

SC-R5000 Series
SC-R5000L Series

Vartotojo vadovas

Autorių teisės ir prekių ženklai

Autorių teisės ir prekių ženklai

Jokios šio leidinio dalies negalima atgaminti, išsaugoti atgaminamų laikmenų sistemoje arba perduoti bet kokiaje formoje ir bet koku elektroniniu, mechaniniu, kopijavimo, įrašymo ar kitokiu būdu be išankstinio raštiško Seiko Epson Corporation leidimo. Čia esanti informacija yra skirta naudoti tik su šiuo Epson spausdintuvu. Epson nėra atsakinga už bet kokias šios informacijos panaudojimo su kitais spausdintuvais pasekmes.

„Seiko Epson Corporation“ ir jos filialai nebus laikomi atsakingais šio gaminio pirkėjo ar trečiųjų šalių atžvilgiu dėl nuostolių, praradimų, kaštų ar išlaidų, kuriuos pirkėjas ar trečiosios šalys patiria dėl šio gaminio gedimo, netinkamo ar perteklinio naudojimo arba jo pakeitimų, remonto darbų ar technologinių tobulinimų neturint tam leidimo, arba (išskyrus JAV) griežtai nesilaikant „Seiko Epson Corporation“ naudojimo ir priežiūros instrukcijų.

Įmonė „Seiko Epson Corporation“ nėra atsakinga už jokių nuostolių ar problemas, kylančias dėl bet kokio eksploatacinių medžiagų, kurios nėra pažymėtos kaip originalūs Epson produktai arba produktai, „Seiko Epson Corporation“ patvirtinti kaip tinkami naudoti su „Epson“, pasirinkimo.

Įmonė Seiko Epson Corporation nėra atsakinga už jokių gedimus, kylančius dėl elektromagnetinių laukų poveikio, kurie atsiranda naudojant sąsajos kabelius, kurie nėra pažymėti kaip Seiko Epson Corporation pripažinti tinkamai naudoti su Epson produktais.

EPSON ir EPSON EXCEED YOUR VISION arba EXCEED YOUR VISION ir jų logotipai yra registruoti prekės ženklai arba „Seiko Epson Corporation“ prekės ženklai.

Microsoft®, Windows®, and Windows Vista® are registered trademarks of Microsoft Corporation.

Mac, macOS are registered trademarks of Apple Inc.

Intel® is a registered trademark of Intel Corporation.

Adobe and Reader are either registered trademarks of Adobe in the United States and/or other countries.

Bemcot™ is a trademark of Asahi Kasei Corporation.

YouTube® and the YouTube logo are registered trademarks or trademarks of YouTube, LLC.

Bendroji pastaba: kiti čia vartojami pavadinimai skirti tik identifikacijai ir gali būti atitinkamų savininkų prekių ženklai. „Epson“ nepriklauso jokios teisės į šiuos ženklus.

© 2020 Seiko Epson Corporation

Pastaba Šiaurės Amerikos ir Lotynų Amerikos naudotojams

SVARBU. Prieš naudodamiesi šiuo produktu būtinai perskaitykite saugos instrukcijas, pateiktas internetiniuose *Notices (Pranešimai)*.

Turiny

Autorių teisės ir prekių ženklai

Pastaba Šiaurės Amerikos ir Lotynų Amerikos naudotojams. 2

Pastabos apie vadovus

Ženklių paaiškinimai. 6
 Ekranu nuotraukos. 6
 Ilustracijos. 6
 Vadovo struktūra. 6
 Vadovų vaizdo įrašų peržiūra. 7
 Vadovų peržiūra PDF formatu. 7

Įžanga

Spausdintuvo dalys. 9
 Priekinė dalis. 9
 Vidus. 12
 Grįžti. 13
 Rašalo Sistema. 15
 Valdymo skydelis. 17
 Kaip suprasti ir naudoti ekranu. 18
 Informacija apie ekranu rodimus. 18
 Darbo procedūra. 25
 Kaip suprasti Signalinės Lemputės. 26
 Pastabos dėl naudojimo ir laikymo nenaudojant
 28
 Eksploatavimo vieta. 28
 Pastabos dėl spausdintuvo naudojimo. 28
 Pastabos dėl nenaudojamo spausdintuvo. 29
 Pastabos dėl rašalo tiekimo talpyklos
 naudojimo. 29
 Pastabos dėl rašalo sistema naudojimo. 30
 Atsargumo priemonės naudojant ir laikant
 spausdinimo medžiagą. 30
 Pridedama programinė įranga. 32
 Pristatoma programinė įranga. 32
 Iš anksto įdiegta programinė įranga. 34
 „Epson Edge Dashboard” naudojimas. 35
 Paleidimo procedūra. 35
 Spausdintuvo registravimas. 35
 Spausdintuvo būsenos tikrinimas ir tvarkymas
 37
 Uždarymo procedūra. 38
 „Epson Edge Print” naudojimas. 38
 Pagrindinio ekranu konfiguracija. 38

Spausdinama pasirinkus naudojamai
 spausdinimo medžiagai tinkamus nustatymus
 (spausdinama naudojant EMX). 41
 Didelio vaizdo sudalijimas į dalis, kad jį būtų
 galima išspausdinti (dalijimas į išklotines). 44
 EPSON Software Updater naudojimas. 48
 Programinės įrangos atnaujinimo
 prieinamumo patikrinimas. 48
 Atnaujinimo pranešimų gavimas. 49
 „Web Config” naudojimas. 49
 Paleidimo procedūra. 49
 Uždarymo procedūra. 49
 Programinės įrangos pašalinimas. 49

Pagrindinės operacijos

Tinkamo spausdinimo darbo eiga. 51
 Spausdinimo medžiagos įdėjimo pastabos. 52
 Spausdinimo medžiagos įdėjimo pastabos. 52
 Spausdinimo medžiagos įdėjimas. 53
 Įdėtos spausdinimo medžiagos nustatymai. 59
 Automatinio paėmimo elemento naudojimas. 61
 Ritinėlio šerdies tvirtinimas. 61
 Priėmimas spausdinimo puse išorėje. 63
 Priėmimas spausdinimo puse viduje. 65
 Spausdinimo medžiagos nustatymų
 optimizavimas (Automatic Adjustment). 67
 Atsargumo priemonės, kurių reikia laikytis
 atliekant Print Adjustments. 67
 Procedūra Automatic Adjustment. 67
 Jei atlikti operacijos Automatic Adjustment
 negalima. 68
 Spausdinimo medžiagos keitimas. 71
 Pasibaigusios spausdinimo medžiagos
 keitimas. 71
 Nepasibaigusios spausdinimo medžiagos
 keitimas. 71
 Priėmimo ritinėlio išėmimas. 73
 Prieš spausdinant. 74
 Nustatymų keitimas spausdinimo metu. 74
 Kiekvieno šildytuvo temperatūros keitimas. 75
 Linijų taisymas. 75
 Spausdinimo plotas. 76

Turinys

Priežiūra

Kada atlikti įvairias techninės priežiūros operacijas.	79
Komponentai, kuriuos reikia reguliariai valyti ir valymą atlikti laiku.	79
Eksploatacinių medžiagų vietos ir pakeitimo nauja laikas.	80
Kita priežiūra.	81
Ko jums reikia.	82
Atsargumo priemonės, susijusios su technine priežiūra.	83
Reguliarus valymo atlikimas.	83
Valymas kasdien.	83
Valymo skysčio naudojimas.	85
Valymas aplink Spausdinimo galvutę.	85
Nuo džiūvimo apsaugantys dangteliai valymas.	87
Vakuuminis Dangtelis valymas.	89
Valymas aplink Nutekėjimo Dėklas.	91
Spausdinimo medžiagos valytuvas valymas.	92
Rašalo tiekimo talpyklos papurtymas ir keitimas.	94
Purtymas.	94
Keitimo procedūra.	95
Panaudoto rašalo išmetimas.	97
Paruošimo ir pakeitimo laikai.	97
Rašalo atliekų skaitiklis.	97
Waste Ink Bottle (Panaudoto rašalo indas) keitimas.	98
Nubraukiklio Blokas keitimas.	99
Paruošimo ir pakeitimo laikai.	99
Nubraukiklio Blokas keitimas.	100
Spausdinimo medžiagos kraštinės plokštelės keitimas.	101
Panaudotų eksploatacinių medžiagų išmetimas.	102
Print Head Nozzle Check.	103
Purkštukų patikrinimo tipai.	103
Kaip išspausdinti purkštukų patikros šabloną.	103
Print Head Cleaning.	104
Valymo tipai.	104
Operacijos Print Head Cleaning atlikimas.	104
Ilgalaikis sandėliavimas (priežiūra prieš sandėliavimą).	105
Priežiūros prieš sandėliavimą darbų atlikimo laikas.	105
Priežiūros darbų prieš sandėliuojant atlikimas.	105

Pakartotinis spausdintuvo naudojimas.	106
Spausdintuvo gaubtas vidinio paviršiaus valymas.	106
Prispaudimo ritinelių valymas.	107

Valdymo skydelio meniu

Pagrindinio meniu sąrašas.	108
Išsamesnė informacija apie pagrindinį meniu.	114
Meniu General Settings.	114
Meniu Media Settings.	120
Meniu Maintenance.	126
Meniu Supply Status.	127
Meniu „Replacement Part Information“.	127
Meniu Printer Status/Print.	128

Problemų sprendimo priemonė

Kai rodomas pranešimas.	129
Nuskambėjus techninės priežiūros skambučiui / įvykus spausdinimo klaidai.	129
Trikčių šalinimas.	131
Negalite spausdinti (nes spausdintuvus neveikia).	131
Spausdintuvus skleidžia spausdinimo garsus, bet spausdinimas nevyksta.	131
Spaudiniai ne tokie, kokių tikėjotės.	132
Spausdinimo medžiaga.	133
Kita.	137

Priedas

Papildoma įranga ir eksploatacinės medžiagos.	138
Rašalo tiekimo talpykla.	138
Technškai prižiūrėtinos dalys.	142
Palaikoma spausdinimo medžiaga.	143
Spausdintuvo perkėlimas ir gabenimas.	143
Spausdintuvo perkėlimas.	143
Gabenimas.	147
Spausdinimo ilgis pagal perėjimo skaičių ir užduoties kūrimas.	148
Spaudinio ilgio sąrašas pagal perėjimo skaičių.	148
Užduoties kūrimas.	148
Reikalavimai sistemai.	149
Epson Edge Dashboard.	149
Epson Edge Print.	150
Web Config.	151
Techninių duomenų lentelė.	152

Turiny***Kur kreiptis pagalbos***

Techninės pagalbos internetinė svetainė.	154
Kaip kreiptis į „Epson” techninės pagalbos skyrių	154
Prieš kreipiantis į Epson.	154
Pagalba vartotojams Šiaurės Amerikoje.	154
Pagalba vartotojams Lotynų Amerikoje.	155
Pagalba naudotojams Europoje.	156
Pagalba naudotojams Taivanyje.	156
Pagalba naudotojams Australijoje / Naujojoje Zelandijoje.	157
Pagalba naudotojams Singapūre.	157
Pagalba naudotojams Tailandė.	158
Pagalba naudotojams Vietname.	158
Pagalba naudotojams Indonezijoje.	158
Pagalba naudotojams Honkonge.	159
Pagalba naudotojams Malaizijoje.	159
Pagalba naudotojams Indijoje.	159
Pagalba naudotojams Filipinuose.	160

Pastabos apie vadovus

Pastabos apie vadovus

Ženklų paaiškinimai

 Išpėjimas:	Išpėjimų privalu laikytis, kad išvengtumėte rimtų traumų.
---	---

 Perspėjimas:	Perspėjimų privalu laikytis, kad išvengtumėte traumų.
---	---

 Svarbi informacija.	Svarbia informacija būtina vadovautis siekiant išvengti šio gaminio sugadinimo.
--	---

Pastaba:	Pastabose pateikiama naudingos ar papildomos informacijos apie šio gaminio naudojimą.
-----------------	---

	Nurodo susijusio turinio informaciją.
---	---------------------------------------

Ekranu nuotraukos

- Šiame vadove pateikiamos ekranu nuotraukos gali šiek tiek skirtis nuo realių ekranu vaizdų.
- Jei kitaip nenurodyta, šiame vadove pateiktos „Windows“ ekranu nuotraukos yra padarytos naudojant „Windows 10“.

Iliustracijos

Jei nenurodyta kitaip, šio vadovo iliustracijos skirtos SC-R5000 Series.

Iliustracijos gali šiek tiek skirtis priklausomai nuo jūsų naudojamo gaminio modelio. Turėkite tai omenyje naudodami vadovą.

Vadovo struktūra

Regionai, išskyrus Šiaurės Ameriką ir Lotynų Ameriką

Kas sudaro gaminio vadovų dokumentaciją, parodyta toliau.

Naudotojo vadovus galite peržiūrėti PDF failų formatu naudodami „Adobe Reader“ arba Preview (Peržiūra) („Mac“).

Parengties vadovas (knygelė)	Pateikiama informacija apie tai, kaip sumontuoti spausdintuvą jį išėmus iš dėžės. Būtinai perskaitykite šį vadovą, kad visas operacijas atliktumėte saugiai.
Vartotojo Vadovas (Ištrauka) (PDF)	Šiame vadove aprašomos būtinosios pagrindinės operacijos ir kasdienės priežiūros veiksmai.
Vadovas internete	
Vartotojo vadovas (šis vadovas)	Šiame vadove paaiškinama, kaip atlikti kasdienes pagrindines operacijas ir naudoti būtinus elementus, atlikti spausdintuvo priežiūros veiksmus ir trikčių šalinimą.
Trikčių šalinimas ir patarimai	Šiame vadove pateikiama keletas dažniausiai užduodamų klausimų ir patarimų, padėsiančių efektyviai naudotis spausdintuvu.
Epson Video Manuals	Šiuose vaizdo įrašuose paaiškinama, kaip įdėti spausdinimo medžiagą ir atlikti priežiūrą.
Tinklo vadovas (PDF)	Šiame vadove pateikiama informacija apie tai, kaip naudoti spausdintuvą jį prijungus prie tinklo.

Šiaurės Amerika

Norėdami peržiūrėti naudojimo vadovus, apsilankykite savo regiono palaikymo svetainėje ir raskite savo produktą.

- <https://www.epson.com/support> (JAV)
- <http://www.epson.ca/support> (Kanada)

Pastabos apie vadovus

Lotynų Amerika

Norėdami peržiūrėti naudojimo vadovus, apsilankykite savo regiono palaikymo svetainėje ir raskite savo produktą.

- ❑ <http://www.latin.epson.com/support> (Karibų jūros regionas)
- ❑ <http://www.epson.com.br/suporte> (Brazilija)
- ❑ <http://www.latin.epson.com/soporte> (kiti regionai)

Vadovų vaizdo įrašų peržiūra

„YouTube“ esame įkėlę vadovų vaizdo įrašų, kuriuose galite pamatyti, kaip įstatyti spausdinimo medžiagą ir atlikti pagrindinius priežiūros veiksmus.

Vadovų vaizdo įrašus galite peržiūrėti *Vadovas internete* viršutiniame puslapyje spustelėję **Epson Video Manuals** arba spustelėję toliau esantį mėlyną tekstą.

Epson Video Manuals

Vadovus taip pat galite pasiekti iš išmaniojo telefono ar planšetinio kompiuterio – tam nuskaitykite ant spausdintuvo esantį QR kodą.

Jeigu peržiūrint vaizdo įrašą nerodomi subtitrai, spustelėkite paveiksle toliau parodytą subtitrų piktogramą.

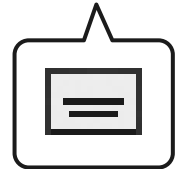

Vadovų peržiūra PDF formatu

Šiame skyriuje, siekiant pademonstruoti pagrindines PDF dokumentų peržiūros funkcijas programoje „Adobe Reader“, kaip pavyzdys naudojama „Adobe Acrobat Reader DC“.

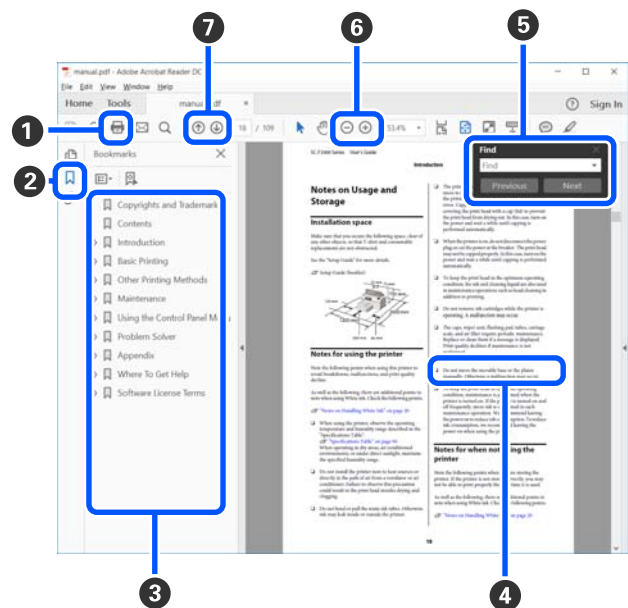

Pastabos apie vadovus

- ❶ Spustelėkite norėdami atsispausdinti PDF vadovą.
- ❷ Kaskart spustelėjus šią parinktį parodomas arba paslepiamos žymelės.
- ❸ Spustelėkite pavadinimą, kad būtų atidarytas atitinkamas puslapis.

Spustelėkite [+] norėdami atidaryti žemiau hierarchijoje esančius pavadinimus.

- ❹ Jei nuoroda pateikta mėlynos spalvos tekstu, spustelėkite šį tekstą norėdami atidaryti tam tikrą puslapį.

Norėdami grįžti į ankstesnį puslapį, atlikite toliau nurodytus veiksmus.

Skirta „Windows“

Laikydami nuspaudę mygtuką [Alt], paspauskite mygtuką [←].

Skirta „Mac“

Laikydami nuspaudę mygtuką [command], paspauskite mygtuką [←].

- ❺ Galite įvesti raktažodžius, pavyzdžiui, elementų, kuriuos norite patvirtinti, pavadinimus, ir jų ieškoti.

Skirta „Windows“

Spustelėkite dešiniu pelės klavišu PDF vadovo puslapyje ir pateiktame meniu pasirinkite **Find (Rasti)**, kad būtų atidaryta paieškos įrankių juosta.

Skirta „Mac“

Meniu **Edit (Redaguoti)** pasirinkite **Find (Rasti)**, kad būtų atidaryta paieškos įrankių juosta.

- ❻ Norėdami padidinti ekrane rodomą tekstą, kad jį geriau matytumėte, spustelėkite ⊕ . Jei dydį norite sumažinti, spustelėkite ⊖ . Norėdami nurodyti iliustracijos arba ekrano nuotraukos dalį, kurią norite padidinti, atlikite toliau aprašytus veiksmus.

Skirta „Windows“

Spustelėkite dešiniu pelės klavišu PDF vadovo puslapyje ir pateiktame meniu pasirinkite **Marquee Zoom (Pažymėtos zonos priartinimas)**. Pelės žymeklis pasikeičia į didinamąjį stiklą, jį naudodami galite nustatyti vietas, kurią norite išdidinti, plotą.

Skirta „Mac“

Paeiliui spauskite meniu **View (Rodyti) — Zoom (Priartinti) — Marquee Zoom (Pažymėtos zonos priartinimas)**, kad pelės žymeklį pakeistumėte į didinamąjį stiklą. Naudokite žymeklį kaip didinamąjį stiklą norimai padidinti sričiai pažymėti.

- ❼ Atidaro ankstesnį arba kitą puslapį.

Įžanga

Spausdintuvo dalys

Priekinė dalis

Iliustracijose pavaizduotas SC-R5000 Series.

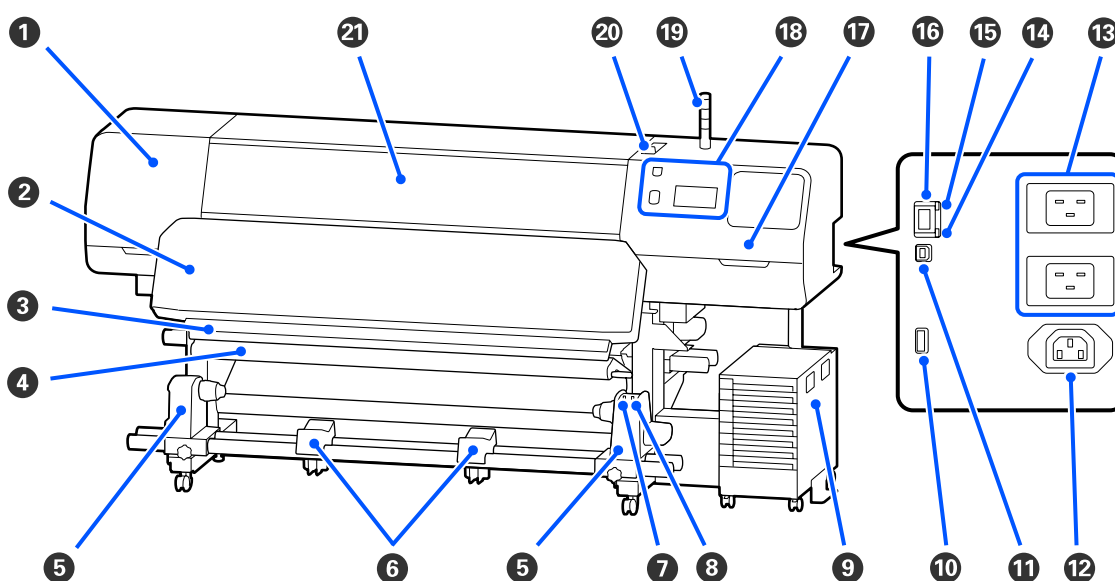

1 Techninės Prižiūros Dangtelis (kairysis)

Atidarykite šį dangtelį, kai reikės valyti sritį aplink spausdinimo galvutę. Naudojant spausdintuvą, paprastai jis yra uždarytas.

 „Valymas aplink Spausdinimo galvutę” puslapyje 85

2 Kietinimo šildytuvas

Sukietina ir užfiksuoja rašalą spaudiniuose. Jei paliesite spaudinius, ant kurių yra nesukietėjusio rašalo, galite rašalu susitepti rankas.

3 Pjaustytuvo griovelis

Norėdami pjauti spausdinimo medžiagą, stumkite pjaustytuvo ašmenis (galima išsityti) šiuo grioveliu žemyn.

 „Nepasibaigusios spausdinimo medžiagos keitimas” puslapyje 71

4 Įtempimo strypas

Spausdinimo medžiagos paėmimo metu tempiklis palaiko jos įtempimą.

 „Automatinio paėmimo elemento naudojimas” puslapyje 61

Ižanga

5 Spausdinimo medžiagos laikiklis

Rulono šerdį dėkite ant šių laikiklių spausdinimo medžiagai priimti. Tokios pačios dalys yra abejose (kairiojoje ir dešiniojoje) pusėse.

 „Automatinio paėmimo elemento naudojimas“ puslapyje 61

6 Spausdinimo medžiagos atrama

Spausdinimo medžiagą laikinai padėkite ant šių atramų, kai norėsite išimti priėmimo ritinėlį. Tokios pačios dalys yra abejose (kairiojoje ir dešiniojoje) pusėse.

7 Auto jungiklis

Šiuo jungikliu galite pasirinkti automatinio priėmimo kryptį. Jei pasirinkta Off, popierius nepriimamas.

8 Manual jungiklis

Naudokite šį jungiklį norėdami paimti rankiniu būdu. Juo galite naudotis, kai Auto jungiklis yra padėtyje Off.

9 Rašalo Sistema

 „Rašalo Sistema“ puslapyje 15

10 Pasirenkamas prievadas

Prijunkite kartu pateiktą prijungimo laidą prie rašalo sistema.

Regionai, išskyrus Šiaurės Ameriką ir Lotynų Ameriką:  *Parengties vadovas* (knygelė)
Šiaurės Amerikos ir Lotynų Amerikos naudotojai: dėl produkto įrengimo kreipkitės į savo įgaliotą atstovą. Produktą įrengti turi įgaliotas atstovas. Produkto pažeidimams, atsiradusiems atlikus neįgaliotus įrengimo darbus, „Epson“ garantija nebus taikoma.

11 USB prievadas

Prijunkite prie kompiuterio USB laidu.

12 Kintamosios srovės lizdas Nr. 3

Prijunkite kartu pateiktą maitinimo laidą prie rašalo sistema.

Regionai, išskyrus Šiaurės Ameriką ir Lotynų Ameriką:  *Parengties vadovas* (knygelė)
Šiaurės Amerikos ir Lotynų Amerikos naudotojai: dėl produkto įrengimo kreipkitės į savo įgaliotą atstovą. Produktą įrengti turi įgaliotas atstovas. Produkto pažeidimams, atsiradusiems atlikus neįgaliotus įrengimo darbus, „Epson“ garantija nebus taikoma.

13 Kintamosios srovės įvadas Nr. 1 / Kintamosios srovės įvadas Nr. 2

Prijunkite prie spausdintuvo pridedamą maitinimo laidą. Būtinai prijunkite abu laidus.

14 Duomenų lemputė

Duomenų lemputė išsižiebia arba mirksi, parodydama tinklo ryšio būseną ir ar spausdintuvas gauna duomenis.

Šviečia : Prisijungta.

Mirksi : Prisijungta ir gaunami duomenys.

Įžanga

15 Būsenos lemputė

Spalva nurodo tinklo ryšio greitį.

Raudona : 100Base-TX

Žalia : 1000Base-T

16 LAN prievadas

Jungiamas LAN kabelis. Naudokite ekranuotą vytos poros kabelį (5 arba aukštesnės kategorijos).

17 Techninės Priežiūros Dangtelis (dešinysis)

Jį atidarykite, kai keičiate nubraukiklio blokas arba valote aplink dangtelius. Naudojant spausdintuvą, paprastai jis yra uždarytas.

 „Nuo džiūvimo apsaugantys dangteliai valymas“ puslapyje 87

 „Vakuuminis Dangtelis valymas“ puslapyje 89

18 Valdymo Skydelis

 „Valdymo skydelis“ puslapyje 17

19 Signalinė lemputė

Spausdintuvo būseną nurodo trys spalvotos šviečiančios arba mirksinčios lemputės. Kai visos lemputės nešviečia, spausdintuvas yra išjungtas.

Toliau paaiškintos pagrindinės lempučių spalvų reikšmės.



Raudona : Negalima spausdinti, nes įvyko klaida.

Geltona : Spausdintuvas naudojamas, kai rodomas įspėjimo pranešimas, atliekama techninė priežiūra arba spausdintuvo veikimas pristabdytas.

Žalia : Pasirengęs spausdinti arba dabar spausdinama.

Lempučių spalvų derinys ir tai, ar jos šviečia, ar mirksi, nurodo išsamią informaciją apie spausdintuvo būseną.

Daugiau informacijos apie tai, kaip suprasti signalinę lemputę, žr. toliau.

 „Kaip suprasti Signalinės Lemputės“ puslapyje 26

20 Spausdinimo medžiagos įstatymo svirtis

Įstatę spausdinimo medžiagą, spausdinimo medžiagos įstatymo svirtis perkeltkite į priekį, kad ji prispaustų spausdinimo medžiagą. Spausdinimo medžiagos įstatymo svirtis perkeltkite atgal, kad atlaisvintumėte spausdinimo medžiagą prieš ją išimdami.

21 Spausdintuvo Gaubtas

Atidarykite, norėdami įdėti spausdinimo medžiagą, išvalyti spausdintuvo vidų ar išimti įstrigusią spausdinimo medžiagą. Naudojant spausdintuvą, paprastai jis yra uždarytas.

Vidus

Nešvarumai, susikaupę ant bet kurios iš šių dalių, gali pakenkti spausdinimo kokybei. Reguliariai valykite arba keiskite šias dalis, kaip aprašoma skyriuose, pateiktuose nuorodiniuose skyriuose toliau.

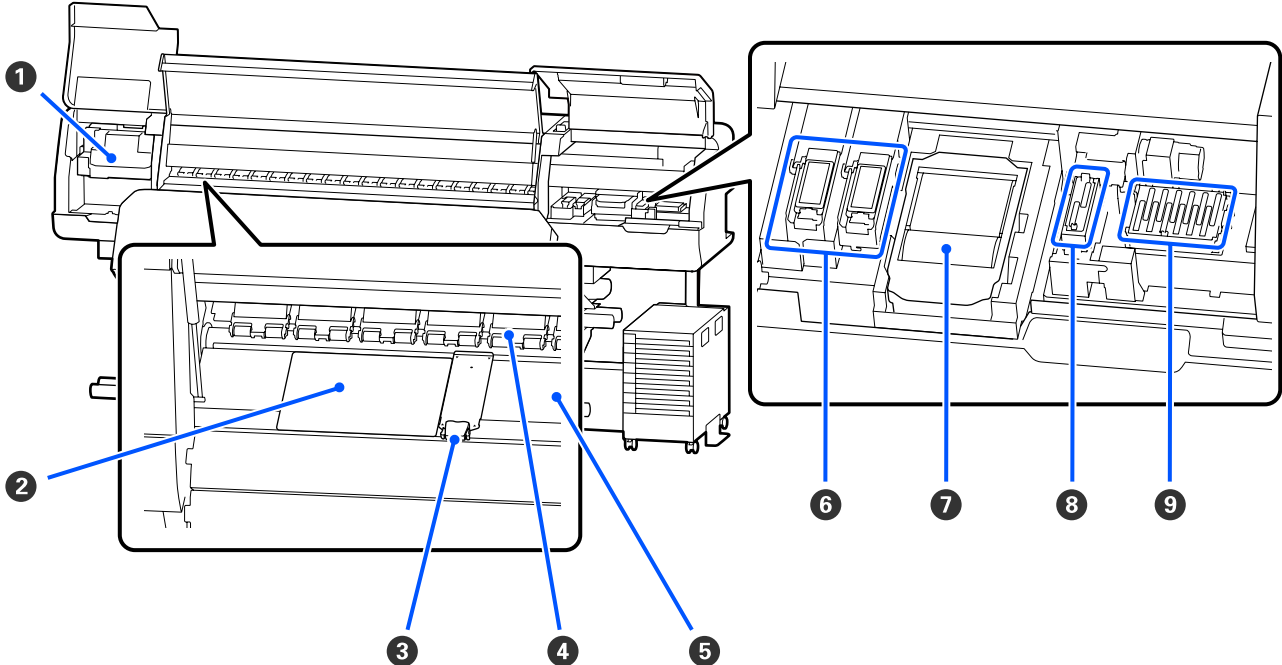

1 Spausdinimo galvutė

Spausdinimo galvutė spausdina judėdama į kairę ir dešinę ir leisdama rašalą. Valymą atlikite vadovaudamiesi pranešimais valdymo skydelyje.

☞ „Valymas aplink Spausdinimo galvutė” puslapyje 85

2 Terminis lakštas

Apsaugo nuo netolygaus karščio paskirstymo spausdinimo plokštelės šildytuvas ir dėl to gaunamos prastos spausdinių kokybės. Būtinai naudokite terminį lakštą, jei įstatytos spausdinimo medžiagos plotis yra 54 coliai ar mažiau.

3 Spausdinimo medžiagos kraštinės plokštelės

Spausdinimo medžiagos kraštinės plokštelės saugo, kad medžiaga nesmukčiotų, ir neleidžia nupjauto medžiagos krašto pluoštui liesti spausdinimo galvutės. Prieš spausdinimą plokšteles įstatykite bet kurioje spausdinimo medžiagos pusėje.

☞ „Spausdinimo medžiagos įdėjimas” puslapyje 53

4 Prispaudimo ritinėliai

Spausdinimo metu šie ritinėliai spaudžia spausdinimo medžiagą. Jie juda aukštyn ir žemyn kartu su spausdinimo spausdinimo medžiagos įstatymo svirtis.

Ižanga

5 Spausdinimo plokštelės šildytuvus

Spausdinimo plokštelės šildytuvus užtikrina, kad rašalas įsigers tolygiai. Jei prie jo prilimpa pūkų, dulkių ar rašalo, gali užsikimšti purkštukai arba pradėti lašėti rašalas, todėl kasdien jį nuvalykite.

☞ „Valymas kasdien” puslapyje 83

6 Nutekėjimo dėklas

Nutekėjimo metu spalvotas rašalas ir Optimizer (OP) išleidžiami ant šio dėklo. Dešinė pusė skirta OP, o kairė — rašalui. Tikrinkite atlikdami reguliary valymą ir išvalykite, jei bus nešvarumų.

☞ „Valymas aplink Nutekėjimo Dėklas” puslapyje 91

7 Nubraukiklio Blokas

Naudojamas nuvalyti rašalui, prilipusiam prie spausdinimo galvutė purkštukų. Nubraukiklio blokas yra eksploatacinė medžiaga. Pakeiskite jį, kai valdymo skydelyje atsiranda pranešimas, liepiantis tai padaryti.

☞ „Nubraukiklio Blokas keitimas” puslapyje 99

8 Vakuuminis Dangtelis

Naudokite šį dangtelį, kad nusiurbtumėte rašalą nuo spausdinimo galvutė. Valymą atlikite vadovaudamiesi pranešimais valdymo skydelyje.

☞ „Vakuuminis Dangtelis valymas” puslapyje 89

9 Nuo Džiūvimo Apsaugantys Dangteliai

Išskyrus kai spausdinama, šie dangteliai uždengia spausdinimo galvutė purkštukus, kad jie neišdžiūtų. Nuvalykite, kai valdymo skydelyje atsiranda pranešimas, liepiantis tai padaryti.

☞ „Nuo džiūvimo apsaugantys dangteliai valymas” puslapyje 87

Grįžti

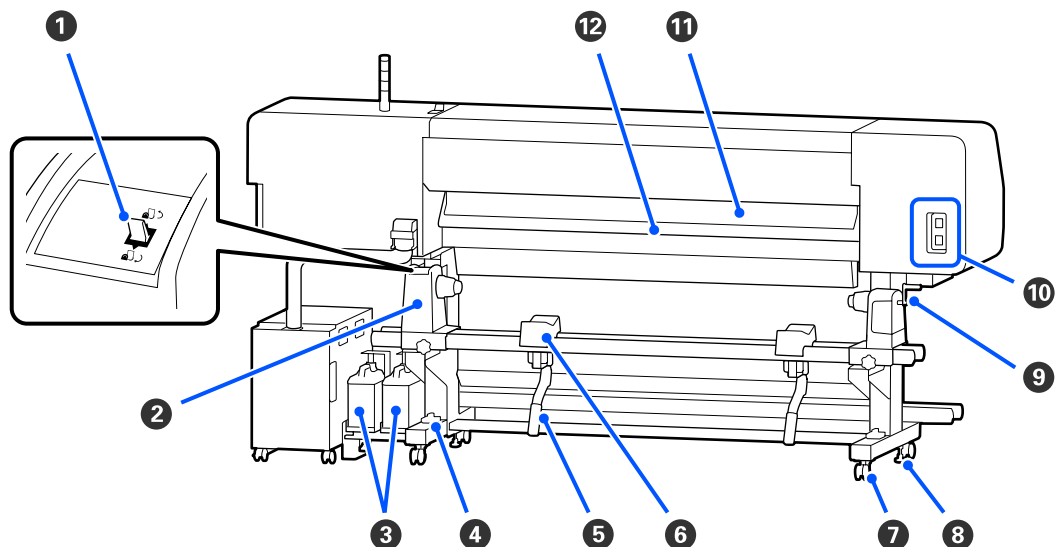

Ižanga

1 Eigos jungiklis

Pervynioja spausdinimo medžiagą, kai ji keičiama.

2 Spausdinimo medžiagos laikiklis

Laiko spausdinimo medžiagą ant šių laikiklių. Tokios pačios dalys yra abeiose (kairiojoje ir dešiniojoje) pusėse.

3 Waste Ink Bottle (Panaudoto rašalo indas)

Šiame inde laikomas panaudotas rašalas. Yra du rašalo atliekų konteineriai: spalvotam rašalui kairėje ir Optimizer (OP) dešinėje.

Pakeiskite nauju waste ink bottle (panaudoto rašalo indas), kai valdymo skydelis atsiranda pranešimas, liepiantis tai padaryti.

 „Panaudoto rašalo išmetimas” puslapyje 97

4 Lygumo matuoklis

Montuodami ant grindų su kilimu arba ant pasvirusių grindų, patikrinkite spausdintuvo horizontalumą. Tokios pačios dalys yra abeiose (kairiojoje ir dešiniojoje) pusėse.

Regionai, išskyrus Šiaurės Ameriką ir Lotynų Ameriką:  *Parengties vadovas* (knygelė)
Šiaurės Amerikos ir Lotynų Amerikos naudotojai: dėl produkto įrengimo kreipkitės į savo įgaliotą atstovą. Produktą įrengti turi įgaliotas atstovas. Produkto pažeidimams, atsiradusiems atlikus neįgaliotus įrengimo darbus, „Epson” garantija nebus taikoma.

5 Kėlimo svirtis

Jei ant spausdinimo medžiagos laikiklis tvirtinama spausdinimo medžiaga atrodo sunki, naudokite šias svirtis ir pakelkite medžiagą iki spausdinimo medžiagos laikiklis lygio. Tokios pačios dalys yra abeiose (kairiojoje ir dešiniojoje) pusėse.

6 Spausdinimo medžiagos atrama

Padėkite spausdinimo medžiagą ant šių atramų, prieš dėdami ją spausdinimo medžiagos laikiklis. Tokios pačios dalys yra abeiose (kairiojoje ir dešiniojoje) pusėse.

7 Ratukai

Ant kiekvienos atramos yra po du ratukus. Sumontavus, kol naudojamas spausdintuvas, ratukai reikia laikyti fiksavimo padėtyje.

8 Regulatoriai

Ant kiekvienos kojelės yra po du regulatorius. Montuojant ant grindų su kilimu arba ant pasvirusių grindų, patikrinkite spausdintuvo lygumo matuokliu ir sureguliuokite šiuos regulatorius, kad spausdintuvas būtų stabilus. Jei montuodami atliekate horizontalų reguliavimą, prieš perkeldami spausdintuvą lygiavimo įtaisai būtinai pakelkite virš ratukai.

 „Spausdintuvo perkėlimas” puslapyje 143

9 Rankena

Padėję spausdinimo medžiagą ant dešiniojo spausdinimo medžiagos laikiklis, sukite rankeną, kad paspaustumėte spausdinimo medžiagos laikiklis ir ritinėlio šerdžiai būtų tiekiamas slėgis.

Įžanga

10 Kintamosios srovės lizdas Nr. 4 / Kintamosios srovės lizdas Nr. 5

Prijunkite kartu pateiktą maitinimo laidą prie kietinimo šildytuvus. Būtinai prijunkite abu laidus.

11 Spausdinimo medžiagos valytuvas

Nuo spausdinimo medžiagos paviršiaus pašalina pūkus ir dulkes.

 „Spausdinimo medžiagos valytuvas valymas“ puslapyje 92

12 Pašildytuvus

Prieš spausdinimą pašildo spausdinimo medžiagą, kad spausdinimo sritis nebūtų veikiamą staigių temperatūros pokyčių.

Rašalo Sistema

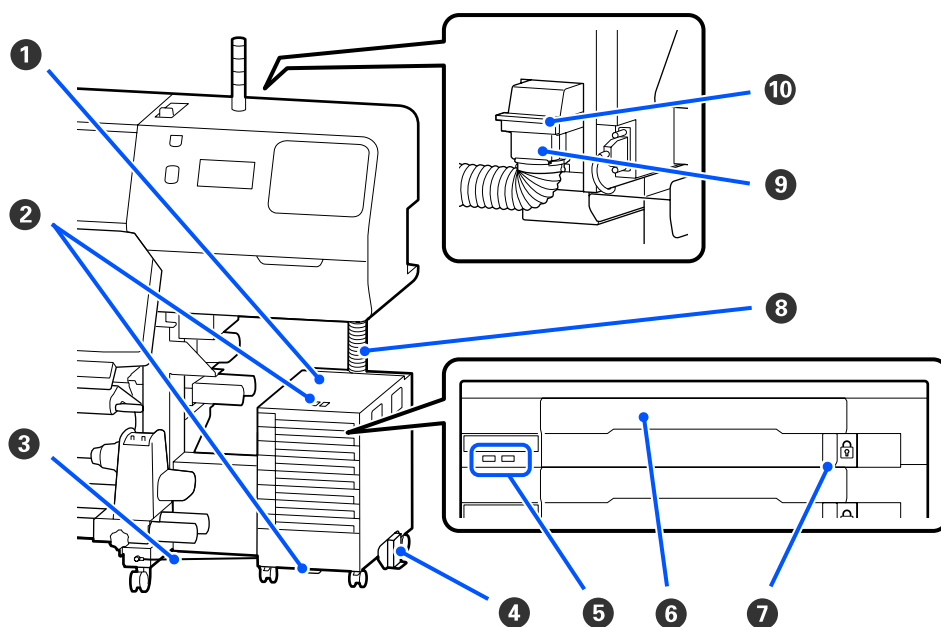

1 Rašalo Sistema

Rašalo sistema tiekia rašalą į spausdintuvą. Rašalo tiekimo talpyklos sudėkite į visus rašalo tiekimo talpyklų dėklai.

2 Apsauginio Laido Laikiklis

Praveskite prekyboje esantį apsauginį laidą pro viršutines ir apatines montavimo dalis, kad apsaugotumėte rašalo tiekimo talpykla nuo vagystės.

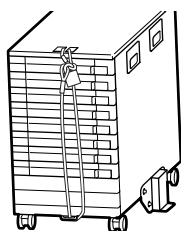

Ižanga

3 Rašalo elemento laidas

Jei naudojate rašalo elemento laidą, sraigtais būtinai pritvirtinkite jį prie priekinių ir galinių spausdintuvo kojelių pusių. Bandant pajudinti prie spausdintuvo prijungtą, bet rašalo elemento laidą nepritvirtintą rašalo sistemą, galima nulaužti rašalo tūbelę.

4 Apsaugos Nuo Apvartimo Plokštė

Įsitikinkite, kad kartu su rašalo sistema naudojama apsaugos nuo apvertimo plokštė ir ji pritvirtinta abiejose pusėse, kad rašalo sistema neapvirstų.

5 LED lemputė

Šviečianti arba mirksinti LED lemputė nurodo rašalo tiekimo talpyklos, įdėtas į ją rašalo tiekimo talpyklų dėklas, ir rašalo sistema, kaip parodyta toliau.

Šviečia mėlynas spalv- : Į spausdintuvą tiekiamas rašalas. Neištraukite rašalo tiekimo talpyklos dėklas.
va

Mirksi mėlyna spalva: Reikia papurtyti rašalo tiekimo talpyklą. Ištraukite rašalo tiekimo talpyklos dėklas ir papurtykite.

 „Purtymas“ puslapyje 94

Šviečia arba mirksi oranžine spalva : Įvyko klaida arba pateiktas išspėjimas. Klaidos arba išspėjimo tipas nustatomas pagal tai, kaip šviečia arba mirksi lemputė. Išsamią klaidos arba išspėjimo informaciją galite peržiūrėti valdymo skydelio ekrane.

Nešviečia : Nėra jokių klaidų. Jei reikia, galite ištraukti rašalo tiekimo talpyklos dėklas.

6 Rašalo Tiekimo Talpyklos Dėklas

Įdėkite ant etiketės nurodytos spalvos rašalo tiekimo talpyklą. Visus rašalo tiekimo talpyklų dėklus įdėkite į rašalo sistemą.

7 Užrakinamasis Jungiklis

Jei norite ištraukti rašalo tiekimo talpyklos dėklas, atrakinkite jį perkeldami užrakinamasis jungiklis į dešinę. Įdėję rašalo tiekimo talpyklos dėklas į rašalo sistemą, užrakinkite jį perkeldami užrakinamasis jungiklis į kairę.

8 Rašalo Tūbelė

Šiuo vamzdeliu rašalas iš rašalo tiekimo talpyklą tiekiamas į spausdintuvą.

9 Rašalo vamzdelio jungtis

Šia jungtimi rašalo tūbelė sujungiamas su spausdintuvu. Jungtis naudojama tada, kai rašalo vamzdelis ir spausdintuvas yra sujungti įprastai, išskyrus atvejus, kai spausdintuvas transportuojamas.

10 Jungties fiksavimo svirtys

Užfiksuoja rašalo vamzdelio jungtis. Kai atliekant parengtį svirtis užfiksuoja, ja nesinaudokite.

Valdymo skydelis

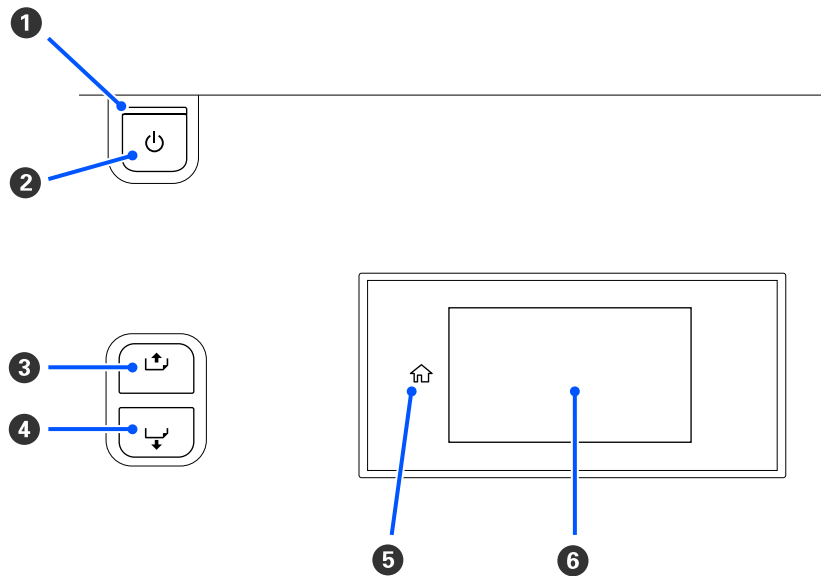

1 **lemputė (jungimo indikacinė lemputė)**

Šviečiantis arba mirksintis indikatorius parodo spausdintuvo darbinę būseną.

Šviečia : Maitinimas įjungtas.

Mirksi : Spausdintuvas veikia, pvz., priimami duomenys, spausdintuvas išsijungia arba atlieka Print Head Cleaning.

Nešviečia : Maitinimas išjungtas.

2 **Mygtukas mygtukas (jungimo mygtukas)**

Įjungia ir išjungia maitinimą.

3 **[] mygtukas (pervyniojimo mygtukas)**

Atsižvelgiant į spausdinimo medžiagos įstatymo svirtis būseną, veiksmai skiriasi, kaip parodyta toliau.

- ❑ Kai spausdinimo medžiagos įstatymo svirtis perkelta į priekį
Laikydami nuspaustą mygtuką galite pervynioti spausdinimo medžiagą. Pervyniojimas sustoja, kai spausdinimo medžiagos priešakinis kraštas pasiekia spausdinimo pradžios padėtį. Pervyniojimą galima tęsti atleidus mygtuką ir jį paspaudus iš naujo. Paspauskite ir palaikykite nuspaudę mygtuką, kad pagreitinumėte pervyniojimą. Tai naudinga norint atlikti tikslų spausdinimo medžiagos lygiavimą, kadangi trumpai paspaudami mygtuką spausdinimo medžiagą galite pervynioti kas 0,4 mm.
- ❑ Kai spausdinimo medžiagos įstatymo svirtis perkelta atgal
Laikydami nuspaustą mygtuką galite pervynioti spausdinimo medžiagą, kuri buvo įstatyta spausdinimo puse į išorę.

Įžanga

4 [] mygtukas (tiekimo mygtukas)

Atsižvelgiant į spausdinimo medžiagos įstatymo svirtis būseną, veiksmai skiriasi, kaip parodyta toliau.

- Kai spausdinimo medžiagos įstatymo svirtis perkelta į priekį
Laikydami nuspaustą mygtuką galite tiekti spausdinimo medžiagą. Paspauskite ir palaikykite nuspaudę mygtuką, kad pagreitintumėte tiekimą. Tai naudinga norint atlikti tikslų spausdinimo medžiagos lygiavimą, kadangi trumpai spausdami mygtuką spausdinimo medžiagą galite tiekti kas 0,4 mm.
- Kai spausdinimo medžiagos įstatymo svirtis perkelta atgal
Laikydami nuspaustą mygtuką galite pervynioti spausdinimo medžiagą, kuri buvo įstatyta spausdinimo puse į vidų.

5 (Home)

Paspauskite, kad sugrįžtumėte į pagrindinį ekraną, kai atliekate veiksmus meniu ir panašiai (kai  šviečia).

 (Home) nešviečia, kai jo naudoti negalima

6 Ekranas

Rodo spausdintuvo būseną, meniu, klaidų pranešimus ir t. t.

 „Kaip suprasti ir naudotis ekranu“ puslapyje 18

Kaip suprasti ir naudotis ekranu

Informacija apie ekranu rodinius

Šiame skyriuje paaiškinta, kaip peržiūrėti toliau parodytus du ekranus.

Pagrindinis ekranas

Galite patikrinti dabartinę spausdintuvo būseną.

Paleidimo reguliavimo ekranas

Galite greitai keisti pagrindines reguliavimo vertes. Tai naudinga, kai reikia dažnai reguliuoti, norint stabilizuoti spausdinimo kokybę, pavyzdžiui, kai pradėdote naudoti naują spausdinimo medžiagą.

Kaskart, kai paspaudžiate  galite kaitalioti pagrindinį ekraną ir paleidimo reguliavimo ekraną.

Įžanga

Pagrindinis ekranas

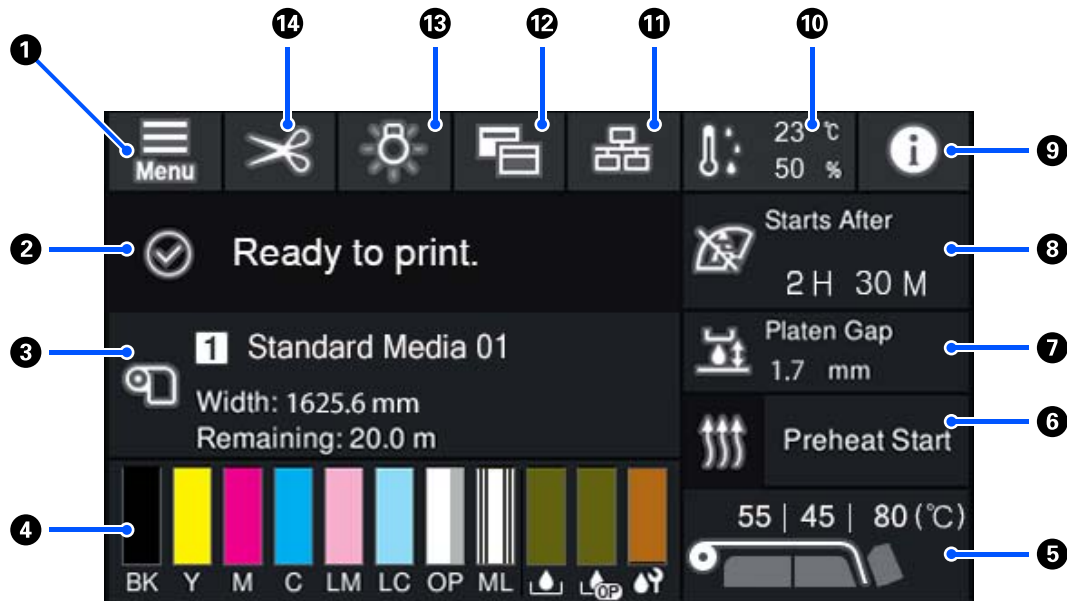

1 (Meniu)

Bus parodytas nustatymų meniu.

 „Valdymo skydelio meniu” puslapyje 108

2 Būsenos rodymo sritis

Rodo spausdintuvo būseną ir išpėjimų pranešimus. Šioje srityje rodomi tik naujausi pranešimai. Visus išpėjimų pranešimus galite peržiūrėti paspaudę .

Gavus spausdinimo užduotį, rodomas turinys pakinta, kaip parodyta toliau. Toliau pateikiamas kiekvieno rodinio paaikškinimas.

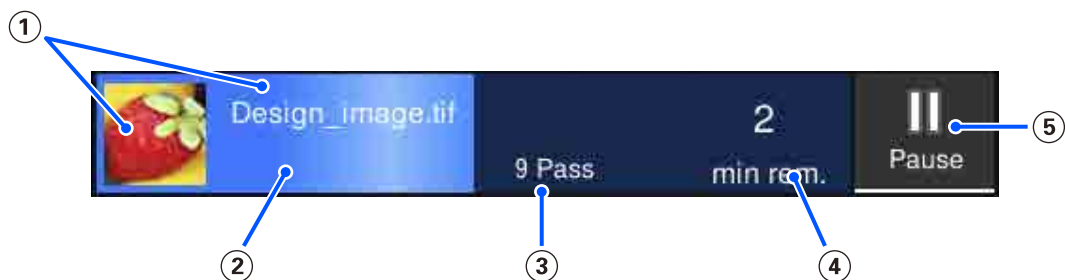

1 Pateikiama spausdinamo atvaizdo peržiūra ir failo pavadinimas.

2 Pateikiama eigos juosta ir rodoma spausdinimo eiga.

3 Pateikiamas spausdinių perėjimų skaičius.

4 Pateikiamas numatomas spausdinimo užbaigimo laikas. Taip pat pateikiama šildymo trukmė, reikalinga tam, kad šildytuvai pasiektų nustatytą temperatūrą, kietinimo trukmė išspausdinus ir, priklausomai nuo nustatymų, spausdinimo galvutės pašildymo laikas.

Ižanga

⑤ Pauzės (pristabdymo) mygtukas.

Paspauskite šį mygtuką ir pasirinkite nedelsiant sustabdyti spausdinimą (**Immediate pause**) arba sustabdyti spausdinimą išspausdinus dabartinį puslapį (arba užbaigus užduotį, jei spausdinamas tik vienas puslapis) (**Pause between pages**). Esant pauzei ekrane paspaudus **Resume**, spausdinimas tęsiasi. Tačiau pasirinkus **Immediate pause**, pradėjus spausdinti iš naujo spausdinimo kokybė gali pablogėti.

Rodoma pašildant mygtuko **Cancel** vietoje, kol šildytuvas pasiekia nustatytą temperatūrą. Paspauskite šį mygtuką, kad atšauktumėte užduotį. Šis mygtukas pašildant rodomas mygtuko **Start** vietoje, kai spausdinamas reguliavimo šablonas. Šį mygtuką galite paspausti norėdami, kad spausdinimas būtų pradėtas net ir tada, kai šildytuvo temperatūra žema.

③ Spausdinimo medžiagos informacija

Rodomas dabar pasirinktos užregistruotos spausdinimo medžiagos pavadinimas ir numeris, taip pat dabar įstatytos spausdinimo medžiagos plotis. Kai **Remaining Amount Management** nustatyta kaip **On**, rodomas ir likęs įstatytos spausdinimo medžiagos kiekis. Paspaudus šioje srityje, rodoma nustatymų meniu dalis **Media Settings**, kurioje galite pakeisti registruotos spausdinimo medžiagos numerį arba pakeisti dabar pasirinkto spausdinimo medžiagos numerio nustatymus.

④ Eksploatacinių medžiagų būseną

Rodomas apytikslis likęs kiekis ir eksploatacinių medžiagų, pavyzdžiui, rašalo tiekimo talpykla, būseną. Paspaudę šioje srityje, galite patikrinti išsamią informaciją apie kiekvienos eksploatacinės medžiagos likusį kiekį ir dalies numerį.

Jei naudojate SC-R5000L Series, paspaudę šioje srityje galite atlikti toliau nurodytas patikras ir nustatymus.

- Patikrinkite, kuri rašalo tiekimo talpykla šiuo metu naudojama arba tiekia rašalą
- Patikrinkite nenaudojamų rašalo tiekimo talpyklos būseną
- Rankiniu būdu perjunkite naudojamą rašalo tiekimo talpykla

Toliau pateikiamas kiekvieno rodinio paaiškinimas.

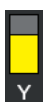

Rašalo tiekimo talpykla būseną

Nurodo apytikslį likusio rašalo kiekį. Likusio rašalo lygiui mažėjant, stulpelis mažėja. Po stulpeliu esančios raidės yra spalvų santrumpos. Santrumpų ir rašalo spalvų ryšys nurodytas toliau.

BK : Black (Juoda)

Y : Yellow (Geltona)

M : Magenta (Purpurinė)

C : Cyan (Žydra)

LM : Light Magenta (Šviesiai purpurinė)

LC : Light Cyan (Šviesiai žydra)

OP : Optimizer

ML : Maintenance Liquid

Įžanga

Atsižvelgiant į rašalo tiekimo talpykla būseną, stulpelio rodinys keičiasi, kaip parodyta toliau.



: Liko mažai rašalo. Reikia paruošti naują rašalo tiekimo talpykla.

Jei naudojate SC-R5000L Series, rašalo tiekimas automatiškai perjungiamas į kitą tos pačios spalvos rašalo tiekimo talpykla, todėl įsitikinkite, kad rašalo tiekimo talpykla, į kurią perjungiamas, yra pakankamai rašalo.



: Rašalas pasibaigė. Pakeiskite seną rašalo tiekimo talpykla nauja.

Jei naudojate SC-R5000L Series, pasibaigus rašalui, rašalo tiekimas automatiškai perjungiamas į kitą tos pačios spalvos rašalo tiekimo talpykla.



: Reikia papurtyti rašalo tiekimo talpykla. Išimkite bet kokios rašalo sistema, kurios LED lemputė mirksi mėlynai, rašalo tiekimo talpyklos dėklas ir jį papurtykite. Neištraukite rašalo tiekimo talpyklos dėklas, jei lemputė šviečia mėlynai.



: Rodoma tik naudojant SC-R5000L Series.

Rašalo sistema įtaisytas rašalo tiekimo talpyklos dėklas be pridėtos rašalo tiekimo talpykla. Kuo greičiau prijunkite rašalo tiekimo talpykla, antraip rašalo sistema gali veikti netinkamai.



: Rodoma tik naudojant SC-R5000L Series.

Įsitikinkite, kad visi rašalo sistema užrakinamieji jungikliai užrakinti, tada vadovaukitės ekranas pateiktais nurodymais.



: Įdėta rašalo tiekimo talpyklos valymas.



Waste Ink Bottle (Panaudoto rašalo indas) būseną

Rodo, kiek apytiksliai vietos liko waste ink bottle (panaudoto rašalo indas). Likusiai vietai mažėjant, stulpelis mažėja. Po stulpeliu esančios raidės yra rašalo atliekų konteineriai identifikacinės santrumpos. Santrumpų reikšmės parodytos toliau.



: Spalvoto Waste ink bottle (Panaudoto rašalo indas)



: Waste ink bottle (Panaudoto rašalo indas), skirtas Optimizer (OP)

Atsižvelgiant į waste ink bottle (panaudoto rašalo indas) būklę, stulpelio rodinys keičiasi, kaip parodyta toliau.



: Waste ink bottle (panaudoto rašalo indas) beveik pilnas. Pasiruoškite naują Waste Ink Bottle (Panaudoto rašalo indas).



Nubraukiklio Blokas būseną

Nurodo apytikslį likusį nubraukiklio blokas kiekį. Likusio rašalo lygiui mažėjant, stulpelis mažėja.





: Nubraukiklio blokas kiekis mažėja, todėl turite paruošti naują nubraukiklio blokas.

Ižanga

5 Šildytuvo temperatūra

Rodoma kiekvienam šildytuvui nustatyta temperatūra. Temperatūros rodomos iš kairės šia tvarka: pašildytuvai, spausdinimo plokštelės šildytuvai, kietinimo šildytuvai. Po numeriu esanti piktograma keičiasi, kaip parodyta toliau, pagal kiekvieno šildytuvo temperatūrą.

 : Šildymas.

 : Vėsinimas.

6 Preheat Start / Stop

Kiekvienas šildytuvas pradeda kaitinimą, kai atsiunčiama užduotis. Spausdinti pradeda, kai visi šildytuvai pasiekia nustatytą temperatūrą.

Paspauskite **Preheat Start**, kad kiekvienas šildytuvas imtų kaisti, tada pašildytuvas ir spausdinimo plokštelės šildytuvas palaikys pastovią nustatytą temperatūrą. Kietinimo šildytuvas palaiko budėjimo temperatūrą.

Pašildymas suteikia galimybę greitai pradėti spausdinimą, kai atsiunčiama užduotis.

Kaskart, kai paspaudžiate šią sritį, galite paleisti / sustabdyti visų šildytuvų pašildymą. Be to, visi šildytuvai išsijungia praėjus laikui, nustatytam nustatymų meniu dalyje **Heater Off Timer**. Šildymas pradamas, kai atsiunčiama spausdinimo užduotis, bet prirėikus vis tiek galite paspausti **Preheat Start**.

Be to, jei nustatymų meniu dalyje **Temperature** esantis parametras **Heater**, nustatytas kaip **Off**, paspaudus **Preheat Start**, niekas nevyksta ir pašildymas nepradedamas. Šildytuvai, kurie nustatyti kaip **Off**, neįšyla net atsiuntus užduotį. Galite nustatyti kiekvieno šildytuvo parametro **Heater** nustatymus.

7 Platen Gap

Rodomi dabartinės spausdinimo medžiagos informacijos Platen Gap nustatymai (3). Paspauskite šioje srityje, kad būtų parodytas nustatymų ekranas, kuriame galėsite keisti vertes.

8 Pranešimas, kada atlikti priežiūrą ar operaciją Periodic Cleaning.

Rodomas likęs spausdinimo laikas iki priežiūros arba operacijos Periodic Cleaning atlikimo.



Spausdintuvas apskaičiuoja, kiek laiko užtruks spausdinimo užduotis, o jei spausdinimo trukmė ilgesnė už rodomą, operacija Print Head Cleaning atliekama automatiškai prieš pradėdant spausdinti.

Galite paspausti šią sritį ir, jei reikia, atlikti operaciją Print Head Cleaning.

Priklausomai nuo temperatūros aplink spausdinimo galvutę ir rašalo išpurškimo būsenos spausdinant, šią operaciją gali tekti atlikti anksčiau, siekiant apsaugoti spausdinimo galvutę.

Be to, palaikomasis valymas gali būti atliekamas neatsižvelgiant į rodomą pranešimą, kai vėl įjungiamas spausdintuvas.

9 (Printer Status)

Jei sugeneruotas įspėjamasis pranešimas,  rodomas dešinėje pusėje, visai kaip . Spauskite **Message List**, rodomą ekrane paspaudus šią sritį, kad būtų parodytas „Warning Notifications“ sąrašas. Kiekvieno elemento išsamią informaciją ir veiksmus, kuriuos reikia atlikti, galite pamatyti paspaudę elementą sąrašė. Atlikus veiksmus, atitinkami sąrašo elementai pašalinami.

Įžanga

10 (aplinkos temperatūra ir drėgmė)

Rodoma dabartinė temperatūra ir drėgmė. Paspauskite šioje srityje, kad peržiūrėtumėte spausdintuvo darbinės temperatūros ir drėgmės intervalą. Jei spausdintuvą naudosite netinkamomis aplinkos sąlygomis, gali nepavykti tinkamai spausdinti.

11 / (Jungiklio ryšio būseną)

Toliau pateiktos piktogramos nurodo kompiuterio ir spausdintuvo ryšio būseną.

Ryšys įjungtas: 

Ryšys išjungtas: 

Kaskart paspaudus šią sritį, ryšys įjungiamas arba išjungiamas.

Pavyzdžiui, galite efektyviau baigti darbą išjungdami ryšį, kad nebebūtų gaunamos užduotys prieš atliekant priežiūros darbus, pavyzdžiui, spausdinant purkštukų patikros šabloną arba atliekant Print Head Cleaning po spausdinimo galvutės valymo.

Atkreipkite dėmesį, kad, priklausomai nuo spausdintuvo veikimo būsenos, perjungti gali nepavykti. Šiuo atveju piktograma yra pilkos spalvos ir nurodo, kad funkcija yra išjungta.

12 (ekranų perjungimas)

Kaskart paspaudus šioje srityje, perjungiama tarp pagrindinio ekrano ir paleidimo reguliavimo ekrano.

13 (vidinė lemputė)

Įjungiama arba išjungiama viduje esanti lemputė. Jei vidinis apšvietimas įjungtas, paspausdami šią sritį galite jį išjungti. Paspaudus mygtuką, kai vidinis apšvietimas išjungtas, jis įjungiamas.

Atsižvelgiant į spausdintuvo naudojimo būseną, apšvietimo įjungti / išjungti gali nepavykti. Šiuo atveju piktograma yra pilkos spalvos ir nurodo, kad funkcija yra išjungta.

14 (spausdinimo medžiagos tiekimas į pjaustymo padėtį)

Priklausomai nuo tuo metu pasirinktos registruotos spausdinimo medžiagos nustatymų, baigus spausdinti spausdinio galas gali atsidurti ant spausdinimo plokštelės.

Jei norite spausdinio galą nusiųsti į pjovimo padėtį, galite paspausti šioje srityje, kad spausdinimo medžiaga būtų tiekiamą į pjovimo padėtį. Be to, atlikę operaciją, kai spausdinio galas nuvedamas į pjovimo padėtį šiam esant nustatytam į apatinę pjovimo padėtį, spausdinimo pradžios padėtis ant spausdinimo plokštelės bus nuvesta į pjovimo padėtį.

Įžanga

Paleidimo reguliavimo ekranas

Tolesniame skyriuje apibūdintos tik tos dalys, kurios skiriasi nuo pagrindinio ekrano. Kiekvieno reguliuojamo elemento vertę galite keisti netgi spausdindami. Reguliavimo rezultatai registruojami dabar pasirinktiems spausdinimo medžiagos nustatymams.

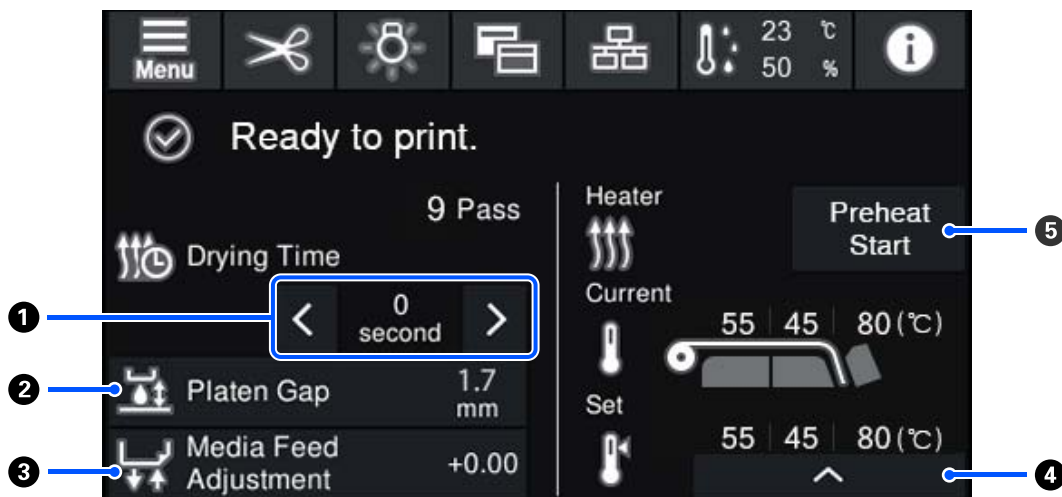

1 Drying Time reguliavimas

Kai **Drying Action** nustatyta kaip **Follow Drying Time Setting**, **Drying Time**, rodomas pasirinkto Pass Mode, taikomo tuo metu parinktai užregistruotai spausdinimo medžiagai, numeris. Jei norite pakeisti vertę, paspauskite kaip nurodyta toliau.

◀ : Rodymo laiko sutrumpinimas

▶ : Rodymo laiko pailginimas

2 Platen Gap reguliavimas

Rodomas dabartinės spausdinimo medžiagos Platen Gap nustatymas. Jei norite pakeisti nustatymą, paspauskite šioje srityje.

3 Spausdinimo medžiagos padavimo koregavimas

Jei norite ištaisyti spausdinant atsirandančias juostas, paspauskite šioje srityje, kad pakoreguotumėte spausdinimo medžiagos padavimą.

Jei padavimo apimtis per maža, atsiras juodų juostų (tamsių juostų); padidinkite padavimo apimtį (+).

Atvirkščiai — jei padavimo apimtis per didelė, atsiras baltų juostų (šviesių juostų); sumažinkite padavimo apimtį (-). Vertė nurodo pakoreguotą padavimo apimtį kaip procentinį dydį arba kaip teigiamą (+) ar neigiamą (-) vertę.

Ižanga

4 Šildytuvo temperatūros reguliavimas

Paspauskite , kad pakeistumėte nustatytą pašildytuvą, spausdinimo plokštelės šildytuvą ar kietinimo šildytuvą temperatūrą. Atsižvelgiant į įdėtą spausdinimo medžiagą ir dabartinį spausdinių perėjimų skaičių, jei kietinimo šildytuvą temperatūra per žema, rašalas nebus tinkamai sukietintas ir vyniojant kita spausdinimo medžiagos pusė bus sutepta rašalu. Iš kitos pusės, jei temperatūra per aukšta, spausdinimo medžiaga susitrauks ir susisuks. Jei spausdinimo plokštelės šildytuvą temperatūra per aukšta, gali užsikimšti purkštukai. Keisdami temperatūrą nepamirškite nustatyti atitinkamos temperatūros reikšmės.

5 Preheat Start / Stop

Kiekvienas šildytuvą pradeda kaitinimą, kai atsiunčiama užduotis. Spausdinti pradeda, kai visi šildytuvai pasiekia nustatytą temperatūrą.

Paspauskite **Preheat Start**, kad kiekvienas šildytuvą imtų kaisti, tada Pašildytuvą ir spausdinimo plokštelės šildytuvą palaikys pastovią nustatytą temperatūrą. Kietinimo šildytuvą palaiko budėjimo temperatūrą.

Pašildymas suteikia galimybę greitai pradėti spausdinimą, kai atsiunčiama užduotis.

Kaskart, kai paspaudžiate šią sritį, galite paleisti / sustabdyti visų šildytuvų pašildymą. Be to, visi šildytuvai išsijungia praėjus laikui, nustatytam nustatymų meniu dalyje **Heater Off Timer**. Šildymas pradeda, kai atsiunčiama spausdinimo užduotis, bet prireikus vis tiek galite paspausti **Preheat Start**.

Be to, jei nustatymų meniu dalyje **Temperature** esantis parametras **Heater**, nustatytas kaip **Off**, paspaudus **Preheat Start**, niekas nevyksta ir pašildymas nepradeda. Šildytuvai, kurie nustatyti kaip **Off**, neišyla net atsiuntus užduotį. Galite nustatyti kiekvieno šildytuvo parametro **Heater** nustatymus.

Darbo procedūra

Juoda fono sritis pagrindiniame ekrane ir paleidimo reguliavimo ekrane nereaguoja net ją paspaudus. Kai paspaudžiate pilką sudalytą dalį naudojimo srityje, ekranas arba vertė pasikeičia.

Atsižvelgiant į spausdintuvo naudojimo būseną, gali nepavykti atlikti kiekvieno ekrano viršuje rodomo mygtuko funkcijos. Jei funkcija negalima, piktograma yra pilkos spalvos, o mygtukas yra neaktyvus.

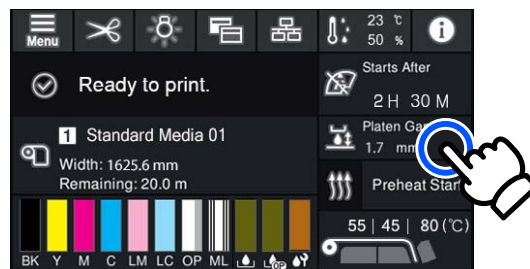

Įžanga

Naudojimo sritys paspaustos atlieka veiksmus. Vis dėlto, kai rodoma slinkties juosta (kaip parodyta toliau), galite slinkti ekrane judindami (slinkdami) pirštą ekrane aukštyn ir žemyn. Taip pat galite slinkti spausdami slinkties juostos piktogramas su rodyklėmis aukštyn ir žemyn.

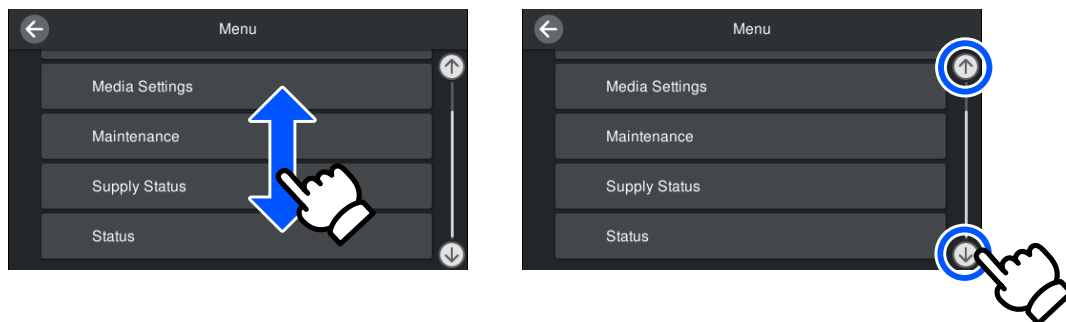

Jei pranešimo ekrane rodomas mygtukas **How To...**, galite jį paspausti ir peržiūrėti naudojimo procedūros vadovą.

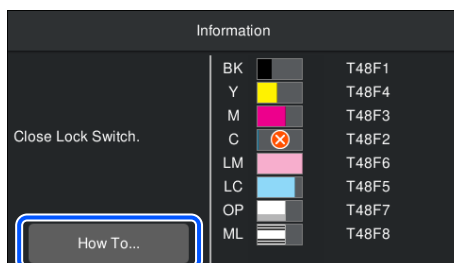

Kaip suprasti Signalinės Lemputės

Spausdintuvo būseną nurodo trys spalvotos šviečiančios arba mirksinčios lemputės. Lempučių spalvos iš viršaus į apačią yra raudona, geltona ir žalia. Kai šviečia arba mirksi raudona ar geltona lemputė, spausdintuve įvyko klaida arba yra išpėjimas. Išsamią klaidos arba išpėjimo informaciją galite peržiūrėti valdymo skydelio ekrane.

Lemputės būseną			Spausdintuvo būseną
Raudona	Geltona	Žalia	
Nešviečia	Mirksi	Nešviečia	Atliekami paleidimo / išjungimo veiksmai
Nešviečia	Nešviečia	Šviečia	Budėjimo režimas (spausdintuvas parengtas)
Nešviečia	Nešviečia	Mirksi	Puslapio vidurys
Nešviečia	Šviečia	Šviečia arba mirksi	Netrukus reikės pakeisti eksploatacines medžiagas
Nešviečia	Šviečia	Nešviečia	Nepavyksta pradėti spausdinimo
Šviečia	Nešviečia	Nešviečia	Įvyko klaida Patikrinkite ekrane rodomą klaidos pranešimą.
Mirksi	Nešviečia	Nešviečia	Negalima pašalinti klaidų Patvirtinę ekrane rodomą pranešimą, dėl pagalbos susisiekite su pardavėju arba „Epson“ techninės pagalbos tarnyba.
Nešviečia	Mirksi	Nešviečia	Atliekama priežiūra

Įžanga

Lemputės būseną			Spausdintuvo būseną
Raudona	Geltona	Žalia	
Nešviečia	Šviečia	Šviečia	Pristabdyta (spausdinimas sustabdytas)
Nešviečia	Šviečia	Mirksi	Pristabdyta (spausdinama)
Nešviečia	Šviečia	Nešviečia	Ryšys išjungtas (negalima priimti užduočių)

Pastabos dėl naudojimo ir laikymo nenaudojant

Eksplotavimo vieta

Paruoškite nurodytą vietą, kurioje nėra jokių kitų objektų, kad popierius galėtų nekliudomas išeiti ir galėtumėte pakeisti eksploatacines medžiagas.

Išorinius spausdintuvo matmenis žr. „Techninių duomenų lentelėje“.

☞ „Techninių duomenų lentelė“ puslapyje 152

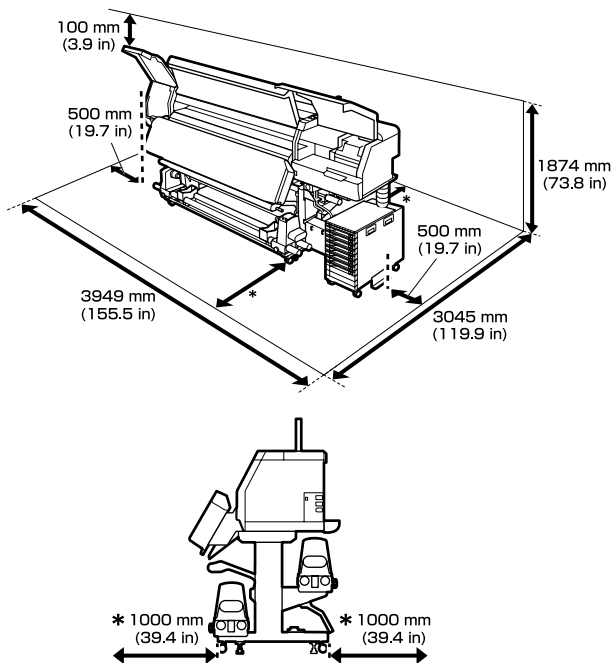

Pastabos dėl spausdintuvo naudojimo

Jei norite išvengti gedimų, veikimo sutrikimų ir spausdinimo kokybės pablogėjimo, naudodami spausdintuvą atkreipkite dėmesį į šiuos nurodymus.

- ☐ Spausdintuvą visada rekomenduojame laikyti įjungtą, kad neužsikimštų spausdinimo galvutė. Jei spausdintuvą išjungtas, kartą per savaitę būtinai jį įjunkite.

- ☐ Naudodami spausdintuvą, laikykitės darbinės temperatūros ir drėgnumo diapazonų, nurodytų „Techninių duomenų lentelėje“.

☞ „Techninių duomenų lentelė“ puslapyje 152

Tačiau atkreipkite dėmesį, kad norimų rezultatų galite nepasiekti, jei temperatūra ir drėgmė atitinka spausdintuvo ribas, tačiau neatitinka spausdinimo medžiagos diapazono. Įsitikinkite, ar darbo sąlygos tinkamos pagal spausdinimo medžiagą. Daugiau informacijos žr. prie spausdinimo medžiagos prideduose dokumentuose.

Taip pat, jei eksploatuojate sausoje, kondicionuojamo oro ar tiesiogine saulės šviesa apšviestoje aplinkoje, palaikykite tinkamą drėgnumą.

- ☐ Nenaudokite spausdintuvo vietose, kur veikia šilumos šaltiniai, ar esant tiesioginei ventiliatorių arba oro kondicionierių traukai. Spausdinimo galvutė purkštukai gali išdžiūti ir užsikimšti.

- ☐ Nesulenkite arba netraukite panaudoto rašalo vamzdelio. Rašalas gali išsilieti spausdintuvo viduje arba aplink jį.

- ☐ Prižiūra, pvz., valymas ir keitimas, turi būti atliekama priklausomai nuo naudojimo dažnio arba rekomenduojamais intervalais. Nevykdant reguliarios priežiūros, spausdinimo kokybė gali suprastėti. Neatliekant atitinkamos priežiūros, toliau naudojant spausdintuvą gali būti sugadinta spausdinimo galvutė.

☞ „Komponentai, kuriuos reikia reguliariai valyti ir valymą atlikti laiku“ puslapyje 79

- ☐ Spausdintuvo galvutė negali būti uždengta (spausdinimo galvutė negalės grįžti į dešinę pusę), jei spausdintuvą išjungiamas įstrigus spausdinimo medžiagai arba įvykus klaidai. Uždengimas yra funkcija, kurią naudojant spausdinimo galvutė automatiškai uždengiama dangteliu, siekiant apsaugoti spausdinimo galvutę nuo išdžiūvimo. Tokiu atveju įjunkite maitinimą ir palaukite, kol bus automatiškai atliktas uždengimas.



- ☐ Kai maitinimas yra įjungtas, neištraukite maitinimo laido kištuko ir neišjunkite maitinimo grandinės pertraukikliu. Priešingu atveju spausdinimo galvutė gali būti uždengta netinkamai. Tokiu atveju įjunkite maitinimą ir palaukite, kol bus automatiškai atliktas uždengimas.

Ižanga

- ❑ Operacija Print Head Cleaning spausdinimo galvutė atliekama automatiškai, nustatytu intervalu po spausdinimo, kad neužsikimštų purkštukai.
Kai spausdintuvas įjungtas, įsitinkite, kad įdėtas Waste Ink Bottle (Panaudoto rašalo indas).
- ❑ Rašalas naudojamas ne tik spausdinant, bet ir atliekant operaciją Print Head Cleaning bei kitas priežiūros operacijas, būtinas, kad spausdinimo galvutė patikimai veiktų.

Pastabos dėl nenaudojamo spausdintuvo

Jei laikote spausdintuvą nenaudojamą, atkreipkite dėmesį į šiuos nurodymus. Jei laikysite netinkamai, kitą kartą gali nepavykti tinkamai spausdinti.

- ❑ Jei spausdintuvu nebus naudojama daugiau kaip dvi savaites (ir per šį laiką jis bus išjungtas), pasinaudokite rašalo tiekimo talpyklos valymas (parduodamas atskirai) ir atlikite priežiūrą prieš laikymą. Neišvalius galvučių jos nuolat užsikimš. Norėdami gauti daugiau informacijos, žr. toliau.
 „Ilgalaikis sandėliavimas (priežiūra prieš sandėliavimą)” puslapyje 105
- ❑ Jei ilgą laiką nespausdinote ir neatlikote priežiūros prieš laikymą, bent kartą per savaitę įjunkite spausdintuvą.
Ilgą laiką nespausdinus gali užsikimšti spausdinimo galvutė purkštukai. Operacija Print Head Cleaning bus atlikta automatiškai, įjungus ir paleidus spausdintuvą. Atliekant operaciją Print Head Cleaning išvengiama spausdinimo galvutės ir išlaikoma spausdinimo kokybė. Kol operacija Print Head Cleaning nebus atlikta, spausdintuvo neišjunkite.
- ❑ Jeigu ilgą laiką nenaudojote spausdintuvo, prieš spausdindami patikrinkite, ar spausdinimo galvutė neužsikimšusi. Užsikimšus spausdinimo galvutė atlikite operaciją Print Head Cleaning.
 „Kaip išspausdinti purkštukų patikros šabloną” puslapyje 103

- ❑ Laikydami spausdintuvą aplinkoje, kur yra mažiau nei -15 °C (5 °F), nustatymų meniu būtinai atlikite procedūrą **Keeping Preparation**. Jei spausdintuvas bus laikomas neatlikus šios procedūros, spausdinimo galvutė gali būti sugadinta.
 „Ilgalaikis sandėliavimas (priežiūra prieš sandėliavimą)” puslapyje 105
- ❑ Prispaudimo ritinėliai gali sulankstyti spausdintuve paliktą spausdinimo medžiagą. Be to, medžiaga gali tapti banguota arba garbanota, dėl to kils strigtis arba spausdinimo medžiaga ims liestis su spausdinimo galvutė. Prieš dėdami spausdintuvą saugoti, išimkite spausdinimo medžiagą. Išėmę spausdinimo medžiagą, spausdinimo medžiagos įstatymo svirtis perkeltkite į priekį.
- ❑ Spausdintuvą galima palikti išjungtą tik įsitikinus, jog spausdinimo galvutė yra uždengta (spausdinimo galvutė į kairįjį kraštą). Jei spausdinimo galvutė bus ilgą laiką neuždengta, spausdinimo kokybė gali pablogėti.

Pastaba:

Jei spausdinimo galvutė neuždengta, įjunkite ir išjunkite spausdintuvą.

- ❑ Prieš dėdami spausdintuvą laikyti, uždarykite visus dangčius. Jei ilgą laiką nenaudosite spausdintuvo, uždengkite jį antistatinu audeklu ar dangčiu, kad spausdintuvas neapdulkėtų. Spausdinimo galvutės purkštukai labai maži, todėl gali lengvai užsikimšti, jei ant spausdinimo galvutės pateks smulkių dulkių. Tokiu atveju gali nepavykti tinkamai spausdinti.
- ❑ Dėdami spausdintuvą, įsitinkite, ar jis nepakrypęs: nelaikykite jo kampu, ant šono arba apvertę.

Pastabos dėl rašalo tiekimo talpyklos naudojimo

Jei norite išlaikyti gerą spausdinimo kokybę, naudodami rašalo tiekimo talpyklos atkreipkite dėmesį į šiuos nurodymus.

- ❑ Kai spausdintuvas naudojamas pirmą kartą, reikės papildomo rašalo, kad spausdinimo galvutė purkštukai būtų užpildyti visiškai; dėl to rašalo tiekimo talpyklos reikės keisti anksčiau nei įprastai.

Ižanga

- ❑ Rašalo tiekimo talpyklas laikykite kambario temperatūros, atokiau nuo tiesioginių saulės spindulių.
- ❑ Siekiant užtikrinti spausdinimo kokybę, rekomenduojame visą rašalą išnaudoti iki toliau nurodytų datų (priklausomai nuo to, kuri data ankstesnė).
 - ❑ Iki galiojimo datos, nurodytos ant rašalo tiekimo talpykla pakuotės
 - ❑ Per vienerius metus nuo rašalo tiekimo talpykla įdėjimo į rašalo sistema dienos
- ❑ Jei perkėlėte rašalo tiekimo talpyklos iš šaltos aplinkos į šiltą, prieš jas naudodami talpyklas palikite kambario temperatūroje ne mažiau kaip keturioms valandoms.
- ❑ Nelieskite rašalo tiekimo talpykla IC mikroschemos. Gali nepavykti tinkamai spausdinti.
- ❑ Nepalikite rašalo sistema neįdėję rašalo tiekimo talpyklos. Rašalas spausdintuve išdžius ir spausdintuvas veiks ne taip, kaip tikimasi. Rašalo tiekimo talpyklas palikite įdėtas, net jeigu spausdintuvas nėra naudojamas.
- ❑ IC mikroschema tvarko rašalo tiekimo talpyklos informaciją, pvz., likusį rašalo lygį, todėl talpyklas galite įdėti iš naujo ir vėl naudoti, net jei jas išėmėte prieš pasirodant pranešimui, kad talpyklas reikia pakeisti.
- ❑ Prieš sandėliuodami naudojimo metu išimtas rašalo tiekimo talpyklos, pasinaudokite kartu pateikto rinkinio valymo lazdele ir sugerkite ant rašalo tiekimo prievadų išdžiūvusį rašalą. Dėl ant tiekimo prievado išdžiūvusio rašalo vėl įdėjus ir naudojant rašalo kasetę / rašalo tiekimo talpyklą gali prasidėti rašalo protėkis. Norėdami gauti daugiau informacijos apie valymo būdus, žr. toliau nurodytą skyrių.
 - 🔗 „Ilgalaikis sandėliavimas (priežiūra prieš sandėliavimą)” puslapyje 105
 Laikydami rašalo kasetes / rašalo tiekimo talpyklas, reguliariai valykite dulkes nuo rašalo tiekimo prievadų. Rašalo tiekimo prievade yra vožtuvus, todėl jo nereikia uždengti.
- ❑ Aplink išimtų rašalo tiekimo talpyklos rašalo tiekimo prievadą gali būti rašalo, todėl išimdami rašalo tiekimo talpyklas būkite atsargūs, kad neišteptumėte šalia esančių vietų.
- ❑ Siekdamas palaikyti spausdinimo galvutę, šis spausdintuvas nustoja spausdinti prieš visiškai išsieikvojant rašalo tiekimo talpyklos.
- ❑ Nors rašalo tiekimo talpyklos gali būti perdirbtų medžiagų, tai nedaro įtakos spausdintuvo veikimui ar savybėms.
- ❑ Neardykite rašalo tiekimo talpyklos ir nekeiskite jų konstrukcijos. Gali nepavykti tinkamai spausdinti.
- ❑ Nenumeskite rašalo tiekimo talpykla ir netrinktelėkite į kietus daiktus, nes iš rašalo tiekimo talpykla gali išsilieti rašalas.
- ❑ Kartą per savaitę išimkite rašalo tiekimo talpyklos, įdėtas į rašalo sistema, ir gerai pakratykite. Rašalo tiekimo talpyklos, skirtų OP arba ML įrenginiams, kratyti nereikia.
 - 🔗 „Purtymas” puslapyje 94

Pastabos dėl rašalo sistema naudojimo

- ❑ Naudokite rašalo elemento laidas ir pritvirtinkite rašalo sistema prie priekinių ir galinių spausdintuvo kojelių pusių. Bandant pajudinti prie spausdintuvo prijungtą, bet rašalo elemento laidas nepritvirtintą rašalo sistema, galima nulaužti rašalo tūbelė.
- ❑ Sąrankos metu pritvirtinę rašalo vamzdelio jungtis, jos neatjunkite. Jei nebūsime itin atsargūs, atjungus šią jungtį gali išsilieti rašalas.

Atsargumo priemonės naudojant ir laikant spausdinimo medžiagą

Naudodami arba sandėliuodami medžiagą, atkreipkite dėmesį į šiuos aspektus. Prastos būklės spausdinimo medžiaga neužtikrins geros kokybės spaudinių.

Būtinai perskaitykite dokumentus, tiekiamus kartu su kiekvieno tipo spausdinimo medžiaga.

Įžanga

Atsargumo priemonės naudojant ir laikant spausdinimo medžiagą

- ❑ Spausdinimo medžiagos nelenkite arba nesugadinkite spausdinimo paviršiaus.
- ❑ Nelieskite spausdinimo paviršiaus. Drėgmė ir riebalai rankų odoje gali pabloginti spausdinimo kokybę.
- ❑ Spausdinimo medžiagą laikykite už abiejų kraštų. Rekomenduojame dėvėti medvilnines pirštines.
- ❑ Spausdinimo medžiaga turi būti sausa.
- ❑ Norint laikyti spausdinimo medžiagą, galima naudoti pakavimo medžiagas, jų nereikėtų išmesti.
- ❑ Venkite vietų, kuriose šviečia tiesioginė saulės šviesa, yra itin karšta arba drėgna.
- ❑ Kai spausdintuvas nenaudojamas, spausdinimo medžiagą išimkite iš spausdintuvo, suvyniokite ir įdėkite į originalią pakuotę laikyti.
- ❑ Nedėkite panaudotos medžiagos tiesiai ant grindų. Medžiaga turėtų būti suvyniojama ir sudedama į pradinę pakuotę saugoti.

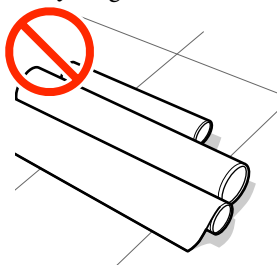

- ❑ Medžiagos neneškite taip, kad jos paviršius liestųsi su drabužiais. Iki įdėdami spausdinimo medžiagą į spausdintuvą laikykite ją atskiroje pakuotėje.

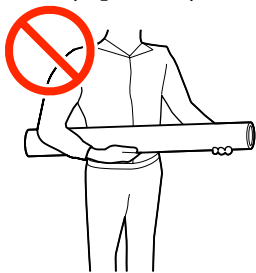

- ❑ Nesandėliuokite spausdinimo medžiagos jos neuždengę. Priešingu atveju spausdinimo medžiagos kraštai gali tapti banguoti arba susigarankščiuoti, o dėl to

spausdinant spausdinimo medžiaga gali prisiliesti prie spausdinimo galvutė ir įvykti veikimo sutrikimas.

- ❑ Ilgam laikui palikus spausdinimo medžiagą spausdintuve, jos kokybė gali suprastėti.

Spausdinimo medžiagos tvarkymas po spausdinimo

Jei norite išlaikyti ilgalaikius aukštos kokybės spausdinimo rezultatus, atkreipkite dėmesį į šiuos nurodymus.

- ❑ Netrinkite ir nekrapštykite išspausdinto paviršiaus. Jei trinsite ar krapštysite, rašalas gali nusilupti.
- ❑ Nelieskite išspausdinto paviršiaus, nes rašalas gali nusilupti.
- ❑ Venkite tiesioginės saulės šviesos.
- ❑ Siekdami išvengti spalvų blukimo, demonstruokite ir laikykite spaudinius, kaip nurodoma kartu su spausdinimo medžiaga tiekiamuose dokumentuose.

Įžanga

Priedama programinė įranga

Regionai, išskyrus Šiaurės Ameriką ir Lotynų Ameriką

Prie šio spausdintuvo pridedamas toliau nurodytas kompaktinis diskas ir programinės įrangos paketas.

- Programinės įrangos diskas
Pateiktos programinės įrangos aprašymų ieškokite toliau esančioje lentelėje.
- „Epson Edge Print” (programinės įrangos paketas)
Epson Edge Print yra programinės įrangos RIP, kuri galima be pastangų naudoti su lengvai suprantamomis operacijomis.
Tai galima įdiegti per internetą. *Parengties vadovas* (buklete) žiūrėkite, kaip įdiegti programinę įrangą.

Pristatoma programinė įranga

Toliau esančioje lentelėje nurodoma pristatoma programinė įranga.

„Windows” versijos nurodomos pristatomame programinės įrangos diske. Jei naudojate „Mac” arba kompiuterį be disko tvarkytuvės, galite atsisiųsti ir įdiegti programinę įrangą pasinaudoję šia nuoroda: <http://epson.sn>.



Informacijos apie programinę įrangą ieškokite interneto žinyne arba *Tinklo vadovas* (internetiniame vadove).

Pastaba:

Spausdintuvo tvarkyklės nepateiktos. Norint spausdinti, reikalinga programinė įranga RIP. „Epson” programinė įranga RIP, „Epson Edge Print” pridedama prie šio spausdintuvo atskirame CD.

„Epson” svetainėje pateikiama spausdintuvo palaikoma programinė įranga.

Įžanga

Programinės įrangos pavadinimas	Trumpas aprašas
Epson Edge Dashboard*	<p>Įdiegus šią programinę įrangą veikia kaip esanti operatyvinėje atmintyje. Pakeičia arba atnaujina spausdinimo nustatymų failą (EMX), esantį „Epson Edge Print“, bei siūnčia pranešimus apie registruotų spausdintuvų būseną.</p> <p>Jūs taip pat galite atlikti toliau nurodytus valdymo veiksmus palaikomiems „Epson“ spausdintuvams.</p> <ul style="list-style-type: none"> ❑ Galite lengvai gauti šią įvairią informaciją, „Epson“ pateiktą internete. <ul style="list-style-type: none"> ❑ Spausdinimo nustatymų failai (EMX) ❑ Atnaujinkite spausdintuvo mikroprograminės įrangos informaciją (mikroprograminę įrangą galite lengvai atnaujinti iš Epson Edge Dashboard) ❑ Atnaujinkite programinės įrangos ir vadovų, įdiegtų iš pristatomo programinės įrangos disko ir „Epson Setup Navi“, informaciją (kai gaunate atnaujinimo informaciją, galite greitai atnaujinti programinę įrangą paleisdami EPSON Software Updater) ❑ Informacija iš „Epson“ ❑ Galite stebėti spausdintuvo, prijungto prie kompiuterio su įdiegtu „Epson Edge Dashboard“ per tinklą arba USB ryšį, būseną. ❑ Galite lengvai sukurti ir keisti spausdinimo medžiagos nustatymus kompiuteryje ir įrašyti juos į spausdintuvą. <p> „Paleidimo procedūra“ puslapyje 35</p> <p> „Uždarymo procedūra“ puslapyje 38</p>
EPSON Software Updater	Programinė įranga patikrina, ar internete prieinama nauja programinė įranga arba programinės atnaujinimo informacija, ir ją įdiegia. Taip pat galite atnaujinti spausdintuvo vadovus, „Epson Edge Dashboard“ ir šio spausdintuvo „Epson Edge Print“.
Epson communications drivers („Epson“ ryšių tvarkyklės) (Tik „Windows“)	Epson communications drivers („Epson“ ryšių tvarkyklės) būtinos naudojant „Epson Edge Dashboard“, „Epson Edge Print“ ir prijungiant kompiuterį prie spausdintuvo per USB. Įsitinkinkite, kad jos įdiegtos.
EpsonNet Config SE	Naudojant šią programinę įrangą, galima kompiuteriu konfigūruoti įvairias spausdintuvo tinklo nuostatas. Tai patogiu, nes adresus ir pavadinimus galite įvesti klaviatūra.

* Atsisiųskite ir įdiekite programinę įrangą iš interneto. Kompiuteriu prisijunkite prie interneto ir įdiekite programinę įrangą.

Šiaurės Amerika

Norėdami peržiūrėti ir atsisiųsti skirtingų tipų programinę įrangą, apsilankykite savo regiono palaikymo svetainėje ir raskite savo produktą:

- ❑ <https://www.epson.com/support> (JAV)
- ❑ <http://www.epson.ca/support> (Kanada)

Lotynų Amerika

Norėdami peržiūrėti ir atsisiųsti skirtingų tipų programinę įrangą, apsilankykite savo regiono palaikymo svetainėje ir raskite savo produktą:

- ❑ <http://www.latin.epson.com/support> (Karibų jūros regionas)
- ❑ <http://www.epson.com.br/suporte> (Brazilija)
- ❑ <http://www.latin.epson.com/soporte> (kiti regionai)

Įžanga

Iš anksto įdiegta programinė įranga

Ši programinė įranga yra iš anksto įdiegta spausdintuve. Ją galite paleisti iš interneto naršyklės prisijungę per tinklą.

Programinės įrangos pavadinimas / funkcija	Funkcija
Web Config	Ši programinė įranga skirta tinklo administratoriams. Tinklo saugumo nustatymus galima sukongigūruoti per Web Config. Čia taip pat yra el. pašto pranešimų funkcija, kuri praneša, kada spausdintuve atsiranda klaidų ir panašiai.  „Web Config“ naudojimas“ puslapyje 49

„Epson Edge Dashboard“ naudojimas

Šiame skyriuje paaiškinamos pagrindinės Epson Edge Dashboard operacijos. Su spausdintuvu tiekama programinė įranga reikiama atnaujinti, kad būtų naudingesnė ir joje būtų geresnių funkcijų. Naujausią informaciją žr. programinės įrangos žinyne.

Paleidimo procedūra

Epson Edge Dashboard yra internetinė programa.

- 1 Programą galima paleisti naudojant vieną iš dviejų toliau nurodytų būdų.

Windows

- ☐ Spustelėkite „**Epson Edge Dashboard**“ piktogramą, esančią Desktop (Darbalaukio) toolbar (įrankių juostoje) ir pasirinkite **Show Epson Edge Dashboard**.

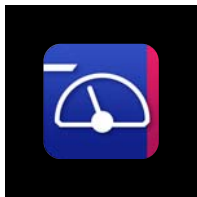

- ☐ Paeilui spustelėkite **Start (Pradžia) — All Programs (Visos programos)** (arba **Programs (Programos) — Epson Software — Epson Edge Dashboard**).

Mac

- ☐ Spustelėkite piktogramą „**Epson Edge Dashboard**“ piktogramą, esančią Desktop (Darbalaukio) meniu juostoje, ir pasirinkite **Show Epson Edge Dashboard**.



Linux

Spustelėkite **Applications — Other — Epson Edge Dashboard**.

- 2 Epson Edge Dashboard įsijungia.

Spausdintuvo registravimas

„Epson Edge Dashboard“ gali stebėti, tvarkyti ir kopijuoti registruotų spausdintuvų spausdinimo medžiagos nustatymus.

„Windows“ kompiuteriuose spausdintuvai registruojami automatiškai. Todėl paleidę „Epson Edge Dashboard“ juos galite iš karto stebėti ir valdyti. Jei jūsų spausdintuvas nėra užregistruotas automatiškai, įsitikinkite, kad jį naudojate toliau nurodytomis sąlygomis, o tada užregistruokite rankiniu būdu.

- ☐ Prie spausdintuvo pridedama ryšio tvarkyklė yra įdiegta kompiuteryje
- ☐ Kompiuteris ir spausdintuvas sujungti
- ☐ Spausdintuvas veikia budėjimo režimu

Operacinėse sistemose „Mac“ ir „Linux“ spausdintuvai automatiškai neregistruojami. Spausdintuvą užregistruokite rankiniu būdu ekrane Register Printer. Šis ekranas parodomas pirmą kartą paleidus „Epson Edge Dashboard“.

Rankinio registravimo procedūra

- 1 Patikrinkite spausdintuvų sąrašą rodomus spausdintuvus.

Windows

Įsitikinkite, kad spausdintuvas, kurį norite užregistruoti, yra spausdintuvų sąrašą. Spustelėkite **Add Search**, kad rastumėte spausdintuvus, kuriuos galėsite užregistruoti. Bet kokie rasti spausdintuvai įtraukiami į spausdintuvų sąrašą.

Mac/Linux

- ☐ Jei kompiuteris ir spausdintuvai sujungti per USB
Spustelėkite **Add Search**, kad įtrauktumėte spausdintuvus į sąrašą.
- ☐ Jei kompiuteris ir spausdintuvai sujungti per tinklą
Spustelėkite **Search Option**, įveskite tinklo esančio spausdintuvo IP adresą ir spustelėkite **+**. Tada spustelėkite **Add Search**, kad įtrauktumėte norimą spausdintuvą į sąrašą.

Ižanga

- 2 Padėkite šalia spausdintuvo, kurį norite užregistruoti, punkto **Printer Name**.
- 3 Spustelėkite **Apply**.
Spausdintuvų sąrašo pakeitimai pritaikomi.

Įžanga

Spausdintuvo būsenos tikrinimas ir tvarkymas

- 1 Ekране Home spustelėkite sritį aplink spausdintuvą, kuri norite patikrinti.

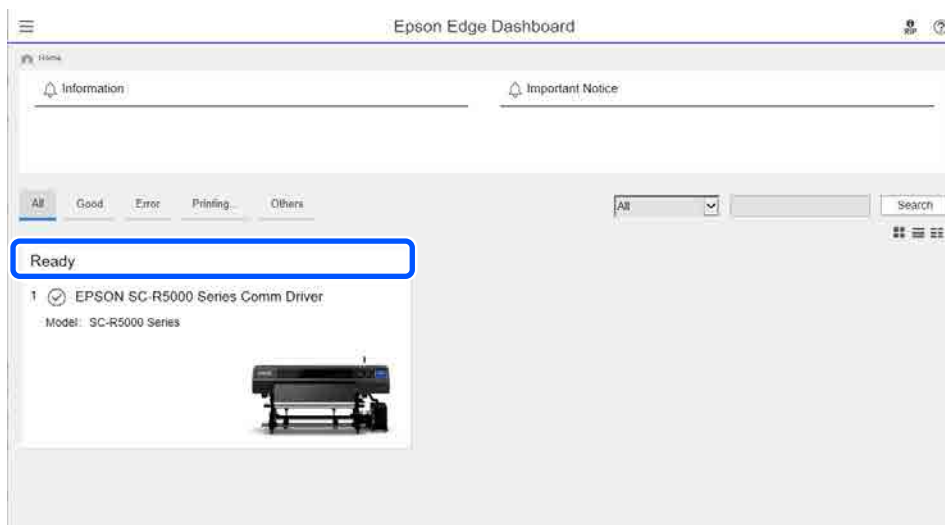

- 2 Įsitinkinkite, kad pasirinkta kortelė **Printer Status** (1).

Parodomas ekranas „Printer Operation“. Eksploatacinių medžiagų būsenos piktogramų reikšmės yra tokios pačios, kaip piktogramų, esančių spausdintuvo valdymo skydelio ekrane.

Jei šioje programinėje įrangoje yra registruoti keli spausdintuvai, stebimą spausdintuvą galite perjungti užregistruotų spausdintuvų sąrašė (2).

Naudodami šią programinę įrangą, galite atlikti kai kuriuos priežiūros darbus — spustelėkite mygtukus ekrano apačioje (3). Atliekamas turinys yra toks pats, kaip ir naudojant spausdintuvo nustatymų meniu.

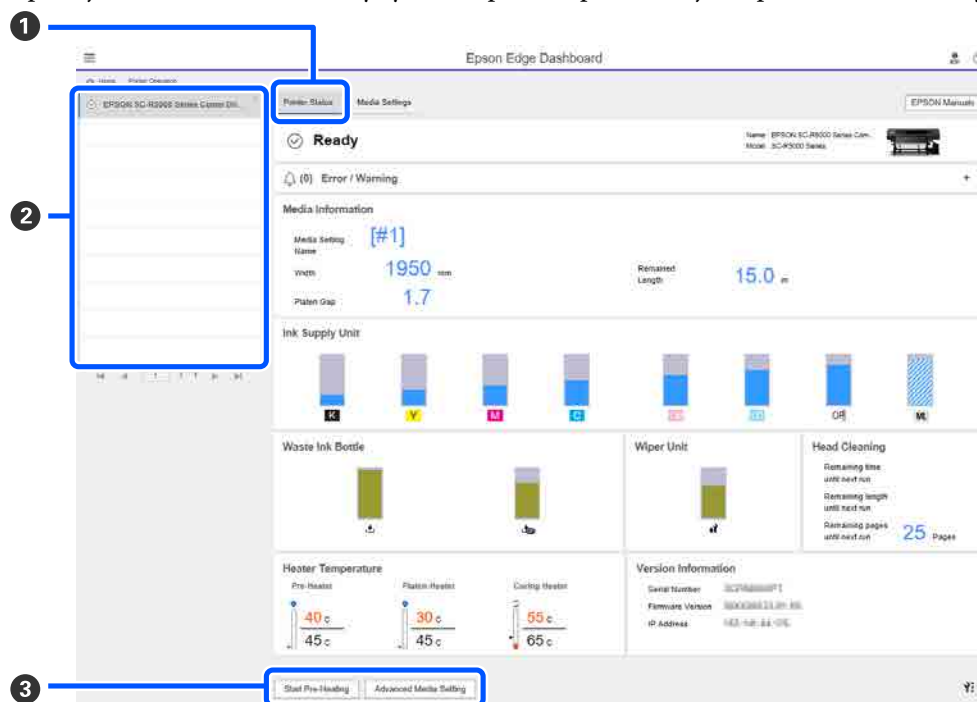

Įžanga

Uždarymo procedūra

Uždarykite interneto naršyklę. Tačiau „Epson Edge Dashboard“ veikia kaip operatyvinėje atmintyje esanti programinė įranga, todėl jos veikimas nėra sustabdomas.

„Epson Edge Print“ naudojimas

Šiame skyriuje paaiškinamos pagrindinės Epson Edge Print operacijos. Su spausdintuvu tiekiami programinė įranga reikiama atnaujinama, kad būtų naudingesnė ir joje būtų geresnių funkcijų. Naujausią informaciją žr. programinės įrangos žinyne.

Pagrindinio ekrano konfigūracija

Toliau nurodytas pagrindinis ekranas parodomas paleidus „Epson Edge Print“.

Pagrindinio ekrano konfigūracija ir funkcijos pateikiamos toliau.

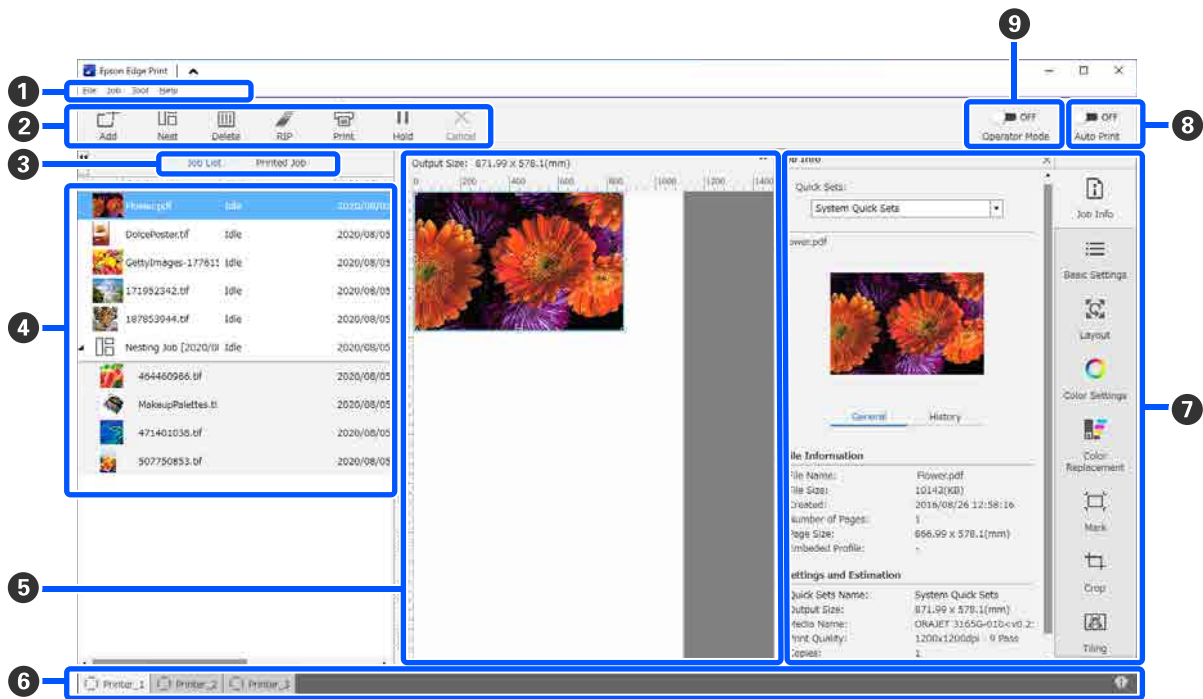

	Dalių pavadinimai	Funkcija
1	Meniu juosta	Galite atlikti nustatymus ir operacijas naudodami įvairius meniu. Spustelėdami ▲ arba ▼ pavadinimo eilutėje galite pasirinkti rodyti arba slėpti meniu juostą.

Įžanga

	Dalių pavadinimai	Funkcija
2	Užduoties įrankių juosta	<p>Galite atlikti šias operacijas vykdydami užduotis, kurias pasirinkote sąrašuose Job List / Printed Job (4).</p> <p> : pasirenkami ir įtraukiami spausdinimo duomenys į Job List.</p> <p> / : sukuriama viena įdėtinė užduotis iš kelių jūsų pasirinktų užduočių.</p> <p>Pasirinkus įdėtinę užduotį, pasikeičia į ; be to, galite pasirinkti UnNest.</p> <p> : pasirinktos užduotys ištrinamos iš sąrašo.</p> <p> : atliekamas tik RIP apdorojimas pasirinktoms užduotims.</p> <p> : atliekamas RIP apdorojimas spausdinant pasirinktas užduotis. Pasirinkus užduotį, kuriai RIP apdorojimas baigtas, atliekamas tik spausdinimas.</p> <p> : sustabdomas vykdomas spausdinimas arba RIP apdorojimas.</p> <p> / : pasirinkta užduotis pristabdoma. Pristabdytos užduotys nespausdinamos, kai automatinio spausdinimo perjungimo mygtukas (8) nustatomas į ON , kad būtų galima spausdinti automatiškai.</p> <p>Pasirinkus pristabdytą užduotį, pasikeičia į — tada galite atšaukti pristabdymą. Jei pristabdymą atšausite vykstant automatiniam spausdinimui, užduotis tampa neveikos būsenos ir atspausdinama paskutinė eilė.</p>
3	Sąrašo perjungimo mygtukas	<p>Perjungiami sąrašai Job List / Printed Job.</p> <p>Dabartinio pasirinkto sąrašo pavadinimas rodomas rėmelyje.</p>
4	Job List / Printed Job sąrašai	<p>Sąraše Job List rodoma miniatiūra, šaltinio duomenų pavadinimas ir būsena — visa tai taikoma užduotims, kurios yra spausdinamos arba laukia spausdinimo. Baigtos spausdinti užduotys automatiškai perkeliamos į sąrašą Printed Job.</p>
5	Peržiūros sritis	<p>Galite peržiūrėti užduotį, kurią pasirinkote iš Job List (4).</p> <p>Balta sritis rodo spausdinimo medžiagą. Spausdinimo medžiagos plotis keičiasi atsižvelgiant į nustatymus, atliktus dalyje (Basic Settings) — Media Size užduoties nustatymų meniu. Atstumas nuo kairiojo ir dešiniojo spausdinimo medžiagos krašto iki punktyrinių linijų yra paraštės.</p> <p>Be to, galite vilkti peržiūros vaizdą, kad pakeistumėte spausdinimo padėtį.</p> <p>Spustelėję arba peržiūros srities apačioje galite sumažinti ar padidinti peržiūros srities rodinį.</p>
6	Spausdintuvo perjungimo skirtukas	<p>Rodoma šioje programinėje įrangoje registruotų spausdintuvų būsena ir pavadinimai.</p> <p>Spustelėkite skirtuką norėdami pakeisti naudojamą spausdintuvą. Baltas skirtukas nurodo spausdintuvą, kuris šiuo metu yra naudojamas.</p> <p>Būsenos piktogramų reikšmės yra tokios:</p> <ul style="list-style-type: none"> : galima spausdinti (spausdintuvas pasiruošęs). : vyksta spausdinimas. : atsirado perspėjimas ar kt. : įvyko klaida. : vyksta kitas nei spausdinimo procesas, pvz., Print Head Cleaning arba naudojamas valdymo skydelis. : maitinimas išjungtas arba atjungtas.
7	Užduoties nustatymų meniu ir nustatymų sritis	<p>Atliekami nustatymai, pvz., spausdinimo, išdėstymo ir įvesties / išvesties profilio, taikomi būdinčiosioms užduotims, kurios pasirenkamos sąrašė Job List (4).</p> <p>Dešinėje esančios piktogramos sudaro užduoties nustatymų meniu. Nustatymų srities turinys keičiasi priklausomai nuo pasirinktų elementų.</p>

Įžanga

	Dalių pavadinimai	Funkcija
8	Auto Print perjungimo mygtukas	<p>Kaskart spustelėjus šį mygtuką jis įjungiamas arba išjungiamas.</p> <p>Nustačius <input checked="" type="checkbox"/> ON , spausdinimo užduotys pradedamos spausdinti iš eilės — užtenka tik įtraukti spausdinimo duomenis į Job List (4). Jei Job List yra budinčiųjų užduočių, jos taip pat įtraukiamos į spausdinimo eilę.</p> <p>Nustačius <input type="checkbox"/> OFF , užduotys pradedamos spausdinti tik tada, kai spausdinimo duomenys įtraukiami į Job List, pasirenkami ir įjungiamas spausdinimas.</p> <p>Kai reikia vienu metu spausdinti kelias užduotis ir prieš spausdinimą atliekama užduočių įdėtis arba RIP, nustatykite <input type="checkbox"/> OFF , kad galėtumėte atlikti užduočių įdėtį ir RIP, o tada pakeiskite į <input checked="" type="checkbox"/> ON .</p>

Spausdinama pasirinkus naudojamai spausdinimo medžiagai tinkamus nustatymus (spausdinama naudojant EMX)

Norėdami, kad būtų tinkamai spausdinama ant naudojamos spausdinimo medžiagos, spausdintuve ir „Epson Edge Print“ turite užregistruoti spausdinimo informaciją bei spausdinimo medžiagos nustatymų reikšmes, atitinkančias naudojamą spausdinimo medžiagą.

Taip yra todėl, kad spausdinimo medžiaga pasižymi įvairiomis unikaliomis charakteristikomis. Pavyzdžiui, yra spausdinimo medžiagų, kurioms reikia daug rašalo arba kurios ilgai džiūsta. Jei spausdinsite nepasirinkę spausdinimo medžiagą atitinkančių nustatymų, spausdinimo rezultatai nebus patenkinami.

Vis dėlto, norint gauti optimalius spaudinius ant naudojamos spausdinimo medžiagos ir atlikti nustatymus, randant optimalias daugelio nustatymo elementų vertes yra sudėtinga, tam reikia labai daug laiko ir darbo.

Čia naudojame spausdinimo failus (EMX failus), kuriuos nemokamai pateikia „Epson“, kad paaiškintume, kaip lengvai spausdinti ir gauti kokybiškus spaudinius, išspausdintus pagal ekspertų parinktus nustatymus.

Pasiruošimas spausdinti

Naudojimo aplinkos patikrinimas

Patikrinkite toliau nurodytus dalykus.

- Spausdintuvą ir „Epson Edge Print“ sujungti tinkamai, o maitinimas įjungtas.
- Kompiuteris, kuriame įdiegtas RIP serveris (Epson Edge Print), yra prijungtas prie interneto.
- „Epson Edge Print“ veikia.
- Spausdintuvą užregistruotas „Epson Edge Print“.
- Spausdinimo medžiaga įdėta į spausdintuvą ir jis pasiruošęs spausdinti.

Spausdinimo duomenų paruošimas

Spausdinimo duomenis paruoškite duomenų formatu, suderinamu su „Epson Edge Print“.

Daugiau informacijos apie palaikomus duomenų formatus rasite „Epson Edge Print“ žinyne.

Įprastai rekomenduojame naudoti PDF formatą dėl toliau nurodytų priežasčių.

- Vaizduose nebūna jokių sutrūkinėjusių linijų ar sugadintų išdėstymų.
- Nebūtina nustatyti teksto lauko kontūro.
- Išvaizda nesikeičia net naudojant skirtingas vaizdo apdorojimo programinės įrangos versijas.

EMX failų paruošimas

EMX failas yra atskiros spausdinimo medžiagos tipo spausdinimo nustatymų failas ir jis apima toliau nurodytą informaciją, būtiną norint tinkamai spausdinti ant prekyboje esančių spausdinimo medžiagų.

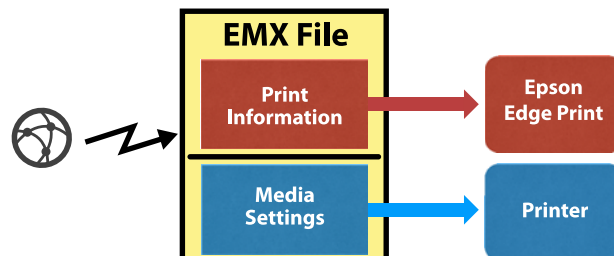

Spausdinimo informacija

Nustatymai, kurie užregistruoti „Epson Edge Print“, pavyzdžiui, spausdinimo medžiagos ICC profilis, perėjimų skaičius ir raiška.



Spausdinimo medžiagos nustatymai

Nustatymai, kurie užregistruoti spausdintuvo dalyje Media Management: šildytuvo temperatūra, Platen Gap, Feeding Tension ir pan., tinkami naudojamai spausdinimo medžiagai.

Šiame skyriuje paaiškinsime procedūrą, kaip gauti ir užregistruoti EMX failus programoje „Epson Edge Print“.

Įžanga

Norint gauti EMX failą, RIP serveris turi būti prijungtas prie interneto.

- 1 Paeiliui spustelėkite meniu Tool — **Manage Preset** —  (Manage Print Info).
Ekranas pasikeičia į spausdinimo informacijos tvarkymo ekraną.
- 2 Spustelėkite  (Add).
Paleidžiama Adding Print Information.
- 3 Pasirinkite **Acquire EMX File** ir spustelėkite **Proceed**.
Parodomas „Epson” nemokamai pateiktų EMX failų sąrašas.
- 4 Pasirinkite EMX failą, kuris suderinamas su jūsų naudojama spausdinimo medžiaga.
Pasirinkite vieną EMX failą. Vienu metu negalite pasirinkti kelių EMX failų.
EMX failai, kuriuos jau gavote, nuspelvinti pilkai ir jų pasirinkti negalima.
Jei dalyje **Status** rodoma **Update Available**, tai nurodo, kad gautas EMX failas buvo atnaujintas.
Jei pasirinksite ir gausite EMX failą, kuriam rodoma **Update Available**, jau gautas failas bus perrašytas.
- 5 Spustelėkite **Proceed**.
Gauto EMX failo spausdinimo medžiagos nustatymų reikšmes galite nukopijuoti į spausdintuvą. Jei norite kopijuoti failą, pasirinkite **Copy Media settings** ir pereikite prie 6 žingsnio.
Jei failo nekopijuojate, pereikite prie 7 žingsnio.
- 6 Pasirinkite, kur kopijuoti spausdinimo medžiagos nustatymų vertes EMX faile ir spustelėkite **Execute**.
Rodomi spausdinimo medžiagos numeriai (1–50), kurie užregistruoti pasirinktam spausdintuvui. Nurodykite, kur kopijuoti spausdinimo medžiagos nustatymų vertes (spausdinimo medžiagos numerius) EMX faile, gautame atliekant 4 žingsnyje.
Vertės pridedamos pasirinkus skaičių, kuris tuščias. Pasirinkus jau užregistruotą skaičių, užregistruota informacija perrašoma.





7 Spustelėkite **Finish**.

Gavimas ir registracija baigti.

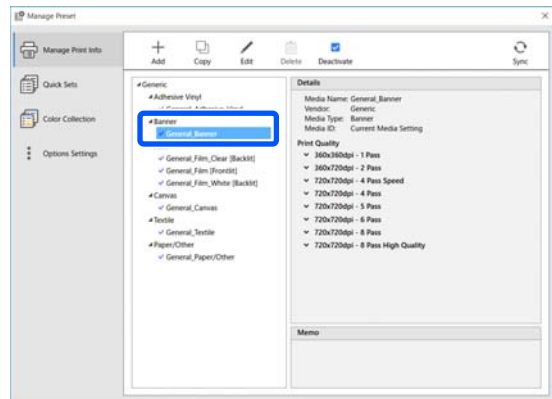
Atlikus registraciją, užregistruota spausdinimo informacija įtraukiama į spausdinimo informacijos sąrašą.

Spausdinimo informacija atpažįstama pagal spausdinimo medžiagos pavadinimą.



Spausdinimo medžiagos pavadinimo kairėje esantis  nurodo, kad parametras įjungtas. Galite pasirinkti įjungtą spausdinimo informaciją naudodami **Media Name** iš  (Basic Settings), meniu „Job Settings”. Jei parametru **Media Name** rodoma tiek daug elementų, kad sunku pasirinkti, ekrane pažymėkite nereikalingą spausdinimo informaciją ir spustelėkite  (Deactivate). , esantis spausdinimo medžiagos pavadinimo kairėje, išnyksta, o spausdinimo informacija išjungžiama.

Galite tinkinti nustatymus, paremtus gauta spausdinimo informacija, arba sukurti naują spausdinimo informaciją.

Išsamią informaciją apie tai, kaip redaguoti ir pridėti spausdinimo informaciją, žr. „Epson Edge Print” žinyne.

Spausdintuvo paruošimas

Nukopijavę gauto EMX failo spausdinimo medžiagos nustatymus į spausdintuvą, iš spausdintuvo nustatymų meniu atlikite Print Adjustments.

Įžanga

Print Adjustments optimizuoja spausdinimo medžiagos nustatymus, kad pakoreguotų individualius spausdinimo medžiagos bei spausdintuvo skirtumus ir galėtumėte optimaliai spausdinti, naudodami turimą spausdinimo medžiagos ir spausdintuvo derinį.

Jei neatliksite Print Adjustments, spaudiniuose gali matytis linijos arba grūdėtumas.

1 Į spausdintuvą įdėkite spausdinimo medžiagą, kurią iš tiesių naudosite.

Baigus įdėti spausdinimo medžiagą, įdėtos spausdinimo medžiagos nustatymų ekranas rodomas valdymo skydelio ekrane.

2 Dalyje „EMX failų paruošimas“ pažymėkite numerį, pasirinktą 6 žingsnyje.

Atlikus spausdinimo medžiagos informacijos nustatymus, rodomas pagrindinis ekranas.

Įsitikinkite, kad rodomas nurodytas spausdinimo medžiagos numeris ir pranešimas **Ready to print**.

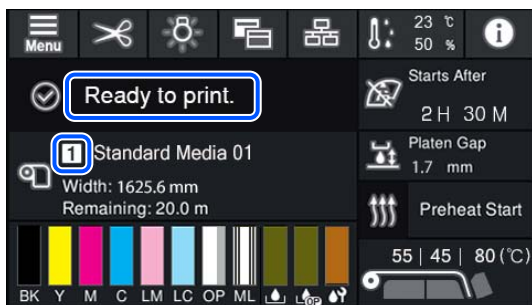

3 Nustatymų meniu atlikite **Print Adjustments**.

Išsami procedūra aprašyta toliau.

[„Spausdinimo medžiagos nustatymų optimizavimas \(Automatic Adjustment\)“ puslapyje 67](#)

Spausdinimo procedūra

1 Spustelėkite (Add) užduoties įrankių juostoje ir įtraukite spausdinimo duomenis į Job List.

Arba nutempkite spausdinimo duomenis į Job List.

Job List atsiranda įtrauktų spausdinimo duomenų pavadinimas ir miniatiūra.

Pastaba:

Spustelėję (Add) ir pasirinkę spausdinimo duomenis, tuo pat metu galite pasirinkti ir Quick Sets.



Quick Sets — tai išsaugoti spausdinimo užduočių nustatymų rinkiniai. Pagal šiuos nustatymus vykdomos užduotys.

Daugiau informacijos apie „Quick Sets“ rasite „Epson Edge Print“ žinyne.

2 Pasirinkite užduotį spausdinimui iš Job List.

Peržiūros srityje rodomas spausdinio vaizdas.

3 Užduoties nustatymų meniu spustelėkite (Basic Settings).

Nustatymų sritis pasikeičia į Basic Settings ir galite nustatyti spausdinimo medžiagos dydį, spausdinimo medžiagos pavadinimą (spausdinimo informaciją) bei pasirinkti spausdinimo kokybės vertes (raišką ir perėjimų skaičių).

Dėl papildomos informacijos žr. „Epson Edge Print“ žinyną.

4 Užduoties įrankių juostoje spustelėkite (Print), kad būtų pradėtas spausdinimas.

Didelių užduočių spausdinimas

Atsižvelgiant į serverio veikimą, spausdinant dideles užduotis, pavyzdžiui, ilgas ar įdėtines užduotis, spausdinimo metu spausdinimo galvutės gali sustoti ir vėl pradėti veikti. Tokiu atveju rekomenduojame prieš spausdinant atlikti RIP apdorojimą.

Dėl papildomos informacijos žr. „Epson Edge Print“ žinyną.

Įžanga

Jei užduotis norite spausdinti iš eilės partijomis

Jei Job List yra daug užduočių, galite nuspręsti dėl eiliškumo ir nurodyti spausdinimą partijomis.

Jei nurodėte spausdinimą partijomis, galite surikiuoti Job List elementus spausdinimo tvarka.

Dėl papildomos informacijos žr. „Epson Edge Print“ žinyną.

Vykstant spausdinimui, Job List stulpelyje **Status** atsiranda **Printing**. Be to, peržiūros srityje rodoma progreso juosta, nurodanti likusį spausdinimo laiką.

Pastaba:

Patikrinkite spausdintuvo perjungimo skirtuko būseną prieš pradėdami spausdinti. Negalite spausdinti, jei rodoma viena iš toliau pateiktų būsenos piktogramų.

 : įvyko klaida.

 : vyksta kitas nei spausdinimo procesas, pvz., Print Head Cleaning arba naudojamas valdymo skydelis.

 : maitinimas išjungtas arba atjungtas.

Paruoškite spausdintuvą spausdinimui.

Baigtos spausdinti užduotys automatiškai perkeliamos į sąrašą Printed Job.

Išsamios informacijos, kaip naudoti Printed Job sąrašą, žr. „Epson Edge Print“ žinyne.

Naudokite užduoties nustatymų meniu norėdami padidinti ar sumažinti užduotis, spausdinti tik dalį vaizdo arba spausdinti vaizdą, kuris platesnis nei spausdinimo medžiaga.

Dėl papildomos informacijos žr. „Epson Edge Print“ žinyną.

Spausdinimo sustabdymas

Norėdami sustabdyti spausdinimą, kai vykdoma spausdinimo užduotis, atlikite toliau nurodytus veiksmus.

1

Sąraše Job List pasirinkite užduotį, kurios spausdinimą norite sustabdyti, ir užduoties įrankių juostoje spustelėkite  (Cancel). Arba ties užduoties, kurios spausdinimą norite sustabdyti, pavadinimu spustelėkite dešinįjį klavišą ir atverkite meniu, tada pasirinkite **Cancel**.

2

Kai bus parodytas patvirtinimo ekranas, spustelėkite **Yes (Taip)**.

Didelio vaizdo sudalijimas į dalis, kad jį būtų galima išspausdinti (dalijimas į išklotines)

Šiame skyriuje paaiškinamos tipinės „Epson Edge Print“ funkcijos.

Kai spausdinate didelį vaizdą, kuris platesnis nei spausdinimo medžiaga, ant kurios spausdinate, didelį vaizdą galite sudalyti į kelias dalis ir jas atspausdinti ant spausdinimo medžiagos.

Taip pat galite pridėti klijavimo perdengimus, kad išspausdintus vaizdus būtų galima suklijuoti į vieną vaizdą.

Vaizdo sudalijimo procedūra paaiškinta toliau.

Kaip sudalyti vaizdą**1**

Dalyje Job List pasirinkite užduotį, kurią norite sudalyti.

2

Užduoties nustatymų meniu spustelėkite  (Tiling).

Nustatymų sritis pakeičiama į Tiling nustatymus.

3

Pažymėkite **Enable Setting**.

Nustatymų elementai suaktyvinami.

4

Dalyje **Tiling Setting** nustatykite sudalijimų dydį.

Visi sudalyti vaizdai vadinami „išklotinėmis“.

Jei norite nustatyti, į kiek dalių sudalyti vaizdą, pasirinkite **Specify by Number of Tiles**.

Įžanga

Jei norite nustatyti išsklotinių dydį ir sudalyti vaizdą, pasirinkite **Specify by Tile Size**.

Norėdami nustatyti išsklotinių skaičių, pereikite prie 5 žingsnio.

Norėdami nustatyti išsklotinių dydį, pereikite prie 7 žingsnio.

5 Dalyje **Number of Tiles** nustatykite, kiek sudalijimų atlikti.

Pavyzdys: 3 sudalijimai pagal parametą Horizontal

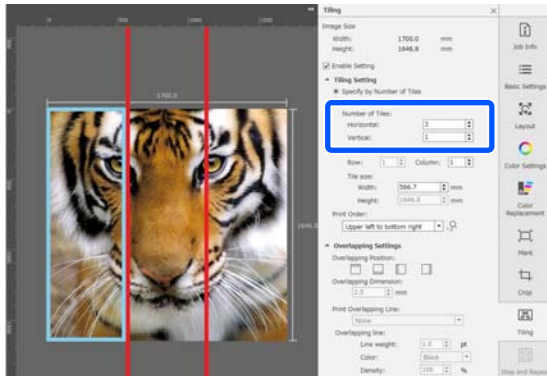

Pavyzdys: 2 sudalijimai pagal parametrus Horizontal ir Vertical

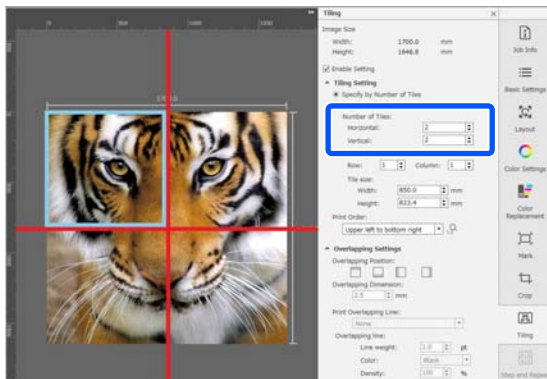

6 Galite tiksliai reguliuoti dalijamų išsklotinių dydį.

Jei norite išvengti įklijuoto krašto atsiradimo bet kokioje padėtyje, tokio kaip 3 sudalijimų pagal parametą Horizontal (5 žingsnis) pavyzdyje esanti akis, atlikite toliau nurodytą procedūrą, kad pasirinktumėte viršutinę kairiąją išsklotinę ir pakoreguotumėte jos dydį.

(1) Pelės žymekliu spustelėkite norimą išsklotinę arba nurodykite norimos išsklotinės padėtį dalyje **Tile to Specify Size**.

Išsklotinę, kuri bus reguliuojama, nurodo žydras rėmelis.

(2) Jei norite reguliuoti dydį, nutempkite žydrą rėmelį arba įveskite vertę dalyje **Tile size**.

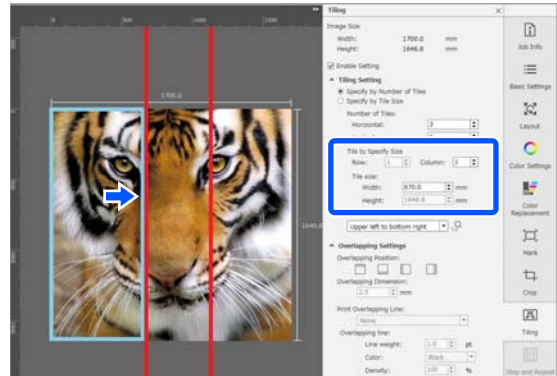

Pereikite prie 8 žingsnio ir nustatykite persidengimą.

7 Dalyje **Specify by Tile Size** nustatykite sudalijimų dydį.

Pavyzdys: nustatykite A2 formatą

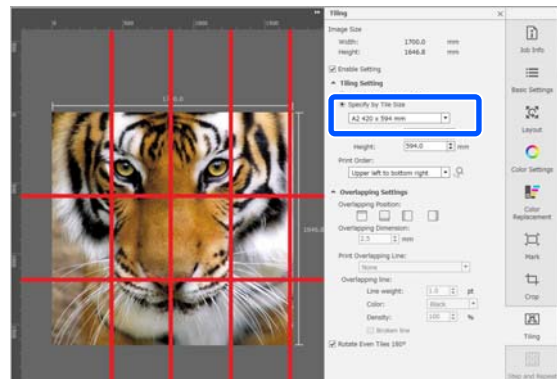

Pavyzdys: dalyje User Defined nustatykite Width 1000 mm ir Height 700 mm

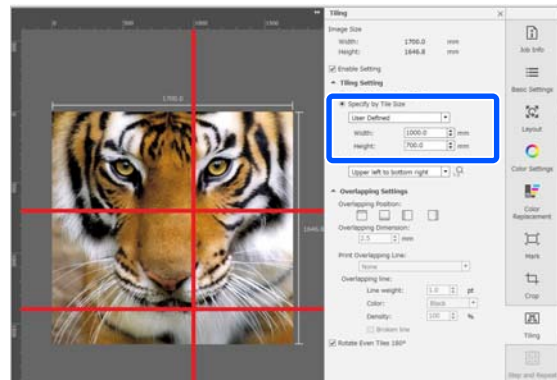

Įžanga

8 Išklotinių spausdinimo tvarką nustatykite dalyje **Print Order (Spausdinimo tvarka)**.

Pasirinkę **Print Order (Spausdinimo tvarka)** spustelėkite **1-2** — skaičių, nurodantį, kad spausdinimo tvarka rodoma kiekvienoje peržiūros srities išklotinėje.

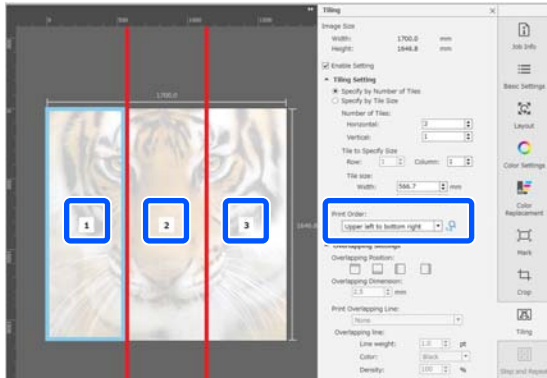

9 Dalyje **Overlapping Settings** nustatykite persidengimą, kad vaizdus būtų galima suklijuoti į vieną.

- (1) Dalyje **Overlapping Position** nustatykite, kur nustatyti persidengimą.
- (2) Dalyje **Overlapping Dimension** nustatykite persidengimo plotį.

Pavyzdys: **Overlapping Dimension** yra 10 mm, o **Overlapping Position** yra kairioji pusė

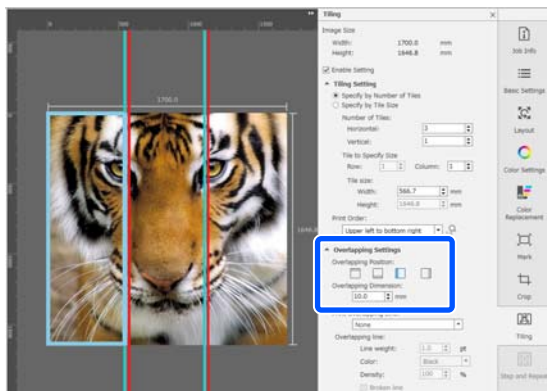

Jei tarp atvaizdo ir persidengimo norite išspausdinti ribas žyminčias linijas, pereikite prie 10 žingsnio.

Jei tarp atvaizdo ir persidengimo išspausdinti ribas žyminčių linijų nenorite, pereikite prie 11 žingsnio.

10 Dalyje **Print Overlapping Line** pasirinkite **Print on Image and Margins** arba **Print only on Margins**.

Ribas žyminčios linijos išspausdinamos tarp atvaizdo ir persidengimo, o jomis galima pasinaudoti kaip orientyrais ir suklijuoti atvaizdą.

Norėdami pakeisti ribas žyminčių linijų storį, spalvą ir tankį, kad linijos taptų geriau pastebimos, pasirinkite **Overlapping line**. Pasirinkę **Broken line** ištisinę liniją galite pakeisti punktyrine.

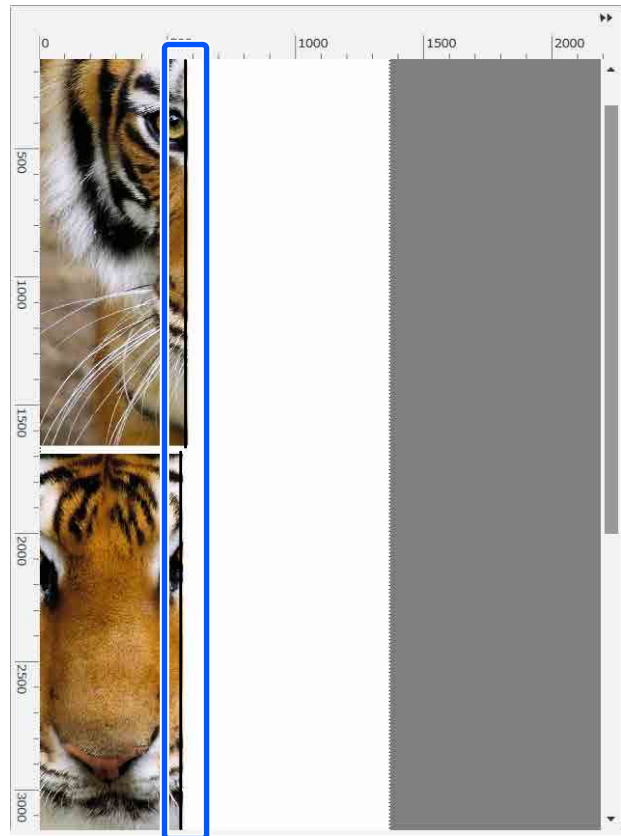

Pavyzdys: nustatyta **Print on Image and Margins**

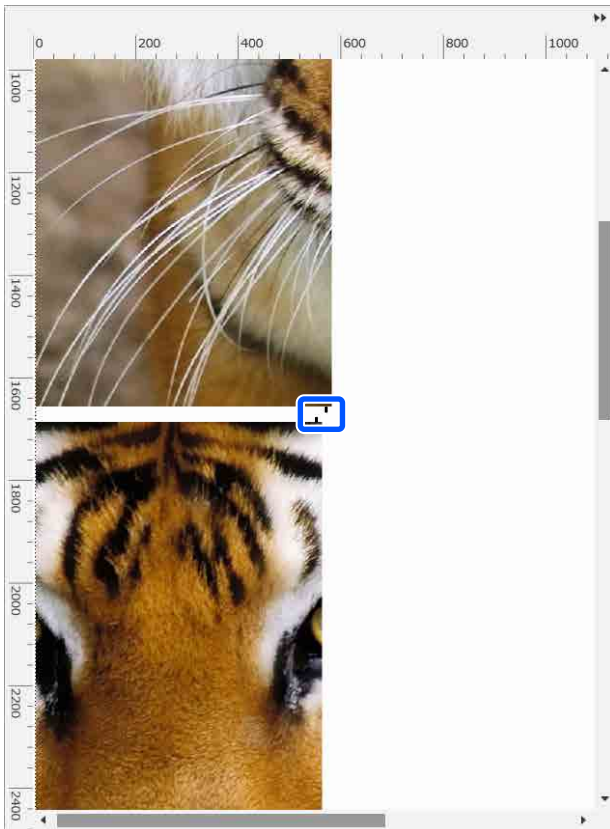

Ižanga

Pavyzdys: nustatyta: **Print only on Margins**



- 11** Atlikę vaizdo sudalijimo nustatymus, meniu „Job Settings” pasirinkite bet kurią parinktį, išskyrus  (Tiling),  (Color Replacement) arba  (Crop), kad peržiūros sritis pasikeistų į spausdinio peržiūros sritį.

Pavyzdys: kai pasirinkta  (Job Info)

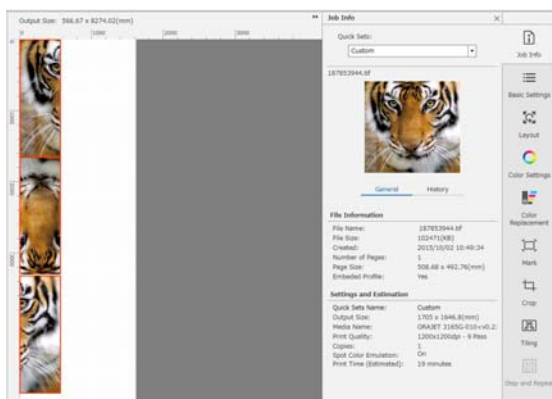
**Pastaba:**

Norėdami pakeisti išklotinės rikiuotę, meniu „Job Settings” spustelėkite  (Layout (Maketas)).

Pavyzdžiui, sumažinti panaudotų spausdinimo medžiagų skaičių galite vertikaliai surikiuotas išklotines surikiavę horizontaliai, kad jos atitiktų spausdinimo medžiagos plotį, ir tik tada pradėti spausdinti.

Tačiau, priklausomai nuo išklotinių rikiuotės, suklijavus atvaizdus kartu ties sujungimais spalvos gali išsikraipyti.

Kai nurodyta išklotinė nespausdinama

Atlikdami toliau nurodytą procedūrą, galite atšaukti spausdinimą, jei sudalijus vaizdą per **Tiling** nustatymus nenorite, kad būtų spausdinama konkreti išklotinė.

- Virš išklotinės, kurios spausdinti nenorite, spustelėkite dešinįjį klavišą ir atverkite meniu.
- Išvalykite žymimąjį langelį **Print**. Išvalius žymimąjį langelį **Print**, išklotinėje rodoma piktograma. Pasirinkite žymimąjį langelį, kad išspausdintumėte išklotinę.

Pastaba:

Spustelėjus ant išklotinės dešiniuoju pelės klavišu ir pateikiamame meniu pasirinkus **Clear All**, nebus išspausdinta nė viena išklotinė.

Jei norite išspausdinti tik vieną išklotinę, spustelėkite dešiniuoju pelės klavišu ant pageidaujamos spausdinti išklotinės, pateikiamame meniu pasirinkite **Clear All**, tada pasirinkite **Print**.

Kai spalvų nuokrypis ties sujungimais yra pastebimas

Jei suklijavus vaizdus spalvų nuokrypis ties sujungimais yra pastebimas, patikrinkite, ar nustatymų dalyje **Tiling** pažymėtas žymimasis langelis **Rotate Even Tiles 180°**.

Įžanga

Kai šis langelis pažymėtas, šios išsklotinės spausdinamos pakaitomis iš viršaus į apačią, kad spalvų nuokrypis būtų mažiau pastebimas.

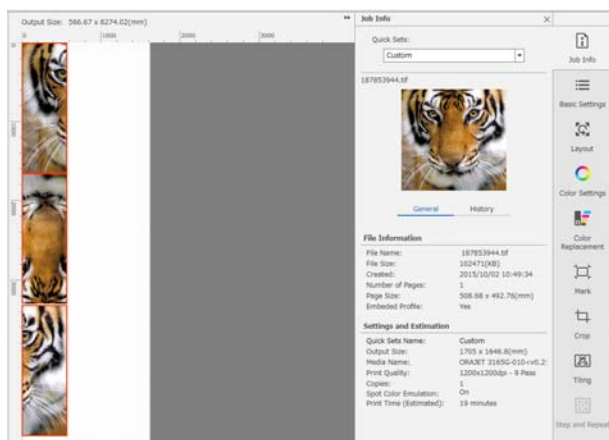

Spalvų nuokrypio problemą galite spręsti ir spausdintuvo nustatymų meniu parametraž **Print Head Warm Up** nustatydami kaip **On**.

☞ „Srities Media Management elementai“ puslapyje 122

EPSON Software Updater naudojimas

Pastaba: **Šiaurės Amerika**

Norėdami patikrinti, ar yra programinės įrangos naujinimų, apsilankykite adresu:

- <https://www.epson.com/support> (JAV)
- <http://www.epson.ca/support> (Kanada)

Lotynų Amerika

Norėdami patikrinti, ar yra programinės įrangos naujinimų, apsilankykite adresu:

- <http://www.latin.epson.com/support> (Karibių jūros regionas)
- <http://www.epson.com.br/suporte> (Brazilija)
- <http://www.latin.epson.com/suporte> (kiti regionai)

Programinės įrangos atnaujinimo prieinamumo patikrinimas

- 1** Patikrinkite šią būseną.
 - Kompiuteris prijungtas prie interneto.
 - Yra ryšys tarp spausdintuvo ir kompiuterio.

- 2** Įjunkite „EPSON Software Updater“.

Windows 8.1 / Windows 8

Paieškos vietoje įveskite programinės įrangos pavadinimą ir pasirinkite rodomą piktogramą.

Išskyrus Windows 8.1 / Windows 8

Spustelėkite Start (Pradžia) > **All Programs (Visos programos)** (arba **Programs (Programos)**) > **Epson Software** > **EPSON Software Updater**.

Mac OS X

Spustelėkite **Go (Eiti) — Applications (Programos) — Epson Software — EPSON Software Updater**.

Įžanga

Pastaba:

Naudojant „Windows“ taip pat galite pradėti spustelėdami spausdintuvo piktogramą darbalaukio įrankių juostoje ir pasirinkdami **Software Update (Programinės įrangos naujinimas)**.

- 3 Atnaujinkite programinę įrangą ir vadovus.
Toliau tęskite vykdydami ekrane rodomas instrukcijas.

**Svarbi informacija.**

Atnaujinimo metu neišjunkite kompiuterio ir spausdintuvo.

Pastaba:

Programinės įrangos, kuri nėra rodoma sąraše, negalima atnaujinti, naudojant EPSON Software Updater. Naujausių programinės įrangos versijų ieškokite „Epson“ svetainėje.

<https://www.epson.com>

Atnaujinimo pranešimų gavimas

- 1 Įjunkite „EPSON Software Updater“.
- 2 Spustelėkite **Auto update settings**.
- 3 Pasirinkite atnaujinimų tikrinimo intervalą spausdintuvo laukelyje **Interval**, tada paspauskite **OK**.

„Web Config“ naudojimas

Pateikiama programinės įrangos paleidimo ir suteiktų funkcijų apžvalga.

Paleidimo procedūra

Kompiuteryje, kuris yra prijungtas prie to paties tinklo kaip ir spausdintuvas, paleiskite programinę įrangą.

1

Patikrinkite spausdintuvo IP adresą.

Įsitikinkite, ar spausdintuvas paruoštas spausdinti.

Paspauskite  (menu) ir pasirinkite **General Settings — Network Settings — Wired LAN Status**.

2

Paleiskite interneto naršyklę kompiuteryje, kuris yra prijungtas prie spausdintuvo per tinklą.

3

Spausdintuvo IP adresą įveskite žiniatinklio naršyklės adreso juostoje ir paspauskite klavišą **Enter** arba **Return**.

Formatas:

IPv4: <http://spausdintuvo IP adresas/>

IPv6: [http://\[spausdintuvo IP adresas\]/](http://[spausdintuvo IP adresas]/)

Pavyzdys:

IPv4: <http://192.168.100.201/>

IPv6: [http://\[2001:db8::1000:1\]/](http://[2001:db8::1000:1]/)

Uždarymo procedūra

Uždarykite interneto naršyklę.

Programinės įrangos pašalinimas

**Svarbi informacija.**

- Prisijunkite prie paskyros „Computer administrator (Kompiuterio administratorius)“ (paskyros su Administrator (Administratorius) privilegijomis).*
- Paraginus, įveskite administratoriaus slaptažodį, paskui atlikite likusius veiksmus.*
- Išjunkite kitas galimai veikiančias programas.*

Windows

Šiame skyriuje aprašyta, kaip šalinti programą „Epson Edge Dashboard“ ir Epson communications drivers („Epson“ ryšių tvarkyklės), naudojant jas kaip pavyzdį.

1

Išjunkite spausdintuvą ir atjunkite kabelį nuo kompiuterio.

Įžanga

2 Kompiuteryje, kuriame įdiegta programinė įranga, spustelėkite **Control Panel (Valdymo skydelis)**, tuomet spustelėkite **Uninstall a program (Išdiegti programą)** iš **Programs (Programos)** kategorijos.

3 Pasirinkite programinę įrangą, kurią norite pašalinti, ir spustelėkite **Uninstall/Change (Pašalinti / keisti)** (arba **Change/Remove (Pakeisti / šalinti)**).

Pasirinkus toliau nurodytas parinktis, panaikinamos Epson communications drivers („Epson” ryšių tvarkyklės). Modelio numeris rodomas kaip XXXXX.

- EPSON SC-RXXXXX Series Comm Driver Printer Uninstall (EPSON SC-RXXXXX serijos comm vairotojas spausdintuvas pašalinti)

Norėdami pašalinti „**Epson Edge Dashboard**”, pasirinkite „Epson Edge Dashboard”.

4 Pažymėkite paskirties spausdintuvo piktogramą, tada spustelėkite **OK**.

5 Toliau tęskite vykdydami ekrane rodomas instrukcijas.

Kai bus parodytas panaikinimo patvirtinimo pranešimas, spustelėkite **Yes (Taip)**.

Jei iš naujo diegiate Epson communications drivers („Epson” ryšių tvarkyklės), kompiuterį paleiskite iš naujo.

Mac

Toliau aprašoma, kaip pašalinti „Epson Edge Dashboard”.

1 Išeikite iš „**Epson Edge Dashboard**”.

2 Dukart spustelėkite **Applications (Programos) — Epson Software — Epson Edge Dashboard — Epson Edge Dashboard Uninstaller**.

Toliau tęskite vykdydami ekrane rodomas instrukcijas.

Pagrindinės operacijos

Pagrindinės operacijos

Tinkamo spausdinimo darbo eiga

Vadovaukitės toliau pateikiamais nurodymais, kad ant spausdinimo medžiagos spausdintumėte tinkamai.

1. Užregistruokite spausdinimo medžiagos nustatymus spausdintuve ir spausdinimo informaciją — RIP

Pagal spausdinimo medžiagos charakteristikas užregistruokite spausdinimo medžiagos nustatymus spausdintuve ir užregistruokite spausdinimo informaciją RIP.

„Epson“ pateikia EMX failą, apimantį spausdinimo medžiagos nustatymus ir spausdinimo informaciją, tinkančius didžiajai daliai rinkoje parduodamos spausdinimo medžiagos.

Toliau nurodytus veiksmus galite lengvai atlikti vediklio forma, naudodami RIP programinę įrangą „Epson Edge Print“, pridedamą prie spausdintuvo.

- Atsisiųskite EMX failą
- Automatiškai užregistruokite spausdinimo informaciją „Epson Edge Print“
- Spausdinimo medžiagos nustatymų registravimas spausdintuve

Norėdami gauti išsamios informacijos, žr. toliau.

[„Spausdinama pasirinkus naudojamai spausdinimo medžiagai tinkamus nustatymus \(spausdinama naudojant EMX\)“ puslapyje 41](#)



2. Užduotims, kurioms taikoma spausdinimo ilgis, nustatykite ilgesnį nei trijų valandų RIP, kad šio nustatymo diapazonas neviršytų trijų valandų

Spausdintuvus be perstojo spausdina ne ilgiau kaip tris valandas. Spausdinimo ilgis (kiek spaudinių galite išspausdinti ne ilgiau kaip per tris valandas) priklauso nuo perėjimų skaičiaus, nustatyto RIP spausdinimo kokybės srityje.

Norėdami gauti daugiau informacijos apie spausdinimo ilgį, nustatymą pagal perėjimų skaičių, žr. toliau. Taip pat žr. toliau nurodytą skyrių, kuriame pateikiama daugiau informacijos apie tai, kaip spėti atlikti užduotį per tris valandas.

[„Spausdinimo ilgis pagal perėjimo skaičių ir užduoties kūrimas“ puslapyje 148](#)



3. Į spausdintuvą įdėkite spausdinimo medžiagą ir atlikite spausdinimo medžiagos nustatymus

Įdėkite spausdinimo medžiagą, pasirinkite numerį, kuriuo 1 žingsnyje užregistravote spausdinimo medžiagos nustatymus, ir įveskite spausdinimo medžiagos ilgį.

[„Spausdinimo medžiagos įdėjimas“ puslapyje 53](#)

[„Įdėtos spausdinimo medžiagos nustatymai“ puslapyje 59](#)



4. Įstatykite spausdinimo medžiagą į automatinio paėmimo elementą

Jei norite spausdinti, kol vyniojama spausdinimo medžiaga, spausdinimo medžiagą turite įstatyti į automatinio paėmimo elementą.

[„Automatinio paėmimo elemento naudojimas“ puslapyje 61](#)



Pagrindinės operacijos

5. Optimizuokite spausdinimo medžiagos nustatymus (kai naudojate naują spausdinimo medžiagą)

Atlikite tai vieną kartą, prieš naudodami spausdinimo medžiagos nustatymus, užregistruotus spausdintuve 1 žingsnyje.

Optimizuokite spausdinimo medžiagos nustatymus (Print Adjustments) kad pakoreguotumėte individualius spausdinimo medžiagos bei spausdintuvo skirtumus ir galėtumėte optimaliai spausdinti, naudodami turimą spausdinimo medžiagos ir spausdintuvo derinį.

 „Spausdinimo medžiagos nustatymų optimizavimas (Automatic Adjustment)“ puslapyje 67



6. Patikrinkite spausdintuvo būklę

Prieš pradėdami dirbti, patikrinkite likusio rašalo lygį ir spausdinimo galvutę purkštukų būklę.

 „Prieš spausdinant“ puslapyje 74



7. Spausdinkite

Pradėkite spausdinti, naudodami RIP.

Išsami informacija, kaip spausdinti naudojant RIP programinę įrangą „Epson Edge Print“, pridedama prie spausdintuvo, nurodyta toliau.

 „Spausdinama pasirinkus naudojamai spausdinimo medžiagai tinkamus nustatymus (spausdinama naudojant EMX)“ puslapyje 41

Spausdinimo medžiagos įdėjimo pastabos

Laikydami ir naudodami spausdinimo medžiagą būtinai atsižvelkite į toliau nurodytus punktus, kaip neleisti ant spausdinimo medžiagos kauptis dulkėms ir pūkeliams. Naudojant spausdinimo medžiagą, ant kurios yra dulkių ar pūkelių, gali užsikimšti purkštukai, o rašalas prie spaudinio gali nesilaikyti.

Norėdami gauti daugiau informacijos apie spausdinimo medžiagos naudojimą ir laikymą, žr. toliau nurodytą skyrių.

 „Atsargumo priemonės naudojant ir laikant spausdinimo medžiagą“ puslapyje 30

Nedėkite panaudotos medžiagos tiesiai ant grindų.

Medžiaga turėtų būti suvyniojama ir sudedama į pradinę pakuotę saugoti.

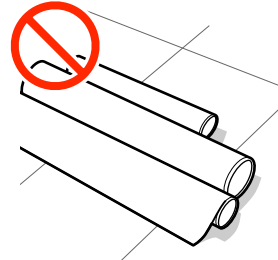

Medžiagos neneškite taip, kad jos paviršius liestųsi su drabužiais.

Iki įdėdami spausdinimo medžiagą į spausdintuvą laikykite ją atskiroje pakuotėje.

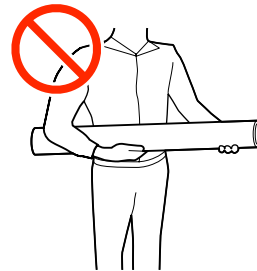

Spausdinimo medžiagos įdėjimo pastabos

Perspėjimas:

- Kietinimo šildytuvai, šildytuvai ir spausdinimo medžiagos kraštinės plokštelės gali būti karšti; paisykite visų reikalingų atsargumo priemonių. Nesilaikant reikalingų atsargumo priemonių, galima nusideginti.
- Kadangi spausdinimo medžiaga yra sunki, ją nešti turėtų keli asmenys.
- Elkitės atsargiai, kad atidarydami arba uždarydami spausdintuvo gaubtas, neprisipaustumėte rankų arba pirštų. Nepaisant šios atsargumo priemonės, galima susižeisti.
- Netrinkite rankų į spausdinimo medžiagos kraštus. Spausdinimo medžiagos kraštai aštrūs ir gali sužeisti.

Pagrindinės operacijos

Spausdinimo medžiagą įdėkite prieš pat spausdinimą.

Spausdintuve palikta spausdinimo medžiaga gali tapti banguota arba susigarančščiuoti, dėl ko įvyks strigtis arba spausdinimo medžiaga ims liestis su spausdinimo galvutė. Dėl to gali įvykti spausdintuvo veikimo sutrikimas arba suprastėti spausdinimo kokybė.

Nedėkite spausdinimo medžiagos, jeigu kairys ir dešinys kraštai nėra lygūs.

Jei įdėjus spausdinimo medžiagą kairysis ir dešinysis ritinio kraštai yra nelygūs, dėl spausdinimo medžiagos tiekimo problemų spausdinant ji gali judėti. Norėdami išlygiuoti kraštus, suvyniokite arba naudokite kitą nesugadintą ritinį.

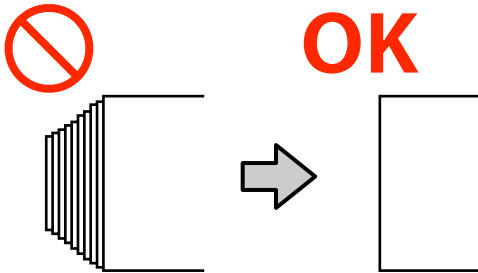

Spausdinimo medžiagos įdėjimas

Galite susipažinti su procedūros atlikimo būdu peržiūrėdami vaizdo įrašą svetainėje YouTube.

[Epson Video Manuals](#)

- 1 Įsitinkinkite, kad pagrindiniame ekrane rodoma **Open Printer Cover and load the media.**

- 2 Atidarykite spausdintuvo gaubtas, tada spausdinimo medžiagos įstatymo svirtis perkeltkite atgal.

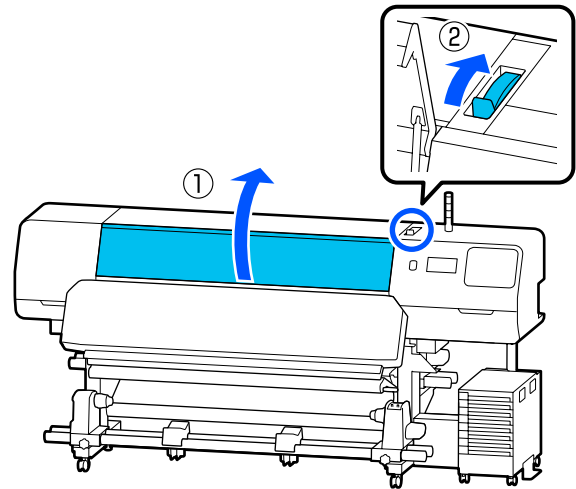

- 3 Iš abiejų pusių laikydami spausdinimo medžiagos kraštinės plokštelės auseles, perstumkite plokšteles į spausdinimo medžiagos kraštą, kad jos būtų ant spausdinimo medžiagos.

Jeigu ant plokštelės yra terminis lakštas, nuimkite jį prieš perkeldami spausdinimo medžiagos kraštinės plokšteles.

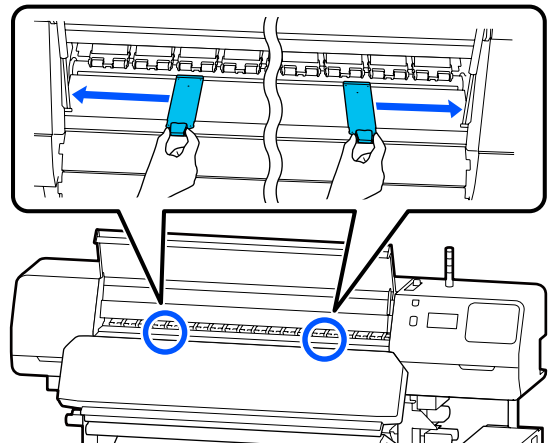

Pagrindinės operacijos

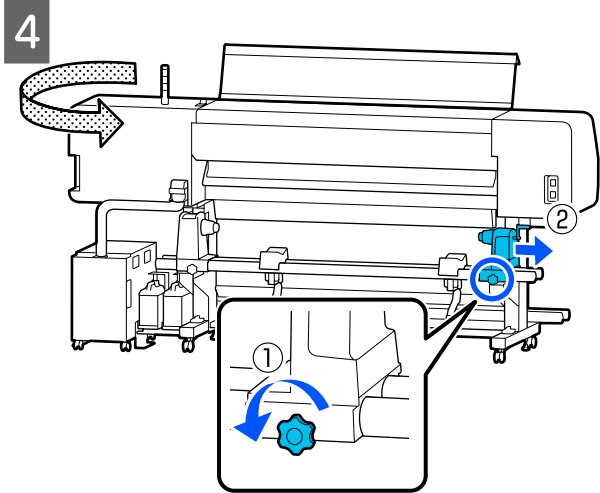

! Svarbi informacija.

Jei nesimato spausdinimo medžiagos laikiklis rankena veleno, sukite rankena pirmyn, kol ji sustos. Jei rankena veleno nematyti, spausdinimo medžiaga gali būti įdėta netinkamai.

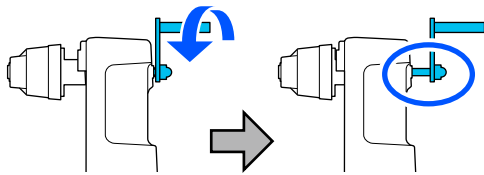

5 Atlaisvinkite kairiojo spausdinimo medžiagos laikiklis fiksavimo sraigatą ir perkeltkite spausdinimo medžiagos laikiklis į įstatymo padėtį pagal spausdinimo medžiagos, kurią norite įstatyti, ritinėlio šerdies vidinį skersmenį.

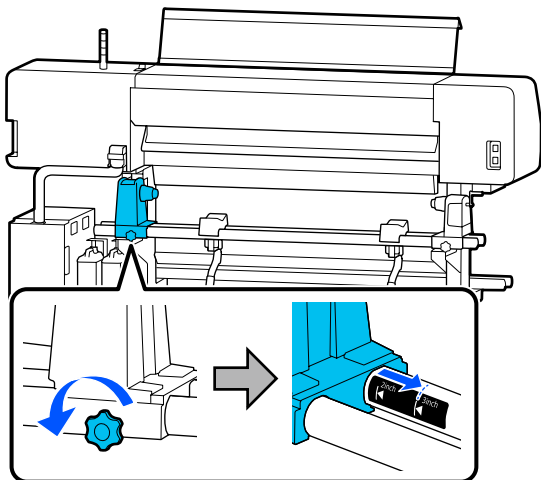

6 Prisukite sraigatą iki galo.

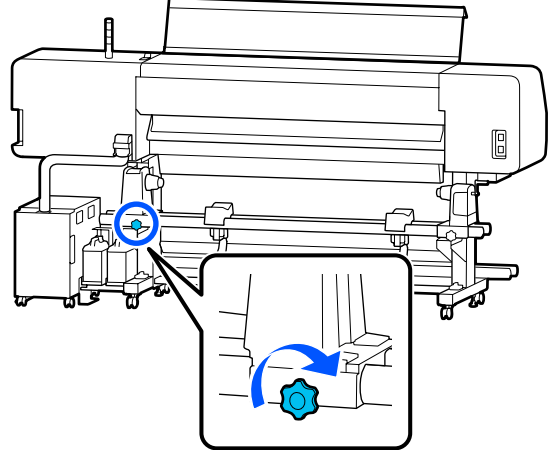

7

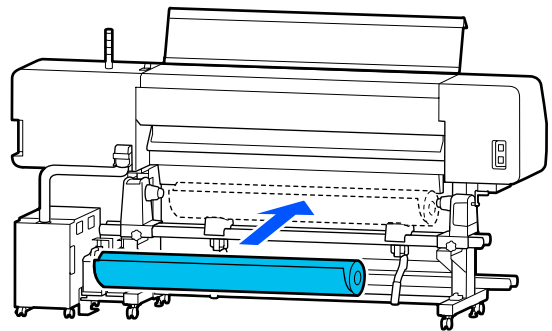

Pastaba:

Spausdinimo medžiagos rulono įstatymo būdas priklauso nuo rulono suvyniojimo.

Printable Side Out

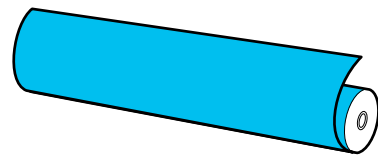

Printable Side In

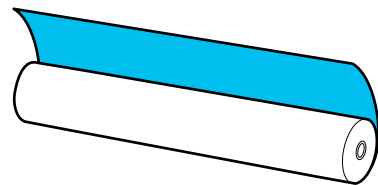

Pagrindinės operacijos

8

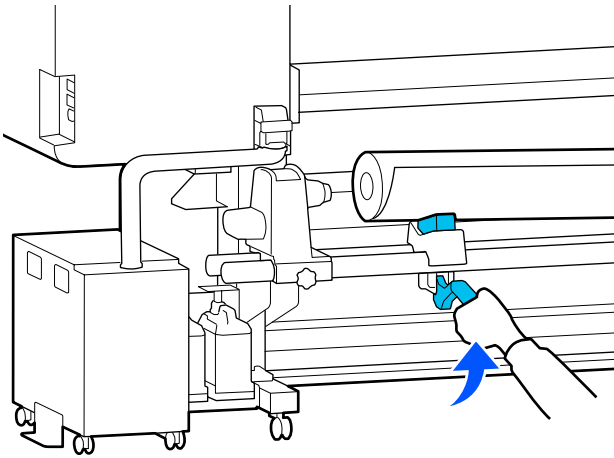

9 Tvirtai įstatykite spausdinimo medžiagos ritinėlį į spausdinimo medžiagos laikiklį.

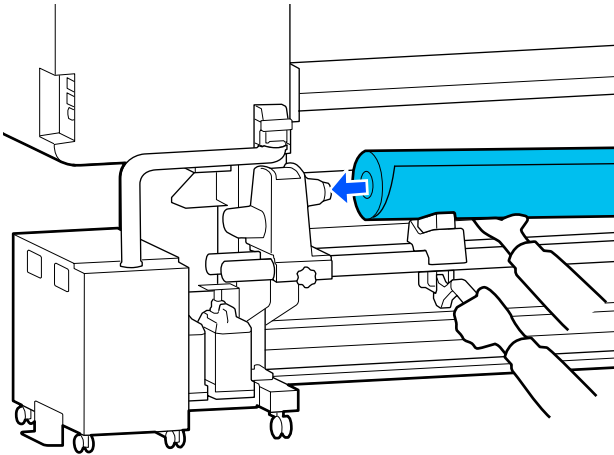

Pastaba:

Jeigu spausdinimo medžiagos ritinėlio išorinis skersmuo yra mažesnis negu 140 mm (5,5 colio), ritinėlio šerdis nepasieks spausdinimo medžiagos laikiklį, keliant ją kėlimo svirtis.

Pakelkite ją rankomis ir įdėkite ritinėlio šerdį į spausdinimo medžiagos laikiklį.

10

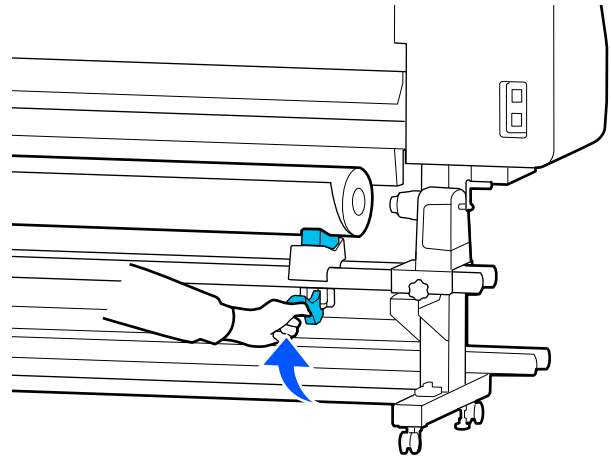

11

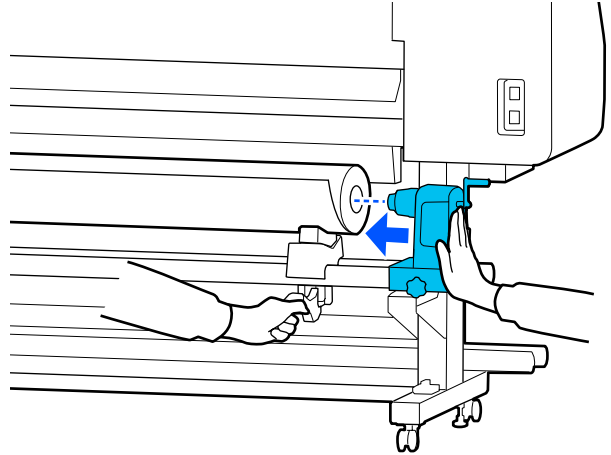

Pastaba:

Jeigu spausdinimo medžiagos ritinėlio išorinis skersmuo yra mažesnis negu 140 mm (5,5 colio), ritinėlio šerdis nepasieks spausdinimo medžiagos laikiklį, keliant ją kėlimo svirtis.

Pakelkite ją rankomis ir įdėkite ritinėlio šerdį į spausdinimo medžiagos laikiklį.

Pagrindinės operacijos

- 12** Norėdami užtikrinti, kad spausdinimo medžiagos laikiklis yra tinkamai įdėtas į ritinėlio šerdį, du kartus jį paspauskite.

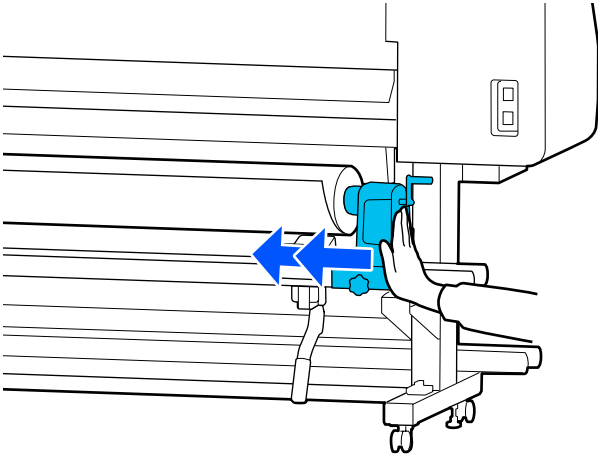

! **Svarbi informacija.**

Jeigu spausdinimo medžiagos laikiklis į rulono šerdį bus įstatytas nepakankamai, spausdinant spausdinimo medžiaga nebus tinkamai tiekama dėl praslydimo tarp spausdinimo medžiagos laikiklio ir ritinėlio šerdies.

Dėl to spaudiniuose gali atsirasti linijos.

- 13** Prisukite sraigta iki galo.

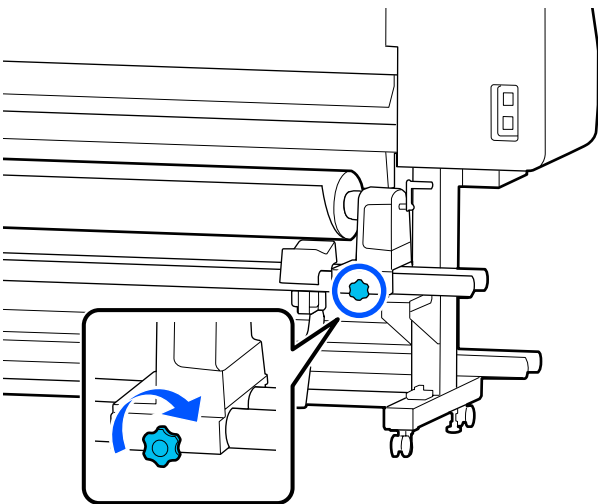

! **Svarbi informacija.**

- ❑ Jei spausdinimo medžiagos laikiklis sraigtas bus neužveržtas, spausdinant spausdinimo medžiagos laikiklis gali judėti. Dėl to spaudiniuose gali būti juostų ar netolygumų.
- ❑ Jeigu kairysis ir dešinysis ritinėlio kraštai nėra sulygiuoti, iš naujo sulygiuokite juos.

- 14** Sukite rankena, kol toliau esančiame paveikslėlyje parodyta dalis A bus visiškai įstatyta.

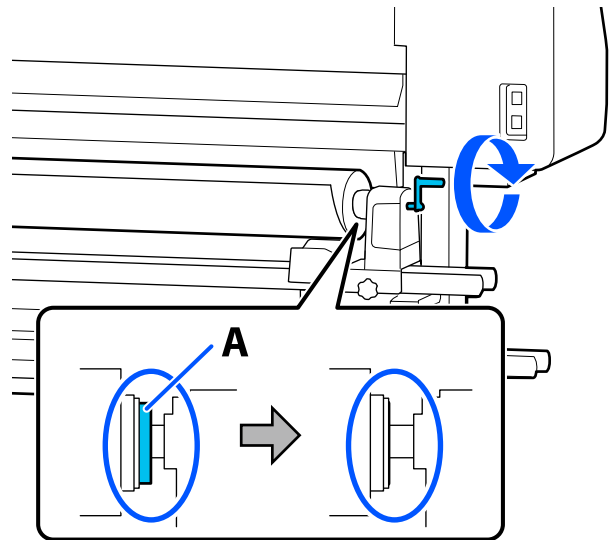

! **Svarbi informacija.**

Kai dalies A nebus matyti, rankena daugiau nesukite. Nepaisant šios atsargumo priemonės, galima sugadinti spausdinimo medžiagos laikiklis.

Jei net visiškai pasukus rankena vis tiek matoma dalis A, atsukite rankena atgal. Atlaisvinkite spausdinimo medžiagos laikiklis sraigta dešinėje pusėje ir iš naujo atlikite veiksmus nuo 4 žingsnio.

Pagrindinės operacijos

- 15** Spausdinimo medžiagą į angą įkiškite maždaug 30 cm (11,8 colio).

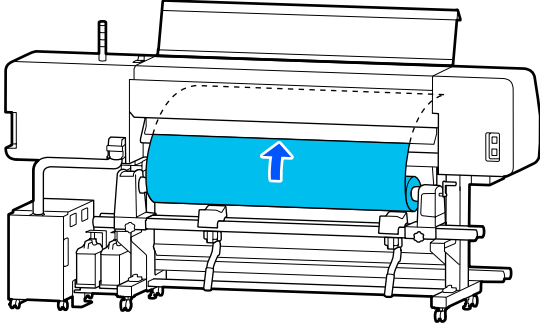

- 16** Įsitinkinkite, kad spausdinimo medžiagos kraštas telpa į etiketės stačiakampį, kaip parodyta paveikslėlyje žemiau.

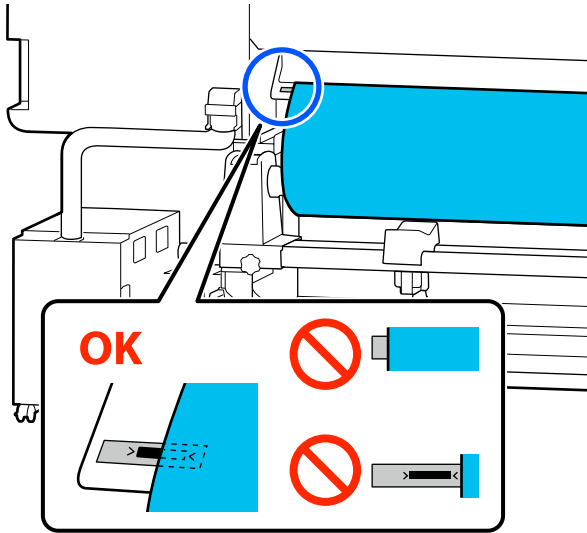

Pastaba:

Jei kairysis spausdinimo medžiagos kraštas išlenda už juodo etiketės stačiakampio ribų, atbuline tvarka atlikite veiksmus nuo 4 iki 16 žingsnio ir pataisykite spausdinimo medžiagos laikiklis padėtį. Nebandykite keisti spausdinimo medžiagos laikikliai padėties, kol jie įkišti į spausdinimo medžiagą.

- 17** Spausdinimo medžiagos įstatymo svirtis perkeltite į priekį, kad įdėta spausdinimo medžiaga neišslystų.

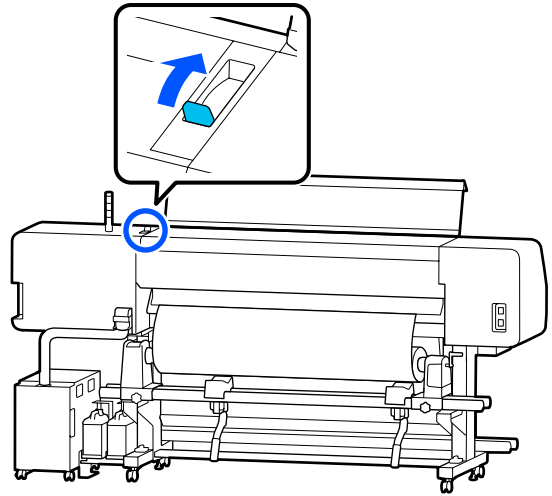

- 18**

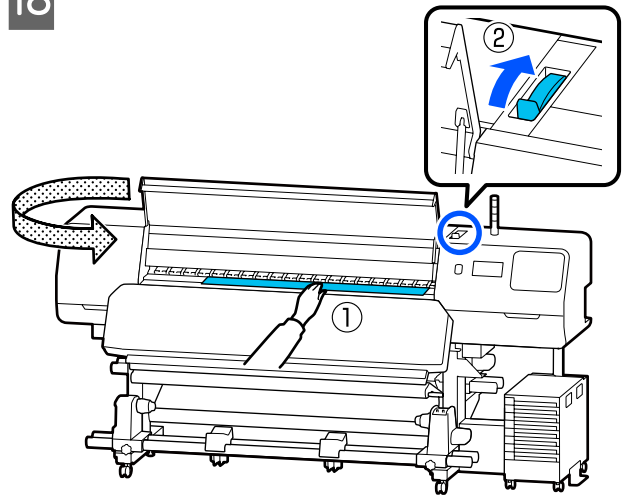

- 19** Viena ranka laikykite spausdinimo medžiagos vidurį ir traukite ją tiesiai laukan, kol priekinis spausdinimo medžiagos kraštas atsidurs kietinimo šildytuvą įdėjimo angoje.

! Svarbi informacija.

Jei priekinis spausdinimo medžiagos kraštas dėl karščio tampa banguotas arba deformuojasi, ištraukite jį iki pat galo per prispaudimo ritinėlių priekį. Jei prispaudimo ritinėliai spaudžia banguotas arba deformuotas sritis, spausdinys bus išspausdintas netinkamai.

Pagrindinės operacijos

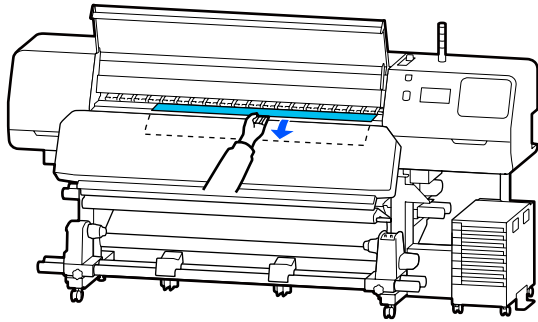

Spausdinimo medžiagos netraukite abejomis rankomis. Dėl to spausdinimo medžiaga gali būti nukreipta įstrižai arba judėti.

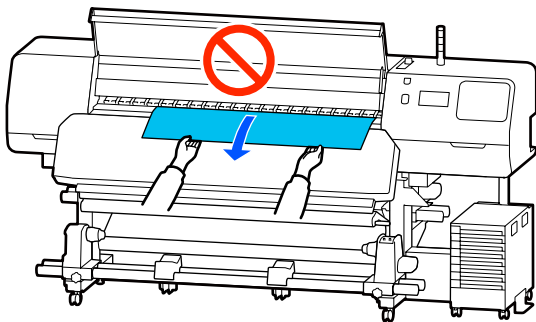

20

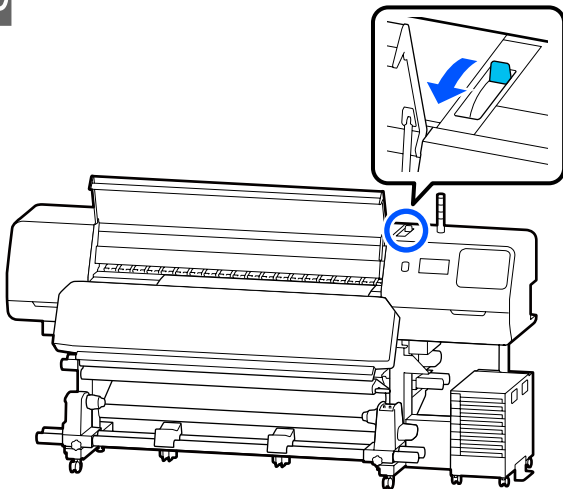

21

Lengvai bakstelėkite į abu spausdinimo medžiagos galus ir patikrinkite, ar nesiskiria kairės ir dešinės pusės įtempimas.

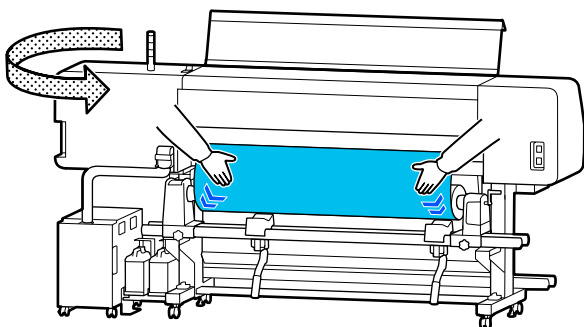

Jeigu įtempimas skiriasi, spausdinimo medžiaga atsilaisvina.

Iš spausdintuvo priekio spausdinimo medžiagos įstatymo svirtis perkeltkite į galą ir pataisykite spausdinimo medžiagos laisvumą.

Kai laisvumas sureguliuotas, spausdinimo medžiagos įstatymo svirtis perkeltkite į priekį.

22

Iš abiejų pusių laikydami spausdinimo medžiagos kraštines plokštėles auseles, perstumkite plokštėles link spausdinimo medžiagos viršutinio krašto.

Sureguliuokite taip, kad spausdinimo medžiagos kraštai būtų sulyginti su spausdinimo medžiagos kraštines plokštėlių angų centrais.

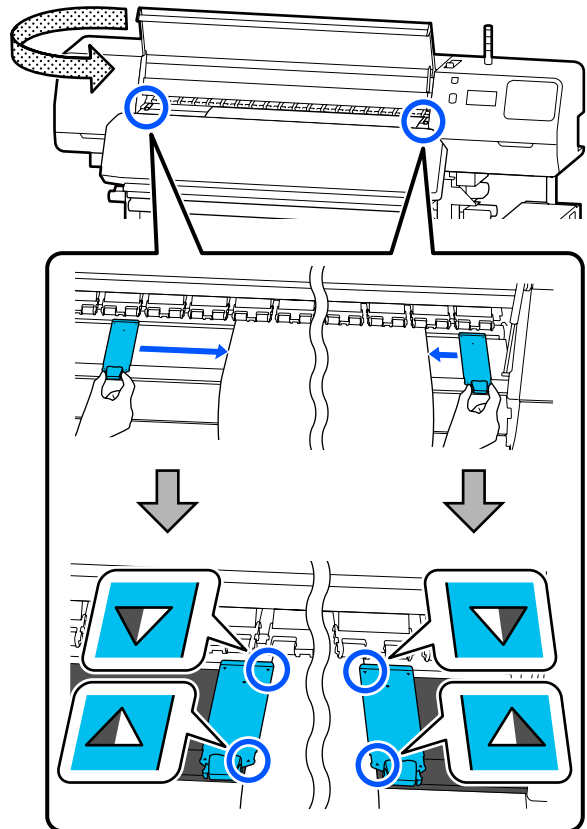

Pagrindinės operacijos

! Svarbi informacija.

- ❑ Spausdinimo medžiagos kraštinės plokštelės nenaudokite, kai spausdinimo medžiaga yra 0,5 mm (0,02 colio) arba storesnė. Spausdinimo medžiagos kraštinės plokštelės gali paliesti ir sugadinti spausdinimo galvutę. Jei spausdinimo medžiagos kraštinės plokštelės nenaudojate, terminis lakštas taip pat nenaudokite.
- ❑ Spausdinimo medžiagos kraštinės plokštelės visada nustatykite taip, kad spausdinimo medžiagos kraštai būtų ties angų centrais. Dėl neteisingo nustatymo, spausdinimo metu gali atsirasti linijos (horizontalios linijos, atspalvio netolygumas arba juostos).
- ❑ Kai spausdinimo medžiagos kraštinės plokštelės nenaudojate, pastumkite jas į spausdinimo plokštelės kairę ir dešinę puses.
- ❑ Spausdinimo medžiagos kraštinės plokštelės nenaudokite, jeigu išspausdintos medžiagos šonai yra sutepti.

23

Kai įstatote spausdinimo medžiagą, kurios plotis yra 54 col. ar mažiau, uždėkite pridedamą terminis lakštas kairiosios spausdinimo medžiagos kraštinės plokštelės kairėje pusėje.

Dėkite taip, kad terminis lakštas R pusė būtų dešinėje.

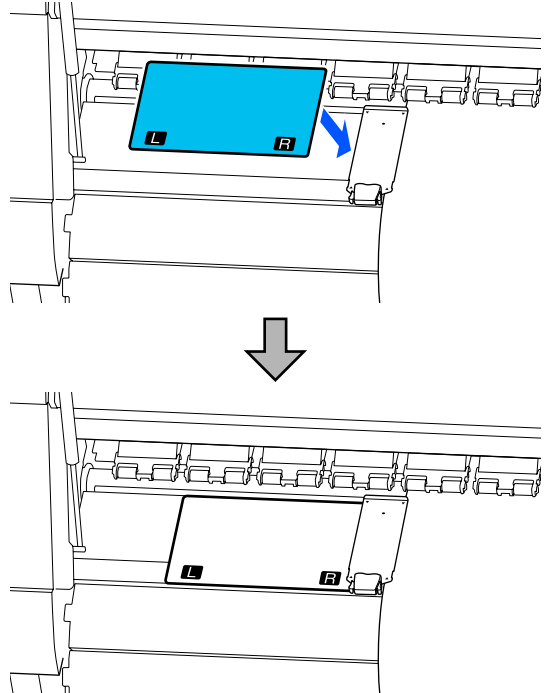

24

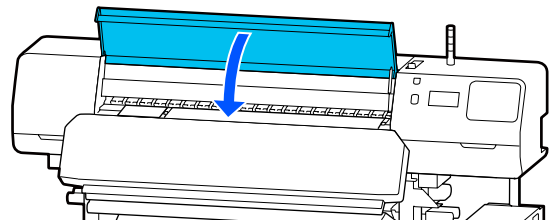

Įdėtos spausdinimo medžiagos nustatymai

Norėdami nustatyti įdėtą spausdinimo medžiagą, įdėję spausdinimo medžiagą, vadovaukitės valdymo skydelyje pateikiamais nurodymais.

1. Pasirinkite registruotą spausdinimo medžiagos numerį

Pasirinkite registruotą spausdinimo medžiagos numerį, kuriuo žymimi spausdinimo medžiagos nustatymai, atitinkantys įstatytą spausdinimo medžiagą.

Pagrindinės operacijos

**2. Pasirinkite ritinėlio vyniojimo kryptį**

Pasirinkite įdėto spausdinimo medžiagos ritinėlio vyniojimo kryptį.

**3. Nustatykite spausdinimo medžiagos ilgį**

Nustatykite įdėto spausdinimo medžiagos ilgį. Likęs spausdinimo medžiagos kiekis skaičiuojamas pagal čia įvestą ilgį.

1

Baigus statyti spausdinimo medžiagą, rodomas ekranas Media Settings. Paspauskite **Media**, kad peržiūrėtumėte registruotos spausdinimo medžiagos numerį toje srityje, kurioje saugomos įdėtos spausdinimo medžiagos nustatymo vertės.

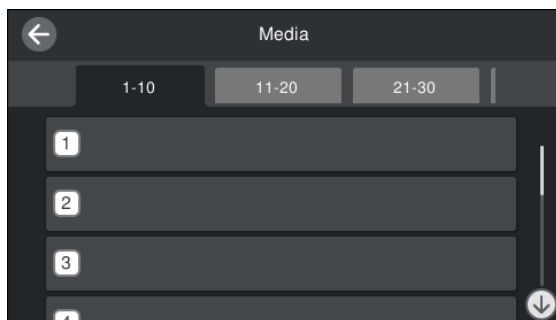

Jei pasirenkate registruotą spausdinimo medžiagos numerį, kuriam **Media Management** elementas **Media Type** nėra nustatytas, parodomas ekranas, kuriame galite pasirinkti Media Type. Pasirinkite Media Type, atitinkantį įstatytą spausdinimo medžiagą.

Jeigu naujos spausdinimo medžiagos nustatymai dar nenustatyti, pasirinkite nepaskirtą numerį, įdėkite spausdinimo medžiagą ir atlikite operaciją **Media Management**.

2

Peržiūrėkite ritinėlio techninius duomenis.

Ekране Media Settings patikrinkite, ar vyniojimo kryptis atitinka įdėtos spausdinimo medžiagos vyniojimo kryptį.

Jei kryptis skiriasi, paspauskite **Roll Winding Direction** ir pakeiskite nustatymą.

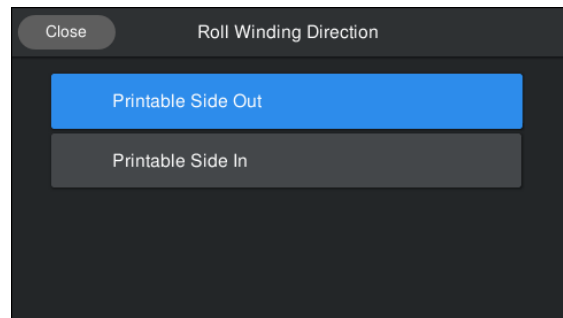
**3**

Jei spausdinimo medžiaga buvo pakeista ir ant likusio spausdinimo medžiagos kiekio jau buvo spausdinta, paspauskite Remaining Amount Management, kad nustatytumėte vertę.

Paspauskite **Paper Remaining — Remaining Amount Management** ir nustatykite **On**. Jei nustatyta **Off**, operacija Remaining Amount Management neatliekama. Paspauskite **Remaining Amount** ir įveskite likusios spausdinimo medžiagos, ant kurios priekinio krašto buvo spausdinama, vertę.

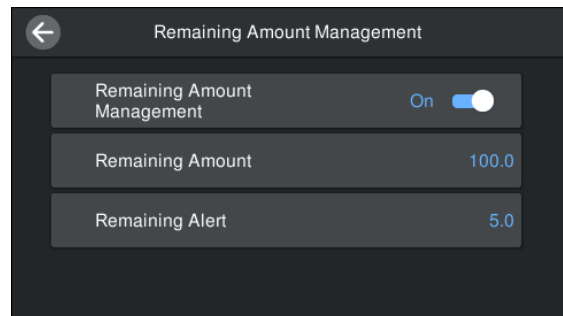
**Pastaba:****Kai Remaining Amount Management nustatyta kaip On, yra įjungtos dvi funkcijos.**

Dvi toliau nurodomos funkcijos pateikia apytikslius duomenis apie spausdinimo medžiagos likutį prieš spausdinant, taip suteikdamos informacijos, kada ją reikės keisti.

- Spausdinimo medžiagos likučio rodymas*
Valdymo skydo ekranas parodo apytikslį spausdinimo medžiagos likutį, priklausomai nuo nustatyto spausdinimo medžiagos ilgio, ir spausdinimo metu panaudotą spausdinimo medžiagos kiekį.
- Likusio rašalo įspėjimas*
Kai spausdinimo medžiagos likutis pasiekia nustatytą lygį, parodomas įspėjimas.

Pagrindinės operacijos

4 Vadovaukitės ekrane rodomomis instrukcijomis. Kai spausdinimo medžiaga naudojama automatinio paėmimo elemente, paspauskite **Feed to Take-up Position**.

Informaciją, kaip įdėti spausdinimo medžiagą į automatinio paėmimo elementą, žr. toliau.

 „Automatinio paėmimo elemento naudojimas“ puslapyje 61

Jei automatinio paėmimo elemento nenaudojate, paspauskite **Complete**.

Po tam tikro laiko ekrane parodomas pranešimas **Ready to print**, ir galite pradėti spausdinti. Iš kompiuterio persiųskite duomenis, kuriuos reikia spausdinti.

Automatinio paėmimo elemento naudojimas

Automatinio paėmimo elementas automatiškai paima išspausdintą medžiagą, pagerindamas veikimo be priežiūros efektyvumą.

Šio spausdintuvo automatinio paėmimo elementas gali paimti spausdinimo medžiagą bet kuria toliau nurodyta kryptimi.

Spausdinimo pusė išorėje Spausdinimo pusė viduje

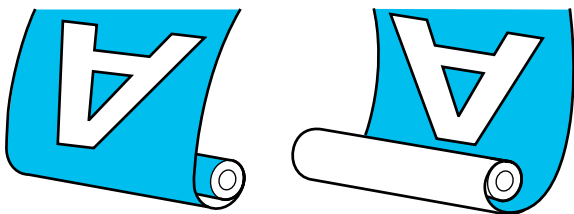

Priėmimo spausdinimo pusė išorėje metu išspausdintas paviršius nustatomas ritinėlio išorėje.

Priėmimo spausdinimo pusė viduje metu išspausdintas paviršius nustatomas ritinėlio viduje.

Galite susipažinti su procedūros atlikimo būdu peržiūrėdami vaizdo įrašą svetainėje YouTube.

[Epson Video Manuals](#)

Perspėjimas:

- ❑ *Dėdami spausdinimo medžiagą ar ritinio šerdį, taip pat priėmimo ritinėlį arba išimdami spausdinimo medžiagą iš priėmimo ritinėlio, vadovaukitės vadove pateikiamais nurodymais.*
Numetus spausdinimo medžiagą, ritinio šerdis ar paėmimo ritinius, galima susižeisti.
- ❑ *Pasirūpinkite, kad eksploataavimo metu rankos arba plaukai nepatektų į Popieriaus padavimo elementą arba automatinio popieriaus priėmimo elementą.*
Nepaisant šios atsargumo priemonės, galima susižeisti.

Ritinėlio šerdies tvirtinimas

Paruoškite ritinėlio šerdį, kuri būtų ilgesnė už ant jo vnyiojamos spausdinimo medžiagos plotį.

Taip galima paimti spausdinimo medžiagą, neištraukiant iš šerdies.

1 Tiekite spausdinimo medžiagą iki prikibimo padėties.

Kai atliekate veiksmus įstatę spausdinimo medžiagą

Vadovaukitės ekranas rodomomis instrukcijomis. Paspauskite **Feed to Take-up Position** — tiekite spausdinimo medžiagą iki prikibimo padėties.

Kai atliekate ką nors kita nei nurodyta pirmiau

Paspauskite ir palaikykite nuspaustą valdymo skydelis mygtuką , kad spausdinimo medžiaga būtų tiekama į spausdinimo medžiagos laikiklis padėtį.

Svarbi informacija.

Spausdinimo medžiagos netraukite ranka. Jei spausdinimo medžiaga stumiama ranka, priėmimo metu spausdinimo medžiaga gali susisukti.

Pagrindinės operacijos

2

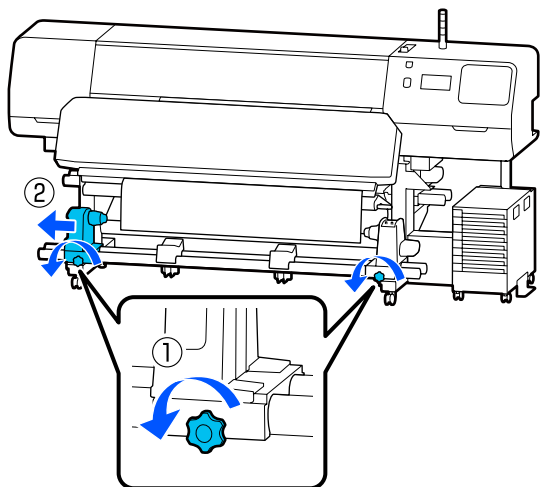

3

Spausdinimo medžiagos laikiklis sulygiuokite su spausdinimo medžiagos dešiniuoju kraštu ir priveržkite sraigta.

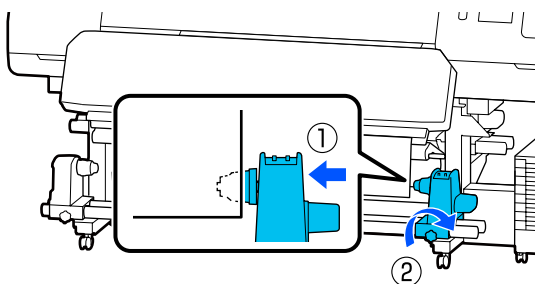

4

Ritinėlio šerdį įdėkite į dešinįjį spausdinimo medžiagos laikiklį.

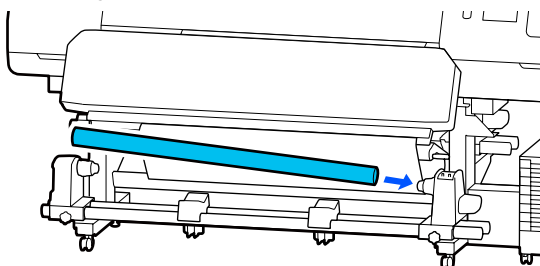

5

Stumkite laikiklį, kol dalis A, parodyta toliau esančioje iliustracijoje, įsistatys iki galo, tada priveržkite sraigta.

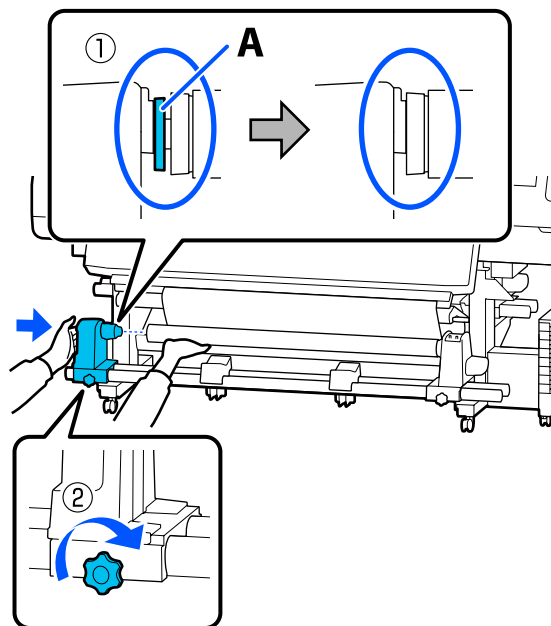

! Svarbi informacija.

Sustokite, kai dalies A nebus matyti. Paėmimo elementas gali veikti ne taip, kaip tikimasi, jei laikiklis bus įdėtas per toli.

Pagrindinės operacijos

6 Spausdinimo medžiagos centre palikite 10–20 cm (3,94–7,87 colio) pločio tarpą ir pjaukite bent 25 cm (9,84 colio) atstumu nuo kairiojo ir dešiniojo spausdinimo medžiagos kampų.

Nukirpus spausdinimo medžiagos kraštus, išvengiama tiekimo problemų, pvz., kairiojo ir dešiniojo spausdinimo medžiagos kampų užsilenkimo ir įtraukimo priėmimo pradžioje.

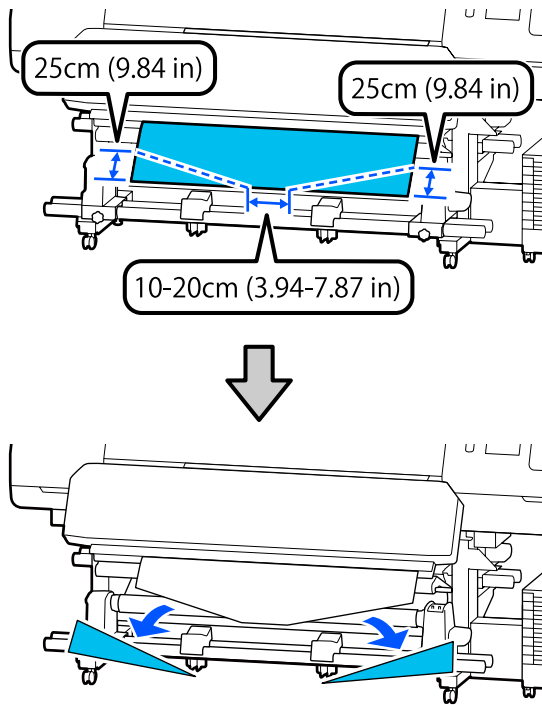

Paskesnių žingsnių veiksmi aprašyti toliau, priklausomai nuo to, kaip spausdinimo medžiaga suvyniota.

Daugiau informacijos apie priėmimą, spausdinimo pusei esant išorėje, ieškokite [☞](#) „Priėmimas spausdinimo puse išorėje“ puslapyje 63.

Daugiau informacijos apie priėmimą, spausdinimo pusei esant viduje, ieškokite [☞](#) „Priėmimas spausdinimo puse viduje“ puslapyje 65.

Priėmimas spausdinimo puse išorėje

1 Traukdami centrinę spausdinimo medžiagos dalį tiesiai žemyn, prekyboje esančia lipnia juosta pritvirtinkite spausdinimo medžiagą prie priėmimo ritinėlio šerdies.

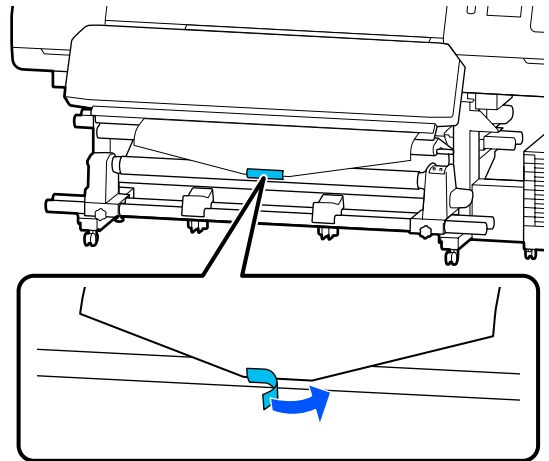

! Svarbi informacija.

Spausdinimo medžiagą prie priėmimo ritinėlio šerdies pritvirtinkite taip, kad spausdinimo medžiaga būtų įtempta. Jei pritvirtinus spausdinimo medžiagą ji yra neįtempta, priėmimo metu spausdinimo medžiaga gali judėti.

2 Valdymo skydelyje paspauskite mygtuką , kad būtų tiekiamas pakankamai spausdinimo medžiagos vieną kartą apvynioti ritinėlio šerdį.

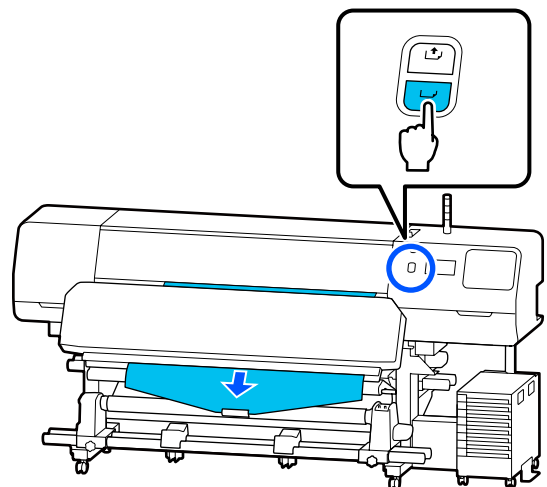

Pagrindinės operacijos

- 3** Auto jungiklis perstatykite į padėtį Off ir laikykite nuspaudę Manual jungiklis padėtyje , kad spausdinimo medžiaga būtų vieną kartą apvyniota aplink ritinėlį šerdį.

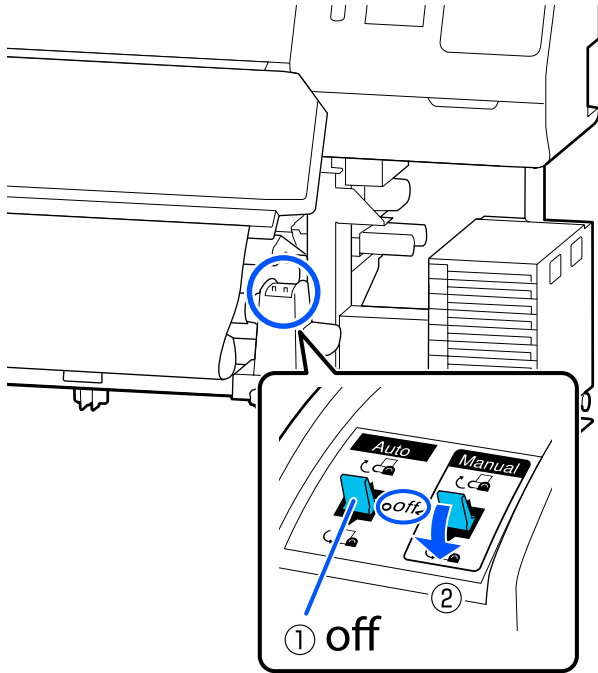

- 4** Auto jungiklis nustatykite į .

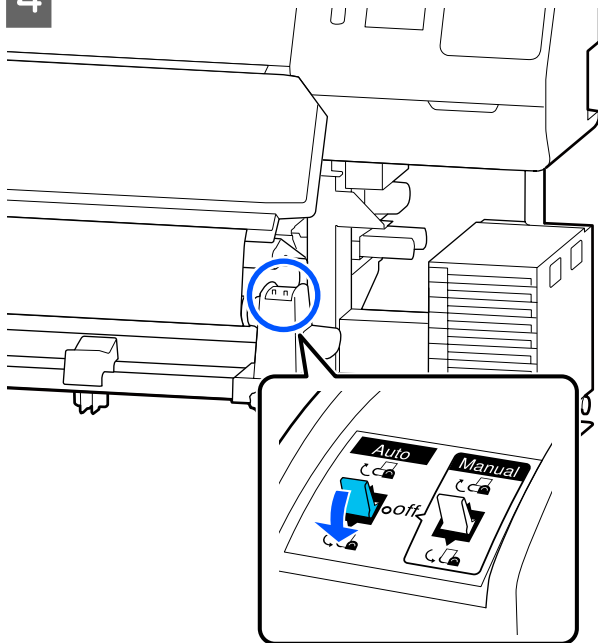

- 5** Nuleiskite įtempimo strypas iki kol jis lies spausdinimo medžiagą.

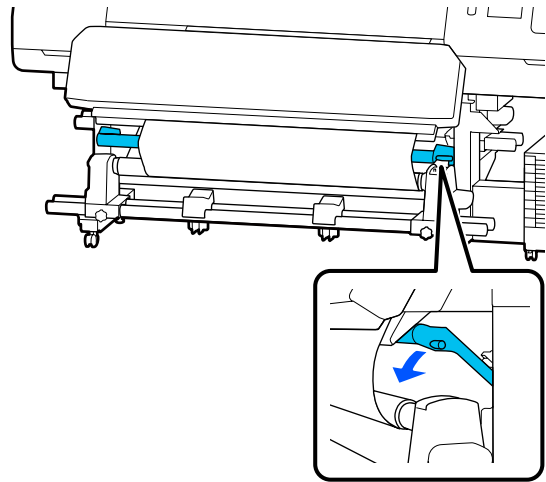

- 6** Įsitinkinkite, kad pritvirtinta spausdinimo medžiaga yra įtempta.

Jei įtempimas kairiojoje ir dešiniojoje spausdinimo medžiagos pusėse skiriasi (kaip parodyta toliau pateikiamame paveikslėlyje), spausdinimo medžiaga nebus tinkamai paimama. Jei viena pusė yra neįtempta, iš naujo pakartokite veiksmus nuo 1 žingsnio.

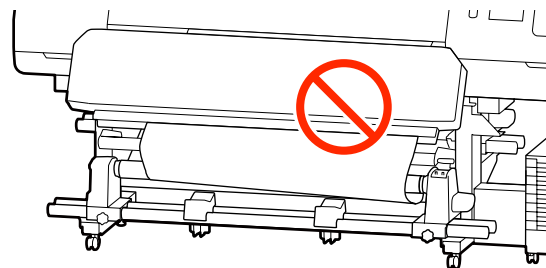

Pastaba:

Įtempimo skirtumus galite patikrinti švelniai paliesdami abu spausdinimo medžiagos kraštus, kaip parodyta toliau pateikiamame paveikslėlyje.

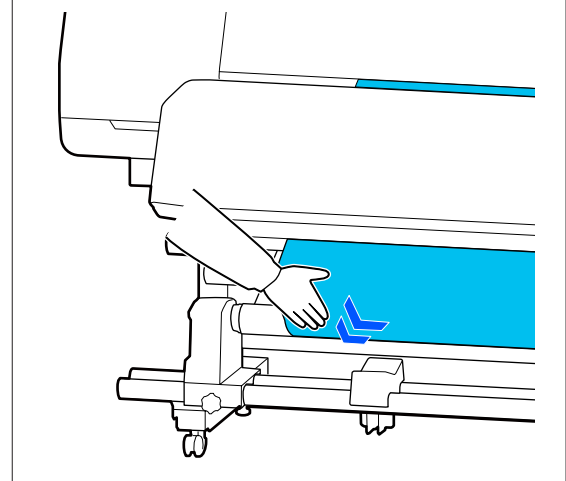

Pagrindinės operacijos

- 7** Tęskite laikydami nuspaustą  mygtuką tol, kol spausdinimo medžiaga kartą arba du apsivynios aplink.

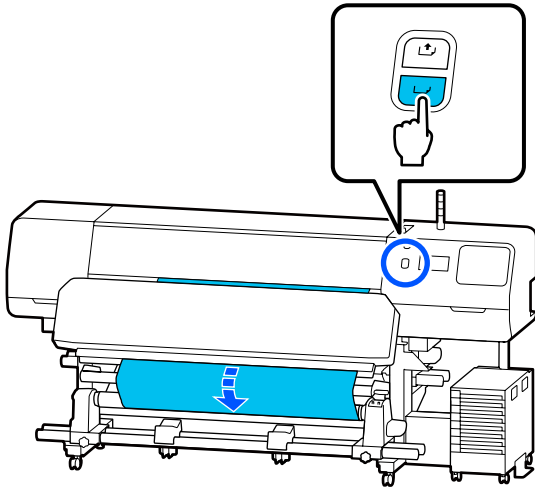

- 8** Ekrane paspauskite **Complete**.
Perjungus į pagrindinį ekraną, rodomas pranešimas **Ready to print**, ir galite pradėti spausdinti. Iš kompiuterio persiūskite duomenis, kuriuos reikia spausdinti.

Priėmimas spausdinimo puse viduje

- 1** Tempdami spausdinimo medžiagos centrą tiesiai žemyn, apvyniokite ją aplink ritinėlio šerdį nuo galinės pusės į priekį ir pritvirtinkite ją prekyboje galima įsigyti lipnia juoste.

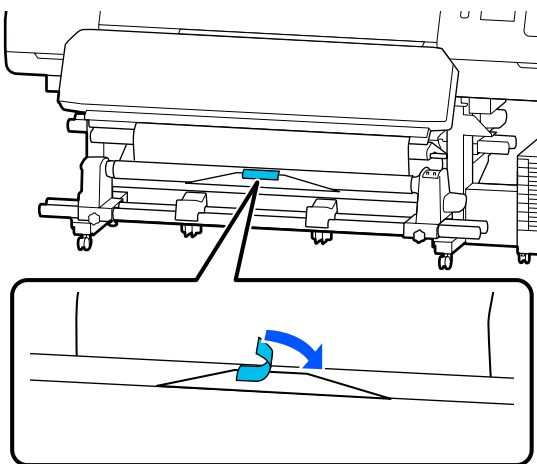

Svarbi informacija.

Spausdinimo medžiagą prie priėmimo ritinėlio šerdies pritvirtinkite taip, kad spausdinimo medžiaga būtų įtempta. Jei pritvirtinus spausdinimo medžiagą ji yra neįtempta, priėmimo metu spausdinimo medžiaga gali judėti.

- 2** Valdymo skydelyje paspauskite mygtuką , kad būtų tiekiamas pakankamai spausdinimo medžiagos vieną kartą apvynioti ritinėlio šerdį.

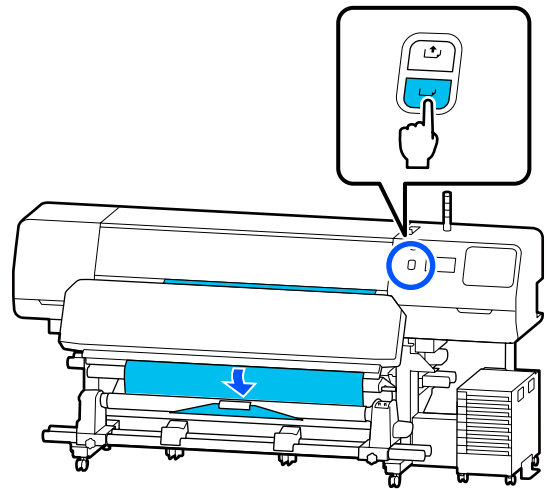

- 3** Auto jungiklis perstatykite į padėtį Off ir laikykite nuspaudę Manual jungiklis padėtyje , kad spausdinimo medžiaga būtų vieną kartą apvyniota aplink ritinėlio šerdį.

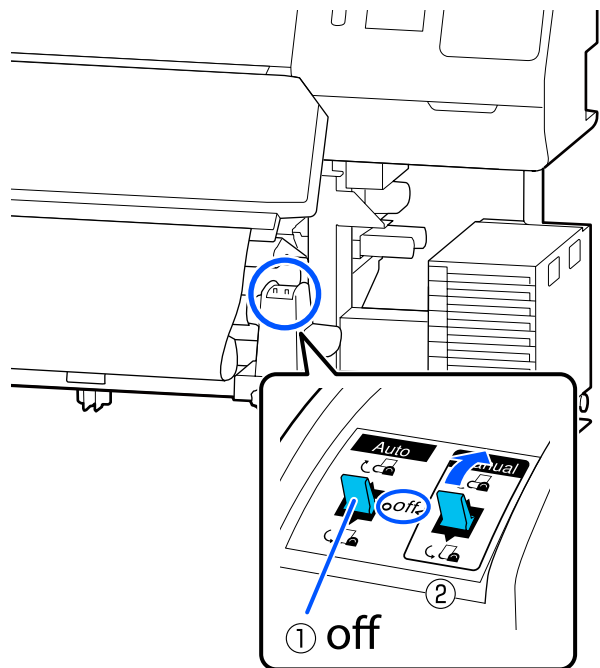

Pagrindinės operacijos

4 Auto jungiklis nustatykite į  .

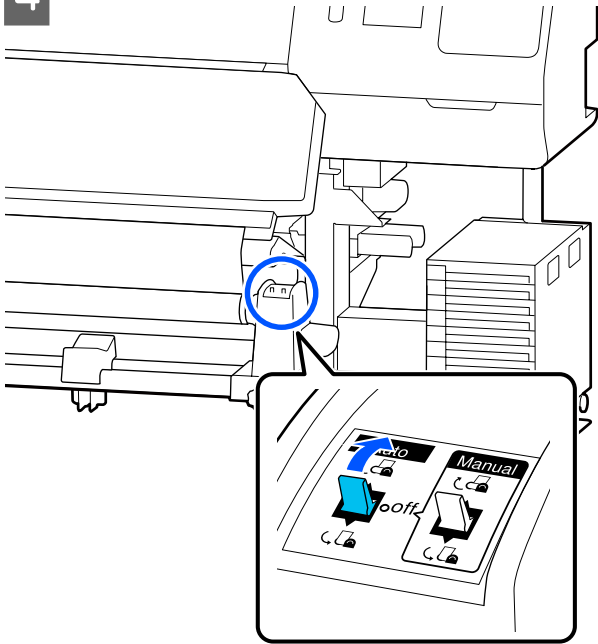

5 Nuleiskite įtempimo strypas iki kol jis lies spausdinimo medžiagą.

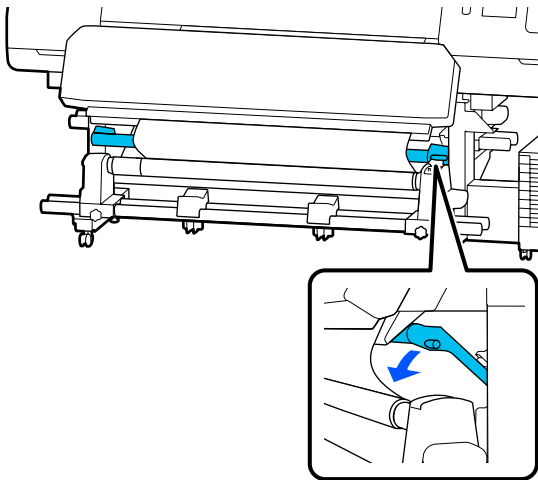

6 Įsitikinkite, kad pritvirtinta spausdinimo medžiaga yra įtempta.

Jei įtempimas kairiojoje ir dešiniojoje spausdinimo medžiagos pusėse skiriasi (kaip parodyta toliau pateikiamame paveikslėlyje), spausdinimo medžiaga nebus tinkamai paimama. Jei viena pusė yra neįtempta, iš naujo pakartokite veiksmus nuo 1 žingsnio.

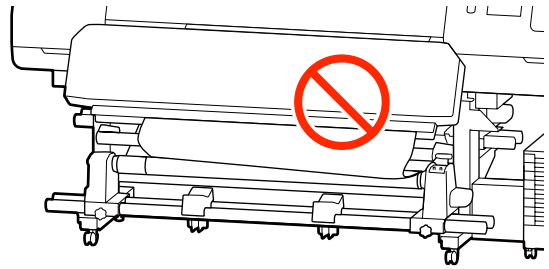

Pastaba:

Įtempimo skirtumus galite patikrinti švelniai paliesdami abu spausdinimo medžiagos kraštus, kaip parodyta toliau pateikiamame paveikslėlyje.

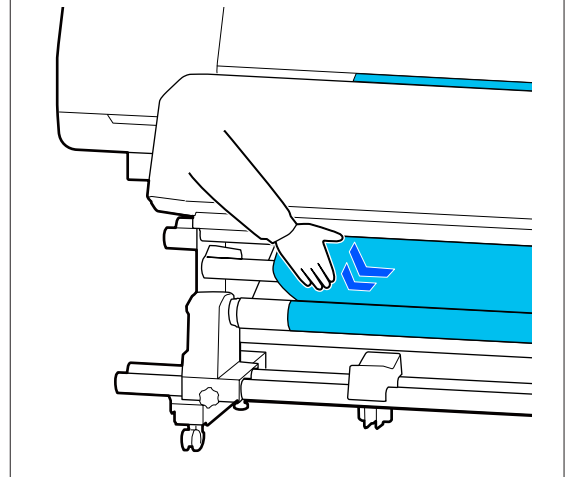

Pagrindinės operacijos

- 7** Tęskite laikydami nuspaustą  mygtuką iki abu spausdinimo medžiagos kraštai lies popierinę šerdį ir aplink ją apsvynios vieną arba du kartus.

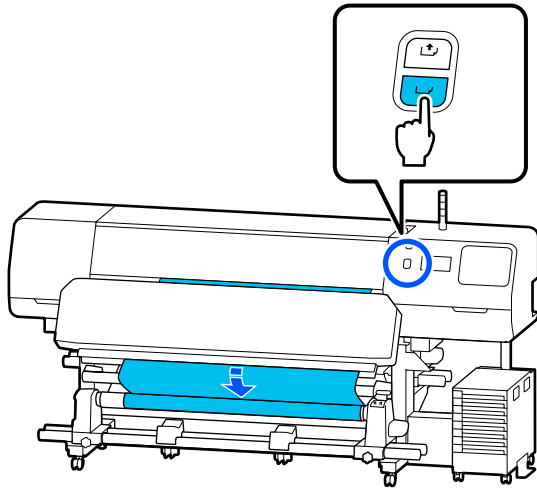

- 8** Ekране paspauskite **Complete**. Perjungus į pagrindinį ekraną, rodomas pranešimas **Ready to print**, ir galite pradėti spausdinti. Iš kompiuterio persiūskite duomenis, kuriuos reikia spausdinti.

Spausdinimo medžiagos nustatymų optimizavimas (Automatic Adjustment)

Optimizuoti spausdinimo medžiagos nustatymus reikia esant toliau nurodytoms situacijoms. Norėdami optimizuoti spausdinimo medžiagos nustatymus, atlikite operaciją **Automatic Adjustment** srityje **Print Adjustments**.

Spausdintuve registruojant spausdinimo medžiagos nustatymus iš EMX failo

Kai EMX failo, atsisiųsto iš „Epson Edge Print“ / „Epson Edge Dashboard“ spausdinimo medžiagos nustatymai užregistruojami spausdintuve, spausdinimo medžiagos nustatymai yra optimizuojami, kad būtų pakoreguoti individualūs spausdinimo medžiagos bei spausdintuvo skirtumai ir galėtumėte optimaliai spausdinti, naudodami turimą spausdinimo medžiagos ir spausdintuvo derinį.

Kai įrašius spausdinimo medžiagos nustatymus keičiami **Advanced Settings**

Atsargumo priemonės, kurių reikia laikytis atliekant Print Adjustments

Korekcijos atliekamos atsižvelgiant į spausdinimo medžiagą, įdėtą į spausdintuvą.

- Taikydami esamas spausdinimo sąlygas, tinkamai įdėkite spausdinimo medžiagą, kurią spausdintuve norite pakoreguoti. Jei prie spausdintuvo jungiate automatinio paėmimo elementą, procedūros **Print Adjustments** metu spausdinimo medžiagą padėkite ant automatinio paėmimo elemento.
- Kai spausdintuve registruojate spausdinimo medžiagos nustatymus, būtinai pasirinkite pavadinimą, nustatytą **Select Media** nustatymų meniu dalyje **Media Management**.

Prieš koreguodami įsitikinkite, kad purkštukai neužsikimšę.

Jei purkštukai užsikimšę, koregavimas nebus atliktas teisingai.

Išspausdinkite patikros šabloną, kad galėtumėte patikrinti jį vizualiai (Standard), tada, jei reikia, atlikite operaciją **Print Head Cleaning**.

 „[Print Head Nozzle Check](#)“ puslapyje 103

Įsitikinkite, kad likę **1,6 m (63 coliai) arba daugiau spausdinimo medžiagos**.

Jei likę mažiau nei maždaug 1,6 m (63 coliai) spausdinimo medžiagos, kietinimo proceso metu gali būti pateikta spausdinimo medžiagos pabaigos klaida ir pan. Tokiu atveju gali nepavykti atlikti korekcijų, todėl visada, prieš atlikdami keitimų, patikrinkite likusį spausdinimo medžiagos kiekį.

Procedūra Automatic Adjustment

Procedūros **Automatic Adjustment** metu operacijos **Media Feed Adjustment** ir **Print Head Alignment** atliekamos automatiškai šablono spausdinimo metu.

Pagrindinės operacijos

Apytikris spausdinimo medžiagos ilgis, reikalingas atspausdinti bandymo šabloną, pateiktas žemiau. Maždaug 300 mm (11,8 colio)

Priklausomai nuo naudojamos spausdinimo medžiagos, atlikti operacijos **Automatic Adjustment** gali nepavykti. Įvykus klaidai arba spaudiniuose pastebėję juostų ar grūdėtumo net ir tada, kai atlikta operacija **Automatic Adjustment**, atlikite operaciją **Manual Adjustment**, pateiktą meniu **Print Adjustments**.

 „Jei atlikti operacijos **Automatic Adjustment** negalima” puslapyje 68

1 Įsitikinkite, kad spausdintuvas pasiruošęs, tada įdėkite spausdinimo medžiagą vadovaudamiesi esamomis naudojimo sąlygomis.

Kai naudojamas automatinio paėmimo elementas, pritvirtinkite spausdinimo medžiagą prie ritinėlio šerdies.

 „Spausdinimo medžiagos įdėjimas” puslapyje 53

 „Automatinio paėmimo elemento naudojimas” puslapyje 61

2 Paspauskite  (menu), o tada paspauskite **Media Settings — Print Adjustments — Automatic Adjustment**.

3 Paspauskite **Start**.

Pradedamas automatinis reguliavimas ir atspausdinamas reguliavimo šablonas.

Palaukite, kol reguliavimas bus užbaigtas.

Jei atlikti operacijos **Automatic Adjustment** negalima

Atskirai atlikite operacijas **Media Feed Adjustment** ir **Print Head Alignment**. Abiem atvejais išspausdintą šabloną patikrinkite vizualiai ir įvedę matmenis atlikite reguliavimą.

Prieš reguliuodami būtina susipažinkite su toliau pateikta informacija.

 „Atsargumo priemonės, kurių reikia laikytis atliekant **Print Adjustments**” puslapyje 67

Pasirinkus **Media Feed Adjustment** ir **Print Head Alignment** srityje **Manual Adjustment**, pateiktoje meniu **Print Adjustments**, kad būtų galima pradėti reguliuoti, operacija **Print Head Alignment** toliau tęsiama pasibaigus operacijai **Media Feed Adjustment**.

Pasirinkus tik vieną iš šių ir pradėjus reguliuoti, atliekamas tik pasirinktas reguliavimas.

Media Feed Adjustment

Šis meniu taip pat naudojamas tada, kai spaudiniuose atsiranda juostos (horizontalios juostos, atspalvio nevienodumas arba juostos).

Norėdami reguliuoti, galite pasirinkti **Manual (Standard)** arba **Manual (Measurement)**.

Manual (Standard)

Tai renkama dažniausiai.

 „Manual (Standard) procedūros nustatymas” puslapyje 68

Manual (Measurement)

Tai naudinga atliekant tikslūs spausdinimo reguliavimus, spausdinant ant nelygios medžiagos, pvz., drobės, arba medžiagos, kuri yra pralaidi, pvz., audinio.

 „Manual (Measurement) procedūros nustatymas” puslapyje 69

Apytikris spausdinimo medžiagos ilgis, reikalingas atspausdinti bandymo šabloną, pateiktas žemiau. Atliekant operaciją **Manual (Standard)**: maždaug 100 mm (3,94 colio)
Atliekant operaciją **Manual (Measurement)**: maždaug 770 mm (27,55 colio)

Manual (Standard) procedūros nustatymas

1 Įsitikinkite, kad spausdintuvas pasiruošęs, tada įdėkite spausdinimo medžiagą vadovaudamiesi esamomis naudojimo sąlygomis.

Kai naudojamas automatinio paėmimo elementas, pritvirtinkite spausdinimo medžiagą prie ritinėlio šerdies.

 „Spausdinimo medžiagos įdėjimas” puslapyje 53

Pagrindinės operacijos

[„Automatinio paėmimo elemento naudojimas” puslapyje 61](#)

- 2** Paspauskite  (menu), tada paspauskite **Media Settings — Print Adjustments — Manual Adjustment**.

Paspauskite srities **Media Feed Adjustment** kairėje.
Piktograma pakeičiama į ir rodomas reguliavimo tipo pasirinkimo ekranas.

- 3** Paspauskite **Manual (Standard)**.

- 4** Paspauskite **OK**, tada — **Start**.

Atspausdinamas reguliavimo šablonas.
Palaukite, kol spausdinimas bus užbaigtas.

- 5** Patikrinkite atspausdintą reguliavimo raštą.

Atspausdinamos dvi reguliavimo šablonų grupės, A ir B. Pasirinkite šabloną, kurio kiekvienoje grupėje persidengimas ir tarpeliai yra mažiausi. Žemiau nurodytais atvejais pasirinkite „0,0”.

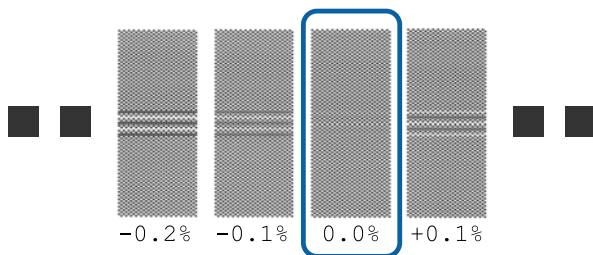

Jei yra šablonų, kurių persidengimas arba tarpeliai tokie patys, 6 žingsnyje įveskite vidurinę vertę. Žemiau nurodytais atvejais įveskite „-0,05%”.

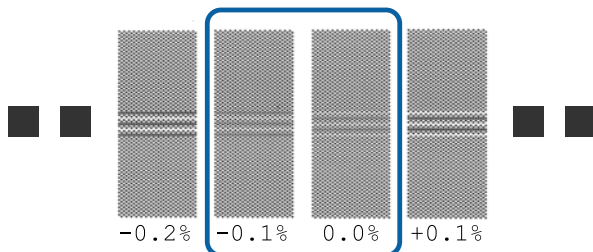

Jei visuose reguliavimo šablonuose yra persidengimų ar tarpų, pasirinkite šabloną, kuriame mažiausiai persidengimų ar tarpų.

Šiuo atveju atlikite 6 žingsnį, o atlikdami 7 žingsnį paspauskite **Yes**.

- 6** Rodomas reguliavimo šablono patvirtinimo rezultatų įvedimo šablonas.

Nustatykite vertes, atspausdintas po A ir B pasirinktais šablonais, tada paspauskite **OK**.

- 7** Pasirinkite, ar norite dar kartą atlikti tą patį reguliavimą.

Jei yra eilučių su tokio paties persidengimo raštais arba nesulygiavimu kaip ir atliekant 5 žingsnį, pasirinkite **Yes** Reguliavimą galite atlikti dar kartą, pasinaudodami reguliavimo šablonu, atitinkančiu įvestus matmenis.

Paspauskite **No** ir užbaikite operaciją **Media Feed Adjustment**. Taip pat pasirinkus **Print Head Alignment**, rodomas **Print Head Alignment** reguliavimo šablono išspausdinimo patvirtinimo ekranas.

Nepasirinkus **Print Head Alignment**, **Manual Adjustment** langas uždaromas.

Manual (Measurement) procedūros nustatymas

- 1** Įsitikinkite, kad spausdintuvas pasiruošęs, tada įdėkite spausdinimo medžiagą vadovaudamiesi esamomis naudojimo sąlygomis.

Kai naudojamas automatinio paėmimo elementas, pritvirtinkite spausdinimo medžiagą prie ritinėlio šerdies.

[„Spausdinimo medžiagos įdėjimas” puslapyje 53](#)

[„Automatinio paėmimo elemento naudojimas” puslapyje 61](#)

- 2** Paspauskite  (menu), tada paspauskite **Media Settings — Print Adjustments — Manual Adjustment**.

Paspauskite srities **Media Feed Adjustment** kairėje.
Piktograma pakeičiama į ir rodomas reguliavimo tipo pasirinkimo ekranas.

- 3** Paspauskite **Manual (Measurement)**.

- 4** Paspauskite **OK**, tada — **Start**.

Atspausdinamas reguliavimo šablonas.
Palaukite, kol spausdinimas bus užbaigtas.

Pagrindinės operacijos

Spausdinimui pasibaigus atliekamas kietinimo procesas ir spausdinio galas persiunčiamas į pjovimo padėtį.

- 5** Patikrinkite atspausdintą reguliavimo raštą. Pjaukite po reguliavimo šablonu, paskirstykite tolygiai po lygų paviršių ir išmatuokite naudodami skalę. Naudokite skalę, pagal kuria galima išmatuoti mažiausiai 0,5 mm padalomis.

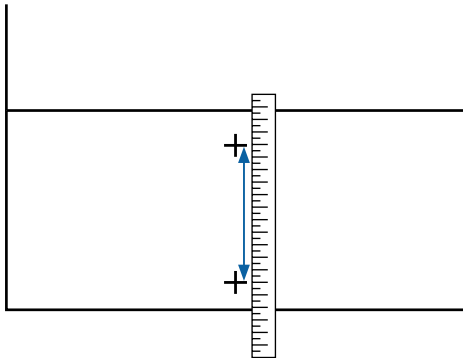

- 6** Rodomas reguliavimo šablono patvirtinimo rezultatų įvedimo šablonas.

Nustatykite 5 žingsnyje išmatuotą vertę ir paspauskite **OK**. Taip pat pasirinkus **Print Head Alignment**, rodomas **Print Head Alignment** reguliavimo šablono išspausdinimo patvirtinimo ekranas. Automatinio popieriaus priėmimo elementą naudodami esant tikroms naudojimo sąlygoms, spausdinimo popierių į automatinio popieriaus priėmimo elementą įdėkite prieš išspausdindami reguliavimo šabloną.

Nepasirinkus **Print Head Alignment, Manual Adjustment** langas uždaromas.

Print Head Alignment

Šis meniu taip pat naudojamas, kai spausdiniuose matyti grūdėtumas.

- 1** Įsitikinkite, kad spausdintuvas pasiruošęs, tada įdėkite spausdinimo medžiagą vadovaudamiesi esamomis naudojimo sąlygomis.

Kai naudojamas automatinio paėmimo elementas, pritvirtinkite spausdinimo medžiagą prie ritinėlio šerdies.

 „Spausdinimo medžiagos įdėjimas“ puslapyje 53

 „Automatinio paėmimo elemento naudojimas“ puslapyje 61

- 2** Paspauskite  (menu), tada paspauskite **Media Settings — Print Adjustments — Manual Adjustment**.

Paspauskite  srities **Print Head Alignment** kairėje.

Piktograma pakeičiama į .

- 3** Paspauskite **OK**, tada — **Start**.

Atspausdinamas reguliavimo šablonas. Palaukite, kol spausdinimas bus užbaigtas.



- 4** Patikrinkite atspausdintą reguliavimo raštą.

Išspausdinami du blokai — A ir B. Abiem atvejais pasirinkite ploniausių linijų šabloną (visos linijos persidengia). Žemiau nurodytais atvejais pasirinkite „-1“.

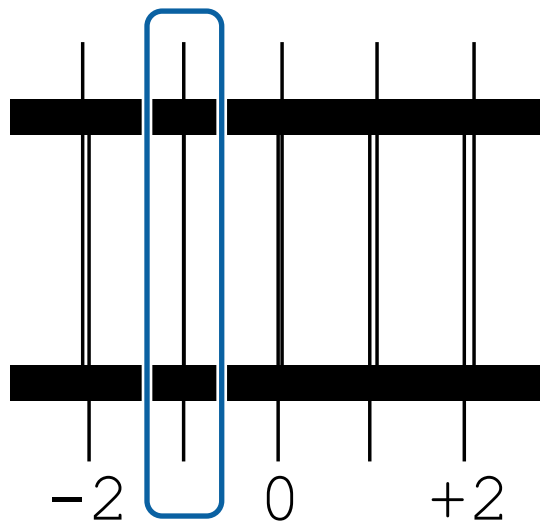
Esant šablonų su tokiu pačiu persidengimu arba tarpais, pasirinkite ploniausiai atrodantį šabloną, atlikite 6 žingsnį, tada, atlikdami 7 žingsnį, paspauskite **Yes**.



- 5** Rodomas reguliavimo šablono patvirtinimo rezultatų įvedimo šablonas.

Naudodami  / , įveskite 4 žingsnyje užfiksuotą šablono numerį ir paspauskite **OK**.

- 6** Nustatykite patikros šablono numerį ir paspauskite **OK**.

- 7** Pasirinkite, ar norite dar kartą atlikti tą patį reguliavimą.

Jei yra eilučių su tokio paties persidengimo raštais arba nesulygiavimu kaip ir atliekant 5 žingsnį, pasirinkite **Yes** Reguliavimą galite atlikti dar kartą, pasinaudodami reguliavimo šablonu, atitinkančiu įvestus matmenis.

Pagrindinės operacijos

Paspauskite **No** ir užbaikite operaciją **Print Head Alignment**.

Spausdinimo medžiagos keitimas

Šiame skyriuje paaiškinama, kaip pakeisti spausdinimo medžiagą kita, jei dar liko spausdinimo medžiagos, taip pat — kaip pakeisti spausdinimo medžiagą nauja, kai spausdinimo medžiaga baigiasi.

Toliau nurodytus parametrus nustatykite pagal savo poreikius.

 „Pasibaigusios spausdinimo medžiagos keitimas” puslapyje 71

 „Nepasibaigusios spausdinimo medžiagos keitimas” puslapyje 71

Pasibaigusios spausdinimo medžiagos keitimas

Jei spausdinant pasibaigia spausdinimo medžiaga, valdymo skydelis ekranas parodoma klaida **No media**.

- 1 Patikrinkite pranešimo turinį.
Rodomas pranešimas No media is loaded.

Pereikite prie 3 žingsnio.

Rodomas pranešimas Move to the back, and then use scissors to cut off the roll media.

Naudokite įprastas žirkles ir nukirpkite spausdinimo medžiagą iškart virš ritinėlio šerdies spausdintuvo galinėje pusėje.

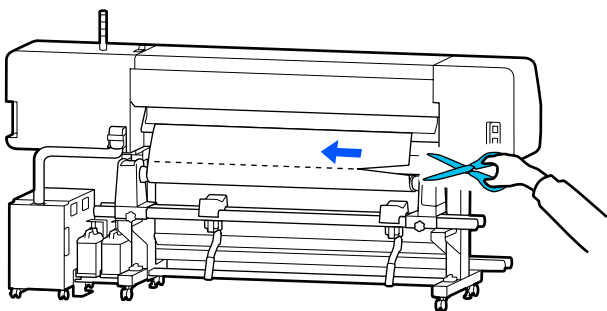

- 2 Ekranas paspauskite **OK**, kad išspausdinta dalis būtų pradėta kietinti.

Pasibaigus kietinimui rodomas pranešimas **No media is loaded**.

- 3 Jei norite tęsti spausdinimą, išimkite spausdinimo medžiagą iš automatinio paėmimo elemento ir įdėkite naują spausdinimo medžiagą.

 „Priėmimo ritinėlio išėmimas” puslapyje 73

 „Spausdinimo medžiagos įdėjimas” puslapyje 53

- 4 Kai įdėta nauja spausdinimo medžiaga ir spausdintuvas parengtas spausdinti, išspausdinamas likęs užduoties kiekis.

Nepasibaigusios spausdinimo medžiagos keitimas

Jei keičiate spausdinimo medžiagą, kuri vis dar naudojama, atlikite toliau nurodytus veiksmus.

1. Pjaukite spausdinimo medžiagą.



2. Išimkite spausdinimo medžiagą.

 „Priėmimo ritinėlio išėmimas” puslapyje 73

Likusio spausdinimo medžiagos kiekio spausdinimas

Jei du toliau nurodyti nustatymai iš anksto nustatyti kaip **On**, atlikus spausdinimo medžiagos tiekimo į pjovimo padėtį operaciją išspausdinamas likęs spausdinimo medžiagos ilgis ir spausdintuvo informacija, tada spausdinimo medžiagos galas tiekiamas į pjovimo padėtį. Neišspausdintą spausdinimo medžiagos ilgį galite išspausdinti naudodami spausdinimo medžiagą, kurią pašalinsite, o kitą kartą įdėję tą pačią spausdinimo medžiagą, išspausdintą ilgį galėsite įvesti nustatymo „Remaining Amount Management” srityje, kad būtų galima tiksliai valdyti likusios spausdinimo medžiagos kiekį.

Remaining Amount Management — On

Pagrindinės operacijos

❑ Paper Remaining Information — On

Pasiekama toliau nurodyta spausdintuvo informacija. Kai nustatymas **Remaining Amount Management** nustatytas kaip **Off**, išspausdinama tik toliau nurodyta informacija.

- ❑ Modelio pavadinimas: spausdintuvo modelis
- ❑ Serijos numeris: spausdintuvo serijos numeris
- ❑ Data ir laikas: spausdinimo data ir laikas
- ❑ Saugyklos numeris: spausdinant pasirinktas registruotos spausdinimo medžiagos numeris
- ❑ Spausdinimo medžiagos tipas: spausdinant pasirinktas registruotos spausdinimo medžiagos Media Type
- ❑ Spausdinimo medžiagos plotis: automatiškai aptikto spausdinimo medžiagos pločio vertė

Spausdinimo medžiagos pjovimas

- 1** Įsitikinkite, ar spausdintuvas paruoštas spausdinti.
- 2** Patikrinkite, ar spaudinio galas yra nustatytas į pjovimo padėtį (pjaustytuvo griovelis).
Priklausomai nuo tuo metu pasirinktos registruotos spausdinimo medžiagos nustatymų, spaudinio galą galima tvarkyti taip, kaip nurodyta toliau.
Kai spaudinio galas nuvestas į pjovimo padėtį
Pereikite prie 3 žingsnio.
Kai spaudinio galas nenuvestas į pjovimo padėtį
Valdymo skydelio ekrane paspauskite  (spausdinimo medžiagos tiekimas į pjovimo padėtį) ir nuveskite spaudinio galą į pjovimo padėtį.

3

Kai naudojate automatinio paėmimo elementą, pakelkite įtempimo strypas.

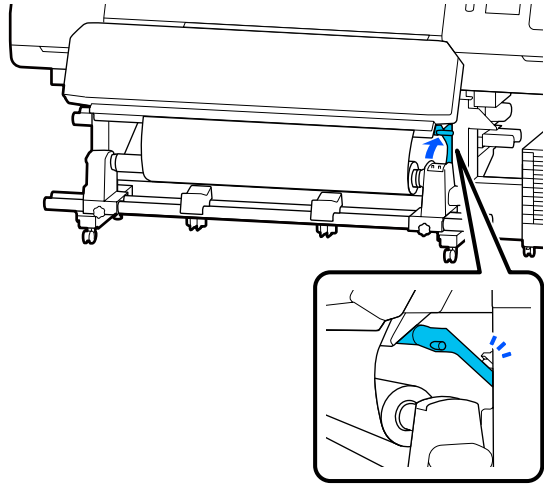

4

Pakelkite pjaustytuvą ir perkelkite jį taip, kad pjaustytuvo ašmenys tinkamai įeitų į pjaustytuvo griovelį.

Perspėjimas:

- ❑ *Kietinimo šildytuvas gali būti įkaitęs, laikykitės visų būtinų atsargumo priemonių. Nesilaikant reikalingų atsargumo priemonių, galima nusideginti.*
- ❑ *Į kietinimo šildytuvą neikiškite rankų. Nesilaikant reikalingų atsargumo priemonių, galima nusideginti.*
- ❑ *Pjaudami spausdinimo medžiagą būkite atsargūs, kad pjaustytuvu ar kitais ašmenimis nenusipjautumėte pirštų ar rankų.*

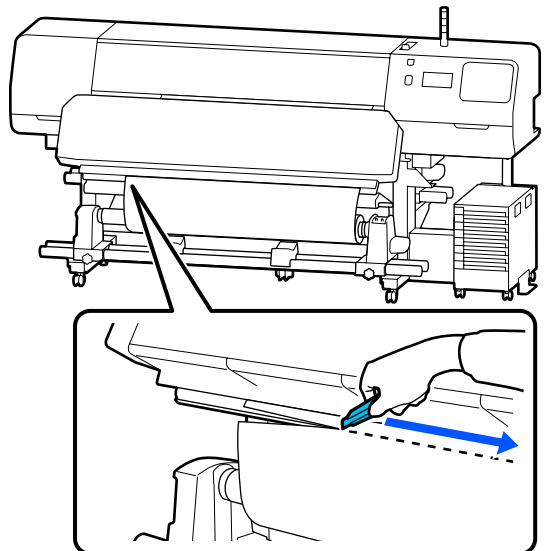

Pagrindinės operacijos

Priėmimo ritinėlio išėmimas

⚠ Perspėjimas:

- ❑ Jeigu spausdinimo medžiaga yra sunkesnė negu 20 kg (44 svar.), ją nešti turėtų keli asmenys. Bent du žmonės privalo įdėti arba išimti spausdinimo medžiagą.
- ❑ Dėdami spausdinimo medžiagą ar ritinio šerdį, taip pat priėmimo ritinėlį, vadovaukitės vadove pateikiamais nurodymais. Numetus spausdinimo medžiagą, ritinio šerdį ar paėmimo ritinius, galima susižeisti.

1 Auto jungiklis nustatykite į Off. Paimkite atpjautą spausdinimo medžiagą naudodami Manual jungiklis, atsižvelgdami į tai, kaip suvyniota spausdinimo medžiaga.

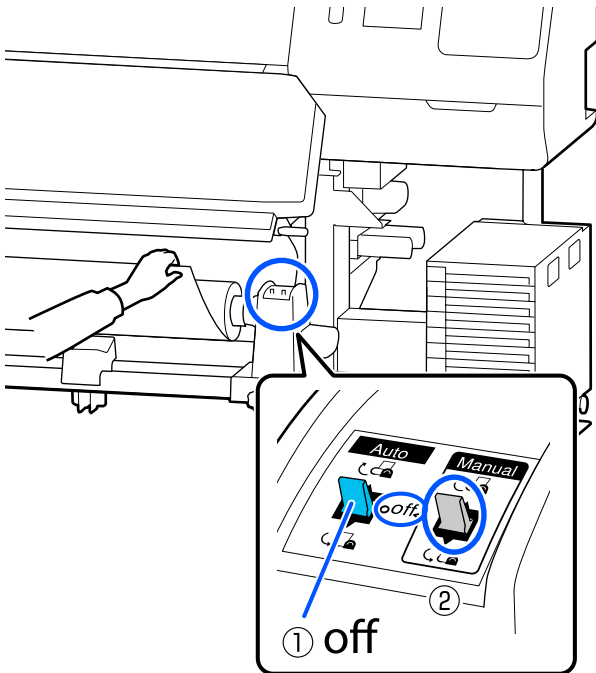

2 Kad spausdinimo medžiaga nenuslųstų nuo ritinėlio, ritinėlį prilaikykite už jo kairiojo krašto.

3 Atlaisvinkite kairįjį spausdinimo medžiagos laikiklis fiksavimo sraigatą ir nuo ritinėlio nuimkite spausdinimo medžiagos laikiklis.

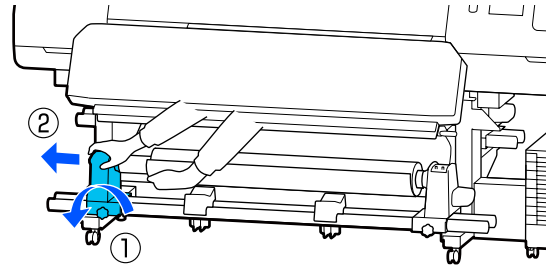

4 Ritinėlį nuleiskite ant spausdinimo medžiagos atrama.

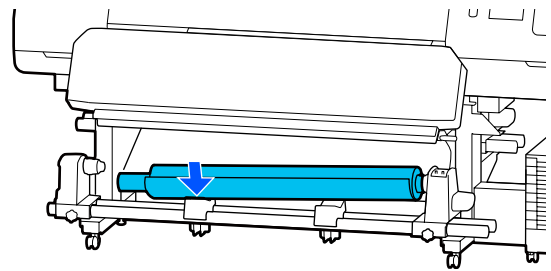

5 Kad spausdinimo medžiaga nenuslųstų nuo ritinėlio, ritinėlį prilaikykite už jo dešiniojo krašto.

6 Atlaisvinkite dešinįjį spausdinimo medžiagos laikiklis fiksavimo sraigatą ir nuo ritinėlio nuimkite spausdinimo medžiagos laikiklis.

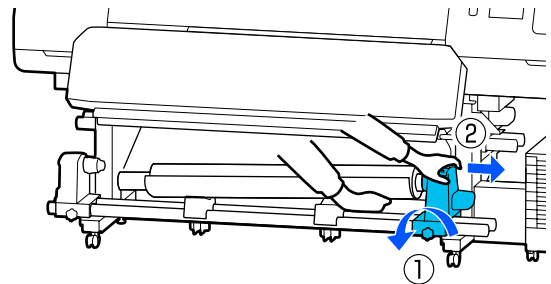

7 Ritinėlį nuleiskite ant spausdinimo medžiagos atrama.

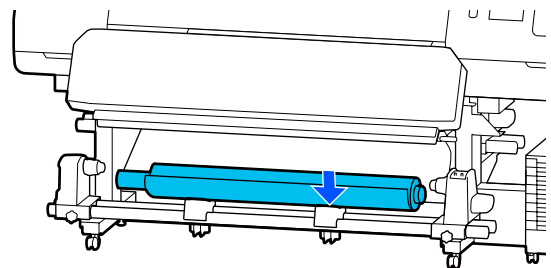

Pagrindinės operacijos

8

Norėdami išimti spausdinimo medžiagą iš galinio popieriaus padavimo elemento, atvirkštine tvarka atlikite medžiagos dėjimo veiksmus.



Svarbi informacija.

Išėmę spausdinimo medžiagą, spausdinimo medžiagos įstatymo svirtis perkeltkite į priekį.

Prieš spausdinant

Norėdami palaikykite spausdinimo kokybę, prieš kasdien pradėdami darbą, atlikite toliau nurodytą patikrą.

Patikrinkite likusį rašalo kiekį: (skirta SC-R5000 Series)

Jei rašalas baigiasi spausdinant, spausdinimą galima tęsti pakeitus susijusią rašalo tiekimo talpyklą. Vis dėlto pakeitus spausdinimo metu, spalvos gali skirtis, priklausomai nuo rašalo džiūvimo. Jei žinote, kad spausdinimo užduotis bus didelė, rekomenduojame naudoti naujas rašalo tiekimo talpyklas, kuriomis prieš spausdinimą reikia pakeisti kasetes su nedaug rašalo. Ateityje vis dar galėsite naudoti išimtą rašalo tiekimo talpyklą, kol ji ištuštės.

Rašalo lygis nurodomas piktograma.

[„Informacija apie ekrano rodinį“ puslapyje 18](#)

Rašalo tiekimo talpyklos keitimas

[„Keitimo procedūra“ puslapyje 95](#)

Patikrinkite likusį rašalo kiekį: (skirta SC-R5000L Series)

Pasibaigus rašalui, rašalo tiekimas automatiškai perjungiamas į kitą tos pačios spalvos rašalo tiekimo talpyklą. Kadangi spausdinimas tęsiamas įprastai, paleiskite rašalo tiekimo talpyklą, kurioje baigėsi rašalas, kol dar liko pakankamai rašalo šiuo metu naudojamose rašalo tiekimo talpyklose. Pasibaigus rašalui abiejose tos pačios spalvos rašalo tiekimo talpyklose, spausdinti nebegalėsite.

Pagrindiniame ekrane paspauskite rašalo būsenos piktogramos sritį ir patikrinkite, kiek rašalo liko naudojamose ir nenaudojamose rašalo tiekimo talpyklose.

Rašalo tiekimo talpyklos keitimas

[„Keitimo procedūra“ puslapyje 95](#)

Purkštukų patikros šablono patikra

Purkštukų būseną galite patikrinti išspausdindami purkštukų patikros šablono.

Jei manote, kad išspausdintame purkštukų patikros šablone yra juostų ar netolygumų, atlikite Print Head Cleaning.

Patikros šablono spausdinimas

[„Kaip išspausdinti purkštukų patikros šablono“ puslapyje 103](#)

Print Head Cleaning

[„Print Head Cleaning“ puslapyje 104](#)

Nustatymų keitimas spausdinimo metu

Spausdinimo metu galite keisti toliau nurodytus nustatymus.

- Koreguoti spausdinimo medžiagos padavimo apimtį
- Nustatyti kietinimo šildytuvus, spausdinimo plokštelės šildytuvo arba pašildytuvo temperatūrą
- Drying Time
Šį nustatymą keisti galite tik tada, kai **Drying Action** nustatyta kaip **Follow Drying Time Setting**.
- Platen Gap vertę

Toliau pateiktame pavyzdyje paaiškinama, kaip keisti kiekvieno šildytuvo temperatūros nustatymą, taip pat kaip koreguoti spausdinimo medžiagos padavimo apimtį, jei spaudiniuose matyti juostos.

Pagrindinės operacijos



Kiekvieno šildytuvo temperatūros keitimas

- 1 Paleidimo reguliavimo ekrano srityje **Settings** paspauskite .

Parodoma sritis, kurioje galima pakeisti kiekvieno šildytuvo temperatūrą.

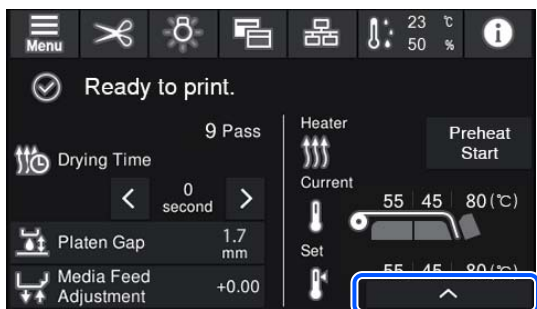
Ši nustatymą taip pat galite keisti paspausdami šildytuvo temperatūros sritį pagrindiniame ekrane.



- 2 Pasirinkite reikšmę.
Paspauskite  / , rodomą po šildytuvo, kurio temperatūrą norite pakeisti, vaizdu.

- 3 Kai paspaudžiate , užveriama nustatytos temperatūros keitimo sritis ir atnaujinami dabar pasirinktos registruotos spausdinimo medžiagos nustatymai.

Kietinimo šildytuvus temperatūros vertė išlaikoma kiekvienam registruoto spausdinimo medžiagos numerio parametru Pass Mode. Šiuo metu pasirinkto parametro Pass Mode vertė atnaujinama pagal čia pakeistą vertę.

Pastaba:

Laikas, reikalingas šildytuvams pasiekti nustatytą temperatūrą, kinta, tai priklauso nuo aplinkos temperatūros.





Linijų taisymas

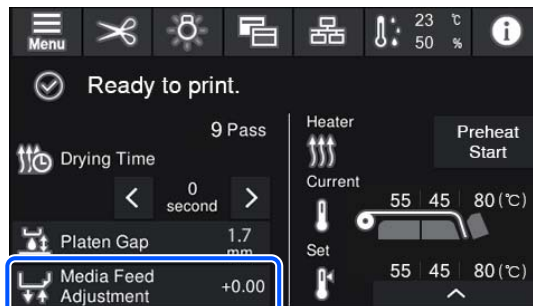

Norėdami ištaisyti linijas spausdinimo metu, tinkamai pakoreguokite spausdinimo medžiagos padavimo apimtį.



- 1 Spausdinimo metu paspauskite šioje paleidimo reguliavimo ekrano srityje.







Jei paleidimo reguliavimo ekranas nerodomas, pagrindiniame ekrane paspauskite  (ekranų perjungimas).

- 2 Jei norite pakeisti vertę, ekrane paspauskite  /  arba paspauskite valdymo skydelio mygtukus  / .

Jei padavimo apimtis per maža, atsiras juodų juostų (tamsių dryžių); padidinkite padavimo apimtį, paspausdami  (arba mygtuką .

Atvirkščiai — jei padavimo apimtis per didelė, atsiras baltų juostų (išblukusių dryžių); sumažinkite padavimo apimtį, paspausdami  (arba mygtuką .

- 3 Patikrinkite spausdinį. Jei nesate patenkinti rezultatais, valdymo skydelio mygtukais  /  arba  /  pakeiskite vertę.

Dabar pasirinkto registruoto spausdinimo medžiagos numerio nustatymas atnaujinamas.

- 4 Paspauskite , kad grįžtumėte į pagrindinį ekraną.

Pastaba:

Jei atliekate bet kurį iš toliau nurodytų veiksmų, nustatymų keitimo rezultatai neišlieka.

- Iš naujo paleidžiate **Media Feed Adjustment**.
- Atliekate **Clear All Data and Settings**.

Baigus numatytą spausdinimą, rekomenduojame nustatymų meniu atlikti operaciją **Print Adjustments**.

 „Spausdinimo medžiagos nustatymų optimizavimas (Automatic Adjustment)” puslapyje 67

Pagrindinės operacijos

Spausdinimo plotas

Spausdintuvas skirtingai atpažįsta spausdinimo medžiagos kairįjį ir dešinįjį kraštą pagal nustatymus **Width Detection, kaip parodyta toliau.**

Width Detection On : Spausdintuvas automatiškai aptinka kairį ir dešinį įstatytos spausdinimo medžiagos kraštus.

Pritvirtinus spausdinimo medžiagos kraštinės plokštelės, 5 mm (0,2 col.) atstumu nuo kairiojo ir dešiniojo spausdinimo medžiagos kraštų atpažįstami kaip spausdinimo medžiagos kraštai.

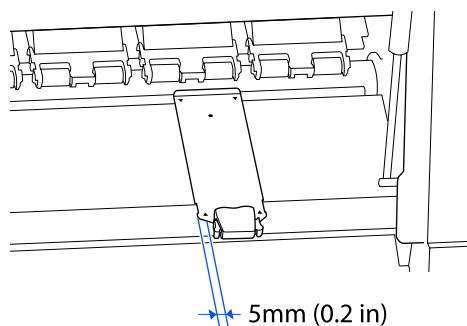

Spausdinimo medžiagos kraštai neaptinkami tinkamai, jeigu spausdinimo medžiagos kraštinės plokštelės nėra tinkamai pritvirtintos.

 „Spausdinimo medžiagos įdėjimas“ puslapyje 53

Width Detection Off : Juodo stačiakampio ant toliau parodytos etiketės vidurys naudojamas kaip standartinė spausdinimo medžiagos dešiniojo krašto padėtis. Kairiojo spausdinimo medžiagos krašto vertė (300–1625,6 mm [11,81–64,00 coliai]) yra vertė, nustatyta nustatymų meniu dalyje **Width Detection** — **Off**, neatsižvelgiant į įdėtos spausdinimo medžiagos plotį.

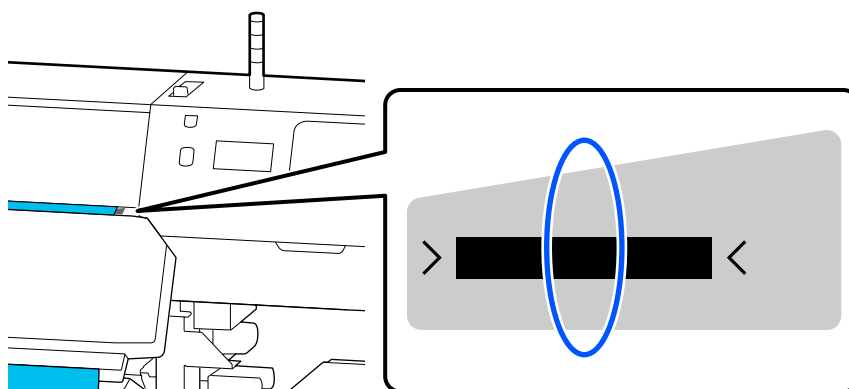

Pagrindinės operacijos

Pilka sritimi iliustracijoje parodytas spausdinamas plotas. Rodyklė nurodo padavimo kryptį.

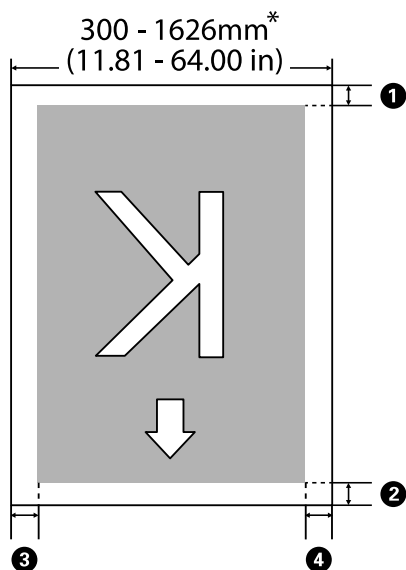

* Kai nustatymas Width Detection nustatytas kaip **Off**, naudojama tuo metu nustatyta vertė (nuo 300 iki 1625,6 mm [nuo 11,81 iki 64,00 colių]).

1 iki 4 nurodo visų keturių pusių paraštes. Norėdami gauti daugiau informacijos, žr. toliau.

Paraščių pa-dėtis	Paaiškinimas	Galimos nustatymo ri-bos
1 Galas* ¹	Kaip paraštė pridedama pusė vertės, nustatytos parametru Margin Between Pages . Tai galima nustatyti ir naudojant RIP.	Nuo 0 iki 499,5 mm (nuo 0 iki 19,67 colio)
2 Priekinis kraštas* ¹		
3 Dešinysis kraštas* ^{2, 3}	Visos Print Start Position ir Side (Right) vertės, nustatytos spausdintuvo meniu Printer Settings. Numatytasis Print Start Position nustatymas yra 0 mm, o Side (Right) yra 5 mm.	Nuo 3 iki 1000 mm (nuo 0,12 iki 39,37 colio)
4 Kairysis kraštas* ^{2, 3}	Spausdintuvo meniu Printer Settings nustatyta Side (Left) vertė. Numatytoji vertė yra 5 mm.	Nuo 3 iki 25 mm (nuo 0,12 iki 0,98 colio)

*1 Priklausomai nuo RIP naudojimo, nustatytos paraštės ir gauti spausdinimo rezultatai gali skirtis. Dėl papildomos informacijos kreipkitės į RIP gamintoją.

*2 Tai gali būti prieinama RIP, priklausomai nuo naudojamos RIP programinės įrangos. Dėl papildomos informacijos kreipkitės į RIP gamintoją.

*3 Nustatydami paraštes, laikykitės toliau pateikiamų nurodymų.

- Naudodami spausdinimo medžiagos kraštinės plokštelės, palikite 5 mm (0,2 colio) ar didesnes paraštes. Nustačius siauresnes paraštes, spausdintuvas gali spausdinti ant spausdinimo medžiagos kraštinės plokštelės.
- Jei spausdinimo duomenų pločio ir nustatytų kairiosios ir dešinėsios paraščių suma viršija spausdinimo plotą, dalis duomenų nebus atspausdinta.

Pagrindinės operacijos

Pastaba:

Jei šių punktų nebus laikomasi, kai parametras *Width Detection* nustatytas kaip **Off**, spausdinimas gali vykti už spausdinimo medžiagos kairiojo ir dešiniojo krašto. Už spausdinimo medžiagos kraštų naudojamas rašalas išstės spausdintuvo vidų.

- Pasirūpinkite, kad spausdinimo duomenų plotis neviršytų įdėtos spausdinimo medžiagos pločio.
- Kai spausdinimo medžiaga įdedama į kairę nuo dešinėsios pusės nuorodinės padėties, lygiuokite nustatymą **Print Start Position** su spausdinimo medžiagos nustatyta padėtimi.
 „Menu General Settings” puslapyje 114

Priežiūra

Kada atlikti įvairias techninės priežiūros operacijas

Komponentai, kuriuos reikia reguliariai valyti ir valymą atlikti laiku

Jei tęsate spausdintuvo naudojimą nevalydami, gali užsikimšti purkštukai arba lašėti rašalas.

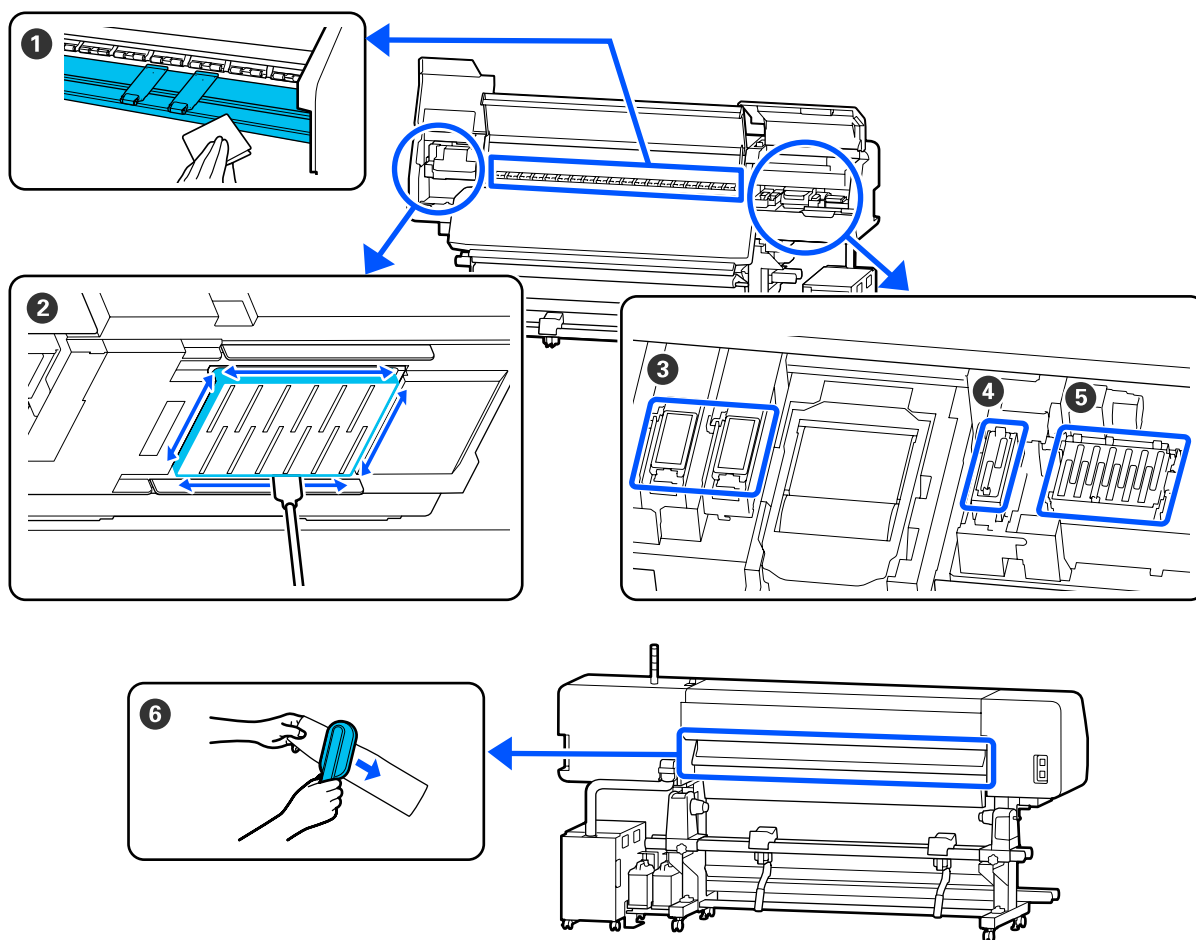

Kada atlikti	Valomas komponentas
Pradedant darbą kiekvieną dieną	1 Spausdinimo plokštelės šildytuvai / spausdinimo medžiagos kraštinės plokštelės „Valymas kasdien“ puslapyje 83

Priežiūra

Kada atlikti	Valomas komponentas
Valdymo skydelis ekranas pasirodžius pranešimui apie reikalingą valymą (Pranešimai rodomi reguliariai)	<p>② Aplink spausdinimo galvutė</p> <p>☞ „Valymas aplink Spausdinimo galvutė“ puslapyje 85</p> <p>③ Nutekėjimo dėklas</p> <p>☞ „Valymas aplink Nutekėjimo Dėklas“ puslapyje 91</p> <p>④ Vakuuminis Dangtelis</p> <p>☞ „Vakuuminis Dangtelis valymas“ puslapyje 89</p> <p>⑤ Nuo Džiūvimo Apsaugantys Dangteliai</p> <p>☞ „Nuo džiūvimo apsaugantys dangteliai valymas“ puslapyje 87</p> <p>Galite susipažinti su procedūros atlikimo būdu peržiūrėdami vaizdo įrašą svetainėje YouTube.</p> <p>Epson Video Manuals</p>
Valdymo skydelis ekranas pasirodžius pranešimui apie reikalingą valymą (Pranešimai rodomi reguliariai)	<p>⑥ Spausdinimo medžiagos valytuvus</p> <p>☞ „Spausdinimo medžiagos valytuvus valymas“ puslapyje 92</p>

Svarbi informacija.

Spausdintuve yra tikslių instrumentų. Jei prie spausdinimo galvutė purkštukų prilips pūkų ar dulkių, spausdinimo kokybė pablogės.

Valykite dažniau negu rekomenduojama reguliariai valyti, priklausomai nuo aplinkos ir naudojamų spausdinimo medžiagų.

Ekspluatacinių medžiagų vietos ir pakeitimo nauja laikas

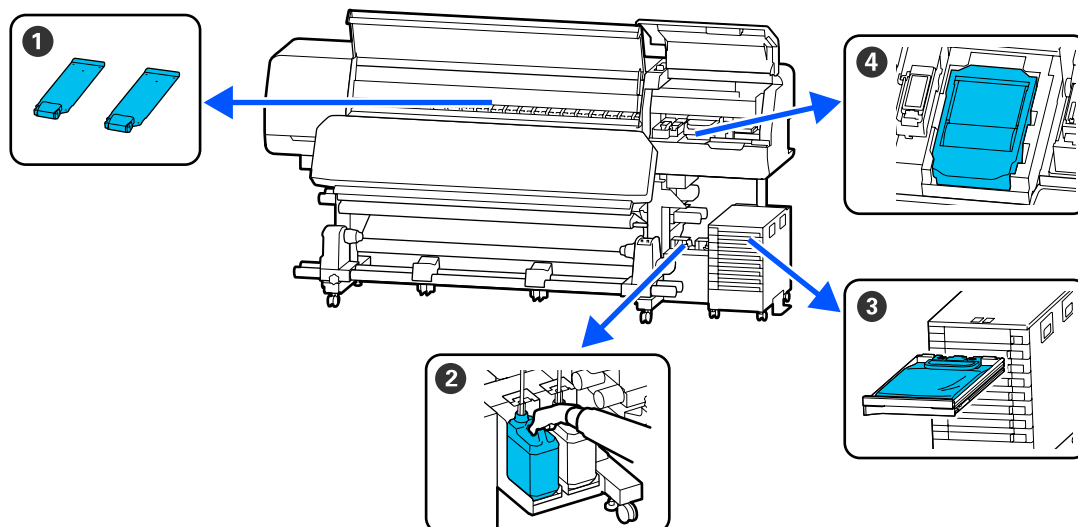



Kada atlikti	Keičiamas komponentas
Kai plokštelės yra deformuotos arba sugadintos	<p>① Spausdinimo medžiagos kraštinės plokštelės</p> <p>☞ „Spausdinimo medžiagos kraštinės plokštelės keitimas“ puslapyje 101</p>

Priežiūra

Kada atlikti	Keičiamas komponentas
Kai valdymo skydelis ekranas rodomas pranešimas apie keitimą	<p>② Waste ink bottle (Panaudoto rašalo indas)  „Panaudoto rašalo išmetimas“ puslapyje 97</p> <p>④ Nubraukiklio Blokas  „Nubraukiklio Blokas keitimas“ puslapyje 99</p>
Kai valdymo skydelis ekranas pasirodo klaida, nurodanti, kad baigėsi rašalas	<p>③ Rašalo tiekimo talpykla  „Rašalo tiekimo talpyklos papurtymas ir keitimas“ puslapyje 94</p>

Kita priežiūra

Kada atlikti	Operacija
Kai LED lemputė ant rašalo sistema mirksi mėlynai (kartą per savaitę)	<p>Rašalo tiekimo talpykla purtymas  „Purtymas“ puslapyje 94</p>
<input type="checkbox"/> Kai tikrinama, ar užsikimšęs antgalis <input type="checkbox"/> Kai tikrinama, kuri spalva yra užsikimšusi <input type="checkbox"/> Atsirado horizontalių dryžių arba atspalvio netolygumas (juostos)	<p>Spaus. galvutės purkšt. tikrini.  „Print Head Nozzle Check“ puslapyje 103</p>
Atlikus patikrinimą, ar nėra užsikimšusių purkštukų, ir nustačius kamštį	<p>Print Head Cleaning  „Print Head Cleaning“ puslapyje 104</p>
Pasirodžius pranešimui, kuriame nurodoma išvalyti nuo džiūvimo apsaugantys dangteliai	<p>Nuo džiūvimo apsaugantys dangteliai valymas  „Nuo džiūvimo apsaugantys dangteliai valymas“ puslapyje 87</p>
Jei spausdintuvas bus nenaudojamas (ir išjungtas) ilgą laiką	<p>Keeping Preparation  „Ilgalaikis sandėliavimas (priežiūra prieš sandėliavimą)“ puslapyje 105</p>
Kai purvas nuo ritinėlių prilimpa prie spaudinių	<p>Prispaudimo ritinėliai valymas  „Prispaudimo ritinėlių valymas“ puslapyje 107</p>
Kai spausdintuvo vidus sunkiai matomas	<p>Spausdintuvo gaubtas vidinio paviršiaus valymas  „Spausdintuvo gaubtas vidinio paviršiaus valymas“ puslapyje 106</p>

Priežiūra

Ko jums reikia

Prieš pradėdami valyti ir keisti, paruoškite šiuos elementus.

Kai išnaudojote pateiktas medžiagas, įsigykite naujas eksploatacines medžiagas.

Keisdami pasiruoškite originalias rašalo tiekimo talpyklos arba dalis, kurioms atliekama techninė priežiūra.

 „Papildoma įranga ir eksploatacinės medžiagos“ puslapyje 138

Jeigu naudojamos pirštinės yra nusidėvėjusios, pasirūpinkite lengvai įsigijamomis pirštinėmis iš nitrilo.

Apsauginiai akiniai (įsigijami atskirai)

Apsaugo akis nuo rašalo ir valymo skysčio.

Veido kaukė (įsigijami atskirai)

Apsaugo nosį ir burną nuo rašalo ir valymo skysčio.

Cleaning kit (Valymo rinkinys) (pateikiamas kartu su spausdintuvu)

Bendrojo valymo reikmėms.

Toliau pateikiami elementai yra rinkinyje.

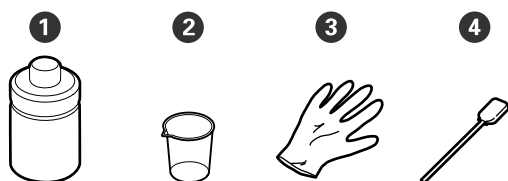

- ➊ Valymo skystis (1 vnt.)
- ➋ Puodelis (1 vnt.)
- ➌ Pirštinės (16 vnt.)
- ➍ Valymo lazdelės (50 vnt.)

 „Valymo skysčio naudojimas“ puslapyje 85

Galima naudoti metalinį arba plastikinį dėklą (galimą įsigyti rinkoje)

Naudojamas padėti valymo reikmenims, išimtomis medžiagoms arba valymo skysčio įpylimui į talpą, pateikiamą su spausdintuvu.

Spausdinimo medžiagos valytuvas šepetėlis (pateikiamas kartu su spausdintuvu)

Naudokite valydami spausdinimo medžiagos valytuvus.

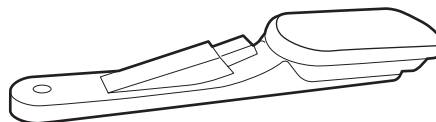

Minkšta šluostė (esanti prekyboje)

Naudokite valydami spausdintuvo vidų. Rekomenduojame naudoti elementą, kuris nepalieka plaušelių ir nesukuria statinio elektros krūvio.

Atsargumo priemonės, susijusios su technine priežiūra

Valydami ir keisdami dalis, atkreipkite dėmesį į toliau pateiktus punktus.



Perspėjimas:

- ❑ *Rašalo tiekimo talpyklos, rašalo tiekimo talpyklos valymo priemonės, valymo skystį ir panaudotą rašalą laikykite vaikams nepasiekiamoje vietoje.*
 - ❑ *Atliekant techninę priežiūrą, dėvėkite apsauginius drabužius, įskaitant apsauginius akinius, pirštines ir apsauginę veido kaukę. Jei rašalo, panaudoto rašalo arba valymo skysčio patektų ant odos, į akis ar burną, nedelsdami imkitės toliau nurodytų veiksmų.*
 - ❑ *Skysčiui patekus ant odos, nedelsdami jį nuplaukite dideliu kiekiu muiluoto vandens. Jei oda būtų sudirginta arba pakistų jos spalva, kreipkitės į gydytoją.*
 - ❑ *Skysčiui patekus į akis, nedelsdami jas praskalaukite vandeniu. Nepaisant šios atsargumo priemonės, akys gali pasrūti krauju arba kilti nedidelis uždegimas. Jei problema išlieka, kreipkitės į gydytoją.*
 - ❑ *Jei gu skystis pateko į burną, nedelsiant kreipkitės į gydytoją.*
 - ❑ *Jei gu nurijo skystį, nesukelkite priverstinio pykinimo, bet nedelsiant kreipkitės pagalbos į gydytoją. Jei gu sukeliamas priverstinis pykinimas, skystis gali likti į trachėją. Tai yra pavojinga.*
 - ❑ *Pakeitę waste ink bottle (panaudoto rašalo indas) arba naudoję valymo skystį, gerai nusiplaukite rankas ir praskalaukite gerklę.*
- ❑ Prieš tęsdami iš spausdintuvo išimkite spausdinimo medžiagą.
 - ❑ Niekada nelieskite diržų, montažo plokščių arba bet kurių dalių, kurių nereikia valyti. Nepaisant šios atsargumo priemonės, gali kilti triktis arba suprastėti spausdinimo kokybė.

- ❑ Naudokite tik gautas valymo juosteles ar priežiūros rinkinyje esančias juosteles. Naudojant kito tipo lazdeles, paliekančias pūkų, bus sugadinta spausdinimo galvutė.
- ❑ Visada naudokite nenaudotas valymo juosteles. Naudojant panaudotas juosteles, gali atsirasti dėmių, kurias bus sunku pašalinti.
- ❑ Nelieskite valymo lazdelių galų. Nuo rankų patekę riebalai gali sugadinti spausdinimo galvutė.
- ❑ Valydami aplink spausdinimo galvutę ar vakuuminis dangtelis, naudokite tik nurodytą valymo skystį. Naudojant kitą, o ne nurodytą skystį, spausdintuvas gali veikti netinkamai arba gali suprastėti spausdinimo kokybė.
- ❑ Prieš pradėdami darbą, palieskite metalinį objektą, kad pašalintumėte bet kokį statinį elektros krūvį.

Reguliarus valymo atlikimas

Valymas kasdien

Prie spausdinimo plokštelės šildytuvas arba spausdinimo medžiagos kraštinės plokštelės prilipę pūkai, dulksės ar rašalas gali užkimšti purkštukus ar sukelti rašalo lašėjimą.

Norint išlaikyti optimalią spausdinimo kokybę, rekomenduojame kasdien valyti prieš pradėdami darbą.

Priežiūra

**Perspėjimas:**

- ❑ Kietinimo šildytuvus, šildytuvai ir spausdinimo medžiagos kraštinės plokštelės gali būti karšti; paisykite visų reikalingų atsargumo priemonių. Nesilaikant reikalingų atsargumo priemonių, galima nusideginti.
- ❑ Į kietinimo šildytuvus neikiškite rankų. Nesilaikant reikalingų atsargumo priemonių, galima nusideginti.
- ❑ Elkitės atsargiai, kad atidarydami arba uždarydami spausdintuvo gaubtas, neprišpaustumėte rankų arba pirštų. Nepaisant šios atsargumo priemonės, galima susižeisti.

**Svarbi informacija.**

Valydami spausdinimo plokštelės šildytuvus, nenaudokite valymo skysčio. Nepaisant šios atsargumo priemonės, galima sugadinti spausdintuvo dalis.

1

Įsitikinkite, ar spausdintuvas yra išjungtas ir išsijungė ekranas, tuomet ištraukite maitinimo kabelio kištuką iš lizdo.

Atjunkite abu maitinimo laidus.

2

Trumpam palikite spausdintuvą.

3

Atidarykite spausdintuvo gaubtas.

4

Pamirkykite vandenyje švelnią šluostę, gerai ją išgręžkite ir tuomet nuvalykite rašalą, pūkus ar dulkes, prilipusius prie spausdinimo plokštelės šildytuvus ir plokštelės dešinės pusės.

Atsargiai pašalinkite pūkus ir dulkes, įstrigusius spausdinimo plokštelės griovelyje.

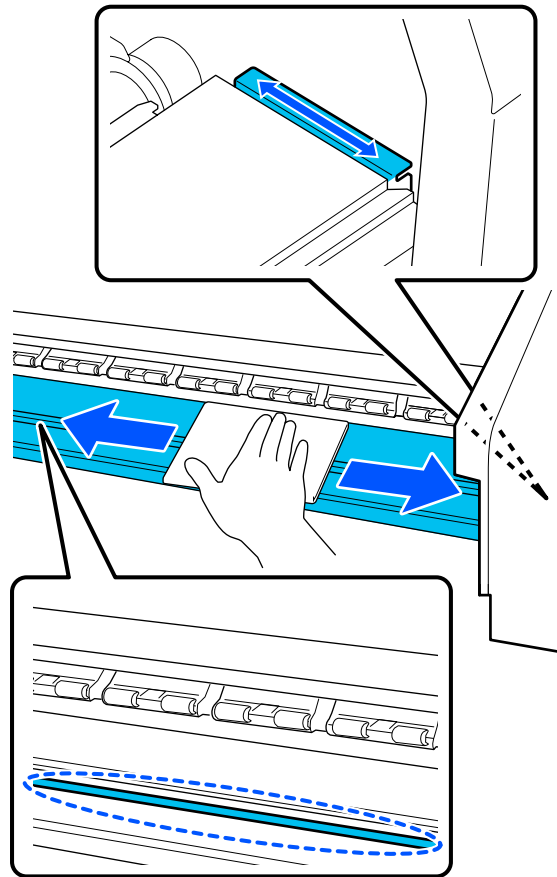

5

Vandenyje pamirkykite švelnią šluostę, gerai ją išgręžkite ir tuomet nuvalykite pūkus ar dulkes, prilipusius prie spausdinimo medžiagos kraštinės plokštelės.

**Svarbi informacija.**

Kai naudojama spausdinimo medžiaga su klizais, klizus nuvalykite naudodami skiestą neutralią valymo priemonę. Jeigu spausdinate, kai klizai yra prilipę prie galo, tokiu būdu klizai gali patekti ant spausdinimo galvutės.

Kai naudojate spausdinimo medžiagą su klizais ir kai rašalas prilimpa

Iš spausdintuvo išimkite spausdinimo medžiagos kraštinės plokštelės ir išvalykite plokštelių priekinę ir galinę puses.

Priežiūra

Pašalinus dėmes, įstatykite plokšteles į jų pradines padėtis.

Spausdinimo medžiagos kraštinės plokštelės nuėmimas ir tvirtinimas ➤ „Spausdinimo medžiagos kraštinės plokštelės keitimas“ puslapyje 101

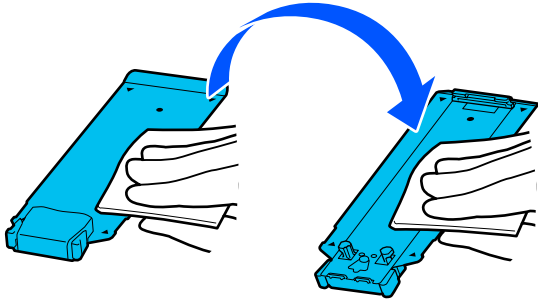

Valymo skysčio naudojimas

Valymo skystį naudokite tik dalimis, nurodytoms vadove, valyti.

Prieš pradėdami procedūrą, susipažinkite su toliau pateikta informacija.

➤ „Atsargumo priemonės, susijusios su technine priežiūra“ puslapyje 83

- 1 Padėkite puodelį, pateikiamą kartu su valymo rinkiniu, ant metalinio padėklo, tada į puodelį įpilkite apie 10 ml (0,33 unc.) valymo skysčio.

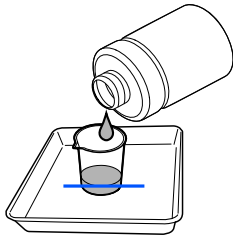

- 2 Valymo lazdelę sudrėkinkite valymo skysčiu. Tai darydami stenkitės, kad valymo skystis nenulašėtų nuo valymo lazdelės.

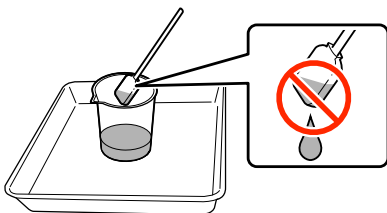

! Svarbi informacija.

- ❑ Kitą kartą valyti nenaudokite jau naudoto valymo skysčio. Naudodami purviną valymo skystį dar labiau ištepsite elementus.
- ❑ Panaudotas valymo skystis yra pramoninės atliekos. Jas utilizuokite tokiu pačiu būdu, kaip ir panaudotą rašalą.
➤ „Panaudotų eksploatacinių medžiagų išmetimas“ puslapyje 102
- ❑ Pasinaudoję valymo skysčiu tvirtai uždarykite valymo skysčio dangtelį ir laikykite jį kambario temperatūros, atokiau nuo tiesioginių saulės spindulių, aukštos temperatūros ir drėgmės.

Valymas aplink Spausdinimo galvutę

Valymo skydelio ekrane pasirodžius pranešimui, kad reikia išvalyti sritį aplink spausdinimo galvutę, atlikite toliau nurodytus veiksmus ir išvalykite šią sritį.

Prieš pradėdami procedūrą, susipažinkite su toliau pateikta informacija.

➤ „Atsargumo priemonės, susijusios su technine priežiūra“ puslapyje 83

! Svarbi informacija.

Valymo skydelio ekrane pasirodžius pranešimui, kad reikia išvalyti sritį aplink spausdinimo galvutę, nedelsiant išvalykite šią sritį. Naudojantis spausdintuvu toliau suprastės spausdinimo kokybė.

- 1 Paspauskite **Start** valdymo skydelio ekrane pasirodžius pranešimui išvalyti sritį aplink spausdinimo galvutę.

Spausdinimo galvutė perkeliama į priežiūros padėtį kairėje pusėje.

Priežiūra

- 2** Įsitinkite, kad ekranas rodomas pranešimas, kuriame prašoma atidaryti techninės priežiūros dangtelis, tada atidarykite techninės priežiūros dangtelis kairėje pusėje.

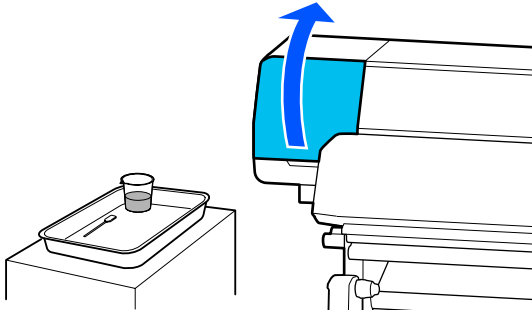

- 3** Patikrinkite, ar sritis aplink spausdinimo galvutę nešvari.

Jei sritis išpurvinta taip, kaip parodyta nuotraukoje, ją reikia išvalyti. Pereikite prie 4 žingsnio.

Jei ši sritis švari, pereikite prie 8 žingsnio.

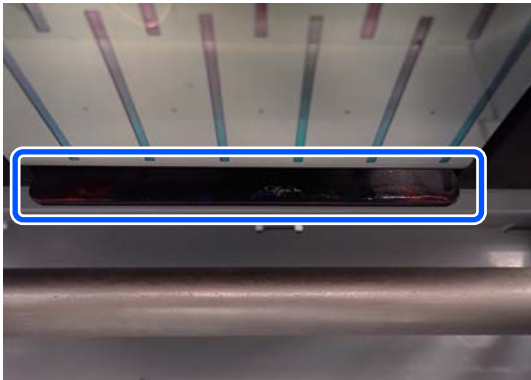

- 4** Valymo lazdelę sudrėkinkite valymo skysčiu. Naudokite naujas valymo lazdeles ir valymo skystį.

 „Valymo skysčio naudojimas“ puslapyje 85

- 5** Nuvalykite prie šonų (keturiose pusėse) bei prie plokštelės kampų prilipusį rašalą, pūkelius ir dulkes, kaip parodyta iliustracijoje.

! **Svarbi informacija.**

Nelieskite toliau pateiktoje iliustracijoje parodytų pilkų sričių. Priešingu atveju gali kilti veikimo sutrikimas.

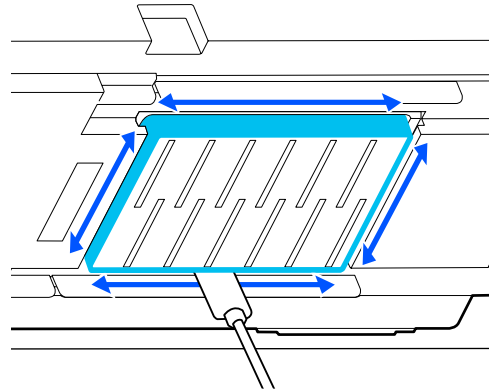
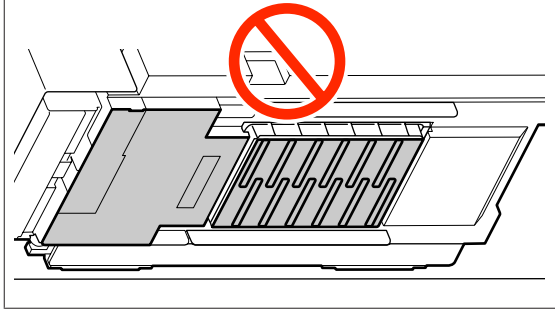

! **Svarbi informacija.**

- Jei valymo lazdelė išsitepa, valydami nuskalaukite ją valymo skysčiu.
- Pašalinus rašalo gumulėlį valymo lazdele, nuvalykite lazdelę į puodelio kraštą, kad pašalintumėte gumulėlį.

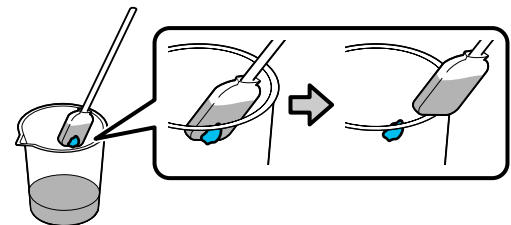

Priežiūra

- 6** Nuvalykite rašalą, pūkelius ir dulkes nuo priekinių ir galinių dalių, toliau parodytoje iliustracijoje nurodytų , pusių.

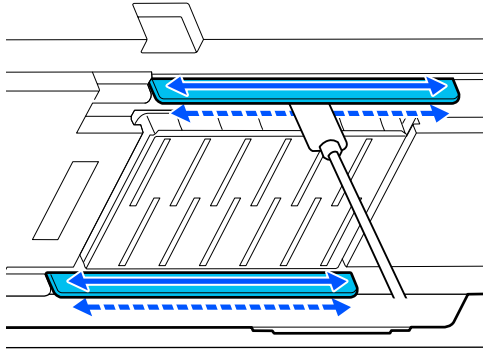

- 7** Patikrinkite, ar šios dalys yra švarios, kaip parodyta nuotraukoje.

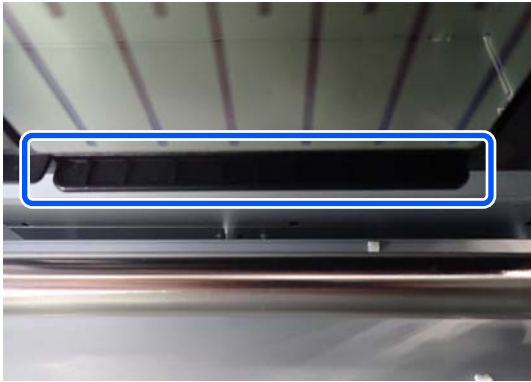

- 8** Uždarykite kairės pusės techninės priežiūros dangtelis.
- 9** Valdymo skydelio ekranas paspauskite **Done**. Valymas aplink spausdinimo galvutę atliktas.

Nuo džiūvimo apsaugantys dangteliai valymas

Valdymo skydelio ekrane pasirodžius pranešimui, kad reikia nuvalyti nuo džiūvimo apsaugantys dangteliai, atlikite toliau nurodytus veiksmus ir juos nuvalykite.

Prieš pradėdami procedūrą, susipažinkite su toliau pateikta informacija.

 „Atsargumo priemonės, susijusios su technine priežiūra” puslapyje 83

- 1** Paspauskite **Start** valdymo skydelio ekranas pasirodžius pranešimui, kad reikia nuvalyti nuo džiūvimo apsaugantys dangteliai.

Spausdinimo galvutė perkeliama į priežiūros padėtį kairėje pusėje.

- 2** Atidarykite dešinės pusės techninės priežiūros dangtelis.

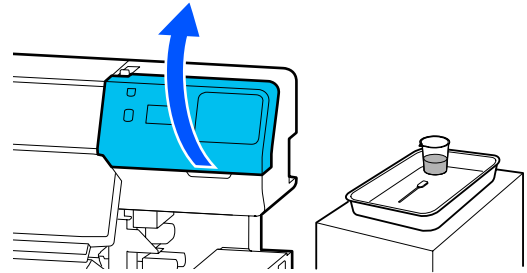

- 3** Patikrinkite, ar švarūs nuo džiūvimo apsaugantys dangteliai.

Jei sritis išpurvinta taip, kaip parodyta nuotraukoje, ją reikia išvalyti. Pereikite prie 4 žingsnio.

Jei ši sritis švari, pereikite prie 11 žingsnio.



- 4** Valymo lazdelę sudrėkinkite valymo skysčiu.

 „Valymo skysčio naudojimas” puslapyje 85

- 5** Laikydami valymo lazdelę taip, kad būtų prisiglaudusi plokščiai, nuvalykite dangtelio viršutinius kraštus.

Su dviem priešinga kryptimi sulygiuotais dangteliais dar kartą atlikite 4–7 žingsnius.

Priežiūra

! Svarbi informacija.

Valydami nelieskite dangtelių angų. Valymo skysčio gali patekti į angą, ir dangtelis neveiks tinkamai.

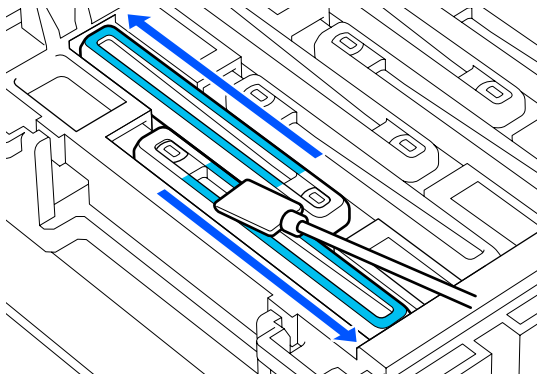
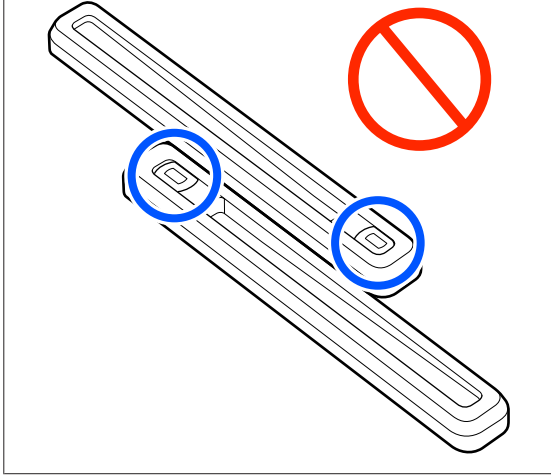

6 Laikydami valymo juostelę statmenai paviršiui nuvalykite vidinę dangtelio sritį.

Nevalykite srities aplink dangtelio viduje esančią angą, o valymo lazdelę traukite tik nuo angos.

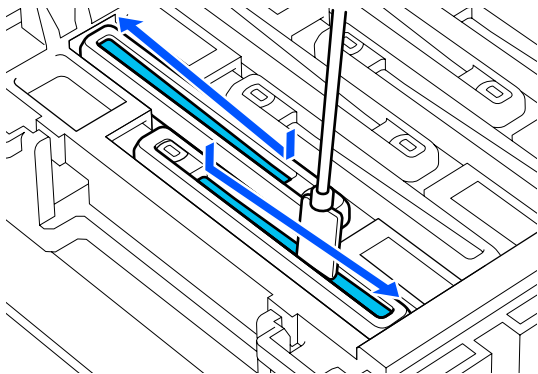

Kai ant dangtelio yra pūkelių arba dulkių

Juos pašalinkite naudodami valymo lazdelės viršūnę.

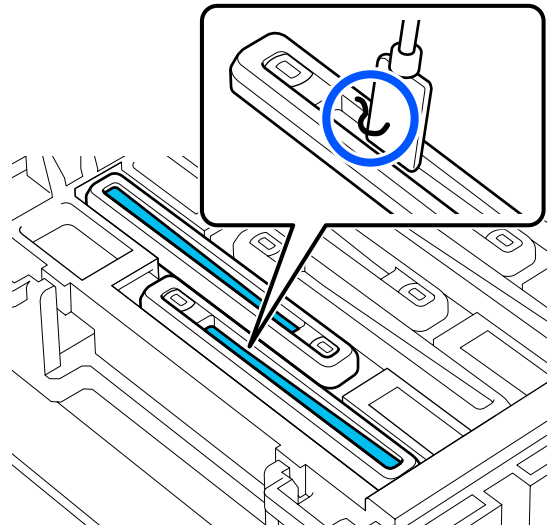

7 Laikydami valymo juostelę statmenai paviršiui nuvalykite išorinę dangtelio, kuri reikia valyti, sritį.

Nevalykite srities aplink dangtelio viduje esančią angą.

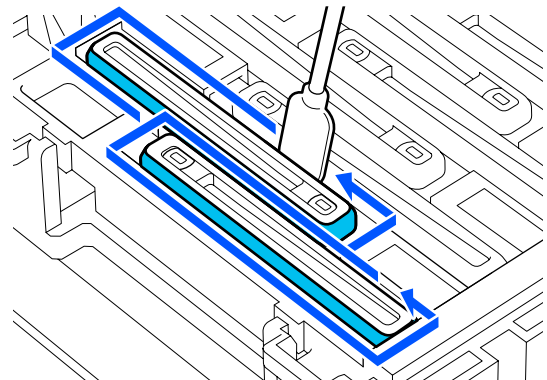

8 Nuskalaukite valyti naudojamą valymo lazdelę dangtelyje su valymo skysčiu.

Nuskalavę nuvalykite skysčio perteklių iš dangtelio kraštą, kad skystis nelašėtų nuo valymo lazdelės.

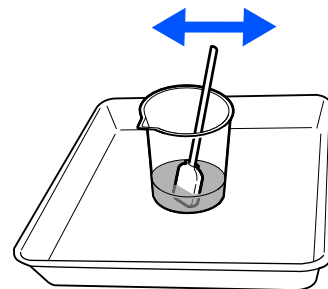

Priežiūra

9 Nuvalykite kitus nuo džiūvimo apsaugantys dangteliai.

Pakartokite 5–8 žingsnius ir nuvalykite likusius nešvarius nuo džiūvimo apsaugantys dangteliai.

Nuvalę visus nuo džiūvimo apsaugantys dangteliai pereikite prie 10 žingsnio.

10 Nauja sausa valymo lazdele nuvalykite visą rašalą ir valymo skystį nuo kraštų, viduje ir ant dangtelio išorės.

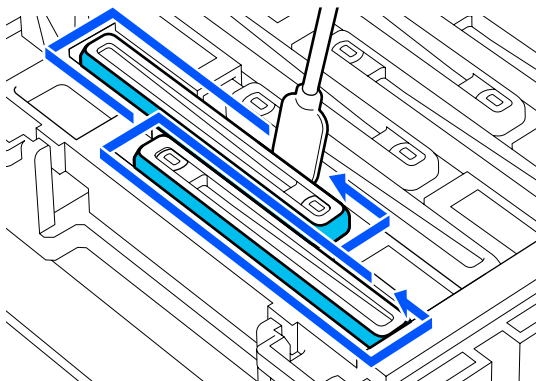
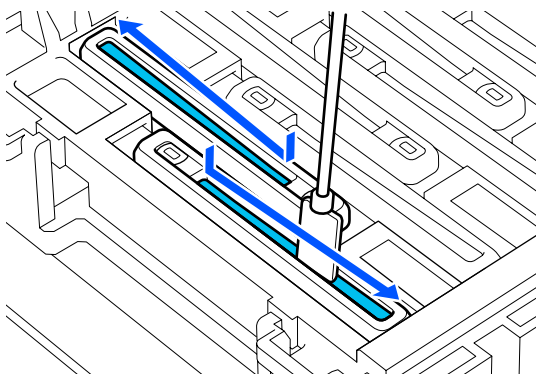
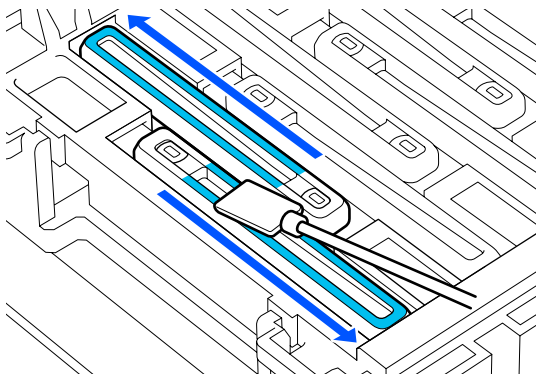

Nuvalę visą rašalą ir valymo skystį bei nepalikę jokių likučių, kaip parodyta toliau pateiktoje iliustracijoje, valymo darbus galite baigti. Jei bus palikta rašalo ar valymo skysčio, gali užsikimšti purkštukai.



11 Uždarykite dešinės pusės techninės priežiūros dangtelis.

12 Valdymo skydelio ekranas paspauskite **Complete**.

Nuo džiūvimo apsaugantys dangteliai valymas baigtas.

Vakuuminis Dangtelis valymas

Valdymo skydelio ekranas pasirodžius pranešimui, kad reikia nuvalyti vakuuminis dangtelis, atlikite toliau nurodytus veiksmus ir jį nuvalykite.

Prieš pradėdami procedūrą, susipažinkite su toliau pateikta informacija.

 „Atsargumo priemonės, susijusios su technine priežiūra“ puslapyje 83

1 Paspauskite **Start** valdymo skydelio ekranas pasirodžius pranešimui, kad reikia nuvalyti vakuuminis dangtelis.

Spausdinimo galvutė perkeliama į priežiūros padėtį kairėje pusėje.

Priežiūra

- 2** Atidarykite dešinės pusės techninės priežiūros dangtelis.

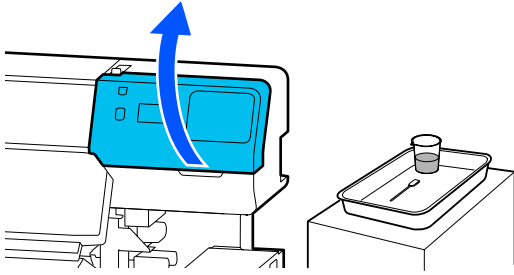

- 3** Patikrinkite, ar švarus vakuuminis dangtelis. Jei sritis išpurvinta taip, kaip parodyta nuotraukoje, ją reikia išvalyti. Pereikite prie 4 žingsnio.

Jei ši sritis švari, pereikite prie 9 žingsnio.

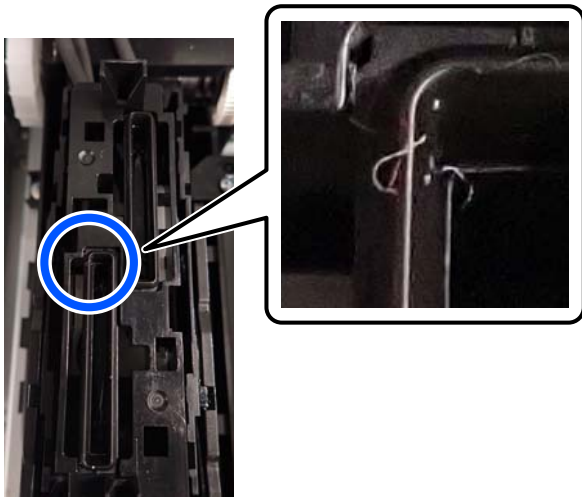

- 4** Valymo lazdelę sudrėkinkite valymo skysčiu. Naudokite naujas valymo lazdeles ir valymo skystį.

 „Valymo skysčio naudojimas” puslapyje 85

- 5** Laikydami valymo juostelę statmenai paviršiui nuvalykite išorines visų dangtelių sritis.

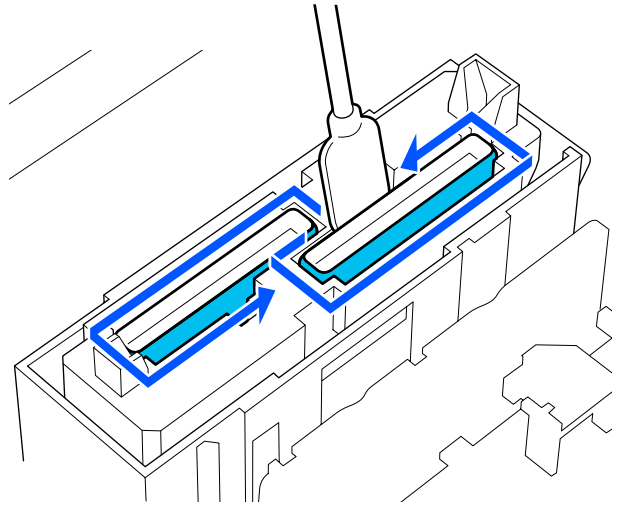

- 6** Laikydami valymo lazdelę taip, kad būtų prisiglaudusi plokščiai, nuvalykite visų dangtelių viršutinius kraštus.

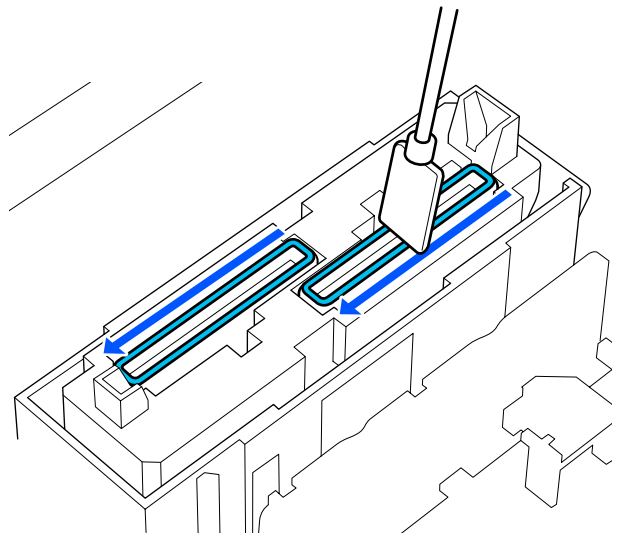

Priežiūra

- 7** Laikydami valymo juostelę statmenai paviršiui nuvalykite kreipiklio dalies vidų.

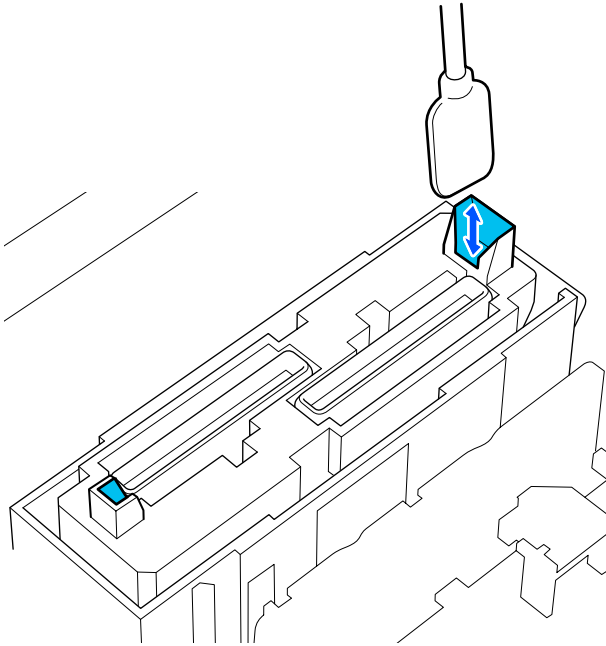

- 8** Patikrinkite, ar šios dalys yra švarios, kaip parodyta nuotraukoje.

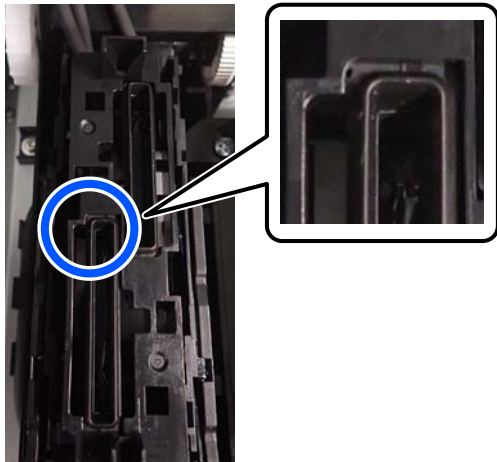

- 9** Uždarykite dešinės pusės techninės priežiūros dangtelis.

- 10** Valdymo skydelio ekranas paspauskite **Done**.
Vakuuminis dangtelis valymas baigtas.

Valymas aplink Nutekėjimo Dėklas

Valdymo skydelio ekranas pasirodžius pranešimui, kad reikia išvalyti sritį aplink nutekėjimo dėklas, atlikite toliau nurodytus veiksmus ir išvalykite šią sritį.

Prieš pradėdami procedūrą, susipažinkite su toliau pateikta informacija.

 „Atsargumo priemonės, susijusios su technine priežiūra“ puslapyje 83

- 1** Paspauskite **Start** valdymo skydelio ekranas pasirodžius pranešimui, kad reikia išvalyti nutekėjimo dėklas.

- 2** Atidarykite dešinės pusės techninės priežiūros dangtelis.

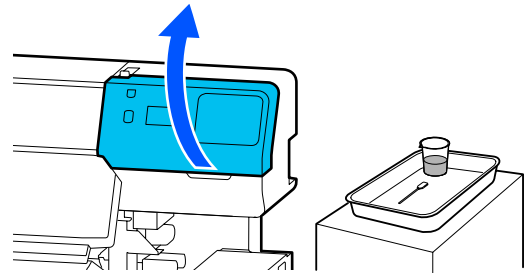

- 3** Patikrinkite, ar švarūs nutekėjimo dėklas kraštai ir bėgeliai kairėje ir dešinėje pusėse.

Jei sritis išpurvinta taip, kaip parodyta nuotraukoje, ją reikia išvalyti. Pereikite prie 4 žingsnio.

Jei šios sritys švarios, pereikite prie 9 žingsnio.

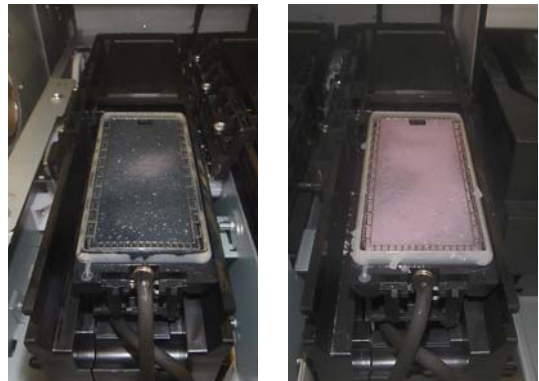

- 4** Valymo lazdelę sudrėkinkite valymo skysčiu. Naudokite naujas valymo lazdeles ir valymo skystį.

 „Valymo skysčio naudojimas“ puslapyje 85

Priežiūra

- 5** Valymo lazdelės galiuku nuvalykite prie dalių, toliau pateiktame atvaizde nurodytų , prilipusių rašalą, pūkelius ir dulkes.

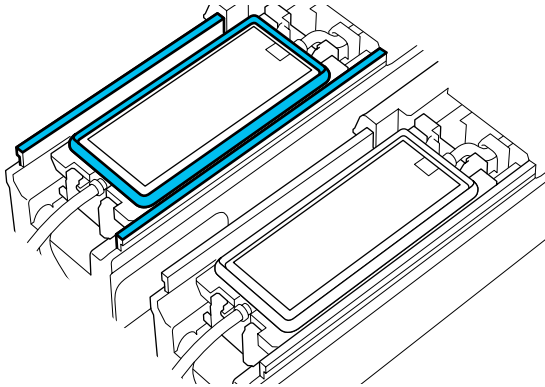

- 6** Nuskalaukite valyti naudojamą valymo lazdelę dangtelyje su valymo skysčiu.

Nuskalavę nuvalykite skysčio perteklių į dangtelio kraštą, kad skystis nelašėtų nuo valymo lazdelės.

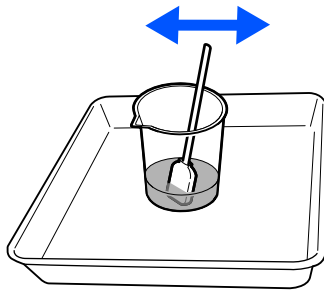

- 7** Valymo lazdelės galiuku nuvalykite prie dalių, toliau pateiktame atvaizde nurodytų , prilipusių rašalą, pūkelius ir dulkes.

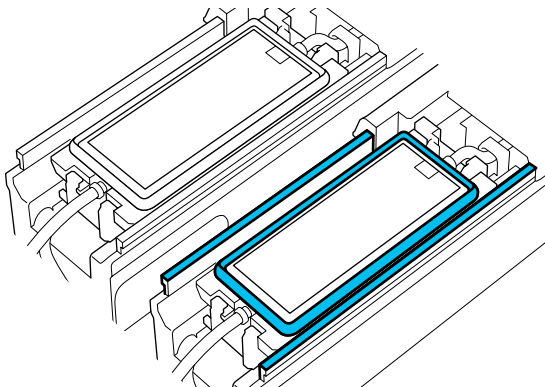

- 8** Patikrinkite, ar šios dalys yra švarios, kaip parodyta nuotraukoje.

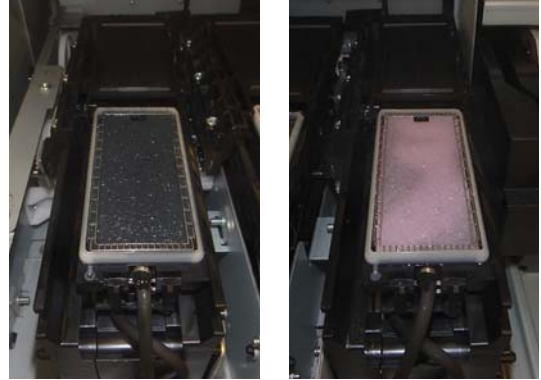

- 9** Uždarykite techninės priežiūros dangtelį.

- 10** Valdymo skydelio ekranas paspauskite **Done**.
Valymas aplink nutekėjimo dėklas atliktas.

Spausdinimo medžiagos valytuvus valymas

Jei spausdinimo medžiagos valytuvai purvini, jie negali tinkamai nuvalyti nešvarumų ir dulkių nuo spausdinimo medžiagos paviršiaus, todėl gali kilti problemų, pvz., užsikimšti purkštukai.

Jei valdymo skydelio ekrane rodomas pranešimas **Clean the media cleaner. After cleaning is complete, press [OK]**., juos nuvalykite pateiktu spausdinimo medžiagos valytuvus šepetėliu.

- 1** Patikrinkite, ar ekrane nerodomas pranešimas, tada įsitikinkite, kad spausdinimo medžiagos įstatymo svirtis nustatyta į priekį.

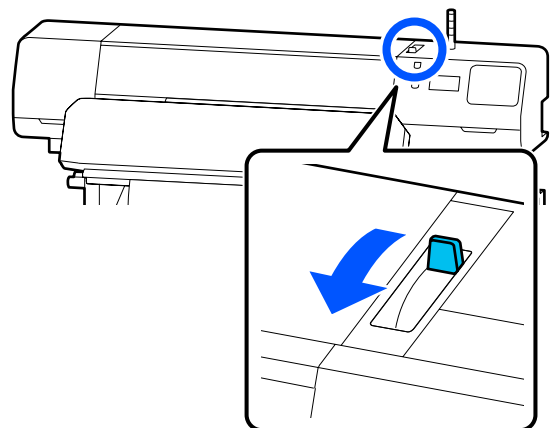

Priežiūra

2 Prieikite prie spausdintuvo iš galinės dalies pusės ir išimkite Spausdinimo medžiagos valytuvus.

Spausdami abiejose pusėse esančias auseles, ištraukite spausdinimo medžiagos valytuvą.

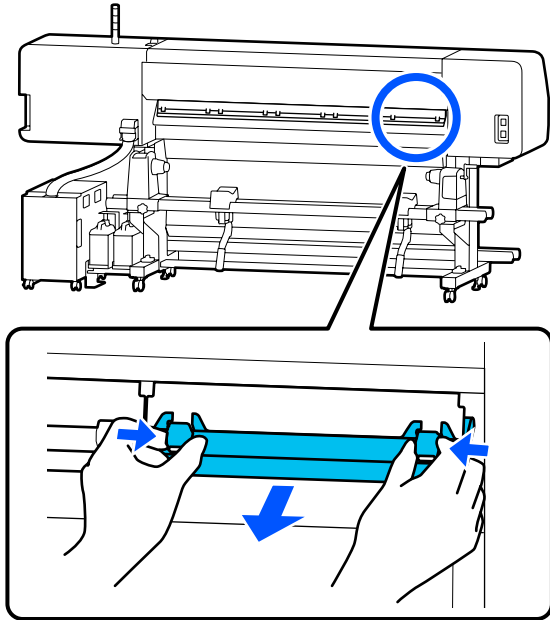

3 Nešvarumus ir dulkes nuo paviršiaus valykite pateiktu spausdinimo medžiagos valytuvus šepetėliu, viena kryptimi.

Šepetėlio paviršiui būdinga tik viena braukimo kryptis. Jei nuvalius šepetėliu valytuvus vėl tampa dulkėtas, bandykite valyti priešinga kryptimi.

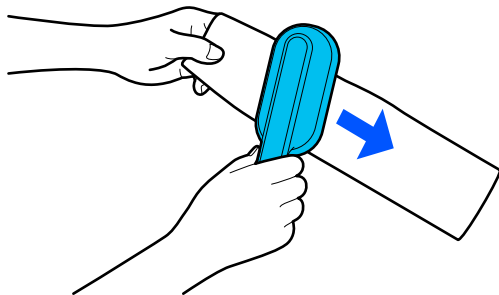

Pastaba:
Galite keisti šluostymo kryptį.

4 Baigę valyti spausdinimo medžiagos valytuvus, vėl įstatykite jį į spausdintuvą.

Įstatydami valytuvą laikykite auseles, kol išgirsite spragtelėjimą.

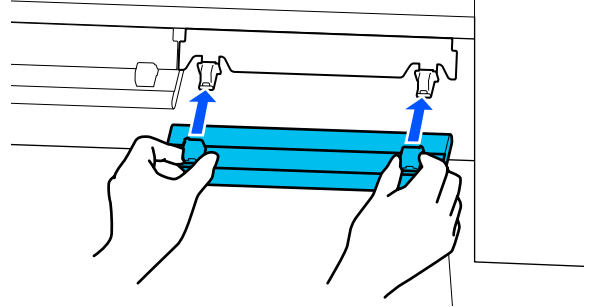

5 Kartodami 2–4 žingsnius nuvalykite visus spausdinimo medžiagos valytuvai.

6 Baigę valyti ekrane paspauskite **Done**

Rašalo tiekimo talpyklos papurtymas ir keitimas

Purtymas

Purtymo laikas ir dažnumas

Svarbi informacija.

Dėl rašalo savybių, šio spausdintuvo rašalo tiekimo talpyklos gali atsirasti nuosėdų (komponentai nusėda į skysčio dugną). Rašalui nusėdus atsiranda atspalvio netolygumas arba užsikemša purkštukai.

Prieš įdėdami naują rašalo tiekimo talpyklą, ją papurtykite. Įdėję į rašalo sistema, kartais išimkite ir papurtykite.

Keičiant

Maždaug 10 kartų per 10 sekundžių

OP, ML ir rašalo tiekimo talpyklos valymo priemonės purtyti nereikia.

Kas savaitę

Išimkite dėklą, kurio LED lemputė mirksi mėlynai, tada rašalo tiekimo talpyklos dėklas papurtykite. Norėdami palaikyti spausdinimo kokybę, nenaudokite jų, kai mirksi mėlynai.

Maždaug 5 kartus per 5 sekundes

Purtymo būdas

1

Įsitikinkite, kad spausdintuvas įjungtas, tada iš rašalo sistema ištraukite rašalo tiekimo talpyklos dėklas, kurį reikia papurtyti.

Reikia papurtyti visas rašalo tiekimo talpyklą, kurių LED lemputė mirksi mėlynai.

Svarbi informacija.

Išimdami rašalo tiekimo talpyklos dėklas, prilaikykite jį ranka iš apačios. Jei laikysite tik viena ranka, dėl rašalo tiekimo talpyklos dėklas svorio išimamas dėklas gali nukristi ir būti pažeistas.

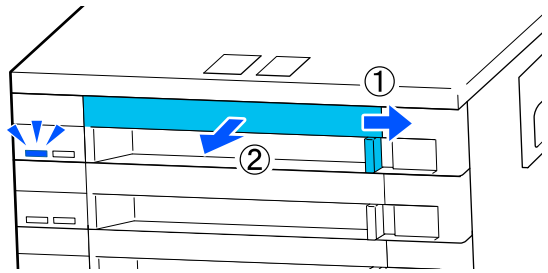

Pastaba:

Kai rašalo tiekimo talpyklos dėklas ištrauktas, patikrinkite rašalo tiekimo talpyklos rašalo tiekimo prievadus. Jei rašalas nuvarvėjęs nuo prievado ar susikaupęs ant dugno, kaip pavaizduota nuotraukoje, nuvalykite jį valymo lazdele.



Valydami nelieskite rašalo tiekimo bloky.

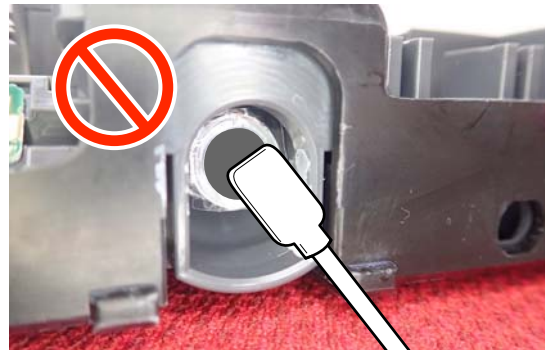

Priežiūra

2

Kai rašalo tiekimo talpykla yra rašalo tiekimo talpyklos dėklas, kaip parodyta toliau esančioje iliustracijoje, atsargiai ją papurtykite, pakreipdami aukštyn ir žemyn maždaug 60 laipsnių kampu, 5 kartus per 5 sekundes.

OP, ML ir rašalo tiekimo talpyklos valymo priemonės purtyti nereikia.

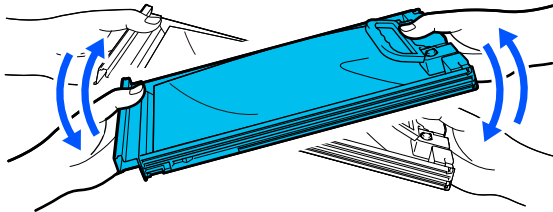
**Svarbi informacija.**

- ❑ Rašalo tiekimo talpyklos arba rašalo tiekimo talpyklų dėklai, kuriuose yra rašalo tiekimo talpykla, stipriai nepurtykite ir nesūbuokite. Gali ištekėti rašalas.



- ❑ Aplink išimtų rašalo tiekimo talpyklos rašalo tiekimo prievadą gali būti rašalo, todėl išimdami rašalo tiekimo talpyklas būkite atsargūs, kad neišteptumėte šalia esančių vietų.

Keitimo procedūra

**Svarbi informacija.**

„Epson“ rekomenduoja naudoti originalias „Epson“ rašalo tiekimo talpyklas. „Epson“ negali garantuoti neoriginalaus rašalo kokybės ar patikimumo. Naudodami neoriginalų rašalą galite sugadinti spausdintuvą (tokiam gedimui netaikoma „Epson“ garantija). Kai kuriais atvejais neoriginalus rašalas gali lemti padriką spausdinimą. Informacija apie neoriginalaus rašalo kiekį gali būti nerodoma, o neoriginalaus rašalo naudojimo informacija įrašoma ir gali būti panaudota techninės apžiūros metu.

SC-R5000 Series

Išnaudojus vieną iš įdėtų rašalo tiekimo blokų spausdinti nebus galima. Jei rašalas baigsis spausdinimo metu, pakeitę rašalo tiekimo talpykla galėsite tęsti spausdinimą. Jei besibaigiančias rašalo tiekimo talpykla naudosite toliau, rašalo tiekimo talpykla gali pririnkti pakeisti spausdinimo metu. Pakeitus spausdinimo metu, spalvos gali skirtis, priklausomai nuo rašalo džiovimo. Jei norite išvengti panašių problemų, rekomenduojame pakeisti rašalo tiekimo talpykla prieš spausdinimą. Ateityje vis dar galėsite naudoti išimtą rašalo tiekimo talpykla, kol ji ištuštės.

Toliau aprašytoje procedūroje paaiškinama, kaip pakeisti rašalo tiekimo talpyklos ir rašalo tiekimo talpyklos valymas.

SC-R5000L Series

Pasibaigus rašalui, rašalo tiekimas automatiškai perjungiamas į kitą tos pačios spalvos rašalo tiekimo talpykla. Kadangi spausdinimas tęsiamas įprastai, paleiskite rašalo tiekimo talpykla, kurioje baigėsi rašalas, kol dar liko pakankamai rašalo šiuo metu naudojamoje rašalo tiekimo talpykla. Jei viena rašalo tiekimo talpykla naudojama, spausdinant galite pakeisti kitą rašalo tiekimo talpykla. Pasibaigus rašalui abiejose tos pačios spalvos rašalo tiekimo talpyklos, spausdinti nebegalėsite.

Toliau aprašytoje procedūroje paaiškinama, kaip pakeisti rašalo tiekimo talpyklos ir rašalo tiekimo talpyklos valymas.

1

Patikrinkite, ar spausdintuvas įjungtas.

2

Ištraukite rašalo tiekimo talpykla, kurią norite pakeisti, rašalo tiekimo talpyklos dėklas iš rašalo sistema.

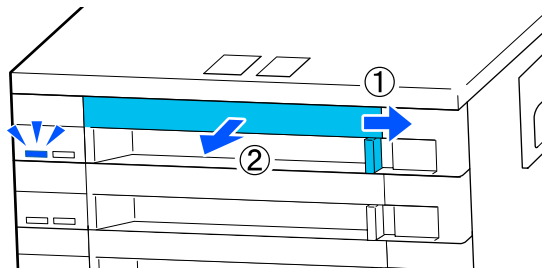

Priežiūra

- 3** Išimkite rašalo tiekimo talpykla iš rašalo tiekimo talpyklos dėklas.

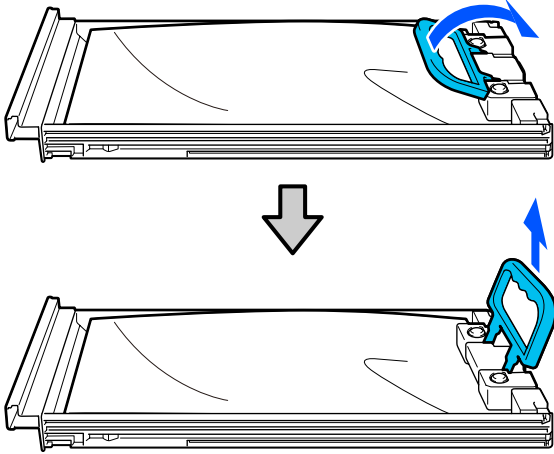

! *Svarbi informacija.*

Aplink išimtų rašalo tiekimo talpyklos rašalo tiekimo prievadą gali būti rašalo, todėl išimdami rašalo tiekimo talpyklas būkite atsargūs, kad neišteptumėte šalia esančių vietų.

- 4** Įdėkite naują rašalo tiekimo talpykla į rašalo tiekimo talpyklos dėklas ir nuleiskite rankena.

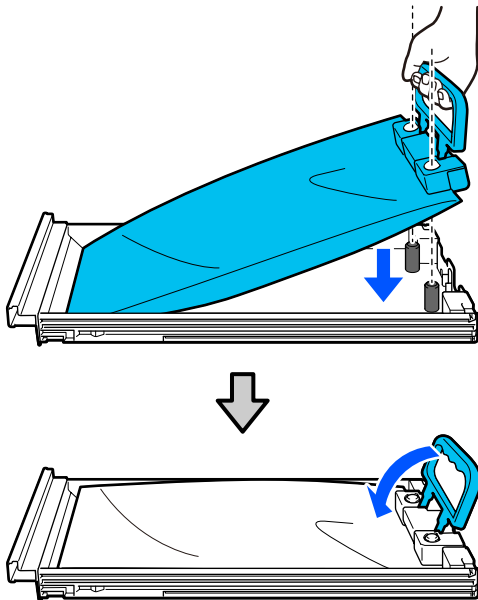

- 5** Kai rašalo tiekimo talpykla yra rašalo tiekimo talpyklos dėklas, kaip parodyta toliau esančioje iliustracijoje, atsargiai papurtykite, pakreipdami aukštyn ir žemyn maždaug 60 laipsnių kampu, 10 kartų per 10 sekundžių.

OP, ML ir rašalo tiekimo talpyklos valymo priemonės purtyti nereikia. Jei nurodoma papurtyti prijungus prie rašalo sistema, gerai papurtykite 5 kartus per 5 sekundes.

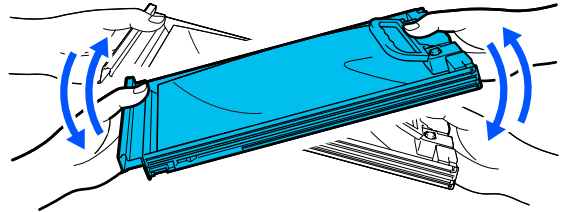

- 6** Suderinkite spalvą ant rašalo tiekimo talpykla etiketės su etikele ant rašalo sistema, tada iki galo įstumkite rašalo tiekimo talpyklos dėklas.

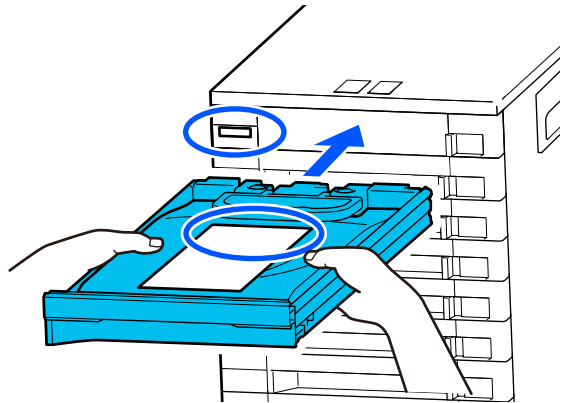

- 7** Perkelkite užrakinamasis jungiklis į kairę, kad jį užrakintumėte.

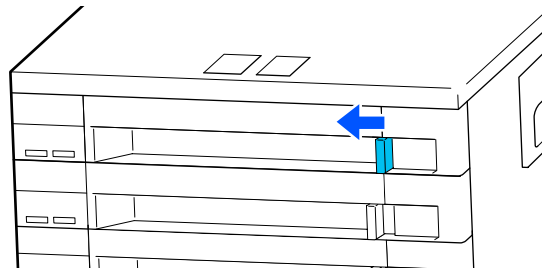

Jei norite pakeisti kitas rašalo tiekimo talpyklos, pakartokite 2–7 žingsnius.

Priežiūra

! Svarbi informacija.

Įdėkite rašalo tiekimo talpyklos į visus rašalo tiekimo talpyklų dėklai, tada įdėkite juos į rašalo sistema. Spausdinti negalima arba gali įvykti gedimas, jei bent vienos spalvos rašalo tiekimo talpykla neįdėta į rašalo tiekimo talpyklos dėklas arba rašalo tiekimo talpyklos dėklas neįdėtas į rašalo sistema.

Rašalo tiekimo talpyklos išmetimas

[☞ „Panaudotų eksploatacinių medžiagų išmetimas” puslapyje 102](#)

Panaudoto rašalo išmetimas

Paruošimo ir pakeitimo laikai

Kai rodomas pranešimas „The waste ink bottle is nearing the end of its service life. Prepare a new one. You can continue printing until replacement is required.”

Kuo greičiau paruoškite naują Waste Ink Bottle (Panaudoto rašalo indas).

Kai šioje stadijoje (dėl naudojimo naktį ir pan.) norite pakeisti pranešime nurodytą waste ink bottle (panaudoto rašalo indas), nustatymų meniu pasirinkite **Replace Waste Ink Bottle** ir tada pakeiskite konteinerį. Jeigu pakeičiate konteinerį nepasirinkę **Replace Waste Ink Bottle**, rašalo atliekų skaitiklis tinkamai neveiks.

Meniu Maintenance

[☞ „Meniu Maintenance” puslapyje 126](#)

Rašalo atliekų skaitiklis

[☞ „Rašalo atliekų skaitiklis” puslapyje 97](#)

! Svarbi informacija.

Spausdinimo metu arba, kai spausdintuvus atlieka toliau nurodytas operacijas, neišimkite Waste Ink Bottle (Panaudoto rašalo indas), nebent taip būtų nurodyta ekrane pateikiamose instrukcijose. Nepaisant šios atsargumo priemonės, rašalas gali pratekėti.

Print Head Cleaning

Keeping Preparation

„Rodomas pranešimas Waste Ink Bottle is at the end of its service life.”

Pranešime nurodytą waste ink bottle (panaudoto rašalo indas) nedelsdami pakeiskite nauju.

Keitimo procedūra

[☞ „Waste Ink Bottle \(Panaudoto rašalo indas\) keitimas” puslapyje 98](#)

Rašalo atliekų skaitiklis

Spausdintuve naudojamas rašalo atliekų skaitiklis, kad būtų galima sekti rašalo atliekų kiekį ir kad būtų rodomas toliau pateiktas pranešimas, kai skaitiklis pasiekia įspėjimo lygį. **Waste Ink Bottle is at the end of its service life.** Pakeitus waste ink bottle (panaudoto rašalo indas), kai rodomas šis pranešimas, skaitiklis atkuriamas automatiškai.

Jeigu rašalo atliekų konteinerį reikia pakeisti prieš pasirodant pranešimui, sąrankos meniu pasirinkite **Replace Waste Ink Bottle**.

Meniu Maintenance

[☞ „Meniu Maintenance” puslapyje 126](#)

! Svarbi informacija.

Jei Waste Ink Bottle (Panaudoto rašalo indas) pakeičiate prieš atsirandant pranešimui, visada išvalykite rašalo atliekų skaitiklį. Kitaip kitas pranešimas dėl Waste Ink Bottle (Panaudoto rašalo indas) pakeitimo netinkamai nurodys pakeitimo laiką.

Waste Ink Bottle (Panaudoto rašalo indas) keitimas

Norėdami pakeisti dalis, vadovaukitės toliau pateikta procedūra.

Prieš pradėdami procedūrą, susipažinkite su toliau pateikta informacija.

☞ „Atsargumo priemonės, susijusios su technine priežiūra” puslapyje 83

- 1 Patikrinkite pranešime rodomas waste ink bottle (panaudoto rašalo indas) etiketes ir išimkite jį iš waste ink bottle holder (rašalo atliekų butelio laikiklis).

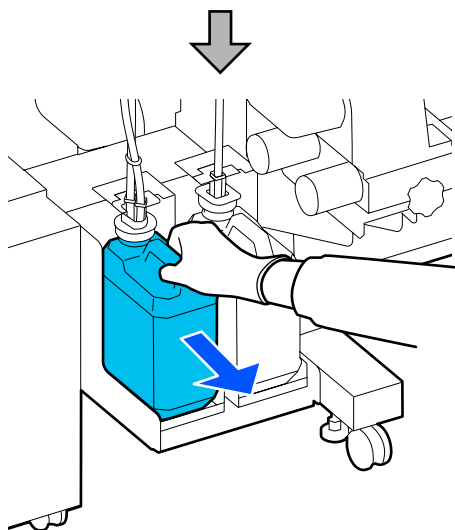
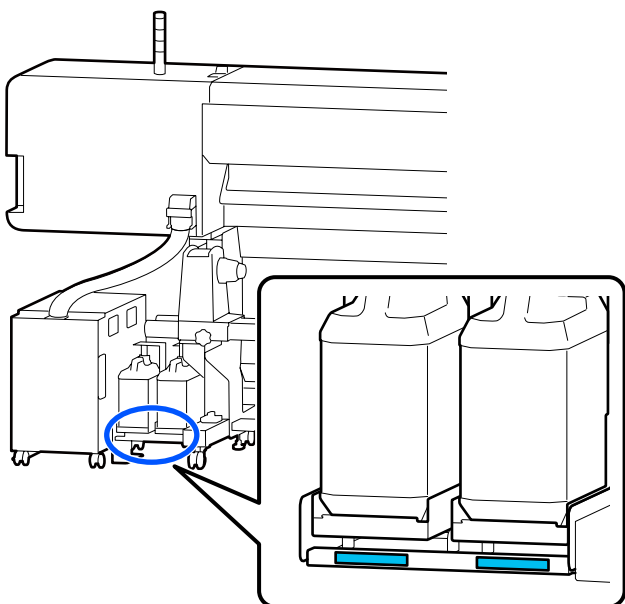

- 2 Įkiškite panaudoto rašalo vamzdelį į naujo waste ink bottle (panaudoto rašalo indas) kaklelį ir įstatykite jį į waste ink bottle holder (rašalo atliekų butelio laikiklis).

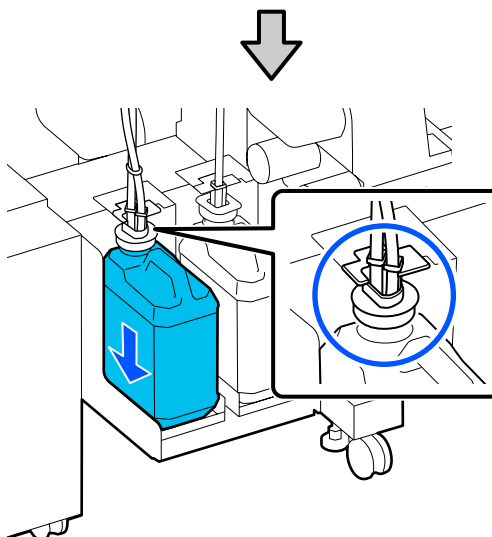
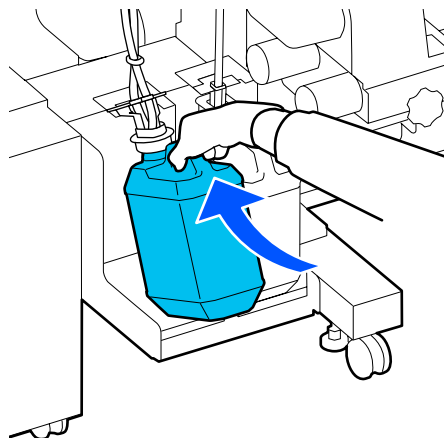

Tvirtai uždarykite seno Waste Ink Bottle (Panaudoto rašalo indas) dangtelį.

⚠ Svarbi informacija.

Waste Ink Bottle (Panaudoto rašalo indas) dangtelio prireiks, kai šalinsite panaudotą rašalą. Dangtelį laikykite saugioje vietoje; neišmeskite.

- 3 Paspauskite **OK**.

4

Dar kartą patikrinkite ir patvirtinkite, kad naujas waste ink bottle (panaudoto rašalo indas) įdėtas tinkamai, tada paspauskite mygtuką **Complete**, kad iš naujo nustatytumėte rašalo atliekų skaitiklį.



Svarbi informacija.

Būtinai įsitikinkite, ar panaudoto rašalo vamzdelis įkištas į rašalo atliekų konteinerio kaklelį. Jei vamzdelis nebus įkištas į indą, rašalas išsilis į aplinkinę sritį.

Palikite panaudotą rašalą Waste Ink Bottle (Panaudoto rašalo indas), kad galėtumėte jį pašalinti. Neperpilkite jo į kitą talpyklą.

Pastaba:

Perpildami panaudotą rašalą iš Waste Ink Bottle (Panaudoto rašalo indas) į kitą, atkreipkite dėmesį į toliau nurodytus aspektus.

- Perpildami rašalą naudokite PE (polietileno) indą.*
- Pritvirtinkite prie spausdintuvo pridėdamą snapelį prie Waste Ink Bottle (Panaudoto rašalo indas) ir perpilkite panaudotą rašalą.*
- Būkite atsargūs. Greitai pilant panaudotą rašalą jis gali išsitaškyti.*
- Tvirtai uždarykite indą, į kurį perpylėte panaudotą rašalą ir laikykite toli nuo atviros ugnies šaltinių.*
- Spalvoto rašalo atliekų ir OP atliekų mišinys nėra toksiškas. Vis dėlto sumaišytas mišinys sukietėja ir atsiranda nuosėdų.*

Panaudoto rašalo ir Waste Ink Bottle (Panaudoto rašalo indas) išmetimas

 „Panaudotų eksploatacinių medžiagų išmetimas“ puslapyje 102

Nubraukiklio Blokas keitimas

Paruošimo ir pakeitimo laikai

Rodomas pranešimas The Wiper Unit is nearing the end of its service life.

Kuo greičiau paruoškite naują nubraukiklio blokas.

Kai šiuo etapu norite pakeisti dalis dėl naudojimo naktį ir pan., sąrankos meniu pasirinkite **Replace Wiper Unit** ir pakeiskite dalis. Pakeitus dalis prieš tai nepasirinkus **Replace Wiper Unit**, techninės priežiūros dalių skaitiklis veiks netinkamai.

Menu Maintenance

 „Menu Maintenance“ puslapyje 126



Svarbi informacija.

Techninės priežiūros skaitiklis

Spausdintuvas panaudotą kiekį seka pasinaudodamas techninės priežiūros skaitikliu ir, skaitikliui pasiekus įspėjimo lygį, pateikia pranešimą.

*Pakeitus nubraukiklio blokas, kai rodomas pranešimas **Wiper Unit is at the end of its service life.**, skaitiklis atkuriamas automatiškai.*

*Jeigu dalis reikia pakeisti prieš pasirodant pranešimui, parengties meniu pasirinkite **Replace Wiper Unit**.*

Menu Maintenance

 „Menu Maintenance“ puslapyje 126

Kai rodomas pranešimas Wiper Unit is at the end of its service life.

Pakeiskite nubraukiklio blokas. Dalių nepakeitus spausdinti negalima.

Įsitikinkite, kad naudojate šiam spausdintuvui skirtą nubraukiklio blokas.

 „Papildoma įranga ir eksploatacinės medžiagos“ puslapyje 138

Priežiūra

Prieš pradėdami procedūrą, susipažinkite su toliau pateikta informacija.

 „Atsargumo priemonės, susijusios su technine priežiūra” puslapyje 83

Nubraukiklio Blokas keitimas

- 1 Pasirodžius pranešimui, paspauskite mygtuką OK.
- 2 Atidarykite dešinės pusės techninės priežiūros dangtelis.

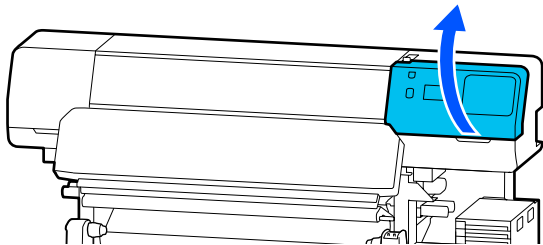

- 3 Laikykite už priekinių ir galinių nubraukiklio blokas auselių ir tiesiai keldami išimkite nubraukiklio blokas.

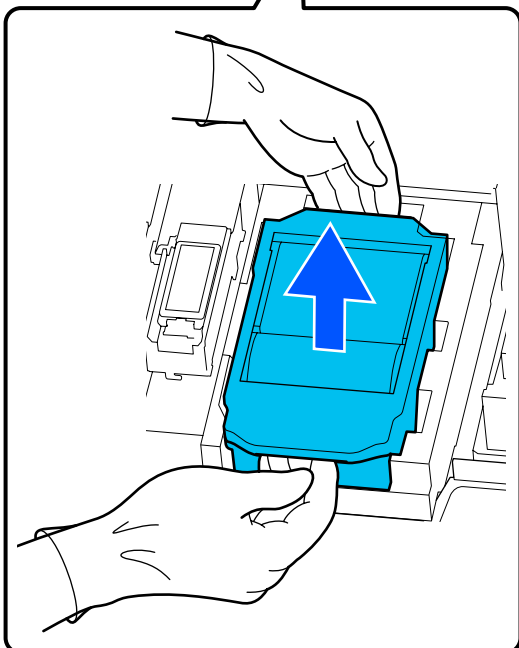
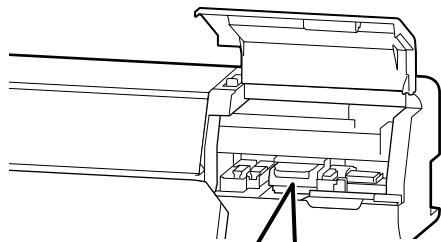

- 4 Kad aplinkinių sričių neišteptumėte rašalu, naudotą nubraukiklio blokas suvyniokite į kartu su nauju nubraukiklio blokas pateiktą pakavimo medžiagą.

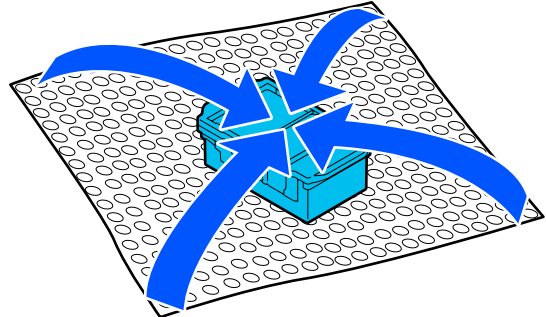

- 5 Įdėkite nubraukiklio blokas.

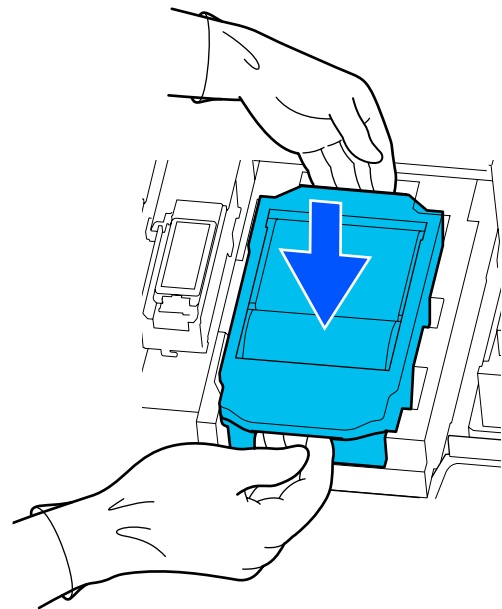

- 6 Uždarykite techninės priežiūros dangtelis.
- 7 Perskaitykite ekrane pateikiamą pranešimą ir paspauskite **Yes**.
Techninės priežiūros skaitiklis atkurtas.

Naudotų nubraukiklio blokai utilizavimas

 „Panaudotų eksploatacinių medžiagų išmetimas” puslapyje 102

Spausdinimo medžiagos kraštinės plokštelės keitimas

Jeigu kartu su spausdintuvu pateiktos spausdinimo medžiagos kraštinės plokštelės deformuojasi arba yra pažeidžiamos, būtinai pakeiskite jas naujomis.

Šiame spausdintuve tinkamos naudoti Spausdinimo medžiagos kraštinės plokštelės

 „Papildoma įranga ir eksploatacinės medžiagos“ puslapyje 138

Svarbi informacija.

Jeigu spausdintuvą su deformuotomis arba pažeistomis spausdinimo medžiagos kraštinėmis plokštelėmis naudosite toliau, galite pažeisti spausdinimo galvutę.

- 1 Išimkite spausdinimo medžiagą ir išjunkite spausdintuvą. Patikrinkite, ar išsijungė spausdintuvo ekranas, tada ištraukite maitinimo kabelio kištuką iš lizdo.

 „Priėmimo ritinėlio išėmimas“ puslapyje 73

Atjunkite abu maitinimo laidus.

- 2 Ištraukite spausdintuvo kištuką iš lizdo ir, prieš atidarydami techninės priežiūros dangtelį bei spausdintuvo gaubtas, palaukite vieną minutę

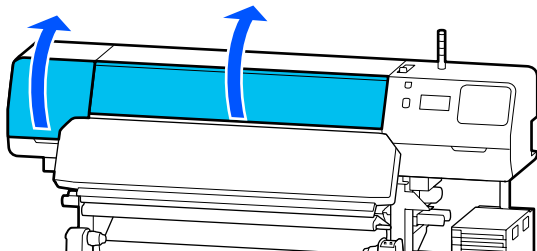

- 3 Iš abiejų pusių laikydami spausdinimo medžiagos kraštinės plokštelės auseles, perstumkite plokštelę link kairiojo spausdinimo plokštės krašto, kad ją išimtumėte.

Keisdami dešiniąją spausdinimo medžiagos kraštinės plokštelės, pirmiausia išimkite kairiąją plokštelę, po to — dešiniąją.

Svarbi informacija.

Būtinai išimkite spausdinimo medžiagos kraštinės plokštelės iš kairiojo spausdinimo plokštės krašto. Išimant plokštelę iš dešiniojo krašto gali kilti veikimo sutrikimas.

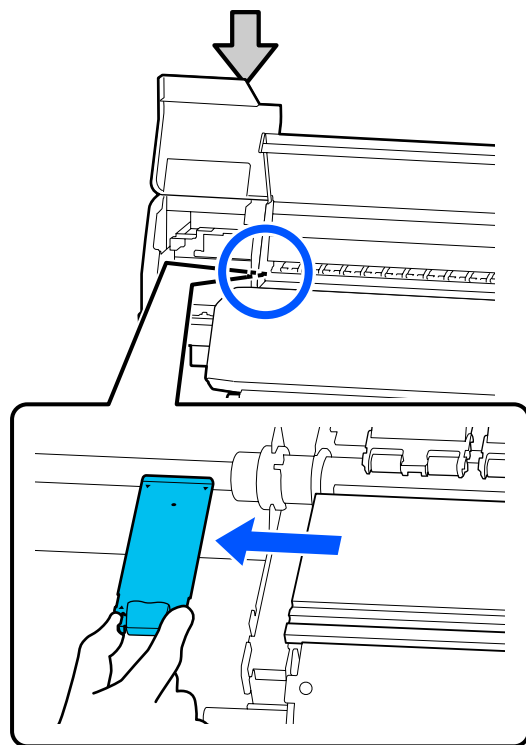
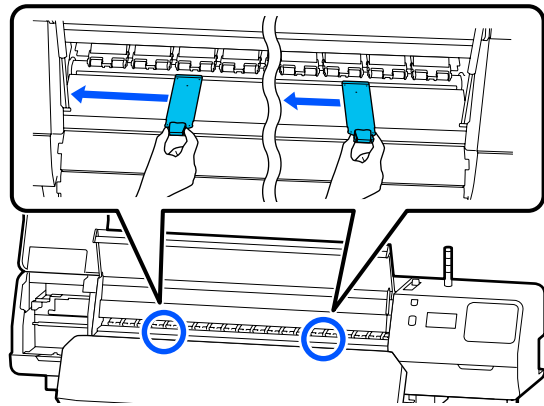

- 4 Įdėkite naują spausdinimo medžiagos kraštinės plokštelės į kairįjį spausdinimo plokštės kraštą.

Svarbi informacija.

Įdėti spausdinimo medžiagos kraštinės plokštelės iš dešinės negalima.

Priežiūra

Sulygiuokite spausdinimo plokštės bėgėlį su ▲ spausdinimo medžiagos kraštinės plokštelės angomis ir įdėkite, kaip parodyta toliau.

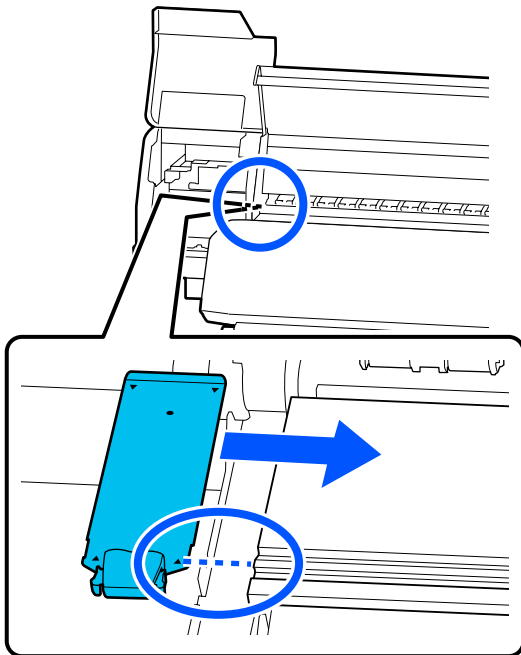

- 5** Įsitikinkite, kad dvi dalys su kabliais galinėje spausdinimo medžiagos kraštinės plokštelės dalyje tinkamai įtvirtintos, kaip parodyta, ir kad nėra tarpelio tarp spausdinimo plokštės ir spausdinimo medžiagos kraštinės plokštelės.

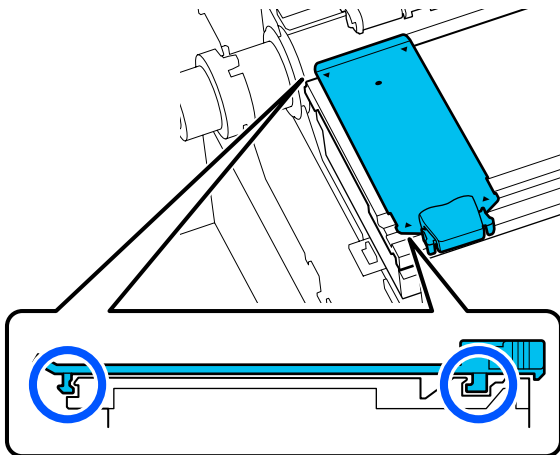

! **Svarbi informacija.**

Jeigu dalys su kabliais nėra tinkamai įstatytos, grįžkite į 3 žingsnį ir įtvirtinkite pakartotinai. Kitaip galite sugadinti galvutę.

- 6** Iš abiejų pusių laikydami kiekvienos spausdinimo medžiagos kraštinės plokštelės auseles, abi plokšteles perstumkite atitinkamai link kairiojo ir dešiniojo spausdinimo plokštės kraštų.

Atleiskite auseles, tvirtinančias spausdinimo medžiagos kraštinės plokšteles.

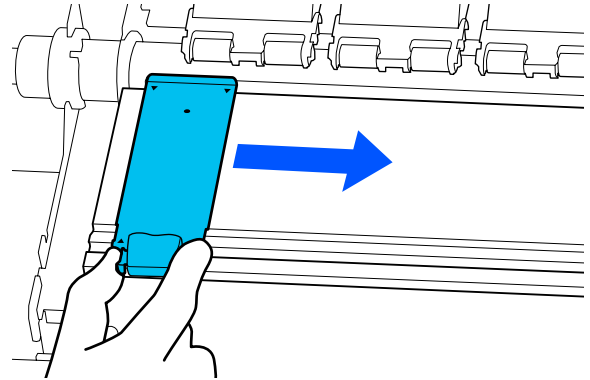

- 7** Uždarykite kairės pusės techninės priežiūros dangtelis ir spausdintuvo gaubtas.

Panaudotų eksploatacinių medžiagų išmetimas

Toliau minimos rašalu išteptu panaudotos dalys yra klasifikuojamos kaip pramoninės atliekos.

- Valymo lazdelė
- Valytuvas, naudojamas švarioje patalpoje
- Valymo skystis
- Panaudotas rašalas
- Waste Ink Bottle (Panaudoto rašalo indas)
- Nubraukiklio Blokas
- Spausdinimo medžiagos po spausdinimo
- Ištuštinkite rašalo tiekimo talpykla

Priežiūra

Elementus išmeskite pagal vietos įstatymus ir reglamentus. Pavyzdžiui, galite nusisamdėti pramonines atliekas šalinančią įmonę. Tokiu atveju pramonines atliekas tvarkančiai įmonei pateikite „Saugos duomenų lapą“.

Jį galite atsisiųsti iš savo vietos „Epson“ svetainės.

Print Head Nozzle Check

Rekomenduojame spausdinimo galvutę purkštukus tikrinti dėl užsikimšimo kaskart prieš spausdinant, tai padės užtikrinti kokybiškus rezultatus.

Purkštukų patikrinimo tipai

Toliau pateikiame du spausdinimo galvutę patikrinimo dėl užsikimšusių purkštukų būdus.

Purkštukų šablonas pareikalavus

Jei purkštukų būklę norite patikrinti prieš spausdindami arba spaudiniuose pastebėję linijų ar yra netolygumo požymių, galite išspausdinti patikros šabloną ir vizualiai patikrinti purkštukų būklę.

Norėdami gauti išsamios informacijos, žr. toliau.

[„Kaip išspausdinti purkštukų patikros šabloną“ puslapyje 103](#)

Priklausomai nuo įdėtos spausdinimo medžiagos pločio, galite sutaupyti spausdinimo medžiagos, spausdindami papildomus bandymo šablonus šalia esamo šablono:

- jeigu plotis yra 51–64 coliai, galima išspausdinti iki trijų šablonų (vieną kairėje, vieną per vidurį ir vieną dešinėje);
- jeigu plotis lygus arba didesnis kaip 34 coliai, bet mažesnis kaip 51 colis, galima išspausdinti iki dviejų šablonų (vieną kairėje ir vieną dešinėje);
- jeigu spausdinimo medžiagos plotis yra mažesnis kaip 34 coliai, išspausdinti vieno šalia kito nepavyks.

Nozzle Check between Pages

Išspausdinus nustatytą puslapių skaičių*, kitas puslapis bus spausdinamas per išspausdintą patikros šabloną. Baigus spausdinti visus lapus, galite apžiūrėdami patikrinti šabloną ir nustatyti, ar prieš tai buvusiame arba tolimesniame spaudinyje nėra blankių spalvų arba jų netrūksta.

[„Meniu General Settings“ puslapyje 114](#)

* Spausdinimo užduotys, neapimančios kelių puslapių, skaičiuojamos kaip vienas puslapis.

Kaip išspausdinti purkštukų patikros šabloną

- 1** Patikrinkite, ar spausdintuvas paruoštas spausdinti, tada paspauskite  (Menu) — **Maintenance — Print Head Nozzle Check**.
- 2** Pasirinkite pageidaujama spausdinimo padėtį, tada paspauskite **Start**.
Bus išspausdintas ir sukietintas patikros šablonas.
- 3** Patikrinkite patikros šabloną. Jei reikia, spausdinimo medžiagą nupjaukite.

Švarių purkštukų pavyzdys

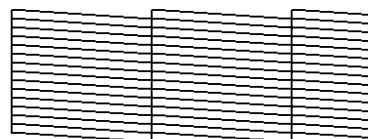

Jei patikros šablone tarpų nėra, paspauskite [○].

Užsikimšusių purkštukų pavyzdys



Jei purkštukų patikros šablone yra tarpų, paspauskite [✕], tada atlikite operaciją Print Head Cleaning.

[„Print Head Cleaning“ puslapyje 104](#)

Print Head Cleaning

Valymo tipai

Yra du operacijos Print Head Cleaning tipai.

Jei reikia, atlikite operaciją Print Head Cleaning

Jei purkštukų patikros šablone yra tarpų arba spaudiniuose pastebite dryželių, neteisingų spalvų ar rašalo lašelių, atlikite operaciją Print Head Cleaning.

Atlikę operaciją Print Head Cleaning, dar kartą išspausdinkite purkštukų patikros šabloną ir patikrinkite purkštukų būklę.

Išsamią informaciją, kaip atlikti operaciją Print Head Cleaning, žr. toliau.

 „Operacijos Print Head Cleaning atlikimas“ puslapyje 104

Operaciją Print Head Cleaning atlikite periodiškai

Šiame spausdintuve integruota automatinė techninės priežiūros funkcija, todėl operacija Print Head Cleaning automatiškai atliekama periodiškai arba nustatčius, kad jos reikia remiantis automatiniais purkštukų stebėjimo rezultatais.

Operacijos Print Head Cleaning automatinės techninės priežiūros dažnį, jei reikia, galite pakeisti į trumpesnę laikotarpį, pvz., jei naudojate lengvai nusidėvinčią spausdinimo medžiagą.

 „Srities Media Management elementai“ puslapyje 122

Operacijos Print Head Cleaning atlikimas

Valymo lygiai ir vykdymo tvarka

Yra trys valymo lygiai: **Cleaning (Light)**, **Cleaning (Medium)** ir **Cleaning (Heavy)**.

Pirmiausia atlikite operaciją **Cleaning (Light)**

Jei išvalius išspausdinate purkštukų patikros šabloną (Standard) ir purkštukai vis tiek yra užsikimšę, atlikite operaciją **Cleaning (Medium)**.

Dar kartą išspausdinkite purkštukų patikros šabloną **Standard**; jei purkštukai vis tiek užsikimšę, atlikite operaciją **Cleaning (Heavy)**.

Procedūra

- 1 Patikrinkite, ar spausdintuvas paruoštas spausdinti, tada paspauskite  (Menu) — **Maintenance — Print Head Cleaning**.
- 2 Pasirinkite valymo lygį.
Pirmiausia pasirinkite **Cleaning (Light)**, tada pereikite prie 5 žingsnio.
Toliau pasirinkite **Cleaning (Medium)**.
Galiausiai pasirinkite **Cleaning (Heavy)**.
- 3 Pasirinkite norimą išvalyti purkštukų eilę.
All Nozzles
Šią parinktį pasirinkite, jei visuose išspausdintuose purkštukų patikros rezultatų šablonuose (Standard) yra blankių arba trūkstamų segmentų. Pasirinkę pereikite prie 5 žingsnio.
Select Nozzles
Šią parinktį pasirinkite, jei blankių arba trūkstamų segmentų yra tik kai kuriuose sunumeruotuose purkštukų patikros šablono (Standard) šablonuose (purkštukų masyvuose). Galite pasirinkti keletą purkštukų masyvų.
- 4 Pasirinkite norimą išvalyti purkštukų eilę, tada paspauskite **OK**.
- 5 Bus pradėtas valymas.
Baigus valyti parodomas patvirtinimo pranešimas.
- 6 Norėdami išspausdinti purkštukų patikros šabloną ir patikrinti, ar yra užsikimšusių purkštukų, paspauskite **Yes**.
Pasirinkite **Center** arba **Left** dalyje **Print Position** ir išspausdinkite šoninėje kraštinėje, kurioje jau išspausdintas purkštukų patikros šablonas. Pasiekiami elementai kinta priklausomai nuo įdėtos spausdinimo medžiagos pločio.
Norėdami uždaryti nustatymų meniu, paspauskite **No**.

Jei purkštukai tebėra užsikimšę net ir atlikus Cleaning (Heavy)

Gali būti išteptos sritys aplink spausdinimo galvutę.

Perskaitykite toliau nurodytą skyrių ir atlikite reguliarų valymą.

 „Reguliarus valymo atlikimas” puslapyje 83

Atlikus patikrą remiantis purkštukų patikros šablonu (Standard), užsikimšę purkštukai gali būti neišvalyti net ir atlikus reguliarų valymą.

Šiame spausdintuve integruota užsikimšusio purkštuko kompensavimo funkcija, kurią taikant spausdinimo metu naudojami kiti purkštukai, kompensuojantys dėl užsikimšusių purkštukų nepurškiamą rašalą. Dėl to, net purkštukams ir užsikimšus, poveikis spausdinimo rezultatams gali būti nedidelis.

Patikrinti kompensavimo funkcijos spausdinimo būklę galite pasinaudodami purkštukų patikros šablonu (Quality Check).

Pavyzdys, kai kompensavimo funkcija įjungta



Jei purkštukų patikros šablone netolygumo ar juostų nėra, galite naudoti jį tokį, koks yra.

Pavyzdys, kai kompensavimo funkcijos nepakanka



Kai užsikimšusių purkštukų yra daug, purkštukų patikros šablone gali būti netolygumų arba juostų.

Dėl pagalbos susisiekite su savo prekybos atstovu arba „Epson” techninės priežiūros skyriumi.

Ilgalaikis sandėliavimas (priežiūra prieš sandėliavimą)

Priežiūros prieš sandėliavimą darbų atlikimo laikas

Jei spausdintuvu nesinaudosite (ir laikysite jį išjungtą) daugiau kaip dvi savaites, visada atlikite priežiūrą prieš sandėliavimą.

Jei ilgą laiką nespausdinote ir neatlikote priežiūros prieš laikymą, bent kartą per savaitę įjunkite spausdintuvą.

Svarbi informacija.

Neatlikus priežiūros prieš sandėliuojant darbų, spausdinimo galvutė gali visam laikui užsikimšti.

Atlikdami priežiūros prieš sandėliuojant darbus, pasinaudokite rašalo tiekimo talpyklos valymo priemonės (parduodamos atskirai) numeriu, kiekvienam modeliui pateiktą toliau esančioje lentelėje.

„SC-R5000 Series”: x7

„SC-R5000L Series”: x14

Priežiūros darbų prieš sandėliuojant atlikimas

Svarbi informacija.

Jei likusio rašalo arba valymo skysčio kiekis nepakankamas, funkcija gali būti nevykdoma. Jei likusio rašalo kiekio nepakanka, atsargumo dėlei netoliese turėkite naujų rašalo tiekimo talpyklos.

1 Patikrinkite, ar spausdintuvą paruoštas spausdinti, tada paspauskite  (Menu) — **Maintenance — Keeping Preparation.**

2 Paspauskite **Start.**

Priežiūra

3 Tada vadovaukitės ekrane rodomomis instrukcijomis ir pakeiskite rašalo tiekimo talpykla.

Prieš jas sandėliuodami, nuvalykite ant išimtų rašalo tiekimo talpyklos rašalo tiekimo prievadų išdžiūvusį rašalą.

Valyti rašalo tiekimo talpykla, skirtos OP įrenginiams, nereikia.

Valymo būdas

Valymo rinkinyje pateiktos valymo lazdelės kampu švelniai palieskite rašalo tiekimo prievado angą ir sugerkite rašalą, kaip parodyta toliau pateiktoje iliustracijoje, Rašalo nevalykite.

Kad nesupainiotumėte spalvų, kiekvienai spalvai naudokite naują valymo lazdelę. Valymo lazdelės nespauskite ir nejudinkite naudodami jėgą.

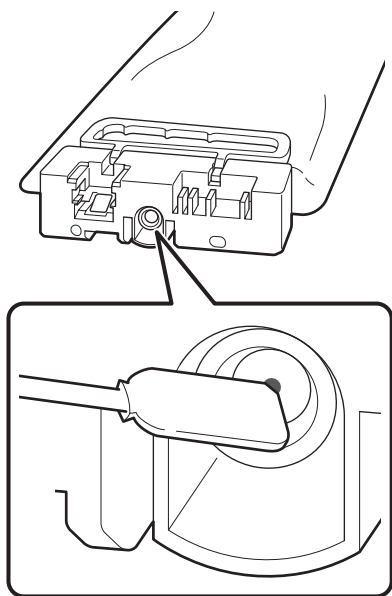

Sandėliuodami spausdintuvą ir naudojimo metu išimtas rašalo tiekimo talpyklos, paisykite toliau nurodytų perspėjimų.

„Pastabos dėl nenaudojamo spausdintuvo“ puslapyje 29

„Pastabos dėl rašalo tiekimo talpyklos naudojimo“ puslapyje 29

Pakartotinis spausdintuvo naudojimas

Svarbi informacija.

Vėl pradėdami naudotis spausdintuvu, pripildykite jį rašalo. Pildydami išimtas rašalo tiekimo talpyklos, atsargumo dėlei netoliese turėkite rašalo tiekimo talpyklos.

Ijunkite maitinimą ir vadovaukitės ekrane rodomomis instrukcijomis.

Spausdinant pirmą kartą vėl pradėjus naudotis, atlikite operaciją Print Head Nozzle Check ir patikrinkite, kad nėra užsikimšusių purkštukų.

„Kaip išspausdinti purkštukų patikros šablono“ puslapyje 103

Spausdintuvo gaubtas vidinio paviršiaus valymas

Dėl rašalo dulksnos išsitepa spausdintuvo gaubtas vidus. Jei jo nenuvalę spausdintuvą naudosite toliau, nematysite vidinių spausdintuvo dalių.

Jei jis purvinas, norėdami išvalyti, vykdykite toliau esančius žingsnius.

1 Įsitikinkite, ar spausdintuvas yra išjungtas ir išsijungė ekranas, tuomet ištraukite maitinimo kabelio kištuką iš lizdo.

Atjunkite abu maitinimo laidus.

2 Trumpam palikite spausdintuvą.

3 Atidarykite spausdintuvo gaubtas.

Priežiūra

- 4** Nuvalykite prie spausdintuvo gaubtas vidaus pilipusius pūkelius ir dulkes minkštu audeklu, išmirkytu vandenyje, ir gerai išgręžkite.

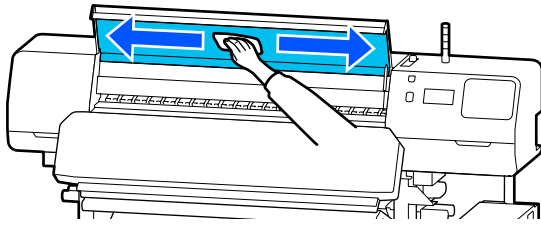

Jei ko nors neįmanoma pašalinti drėgnu audiniu, pamirkykite audinį neutraliame valiklyje, išgręžkite, tada valykite sunkiai išvalomą dėmę.

Prispaudimo ritinėlių valymas

Jei rašalo dulksna aptrauktus prispaudimo ritinėlius naudosite toliau, bus ištepti spaudiniai.

Jei ritinėliai purvini, norėdami juos nuvalyti vykdykite toliau nurodytus žingsnius.

- 1** Įsitikinkite, ar spausdintuvas yra išjungtas ir išsijungė ekranas, tuomet ištraukite maitinimo kabelio kištuką iš lizdo.
Atjunkite abu maitinimo laidus.
- 2** Trumpam palikite spausdintuvą.
- 3** Atidarykite spausdintuvo gaubtas.
- 4** Pakelkite spausdinimo medžiagos įstatymo svirtis.
- 5** Aplink piršto galą apvyniokite vandenyje išmirkytą ir gerai nugręžtą audeklą, kaip parodyta iliustracijoje.

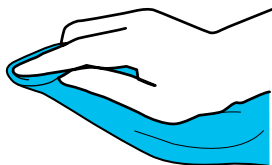

- 6** Audeklu nuvalykite išteptą prispaudimo velenėlių šonus.

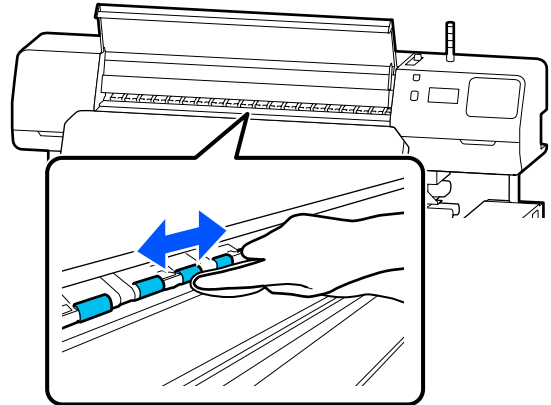

Valdymo skydelio meniu

Pagrindinio meniu sąrašas

Toliau pateiktus elementus ir parametrus galima nustatyti ir vykdyti naudojant meniu. Nurodytuose puslapiuose rasite daugiau informacijos apie kiekvieną elementą.

General Settings

Daugiau informacijos apie šiuos elementus žr. skyriuje [☞](#) „Meniu General Settings” puslapyje 114

Elementas	Parametras
Basic Settings	
LCD Brightness	Nuo 1 iki 9
Sounds	
Button Press	0, 1, 2, 3
Alert	0, 1, 2, 3
Completion Notice	0, 1, 2, 3
Warning Notice	
Volume	0, 1, 2, 3
Repeat	Off, Until Stopped
Error Tone	
Volume	0, 1, 2, 3
Repeat	Off, Until Stopped
Sound Type	Pattern1, Pattern2
Sleep Timer	Nuo 1 iki 240

Valdymo skydelio meniu

Elementas	Parametras
Date/Time Settings	
Date/Time	
Time Difference	Nuo -12:45 iki +13:45
Language	Japanese, English, French, Italian, German, Portuguese, Spanish, Dutch, Russian, Korean, Traditional Chinese, Simplified Chinese
Wall Paper	Gray, Black, White
Keyboard	QWERTY, AZERTY, QWERTZ
Unit Settings	
Length Unit	m, ft/in
Temperature	°C, °F
Printer Settings	
Margins	
Side Margin(Right)	Nuo 3 iki 25 mm (nuo 0,12 iki 0,98 colio)
Side Margin(Left)	Nuo 3 iki 25 mm (nuo 0,12 iki 0,98 colio)
Margin Between Pages	Nuo 0 iki 999 mm (nuo 0,00 iki 39,33 colio)
Width Adjustment	Nuo -10,0 iki 10,0 mm (nuo -0,394 iki 0,394 colio)
Print Start Position	Nuo 0 iki 1000 mm (nuo 0,00 iki 39,37 colio)
Job Connection	On, Off
Media Detection	
Width Detection	On, Off
Media Width	Nuo 300 iki 1625,6 mm (nuo 11,81 iki 64,00 colio)
End Detection	On, Off
Detect Paper Skew	On, Off
Nozzle Check between Pages	
On	
Print Page	Kiekvienas nuo 1 iki 9999 psl.
Off	
Information Printing at Media Cut	
Paper Remaining Information	On, Off
Heater Off Timer	Nuo 0 iki 30 min.
Inside Light	Auto, Manual
Restore Default Settings	Network Settings, Clear All Data and Settings

Valdymo skydelio meniu

Elementas	Parametras
Network Settings	
Network Status	Wired LAN Status, Print Status Sheet
Advanced	
Device Name	
TCP/IP	Auto, Manual
Proxy Server	Do Not Use, Use
IPv6 Address	Enable, Disable
Link Speed & Duplex	Auto, 100BASE-TX Auto, 10BASE-T Half Duplex, 10BASE-T Full Duplex, 100BASE-TX Half Duplex, 100BASE-TX Full Duplex
Redirect HTTP to HTTPS	Enable, Disable
Disable IPsec/IP Filtering	
Disable IEEE802.1X	

Media Settings

Daugiau informacijos apie šiuos elementus žr. skyriuje [☞ „Meniu Media Settings” puslapyje 120](#)

Elementas	Parametras
Current Settings	
Media	Nuo 01 XXXXXXXXXXXX iki 50 XXXXXXXXXXXX
Media Type	
Media Width	
Pass Mode	
Advanced Settings	
Print Adjustments	
Automatic Adjustment	
Manual Adjustment	
Media Feed Adjustment	Manual (Standard), Manual (Measurement)
Print Head Alignment	
Media Management	

Valdymo skydelio meniu

Elementas	Parametras
Nuo 01 XXXXXXXXXXXX iki 50 XXXXXXXXXXXX	
Change Name	
Media Type	Adhesive Vinyl, Banner, Non-woven Wallpaper, Film, Textile, Paper/Other
Pass Mode	1 pass, 4 pass, 5 pass, 6 pass, 9 pass, 14 pass, 20 pass, 26 pass, 35 pass
Advanced Settings	
Heater Temperature Settings	
1 pass	
Pre-heater	
Pre-heater	On, Off
Temperature	Nuo 30 iki 55 °C (nuo 86 iki 131 °F)
Platen Heater	
Platen Heater	On, Off
Temperature	Nuo 30 iki 50 °C (nuo 86 iki 122 °F)
Curing heater	
Curing heater	On, Off
Temperature	Nuo 40 iki 110 °C (nuo 104 iki 230 °F)
4 pass	Šio nustatymas yra toks pat, kaip ir 1 pass .
5 pass	
6 pass	
9 pass	
14 pass	
20 pass	
26 pass	
35 pass	
Curing Pre-Heater Temperature	0%, 20%, 40%, 60%, 80%, 100%
Drying Action	Auto, Follow Drying Time Setting
Drying Time	Nuo 0 iki 1200 sek.

Valdymo skydelio meniu

Elementas	Parametras
Media Back Feed after Curing	Half Way, Complete, Off
Heater Warm Up Additional Time	Nuo 0 iki 10 min.
Print Head Warm Up	On, Off
Platen Gap	1.7, 2.0, 2.5
Feeding Tension	Nuo Lv1 iki Lv4
Paper Suction	Nuo Lv0 iki Lv10
Media Feed Speed Limitation	On, Off
Pressure Roller Load	Weak, Medium, Strong
Skew Reduction	On, Off
Roll Winding Direction	Printable Side Out, Printable Side In
Stick Prevention	On, Off
Skip Wrinkled Media	500 mm, Off
Periodic Cleaning	Nuo 30 iki 180 min.
Print Quality Adjustment Temperature	Nuo 40 iki 110 °C (nuo 104 iki 230 °F)
Remaining Amount Management	
Remaining Amount Management	On, Off
Remaining Amount	Nuo 1,0 iki 999,9 m (nuo 3,3 iki 3280,5 pėdos)
Remaining Alert	Nuo 1,0 iki 15,0 m (nuo 3,3 iki 49,2 pėdos)

Maintenance

Daugiau informacijos apie šiuos elementus žr. skyriuje [☞ „Meniu Maintenance“ puslapyje 126](#)

Elementas	Parametras
Print Head Nozzle Check	
Print Position	Right, Center, Left
Nozzle Check Pattern	Standard, Quality Check
Print Head Cleaning	
Cleaning(Light)	All Nozzles
Cleaning(Medium)	Select Nozzles, All Nozzles
Cleaning(Heavy)	
Cleaning the Maintenance Parts	Anti-Drying Caps, Around the Head, Suction Cap, Flushing Pad, Media Cleaner
Replace Waste Ink Bottle	

Valdymo skydelio meniu

Elementas	Parametras
Replace Wiper Unit	
Keeping Preparation	Start

Supply Status

Išsami informacija apie meniu [☞](#) „Meniu Supply Status” puslapyje 127

Replacement Part Information

Išsami informacija apie meniu [☞](#) „Meniu „Replacement Part Information”” puslapyje 127

Printer Status/Print

Išsami informacija apie meniu [☞](#) „Meniu Printer Status/Print” puslapyje 128

Elementas	Parametras
Firmware Version	
Printer Name	
Fatal Error Log	
Operation Report	Total Print Area, Total Media Feed Length, Total Carriage Pass

Valdymo skydelio meniu

Išsamesnė informacija apie pagrindinį meniu

Meniu General Settings

* Rodo numatytuosius nustatymus.

Elementas	Parametras	Paiškinimas
Basic Settings		
LCD Brightness	Nuo 1 iki 9 (9*)	Sureguliuojamas valdymo skydelio ekrano ryškumas.
Sounds		
Button Press	0	Nustatomas garsų, skleidžiamų naudojant maitinimo mygtuką ir valdymo skydelio ekraną, garsumas.
	1*	
	2	
	3	
Alert	0	Nustatomas garsų, skleidžiamų valdant techninę įrangą, pavyzdžiui, dangčius ir spausdinimo medžiagos įstatymo svirtis, garsumas.
	1	
	2*	
	3	
Completion Notice	0	Nustatomas garsų, skleidžiamų spausdinant ar atliekant priežiūros darbus, garsumas.
	1	
	2	
	3*	
Warning Notice		
Volume	0	Nustatomas garsų, skleidžiamų atėjus laikui keisti eksploatacines medžiagas, garsumas ir pakartojimai.
	1	
	2*	
	3	
Repeat	Off*	
	Until Stopped	





Valdymo skydelio meniu

Elementas	Parametras	Paaiškinimas
Error Tone		
Volume	0	Nustatomas garsų, skleidžiamų įvykus klaidai arba tada, kai negalima tęsti spausdinimo, garsumas ir pakartojimai.
	1	
	2	
	3*	
Repeat	Off	
	Until Stopped*	
Sound Type	Pattern1*	Nustatomas garsų tipas. Galima nustatyti spausdintuvo eksploatavimo aplinkoje gerai girdimus garsus.
	Pattern2	
Sleep Timer	Nuo 1 iki 240 (15*)	<p>Nustatykite laiką iki momento, kai spausdintuve turi būti įjungtas miego režimas, kurio metu spausdinimo užduotys nepriimamos ir neaptinkama klaidų. Esant miego režimui išjungiami šildytuvai ir valdymo skydelis, o vidiniai varikliai bei kiti komponentai suvartoja mažiau energijos.</p> <p>Norėdami iš naujo aktyvinti valdymo skydelio ekraną, paspauskite bet kurį valdymo skydelio mygtuką, išskyrus . Tačiau per artimiausias 30 sekundžių neatlikus jokių veiksmų, esant šioms sąlygoms valdymo skydelio ekranas vėl bus išjungtas. Spausdintuvą ir šildytuvą visiškai aktyvinami tik gavus spausdinimo užduotį, naudojant spausdinimo medžiagos įstatymo svirtis arba atlikus kitą operaciją, susijusią su spausdintuvo technine įranga.</p>
Date/Time Settings		
Date/Time		Nustatykite spausdintuve įtaisytą laikrodį. Čia nustatytas laikas rodomas pradžios ekrane. Laikas taip pat naudojamas užduočių žurnalams ir spausdintuvo būsenai, kaip parodyta Epson Edge Dashboard.
Time Difference	Nuo -12:45 iki +13:45	Nustatykite laiko skirtumą su pasauliniu koordinuotuoju laiku (UTC) 15 min. intervalais. Tinklo aplinkoje, kurioje yra laiko skirtumas, administruodami spausdintuvą nustatykite jį pagal poreikį.

Valdymo skydelio meniu

Elementas	Parametras	Paaiškinimas
Language	Japanese	Pasirinkite valdymo skydelio ekrane vartojamą kalbą.
	English*	
	French	
	Italian	
	German	
	Portuguese	
	Spanish	
	Dutch	
	Russian	
	Korean	
	Traditional Chinese	
Simplified Chinese		
Wall Paper	Gray	Pasirinkite valdymo skydelio ekrane naudojamą spalvų schemą. Galite pasirinkti spalvų schemą, kurią lengva matyti aplinkoje, kurioje įrengtas spausdintuvas.
	Black*	
	White	
Keyboard	QWERTY*	Pasirinkite klaviatūros išdėstymą, rodomą atidarius teksto įvesties ekraną, pavyzdžiui, kai reikia įvesti pavadinimus, kad būtų galima užregistruoti spausdinimo medžiagos nustatymus.
	AZERTY	
	QWERTZ	
Unit Settings		
Length Unit	m*	Pasirinkite ilgio vienetą, naudojamą valdymo skydelio ekrane ir spausdinant bandomuosius raštus.
	ft/in	
Temperature	°C*	Pasirinkite valdymo skydelio ekrane rodomus temperatūros vienetą.
	°F	
Printer Settings		

Valdymo skydelio meniu

Elementas	Parametras	Paaiškinimas
Margins		
Side Margin(Right)	Nuo 3 iki 25 mm (5*) (nuo 0,12 iki 0,98 colio [0,20*])	Dėdami spausdinimo medžiagą į spausdintuvą, pasirinkite dešinėsios paraštės plotį. Norėdami gauti daugiau informacijos, žr. toliau.  „Spausdinimo plotas“ puslapyje 76
Side Margin(Left)	Nuo 3 iki 25 mm (5*) (nuo 0,12 iki 0,98 colio [0,20*])	Dėdami spausdinimo medžiagą į spausdintuvą, pasirinkite kairiosios paraštės plotį. Norėdami gauti daugiau informacijos, žr. toliau.  „Spausdinimo plotas“ puslapyje 76
Margin Between Pages	Nuo 0 iki 999 mm (10*) (nuo 0,00 iki 39,33 colio [0,39*])	Nustatomos paraštės tarp išspausdintų puslapių. Vieno puslapio spausdinimo užduotims ši paraštė pateikiama tarp užduočių.
Width Adjustment	Nuo -10 iki +10 mm (0*) (nuo -0,394 iki 0,394 colio [0,00*])	Galite reguliuoti paraštę tarp puslapių. Net po reguliavimo paraštės dydis gali keistis, priklausomai nuo spausdinimo medžiagos ir naudojimo aplinkos. Paraštė didėja, kai skaičius perkeliamas + kryptimi, ir mažėja, perkeliama - kryptimi.  „Spausdinimo plotas“ puslapyje 76
Print Start Position	Nuo 0 iki 1000 mm (0*) (nuo 0,00 iki 39,37 colio [0,00*])	Reguliuokite šį parametą, jei norite spausdinti beveik nuo spausdinimo medžiagos centro, arba jei norite į kairę nuo nustatymo Side Margin (Right) paslinkti išspausdintą plotą. Sritis nuo spausdinimo medžiagos dešiniojo krašto palikta tuščia taikant plotį, nustatytą dalyje Print Start Position . Jei nustatymui Side (Right) parinkta vertė, papildoma sritis, atitinkanti nustatymui Side (Right) parinktą plotį, bus palikta tuščia. Norėdami gauti daugiau informacijos, žr. toliau.  „Spausdinimo plotas“ puslapyje 76

Valdymo skydelio meniu

Elementas	Parametras	Paaiškinimas
Job Connection	On*	Kai šis nustatymas nustatytas kaip On , kita užduotis tarp nuolatinų spausdinimo užduočių pradedama spausdinti neatlikus veiksmų, pvz., spausdinimo medžiagos tiekimas per kietinimo šildytuvą arba spausdinimo medžiagos pervyniojimas po kietinimo. Tarp užduočių nevyksta jokių darbų, taigi spausdinimo trukmė gerokai sutrumpėja. Nuolatinės spausdinimo užduotys — tai seka užduočių, kurias atliekant spausdinimo užduoties duomenys iš kompiuterio į spausdintuvą siunčiami nedelsiant po to, kai iš kompiuterio išsiunčiami ir spausdintuve gaunami ankstesnės spausdinimo užduoties duomenys. Jei ankstesnės spausdinimo užduoties ir kitos spausdinimo užduoties perėjimo režimas skiriasi, užduotys nesusiejamos.
	Off	
Media Detection		
Width Detection	On*	Pasirinkite, ar spausdinimo medžiagos plotis aptinkamas (On), ar ne (Off). Jei spausdinant rodoma spausdinimo medžiagos pločio klaidų, net jei spausdinimo medžiaga įdėta tinkamai, pabandykite nustatyti Off . Tačiau, naudojant spausdintuvą, šį nustatymą rekomenduojame nustatyti kaip On . Pakeisti nustatymai matomi iš naujo įdėjus spausdinimo medžiagą.
	Off	
Media Width	Nuo 300 iki 1625,6 mm (300*) (nuo 11,81 iki 64,00 colių [11,81*])	Kai nustatymas Width Detection nustatytas kaip Off , spausdinimo medžiagos pločio vertė turi būti nustatyta tinkamai pagal taikant šį nustatymą įdėtos spausdinimo medžiagos plotį. Nenustačius tinkamo spausdinimo medžiagos pločio, spausdintuvą gali spausdinti už šios spausdinimo medžiagos kraštų. Už spausdinimo medžiagos kraštų naudojamas rašalas išteps spausdintuvo vidų.
End Detection	On*	Pasirinkite, ar turi būti aptinkamas (On/Off) spausdinimo medžiagos galas. Jei spausdinant rodomos pasibaigusios spausdinimo medžiagos klaidos, net jei spausdinimo medžiaga įdėta tinkamai, pabandykite nustatyti Off . Rekomenduojame, kad naudojant spausdintuvą paprastai būtų nustatyta On .
	Off	
Detect Paper Skew	On	Pasirinkite, ar aptikus kreivą spausdinimo medžiagą spausdintuvą turi nustoti spausdinti ir rodyti klaidą (On), ar spausdinti toliau (Off). Daugeliu aplinkybių rekomenduojama taikyti nustatymą On , nes dėl kreivos spausdinimo medžiagos spausdintuve gali įvykti strigtis.
	Off*	
Nozzle Check between Pages		
On		Kai nustatyta On , purkštukų patikros šablonas spausdinamas periodiškai nurodytais intervalais. Baigus spausdinti, apžiūrėdami galite patikrinti patikros šabloną ir nustatyti, ar prieš tai buvusiame arba tolimesniame spaudinyje nėra linijų arba netolygumo požymių.
Print Page	Kiekvienas nuo 1 iki 9999 psl.	
Off*		Dalyje Print Page nustatomi intervalai, kuriais spausdinami patikros šablonai.

Valdymo skydelio meniu

Elementas	Parametras	Paaiškinimas
Information Printing at Media Cut		
Paper Remaining Information	On	<p>Kai šis nustatymas nustatytas kaip On, valdymo skydelio ekrane paspaudus , kad spausdinimo medžiaga būtų tiekiamą į pjovimo padėtį, išspausdinama toliau nurodyta informacija. Kai Remaining Amount Management nustatyta kaip On, taip pat išspausdinamas likęs spausdinimo medžiagos ilgis. Neišspausdintą spausdinimo medžiagos ilgį galite išspausdinti naudodami spausdinimo medžiagą, kurią pašalinsite, o kitą kartą įdėję tą pačią spausdinimo medžiagą, išspausdintą ilgį galėsite įvesti nustatymo „Remaining Amount Management“ srityje, kad būtų galima tiksliai valdyti likusias spausdinimo medžiagos kieki.</p> <ul style="list-style-type: none"> <input type="checkbox"/> Modelio pavadinimas: spausdintuvo modelis <input type="checkbox"/> Serijos numeris: spausdintuvo serijos numeris <input type="checkbox"/> Data ir laikas: spausdinimo data ir laikas <input type="checkbox"/> Saugyklos numeris: spausdinant pasirinktas registruotos spausdinimo medžiagos numeris <input type="checkbox"/> Spausdinimo medžiagos tipas: spausdinant pasirinktas registruotos spausdinimo medžiagos tipas <input type="checkbox"/> Spausdinimo medžiagos plotis: automatiškai aptikto spausdinimo medžiagos pločio vertė
	Off*	
Heater Off Timer	Nuo 0 iki 30 (0*)	<p>Galite nustatyti, kiek laiko spausdintuvas turi tęsti pašildymą, kai negaunama spausdinimo užduočių, prieš atšaukiant pašildymą ir išjungiant visus šildytuvus. Priklausomai nuo spausdinimo medžiagos, nustačius per ilgą perėjimo laiką šiluma gali sukelti pažeidimų, pvz., deformaciją. Patikrinkite spausdinimo medžiagos būseną ir atlikite atitinkamus nustatymus.</p> <p>Kiekvienas šildytuvas pradeda šildyti, kai gaunama spausdinimo užduotis. Nepaisant to, jei šildytuvus norite pašildyti iš anksto, pradžios ekrane paspauskite Preheat Start.</p>
Inside Light	Auto*	<p>Pasirinkite, ar norite įjungti / išjungti šviesą spausdintuvo gaubtas viduje automatiškai (Auto), ar norite pagal poreikį atlikti valdymo skydelio operacijas (Manual).</p> <p>Naudojant Auto, šviesa įsijungia automatiškai spausdinimo metu ir pan., o išsijungia užbaigus operaciją.</p> <p>Naudojant Manual, norint įjungti / išjungti šviesą reikia paspausti mygtuką , esantį valdymo skydelio ekrane.</p> <p>Mygtuką  paspaudus, kai atliekama operacija, kurios metu įjungti šviesos neleidžiama, šviesa įjunginama kuo įmanoma greičiau.</p>
	Manual	
Restore Default Settings	Network Settings	Vykdam Network Settings , visi tinklo nustatymų meniu dalies Advanced elementai atkuriami į jų numatytąsias vertes.
	Clear All Data and Settings	Vykdam Clear All Data and Settings , visi nustatymai atkuriami į jų numatytąsias vertes.
Network Settings		

Valdymo skydelio meniu



Elementas	Parametras	Paiškinimas
Network Status	Wired LAN Status	Galite patikrinti įvairių tinklo nustatymų, nustatytų dalyje Advanced , informaciją. Kai pasirinkta Print Status Sheet , išspausdinamas sąrašas.
	Print Status Sheet	
Advanced		
Device Name		Nustatomi įvairūs tinklo nustatymai.
TCP/IP	Auto	
	Manual	
Proxy Server	Do Not Use	
	Use	
IPv6 Address	Enable*	
	Disable	
Link Speed & Duplex	Auto*	
	100BASE-TX Auto	
	10BASE-T Half Duplex	
	10BASE-T Full Duplex	
	100BASE-TX Half Duplex	
	100BASE-TX Full Duplex	
Redirect HTTP to HTTPS	Enable*	
	Disable	
Disable IPsec/IP Filtering		Norėdami įjungti šį nustatymą, naudokite iš anksto įdiegtą programinę įrangą „Web Config“. Išjungti šį nustatymą galite tik šioje srityje. Norėdami gauti išsamios informacijos apie tai, kaip paleisti „Web Config“, žr. toliau nurodytą skyrių.  „Web Config“ naudojimas“ puslapyje 49
Disable IEEE802.1X		

Meniu Media Settings

* Rodo numatytuosius nustatymus.

Elementas	Parametras	Paiškinimas
Current Settings		

Valdymo skydelio meniu

Elementas	Parametras	Paaiškinimas
Media	Nuo 01 XXXXXXXXXX iki 50 XXXXXXXXXX	Pasirinkite naudotinus spausdinimo medžiagos nustatymus. Užregistruotas pavadinimas rodomas kaip XXXXXXXXXXXX.
Media Type		Rodomas tuo metu pasirinktas Media Type. Šio nustatymo pakeisti negalima.
Media Width		Nustatykite Media Detection elementus.
Pass Mode		Rodomas tuo metu pasirinktas Pass Mode. Šį nustatymą galima pakeisti.
Advanced Settings		Galite pakeisti Advanced Settings nustatymus, skirtus registruotai spausdinimo medžiagai, pasirinktai dalyje Media . Išsamios informacijos apie nustatymo turinį ieškokite toliau pateiktoje lentelėje.  „Srities Media Management elementai“ puslapyje 122
Print Adjustments		
Automatic Adjustment		Operaciją Automatic Adjustment atlikite toliau nurodytais atvejais.
Manual Adjustment		<input type="checkbox"/> Spausdintuve registruojant spausdinimo medžiagos nustatymus iš EMX failo
Media Feed Adjustment	Manual (Standard)	<input type="checkbox"/> Kai įrašius spausdinimo medžiagos nustatymus keičiami Advanced Settings
	Manual (Measurement)	<input type="checkbox"/> Kai spausdinimo medžiagos tipas tas pats, tačiau skiriasi plotis
Print Head Alignment		Jei atliekant operaciją Automatic Adjustment įvyksta klaida arba spausdiniuose pastebite juostas ar grūdėtumą, atlikite operaciją Manual Adjustment . Norėdami gauti daugiau informacijos, žr. toliau.  „Spausdinimo medžiagos nustatymų optimizavimas (Automatic Adjustment)“ puslapyje 67
Media Management		
	Nuo 01 XXXXXXXXXXXX iki 50 XXXXXXXXXXXX	 „Srities Media Management elementai“ puslapyje 122
Remaining Amount Management		
Remaining Amount Management	On	Kai pasirinkta On , galite nustatyti Remaining Amount ir Remaining Alert . Nustačius kiekvieną elementą, kad būtų galima tvarkyti likusį kiekį, galima lengviau sužinoti, kada reikia keisti spausdinimo medžiagą. Kai šis nustatymas nustatytas kaip On , įdėję spausdinimo medžiagą ir pasirinkę registruotos spausdinimo medžiagos nustatymų numerį busite paraginti įvesti spausdinimo medžiagos ilgį (Remaining Amount).
	Off*	
Remaining Amount	Nuo 1,0 iki 999,9 m (50,0 m*) (Nuo 3,3 iki 3280,5 pėdos [164,0*])	Nustatykite bendrą įdėtos spausdinimo medžiagos ilgį. Nustatyti galite didindami po 0,1 m. Likęs spausdinimo medžiagos kiekis apskaičiuojamas pagal šioje srityje nustatytą ilgį ir spaudinio ilgį, o rodomas pradžios ekrane.
Remaining Alert	Nuo 1,0 iki 15,0 m (5 m*) (Nuo 3,3 iki 49,2 pėdos [16,4*])	Nustatykite vertę, kada turi būti rodomas įspėjimo pranešimas, kuriame pranešama, kad likusios spausdinimo medžiagos kiekis yra per mažas. Nustatyti galite didindami po 1 m. Priklausomai nuo tam tikrų nustatymų, pvz., Media Back Feed after Curing , spausdinimo medžiagos pabaigos klaida gali būti teikiama likus mažiau nei maždaug 1,6 m spausdinimo medžiagos.

Valdymo skydelio meniu

Srities Media Management elementai

Atsisiuntus EMX failą naudojant kartu pateiktą Epson Edge Print arba Epson Edge Dashboard ir užregistravus spausdinimo medžiagos nustatymo vertes spausdintuve, spausdinimo medžiagos nustatymo vertės jau būna nustatytos taip, kad atitiktų naudojamą spausdinimo medžiagą, todėl jų keisti nereikia. Naudojant specialią spausdinimo medžiagą arba iškilus problemai, pvz., galvutės smūgiavimui arba spaudinyje aptikus juostą, pakeiskite numatytąjį nustatymą.

Kiekvieno iš šių elementų numatytieji nustatymai skiriasi, priklausomai nuo dalyje **Media Type** nustatyto turinio.

Elementas	Parametras	Paaiškinimas
Change Name		Priskirkite išsaugomų spausdinimo medžiagos nustatymų pavadinimą iki 20 simbolių. Naudojant išskirtinius pavadinimus galima lengviau pasirinkti norimas naudoti grupes.
Media Type	Adhesive Vinyl	Pasirinkite įdėtą spausdinimo medžiagą atitinkantį Media Type. Spausdintuve saugomi bendrieji spausdinimo medžiagos nustatymai pagal Media Type. Pakeitus Media Type, kiekviena spausdinimo medžiagos nustatymo vertė, priregistruota prie tuo metu registruotos spausdinimo medžiagos numerio, pakeičiama į Media Type vertę.
	Banner	
	Non-woven Wallpaper	
	Film	
	Textile	
	Paper/Other	
Pass Mode	1 pass	Paprastai spausdinimas atliekamas remiantis į spausdinimo užduotį įtrauktais spaudinių perėjimo nustatymais. Jei spaudinių perėjimo skaičius į spausdinimo užduotį neįtrauktas, spausdinimas atliekamas remiantis šiuo nustatymu.
	4 pass	
	5 pass	
	6 pass	
	9 pass	
	14 pass	
	20 pass	
	26 pass	
	35 pass	
Advanced Settings		

Valdymo skydelio meniu

Elementas	Parametras	Paaiškinimas
Heater Temperature Settings		
1 pass		
Pre-heater		
Pre-heater	On	Pasirinkite, ar reikia naudoti (On/Off) pašildytuvą. Kai šis nustatymas nustatytas kaip Off , šildytuvus nešyla net ir gavus spausdinimo užduotį arba pradžios ekrane / paleidimo reguliavimo ekrane paspaudus Preheat Start .
	Off	
Temperature	Nuo 30 iki 55 °C (nuo 86 iki 131 °F)	Šildytuvus iki šioje srityje nustatytos temperatūros įšyla gavus spausdinimo užduotį arba pradžios ekrane / paleidimo reguliavimo ekrane paspaudus Preheat Start .
Platen Heater		
Platen Heater	On	Pasirinkite, ar reikia naudoti (On/Off) spausdinimo plokštelės šildytuvus. Kai šis nustatymas nustatytas kaip Off , šildytuvus nešyla net ir gavus spausdinimo užduotį arba pradžios ekrane / paleidimo reguliavimo ekrane paspaudus Preheat Start .
	Off	
Temperature	Nuo 30 iki 50 °C (nuo 86 iki 122 °F)	Šildytuvus iki šioje srityje nustatytos temperatūros įšyla gavus spausdinimo užduotį arba pradžios ekrane / paleidimo reguliavimo ekrane paspaudus Preheat Start . Jei spausdinimo plokštelės šildytuvus temperatūra per aukšta, gali užsikimšti purkštukai.
Curing heater		
Curing heater	On	Pasirinkite, ar reikia naudoti (On/Off) kietinimo šildytuvus. Kai šis nustatymas nustatytas kaip Off , šildytuvus nešyla net ir gavus spausdinimo užduotį arba pradžios ekrane / paleidimo reguliavimo ekrane paspaudus Preheat Start .
	Off	
Temperature	Nuo 40 iki 110 °C (nuo 104 iki 230 °F)	Šildytuvus iki šioje srityje nustatytos temperatūros įšyla gavus spausdinimo užduotį.
4 pass		Šio nustatymas yra toks pat, kaip ir 1 pass .
5 pass		
6 pass		
9 pass		
14 pass		
20 pass		
26 pass		
35 pass		

Valdymo skydelio meniu

Elementas	Parametras	Paaiškinimas
Curing Pre-Heater Temperature	0%	Kietinimo šildytuvas pašildymo temperatūrą nustatykite pradžios arba paleidimo reguliavimo ekrane paspaudę Preheat Start . Šiam elementui nustatykite kietinimo šildytuvas nustatytos temperatūros procentinę dalį (%).
	20%	
	40%	
	60%	
	80%	
	100%	
Drying Action	Auto	Kai šis nustatymas nustatytas kaip Auto , spausdinama neviršijant įdėtos spausdinimo medžiagos pločio, tarp perėjimų netaikant džiūvimui skirtą laiką. Spausdinimo galvutė 54 coliais pasislenka net ir tada, kai spausdinimo medžiagos plotis mažesnis kaip 54 coliai. Pasirinkus Follow Drying Time Setting , dalyje Drying Time nustatyta trukmė pridedama prie gamintojo nustatyto džiūvimo laiko.
	Follow Drying Time Setting	
Drying Time	Nuo 0 iki 1 200 sek.	Šį nustatymą nustatykite norėdami nustatyti ilgesnę judėjimo trukmę, nei gamintojo nustatyta kietinimo šildytuvas judėjimo trukmė. Jei dėl rašalo tankio arba spausdinimo medžiagos tipo rašalą sukietinti sunku, peržiūrėję spaudinius ir patikrinę spausdinimo medžiagos būklę pakoreguokite judėjimo trukmę. Pailginus džiūvimo trukmę, ilgėja spausdinimo trukmė. Be to, padidinus džiūvimo trukmę, tam tikrų tipų spausdinimo medžiaga gali deformuotis.
Media Back Feed after Curing	Half Way	Nustatoma, kada kietinimo operacijos metu pervynioti spausdinimo medžiagą į spausdinimo pradžios padėtį, taikomą kitai užduočiai. Šį nustatymą nustatykite pagal naudojamos spausdinimo medžiagos charakteristikas. Kai šis nustatymas nustatytas kaip Off , spaudinio galas tiekiamas į pagrindinę kietinimo šildytuvas dalį nepervyniojant ir paliekant maždaug 670 mm paraštę iki kitos užduoties priekinio krašto. Šis nustatymas tinkamas naudojant medžiagą, kuriai poveikį daro karštis. Nustačius Half Way , spaudinio galui perėjus per kietinimo šildytuvo vidurį spausdinimo medžiaga pervyniojama tol, kol spaudinio galas atsiduria ant spausdinimo plokštelės. Kietinimo šildytuvas pašildoma maždaug 150 mm neišspausdintos spausdinimo medžiagos, todėl kita užduotis išspausdinama ant jau pašildytos spausdinimo medžiagos. Šis nustatymas tinkamas naudojant medžiagą, kurios taip lengvai nepaveikia karštis. Nustačius Complete , spaudinio galą tiekiant į kietinimo šildytuvas pagrindinę dalį spausdinimo medžiaga pervyniojama tol, kol spaudinio galas atsiduria ant spausdinimo plokštelės. Kietinimo šildytuvas pašildoma maždaug 410 mm neišspausdintos spausdinimo medžiagos, todėl kita užduotis išspausdinama ant jau pašildytos spausdinimo medžiagos. Šis nustatymas tinkamas naudojant medžiagą, kurios taip lengvai nepaveikia karštis.
	Complete	
	Off	

Valdymo skydelio meniu

Elementas	Parametras	Paaiškinimas
Heater Warm Up Additional Time	Nuo 0 iki 10 min.	<p>Jei manote, kad spausdinimo pradžios srities atsparumas subraižymams yra prastas, nustatykite ilgesnę trukmę.</p> <p>Rekomenduojame nustatyti ilgesnę trukmę, ypač jei naudojate storą spausdinimo medžiagą.</p>
Print Head Warm Up	On	<p>Jei gretimų spaudinių spalvos naudojant išklojimą neatitinka arba spalvos neatitinka vos tik pradėjus spausdinti ilgą užduotį, šį nustatymą nustatykite kaip On.</p> <p>Pasirinkus On spausdinimo galvutė pašildoma prieš pradėdant spausdinti, kad spalvos būtų vienodos. Dėl to gali tekti palaukti ilgiau, kol bus pradėta spausdinti.</p>
	Off	
Platen Gap	1,7	<p>Nustatykite Platen Gap (atstumą nuo spausdinimo galvutė iki spausdinimo medžiagos).</p> <p>Dauguma atvejų kiekvienai spausdinimo medžiagai naudokite tokias vertes, kokios nustatytos. Jei spaudiniai subraižyti arba sutepti, jie gali pagerėti nustačius didesnę vertę. Tačiau pasirinkus didesnę nei reikia tarpą, spausdintuve gali atsirasti rašalo dėmių, suprastėti spausdinimo kokybė arba sutrumpėti gaminio naudojimo trukmė.</p>
	2,0	
	2,5	
Feeding Tension	Nuo Lv1 iki Lv4	<p>Dauguma atvejų kiekvienai spausdinimo medžiagai naudokite tokias Media Type vertes, kokios nustatytos. Jei spausdinant spausdinimo medžiaga susiraukšlėja, padidinkite įtempimą. Kuo didesnė reikšmė, tuo didesnis įtempimas.</p>
Paper Suction	Nuo Lv0 iki Lv10	<p>Nustatykite plokštės siurbimo, veikiančio spausdinimo medžiagą, stiprumą. Kuo didesnė reikšmė, tuo didesnis įsiurbimas.</p> <p>Dauguma atvejų kiekvienai spausdinimo medžiagai naudokite tokias Media Type vertes, kokios nustatytos. Jei spausdinimo medžiaga ant plokštės banguota, padidinkite nustatytą vertę.</p> <p>Jeigu spaudinyje, kuriam naudojama plona arba minkšta spausdinimo medžiaga, matomas grūdėtumas arba išsiliejęs vaizdas arba jei medžiaga nėra tinkamai tiekiamas, sumažinkite nustatytą vertę.</p>
Media Feed Speed Limitation	On	<p>Paprastai šią parinktį palikite nustatytą kaip Off.</p> <p>Šią parinktį nustatykite kaip On, jei spausdinant ant plonos spausdinimo medžiagos ji limpa, glamžosi arba lengvai plyšta.</p> <p>Nustačius On sulėtėja spausdinimo sparta.</p>
	Off	
Pressure Roller Load	Weak	<p>Dauguma atvejų kiekvienai spausdinimo medžiagai naudokite tokias Media Type vertes, kokios nustatytos. Jei spausdinant iškyla toliau nurodytų problemų, jų gali pavykti išvengti sumažinus Pressure Roller Load vertę (pvz., Medium → Weak)</p> <ul style="list-style-type: none"> <input type="checkbox"/> Susiraukšlėjimas aplink prispaudimo ritinėlius. <input type="checkbox"/> Tepimasis spausdinimo medžiagai smūgiuojant į spausdinimo galvutę. <input type="checkbox"/> Prispaudimo ritinėliai palieka žymių ant spausdinimo medžiagos.
	Medium	
	Strong	









Valdymo skydelio meniu

Elementas	Parametras	Paaiškinimas
Skew Reduction	On	Pasirinkite, ar spausdintuvas turi atlikti spausdinimo medžiagos pakreipimo koregavimo operacijas (On/Off) įdėjus spausdinimo medžiagą (kai spausdinimo medžiaga tiekama kreiva). Paprastai šią parinktį palikite nustatytą kaip On . Šią parinktį nustatykite kaip Off , jei ant spausdinimo medžiagos matomos prispaudimo ritinėlių žymės dėl perkreipimo koregavimo.
	Off	
Roll Winding Direction	Printable Side Out	Šį nustatymą nustatykite pagal įdėtos spausdinimo medžiagos vyniojimo specifikacijas.
	Printable Side In	
Stick Prevention	On	Pasirinkite, ar atlikti nuo prilipimo apsaugančias operacijas (On), ar jų neatlikti (Off), kai spausdintuvas įjungiamas arba pradama spausdinti ir pan. Paprastai šią parinktį palikite nustatytą kaip Off . Atsižvelgiant į spausdinimo medžiagos tipą, pavyzdžiui, jei spausdinimo medžiaga ypač plona, ji prie plokštės gali prilipti lengviau. Pradėjus operacijas spausdinimo medžiagai prilipus prie spausdinimo plokštės, medžiaga gali būti tiekama netinkamai ir popierius gali užstrigti. Jei taip nutinka, nustatykite On . Nustačius On operacijos bus atliekamos ilgiau.
	Off	
Skip Wrinkled Media	500 mm	Paprastai šią parinktį palikite nustatytą kaip Off . Pasirinkite 500 mm , kad pradėjus spausdinti išvengtumėte susiglamžymų. Nepaisant to, kai užduotys nuolatinės, spausdinimo medžiaga netiekama.
	Off	
Periodic Cleaning	Nuo 30 iki 180 min.	Siekiant palaikyti optimalią spausdintuvo būklę, įrenginys prižiūrimas automatiškai, kas tris valandas atliekant operaciją Print Head Cleaning. Priklausomai nuo to, kaip dažnai spausdintuvą naudojate, dažnio, kuriuo atliekama operacija Print Head Cleaning, intervalus galite nustatyti trumpesnius nei automatinės priežiūros.
Print Quality Adjustment Temperature	Nuo 40 iki 110 °C (nuo 104 iki 230 °F)	Nustatykite temperatūrą, kad galėtumėte atlikti operaciją Manual Adjustment (Measurement) , pateikiamą srityje Media Feed Adjustment , kuri pateikiama dalyje Print Adjustments . Operacija Manual Adjustment (Measurement) atliekama tik tada, jei kietinimo šildytuvas temperatūra pasiekia nustatytą šioje srityje.

Meniu Maintenance

Elementas	Parametras	Paaiškinimas
Print Head Nozzle Check		
Print Position	Right	Išspausdinkite šabloną Standard , tada patikrinkite spausdinimo galvutė purkštukų būseną. Apžiūrėdami patikrinkite šabloną, o aptikę trūkstamų spalvų atlikite operaciją Print Head Cleaning . Norėdami gauti išsamios informacijos, žr. toliau.  „Kaip išspausdinti purkštukų patikros šabloną“ puslapyje 103
	Center	
	Left	
Nozzle Check Pattern	Standard	
	Quality Check	
Print Head Cleaning		

Valdymo skydelio meniu

Elementas	Parametras	Paaiškinimas
Cleaning(Light)	All Nozzles	Galite nustatyti trijų lygių valymą. Pirmiausia atlikite operaciją Cleaning (Light) . Jei atlikus operaciją Cleaning (Light) užsikimšimas nepašalinamas, atlikite operaciją Cleaning (Medium) , tada, jei reikia — Cleaning (Heavy) . Pasirinkę Cleaning (Medium) arba Cleaning (Heavy) , įsidėmėkite šablonų numerius, pateiktus šablone Standard , kuriame yra išblukusių arba trūkstančių spalvų, tada pasirinkite ir išvalykite visas purkštukų eiles arba purkštukų eiles, pažymėtas šiais numeriais.  „Print Head Cleaning“ puslapyje 104
Cleaning(Medium)	All Nozzles, Select Nozzles	
Cleaning(Heavy)		
Cleaning the Maintenance Parts	Anti-drying caps	Pradėkite valyti pasirinktas dalis. Norėdami gauti išsamios informacijos apie tai, kaip valyti šias dalis, žr. toliau nurodytus skyrius.  „Nuo džiūvimo apsaugantys dangteliai valymas“ puslapyje 87
	Around the Head	 „Valymas aplink Spausdinimo galvutę“ puslapyje 85
	Suction Cap	 „Vakuuminis Dangtelis valymas“ puslapyje 89
	Flushing pad	 „Valymas aplink Nutekėjimo Dėklas“ puslapyje 91
	Media cleaner	 „Spausdinimo medžiagos valytuvų valymas“ puslapyje 92
Replace Waste Ink Bottle		Jei waste ink bottle (panaudoto rašalo indas) keičiate prieš valdymo skydelio ekrane pasirodant pranešimui, kad laikas keisti waste ink bottle (panaudoto rašalo indas), atlikite tai šiame meniu.
Replace Wiper Unit		Pradedama nubraukiklio blokas keitimo procedūra. Norėdami gauti išsamios informacijos apie tai, kaip pakeisti šias dalis, žr. toliau nurodytą skyrių.  „Nubraukiklio Blokas keitimas“ puslapyje 99
Keeping Preparation		Šią procedūrą visada atlikite, jei spausdintuvu nesinaudosite dvi savaites arba ilgiau (ir visą šį laiką spausdintuvą bus išjungtas). Norėdami gauti daugiau informacijos, žr. toliau.  „Ilgalaikis sandėliavimas (prižiūra prieš sandėliavimą)“ puslapyje 105

Menu Supply Status

Pateikiamas kiekvieno eksploatacinės medžiagos elemento nusidėvėjimo kiekis ir modelio numeris.

Jei naudojate „SC-R5000L Series“, pasirinkite **Ink** ir atlikite toliau nurodytas patikras bei nustatykite nustatymus.

- Patikrinkite, kuri rašalo tiekimo talpykla šiuo metu naudojama arba tiekia rašalą
- Patikrinkite nenaudojamų rašalo tiekimo talpyklos būseną
- Rankiniu būdu perjunkite naudojamą rašalo tiekimo talpykla

Menu „Replacement Part Information“

Rodoma, kada reikia keisti pasirinktą atsarginę dalį.

Dėl pagalbos susisiekite su savo prekybos atstovu arba „Epson“ techninės priežiūros skyriumi.

Valdymo skydelio meniu

Menu Printer Status/Print

Elementas	Parametras	Paiškinimas
Firmware Version		Rodoma ir spausdinama pasirinkta informacija.
Printer Name		Jei spausdintuvo pavadinimą nustatėte naudodami kartu su šiuo spausdintuvu pateiktą Epson Edge Dashboard, šis pavadinimas rodomas dalyje Printer Name .
Fatal Error Log		
Operation Report	Total Print Area	
	Total Media Feed Length	
	Total Carriage Pass	

Problemų sprendimo priemonė

Problemų sprendimo priemonė

Kai rodomas pranešimas

Jei rodomas vienas iš šių pranešimų, perskaitykite ir vadovaukitės toliau pateiktais nurodymais.

Pranešimai	Ką daryti
Before storage, clean the ink supply port for the removed ink supply unit. See your documentation.	<p>Prieš sandėliuodami naudojimo metu išimtas rašalo tiekimo talpyklos, pasinaudokite kartu pateikto rinkinio valymo lazdele ir sugerkite ant rašalo tiekimo prievadų išdžiūvusį rašalą. Dėl ant tiekimo prievado išdžiūvusio rašalo vėl įdėjus ir naudojant rašalo kasetę / rašalo tiekimo talpyklą gali prasidėti rašalo protėkis.</p> <p>Norėdami gauti daugiau informacijos apie valymo būdus, žr. toliau nurodytą skyrių.</p> <p> „Ilgalaikis sandėliavimas (prižiūra prieš sandėliavimą)“ puslapyje 105</p>
You need to set the heater temperature for this job on the printer. Set the heater temperature to start printing.	<p>Nenustatyta gautos spausdinimo užduoties kietinimo šildytuvas temperatūra, reikalinga režimui Pass Mode. Paspauskite Heater Temperature Settings ir nustatykite kietinimo šildytuvus temperatūrą, kad galėtumėte pradėti spausdinti. Jei kietinimo šildytuvas temperatūra per žema, rašalas nebus tinkamai sukietintas ir vyniojant kita spausdinimo medžiagos pusė bus sutepta rašalu. Iš kitos pusės, jei temperatūra per aukšta, spausdinimo medžiaga susitrauks ir susisuks. Nustatykite atitinkamą temperatūrą.</p> <p>Norėdami pakeisti RIP naudojamą Pass Mode, paspauskite Cancel Print ir sustabdykite spausdinimą.</p>
The combination of the IP address and the subnet mask is invalid. See your documentation for more details.	<p>Įsitikinkite, kad įvedėte teisingas IP adreso ir numatytojo šliuzo vertes.</p> <p>Jei teisingų verčių nežinote, susisiekite su tinklo administratoriumi.</p>

Nuskambėjus techninės priežiūros skambučiui / įvykus spausdinimo klaidai

Klaidų pranešimai	Ką daryti
Maintenance Request: Replace Parts Soon XXXXXXXX	<p>Baigiasi spausdintuve naudojamos dalies eksploataavimo trukmė.</p> <p>Kreipkitės į tiekėją arba į „Epson“ techninės pagalbos skyrių ir pasakykite techninės priežiūros užsakymo kodą.</p>
Maintenance Request: End Of Parts Service Life XXXXXXXX	<p>Techninės priežiūros užklausa bus panaikinta tik pakeitus reikiamą dalį. Jei spausdintuvu naudositės toliau, bus rodoma spausdintuvo klaida.</p>

Problemų sprendimo priemonė

Klaidų pranešimai	Ką daryti
<p>Printer error. For details, see your documentation. XXXXXX</p>	<p>Spausdintuvo klaidos rodomos toliau nurodytais atvejais.</p> <ul style="list-style-type: none"> <input type="checkbox"/> Maitinimo kabelis nėra patikimai prijungtas <input type="checkbox"/> Įvyksta klaida, kurios negalima pašalinti <p>Kai įvyksta spausdintuvo klaida, spausdintuvas automatiškai nustoja spausdinti. Išjunkite spausdintuvą, išjunkite maitinimo kabelį iš maitinimo tinklo ir spausdintuvo kintamosios srovės lizdą bei vėl jį prijunkite. Keletą kartų įjunkite spausdintuvą.</p> <p>Jei SKE ekrane rodomas tas kreipimosi dėl techninės pagalbos pranešimas, pagalbos kreipkitės į tiekėją arba į „Epson“ techninės pagalbos skyrių. Pasakykite, kad kreipimosi dėl techninės pagalbos kodas yra XXXXXX.</p>

Problemų sprendimo priemonė

Trikčių šalinimas

Negalite spausdinti (nes spausdintuvas neveikia)

Spausdintuvas neįsijungia

- **Ar maitinimo kabelis įkištas į elektros lizdą ir į spausdintuvą?**

Įsitikinkite, ar maitinimo kabelis yra tvirtai įkištas į spausdintuvą.

- **Ar sugedęs maitinimo lizdas?**

Patikrinkite, ar veikia maitinimo lizdas, įjungdami kitą elektrinio gaminio maitinimo kabelį.

Spausdintuvas neturi ryšio su kompiuteriu

- **Ar kabelis yra tinkamai prijungtas?**

Įsitikinkite, ar spausdintuvo sąsajos kabelis yra tvirtai įkištas į atitinkamus kompiuterio ir spausdintuvo lizdus. Taip pat įsitikinkite, ar kabelis nesulaužytas ir nesulenktas. Jei turite atsarginį kabelį, bandykite prijungti jį.

- **Ar sąsajos kabelio specifikacijos atitinka kompiuterio specifikacijas?**

Įsitikinkite, ar sąsajos kabelio specifikacija atitinka spausdintuvo ir kompiuterio specifikacijas.

[„Techninių duomenų lentelė“ puslapyje 152](#)

- **Jei naudojate USB šakotuvą, ar jis naudojamas teisingai?**

USB specifikacijoje galimos grandinės iki penkių USB šakotuvų. Tačiau rekomenduojame jungti spausdintuvą į pirmąjį šakotuvą, prijungtą tiesiai prie kompiuterio. Priklausomai nuo naudojamo šakotuvo, spausdintuvas gali pradėti nestabiliai veikti. Tokiu atveju USB kabelįjunkite tiesiai į kompiuterio USB lizdą.

- **Ar USB šakotuvus tinkamai atpažintas?**

Įsitikinkite, ar kompiuteris tinkamai atpažino USB šakotuvą. Jei taip, USB šakotuvą atjunkite nuo kompiuterio, kompiuterįjunkite tiesiogiai prie spausdintuvo. Kreipkitės į USB šakotuvo gamintoją informacijos apie USB šakotuvo veikimą.

Negalite spausdinti tinklo aplinkoje

- **Ar tinklo nuostatos teisingos?**

Dėl tinklo nuostatų kreipkitės į tinklo administratorių.

- **USB kabeliu prijunkite spausdintuvą tiesiogiai prie kompiuterio ir bandykite spausdinti.**

Jei galite spausdinti per USB, yra problemų su tinklo aplinka. Kreipkitės į sistemos administratorių arba žr. tinklo sistemos vadovą. Jei negalite spausdinti per USB, žr. atitinkamą šio naudotojo vadovo skyrių.

Įvyko spausdintuvo klaida

- **Įsitikinkite, ar spausdintuve įvyko klaida, patikrindami indikatorius ir pranešimus spausdintuvo valdymo skydelyje.**

[„Valdymo skydelis“ puslapyje 17](#)

[„Kai rodomas pranešimas“ puslapyje 129](#)

Spausdintuvas skleidžia spausdinimo garsus, bet spausdinimas nevyksta

Spausdinimo galvutė juda, bet niekas nespausdinama

- **Patikrinkite spausdintuvo veikimą.**

Spausdinkite bandomąjį raštą. Bandomuosius raštus galima spausdinti neprijungus spausdintuvo prie kompiuterio, taip galima patikrinti spausdintuvo veikimą ir būseną.

[„Kaip išspausdinti purkštukų patikros šabloną“ puslapyje 103](#)

Norėdami gauti informacijos apie tai, ką daryti, jei raštas išspausdintas netinkamai, žr. tolimesnį skyrių.

Problemų sprendimo priemonė

Bandomasis šablonas atspausdintas neteisingai

■ Atlikite operaciją Print Head Cleaning.

Purkštukai gali būti užsikimšę. Atlikę operaciją Print Head Cleaning, dar kartą išspausdinkite bandomąjį šabloną.

 „Print Head Cleaning“ puslapyje 104

■ Ar spausdintuvas buvo ilgą laiką paliktas nenaudojamas?

Jeigu ilgą laiką nenaudojote spausdintuvo, purkštukai galėjo išdžiūti ir užsikimšti. Kokių veiksmų reikia imtis, kai spausdintuvas buvo ilgą laiką nenaudojamas

 „Pastabos dėl nenaudojamo spausdintuvo“ puslapyje 29

Spaudiniai ne tokie, kokių tikėjotės

Spausdinimo kokybė prasta, netolygi, spaudiniai per šviesūs ar per tamsūs, aiškiai matomas grūdėtumas arba skiriasi atspalvis

■ Ar spausdinimo galvutės purkštukai užsikimšę?

Jei purkštukai užsikimšę, kai kurie iš jų neišpurškia rašalo ir spausdinimo kokybė pablogėja. Pamėginkite spausdinti bandomąjį raštą.

 „Kaip išspausdinti purkštukų patikros šabloną“ puslapyje 103

■ Atlikite operaciją Print Head Alignment.

Laikant, kad tarp spausdinimo galvutės ir spausdinimo medžiagos yra nedidelis tarpas, atskiro rašalo užtiškimo vietai poveikį gali daryti drėgmė, temperatūra arba spausdinimo galvutės bei jos judėjimo krypties iš dešinės į kairę arba iš kairės į dešinę sukurtos inercijos jėgos. Dėl to ant spaudinių gali matytis aiškūs grūdėtumo požymiai arba išsiliejęs vaizdas.

Spausdinimo medžiagos nustatymuose pasirinkite **Print Adjustments — Print Head Alignment**, kad sulygiuotumėte spausdinimo galvutę, kurios spausdinant tampa nesulygiuotos.

 „Print Head Alignment“ puslapyje 70

■ Atlikite operaciją Media Feed Adjustment.

Dėl didelių tiekimo apimties neatitikimų atsiranda juostų (horizontalių juostų, atspalvio nevienodumas arba linijos). Spausdinimo medžiagos nustatymuose pasirinkite **Print Adjustments — Media Feed Adjustment** ir atlikite reguliavimą pagal tikslią spausdinimo medžiagą.

 „Media Feed Adjustment“ puslapyje 68

■ Ar naudojate originalią „Epson“ rašalo tiekimo talpyklą?

Kuriant šį spausdintuvą numatyta, kad bus naudojamos originalios „Epson“ rašalo tiekimo talpyklos. Jei naudosite ne „Epson“ rašalo kasetes, spaudiniai gali būti neryškūs arba išspausdinto vaizdo spalvos gali pakisti, nes likusio rašalo kiekis nebus tinkamai nustatomas. Naudokite tinkamą rašalo tiekimo talpyklą.

■ Ar naudojate seną rašalo tiekimo talpyklą?

Naudojant seną rašalo tiekimo talpyklą, spausdinimo kokybė pablogėja. Pakeiskite seną rašalo tiekimo talpyklą nauja. Visą rašalo tiekimo talpyklą sunaudokite iki datos, nurodytos ant pakuotės, arba per metus nuo rašalo tiekimo talpykla įdėjimo į rašalo sistemą datos (priklausomai nuo to, kas turi įvykti anksčiau).

■ Ar šildytuvų temperatūra yra tinkama?

Jei spaudiniai išsilieję arba sutepti, matosi rašalo dėmių, padidinkite pašildytuvo arba spausdinimo plokštelės šildytuvus temperatūrą. Atkreipkite dėmesį, kad kietinimo šildytuvus temperatūrą padidinus per daug, spausdinimo medžiaga gali susitraukti, susigribanoti arba būti sugadinta. Jei spausdinimo plokštelės šildytuvus temperatūra per aukšta, gali užsikimšti purkštukai. Keisdami temperatūrą nepamirškite nustatyti atitinkamos temperatūros vertės.

Be to, gali prireikti šiek tiek laiko, kol šildytuvai pasieks norimą temperatūrą, jei aplinkos temperatūra žema. Taip pat reikiamą temperatūrą pasiekę šildytuvai gali neduoti norimų rezultatų, jei spausdinimo medžiaga bus per šalta. Prieš naudodami spausdinimo medžiagą, leiskite jai įšilti iki kambario temperatūros.

■ Ar spausdinimo medžiagos nustatymai teisingi?

Įsitikinkite, ar programinės įrangos RIP arba spausdintuvo spausdinimo medžiagos nustatymai atitinka faktiškai naudojamą medžiagą.

Problemų sprendimo priemonė

■ Ar lyginote spausdinimo rezultatą su vaizdu ekrane?

Kadangi monitoriai ir spausdintuvai spalvas išgauna skirtingai, spausdintos spalvos ne visada idealiai atitiks spalvas ekrane.

■ Ar spausdinant buvo atidarytas spausdintuvo dangtis?

Spausdinimo metu atidarius spausdintuvo gaubtas arba techninės priežiūros dangtelis, spausdinimo galvutė bus staiga sustabdyta, dėl to spalvos atrods netolygios. Kol vyksta spausdinimas, neatidarykite dangčių.

Spaudinys netinkamai išdėstytas spausdinimo medžiagoje

■ Ar spausdinimo medžiaga įdėta tinkamai ir ar paraštės teisingos?

Jei spausdinimo medžiaga įdėta netinkamai, spaudinys gali būti necentruojamas arba duomenų dalis nebus išspausdinta. Be to, turėtumėte patikrinti, ar parngties meniu pasirinktos tinkamos nustatymų **Side** ir **Print Start Position** parinktys.

 „Spausdinimo medžiagos įdėjimas“ puslapyje 53

 „Meniu General Settings“ puslapyje 114

■ Ar spausdinimo medžiaga kreiva?

Jei nustatymų meniu parinktis **Off** nustatyta nustatymui **Detect Paper Skew**, spausdinimas bus tęsiamas spausdinimo medžiagai tapus kreiva, o duomenys bus pateikiami už spausdinimo srities ribų. Nustatymų meniu nustatymą **Detect Paper Skew** nustatykite kaip **On**.

 „Meniu General Settings“ puslapyje 114

■ Ar spausdinimo medžiaga pakankamai plati, kad būtų galima išspausdinti duomenis?

Nors spausdinimas įprastai nutraukiamas, jei spausdinamas vaizdas yra platesnis už spausdinimo medžiagą, duomenys bus spausdinami už spausdinimo medžiagos kraštų, jei nustatyta parngties meniu nustatymo **Width Detection** parinktis **Off**. Parngties meniu pasirinkite nustatymo **Width Detection** parinktį **On**.

 „Meniu General Settings“ puslapyje 114

Vertikalios linijos yra nesulygiuotos

■ Ar spausdinimo medžiaga banguota?

Tam tikromis sąlygomis (dėl drėgmės ir temperatūros) tam tikra į spausdintuvą įdėta spausdinimo medžiaga gali susibanguoti. Atsiradus bangų, valdymo skydelyje paspauskite mygtuką [↵], kad spausdinimo medžiaga būtų tiekiamą ir nebūtų spausdinama ant paveikto ploto. Rekomenduojame sumažinti temperatūrą ir drėgnį, kad nesiformuotų bangos.

■ Ar tinkamas spausdinimo galvutė išlygiavimas?

Jei spausdinimo galvutė netinkamai išlygiuota, linijos ir tarpai taip pat gali būti nesulygiuoti. Kai vertikalios linijos yra nesulygiuotos, spausdinimo medžiagos nustatymuose pasirinkite **Print Adjustments** — **Print Head Alignment**, kad sulygiuotumėte spausdinimo galvutę, kurios spausdinant tampa nesulygiuotos.

 „Print Head Alignment“ puslapyje 70

Spausdinimo medžiaga

Spausdinimo medžiagos strigtys

■ Ar spausdinimo medžiaga susigarankščiavusi, išsilenkusi, raukšlėta arba banguota?

Nupjaukite ir pašalinkite susigarankščiavusią, išsilenkusią, raukšlėtą arba banguotą dalį.

 „Spausdinimo medžiagos pjovimas“ puslapyje 72

■ Ar spausdinimo medžiaga buvo įdėta prieš pat spausdinimą.

Prispaudimo ritinėliai gali sulenkti spausdinimo medžiagą spausdintuvo kairėje arba spausdinimo medžiaga taip pat gali tapti banguota arba susigarankščiavusia.

Problemų sprendimo priemonė

■ Ar spausdinimo medžiaga per stora arba per plona?

- ❑ Patikrinkite spausdinimo medžiagos techninius duomenis, norėdami nustatyti, ar ją galima naudoti spausdintuve.
 - 🔗 „Palaikoma spausdinimo medžiaga“ puslapyje 143
- ❑ Dėl informacijos kaip konfigūruoti spausdintuvo nustatymus, kai naudojama RIP programinė įranga, kreipkitės į RIP gamintoją.

Pasibaigus ritinėliui spausdinimas nesustabdomas

■ Ar elementas, kurį naudojant spausdintuvas aptinka spausdinimo medžiagos galą, nustatytas kaip Off?

Kai meniu Printer Settings nustatymas **End Detection** nustatytas kaip **Off**, spausdinimo medžiagos galas neaptinkamas.

🔗 „Menu General Settings“ puslapyje 114

Įstrigusios spausdinimo medžiagos išėmimas

Jei rodoma klaida, atlikite toliau nurodytus žingsnius, norėdami išimti įstrigusią spausdinimo medžiagą.

⚠️ Perspėjimas:

Elkitės atsargiai, kad atidarydami arba uždarydami spausdintuvo gaubtas, neprispaustumėte rankų arba pirštų. Nepaisant šios atsargumo priemonės, galima susižeisti.

1 Atidarykite spausdintuvo gaubtas.

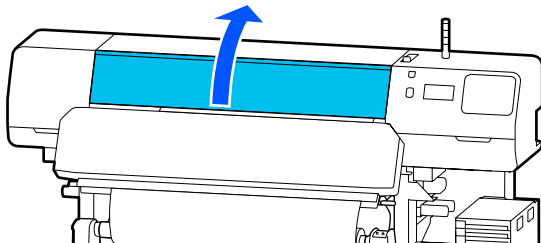

2

Laikydami už abiejų spausdinimo medžiagos kraštines plokšteles auselių, perkeltkite kraštines plokšteles į dešinę ir kairę spausdinimo plokštelės puses.

⚠️ Svarbi informacija.

Jei spausdinimo medžiagos kraštines plokšteles deformuotos, spausdintuvu nebesinaudokite. Toliau naudojantis spausdintuvu, kurio spausdinimo medžiagos kraštines plokšteles deformuotos, galima pažeisti prispaudimo ritinėlius arba spausdinimo galvutę.

Susisiekite su savo prekybos atstovu arba „Epson“ techninės priežiūros skyriumi.

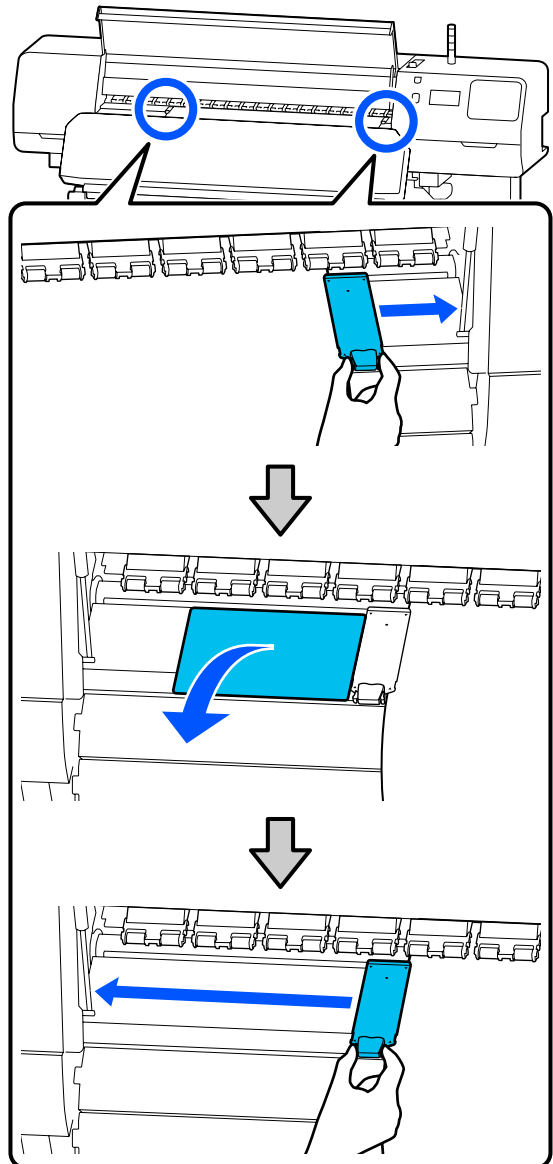

Problemų sprendimo priemonė

- 3** Jei spausdinimo galvutė yra virš spausdinimo medžiagos, pastumkite ją nuo strigties.

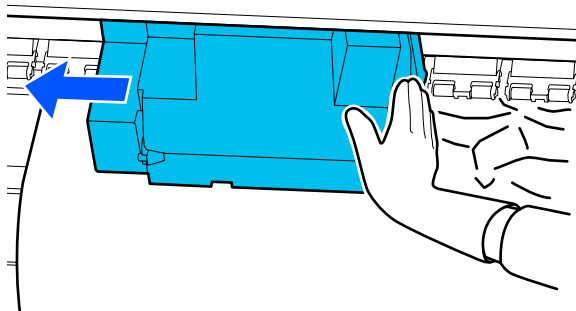

! **Svarbi informacija.**

Spausdinimo galvutė patraukite tik prieš tai patraukę į šonus spausdinimo medžiagos kraštinės plokštelės ir terminis lakštas. Dėl sąlyčio su deformuotomis spausdinimo medžiagos kraštinės plokštelės gali būti sugadinta spausdinimo galvutė.

- 4** Atlenkite spausdinimo medžiagos įstatymo svirtis atgal.

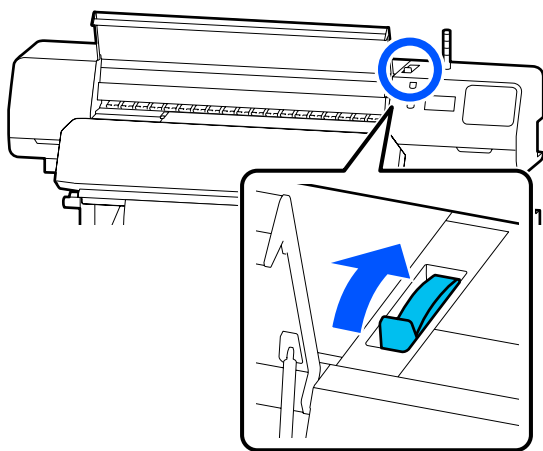

- 5** Kai naudojate automatinio paėmimo elementą, pakelkite įtempimo strypą.

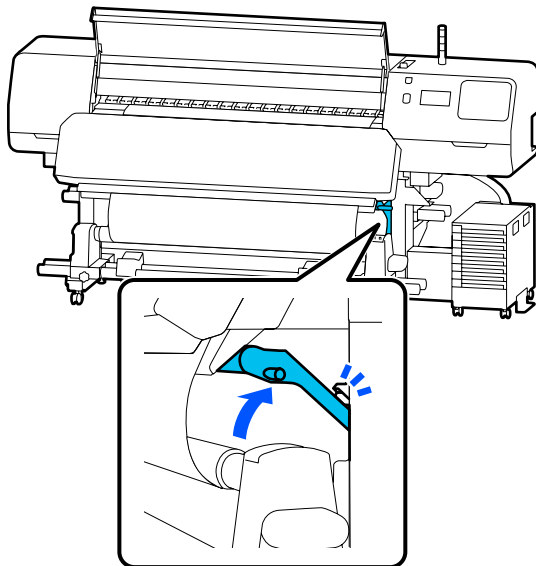

Problemų sprendimo priemonė

6 Žirkėmis nukirpkite išplėstas ar susiraukšlėjusias dalis.

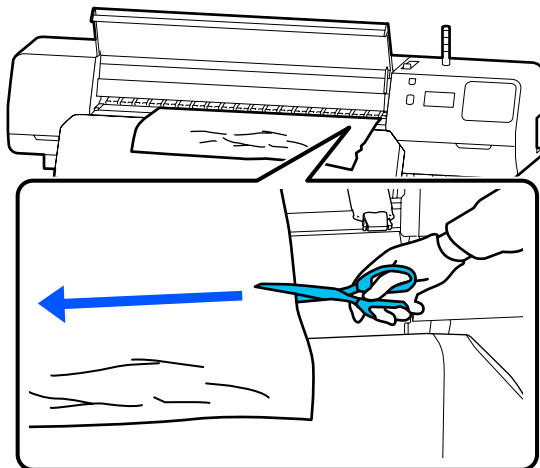
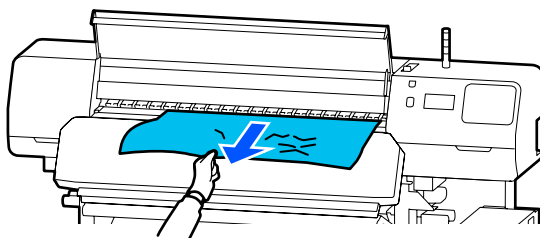
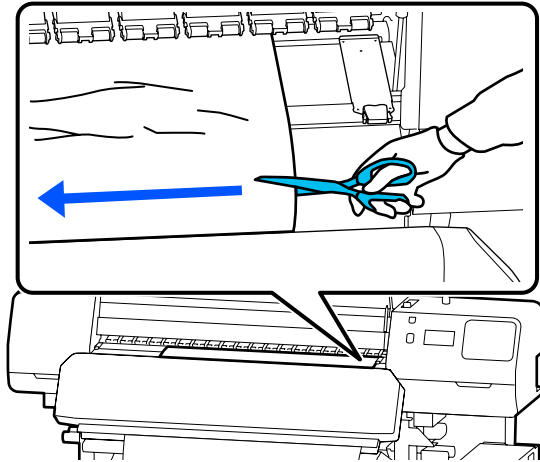

7 Išimkite nukirptą spausdinimo medžiagą.

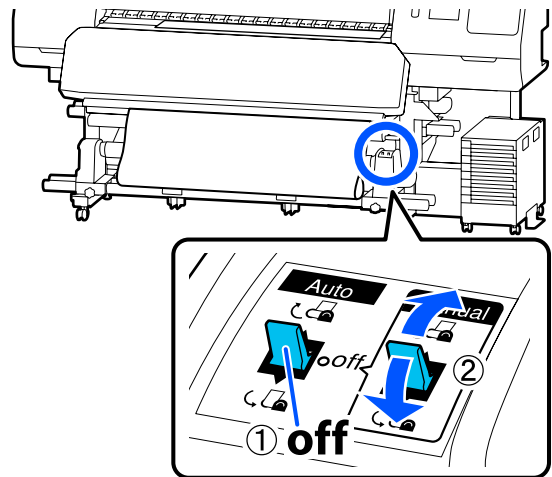

8 Prieikite prie spausdintuvo iš galinės dalies pusės ir išimkite nepanaudotą spausdinimo medžiagą.

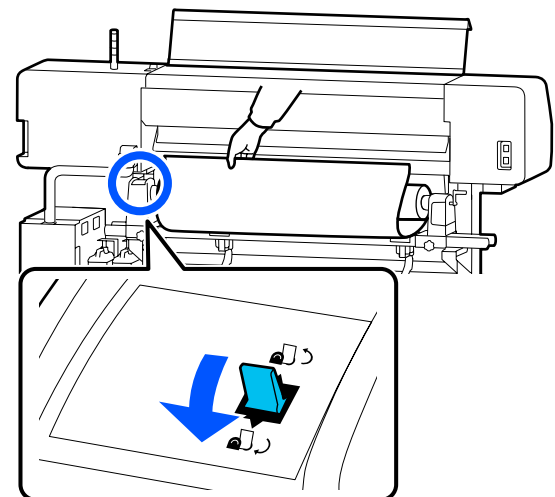

9 Prieikite prie spausdintuvo iš priekinės dalies pusės, palenkite spausdinimo medžiagos įstatymo svirtis į priekį, tada uždarykite spausdintuvo gaubtas.

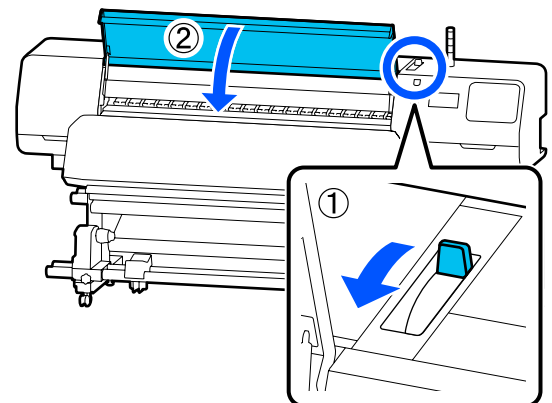

10 Paspauskite OK.

Problemų sprendimo priemonė

Vėl įdėkite spausdinimo medžiagą ir spausdinkite toliau.

 „Sausdinimo medžiagos įdėjimas“ puslapyje 53

Kita

Šildytuvas automatiškai persijungia į Off

- Pašildytuvas, spausdinimo plokštelės šildytuvas ir kietinimo šildytuvas išjungiami kurį laiką negavus spausdinimo užduočių ir neįvykus klaidai. Laiką, per kurį šildytuvai automatiškai persijungia į Off, galima pasirinkti parengties meniu naudojant parinktį **Heater Off Timer**.

 „Menu General Settings“ puslapyje 114

Valdymo skydelio ekranas nuolat išsijungia

- **Ar spausdintuvas veikia miego režimu?**

Kai per laiką, nustatytą parengties meniu esančiame **Sleep Timer**, neatliekama jokia spausdintuvo operacija, spausdintuvas pereina į miego režimą. Laiką iki perėjimo į miego režimą galima pakeisti meniu General Settings.

 „Menu General Settings“ puslapyje 114

Šildytuose miego režimas išjungiamas gavus spausdinimo užduotį, naudojant spausdinimo medžiagos įstatymo svirtis arba atlikus kitą operaciją, susijusią su spausdintuvo technine įranga.

Pamiršto slaptažodžio ir tinklo parengties apsauga

- **Susisiekite su savo prekybos atstovu arba „Epson“ techninės priežiūros skyriumi.**

Spausdintuvo viduje matoma raudona šviesa

- **Tai nėra triktis.**

Raudoną šviesą skleidžia lempučių spausdintuvo viduje.

Priedas

Papildoma įranga ir eksploatacinės medžiagos

Naujausios informacijos žr. „Epson” interneto svetainėje (nuo 2020 m. birželio).

„Epson” rekomenduoja naudoti originalias Rašalo tiekimo talpyklas. „Epson” negali garantuoti neoriginalaus rašalo kokybės ar patikimumo. Naudodami neoriginalų rašalą galite sugadinti spausdintuvą (tokiam gedimui netaikoma „Epson” garantija). Kai kuriais atvejais neoriginalus rašalas gali lemti padriką spausdinimą. Informacija apie neoriginalaus rašalo kiekį gali būti nerodoma, o neoriginalaus rašalo naudojimo informacija įrašoma ir gali būti panaudota techninės apžiūros metu.

Rašalo tiekimo talpykla

SC-R5000 Series

Spausdintuvo modelis	Gaminys	Dalies numeris	
SC-R5000	Rašalo tiekimo talpykla	Black (Juoda)	T48F1
		Cyan (Žydra)	T48F2
		Magenta (Purpurinė)	T48F3
		Yellow (Geltona)	T48F4
		Light Cyan (Šviesiai žydra)	T48F5
		Light Magenta (Šviesiai purpurinė)	T48F6
		Optimizer	T48F7
		Maintenance Liquid	T48F8
SC-R5010	Rašalo tiekimo talpykla	Black (Juoda)	T48G1
		Cyan (Žydra)	T48G2
		Magenta (Purpurinė)	T48G3
		Yellow (Geltona)	T48G4
		Light Cyan (Šviesiai žydra)	T48G5
		Light Magenta (Šviesiai purpurinė)	T48G6
		Optimizer	T48G7
		Maintenance Liquid	T48G8

Priedas

Spausdintuvo modelis	Gaminys		Dalies numeris
SC-R5030	Rašalo tiekimo talpykla	Black (Juoda)	T48D1
		Cyan (Žydra)	T48D2
		Magenta (Purpurinė)	T48D3
		Yellow (Geltona)	T48D4
		Light Cyan (Šviesiai žydra)	T48D5
		Light Magenta (Šviesiai purpurinė)	T48D6
		Optimizer	T48D7
		Maintenance Liquid	T48D8
SC-R5040	Rašalo tiekimo talpykla	Black (Juoda)	T48H1
		Cyan (Žydra)	T48H2
		Magenta (Purpurinė)	T48H3
		Yellow (Geltona)	T48H4
		Light Cyan (Šviesiai žydra)	T48H5
		Light Magenta (Šviesiai purpurinė)	T48H6
		Optimizer	T48H7
		Maintenance Liquid	T48H8
SC-R5070	Rašalo tiekimo talpykla	Black (Juoda)	T48E120
		Cyan (Žydra)	T48E220
		Magenta (Purpurinė)	T48E320
		Yellow (Geltona)	T48E420
		Light Cyan (Šviesiai žydra)	T48E520
		Light Magenta (Šviesiai purpurinė)	T48E620
		Optimizer	T48E720
		Maintenance Liquid	T48E820

Priedas

Spausdintuvo modelis	Gaminys	Dalies numeris	
SC-R5080	Rašalo tiekimo talpykla	Black (Juoda)	T48K1
		Cyan (Žydra)	T48K2
		Magenta (Purpurinė)	T48K3
		Yellow (Geltona)	T48K4
		Light Cyan (Šviesiai žydra)	T48K5
		Light Magenta (Šviesiai purpurinė)	T48K6
		Optimizer	T48K7
		Maintenance Liquid	T48K8

SC-R5000L Series

Kiekviename komplekte yra dvi vienodos spalvos.

Spausdintuvo modelis	Gaminys	Dalies numeris	
SC-R5000L	Rašalo tiekimo talpykla	Black (Juoda)	T45U1
		Cyan (Žydra)	T45U2
		Magenta (Purpurinė)	T45U3
		Yellow (Geltona)	T45U4
		Light Cyan (Šviesiai žydra)	T45U5
		Light Magenta (Šviesiai purpurinė)	T45U6
		Optimizer	T45U7
		Maintenance Liquid	T45U8
SC-R5010L	Rašalo tiekimo talpykla	Black (Juoda)	T45V1
		Cyan (Žydra)	T45V2
		Magenta (Purpurinė)	T45V3
		Yellow (Geltona)	T45V4
		Light Cyan (Šviesiai žydra)	T45V5
		Light Magenta (Šviesiai purpurinė)	T45V6
		Optimizer	T45V7
		Maintenance Liquid	T45V8

Priedas

Spausdintuvo modelis	Gaminys		Dalies numeris
SC-R5030L	Rašalo tiekimo talpykla	Black (Juoda)	T45R1
		Cyan (Žydra)	T45R2
		Magenta (Purpurinė)	T45R3
		Yellow (Geltona)	T45R4
		Light Cyan (Šviesiai žydra)	T45R5
		Light Magenta (Šviesiai purpurinė)	T45R6
		Optimizer	T45R7
		Maintenance Liquid	T45R8
SC-R5040L	Rašalo tiekimo talpykla	Black (Juoda)	T45W1
		Cyan (Žydra)	T45W2
		Magenta (Purpurinė)	T45W3
		Yellow (Geltona)	T45W4
		Light Cyan (Šviesiai žydra)	T45W5
		Light Magenta (Šviesiai purpurinė)	T45W6
		Optimizer	T45W7
		Maintenance Liquid	T45W8
SC-R5070L	Rašalo tiekimo talpykla	Black (Juoda)	T45S120
		Cyan (Žydra)	T45S220
		Magenta (Purpurinė)	T45S320
		Yellow (Geltona)	T45S420
		Light Cyan (Šviesiai žydra)	T45S520
		Light Magenta (Šviesiai purpurinė)	T45S620
		Optimizer	T45S720
		Maintenance Liquid	T45S820

Priedas

Techniškai prižiūrėtinos dalys

Gaminys	Dalies numeris	Paaiškinimas
Rašalo tiekimo talpyklos valymas (išskyrus SC-R5080)	T45X1*1	Naudokite atlikdami Keeping Preparation.
Rašalo tiekimo talpyklos valymas (skirta SC-R5080)	T45X2	
Nubraukiklio Blokas (išskyrus SC-R5080)	C13S210100	Toliau minimi eksploataciniai elementai yra įtraukiami į vieną techninės priežiūros rinkinį.
Nubraukiklio Blokas (skirta SC-R5080)	C13S210101	<input type="checkbox"/> Nubraukiklio blokas (1 vnt.) <input type="checkbox"/> Pirštinės (2 vnt.)
Valymo rinkinys (išskyrus SC-R5080)	C13S210103	Toks pat, kaip su spausdintuvu pateikiamas Valymo rinkinys.
Valymo rinkinys (skirtas SC-R5080)	C13S210104	
Waste Ink Bottle (Panaudoto rašalo indas) (išskyrus SC-R5080)	C13S210071	Toks pats, kaip ir Waste Ink Bottle (Panaudoto rašalo indas), pateikiamas su spausdintuvu. Pakuotėje yra vienas buteliukas.
Waste Ink Bottle (Panaudoto rašalo indas) (skirtas SC-R5080)	C13S210072	
Spausdinimo medžiagos valytuvų šepetėlis	C12C936031	Toks pats, kaip ir Spausdinimo medžiagos valytuvų šepetėlis, pateikiamas kartu su spausdintuvu.
Spausdinimo medžiagos kraštinės plokštelės	C12C935321	Tokia pati, kaip ir Spausdinimo medžiagos kraštinės plokštelės, pateikiama kartu su spausdintuvu.
Terminis lakštas	C12C936551	Toks pat, kaip su spausdintuvu pateikiamas Terminis lakštas.
Valymo lazdelė	C13S090013	Tokia pati, kaip su spausdintuvu pateikiami valymo komplekto elementai.
Valytuvai, naudojami švarioje patalpoje*2	C13S090016	Toks pat, kaip su spausdintuvu pateikiamas valytuvai, naudojami švarioje patalpoje.

*1 Šiaurės ir Lotynų Amerikos naudotojams: užsakydami nurodykite dalies numerį C13T45X100.

*2 Įsigyti kai kuriose šalyse ir regionuose negalima. Perkant komercinius produktus rekomenduojame rinktis „Asahi Kasei Corporation“ gaminamus BEMCOT M-3II valytuvus.

Priedas

Palaikoma spausdinimo medžiaga

Ši spausdinimo medžiaga gali būti naudojama su spausdintuvu.

Naudojamos spausdinimo medžiagos tipas ir kokybė lemia spausdinimo kokybę. Mechanškai pasirinkite pagal užduočiai tinkančią spausdinimo medžiagą. Norėdami gauti informacijos apie naudojimą, žr. dokumentus, pateiktus su spausdinimo medžiaga, arba kreipkitės į gamintoją. Prieš pirkdami didelius kiekius spausdinimo medžiagos, išbandykite spausdinti ant mažesnio medžiagos pavyzdžio ir patikrinkite rezultatus.



Svarbi informacija.

Nenaudokite susiraukšlėjusios, nutrintos, suplėšytos ar nešvarios spausdinimo medžiagos.

Ritinėlio spausdinimo medžiaga

Ritinėlio šerdies dydis	2 arba 3 coliai
Ritinėlio išorinis skersmuo	Popieriaus padavimo elementas: iki 250 mm (9,8 colio) Automatinio paėmimo elementas: iki 200 mm (7,87 colio)
Spausdinimo medžiagos plotis	300–1626 mm (64 colio)
Spausdinimo medžiagos storis	Ne daugiau kaip 1 mm (0,039 colio)
Ritinėlio svoris	Ne daugiau kaip 45 kg (99 svar.)

Spausdintuvo perkėlimas ir gabenimas

Šiame skyriuje aprašoma, kaip perkelti ir gabenti spausdintuvą.

Spausdintuvo perkėlimas

Šiame skyriuje daroma prielaida, kad produktas perkeliamas iš vienos to paties aukšto vietos į kitą nekertant laiptų, rampų arba nesinaudojant liftais. Norėdami gauti informacijos apie spausdintuvo perkėlimą į kitą aukštą arba pastatą, žr. toliau.



„Gabenimas“ puslapyje 147



Perspėjimas:

Perkeliamo gaminio nekreipkite daugiau nei 10 laipsnių į priekį arba atgal. Nepaisant šios atsargumo priemonės, spausdintuvas gali apvirsti ir sukelti nelaimingą atsitikimą.



Svarbi informacija.

- Neišimkite rašalo tiekimo talpyklos. Nepaisius šios atsargumo priemonės gali išdžiūti spausdinimo galvutės purkštukai.
- Pasirūpinkite, kad spausdintuvas būtų perkeliamas toliau nurodytomis sąlygomis.
 - Neatjunkite rašalo sistema nuo spausdintuvo. (Spausdintuvą gabenkite prijungę rašalo vamzdelio jungtis prie spausdintuvo galinės dalies ir užfiksavę jungtį.)
 - Įsitikinkite, kad pritvirtintas rašalo elemento laidas.

Pasiruošimas

1

Įsitikinkite, ar spausdintuvas išjungtas.

2

Išimkite Waste Ink Bottle (Panaudoto rašalo indas).



„Waste Ink Bottle (Panaudoto rašalo indas) keitimas“ puslapyje 98

Priedas

3 Atjunkite nuo spausdintuvo maitinimo ir visus kitus laidus.

Taip pat nuo rašalo sistema atjunkite toliau nurodytas dalis.

- Maitinimo laidas ir prijungimo laidas
- Apsaugos Nuo Apvirtimo Plokštė (abiejose pusėse)

4 Išimkite spausdinimo medžiagą iš Popieriaus padavimo elementas ir automatinio popieriaus priėmimo elemento.

5 Atfiksukite du priekinių spausdintuvo kojelių ratukai.

Atfiksukite visus keturis rašalo sistema ratukai.

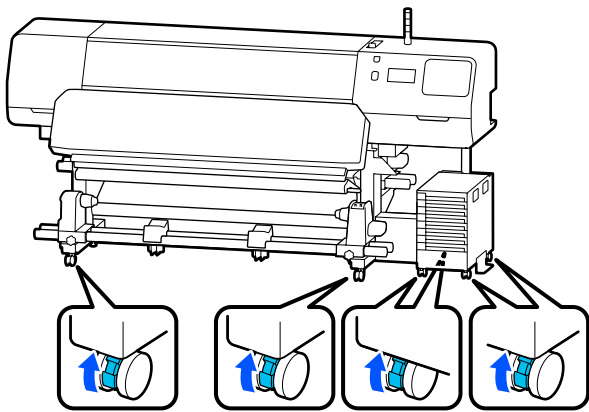

! **Svarbi informacija.**

Prieš bandydami perkelti spausdintuvą, kai lygi reguliuojate lygiavimo įtaisai, lygiavimo įtaisai būtinai pakelkite virš ratukai Spausdintuvą keliant neiškėlus lygiavimo įtaisai gali įvykti veikimo sutrikimas. Lygiavimo įtaisai reguliuoti naudokite kartu pateiktą veržliaraktį.

(1) Atleiskite veržlę lygiavimo įtaisai viršuje.

(2) Apatinę regulatoriaus veržlę sukite prieš laikrodžio rodyklę.

(3) Patikrinkite, ar ji yra virš ratukai.

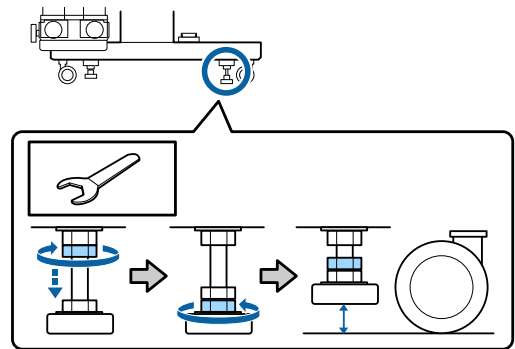

6 Perkelkite spausdintuvą.

Spausdintuvui perkelti reikia trijų žmonių — po vieną ties kiekvienu spausdintuvo šonu ir dar vieno ties rašalo sistema. Be to, perkelti reikia taip, kad spausdintuvas pirmiausia judėtų ta kryptimi, kuria judate jūs.

! **Svarbi informacija.**

Norėdami lygiomis patalpos grindimis trumpą atstumą perkelti spausdintuvą, ant spausdintuvo numatyto stovo pritvirtinkite ratukai. Jų negalima naudoti norint gabenti.

Gabenimas siauroje patalpoje

Per duris ir panašias vietas įrenginį galite gabenti esant 1050 mm (41,3 colio) pločiui. Išėmę kietinimo šildytuvus tilpsite per 900 mm (35,4 colio) tarpus.

Atlikite toliau nurodytus žingsnius ir išimkite kietinimo šildytuvus.

Priedas

! Svarbi informacija.

- ❑ Kietinimo šildytuvas išimti ir pernešti būtinai reikia dviejų žmonių.
- ❑ Nešdami kietinimo šildytuvus rankas būtinai laikykite tose vietose, kaip parodyta paveikslėlyje.

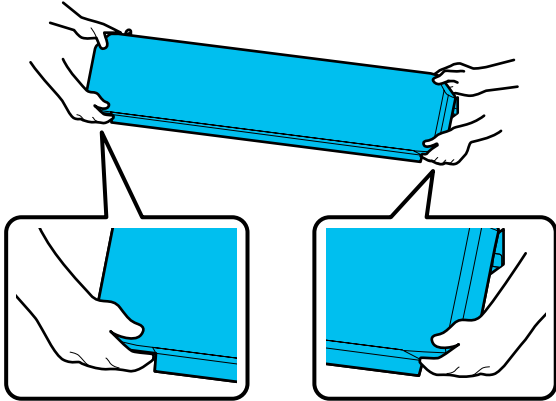

1 Išjunkite spausdintuvą ir atjunkite abu maitinimo laidus.

2 Atjunkite abu kietinimo šildytuvus maitinimo laidus.

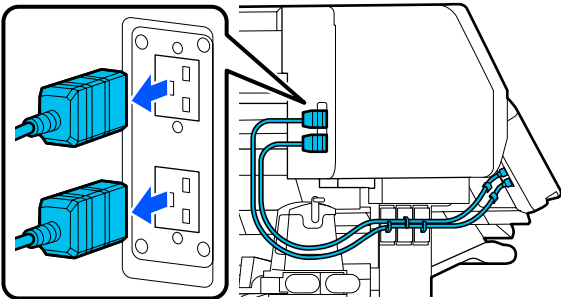

3 Atidarykite spausdintuvo gaubtas ir techninės priežiūros dangteliai kairėje ir dešinėje.

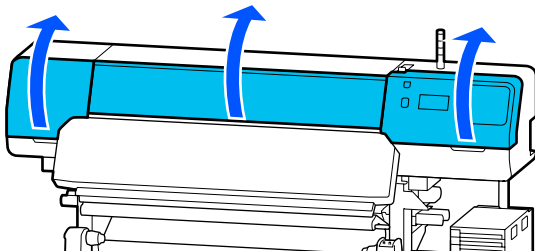

4 Atidarykite dangtelius kietinimo šildytuvus kairėje ir dešinėje pusėse.

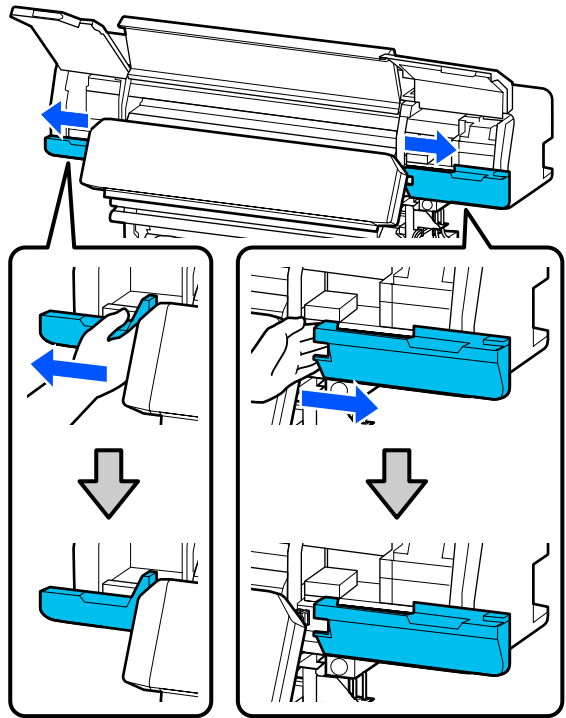

5 Atjunkite kietinimo šildytuvus jungtį.

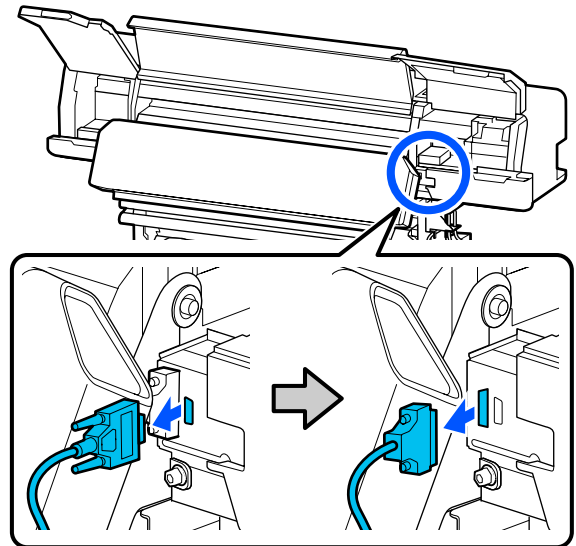

Priedas

6 Išsukite varžtus.

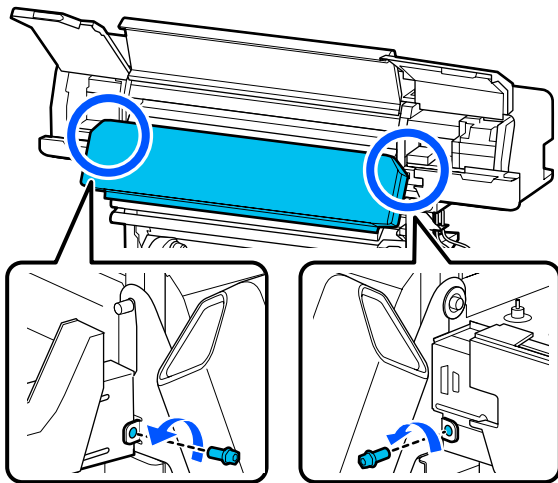

7 Išimkite kietinimo šildytuvus.

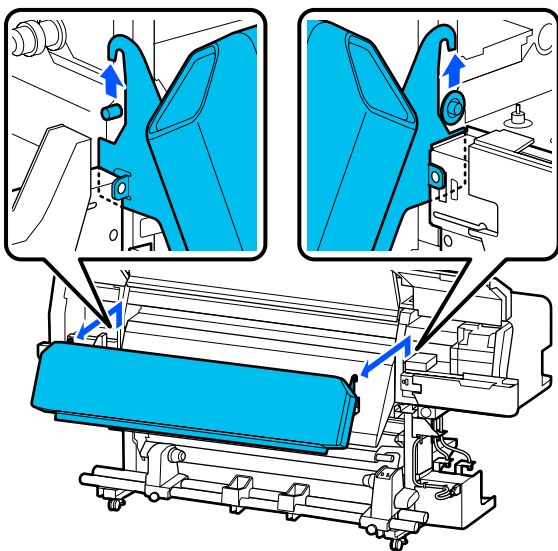

8 Uždarykite dangtelius kairėje ir dešinėje pusėse.

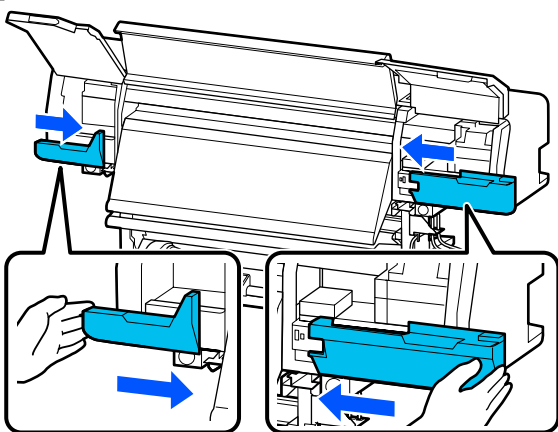

9 Uždarykite spausdintuvo gaubtas ir techninės priežiūros dangtelius kairėje ir dešinėje.

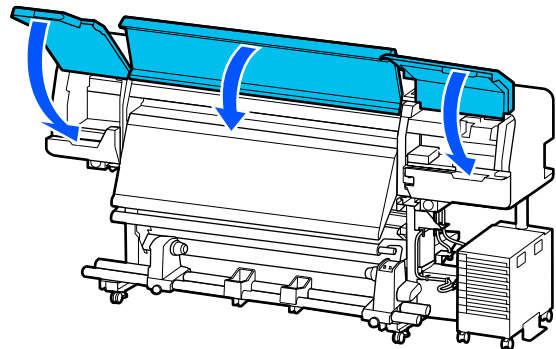

Sąranka perkėlus

Perkėlę spausdintuvą ir norėdami jį paruošti naudoti, atlikite toliau nurodytus veiksmus.

1 Jei kietinimo šildytuvus išėmėte, būtinai peržiūrėkite toliau nurodytą dokumentą, kad tinkamai jį įdėtumėte.

Patikrinkite, ar nauja vieta tinkama, ir prijunkite atjungtas dalis.

Regionai, išskyrus Šiaurės Ameriką ir Lotynų Ameriką:  *Parengties vadovas* (knygelė)

Jei neturite *Parengties vadovas*, spausdintuvo modelį pasirinkite remdamiesi svetainėje <http://epson.sn> pateikta informacija.

Šiaurės Amerikos ir Lotynų Amerikos naudotojai: dėl produkto įrengimo kreipkitės į savo įgaliotą atstovą. Produktą įrengti turi įgaliotas atstovas. Produkto pažeidimams, atsiradusiems atlikus neįgaliotus įrengimo darbus, „Epson“ garantija nebus taikoma.

2 Prijunkite maitinimo laidus ir įjunkite spausdintuvą.

Regionai, išskyrus Šiaurės Ameriką ir Lotynų Ameriką:

 *Parengties vadovas* (knygelė)

Šiaurės Amerikos ir Lotynų Amerikos naudotojai: dėl produkto įrengimo kreipkitės į savo įgaliotą atstovą. Produktą įrengti turi įgaliotas atstovas. Produkto pažeidimams, atsiradusiems atlikus neįgaliotus įrengimo darbus, „Epson“ garantija nebus taikoma.

Priedas

- 3** Norėdami patikrinti, ar spausdinimo galvutės purkštukai neužsikimšę, atlikite operaciją Spaus. galvutės purkšt. tikrini.

 [„Kaip išspausdinti purkštukų patikros šabloną” puslapyje 103](#)

- 4** Nustatymų meniu atlikite **Print Adjustments**.

 [„Spausdinimo medžiagos nustatymų optimizavimas \(Automatic Adjustment\)” puslapyje 67](#)

Gabenimas

Prieš gabendami spausdintuvą, kreipkitės į savo prekybos atstovą arba „Epson” palaikymo skyrių.

 [„Kur kreiptis pagalbos” puslapyje 154](#)

Priedas

Spausdinimo ilgis pagal perėjimo skaičių ir užduoties kūrimas

Spausdinimo ilgio sąrašas pagal perėjimo skaičių

Perėjimų skaičius	Spausdinimo medžiagos plotis	
	54 coliai arba mažesnis	Iki 64 colių
1 pass	253,7 m (832,3 pėd.)	228,8 m (750,6 pėd.)
4 pass	70,4 m (230,9 pėd.)	62,7 m (205,7 pėd.)
5 pass	56 m (183,7 pėd.)	49,9 m (163,7 pėd.)
6 pass	43,1 m (141,4 pėd.)	38,5 m (126,3 pėd.)
9 pass	31 m (101,7 pėd.)	27,7 m (90,9 pėd.)
14 pass	19,5 m (64 pėd.)	17,4 m (57,1 pėd.)
20 pass	13,5 m (44,3 pėd.)	12,1 m (39,7 pėd.)
26 pass	10,7 m (35,1 pėd.)	9,5 m (31,1 pėd.)
35 pass	7,8 m (25,6 pėd.)	6,9 m (22,6 pėd.)

Užduoties kūrimas

Jei spausdinimo ilgis viršija tris valandas, atlikite vieną iš toliau nurodytų veiksmų.

- Jei užduočių įdėjimo į RIP arba „Step and Repeat” rezultatas yra ilgesnis nei trys valandos, išskaidykite įdėtines užduotis į keletą užduočių per trijų valandų laiko langą arba „Step and Repeat” parinkčiai „Layout Area Size” nustatykite pirmiau esančioje lentelėje nurodytą spausdinimo ilgį.
- Jei viena užduotis trunka ilgiau nei tris valandas, atvaizdą galite išskaidyti į keletą užduočių, panaudodami apkarpyimo funkciją.
- Jei viena užduotis trunka ilgiau nei tris valandas, tačiau atvaizdo išskaidyti nenorite, spausdinkite spartesnio spausdinimo režimu, kad spausdinimą užbaigtumėte greičiau nei per tris valandas.

Priedas

Reikalavimai sistemai

Ši programinė įranga gali būti naudojama toliau nurodytose aplinkose (2020 m. birželis).

Pridedama operacinė sistema gali keistis.

Naujausios informacijos žr. „Epson“ interneto svetainėje.

Epson Edge Dashboard



Svarbi informacija.

Įsitikinkite, kad kompiuteris, kuriame įdiegta Epson Edge Dashboard, atitinka šiuos reikalavimus.

Jei reikalavimai netenkinami, programinė įranga negali tinkamai stebėti spausdintuvo.

- Išjunkite kompiuterio išjungimo įrašius funkciją.
- Išjunkite miego funkciją, kad kompiuteris nepereitų į miego būseną.

Windows

Operacinės sistemos	Windows 7 SP1 / Windows 7 x64 SP1 Windows 8 / Windows 8 x64 Windows 8.1 / Windows 8.1 x64 Windows 10 / Windows 10 x64
CPU	Kelių branduolių procesorius (rekomenduojamas 3,0 GHz arba geresnis)
Laisva atmintis	4 GB arba daugiau
Standusis diskas (laisva vieta diegimo metu)	2 GB arba daugiau
Ekrano raiška	1280 × 1024 arba didesnė
Komunikacijos sąsaja	Sparčioji USB Eternetas „1000Base-T“
Naršyklė	„Internet Explorer 11“ „Microsoft Edge“

Mac

Operacinės sistemos	„Mac OS X 10.7 Lion“ ar naujesnė versija
CPU	Kelių branduolių procesorius (rekomenduojamas 3,0 GHz arba geresnis)
Laisva atmintis	4 GB arba daugiau
Standusis diskas (laisva vieta diegimo metu)	2 GB arba daugiau

Priedas

Ekranų raiška	1280 × 1024 arba didesnė
Komunikacijos sąsaja	Sparčioji USB Eternetas „1000Base-T“
Naršyklė	„Safari 6“ arba naujesnė

Linux

Platinimas	Debian 8.6 64bit (MATE desktop environment only) arba naujesnė
CPU	Kelių branduolių procesorius (rekomenduojamas 3,0 GHz arba geresnis)
Laisva atmintis	4 GB arba daugiau
Standusis diskas (laisva vieta diegimo metu)	2 GB arba daugiau
Ekranų raiška	1280 × 1024 arba didesnė
Komunikacijos sąsaja	Sparčioji USB Eternetas „1000Base-T“
Naršyklė	„Mozilla Firefox“ 45 (ESR) arba naujesnė

Epson Edge Print

Operacinė sistema	„Windows 7“ x64 SP1 „Windows 8“ x64 „Windows 8.1“ x64 „Windows 10“ x64
CPU	Kelių branduolių procesorius (rekomenduojamas 3,0 GHz arba geresnis)
Galima atminties vieta	8 GB arba daugiau
Standusis diskas (Turima vieta diegti)	50 GB arba daugiau
Ekranų raiška	1280 × 1024 arba didesnė
Komunikacijos sąsaja	Sparčioji USB „Ethernet 100Base-TX“ / „1000Base-T“

Kompiuteryje, kuriame įdiegta ši programinė įranga, vienu metu turi būti galima naudoti kitas programas, pavyzdžiui, „Adobe Illustrator“. Todėl rekomenduojame naudoti kompiuterį su aukščiausiomis galimomis specifikacijomis.

Be to, duomenys, su kuriais dirba ši programinė įranga, paprastai siekia kelis GB, o ilgoms aukštos kokybės spausdinimo užduotims gali sunaudoti kelias dešimtis GB. Dėl to rekomenduojame naudoti kompiuterį, kurios standžiajame diske yra pakankamai perteklinės prieinamos atminties talpos.

Priedas

Web Config

Toliau pateikiamas palaikomų naršyklių sąrašas.

„Internet Explorer 11”, „Microsoft Edge”, „Firefox”*, „Chrome”*, „Safari”*

* Įsitinkite, kad naudojate naujausią versiją.

Priedas

Techninių duomenų lentelė

Spausdintuvo specifikacijos	
Spausdinimo būdas	Rašalo čiurkšlė pareikalavus
Purkštukų konfigūracija	
Išskyrus LM ir LC	400 purkštukų × 2 × 2 eilės × 5 spalvos (Black (Juoda), Cyan (Žydra), Magenta (Purpurinė), Yellow (Geltona), Optimizer)
LM, LC	400 purkštukų × 2 × 1 eilė × 2 spalvos (Light Magenta (Šviesiai purpurinė), Light Cyan (Šviesiai žydra))
Raiška (didžiausia)	1200 × 2400 dpi Spausdinimo raiška atitinka 600 × 600 × 8 pustonio sluoksnius
Kontrolinis kodas	ESC/P taškinė grafika (neatskleista komanda)
Spausdinimo medžiagos tiekimo būdas	Frikcinio tiekimo metodas
Įtaisytoji atmintis	2 GB
Sąsaja	Didelės spartos USB prievadas, suderinamas su USB 2.0 specifikacija. 100Base-TX / 1000Base-T*1
Vardinė įtampa (įvestis)	
Nr. 1, Nr. 2	200–240 V KS
Rašalo Sistema*2	100–240 V KS
Vardinė įtampa (išvestis)	
Nr. 3	200–240 V KS
Vardinis dažnis (įvestis)	
Nr. 1, Nr. 2	50/60 Hz
Rašalo Sistema	50/60 Hz
Vardinis dažnis (išvestis)	
Nr. 3	50/60 Hz
Vardinė srovė (įvestis)	

Spausdintuvo specifikacijos	
Nr. 1, Nr. 2	16 A
Rašalo Sistema	1,4 A
Vardinė srovė (išvestis)	
Nr. 3	1,4 A
Energijos sąnaudos	
SC-R5000 Series (iš viso numeriams 1 ir 2)	Spausdinimas: apie 4,6 kW Miego režimas: apie 44,0 W Išjungus maitinimą: apie 1,0 W
SC-R5000L Series (iš viso numeriams 1 ir 2)	Spausdinimas: apie 4,6 kW Miego režimas: apie 46,0 W Išjungus maitinimą: apie 1,1 W
Temperatūra ir drėgmė (be kondensacijos)	
Rekomenduojama	Nuo 20 iki 25 °C (nuo 68 iki 77 °F), nuo 40 iki 60%
Naudojant	Nuo 15 iki 30 °C (nuo 59 iki 86 °F), nuo 20 iki 80%
Laikant (prieš išpaкуojant)	Nuo -20 iki 60 °C (nuo -4 iki 140 °F) (iki 120 val. esant 60 °C [140 °F]), iki mėnesio esant 40 °C [104 °F]), nuo 5 iki 85%
Laikant*3 (išpakavus)	Nuo -20 iki 40 °C (nuo -4 iki 104 °F) (iki mėnesio esant 40 °C [104 °F]), nuo 5 iki 85%
Temperatūros ir drėgmės diapazonas Pilka sritis: kai naudojama Sritis su įstriža linija: rekomenduojama (%)	
Matmenys	

Priedas

Spausdintuvo specifikacijos	
Matmenys laikant	2949 (P) × 1045 (G) × 1605 (A) mm (116,1 [P] × 41,1 [G] × 63,2 [A] colio)
Didžiausi matmenys	2949 (P) × 1045 (G) × 1774 (A) mm (116,1 [P] × 41,1 [G] × 69,5 [A] colio)
Svoris ^{*4}	
SC-R5000 Series	Maždaug 425 kg (937 svar.)
SC-R5000L Series	Maždaug 449 kg (990 svar.)

- *1 Naudokite ekranuotą vyty poros kabelį (5e arba aukštesnės kategorijos).
- *2 Įsitikinkite, kad rašalo sistema maitinimo laidą prijungėte prie Kintamosios srovės lizdas (Nr. 3).
- *3 Laikydami spausdintuvą aplinkoje, kur yra mažiau nei -15 °C, nustatymų meniu būtinai atlikite **Keeping Preparation**. Jei spausdintuvas bus laikomas neatlikus šios procedūros, spausdinimo galvutė gali būti sugadinta.

 „Ilgalaikis sandėliavimas (priežiūra prieš sandėliavimą)“ puslapyje 105

- *4 Neįskaitant rašalo tiekimo talpyklos.

Rašalo techniniai duomenys	
Tipas	Speciali rašalo tiekimo talpykla
Rašalo tipai	Dervos rašalas
Galiojimo data	Žr. datą, atspausdintą ant rašalo tiekimo talpykla arba rašalo tiekimo talpyklos pakuotės
Spausdinimo kokybės garantijos galiojimo pabaigos data	1 metai (nuo datos, nurodytos ant rašalo sistema)
Laikymo aplinkos temperatūra	Neįdėjus: Nuo -20 iki 40 °C (nuo -4 iki 104 °F) (iki 4 dienų esant -20 °C [-4 °F], mėnesį esant 40 °C [104 °F]) Kai rašalo sistema: Nuo -20 iki 40 °C (nuo -4 iki 104 °F) (iki 4 dienų esant -20 °C [-4 °F], mėnesį esant 40 °C [104 °F]) Gabenant: Nuo -20 iki 60 °C (nuo -4 iki 140 °F) (per 4 dienas esant -20 °C [-4 °F], per mėnesį esant 40 °C [104 °F], 3 val. esant 60 °C [140 °F])
Matmenys	180 (P) × 410 (G) × 30 (A) mm (7,1 [P] × 16,1 [G] × 1,2 [A] colio)
Talpa	1500 ml (50,7 skys. unc.)

**Svarbi informacija.**

Spausdintuvą naudokite 2000 m (6562 pėd.) arba mažesniame aukštyje.

**Įspėjimas:**

Tai yra A klasės gaminys. Namų aplinkoje šis gaminys gali sukelti radijo trikdžių, tokiu atveju naudotojui teks imtis atitinkamų priemonių.

Informacija apie ES atitikties deklaraciją

Visas šios įrangos ES atitikties deklaracijos tekstas pateikiamas toliau nurodytu internetu adresu.

<https://www.epson.eu/conformity>

Kur kreiptis pagalbos

Techninės pagalbos internetinė svetainė

„Epson” techninės pagalbos svetainėje teikiama pagalba, kai kyla problemų, kurių negalima išspręsti naudojantis trikčių šalinimo informacija, pateikiama jūsų gaminio dokumentuose. Jeigu turite tinklo naršyklę ir galite prisijungti prie interneto, užeikite į puslapį:

<https://support.epson.net/>

Jei jums reikalingos naujausios tvarkyklės, D. U. K., vadovai ar kiti atsisiunčiami failai, pereikite į svetainę adresu:

<https://www.epson.com>

Tada pasirinkite vietinės Epson svetainės pagalbos skyrių.

Kaip kreiptis į „Epson” techninės pagalbos skyrių

Prieš kreipiantis į Epson

Jeigu jūsų „Epson” gaminys veikia netinkamai ir negalite išspręsti problemos naudodamiesi trikčių šalinimo informacija, pateikiama jūsų gaminio dokumentuose, kreipkitės į „Epson” techninės pagalbos tarnybas. Jei pateikiamame sąraše „Epson” pagalbos skyrius nenurodytas jūsų regionui, kreipkitės į pardavėją, iš kurio įsigijote gaminį.

„Epson” techninės pagalbos skyrius padės jums daug greičiau, jei jiems pateiksite šią informaciją:

- Gaminio serijos numeris (Paprastai serijos numeris yra nurodytas galinėje gaminio pusėje.)
- Gaminio modelis
- Gaminio programinės įrangos versija (Spustelėkite **About**, **Version Info** ar panašų mygtuką gaminio programinėje įrangoje.)
- Jūsų kompiuterio rūšis ir modelis
- Jūsų kompiuterio operacinės sistemos pavadinimas ir versija
- Programų, kurias paprastai naudojate su gaminiu, pavadinimai ir versijos

Pagalba vartotojams Šiaurės Amerikoje

Apsilankykite adresu <https://www.epson.com/support> (JAV) arba <http://www.epson.ca/support> (Kanada) ir raskite savo produktą, kad galėtumėte atsisiųsti programinę įrangą ir paslaugų programų, peržiūrėti vadovus, gauti dažnai užduodamus klausimus (DUK) ir patarimų dėl gedimų tvarkymo, arba kreipkitės į „Epson”.

Kur kreiptis pagalbos

„Epson” profesionalių spausdinimo produktų diegimo, konfigūravimo ir valdymo techninį palaikymą bei informaciją teikia pasirinkus „Epson” pageidaujama ribotosios garantijos planą. Skambinkite: (888) 377-6611 nuo 6 iki 18 val. Ramiojo vandenyno regiono laiku, nuo pirmadienio iki penktadienio. Pagalbos tarnybos darbo dienos ir valandos gali keistis be išpėjimo. Prieš skambindami įsitinkite, kad turite spausdintuvo serijos numerį ir pirkimo įrodymą.

Pastaba:

- Kilus sunkumų bandant prisiskambinti nemokama linija, skambinkite numeriu (562) 276-1305.
- Jei reikia pagalbos naudojantis kita sistemos programine įranga, dėl techninio palaikymo žr. atitinkamos programinės įrangos dokumentaciją.

Eksploatacinių medžiagų ir priedų pirkimas

Galite pirkti autentišką „Epson” rašalą, popierių ir priedus iš įgalioto „Epson” prekybos atstovo. Norėdami rasti artimiausią prekybos atstovą, apsilankykite adresu <http://proimaging.epson.com> (JAV) arba <http://proimaging.epson.ca> (Kanada), pasirinkite produkto seriją ir produktą, tada spustelėkite mygtuką **Where to Buy**. Arba skambinkite numeriu 800-GO-EPSON (800-463-7766), veikiančiu JAV, arba 800-807-7766, veikiančiu Kanadoje.

Pagalba vartotojams Lotynų Amerikoje

Prireikus papildomos pagalbos dėl „Epson” produkto, kreipkitės į „Epson”.

„Epson” teikia toliau nurodytas techninio palaikymo paslaugas.

Pagalba internetu

Apsilankykite „Epson” palaikymo svetainėje adresu <http://epson.com.jm/Support/> (Karibų jūros regionas), <http://www.epson.com.br/suporte> (Brazilija) arba <http://www.latin.epson.com/soporte> (kiti regionai), kuriuose rasite dažniausiai pasitaikančių problemų sprendimo būdus. Galite atsisiųsti tvarkykles ir dokumentaciją, gauti DUK ir patarimus dėl gedimų tvarkymo arba savo klausimus siųsti Epson el. paštu.

Pasikalbėkite su pagalbos tarnybos atstovu

Prieš skambindami Epson dėl pagalbos paruoškite tokią informaciją:

- Gaminio pavadinimas
- Produkto serijos numeris (pateiktas ant produkto etiketės)
- Pirkimo įrodymas (pvz., parduotuvės čekis) ir pirkimo data
- Kompiuterio konfigūracija
- Problemos aprašymas

Tada skambinkite:

Šalis	Telefonas
Argentina	(54 11) 5167-0300 0800-288-37766
Bolivija*	800-100-116
Brazilija	0800-007-5000
Čilė	(56 2) 2484-3400
Kolumbija	Bogota: (57 1) 592-2200 Kiti miestai: 018000-915235
Kosta Rika	800-377-6627
Dominykos Respublika*	1-888-760-0068
Ekvadoras*	1-800-000-044
El Salvadoras*	800-6570

Kur kreiptis pagalbos

Šalis	Telefonas
Gvatemala*	1-800-835-0358
Meksika	Meksikas: (52 55) 1323-2052 Kiti miestai: 01-800-087-1080
Nikaragva*	00-1-800-226-0368
Panama*	00-800-052-1376
Paragvajus	009-800-521-0019
Peru	Lima: (51 1) 418-0210 Kiti miestai: 0800-10-126
Urugvajus	00040-5210067
Venesuela	(58 212) 240-1111

* Kreipkitės į vietos telefono ryšio paslaugas teikiančią įmonę, kad šiuo nemokamu numeriu galėtumėte skambinti mobiliuoju telefonu.

Jei jūsų šalis sąrašė nepateikiama, kreipkitės į artimiausios šalies pardavimo skyrių. Gali būti taikomi skambučių į užsienį tarifai.

Eksploatacinių medžiagų ir priedų pirkimas

Galite pirkti autentišką „Epson“ rašalą, popierių ir priedus iš įgalioto „Epson“ prekybos atstovo. Norėdami rasti artimiausią prekybos atstovą, apsilankykite adresu <http://www.epson.com.jm> (Karibų jūros regionas), <http://www.epson.com.br> (Brazilija) arba <http://www.latin.epson.com> (kiti regionai) arba skambinkite į artimiausią „Epson“ pardavimo skyrių.

Pagalba naudotojams Europoje

Informacijos apie tai, kaip susisiekti su „Epson“ techninės pagalbos skyriumi ieškokite **Visos Europos garantijos dokumente**.

Pagalba naudotojams Taivanyje

Informacijos, pagalbos ir aptarnavimo kontaktai:

Žiniatinklis

(<https://www.epson.com.tw>)

Galima gauti informacijos apie gaminio specifikacijas, tvarkykles atsisiųsti ir gaminių užklausas.

Epson pagalbos skyrius (Telefonas: +0800212873)

Mūsų pagalbos skyriaus komanda gali padėti telefonu tokiais klausimais:

- Pardavimų užklauso ir gaminio informacija
- Gaminio naudojimo klausimai ar problemos
- Užklauso dėl remonto aptarnavimo ir garantijos

„Epson“ remonto centras:

Telefono numeris	Fakso numeris	Adresas
02-23416969	02-23417070	No.20, Beiping E. Rd., Zhongzheng Dist., Tai- pei City 100, Taiwan
02-27491234	02-27495955	1F., No.16, Sec. 5, Nan- jing E. Rd., Songshan Dist., Taipei City 105, Taiwan
02-32340688	02-32340699	No.1, Ln. 359, Sec. 2, Zhongshan Rd., Zhong- he City, Taipei County 235, Taiwan
039-605007	039-600969	No.342-1, Guangrong Rd., Luodong Towns- hip, Yilan County 265, Taiwan
038-312966	038-312977	No.87, Guolian 2nd Rd., Hualien City, Hualien County 970, Taiwan
03-4393119	03-4396589	5F., No.2, Nandong Rd., Pingzhen City, Taoyuan County 32455, Taiwan
03-5325077	03-5320092	1F., No.9, Ln. 379, Sec. 1, Jingguo Rd., North Dist., Hsinchu City 300, Taiwan

Kur kreiptis pagalbos

Telefono numeris	Fakso numeris	Adresas
04-23011502	04-23011503	3F., No.30, Dahe Rd., West Dist., Taichung City 40341, Taiwan (R.O.C.)
04-23805000	04-23806000	No.530, Sec. 4, Henan Rd., Nantun Dist., Taichung City 408, Taiwan
05-2784222	05-2784555	No.463, Zhongxiao Rd., East Dist., Chiayi City 600, Taiwan
06-2221666	06-2112555	No.141, Gongyuan N. Rd., North Dist., Tainan City 704, Taiwan
07-5520918	07-5540926	1F., No.337, Minghua Rd., Gushan Dist., Kaohsiung City 804, Taiwan
07-3222445	07-3218085	No.51, Shandong St., Sanmin Dist., Kaohsiung City 807, Taiwan
08-7344771	08-7344802	1F., No.113, Shengli Rd., Pingtung City, Pingtung County 900, Taiwan

Pagalba naudotojams Australijoje / Naujojoje Zelandijoje

„Epson Australia / New Zealand” nori pateikti aukšto lygio klientų aptarnavimą. Be gaminio dokumentacijos, informacijai gauti teikiame tokius šaltinius:

Jūsų prekybos atstovas

Nepamirškite, kad jūsų prekybos atstovas gali dažnai padėti rasti ir išspręsti problemas. Prekybos atstovas turėtų visada būti pirmas, į kurį kreipiamasi patarimo dėl problemų; jis dažnai gali išspręsti problemas greitai ir lengvai bei patarti dėl kitų veiksmų.

Žiniatinklio URL

Australija

<https://www.epson.com.au>

Naujoji Zelandija

<https://www.epson.co.nz>

Naudokite „Epson” Australijos / Naujosios Zelandijos internetinius puslapius.

Svetainėje pateikiama tvarkyklių atsisiuntimo sritis, „Epson” kontaktų taškai, nauja informacija apie gaminius ir techninė pagalba (el. paštu).

Epson pagalbos skyrius

Epson pagalbos skyrius yra paskutinė pagalba siekiant užtikrinti, kad klientai turi prieigą prie įrenginio. Pagalbos skyriaus operatoriai gali padėti įdiegti, konfigūruoti ir valdyti jūsų Epson gaminį. Mūsų pardavimų pagalbos skyriaus darbuotojai gali pateikti literatūros apie naujus Epson gaminius ir patarti, kur yra artimiausias prekybos atstovas ar aptarnavimo atstovas. Daug klausimų atsakomi čia.

Pagalbos skyriaus numeriai:

Australija Telefonas: 1300 361 054

Faksas: (02) 8899 3789

Naujoji Zelandija Telefonas: 0800 237 766

Skambindami po ranka turėkite visą tinkamą informaciją. Kuo daugiau informacijos paruošite, tuo greičiau galėsime išspręsti jūsų problemą. Ši informacija — tai Epson gaminio dokumentacija, kompiuterio tipas, operacinė sistema, taikomosios programos ir kitokia informacija, kuri jūsų manymu yra tinkama.

Pagalba naudotojams Singapūre

Epson Singapore informacijos, palaikymo ir tarnybų informacija:

Kur kreiptis pagalbos**Žiniatinklis****(<https://www.epson.com.sg>)**

Informacija apie gaminių specifikacijas, tvarkyklės atsisiuntimui, dažniausiai užduodami klausimai (D. U. K.), pardavimų užklauso ir techninė pagalba el. paštu.

**Epson pagalbos skyrius
(nemokamas telefono numeris:
800-120-5564)**

Mūsų pagalbos skyriaus komanda gali padėti telefonu tokiais klausimais:

- Pardavimų užklauso ir gaminio informacija
- Gaminio naudojimo klausimai ar problemos
- Užklauso dėl remonto aptarnavimo ir garantijos

Pagalba naudotojams Tailande

Informacijos, pagalbos ir aptarnavimo kontaktai:

Žiniatinklis**(<https://www.epson.co.th>)**

Informacija apie gaminių specifikacijas, tvarkyklės atsisiuntimui, dažniausiai užduodami klausimai (D. U. K.) ir el. paštas.

**Epson pagalbos linija
(tel.: (66) 2685-9899)**

Mūsų pagalbos skyriaus komanda gali padėti telefonu tokiais klausimais:

- Pardavimų užklauso ir gaminio informacija
- Gaminio naudojimo klausimai ar problemos
- Užklauso dėl remonto aptarnavimo ir garantijos

Pagalba naudotojams Vietname

Informacijos, pagalbos ir aptarnavimo kontaktai:

Epson pagalbos linija (te- +84 28 3925 5545 lefonas):

Aptarnavimo centras: 68 Nam Ky Khoi Nghia Street, Nguyen Thai Binh Ward, District 1, Ho Chi Minh City, Vietnamas

**Pagalba naudotojams
Indonezijoje**

Informacijos, pagalbos ir aptarnavimo kontaktai:

Žiniatinklis**(<https://www.epson.co.id>)**

- Informacija apie gaminio specifikacijas, tvarkyklės atsisiųsti
- Dažnai užduodami klausimai (D. U. K.), pardavimų užklauso, klausimai el. paštu

Epson pagalbos linija

- Pardavimų užklauso ir gaminio informacija
- Techninė pagalba
 - Telefonas: (62) 21-572 4350
 - Faksas: (62) 21-572 4357

Epson aptarnavimo centras

Jakarta Mangga Dua Mall 3rd floor No. 3A/B
Jl. Arteri Mangga Dua,
Jakarta

tel. / faks.: (62) 21-62301104

Bandung Lippo Center 8th floor
Jl. Gatot Subroto No. 2
Bandung

tel. / faks.: (62) 22-7303766

Kur kreiptis pagalbos

Surabaya	Hitech Mall It IIB No. 12 Jl. Kusuma Bangsa 116–118 Surabaya tel.: (62) 31-5355035 faks.: (62) 31-5477837
Yogyakarta	Hotel Natour Garuda Jl. Malioboro No. 60 Yogyakarta tel.: (62) 274-565478
Medan	Wisma HSBC 4th floor Jl. Diponegoro No. 11 Medan tel. / faks.: (62) 61-4516173
Makassar	MTC Karebosi Lt. III Kav. P7-8 Jl. Ahmad Yani No. 49 Makassar tel.: (62) 411-350147/411-350148

**Pagalba naudotojams
Honkonge**

Jei norite gauti techninį palaikymą ir kitokias paslaugas po pardavimų, galite kreiptis į Epson Hong Kong Limited.

Interneto svetainė

Epson Hong Kong sukūrė vietinę interneto svetainę kinų ir anglų kalbomis, kurioje naudotojams pateikiama tokią informaciją:

- Informacija apie gaminius
- Atsakymai į dažnai užduodamus klausimus (D. U. K.)
- Naujausios Epson gaminių tvarkyklių versijos

Naudotojai gali rasti mūsų interneto svetainę adresu:

<https://www.epson.com.hk>

Techninio palaikymo pagalbos linija

Taip pat galite kreiptis į mūsų technikos personalą šiais telefono ir fakso numeriais:

Telefonas: (852) 2827-8911

Faksas: (852) 2827-4383

**Pagalba naudotojams
Malaizijoje**

Informacijos, pagalbos ir aptarnavimo kontaktai:

Žiniatinklis

(<https://www.epson.com.my>)

- Informacija apie gaminio specifikacijas, tvarkyklės atsisiųsti
- Dažnai užduodami klausimai (D. U. K.), pardavimų užklauso, klausimai el. paštu

Epson Trading (M) Sdn. Bhd.

Centrinė būstinė.

Telefonas: 603-56288288

Faksas: 603-56288388/399

Epson pagalbos skyrius

- Pardavimų užklauso ir gaminio informacija (informacinė linija)
Telefonas: 603-56288222
- Užklauso apie remonto paslaugas ir garantiją, gaminio naudojimą ir techninę pagalbą (techninė linija)
Telefonas: 603-56288333

Pagalba naudotojams Indijoje

Informacijos, pagalbos ir aptarnavimo kontaktai:

Kur kreiptis pagalbos

Žiniatinklis

(<https://www.epson.co.in>)

Galima gauti informacijos apie gaminio specifikacijas, tvarkykles atsisiųsti ir gaminių užklausas.

Pagalbos linija

Aptarnavimo, gaminių informacija ar eksploatacinių medžiagų užsakymas — 18004250011 (9.00–18.00 val.) — šis numeris nemokamas.

Aptarnavimui (CDMA ir mobiliems vartotojams) — 3900 1600 (9.00–18.00 val.) priekyje vietinis STD kodas.

Pagalba naudotojams Filipinuose

Jei norite gauti techninį palaikymą ir kitas pardavimų paslaugas, galite kreiptis į Epson Philippines Corporation telefono ir fakso numeriais bei el. pašto adresu, nurodytu toliau:

Pagrindinė pa- (63-2) 706 2609
galbos tarnyba:

Faksas: (63-2) 706 2665

Tiesioginis ry- (63-2) 706 2625
šys su pagalbos
skyriumi:

El. paštas: epchelpdesk@epc.epson.com.ph

Žiniatinklis

(<https://www.epson.com.ph>)

Informacija apie gaminių specifikacijas, tvarkykles atsisiuntimui, dažniausiai užduodami klausimai (D. U. K.) ir el. pašto užklausos.

Nemokamas telefono Nr. 1800-1069-EPSON(37766)

Mūsų pagalbos skyriaus komanda gali padėti telefonu tokiomis klausimais:

- Pardavimų užklausos ir gaminio informacija
- Gaminio naudojimo klausimai ar problemos
- Užklausos dėl remonto aptarnavimo ir garantijos