

DS-530 II

Ghidul utilizatorului

Caracteristici ale produsului

Noțiuni de bază despre scanner

Specificații ale originalelor și poziționarea originalelor

Scanare de bază

Întreținere

Rezolvarea problemelor

Drept de proprietate intelectuală

Nicio parte a acestei publicații nu poate fi reprodusă, stocată pe un sistem de preluare sau transmisă în orice formă sau prin orice mijloc electronic, mecanic, prin fotocopiere, înregistrare sau în alt mod, fără permisiunea scrisă prealabilă a Seiko Epson Corporation. Nu se presupune nicio responsabilitate în ceea ce privește brevetele relativ la utilizarea informațiilor incluse în prezentul manual. De asemenea, nu se presupune nicio responsabilitate pentru daune rezultând din utilizarea informațiilor incluse în prezentul manual. Informațiile incluse în prezentul manual sunt destinate a fi utilizate numai cu acest produs Epson. Epson nu este responsabilă de utilizarea acestor informații prin aplicarea la alte produse.

Nici Seiko Epson Corporation și nici filialele sale nu vor fi responsabile față de persoana care a achiziționat acest produs sau față de terți pentru daune, pierderi, costuri sau cheltuieli suportate de achizitor sau de terți ca rezultat al unui accident, utilizări eronate sau abuzive a acestui produs sau a unor modificări sau reparații neautorizate ale acestui produs sau (exclusiv teritoriul S.U.A.) nerespectarea strictă a instrucțiunilor de operare și de întreținere ale Seiko Epson Corporation.

Seiko Epson Corporation și filialele sale nu vor fi responsabile pentru nicio daună sau problemă apărută ca urmare a utilizării opțiunilor sau a altor produse consumabile altele decât cele desemnate de către Seiko Epson Corporation ca fiind produse originale Epson sau produse aprobate Epson.

Seiko Epson Corporation nu va fi responsabilă pentru nicio daună rezultată ca urmare a interferențelor electromagnetice care survine în urma utilizării oricăror cabluri de interfață altele decât cele desemnate ca produse aprobate Epson de către Seiko Epson Corporation.

© 2020 Seiko Epson Corporation

Conținutul acestui manual și specificațiile acestui produs se pot modifica fără notificare prealabilă.

Mărci înregistrate

- ❑ EPSON, EPSON EXCEED YOUR VISION, EXCEED YOUR VISION și logo-urile acestora sunt mărci înregistrate sau mărci comerciale ale Seiko Epson.
- ❑ Microsoft®, Windows®, and Windows Vista® are registered trademarks of Microsoft Corporation.
- ❑ Apple, macOS, and OS X are registered trademarks of Apple, Inc.
- ❑ Adobe, Adobe Reader, and Acrobat are either registered trademarks or trademarks of Adobe Systems Incorporated in the United States and/or other countries.
- ❑ Intel® is a registered trademark of Intel Corporation.
- ❑ The SuperSpeed USB Trident Logo is a registered trademark of USB Implementers Forum, Inc.
- ❑ Notă generală: În publicația de față sunt utilizate alte nume de produse doar în scopuri de identificare și acestea pot fi mărci comerciale ale proprietarilor respectivi. Epson își declină orice drepturi asupra acestor mărci.

Cuprins

Drept de proprietate intelectuală

Mărci înregistrate

Despre acest manual

Introducere.	8
Marcaje și simboluri.	8
Descrieri utilizate în acest manual.	8
Referințe privind sistemul de operare.	8

Instrucțiuni importante

Instrucțiuni de siguranță.	11
Restricții privind copierea.	12

Caracteristici ale produsului

Protecția hârtiei pentru reducerea deteriorării originalelor.	14
Notificare privind prezența murdăriei pe senzor.	14
Funcție de detecție a dublei alimentări cu temporizare de oprire selectabilă.	14
Scanare de înaltă calitate cu detectare automată a documentului.	15

Noțiuni de bază despre scanner

Denumirea și funcțiile componentelor.	18
Butoane și indicatoare luminoase pe panoul de control.	20
Butoane.	20
Indicatori luminoși.	21
Indicatoare de eroare.	22
Informații privind aplicațiile.	22
Aplicație pentru scanarea documentelor (Document Capture Pro/Document Capture).	23
Aplicație pentru controlul scannerului (Epson Scan 2).	23
Aplicație pentru actualizare software și firmware (EPSON Software Updater).	24
Software pentru gestionarea dispozitivelor din rețea (Epson Device Admin).	24
Aplicație pentru crearea pachetelor de driver (EpsonNet SetupManager).	24
Informații privind elementele opționale și consumabilele.	25
Coduri Foaie suport.	25

Coduri ale kiturilor de ansamblu rolă.	25
Codurile kiturilor de curățare.	26
Codurile platformei scannerului cu suprafață plană.	26

Specificații ale originalelor și poziționarea originalelor

Specificații ale originalelor.	28
Specificații generale pentru originalele scanate.	28
Tipuri de originale care necesită atenție.	32
Tipuri de originale care nu trebuie scanate.	32
Așezarea originalelor.	33
Originale de format standard.	33
Hârtie lungă.	39
Carduri de plastic.	41
Carduri laminate.	45
Originale de format mare.	47
Originale de formă neregulată.	50
Fotografii.	53
Plicuri.	56
Originale combinate.	59

Scanare de bază

Scanarea utilizând un buton al scannerului.	63
Tipărirea de pe un computer.	63
Scanarea utilizând aplicația Document Capture Pro (Windows).	63
Scanarea utilizând aplicația Document Capture (Mac OS).	70
Efectuarea scanării utilizând Epson Scan 2.	76

Scanare avansată

Setarea unei lucrări.	83
Crearea și înregistrarea unei lucrări (Windows).	83
Crearea și înregistrarea unei lucrări (Mac OS).	89
Atribuirea unei lucrări butonului scannerului (Windows).	90
Atribuirea unei lucrări butonului scannerului (Mac OS).	90
Scanarea unu câte unu a originalelor de diferite formate sau tipuri (Mod alimentare automată).	91
Diferite setări de scanare pentru Document Capture Pro (numai pentru Windows).	92
Divizarea documentelor utilizând un număr specificat de pagini.	93

Divizarea documentelor utilizând coli goale de hârtie.	96
Crearea și salvarea folderelor utilizând informațiile de caractere din codurile de bare.	100
Crearea a două niveluri de foldere utilizând două tipuri de coduri de bare.	104
Salvarea fișierelor cu denumiri de fișier utilizând informațiile de caractere din codurile de bare.	108
Crearea și salvarea folderelor utilizând caractere OCR.	113
Salvarea fișierelor cu denumiri de fișier utilizând caractere OCR.	118
Crearea și salvarea folderelor pentru fiecare formular.	125

Caracteristici utile

Setarea caracteristicii de detectare a petelor pe suprafața de sticlă.	132
Setarea caracteristicii de protecție a documentului	133
Setarea operării atunci când este detectată o alimentare dublă.	134

Utilizarea platformei scannerului cu suprafață plană

Informații despre platforma scannerului cu suprafață plană.	137
Numele pieselor și funcțiile platformei scannerului cu suprafață plană.	137
Scanarea de la geamul scannerului.	138
Note privind utilizarea platformei scannerului cu suprafață plană.	140
Întreținere.	144
Depanarea platformei scannerului cu suprafață plană.	146

Întreținere

Curățarea exteriorului scannerului.	149
Curățarea în interiorul scannerului.	149
Resetarea numărului de scanări după curățarea regulată.	153
Înlocuirea kitului de ansamblu rolă.	155
Resetarea numărului de scanări după înlocuirea rolilor.	159
Economisirea energiei.	161
Transportarea scannerului.	162
Actualizarea aplicațiilor și a firmware-ului.	162

Rezolvarea problemelor

Problemele scannerului.	165
Indicatoarele luminoase ale scannerului indică o eroare.	165
Scannerul nu pornește.	165
Probleme la începerea scanării.	165
Scanarea nu începe de la computer.	165
Probleme de alimentare cu hârtie.	166
Sunt introduse mai multe originale (alimentare dublă).	166
Extragerea originalelor blocate din scanner.	167
Originalul se blochează frecvent în scanner.	168
Protecție hârtie Nu funcționează corect.	169
Originalele se murdăresc.	169
Viteza de scanare se reduce la scanarea continuă.	169
Scanarea durează prea mult.	169
Probleme la imaginea scanată.	170
Vor apărea linii drepte atunci când se scanează de la ADF.	170
Alerta de geam murdar nu dispăre.	170
Culorile nu sunt uniforme în Imaginea scanată.	170
Extinderea sau restrângerea imaginii scanate.	171
Fundalul imaginilor prezintă offset.	171
Imaginea scanată sau textul este neclar.	172
Prezența modelelor de tip moar.	172
Marginea originalului nu este scanată la detectarea automată a formatului originalului.	173
Caracterul nu este recunoscut corect.	173
Nu se pot rezolva problemele imaginii scanate.	174
Dezinstalarea și instalarea aplicațiilor.	174
Dezinstalarea aplicațiilor.	174
Instalarea aplicațiilor.	176

Specificații tehnice

Specificații generale ale scannerului.	178
Dimensiuni și specificații de greutate.	179
Specificații electrice.	179
Specificații electrice ale scannerului.	179
Specificații electrice ale adaptorului de alimentare cu curent alternativ.	179
Specificații de mediu.	180
Specificațiile platformei pentru scannerul cu suprafață plană.	180
Cerințe de sistem.	181

Standarde și certificări

Standarde și aprobări pentru modelele comercializate în Europa.	183
Standarde și aprobări pentru modelele comercializate în Australia.	183
Standarde și aprobări pentru modele comercializate în SUA.	184

Unde puteți obține ajutor

Site-ul web de asistență tehnică.	186
Contactarea serviciului de asistență clienți.	186
Înainte de a contacta Epson.	186
Ajutor pentru utilizatorii din Europa.	186
Ajutor pentru utilizatorii din Taiwan.	186
Ajutor pentru utilizatorii din Australia.	187
Ajutor pentru utilizatorii din Singapore.	187
Ajutor pentru utilizatorii din Tailanda.	188
Ajutor pentru utilizatorii din Vietnam.	188
Ajutor pentru utilizatorii din Indonezia.	189
Ajutor pentru utilizatorii din Hong Kong.	190
Ajutor pentru utilizatorii din Malaezia.	191
Ajutor pentru utilizatorii din India.	191
Ajutor pentru utilizatorii din Filipine.	191

Despre acest manual

Introducere.	8
Marcaje și simboluri.	8
Descrieri utilizate în acest manual.	8
Referințe privind sistemul de operare.	8

Introducere

Cea mai recentă versiune a următoarelor manuale este disponibilă pe site-ul web de asistență al Epson.

<http://www.epson.eu/support> (Europa)

<http://support.epson.net/> (în afara Europei)

Începeți aici (manual tipărit pe hârtie)

Vă furnizează informații despre configurarea produsului și instalarea aplicației.

Ghidul utilizatorului (manual digital)

Furnizează instrucțiuni despre utilizarea, întreținerea și rezolvarea problemelor produsului.

Pe lângă manualele de mai sus, consultați secțiunile de ajutor incluse în diversele aplicații Epson.

Marcaje și simboluri



Atenție:

Instrucțiuni care trebuie respectate cu atenție, pentru evitarea vătămarilor corporale.



Important:

Instrucțiuni care trebuie respectate pentru evitarea deteriorării echipamentului.

Notă:

Furnizează informații complementare și de referință.

Informații conexe

➔ Asigură legătura cu secțiunile aferente.

Descrieri utilizate în acest manual

Capturile de ecran pentru aplicații sunt din Windows 10 sau din macOS High Sierra. Conținutul afișat pe ecran diferă în funcție de model și de situație.

Ilustrațiile utilizate în acest manual sunt numai pentru referință. Chiar dacă pot fi ușor diferite față de produsul real, metodele de operare sunt identice.

Referințe privind sistemul de operare

Windows

În acest manual, termeni precum „Windows 10”, „Windows 8.1”, „Windows 8” și „Windows 7” se referă la următoarele sisteme de operare. De asemenea, termenul „Windows” este utilizat pentru a face referire la toate versiunile.

- Sistemul de operare Microsoft® Windows® 10
- Sistemul de operare Microsoft® Windows® 8.1
- Sistemul de operare Microsoft® Windows® 8
- Sistemul de operare Microsoft® Windows® 7

Mac OS

În acest manual, termenul „Mac OS” este utilizat cu referire la macOS Catalina, macOS Mojave, macOS High Sierra, macOS Sierra, OS X El Capitan și OS X Yosemite.

Instrucțiuni importante

Instrucțiuni de siguranță. 11

Restricții privind copierea. 12

Instrucțiuni de siguranță

Citiți și urmați aceste instrucțiuni pentru o utilizare în condiții de siguranță a acestui produs și a echipamentelor sale opționale. Asigurați-vă că păstrați acest manual pentru consultări ulterioare. De asemenea, asigurați-vă că respectați toate avertizările și instrucțiunile marcate pe produs și pe echipamentele opționale ale acestuia.

- Unele dintre simbolurile utilizate pe produsul dvs. și pe echipamentele opționale ale acestuia au rolul de a garanta utilizarea în siguranță și corespunzătoare a produsului. Vizitați următorul site web pentru a afla semnificația simbolurilor.
<http://support.epson.net/symbols>
- Așezați produsul și echipamentele opționale pe o suprafață orizontală, stabilă, mai mare decât baza produsului și a echipamentelor opționale pe toate laturile. Dacă așezați produsul și echipamentele opționale lângă perete, lăsați mai mult de 10 cm între partea din spate a produsului și a echipamentelor opționale și perete.
- Așezați produsul și echipamentele opționale suficient de aproape de computer, pentru a facilita conectarea cablului de interfață. Nu amplasați sau depozitați produsul și echipamentele opționale sau adaptorul de c.a. în spații exterioare, lângă zone murdare sau cu praf excesiv, surse de apă sau de căldură sau în zone supuse la șocuri, vibrații, temperaturi ridicate sau umezeală, radiație solară directă, surse de lumină puternică sau variații rapide de temperatură sau umiditate.
- Nu utilizați echipamentul cu mâinile ude.
- Așezați produsul și echipamentele opționale lângă o priză electrică de la care adaptorul se poate deconecta cu ușurință.
- Cablul adaptorului de c.a. trebuie amplasat astfel încât să se evite abraziunile, tăieturile, zdrențuirile, rupturile și buclările. Nu așezați obiecte pe cablu și nu permiteți pășirea sau călcarea adaptorului de c.a. sau a cablului. Fiți atenți, în mod special, să păstrați cablul drept la capăt.
- Utilizați numai cablul de alimentare furnizat cu produsul și nu utilizați cablul cu alte echipamente. Utilizarea altor cabluri cu acest produs sau utilizarea cablului de alimentare furnizat cu alte echipamente poate duce la incendii sau electrocutare.
- Utilizați numai adaptorul de c.a. livrat împreună cu produsul. Utilizarea oricărui alt adaptor poate cauza incendii, electrocutări sau răniri.
- Adaptorul de c.a. este destinat utilizării împreună cu produsul cu care a fost livrat. Nu încercați să utilizați adaptorul de c.a. cu alte dispozitive electronice, exceptând cazul în care acest lucru este specificat.
- Utilizați numai tipul de sursă de alimentare indicat pe eticheta adaptorului de c.a. și alimentați întotdeauna echipamentul direct de la o priză electrică standard, utilizând adaptorul de c.a. care corespunde standardelor de securitate locale relevante.
- La conectarea acestui produs și a echipamentelor opționale la un computer sau la un alt dispozitiv printr-un cablu, asigurați orientarea corectă a conectorilor. Fiecare conector are o singură orientare corectă. Introducerea unui conector cu orientare incorectă poate cauza deteriorarea ambelor dispozitive conectate prin cablu.
- Evitați utilizarea prizelor pe același circuit cu fotocopiatoarele sau cu sistemele de climatizare ce pornesc și se opresc periodic.
- Dacă alimentați produsul prin intermediul unui cablu prelungitor, asigurați-vă că suma curenților nominali ai dispozitivelor conectate la cablul prelungitor nu depășește curentul nominal al cablului. Dacă alimentați scannerul prin intermediul unui cablu prelungitor, asigurați-vă că suma curenților nominali ai dispozitivelor conectate la cablul prelungitor nu depășește curentul nominal al cablului.
- Nu dezasamblați, nu modificați și nu încercați niciodată să reparați personal adaptorul de c.a., produsul sau echipamentele opționale ale produsului, cu excepția cazului în care astfel de operații sunt explicate în mod specific în ghidurile produsului.
- Nu introduceți obiecte în nicio deschidere a scannerului, deoarece acestea pot atinge puncte sub tensiuni periculoase sau scurtcircuita anumite componente. Nu vă expuneți pericolelor de electrocutare.

- Dacă apare o defecțiune la fișa cablului, înlocuiți întreg ansamblul cablului sau consultați un electrician calificat. Dacă fișa cablului este echipată cu siguranțe, înlocuiți-le cu siguranțe cu caracteristici dimensionale și de curent nominal corecte.
- Deconectați produsul, echipamentele opționale și adaptorul de rețea de la sursa de alimentare și solicitați intervenția personalului de service calificat în următoarele situații: adaptorul sau fișa este deteriorată; în produs, în echipamentele opționale sau în adaptorul de rețea a pătruns lichid; produsul sau adaptorul de rețea a fost scăpat de la înălțime sau carcasa acestuia s-a deteriorat; produsul, echipamentele opționale sau adaptorul de rețea nu funcționează normal sau manifestă modificări semnificative ale performanțelor. (Nu reglați controale care nu sunt acoperite de instrucțiunile de utilizare.)
- Deconectați produsul și adaptorul de c.a. înainte de curățare. Ștergeți numai cu o cârpă umedă. Nu utilizați soluții de curățare cu lichid sau aerosol, cu excepția situațiilor explicate în mod specific în ghidurile produsului.
- Dacă urmează să nu utilizați produsul o perioadă mai îndelungată de timp, nu uitați să deconectați adaptorul de c.a. de la priza electrică.
- După înlocuirea consumabilelor, eliminați-le corect pe cele vechi, respectând regulamentele autorităților locale. Nu le dezasamblați.

Restricții privind copierea

Respectați următoarele restricții pentru a asigura utilizarea responsabilă și legală a produsul dvs.

Copierea următoarelor articole este interzisă prin lege:

- Bancnote, monede, titluri de stat comercializabile, obligațiuni de stat și titluri municipale
- Timbre poștale neutilizate, cărți poștale pretimbuate și alte articole poștale oficiale francate
- Timbre fiscale de stat și titluri emise conform procedurilor legale

Dați dovadă de prudență atunci când copiați următoarele documente:

- Titluri private comercializabile (certIFICATE de acțiuni, note negociabile, cecuri etc.), permise cu valabilitate lunară, bonuri de concesiune etc.
- Pașapoarte, permise de conducere, taloane de revizie tehnică, viniete rutiere, bonuri de masă, bilete etc.

Notă:

Copierea acestor documente poate fi, de asemenea, interzisă prin lege.

Utilizarea responsabilă a materialelor sub incidența legislației privind drepturile de proprietate intelectuală:

Produsele pot fi întrebuințate greșit prin copierea neautorizată de materiale sub incidența legislației privind drepturile de proprietate intelectuală. Atunci când acționați fără a fi consiliat de un avocat bine informat, dați dovadă de responsabilitate și de respect obținând permisiunea deținătorului drepturilor de proprietate intelectuală înainte de copierea unor materiale publicate.

Caracteristici ale produsului

Protecția hârtiei pentru reducerea deteriorării originalelor.	14
Notificare privind prezența murdăriei pe senzor.	14
Funcție de detecție a dublei alimentări cu temporizare de oprire selectabilă.	14
Scanare de înaltă calitate cu detectare automată a documentului.	15

Protecția hârtiei pentru reducerea deteriorării originalelor

Acest scanner este prevăzut cu o funcție de protecție a hârtiei. Această funcție reduce deteriorarea originalelor prin oprirea scanării atunci când detectează o eroare de alimentare, de exemplu, la scanarea fără intenție a documentelor capsate.

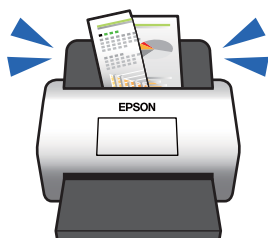

Informații conexe

➔ „Setarea caracteristicii de protecție a documentului” la pagina 133

Notificare privind prezența murdăriei pe senzor

Acest scanner poate detecta murdăria de pe senzorul de scanare și vă notifică referitor la necesitatea de a curăța senzorul înainte ca murdăria să provoace apariția liniilor în imaginile scanate.

Puteți păstra senzorul curat cu ușurință și evita o reducere a calității imaginii.

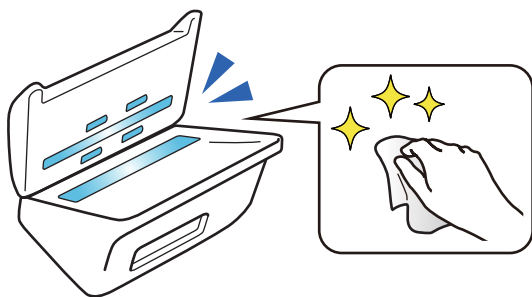

Informații conexe

➔ „Setarea caracteristicii de detectare a petelor pe suprafața de sticlă” la pagina 132

Funcție de detecție a dublei alimentări cu temporizare de oprire selectabilă

Când sunt alimentate mai multe documente în timpul scanării, caracteristica de detecție a dublei alimentări va opri scanarea. Când este detectată o dublă alimentare, puteți selecta între oprirea imediată a scanării sau oprirea după evacuarea documentului.

De exemplu, atunci când scanați bilete atașate la coli de hârtie, selectarea opțiunii **După eliminare** detectează o dublă alimentare și se oprește după evacuarea hârtiei, dar vă permite să continuați scanarea.

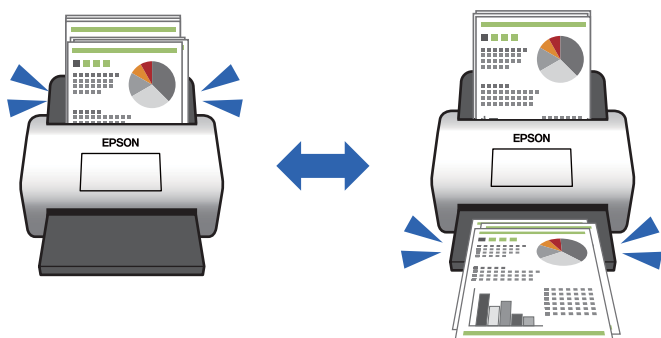

Informații conexe

➔ „Setarea operării atunci când este detectată o alimentare dublă” la pagina 134

Scanare de înaltă calitate cu detectare automată a documentului

Puteți seta atât detectarea automată Color/Alb negru, cât și detectarea automată Color/Tonuri de gri în funcție de documentul și aplicația care sunt utilizate.

Atunci când este setată detectarea automată Color/Tonuri de gri, puteți obține imagini de înaltă calitate prin scanarea documentelor monocrome care includ figuri și tabele în tonuri de gri.

Color/Alb negru

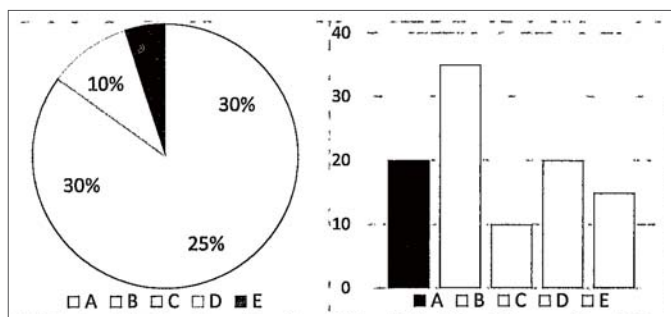

Color/Tonuri de gri

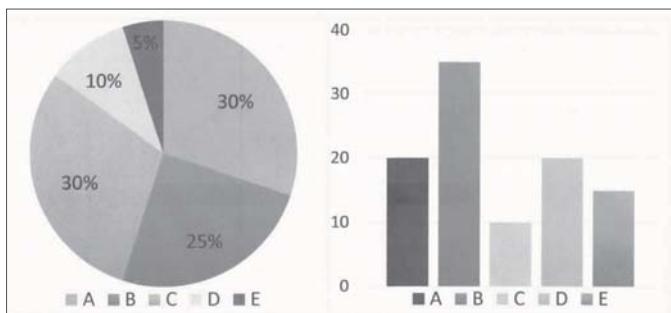

Informații conexe

➔ [„Aplicație pentru controlul scannerului \(Epson Scan 2\)” la pagina 23](#)

Noțiuni de bază despre scaner

Denumirea și funcțiile componentelor.	18
Butoane și indicatoare luminoase pe panoul de control.	20
Informații privind aplicațiile.	22
Informații privind elementele opționale și consumabilele.	25

Denumirea și funcțiile componentelor

Față

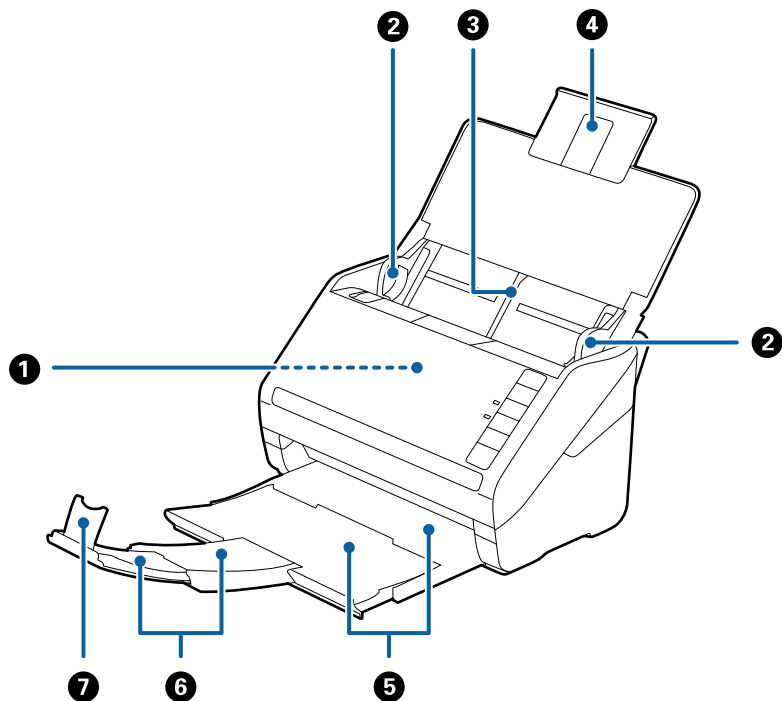

①	ADF (alimentator automat de documente)	Alimentează automat originalele încărcate.
②	Ghidaje de margine	Alimentează originalele în scanner în linie dreaptă. Glisați la marginile originalelor.
③	Tavă de intrare	Încarcă originale. Extrageți spre exterior extensia tăvii dacă originalele sunt prea mari pentru tava de intrare. Aceasta previne îndoirea hârtiei și apariția blocajelor de hârtie.
④	Extensia tăvii de intrare	
⑤	Tavă de ieșire	Conține originalele extrase din scanner. Extrageți spre exterior tava de extensie până la lungimea originalelor.
⑥	Extensia tăvii de ieșire	
⑦	Opritor	Previne căderea originalelor extrase din tava de extensie. Reglați-l în funcție de lungimea originalelor.

Spate

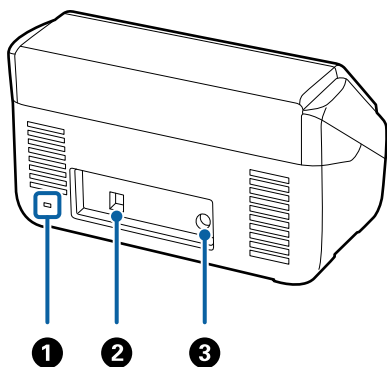

1	Fantă de securitate	Introduce un blocaj de securitate pentru prevenirea furturilor.
2	Port USB	Conectează un cablu USB.
3	Intrare c.c.	Conectează adaptorul de c.a.

Interior

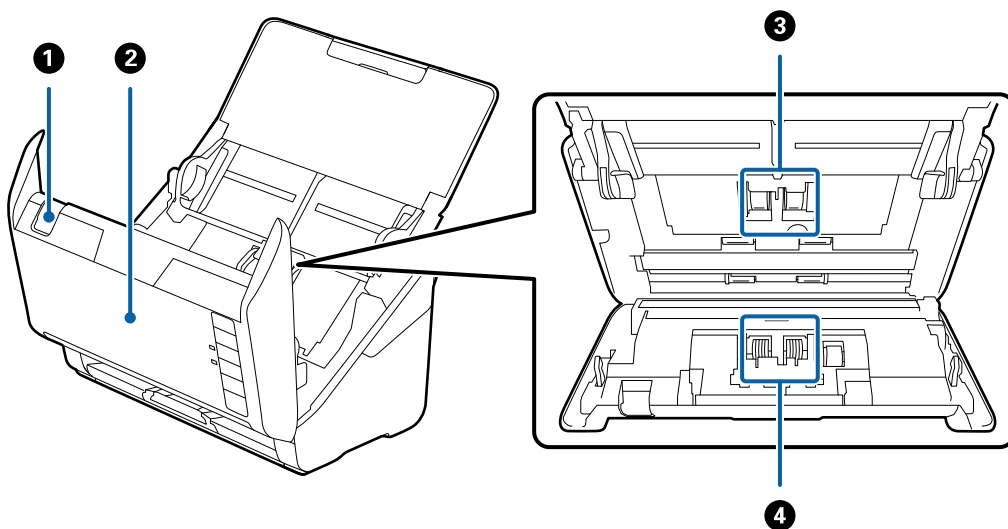

1	Manetă de deschidere a capacului	Trageți maneta de deschidere a capacului și deschideți capacul scannerului.
2	Capacul scannerului	Trageți maneta de deschidere a capacului și deschideți capacul scannerului atunci când curățați interiorul scannerului și scoateți hârtia blocată.
3	Rolă de preluare	Alimentează cu originale. Aceasta trebuie înlocuită atunci când numărul de scanări depășește numărul de coli de hârtie care necesită intervenția de service.
4	Rolă de separare	Alimentează originalele separat, unul câte unul. Aceasta trebuie înlocuită atunci când numărul de scanări depășește numărul de coli de hârtie care necesită intervenția de service.

Informații conexe



- ➔ „Curățarea în interiorul scannerului” la pagina 149
- ➔ „Înlocuirea kitului de ansamblu rolă” la pagina 155

Butoane și indicatoare luminoase pe panoul de control

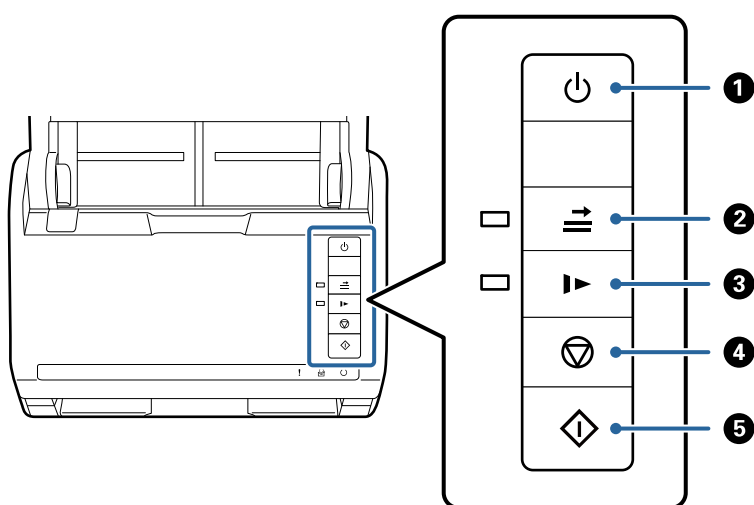
Butoane



1		Buton Alimentare	Pornește sau oprește scannerul.
2		Buton de omitere a detecției dublei alimentări	<p>În mod normal, se produce o eroare atunci când se detectează o alimentare dublă la încărcarea plicurilor, a cardurilor de plastic, a originalelor cu etichete sau autocolante etc. Apăsați pe butonul înainte de scanare pentru a omite această eroare (o coală). Indicatorul luminos este aprins atunci când această opțiune este activată. Urmați etapele de mai jos pentru a reîncepe scanarea după o eroare de alimentare dublă (indicatorul luminos de eroare se aprinde intermitent).</p> <ol style="list-style-type: none"> 1. Deschideți capacul scannerului și scoateți originalele. 2. Închideți capacul scannerului și apăsați pe butonul . 3. Încărcați originalele. 4. Reluați scanarea apăsând pe butonul Start sau pe butonul software.



3		Butonul modului lent	<p>Reduceți viteza de alimentare atunci când scanați. Indicatorul luminos este aprins atunci când această opțiune este activată.</p> <p>Apăsați pe acest buton în următoarele situații:</p> <ul style="list-style-type: none"> <input type="checkbox"/> când originalele se blochează frecvent <input type="checkbox"/> când se încarcă originale subțiri
4		Butonul Oprire	<ul style="list-style-type: none"> <input type="checkbox"/> Anulează scanarea. <input type="checkbox"/> Încheie modul de alimentare automată.
5		Buton Start	<ul style="list-style-type: none"> <input type="checkbox"/> Începe scanarea. <input type="checkbox"/> Apăsați pe acest buton când curățați partea interioară a scannerului.

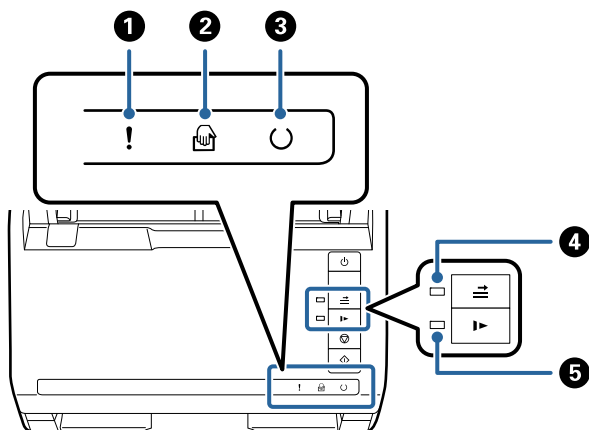

Informații conexe

- ➔ „Poziționarea cardurilor din plastic” la pagina 42
- ➔ „Poziționarea cardurilor laminate” la pagina 45
- ➔ „Poziționarea plicurilor” la pagina 57
- ➔ „Curățarea în interiorul scannerului” la pagina 149

Indicatori luminoși



1		Indicator luminos de eroare	S-a produs o eroare. Consultați „Indicatoare luminoase de eroare” pentru mai multe detalii.	
2		Indicatorul luminos Mod alimentare automată	Scannerul este în modul Mod alimentare automată. Scanarea începe atunci când este introdus un original în tava de intrare.	
3		Indicator luminos Pregătit	Continuu:	Scannerul este pregătit de utilizare.
			Intermitent:	Scannerul scanează, așteaptă să scaneze, procesează sau este inactiv.
			Stins:	Scannerul nu poate fi utilizat, deoarece este deconectat de la sursa de alimentare electrică sau s-a produs o eroare.

4		Indicator luminos de omitere a detecției dublei alimentări	Acesta luminează atunci când omiterea detecției dublei alimentări este activată.
5		Indicator luminos mod lent	Acesta luminează în timpul modului continuu.









Informații conexe

➔ „Indicatoare de eroare” la pagina 22

➔ „Scanarea unul câte unul a originalelor de diferite formate sau tipuri (Mod alimentare automată)” la pagina 91

Indicatoare de eroare

Eroare de scanner

Indicatoare	Situație	Soluții
 Luminează intermitent lent	A intervenit un blocaj de hârtie sau o alimentare dublă.	Deschideți capacul scannerului și scoateți originalele blocate. Închideți capacul pentru a elimina eroarea. Încărcați din nou originalele.
 Continuu	Capacul scannerului este deschis.	Închideți capacul scannerului.
 Luminează intermitent rapid  Luminează intermitent rapid	S-a produs o eroare fatală.	Decuplați și recuplați dispozitivul la sursa de alimentare electrică. Dacă eroarea persistă, contactați distribuitorul local.
 Continuu  Continuu  Stins  Continuu  Continuu	Scannerul s-a inițializat în modul recuperare, deoarece actualizarea firmware-ului nu a reușit.	Urmați pașii de mai jos pentru a încerca să actualizați din nou firmware-ul. 1. Conectați computerul și scannerul prin intermediul unui cablu USB. (În timpul modului recuperare, nu este posibilă actualizarea firmware printr-o conexiune de rețea.) 2. Vizitați site-ul web local Epson pentru instrucțiuni suplimentare.

Informații conexe

➔ „Extragerea originalelor blocate din scanner” la pagina 167

Informații privind aplicațiile

În această secțiune, sunt prezentate aplicațiile disponibile pentru scanner. Cele mai recente aplicații pot fi instalate de pe site-ul Epson.

Aplicație pentru scanarea documentelor (Document Capture Pro/ Document Capture)

Document Capture Pro* este o aplicație care vă permite să scanați eficient originale precum documentele.

Puteți înregistra un set de operațiuni, cum ar fi Scanare — Salvare — Trimitere, ca „lucrare”. Prin înregistrarea în prealabil a unei serii de operații ca o lucrare, puteți efectua toate operațiile prin simpla selectare a lucrării. Prin alocarea unei lucrări la butonul de pe panoul de comandă al scannerului, puteți iniția o lucrare apăsând pe buton.

Pentru detalii despre utilizarea aplicației, consultați secțiunea de ajutor din Document Capture Pro (Windows) sau Document Capture (Mac OS).

* Denumirea este valabilă pentru Windows. Pentru Mac OS, numele este Document Capture.

Pornirea în Windows

Windows 10

Faceți clic pe butonul de start și apoi selectați **Epson Software > Document Capture Pro**.

Windows 8.1/Windows 8

Introduceți numele aplicației în câmpul de căutare, apoi selectați pictograma afișată.

Windows 7

Faceți clic pe butonul de start și apoi selectați **Toate programele > Epson Software > Document Capture Pro**.

Pornirea în Mac OS

Selectați **Start > Aplicații > Epson Software > Document Capture**.

Aplicație pentru controlul scannerului (Epson Scan 2)

Epson Scan 2 este un driver al scannerului care vă permite să controlați scannerul. Puteți regla formatul, rezoluția, luminozitatea, contrastul și calitatea imaginii scanate. Puteți porni această aplicație și dintr-o aplicație de scanare compatibilă TWAIN.

Pentru detalii despre utilizarea aplicației, consultați secțiunea de ajutor din Epson Scan 2.

Pornirea în Windows

Windows 10

Executați clic pe butonul Start și apoi selectați **EPSON > Epson Scan 2**.

Windows 8.1/Windows 8

Introduceți numele aplicației în câmpul de căutare, apoi selectați pictograma afișată.

Windows 7

Faceți clic pe butonul Start, apoi selectați **Toate aplicațiile > EPSON > Epson Scan 2**.

Pornirea în Mac OS

Selectați **Start > Aplicații > Epson Software > Epson Scan 2**.

Aplicație pentru actualizare software și firmware (EPSON Software Updater)

EPSON Software Updater este o aplicație care instalează software nou și actualizează programul firmware și manualele prin intermediul internetului. Dacă doriți să verificați în mod regulat informațiile de actualizare, puteți seta intervalul de verificare a actualizărilor în setările de auto-actualizare ale utilitarului EPSON Software Updater.

Pornirea în Windows

Windows 10

Faceți clic pe butonul de start, apoi selectați **Epson Software > EPSON Software Updater**.

Windows 8.1/Windows 8

Introduceți numele aplicației în câmpul de căutare, apoi selectați pictograma afișată.

Windows 7

Faceți clic pe butonul Start, apoi selectați **Toate programele > Epson Software > EPSON Software Updater**.

Pornirea în Mac OS

Selectați **Start > Aplicații > Epson Software > EPSON Software Updater**.

Software pentru gestionarea dispozitivelor din rețea (Epson Device Admin)

Epson Device Admin este software multifuncțional care gestionează dispozitivele dintr-o rețea.

Sunt disponibile următoarele funcții.

- Monitorizarea sau gestionarea a până la 2000 de imprimante sau scanere din segment
- Întocmirea unui raport detaliat, de exemplu în cazul stării consumabilelor sau a produsului
- Actualizarea programului firmware al produsului
- Introducerea dispozitivului în rețea
- Aplicarea setărilor unificate la nivelul mai multor dispozitive.

Epson Device Admin poate fi descărcat de pe pagina web de asistență tehnică Epson. Pentru mai multe informații, consultați documentația sau secțiunea de ajutor a Epson Device Admin.

Aplicație pentru crearea pachetelor de driver (EpsonNet SetupManager)

EpsonNet SetupManager este un software pentru crearea unui pachet pentru o instalare simplă de scanner, precum instalarea driverului de scanner etc. Acest software permite administratorului să creeze pachete de software unice și să le distribuie grupurilor.

Pentru mai multe informații, vizitați website-ul regional Epson.

<http://www.epson.com>

Informații privind elementele opționale și consumabilele

Coduri Foaie suport

Utilizarea unui Foaie suport permite scanarea originalelor sau a fotografiilor de formă neregulată, care se pot zgâria cu ușurință. Puteți scana originale de format mai mare decât A4 cu un Carrier Sheet prin plierea acesteia la jumătate.

Nume piesă	Coduri*1	Ciclu de înlocuire
Foaie suport	B12B819051	3.000*2

*1 Puteți utiliza numai coala Carrier Sheet cu codul respectiv.

*2 Această valoare este un ghid pentru ciclul de înlocuire. Nu utilizați o coală Foaie suport care este zgâriată.

Informații conexe

- ➔ „Specificații generale pentru originalele scanate” la pagina 28
- ➔ „Poziționarea originalelor de format mare” la pagina 48
- ➔ „Poziționarea originalelor de formă neregulată” la pagina 51
- ➔ „Poziționarea fotografiilor” la pagina 54

Coduri ale kiturilor de ansamblu rolă

Piese de schimb (rola de preluare și rola de separare) trebuie înlocuite atunci când numărul de scanări depășește valoarea de service. Puteți verifica numărul cel mai recent de scanări în Utilitarul Epson Scan 2.

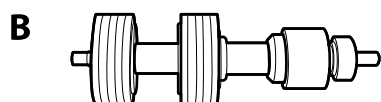
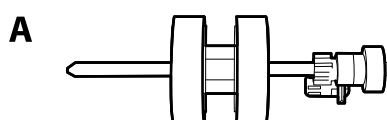

A: rolă de preluare, B: rolă de separare

Nume piesă	Coduri	Ciclu de viață
Kit ansamblu rolă	B12B819671 B12B819681 (doar India)	200,000*

* Această valoare a fost obținută prin scanarea consecutivă utilizând hârtie originală de test Epson și reprezintă o valoare orientativă a ciclului de înlocuire. Ciclul de înlocuire poate varia în funcție de diferite tipuri de hârtie, precum hârtia care generează o cantitate mare de praf sau hârtie cu o suprafață dură, care poate reduce ciclul de viață.

Informații conexe

- ➔ „Înlocuirea kitului de ansamblu rolă” la pagina 155
- ➔ „Resetarea numărului de scanări după înlocuirea rolor” la pagina 159

Codurile kiturilor de curățare

Utilizați-le atunci când curățați interiorul scannerului. Acest kit este compus din lichid de curățare și o cârpă de curățat.

Nume piesă	Coduri
Kit de curățare	B12B819291

Informații conexe

- ➔ „Curățarea în interiorul scannerului” la pagina 149

Codurile platformei scannerului cu suprafață plană

Platforma combină produsul (scannerul cu alimentare cu coli) și un scanner cu suprafață plană, permițând utilizarea acestora ca un singur scanner. Aceasta permite scanarea de carton, broșuri etc. care nu pot fi alimentate utilizând ADF.

Nume piesă	Coduri
Platforma scannerului cu suprafață plană*	B12B819011 B12B819021 (numai China)
Scanner cu suprafață plană	Epson Perfection V19/V39

* Numai Windows

Specificații ale originalelor și poziționarea originalelor

Specificații ale originalelor.	28
Așezarea originalelor.	33

Specificații ale originalelor

În această secțiune sunt explicate specificațiile și condițiile originalelor care pot fi încărcate în ADF.

Specificații generale pentru originalele scanate

Tip de original	Grosime	Format
Hârtie simplă	27 – 413 g/m ²	Maximum: 215,9×6.096,0 mm (8,5×240,0 inchi)
Hârtie fină	Format A8 sau mai mic: 127 – 413 g/m ²	Minimum: 50,8×50,8 mm (2,0×2,0 inchi)
Hârtie reciclată	Carduri de plastic: 1,24 mm (0,05 inchi) sau mai puțin (inclusiv elemente în relief)	Formatul care se poate încărca variază în funcție de tipul de original și de rezoluția de scanare.
Carte poștală		
Carte de vizită	Carduri laminate: 0,8 mm (0,03 inchi) sau mai puțin	
Plicuri		
Carduri de plastic compatibile cu tipul ISO7810 ID-1 (cu sau fără elemente în relief)		
Carduri laminate		
Hârtie termică		

Notă:

- Toate originalele trebuie să fie plate la marginea frontală.
- Asigurați-vă că îndoirile de pe muchia frontală a originalelor se mențin în intervalul următor.
 - ① trebuie să fie de 3 mm sau mai puțin.
 - ② trebuie să fie de 1 mm sau mai puțin, iar ② este mai mică sau egală cu ③. Când ③ este mai mare sau egală cu de 10 ori dimensiunea ②, valoarea ② poate fi mai mare de 1 mm.

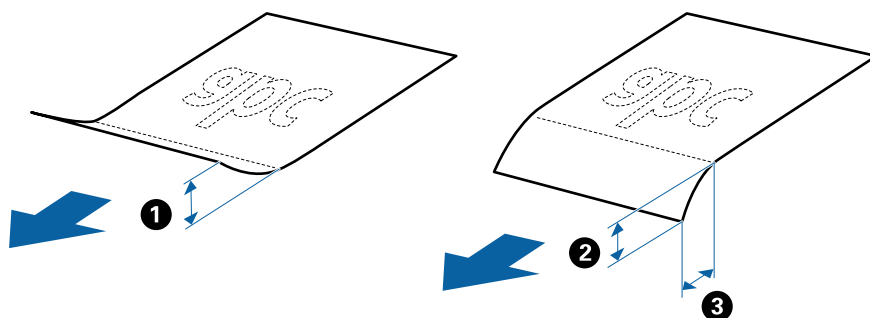

- Chiar și atunci când originalul respectă specificațiile pentru originalele care pot fi introduse în ADF, este posibil ca acesta să nu fie alimentat din ADF sau să intervină o reducere a calității scanării, în funcție de proprietățile sau de calitatea hârtiei.

Specificația originalelor de format standard

Lista originalelor de format standard pe care le puteți încărca în scanner.

Format	Valoare	Grosime	Tip de hârtie	Capacitate de încărcare*
A4	210×297 mm (8,3×11,7 inchi)	27 – 413 g/m ²	Hârtie simplă Hârtie fină Hârtie reciclată	Grosimea stivei de originale: sub 6 mm (0,23 inchi) 80 g/m ² : 50 coli 90 g/m ² : 43 coli 104 g/m ² : 37 coli 127 g/m ² : 31 coli 157 g/m ² : 25 coli 209 g/m ² : 19 coli 256 g/m ² : 15 coli 413 g/m ² : 9 coli Capacitatea de încărcare variază în funcție de tipul hârtiei.
Letter	215,9×279,4 mm (8,5×11 inchi)			
Legal	215,9×355,6 mm (8,5×14 inchi)			
B5	182×257 mm (7,2×10,1 inchi)			
A5	148×210 mm (5,8×8,3 inchi)			
B6	128×182 mm (5,0×7,2 inchi)			
A6	105×148 mm (4,1×5,8 inchi)			
A8	52×74 mm (2,1×2,9 inchi)	127 – 413 g/m ²		
Carte de vizită	55×89 mm (2,1×3,4 inchi)	210 g/m ²		Grosimea stivei de originale: sub 6 mm (0,23 inchi) 15 coli

* Puteți completa cu originale până la capacitate maximă pe durata scanării.

Specificații pentru hârtia lungă

Specificația hârtiei lungi pe care o puteți încărca în scanner.

Format	Grosime	Tip de hârtie	Capacitate de încărcare
Lățime maximă: 215,9 mm (8,5 inchi) Lungime maximă: 6.096,0 mm (240,0 inchi)*	50–130 g/m ²	Hârtie simplă Hârtie fină Hârtie reciclată	1 coală

* În continuare, sunt prezentate lungimile maxime în funcție de rezoluția de scanare.

- 50–200 dpi: 6.096,0 mm (240,0 inchi)
- 201–300 dpi: 5.461,0 mm (215,0 inchi)
- 301–600 dpi: 1.346,0 mm (53,0 inchi)

Specificații pentru carduri din plastic

Specificația cardului de plastic pe care îl puteți încărca în scanner.

Format	Tip card	Grosime	Capacitate de încărcare	Direcție de încărcare
Tip ISO7810 ID-1 54,0x85,6 mm (2,1x3,3 inchi)	Cu elemente în relief	1,24 mm (0,05 inchi) sau mai puțin	1 card	Orizontal (Peisaj)
	Fără elemente în relief	0,76 mm (0,03 inchi) – 1,1 mm (0,04 inchi)*	5 carduri	
		Sub 0,76 mm (0,03 inchi)	5 carduri	

* Puteți scana aceste carduri numai când rezoluția este de 300 dpi sau mai puțin și dezactivând modul **Lent**.

Specificațiile cardurilor laminate

Specificația cardurilor laminate pe care le încărcați în scanner.

Format	Grosime	Capacitate de încărcare
120,0x150,0 mm (4,7x5,9 inchi) sau mai puțin	0,8 mm (0,03 inchi) sau mai puțin	1 card

Specificații pentru originale care utilizează Foaie suport

Coala opțională Foaie suport este o coală proiectată pentru transportul originalelor prin scanner. Puteți scana originale cu format mai mare decât A4/Letter, documente sau fotografii importante care nu trebuie deteriorate, hârtie subțire, originale de formă neregulată etc.

Tabelul următor precizează condițiile de utilizare pentru Foaie suport.

Tip	Format	Grosime	Capacitate de încărcare pentru Foaie suport
Originale care nu pot fi încărcate direct în scanner	A3* ¹ A4 B4* ¹ Letter Legal* ¹ B5 A5 B6 A6 A8 Format personalizat: <input type="checkbox"/> Lățime: până la 431,8 mm (17 inchi)* ² <input type="checkbox"/> Lungime: până la 297 mm (11,7 inchi)* ³	0,3 mm (0,012 inchi) sau mai puțin (excluzând grosimea Foaie suport)	5 coli

*1 Pliți pe jumătate pentru a instala.

*2 Originalele cu o lățime mai mare de 215,9 mm (8,5 inchi) trebuie pliate pe jumătate.

*3 Marginea frontală a originalului trebuie amplasată pe partea de legare a colii Foaie suport la scanarea unui original cu o lungime de aproximativ 297 mm (11,7 inchi) lungime. În caz contrar, lungimea imaginii scanate poate fi mai mare decât cea scontată, deoarece scannerul scanează până la capătul Foaie suport atunci când selectați **Detectare automată** ca setare pentru **Dimensiune document** în aplicație.

Informații conexe

➔ „Coduri Foaie suport” la pagina 25

Specificații pentru plicuri

Specificația plicurilor pe care le puteți încărca în scanner.

Format	Valoare	Grosime	Capacitate de încărcare
C6	114×162 mm (4,49×6,38 inchi) (format standard)	0,38 mm (0,015 inchi) sau mai puțin	5 plicuri
DL	110×220 mm (4,33×8,66 inchi) (format standard)		

Tipuri de originale care necesită atenție

Este posibil ca următoarele tipuri de originale să nu fie corect scanate.

- Originale cu o suprafață neuniformă, precum hârtia cu antet
- Originale cu pliuri sau linii de pliere
- Originale perforate
- Originale cu etichete sau autocolante
- Hârtie fără carbon
- Originale îndoite
- Hârtie cretată

Notă:

- Deoarece hârtia fără carbon conține substanțe chimice care pot deteriora rolele, dacă blocajele de hârtie se produc frecvent, curățați rola de preluare și rola de separare.
- Originalele cu pliuri se scanează mai bine dacă reduceți viteza de alimentare pe durata scanării sau neteziți pliurile înainte de încărcare.
- Pentru a scana originale delicate sau originale care se șifonează cu ușurință, utilizați Foaie suport (comercializată separat).
- Pentru a scana originale detectate incorect ca alimentări duble, apăsați pe butonul  (Omitere detecție dublă alimentare) înainte de scanare sau selectați **Oprit** în **Detectarea culorilor duble** pe fila **Setări principale** în fereastra Epson Scan 2.

Când utilizați Document Capture Pro, puteți deschide fereastra Epson Scan 2 apăsând pe butonul **Setări detaliate** de pe ecranul **Setări scanare**.

- Etichetele sau autocolantele trebuie să fie bine lipite pe originale, fără porțiuni de clei la exterior.
- Încercați să neteziți originalele îndoite înainte de scanare.

Informații conexe

- ➔ „Noțiuni de bază despre scanner” la pagina 17
- ➔ „Întreținere” la pagina 148

Tipuri de originale care nu trebuie scanate

Următoarele tipuri de originale nu trebuie scanate.

- Fotografii
- Broșuri
- Carnete de bancă
- Pașapoarte
- Originale de tip non-hârtie (de ex., folii de îndosariere, stofă și folie de metal)
- Originale cu capse sau agrafe
- Originale cu clei
- Originale rupte
- Originale cu numeroase cute sau îndoituri

- Originale transparente, precum film OHP
- Originale cu hârtie carbon pe spate
- Originale cu cerneală umedă
- Originale cu notițe adezive atașate

Notă:

- Nu introduceți fotografii, opere de artă originale valoroase sau documente importante, pe care nu doriți să le deteriorați, direct în scanner. Alimentarea eronată poate încreți sau distruge originalul. La scanarea acestor originale, asigurați-vă că utilizați coala Foaie suport (comercializată separat).*
- Originalele ondulate, cu încrețituri sau îndoituri pot fi, de asemenea, scanate dacă se utilizează coala Foaie suport (comercializată separat).*

Informații conexe

- ➔ [„Fotografii” la pagina 53](#)

Așezarea originalelor

Originale de format standard

Specificația originalelor de format standard

Lista originalelor de format standard pe care le puteți încărca în scanner.

Format	Valoare	Grosime	Tip de hârtie	Capacitate de încărcare*
A4	210×297 mm (8,3×11,7 inchi)	27 – 413 g/m ²	Hârtie simplă Hârtie fină Hârtie reciclată	Grosimea stivei de originale: sub 6 mm (0,23 inchi) 80 g/m ² : 50 coli 90 g/m ² : 43 coli 104 g/m ² : 37 coli 127 g/m ² : 31 coli 157 g/m ² : 25 coli 209 g/m ² : 19 coli 256 g/m ² : 15 coli 413 g/m ² : 9 coli Capacitatea de încărcare variază în funcție de tipul hârtiei.
Letter	215,9×279,4 mm (8,5×11 inchi)			
Legal	215,9×355,6 mm (8,5×14 inchi)			
B5	182×257 mm (7,2×10,1 inchi)			
A5	148×210 mm (5,8×8,3 inchi)			
B6	128×182 mm (5,0×7,2 inchi)			
A6	105×148 mm (4,1×5,8 inchi)			
A8	52×74 mm (2,1×2,9 inchi)	127 – 413 g/m ²		
Carte de vizită	55×89 mm (2,1×3,4 inchi)	210 g/m ²		Grosimea stivei de originale: sub 6 mm (0,23 inchi) 15 coli

* Puteți completa cu originale până la capacitate maximă pe durata scanării.

Poziționarea originalelor de format standard

1. Deschideți tava de intrare și prelungiți extensia tăvii de intrare. Glisați tava de ieșire la exterior, prelungiți extensia tăvii de ieșire și apoi ridicați opritorul.

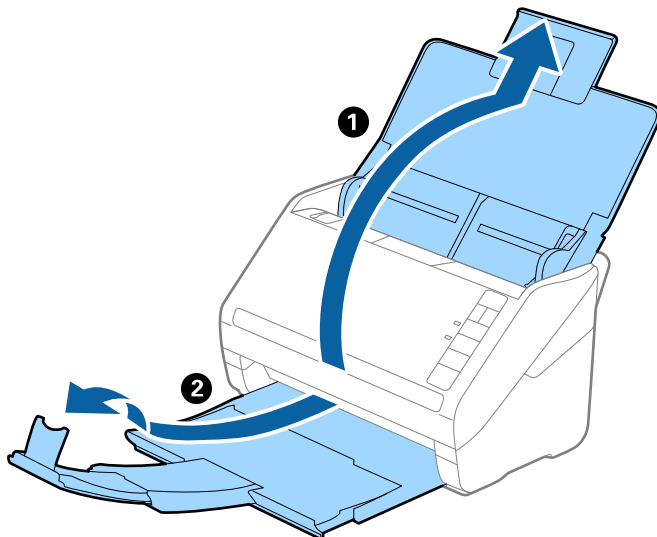

Notă:

- Pentru originale de format A4 sau mai mare, asigurați-vă că extrageți spre exterior și prelungiți extensia tăvii de intrare.
 - Asigurați-vă că extrageți spre exterior și prelungiți extensiile tăvii de ieșire astfel încât acestea să fie puțin mai lungi decât originalul și ridicați opritorul astfel încât originalele extrase să fie poziționate confortabil pe tava de ieșire.
 - Opritorul se poate deplasa înainte și înapoi pe prelungirea tăvii de ieșire, astfel încât să puteți regla cu ușurință poziția opritorului în locația cea mai potrivită pentru originalele scanate.
 - Dacă originalele groase ricoșează în tava de ieșire și cad în afara acesteia, depozitați tava de ieșire și nu o utilizați pentru a stivui originalele extrase.
 - Dacă imaginile scanate sunt în continuare afectate de originalele extrase care lovesc suprafața de sub scanner, se recomandă poziționarea scannerului pe marginea unei mese, unde originalele extrase pot cădea liber și pot fi preluate.
2. Glisați complet la exterior ghidajele de margine ale tăvii de intrare.

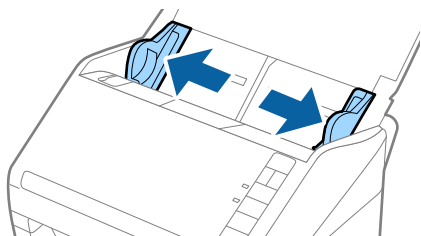

3. Vânturați originalele.

Țineți ambele capete ale originalelor și vânturați-le de câteva ori.

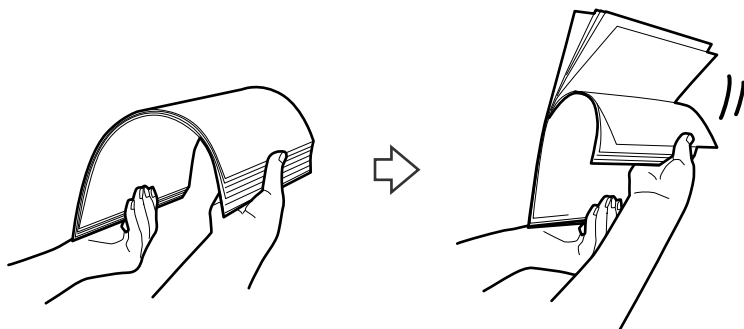

4. Aliniați marginile originalelor cu partea imprimată orientată în jos și glisați marginea frontală într-o formă de tip pană.

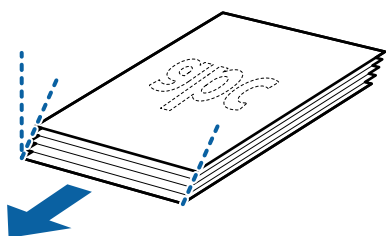

5. Încărcați originalele în tava de intrare, cu fața în jos, cu marginea superioară orientată în direcția ADF.

Glisați originalele în ADF până când întâmpină rezistență.

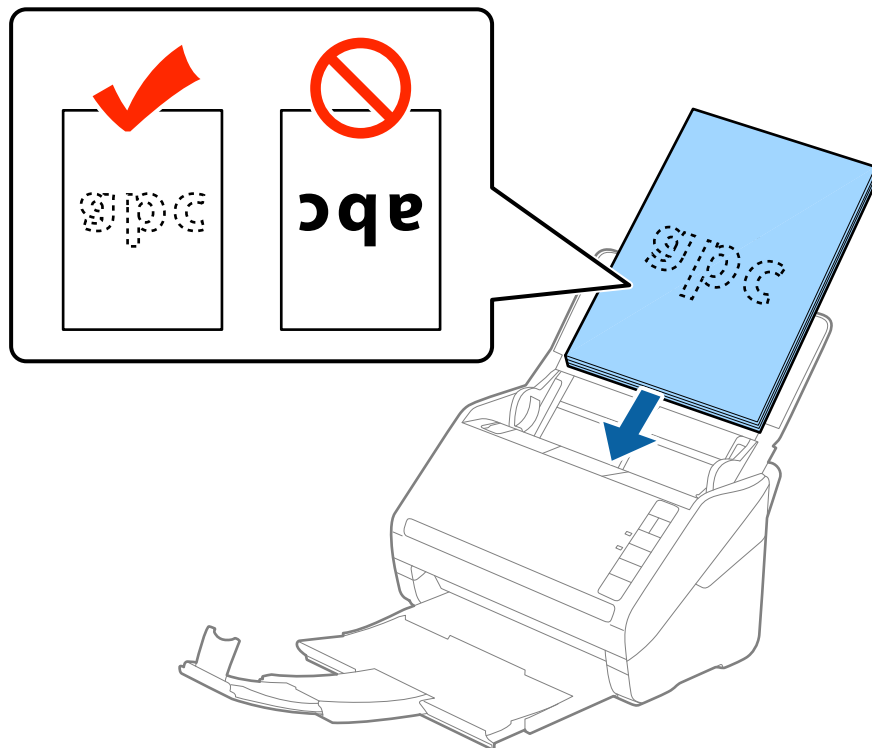

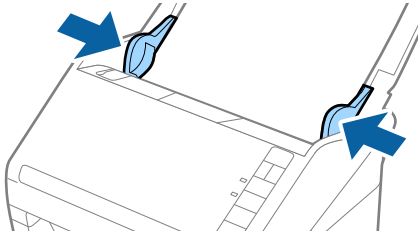

6. Glisați ghidajele de margine astfel încât să se potrivească la marginea originalelor, asigurându-vă că nu există spații între originale și ghidajele de margine. În caz contrar, este posibil ca alimentarea originalelor să se execute deformat.

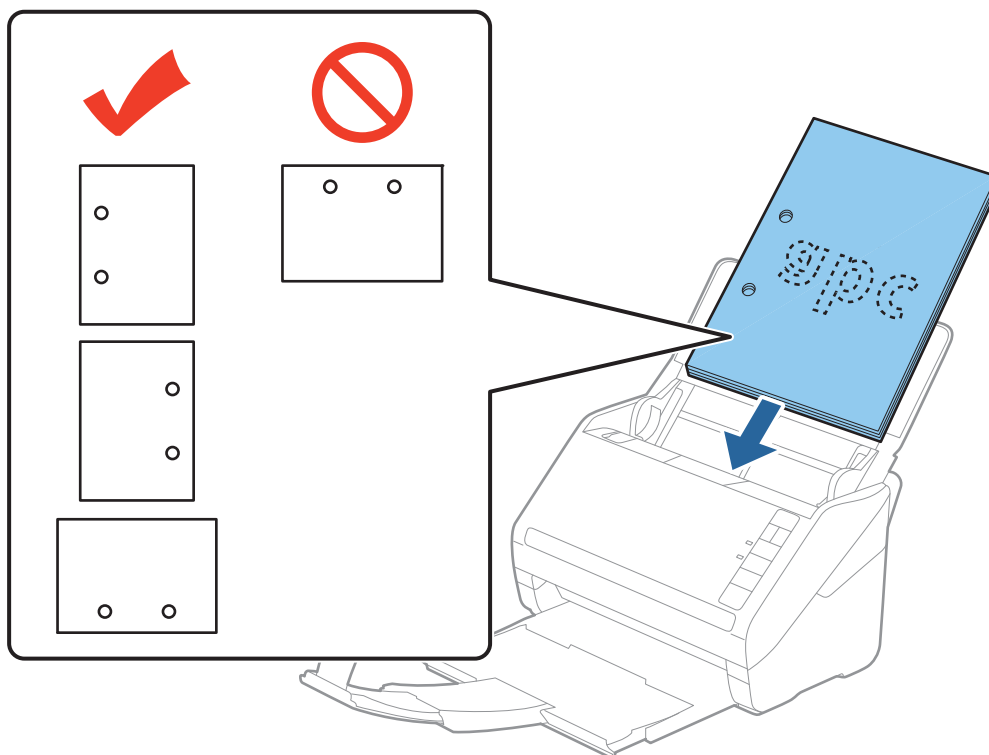

Notă:

- ❑ La scanarea de originale cu orificii perforate, precum foi de caiet desprinse, țineți originalele cu orificiile îndreptate spre lateral sau în jos. Nu trebuie să existe niciun orificiu pe o bandă de 30 mm (1,2 inchi) lățime în centrul originalelor. Cu toate acestea, pot exista orificii în limita a 30 mm (1,2 inchi) de la marginea inițială a originalelor. Asigurați-vă că marginile orificiilor perforate nu prezintă bavuri sau îndoituri.



- ❑ Când scanați hârtie subțire cu cute care determină blocaje de hârtie sau alimentări duble, este posibilă ameliorarea situației apăsând pe butonul  (Mod lent) pentru reducerea vitezei de alimentare. O apăsare pe butonul  (Mod lent) determină reducerea vitezei de alimentare cu hârtie; apăsați din nou pentru a reveni la viteza normală.

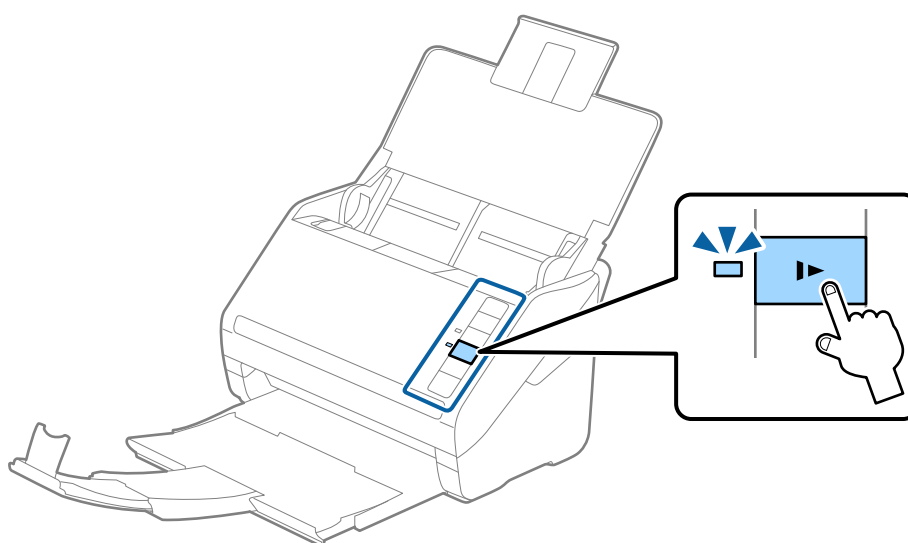

Hârtie lungă

Specificații pentru hârtia lungă

Specificația hârtiei lungi pe care o puteți încărca în scanner.

Format	Grosime	Tip de hârtie	Capacitate de încărcare
Lățime maximă: 215,9 mm (8,5 inchi) Lungime maximă: 6.096,0 mm (240,0 inchi)*	50–130 g/m ²	Hârtie simplă Hârtie fină Hârtie reciclată	1 coală

* În continuare, sunt prezentate lungimile maxime în funcție de rezoluția de scanare.

- 50–200 dpi: 6.096,0 mm (240,0 inchi)
- 201–300 dpi: 5.461,0 mm (215,0 inchi)
- 301–600 dpi: 1.346,0 mm (53,0 inchi)

Poziționarea hârtiei lungi

1. Deschideți tava de intrare și apoi glisați spre exterior tava de ieșire.

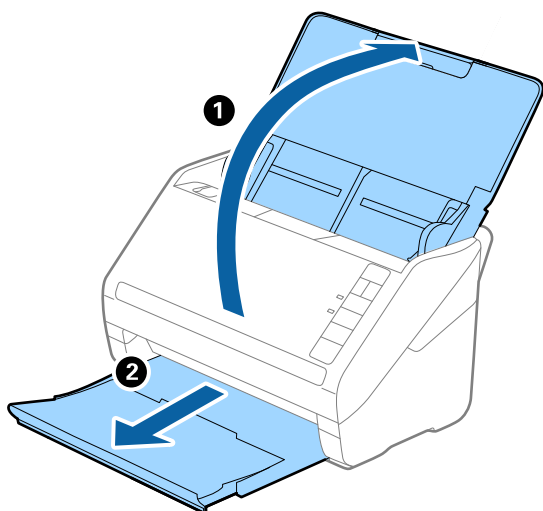

Notă:

Nu prelungiți extensia tăvii de intrare și extensiile tăvii de ieșire și nu ridicați opritorul.

2. Glisați complet la exterior ghidajele de margine ale tăvii de intrare.

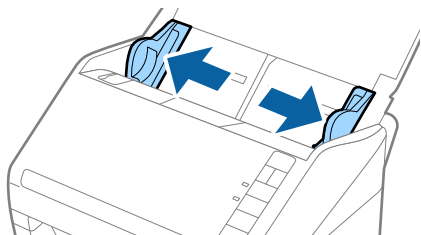

3. Încărcați originalul în linie dreaptă în tava de intrare, cu fața în jos, cu marginea superioară orientată în direcția ADF.

Glisați originalul în ADF până când întâmpină rezistență.

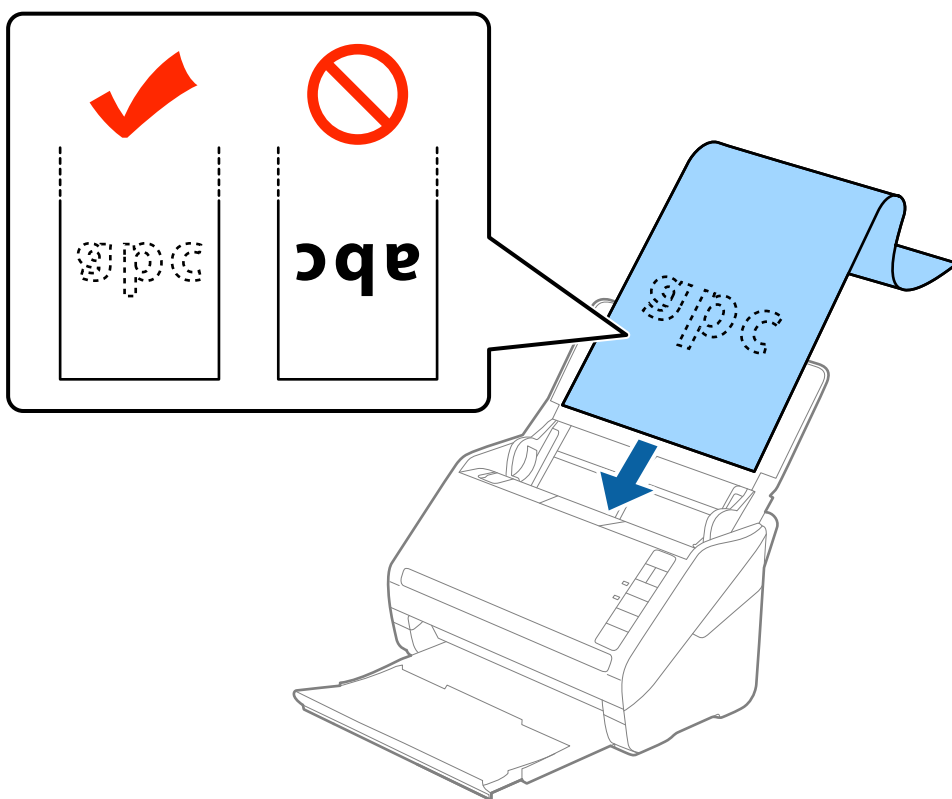

4. Reglați ghidajele de margini astfel încât să se potrivească la marginea hârtiei lungi, asigurându-vă că nu există spații între marginea hârtiei și ghidajele de margine. În caz contrar, este posibil ca alimentarea originalelor să se execute deformat.

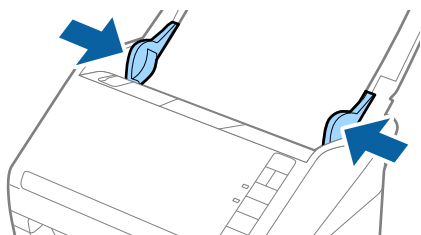

Notă:

- ❑ În continuare, sunt prezentate lungimile maxime în funcție de rezoluția de scanare.

- 50–200 dpi: 6.096,0 mm (240,0 inchi)
- 201–300 dpi: 5.461,0 mm (215,0 inchi)
- 301–600 dpi: 1.346,0 mm (53,0 inchi)

- ❑ Trebuie să specificați formatul de hârtie în fereastra Epson Scan 2.

Când utilizați Document Capture Pro, puteți deschide fereastra Epson Scan 2 apăsând pe butonul **Setări detaliate** de pe ecranul **Setări scanare**.

Există trei modalități de specificare a formatului hârtiei în aplicația Epson Scan 2, dacă lungimea hârtiei este de 3.048 mm (120 inchi) sau mai puțin, puteți selecta **Autodetectare (h. lungă)** pentru a detecta formatul automat.

Dacă lungimea hârtiei depășește 3.048 mm (120 inchi), trebuie să selectați **Particularizare** și să introduceți formatul hârtiei. Dacă lungimea hârtiei este de 5.461 mm (215 inchi) sau mai puțin, puteți utiliza opțiunea **Detectare lungime hârtie** în loc de a introduce înălțimea hârtiei. Dacă lungimea hârtiei depășește 5.461 mm (215 inchi), va trebui să introduceți atât lățimea, cât și înălțimea hârtiei.

- ❑ Pentru a garanta calitatea scanării, viteza de scanare pentru hârtia lungă este redusă automat.
- ❑ Susțineți hârtia în partea de intrare, astfel încât să nu cadă în exteriorul ADF, respectiv partea de ieșire astfel încât hârtia extrasă să nu cadă din tava de ieșire.

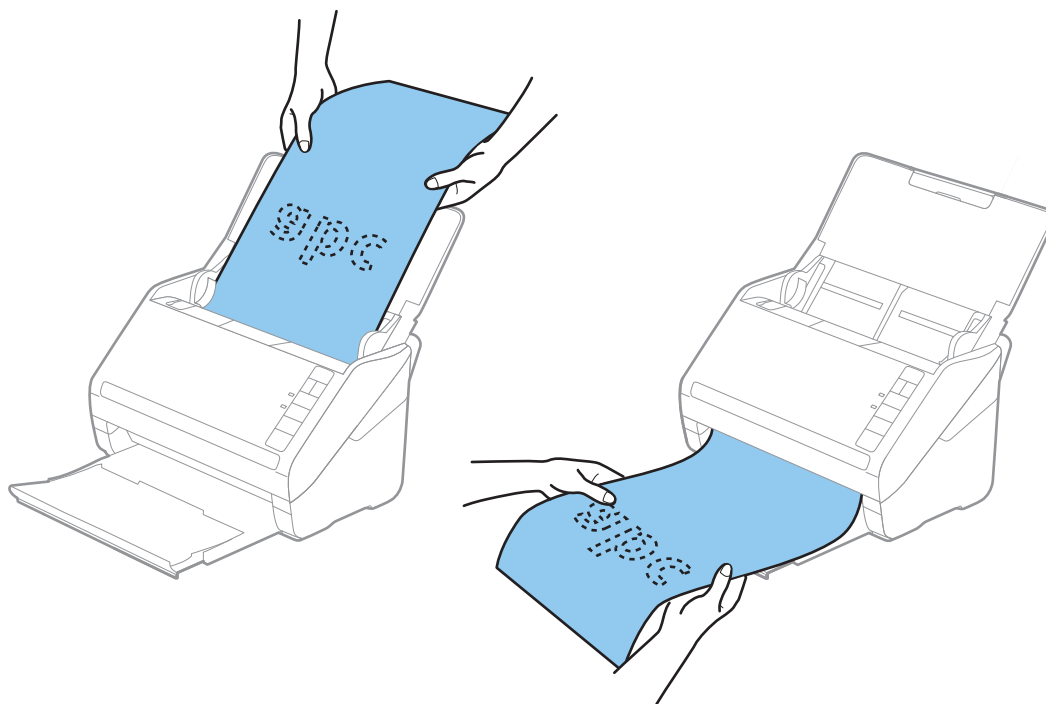

Informații conexe

- ➔ „Setări obligatorii pentru originale speciale în fereastra Epson Scan 2” la pagina 80

Carduri de plastic

Specificații pentru carduri din plastic

Specificația cardului de plastic pe care îl puteți încărca în scanner.

Format	Tip card	Grosime	Capacitate de încărcare	Direcție de încărcare
Tip ISO7810 ID-1 54,0×85,6 mm (2,1×3,3 inchi)	Cu elemente în relief	1,24 mm (0,05 inchi) sau mai puțin	1 card	Orizontal (Peisaj)
	Fără elemente în relief	0,76 mm (0,03 inchi) – 1,1 mm (0,04 inchi)*	5 carduri	
		Sub 0,76 mm (0,03 inchi)	5 carduri	

* Puteți scana aceste carduri numai când rezoluția este de 300 dpi sau mai puțin și dezactivând modul **Lent**.

Poziționarea cardurilor din plastic

1. Deschideți tava de intrare și apoi glisați spre exterior tava de ieșire și ridicați opritorul.

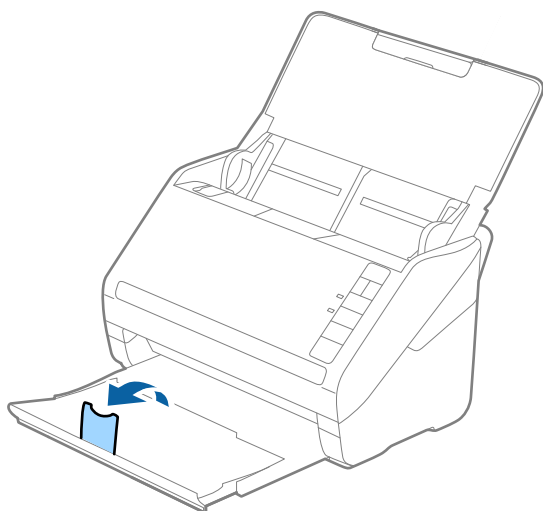

2. Glisați complet la exterior ghidajele de margine ale tăvii de intrare.

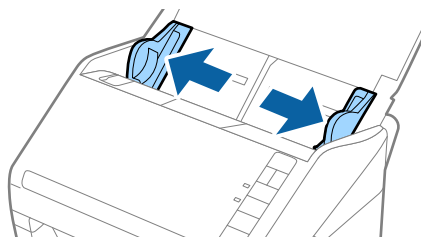

3. Încărcați cardurile de plastic în tava de intrare, cu fața în jos și cu marginea superioară orientată în direcția ADF.

Glisați cardurile de plastic în ADF până când întâmpină rezistență.

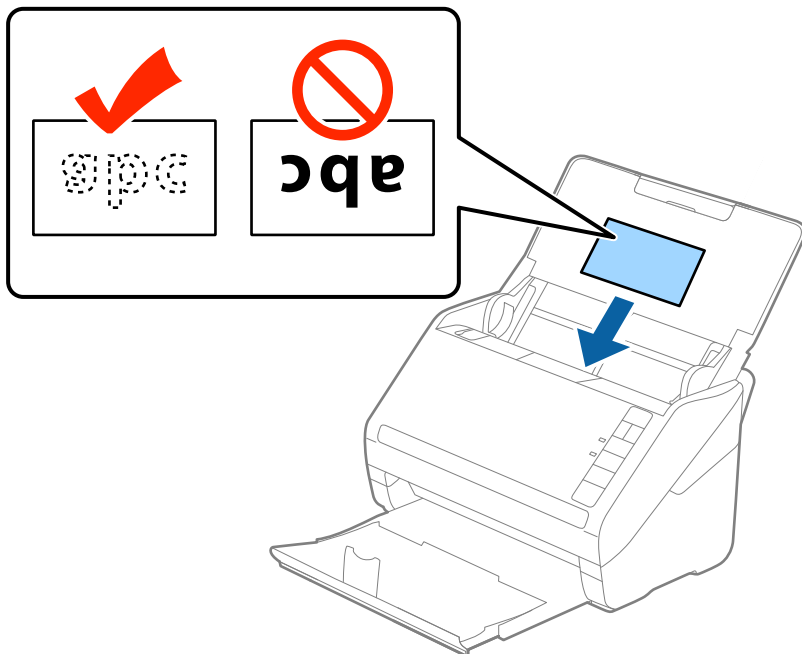

! *Important:*

Nu încărcați cardurile de plastic vertical.

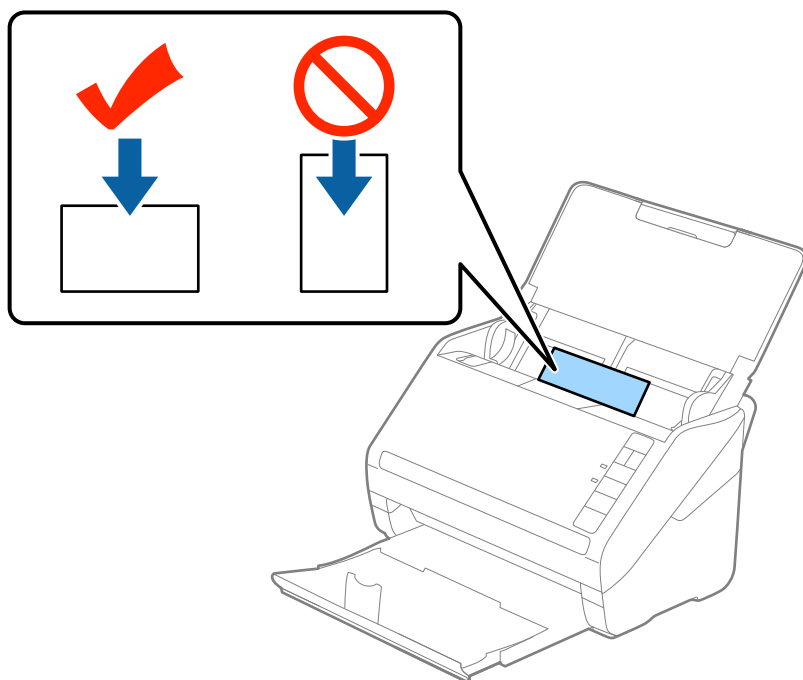

4. Glisați ghidajele de margine astfel încât să se potrivească pe marginea cardurilor de plastic.

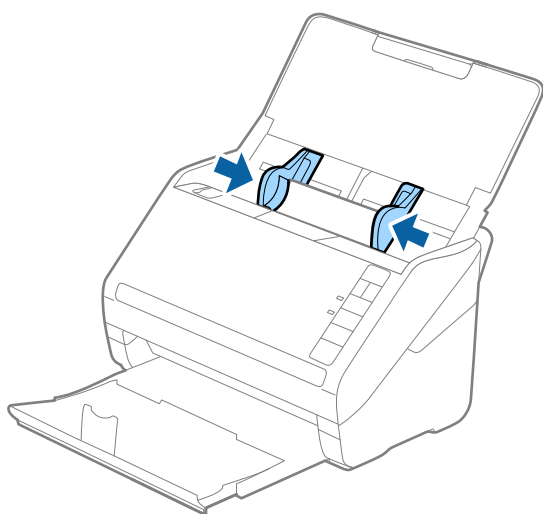



Notă:

Pentru scanarea cardurilor din plastic, stabiliți setarea corespunzătoare în fereastra Epson Scan 2.

Când utilizați Document Capture Pro, puteți deschide fereastra Epson Scan 2 apăsând pe butonul **Setări detaliate** de pe ecranul **Setări scanare**.

Selecționați **Carte de vizită plastifiată** în **Dimensiune document** sau selecționați **Oprit** în **Detectarea culorilor duble** din fila **Setări principale** în Epson Scan 2. Consultați secțiunea de ajutor a Epson Scan 2 pentru detalii.

Dacă ați uitat să dezactivați opțiunea **Detectarea culorilor duble** din Epson Scan 2 și survine o eroare de alimentare dublă, scoateți cartela din ADF și apoi reîncărcați-o, apăsați pe butonul  (Omitere detecție dublă alimentare) de pe scaner, conform indicațiilor de mai jos, pentru a dezactiva **Detectarea culorilor duble** pentru următoarea scanare, apoi scanați din nou. Butonul  (Omitere detecție dublă alimentare) dezactivează opțiunea **Detectarea culorilor duble** pentru o singură foaie.

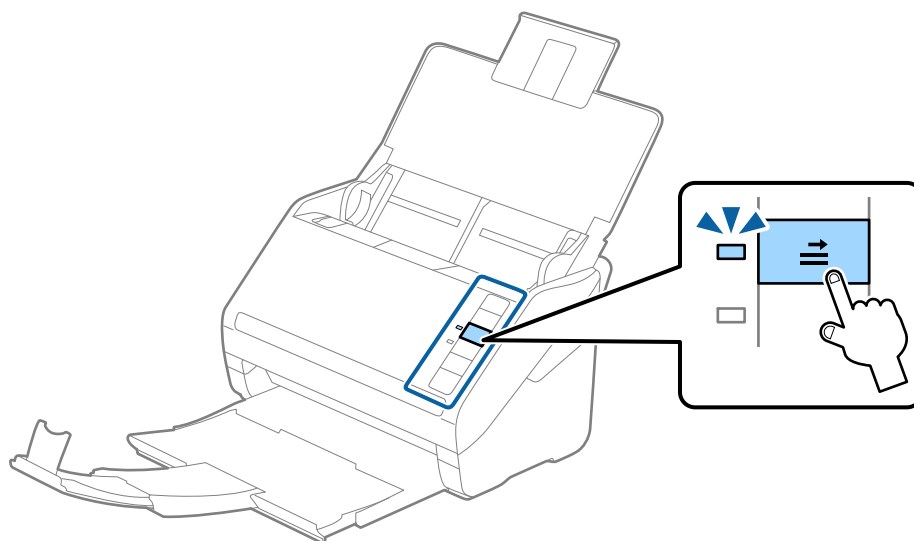

Informații conexe

➔ „Setări obligatorii pentru originale speciale în fereastra Epson Scan 2” la pagina 80

Carduri laminate

Specificațiile cardurilor laminate

Specificația cardurilor laminate pe care le încărcați în scanner.

Format	Grosime	Capacitate de încărcare
120,0×150,0 mm (4,7×5,9 inchi) sau mai puțin	0,8 mm (0,03 inchi) sau mai puțin	1 card

Poziționarea cardurilor laminate

1. Deschideți tava de intrare și apoi glisați spre exterior tava de ieșire și ridicați opritorul.

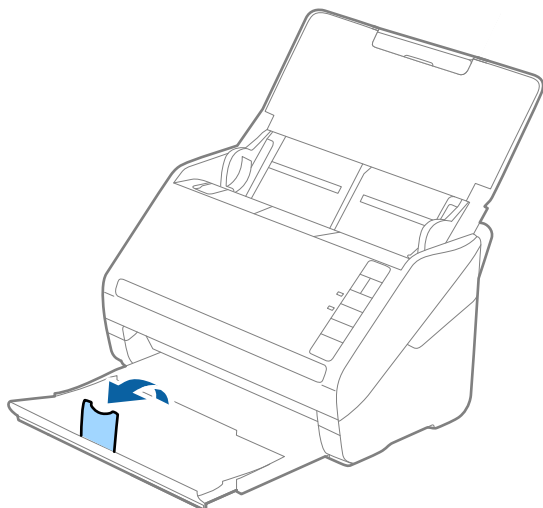

2. Glisați complet la exterior ghidajele de margine ale tăvii de intrare.

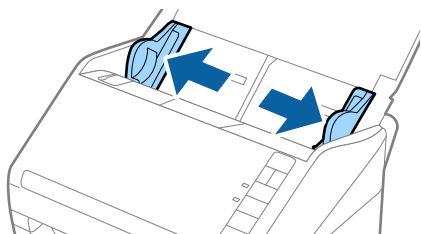

3. Încărcați cardurile laminate în tava de intrare, cu fața în jos și cu marginea superioară orientată în direcția ADF.

Glisați cardurile laminate în ADF până când întâmpină rezistență.

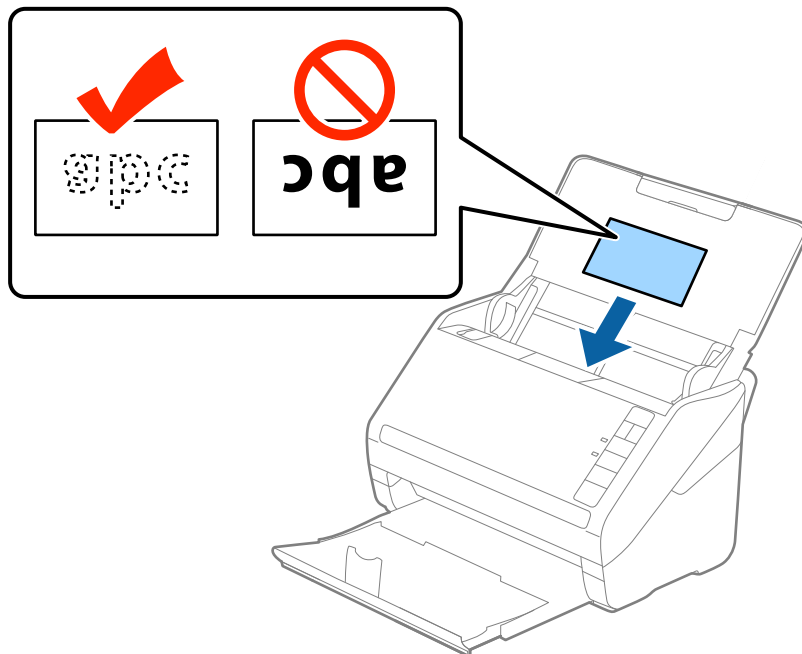

4. Glisați ghidajele de margine astfel încât să se potrivească pe marginea cardurilor laminate.

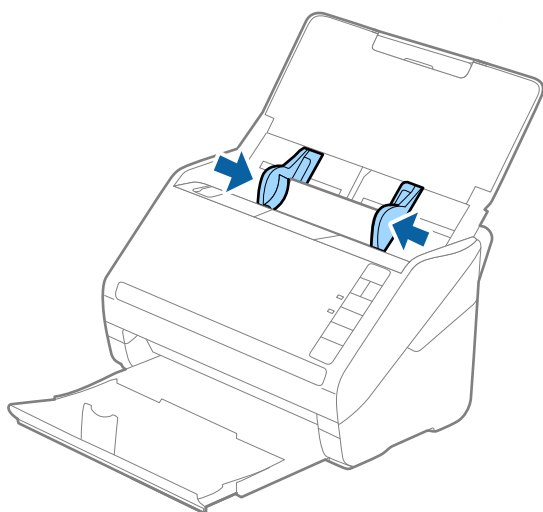



Notă:

Pentru scanarea cardurilor laminat, stabiliți setarea corespunzătoare în fereastra Epson Scan 2.

Când utilizați Document Capture Pro, puteți deschide fereastra Epson Scan 2 apăsând pe butonul **Setări detaliate** de pe ecranul **Setări scanare**.

- ❑ Selectați opțiunea **Scanare card laminat** din fereastra **Setări** a filei **Setări principale** din aplicația Epson Scan 2 pentru a mări precizia de detecție automată a formatului. Consultați secțiunea de ajutor a Epson Scan 2 pentru detalii.
- ❑ Selectați **Oprit în Detectarea culorilor duble** pe fila **Setări principale** în Epson Scan 2. Consultați secțiunea de ajutor a Epson Scan 2 pentru detalii.

Dacă ați uitat să dezactivați opțiunea **Detectarea culorilor duble** din Epson Scan 2 și survine o eroare de alimentare dublă, scoateți cartela din ADF și apoi reincărcați-o, apăsați pe butonul  (Omitere detecție dublă alimentare) de pe scanner, conform indicațiilor de mai jos, pentru a dezactiva **Detectarea culorilor duble** pentru următoarea scanare, apoi scanați din nou. Butonul  (Omitere detecție dublă alimentare) dezactivează opțiunea **Detectarea culorilor duble** pentru o singură foaie.

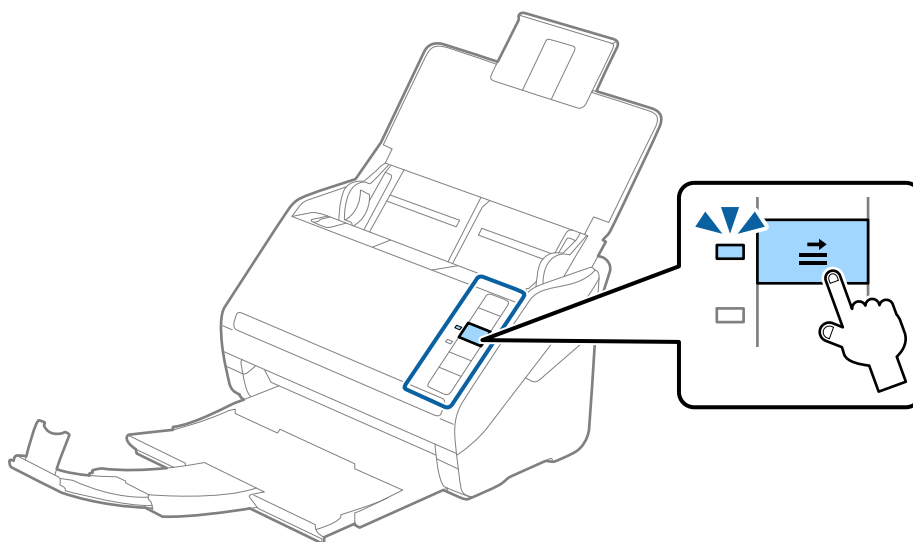

Informații conexe

➔ „Setări obligatorii pentru originale speciale în fereastra Epson Scan 2” la pagina 80

Originale de format mare

Specificația originalelor de formate mari

Utilizând Foaie suport comercializată separat și pliind originalele pe jumătate, puteți scana originale de un format mai mare decât A4, precum formatele A3 sau B4.

Format	Grosime	Tip de hârtie	Capacitate de încărcare pentru Foaie suport
Până la A3	0,3 mm (0,012 inchi) sau mai puțin (excluzând grosimea Foaie suport)	Hârtie simplă Hârtie fină Hârtie reciclată	5 coli Carrier Sheet

Poziționarea originalelor de format mare

1. Deschideți tava de intrare și prelungiți extensia tăvii de intrare. Glisați tava de ieșire la exterior, prelungiți extensia tăvii de ieșire și apoi ridicați opritorul.

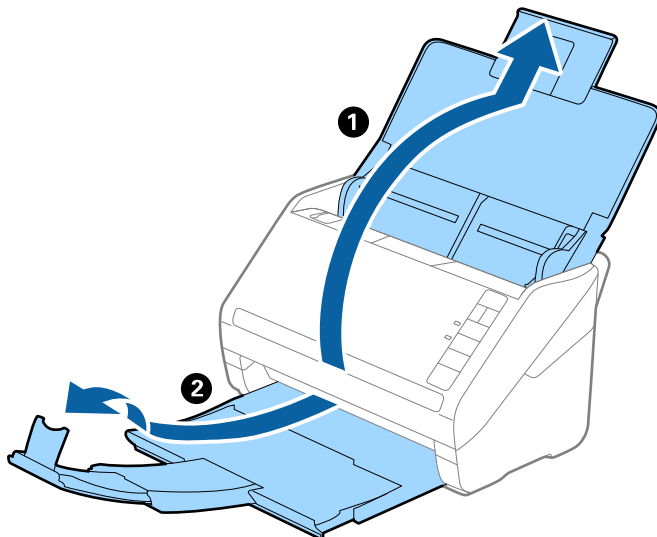

2. Glisați complet la exterior ghidajele de margine ale tăvii de intrare.

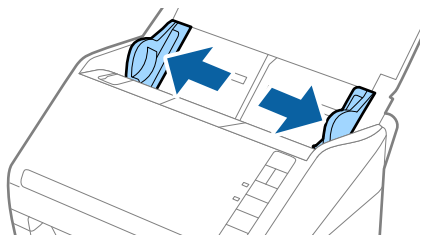

3. Poziționați Foaie suport cu ilustrația de pe marginea frontală orientată în sus și poziționați originalul în Carrier Sheet pliindu-l la jumătate, astfel încât partea de scanat să fie orientată spre exterior, cu partea dreaptă în față.

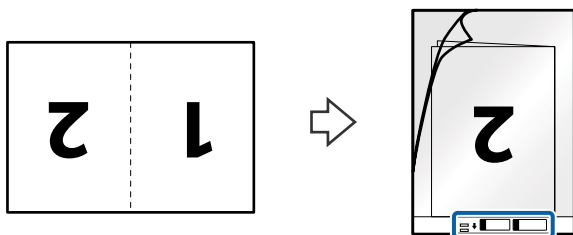

4. Încărcați Foaie suport în tava de intrare, cu marginea superioară orientată în direcția ADF.
Glisați Foaie suport în ADF până când întâmpină rezistență.

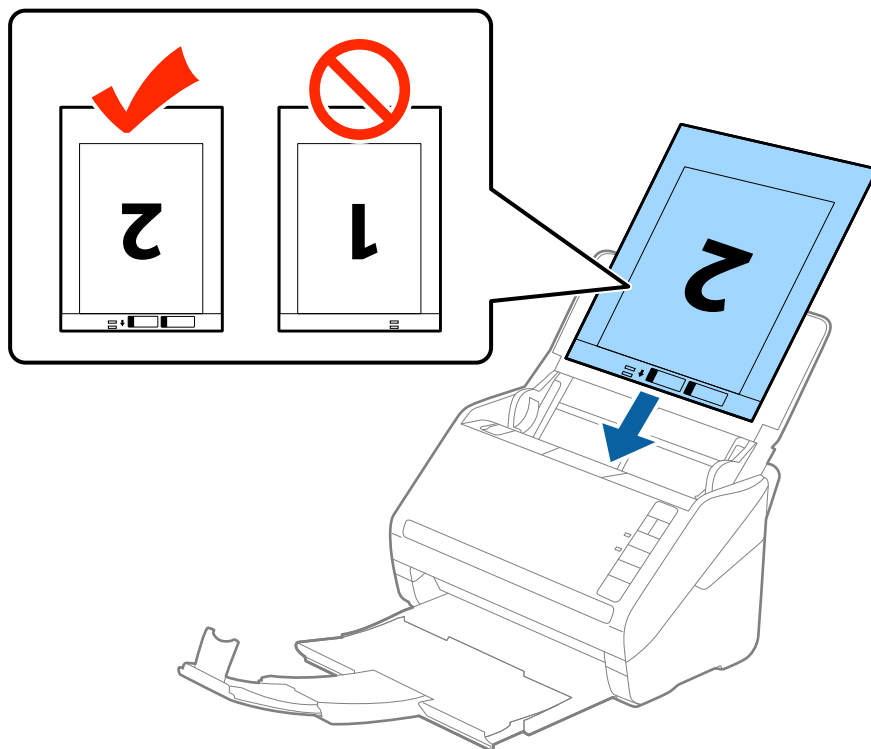

5. Glisați ghidajele de margine astfel încât să se potrivească la marginea Foaie suport, asigurându-vă că nu există spații între Foaie suport și ghidajele de margine. În caz contrar, este posibil ca alimentarea Carrier Sheet să se execute deformat.

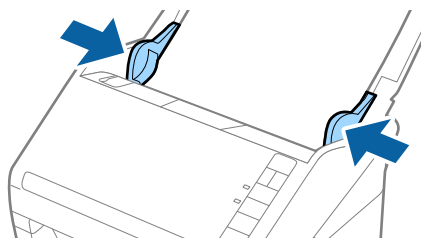

Notă:

- ❑ Se recomandă sistarea utilizării unei Foaie suport zgâriată sau care a fost scanată de peste 3.000 de ori.
- ❑ Pentru a scana ambele formate și pentru a forma un colaj din acestea, selectați opțiunea **Față verso** din **Față de scanare** și selectați opțiunea **Stânga & Dreapta** din **Imagini lipite** în aplicația Epson Scan 2. Consultați secțiunea de ajutor a aplicației Epson Scan 2 pentru detalii.
- ❑ Când scanați un Foaie suport selectând opțiunea **Detectare automată** ca valoare pentru setarea **Dimensiune document**, imaginea este scanată automat aplicând opțiunea **Hârtie înclinată** în setarea **Corectare oblicitate doc..**
- ❑ Marginea frontală a originalului trebuie amplasată pe partea de legare a colii Foaie suport la scanarea unui original cu o lungime de aproximativ 297 mm. În caz contrar, lungimea imaginii scanate poate fi mai mare decât cea scontată, deoarece scannerul scanează până la capătul colii Foaie suport atunci când selectați **Detectare automată** ca setare pentru **Dimensiune document** în Epson Scan 2.
- ❑ Utilizați numai coala Foaie suport proiectată pentru scannerul dumneavoastră. Scannerul recunoaște automat coala Foaie suport prin detectarea a două mici orificii dreptunghiulare pe marginea frontală. Păstrați orificiile curate și neobturate.

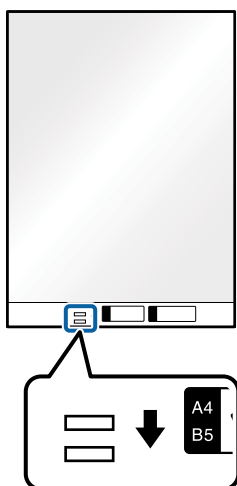

Informații conexe

- ➔ „Coduri Foaie suport” la pagina 25
- ➔ „Setări obligatorii pentru originale speciale în fereastra Epson Scan 2” la pagina 80

Originale de formă neregulată

Specificații ale originalelor de formă neregulată

Utilizând Foaie suport, comercializată separat, puteți scana originale cu încrețituri, îndoite, foarte subțiri sau de formă neregulată.

Format	Grosime	Capacitate de încărcare pentru Foaie suport
Până la A4	0,3 mm (0,012 inchi) sau mai puțin (excluzând grosimea Foaie suport)	5 coli

Poziționarea originalelor de formă neregulată

1. Deschideți tava de intrare și prelungiți extensia tăvii de intrare. Glisați tava de ieșire la exterior, prelungiți extensia tăvii de ieșire și apoi ridicați opritorul.

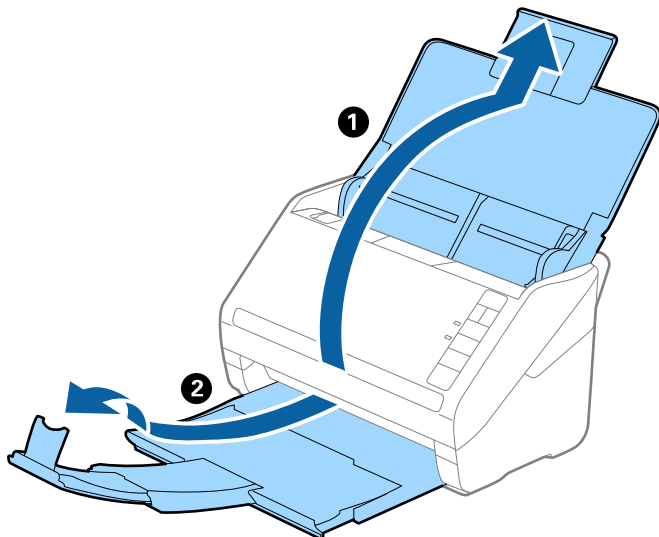

2. Glisați complet la exterior ghidajele de margine ale tăvii de intrare.

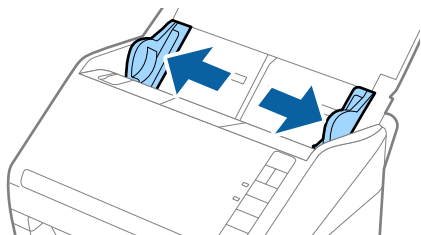

3. Poziționați Foaie suport cu ilustrația de pe marginea frontală orientată în sus și poziționați originalul în centrul Foaie suport, cu partea de scanat orientată în jos.

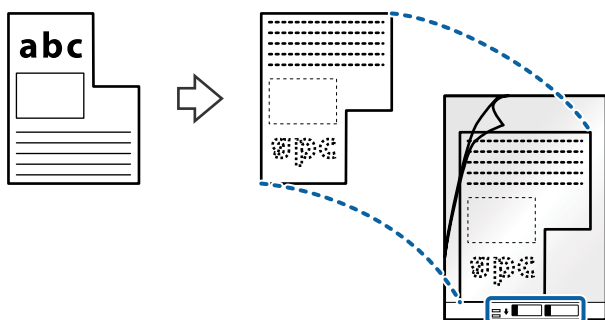

4. Încărcați Foaie suport în tava de intrare, cu marginea superioară orientată în direcția ADF.
Glisați Foaie suport în ADF până când întâmpină rezistență.

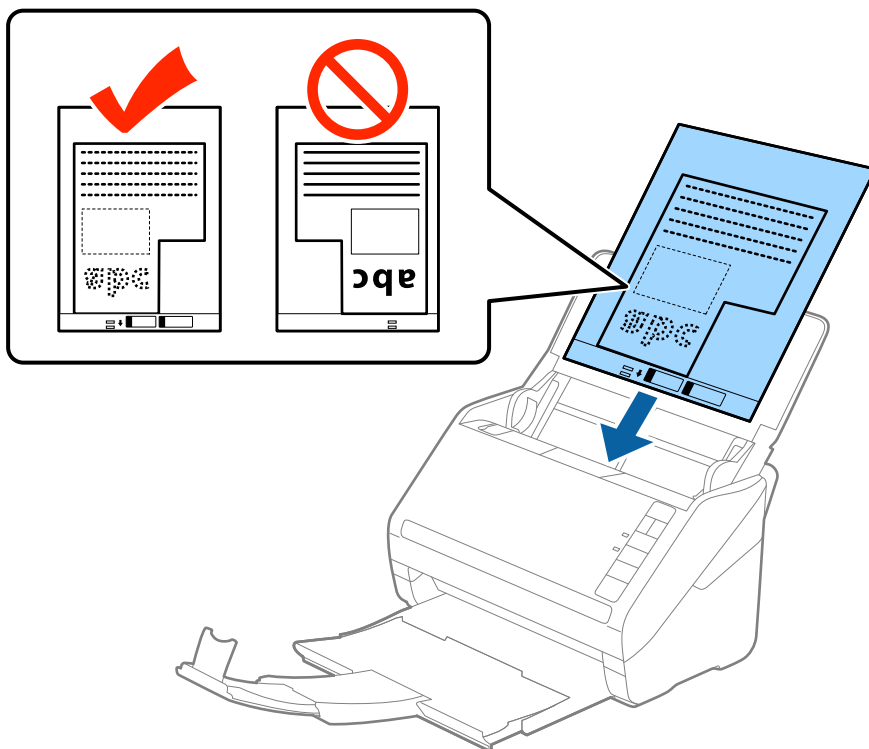

5. Glisați ghidajele de margine astfel încât să se potrivească la marginea Foaie suport, asigurându-vă că nu există spații între Foaie suport și ghidajele de margine. În caz contrar, este posibil ca alimentarea Carrier Sheet să se execute deformat.

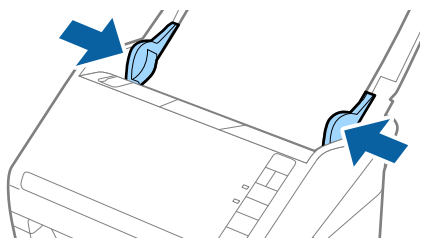

Notă:

- ❑ Se recomandă sistarea utilizării unei Foaie suport zgâriată sau care a fost scanată de peste 3.000 de ori.
- ❑ Dacă nu găsiți un format corespunzător pentru originalul pe care doriți să îl scanați în lista **Dimensiune document** din aplicația Epson Scan 2, selectați opțiunea **Detectare automată** sau **Particularizare** pentru a crea un format de document personalizat.

Când scanați un Foaie suport selectând opțiunea **Detectare automată** ca valoare pentru setarea **Dimensiune document**, imaginea este scanată automat aplicând opțiunea **Hârtie înclinată** în setarea **Corectare oblicitate doc..**

- ❑ Utilizați numai coala Foaie suport proiectată pentru scannerul dumneavoastră. Scannerul recunoaște automat coala Foaie suport prin detectarea a două mici orificii dreptunghiulare pe marginea frontală. Păstrați orificiile curate și neobturate.

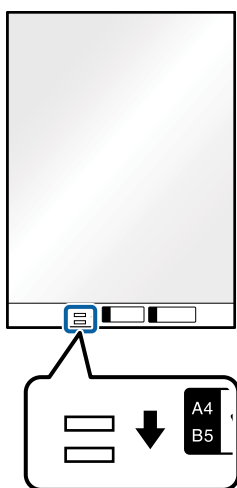

Informații conexe

- ➔ „Coduri Foaie suport” la pagina 25
- ➔ „Setări obligatorii pentru originale speciale în fereastra Epson Scan 2” la pagina 80

Fotografii

Specificații pentru fotografii

Prin utilizarea Foaie suport, comercializată separat, puteți scana fotografii fără a vă face probleme privind deteriorarea acestora.

Format	Grosime	Capacitate de încărcare pentru Foaie suport
Până la A4	0,3 mm (0,012 inchi) sau mai puțin (excluzând grosimea Foaie suport)	5 coli

Poziționarea fotografiilor

1. Deschideți tava de intrare și prelungiți extensia tăvii de intrare. Glisați tava de ieșire la exterior, prelungiți extensia tăvii de ieșire și apoi ridicați opritorul.

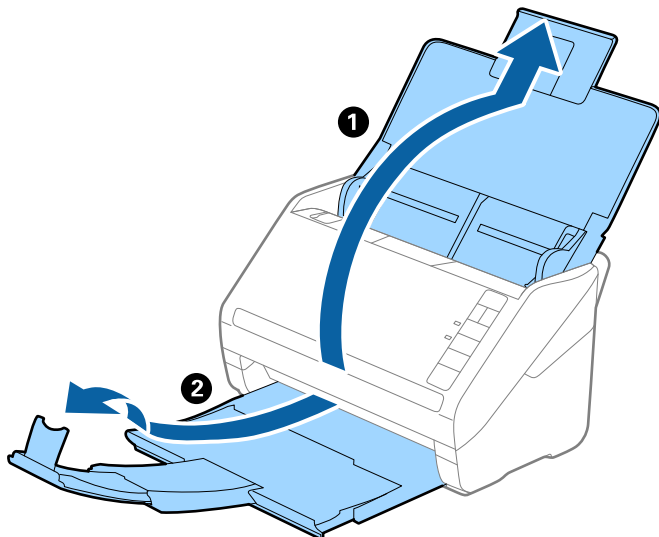

2. Glisați complet la exterior ghidajele de margine ale tăvii de intrare.

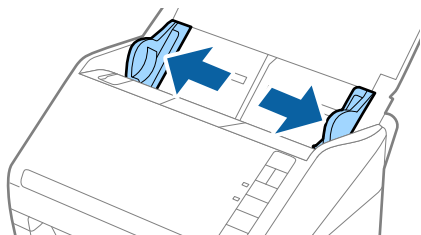

3. Poziționați Foaie suport cu ilustrația de pe marginea frontală orientată în sus și poziționați fotografia în centrul Foaie suport, cu partea de scanat orientată în jos.

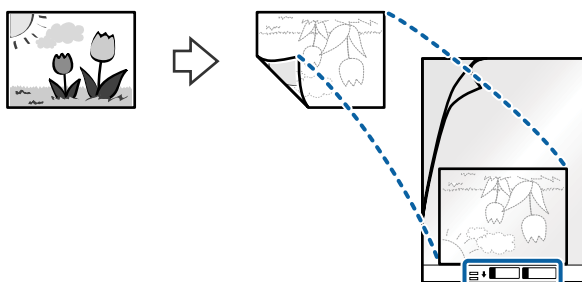

4. Încărcați Foaie suport în tava de intrare, cu marginea superioară orientată în direcția ADF.
Glisați Foaie suport în ADF până când întâmpină rezistență.

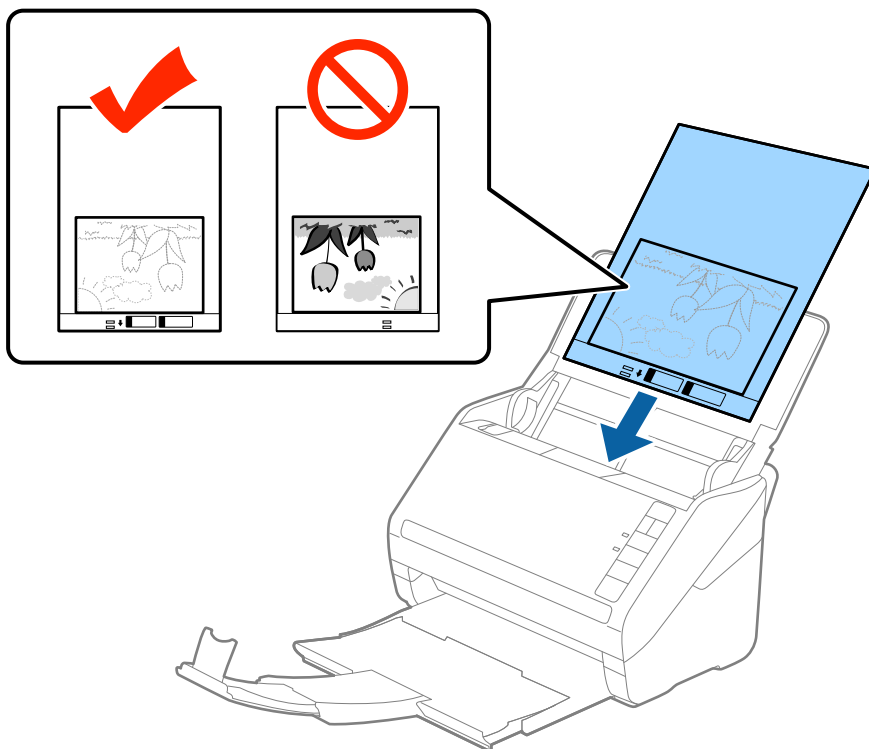

5. Glisați ghidajele de margine astfel încât să se potrivească la marginea Foaie suport, asigurându-vă că nu există spații între Foaie suport și ghidajele de margine. În caz contrar, este posibil ca alimentarea Carrier Sheet să se execute deformat.

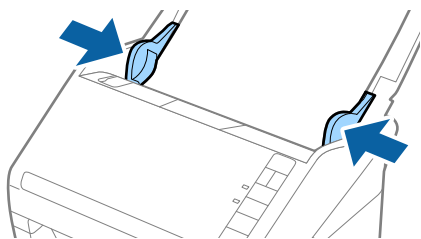

Notă:

- Se recomandă sistarea utilizării unei Foaie suport zgâriată sau care a fost scanată de peste 3.000 de ori.
- Dacă nu găsiți un format corespunzător pentru originalul pe care doriți să îl scanați în lista **Dimensiune document** din aplicația Epson Scan 2, selectați opțiunea **Detectare automată** sau **Particularizare** pentru a crea un format de document personalizat.
Când scanați un Foaie suport selectând opțiunea **Detectare automată** ca valoare pentru setarea **Dimensiune document**, imaginea este scanată automat aplicând opțiunea **Hârtie înclinată** în setarea **Corectare oblicitate doc..**
- Nu lăsați fotografii în interiorul Foaie suport timp îndelungat.
- Utilizați numai coala Foaie suport proiectată pentru scannerul dumneavoastră. Scannerul recunoaște automat coala Foaie suport prin detectarea a două mici orificii dreptunghiulare pe marginea frontală. Păstrați orificiile curate și neobturate.

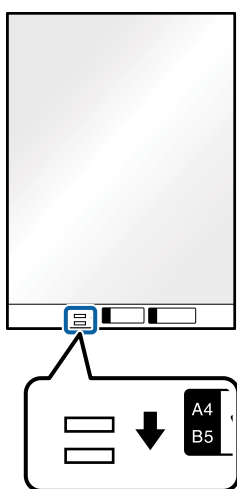

Informații conexe

- ➔ „Coduri Foaie suport” la pagina 25
- ➔ „Setări obligatorii pentru originale speciale în fereastra Epson Scan 2” la pagina 80

Plicuri

Specificații pentru plicuri

Specificația plicurilor pe care le puteți încărca în scanner.

Format	Valoare	Grosime	Capacitate de încărcare
C6	114×162 mm (4,49×6,38 inchi) (format standard)	0,38 mm (0,015 inchi) sau mai puțin	5 plicuri
DL	110×220 mm (4,33×8,66 inchi) (format standard)		

Poziționarea plicurilor

1. Deschideți tava de intrare și prelungiți extensia tăvii de intrare. Glisați tava de ieșire la exterior, prelungiți extensia tăvii de ieșire și apoi ridicați opritorul.

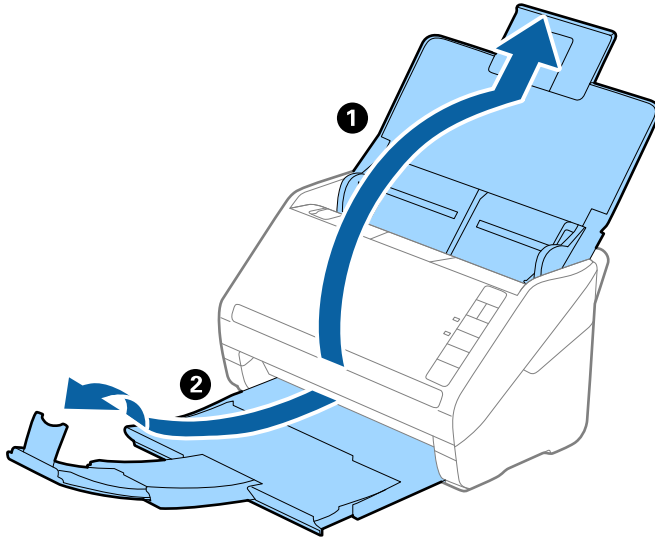

2. Glisați complet la exterior ghidajele de margine ale tăvii de intrare.

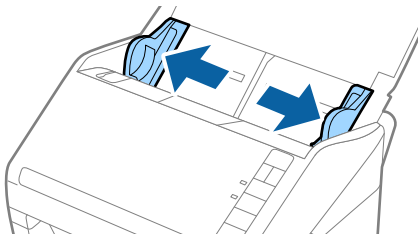

3. Încărcați plicurile în tava de intrare orientate în jos, asigurându-vă că marginea deschisă (partea cu clapeta) a plicului este orientată spre lateral. Pentru plicuri cu marginea deschisă (partea cu clapeta) pe partea scurtă, puteți încărca plicul cu marginea deschisă (partea cu clapeta) îndreptată în sus.

Glisați plicurile în ADF până când întâmpină rezistență.

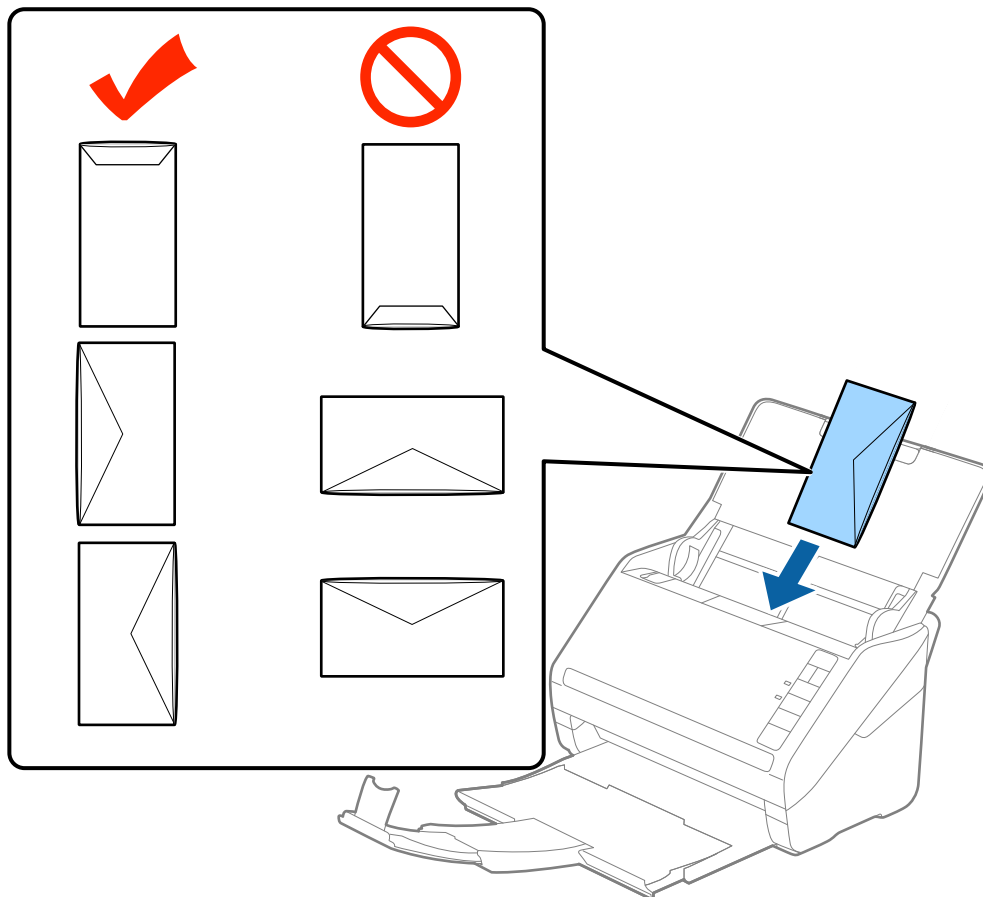

! Important:

Nu încărcați plicurile care prezintă adeziv.

Notă:

- Este posibil ca plicurile care nu se deschid prin tăierea precisă a marginii cu clapeta să nu fie scanate corect.
 - Plicurile care nu au fost încă lipite pot fi încărcate cu clapeta deschisă și orientată în sus.
4. Glisați ghidajele de margine astfel încât să se potrivească la marginea plicurilor, asigurându-vă că nu există spații între plicuri și ghidajele de margine. În caz contrar, este posibil ca alimentarea cu plicuri să se execute înclinat.

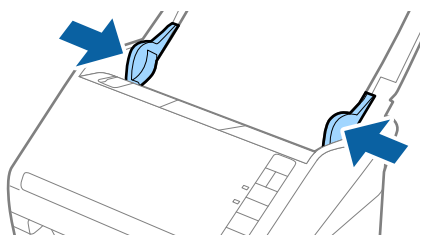



Notă:

- ❑ Pentru scanarea plicurilor, se recomandă selectarea unghiului de rotație corespunzător sau a opțiunii **Auto** din **Rotiți** din fila **Setări principale** din fereastra Epson Scan 2 înainte de scanare. Consultați secțiunea de ajutor a Epson Scan 2 pentru detalii.

- ❑ Pentru scanarea plicurilor, stabiliți setarea corespunzătoare în fereastra Epson Scan 2.

Când utilizați Document Capture Pro, puteți deschide fereastra Epson Scan 2 apăsând pe butonul **Setări detaliate** de pe ecranul **Setări scanare**.

Selecționați **Oprit** în **Detectarea colilor duble** pe fila **Setări principale**. Consultați secțiunea de ajutor a Epson Scan 2 pentru detalii.

Dacă ați uitat să dezactivați opțiunea **Detectarea colilor duble** din Epson Scan 2 și survine o eroare de alimentare dublă, scoateți plicul din ADF și apoi reîncărcați-o, apăsați pe butonul  (Omitere detecție dublă alimentare) de pe scaner, conform indicațiilor de mai jos, pentru a dezactiva **Detectarea colilor duble** pentru următoarea scanare, apoi scanați din nou. Butonul  (Omitere detecție dublă alimentare) dezactivează opțiunea **Detectarea colilor duble** pentru o singură foaie.

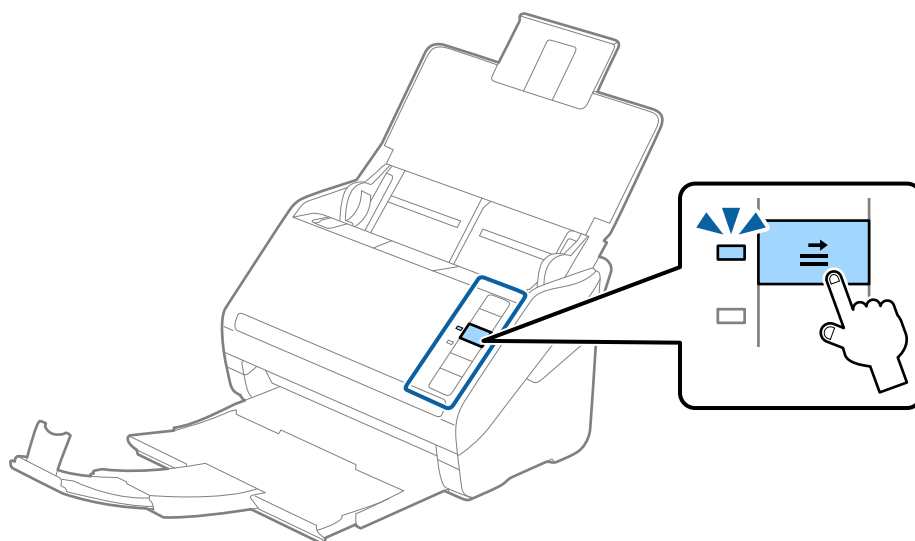

Informații conexe

➔ „Setări obligatorii pentru originale speciale în fereastra Epson Scan 2” la pagina 80

Originale combinate

Specificații ale originalelor care reprezintă combinații de diferite formate

Puteți încărca o combinație de originale de la 50,8×50,8 mm (2,0×2,0 inchi) la formatul A4 (sau Letter). De asemenea, puteți încărca o combinație de tipuri sau grosimi de hârtie.

! *Important:*

- ❑ *La amplasarea și scanarea originalelor care reprezintă combinații de diferite formate, acestea pot fi alimentate deformat deoarece nu toate originalele sunt compatibile cu ghidajele de margine.*
 - ❑ *Originalele pot fi blocate sau alimentate deformat dacă setați diferite tipuri sau formate foarte diferite ale originalelor, precum în următoarele cazuri.*
 - *Hârtie subțire și Hârtie groasă*
 - *Hârtie format A4 și hârtie format card*
- Dacă originalele sunt alimentate deformat, verificați dacă imaginea scanată este disponibilă.*

Notă:

- ❑ *Dacă originalele sunt blocate sau alimentate incorect, activarea modului **Lent** poate îmbunătăți alimentarea.*
- ❑ *Alternativ, puteți scana originale de diferite formate și tipuri de hârtie, încărcându-le una câte una utilizând **Mod alimentare automată**.*

Poziționarea unei combinații de originale de diferite formate

1. Deschideți tava de intrare și prelungiți extensia tăvii de intrare. Glisați tava de ieșire la exterior, prelungiți extensia tăvii de ieșire și apoi ridicați opritorul.

Notă:

Dacă printre originale se găsesc și suporturi mai groase, pentru a nu permite acestora să ricoșeze în tava de ieșire și să cadă în exterior, depozitați tava de ieșire și nu o utilizați pentru a stivui originalele extrase.

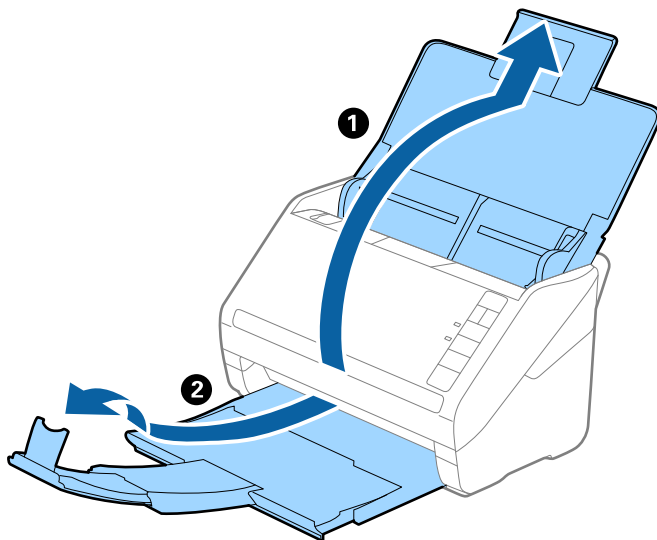

2. Glisați complet la exterior ghidajele de margine ale tăvii de intrare.

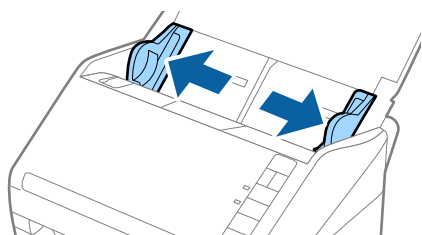

3. Încărcați originalele în partea centrală a tăvii de intrare, în ordine descrescătoare a formatului de hârtie, cu cel mai lat în spate și cel mai îngust în față.

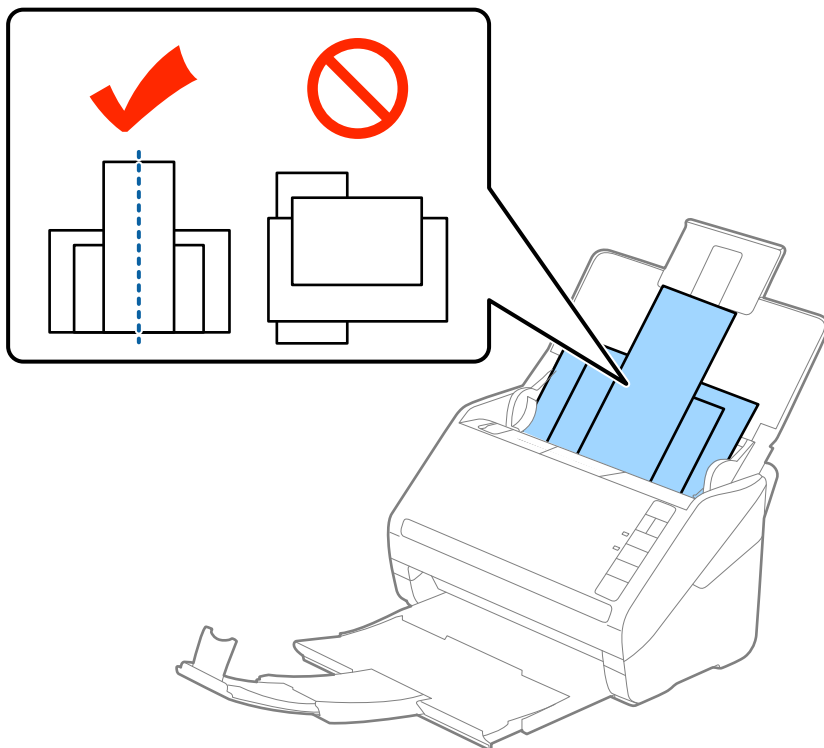

Notă:

- Încărcați originalele în tava de intrare, cu fața în jos, și decalțați ușor marginile superioare cu un anumit unghi, orientându-le în direcția ADF.
 - Glisați originalele în ADF până când întâmpină rezistență.
 - Puteți stivui originalele până la 8 mm (0,31 in.).
4. Glisați ghidajele de margine astfel încât să se potrivească la marginile originalului cu lățimea cea mai mare.

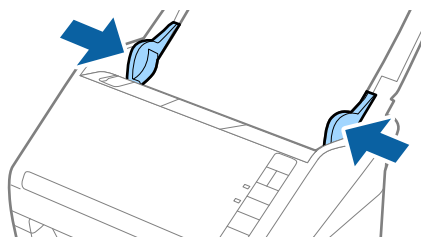

Informații conexe

- ➔ „Scanarea unuia câte unul a originalelor de diferite formate sau tipuri (Mod alimentare automată)” la pagina 91

Scanare de bază

Scanarea utilizând un buton al scannerului.	63
Tipărirea de pe un computer.	63

Scanarea utilizând un buton al scannerului

Puteți efectua scanarea utilizând butonul de la scanner.

Notă:

- Asigurați-vă că Epson Scan 2 este instalat la computer și că scannerul este corect conectat la computer.
- Când Document Capture Pro (Windows) sau Document Capture (Mac OS) este instalat la computer, puteți atribui lucrarea unui buton de la scanner și puteți rula lucrarea apăsând pe butonul respectiv.

1. Așezați originalul.
2. Apăsați pe butonul .

Notă:

Consultați secțiunea de ajutor a Document Capture Pro (Windows) sau Document Capture (Mac OS) pentru detalii cu privire la atribuirea butoanelor.

Informații conexe

- ➔ „Butoane” la pagina 20
- ➔ „Aplicație pentru scanarea documentelor (Document Capture Pro/Document Capture)” la pagina 23
- ➔ „Așezarea originalelor” la pagina 33
- ➔ „Setarea unei lucrări” la pagina 83
- ➔ „Atribuirea unei lucrări butonului scannerului (Windows)” la pagina 90

Tipărirea de pe un computer

Scanarea utilizând aplicația Document Capture Pro (Windows)

Document Capture Pro vă permite să digitalizați ușor și eficient originale și formulare în funcție de necesități.

Sunt disponibile următoarele funcții cu aplicația Document Capture Pro.

- Puteți gestiona și efectua un set de operațiuni, precum scanarea și salvarea, ca o „lucrare”.
- Puteți configura o „lucrare” pentru a salva imagini scanate în diverse formate (PDF/BMP/JPEG/JPEG2000/TIFF/Multi-TIFF/PNG/DOCX/XLSX/PPTX).
- Puteți sorta automat lucrări prin inserarea unor coli de separare între originale sau prin utilizarea informațiilor de cod de bare de pe originale.
- Puteți reda informații de scanare sau elemente necesare pentru conținutul scanat ca date index.
- Puteți seta destinații multiple.
- Puteți scana utilizând operațiuni simple fără a trebui să creați o lucrare.

Prin utilizarea acestor funcții, puteți digitaliza documente pe hârtie mult mai eficient, de exemplu scanând un număr mare de documente sau utilizându-le printr-o rețea.

Notă:

- Pentru informații detaliate privind utilizarea Document Capture Pro, consultați următoarea adresă URL:
<https://support.epson.net/dcp/>
- Document Capture Pro nu acceptă Windows Server.

Informații conexe

- ➔ „Aplicație pentru scanarea documentelor (Document Capture Pro/Document Capture)” la pagina 23
- ➔ „Așezarea originalelor” la pagina 33
- ➔ „Setarea unei rezoluții potrivite pentru scopul scanării” la pagina 81

Ce este o lucrare de scanare?

Prin înregistrarea unei serii de operațiuni utilizate frecvent ca lucrare, puteți efectua toate aceste operațiuni prin simpla selectare a lucrării.

Prin alocarea unei lucrări la butonul scannerului, puteți, de asemenea, executa lucrarea de la panoul de comandă.

Efectuarea unei lucrări de scanare

Această secțiune explică fluxul de lucru al scanării utilizând o lucrare existentă.

1. Selectați scannerul pe care doriți să-l utilizați din partea superioară a ecranului Document Capture Pro. Când porniți software-ul, acesta se conectează automat la ultimul scanner utilizat.

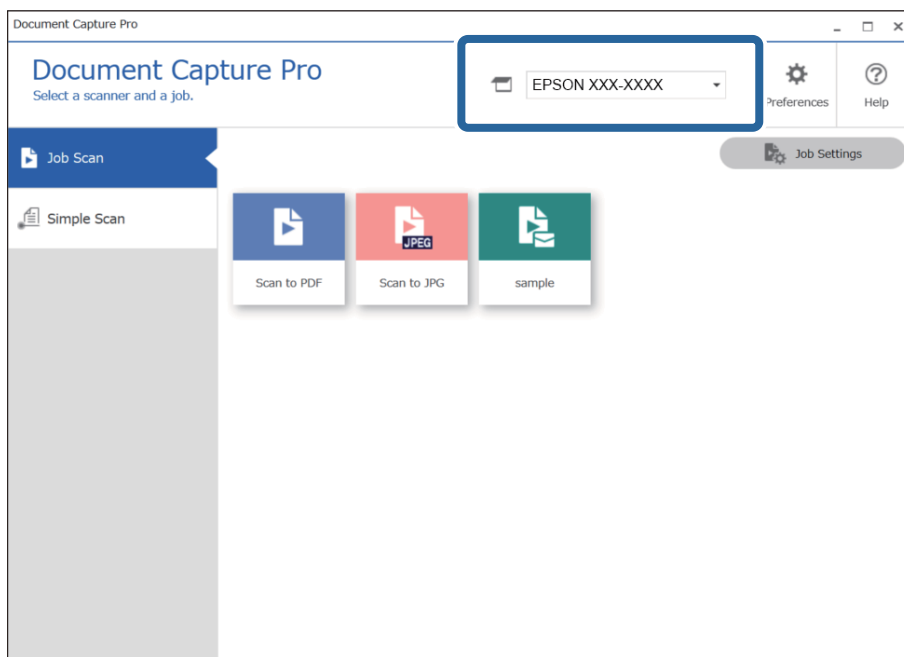

2. Faceți clic pe fila **Activitate scanare**, și apoi faceți clic pe pictograma lucrării pe care doriți să o realizați.

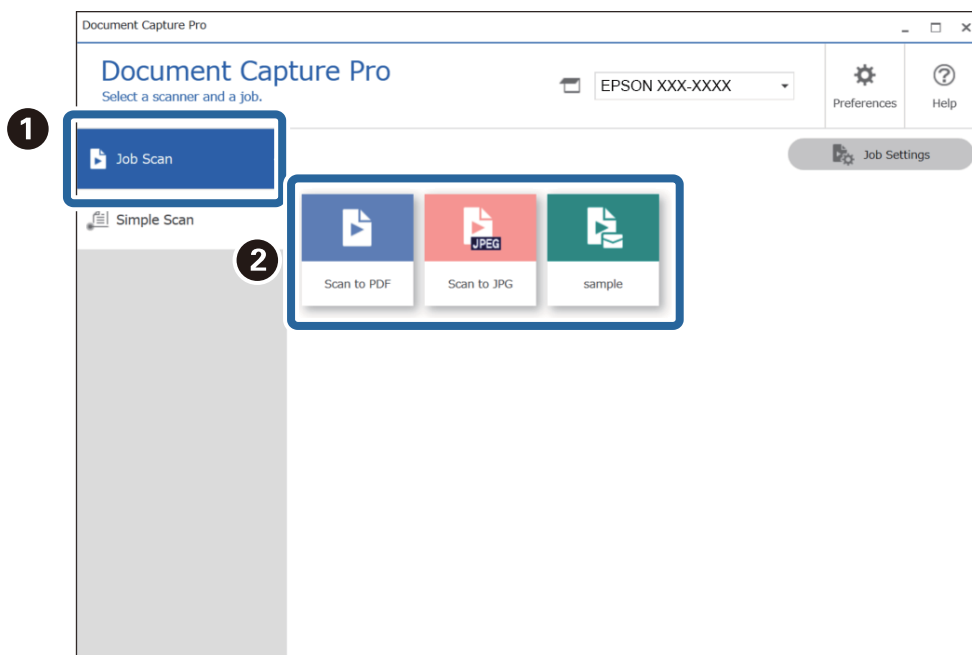

Lucrarea selectată este efectuată.

Când realizați o lucrare pentru care a fost selectată **Afișare previzualizare în timpul scanării** din Setările de scanare, un ecran de pre-vizualizare este afișat în timpul scanării.

3. Dacă executați o lucrare care conține următoarele elemente în Setări nume fișier sau Setări de separare din Setări de salvare, iar elementele sunt detectate pe pagina scanată, zona de detectare este afișată pe imagine ca o încadrare. Corectați rezultatele recunoașterii manual, dacă este necesar, sau schimbați zona și efectuați recunoașterea din nou.

OCR

Cod de bare

Formular

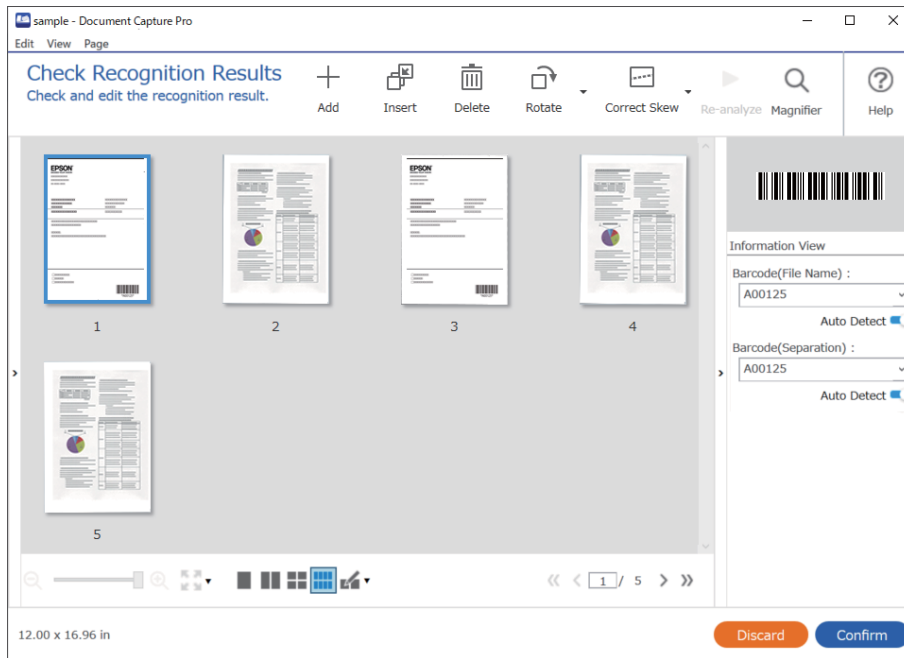

4. Pentru lucrările la care a fost selectată **Afișare fereastră de dialog Editare pagină înainte de salvare** din Setări de scanare, verificați rezultatele scanării pe ecranul **Editare rezultate scanate** după scanare și apoi efectuați editări, după cum este necesar.

Puteți verifica și edita următoarele din ecranul **Editare rezultate scanate**.

- Rezultatele separării
- Imaginile scanate
- Datele indexate

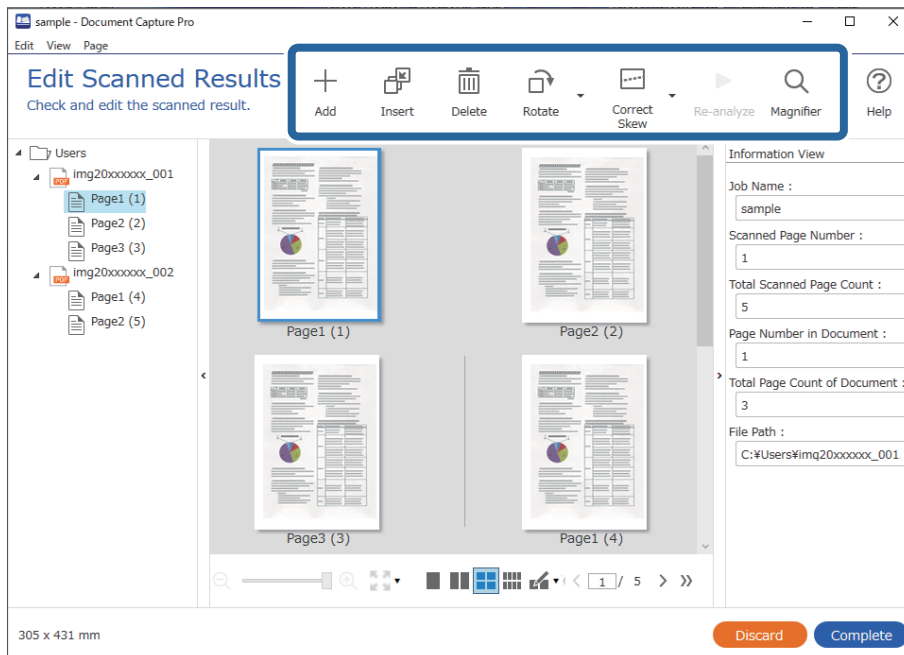

5. Faceți clic pe **Efectuat** pentru a finaliza efectuarea scanării lucrării.

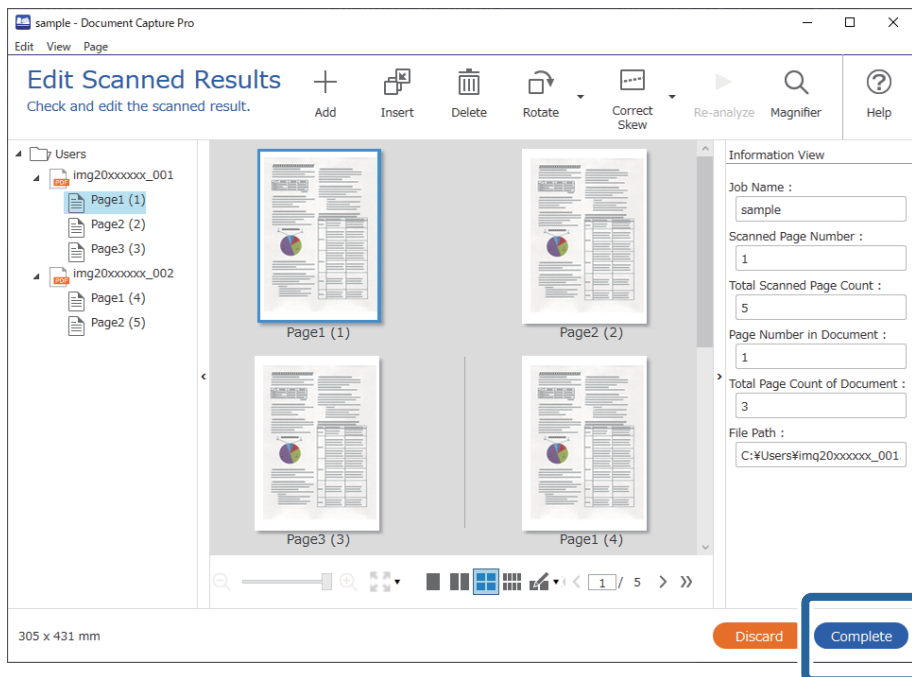

Ce este o scanare simplă?

Puteți scana documente fără a crea o lucrare. Verificați rezultatele după scanare și apoi salvați sau setați destinația. Prin alocarea setărilor de scanare simplă la butonul scannerului, puteți, de asemenea, executa scanarea simplă de la panoul de comandă.

Efectuarea unei scanări simple

Această secțiune explică fluxul de lucru al scanării fără utilizarea unei lucrări.

1. Selectați scannerul pe care doriți să-l utilizați din partea superioară a ecranului Document Capture Pro. Când porniți software-ul, acesta se conectează automat la ultimul scanner utilizat.

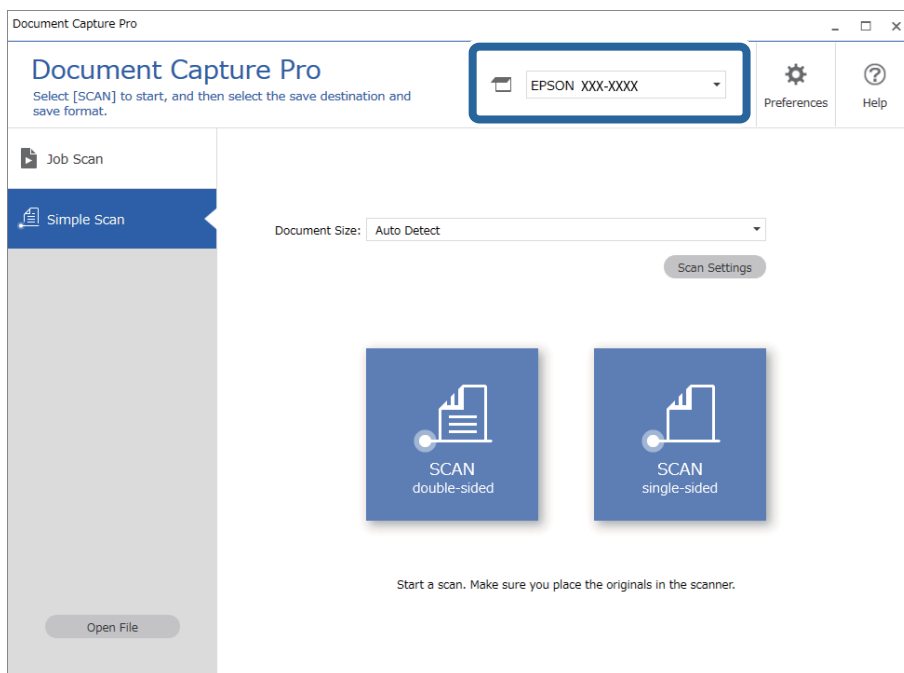

2. Faceți clic pe fila **Scanare simplă**, selectați **Mărime document**, și apoi faceți clic pe pictograma **SCANAREdouă fețe** sau **SCANAREo singură față**.

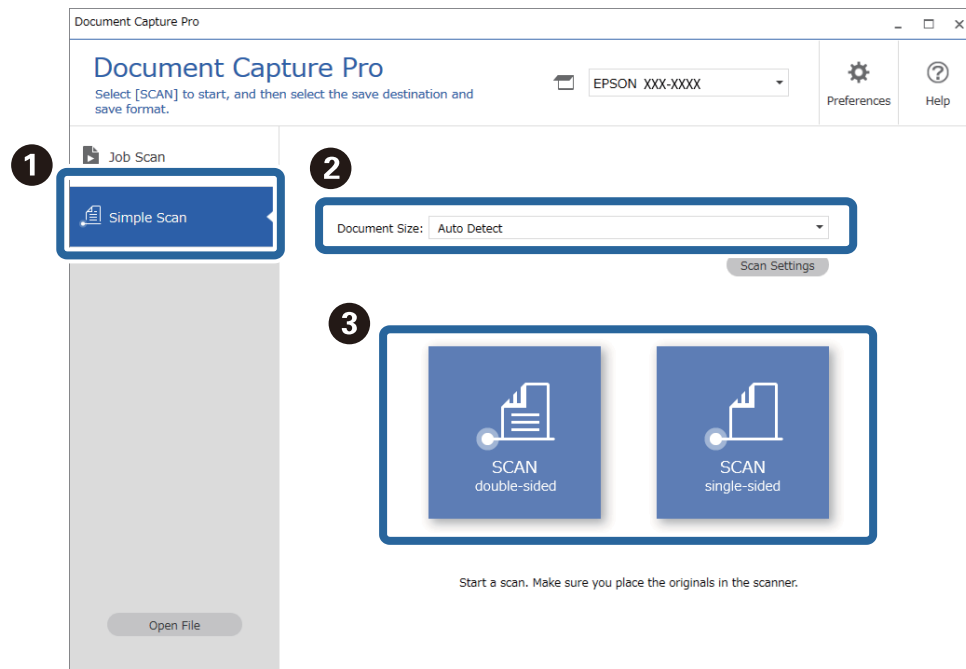

Notă:

Faceți clic pe **Setări scanare** pentru a seta rezoluția. Puteți efectua setări mai detaliate din *Epson Scan 2*.

Se afișează imaginea care este scanată.

3. Verificați rezultatele scanării din ecranul **Editare rezultate scanate**, efectuați editări după cum este necesar și apoi faceți clic pe **Înainte**.

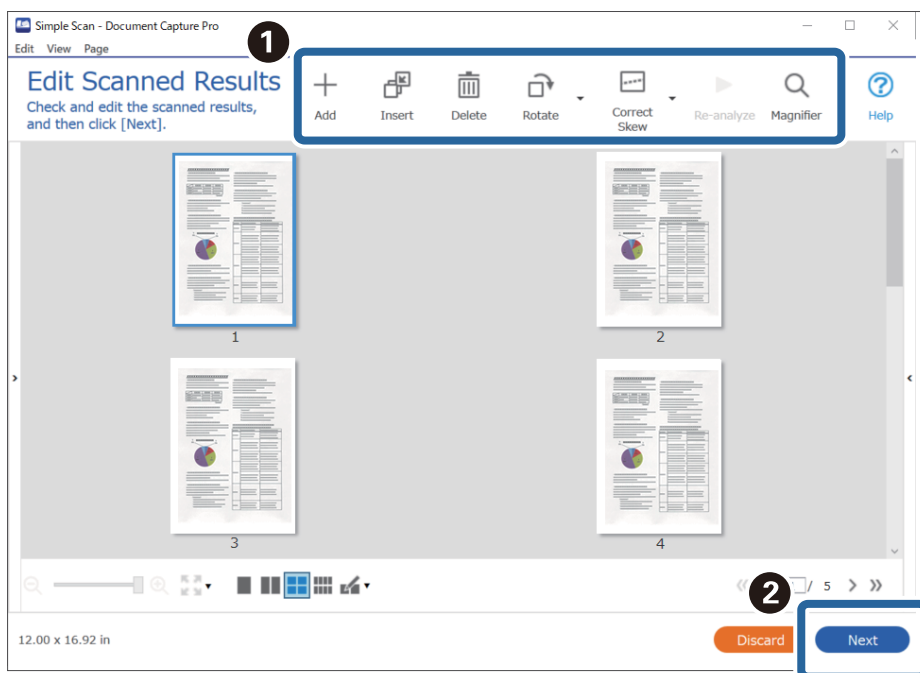

4. Selectați destinația pentru datele scanate din ecranul **Selectare destinație**.

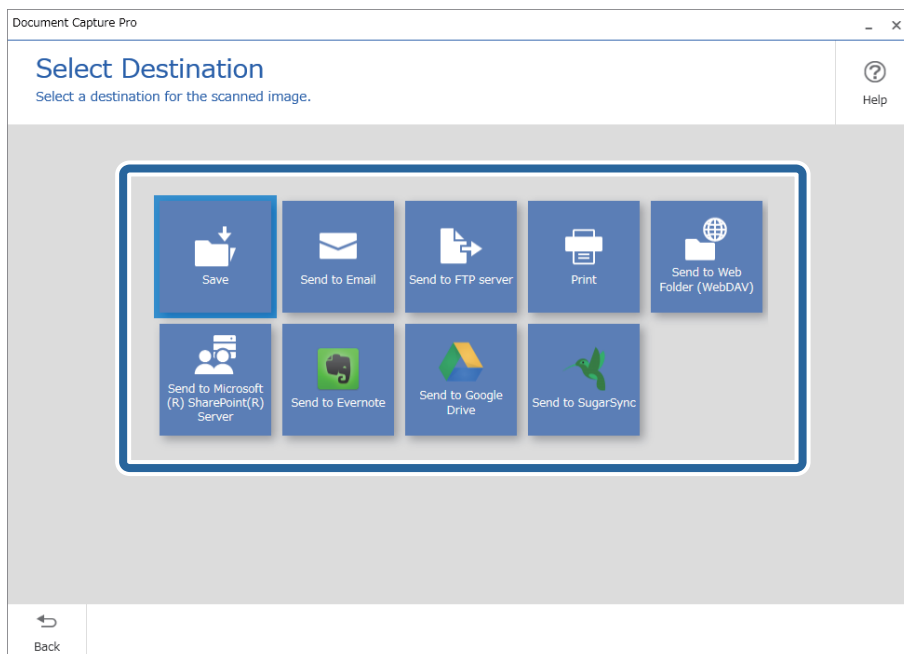

5. Setezi fișierul pe care dorești să-l salvezi și formatul de salvare de pe ecranul **Setări destinație**. Puteți de asemenea efectua mai multe setări detaliate în funcție de destinație.

Elementele afișate depind de destinație. Următorul ecran este afișat când se selectează **Salvare**.

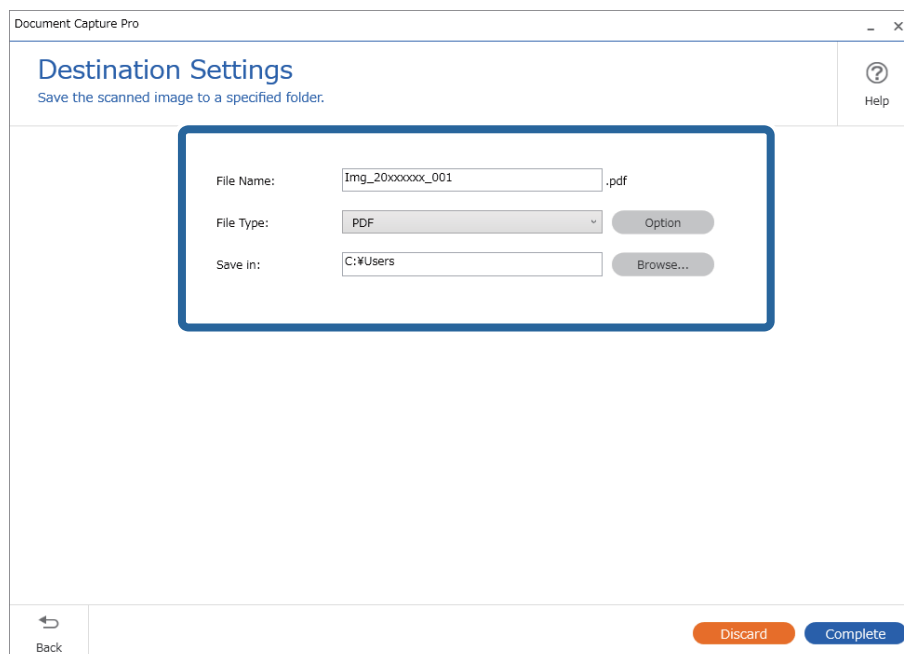

6. Faceți clic pe **Efectuat** pentru a finaliza efectuarea Scanare simplă.

Scanarea utilizând aplicația Document Capture (Mac OS)

Această aplicație vă permite să efectuați diverse activități, precum salvarea imaginii în computer, trimiterea acesteia prin e-mail, imprimarea și încărcarea pe un server sau într-un serviciu de tip cloud. De asemenea, puteți să înregistrați setări de scanare pentru o lucrare, pentru a simplifica operațiile de scanare.

Pentru detalii privind caracteristicile, consultați secțiunea de ajutor din Document Capture.

Notă:

Nu utilizați funcția Comutare rapidă utilizatori în timp ce folosiți scannerul.

1. Deschideți Document Capture.

Selectați **Finder > Start > Aplicații > Epson Software > Document Capture**.

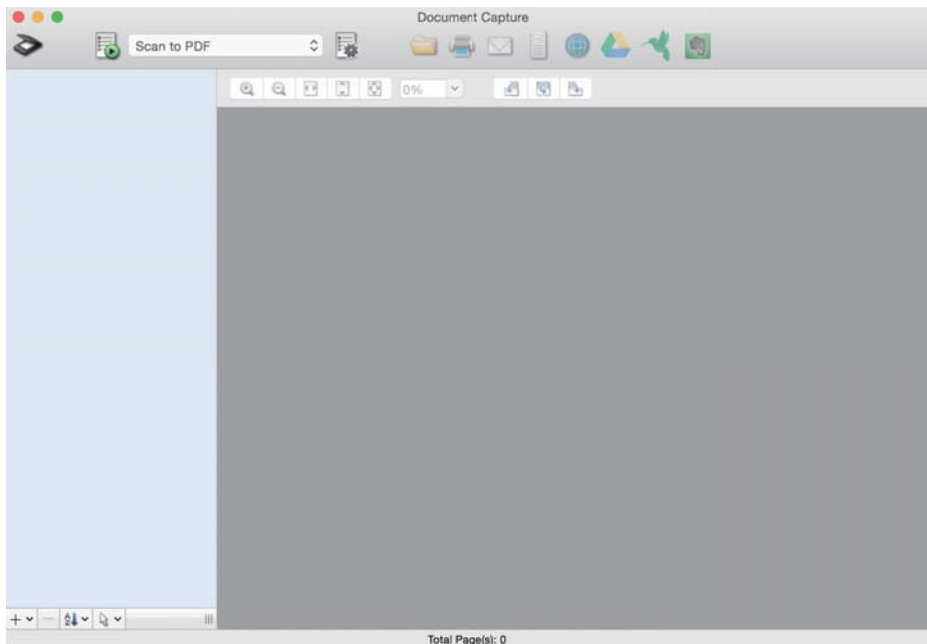

Notă:

Poate fi necesar să selectați din lista de scanere scannerul pe care doriți să îl utilizați.

2. Faceți clic pe .

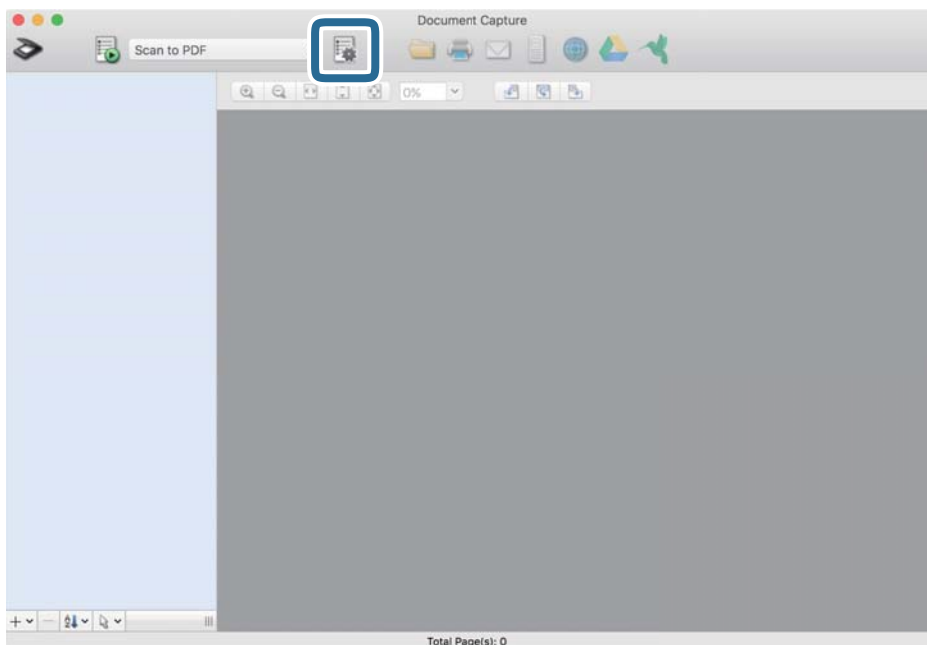

Se afișează ecranul **Listă activități**.

Notă:

Este disponibilă o lucrare presetată, care vă permite să salvați imaginile scanate sub forma unui PDF. Când utilizați această lucrare, omiteți această procedură și accesați procedura 10.

3. Faceți clic pe pictograma +.

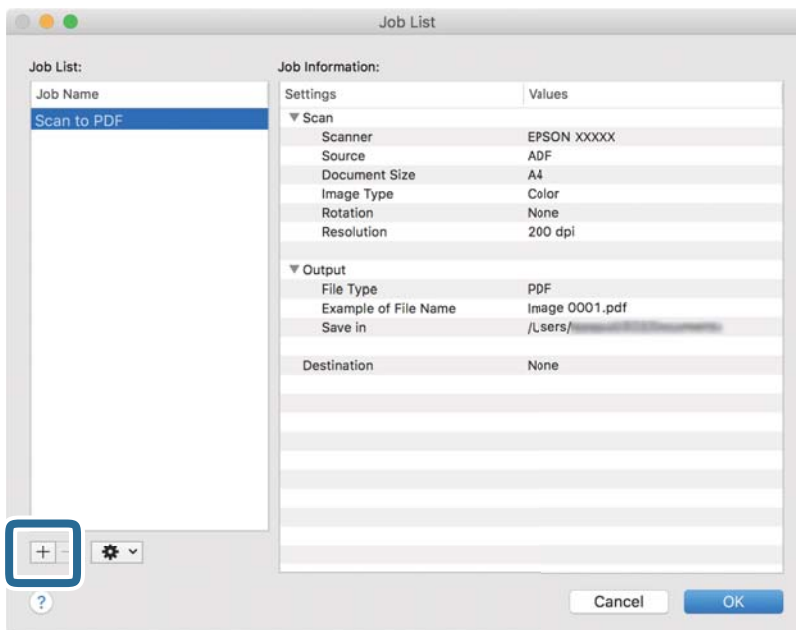

Se afișează ecranul de setare a lucrării.

4. Setăți **Nume activitate**.

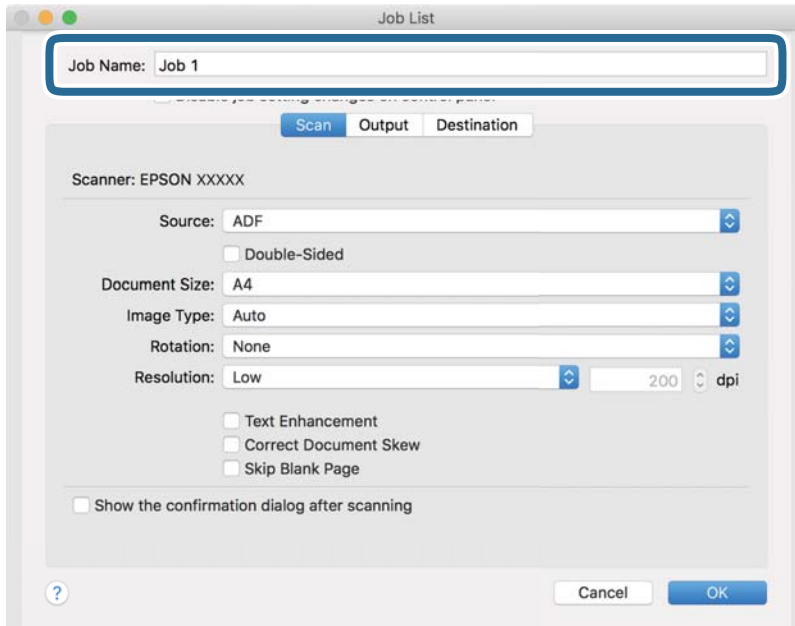

5. Efectuați setările de scanare din fila **Scanare**.

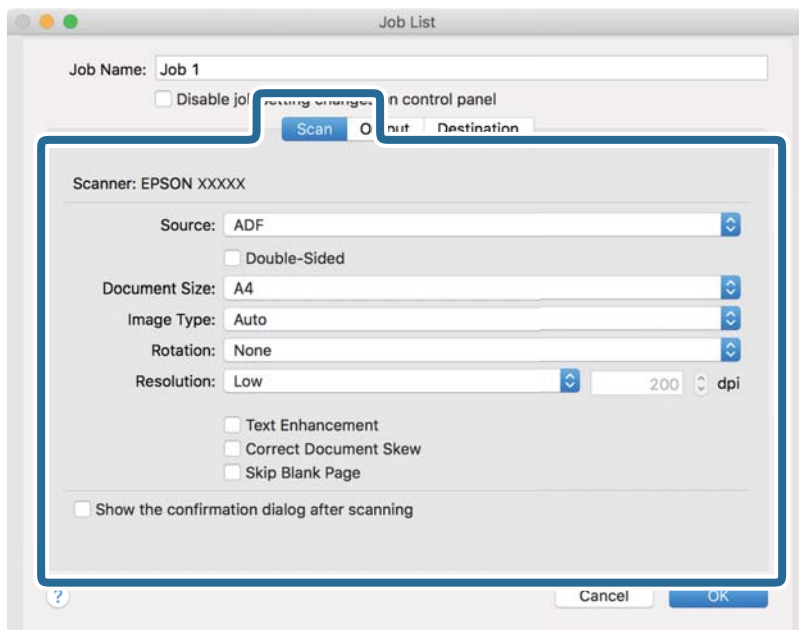

- Sursă:** Selectați sursa unde este poziționat originalul. Selectați opțiunea față-verso pentru a scana ambele fețe ale originalelor.
- Mărime document:** Selectați formatul originalului poziționat.
- Tip imagine:** Selectați culoarea pe care doriți să o utilizați pentru a salva imaginea scanată.
- Rotire:** Selectați unghiul de rotație în funcție de originalul pe care doriți să îl scanați.
- Rezoluție:** Selectați rezoluția.

Notă:

De asemenea, puteți regla imaginea utilizând următoarele elemente.

- Îmbunătățire text:** Selectați pentru a spori claritatea și precizia literelor înceteșate din original.
- Corectare poziție oblică document:** Selectați pentru a corecta înclinarea originalului.
- Omitere pagină goală:** Selectați pentru a omite paginile albe, dacă acestea există în originale.

6. Faceți clic pe **Ieșire**, apoi efectuați setările de ieșire.

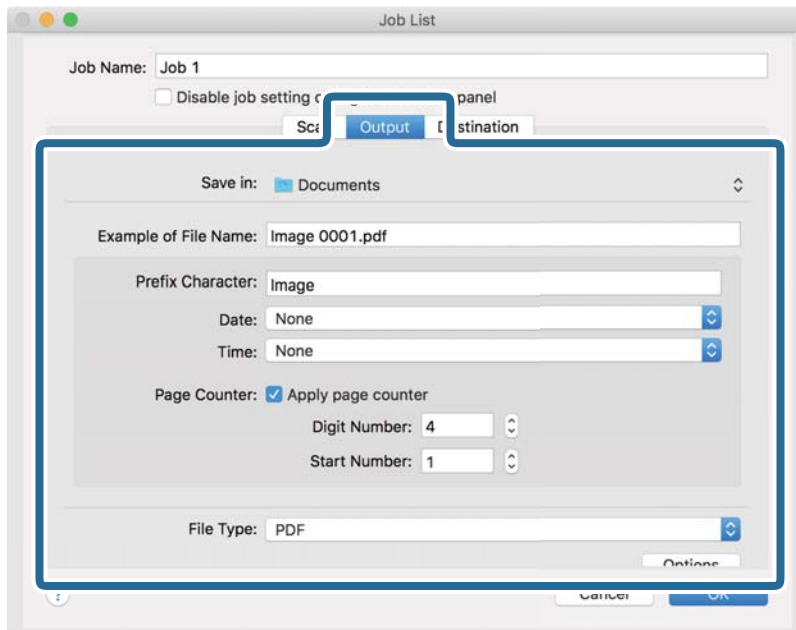

- Salvare în:** Selectați folderul de salvare pentru imaginea scanată.
- Exemplu de nume de fișier:** Afișați un exemplu al numelui de fișier pentru setările curente.
- Caracter prefix:** Setati un prefix pentru numele de fișier.
- Data:** Adăugați data la numele de fișier.
- Ora:** Adăugați ora la numele de fișier.
- Număr de pagini:** Adăugați contorul de pagini la numele de fișier.
- Tip fișier:** Selectați formatul de salvare din listă. Faceți clic pe **Opțiuni** pentru a efectua setări detaliate pentru fișier.

7. Faceți clic pe **Destinație**, apoi selectați **Destinație**.

Elementele de setare a destinației sunt afișate conform destinației selectate. Efectuați setări detaliate, dacă este necesar. Faceți clic pe pictograma ? (Ajutor) pentru detalii privind fiecare element.

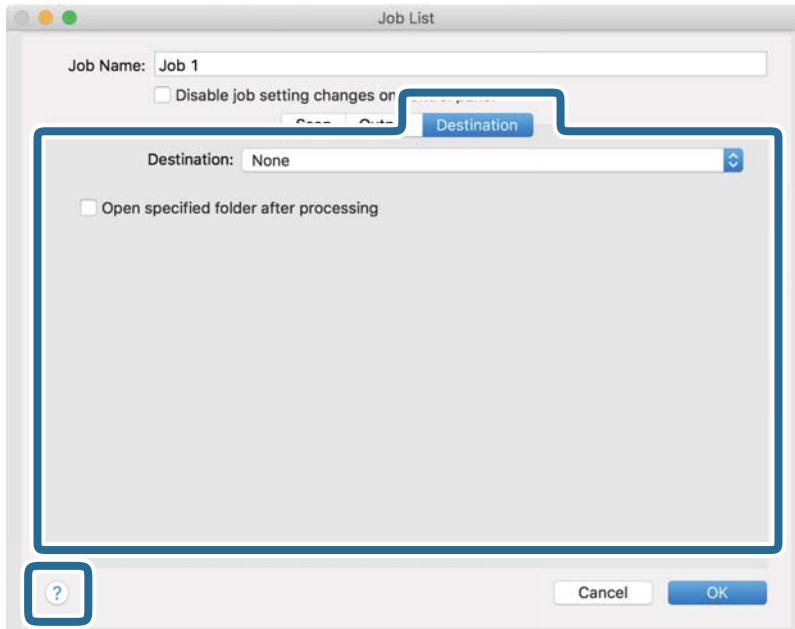

Notă:

- Dacă doriți să încărcați într-un serviciu de tip cloud, trebuie ca, în prealabil, să vă configurați contul cu serviciul de tip cloud.
- Dacă doriți să utilizați Evernote ca destinație, descărcați aplicația Evernote de pe site-ul Evernote Corporation și instalați-o înainte de a utiliza această caracteristică.

8. Faceți clic pe **OK** pentru a închide ecranul de setare a lucrării.
9. Faceți clic pe **OK** pentru a închide ecranul **Listă activități**.
10. Așezați originalul.

11. Selectați lucrarea din lista derulantă, apoi faceți clic pe pictograma .

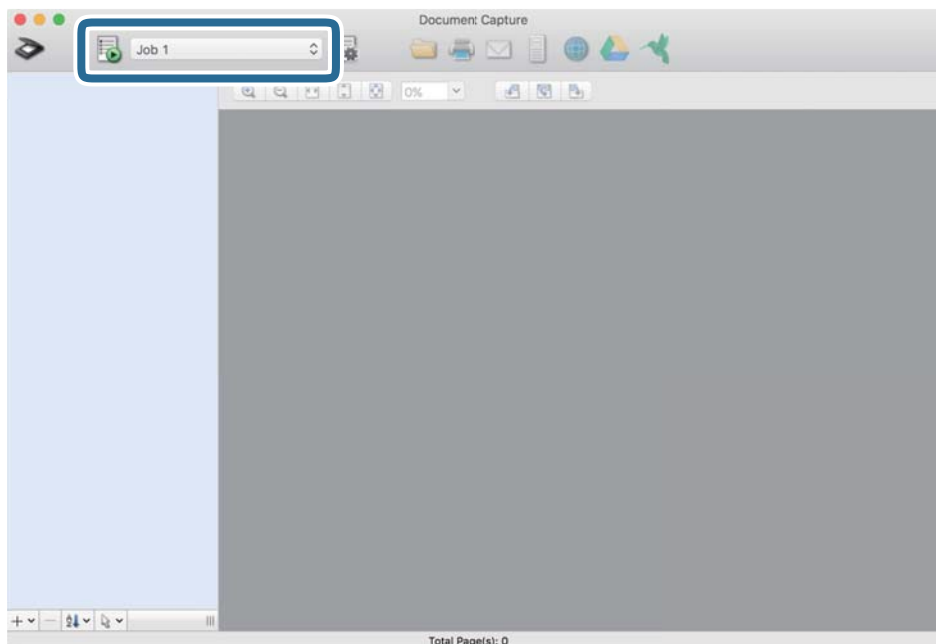

Lucrarea selectată este efectuată.

12. Urmați instrucțiunile de pe ecran.

Imaginea scanată este salvată utilizând setările efectuate pentru lucrare.

Notă:

Puteți scana originalele și trimite imaginea scanată fără a utiliza lucrarea. Faceți clic pe  și efectuați setările de scanare, apoi faceți clic pe **Scanare**. Apoi, faceți clic pe destinația la care doriți să trimiteți imaginea scanată.

Informații conexe

- ➔ „Aplicație pentru scanarea documentelor (Document Capture Pro/Document Capture)” la pagina 23
- ➔ „Așezarea originalelor” la pagina 33
- ➔ „Setarea unei rezoluții potrivite pentru scopul scanării” la pagina 81

Efectuarea scanării utilizând Epson Scan 2

Puteți scana originalele utilizând setări detaliate adecvate pentru documente cu text.

1. Așezați originalul.
2. Porniți Epson Scan 2.
 - Windows 10
Faceți clic pe butonul de start și apoi selectați **EPSON > Epson Scan 2**.
 - Windows 8.1/Windows 8
Introduceți numele aplicației în câmpul de căutare, apoi selectați pictograma afișată.

- ❑ Windows 7/Windows Vista/Windows XP

Faceți clic pe butonul de start și apoi selectați **Toate programele** sau **Programe** > **EPSON** > **Epson Scan 2** > **Epson Scan 2**.

- ❑ Mac OS

Selectați **Start** > **Aplicații** > **Epson Software** > **Epson Scan 2**.

3. Efectuați următoarele setări din fila **Setări principale**.

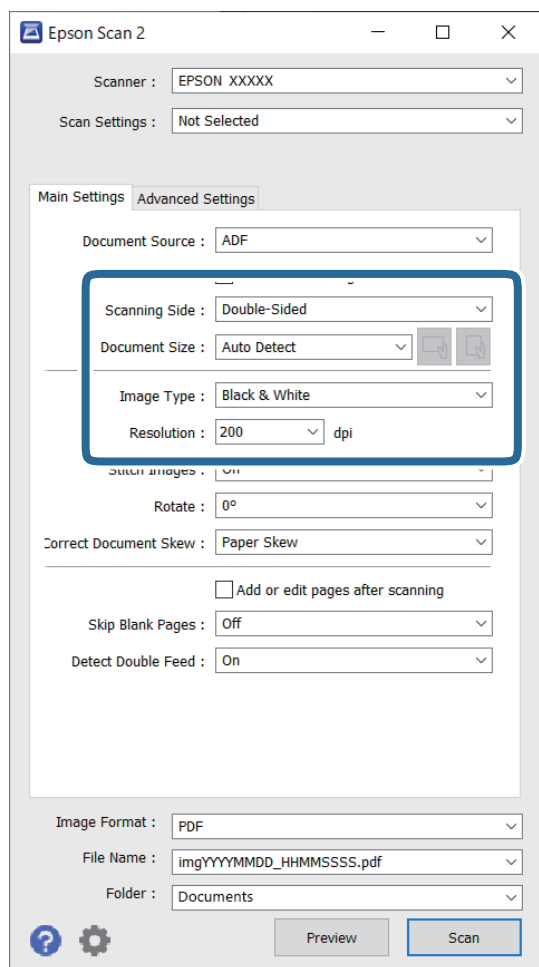

- ❑ **Față de scanare:** selectați partea originalului pe care doriți să o scanați. Selectați **Față verso** pentru a scana ambele fețe ale originalelor.

- ❑ **Dimensiune document:** selectați formatul originalului poziționat.

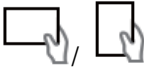
- ❑ **Butoane**  (Orientare original): selectați orientarea setată a originalului poziționat. În funcție de formatul originalului, acest element poate fi setat automat și nu poate fi modificat.

- ❑ **Tip imagine:** selectați culoarea pentru a salva imaginea scanată.

- ❑ **Rezoluție:** selectați rezoluția.

Notă:

- În mod automat, **AAD** este setat pentru opțiunea **Sursă document**.
- În fila **Setări principale**, puteți efectua următoarele setări.
 - Imagini lipite:** selectați pentru a lipi imaginile pe față și pe verso atunci când scanați ambele fețe ale originalului.
 - Rotiți:** selectați pentru a roti originalul în sens orar și pentru a-l scana.
 - Corectare oblicitate doc.:** selectați pentru a corecta înclinarea originalului.
 - Adăug./edit. pag.după scan.:** selectați pentru a adăuga diferite originale sau pentru a edita (roti, muta și șterge) paginile scanate după scanare.
 - Omitere pagini albe:** selectați pentru a omite paginile albe, dacă acestea există în original.
 - Detectarea culorilor duble:** selectați pentru a afișa un avertisment atunci când sunt alimentate mai multe originale simultan.

4. Efectuați alte setări de scanare, dacă este necesar.

- Puteți previzualiza imaginea scanată a primei fețe a primei pagini a originalelor. Încărcați numai prima pagină a originalelor în tava de intrare și faceți clic pe butonul **Examinare**. Fereastra de previzualizare se deschide, imaginea previzualizată este afișată, iar pagina este extrasă din scanner.
Așezați pagina extrasă la loc, alături de restul originalelor.
- Pe fila **Setări avansate**, puteți efectua reglajele de imagine, folosind setări detaliate adecvate pentru documente cu text, precum următoarele.
 - Eliminare fundal:** selectați pentru a elimina fundalul dintre originale.
 - Îmbunătățire text:** selectați pentru a spori claritatea și precizia literelor încețoșate din original.
 - Segmentarea automată a ariei:** selectați pentru ca literele să fie mai clare, iar imaginile mai uniforme atunci când efectuați scanarea alb-negru pentru un document conținând imagini.
 - Scădere:** selectați pentru a elimina culoarea specificată din imaginea scanată, iar apoi pentru a o salva în tonuri de gri sau în alb-negru. De exemplu, puteți șterge marcajele sau notele scrise pe margini cu pix colorat atunci când scanați.
 - Intensificare culoare:** selectați pentru a îmbunătăți culoarea specificată pentru imaginea scanată, iar apoi pentru a o salva în tonuri de gri sau în alb-negru. De exemplu, puteți îmbunătăți literele sau liniile în culori deschise.

Notă:

Este posibil ca unele elemente să nu fie disponibile, în funcție de alte setări efectuate.

5. Setăți setările de salvare a fișierului.

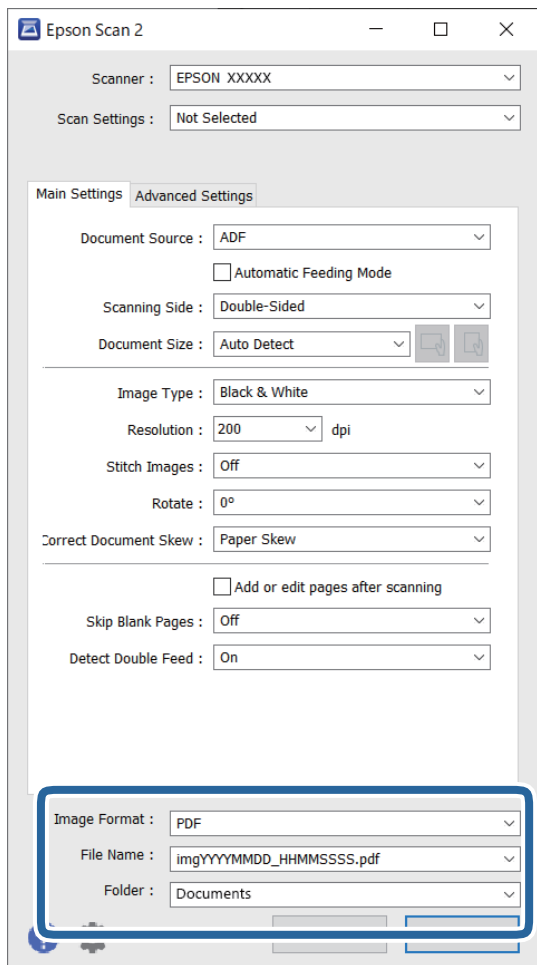

- Format imagine:** selectați formatul de salvare din listă.

Puteți efectua setări detaliate pentru fiecare format de salvare, cu excepția BITMAP și PNG. După selectarea formatului de salvare, selectați **Opțiuni** din listă.

- Nume fișier:** verificați numele fișierului de salvare afișat.

Puteți modifica setările pentru numele de fișier, selectând **Setări** din listă.

- Folder:** selectați folderul de salvare pentru imaginea scanată din listă.

Puteți selecta alt folder sau crea un folder nou, selectând **Selectare** din listă.

6. Faceți clic pe **Scanare**.

Notă:

- Puteți începe scanarea și prin apăsarea butonului  de pe scanner.

- Pentru a scana originale care se pot bloca, de exemplu, hârtie subțire, activați modul **Lent** apăsând butonul  pentru a reduce viteza de alimentare.

O apăsare pe butonul  (Mod lent) determină reducerea vitezei de alimentare cu hârtie; apăsați din nou pentru a reveni la viteza normală.

Imaginea scanată este salvată în folderul pe care l-ați specificat.

Informații conexe

- ➔ „Aplicație pentru controlul scannerului (Epson Scan 2)” la pagina 23
- ➔ „Așezarea originalelor” la pagina 33
- ➔ „Setarea unei rezoluții potrivite pentru scopul scanării” la pagina 81
- ➔ „Setarea caracteristicii de protecție a documentului” la pagina 133
- ➔ „Setarea caracteristicii de detectare a petelor pe suprafața de sticlă” la pagina 132
- ➔ „Setarea operării atunci când este detectată o alimentare dublă” la pagina 134

Setări obligatorii pentru originale speciale în fereastra Epson Scan 2

Trebuie să definiți anumite elemente în fila **Setări principale** din fereastra Epson Scan 2 atunci când scanați originale speciale.

Când utilizați Document Capture Pro, puteți deschide fereastra apăsând pe butonul **Setări detaliate** de pe ecranul **Setări scanare**.

Tip de original	Setări obligatorii
Plicuri	Selecționați Oprit în Detectarea colilor duble .
Carduri de plastic	Selecționați Carte de vizită plastifiată din lista Dimensiune document sau selecționați Oprit în Detectarea colilor duble .
Foaie suport	<p><input type="checkbox"/> Dacă selecționați Detectare automată din lista Dimensiune document, deformarea hârtiei în original este corectată automat chiar dacă selecționați Oprit în Corectare oblicitate doc..</p> <p><input type="checkbox"/> Dacă selecționați o altă dimensiune decât Detectare automată din lista Dimensiune document, puteți utiliza numai opțiunea Conținut înclinat atunci când folosiți Corectare oblicitate doc..</p> <p>Opțiunea Hârtie înclinată nu se aplică atunci când este selectată această opțiune. Când selecționați opțiunea Hârtie și conținut înclinat, este corectată numai deformarea conținutului.</p>
Originale de format mare	Dacă formatul originalului pe care doriți să îl scanați nu se află pe lista Dimensiune document , selecționați opțiunea Particularizare pentru a deschide fereastra Setări dimensiuni document . Apoi, creați formatul manual în fereastră.
Hârtie lungă	Dacă formatul nu este inclus pe lista Dimensiune document , selecționați opțiunea Autodetectare (h. lungă) sau Particularizare pentru a crea un format de document personalizat.
Carduri laminate	<p>Pentru a scana zonele transparente din jurul marginilor, selecționați opțiunea Particularizare din lista Dimensiune document pentru a deschide fereastra Setări dimensiuni document. Apoi, selecționați opțiunea Scanare card laminat din fereastră.</p> <p>Notă: Este posibil ca, în funcție de original, să nu se obțină un efect corespunzător. Dacă nu se scanează zonele transparente din jurul marginilor, selecționați opțiunea Particularizare din lista Dimensiune document și creați formatul manual.</p>

Informații conexe

- ➔ „Așezarea originalelor” la pagina 33

Setarea unei rezoluții potrivite pentru scopul scanării

Avantajele și dezavantajele creșterii rezoluției

Rezoluția indică numărul de pixeli (cea mai mică suprafață a unei imagini) pentru fiecare inch (25,4 mm), fiind măsurată în ppi (puncte pe inch). Avantajul creșterii rezoluției constă în faptul că detaliile din imagine devin mai fine. Dezavantajul este că dimensiunea fișierului crește.

- Dimensiunea fișierului crește
(Când dublați rezoluția, dimensiunea fișierului crește de aproximativ patru ori.)
- Scanarea, salvarea și citirea imaginilor durează mult timp
- Trimiterea și primirea e-mailurilor și a faxurilor durează mult timp
- Imaginea devine prea mare pentru a încăpea pe ecran sau pentru imprimarea pe hârtie

Lista rezoluțiilor recomandate pentru a corespunde scopului dumneavoastră

Consultați tabelul și setați rezoluția corespunzătoare scopului imaginii scanate.

Scop	Rezoluție (Referință)
Afișare pe un ecran Expediere prin e-mail	Până la 200 dpi
Utilizarea Recunoașterii optice a caracterelor (OCR) Crearea unui fișier PDF în care se poate căuta text	între 200 și 300 dpi
Tipărirea utilizând o imprimantă Expediere prin fax	între 200 și 300 dpi

Scanare avansată

Setarea unei lucrări.	83
Scanarea unul câte unul a originalelor de diferite formate sau tipuri (Mod alimentare automată).	91
Diferite setări de scanare pentru Document Capture Pro (numai pentru Windows). .	92

Setarea unei lucrări

Puteți înregistra un set de operațiuni, cum ar fi Scanare — Salvare — Trimitere, ca „lucrare”.

Prin înregistrarea în prealabil a unei serii de operații ca o lucrare, utilizând Document Capture Pro (Windows), sau Document Capture (Mac OS), puteți efectua toate operațiile prin simpla selectare a lucrării.

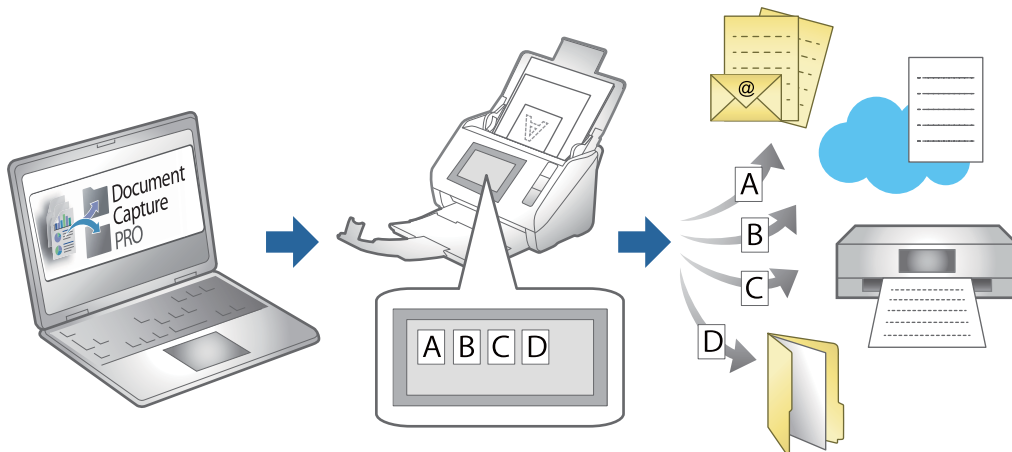

Crearea și înregistrarea unei lucrări (Windows)

Explică modul de setare a unei lucrări în Document Capture Pro. Pentru detalii privind caracteristicile, consultați secțiunea de ajutor din Document Capture Pro.

<https://support.epson.net/dcp/>

1. Porniți Document Capture Pro.
2. Faceți clic pe **Setări activitate** pe ecranul **Activitate scanare**.

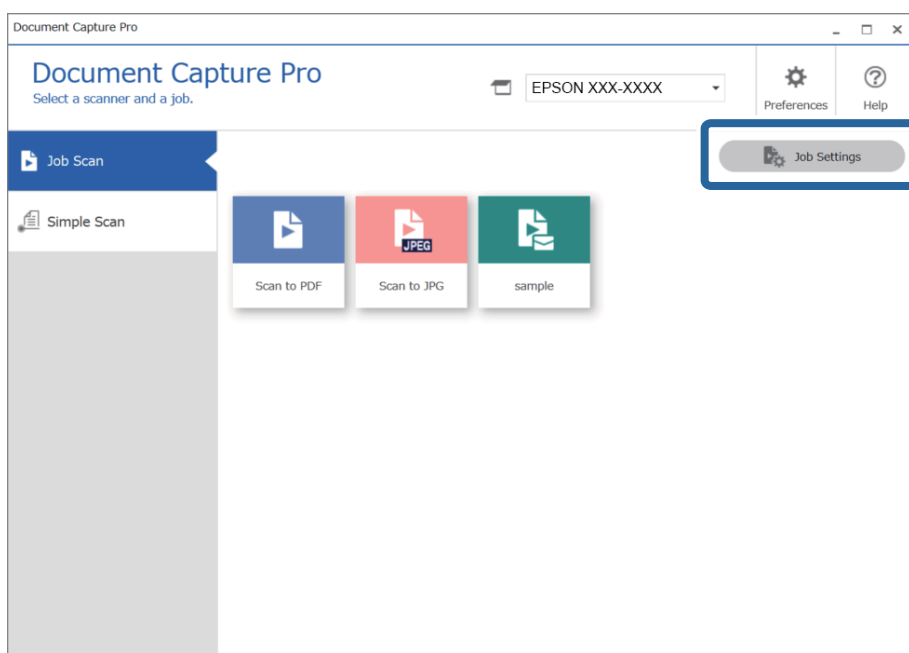

3. Faceți clic pe **Nou**.

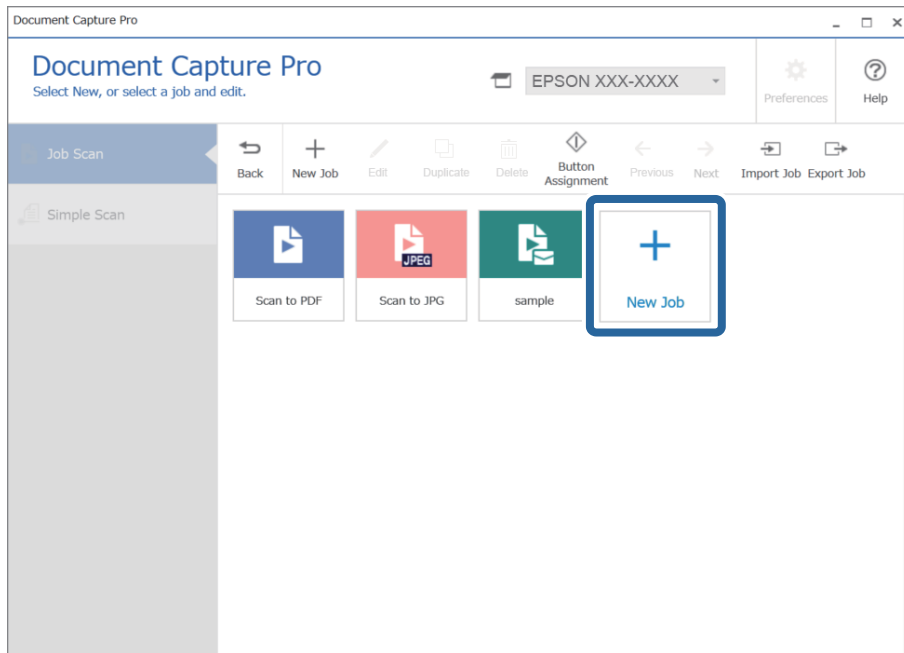

Notă:

Pentru a crea o nouă lucrare pe baza unei alte lucrări, faceți clic pe lucrarea pe care doriți să o utilizați ca bază și apoi faceți clic pe **Duplicare**.

Se afișează fereastra **Setări activitate**.

4. Introduceți un **Nume comandă**.

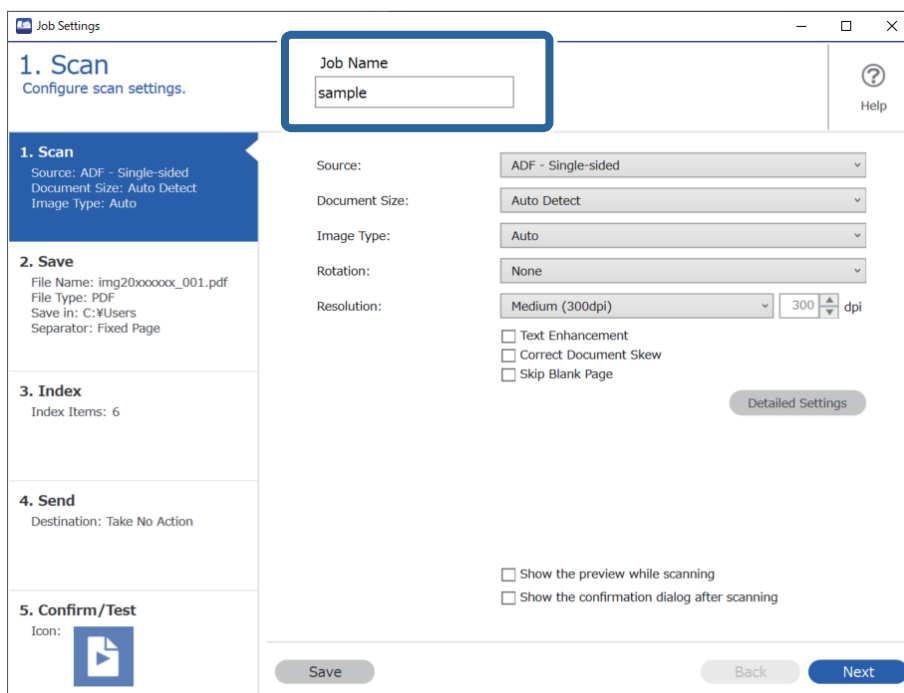

5. Din fila **1. Scanare**, setați operațiile lucrării de scanare pe care doriți să o creați.

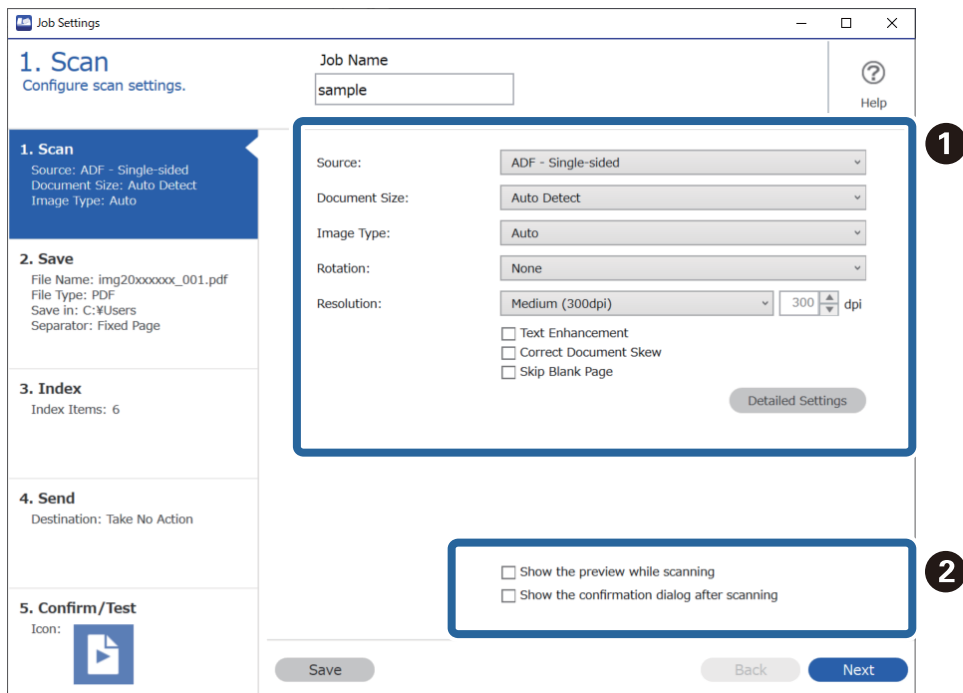

- 1** Efectuați setări de bază pentru scanare.

Pentru a efectua setări mai avansate, faceți clic pe **Setări detaliate** pentru a deschide ecranul cu setări. Modificați operația de scanare și faceți clic pe **Salvare** pentru a reveni la ecranul Document Capture Pro.

- 2** Modificați setările după cum este necesar.

Selectați **Afișare previzualizare în timpul scanării** pentru a afișa imaginile în timpul scanării.

Selectați **Se afișează dialogul de confirmare după scanare** pentru a afișa un mesaj de confirmare care vă întreabă dacă doriți continuarea scanării după terminarea unei scanări.

Atunci când ați terminat de efectuat setările de scanare, faceți clic pe **Înainte** sau pe fila **2. Salvare**.

6. Din fila **2. Salvare**, puteți efectua setări pentru salvarea rezultatelor scanării.

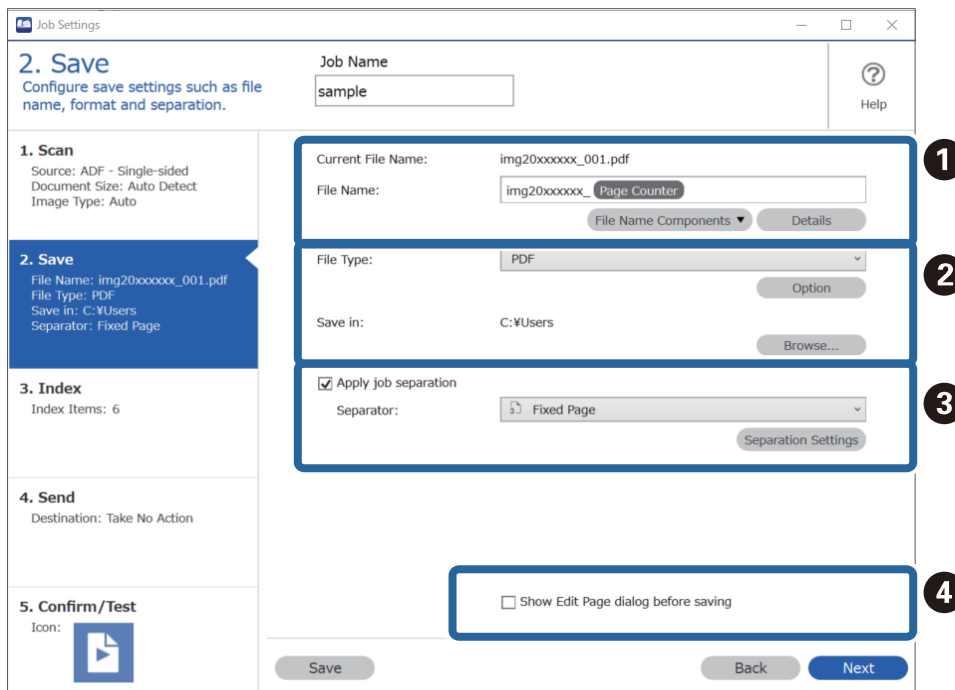

- ❶ Setări numele fișierului.

Atunci când selectați din **Componente nume fișier** o componentă pe care doriți să o folosiți pentru numele fișierului, aceasta este adăugată la numele fișierului. Puteți de asemenea introduce direct un nume în **Nume fișier**.

Dacă doriți să adăugați coduri de bare, OCR și formulare, trebuie să efectuați setările în avans. Faceți clic pe **Setări detaliate**.

Puteți de asemenea modifica formatul marcajului orar și contorizării paginilor din **Setări detaliate**.

- ❷ Setări formatul și locația de salvare a fișierului.

Opțiunea **Opțiuni** poate fi activată în funcție de tipul fișierului; faceți clic pentru a efectua setări detaliate.

- ❸ Atunci când doriți să separați lucrările, selectați această opțiune pentru a alege metoda de separare, apoi selectați **Setări separare** pentru a efectua setări detaliate.

- ❹ Modificați setările după cum este necesar.

Atunci când selectați **Afișare fereastră de dialog Editare pagină înainte de salvare**, puteți efectua editări din ecranul **Editare rezultate scanate** după scanare.

Atunci când ați terminat de efectuat setările de salvare, faceți clic pe **Înainte** sau pe fila **3. Index**.

7. Puteți efectua setări de indexare a fișierului din fila **3. Index**.

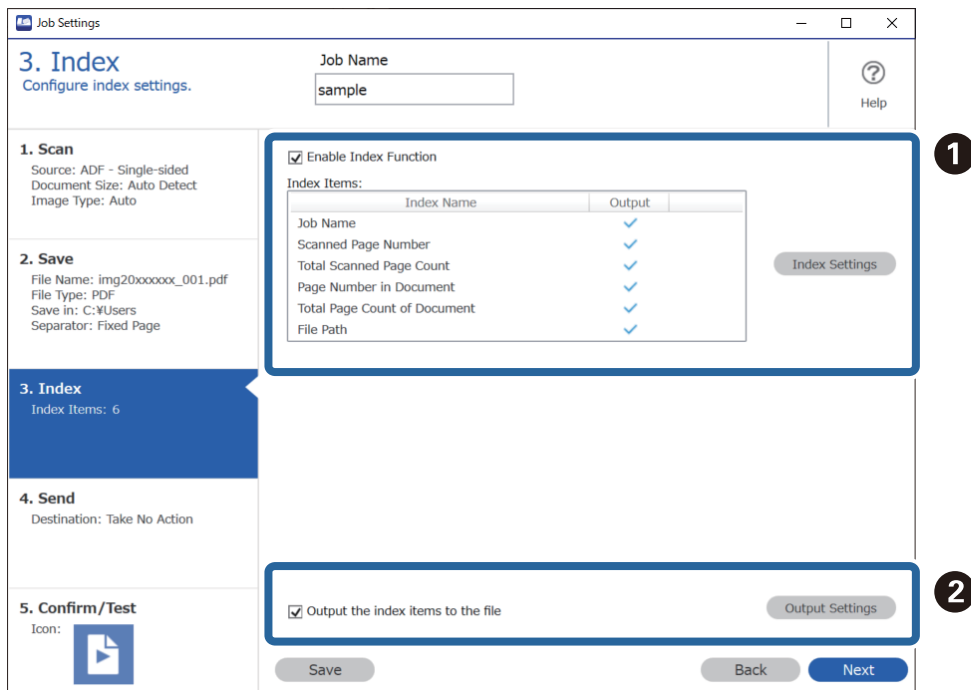

- ❑ **1** Când creați un fișier indexat, selectați **Activare funcție index**.

Faceți clic pe **Setări index** și selectați elementele pe care doriți să le utilizați pentru indexare.

- ❑ **2** Selectați **Tipărire elemente de index în fișier**, și apoi faceți clic pe **Setări tipărire** pentru a seta elementele de ieșire și numele de fișier utilizat atunci când trimiteti către un fișier.

Atunci când ați terminat de efectuat setările de indexare, faceți clic pe **Înainte** sau pe fila **4. Trimitere**.

8. Efectuați setările de destinație din fila **4. Trimitere**.

Când este selectată **Destinație**, elementele de setare sunt afișate în conformitate cu destinația de trimitere.

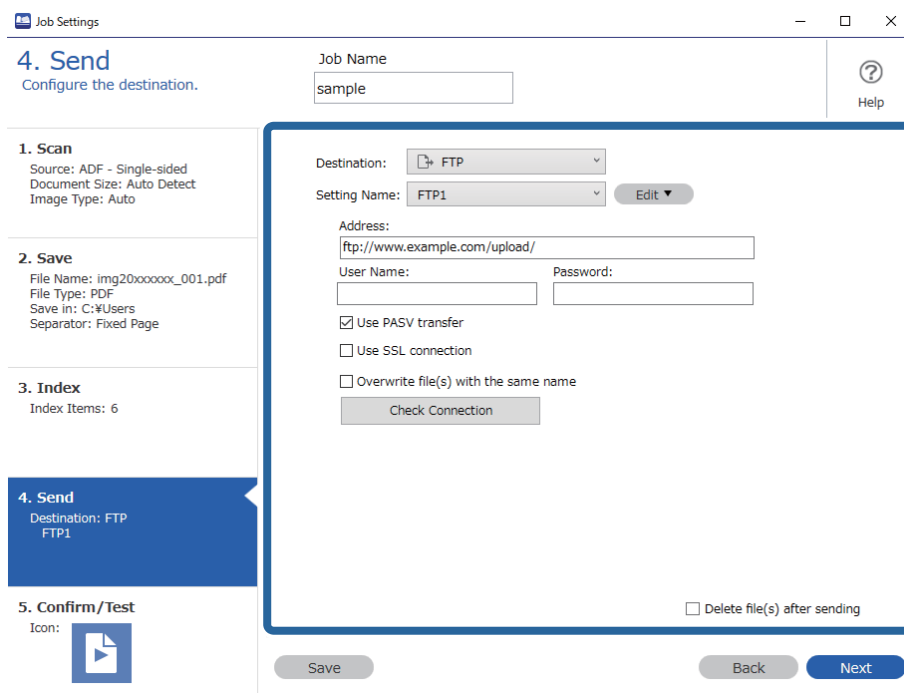

Atunci când ați terminat de efectuat setările de transfer, faceți clic pe **Înainte** sau pe fila **5. Confirmare/test**.

9. Verificați setările din fila **5. Confirmare/test** și apoi efectuați o scanare de test.

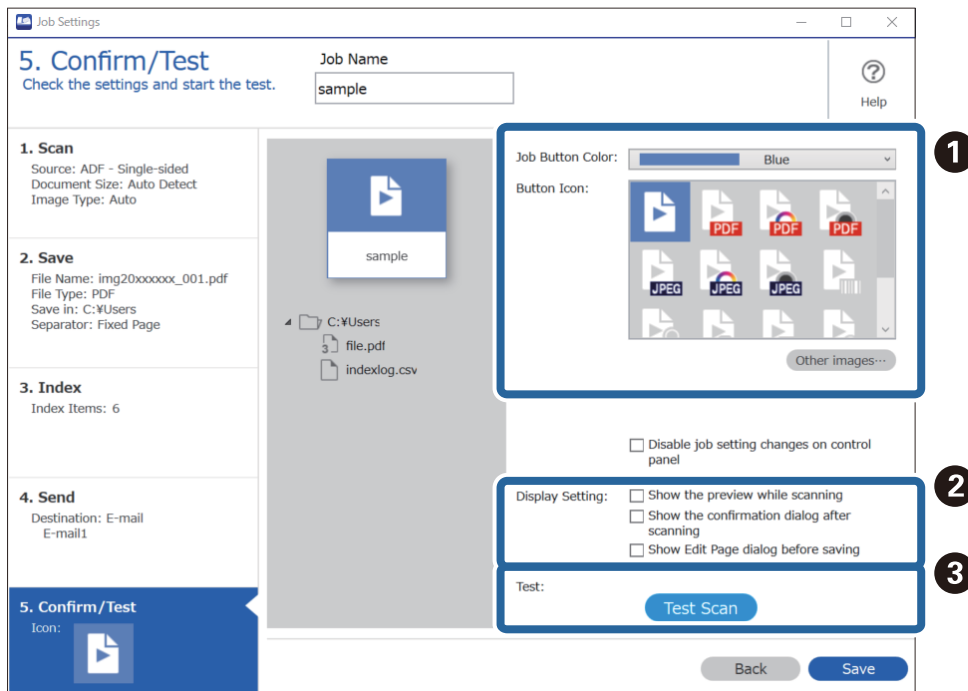

❶ Modificați culoarea sau pictograma butonului de lucrare.

❷ Modificați setările de afișare utilizate în timpul și după scanare.

3 Efectuați o scanare de test utilizând lucrarea care este setată în prezent.

10. Faceți clic pe **Salvare** pentru a finaliza crearea lucrării.

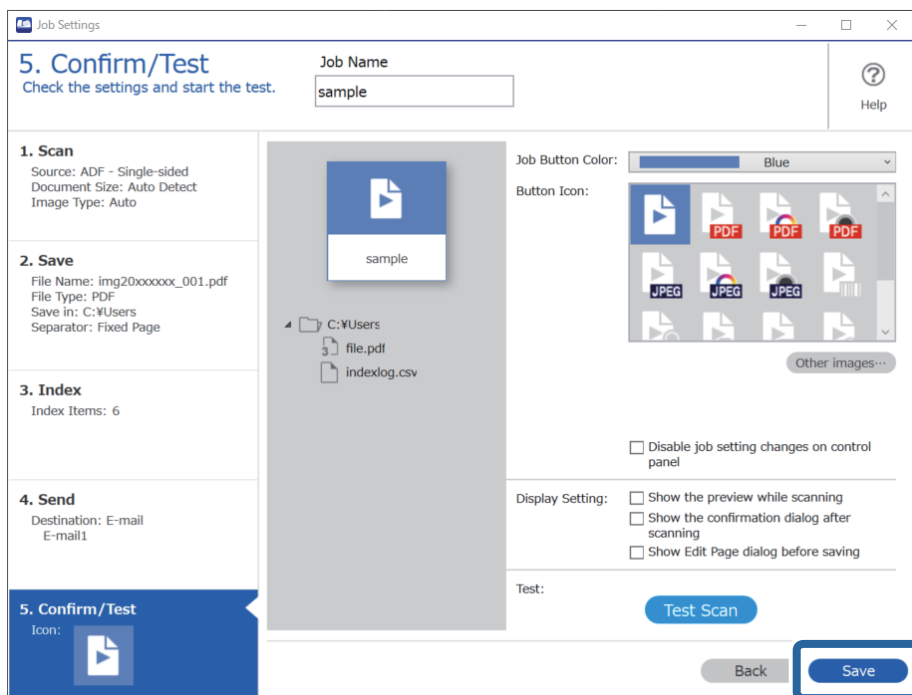

Dacă doriți să creați o nouă lucrare, să faceți editări, să duplicați, să ștergeți, etc., continuați să efectuați setările.

Pentru a finaliza efectuarea setărilor de lucrare, faceți clic pe butonul **Înapoi** din stânga barei de instrumente pentru a reveni la ecranul de lucrare.

Informații conexe

➔ „Scanarea utilizând un buton al scannerului” la pagina 63

Crearea și înregistrarea unei lucrări (Mac OS)

Explică modul de setare a unei lucrări în Document Capture. Pentru detalii privind caracteristicile, consultați secțiunea de ajutor din Document Capture.

1. Deschideți Document Capture.

2. Faceți clic pe pictograma  din fereastra principală.

Se afișează fereastra **Listă activități**.

3. Faceți clic pe pictograma +.

Se afișează fereastra **Setări activitate**.

4. Efectuați setările lucrării în fereastra **Setări activitate**.

Nume activitate: introduceți numele lucrării pe care doriți să o înregistrați.

- Scanare:** realizați setări de scanare, precum formatul originalelor sau rezoluția.
 - Ieșire:** setați destinația de salvare, formatul de salvare, regulile de denumire a fișierelor etc.
 - Destinație:** selectați destinația imaginilor scanate. Le puteți trimite prin e-mail sau le puteți redirecționa la un server FTP sau la un server web.
5. Faceți clic pe **OK** pentru a reveni la fereastra **Listă activități**.
Lucrarea creată este înregistrată în **Listă activități**.
 6. Faceți clic pe **OK** pentru a reveni la fereastra principală.

Informații conexe

➔ „Scanarea utilizând un buton al scannerului” la pagina 63



Atribuirea unei lucrări butonului scannerului (Windows)

Puteți atribui o lucrare butonului scannerului și puteți executa lucrarea apăsând pe buton.

1. Porniți Document Capture Pro.
2. Faceți clic pe **Setări activitate** > **Setări eveniment**, pe ecranul Activitate scanare.
3. Faceți clic pe numele lucrării pentru a selecta lucrarea pe care doriți să o atribuiți din meniul derulant.
4. Faceți clic pe **OK** pentru a închide ecranul Setări eveniment..
5. Faceți clic pe **Înapoi**.

Atribuirea unei lucrări butonului scannerului (Mac OS)

Puteți atribui o lucrare butonului scannerului și puteți executa lucrarea apăsând pe buton.

1. Porniți Document Capture.
2. Faceți clic pe pictograma  (**Gestionare activitate**) din fereastra principală.
Este afișată fereastra **Listă activități**.
3. Faceți clic pe pictograma  din partea de jos a ecranului.
4. Faceți clic pe numele lucrării pentru a selecta lucrarea pe care doriți să o atribuiți din meniul derulant.
5. Faceți clic pe **OK** în fereastra **Listă activități**.
Lucrarea este atribuită butonului scannerului.

Scanarea unu câte unu a originalelor de diferite formate sau tipuri (Mod alimentare automată)

Puteți scana unu câte unu originale de diferite formate sau tipuri utilizând Mod alimentare automată. În acest mod, scannerul începe automat scanarea atunci când originalele sunt încărcate în ADF.

Când utilizați Document Capture Pro, puteți folosi Mod alimentare automată în lucrarea dumneavoastră.

1. Porniți Epson Scan 2.

Notă:

Când utilizați Document Capture Pro, puteți deschide fereastra Epson Scan 2 apăsând pe butonul **Setări detaliate** de pe ecranul **Setări scanare**.

2. Selectați opțiunea **Mod alimentare automată** din fila **Setări principale**.

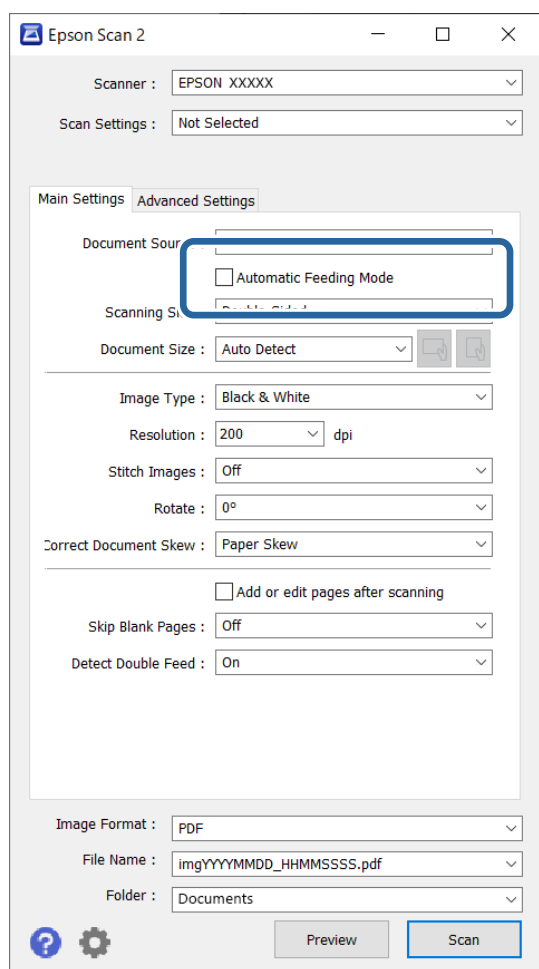

3. Efectuați alte setări pentru scanare în fereastra principală a aplicației Epson Scan 2.

4. Faceți clic pe **Scanare**.

Notă:

Când folosiți Document Capture Pro, faceți clic pe **Salvare** pentru a salva setările de scanare. Când începeți scanarea, se va inițializa Mod alimentare automată.

Aplicația Mod alimentare automată pornește.

Indicatorul luminos  de la scanner se aprinde și fereastra **Mod alimentare automată** este afișată la computer.

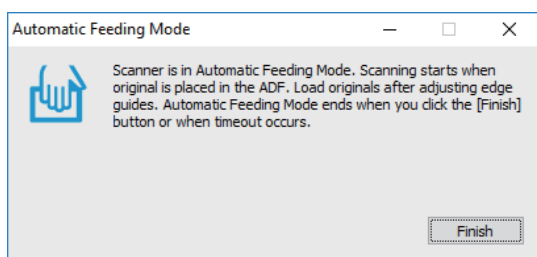



5. Reglați ghidajele de margine și poziționați originalul în ADF.

Scanarea începe automat.

6. După ce scanarea s-a oprit, poziționați următorul original în ADF.

Repetăți această procedură pentru a scana toate originalele.

Notă:

- Dacă doriți să scanați originale care sunt detectate ca alimentări duble, de exemplu, carduri de plastic sau plicuri, apăsați pe butonul  (Omitere detecție dublă alimentare) înainte de a poziționa originalul, pentru a omite detecția alimentării duble.
- Dacă doriți să scanați originale care se pot bloca, de exemplu, hârtie subțire, apăsați pe butonul  (Mod lent) înainte de a poziționa originalul, pentru a reduce viteza de scanare.

7. După ce ați scanat toate originalele, închideți Mod alimentare automată.

Apăsați pe butonul  de la scanner sau apăsați pe butonul **Terminare** din fereastra **Mod alimentare automată** afișată pe computer.

Notă:

Puteți realiza setări de expirare a timpului pentru a finaliza **Mod alimentare automată**.

Selectați **Setări** din lista **Sursă document** pentru a deschide fereastra **Setări sursă document**. Setăți **Întrerupere mod Alimentare automată (secunde)** în fereastră.

Imaginea scanată este salvată în folderul pe care l-ați specificat.

Informații conexe

➔ „Așezarea originalelor” la pagina 33

Diferite setări de scanare pentru Document Capture Pro (numai pentru Windows)

Document Capture Pro vă permite să scanați și să salvați cu ușurință documente precum formulare și rapoarte oficiale, utilizând setările optime care corespund necesităților dumneavoastră. Această secțiune explică modul de efectuare a setărilor pentru lucrări care utilizează funcții convenabile, precum sortarea.

Notă:

Acest capitol explică funcția Document Capture Pro din Windows. Când utilizați Document Capture pe Mac OS, consultați asistența software pentru detalii.

Informații conexe

- ➔ „Divizarea documentelor utilizând un număr specificat de pagini” la pagina 93
- ➔ „Divizarea documentelor utilizând coli goale de hârtie” la pagina 96
- ➔ „Crearea și salvarea folderelor utilizând informațiile de caractere din codurile de bare” la pagina 100
- ➔ „Crearea a două niveluri de foldere utilizând două tipuri de coduri de bare” la pagina 104
- ➔ „Salvarea fișierelor cu denumiri de fișier utilizând informațiile de caractere din codurile de bare” la pagina 108
- ➔ „Crearea și salvarea folderelor utilizând caractere OCR” la pagina 113
- ➔ „Salvarea fișierelor cu denumiri de fișier utilizând caractere OCR” la pagina 118
- ➔ „Crearea și salvarea folderelor pentru fiecare formular” la pagina 125

Divizarea documentelor utilizând un număr specificat de pagini

Puteți diviza datele pe baza unui număr specificat de pagini scanate și apoi salva într-un fișier sau folder.

Această secțiune explică setările de lucru pentru „Divizarea unui document la fiecare trei pagini și salvarea ca fișiere PDF”.

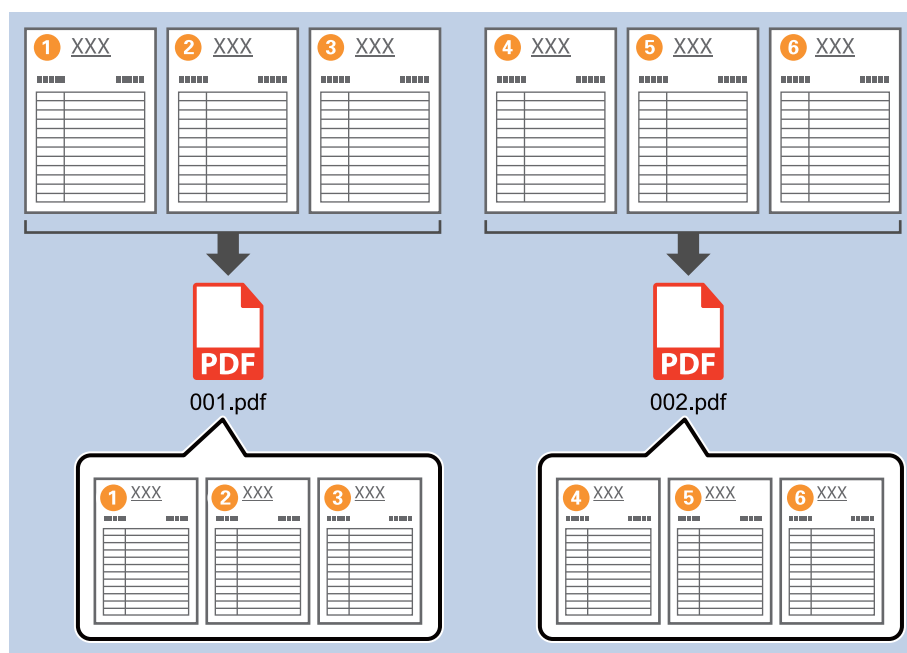

1. Afișați ecranul **Setări activitate**, apoi faceți clic pe fila **2. Salvare**.

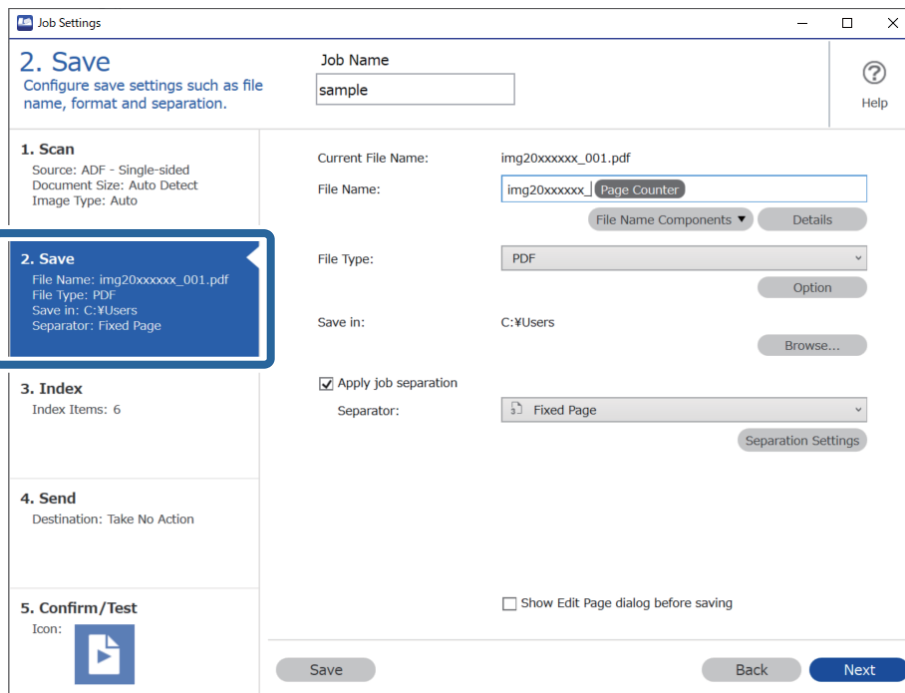

2. Setăți **Tip fișier** la **PDF**.

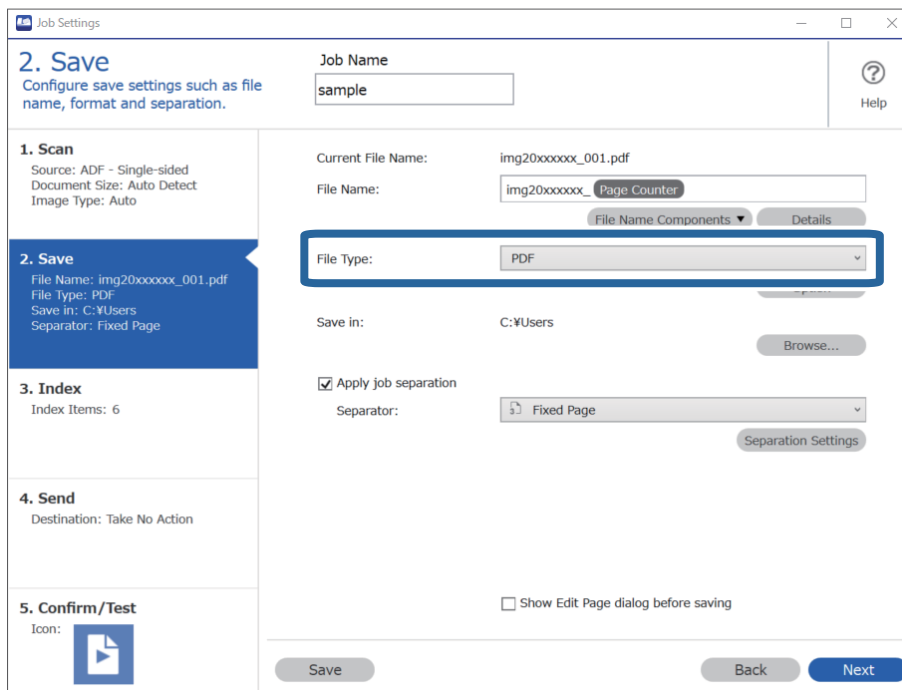

3. Selectați **Aplicare separare activ.**, setați **Separator** la **Pagină fixă** și apoi executați clic pe **Setări separare**.

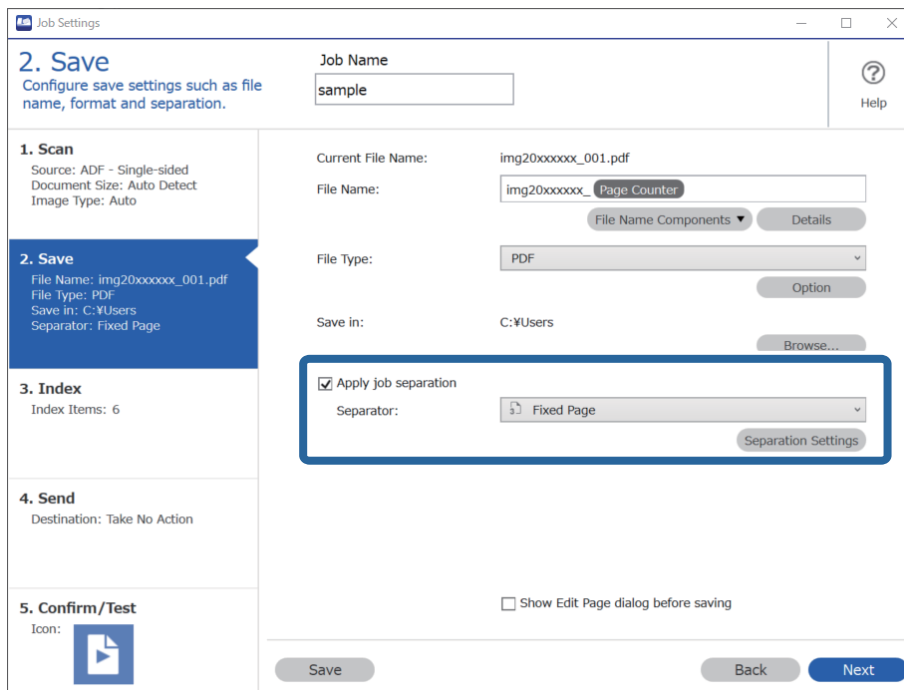

4. Pe ecranul **Setări de separare activitate**, setați numărul de pagini la care doriți să divizați documentul. De exemplu, când specificați „3”, documentul este divizat după scanarea fiecăror trei pagini.

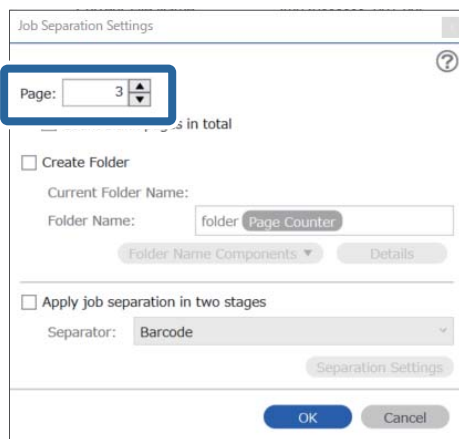

Notă:

Deoarece nu există formate de salvare (fișiere de imagini precum JPEG) care acceptă pagini multiple, nu pot fi create fișiere cu pagini multiple. Când **Creare folder** este selectat, documentul este divizat la numărul de pagină specificat (număr de fișiere) și apoi salvat într-un folder.

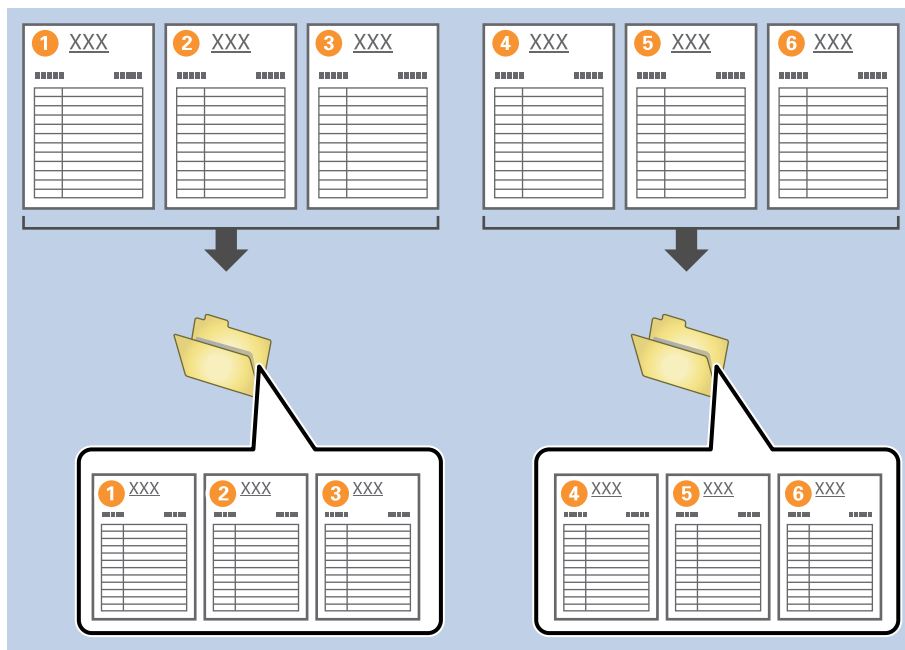

Informații conexe

- ➔ „Așezarea originalelor” la pagina 33
- ➔ „Scanarea utilizând aplicația Document Capture Pro (Windows)” la pagina 63

Divizarea documentelor utilizând coli goale de hârtie

Prin amplasarea unor coli goale de hârtie între paginile unui document scanat, puteți diviza datele scanate și apoi le puteți salva în fișiere sau foldere separate. La scanarea ambelor părți ale unui document, dacă una dintre părți este goală, aceasta va fi detectată ca pagină goală. După sortare, puteți elimina paginile inutile și apoi le puteți salva.

Această secțiune explică setările de lucrare pentru „Divizarea unui document utilizând pagini goale și apoi salvarea ca fișiere PDF” când o pagină goală este amplasată între cea de-a treia și cea de-a patra coală de hârtie.

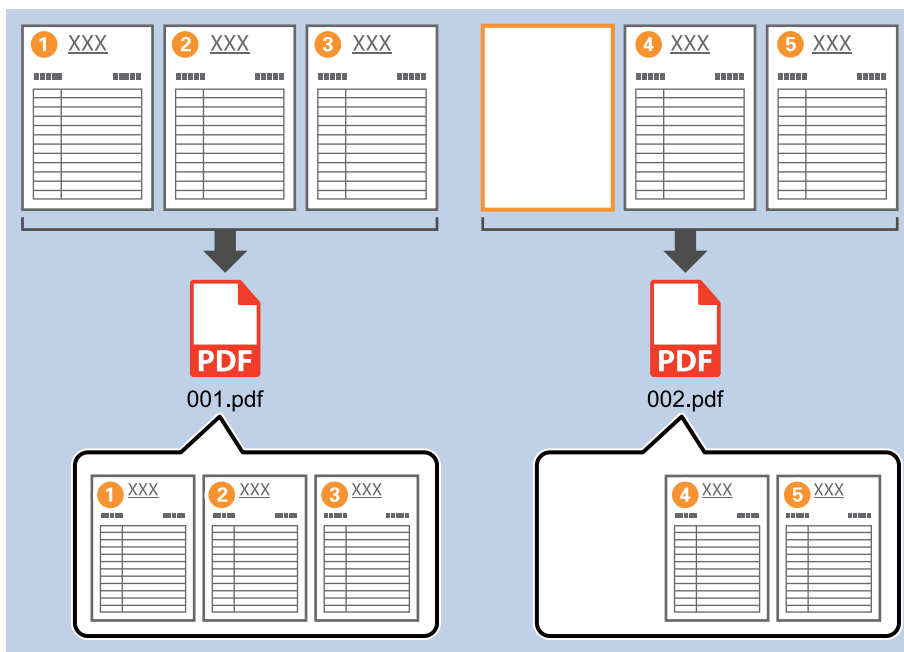

1. Afișați ecranul **Setări activitate**, apoi faceți clic pe fila **2. Salvare**.

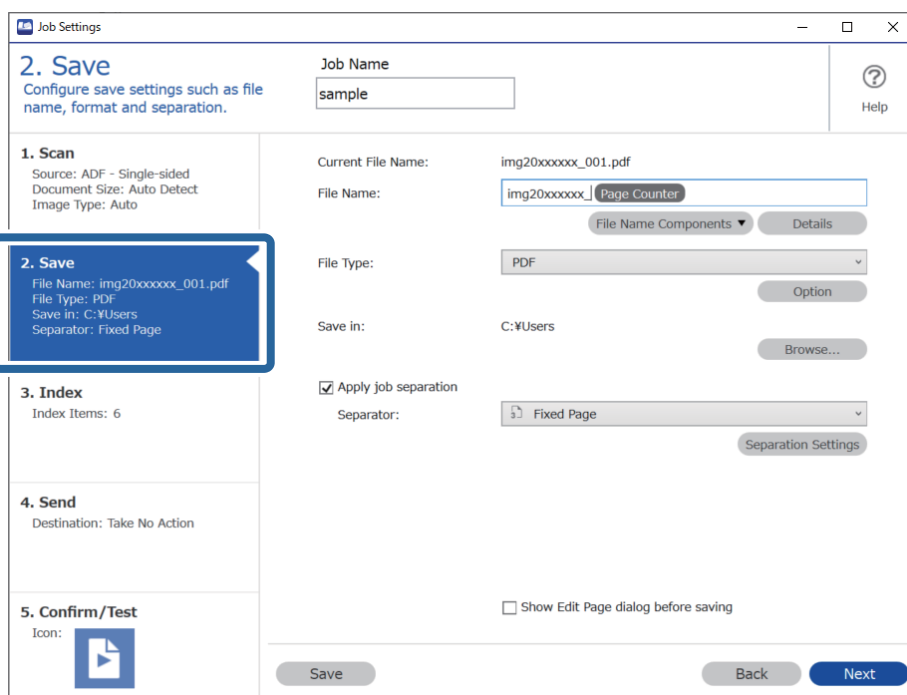

2. Setează **Tip fișier** la **PDF**.

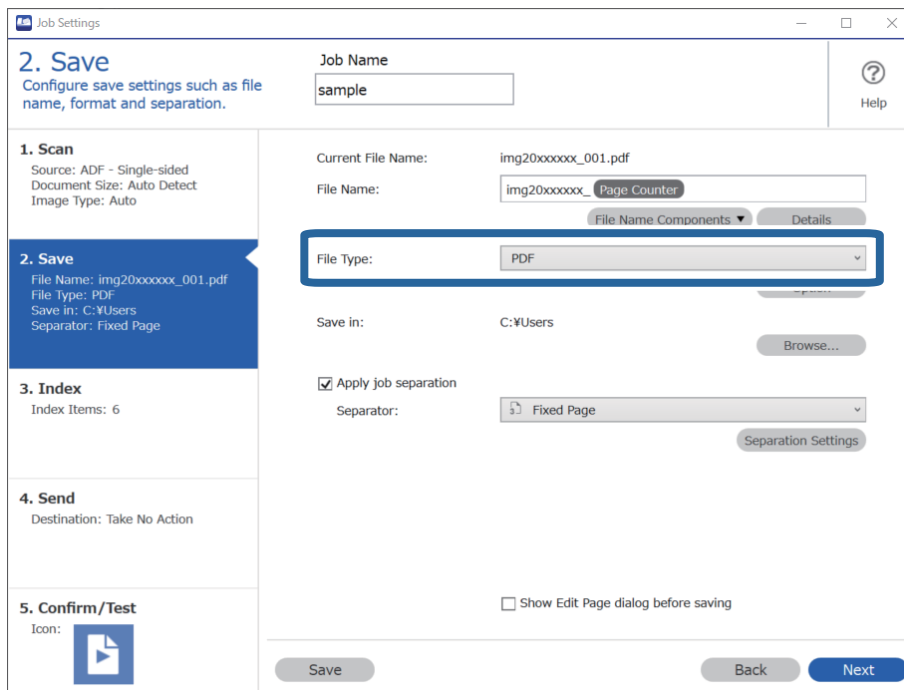

3. Selectați **Aplicare separare activ.**, setați **Separator** la **Pagină goală** și apoi executați clic pe **Setări separare**.

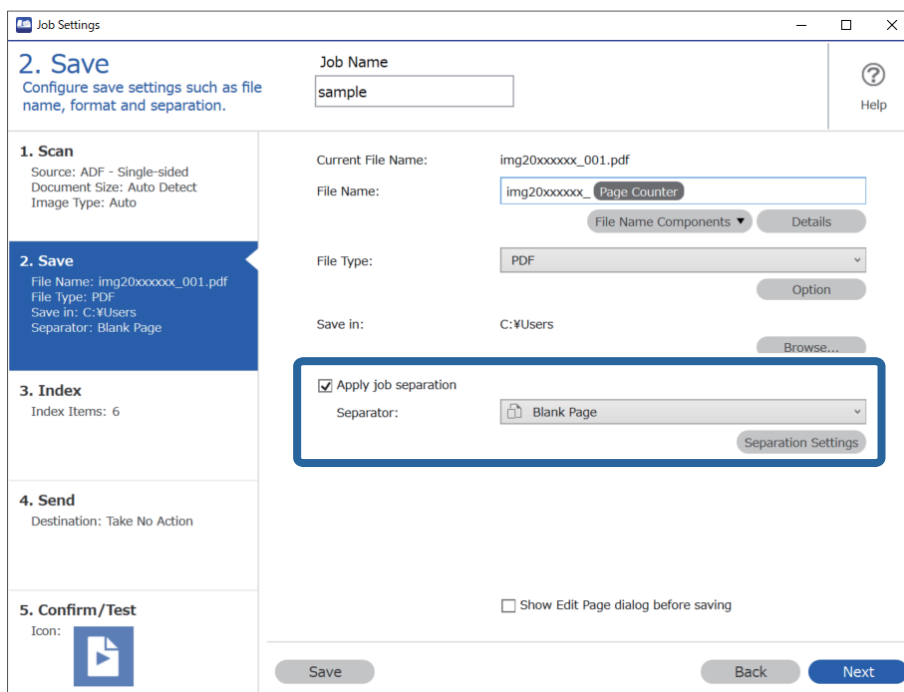

4. În ecranul **Setări de separare activitate**, selectați **Se șterge o pagină pentru separator**.

Paginile goale sunt eliminate după sortare.

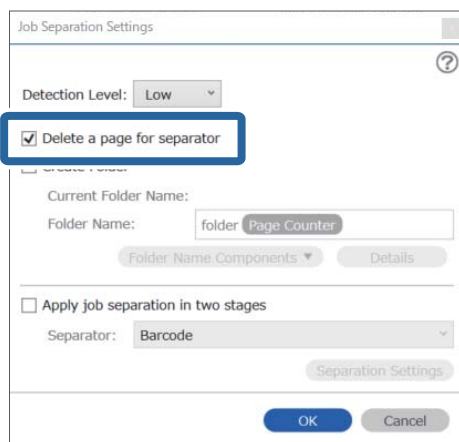

Notă:

- ❑ Dacă trebuie să salvați paginile goale, debifați **Se șterge o pagină pentru separator**. Totuși, prima pagină a fiecărui fișier separat va fi goală.

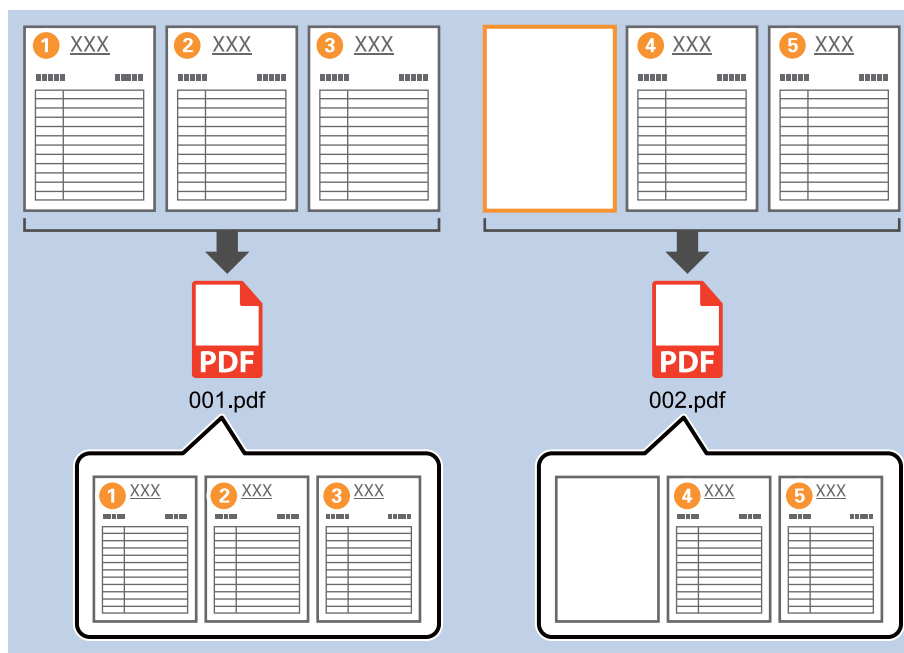

- ❑ În **Nivel detectare**, puteți selecta nivelul de detectare din **Ridicat**, **Mediu** sau **Redus**. Când nivelul este ridicat, documentele cu culori deschise și documentele cu infiltrații sunt detectate ca pagini goale.
- ❑ Când **Sursă** este setată la **Cu 2 fețe** din **Setări scanare**, este afișat elementul **Includeți coperta spate în timpul scanării duplex**. Când acesta este selectat, puteți, de asemenea, diviza utilizând versoul unei pagini dacă acesta este gol atunci când scanați ambele părți ale unui document.

Informații conexe

- ➔ „Așezarea originalelor” la pagina 33
- ➔ „Scanarea utilizând aplicația Document Capture Pro (Windows)” la pagina 63

Crearea și salvarea folderelor utilizând informațiile de caractere din codurile de bare

Utilizând informațiile de cod de bare, puteți diviza fișierele cu fiecare pagină pe care este detectat un cod de bare și puteți crea și salva folderele utilizând informațiile text din codul de bare.

Această secțiune explică setările de lucru pentru „Sortarea în funcție de cod de bare și salvarea denumirilor de folder utilizând informațiile text din codul de bare”.

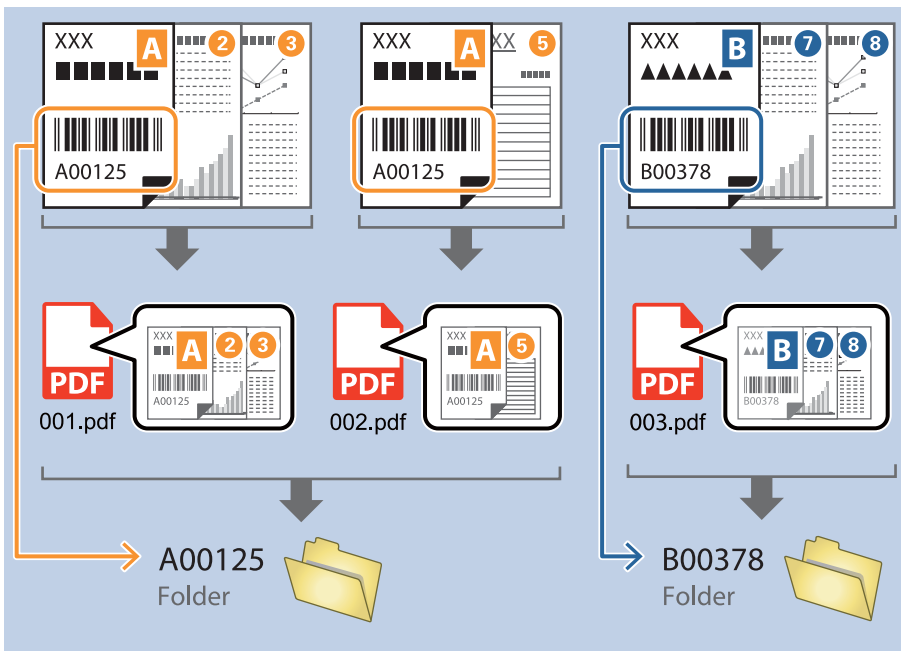

1. Afișați ecranul **Setări activitate**, apoi faceți clic pe fila **2. Salvare**.

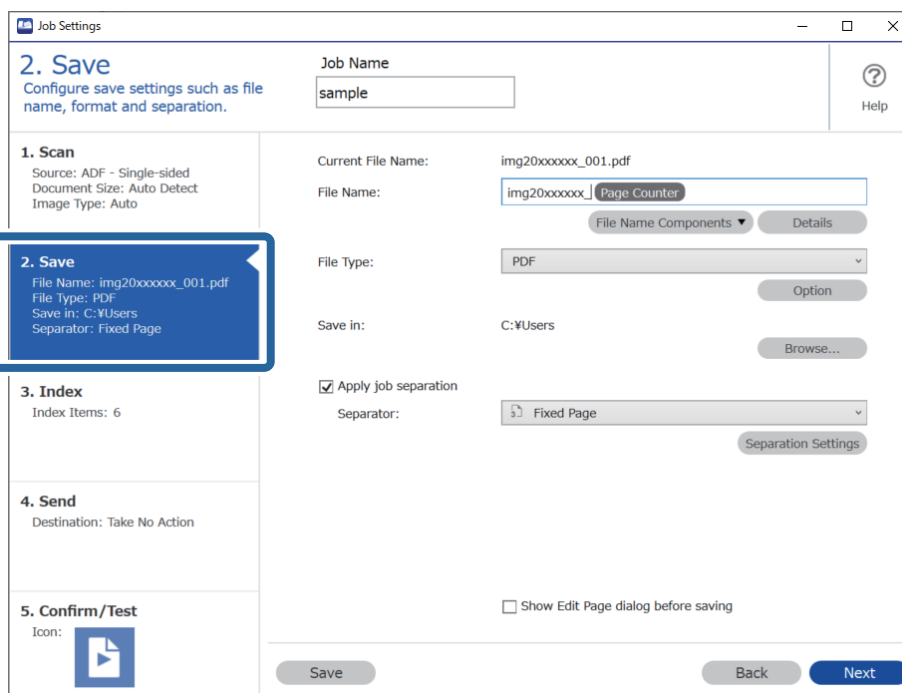

2. Selectați **Aplicare separare activ.**, setați **Separator** la **Cod de bare** și apoi faceți clic pe **Setări separare**.

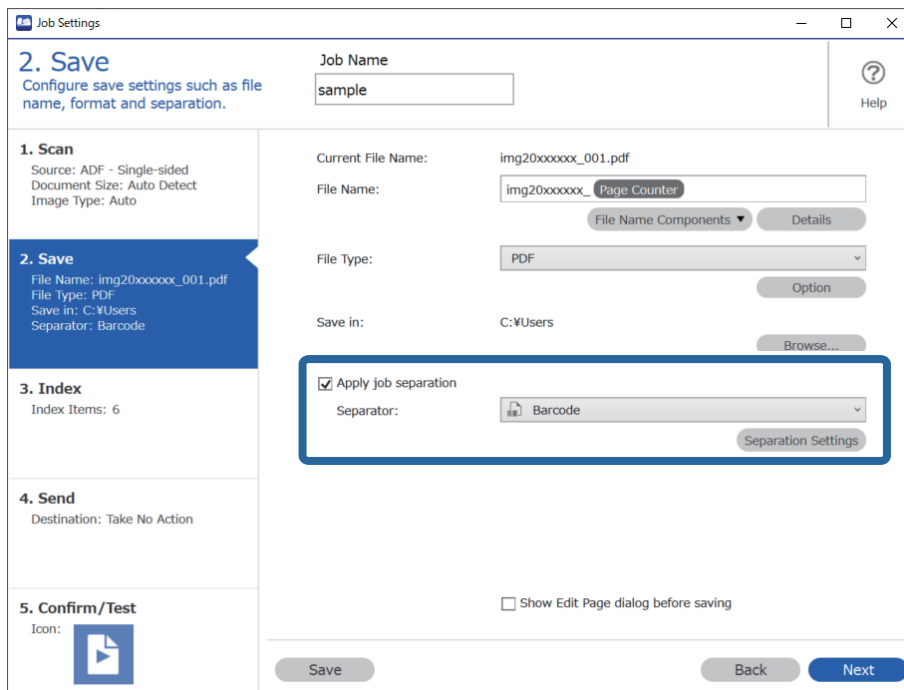

3. Pe ecranul **Setări de separare activitate**, selectați tipul de cod de bare pe care doriți să-l utilizați. Pentru a selecta tipuri individuale de coduri de bare, debifați **Toate tipurile de coduri de bare**.

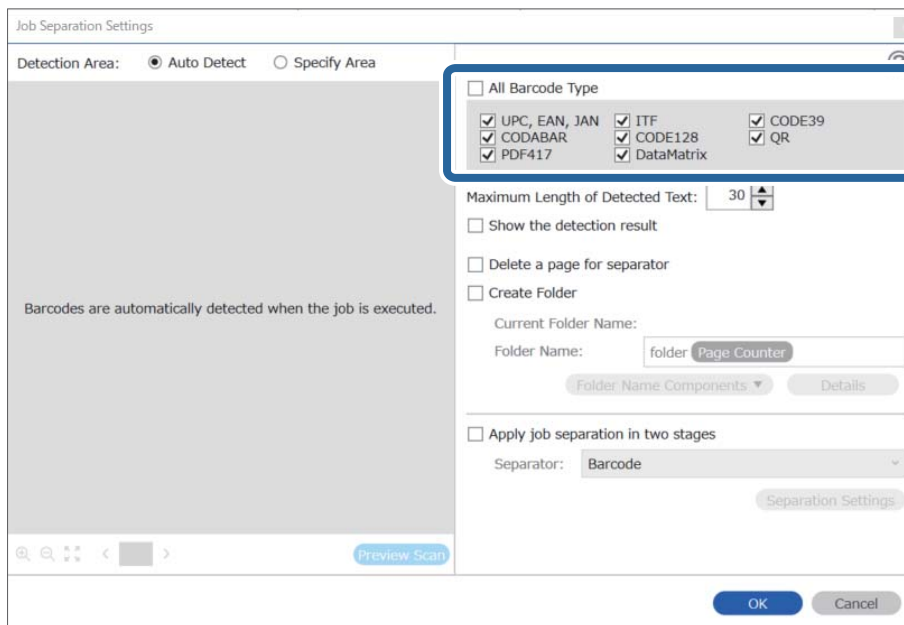

4. Bifați **Creare folder**, selectați **Cod de bare** din **Componente nume folder**.

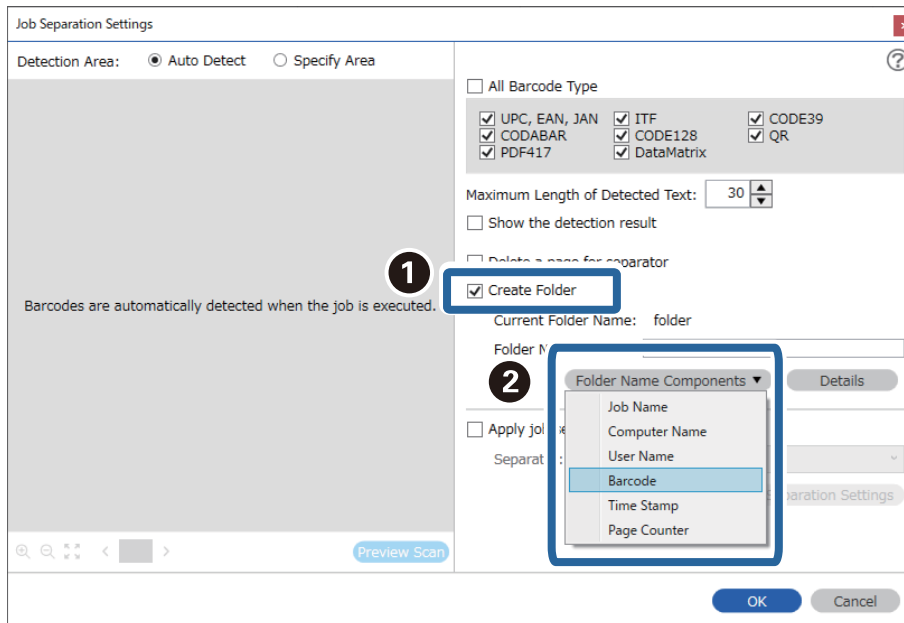

Notă:

- ❑ Puteți specifica punctul în care se va insera Componente nume folder folosind cursorul.
De asemenea, puteți să glisați și să plasați elementele adăugate pentru a le schimba ordinea.
Pentru a șterge elementele adăugate, selectați un element adăugat și ștergeți-l folosind tasta Delete de pe tastatură.
- ❑ La utilizarea unui cod de bare 2D care include un număr mare de componente informaționale, asigurați-vă că specificați lungimea maximă de text care poate fi detectată în **Lungime maximă pentru textul detectat**.
- ❑ Dacă nu trebuie să salvați paginile cu coduri de bare, selectați **Se șterge o pagină pentru separator**. Paginile cu coduri de bare sunt apoi șterse înainte de salvarea datelor.

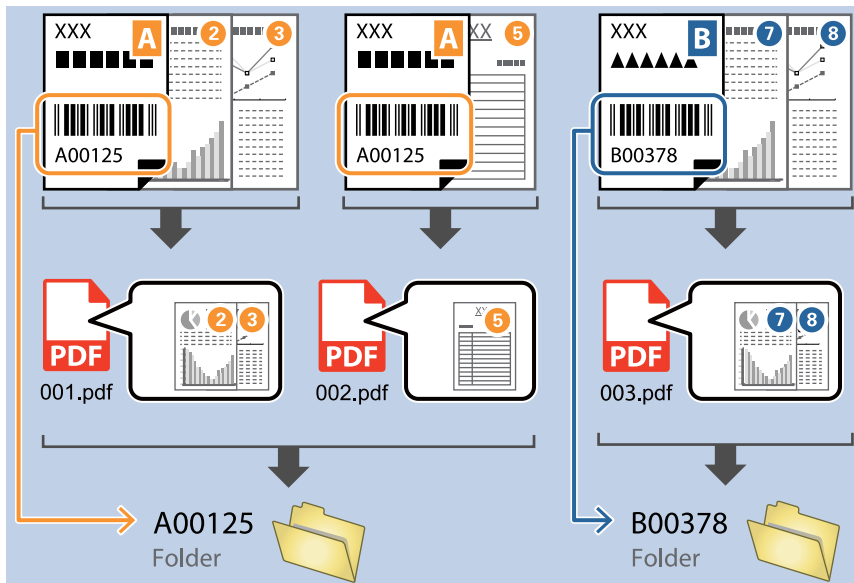

- ❑ Selectați **Afișare rezultat detectare** pentru a verifica dacă textul de cod de bare a fost recunoscut corect sau nu. Pe ecranul afișat după scanare, puteți verifica zona și textul care a fost recunoscut. De asemenea, puteți specifica din nou zona și corecta textul.

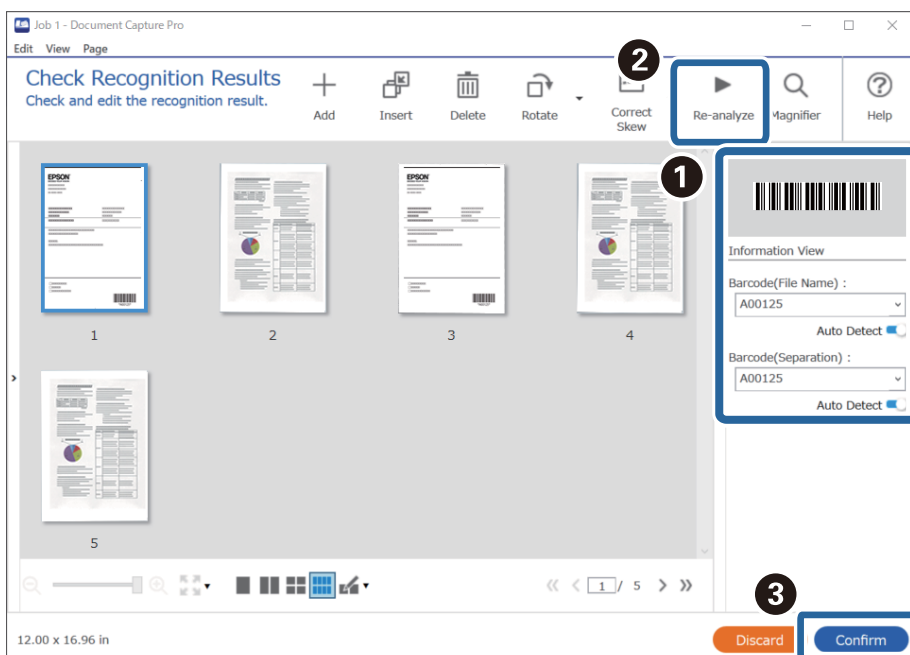

Informații conexe

➔ „Așezarea originalelor” la pagina 33

➔ „Scanarea utilizând aplicația Document Capture Pro (Windows)” la pagina 63

Crearea a două niveluri de foldere utilizând două tipuri de coduri de bare

Puteți crea și salva două niveluri de foldere într-o structură arborescentă de folder utilizând două tipuri de informații de cod de bare pe documente.

Această secțiune explică setările de lucru pentru „Crearea unui folder utilizând mai întâi informațiile de cod de bare și apoi crearea unui folder la un nivel inferior în structura arborescentă de folder utilizând un cod de bare diferit”.

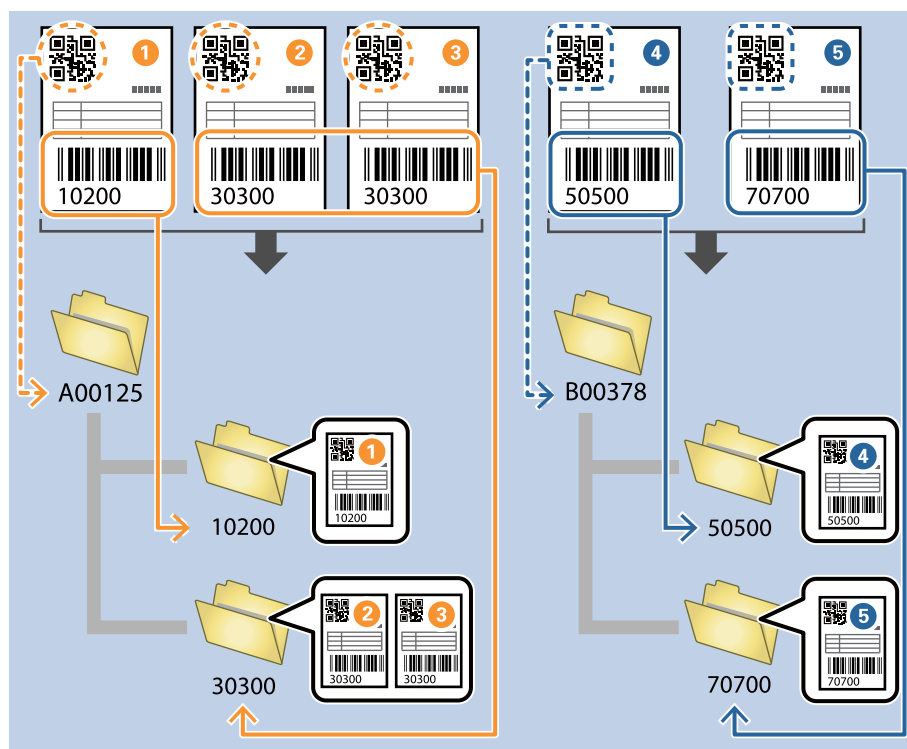

1. Afișați ecranul **Setări activitate**, apoi faceți clic pe fila **2. Salvare**.

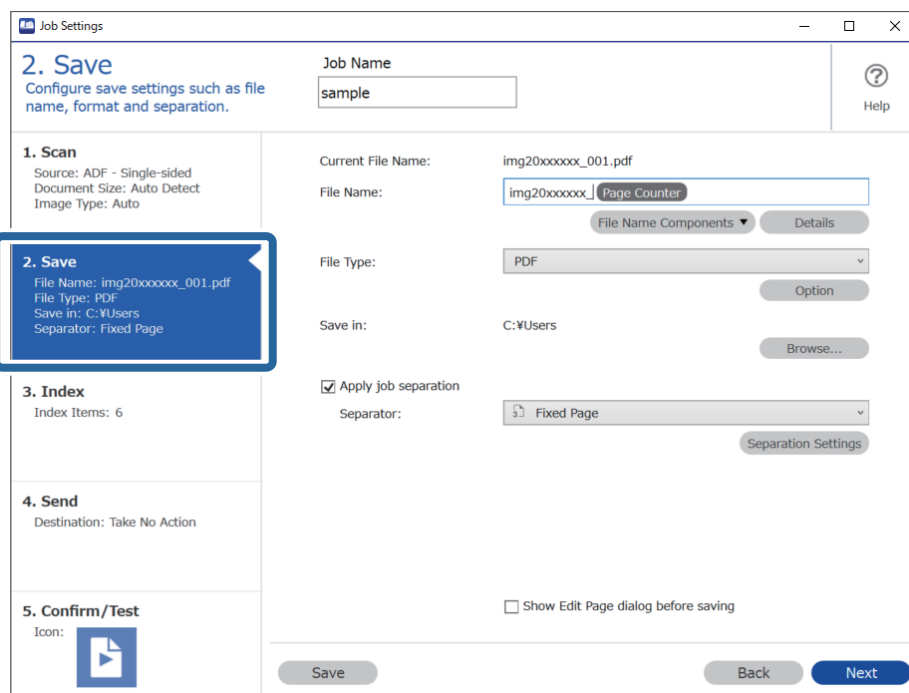

2. Selectați **Aplicare separare activ.**, setați **Separator** la **Cod de bare** și apoi faceți clic pe **Setări separare**.

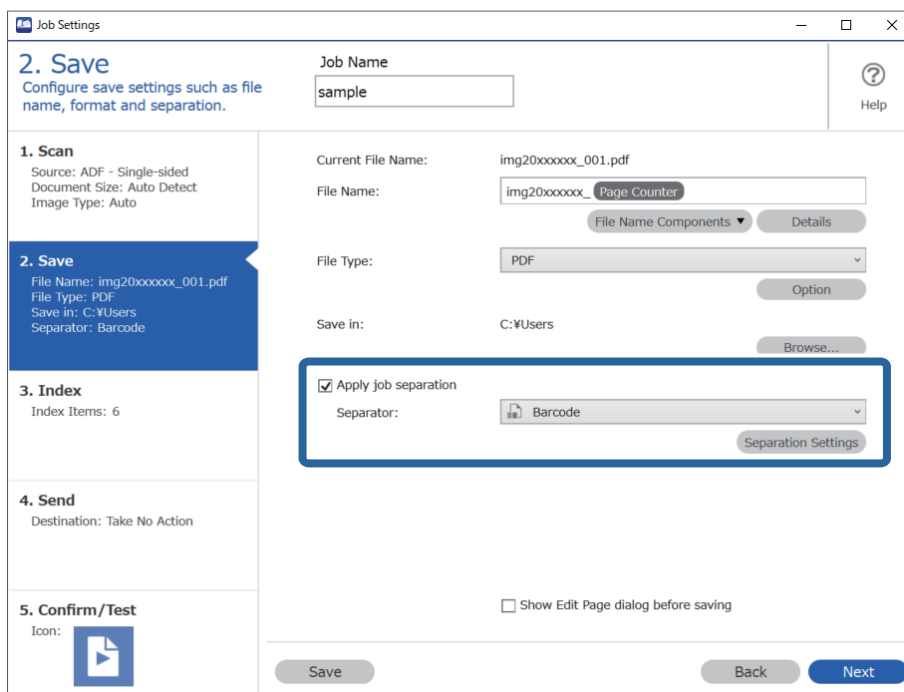

3. Pe ecranul **Setări de separare activitate**, selectați tipul de cod de bare pe care doriți să-l utilizați pentru primul folder.

Pentru a selecta tipuri individuale de coduri de bare, debifați **Toate tipurile de coduri de bare**.

În acest exemplu, a fost selectat codul QR.

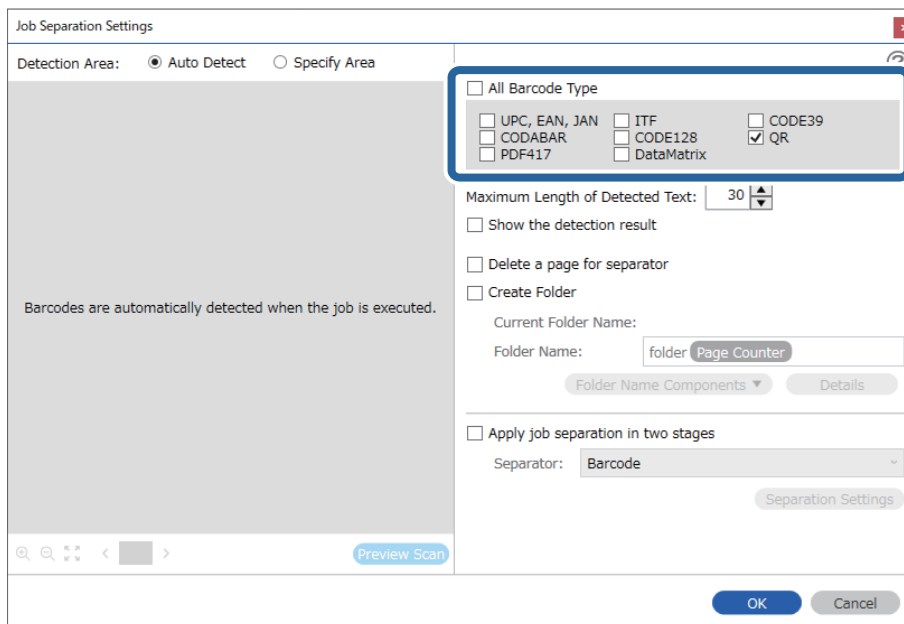

4. Bifați **Creare folder**, selectați **Cod de bare** din **Componente nume folder**.

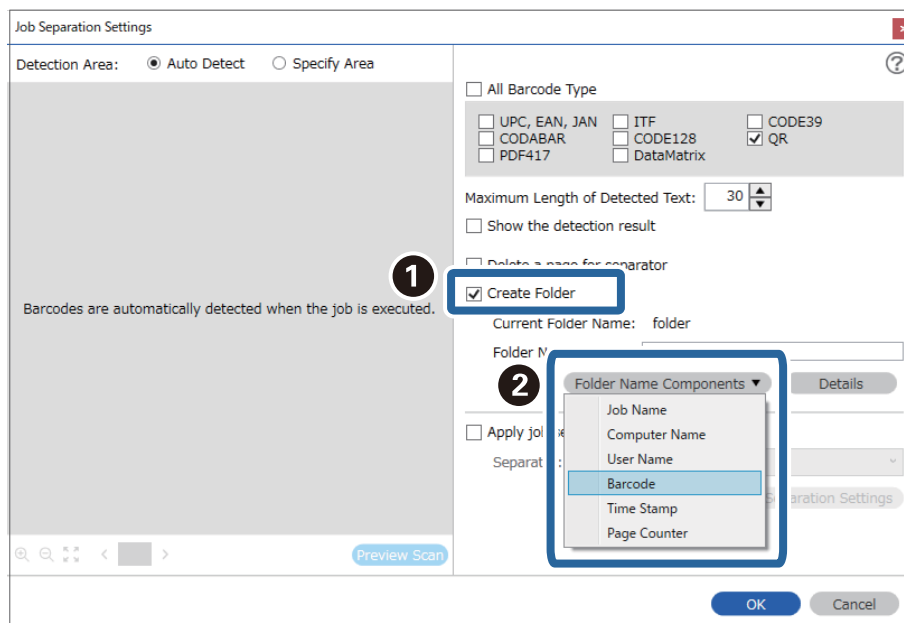

Notă:

Puteți specifica punctul în care se va insera **Componente nume folder** folosind cursorul.

De asemenea, puteți să glisați și să plasați elementele adăugate pentru a le schimba ordinea.

Pentru a șterge elementele adăugate, selectați un element adăugat și ștergeți-l folosind tasta Delete de pe tastatură.

5. Selectați **Separare în două etape**, setați **Separator** la **Cod de bare**, și apoi faceți clic pe **Setări separare**.

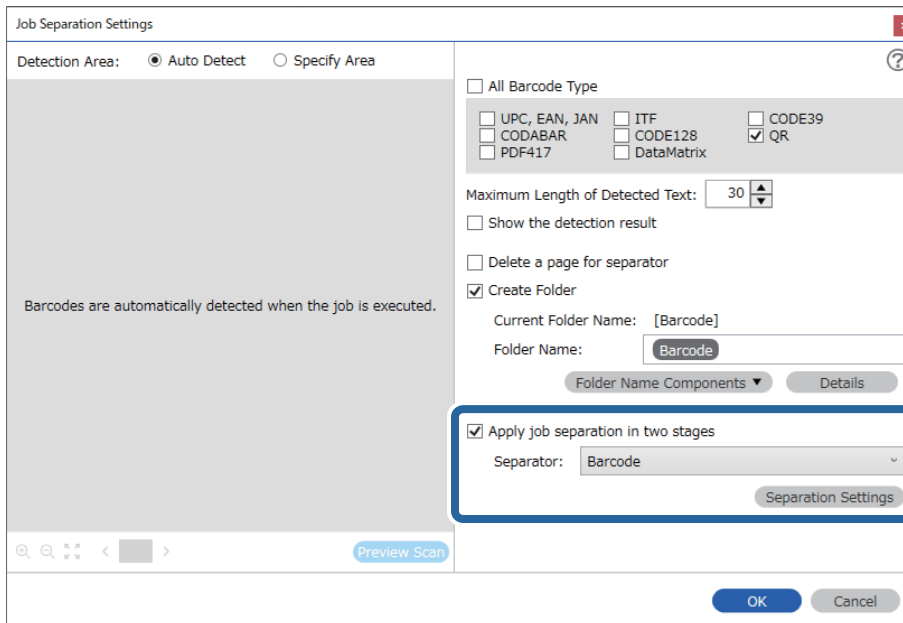

6. Suplimentar, pe ecranul **Setări de separare activitate**, selectați tipul de cod de bare pe care doriți să-l utilizați pentru cel de-al doilea folder, selectați **Creare folder** și apoi selectați **Cod de bare** din **Componente nume folder** și adăugați la **Nume folder**.

Pentru a selecta tipuri individuale de coduri de bare, debifați **Toate tipurile de coduri de bare**.

În acest exemplu, a fost selectat **CODE128**.

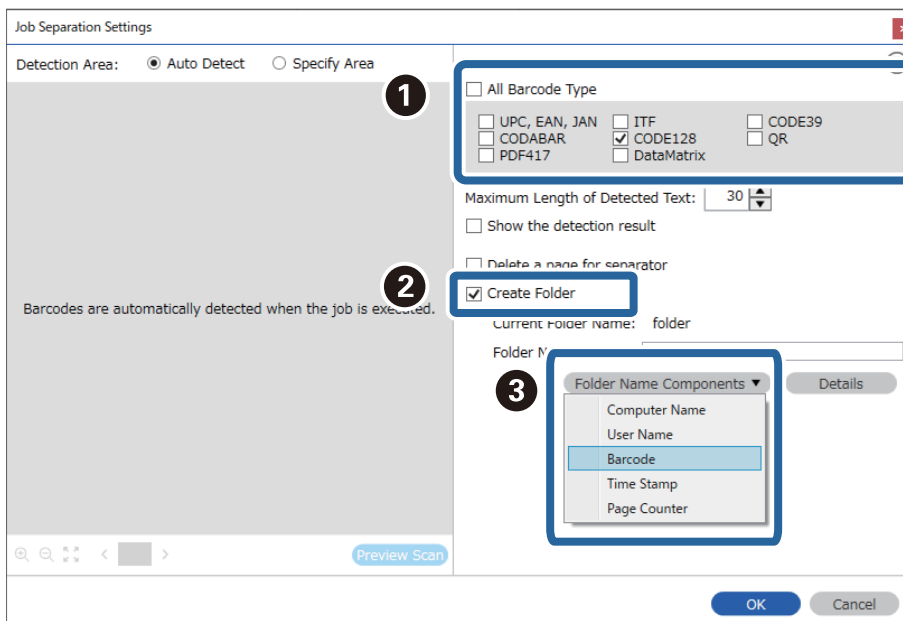

Notă:

- ❑ Puteți specifica punctul în care se va insera **Componente nume folder** folosind cursorul.
De asemenea, puteți să glisați și să plasați elementele adăugate pentru a le schimba ordinea.
Pentru a șterge elementele adăugate, selectați un element adăugat și ștergeți-l folosind tasta Delete de pe tastatură.
- ❑ La utilizarea unui cod de bare 2D care include un număr mare de componente informaționale, asigurați-vă că specificați lungimea maximă de text care poate fi detectată în **Lungime maximă pentru textul detectat**.
- ❑ Selectați **Afișare rezultat detectare** pentru a verifica dacă textul de cod de bare a fost recunoscut corect sau nu. Pe ecranul afișat după scanare, puteți verifica zona și textul care a fost recunoscut. De asemenea, puteți specifica din nou zona și corecta textul.

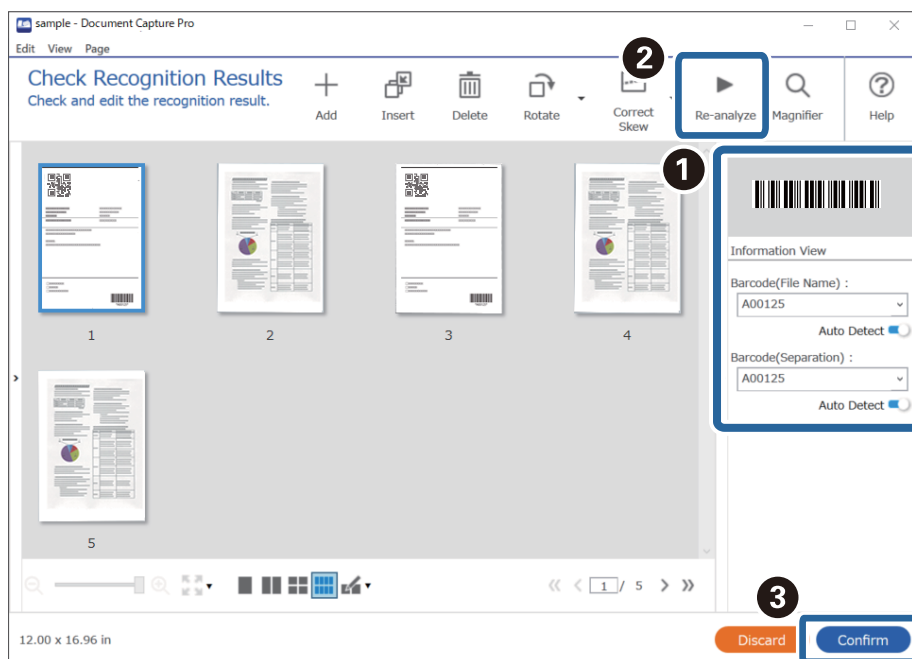

Informații conexe

- ➔ „Așezarea originalelor” la pagina 33
- ➔ „Scanarea utilizând aplicația Document Capture Pro (Windows)” la pagina 63

Salvarea fișierelor cu denumiri de fișier utilizând informațiile de caractere din codurile de bare

Utilizând informațiile de cod de bare, puteți diviza fișierele cu fiecare pagină pe care este detectat un cod de bare și puteți crea și salva folderele utilizând informațiile text din codul de bare.

Această secțiune explică setările de lucrare pentru „Sortarea în funcție de cod de bare și salvarea fișierelor cu denumiri de fișier utilizând informațiile text din codul de bare”.

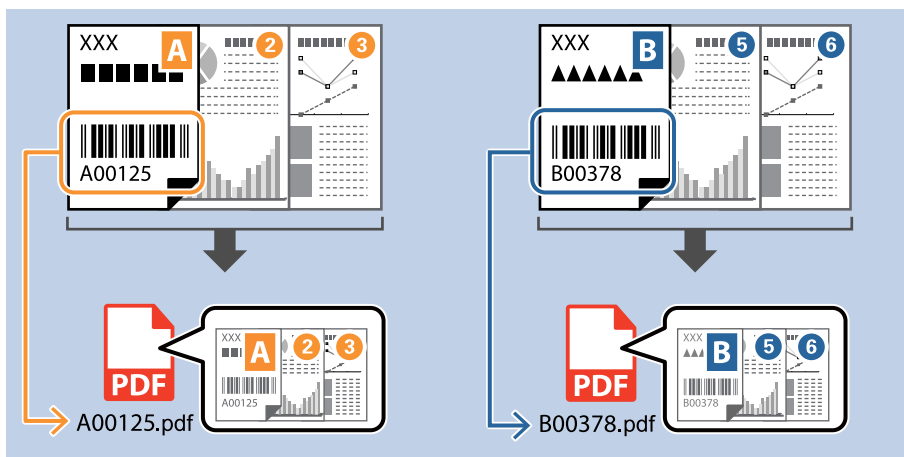

1. Afișați ecranul **Setări activitate**, apoi faceți clic pe fila **2. Salvare**.

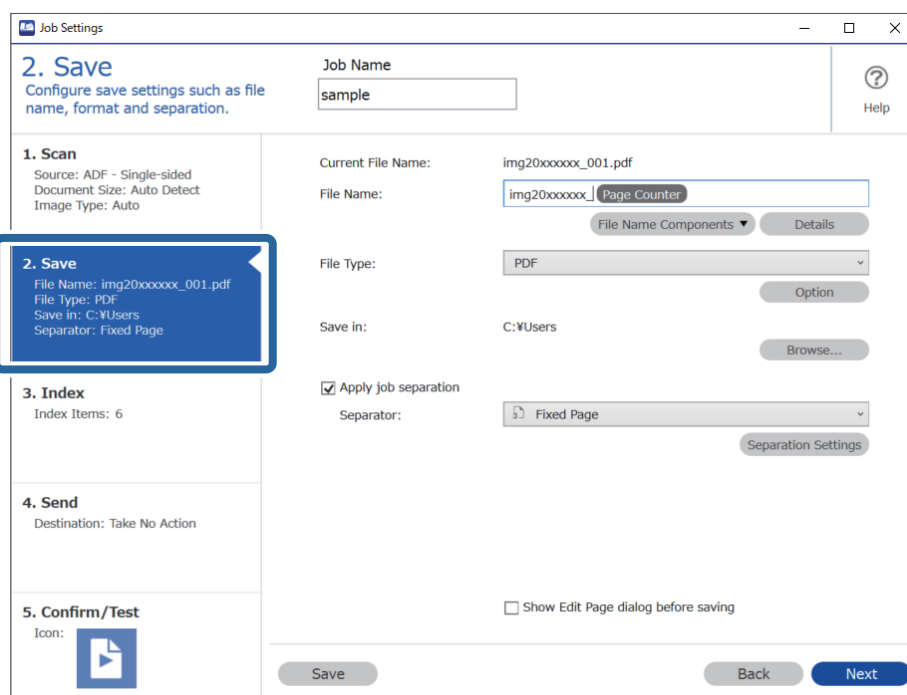

2. Selectați **Aplicare separare activ.**, setați **Separator** la **Cod de bare** și apoi faceți clic pe **Setări separare**.

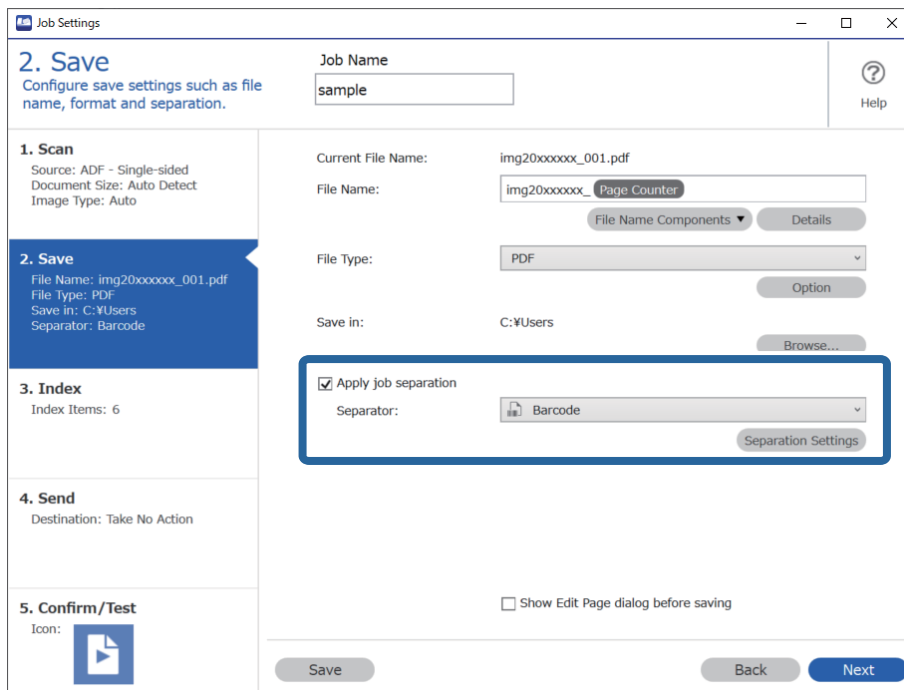

3. Pe ecranul **Setări de separare activitate**, selectați tipul de cod de bare pe care doriți să-l utilizați (amplasat în document). Faceți clic pe **OK** pentru a reveni la ecranul **Setări activitate**.

Pentru a selecta tipuri individuale de coduri de bare, debifați **Toate tipurile de coduri de bare**.

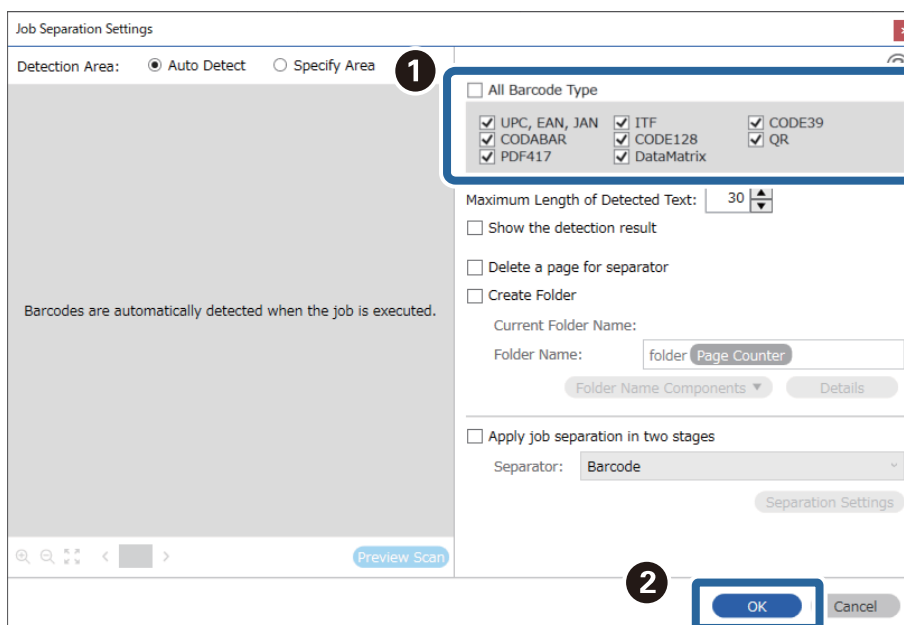

4. Faceți clic pe **Detalii**.

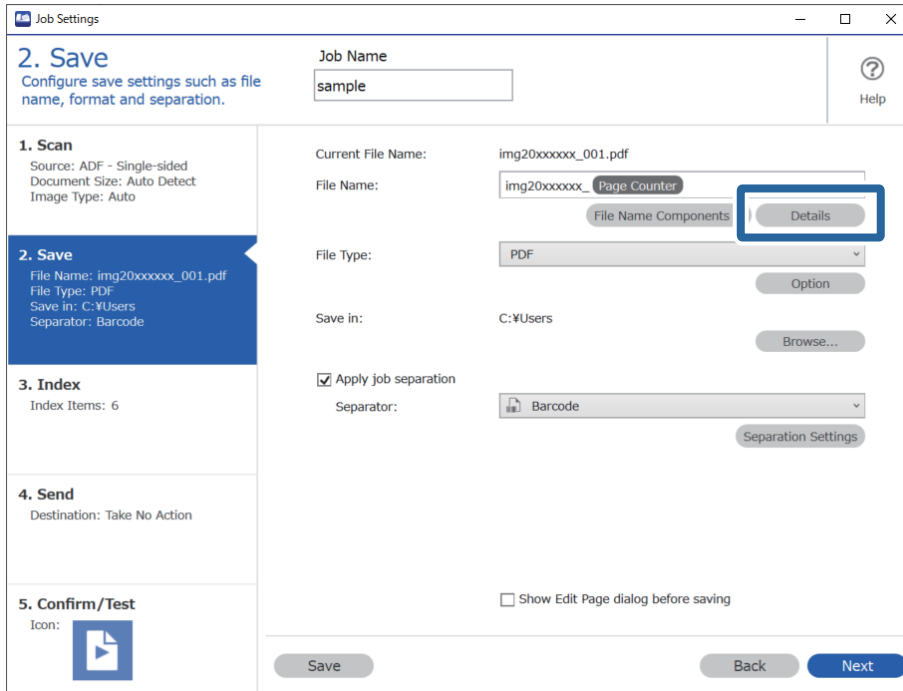

Notă:

Pentru a selecta **Cod de bare** din **Componente nume fișier**, efectuați setarea din **Detalii** și apoi selectați-o.

5. Pe ecranul **Setări componente nume**, faceți clic pe **Cod de bare**, apoi selectați tipul de cod de bare pe care doriți să-l folosiți (care se află pe original).

Setați același cod de bare ca cel setat în pasul 3.

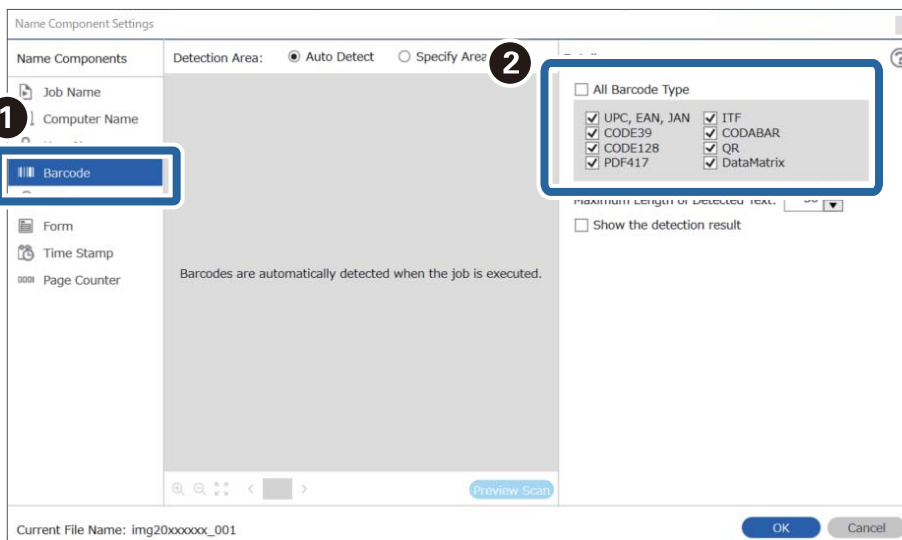

Notă:

- ❑ La utilizarea unui cod de bare 2D care include un număr mare de componente informaționale, asigurați-vă că specificați lungimea maximă de text care poate fi detectată în **Lungime maximă pentru textul detectat**.
- ❑ Selectați **Afișare rezultat detectare** pentru a verifica dacă textul de cod de bare a fost recunoscut corect sau nu. Pe ecranul afișat după scanare, puteți verifica zona și textul care a fost recunoscut. De asemenea, puteți specifica din nou zona și corecta textul.

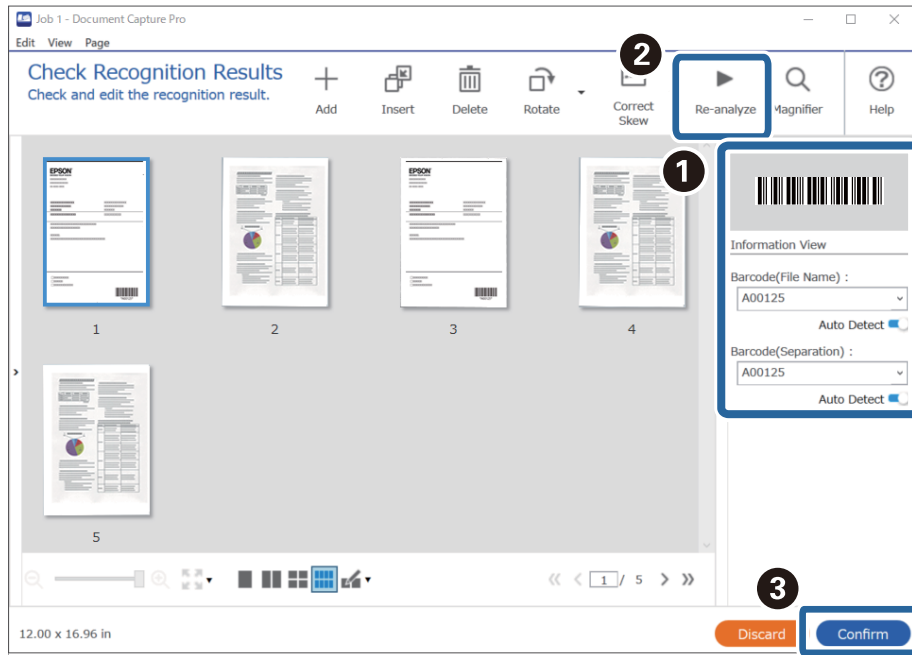

6. Selectați **Cod de bare** din **Componente nume fișier**.

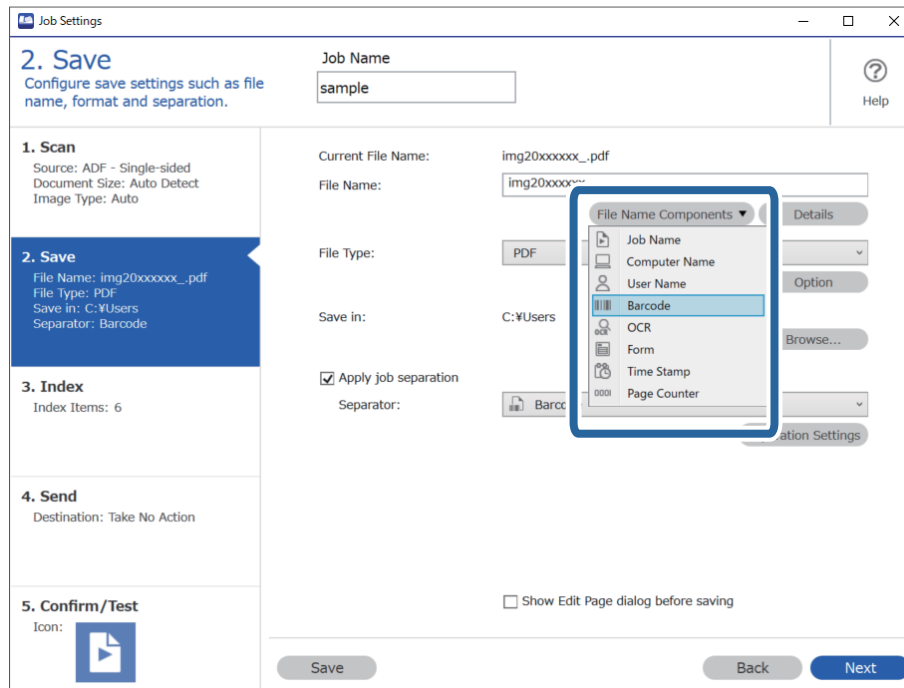

Cod de bare este adăugat la **Nume fișier**.

Notă:

Puteți specifica punctul în care se va insera **Componente nume fișier** folosind cursorul.

De asemenea, puteți să glisați și să plasați elementele adăugate pentru a le schimba ordinea.

Pentru a șterge elementele adăugate, selectați un element adăugat și ștergeți-l folosind tasta Delete de pe tastatură.

Informații conexe

- ➔ „Așezarea originalelor” la pagina 33
- ➔ „Scanarea utilizând aplicația Document Capture Pro (Windows)” la pagina 63

Crearea și salvarea folderelor utilizând caractere OCR

Utilizând OCR (o funcție pentru detectarea textului în imaginile scanate și convertirea acestuia în text care poate fi citit), puteți diviza fișierele prin utilizarea textului citit dintr-o anumită zonă și apoi crearea și salvarea folderelor utilizând textul recunoscut.

Această secțiune explică setările de lucru pentru „Crearea și salvarea folderelor utilizând text citit în OCR”.

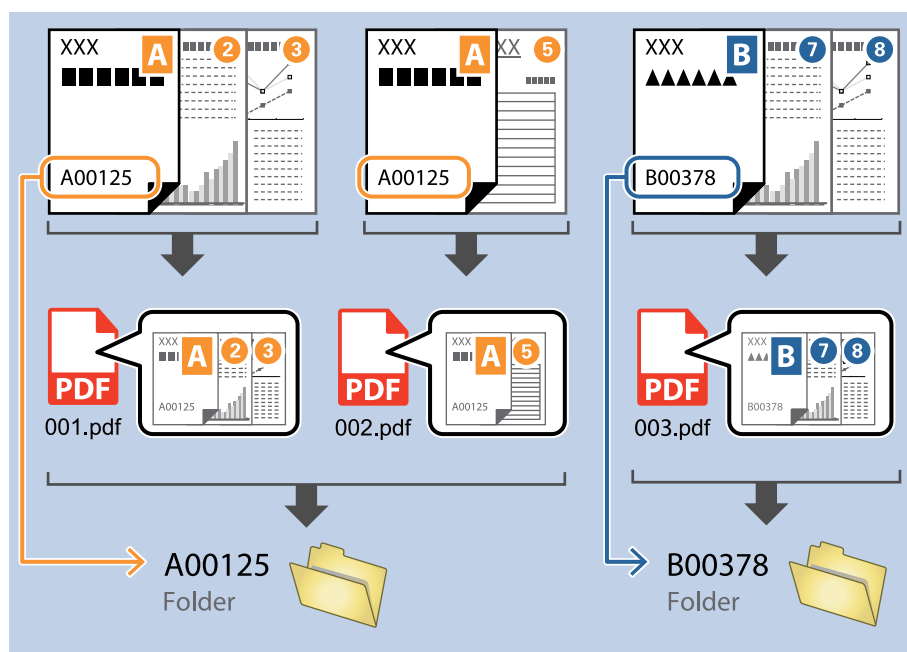

1. Afișați ecranul **Setări activitate**, apoi faceți clic pe fila **2. Salvare**.

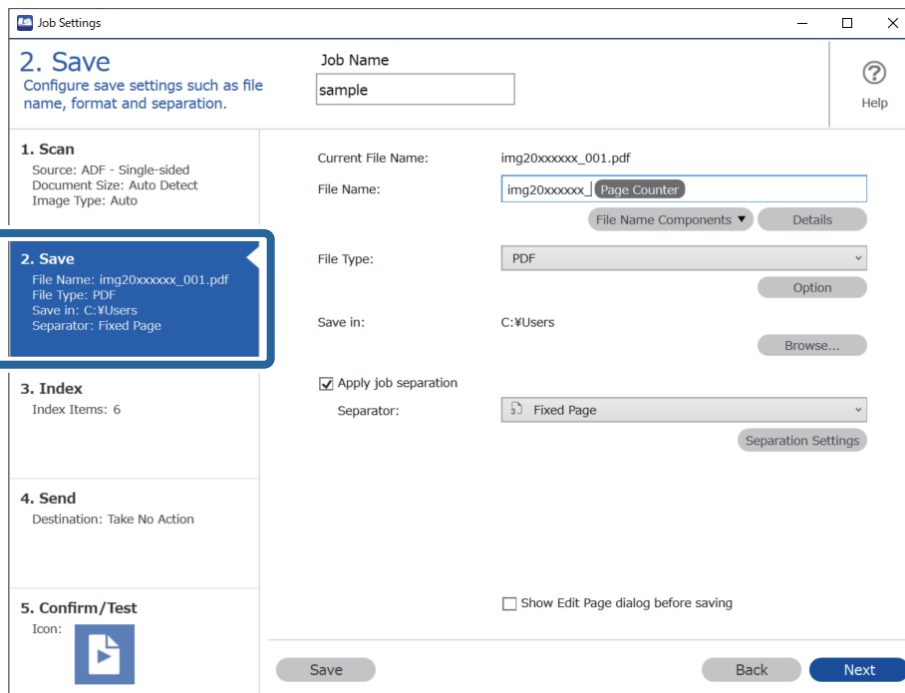

2. Selectați **Aplicare separare activ.**, setați **Separator** la **OCR** și apoi faceți clic pe **Setări separare**.

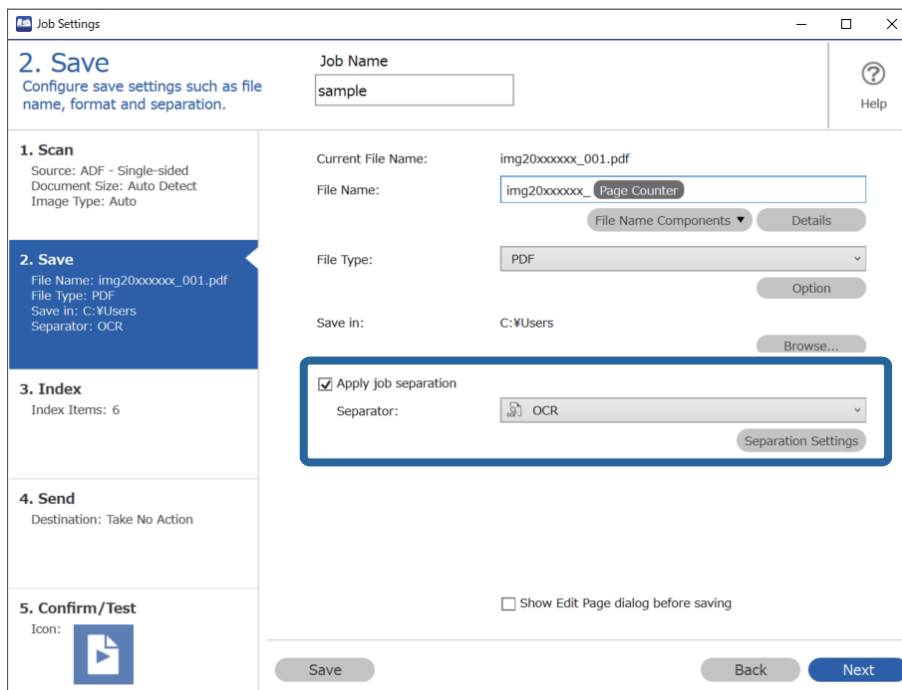

- Pe ecranul **Setări de separare activitate**, selectați limba textului citit din **Text recunoaștere**. Selectați **Creare folder**, și apoi selectați **OCR** din **Componente nume folder**.

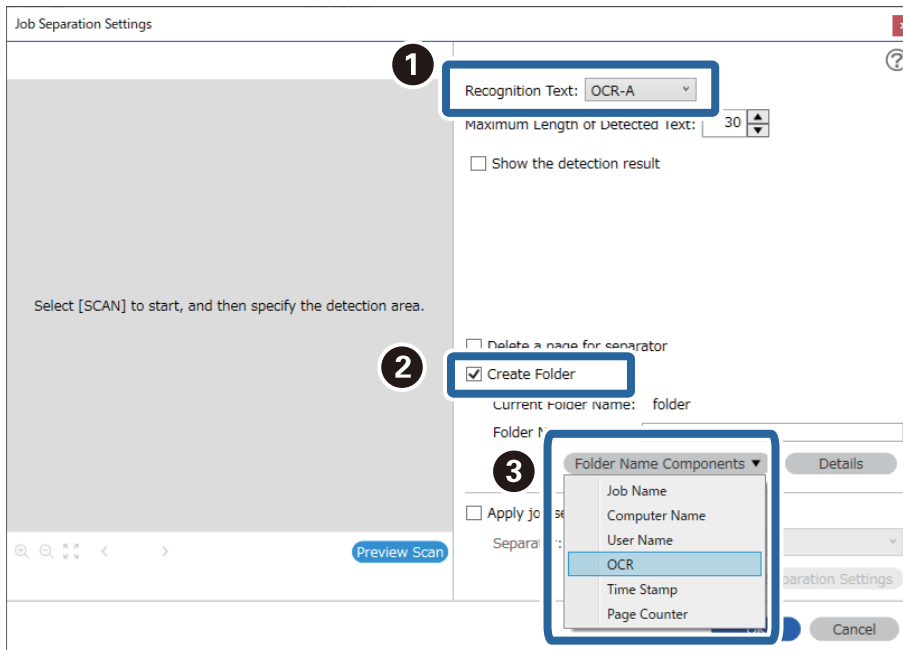

OCR este adăugat la **Nume folder**.

Notă:

Puteți specifica punctul în care se va insera **Componente nume folder** folosind cursorul.

De asemenea, puteți să glisați și să plasați elementele adăugate pentru a le schimba ordinea.

Pentru a șterge elementele adăugate, selectați un element adăugat și ștergeți-l folosind tasta Delete de pe tastatură.

- Pentru a seta zona de detectare a textului OCR, plasați documentul pe scanner, și apoi faceți clic pe **Scanare**.

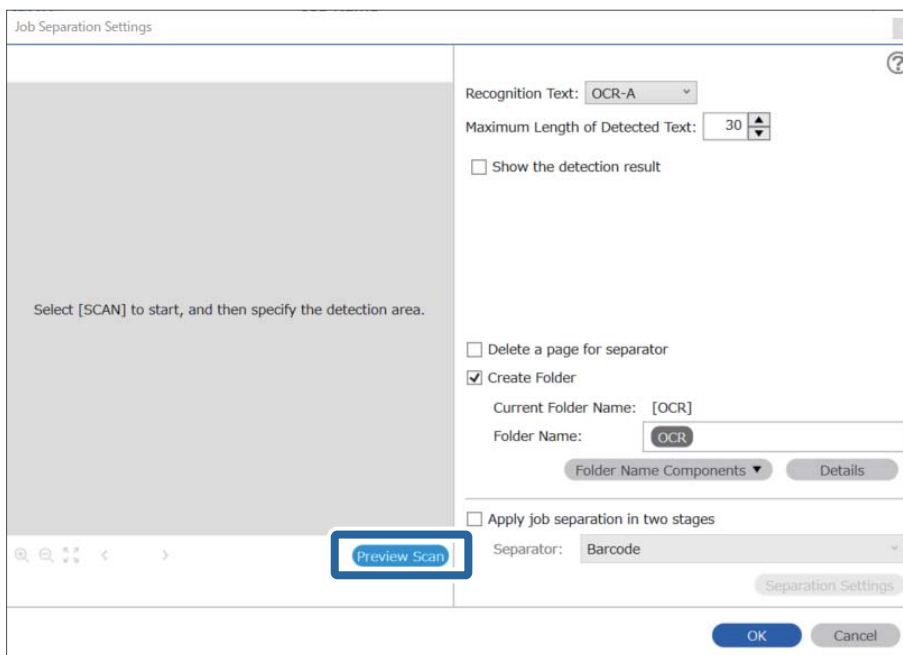

5. Faceți clic pe **OK** în ecranul **Setări scanare**.

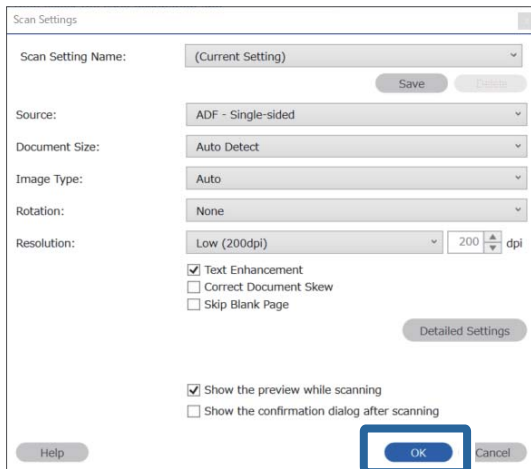

6. În imaginea de previzualizare scanată, specificați zona de detectare text. Faceți clic pe punctul de pornire și apoi glisați pentru a afișa o margine albastră pentru a specifica zona de detectare text.

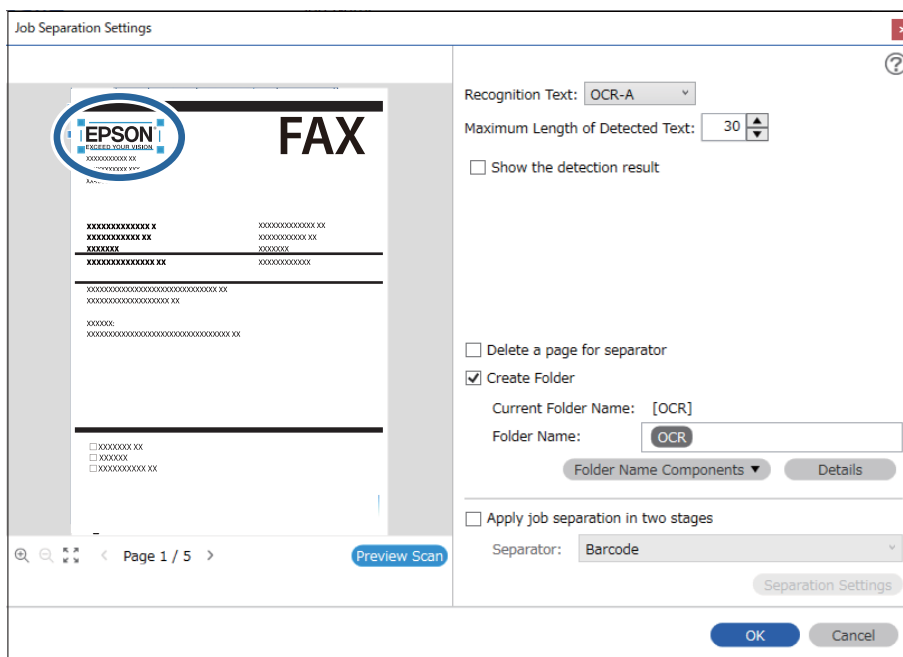

Notă:

- ❑ În **Lungime maximă pentru textul detectat**, puteți specifica numărul maxim de caractere utilizate pentru fiecare denumire de folder din textul detectat în zona specificată.
- ❑ Dacă nu trebuie să salvați paginile utilizate pentru sortare, selectați **Se șterge o pagină pentru separator**. Paginile care nu sunt necesare sunt apoi șterse înainte de salvarea datelor.

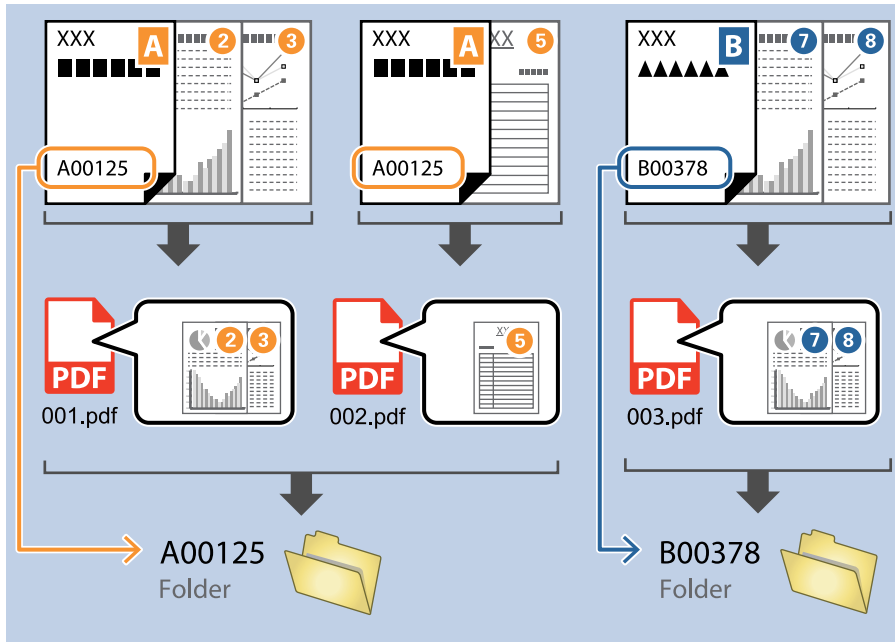

- ❑ Selectați **Afișare rezultat detectare** pentru a verifica dacă textul a fost citit corect sau nu. Pe ecranul afișat după scanare, puteți verifica zona și textul care a fost recunoscut. De asemenea, puteți specifica din nou zona și corecta textul.

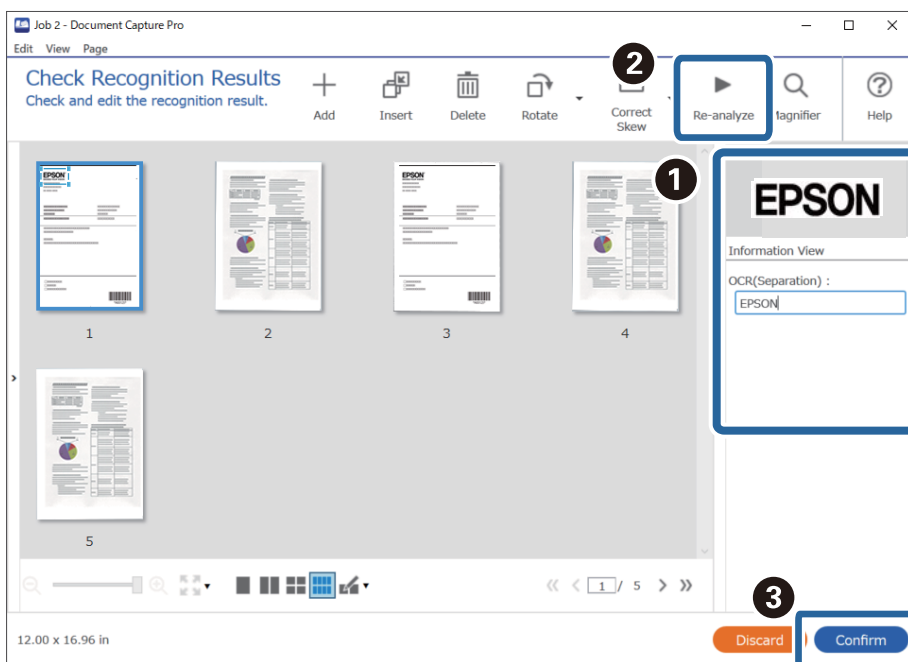

Informații conexe

➔ „Așezarea originalelor” la pagina 33

➔ „Scanarea utilizând aplicația Document Capture Pro (Windows)” la pagina 63

Salvarea fișierelor cu denumiri de fișier utilizând caractere OCR

Utilizând OCR (o funcție pentru detectarea textului în imaginile scanate și convertirea acestuia în text care poate fi citit), puteți citi textul din zona specifică și apoi salva fișierele cu denumiri de fișiere utilizând textul recunoscut.

Această secțiune explică setările de lucru pentru „Salvarea fișierelor utilizând text citit în OCR”.

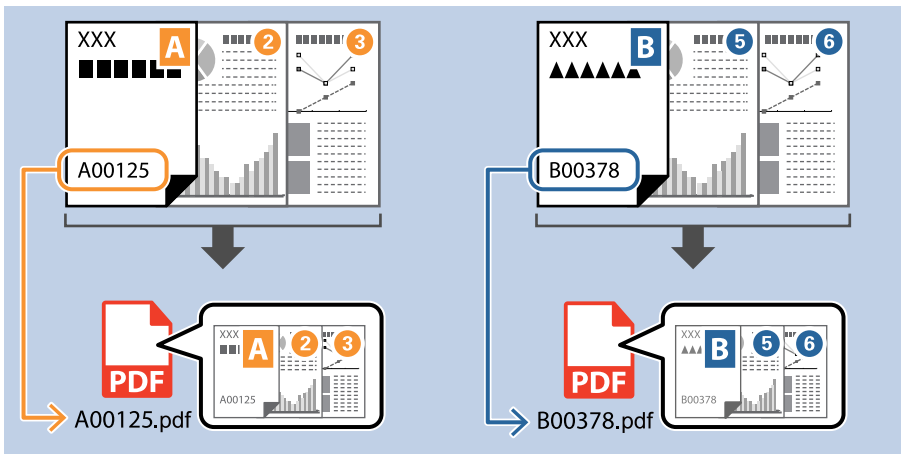

1. Afișați ecranul **Setări activitate**, apoi faceți clic pe fila **2. Salvare**.

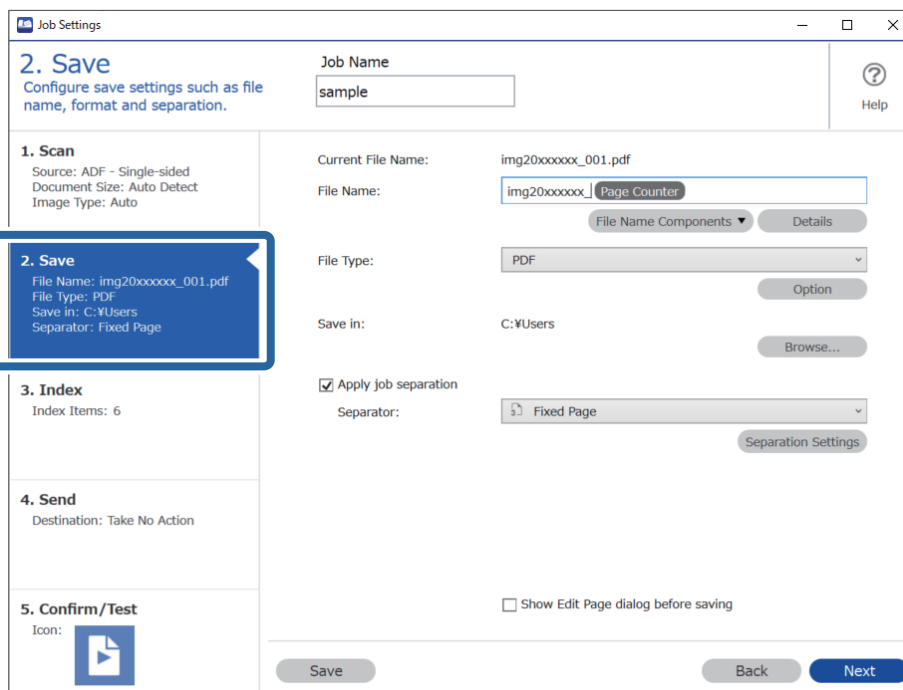

2. Selectați **Aplicare separare activ.**, setați **Separator** la **OCR** și apoi faceți clic pe **Setări separare**.

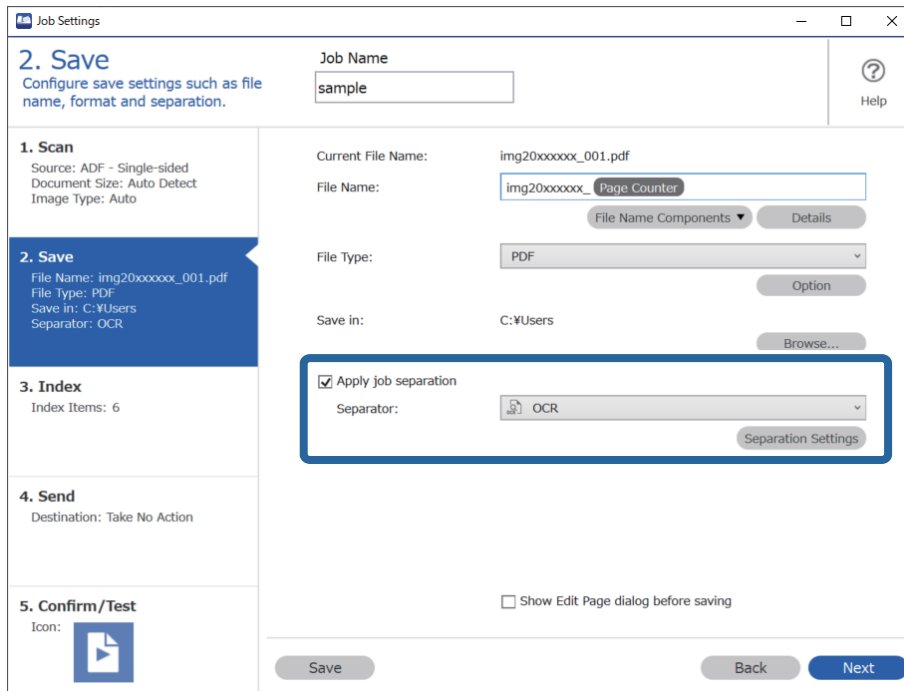

3. Pe ecranul **Setări de separare activitate**, selectați limba textului citit din **Text recunoaștere**.

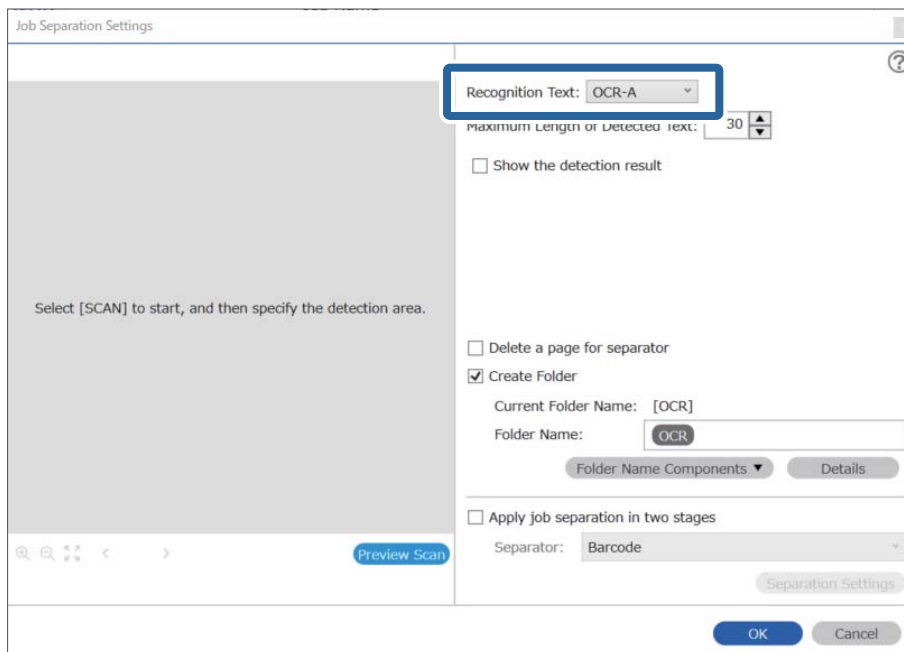

4. Pentru a seta zona de detectare a textului OCR, plasați documentul pe scanner, și apoi faceți clic pe **Scanare**.

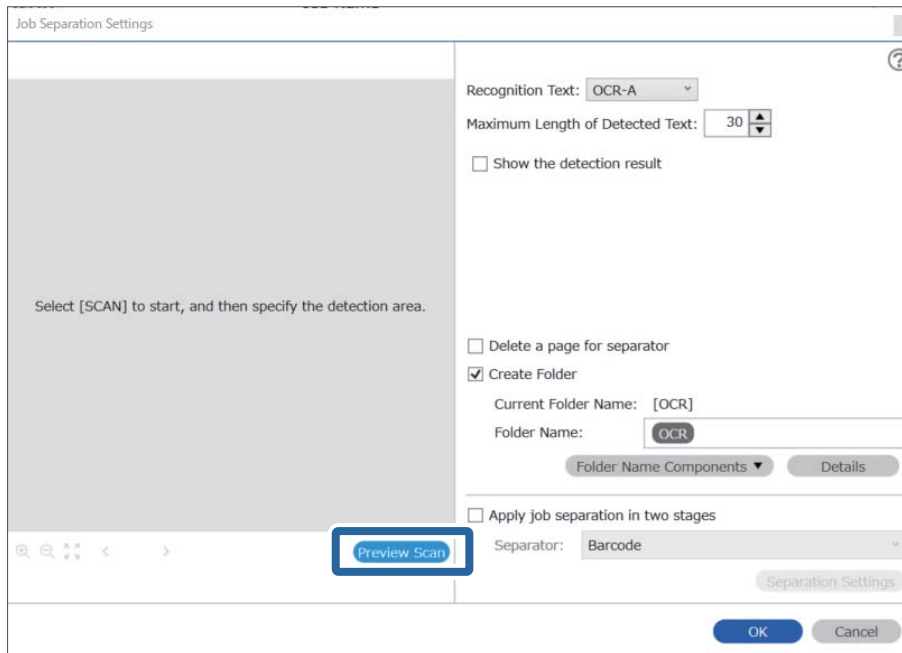

5. Faceți clic pe **OK** în ecranul **Setări scanare**.

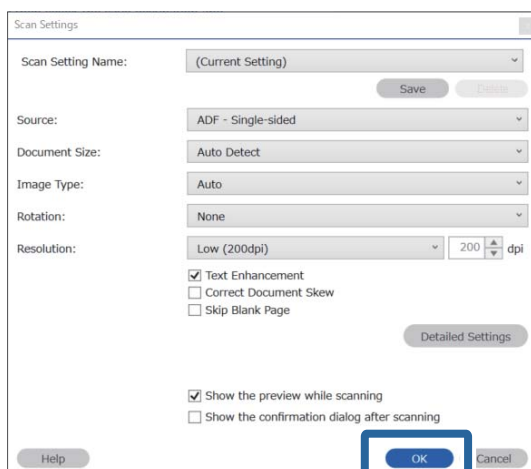

- În imaginea de previzualizare scanată, specificați zona de detectare text. Executați clic pe punctul de pornire și glisați pentru a afișa o margine albastră extinsă pentru a specifica zona de detectare text. Faceți clic pe **OK** pentru a reveni la ecranul **Setări activitate**.

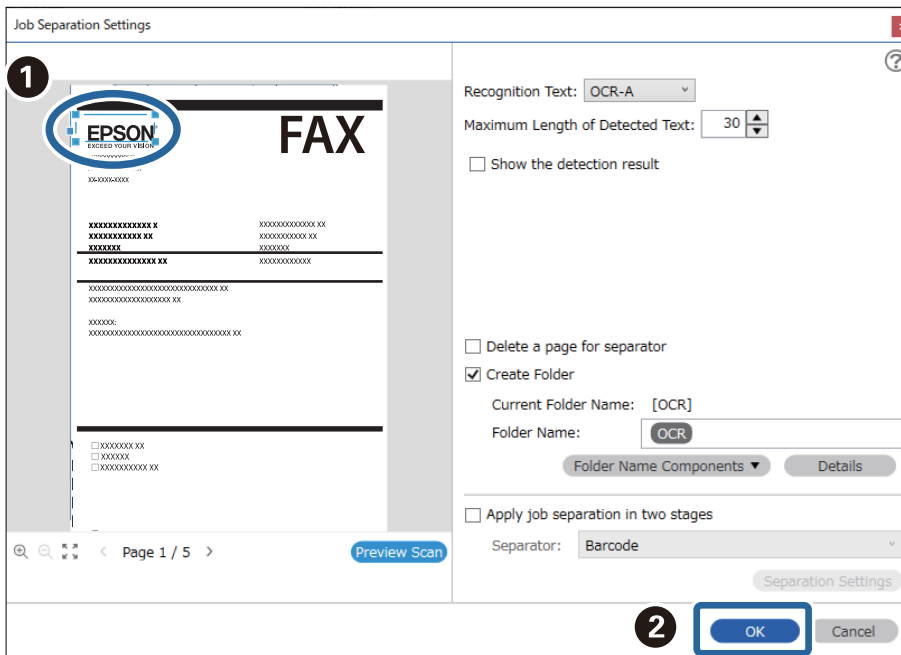

- Faceți clic pe **Detalii**.

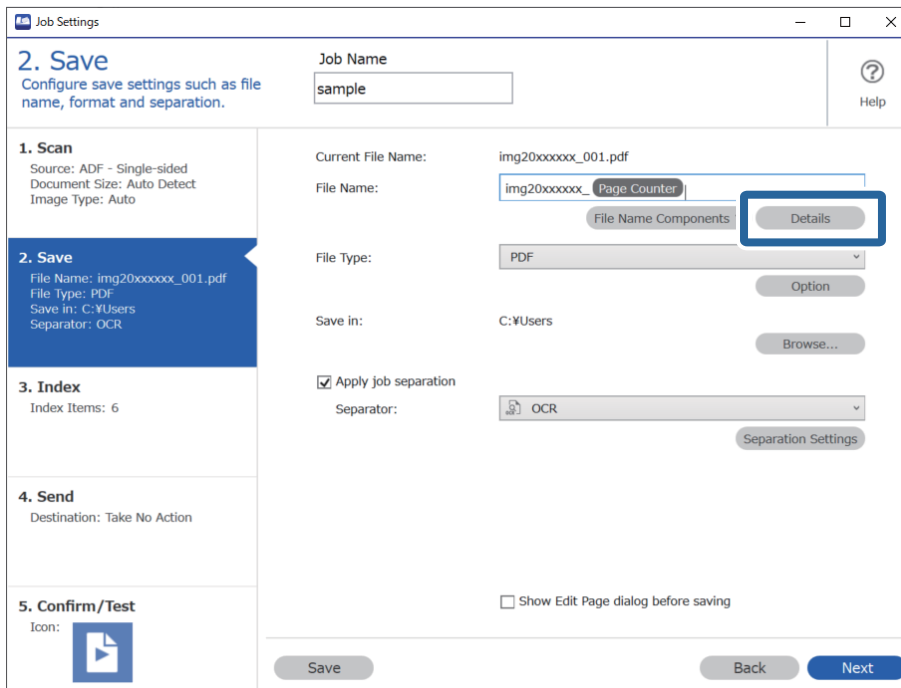

Notă:

Pentru a selecta **OCR** din **Componente nume fișier**, efectuați setarea din **Detalii** și apoi selectați-o.

- Pe ecranul **Setări componente nume**, faceți clic pe **OCR**, apoi selectați limba textului citit din **Text recunoaștere**.

Setați aceeași limbă pentru text ca cea setată în pasul 3.

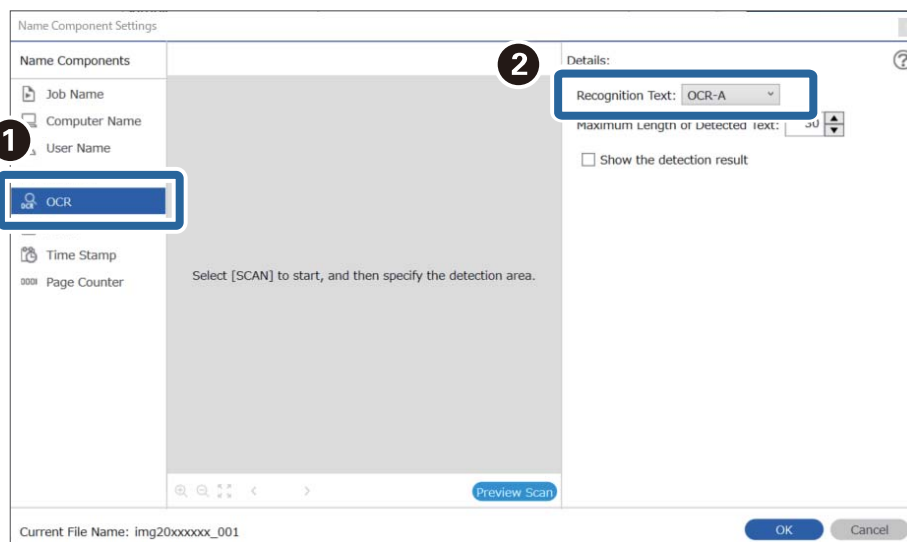

- Pentru a seta zona de detectare a textului OCR, plasați documentul pe scanner, și apoi faceți clic pe **Scanare**.

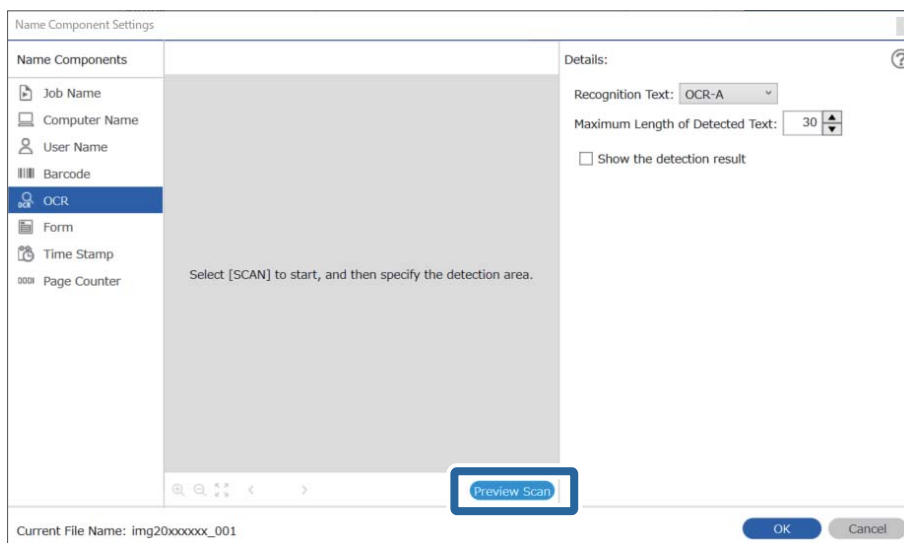

10. Faceți clic pe **OK** în ecranul **Setări scanare**.

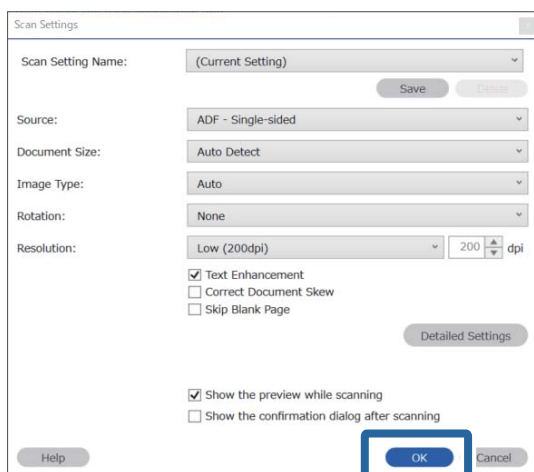

11. În imaginea de previzualizare scanată, specificați zona de detectare text. Faceți clic pe punctul de pornire și apoi glisați pentru a afișa o margine albastră pentru a specifica zona de detectare text.

Setați aceeași zonă ca cea setată în pasul 5.

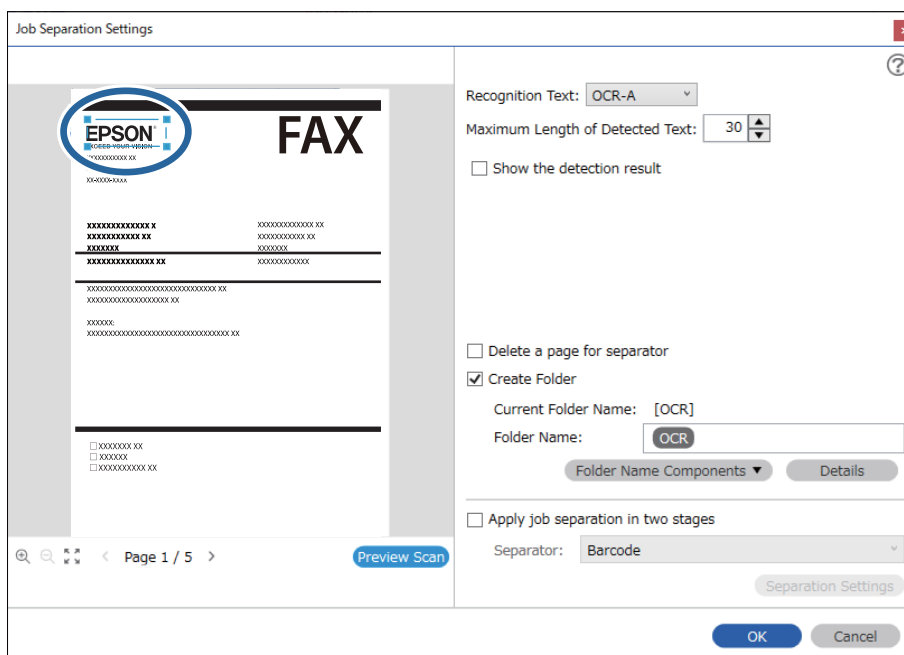

Notă:

- ❑ În **Lungime maximă pentru textul detectat**, puteți specifica numărul maxim de caractere utilizate pentru fiecare denumire de fișier din textul detectat în zona specificată.
- ❑ Selectați **Afișare rezultat detectare** pentru a verifica dacă textul a fost citit corect sau nu. Pe ecranul afișat după scanare, puteți verifica zona și textul care a fost recunoscut. De asemenea, puteți specifica din nou zona și corecta textul.

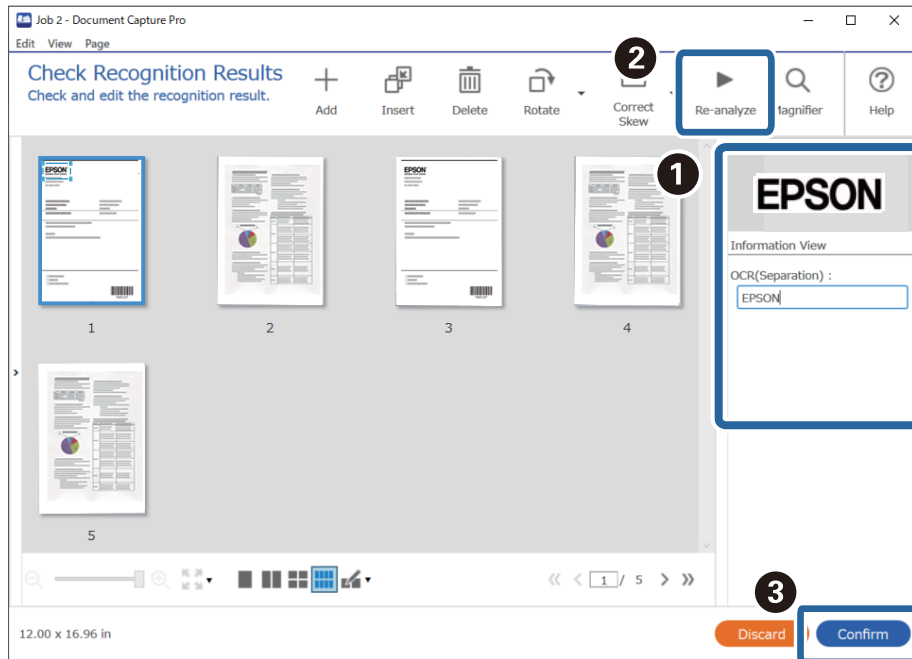

12. Selectați OCR din Componente nume fișier.

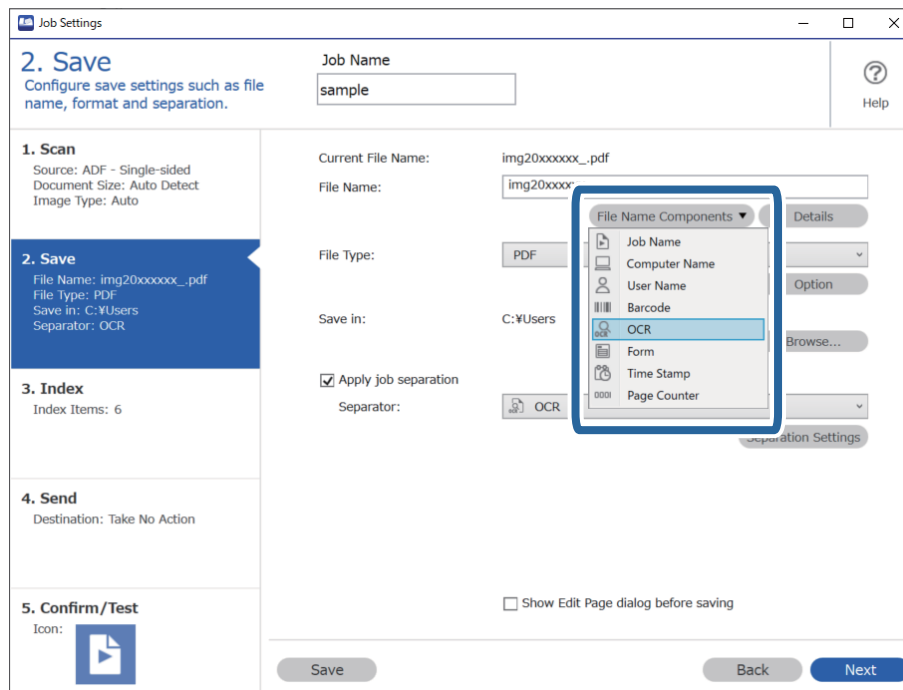

Notă:

Puteți specifica punctul în care se va insera **Componente nume fișier** folosind cursorul.

De asemenea, puteți să glisați și să plasați elementele adăugate pentru a le schimba ordinea.

Pentru a șterge elementele adăugate, selectați un element adăugat și ștergeți-l folosind tasta Delete de pe tastatură.

Informații conexe

➔ „Așezarea originalelor” la pagina 33

➔ „Scanarea utilizând aplicația Document Capture Pro (Windows)” la pagina 63

Crearea și salvarea folderelor pentru fiecare formular

Utilizând informațiile despre formularele înregistrate, puteți separa datele scanate după tipul de formular și crea și salva foldere.

Această secțiune explică setările de lucru pentru „Separarea în funcție de formular și salvarea utilizând tipul de formular ca nume de folder”.

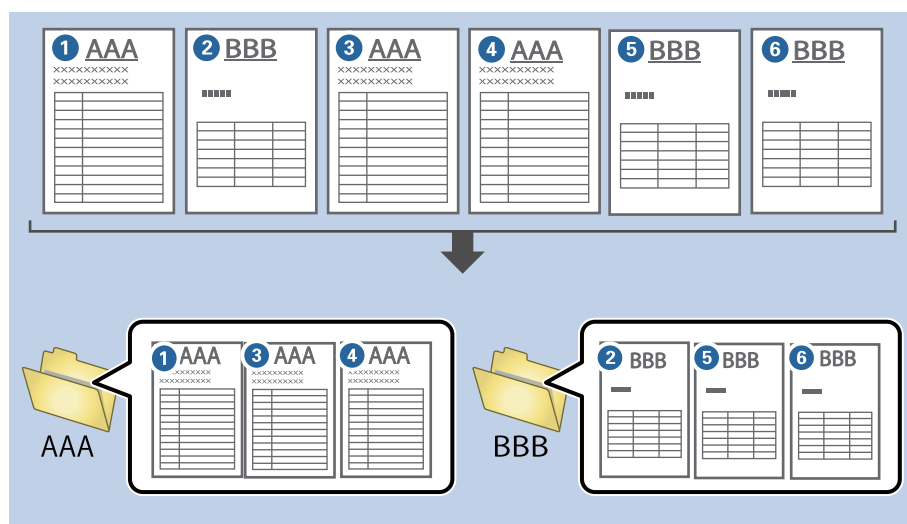

1. Afișați ecranul **Setări activitate**, apoi faceți clic pe fila **2. Salvare**.

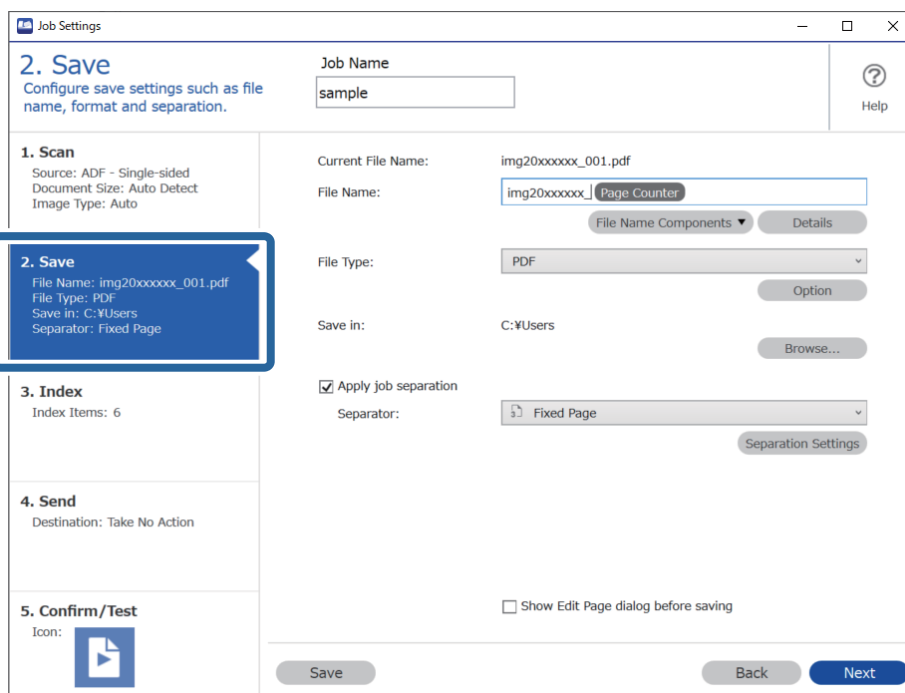

2. Selectați **Aplicare separare activ.**, selectați **Formular** în **Separator**, și apoi faceți clic pe **Setări separare**.

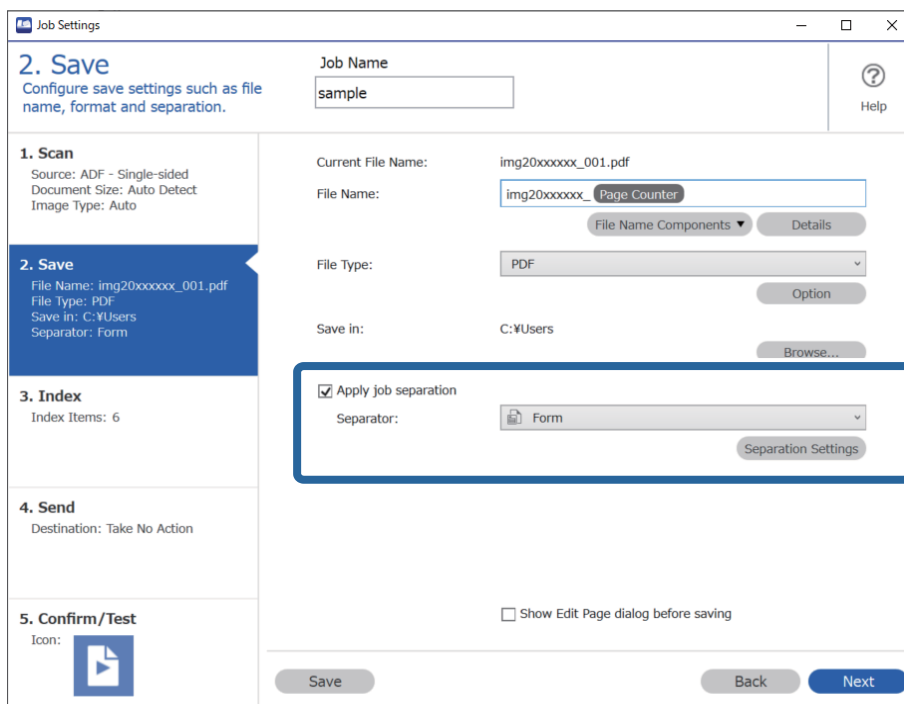

3. Faceți clic pe **Adăugare** în ecranul Setări de separare activitate.

The image shows a 'Job Separation Settings' dialog box. At the top left, there is a checkbox labeled 'All Forms'. Below it is a large empty rectangular area. Underneath this area are three buttons: 'Add', 'Edit', and 'Delete'. The 'Add' button is highlighted with a blue rectangular box. Below the buttons is a 'Matching Level' dropdown menu set to 'Standard'. There are several checkboxes: 'Detect Rotated Forms' (checked), 'Save unmatched pages as [Unsorted]' (checked), 'Show Confirmation Screen' (unchecked), 'Delete a page for separator' (unchecked), and 'Create Folder' (unchecked). Below the 'Create Folder' checkbox is a 'Current Folder Name:' label and a 'Folder Name:' input field containing the text 'folder Page Counter'. Below the input field are two buttons: 'Folder Name Components' and 'Details'. At the bottom of the dialog, there is a checkbox for 'Apply job separation in two stages' and a 'Separator:' dropdown menu set to 'Barcode'. At the very bottom are 'OK' and 'Cancel' buttons.

Notă:

Dacă doriți să folosiți pentru separare un formular care a fost deja înregistrat, selectați numele formularului.

*Pentru a edita informațiile formularului care a fost deja înregistrat, selectați formularul și apoi faceți clic pe **Editare**.*

4. Plasați pe scanner formularul original pe care doriți să-l înregistrați și apoi faceți clic pe **Scanare**.

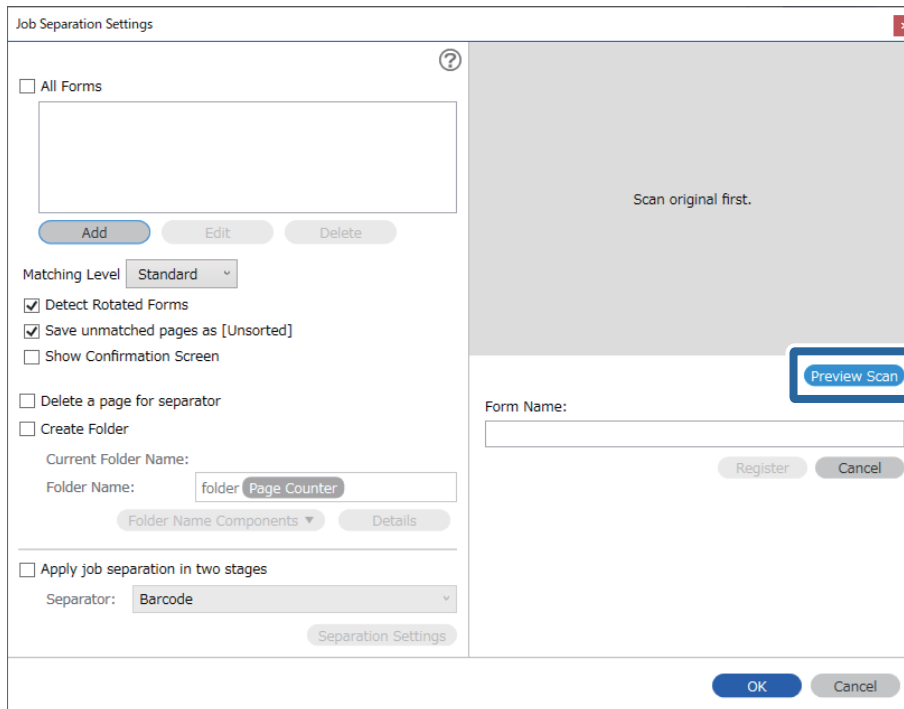

Notă:

Doar o pagină de informații despre formular este salvată chiar dacă sunt mai multe originale.

5. Efectuați setările de scanare în ecranul **Setări scanare**, apoi faceți clic pe **OK**.

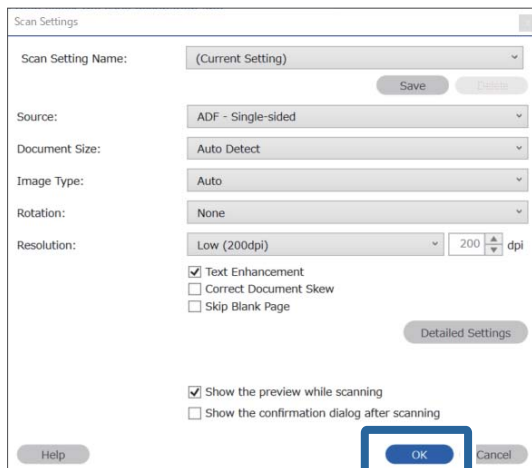

- Introduceți un nume pentru formular, apoi faceți clic pe **Înregistrare**.

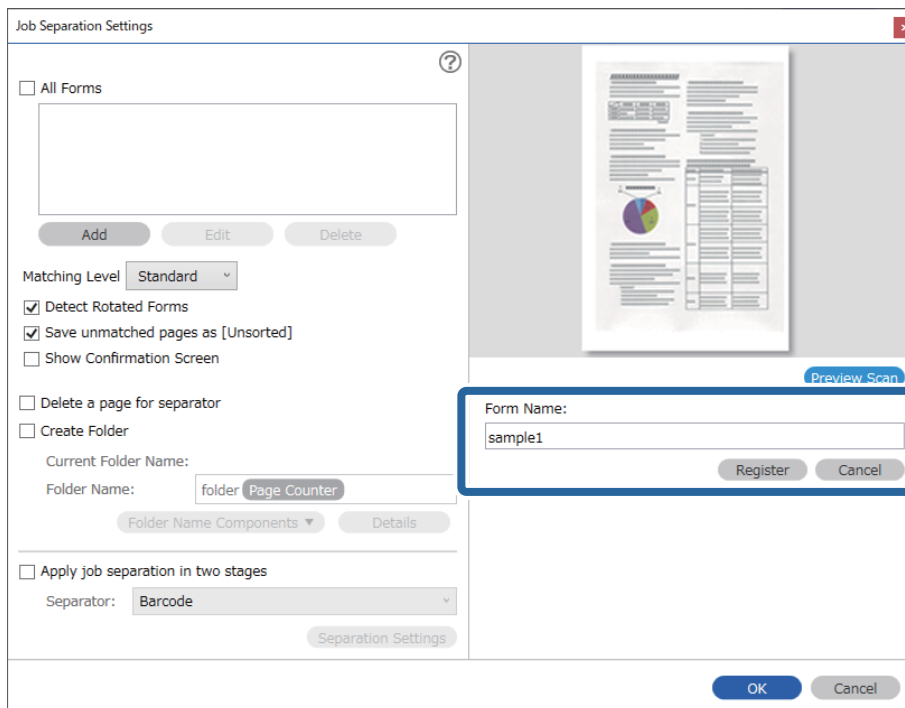

- Repetăți pașii de la 3 la 6 pentru a înregistra toate informațiile despre formular pe care doriți să le folosiți pentru separare.
- Selectați **Creare folder**, și apoi selectați **Formular** din **Componente nume folder**.

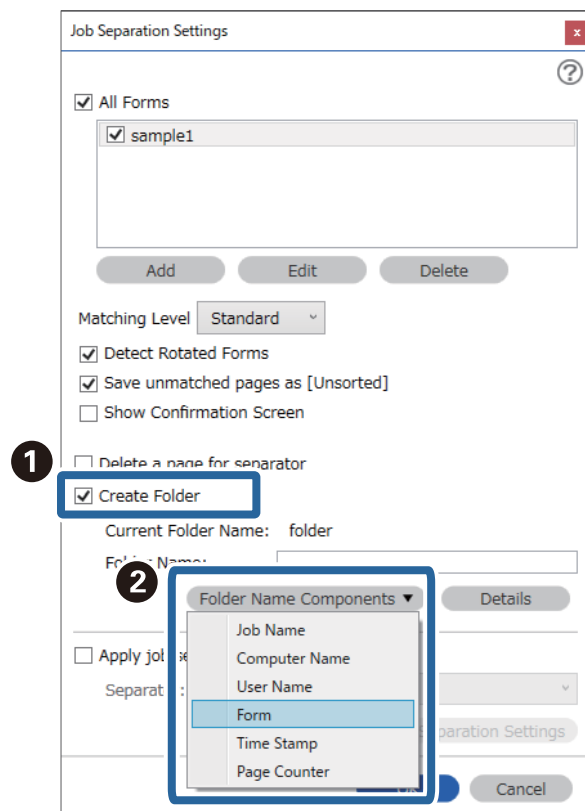

Formular este adăugat la **Nume folder**.

Informații conexe

- ➔ „Așezarea originalelor” la pagina 33
- ➔ „Scanarea utilizând aplicația Document Capture Pro (Windows)” la pagina 63

Caracteristici utile

Setarea caracteristicii de detectare a petelor pe suprafața de sticlă.	132
Setarea caracteristicii de protecție a documentului.	133
Setarea operării atunci când este detectată o alimentare dublă.	134

Setarea caracteristicii de detectare a petelor pe suprafața de sticlă

În imagine pot apărea linii verticale din cauza prafului sau murdăriei de pe suprafața de sticlă din interiorul scannerului.

Când **Detectare murdărie geam** este setată la On (Activare), scannerul detectează orice pete de pe suprafața de sticlă din interiorul scannerului și afișează o notificare pe ecranul computerului dumneavoastră.

Când este afișată această notificare, curățați suprafața de sticlă din interiorul scannerului cu setul de curățare destinat acestui scop sau cu o lavetă moale.

Setarea implicită este **Dezactivat**.

1. Porniți Epson Scan 2 Utility.

Windows 10

Faceți clic pe butonul de start și apoi selectați **EPSON — Epson Scan 2 Utility**.

Windows 8.1/Windows 8

Introduceți numele software-ului în câmpul de căutare, apoi selectați pictograma afișată.

Windows 7/Windows Vista/Windows XP

Faceți clic pe butonul de start și apoi selectați **Toate programele** sau **Programe — EPSON — Epson Scan 2 — Epson Scan 2 Utility**.

Mac OS

Selectați **Start > Aplicații — Epson Software — Epson Scan 2 Utility**.

2. Efectuați următoarele setări din fila **Setare scanner**.

Setați **Detectare murdărie geam** la **Activat-Scăzut** sau **Activat-Ridicat**.

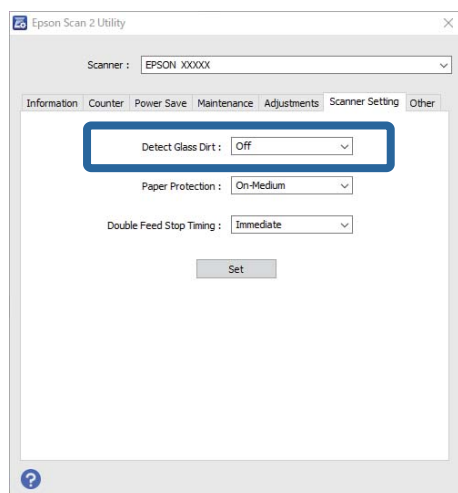

Notă:

Este posibil ca unele pete să nu fie detectate corect.

Dacă detectarea nu funcționează corect, încercați să modificați setările.

Dacă nu este detectată nicio pată, selectați **Activat-Ridicat**. Dacă petele sunt detectate incorect, selectați **Activat-Scăzut** sau **Dezactivat**.

3. Selectați **Setare** pentru a aplica setările la scanner.

Informații conexe

- ➔ „Curățarea în interiorul scannerului” la pagina 149
- ➔ „Vor apărea linii drepte atunci când se scanează de la ADF” la pagina 170
- ➔ „Alerta de geam murdar nu dispare” la pagina 170

Setarea caracteristicii de protecție a documentului

Pentru a reduce deteriorarea documentului, scanarea se oprește imediat când sunt detectate următoarele condiții.

- A apărut o eroare de alimentare a hârtiei
- Un document este alimentat într-o poziție înclinată

Setarea implicită este **Activat-Mediu**.



Important:

- Această caracteristică nu previne deteriorarea tuturor documentelor.
- În funcție de condițiile de alimentare a hârtiei, este posibil ca erorile de alimentare a hârtiei să nu fie detectate.

1. Porniți Epson Scan 2 Utility.

- Windows 10

Faceți clic pe butonul de start și apoi selectați **EPSON — Epson Scan 2 Utility**.

- Windows 8.1/Windows 8

Introduceți numele software-ului în câmpul de căutare, apoi selectați pictograma afișată.

- Windows 7/Windows Vista/Windows XP

Faceți clic pe butonul de start și apoi selectați **Toate programele** sau **Programe — EPSON — Epson Scan 2 — Epson Scan 2 Utility**.

- Mac OS

Selectați **Start > Aplicații — Epson Software — Epson Scan 2 Utility**.

2. Efectuați următoarele setări din fila **Setare scanner**.

Setați **Protecție hârtie** la **Activat-Scăzut**, **Activat-Mediu** sau **Activat-Ridicat**.

Pentru a activa această caracteristică, selectați nivelul de detecție pe care doriți să-l utilizați. Consultați tabelul următor pentru detalii despre fiecare nivel.

Nivel	Descriere
Activat-Scăzut	Reduceți sensibilitatea pentru a detecta înclinarea originalelor.
Activat-Mediu	Detecționați înclinarea originalelor capsate și înclinarea pe care Activat-Scăzut nu a putut să o detecteze.

Nivel	Descriere
Activat-Ridicat	Măriți sensibilitatea pentru a detecta înclinarea originalelor.

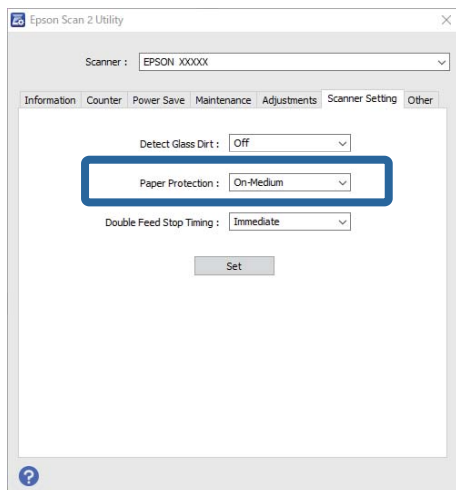

Notă:

- În funcție de document, de condițiile de alimentare a hârtiei și de nivelul setat, este posibil ca această caracteristică să nu funcționeze corect.
- Când scanați carduri de plastic și carton, selectați **Dezactivat** pentru a dezactiva această caracteristică.
- Dacă apar frecvent rezultate fals pozitive, încercați reducerea nivelului.
- Dacă documentul are o formă neregulată sau este scanat într-o poziție înclinată, acesta poate fi detectat în mod greșit ca o eroare de alimentare a hârtiei.
- La introducerea documentelor multiple, asigurați-vă că marginile frontale ale documentelor sunt aliniate. Dacă marginile frontale ale documentelor nu sunt aliniate, acestea pot fi detectate în mod greșit ca o eroare de alimentare a hârtiei chiar dacă sunt scanate corect.
- Asigurați-vă că aliniați ghidajele documentelor cu documentul pentru a evita scanarea înclinată a acestuia.

3. Selectați **Setare** pentru a aplica setările la scanner.

Setarea operării atunci când este detectată o alimentare dublă

Setați temporizarea de oprire atunci când este detectată o alimentare dublă a documentelor.

- Imediată:** se oprește imediat ce este detectată o alimentare dublă.
- După eliminare:** documentele la care este detectată o alimentare dublă sunt scanate așa cum sunt, dar scanarea următorului document este oprită.

Când sunteți convins că nu există probleme în imaginea scanată, puteți continua scanarea.

Setarea implicită este **Imediată**.

1. Porniți Epson Scan 2 Utility.

- Windows 10

Faceți clic pe butonul de start și apoi selectați **EPSON — Epson Scan 2 Utility**.

Windows 8.1/Windows 8

Introduceți numele software-ului în câmpul de căutare, apoi selectați pictograma afișată.

Windows 7/Windows Vista/Windows XP

Faceți clic pe butonul de start și apoi selectați **Toate programele** sau **Programe — EPSON — Epson Scan 2 — Epson Scan 2 Utility**.

Mac OS

Selectați **Start > Aplicații — Epson Software — Epson Scan 2 Utility**.

2. Efectuați următoarele setări din fila **Setare scanner**.

Setați **Sincronizare oprire alimentare dublă** la **Imediată** sau **După eliminare**.

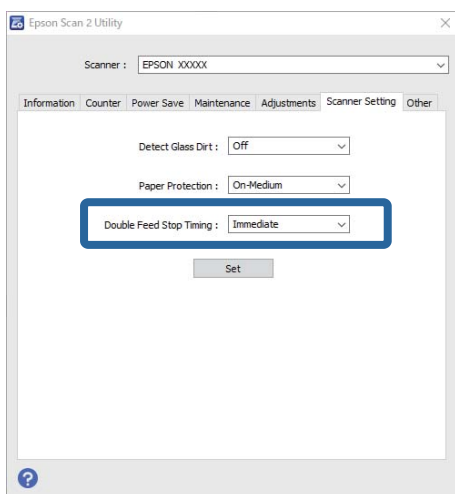

3. Selectați **Setare** pentru a aplica setările la scanner.

Utilizarea platformei scannerului cu suprafață plană

Informații despre platforma scannerului cu suprafață plană.137

Informații despre platforma scannerului cu suprafață plană

Platforma opțională a scannerului cu suprafață plană permite scanarea de la geamul scannerului.

Notă:

Aveți nevoie de scannerul cu suprafață plană corespunzător pentru a putea utiliza platforma scannerului cu suprafață plană.

Numele pieselor și funcțiile platformei scannerului cu suprafață plană

Față

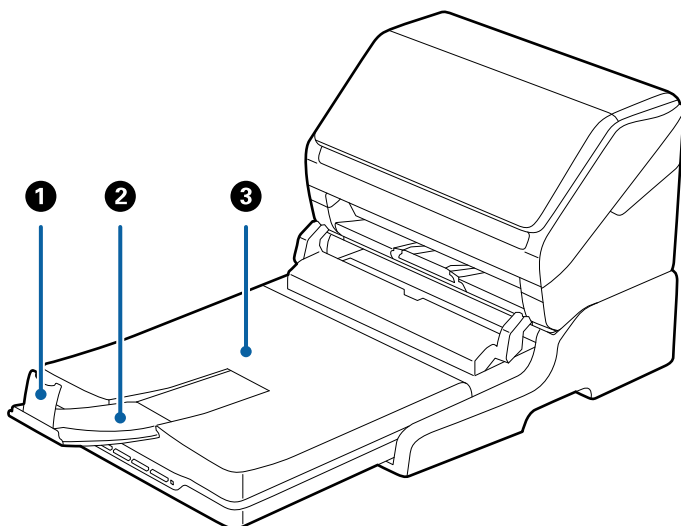

1	Opritor	Previne căderea originalelor extrase din extensia tăvii de ieșire. Reglați-l în funcție de lungimea originalelor.
2	Extensia tăvii de ieșire	Conține originalele extrase din scannerul cu alimentare de coli. Extrageți spre exterior extensia tăvii de ieșire până la lungimea originalelor.
3	Capac pentru documente/Tavă de ieșire	Blochează lumina din exterior în timpul scanării cu scannerul cu suprafață plană. Conține originalele extrase din scannerul cu alimentare de coli.

Spate

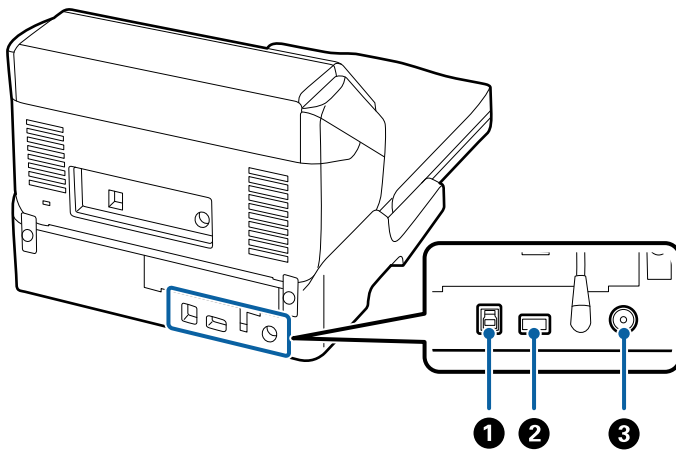

❶	Port USB 1	Conectează un cablu USB la computer.
❷	Port USB 2	Conectează un cablu USB la scannerul cu alimentare de coli.
❸	Intrare c.c.	Conectează adaptorul de c.a.

Scanarea de la geamul scannerului

1. Închideți tava de ieșire.

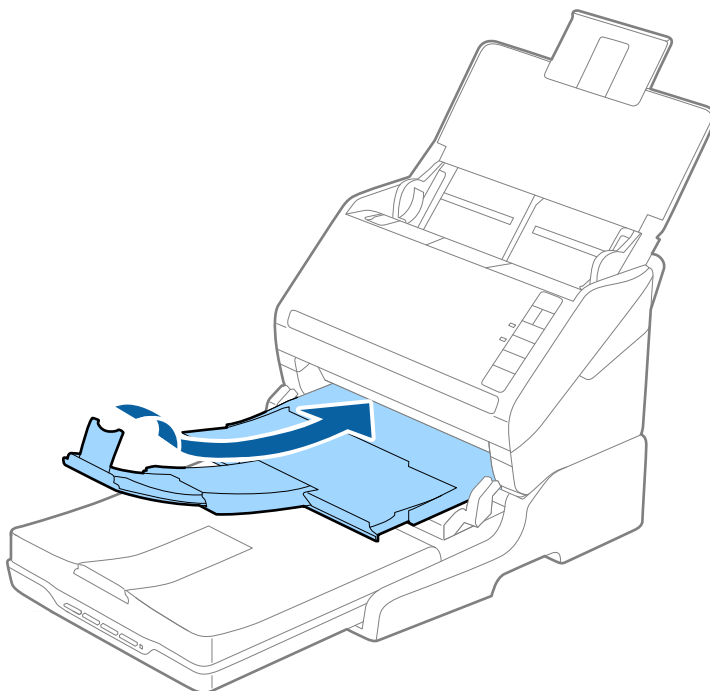

2. Deschideți capacul pentru documente.

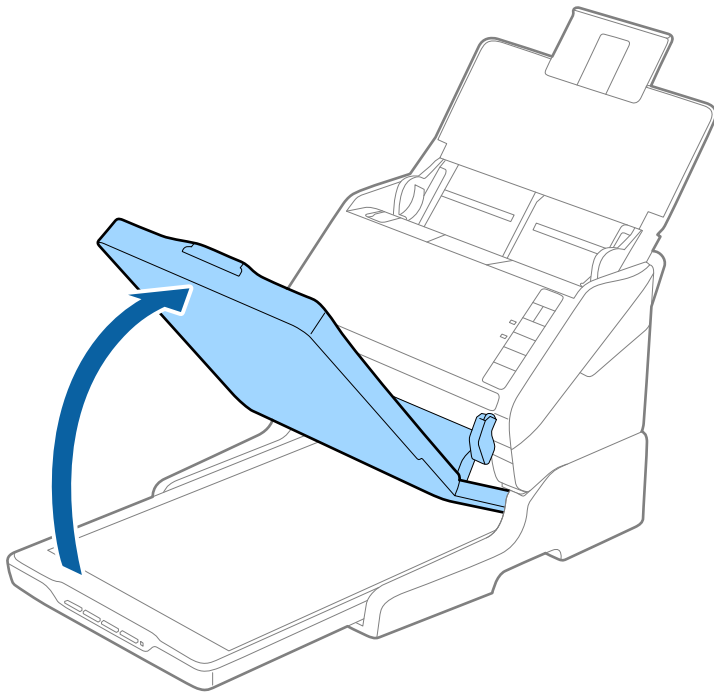

3. Așezați documentul sau fotografia cu fața în jos pe geamul scannerului, asigurându-vă că la fața pe care doriți să o scanați colțul se află în dreptul colțului scannerului de lângă marcajul cu săgeată.

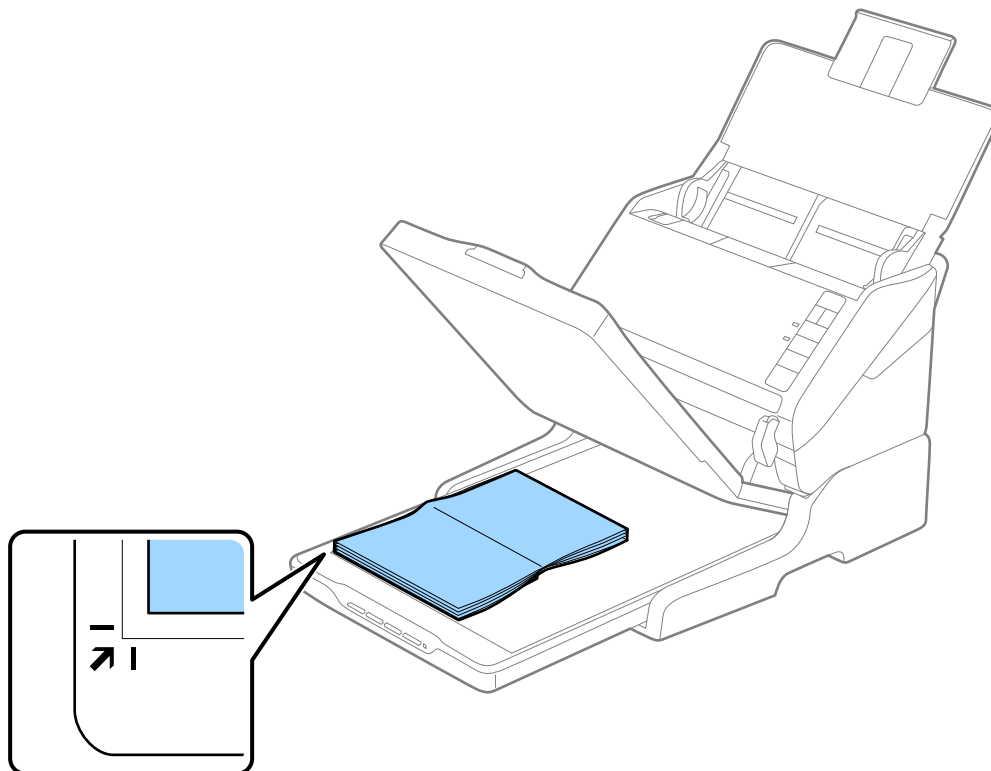

Notă:

Puteți evita trunchierea deplasând documentul la aproximativ 2,5 mm (0,1 inchi) față de marginea superioară și de cea laterală indicate în figura următoare prin ❶ și ❷.

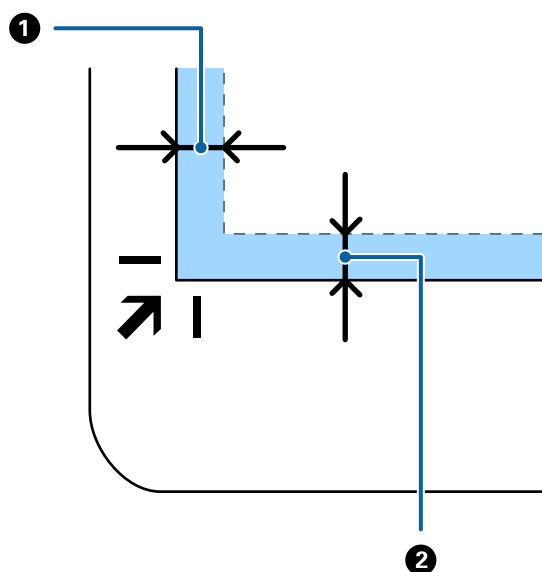

4. Închideți capacul pentru documente cu atenție pentru ca originalul să nu se miște.

Notă:

❑ Sticla scannerului trebuie să fie întotdeauna curată.

❑ Nu lăsați timp îndelungat originalele pe geamul scannerului, deoarece acestea se pot lipi.

5. Inițializați Document Capture Pro (Windows), Document Capture (Mac OS), sau Epson Scan 2.
6. Selectați **Geamul scannerului** din lista **Sursă document** a ecranului de setări de scanare.
7. Setati celelalte elemente așa cum este necesar și apoi începeți scanarea.

Note privind utilizarea platformei scannerului cu suprafață plană

Poziționați platforma scannerului cu suprafață plană pe o suprafață orizontală și stabilă.

Note privind scanarea de la ADF

În funcție de lungimea originalelor, operațiile pentru tava de intrare, tava de ieșire și opritor variază atunci când se scanează de la ADF utilizând platforma scannerului cu suprafață plană. Efectuați una dintre următoarele operații.

Notă:

Consultați explicația pentru amplasarea originalelor privind alte operațiuni, cu excepția celor care implică tava de intrare, tava de ieșire și opritorul.

Originale mai mici decât formatul A5 (210 mm)

Deschideți tava de intrare. Glisați tava de ieșire la exterior, prelungiți extensia tăvii de ieșire și apoi ridicați opritorul.

Notă:

- ❑ Asigurați-vă că extrageți spre exterior și prelungiți extensiile tăvii de ieșire astfel încât acestea să fie puțin mai lungi decât originalul și ridicați opritorul astfel încât originalele extrase să fie poziționate confortabil pe tava de ieșire.
- ❑ Opritorul se poate deplasa înainte și înapoi pe prelungirea tăvii centrale de ieșire, astfel încât să puteți regla cu ușurință poziția opritorului în locația cea mai potrivită pentru originalele scanate.

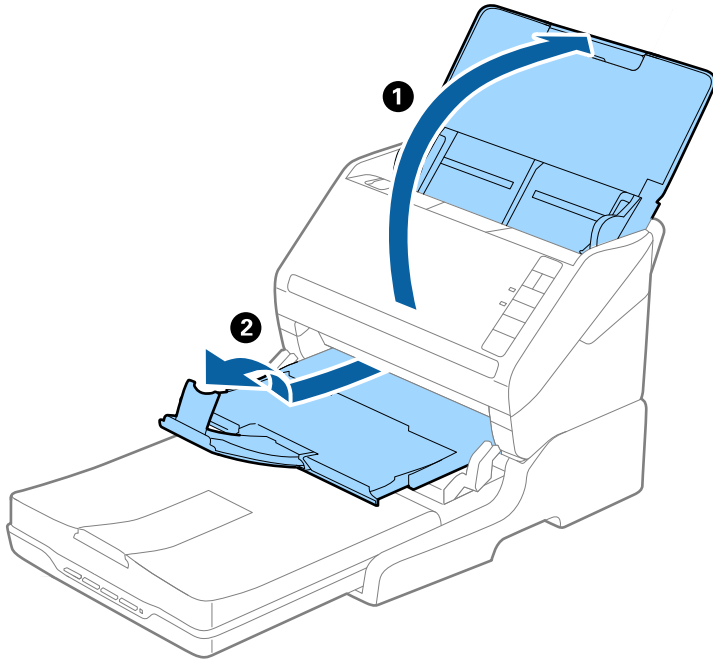

Originale în format A5 (210 mm) sau mai lungi, până la A4 (297 mm)

Deschideți și extindeți tava de intrare, apoi ridicați opritorul platformei scannerului cu suprafață plană.

Notă:

- ❑ Asigurați-vă că ridicați și glisați opritorul astfel încât acesta să fie puțin mai lung decât lungimea originalului. Acest lucru permite ca originalele ejectate să fie stivuite confortabil în tava de ieșire.
- ❑ Opritorul se poate deplasa înainte și înapoi pe prelungirea tăvii centrale de ieșire, astfel încât să puteți regla cu ușurință poziția opritorului în locația cea mai potrivită pentru originalele scanate.

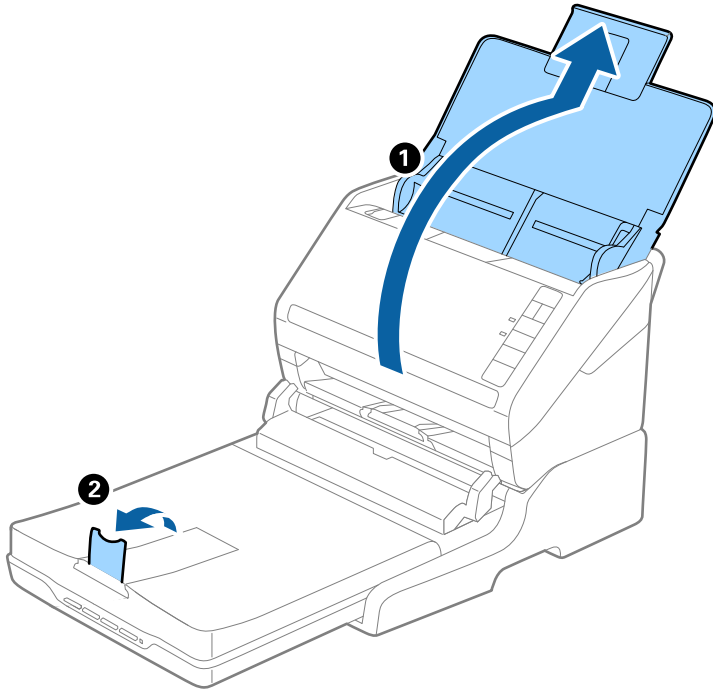

Originale mai lungi decât formatul A4 (297 mm) până la formatul Legal (355,6 mm)

Deschideți și extindeți tava de intrare, glisați la exterior extensia tăvii de ieșire a platformei scannerului cu suprafață plană, apoi ridicați opritorul.

Notă:

- ❑ Asigurați-vă că extrageți spre exterior și prelungiți extensiile tăvii de ieșire astfel încât acestea să fie puțin mai lungi decât originalul și ridicați opritorul astfel încât originalele extrase să fie poziționate confortabil pe tava de ieșire.
- ❑ Opritorul se poate deplasa înainte și înapoi pe prelungirea tăvii centrale de ieșire, astfel încât să puteți regla cu ușurință poziția opritorului în locația cea mai potrivită pentru originalele scanate.

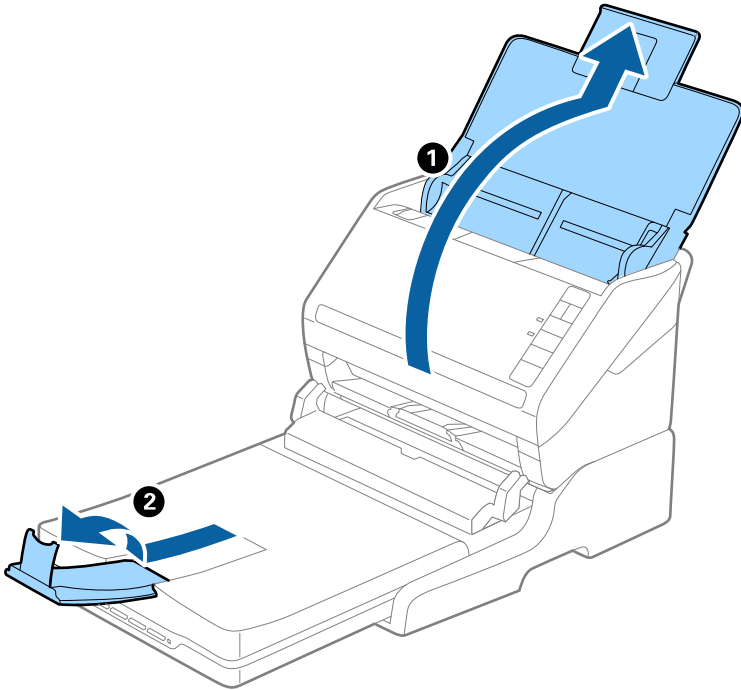

Originale mai lungi decât formatul Legal (355,6 mm)

Deschideți tava de intrare. Nu prelungiți extensia tăvii de intrare și extensiile tăvii de ieșire și nu ridicați opritorul.

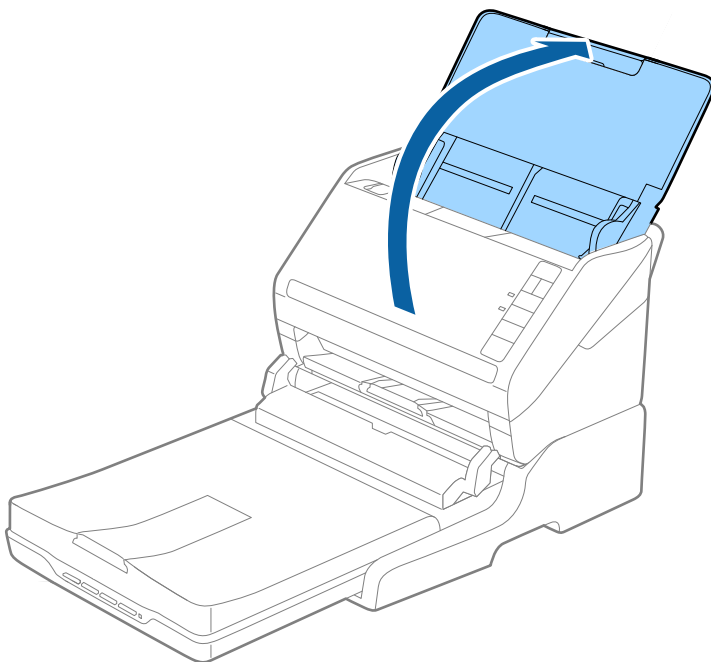

Întreținere

Curățarea platformei scannerului cu suprafață plană

Pentru a menține platforma scannerului cu suprafață plană în stare optimă, urmați pașii de mai jos pentru a-l curăța periodic.

! Important:

- Nu utilizați niciodată alcool, diluanți sau solvenți corozivi pentru a curăța platforma scannerului cu suprafață plană. Aceste substanțe chimice pot deteriora componentele platformei scannerului cu suprafață plană și carcasa acestuia.
- Aveți grijă să nu vărsați lichid pe componentele mecanice sau electronice ale scannerului. Acest lucru ar putea cauza deteriorarea permanentă a mecanismelor și a circuitelor.
- Nu pulverizați lubrifianți în platforma scannerului cu suprafață plană.
- Nu deschideți niciodată carcasa platformei scannerului cu suprafață plană.

1. Apăsați pe butonul  pentru a opri scannerul cu alimentare cu coli.

Notă:

Scannerul cu suprafață plană nu este prevăzut cu buton de alimentare.

2. Deconectați adaptorul de rețea de la priză și apoi deconectați cablul USB conectat la computer de la platforma scannerului cu suprafață plană.

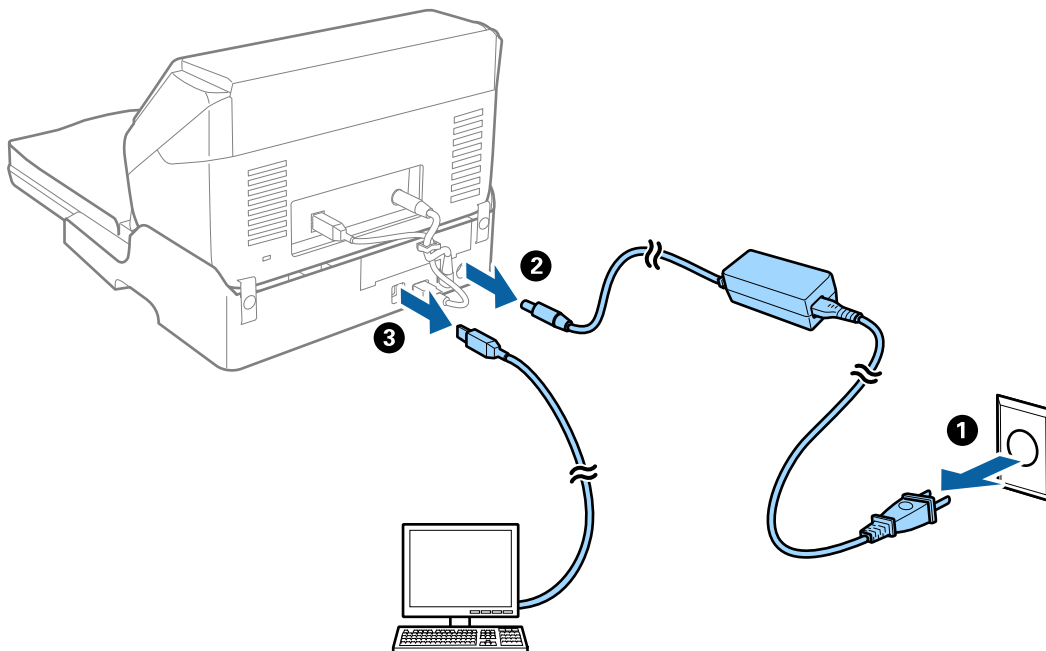

3. Îndepărtați murdăria de pe carcasa exterioră cu o lavetă moale.

În cazul în care carcasa este foarte murdară, înmuiiați o cârpă moale în apă și stoarceți-o bine, apoi ștergeți toate petele rămase. Apoi, ștergeți carcasa cu o lavetă moale și uscată.

Transferul și transportul platformei scannerului cu suprafață plană

⚠ Atenție:

La ridicarea platformei scannerului cu suprafață plană, așezați mâinile în pozițiile afișate mai jos. Dacă ridicați platforma scannerului cu suprafață plană prin menținerea acesteia în alte poziții, este posibil ca aceasta să cadă sau să vă prindeți degetele la amplasarea platformei scannerului cu suprafață plană.

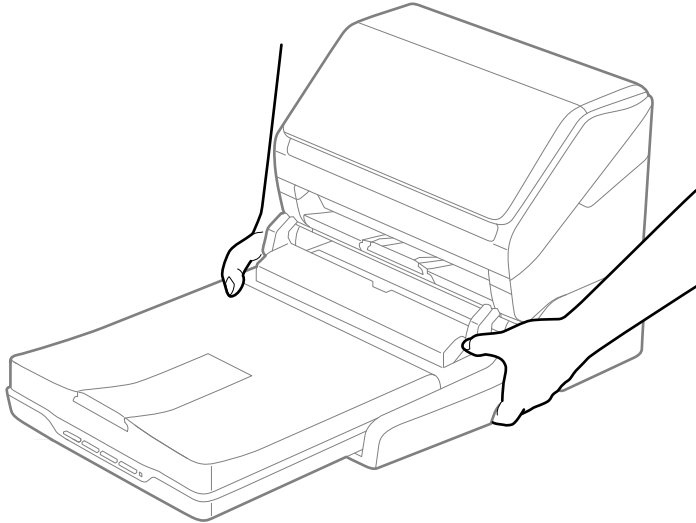

Transportul platformei scannerului cu suprafață plană pe distanțe scurte

1. Apăsați pe butonul  pentru a opri scannerul cu alimentare cu coli.

Notă:

Scannerul cu suprafață plană nu este prevăzut cu buton de alimentare.

2. Deconectați adaptorul de rețea de la priză și apoi deconectați cablul USB conectat la computer de la platforma scannerului cu suprafață plană.

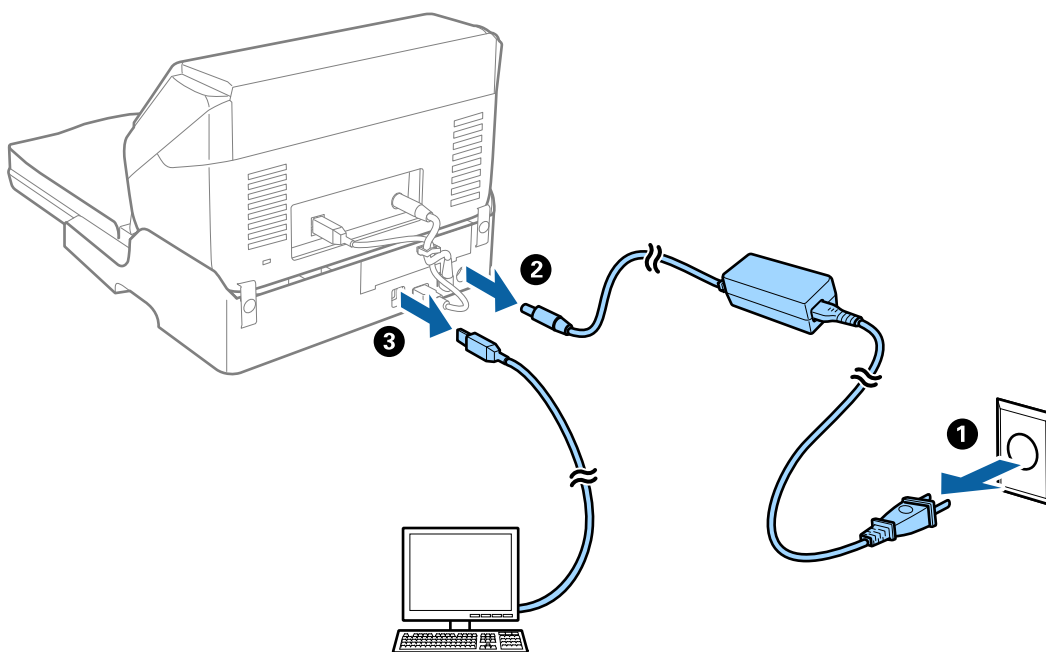

3. Nu supuneți platforma scannerului cu suprafață plană la vibrații și păstrați-o la orizontală în timpul transportului.

Transportul platformei scannerului cu suprafață plană

Asigurați-vă că aveți ghidul de configurare la îndemână înainte de a începe procedura care urmează.

1. Apăsați pe butonul  pentru a opri scannerul cu alimentare cu coli.

Notă:

Scannerul cu suprafață plană nu este prevăzut cu buton de alimentare.

2. Efectuați procedura de configurare prin parcurgerea în sens invers a procedurii descrise în ghidul de configurare furnizat o dată cu platforma scannerului cu suprafață plană, pentru a separa scannerul cu alimentare de coli, scannerul cu suprafață plană și platforma scannerului cu suprafață plană.
3. Atașați materialele de ambalare aferente platformei scannerului cu suprafață plană și apoi reambalați-l în cutia originală sau într-o cutie care să cuprindă în mod corespunzător platforma scannerului cu suprafață plană.

Depanarea platformei scannerului cu suprafață plană

Culori lipsite de omogenitate, murdărie, pete etc. apar la scanarea de pe geamul scannerului

- Curățați geamul scannerului.
- Îndepărtați resturile sau murdăria care aderă la original.

- Nu apăsați cu prea multă forță pe original sau pe capacul pentru document. Dacă apăsați cu prea multă forță, pot apărea neclarități, mâzgălituri sau pete.

Nu se poate scana suprafața corectă pe geamul scannerului

- Asigurați-vă că originalul este poziționat corect în raport cu marcajele de aliniere.
- Dacă marginea imaginii scanate lipsește, îndepărtați ușor originalul de marginea geamului scannerului.

Marginile de legare ale unei broșuri sunt deformate sau neclare

La scanarea unei broșuri pe geamul scannerului, este posibil ca acele caractere de pe marginea de legare să apară distorsionate sau neclare. În cazul apariției acestei probleme, textul nu este corect recunoscut atunci când salvați imaginea scanată ca **PDF căutabil**.

Pentru a reduce deformarea sau neclaritatea pe marginea de legare, apăsați ușor în jos capacul pentru document și mențineți-l apăsat în timp ce scanați, pentru a aplatiza broșura. Asigurați-vă că nu deplasați broșura în timpul scanării.

Important:

Nu apăsați cu o forță prea mare pe capacul pentru documente. În caz contrar, este posibilă deteriorarea broșurii sau a scannerului.

Fundalul imaginilor prezintă offset

Este posibil ca imaginile situate pe verso-ul originalului să apară pe imaginea scanată.

- În Epson Scan 2, selectați fila **Setări avansate**, apoi reglați opțiunea **Luminoz..**
Este posibil ca această caracteristică să nu fie disponibilă, în funcție de setările din fila **Setări principale** > **Tip imagine** sau alte setări din fila **Setări avansate**.
- În Epson Scan 2, selectați fila **Setări avansate**, apoi **Opțiune imagine** > **Îmbunătățire text**.
- La scanarea de pe geamul scannerului, așezați o coală de hârtie neagră sau o folie de protecție pentru birou peste original.

Întreținere

Curățarea exteriorului scannerului.	149
Curățarea în interiorul scannerului.	149
Înlocuirea kitului de ansamblu rolă.	155
Economisirea energiei.	161
Transportarea scannerului.	162
Actualizarea aplicațiilor și a firmware-ului.	162

Curățarea exteriorului scannerului

Ștergeți orice pete de pe carcasa exterioară cu o lavetă uscată sau cu o lavetă umezită cu detergent slab și apă.



Important:

- Nu utilizați niciodată alcool, diluanți sau solvenți corozivi pentru a curăța scannerul. Se pot produce deformarea sau decolorarea.
- Nu permiteți pătrunderea apei în interiorul produsului. Aceasta poate cauza producerea unei defecțiuni.
- Nu deschideți niciodată carcasa scannerului.

1. Apăsați butonul  pentru a opri scannerul.
2. Deconectați adaptorul de alimentare cu curent alternativ de la scanner.
3. Curățați carcasa exterioară cu o lavetă umezită cu detergent slab și apă.

Curățarea în interiorul scannerului

După utilizarea pentru un timp a scannerului, praful de hârtie și din cameră depus pe rolă sau pe piesa de sticlă din interiorul scannerului poate crea probleme de alimentare a hârtiei sau probleme de calitate a imaginii scanate. Curățați interiorul scannerului la fiecare 5,000 de scanări.

Puteti verifica numărul cel mai recent de scanări în Utilitarul Epson Scan 2.

Dacă suprafața este pătată cu un material dificil de eliminat, utilizați un set de curățare Epson original pentru eliminarea petelor. Utilizați o cantitate redusă de soluție de curățare pe laveta de curățare pentru a elimina petele.



Important:

- Nu utilizați niciodată alcool, diluanți sau solvenți corozivi pentru a curăța scannerul. Se pot produce deformarea sau decolorarea.
- Nu pulverizați niciodată lichid sau lubrifiant pe scanner. Deteriorarea echipamentului sau a circuitelor poate duce la operații anormale.
- Nu deschideți niciodată carcasa scannerului.

1. Apăsați butonul  pentru a opri scannerul.
2. Deconectați adaptorul de alimentare cu curent alternativ de la scanner.

3. Trageți maneta de deschidere a capacului și deschideți capacul scannerului.

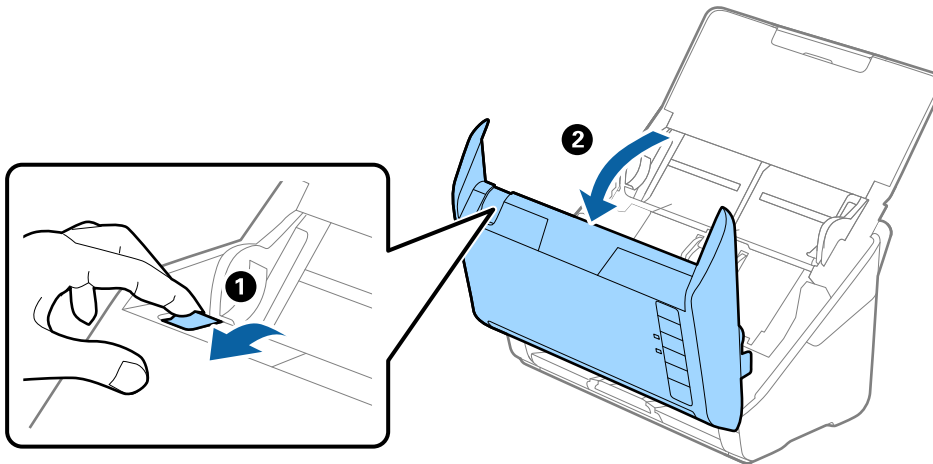

4. Ștergeți toate petele de pe rola de plastic și de pe suprafața de sticlă de la baza părții interioare a capacului scannerului, utilizând o lavetă moale sau un kit de curățare Epson original.

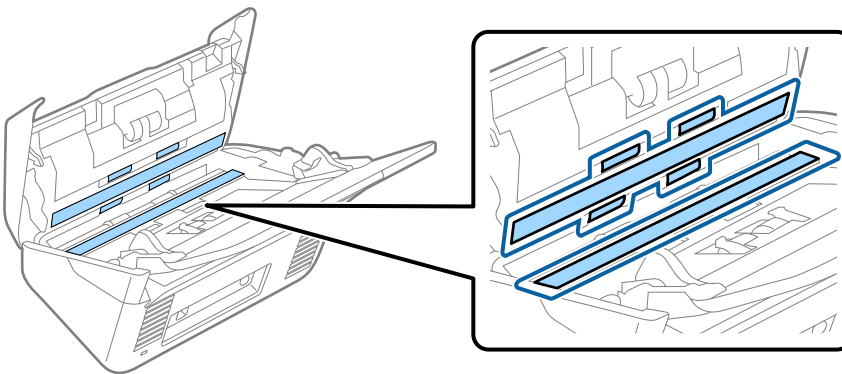

! Important:

- Nu apăsați cu o forță prea mare pe suprafața geamului.
- Nu utilizați o perie sau o unealtă dură. Orice zgârieturi pe sticlă pot afecta calitatea scanării.
- Nu pulverizați soluții de curățare direct pe suprafața geamului.

5. Ștergeți toate petele de pe senzori cu un tampon de bumbac.

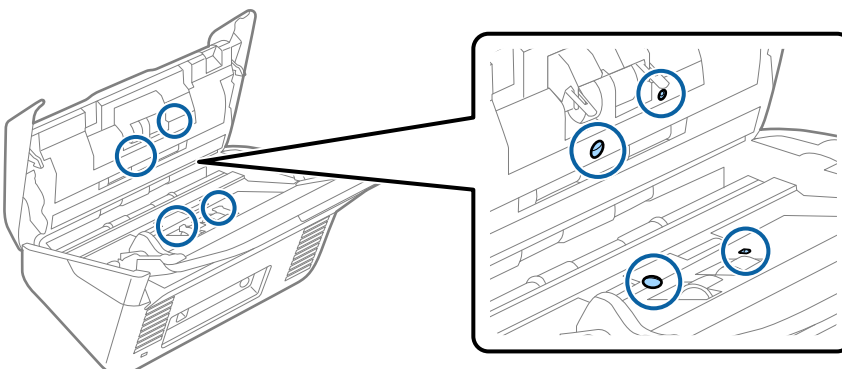

! *Important:*

Nu utilizați lichide precum soluții de curățare pe tamponul de bumbac.

6. Deschideți capacul și scoateți rola de separare.

Consultați „Înlocuirea kitului de ansamblu rolă” pentru mai multe detalii.

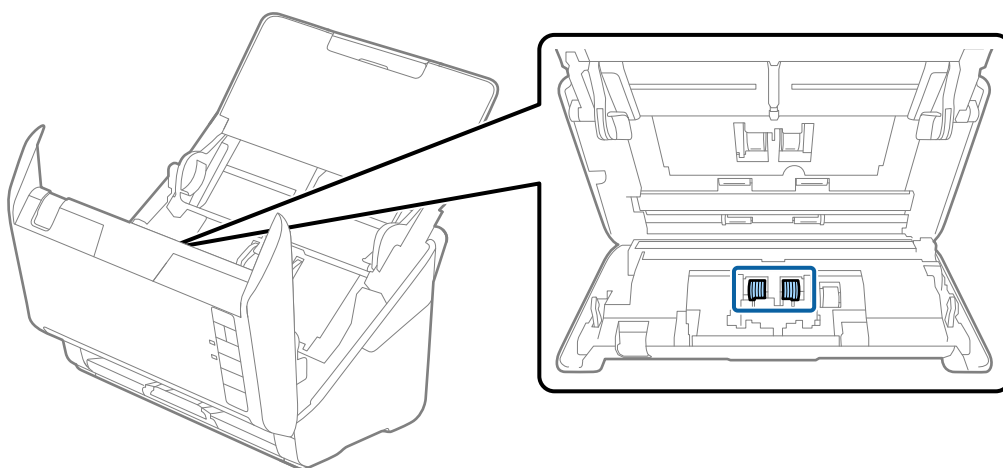

7. Ștergeți praful sau murdăria de pe rola de separare utilizând un set de curățare Epson original sau o lavetă moale, umedă.

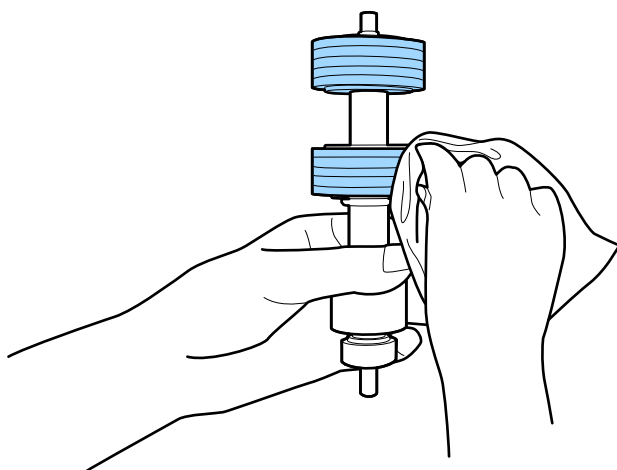

! *Important:*

Utilizați numai un set de curățare Epson original sau o lavetă moale, umedă pentru curățarea rolei. Utilizarea unei lavete uscate poate deteriora suprafața rolei.

8. Deschideți capacul și scoateți rola de preluare.
Consultați „Înlocuirea kitului de ansamblu rolă” pentru mai multe detalii.

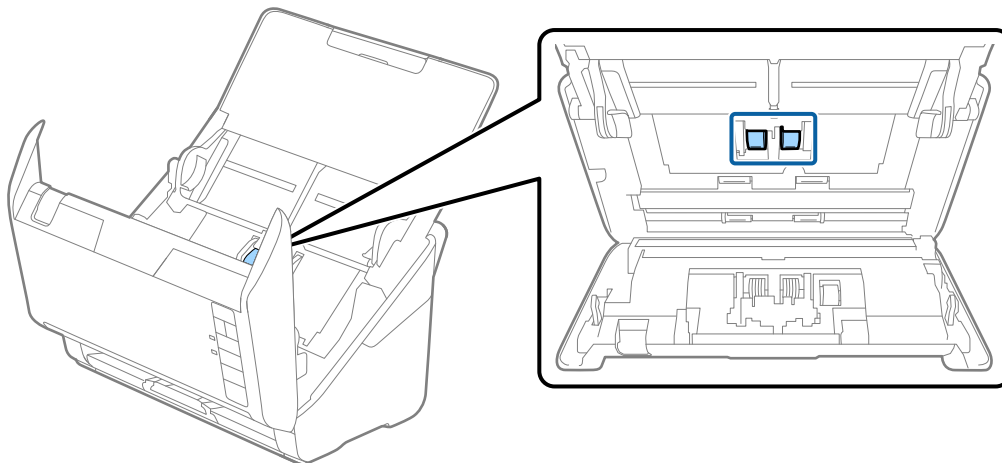

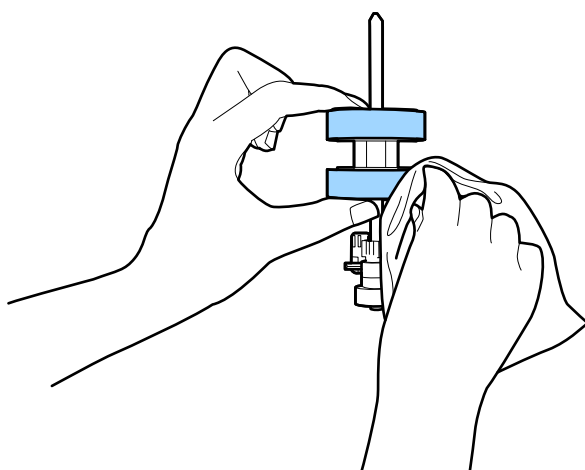

9. Ștergeți praful sau murdăria de pe rola de preluare utilizând un set de curățare Epson original sau o lavetă moale, umedă.



Important:

Utilizați numai un set de curățare Epson original sau o lavetă moale, umedă pentru curățarea rolei. Utilizarea unei lavete uscate poate deteriora suprafața rolei.

10. Conectați adaptorul de alimentare cu curent alternativ și apoi porniți scannerul.

11. Țineți apăsat butonul  timp de peste două secunde, în timp ce deschideți capacul scannerului. Rolele de la bază se mișcă temporar, după care scannerul intră în modul curățare. Rolele se rotesc câte puțin la fiecare apăsare pe butonul . Apăsați butonul  de mai multe ori pentru a roti rolele. Utilizați un set de curățare Epson original sau o lavetă moale, umedă pentru curățarea rolelor pe măsură ce se rotesc. Repetați acest pas până când rolele sunt curate.

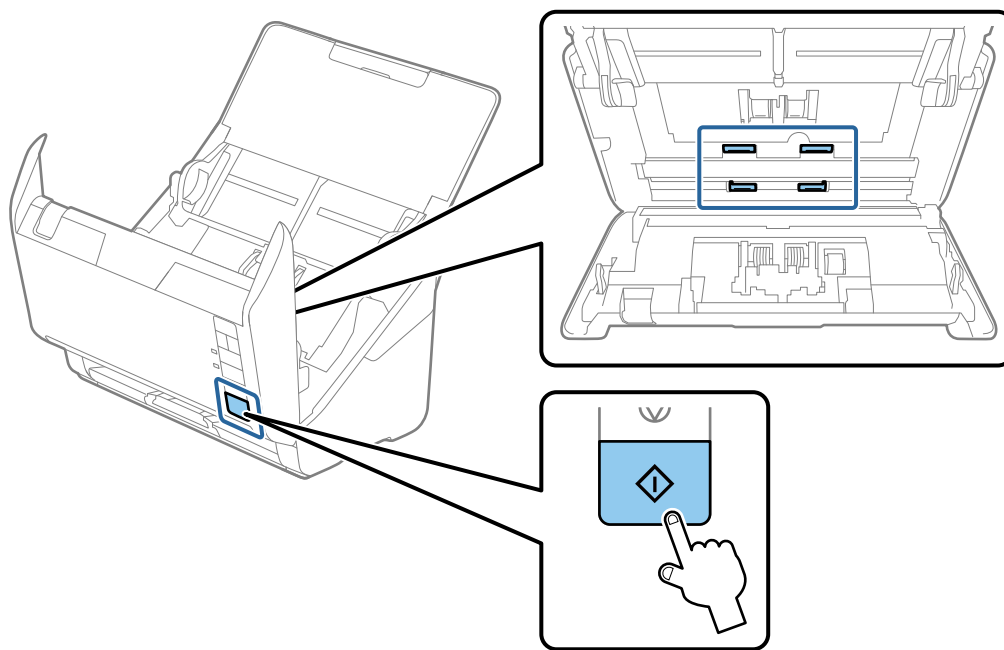

 **Atenție:**

Aveți grijă să nu vă prindeți mâinile sau părul în mecanism la acționarea rolei. Aceasta poate provoca vătămări corporale.

12. Închideți capacul scannerului.
Scannerul iese din modul curățare.

Informații conexe

- ➔ „Codurile kiturilor de curățare” la pagina 26
- ➔ „Înlocuirea kitului de ansamblu rolă” la pagina 155

Resetarea numărului de scanări după curățarea regulată

Resetați numărul de scanări utilizând Epson Scan 2 Utility după curățarea regulată.

1. Porniți scannerul.
2. Porniți utilitarul Epson Scan 2.

Windows 10

Faceți clic pe butonul de start și apoi selectați EPSON > Epson Scan 2 Utility.

- ❑ Windows 8.1/Windows 8

Ecranul **Start** > **Aplicații** > **Epson** > **Epson Scan 2 Utility**.

- ❑ Windows 7/Windows Vista/Windows XP

Faceți clic pe butonul de start și apoi selectați **Toate programele** (sau **Programe**) > **EPSON** > **Epson Scan 2** > **Epson Scan 2 Utility**.

- ❑ Mac OS

Selectați **Start** > **Aplicații** > **Epson Software** > **Epson Scan 2 Utility**.

3. Faceți clic pe fila **Întreținere**.
4. Faceți clic pe **Reinițializ.** la **Curățare regulată**.

Notă:

*Nu puteți reseta când nu este selectată **Alertă curățare regulată**.*

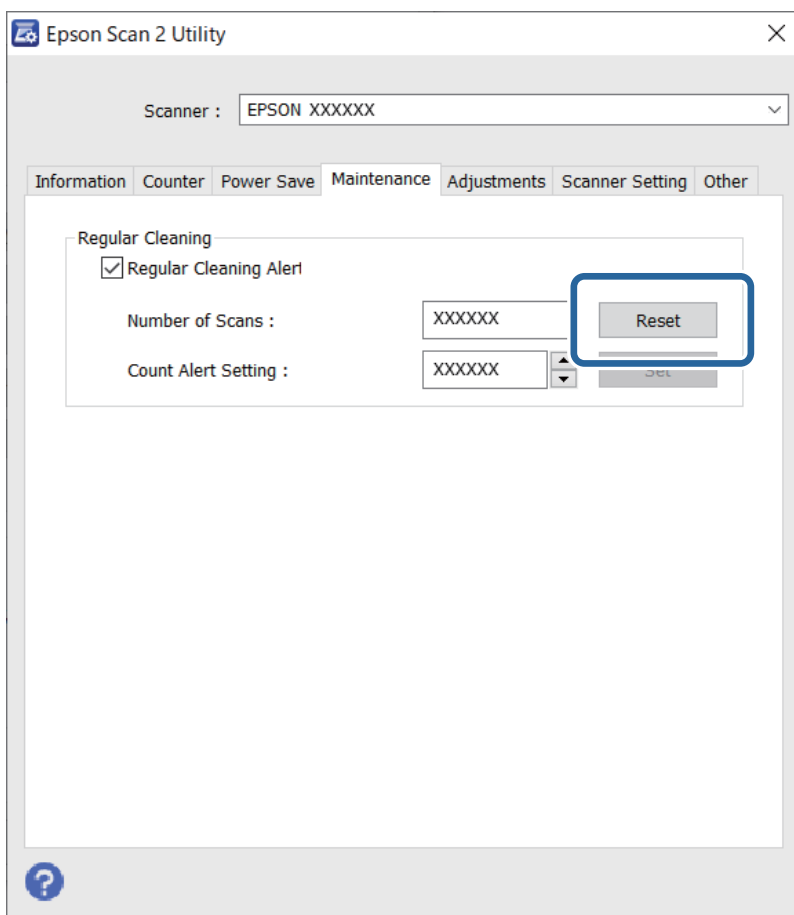

Înlocuirea kitului de ansamblu rolă

Kitul de ansamblu rolă (rola de preluare și rola de separare) trebuie înlocuit atunci când numărul de scanări depășește durata de viață a rotelor. Când pe computerul dumneavoastră este afișat un mesaj de înlocuire, urmați pașii de mai jos pentru înlocuirea kitului.

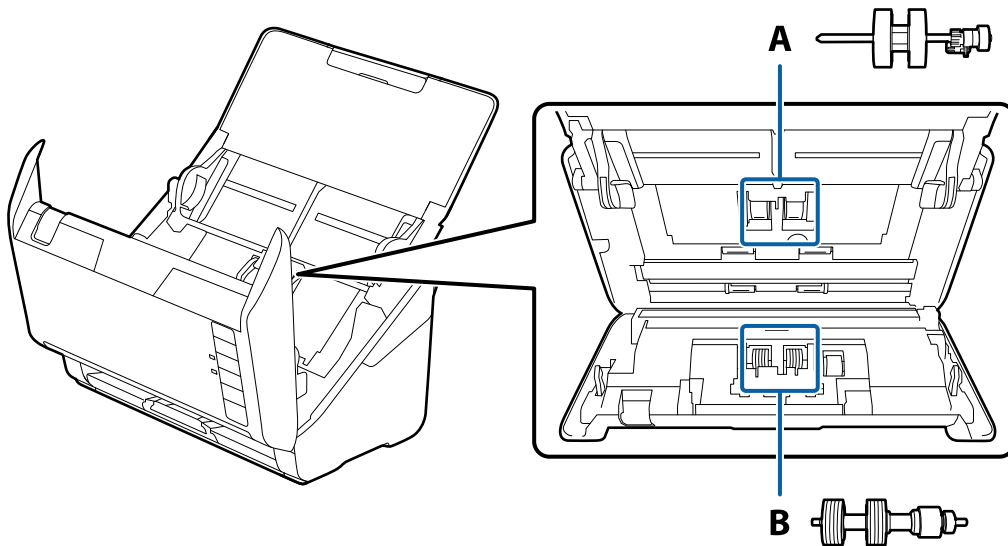

A: rolă de preluare, B: rolă de separare

1. Apăsați butonul  pentru a opri scannerul.
2. Deconectați adaptorul de alimentare cu curent alternativ de la scanner.
3. Trageți maneta și deschideți capacul scannerului.

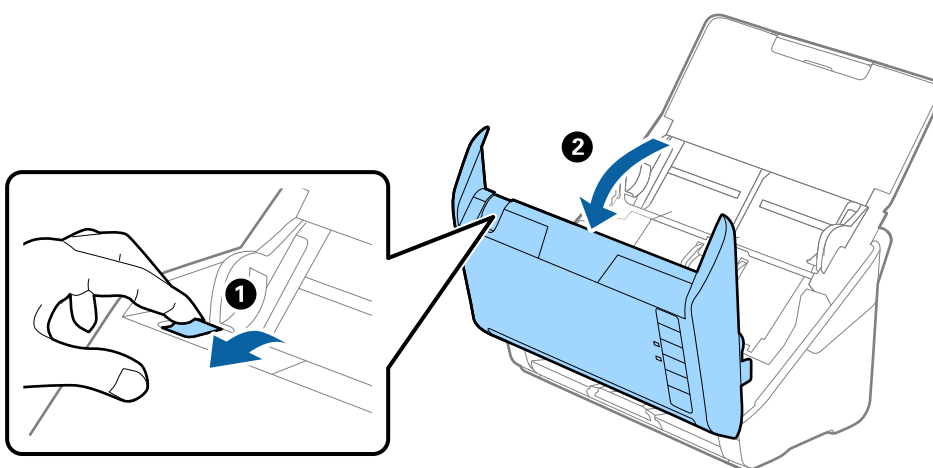

4. Deschideți capacul rolei de preluare, apoi glisați-o și îndepărtați-o.

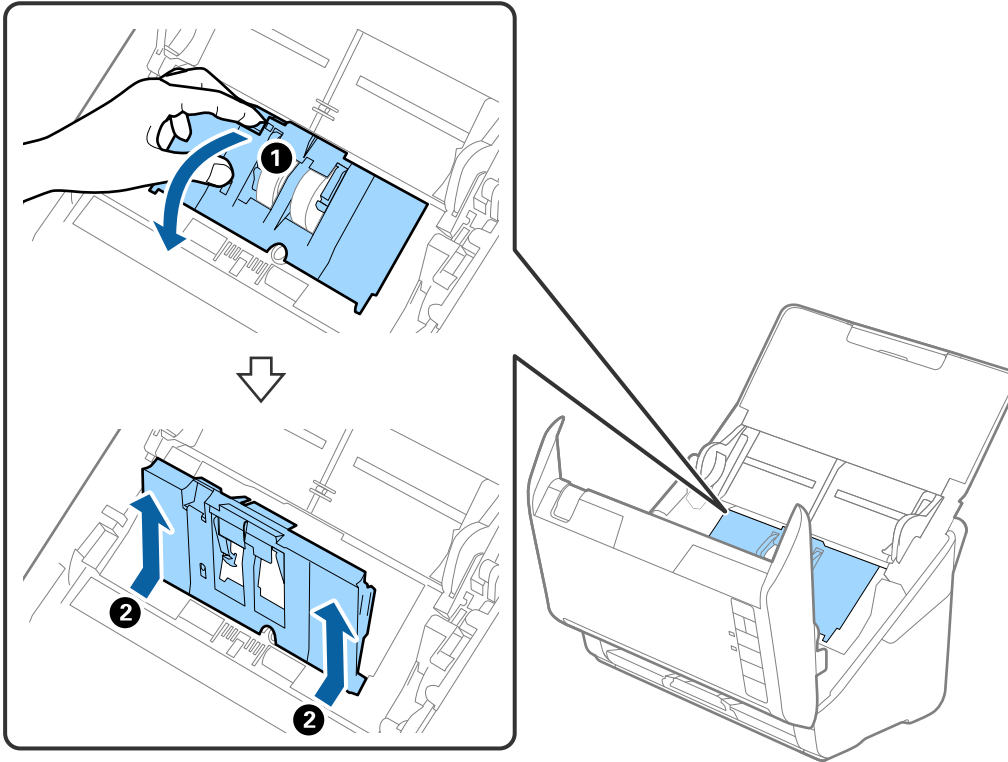

5. Trageți în jos sistemul de prindere al axei rolei, apoi glisați și îndepărtați rolele de preluare instalate.

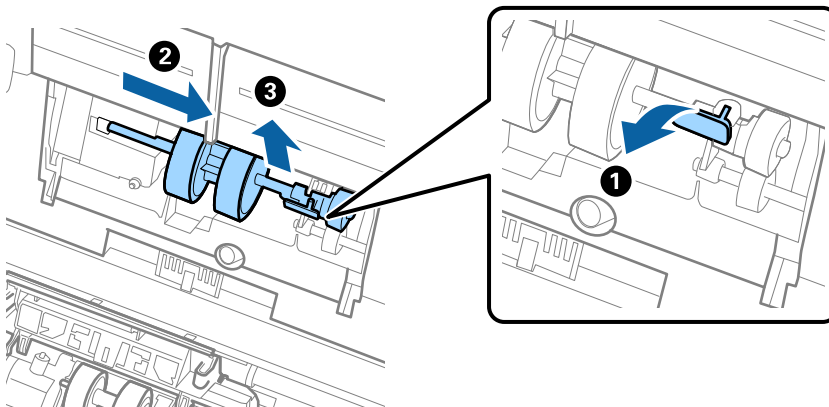

! Important:

Nu trageți forțat rola de preluare. Aceasta poate deteriora partea interioară a scannerului.

6. Menținând apăsat sistemul de prindere, glisați noua rolă de preluare înspre stânga și introduceți-o în orificiul din scanner. Apăsați pe sistemul de prindere pentru a-l fixa.

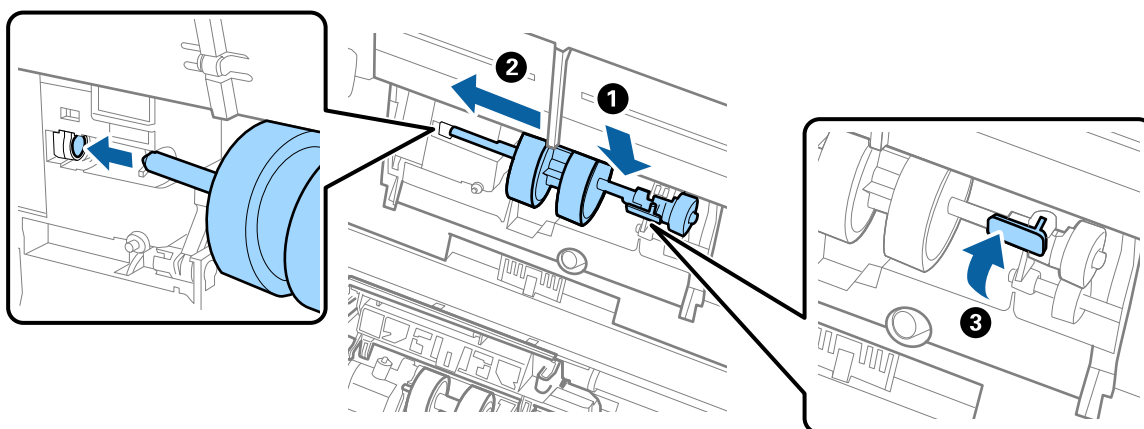

7. Introduceți marginea capacului rolei de preluare în canal și glisați-o. Închideți ferm capacul.

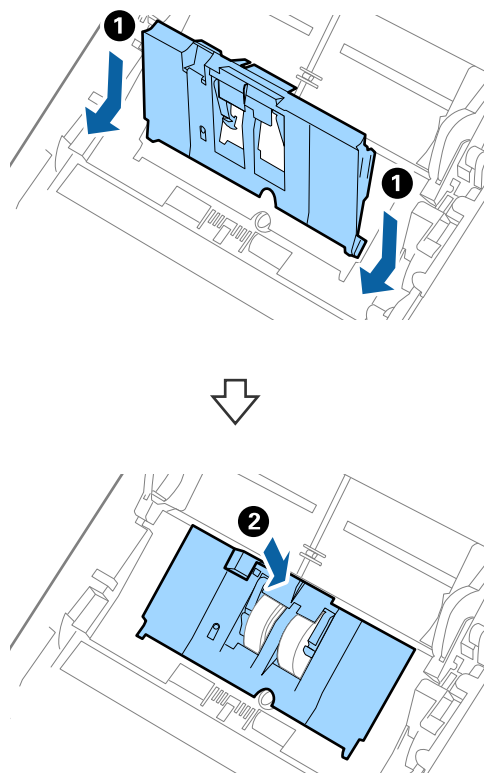

! *Important:*

- ❑ Asigurați-vă că este corect închis capacul rolei de preluare.
- ❑ În cazul în care capacul se închide cu dificultate, asigurați-vă că rolele de preluare sunt corect instalate.
- ❑ Nu instalați capacul în poziție ridicată.

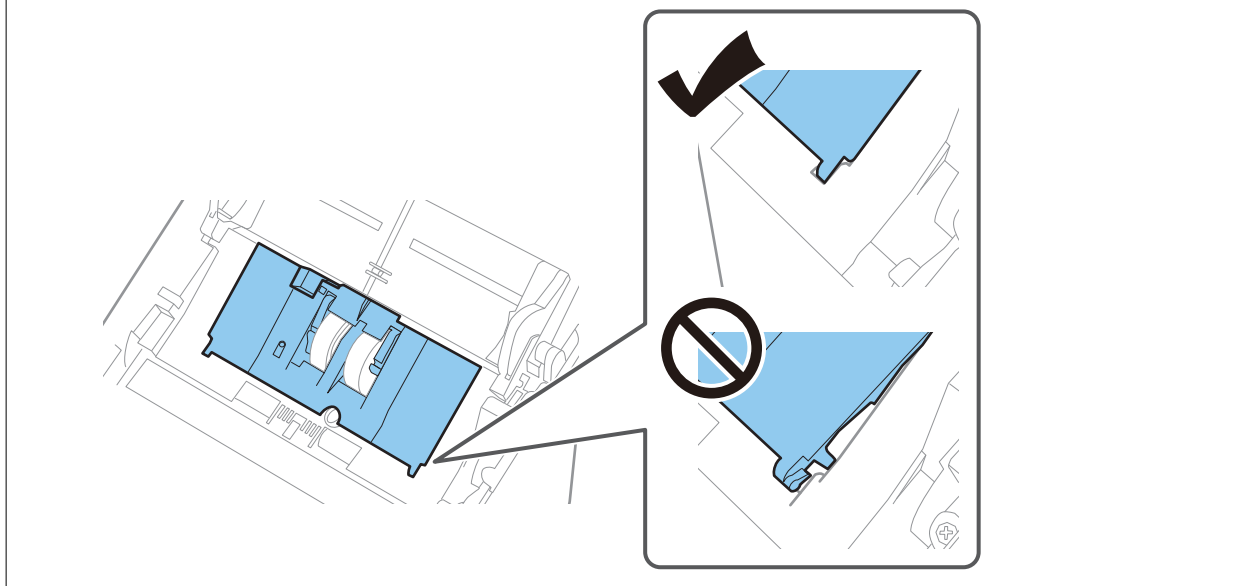

8. Apăsați pe cârligele de la ambele capete ale capacului rolei de separare pentru a deschide capacul.

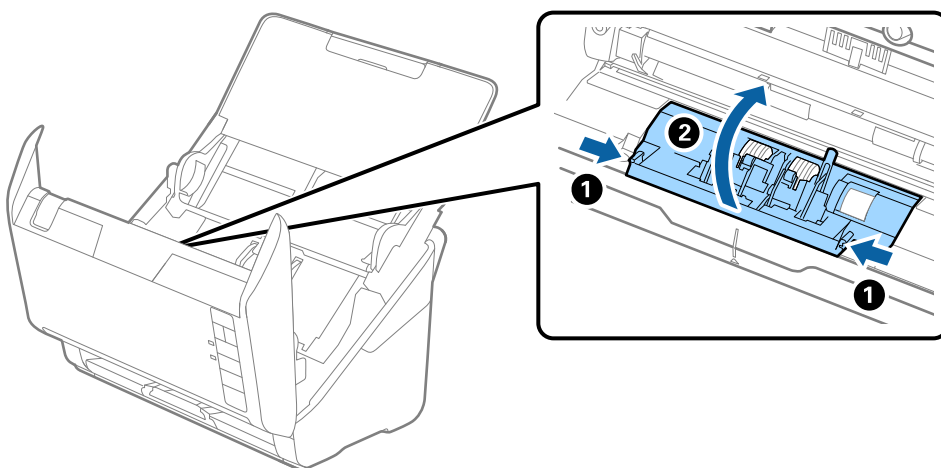

9. Ridicați partea stângă a rolei de separare și apoi glisați și scoateți rolele de separare instalate.

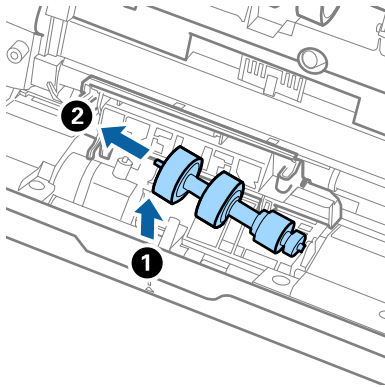

10. Introduceți axa noii role de separare în orificiul din partea dreaptă și apoi coborâți rola.

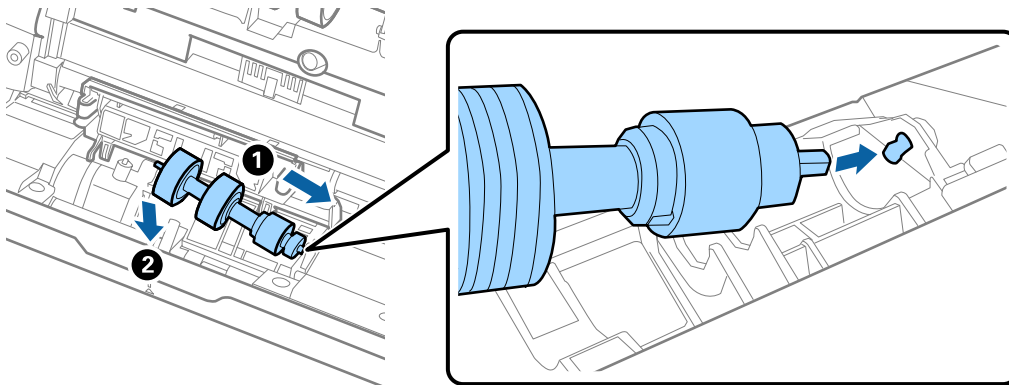

11. Închideți capacul rolei de separare.



Important:

În cazul în care capacul este dificil de închis, asigurați-vă că rolele de separare sunt corect instalate.

12. Închideți capacul scannerului.
13. Conectați adaptorul de alimentare cu curent alternativ și apoi porniți scannerul.
14. Resetați numărul de scanări utilizând Epson Scan 2 Utility.

Notă:

Eliminați rola de preluare și rola de separare, respectând normele și regulamentele autorității locale. Nu le dezasamblați.

Informații conexe

➔ „Coduri ale kiturilor de ansamblu rolă” la pagina 25

Resetarea numărului de scanări după înlocuirea rolelor

Resetați numărul de scanări utilizând Epson Scan 2 Utility după înlocuirea kitului de ansamblu rolă.

1. Porniți scannerul.
2. Porniți Epson Scan 2 Utility.
 - Windows 10
Faceți clic pe butonul de start și apoi selectați **EPSON > Epson Scan 2 Utility**.
 - Windows 8.1/Windows 8
Ecranul **Start > Aplicații > Epson > Epson Scan 2 Utility**.
 - Windows 7/Windows Vista/Windows XP
Faceți clic pe butonul de start și apoi selectați **Toate programele (sau Programe) > EPSON > Epson Scan 2 > Epson Scan 2 Utility**.
 - Mac OS
Selectați **Start > Aplicații > Epson Software > Epson Scan 2 Utility**.
3. Faceți clic pe fila **Contor**.
4. Faceți clic pe **Reinițializ.** la **Kit de recunoaștere și preluare corectă a colilor de hârtie**.

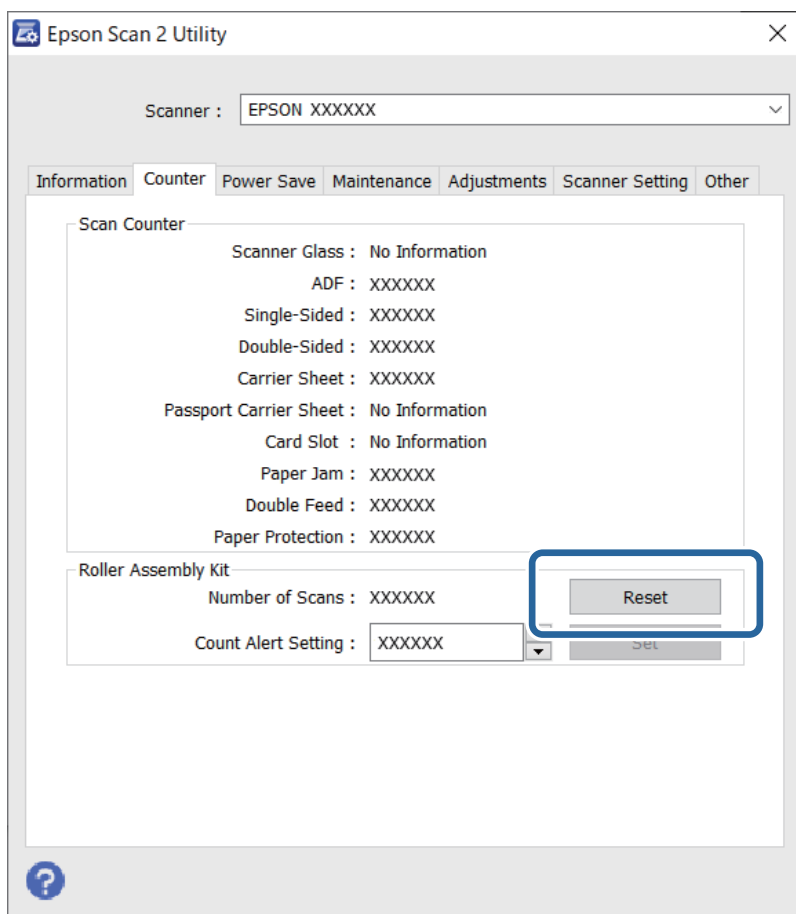

Informații conexe

➔ „Înlocuirea kitului de ansamblu rolă” la pagina 155

Economisirea energiei

Puteți economisi energie utilizând modul Inactiv sau modul Deconectat automat atunci când scannerul nu execută nicio operație. Puteți stabili intervalul de timp după care scannerul intră în modul Inactiv și se oprește automat. Orice creștere va afecta eficiența energetică a produsului. Luați în considerare mediul înainte de a efectua orice modificări.

1. Porniți Epson Scan 2 Utility.
 - Windows 10
Faceți clic pe butonul de start și apoi selectați **EPSON > Epson Scan 2 Utility**.
 - Windows 8.1/Windows 8
Ecranul **Start > Aplicații > Epson > Epson Scan 2 Utility**.
 - Windows 7/Windows Vista/Windows XP
Faceți clic pe butonul de start și apoi selectați **Toate programele (sau Programe) > EPSON > Epson Scan 2 > Epson Scan 2 Utility**.
 - Mac OS
Selectați **Start > Aplicații > Epson Software > Epson Scan 2 Utility**.
2. Faceți clic pe fila **Economisire energie**.
3. Definiți opțiunea **Tmp. r. (m.)** sau **Temporizator oprire (minute)**, apoi faceți clic pe **Setare**.

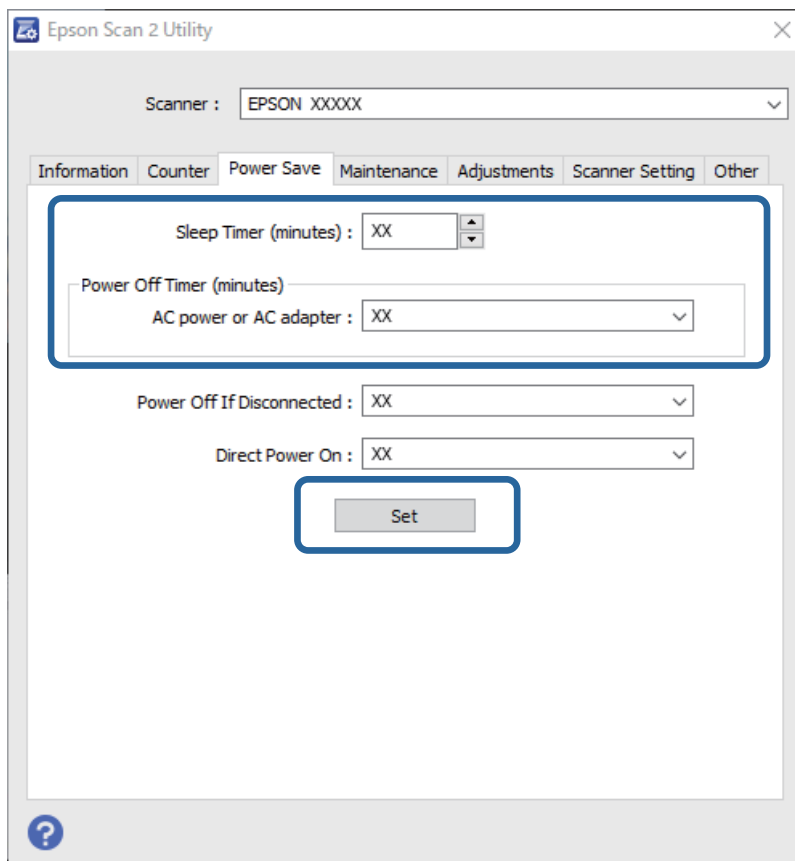

Transportarea scannerului

Când trebuie să transportați scannerul pentru a-l muta sau pentru reparații, urmați pașii de mai jos pentru a-l împacheta.

1. Apăsați pe butonul  pentru a opri scannerul.
2. Deconectați adaptorul de rețea de la scanner.
3. Scoateți cablul USB.
4. Închideți tava de intrare și tava de ieșire.

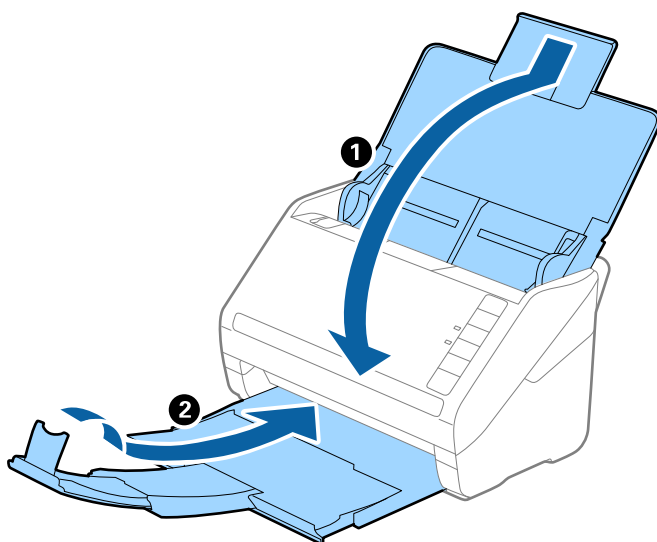

Important:

Asigurați-vă că închideți tava de ieșire în siguranță; în caz contrar, se poate deteriora pe durata transportului.

5. Atașați materialele de ambalare furnizate împreună cu scannerul, apoi împachetați din nou scannerul în ambalajul original sau într-un ambalaj rezistent.

Actualizarea aplicațiilor și a firmware-ului

Puteți elimina anumite probleme și îmbunătăți sau adăuga funcționalități prin actualizarea aplicațiilor și a firmware-ului. Asigurați-vă că utilizați cea mai recentă versiune a aplicațiilor și a firmware-ului.



Important:

Nu opriți computerul sau scannerul în timpul actualizării.

1. Asigurați-vă că scannerul și computerul sunt conectate și computerul este conectat la internet.

2. Porniți EPSON Software Updater și actualizați aplicațiile sau firmware-ul.

Windows 10

Faceți clic pe butonul de start și apoi selectați **Epson Software > EPSON Software Updater**.

Windows 8.1/Windows 8

Introduceți numele aplicației în câmpul de căutare, apoi selectați pictograma afișată.

Windows 7

Faceți clic pe butonul de start și apoi selectați **Toate programele** sau **Programe > Epson Software > EPSON Software Updater**.

Mac OS

Selectați **Instrument de găsire > Start > Aplicații > Epson Software > EPSON Software Updater**.

Notă:

Dacă nu găsiți aplicația pe care doriți să o actualizați în lista de aplicații, nu o puteți actualiza utilizând EPSON Software Updater. Verificați cele mai recente versiuni ale aplicațiilor pe site-ul dumneavoastră web local Epson.

<http://www.epson.com>

Rezolvarea problemelor

Problemele scannerului.	165
Probleme la începerea scanării.	165
Probleme de alimentare cu hârtie.	166
Probleme la imaginea scanată.	170
Dezinstalarea și instalarea aplicațiilor.	174

Problemele scannerului

Indicatoarele luminoase ale scannerului indică o eroare

Dacă indicatoarele luminoase ale scannerului indică o eroare, verificați următoarele aspecte.

- Asigurați-vă că nu sunt originale blocate în scanner.
- Când alimentați mai multe originale, deschideți capacul ADF și scoateți originalele. Apoi, închideți capacul ADF.
- Asigurați-vă că este închis capacul scannerului.
- Asigurați-vă că scannerul este conectat corespunzător la computerul dvs.
- Asigurați-vă că aplicația Epson Scan 2 este instalată corect.
- Dacă actualizarea firmware nu reușește și scannerul intră în modul de recuperare, actualizați din nou firmware-ul, utilizând o conexiune USB.
- Opriti scannerul și reporniți-l. Dacă nu rezolvați problema în acest mod, este posibil ca scannerul să funcționeze defectuos sau să fie necesară înlocuirea unității scannerului. Contactați distribuitorul.

Informații conexe

- ➔ „Indicatoare de eroare” la pagina 22
- ➔ „Originalul se blochează frecvent în scanner” la pagina 168

Scannerul nu pornește

- Asigurați-vă că adaptorul de c.a. este conectat în siguranță la scanner și la o priză electrică.
- Verificați dacă priza electrică funcționează. Conectați un alt dispozitiv la priza electrică și verificați dacă puteți cupla alimentarea electrică.

Probleme la începerea scanării

Scanarea nu începe de la computer

Scannerul nu se poate conecta prin USB

Se pot lua în considerare următoarele cauze.

- **Cablul USB nu este conectat în mod corect la priza electrică.**

Soluții

Conectați corect cablul USB dintre scanner și computer.

■ Există o problemă cu hub-ul USB.

Soluții

Dacă utilizați un hub USB, încercați să conectați scannerul direct la computer.

■ Există o problemă cu cablul USB sau cu intrarea USB.

Soluții

În cazul în care cablul USB nu poate fi recunoscut, modificați portul sau schimbați cablul USB.

■ Scannerul este oprit.

Soluții

Asigurați-vă că scannerul este pornit.

De asemenea, așteptați până când indicatorul luminos de stare nu mai clipește, indicând că scannerul este pregătit să scaneze.

Nu se poate scana, deși a fost stabilită o conexiune în mod corespunzător

■ Aplicațiile necesare nu sunt instalate pe computer.

Soluții

Asigurați-vă că ați instalat următoarele aplicații:

- Document Capture Pro (Windows) sau Document Capture (Mac OS)
- Epson Scan 2

Dacă aplicațiile nu sunt instalate, reinstalați-le.

■ Lucrearea nu este atribuită butonului scannerului.

Soluții

Verificați dacă lucrarea este corect atribuită butonului scannerului în Document Capture Pro (Windows) sau Document Capture (Mac OS).

■ Dacă utilizați programe compatibile TWAIN, nu a fost selectat scannerul corect ca setare pentru sursă. (Windows)

Soluții

Asigurați-vă că selectați scannerul corect din lista de programe.

Probleme de alimentare cu hârtie

Sunt introduse mai multe originale (alimentare dublă)

La apariția unei alimentări duble, verificați următoarele aspecte.

- Când originalele sunt blocate în interiorul scannerului, deschideți capacul acestuia și scoateți originalele, apoi închideți capacul scannerului.

❑ Verificați imaginea scanată, apoi scanați din nou originalele, dacă este necesar.

Dacă sunt alimentate frecvent mai multe originale, încercați următoarele.

❑ Dacă încărcați originale neacceptate, scannerul poate alimenta mai multe originale odată.

❑ Curățați rolele din interiorul scannerului.

❑ Reduceți numărul de originale introduse simultan.

❑ Apăsăți pe butonul  pentru a reduce viteza de scanare.

❑ Utilizați opțiunea **Mod alimentare automată** și scanați originalele pe rând.

Când utilizați Document Capture Pro, puteți deschide fereastra Epson Scan 2 apăsând pe butonul **Setări detaliate** de pe ecranul **Setări scanare**.

Informații conexe

➔ „Extragerea originalelor blocate din scanner” la pagina 167

➔ „Scanarea unuia câte unul a originalelor de diferite formate sau tipuri (Mod alimentare automată)” la pagina 91

➔ „Curățarea în interiorul scannerului” la pagina 149

Extragerea originalelor blocate din scanner

Dacă s-a blocat un original în interiorul scannerului, urmați acești pași pentru a-l scoate.

1. Extrageți toate originalele rămase în tava de intrare.
2. Trageți maneta și deschideți capacul scannerului.

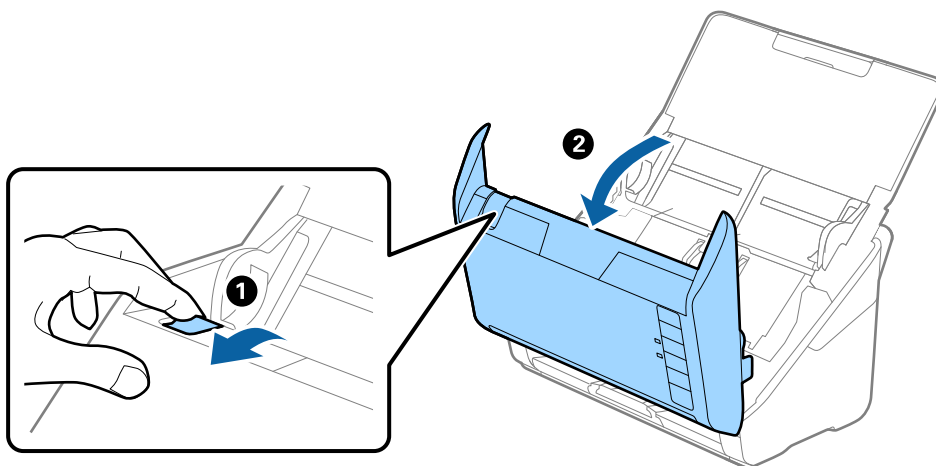

3. Scoateți cu atenție toate originalele rămase în interiorul scannerului.

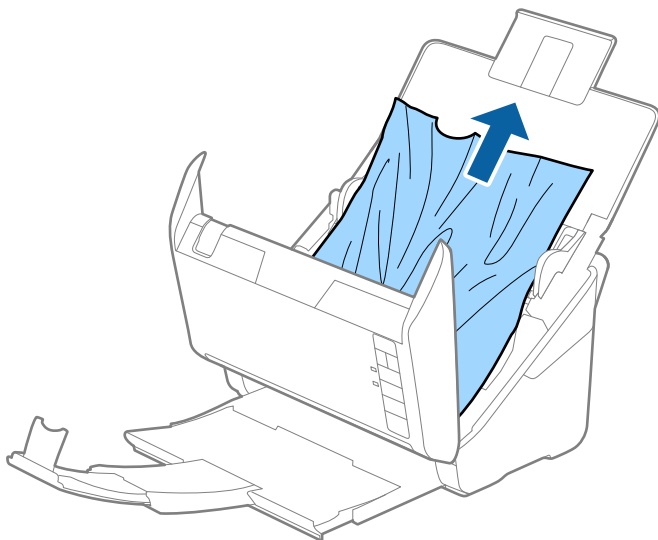

4. Dacă nu puteți trage originalele pe direcție verticală în sus, scoateți afară, cu atenție, originalele blocate din tava de ieșire, în direcția săgeții.

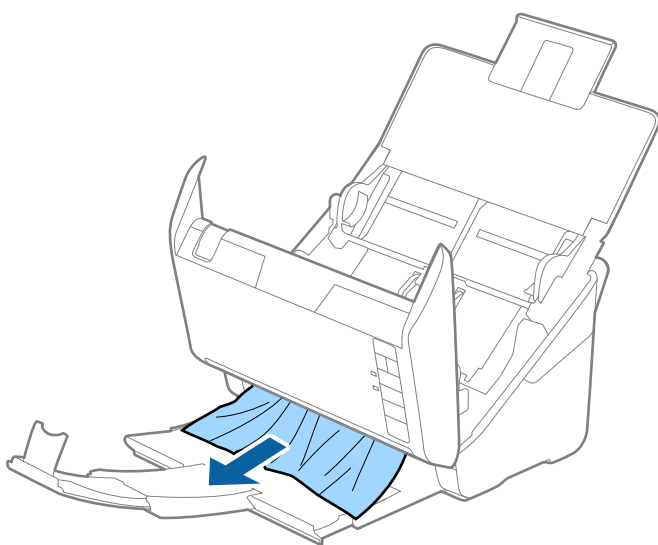

Important:

Asigurați-vă că nu a rămas hârtie în interiorul scannerului.

5. Închideți capacul scannerului.

Originalul se blochează frecvent în scanner

Dacă originalul se blochează frecvent în scanner, încercați următoarele.

- Apăsați pe butonul  pentru a reduce viteza de scanare.
- Curățați rolele din interiorul scannerului.

- Dacă originalele extrase se blochează în tava de ieșire, depozitați tava de ieșire și nu o utilizați.

Informații conexe

- ➔ [„Curățarea în interiorul scannerului” la pagina 149](#)

Protecție hârtie Nu funcționează corect

În funcție de tipul originalului și de nivelul setat, este posibil ca această caracteristică să nu funcționeze corect.

- Selectați **Dez.** pentru a dezactiva caracteristica la scanarea cardurilor din plastic sau a hârtiei groase.
- Când detectarea incorectă are loc frecvent, reduceți nivelul acestei caracteristici.
- Dacă originalul este deteriorat, verificați dacă această caracteristică este activată. Dacă este deja activată, măriți nivelul de protecție al caracteristicii.

Informații conexe

- ➔ [„Setarea caracteristicii de protecție a documentului” la pagina 133](#)

Originalele se murdăresc

Curățați partea interioară a scannerului.

Informații conexe

- ➔ [„Curățarea în interiorul scannerului” la pagina 149](#)

Viteza de scanare se reduce la scanarea continuă

Când se scanează continuu utilizând ADF, viteza de scanare se reduce, pentru a preveni supraîncălzirea și deteriorarea mecanismului scannerului. Totuși, puteți continua scanarea.

Pentru a redobândi viteza normală de scanare, lăsați scannerul inactiv timp de cel puțin 30 de minute. Viteza de scanare nu revine la normal nici în caz de întrerupere a alimentării electrice.

Scanarea durează prea mult

- Viteza de scanare se poate reduce în funcție de condițiile de scanare, precum rezoluția ridicată, caracteristicile de reglare a imaginii, formatul fișierului etc.
- Computerele cu porturi USB 3.0 (SuperSpeed) sau USB 2.0 (Hi-Speed) scanează mai repede decât cele cu porturi USB 1.1. Dacă utilizați un port USB 3.0 sau USB 2.0 pentru scanner, asigurați-vă că acesta îndeplinește cerințele sistemului.
- Când utilizați un software de securitate, excludeți fișierul TWAIN.log de la monitorizare sau definiți TWAIN.log ca fișier numai pentru citire. Pentru mai multe informații despre funcțiile software-ului de securitate, consultați documentația de asistență etc. furnizată cu software-ul respectiv. Fișierul TWAIN.log este salvat în următoarele locații.
C:\Users\<(nume utilizator)\AppData\Local\Temp

Probleme la imaginea scanată

Vor apărea linii drepte atunci când se scanează de la ADF

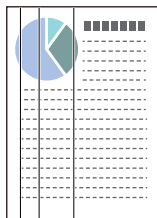

- Curățați ADF.

Liniile drepte pot apărea pe imagine dacă în ADF pătrund impurități.

- Îndepărtați orice depuneri sau impurități care ar putea adera la original.

- Utilizând caracteristica **Det. murd. geam**, va fi emis un mesaj de avertizare când se detectează impurități pe geamul scannerului.

Selectați fila **Setare scanner** și apoi selectați **Activat-Ridicat** sau **Activat-Scăzut** din **Detectare murdărie geam** din Epson Scan 2 Utility.

Când este afișată o alarmă, curățați suprafața sticlei din interiorul scannerului dumneavoastră folosind un set de curățare Epson original sau o lavetă moale.

Notă:

- În funcție de impurități, este posibil ca acestea să nu fie detectate corect.

- Dacă detectarea nu funcționează corect, modificați setările.

Selectați **Activat - ridicat** dacă impuritățile nu sunt detectate. Selectați **Activat - redus** sau **Dez.** dacă alarma este afișată ca urmare a detectării incorecte.

Informații conexe

➔ „Curățarea în interiorul scannerului” la pagina 149

Alerta de geam murdar nu dispare

Dacă ecranul de alertă privind geamul murdar apare după curățarea interiorului scannerului, verificați din nou suprafața geamului. Dacă pe geam există zgârieturi, acestea vor fi detectate ca geam murdar.

Partea de geam va trebui înlocuită. Contactați distribuitorul local pentru reparație.

Culoarea nu este uniformă în imaginea scanată

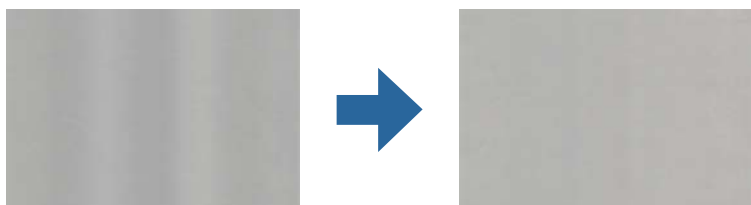

Dacă scannerul este supus luminii puternice, precum lumina directă a soarelui, senzorul din interiorul scannerului nu detectează corect lumina și culorile iar imaginea scanată devine neuniformă.

- Schimbați orientarea scannerului astfel încât nicio lumină puternică să nu se reflecte pe partea din față a scannerului.
- Deplasați scannerul într-o locație în care nu va fi supus luminii puternice.

Extinderea sau restrângerea imaginii scanate

La extinderea sau restrângerea imaginii scanate, puteți regla raportul de expansiune utilizând caracteristica **Ajustări** a aplicației Epson Scan 2 Utility. Această caracteristică este disponibilă numai pentru Windows.

Notă:

Epson Scan 2 Utility este una dintre aplicațiile furnizate împreună cu software-ul scannerului.

1. Porniți Epson Scan 2 Utility.
 - Windows 10
Faceți clic pe butonul de start și apoi selectați **EPSON > Epson Scan 2 Utility**.
 - Windows 8.1/Windows 8
Introduceți numele aplicației în câmpul de căutare, apoi selectați pictograma afișată.
 - Windows 7
Faceți clic pe butonul de start și apoi selectați **Toate programele** sau **Programe > EPSON > Epson Scan 2 > Epson Scan 2 Utility**.
2. Selectați fila **Ajustări**.
3. Utilizați opțiunea **Extindere/Reducere** pentru a regla raportul de expansiune pentru imaginile scanate.
4. Faceți clic pe **Setare** pentru a aplica setările la scanner.

Fundalul imaginilor prezintă ofset

Este posibil ca imaginile situate pe verso-ul originalului să apară pe imaginea scanată.

- Când se selectează **Auto**, **Color** sau **Tonuri de gri** ca **Tip imagine**:
 - Verificați ca **Eliminare fundal** să fie selectat în fereastra Epson Scan 2. Când utilizați Document Capture Pro, puteți deschide fereastra apăsând pe butonul **Setări detaliate** de pe ecranul **Setări scanare**.
Faceți clic pe fila **Setări avansate > Eliminare fundal**.
 - Verificați dacă este selectată opțiunea **Îmbunătățire text**.
Document Capture Pro (Windows)/Document Capture (Mac OS X): Faceți clic pe **Setări scanare > Îmbunătățire text**.
Epson Scan 2: Faceți clic pe fila **Setări avansate > Îmbunătățire text**.

- Dacă ați selectat **Alb negru** ca **Tip imagine**:

Verificați dacă este selectată opțiunea **Îmbunătățire text**.

Document Capture Pro (Windows)/Document Capture (Mac OS X): Faceți clic pe **Setări scanare** > **Îmbunătățire text**.

Epson Scan 2: Faceți clic pe fila **Setări avansate** > **Îmbunătățire text**.

În funcție de starea imaginii scanate, faceți clic pe **Setări** din fereastra Epson Scan 2 și încercați să setați un nivel mai scăzut pentru **Îmbunătățire margini** sau un nivel mai ridicat pentru **Nivel de reducere a zgomotului**.

Imaginea scanată sau textul este neclar

Puteți ajusta aspectul imaginii scanate sau al textului mărinđ rezoluția sau ajustând calitatea imaginii.

- Modificați rezoluția și scanați din nou.

Setați rezoluția corespunzătoare scopului imaginii scanate.

- Verificați dacă este selectată opțiunea **Îmbunătățire text**.

Document Capture Pro (Windows)/Document Capture (Mac OS X): Faceți clic pe **Setări scanare** > **Îmbunătățire text**.

Epson Scan 2: Faceți clic pe fila **Setări avansate** > **Îmbunătățire text**.

- Dacă ați selectat **Alb negru** ca **Tip imagine**:

În funcție de starea imaginii scanate, faceți clic pe **Setări** din fereastra Epson Scan 2 și încercați să setați un nivel mai scăzut pentru **Îmbunătățire margini** sau un nivel mai ridicat pentru **Nivel de reducere a zgomotului**.

- Dacă scanați în format JPEG, încercați să modificați nivelul de comprimare.

Document Capture Pro (Windows)/Document Capture (Mac OS X): Faceți clic pe **Opțiuni** în ecranul **Setări salvare**, apoi schimbați calitatea imaginii pentru JPEG.

Epson Scan 2: Faceți clic pe **Format imagine** > **Opțiuni**, și apoi schimbați **Calit.imag.**.

Lista rezoluțiilor recomandate pentru a corespunde scopului dumneavoastră

Consultați tabelul și setați rezoluția corespunzătoare scopului imaginii scanate.

Scop	Rezoluție (Referință)
Afișare pe un ecran Expediere prin e-mail	Până la 200 dpi
Utilizarea Recunoașterii optice a caracterelor (OCR) Crearea unui fișier PDF în care se poate căuta text	între 200 și 300 dpi
Tipărirea utilizând o imprimantă Expediere prin fax	între 200 și 300 dpi

Prezența modelelor de tip moar

Dacă originalul este un document tipărit, este posibil ca pe imaginea scanată să fie prezente modele de tip moar.

- Verificați ca **Filtrare descreen** să fie selectat în fereastra Epson Scan 2. Când utilizați Document Capture Pro, puteți deschide fereastra apăsând pe butonul **Setări detaliate** de pe ecranul **Setări scanare**.
Faceți clic pe fila **Setări avansate** > **Filtrare descreen**.



- Modificați rezoluția și scanați din nou.

Marginea originalului nu este scanată la detectarea automată a formatului originalului

În funcție de tipul originalului, este posibil ca marginea acestuia să nu fie scanată dacă este selectată opțiunea de detectare automată a formatului originalului.

- Ajustați **Trunchiere margini pentru dimensiunea „Auto”** în fereastra Epson Scan 2. Când utilizați Document Capture Pro, puteți deschide fereastra apăsând pe butonul **Setări detaliate** de pe ecranul **Setări scanare**.
Faceți clic pe fila **Setări principale** > **Dimensiune document** > **Setări**. În ecranul **Setări dimensiuni document**, ajustați **Trunchiere margini pentru dimensiunea „Auto”**.
- În funcție de original, este posibil ca formatul originalului să nu fie corect detectat atunci când se utilizează caracteristica **Detectare automată**. Selectați formatul adecvat al originalului din lista **Dimensiune document**.

Notă:

*Dacă formatul originalului pe care doriți să îl scanați nu se află pe listă, creați formatul manual în fereastra Epson Scan 2. Când utilizați Document Capture Pro, puteți deschide fereastra apăsând pe butonul **Setări detaliate** de pe ecranul **Setări scanare**.*

*Faceți clic pe fila **Setări principale** > **Dimensiune document** și apoi selectați **Particularizare**.*

Caracterul nu este recunoscut corect

Verificați următoarele pentru a crește rata de recunoaștere OCR (Recunoașterea optică a caracterelor).

- Verificați dacă originalul este amplasat drept.
- Utilizați un original cu text clar. Este posibil ca recunoașterea textului să nu fie posibilă pentru următoarele tipuri de originale.
 - Originale care au fost copiate de mai multe ori
 - Originale primite prin fax (la rezoluții reduse)
 - Originale la care spațierea dintre litere, respectiv dintre rânduri, este prea redusă
 - Originale cu linii trase cu rigla sau subliniere pe deasupra textului
 - Originale cu text scris de mână
 - Originale cu încrețituri sau cute
- Colile realizate din hârtie termică, așa cum sunt chitanțele, se pot deteriora din cauza vechimii sau fricțiunii. Scanați-le cât mai curând cu putință.

- Atunci când salvați în fișiere Microsoft® Office sau **PDF căutabil**, verificați dacă au fost selectate limbile corecte.

Nu se pot rezolva problemele imaginii scanate

Dacă ați încercat toate soluțiile și nu ați rezolvat problema, inițializați setările aplicației utilizând Epson Scan 2 Utility.

Notă:

Epson Scan 2 Utility este una dintre aplicațiile furnizate împreună cu software-ul scannerului.

1. Porniți Epson Scan 2 Utility.
 - Windows 10
Faceți clic pe butonul de start, apoi selectați **EPSON > Epson Scan 2 Utility**.
 - Windows 8.1/Windows 8
Introduceți numele aplicației în câmpul de căutare, apoi selectați pictograma afișată.
 - Windows 7
Faceți clic pe butonul de start, apoi selectați **Toate programele** sau **Programe > EPSON > Epson Scan 2 > Epson Scan 2 Utility**.
 - Mac OS
Selectați **Start > Aplicații > Epson Software > Epson Scan 2 Utility**.
2. Selectați fila **Altul**.
3. Faceți clic pe **Reinițializ..**

Notă:

Dacă inițializarea nu rezolvă problema, dezinstalați și reinstalați driverul de scanner (Epson Scan 2).

Dezinstalarea și instalarea aplicațiilor

Dezinstalarea aplicațiilor

Poate fi necesar să dezinstalați și să reinstalați aplicațiile pentru a rezolva anumite probleme sau pentru a face upgrade pentru sistemul de operare. Conectați-vă la computer ca administrator. Introduceți parola de administrator dacă vă este solicitat acest lucru.

Dezinstalarea aplicațiilor pentru Windows

1. Închideți toate aplicațiile care rulează.
2. Deconectați scannerul de la computer.
3. Deschideți Panoul de control:
 - Windows 10
Faceți clic dreapta pe butonul de pornire sau apăsați-l și mențineți-l apăsat, apoi selectați **Panou de control**.

- ❑ Windows 8.1/Windows 8

Selectați **Start > Setări > Panou de control**.

- ❑ Windows 7

Faceți clic pe butonul de start și selectați **Panou de control**.

4. Selectați **Dezinstalare program** din **Programe**.
5. Selectați aplicația pe care doriți să o dezinstalați.
6. Faceți clic pe **Dezinstalare/Modificare** sau pe **Dezinstalare**.

Notă:

Dacă este afișată fereastra Control cont utilizator, faceți clic pe Continuare.

7. Urmați instrucțiunile de pe ecran.

Notă:

*Poate fi afișat un mesaj care să vă solicite să reporniți calculatorul. Dacă este afișat, asigurați-vă că este selectată opțiunea **Doresc să repornesc computerul acum**, apoi faceți clic pe **Terminare**.*

Dezinstalarea aplicațiilor pentru Mac OS

Notă:

Asigurați-vă că ați instalat EPSON Software Updater.

1. Descărcați programul de dezinstalare utilizând EPSON Software Updater.
După ce ați descărcat programul de dezinstalare, nu mai trebuie să îl descărcați din nou de fiecare dată când dezinstalați aplicația.
2. Deconectați scannerul de la computer.
3. Pentru a dezinstala driverul de scanner, selectați **Preferințe sistem** din meniul Apple > **Imprimante și scanere** (sau **Tipărire și scanare**, **Tipărire & fax**), apoi eliminați scannerul din lista de scanere activată.
4. Închideți toate aplicațiile care rulează.
5. Selectați **Start > Aplicații > Epson Software > Program dezinstalare**.
6. Selectați aplicația pe care doriți să o dezinstalați, apoi faceți clic pe **Dezinstalare**.

 **Important:**

Programul de dezinstalare elimină de pe computer toate driverele de scanner Epson. Dacă utilizați mai multe scanere Epson și doriți să ștergeți doar anumite drivere, ștergeți-le mai întâi pe toate, apoi reinstalați-le pe cele necesare.

Notă:

*Dacă în lista de aplicații nu puteți găsi aplicația pe care doriți să o dezinstalați, nu o puteți dezinstala utilizând programul de dezinstalare. În acest caz, selectați **Start > Aplicații > Epson Software**, selectați aplicația pe care doriți să o dezinstalați, apoi glisați-o peste pictograma pentru coșul de gunoi.*

Instalarea aplicațiilor

Urmați pașii de mai jos pentru a instala aplicațiile necesare.

Notă:

- Conectați-vă la computer ca administrator. Introduceți parola de administrator dacă vă este solicitat acest lucru.
- Când reinstalați aplicații, trebuie ca mai întâi să le dezinstalați.

1. Închideți toate aplicațiile care rulează.
2. Când instalați driverul de scaner (Epson Scan 2), deconectați temporar scanerul și computerul.

Notă:

Nu conectați scanerul și computerul decât atunci când vi se solicită aceasta.

3. Instalați aplicația urmând instrucțiunile de pe site-ul web de mai jos.

<http://epson.sn>

Notă:

Pentru Windows, puteți de asemenea să utilizați discul cu software furnizat împreună cu scanerul.

Specificații tehnice

Specificații generale ale scannerului.	178
Dimensiuni și specificații de greutate.	179
Specificații electrice.	179
Specificații de mediu.	180
Specificațiile platformei pentru scannerul cu suprafață plană.	180
Cerințe de sistem.	181

Specificații generale ale scannerului

Notă:

Specificațiile pot fi modificate fără înștiințare prealabilă.

Tip scanner	Scanner color cu alimentare cu coli, duplex, dintr-o singură trecere
Dispozitiv fotoelectric	CIS
Număr efectiv de pixeli	5,100×9,300 la 600 dpi 2,550×64,500 la 300 dpi
Sursă de lumină	LED RGB
Rezoluție de scanare	600 dpi (scanare principală) 600 dpi (scanare secundară)
Rezoluție de ieșire	De la 50 la 1200 dpi (în pași de 1 dpi)*1
Format document	Max.: 215.9×6,096 mm (8.5×240 inchi) Min.: 50.8×50.8 mm (2×2 inchi)
Intrare hârtie	Încărcare cu fața în jos
Ieșire hârtie	Evacuare cu fața în jos
Capacitate hârtie	50 de coli de hârtie la 80 g/m ²
Intensitate culoare	Culoare <input type="checkbox"/> 30 biți pe pixel intern (10 biți pe pixel pe culoare intern) <input type="checkbox"/> 24 biți pe pixel extern (8 biți pe pixel pe culoare extern) Tonuri de gri <input type="checkbox"/> 10 biți pe pixel intern <input type="checkbox"/> 8 biți pe pixel extern Alb-negru <input type="checkbox"/> 10 biți pe pixel intern <input type="checkbox"/> 1 biți pe pixel extern
Interfață	SuperSpeed USB

*1 Puteți scana hârtie lungă la următoarele rezoluții.

- 1.346,0 mm (53 inchi) sau mai puțin: până la 600 dpi
- 5.461,0 mm (215 inchi) sau mai puțin: până la 300 dpi
- 6.096,0 mm (220 inchi) sau mai puțin: până la 200 dpi

Dimensiuni și specificații de greutate

Dimensiuni*	Lățime: 296 mm (11.7 inchi) Adâncime: 169 mm (6.7 inchi) Înălțime: 176 mm (6.9 inchi)
Greutate	Aprox. 3.7 kg (8.2 lb.)

* Fără părțile proeminente și tava de intrare.

Specificații electrice

Specificații electrice ale scannerului

Tensiune c.c. de alimentare nominală la intrare	24 V c.c.
Curent continuu de intrare nominal, c.c.	1 A
Consum de energie	<input type="checkbox"/> Funcționare: aprox. 11 W <input type="checkbox"/> Mod Pregătit: aprox. 5.4 W <input type="checkbox"/> Mod Inactiv: Aprox. 1.0 W <input type="checkbox"/> Oprit: Aprox. 0.1 W

Notă:

Pentru utilizatorii din Europa, consultați următorul site web pentru detalii privind consumul de energie.

<http://www.epson.eu/energy-consumption>

Specificații electrice ale adaptorului de alimentare cu curent alternativ

Model	A461H (c.a 100–240 V) A462E (c.a 220–240 V)
Curent de intrare nominal	1 A
Gamă nominală de frecvențe	Între 50 și 60 Hz
Tensiune de alimentare nominală la ieșire	24 V c.c.
Curent de ieșire nominal	1 A

Notă:

Pentru utilizatorii din Europa, consultați următorul site web pentru detalii privind consumul de energie.

<http://www.epson.eu/energy-consumption>

Specificații de mediu

Temperatură	Când aparatul funcționează	5 – 35 °C (41 – 95 °F)
	Când aparatul este depozitat	-25 – 60 °C (-13 – 140 °F)
Umiditate	Când aparatul funcționează	15 – 80% (fără condens)
	Când aparatul este depozitat	15 – 85% (fără condens)
Condiții de funcționare		Condiții normale de la birou sau de acasă. Evitați utilizarea scannerului în lumina solară directă, lângă surse de lumină puternice sau în medii cu cantități mari de praf.

Specificațiile platformei pentru scannerul cu suprafață plană

Interfață	Hi-Speed USB	
Tensiune de alimentare nominală putere intrare c.c.	24 V c.c.	
Dimensiuni	Lungime: 300 mm (11.8 inchi) Lățime: 481 mm (18.9 inchi) Înălțime: 245 mm (9.6 inchi) Asamblat cu scannerul cu coli alimentate și scannerul cu suprafață plană	
Greutate	Aprox. 1.1 kg (2.4 lb)	
Temperatură	Când aparatul funcționează	10 – 35 °C (50 – 95 °F)
	Când aparatul este depozitat	-20 – 60 °C (-4 – 140 °F)
Umiditate	Când aparatul funcționează	20 – 80% (fără condens)
	Când aparatul este depozitat	20 – 85% (fără condens)

Cerințe de sistem

Sistemele de operare acceptate pot varia în funcție de aplicație.

Windows	Windows 10 (32 biți, 64 biți) Windows 8.1 (32 biți, 64 biți) Windows 8 (32 biți, 64 biți) Windows 7 (32 biți, 64 biți)
Mac OS ^{*1, *2}	macOS Catalina macOS Mojave macOS High Sierra macOS Sierra OS X El Capitan OS X Yosemite

*1 Nu se acceptă comutarea rapidă între utilizatori pe Mac OS sau versiuni ulterioare.

*2 Sistemul de fișiere UNIX (UFS) pentru Mac OS nu este acceptat.

Standarde și certificări

Standarde și aprobări pentru modelele comercializate în Europa.	183
Standarde și aprobări pentru modelele comercializate în Australia.	183
Standarde și aprobări pentru modele comercializate în SUA.	184

Standarde și aprobări pentru modelele comercializate în Europa

Produs și adaptor de rețea

Următoarele modele poartă marcajul CE și respectă toate Directivele UE aplicabile. Pentru detalii suplimentare, vizitați următorul site web pentru a accesa toate declarațiile de conformități care conțin referiri la Directive și la standardele armonizate, utilizate pentru declararea conformității.

<http://www.epson.eu/conformity>

J382D

A461H, A462E

Opțiuni de platformă pentru scannerul cu suprafață plană

Următorul model poartă marcajul CE și respectă toate Directivele UE aplicabile. Pentru detalii suplimentare, vizitați următorul site web pentru a accesa toate declarațiile de conformități care conțin referiri la Directive și la standardele armonizate, utilizate pentru declararea conformității.

<http://www.epson.eu/conformity>

J381FBSD

Standarde și aprobări pentru modelele comercializate în Australia

Produs

EMC	AS/NZS CISPR32 Clasa B
-----	------------------------

Adaptor de alimentare cu curent alternativ (A461H)

Siguranță	AS/NZS 60950.1
EMC	AS/NZS CISPR32 Clasa B

Opțiuni de platformă pentru scannerul cu suprafață plană

EMC	AS/NZS CISPR32 Clasa B
-----	------------------------

Standarde și aprobări pentru modele comercializate în SUA

Produs

EMC	FCC Part 15 Subpart B Class B CAN ICES-3 (B)/NMB-3 (B)
-----	---

Adaptor de rețea (A461H)

Siguranță	UL60950-1 CAN/CSA-C22.2 No.60950-1
EMC	FCC Part 15 Subpart B Class B CAN ICES-3 (B)/NMB-3 (B)

Opțiune de platformă pentru scannerul cu suprafață plană

EMC	FCC Partea a 15-a Subpartea B Clasa B CAN/CSA-CEI/IEC CISPR 22 Clasa B
-----	---

Unde puteți obține ajutor

Site-ul web de asistență tehnică. 186

Contactarea serviciul de asistență clienți. 186

Site-ul web de asistență tehnică

Dacă aveți nevoie de ajutor suplimentare, vizitați site-ul web de asistență al Epson de mai jos. Selectați țara sau regiunea dumneavoastră și accesați secțiunea de asistență a site-ului web Epson local. Pe acest site sunt disponibile și cele mai recente drivere, întrebări frecvente, manuale și alte materiale care pot fi descărcate.

<http://support.epson.net/>

<http://www.epson.eu/support> (Europa)

Dacă produsul dumneavoastră Epson nu funcționează corect și nu puteți rezolva problema, contactați serviciul de asistență clienți de la Epson.

Contactarea serviciului de asistență clienți

Înainte de a contacta Epson

Dacă produsul dumneavoastră Epson nu funcționează corect și nu puteți rezolva problema folosind informațiile de depanare din manualele produsului, contactați serviciul de asistență clienți de la Epson. Dacă serviciul de asistență din regiunea dumneavoastră nu este precizat mai jos, contactați reprezentantul de la care ați achiziționat produsul.

Serviciul de asistență vă va putea ajuta mult mai rapid dacă le oferiți următoarele informații:

- Numărul de serie al produsului
(Eticheta cu numărul de serie se află de obicei pe fața posterioară a produsului.)
- Modelul produsului
- Versiunea software a produsului
(Faceți clic pe **Despre**, **Informații despre versiune**, sau pe un buton similar din software-ul produsului.)
- Marca și modelul computerului dumneavoastră
- Numele și versiunea sistemului de operare al computerului dumneavoastră
- Numele și versiunile aplicațiilor software pe care le utilizați în mod normal împreună cu produsul

Notă:

În funcție de produs, datele din lista de apelare pentru fax și/sau setările de rețea se pot stoca în memoria produsului. Din cauza defectării sau reparării produsului, datele și/sau setările se pot pierde. Epson nu își asumă responsabilitatea pentru pierderea datelor, pentru copierea de rezervă sau recuperarea datelor și/sau a setărilor, nici chiar în perioada de garanție. Vă recomandăm să creați propria copie de rezervă a datelor sau să le notați.

Ajutor pentru utilizatorii din Europa

Verificați Documentul de garanție pan-europeană pentru informații referitoare la modul în care puteți contacta serviciul de asistență Epson.

Ajutor pentru utilizatorii din Taiwan

Datele de contact pentru informații, asistență și servicii sunt:

World Wide Web

<http://www.epson.com.tw>

Sunt disponibile informații asupra specificațiilor produselor, drivere pentru descărcare și solicitări despre produse.

Serviciul de asistență Epson

Telefon: +886-2-80242008

Serviciul nostru de asistență vă poate ajuta în următoarele privințe la telefon:

- Solicitări cu privire la vânzări și informații despre produse
- Întrebări sau probleme legate de utilizarea produselor
- Solicitări privind activitățile de service și garanția

Centru de asistență pentru reparații:

<http://www.tekcare.com.tw/branchMap.page>

TekCare este un centru de service autorizat pentru Epson Taiwan Technology & Trading Ltd.

Ajutor pentru utilizatorii din Australia

Epson Australia dorește să vă ofere un nivel înalt de service pentru clienți. În plus față de manualele produsului dumneavoastră, noi vă oferim următoarele surse de informații:

Adresa URL

<http://www.epson.com.au>

Accesați paginile web ale Epson Australia. Merită să accesați ocazional site-ul! Acesta oferă o zonă de descărcare pentru drivere, puncte de contact Epson, informații asupra produselor noi și asistență tehnică (e-mail).

Serviciul de asistență Epson

Telefon: 1300-361-054

Serviciul de asistență Epson este furnizat ca un o soluție finală pentru a ne asigura că toți clienții noștri au acces la consultanță. Operatorii Serviciului de asistență vă pot ajuta la instalarea, configurarea și utilizarea produsului Epson. Personalul de asistență pre-vânzări vă poate pune la dispoziție documentație despre produsele Epson noi și vă poate oferi consultanță în privința adresei celui mai apropiat reprezentant sau agent de service. Multe tipuri de solicitări sunt rezolvate aici.

În momentul în care sunați, vă recomandăm să aveți la îndemână toate informațiile necesare. Cu cât puneți la dispoziție mai multe informații, cu atât vă putem ajuta mai rapid să rezolvați problema. Aceste informații includ manualele aferente produsului Epson, tipul de computer, sistemul de operare, aplicațiile instalate și orice informații pe care le considerați necesare.

Transportul produsului

Epson recomandă păstrarea ambalajului produsului în vederea transporturilor ulterioare.

Ajutor pentru utilizatorii din Singapore

Sursele de informare, asistență și serviciile disponibile de la Epson Singapore sunt:

World Wide Web

<http://www.epson.com.sg>

Prin e-mail, sunt disponibile informații asupra specificațiilor produselor, drivere pentru descărcare, întrebări adresate frecvente (FAQ), solicitări asupra vânzărilor și asistență tehnică.

Serviciul de asistență Epson

Număr gratuit: 800-120-5564

Serviciul nostru de asistență prin telefon vă poate ajuta în următoarele privințe:

- Solicitări cu privire la vânzări și informații despre produse
- Întrebări despre modul de utilizare al produsului sau privind rezolvarea unor probleme
- Solicitări privind activitățile de service și garanția

Ajutor pentru utilizatorii din Tailanda

Datele de contact pentru informații, asistență și servicii sunt:

World Wide Web

<http://www.epson.co.th>

Prin e-mail, sunt disponibile informații asupra specificațiilor produselor, drivere pentru descărcare, întrebări adresate frecvente (FAQ) și asistență prin e-mail.

Centrul de apeluri Epson

Telefon: 66-2685-9899

Email: support@eth.epson.co.th

Departamentul nostru Centru de apeluri vă poate ajuta să rezolvați prin telefon următoarele probleme:

- Solicitări cu privire la vânzări și informații despre produse
- Întrebări sau probleme legate de utilizarea produselor
- Solicitări privind activitățile de service și garanția

Ajutor pentru utilizatorii din Vietnam

Datele de contact pentru informații, asistență și servicii sunt:

Centrul de service Epson

65 Truong Dinh Street, District 1, Ho Chi Minh City, Vietnam.

Telefon (Ho Chi Minh City): 84-8-3823-9239, 84-8-3825-6234

29 Tue Tinh, Quan Hai Ba Trung, Hanoi City, Vietnam

Telefon (Hanoi City): 84-4-3978-4785, 84-4-3978-4775

Ajutor pentru utilizatorii din Indonezia

Datele de contact pentru informații, asistență și servicii sunt:

World Wide Web

<http://www.epson.co.id>

- Informații asupra specificațiilor produselor, drivere pentru descărcare
- Întrebări adresate frecvent (FAQ), solicitări cu privire la vânzări, întrebări prin e-mail

Epson Hotline

Telefon: +62-1500-766

Fax: +62-21-808-66-799

Serviciul nostru de asistență telefonică vă stă la dispoziție, prin telefon sau prin fax pentru:

- Solicitări cu privire la vânzări și informații despre produse
- Asistență tehnică

Centrul de service Epson

Provincie	Nume companie	Adresa	Telefon E-mail
DKI JAKARTA	ESS JAKARTA MANGGADUA	Ruko Mall Mangga Dua No. 48 Jl. Arteri Mangga Dua, Jakarta Utara - DKI JAKARTA	(+6221) 62301104 jkt-admin@epson-indonesia.co.id
NORTH SUMATERA	ESC MEDAN	Jl. Bambu 2 Komplek Graha Niaga Nomor A-4, Medan - North Sumatera	(+6261) 42066090 / 42066091 mdn-adm@epson-indonesia.co.id
WEST JAWA	ESC BANDUNG	Jl. Cihampelas No. 48 A Bandung Jawa Barat 40116	(+6222) 4207033 bdg-admin@epson- indonesia.co.id
DI YOGYAKARTA	ESC YOGYAKARTA	YAP Square, Block A No. 6 Jl. C Simanjutak Yogyakarta - DIY	(+62274) 581065 ygy-admin@epson-indonesia.co.id
EAST JAWA	ESC SURABAYA	Hitech Mall Lt. 2 Block A No. 24 Jl. Kusuma Bangsa No. 116 - 118 Surabaya - JATIM	(+6231) 5355035 sby-admin@epson-indonesia.co.id
SOUTH SULAWESI	ESC MAKASSAR	Jl. Cendrawasih NO. 3A, kunjung mae, mariso, MAKASSAR - SULSEL 90125	(+62411) 8911071 mksr-admin@epson- indonesia.co.id
WEST KALIMANTAN	ESC PONTIANAK	Komp. A yani Sentra Bisnis G33, Jl. Ahmad Yani - Pontianak Kalimantan Barat	(+62561) 735507 / 767049 pontianak-admin@epson- indonesia.co.id
RIAU	ESC PEKANBARU	Jl. Tuanku Tambusai No.459A Pekanbaru Riau	(+62761) 8524695 pkb-admin@epson- indonesia.co.id

Provincie	Nume companie	Adresa	Telefon E-mail
DKI JAKARTA	ESS JAKARTA SUDIRMAN	Wisma Keiai Lt. 1 Jl. Jenderal Sudirman Kav. 3 Jakarta Pusat - DKI JAKARTA 10220	(+6221) 5724335 ess@epson-indonesia.co.id
EAST JAWA	ESS SURABAYA	Ruko Surya Inti Jl. Jawa No 2-4 Kav. 29 Surabaya - Jawa Timur	(+6231) 5014949 esssby@epson-indonesia.co.id
BANTEN	ESS SERPONG	Ruko Mall WTC Matahari No. 953, Serpong- Banten	(+6221) 53167051 / 53167052 esstag@epson-indonesia.co.id
CENTRAL JAWA	ESS SEMARANG	Komplek Ruko Metro Plaza Block C20 Jl. MT Haryono No 970 Semarang - JAWA TENGAH	(+6224) 8313807 / 8417935 esssmg@epson-indonesia.co.id
EAST KALIMANTAN	ESC SAMARINDA	Jl. KH. Wahid Hasyim (M. Yamin) Kelurahan Sempaja Selatan Kecamatan Samarinda UTARA - SAMARINDA - KALTIM	(+62541) 7272904 escsmd@epson-indonesia.co.id
SOUTH SUMATERA	ESC PALEMBANG	Jl. H.M Rasyid Nawawi No. 249 Kelurahan 9 Ilir Palembang Sumatera Selatan	(+62711) 311330 escplg@epson-indonesia.co.id
EAST JAVA	ESC JEMBER	JL. Panglima Besar Sudirman Ruko no.1D Jember-Jawa Timur (Depan Balai Penelitian & Pengolahan Kakao)	(+62331) 488373 / 486468 jmr-admin@epson-indonesia.co.id
NORTH SULAWESI	ESC MANADO	Tekno Megamall Lt LG 11 TK 21, Kawasan Megamas Boulevard, Jl Piere Tendean, Manado - SULUT 95111	(+62431) 8890996 MND-ADMIN@EPSON- INDONESIA.CO.ID

Pentru orașele care nu apar în această listă, vă rugăm să sunați la linia de asistență: 08071137766.

Ajutor pentru utilizatorii din Hong Kong

Pentru a obține asistență tehnică și pentru servicii postvânzare, utilizatorii sunt rugați să contacteze Epson Hong Kong Limited.

Pagina web

<http://www.epson.com.hk>

Epson Hong Kong a creat o pagină locală atât în limba chineză cât și în engleză pentru a pune la dispoziția utilizatorilor următoarele informații:

- Informații despre produs
- Răspunsuri la întrebările frecvente (FAQ)
- Ultimele versiuni ale driverelor produselor Epson

Linia de asistență tehnică

De asemenea, puteți contacta echipa noastră tehnică la următoarele numere de telefon și fax:

Telefon: 852-2827-8911

Fax: 852-2827-4383

Ajutor pentru utilizatorii din Malaezia

Datele de contact pentru informații, asistență și servicii sunt:

World Wide Web

<http://www.epson.com.my>

- Informații asupra specificațiilor produselor, drivere pentru descărcare
- Întrebări adresate frecvent (FAQ), solicitări cu privire la vânzări, întrebări prin e-mail

Centrul de apeluri Epson

Telefon: +60 1800-8-17349

- Solicitări cu privire la vânzări și informații despre produse
- Întrebări sau probleme legate de utilizarea produselor
- Solicitări privind serviciile de reparații și garanția

Sediul principal

Telefon: 603-56288288

Fax: 603-5628 8388/603-5621 2088

Ajutor pentru utilizatorii din India

Datele de contact pentru informații, asistență și servicii sunt:

World Wide Web

<http://www.epson.co.in>

Sunt disponibile informații asupra specificațiilor produselor, drivere pentru descărcare și solicitări despre produse.

Linia de asistență

- Service, informații despre produs și comenzi de consumabile (linii BSNL)
 - Număr gratuit: 18004250011
 - Program de lucru 9am - 6pm, de luni până sâmbătă (cu excepția sărbătorilor legale)
- Service (pentru utilizatorii CDMA & servicii mobile)
 - Număr gratuit: 186030001600
 - Program de lucru 9am - 6pm, de luni până sâmbătă (cu excepția sărbătorilor legale)

Ajutor pentru utilizatorii din Filipine

Pentru a primi asistență tehnică și alte servicii post-vânzare, utilizatorii sunt invitați să contacteze Epson Philippines Corporation la numerele de telefon și de fax și la adresa de e-mail de mai jos:

World Wide Web

<http://www.epson.com.ph>

Prin e-mail, sunt disponibile informații asupra specificațiilor produselor, drivere pentru descărcare, întrebări adresate frecvente (FAQ) și asistență prin e-mail.

Epson Philippines — Servicii pentru clienți

Număr gratuit: (PLDT) 1-800-1069-37766

Număr gratuit: (digital) 1-800-3-0037766

Metro Manila: (+632)441-9030

Site web: <https://www.epson.com.ph/contact>

E-mail: customercare@epc.epson.com.ph

Program de lucru 9am – 6pm, de luni până sâmbătă (cu excepția sărbătorilor legale)

Departamentul nostru de Servicii pentru clienți vă poate ajuta să rezolvați prin telefon următoarele probleme:

- Solicitări cu privire la vânzări și informații despre produse
- Întrebări sau probleme legate de utilizarea produselor
- Solicitări privind activitățile de service și garanția

Epson Philippines Corporation

Linie principală: +632-706-2609

Fax: +632-706-2663