



# SC-P900 Series SC-P700 Series

## Ghidul utilizatorului

## Cuprins

### Ghidul acestui manual

Introducere în manuale. . . . .	6
Ghidul manualelor video. . . . .	6
Căutarea informațiilor. . . . .	6
Tipărirea numai a paginilor necesare. . . . .	7
Despre acest manual. . . . .	7
Mărci și simboluri. . . . .	7
Informații despre capturi de ecran și ilustrații. . . . .	8
Referințe sisteme de operare. . . . .	8
Mărci înregistrate. . . . .	8
Drept de proprietate intelectuală. . . . .	9

### Instrucțiuni importante

Instrucțiuni de securitate. . . . .	11
Instrucțiuni de siguranță privind cerneala. . . . .	11
Sfaturi și avertismente legate de imprimantă. . . . .	12
Sfaturi și avertismente pentru configurarea imprimantei. . . . .	12
Sfaturi și avertismente pentru utilizarea imprimantei. . . . .	12
Sfaturi și avertismente pentru utilizarea imprimantei cu o conexiune wireless. . . . .	13
Sfaturi și avertismente pentru utilizarea suportului tactil. . . . .	13
Sfaturi și avertismente pentru transportul sau depozitarea imprimantei. . . . .	13
Protejarea informațiilor personale. . . . .	14

### Denumirea și funcțiile componentelor

Față. . . . .	16
Verso. . . . .	17
Deschiderea capacului porturilor. . . . .	18

### Ghid pentru panoul de comandă

Configurarea ecranului principal. . . . .	20
Lumina internă. . . . .	21
Ghid pentru pictograma de rețea. . . . .	21
Comutarea vizualizării ecranului. . . . .	22
Introducere caracterelor. . . . .	24

### Încărcare hârtie și CD-uri/DVD-uri

Încărcarea hârtiei. . . . .	26
Precauții la manevrarea hârtiei. . . . .	26

Informații despre încărcarea hârtiei. . . . .	27
Setări format și tip hârtie. . . . .	27
Încărcarea hârtiei în alimentatorul cu hârtie din spate. . . . .	29
Încărcarea hârtiei în alimentatorul frontal cu hârtie. . . . .	32
Încărcarea rolei de hârtie. . . . .	33
Încărcarea unui disc CD/DVD. . . . .	36
Discurile CD/DVD tipăribile. . . . .	36
Precauții la manevrarea discurilor CD/DVD. . . . .	36
Încărcarea unui disc CD/DVD. . . . .	36
Scoaterea unui disc CD/DVD. . . . .	38

### Tipărirea

Tipărirea fotografiilor. . . . .	41
Sfaturi pentru tipărirea proiectelor fotografice. . . . .	41
Tipărirea cu Epson Print Layout. . . . .	43
Tipărirea utilizând aplicația și driverul imprimantei. . . . .	49
Varietăți de tipărire (Windows). . . . .	55
Varietăți de tipărire (Mac OS). . . . .	60
Imprimarea folosind Epson Photo+. . . . .	65
Tipărirea informațiilor despre tipărirea fotografiilor. . . . .	67
Tipărirea documentelor. . . . .	69
Tipărirea de pe un computer — Windows. . . . .	69
Tipărirea de pe un computer — Mac OS. . . . .	89
Tipărirea documentelor de pe dispozitive inteligente (iOS). . . . .	97
Tipărirea documentelor de pe dispozitive inteligente (Android). . . . .	98
Tipărirea utilizând un serviciu cloud. . . . .	100
Înregistrarea la Epson Connect Service de la panoul de comandă. . . . .	100

### Întreținerea imprimantei

Verificarea stării consumabilelor. . . . .	103
Verificarea stării consumabilelor (Panou de comandă). . . . .	103
Verificarea stării consumabilelor (Windows). . . . .	103
Verificarea stării consumabilelor (Mac OS). . . . .	103
Îmbunătățirea calității tipăririi. . . . .	103
Verificarea și curățarea capului de imprimare. . . . .	103
Rularea Curățare intensivă. . . . .	106
Prevenirea înfundării duzelor. . . . .	107
Alinierea capului de imprimare. . . . .	108

Reglarea alimentării hârtiei. . . . .	108
Curățarea traseului hârtiei pentru evitarea petelor de cerneală. . . . .	109
Economisirea energiei. . . . .	109
Instalarea sau dezinstalarea separată a aplicațiilor. . . . .	110
Instalarea separată a aplicațiilor. . . . .	110
Adăugarea imprimantei (numai pentru Mac OS). . . . .	112
Dezinstalarea aplicațiilor. . . . .	113
Actualizarea aplicațiilor și a firmware-ului. . . . .	114
Transportarea și depozitarea imprimantei. . . . .	115
Curățarea filtrului ventilatorului de răcire. . . . .	117

## **Soluționarea problemelor**

Imprimanta nu funcționează conform așteptărilor . . . . .	119
Imprimanta nu pornește sau nu se oprește. . . . .	119
Hârtia nu este alimentată corect. . . . .	120
Nu se poate tipări. . . . .	123
Imprimanta nu poate fi utilizată conform așteptărilor. . . . .	140
Un mesaj este afișat pe ecranul LCD. . . . .	142
Hârtia se blochează. . . . .	144
Prevenirea blocajelor de hârtie. . . . .	144
Este momentul să înlocuiți cartușele de cerneală. . . . .	145
Măsuri de precauție la manipularea cartușelor de cerneală. . . . .	145
Înlocuirea cartușului de cerneală. . . . .	147
Este momentul să înlocuiți cutia de întreținere. . . . .	147
Precauții pentru manipularea cutiei de întreținere. . . . .	147
Înlocuirea unei casete de întreținere. . . . .	147
Calitatea tipăririi este slabă. . . . .	149
Culori lipsă, benzi sau culori neașteptate apar în materialul tipărit. . . . .	149
Tipăririi neclare, benzi verticale sau aliniere incorectă. . . . .	149
Materialul tipărit iese ca foaie albă. . . . .	150
Hârtia este pătată sau zgâriată. . . . .	151
Fotografiile tipărite sunt lipicioase. . . . .	152
Imaginile sau fotografiile sunt imprimate în culori neașteptate. . . . .	152
Culorile de pe materialul tipărit diferă de cele de pe ecran. . . . .	153
Tipărirea fără margini nu poate fi efectuată. . . . .	154
Marginile imaginii sunt tăiate în timpul tipăririi fără margini. . . . .	154
Poziția, formatul sau marginile materialului tipărit sunt incorecte. . . . .	155
Caracterele tipărite sunt incorecte sau corupte. . . . .	155

Imaginea tipărită este inversată. . . . .	156
Modele tip mozaic în imaginile tipărite. . . . .	156
Apar linii verticale pe rola de hârtie. . . . .	157
Apar puncte albe pe imprimări. . . . .	157
Marginea de sus a hârtiei este zgâriată. . . . .	157
Urme ale rolei de ejectare apar pe imprimări. . . . .	158
Nu se poate rezolva problema. . . . .	158
Nu se pot rezolva problemele de tipărire. . . . .	158

## **Adăugarea sau ștergerea computerului sau a dispozitivelor**

Conectarea la o imprimantă care a fost conectată la rețea. . . . .	161
Utilizarea o imprimantă de rețea de la un computer secundar. . . . .	161
Utilizarea unei imprimante de rețea de la un dispozitiv inteligent. . . . .	162
Restabilirea conexiunii la rețea. . . . .	162
Când schimbați routerul wireless. . . . .	162
Când schimbați computerul. . . . .	163
Schimbarea metodei de conectare la computer. . . . .	164
Efectuarea setărilor Wi-Fi din panoul de comandă. . . . .	166
Conectarea directă a unui dispozitiv inteligent și a unei imprimante (Wi-Fi Direct). . . . .	169
Despre Wi-Fi Direct. . . . .	169
Conectarea la un iPhone, iPad sau iPod touch folosind Wi-Fi Direct. . . . .	170
Conectarea la dispozitivele Android folosind Wi-Fi Direct. . . . .	173
Conectarea dispozitivelor, altele decât iOS și Android folosind Wi-Fi Direct. . . . .	175
Deconectarea conexiunii Wi-Fi Direct (Simple AP). . . . .	177
Modificarea setărilor Wi-Fi Direct (Simple AP) precum SSID. . . . .	177
Verificarea stării conexiunii la rețea. . . . .	178
Verificarea stării conexiunii la rețea din Panoul de comandă. . . . .	179
Tipărirea unui raport de conexiune la rețea. . . . .	179
Tipărirea unei fișe de stare a rețelei. . . . .	185

## **Informații despre produs**

Informații hârtie. . . . .	188
Hârtia disponibilă și capacitățile. . . . .	188
Tipuri de hârtie indisponibile. . . . .	198
Tipărirea pe alte tipuri de hârtie decât hârtia originală. . . . .	198
Informații despre produse consumabile. . . . .	204

Codurile cartușelor de cerneală pentru SC-P900 Series. . . . .	204
Codurile cartușelor de cerneală pentru SC-P700 Series. . . . .	205
Codul casetei de întreținere. . . . .	207
Informații software. . . . .	207
Software pentru tipărire. . . . .	207
Software pentru configurarea setărilor sau gestionarea dispozitivelor. . . . .	212
Software pentru actualizare. . . . .	214
Lista opțiunilor din meniu. . . . .	214
Setări generale. . . . .	215
Personalizarea ecranului. . . . .	215
Setări imprimantă. . . . .	216
Setări de bază. . . . .	217
Setări rețea. . . . .	218
Setări serviciu web. . . . .	219
Cercetare clienți. . . . .	220
Restaurare setări implicite. . . . .	220
Stare imprimantă/Imprimare. . . . .	220
Actualizare firmware. . . . .	221
Specificații de produs. . . . .	221
Specificațiile imprimantei. . . . .	221
Specificațiile interfeței. . . . .	223
Specificații de rețea. . . . .	223
Servicii compatibile oferite de terți. . . . .	226
Dimensiuni. . . . .	226
Specificații electrice. . . . .	226
Specificații de mediu. . . . .	228
Locul și spațiul de instalare. . . . .	228
Cerințele sistemului. . . . .	229
Informații de reglementare. . . . .	229
Standarde și aprobări. . . . .	229
Restricții la copiere. . . . .	231

Ajutor pentru utilizatorii din India. . . . .	239
Ajutor pentru utilizatorii din Filipine. . . . .	239

## **Unde puteți obține ajutor**

Site-ul web de asistență tehnică. . . . .	233
Contactarea serviciului de asistență clienți. . . . .	233
Înainte de a contacta Epson. . . . .	233
Ajutor pentru utilizatorii din Europa. . . . .	233
Ajutor pentru utilizatorii din Taiwan. . . . .	233
Ajutor pentru utilizatorii din Australia. . . . .	234
Ajutor pentru utilizatorii din Noua Zeelandă. . . . .	234
Ajutor pentru utilizatorii din Singapore. . . . .	235
Ajutor pentru utilizatorii din Tailanda. . . . .	235
Ajutor pentru utilizatorii din Vietnam. . . . .	236
Ajutor pentru utilizatorii din Indonezia. . . . .	236
Ajutor pentru utilizatorii din Hong Kong. . . . .	238
Ajutor pentru utilizatorii din Malaezia. . . . .	238

---

# Ghidul acestui manual

Introducere în manuale. . . . .	6
Ghidul manualelor video. . . . .	6
Căutarea informațiilor. . . . .	6
Tipărirea numai a paginilor necesare. . . . .	7
Despre acest manual. . . . .	7
Mărci înregistrate. . . . .	8
Drept de proprietate intelectuală. . . . .	9

## Introducere în manuale

Următoarele manuale sunt livrate împreună cu imprimanta dumneavoastră Epson. În afara manualelor, consultați diversele tipuri de informații de ajutor disponibile de pe imprimantă sau din cadrul aplicațiilor software Epson.

### ☐ Începeți aici (manual pe hârtie)

Include informații referitoare la configurarea imprimantei, instalarea programelor software, utilizarea imprimantei, soluții pentru rezolvarea problemelor etc.

Pentru a obține cea mai recentă versiune, vizitați site-ul web de asistență Epson pentru Europa la adresa <http://www.epson.eu/Support> sau site-ul web de asistență Epson global la adresa <http://support.epson.net/>.

### ☐ Ghidul utilizatorului (manual digital)

Acest manual. Acest manual este disponibil în versiune PDF și web. Oferă informații generale și instrucțiuni privind utilizarea imprimantei, setările de rețea la utilizarea imprimantei într-o rețea, precum și instrucțiuni privind rezolvarea problemelor.

Pentru a vizualiza manualul web, vizitați site-ul următor, introduceți numele produsului, apoi accesați **Asistență**.

<http://epson.sn>

## Ghidul manualelor video

Puteți vizualiza manualele video pentru a învăța cum să conectați imprimanta prin Wi-Fi sau cum să utilizați software-ul. Accesați următorul site web. Conținutul manualelor video este supus modificărilor fără notificare prealabilă.

SC-P900 Series: [https://support.epson.net/p\\_doc/785/](https://support.epson.net/p_doc/785/)

SC-P700 Series: [https://support.epson.net/p\\_doc/784/](https://support.epson.net/p_doc/784/)

## Căutarea informațiilor

Manualul PDF permite căutarea de informații în funcție de cuvinte cheie sau puteți accesa direct anumite secțiuni cu ajutorul marcajelor. În această secțiune se explică modul de utilizare a unui manual PDF deschis în Adobe Reader X pe un computer.

### Căutarea după cuvinte cheie

Faceți clic pe **Editare > Căutare avansată**. Introduceți cuvântul cheie (textul) pentru informațiile pe care doriți să le găsiți în fereastra de căutare, apoi faceți clic pe **Căutare**. Corespondențele sunt marcate sub forma unei liste. Faceți clic pe una dintre corespondențe pentru a accesa pagina respectivă.

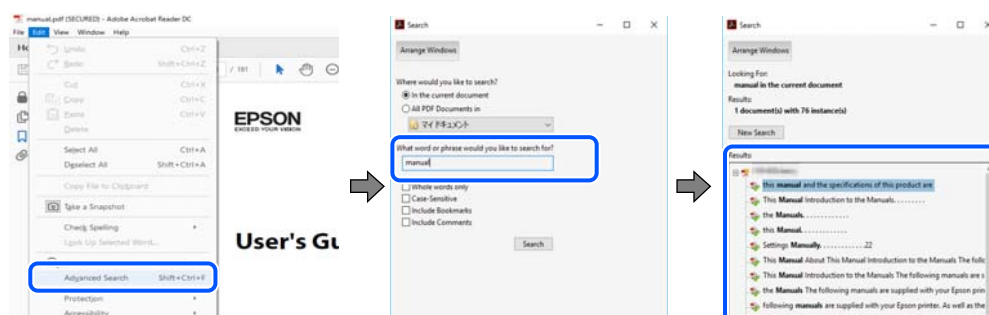

## Accesul direct de la marcaje

Faceți clic pe un titlu pentru a accesa pagina respectivă. Faceți clic pe + sau > pentru a vizualiza titlurile de nivel inferior din secțiunea respectivă. Pentru a reveni la pagina precedentă, efectuați următoarea operație la tastatură.

- Windows: mențineți apăsată tasta **Alt**, apoi apăsați pe <.
- Mac OS: mențineți apăsată tasta **Command**, apoi apăsați pe <.

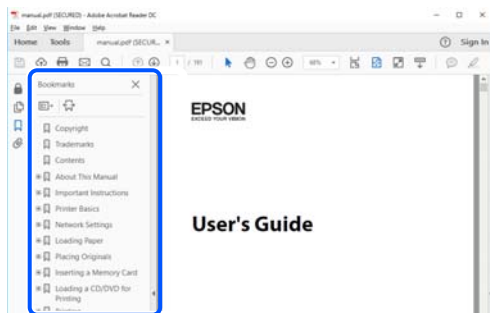

## Tipărirea numai a paginilor necesare

Puteți extrage și tipări numai paginile de care aveți nevoie. Faceți clic pe **Tipărire** în meniul **Fișier**, apoi specificați paginile pe care doriți să le tipăriți în opțiunea **Pagini** din **Pagini de tipărit**.

- Pentru a specifica o serie de pagini, introduceți o cratimă între pagina de început și cea de sfârșit.

Exemplu: 20-25

- Pentru a specifica pagini care nu se află într-o serie, separați paginile prin virgule.

Exemplu: 5, 10, 15

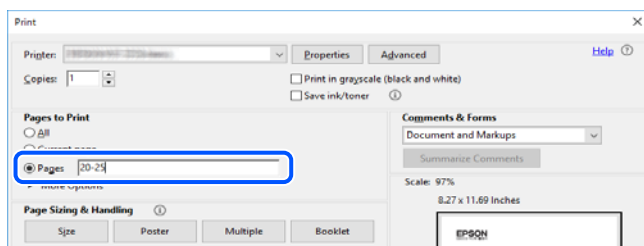

## Despre acest manual

Această secțiune explică semnificația mărcilor și a simbolurilor, a notelor de pe descrieri și a informațiilor de referință ale sistemelor de operare folosite în acest manual.

## Mărci și simboluri



**Atenție:**

*Instrucțiuni care trebuie respectate cu atenție pentru evitarea accidentărilor.*



**Important:**

Instrucțiuni care trebuie respectate pentru evitarea deteriorării echipamentului.

**Notă:**

Oferă informații complementare și de referință.

**Informații conexe**

➔ Legături către secțiunile relevante.

## Informații despre capturi de ecran și ilustrații

- Capturile de ecran cu driver-ul imprimantei sunt efectuate în Windows 10 sau macOS High Sierra. Conținutul afișat pe ecran diferă în funcție de model și situație.
- Ilustrațiile utilizate în acest manual sunt doar exemple. Cu toate că în funcție de model pot exista mici diferențe, modul de funcționare este același.
- Unele elemente din meniul afișat pe ecranul LCD diferă în funcție de model și de setările definite.
- Puteți citi codul QR utilizând aplicația dedicată.

## Referințe sisteme de operare

### Windows

În acest manual, termeni precum „Windows 10”, „Windows 8.1”, „Windows 8” și „Windows 7” se referă la următoarele sisteme de operare. În plus, termenul „Windows” este utilizat cu referire la toate versiunile.

- Sistem de operare Microsoft® Windows® 10
- Sistem de operare Microsoft® Windows® 8.1
- Sistem de operare Microsoft® Windows® 8
- Sistem de operare Microsoft® Windows® 7

### Mac OS

În acest manual, termenul „Mac OS” este utilizat cu referire la macOS Catalina, macOS Mojave, macOS High Sierra, macOS Sierra, OS X El Capitan, OS X Yosemite și OS X Mavericks.

---

## Mărci înregistrate

- EPSON® este o marcă comercială înregistrată, iar EPSON EXCEED YOUR VISION sau EXCEED YOUR VISION este o marcă comercială a Seiko Epson Corporation.
- QR Code is a registered trademark of DENSO WAVE INCORPORATED in Japan and other countries.
- Microsoft®, Windows®, and Windows Vista® are registered trademarks of Microsoft Corporation.
- Apple, Mac, macOS, OS X, Bonjour, ColorSync, Safari, AirPrint, iPad, iPhone, iPod touch, and iTunes are trademarks of Apple Inc., registered in the U.S. and other countries.



- ❑ Use of the Works with Apple badge means that an accessory has been designed to work specifically with the technology identified in the badge and has been certified by the developer to meet Apple performance standards.
- ❑ Chrome, Google Play, and Android are trademarks of Google LLC.
- ❑ Adobe, Adobe RGB, Lightroom, Photoshop, and Photoshop Elements are either registered trademarks or trademarks of Adobe Systems Incorporated in the United States and/or other countries.
- ❑ The SuperSpeed USB Trident Logo is a registered trademark of USB Implementers Forum, Inc.
- ❑ Firefox is a trademark of the Mozilla Foundation in the U.S. and other countries.
- ❑ Mopria® and the Mopria® Logo are registered and/or unregistered trademarks and service marks of Mopria Alliance, Inc. in the United States and other countries. Unauthorized use is strictly prohibited.
- ❑ Notă generală: În publicația de față sunt utilizate alte nume de produse doar în scopuri de identificare și acestea pot fi mărci comerciale ale proprietarilor respectivi. Epson își declină orice drepturi asupra acestor mărci.

---

## Drept de proprietate intelectuală

Nicio parte a acestei publicații nu poate fi reprodusă, stocată pe un sistem de preluare sau transmisă în orice formă sau prin orice mijloc electronic, mecanic, prin fotocopiere, înregistrare sau în alt mod, fără permisiunea scrisă prealabilă a Seiko Epson Corporation. Nu se presupune nicio responsabilitate în ceea ce privește brevetele relativ la utilizarea informațiilor incluse în prezentul manual. De asemenea, nu se presupune nicio responsabilitate pentru daune rezultând din utilizarea informațiilor incluse în prezentul manual. Informațiile incluse în prezentul manual sunt destinate a fi utilizate numai cu acest produs Epson. Epson nu este responsabilă de utilizarea acestor informații prin aplicarea la alte produse.

Nici Seiko Epson Corporation și nici filialele sale nu vor fi responsabile față de persoana care a achiziționat acest produs sau față de terți pentru daune, pierderi, costuri sau cheltuieli suportate de achizitor sau de terți ca rezultat al unui accident, utilizări eronate sau abuzive a acestui produs sau a unor modificări sau reparații neautorizate ale acestui produs sau (exclusiv teritoriul S.U.A.) nerespectarea strictă a instrucțiunilor de operare și de întreținere ale Seiko Epson Corporation.

Seiko Epson Corporation și filialele sale nu vor fi responsabile pentru nicio daună sau problemă apărută ca urmare a utilizării opțiunilor sau a altor produse consumabile altele decât cele desemnate de către Seiko Epson Corporation ca fiind produse originale Epson sau produse aprobate Epson.

Seiko Epson Corporation nu va fi responsabilă pentru nicio daună rezultată ca urmare a interferențelor electromagnetice care survine în urma utilizării oricăror cabluri de interfață altele decât cele desemnate ca produse aprobate Epson de către Seiko Epson Corporation.

© 2020 Seiko Epson Corporation

Conținutul acestui manual și specificațiile acestui produs se pot modifica fără notificare prealabilă.

---

# Instrucțiuni importante

Instrucțiuni de securitate. . . . .	11
Sfaturi și avertismente legate de imprimantă. . . . .	12
Protejarea informațiilor personale. . . . .	14

## Instrucțiuni de securitate

Citiți și respectați aceste instrucțiuni pentru a asigura utilizarea în siguranță a acestei imprimante. Păstrați acest manual pentru a-l putea consulta ulterior. De asemenea, trebuie să respectați toate avertismentele și instrucțiunile afișate pe imprimantă.

- Unele simboluri folosite pe imprimanta dvs. au rolul de a asigura utilizarea în siguranță și corespunzătoare a imprimantei. Vizitați următorul site web pentru a afla mai multe despre semnificația simbolurilor.  
<http://support.epson.net/symbols>
- Folosiți doar cablul de alimentare furnizat împreună cu imprimanta și nu folosiți cablul cu niciun alt echipament. În urma folosirii altor cabluri cu această imprimantă sau a folosirii cablului livrat cu alte echipamente, există pericolul de incendiu sau de electrocutare.
- Asigurați-vă de conformitatea cablului de alimentare cu c.a. cu standardele de siguranță locale.
- Nu dezamblați, modificați sau încercați să reparați cablul de alimentare, priza, imprimanta sau alte componente, cu excepția cazurilor explicate expres în manualele imprimantei.
- Deconectați imprimanta de la priză și apelați la personal de service autorizat pentru reparații în următoarele condiții:  
Cablul de alimentare sau priza sunt deteriorate; în imprimantă a pătruns lichid; imprimanta a fost supusă șocurilor mecanice sau carcasa este deteriorată; imprimanta nu funcționează normal sau prezintă modificări clare în funcționare. Nu reglați butoanele care nu sunt incluse în instrucțiunile de funcționare.
- Amplasați imprimanta în apropierea unei prize de rețea de unde fișa poate fi deconectată cu ușurință.
- Nu amplasați sau depozitați imprimanta afară, lângă surse excesive de mizerie sau praf, apă, sau lângă surse de încălzire, sau în locații în care se produc șocuri, vibrații, valori mari de temperatură și umiditate.
- Nu vărsați lichide pe imprimantă și nu manevrați imprimanta cu mâinile ude.
- Țineți imprimanta la o distanță de cel puțin 22 cm față de stimulatoarele cardiace. Este posibil ca undele radio generate de imprimantă să afecteze în mod negativ funcționarea stimulatoarelor cardiace.
- În cazul în care ecranul LCD este defect, contactați furnizorul. Dacă soluția cu cristale lichide ajunge pe mâinile dumneavoastră, spălați-le cu atenție cu apă și săpun. Dacă soluția cu cristale lichide vă intră în ochi, spălați imediat cu jet de apă. Dacă starea de disconfort sau problemele de vedere persistă după o clătire temeinică, solicitați imediat asistență medicală.

## Instrucțiuni de siguranță privind cerneala

- Dacă cerneala intră în contact cu pielea, ochii sau gura, efectuați următoarele acțiuni.
  - Dacă cerneala intră în contact cu pielea, spălați temeinic zona afectată cu apă și săpun.
  - Dacă cerneala intră în contact cu ochii, clătiți imediat cu apă. Dacă starea de disconfort sau problemele de vedere persistă după o clătire temeinică, solicitați imediat asistență medicală.
  - Dacă cerneala vă pătrunde în gură, consultați imediat un medic.
- Nu dezamblați cartușul de cerneală și caseta de întreținere, deoarece există riscul ca cerneala să intre în contact cu ochii sau cu pielea.
- Nu agitați prea tare cartușele de cerneală; în caz contrar cerneala se poate scurge din cartuș.
- Nu lăsați cartușele de cerneală și caseta de întreținere la îndemâna copiilor.

## Sfaturi și avertismente legate de imprimantă



Citiți și urmați aceste instrucțiuni, pentru a evita deteriorarea imprimantei sau a altor echipamente personale. Păstrați acest manual pentru referințe ulterioare.

### Sfaturi și avertismente pentru configurarea imprimantei

- Nu blocați și nu acoperiți orificiile de ventilație și deschiderile imprimantei.
- Când așezați imprimanta pe un birou care se poate zgâria ușor, așezați un covoraș pentru birou sau un material asemănător înainte de a așeza imprimanta pe birou.
- Folosiți numai tipul de sursă de alimentare indicat pe eticheta imprimantei.
- Evitați utilizarea prizelor pe același circuit cu fotocopiatoarele sau sistemele de climatizare ce pornesc și se opresc periodic.
- Evitați prizele electrice controlate prin comutatoare de perete sau temporizatoare automate.
- Mențineți întregul computer departe de sursele potențiale de interferențe electromagnetice cum ar fi difuzoarele sau unitățile de bază ale telefoanelor fără fir.
- Cablurile de alimentare trebuie amplasate astfel încât să se evite frecările, tăieturile, rosăturile, îndoirile și răsucirile. Nu așezați obiecte peste cablurile de alimentare cu curent și nu permiteți amplasarea cablurilor în zonele în care se circulă. Fiți foarte atenți și păstrați toate cablurile de alimentare drepte la capete și în punctele în care intră și ies din transformator.
- Dacă folosiți un prelungitor cu imprimanta, verificați dacă intensitatea nominală totală a aparatelor conectate la acesta nu depășește intensitatea nominală a prelungitorului respectiv. De asemenea, verificați dacă intensitatea nominală totală a tuturor aparatelor conectate la priză nu depășește intensitatea nominală a prizei respective.
- Dacă intenționați să utilizați imprimanta în Germania, instalația electrică a clădirii trebuie protejată de un disjuncteur de 10 sau 16 A pentru asigurarea unei protecții adecvate la scurtcircuit și supratensiune pentru produs.
- Atunci când conectați imprimanta la un computer sau la un alt dispozitiv cu ajutorul unui cablu, asigurați-vă de orientarea corectă a conectorilor. Fiecare conector are o singură orientare corectă. Introducerea unui conector cu orientare incorectă poate cauza deteriorarea ambelor dispozitive conectate prin cablu.
- Amplasați imprimanta pe o suprafață orizontală stabilă ce depășește perimetrul bazei în toate direcțiile. Imprimanta nu va funcționa corect dacă este înclinată.
- Lăsați suficient spațiu deasupra imprimantei pentru a putea ridica și capacul imprimantei.
- Lăsați spațiu suficient în fața imprimantei pentru evacuarea completă a hârtiei.
- Evitați locurile expuse modificărilor bruște de temperatură și umiditate. De asemenea, păstrați imprimanta departe de lumina solară directă, sursele de lumină puternică și de căldură.

### Sfaturi și avertismente pentru utilizarea imprimantei

- Nu introduceți obiecte prin fantele imprimantei.
- Nu introduceți mâinile în interiorul imprimantei în timpul tipăririi.
- Nu atingeți cablul plat de culoare albă din interiorul imprimantei.
- Nu folosiți în interiorul sau în exteriorul imprimantei produse cu aerosoli care conțin gaze inflamabile. Asemenea acțiuni pot cauza incendii.

- ❑ Nu mutați capul de imprimare cu mâna; în caz contrar imprimanta se poate defecta.
- ❑ Opriți întotdeauna imprimanta folosind butonul . Nu scoateți imprimanta din priză și nu opriți alimentarea de la sursă decât după ce indicatorul  nu mai pâlpâie.
- ❑ Dacă urmează să nu folosiți imprimanta pentru o perioadă lungă de timp, deconectați cablul de alimentare din priza de curent.

## **Sfaturi și avertismente pentru utilizarea imprimantei cu o conexiune wireless**

- ❑ Undele radio emise de această imprimantă pot afecta negativ funcționarea echipamentelor electronice medicale, determinând funcționarea incorectă a acestora. Dacă utilizați această imprimantă într-o unitate medicală sau în apropierea unui echipament medical, respectați instrucțiunile primite de la personalul autorizat de respectiva unitate medicală și respectați toate avertizările și instrucțiunile afișate pe echipamentul medical.
- ❑ Undele radio emise de această imprimantă pot afecta negativ funcționarea dispozitivelor cu control automat precum ușile automate sau alarmele de incendiu și pot determina producerea unor accidente datorită funcționării defectuoase a acestora. Dacă utilizați această imprimantă în apropierea unor dispozitive cu control automat, respectați toate avertizările și instrucțiunile afișate pe aceste dispozitive.

## **Sfaturi și avertismente pentru utilizarea suportului tactil**

- ❑ Suportul tactil răspunde doar când este atins direct cu degetul.
- ❑ Este posibil ca suportul tactil să nu răspundă dacă degetele sunt ude, dacă purtați mănuși sau dacă există o folie de protecție sau un abțibild pe suportul tactil.
- ❑ Nu utilizați obiecte ascuțite, cum ar fi pixurile sau creioanele mecanice pentru a efectua operațiuni. Suportul tactil se poate defecta.
- ❑ Dacă suportul tactil se murdărește, ștergeți-l cu o lavetă moale. Dacă este foarte murdar, înmuiați o lavetă moale într-o soluție diluată cu detergent neutru, stoarceți-o bine, ștergeți mizeria și apoi ștergeți suportul cu o lavetă moale uscată. Nu utilizați substanțe chimice volatile, precum diluant, benzen sau alcool. Suprafața suportului tactil poate fi deteriorată.
- ❑ Evitați locurile expuse modificărilor bruște de temperatură și umiditate. Se poate forma condens în interiorul suportului tactil, ceea ce poate duce la deteriorarea performanței.
- ❑ Pe ecranul LCD pot apărea câteva mici puncte luminoase sau întunecate și datorită caracteristicilor sale, luminozitatea ecranului poate fi neuniformă. Acestea sunt normale și nu indică nicio defecțiune.
- ❑ Nu apăsați suportul tactil cu prea multă forță sau nu-l supuneți impacturilor puternice. Suportul tactil se poate strica. Contactați distribuitorul dacă suprafața suportului tactil se ciobește sau se crapă și nu atingeți și nu încercați să scoateți bucățile sparte.

## **Sfaturi și avertismente pentru transportul sau depozitarea imprimantei**

- ❑ Dacă depozitați sau transportați imprimanta, încercați să nu o înclinați, să nu o așezați vertical sau să nu o răsuciți; în caz contrar cerneala se poate scurge din cartușe.
- ❑ Înainte de a transporta imprimanta, capul de tipărire trebuie să se afle în poziția de repaus (extremă dreapta); verificați.

---

## Protejarea informațiilor personale

Dacă dați imprimanta unei alte persoane sau dacă o eliminați, ștergeți toate informațiile personale stocate în memoria imprimantei selectând  > **Setări generale** > **Restaurare setări implicite** > **Ștergeți toate datele și setările** de pe panoul de comandă.

---

# Denumirea și funcțiile componentelor

Față. ....	16
Verso. ....	17

## Față

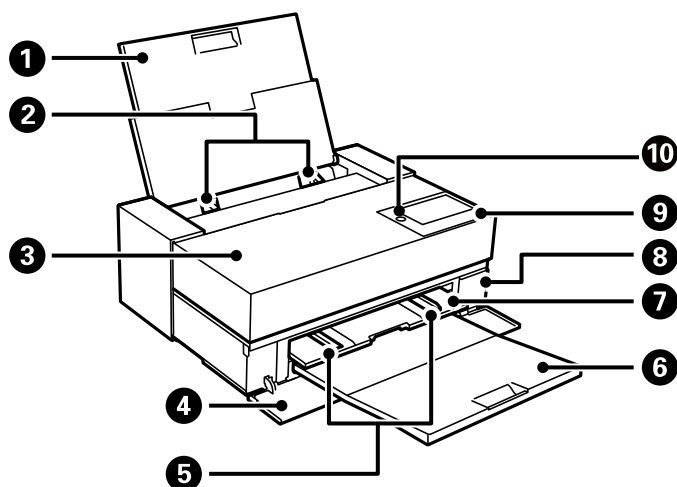

1	Alimentator cu hârtie din spate	Asigură încărcarea hârtiei.
2	Ghidaj de margine	Alimentează hârtia direct în imprimantă. Împingeți până la marginile hârtiei.
3	Capac imprimantă	Deschideți pentru a înlocui cartușele de cerneală sau pentru a scoate hârtia blocată.
4	Capac frontal	Deschideți când scoateți alimentatorul frontal cu hârtie și tava de ieșire sau când înlocuiți cutia de întreținere.
5	Ghidaj de margine	Alimentează hârtia direct în imprimantă. Împingeți până la marginile hârtiei. Nu împingeți ghidajul de margine sub marcajul pentru dimensiunea A4 de pe alimentatorul frontal cu hârtie. În caz contrar, ghidajul de margine se poate defecta.
6	Tavă de ieșire	Ține hârtia evacuată.
7	Alimentator frontal cu hârtie	Încarcă suport pentru reproduceri artistice, postere sau tava CD/DVD.
8	Capacul cutiei de întreținere	Deschideți acest capac pentru a înlocui cutia de întreținere. Caseta de întreținere este un recipient care colectează o cantitate foarte redusă de cerneală în exces în timpul curățării sau al imprimării.
9	Panou de comandă	Vă permite să realizați setări și să efectuați operații la imprimantă. De asemenea, afișează starea imprimantei. Apăsați panoul de comandă cu degetul mare și trageți-l cu celelalte degete pentru a modifica unghiul panoului de comandă.
10	 (Buton/lumină de alimentare)	Pornește sau oprește imprimanta. Deconectați cablul de alimentare după ce verificați că indicatorul de alimentare s-a stins.



## Verso

SC-P900 Series

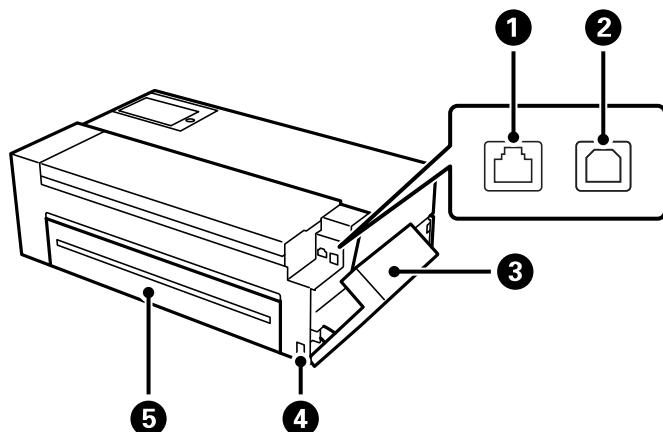

1	Port LAN	Conectează un cablu LAN.
2	Port USB	Conectează un cablu USB.
3	Capac porturi	Deschideți pentru a conecta un cablu USB sau un cablu LAN. Consultați linkul de informații aferente de mai jos pentru detalii despre deschiderea capacului. <a href="#">„Deschiderea capacului porturilor” la pagina 18</a>
4	Intrare CA	Permite conectarea cablului de alimentare.
5	Capac spate	Deschideți pentru a instala unitatea rolei de hârtie opțională.

SC-P700 Series

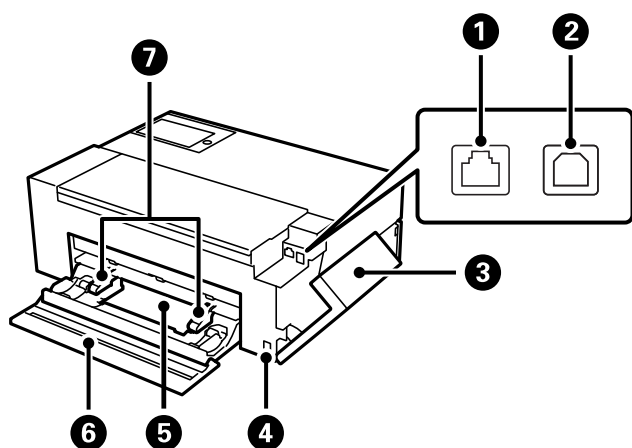

1	Port LAN	Conectează un cablu LAN.
2	Port USB	Conectează un cablu USB.
3	Capac porturi	Deschideți pentru a conecta un cablu USB sau un cablu LAN. Consultați linkul de informații aferente de mai jos pentru detalii despre deschiderea capacului. <a href="#">„Deschiderea capacului porturilor” la pagina 18</a>

4	Intrare CA	Permite conectarea cablului de alimentare.
5	Unitate rolă de hârtie	Încarcă rola de hârtie.
6	Capac spate	Deschideți pentru a încărca rola de hârtie.
7	Ghidaj de margine	Alimentează hârtia direct în imprimantă. Împingeți până la marginile hârtiei.

## Deschiderea capacului porturilor

Deschideți alimentatorul de hârtie din spate și apoi deschideți capacul porturilor.

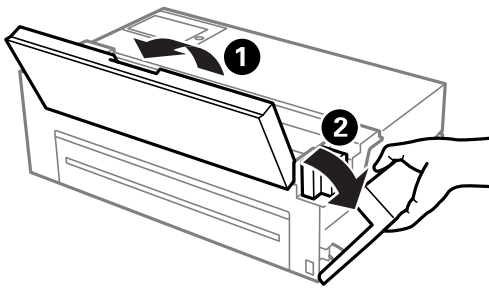









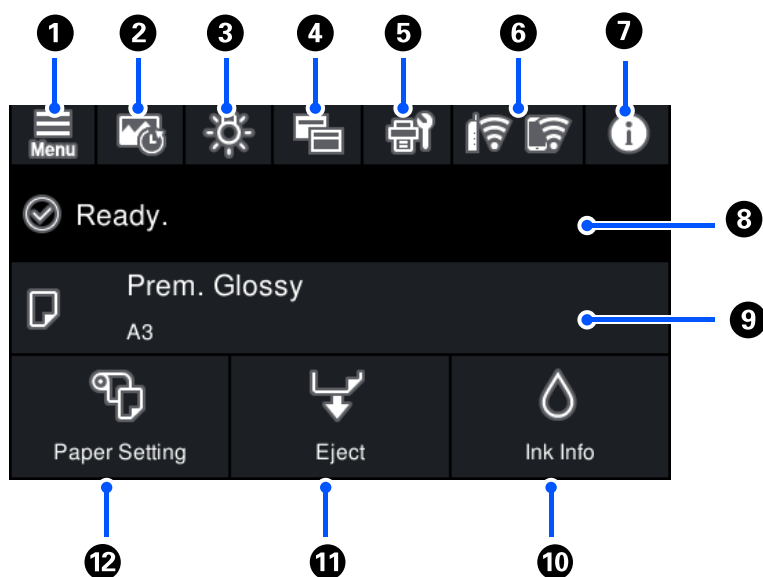

---



# Ghid pentru panoul de comandă

Configurarea ecranului principal. ....	20
Comutarea vizualizării ecranului. ....	22
Introducerea caracterelor. ....	24

## Configurarea ecranului principal



1		Afișează ecranul Meniu. Puteți efectua setări cu privire la caracteristicile și operațiunile imprimantei.
2		Afișează ecranul Tipărire fișă informații. Puteți verifica istoricul ultimelor 12 tipăriri. De exemplu, dacă tipăriți trei copii ale unei fotografii, imprimanta salvează trei istorice de tipărire. Consultați linkul de informații aferente pentru detalii despre tipărirea fișei cu informații despre fotografii.
3		Vă permite să porniți sau să opriți lumina interioară a imprimantei.
		 Indică faptul că lumina e pornită.
		 Indică faptul că lumina e oprită.
4		Vă permite să comutați vizualizarea ecranului principal și a ecranului de tipărire. Consultați linkul de informații aferente pentru mai multe detalii.
5		Afișează ecranul Întreținere. Afișează meniurile recomandate pentru îmbunătățirea calității tipăririlor, precum desfundarea duzelor prin tipărirea unui model de verificare a duzelor și efectuarea curățării capului și reducerea estompărilor și benzilor în tipăriri prin alinierea capului de imprimare.
6		Afișează starea conexiunii la rețea. Consultați informațiile de mai jos pentru mai multe detalii. <a href="#">„Ghid pentru pictograma de rețea” la pagina 21</a>
7		Afișează ecranul Stare imprimantă. Numărul afișat indică numărul notificărilor.
8	Afișează starea imprimantei.	
9	Afișează setările hârtiei.	
10		Afișează ecranul Stare alimentare. Puteți verifica nivelurile aproximative ale cernelii și durata de utilizare a casetei de întreținere.

11		<p>Puteți scoate hârtia care a fost încărcată.</p> <p>Următoarele acțiuni pot fi efectuate când hârtia este încărcată.</p> <ul style="list-style-type: none"> <li><input type="checkbox"/> Mutați rola de hârtie în poziție de tăiere.</li> <li><input type="checkbox"/> Scoateți hârtia după mutarea rolei de hârtie în poziție de tăiere.</li> <li><input type="checkbox"/> Scoateți rola de hârtie</li> </ul>
12		<p>Afișează ecranul Setare hârtie. Puteți selecta dimensiunea paginii și tipul de hârtie selectând <b>Setare hârtie</b> când hârtia este încărcată.</p>

### Informații conexe

- ➔ „Comutarea vizualizării ecranului” la pagina 22
- ➔ „Tipărirea informațiilor despre tipărirea fotografiilor” la pagina 67

## Lumina internă

Când începe tipărirea, lumina internă se aprinde pentru a vă permite să vedeți procesul de tipărire prin capacul imprimantei. Pentru a stinge lumina, efectuați setările de pe ecranul principal conform instrucțiunilor de mai jos.







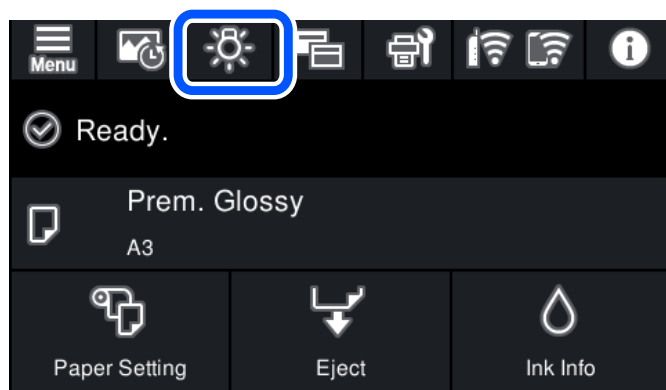

Menu > Setări generale > Setări de bază > Iluminare interioară > Manual

De asemenea, puteți aprinde sau stinge lumina prin selectarea  de pe ecranul principal.



## Ghid pentru pictograma de rețea

	Imprimanta nu este conectată la o rețea prin fir (Ethernet) sau nu este setată.
	Imprimanta este conectată la o rețea cu fir (Ethernet).
	Imprimanta nu este conectată la o rețea fără fir (Wi-Fi).
	Imprimanta caută SSID, adresă de IP neselectată, sau are o problemă cu o rețea fără fir (Wi-Fi).

	<p>Imprimanta este conectată la o rețea fără fir (Wi-Fi).</p> <p>Numărul de bare indică puterea semnalului conexiunii. Cu cât sunt afișate mai multe bare, cu atât mai puternică este conexiunea.</p>
	<p>Imprimanta nu este conectată la o rețea fără fir (Wi-Fi) în modul Wi-Fi Direct (Simple AP).</p>
	<p>Imprimanta este conectată la o rețea fără fir (Wi-Fi) în modul Wi-Fi Direct (Simple AP).</p>

## Comutarea vizualizării ecranului

Când selectați  în timp ce ecranul principal sau ecranul de tipărire este afișat, vizualizarea ecranului este comutată.

### Ecran principal

Mod standard

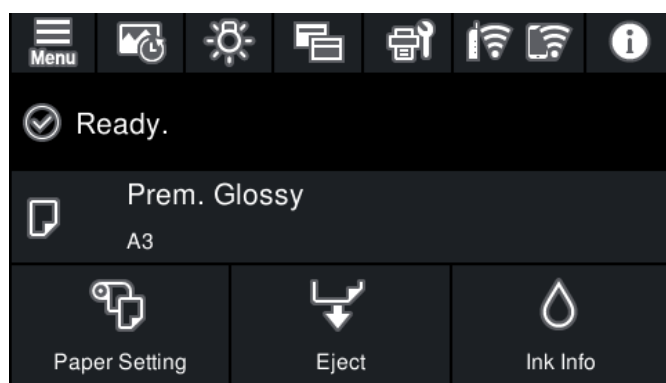

Mod informații consumabile

Puteți verifica nivelurile aproximative ale cernelii și durata de utilizare a casetei de întreținere.

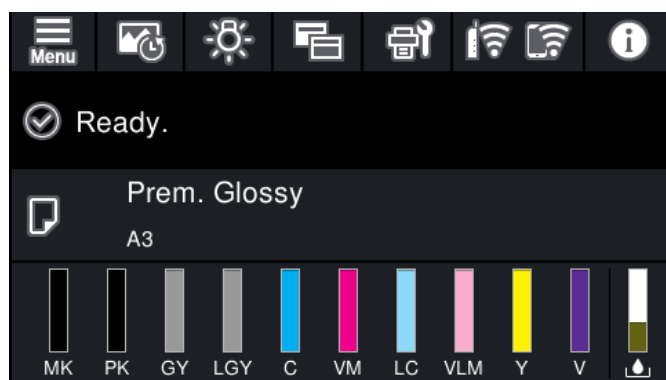

### Ecran de tipărire

Mod afișare fotografii

Afișează miniaturi ale imaginilor când tipăriți utilizând driverul imprimantei și Epson Print Layout.

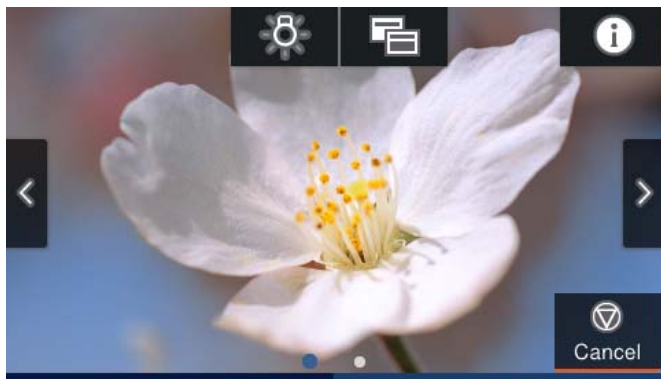

Mod afișare stare tipărire

Afișează nivelurile de cerneală și o bară de progres în timpul tipăririi.

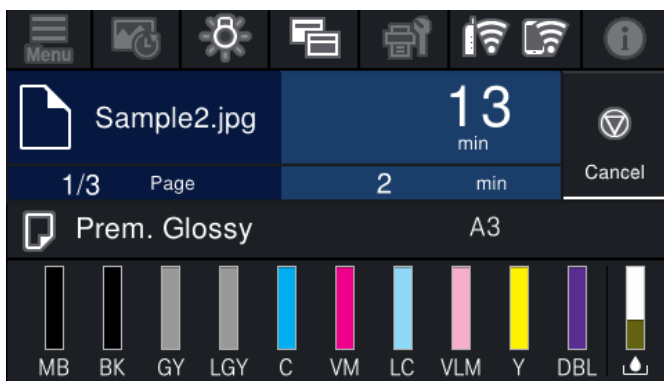

Mod afișare setări tipărire

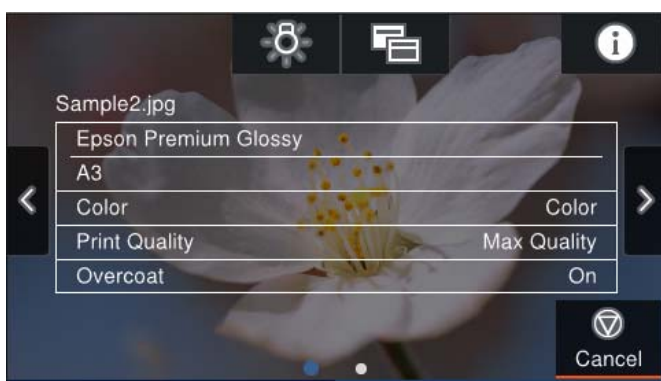

Afișează setările de tipărire pentru driverul imprimantei și Epson Print Layout.

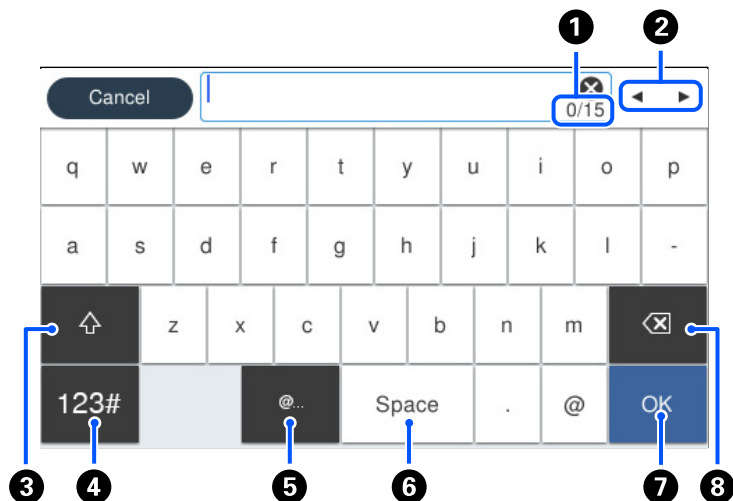

## Introducerea caracterelor

Puteți introduce caractere și simboluri utilizând tastatura afișată pe ecran atunci când realizați setări de rețea, etc.



1	Indică numărul caracterelor.
2	Deplasează cursorul la poziția de intrare.
3	Comută între majuscule și minuscule sau numere și simboluri.
4	Comută între tipurile de caractere.  : puteți introduce numere și simboluri.  : puteți introduce litere.
5	Introduce adrese de domenii e-mail utilizate frecvent sau adrese URL prin simpla selectare a elementului.
6	Introduce un spațiu.
7	Introduce un caracter.
8	Șterge un caracter spre stânga.



---

# Încărcare hârtie și CD-uri/DVD-uri

Încărcarea hârtiei. . . . .	26
Încărcarea unui disc CD/DVD. . . . .	36

## Încărcarea hârtiei

### Precauții la manevrarea hârtiei

Rețineți următoarele puncte când manevrați și depozitați hârtia. Dacă hârtia nu este în stare bună, calitatea tipăririi poate scădea.

Consultați manualele furnizate cu fiecare tip de hârtie.

### Precauții la manevrare

- Utilizați mediile speciale Epson în condiții normale (temperatură: de la 15 la 25° C; umiditate: de la 40 la 60%).
- Nu îndoiți hârtia și nu zgâriați suprafața hârtiei.
- Nu atingeți suprafețele de tipărire ale hârtiei cu mâinile goale. Umezeala și uleiurile de pe mâini pot afecta calitatea imprimării.
- Hârtia poate deveni ondulată sau moale dacă temperatura și umiditatea se modifică. Aveți grijă să nu zgâriați sau să murdăriți hârtia și aplatizați-o înainte să o încărcați în imprimantă.
- Nu udați hârtia.
- Nu aruncați ambalajul hârtiei, deoarece îl puteți folosi pentru depozitarea hârtiei.
- Evitați locațiile expuse razelor directe ale soarelui, căldurii sau umidității excesive.
- Păstrați hârtia în ambalajul original după deschidere și păstrați-le într-un loc drept.

### Precauții la manevrarea hârtiei tipărite

Pentru a păstra rezultate de tipărire la calitate înaltă pentru un timp îndelungat, rețineți următoarele puncte.

- Nu frecăți sau zgâriați suprafața tipărită. Dacă este frecată sau zgâriată, cerneala se poate desprinde.
- Nu atingeți suprafața tipărită; în caz contrar, cerneala se poate desprinde.
- Asigurați-vă că exemplarele tipărite sunt complet uscate înainte pliere sau suprapunere; în caz contrar, culoarea se poate schimba în locul în care sunt atinse (lasă urme). Aceste urme vor dispărea dacă sunt separate imediat și uscate; cu toate acestea, urmele vor rămâne dacă foile nu sunt separate.
- Dacă puneți exemplarele tipărite într-un album înainte de a se usca complet, se pot estompa.
- Nu utilizați un uscător pentru a usca exemplarele tipărite.
- Evitați lumina directă a soarelui.
- Preveniți distorsionarea culorii în timpul afișării sau depozitării exemplarele tipărite urmând instrucțiunile din manualul hârtiei.
- Pentru ca exemplarele tipărite să nu se decoloreze, depozitați-le într-un loc întunecos, ferite de temperaturi înalte, umiditate înaltă și lumina directă a soarelui.

**Notă:**

În mod normal, exemplarele tipărite și fotografiile se estompează de-a lungul timpului (distorsionarea culorii) din cauza efectelor luminii și ale componentelor diferite din aer. Acest lucru se aplică și pentru suporturile speciale Epson. Cu toate acestea, cu o metodă de depozitare corectă, gradul de distorsionare a culorii poate fi redus.

- ❑ Consultați manualele furnizate cu suporturile speciale Epson pentru informații detaliate despre manevrarea hârtiei după tipărire.
- ❑ Culorile fotografiilor, posterelor și ale altor materiale tipărite par diferite în condiții diferite de lumină (surse de lumină\*). Culorile exemplarelor tipărite de această imprimantă pot părea, de asemenea, diferite în surse de lumină diferite.

\* Sursele de lumină includ lumina soarelui, lumină fluorescentă, lumină incandescentă și alte tipuri.

## Informații despre încărcarea hârtiei

Această imprimantă are trei surse de hârtie. Încărcați hârtie de o dimensiune și tip corespunzătoare, pentru a corespunde necesităților dumneavoastră de tipărire.

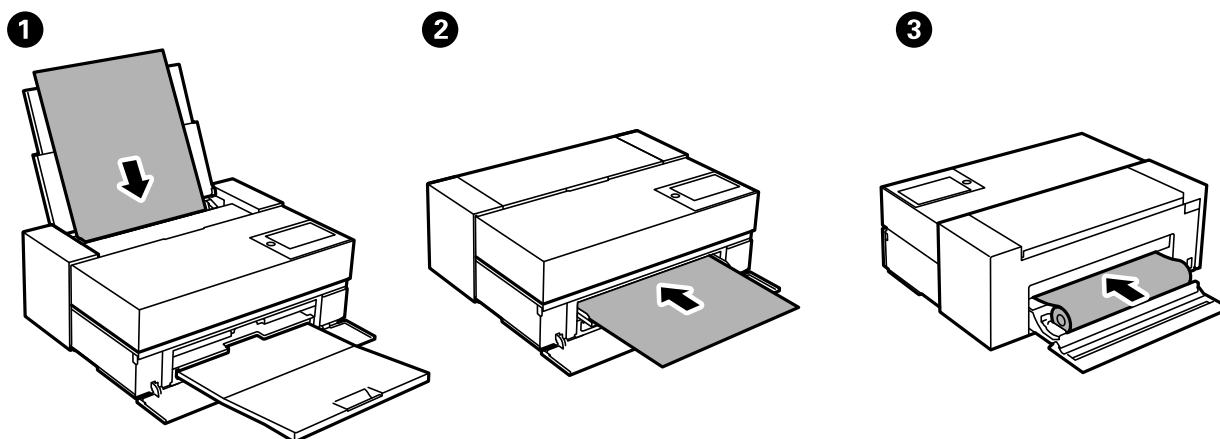

❶	Alimentator cu hârtie din spate	În mod normal, încărcați hârtia în alimentatorul cu hârtie din spate. (Cu excepția rololelor de hârtie, posterelor sau a hârtiei cu grosime mai mare de 0,5 mm.)
❷	Alimentator frontal cu hârtie	Încărcați hârtie în alimentatorul frontal cu hârtie când tipăriți pe hârtie de poster sau hârtie cu grosime mai mare de 0,5 mm sau când nu puteți încărca hârtie pentru reproduceri artistice disponibilă în comerț din alimentatorul cu hârtie din spate. Dacă apar urme ale rolei pe hârtie atunci când utilizați hârtie lucioasă, selectați <b>Alimentator frontal hârtie - Fără rolă de evacuare (Hârtie lucioasă)</b> în meniul Setări hârtie.
❸	Unitatea rolei de hârtie	Încărcați rola de hârtie în unitatea rolei de hârtie. Pentru modelul SC-P700 Series, unitatea rolei de hârtie se află în spatele imprimantei. Pentru modelul SC-P900 Series, utilizați o unitate cu rolă de hârtie opțională.

## Setări format și tip hârtie

Dacă înregistrați formatul și tipul hârtiei pe ecranul afișat atunci când încărcați hârtie, imprimanta vă informează printr-un mesaj dacă informațiile înregistrate și setările imprimantei diferă. Acest lucru vă împiedică să irosiți

hârtie și cerneală asigurându-vă că nu tipăriți pe formatul greșit de hârtie sau cu culori greșite din cauză că folosiți setări care nu sunt compatibile cu tipul de hârtie.

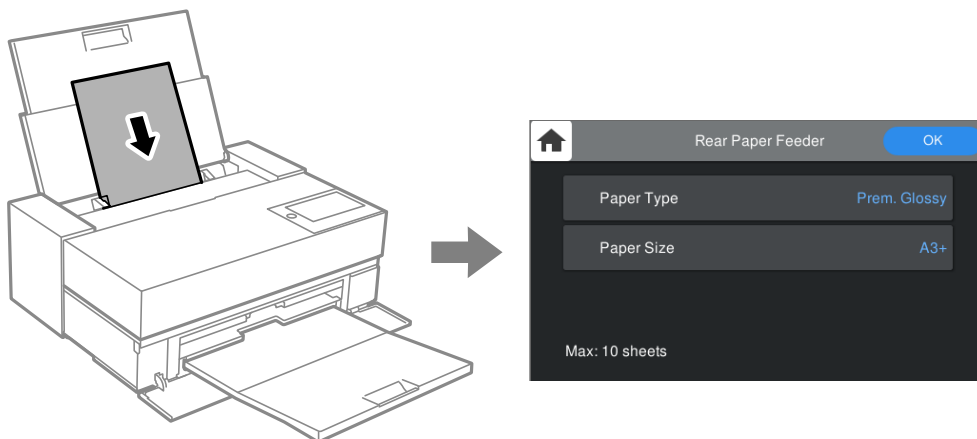

Dacă formatul și tipul de hârtie afișate diferă de hârtia încărcată, selectați elementul care trebuie modificat. Dacă setările se potrivesc cu hârtia încărcată, închideți ecranul.

## Lista tipurilor de hârtie

Pentru a obține rezultate de tipărire optime, selectați tipul de hârtie corespunzător hârtiei. Când utilizați altă hârtie disponibilă în comerț decât hârtia originală Epson, selectați tipul de hârtie cel mai apropiat de acea hârtie.

Nume suport de tipărire	Tip suport	
	Panou de comandă	Driver imprimantă
Bright White Ink Jet Paper	hârtii normale	Hârtie simplă / Hârtie albă lucioasă
Premium Glossy Photo Paper	Premium Glossy	Epson Premium Glossy
Premium Semigloss Photo Paper	Prem. Semigloss	Epson Premium Semigloss
Photo Paper Glossy	Glossy	Photo Paper Glossy
Watercolor Paper - Radiant White	Watercolor Paper Radiant White	Watercolor Paper Radiant White
Velvet Fine Art Paper	Velvet Fine Art Paper	Velvet Fine Art Paper
UltraSmooth Fine Art Paper	Epson UltraSmooth Fine Art paper	UltraSmooth Fine Art Paper
Matte Paper-Heavyweight Archival Matte Paper	Archival Matte	Epson Archival Matte
Photo Quality Ink Jet Paper	Photo Quality Ink Jet	Epson Photo Quality Ink Jet
Epson Proofing Paper White Semimatte	Proofing Semimatte	Epson Proofing Paper White Semimatte
Premium Glossy Photo Paper (250)	Premium Glossy	Epson Premium Glossy
Premium Semigloss Photo Paper (250)	Prem. Semigloss	Epson Premium Semigloss
Premium Luster Photo Paper (260)	Prem. Luster	Premium Luster Photo Paper

Nume suport de tipărire	Tip suport	
	Panou de comandă	Driver imprimantă
Premium Semimatte Photo Paper (260)	Prem. Semigloss	Epson Premium Semigloss
Enhanced Matte Paper	Archival Matte	Epson Archival Matte
Hârtie simplă (foi tăiate)	hârtii normale	Hârtie simplă / Hârtie albă lucioasă

## Încărcarea hârtiei în alimentatorul cu hârtie din spate

1. Deschideți și glisați în afară alimentatorul cu hârtie din spate în poziția maximă.

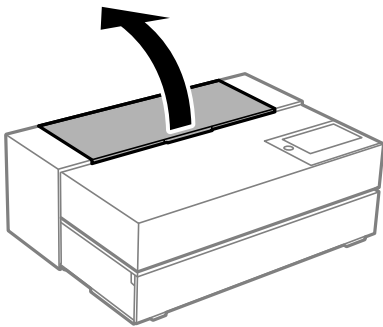

**Important:**

*Aveți grijă să nu vă prindeți degetele în punctele afișate în ilustrație.*

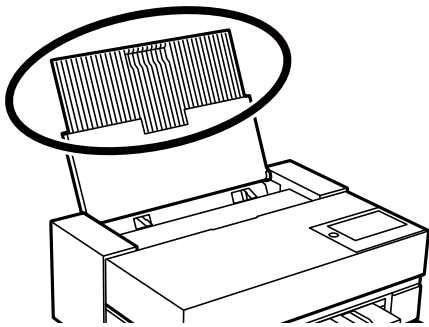

2. Împingeți în exterior ghidajele pentru margini.

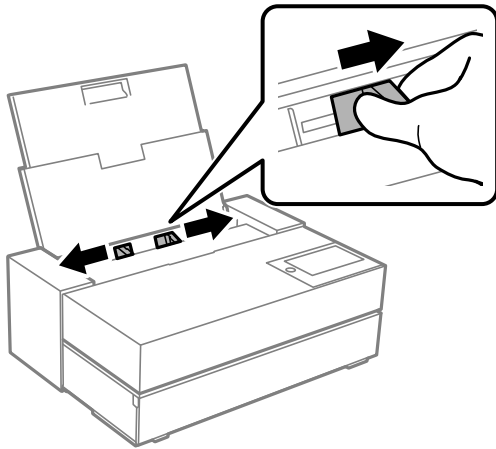

3. Încărcați hârtia cu fața pentru tipărit în sus.

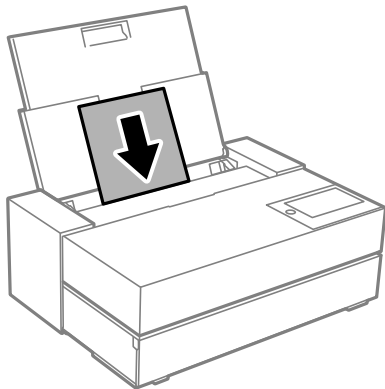

4. Împingeți componentele ghidajelor de margine indicate de (a) până la marginile hârtiei.

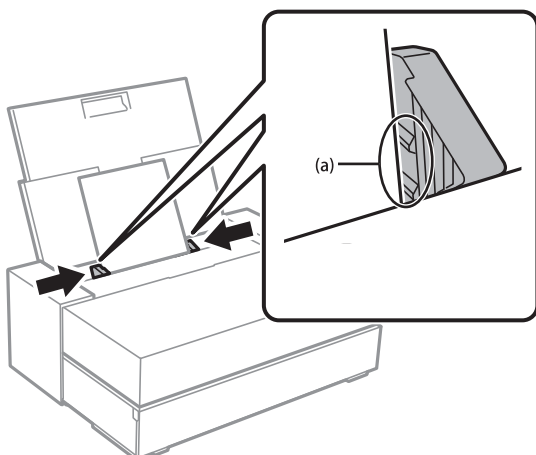

5. Ecranul de setări pentru hârtie este afișat pe panoul de comandă al imprimantei.

Selectați dimensiunea și tipul hârtiei și apoi selectați **OK**. Când utilizați altă hârtie disponibilă în comerț decât hârtia originală Epson, selectați tipul de hârtie cel mai apropiat de cea hârtie.

**Notă:**

Dacă ați înregistrat informațiile despre hârtie în imprimantă, aceasta vă informează printr-un mesaj dacă informațiile înregistrate și setările imprimantei diferă. Acest lucru vă împiedică să tipăriți greșit.

Dacă nu ați utilizat funcția de înregistrare, selectați  > **Setări generale** > **Setări imprimantă**, apoi dezactivați setarea **Afișare automată configurare hârtie**. Dacă dezactivați această setare, unele funcții vor fi indisponibile. Consultați Informații aferente pentru mai multe detalii.

6. Deschideți capacul din față.

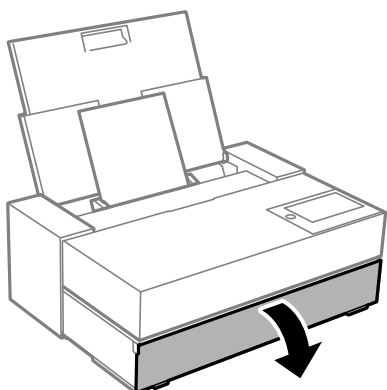

7. Glisați în afară tava de ieșire în poziția maximă.

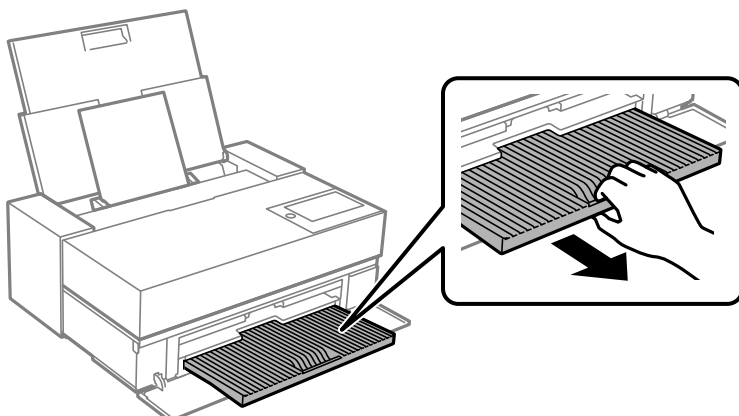

 **Important:**

Pentru a evita blocarea hârtiei, asigurați-vă că deschideți alimentatorul frontal cu hârtie și că extindeți tava de ieșire înainte de tipărire.

**Informații conexe**

- ➔ „Afișare automată configurare hârtie” la pagina 216
- ➔ „Hârtia disponibilă și capacitățile” la pagina 188
- ➔ „Setări format și tip hârtie” la pagina 27

## Încărcarea hârtiei în alimentatorul frontal cu hârtie

Puteți încărca hârtie în alimentatorul frontal cu hârtie prin consultarea animațiilor afișate pe panoul de comandă al imprimantei.

Hârtia iese din spatele imprimantei atunci când este încărcată din alimentatorul frontal cu hârtie. Lăsați un spațiu (A) între spatele imprimantei și cel mai apropiat perete, conform figurii.

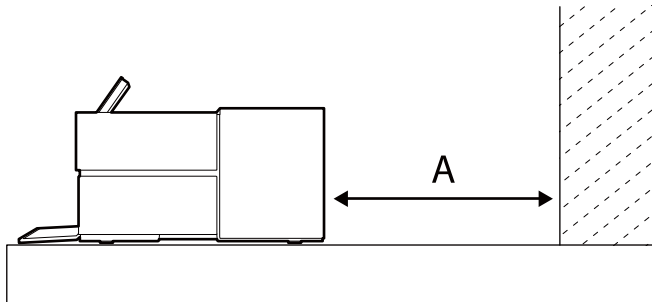

SC-P900 Series: 405 mm sau mai mult

SC-P700 Series: 330 mm sau mai mult

### **!** Important:

- Pot apărea erori dacă efectuați următoarele operațiuni în timpul unei mișcări de inițializare.
  - Extindeți alimentatorul frontal cu hârtie.
  - Încărcați postere.
- Introducerea hârtiei din spate poate cauza o defecțiune sau o eroare.

1. Selectați **Setare hârtie** pe panoul de comandă al imprimantei.

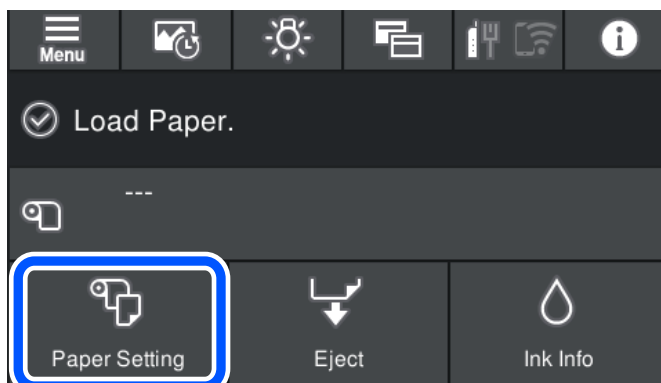



2. Selectați **Frontal - Arte frumoase (Hârtie groasă)** sau **Alimentator frontal hârtie - Placă postere**.

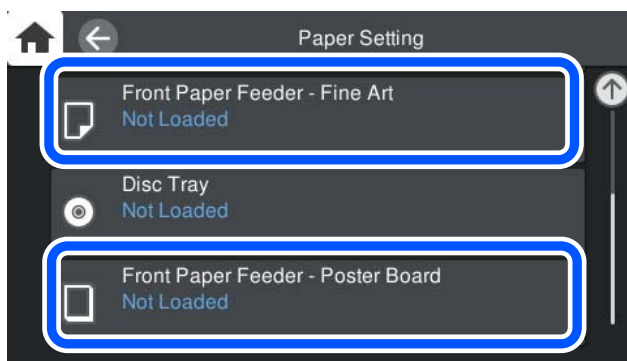

3. Trageți alimentatorul frontal cu hârtie prin consultarea animațiilor afișate pe ecran.

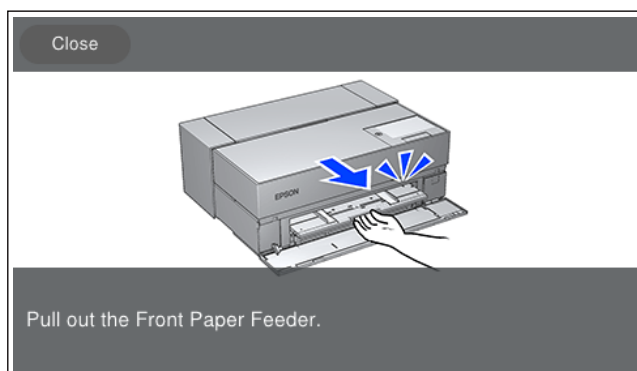

Încărcați hârtie prin consultarea animațiilor afișate pe ecran.

4. Ecranul de setări pentru hârtie este afișat pe panoul de comandă al imprimantei.

Selectați dimensiunea și tipul hârtiei și apoi selectați **OK**. Când utilizați altă hârtie disponibilă în comerț decât hârtia originală Epson, selectați tipul de hârtie cel mai apropiat de cea hârtie.

**Notă:**

*Dacă ați înregistrat informațiile despre hârtie în imprimantă, aceasta vă informează printr-un mesaj dacă informațiile înregistrate și setările imprimantei diferă. Acest lucru vă împiedică să tipăriți greșit.*

*Dacă nu ați utilizat funcția de înregistrare, selectați  > **Setări generale** > **Setări imprimantă**, apoi dezactivați setarea **Afișare automată configurare hârtie**. Dacă dezactivați această setare, unele funcții vor fi indisponibile. Consultați Informații aferente pentru mai multe detalii.*

**Informații conexe**

- ➔ „Afișare automată configurare hârtie:” la pagina 216
- ➔ „Hârtia disponibilă și capacitățile” la pagina 188
- ➔ „Setări format și tip hârtie” la pagina 27

## Încărcarea rolei de hârtie

Puteți încărca o rolă de hârtie prin consultarea animațiilor afișate pe panoul de comandă al imprimantei.

1. Selectați **Setare hârtie** pe panoul de comandă al imprimantei.

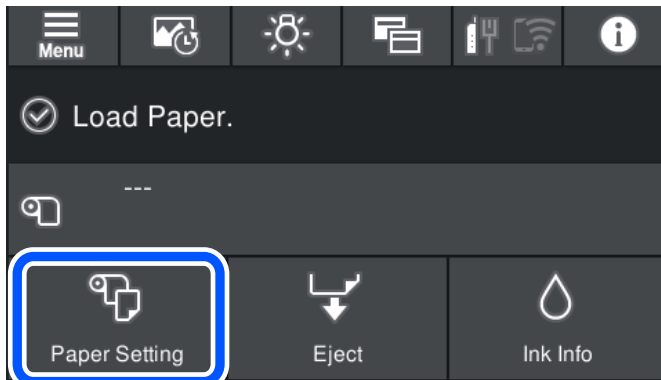

2. Selectați **Rola de hârtie**.

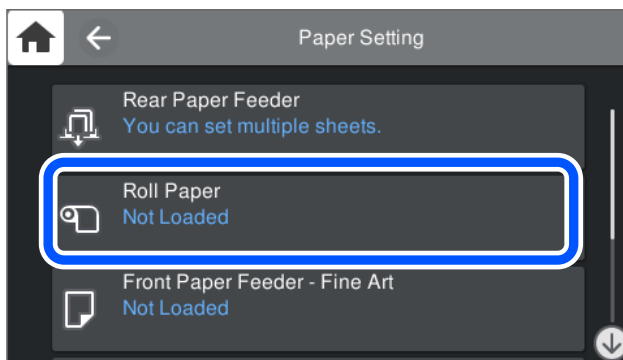

3. Încărcați rola de hârtie prin consultarea animațiilor afișate pe ecran.

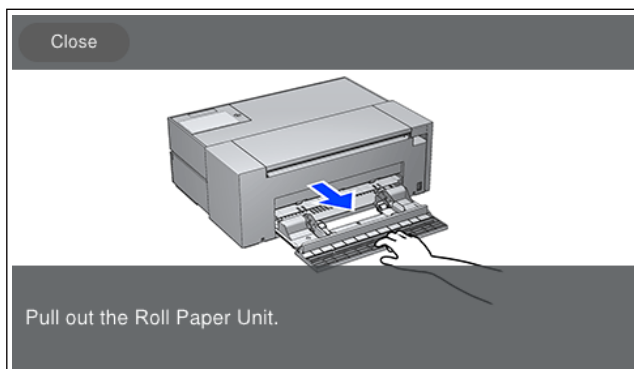

**!** **Important:**

- ❑ *Tensionați hârtia pe rola de hârtie înainte de a o introduce în unitatea pentru rolă de hârtie. Dacă rola de hârtie nu este tensionată, este posibil să nu se alimenteze corect.*
- ❑ *Nu depozitați rola de hârtie în unitatea pentru rolă de hârtie. Suprafața rolei de hârtie se poate zgâria sau murdări.*

4. Ecranul de setări pentru hârtie este afișat pe panoul de comandă al imprimantei.

Selectați dimensiunea și tipul hârtiei și apoi selectați **OK**. Când utilizați altă hârtie disponibilă în comerț decât hârtia originală Epson, selectați tipul de hârtie cel mai apropiat de cea hârtie.

**Notă:**

*Dacă ați înregistrat informațiile despre hârtie în imprimantă, aceasta vă informează printr-un mesaj dacă informațiile înregistrate și setările imprimantei diferă. Acest lucru vă împiedică să tipăriți greșit.*

*Dacă nu ați utilizat funcția de înregistrare, selectați  > **Setări generale** > **Setări imprimantă**, apoi dezactivați setarea **Afișare automată configurare hârtie**. Dacă dezactivați această setare, unele funcții vor fi indisponibile. Consultați Informații aferente pentru mai multe detalii.*

### Informații conexe

- ➔ „Afișare automată configurare hârtie:” la pagina 216
- ➔ „Hârtia disponibilă și capacitățile” la pagina 188
- ➔ „Setări format și tip hârtie” la pagina 27

## Tăierea și scoaterea rolei de hârtie

După tipărirea pe rola de hârtie, urmați pașii de mai jos pentru a scoate rola de hârtie.

1. Selectați **Tăiere/Eliminare** pe panoul de comandă al imprimantei.
2. Selectați **Tăiere și eliminare**.  
Rola de hârtie este mutată în poziție de tăiere.
3. Tăiați hârtia scoasă cu foarfecele.
4. Selectați **Terminat**.
5. Deschideți unitatea rolei de hârtie. (Doar pentru utilizatorii modelului SC-P900 Series)

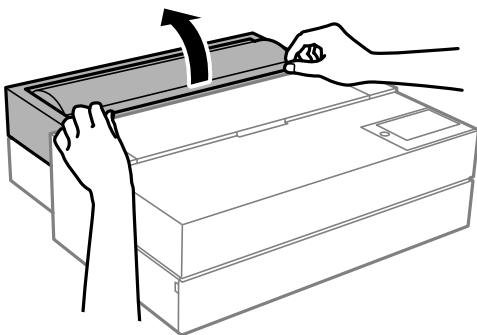

6. Scoateți rola de hârtie.

## Încărcarea unui disc CD/DVD

### Discurile CD/DVD tipăribile

Puteți tipări pe un disc CD/DVD circular de 12 cm marcat ca adecvat pentru tipărire, de exemplu „permite tipărirea pe suprafața de etichetare” sau „permite tipărirea la imprimante cu jet de cerneală”.

De asemenea, puteți tipări pe discuri Blu-ray Disc™.

### Precauții la manevrarea discurilor CD/DVD

- Consultați documentația discului CD/DVD pentru informații suplimentare despre manevrarea discurilor CD/DVD sau despre scrierea datelor.
- Nu tipăriți pe discul CD/DVD înainte de scrierea datelor pe acesta. În caz contrar, datorită amprentelor, mizeriei sau zgârieturilor de pe suprafață se pot produce erori la scrierea datelor pe disc.
- În funcție de tipul de disc CD/DVD sau de datele tipărite, discul se poate păta. Încercați să faceți un test de tipărire pe un disc CD/DVD disponibil. Verificați suprafața tipărită după ce ați așteptat o zi întreagă.
- În comparație cu tipărirea pe hârtie originală Epson, densitatea de tipărire trebuie redusă pentru a preveni pătarea cu cerneală a discului CD/DVD. Reglați densitatea de tipărire după caz.
- Lăsați discurile CD/DVD tipărite să se usuce cel puțin 24 de ore și nu le lăsați la soare. Nu stivuiți și nu introduceți discurile CD/DVD în dispozitivul dumneavoastră dacă acestea nu sunt perfect uscate.
- Dacă suprafața tipărită este lipicioasă chiar și după ce s-a uscat, micșorați densitatea de tipărire.
- Retipărirea pe același CD/DVD nu va îmbunătăți calitatea tipăririi.
- Dacă tava discului sau compartimentul transparent intern sunt tipărite accidental, ștergeți imediat cerneala.
- În funcție de setările definite pentru zona de tipărire, discul CD/DVD sau tava discului se poate murdări. Definiți setările pentru a tipări în zona de tipărire.
- Pentru discul CD/DVD, puteți defini intervalul de tipărire la minimum 18 mm pentru diametrul interior și la maximum 120 mm pentru diametrul exterior. În funcție de setările definite, discul CD/DVD sau tava discului se poate păta. Definiți valorile în conformitate cu intervalul de tipărire al discului CD/DVD pe care doriți să tipăriți.

### Încărcarea unui disc CD/DVD

Puteți încărca CD/DVD-ul prin consultarea animațiilor afișate pe panoul de comandă al imprimantei.

**! Important:**

- Nu porniți și nu opriți imprimanta în timp ce tava este introdusă. Acest lucru poate cauza o defecțiune.
- Depozitați tava în poziție plană. Pot apărea defecțiuni dacă tava este îndoită sau deformată.
- Pot apărea erori dacă efectuați următoarele operațiuni în timpul tipăririi.
  - Extindeți alimentatorul frontal cu hârtie.
  - Încărcați postere.
- Utilizați tava de disc furnizată cu imprimanta. Utilizarea unei tăvi diferite poate deteriora imprimanta, tava sau discul sau poate cauza o defecțiune a imprimantei.
- Introducerea tăvii discului din spate poate cauza o defecțiune sau o eroare.

1. Selectați **Setare hârtie** pe panoul de comandă al imprimantei.

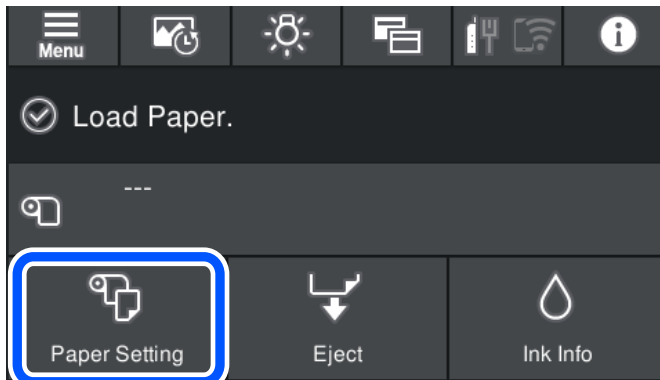

2. Selectați **Tavă disc**.

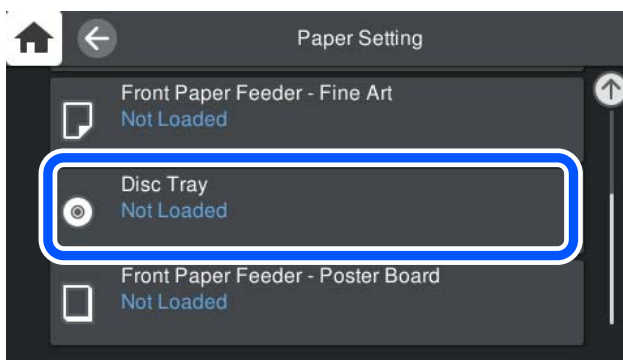

3. Trageți alimentatorul frontal cu hârtie prin consultarea animațiilor afișate pe ecran.

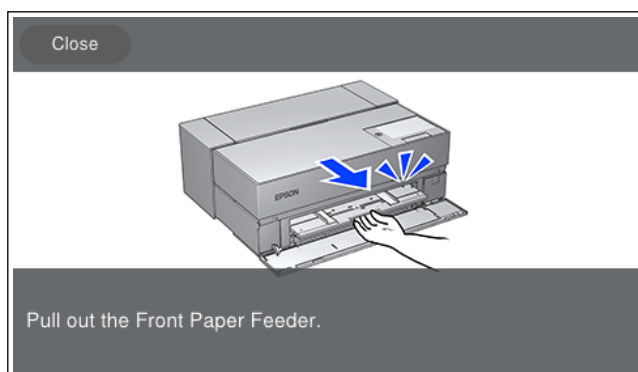

Încărcați CD/DVD-ul prin consultarea animațiilor afișate pe ecran.

### Informații conexe

➔ „Hârtia disponibilă și capacitățile” la pagina 188

## Scoaterea unui disc CD/DVD

1. Când tava discului este scoasă după tipărire, țineți capătul tăvii și trageți-o afară.

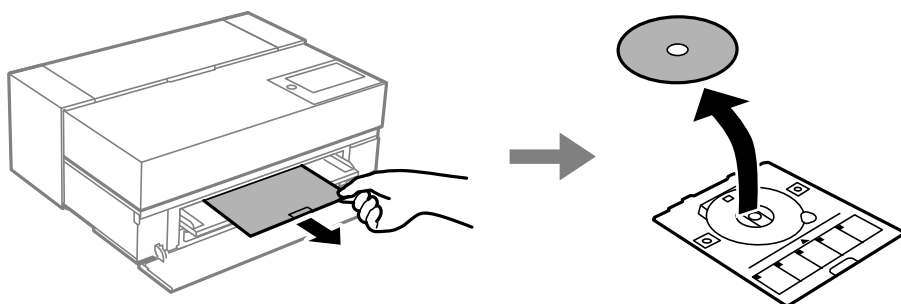

2. Depozitați alimentatorul frontal de hârtie.

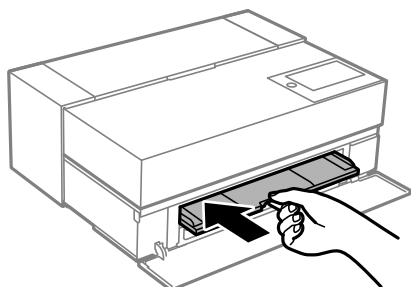

3. Închideți capacul din față.

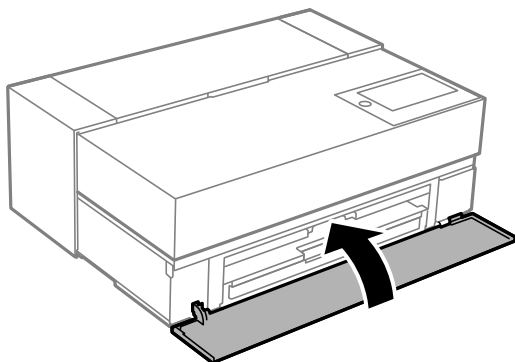

**!** *Important:*

*După încheierea tipăririi, asigurați-vă că scoateți tava discului. Dacă nu scoateți tava și nu porniți sau opriți imprimanta, sau nu efectuați curățarea capului, tava discului va lovi capul de imprimare și poate cauza deteriorarea imprimantei.*

**Notă:**

*Selecționați **Eliminare** pe panoul de comandă al imprimantei pentru a scoate tava discului fără a tipări.*

---

# Tipărirea

Tipărirea fotografiilor. . . . .	41
Tipărirea documentelor. . . . .	69
Tipărirea utilizând un serviciu cloud. . . . .	100



# Tipărirea fotografiilor

## Sfaturi pentru tipărirea proiectelor fotografice

Această secțiune explică puncte importante de reținut la crearea proiectelor fotografice.

### Fotografiere (Setări cameră)

Crearea unui proiect fotografic începe cu fotografierea. Formatul de stocare și dimensiunea datelor (rezoluția) sunt, de asemenea, importante.

Unele elemente trebuie definite doar prima dată, în timp ce altele trebuie definite de fiecare dată în funcție de subiect.

#### Elemente care trebuie definite doar prima dată

- Spațiile de culoare: selectați sRGB dacă nu sunteți sigur.
- Dimensiunea de stocare: vă recomandăm să salvați la o rezoluție care corespunde dimensiunii hârtiei pe care o veți folosi pentru tipărire, utilizând tabelul de mai jos ca referință.

Dimensiunea de tipărire	Numărul de pixeli
A2/întreaga coală	24 de milioane (5830 x 4120)
A3/jumătate de coală	18 milioane (5050 x 3570)
A4/8x10 in./10x12 in.	12 milioane (4120 x 2920)

- Formatul datelor: vă recomandăm să selectați RAW când editați și tipăriți date fotografice sau să selectați JPEG când doar printați.

#### Elemente care trebuie definite de fiecare dată

Definiți următoarele în mod corespunzător în funcție de subiect.

- Selectați modul A (prioritate apertură automată) din modul de fotografiere și controlați valoarea F (apertura) pentru a defini cantitatea de estompere.
- Expunerea: definiți o valoare aproximativă pentru a evita halourile sau artefactele negre.
- Viteza declanșatorului: definiți viteza pentru a evita estomparea.
- Viteza ISO: vă recomandăm să setați această valoare cât mai mică posibil.
- Balans alb: definiți o valoare aproximativă conform subiectului.

### Developarea și editarea RAW (finalizare pentru tipărire)

Acest proces este la fel de important precum fotografierea pentru a finaliza proiectele fotografice.

Vă permite să editați fotografii (sau să efectuați corecția culorii, corecția gradației, decupare etc.) cu aplicații\* precum Adobe Photoshop sau Lightroom, și să le salvați în format JPEG sau TIFF.

\*De asemenea, puteți efectua developarea RAW utilizând software-ul camerei.

- Reglați temperatura culorii în conformitate cu subiectul sau scena.
- Păstrați o gradație bogată și nu creșteți intensitatea culorilor roșu și galben.
- Ajustați nivelul de negru și creați o poză clară.

## **Tipărirea (Selectarea corectă a hârtiei și a setărilor de tipărire)**

Puteți crea fotografii mai atrăgătoare prin selectarea unei hârtii corespunzătoare subiectului fotografiei.

Majoritatea persoanelor cred că hârtia lucioasă este cea mai bună pentru tipărirea tuturor fotografiilor, dar există alte texturi disponibile, precum hârtia semi-lucioasă sau mată. Acestea oferă o varietate largă de finisaje pentru fotografii.

De asemenea, textura fină a hârtiei pentru reproduceri artistice vă permite să tipăriți fotografii cu aspect de tablou.

Paginile următoare prezintă caracteristicile și utilizările recomandate ale hârtiei originale Epson obișnuite.

[„Hârtia disponibilă și capacitățile” la pagina 188](#)

Când tipăriți o fotografie, selectați una dintre următoarele trei metode în funcție de cunoștințele dvs. și de scopul tipării fotografiei.

- Dacă doriți să tipăriți ușor fotografii care au fost editate într-o aplicație (corecție culoare ș.a.m.d.).

[„Tipărirea cu Epson Print Layout” la pagina 43](#)

- Dacă doriți să tipăriți utilizând o aplicație sau driverul imprimantei.

[„Tipărirea utilizând aplicația și driverul imprimantei” la pagina 49](#)

- Dacă doriți să tipăriți fotografii rapid și să lăsați reproducerea culorilor în sarcina imprimantei.

[„Imprimarea folosind Epson Photo+” la pagina 65](#)

### **Pentru a aduce culoarea afișajului mai aproape de culoarea materialului tipărit**

Imaginea de pe afișaj este exprimată prin cele trei culori primare de lumină (RGB), iar materialele tipărite de imprimantă sunt exprimate de cele trei culori primare (CMY) + K. Așadar, este dificil să reproduceți exact aceeași culoare.

Următoarele trei puncte pot ajuta să apropiați culorile cât mai mult.

- Utilizați un afișaj calibrat
- Verificați sub o sursă de lumină care vă permite să vedeți culoarea corectă a fotografiei
- Definiți corect setările de gestionare a culorilor\* și setările de tipărire

\*Setările pentru potrivirea culorilor afișate pe diferite dispozitive precum afișaje, camere digitale și imprimante.

Când importați fotografiile făcute cu o cameră digitală și le afișați pe imprimantă sau pe afișaj, fiecare culoare poate arăta puțin diferit. Acest lucru se întâmplă din cauza caracteristicilor de culoare care diferă de la dispozitiv la dispozitiv.

### **Când tipăriți utilizând hârtie din comerț**

Adăugați informațiile despre hârtie când doriți să tipăriți ușor utilizând potrivirea culorilor pe hârtie obișnuită din comerț.

[„Tipărirea pe alte tipuri de hârtie decât hârtia originală” la pagina 198](#)

## Tipărirea cu Epson Print Layout

Epson Print Layout vă permite să stabiliți setări pentru a fi efectuate de aplicație și de driverul imprimantei pe un singur ecran.

### Rezumat al Epson Print Layout

Epson Print Layout este o aplicație care vă permite să tipăriți fotografii retușate sau dezvoltate în câțiva pași simpli. Poate fi utilizată, de asemenea, ca plug-in pentru Adobe Photoshop, Adobe Lightroom, Nikon ViewNX-i și SILKYPIX. Consultați manualul Epson Print Layout pentru detalii cu privire la aplicațiile și formatele de date acceptate.

Puteți descărca Epson Print Layout de pe site-ul web Epson.



**Notă:**

Puteți descărca manualul pentru Epson Print Layout pentru iPad/iPhone din App Store.

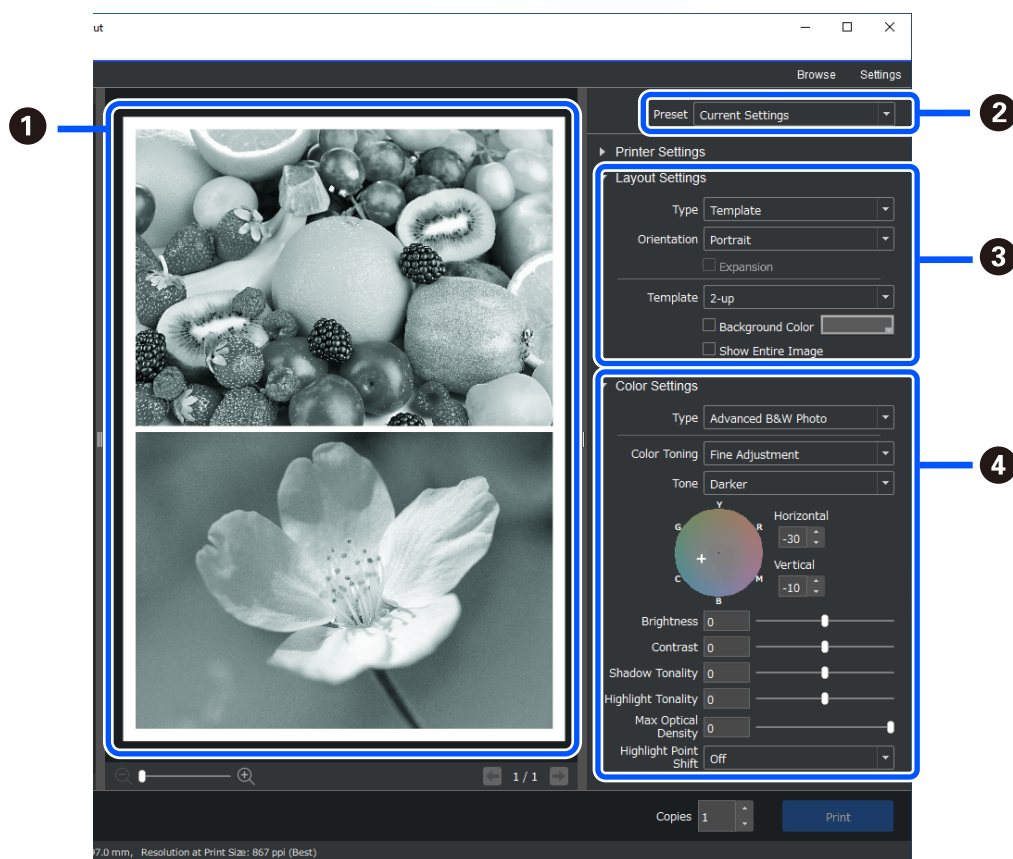
### Compoziția ecranului



1	Verificați rezultatele tipării utilizând setările selectate înainte de a tipări.
2	Salvați setările preferate de tipărire și utilizați-le în mod regulat.

<p>3</p>	<p>Setați aspectul tipăririi. De asemenea, puteți selecta mai multe șabloane și aspecte speciale.</p> <p>Template</p>  <p>Panorama</p>  <p>Gallery Wrap</p> 
<p>4</p>	<p>Selectați metoda de gestionare a culorii sau modul de tipărire Advanced B&amp;W Photo.</p>

## Efectuarea setărilor de tipărire

Această secțiune explică procedura pentru tipărirea unei fotografii utilizând un format standard.

1. Porniți Epson Print Layout.

Această secțiune explică procedura pentru a începe direct de la fotografia ce urmează a fi tipărită.

Consultați manualul Epson Print Layout pentru detalii despre modul de începere din aplicațiile dvs.

#### Windows

Faceți clic dreapta pe fotografie și selectați **Trimitere la > Epson Print Layout**.

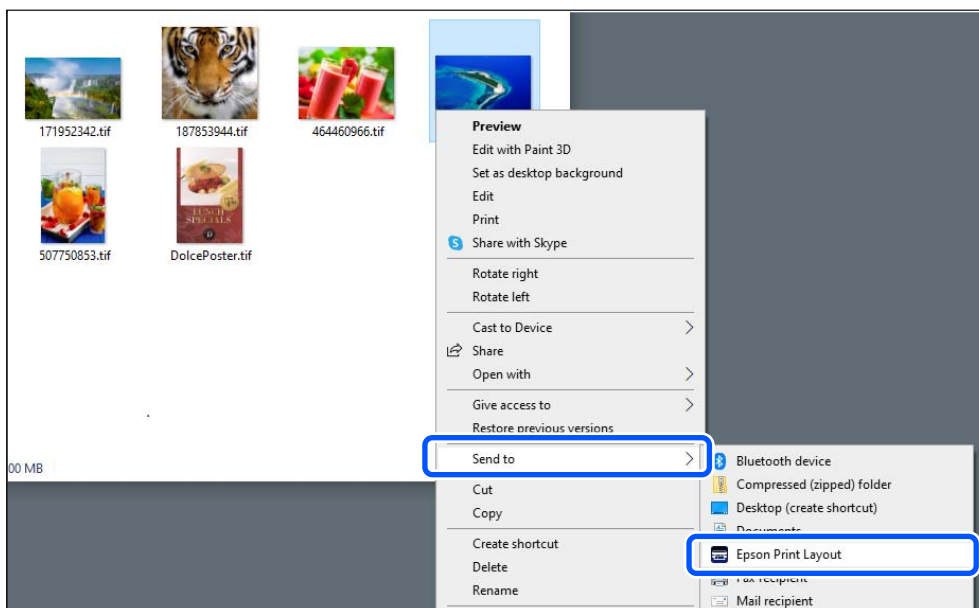

#### Mac OS

Faceți clic pe fotografia ce urmează a fi tipărită în timp ce țineți tasta **Ctrl** apăsată, apoi selectați **Deschidere cu > Epson Print Layout**.

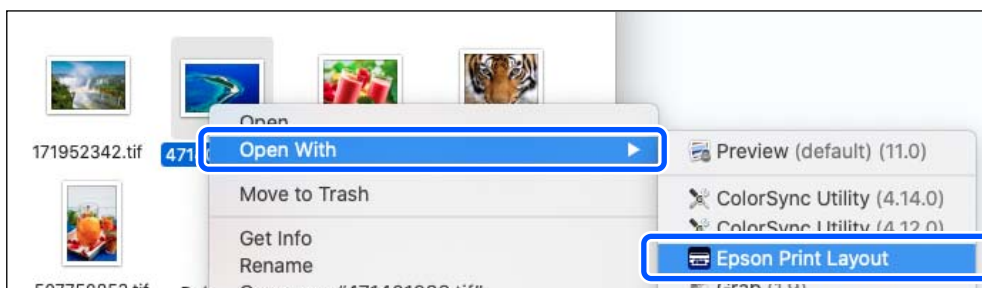

#### 2. Setați informațiile despre hârtie și calitatea tipării din **Printer Settings**.

Asigurați-vă că imprimanta este selectată și selectați tipul, dimensiunea și sursa hârtiei corecte.

Încărcați hârtie pentru reproduceri artistice în **Alimentator cu hârtie din spate** cu excepția unor tipuri de hârtie comercială (tipuri de hârtie în afara celor de hârtie originală Epson).

Selectați **Standard** pentru calitatea imprimării. **Standard** este modul cu cel mai bun echilibru între calitatea imaginii și viteză.

Pentru imprimare fără margini, selectați o setare **Paper Source** cu o opțiune Borderless (Exemplu: **alimentare foi verso (Borderless)**).

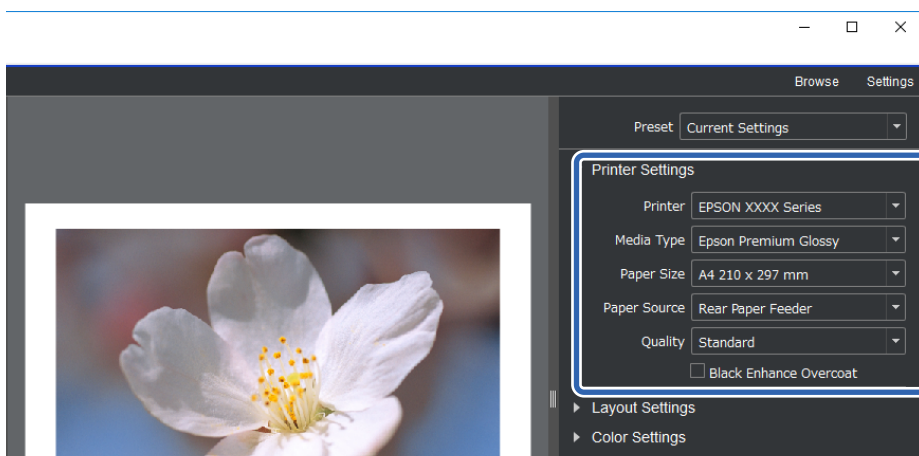

3. Setați formatul tipăririi în **Layout Settings**.

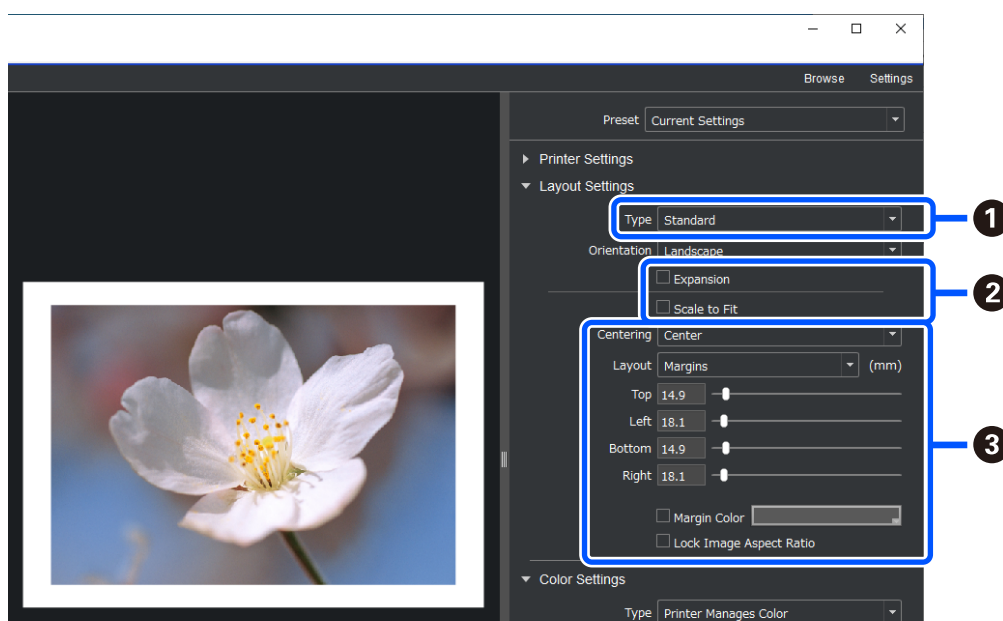

<b>1</b>	<p>Selectați <b>Standard</b>.</p>
<b>2</b>	<p><input type="checkbox"/> Când efectuați o tipărire fără margini                  Selectați <b>Expansion</b> și <b>Scale to Fit</b>. Dacă nu puteți selecta <b>Expansion</b>, selectați o setare <b>Paper Source</b> cu o opțiune Borderless în <b>Printer Settings</b>.</p> <p><input type="checkbox"/> Când adăugați o margine                  Deselectați ambele casete, apoi setați marginea următoare.</p>
<b>3</b>	<p><input type="checkbox"/> Selectați <b>Center</b>.</p> <p><input type="checkbox"/> Selectați <b>Image Size</b> sau <b>Margins</b> și ajustați dimensiunea marginii.</p> <p><input type="checkbox"/> Selectați <b>Margin Color</b> pentru a schimba culoarea marginilor.</p>

4. Setează metoda de gestionare a culorilor din **Color Settings**.

Setați una dintre metodele următoare și faceți clic pe **Print**.

- ❑ Gestionați culorile utilizând driverul imprimantei (acesta utilizează setările recomandate pentru a reda cea mai bună gamă de culori a imprimantei\*)

\* Utilizați următoarea metodă de setare când utilizați hârtie adăugată în Epson Media Installer: gestionați culorile utilizând o aplicație.

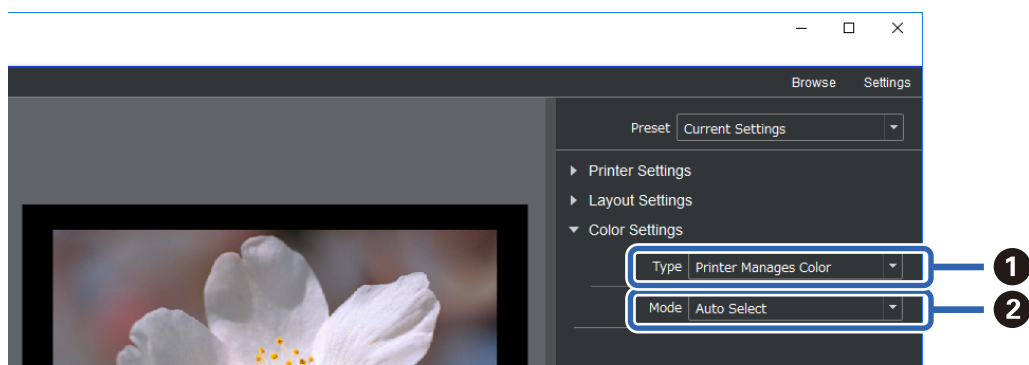

<b>1</b>	Selectați <b>Printer Manages Color</b> .
<b>2</b>	Selectați <b>Auto Select</b> .

- ❑ Gestionați culorile utilizând o aplicație (Pentru utilizatorii cu cunoștințe de gestionare a culorilor și echipament specializat)

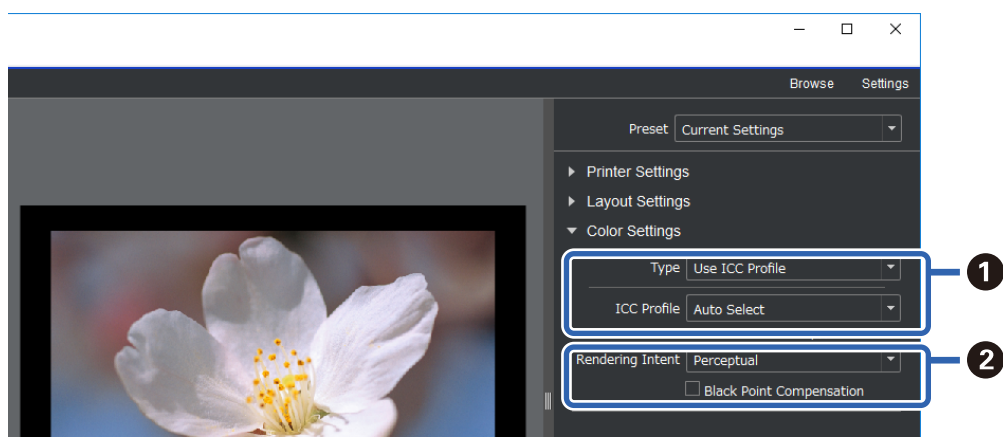

<b>1</b>	Selectați opțiunea <b>Use ICC Profile</b> din <b>Type</b> . Când selectați <b>Auto Select</b> din <b>Output ICC Profile</b> , profilul ICC pentru hârtia selectată la pasul 2 este setat automat.
<b>2</b>	Selectați <b>Perceptual</b> .

## Tipărirea ușoară a fotografiilor alb-negru

În **Advanced B&W Photo**, puteți realiza ajustări în timp ce verificați rezultatele din zona de previzualizare pentru a crea cu ușurință exemplare tipărite alb-negru. Datele fotografiei în sine pot fi fie color, fie monocrome.

În funcție de hârtia selectată în **Media Type** din **Printer Settings**, este posibil ca opțiunea **Advanced B&W Photo** să nu fie afișată.

1. Selectați opțiunea **Advanced B&W Photo** din **Type** în **Color Settings**.

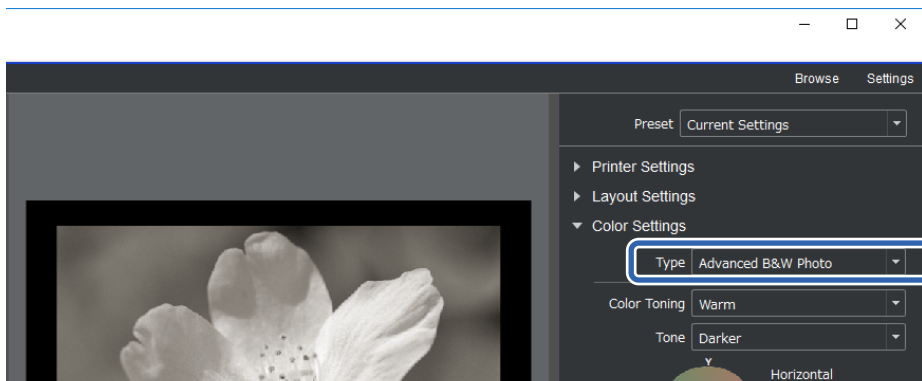

2. Efectuați setările detaliate necesare, apoi faceți clic pe **Print**.

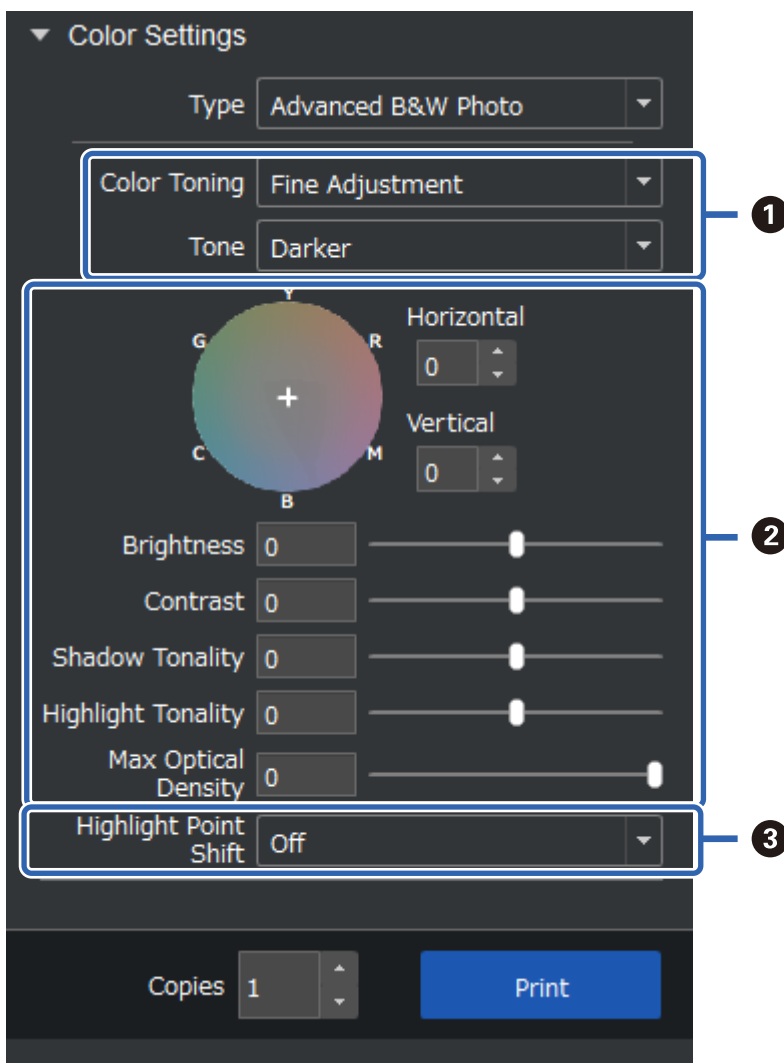



<b>1</b>	<p>Color Toning: selectați culoarea neagră preferată dintre cele patru tipuri.</p> <ul style="list-style-type: none"> <li><input type="checkbox"/> Neutral: negru standard</li> <li><input type="checkbox"/> Cool: negru albastru</li> <li><input type="checkbox"/> Warm: negru roșcat</li> <li><input type="checkbox"/> Sepia: maroniu cu textură retro</li> </ul> <p>Tone: puteți ajusta modulația de negru și alb.</p>
<b>2</b>	<p>Puteți regla tonul de negru.</p> <ul style="list-style-type: none"> <li><input type="checkbox"/> Când efectuați o ajustare, <b>Color Toning</b> de mai sus devine <b>Fine Adjustment</b>. Dacă salvați și selectați <b>Save Custom Toning</b>, puteți tipări cu același ton de negru și alb data următoare.</li> <li><input type="checkbox"/> Rețineți că ajustările pot fi anulate dacă modificați <b>Color Toning</b> sau <b>Tone</b> după realizarea ajustărilor.</li> </ul>
<b>3</b>	<p>Porniți sau opriți după necesitate.</p> <p>On: adaugă puțină culoare zonelor luminoase ale imaginii și reduce zonele luminoase supraexpuse.</p> <p>On (Full Page): întreaga hârtie este acoperită cu culoarea ajustată, iar textura o face să pară tipărită pe hârtie de culoare deschisă.</p>

## Tipărirea utilizând aplicația și driverul imprimantei

Unele caracteristici precum diferitele formate din Adobe Photoshop și ajustările avansate din driverul imprimantei nu pot fi executate cu Epson Print Layout. În acest caz, puteți face setările individual în aplicația și driverul imprimantei. Această secțiune explică efectuarea setărilor de gestionare a culorilor în acest tip de situații.

### Tipărirea utilizând gestionarea culorilor în aplicații (Windows)

Această opțiune este recomandată când doriți să tipăriți culorile de pe afișaj în mod corect. Aveți nevoie de condițiile de mediu corecte precum calibrarea ecranului și lumina din jur pentru a vizualiza corect culorile de tipărire. Următoarele două puncte sunt importante pentru setările de gestionare a culorilor.

- Activați setările de gestionare a culorilor din aplicație și dezactivați-le pe cele din driverul imprimantei.
- Selectați profilul ICC pentru hârtie în aplicație și selectați numele hârtiei corespunzătoare în driverul imprimantei.

Consultați următoarele pentru numele hârtiei originale Epson și profilurile ICC corespunzătoare.

[„Hârtia disponibilă și capacitățile” la pagina 188](#)

1. Definiți setările în aplicație.

Exemplu pentru Adobe Photoshop Elements 2020

Faceți clic pe **Mai multe opțiuni** pe ecranul de imprimare.

Selecționați **Management culori**, apoi selecționați **Photoshop gestionează culorile** din **Gestionare culori**. Selecționați profilul ICC al hârtiei din **Profil imprimantă** și faceți clic pe **Preferințe imprimantă**.

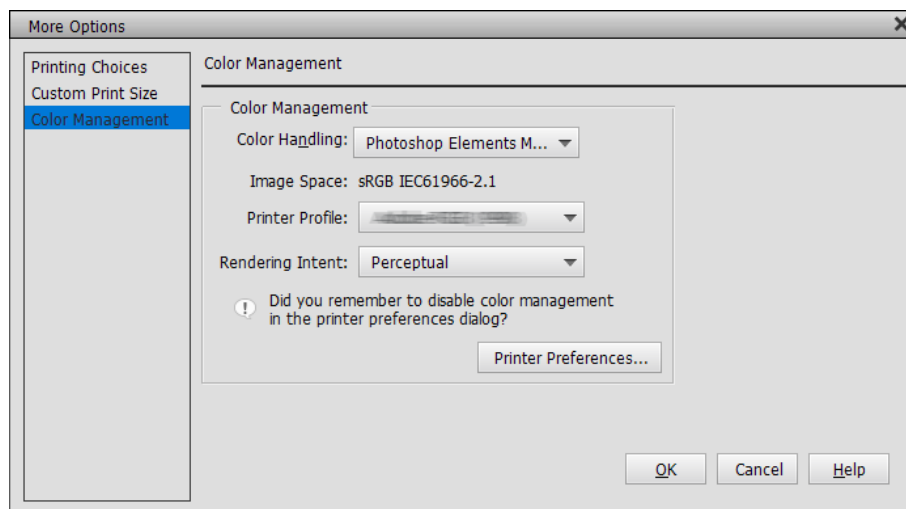

2. Afișați ecranul de setări al driverului imprimantei.
3. Efectuați următoarele setări din fila **Principal**.
  - Tip media: Selecționați numele hârtiei corespunzător pentru profilul ICC selectat ca **Profil imprimantă** la pasul 1.
  - Mod: selecționați **Dezactivat (Fără ajustarea culorii)**.

**Notă:**

Pentru Windows 7, opțiunea **Dezactivat (Fără ajustarea culorii)** este selectată automat.

4. Verificați alte setări și începeți tipărirea.

## Tipărirea utilizând Gestionarea culorii în driverul imprimantei (Windows)

Această setare este recomandată atunci când doriți să beneficiați de cele mai ample spații de culoare și de gradientul imprimantei. Reduce potrivirea culorilor pe afișaj. Gestionarea culorilor stabilită în driverul imprimantei nu este salvat în datele imaginii.

Următoarele două puncte sunt importante pentru setările de gestionare a culorilor.

- Dezactivați setările de gestionare a culorilor din aplicație și activați-le pe cele din driverul imprimantei.
- Setări **Mod** să potrivească spațiul de culoare al imaginii (sRGB/Adobe RGB) pentru a fi tipărit în driverul imprimantei.

1. Când utilizați aplicații cu funcție de gestionare a culorilor, specificați cum să ajustați culorile din aceste aplicații.

Când utilizați aplicații fără funcție de gestionare a culorilor, începeți de la pasul 2.

În funcție de tipul aplicației, efectuați setările următoare din tabelul de mai jos.

Aplicație	Setări de gestionare a culorilor
Adobe Photoshop CS3 sau mai recent Adobe Photoshop Lightroom 1 sau mai recent Adobe Photoshop Elements 6 sau mai recent	Imprimanta gestionează culorile
Alte aplicații	Fără gestionare culori

**Notă:**

Pentru informații despre sistemele de operare compatibile cu fiecare aplicație, vizitați site-ul web al distribuitorului.

Exemplu pentru Adobe Photoshop Elements 2020

Faceți clic pe **Mai multe opțiuni** pe ecranul de imprimare.

Selecționați **Management culoare**, apoi selecționați **Imprimanta gestionează culorile** din **Gestionare culoare**.

Notați ce este afișat în **Spațiu de culoare**, apoi faceți clic pe **Preferințe imprimantă**.

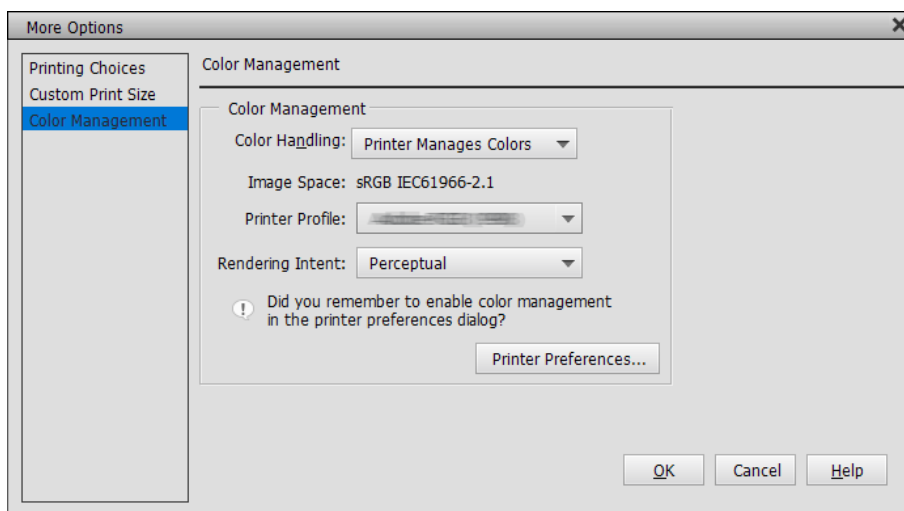

2. În fila **Principal** a driverului de imprimantă, selecționați **Tip media** ca setare pentru opțiunea **Mod**.

Pentru **Mod**, selecționați oricare dintre următoarele în funcție de ce ați notat la pasul 1.

sRGB: Standard EPSON (sRGB)

Adobe RGB: Adobe RGB

Pentru a face ajustările manual, faceți clic pe **Avansat** pentru a afișa ecranul **Butoane color**.

3. Dacă ați afișat ecranul **Butoane color** la pasul 2, efectuați setările pentru fiecare element. Consultați ecranul de ajutor al driverului imprimantei pentru mai multe detalii despre fiecare element.

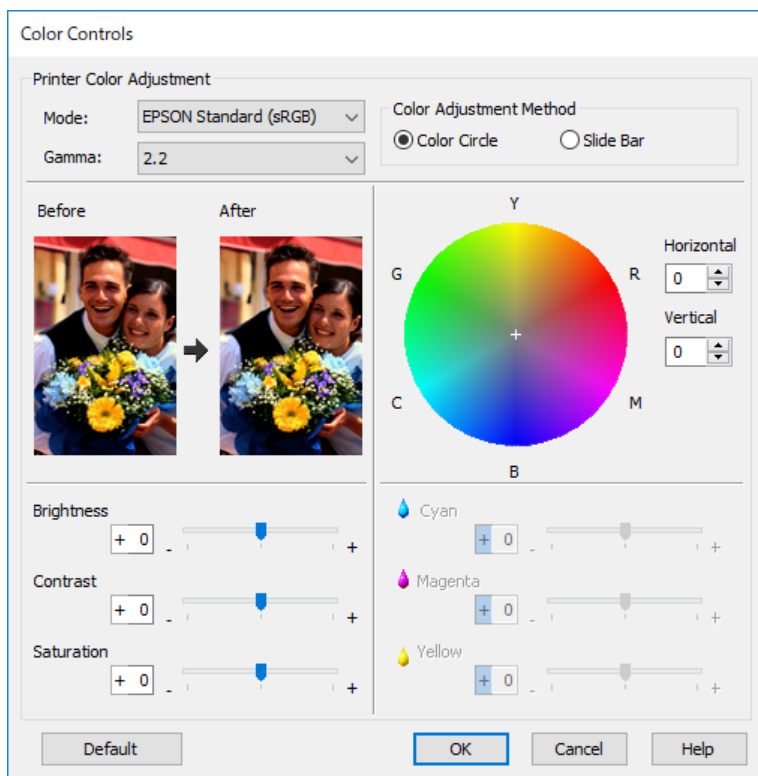

**Notă:**

Puteți regla valorile în timp ce verificați imaginea mostră din partea stângă a ecranului. De asemenea, puteți face reglaje fine la balanța de culoare prin utilizarea cercului de culori.

4. Verificați alte setări și începeți tipărirea.

## Tipărirea utilizând gestionarea culorilor în aplicații (Mac OS)

Această opțiune este recomandată când doriți să tipăriți culorile de pe afișaj în mod corect. Aveți nevoie de condițiile de mediu corecte precum calibrarea ecranului și lumina din jur pentru a vizualiza corect culorile de tipărire. Următoarele două puncte sunt importante pentru setările de gestionare a culorilor.

- Activați setările de gestionare a culorilor din aplicație și dezactivați-le pe cele din driverul imprimantei.
- Selectați profilul ICC pentru hârtie în aplicație și selectați numele hârtiei corespunzătoare în driverul imprimantei.

Consultați următoarele pentru numele hârtiei originale Epson și profilurile ICC corespunzătoare.

[„Hârtia disponibilă și capacitățile” la pagina 188](#)

1. Definiți setările în aplicație.

Exemplu pentru Adobe Photoshop Elements 2020

Faceți clic pe **Mai multe opțiuni** pe ecranul de imprimare.

Selecționați **Management culori**, apoi selecționați **Photoshop gestionează culorile** din **Gestionare culori**. Selecționați profilul ICC al hârtiei din **Profil imprimantă**, faceți clic pe **OK**, apoi faceți clic pe **Tipărire** pe ecranul de imprimare.

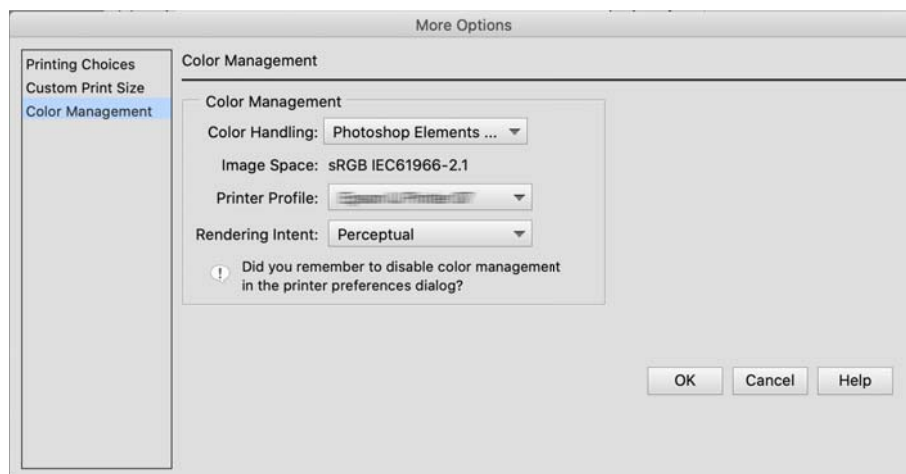

2. În caseta de dialog a driverului imprimantei, selecționați **Setări tipărire** din meniul contextual.
3. Efectuați următoarele setări.
  - Tip media: Selecționați numele hârtiei corespunzător pentru profilul ICC selectat ca **Profil imprimantă** la pasul 1
  - Configurări culoare: selecționați **Dezactivat (Fără ajustarea culorii)**.
4. Verificați alte setări și începeți tipărirea.

## Tipărirea utilizând Gestionarea culorii în driverul imprimantei (Mac OS)

Această setare este recomandată atunci când doriți să beneficiați de cele mai ample spații de culoare și de gradientul imprimantei. Reduce potrivirea culorilor pe afișaj. Gestionarea culorilor stabilită în driverul imprimantei nu este salvat în datele imaginii.

Următoarele două puncte sunt importante pentru setările de gestionare a culorilor.

- Dezactivați setările de gestionare a culorilor din aplicație și activați-le pe cele din driverul imprimantei.
- Setați **Configurări culoare** să potrivească spațiul de culoare al imaginii (sRGB/Adobe RGB) pentru a fi tipărit în driverul imprimantei.

1. Când utilizați aplicații cu funcție de gestionare a culorilor, specificați cum să ajustați culorile din aceste aplicații.

Când utilizați aplicații fără funcție de gestionare a culorilor, începeți de la pasul 2.

În funcție de tipul aplicației, efectuați setările următoare din tabelul de mai jos.

Aplicație	Setări de gestionare a culorilor
Adobe Photoshop CS3 sau mai recent	Imprimanta gestionează culorile
Adobe Photoshop Lightroom 1 sau mai recent	
Adobe Photoshop Elements 6 sau mai recent	

Aplicație	Setări de gestionare a culorilor
Alte aplicații	Fără gestionare culori

**Notă:**

Pentru informații despre sistemele de operare compatibile cu fiecare aplicație, vizitați site-ul web al distribuitorului.

Exemplu pentru Adobe Photoshop Elements 2020

Faceți clic pe **Mai multe opțiuni** pe ecranul de imprimare.

Selectați **Management culoare**, apoi selectați **Imprimanta gestionează culorile** din **Gestionare culoare**. Notați ce este afișat în **Spațiu de culoare**, apoi faceți clic pe **OK** și apoi faceți clic pe **Tipărire** în ecranul de imprimare.

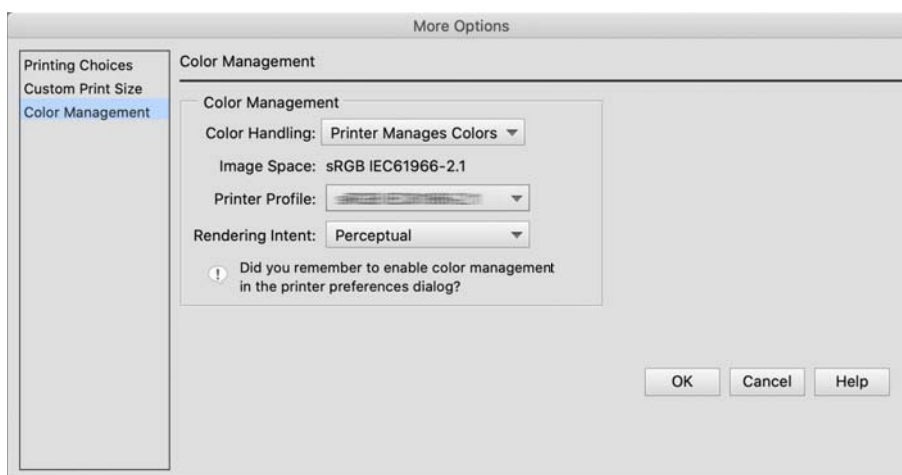

- În caseta de dialog a driverului imprimantei, selectați **Potrivire culoare** din meniul contextual, apoi faceți clic pe **EPSON Color Controls**.

**Notă:**

Pentru următoarele aplicații, trebuie să definiți setările la pasul 1 pentru a selecta **EPSON Color Controls**.

- Adobe Photoshop CS3 sau mai recent
- Adobe Photoshop Lightroom 1 sau mai recent
- Adobe Photoshop Elements 6 sau mai recent

- Selectați **Setări tipărire** din meniul pop-up, apoi selectați opțiunea **Configurări culoare**.

Pentru **Configurări culoare**, selectați oricare dintre următoarele în funcție de ce ați notat la pasul 1.

- sRGB: Standard EPSON (sRGB)
- Adobe RGB: Adobe RGB

Pentru a ajusta manual valoarea, faceți clic pe **Setări de culoare avansate**.

- Definiți fiecare element în setările de bază.
- Verificați alte setări și începeți tipărirea.

## Varietăți de tipărire (Windows)

### Tipărirea fotografiilor alb-negru

Puteți tipări fotografii alb-negru cu gradație înaltă, reglând culoarea datelor imaginii prin intermediul driverului imprimantei.

Datele originale nu sunt afectate.

Puteți corecta datele imaginii când tipăriți fără a prelucra datele din aplicații.

**Notă:**

*Este recomandat să utilizați imagini cu un spațiu de culoare sRGB.*

1. Când utilizați aplicații cu funcție de gestionare a culorilor, specificați cum să ajustați culorile din aceste aplicații.

Când utilizați aplicații fără funcție de gestionare a culorilor, începeți de la pasul 2.

În funcție de tipul aplicației, efectuați setările următoare din tabelul de mai jos.

Aplicație	Setări de gestionare a culorilor
Adobe Photoshop CS3 sau mai recent Adobe Photoshop Lightroom 1 sau mai recent Adobe Photoshop Elements 6 sau mai recent	Imprimanta gestionează culorile
Alte aplicații	Fără gestionare culori

**Notă:**

*Pentru informații despre sistemele de operare compatibile cu fiecare aplicație, vizitați site-ul web al distribuitorului.*

Exemplu pentru Adobe Photoshop Elements 2020

Faceți clic pe **Mai multe opțiuni** pe ecranul de imprimare.

Selectați **Management culoare**, apoi selectați **Imprimanta gestionează culorile** din **Gestionare culoare**.

Faceți clic pe **Preferințe imprimantă**.

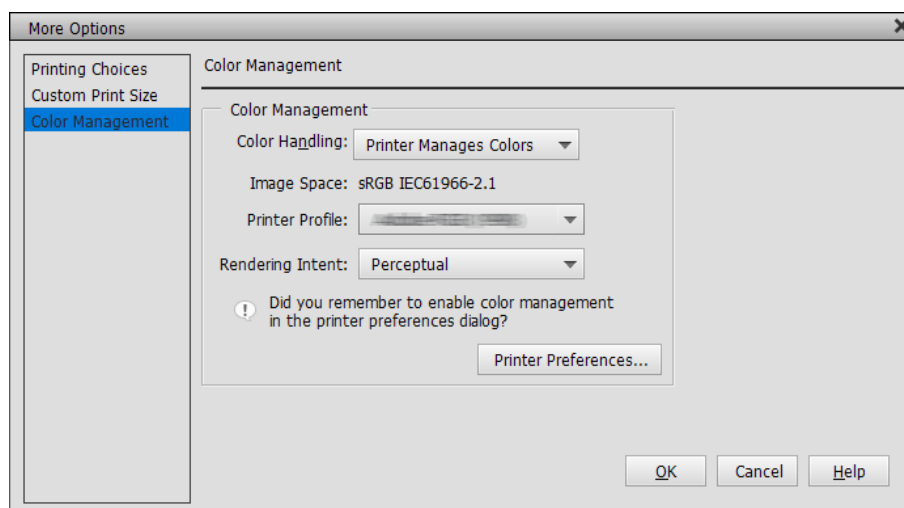

2. Afișați fila **Principal** a driverului de imprimantă și selectați **Foto. avansată alb negru** ca setare pentru opțiunea **Print Mode**.
3. Faceți clic pe **Avansat** pentru **Mod**.
4. Efectuați setările pentru fiecare element pe ecranul **Butoane color**.  
Consultați ecranul de ajutor al driverului imprimantei pentru mai multe detalii despre fiecare element.
5. Verificați alte setări și începeți tipărirea.

## Tipărirea cu corecție automată a culorii

Driverul acestei imprimante are funcția proprie Epson PhotoEnhance care utilizează cel mai eficient zona de reproducere a culorilor, corectează datele imaginii pentru a îmbunătăți culorile înainte de tipărire.

Utilizând PhotoEnhance, puteți corecta culorile fotografiilor pentru a se potrivi tipurilor de subiecte, precum persoane, peisaje sau peisaje nocturne. Puteți tipări date de culoare în sepia sau alb-negru. Culorile sunt corectate automat prin simpla selectare în modul de tipărire.

### **Notă:**

*Este recomandat să utilizați imagini cu un spațiu de culoare sRGB.*

1. Când utilizați aplicații cu funcție de gestionare a culorilor, specificați cum să ajustați culorile din aceste aplicații.

Când utilizați aplicații fără funcție de gestionare a culorilor, începeți de la pasul 2.

În funcție de tipul aplicației, efectuați setările următoare din tabelul de mai jos.

Aplicație	Setări de gestionare a culorilor
Adobe Photoshop CS3 sau mai recent Adobe Photoshop Lightroom 1 sau mai recent Adobe Photoshop Elements 6 sau mai recent	Imprimanta gestionează culorile
Alte aplicații	Fără gestionare culori

### **Notă:**

*Pentru informații despre sistemele de operare compatibile cu fiecare aplicație, vizitați site-ul web al distribuitorului.*

Exemplu pentru Adobe Photoshop Elements 2020

Faceți clic pe **Mai multe opțiuni** pe ecranul de imprimare.

Selectați **Management culoare**, apoi selectați **Imprimanta gestionează culorile** din **Gestionare culoare**.  
Faceți clic pe **Preferințe imprimantă**.



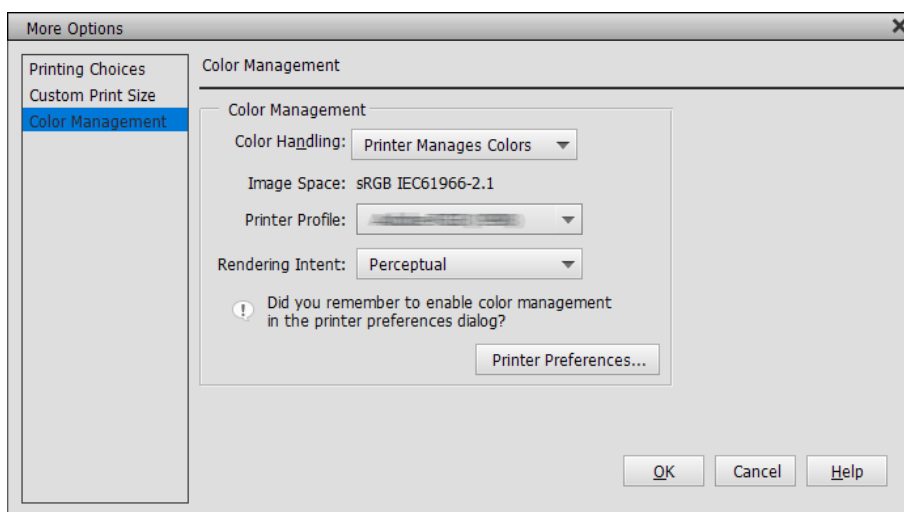

2. Afișați fila **Principal** în driverul imprimantei, selectați **PhotoEnhance** pentru **Mod**, apoi faceți clic pe **Avansat**.
3. În ecranul **PhotoEnhance**, puteți defini efectele pentru a le aplica datelor de tipărire.  
Consultați ecranul de ajutor al driverului imprimantei pentru mai multe detalii despre fiecare element.
4. Verificați alte setări și începeți tipărirea.

## Tipărirea bannerelor

Puteți tipări bannere și imagini panoramice prin crearea și setarea datelor de tipărire pentru banner în aplicația dvs. Când tipăriți utilizând software de pregătire a documentelor, software de editare a imaginilor și așa mai departe, creați date de tipărire cu același raport de lungime și lățime ca și cel al dimensiunii pe care doriți să o tipăriți.



Sunt disponibile următoarele dimensiuni de tipărire.

Lățime	SC-P900 Series: 431,8 mm SC-P700 Series: 330,2 mm
Lungime*	Max. 18 m

\*: Lungimea hârtiei poate fi mai lungă dacă utilizați aplicații care acceptă tipărirea de bannere. Cu toate acestea, dimensiunea reală a tipării depinde de aplicație, de dimensiunea hârtiei încărcate în imprimantă și de mediul computerului.

1. În fila **Principal** a driverului imprimantei, selectați **Tip media**.
2. Selectați **Rolă de hârtie** din lista **Sursă**.
3. Faceți clic pe **Personalizată** și potriviți dimensiunea hârtiei cu dimensiunea datelor, dacă este necesar.
4. Asigurați-vă că este selectată caseta de validare **Optimizare mărire** din fila **Aspect**.
5. Verificați alte setări și începeți să tipăriți.

## Tipărirea prin creșterea densității culorii negre

Pentru a tipări prin creșterea densității culorii negre, utilizați stratul suplimentar de intensificare a culorii negre. Această caracteristică redă un strat suplimentar de cerneală gri deschis peste părțile întunecate ale exemplarelor tipărite pentru a crește densitatea maximă a culorii negre și pentru a crește raportul dinamic.

Stratul suplimentar de intensificare a culorii negre este disponibil numai pentru hârtia lucioasă. Rețineți că nu este disponibil pentru toate tipurile de hârtie lucioasă.

Efecte de imagine pentru stratul suplimentar de intensificare a culorii negre

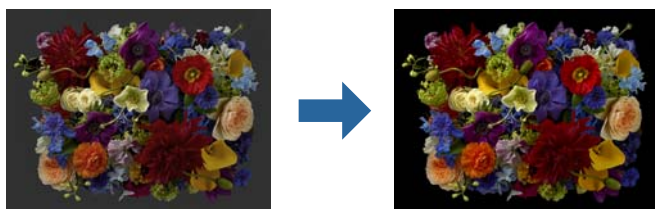

### Notă:

Activarea stratului suplimentar de intensificare a culorii negre crește densitatea culorii, iar dezactivarea acestuia crește viteza de tipărire.

1. Când utilizați aplicații cu funcție de gestionare a culorilor, specificați cum să ajustați culorile din aceste aplicații.

Când utilizați aplicații fără funcție de gestionare a culorilor, începeți de la pasul 2.

În funcție de tipul aplicației, efectuați setările următoare din tabelul de mai jos.

Aplicație	Setări de gestionare a culorilor
Adobe Photoshop CS3 sau mai recent Adobe Photoshop Lightroom 1 sau mai recent Adobe Photoshop Elements 6 sau mai recent	Imprimanta gestionează culorile
Alte aplicații	Fără gestionare culori

### Notă:

Pentru informații despre sistemele de operare compatibile cu fiecare aplicație, vizitați site-ul web al distribuitorului.

Exemplu pentru Adobe Photoshop Elements 2020

Faceți clic pe **Mai multe opțiuni** pe ecranul de imprimare.

Selecțaiți **Management culoare**, apoi selecțaiți **Imprimanta gestionează culorile** din **Gestionare culoare**. Faceți clic pe **Preferințe imprimantă**.

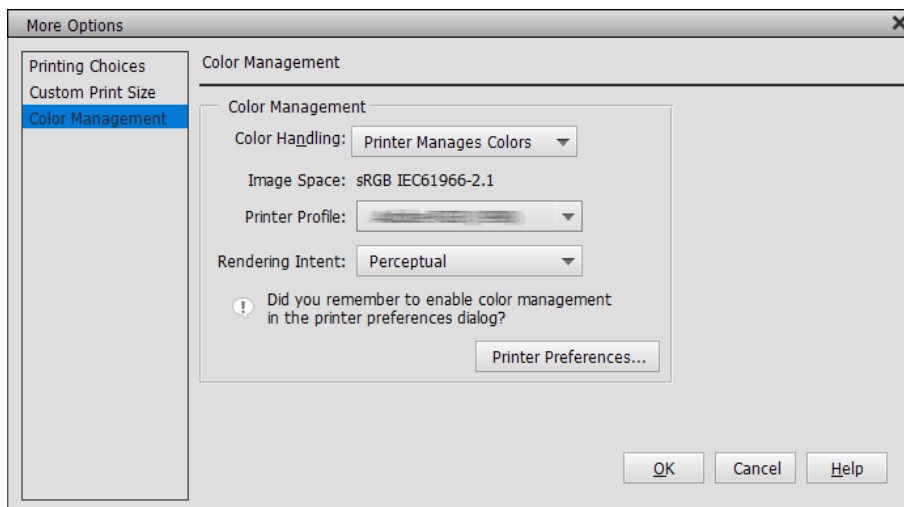

2. Asigurați-vă că **Black Enhance Overcoat** este selectată ca opțiune pentru **Level** din fila **Principal** a driver-ului imprimantei.

Opțiunea **Black Enhance Overcoat** este activată automat când este selectată orice altă opțiune în afară de **Standard** pentru **Level**.

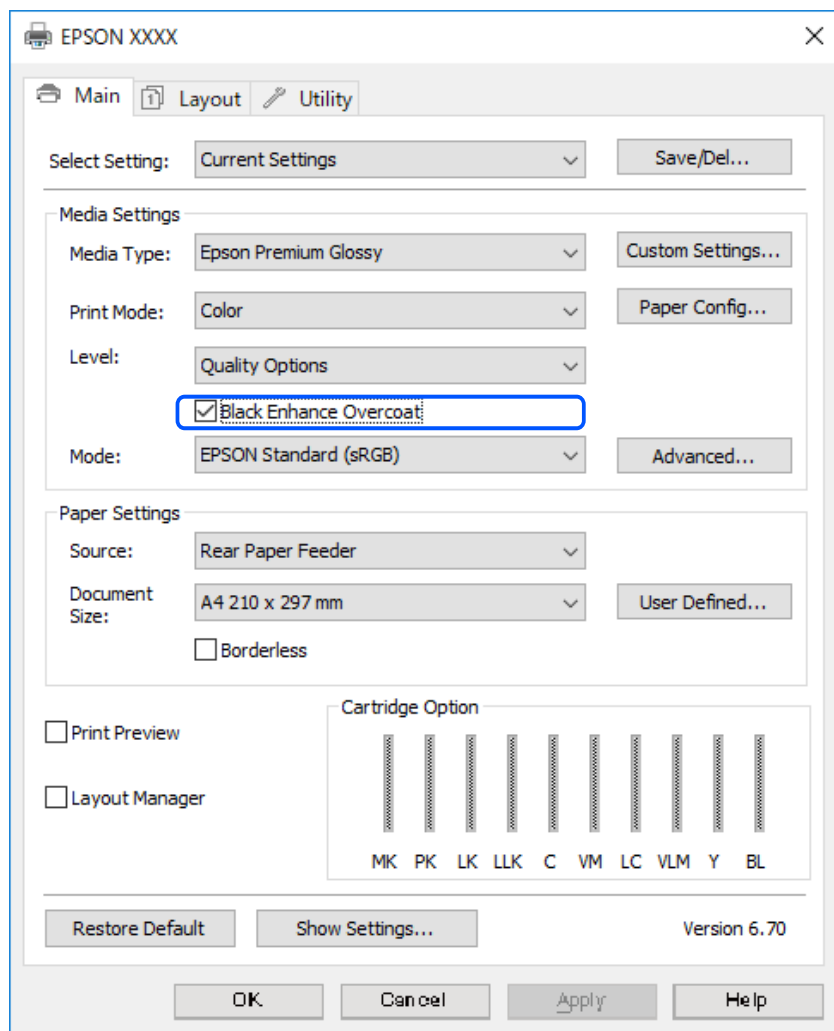

3. Dacă doriți să creșteți mai mult densitatea culorii negre, selectați **Calitate maximă (negru carbon)** pentru **Level**.
4. Verificați alte setări și începeți tipărirea.

## Varietăți de tipărire (Mac OS)

### Tipărirea fotografiilor alb-negru

Puteți tipări fotografii alb-negru cu gradație înaltă, reglând culoarea datelor imaginii prin intermediul driverului imprimantei.

Datele originale nu sunt afectate.

Puteți corecta datele imaginii când tipăriți fără a prelucra datele din aplicații.

**Notă:**

Este recomandat să utilizați imagini cu un spațiu de culoare sRGB.

1. Când utilizați aplicații cu funcție de gestionare a culorilor, specificați cum să ajustați culorile din aceste aplicații.

Când utilizați aplicații fără funcție de gestionare a culorilor, începeți de la pasul 2.

În funcție de tipul aplicației, efectuați setările următoare din tabelul de mai jos.

Aplicație	Setări de gestionare a culorilor
Adobe Photoshop CS3 sau mai recent Adobe Photoshop Lightroom 1 sau mai recent Adobe Photoshop Elements 6 sau mai recent	Imprimanta gestionează culorile
Alte aplicații	Fără gestionare culori

**Notă:**

Pentru informații despre sistemele de operare compatibile cu fiecare aplicație, vizitați site-ul web al distribuitorului.

Exemplu pentru Adobe Photoshop Elements 2020

Faceți clic pe **Mai multe opțiuni** pe ecranul de imprimare.

Selectați **Management culoare**, apoi selectați **Imprimanta gestionează culorile** din **Gestionare culoare**. Faceți clic pe **OK**, apoi faceți clic pe **Tipărire** pe ecranul de imprimare.

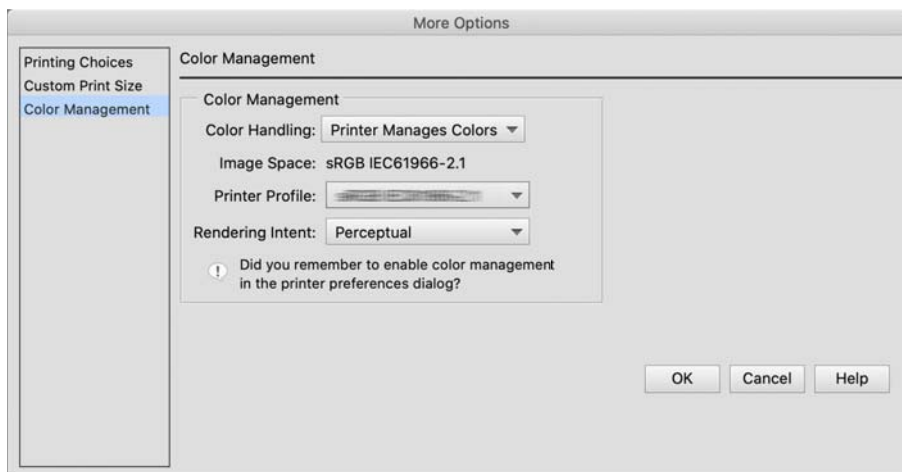

2. În caseta de dialog a driverului imprimantei, selectați **Setări tipărire** din meniul contextual, apoi selectați **Foto. avansată alb negru** ca setare pentru **Color**.
3. Faceți clic pe **Setări de culoare avansate**.
4. Verificați alte setări și începeți tipărirea.

## Tipărirea cu corecție automată a culorii

Driverul acestei imprimante are funcția proprie Epson PhotoEnhance care utilizează cel mai eficient zona de reproducere a culorilor, corectează datele imaginii pentru a îmbunătăți culorile înainte de tipărire.

Utilizând PhotoEnhance, puteți corecta culorile fotografiilor pentru a se potrivi tipurilor de subiecte, precum persoane, peisaje sau peisaje nocturne. Puteți tipări date de culoare în sepia sau alb-negru. Culorile sunt corectate automat prin simpla selectare în modul de tipărire.

**Notă:**

*Este recomandat să utilizați imagini cu un spațiu de culoare sRGB.*

1. Când utilizați aplicații cu funcție de gestionare a culorilor, specificați cum să ajustați culorile din aceste aplicații.

Când utilizați aplicații fără funcție de gestionare a culorilor, începeți de la pasul 2.

În funcție de tipul aplicației, efectuați setările următoare din tabelul de mai jos.

Aplicație	Setări de gestionare a culorilor
Adobe Photoshop CS3 sau mai recent Adobe Photoshop Lightroom 1 sau mai recent Adobe Photoshop Elements 6 sau mai recent	Imprimanta gestionează culorile
Alte aplicații	Fără gestionare culori

Exemplu pentru Adobe Photoshop Elements 2020

Faceți clic pe **Mai multe opțiuni** pe ecranul de imprimare.

Selectați **Management culoare**, apoi selectați **Imprimanta gestionează culorile** din **Gestionare culoare**.

Faceți clic pe **OK**, apoi faceți clic pe **Tipărire** pe ecranul de imprimare.

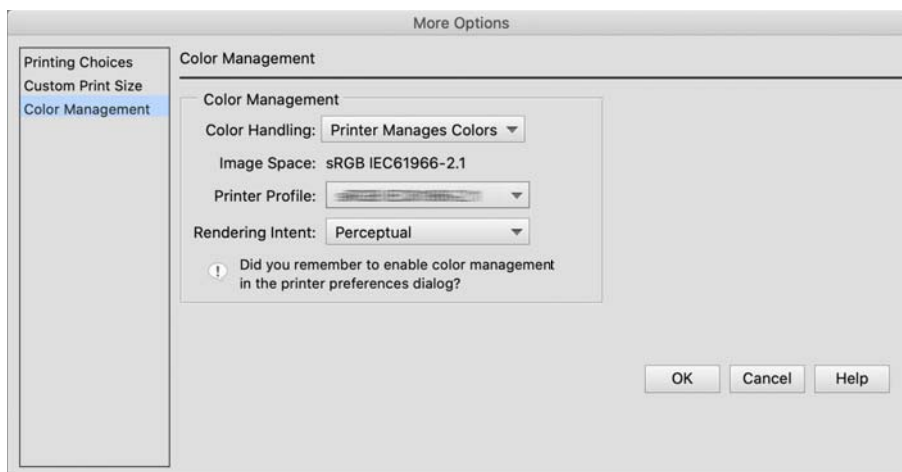

2. În caseta de dialog a driverului imprimantei, selectați **Potrivire culoare** din meniul contextual, apoi faceți clic pe **EPSON Color Controls**.

**Notă:**

*EPSON Color Controls este indisponibil în Adobe Photoshop CS3 sau mai recent, Adobe Photoshop Lightroom 1 sau mai recent și Adobe Photoshop Elements 6 sau mai recent dacă nu este efectuată setarea de la pasul 1.*

3. Selectați **Setări tipărire** din meniul contextual, selectați **PhotoEnhance** din **Configurări culoare**, apoi faceți clic pe **Setări de culoare avansate**.
4. Alegeți efectele care vor fi aplicate datelor de tipărire în ecranul **Setări de culoare avansate**.

5. Verificați alte setări și începeți tipărirea.

## Tipărirea bannerelor

Puteți tipări bannere și imagini panoramice prin crearea și setarea datelor de tipărire pentru banner în aplicația dvs.



Pentru a tipări bannere, selectați **Rolă de hârtie** ca **Sursă hârtie** în driverul imprimantei.

Puteți tipări datele create de software-ul de pregătire a documentelor, software-ul de editare a imaginilor ș.a. Dacă utilizați software de editare a imaginilor, creați date de tipărire la o dimensiune acceptată de aplicația dată, păstrând în același timp raportul de lungime și lățime de tipărire.

Sunt disponibile următoarele dimensiuni de tipărire.

Lățime	SC-P900 Series: 431,8 mm SC-P700 Series: 330,2 mm
Lungime*	Max. 18 m

\*: Lungimea hârtiei poate fi mai lungă dacă utilizați aplicații care acceptă tipărirea de bannere. Cu toate acestea, dimensiunea reală a tipării depinde de aplicație, de dimensiunea hârtiei încărcate în imprimantă și de mediul computerului.

1. În dialogul de tipărire al driverului imprimantei, selectați dimensiunea datelor create cu aplicația din **Format hârtie**.

Dacă elemente de pe ecranul **Configurare Pagină** nu sunt afișate pe ecranul **Print** datorită aplicației utilizate, afișați ecranul **Configurare Pagină** și faceți setările.

2. Verificați alte setări și începeți să tipăriți.

## Tipărirea prin creșterea densității culorii negre

Pentru a tipări prin creșterea densității culorii negre, utilizați stratul suplimentar de intensificare a culorii negre. Această caracteristică redă un strat suplimentar de cerneală gri deschis peste părțile întunecate ale exemplarelor tipărite pentru a crește densitatea maximă a culorii negre și pentru a crește raportul dinamic.

Stratul suplimentar de intensificare a culorii negre este disponibil numai pentru hârtia lucioasă. Rețineți că nu este disponibil pentru toate tipurile de hârtie lucioasă.

Efecte de imagine pentru stratul suplimentar de intensificare a culorii negre



**Notă:**

Activarea stratului suplimentar de intensificare a culorii negre crește densitatea culorii, iar dezactivarea acestuia crește viteza de tipărire.

1. Când utilizați aplicații cu funcție de gestionare a culorilor, specificați cum să ajustați culorile din aceste aplicații.

Când utilizați aplicații fără funcție de gestionare a culorilor, începeți de la pasul 2.

În funcție de tipul aplicației, efectuați setările următoare din tabelul de mai jos.

Aplicație	Setări de gestionare a culorilor
Adobe Photoshop CS3 sau mai recent Adobe Photoshop Lightroom 1 sau mai recent Adobe Photoshop Elements 6 sau mai recent	Imprimanta gestionează culorile
Alte aplicații	Fără gestionare culori

**Notă:**

Pentru informații despre sistemele de operare compatibile cu fiecare aplicație, vizitați site-ul web al distribuitorului.

Exemplu pentru Adobe Photoshop Elements 2020

Faceți clic pe **Mai multe opțiuni** pe ecranul de imprimare.

Selectați **Management culoare**, apoi selectați **Imprimanta gestionează culorile** din **Gestionare culoare**.

Faceți clic pe **OK**, apoi faceți clic pe **Tipărire** pe ecranul de imprimare.

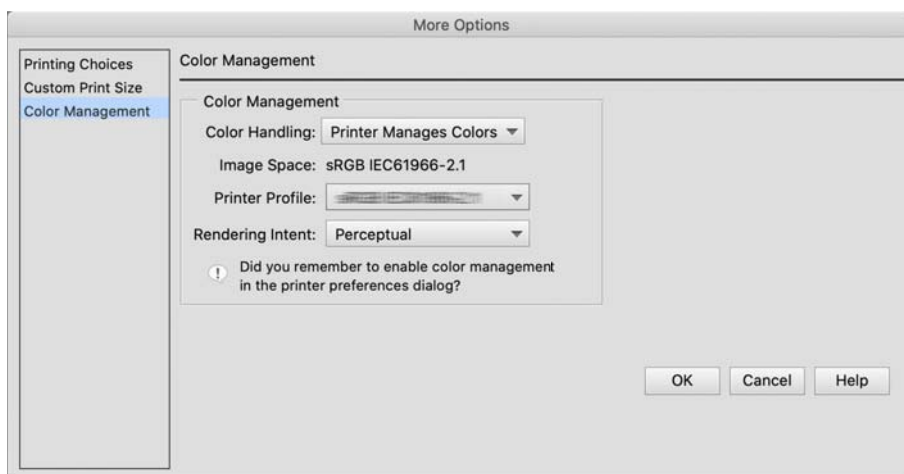

2. În caseta de dialog a driverului imprimantei, selectați **Setări tipărire** din meniul contextual, apoi selectați **Opțiuni calitate** ca **Calitate tipărire**.



3. Selectați **Black Enhance Overcoat**.

În cazul în care caseta de bifare este estompată, mutați glisorul pentru nivelul calității la **Speed** pentru a activa caseta.

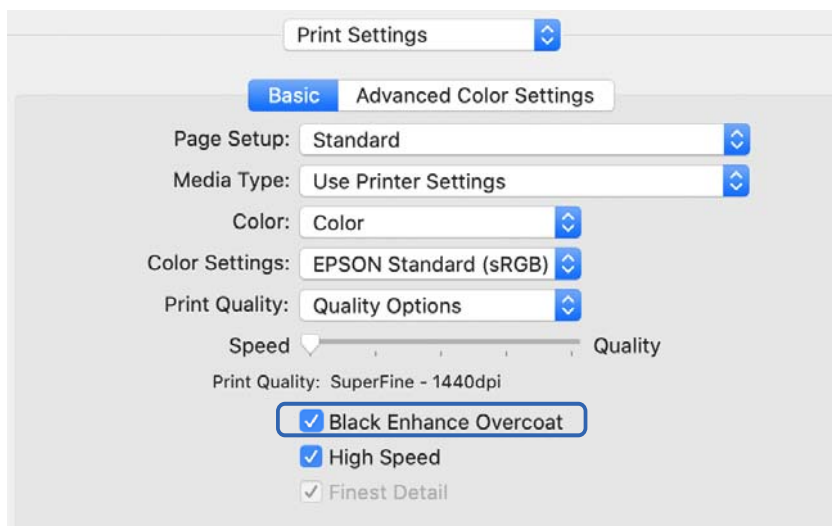

4. Dacă doriți să creșteți mai mult densitatea culorii negre, selectați **Calitate maximă (negru carbon)** pentru **Calitate tipărire**.

5. Verificați alte setări și începeți tipărirea.

## Imprimarea folosind Epson Photo+

Epson Photo+ este o aplicație care efectuează editări simple, precum corecția automată a culorii, în timp ce vă permite să efectuați corecții manuale sau să reglați aspectul.

Puteți instala Epson Photo+ de pe site-ul web Epson.

Epson Photo+ corectează automat lumina de fundal și culorile subtile ale pielii, permițându-vă să tipăriți fotografii frumoase cu ușurință. De asemenea, puteți opri corecția automată (PhotoEnhance).

Următorii patru pași sunt operațiunile principale. Pentru detalii despre fiecare operațiune, accesați Ajutor de la butonul din partea dreapta sus a ecranului Epson Photo+. (Capturile de ecran utilizate în exemplele următoare sunt din Windows 10.)

1. Selectați un meniu conform nevoilor dvs.

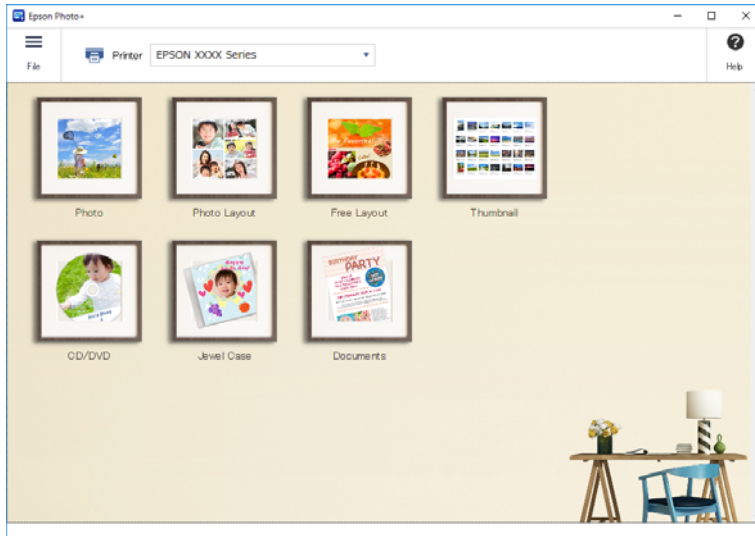

2. Selectați un șablon sau o dimensiune de tipărire în funcție de meniul selectat.



3. Selectați fotografia pe care doriți să o tipăriți.

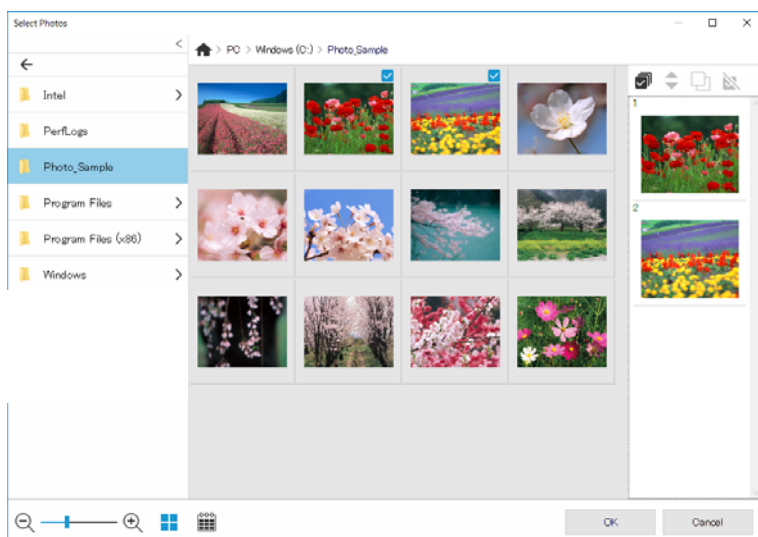

4. Editați și tipăriți.

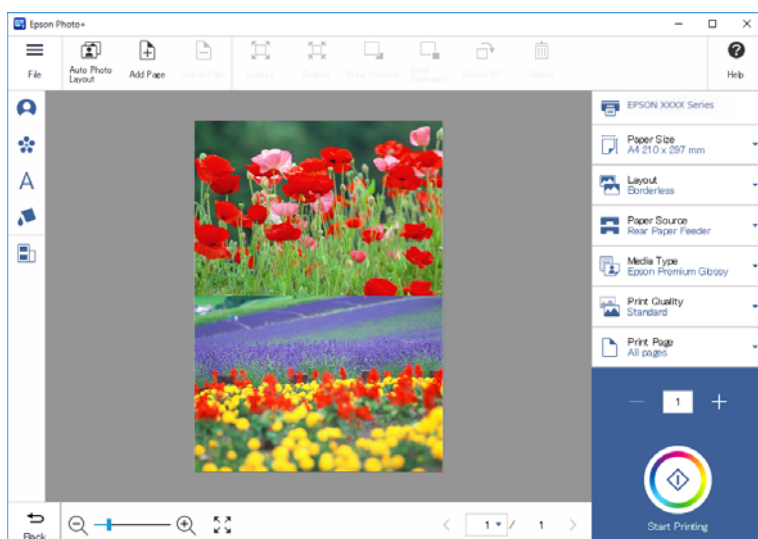

Puteți efectua următoarele editări.

- Corecție culoare (lumină, contrast, intensitate)
- Ajustare aspect
- Adăugare la/decupare ecran
- Introducere text
- Adăugare ștampile (pictograme, emoticoane, anumite tipuri de ștampile LINE)

## Tipărirea informațiilor despre tipărirea fotografiilor

Informațiile de tipărire a fotografiilor sunt salvate în imprimantă pentru ultimele 12 coli. De exemplu, dacă tipăriți trei copii ale unei fotografii, imprimanta salvează trei istorice de tipărire. Puteți tipări informații despre fotografii

prin selectarea informațiilor pe care doriți să le tipăriți. Cu toate acestea, informațiile despre tipărirea fotografiilor sunt șterse la oprirea imprimantei.



Miniaturile și setările de tipărire sunt tipărite pentru fiecare fotografie. Le puteți omite și salva ca notițe despre sarcina de tipărire.

1. Încărcați hârtie format A4 în imprimantă.  
Pe o coală format A4 sunt tipărite informații pentru trei fotografii. Pentru a tipări 12 seturi de informații, încărcați patru coli de hârtie.
2. Selectați  pe ecranul principal.
3. Verificați miniaturile pozelor pe care doriți să le tipăriți în ecranul Tipărire fișă informații.

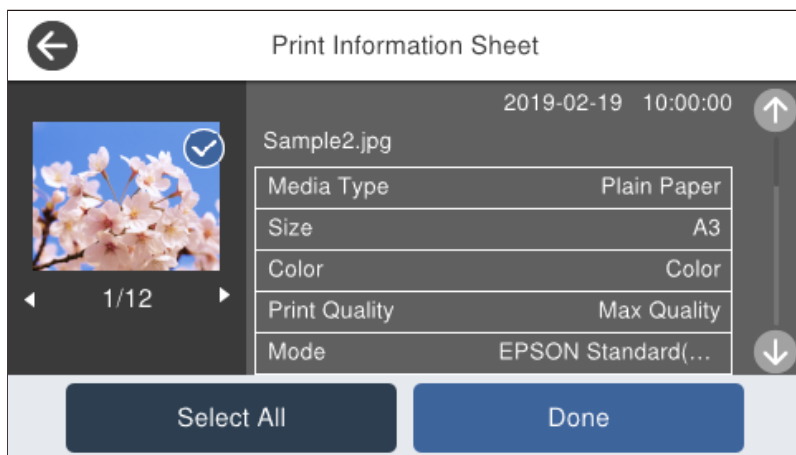

4. Selectați **Efectuat** și apoi porniți tipărirea în ecranul următor.

# Tipărirea documentelor

## Tipărirea de pe un computer — Windows

### Tipăriți folosind setări ușoare

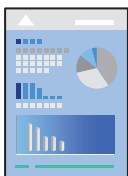

**Notă:**

Operațiile pot să difere în funcție de aplicație. Consultați secțiunea de ajutor a aplicației pentru detalii.

1. Încărcați hârtie în imprimantă.
2. Deschideți fișierul pe care doriți să-l tipăriți.
3. Selectați **Tipărire** sau **Configurare tipărire** din meniul **Fișier**.
4. Selectați imprimanta.

5. Selectați **Preferințe** sau **Proprietăți** pentru a accesa fereastra driver-ului imprimantei.

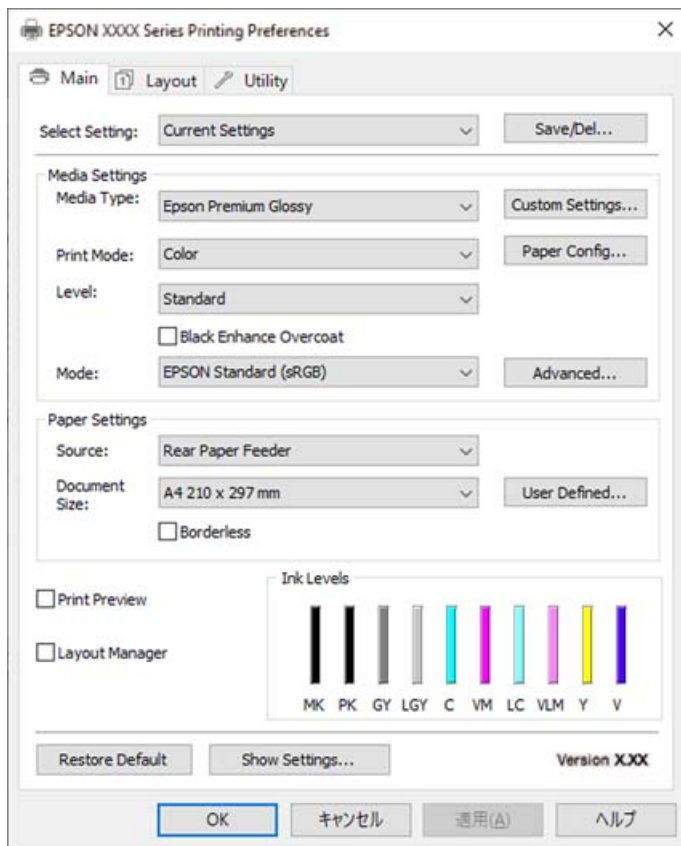

6. Modificați setările după cum este necesar.  
Consultați opțiunile de meniu ale driverului de imprimantă pentru detalii.

**Notă:**

- Puteți consultați și asistența online pentru explicații cu privire la setarea elementelor. Prin efectuarea clic dreapta pe un element se afișează **Ajutor**.
- Când selectați **Vizualizare**, puteți vedea o pre-vizualizare a documentului înainte de tipărire.

7. Faceți clic pe **OK** pentru a închide fereastra driverului de imprimantă.

8. Faceți clic pe **Tipărire**.

**Notă:**

- Când selectați **Vizualizare**, se afișează o fereastră de pre-vizualizare. Pentru a modifica setările, faceți clic pe **Anulare** și repetați procedura de la pasul 3.
- Dacă doriți să anulați tipărirea, pe computer, faceți clic dreapta pe imprimantă în **Dispozitive și imprimante, Imprimantă** sau în **Imprimante și faxuri**. Faceți clic pe **Vizualizați ce se tipărește**, faceți clic dreapta pe sarcina pe care doriți să o anulați și apoi selectați **Anulare**. Totuși, nu puteți anula o sarcină de tipărire de la computer, odată ce aceasta a fost complet trimisă către imprimantă. În acest caz, anulați operația de tipărire de la panoul de comandă al imprimantei.

**Informații conexe**

- ➔ „Hârtia disponibilă și capacitățile” la pagina 188
- ➔ „Opțiuni de meniu pentru driverul de imprimantă” la pagina 71

## Opțiuni de meniu pentru driverul de imprimantă

Deschideți fereastra de tipărire într-o aplicație, selectați imprimanta și apoi accesați fereastra driverului de imprimantă.

### Notă:

Meniurile diferă în funcție de opțiunea selectată.

## Fila Principal

### Selectare setare:

Salvare/Ștergere:

Puteți adăuga sau elimina propriile presetări pentru setările de tipărire frecvent utilizate. Selectați presetarea pe care doriți să o utilizați din listă.

### Tip media:

Selectați tipul de hârtie pe care tipăriți.

### Print Mode:

Alegeți dacă doriți să tipăriți color sau monocrom.

### Level:

Selectați calitatea la care doriți să tipăriți. Setările disponibile sunt dependente de tipul de hârtie selectat. Când selectați calitate mai înaltă, viteza de tipărire ar putea scădea. Dacă selectați **Opțiuni calitate**, puteți defini setări detaliate.

### Finisaj lucios:

Selectați această opțiune când tipăriți pe hârtie fotografică, pentru a reduce cantitatea de lumină reflectată de pe zonele întunecate și pentru a obține un luciu mai fin. Cu toate acestea, este posibil ca nuanțele intense de negru să fie estompate. **Finisaj lucios** este disponibilă când se selectează Hârtie fotografică pentru **Tip media**. Este posibil ca această opțiune să nu fie disponibilă, în funcție de setările de calitate a tipăririi.

### Black Enhance Overcoat:

Selectați pentru a tipări cu un contrast de imagine și tonuri de negru îmbunătățite. Această opțiune poate fi selectată doar pentru hârtia acceptată.

### Mod:

Efectuați setări pentru tonul culorii pentru exemplarele tipărite. Opțiunile disponibile depind de setarea Print Mode.

Dacă faceți clic pe **Avansat** se va deschide ecranul **Butoane color**, unde puteți selecta o metodă detaliată pentru corecția de culoare.

### Sursă:

Selectați sursa de hârtie din care imprimanta se alimentează cu hârtie.

### Document Size:

Selectați dimensiunea fișierului de tipărire pe care l-ați definit în aplicație. Dacă nu este disponibilă o dimensiune predefinită a hârtiei, faceți clic pe **Personalizată** pentru a vă stabili propria dimensiune a hârtiei.

#### Fără margini:

Datele de tipărire sunt mărite puțin dincolo de formatul hârtiei, astfel încât în jurul muchiilor hârtiei să nu fie tipărite margini. Faceți clic pe **Expansiune** pentru a selecta valoarea cu care imaginea va fi mărită.

#### Vizualizare:

Afișează o previzualizare a documentului înainte de tipărire.

#### Manager de aspect:

Când selectați această casetă și porniți tipărirea, sarcinile de tipărire sunt aranjate și afișate în caseta de dialog Manager de aspect. Puteți aranja datele create de diferite aplicații în ordinea preferinței și le puteți combina într-o singură sarcină de tipărire.

#### **Notă:**

*Nu puteți efectua alte setări în afară de **Document Size** când opțiunea **Manager de aspect** este bifată. Efectuați setările detaliate de tipărire în caseta de dialog Manager de aspect.*

#### Nivele de cerneală:

Afișează nivelul aproximativ de cerneală.

#### Restabilire setări implicite:

Reduceți toate setările la valorile implicite din fabrică. Setările din fila **Aspect** sunt, de asemenea, resetate la valorile implicite.

#### Afișare setări:

Afișează o listă de elemente setate curent în filele **Principal** și **Aspect**. Puteți afișa sau ascunde ecranul cu lista de setări curente.

## Fila Aspect

#### Selectare setare:

##### Salvare/Ștergere:

Puteți adăuga sau elimina propriile presetări pentru setările de tipărire frecvent utilizate. Selectați presetarea pe care doriți să o utilizați din listă.

#### Orientare:

Selectați orientarea pe care doriți să o utilizați la tipărire.

#### Rotație cu 180°:

Rotește paginile cu 180 de grade înainte de a le tipări.

#### Imagine în oglindă:

Inversează o imagine, astfel încât să se tipărească așa cum ar apărea într-o oglindă.

#### Copii:

Setați numărul de copii pe care doriți să le tipăriți.

#### Asamblare:

Tipăriți documente formate din mai multe pagini, colaționate în ordine și sortate pe seturi.



#### Ordine inversă:

Permite tipărirea de la ultima pagină, astfel încât paginile să fie stivuite în ordinea corectă după tipărire.

#### Format hârtie:

Selectați dimensiunea fișierului de tipărire pe care l-ați definit în aplicație.

#### Output Size:

Specificați formatul de hârtie pe care doriți să tipăriți. Dacă **Format hârtie** diferă de **Output Size**, opțiunea **Micșorare/Mărire** este selectată automat. Nu trebuie să selectați această opțiune atunci când tipăriți fără a reduce sau a mări formatul unui document.

#### Micșorare/Mărire:

Vă permite să reduceți sau să măriți dimensiunea unui document.

#### Fit to Output Size:

Reduce sau mărește automat dimensiunea documentului pentru a corespunde dimensiunii hârtiei selectate în **Output Size**.

#### Adaptare la lățime rolă de hârtieFit to Output Size:

Reduce sau mărește automat dimensiunea documentului pentru a corespunde dimensiunii rolei de hârtie selectate în **Output Size**. Această opțiune este disponibilă când opțiunea **Rolă de hârtie** este selectată ca **Sursă**.

#### Specify Size:

Tipărire cu un procentaj specific.

#### Aspect pagină:

Vă permite să tipăriți mai multe pagini pe o coală sau să efectuați o tipărire de tip poster. Faceți clic pe **Parametrii** pentru a specifica ordinea de tipărire a paginilor.

#### Tipărire pe 2 fețe:

Permite efectuarea tipăririi față-verso.

#### Margini:

Puteți specifica muchia de legare și marginile de legare.

#### Broșură pliată:

Selectați această casetă dacă doriți să tipăriți o broșură cu o singură pliere.

#### Optimizare mărire:

Selectați această casetă pentru a optimiza o mărire pentru a obține tipărirea unui poster lung sau a unei imagini panoramice fără a utiliza o anumită aplicație. Debifați această casetă dacă textul sau imaginile sunt distorsionate; cu toate acestea, lungimea exemplarului poate fi limitată în funcție de aplicație.

#### Tipărire culoare fundal:

Selectați această casetă pentru a tipări o culoare de fundal. Faceți clic pe **Setări culoare** pentru a selecta o culoare de fundal.

#### Setări lucrare:

Selectați această casetă pentru a tipări elementele setărilor. Faceți clic pe **Detalii** pentru a deschide caseta de dialog Setări lucrare pentru a selecta elementele setărilor de tipărit.

#### Rev. param impliciți:

Reduceți toate setările la valorile implicite din fabrică. Setările din fila **Principal** sunt, de asemenea, resetate la valorile implicite.

#### Afișare setări:

Afișează o listă de elemente setate curent în filele **Principal** și **Aspect**. Puteți afișa sau ascunde ecranul cu lista de setări curente.

### Fila Utilitar

#### Curățare duză:

Tipărește un model de verificare a duzelor pentru a verifica dacă duzele capului de imprimare sunt înfundate.

#### Curățare cap imprimare:

Curăță duzele înfundate ale capului de imprimare. Deoarece această funcție utilizează o anumită cantitate de cerneală, curățați capul de imprimare doar dacă duzele sunt înfundate. Tipăriți un model de verificare a duzelor și apoi selectați **Curățare** dacă sunt doar câteva erori în model. **Curățare intensivă** consumă mai multă cerneală decât **Curățare**. Utilizați această funcție doar dacă sunt multe defecte în modelul de verificare al duzelor.

#### EPSON Status Monitor 3:

Deschide fereastra EPSON Status Monitor 3. Aici puteți confirma starea imprimantei și consumabilele.

#### Preferințe de monitorizare:

Permite efectuarea de setări pentru elementele din fereastra EPSON Status Monitor 3.

#### Coadă tipărire:

Afișează sarcinile care așteaptă să fie tipărite. Puteți verifica, întrerupe sau relua sarcinile de tipărire.

#### Informații despre imprimantă și opțiuni:

Faceți clic pe caseta de dialog Informații despre imprimantă și opțiuni. Puteți vizualiza și efectua setări pentru informațiile opționale.

#### Viteză și progres:

Vă permite să efectuați o varietate de setări în legătură cu viteza de tipărire și progresul. Faceți clic dreapta pe fiecare element pentru a vizualiza ajutorul online pentru mai multe detalii.

#### Ordonare meniu:

Puteți aranja elementele din lista **Selectare setare**, **Tip media** și **Format hârtie**. Aranjați elementele după preferințe sau clasificați elementele pe grupe. De asemenea, puteți ascunde elementele pe care nu le utilizați.

#### Exportă sau importă:

Puteți importa sau exporta setările driverului imprimantei. Această funcție este convenabilă atunci când doriți să stabiliți aceleași setări ale driverului imprimantei pe mai multe computere.

#### Epson Media Installer:

Puteți adăuga setări pentru suport la imprimantele și driverele imprimantei de pe internet. Faceți clic când nu puteți găsi tipul de suport pe care doriți să tipăriți dintre tipurile de suport din driver. În funcție de suportul folosit, este posibil să nu puteți descărca setările pentru suport.

Consultați linkul de informații corelat de mai jos pentru detalii.

#### Language:

Modifică limba utilizată în fereastra driverului imprimantei. Pentru aplicarea setărilor, închideți driverul imprimantei și redeschideți-l.

#### Actualizare software:

Inițiază EPSON Software Updater pentru verificarea celei mai recente versiuni a aplicațiilor pe internet.

#### Informații conexe

➔ „Tipărirea pe alte tipuri de hârtie decât hârtia originală” la pagina 198

## Adăugarea presetărilor de tipărire pentru tipărire ușoară

Creați-vă propria presetare pentru setările de tipărire utilizate în mod frecvent în driver-ul imprimantei, pentru a tipări mai ușor selectând presetarea din listă.

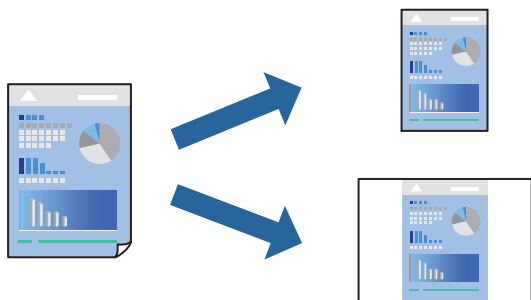

1. În fila **Principal** sau **Aspect** a driverului imprimantei, setați fiecare element (precum **Tip media** și **Sursă**).  
„Fila Principal” la pagina 71  
„Fila Aspect” la pagina 72
2. Faceți clic pe **Salvare/Ștergere** în Selectare setare.
3. Introduceți un **Nume** și, dacă este necesar, introduceți un comentariu.
4. Faceți clic pe **Salvare**.

#### Notă:

Pentru a șterge o presetare adăugată, faceți clic pe **Salvare/Ștergere**, selectați numele setării predefinite pe care doriți să o ștergeți din listă și apoi ștergeți-o.

5. Faceți clic pe **Tipărire**.

Următoarea dată când doriți să tipăriți folosind aceleași setări, selectați numele setării înregistrate din Selectare setare, și faceți clic pe **OK**.

### Informații conexe

➔ „Tipăriți folosind setări ușoare” la pagina 69

## Tipărirea față-verso

Driverul imprimantei tipărește automat separând paginile pare de cele impare. După ce paginile impare au fost tipărite, întoarceți hârtia conform instrucțiunilor și tipăriți paginile pare.

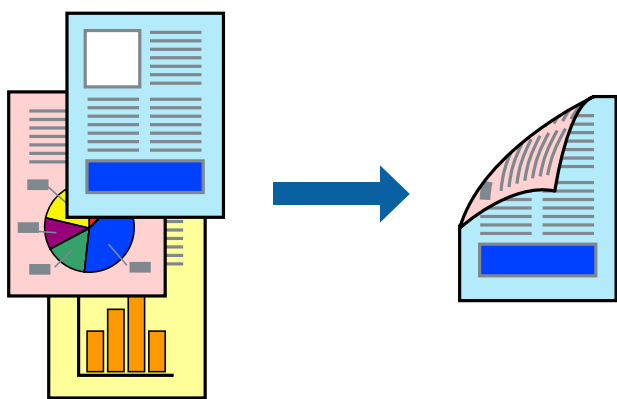

### Notă:

- Această funcție nu este disponibilă pentru tipărire fără margini.
- Tipărirea față-verso este acceptată doar cu alimentare cu hârtie din spate.
- Dacă nu utilizați hârtie adecvată pentru tipărirea față-verso, calitatea tipăririi se poate reduce și hârtia se poate bloca.
- În funcție de hârtia folosită și de datele tipărite, cerneala poate trece pe cealaltă parte a hârtiei.
- Nu puteți efectua tipărirea manuală față-verso dacă nu este activat **EPSON Status Monitor 3**. Dacă **EPSON Status Monitor 3** este dezactivat, deschideți fereastra driverului imprimantei, faceți clic pe **Viteză și progres** din fila **Utilitar** și apoi ștergeți **Dezactivați programul de EPSON Status Monitor 3**.
- Totuși, este posibil ca această funcție să nu fie disponibilă dacă imprimanta este accesată prin rețea sau dacă este utilizată ca imprimantă partajată.

1. În fila **Aspect** a driverului imprimantei, selectați **Tipărire pe 2 fețe**.

Când **Rolă de hârtie** este selectat ca setare **Sursă**, nu puteți selecta **Tipărire pe 2 fețe**. În acest caz, setați, mai întâi, **Sursă** din ecranul **Principal**.

2. Faceți clic pe **Margini**, efectuați setările corespunzătoare, apoi faceți clic pe **OK**.

3. Setati celelalte elemente din filele **Principal** și **Aspect** în funcție de caz și faceți clic pe **OK**.

„Fila Principal” la pagina 71

„Fila Aspect” la pagina 72

4. Faceți clic pe **Tipărire**.

Când tipărirea pe fața hârtiei s-a terminat, pe ecranul calculatorului este afișată o fereastră contextuală (pop-up). Urmați instrucțiunile afișate pe ecran.

**Informații conexe**

➔ „Hârtia disponibilă și capacitățile” la pagina 188

➔ „Tipăriți folosind setări ușoare” la pagina 69

**Tipărirea unei broșuri**

Puteți, de asemenea, tipări o broșură care poate fi creată prin reordonarea paginilor și plierea exemplarelor tipărite.

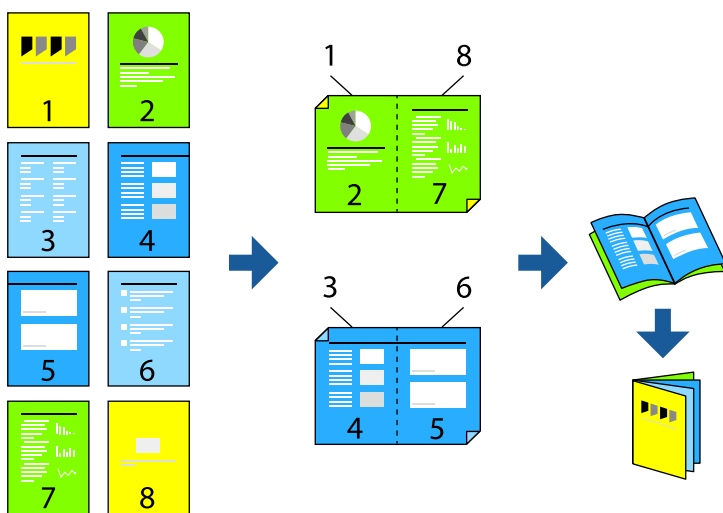

**Notă:**

- Această funcție nu este disponibilă pentru tipărirea fără margini.
- Tipărirea față-verso este acceptată doar cu alimentare cu hârtie din spate.
- Dacă nu utilizați hârtie adecvată pentru tipărirea față-verso, calitatea tipării se poate reduce și hârtia se poate bloca.
- În funcție de hârtia folosită și de datele tipărite, cerneala poate trece pe cealaltă parte a hârtiei.
- Nu puteți efectua tipărirea manuală față-verso dacă nu este activat **EPSON Status Monitor 3**. Dacă **EPSON Status Monitor 3** este dezactivat, deschideți fereastra driverului imprimantei, faceți clic pe **Viteză și progres** din fila **Utilitar** și apoi ștergeți **Dezactivați programul de EPSON Status Monitor 3**.
- Totuși, este posibil ca această funcție să nu fie disponibilă dacă imprimanta este accesată prin rețea sau dacă este utilizată ca imprimantă partajată.

1. În fila **Aspect** a driverului imprimantei, selectați **Tipărire pe 2 fețe și Broșură pliată**.
2. Faceți clic pe **Margini**, apoi specificați muchia de legare și marginile de legare.
3. Executați clic pe **OK**.
4. Setări celelalte elemente din filele **Principal** și **Aspect** în funcție de caz și faceți clic pe **OK**.

„Fila Principal” la pagina 71

„Fila Aspect” la pagina 72

5. Faceți clic pe **Tipărirea**.

### Informații conexe

- ➔ „Hârtia disponibilă și capacitățile” la pagina 188
- ➔ „Tipăriți folosind setări ușoare” la pagina 69

## Tipărirea mai multor pagini pe o singură coală

Puteți tipări mai multe pagini de date pe o singură coală de hârtie.

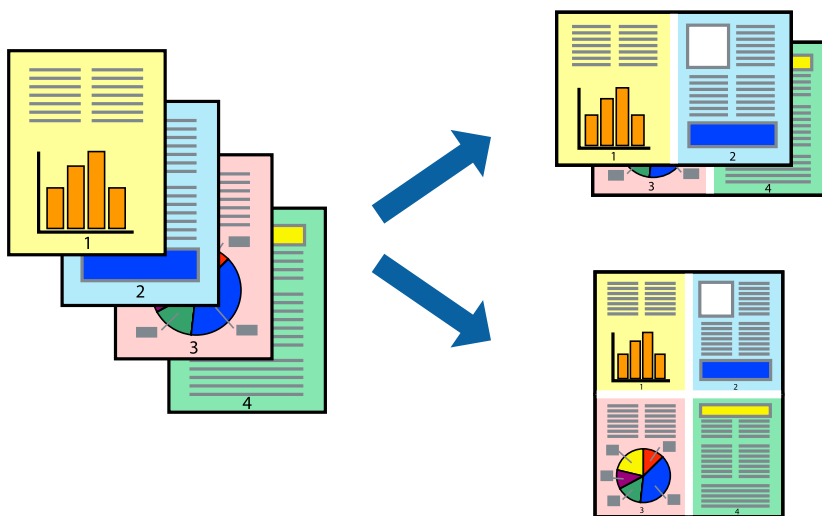

### Notă:

Această funcție nu este disponibilă pentru tipărirea fără margini.

1. În fila **Aspect** a driverului de imprimantă, apoi selectați **Aspect pagină** și **Începând cu N**.
2. Faceți clic pe **Parametrii**, efectuați setările corespunzătoare, apoi faceți clic pe **OK**.
3. Setări celelalte elemente din filele **Principal** și **Aspect** în funcție de caz și faceți clic pe **OK**.  
„Fila Principal” la pagina 71  
„Fila Aspect” la pagina 72
4. Faceți clic pe **Tipărirea**.

### Informații conexe

- ➔ „Tipăriți folosind setări ușoare” la pagina 69

## Tipărirea în funcție de formatul hârtiei

Selectați formatul hârtiei încărcate în imprimantă ca setare pentru **Output Size**.



1. În fila **Aspect** a driverului pentru imprimantă, realizați următoarele setări.
  - Format hârtie: Selectați dimensiunea fișierului de tipărire pe care l-ați definit în aplicație.
  - Output Size: selectați formatul de hârtie încărcat în imprimantă.  
**Fit to Output Size** este selectat automat.
2. Setați celelalte elemente din filele **Principal** și **Aspect** în funcție de caz și faceți clic pe **OK**.
  - „Fila **Principal**” la pagina 71
  - „Fila **Aspect**” la pagina 72
3. Faceți clic pe **Tipărirea**.

### Informații conexe

➔ „Tipăriți folosind setări ușoare” la pagina 69

## Tipărirea în funcție de lățimea rolei de hârtie

Puteți tipări în funcție de lățimea rolei de hârtie încărcate în imprimantă.

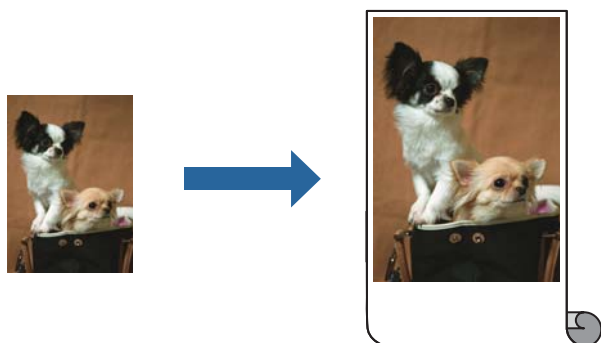

1. În fila **Principal** a driverului imprimantei, selectați **Rolă de hârtie** din **Sursă**.

2. Selectați fila **Aspect**, apoi selectați o dimensiune de hârtie din **Format pagină** care se potrivește cu dimensiunea documentului.
3. Selectați **Micșorare/Mărire**, apoi faceți clic pe **Adaptare la lățime rolă de hârtie**.
4. Selectați lățimea rolei de hârtie încărcată în imprimantă din **Lățime rolă**.
5. Setati celelalte elemente din filele **Principal** și **Aspect** în funcție de caz și faceți clic pe **OK**.  
[„Fila Principal” la pagina 71](#)  
[„Fila Aspect” la pagina 72](#)
6. Faceți clic pe **Tipărire**.

### Informații conexe

- ➔ [„Tipăriți folosind setări ușoare” la pagina 69](#)

## Tipărirea unui document micșorat sau mărit la orice grosime

Puteți micșora sau mări dimensiunea unui document cu un anumit procent.



### Notă:

*Această funcție nu este disponibilă pentru tipărirea fără margini.*

1. În fila **Aspect** a driverului de tipărire, selectați dimensiunea documentului din setarea **Format hârtie**.
2. Selectați formatul hârtiei pe care doriți să tipăriți din setarea **Output Size**.
3. Selectați **Micșorare/Mărire**, **Specify Size**, și apoi introduceți un procent.
4. Setati celelalte elemente din filele **Principal** și **Aspect** în funcție de caz și faceți clic pe **OK**.  
[„Fila Principal” la pagina 71](#)  
[„Fila Aspect” la pagina 72](#)
5. Faceți clic pe **Tipărire**.



### Informații conexe

➔ „Tipăriți folosind setări ușoare” la pagina 69

## Tipărirea unei imagini pe mai multe coli pentru mărire (crearea unui poster)

Această funcție vă permite să tipăriți o imagine pe mai multe coli de hârtie. Puteți să creați un poster mai mare prin lipirea acestor coli.

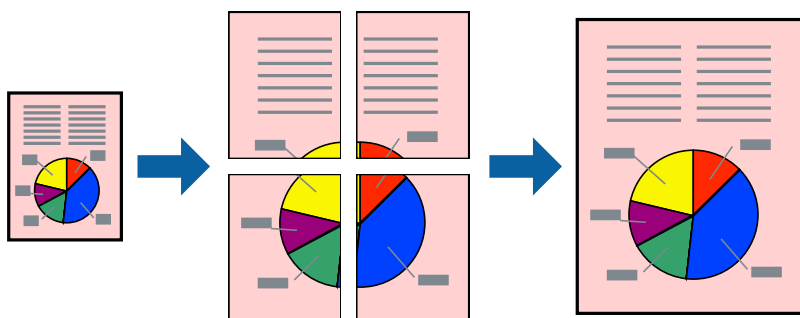

1. În fila **Aspect** a driverului imprimantei, selectați **Aspect pagină** și **Poster**.
2. Faceți clic pe **Parametrii**, efectuați setările corespunzătoare, apoi faceți clic pe **OK**.  
*Notă:*  
*Tipărire ghidaje de tăiere vă permite să tipăriți un ghidaj de tăiere.*
3. Setări celelalte elemente din filele **Principal** și **Aspect** în funcție de caz și faceți clic pe **OK**.  
„Fila Principal” la pagina 71  
„Fila Aspect” la pagina 72
4. Faceți clic pe **Tipărire**.

### Informații conexe

➔ „Tipăriți folosind setări ușoare” la pagina 69

### Crearea de postere folosind marcaje de aliniere suprapuse

Iată un exemplu despre cum puteți crea un afiș cu opțiunea **2x2** selectată, și opțiunea **Suprapunere repere de aliniere** selectată în **Tipărire ghidaje de tăiere**.

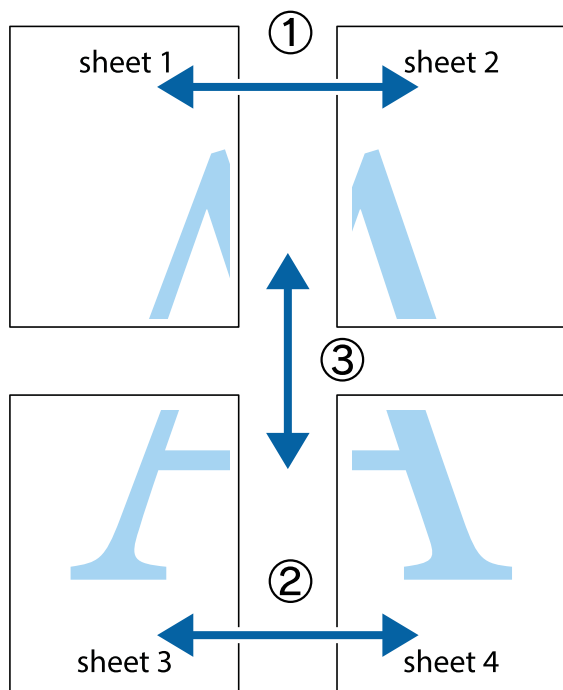

1. Pregătiți Sheet 1 și Sheet 2. Tăiați marginile Sheet 1 de-a lungul liniei verticale albastre, prin mijlocul marcajelor în cruce de sus și de jos.

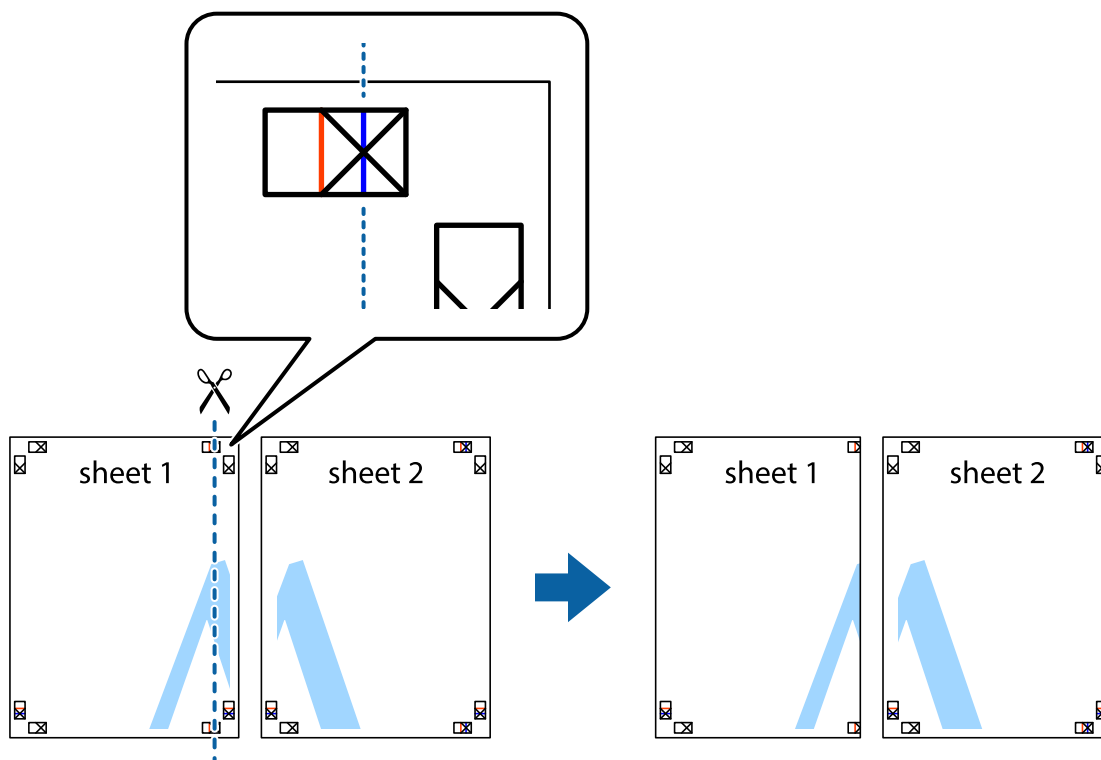

2. Așezați Sheet 1 peste Sheet 2 și aliniați marcajele în cruce, apoi lipiți temporar cele două coli cu bandă adezivă pe spate.

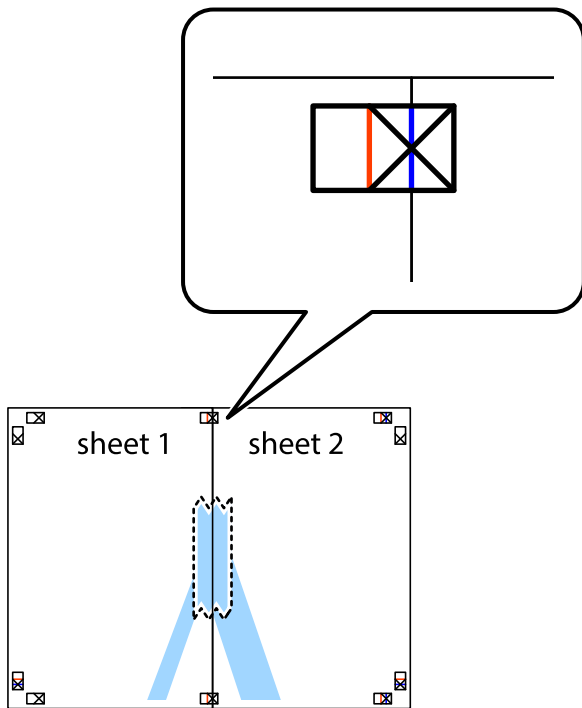

3. Tăiați colile lipite în două, de-a lungul liniei verticale roșii, prin marcajele de aliniere (de această dată, linia din partea stângă a marcajelor în cruce).

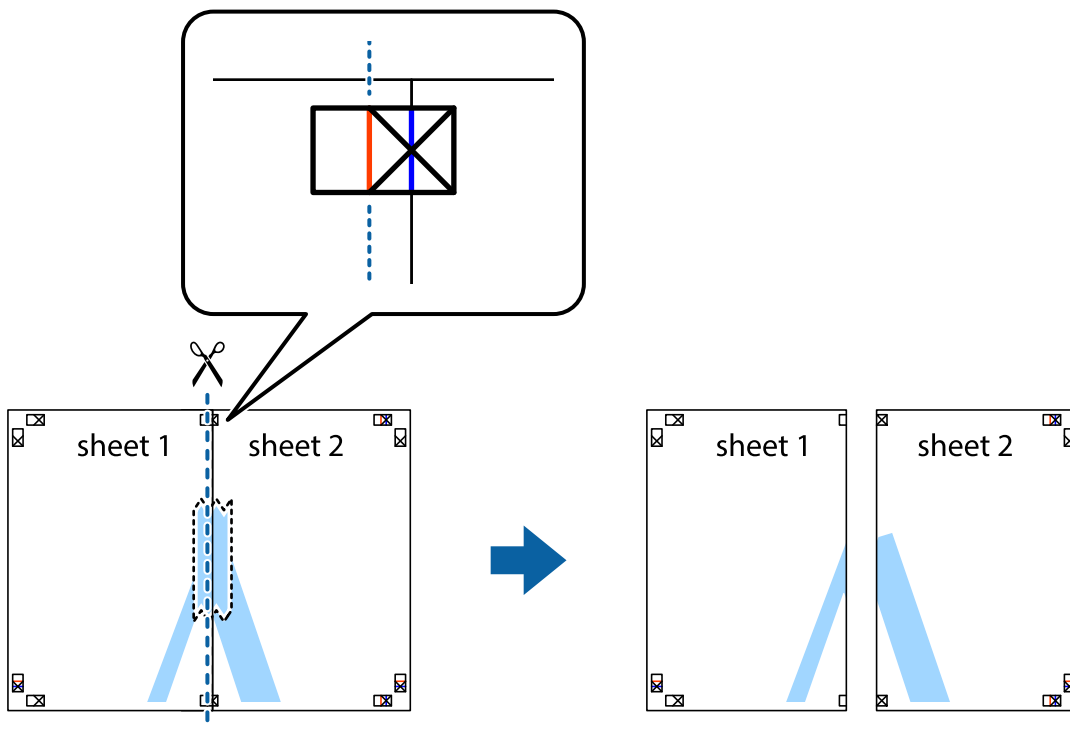

4. Lipiți colile cu bandă adezivă pe spate.

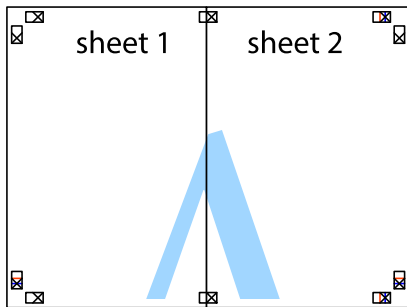

5. Repetați pașii 1–4 pentru a lipi Sheet 3 și Sheet 4.

6. Tăiați marginile Sheet 1 și Sheet 2 de-a lungul liniei verticale albastre, prin mijlocul marcajelor în cruce din stânga și din dreapta.

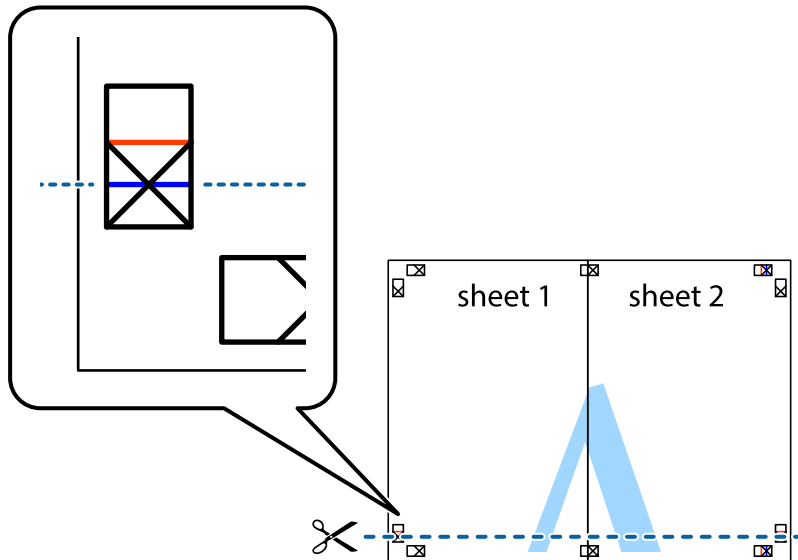

7. Așezați Sheet 1 și Sheet 2 peste Sheet 3 și Sheet 4 și aliniați marcajele în cruce, apoi lipiți temporar cele două coli cu bandă adezivă pe spate.

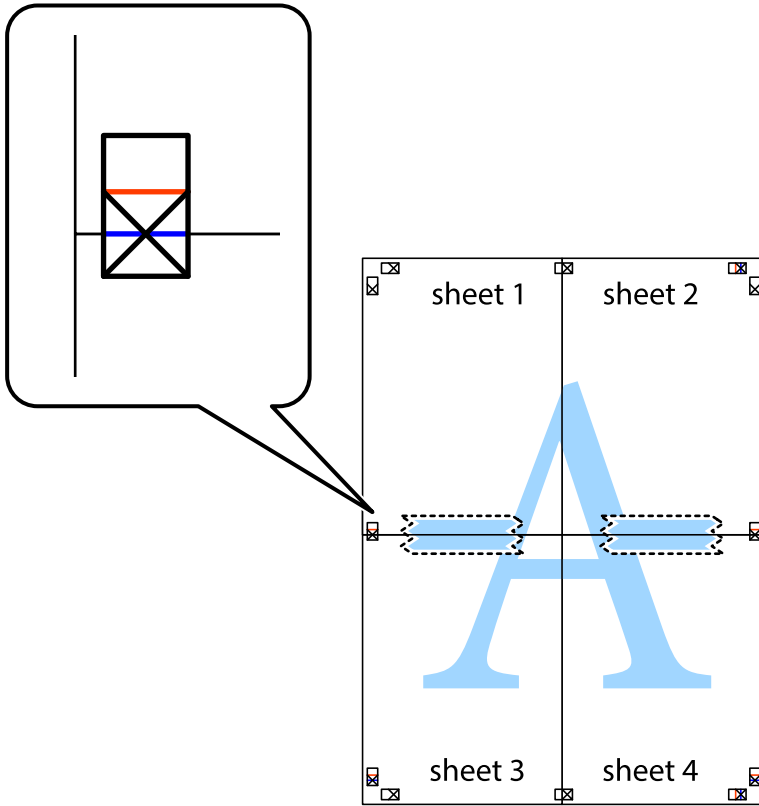

8. Taiiați colile lipite în două, de-a lungul liniei orizontale roșii, prin marcajele de aliniere (de această dată, linia de deasupra marcajelor în cruce).

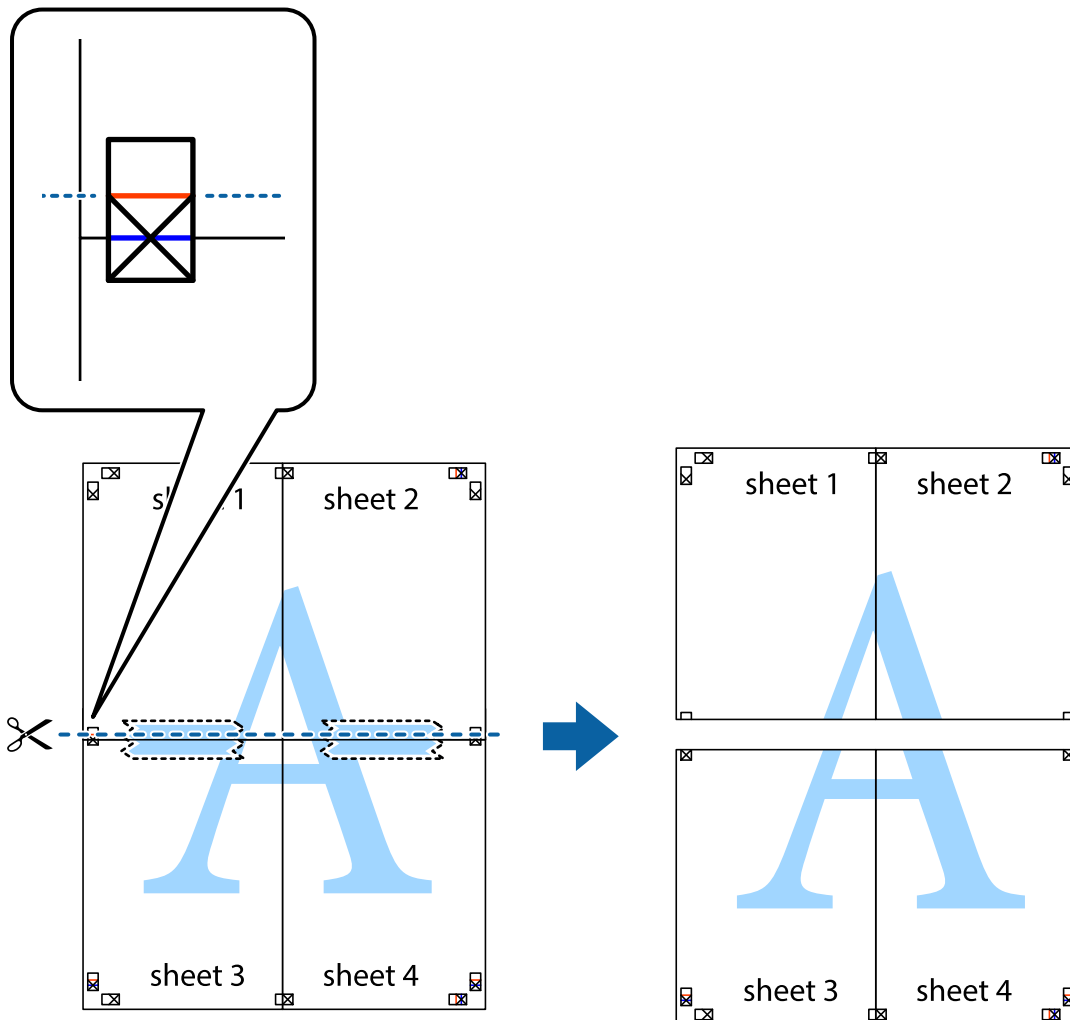

9. Lipiți colile cu bandă adezivă pe spate.

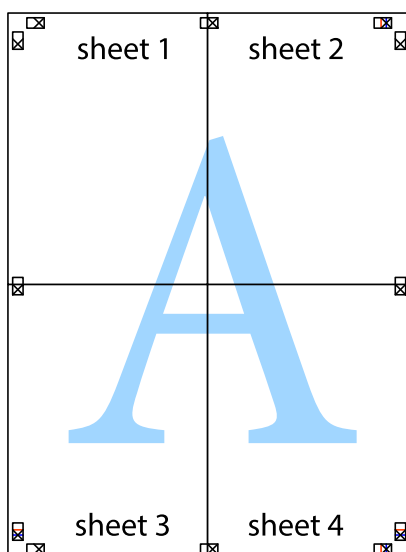

10. Tăiați marginile rămase de-a lungul ghidajului extern.

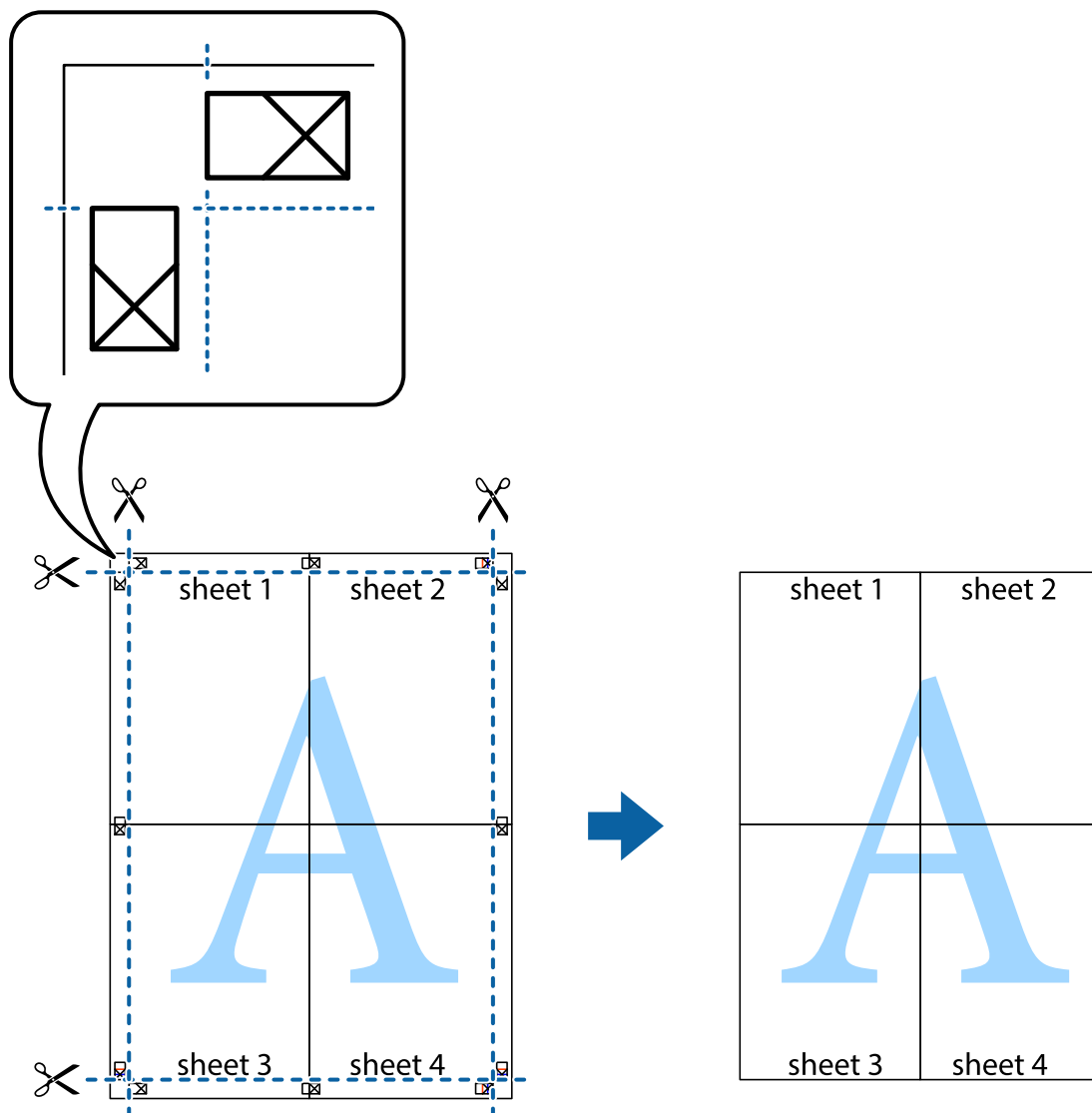

## Ajustarea culorii de tipărire

Puteți ajusta culorile utilizate în comanda de tipărire. Aceste ajustări nu vor fi aplicate datelor originale.

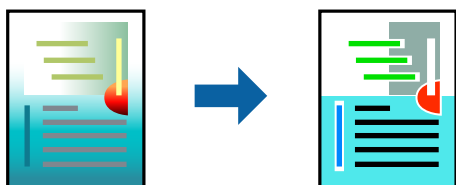

Puteți selecta dintre următoarele moduri de corectare a culorii.

1. În fila **Principal** a driverului de imprimantă, selectați metoda de corectare a culorii din setarea **Mod**.

Standard EPSON (sRGB)

Mărește contrastul în imagini. Utilizați această setare pentru fotografiile color.

Adobe RGB

Potrivește culorile imaginii cu RGB Adobe. Utilizați această setare pentru datele care conțin informații din spațiul de culoare RGB Adobe.

PhotoEnhance

PhotoEnhance este o caracteristică ce utilizează analiza imaginii proprietare și tehnologia de procesare Epson pentru a tipări automat imagini la o calitate mai înaltă.

ICM

Selectați această setare când utilizați caracteristica Windows ICM (Image Color Matching) pentru a potrivi culorile între dispozitive cum ar fi imprimanta și afișajul ecranului.

Faceți clic pe **Advanced** dacă doriți să creați propriile setări.

2. Setați celelalte elemente din filele **Principal** și **Aspect** în funcție de caz și faceți clic pe **OK**.

„Fila **Principal**” la pagina 71

„Fila **Aspect**” la pagina 72

3. Faceți clic pe **Tipărirea**.

### Informații conexe

➔ „Tipăriți folosind setări ușoare” la pagina 69

## Tipărirea mai multor fișiere simultan (Layout Manager)

Funcția Layout Manager vă permite să așezați în mod liber mai multe unități de date de tipărire create în aplicații diferite pe hârtie și să le tipăriți deodată.

Puteți crea un poster sau un material publicitar așezând mai multe unități de date de tipărire unde doriți. De asemenea, Layout Manager vă permite să utilizați hârtia în mod eficient.



1. Deschideți fișierul pe care doriți să-l tipăriți în aplicația dvs.
2. În fila **Principal** a driverului imprimantei, selectați **Manager de aspect** și la **Document Size** setați dimensiunea hârtiei create utilizând aplicația.

**Notă:**

Opțiunea selectată pentru Dimensiune este dimensiunea utilizată în Manager de aspect. Dimensiunea reală de tipărire a hârtiei este setată în ecran la pasul 6.



3. Faceți clic pe **OK**. Când tipăriți cu o aplicație, ecranul Layout Manager este deschis.  
Datele de tipărire nu sunt tipărite, dar o pagină este așezată pe hârtie în ecranul Layout Manager ca un obiect.
4. Lăsați deschis ecranul Layout Manager și repetați pașii de la 1 la 3 pentru a aranja următoarele unități de date.  
Obiectele sunt adăugate la ecranul Layout Manager.
5. Aranjați obiectele în ecranul Layout Manager.  
Puteți trage obiectele pentru a le muta și a le redimensiona, puteți utiliza butoanele instrumentelor și meniul **Obiecte** pentru a alinia și a roti obiectele pe ecranul Layout Manager.  
Puteți redimensiona și rețineți obiecte întregi în ecranele Preferințe sau Setări aranjament.  
Consultați ecranul de ajutor Layout Manager pentru mai multe detalii despre fiecare funcție.
6. Faceți clic pe **Fișier > Proprietăți** și efectuați setările de tipărire în ecranul driverului imprimantei.  
Setați **Tip media**, **Sursă**, **Document Size** și așa mai departe.
7. Faceți clic pe meniul **Fișier** din ecranul Layout Manager, apoi faceți clic pe **Tipărire**.

#### Informații conexe

➔ „Tipăriți folosind setări ușoare” la pagina 69

## Tipărirea de pe un computer — Mac OS

### Tipăriți folosind setări ușoare

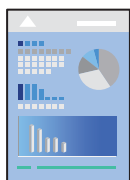

#### Notă:

Operațiunile și ecranele pot să difere în funcție de aplicație. Consultați secțiunea de ajutor a aplicației pentru detalii.

1. Încărcați hârtie în imprimantă.
2. Deschideți fișierul pe care doriți să-l tipăriți.
3. Selectați **Tipărire** din meniul **Fișier** sau o altă comandă pentru a accesa caseta de dialog pentru tipărire.  
Dacă este cazul, faceți clic pe **Afișare detalii** sau ▼ pentru a extinde fereastra de tipărire.
4. Selectați imprimanta.

5. Selectați **Setări tipărire** din meniul contextual.

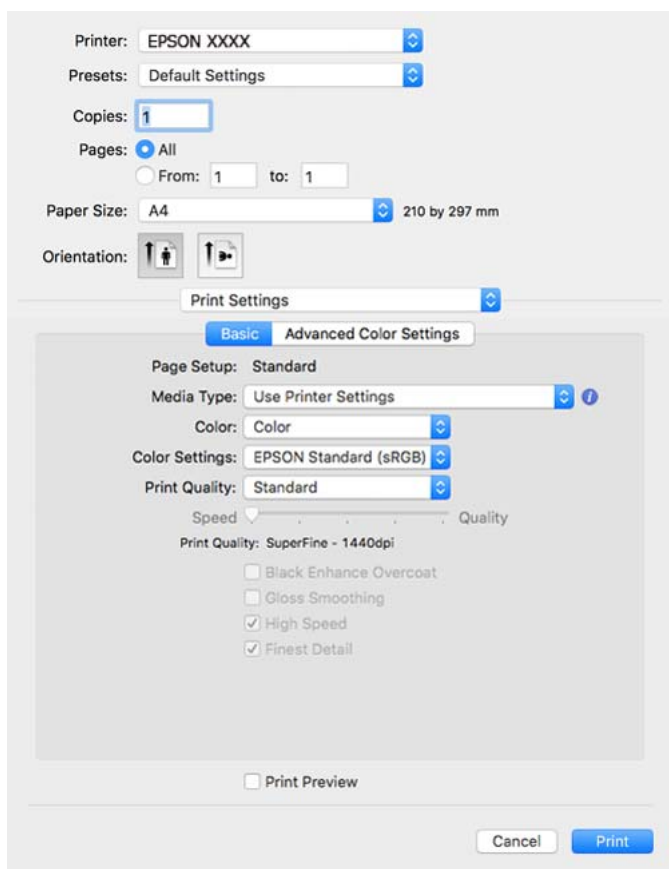

**Notă:**

Dacă meniul **Setări tipărire** nu este afișat în macOS High Sierra, macOS Sierra, OS X El Capitan, OS X Yosemite, OS X Mavericks, driverul imprimantei Epson nu a fost instalat corect. Activați-l din următorul meniu.

Selectați **Preferințe sistem** din meniul Apple > **Imprimante și scanere** (sau **Tipărire și scanare**, **Tipărire și fax**), eliminați imprimanta și apoi adăugați-o din nou. Pentru a adăuga imprimanta urmați instrucțiunile de mai jos.

„Adăugarea imprimantei (numai pentru Mac OS)” la pagina 112

Sistemul macOS Mojave sau ulterior nu poate accesa **Setări tipărire** în aplicațiile realizate de Apple, precum TextEdit.

6. Modificați setările după cum este necesar.

Consultați opțiunile de meniu ale driverului de imprimantă pentru detalii.

7. Faceți clic pe **Tipărire**.

**Notă:**

Dacă doriți să anulați tipărirea, pe computerul dvs. faceți clic pe pictograma imprimantei din **Andocare**. Selectați sarcina pe care doriți să o anulați, apoi faceți clic pe  înainte pe bara de progres. Totuși, nu puteți anula o sarcină de tipărire de la computer, odată ce aceasta a fost complet trimisă către imprimantă. În acest caz, anulați operația de tipărire de la panoul de comandă al imprimantei.

**Informații conexe**

➔ „Hârtia disponibilă și capacitățile” la pagina 188

➔ „Opțiuni de meniu pentru driverul imprimantei” la pagina 91

### **Opțiuni de meniu pentru driverul imprimantei**

Deschideți fereastra de tipărire într-o aplicație, selectați imprimanta și apoi accesați fereastra driverului imprimantei.

**Notă:**

*Meniurile diferă în funcție de opțiunea selectată.*

### **Opțiuni de meniu pentru format**

**Pagini pe coală:**

Selectați numărul de pagini care va fi tipărit pe o coală.

**Direcție format:**

Specificați ordinea în care vor fi tipărite paginile.

**Margine:**

Tipărește o margine în jurul paginilor.

**Inversare orientare pagină:**

Rotește paginile cu 180 de grade înainte de a le tipări.

**Rabatere pe orizontală:**

Inversează o imagine, similar cu aspectul acesteia într-o oglindă.

### **Opțiuni de meniu pentru potrivirea de culoare**

**ColorSync/EPSON Color Controls:**

Selectați metoda pentru ajustarea culorilor. Aceste opțiuni ajustează culorile între imprimantă și afișajul computerului, pentru a reduce diferența de culori.

### **Opțiuni de meniu pentru manipularea hârtiei**

**Colaționare pagini:**

Tipăriți documente formate din mai multe pagini, colaționate în ordine și sortate pe seturi.

**Pagini de tipărit:**

Selectați să tipăriți numai paginile pare sau pe cele impare.

**Ordine pagini:**

Selectați să tipăriți de la prima sau de la ultima pagină.

**Scalare la formatul hârtiei:**

Tipărește în funcție de formatul hârtiei încărcate.

**Format hârtie destinație:**

Selectați formatul de hârtie pe care se va tipări.

Numai reducere:

Selectați această opțiune când doriți să reduceți dimensiunea dacă datele de tipărire sunt prea mari pentru formatul de hârtie încărcat în imprimantă.

### Opțiuni de meniu pentru copertă

Tipărire copertă:

Selectați dacă doriți sau nu tipărirea unei coperti. Când doriți să adăugați o copertă spate, selectați **După document**.

Tip copertă:

Selectați conținutul coperti.

### Opțiunile meniului Setări tipărire

#### De bază:

Configurare pagină:

Afișează setarea hârtiei sau opțiunea **Standard** selectată în **Format hârtie**.

Tip media:

Selectați tipul de hârtie pe care tipăriți.

Color:

Alegeți dacă doriți să tipăriți color sau monocrom.

Configurări culoare:

Efectuați setări pentru tonul culorii pentru exemplarele tipărite. Dacă Foto. avansată alb negru este selectată ca opțiune pentru Color, setați tonul culorii pentru Tonare.

Calitate tipărire:

Selectați calitatea la care doriți să tipăriți. Opțiunile variază în funcție de tipul de hârtie.

Black Enhance Overcoat:

Selectați pentru a tipări cu un contrast de imagine și tonuri de negru îmbunătățite. Opțiunea Black Enhance Overcoat poate fi selectată doar pentru hârtia compatibilă.

Finisaj lucios:

Selectați această opțiune când tipăriți pe hârtie fotografică, pentru a reduce cantitatea de lumină reflectată de pe zonele întunecate și pentru a obține un luciu mai fin. Cu toate acestea, este posibil ca nuanțele intense de negru să fie estompate. **Finisaj lucios** este disponibilă când se selectează Hârtie fotografică pentru **Tip media**. Este posibil ca această opțiune să nu fie disponibilă, în funcție de setările de calitate a tipăririi.

High Speed:

Tipărește atunci când capul de imprimare se deplasează în ambele direcții. Viteza de tipărire este mai mare, dar calitatea poate scădea.

Cel mai mic detaliu:

În funcție de setarea **Calitate tipărire** pe care o selectați, puteți porni **Cel mai mic detaliu** pentru a tipări text, culori solide și imagini artistice cu margini foarte exacte.

Vizualizare:

Afișează o previzualizare a documentului înainte de tipărire.

### Setări de culoare avansate:

Puteți seta gamma și ajusta luminozitatea, contrastul și saturația.

Vizualizare:

Afișează o previzualizare a documentului înainte de tipărire.

### Opțiunile meniului Setări pentru aspectul paginilor

Opțiune rolă de hârtie:

Puteți efectua setări cu privire la tipărirea rolei de hârtie, precum **Rotire automată** and **Tip. cadru pagină**.

Expansiune:

Puteți ajusta profunzimea în timpul tipăririi fără margini.

### Opțiunile meniului Configurare hârtie

Densitate culoare:

Reglează intensitatea setării Densitate culoare. Trageți glisorul spre stânga sau dreapta cu mouse-ul pentru a ajusta setarea. De asemenea, puteți tasta un număr în cutia de lângă glisor.

### Opțiuni de meniu pentru nivelurile de rezervă

Afișează nivelul aproximativ de cerneală.

### Adăugarea presetărilor de tipărire pentru tipărire ușoară

Creați-vă propria presetare pentru setările de tipărire utilizate în mod frecvent în driver-ul imprimantei, pentru a tipări mai ușor selectând presetarea din listă.

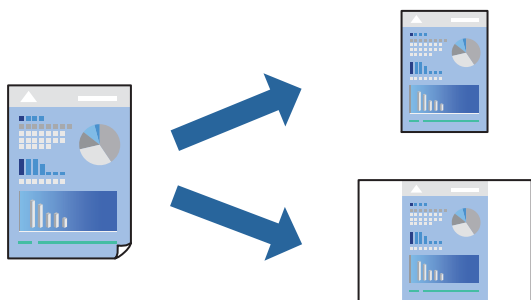

1. Setează fiecare element, precum **Setări tipărire** și **Format** (**Tip media**, **Color**, și așa mai departe).
2. Faceți clic pe **Presetări** pentru a salva setările curente ca presetare.
3. Executați clic pe **OK**.

**Notă:**

Pentru a șterge o presetare adăugată, faceți clic pe **Presetări** > **Arată presetări**, selectați numele presetării pe care doriți să o ștergeți din listă, apoi ștergeți-o.

4. Faceți clic pe **Tipărirea**.

Următoarea dată când doriți să tipăriți folosind aceleași setări, selectați numele presetării înregistrate din **Presetări**.

### Informații conexe

➔ „Tipăriți folosind setări ușoare” la pagina 89

## Tipărirea mai multor pagini pe o singură coală

Puteți tipări mai multe pagini de date pe o singură coală de hârtie.

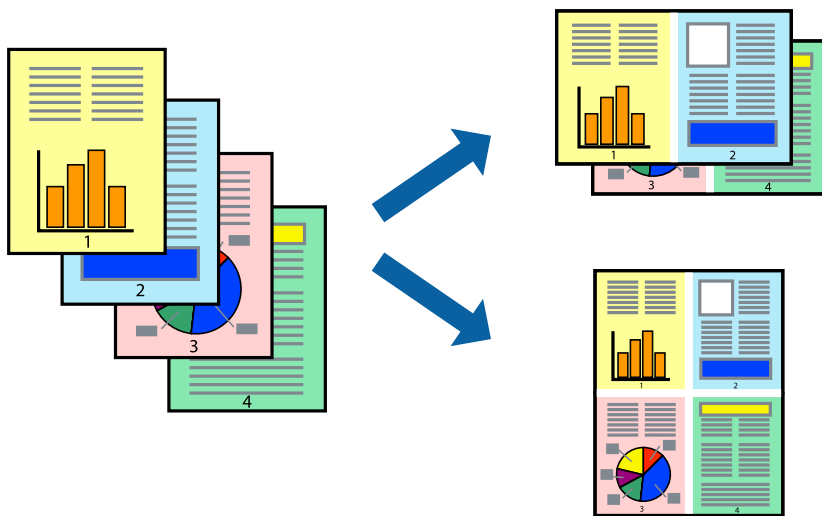

1. Selectați **Format** din meniul contextual.
2. Setează numărul de pagini din **Pagini pe coală**, **Direcție format** (ordine pagini) și **Margine**.  
„Opțiuni de meniu pentru format” la pagina 91
3. Setează celelalte elemente în funcție de caz.
4. Faceți clic pe **Tipărirea**.

### Informații conexe

➔ „Tipăriți folosind setări ușoare” la pagina 89

## Tipărirea în funcție de formatul hârtiei

Selectați formatul hârtiei încărcate în imprimantă ca setare pentru Format hârtie destinație.



1. Selectați **Manipulare hârtie** din meniul contextual.
2. Selectați **Scalare la formatul hârtiei**.
3. Selectați formatul hârtiei încărcate în imprimantă ca setare pentru **Format hârtie destinație**.
4. Setează celelalte elemente în funcție de caz.
5. Faceți clic pe **Tipărire**.

### Informații conexe

➔ „Tipăriți folosind setări ușoare” la pagina 89

## Tipărirea unui document micșorat sau mărit la orice grosime

Puteți micșora sau mări dimensiunea unui document cu un anumit procent.



1. Selectați **Tipărire** din meniul **Fișier** sau o altă comandă pentru a accesa caseta de dialog pentru tipărire.

2. Selectați **Configurare pagină** din meniul **Fișier** al aplicației.
3. Selectați **Imprimantă**, **Format hârtie**, introduceți procentul în opțiunea **Scalare** și faceți clic pe **OK**.

**Notă:**

Selectați formatul hârtiei setate în aplicație ca setare pentru **Format hârtie**.

4. Setează celelalte elemente în funcție de caz.
5. Faceți clic pe **Tipărire**.

### Informații conexe

➔ „Tipăriți folosind setări ușoare” la pagina 89

## Ajustarea culorii de tipărire

Puteți ajusta culorile utilizate în comanda de tipărire. Aceste ajustări nu vor fi aplicate datelor originale.

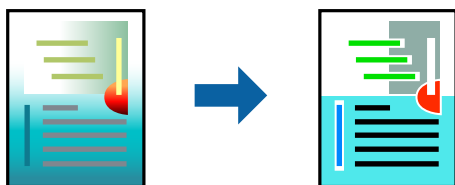

Folosind opțiunea **PhotoEnhance** obțineți imagini mai clare și culori mai vii prin ajustarea automată a contrastului, saturației și a luminozității datelor imaginii originale.

**Notă:**

**PhotoEnhance** ajustează culoarea analizând locația subiectului. Ca urmare, dacă ați modificat locația subiectului micșorând, măbind, tăind sau rotind imaginea, culoarea se poate modifica în mod neașteptat. Selectarea setării pentru tipărirea fără margini modifică de asemenea locația subiectului și determină schimbări de culoare. Dacă imaginea este defocalizată, tonurile ar putea fi nenaturale. În cazul schimbării culorii sau dacă aceasta devine nenaturală, tipăriți într-un mod diferit de **PhotoEnhance**.

1. Selectați **Potrivire culoare** din meniul pop-up și apoi selectați **EPSON Color Controls**.
2. Selectați **Setări tipărire** din meniul contextual.
3. În fila **De bază**, selectați **Setări tipărire**, apoi selectați tipul de corecție de culoare din **Configurări culoare**.
4. Selectați fila **Setări de culoare avansate**, apoi definiți Gamma, Luminozitate, Contrast, Saturație etc.
5. Setează celelalte elemente în funcție de caz.
6. Faceți clic pe **Tipărire**.

### Informații conexe

➔ „Tipăriți folosind setări ușoare” la pagina 89



## Tipărirea documentelor de pe dispozitive inteligente (iOS)

Puteți tipări documente de pe dispozitive inteligente cum ar fi smartphone sau tabletă.

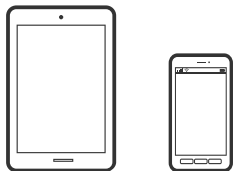

## Tipărirea documentelor folosind Epson Smart Panel

**Notă:**

Operațiile pot să difere în funcție de dispozitiv.

1. Încărcați hârtie în imprimantă.  
[„Încărcarea hârtiei” la pagina 26](#)
2. Configurați imprimanta pentru tipărirea fără fir.
3. Dacă nu este instalat Epson Smart Panel, instalați-l.  
[„Aplicație pentru utilizarea cu ușurință a imprimantei de pe un dispozitiv inteligent. \(Epson Smart Panel\)” la pagina 211](#)
4. Conectați dispozitivul inteligent la aceeași rețea fără fir pe care o utilizează imprimanta.
5. Porniți Epson Smart Panel.
6. Atingeți **Print Documents** pe ecranul principal.
7. Atingeți **Select Document**.
8. Atingeți locația documentului pe care doriți să-l tipăriți, apoi selectați documentul.
9. Atingeți **Print**.

## Tipărirea documentelor folosind AirPrint

AirPrint permite tipărirea wireless instantanee de la iPhone, iPad, iPod touch și Mac fără necesitatea instalării de drivere sau descărcării de software.



**Notă:**

Dacă ați dezactivat mesajele de configurare a hârtiei la panoul de comandă al imprimantei dvs., nu puteți utiliza funcția AirPrint. Consultați linkul de mai jos pentru a activa mesajele, dacă este necesar.

1. Încărcați hârtie în imprimantă.  
[„Încărcarea hârtiei” la pagina 26](#)
2. Configurați imprimanta pentru tipărirea fără fir. Consultați linkul de mai jos.  
<http://epson.sn>
3. Conectați dispozitivul Apple la aceeași rețea wireless pe care o utilizează imprimanta dvs.
4. Tipăriți de pe dispozitivul dvs. pe imprimanta dvs.

**Notă:**

*Pentru detalii, consultați pagina AirPrint de pe site-ul web Apple.*

**Informații conexe**

➔ [„Nu se poate tipări deși a fost stabilită o conexiune \(iOS\)” la pagina 139](#)

## Tipărirea documentelor de pe dispozitive inteligente (Android)

Puteți tipări documente de pe dispozitive inteligente cum ar fi smartphone sau tabletă.

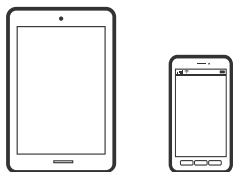

## Tipărirea documentelor folosind Epson Smart Panel

**Notă:**

*Operațiunile pot să difere în funcție de dispozitiv.*

1. Încărcați hârtie în imprimantă.  
[„Încărcarea hârtiei” la pagina 26](#)
2. Configurați imprimanta pentru tipărirea fără fir.
3. Dacă nu este instalat Epson Smart Panel, instalați-l.  
[„Aplicație pentru utilizarea cu ușurință a imprimantei de pe un dispozitiv inteligent. \(Epson Smart Panel\)” la pagina 211](#)
4. Conectați dispozitivul inteligent la aceeași rețea fără fir pe care o utilizează imprimanta.
5. Porniți Epson Smart Panel.
6. Atingeți **Print Documents** pe ecranul principal.
7. Atingeți **Select Document**.

8. Atingeți locația documentului pe care doriți să-l tipăriți, apoi selectați documentul.
9. Atingeți **Print**.

## Tipărire folosind Mopria Print Service

Mopria Print Service permite tipărirea wireless instantanee de pe smartphone-uri sau tablete Android.



1. Instalați Mopria Print Service din Google Play.
2. Încărcați hârtie în imprimantă.
3. Configurați imprimanta pentru tipărirea wireless. Consultați linkul de mai jos.  
<http://epson.sn>
4. Conectați dispozitivul Android la aceeași rețea wireless pe care o utilizează imprimanta dumneavoastră.
5. Tipăriți de la dispozitivul dumneavoastră pe imprimanta dvs.

**Notă:**

Pentru mai multe detalii, accesați website-ul Mopria la <https://mopria.org>.

### Informații conexe

➔ „Încărcarea hârtiei” la pagina 26

## Tipărirea utilizând un serviciu cloud

Utilizând serviciul Epson Connect disponibil prin internet, puteți tipări de pe smartphone, tabletă sau laptop oricând și practic oriunde. Pentru a utiliza acest serviciu, trebuie să înregistrați utilizatorul și imprimanta în Epson Connect.

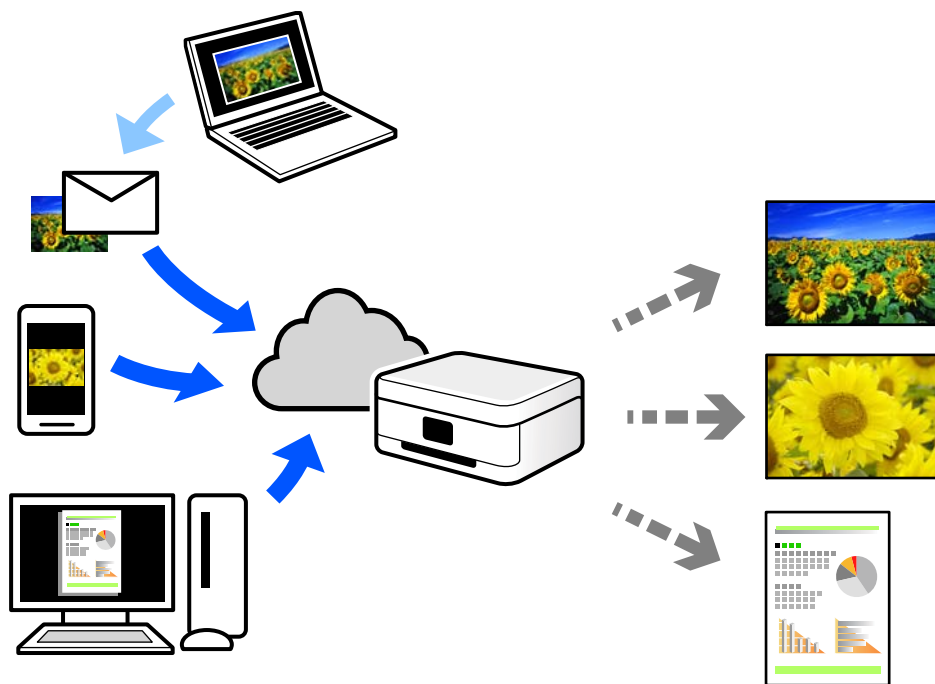

Caracteristicile disponibile prin internet sunt enumerate mai jos.

### Email Print

Când trimiteți un e-mail cu fișiere atașate, precum documente sau imagini, la o adresă de e-mail atribuită imprimantei, puteți imprima mesajul respectiv și fișierele atașate din locații aflate la distanță, precum imprimanta de acasă sau de la birou.

### Remote Print Driver

Acesta este un driver partajat, compatibil cu Remote Print Driver. Când tipăriți utilizând o imprimantă dintr-o locație aflată la distanță, puteți tipări prin modificarea imprimantei din fereastra uzuală a aplicației.

Consultați portalul web Epson Connect pentru detalii despre cum să efectuați configurarea sau tipărirea.

<https://www.epsonconnect.com/>

<http://www.epsonconnect.eu> (doar Europa)

## Înregistrarea la Epson Connect Service de la panoul de comandă

Urmați pașii de mai jos pentru a înregistra imprimanta.

1. Selectați  pe panoul de comandă.
2. Selectați **Setări generale** > **Setări serviciu web** > **Servicii Epson Connect** > **Înregistrare** > **Pornire configurare** pentru a tipări fișa de înregistrare.

3. Urmați instrucțiunile din fișa de înregistrare pentru a înregistra imprimanta.

---

# Întreținerea imprimantei

Verificarea stării consumabilelor. . . . .	103
Îmbunătățirea calității tipăririi. . . . .	103
Economisirea energiei. . . . .	109
Instalarea sau dezinstalarea separată a aplicațiilor. . . . .	110
Transportarea și depozitarea imprimantei. . . . .	115
Curățarea filtrului ventilatorului de răcire. . . . .	117

## Verificarea stării consumabilelor

Puteți verifica nivelul aproximativ de cerneală și nivelul de uzură al casetei de service din panoul de control al calculatorului.

**Notă:**

*Puteți continua tipărirea în timp ce mesajul de cerneală aproape consumată este afișat. Înlocuiți cartușele de cerneală dacă este necesar.*

### Verificarea stării consumabilelor (Panou de comandă)

Selecționați  pe panoul de comandă al imprimantei.

### Verificarea stării consumabilelor (Windows)

1. Accesați fereastra pentru driver-ul imprimantei.
2. Faceți clic pe **EPSON Status Monitor 3** din fila **Utilitar**.

**Notă:**

*Dacă EPSON Status Monitor 3 este dezactivată, faceți clic pe **Viteză și progres** din fila **Utilitar** și apoi ștergeți **Dezactivați programul de EPSON Status Monitor 3**.*

### Verificarea stării consumabilelor (Mac OS)

1. Selecționați **Preferințe sistem** din meniul Apple > **Imprimante și scanere** (sau **Tipărire și scanare, Tipărire și fax**) și apoi selecționați imprimanta.
2. Faceți clic pe **Opțiuni și consumabile** > **Utilitar** > **Deschide utilitar imprimantă**.
3. Faceți clic pe **EPSON Status Monitor**.

### Informații conexe

- ➔ [„Este momentul să înlocuiți cartușele de cerneală” la pagina 145](#)
- ➔ [„Este momentul să înlocuiți cutia de întreținere” la pagina 147](#)

---

## Îmbunătățirea calității tipăririi

### Verificarea și curățarea capului de imprimare

Dacă duzele sunt înfundate, rezultatul tipăririi este estompat, apar benzi vizibile sau culori neașteptate. Dacă duzele sunt extrem de înfundate, va fi tipărită o pagină goală. În cazul reducerii calității de tipărire, utilizați mai întâi funcția de verificare a duzelor pentru a verifica dacă sunt înfundate duzele. Dacă sunt înfundate, curățați capul de imprimare.

**!** *Important:*

- Nu deschideți capacul imprimantei și nu închideți imprimanta în timpul efectuării operației de curățare a capului de tipărire. Dacă operația de curățare a capului de tipărire nu s-a terminat, nu veți putea tipări.
- Curățarea capului consumă cerneală și nu ar trebui efectuată mai mult decât este necesar.
- Dacă nivelul cernelii este scăzut, probabil nu veți putea curăța capul de tipărire.
- În cazul în care calitatea tipăririi nu s-a îmbunătățit după ce ați repetat operația de verificare a duzelor și după ce ați curățat capul de 3 ori, așteptați cel puțin 6 ore fără să tipăriți, și apoi repetați verificarea duzelor și curățarea capului de imprimare dacă este necesar. Recomandăm oprirea imprimantei apăsând pe butonul . În cazul în care calitatea tipăririi nu s-a îmbunătățit, rulați Curățare intensivă.
- Pentru a preveni uscarea capului de imprimare, nu scoateți imprimanta din priză în timp ce este pornită.

## Verificarea și curățarea capului de imprimare (Panou de comandă)

1. Încărcați hârtie simplă A4 în imprimantă.  
[„Încărcarea hârtiei în alimentatorul cu hârtie din spate” la pagina 29](#)
2. Selectați  pe panoul de comandă al imprimantei.
3. Selectați **Întreținere**.
4. Selectați **Verif. duză cap imprimare**.
5. Urmați instrucțiunile de pe ecran pentru a tipări un model de verificare a duzelor.
6. Verificați modelul tipărit pentru a verifica dacă duzele de capului de imprimare sunt înfundate.

### A) OK

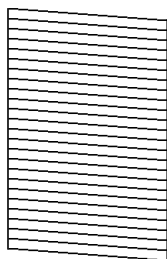

### B) NG

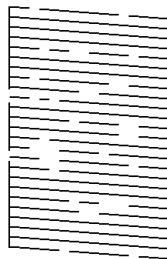

### C) NG

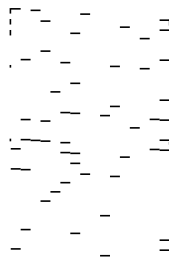

A:

Sunt tipărite toate liniile. Selectați . Nu sunt necesari pași suplimentari.

B sau similar cu B:

Câteva duze sunt înfundate. Selectați  și apoi selectați **Curățare cap** pe următorul ecran.

C sau mai rău decât C:

Dacă lipsesc sau nu sunt tipărite mai multe linii, înseamnă că majoritatea duzelor sunt înfundate. Selectați  și apoi selectați **Curățare intensivă** pe următorul ecran.



7. Urmați instrucțiunile de pe ecran pentru a efectua curățarea capului de imprimare sau Curățare intensivă.
8. La finalizarea operației de curățare, imprimați din nou modelul de verificare a duzelor. Repetați operația de curățare și tipărirea modelului până la tipărirea completă a tuturor liniilor.

 **Important:**

*În cazul în care calitatea tipăririi nu s-a îmbunătățit după ce ați repetat operația de verificare a duzelor și după ce ați curățat capul de 3 ori, așteptați cel puțin 6 ore fără să tipăriți, și apoi repetați verificarea duzelor și curățarea capului de imprimare dacă este necesar. Recomandăm oprirea imprimantei apăsând pe butonul . În cazul în care calitatea tipăririi nu s-a îmbunătățit, rulați Curățare intensivă.*

### Informații conexe

➔ „Rularea Curățare intensivă” la pagina 106

## Verificarea și curățarea capului de imprimare (Windows)

1. Încărcați hârtie simplă A4 în imprimantă.  
[„Încărcarea hârtiei în alimentatorul cu hârtie din spate” la pagina 29](#)
2. Accesați fereastra pentru driver-ul imprimantei.
3. Faceți clic pe **Verif. duză cap imprimare** din fila **Utilitar**.
4. Urmați instrucțiunile afișate pe ecran.

 **Important:**

*În cazul în care calitatea tipăririi nu s-a îmbunătățit după ce ați repetat operația de verificare a duzelor și după ce ați curățat capul de 3 ori, așteptați cel puțin 6 ore fără să tipăriți, și apoi repetați verificarea duzelor și curățarea capului de imprimare dacă este necesar. Recomandăm oprirea imprimantei apăsând pe butonul . În cazul în care calitatea tipăririi nu s-a îmbunătățit, rulați Curățare intensivă.*

### Informații conexe

➔ „Rularea Curățare intensivă” la pagina 106

## Verificarea și curățarea capului de imprimare (Mac OS)

1. Încărcați hârtie simplă A4 în imprimantă.  
[„Încărcarea hârtiei în alimentatorul cu hârtie din spate” la pagina 29](#)
2. Selectați **Preferințe sistem** din meniul Apple > **Imprimante și scanere** (sau **Tipărire și scanare, Tipărire și Fax**), și apoi selectați imprimanta.
3. Faceți clic pe **Opțiuni și consumabile** > **Utilitar** > **Deschide utilitar imprimantă**.
4. Faceți clic pe **Verif. duză cap imprimare**.

5. Urmați instrucțiunile afișate pe ecran.

 **Important:**

*În cazul în care calitatea tipăririi nu s-a îmbunătățit după ce ați repetat operația de verificare a duzelor și după ce ați curățat capul de 3 ori, așteptați cel puțin 6 ore fără să tipăriți, și apoi repetați verificarea duzelor și curățarea capului de imprimare dacă este necesar. Recomandăm oprirea imprimantei apăsând pe butonul . În cazul în care calitatea tipăririi nu s-a îmbunătățit, rulați Curățare intensivă.*

### Informații conexe

➔ „Rularea Curățare intensivă” la pagina 106

## Rularea Curățare intensivă

Funcția Curățare intensivă poate îmbunătăți calitatea de tipărire în următoarele cazuri.

- Când cele mai multe duze sunt înfundate.
- Când ați efectuat de 3 ori verificarea duzelor și curățarea capului și ați așteptat timp de cel puțin 6 ore fără a tipări, dar calitatea tipăririi s-a menținut la o valoare redusă.

 **Important:**

*Curățare intensivă utilizează mai multă cerneală decât curățarea capului de imprimare.*

## Rularea Curățare intensivă (Panou de comandă)

1. Încărcați hârtie simplă A4 în imprimantă.  
[„Încărcarea hârtiei în alimentatorul cu hârtie din spate” la pagina 29](#)
2. Selectați  pe panoul de comandă al imprimantei.
3. Selectați **Întreținere**.
4. Selectați **Curățare cap imprimare > Curățare intensivă**.
5. La finalizarea operației de curățare, imprimați din nou modelul de verificare a duzelor. Verificați că toate liniile de pe modelul de verificare al duzelor sunt tipărite corect.

 **Important:**

*În cazul în care calitatea tipăririi nu s-a îmbunătățit după ce ați rulat Curățare intensivă, așteptați cel puțin 6 ore fără să tipăriți și apoi tipăriți din nou modelul de verificare a duzelor. Rulați Curățare cap sau Curățare intensivă din nou, în funcție de modelul tipărit. Dacă tot nu se îmbunătățește calitatea, contactați serviciul de asistență Epson.*

### Informații conexe

➔ „Verificarea și curățarea capului de imprimare” la pagina 103

## Rularea Curățare intensivă (Windows)

1. Accesați fereastra pentru driver-ul imprimantei.
2. Faceți clic pe **Curățare cap imprimare** din fila **Utilitar**.
3. Selectați **Curățare intensivă**.
4. Urmați instrucțiunile afișate pe ecran.



### **Important:**

*În cazul în care calitatea tipăririi nu s-a îmbunătățit după ce ați rulat Curățare intensivă, așteptați cel puțin 6 ore fără să tipăriți și apoi tipăriți din nou modelul de verificare a duzelor. Rulați Curățare sau Curățare intensivă din nou, în funcție de modelul tipărit. Dacă tot nu se îmbunătățește calitatea, contactați serviciul de asistență Epson.*

### Informații conexe

➔ [„Verificarea și curățarea capului de imprimare” la pagina 103](#)

## Rularea Curățare intensivă (Mac OS)

1. Selectați **Preferințe sistem** din meniul Apple > **Imprimante și scanere** (sau **Tipărire și scanare**, **Tipărire și fax**) și apoi selectați imprimanta.
2. Faceți clic pe **Opțiuni și consumabile** > **Utilitar** > **Deschide utilitar imprimantă**.
3. Faceți clic pe **Curățare cap imprimare**.
4. Selectați **Curățare intensivă**.
5. Urmați instrucțiunile afișate pe ecran.



### **Important:**

*În cazul în care calitatea tipăririi nu s-a îmbunătățit după ce ați rulat Curățare intensivă, așteptați cel puțin 6 ore fără să tipăriți și apoi tipăriți din nou modelul de verificare a duzelor. Rulați Curățare sau Curățare intensivă din nou, în funcție de modelul tipărit. Dacă tot nu se îmbunătățește calitatea, contactați serviciul de asistență Epson.*

### Informații conexe

➔ [„Verificarea și curățarea capului de imprimare” la pagina 103](#)

## Prevenirea înfundării duzelor

Când porniți sau opriți imprimanta, utilizați întotdeauna butonul de pornire

Verificați ca indicatorul luminos de alimentare să fie stins înainte de a deconecta cablul de alimentare.

Cerneala se poate evapora dacă nu este acoperită. Exact ca în cazul punerii unui capac la un stilou sau la un dispozitiv de ungere cu ulei pentru a preveni uscarea acestora, asigurați-vă de acoperirea corespunzătoare a capului de imprimare pentru a preveni uscarea cernelii.

Când cablul de alimentare este deconectat sau survine o cădere de tensiune în timp ce imprimanta funcționează, capul de imprimare poate să nu fie acoperit corespunzător. Dacă capul de imprimare este lăsat în starea în care este, acesta se va evaporă cauzând înfundarea duzelor (ieșirilor cernelii).

În aceste cazuri porniți și opriți imprimanta din nou pentru a acoperi capul de imprimare.

## Alinierea capului de imprimare

1. Încărcați hârtie A4 Photo Quality Ink Jet Paper în imprimantă.  
De asemenea, puteți folosi și hârtie simplă.  
[„Încărcarea hârtiei în alimentatorul cu hârtie din spate” la pagina 29](#)
2. Selectați  pe panoul de comandă al imprimantei.
3. Selectați **Întreținere > Aliniere cap imprimare**.
4. Urmați instrucțiunile de pe ecran pentru a tipări un model de aliniere și selectați numărul modelului optim.  
Găsiți și selectați numărul modelului cel mai plin din fiecare grup.

#1

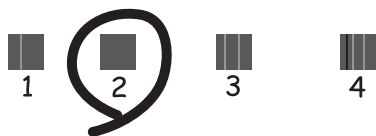

## Reglarea alimentării hârtiei

Dacă observați benzi sau neuniformități pe imprimări și curățarea capului de imprimare nu ajută, utilizarea acestei funcții poate îmbunătăți calitatea imprimării.

1. Încărcați hârtia pentru care doriți să efectuați ajustări în imprimantă.
2. Selectați  pe panoul de comandă al imprimantei.
3. Selectați **Întreținere > Paper Feed Adjust**.

4. Urmați instrucțiunile de pe ecran și selectați numărul pentru modelul optim, apoi selectați numărul pentru modelul cel mai solid.



## Curățarea traseului hârtiei pentru evitarea petelor de cerneală

Atunci când materialele tipărite prezintă cerneală întinsă sau ștersă, curățați traseul hârtiei din interior. Colile de curățare nu pot fi utilizate pentru acest scop.



**Important:**

*Nu utilizați șervețele de hârtie pentru a curăța interiorul imprimantei. Duzele capului de imprimare ar putea fi înfundate cu scame.*

1. Încărcați hârtie simplă de următoarea dimensiune în alimentatorul cu hârtie din spate.

SC-P900 Series: A2

SC-P700 Series: A3 sau A3+

[„Încărcarea hârtiei în alimentatorul cu hârtie din spate” la pagina 29](#)

2. Selectați  pe panoul de comandă al imprimantei.
3. Selectați **Întreținere > Curățare marcaj hârtie**.
4. Pentru a curăța traseul hârtiei, urmați instrucțiunile de pe ecran.

**Notă:**

*Repetăți această procedură până când hârtia nu mai este pătată cu cerneală.*

---

## Economisirea energiei

Imprimanta va intra în modul inactiv sau se va închide automat dacă nu efectuați nicio operație într-un anumit interval de timp. Puteți regla timpul înainte de aplicarea modului de gestionare a energiei. Orice creștere va afecta eficiența energetică a produsului. Luați în considerare mediul înconjurător înainte de a efectua vreo modificare.

1. Selectați  pe panoul de comandă al imprimantei.
2. Selectați **Setări generale**.

3. Selectați **Setări de bază**.
4. Procedați în unul dintre următoarele moduri.

**Notă:**

Produsul dvs. ar putea avea funcția **Setări oprire** sau funcția **Temporizator oprire**, în funcție de locația de achiziționare.

- Selectați **Temporiz. oprire** sau **Setări oprire > Oprire în caz de inactivitate** sau **Oprire în caz de deconectare**.
- Selectați **Temporiz. oprire** sau **Temporizator oprire**.

5. Selectați setarea.

---

## Instalarea sau deinstalarea separată a aplicațiilor

Conectați computerul la rețea și instalați cea mai recentă versiune a aplicațiilor de pe site-ul web. Conectați-vă la computer ca administrator. Introduceți parola de administrator dacă vă este solicitat acest lucru.

### Instalarea separată a aplicațiilor

**Notă:**

Pentru a reinstala o aplicație, aceasta trebuie să fie mai întâi deinstalată.

1. Asigurați-vă că imprimanta și computerul sunt disponibile pentru comunicații și că imprimanta este conectată la internet.
2. Porniți EPSON Software Updater.

Captura de ecran este Windows.

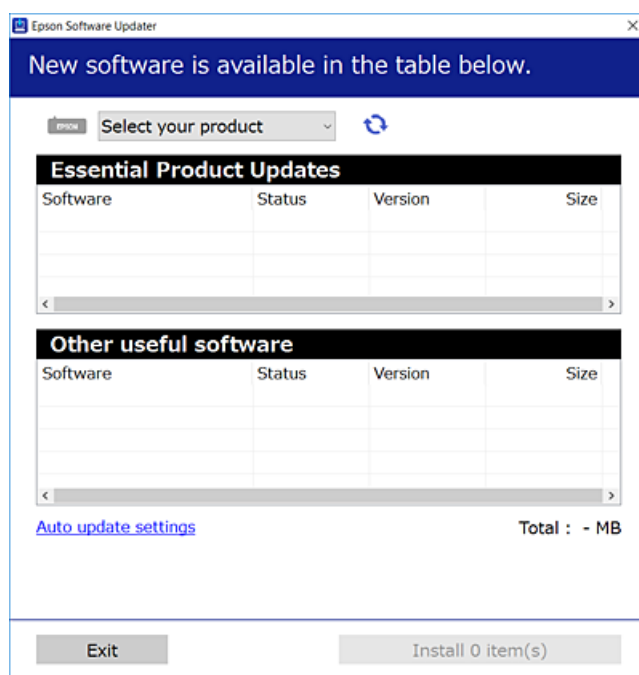

3. Pentru Windows, selectați imprimanta, apoi faceți clic pe  pentru cele mai recente aplicații disponibile.
4. Selectați elementele pe care doriți să le instalați sau să le actualizați, apoi faceți clic pe butonul de instalare.

**!** *Important:*

*Nu opriți și nu deconectați imprimanta de la sursa de alimentare electrică înainte de finalizarea actualizării. În caz contrar se poate produce o defecțiune a imprimantei.*

**Notă:**

Puteți descărca aplicațiile cele mai recente de pe site-ul web Epson.

<http://www.epson.com>

### Informații conexe

- ➔ „Aplicație pentru actualizare software și firmware (EPSON Software Updater)” la pagina 214
- ➔ „Dezinstalarea aplicațiilor” la pagina 113

## Verificarea faptului că este instalat un driver al imprimantei Epson original — Windows

Puteți verifica dacă este instalat un driver al imprimantei Epson original pe computerul dumneavoastră utilizând una dintre următoarele metode.

Selectați **Panou de control > Vizualizare dispozitive și imprimante (Imprimante, Imprimante și faxuri)**. Apoi, faceți clic pe pictograma imprimantei, apoi faceți clic pe **Proprietăți server tipărire** în partea de sus a ecranului pentru a afișa fereastra cu proprietăți.

Faceți clic pe fila **Driver**. Dacă numele imprimantei este afișat în listă, un driver de imprimantă Epson original este instalat pe computerul dumneavoastră.

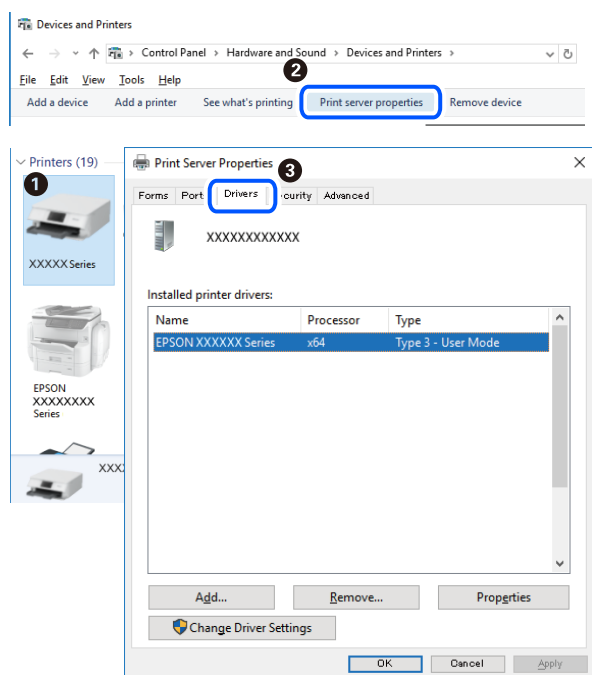

### Informații conexe

➔ „Instalarea separată a aplicațiilor” la pagina 110

## Verificarea faptului că este instalat un driver al imprimantei Epson original — Mac OS

Puteți verifica dacă este instalat un driver al imprimantei Epson original pe computerul dumneavoastră utilizând una dintre următoarele metode.

Selecțați **Preferințe sistem** din meniul Apple > **Imprimante și scanere** (sau **Tipărire și scanare**, **Tipărire și Fax**), și apoi selecțați imprimanta. Faceți clic pe **Opțiuni și consumabile** și dacă filele **Opțiuni** și **Utilitar** sunt afișate în fereastră, un driver al imprimantei Epson original este instalat pe computerul dumneavoastră.

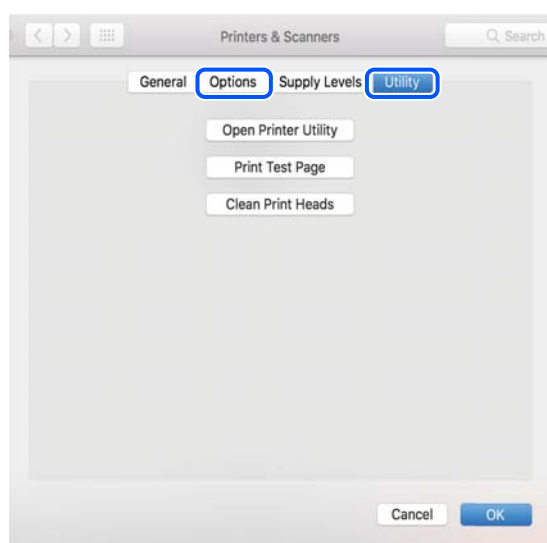

### Informații conexe

➔ „Instalarea separată a aplicațiilor” la pagina 110

## Adăugarea imprimantei (numai pentru Mac OS)

1. Selecțați **Preferințe sistem** din meniul Apple > **Imprimante și scanere** (sau **Tipărire și scanare**, **Tipărire și fax**).
2. Faceți clic pe +, apoi selecțați imprimanta pe ecranul afișat.
3. Selecțați imprimanta din **Utilizare**.
4. Faceți clic pe **Adăugare**.

#### **Notă:**

*Dacă imprimanta dvs. nu este în listă, verificați dacă este conectată corect la computer și dacă este pornită.*



## Dezinstalarea aplicațiilor

Conectați-vă la computer ca administrator. Introduceți parola de administrator dacă vă este solicitat acest lucru.

### Dezinstalarea aplicațiilor — Windows

1. Apăsați pe butonul  pentru a închide imprimanta.
2. Închideți toate aplicațiile care rulează.
3. Deschideți **Panou de comandă**:
  - Windows 10  
Faceți clic pe butonul start și apoi selectați **Sistem Windows > Panou de comandă**.
  - Windows 8.1/Windows 8  
Selectați **Desktop > Setări > Panou de comandă**.
  - Windows 7  
Faceți clic pe butonul Start și selectați **Panou de comandă**.
4. Deschideți **Dezinstalare program** (sau **Adăugare sau eliminare programe**):  
Selectați **Dezinstalare program** din **Programe**.
5. Selectați aplicația pe care doriți să o dezinstalați.  
Dezinstalarea driverului de imprimantă nu este posibilă dacă există sarcini de tipărire. Ștergeți sarcinile de tipărire sau așteptați tipărirea acestora înainte de a dezinstala.
6. Dezinstalați aplicațiile:  
Faceți clic pe **Dezinstalare/Modificare** sau pe **Dezinstalare**.  
**Notă:**  
*Dacă este afișată fereastra **Control cont utilizator**, faceți clic pe **Continuare**.*
7. Urmați instrucțiunile afișate pe ecran.

### Dezinstalarea aplicațiilor — Mac OS

1. Descărcați Uninstaller utilizând EPSON Software Updater.  
După ce ați descărcat Uninstaller, nu mai trebuie să îl descărcați din nou de fiecare dată când dezinstalați aplicația.
2. Apăsați pe butonul  pentru a închide imprimanta.
3. Pentru a dezinstala driverul de imprimantă, selectați **Preferințe sistem** din meniul Apple > **Imprimante și scanere** (sau **Tipărire și scanare**, **Tipărire și fax**), apoi eliminați imprimanta din lista cu imprimante activate.
4. Închideți toate aplicațiile care rulează.

5. Selectați **Start > Aplicații > Epson Software > Uninstaller**.
6. Selectați aplicația pe care doriți să o deinstalați și apoi faceți clic pe **Uninstall**.



**Important:**

*Uninstaller elimină toate driver-urile de imprimante Epson inkjet de pe computer. Dacă utilizați mai multe imprimante Epson și doriți să ștergeți doar anumite drivere, ștergeți-le mai întâi pe toate și apoi reinstalați-le pe cele necesare.*

**Notă:**

*Dacă nu găsiți aplicația pe care doriți să o deinstalați în lista de aplicații, nu o puteți deinstalla utilizând Uninstaller. În acest caz, selectați **Salt > Aplicații > Epson Software**, selectați aplicația pe care doriți să o deinstalați și apoi trageți-o peste pictograma pentru coșul de gunoi.*

**Informații conexe**

➔ „Aplicație pentru actualizare software și firmware (EPSON Software Updater)” la pagina 214

## Actualizarea aplicațiilor și a firmware-ului

Anumite probleme ar putea fi soluționate prin actualizarea aplicațiilor și a firmware-ului. Totodată, ați putea beneficia de funcții suplimentare sau îmbunătățite. Asigurați-vă că utilizați cea mai recentă versiune a aplicațiilor și firmware-ului.

1. Asigurați-vă că imprimanta și computerul sunt conectate și că aveți computerul conectat la internet.
2. Porniți EPSON Software Updater și actualizați aplicațiile sau firmware-ul.



**Important:**

*Nu opriți și nu deconectați computerul sau imprimanta de la sursa de alimentare electrică înainte de finalizarea actualizării; în caz contrar, imprimanta poate suferi o defecțiune.*

**Notă:**

*Dacă nu găsiți aplicația pe care doriți să o actualizați în lista de aplicații, nu o puteți actualiza utilizând EPSON Software Updater. Căutați cele mai recente versiuni ale aplicațiilor pe site-ul web Epson local.*

<http://www.epson.com>

**Informații conexe**

➔ „Aplicație pentru actualizare software și firmware (EPSON Software Updater)” la pagina 214

## Actualizarea programului firmware al imprimantei de la panoul de comandă

Dacă imprimanta este conectată la internet, puteți actualiza programul firmware al acesteia utilizând panoul de comandă. Prin actualizarea programului firmware, este posibilă o îmbunătățire a performanțelor imprimantei sau adăugarea de funcții noi. De asemenea, puteți configura imprimanta să verifice cu regularitate actualizările firmware și să vă notifice dacă acestea există.

1. Selectați  pe panoul de comandă al imprimantei.

2. Selectați **Setări generale** > **Actualizare firmware** > **Actualizare**.

**Notă:**

Activați **Notificare** pentru a configura imprimanta să verifice cu regularitate actualizările firmware disponibile.

3. Citiți mesajul afișat pe ecran și selectați **Începere verificare**.

4. Citiți mesajul afișat pe ecran și selectați **Start**.

Firmware-ul este actualizat atunci când este disponibil un nou firmware. Actualizarea nu poate fi întreruptă odată ce aceasta a început.

 **Important:**

- ❑ Nu opriți și nu deconectați imprimanta de la sursa de alimentare electrică înainte de finalizarea actualizării. În caz contrar se poate produce o defecțiune a imprimantei.
- ❑ Dacă actualizarea firmware-ului nu este finalizată sau nu a reușit, imprimanta nu pornește normal, iar la viitoarea pornire a imprimantei se afișează mesajul „Recovery Mode” pe ecranul LCD. În această situație, trebuie să actualizați din nou programul firmware cu ajutorul unui computer. Conectați imprimanta la computer cu ajutorul unui cablu USB. Când la imprimantă este afișat mesajul „Recovery Mode”, actualizarea firmware prin intermediul unei conexiuni de rețea nu este posibilă. De la computer, accesați site-ul web Epson local și descărcați cea mai recentă versiune a programului firmware al imprimantei. Pentru etapele următoare, consultați instrucțiunile de pe site-ul web.

---

## Transportarea și depozitarea imprimantei

Dacă trebuie să depozitați imprimanta sau să o transportați pentru a o muta sau pentru reparații, urmați instrucțiunile de mai jos pentru ambalarea imprimantei.

1. Opriți imprimanta apăsând pe butonul .
2. Verificați dacă indicatorul de alimentare s-a stins și apoi scoateți cablul de alimentare.

 **Important:**

Deconectați cablul de alimentare după stingerea indicatorului de alimentare. În caz contrar, capul de imprimare nu va reveni în poziția inițială, ceea ce va determina uscarea cernelii, iar tipărirea devine imposibilă.

3. Deconectați toate cablurile, de exemplu cablul de alimentare și cablul USB.
4. Scoateți toată hârtia din imprimantă.

5. Deschideți capacul imprimantei. Fixați capul de imprimare de carcasă cu bandă adezivă.

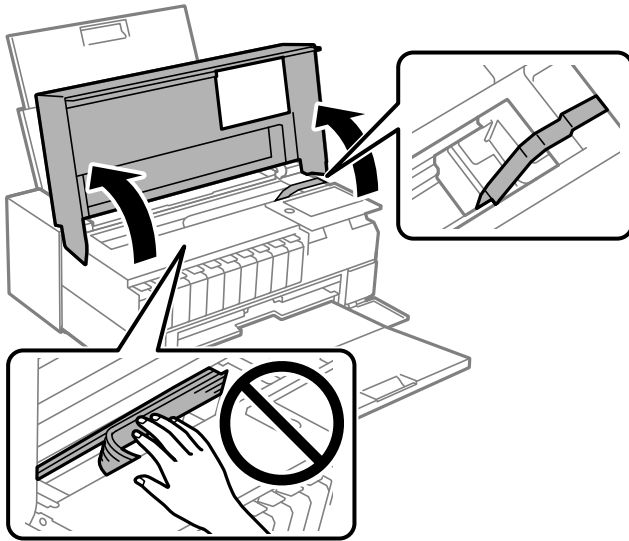

6. Închideți capacul imprimantei.

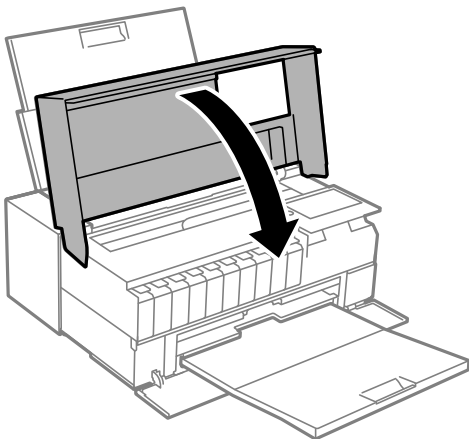

7. Pregătiți-vă să ambalați imprimanta urmând instrucțiunile de mai jos.

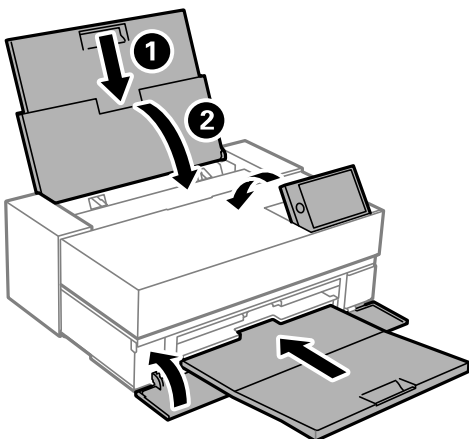

8. Ambalați imprimanta în cutia acesteia folosind materialele de protecție.

**!** *Important:*

- ❑ Dacă depozitați sau transportați imprimanta, încercați să nu o înclinați, să nu o așezați vertical sau să nu o răsuciți; în caz contrar cerneala se poate scurge din cartușe.

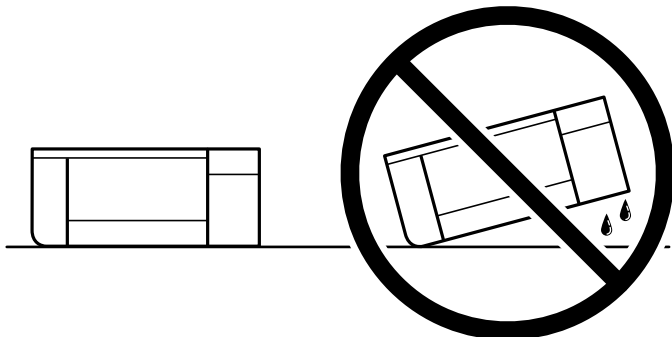

- ❑ Nu scoateți cartușele de cerneală din produs atunci când îl depozitați sau îl transportați.

Când veți utiliza din nou imprimanta, nu uitați să scoateți banda adezivă care fixează capul de imprimare. În cazul în care calitatea tipăririi a scăzut la următoarea tipărire, curățați și aliniați capul de imprimare.

#### Informații conexe

- ➔ „Verificarea și curățarea capului de imprimare” la pagina 103
- ➔ „Alinierea capului de imprimare” la pagina 108

## Curățarea filtrului ventilatorului de răcire

Dacă există un praf excesiv pe filtrul ventilatorului de răcire, este posibil ca imprimanta să nu se răcească în mod corespunzător. Acest lucru poate cauza un comportament instabil al imprimantei și poate duce la deteriorarea calității imprimării. Utilizați un instrument de curățare, cum ar fi un aspirator mic, pentru a îndepărta regulat praful din filtru.

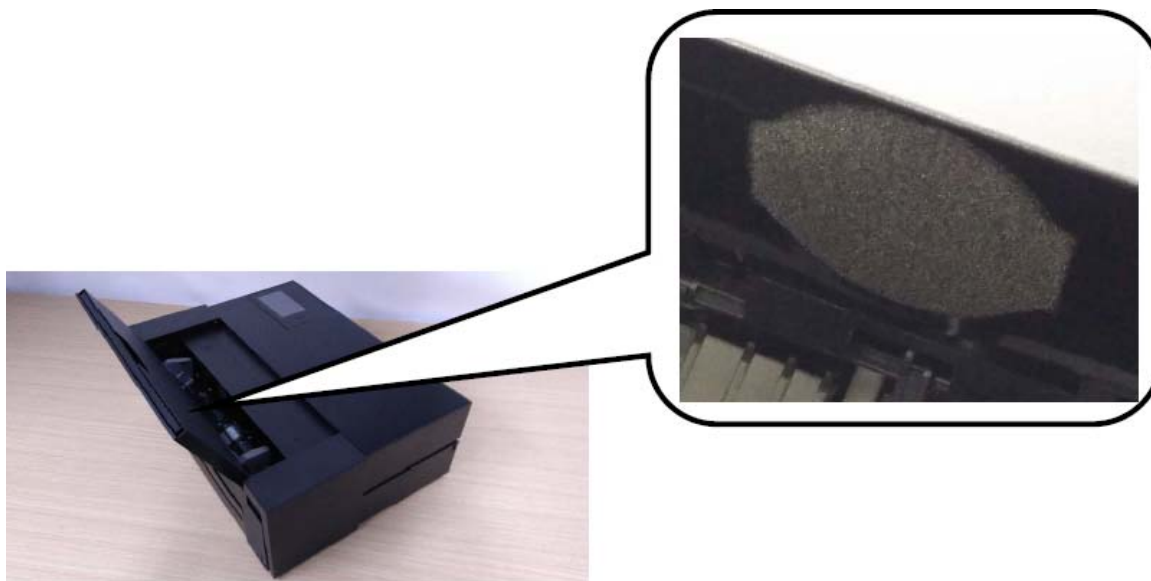

---

# Soluționarea problemelor

Imprimanta nu funcționează conform așteptărilor. . . . .	119
Un mesaj este afișat pe ecranul LCD. . . . .	142
Hârtia se blochează. . . . .	144
Este momentul să înlocuiți cartușele de cerneală. . . . .	145
Este momentul să înlocuiți cutia de întreținere. . . . .	147
Calitatea tipăririi este slabă. . . . .	149
Nu se poate rezolva problema. . . . .	158

## Imprimanta nu funcționează conform așteptărilor

### Imprimanta nu pornește sau nu se oprește

#### Imprimanta nu pornește

Se pot considera următoarele cauze.

#### ■ Cablul de alimentare nu este conectat în mod corespunzător la priza electrică.

##### Soluții

Verificați dacă ați conectat bine cablul de alimentare.

#### ■ Butonul nu a fost apăsat îndeajuns de mult.



##### Soluții

Țineți apăsat mai mult timp butonul .

### Imprimanta nu se oprește

#### ■ Butonul nu a fost apăsat îndeajuns de mult.



##### Soluții

Țineți apăsat mai mult timp butonul . Dacă tot nu puteți opri imprimanta, deconectați cablul de alimentare. Pentru a preveni uscarea capului de imprimare, reporniți imprimanta și opriți-o din nou apăsând butonul .

### Alimentarea se oprește automat

#### ■ Este activată funcția Setări oprire sau Temporizator oprire.

##### Soluții

- Selectați  > **Setări generale** > **Setări de bază** > **Setări oprire** și apoi dezactivați setările **Oprire în caz de inactivitate** și **Oprire în caz de deconectare**.
- Selectați  > **Setări generale** > **Setări de bază** și apoi dezactivați setarea **Temporizator oprire**.

##### **Notă:**

Produsul dvs. ar putea avea funcția **Setări oprire** sau funcția **Temporizator oprire**, în funcție de locația de achiziționare.

## Hârtia nu este alimentată corect

### Nu este alimentată hârtie

Se pot considera următoarele cauze.

#### ■ **Locația de instalare nu este corespunzătoare.**

##### **Soluții**

Așezați imprimanta pe o suprafață plană și utilizați imprimanta în condițiile de mediu recomandate.

➔ „Specificații de mediu” la pagina 228

#### ■ **Este folosită hârtie necompatibilă.**

##### **Soluții**

Utilizați hârtie compatibilă cu această imprimantă.

➔ „Hârtia disponibilă și capacitățile” la pagina 188

➔ „Tipuri de hârtie indisponibile” la pagina 198

#### ■ **Manevrarea hârtiei nu este corespunzătoare.**

##### **Soluții**

Respectați precauțiile de manevrare a hârtiei.

➔ „Precauții la manevrarea hârtiei” la pagina 26

#### ■ **Au fost încărcate prea multe coli în imprimantă.**

##### **Soluții**

Nu încărcați mai multă hârtie decât numărul maxim de coli specificat pentru hârtia respectivă.

➔ „Hârtia disponibilă și capacitățile” la pagina 188

#### ■ **Setările de hârtie ale imprimantei sunt incorecte.**

##### **Soluții**

Asigurați-vă că setările pentru dimensiunea hârtiei și tipul hârtiei corespund dimensiunii și tipului hârtiei introduse în imprimantă.

➔ „Setări format și tip hârtie” la pagina 27

## Hârtia este alimentată oblic

Se pot considera următoarele cauze.

#### ■ **Locația de instalare nu este corespunzătoare.**

##### **Soluții**

Așezați imprimanta pe o suprafață plană și utilizați imprimanta în condițiile de mediu recomandate.

➔ „Specificații de mediu” la pagina 228



### ■ Este folosită hârtie necompatibilă.

#### Soluții

Utilizați hârtie compatibilă cu această imprimantă.

➔ „Hârtia disponibilă și capacitățile” la pagina 188

➔ „Tipuri de hârtie indisponibile” la pagina 198

### ■ Manevrarea hârtiei nu este corespunzătoare.

#### Soluții

Respectați precauțiile de manevrare a hârtiei.

➔ „Precauții la manevrarea hârtiei” la pagina 26

### ■ Hârtia este încărcată incorect.

#### Soluții

Încărcați hârtia în direcția corectă, apoi împingeți ghidajul de margine până când acesta atinge hârtia.

➔ „Încărcarea hârtiei” la pagina 26

### ■ Au fost încărcate prea multe coli în imprimantă.

#### Soluții

Nu încărcați mai multă hârtie decât numărul maxim de coli specificat pentru hârtia respectivă.

➔ „Hârtia disponibilă și capacitățile” la pagina 188

### ■ Setările de hârtie ale imprimantei sunt incorecte.

#### Soluții

Asigurați-vă că setările pentru dimensiunea hârtiei și tipul hârtiei corespund dimensiunii și tipului hârtiei introduse în imprimantă.

➔ „Setări format și tip hârtie” la pagina 27

## Sunt alimentate mai multe coli de hârtie în același timp

Se pot considera următoarele cauze.

### ■ Locația de instalare nu este corespunzătoare.

#### Soluții

Așezați imprimanta pe o suprafață plană și utilizați imprimanta în condițiile de mediu recomandate.

➔ „Specificații de mediu” la pagina 228

### ■ Este folosită hârtie necompatibilă.

#### Soluții

Utilizați hârtie compatibilă cu această imprimantă.

➔ „Hârtia disponibilă și capacitățile” la pagina 188

➔ „Tipuri de hârtie indisponibile” la pagina 198

### ■ **Manevrarea hârtiei nu este corespunzătoare.**

#### **Soluții**

Respectați precauțiile de manevrare a hârtiei.

➔ „Precauții la manevrarea hârtiei” la pagina 26

### ■ **Hârtia este umedă.**

#### **Soluții**

Încărcați hârtie nouă.

### ■ **Filele se pot lipi între ele din cauza electricității statice.**

#### **Soluții**

Vânturați hârtiile înainte de a le încărca. Dacă hârtia încă nu se alimentează, încărcați pe rând câte o coală de hârtie.

### ■ **Au fost încărcate prea multe coli în imprimantă.**

#### **Soluții**

Nu încărcați mai multă hârtie decât numărul maxim de coli specificat pentru hârtia respectivă.

➔ „Hârtia disponibilă și capacitățile” la pagina 188

### ■ **Setările de hârtie ale imprimantei sunt incorecte.**

#### **Soluții**

Asigurați-vă că setările pentru dimensiunea hârtiei și tipul hârtiei corespund dimensiunii și tipului hârtiei introduse în imprimantă.

➔ „Setări format și tip hârtie” la pagina 27

### ■ **Sunt încărcate mai multe coli de hârtie simultan în timpul tipăririi manuale pe ambele fețe.**

#### **Soluții**

Scoateți toate colile de hârtie care sunt încărcate în sursa de hârtie înainte de a reîncărca hârtia.

## **Hârtia nu este alimentată corect din alimentatorul frontal cu hârtie**

### ■ **Hârtia a fost alimentată în unghi față de alimentatorul frontal cu hârtie.**

#### **Soluții**

După introducerea hârtiei, asigurați-vă că marginea hârtiei este aliniată cu linia de pe alimentatorul frontal cu hârtie.

## Rola de hârtie nu este alimentată corect

### Alimentatorul frontal cu hârtie se deschide când încărcați rola de hârtie.

#### Soluții

Închideți alimentatorul frontal cu hârtie, apoi încărcați rola de hârtie.

## Tava CD/DVD este ejectată atunci când încercați să o introduceți

### Discul nu a fost poziționat corespunzător.

#### Soluții

Așezați din nou discul în mod corespunzător.

➔ „Încărcarea unui disc CD/DVD” la pagina 36

### Tava de CD/DVD a fost introdusă înainte ca imprimanta să fie pregătită.

#### Soluții

Nu introduceți tava CD/DVD decât după ce vi se solicită acest lucru. În caz contrar, survine o eroare și tava este scoasă.

## Nu se poate tipări

### Nu se poate tipări din Windows

Asigurați-vă că imprimanta și computerul sunt conectate corespunzător.

Cauza și soluția problemei diferă în funcție de cazul în care sunt sau nu conectate.

#### **Verificarea stării conexiunii**

Folosiți EPSON Status Monitor 3 pentru a verifica starea conexiunii pentru computer și imprimantă.

#### 1. Accesați driverul imprimantei.

##### Windows 10

Faceți clic pe butonul Start și apoi selectați **Sistem Windows > Panou de comandă > Vizualizare dispozitive și imprimante în Hardware și sunet**. Faceți clic dreapta pe imprimantă sau apăsați și țineți apăsat și apoi selectați **Preferințe tipărire**

##### Windows 8.1/Windows 8

Selectați **Desktop > Setări > Panou de comandă > Vizualizare dispozitive și imprimante din Hardware și sunet**. Faceți clic dreapta pe imprimantă sau apăsați și țineți apăsat și apoi selectați **Preferințe tipărire**

##### Windows 7

Faceți clic pe butonul Start și selectați **Panou de comandă > Vizualizare dispozitive și imprimante din Hardware și sunet**. Faceți clic dreapta pe imprimantă și selectați **Preferințe tipărire**.

#### 2. Faceți clic pe fila **Utilitar**.

3. Faceți clic pe **EPSON Status Monitor 3**.

Dacă **EPSON Status Monitor 3** este dezactivată, faceți clic pe **Viteză și progres** din fila **Utilitar** și apoi ștergeți **Dezactivați programul de EPSON Status Monitor 3**.

Atunci când sunt afișate nivelurile de cerneală rămase, s-a stabilit cu succes o conexiune între computer și imprimantă.

Verificați următoarele aspecte dacă nu a fost stabilită conexiunea.

- Imprimanta nu este recunoscută printr-o conexiune la rețea  
„Nu se poate realiza conexiunea la rețea” la pagina 124
- Imprimanta nu este recunoscută dacă este utilizată o conexiune USB  
„Imprimanta nu poate fi conectată prin USB (Windows)” la pagina 127

Verificați următoarele aspecte dacă a fost stabilită conexiunea.

- Imprimanta este recunoscută, dar nu se poate efectua tipărirea.  
„Nu se poate tipări deși a fost stabilită o conexiune (Windows)” la pagina 127

## Nu se poate realiza conexiunea la rețea

Această problemă ar putea avea una dintre următoarele cauze.

### ■ Ceva este în neregulă cu dispozitivele de rețea pentru conexiunea Wi-Fi.

#### Soluții

Oprii dispozitivele pe care doriți să le conectați la rețea. Așteptați circa 10 secunde și apoi porniți dispozitivele în următoarea ordine: routerul wireless, computerul sau dispozitivul inteligent și apoi imprimanta. Reduceți distanța dintre imprimantă, computer sau dispozitivul inteligent față de routerul wireless pentru a facilita comunicațiile prin undă radio, apoi încercați să realizați din nou setările de rețea.

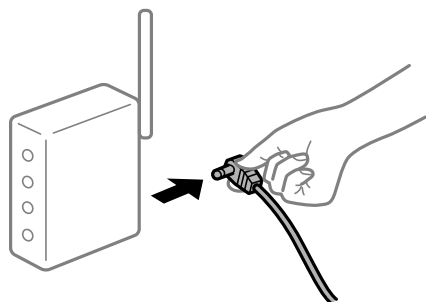

### ■ Dispozitivele nu pot primi semnale de la routerul wireless pentru că sunt prea departe unul de celălalt.

#### Soluții

După ce mutați computerul sau dispozitivul inteligent și imprimanta mai aproape de routerul wireless, oprii routerul wireless și apoi reporniți-l.

## Atunci când schimbați routerul wireless, setările nu se potrivesc cu noul router.

### Soluții

Efectuați din nou setările de conexiune pentru a se potrivi cu noul router wireless.

➔ „Când schimbați routerul wireless” la pagina 162

## SSID-urile conectate de la computer sau de la dispozitivul inteligent și computer sunt diferite.

### Soluții

Atunci când folosiți mai multe routere wireless în același timp sau când routerul wireless are mai multe SSID-uri, iar dispozitivele sunt conectate la SSID-uri diferite, nu puteți realiza conexiunea la routerul wireless.

Conectați computerul sau dispozitivul inteligent la același SSID ca imprimanta.

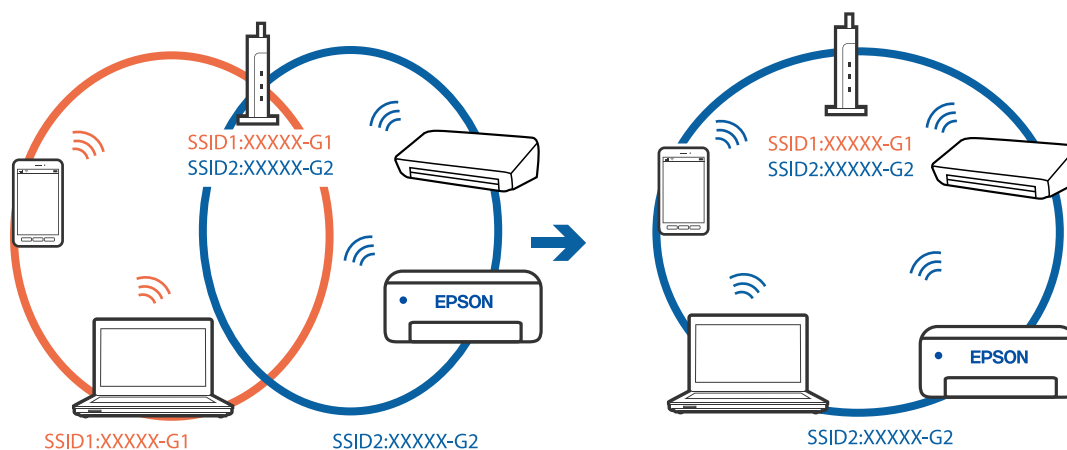

## Este disponibil un separator de confidențialitate pe routerul wireless.

### Soluții

Majoritatea routerelor wireless au o funcție de separare de confidențialitate care blochează comunicarea între dispozitivele conectate. Dacă nu puteți efectua comunicarea între imprimantă și computer sau dispozitivul inteligent, chiar dacă acestea sunt conectate la aceeași rețea, dezactivați separatorul de confidențialitate de la routerul wireless. Consultați manualul furnizat cu routerul wireless pentru detalii.

## Adresa IP nu este atribuită corespunzător.

### Soluții

Dacă adresa IP atribuită imprimantei este 169.254.XXX.XXX, iar masca de subrețea este 255.255.0.0, este posibil ca adresa IP să nu fie atribuită corespunzător.

Selectați  > **Setări generale** > **Setări rețea** > **Complex** pe panoul de comandă al imprimantei și apoi verificați adresa IP și masca de subrețea atribuite imprimantei.

Reporniți routerul wireless sau resetați setările de rețea ale imprimantei.

➔ „Restabilirea conexiunii la rețea” la pagina 162

## Există o problemă cu setările de rețea pe computer.

### Soluții

Încercați să accesați orice site web de la computer, pentru a vă asigura că setările de rețea ale computerului sunt corecte. Dacă nu puteți accesa niciun site web, există o problemă cu computerul.

Verificați conexiunea computerului la rețea. Consultați documentația furnizată cu computerul pentru detalii.

## Imprimanta este conectată la Ethernet utilizând dispozitive care acceptă IEEE 802.3az (Ethernet eficient energetic).

### Soluții

Când conectați imprimanta prin Ethernet utilizând dispozitive care acceptă IEEE 802.3az (Ethernet eficient energetic), pot apărea următoarele probleme în funcție de hub-ul sau routerul utilizat.

- Conexiunea devine instabilă, imprimanta este conectată și deconectată repetat.
- Conexiunea la imprimantă nu poate fi efectuată.
- Viteza de comunicare se reduce.

Urmați pașii de mai jos pentru a dezactiva IEEE 802.3az pentru imprimantă și apoi efectuați conexiunea.

1. Deconectați cablul Ethernet conectat la computer și imprimantă.
2. Dacă IEEE 802.3az pentru computer este activat, dezactivați-l.  
Consultați documentația furnizată cu computerul pentru detalii.
3. Conectați computerul și imprimanta direct utilizând un cablu Ethernet.
4. Pe imprimantă, tipăriți un raport privind conexiunea la rețea.  
[„Tipărirea unui raport de conexiune la rețea” la pagina 179](#)
5. Verificați adresa IP a imprimantei pe raportul de conexiune la rețea.
6. Pe computer, accesați Web Config.  
Lansați un browser web și apoi introduceți adresa IP a imprimantei.  
[„Executarea utilitarului Web Config într-un browser web” la pagina 213](#)
7. Selectați fila **Rețea > LAN cu fir**.
8. Selectați **Dezactivat** pentru **IEEE 802.3az**.
9. Faceți clic pe **Înainte**.
10. Faceți clic pe **OK**.
11. Deconectați cablul Ethernet conectat la computer și imprimantă.
12. Dacă ați dezactivat IEEE 802.3az pentru computer în pasul 2, activați-l.
13. Conectați cablurile Ethernet pe care le-ați deconectat în pasul 1 la computer și imprimantă.

Dacă problema reappare, este posibil ca alte dispozitive decât imprimanta să cauzeze problema.

## Imprimanta nu poate fi conectată prin USB (Windows)

Se pot considera următoarele cauze.

### ■ Cablul USB nu este conectat în mod corect la priza electrică.

#### Soluții

Conectați corect cablul USB dintre imprimantă și computer.

### ■ Există o problemă cu hub-ul USB.

#### Soluții

Dacă utilizați un hub USB, încercați să conectați imprimanta direct la computer.

### ■ Există o problemă cu cablul USB sau cu intrarea USB.

#### Soluții

În cazul în care cablul USB nu poate fi recunoscut, modificați portul sau schimbați cablul USB.

## Nu se poate tipări deși a fost stabilită o conexiune (Windows)

Se pot considera următoarele cauze.

### ■ Nu a fost instalat un driver de imprimantă original Epson.

#### Soluții

Dacă nu este instalat un driver de imprimantă Epson original (EPSON XXXXX), funcțiile disponibile sunt limitate. Recomandăm utilizarea unui driver de imprimantă Epson original.

➔ „Verificarea faptului că este instalat un driver al imprimantei Epson original — Windows” la pagina 111

➔ „Verificarea faptului că este instalat un driver al imprimantei Epson original — Mac OS” la pagina 112

### ■ Există o problemă cu software-ul sau cu datele.

#### Soluții

Dacă imprimați o imagine de mari dimensiuni, este posibil ca respectivul computer să nu aibă suficientă memorie. Tipăriți imaginea la o rezoluție mai mică sau la dimensiuni mai mici.

Dacă ați încercat toate soluțiile de mai jos și nu ați rezolvat problema, încercați să dezinstalați și apoi să reinstalați driver-ul imprimantei

➔ „Instalarea sau dezinstalarea separată a aplicațiilor” la pagina 110

### ■ Există o problemă cu starea imprimantei.

#### Soluții

Faceți clic pe **EPSON Status Monitor 3** din fila **Utilitar** a driverului imprimantei, apoi verificați starea imprimantei. Dacă **EPSON Status Monitor 3** este dezactivată, faceți clic pe **Viteză și progres** din fila **Utilitar** și apoi ștergeți **Dezactivați programul de EPSON Status Monitor 3**.

## O sarcină încă așteaptă să fie tipărită.

### Soluții

Faceți clic pe **Coadă tipărire** din fila **Utilitar** a driverului imprimantei. Dacă au rămas date care nu sunt necesare, selectați **Anulare toate documentele** din meniul **Imprimantă**.

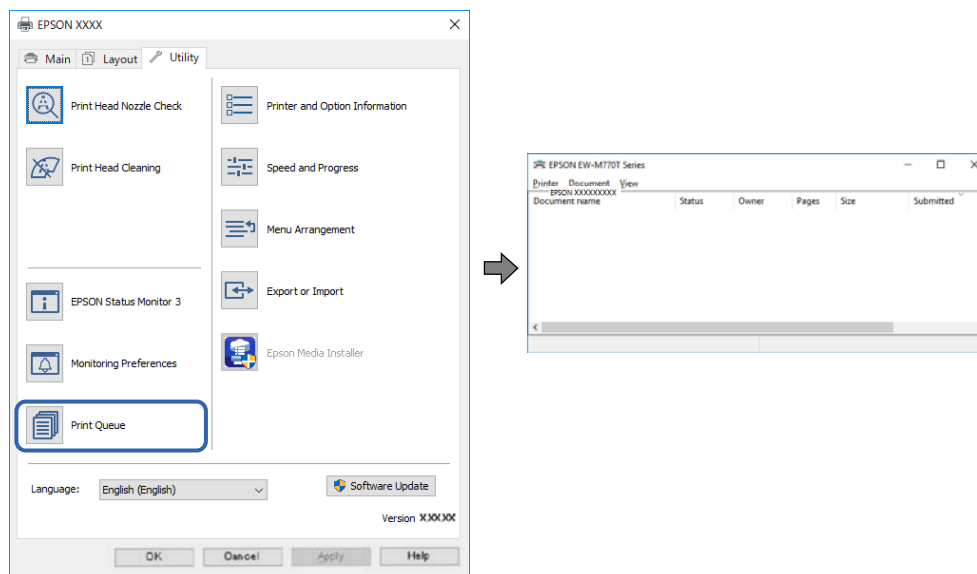

## Imprimanta este în așteptare sau este oprită.

### Soluții

Faceți clic pe **Coadă tipărire** din fila **Utilitar** a driverului imprimantei.

Dacă imprimanta este offline sau în așteptare, deselectați setarea offline sau în așteptare din meniul **Imprimantă**.

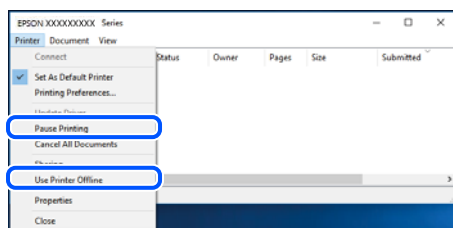

## Imprimanta nu este selectată ca imprimantă implicită.

### Soluții

Executați clic pe pictograma imprimantei în **Panou de comandă > Vizualizare dispozitive și imprimante** (sau **Imprimantă, Imprimante și faxuri**) și faceți clic pe **Setați imprimanta ca implicită**.

#### Notă:

*Dacă există mai multe pictograme pentru imprimantă, consultați următoarele pentru a selecta imprimanta potrivită.*

Exemplu)

Conexiune USB: EPSON XXXX Series

Conexiune de rețea: EPSON XXXX Series (rețea)



Dacă instalați driverul imprimantei de mai multe ori, este posibilă crearea de copii ale driverului imprimantei. Dacă se creează copii precum „EPSON XXXX Series (copie 1)”, faceți clic dreapta pe pictograma driverului copiat și faceți clic pe **Eliminare dispozitiv**.

## Portul imprimantei nu este setat corect.

### Soluții

Faceți clic pe **Coadă tipărire** din fila **Utilitar** a driverului imprimantei.

Asigurați-vă că portul imprimantei este setat corect în **Proprietate > Port** din meniul **Imprimantă** urmând instrucțiunile de mai jos.

Conexiune USB: **USBXXX**, Conexiune la rețea: **EpsonNet Print Port**

## Brusc, imprimanta nu poate tipări utilizând o conexiune în rețea

Această problemă ar putea avea una dintre următoarele cauze.

## Mediul de rețea a fost modificat.

### Soluții

La modificarea mediului de rețea, cum ar fi routerul wireless sau furnizorul, încercați să refaceți setările de rețea pentru imprimantă.

Conectați computerul sau dispozitivul inteligent la același SSID ca imprimanta.

➔ „Restabilirea conexiunii la rețea” la pagina 162

## Ceva este în neregulă cu dispozitivele de rețea pentru conexiunea Wi-Fi.

### Soluții

Opriti dispozitivele pe care doriți să le conectați la rețea. Așteptați circa 10 secunde și apoi porniți dispozitivele în următoarea ordine: routerul wireless, computerul sau dispozitivul inteligent și apoi imprimanta. Reduceți distanța dintre imprimantă, computer sau dispozitivul inteligent față de routerul wireless pentru a facilita comunicațiile prin undă radio, apoi încercați să realizați din nou setările de rețea.

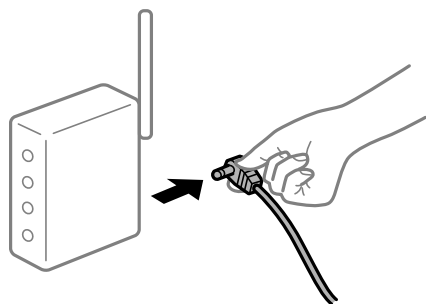

## Imprimanta nu este conectată la rețea.

### Soluții

Selecționați  > **Setări generale** > **Setări rețea** > **Verificare conexiune** și apoi tipăriți raportul de conexiune la rețea. Dacă raportul indică faptul că respectiva conexiune la rețea a eșuat, verificați raportul de conexiune la rețea și apoi urmați soluțiile tipărite.

➔ „Tipărirea unui raport de conexiune la rețea” la pagina 179

## Există o problemă cu setările de rețea pe computer.

### Soluții

Încercați să accesați orice site web de la computer, pentru a vă asigura că setările de rețea ale computerului sunt corecte. Dacă nu puteți accesa niciun site web, există o problemă cu computerul.

Verificați conexiunea computerului la rețea. Consultați documentația furnizată cu computerul pentru detalii.

## O sarcină încă așteaptă să fie tipărită.

### Soluții

Faceți clic pe **Coadă tipărire** din fila **Utilitar** a driverului imprimantei. Dacă au rămas date care nu sunt necesare, selectați **Anulare toate documentele** din meniul **Imprimantă**.

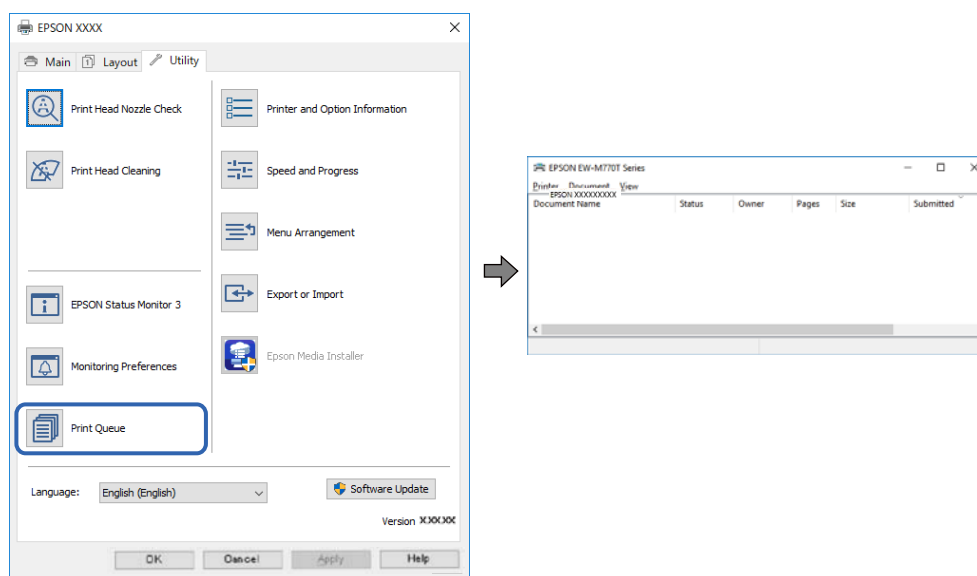

## Imprimanta este în așteptare sau este oprită.

### Soluții

Faceți clic pe **Coadă tipărire** din fila **Utilitar** a driverului imprimantei.

Dacă imprimanta este offline sau în așteptare, deselectați setarea offline sau în așteptare din meniul **Imprimantă**.

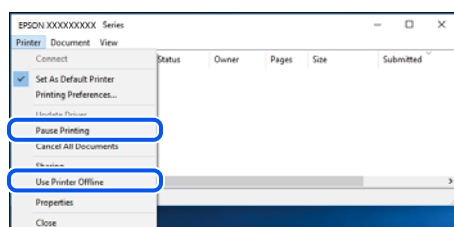

## Imprimanta nu este selectată ca imprimantă implicită.

### Soluții

Executați clic pe pictograma imprimantei în **Panou de comandă > Vizualizare dispozitive și imprimante** (sau **Imprimantă, Imprimante și faxuri**) și faceți clic pe **Setați imprimanta ca implicită**.

**Notă:**

Dacă există mai multe pictograme pentru imprimantă, consultați următoarele pentru a selecta imprimanta potrivită.

Exemplu)

Conexiune USB: EPSON XXXX Series

Conexiune de rețea: EPSON XXXX Series (rețea)

Dacă instalați driverul imprimantei de mai multe ori, este posibilă crearea de copii ale driverului imprimantei. Dacă se creează copii precum „EPSON XXXX Series (copie 1)”, faceți clic dreapta pe pictograma driverului copiat și faceți clic pe **Eliminare dispozitiv**.

## ■ Portul imprimantei nu este setat corect.

### Soluții

Faceți clic pe **Coadă tipărire** din fila **Utilitar** a driverului imprimantei.

Asigurați-vă că portul imprimantei este setat corect în **Proprietate** > **Port** din meniul **Imprimantă** urmând instrucțiunile de mai jos.

Conexiune USB: **USBXXX**, Conexiune la rețea: **EpsonNet Print Port**

## Nu se poate tipări de la un Mac OS

Asigurați-vă că imprimanta și computerul sunt conectate corespunzător.

Cauza și soluția problemei diferă în funcție de cazul în care sunt sau nu conectate.

### Verificarea stării conexiunii

Folosiți EPSON Status Monitor pentru a verifica starea conexiunii pentru computer și imprimantă.

1. Selectați **Preferințe sistem** din meniul Apple > **Imprimante și scanere** (sau **Tipărire și scanare**, **Tipărire și Fax**), și apoi selectați imprimanta.
2. Faceți clic pe **Opțiuni și consumabile** > **Utilitar** > **Deschide utilitar imprimantă**.
3. Faceți clic pe **EPSON Status Monitor**.

Atunci când sunt afișate nivelurile de cerneală rămase, s-a stabilit cu succes o conexiune între computer și imprimantă.

Verificați următoarele aspecte dacă nu a fost stabilită conexiunea.

- Imprimanta nu este recunoscută printr-o conexiune la rețea  
[„Nu se poate realiza conexiunea la rețea” la pagina 132](#)
- Imprimanta nu este recunoscută dacă este utilizată o conexiune USB  
[„Imprimanta nu poate fi conectată prin USB \(Mac OS\)” la pagina 135](#)

Verificați următoarele aspecte dacă a fost stabilită conexiunea.

- Imprimanta este recunoscută, dar nu se poate efectua tipărirea.  
[„Nu se poate tipări deși a fost stabilită o conexiune \(Mac OS\)” la pagina 135](#)

## Nu se poate realiza conexiunea la rețea

Această problemă ar putea avea una dintre următoarele cauze.

### ■ Ceva este în neregulă cu dispozitivele de rețea pentru conexiunea Wi-Fi.

#### Soluții

Opriți dispozitivele pe care doriți să le conectați la rețea. Așteptați circa 10 secunde și apoi porniți dispozitivele în următoarea ordine: routerul wireless, computerul sau dispozitivul inteligent și apoi imprimanta. Reduceți distanța dintre imprimantă, computer sau dispozitivul inteligent față de routerul wireless pentru a facilita comunicațiile prin undă radio, apoi încercați să realizați din nou setările de rețea.

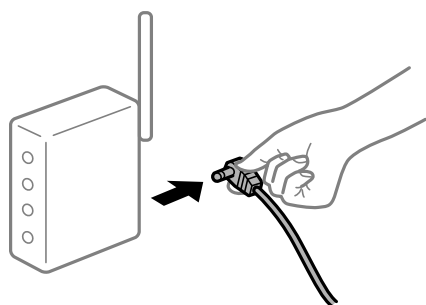

### ■ Dispozitivele nu pot primi semnale de la routerul wireless pentru că sunt prea departe unul de celălalt.

#### Soluții

După ce mutați computerul sau dispozitivul inteligent și imprimanta mai aproape de routerul wireless, opriți routerul wireless și apoi reporniți-l.

### ■ Atunci când schimbați routerul wireless, setările nu se potrivesc cu noul router.

#### Soluții

Efectuați din nou setările de conexiune pentru a se potrivi cu noul router wireless.

➔ „Când schimbați routerul wireless” la pagina 162

### ■ SSID-urile conectate de la computer sau de la dispozitivul inteligent și computer sunt diferite.

#### Soluții

Atunci când folosiți mai multe routere wireless în același timp sau când routerul wireless are mai multe SSID-uri, iar dispozitivele sunt conectate la SSID-uri diferite, nu puteți realiza conexiunea la routerul wireless.

Conectați computerul sau dispozitivul inteligent la același SSID ca imprimanta.

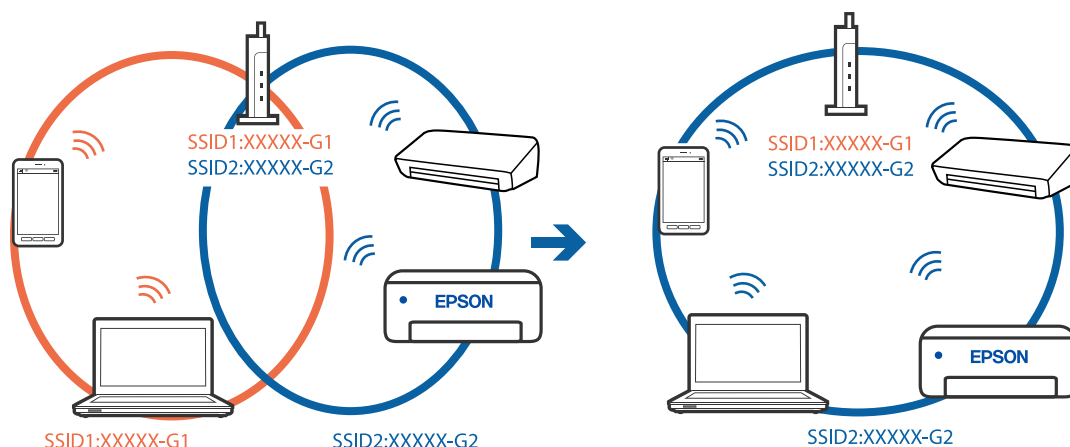

### Este disponibil un separator de confidențialitate pe routerul wireless.

#### Soluții

Majoritatea routerelor wireless au o funcție de separare de confidențialitate care blochează comunicarea între dispozitivele conectate. Dacă nu puteți efectua comunicarea între imprimantă și computer sau dispozitivul inteligent, chiar dacă acestea sunt conectate la aceeași rețea, dezactivați separatorul de confidențialitate de la routerul wireless. Consultați manualul furnizat cu routerul wireless pentru detalii.

### Adresa IP nu este atribuită corespunzător.

#### Soluții

Dacă adresa IP atribuită imprimantei este 169.254.XXX.XXX, iar masca de subrețea este 255.255.0.0, este posibil ca adresa IP să nu fie atribuită corespunzător.

Selecționați  > **Setări generale** > **Setări rețea** > **Complex** pe panoul de comandă al imprimantei și apoi verificați adresa IP și masca de subrețea atribuite imprimantei.

Reporniți routerul wireless sau resetați setările de rețea ale imprimantei.

➔ „Restabilirea conexiunii la rețea” la pagina 162

### Există o problemă cu setările de rețea pe computer.

#### Soluții

Încercați să accesați orice site web de la computer, pentru a vă asigura că setările de rețea ale computerului sunt corecte. Dacă nu puteți accesa niciun site web, există o problemă cu computerul.

Verificați conexiunea computerului la rețea. Consultați documentația furnizată cu computerul pentru detalii.

### Dispozitivul conectat la portul USB 3.0 poate cauza interferențe ale frecvenței radio.

#### Soluții

Când conectați un dispozitiv la portul USB 3.0 pe Mac, poate surveni interferența frecvenței radio. Încercați următoarele dacă nu puteți să vă conectați la wireless LAN (Wi-Fi) sau dacă operațiile devin instabile.

Plasați dispozitivul care este conectat la portul USB 3.0 mai departe de computer.

Conectați-vă la SSID pentru domeniul 5 GHz.

➔ „Efectuarea setărilor Wi-Fi prin introducerea unui SSID și a parolei” la pagina 166

## Imprimanta este conectată la Ethernet utilizând dispozitive care acceptă IEEE 802.3az (Ethernet eficient energetic).

### Soluții

Când conectați imprimanta prin Ethernet utilizând dispozitive care acceptă IEEE 802.3az (Ethernet eficient energetic), pot apărea următoarele probleme în funcție de hub-ul sau routerul utilizat.

Conexiunea devine instabilă, imprimanta este conectată și deconectată repetat.

Conexiunea la imprimantă nu poate fi efectuată.

Viteza de comunicare se reduce.

Urmați pașii de mai jos pentru a dezactiva IEEE 802.3az pentru imprimantă și apoi efectuați conexiunea.

1. Deconectați cablul Ethernet conectat la computer și imprimantă.
2. Dacă IEEE 802.3az pentru computer este activat, dezactivați-l.  
Consultați documentația furnizată cu computerul pentru detalii.
3. Conectați computerul și imprimanta direct utilizând un cablu Ethernet.
4. Pe imprimantă, tipăriți un raport privind conexiunea la rețea.  
„Tipărirea unui raport de conexiune la rețea” la pagina 179
5. Verificați adresa IP a imprimantei pe raportul de conexiune la rețea.
6. Pe computer, accesați Web Config.  
Lansați un browser web și apoi introduceți adresa IP a imprimantei.  
„Executarea utilitarului Web Config într-un browser web” la pagina 213
7. Selectați fila **Rețea** > **LAN cu fir**.
8. Selectați **Dezactivat** pentru **IEEE 802.3az**.
9. Faceți clic pe **Înainte**.
10. Faceți clic pe **OK**.
11. Deconectați cablul Ethernet conectat la computer și imprimantă.
12. Dacă ați dezactivat IEEE 802.3az pentru computer în pasul 2, activați-l.
13. Conectați cablurile Ethernet pe care le-ați deconectat în pasul 1 la computer și imprimantă.  
Dacă problema reapare, este posibil ca alte dispozitive decât imprimanta să cauzeze problema.

## Imprimanta nu poate fi conectată prin USB (Mac OS)

Se pot considera următoarele cauze.

### ■ Cablul USB nu este conectat în mod corect la priza electrică.

#### Soluții

Conectați corect cablul USB dintre imprimantă și computer.

### ■ Există o problemă cu hub-ul USB.

#### Soluții

Dacă utilizați un hub USB, încercați să conectați imprimanta direct la computer.

### ■ Există o problemă cu cablul USB sau cu intrarea USB.

#### Soluții

În cazul în care cablul USB nu poate fi recunoscut, modificați portul sau schimbați cablul USB.

## Nu se poate tipări deși a fost stabilită o conexiune (Mac OS)

Se pot considera următoarele cauze.

### ■ Nu a fost instalat un driver de imprimantă original Epson.

#### Soluții

Dacă nu este instalat un driver de imprimantă Epson original (EPSON XXXXX), funcțiile disponibile sunt limitate. Recomandăm utilizarea unui driver de imprimantă Epson original.

➔ „Verificarea faptului că este instalat un driver al imprimantei Epson original — Windows” la [pagina 111](#)

➔ „Verificarea faptului că este instalat un driver al imprimantei Epson original — Mac OS” la [pagina 112](#)

### ■ Există o problemă cu software-ul sau cu datele.

#### Soluții

Dacă imprimați o imagine de mari dimensiuni, este posibil ca respectivul computer să nu aibă suficientă memorie. Tipăriți imaginea la o rezoluție mai mică sau la dimensiuni mai mici.

Dacă ați încercat toate soluțiile de mai jos și nu ați rezolvat problema, încercați să dezinstalați și apoi să reinstalați driver-ul imprimantei

➔ „Instalarea sau dezinstalarea separată a aplicațiilor” la [pagina 110](#)

### ■ Există o problemă cu starea imprimantei.

#### Soluții

Asigurați-vă că starea imprimantei nu este **Pauză**.

Selecționați **Preferințe sistem** din meniul **Apple** > **Imprimante și scanere** (sau **Tipărire și scanare**, **Tipărire și fax**) și apoi faceți dublu clic pe imprimantă. Dacă imprimanta este în pauză, faceți clic pe **Reluare**.

## Brusc, imprimanta nu poate tipări utilizând o conexiune în rețea

Această problemă ar putea avea una dintre următoarele cauze.

### Mediul de rețea a fost modificat.

#### Soluții

La modificarea mediului de rețea, cum ar fi routerul wireless sau furnizorul, încercați să refaceți setările de rețea pentru imprimantă.

Conectați computerul sau dispozitivul inteligent la același SSID ca imprimanta.

➔ „Restabilirea conexiunii la rețea” la pagina 162

### Ceva este în neregulă cu dispozitivele de rețea pentru conexiunea Wi-Fi.

#### Soluții

Opriti dispozitivele pe care doriți să le conectați la rețea. Așteptați circa 10 secunde și apoi porniți dispozitivele în următoarea ordine: routerul wireless, computerul sau dispozitivul inteligent și apoi imprimanta. Reduceți distanța dintre imprimantă, computer sau dispozitivul inteligent față de routerul wireless pentru a facilita comunicațiile prin undă radio, apoi încercați să realizați din nou setările de rețea.

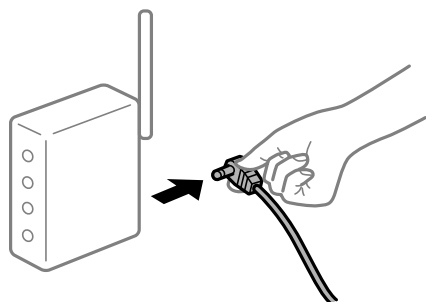

### Imprimanta nu este conectată la rețea.

#### Soluții

Selecționați  > **Setări generale** > **Setări rețea** > **Verificare conexiune** și apoi tipăriți raportul de conexiune la rețea. Dacă raportul indică faptul că respectiva conexiune la rețea a eșuat, verificați raportul de conexiune la rețea și apoi urmați soluțiile tipărite.

➔ „Tipărirea unui raport de conexiune la rețea” la pagina 179

### Există o problemă cu setările de rețea pe computer.

#### Soluții

Încercați să accesați orice site web de la computer, pentru a vă asigura că setările de rețea ale computerului sunt corecte. Dacă nu puteți accesa niciun site web, există o problemă cu computerul.

Verificați conexiunea computerului la rețea. Consultați documentația furnizată cu computerul pentru detalii.

## Nu se poate tipări de la un dispozitiv inteligent

Asigurați-vă că dispozitivul inteligent și imprimanta sunt conectate corespunzător.



Cauza și soluția problemei diferă în funcție de cazul în care sunt sau nu conectate.

### Verificarea stării conexiunii

Folosiți Epson Smart Panel pentru a verifica starea conexiunii pentru dispozitivul inteligent și imprimantă.

Căutați și instalați aplicația Epson Smart Panel din App Store sau Google Play dacă nu ați instalat-o deja.

1. Porniți Epson Smart Panel de pe dispozitivul inteligent.
2. Verificați ca imaginea imprimantei sau nivelurile de cerneală rămase sunt afișate pe ecranul principal.  
Atunci când sunt afișate imaginea imprimantei sau nivelurile de cerneală rămase, s-a stabilit cu succes o conexiune între dispozitivul inteligent și imprimantă.

Dacă nu sunt afișate, nu s-a stabilit conexiunea între dispozitivul inteligent și imprimantă.

Verificați următoarele aspecte dacă nu a fost stabilită conexiunea.

- Imprimanta nu este recunoscută printr-o conexiune la rețea  
[„Nu se poate realiza conexiunea la rețea” la pagina 137](#)

Verificați următoarele aspecte dacă a fost stabilită conexiunea.

- Imprimanta este recunoscută, dar nu se poate efectua tipărirea.  
[„Nu se poate tipări deși a fost stabilită o conexiune \(iOS\)” la pagina 139](#)

## Nu se poate realiza conexiunea la rețea

Această problemă ar putea avea una dintre următoarele cauze.

### ■ Ceva este în neregulă cu dispozitivele de rețea pentru conexiunea Wi-Fi.

#### Soluții

Opriți dispozitivele pe care doriți să le conectați la rețea. Așteptați circa 10 secunde și apoi porniți dispozitivele în următoarea ordine: routerul wireless, computerul sau dispozitivul inteligent și apoi imprimanta. Reduceți distanța dintre imprimantă, computer sau dispozitivul inteligent față de routerul wireless pentru a facilita comunicațiile prin undă radio, apoi încercați să realizați din nou setările de rețea.

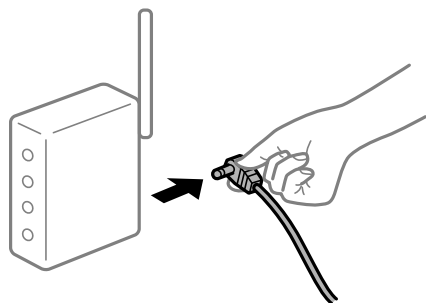

### Dispozitivele nu pot primi semnale de la routerul wireless pentru că sunt prea departe unul de celălalt.

#### Soluții

După ce mutați computerul sau dispozitivul inteligent și imprimanta mai aproape de routerul wireless, opriți routerul wireless și apoi reporniți-l.

### Atunci când schimbați routerul wireless, setările nu se potrivesc cu noul router.

#### Soluții

Efectuați din nou setările de conexiune pentru a se potrivi cu noul router wireless.

➔ „Când schimbați routerul wireless” la pagina 162

### SSID-urile conectate de la computer sau de la dispozitivul inteligent și computer sunt diferite.

#### Soluții

Atunci când folosiți mai multe routere wireless în același timp sau când routerul wireless are mai multe SSID-uri, iar dispozitivele sunt conectate la SSID-uri diferite, nu puteți realiza conexiunea la routerul wireless.

Conectați computerul sau dispozitivul inteligent la același SSID ca imprimanta.

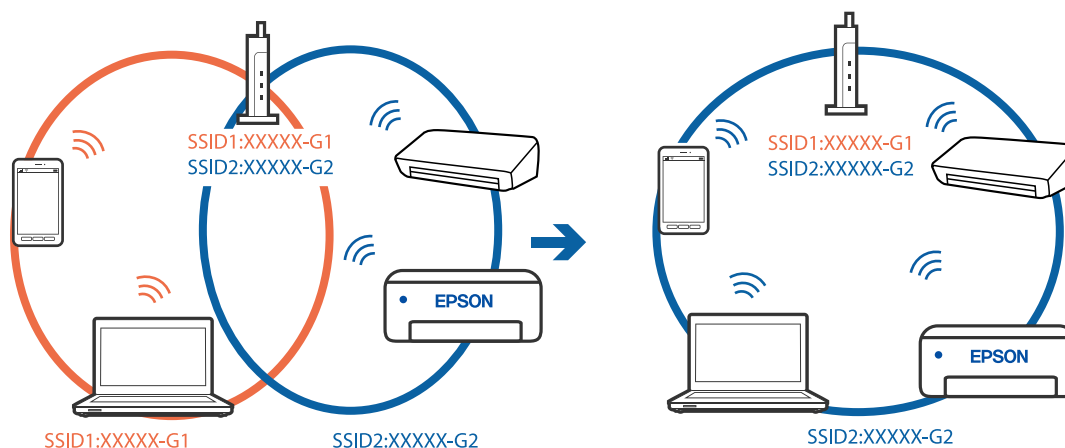

### Este disponibil un separator de confidențialitate pe routerul wireless.

#### Soluții

Majoritatea routerelor wireless au o funcție de separare de confidențialitate care blochează comunicarea între dispozitivele conectate. Dacă nu puteți efectua comunicarea între imprimantă și computer sau dispozitivul inteligent, chiar dacă acestea sunt conectate la aceeași rețea, dezactivați separatorul de confidențialitate de la routerul wireless. Consultați manualul furnizat cu routerul wireless pentru detalii.

### Adresa IP nu este atribuită corespunzător.

#### Soluții

Dacă adresa IP atribuită imprimantei este 169.254.XXX.XXX, iar masca de subrețea este 255.255.0.0, este posibil ca adresa IP să nu fie atribuită corespunzător.

Selecționați  > **Setări generale** > **Setări rețea** > **Complex** pe panoul de comandă al imprimantei și apoi verificați adresa IP și masca de subrețea atribuite imprimantei.

Reporniți routerul wireless sau resetați setările de rețea ale imprimantei.

➔ „Restabilirea conexiunii la rețea” la pagina 162

### ■ Există o problemă cu setările de rețea pe dispozitivul inteligent.

#### Soluții

Încercați să accesați orice site web de la dispozitivul inteligent pentru a vă asigura că setările de rețea ale dispozitivului inteligent sunt corecte. Dacă nu puteți accesa niciun site web, există o problemă cu dispozitivul inteligent.

Verificați conexiunea computerului la rețea. Consultați documentația furnizată cu dispozitivul inteligent pentru detalii.

### Nu se poate tipări deși a fost stabilită o conexiune (iOS)

Se pot considera următoarele cauze.

### ■ Funcția Afișare automată configurare hârtie este dezactivată.

#### Soluții

Activați **Afișare automată configurare hârtie** în următorul meniu.



> Setări generale > Setări imprimantă > Afișare automată configurare hârtie

### ■ Funcția AirPrint este dezactivată.

#### Soluții

Activați setarea AirPrint în Web Config.

➔ „Aplicație pentru configurarea operațiilor imprimantei (Web Config)” la pagina 212

### Brusc, imprimanta nu poate tipări utilizând o conexiune în rețea

Această problemă ar putea avea una dintre următoarele cauze.

### ■ Mediul de rețea a fost modificat.

#### Soluții

La modificarea mediului de rețea, cum ar fi routerul wireless sau furnizorul, încercați să refaceți setările de rețea pentru imprimantă.

Conectați computerul sau dispozitivul inteligent la același SSID ca imprimanta.

➔ „Restabilirea conexiunii la rețea” la pagina 162

### ■ Ceva este în neregulă cu dispozitivele de rețea pentru conexiunea Wi-Fi.

#### Soluții

Opriti dispozitivele pe care doriți să le conectați la rețea. Așteptați circa 10 secunde și apoi porniți dispozitivele în următoarea ordine: routerul wireless, computerul sau dispozitivul inteligent și apoi imprimanta. Reduceți distanța dintre imprimantă, computer sau dispozitivul inteligent față de routerul

wireless pentru a facilita comunicațiile prin undă radio, apoi încercați să realizați din nou setările de rețea.



### ■ Imprimanta nu este conectată la rețea.

#### Soluții

Selectați  > **Setări generale** > **Setări rețea** > **Verificare conexiune** și apoi tipăriți raportul de conexiune la rețea. Dacă raportul indică faptul că respectiva conexiune la rețea a eșuat, verificați raportul de conexiune la rețea și apoi urmați soluțiile tipărite.

➔ [„Tipărirea unui raport de conexiune la rețea” la pagina 179](#)

### ■ Există o problemă cu setările de rețea pe dispozitivul inteligent.

#### Soluții

Încercați să accesați orice site web de la dispozitivul inteligent pentru a vă asigura că setările de rețea ale dispozitivului inteligent sunt corecte. Dacă nu puteți accesa niciun site web, există o problemă cu dispozitivul inteligent.

Verificați conexiunea computerului la rețea. Consultați documentația furnizată cu dispozitivul inteligent pentru detalii.

## Imprimanta nu poate fi utilizată conform așteptărilor

### Operațiunile se desfășoară lent

#### Tipărirea se face prea încet

Se pot considera următoarele cauze.

### ■ Rulează aplicații care nu sunt necesare.

#### Soluții

Închideți toate aplicațiile care nu sunt necesare de pe computerul sau dispozitivul inteligent al dumneavoastră.

### ■ Calitatea tipăririi este setată la un nivel prea înalt.

#### Soluții

Reduceți setarea referitoare la calitate.

## ■ Tipărirea bidirecțională este dezactivată.

### Soluții

Activați setarea de tipărire bidirecțională (sau de mare viteză). Dacă această setare este activată, capul de imprimare va tipări în ambele direcții, iar viteza de tipărire va crește.

#### Windows

Selecționați **Opțiuni calitate** ca setare pentru **Level** din fila **Principal** a driver-ului imprimantei, apoi selecționați **Rapid**.

#### Mac OS

Selecționați **Setări tipărire** din meniul pop-up al casetei de dialog pentru tipărire și apoi selecționați **Rapid**.

## ■ Pot exista probleme de conexiune la rețea cu routerul wireless.

### Soluții

Reporniți routerul wireless, luând în considerare și alți utilizatori conectați la rețea. Dacă nu se rezolvă problema în acest mod, poziționați imprimanta în apropierea routerului wireless sau consultați documentația furnizată cu punctul de acces.

## ■ Imprimanta tipărește date cu densitate înaltă, cum ar fi fotografiile pe hârtie simplă.

### Soluții

Dacă tipăriți date cu densitate înaltă, precum fotografiile, pe hârtie simplă, tipărirea poate necesita timp, în vederea menținerii calității tipăririi. Aceasta nu reprezintă o defecțiune.

## Viteza de tipărire scade foarte mult la tipărirea continuă

## ■ Funcția care previne supraîncălzirea și deteriorarea mecanismului de tipărire funcționează.

### Soluții

Puteți continua tipărirea. Pentru a reveni la viteza normală de tipărire, lăsați imprimanta inactivă timp de cel puțin 30 de minute. Viteza de tipărire nu va reveni la normal dacă întrerupeți alimentarea.

## Ecranul LCD se întunecă

## ■ Imprimanta este în modul de repaus.

### Soluții

Apăsăți butonul  de pe panoul de control pentru a reactiva ecranul LCD.

## Tava de ieșire a căzut

Introduceți tava de ieșire în poziție dreaptă în imprimantă. Dacă tava de ieșire se oprește la mijloc, introduceți-o și scoateți-o de câteva ori.

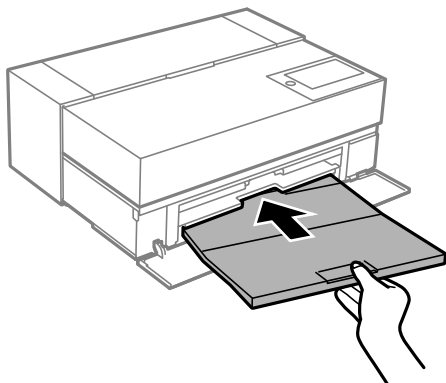

## Certificatul rădăcină trebuie actualizat

### ■ Certificatul rădăcină a expirat.

#### Soluții

Rulați Web Config și actualizați certificatul rădăcină.

## Nu se poate anula tipărirea de la un computer care rulează Mac OS X v10.6.8

### ■ Există o problemă cu setările AirPrint.

#### Soluții

Executați Web Config și apoi selectați **Port9100** ca setare **Protocol cu prioritate principală** în **Configurare AirPrint**. Selectați **Preferințe sistem** din meniul Apple > **Imprimante și scanere** (sau **Tipărire și scanare, Tipărire și fax**), eliminați imprimanta și apoi adăugați-o din nou.

➔ „Aplicație pentru configurarea operațiilor imprimantei (Web Config)” la pagina 212

## Un mesaj este afișat pe ecranul LCD

Dacă este afișat un mesaj de eroare pe ecranul LCD, urmați instrucțiunile de pe ecran sau soluțiile de mai jos pentru a rezolva problema.

Mesaje de eroare	Soluții
Combinatia de adresă IP și mască subrețea este nevalidă. Pentru mai multe detalii, consultați documentația.	Introduceți adresa IP corectă sau gateway-ul implicit. Contactați persoana care a configurat rețeaua pentru asistență.
Nivelul de cerneală este redus.	Puteți să tipăriți în continuare până când vi se solicită să înlocuiți cartușele de cerneală. Cu toate acestea, rețineți faptul că imprimanta nu va putea fi utilizată pentru tipărire în cazul în care unul dintre cartușele de cerneală este consumat. Pregătiți cartușe noi în cel mai scurt timp.

Mesaje de eroare	Soluții
<p>Cartușele de cerneală sunt consumate. Este posibil ca operațiunea de imprimare să nu imprime complet.</p>	<p>Selecționați <b>Continuați imprimarea</b> sau <b>Înloc. înainte de imprimare</b>.</p> <p>Când selecționați <b>Continuați imprimarea</b>, imprimanta poate opri tipărirea indicând faptul că este necesară înlocuirea cartușului de cerneală. În acest caz, urmați soluțiile de mai jos.</p> <ul style="list-style-type: none"> <li><input type="checkbox"/> Când tipărirea eșuează și hârtia este ejectată                     <ul style="list-style-type: none"> <li>Selecționați <b>Nu, anulează imprimarea</b> și apoi înlocuiți cartușul. Dacă selecționați <b>Înlocuire acum</b>, tipărirea continuă după ce înlocuiți cartușul și se consumă mai multă hârtie.</li> </ul> </li> <li><input type="checkbox"/> Când hârtia nu este ejectată                     <ul style="list-style-type: none"> <li>Selecționați <b>Înlocuire acum</b> și apoi înlocuiți cartușul. Tipărirea este reluată după ce înlocuiți cartușul, dar culoarea poate diferi ușor. Pentru a evita acest lucru, selecționați <b>Nu, anulează imprimarea</b>.</li> </ul> </li> </ul>
<p>Trebuie să înlocuiți Cartuș cerneală.</p>	<p>Pentru a obține o calitate optimă la tipărire și pentru a proteja capul de imprimare, în cartuș se păstrează o rezervă de siguranță de cerneală, având o cantitate variabilă, chiar și atunci când imprimanta indică necesitatea înlocuirii cartușului de cerneală. Înlocuiți cartușul atunci când vă este solicitat acest lucru.</p> <p><a href="#">„Înlocuirea cartușului de cerneală” la pagina 147</a></p>
<p>Actualizați certificatul rădăcină pentru a utiliza servicii cloud.</p>	<p>Rulați Web Config și actualizați certificatul rădăcină.</p> <p><a href="#">„Executarea utilitarului Web Config într-un browser web” la pagina 213</a></p>
<p>Absorbantul de cerneală al imprimantei se apropie de sfârșitul perioadei de exploatare. Acesta nu poate fi înlocuit de utilizator. Contactați asistența Epson.</p> <p>Dacă a ajuns la final, imprimarea fără margini devine indisponibilă. Imprimarea cu margini este disponibilă.</p>	<p>Contactați Epson sau un furnizor de service autorizat pentru înlocuirea tamponului de cerneală. Această componentă nu poate fi înlocuită de utilizator.</p> <p>Atingeți <b>OK</b> pentru a relua tipărirea.</p> <p><a href="#">„Unde puteți obține ajutor” la pagina 232</a></p>
<p>Absorbantul de cerneală al imprimantei a ajuns la sfârșitul perioadei de exploatare. Acesta nu poate fi înlocuit de utilizator. Contactați asistența Epson.</p> <p>Nu se poate efectua imprimarea fără margini până când nu este înlocuită piesa. Imprimarea cu margini este disponibilă.</p> <p>absorbant cerneală a ajuns la finalul duratei de utilizare. Aceasta nu este o piesă care poate fi înlocuită de utilizator. Contactați centrul de asistență Epson. Dacă utilizați ca atare, viteza de tipărire pe XX poate fi redusă.</p>	<p>Contactați Epson sau un furnizor de service autorizat pentru înlocuirea tamponului de cerneală. Această componentă nu poate fi înlocuită de utilizator.</p> <p>Nu puteți tipări fără margini decât după înlocuirea piesei. Încă puteți tipări cu margini. Cu toate acestea, dacă utilizați ca atare, este posibil ca viteza de tipărire pe hârtie lucioasă să fie redusă.</p> <p><a href="#">„Unde puteți obține ajutor” la pagina 232</a></p>

Mesaje de eroare	Soluții
Eroare imprimantă. Opriți și reporniți. Pentru detalii consultați documentația.	<p>Procedați după cum urmează.</p> <ol style="list-style-type: none"> <li>1. Deschideți capacul imprimantei și scoateți toate colile de hârtie sau materialele de protecție din interiorul imprimantei. Introduceți complet alimentatorul frontal de hârtie.</li> </ol> <p><a href="#">„Hârtia se blochează” la pagina 144</a></p> <ol style="list-style-type: none"> <li>2. Închideți capacul imprimantei și apoi opriți-o și reporniți-o.</li> </ol> <p>Dacă mesajul de eroare mai este afișat după ce ați oprit și repornit imprimanta, contactați serviciul de asistență Epson.</p> <p><a href="#">„Unde puteți obține ajutor” la pagina 232</a></p>
Afișare automată configurare hârtie este setat la Dezactivat. Unele funcții pot să nu fie disponibile. Pentru detalii, consultați documentația.	Dacă funcția <b>Afișare automată configurare hârtie</b> este dezactivată, nu puteți utiliza AirPrint.
Recovery Mode Update Firmware	<p>Imprimanta a pornit în modul de recuperare deoarece actualizarea firmware-ului a eșuat. Urmați pașii de mai jos pentru a încerca din nou să actualizați firmware-ul.</p> <ol style="list-style-type: none"> <li>1. Conectați computerul și imprimanta utilizând un cablu USB. (În cadrul modului de recuperare nu puteți actualiza firmware-ul printr-o conexiune de rețea.)</li> <li>2. Vizitați site-ul web Epson local pentru instrucțiuni suplimentare.</li> </ol>

## Hârtia se blochează

Verificați eroarea afișată pe panoul de comandă și urmați instrucțiunile pentru a scoate hârtia blocată, inclusiv bucățile rupte. Apoi anulați eroarea. Ecranul LCD afișează o animație care vă prezintă modul de eliminare al hârtiei blocate.

### **Atenție:**

*Nu atingeți butoanele de pe panoul de comandă în timp ce mâna dumneavoastră este în interiorul imprimantei. Dacă imprimanta începe să funcționeze, vă puteți răni. Aveți grijă să nu atingeți părțile proeminente pentru a nu vă răni.*

### **Important:**

*Scoateți cu atenție hârtia blocată. Dacă scoateți hârtia forțat, imprimanta se poate defecta.*

### **Notă:**

*Când scoateți hârtia blocată din interiorul imprimantei, trageți alimentatorul frontal cu hârtie pentru a putea scoate cu ușurință hârtia blocată.*

## Prevenirea blocajelor de hârtie

Verificați următoarele aspecte dacă au loc frecvent blocaje de hârtie.

Așezați imprimanta pe o suprafață plană și utilizați imprimanta în condițiile de mediu recomandate.

[„Specificății de mediu” la pagina 228](#)



- Utilizați hârtia compatibilă cu această imprimantă.  
[„Hârtia disponibilă și capacitățile” la pagina 188](#)
- Respectați precauțiile de manevrare a hârtiei.  
[„Precauții la manevrarea hârtiei” la pagina 26](#)
- Încărcați hârtia în direcția corectă, apoi împingeți ghidajul de margine până când acesta atinge hârtia.  
[„Încărcarea hârtiei” la pagina 26](#)
- Nu încărcați mai multă hârtie decât numărul maxim de coli specificat pentru hârtie.
- Încărcați pe rând câte o coală de hârtie dacă încărcați mai multe coli de hârtie.
- Asigurați-vă că setările pentru dimensiunea hârtiei și tipul hârtiei corespund dimensiunii și tipului hârtiei introduse în imprimantă.  
[„Lista tipurilor de hârtie” la pagina 28](#)
- Introduceți complet alimentatorul frontal de hârtie atunci când nu îl utilizați. Dacă nu este introdus complet, hârtia se poate bloca atunci când imprimanta alimentează cu hârtie din alimentatorul cu hârtie din spate.

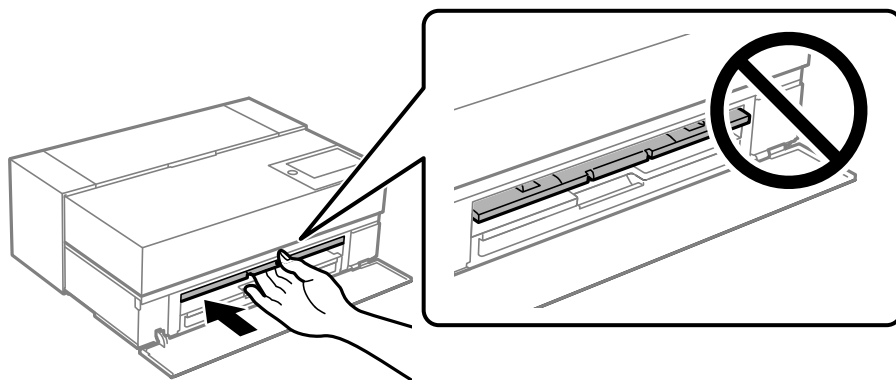

---

## Este momentul să înlocuiți cartușele de cerneală

### Măsuri de precauție la manipularea cartușelor de cerneală

#### Măsuri de precauție la depozitare cernelii

- Epson recomandă depozitarea cartușelor de cerneală într-un loc răcoros și întunecos.
- Pentru cele mai bune rezultate, Epson recomandă utilizarea completă a cartușelor de cerneală înainte de data de expirare imprimată pe ambalaj sau în șase luni de la deschiderea ambalajului, oricare dintre acestea este mai devreme.
- După aducerea unui cartuș de cerneală în interior dintr-un loc de depozitare rece, permiteți încălzirea cartușului la temperatura camerei timp de minim trei ore înainte de utilizarea acestuia.
- Nu deschideți ambalajul cartușului de cerneală decât în momentul în care sunteți pregătit să îl instalați în produs.
- Nu scăpați cartușul de cerneală din mână și nu îl loviți de obiecte dure, deoarece pot apărea scurgeri.

### **Măsuri de precauție la manevrarea în vederea înlocuirii cartușelor cu cerneală**

- Nu atingeți cipul IC de pe cartușul de cerneală. În caz contrar, este posibil să nu puteți efectua operațiuni sau să tipăriți corespunzător.
- Instalați toate cartușele de cerneală; în caz contrar nu puteți tipări.
- Nu opriți imprimanta în timpul efectuării operației de încărcare cu cerneală. Dacă operația de încărcare cu cerneală nu s-a terminat, nu veți putea tipări.
- Scoateți cartușele de cerneală care au cerneală în jurul portului de alimentare, având grijă să nu lăsați cerneală pe zona din jur când scoateți cartușele.
- Această imprimantă utilizează cartușe de cerneală prevăzute cu un cip verde care monitorizează informații precum cantitatea de cerneală rămasă în fiecare cartuș. Deci, chiar dacă respectivul cartuș este scos din imprimantă înainte de a se goli, puteți utiliza cartușul după ce îl reintroduceți în imprimantă.
- Pentru a obține o calitate optimă la tipărire și pentru a proteja capul de tipărire, în cartuș se păstrează o rezervă de siguranță de cerneală, având o cantitate variabilă, chiar și atunci când imprimanta indică necesitatea înlocuirii cartușului de cerneală. Randamentul indicat pentru dumneavoastră nu include această rezervă.
- Nu dezasamblați și nu remodelați cartușul de cerneală; în caz contrar, este posibil să nu puteți tipări în condiții normale.
- Nu mutați capul de imprimare cu mâna; în caz contrar imprimanta se poate defecta.
- În timp ce cartușele sunt depozitate, păstrați porturile sursei de cerneală ferite de praf. Portul sursei de cerneală are o valvă în el așadar nu trebuie acoperit.
- Nu permiteți obiectelor străine să cadă în secțiunea de instalare a cartușelor.
- Când imprimanta este oprită de la butonul  (alimentare), capul de imprimare este automat închis pentru a preveni uscarea cernelii. Nu scoateți imprimanta din priză și nu deconectați siguranța în timp ce alimentarea electrică este cuplată.
- Dacă unul dintre cartușele de cerneală s-a consumat, nu se poate efectua tipărirea.
- Dacă un cartuș de cerneală s-a consumat în timpul tipăririi, puteți continua tipărirea după înlocuirea cartușului de cerneală.
- În cazul în care continuați să utilizați cartușe de cerneală aproape goale, este posibil să fie nevoie să înlocuiți cartușul de cerneală în timpul tipăririi. Dacă înlocuiți un cartuș de cerneală în timpul imprimării, în special pe hârtie lucioasă, culorile de pe imprimare pot fi neuniforme, în funcție de modul în care se usucă cerneala. Pentru cele mai bune rezultate, vă recomandăm să înlocuiți cartușul înainte de imprimare.
- Puteți utiliza cartușul înlocuit în viitor până când cerneala se consumă.

### **Consumul de cerneală**

- Toate culorile de cerneală sunt utilizate în timpul curățării capului și al altor operațiuni de întreținere care nu țin de tipărire pentru a asigura buna condiție a capurilor de imprimare.
- Chiar și pentru tipărirea monocrom, toate culorile de cerneală sunt utilizate într-o operațiune pentru a menține calitatea tipăririi și a calității capurilor de imprimare.
- În funcție de tipul de hârtie și setările de calitate a tipăririi, cernelile colorate pot fi utilizate și pentru nuanțe de negru foarte intense în tipăririi monocrome sau alb-negru.
- Cernela furnizată cu imprimanta va fi utilizată în timpul instalării inițiale. Pentru a produce imprimări de cea mai înaltă calitate, capul de imprimare va fi încărcat complet cu cerneală. După finalizarea configurării, cerneala rămasă în cartușe și durata de viață a cutiei de întreținere vor fi limitate. Chiar dacă nivelurile de cerneală sunt scăzute sau durata de viață a cutiei de întreținere se apropie de sfârșit, puteți continua să imprimați până când imprimanta afișează instrucțiuni de înlocuire. Cu toate acestea, vă recomandăm să aveți pregătite cartușe de cerneală și o cutie de întreținere de schimb.

- ❑ Consumurile indicate pot varia în funcție de imaginile pe care le tipăriți, tipul de hârtie folosit, frecvența tipăririi și condițiile de mediu, precum temperatura.

## Înlocuirea cartușului de cerneală

Când este afișat un mesaj care vă solicită să înlocuiți cartușul de cerneală, selectați **Modul de a** și apoi vizualizați animațiile afișate pe panoul de comandă pentru a afla cum să înlocuiți cartușul de cerneală.

### Informații conexe

- ➔ [„Codurile cartușelor de cerneală pentru SC-P900 Series” la pagina 204](#)
- ➔ [„Codurile cartușelor de cerneală pentru SC-P700 Series” la pagina 205](#)
- ➔ [„Măsuri de precauție la manipularea cartușelor de cerneală” la pagina 145](#)

---

## Este momentul să înlocuiți cutia de întreținere

### Precauții pentru manipularea cutiei de întreținere

Citiți următoarele instrucțiuni înainte de a înlocui cutia de întreținere.

- ❑ Nu atingeți circuitul integrat verde de pe partea laterală a casetei de întreținere. Această acțiune poate împiedica funcționarea și tipărirea normală.
- ❑ Nu înlocuiți caseta de întreținere în timpul tipăririi; în caz contrar pot apărea scurgeri.
- ❑ Nu scoateți cutia de întreținere și nu deschideți capacul acesteia cu excepția cazului în care înlocuiți cutia de întreținere; în caz contrar, cerneala se poate scurge.
- ❑ Nu reutilizați o casetă de întreținere care a fost demontată și lăsată deconectată pe o perioadă îndelungată de timp. Este posibil ca cerneala din caseta de întreținere să se fi întărit și nu mai poate fi absorbită cerneală.
- ❑ Nu înclinați caseta de întreținere uzată până când nu este sigilată în punga de plastic; în caz contrar pot apărea scurgeri.
- ❑ Nu depozitați caseta de întreținere la temperaturi ridicate sau de îngheț.
- ❑ Țineți caseta de întreținere departe de lumina directă a soarelui.
- ❑ Nu scăpați caseta de întreținere și nu o supuneți la șocuri puternice.
- ❑ Nu atingeți deschiderile din caseta de întreținere deoarece vă puteți păta cu cerneală.
- ❑ Dacă utilizați o cutie de întreținere care se apropie de sfârșitul duratei sale de viață, poate fi necesar să o înlocuiți în timpul imprimării. Dacă înlocuiți cutia de întreținere în timpul imprimării, în special pe hârtie lucioasă, culorile de pe imprimare pot fi neuniforme, în funcție de modul în care se usucă cerneala. Pentru cele mai bune rezultate, vă recomandăm să înlocuiți cartușul înainte de imprimare.

### Înlocuirea unei casete de întreținere

În unele cicluri de tipărire, în cutia de întreținere se poate aduna o cantitate mică de cerneală în exces. Pentru a preveni scurgerea cernelii din caseta de întreținere, imprimanta este proiectată astfel încât să oprească tipărirea la atingerea limitei pentru capacitatea de absorbție a casetei de întreținere. Dacă și cât de des este necesară înlocuirea, depinde de numărul de pagini tipărite, tipul materialului de tipărit și numărul ciclurilor de curățare pe care le execută imprimanta.

Când este afișat un mesaj care vă solicită să înlocuiți caseta de întreținere, consultați animațiile afișate pe panoul de comandă. Necesitatea de a înlocui caseta de întreținere nu înseamnă că imprimanta nu mai funcționează în conformitate cu specificațiile sale. Garanția Epson nu acoperă cheltuielile acestei înlocuiri. Este o componentă ce poate fi întreținută de către utilizator.

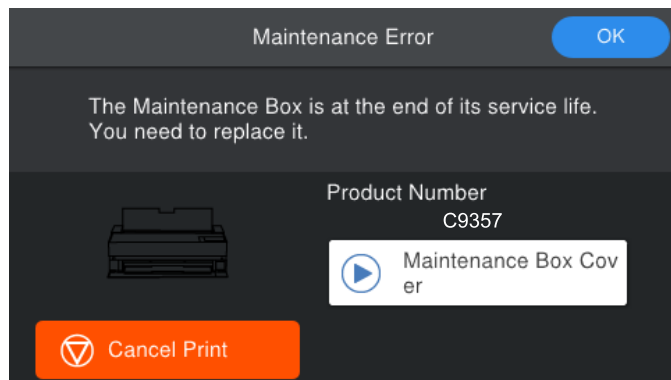

**Notă:**

- Când aceasta este plină, nu mai puteți tipări și curăța capul de imprimare decât după înlocuirea cutiei întreținere, pentru a evita scurgerile de cerneală.
- La afișarea următorului ecran, componenta nu poate fi înlocuită de utilizatori. Contactați serviciul de asistență Epson. Nu puteți tipări fără margini decât după înlocuirea piesei. Încă puteți tipări cu margini. Cu toate acestea, dacă utilizați ca atare, este posibil ca viteza de tipărire pe hârtie lucioasă să fie redusă.

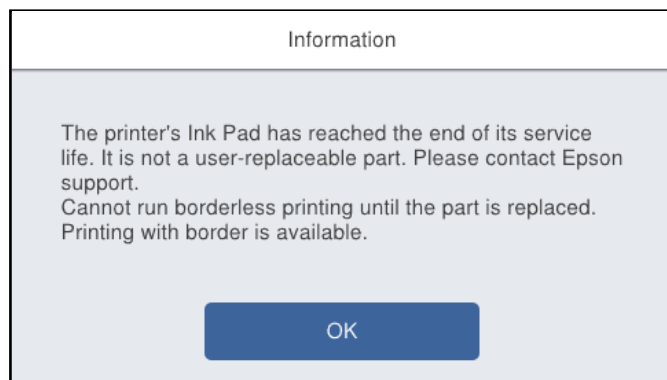

**Informații conexe**

- ➔ „Codul casetei de întreținere” la pagina 207
- ➔ „Precauții pentru manipularea cutiei de întreținere” la pagina 147

## Calitatea tipăririi este slabă

### Culori lipsă, benzi sau culori neașteptate apar în materialul tipărit

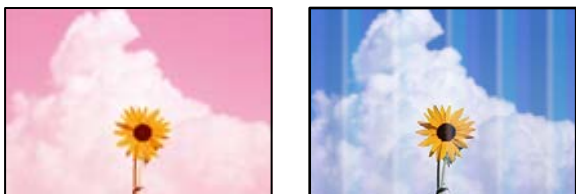

#### ■ Duzele capului de imprimare ar putea fi înfundate.

##### Soluții

Efectuați o verificare a duzei pentru a verifica dacă duzele capului de imprimare sunt înfundate. Efectuați o verificare a duzelor și apoi curățați capul de imprimare dacă vreuna dintre duzele capului de imprimare este înfundată. Dacă nu ați utilizat imprimanta o perioadă îndelungată, este posibil ca duzele capului de imprimare să se fi astupat, ceea ce poate face ca picăturile de cerneală să nu poată ieși.

➔ „Verificarea și curățarea capului de imprimare” la pagina 103

#### ■ Hârtia poate avansa diferit decât înainte în timpul imprimării din cauza vibrațiilor sau dacă imprimanta a fost mutată.

##### Soluții

Reglați alimentarea hârtiei.

➔ „Reglarea alimentării hârtiei” la pagina 108

#### ■ Tipărirea este întreruptă.

##### Soluții

Nu deschideți capacul imprimantei sau alimentatorul frontal cu hârtie în timpul tipăririi. Dacă deschideți sau alimentatorul frontal cu hârtie în timpul tipăririi, procesul este întrerupt și poate cauza culori neașteptate pe exemplarele tipărite.

### Tipăriri neclare, benzi verticale sau aliniere incorectă



enthalten alle  
Aufdruck. W  
↓ 5008 "Regel

Se pot considera următoarele cauze.

### ■ **Poziția capului de imprimare nu este ajustată.**

#### **Soluții**

Pe panoul de comandă al imprimantei, selectați  > **Întreținere** > **Aliniere cap imprimare** pentru a alinia capul de imprimare.

### ■ **Setarea pentru tipărire bidirecțională este activată.**

#### **Soluții**

În cazul în care calitatea tipăririi nu se îmbunătățește nici după alinierea capului de imprimare, dezactivați opțiunea de tipărire bidirecțională.

În timpul tipăririi bidirecționale (sau de mare viteză), capul de imprimare tipărește când se deplasează în ambele direcții, iar liniile verticale ar putea fi aliniate incorect. Dezactivarea acestei setări ar putea determina reducerea vitezei de tipărire, însă ar putea îmbunătăți calitatea tipăririi.

#### Windows

Selectați **Opțiuni calitate** ca setare pentru **Level** din fila **Principal** a driver-ului imprimantei, apoi ștergeți **Rapid**.

#### Mac OS

Selectați **Setări tipărire** din meniul pop-up al casetei de dialog pentru tipărire și apoi ștergeți **Rapid**.

## **Materialul tipărit iese ca foaie albă**

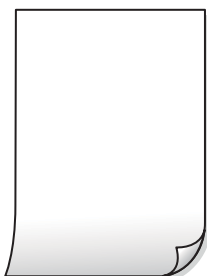

### ■ **Setările de tipărire și formatul hârtiei încărcate în imprimantă diferă.**

#### **Soluții**

Modificați setările de tipărire în funcție de formatul hârtiei încărcate în imprimantă. Încărcați hârtie în imprimantă care corespunde setărilor de tipărire.

### ■ **Imprimanta este alimentată cu mai multe coli de hârtie în același timp.**

#### **Soluții**

Consultați următoarele pentru a preveni ca imprimanta să fie alimentată cu mai multe coli de hârtie în același timp.

➔ „Sunt alimentate mai multe coli de hârtie în același timp” la pagina 121

## ■ Duzele capului de imprimare ar putea fi înfundate.

### Soluții

Efectuați verificarea duzelor și apoi rulați curățarea capului de imprimare sau Curățare intensivă dacă duzele capului de imprimare sunt înfundate.

➔ „Verificarea și curățarea capului de imprimare” la pagina 103

## ■ Hârtia este pătată sau zgâriată



Se pot considera următoarele cauze.

## ■ Hârtia este încărcată incorect.

### Soluții

Când apar benzi orizontale (perpendiculare pe direcția de tipărire) sau când partea de sus sau de jos a hârtiei se murdărește, încărcați hârtia în direcția corectă și glisați ghidajele de margine la marginile hârtiei.

➔ „Încărcarea hârtiei” la pagina 26

## ■ Traseul hârtiei este pătat.

### Soluții

Când apar benzi verticale (orizontale pe direcția de tipărire) sau hârtia se murdărește, curățați calea de hârtie.

➔ „Curățarea traseului hârtiei pentru evitarea petelor de cerneală” la pagina 109

## ■ Hârtia este ondulată.

### Soluții

Amplasați hârtia pe o suprafață plană pentru a verifica dacă este ondulată. Dacă da, îndreptați-o.

## ■ Capul de imprimare se freacă de suprafața hârtiei.

### Soluții

La tipărirea pe carton, capul de imprimare este aproape de suprafața de tipărire și hârtia se poate păta. În acest caz, activați setarea de reducere a frecării.

Pe panoul de comandă al imprimantei, selectați  > **Setări generale** > **Setări imprimantă**, apoi activați **Hârtie groasă**.

În cazul în care marginea hârtiei este pliată sau ondulată, aceasta poate fi uzată prin frecarea de capul de imprimare. Aplatizați hârtia, dacă este necesar.

■ **Partea din spate a hârtiei a fost tipărită înainte să se usuce partea deja tipărită.**

**Soluții**

Dacă efectuați o tipărire manuală pe ambele fețe ale hârtiei, asigurați-vă că cerneala s-a uscat complet înainte de a reîncărca hârtia.

**Fotografiile tipărite sunt lipicioase**



■ **Tipărirea a fost efectuată pe partea greșită a hârtiei foto.**

**Soluții**

Asigurați-vă că tipăriți pe partea pentru tipărit. La tipărirea pe partea incorectă a hârtiei foto, trebuie să curățați traseul hârtiei.

➔ [„Curățarea traseului hârtiei pentru evitarea petelor de cerneală” la pagina 109](#)

**Imaginile sau fotografiile sunt imprimate în culori neașteptate**



Se pot considera următoarele cauze.

■ **Duzele capului de imprimare ar putea fi înfundate.**

**Soluții**

Efectuați o verificare a duzei pentru a verifica dacă duzele capului de imprimare sunt înfundate. Efectuați o verificare a duzelor și apoi curățați capul de imprimare dacă vreuna dintre duzele capului de imprimare este înfundată. Dacă nu ați utilizat imprimanta o perioadă îndelungată, este posibil ca duzele capului de imprimare să se fi astupat, ceea ce poate face ca picăturile de cerneală să nu poată ieși.

➔ [„Verificarea și curățarea capului de imprimare” la pagina 103](#)

■ **Corecția de culoare a fost aplicată.**

**Soluții**

La tipărirea din driverul de imprimantă Windows, setarea de ajustare automată a fotografiei Epson (PhotoEnhance) este aplicată în mod implicit în funcție de tipul hârtiei. Încercați să modificați setarea.



În fila **Principal** a driverului imprimantei Windows, selectați **Avansat** în **Mod**. Modificați setarea **Corecție scenă** din **Autocorectare** la orice altă opțiune. Dacă modificarea setării nu are niciun efect, utilizați orice altă metodă de corectare a culorilor în afară de **PhotoEnhance** din **Mod**.

➔ „Ajustarea culorii de tipărire” la pagina 87

### Colorile de pe materialul tipărit diferă de cele de pe ecran



#### Proprietățile culorilor pentru dispozitivul de afișare pe care îl folosiți nu au fost ajustate corect.

##### Soluții

Dispozitivele de afișare, precum monitoarele de computer, au propriile proprietăți de afișare. Dacă afișajul nu este calibrat, imaginea nu este afișată cu luminozitatea și culorile corecte. Ajustați proprietățile dispozitivului de afișare. În continuare, efectuați următoarele.

##### Windows

Selectați **Standard EPSON (sRGB)** ca setare pentru **Mod** din fila **Principal** a driver-ului imprimantei.

##### Mac OS

Selectați **Standard EPSON (sRGB)** ca setare **Configurări culoare** din caseta de dialog a meniului **Setări tipărire**.

#### Dispozitivul de afișare reflectă lumină din exterior.

##### Soluții

Evitați lumina directă a soarelui și confirmați imaginea într-un mediu în care poate fi asigurată o iluminare adecvată.

#### Dispozitivul de afișare are o rezoluție ridicată.

##### Soluții

Culorile pot diferi de cele vizualizate pe dispozitive inteligente, precum smartphone-uri sau tablete cu afișaje de înaltă rezoluție.

#### Dispozitivul de afișare și imprimanta au procese diferite de producere a culorilor.

##### Soluții

Culorile de pe un afișaj nu sunt identice cu cele de pe hârtie, deoarece dispozitivul de afișare și imprimanta au un proces diferit de producere a culorilor. Ajustați proprietățile culorilor pentru ca acestea să fie identice.

## Tipărirea fără margini nu poate fi efectuată



### Tipărirea fără margini nu este setată în setările de tipărire.

#### Soluții

Efectuați setarea de tipărire fără margini în setările de tipărire. Dacă selectați un tip de hârtie care nu poate fi folosit la tipărirea fără margini, nu puteți selecta **Fără margini**. Selectați un tip de hârtie compatibil cu tipărirea fără margini.

Windows

Selectați **Fără margini** din fila **Principal** a driverului imprimantei.

Mac OS

Selectați un format de hârtie fără margini din **Format hârtie**.

➔ [„Hârtia disponibilă și capacitățile” la pagina 188](#)

## Marginile imaginii sunt tăiate în timpul tipăririi fără margini



### Pentru că imaginea este ușor mărită, zona care iese în afară este tăiată.

#### Soluții

Selectați o setare de mărire mai mică.

Windows

Executați clic pe **Expansiune** de lângă caseta de validare **Fără margini** din fila **Principal** a driverului imprimantei și apoi schimbați setările.

Mac OS

Schimbați setarea **Expansiune** din meniul **Setări pentru aspectul paginilor** al casetei de dialog pentru tipărire.



■ **O sarcină așteaptă să fie tipărită.**

**Soluții**

Anulați comenzile de tipărire întrerupte.

■ **Computerul a fost trecut manual în modul Hibernare sau Repaus în timpul tipării.**

**Soluții**

Nu treceți computerul manual în modul **Hibernare** sau **Repaus** în timpul tipării. Riscați să se tipărească automat pagini cu text corupt la următoarea pornire a computerului.

**Imagina tipărită este inversată**



■ **Imagina este setată pentru a fi inversată orizontal în setările de tipărire.**

**Soluții**

Deselectați toate setările pentru imagini în oglindă din driver-ul imprimantei sau aplicație.

Windows

Deselectați opțiunea **Imagine în oglindă** din driverul imprimantei, din fila **Aspect**.

Mac OS

Deselectați opțiunea **Flip Horizontal** din caseta de dialog a meniului **Aspect**.

**Modele tip mozaic în imaginile tipărite**



■ **Au fost tipărite imagini sau fotografii cu rezoluție scăzută.**

**Soluții**

La tipărirea imaginilor sau a fotografiilor, tipăriți folosind date cu rezoluție înaltă. Chiar dacă sunt bine afișate pe ecran, imaginile de pe site-urile web au în general o rezoluție scăzută și, astfel, calitatea poate scădea la tipărire.

## Apar linii verticale pe rola de hârtie



### ■ Rolele de pe unitatea rolei de hârtie sunt mânjite.

#### Soluții

Dacă tipăriți pe o rolă de hârtie lucioasă cu imprimanta SC-P900 Series și apar linii verticale neuniforme, scoateți hârtia din unitatea rolei de hârtie și curățați rolele utilizând o lavetă curată, moale și uscată. Rotiți rolele când le ștergeți pentru a curăța întreaga suprafață.



## Apar puncte albe pe imprimări



### ■ Pe hârtie există praf sau alte reziduuri.

#### Soluții

Îndepărtați praful sau reziduurile de pe suprafața hârtiei înainte de a o încărca.

## Marginea de sus a hârtiei este zgâriată

### ■ Dacă sunt încărcate mai multe coli de hârtie, acestea se pot zgâria reciproc.

#### Soluții

Încărcați o coală de hârtie în același timp.

## Urme ale rolei de ejectare apar pe imprimări

■ **Urme ale rolei pot apărea atunci când utilizați unele tipuri de hârtie lucioasă.**

### Soluții

Selectați **Alimentator frontal hârtie - Fără rolă de evacuare (Hârtie lucioasă)** în meniul **Setare hârtie**, apoi încărcați hârtie în alimentatorul de hârtie frontal. Această funcție este disponibilă numai pentru hârtie lucioasă. Când utilizați această funcție, imprimarea fără margini nu este disponibilă și vor exista margini de 2 cm în partea de sus și de jos a imprimărilor.



---

## Nu se poate rezolva problema

Dacă nu ați putut rezolva problema după ce ați încercat toate soluțiile, contactați serviciul de asistență Epson.

Dacă nu puteți rezolva problemele de tipărire, consultați următoarele informații asociate.

### Informații conexe

➔ [„Nu se pot rezolva problemele de tipărire” la pagina 158](#)

## Nu se pot rezolva problemele de tipărire

Încercați pe rând rezolvările de la următoarele probleme până când rezolvați problema.

- Asigurați-vă că tipul de hârtie încărcat în imprimantă și tipul de hârtie configurat pe imprimantă sunt compatibile cu setările pentru tipul de hârtie din driverul imprimantei.

[„Setări format și tip hârtie” la pagina 27](#)

- Folosiți o setare de o calitate mai înaltă din panoul de comandă sau din driverul imprimantei.
- Reinstalați cartușele de cerneală care sunt deja instalate în imprimantă.

Reinstalarea cartușelor de cerneală ar putea curăța duzele înfundate din capul de imprimare și permite cernelii să curgă fără probleme.

Cu toate acestea, pentru că atunci când cartușul de cerneală este reinstalat se consumă cerneală, ar putea fi afișat un mesaj prin care vi se cere să înlocuiți cartușul de cerneală, în funcție de cantitatea de cerneală rămasă.

[„Este momentul să înlocuiți cartușele de cerneală” la pagina 145](#)

- Aliniați capul de imprimare.

[„Alinierea capului de imprimare” la pagina 108](#)

- Efectuați o verificare a duzei pentru a verifica dacă duzele capului de imprimare sunt înfundate.

Dacă există segmente lipsă în modelul de verificare al duzelor, s-ar putea să fie înfundate. Repetați alternativ procesele de curățare a capului și de verificare a duzelor de 3 ori și verificați dacă duzele înfundate s-au curățat.

Rețineți că în procesul de curățare al capului de imprimare se consumă cerneală.

[„Verificarea și curățarea capului de imprimare” la pagina 103](#)

- Închideți imprimanta, așteptați pentru cel puțin 6 ore și apoi verificați dacă duzele înfundate s-au curățat.

Dacă problema este înfundarea, aceasta s-ar putea rezolva dacă nu printați nimic pentru un timp.

Puteți să verificați următoarele aspecte cât timp imprimanta este închisă.

- Verificați dacă folosiți cartușe de cerneală originale Epson.

Utilizați cartușe de cerneală Epson originale. Acest produs ajustează culorile în funcție pe baza cartușelor de cerneală Epson originale. Utilizarea cartușelor de cerneală neoriginale poate afecta calitatea materialelor tipărite.

[„Informații despre produse consumabile” la pagina 204](#)

- Asigurați-vă că nu au fost lăsate bucăți de hârtie înăuntrul imprimantei.

Când scoateți hârtia, nu atingeți filmul translucid cu mâna sau cu hârtia.

- Verificați hârtia.

Verificați dacă hârtia este ondulată sau încărcată cu fața pentru tipărit în sus.

[„Precauții la manevrarea hârtiei” la pagina 26](#)

[„Hârtia disponibilă și capacitățile” la pagina 188](#)

[„Tipuri de hârtie indisponibile” la pagina 198](#)

- Asigurați-vă că nu folosiți un cartuș de cerneală vechi.

Pentru cele mai bune rezultate, Epson recomandă utilizarea completă a cartușelor de cerneală înainte de data de expirare imprimată pe ambalaj sau în șase luni de la deschiderea ambalajului, oricare dintre acestea este mai devreme.

- Dacă închideți imprimanta, așteptați pentru cel puțin 6 ore și în cazul în care calitatea continuă să se mențină la un nivel redus, rulați Curățare intensivă.

[„Rularea Curățare intensivă” la pagina 106](#)

Dacă nu puteți rezolva problema executând soluțiile de mai sus, este posibil să fie nevoie de un tehnician.

Contactați serviciul de asistență Epson.

### Informații conexe

➔ [„Înainte de a contacta Epson” la pagina 233](#)

➔ [„Contactarea serviciului de asistență clienți” la pagina 233](#)

---

# Adăugarea sau ștergerea computerului sau a dispozitivelor

Conectarea la o imprimantă care a fost conectată la rețea. . . . .	161
Restabilirea conexiunii la rețea. . . . .	162
Conectarea directă a unui dispozitiv inteligent și a unei imprimante (Wi-Fi Direct). .	169
Verificarea stării conexiunii la rețea. . . . .	178



## Conectarea la o imprimantă care a fost conectată la rețea

Dacă imprimanta a fost deja conectată la rețea, puteți conecta un computer sau un dispozitiv inteligent la imprimantă prin rețea.

### Utilizarea o imprimantă de rețea de la un computer secundar

Recomandăm utilizarea programului de instalare pentru conectarea imprimantei la un computer. Puteți rula programul de instalare utilizând una dintre următoarele metode.

#### Configurarea de pe site-ul web

Accesați următorul site web și introduceți numele produsului. Mergeți la **Configurarea** și apoi începeți configurarea.

<http://epson.sn>

#### Configurarea utilizând discul cu software (numai pentru modelele prevăzute cu un disc cu software și utilizatorii cu computere Windows cu unități de disc).

Introduceți discul cu software în computer și urmați instrucțiunile de pe ecran.

### Selectarea imprimantei

Urmați instrucțiunile de pe ecran până la afișarea ecranului următor, selectați numele imprimantei la care doriți să vă conectați și apoi executați clic pe **Înainte**.

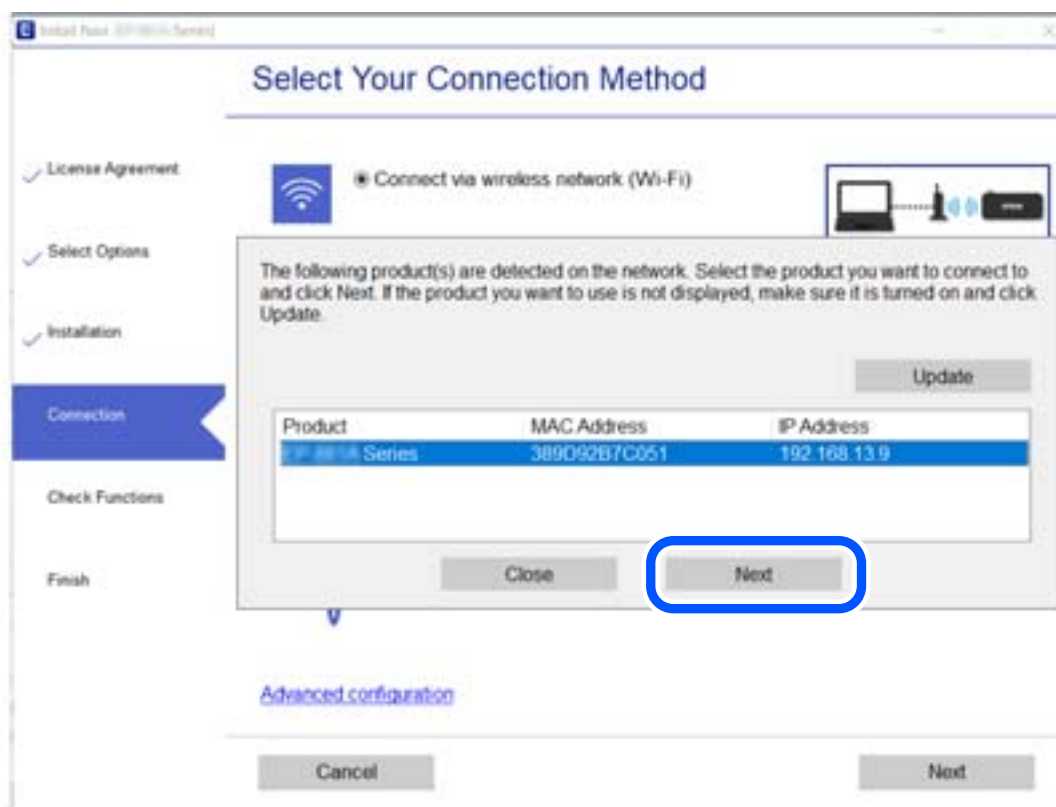

Urmați instrucțiunile afișate pe ecran.

## Utilizarea unei imprimante de rețea de la un dispozitiv inteligent

Puteți conecta un dispozitiv inteligent la imprimantă folosind una dintre următoarele metode.

### Conectarea la un router wireless

Conectați dispozitivul inteligent la aceeași rețea Wi-Fi ca imprimanta.

Consultați informațiile de mai jos pentru mai multe detalii.

„Efectuarea setărilor de conectare la un dispozitiv inteligent” la pagina 163

### Conectarea prin Wi-Fi Direct

Conectați dispozitivul inteligent direct la imprimantă fără un router wireless.

Consultați informațiile de mai jos pentru mai multe detalii.

„Conectarea directă a unui dispozitiv inteligent și a unei imprimante (Wi-Fi Direct)” la pagina 169

---

## Restabilirea conexiunii la rețea

Această secțiune explică modul de setare a conexiunii de rețea și de schimbare a metodei de conexiune atunci când schimbați routerul wireless sau computerul.

### Când schimbați routerul wireless

Când schimbați routerul wireless, efectuați setările pentru conexiunea dintre computer sau dispozitivul inteligent la imprimantă.

Trebuie să efectuați aceste setări dacă modificați furnizorul de Internet sau faceți alte modificări.

### Efectuarea setărilor de conectare la computer

Recomandăm utilizarea programului de instalare pentru conectarea imprimantei la un computer. Puteți rula programul de instalare utilizând una dintre următoarele metode.

#### Configurarea de pe site-ul web

Accesați următorul site web și introduceți numele produsului. Mergeți la **Configurarea** și apoi începeți configurarea.

<http://epson.sn>

#### Configurarea utilizând discul cu software (numai pentru modelele prevăzute cu un disc cu software și utilizatorii cu computere Windows cu unități de disc).

Introduceți discul cu software în computer și urmați instrucțiunile de pe ecran.

### Selectarea metodelor de conectare

Urmați instrucțiunile de pe ecran până la afișarea ecranului următor.

Selectați opțiunea **Schimbați modul de conexiune pentru imprimantă** (în cazul folosirii unui nou router de rețea, în cazul schimbării conexiunii de la USB la rețea etc.) în ecranul Selectați operațiunea, apoi faceți clic pe **Înainte**.

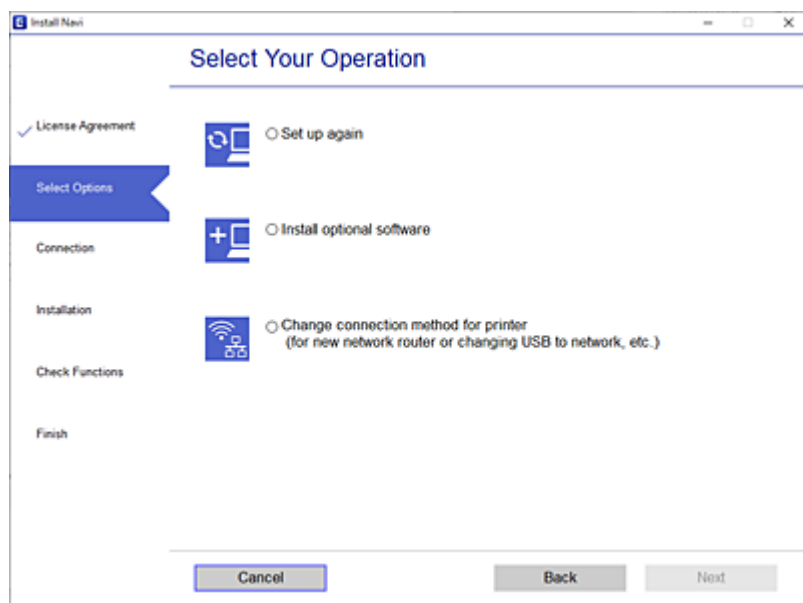

Urmați instrucțiunile afișate pe ecran.

Dacă nu vă puteți conecta, consultați următoarele pentru a încerca să rezolvați problema.

- Windows: „Nu se poate realiza conexiunea la rețea” la pagina 124
- Mac OS: „Nu se poate realiza conexiunea la rețea” la pagina 132

## Efectuarea setărilor de conectare la un dispozitiv inteligent

Puteți utiliza imprimanta de la un dispozitiv inteligent atunci când conectați imprimanta la aceeași rețea Wi-Fi (SSID) ca dispozitivul inteligent. Pentru a utiliza imprimanta de la un dispozitiv inteligent, efectuați configurarea respectând indicațiile de pe următorul website. Accesați website-ul de pe dispozitivul inteligent pe care doriți să-l conectați la imprimantă.

<http://epson.sn> > Configurarea

## Când schimbați computerul

Când schimbați computerul, efectuați setările de conexiune dintre computer și imprimantă.

## Efectuarea setărilor de conectare la computer

Recomandăm utilizarea programului de instalare pentru conectarea imprimantei la un computer. Puteți rula programul de instalare utilizând una dintre următoarele metode.

- Configurarea de pe site-ul web  
Accesați următorul site web și introduceți numele produsului. Mergeți la **Configurarea** și apoi începeți configurarea.

<http://epson.sn>

- Configurarea utilizând discul cu software (numai pentru modelele prevăzute cu un disc cu software și utilizatorii cu computere Windows cu unități de disc).

Introduceți discul cu software în computer și urmați instrucțiunile de pe ecran.

Urmați instrucțiunile afișate pe ecran.

## Schimbarea metodei de conectare la computer

Această secțiune explică modul de schimbare a metodei de conectare atunci când computerul și imprimanta sunt conectate.

## Modificarea conexiunii de rețea de la Ethernet la Wi-Fi

Schimbați conexiunea Ethernet cu conexiunea Wi-Fi din panoul de comandă al imprimantei. Metoda de schimbare a conexiunii este practic aceeași ca setările de conexiune Wi-Fi.

### Informații conexe

➔ „Efectuarea setărilor Wi-Fi din panoul de comandă” la pagina 166

## Modificarea conexiunii de rețea de la Wi-Fi la Ethernet

Urmați pașii de mai jos pentru a trece de la conexiunea Wi-Fi la conexiunea Ethernet.

1. Apăsați butonul  de pe panoul de comandă al imprimantei.
2. Atingeți **Setări generale** > **Setări rețea** > **Configurare LAN prin fir**.
3. Atingeți **Pornire configurare**.
4. Verificați mesajul și apoi atingeți **OK**.
5. Conectați imprimanta la router utilizând un cablu Ethernet.

## Trecerea de la USB la conexiune de rețea

Utilizați programul de instalare și reconfigurați cu o altă metodă de conectare.

- Configurarea de pe site-ul web

Accesați următorul site web și introduceți numele produsului. Mergeți la **Configurarea** și apoi începeți configurarea.

<http://epson.sn>

- Configurarea utilizând discul cu software (numai pentru modelele prevăzute cu un disc cu software și utilizatorii cu computere Windows cu unități de disc).

Introduceți discul cu software în computer și urmați instrucțiunile de pe ecran.

### Selectarea opțiunii de modificare a metodelor de conectare

Urmați instrucțiunile de pe ecran până la afișarea ecranului următor.

Selectați opțiunea **Schimbați modul de conexiune pentru imprimant (în cazul folosirii unui nou router de rețea, în cazul schimbării conexiunii de la USB la rețea etc.)** în ecranul Selectați operațiunea, apoi faceți clic pe **Înainte**.

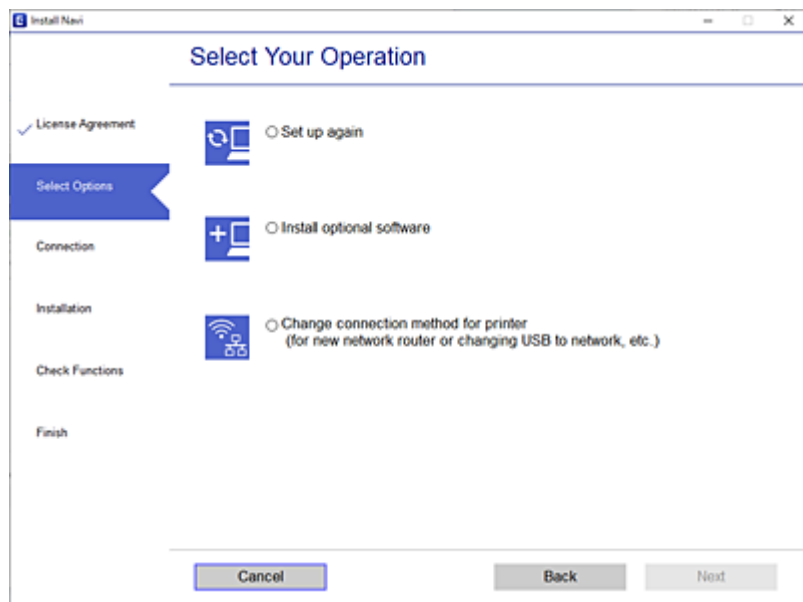

Selectați conexiunea de rețea pe care doriți să o utilizați, **Conectare prin rețeaua wireless (Wi-Fi)** sau **Conectare prin LAN cu fir (Ethernet)** și apoi faceți clic pe **Înainte**.

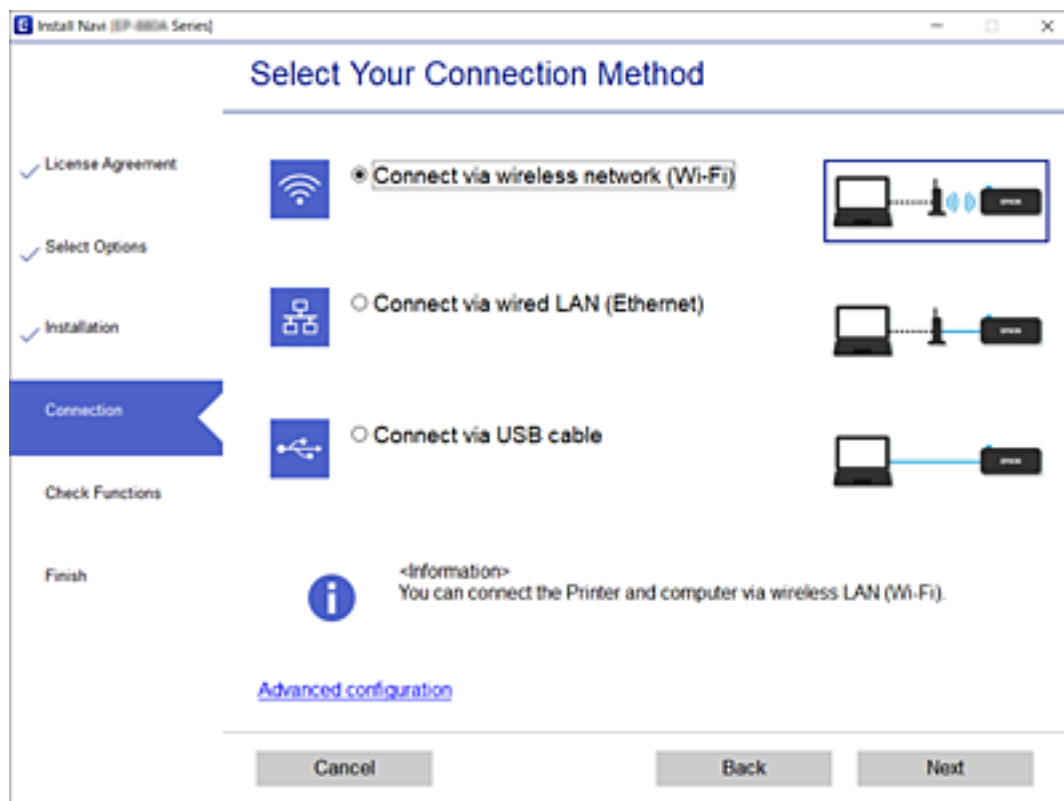

Urmați instrucțiunile afișate pe ecran.

## Efectuarea setărilor Wi-Fi din panoul de comandă

Puteți efectua setări de rețea de la panoul de comandă al imprimantei, în mai multe moduri. Alegeți metoda de conexiune care corespunde mediului și condițiilor de utilizare.

În cazul în care cunoașteți informațiile legate de routerul wireless, precum SSID și parola, puteți efectua setările manual.

Dacă routerul wireless acceptă WPS, puteți efectua setările folosind configurarea prin apăsarea unui buton.

După conectarea imprimantei la rețea, conectați-vă la imprimantă de la dispozitivul pe care doriți să îl utilizați (computer, dispozitiv inteligent, tabletă etc.)

## Efectuarea setărilor Wi-Fi prin introducerea unui SSID și a parolei

Puteți configura o rețea Wi-Fi prin introducerea informațiilor necesare pentru a conecta la un router wireless de la panoul de comandă al imprimantei. Pentru a configura folosind această metodă, aveți nevoie de SSID-ul și parola pentru un router wireless.

### **Notă:**

*Dacă utilizați un router wireless cu setările implicite, SSID-ul și parola se află pe etichetă. Dacă nu cunoașteți SSID-ul și parola, consultați documentația oferită cu routerul wireless.*

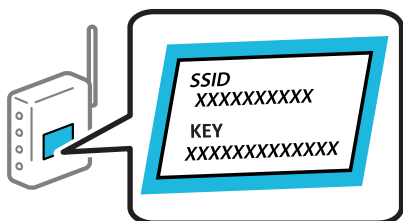

1. Atingeți  pe ecranul principal.

2. Atingeți **Wi-Fi (Recom.)**.

Dacă imprimanta a fost deja conectată prin Ethernet, atingeți **Ruter**.

3. Atingeți **Start configurare**.

În cazul în care conexiunea la rețea este deja configurată, sunt afișate detaliile conexiunii. Atingeți **Modificați setările** pentru a modifica setările.

Dacă imprimanta a fost deja conectată prin Ethernet, atingeți **Schimbați la conexiunea Wi-Fi**, apoi atingeți **Da** după confirmarea mesajului.

4. Atingeți **Expert configurare Wi-Fi**.

5. Selectați SSID pentru routerul wireless.

**Notă:**

- Dacă SSID la care doriți să vă conectați nu este afișat pe panoul de comandă al imprimantei, atingeți **Căutare din nou** pentru a actualiza lista. Dacă acesta tot nu este afișat, atingeți **Introducere manuală** și apoi introduceți SSID direct.
- Dacă nu cunoașteți numele rețelei (SSID), verificați dacă informația este scrisă pe eticheta routerului wireless. Dacă utilizați routerul wireless cu setările sale implicite, utilizați SSID-ul de pe etichetă. Dacă nu puteți găsi informațiile, consultați documentația furnizată cu routerul wireless.

6. Atingeți câmpul **Introducere parolă**, apoi introduceți o parolă.

**Notă:**

- Parola depinde de tipul caracterelor.
- Dacă nu cunoașteți parola, verificați dacă informația este scrisă pe eticheta routerului wireless. Pe etichetă, parola poate fi trecută ca „Network Key”, „Wireless Password”, etc. Dacă utilizați routerul wireless cu setările sale implicite, utilizați parola scrisă pe etichetă.

7. Când ați finalizat configurarea, atingeți **Pornire configurare**.

8. Atingeți **Închidere**.

Ecranul se va închide automat, după o anumită perioadă de timp, dacă nu atingeți **Închidere**.

**Notă:**

În cazul în care conectarea nu reușește, încărcați hârtie simplă de format A4 și apoi atingeți **Raport verificare imprimare** pentru a tipări un raport de conexiune.

9. Atingeți **Închidere** pe ecranul de setări conexiune la rețea.

### Informații conexe

- ➔ [„Introducerea caracterelor” la pagina 24](#)
- ➔ [„Verificarea stării conexiunii la rețea” la pagina 178](#)

## Efectuarea setărilor Wi-Fi prin Push Button Setup (WPS)

Puteți configura automat o rețea Wi-Fi prin apăsarea unui buton pe routerul wireless. Dacă sunt îndeplinite următoarele condiții, puteți efectua configurarea utilizând această metodă.

- Routerul wireless este compatibil cu WPS (Configurare protejată Wi-Fi).
- Conexiunea Wi-Fi curentă a fost stabilită prin apăsarea unui buton pe routerul wireless.

1. Atingeți  pe ecranul principal.

2. Atingeți **Wi-Fi (Recom.)**.

Dacă imprimanta a fost deja conectată prin Ethernet, atingeți **Ruter**.

3. Atingeți **Start configurare**.

În cazul în care conexiunea la rețea este deja configurată, sunt afișate detaliile conexiunii. Atingeți **Modificați setările** pentru a modifica setările.

Dacă imprimanta a fost deja conectată prin Ethernet, atingeți **Schimbați la conexiunea Wi-Fi**, apoi atingeți **Da** după confirmarea mesajului.

4. Atingeți **Configurare cu buton fizic (WPS)**.
5. Țineți apăsat butonul [WPS] de pe routerul wireless, până când indicatorul luminos de securitate luminează intermitent.

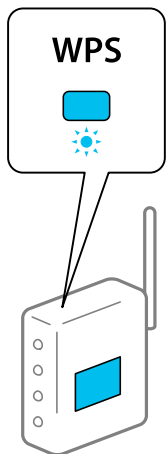

Dacă nu știți unde este butonul [WPS] sau nu există butoane pe routerul wireless, consultați documentația furnizată cu routerul wireless pentru detalii.

6. Atingeți **Pornire configurare**.
7. Atingeți **Închidere**.  
Ecranul se va închide automat, după o anumită perioadă de timp, dacă nu atingeți **Închidere**.

**Notă:**

În caz de întrerupere a conexiunii, reporniți routerul wireless, apropiați-l de imprimantă și încercați din nou. Dacă problema nu poate fi remediată, tipăriți un raport de conexiune la rețea și verificați soluția.

8. Atingeți **Închidere** pe ecranul de setări conexiune la rețea.

### Informații conexe

➔ „Verificarea stării conexiunii la rețea” la pagina 178

## Efectuarea setărilor prin PIN Code Setup (Configurare cod PIN) (WPS)

Vă puteți conecta automat la un router wireless prin utilizarea unui cod PIN. Puteți utiliza această metodă pentru a configura dacă un router wireless este capabil de WPS (Wi-Fi Protected Setup — Configurare protejată Wi-Fi). Utilizați un computer pentru a introduce un cod PIN în routerul wireless.

1. Atingeți  pe ecranul de pornire.
2. Atingeți **Wi-Fi (Recom.)**.  
Dacă imprimanta a fost deja conectată prin Ethernet, atingeți **Ruter**.
3. Atingeți **Start configurare**.

În cazul în care conexiunea la rețea este deja configurată, sunt afișate detaliile conexiunii. Atingeți **Modificați setările** pentru a modifica setările.



Dacă imprimanta a fost deja conectată prin Ethernet, atingeți **Schimbați la conexiunea Wi-Fi**, și apoi atingeți **Da** după confirmarea mesajului.

4. Atingeți **Altele** > **Config cod PIN (WPS)**.
5. Utilizați computerul pentru a introduce codul PIN (un număr format din opt cifre) afișat pe panoul de comandă al imprimantei în routerul wireless în interval de două minute.

**Notă:**

*Consultați documentația furnizată cu routerul wireless pentru detalii privind introducerea unui cod PIN.*

6. Apăsăți butonul **Pornire configurare** de pe panoul de comandă al imprimantei.
7. Atingeți **Închidere**.  
Ecranul se va închide automat, după o anumită perioadă de timp, dacă nu atingeți **Închidere**.

**Notă:**

*În caz de întrerupere a conexiunii, reporniți routerul wireless, apropiați-l de imprimantă și încercați din nou. Dacă problema nu poate fi remediată, tipăriți un raport de conexiune și verificați soluția.*

8. Atingeți **Închidere** pe ecranul de setări conexiune la rețea.

### Informații conexe

➔ [„Verificarea stării conexiunii la rețea” la pagina 178](#)

---

## Conectarea directă a unui dispozitiv inteligent și a unei imprimante (Wi-Fi Direct)

Wi-Fi Direct (Simple AP) permite conectarea unui dispozitiv inteligent direct la imprimantă fără un router wireless și tipărirea din dispozitivul inteligent.

### Despre Wi-Fi Direct

Utilizați această metodă de conectare atunci când nu utilizați Wi-Fi la domiciliu sau la birou sau atunci când doriți să conectați direct imprimanta și computerul sau dispozitivul inteligent. În acest mod, imprimanta acționează ca router wireless și puteți conecta dispozitivul la imprimantă, fără a fi necesară utilizarea unui router wireless

standard. Totuși, dispozitivele conectate direct la imprimantă nu pot comunica între ele prin intermediul imprimantei.

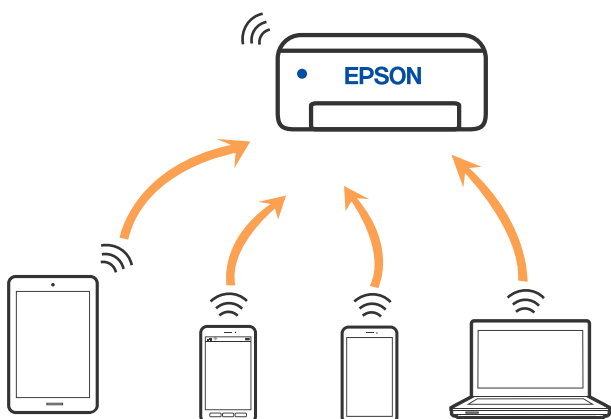

Imprimanta poate fi conectată prin Wi-Fi sau Ethernet și conexiune Wi-Fi Direct (Simple AP) simultan. Totuși, dacă inițiați o conexiune la rețea în modul Wi-Fi Direct (Simple AP) atunci când imprimanta este conectată prin Wi-Fi, Wi-Fi va fi deconectat temporar.

## Conectarea la un iPhone, iPad sau iPod touch folosind Wi-Fi Direct

Această metodă vă permite să conectați imprimanta direct la un iPhone, iPad sau iPod touch fără un router wireless. Următoarele condiții sunt necesare pentru a folosi această funcție. Dacă mediul dumneavoastră nu corespunde acestor condiții, vă puteți conecta selectând **Dispozitive cu alt SO**. Consultați linkul de informații aferente de mai jos pentru detalii despre conectare.

- iOS 11 sau mai recent
- Folosirea aplicației de cameră standard pentru scanarea codului QR
- Epson Smart Panel versiunea 1.0 sau mai recentă

O aplicație de tipărire Epson, precum Epson Smart Panel, este utilizată pentru tipărire de la un dispozitiv inteligent. Instalați în prealabil aplicația de tipărire Epson pe dispozitivul inteligent.

### **Notă:**

*Va trebui să faceți aceste setări pentru imprimanta și dispozitivul inteligent la care doriți să vă conectați doar o singură dată. Nu trebuie să faceți din nou aceste setări, cu excepția cazului în care doriți să dezactivați Wi-Fi Direct sau să restabiliți setările de rețea la valorile implicite.*

1. Atingeți  pe ecranul principal.
2. Atingeți **Wi-Fi Direct**.
3. Atingeți **Start configurare**.

4. Atingeți iOS.

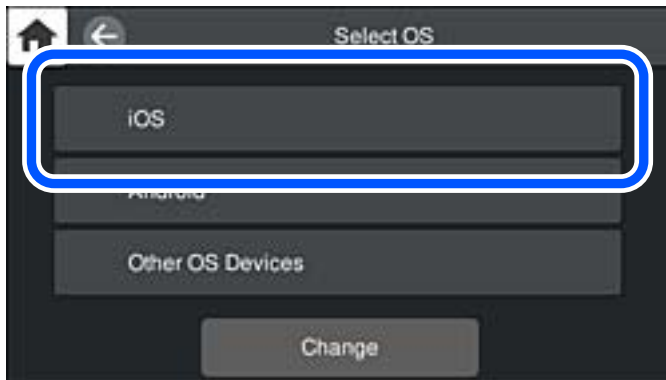

Codul QR este afișat pe panoul de comandă al imprimantei.

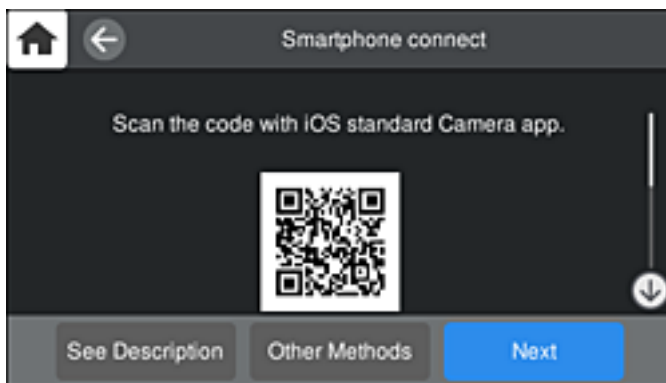

5. Pe iPhone, iPad sau iPod touch, porniți aplicația de cameră standard, și apoi scanați codul QR afișat pe panoul de comandă al imprimantei în modul Foto.

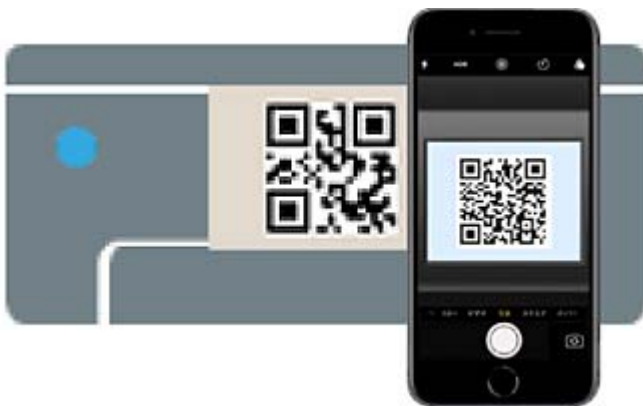

Folosiți aplicația Cameră pentru iOS 11 sau mai recent. Nu vă puteți conecta la imprimantă folosind aplicația Cameră pentru iOS 10 sau mai vechi. De asemenea, nu vă puteți conecta folosind o aplicație pentru scanarea codurilor QR. Dacă nu puteți să vă conectați, selectați **Alte modele** de pe panoul de comandă al imprimantei. Consultați linkul de informații aferente de mai jos pentru detalii despre conectare.

6. Apăsați notificarea afișată pe ecranul iPhone, iPad sau iPod touch.

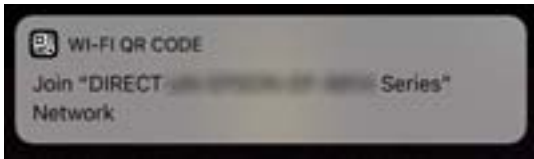

7. Apăsați **Alăturare**.

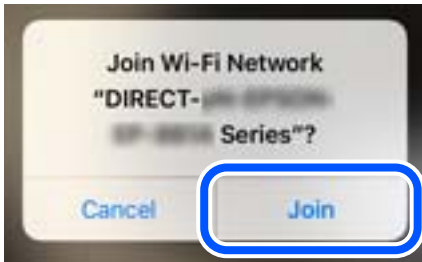

8. Pe panoul de comandă al imprimantei, selectați **Ur..**
9. Pe iPhone, iPad sau iPod touch, porniți aplicația de tipărire Epson.  
Exemple de aplicații de tipărire Epson



Epson Smart  
Panel

10. Pe ecranul aplicației de tipărire Epson, atingeți **Printer is not selected**.  
În Epson Smart Panel, dispozitivul inteligent se conectează automat la imprimantă atunci când este pornită.
11. Selectați imprimanta la care doriți să vă conectați.  
Consultați informațiile afișate pe panoul de comandă al imprimantei pentru a selecta imprimanta.

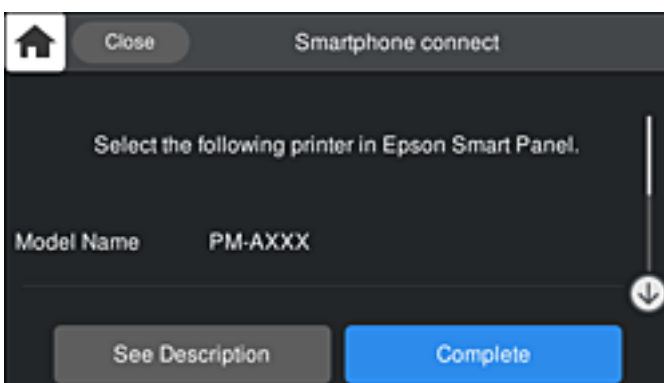

12. Pe panoul de comandă al imprimantei, selectați **Finalizat**.

Pentru dispozitivele inteligente care au mai fost conectate la imprimantă, selectați numele rețelei (SSID) de pe ecranul Wi-Fi al dispozitivului, pentru a le reconecta.

### Informații conexe

- ➔ „Aplicație pentru utilizarea cu ușurință a imprimantei de pe un dispozitiv inteligent. (Epson Smart Panel)” la pagina 211
- ➔ „Conectarea dispozitivelor, altele decât iOS și Android folosind Wi-Fi Direct” la pagina 175

## Conectarea la dispozitivele Android folosind Wi-Fi Direct

Această metodă vă permite să conectați imprimanta direct la dispozitivul dumneavoastră Android fără un router wireless. Următoarele condiții sunt necesare pentru a folosi această funcție.

- Android 4.4 sau mai recent
- Versiunea Epson Smart Panel 1.0 sau mai recentă

Epson Smart Panel este utilizat pentru tipărirea de pe un dispozitiv inteligent. Instalați în prealabil Epson Smart Panel pe dispozitivul inteligent.

### Notă:

Va trebui să faceți aceste setări pentru imprimanta și dispozitivul inteligent la care doriți să vă conectați doar o singură dată. Nu trebuie să faceți din nou aceste setări, cu excepția cazului în care doriți să dezactivați Wi-Fi Direct sau să restabiliți setările de rețea la valorile implicite.

1. Atingeți  pe ecranul principal.
2. Atingeți **Wi-Fi Direct**.
3. Atingeți **Start configurare**.
4. Atingeți **Android**.

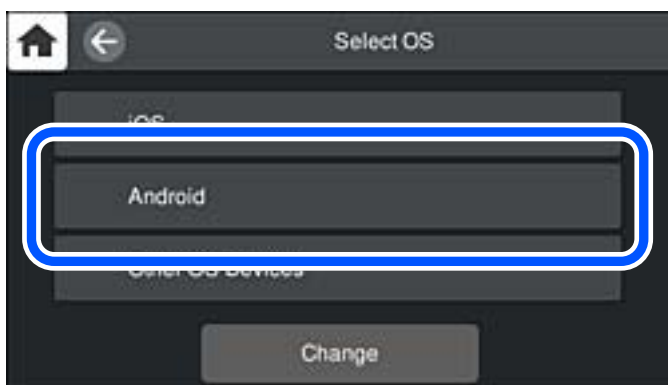

- Pe dispozitivul inteligent, porniți aplicația de tipărire Epson.

Exemple de aplicații de tipărire Epson



### Epson Smart Panel

- Pe ecranul aplicației de tipărire Epson, atingeți **Printer is not selected.**

În Epson Smart Panel, dispozitivul inteligent se conectează automat la imprimantă atunci când este pornită.

- Selectați imprimanta la care doriți să vă conectați.

Consultați informațiile afișate pe panoul de comandă al imprimantei pentru a selecta imprimanta.

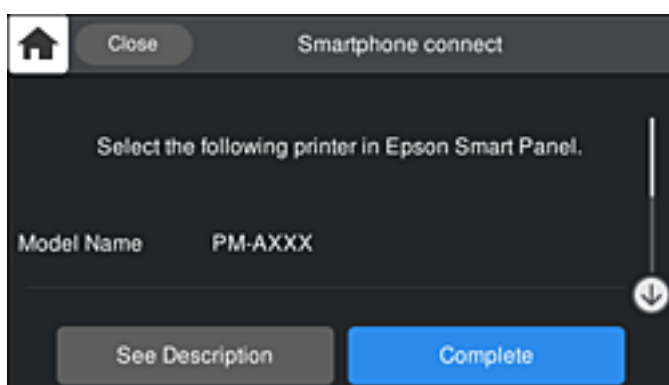

#### **Notă:**

Este posibil ca imprimantele să nu se afișeze în funcție de dispozitivul Android. Dacă imprimantele nu sunt afișate, conectați-vă selectând **Dispozitive cu alt SO**. Consultați linkul de informații aferente de mai jos pentru conectare.

- Când este afișat ecranul de aprobare a conexiunii dispozitivului, selectați **Aprobare**.

- Pe panoul de comandă al imprimantei, selectați **Finalizat**.

Pentru dispozitivele inteligente care au mai fost conectate la imprimantă, selectați numele rețelei (SSID) de pe ecranul Wi-Fi al dispozitivului, pentru a le reconecta.

#### **Informații conexe**

- ➔ „Aplicație pentru utilizarea cu ușurință a imprimantei de pe un dispozitiv inteligent. (Epson Smart Panel)” la pagina 211
- ➔ „Conectarea dispozitivelor, altele decât iOS și Android folosind Wi-Fi Direct” la pagina 175

## Conectarea dispozitivelor, altele decât iOS și Android folosind Wi-Fi Direct

Această metodă vă permite conectarea imprimantei direct la dispozitivele inteligente fără un router wireless.

**Notă:**

Va trebui să faceți aceste setări pentru imprimanta și dispozitivul inteligent la care doriți să vă conectați doar o singură dată. Nu trebuie să faceți din nou aceste setări, cu excepția cazului în care doriți să dezactivați Wi-Fi Direct sau să restabiliți setările de rețea la valorile implicite.

1. Atingeți  pe ecranul principal.
2. Atingeți **Wi-Fi Direct**.
3. Atingeți **Start configurare**.
4. Atingeți **Dispozitive cu alt SO**.

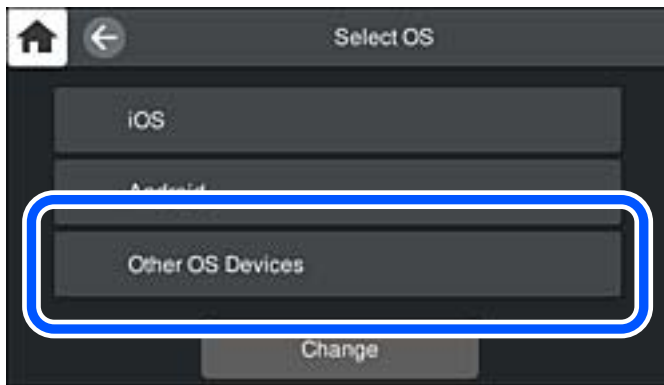

Sunt afișate Nume rețea (SSID) și Parolă pentru Wi-Fi Direct pentru imprimantă.

- Pe ecranul Wi-Fi al dispozitivului inteligent, selectați SSID afișat pe panoul de comandă al imprimantei, și apoi introduceți parola.

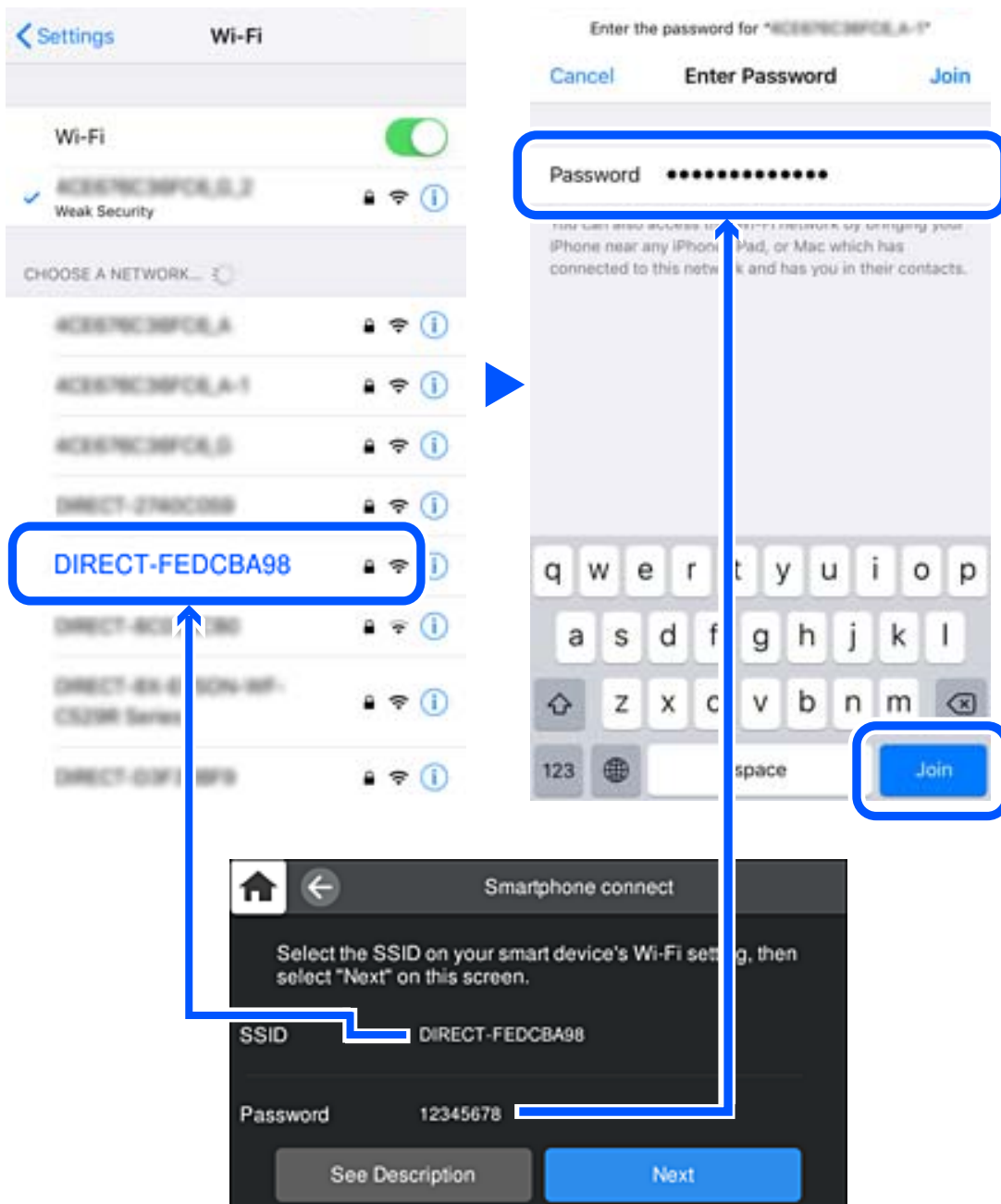

- Pe panoul de comandă al imprimantei, selectați **Ur.**



7. Pe ecranul de tipărire al aplicației pentru dispozitivul inteligent, selectați imprimanta la care doriți să vă conectați.

Consultați informațiile afișate pe panoul de comandă al imprimantei pentru a selecta imprimanta.

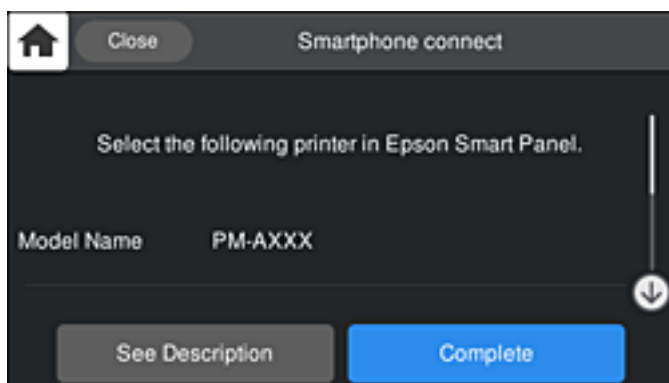

8. Pe panoul de comandă al imprimantei, selectați **Finalizat**.

Pentru dispozitivele inteligente care au mai fost conectate la imprimantă, selectați numele rețelei (SSID) de pe ecranul Wi-Fi al dispozitivului, pentru a le reconecta.

## Deconectarea conexiunii Wi-Fi Direct (Simple AP)

Există două metode disponibile pentru a dezactiva o conexiune Wi-Fi Direct (Simple AP); puteți dezactiva toate conexiunile utilizând panoul de comandă al imprimantei sau puteți dezactiva fiecare conexiune de la computer sau dispozitivul inteligent. Atunci când doriți să întrerupeți toate conexiunile, accesați link-ul de mai jos și consultați informațiile relevante.

### **Important:**

Când conexiunea Wi-Fi Direct (Simple AP) este dezactivată, toate computerele și dispozitivele inteligente conectate la imprimantă în conexiunea Wi-Fi Direct (Simple AP) sunt deconectate.

### **Notă:**

Dacă doriți să deconectați un anumit dispozitiv, deconectați-vă de la dispozitiv, nu de la imprimantă. Utilizați una dintre următoarele metode pentru a deconecta conexiunea Wi-Fi Direct (Simple AP) de la dispozitiv.

- Deconectați conexiunea Wi-Fi de la numele de rețea al imprimantei (SSID).
- Conectați la un alt nume de rețea (SSID).

### **Informații conexe**

➔ [„Modificarea setărilor Wi-Fi Direct \(Simple AP\) precum SSID” la pagina 177](#)

## Modificarea setărilor Wi-Fi Direct (Simple AP) precum SSID

Când conexiunea Wi-Fi Direct (Simple AP) este activată, puteți modifica setările din  > **Wi-Fi Direct** > **Start configurare** > **Schimbare** și apoi sunt afișate următoarele elemente de meniu.

### Schimbare nume rețea

Modificați numele rețelei Wi-Fi Direct (Simple AP) (SSID) folosită pentru conectarea la imprimantă cu un nume arbitrar. Puteți seta numele rețelei (SSID) în caracterele ASCII afișate pe tastatura virtuală de pe panoul de comandă. Puteți introduce până la 22 de caractere.

Când schimbați numele rețelei (SSID), toate dispozitivele conectate sunt deconectate. Folosiți noul nume al rețelei (SSID) dacă doriți să reconectați dispozitivul.

### Modificare parolă

Schimbați parola Wi-Fi Direct (Simple AP) folosită pentru conectarea la imprimantă cu o valoare arbitrară. Puteți seta parola în caracterele ASCII afișate pe tastatura virtuală de pe panoul de comandă. Puteți introduce între 8 și 22 de caractere.

Când schimbați parola, toate dispozitivele conectate sunt deconectate. Folosiți noua parolă dacă doriți să reconectați dispozitivul.

### Schimbare bandă de frecvență

Schimbați domeniul de frecvență al Wi-Fi Direct utilizat pentru conectarea la imprimantă. Puteți selecta 2,4 GHz sau 5 GHz.

Când schimbați domeniului de frecvență, toate dispozitivele conectate sunt deconectate. Reconectați dispozitivul.

Rețineți că nu puteți reconecta de la dispozitivele care nu sunt compatibile cu domeniul de frecvență de 5 GHz atunci când schimbați la 5 GHz.

În funcție de regiune, este posibil ca această setare să nu fie disponibilă.

### Dezactivare Wi-Fi Direct

Dezactivați setările Wi-Fi Direct (Simple AP) ale imprimantei. La dezactivare, toate dispozitivele conectate la imprimantă în conexiune Wi-Fi Direct (Simple AP) sunt deconectate.

### Restaurare setări implicite

Restabiliți toate setările Wi-Fi Direct (Simple AP) la valorile implicite.

Informația de conexiune Wi-Fi Direct (Simple AP) a dispozitivului inteligent salvată în imprimantă este ștearsă.

#### **Notă:**

Puteți, de asemenea, configura din fila **Rețea > Wi-Fi Direct** în *Web Config* pentru următoarele setări.

- Activarea sau dezactivarea Wi-Fi Direct (Simple AP)
- Modificarea numelui rețelei (SSID)
- Schimbarea parolei
- Schimbarea domeniului de frecvență

*În funcție de regiune, este posibil ca această setare să nu fie disponibilă.*

- Restabilirea setărilor Wi-Fi Direct (Simple AP)

---

## Verificarea stării conexiunii la rețea

Puteți verifica starea conexiunii la rețea în următorul mod.

## Verificarea stării conexiunii la rețea din Panoul de comandă

Puteți verifica starea conexiunii la rețea folosind pictograma de rețea sau informațiile de rețea de pe panoul de comandă al imprimantei.

## Verificarea stării conexiunii la rețea folosind pictograma de rețea

Puteți verifica starea conexiunii la rețea și intensitatea undei radio folosind pictograma de rețea de pe ecranul principal al imprimantei.



### Informații conexe

➔ „Ghid pentru pictograma de rețea” la pagina 21

## Afișarea informațiilor de rețea detaliate pe panoul de comandă

Când imprimanta este conectată la rețea, puteți vizualiza și alte informații privind rețeaua selectând meniurile de rețea pe care doriți să le verificați.

1. Apăsați butonul  de pe panoul de comandă al imprimantei.
2. Selectați **Setări generale** > **Setări rețea** > **Stare rețea**.
3. Pentru a verifica informațiile, selectați meniurile pe care doriți să le verificați.
  - Stare rețea cu fir LAN/Wi-Fi  
Afișează informațiile despre rețea (nume dispozitiv, conexiune, intensitate semnal, obținere adresă IP și altele) pentru conexiuni Ethernet sau Wi-Fi.
  - Stare Wi-Fi Direct  
Indică dacă Wi-Fi Direct (Simple AP) este activat sau dezactivat pentru conexiunile Wi-Fi Direct (Simple AP).
  - Imprimare foaie stare  
Tipărește o fișă de stare a rețelei. Informațiile pentru Ethernet, Wi-Fi, Wi-Fi Direct (Simple AP) și altele sunt tipărite pe două sau mai multe pagini.

## Tipărirea unui raport de conexiune la rețea

Puteți tipări un raport de conexiune la rețea pentru a verifica starea dintre imprimantă și routerul wireless.

1. Încărcați hârtia.
2. Apăsați butonul  de pe panoul de comandă al imprimantei.

3. Atingeți **Setări generale** > **Setări rețea** > **Verificare conexiune**.  
Începe verificarea conexiunii.
4. Atingeți **Raport verificare imprimare**.
5. Urmați instrucțiunile de pe ecranul imprimantei pentru a tipări raportul de conexiune la rețea.  
Dacă a intervenit o eroare, verificați raportul de conexiune la rețea, apoi urmați soluțiile tipărite.
6. Atingeți **Închidere**.

### Mesaje și soluții în raportul de conexiune la rețea

Citiți mesajele și codurile de eroare din raportul de conexiune la rețea, apoi urmați soluțiile oferite.

Check Network Connection	
Check Result	FAIL
Error code	(E-2)
See the Network Status and check if the Network Name (SSID) is the SSID you want to connect. If the SSID is correct, make sure to enter the correct password and try again.	
If your problems persist, see your documentation for help and networking tips.	
Checked Items	
Wireless Network Name (SSID) Check	FAIL
Communication Mode Check	Unchecked
Security Mode Check	Unchecked
MAC Address Filtering Check	Unchecked
Security Key/Password Check	Unchecked
IP Address Check	Unchecked
Detailed IP Setup Check	Unchecked
Network Status	
Printer Name	EPSON XXXXXX
Printer Model	XX-XXX Series
IP Address	169.254.137.8
Subnet Mask	255.255.0.0
Default Gateway	
Network Name (SSID)	EpsonNet
Security	None
Signal Strength	Poor
MAC Address	F8:D0:27:40:C0:AC

- a. Cod de eroare
- b. Mesaje în mediul de rețea

#### Informații conexe

- ➔ „E-1” la pagina 181
- ➔ „E-2, E-3, E-7” la pagina 181
- ➔ „E-5” la pagina 182

- ➔ „E-6” la pagina 182
- ➔ „E-8” la pagina 183
- ➔ „E-9” la pagina 183
- ➔ „E-10” la pagina 183
- ➔ „E-11” la pagina 184
- ➔ „E-12” la pagina 184
- ➔ „E-13” la pagina 184
- ➔ „Mesaj în mediul de rețea” la pagina 185

### E-1

#### Soluții:

- Asigurați-vă că un cablu Ethernet este conectat corespunzător la imprimantă și la un hub sau la un alt dispozitiv de rețea.
- Asigurați-vă că hubul sau alt dispozitiv de rețea este pornit.
- Dacă doriți să conectați imprimanta prin Wi-Fi, efectuați din nou setările de Wi-Fi pentru imprimantă, deoarece sunt dezactivate.

### E-2, E-3, E-7

#### Soluții:

- Verificați dacă routerul fără fir este pornit.
- Confirmați conectarea corectă a computerului sau a dispozitivului la routerul fără fir.
- Dezactivați routerul fără fir. Așteptați aproximativ 10 secunde și apoi porniți-l.
- Puneți imprimanta mai aproape de routerul fără fir și eliminați toate obstacolele dintre ele.
- Dacă ați introdus SSID manual, verificați dacă acesta este corect. Verificați identificatorul SSID din secțiunea **Starea rețelei** din raportul privind conectarea la rețea.
- Dacă un router fără fir are mai multe identificatoare SSID, selectați-l pe cel afișat. Când identificatorul SSID folosește o frecvență care nu este compatibilă, imprimanta nu îl afișează.
- Dacă folosiți configurarea prin apăsarea de buton pentru stabilirea unei conexiuni de rețea, asigurați-vă că routerul fără fir acceptă WPS. Nu puteți folosi funcția de configurare prin apăsarea de buton dacă routerul fără fir nu acceptă WPS.
- Asigurați-vă că identificatorul SSID folosește numai caractere ASCII (caractere alfanumerice și simboluri). Imprimanta nu poate afișa un identificator SSID care conține caractere non-ASCII.
- Asigurați-vă că vă cunoașteți identificatorul SSID și parola înainte de conectarea la routerul fără fir. Dacă folosiți un router fără fir cu setările predefinite, identificatorul SSID și parola sunt scrise pe etichetă de pe routerul fără fir. Dacă nu cunoașteți identificatorul SSID și parola, contactați persoana care a configurat routerul fără fir sau consultați documentația furnizată împreună cu acesta.
- Când vă conectați la un identificator SSID generat de un dispozitiv inteligent cu funcție tethering, verificați identificatorul SSID și parola pe documentația furnizată împreună cu dispozitivul inteligent.

- În cazul în care conexiunea Wi-Fi se întrerupe brusc, consultați condițiile afișate mai jos. Dacă aceste condiții sunt aplicabile, resetați condițiile rețelei descărcând și executând programul software din următorul site web.  
<http://epson.sn> > **Configurarea**
- A fost adăugat la rețea alt dispozitiv inteligent folosindu-se configurarea prin apăsare de buton.
- Rețeaua Wi-Fi a fost configurată prin altă metodă decât configurarea prin apăsare de buton.

### Informații conexe

- ➔ „Efectuarea setărilor de conectare la computer” la pagina 163
- ➔ „Efectuarea setărilor Wi-Fi din panoul de comandă” la pagina 166

## E-5

### Soluții:

Asigurați-vă că tipul de securitate al router-ului wireless este setat la una dintre următoarele opțiuni. Dacă nu este, modificați tipul de securitate al router-ului wireless și reinițializați setările de rețea ale imprimantei.

- WEP-64 biți (40 biți)
- WEP-128 biți (104 biți)
- WPA PSK (TKIP/AES)\*
- WPA2 PSK (TKIP/AES)\*
- WPA (TKIP/AES)
- WPA2 (TKIP/AES)
- WPA3-SAE (AES)

\* WPA PSK este cunoscut și ca WPA Personal. WPA2 PSK este cunoscut și ca WPA2 Personal.

## E-6

### Soluții:

- Verificați dacă filtrarea adreselor MAC este dezactivată. Dacă filtrarea este activată, înregistrați adresa MAC a imprimantei, pentru ca aceasta să nu fie filtrată. Pentru detalii, consultați documentația furnizată împreună cu routerul fără fir. Puteți verifica adresa MAC a imprimantei din **Starea rețelei** din raportul privind conexiunea de rețea.
- Dacă routerul fără fir folosește autentificarea partajată cu metoda de securitate WEP, asigurați-vă că cheia și indexul de autentificare sunt corecte.
- Dacă numărul de dispozitive care se pot conecta la routerul fără fir este mai mic decât numărul de dispozitive de rețea pe care vreți să le conectați, efectuați setările pe routerul fără fir pentru a mări numărul de dispozitive care se pot conecta. Consultați documentația furnizată împreună cu routerul fără fir pentru efectuarea setărilor.

### Informații conexe

- ➔ „Efectuarea setărilor de conectare la computer” la pagina 163

## E-8

### Soluții:

- Activați DHCP la routerul wireless dacă parametrul Obținere adresă IP al imprimantei este setat la Auto.
- Dacă parametrul Obținere adresă IP al imprimantei este setat la Manual, adresa IP pe care ați definit-o manual este nevalidă, deoarece se află în afara intervalului (de exemplu: 0.0.0.0). Setati o adresă IP validă de la panoul de comandă al imprimantei.

### Informații conexe

➔ „Setări rețea” la pagina 218

## E-9

### Soluții:

Verificați următoarele.

- Dispozitivele sunt pornite.
- Puteți accesa internetul și alte calculatoare sau dispozitive din aceeași rețea de pe dispozitivele pe care doriți să le conectați la imprimantă.

Dacă imprimanta și dispozitivele de rețea tot nu se conectează după confirmarea celor de mai sus, dezactivați routerul fără fir. Așteptați aproximativ 10 secunde și apoi porniți-l. Resetați condițiile rețelei descărcând și executând programul software din următorul site web.

<http://epson.sn> > **Configurarea**

### Informații conexe

➔ „Efectuarea setărilor de conectare la computer” la pagina 163

## E-10

### Soluții:

Verificați următoarele aspecte.

- Alte dispozitive din rețea sunt pornite.
- Adresele de rețea (adresa IP, masca de subrețea și gateway-ul implicit) sunt corecte dacă ați setat parametrul Obținere adresă IP al imprimantei la Manual.

Reinițializați adresa de rețea dacă aceste valori sunt incorecte. Puteți verifica adresa IP, masca de subrețea și gateway-ul implicit din secțiunea **Starea rețelei** de pe raportul de conexiune la rețea.

Dacă DHCP este activat, modificați valoarea parametrului Obținere adresă IP al imprimantei la Auto. Dacă doriți să setați adresa IP manual, verificați adresa IP a imprimantei din secțiunea **Starea rețelei** de pe raportul de conexiune la rețea și apoi selectați Manual pe ecranul de setări de rețea. Definiți masca de subrețea [255.255.255.0].

Dacă încă nu se reușește conectarea imprimantei și a dispozitivelor de rețea, opriți routerul wireless. Așteptați circa 10 secunde, apoi porniți-l.

### Informații conexe

➔ „Setări rețea” la pagina 218

## E-11

### Soluții:

Verificați următoarele.

- Adresa gateway-ului implicit este corectă când setați opțiunea Configurare TCP/IP a imprimantei la Manual.
- Dispozitivul care este setat ca gateway implicit este pornit.

Setați adresa corectă a gateway-ului implicit. Puteți verifica adresa gateway-ului implicit din secțiunea **Starea rețelei** din raportul privind conexiunea de rețea.

### Informații conexe

➔ „Setări rețea” la pagina 218

## E-12

### Soluții:

Verificați următoarele.

- Celelalte dispozitive din rețea sunt pornite.
- Adresele de rețea (adresa IP, masca de subrețea și gateway-ul implicit) sunt corecte dacă le introduceți manual.
- Adresele de rețea pentru celelalte dispozitive (masca de subrețea și gateway-ul implicit) sunt identice.
- Adresa IP nu este în conflict cu adresele IP ale celorlalte dispozitive.

Dacă imprimanta și dispozitivele de rețea tot nu se conectează după confirmarea celor de mai sus, încercați următorii pași.

- Dezactivați routerul fără fir. Așteptați aproximativ 10 secunde și apoi porniți-l.
- Efectuați din nou setările de rețea folosind utilitarul de instalare. Îl puteți rula de pe următorul site web.  
<http://epson.sn> > **Configurarea**
- Puteți înregistra mai multe parole pe un router fără fir care folosește securitate de tipul WEP. Dacă sunt înregistrate mai multe parole, verificați dacă prima parolă înregistrată este setată pe imprimantă.

### Informații conexe

➔ „Setări rețea” la pagina 218

➔ „Efectuarea setărilor de conectare la computer” la pagina 163

## E-13

### Soluții:

Verificați următoarele.



- Dispozitivele de rețea, cum ar fi routerul fără fir, hubul și routerul, sunt pornite.
- Opțiunea Configurare TCP/IP pentru dispozitivele de rețea nu a fost configurată manual. (Dacă opțiunea Configurare TCP/IP a imprimantei este setată automat, în timp ce Configurarea TCP/IP pentru celelalte dispozitive de rețea este efectuată manual, rețeaua imprimantei poate diferi de rețeaua celorlalte dispozitive.)

Dacă după verificarea celor de mai sus întâmpinați în continuare probleme, încercați următoarele.

- Dezactivați routerul fără fir. Așteptați aproximativ 10 secunde și apoi porniți-l.
- Efectuați setările de rețea pe computerul care se află în aceeași rețea ca și imprimanta, folosind utilitarul de instalare. Îl puteți rula de pe următorul site web.

<http://epson.sn> > **Configurarea**

- Puteți înregistra mai multe parole pe un router fără fir care folosește securitate de tipul WEP. Dacă sunt înregistrate mai multe parole, verificați dacă prima parolă înregistrată este setată pe imprimantă.

### Informații conexe

- ➔ „Setări rețea” la pagina 218
- ➔ „Efectuarea setărilor de conectare la computer” la pagina 163

## Mesaj în mediul de rețea

Mesaj	Soluție
Mediul Wi-Fi necesită îmbunătățire. Opriți ruterul fără fir și apoi reporniți-l. Dacă nu se îmbunătățește conexiunea, consultați documentația ruterului fără fir.	După ce apropiați imprimanta de routerul fără fir și după ce eliminați toate obstacolele dintre ele, opriți routerul fără fir. Așteptați circa 10 secunde, apoi porniți-l. Dacă în continuare nu se poate realiza conexiunea, consultați documentația furnizată împreună cu routerul fără fir.
*Nu se mai pot conecta alte dispozitive. Deconectați unul din dispozitivele conectate dacă doriți să adăugați un altul.	Computerul și dispozitivele inteligente care pot fi conectate simultan sunt conectate complet în conexiunea Wi-Fi Direct (Simple AP). Pentru a adăuga alt computer sau dispozitiv inteligent, deconectați mai întâi unul dintre dispozitivele conectate sau conectați-l la cealaltă rețea.  Puteți confirma numărul de dispozitive wireless care pot fi conectate simultan și numărul de dispozitive conectate verificând fișa de stare rețea sau panoul de comandă al imprimantei.
În mediu există același SSID ca și Wi-Fi Direct. Schimbați SSID-ul pentru Wi-Fi Direct dacă nu puteți conecta un dispozitiv inteligent la imprimantă.	Pe panoul de comandă al imprimantei, mergeți la ecranul Wi-Fi Direct Setup (Configurare directă Wi-Fi) și selectați meniul pentru a modifica setarea. Puteți modifica numele de rețea care urmează după DIRECT-XX-. Introduceți maximum 22 de caractere.

## Tipărirea unei fișe de stare a rețelei

Puteți verifica informațiile detaliate despre rețea prin tipărirea acestora.

1. Încărcați hârtia.
2. Apăsați butonul  de pe panoul de comandă al imprimantei.
3. Atingeți **Setări generale** > **Setări rețea** > **Stare rețea**.
4. Atingeți **Imprimare foaie stare**.

5. Verificați mesajul și tipăriți pagina de stare a rețelei.
6. Atingeți **Închidere**.

---

# Informații despre produs

Informații hârtie. . . . .	188
Informații despre produse consumabile. . . . .	204
Informații software. . . . .	207
Lista opțiunilor din meniu. . . . .	214
Setări generale. . . . .	215
Specificații de produs. . . . .	221
Informații de reglementare. . . . .	229

## Informații hârtie

### Hârtia disponibilă și capacitățile

#### Hârtia originală Epson pentru SC-P900 Series

Epson vă recomandă să utilizați hârtie originală Epson pentru a obține tipărituri de foarte bună calitate.

**Notă:**

Disponibilitatea hârtiei diferă în funcție de localizarea dumneavoastră. Pentru a afla cele mai recente informații referitoare la hârtia disponibilă în zona dumneavoastră, contactați serviciul de asistență Epson.

Chiar dacă semnul „✓” este afișat lângă disponibilitatea tipăririi fără margini, este posibil ca aceasta să nu fie disponibilă pentru opțiunea **Level** selectată în driverul imprimantei.

#### Hârtie adecvată pentru tipărirea documentelor

Nume suport de tipărire	Dimensiune	Capacitate de încărcare (foi)	Profil ICC	Fără margini	Cerneală neagră
Bright White Ink Jet Paper	A3	40	Epson_SC-P900_700_Standard.icc	✓*	Matte Black (Negru mat)
	A4	80			

\* Puteți specifica și efectua tipărire fără margini; cu toate acestea, pot apărea margini sau calitatea tipăririi poate scădea din cauza expandării sau contractării hârtiei.

#### Hârtie adecvată pentru tipărirea fotografiilor

Nume suport de tipărire	Dimensiune	Capacitate de încărcare (foi)	Profil ICC	Fără margini	Cerneală neagră
Premium Glossy Photo Paper	A2	1	Epson_SC-P900_700_EpsonPremiumGlossy.icc	✓	Photo Black (Negru foto)
	A3+, A3	10			
	Letter, A4, 16:9 format lat (102×181 mm)	20			
	13×18 cm (5×7 in.), 10×15 cm (4×6 in.)	30			

Nume suport de tipărire	Dimensiune	Capacitate de încărcare (foi)	Profil ICC	Fără margini	Cerneală neagră
Premium Semigloss Photo Paper	A2	1	Epson_SC-P900_700_EpsonPremiumSemigloss.icc	✓	Photo Black (Negru foto)
	A3+, A3	10			
	Letter, A4, 13×18 cm (5×7 in.)	20			
	10×15 cm (4×6 in.)	30			
Photo Paper Glossy	A3+, A3, 11×17 in.	10	Epson_SC-P900_700_PhotoPaperGlossy.icc	✓	Photo Black (Negru foto)
	Letter, A4, 13×18 cm (5×7 in.), 10×15 cm (4×6 in.)	30			
Watercolor Paper - Radiant White	A3+	1	Epson_SC-P900_700_WatercolorPaperRadiantWhite.icc	✓	Matte Black (Negru mat)
Velvet Fine Art Paper	17×22 in., A2, A3+, A3, Letter, A4	1	Epson_SC-P900_700_VelvetFineArtPaper.icc	✓	Matte Black (Negru mat)
UltraSmooth Fine Art Paper	17×22 in., A2, A3+	1	Epson_SC-P900_700_UltraSmoothFineArtPaper.icc	✓	Matte Black (Negru mat)
Matte Paper-Heavyweight	A3+, A3	10	Epson_SC-P900_700_ArchivalMattePaper.icc	✓	Matte Black (Negru mat)
	Letter, A4, 8×10 in.	30			
Epson Premium Luster Photo Paper	A3+, A3	10	Epson_SC-P900_700_PremiumLusterPhotoPaper.icc	✓	Photo Black (Negru foto)
	A4	30			

**Hârtie adecvată pentru tipărirea documentelor și fotografiilor**



Nume suport de tipărire	Dimensiune	Capacitate de încărcare (foi)	Profil ICC	Fără margini	Cerneală neagră
Archival Matte Paper	17×22 in., A2	1	Epson_SC-P900_700_ArchivalMattePaper.icc	✓	Matte Black (Negru mat)
	A3+, A3, 11×14 in.	10			
	Letter, A4, 8×10 in.	30			

Nume suport de tipărire	Dimensiune	Capacitate de încărcare (foi)	Profil ICC	Fără margini	Cerneală neagră
Photo Quality Ink Jet Paper	17×22 in., A2	10	Epson_SC-P900_700_Standard.icc	✓*	Matte Black (Negru mat)
	A3+, A3, 11×17 in., Legal	50			
	Letter, A4	60			
Double-Sided Matte Paper	Letter, A4	1	Epson_SC-P900_700_ArchivalMattePaper.icc	-	Matte Black (Negru mat)

\* În funcție de imaginea pe care o imprimați și de starea hârtiei, cerneala se poate depune pe marginile hârtiei și poate cauza pete sau deteriorarea calității imprimării în cazul imprimărilor fără margini. Dacă observați probleme de calitate a imprimării, dezactivați funcția de imprimare fără margini și încercați din nou să imprimați.

#### Diferite alte tipuri de hârtie

Nume suport de tipărire	Dimensiune	Capacitate de încărcare (foi)	Profil ICC	Fără margini	Cerneală neagră
Photo Quality Self Adhesive Sheets	A4	1	Epson_SC-P900_700_ArchivalMattePaper.icc	-	Matte Black (Negru mat)
Epson Proofing Paper White Semimatte	A3+	1	Epson_SC-P900_700_ProofingPaperWhiteSemimatte.icc	✓	Photo Black (Negru foto)

#### Rolă de hârtie

Nume suport de tipărire	Dimensiune	Dimensiune	Fără margini	Cerneală neagră
Premium Glossy Photo Paper (250)	406 mm/16"	Epson_SC-P900_700_EpsonPremiumGlossy.icc	✓*	Photo Black (Negru foto)
Premium Semigloss Photo Paper (250)	406 mm/16"	Epson_SC-P900_700_EpsonPremiumSemigloss.icc	✓*	Photo Black (Negru foto)
Premium Luster Photo Paper (260)	406 mm/16"	Epson_SC-P900_700_PremiumLusterPhotoPaper.icc	✓*	Photo Black (Negru foto)

Nume suport de tipărire	Dimensiune	Dimensiune	Fără margini	Cerneală neagră
Premium Semimatte Photo Paper (260)	406 mm/16"	Epson_SC-P900_700_PremiumLusterPhotoPaper.icc	✓*	Photo Black (Negru foto)
Enhanced Matte Paper	432 mm/17"	Epson_SC-P900_700_ArchivalMattePaper.icc	✓*	Matte Black (Negru mat)
Epson Proofing Paper White Semimatte	329 mm/13", 432 mm/17"	Epson_SC-P900_700_ProofingPaperWhiteSemimatte.icc	✓*	Photo Black (Negru foto)

\* Nu există margini la stânga sau la dreapta.

## Hârtia originală Epson pentru SC-P700 Series

Epson vă recomandă să utilizați hârtie originală Epson pentru a obține tipărituri de foarte bună calitate.

### Notă:

Disponibilitatea hârtiei diferă în funcție de localizarea dumneavoastră. Pentru a afla cele mai recente informații referitoare la hârtia disponibilă în zona dumneavoastră, contactați serviciul de asistență Epson.

Chiar dacă semnul „✓” este afișat lângă disponibilitatea tipăririi fără margini, este posibil ca aceasta să nu fie disponibilă pentru opțiunea **Level** selectată în driverul imprimantei.

## Hârtie adecvată pentru tipărirea documentelor



Nume suport de tipărire	Dimensiune	Capacitate de încărcare (foi)	Profil ICC	Fără margini	Cerneală neagră
Bright White Ink Jet Paper	A3	40	Epson_SC-P900_700_Standard.icc	✓*	Matte Black (Negru mat)
	A4	80			

\* Puteți specifica și efectua tipărire fără margini; cu toate acestea, pot apărea margini sau calitatea tipăririi poate scădea din cauza expandării sau contractării hârtiei.

## Hârtie adecvată pentru tipărirea fotografiilor

Nume suport de tipărire	Dimensiune	Capacitate de încărcare (foi)	Profil ICC	Fără margini	Cerneală neagră
Premium Glossy Photo Paper	A3+, A3	10	Epson_SC-P900_700_EpsonPremiumGlossy.icc	✓	Photo Black (Negru foto)
	Letter, A4, 16:9 format lat (102×181 mm)	20			
	13×18 cm (5×7 in.), 10×15 cm (4×6 in.)	30			
Premium Semigloss Photo Paper	A3+, A3	10	Epson_SC-P900_700_EpsonPremiumSemigloss.icc	✓	Photo Black (Negru foto)
	Letter, A4, 13×18 cm (5×7 in.)	20			
	10×15 cm (4×6 in.)	30			
Photo Paper Glossy	A3+, A3, 11×17 in.	10	Epson_SC-P900_700_PhotoPaperGlossy.icc	✓	Photo Black (Negru foto)
	Letter, A4, 13×18 cm (5×7 in.), 10×15 cm (4×6 in.)	30			
Watercolor Paper - Radiant White	A3+	1	Epson_SC-P900_700_WatercolorPaperRadiantWhite.icc	✓	Matte Black (Negru mat)
Velvet Fine Art Paper	A3+, A3, Letter, A4	1	Epson_SC-P900_700_VelvetFineArtPaper.icc	✓	Matte Black (Negru mat)
UltraSmooth Fine Art Paper	A3+	1	Epson_SC-P900_700_UltraSmoothFineArtPaper.icc	✓	Matte Black (Negru mat)
Matte Paper-Heavyweight	A3+, A3	10	Epson_SC-P900_700_ArchivalMattePaper.icc	✓	Matte Black (Negru mat)
	Letter, A4, 8×10 in.	30			
Epson Premium Luster Photo Paper	A3+, A3	10	Epson_SC-P900_700_PremiumLusterPhotoPaper.icc	✓	Photo Black (Negru foto)
	A4	30			



## Hârtie adecvată pentru tipărirea documentelor și fotografiilor



Nume suport de tipărire	Dimensiune	Capacitate de încărcare (foi)	Profil ICC	Fără margini	Cerneală neagră
Archival Matte Paper	A3+, A3, 11×14 in.	10	Epson_SC-P900_700_ArchivalMattePaper.icc	✓	Matte Black (Negru mat)
	Letter, A4, 8×10 in.	30			
Photo Quality Ink Jet Paper	A3+, A3, 11×17 in., Legal	50	Epson_SC-P900_700_Standard.icc	✓*	Matte Black (Negru mat)
	Letter, A4	60			
Double-Sided Matte Paper	Letter, A4	1	Epson_SC-900_700_ArchivalMattePaper.icc	-	Matte Black (Negru mat)

\* În funcție de imaginea pe care o imprimați și de starea hârtiei, cerneala se poate depune pe marginile hârtiei și poate cauza pete sau deteriorarea calității imprimării în cazul imprimărilor fără margini. Dacă observați probleme de calitate a imprimării, dezactivați funcția de imprimare fără margini și încercați din nou să imprimați.

## Diferite alte tipuri de hârtie



Nume suport de tipărire	Dimensiune	Capacitate de încărcare (foi)	Profil ICC	Fără margini	Cerneală neagră
Photo Quality Self Adhesive Sheets	A4	1	Epson_SC-P900_700_ArchivalMattePaper.icc	-	Matte Black (Negru mat)
Epson Proofing Paper White Semimatte	A3+	1	Epson_SC-P900_700_ProofingPaperWhiteSemimatte.icc	✓	Photo Black (Negru foto)

## Rolă de hârtie

Nume suport de tipărire	Dimensiune	Dimensiune	Fără margini	Cerneală neagră
Epson Proofing Paper White Semimatte	329 mm/13"	Epson_SC-P900_700_ProofingPaperWhiteSemimatte.icc	✓*	Photo Black (Negru foto)

\* Nu există margini la stânga sau la dreapta.

## Hârtie disponibilă în comerț pentru SC-P900 Series

Chiar dacă semnul „✓” este afișat lângă disponibilitatea tipăririi fără margini, este posibil ca aceasta să nu fie disponibilă pentru opțiunea **Level** selectată în driverul imprimantei.



**Important:**

- Deși imprimanta vă permite să încărcați și să alimentați hârtie simplă și hârtie reciclată fabricată de alte companii în condițiile respectării specificațiilor de mai jos, Epson nu garantează pentru calitatea tipăririi.
- Deși imprimanta vă permite să încărcați și să alimentați tipuri de hârtie fabricate de alte companii în condițiile respectării specificațiilor de mai jos, Epson nu garantează pentru alimentarea hârtiei și pentru calitatea tipăririi.

Nume	Dimensiune	Capacitate	Grosime	Sursă	Fără margini
Hârtie simplă (foi tăiate)	US C (17×22 in.), US B (11×17 in.), A2, A3+, B4	50* <sup>1</sup>	De la 0,08 la 0,11 mm (de la 64 la 90 g/m <sup>2</sup> )	Alimentator cu hârtie din spate	✓* <sup>2</sup>
	B3				-
	A3	40* <sup>1</sup>			✓* <sup>2</sup>
	Half Letter, B5, A5	120* <sup>3</sup>			-
	Legal, Letter, A6				✓* <sup>2</sup>
	A4	80* <sup>3</sup>			✓* <sup>2</sup>
	Dimensiuni non-standard Lățime: de la 89 la 431,8 mm Lungime: de la 127 la 1200 mm	50* <sup>1</sup>			-
Rolă de hârtie	210 mm (A4) – 431,8 mm (17") (Diametru exterior: mai mic de 150 mm)	1	De la 0,08 la 0,7 mm	Unitate rolă de hârtie	✓* <sup>2,4</sup>

Nume	Dimensiune	Capacitate	Grosime	Sursă	Fără margini
Hârtie groasă	US C (17×22 in.), A2, 41×51 cm (16×20 in.), A3+, US B (11×17 in.), A3, 279×356 mm (11×14 in.), JIS B4, 254×305 mm (10×12 in.), Letter, A4, Legal, 20×25 cm (8×10 in.), 13×20 cm (5×8 in.), 13×18 cm (5×7 in.), 16:9 format lat (102×181 mm), 10×15 cm (4×6 in.), 9×13 cm (3,5×5 in.), A6, Postcard (Carte poștală)	1	De la 0,11 la 0,5 mm	Alimentator cu hârtie din spate <sup>*5</sup>	✓ <sup>*2</sup>
	36×43 cm (14×17 in.), 30×30 cm (12×12 in.), JIS B3, Half Letter, JIS B5, Postcard Double (Carte poștală dublă), A5				-
	Dimensiuni non-standard Lățime: de la 89 la 431,8 mm Lungime: de la 127 la 1200 mm				-
	US C (17×22 in.), A2, 41×51 cm (16×20 in.), A3+, US B (11×17 in.), A3, 279×356 mm (11×14 in.), JIS B4, 254×305 mm (10×12 in.), Letter, A4, Legal				✓ <sup>*2</sup>
Hârtie groasă	36×43 cm (14×17 in.), 30×30 cm (12×12 in.), JIS B3	1	De la 0,5 la 0,7 mm	Alimentator frontal cu hârtie (Reproduce re de artă)	-
	Dimensiuni non-standard Lățime: de la 203,2 la 431,8 mm Lungime: de la 279,4 la 3276,7 mm				-
	US C (17×22 in.), A2, 41×51 cm (16×20 in.), JIS B3, 36×43 cm (14×17 in.), 30×30 cm (12×12 in.), A3+, US B (11×17 in.), A3, 279×356 mm (11×14 in.), JIS B4, 254×305 mm (10×12 in.), Legal, Letter, A4				-
	Dimensiuni non-standard Lățime: de la 203,2 la 431,8 mm Lungime: de la 279,4 la 3276,7 mm				-
CD/DVD cu suprafață premium	12 cm	1	-	Tavă disc	-
CD/DVD	12 cm	1	-	Tavă disc	-

- \*1: Numărul de foi care poate fi setat variază în funcție de grosimea hârtiei. Grosimea totală a hârtiei încărcate nu trebuie să depășească 5 mm.
- \*2: Puteți specifica și efectua tipărire fără margini; cu toate acestea, pot apărea margini sau calitatea tipăririi poate scădea din cauza expandării sau contractării hârtiei. Consultați manualul furnizat cu hârtia și ajustați setările după caz.
- \*3: Numărul de foi care poate fi setat variază în funcție de grosimea hârtiei. Grosimea totală a hârtiei încărcate nu trebuie să depășească 12 mm.
- \*4: Nu există margini la stânga sau la dreapta.
- \*5: Dacă alimentarea eșuează, încărcați hârtia în alimentatorul frontal cu hârtie.

## Hârtie disponibilă în comerț pentru SC-P700 Series

Chiar dacă semnul „✓” este afișat lângă disponibilitatea tipăririi fără margini, este posibil ca aceasta să nu fie disponibilă pentru opțiunea **Level** selectată în driverul imprimantei.



### Important:

- Deși imprimanta vă permite să încărcați și să alimentați hârtie simplă și hârtie reciclată fabricată de alte companii în condițiile respectării specificațiilor de mai jos, Epson nu garantează pentru calitatea tipăririi.
- Deși imprimanta vă permite să încărcați și să alimentați tipuri de hârtie fabricate de alte companii în condițiile respectării specificațiilor de mai jos, Epson nu garantează pentru alimentarea hârtiei și pentru calitatea tipăririi.

Nume	Dimensiune	Capacitate	Grosime	Sursă	Fără margini
Hârtie simplă (foi tăiate)	US B (11×17 in.), A3+, B4	50* <sup>1</sup>	De la 0,08 la 0,11 mm (de la 64 la 90 g/m <sup>2</sup> )	Alimentator cu hârtie din spate	✓* <sup>2</sup>
	A3	40* <sup>1</sup>			✓* <sup>2</sup>
	Half Letter, B5, A5	120* <sup>3</sup>			-
	Legal, Letter, A6				✓* <sup>2</sup>
	A4	80* <sup>3</sup>			✓* <sup>2</sup>
	Dimensiuni non-standard Lățime: de la 89 la 330,2 mm Lungime: de la 127 la 1200 mm	50* <sup>1</sup>			-
Rolă de hârtie	210 mm (A4) – 330,2 mm (13") (Diametru exterior: mai mic de 84 mm)	1	De la 0,08 la 0,7 mm	Unitate rolă de hârtie	✓* <sup>2,4</sup>

Nume	Dimensiune	Capacitate	Grosime	Sursă	Fără margini
Hârtie groasă	A3+, US B (11×17 in.), A3, 279×356 mm (11×14 in.), JIS B4, 254×305 mm (10×12 in.), Letter, A4, Legal, 20×25 cm (8×10 in.), 13×20 cm (5×8 in.), 13×18 cm (5×7 in.), 16:9 format lat (102×181 mm), 10×15 cm (4×6 in.), 9×13 cm (3,5×5 in.), A6, Postcard (Carte poștală)	1	De la 0,11 la 0,5 mm	Alimentator cu hârtie din spate <sup>*5</sup>	✓ <sup>*2</sup>
	30×30 cm (12×12 in.), Half Letter, JIS B5, Postcard Double (Carte poștală dublă), A5				-
	Dimensiuni non-standard Lățime: de la 89 la 330,2 mm Lungime: de la 127 la 1200 mm				-
	A3+, US B (11×17 in.), A3, 279×356 mm (11×14 in.), 254×305 mm (10×12 in.), Letter, A4, Legal, JIS B4				1
30×30 cm (12×12 in.)	-				
Dimensiuni non-standard Lățime: de la 203,2 la 330,2 mm Lungime: de la 279,4 la 3276,7 mm	-				
Hârtie pentru poster	30×30 cm (12×12 in.), A3+, US B (11×17 in.), A3, 279×356 mm (11×14 in.), JIS B4, 254×305 mm (10×12 in.), Legal, Letter, A4	1	De la 0,7 la 1,5 mm	Alimentator frontal cu hârtie (Carton pentru poster)	-
	Dimensiuni non-standard Lățime: de la 203,2 la 330,2 mm Lungime: de la 279,4 la 3276,7 mm				-
CD/DVD cu suprafață premium	12 cm	1	-	Tavă disc	-
CD/DVD	12 cm	1	-	Tavă disc	-

\*1: Numărul de foi care poate fi setat variază în funcție de grosimea hârtiei. Grosimea totală a hârtiei încărcate nu trebuie să depășească 5 mm.

\*2: Puteți specifica și efectua tipărire fără margini; cu toate acestea, pot apărea margini sau calitatea tipăririi poate scădea din cauza expandării sau contractării hârtiei. Consultați manualul furnizat cu hârtia și ajustați setările după caz.

- \*3: Numărul de foi care poate fi setat variază în funcție de grosimea hârtiei. Grosimea totală a hârtiei încărcate nu trebuie să depășească 12 mm.
- \*4: Nu există margini la stânga sau la dreapta.
- \*5: Dacă alimentarea eșuează, încărcați hârtia în alimentatorul frontal cu hârtie.

## Tipuri de hârtie indisponibile

Nu utilizați următoarele tipuri de hârtie. Dacă utilizați aceste tipuri de hârtie, pot apărea blocaje de hârtie și pete pe documentul tipărit.

- Hârtie ondulată
- Hârtie ruptă sau tăiată
- Hârtie pliată
- Hârtie umedă
- Hârtie prea groasă sau prea subțire
- Hârtie cu autocolante
- Tipărirea pe orice alt suport, cu excepția hârtiei inkjet, care se usucă încet, poate cauza pete de tipar.

## Tipărirea pe alte tipuri de hârtie decât hârtia originală

### Adăugarea informațiilor pentru hârtie (setări hârtie)

Aveți nevoie de setările optime pentru hârtie pentru a utiliza pe deplin capacitățile hârtiei. Când tipăriți pe altă hârtie decât cea originală, adăugați informațiile despre hârtie (setări media) la imprimantă și selectați setarea pentru hârtie cea mai potrivită pentru tipul de hârtie.

**!** *Important:*

- Utilizați un computer conectat la internet și efectuați operațiunile după ce conectați computerul la imprimantă.
- Informațiile despre hârtie sunt adăugate la computer și tipărite prin internet de la un server dedicat Epson.

1. Afișați ecranul de adăugare informații despre hârtie din Epson Print Layout sau driverul imprimantei.

- Epson Print Layout

Selectați **Media Type > Download Media**.

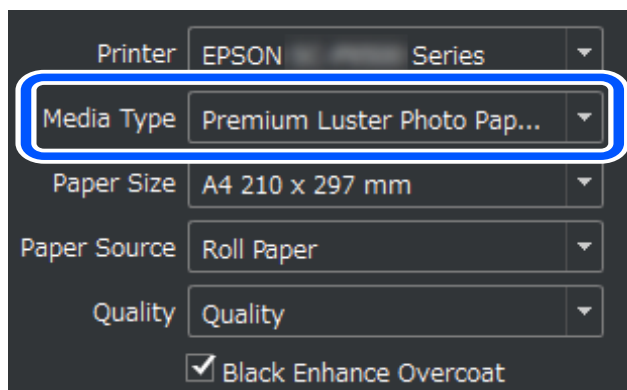

Windows

Selectați Epson Media Installer din fila **Utilitar**.

De asemenea, îl puteți porni de la pictograma comenzii rapide de pe desktopul computerului.



Mac OS

Porniți Epson Media Installer conform indicațiilor de mai jos.

**Aplicații > Epson Software > Epson Utilities > Epson Media Installer.app**

Este afișată o listă a informațiilor despre hârtie care pot fi adăugate.

Media Management		Media Download			
Printer	Region	Media Vendor	Media Type		
EPSON SC-P7500 Series	Local	EPSON	All		Search
Media Vendor	Media Name	Media Type	Notifications	Status	Last Updated
EPSON	Backlit (High density print)	Other		Not Registered	1/22/2020 9:56:00 AM
EPSON	Backlit	Other		Not Registered	1/22/2020 9:56:00 AM
EPSON	Proof Paper 3	Proofing Paper		Not Registered	1/21/2020 6:30:00 PM
EPSON	Proof Paper 2	Proofing Paper		Not Registered	1/21/2020 6:30:00 PM
EPSON	Proof Paper 1	Proofing Paper		Not Registered	1/21/2020 6:30:00 PM
EPSON	Premium Semigloss Photo Paper(170)	Photo Paper		Not Acquired	12/10/2019 3:05:00 PM
EPSON	Premium Luster Photo Paper(260)	Photo Paper		Not Acquired	12/10/2019 2:55:00 PM
EPSON	Plain Paper	Plain Paper		Not Acquired	12/10/2019 3:25:00 PM
EPSON	Backlight Film Roll PK	Other		Not Acquired	12/10/2019 3:35:00 PM
EPSON	Backlight Film Roll MK	Other		Not Acquired	12/10/2019 3:32:00 PM
EPSON	Fine Art Matte	FineArt Paper		Not Acquired	12/10/2019 3:22:00 PM
EPSON	Washi	FineArt Paper		Not Acquired	12/10/2019 3:21:00 PM
EPSON	Washi <Thin>	FineArt Paper		Not Acquired	12/10/2019 3:20:00 PM
EPSON	Baryta	Photo Paper		Not Acquired	12/10/2019 3:06:00 PM
EPSON	Canvas Matte	Canvas		Not Acquired	12/10/2019 3:24:00 PM
EPSON	Canvas Satin	Canvas		Not Acquired	12/10/2019 3:22:00 PM
EPSON	Enhanced Low Adhesive Synthetic Paper	Other		Not Acquired	12/10/2019 3:31:00 PM
EPSON	Enhanced Adhesive Synthetic Paper	Other		Not Acquired	12/10/2019 3:31:00 PM
EPSON	Enhanced Synthetic Paper	Other		Not Acquired	12/10/2019 3:30:00 PM
EPSON	Enhanced Matte Poster Board	Other		Not Acquired	12/10/2019 3:28:00 PM
EPSON	Velvet Fine Art Paper	FineArt Paper		Not Acquired	12/10/2019 3:19:00 PM
EPSON	UltraSmooth Fine Art paper	FineArt Paper		Not Acquired	12/10/2019 3:17:00 PM
EPSON	Watercolor Paper - Radiant White	FineArt Paper		Not Acquired	12/10/2019 3:12:00 PM
EPSON	Epson Proofing Paper Commercial	Proofing Paper		Not Acquired	12/10/2019 3:06:00 PM
EPSON	Epson Proofing Paper White Semimatte	Proofing Paper		Not Acquired	12/10/2019 3:06:00 PM
EPSON	Photo Quality Inkjet Paper	Matte Paper		Not Acquired	12/10/2019 3:11:00 PM
EPSON	Singleweight Matte Paper	Matte Paper		Not Acquired	12/10/2019 3:10:00 PM
EPSON	Archival Matte Paper	Matte Paper		Not Acquired	12/10/2019 3:09:00 PM

Download and Register

Dacă nu sunt disponibile informațiile despre hârtia țintă, consultați site-ul web al producătorului și stabiliți setările.

2. Adăugați informațiile despre hârtie.

Selectați hârtia țintă și faceți clic pe **Download and Register**.

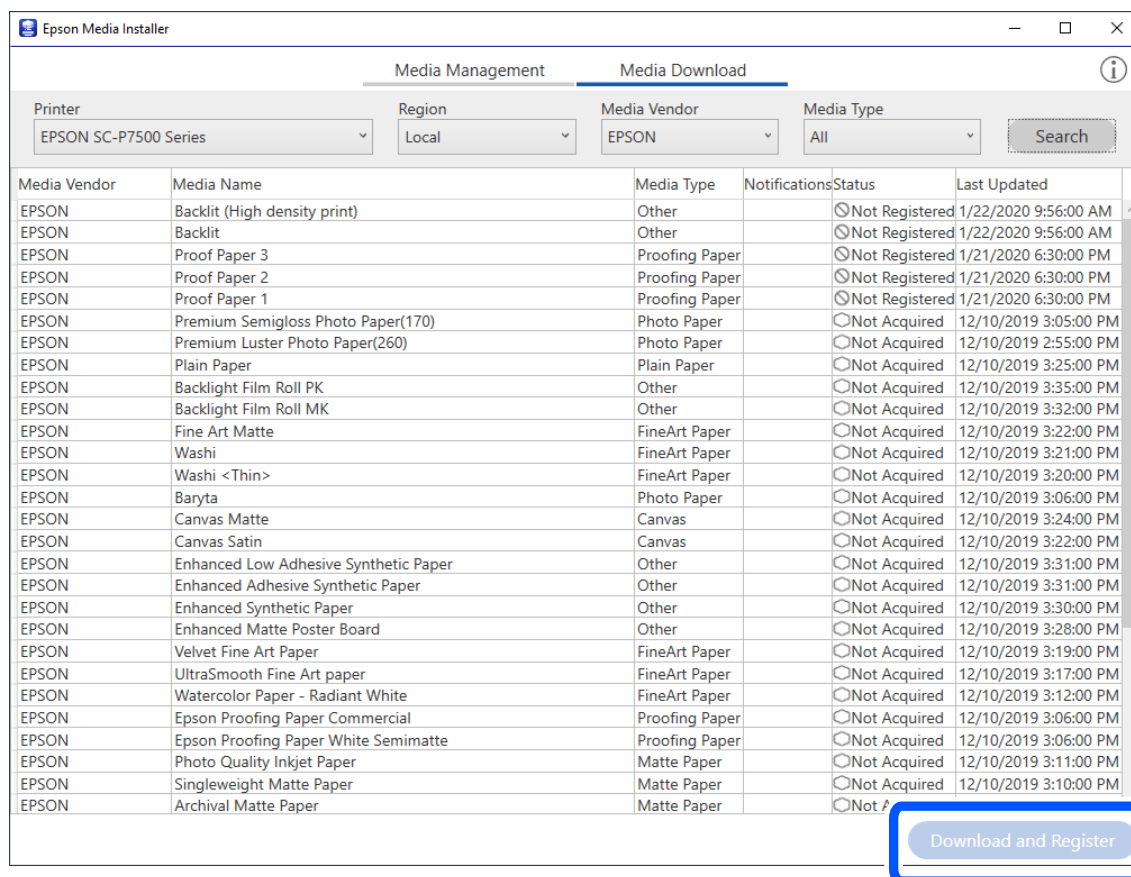

Puteți selecta informațiile despre hârtia adăugată din Epson Print Layout, driverele imprimantei și meniurile de setări ale hârtiei de pe panoul de comandă al imprimantei.

3. Selectați hârtia țintă în setările tipului de hârtie din Epson Print Layout sau driverul imprimantei, apoi tipăriți.

Dacă ați adăugat informațiile despre hârtie, puteți utiliza profilul ICC al hârtiei adăugate din Epson Print Layout, driverele imprimantei și alte aplicații.

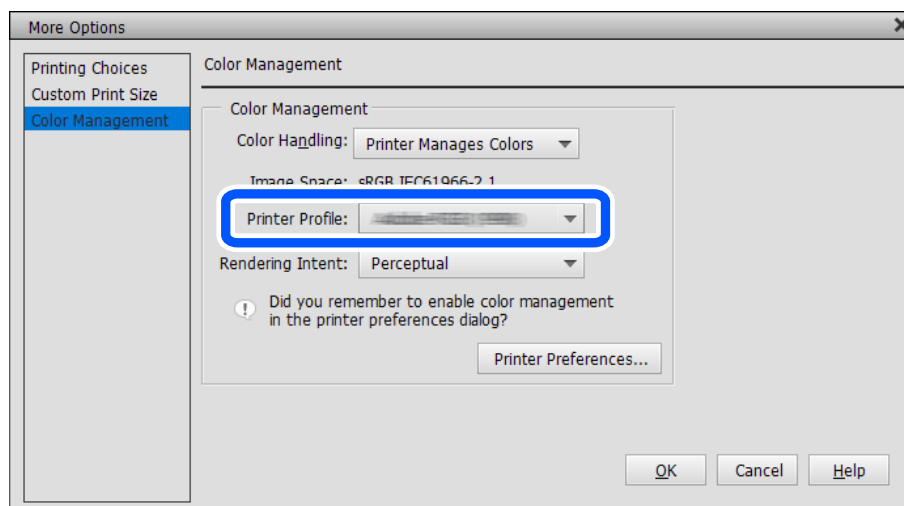



**! Important:**

Dacă dezinstalați și reinstalați driverul de imprimantă, înregistrați din nou informațiile despre hârtie utilizând Epson Media Installer. În caz contrar, informațiile despre hârtie pot să nu apară în Epson Print Layout, în driverul de imprimantă sau în alte aplicații.

Pentru a înregistra din nou informațiile despre hârtie, porniți Epson Media Installer și selectați **Media Management > Refresh**

The screenshot shows the 'Epson Media Installer' window with the 'Media Management' tab selected. The printer is identified as 'EPSON SC-P7500 Series'. A table lists various media types and their registration status.

Media Type	Media Name	Notifications	Status	Editable	Removable
Photo Paper	Premium Luster Photo Paper (260)		<input type="radio"/> Not Acquired		
Photo Paper	Premium Glossy Photo Paper (250)		<input type="radio"/> Not Acquired		
Photo Paper	Premium Semigloss Photo Paper (250)		<input type="radio"/> Not Acquired		
Photo Paper	Premium Semimatte Photo Paper (260)		<input type="radio"/> Not Acquired		
Photo Paper	Premium Glossy Photo Paper (170)		<input type="radio"/> Not Acquired		
Photo Paper	Premium Semigloss Photo Paper (170)		<input type="radio"/> Not Acquired		
Photo Paper	Premium Glossy Photo Paper		<input type="radio"/> Not Acquired		
Photo Paper	Premium Semigloss Photo Paper		<input type="radio"/> Not Acquired		
Photo Paper	Premium Luster Photo Paper		<input type="radio"/> Not Acquired		
Photo Paper	Photo Paper Gloss 250		<input checked="" type="radio"/> Registered		
Photo Paper	Baryta		<input type="radio"/> Not Acquired		
Photo Paper	Photo Paper Gloss 250(Copy)		<input checked="" type="radio"/> Registered	<input checked="" type="checkbox"/>	<input checked="" type="checkbox"/>
Proofing Paper	Epson Proofing Paper White Semimatte		<input type="radio"/> Not Acquired		
Proofing Paper	Epson Proofing Paper Commercial		<input type="radio"/> Not Acquired		
FineArt Paper	Velvet Fine Art Paper		<input type="radio"/> Not Acquired		
FineArt Paper	Watercolor Paper - Radiant White		<input type="radio"/> Not Acquired		
FineArt Paper	UltraSmooth Fine Art Paper		<input type="radio"/> Not Acquired		
FineArt Paper	Fine Art Matte		<input type="radio"/> Not Acquired		
FineArt Paper	Washi Thin		<input type="radio"/> Not Acquired		
FineArt Paper	Washi		<input type="radio"/> Not Acquired		
FineArt Paper	EMATest_FineArtPaper		<input checked="" type="radio"/> Registered		<input checked="" type="checkbox"/>
Matte Paper	Doubleweight Matte Paper		<input type="radio"/> Not Acquired		
Matte Paper	Singleweight Matte Paper		<input type="radio"/> Not Acquired		
Matte Paper	Photo Quality Ink Jet Paper		<input type="radio"/> Not Acquired		
Matte Paper	Enhanced Matte Paper		<input type="radio"/> Not Acquired		
Matte Paper	Archival Matte Paper		<input type="radio"/> Not Acquired		
Canvas	Canvas Satin		<input type="radio"/> Not Acquired		
Canvas	Canvas Matte		<input type="radio"/> Not Acquired		

## Editarea informațiilor despre hârtie

Puteți edita informațiile despre hârtie și puteți tipări utilizând setările preferate.

1. Porniți Epson Media Installer, apoi selectați **Media Management**. Selectați setările de hârtie (setări suport) pe care doriți să le editați, apoi selectați .

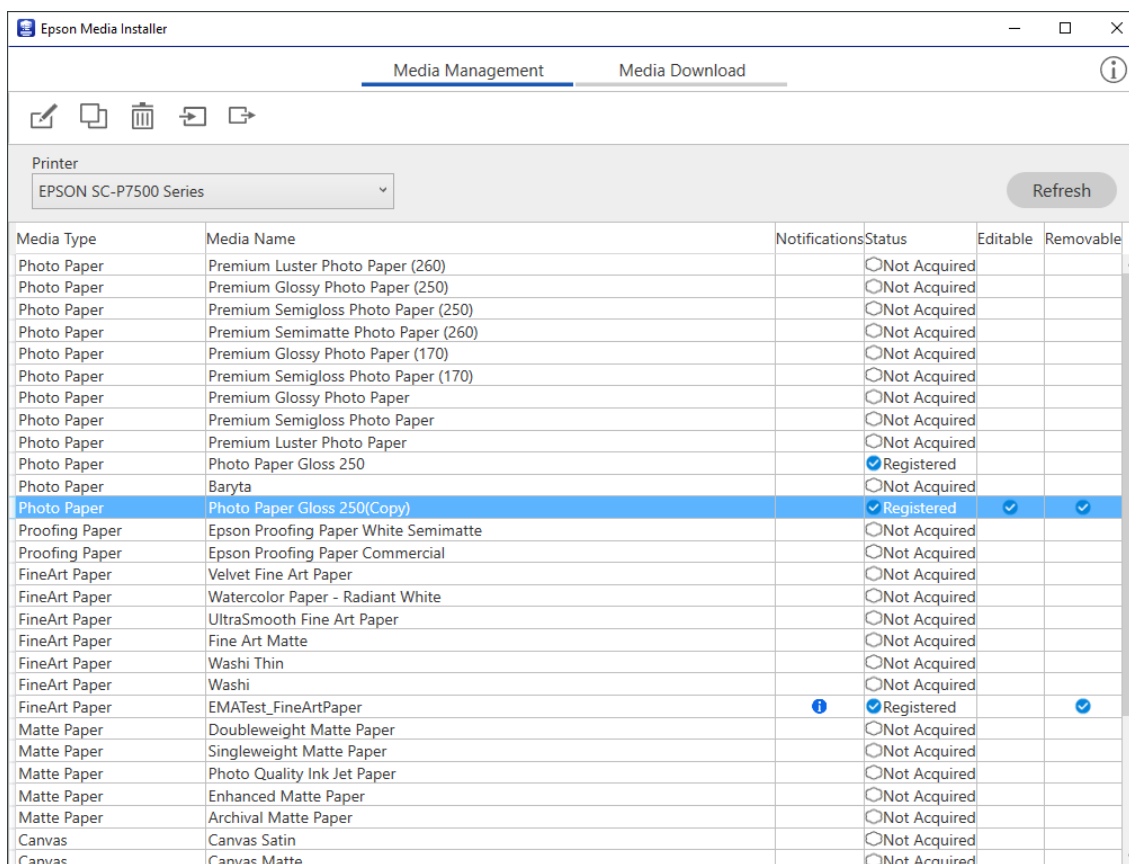

Media Type	Media Name	Notifications	Status	Editable	Removable
Photo Paper	Premium Luster Photo Paper (260)		<input type="radio"/> Not Acquired		
Photo Paper	Premium Glossy Photo Paper (250)		<input type="radio"/> Not Acquired		
Photo Paper	Premium Semigloss Photo Paper (250)		<input type="radio"/> Not Acquired		
Photo Paper	Premium Semimatte Photo Paper (260)		<input type="radio"/> Not Acquired		
Photo Paper	Premium Glossy Photo Paper (170)		<input type="radio"/> Not Acquired		
Photo Paper	Premium Semigloss Photo Paper (170)		<input type="radio"/> Not Acquired		
Photo Paper	Premium Glossy Photo Paper		<input type="radio"/> Not Acquired		
Photo Paper	Premium Semigloss Photo Paper		<input type="radio"/> Not Acquired		
Photo Paper	Premium Luster Photo Paper		<input type="radio"/> Not Acquired		
Photo Paper	Photo Paper Gloss 250		<input checked="" type="radio"/> Registered		
Photo Paper	Baryta		<input type="radio"/> Not Acquired		
Photo Paper	Photo Paper Gloss 250(Copy)		<input checked="" type="radio"/> Registered	<input checked="" type="checkbox"/>	<input checked="" type="checkbox"/>
Proofing Paper	Epson Proofing Paper White Semimatte		<input type="radio"/> Not Acquired		
Proofing Paper	Epson Proofing Paper Commercial		<input type="radio"/> Not Acquired		
FineArt Paper	Velvet Fine Art Paper		<input type="radio"/> Not Acquired		
FineArt Paper	Watercolor Paper - Radiant White		<input type="radio"/> Not Acquired		
FineArt Paper	UltraSmooth Fine Art Paper		<input type="radio"/> Not Acquired		
FineArt Paper	Fine Art Matte		<input type="radio"/> Not Acquired		
FineArt Paper	Washi Thin		<input type="radio"/> Not Acquired		
FineArt Paper	Washi		<input type="radio"/> Not Acquired		
FineArt Paper	EMATest_FineArtPaper		<input checked="" type="radio"/> Registered		<input checked="" type="checkbox"/>
Matte Paper	Doubleweight Matte Paper		<input type="radio"/> Not Acquired		
Matte Paper	Singleweight Matte Paper		<input type="radio"/> Not Acquired		
Matte Paper	Photo Quality Ink Jet Paper		<input type="radio"/> Not Acquired		
Matte Paper	Enhanced Matte Paper		<input type="radio"/> Not Acquired		
Matte Paper	Archival Matte Paper		<input type="radio"/> Not Acquired		
Canvas	Canvas Satin		<input type="radio"/> Not Acquired		
Canvas	Canvas Matte		<input type="radio"/> Not Acquired		

2. Selectați informațiile despre hârtie pe care le-ați copiat, apoi selectați .

**Notă:**

Aceste editări sunt efectuate doar pentru informațiile despre hârtia copiată (setări suport). Nu puteți edita informațiile despre hârtia originală direct. Puteți copia informațiile despre hârtie pentru hârtia cu starea Registered.

3. Specificați fiecare setare pe ecranul de editare, apoi selectați **OK**.

Elemente	Explicație setare
Media Setting Name	Specificați un nume pentru setările de suport.
Media Type	Definiți numele categoriei pentru hârtie. Acesta este afișat pe afișajul tipului de hârtie din driverul imprimantei sau pe panoul de comandă al imprimantei.
Platen Gap	Specificați intervalul (gaură placă) dintre capul de imprimare și hârtie. Dacă hârtia este mânjită, măriți valoarea. Dacă rularea <b>Aliniere cap imprimare</b> pe imprimantă nu îmbunătățește granulația sau estomparea de pe exemplarele tipărite, reduceți valoarea.
Drying Time per Pass	Specificați intervalul de timp pentru care capul de imprimare se oprește după fiecare trecere pentru a ajuta la uscarea cernelii. În funcție de hârtie, este posibil ca cerneala să nu se usuce rapid. Specificați un interval de timp de uscare mai mare atunci când apar scurgeri sau îmbibări pe exemplarele tipărite. Rețineți că setarea unui timp mai îndelungat de uscare va lungi timpul general de tipărire.
Paper Thickness	Specificați grosimea hârtiei.
Paper Size Check	Vă recomandăm selectarea acestei setări. Deselectați caseta dacă este afișată o eroare la hârtie chiar dacă ați încărcat hârtia corect. Rețineți că dacă deselectați această casetă, este posibil ca tipărirea să fie efectuată dincolo de marginile hârtiei și interiorul imprimantei poate fi pătat cu cerneală.
Paper Feed Offset	Specificați această setare când benzile (modele orizontale în formă de benzi sau culori neuniforme) nu pot fi rezolvate nici după verificarea și curățarea capului de imprimare sau efectuarea <b>Aliniere cap imprimare</b> pe imprimantă. Dacă viteza de alimentare cu hârtie este prea scăzută, vor apărea benzi de culoare închisă. În această situație, ajustați alimentarea cu hârtie în direcția pozitivă (+). Dacă viteza de alimentare cu hârtie este prea ridicată, vor apărea benzi de culoare albă. În această situație, ajustați alimentarea cu hârtie în direcția negativă (-).
Paper Feed Offset(Bottom)	Specificați valoarea pentru decalarea alimentării cu hârtie pentru zona de tipărire până la aproximativ 39 mm de la capătul hârtiei tăiate.
ICC Profile	Vă permite să specificați profilul ICC pentru alte tipuri de hârtie.

4. Selectați hârtia editată din tipul de hârtie din Epson Print Layout sau driverul imprimantei, apoi tipăriți.

## Informații despre produse consumabile

### Codurile cartușelor de cerneală pentru SC-P900 Series

În continuare aveți codurile cartușelor de cerneală originale Epson.

Pentru Europa, Australia și Noua Zeelandă

Culoare cerneală	Număr produs
PK (Photo Black (Negru foto))	T47A1
C (Cyan)	T47A2
VM(Vivid Magenta (Magenta intens))	T47A3
Y (Yellow (Galben))	T47A4
LC (Light Cyan (Cyan deschis))	T47A5
VLM(Vivid Light Magenta (Magenta intens deschis))	T47A6
GY(Gray (Gri))	T47A7
MK(Matte Black (Negru mat))	T47A8
LGY(Light Gray (Gri deschis))	T47A9
V(Violet (Violet))	T47AD

Pentru Hong Kong și Mongolia

Culoare cerneală	Număr produs
PK (Photo Black (Negru foto))	T47C1
C (Cyan)	T47C2
VM(Vivid Magenta (Magenta intens))	T47C3
Y (Yellow (Galben))	T47C4
LC (Light Cyan (Cyan deschis))	T47C5
VLM(Vivid Light Magenta (Magenta intens deschis))	T47C6
GY(Gray (Gri))	T47C7
MK(Matte Black (Negru mat))	T47C8
LGY(Light Gray (Gri deschis))	T47C9
V(Violet (Violet))	T47CD

Pentru țările asiatice, cu excepția Hong Kongului și a Mongoliei

Culoare cerneală	Număr produs
PK (Photo Black (Negru foto))	T47E1
C (Cyan)	T47E2
VM(Vivid Magenta (Magenta intens))	T47E3
Y (Yellow (Galben))	T47E4
LC (Light Cyan (Cyan deschis))	T47E5
VLM(Vivid Light Magenta (Magenta intens deschis))	T47E6
GY(Gray (Gri))	T47E7
MK(Matte Black (Negru mat))	T47E8
LGY(Light Gray (Gri deschis))	T47E9
V(Violet (Violet))	T47ED

Epson recomandă utilizarea cartușelor de cerneală Epson originale. Epson nu poate garanta calitatea sau fiabilitatea cernelilor neoriginale. Utilizarea cernelii neoriginale poate produce defecțiuni care nu sunt acoperite de garanțiile oferite de Epson, și în anumite condiții, poate determina funcționarea aleatorie a imprimantei Epson. Nu pot fi afișate informațiile despre nivelurile cernelii neoriginale.

**Notă:**

- Codurile cartușelor de cerneală pot varia în funcție de locație. Pentru codurile corecte în zona dumneavoastră, contactați serviciul de asistență Epson.
- Nu toate cartușele sunt disponibile în toate regiunile.
- Pentru utilizatorii din Europa, pentru informații despre randamentul cartușelor de cerneală Epson vizitați următorul site web.  
<http://www.epson.eu/pageyield>
- Cu toate că în componența cartușelor de cerneală sunt incluse materiale reciclabile, acest lucru nu afectează funcționarea sau performanțele imprimantei.
- Specificațiile și aspectul cartușului de cerneală pot fi modificate fără notificare prealabilă, pentru a fi îmbunătățite.

## Codurile cartușelor de cerneală pentru SC-P700 Series

În continuare aveți codurile cartușelor de cerneală originale Epson.

Pentru Europa, Australia și Noua Zeelandă

Culoare cerneală	Număr produs
PK (Photo Black (Negru foto))	T46S1
C (Cyan)	T46S2
VM(Vivid Magenta (Magenta intens))	T46S3
Y (Yellow (Galben))	T46S4

Culoare cerneală	Număr produs
LC (Light Cyan (Cyan deschis))	T46S5
VLM(Vivid Light Magenta (Magenta intens deschis))	T46S6
GY(Gray (Gri))	T46S7
MK(Matte Black (Negru mat))	T46S8
LGY(Light Gray (Gri deschis))	T46S9
V(Violet (Violet))	T46SD

Pentru Hong Kong

Culoare cerneală	Număr produs
PK (Photo Black (Negru foto))	T46V1
C (Cyan)	T46V2
VM(Vivid Magenta (Magenta intens))	T46V3
Y (Yellow (Galben))	T46V4
LC (Light Cyan (Cyan deschis))	T46V5
VLM(Vivid Light Magenta (Magenta intens deschis))	T46V6
GY(Gray (Gri))	T46V7
MK(Matte Black (Negru mat))	T46V8
LGY(Light Gray (Gri deschis))	T46V9
V(Violet (Violet))	T46VD

Pentru țările asiatice, cu excepția Hong Kongului

Culoare cerneală	Număr produs
PK (Photo Black (Negru foto))	T46X1
C (Cyan)	T46X2
VM(Vivid Magenta (Magenta intens))	T46X3
Y (Yellow (Galben))	T46X4
LC (Light Cyan (Cyan deschis))	T46X5
VLM(Vivid Light Magenta (Magenta intens deschis))	T46X6
GY(Gray (Gri))	T46X7
MK(Matte Black (Negru mat))	T46X8

Culoare cerneală	Număr produs
LGY(Light Gray (Gri deschis))	T46X9
V(Violet (Violet))	T46XD

Epson recomandă utilizarea cartușelor de cerneală Epson originale. Epson nu poate garanta calitatea sau fiabilitatea cernelilor neoriginale. Utilizarea cernelii neoriginale poate produce defecțiuni care nu sunt acoperite de garanțiile oferite de Epson, și în anumite condiții, poate determina funcționarea aleatorie a imprimantei Epson. Nu pot fi afișate informațiile despre nivelurile cernelii neoriginale.

**Notă:**

- Codurile cartușelor de cerneală pot varia în funcție de locație. Pentru codurile corecte în zona dumneavoastră, contactați serviciul de asistență Epson.
- Nu toate cartușele sunt disponibile în toate regiunile.
- Pentru utilizatorii din Europa, pentru informații despre randamentul cartușelor de cerneală Epson vizitați următorul site web.  
<http://www.epson.eu/pageyield>
- Cu toate că în componența cartușelor de cerneală sunt incluse materiale reciclabile, acest lucru nu afectează funcționarea sau performanțele imprimantei.
- Specificațiile și aspectul cartușului de cerneală pot fi modificate fără notificare prealabilă, pentru a fi îmbunătățite.

## Codul casetei de întreținere

Caseta de întreținere poate fi achiziționată și înlocuită de utilizator. Epson recomandă utilizarea unei cutii de întreținere originale Epson.

În continuare aveți codul casetei de întreținere originale Epson.

C9357



**Important:**

După ce caseta de întreținere a fost instalată într-o imprimantă, aceasta nu mai poate fi utilizată cu alte imprimante.

## Informații software

Această secțiune prezintă serviciile de rețea și produsele software disponibile pentru imprimanta dvs. prin intermediul site-ului web Epson.

## Software pentru tipărire

### Aplicație pentru tipărire de la computer (driver al imprimantei Windows)

Driverul imprimantei controlează imprimanta în funcție de comenzile primite de la o aplicație. Prin definirea setărilor în driverul imprimantei obțineți cele mai bune rezultate la tipărire. De asemenea, puteți verifica starea

imprimantei sau o puteți menține în cele mai bune condiții de funcționare folosind utilitarul driverului imprimantei.

Puteți modifica limba utilizată de driverul imprimantei. Selectați limba pe care doriți să o utilizați folosind opțiunea **Limbă** din fila **Utilitar**.

### **Accesarea driverului imprimantei din aplicații**

Pentru a defini setările care pot fi folosite numai cu aplicația pe care o utilizați, accesați driverul din aplicația respectivă.

Selectați **Tipărire** sau **Configurare tipărire** din meniul **Fișier**. Selectați imprimanta dumneavoastră și apoi faceți clic pe **Preferințe** sau **Proprietăți**.

#### **Notă:**

*Operațiile diferă în funcție de aplicație. Consultați secțiunea de ajutor a aplicației pentru detalii.*

### **Accesarea driver-ului imprimantei de la panoul de comandă**

Pentru a realiza setări valabile pentru toate aplicațiile, accesați driver-ul de la panoul de comandă.

#### Windows 10

Faceți clic pe butonul Start și apoi selectați **Sistem Windows > Panou de comandă > Vizualizare dispozitive și imprimante în Hardware și sunet**. Faceți clic dreapta pe imprimantă sau apăsați și țineți apăsat și apoi selectați **Preferințe tipărire**

#### Windows 8.1/Windows 8

Selectați **Desktop > Setări > Panou de comandă > Vizualizare dispozitive și imprimante din Hardware și sunet**. Faceți clic dreapta pe imprimantă sau apăsați și țineți apăsat și apoi selectați **Preferințe tipărire**

#### Windows 7

Faceți clic pe butonul Start și selectați **Panou de comandă > Vizualizare dispozitive și imprimante din Hardware și sunet**. Faceți clic dreapta pe imprimantă și selectați **Preferințe tipărire**.

### **Accesarea driverului imprimantei folosind pictograma imprimantei din bara de activități**

Pictograma imprimantei din bara de activități de pe desktop este pictograma unei comenzi rapide care permite accesarea rapidă a driverului imprimantei.

Dacă faceți clic pe pictograma imprimantei și selectați **Setări imprimantă**, puteți accesa aceeași fereastră cu setările imprimantei ca cea afișată pe panoul de comandă. Dacă faceți dublu clic pe această pictogramă, puteți verifica starea imprimantei.

#### **Notă:**

*Dacă pictograma imprimantei nu este afișată în bara de activități, accesați fereastra driverului imprimantei, faceți clic pe **Preferințe de monitorizare** din fila **Utilitar** și apoi selectați **Înregistrați pictograma comenzii rapide în bara de activități**.*

### **Pornirea utilitarului**

Accesați fereastra pentru driver-ul imprimantei. Faceți clic pe fila **Utilitar**.

### **Informații conexe**

➔ [„Opțiuni de meniu pentru driverul de imprimantă” la pagina 71](#)

### **Realizarea setărilor operaționale din driver-ul imprimantei pentru Windows**

Puteți defini setări, de exemplu activarea programului EPSON Status Monitor 3.



1. Accesați fereastra pentru driver-ul imprimantei.
2. Faceți clic pe **Viteză și progres** din fila **Utilitar**.
3. Efectuați setările corespunzătoare și apoi faceți clic pe **OK**.  
Consultați ajutorul online pentru explicații despre setări.

## **Aplicație pentru tipărire de la computer (driver al imprimantei Mac OS)**

Driverul imprimantei controlează imprimanta în funcție de comenzile primite de la o aplicație. Prin definirea setărilor în driverul imprimantei obțineți cele mai bune rezultate la tipărire. De asemenea, puteți verifica starea imprimantei sau o puteți menține în cele mai bune condiții de funcționare folosind utilitarul driverului imprimantei.

### **Accesarea driverului imprimantei din aplicații**

Faceți clic pe **Configurare pagină** sau pe **Tipărire** din meniul **Fișier** al aplicației dvs. Dacă este cazul, faceți clic pe **Afișare detalii** (sau ▼) pentru a extinde fereastra de tipărire.

#### **Notă:**

*În funcție de aplicația utilizată, opțiunea **Configurare pagină** este posibil să nu fie afișată în meniul **Fișier**, iar operațiile pentru afișarea ecranului de tipărire ar putea diferi. Consultați secțiunea de ajutor a aplicației pentru detalii.*

### **Pornirea utilitarului**

Selecțați **Preferințe sistem** din meniul Apple > **Imprimante și scanere** (sau **Tipărire și scanare**, **Tipărire și Fax**), și apoi selecțați imprimanta. Faceți clic pe **Opțiuni și consumabile** > **Utilitar** > **Deschide utilitar imprimantă**.

### **Informații conexe**

➔ [„Opțiuni de meniu pentru driverul imprimantei” la pagina 91](#)

## Ghid de utilizare al driverului imprimantei pentru Mac OS

### Epson Printer Utility

Puteți executa o funcție de întreținere precum verificarea duzelor și curățarea capului de imprimare, și pornind programul EPSON Status Monitor, puteți verifica starea imprimantei și informațiile despre erori.

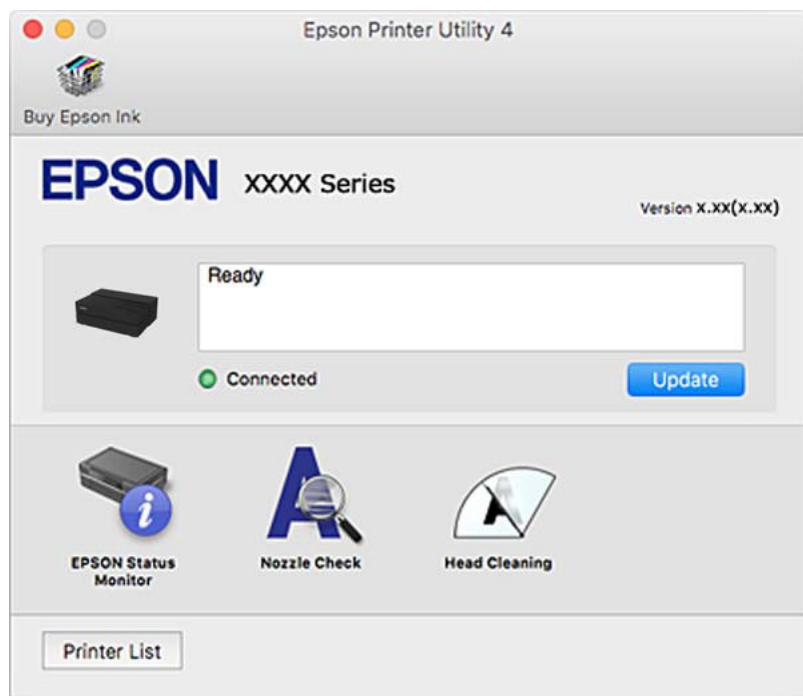

## Aplicația pentru tipărire pentru realizarea cu ușurință a aspectului și tipărirea fotografiilor (Epson Print Layout)

Epson Print Layout este o aplicație care vă permite să tipăriți fotografii retușate sau procesate utilizând o procedură simplă. Poate fi utilizată, de asemenea, ca software plug-in pentru Adobe Photoshop, Adobe Lightroom, Nikon ViewNX-i și SILKYPIX. Pentru detalii despre aplicațiile acceptate și formatele de date acceptate, consultați manualul furnizat cu Epson Print Layout.

Epson Print Layout poate fi descărcat de pe pagina web Epson.

<http://www.epson.com>

#### Notă:

- Pentru a utiliza această aplicație, driverul imprimantei trebuie să fie instalat.
- Consultați manualul software pentru detalii despre cum să începeți de la aplicații disponibile în comerț precum Adobe Photoshop și Adobe Lightroom.
- Puteți utiliza Epson Print Layout pe iPad. Acest lucru vă permite să mutați proiectul în alte locații.
- Căutați și instalați aplicația Epson Print Layout din App Store.

### Informații conexe

➔ „Instalarea separată a aplicațiilor” la pagina 110

## Aplicație pentru tipărirea rapidă și distractivă de pe un computer (Epson Photo+)

Epson Photo+ este o aplicație care permite tipărirea cu ușurință a imaginilor folosind diferite aspecte. De asemenea, puteți efectua corecția imaginilor și ajusta poziția în timp ce vizualizați o previzualizare a documentului. De asemenea, puteți adăuga text și marcaje pe imagini oriunde doriți pentru un aspect mai plăcut. De asemenea, puteți tipări pe învelitoarea unui disc CD/DVD pentru carcasa discului CD/DVD. Când tipăriți pe hârtie foto Epson originală, performanța cernelii este maximizată, creându-se un finisaj frumos cu colorit excelent.

Consultați secțiunea de ajutor a aplicației pentru detalii. Epson Photo+ poate fi descărcat de pe pagina web Epson.

<http://www.epson.com>

### Notă:

*Pentru a utiliza această aplicație, driverul imprimantei trebuie să fie instalat.*

### Pornirea în Windows

#### Windows 10

Faceți clic pe butonul Start și apoi selectați **Epson Software > Epson Photo+**.

#### Windows 8.1/Windows 8

Introduceți numele aplicației în câmpul de căutare, apoi selectați pictograma afișată.

#### Windows 7

Faceți clic pe butonul Start și selectați **Toate programele sau > Programe > Epson Software > Epson Photo+**.

### Pornirea în Mac OS

Selectați **Start > Aplicații > Epson Software > Epson Photo+**.

### Informații conexe

➔ „Instalarea separată a aplicațiilor” la pagina 110

## Aplicație pentru utilizarea cu ușurință a imprimantei de pe un dispozitiv inteligent. (Epson Smart Panel)

Epson Smart Panel este o aplicație care vă permite să efectuați operațiuni de tipărire cu ușurință, inclusiv tipărirea de pe dispozitive inteligente precum un smartphone sau o tabletă. Puteți conecta imprimanta și dispozitivul inteligent printr-o rețea wireless, verifica nivelurile de cerneală și starea imprimantei și puteți căuta soluții dacă apar erori.

Căutați și instalați aplicația Epson Smart Panel din App Store sau Google Play.



### Ghid pentru ecranul Epson Smart Panel

Deschideți Epson Smart Panel de pe dispozitivul inteligent și selectați din ecranul principal elementul pe care doriți să îl utilizați.

Următoarele ecrane se pot modifica fără notificare prealabilă. Conținutul poate varia în funcție de produs.

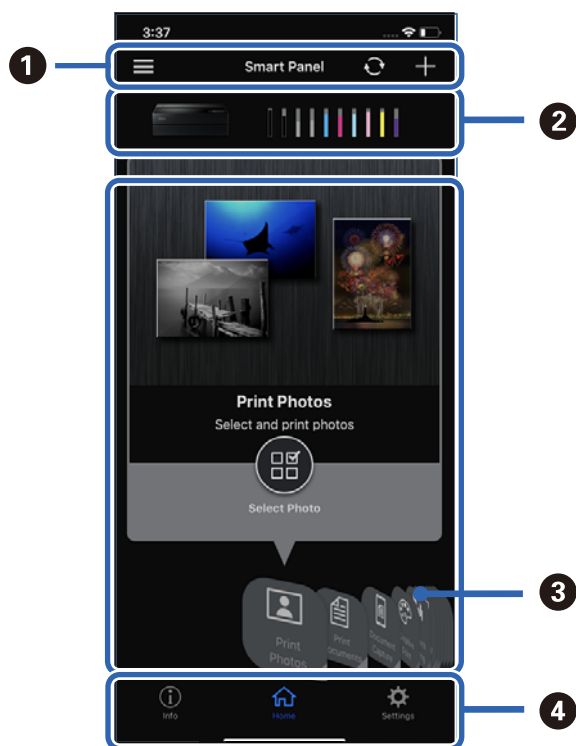

1	☰ afișează notificări și modul de utilizare a aplicației. + începe înregistrarea unei imprimante.
2	Afișează numele imprimantei și nivelurile de cerneală.
3	Când selectați meniul pe care doriți să îl utilizați, ecranul meniului este afișat.
4	i afișează informațiile imprimantei. ⚙️ vă permite să efectuați setările aplicației precum modificarea afișajului ecranului.

## Software pentru configurarea setărilor sau gestionarea dispozitivelor

### Aplicație pentru configurarea operațiilor imprimantei (Web Config)

Web Config este o aplicație care rulează într-un browser web, de exemplu în Internet Explorer și Safari, pe un computer sau pe un dispozitiv inteligent. Puteți confirma starea imprimantei sau puteți modifica serviciul de rețea și setările imprimantei. Pentru a utiliza aplicația Web Config, conectați imprimanta și computerul sau dispozitivul inteligent în aceeași rețea.

Sunt acceptate următoarele browsere.

Microsoft Edge, Internet Explorer 8 sau superior, Firefox\*, Chrome\*, Safari\*

\* Utilizați cea mai recentă versiune.

## Executarea utilitarului Web Config într-un browser web

1. Verificați adresa IP a imprimantei.

Selectați pictograma de rețea pe ecranul principal al imprimantei și apoi selectați metoda de conectare activă pentru a confirma adresa IP a imprimantei.

**Notă:**

*De asemenea, puteți verifica adresa IP tipărint raportul de conexiune la rețea.*

2. Lansați un browser web de pe un computer sau un dispozitiv inteligent și apoi introduceți adresa IP a imprimantei.

Format:

IPv4: http://adresa IP a imprimantei/

IPv6: http://[adresa IP a imprimantei]/

Exemple:

IPv4: http://192.168.100.201/

IPv6: http://[2001:db8::1000:1]/

Întrucât imprimanta folosește un certificat autosemnat atunci când accesează HTTPS, atunci când porniți Web Config se afișează o avertizare în browser; acest lucru nu indică o problemă și poate fi ignorat.

## Informații conexe

➔ „Tipărirea unui raport de conexiune la rețea” la pagina 179

## Executarea utilitarului Web Config în Windows

Atunci când conectați un computer la imprimantă prin utilizarea WSD, urmați pașii de mai jos pentru a executa utilitarul Web Config.

1. Deschideți lista de imprimante din computer.

Windows 10

Faceți clic pe butonul Start și apoi selectați **Sistem Windows > Panou de comandă > Vizualizare dispozitive și imprimante** în **Hardware și sunet**.

Windows 8.1/Windows 8

Selectați **Desktop > Setări > Panou de comandă > Vizualizare dispozitive și imprimante** din **Hardware și sunet** (sau **Hardware**).

Windows 7

Faceți clic pe butonul Start și selectați **Panou de comandă > Vizualizare dispozitive și imprimante** din **Hardware și sunet**.

2. Faceți clic dreapta pe imprimantă și selectați **Proprietăți**.

3. Selectați fila **Serviciu web** și faceți clic pe adresa URL.

Întrucât imprimanta folosește un certificat autosemnat atunci când accesează HTTPS, atunci când porniți Web Config se afișează o avertizare în browser; acest lucru nu indică o problemă și poate fi ignorat.

### **Executarea utilitarului Web Config în Mac OS**

1. Selectați **Preferințe sistem** din meniul Apple > **Imprimante și scanere** (sau **Tipărire și scanare, Tipărire și Fax**), și apoi selectați imprimanta.
2. Faceți clic pe **Opțiuni și consumabile** > **Pagina web Afișare imprimantă**.  
Întrucât imprimanta folosește un certificat autosemnat atunci când accesează HTTPS, atunci când porniți Web Config se afișează o avertizare în browser; acest lucru nu indică o problemă și poate fi ignorat.

## **Software pentru actualizare**

### **Aplicație pentru actualizare software și firmware (EPSON Software Updater)**

EPSON Software Updater este o aplicație care instalează software nou și actualizează programul firmware și manualele prin intermediul internetului. Dacă doriți să verificați în mod regulat informațiile de actualizare, puteți seta intervalul de verificare a actualizărilor în setările de auto-actualizare ale EPSON Software Updater.

#### **Pornirea în Windows**

##### Windows 10

Executați clic pe butonul Start și apoi selectați **Epson Software** > **EPSON Software Updater**.

##### Windows 8.1/Windows 8

Introduceți numele aplicației în câmpul de căutare, apoi selectați pictograma afișată.

##### Windows 7

Faceți clic pe butonul Start, apoi selectați **Toate programele** (sau **Programe**) > **Epson Software** > **EPSON Software Updater**.

#### **Notă:**

De asemenea, puteți porni EPSON Software Updater făcând clic pe pictograma imprimantei din bara de activități de pe desktop și apoi selectați **Actualizare software**.

#### **Pornirea în Mac OS**

Selectați **Start** > **Aplicații** > **Epson Software** > **EPSON Software Updater**.

#### **Informații conexe**

➔ [„Instalarea separată a aplicațiilor” la pagina 110](#)

---

## **Lista opțiunilor din meniu**

Selectați  pe ecranul principal al imprimantei pentru a vizualiza meniurilor.

Setare hârtie:

De asemenea, puteți afișa acest meniu selectând  pe ecranul principal.

Tăiere/Eliminare:

De asemenea, puteți afișa acest meniu selectând  pe ecranul principal.

Nivel cerneală:

De asemenea, puteți afișa acest meniu selectând  pe ecranul principal.

Întreținere:

De asemenea, puteți afișa acest meniu selectând  pe ecranul principal.

Tipărire fișă informații:

De asemenea, puteți afișa acest meniu selectând  pe ecranul principal.

Setări generale:

Puteți efectua diverse setări.

Manuale video pe web:

Scanati codul QR afișat pentru a accesa materialele video instructive.

### Informații conexe

- ➔ [„Configurarea ecranului principal” la pagina 20](#)
- ➔ [„Setări generale” la pagina 215](#)

---

## Setări generale

Selectați **Setări generale** din  pe ecranul principal al imprimantei pentru a efectua diverse setări.

## Personalizarea ecranului

Selectați meniurile din panoul de comandă conform descrierii de mai jos.

 > **Setări generale** > **Personalizarea ecranului**

Culoare fundal:

Schimbați culoarea de fundal a ecranului LCD.

Ecran principal:

Setați ecranul implicit pe care doriți să îl afișați ca ecran principal.

Standard:

Afișează informații precum setările de hârtie, starea de ieșire și informații despre cerneală.

Stare alimentare:

Afișează nivelurile aproximative ale cernelii și durata aproximativă de utilizare a cutiei de întreținere.

Captură de ecran:

Setați ecranul implicit pe care doriți să îl afișați când tipăriți .

Foto:

Afișează miniaturi ale imaginilor când tipăriți utilizând driverul imprimantei și Epson Print Layout.

Setări imprimare:

Afișează setările de tipărire pentru driverul imprimantei și Epson Print Layout.

Stare tipărire:

Afișează nivelurile aproximative de cerneală și o bară de progres în timpul tipăririi.

## Setări imprimantă

Selectați meniurile din panoul de comandă conform descrierii de mai jos.



> **Setări generale** > **Setări imprimantă**

Afișare automată configurare hârtie:

Selectați **Act.** pentru a afișa ecranul **Setare hârtie** la încărcarea hârtiei în alimentatorul cu hârtie din spate. Dacă dezactivați această funcție, nu puteți tipări de la un iPhone, iPad sau iPod touch utilizând AirPrint.

Notificare de eroare:

Nepotrivire hârtie:

Afișează un avertisment dacă setările pentru hârtie (setările pentru tipărire) aferente activității de tipărire nu corespund setărilor pentru hârtie ale imprimantei efectuate în momentul încărcării hârtiei. Această setare previne tipărirea eronată. Totuși, ecranul de configurare a hârtiei nu este afișat atunci când opțiunea **Afișare automată configurare hârtie** este dezactivată în următoarele meniuri. Dacă dezactivați această funcție, nu puteți tipări de la un iPhone, iPad sau iPod touch utilizând AirPrint.

Detectare ondulare hârtie:

Selectați **Act.** pentru a afișa un mesaj când hârtia este alimentată în unghi.

Centrat pe orizontală:

Selectați **Act.** pentru a tipări imaginile în centrul paginii.

Hârtie groasă:

Selectați **Activat** pentru a preveni cerneala să se întindă pe exemplarele tipărite.



## Setări de bază

Selectați meniurile din panoul de comandă conform descrierii de mai jos.



> **Setări generale** > **Setări de bază**

### Iluminare interioară:

Selectați **Auto** pentru a porni lumina interioară automat în timpul tipăririi.

### Luminozitate LCD:

Ajustați luminozitatea ecranului LCD.

### Sunete:

Ajustați volumul și selectați tipul de sunet.

- Mut
- Apăsare buton
- Ton eroare
- Tip sunet

### Temporiz. oprire:

Ajustați perioada de timp pentru intrare în modul inactiv (mod de economisire energie) atunci când imprimanta nu a mai efectuat nicio operațiune. Ecranul LCD se va închide după ce timpul setat s-a scurs.

### Setări oprire:

Produsul dvs. ar putea avea această funcție sau funcția **Temporizator oprire**, în funcție de locația de achiziționare.

- Oprise în caz de inactivitate

Selectați această setare pentru a opri imprimanta automat dacă această nu este utilizată într-o perioadă specificată de timp. Orice creștere va afecta eficiența energetică a produsului. Luați în considerare mediul înconjurător înainte de a efectua vreo modificare.

- Oprise în caz de deconectare

Selectați această setare pentru a opri imprimanta după 30 de minute dacă au fost deconectate toate porturile, inclusiv portul USB. În funcție de regiune, este posibil ca această caracteristică să nu fie inclusă.

### Temporizator oprire:

Produsul dvs. ar putea avea această funcție sau funcția **Setări oprire**, în funcție de locația de achiziționare.

Selectați această setare pentru a opri imprimanta automat când aceasta nu este utilizată într-o perioadă specificată de timp. Puteți regla timpul înainte de aplicarea modului de gestionare a energiei. Orice creștere va afecta eficiența energetică a produsului. Luați în considerare mediul înconjurător înainte de a efectua vreo modificare.

### Setări dată/oră:

- Dată/oră

Introduceți data și ora curentă.

Oră de vară

Selectați setarea pentru ora de vară, aplicabilă zonei dvs.

Diferență de timp

Introduceți diferența de fus orar dintre zona dvs. și UTC (ora universală coordonată).

Limbă/Language:

Selectați limba utilizată pe ecranul LCD.

Unitatea de lungime:

Selectați unitatea de lungime.

### Informații conexe

➔ „Economisirea energiei” la pagina 109

## Setări rețea

Selectați meniurile din panoul de comandă conform descrierii de mai jos.



> **Setări generale** > **Setări rețea**

### Configurare Wi-Fi:

Configurați sau modificați setările de rețea fără fir. Alegeți metoda de conexiune dintre următoarele și urmați instrucțiunile afișate pe panoul de comandă.

#### Wi-Fi (Recom.):

- Expert configurare Wi-Fi
- Configurare cu buton fizic (WPS)
- Altele
  - Config cod PIN (WPS)
  - Conectare auto Wi-Fi
  - Dezactivare Wi-Fi

Numeroase probleme de rețea pot fi rezolvate dezactivând și reactivând setările Wi-Fi.

Atingeți  > **Wi-Fi (Recom.)** > **Modificați setările** > **Altele** > **Dezactivare Wi-Fi** > **Pornire configurare.**

#### Wi-Fi Direct:

- iOS
- Android
- Dispozitive cu alt SO

- Schimbare
  - Schimbare nume rețea
  - Modificare parolă
  - Dezactivare Wi-Fi Direct
  - Restaurare setări implicite

#### Configurare LAN prin fir:

Configurați sau modificați o conexiune la rețea care utilizează un cablu LAN și un router. Când se utilizează acest mod, conexiunile Wi-Fi sunt dezactivate.

#### Stare rețea:

Afișează sau tipărește setările de rețea curente.

- Stare rețea cu fir LAN/Wi-Fi
- Stare Wi-Fi Direct
- Imprimare foaie stare

#### Verificare conexiune:

Efectuează o verificare a conexiunii la rețea curente și tipărește un raport. Dacă există probleme cu conexiunea, consultați raportul pentru a rezolva problema.

#### Complex:

Efectuați următoarele setări detaliate.

- Nume dispozitiv
- TCP/IP
- Server proxy

## Setări serviciu web

Selectați meniurile din panoul de comandă conform descrierii de mai jos.



> **Setări generale** > **Setări serviciu web**

#### Servicii Epson Connect:

Indică dacă imprimanta este înregistrată și conectată la Epson Connect. Vă puteți înregistra la serviciu selectând **Înregistrare** și urmând instrucțiunile. Dacă imprimanta este înregistrată, puteți modifica următoarele setări.

- Suspendare/Reluare
- Anulare înregistrare

Pentru detalii, consultați următorul site web.

<https://www.epsonconnect.com/>

<http://www.epsonconnect.eu> (doar Europa)

## Cercetare clienți

Selectați meniurile din panoul de comandă conform descrierii de mai jos.

 > **Setări generale** > **Cercetare clienți**

Selectați **Aprobare** pentru a furniza informații privind utilizarea produsului, cum ar fi numărul de materiale tipărite, către Seiko Epson Corporation.

## Restaurare setări implicite

Selectați meniurile din panoul de comandă conform descrierii de mai jos.

 > **Setări generale** > **Restaurare setări implicite**

Resetați setările din meniurile următoare la valorile lor implicite.

- Setări rețea
- Toate exceptând Setări rețea
- Ștergeți toate datele și setările

## Stare imprimantă/Imprimare

Selectați meniurile din panoul de comandă conform descrierii de mai jos.

 > **Setări generale** > **Stare imprimantă/Imprimare**

Imprimare foaie stare:

Foaie stare configurare:

Imprimă o pagină cu informații care indică starea și setările curente ale imprimantei.

Foaie stare aprovizionare:

Tipărește coli cu informații care indică starea consumabilelor.

Foaie istoric utilizare:

Imprimă o pagină cu informații care indică istoricul de utilizare al imprimantei.

Rețea:

Afișează setările de rețea curente. De asemenea, puteți tipări fișa de stare.

Listă verificare probleme:

Tipărește coli pentru a verifica problemele imprimantei. Dacă imprimanta nu funcționează corect, tipăriți „coli diagnostic client (3 coli)” și completați informațiile necesare pe prima și ultima coală. Includerea rezultatului verificării duzei de imprimare cu primele două coli pot face procesul de reparare mai ușor.

Versiune firmware:

Afișează versiunea firmware curentă a imprimantei dvs.

## Actualizare firmware

Selectați meniurile din panoul de comandă conform descrierii de mai jos.

 > **Setări generale** > **Actualizare firmware**

Actualizare:

Verificați dacă în serverul de rețea a fost încărcată versiunea cea mai recentă a programului firmware. Firmware-ul este actualizat atunci când este disponibil un nou firmware. Actualizarea nu poate fi întreruptă odată ce aceasta a început.

Notificare:

Selectați **Act.** pentru a primi o notificare dacă este disponibilă o actualizare firmware.

### Informații conexe

➔ „Actualizarea programului firmware al imprimantei de la panoul de comandă” la pagina 114

## Specificații de produs

### Specificațiile imprimantei

Tip de imprimantă	Jet de cerneală
Amplasarea duzelor capului de imprimare	Duze pentru cerneală neagră: 360 Duze pentru cerneală color: 180 pentru fiecare culoare

### Zona pentru tipărit

#### Zona pentru tipărit pentru coli individuale

Calitatea tipăririi poate să scadă în zonele umbrite datorită mecanismului imprimantei.

#### Tipărire cu margini

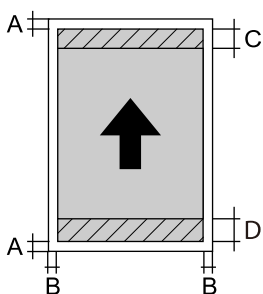
	A*	3 mm
	B	3 mm
	C	33 mm
	D	36 mm

\*: Marginea este de 20.0 mm la imprimarea pe carton de poster sau la utilizarea funcției Alimentator frontal hârtie - Fără rolă de evacuare (Hârtie lucioasă).

### Tipărire fără margini\*

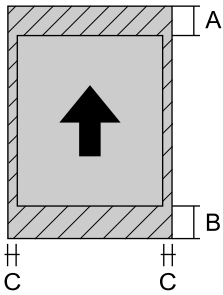
	A	36 mm
	B	39 mm
	C	3 mm

\*: Imprimarea fără margini nu este acceptată cu carton de poster și Alimentator frontal hârtie - Fără rolă de evacuare (Hârtie lucioasă).

### Zona de imprimare pentru rola de hârtie

Calitatea tipăririi poate să scadă în zonele umbrite datorită mecanismului imprimantei.

### Tipărire cu margini

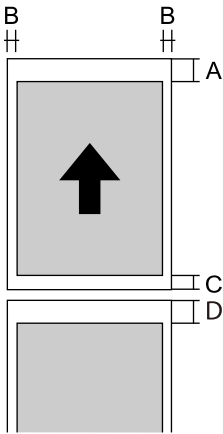
	A	50 mm
	B	3 mm
	C*	14 mm
	D*	50 mm

\*: 0 mm pentru sarcinile de tipărire continuă.

### Tipărire fără margini

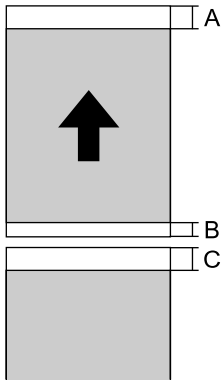
	A	50 mm
	B*	14 mm
	C*	50 mm

\*: 0 mm pentru sarcinile de tipărire continuă.

### Zonă pentru tipărit pentru CD/DVD

Calitatea tipăririi poate să scadă în zonele umbrite datorită mecanismului imprimantei.

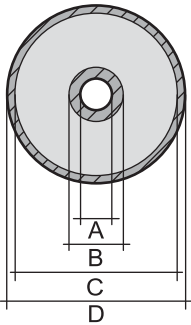
	A	18 mm (0.71 inchi)
	B	43 mm (1.69 inchi)
	C	116 mm (4.57 inchi)
	D	120 mm (4.72 inchi)



## Specificațiile interfeței

Pentru computer	SuperSpeed USB
-----------------	----------------

## Specificații de rețea

### Specificații Wi-Fi

Consultați următorul tabel pentru specificațiile Wi-Fi.

Țări sau regiuni cu excepția celor listate mai jos	Tabel A
Irlanda, Regatul Unit, Austria, Germania, Liechtenstein, Elveția, Franța, Belgia, Luxemburg, Olanda, Italia, Portugalia, Spania, Danemarca, Finlanda, Norvegia, Suedia, Islanda, Australia, Noua Zeelandă, China, Hong Kong, Mongolia, Taiwan, Coreea de Sud	Tabel B
Guadelupa, Martinica, Mayotte, Noua Caledonie, Saint Pierre, Miquelon, Reunion, Polinezia Franceză, Guyana Franceză, Wallis și Futuna	<p>Dacă puteți selecta meniul următor, consultați Tabelul B. Dacă nu, consultați Tabelul A.</p> <p> &gt; <b>Setări generale</b> &gt; <b>Setări rețea</b> &gt; <b>Configurare Wi-Fi</b> &gt; <b>Wi-Fi Direct</b> &gt; <b>Start configurare</b> &gt; <b>Schimbare</b> &gt; <b>Schimbare bandă de frecvență</b></p> <p>*Când selectați meniul de mai sus, Wi-Fi Direct este pornit.</p> <p>Dacă doriți să opriți Wi-Fi Direct, selectați  &gt; <b>Setări generale</b> &gt; <b>Setări rețea</b> &gt; <b>Configurare Wi-Fi</b> &gt; <b>Wi-Fi Direct</b> &gt; <b>Start configurare</b> &gt; <b>Schimbare</b> &gt; <b>Dezactivare Wi-Fi Direct</b></p>

#### Tabel A

Standarde	IEEE 802.11b/g/n*1
Interval de frecvențe	2,4 GHz

Canale	1/2/3/4/5/6/7/8/9/10/11/12/13
Moduri coordonare	Infrastructură, Wi-Fi Direct (Simple AP)*2, *3
Protocoale de securitate*4	WEP (64/128bit), WPA2-PSK (AES)*5, WPA3-SAE (AES)

\*1: Disponibil doar pentru HT20

\*2: Nu este acceptat pentru IEEE 802.11b

\*3: Infrastructura și modulele Wi-Fi Direct sau o conexiune Ethernet pot fi folosite simultan.

\*4: Wi-Fi Direct este compatibil numai cu WPA2-PSK (AES).

\*5: Conform cu standardele WPA2, cu suport pentru WPA/WPA2 Personal.

### Tabel B

Standarde	IEEE 802.11a/b/g/n*1/ac		
Intervale de frecvență	IEEE 802.11b/g/n: 2,4 GHz, IEEE 802.11a/n/ac: 5 GHz		
Canale	Wi-Fi	2,4 GHz	1/2/3/4/5/6/7/8/9/10/11/12*2/13*2
		5 GHz*3	W52 (36/40/44/48), W53 (52/56/60/64), W56 (100/104/108/112/116/120/124/128/132/136/140), W58 (149/153/157/161/165)
	Wi-Fi Direct	2,4 GHz	1/2/3/4/5/6/7/8/9/10/11/12*2/13*2
		5 GHz*3	W52 (36/40/44/48) W58 (149/153/157/161/165)
Moduri de conexiune	Infrastructură, Wi-Fi Direct (Simple AP)*4, *5		
Protocoale de securitate*6	WEP (64/128bit), WPA2-PSK (AES)*7, WPA3-SAE (AES)		

\*1: Disponibil doar pentru HT20

\*2: Indisponibil în Taiwan

\*3: Disponibilitatea acestor canale și utilizarea produsului în exterior prin aceste canale variază în funcție de locație. Pentru informații suplimentare, consultați <http://support.epson.net/wifi5ghz/>

\*4: Nu este acceptat pentru IEEE 802.11b

\*5: Infrastructura și modulele Wi-Fi Direct sau o conexiune Ethernet pot fi folosite simultan.

\*6: Wi-Fi Direct este compatibil numai cu WPA2-PSK (AES).

\*7: Conform cu standardele WPA2, cu suport pentru WPA/WPA2 Personal.

### Specificații Ethernet

Standarde	IEEE802.3i (10BASE-T)*1 IEEE802.3u (100BASE-TX)*1 IEEE 802.3az (Ethernet eficient energetic)*2
-----------	--



Mod de comunicare	Auto, 10Mbps full-duplex, 10Mbps semi-duplex, 100Mbps full-duplex, 100Mbps semi-duplex
Conector	RJ-45

\*1 Utilizați un cablu STP (shielded twisted pair) din categoria 5e sau superioară, pentru a preveni riscul de producere a interferențelor radio.

\*2 Dispozitivul conectat trebuie să fie conform cu standardele IEEE 802.3az.

## Funcții de rețea și IPv4/IPv6

Funcții			Acceptată	Observații
Tipărire în rețea	EpsonNet Print (Windows)	IPv4	✓	-
	Standard TCP/IP (Windows)	IPv4, IPv6	✓	-
	Tipărire WSD (Windows)	IPv4, IPv6	✓	Windows Vista sau superior
	Tipărire Bonjour (Mac OS)	IPv4, IPv6	✓	-
	Tipărire IPP (Windows, Mac OS)	IPv4, IPv6	✓	-
	Tipărire PictBridge (Wi-Fi)	IPv4	-	Cameră digitală
	Epson Connect (Tipărire e-mail, Tipărire de la distanță)	IPv4	✓	-
	AirPrint (iOS, Mac OS)	IPv4, IPv6	✓	iOS 5 sau superior, Mac OS X v10.7 sau superior
Scanare în rețea	Epson Scan 2	IPv4, IPv6	-	-
	Epson ScanSmart	IPv4	-	-
	Event Manager	IPv4	-	-
	Epson Connect (Scanare în Cloud)	IPv4	-	-
	AirPrint (Scanare)	IPv4, IPv6	-	-
Fax	Trimitere fax	IPv4	-	-
	Primire fax	IPv4	-	-
	AirPrint (leșire fax)	IPv4, IPv6	-	-

## Protocol de securitate

SSL/TLS	HTTPS Server/Client, IPPS
SNMPv3	

## Servicii compatibile oferite de terți

AirPrint	iOS 5 sau superior/Mac OS X v10.7.x sau superior
----------	--

## Dimensiuni

### SC-P900 Series

Dimensiuni	<p>Stocare</p> <ul style="list-style-type: none"> <li><input type="checkbox"/> Lățime: 615 mm (24.2 in.)</li> <li><input type="checkbox"/> Adâncime: 368 mm (14.5 in.)</li> <li><input type="checkbox"/> Înălțime: 199 mm (7.8 in.)</li> </ul> <p>Tipărire</p> <ul style="list-style-type: none"> <li><input type="checkbox"/> Lățime: 615 mm (24.2 in.)</li> <li><input type="checkbox"/> Adâncime: 905 mm (35.6 in.)</li> <li><input type="checkbox"/> Înălțime: 520 mm (20.5 in.)</li> </ul>
Greutate	<p>Aprox. 14.8 kg (32.6 lb) (fără cartușele de cerneală și cablul de alimentare.)</p> <p>Aprox. 15.9 kg (35.1 lb) (cu cartușele de cerneală și cablul de alimentare.)</p>

### SC-P700 Series

Dimensiuni	<p>Stocare</p> <ul style="list-style-type: none"> <li><input type="checkbox"/> Lățime: 515 mm (20.3 in.)</li> <li><input type="checkbox"/> Adâncime: 368 mm (14.5 in.)</li> <li><input type="checkbox"/> Înălțime: 185 mm (7.3 in.)</li> </ul> <p>Tipărire</p> <ul style="list-style-type: none"> <li><input type="checkbox"/> Lățime: 515 mm (20.3 in.)</li> <li><input type="checkbox"/> Adâncime: 769 mm (30.3 in.)</li> <li><input type="checkbox"/> Înălțime: 420 mm (16.5 in.)</li> </ul>
Greutate	<p>Aprox. 12.6 kg (27.8 lb) (fără cartușele de cerneală și cablul de alimentare.)</p> <p>Aprox. 13.7 kg (30.2 lb) (cu cartușele de cerneală și cablul de alimentare.)</p>

## Specificații electrice

### SC-P900 Series

Sursă de alimentare nominală	C.A. de 100–240 V	C.A. de 100–120 V	C.A. de 220–240 V
Interval de frecvențe nominal	50–60 Hz	50–60 Hz	50–60 Hz

Intensitate nominală	1.3–0.7 A	1.2 A	0.7 A
Putere consumată (cu conectare USB)	Tipărire: aprox. 24.0 W (ISO/IEC24712) Mod de pregătire: aprox. 8.0 W Mod inactiv: aprox. 1.1 W Oprire: aprox. 0.14 W	Tipărire: aprox. 24.0 W (ISO/IEC24712) Mod de pregătire: aprox. 8.0 W Mod inactiv: aprox. 1.1 W Oprire: aprox. 0.08 W	Tipărire: aprox. 24.0 W (ISO/IEC24712) Mod de pregătire: aprox. 8.0 W Mod inactiv: aprox. 1.1 W Oprire: aprox. 0.18 W

**Notă:**

- Pentru a afla tensiunea de funcționare, verificați eticheta imprimantei.
- Pentru utilizatorii din Europa, consultați site-ul web următor pentru a obține detalii referitoare la consumul de energie electrică.

<http://www.epson.eu/energy-consumption>

**SC-P700 Series**

Sursă de alimentare nominală	C.A. de 100–240 V	C.A. de 100–120 V	C.A. de 220–240 V
Interval de frecvențe nominal	50–60 Hz	50–60 Hz	50–60 Hz
Intensitate nominală	1.3–0.7 A	1.2 A	0.7 A
Putere consumată (cu conectare USB)	Tipărire: aprox. 22.0 W (ISO/IEC24712) Mod de pregătire: aprox. 8.0 W Mod inactiv: aprox. 1.1 W Oprire: aprox. 0.14 W	Tipărire: aprox. 22.0 W (ISO/IEC24712) Mod de pregătire: aprox. 8.0 W Mod inactiv: aprox. 1.1 W Oprire: aprox. 0.08 W	Tipărire: aprox. 22.0 W (ISO/IEC24712) Mod de pregătire: aprox. 8.0 W Mod inactiv: aprox. 1.1 W Oprire: aprox. 0.18 W

**Notă:**

- Pentru a afla tensiunea de funcționare, verificați eticheta imprimantei.
- Pentru utilizatorii din Europa, consultați site-ul web următor pentru a obține detalii referitoare la consumul de energie electrică.

<http://www.epson.eu/energy-consumption>

## Specificații de mediu

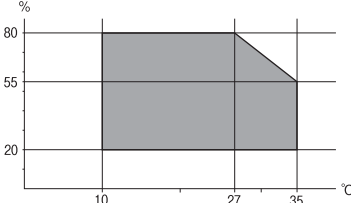
<p>Funcționare</p>	<p>Utilizați imprimanta în intervalul indicat în graficul de mai jos.</p>  <p>Temperatură: de la 10 până la 35°C (de la 50 până la 95°F)                  Umiditate: de la 20 la 80% umiditate relativă (fără condens)</p>
<p>Stocare</p>	<p>Temperatură: de la -20 până la 40°C (de la -4 până la 104°F)*                  Umiditate: 5 – 85% umiditate relativă (fără condens)</p>

\* Puteți depozita timp de o lună la 40°C (104°F).

## Specificații de mediu pentru cartușele de cerneală

<p>Temperatură de depozitare</p>	<p>-20 – 40 °C (-4 – 104 °F)*</p>
<p>Temperatură de îngheț</p>	<p>0 °C (32 °F)                  Cerneala se dezgheață și poate fi utilizată după aproximativ 3 ore la 25 °C (77 °F).</p>

\* Se poate depozita timp de o lună la 40 °C (104 °F).

## Locul și spațiul de instalare

Asigurați un spațiu suficient pentru instalarea și utilizarea imprimantei în mod corect.

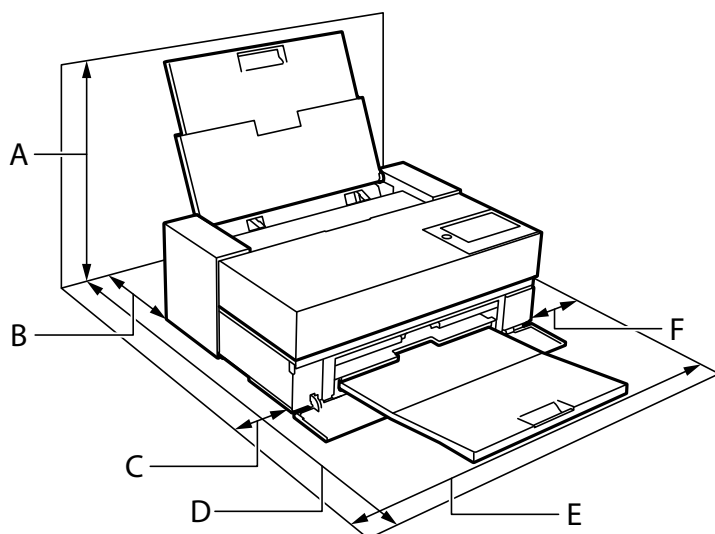

Nume produs	SC-P900 Series	SC-P700 Series
A	576 mm	507 mm
B	173 mm* <sup>1</sup>	143 mm* <sup>2</sup>
C	110 mm	108 mm
D	964 mm	858 mm
E	825 mm	723 mm
F	100 mm	100 mm

\*1: Când încărcați hârtie în alimentatorul frontal cu hârtie, asigurați peste 405 mm, iar când setați unitatea rolei de hârtie opțională și încărcați o rolă de hârtie, asigurați peste 332 mm în spatele imprimantei.

\*2: Când încărcați hârtie în alimentatorul frontal cu hârtie, asigurați peste 330 mm, iar când încărcați o rolă de hârtie, asigurați peste 164 mm în spatele imprimantei.

Consultați „Instrucțiunile de securitate” din acest manual pentru a confirma condițiile de mediu.

#### Informații conexe

➔ [„Instrucțiuni de securitate” la pagina 11](#)

## Cerințele sistemului

- Windows 10 (32 de biți, 64 de biți)/Windows 8.1 (32 de biți, 64 de biți)/Windows 8 (32 de biți, 64 de biți)/Windows 7 (32 de biți, 64 de biți)
- macOS Catalina(10.15)/macOS Mojave(10.14)/macOS High Sierra(10.13)/macOS Sierra(10.12)/OS X El Capitan(10.11)/OS X Yosemite(10.10)/OS X Mavericks(10.9)

#### Notă:

- Este posibil ca Mac OS să nu fie compatibil cu anumite aplicații și funcții.
- Sistemul de fișiere UNIX (UFS) pentru Mac OS nu este suportat.

## Informații de reglementare

### Standarde și aprobări

#### Standarde și aprobări pentru modelul comercializat în S.U.A.

Siguranță	UL62368-1 CAN/CSA-C22.2 No.62368-1
EMC	FCC Part 15 Subpart B Class B CAN ICES-3 (B)/NMB-3 (B)

Acest echipament conține următorul modul wireless.

Producător: Seiko Epson Corporation

Tip: J26H005

Acest produs este în conformitate cu prevederile din secțiunea 15 a reglementărilor FCC și cu secțiunea RSS-210 a reglementărilor IC. Compania Epson nu își asumă responsabilitatea în cazul nerespectării cerințelor de protecție cauzate de o modificare nerecomandată a produsului. Înainte de utilizare, trebuie respectate următoarele două condiții: (1) acest dispozitiv probabil nu produce interferențe periculoase și (2) acest dispozitiv trebuie să accepte orice interferențe permise, inclusiv interferențele care pot avea ca efect funcționarea incorectă a aparatului.

Pentru a preîntâmpina interferențele radio cu serviciul licențiat, acest dispozitiv este destinat utilizării în spații închise și departe de ferestre pentru a asigura o protecție maximă. Echipamentul (sau antena de transmisie a acestuia) care este instalat în exterior este supus licențierii.

Acest echipament respectă limitele FCC/IC privind expunerea la radiații stabilite pentru un mediu necontrolat și respectă orientările FCC privind expunerea la radiofrecvență (RF) din Anexa C la OET65 și specificațiile RSS-102 din regulamentul IC privind expunerea la radiofrecvență (RF). Acest echipament trebuie instalat și utilizat astfel încât radiatorul să se afle la o distanță de cel puțin 7,9 inch (20 cm) față de corpul unei persoane (cu excepția extremităților: mâini, încheieturile mâinilor, picioare și glezne).

## Standarde și aprobări pentru modelul comercializat în U.E.

Pentru utilizatorii din Europa

Prin prezenta, Seiko Epson Corporation declară că următorul model cu echipament radio este în conformitate cu Directiva 2014/53/EU. Textul complet al declarației de conformitate UE este disponibil pe următorul site web.

<http://www.epson.eu/conformity>

K371A

Se utilizează numai în Irlanda, Marea Britanie, Austria, Germania, Liechtenstein, Elveția, Franța, Belgia, Luxemburg, Olanda, Italia, Portugalia, Spania, Danemarca, Finlanda, Norvegia, Suedia, Islanda, Croația, Cipru, Grecia, Slovenia, Malta, Bulgaria, Cehia, Estonia, Ungaria, Letonia, Lituania, Polonia, România și în Slovacia.

Compania Epson nu își asumă responsabilitatea în cazul nerespectării cerințelor de protecție cauzate de o modificare nerecomandată a produselor.

Frecvență	Putere de radiofrecvență maximă transmisă
2400–2483,5 MHz	20 dBm (EIRP)
5150–5250 MHz	20 dBm (EIRP)
5250–5350 MHz	20 dBm (EIRP)
5470–5725 MHz	20 dBm (EIRP)



## Standarde și aprobări pentru modelul comercializat în Australia

EMC	AS/NZS CISPR32 Class B
-----	------------------------

Epson declară prin prezenta că următoarele modele ale echipamentului respectă cerințele principale și alte prevederi importante ale AS/NZS4268:

K371A

Compania Epson nu își asumă responsabilitatea în cazul nerespectării cerințelor de protecție cauzate de o modificare nerecomandată a produsului.

## Restricții la copiere

Urmăriți restricțiile de mai jos pentru a asigura o utilizare responsabilă și legală a imprimantei.

Copierea următoarelor articole este interzisă prin lege:

- Bilete de bancă, monede, titluri de plasament emise de guvern, obligațiuni emise de guvern titluri de garanție emise de o municipalitate
- Timbre poștale nefolosite, cărți poștale pretimbrate și alte articole oficiale poștale care poartă o valoare valabilă
- Timbre fiscale emise de guvern și obligațiuni emise în conformitate cu procedurile legale

Copiați cu atenție următoarele articole:

- Titluri private de plasamente (certIFICATE de acțiuni, obligațiuni negociabile, cecuri, etc.), abonamente lunare, permise de concesiune, etc.
- Pașapoarte, carnet de conducere, garanții de bună funcționare, permise de drum, tichete de masă, tichete etc.

**Notă:**

*Copierea acestor articole poate fi interzisă și prin lege.*

Utilizarea responsabilă a materialelor cu drepturi de autor:

Imprimantele pot fi întrebuințate greșit prin copierea neautorizată de materiale sub incidența legislației privind drepturile de proprietate intelectuală. În cazul în care nu acționați în urma unui sfat primit de la un avocat, folosiți documentele în mod responsabil și cu respect prin obținerea acordului titularului dreptului de proprietate înaintea copierii materialului publicat.

---

## Unde puteți obține ajutor

Site-ul web de asistență tehnică. . . . . 233

Contactarea serviciul de asistență clienți. . . . .233



## Site-ul web de asistență tehnică

Dacă aveți nevoie de ajutor suplimentare, vizitați site-ul web de asistență al Epson de mai jos. Selectați țara sau regiunea dumneavoastră și accesați secțiunea de asistență a site-ului web Epson local. Pe acest site sunt disponibile și cele mai recente drivere, întrebări frecvente, manuale și alte materiale care pot fi descărcate.

<http://support.epson.net/>

<http://www.epson.eu/Support> (Europa)

Dacă produsul dumneavoastră Epson nu funcționează corect și nu puteți rezolva problema, contactați serviciul de asistență clienți de la Epson.

---

## Contactarea serviciului de asistență clienți

### Înainte de a contacta Epson

Dacă produsul Epson nu funcționează corect și nu puteți rezolva problema folosind informațiile de depanare din manualele produselor, contactați serviciul tehnic al Epson pentru asistență. Dacă serviciul de asistență Epson pentru zona dumneavoastră nu apare în lista de mai jos, contactați distribuitorul de la care ați cumpărat produsul.

Serviciul de asistență Epson vă va putea ajuta mult mai repede dacă la puneți la dispoziție următoarele informații:

- Numărul de serie al produsului  
(Eticheta cu numărul de serie se găsește în general pe spatele produsului.)
- Modelul produsului
- Versiunea software a produsului  
(Faceți clic pe **About**, **Version Info**, sau pe un buton similar din software-ul produsului.)
- Marca și modelul de calculator utilizat
- Numele sistemului de operare instalat pe calculator și versiunea
- Numele și versiunile aplicațiilor software utilizate în general cu produsul

**Notă:**

*În funcție de produs, setările de rețea se pot stoca în memoria produsului. În urma defectării sau reparării produsului, setările se pot pierde. Epson nu își asumă responsabilitatea pentru pierderea datelor, pentru copierea de rezervă sau recuperarea setărilor, nici chiar în perioada de garanție. Vă recomandăm să creați propria copie de rezervă a datelor sau să le notați.*

### Ajutor pentru utilizatorii din Europa

Verificați Documentul de garanție pan-europeană pentru informații referitoare la modul în care puteți contacta serviciul de asistență Epson.

### Ajutor pentru utilizatorii din Taiwan

Datele de contact pentru informații, asistență și servicii sunt:

### **World Wide Web**

<http://www.epson.com.tw>

Sunt disponibile informații asupra specificațiilor produselor, drivere pentru descărcare și solicitări despre produse.

### **Serviciul de asistență Epson**

Telefon: +886-2-80242008

Serviciul nostru de asistență vă poate ajuta în următoarele privințe la telefon:

- Solicitări cu privire la vânzări și informații despre produse
- Întrebări sau probleme legate de utilizarea produselor
- Solicitări privind activitățile de service și garanția

### **Centru de asistență pentru reparații:**

<http://www.tekcare.com.tw/branchMap.page>

TekCare este un centru de service autorizat pentru Epson Taiwan Technology & Trading Ltd.

## **Ajutor pentru utilizatorii din Australia**

Epson Australia dorește să vă ofere un nivel înalt de service pentru clienți. În plus față de manualele produsului dumneavoastră, noi vă oferim următoarele surse de informații:

### **Adresa URL**

<http://www.epson.com.au>

Accesați paginile web ale Epson Australia. Merită să accesați ocazional site-ul! Acesta oferă o zonă de descărcare pentru drivere, puncte de contact Epson, informații asupra produselor noi și asistență tehnică (e-mail).

### **Serviciul de asistență Epson**

Telefon: 1300-361-054

Serviciul de asistență Epson este furnizat ca un o soluție finală pentru a ne asigura că toți clienții noștri au acces la consultanță. Operatorii Serviciului de asistență vă pot ajuta la instalarea, configurarea și utilizarea produsului Epson. Personalul de asistență pre-vânzări vă poate pune la dispoziție documentație despre produsele Epson noi și vă poate oferi consultanță în privința adresei celui mai apropiat reprezentant sau agent de service. Multe tipuri de solicitări sunt rezolvate aici.

În momentul în care sunați, vă recomandăm să aveți la îndemână toate informațiile necesare. Cu cât puneți la dispoziție mai multe informații, cu atât vă putem ajuta mai rapid să rezolvați problema. Aceste informații includ manualele aferente produsului Epson, tipul de computer, sistemul de operare, aplicațiile instalate și orice informații pe care le considerați necesare.

### **Transportul produsului**

Epson recomandă păstrarea ambalajului produsului în vederea transporturilor ulterioare.

## **Ajutor pentru utilizatorii din Noua Zeelandă**

Epson Noua Zeelandă dorește să vă ofere servicii pentru clienți la nivel înalt. În plus față de documentația produsului dvs., vă oferim următoarele surse de informații:

### Adresa URL

<http://www.epson.co.nz>

Accesați paginile web ale Epson Noua Zeelandă. Merită să accesați ocazional site-ul! Acesta oferă o zonă de descărcare pentru drivere, puncte de contact Epson, informații asupra produselor noi și asistență tehnică (e-mail).

### Serviciul de asistență Epson

Telefon: 0800 237 766

Serviciul de asistență Epson este furnizat ca un mijloc final pentru a asigura accesul clienților noștri la consultanță. Operatorii Serviciului de asistență vă pot ajuta la instalarea, configurarea și utilizarea produsului Epson. Personalul de asistență pre-vânzări vă poate pune la dispoziție documentație despre produsele Epson noi și vă poate oferi consultanță în privința adresei celui mai apropiat reprezentant sau agent de service. Multe tipuri de solicitări sunt rezolvate aici.

Este recomandat să dispuneți de toate informațiile relevante când apelați. Cu cât puneți la dispoziție mai multe informații, cu atât vă putem ajuta mai rapid să rezolvați problema. Aceste informații includ documentația aferentă produsului Epson, tipul de computer, sistemul de operare, aplicațiile instalate și orice informații pe care le considerați necesare.

### Transportul produsului

Epson recomandă păstrarea ambalajului produsului în vederea transporturilor ulterioare.

## Ajutor pentru utilizatorii din Singapore

Sursele de informare, asistență și serviciile disponibile de la Epson Singapore sunt:

### World Wide Web

<http://www.epson.com.sg>

Prin e-mail, sunt disponibile informații asupra specificațiilor produselor, drivere pentru descărcare, întrebări adresate frecvente (FAQ), solicitări asupra vânzărilor și asistență tehnică.

### Serviciul de asistență Epson

Număr gratuit: 800-120-5564

Serviciul nostru de asistență prin telefon vă poate ajuta în următoarele privințe:

- Solicitări cu privire la vânzări și informații despre produse
- Întrebări despre modul de utilizare al produsului sau privind rezolvarea unor probleme
- Solicitări privind activitățile de service și garanția

## Ajutor pentru utilizatorii din Tailanda

Datele de contact pentru informații, asistență și servicii sunt:

### World Wide Web

<http://www.epson.co.th>

Prin e-mail, sunt disponibile informații asupra specificațiilor produselor, drivere pentru descărcare, întrebări adresate frecvente (FAQ) și asistență prin e-mail.

### Centrul de apeluri Epson

Telefon: 66-2685-9899

Email: support@eth.epson.co.th

Departamentul nostru Centru de apeluri vă poate ajuta să rezolvați prin telefon următoarele probleme:

- Solicitări cu privire la vânzări și informații despre produse
- Întrebări sau probleme legate de utilizarea produselor
- Solicitări privind activitățile de service și garanția

## Ajutor pentru utilizatorii din Vietnam

Datele de contact pentru informații, asistență și servicii sunt:

### Centrul de service Epson

65 Truong Dinh Street, District 1, Ho Chi Minh City, Vietnam.

Telefon (Ho Chi Minh City): 84-8-3823-9239, 84-8-3825-6234

29 Tue Tinh, Quan Hai Ba Trung, Hanoi City, Vietnam

Telefon (Hanoi City): 84-4-3978-4785, 84-4-3978-4775

## Ajutor pentru utilizatorii din Indonezia

Datele de contact pentru informații, asistență și servicii sunt:

### World Wide Web

<http://www.epson.co.id>

- Informații asupra specificațiilor produselor, drivere pentru descărcare
- Întrebări adresate frecvent (FAQ), solicitări cu privire la vânzări, întrebări prin e-mail

### Epson Hotline

Telefon: +62-1500-766

Fax: +62-21-808-66-799

Serviciul nostru de asistență telefonică vă stă la dispoziție, prin telefon sau prin fax pentru:

- Solicitări cu privire la vânzări și informații despre produse
- Asistență tehnică

### Centrul de service Epson

Provincie	Nume companie	Adresa	Telefon E-mail
DKI JAKARTA	ESS JAKARTA MANGGADUA	Ruko Mall Mangga Dua No. 48 Jl. Arteri Mangga Dua, Jakarta Utara - DKI JAKARTA	(+6221) 62301104 jkt-admin@epson-indonesia.co.id

Provincie	Nume companie	Adresa	Telefon E-mail
NORTH SUMATERA	ESC MEDAN	Jl. Bambu 2 Komplek Graha Niaga Nomor A-4, Medan - North Sumatera	(+6261) 42066090 / 42066091 mdn-adm@epson-indonesia.co.id
WEST JAWA	ESC BANDUNG	Jl. Cihampelas No. 48 A Bandung Jawa Barat 40116	(+6222) 4207033 bdg-admin@epson-indonesia.co.id
DI YOGYAKARTA	ESC YOGYAKARTA	YAP Square, Block A No. 6 Jl. C Simanjutak Yogyakarta - DIY	(+62274) 581065 ygy-admin@epson-indonesia.co.id
EAST JAWA	ESC SURABAYA	Hitech Mall Lt. 2 Block A No. 24 Jl. Kusuma Bangsa No. 116 - 118 Surabaya - JATIM	(+6231) 5355035 sby-admin@epson-indonesia.co.id
SOUTH SULAWESI	ESC MAKASSAR	Jl. Cendrawasih NO. 3A, kunjung mae, mariso, MAKASSAR - SULSEL 90125	(+62411) 8911071 mksr-admin@epson-indonesia.co.id
WEST KALIMANTAN	ESC PONTIANAK	Komp. A yani Sentra Bisnis G33, Jl. Ahmad Yani - Pontianak Kalimantan Barat	(+62561) 735507 / 767049 pontianak-admin@epson-indonesia.co.id
RIAU	ESC PEKANBARU	Jl. Tuanku Tambusai No.459A Pekanbaru Riau	(+62761) 8524695 pkb-admin@epson-indonesia.co.id
DKI JAKARTA	ESS JAKARTA SUDIRMAN	Wisma Keiai Lt. 1 Jl. Jenderal Sudirman Kav. 3 Jakarta Pusat - DKI JAKARTA 10220	(+6221) 5724335 ess@epson-indonesia.co.id
EAST JAWA	ESS SURABAYA	Ruko Surya Inti Jl. Jawa No 2-4 Kav. 29 Surabaya - Jawa Timur	(+6231) 5014949 esssby@epson-indonesia.co.id
BANTEN	ESS SERPONG	Ruko Mall WTC Matahari No. 953, Serpong-Banten	(+6221) 53167051 / 53167052 esstag@epson-indonesia.co.id
CENTRAL JAWA	ESS SEMARANG	Komplek Ruko Metro Plaza Block C20 Jl. MT Haryono No 970 Semarang - JAWA TENGAH	(+6224) 8313807 / 8417935 esssmg@epson-indonesia.co.id
EAST KALIMANTAN	ESC SAMARINDA	Jl. KH. Wahid Hasyim (M. Yamin) Kelurahan Sempaja Selatan Kecamatan Samarinda UTARA - SAMARINDA - KALTIM	(+62541) 7272904 escsmd@epson-indonesia.co.id
SOUTH SUMATERA	ESC PALEMBANG	Jl. H.M Rasyid Nawawi No. 249 Kelurahan 9 Ilir Palembang Sumatera Selatan	(+62711) 311330 escplg@epson-indonesia.co.id
EAST JAVA	ESC JEMBER	Jl. Panglima Besar Sudirman Ruko no.1D Jember-Jawa Timur (Depan Balai Penelitian & Pengolahan Kakao)	(+62331) 488373 / 486468 jmr-admin@epson-indonesia.co.id
NORTH SULAWESI	ESC MANADO	Tekno Megamall Lt LG 11 TK 21, Kawasan Megamas Boulevard, Jl Piere Tendean, Manado - SULUT 95111	(+62431) 8890996 MND-ADMIN@EPSON-INDONESIA.CO.ID

Pentru orașele care nu apar în această listă, vă rugăm să sunați la linia de asistență: 08071137766.

## Ajutor pentru utilizatorii din Hong Kong

Pentru a obține asistență tehnică și pentru servicii postvânzare, utilizatorii sunt rugați să contacteze Epson Hong Kong Limited.

### Pagina web

<http://www.epson.com.hk>

Epson Hong Kong a creat o pagină locală atât în limba chineză cât și în engleză pentru a pune la dispoziția utilizatorilor următoarele informații:

- Informații despre produs
- Răspunsuri la întrebările frecvente (FAQ)
- Ultimele versiuni ale driverelor produselor Epson

### Linia de asistență tehnică

De asemenea, puteți contacta echipa noastră tehnică la următoarele numere de telefon și fax:

Telefon: 852-2827-8911

Fax: 852-2827-4383

## Ajutor pentru utilizatorii din Malaezia

Datele de contact pentru informații, asistență și servicii sunt:

### World Wide Web

<http://www.epson.com.my>

- Informații asupra specificațiilor produselor, drivere pentru descărcare
- Întrebări adresate frecvent (FAQ), solicitări cu privire la vânzări, întrebări prin e-mail

### Centrul de apeluri Epson

Telefon: +60 1800-8-17349

- Solicitări cu privire la vânzări și informații despre produse
- Întrebări sau probleme legate de utilizarea produselor
- Solicitări privind serviciile de reparații și garanția

### Sediul principal

Telefon: 603-56288288

Fax: 603-5628 8388/603-5621 2088

## Ajutor pentru utilizatorii din India

Datele de contact pentru informații, asistență și servicii sunt:

### World Wide Web

<http://www.epson.co.in>

Sunt disponibile informații asupra specificațiilor produselor, drivere pentru descărcare și solicitări despre produse.

### Linia de asistență

- Service, informații despre produs și comenzi de consumabile (linii BSNL)

Număr gratuit: 18004250011

Program de lucru 9am - 6pm, de luni până sâmbătă (cu excepția sărbătorilor legale)

- Service (pentru utilizatorii CDMA & servicii mobile)

Număr gratuit: 186030001600

Program de lucru 9am - 6pm, de luni până sâmbătă (cu excepția sărbătorilor legale)

## Ajutor pentru utilizatorii din Filipine

Pentru a primi asistență tehnică și alte servicii post-vânzare, utilizatorii sunt invitați să contacteze Epson Philippines Corporation la numerele de telefon și de fax și la adresa de e-mail de mai jos:

### World Wide Web

<http://www.epson.com.ph>

Prin e-mail, sunt disponibile informații asupra specificațiilor produselor, drivere pentru descărcare, întrebări adresate frecvente (FAQ) și asistență prin e-mail.

### Epson Philippines — Servicii pentru clienți

Număr gratuit: (PLDT) 1-800-1069-37766

Număr gratuit: (digital) 1-800-3-0037766

Metro Manila: (+632)441-9030

Site web: <https://www.epson.com.ph/contact>

E-mail: [customercare@epc.epson.com.ph](mailto:customercare@epc.epson.com.ph)

Program de lucru 9am – 6pm, de luni până sâmbătă (cu excepția sărbătorilor legale)

Departamentul nostru de Servicii pentru clienți vă poate ajuta să rezolvați prin telefon următoarele probleme:

- Solicitări cu privire la vânzări și informații despre produse
- Întrebări sau probleme legate de utilizarea produselor
- Solicitări privind activitățile de service și garanția

### Epson Philippines Corporation

Linie principală: +632-706-2609

Fax: +632-706-2663