



# SC-P900 Series SC-P700 Series

## Používateľská príručka

## Obsah

### Návod k tejto príručke

Úvod do príručiek. . . . .	6
Návod k video príručkám. . . . .	6
Vyhľadanie informácií. . . . .	6
Tlač len potrebných stránok. . . . .	7
Informácie o tejto príručke. . . . .	7
Značky a symboly. . . . .	7
Poznámky na snímkach obrazovky a ilustráciách. . . . .	8
Odkazy na operačné systémy. . . . .	8
Ochranné známky. . . . .	8
Autorské práva. . . . .	9

### Dôležité pokyny

Bezpečnostné pokyny. . . . .	11
Bezpečnostné pokyny týkajúce sa atramentu. . . . .	11
Rady a upozornenia k tlačiarni. . . . .	12
Rady a varovania týkajúce sa nastavenia tlačiarne. . . . .	12
Rady a varovania týkajúce sa používania tlačiarne. . . . .	12
Rady a upozornenia týkajúce sa používania tlačiarne s bezdrôtovým pripojením. . . . .	13
Rady a varovania týkajúce sa používania dotykového ovládača. . . . .	13
Rady a varovania týkajúce sa prepravy alebo skladovania tlačiarne. . . . .	13
Ochrana osobných údajov. . . . .	14

### Názvy dielov a funkcie

Predok. . . . .	16
Zadný. . . . .	17
Otvorenie krytu portu. . . . .	18

### Návod k ovládaciemu panelu

Konfigurácia domovskej obrazovky. . . . .	20
Vnútorne svetlo. . . . .	21
Návod k ikone Sieť. . . . .	21
Prepínanie zobrazenia obrazovky. . . . .	22
Zadávanie znakov. . . . .	24

### Vkladanie obálok a diskov CD/DVD

Vloženie papiera. . . . .	26
---------------------------	----

Bezpečnostné opatrenia pri manipulácii s papierom. . . . .	26
Poznámky k vkladaniu papiera. . . . .	27
Nastavenia veľkosti a typu papiera. . . . .	27
Vkladanie papiera do zadného podávača papiera. . . . .	29
Vkladanie papiera do predného podávača papiera. . . . .	31
Vkladanie rolového papiera. . . . .	33
Vkladanie disku CD/DVD. . . . .	35
Potlač diskov CD/DVD. . . . .	35
Bezpečnostné opatrenia pri manipulácii s diskom CD/DVD. . . . .	35
Vkladanie disku CD/DVD. . . . .	36
Vyberanie disku CD/DVD. . . . .	37

### Tlač

Tlač fotografií. . . . .	40
Tipy pri tlači fotografických projektov. . . . .	40
Tlač s typmi písma Epson Print Layout. . . . .	41
Tlač pomocou aplikácie a ovládača tlačiarne. . . . .	48
Druhy tlače (Windows). . . . .	54
Druhy tlače (Mac OS). . . . .	59
Tlač pomocou programu Epson Photo+. . . . .	63
Tlačové informácie o tlači fotografií. . . . .	66
Tlač dokumentov. . . . .	67
Tlač z počítača — Windows. . . . .	67
Tlač z počítača — Mac OS. . . . .	87
Tlač dokumentov z inteligentných zariadení (iOS). . . . .	95
Tlač dokumentov z inteligentných zariadení (Android). . . . .	96
Tlač pomocou cloudovej služby. . . . .	98
Registrácia služby Epson Connect z ovládacieho panela. . . . .	98

### Údržba tlačiarne

Kontrola stavu spotrebného materiálu. . . . .	101
Kontrola stavu spotrebného materiálu (Ovládací panel). . . . .	101
Kontrola stavu spotrebného materiálu (Windows). . . . .	101
Kontrola stavu spotrebného materiálu (Mac OS). . . . .	101
Zlepšenie kvality tlače. . . . .	101
Kontrola a čistenie tlačovej hlavy. . . . .	101

Spustenie pomôcky Čistenie prívodu. . . . .	104
Prevenca pred zanesením trysiek. . . . .	105
Zarovnanie tlačovej hlavy. . . . .	106
Nastavenie podávania papiera. . . . .	106
Čistenie dráhy papiera od atramentových škvŕn	107
Šetrenie energie. . . . .	107
Inštalácia a odinštalovanie aplikácií jednotlivo. . . . .	108
Inštalácia aplikácií jednotlivo. . . . .	108
Pridanie tlačiarne (len Mac OS). . . . .	110
Odinštalovanie aplikácií. . . . .	110
Aktualizácia aplikácií a firmvéru. . . . .	112
Preprava a skladovanie tlačiarne. . . . .	113
Čistenie filtra chladiaceho ventilátora. . . . .	115

## Riešenie problémov

Tlačiareň nepracuje podľa očakávania. . . . .	117
Tlačiareň sa nezapne ani nevypne. . . . .	117
Papier sa nepodáva správne. . . . .	118
Nedá sa tlačiť. . . . .	121
Tlačiareň nefunguje podľa očakávania. . . . .	138
Hlásenie zobrazené na LCD obrazovke. . . . .	140
Papier sa zasekáva. . . . .	142
Prevenca pred zasekávaním papiera. . . . .	142
Je čas vymeniť atramentové kazety. . . . .	143
Preventívne opatrenia pri manipulácii s atramentovými kazetami. . . . .	143
Výmena atramentovej kazety. . . . .	144
Je čas vymeniť skrinku údržby. . . . .	145
Bezpečnostné opatrenia pri manipulácii so skrinkou údržby. . . . .	145
Výmena údržbovej kazety. . . . .	145
Kvalita tlače je nízka. . . . .	146
Chýbajúce farby, pruhy alebo nečakané farby na výtláčkoch. . . . .	146
Rozmazané výtláčky, zvislé pruhy alebo nesprávne zarovnanie. . . . .	147
Výtláčok vychádza ako prázdny hárok. . . . .	147
Papier je zašpinený alebo ošúchaný. . . . .	148
Tlačené fotografie sú zlepené. . . . .	149
Obrázky a fotografie sa tlačia v neočakávaných farbách. . . . .	149
Farby na výtláčku sú odlišné od farieb na obrazovke. . . . .	150
Nedá sa tlačiť bez okrajov. . . . .	151
Počas tlače bez okrajov sú hrany obrazu orezané. . . . .	151
Výtláčok je nesprávne umiestnený, má nesprávnu veľkosť alebo okraje. . . . .	152
Vytlačené znaky sú nesprávne alebo skomolené	152

Vytlačený obrázok je prevrátený. . . . .	153
Mozaikové vzory na výtláčkoch. . . . .	153
Na rollovom papieri sa objavujú zvislé čiary. . . . .	154
Na výtláčkoch sú biele bodky. . . . .	154
Vrchná hrana papiera je poškrábaná. . . . .	154
Na výtláčkoch sa objavujú značky po vysúvacom valci. . . . .	155
Nemožno vyriešiť problém. . . . .	155
Nedajú sa vyriešiť problémy s tlačou. . . . .	155

## Pridanie alebo výmena počítača alebo zariadení

Pripojenie k tlačiarne, ktorá bola pripojená k sieti. . . . .	158
Používanie sieťovej tlačiarne z druhého počítača. . . . .	158
Používanie sieťovej tlačiarne z inteligentného zariadenia. . . . .	159
Vynulovanie sieťového pripojenia. . . . .	159
Pri výmene bezdrôtového smerovača. . . . .	159
Pri zmene počítača. . . . .	160
Zmena spôsobu pripojenia k počítaču. . . . .	161
Vytvorenie nastavení siete Wi-Fi z ovládacieho panela. . . . .	163
Priame pripojenie inteligentného zariadenia a tlačiarne (Wi-Fi Direct). . . . .	166
Čo je režim Wi-Fi Direct. . . . .	166
Pripojenie k zariadeniu iPhone, iPad alebo iPod touch pomocou režimu Wi-Fi Direct. . . . .	167
Pripojenie k zariadeniam Android pomocou režimu Wi-Fi Direct. . . . .	169
Pripojenie iných zariadení než so systémom iOS a Android pomocou režimu Wi-Fi Direct. . . . .	171
Odpojenie v režime Wi-Fi Direct (Jednoduchý prístupový bod). . . . .	174
Zmena nastavení režimu Wi-Fi Direct (Jednoduchý prístupový bod), napríklad SSID. . . . .	174
Kontrola stavu sieťového pripojenia. . . . .	175
Kontrola stavu sieťového pripojenia z ovládacieho panela. . . . .	176
Tlač správy o sieťovom pripojení. . . . .	176
Tlač hároku stavu siete. . . . .	182

## Informácie o produkte

Informácie o papieri. . . . .	185
Dostupný papier a kapacity. . . . .	185
Nedostupné typy papiera. . . . .	195
Tlač na iné typy papiera ako originálny papier. . . . .	195
Informácie o spotrebných produktoch. . . . .	201
Kódy atramentových kaziet pre SC-P900 Series. . . . .	201

Kódy atramentových kaziet pre SC-P700 Series. . . . .	202
Kód skrinky údržby. . . . .	204
Informácie o softvéri. . . . .	204
Softvér na tlač. . . . .	204
Softvér na vytvorenie nastavení alebo správu zariadení. . . . .	209
Softvér na aktualizáciu. . . . .	210
Zoznam ponuky. . . . .	211
Všeobecné nastavenia. . . . .	212
Prispôsobenie obrazovky. . . . .	212
Nastavenia tlačiarne. . . . .	212
Zákl. nastavenia. . . . .	213
Nastavenia siete. . . . .	214
Nastavenia webovej služby. . . . .	215
Zákaznícky prieskum. . . . .	216
Obnoviť štand. nastavenia. . . . .	216
Stav tlačiarne/Tlačíť. . . . .	216
Aktualizácia firmvéru. . . . .	217
Parametre produktu. . . . .	217
Technické údaje o tlačiarňi. . . . .	217
Technické údaje o rozhraní. . . . .	220
Parametre siete. . . . .	220
Podporované služby tretích strán. . . . .	222
Rozmery. . . . .	223
Elektrotechnické údaje. . . . .	223
Environmentálne technické údaje. . . . .	224
Miesto na inštaláciu a priestor. . . . .	225
Systémové požiadavky. . . . .	226
Informácie o súlade s nariadeniami. . . . .	226
Normy a osvedčenia. . . . .	226
Obmedzenia kopírovania. . . . .	227

## ***Kde získať pomoc***

Webová stránka technickej podpory. . . . .	230
Kontaktovanie podpory spoločnosti Epson. . . . .	230
Predtým, ako sa skontaktujete so spoločnosťou Epson. . . . .	230
Pomoc pre používateľov v Európe. . . . .	230
Pomoc pre používateľov v Taiwane. . . . .	230
Pomoc pre používateľov v Austrálii. . . . .	231
Pomoc pre používateľov na Novom Zélande. . . . .	232
Pomoc pre používateľov v Singapure. . . . .	232
Pomoc pre používateľov v Thajsku. . . . .	232
Pomoc pre používateľov vo Vietname. . . . .	233
Pomoc pre používateľov v Indonézii. . . . .	233
Pomoc pre používateľov v Hongkongu. . . . .	235
Pomoc pre používateľov v Malajzii. . . . .	235
Pomoc pre používateľov v Indii. . . . .	236
Pomoc pre používateľov na Filipínach. . . . .	236

---

# Návod k tejto príručke

Úvod do príručiek. . . . .	6
Návod k video príručkám. . . . .	6
Vyhľadanie informácií. . . . .	6
Tlač len potrebných stránok. . . . .	7
Informácie o tejto príručke. . . . .	7
Ochranné známky. . . . .	8
Autorské práva. . . . .	9

## Úvod do príručiek

Nasledujúce príručky sa dodávajú s tlačiarňou Epson. Tak ako návody si pozrite aj rôzne pomocné informácie, ktoré sú dostupné v samotnej tlačiarňi alebo v softvérových aplikáciách Epson.

### ☐ Prvé kroky (papierová príručka)

Poskytuje informácie o nastavení tlačiarne, nainštalovaní softvéru, používaní tlačiarne, riešení problémov a pod.

Ak chcete získať najnovšiu verziu, navštívte webovú stránku technickej podpory spoločnosti Epson pre Európu na <http://www.epson.eu/Support> alebo webovú stránku technickej podpory spoločnosti Epson pre celý svet na <http://support.epson.net/>.

### ☐ Používateľská príručka (digitálna príručka)

Táto príručka. Táto príručka je k dispozícii vo formáte PDF a ako webová príručka. Poskytuje celkové informácie a pokyny na používanie tlačiarne, na nastavenie siete pri používaní tlačiarne v sieti a informácie o riešení problémov.

Ak chcete zobraziť webovú príručku, navštívte nasledujúcu webovú stránku, zadajte názov produktu a potom prejdite na stránku **Podpora**.

<http://epson.sn>

## Návod k video príručkam

Môžete si pozrieť video príručky, kde sa dozviete, ako sa pripojiť k tlačiarňi cez Wi-Fi alebo ako používať softvér. Prejdite na nasledujúcu webovú stránku. Obsah video príručiek sa môže zmeniť bez predchádzajúceho upozornenia.

SC-P900 Series: [https://support.epson.net/p\\_doc/785/](https://support.epson.net/p_doc/785/)

SC-P700 Series: [https://support.epson.net/p\\_doc/784/](https://support.epson.net/p_doc/784/)

## Vyhľadanie informácií

Návod vo formáte PDF umožňuje vyhľadať potrebné informácie podľa kľúčového slova alebo pomocou preskočenia priamo do konkrétnych častí pomocou záložiek. V tejto časti je vysvetlené, ako používať návod vo formáte PDF, ktorý bol otvorený v programe Adobe Reader X na počítači.

### Vyhľadávanie podľa kľúčového slova

Kliknite na položky **Upraviť** > **Rozšírené vyhľadávanie**. Zadajte v okne vyhľadávania kľúčové slovo (text) pre informácie, ktoré chcete nájsť, a potom kliknite na položku **Hľadať**. Výsledky sa zobrazujú v zozname. Kliknutím na jedne zo zobrazených výsledkov preskočíte na danú stránku.

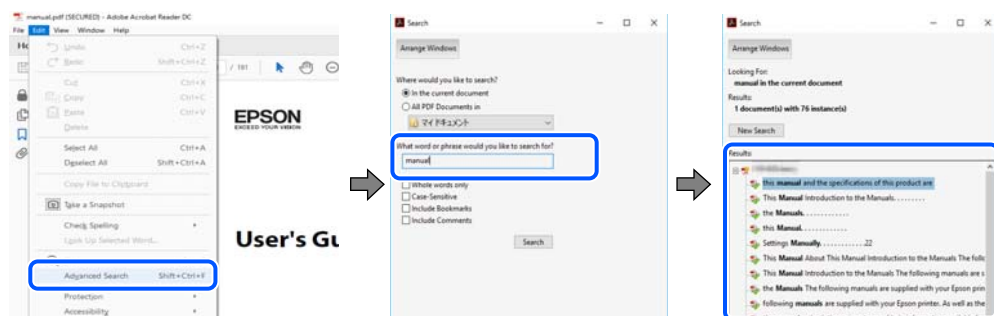

## Preskočenie priamo zo záložiek

Kliknutím na názov prejdete na danú stránku. Kliknutím na + alebo > zobrazíte podnadpisy v danej časti. Ak sa chcete vrátiť na predchádzajúcu stránku, urobte na klávesnici nasledujúci úkon.

- Windows: podržte kláves **Alt** a stlačte kláves ←.
- Mac OS: podržte príkazový kláves a potom stlačte kláves ←.

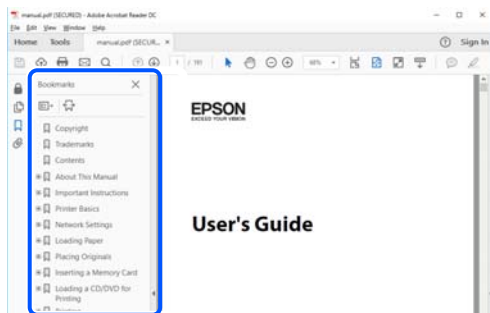

## Tlač len potrebných stránok

Môžete vyextrahovať a vytlačiť len stránky, ktoré potrebujete. Kliknite na položku **Tlač** v ponuke **Súbor** a potom v položke **Strany** v časti **Strany na vytlačenie** stanovte stránky, ktoré chcete vytlačiť.

- Ak chcete stanoviť sériu stránok, zadajte medzi počiatočnú a koncovú stránku pomlčkou.

Príklad: 20-25

- Ak chcete stanoviť stránky, ktoré nie sú v sérii, oddelte stránky čiarkami.

Príklad: 5, 10, 15

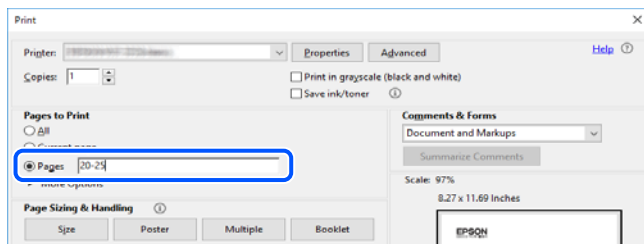

## Informácie o tejto príručke

V tejto časti je vysvetlený význam značiek a symbolov a poznámok v popisoch a sú tu uvedené aj informácie o odkazoch na systém uvedených v tomto návode.

## Značky a symboly



### Upozornenie:

*Pokyny, ktoré sa musia dôsledne dodržiavať, aby sa predišlo poškodeniu zdravia.*



**Upozornenie:**

Pokyny, ktoré sa musia dodržiavať, aby sa predišlo poškodeniu zariadenia.

**Poznámka:**

Poskytuje nevyhnutné a referenčné informácie.

**Súvisiace informácie**

➔ Odkazy na súvisiace časti.

## Poznámky na snímkach obrazovky a ilustráciách

- Snímky obrazoviek ovládača tlačiarne pochádzajú zo systému Windows 10 alebo macOS High Sierra. Obsah zobrazený na obrazovkách sa líši v závislosti od modelu a situácie.
- Obrázky použité v tejto príručke slúžia len ako príklady. Hoci sa jednotlivé modely môžu mierne líšiť, spôsob obsluhy je rovnaký.
- Položky ponuky zobrazené na obrazovkách sa líšia v závislosti od modelu a nastavení.
- Môžete načítať kód QR pomocou určenej aplikácie.

## Odkazy na operačné systémy

### Windows

V tejto príručke označujú rôzne výrazy, ako napríklad „Windows 10“, „Windows 8.1“, „Windows 8“ a „Windows 7“ nasledujúce operačné systémy. Výrazom „Windows“ sa označujú všetky verzie.

- Operačný systém Microsoft® Windows® 10
- Operačný systém Microsoft® Windows® 8.1
- Operačný systém Microsoft® Windows® 8
- Operačný systém Microsoft® Windows® 7

### Mac OS

V tejto príručke sa výrazom „Mac OS“ označujú systémy macOS Catalina, macOS Mojave, macOS High Sierra, macOS Sierra, OS X El Capitan, OS X Yosemite a OS X Mavericks.

---

## Ochranné známky

- EPSON® je registrovaná ochranná známka a EPSON EXCEED YOUR VISION alebo EXCEED YOUR VISION je ochranná známka spoločnosti Seiko Epson Corporation.
- QR Code is a registered trademark of DENSO WAVE INCORPORATED in Japan and other countries.
- Microsoft®, Windows®, and Windows Vista® are registered trademarks of Microsoft Corporation.
- Apple, Mac, macOS, OS X, Bonjour, ColorSync, Safari, AirPrint, iPad, iPhone, iPod touch, and iTunes are trademarks of Apple Inc., registered in the U.S. and other countries.



- ❑ Use of the Works with Apple badge means that an accessory has been designed to work specifically with the technology identified in the badge and has been certified by the developer to meet Apple performance standards.
- ❑ Chrome, Google Play, and Android are trademarks of Google LLC.
- ❑ Adobe, Adobe RGB, Lightroom, Photoshop, and Photoshop Elements are either registered trademarks or trademarks of Adobe Systems Incorporated in the United States and/or other countries.
- ❑ The SuperSpeed USB Trident Logo is a registered trademark of USB Implementers Forum, Inc.
- ❑ Firefox is a trademark of the Mozilla Foundation in the U.S. and other countries.
- ❑ Mopria® and the Mopria® Logo are registered and/or unregistered trademarks and service marks of Mopria Alliance, Inc. in the United States and other countries. Unauthorized use is strictly prohibited.
- ❑ Všeobecné oznámenie: ďalšie názvy produktov, ktoré sa používajú v tomto dokumente, sú uvedené len z dôvodu identifikácie a môžu byť ochrannými známkami ich príslušných vlastníkov. Spoločnosť Epson odmieta akékoľvek práva na tieto známky.

---

## Autorské práva

Bez predchádzajúceho písomného súhlasu spoločnosti Seiko Epson Corporation nie je možné žiadnu časť tejto publikácie kopírovať, uchovávať v načítavacom systéme ani prenášať v akejkoľvek forme alebo akýmkoľvek prostriedkami, či už elektronickými, mechanickými, kopírovaním, zaznamenávaním alebo inak. V súvislosti s použitím tu obsiahnutých informácií sa neprijíma žiadna zodpovednosť za porušenie patentu. Žiadna zodpovednosť sa neprijíma ani za škody spôsobené použitím tu uvedených informácií. Informácie uvedené v tejto dokumentácii sú určené iba na použitie s týmto zariadením Epson. Spoločnosť Epson nie je zodpovedná za akékoľvek použitie týchto informácií pri aplikovaní na iných zariadeniach.

Spoločnosť Seiko Epson Corporation ani jej sesterské organizácie nepreberajú zodpovednosť voči kupcovi tohto produktu ani tretím stranám za poškodenia, straty, náklady alebo výdavky, ktoré kupcovi alebo tretím stranám vznikli pri nehode, nesprávnom používaní alebo zneužití tohto produktu alebo pri neoprávnených modifikáciách, opravách alebo zmenách tohto produktu, alebo (okrem USA) nedodržaní pokynov o prevádzke a údržbe od spoločnosti Seiko Epson Corporation.

Spoločnosť Seiko Epson Corporation ani jej sesterské organizácie nie sú zodpovedné za žiadne poškodenia alebo problémy vyplývajúce z použitia akéhokoľvek príslušenstva alebo akýchkoľvek spotrebných produktov, ako sú tie, ktoré sú určené ako originálne produkty Epson alebo schválené produkty Epson spoločnosťou Seiko Epson Corporation.

Spoločnosť Seiko Epson Corporation nenesie zodpovednosť za akékoľvek poškodenie zapríčinené elektromagnetickým rušením, ktoré sa vyskytuje pri používaní niektorých káblov rozhrania iných, ako sú tie, ktoré sú určené ako schválené produkty Epson spoločnosťou Seiko Epson Corporation.

© 2020 Seiko Epson Corporation

Obsah tejto príručky a technické údaje o tomto zariadení sa môžu zmeniť bez predchádzajúceho upozornenia.

---

# Dôležité pokyny

Bezpečnostné pokyny. . . . .	11
Rady a upozornenia k tlačiarni. . . . .	12
Ochrana osobných údajov. . . . .	14

## Bezpečnostné pokyny

Prečítajte si tieto pokyny a uistite sa, že im rozumiete, aby ste zabezpečili bezpečnosť používania tlačiarne. Nezapíname si do budúcnosti uschovať túto príručku. Takisto dodržiavajte všetky upozornenia a pokyny vyznačené na tlačiarňi.

- Niektoré symboly použité na tlačiarňi sú určené na zaistenie bezpečnosti a správneho používania tlačiarne. Význam týchto symbolov nájdete na nasledujúcej webovej stránke.  
<http://support.epson.net/symbols>
- Používajte len napájací kábel dodaný spolu s tlačiarňou a nepoužívajte kábel so žiadnym iným zariadením. Pri používaní iných káblov s tlačiarňou, prípadne pri používaní dodaného napájacieho kábla s iným zariadením, môže dôjsť k požiaru alebo úrazu elektrickým prúdom.
- Skontrolujte, či napájací kábel na striedavý prúd spĺňa príslušnú miestnu bezpečnostnú normu.
- Napájací kábel, zástrčku, tlačiareň ani príslušenstvo nerozoberajte, neupravujte ani sa nepokúšajte opravovať sami, pokiaľ nie je postup výslovne vysvetlený v príručkách k tlačiarňi.
- V nasledujúcich prípadoch odpojte tlačiareň a servisným zásahom poverte kvalifikovaného servisného pracovníka:  
Napájací kábel alebo prípojka sú poškodené, do tlačiarne vnikla tekutina, tlačiareň spadla alebo došlo k poškodeniu krytu, tlačiareň nefunguje obvyklým spôsobom alebo dochádza k zjavnej zmene jej výkonu. Neupravujte ovládacie prvky, ktoré nie sú spomínané v prevádzkových pokynoch.
- Tlačiareň umiestnite v blízkosti zásuvky na stene, z ktorej možno zástrčku jednoducho odpojiť.
- Tlačiareň neumiestňujte ani neskladujte vonku, pri nadmernom znečistení alebo prachu, pri vode, pri tepelných zdrojoch alebo na miestach vystavených otrasom, vibráciám, vysokej teplote alebo vlhkosti.
- Dbajte na to, aby sa na tlačiareň nevyliala žiadna tekutina a nemanipulujte s tlačiarňou mokrymi rukami.
- Medzi tlačiarňou a kardiostimulátormi musí byť vzdialenosť minimálne 22 cm. Rádiové vlny vyžarované touto tlačiarňou môžu negatívne ovplyvniť činnosť kardiostimulátorov.
- V prípade poškodenia displeja LCD sa obráťte na dodávateľa. Ak sa roztok tekutých kryštálov dostane na ruky, dôkladne ich umyte mydlom a vodou. Ak sa roztok tekutých kryštálov dostane do očí, okamžite ich prepláchnite vodou. Ak nepríjemné pocity alebo problémy s videním pretrvávajú aj po dôkladnom prepláchnutí, okamžite vyhľadajte lekára.

## Bezpečnostné pokyny týkajúce sa atramentu

- Ak sa atrament dostane do kontaktu s pokožkou, očami alebo ústami, postupujte nasledovne.
  - Ak sa vám atrament dostane na pokožku, dôkladne si dané miesto umyte vodou a mydlom.
  - Ak sa vám atrament dostane do očí, okamžite si ich prepláchnite vodou. Ak nepríjemné pocity alebo problémy s videním pretrvávajú aj po dôkladnom prepláchnutí, okamžite vyhľadajte lekára.
  - Ak sa vám atrament dostane do úst, okamžite vyhľadajte lekára.
- Nerozoberajte atramentovú kazetu ani skrinku údržby, pretože atrament sa vám môže dostať do očí alebo na pokožku.
- Netraste atramentovými kazetami príliš silno, inak môže dôjsť k úniku atramentu z kazety.
- Atramentové kazety a skrinku údržby uchovávajte mimo dosahu detí.

## Rady a upozornenia k tlačiarni



Prečítajte si a dodržiavajte tieto pokyny, aby ste sa vyhli poškodeniu tlačiarnie alebo svojho majetku. Nezabudnite si do budúcnosti uschovať túto príručku.

### Rady a varovania týkajúce sa nastavenia tlačiarnie

- Neblokujte ani nezakrývajte prieduchy a otvory na tlačiarni.
- Pred umiestnením tlačiarnie na stôl, ktorý je ľahko poškriabateľný, položte na stôl najprv stolovú podložku alebo niečo podobné.
- Používajte iba zdroj napájania typu vyznačeného na štítku tlačiarnie.
- Zamedzte používaniu zásuviek v rovnakom okruhu, v ktorom sú zapojené fotokopírky alebo klimatizačné systémy, ktoré sa pravidelne zapínajú a vypínajú.
- Zamedzte používaniu elektrických zásuviek, ktoré sa ovládajú nástennými vypínačmi alebo automatickými časovačmi.
- Celý počítačový systém držte mimo potenciálnych zdrojov elektromagnetickej interferencie, ako sú napríklad reproduktory alebo základne bezdrôtových telefónov.
- Napájacie káble musia byť umiestnené tak, aby sa zamedzilo odieraniu, prerezaniu, treniu, vlneniu a zalomeniu. Na napájacie káble nekladte žiadne predmety a káble vedzte tak, aby sa na ne nestúpalo a aby sa neprekračovali. Mimoriadnu pozornosť venujte tomu, aby napájacie káble boli vyrovnané na konci a vo vstupných a výstupných bodoch z transformátora.
- Ak tlačiareň používate s predlžovacím káblom, skontrolujte, či celkový menovitý prúd zariadení napojených na predlžovací kábel neprevyšuje menovitý prúd tohto kábla. Takisto skontrolujte, či celkový menovitý prúd všetkých zariadení zapojených do stenovej zásuvky neprevyšuje menovitý prúd danej stenovej zásuvky.
- Ak tlačiareň plánujete používať v Nemecku, inštalácia v budove musí byť chránená 10-ampérovým alebo 16-ampérovým ističom, ktorý poskytuje primeranú ochranu pred skratom a ochranu tlačiarnie pred nadprúdom.
- V prípade pripojenia tlačiarnie k počítaču alebo inému zariadeniu pomocou kábla skontrolujte správnu orientáciu konektorov. Každý konektor má len jednu správnu orientáciu. Zapojenie konektora v nesprávnej orientácii môže poškodiť obidve zariadenia spojené káblom.
- Tlačiareň umiestnite na rovnú stabilnú plochu, ktorá vo všetkých smeroch prečnieva za základňu tlačiarnie. Tlačiareň nebude fungovať správne, ak je šikmo naklonená.
- Nad tlačiarnou ponechajte dostatočný priestor, aby ste mohli úplne zodvihnúť kryt tlačiarnie.
- Nechajte dostatok miesta pred tlačiarnou, aby sa mohol papier úplne vysunúť.
- Vyhýbajte sa miestam, kde dochádza k rýchlym zmenám teploty a vlhkosti. Tlačiareň okrem toho uchováajte na miestach mimo priameho slnečného svetla, silného svetla alebo tepelných zdrojov.

### Rady a varovania týkajúce sa používania tlačiarnie

- Do otvorov v tlačiarni nekladajte žiadne predmety.
- Počas tlače do tlačiarnie nekladajte ruky.
- Nedotýkajte sa bieleho plochého kábla vo vnútri tlačiarnie.
- V tlačiarni ani v jej blízkosti nepoužívajte aerosólové produkty, ktoré obsahujú horľavé plyny. Mohlo by to spôsobiť požiar.

- ❑ Tlačovú hlavu neposúvajte rukou, v opačnom prípade môže dôjsť k poškodeniu tlačiarni.
- ❑ Tlačiareň vždy vypínajte pomocou tlačidla . Neodpájajte tlačiareň ani nevypínajte napájanie zásuvky, kým neprestane blikať kontrolka .
- ❑ Ak tlačiareň nebudete dlhší čas používať, napájací kábel vytiahnite z elektrickej zásuvky.

## **Rady a upozornenia týkajúce sa používania tlačiarni s bezdrôtovým pripojením**

- ❑ Rádiové vlny z tejto tlačiarni môžu negatívne ovplyvniť prevádzku elektronických zdravotníckych prístrojov a spôsobiť ich nesprávne fungovanie. Pri používaní tejto tlačiarni v zdravotníckych zariadeniach alebo v blízkosti zdravotníckych prístrojov dodržiavajte pokyny od oprávnených pracovníkov zdravotníckeho zariadenia a rešpektujte všetky varovania a nariadenia súvisiace so zdravotníckymi prístrojmi.
- ❑ Rádiové vlny z tejto tlačiarni môžu negatívne ovplyvniť prevádzku automaticky riadených zariadení ako automatické dvere alebo protipožiarne alarmy a môžu spôsobiť nehody v dôsledku ich zlyhania. Pri používaní tejto tlačiarni v blízkosti automaticky riadených zariadení rešpektujte všetky varovania a nariadenia súvisiace s týmito zariadeniami.

## **Rady a varovania týkajúce sa používania dotykového ovládača**

- ❑ Dotykové zariadenie reaguje, len ak sa ho dotknete priamo prstom.
- ❑ Dotykové zariadenie nemusí reagovať, ak sú vaše prsty mokré, ak máte rukavice, alebo ak sa na dotykovom zariadení nachádza ochranná fólia alebo nálepka.
- ❑ Na vykonávanie operácií nepoužívajte ostré predmety, napríklad guľôčkové pero alebo mechanickú ceruzku. Dotykové zariadenie môže byť poškodené.
- ❑ Ak sa dotykové zariadenie znečistí, utrite ho mäkkou handričkou. Ak je veľmi znečistené, namočte mäkkú handričku do roztoku zriedeného neutrálneho čistiaceho prostriedkom, dobre ju vyžmýkajte, utrite špinu a potom utrite mäkkou suchou handričkou. Nepoužívajte prchavé chemikálie ako riedidlo, benzén alebo alkohol. Môže sa poškodiť povrch dotykového zariadenia.
- ❑ Vyhýbajte sa miestam, kde dochádza k rýchlym zmenám teploty a vlhkosti. Vo vnútri dotykového zariadenia sa vytvorí kondenzácia a môže dôjsť k zhoršeniu výkonu.
- ❑ Obrazovka LCD môže obsahovať niekoľko malých jasných alebo tmavých bodov a v dôsledku svojich funkcií môže mať nerovnomerný jas. Tento stav je normálny a neznamena žiadne poškodenie.
- ❑ Netlačte na dotykové zariadenie príliš veľkou silou a nevystavujte ho silným nárazom. Dotykové zariadenie by sa mohlo zlomiť. V prípade, že sa povrch dotykového zariadenia vyštrbí alebo praskne, obráťte sa na predajcu. Úlomkov sa nedotýkajte a nepokúšajte sa ich odstrániť.

## **Rady a varovania týkajúce sa prepravy alebo skladovania tlačiarni**

- ❑ Pri skladovaní alebo preprave tlačiareň nenakláňajte ani ju neumiestňujte do zvislej alebo obrátenej polohy. V opačnom prípade môže dôjsť k úniku atramentu.
- ❑ Pred prepravou tlačiarni skontrolujte, či je tlačová hlava v základnej polohe (úplne vpravo).

---

## Ochrana osobných údajov

Keď tlačiareň niekomu odovzdávate, prípadne ju likvidujete, vymažte všetky osobné údaje uložené v pamäti tlačiarne: vyberte na ovládacom paneli položky  > **Všeobecné nastavenia** > **Obnoviť štand. nastavenia** > **Vym. všetky údaje a nast..**

---

# Názvy dielov a funkcie

Predok. ....	16
Zadný. ....	17

## Predok

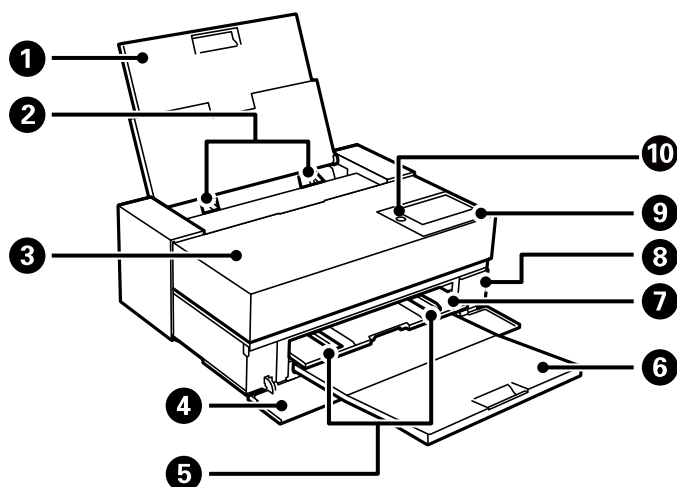

1	Zadný podávač papiera	Slúži na vloženie papiera.
2	Postranná vodiaca lišta	Podávajú papier priamo do tlačiarne. Posuňte ich k hranám papiera.
3	Kryt tlačiarne	Po otvorení vymeňte atramentové kazety alebo vytiahnite zaseknutý papier.
4	Predný kryt	Otvorte pri vysúvaní predného podávača papiera a výstupného zásobníka alebo pri výmene skrinky údržby.
5	Postranná vodiaca lišta	Podávajú papier priamo do tlačiarne. Posuňte ich k hranám papiera. Postrannú vodiacu lištu neposúvajte pod značku veľkosti A4 na prednom podávači papiera. V opačnom prípade sa môže postranná vodiaca lišta poškodiť.
6	Výstupný zásobník	Drží vysunutý papier.
7	Predný podávač papiera	Slúži na vkladanie jedmných umeleckých médií, dosky na plagáty alebo zásuvky CD/DVD.
8	Kryt skrinky údržby	Otvorte ho pri výmene skrinky údržby. Skrinka údržby je zásobník, v ktorom sa zhromažďuje malé množstvo zvyškov atramentu počas čistenia alebo tlače.
9	Ovládací panel	Umožňuje robiť nastavenia a vykonávať činnosti na tlačiarňi. Zobrazuje aj stav tlačiarne. Palcom stlačte ovládací panel a potiahnite ho druhým prstom, čím zmeníte uhol ovládacieho panela.
10	⏻ (tlačidlo/indikátor napájania)	Umožňuje zapnúť alebo vypnúť tlačiareň. Napájací kábel odpojte, keď kontrolka napájania zhasne.



## Zadný

SC-P900 Series

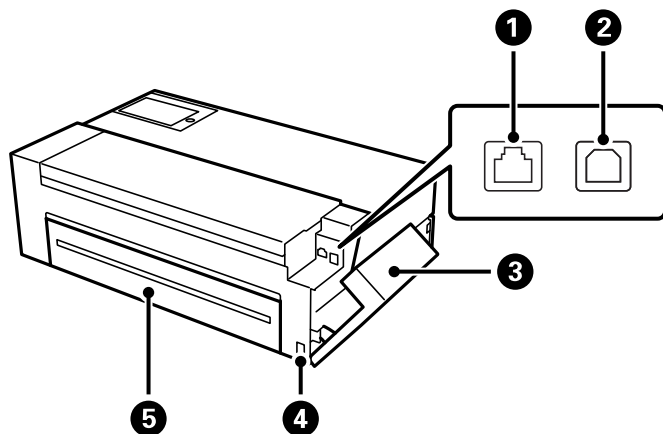

1	Port LAN	Slúži na pripojenie kábla LAN.
2	Port USB	Slúži na pripojenie kábla USB.
3	Kryt portu	Otvorte, ak chcete pripojiť kábel USB alebo kábel LAN. Podrobnosti o tom, ako otvoriť kryt, nájdete na nižšie uvedenom odkaze so súvisiacimi informáciami. <a href="#">„Otvorenie krytu portu“ na strane 18</a>
4	Vstup pre striedavý prúd	Slúži na pripojenie napájacieho kábla.
5	Zadný kryt	Otvorte, ak chcete nainštalovať voliteľnú jednotku rolového papiera.

SC-P700 Series

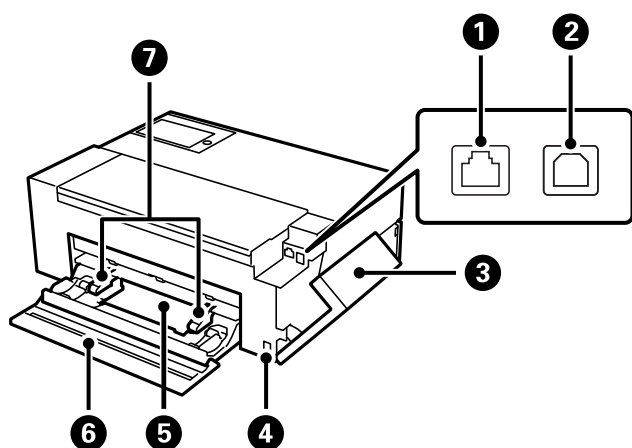

1	Port LAN	Slúži na pripojenie kábla LAN.
2	Port USB	Slúži na pripojenie kábla USB.

3	Kryt portu	Otvorte, ak chcete pripojiť kábel USB alebo kábel LAN. Podrobnosti o tom, ako otvoriť kryt, nájdete na nižšie uvedenom odkaze so súvisiacimi informáciami. <a href="#">„Otvorenie krytu portu“ na strane 18</a>
4	Vstup pre striedavý prúd	Slúži na pripojenie napájacieho kábla.
5	Jednotka rolového papiera	Slúži na vkladanie rolového papiera.
6	Zadný kryt	Otvorte, ak chcete vložiť rolový papier.
7	Postranná vodiaca lišta	Podávajú papier priamo do tlačiarne. Posuňte ich k hranám papiera.

## Otvorenie krytu portu

Otvorte zadný podávač papiera a potom otvorte kryt portu.

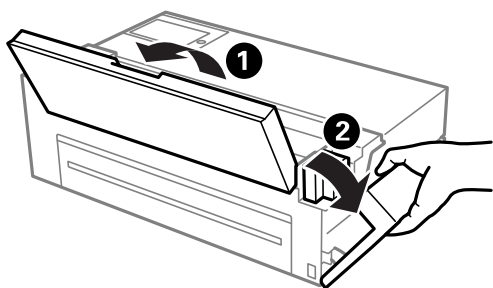









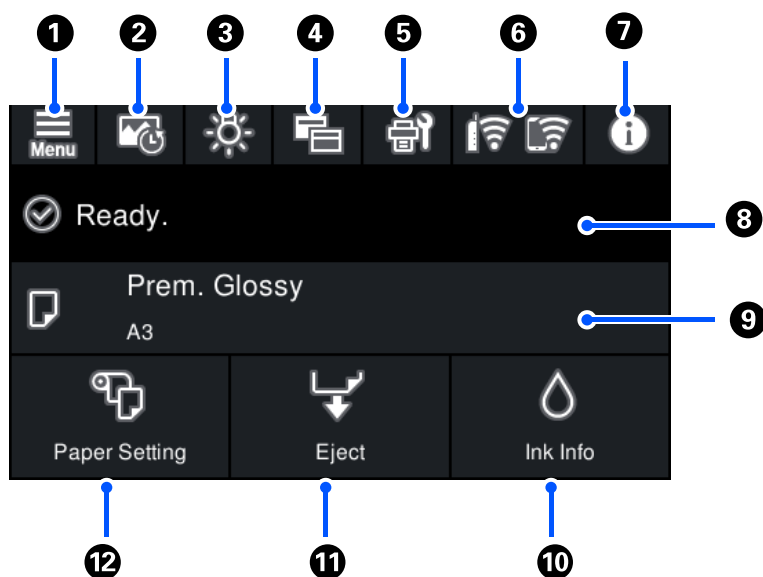

---



# Návod k ovládacímu panelu

Konfigurácia domovskej obrazovky. . . . .	20
Prepínanie zobrazenia obrazovky. . . . .	22
Zadávanie znakov. . . . .	24

## Konfigurácia domovskej obrazovky



1		Zobrazuje obrazovku Ponuka. Môžete vykonať nastavenia týkajúce sa funkcií a operácií tlačiarne.
2		Zobrazuje obrazovku Tlačiť hárok s informáciami. Môžete skontrolovať posledných 12 histórií tlače. Napríklad, ak tlačíte tri kópie fotografie, tlačiareň uloží tri histórie tlače. Podrobnosti o tom, ako tlačiť hárok s informáciami o fotografiách, nájdete na odkaze so súvisiacimi informáciami.
3		Umožňuje zapnúť alebo vypnúť vnútorné osvetlenie tlačiarne.
		 Indikuje, že svieti.
		 Indikuje, že nesvieti.
4		Umožňuje prepínať zobrazenie domovskej obrazovky a obrazovky tlače. Viac podrobností nájdete na odkaze so súvisiacimi informáciami.
5		Zobrazuje obrazovku Údržba. Zobrazuje ponuky odporúčané na vylepšenie kvality výtlačkov, ako je napríklad vyčistenie trysiek vytlačením vzoru kontroly trysiek a vykonaním čistenia hlavy, a vylepšenie rozmazania a pruhovania na výtlačkoch zarovnaním tlačovej hlavy.
6		Zobrazuje stav sieťového pripojenia. Ďalšie podrobnosti obsahujú nasledujúce zdroje. <a href="#">„Návod k ikone Siet“ na strane 21</a>
7		Zobrazuje obrazovku Stav tlačiarne. Zobrazené číslo označuje počet upozornení.
8	Zobrazuje stav tlačiarne.	
9	Zobrazuje nastavenia papiera.	
10		Zobrazuje obrazovku Stav zásob. Môžete skontrolovať približné hladiny atramentu a približnú životnosť skrinky údržby.

11		<p>Môžete vysunúť papier, ktorý bol vložený.</p> <p>Po vložení rolového papiera možno vykonať nasledujúce kroky.</p> <ul style="list-style-type: none"> <li><input type="checkbox"/> Presunúť rolový papier do rezacej polohy.</li> <li><input type="checkbox"/> Vysunúť papier po premiestnení rolového papiera do rezacej polohy.</li> <li><input type="checkbox"/> Vysunúť rolový papier.</li> </ul>
12		<p>Zobrazuje obrazovku Nast. p.. Po vložení papiera môžete vybrať veľkosť papiera a typ papiera výberom položky <b>Nast. p.</b></p>

### Súvisiace informácie

- ➔ „Prepínanie zobrazenia obrazovky” na strane 22
- ➔ „Tlačové informácie o tlači fotografií” na strane 66

## Vnútorne svetlo

Po spustení tlače sa rozsvieti vnútorné svetlo, ktoré vám umožní vidieť na priebeh tlače cez kryt tlačiarne. Ak chcete svetlo vypnúť, vykonajte nastavenia z domovskej obrazovky, ako je opísané nižšie.







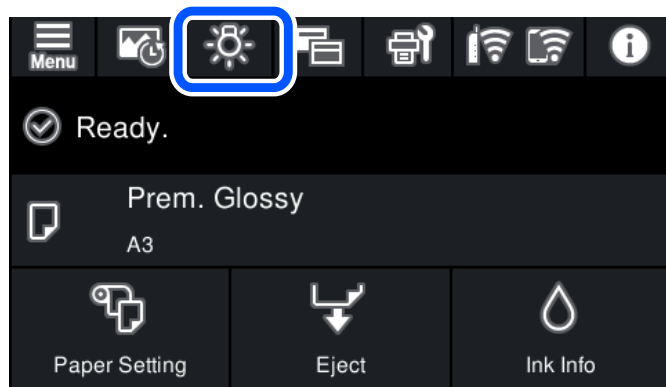

Menu > Všeobecné nastavenia > Zákl. nastavenia > Vnútorne svetlo > Ručne

Svetlo môžete tiež zapnúť alebo vypnúť výberom ikony  na domovskej obrazovke.



## Návod k ikone Sieť

	Tlačiareň nie je pripojená ku káblovej sieti (Ethernet), prípadne nie je nastavená.
	Tlačiareň je pripojená ku káblovej sieti (Ethernet).
	Tlačiareň nie je pripojená k bezdrôtovej sieti (Wi-Fi).
	Tlačiareň vyhľadáva SSID, nie je nastavená IP adresa, prípadne má problém s bezdrôtovou sieťou (Wi-Fi).

	<p>Tlačiareň je pripojená k bezdrôtovej sieti (Wi-Fi).</p> <p>Počet prúžkov označuje intenzitu signálu pripojenia. Čím viac čiar, tým silnejšie pripojenie.</p>
	<p>Tlačiareň nie je v režime Wi-Fi Direct (Jednoduchý prístupový bod) pripojená k bezdrôtovej sieti (Wi-Fi).</p>
	<p>Tlačiareň je pripojená k bezdrôtovej sieti (Wi-Fi) v režime Wi-Fi Direct (Jednoduchý prístupový bod).</p>

## Prepínanie zobrazenia obrazovky

Ak vyberiete , keď je zobrazená domovská obrazovka alebo obrazovka tlač, zobrazenie obrazovky sa prepne.

### Domovská obrazovka

Štandardný režim

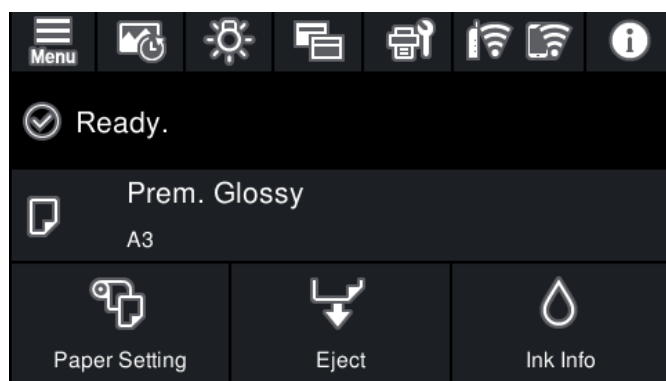

Režim informácií o spotrebnom materiáli

Môžete skontrolovať približné hladiny atramentu a približnú životnosť skrinky údržby.

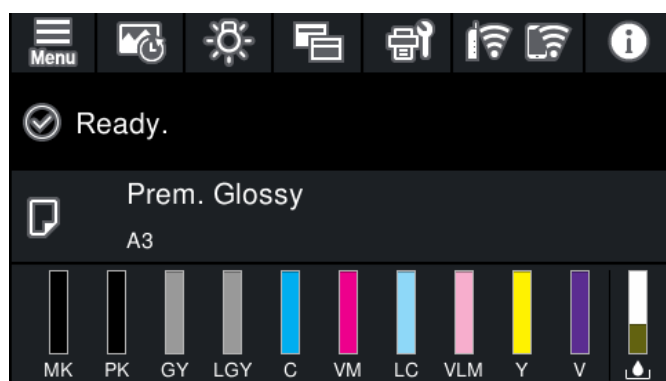

### Obrazovka tlač

Režim zobrazenia fotografií

Zobrazí miniatúry obrázkov pri tlači pomocou ovládača tlačiarne a Epson Print Layout.

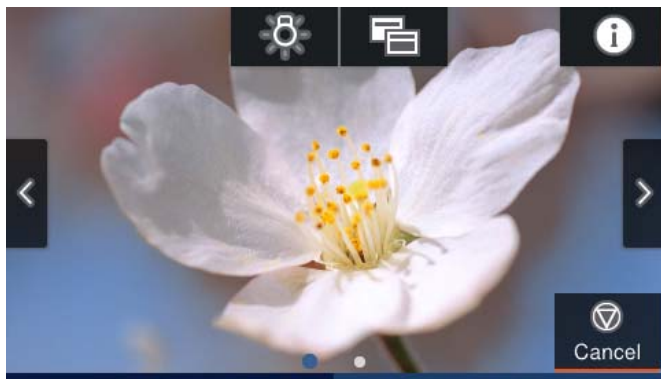

Režim zobrazenia stavu tlače

Počas tlače zobrazuje úrovně hladín atramentu a indikátor priebehu.

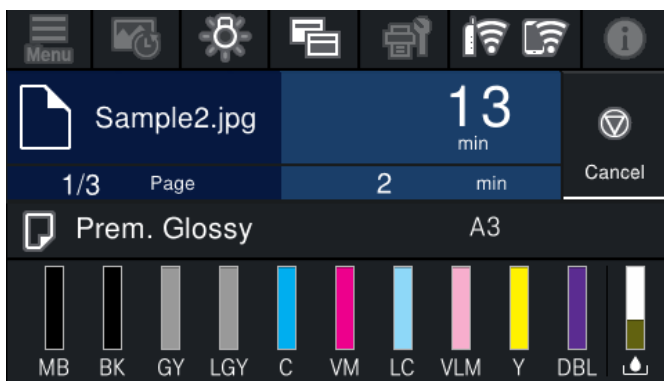

Režim zobrazenia nastavenia tlače

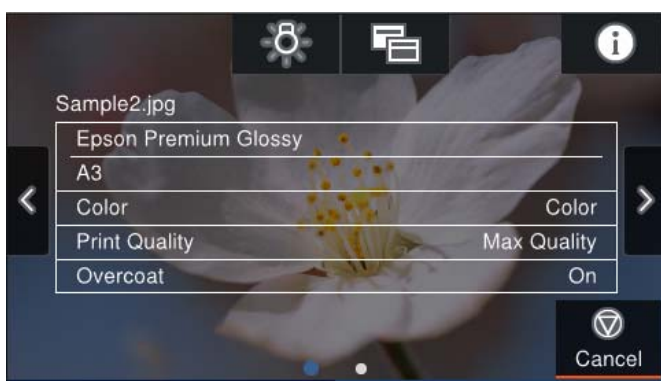

Zobrazuje nastavenia tlače pre ovládač tlačiarne a Epson Print Layout.

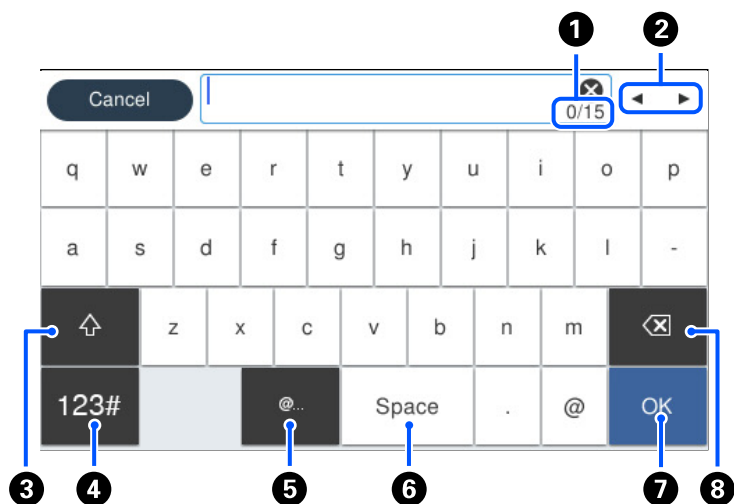

## Zadávání znakov

Pomocou klávesnice na obrazovke môžete zadávať znaky a symboly pri konfigurovaní sieťových nastavení a podobne.



1	Signalizuje počet znakov.
2	Presunie kurzor do polohy zadávania.
3	Prepína medzi veľkými a malými písmenami, prípadne medzi číslami a symbolmi.
4	Prepína typ znakov.  : Môžete zadať čísllice a symboly.  : Môžete zadať písmená.
5	Zadávanie často používaných adries e-mailových domén alebo URL adries zvolením položky.
6	Slúži na zadanie medzery.
7	Zadávanie znakov.
8	Odstráni znak naľavo.



---

# Vkladanie obálok a diskov CD/DVD

Vloženie papiera. ....	26
Vkladanie disku CD/DVD. ....	35

## Vloženie papiera

### Bezpečnostné opatrenia pri manipulácii s papierom

Pri manipulácii a skladovaní papiera majte na pamäti nasledujúce body. Ak papier nebude v dobrom stave, kvalita tlače sa môže znížiť.

Skontrolujte príručky dodávané s každým papierom.

### Bezpečnostné opatrenia pri obsluhu

- Používajte špeciálne médiá spoločnosti Epson za normálnych izbových podmienok (teplota: 15 až 25 °C; vlhkosť: 40 až 60%).
- Papier neohýbajte ani nepoškriabte povrch papiera.
- Nedotýkajte sa povrchu papiera na tlač holými rukami. Vlhkosť a masť z vašich rúk môžu ovplyvniť kvalitu tlače.
- Ak sa teplota a vlhkosť menia, papier sa môže zvlhčiť alebo uvoľniť. Dajte pozor, aby ste papier nepoškrabali alebo neznečistili a pred vloženíím do tlačiarne ho vyrovnajte.
- Papier nenavlhčite.
- Papierový obal nevyhadzujte, pretože ho môžete použiť na uskladnenie papiera.
- Vyhybajte sa miestam, ktoré sú vystavené priamemu slnečnému žiareniu, nadmernému teplu alebo vlhkosti.
- Po otvorení uchovajte papier v pôvodnom obale a uchovajte ho na rovnom mieste.

### Opatrenia pri manipulácii s tlačným papierom

Ak chcete zachovať pretrvávajúce a vysoko kvalitné výsledky tlače, nezabudnite na nasledujúce body.

- Potlačený povrch neatierajte ani nepoškriabte. Ak dôjde k oteru alebo poškriabaniu, atrament sa môže odlupovať.
- Nedotýkajte sa tlačného povrchu, inak by sa atrament mohol odlupovať.
- Pred skladaním do stohov skontrolujte, či sú výtlačky úplne suché, inak sa farba môže zmeniť v miestach kontaktu (zanechá značku). Tieto značky zmiznú, ak sa okamžite oddelia a vysušia, zostanú však, ak sa neoddelia.
- Ak výtlačky vložíte do albumu skôr, ako budú úplne suché, môžu sa rozmazať.
- Na sušenie výtlačkov nepoužívajte sušič.
- Vyvarujte sa priameho slnečného svetla.
- Postupujte podľa pokynov v príručke k papieru a zabráňte skresleniu farieb pri zobrazovaní alebo ukladaní výtlačkov.
- Aby sa vaše výtlačky nezmenili, uložte ich na tmavom mieste, mimo vysokých teplôt, vysokej vlhkosti a priameho slnečného svetla.

**Poznámka:**

Zvyčajne výtlačky a fotografie postupne blednú (skreslenie farieb) v dôsledku účinkov svetla a rôznych zložiek vo vzduchu. Platí to aj pre špeciálne médiá od spoločnosti Epson. Pri správnom spôsobe uskladnenia však možno stupeň skreslenia farieb minimalizovať.

❑ Podrobné informácie o manipulácii s papierom po tlači nájdete v príručkách dodávaných so špeciálnymi médiami Epson.

❑ Farby fotografií, plagátov a iných tlačených materiálov sa pri rôznych svetelných podmienkach (svetelné zdroje\*) javia rozdielne. Farby výtlačkov z tejto tlačiarne sa môžu tiež líšiť pri rôznych svetelných zdrojoch.

\* Medzi svetelné zdroje patrí slnečné svetlo, žiarivka, žiarovka a ďalšie typy.

## Poznámky k vkladaniu papiera

Tlačiareň má tri zdroje papiera. Vložte papier príslušnej veľkosti a typu, ktoré zodpovedajú vašim tlačovým potrebám.

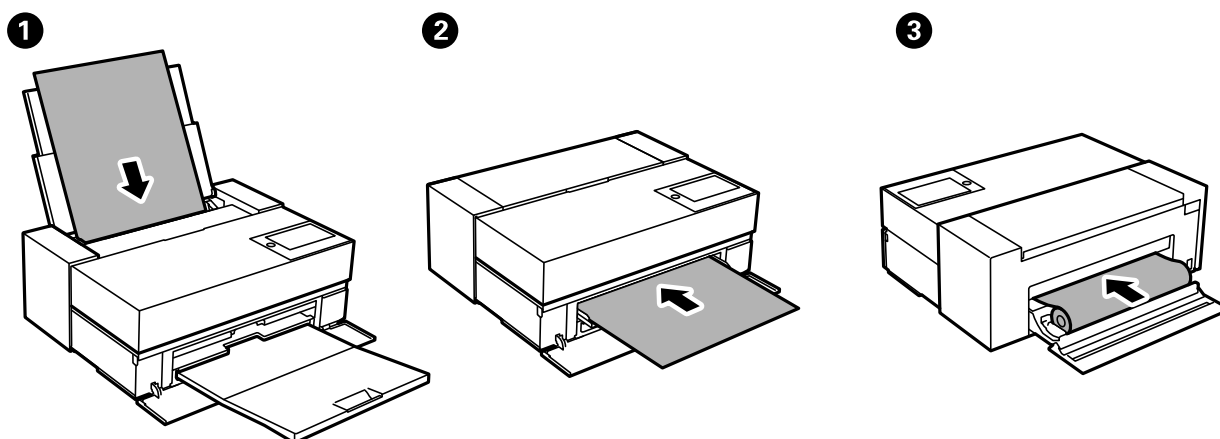

❶	Zadný podávač papiera	Za normálnych okolností vkladajte papier do zadného podávača papiera. (S výnimkou rolového papiera, dosky na plagáty alebo papiera s hrúbkou nad 0,5 mm.)
❷	Predný podávač papiera	Pri tlači na dosku na plagáty, na papier s hrúbkou nad 0,5 mm, alebo ak nemožno podávať komerčne dostupný jemný umelecký papier zo zadného podávača papiera, vložte papier do predného podávača papiera. Ak sa na výtlačku pri použití lesklého papiera objavujú značky po valci, vyberte položku <b>Predný podávač papiera - Valec bez vysúvania (lesklý papier)</b> v ponuke nastavenia papiera.
❸	Jednotka rolového papiera	Vložte rolový papier do jednotky rolového papiera. Pre SC-P700 Series je jednotka rolového papiera uložená v zadnej časti tlačiarne. Pre SC-P900 Series použite voliteľnú jednotku rolového papiera.

## Nastavenia veľkosti a typu papiera

Ak pri vkladaní papiera zaregistrujete veľkosť a typ papiera zobrazené na obrazovke, tlačiareň informuje, keď sa zaregistrované informácie a nastavenia tlače líšia. Vďaka tomu sa predchádza plytvaniu papierom a atramentom

tak, že sa uistíte, že netlačíte na nesprávnu veľkosť papiera ani netlačíte v nesprávnych farbách kvôli použitiu nastavení, ktoré sa nezhodujú s typom papiera.

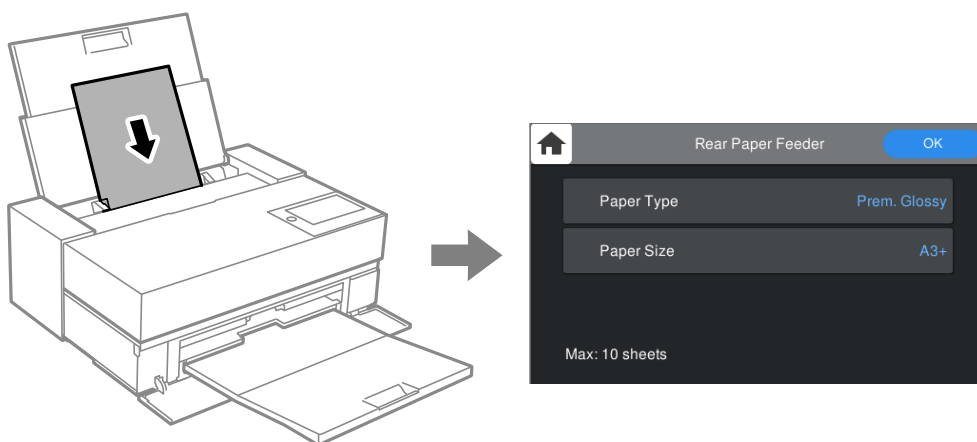

Ak sa zobrazené veľkosť a typ papiera líšia od vloženého papiera, vyberte položku, ktorú chcete zmeniť. Ak sa nastavenia zhodujú s vloženým papierom, zatvorte obrazovku.

## Zoznam typov papiera

Ak chcete dosiahnuť optimálnu kvalitu tlače, vyberte príslušný typ používaného papiera. Pri používaní komerčne dostupného papiera, ktorý je iný ako originálny papier Epson, vyberte typ papiera, ktorý sa najviac približuje k danému papieru.

Názov média	Typ média	
	Ovládací panel	Ovládač tlačiarne
Bright White Ink Jet Paper	Obyčajné papiere	Plain Paper / Bright White Paper
Premium Glossy Photo Paper	Premium Glossy	Epson Premium Glossy
Premium Semigloss Photo Paper	Prem. Semigloss	Epson Premium Semigloss
Photo Paper Glossy	Glossy	Photo Paper Glossy
Watercolor Paper - Radiant White	Watercolor Paper Radiant White	Watercolor Paper Radiant White
Velvet Fine Art Paper	Velvet Fine Art Paper	Velvet Fine Art Paper
UltraSmooth Fine Art Paper	Epson UltraSmooth Fine Art paper	UltraSmooth Fine Art Paper
Matte Paper-Heavyweight Archival Matte Paper	Archival Matte	Epson Archival Matte
Photo Quality Ink Jet Paper	Photo Quality Ink Jet	Epson Photo Quality Ink Jet
Epson Proofing Paper White Semimatte	Proofing Semimatte	Epson Proofing Paper White Semimatte
Premium Glossy Photo Paper (250)	Premium Glossy	Epson Premium Glossy
Premium Semigloss Photo Paper (250)	Prem. Semigloss	Epson Premium Semigloss
Premium Luster Photo Paper (260)	Prem. Luster	Premium Luster Photo Paper

Názov média	Typ média	
	Ovládací panel	Ovládač tlačiarne
Premium Semimatte Photo Paper (260)	Prem. Semigloss	Epson Premium Semigloss
Enhanced Matte Paper	Archival Matte	Epson Archival Matte
Obyčajný papier (voľné hárky)	Obyčajné papiere	Plain Paper / Bright White Paper

## Vkladanie papiera do zadného podávača papiera

1. Otvorte a vysuňte zadný podávač papiera do jeho maximálnej polohy.

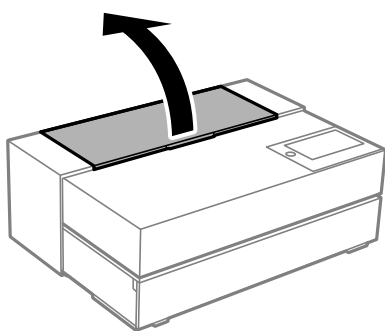

**Upozornenie:**

*Dávajte pozor, aby ste prstami nezachytili v miestach zobrazených na obrázku.*

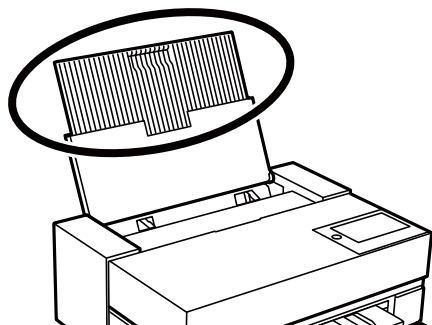

2. Vysuňte postranné vodiace lišty.

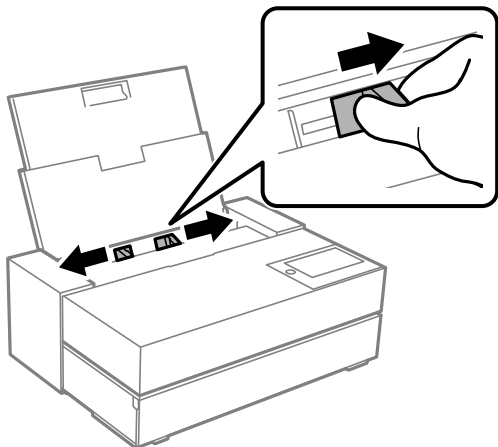

3. Papier vložte so stranou tlače nahor.

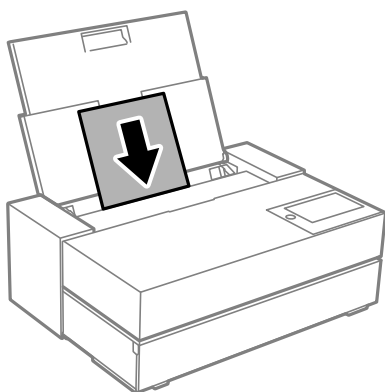

4. Posuňte časti okrajových vodiacich líšt označených (a) k okrajom papiera.

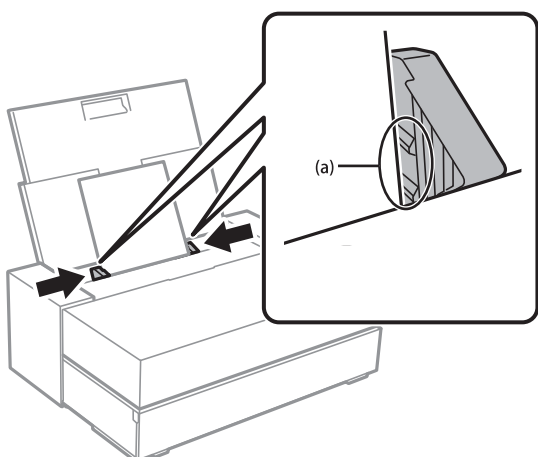

5. Obrazovka nastavenia papiera sa zobrazí na ovládacom paneli tlačiarne.

Vyberte veľkosť a typ papiera a potom vyberte možnosť **OK**. Pri používaní komerčne dostupného papiera, ktorý je iný ako originálny papier Epson, vyberte typ papiera, ktorý sa najviac približuje k danému papieru.

**Poznámka:**

Ak ste do tlačiarne zaregistrovali informácie o papieri, tlačiareň vás informuje, či sa zaregistrované informácie a nastavenia tlače líšia. To vám zabráni v chybných tlačoch.

Ak ste nepoužili funkciu registrácie, vyberte položku  > **Všeobecné nastavenia** > **Nastavenia tlačiarne** a potom vypnite nastavenie **Aut. zob. nas. pap.**. Ak toto nastavenie vypnete, niektoré funkcie nebudú k dispozícii. Ďalšie podrobnosti nájdete v Súvisiacich informáciách.

6. Otvorte predný kryt.

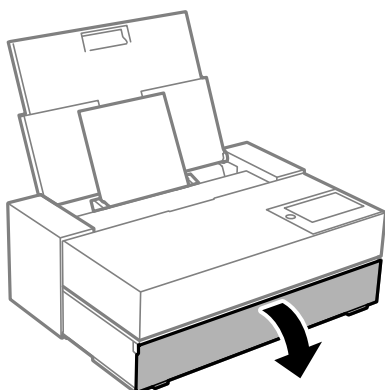

7. Vysuňte výstupný zásobník do jeho maximálnej polohy.

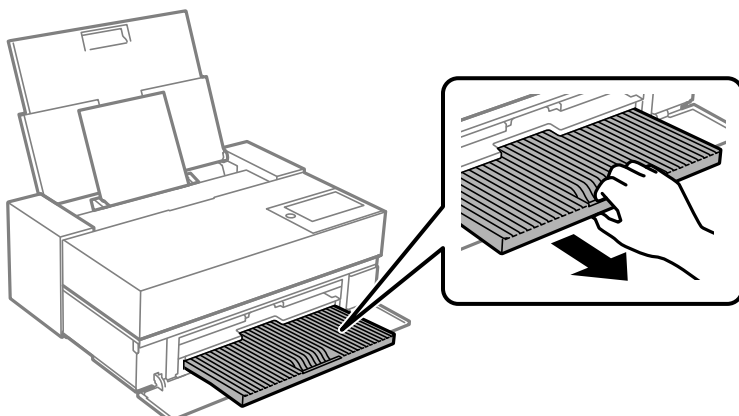

**Upozornenie:**

Aby ste predišli zaseknutiu papiera, uistite sa pred tlačou, že ste otvorili predný podávač papiera a vysunuli výstupný zásobník.

**Súvisiace informácie**

- ➔ „Aut. zob. nas. pap.“ na strane 212
- ➔ „Dostupný papier a kapacity“ na strane 185
- ➔ „Nastavenia veľkosti a typu papiera“ na strane 27

## Vkladanie papiera do predného podávača papiera

Papier môžete vložiť do predného podávača papiera podľa animácií zobrazených na ovládacom paneli tlačiarne.

Keď sa papier vkladá z predného podávača papiera, vysúva sa zo zadnej strany tlačiarne. Medzi zadnou časťou tlačiarne a najbližšou stenou ponechajte medzeru (A), ako je to znázornené na obrázku.

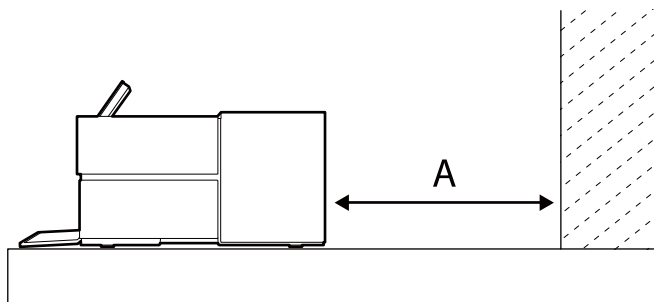

SC-P900 Series: 405 mm alebo viac

SC-P700 Series: 330 mm alebo viac

**! Upozornenie:**

- Ak počas inicializačného pohybu vykonáte nasledujúce operácie, môže sa vyskytnúť chyba.
  - Vysunutie predného podávača papiera.
  - Vloženie dosky na plagáty.
- Vkladanie papiera zozadu môže spôsobiť poruchu alebo chybu.

1. Na ovládacom paneli tlačiarne vyberte položku **Nast. p.**.

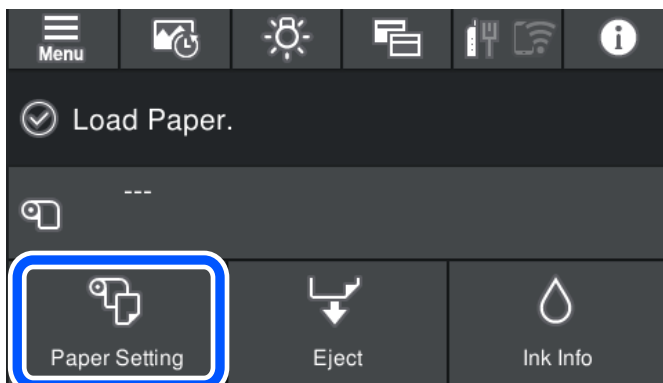

2. Vyberte možnosť **Predný – Vysoko kvalitný (Hrubý)** alebo **Predný podávač papiera – Plagátový kartón**.

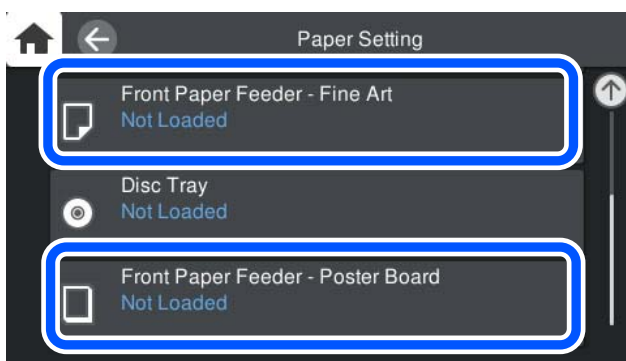



3. Vytiahnite predný podávač papiera podľa animácií zobrazených na obrazovke.

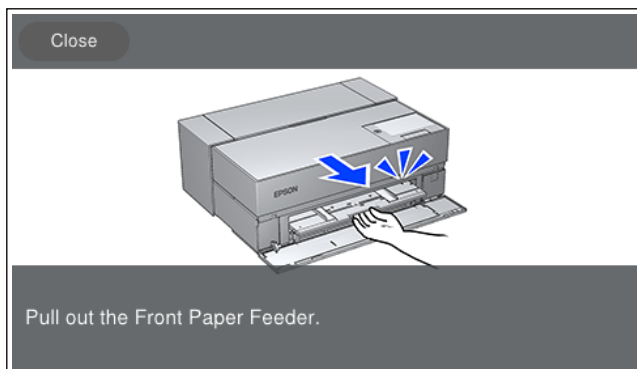

Papier vložte podľa animácií zobrazených na obrazovke.

4. Obrazovka nastavenia papiera sa zobrazí na ovládacom paneli tlačiarne.

Vyberte veľkosť a typ papiera a potom vyberte možnosť **OK**. Pri používaní komerčne dostupného papiera, ktorý je iný ako originálny papier Epson, vyberte typ papiera, ktorý sa najviac približuje k danému papieru.

**Poznámka:**

Ak ste do tlačiarne zaregistrovali informácie o papieri, tlačiareň vás informuje, či sa zaregistrované informácie a nastavenia tlače líšia. To vám zabráni v chybnej tlači.

Ak ste nepoužili funkciu registrácie, vyberte položky  > **Všeobecné nastavenia** > **Nastavenia tlačiarne** a potom vypnite nastavenie **Aut. zob. nas. pap.**. Ak toto nastavenie vypnete, niektoré funkcie nebudú k dispozícii. Ďalšie podrobnosti nájdete v Súvisiacich informáciách.

**Súvisiace informácie**

- ➔ „Aut. zob. nas. pap.:“ na strane 212
- ➔ „Dostupný papier a kapacity“ na strane 185
- ➔ „Nastavenia veľkosti a typu papiera“ na strane 27

## Vkladanie rolového papiera

Rolový papier môžete vložiť podľa animácií zobrazených na ovládacom paneli tlačiarne.

1. Na ovládacom paneli tlačiarne vyberte položku **Nast. p.**.

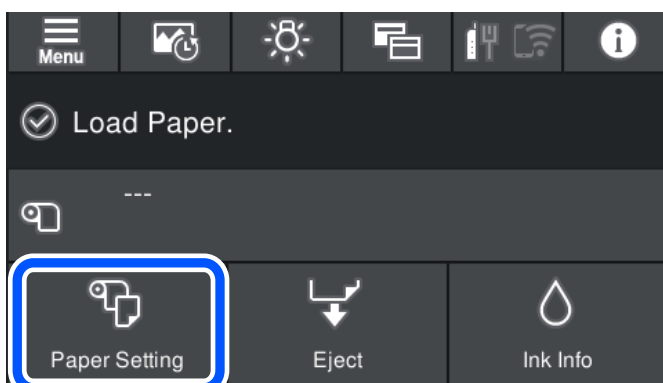

2. Vyberte možnosť **Rolový papier**.

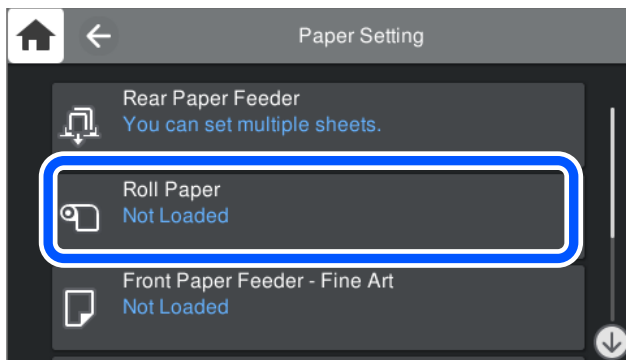

3. Rolový papier vložte podľa animácií zobrazených na obrazovke.

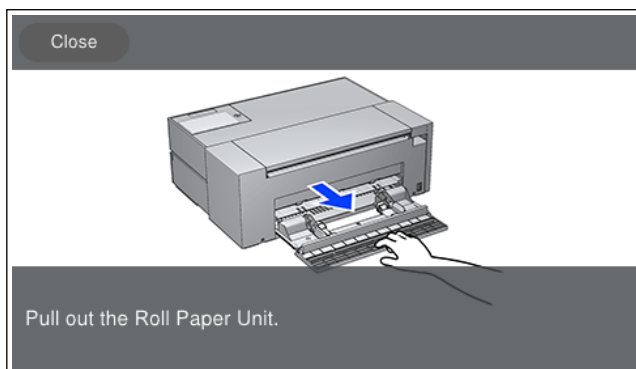

**! Upozornenie:**

- Pred vloženíím rolového papiera do jednotky z neho odstráňte nepoužívanú nadbytočnú časť. Ak má papier nepoužívanú nadbytočnú časť, nemusí sa podávať správne.
- Neuchovávajúte rolový papier v jednotke na rolový papier. Povrch rolového papiera sa môže poškríabať alebo znečistiť.

4. Obrazovka nastavenia papiera sa zobrazí na ovládacom paneli tlačiarne.

Vyberte veľkosť a typ papiera a potom vyberte možnosť **OK**. Pri používaní komerčne dostupného papiera, ktorý je iný ako originálny papier Epson, vyberte typ papiera, ktorý sa najviac približuje k danému papieru.

**Poznámka:**

Ak ste do tlačiarne zaregistrovali informácie o papieri, tlačiareň vás informuje, či sa zaregistrované informácie a nastavenia tlače líšia. To vám zabráni v chybnjej tlači.

Ak ste nepoužili funkciu registrácie, vyberte položky  > **Všeobecné nastavenia** > **Nastavenia tlačiarne** a potom vypnite nastavenie **Aut. zob. nas. pap.**. Ak toto nastavenie vypnete, niektoré funkcie nebudú k dispozícii. Ďalšie podrobnosti nájdete v Súvisiacich informáciách.

**Súvisiace informácie**

- ➔ „Aut. zob. nas. pap.:“ na strane 212
- ➔ „Dostupný papier a kapacity“ na strane 185
- ➔ „Nastavenia veľkosti a typu papiera“ na strane 27

## Rezanie a vybratie rolového papiera

Po tlači na rolový papier odstráňte rolový papier podľa nižšie uvedených krokov.

1. Na ovládacom paneli tlačiarne vyberte položku **Orezať/Vysunúť**.
2. Vyberte možnosť **Orezať a vysunúť**.  
Rolvý papier sa presunie do rezacej polohy.
3. Odrežte vysunutý papier pomocou nožníc.
4. Vyberte možnosť **Hotovo**.
5. Otvorte jednotku rolového papiera. (Len pre používateľov SC-P900 Series)

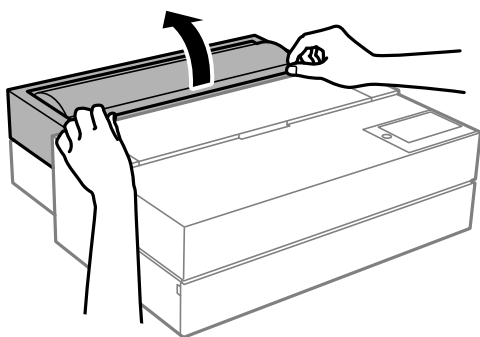

6. Vyberte rolový papier.

---

## Vkladanie disku CD/DVD

### Potlač diskov CD/DVD

Môžete tlačiť len na 12 cm disky CD/DVD označené ako vhodné na tlač, napríklad „Povrch vhodný na tlač štítku“ alebo „Je možné tlačiť s atramentovými tlačiarňami“.

Môžete tlačiť aj na disky Blu-ray Disc™.

### Bezpečnostné opatrenia pri manipulácii s diskom CD/DVD

- Ďalšie informácie o manipulácii s diskom CD/DVD alebo zapisovaní dát nájdete v dokumentácii dodanej s diskom CD/DVD.
- Netlačte na médium CD/DVD ešte pred tým, ako naň zapíšete údaje. Ak tak urobíte, odtlačky prstov, špina alebo škrabance na povrchu môžu zapríčiniť chyby pri zápise údajov.
- Rozmazanie sa môže objaviť v závislosti od typu disku CD/DVD alebo tlačových dát. Vyskúšajte skúšobnú tlač na náhradný disk CD/DVD. Po jednom celom dni skontrolujte tlačný povrch.
- Pri porovnaní s tlačou na originálny papier Epson je hustota tlače nižšia, aby sa zabránilo rozmazaniu atramentu na disku CD/DVD. V prípade potreby upravte hustotu tlače.

- Nechajte potlačené disky CD/DVD schnúť minimálne 24 hodín, ale mimo priameho slnečného žiarenia. Disky CD/DVD neukladajte na seba ani ich nekladajte do zariadenia, pokiaľ nie sú úplne suché.
- Ak je potlačený povrch lepkavý aj po uschnutí, znížte hustotu tlače.
- Opätovná tlač na rovnaké médium CD/DVD nemusí zvýšiť kvalitu tlače.
- Ak sa náhodou potlačí zásuvka na disk alebo vnútorná priesvitná komora, okamžite zotrite atrament.
- Disk CD/DVD alebo zásuvka na disk sa môže zašpiniť, čo závisí od nastavenia oblasti tlače. Nastavenia vykonajte tak, aby sa tlačilo v oblasti tlače.
- Oblasť tlače pre disk CD/DVD môžete nastaviť na minimálne 18 mm pre vnútorný priemer a maximálne na 120 mm pre vonkajší priemer. Disk CD/DVD alebo zásuvka na disk sa môže zašpiniť, čo závisí od nastavení. Nastavte hodnotu v oblasti tlače pre disk CD/DVD, ktorý chcete potlačiť.

## Vkladanie disku CD/DVD

CD/DVD môžete vložiť podľa animácií zobrazených na ovládacom paneli tlačiarne.

### **Upozornenie:**

- Keď je zásuvka zasunutá, tlačiareň nezapínajte ani nevypínajte. Mohlo by to spôsobiť poruchu.
- Skladujte zásuvku vodorovne. Ak bude zásuvka skrútená alebo zdeformovaná, môže dôjsť k poruche.
- Ak počas tlače vykonáte nasledujúce operácie, môže sa vyskytnúť chyba.
  - Vysunutie predného podávača papiera.
  - Vloženie dosky na plagáty.
- Používajte zásuvku na disk dodanú s tlačiarňou. Použitie inej zásuvky by mohlo poškodiť tlačiareň, zásuvku alebo disk alebo spôsobiť poruchu tlačiarne.
- Vkladanie zásuvky na disk zozadu môže spôsobiť poruchu alebo chybu.

1. Na ovládacom paneli tlačiarne vyberte položku **Nast. p.**.

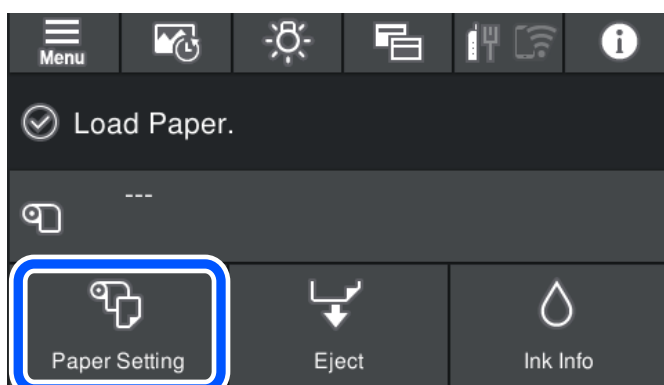

2. Vyberte možnosť **Zásuvka na disk**.

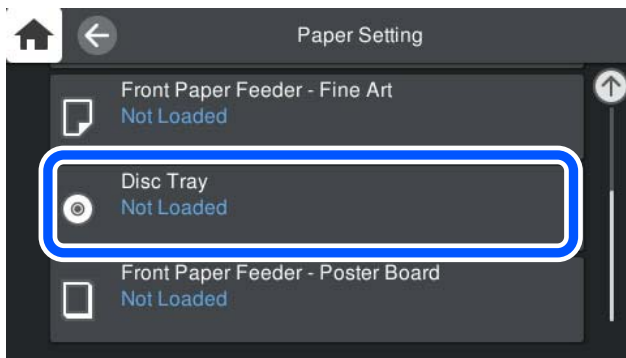

3. Vytiahnite predný podávač papiera podľa animácií zobrazených na obrazovke.

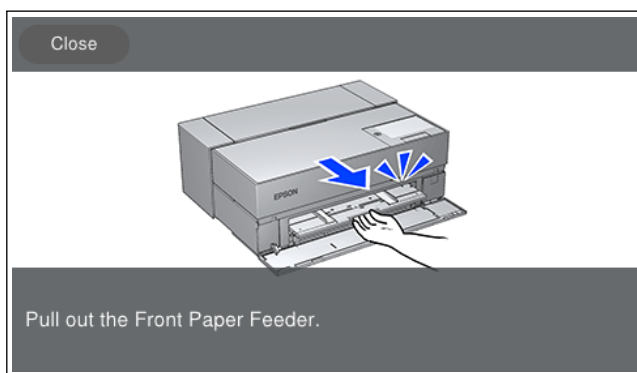

CD/DVD vložte podľa animácií zobrazených na obrazovke.

### Súvisiace informácie

➔ „Dostupný papier a kapacity” na strane 185

## Vyberanie disku CD/DVD

1. Keď sa zásuvka na disk po tlači vysunie, podržte koniec zásuvky a vytiahnite ju priamo von.

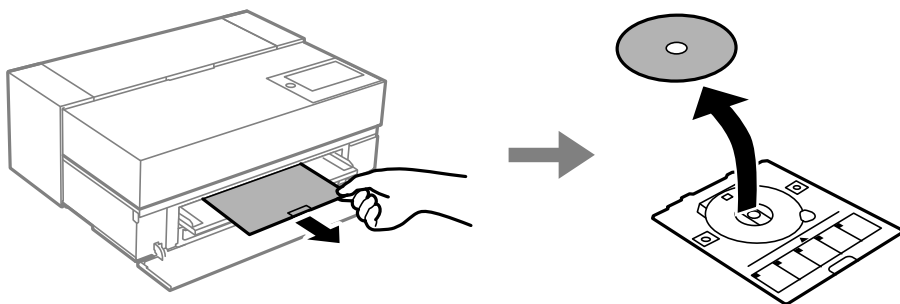

2. Uložte predný podávač papiera.

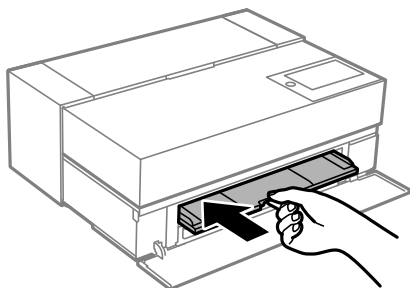

3. Zatvorte predný kryt.

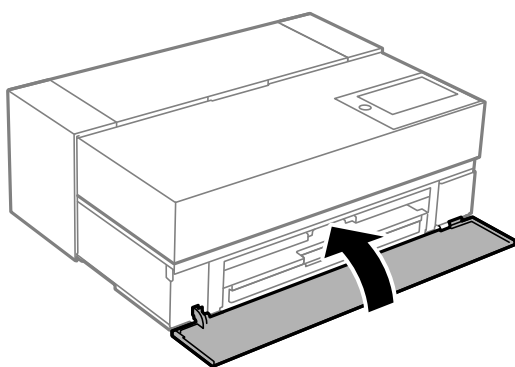

**Upozornenie:**

Po dokončení tlače nezabudnite vytiahnuť zásuvku na disk. Ak nevytiahnete podávač diskov a zapnete alebo vypnete tlačiareň, prípadne spustíte čistenie hlavy, zásuvka na disk narazí do tlačovej hlavy a môže spôsobiť poruchu tlačiarne.

**Poznámka:**

Ak chcete zásuvku na disk vybrať bez tlačenia, vyberte možnosť **Vybrať** na ovládacom paneli tlačiarne.

---

# Tlač

Tlač fotografií. . . . .	40
Tlač dokumentov. . . . .	67
Tlač pomocou cloudovej služby. . . . .	98

# Tlač fotografií

## Tipy pri tlači fotografických projektov

V tejto časti sú vysvetlené dôležité poznámky, ktoré treba zohľadniť pri vytváraní fotografických projektov.

### Fotografovanie (nastavenie fotoaparátu)

Vytvorenie fotografického projektu sa začína fotografovaním. Dôležitými bodmi sú aj formát a veľkosť ukladania údajov (rozlíšenie).

Niektoré položky je potrebné nastaviť len prvýkrát, zatiaľ čo niektoré položky je potrebné nastaviť zakaždým podľa subjektu.

#### Položky, ktoré je potrebné nastaviť len prvýkrát

- Farebné priestory: Ak si nie ste istí, vyberte sRGB.
- Veľkosť úložného priestoru: Odporúčame vám uložiť rozlíšenie, ktoré zodpovedá veľkosti papiera, ktorú použijete na tlač, pričom ako návod použijete tabuľku uvedenú nižšie.

Veľkosť tlače	Počet pixelov
A2/celý hárok	24 miliónov (5 830 x 4 120)
A3/polovičný hárok	18 miliónov (5 050 x 3 570)
A4/8 x 10 palcov/10 x 12 palcov	12 miliónov (4 120 x 2 920)

- Formát údajov: Pri úprave a tlači fotografických údajov odporúčame zvoliť RAW alebo zvoliť len tlač JPEG.

#### Položky, ktoré je potrebné nastaviť zakaždým

Podľa subjektu nastavte nasledujúce položky.

- Vyberte režim A (automatická priorita clony) v režime snímania a ovládajte hodnotu F (clona), aby ste nastavili množstvo zdrsnenia okrajov.
- Expozícia: Nastavte približnú hodnotu, aby ste zabránili halácii alebo čiernym defektom.
- Rýchlosť uzávierky: Nastavte rýchlosť, aby ste predišli rozmazaniu.
- Citlivosť ISO: Toto odporúčame nastaviť na čo najnižšiu možnú hodnotu.
- Vyváženie bielej: Nastavte približné nastavenie podľa subjektu.

### Vyvolanie a úpravy nespracovaných údajov (Raw) (tlačená posledná úprava)

Tento proces je dôležitý na dokončenie fotografických projektov rovnako ako fotografovanie.

Umožňuje upravovať fotografie (alebo vykonávať korekciu farieb, korekciu gradácie, orezanie atď.) pomocou aplikácií\*, ako je Adobe Photoshop alebo Lightroom a uložiť ich vo formáte JPEG alebo TIFF.

\*Vyvolanie RAW môžete vykonať aj pomocou softvéru fotoaparátu.

- Upravte teplotu farieb tak, aby sa zhodovali so subjektom alebo scénou.



- Zachovajte bohatú gradáciu a nezvyšujte intenzitu červenej a žltej.
- Upravte úroveň čiernej a vytvorte ostrú fotografiu.

## Tlač (Správny výber nastavení papiera a tlače)

Atraktívnejšie fotografie môžete vytvoriť výberom papiera, ktorý vyhovuje subjektu fotografie.

Väčšina ľudí si myslí, že lesklý papier je najlepší na tlač všetkých fotografií, ale sú k dispozícii aj iné textúry, napríklad pololesklý alebo matný papier. Poskytujú širokú škálu hotových fotografií.

Jemná textúra umeleckého papiera vám tiež umožňuje tlačiť fotografie, ktoré vyzerajú ako obrazy.

Na nasledujúcich stranách sú uvedené vlastnosti a odporúčané použitia typického originálneho papiera Epson.

[„Dostupný papier a kapacity” na strane 185](#)

Keď tlačíte fotografiu, vyberte si z nasledujúcich troch metód v závislosti od vašich vedomostí a účelu tlače fotografií.

- Ak chcete jednoducho tlačiť fotografie, ktoré boli upravené v aplikácii (korekcia farieb atď.).  
[„Tlač s typmi písma Epson Print Layout” na strane 41](#)
- Ak chcete tlačiť pomocou aplikácie alebo ovládača tlačiarne.  
[„Tlač pomocou aplikácie a ovládača tlačiarne” na strane 48](#)
- Ak chcete tlačiť fotografie rýchlo a nechať farebnú reprodukciu na tlačiarňi.  
[„Tlač pomocou programu Epson Photo+” na strane 63](#)

### Priblíženie farby displeja k farbe tlačeného materiálu

Obrázok na displeji je vyjadrený tromi primárnymi farbami svetla (RGB) a tlačový výstup z tlačiarne je vyjadrený tromi primárnymi farbami (CMY) + K. Preto je ťažké presne produkovať rovnakú farbu.

Nasledujúce tri body môžu pomôcť priblížiť farby čo najviac.

- Používajte kalibrovaný displej
- Skontrolujte pod svetlom, ktoré vám umožní vidieť správnu farbu fotografie
- Nastavte správne nastavenia správy farieb\* a nastavenia tlače

\*Nastavenia pre zodpovedajúce farby zobrazené na rôznych zariadeniach, ako sú displeje, digitálne fotoaparáty a tlačiarne. Keď importujete fotografie nasnímané digitálnym fotoaparátom a odošlete ich na tlačiareň alebo displej, každá farba môže vyzeráť mierne odlišne. Dôvodom je skutočnosť, že farebné charakteristiky sa medzi jednotlivými zariadeniami líšia.

### Pri tlači na komerčný papier

Informácie o papieri pridajte, ak chcete tlačiť jednoducho pomocou porovnania farieb na bežnom komerčnom papieri.

[„Tlač na iné typy papiera ako originálny papier” na strane 195](#)

## Tlač s typmi písma Epson Print Layout

Epson Print Layout umožňuje vykonávať nastavenia tlače pomocou aplikácie a ovládača tlačiarne na jednej obrazovke.

## Súhrn Epson Print Layout

Epson Print Layout je aplikácia, ktorá umožňuje tlačiť retušované alebo vylepšené fotografie v niekoľkých jednoduchých krokoch. Dá sa použiť aj ako doplnok v programoch Adobe Photoshop, Adobe Lightroom, Nikon ViewNX-i a SILKYPIX. Podrobnosti o podporovaných aplikáciách a formátoch údajov nájdete v príručke Epson Print Layout.

Aplikáciu Epson Print Layout môžete stiahnuť z webovej stránky spoločnosti Epson.



**Poznámka:**

Príručku aplikácie Epson Print Layout pre iPad/iPhone si môžete prevziať v službe App Store.

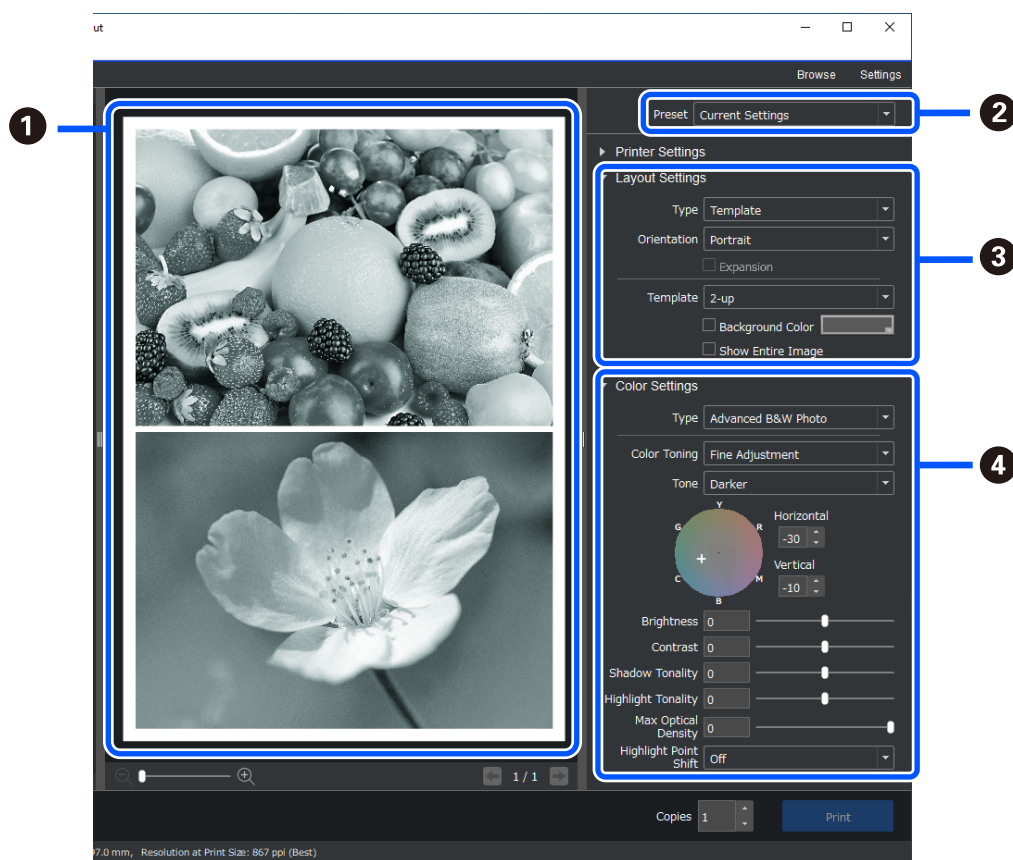
### Zloženie obrazovky



1	Pred tlačou skontrolujte výsledky tlače pomocou zvolených nastavení.
2	Uložte svoje obľúbené nastavenia tlače a používajte ich opakovane.

<p>3</p>	<p>Nastavte rozloženie tlače.</p> <p>Môžete tiež vybrať viac šablón fotografií a špeciálnych rozložení.</p> <p>Template</p>  <p>Panorama</p>  <p>Gallery Wrap</p> 
<p>4</p>	<p>Vyberte metódu správy farieb alebo režim tlače Pokročilá čiernobiela fotografia.</p>

## Nastavenia tlače

Táto časť vysvetľuje postup pre tlač jednej fotografie pomocou štandardného rozloženia.

1. Spustíte aplikáciu Epson Print Layout.

Táto časť vysvetľuje postup na spustenie priamo z fotografie, ktorá sa má vytlačiť.

Podrobnosti o spúšťaní z vašich aplikácií nájdete v príručke Epson Print Layout.

#### Windows

Pravým tlačidlom myši kliknite na fotografiu a vyberte možnosť **Odoslať do > Epson Print Layout**.

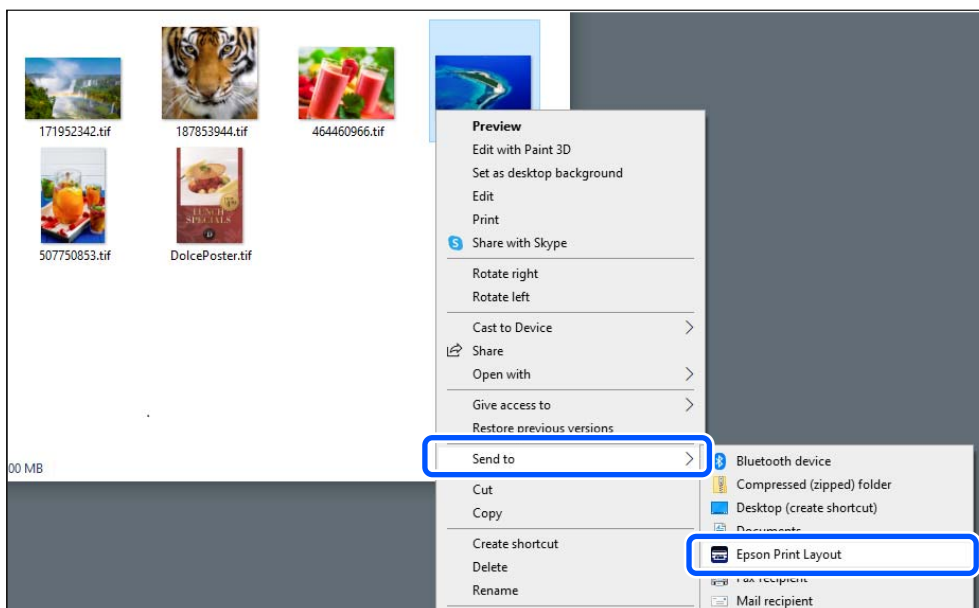

#### Mac OS

Podržte stlačený kláves **Ctrl**, kliknite na fotografiu, ktorú chcete vytlačiť, a potom vyberte možnosť **Otvoriť v programe > Epson Print Layout**.

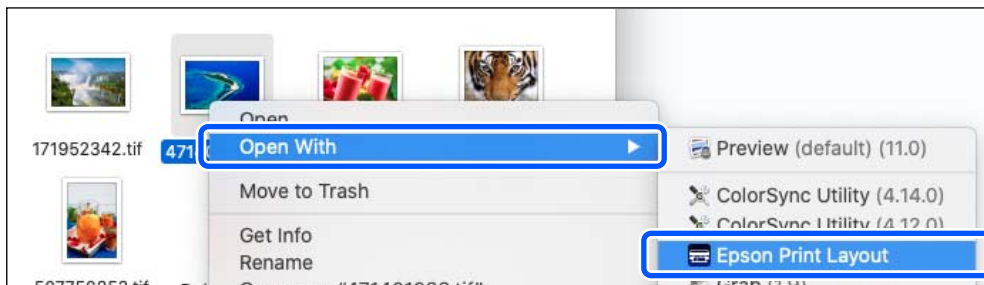

#### 2. Informácie o papieri a kvalitu tlače nastavte v možnosti **Printer Settings**.

Skontrolujte, či je vybratá vaša tlačiareň, a vyberte správny typ, veľkosť a zdroj papiera.

Do **Zadného podávača papiera** vložte jemný umelecký papier, s výnimkou komerčného papiera (okrem originálneho papiera Epson).

Vyberte možnosť **Standard** ako kvalitu tlače. **Standard** je režim s najlepším vyvážením medzi kvalitou obrazu a rýchlosťou.

Pri tlači bez okrajov vyberte nastavenie **Paper Source** s možnosťou Borderless (príklad: **zadný podávač papiera (Borderless)**).

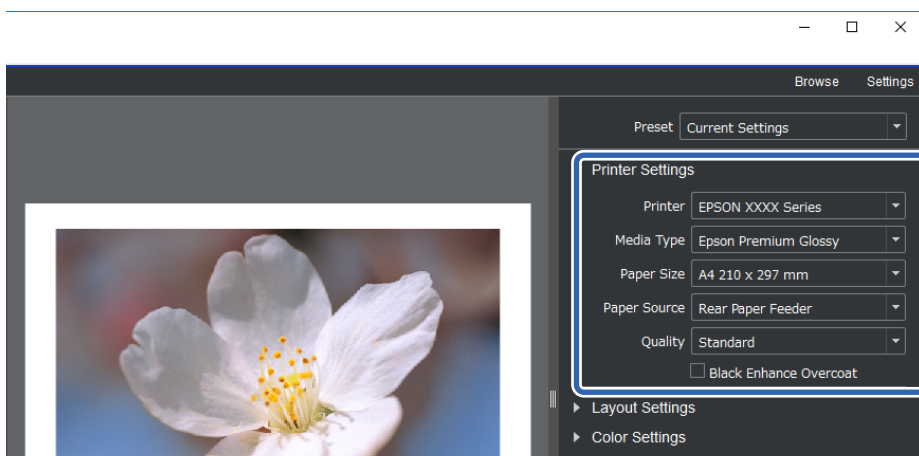

3. Rozloženie tlače nastavte v možnosti **Layout Settings**.

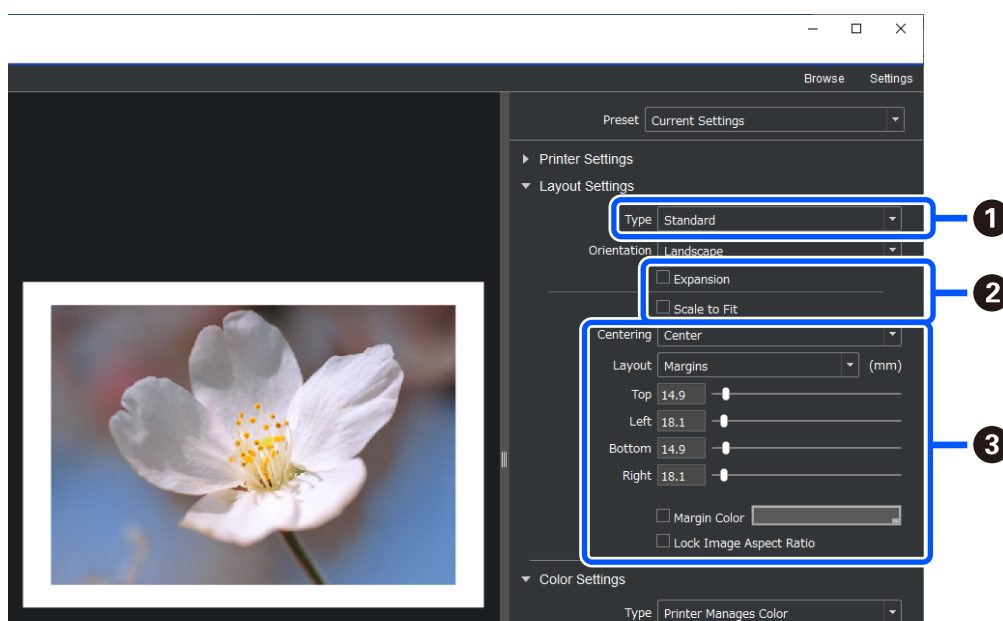

<b>1</b>	Vyberte možnosť <b>Standard</b> .
<b>2</b>	<input type="checkbox"/> Pri vykonávaní tlače bez okrajov Vyberte možnosť <b>Expansion</b> a <b>Scale to Fit</b> . Ak nie je možné vybrať položku <b>Expansion</b> , vyberte nastavenie <b>Paper Source</b> s možnosťou Borderless v časti <b>Printer Settings</b> .  <input type="checkbox"/> Pri pridávaní okraja Zrušte začiarknutie oboch políčok a potom nastavte nasledujúci okraj.
<b>3</b>	<input type="checkbox"/> Vyberte možnosť <b>Center</b> . <input type="checkbox"/> Vyberte možnosť <b>Image Size</b> alebo <b>Margins</b> a upravte veľkosť okrajov. <input type="checkbox"/> Ak chcete zmeniť farbu okrajov, vyberte možnosť <b>Margin Color</b> .

4. Metódu správy farieb nastavte v možnosti **Color Settings**.

Nastavte jednu z nasledujúcich metód a potom kliknite na možnosť **Print**.

- ☐ Spravujte farby pomocou ovládača tlačiarne (používa sa odporúčané nastavenie na čo najlepšie využitie farebného rozsahu tlačiarne\*)

\* Pri používaní papiera pridaného do aplikácie Epson Media Installer použite nasledujúci spôsob nastavenia: spravovať farby pomocou aplikácie.

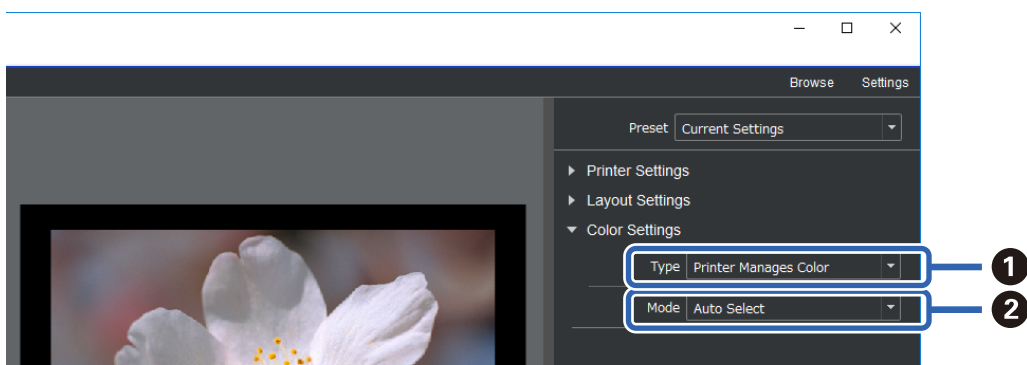

<b>1</b>	Vyberte možnosť <b>Printer Manages Color</b> .
<b>2</b>	Vyberte možnosť <b>Auto Select</b> .

- ☐ Spravovať farby pomocou aplikácie (pre používateľov so znalosťou správy farieb a špecializovaného vybavenia)

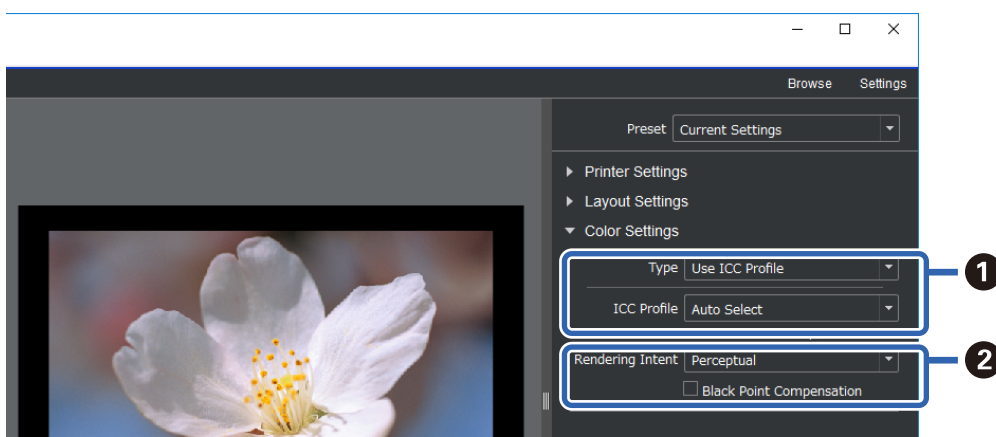

<b>1</b>	Vyberte možnosť <b>Use ICC Profile</b> v položke <b>Type</b> . Keď vyberiete možnosť <b>Auto Select</b> v ponuke <b>Output ICC Profile</b> , profil ICC pre papier vybraný v kroku 2 sa nastaví automaticky.
<b>2</b>	Vyberte možnosť <b>Perceptual</b> .

## Jednoduchá tlač čiernobielych fotografií

V položke **Advanced B&W Photo** môžete vykonať úpravy pri kontrole výsledkov v oblasti náhľadu, aby ste jednoducho vytvorili krásne výtlačky čiernobielej tlače. Samotné fotografické údaje môžu byť farebné alebo čiernobiele.

V závislosti od papiera vybraného v možnosti **Media Type** ponuky **Printer Settings** sa položka **Advanced B&W Photo** nemusí zobrazovať.

1. Vyberte možnosť **Advanced B&W Photo** v položke **Type** v ponuke **Color Settings**.

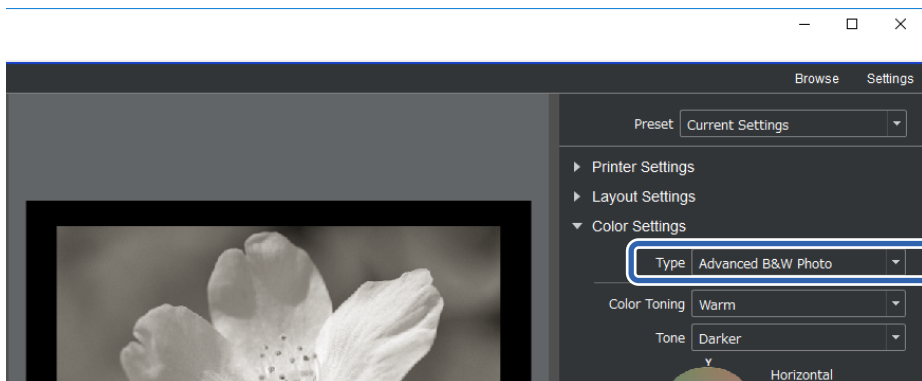

2. Vykonajte všetky potrebné podrobné nastavenia a potom kliknite na možnosť **Print**.

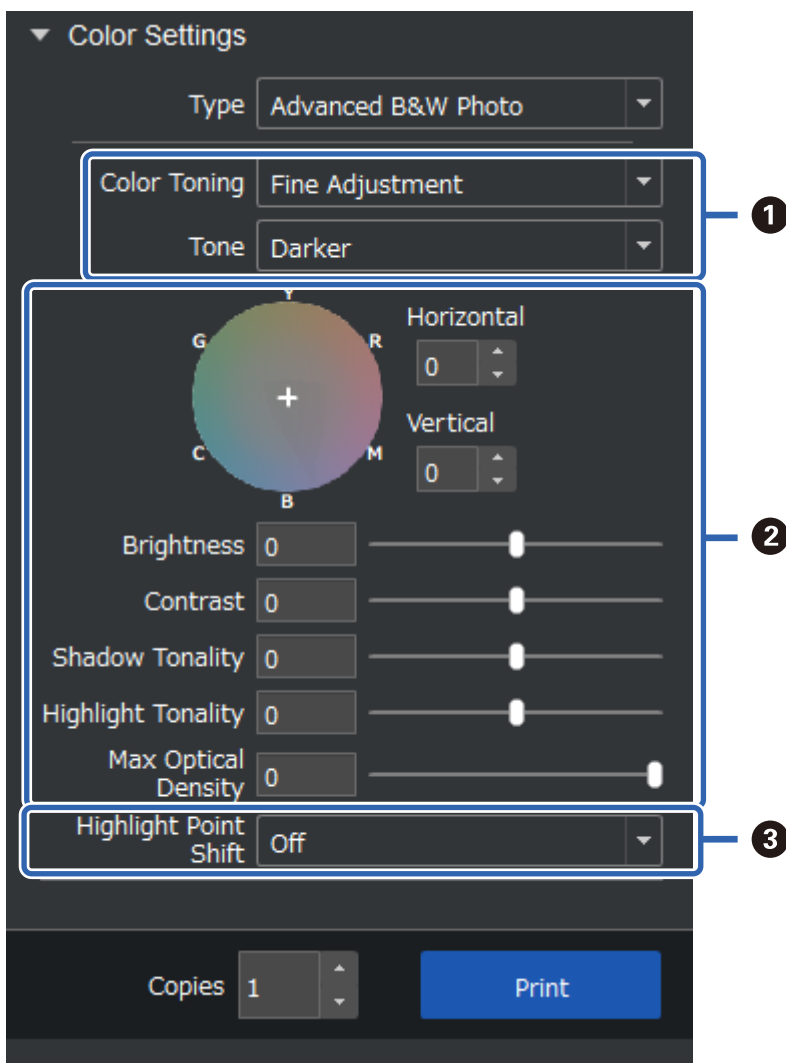

<b>1</b>	<p>Color Toning: Vyberte svoju obľúbenú čiernu z nasledujúcich štyroch typov.</p> <ul style="list-style-type: none"> <li><input type="checkbox"/> Neutral: Štandardná čierna</li> <li><input type="checkbox"/> Cool: Modrastá čierna</li> <li><input type="checkbox"/> Warm: Červenkastá čierna</li> <li><input type="checkbox"/> Sepia: Hnedastá s retro textúrou</li> </ul> <p>Tone: Môžete upraviť moduláciu čiernobielej.</p>
<b>2</b>	<p>Môžete upraviť tón čiernej.</p> <ul style="list-style-type: none"> <li><input type="checkbox"/> Po vykonaní nastavenia sa položka <b>Color Toning</b> vyššie zmení na <b>Fine Adjustment</b>. Ak uložíte a vyberiete možnosť <b>Save Custom Toning</b>, budete môcť nabudúce tlačiť rovnaký čiernobiely tón.</li> <li><input type="checkbox"/> Majte na pamäti, že ak po vykonaní úprav zmeníte položku <b>Color Toning</b> alebo <b>Tone</b>, úpravy sa zrušia.</li> </ul>
<b>3</b>	<p>Podľa potreby sa zapnite a vypnite.</p> <p>On: Mierne pridáva farbu k zvýrazneným častiam obrazu a redukuje zoslabnuté zvýraznenia.</p> <p>On (Full Page): Celý papier je potiahnutý upravenou farbou a textúra vyzerá, akoby bola vytlačená na papieri svetlej farby.</p>

## Tlač pomocou aplikácie a ovládača tlačiarne

Niektoré funkcie, ako napríklad rôzne rozloženia v aplikácii Adobe Photoshop a rozšírené úpravy v ovládači tlačiarne, nemožno realizovať pomocou programu Epson Print Layout. V takom prípade môžete vykonať nastavenia individuálne v aplikácii a v ovládači tlačiarne. Táto časť vysvetľuje, ako vykonať nastavenia správy farieb v situáciách, ako sú tieto.

### Tlač s použitím Správy farieb v aplikáciách (Windows)

Toto sa odporúča, ak chcete tlačiť farby na displeji správne. Na zobrazenie správnych farieb tlače potrebujete správne podmienky prostredia, ako je kalibrácia obrazovky a okolité osvetlenie. Nasledujúce dva body sú dôležité pre nastavenie správy farieb.

- Zapnite nastavenia správy farieb v aplikácii a zakážte tieto nastavenia v ovládači tlačiarne.
- Vyberte profil ICC pre papier v aplikácii a vyberte zodpovedajúci názov papiera v ovládači tlačiarne.  
Názvy originálnych papierov spoločnosti Epson a ich zodpovedajúce profily ICC nájdete v nasledujúcom texte.  
[„Dostupný papier a kapacita” na strane 185](#)

1. Vykonajte nastavenia v aplikácii.

Príklad nastavenia pre Adobe Photoshop Elements 2020

Na obrazovke tlače kliknite na položku **Ďalšie možnosti**.



Vyberte možnosť **Správa farieb** a potom vyberte položku **Farby spravuje Photoshop** v možnosti **Spracovanie farieb**. Vyberte profil ICC papiera v možnosti **Profil tlačiarne** a kliknite na položku **Predvolby tlačiarne**.

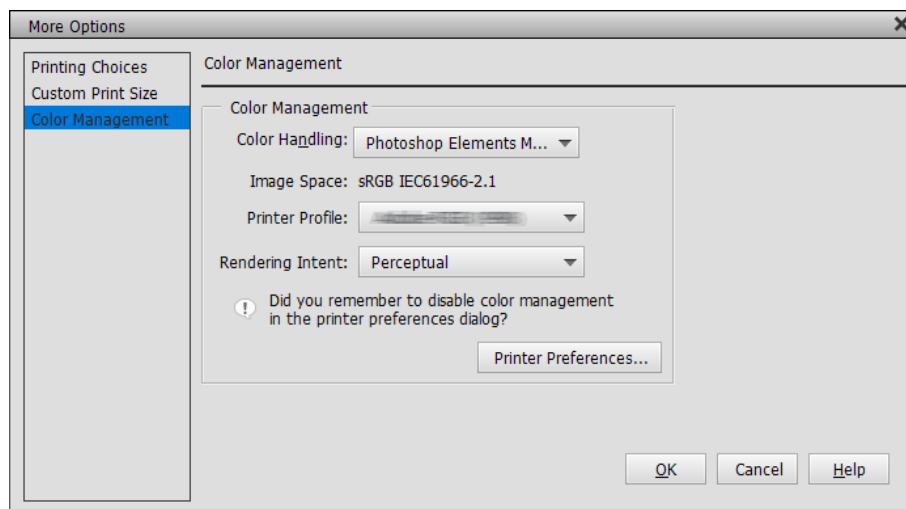

2. Zobrazte obrazovku nastavenia ovládača tlačiarne.
3. Na karte **Hlavný** vykonajte nasledujúce nastavenia.
  - Typ média: Vyberte názov papiera zodpovedajúci profilu ICC vybratému ako **Profil tlačiarne** v kroku 1.
  - Režim: vyberte položku **Vypnuté (bez nastavenia farby)**.

**Poznámka:**

Pre Windows 7 sa **Vypnuté (bez nastavenia farby)** vyberie automaticky.

4. Skontrolujte ďalšie nastavenia a potom spustite tlač.

## Tlač s použitím Správy farieb v ovládači tlačiarne (Windows)

Toto sa odporúča, ak chcete využiť čo najviac zo širokých farebných priestorov a odstupňovania farieb tlačiarne. Redukuje zhodné farby na displeji. Správa farieb nastavená v ovládači tlačiarne sa do obrazových údajov neuloží.

Nasledujúce dva body sú dôležité pre nastavenie správy farieb.

- Vypnite nastavenia správy farieb v aplikácii a povoľte tieto nastavenia v ovládači tlačiarne.
- Nastavte položku **Režim** tak, aby zodpovedal farebnému priestoru obrázka (sRGB/Adobe RGB), ktorý sa má vytlačiť v ovládači tlačiarne.

1. Pri používaní aplikácií s funkciou správy farieb zadajte spôsob úpravy farieb z týchto aplikácií.

Ak používate aplikácie bez funkcie správy farieb, začnite od kroku 2.

V závislosti od typu aplikácie vykonajte nastavenia podľa tabuľky nižšie.

Aplikácia	Nastavenia správy farieb
Adobe Photoshop CS3 alebo novší Adobe Photoshop Lightroom 1 alebo novší Adobe Photoshop Elements 6 alebo novší	Farby spravuje tlačiareň

Aplikácia	Nastavenia správy farieb
Ďalšie aplikácie	Bez správy farieb

**Poznámka:**

Informácie o operačných systémoch podporovaných každou aplikáciou nájdete na webovej stránke distribútora.

Príklad nastavenia pre Adobe Photoshop Elements 2020

Na obrazovke tlače kliknite na položku **Ďalšie možnosti**.

Vyberte možnosť **Správa farieb** a potom vyberte položku **Farby spravuje tlačiareň** v možnosti **Spracovanie farieb**. Poznačte si, čo sa zobrazuje v poli **Priestor obrázka**, a potom kliknite na položku **Predvoľby tlačiarne**.

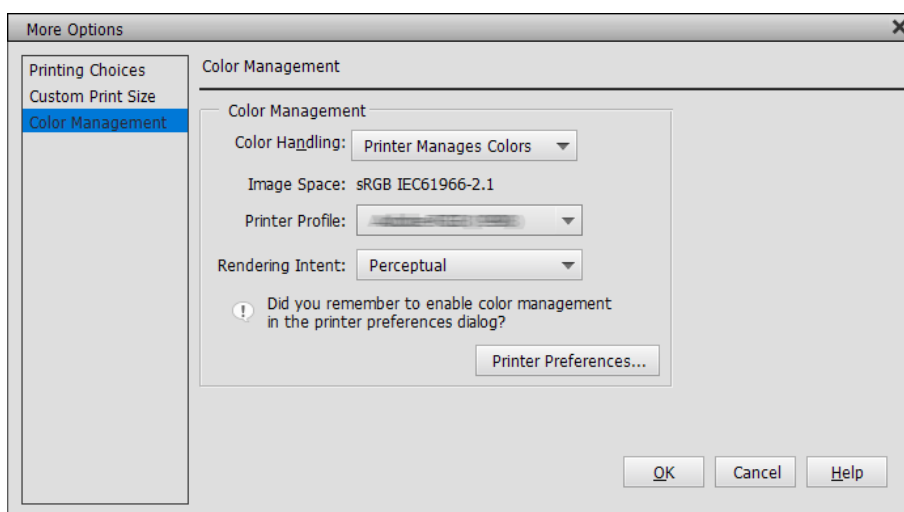

- Na karte **Hlavný** v ovládači tlačiarne vyberte možnosť **Typ média** a **Režim**.

Pre položku **Režim** vyberte jednu z nasledujúcich možností v závislosti od toho, čo ste si poznamenali v kroku 1.

- sRGB: Štandard EPSON (sRGB)
- Adobe RGB: Adobe RGB

Ak chcete úpravu vykonať manuálne, kliknutím na položku **Spresniť** zobrazíte obrazovku **Ovládacie prvky farby**.

3. Ak ste v kroku 2 zobrazili obrazovku **Ovládacie prvky farby**, vykonajte nastavenia pre každú položku. Viac podrobností o každej položke nájdete v pomocníkovi ovládača tlačiarne.

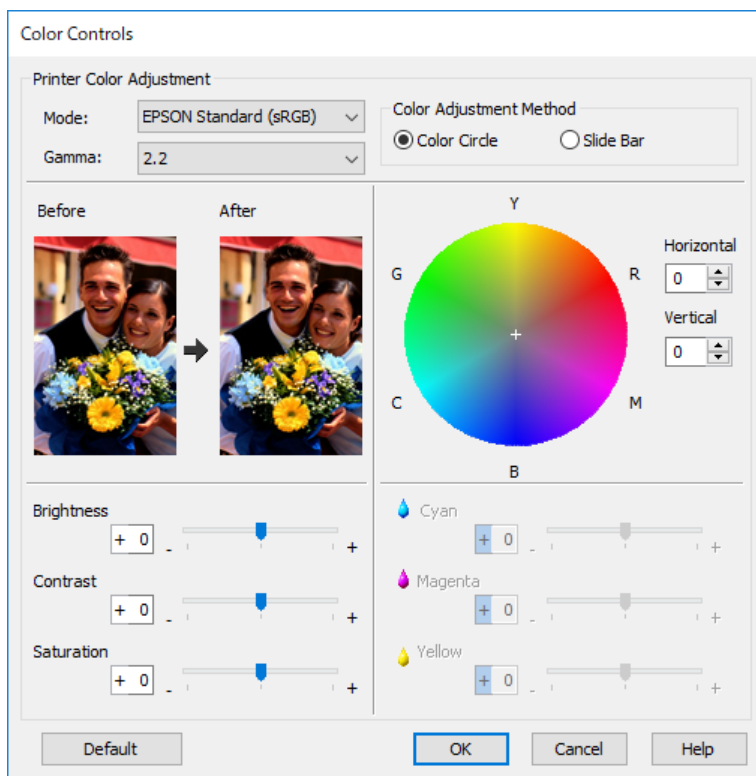

**Poznámka:**

Hodnoty môžete upraviť pri kontrole vzorového obrázka v ľavej časti obrazovky. Jemné úpravy farebného vyváženia môžete tiež vykonať pomocou farebného kruhu.

4. Skontrolujte ďalšie nastavenia a potom spustite tlač.

## Tlač s použitím Správy farieb v aplikáciách (Mac OS)

Toto sa odporúča, ak chcete tlačiť farby na displeji správne. Na zobrazenie správnych farieb tlače potrebujete správne podmienky prostredia, ako je kalibrácia obrazovky a okolité osvetlenie. Nasledujúce dva body sú dôležité pre nastavenie správy farieb.

- Zapnite nastavenia správy farieb v aplikácii a zakážte tieto nastavenia v ovládači tlačiarne.
- Vyberte profil ICC pre papier v aplikácii a vyberte zodpovedajúci názov papiera v ovládači tlačiarne. Názvy originálnych papierov spoločnosti Epson a ich zodpovedajúce profily ICC nájdete v nasledujúcom texte. [„Dostupný papier a kapacity” na strane 185](#)

1. Vykonajte nastavenia v aplikácii.

Príklad nastavenia pre Adobe Photoshop Elements 2020

Na obrazovke tlače kliknite na položku **Ďalšie možnosti**.

Vyberte možnosť **Správa farieb** a potom vyberte položku **Farby spravuje Photoshop** v možnosti **Spracovanie farieb**. V časti **Profil tlačiarne** vyberte profil ICC papiera, kliknite na tlačidlo **OK** a na obrazovke tlače kliknite na položku **Tlačiť**.

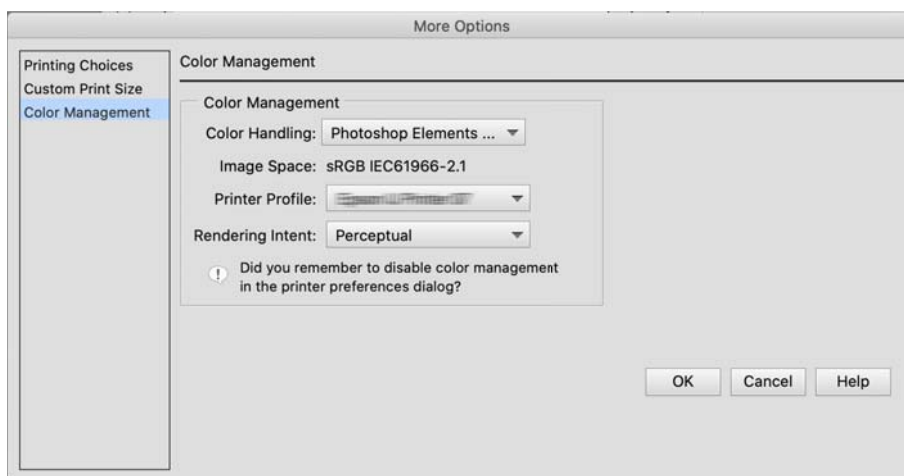

2. V dialógovom okne tlače ovládača tlačiarne vyberte položku **Nastavenia tlače** v kontextovej ponuke.
3. Urobte nasledujúce nastavenia.
  - Typ média: Vyberte názov papiera zodpovedajúci profilu ICC vybratému ako **Profil tlačiarne** v kroku 1
  - Nastavenia farby: vyberte položku **Vypnuté (bez nastavenia farby)**.
4. Skontrolujte ďalšie nastavenia a potom spustite tlač.

## Tlač pomocou Správy farieb v ovládači tlačiarne (Mac OS)

Toto sa odporúča, ak chcete využiť čo najviac zo širokých farebných priestorov a odstupňovania farieb tlačiarne. Redukuje zhodné farby na displeji. Správa farieb nastavená v ovládači tlačiarne sa do obrazových údajov neuloží.

Nasledujúce dva body sú dôležité pre nastavenie správy farieb.

- Vypnite nastavenia správy farieb v aplikácii a povoľte tieto nastavenia v ovládači tlačiarne.
- Nastavte položku **Nastavenia farby** tak, aby zodpovedal farebnému priestoru obrázka (sRGB/Adobe RGB), ktorý sa má vytlačiť v ovládači tlačiarne.

1. Pri používaní aplikácií s funkciou správy farieb zadajte spôsob úpravy farieb z týchto aplikácií.

Ak používate aplikácie bez funkcie správy farieb, začnite od kroku 2.

V závislosti od typu aplikácie vykonajte nastavenia podľa tabuľky nižšie.

Aplikácia	Nastavenia správy farieb
Adobe Photoshop CS3 alebo novší Adobe Photoshop Lightroom 1 alebo novší Adobe Photoshop Elements 6 alebo novší	Farby spravuje tlačiareň
Ďalšie aplikácie	Bez správy farieb

**Poznámka:**

Informácie o operačných systémoch podporovaných každou aplikáciou nájdete na webovej stránke distribútora.

Príklad nastavenia pre Adobe Photoshop Elements 2020

Na obrazovke tlače kliknite na položku **Ďalšie možnosti**.

Vyberte možnosť **Správa farieb** a potom vyberte položku **Farby spravuje tlačiareň** v možnosti **Spracovanie farieb**. Poznačte si, čo sa zobrazuje v poli **Priestor obrázka**, kliknite na **OK** a potom na možnosť **Tlačiť** na obrazovke tlače.

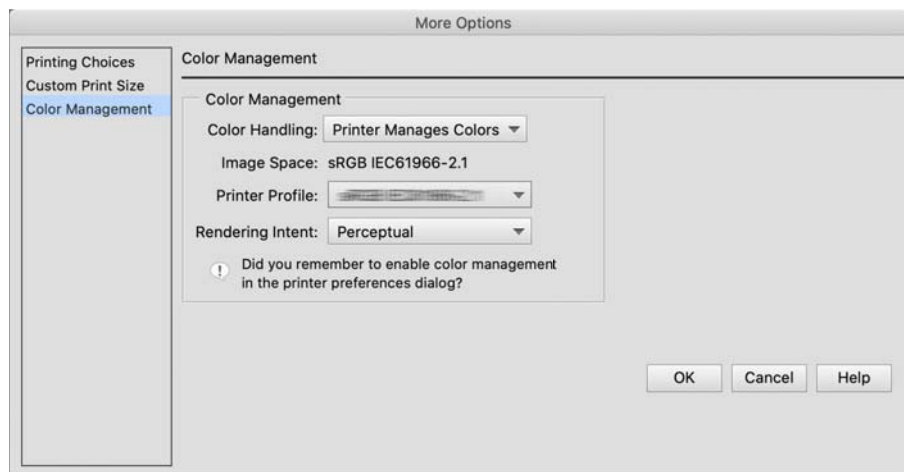

2. V dialógovom okne tlače ovládača tlačiarne vyberte položku **Zhoda farieb** v kontextovej ponuke a potom vyberte položku **EPSON Color Controls**.

**Poznámka:**

Pre nasledujúce aplikácie musíte vykonať nastavenia v kroku 1, aby bolo možné vybrať možnosť **EPSON Color Controls**.

- Adobe Photoshop CS3 alebo novší
- Adobe Photoshop Lightroom 1 alebo novší
- Adobe Photoshop Elements 6 alebo novší

3. V kontextovej ponuke vyberte položku **Nastavenia tlače** a potom vyberte možnosť **Nastavenia farby**.

Pre položku **Nastavenia farby** vyberte jednu z nasledujúcich možností v závislosti od toho, čo ste si poznamenali v kroku 1.

- sRGB: Štandard EPSON (sRGB)
- Adobe RGB: Adobe RGB

Ak chcete hodnotu upraviť ručne, kliknite na možnosť **Rozšírené nastavenia farby**.

4. Každú položku nastavte v základných nastaveniach.
5. Skontrolujte ďalšie nastavenia a potom spustite tlač.

## Druhy tlače (Windows)

### Tlač čiernobielych fotografií

Čiernobiele fotografie môžete tlačiť s bohatou gradáciou úpravou farby obrazových údajov pomocou ovládača tlačiarne.

Pôvodné údaje tým nie sú ovplyvnené.

Obrazové údaje môžete opraviť pri tlači bez spracovania údajov z aplikácií.

**Poznámka:**

*Odporúča sa používať obrázky s farebným priestorom sRGB.*

1. Pri používaní aplikácií s funkciou správy farieb zadajte spôsob úpravy farieb z týchto aplikácií.

Ak používate aplikácie bez funkcie správy farieb, začnite od kroku 2.

V závislosti od typu aplikácie vykonajte nastavenia podľa tabuľky nižšie.

Aplikácia	Nastavenia správy farieb
Adobe Photoshop CS3 alebo novší Adobe Photoshop Lightroom 1 alebo novší Adobe Photoshop Elements 6 alebo novší	Farby spravuje tlačiareň
Ďalšie aplikácie	Bez správy farieb

**Poznámka:**

*Informácie o operačných systémoch podporovaných každou aplikáciou nájdete na webovej stránke distribútora.*

Príklad nastavenia pre Adobe Photoshop Elements 2020

Na obrazovke tlače kliknite na položku **Ďalšie možnosti**.

Vyberte možnosť **Správa farieb** a potom vyberte položku **Farby spravuje tlačiareň** v možnosti **Spracovanie farieb**. Kliknite na položku **Predvoľby tlačiarne**.

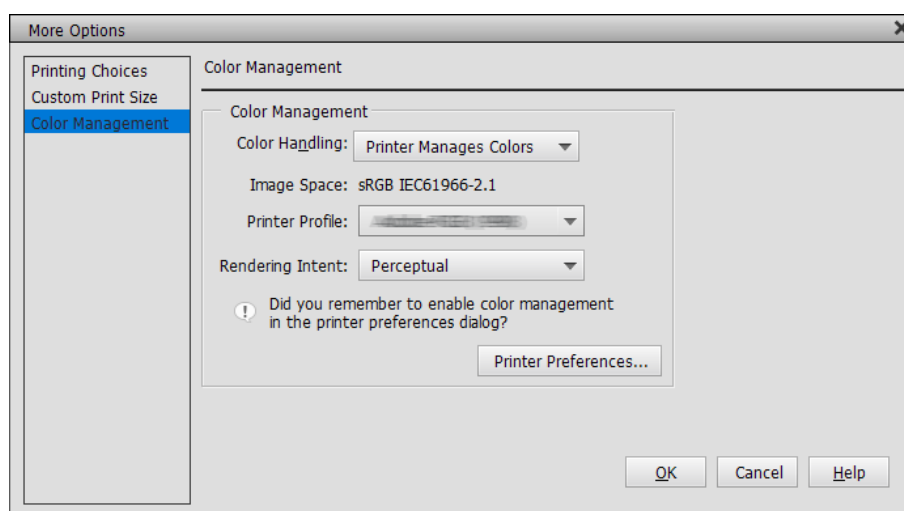

2. Zobrazte kartu ovládača tlačiarne **Hlavný** a vyberte možnosť **Zlepšená ČB fotografia** ako **Print Mode**.

3. Kliknite na možnosť **Spresniť** pre položku **Režim**.
4. Na obrazovke **Ovládacie prvky farby** vykonajte nastavenia pre každú položku. Viac podrobností o každej položke nájdete v pomocníkovi ovládača tlačiarne.
5. Skontrolujte ďalšie nastavenia a potom spustite tlač.

## Tlač s Automatickou korekciou farieb

Ovládač tlačiarne sa pre túto tlačiareň dodáva s patentovanou funkciou spoločnosti Epson PhotoEnhance, ktorá využíva najefektívnejšie využitie oblasti reprodukcie farieb, opravuje obrazové údaje a vylepšuje farby pred tlačou.

Pomocou funkcie PhotoEnhance môžete opraviť farbu fotografie tak, aby zodpovedala typom subjektov, ako sú ľudia, scenérie alebo nočné zobrazenie. Farebné údaje môžete tlačiť v sépiovom alebo čiernobielym prevedení. Farby sa automaticky upravujú jednoducho po výbere režimu tlače.

**Poznámka:**

*Odporúča sa používať obrázky s farebným priestorom sRGB.*

1. Pri používaní aplikácií s funkciou správy farieb zadajte spôsob úpravy farieb z týchto aplikácií. Ak používate aplikácie bez funkcie správy farieb, začnite od kroku 2. V závislosti od typu aplikácie vykonajte nastavenia podľa tabuľky nižšie.

Aplikácia	Nastavenia správy farieb
Adobe Photoshop CS3 alebo novší Adobe Photoshop Lightroom 1 alebo novší Adobe Photoshop Elements 6 alebo novší	Farby spravuje tlačiareň
Ďalšie aplikácie	Bez správy farieb

**Poznámka:**

*Informácie o operačných systémoch podporovaných každou aplikáciou nájdete na webovej stránke distribútora.*

Príklad nastavenia pre Adobe Photoshop Elements 2020

Na obrazovke tlače kliknite na položku **Ďalšie možnosti**.

Vyberte možnosť **Správa farieb** a potom vyberte položku **Farby spravuje tlačiareň** v možnosti **Spracovanie farieb**. Kliknite na položku **Predvolby tlačiarne**.

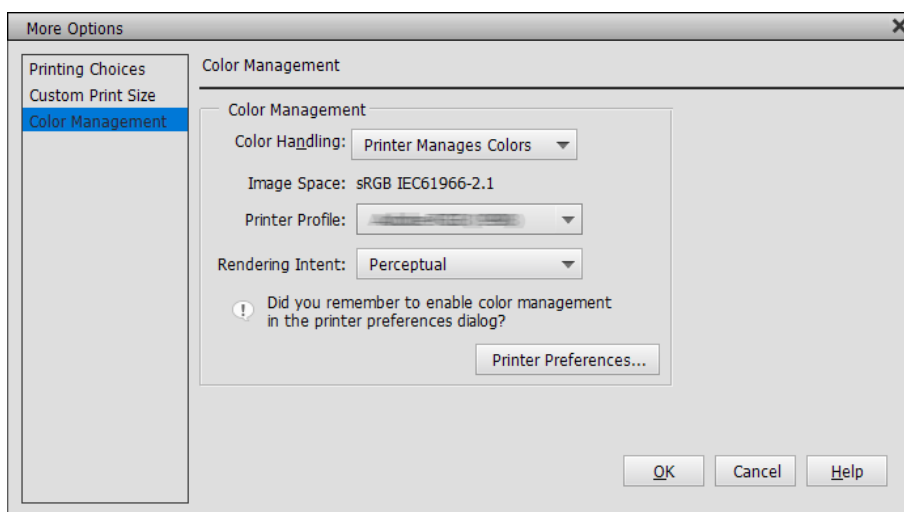

2. Zobrazte kartu **Hlavný** v ovládači tlačiarne, vyberte možnosť **PhotoEnhance** pre položku **Režim** a kliknite na položku **Spresniť**.
3. Na obrazovke **PhotoEnhance** môžete nastaviť efekty, ktoré sa použijú na tlačové údaje. Viac podrobností o každej položke nájdete v pomocníkovi ovládača tlačiarne.
4. Skontrolujte ďalšie nastavenia a potom spustite tlač.

## Tlač bannerov

Ak vytvárate a nastavujete tlačové údaje pre tlač bannerov v aplikácii, môžete tlačiť bannery a panoramatické obrázky. Pri tlači pomocou softvéru na prípravu dokumentov, softvéru na úpravu obrázkov atď. vytvorte tlačové údaje s rovnakým pomerom dĺžky a šírky, aký má veľkosť, ktorú chcete tlačiť.



K dispozícii sú nasledujúce veľkosti tlače.

Šírka	SC-P900 Series: 431,8 mm SC-P700 Series: 330,2 mm
Dĺžka*	Max. 18 m

\*: Pri použití aplikácií, ktoré podporujú tlač bannerov, môže byť dĺžka papiera dlhšia. Skutočná veľkosť tlače však závisí od aplikácie, veľkosti papiera vloženého do tlačiarne a počítačového prostredia.



1. Na karte **Hlavný** v ovládači tlačiarne vyberte položku **Typ média**.
2. Vyberte položku **Kotúč papiera** v zozname **Zdroj**.
3. Kliknite na možnosť **Definované používateľom** a v prípade potreby priradte veľkosť papiera k veľkosti údajov.
4. Uistite sa, že na karte **Rozloženie** je začiarknuté políčko **Optimalizované zväčšenie**.
5. Skontrolujte ďalšie nastavenia a potom začnite tlačiť.

## Tlač so zvýšením hustoty čiernej

Ak chcete tlačiť so zvýšením hustoty čiernej, v ovládači tlačiarne použite vrchnú vrstvu s vylepšenou čiernou. Táto funkcia prekrýva svetlošedý atrament na tmavých častiach výtlakov tak, že zvýši maximálnu hustotu čiernej a zväčší dynamický rozsah.

Vrchná vrstva s vylepšenou čiernou je k dispozícii len pre lesklý papier. Upozorňujeme, že nie je k dispozícii pre všetky typy lesklého papiera.

Obrazové efekty pre vrchnú vrstvu s vylepšenou čiernou



### **Poznámka:**

*Povolenie vrchnej vrstvy s vylepšenou čiernou zvyšuje hustotu čiernej a jej vypnutie zvýši rýchlosť tlače.*

1. Pri používaní aplikácií s funkciou správy farieb zadajte spôsob úpravy farieb z týchto aplikácií.  
Ak používate aplikácie bez funkcie správy farieb, začnite od kroku 2.  
V závislosti od typu aplikácie vykonajte nastavenia podľa tabuľky nižšie.

Aplikácia	Nastavenia správy farieb
Adobe Photoshop CS3 alebo novší Adobe Photoshop Lightroom 1 alebo novší Adobe Photoshop Elements 6 alebo novší	Farby spravuje tlačiareň
Ďalšie aplikácie	Bez správy farieb

### **Poznámka:**

*Informácie o operačných systémoch podporovaných každou aplikáciou nájdete na webovej stránke distribútora.*

Príklad nastavenia pre Adobe Photoshop Elements 2020

Na obrazovke tlače kliknite na položku **Ďalšie možnosti**.

Vyberte možnosť **Správa farieb** a potom vyberte položku **Farby spravuje tlačiareň** v možnosti **Spracovanie farieb**. Kliknite na položku **Predvoľby tlačiarne**.

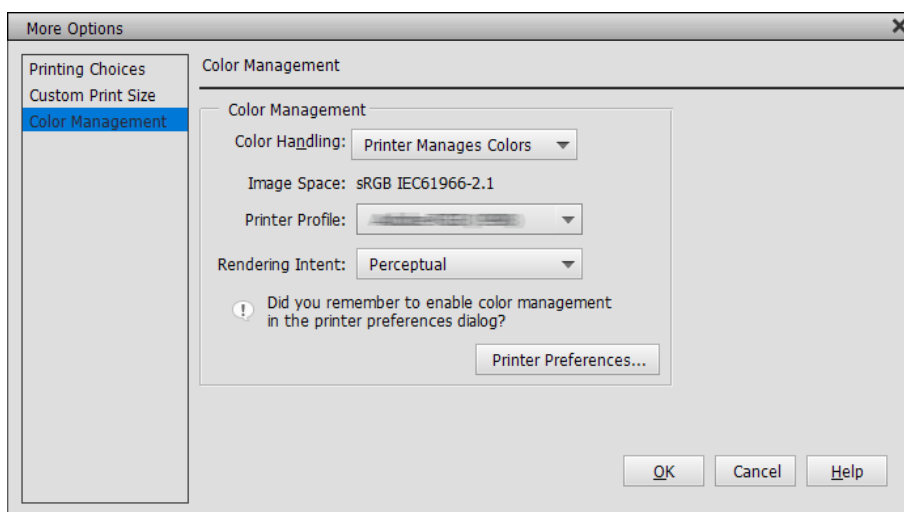

2. Skontrolujte, či je možnosť **Black Enhance Overcoat** vybratá ako **Level** na karte ovládača tlačiarne **Hlavný**. Možnosť **Black Enhance Overcoat** sa automaticky aktivuje, keď sa ako **Level** vyberie čokoľvek okrem položky **Štandardne**.

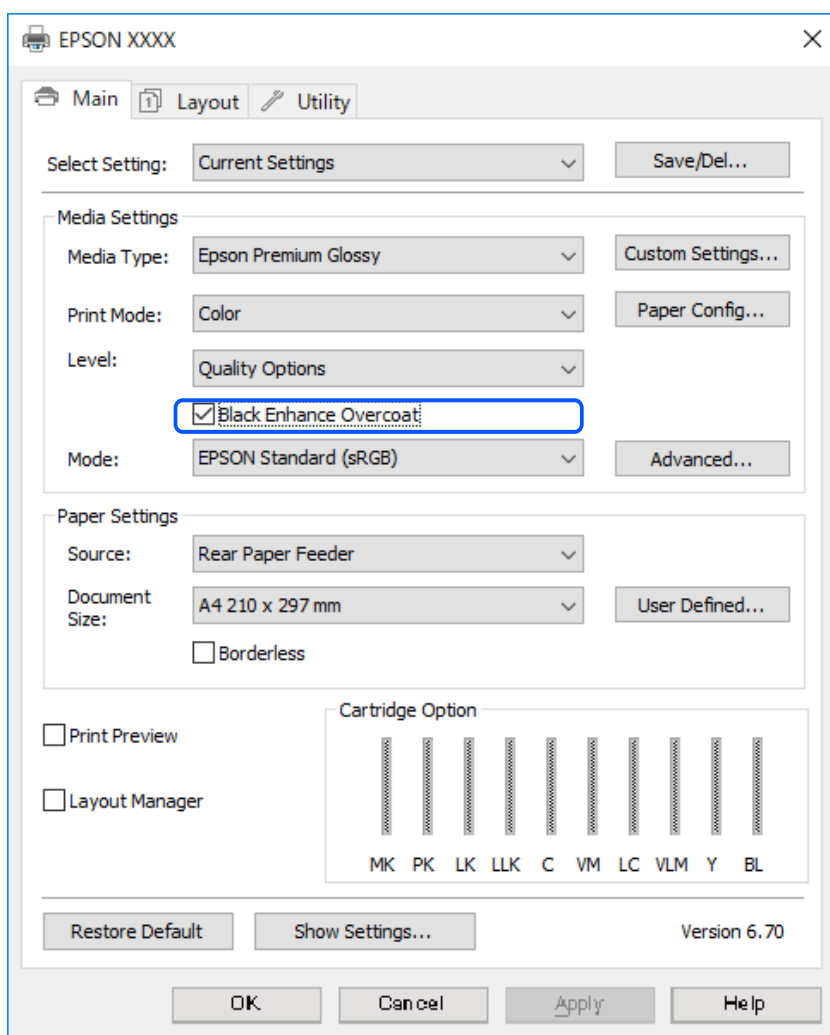

3. Ak chcete ďalej zvýšiť hustotu čiernej, vyberte možnosť **Maximálna kvalita (Uhlíková čierna)** ako **Level**.

4. Skontrolujte ďalšie nastavenia a potom spustite tlač.

## Druhy tlače (Mac OS)

### Tlač čiernobielych fotografií

Čiernobiele fotografie môžete tlačiť s bohatou gradáciou úpravou farby obrazových údajov pomocou ovládača tlačiarne.

Pôvodné údaje tým nie sú ovplyvnené.

Obrazové údaje môžete opraviť pri tlači bez spracovania údajov z aplikácií.

**Poznámka:**

*Odporúča sa používať obrázky s farebným priestorom sRGB.*

1. Pri používaní aplikácií s funkciou správy farieb zadajte spôsob úpravy farieb z týchto aplikácií.

Ak používate aplikácie bez funkcie správy farieb, začnite od kroku 2.

V závislosti od typu aplikácie vykonajte nastavenia podľa tabuľky nižšie.

Aplikácia	Nastavenia správy farieb
Adobe Photoshop CS3 alebo novší Adobe Photoshop Lightroom 1 alebo novší Adobe Photoshop Elements 6 alebo novší	Farby spravuje tlačiareň
Ďalšie aplikácie	Bez správy farieb

**Poznámka:**

*Informácie o operačných systémoch podporovaných každou aplikáciou nájdete na webovej stránke distribútora.*

Príklad nastavenia pre Adobe Photoshop Elements 2020

Na obrazovke tlače kliknite na položku **Ďalšie možnosti**.

Vyberte možnosť **Správa farieb** a potom vyberte položku **Farby spravuje tlačiareň** v možnosti **Spracovanie farieb**. Kliknite na **OK** a potom kliknite na možnosť **Tlačiť** na obrazovke tlače.

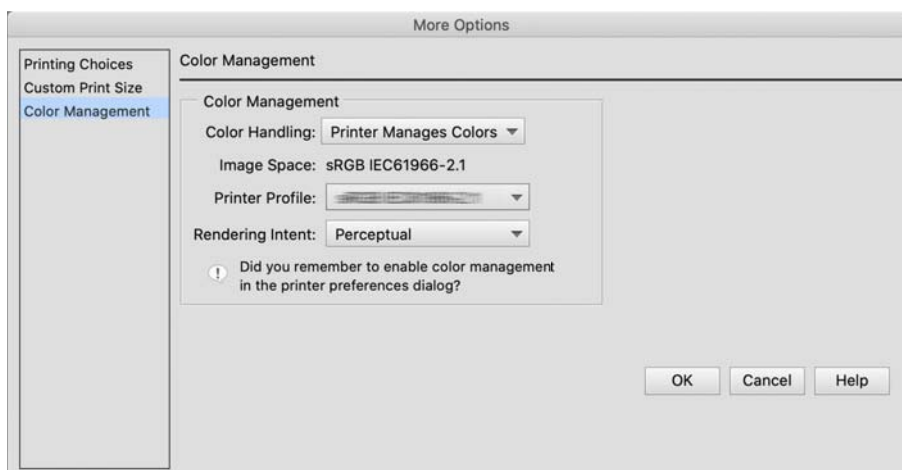

2. V dialógovom okne tlače ovládača tlačiarne vyberte položku **Nastavenia tlače** v kontextovej ponuke a potom vyberte položku **Zlepšená ČB fotografia** ako nastavenie možnosti **Farba**.
3. Kliknite na tlačidlo **Rozšírené nastavenia farby**.
4. Skontrolujte ďalšie nastavenia a potom spustite tlač.

## Tlač s Automatickou korekciou farieb

Ovládač tlačiarne sa pre túto tlačiareň dodáva s patentovanou funkciou spoločnosti Epson PhotoEnhance, ktorá využíva najefektívnejšie využitie oblasti reprodukcie farieb, opravuje obrazové údaje a vylepšuje farby pred tlačou.

Pomocou funkcie PhotoEnhance môžete opraviť farbu fotografie tak, aby zodpovedala typom subjektov, ako sú ľudia, scenérie alebo nočné zobrazenie. Farebné údaje môžete tlačiť v sépiovom alebo čiernobielym prevedení. Farby sa automaticky upravujú jednoducho po výbere režimu tlače.

### Poznámka:

*Odporúča sa používať obrázky s farebným priestorom sRGB.*

1. Pri používaní aplikácií s funkciou správy farieb zadajte spôsob úpravy farieb z týchto aplikácií.  
Ak používate aplikácie bez funkcie správy farieb, začnite od kroku 2.  
V závislosti od typu aplikácie vykonajte nastavenia podľa tabuľky nižšie.

Aplikácia	Nastavenia správy farieb
Adobe Photoshop CS3 alebo novší Adobe Photoshop Lightroom 1 alebo novší Adobe Photoshop Elements 6 alebo novší	Farby spravuje tlačiareň
Ďalšie aplikácie	Bez správy farieb

Príklad nastavenia pre Adobe Photoshop Elements 2020

Na obrazovke tlače kliknite na položku **Ďalšie možnosti**.

Vyberte možnosť **Správa farieb** a potom vyberte položku **Farby spravuje tlačiareň** v možnosti **Spracovanie farieb**. Kliknite na **OK** a potom kliknite na možnosť **Tlačiť** na obrazovke tlače.

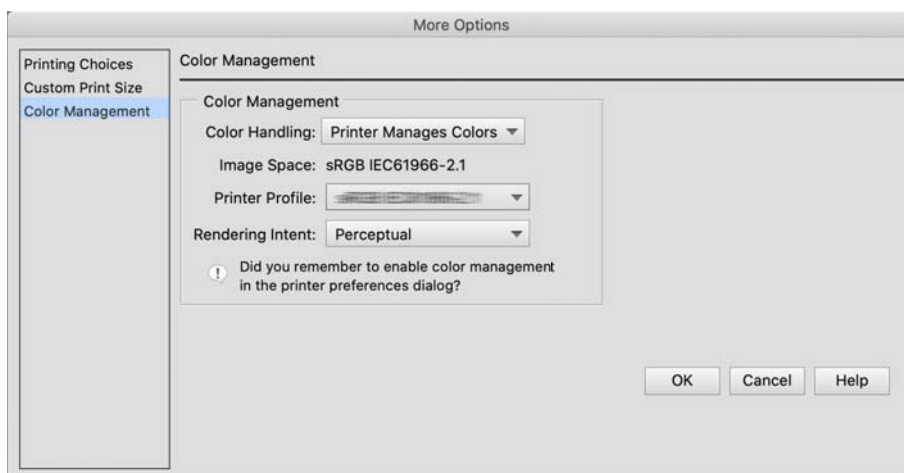

2. V dialógovom okne tlače ovládača tlačiarne vyberte položku **Zhoda farieb** v kontextovej ponuke a potom vyberte položku **EPSON Color Controls**.

**Poznámka:**

Funkcia **EPSON Color Controls** nie je k dispozícii v aplikáciách Adobe Photoshop CS3 alebo novších, Adobe Photoshop Lightroom 1 alebo novších a Adobe Photoshop Elements 6 alebo novších, pokiaľ sa nevykoná nastavenie v kroku 1.

3. V kontextovej ponuke vyberte položku **Nastavenia tlače**, vyberte položku **PhotoEnhance** v možnosti **Nastavenia farby** a potom kliknite na položku **Rozšírené nastavenia farby**.
4. Na obrazovke **Rozšírené nastavenia farby** vyberte efekty, ktoré sa použijú na tlačové údaje.
5. Skontrolujte ďalšie nastavenia a potom spustite tlač.

## Tlač bannerov

Ak vytvárate a nastavujete tlačové údaje pre tlač bannerov v aplikácii, môžete tlačiť bannery a panoramatické obrázky.



Ak chcete tlačiť bannery, vyberte položku **Kotúč papiera** v ovládači tlačiarne ako **Paper Source**.

Môžete tlačiť údaje vytvorené softvérom na prípravu dokumentov, softvérom na úpravu obrázkov atď. Ak používate softvér na úpravu obrázkov, vytvorte tlačové údaje vo veľkosti podporovanej danou aplikáciou pri zachovaní pomeru dĺžky a šírky tlače.

K dispozícii sú nasledujúce veľkosti tlače.

Šírka	SC-P900 Series: 431,8 mm SC-P700 Series: 330,2 mm
Dĺžka*	Max. 18 m

\*: Pri použití aplikácií, ktoré podporujú tlač bannerov, môže byť dĺžka papiera dlhšia. Skutočná veľkosť tlače však závisí od aplikácie, veľkosti papiera vloženého do tlačiarne a počítačového prostredia.

1. V dialógovom okne ovládača tlačiarne v časti **Veľkosť papiera** vyberte veľkosť údajov vytvorených pomocou aplikácie.  
Ak sa položky na obrazovke **Nastavenie strany** nezobrazia na obrazovke **Tlačiť** kvôli použitej aplikácii, zobrazte obrazovku **Nastavenie strany** a vykonajte nastavenia.
2. Skontrolujte ďalšie nastavenia a potom začnite tlačiť.

## Tlač so zvýšením hustoty čiernej

Ak chcete tlačiť so zvýšením hustoty čiernej, v ovládači tlačiarne použite vrchnú vrstvu s vylepšenou čiernou. Táto funkcia prekrýva svetlošedý atrament na tmavých častiach výťažkov tak, že zvýši maximálnu hustotu čiernej a zväčší dynamický rozsah.

Vrchná vrstva s vylepšenou čiernou je k dispozícii len pre lesklý papier. Upozorňujeme, že nie je k dispozícii pre všetky typy lesklého papiera.

Obrazové efekty pre vrchnú vrstvu s vylepšenou čiernou



### Poznámka:

Povolenie vrchnej vrstvy s vylepšenou čiernou zvyšuje hustotu čiernej a jej vypnutie zvýši rýchlosť tlače.

1. Pri používaní aplikácií s funkciou správy farieb zadajte spôsob úpravy farieb z týchto aplikácií.

Ak používate aplikácie bez funkcie správy farieb, začnite od kroku 2.

V závislosti od typu aplikácie vykonajte nastavenia podľa tabuľky nižšie.

Aplikácia	Nastavenia správy farieb
Adobe Photoshop CS3 alebo novší Adobe Photoshop Lightroom 1 alebo novší Adobe Photoshop Elements 6 alebo novší	Farby spravuje tlačiareň
Ďalšie aplikácie	Bez správy farieb

### Poznámka:

Informácie o operačných systémoch podporovaných každou aplikáciou nájdete na webovej stránke distribútora.

Príklad nastavenia pre Adobe Photoshop Elements 2020

Na obrazovke tlače kliknite na položku **Ďalšie možnosti**.

Vyberte možnosť **Správa farieb** a potom vyberte položku **Farby spravuje tlačiareň** v možnosti **Spracovanie farieb**. Kliknite na **OK** a potom kliknite na možnosť **Tlačiť** na obrazovke tlače.

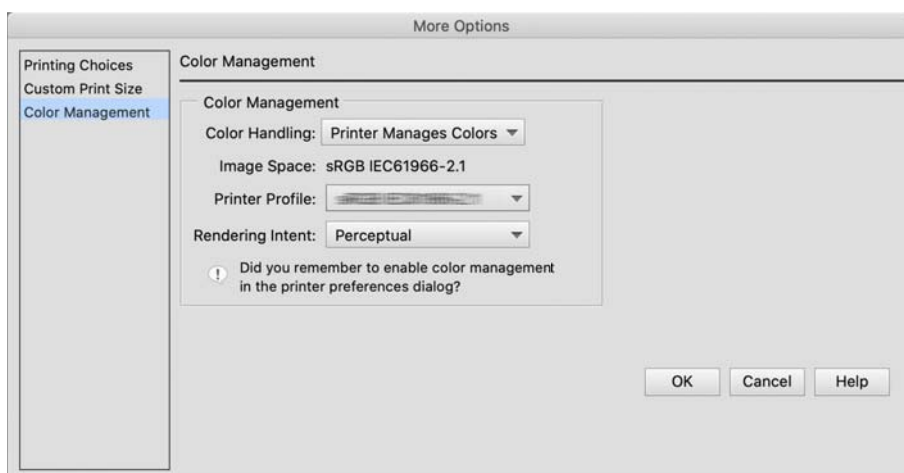

2. V dialógovom okne tlače ovládača tlačiarne vyberte položku **Nastavenia tlače** v kontextovej ponuke a potom vyberte položku **Možnosti kvality** ako **Kvalita tlače**.
3. Vyberte možnosť **Black Enhance Overcoat**.  
Ak je začiarkavacie políčko sivé, posuňte posúvač pre úroveň kvality na možnosť **Speed**, aby ste povolili začiarkavacie políčko.

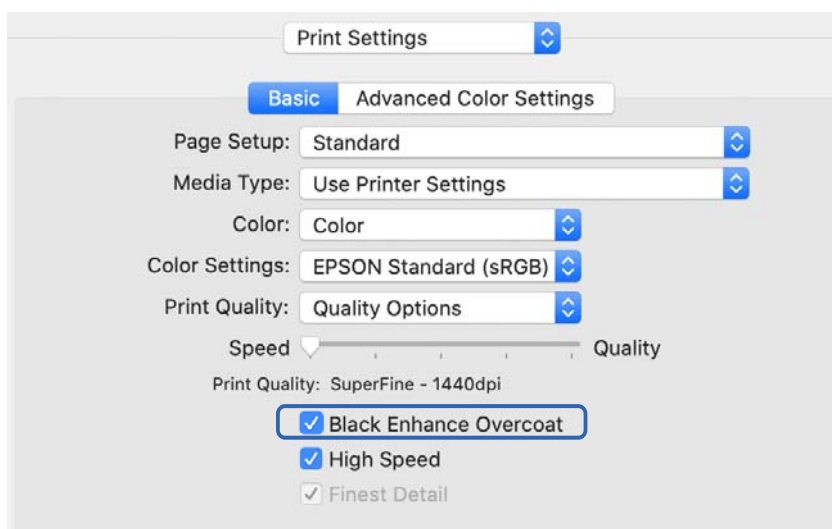

4. Ak chcete ďalej zvýšiť hustotu čiernej, vyberte možnosť **Maximálna kvalita (Uhlíková čierna)** ako **Kvalita tlače**.
5. Skontrolujte ďalšie nastavenia a potom spustite tlač.

## Tlač pomocou programu Epson Photo+

Epson Photo+ je aplikácia, ktorá vykonáva jednoduché úpravy, napríklad automatickú korekciu farieb, a zároveň umožňuje vykonávať manuálne opravy alebo upravovať rozloženie.

Aplikáciu Epson Photo+ môžete nainštalovať z webovej stránky spoločnosti Epson.

Epson Photo+ automaticky koriguje podsvietenie a jemné farby pleti, čo vám umožní jednoduchú tlač krásnych fotografií. Môžete tiež vypnúť automatickú korekciu (PhotoEnhance).

Nasledujúce štyri kroky sú hlavné operácie. Podrobné informácie o každej operácii nájdete v pomocníkovi prostredníctvom tlačidla v pravom hornom rohu obrazovky Epson Photo+. (Snímky obrazovky použité v nasledujúcich príkladoch sú zo systému Windows 10.)

1. Vyberte si ponuku podľa svojich potrieb.

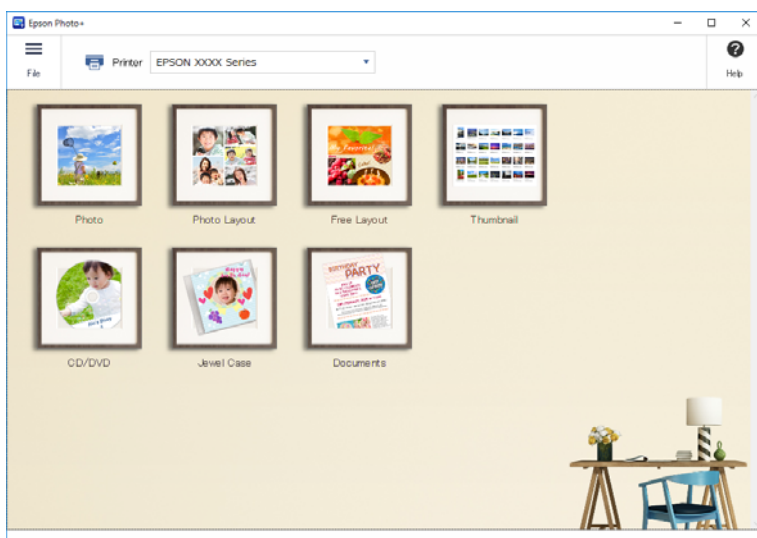

2. Vyberte šablónu alebo veľkosť papiera v závislosti od vybranej ponuky.





3. Vyberte fotografiu, ktorú chcete vytlačiť.

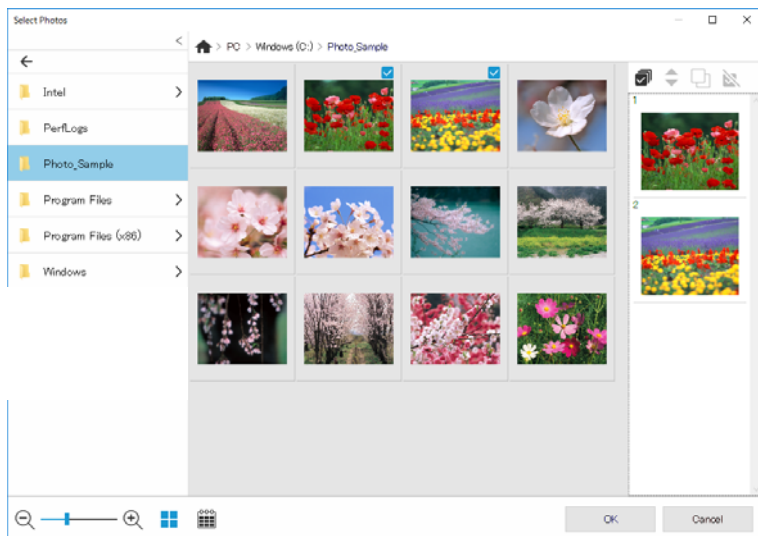

4. Upravte a tlačte.

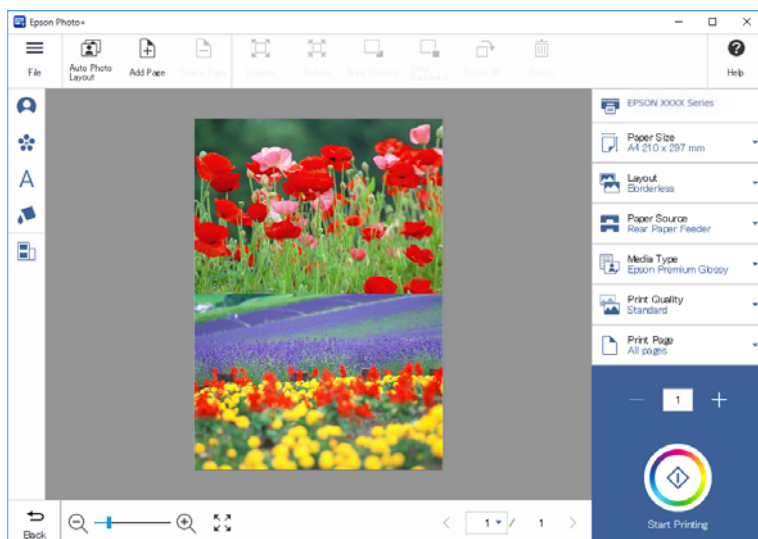

Môžete vykonávať nasledujúce úpravy.

- Korekcia farieb (svetlo, kontrast, intenzita)
- Upraviť rozloženie
- Pridať na/orezať obrazovku
- Vložiť text
- Pridať nálepky (piktogramy, emotikony, niektoré typy nálepiek LINE)

## Tlačové informácie o tlači fotografií

Informácie o tlači fotografií za posledných 12 stránok sa uložia do tlačiarne. Napríklad, ak tlačíte tri kópie fotografie, tlačiareň uloží tri histórie tlače. Informácie o fotografii môžete vytlačiť po výbere informácií, ktoré chcete vytlačiť. Informácie o tlači fotografií sa však vymažú, keď sa tlačiareň vypne.



Vytlačia sa miniatúry a nastavenie tlače pre každú fotografiu. Môžete ich vystrihnúť a uložiť ich ako poznámky k tlačovej úlohe.

1. Vložte do tlačiarne papier veľkosti A4.  
Informácie pre tri fotografie sa tlačia na jeden papier veľkosti A4. Ak chcete vytlačiť 12 súborov informácií, vložte štyri hárky papiera.
2. Na hlavnej obrazovke vyberte položku .
3. Skontrolujte miniatúry fotografií, ktoré chcete vytlačiť, na obrazovke Tlačíť hárok s informáciami.



4. Vyberte možnosť **Hotovo** a spustíte tlač na ďalšej obrazovke.

# Tlač dokumentov

## Tlač z počítača — Windows

### Tlač pomocou funkcie Jednoduché nastavenia

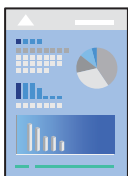

**Poznámka:**

Operácie sa môžu líšiť v závislosti od aplikácie. Podrobnosti nájdete v Pomocníkovi aplikácie.

1. Vložte papier do tlačiarne.
2. Otvorte súbor, ktorý chcete tlačiť.
3. V ponuke **Súbor** vyberte položku **Tlač** alebo **Nastavenie tlače**.
4. Vyberte tlačiareň.

5. Prejdite do okna ovládača tlačiarne výberom položky **Predvolby** alebo **Vlastnosti**.

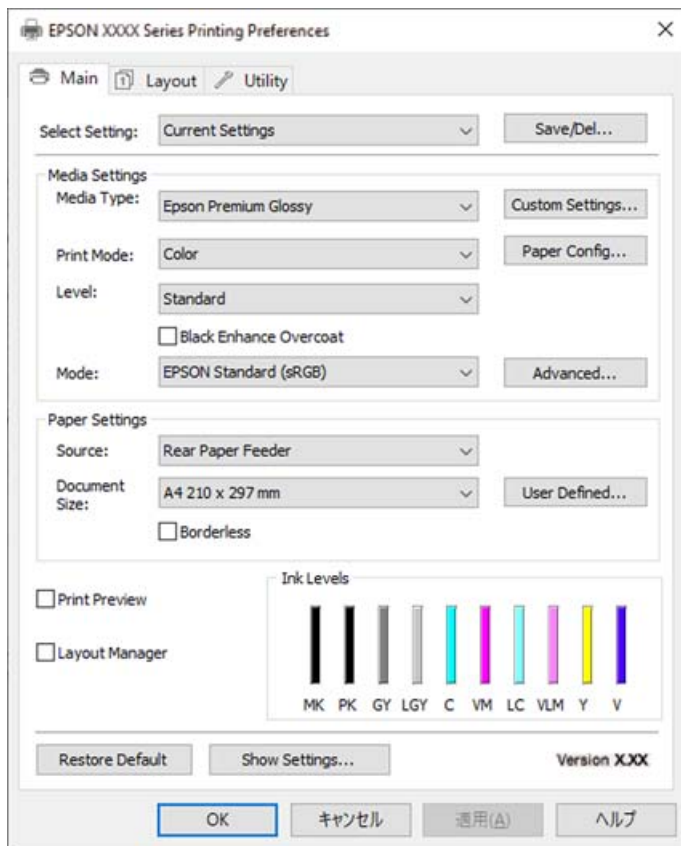

6. V prípade potreby zmeňte nastavenie.  
Podrobnosti nájdete v možnostiach ponuky pre ovládač tlačiarne.

**Poznámka:**

- Vysvetlenie položiek nastavenia nájdete v online Pomocníkovi. Kliknutím pravým tlačidlom myši na položku zobrazíte položku **Pomocník**.
- Keď zvolíte položku **Ukážka pred tlačou**, môžete si pred tlačou pozrieť ukážku dokumentu.

7. Kliknutím na tlačidlo **OK** zatvoríte okno ovládača tlačiarne.

8. Kliknite na položku **Tlač**.

**Poznámka:**

- Keď vyberiete položku **Ukážka pred tlačou**, zobrazí sa okno s ukážkou. Ak chcete zmeniť nastavenia, kliknite na položku **Zrušiť** a potom postup od 3. kroku zopakujte.
- Ak chcete zrušiť tlač, na počítači kliknite pravým tlačidlom myši na tlačiareň v časti **Zariadenia a tlačiarne**, **Tlačiareň** alebo v časti **Tlačiarne a faxy**. Kliknite na položku **Pozrite, čo sa tlačí**, kliknite pravým tlačidlom na úlohu, ktorú chcete zrušiť, a potom vyberte položku **Zrušiť**. Nemôžete však z počítača zrušiť tlačovú úlohu po jej úplnom zaslaní do tlačiarne. V takom prípade zrušte tlačovú úlohu pomocou ovládacieho panela tlačiarne.

**Súvisiace informácie**

- ➔ „Dostupný papier a kapacity” na strane 185
- ➔ „Možnosti ponuky pre ovládač tlačiarne” na strane 69

## Možnosti ponuky pre ovládač tlačiarne

V aplikácii otvorte okno tlače, vyberte tlačiareň a potom otvorte okno ovládača tlačiarne.

### Poznámka:

Ponuky sa líšia v závislosti od vybranej možnosti.

## Karta Hlavný

### Vlastné nastavenie:

#### Uložiť/Odstr:

Môžete pridať alebo odstrániť vlastné predvolby často používaných nastavení tlače. Zo zoznamu vyberte predvolbu, ktorú chcete použiť.

### Typ média:

Vyberte typ papiera, na ktorý tlačíte.

### Print Mode:

Vyberte, či sa má tlačiť farebne alebo čiernobielo.

### Level:

Vyberte kvalitu tlače, ktorú chcete pri tlači použiť. Dostupné nastavenia sa líšia v závislosti od vybraného typu papiera. Pri výbere vyššej kvality môže byť rýchlosť tlače nižšia. Ak vyberiete možnosť **Možnosti kvality**, môžete vykonať podrobné nastavenia.

### Vyhľadanie lesku:

Vyberte túto možnosť pri tlači na fotografický papier, aby ste znížili množstvo svetla, ktoré sa odráža od čiernych plôch, a dosiahli hladší lesk. Hustota čiernej sa však môže znížiť.

**Vyhľadanie lesku** je k dispozícii, keď ste vybrali fotografický papier ako možnosť **Typ média**. Táto možnosť nemusí byť k dispozícii v závislosti od nastavení kvality tlače.

### Black Enhance Overcoat:

Vyberte pre tlač so zvýšeným kontrastom obrázka a odtieňmi čiernej. Túto možnosť možno vybrať len pre podporovaný papier.

### Režim:

Vykonajte nastavenie farebného tónu pre výtlačky. Dostupné možnosti závisia od nastavenia položky Print Mode.

Kliknutím na položku **Spresniť** otvoríte obrazovku **Ovládacie prvky farby**, kde môžete vybrať podrobný spôsob opravy farieb.

### Zdroj:

Vyberte zdroj papiera, z ktorého sa podáva papier.

### Document Size:

Vyberte veľkosť tlačového súboru nastaveného v aplikácii. Ak preddefinovaná veľkosť papiera nie je k dispozícii, kliknite na položku **Definované používateľom** a nastavte vlastnú veľkosť papiera.

#### Bez okrajov:

Tlačené údaje sa zväčšia o trochu viac, ako je veľkosť papiera, vďaka čomu sa nevytlačia žiadne okraje na papieri. Kliknutím na možnosť **Rozšírenie** vyberiete mieru zväčšenia.

#### Ukážka pred tlačou:

Zobrazuje ukážku dokumentu pred tlačou.

#### Správca rozloženia:

Ak začiarknete toto políčko a začnete tlačiť, tlačové úlohy sa usporiadajú a zobrazia v dialógovom okne Správca rozloženia. Dáta vytvorené rôznymi aplikáciami môžete usporiadať podľa preferencie a kombinovať ich do jednej tlačovej úlohy.

##### **Poznámka:**

*Keď je začiarknutá možnosť **Správca rozloženia**, nemožno vykonávať iné nastavenia ako **Document Size**. V dialógovom okne Správca rozloženia vykonajte podrobné nastavenia tlače.*

#### Hladiny atramentu:

Zobrazuje približnú hladinu atramentu.

#### Restore Default:

Vráti všetky nastavenia na výrobcom predvolené hodnoty. Nastavenia na karte **Rozloženie** sa tiež vrátia na predvolené nastavenia.

#### Zobraziť nastavenia:

Zobrazí zoznam položiek, ktoré sú momentálne nastavené na kartách **Hlavný** a **Rozloženie**. Môžete zobraziť alebo skryť obrazovku s aktuálnym zoznamom nastavení.

## Karta Rozloženie

#### Vlastné nastavenie:

##### Uložiť/Odstr:

Môžete pridať alebo odstrániť vlastné predvoľby často používaných nastavení tlače. Zo zoznamu vyberte predvoľbu, ktorú chcete použiť.

#### Orientácia:

Vyberte orientáciu, ktorú chcete pri tlači použiť.

##### Otočiť o 180°:

Pred tlačou sa strany otočia o 180 stupňov.

##### Zrkadlový obraz:

Obraz sa prevráti, takže sa vytlačí zrkadlovo.

#### Kópie:

Nastavte počet kópií, ktoré chcete vytlačiť.

##### Stohovať:

Tlačí viacstranové dokumenty usporiadané podľa poradia a zoradené do skupín.

#### Obrátiť poradie:

Umožňuje tlačiť od poslednej strany, takže sú strany po tlači zoradené v správnom poradí.

#### Veľkosť papiera:

Vyberte veľkosť tlačového súboru nastaveného v aplikácii.

#### Output Size:

Vyberte veľkosť papiera, na ktorý chcete tlačiť. Ak sa nastavenie **Veľkosť papiera** líši od nastavenia **Output Size**, automaticky je zvolená možnosť **Zmenšiť/zväčšiť**. Nemali by ste to vyberať, keď tlačíte bez zmenšenia alebo zväčšenia dokumentu.

#### Zmenšiť/zväčšiť:

Umožňuje vám zmenšiť alebo zväčšiť veľkosť dokumentu.

#### Fit to Output Size:

Automaticky zmenší alebo zväčší dokument, aby vyhovoval veľkosti papiera zvolenej v **Output Size**.

#### Upraviť na šírku kotúče papieraFit to Output Size:

Automaticky zmenší alebo zväčší dokument, aby vyhovoval veľkosti rolového papiera zvolenej v možnosti **Output Size**. Táto možnosť je k dispozícii, keď je možnosť **Kotúč papiera** zvolená ako **Zdroj**.

#### Specify Size:

Umožňuje tlačiť v špecifickom percente.

#### Rozloženie strany:

Umožňuje tlačiť viac strán na jeden hárok alebo tlač plagátu. Kliknite na položku **Nastavenia** a stanovte poradie, v akom sú strany tlačené.

#### Obojstranná tlač:

Umožňuje vykonávať obojstrannú tlač.

#### Okraje:

Môžete určiť hranu väzby a okraje väzby.

#### Zložená brožúra:

Toto políčko začiarknite, ak si želáte vytlačiť brožúru s jedným preložením.

#### Optimalizované zväčšenie:

Začiarknite toto políčko, ak chcete optimalizovať zväčšenie tak, aby sa dosiahol dlhý plagát alebo panoramatická tlač bez použitia konkrétnej aplikácie. Zrušte začiarknutie tohto políčka, ak sú text alebo grafika skreslené, výstupná dĺžka však môže byť obmedzená v závislosti od aplikácie.

#### Tlač farby pozadia:

Ak chcete tlačiť farbu pozadia, začiarknite toto políčko. Kliknutím na možnosť **Nastavenia farby** vyberte farbu pozadia.

#### Nastavenia úlohy:

Ak chcete tlačiť položky nastavení, začiarknite toto políčko. Kliknutím na položku **Podrobnosti** otvoríte dialógové okno Nastavenia úlohy, aby ste mohli vybrať položky nastavenia na tlač.

#### Obnoviť predvolené:

Vráti všetky nastavenia na výrobcom predvolené hodnoty. Nastavenia na karte **Hlavný** sa tiež vrátia na predvolené nastavenia.

#### Zobraziť nastavenia:

Zobrazí zoznam položiek, ktoré sú momentálne nastavené na kartách **Hlavný** a **Rozloženie**. Môžete zobraziť alebo skryť obrazovku s aktuálnym zoznamom nastavení.

### Karta Program

#### Kontrola trysiek:

Vytlačí kontrolnú vzorku a skontrolujte, či dýzy tlačovej hlavy nie sú zanesené.

#### Čistenie tlačovej hlavy:

Vyčistí zanesené dýzy v tlačovej hlave. Pretože táto funkcia vyžaduje nejaký atrament, vyčistíte tlačovú hlavu iba, ak sú dýzy zanesené. Vytlačte vzor kontroly trysiek a potom vyberte možnosť **Čistenie**, ak je na vzore len niekoľko defektov. **Čistenie prívodu** spotrebuje viac atramentu než funkcia **Čistenie**. Použite to len v prípade, že je na vzore kontroly trysiek veľa defektov.

#### EPSON Status Monitor 3:

Otvára okno funkcie EPSON Status Monitor 3. Tu môžete skontrolovať stav tlačiarne a spotrebného materiálu.

#### Preferencie monitorovania:

Umožňuje robiť nastavenia pre položky v okne EPSON Status Monitor 3.

#### Tlačový front:

Zobrazuje úlohy, ktoré čakajú na vytlačenie. Môžete skontrolovať, pozastaviť alebo obnoviť tlačové úlohy.

#### Informácie o tlačiarni a možnostiach:

Kliknutím zobrazíte dialógové okno Informácie o tlačiarni a možnostiach. Môžete zobraziť a vykonať nastavenia pre voliteľné informácie.

#### Rýchlosť a postup:

Umožňuje vykonať rôzne nastavenia týkajúce sa rýchlosti a priebehu tlače. Kliknutím pravým tlačidlom myši na každú položku zobrazíte pomocníka online, kde nájdete viac podrobností.

#### Usporiadanie ponuky:

Môžete usporiadať položky zoznamu **Vlastné nastavenie**, **Typ média** a **Veľkosť papiera**. Usporiadajte položky podľa svojich preferencií, alebo ich rozdeľte do skupín. Môžete tiež skryť položky, ktoré nepoužívate.



#### Export alebo import:

Môžete exportovať alebo importovať nastavenia ovládača tlačiarne. Túto funkciu je vhodné použiť, ak chcete vykonať rovnaké nastavenia ovládača tlačiarne na viacerých počítačoch.

#### Epson Media Installer:

Do tlačiarne a ovládačov tlačiarne môžete pridať nastavenie médií z Internetu. Kliknite, keď nemôžete nájsť médium, na ktoré chcete tlačiť, v typoch médií ovládača. V závislosti od používaného média možno nebudete môcť stiahnuť nastavenia médií.

Podrobnosti nájdete cez prepojenie na súvisiace informácie.

#### Language:

Môžete zmeniť jazyk, ktorý sa má použiť v okne ovládača tlačiarne. Ak chcete použiť nastavenie, zatvorte ovládač tlačiarne a potom ho znova otvorte.

#### Aktualizácia softvéru:

Spustí program EPSON Software Updater, ktorý na internete overí najnovšie verzie aplikácií.

### Súvisiace informácie

➔ „Tlač na iné typy papiera ako originálny papier” na strane 195

## Pridávanie predvolieb tlače pre Jednoduchú tlač

Ak si v ovládači tlačiarne vytvoríte svoju vlastnú predvoľbu s často používanými nastaveniami tlače, budete môcť jednoducho tlačiť výberom tejto predvoľby v zozname.

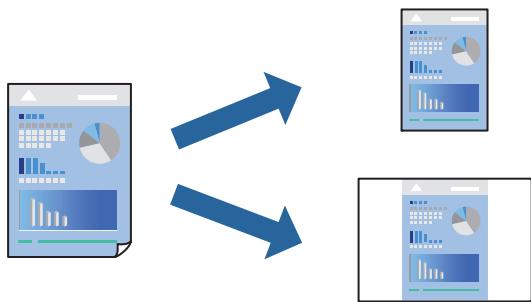

1. Na karte **Hlavný** v ovládači tlačiarne **Rozloženie** nastavte jednotlivé položky (napríklad **Typ média** a **Zdroj**).  
„Karta Hlavný” na strane 69  
„Karta Rozloženie” na strane 70
2. Kliknite na položku **Uložiť/Odstr** v časti Vlastné nastavenie.
3. Zadajte položku **Názov** a komentár (ak je to potrebné).
4. Kliknite na tlačidlo **Uložiť**.

#### **Poznámka:**

Ak chcete odstrániť pridanú predvoľbu, kliknite na položku **Uložiť/Odstr**, vyberte názov predvoľby, ktorú chcete odstrániť zo zoznamu, a potom ju odstráňte.

5. Kliknite na položku **Tlač**.

Keď budete nabudúce chcieť tlačiť pomocou rovnakých nastavení, vyberte názov zaregistrovaného nastavenia v položke **Vlastné nastavenie** a kliknite na tlačidlo **OK**.

### Súvisiace informácie

➔ „Tlač pomocou funkcie **Jednoduché nastavenia**” na strane 67

## Obojstranná tlač

Ovládač tlačiarne tlačí automaticky párne a nepárne strany osobitne. Keď sa vytlačili párne strany, prevrátte papier podľa pokynov a vytlačte nepárne strany.

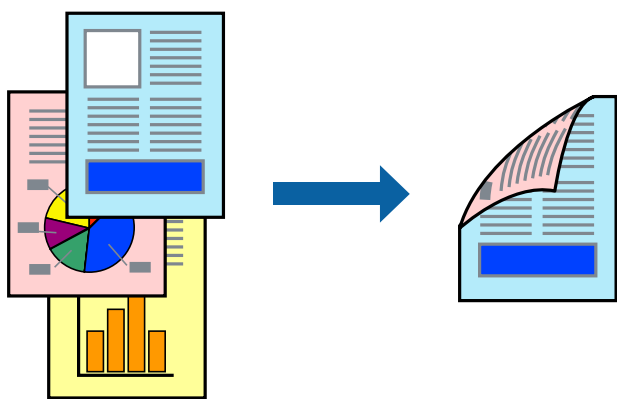

### Poznámka:

- Táto funkcia nie je k dispozícii pri tlači bez okrajov.
- Obojstranná tlač sa podporuje len s použitím zadného podávača papiera.
- Ak nepoužijete papier vhodný na obojstrannú tlač, kvalita tlače sa môže zhoršiť a papier sa môže zaseknúť.
- V závislosti od papiera a údajov môže atrament presiaknuť na druhú stranu papiera.
- Ručná obojstranná tlač sa nedá robiť, ak nie je aktívna funkcia **EPSON Status Monitor 3**. Ak je funkcia **EPSON Status Monitor 3** vypnutá, otvorte okno ovládača tlačiarne, kliknite na položku **Rýchlosť a postup** na karte **Program** a potom zrušte začiarknutie položky **Vypnúť EPSON Status Monitor 3**.
- Obojstranná tlač však nemusí byť dostupná, keď je tlačiareň sprístupnená cez sieť alebo sa používa ako zdieľaná tlačiareň.

1. Na karte **Rozloženie** v ovládači tlačiarne vyberte položku **Obojstranná tlač**.

Keď sa vyberie možnosť **Kotúč papiera** ako nastavenie **Zdroj**, nemožno vybrať možnosť **Obojstranná tlač**. V takomto prípade najprv nastavte položku **Zdroj** na obrazovke **Hlavný**.

2. Vykonajte požadované nastavenia pomocou ponuky **Okraje** a potom kliknite na tlačidlo **OK**.

3. Upravte požadovaným spôsobom ostatné nastavenia na kartách **Hlavný** a **Rozloženie** a kliknite na tlačidlo **OK**.

„Karta **Hlavný**” na strane 69

„Karta **Rozloženie**” na strane 70

4. Kliknite na položku **Tlač**.

Po vytlačení prvej strany sa na počítači zobrazí kontextové okno. Postupujte podľa pokynov na obrazovke.

**Súvisiace informácie**

- ➔ „Dostupný papier a kapacity” na strane 185
- ➔ „Tlač pomocou funkcie Jednoduché nastavenia” na strane 67

**Tlač brožúry**

Taktiež môžete tlačiť brožúru, ktorú vytvoríte zmenou usporiadania stránok a zložením výtláčku.

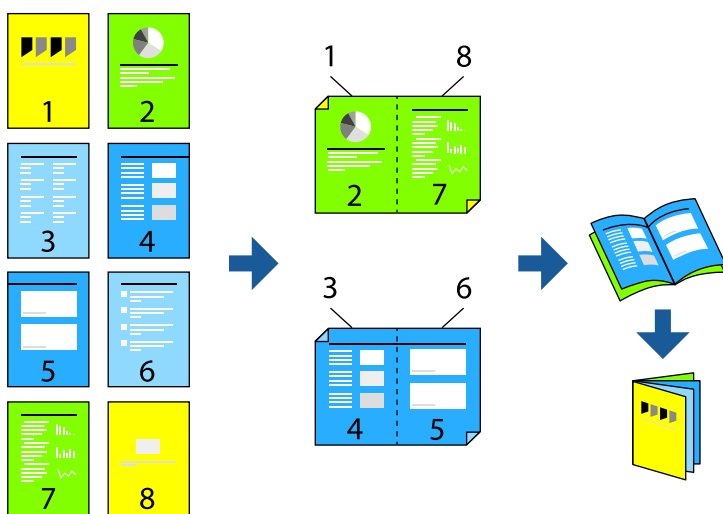

**Poznámka:**

- Táto funkcia nie je k dispozícii pri tlači bez okrajov.
- Obojstranná tlač sa podporuje len s použitím zadného podávača papiera.
- Ak nepoužijete papier vhodný na obojstrannú tlač, kvalita tlače sa môže zhoršiť a papier sa môže zaseknúť.
- V závislosti od papiera a údajov môže atrament presiaknuť na druhú stranu papiera.
- Ručná obojstranná tlač sa nedá robiť, ak nie je aktívna funkcia **EPSON Status Monitor 3**. Ak je funkcia **EPSON Status Monitor 3** vypnutá, otvorte okno ovládača tlačiarne, kliknite na položku **Rýchlosť a postup** na karte **Program** a potom zrušte začiarknutie položky **Vypnúť EPSON Status Monitor 3**.
- Obojstranná tlač však nemusí byť dostupná, keď je tlačiareň sprístupnená cez sieť alebo sa používa ako zdieľaná tlačiareň.

1. Na karte **Rozloženie** v ovládači tlačiarne vyberte položku **Obojstranná tlač** a **Zložená brožúra**.
2. Kliknite na položku **Okraje** a potom zadajte hranu väzby a okraje väzby.
3. Kliknite na tlačidlo **OK**.
4. Upravte požadovaným spôsobom ostatné nastavenia na kartách **Hlavný** a **Rozloženie** a kliknite na tlačidlo **OK**.

„Karta Hlavný” na strane 69

„Karta Rozloženie” na strane 70

5. Kliknite na položku **Tlač**.

### Súvisiace informácie

- ➔ „Dostupný papier a kapacity” na strane 185
- ➔ „Tlač pomocou funkcie Jednoduché nastavenia” na strane 67

## Tlač viacerých strán na jeden hárok

Na jeden hárok papiera môžete vytlačiť niekoľko strán údajov.

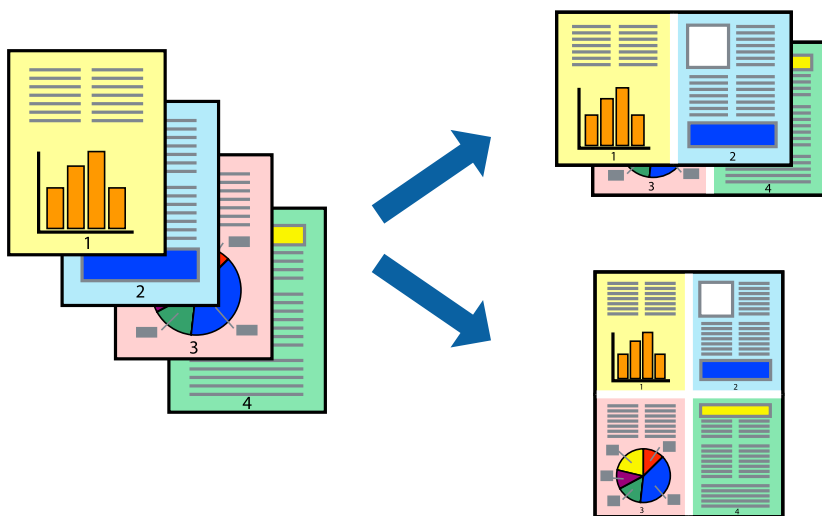

### Poznámka:

Táto funkcia nie je k dispozícii pri tlači bez okrajov.

1. Na karte **Rozloženie** v ovládači tlačiarne vyberte položku **Rozloženie strany a N hore**.
2. Vykonajte požadované nastavenia pomocou ponuky **Nastavenia** a potom kliknite na tlačidlo **OK**.
3. Upravte požadovaným spôsobom ostatné nastavenia na kartách **Hlavný** a **Rozloženie** a kliknite na tlačidlo **OK**.
  - „Karta Hlavný” na strane 69
  - „Karta Rozloženie” na strane 70
4. Kliknite na položku **Tlač**.

### Súvisiace informácie

- ➔ „Tlač pomocou funkcie Jednoduché nastavenia” na strane 67

## Tlač prispôbená veľkosti papiera

Vyberte veľkosť papiera, ktorý ste vložili do tlačiarne ako nastavenie **Output Size**.



1. Na karte **Rozloženie** v ovládači tlačiarne urobte nasledujúce nastavenia.
  - Veľkosť papiera: Vyberte veľkosť tlačového súboru nastaveného v aplikácii.
  - Output Size: vyberte veľkosť papiera, ktorý ste vložili do tlačiarne.  
Možnosť **Fit to Output Size** je zvolená automaticky.
2. Upravte požadovaným spôsobom ostatné nastavenia na kartách **Hlavný** a **Rozloženie** a kliknite na tlačidlo **OK**.
  - „Karta Hlavný“ na strane 69
  - „Karta Rozloženie“ na strane 70
3. Kliknite na položku **Tlač**.

### Súvisiace informácie

➔ „Tlač pomocou funkcie Jednoduché nastavenia“ na strane 67

## Tlač s prispôbením šírky rolového papiera

Môžete tlačiť podľa šírky rolového papiera vloženého do tlačiarne.

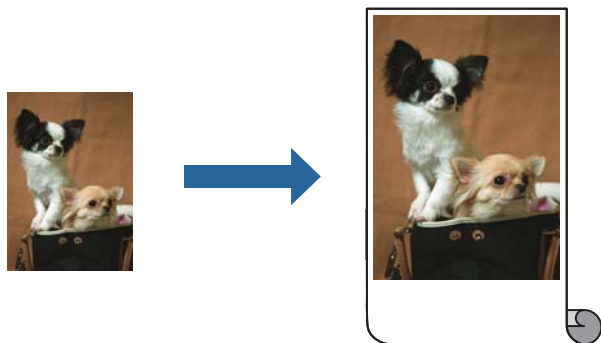

1. Na karte **Hlavný** v ovládači tlačiarne vyberte položku **Kotúč papiera** v možnosti **Zdroj**.

2. Vyberte kartu **Rozloženie** a potom vyberte v možnosti **Veľkosť stránky** veľkosť papiera, ktorá sa zhoduje s veľkosťou dokumentu.
3. Vyberte možnosť **Zmenšiť/zväčšiť** a kliknite na tlačidlo **Upraviť na šírku kotúče papiera**.
4. Šírku rolového papiera vloženého v tlačiarni vyberte v možnosti **Šírka kotúča**.
5. Upravte požadovaným spôsobom ostatné nastavenia na kartách **Hlavný** a **Rozloženie** a kliknite na tlačidlo **OK**.

„Karta Hlavný” na strane 69

„Karta Rozloženie” na strane 70

6. Kliknite na položku **Tlač**.

### Súvisiace informácie

➔ „Tlač pomocou funkcie Jednoduché nastavenia” na strane 67

## Tlač zmenšeného alebo zväčšeného dokumentu pri nejakom zväčšení

Veľkosť dokumentu môžete zväčšiť alebo zmenšiť o požadované percento.



### Poznámka:

Táto funkcia nie je k dispozícii pri tlači bez okrajov.

1. Na karte **Rozloženie** v ovládači tlačiarni vyberte veľkosť dokumentu v nastavení **Veľkosť papiera**.
2. V nastavení **Output Size** vyberte veľkosť papiera, na ktorom chcete tlačiť.
3. Vyberte položky **Zmenšiť/zväčšiť**, **Specify Size** a zadajte požadované percento.
4. Upravte požadovaným spôsobom ostatné nastavenia na kartách **Hlavný** a **Rozloženie** a kliknite na tlačidlo **OK**.

„Karta Hlavný” na strane 69

„Karta Rozloženie” na strane 70

5. Kliknite na položku **Tlač**.

#### Súvisiace informácie

➔ „Tlač pomocou funkcie Jednoduché nastavenia” na strane 67

### Tlač jedného obrázka na viac hárkov kvôli zväčšeniu (vytvorenie plagátu)

Táto funkcia umožňuje vytlačiť jeden obraz na viac listov papiera. Väčší plagát môžete vytvoriť tak, že spolu na ne ťuknete.

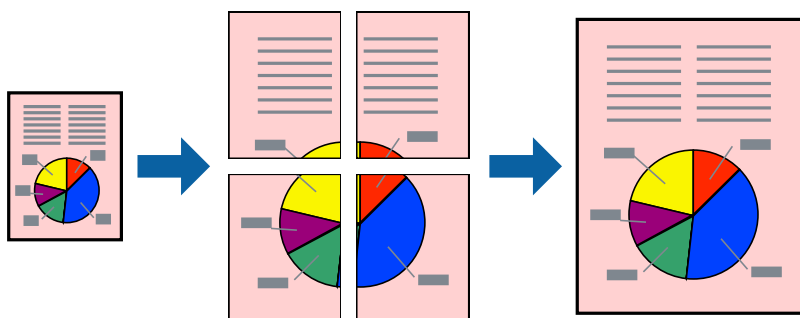

1. Na karte **Rozloženie** v ovládači tlačiarne vyberte položku **Rozloženie strany** a **Plagát**.
2. Vykonajte požadované nastavenia pomocou ponuky **Nastavenia** a potom kliknite na tlačidlo **OK**.

#### *Poznámka:*

*Položka **Tlačiť vodiace čiary orezania** umožňuje vytlačiť vodiadlo na orezanie.*

3. Upravte požadovaným spôsobom ostatné nastavenia na kartách **Hlavný** a **Rozloženie** a kliknite na tlačidlo **OK**.

„Karta Hlavný” na strane 69

„Karta Rozloženie” na strane 70

4. Kliknite na položku **Tlač**.

#### Súvisiace informácie

➔ „Tlač pomocou funkcie Jednoduché nastavenia” na strane 67

### Vytvorenie plagátov pomocou zarovnávacích značiek na prekrytie

Tu je uvedený príklad vytvorenia plagátu, keď je vybraná možnosť 2x2 a možnosť **Značky presahujúceho zarovnania** v nastavení **Tlačíť vodiace čiary orezania**.

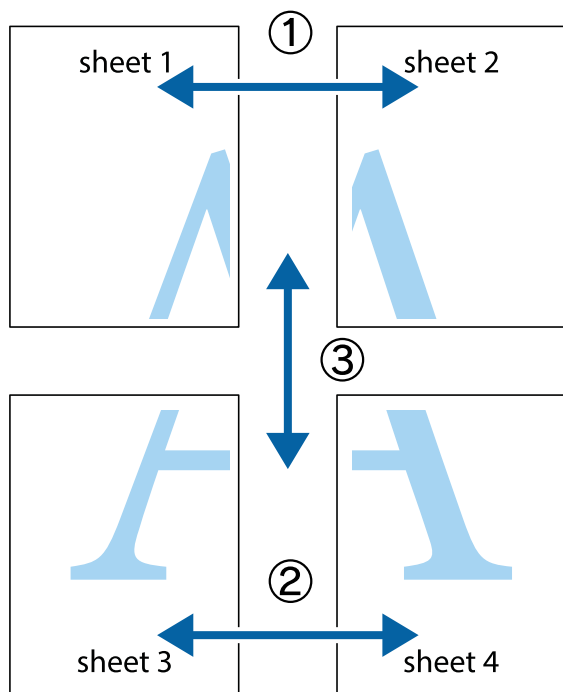

1. Pripravte si Sheet 1 a Sheet 2. Odstríhajte okraje na dokumente Sheet 1 podľa zvislej modrej čiary cez stred hornej a dolnej značky s krížikom.

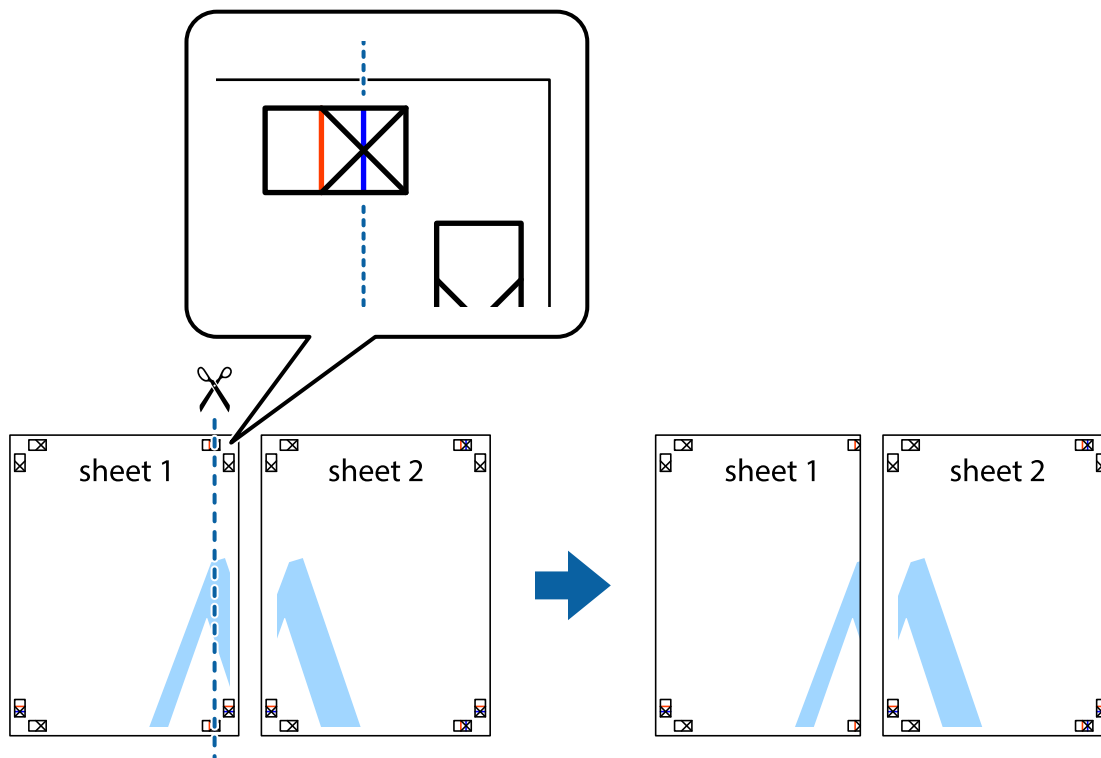



2. Položte kraj dokumentu Sheet 1 cez dokument Sheet 2 zarovnajte značky s krížikom a dočasne na zadnej strane prilepte páskou hárky k sebe.

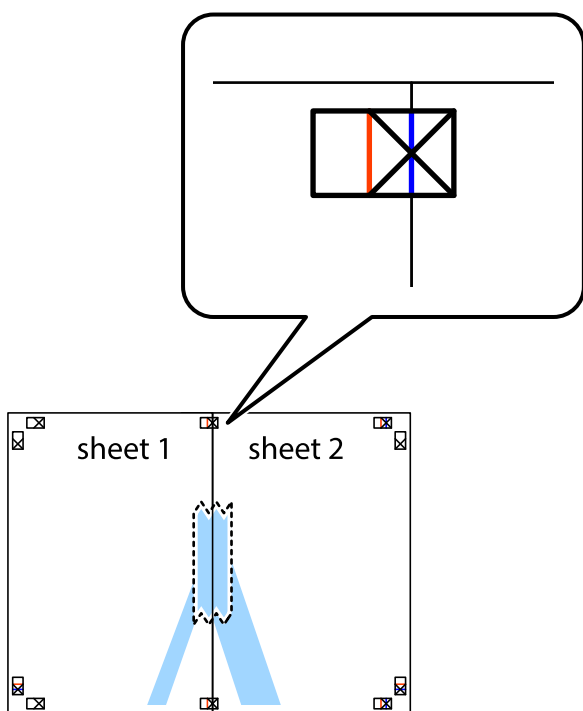

3. Prestrihnite zlepené hárky pozdĺž zvislej červenej čiary cez značky zarovnanania (tentokrát ide o čiaru vľavo od značiek s krížikom).

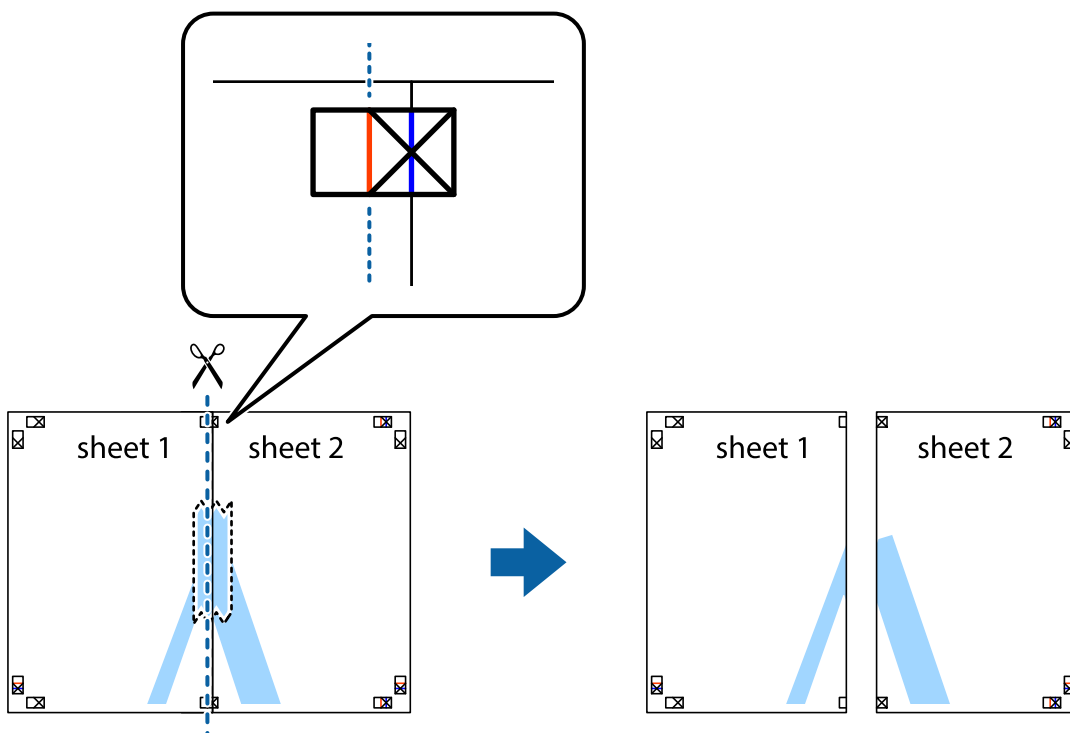

4. Prilepte hárky k sebe páskou na ich zadnej strane.

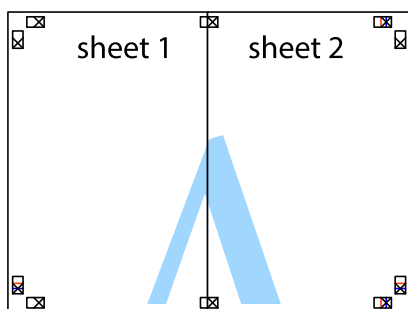

5. Sheet 3 a Sheet 4 prilepte zopakovaním krokov 1 až 4.
6. Odstrihnite okraje na dokumente Sheet 1 a na dokumente Sheet 2 podľa zvislej modrej čiary cez stred ľavej a pravej značky s krížikom.

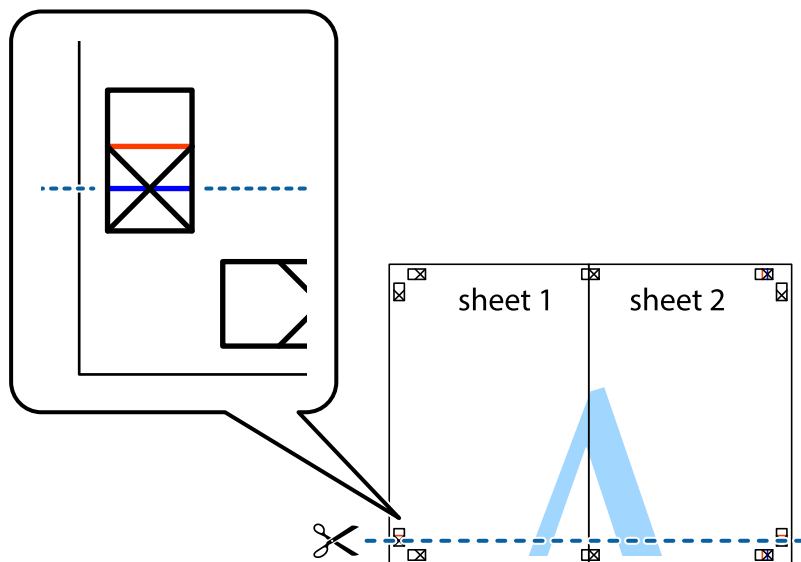

7. Položte okraj dokumentu Sheet 1 a dokumentu Sheet 2 cez Sheet 3 a Sheet 4, zarovnajte značky s krížikom a dočasne hárký zlepte páskou na ich zadnej strane.

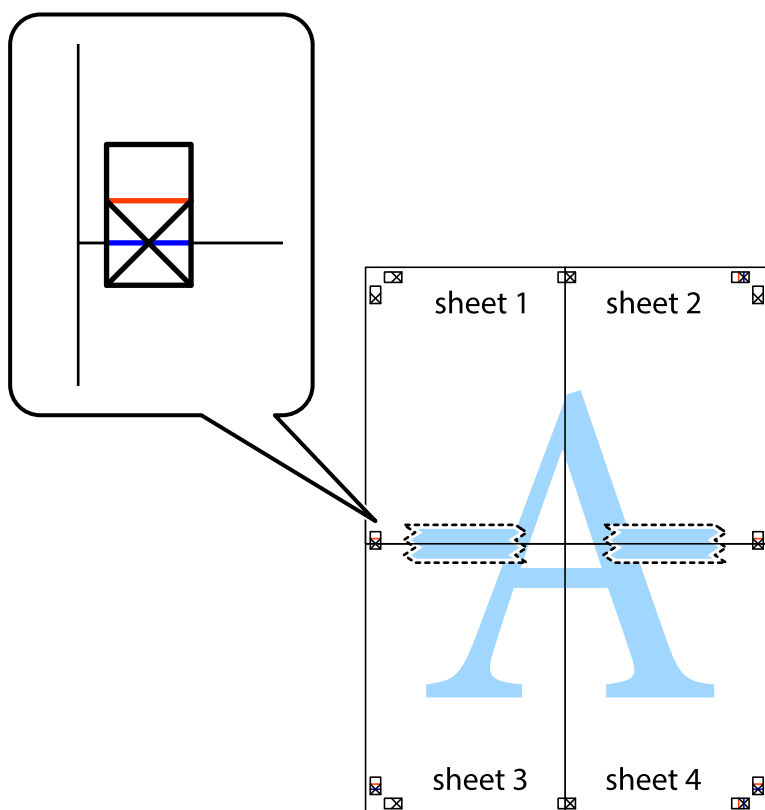

8. Prestrihnite zlepené hárky pozdĺž vodorovnej červenej čiary cez značky zarovnania (tentokrát ide o čiaru nad značkami s krížikom).

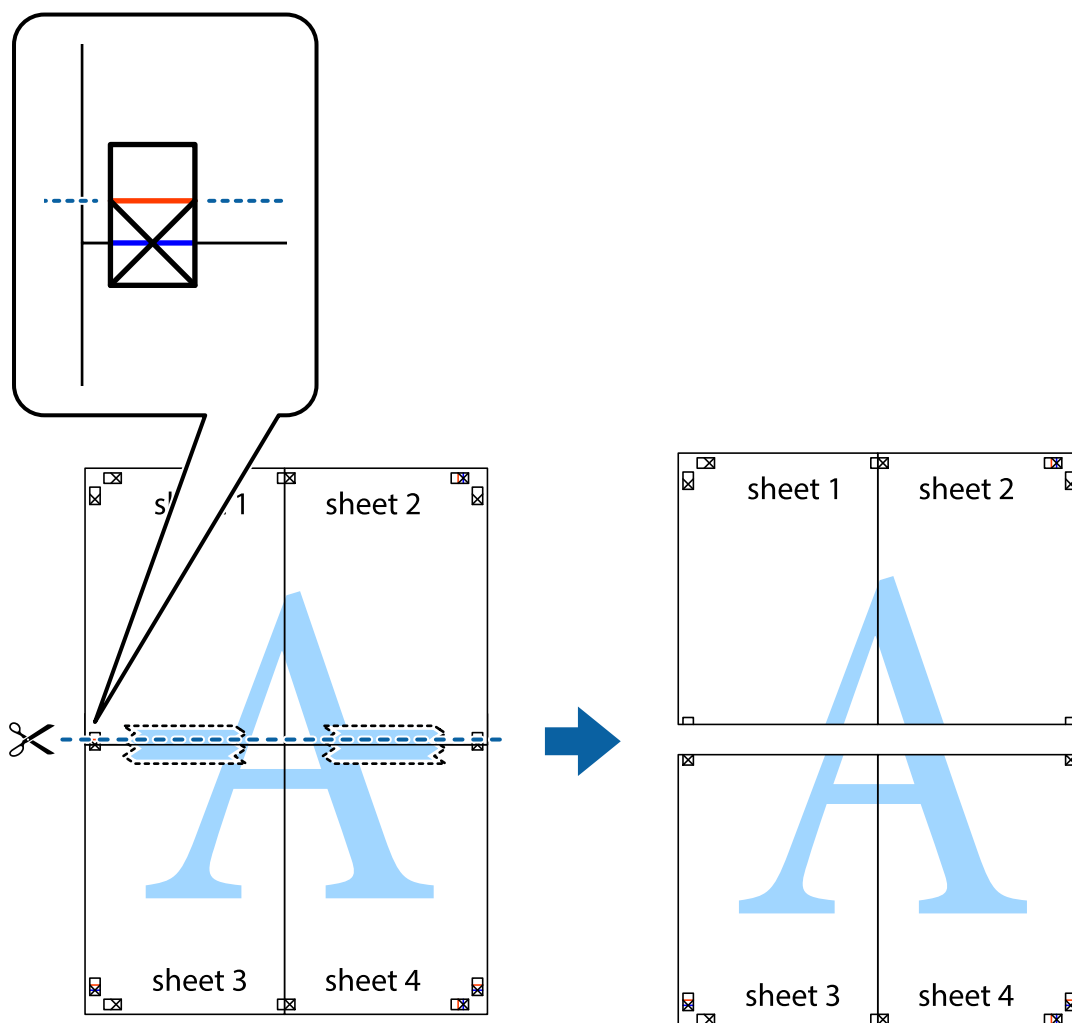

9. Prilepte hárky k sebe páskou na ich zadnej strane.

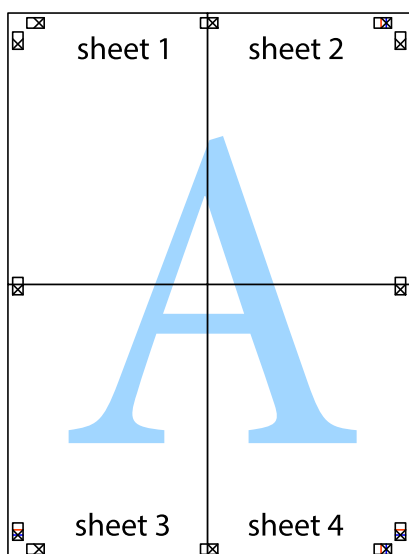

10. Odstrihnite zostávajúce okraje podľa vonkajšej vodiacej čiary.

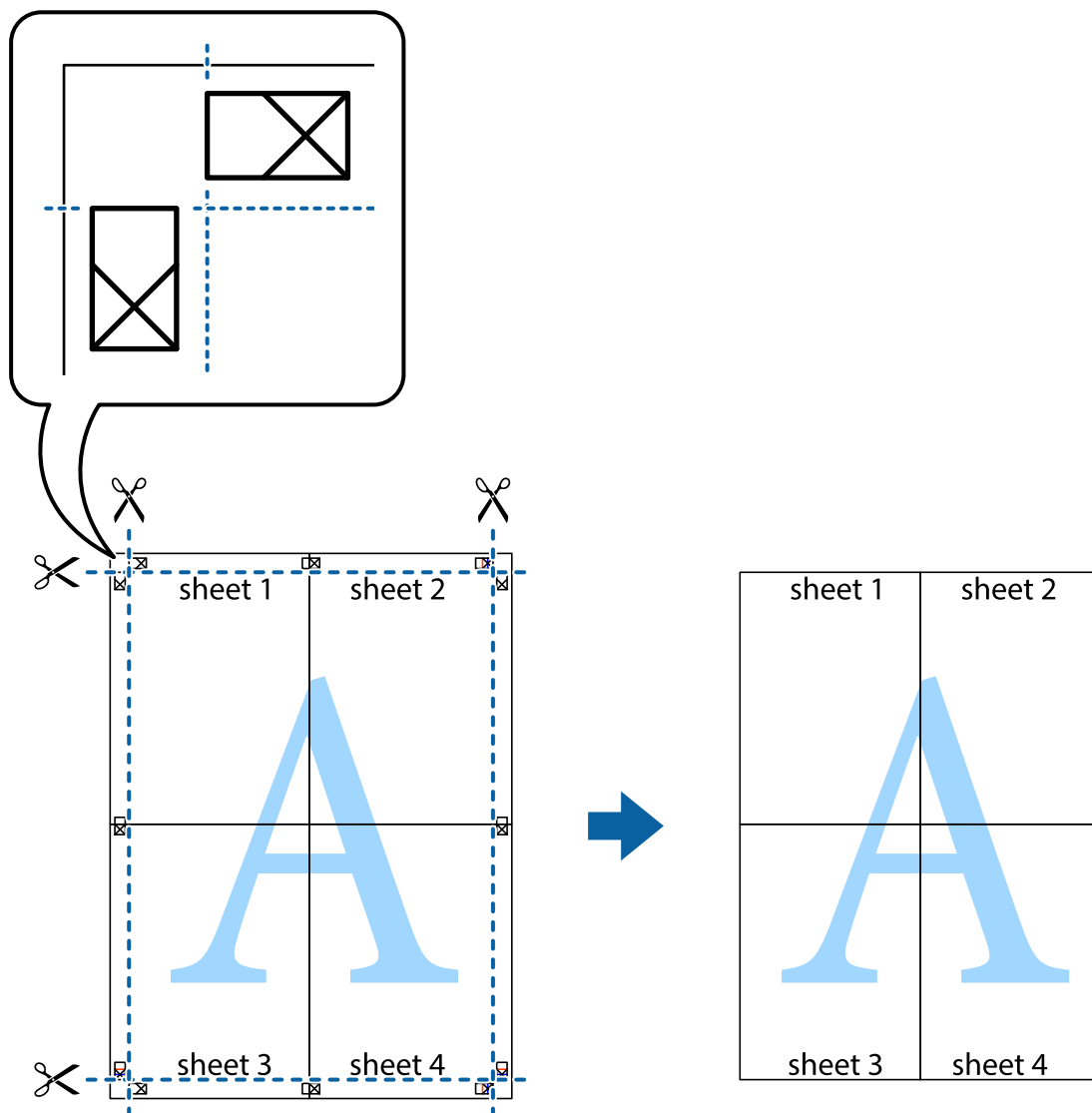

## Úprava farby tlače

Farby použité v tlačovej úlohe môžete upraviť. Tieto úpravy sa nepoužijú na pôvodné údaje.

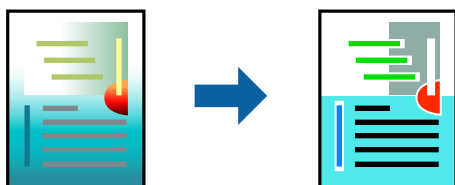

Môžete vybrať spomedzi nasledujúcich režimov opravy farieb.

1. Na karte **Hlavný** v ovládači tlačiarne vyberte spôsob opravy farieb v nastavení **Režim**.
  - Štandard EPSON (sRGB)  
Slúži na zvýšenie kontrastu v obrázkoch. Toto nastavenie použite pre farebné fotografie.

Adobe RGB

Zjednotí farbu obrázka s Adobe RGB. Toto nastavenie použite pre údaje, ktoré obsahujú informácie farebného priestoru Adobe RGB.

PhotoEnhance

PhotoEnhance je funkcia, ktorá využíva patentovanú technológiu analýzy a spracovania obrázkov spoločnosti Epson na automatickú tlač obrázkov vo vyššej kvalite.

ICM

Toto nastavenie vyberte, keď používate funkciu Windows ICM (Image Color Matching) na porovnávanie farieb medzi zariadeniami, napríklad tlačiarňou a obrazovkou.

Ak chcete urobiť svoje vlastné nastavenia, kliknite na položku **Advanced**.

- Upravte požadovaným spôsobom ostatné nastavenia na kartách **Hlavný** a **Rozloženie** a kliknite na tlačidlo **OK**.

„Karta Hlavný“ na strane 69

„Karta Rozloženie“ na strane 70

- Kliknite na položku **Tlač**.

### Súvisiace informácie

➔ „Tlač pomocou funkcie Jednoduché nastavenia“ na strane 67

## Tlač viacerých súborov spolu (Layout Manager)

Funkcia Layout Manager umožňuje na papier voľne umiestniť viac tlačových údajov vytvorených v rôznych aplikáciách a vytlačiť ich naraz.

Môžete vytvoriť plagát alebo zobrazovací materiál umiestnením viacerých častí tlačových údajov tam, kde chcete. Layout Manager vám tiež umožňuje efektívne používanie papiera.



- Otvorte vo svojej aplikácii súbor, ktorý chcete tlačiť.
- Na karte ovládača tlačiarne **Hlavný** vyberte položku **Správca rozloženia** a v možnosti **Document Size** nastavte veľkosť papiera vytvorenú pomocou aplikácie.

**Poznámka:**

Voľba vybraná pre *Veľkosť* je veľkosť použitá v možnosti *Správca rozloženia*. Aktuálna veľkosť tlačového papiera sa nastavuje na obrazovke v kroku 6.

3. Kliknite na tlačidlo **OK**. Pri tlači pomocou aplikácie sa otvorí obrazovka Layout Manager.  
Tlačové údaje sa nevytlačia, ale jedna strana sa umiestni na papier na obrazovke Layout Manager ako jeden objekt.
4. Nechajte obrazovku Layout Manager otvorenú a zopakujte kroky 1 až 3, aby ste usporiadali ďalšie časti údajov.  
Objekty sa pridajú na obrazovku Layout Manager.
5. Usporiadajte objekty na obrazovke Layout Manager.  
Objekty môžete potiahnuť myšou, aby ste ich presunuli a zmenili ich veľkosť, pomocou tlačidiel nástrojov a ponuky **Objekt** môžete objekty zarovnávať a otáčať na obrazovke Layout Manager.  
Môžete zmeniť veľkosť a vymeniť celé objekty na obrazovke Preferencie alebo Nastavenia usporiadania.  
Ďalšie podrobnosti o každej funkcii nájdete v pomocníkovi na obrazovke Layout Manager.
6. Kliknite na možnosť **Súbor > Vlastnosti** a vykonajte nastavenia tlače na obrazovke ovládača tlačiarne.  
Nastavte položky **Typ média**, **Zdroj**, **Document Size** a tak ďalej.
7. Kliknite na ponuku **Súbor** na obrazovke Layout Manager a potom kliknite na možnosť **Tlačiť**.

#### Súvisiace informácie

➔ „Tlač pomocou funkcie Jednoduché nastavenia” na strane 67

## Tlač z počítača — Mac OS

### Tlač pomocou funkcie Jednoduché nastavenia



#### Poznámka:

Operácie a obrazovky sa môžu líšiť v závislosti od aplikácie. Podrobnosti nájdete v Pomocníkovi aplikácie.

1. Vložte papier do tlačiarne.
2. Otvorte súbor, ktorý chcete tlačiť.
3. Výberom položky **Tlač** v ponuke **Súbor** alebo iného príslušného príkazu prejdite do dialógového okna tlače.  
Ak je to potrebné, kliknutím na položku **Zobraziť detaily** alebo na položku ▼ rozbaľte okno tlače.
4. Vyberte tlačiareň.

5. V kontextovej ponuke vyberte položku **Nastavenia tlače**.

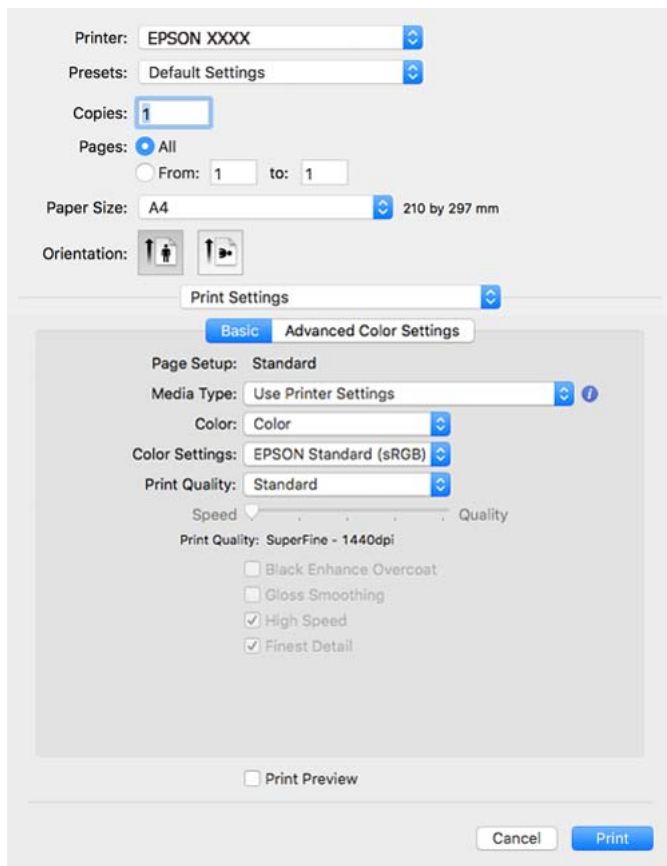

**Poznámka:**

Ak sa ponuka **Nastavenia tlače** v systéme macOS High Sierra, macOS Sierra, OS X El Capitan, OS X Yosemite, OS X Mavericks nezobrazuje, ovládač tlačiarne Epson nebol nainštalovaný správne. Povoľte to v nasledujúcej ponuke.

Vyberte položku **Systémové nastavenia** z ponuky Apple > **Tlačiarne a skenery** (alebo **Tlač a skenovanie**, **Tlač a faxovanie**), odstráňte tlačiareň a potom ju znova pridajte. Tlačiareň pridajte nasledovne.

„Pridanie tlačiarne (len Mac OS)” na strane 110

Systém macOS Mojave alebo novší nemá prístup k položke **Nastavenia tlače** v aplikáciách vytvorených spoločnosťou Apple, ako je napríklad program TextEdit.

6. V prípade potreby zmeňte nastavenie.  
Podrobnosti nájdete v možnostiach ponuky pre ovládač tlačiarne.
7. Kliknite na položku **Tlač**.

**Poznámka:**

Ak chcete zrušiť tlač, na počítači kliknite na ikonu tlačiarne v časti **Dok**. Vyberte úlohu, ktorú chcete zrušiť, a potom kliknite na možnosť  vedľa ukazovateľa priebehu. Nemôžete však z počítača zrušiť tlačovú úlohu po jej úplnom zaslaní do tlačiarne. V takom prípade zrušte tlačovú úlohu pomocou ovládacieho panela tlačiarne.

**Súvisiace informácie**

- ➔ „Dostupný papier a kapacity” na strane 185
- ➔ „Možnosti ponuky pre ovládač tlačiarne” na strane 89



### **Možnosti ponuky pre ovládač tlačiarne**

V aplikácii otvorte okno tlače, vyberte tlačiareň a potom otvorte okno ovládača tlačiarne.

#### **Poznámka:**

*Ponuky sa líšia v závislosti od vybranej možnosti.*

### **Možnosti ponuky pre rozloženie**

#### Strany na hárok:

Vyberte počet strán, ktoré sa majú vytlačiť na jedne hárok.

#### Smer rozloženia:

Stanovte poradie, v ktorom sa budú strany tlačiť.

#### Okraj:

Vytlačia sa okraje okolo strán.

#### Opačná orientácia strán:

Pred tlačou sa strany otočia o 180 stupňov.

#### Prevrátiť vodorovne:

Obraz sa prevráti, takže sa vytlačí zrkadlovo.

### **Možnosti ponuky pre zhodu farieb**

#### ColorSync/EPSON Color Controls:

Vyberte spôsob úpravy farieb. Tieto možnosti upravujú farby medzi zobrazením na tlačiarňi a na počítači, aby sa minimalizovali odlišnosti vo farbách.

### **Možnosti ponuky pre manipuláciu s papierom**

#### Zoradovanie strán:

Tlačí viacstranové dokumenty usporiadané podľa poradia a zoradené do skupín.

#### Strany na vytlačenie:

Vyberte, ak chcete tlačiť len párne alebo nepárne strany.

#### Poradie strán:

Vyberte tlač od prvej alebo poslednej strany.

#### Zmena veľkosti prispôbením veľkosti papiera:

Tlačí sa tak, že sa veľkosť prispôsobí veľkosti vloženého papiera.

#### Cieľová veľkosť papiera:

Vyberte veľkosť papiera, na ktorý sa bude tlačiť.

Len zmenšenie:

Vyberte to, ak chcete zmenšiť veľkosť len v prípade, ak sú tlačové údaje príliš veľké vzhľadom k veľkosti papiera vloženého do tlačiarne.

### Možnosti ponuky pre titulný hárok

Tlačiť titulný hárok:

Vyberte, či chcete vytlačiť titulný hárok. Keď chcete pridať zadný hárok, vyberte možnosť **Za dokumentom**.

Typ titulného hárka:

Vyberte obsah titulného hárka.

### Možnosti ponuky Nastavenia tlače

#### Základné:

Nastavenie strany:

Zobrazuje nastavenie papiera alebo možnosť **Standard** vybratú v položke **Veľkosť papiera**.

Typ média:

Vyberte typ papiera, na ktorý tlačíte.

Farba:

Vyberte, či sa má tlačiť farebne alebo čiernobielo.

Nastavenia farby:

Vykonajte nastavenie farebného tónu pre výtlačky. Ak sa vyberie možnosť Zlepšená ČB fotografia ako nastavenie položky Farba, nastavte farebný tón pre Tónovanie farieb.

Kvalita tlače:

Vyberte kvalitu tlače, ktorú chcete pri tlači použiť. Možnosti sa líšia v závislosti od typu papiera.

Black Enhance Overcoat:

Vyberte pre tlač so zvýšeným kontrastom obrázka a odtieňmi čiernej. Black Enhance Overcoat je možné zvoliť len pre podporovaný papier.

Vyhladenie lesku:

Vyberte túto možnosť pri tlači na fotografický papier, aby ste znížili množstvo svetla, ktoré sa odráža od čiernych plôch, a dosiahli hladší lesk. Hustota čiernej sa však môže znížiť. **Vyhladenie lesku** je k dispozícii, keď ste vybrali fotografický papier ako možnosť **Typ média**. Táto možnosť nemusí byť k dispozícii v závislosti od nastavení kvality tlače.

High Speed:

Tlačí pri pohybe tlačovej hlavy v oboch smeroch. Rýchlosť tlače sa môže zvýšiť, zároveň sa ale môže zhoršiť jej kvalita.

#### Najjemnejší detail:

V závislosti od nastavenia položky **Kvalita tlače**, ktoré vyberiete, môžete zapnúť možnosť **Najjemnejší detail** na tlač textu, trojrozmernej grafiky a čiarovej grafiky s veľmi ostrými obrysami.

#### Ukážka pred tlačou:

Zobrazuje ukážku dokumentu pred tlačou.

#### Rozšírené nastavenia farby:

Môžete nastaviť gama a upraviť jas, kontrast a sýtosť.

#### Ukážka pred tlačou:

Zobrazuje ukážku dokumentu pred tlačou.

#### Možnosti ponuky Nastavenia rozloženia strany

##### Možnosť kotúča papiera:

Môžete vykonať nastavenia súvisiace s tlačou na rolový papier, ako napríklad **Automatické otočenie a Vytl. rámec strany**.

##### Rozšírenie:

Počas tlače bez okrajov môžete upraviť množstvo výčnelkov.

#### Možnosti ponuky Konfigurácia papiera

##### Sýtosť farby:

Slúži na úpravu sily Farebnej hustoty. Potiahnutím posúvača doprava alebo doľava myšou upravte nastavenie. Môžete tiež zadať číslo do políčka vedľa posúvača.

#### Možnosti ponuky pre úrovne dodávania

Zobrazuje približnú hladinu atramentu.

#### Pridávanie predvolieb tlače pre Jednoduchú tlač

Ak si v ovládači tlačiarne vytvoríte svoju vlastnú predvoľbu s často používanými nastaveniami tlače, budete môcť jednoducho tlačiť výberom tejto predvoľby v zozname.

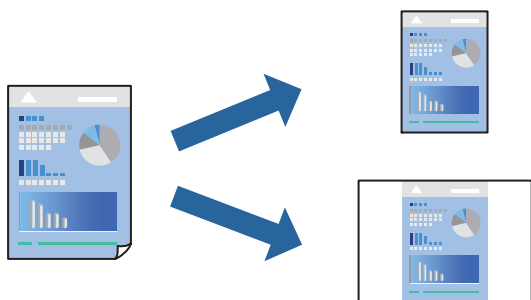

1. Nastavte jednotlivé položky, ako napríklad **Nastavenia tlače** a **Rozloženie** (**Typ média**, **Farba** a podobne).
2. Kliknutím na položku **Predvolby** uložte aktuálne nastavenia ako predvoľbu.
3. Kliknite na tlačidlo **OK**.

**Poznámka:**

Ak chcete odstrániť pridanú predvoľbu, kliknite na **Predvolby** > **Zobraziť predvolby**, vyberte názov predvoľby, ktorú chcete odstrániť zo zoznamu, a potom ju odstráňte.

4. Kliknite na položku **Tlač**.

Keď budete nabudúce chcieť tlačiť pomocou rovnakých nastavení, vyberte názov zaregistrovaného nastavenia v položke **Predvolby**.

### Súvisiace informácie

➔ „Tlač pomocou funkcie Jednoduché nastavenia” na strane 87

## Tlač viacerých strán na jeden hárok

Na jeden hárok papiera môžete vytlačiť niekoľko strán údajov.

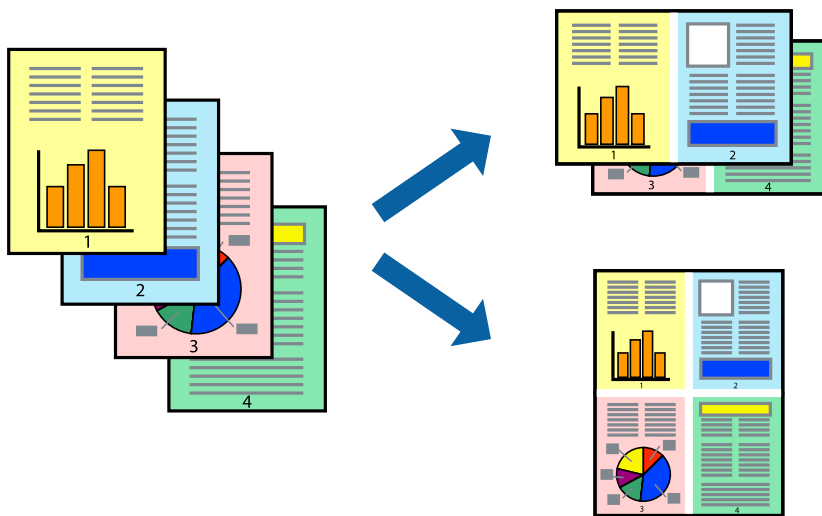

1. V kontextovej ponuke vyberte položku **Rozloženie**.
2. Nastavte počet strán v poli **Strany na jeden list** a nastavte **Smer usporiadania** (poradie strán) a **Okraje**.  
„Možnosti ponuky pre rozloženie” na strane 89
3. V prípade potreby nastavte aj ostatné položky.
4. Kliknite na položku **Tlačiť**.

### Súvisiace informácie

➔ „Tlač pomocou funkcie Jednoduché nastavenia” na strane 87

## Tlač prispôsobená veľkosti papiera

Vyberte veľkosť papiera, ktorý ste vložili do tlačiarne, v nastavení Cielová veľkosť papiera.



1. V kontextovej ponuke vyberte položku **Manipulácia s papierom**.
2. Vyberte položku **Prispôsobiť veľkosti papiera**.
3. Vyberte veľkosť papiera, ktorý ste vložili do tlačiarne, v nastavení **Cielová veľkosť papiera**.
4. V prípade potreby nastavte aj ostatné položky.
5. Kliknite na položku **Tlač**.

### Súvisiace informácie

➔ „Tlač pomocou funkcie Jednoduché nastavenia” na strane 87

## Tlač zmenšeného alebo zväčšeného dokumentu pri nejakom zväčšení

Veľkosť dokumentu môžete zväčšiť alebo zmenšiť o požadované percento.



1. Výberom položky **Tlačiť** v ponuke **Súbor** alebo iného príslušného príkazu prejdite do dialógového okna tlače.

2. Vyberte položku **Nastavenie strany** v ponuke **Súbor** v aplikácii.
3. Vyberte položky **Tlačiareň**, **Veľkosť papiera**, zadajte percento v položke **Mierka** a potom kliknite na tlačidlo **OK**.

**Poznámka:**

Vyberte veľkosť papiera, ktorý ste nastavili v aplikácii ako nastavenie **Veľkosť papiera**.

4. V prípade potreby nastavte aj ostatné položky.
5. Kliknite na položku **Tlačiť**.

### Súvisiace informácie

➔ „Tlač pomocou funkcie Jednoduché nastavenia” na strane 87

## Úprava farby tlače

Farby použité v tlačovej úlohe môžete upraviť. Tieto úpravy sa nepoužijú na pôvodné údaje.

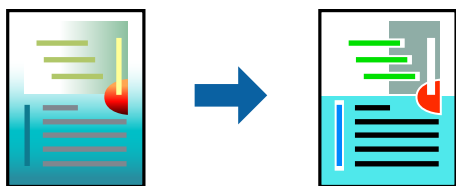

Výsledkom použitia funkcie **PhotoEnhance** sú ostrejšie obrázky a živšie farby vďaka automatickej úprave kontrastu, sýtosti a jasú pôvodných obrazových údajov.

**Poznámka:**

Režim **PhotoEnhance** upravuje farbu analyzovaním polohy objektu. Ak ste zmenili polohu objektu zmenšením, zväčšením, orezaním alebo otočením obrázka, farba sa môže nečakane zmeniť. Aj výber nastavenia bez okrajov mení polohu objektu a vedie k zmenám farieb. Ak nie je obrázok zaostrený, môže byť tón nepriroddený. Ak je farba zmenená alebo nepriroddená, tlače v režime inom ako **PhotoEnhance**.

1. V kontextovej ponuke vyberte možnosť **Zhoda farieb** a potom vyberte možnosť **EPSON Color Controls**.
2. V kontextovej ponuke vyberte položku **Nastavenia tlače**.
3. Na karte **Základné** vyberte možnosť **Nastavenia tlače** a potom vyberte typ korekcie farieb v možnosti **Nastavenia farby**.
4. Vyberte kartu **Rozšírené nastavenia farby** a potom nastavte položky Gama, Jas, Kontrast, Sýtosť a tak ďalej.
5. V prípade potreby nastavte aj ostatné položky.
6. Kliknite na položku **Tlač**.

### Súvisiace informácie

➔ „Tlač pomocou funkcie Jednoduché nastavenia” na strane 87

## Tlač dokumentov z inteligentných zariadení (iOS)

Môžete tlačiť dokumenty z inteligentného zariadenia, napríklad smartfónu alebo tabletu.

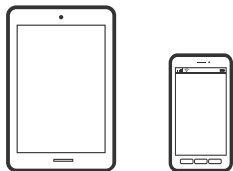

## Tlač dokumentov pomocou programu Epson Smart Panel

**Poznámka:**

Operácie sa môžu líšiť v závislosti od zariadenia.

1. Vložte papier do tlačiarny.  
[„Vloženie papiera” na strane 26](#)
2. Nastavte tlačiareň na bezdrôtovú tlač.
3. Ak aplikácia Epson Smart Panel nie je nainštalovaná, nainštalujte ju.  
[„Aplikácia pre jednoduché ovládanie tlačiarny z inteligentného zariadenia \(Epson Smart Panel\)” na strane 208](#)
4. Inteligentné zariadenie pripojte do tej istej bezdrôtovej siete, v ktorej je pripojená tlačiareň.
5. Spustite aplikáciu Epson Smart Panel.
6. Na hlavnej obrazovke klepnite na **Print Documents**.
7. Klepnite na položku **Select Document**.
8. Klepnite na polohu dokumentu, ktorý chcete tlačiť, a potom vyberte dokument.
9. Klepnite na položku **Print**.

## Tlač dokumentov pomocou programu AirPrint

Režim AirPrint umožňuje okamžitú bezdrôtovú tlač zo zariadení iPhone, iPad, iPod touch a Mac bez toho, aby bolo potrebné inštalovať ovládače ani preberať softvér.



**Poznámka:**

Ak ste zakázali hlásenia o konfigurácii papiera na ovládacom paneli tlačiarny, nemôžete používať funkciu AirPrint. Informácie o povolení hlásení nájdete v prípade potreby na ďalej uvedenom prepojení.

1. Vložte papier do tlačiarne.  
[„Vloženie papiera” na strane 26](#)
2. Nastavte tlačiareň na bezdrôtovú tlač. Pozrite si prepojenie nižšie.  
<http://epson.sn>
3. Zariadenie Apple pripojte do tej istej bezdrôtovej siete, do ktorej je pripojená vaša tlačiareň.
4. Tlačte zo svojho zariadenia do tlačiarne.

**Poznámka:**

Podrobnosti si pozrite na stránke AirPrint na webovej stránke spoločnosti Apple.

### Súvisiace informácie

- ➔ [„Nedá sa tlačiť, hoci bolo pripojenie nadviazané \(iOS\)” na strane 137](#)

## Tlač dokumentov z inteligentných zariadení (Android)

Môžete tlačiť dokumenty z inteligentného zariadenia, napríklad smartfónu alebo tabletu.

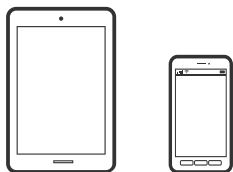

## Tlač dokumentov pomocou programu Epson Smart Panel

**Poznámka:**

Operácie sa môžu líšiť v závislosti od zariadenia.

1. Vložte papier do tlačiarne.  
[„Vloženie papiera” na strane 26](#)
2. Nastavte tlačiareň na bezdrôtovú tlač.
3. Ak aplikácia Epson Smart Panel nie je nainštalovaná, nainštalujte ju.  
[„Aplikácia pre jednoduché ovládanie tlačiarne z inteligentného zariadenia \(Epson Smart Panel\)” na strane 208](#)
4. Inteligentné zariadenie pripojte do tej istej bezdrôtovej siete, v ktorej je pripojená tlačiareň.
5. Spustite aplikáciu Epson Smart Panel.
6. Na hlavnej obrazovke klepnite na **Print Documents**.
7. Klepnite na položku **Select Document**.
8. Klepnite na polohu dokumentu, ktorý chcete tlačiť, a potom vyberte dokument.



9. Klepnite na položku **Print**.

## Tlač pomocou programu Mopria Print Service

Program Mopria Print Service umožňuje okamžitú bezdrôtovú tlač zo smartfónov alebo tabletov so systémom Android.



1. Program Mopria Print Service si nainštalujte zo služby Google Play.
2. Vložte papier do tlačiarne.
3. Nastavte tlačiareň na bezdrôtovú tlač. Pozrite si prepojenie nižšie.  
<http://epson.sn>
4. Zariadenie so systémom Android pripojte k tej istej bezdrôtovej sieti, ku ktorej je pripojená vaša tlačiareň.
5. Tlačte zo svojho zariadenia do tlačiarne.

**Poznámka:**

Ďalšie podrobnosti nájdete na webovej stránke Mopria na adrese <https://mopria.org>.

### Súvisiace informácie

- ➔ „Vloženie papiera” na strane 26

## Tlač pomocou cloudovej služby

S pomocou internetovej služby Epson Connect môžete jednoducho tlačiť zo smartfónu, tabletu, počítača alebo prenosného počítača kedykoľvek a prakticky kdekoľvek. Ak chcete túto službu používať, je potrebné zaregistrovať používateľa a tlačiareň v službe Epson Connect.

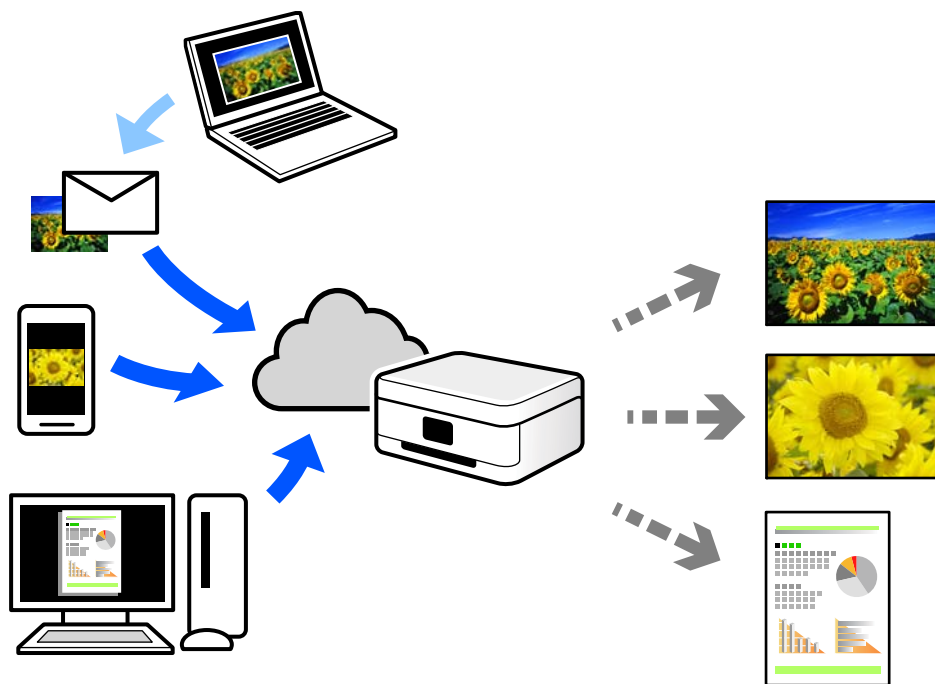

Dostupné funkcie na internete sú nasledujúce.

Email Print

Keď pošlete e-mail s prílohami, ako sú napríklad dokumenty alebo obrázky, na e-mailovú adresu priradenú tlačiarni, môžete daný e-mail a prílohy vytlačiť zo vzdialených miest, ako napríklad z domácej alebo firemnej tlačiarnie.

Remote Print Driver

Toto je zdieľaný ovládač podporovaný ovládačom tlače na diaľku. Keď tlačíte pomocou tlačiarnie na vzdialenom mieste, môžete tlačiť pomocou zmeny tlačiarnie vo zvyčajnom okne aplikácií.

Podrobnosti o inštalácii alebo tlači nájdete na webovom portáli Epson Connect.

<https://www.epsonconnect.com/>

<http://www.epsonconnect.eu> (len Európa)

## Registrácia služby Epson Connect z ovládacieho panela

Podľa nasledujúceho postupu zaregistrujte tlačiareň.

1. Na ovládacom paneli vyberte položku .
2. Vyberte položky **Všeobecné nastavenia > Nastavenia webovej služby > Služby Epson Connect > Zaregistrovať > Spustiť nastavenie**, ak chcete tlačiť registračný hárok.

3. Podľa pokynov na registračnom hárku zaregistrujte tlačiareň.

---

# Údržba tlačiarne

Kontrola stavu spotrebného materiálu. . . . .	101
Zlepšenie kvality tlače. . . . .	101
Šetrenie energie. . . . .	107
Inštalácia a odinštalovanie aplikácií jednotlivo. . . . .	108
Preprava a skladovanie tlačiarne. . . . .	113
Čistenie filtra chladiaceho ventilátora. . . . .	115

## Kontrola stavu spotrebného materiálu

Približné hladiny atramentu a životnosť skrinky údržby môžete kontrolovať na ovládacom paneli alebo v počítači.

### **Poznámka:**

Môžete pokračovať v tlači, zatiaľ čo sa zobrazuje hlásenie o nedostatku atramentu. Keď to bude potrebné, vymeňte atramentové kazety.

### Kontrola stavu spotrebného materiálu (Ovládací panel)

Na ovládacom paneli tlačiarne vyberte položku .

### Kontrola stavu spotrebného materiálu (Windows)

1. Prejdite do okna ovládača tlačiarne.
2. Kliknite na položku **EPSON Status Monitor 3** na karte **Program**.

### **Poznámka:**

Ak je funkcia **EPSON Status Monitor 3** vypnutá, kliknite na položku **Rýchlosť a postup** na karte **Program** a potom zrušte začiarknutie políčka **Vypnúť EPSON Status Monitor 3**.

### Kontrola stavu spotrebného materiálu (Mac OS)

1. Vyberte položku **Preferencie systému** z ponuky Apple > **Tlačiarne a skenery** (alebo **Tlač a skenovanie, Tlač a faxovanie**), a potom vyberte tlačiareň.
2. Kliknite na položky **Možnosti a náplne** > **Utilita** > **Otvoriť utilitu tlačiarne**.
3. Kliknite na položku **EPSON Status Monitor**.

### Súvisiace informácie

➔ „Je čas vymeniť atramentové kazety” na strane 143

➔ „Je čas vymeniť skrinku údržby” na strane 145

---

## Zlepšenie kvality tlače

### Kontrola a čistenie tlačovej hlavy

Ak sú trysky zanesené, výtlačky sú bledšie, sú na nich viditeľné pruhy alebo neočakávané farby. Ak sú trysky viac zanesené, vytlačí sa prázdny hárok. Keď sa zníži kvalita tlače, najprv pomocou funkcie kontroly trysiek skontrolujte, či nie sú trysky zanesené. Ak sú zanesené, vyčistite tlačovú hlavu.

**!** **Upozornenie:**

- Neotvárajte kryt tlačiarne a nevypínajte tlačiareň počas čistenia hlavy. Ak čistenie hlavy nebude úplné, je možné, že nebudete môcť tlačiť.
- Pri čistení hlavy sa spotrebuje atrament a nemalo by sa vykonávať viac, než je nutné.
- Ak máte nedostatok atramentu, nebudete môcť vyčistiť tlačovú hlavu.
- Ak sa po opakovanej kontrole trysky a približne 3 čisteniach hlavy kvalita tlače nezlepšila, počkajte a netlačte aspoň 6 hodín a potom znovu spustíte kontrolu trysky a zopakujte v prípade potreby čistenie hlavy. Odporúčame vypnúť tlačiareň stlačením tlačidla . Ak sa kvalita tlače ani tak nezlepší, spustíte pomôcku Čistenie prívodu.
- Aby ste zabránili vysychaniu tlačovej hlavy, tlačiareň neodpájajte od zdroja elektrickej energie, pokiaľ je zapnutá.

## Kontrola a čistenie tlačovej hlavy (Ovládací panel)

1. Vložte do tlačiarne obyčajný papier veľkosti A4.  
[„Vkladanie papiera do zadného podávača papiera” na strane 29](#)
2. Na ovládacom paneli tlačiarne vyberte položku .
3. Vyberte možnosť **Údržba**.
4. Vyberte možnosť **Tlačová hlava Kontrola dýz**.
5. Vzor na kontrolu trysky vytlačíte tak, že budete postupovať podľa pokynov na obrazovke.
6. Skontrolujte vytlačený vzor a pozrite, či trysky tlačovej hlavy nie sú zanesené.

### A) OK

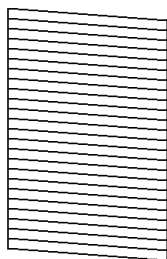

### B) NG

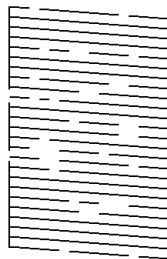

### C) NG

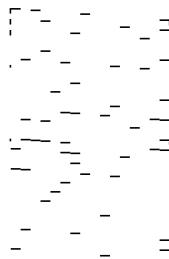

A:

Všetky čiary sa vytlačili. Vyberte . Nie sú potrebné žiadne ďalšie kroky.

B alebo blízko k B:

Niektoré trysky sú zanesené. Vyberte položku  a potom na ďalšej obrazovke vyberte možnosť **Čistenie hlavy**.

C alebo horšie ako C:

Ak chýba väčšina čiar, prípadne nie sú vytlačené, znamená to, že väčšina trysiek je zanesených. Vyberte položku  a potom na ďalšej obrazovke vyberte možnosť **Čistenie prívodu**.

- Podľa pokynov na obrazovke urobte čistenie tlačovej hlavy alebo použite funkciu Čistenie prívodu.
- Po dokončení čistenia znovu vytlačte vzor na kontrolu trysiek. Zopakujte čistenie a tlač vzoru, pokým sa úplne nevytlačia všetky riadky.



**Upozornenie:**

*Ak sa po opakovanej kontrole trysky a približne 3 čisteniach hlavy kvalita tlače nezlepšila, počkajte a netlačte aspoň 6 hodín a potom znovu spustíte kontrolu trysky a zopakujte v prípade potreby čistenie hlavy.*

*Odporúčame vypnúť tlačiareň stlačením tlačidla . Ak sa kvalita tlače ani tak nezlepší, spustíte pomôcku Čistenie prívodu.*

### Súvisiace informácie

➔ „Spustenie pomôcky Čistenie prívodu” na strane 104

## Kontrola a čistenie tlačovej hlavy (Windows)

- Vložte do tlačiarne obyčajný papier veľkosti A4.  
[„Vkladanie papiera do zadného podávača papiera” na strane 29](#)
- Prejdite do okna ovládača tlačiarne.
- Kliknite na položku **Tlačová hlava Kontrola dýz** na karte **Program**.
- Postupujte podľa pokynov na obrazovke.



**Upozornenie:**

*Ak sa po opakovanej kontrole trysky a približne 3 čisteniach hlavy kvalita tlače nezlepšila, počkajte a netlačte aspoň 6 hodín a potom znovu spustíte kontrolu trysky a zopakujte v prípade potreby čistenie hlavy.*

*Odporúčame vypnúť tlačiareň stlačením tlačidla . Ak sa kvalita tlače ani tak nezlepší, spustíte pomôcku Čistenie prívodu.*

### Súvisiace informácie

➔ „Spustenie pomôcky Čistenie prívodu” na strane 104

## Kontrola a čistenie tlačovej hlavy (Mac OS)

- Vložte do tlačiarne obyčajný papier veľkosti A4.  
[„Vkladanie papiera do zadného podávača papiera” na strane 29](#)
- Vyberte položku **Preferencie systému** z ponuky Apple > **Tlačiarne a skenery** (alebo **Tlač a skenovanie**, **Tlač a faxovanie**), a potom vyberte tlačiareň.
- Kliknite na položky **Možnosti a spotrebný materiál** > **Utilita** > **Otvoriť utilitu tlačiarne**.
- Kliknite na tlačidlo **Tlačová hlava Kontrola dýz**.

- Postupujte podľa pokynov na obrazovke.



**Upozornenie:**

*Ak sa po opakovanej kontrole trysky a približne 3 čisteniach hlavy kvalita tlače nezlepšila, počkajte a netlačte aspoň 6 hodín a potom znovu spustíte kontrolu trysky a zopakujte v prípade potreby čistenie hlavy.*

*Odporúčame vypnúť tlačiareň stlačením tlačidla . Ak sa kvalita tlače ani tak nezlepší, spustíte pomôcku Čistenie prívodu.*

### Súvisiace informácie

- ➔ „Spustenie pomôcky Čistenie prívodu” na strane 104

## Spustenie pomôcky Čistenie prívodu

Funkcia Čistenie prívodu môže zlepšiť kvalitu tlače v nasledujúcich prípadoch.

- Keď je väčšina trysiek zanesená.
- Keď ste urobili 3-krát kontrolu trysiek a čistenie hlavy a potom ste počkali aspoň 6 hodín bez tlačenia, ale kvalita tlače sa stále nezvýšila.



**Upozornenie:**

*Funkcia Čistenie prívodu spotrebuje viac atramentu než čistenie tlačovej hlavy.*

## Spustenie funkcie Čistenie prívodu (Ovládací panel)

- Vložte do tlačiarne obyčajný papier veľkosti A4.  
[„Vkladanie papiera do zadného podávača papiera” na strane 29](#)
- Na ovládacom paneli tlačiarne vyberte položku .
- Vyberte možnosť **Údržba**.
- Vyberte položky **Čistenie tlačovej hlavy** > **Čistenie prívodu**.
- Po dokončení čistenia znovu vytlačte vzor na kontrolu trysiek. Skontrolujte, či sú všetky čiary vo vzore kontroly trysiek vytlačené správne.



**Upozornenie:**

*Ak sa po spustení funkcie Čistenie prívodu kvalita tlače nezlepšila, počkajte a netlačte aspoň 6 hodín a potom znova vytlačte vzor kontroly trysiek. Znova spustíte funkciu Čistenie hlavy alebo Čistenie prívodu v závislosti od vytlačeného vzoru. Ak sa kvalita tlače ani tak nezlepší, obráťte sa na technickú podporu spoločnosti Epson.*

### Súvisiace informácie

- ➔ „Kontrola a čistenie tlačovej hlavy” na strane 101



## Spustenie pomôcky Čistenie prívodu (Windows)

1. Prejdite do okna ovládača tlačiarne.
2. Kliknite na položku **Čistenie tlačovej hlavy** na karte **Program**.
3. Vyberte možnosť **Čistenie prívodu**.
4. Postupujte podľa pokynov na obrazovke.



### **Upozornenie:**

*Ak sa po spustení funkcie Čistenie prívodu kvalita tlače nezlepšila, počkajte a netlačte aspoň 6 hodín a potom znova vytlačte vzor kontroly trysiek. Znova spustite funkciu Čistenie alebo Čistenie prívodu v závislosti od vytlačeného vzoru. Ak sa kvalita tlače ani tak nezlepší, obráťte sa na technickú podporu spoločnosti Epson.*

### Súvisiace informácie

➔ [„Kontrola a čistenie tlačovej hlavy” na strane 101](#)

## Spustenie pomôcky Čistenie prívodu (Mac OS)

1. Vyberte položku **Preferencie systému** z ponuky Apple > **Tlačiarne a skenery** (alebo **Tlač a skenovanie**, **Tlač a faxovanie**), a potom vyberte tlačiareň.
2. Kliknite na položky **Možnosti a spotrebný materiál** > **Utilita** > **Otvoriť utilitu tlačiarne**.
3. Kliknite na tlačidlo **Čistenie tlačovej hlavy**.
4. Vyberte možnosť **Čistenie prívodu**.
5. Postupujte podľa pokynov na obrazovke.



### **Upozornenie:**

*Ak sa po spustení funkcie Čistenie prívodu kvalita tlače nezlepšila, počkajte a netlačte aspoň 6 hodín a potom znova vytlačte vzor kontroly trysiek. Znova spustite funkciu Čistenie alebo Čistenie prívodu v závislosti od vytlačeného vzoru. Ak sa kvalita tlače ani tak nezlepší, obráťte sa na technickú podporu spoločnosti Epson.*

### Súvisiace informácie

➔ [„Kontrola a čistenie tlačovej hlavy” na strane 101](#)

## Prevencia pred zanesením trysiek

Tlačiareň vždy zapínajte a vypínajte tlačidlom napájania.

Pred odpojením napájacieho kábla skontrolujte, či je indikátor napájania zhasnutý.

Samotný atrament môže zaschnúť, ak nie je zakrytý. Podobne ako uzáver na plniacom pere alebo olejovom pere zabraňuje vysušaniu pera — zaistite, aby bola tlačová hlava správne zakrytá, aby nedošlo k zaschnutiu atramentu.

Keď je napájací kábel odpojený, prípadne dôjde k výpadku napájania počas prevádzky tlačiarne, tlačová hlava nemusí byť správne zakrytá. Ak je tlačová hlava ponechaná taká, zaschne. To spôsobí zanesenie trysiek (výstupov atramentu).

V takých prípadoch čo najskôr zapnite tlačiareň a znova ju vypnite, aby sa tlačová hlava uzatvorila.

## Zarovnanie tlačovej hlavy

1. Vložte do tlačiarne Photo Quality Ink Jet Paper veľkosti A4.  
Namiesto toho môžete použiť aj obyčajný papier.  
[„Vkladanie papiera do zadného podávača papiera” na strane 29](#)
2. Na ovládacom paneli tlačiarne vyberte položku .
3. Vyberte položky **Údržba > Zarovnanie tlačovej hlavy**.
4. Podľa pokynov na obrazovke vytlačte vzor zarovnania a vyberte číslo pre optimálny vzor.  
Vyhľadajte a vyberte číslo najcelistvejšieho vzoru v každej skupine.

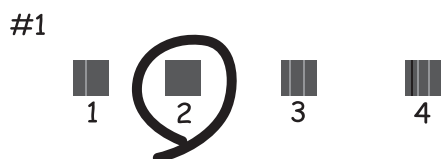

## Nastavenie podávania papiera

Ak na výtlačkoch pozorujete pruhy alebo nevyrovnanosť, a čistenie tlačovej hlavy nepomáha, pomocou tejto funkcie môžete vylepšiť kvalitu tlače.

1. Vložte do tlačiarne papier, pre ktorý chcete urobiť úpravy.
2. Na ovládacom paneli tlačiarne vyberte položku .
3. Vyberte položky **Údržba > Paper Feed Adjust**.

- Postupujte podľa pokynov na obrazovke a vyberte číslo optimálneho vzoru, potom vyberte číslo najcelistvejšieho vzoru.



## Čistenie dráhy papiera od atramentových škvŕn

Ak sú výtlačky rozmazané alebo ošúchané, vyčistíte dráhu papiera vo vnútri. Na tento účel nemožno použiť čistiace hárky.

**!** **Upozornenie:**

Na čistenie vnútorných častí tlačiarne nepoužívajte papierovú vreckovku. Trysky tlačovej hlavy sa môžu upchať jej vláknami.

- Do zadného podávača papiera vložte obyčajný papier nasledujúcej veľkosti.

SC-P900 Series: A2

SC-P700 Series: A3 alebo A3+

„Vkladanie papiera do zadného podávača papiera” na strane 29

- Na ovládacom paneli tlačiarne vyberte položku .
- Vyberte položky Údržba > Čist. vod. prvku papiera.
- Podľa pokynov na obrazovke vyčistíte dráhu papiera.

**Poznámka:**

Opakujte tento postup, kým nebude papier bez atramentových škvŕn.

---

## Šetrenie energie

Ak určitý čas nebola vykonaná žiadna operácia, tlačiareň sa automaticky prepne do režimu spánku. Môžete nastaviť dobu, ktorá uplynie pred aplikovaním správy napájania. Výber dlhšej doby ovplyvní energetickú efektívnosť zariadenia. Pred vykonaním akejkoľvek zmeny zohľadnite dopad na životné prostredie.

- Na ovládacom paneli tlačiarne vyberte položku .
- Vyberte možnosť **Všeobecné nastavenia**.

3. Vyberte možnosť **Zákl. nastavenia**.
4. Vykonajte jeden z nasledujúcich krokov.

**Poznámka:**

Vaše zariadenie môže obsahovať funkciu **Nast. vyp. napáj.** alebo **Časovač vypnutia** v závislosti od miesta nákupu.

- Vyberte položky **Časovač režimu spánku** alebo **Nast. vyp. napáj.** > **Vypnúť napájanie pri nečinnosti** alebo **Vypnúť napájanie pri odpojení**.
- Vyberte možnosť **Časovač režimu spánku** alebo **Časovač vypnutia**.

5. Vyberte nastavenie.

## Inštalácia a odinštalovanie aplikácií jednotlivo

Pripojte počítač k sieti a nainštalujte najnovšiu verziu aplikácií z webovej lokality. Prihláste sa na počítači ako správca. Ak sa na počítači zobrazí výzva na zadanie hesla správcu, zadajte ho.

### Inštalácia aplikácií jednotlivo

**Poznámka:**

Pri opätovnej inštalácii aplikácie ju musíte najprv odinštalovať.

1. Zaistite, aby mohli tlačiareň a počítač komunikovať a aby bola tlačiareň pripojená na internet.
2. Spustite aplikáciu EPSON Software Updater.  
Snímka obrazovky je príklad zo systému Windows.

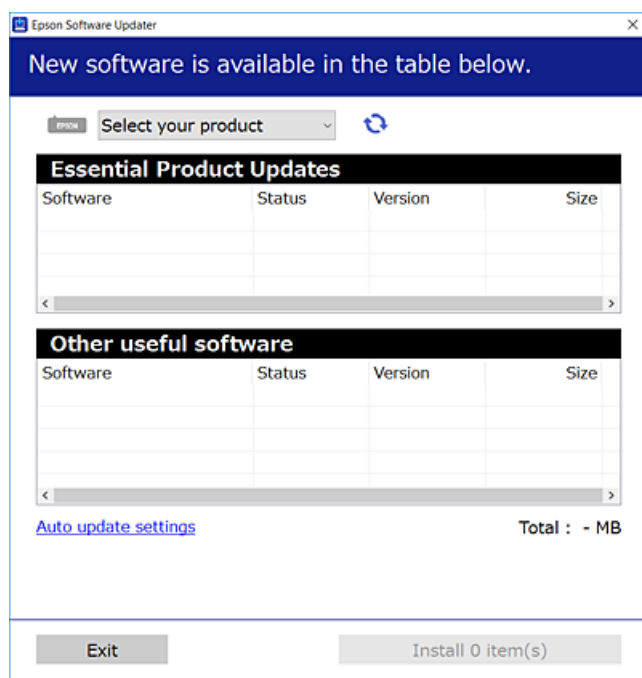

3. Pre systém Windows vyberte tlačiareň a potom kliknutím na  skontrolujte najnovšie dostupné aplikácie.

4. Vyberte položky, ktoré chcete nainštalovať alebo aktualizovať, a potom kliknite na tlačidlo inštalácie.



**Upozornenie:**

*Kým nebude aktualizácia dokončená, nevypínajte ani neodpájajte tlačiareň. V opačnom prípade by mohlo dôjsť k poruche tlačiarne.*

**Poznámka:**

Najnovšie aplikácie si môžete prevziať z webovej stránky spoločnosti Epson.

<http://www.epson.com>

**Súvisiace informácie**

- ➔ „Aplikácia na aktualizáciu softvéru a firmvéru (EPSON Software Updater)” na strane 210
- ➔ „Odinštalovanie aplikácií” na strane 110

## Kontrola nainštalovania originálneho ovládača tlačiarne Epson — Windows

Pomocou niektorej z nasledujúcich metód môžete skontrolovať, či je vo vašom počítači nainštalovaný originálny ovládač tlačiarne Epson.

Vyberte možnosť **Ovládací panel > Zobrazit' zariadenia a tlačiarne (Tlačiarne, Tlačiarne a faxy)**. Potom kliknite na ikonu tlačiarne a potom kliknutím na **Vlastnosti tlačového servera** v hornej časti obrazovky zobrazte okno vlastností.

Kliknite na kartu **Ovládač**. Ak sa na zozname zobrazí názov vašej tlačiarne, na vašom počítači je nainštalovaný originálny ovládač tlačiarne Epson.

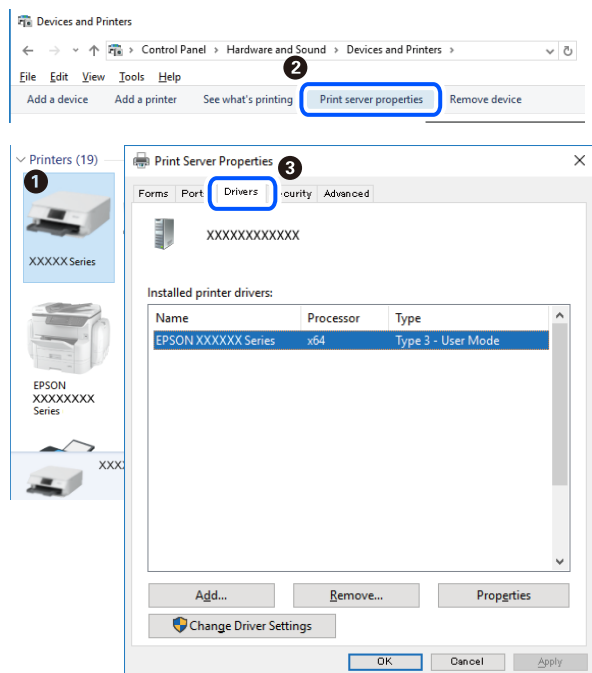

**Súvisiace informácie**

- ➔ „Inštalácia aplikácií jednotlivu” na strane 108

## Kontrola nainštalovania originálneho ovládača tlačiarne Epson — Mac OS

Pomocou niektorej z nasledujúcich metód môžete skontrolovať, či je vo vašom počítači nainštalovaný originálny ovládač tlačiarne Epson.

Vyberte položku **Preferencie systému** z ponuky Apple > **Tlačiarne a skenery** (alebo **Tlač a skenovanie**, **Tlač a faxovanie**), a potom vyberte tlačiareň. Kliknite na **Možnosti a spotrebný materiál** a ak sa karta **Možnosti** a **Utilita** zobrazia v okne, vo vašom počítači je nainštalovaný originálny ovládač tlačiarne Epson.



### Súvisiace informácie

➔ [„Inštalácia aplikácií jednotlivu” na strane 108](#)

## Pridanie tlačiarne (len Mac OS)

1. Vyberte možnosť **Systémové nastavenia** z ponuky Apple > **Tlačiarne a skenery** (alebo **Tlač a skenovanie**, **Tlač a faxovanie**).
2. Kliknite na + a na zobrazenej obrazovke vyberte tlačiareň.
3. Vyberte tlačiareň v možnosti **Použiť**.
4. Kliknite na položku **Pridať**.

### **Poznámka:**

*Ak nie je vaša tlačiareň v zozname, skontrolujte, že je správne zapojená k počítaču, a že je počítač zapnutý.*

## Odinštalovanie aplikácií

Prihláste sa na počítači ako správca. Ak sa na počítači zobrazí výzva na zadanie hesla správcu, zadajte ho.

## Odinštalovanie aplikácií — Windows

1. Stlačením tlačidla  vypnite tlačiareň.

- Ukončíte všetky spustené aplikácie.
- Otvorte **Ovládací panel**:
  - Windows 10  
Kliknite na tlačidlo Štart, potom vyberte položky **System Windows > Ovládací panel**.
  - Windows 8.1/Windows 8  
Vyberte položky **Pracovná plocha > Nastavenia > Ovládací panel**.
  - Windows 7  
Kliknite na tlačidlo Štart a vyberte položku **Ovládací panel**.
- Otvorte okno **Odinštalovať program** (alebo **Pridať alebo odstrániť programy**):  
V časti **Programy** vyberte položku **Odinštalovať program**.
- Vyberte aplikáciu, ktorú chcete odinštalovať.  
Ovládač tlačiarne nie je možné odinštalovať, ak sú v ňom nejaké tlačové úlohy. Pred odinštalovaním ich odstráňte, prípadne počkajte, kým sa vytlačia.
- Odinštalovanie aplikácií:  
Kliknite na položku **Odinštalovať alebo zmeniť** alebo na položku **Odinštalovať**.  
**Poznámka:**  
*Ak sa zobrazí okno **Kontrola používateľských kont**, kliknite na položku **Pokračovať**.*
- Postupujte podľa pokynov na obrazovke.

## Odinštalovanie aplikácií — Mac OS

- Prevezmite nástroj Uninstaller pomocou aplikácie EPSON Software Updater.  
Po prevzatí nie je nutné nástroj Uninstaller opätovne prebrať pri každom ďalšom odinštalovaní niektorej aplikácie.
- Stlačením tlačidla  vypnite tlačiareň.
- Ak chcete odinštalovať ovládač tlačiarne, vyberte položku **Systemové nastavenia** z ponuky Apple > **Tlačiarne a skenery** (alebo **Tlač a skenovanie, Tlač a faxovanie**) a potom odstráňte tlačiareň zo zoznamu povolených tlačiarní.
- Ukončíte všetky spustené aplikácie.
- Vyberte položky **Prejsť > Aplikácie > Epson Software > Uninstaller**.
- Vyberte aplikáciu, ktorú chcete odinštalovať, a potom kliknite na položku **Uninstall**.



### **Upozornenie:**

Nástroj Uninstaller odstráni z počítača ovládače pre všetky atramentové tlačiarne Epson. Ak používate viaceré atramentové tlačiarne Epson a želáte si vymazať len niektoré ovládače, vymažte ich najskôr všetky, a potom znovu nainštalujte potrebný ovládač tlačiarne.

**Poznámka:**

Ak sa v zozname aplikácií nenachádza aplikácia, ktorú chcete odinštalovať, jej odinštalovanie pomocou nástroja Uninstaller nie je možné. V takom prípade vyberte položky **Prejsť > Aplikácie > Epson Software**, vyberte aplikáciu, ktorú chcete odinštalovať, a potom ju potiahnite myšou na ikonu koša.

**Súvisiace informácie**

➔ „Aplikácia na aktualizáciu softvéru a firmvéru (EPSON Software Updater)” na strane 210

## Aktualizácia aplikácií a firmvéru

Aktualizáciou aplikácií a firmvéru je možné riešiť niektoré problémy alebo vylepšovať či pridávať funkcie. Uistite sa, že používate najnovšie verzie aplikácií a firmvéru.

1. Uistite sa, že je tlačiareň pripojená k počítaču a že je počítač pripojený na internet.
2. Spustíte aplikáciu EPSON Software Updater a vykonajte aktualizáciu aplikácií alebo firmvéru.



**Upozornenie:**

Kým nebude aktualizácia dokončená, nevypínajte ani neodpájajte tlačiareň. V opačnom prípade by mohlo dôjsť k poruche tlačiarne.

**Poznámka:**

Ak sa v zozname nenachádza aplikácia, ktorú chcete aktualizovať, jej aktualizácia pomocou nástroja EPSON Software Updater nie je možná. Pohládajte najnovšie verzie aplikácií na miestnej webovej lokalite spoločnosti Epson.

<http://www.epson.com>

**Súvisiace informácie**

➔ „Aplikácia na aktualizáciu softvéru a firmvéru (EPSON Software Updater)” na strane 210

## Aktualizácia firmvéru tlačiarne pomocou ovládacieho panela

Ak je tlačiareň pripojená k internetu, môžete aktualizovať firmvér tlačiarne pomocou ovládacieho panela. Aktualizácia firmvéru môže zlepšiť výkon tlačiarne, prípadne sa pridajú nové funkcie. Môžete tiež nastaviť, aby tlačiareň pravidelne overovala aktualizácie firmvéru a upozornila vás, ak sú nejaké k dispozícii.

1. Na ovládacom paneli tlačiarne vyberte položku .
2. Vyberte položky **Všeobecné nastavenia > Aktualizácia firmvéru > Aktualizovať**.

**Poznámka:**

Aktivovaním **Oznámenie** nastavíte, aby tlačiareň pravidelne overovala dostupné aktualizácie firmvéru.

3. Skontrolujte hlásenie zobrazené na obrazovke a vyberte položku **Spustiť vyhľadávanie**.
4. Skontrolujte hlásenie zobrazené na obrazovke a vyberte položku **Spustiť**.

Firmvér je aktualizovaný, keď sa nájdete nový firmvér. Keď sa aktualizácia spustí, nemožno ju prerušiť.



**!** **Upozornenie:**

- ❑ Kým nebude aktualizácia dokončená, nevypínajte ani neodpájajte tlačiareň. V opačnom prípade by mohlo dôjsť k poruche tlačiarne.
- ❑ Ak sa aktualizácia firmvéru nedokončí, prípadne nepodarí, tlačiareň sa nespustí normálne a na LCD obrazovke sa pri nasledujúcom zapnutí tlačiarne zobrazí hlásenie „Recovery Mode“. V takom prípade je potrebné aktualizovať firmvér znova pomocou počítača. Pripojte tlačiareň k počítaču pomocou USB kábla. Dokým je na tlačiarňi zobrazený nápis „Recovery Mode“, nie je možné aktualizovať firmvér cez sieť. Na počítači otvorte svoju webovú stránku spoločnosti Epson a potom si prevezmite najnovší firmvér tlačiarne. Ďalšie kroky nájdete v pokynoch na webovej stránke.

## Preprava a skladovanie tlačiarne

Ak potrebujete uschovať tlačiareň alebo ju chcete prepraviť kvôli presunu alebo oprave, podľa ďalej uvedených krokov zabaľte tlačiareň.

1. Vypnite tlačiareň stlačením tlačidla .
2. Kontrolka napájania musí zhasnúť, potom odpojte napájací kábel.

**!** **Upozornenie:**

*Napájací kábel odpojte, keď kontrolka napájania zhasne. V opačnom prípade sa tlačová hlava nemusí vrátiť do východiskovej polohy a atrament zoschne, čo znemožní tlač.*

3. Odpojte všetky káble, ako sú napájací kábel a USB kábel.
4. Vyberte všetok papier z tlačiarne.
5. Otvorte kryt tlačiarne. Zaistite tlačovú hlavu k puzdru páskou.

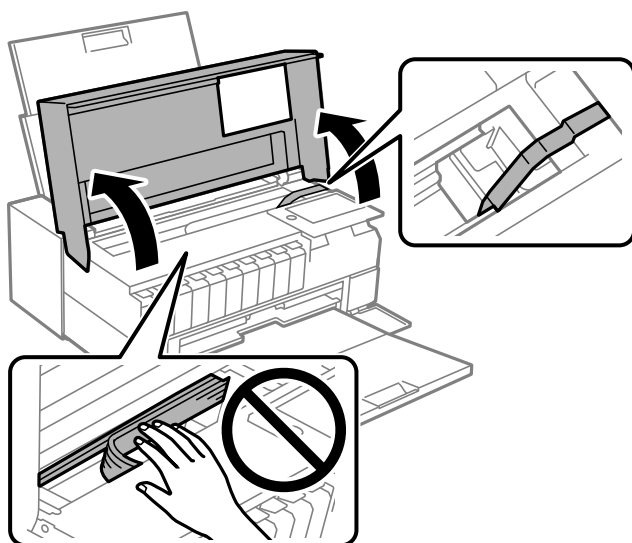

6. Zatvorte kryt tlačiarne.

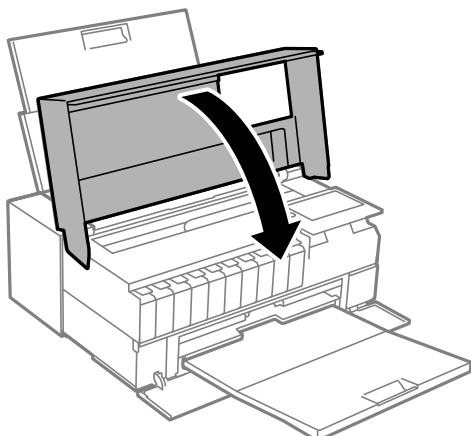

7. Zabaľte tlačiareň, ako je zobrazené nižšie.

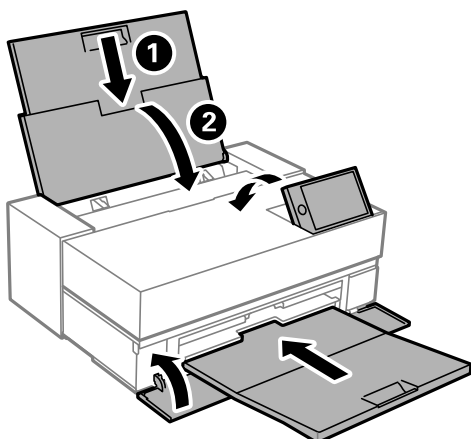

8. Tlačiareň zabaľte do ochranného obalu a vložte do originálnej škatule.

**!** **Upozornenie:**

- Pri skladovaní alebo preprave tlačiarne nenakláňajte ani ju neumiestňujte do zvislej alebo obrátenej polohy. V opačnom prípade môže dôjsť k úniku atramentu.*

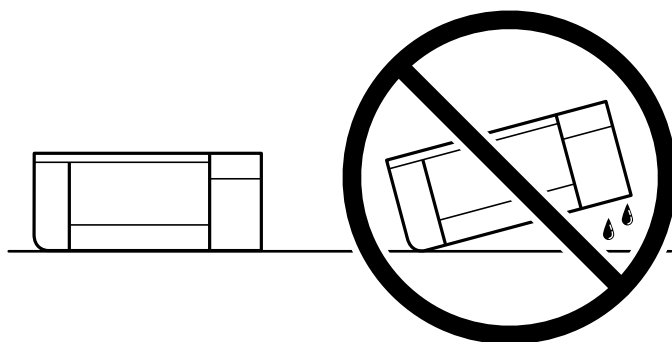

- Pri skladovaní alebo preprave výrobku nevyberajte atramentové kazety z výrobku.*

Pri opätovnom použití tlačiarne odstráňte pásku, ktorá istí tlačovú hlavu. Ak pri ďalšej tlačí zistíte pokles kvality tlače, vyčistite a zarovnajete tlačovú hlavu.

#### Súvisiace informácie

- ➔ „Kontrola a čistenie tlačovej hlavy” na strane 101
- ➔ „Zarovnanie tlačovej hlavy” na strane 106

---

## Čistenie filtra chladiaceho ventilátora

Ak je na filtri chladiaceho ventilátora nadmerné množstvo prachu, tlačiareň nemusí byť správne chladená. To môže spôsobiť nestabilné správanie tlačiarne a kvalita tlače sa môže znížiť. Pomocou nástroja na čistenie, napríklad malého vysávača, pravidelne odstraňujte prach z filtra.



# Riešenie problémov

Tlačiareň nepracuje podľa očakávania. . . . .	117
Hlásenie zobrazené na LCD obrazovke. . . . .	140
Papier sa zasekáva. . . . .	142
Je čas vymeniť atramentové kazety. . . . .	143
Je čas vymeniť skrinku údržby. . . . .	145
Kvalita tlače je nízka. . . . .	146
Nemožno vyriešiť problém. . . . .	155

## Tlačiareň nepracuje podľa očakávania

### Tlačiareň sa nezapne ani nevypne

#### Napájanie sa nezapne

Do úvahy pripadajú nasledujúce príčiny.

#### ■ Napájací kábel nie je zapojený do elektrickej zásuvky správne.

##### Riešenia

Uistite sa, že napájací kábel je správne zapojený.

#### ■ Tlačidlo nebolo stlačené dostatočne dlho.



##### Riešenia

Podržte tlačidlo  stlačené o čosi dlhšie.

#### Napájanie sa nevypne

#### ■ Tlačidlo nebolo stlačené dostatočne dlho.



##### Riešenia

Podržte tlačidlo  stlačené o čosi dlhšie. Ak sa tlačiareň aj tak nedá vypnúť, odpojte napájací kábel. Aby sa predišlo vyschnutiu tlačovej hlavy, tlačiareň znovu zapnite a vypnite stlačením tlačidla .

#### Napájanie sa vypne automaticky

#### ■ Je aktivovaná funkcia **Nast. vyp. napáj. alebo Časovač vypnutia.**

##### Riešenia

- Vyberte položky  > **Všeobecné nastavenia** > **Zákl. nastavenia** > **Nast. vyp. napáj.** a potom vypnite nastavenia položiek **Vypnúť napájanie pri nečinnosti** a **Vypnúť napájanie pri odpojení**.
- Vyberte položky  > **Všeobecné nastavenia** >> **Zákl. nastavenia** a potom vypnite nastavenie **Časovač vypnutia**.

##### **Poznámka:**

Vaše zariadenie môže obsahovať funkciu **Nast. vyp. napáj.** alebo **Časovač vypnutia** v závislosti od miesta nákupu.

## Papier sa nepodáva správne

### Papier sa nepodáva

Do úvahy pripadajú nasledujúce príčiny.

#### ■ Miesto na inštaláciu nie je vhodné.

##### Riešenia

Tlačiareň umiestnite na rovný povrch a prevádzkujte ju v odporúčaných podmienkach okolitého prostredia.

➔ [„Environmentálne technické údaje” na strane 224](#)

#### ■ Používa sa nepodporovaný papier.

##### Riešenia

Používajte papier podporovaný touto tlačiarňou.

➔ [„Dostupný papier a kapacity” na strane 185](#)

➔ [„Nedostupné typy papiera” na strane 195](#)

#### ■ Manipulácia s papierom je nevhodná.

##### Riešenia

Postupujte podľa opatrení týkajúcich sa manipulácie s papierom.

➔ [„Bezpečnostné opatrenia pri manipulácii s papierom” na strane 26](#)

#### ■ V tlačiarňi je vložených príliš veľa hárkov.

##### Riešenia

Neprekračujte pri vkladaní hárkov maximálny počet, ktorý je stanovený pre daný papier.

➔ [„Dostupný papier a kapacity” na strane 185](#)

#### ■ Nastavenia papiera na tlačiarňi sú nesprávne.

##### Riešenia

Uistite sa, že nastavenia veľkosti a typu papiera sa zhodujú so skutočnou veľkosťou a typom papiera, ktorý ste vložili do tlačiarne.

➔ [„Nastavenia veľkosti a typu papiera” na strane 27](#)

### Papier sa podáva nesprávne naklonený

Do úvahy pripadajú nasledujúce príčiny.

### ■ Miesto na inštaláciu nie je vhodné.

#### Riešenia

Tlačiareň umiestnite na rovný povrch a prevádzkujte ju v odporúčaných podmienkach okolitého prostredia.

➔ „[Environmentálne technické údaje](#)” na strane 224

### ■ Používa sa nepodporovaný papier.

#### Riešenia

Používajte papier podporovaný touto tlačiarňou.

➔ „[Dostupný papier a kapacity](#)” na strane 185

➔ „[Nedostupné typy papiera](#)” na strane 195

### ■ Manipulácia s papierom je nevhodná.

#### Riešenia

Postupujte podľa opatrení týkajúcich sa manipulácie s papierom.

➔ „[Bezpečnostné opatrenia pri manipulácii s papierom](#)” na strane 26

### ■ Papier je vložený nesprávne.

#### Riešenia

Vložte papier správnym smerom a posuňte postrannú vodiacu lištu k hrane papiera.

➔ „[Vloženie papiera](#)” na strane 26

### ■ V tlačiarňi je vložených príliš veľa hárkov.

#### Riešenia

Neprekračujte pri vkladaní hárkov maximálny počet, ktorý je stanovený pre daný papier.

➔ „[Dostupný papier a kapacity](#)” na strane 185

### ■ Nastavenia papiera na tlačiarňi sú nesprávne.

#### Riešenia

Uistite sa, že nastavenia veľkosti a typu papiera sa zhodujú so skutočnou veľkosťou a typom papiera, ktorý ste vložili do tlačiarne.

➔ „[Nastavenia veľkosti a typu papiera](#)” na strane 27

## Niekoľko hárkov papiera sa podáva naraz

Do úvahy pripadajú nasledujúce príčiny.

### ■ Miesto na inštaláciu nie je vhodné.

#### Riešenia

Tlačiareň umiestnite na rovný povrch a prevádzkujte ju v odporúčaných podmienkach okolitého prostredia.

➔ „Environmentálne technické údaje” na strane 224

### ■ Používa sa nepodporovaný papier.

#### Riešenia

Používajte papier podporovaný touto tlačiarňou.

➔ „Dostupný papier a kapacity” na strane 185

➔ „Nedostupné typy papiera” na strane 195

### ■ Manipulácia s papierom je nevhodná.

#### Riešenia

Postupujte podľa opatrení týkajúcich sa manipulácie s papierom.

➔ „Bezpečnostné opatrenia pri manipulácii s papierom” na strane 26

### ■ Papier je navlhčený alebo mokrý.

#### Riešenia

Vložte nový papier.

### ■ Statická elektrina spôsobuje, že sa hárky papiera k sebe lepia.

#### Riešenia

Pred vložením papiera prefúknite. Ak sa papier stále nepodáva, vkladajte papier po jednom hárku.

### ■ V tlačiarňi je vložených príliš veľa hárkov.

#### Riešenia

Neprekračujte pri vkladaní hárkov maximálny počet, ktorý je stanovený pre daný papier.

➔ „Dostupný papier a kapacity” na strane 185

### ■ Nastavenia papiera na tlačiarňi sú nesprávne.

#### Riešenia

Uistite sa, že nastavenia veľkosti a typu papiera sa zhodujú so skutočnou veľkosťou a typom papiera, ktorý ste vložili do tlačiarne.

➔ „Nastavenia veľkosti a typu papiera” na strane 27

### ■ Počas ručného podávania pri obojstrannej tlači sa podáva viac hárkov naraz.

#### Riešenia

Vytiahnite všetok papier vložený v zdroji papiera a až potom vložte papier.



## Papier sa z predného podávača papiera nepodáva správne

### ■ Papier sa podával z predného podávača papiera pod uhlom.

#### Riešenia

Po vložení papiera sa uistite, že vodiaci okraj papiera je zarovnaný s čiarou na prednom podávači papiera.

## Rolový papier sa nepodáva správne

### ■ Pri vkladaní rolového papiera sa otvorí predný podávač papiera.

#### Riešenia

Zatvorte predný podávač papiera a vložte rolový papier.

## Zásuvka CD/DVD sa vysunie, keď sa pokúšate do nej vložiť

### ■ Disk nebol správne vložený.

#### Riešenia

Vložte správne disk.

➔ [„Vkladanie disku CD/DVD” na strane 36](#)

### ■ Zásuvka CD/DVD bola vložená skôr, než bola tlačiareň pripravená.

#### Riešenia

Neukladajte zásuvku CD/DVD, kým na to nedostanete pokyn. V opačnom prípade sa vyskytne chyba a podávač sa vysunie.

## Nedá sa tlačiť

### Nedá sa tlačiť zo systému Windows

Uistite sa, či sú tlačiareň a počítač správne pripojené.

Príčina a riešenie sa môžu líšiť v závislosti od toho, či sú pripojené alebo nie.

#### **Kontrola stavu pripojenia**

Pomocou programu EPSON Status Monitor 3 skontrolujete stav počítača a tlačiarne.

1. Prejdite do ovládača tlačiarne.

❑ Windows 10

Kliknite na tlačidlo Štart, potom vyberte položky **Systém Windows > Ovládací panel > Zobrazit zariadenia a tlačiarne** v časti **Hardvér a zvuk**. Kliknite pravým tlačidlom na tlačiareň, alebo ju podržte stlačenú a potom vyberte položku **Predvolby tlače**

Windows 8.1/Windows 8

Vyberte položky **Pracovná plocha > Nastavenia > Ovládací panel > Zobrazit' zariadenia a tlačiarne** v časti **Hardvér a zvuk**. Kliknite pravým tlačidlom na tlačiareň, alebo ju podržte stlačenú a potom vyberte položku **Predvoľby tlače**

Windows 7

Kliknite na tlačidlo **Štart** a vyberte položky **Ovládací panel > Zobrazit' zariadenia a tlačiarne** v časti **Hardvér a zvuk**. Kliknite na tlačiareň pravým tlačidlom a vyberte položku **Predvoľby tlače**.

2. Kliknite na kartu **Program**.

3. Kliknite na tlačidlo **EPSON Status Monitor 3**.

Ak je funkcia **EPSON Status Monitor 3** vypnutá, kliknite na položku **Rýchlosť a postup** na karte **Program** a potom zrušte začiarknutie políčka **Vypnúť EPSON Status Monitor 3**.

Keď sa zobrazujú hladiny zostávajúceho atramentu, pripojenie medzi počítačom a tlačiarňou bolo úspešne nadviazané.

Ak pripojenie nebolo nadviazané, skontrolujte nasledujúce.

Tlačiareň nie je cez sieťové pripojenie rozpoznaná

„Nedá sa pripojiť k sieti” na strane 122

Tlačiareň nie je cez USB pripojenie rozpoznaná

„Tlačiareň sa nedá pripojiť cez USB (Windows)” na strane 125

Ak pripojenie bolo nadviazané, skontrolujte nasledujúce.

Tlačiareň je rozpoznaná, ale tlač sa nedá vykonávať.

„Nedá sa tlačiť, hoci bolo pripojenie nadviazané (Windows)” na strane 125

## Nedá sa pripojiť k sieti

Problém môže byť jeden z nasledovných.

### ■ So sieťovými zariadeniami pre pripojenie cez Wi-Fi je niečo nesprávne.

#### Riešenia

Vypnite zariadenia, ktoré chcete pripojiť k sieti. Počkajte asi 10 sekúnd a potom zapnite zariadenia v tomto poradí: bezdrôtový smerovač, počítač alebo inteligentné zariadenia a potom tlačiareň. Premiestnite tlačiareň a počítač alebo inteligentné zariadenie bližšie k bezdrôtovému smerovaču, aby sa zlepšila komunikácia rádiovými vlnami, a potom skúste urobiť nastavenia siete znova.

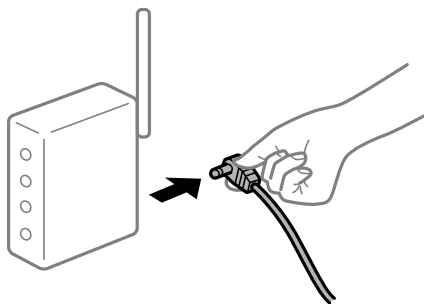

## Zariadenia nedokážu prijímať signály z bezdrôtového smerovača, pretože sú príliš ďaleko od seba.

### Riešenia

Po premiestnení počítača alebo inteligentného zariadenia a tlačiarne bližšie k bezdrôtovému smerovaču vypnite bezdrôtový smerovač a znova ho zapnite.

## Keď vymeníte bezdrôtový smerovač, nastavenia sa nezhodujú s novým smerovačom.

### Riešenia

Urobte nastavenia pripojenia znova, aby zodpovedali novému bezdrôtovému smerovaču.

➔ „Pri výmene bezdrôtového smerovača“ na strane 159

## SSID pripojené z počítača alebo inteligentného zariadenia a počítača sú odlišné.

### Riešenia

Keď používate viaceré bezdrôtové smerovače súčasne, prípadne má bezdrôtový smerovač viac SSID a zariadenia sú pripojené k rozličným SSID, nie je možné pripojiť k bezdrôtovému smerovaču.

Pripojte počítač alebo inteligentné zariadenie k rovnakému SSID ako tlačiareň.

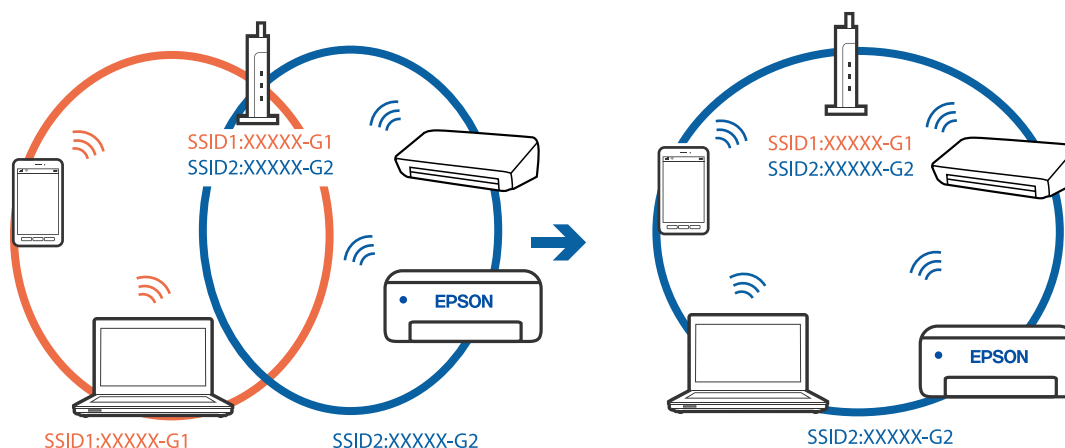

## K dispozícii je oddelovač súkromia na bezdrôtovom smerovači.

### Riešenia

Väčšina bezdrôtových smerovačov má funkciu oddelovača súkromia, ktorá blokuje komunikáciu medzi pripojenými zariadeniami. Ak komunikácia medzi tlačiarňou a počítačom alebo inteligentným zariadením nie je možná, hoci sú pripojené k rovnakej sieti, deaktivujte na bezdrôtovom smerovači funkciu oddelovača súkromia. Pozrite si návod k bezdrôtovému smerovaču, kde nájdete ďalšie podrobnosti.

## IP adresa je priradená nesprávne.

### Riešenia

Ak je IP adresa priradená tlačiarňe 169.254.XXX.XXX a maska podsiete je 255.255.0.0, IP adresa nemusí byť priradená správne.

Vyberte položky  > **Všeobecné nastavenia** > **Nastavenia siete** > **Rozšírené** na ovládacom paneli skenera a potom skontrolujte IP adresu a masku podsiete priradené tlačiarňe.

Reštartujte bezdrôtový smerovač, prípadne vynulujte nastavenia siete pre tlačiareň.

➔ [„Vynulovanie sieťového pripojenia” na strane 159](#)

## Je problém s nastaveniami siete na počítači.

### Riešenia

Skúste z počítača otvoriť nejakú webovú stránku, aby ste sa uistili, či sú nastavenia siete na počítači správne. Ak nemôžete otvoriť žiadnu webovú stránku, problém je v počítači.

Skontrolujte sieťové pripojenie počítača. Pozrite si dokumentáciu k počítaču, kde nájdete ďalšie podrobnosti.

## Tlačiareň bola pripojená cez sieť Ethernet využívajúcu zariadenia podporujúce štandard IEEE 802.3az (Energeticky účinná sieť Ethernet).

### Riešenia

Keď pripájate tlačiareň cez sieť Ethernet pomocou zariadení podporujúcich normu IEEE 802.3az (Energeticky účinná sieť Ethernet), môžu sa vyskytnúť nasledujúce problémy v závislosti od rozbočovača alebo smerovača, ktoré používate.

- Pripojenie sa stáva nestabilné, tlačiareň sa znova a znova pripája a odpája.
- Nedá sa pripojiť k tlačiarni.
- Rýchlosť pripojenia sa znižuje.

Postupujte podľa ďalej uvedených pokynov, zakážte normu IEEE 802.3az pre tlačiareň a potom pripojte.

1. Odpojte kábel siete Ethernet pripojený k počítaču a tlačiarni.
2. Keď je režim siete IEEE 802.3az pre počítač povolený, zakážte ho.  
Pozrite si dokumentáciu k počítaču, kde nájdete ďalšie podrobnosti.
3. Prepojte počítač s tlačiarnou priamo káblom siete Ethernet.
4. Na tlačiarni vytlačte správu o sieťovom pripojení.  
[„Tlač správy o sieťovom pripojení” na strane 176](#)
5. Skontrolujte IP adresu tlačiarne na správe o sieťovom pripojení.
6. Na počítači otvorte aplikáciu Web Config.  
Spustite webový prehľadávač a potom zadajte IP adresu tlačiarne.  
[„Spustenie konfigurácie webovej lokality v internetovom prehliadači” na strane 209](#)
7. Vyberte kartu **Sieť** > **Drôtová sieť LAN**.
8. Vyberte možnosť **Vyp.** pre **IEEE 802.3az**.
9. Kliknite na tlačidlo **Ďalej**.
10. Kliknite na tlačidlo **OK**.
11. Odpojte kábel siete Ethernet pripojený k počítaču a tlačiarni.

12. Ak ste v kroku 2 zakázali režim IEEE 802.3az pre počítač, povoľte ho.
13. Pripojte k počítaču a tlačiarne káble siete Ethernet, ktoré ste odpojili v kroku 1.  
Ak problém pretrváva, môžu problém spôsobovať iné zariadenia okrem tlačiarne.

## Tlačiareň sa nedá pripojiť cez USB (Windows)

Do úvahy pripadajú nasledujúce príčiny.

### ■ USB kábel nie je zapojený do elektrickej zásuvky správne.

#### Riešenia

Kábel rozhrania USB bezpečne zapojte do tlačiarne a počítača.

### ■ Ide o problém s rozbočovačom USB.

#### Riešenia

Ak používate rozbočovač USB, pokúste sa pripojiť tlačiareň priamo k počítaču.

### ■ Je problém s USB káblom alebo vstupom USB.

#### Riešenia

Ak kábel USB nie je možné rozpoznať, zmeňte port, prípadne vymeňte kábel USB.

## Nedá sa tlačiť, hoci bolo pripojenie nadviazané (Windows)

Do úvahy pripadajú nasledujúce príčiny.

### ■ Originálny ovládač tlačiarne Epson nebol nainštalovaný.

#### Riešenia

Ak nebol nainštalovaný originálny ovládač tlačiarne Epson (EPSON XXXXX), dostupné funkcie sú obmedzené. Odporúčame používať originálny ovládač tlačiarne Epson.

➔ „Kontrola nainštalovania originálneho ovládača tlačiarne Epson — Windows” na strane 109

➔ „Kontrola nainštalovania originálneho ovládača tlačiarne Epson — Mac OS” na strane 110

### ■ Ide o problém so softvérom alebo údajmi.

#### Riešenia

Ak tlačíte graficky náročný obrázok, počítač nemusí mať dostatok pamäte. Vytlačte obrázok pri nižšom rozlíšení alebo s menšou veľkosťou.

Ak ste vyskúšali všetky uvedené riešenia a problém sa nevyriešil, skúste odinštalovať a znovu nainštalovať ovládač tlačiarne

➔ „Inštalácia a odinštalovanie aplikácií jednotlivo” na strane 108

## Ide o problém so stavom tlačiarne.

### Riešenia

Kliknite na položku **EPSON Status Monitor 3** na karte **Program** v ovládači tlačiarne a potom skontrolujte stav tlačiarne. Ak je funkcia **EPSON Status Monitor 3** vypnutá, kliknite na položku **Rýchlosť a postup** na karte **Program** a potom zrušte začiarknutie políčka **Vypnúť EPSON Status Monitor 3**.

## Stále je tu úloha čakajúca na vytlačenie.

### Riešenia

V ovládači tlačiarne kliknite na položku **Tlačový front** na karte **Program**. Ak zostávajú nepotrebné údaje, vyberte položku **Zrušiť všetky dokumenty** v ponuke **Tlačiareň**.

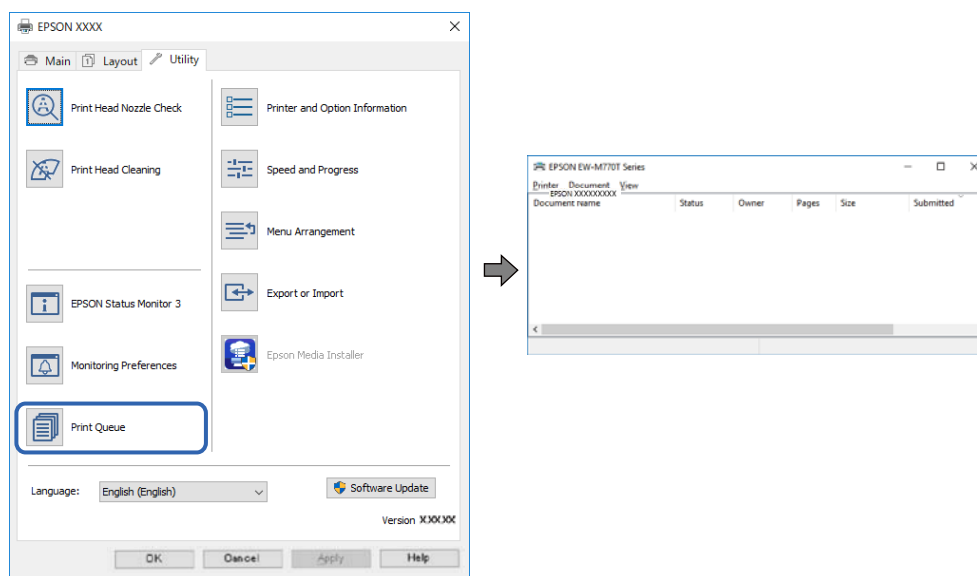

## Tlačiareň čaká alebo je odpojená.

### Riešenia

V ovládači tlačiarne kliknite na položku **Tlačový front** na karte **Program**.

Ak je tlačiareň odpojená alebo čaká na tlačovú úlohu, zrušte nastavenie odpojenia alebo čakania na tlačovú úlohu v ponuke **Tlačiareň**.

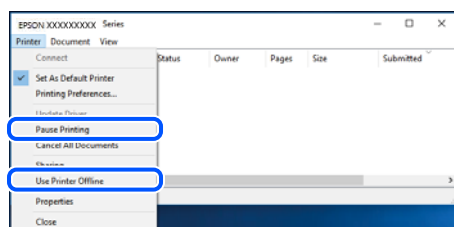

## Tlačiareň nie je zvolená ako predvolená.

### Riešenia

Kliknite pravým tlačidlom myši na ikonu v ponuke **Ovládací panel > Zobrazíť zariadenia a tlačiarne** (alebo **Tlačiarne, Tlačiarne a faxy**) a kliknite na možnosť **Nastaviť ako predvolenú tlačiareň**.

### Poznámka:

Ak sú tu ikony viacerých tlačiarňí, pozrite ďalej spôsob, ako vybrať správnu tlačiareň.

Príklad)

USB pripojenie: EPSON XXXX Series

Sieťové pripojenie: EPSON XXXX Series (sieť)

Ak ovládač tlačiarne nainštalujete viackrát, môžu sa vytvoriť kópie ovládača tlačiarne. Ak sa vytvoria kópie „EPSON XXXX Series (kópia 1)“, kliknite pravým tlačidlom myši na ikonu ovládača tlačiarne a potom kliknite na položku **Odstrániť zariadenie**.

## Port tlačiarne nie je nastavený správne.

### Riešenia

V ovládači tlačiarne kliknite na položku **Tlačový front** na karte **Program**.

Zaistite, aby bol port tlačiarne nasledovne správne zvolený v položke **Vlastnosti > Port** v ponuke **Tlačiareň**.

Pripojenie cez USB: **USBXXX**, Sieťové pripojenie: **EpsonNet Print Port**

## Tlačiareň občas nechce tlačiť cez sieťové pripojenie

Problém môže byť jeden z nasledovných.

## Sieťové prostredie sa zmenilo.

### Riešenia

Keď ste zmenili sieťové prostredie, napríklad bezdrôtový smerovač alebo poskytovateľa, urobte nastavenia siete na tlačiarňi znova.

Pripojte počítač alebo inteligentné zariadenie k rovnakému SSID ako tlačiareň.

➔ „Vynulovanie sieťového pripojenia” na strane 159

## So sieťovými zariadeniami pre pripojenie cez Wi-Fi je niečo nesprávne.

### Riešenia

Vypnite zariadenia, ktoré chcete pripojiť k sieti. Počkejte asi 10 sekúnd a potom zapnite zariadenia v tomto poradí: bezdrôtový smerovač, počítač alebo inteligentné zariadenia a potom tlačiareň. Premiestnite tlačiareň a počítač alebo inteligentné zariadenie bližšie k bezdrôtovému smerovaču, aby sa zlepšila komunikácia rádiovými vlnami, a potom skúste urobiť nastavenia siete znova.

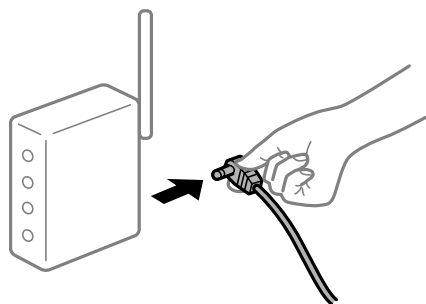

## Tlačiareň nie je pripojená k sieti.

### Riešenia

Vyberte ponožky  > **Všeobecné nastavenia** > **Nastavenia siete** > **Kontrola pripojenia** a potom vytlačte správu o sieťovom pripojení. Ak sa v správe ukazuje, že pripojenie k sieti je neúspešné, skontrolujte správu o sieťovom pripojení a potom postupujte podľa vytlačených riešení.

➔ „Tlač správy o sieťovom pripojení“ na strane 176

## Je problém s nastaveniami siete na počítači.

### Riešenia

Skúste z počítača otvoriť nejakú webovú stránku, aby ste sa uistili, či sú nastavenia siete na počítači správne. Ak nemôžete otvoriť žiadnu webovú stránku, problém je v počítači.

Skontrolujte sieťové pripojenie počítača. Pozrite si dokumentáciu k počítaču, kde nájdete ďalšie podrobnosti.

## Stále je tu úloha čakajúca na vytlačenie.

### Riešenia

V ovládači tlačiarne kliknite na položku **Tlačový front** na karte **Program**. Ak zostávajú nepotrebné údaje, vyberte položku **Zrušiť všetky dokumenty** v ponuke **Tlačiareň**.

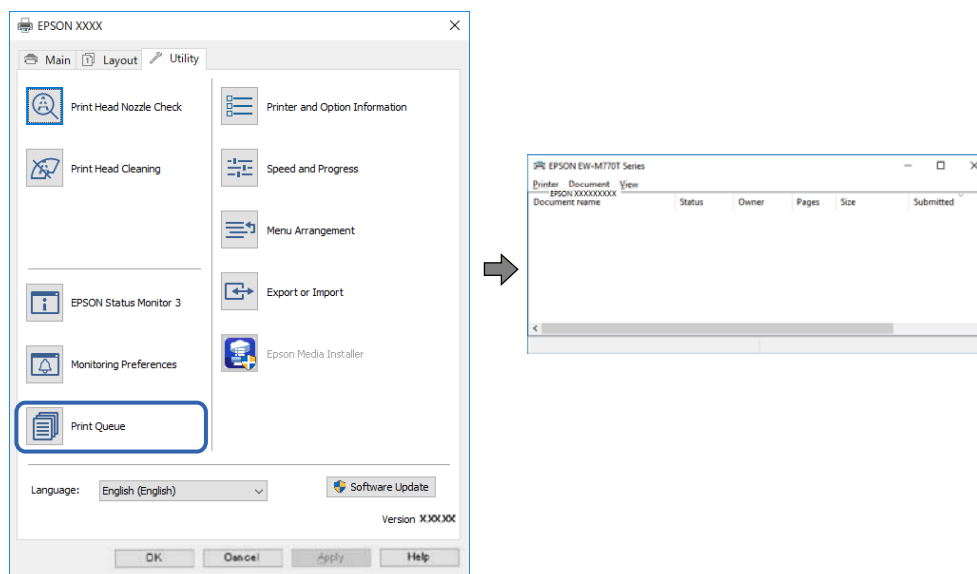

## Tlačiareň čaká alebo je odpojená.

### Riešenia

V ovládači tlačiarne kliknite na položku **Tlačový front** na karte **Program**.



Ak je tlačiareň odpojená alebo čaká na tlačovú úlohu, zrušte nastavenie odpojenia alebo čakania na tlačovú úlohu v ponuke **Tlačiareň**.

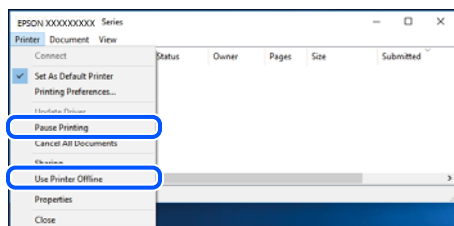

## Tlačiareň nie je zvolená ako predvolená.

### Riešenia

Kliknite pravým tlačidlom myši na ikonu v ponuke **Ovládací panel > Zobrazíť zariadenia a tlačiarne** (alebo **Tlačiarne, Tlačiarne a faxy**) a kliknite na možnosť **Nastaviť ako predvolenú tlačiareň**.

#### **Poznámka:**

Ak sú tu ikony viacerých tlačiarní, pozrite ďalej spôsob, ako vybrať správnu tlačiareň.

Príklad)

USB pripojenie: EPSON XXXX Series

Sieťové pripojenie: EPSON XXXX Series (sieť)

Ak ovládač tlačiarne nainštalujete viackrát, môžu sa vytvoriť kópie ovládača tlačiarne. Ak sa vytvoria kópie „EPSON XXXX Series (kópia 1)“, kliknite pravým tlačidlom myši na ikonu ovládača tlačiarne a potom kliknite na položku **Odstrániť zariadenie**.

## Port tlačiarne nie je nastavený správne.

### Riešenia

V ovládači tlačiarne kliknite na položku **Tlačový front** na karte **Program**.

Zaistite, aby bol port tlačiarne nasledovne správne zvolený v položke **Vlastnosti > Port** v ponuke **Tlačiareň**.

Pripojenie cez USB: **USBXXX**, Sieťové pripojenie: **EpsonNet Print Port**

## Nedá sa tlačiť zo systému Mac OS

Uistite sa, či sú tlačiareň a počítač správne pripojené.

Príčina a riešenie sa môžu líšiť v závislosti od toho, či sú pripojené alebo nie.

### **Kontrola stavu pripojenia**

Pomocou programu EPSON Status Monitor skontrolujete stav počítača a tlačiarne.

1. Vyberte položku **Preferencie systému** z ponuky Apple > **Tlačiarne a skenery** (alebo **Tlač a skenovanie, Tlač a faxovanie**), a potom vyberte tlačiareň.
2. Kliknite na položky **Možnosti a náplne > Utilita > Otvoriť utilitu tlačiarne**.
3. Kliknite na položku **EPSON Status Monitor**.

Keď sa zobrazujú hladiny zostávajúceho atramentu, pripojenie medzi počítačom a tlačiarňou bolo úspešne nadviazané.

Ak pripojenie nebolo nadviazané, skontrolujte nasledujúce.

- Tlačiareň nie je cez sieťové pripojenie rozpoznaná  
„Nedá sa pripojiť k sieti” na strane 130
- Tlačiareň nie je cez USB pripojenie rozpoznaná  
„Tlačiareň sa nedá pripojiť cez USB (Mac OS)” na strane 133

Ak pripojenie bolo nadviazané, skontrolujte nasledujúce.

- Tlačiareň je rozpoznaná, ale tlač sa nedá vykonávať.  
„Nedá sa tlačiť, hoci bolo pripojenie nadviazané (Mac OS)” na strane 133

## Nedá sa pripojiť k sieti

Problém môže byť jeden z nasledovných.

### So sieťovými zariadeniami pre pripojenie cez Wi-Fi je niečo nesprávne.

#### Riešenia

Vypnite zariadenia, ktoré chcete pripojiť k sieti. Počkejte asi 10 sekúnd a potom zapnite zariadenia v tomto poradí: bezdrôtový smerovač, počítač alebo inteligentné zariadenia a potom tlačiareň. Premiestnite tlačiareň a počítač alebo inteligentné zariadenie bližšie k bezdrôtovému smerovaču, aby sa zlepšila komunikácia rádiovými vlnami, a potom skúste urobiť nastavenia siete znova.

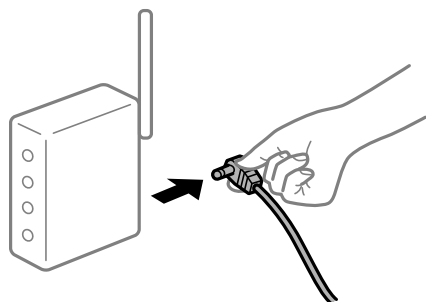

### Zariadenia nedokážu prijímať signály z bezdrôtového smerovača, pretože sú príliš ďaleko od seba.

#### Riešenia

Po premiestnení počítača alebo inteligentného zariadenia a tlačiarne bližšie k bezdrôtovému smerovaču vypnite bezdrôtový smerovač a znova ho zapnite.

### Keď vymeníte bezdrôtový smerovač, nastavenia sa nezhodujú s novým smerovačom.

#### Riešenia

Urobte nastavenia pripojenia znova, aby zodpovedali novému bezdrôtovému smerovaču.

➔ „Pri výmene bezdrôtového smerovača” na strane 159

## SSID pripojené z počítača alebo inteligentného zariadenia a počítača sú odlišné.

### Riešenia

Keď používate viaceré bezdrôtové smerovače súčasne, prípadne má bezdrôtový smerovač viac SSID a zariadenia sú pripojené k rozličným SSID, nie je možné pripojiť k bezdrôtovému smerovaču.

Pripojte počítač alebo inteligentné zariadenie k rovnakému SSID ako tlačiareň.

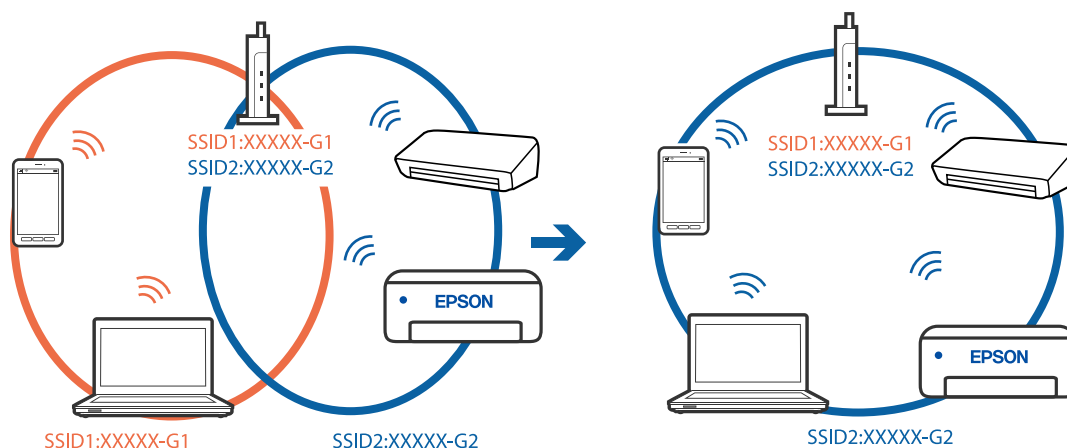

## K dispozícii je oddelovač súkromia na bezdrôtovom smerovači.

### Riešenia

Väčšina bezdrôtových smerovačov má funkciu oddelovača súkromia, ktorá blokuje komunikáciu medzi pripojenými zariadeniami. Ak komunikácia medzi tlačiarňou a počítačom alebo inteligentným zariadením nie je možná, hoci sú pripojené k rovnakej sieti, deaktivujte na bezdrôtovom smerovači funkciu oddelovača súkromia. Pozrite si návod k bezdrôtovému smerovaču, kde nájdete ďalšie podrobnosti.

## IP adresa je priradená nesprávne.

### Riešenia

Ak je IP adresa priradená tlačiarňi 169.254.XXX.XXX a maska podsiete je 255.255.0.0, IP adresa nemusí byť priradená správne.

Vyberte položky  > **Všeobecné nastavenia** > **Nastavenia siete** > **Rozšírené** na ovládacom paneli skenera a potom skontrolujte IP adresu a masku podsiete priradené tlačiarňi.

Reštartujte bezdrôtový smerovač, prípadne vynulujte nastavenia siete pre tlačiareň.

➔ „Vynulovanie sieťového pripojenia” na strane 159

## Je problém s nastaveniami siete na počítači.

### Riešenia

Skúste z počítača otvoriť nejakú webovú stránku, aby ste sa uistili, či sú nastavenia siete na počítači správne. Ak nemôžete otvoriť žiadnu webovú stránku, problém je v počítači.

Skontrolujte sieťové pripojenie počítača. Pozrite si dokumentáciu k počítaču, kde nájdete ďalšie podrobnosti.

## Zariadenie pripojené k portu USB 3.0 spôsobuje rušenie rádiových frekvencií.

### Riešenia

Keď pripojíte zariadenie k portu USB 3.0 na počítači Mac, môže sa vyskytnúť frekvenčné rušenie. Ak sa nedá pripojiť k bezdrôtovej sieti LAN (Wi-Fi), prípadne je prevádzka nestabilná, skúste nasledujúce.

- Umiestnite zariadenie pripojené k portu USB 3.0 ďalej od počítača.
- Pripojte k SSID s rozsahom 5 GHz.

➔ [„Vytvorenie nastavení siete Wi-Fi zadaním SSID a hesla” na strane 163](#)

## Tlačiareň bola pripojená cez sieť Ethernet využívajúcu zariadenia podporujúce štandard IEEE 802.3az (Energeticky účinná sieť Ethernet).

### Riešenia

Keď pripájate tlačiareň cez sieť Ethernet pomocou zariadení podporujúcich normu IEEE 802.3az (Energeticky účinná sieť Ethernet), môžu sa vyskytnúť nasledujúce problémy v závislosti od rozbočovača alebo smerovača, ktoré používate.

- Pripojenie sa stáva nestabilné, tlačiareň sa znova a znova pripája a odpája.
- Nedá sa pripojiť k tlačiarni.
- Rýchlosť pripojenia sa znižuje.

Postupujte podľa ďalej uvedených pokynov, zakážte normu IEEE 802.3az pre tlačiareň a potom pripojte.

1. Odpojte kábel siete Ethernet pripojený k počítaču a tlačiarni.
2. Keď je režim siete IEEE 802.3az pre počítač povolený, zakážte ho.  
Pozrite si dokumentáciu k počítaču, kde nájdete ďalšie podrobnosti.
3. Prepojte počítač s tlačiarňou priamo káblom siete Ethernet.
4. Na tlačiarni vytlačte správu o sieťovom pripojení.  
[„Tlač správy o sieťovom pripojení” na strane 176](#)
5. Skontrolujte IP adresu tlačiarne na správe o sieťovom pripojení.
6. Na počítači otvorte aplikáciu Web Config.  
Spustíte webový prehľadávač a potom zadajte IP adresu tlačiarne.  
[„Spustenie konfigurácie webovej lokality v internetovom prehliadači” na strane 209](#)
7. Vyberte kartu **Sieť** > **Drôtová sieť LAN**.
8. Vyberte možnosť **Vyp.** pre **IEEE 802.3az**.
9. Kliknite na tlačidlo **Ďalej**.
10. Kliknite na tlačidlo **OK**.
11. Odpojte kábel siete Ethernet pripojený k počítaču a tlačiarni.

12. Ak ste v kroku 2 zakázali režim IEEE 802.3az pre počítač, povoľte ho.
13. Pripojte k počítaču a tlačiarne káble siete Ethernet, ktoré ste odpojili v kroku 1.  
Ak problém pretrváva, môžu problém spôsobovať iné zariadenia okrem tlačiarne.

## Tlačiareň sa nedá pripojiť cez USB (Mac OS)

Do úvahy pripadajú nasledujúce príčiny.

### ■ USB kábel nie je zapojený do elektrickej zásuvky správne.

#### Riešenia

Kábel rozhrania USB bezpečne zapojte do tlačiarne a počítača.

### ■ Ide o problém s rozbočovačom USB.

#### Riešenia

Ak používate rozbočovač USB, pokúste sa pripojiť tlačiareň priamo k počítaču.

### ■ Je problém s USB káblom alebo vstupom USB.

#### Riešenia

Ak kábel USB nie je možné rozpoznať, zmeňte port, prípadne vymeňte kábel USB.

## Nedá sa tlačiť, hoci bolo pripojenie nadviazané (Mac OS)

Do úvahy pripadajú nasledujúce príčiny.

### ■ Originálny ovládač tlačiarne Epson nebol nainštalovaný.

#### Riešenia

Ak nebol nainštalovaný originálny ovládač tlačiarne Epson (EPSON XXXXX), dostupné funkcie sú obmedzené. Odporúčame používať originálny ovládač tlačiarne Epson.

➔ „Kontrola nainštalovania originálneho ovládača tlačiarne Epson — Windows” na strane 109

➔ „Kontrola nainštalovania originálneho ovládača tlačiarne Epson — Mac OS” na strane 110

### ■ Ide o problém so softvérom alebo údajmi.

#### Riešenia

Ak tlačíte graficky náročný obrázok, počítač nemusí mať dostatok pamäte. Vytlačte obrázok pri nižšom rozlíšení alebo s menšou veľkosťou.

Ak ste vyskúšali všetky uvedené riešenia a problém sa nevyriešil, skúste odinštalovať a znovu nainštalovať ovládač tlačiarne

➔ „Inštalácia a odinštalovanie aplikácií jednotlivo” na strane 108

### ■ Je problém so stavom tlačiarne.

#### Riešenia

Skontrolujte, či stav tlačiarne nie je **Pozastavené**.

Vyberte položku **Preferencie systému** z ponuky **Apple > Tlačiarne a skenery** (alebo **Tlač a skenovanie, Tlač a faxovanie**) potom dvakrát kliknite na tlačiareň. Ak je tlačiareň pozastavená, kliknite na možnosť **Obnoviť**.

## Tlačiareň občas nechce tlačiť cez sieťové pripojenie

Problém môže byť jeden z nasledovných.

### ■ Sieťové prostredie sa zmenilo.

#### Riešenia

Keď ste zmenili sieťové prostredie, napríklad bezdrôtový smerovač alebo poskytovateľa, urobte nastavenia siete na tlačiarni znova.

Pripojte počítač alebo inteligentné zariadenie k rovnakému SSID ako tlačiareň.

➔ „[Vynulovanie sieťového pripojenia](#)” na strane 159

### ■ So sieťovými zariadeniami pre pripojenie cez Wi-Fi je niečo nesprávne.

#### Riešenia

Vypnite zariadenia, ktoré chcete pripojiť k sieti. Počkejte asi 10 sekúnd a potom zapnite zariadenia v tomto poradí: bezdrôtový smerovač, počítač alebo inteligentné zariadenia a potom tlačiareň. Premiestnite tlačiareň a počítač alebo inteligentné zariadenie bližšie k bezdrôtovému smerovaču, aby sa zlepšila komunikácia rádiovými vlnami, a potom skúste urobiť nastavenia siete znova.

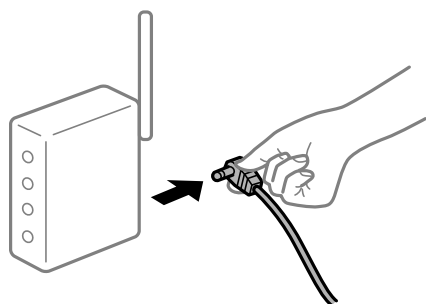

### ■ Tlačiareň nie je pripojená k sieti.

#### Riešenia

Vyberte ponloží  > **Všeobecné nastavenia** > **Nastavenia siete** > **Kontrola pripojenia** a potom vytlačte správu o sieťovom pripojení. Ak sa v správe ukazuje, že pripojenie k sieti je neúspešné, skontrolujte správu o sieťovom pripojení a potom postupujte podľa vytlačených riešení.

➔ „[Tlač správy o sieťovom pripojení](#)” na strane 176

### ■ Je problém s nastaveniami siete na počítači.

#### Riešenia

Skúste z počítača otvoriť nejakú webovú stránku, aby ste sa uistili, či sú nastavenia siete na počítači správne. Ak nemôžete otvoriť žiadnu webovú stránku, problém je v počítači.

Skontrolujte sieťové pripojenie počítača. Pozrite si dokumentáciu k počítaču, kde nájdete ďalšie podrobnosti.

## Nedá sa tlačiť z inteligentného zariadenia

Uistite sa, či sú inteligentné zariadenie a tlačiareň správne pripojené.

Príčina a riešenie sa môžu líšiť v závislosti od toho, či sú pripojené alebo nie.

### Kontrola stavu pripojenia

Pomocou programu Epson Smart Panel skontrolujete stav inteligentného zariadenia a tlačiarne.

Vyhľadajte a nainštalujte Epson Smart Panel zo služby App Store alebo Google Play, ak ešte nie je nainštalovaný.

1. Na inteligentnom zariadení spustíte aplikáciu Epson Smart Panel.
2. Skontrolujte, či sa na domovskej obrazovke zobrazuje obrázok tlačiarne alebo zostávajúce hladiny atramentu.

Keď sa zobrazujú obrázok tlačiarne alebo hladiny zostávajúceho atramentu, pripojenie medzi inteligentným zariadením a tlačiarňou bolo úspešne nadviazané.

Ak sa nezobrazujú, pripojenie medzi inteligentným zariadením a tlačiarňou nebolo nadviazané.

Ak pripojenie nebolo nadviazané, skontrolujte nasledujúce.

- Tlačiareň nie je cez sieťové pripojenie rozpoznaná  
[„Nedá sa pripojiť k sieti” na strane 135](#)

Ak pripojenie bolo nadviazané, skontrolujte nasledujúce.

- Tlačiareň je rozpoznaná, ale tlač sa nedá vykonávať.  
[„Nedá sa tlačiť, hoci bolo pripojenie nadviazané \(iOS\)” na strane 137](#)

## Nedá sa pripojiť k sieti

Problém môže byť jeden z nasledovných.

### ■ So sieťovými zariadeniami pre pripojenie cez Wi-Fi je niečo nesprávne.

#### Riešenia

Vypnite zariadenia, ktoré chcete pripojiť k sieti. Počkajte asi 10 sekúnd a potom zapnite zariadenia v tomto poradí: bezdrôtový smerovač, počítač alebo inteligentné zariadenia a potom tlačiareň. Premiestnite tlačiareň a počítač alebo inteligentné zariadenie bližšie k bezdrôtovému smerovaču, aby sa zlepšila komunikácia rádiovými vlnami, a potom skúste urobiť nastavenia siete znova.

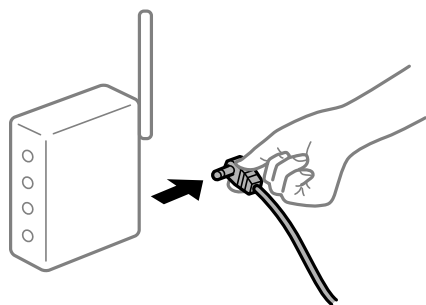

## Zariadenia nedokážu prijímať signály z bezdrôtového smerovača, pretože sú príliš ďaleko od seba.

### Riešenia

Po premiestnení počítača alebo inteligentného zariadenia a tlačiarne bližšie k bezdrôtovému smerovaču vypnite bezdrôtový smerovač a znova ho zapnite.

## Keď vymeníte bezdrôtový smerovač, nastavenia sa nezhodujú s novým smerovačom.

### Riešenia

Urobte nastavenia pripojenia znova, aby zodpovedali novému bezdrôtovému smerovaču.

➔ „Pri výmene bezdrôtového smerovača“ na strane 159

## SSID pripojené z počítača alebo inteligentného zariadenia a počítača sú odlišné.

### Riešenia

Keď používate viaceré bezdrôtové smerovače súčasne, prípadne má bezdrôtový smerovač viac SSID a zariadenia sú pripojené k rozličným SSID, nie je možné pripojiť k bezdrôtovému smerovaču.

Pripojte počítač alebo inteligentné zariadenie k rovnakému SSID ako tlačiareň.

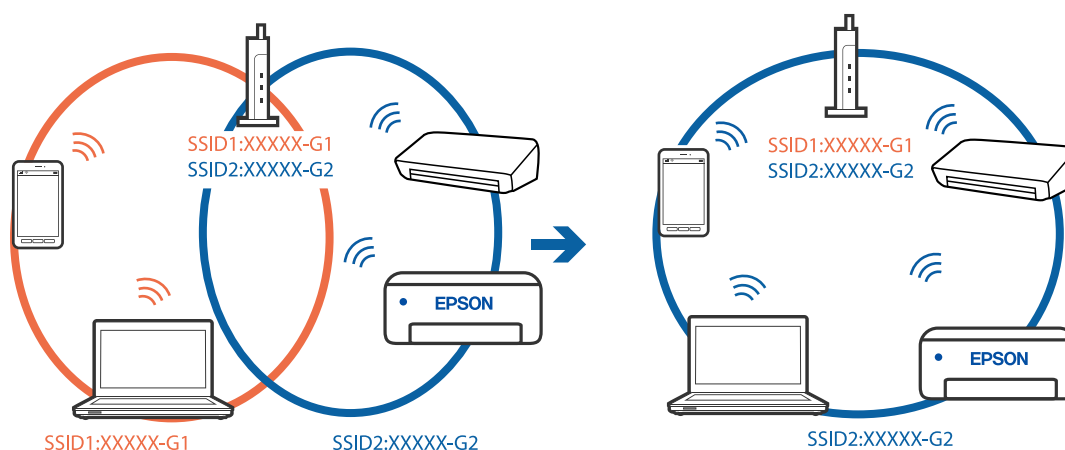

## K dispozícii je oddelovač súkromia na bezdrôtovom smerovači.

### Riešenia

Väčšina bezdrôtových smerovačov má funkciu oddelovača súkromia, ktorá blokuje komunikáciu medzi pripojenými zariadeniami. Ak komunikácia medzi tlačiarňou a počítačom alebo inteligentným zariadením nie je možná, hoci sú pripojené k rovnakej sieti, deaktivujte na bezdrôtovom smerovači funkciu oddelovača súkromia. Pozrite si návod k bezdrôtovému smerovaču, kde nájdete ďalšie podrobnosti.

## IP adresa je priradená nesprávne.

### Riešenia

Ak je IP adresa priradená tlačiarňe 169.254.XXX.XXX a maska podsiete je 255.255.0.0, IP adresa nemusí byť priradená správne.

Vyberte položky  > **Všeobecné nastavenia** > **Nastavenia siete** > **Rozšírené** na ovládacom paneli skenera a potom skontrolujte IP adresu a masku podsiete priradené tlačiarňe.



Reštartujte bezdrôtový smerovač, prípadne vynulujte nastavenia siete pre tlačiareň.

➔ „Vynulovanie sieťového pripojenia” na strane 159

## Je problém s nastaveniami siete na inteligentnom zariadení.

### Riešenia

Skúste z inteligentného zariadenia otvoriť nejakú webovú stránku, aby ste sa uistili, či sú nastavenia siete na inteligentnom zariadení správne. Ak nemôžete otvoriť žiadnu webovú stránku, problém je v inteligentnom zariadení.

Skontrolujte sieťové pripojenie počítača. Podrobnosti nájdete v dokumentácii dodávanej k inteligentnému zariadeniu.

## Nedá sa tlačiť, hoci bolo pripojenie nadviazané (iOS)

Do úvahy pripadajú nasledujúce príčiny.

### Funkcia Aut. zob. nas. pap. je vypnutá.

#### Riešenia

Povoľte položku **Aut. zob. nas. pap.** v nasledujúcej ponuke.



> Všeobecné nastavenia > Nastavenia tlačiarne > Aut. zob. nas. pap.

### Funkcia AirPrint je vypnutá.

#### Riešenia

Povoľte nastavenie AirPrint v aplikácii Web Config.

➔ „Aplikácia na konfiguráciu činností tlačiarne (Web Config)” na strane 209

## Tlačiareň občas nechce tlačiť cez sieťové pripojenie

Problém môže byť jeden z nasledovných.

### Sieťové prostredie sa zmenilo.

#### Riešenia

Keď ste zmenili sieťové prostredie, napríklad bezdrôtový smerovač alebo poskytovateľa, urobte nastavenia siete na tlačiarňi znova.

Pripojte počítač alebo inteligentné zariadenie k rovnakému SSID ako tlačiareň.

➔ „Vynulovanie sieťového pripojenia” na strane 159

### So sieťovými zariadeniami pre pripojenie cez Wi-Fi je niečo nesprávne.

#### Riešenia

Vypnite zariadenia, ktoré chcete pripojiť k sieti. Počkejte asi 10 sekúnd a potom zapnite zariadenia v tomto poradí: bezdrôtový smerovač, počítač alebo inteligentné zariadenia a potom tlačiareň. Premiestnite

tlačiareň a počítač alebo inteligentné zariadenie bližšie k bezdrôtovému smerovaču, aby sa zlepšila komunikácia rádiovými vlnami, a potom skúste urobiť nastavenia siete znova.



### ■ Tlačiareň nie je pripojená k sieti.

#### Riešenia

Vyberte ponloží  > **Všeobecné nastavenia** > **Nastavenia siete** > **Kontrola pripojenia** a potom vytlačte správu o sieťovom pripojení. Ak sa v správe ukazuje, že pripojenie k sieti je neúspešné, skontrolujte správu o sieťovom pripojení a potom postupujte podľa vytlačených riešení.

➔ „Tlač správy o sieťovom pripojení“ na strane 176

### ■ Je problém s nastaveniami siete na inteligentnom zariadení.

#### Riešenia

Skúste z inteligentného zariadenia otvoriť nejakú webovú stránku, aby ste sa uistili, či sú nastavenia siete na inteligentnom zariadení správne. Ak nemôžete otvoriť žiadnu webovú stránku, problém je v inteligentnom zariadení.

Skontrolujte sieťové pripojenie počítača. Podrobnosti nájdete v dokumentácii dodávanej k inteligentnému zariadeniu.

## Tlačiareň nefunguje podľa očakávania

### Činnosť je pomalá

#### Príliš pomalá tlač

Do úvahy pripadajú nasledujúce príčiny.

#### ■ Sú spustené nepotrebné aplikácie.

##### Riešenia

Zatvorte všetky nepotrebné aplikácie na počítači alebo na inteligentnom zariadení.

#### ■ Kvalita tlače je nastavená vysoko.

##### Riešenia

Znížte nastavenie kvality.

## ■ Je zakázaná dvojsmerná tlač.

### Riešenia

Zapnite dvojsmerné (alebo vysokorýchlostné) nastavenie. Keď je toto nastavenie zapnuté, tlačová hlava tlačí pri pohybe oboma smermi a rýchlosť tlače sa zvyšuje.

#### Windows

V ovládači tlačiarne vyberte možnosť **Možnosti kvality** ako nastavenie možnosti **Level** na karte **Hlavný** a potom vyberte možnosť **Vysoká rýchlosť**.

#### Mac OS

V kontextovej ponuke dialógového okna tlače vyberte možnosť **Nastavenia tlače** a potom vyberte možnosť **Vysoká rýchlosť**.

## ■ Možno sú problémy s pripojením k sieti cez bezdrôtový smerovač.

### Riešenia

Reštartujte bezdrôtový smerovač, ale berte pritom do úvahy ostatných používateľov pripojených k sieti. Ak sa tým problém nevyrieši, umiestnite tlačiareň bližšie k svojmu bezdrôtovému smerovaču, prípadne pozrite dokumentáciu priloženú k prístupovému bodu.

## ■ Tlačiareň tlačí údaje s vysokou sýtosťou na obyčajný papier (napríklad fotografie).

### Riešenia

Ak tlačíte údaje s vysokou hustotou, napríklad fotografie na obyčajný papier, tlač môže chvíľu trvať, aby sa zachovala kvalita tlače. Nejde o poruchu.

## Tlačenie sa počas nepretržitej tlače výrazne spomaľuje

## ■ V činnosti je funkcia, ktorá chráni mechanizmus tlačiarne pred prehriatím a poškodením.

### Riešenia

Môžete pokračovať v tlači. Ak sa chcete vrátiť k normálnej rýchlosti tlače, tlačiareň ponechajte v nečinnosti aspoň na 30 minút. Ak je napájanie vypnuté, normálna rýchlosť tlače nebude obnovená.

## Displej LCD stmavne

## ■ Tlačiareň je v režime spánku.

### Riešenia

Prepnite displej do predchádzajúceho stavu stlačením tlačidla  na ovládacom paneli.

## Výstupný zásobník sa vysunul

Zasuňte výstupný zásobník rovno do tlačiarny. Ak sa výstupný zásobník zastaví v polovici, vsuňte ho a vyberte niekoľkokrát.

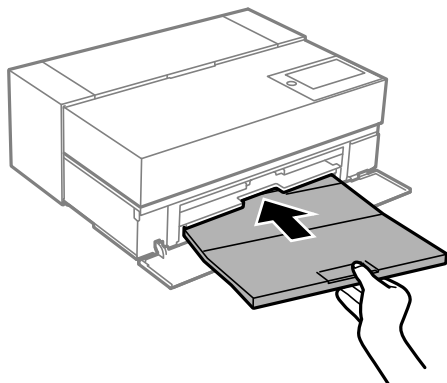

## Hlavný certifikát je potrebné aktualizovať

### Platnosť hlavného certifikátu uplynula.

#### Riešenia

Spustíte aplikáciu Web Config a potom aktualizujete hlavný certifikát.

## Nedá sa zrušiť tlač z počítača so systémom Mac OS X v10.6.8

### Ide o problém s nastavením režimu AirPrint.

#### Riešenia

Spustíte aplikáciu Web Config a potom vyberte možnosť **Port9100** v nastavení **Protokol s najvyššou prioritou** v časti **Nastavenie AirPrint**. Vyberte položku **Systémové nastavenia** z ponuky Apple > **Tlačiarne a skenery** (alebo **Tlač a skenovanie**, **Tlač a faxovanie**), odstráňte tlačiareň a potom ju znova pridajte.

➔ „Aplikácia na konfiguráciu činností tlačiarny (Web Config)” na strane 209

## Hlásenie zobrazené na LCD obrazovke

Ak je na LCD obrazovke zobrazené chybové hlásenie, postupujte podľa pokynov na obrazovke alebo použite nižšie uvedené riešenia.

Chybové hlásenia	Riešenia
Komb. adresy IP a masky pods. je neplatná. Viac podrob. si pozrite v dokumentácii.	Zadajte správnu IP adresu alebo predvolenú bránu. Obráťte sa so žiadosťou o pomoc na osobu, ktorá nastavovala sieť.
Nízka hladina atramentu.	V tlači môžete pokračovať, až kým sa nezobrazí výzva na výmenu atramentových kaziet. Tlačiareň však nemôže tlačiť, ak sa v ktorejkoľvek z atramentových kaziet minul atrament. Čo najskôr si pripravte nové kazety.

Chybové hlásenia	Riešenia
<p>Úroveň hladiny atramentu v kazete(ách) je nízka. Tlačová úloha sa nemusí vytlačiť úplne.</p>	<p>Vyberte možnosť <b>Pokračovať v tlači</b> alebo <b>Vymeniť pred tlačou</b>.</p> <p>Keď vyberiete možnosť <b>Pokračovať v tlači</b>, tlačiareň môže prestať tlačiť, čo znamená, že je čas vymeniť atramentovú kazetu. V takom prípade postupujte podľa ďalej uvedených riešení.</p> <ul style="list-style-type: none"> <li><input type="checkbox"/> Keď je tlač neúspešná a papier sa vysunie Vyberte položku <b>Nie, zrušiť tlač</b> a potom vymeňte kazetu. Ak vyberiete možnosť <b>Vymeniť hneď</b>, tlač pokračuje po tom, čo vymeníte kazetu. Pritom sa minie viac papiera.</li> <li><input type="checkbox"/> Keď sa papier nevysunie Vyberte položku <b>Vymeniť hneď</b> a potom vymeňte kazetu. Tlač pokračuje po tom, čo vymeníte kazetu, ale farby môžu byť trochu odlišné. Ak sa tomu chcete vyhnúť, vyberte možnosť <b>Nie, zrušiť tlač</b>.</li> </ul>
<p>Musíte vymeniť kazetu Atramentová kazeta.</p>	<p>S cieľom dosiahnutia maximálnej kvality tlače a ochrany tlačovej hlavy zostáva v kazete bezpečnostná rezerva atramentu, keď tlačiareň signalizuje, že je čas na výmenu kazety. Atramentovú kazetu vymeňte vždy, keď sa zobrazí výzva na jej výmenu.</p> <p><a href="#">„Výmena atramentovej kazety“ na strane 144</a></p>
<p>Ak chcete používať cloudové služby, aktualizujte si koreňový certifikát.</p>	<p>Spustíte aplikáciu Web Config a potom aktualizujete hlavný certifikát.</p> <p><a href="#">„Spustenie konfigurácie webovej lokality v internetovom prehliadači“ na strane 209</a></p>
<p>Atramentová poduška tlačiarene sa blíži ku koncu svojej životnosti. Nie je to diel, ktorý si používateľ môže vymeniť sám. Kontaktujte podporu spoločnosti Epson.</p> <p>Ak to dosiahlo koniec, bezokrajová tlač nebude k dispozícii. Tlač s okrajom je k dispozícii.</p>	<p>Obráťte sa na spoločnosť Epson alebo na jej autorizovaného poskytovateľa služieb a požiadajte o výmenu podušky na atrament. Nejde o používateľom opraviteľnú súčasť.</p> <p>Klepnutím na tlačidlo <b>OK</b> pokračujte v tlači.</p> <p><a href="#">„Kde získať pomoc“ na strane 229</a></p>
<p>Atramentová poduška tlačiarene dosiahla koniec svojej životnosti. Nie je to diel, ktorý si používateľ môže vymeniť sám. Kontaktujte podporu spoločnosti Epson.</p> <p>Bezokrajovú tlač nemožno spustiť, kým sa diel nevymení. Tlač s okrajom je k dispozícii.</p>	<p>Obráťte sa na spoločnosť Epson alebo na jej autorizovaného poskytovateľa služieb a požiadajte o výmenu podušky na atrament. Nejde o používateľom opraviteľnú súčasť.</p> <p>Tlač bez okrajov nemožno vykonávať, kým sa diel nevymení. Stále môžete tlačiť s okrajmi. Ak ju však použijete tak, ako je, rýchlosť tlače na lesklý papier sa môže znížiť.</p> <p><a href="#">„Kde získať pomoc“ na strane 229</a></p>
<p>Atramentová poduška dosiahla koniec svojej životnosti. Nejde o diel, ktorý si môže vymeniť používateľ. Obráťte sa na podporu spoločnosti Epson. Ak ho budete používať tak, ako je, rýchlosť tlače na XX sa môže znížiť.</p>	<p><a href="#">„Kde získať pomoc“ na strane 229</a></p>
<p>Chyba tlačiarene. Napájanie vypnite a znovu zapnite. Podrobnosti nájdete v dokumentácii.</p>	<p>Urobte nasledujúce.</p> <ol style="list-style-type: none"> <li>1. Otvorte kryt tlačiarene a odstráňte všetok papier alebo ochranný materiál z vnútra tlačiarene. Úplne zasuňte predný podávač papiera.</li> </ol> <p><a href="#">„Papier sa zasekáva“ na strane 142</a></p> <ol style="list-style-type: none"> <li>2. Zatvorte kryt tlačiarene, vypnite napájanie a znovu zapnite.</li> </ol> <p>Ak sa chybové hlásenie stále zobrazuje aj po vypnutí a zapnutí tlačiarene, obráťte sa oddelenie technickej podpory spoločnosti Epson.</p> <p><a href="#">„Kde získať pomoc“ na strane 229</a></p>

Chybové hlásenia	Riešenia
Aut. zob. nas. pap. je nast. na Vypnúť. Niektoré funkcie nemusia byť k disp. Podrobnosti si pozrite v dokumentácii.	Ak je nastavenie <b>Aut. zob. nas. pap.</b> vypnuté, nemôžete použiť funkciu AirPrint.
Recovery Mode Update Firmware	Tlačiareň sa spustila v režime obnovovania, pretože zlyhala aktualizácia firmvéru. Zopakujte pokus o aktualizáciu firmvéru vykonaním nižšie uvedených krokov.  1. Prepojte počítač s tlačiarňou káblom USB. (V režime obnovovania nie je možné vykonať aktualizáciu firmvéru po sieti.)  2. Pozrite si ďalšie pokyny na miestnej webovej lokalite spoločnosti Epson.

## Papier sa zasekáva

Skontrolujte chybu zobrazenú na ovládacom paneli a postupujte podľa pokynov na vybratie zaseknutého papiera vrátane všetkých odtrhnutých kúskov. Potom vymažte chybu. Na LCD obrazovke sa zobrazuje animácia znázorňujúca spôsob vytiahnutia zaseknutého papiera.



### Upozornenie:

*Nikdy sa nedotýkajte tlačidiel ovládacieho panela, pokiaľ máte ruku vo vnútri tlačiarne. Ak sa tlačiareň spustí, mohla by spôsobiť zranenie. Dávajte pozor, aby ste sa nedotkli vyčnievajúcich častí a predišli tak zraneniu.*



### Upozornenie:

*Opatrne odstráňte zaseknutý papier. Rázne odstránenie papiera môže poškodiť tlačiareň.*

### Poznámka:

*Pri vyberaní zaseknutého papiera zvnútra tlačiarne vytiahnite predný podávač papiera, aby ste mohli zaseknutý papier ľahko vybrať.*

## Prevencia pred zasekávaním papiera

Ak sa papier často zasekáva, skontrolujte nasledujúce.

- Tlačiareň umiestnite na rovný povrch a prevádzkujte ju v odporúčaných podmienkach okolitého prostredia.  
[„Environmentálne technické údaje” na strane 224](#)
- Používajte papier podporovaný touto tlačiarňou.  
[„Dostupný papier a kapacity” na strane 185](#)
- Postupujte podľa opatrení týkajúcich sa manipulácie s papierom.  
[„Bezpečnostné opatrenia pri manipulácii s papierom” na strane 26](#)
- Vložte papier správnym smerom a posuňte postrannú vodiacu lištu k hrane papiera.  
[„Vloženie papiera” na strane 26](#)
- Neprekračujte pri vkladaní hárkov maximálny počet, ktorý je stanovený pre daný papier.
- Ak ste vložili niekoľko hárkov papiera, vkladajte len jeden hárok papiera naraz.

- ❑ Uistite sa, že nastavenia veľkosti a typu papiera sa zhodujú so skutočnou veľkosťou a typom papiera, ktorý ste vložili do tlačiarne.

„Zoznam typov papiera” na strane 28

- ❑ Kým nepoužívate predný podávač papiera, úplne ho zasuňte. Ak nie je zasunutý úplne, môže sa papier pri podávaní papiera zo zadného podávača papiera zaseknúť.

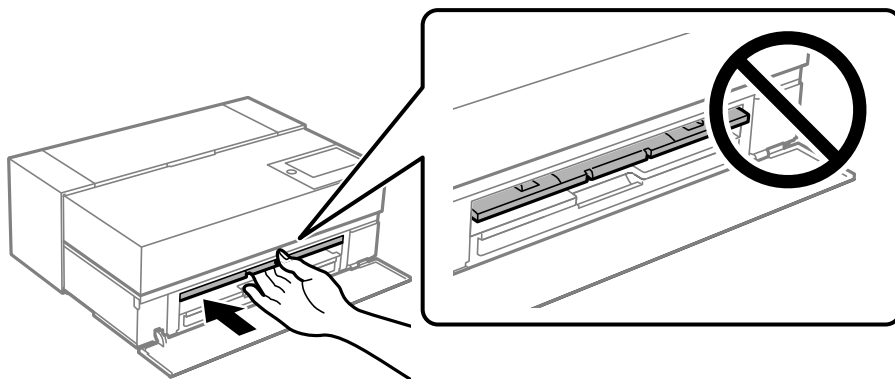

## Je čas vymeniť atramentové kazety

### Preventívne opatrenia pri manipulácii s atramentovými kazetami

#### Bezpečnostné opatrenia pri skladovaní atramentu

- ❑ Spoločnosť Epson odporúča uchovávať atramentové kazety na chladnom a tmavom mieste.
- ❑ Pre najlepšie výsledky odporúča spoločnosť Epson používať atramentové kazety pred skončením doby použiteľnosti vytlačenej na obale, prípadne do šiestich mesiacov od otvorenia balenia (podľa toho, čo nastane skôr).
- ❑ Keď atramentovú kazetu prinesiete z chladného miesta uskladnenia, pred použitím ju nechajte najmenej tri hodiny zohriať pri izbovej teplote.
- ❑ Balenie atramentových kaziet neotvárajte, kým nie ste pripravení nainštalovať atramentové kazety do výrobku.
- ❑ Kazetu nepúšťajte na zem ani ňou neudierajte o tvrdé predmety, pretože môže dôjsť k úniku atramentu.

#### Bezpečnostné opatrenia pri výmene atramentových kaziet

- ❑ Nedotýkajte sa čipu IC v atramentovej kazete. V opačnom prípade nemusíte byť schopní vykonávať operácie alebo tlačiť správne.
- ❑ Nainštalujte všetky atramentové kazety. V opačnom prípade nie je možné tlačiť.
- ❑ Nevypínajte tlačiareň počas naplňovania atramentom. Ak naplňovanie atramentom neprebehne správne, je možné, že nebudete môcť tlačiť.
- ❑ Vybraté atramentové kazety môžu mať atrament okolo zásobovacieho otvoru, preto buďte opatrní, aby ste neznečistili okolitú oblasť pri výbere kaziet.
- ❑ Táto tlačiareň používa atramentové kazety vybavené zeleným čipom, ktorý monitoruje rôzne informácie, napríklad množstvo zostávajúceho atramentu v každej kazete. To znamená, že ak pred vyprázdnením vyberiete kazetu z tlačiarne, môžete ju po opätovnom vložení do tlačiarne ďalej používať.

- S cieľom dosiahnutia maximálnej kvality tlače a ochrany tlačovej hlavy zostáva v kazete bezpečnostná rezerva atramentu, keď tlačiareň signalizuje, že je potrebné vymeniť kazetu. Uvedené hodnoty neobsahujú túto rezervu.
- Atramentovú kazetu nerozoberajte ani neprerábajte, inak nemusí byť možné normálne tlačiť.
- Tlačovú hlavu neposúvajte rukou, v opačnom prípade môže dôjsť k poškodeniu tlačiarne.
- Počas skladovania kaziet udržiavajte otvory na prívod atramentu bez prachu. Port na prívod atramentu obsahuje ventil, takže sa nemusí uzavrieť.
- Dbajte na to, aby do časti pre inštaláciu kaziet nespádli cudzie predmety.
- Ak je tlačiareň vypnutá pomocou tlačidla  (napájanie), tlačová hlava sa automaticky uzavrie, aby sa zabránilo vyschnutiu atramentu. Nevytahujte zástrčku ani nevypínajte istič, keď je zapnuté napájanie.
- Ak sa minie jedna z nainštalovaných atramentových kaziet, tlač sa nebude dať vykonať.
- Ak sa počas tlače minie atramentová kazeta, môžete pokračovať v tlači po výmene atramentovej kazety.
- Ak budete aj naďalej používať atramentové kazety s nedostatkom atramentu, pravdepodobne bude potrebné atramentovú kazetu vymeniť počas tlače. Ak vymeníte atramentovú kazetu počas tlače (najmä pri lesklom papieri), farby na výtlaku sa môžu líšiť v závislosti od toho, ako atrament schne. Pre najlepšie výsledky odporúčame vymeniť kazetu pred tlačou.
- Vybratú atramentovú kazetu môžete používať aj v budúcnosti, kým sa atramentová kazeta nevyčerpá.

### Spotreba atramentu

- Všetky farby atramentu sa používajú počas čistenia hláv a iných úkonov údržby, počas ktorých sa netlačí, aby sa zabezpečilo, že tlačové hlavy zostanú v dobrom stave.
- Aj v prípade čiernobielej tlače sa všetky farby atramentu používajú v operácii navrhutej na udržanie kvality tlače a tlačovej hlavy.
- V závislosti od typu papiera a nastavení kvality tlače sa farebné atramenty môžu použiť aj na čierne farby s vysokou hustotou pri čiernobielej tlači alebo v odtieňoch sivej.
- Atrament dodávaný s tlačiarňou sa čiastočne použije pri počiatočnom nainštalovaní. Pre tlač v najvyššej kvalite je potrebné, aby bola tlačiareň úplne naplnená atramentom. Po dokončení inštalácie bude atrament zostávajúci v kazetách a životnosť skrinky údržby obmedzená. V prípade, že sú hladiny atramentu nízke, prípadne sa už končí životnosť skrinky údržby, môžete pokračovať v tlači, kým sa na tlačiarňu neobjavia pokyny na výmenu. Odporúčame však mať pripravené náhradné atramentové kazety a skrinku údržby.
- Uvádzané hodnoty výťažnosti sa môžu líšiť v závislosti od tlačených obrázkov, používaného typu papiera, frekvencie tlače a podmienok prostredia, ako je napríklad teplota.

## Výmena atramentovej kazety

Keď sa zobrazí hlásenie s výzvou na výmenu atramentovej kazety, vyberte položku **Ako na to** a potom si pozrite animácie zobrazované na ovládacom paneli, ktoré vám ukážu, ako sa atramentová kazeta vymieňa.

### Súvisiace informácie

- ➔ „Kódy atramentových kaziet pre SC-P900 Series” na strane 201
- ➔ „Kódy atramentových kaziet pre SC-P700 Series” na strane 202
- ➔ „Preventívne opatrenia pri manipulácii s atramentovými kazetami” na strane 143



## Je čas vymeniť skrinku údržby

### Bezpečnostné opatrenia pri manipulácii so skrinkou údržby

Pred výmenou skrinky údržby si prečítajte nasledujúce pokyny.

- Nedotýkajte sa zeleného čipu na bočnej strane skrinky údržby. Mohli by ste tým znemožniť normálnu prevádzku a tlač.
- Skrinku údržby nevymieňajte počas tlače, inak môže dôjsť k úniku atramentu.
- Nevyťahujte skrinku údržby ani neotvárajte jej kryt, okrem prípadu, keď vymieňate skrinku, inak môže dôjsť k únikom atramentu.
- Skrinku údržby, ktorá bola vybratá a dlhú dobu odpojená, nepoužívajte opätovne. Atrament vo vnútri skrinky bude stuhnutý a skrinka nebude môcť absorbovať ďalší atrament.
- Použitú skrinku údržby nenakláňajte, kým ju neuzavriete do plastového vrečka, inak môže dôjsť k úniku atramentu.
- Neskladujte skrinku údržby pri vysokých ani nízkych teplotách.
- Skrinku údržby chráňte pred priamym slnečným svetlom.
- Skrinku údržby nenechajte spadnúť ani ju nevystavujte silným nárazom.
- Nedotýkajte sa otvorov v skrinke údržby, aby ste sa nezašpinili atramentom.
- Ak používate skrinku údržby, ktorej sa končí životnosť, možno bude potrebné ju počas tlače vymeniť. Ak vymeníte skrinku údržby počas tlače (najmä pri lesklom papieri), farby na výtlaku sa môžu líšiť v závislosti od toho, ako atrament schne. Pre najlepšie výsledky odporúčame vymeniť kazetu pred tlačou.

### Výmena údržbovej kazety

Pri niektorých tlačových cykloch sa môže v skrinke údržby zhromaždiť nepatrné množstvo nadbytočného atramentu. Tlačiareň je skonštruovaná tak, aby sa pri dosiahnutí limitu absorpčnej kapacity skrinky údržby zastavila tlač a predišlo sa pretečeniu atramentu zo skrinky údržby. Frekvencia výmeny skrinky údržby závisí od počtu vytlačených strán, typu materiálu, na ktorý tlačíte, a počtu čistiacich cyklov, ktoré tlačiareň vykoná.

Keď sa objaví hlásenie s výzvou na výmenu údržbovej kazety, pozrite animácie zobrazené na ovládacom paneli. Potreba vymeniť box neznamena, že tlačiareň prestane fungovať v súlade so svojimi technickými parametrami. Záruka od spoločnosti Epson nekryje náklady súvisiace s touto výmenou. Ide o používateľom opraviteľnú súčasť.

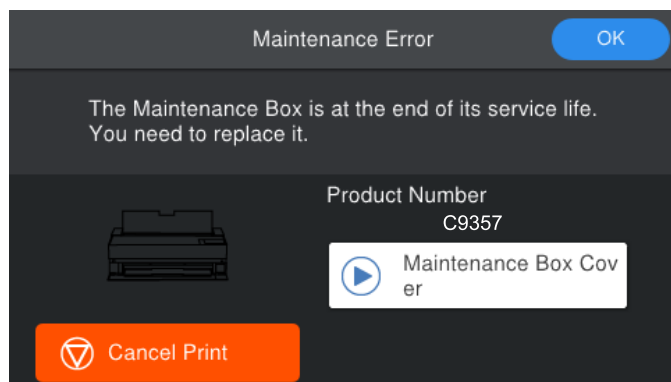

### Poznámka:

- ❑ Keď je plná, nemôžete tlačiť ani čistiť tlačovú hlavu, kým skrinku údržby nevyčistíte, aby nedošlo k úniku atramentu.
- ❑ Keď sa zobrazí nasledujúca obrazovka, súčasť nemôžu meniť používatelia. Kontaktujte podporu spoločnosti Epson. Tlač bez okrajov nemožno vykonávať, kým sa diel nevyčistí. Stále môžete tlačiť s okrajmi. Ak ju však použijete tak, ako je, rýchlosť tlače na lesklý papier sa môže znížiť.

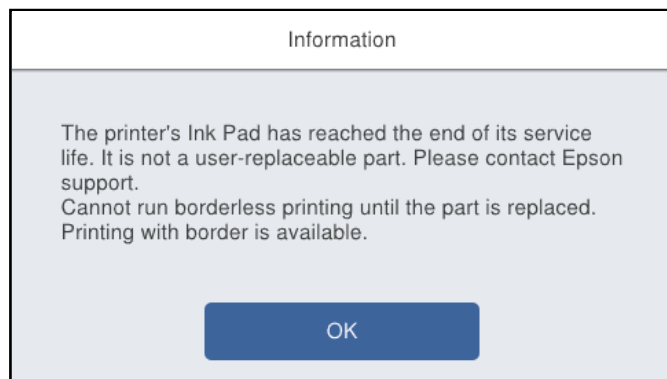

### Súvisiace informácie

- ➔ „Kód skrinky údržby” na strane 204
- ➔ „Bezpečnostné opatrenia pri manipulácii so skrinkou údržby” na strane 145

---

## Kvalita tlače je nízka

### Chýbajúce farby, pruhy alebo nečakané farby na výťažkoch

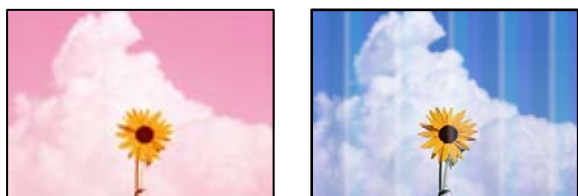

#### ■ Trysky tlačovej hlavy môže byť zanesené.

##### Riešenia

Urobte kontrolu trysky a pozrite, či trysky tlačovej hlavy nie sú zanesené. Vykonajte kontrolu dýz a vyčistite tlačovú hlavu, ak sú dýzy tlačovej hlavy upchané. Ak ste tlačiareň dlho nepoužívali, trysky tlačovej hlavy môžu byť upchané a vypúšťanie kvapiek atramentu môže byť znemožnené.

- ➔ „Kontrola a čistenie tlačovej hlavy” na strane 101

#### ■ Z dôvodu vibrovania, prípadne pri pohybe tlačiarne, sa papier môže posúvať odlišne.

##### Riešenia

Nastavte podávanie papiera.

- ➔ „Nastavenie podávania papiera” na strane 106

## Tlač je pozastavená.

### Riešenia

Počas tlače neotvárajte kryt tlačiarne ani predný podávač papiera. Ak počas tlače otvoríte kryt tlačiarne alebo predný podávač papiera, tlač sa pozastaví a na výťažku môže spôsobiť neočakávané farby.

## Rozmazané výťažky, zvislé pruhy alebo nesprávne zarovnanie



enthalten alle  
Aufdruck. W  
5008 "Regel

Do úvahy pripadajú nasledujúce príčiny.

## Tlačová hlava je umiestnená mimo zarovnanie.

### Riešenia

Na ovládacom paneli tlačiarne vyberte položku  > Údržba > Zarovnanie tlačovej hlavy, ak chcete zarovnať tlačovú hlavu.

## Je aktivované nastavenie pre dvojsmernú tlač.

### Riešenia

Ak sa kvalita tlače nezlepší ani po zarovnaní tlačovej hlavy, deaktivujte nastavenie dvojsmernej tlače.

Pri dvojsmernej (alebo vysokorýchlostnej) tlači tlačí tlačová hlava pri pohybe oboma smermi a môže dôjsť k nesprávnemu zarovnaní zvislých čiar. Vypnutie tohto nastavenia môže znížiť rýchlosť tlače, ale vylepší sa kvalita tlače.

#### Windows

V ovládači tlačiarne vyberte možnosť **Možnosti kvality** ako nastavenie možnosti **Level** na karte **Hlavný** a potom zrušte výber možnosti **Vysoká rýchlosť**.

#### Mac OS

V kontextovej ponuke dialógového okna tlače vyberte možnosť **Nastavenia tlače** a potom zrušte výber možnosti **Vysoká rýchlosť**.

## Výťažok vychádza ako prázdny hárok

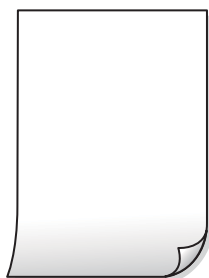

### ■ Nastavenie tlače a veľkosti papiera vloženého v tlačiarni sú odlišné.

#### Riešenia

Zmeňte nastavenia tlače podľa veľkosti papiera vloženého do tlačiarnie. Vložte do tlačiarnie taký papier, ktorý sa zhoduje s nastavením tlače.

### ■ Do tlačiarnie sa podalo naraz viac hárkov papiera.

#### Riešenia

Ak chcete zabrániť podaniu viacerých hárkov do tlačiarnie naraz, pozrite nasledujúce.

➔ „Niekoľko hárkov papiera sa podáva naraz” na strane 119

### ■ Trysky tlačovej hlavy môže byť zanesené.

#### Riešenia

Vykonajte kontrolu trysiek a ak sú trysky tlačovej hlavy upchané, spustíte čistenie hlavy alebo Čistenie prívodu.

➔ „Kontrola a čistenie tlačovej hlavy” na strane 101

## Papier je zašpinený alebo ošúchaný



Do úvahy pripadajú nasledujúce príčiny.

### ■ Papier je vložený nesprávne.

#### Riešenia

Pri vodorovných pruhoch (kolmo na smer tlače), prípadne navrchu alebo naspodku papiera, objavia rozmazané vodorovné pásy, vložte papier v správnom smere a posuňte vodiace lišty k hranám papiera.

➔ „Vloženie papiera” na strane 26

### ■ Dráha papiera je zašpinená.

#### Riešenia

Keď sa na papieri objavia zvislé pruhy (vodorovne v smere tlače), prípadne je papier zašpinený, vyčistite dráhu papiera.

➔ „Čistenie dráhy papiera od atramentových škvŕn” na strane 107

### ■ Papier je zvlnený.

#### Riešenia

Položte papier na rovný podklad a skontrolujte, či nie je zvlnený. Ak je, vyrovnajte ho.

## ■ Tlačová hlava odiera povrch papiera.

### Riešenia

Keď tlačíte na hrubý papier, tlačová hlava je blízko tlačovému povrchu a papier sa môže odierať. V takom prípade aktivujte nastavenie zníženia odierania.

Na ovládacom paneli tlačiarne vyberte položku  > **Všeobecné nastavenia** > **Nastavenia tlačiarne** a potom povoľte možnosť **Hrubý papier**.

Ak sa hrana papiera skladá alebo krúti, môže sa ošúchať tlačovou hlavou. Ak je to potrebné, vyhladte papier.

## ■ Zadná strana papiera bola potlačená pred tým, než vyschla už predtým potlačená strana.

### Riešenia

Pri manuálnej obojstrannej tlači a pred opätovným vložením papiera skontrolujte, či atrament úplne vyschol.

## Tlačené fotografie sú zlepené



## ■ Výtlačok bol urobený na nesprávnu stranu fotografického papiera.

### Riešenia

Uistite sa, či tlačíte na tlačovú stranu. Keď sa tlačí na nesprávnu stranu fotografického papiera, je potrebné vyčistiť dráhu papiera.

➔ [„Čistenie dráhy papiera od atramentových škvŕn” na strane 107](#)

## Obrázky a fotografie sa tlačia v neočakávaných farbách



Do úvahy pripadajú nasledujúce príčiny.

## Trysky tlačovej hlavy môže byť zanesené.

### Riešenia

Urobte kontrolu trysky a pozrite, či trysky tlačovej hlavy nie sú zanesené. Vykonajte kontrolu dýz a vyčistite tlačovú hlavu, ak sú dýzy tlačovej hlavy upchané. Ak ste tlačiareň dlho nepoužívali, trysky tlačovej hlavy môžu byť upchané a vypúšťanie kvapiek atramentu môže byť znemožnené.

➔ „Kontrola a čistenie tlačovej hlavy” na strane 101

## Bola použitá oprava farieb.

### Riešenia

Keď tlačíte z ovládača tlačiarny v systéme Windows, v závislosti od typu papiera sa štandardne použije automatické nastavenie Epson na úpravu fotografie (PhotoEnhance). Skúste zmeniť nastavenie.

Na karte **Hlavný** v ovládači tlačiarny v systéme Windows vyberte položku **Spresniť** v možnosti **Režim**. Zmeňte nastavenie položky **Korekcia scény** z možnosti **Automatická korekcia** na nejakú inú možnosť. Ak zmena nastavenia nefunguje, použite nejaký iný spôsob pripojenia, nie **PhotoEnhance** v aplikácii **Režim**.

➔ „Úprava farby tlače” na strane 85

## Farby na výtlačku sú odlišné od farieb na obrazovke



## Vlastnosti farieb pre používané zobrazovacie zariadenie neboli nastavené správne.

### Riešenia

Zobrazovacie zariadenia, ako sú napríklad počítačové obrazovky, majú svoje vlastnosti obrazovky. Ak je zobrazenie nevyvážené, obraz nie je zobrazený so správnym jasom a farbami. Nastavte vlastnosti zariadenia. Potom urobte nasledujúce.

#### Windows

V ovládači tlačiarny vyberte možnosť **Štandard EPSON (sRGB)** v nastavení **Režim** na karte **Hlavný**.

#### Mac OS

Vyberte možnosť **Štandard EPSON (sRGB)** ako nastavenie pre položku **Nastavenia farby** v ponuke dialógového okna tlače **Nastavenia tlače**.

## Zobrazovacie zariadenie odráža vonkajšie svetlo.

### Riešenia

Vyhňte sa priamemu slnečnému svetlu a overte si obraz tam, kde je zaistené príslušné osvetlenie.

### Zobrazovacie zariadenie má vysoké rozlíšenie.

#### Riešenia

Farby môžu byť iné než tie, ktoré vidíte na inteligentných zariadeniach (napríklad smartfónoch alebo tabletoch) s obrazovkami s vysokým rozlíšením.

### Zobrazovacie zariadenie a tlačiareň majú odlišný proces produkovania farieb.

#### Riešenia

Farby na obrazovke nie sú úplne rovnaké ako farby na papieri, pretože zobrazovacie zariadenie a tlačiareň majú odlišný proces vytvárania farieb. Upravte vlastnosti farieb tak, aby boli farby rovnaké.

## Nedá sa tlačiť bez okrajov



### V nastaveniach tlače nie je nastavená tlač bez okrajov.

#### Riešenia

V nastaveniach tlače urobte nastavenie tlače bez okrajov. Ak vyberiete typ papiera, ktorý nepodporuje tlač bez okrajov, nemôžete vybrať možnosť **Bez okrajov**. Vyberte typ papiera, ktorý podporuje tlač bez okrajov.

#### Windows

V ovládači tlačiarne vyberte položku **Bez okrajov** na karte **Hlavný**.

#### Mac OS

V položke **Veľkosť papiera** vyberte veľkosť papiera pre tlač bez okrajov.

➔ „Dostupný papier a kapacity” na strane 185

## Počas tlače bez okrajov sú hrany obrazu orezané



### Pretože obraz sa mierne zväčší, vyčnievajúca časť sa oreže.

#### Riešenia

Vyberte nižšie nastavenie zväčšenia.





### ■ Kábel USB nie je zapojený správne.

#### Riešenia

Kábel rozhrania USB bezpečne zapojte do tlačiarne a počítača.

### ■ Je tu úloha čakajúca na vytlačenie.

#### Riešenia

Zrušte všetky pozastavené tlačové úlohy.

### ■ Počítač bol počas tlače ručne uvedený do režimu Dlhodobý spánok alebo režimu Spánok.

#### Riešenia

Počas tlače nezapínajte manuálne režim **Dlhodobý spánok** počítača alebo režim **Spánok**. Nabudúce, keď zapnete počítač, sa môžu vytlačiť stránky skomoleného textu.

## Vytlačený obrázok je prevrátený



### ■ Obrázok je v nastaveniach tlače nastavený na vodorovné prevrátenie.

#### Riešenia

V ovládači tlačiarne alebo v aplikácii zrušte nastavenie zrkadlového obrazu.

Windows

V ovládači tlačiarne zrušte výber položky **Zrkadlový obraz** na karte **Rozloženie**.

Mac OS

Zrušte výber položky **Flip Horizontal** v ponuke **Rozloženie** dialógového okna tlače.

## Mozaikové vzory na výtlačkoch



### ■ Vytlačili sa obrázky alebo fotografie s malým rozlíšením.

#### Riešenia

Pri tlači obrázkov a fotografií tlače pomocou údajov s vysokým rozlíšením. Obrázky na webových stránkach majú často nízke rozlíšenie a hoci vyzerajú dosť dobre na displeji, kvalita tlače môže byť nižšia.

## Na rolovom papieri sa objavujú zvislé čiary



### Valčeky na jednotke rolového papiera sú zašpinené.

#### Riešenia

Ak tlačíte na lesklý rolový papier s tlačiarňou SC-P900 Series a objavia sa nepravidelné zvislé čiary, vyberte papier z jednotky rolového papiera a vyčistite valčeky suchou, mäkkou a čistou handričkou. Otočením valčekov ich utrite, aby ste vyčistili celý povrch.



## Na výtlačkoch sú biele bodky



### Na papieri je prach alebo iná nečistota.

#### Riešenia

Pred vloženíím papiera odstráňte prach alebo nečistoty z jeho povrchu.

## Vrchná hrana papiera je poškrábaná

### Ak je vložených voac hárkov papiera, môžu sa o seba odierať.

#### Riešenia

Vložte naraz len jeden hárok papiera.

## Na výtláčkoch sa objavujú značky po vysúvacom valci

■ Pri používaní niektorých typov lesklého papiera sa môžu objaviť značky po valci.

### Riešenia

Vyberte možnosť **Predný podávač papiera - Valec bez vysúvania (lesklý papier)** v ponuke **Nast. p.**, potom vložte papier do predného podávača papiera. Táto funkcia je k dispozícii len pre lesklý papier. Keď použijete túto funkciu, tlač bez okrajov nie je k dispozícii a vo vrchnej aj spodnej časti výtláčkov budú okraje 2 cm.

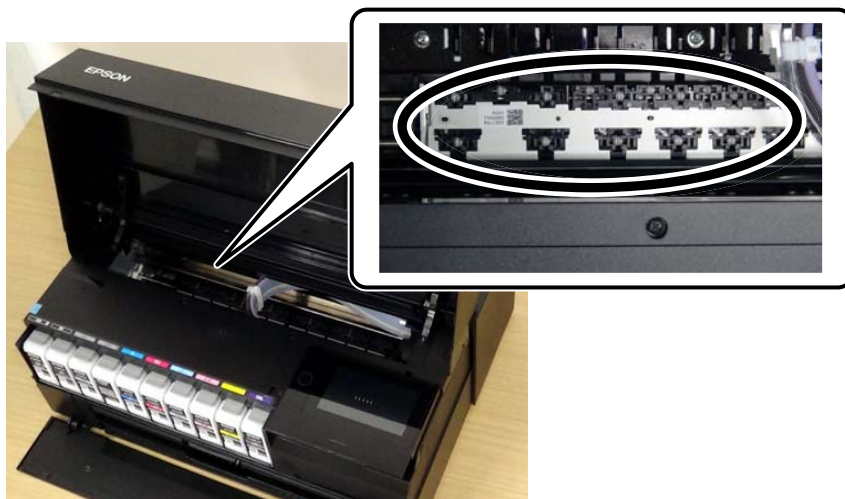

---

## Nemožno vyriešiť problém

Ak sa vám ani po vyskúšaní riešení opísaných vyššie nedarí vyriešiť problém, obráťte sa na oddelenie podpory spoločnosti Epson.

Ak sa nedajú vyriešiť problémy s tlačou, pozrite si nasledujúce súvisiace informácie.

### Súvisiace informácie

➔ [„Nedajú sa vyriešiť problémy s tlačou” na strane 155](#)

## Nedajú sa vyriešiť problémy s tlačou

Vyskúšajte nasledujúce riešenia problémov. Začnite od vrchu, kým sa problém nevyrieši.

- Uistite sa, či sa zhoduje typ papiera vloženého v tlačiarni a typ papiera nastavený v tlačiarni s nastaveniami typu papiera v ovládači tlačiarni.

[„Nastavenia veľkosti a typu papiera” na strane 27](#)

- Použite nastavenie vyššej kvality na ovládacom paneli alebo v ovládači tlačiarni.

- Preinštalujte atramentové kazety, ktoré už sú v tlačiarni nainštalované.  
Pri preinštalovaní atramentových kaziet sa môže odstrániť zanesenie trysiek tlačovej hlavy a uvoľní sa tak prietok atramentu.  
Pretože sa však pri preinštalovaní atramentovej kazety spotrebuje nejaký atrament, v závislosti od zostávajúceho atramentu sa však môže objaviť hlásenie s výzvou, či chcete vymeniť atramentovú kazetu.  
[„Je čas vymeniť atramentové kazety” na strane 143](#)
- Zarovnajete tlačovú hlavu.  
[„Zarovnanie tlačovej hlavy” na strane 106](#)
- Spustíte kontrolu trysiek a pozrite, či trysky tlačovej hlavy nie sú zanesené.  
Ak sú na vzore kontroly trysiek chýbajúce časti, trysky sú možno zanesené. Opakujte striedavo čistenie hlavy a kontroly trysiek 3-krát a skontrolujte, či sa zanesenie odstránilo.  
Majte na pamäti, že pri čistení tlačovej hlavy sa spotrebuje nejaký atrament.  
[„Kontrola a čistenie tlačovej hlavy” na strane 101](#)
- Vypnete tlačiareň, počkajte aspoň 6 hodín a potom skontrolujte, či sa zanesenie odstránilo.  
Ak je problémom zanesenie, nechajte tlačiareň chvíľu bez tlačenia. Problém sa môže vyriešiť.  
Kým je tlačiareň vypnutá, môžete skontrolovať nasledujúce.
- Skontrolujte, či používate originálne atramentové kazety od spoločnosti Epson.  
Skúste použiť originálne atramentové kazety Epson. Toto zariadenie je navrhnuté tak, aby upravovalo farby na základe používania originálnych atramentových kaziet Epson. Používanie neoriginálnych atramentových kaziet môže spôsobiť pokles kvality tlače.  
[„Informácie o spotrebných produktoch” na strane 201](#)
- Uistite sa, či v tlačiarni nezostali žiadne kúsky papiera.  
Keď vyťahujete papier, nedotýkajte sa priehľadnej fólie rukami ani papierom.
- Skontrolujte papier.  
Skontrolujte, či je papier skrútený, prípadne či je vložený tlačovou stranou nahor.  
[„Bezpečnostné opatrenia pri manipulácii s papierom” na strane 26](#)  
[„Dostupný papier a kapacity” na strane 185](#)  
[„Nedostupné typy papiera” na strane 195](#)
- Uistite sa, či nepoužívate starú atramentovú kazetu.  
Pre najlepšie výsledky odporúča spoločnosť Epson používať atramentové kazety pred skončením doby použiteľnosti vytlačenej na obale, prípadne do šiestich mesiacov od otvorenia balenia (podľa toho, čo nastane skôr).
- Ak vypnete tlačiareň, počkajte aspoň 6 hodín. Ak sa kvalita tlače ani potom nezlepší, spustíte funkciu Čistenie prívodu.  
[„Spustenie pomôcky Čistenie prívodu” na strane 104](#)

Ak sa problém nevyrieši kontrolou hore uvedených riešení, možno bude potrebné požiadať o opravu. Kontaktujte podporu spoločnosti Epson.

### Súvisiace informácie

- ➔ [„Predtým, ako sa skontaktujete so spoločnosťou Epson” na strane 230](#)
- ➔ [„Kontaktovanie podpory spoločnosti Epson” na strane 230](#)

---

# Pridanie alebo výmena počítača alebo zariadení

Pripojenie k tlačiarňi, ktorá bola pripojená k sieti. . . . .	158
Vynulovanie sieťového pripojenia. . . . .	159
Priame pripojenie inteligentného zariadenia a tlačiarne (Wi-Fi Direct). . . . .	166
Kontrola stavu sieťového pripojenia. . . . .	175

## Pripojenie k tlačiarni, ktorá bola pripojená k sieti

Keď už bola tlačiareň pripojená k sieti, môžete pripojiť k tlačiarni počítač alebo inteligentné zariadenie cez sieť.

### Používanie sieťovej tlačiarny z druhého počítača

Pri pripájaní tlačiarny k počítaču odporúčame použiť inštalračný program. Inštalračný program môžete spustiť jedným z nasledujúcich spôsobov.

Nastavenie z webovej stránky

Otvorte nasledujúcu webovú stránku a potom zadajte názov výrobku. Prejdite na položku **Nastavenie** a potom spustite nastavenie.

<http://epson.sn>

Nastavenie pomocou disku so softvérom (len pre modely, ku ktorým je priložený disk so softvérom a pre používateľov s počítačmi so systémom Windows vybavenými diskovými jednotkami)

Vložte do počítača disk so softvérom a potom postupujte podľa pokynov na obrazovke.

### Výber tlačiarny

Postupujte podľa pokynov na obrazovke, kým sa nezobrazí nasledujúca obrazovka. Vyberte názov tlačiarny, ku ktorej chcete pripojiť, a potom kliknite na tlačidlo **Ďalej**.

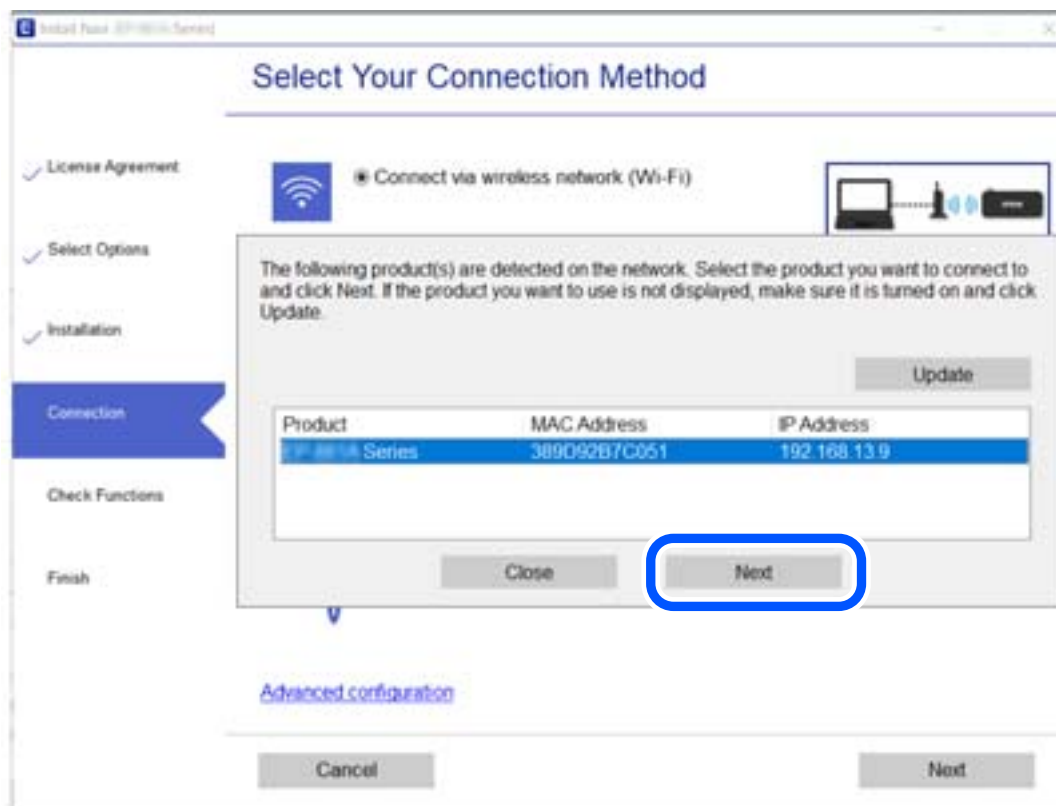

Postupujte podľa pokynov na obrazovke.

## Používanie sieťovej tlačiarne z inteligentného zariadenia

Tlačiareň môžete pripojiť k inteligentnému zariadeniu jedným z nasledujúcich spôsobov.

### Pripojenie cez bezdrôtový smerovač

Pripojte inteligentné zariadenie k rovnakej sieti Wi-Fi (SSID) ako tlačiareň.

Ďalšie podrobnosti obsahujú nasledujúce zdroje.

„Vytvorenie nastavení na pripojenie k inteligentnému zariadeniu” na strane 160

### Pripojenie v režime Wi-Fi Direct

Pripojte inteligentné zariadenie k tlačiarňi priamo bez bezdrôtového smerovača.

Ďalšie podrobnosti obsahujú nasledujúce zdroje.

„Priame pripojenie inteligentného zariadenia a tlačiarne (Wi-Fi Direct)” na strane 166

---

## Vynulovanie sieťového pripojenia

V tejto časti je vysvetlené, ako robiť nastavenia sieťového pripojenia a meniť spôsob pripojenia, keď vymeníte bezdrôtový smerovač alebo počítač.

### Pri výmene bezdrôtového smerovača

Keď vymeníte bezdrôtový smerovač, urobte nastavenia pripojenia medzi počítačom alebo inteligentným zariadením a tlačiarňou.

Ak zmeníte poskytovateľa internetu a podobne, je potrebné urobiť tieto nastavenia.

### Vytvorenie nastavení na pripojenie k počítaču

Pri pripájaní tlačiarne k počítaču odporúčame použiť inštalačný program. Inštalačný program môžete spustiť jedným z nasledujúcich spôsobov.

Nastavenie z webovej stránky

Otvorte nasledujúcu webovú stránku a potom zadajte názov výrobku. Prejdite na položku **Nastavenie** a potom spustite nastavenie.

<http://epson.sn>

Nastavenie pomocou disku so softvérom (len pre modely, ku ktorým je priložený disk so softvérom a pre používateľov s počítačmi so systémom Windows vybavenými diskovými jednotkami)

Vložte do počítača disk so softvérom a potom postupujte podľa pokynov na obrazovke.

### Výber spôsobov pripojenia

Postupujte podľa pokynov na obrazovke, kým sa nezobrazí nasledujúca obrazovka.

Vyberte možnosť **Zmeňte spôsob pripojenia pre tlačiareň (kvôli novému sieťovému smerovaču alebo zmene z USB na sieťové atď.)** na obrazovke Vyberte svoju operáciu a potom kliknite na tlačidlo **Ďalej**.

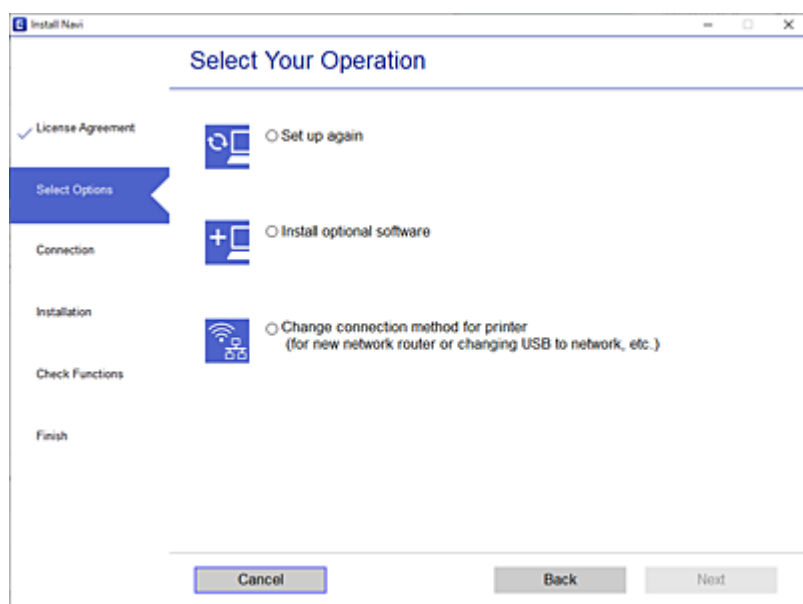

Postupujte podľa pokynov na obrazovke.

Ak sa nedá pripojiť, pozrite nasledujúce spôsoby vyriešenia problému.

- Windows: „Nedá sa pripojiť k sieti” na strane 122
- Mac OS: „Nedá sa pripojiť k sieti” na strane 130

## Vytvorenie nastavení na pripojenie k inteligentnému zariadeniu

Keď pripojíte tlačiareň k rovnakej sieti Wi-Fi (SSID) ako inteligentné zariadenie, môžete tlačiareň používať z inteligentného zariadenia. Ak chcete používať tlačiareň z inteligentného zariadenia, nastavte z nasledujúcej webovej stránky. Otvorte webovú stránku z inteligentného zariadenia, ktoré chcete pripojiť k tlačiarňi.

<http://epson.sn> > Nastavenie

## Pri zmene počítača

Keď zmeníte počítač, urobte nastavenia pripojenia medzi počítačom a tlačiarňou.

## Vytvorenie nastavení na pripojenie k počítaču

Pri pripájaní tlačiarne k počítaču odporúčame použiť inštalčný program. Inštalčný program môžete spustiť jedným z nasledujúcich spôsobov.

- Nastavenie z webovej stránky

Otvorte nasledujúcu webovú stránku a potom zadajte názov výrobku. Prejdite na položku **Nastavenie** a potom spustite nastavenie.

<http://epson.sn>



- Nastavenie pomocou disku so softvérom (len pre modely, ku ktorým je priložený disk so softvérom a pre používateľov s počítačmi so systémom Windows vybavenými diskovými jednotkami)

Vložte do počítača disk so softvérom a potom postupujte podľa pokynov na obrazovke.

Postupujte podľa pokynov na obrazovke.

## Zmena spôsobu pripojenia k počítaču

V tejto časti je vysvetlený spôsob zmeny pripojenia, keď boli počítač a tlačiareň pripojené.

### Zmena pripojenia tlačiarne zo siete Ethernet na sieť Wi-Fi

Pripojenie cez sieť Ethernet na sieť Wi-Fi zmeníte z ovládacieho panela tlačiarne. Zmena spôsobu pripojenia je v základe rovnaká ako nastavenia pripojenia cez sieť Wi-Fi.

#### Súvisiace informácie

➔ „Vytvorenie nastavení siete Wi-Fi z ovládacieho panela” na strane 163

### Zmena sieťového pripojenia zo siete Wi-Fi na sieť Ethernet

Podľa ďalej uvedeného postupu zmeníte pripojenie cez sieť Wi-Fi na sieť Ethernet.

1. Na ovládacom paneli tlačiarne ťuknite na položku .
2. Klepnite na položky **Všeobecné nastavenia** > **Nastavenia siete** > **Nastavenie drôtovej siete LAN**.
3. Klepnite na položku **Spustiť nastavenie**.
4. Skontrolujte hlásenie a potom klepnite na tlačidlo **OK**.
5. Pripojte tlačiareň k smerovaču káblom siete Ethernet.

### Zmena z pripojenia cez USB na sieťové pripojenie

Použite inštaláčny program a znova nastavte iný spôsob pripojenia.

- Nastavenie z webovej stránky

Otvorte nasledujúcu webovú stránku a potom zadajte názov výrobku. Prejdite na položku **Nastavenie** a potom spustite nastavenie.

<http://epson.sn>

- Nastavenie pomocou disku so softvérom (len pre modely, ku ktorým je priložený disk so softvérom a pre používateľov s počítačmi so systémom Windows vybavenými diskovými jednotkami)

Vložte do počítača disk so softvérom a potom postupujte podľa pokynov na obrazovke.

#### Výber možnosti zmeny spôsobov pripojenia

Postupujte podľa pokynov na obrazovke, kým sa nezobrazí nasledujúca obrazovka.

Vyberte možnosť **Zmeňte spôsob pripojenia pre tlačiareň (kvôli novému sieťovému smerovaču alebo zmene z USB na sieťové atď.)** na obrazovke Vyberte svoju operáciu a potom kliknite na tlačidlo **Ďalej**.

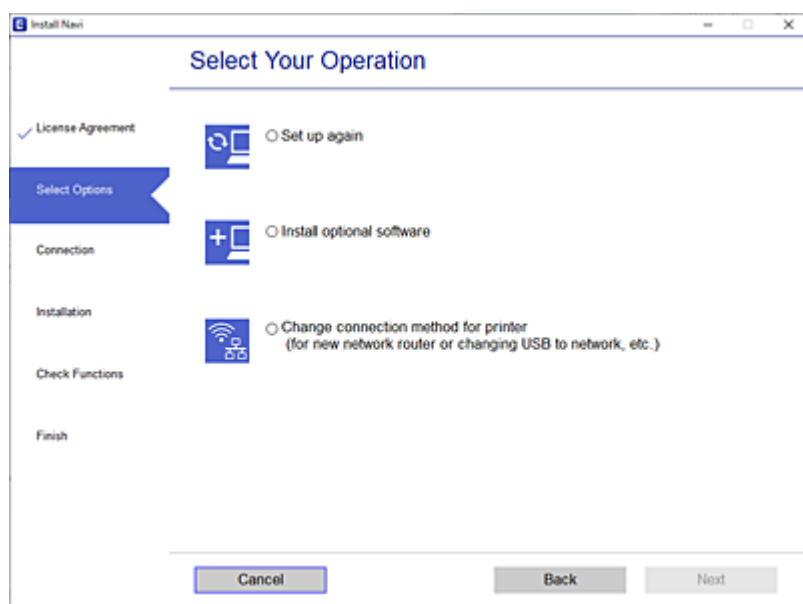

Vyberte sieťové pripojenie, ktoré chcete použiť — **Pripojiť cez bezdrôtovú sieť (Wi-Fi)** alebo **Pripojiť cez káblovú sieť LAN (Ethernet)**, potom kliknite na tlačidlo **Ďalej**.

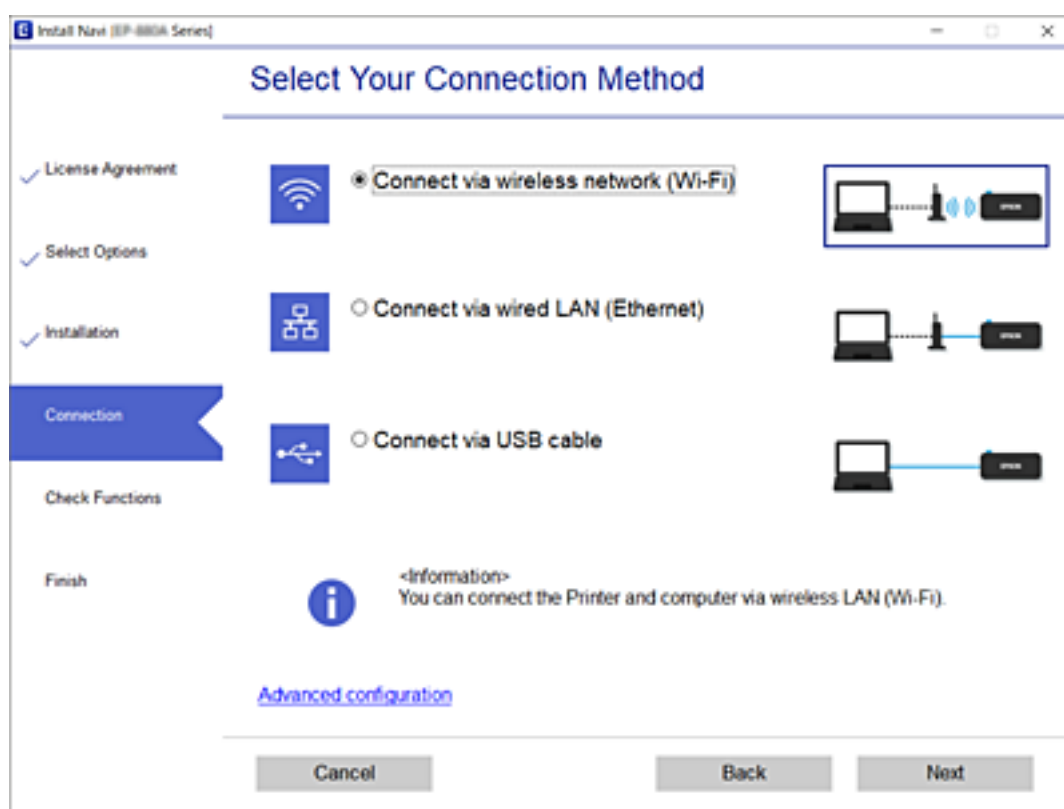

Postupujte podľa pokynov na obrazovke.

## Vytvorenie nastavení siete Wi-Fi z ovládacieho panela

Nastavenia siete môžete vytvoriť z ovládacieho panela tlačiarne viacerými spôsobmi. Vyberte spôsob pripojenia, ktorý vyhovuje prostrediu a podmienkam, ktoré používate.

Ak poznáte údaje bezdrôtového smerovača, ako je napríklad SSID a heslo, môžete urobiť nastavenia ručne.

Ak bezdrôtový smerovač podporuje funkciu WPS, môžete urobiť nastavenia pomocou tlačidla Push Setup.

Po pripojení tlačiarne k sieti pripojte k tlačiarne zo zariadenia, ktoré chcete používať (počítač, inteligentné zariadenie, tablet atď.).

## Vytvorenie nastavení siete Wi-Fi zadaním SSID a hesla

Z ovládacieho panela tlačiarne môžete zadať údaje potrebné na pripojenie k bezdrôtovému smerovaču. Ak chcete nastaviť týmto spôsobom, je potrebné vedieť SSID a heslo pre bezdrôtový smerovač.

### Poznámka:

Ak používate bezdrôtový smerovač s jeho predvolenými nastaveniami, SSID a heslo sú na štítku. Ak nepoznáte SSID a heslo, pozrite dokumentáciu priloženú k bezdrôtovému smerovaču.

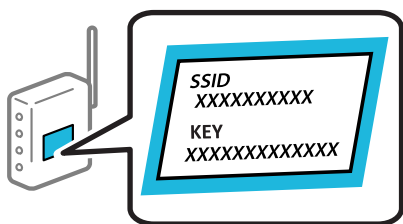

1. Na hlavnej obrazovke klepnite na .

2. Klepnite na položku **Wi-Fi (odpor.)**.

Ak už bola tlačiareň pripojená cez sieť Ethernet, klepnite na možnosť **Smerovač**.

3. Klepnite na položku **Spustiť nastavenie**.

Ak je už sieťové pripojenie nastavené, zobrazia sa podrobnosti o pripojení. Klepnutím na položku **Zmeniť nastavenia** zmeníte nastavenia.

Ak už bola tlačiareň pripojená cez sieť Ethernet, klepnite na možnosť **Zmeň. na prip. Wi-Fi**, a potom po overení hlásenia klepnite na možnosť **Áno**.

4. Klepnite na položku **Sprievodca nastavením Wi-Fi**.

5. Vyberte SSID bezdrôtového smerovača.

### Poznámka:

Ak SSID, ku ktorému chcete pripojiť, nie je na ovládacom paneli tlačiarne zobrazené, vyberte možnosť **Nové hľadanie**, čím zoznam aktualizujete. Ak sa stále nezobrazuje, klepnite na možnosť **Zadať manuálne** a potom zadajte SSID priamo.

Ak nepoznáte názov siete (SSID), skontrolujte, či nie je napísané na štítku na bezdrôtovom smerovači. Ak používate bezdrôtový smerovač s jeho predvolenými nastaveniami, použite SSID na štítku. Ak nemôžete nájsť žiadne údaje, pozrite dokumentáciu, ktorá bola priložená k bezdrôtovému smerovaču.

6. Klepnite do políčka **Zadať heslo** a potom zadajte heslo.

**Poznámka:**

V hesle sa rozlišujú malé/velké písmená.

Ak nepoznáte heslo, skontrolujte, či nie je napísané na štítku na bezdrôtovom smerovači. Na štítku môže byť heslo nazvané „Network Key“, „Wireless Password“ atď. Ak používate bezdrôtový smerovač s jeho predvolenými nastaveniami, použite heslo napísané na štítku.

7. Keď ste nastavenie dokončili, klepnite na položku **Spustiť nastavenie**.

8. Klepnite na položku **Zatvoriť**.

Ak neklepnete na položku **Zatvoriť**, po určitom čase sa obrazovka automaticky zatvorí.

**Poznámka:**

Ak sa nepodarí pripojiť, vložte obyčajný papier s veľkosťou A4 a potom klepnutím na položku **Vytlačiť kontrolnú správu** vytlačte správu o pripojení.

9. Na obrazovke nastavení sieťového pripojenia klepnite na položku **Zatvoriť**.

### Súvisiace informácie

➔ „Zadávanie znakov“ na strane 24

➔ „Kontrola stavu sieťového pripojenia“ na strane 175

## Nastavenie siete Wi-Fi tlačidlom (WPS)

Sieť Wi-Fi môžete nastaviť automaticky stlačením tlačidla na bezdrôtovom smerovači. Ak sú splnené nasledujúce podmienky, môžete nastaviť pomocou tohto spôsobu.

Bezdrôtový smerovač je kompatibilný s funkciou WPS (Zabezpečené nastavenie Wi-Fi).

Aktuálne pripojenie Wi-Fi bolo nadviazané stlačením tlačidla na bezdrôtovom smerovači.

1. Na hlavnej obrazovke klepnite na .

2. Klepnite na položku **Wi-Fi (odpor.)**.

Ak už bola tlačiareň pripojená cez sieť Ethernet, klepnite na **Smerovač**.

3. Klepnite na položku **Spustiť nastavenie**.

Ak je už sieťové pripojenie nastavené, zobrazia sa podrobnosti o pripojení. Klepnutím na položku **Zmeniť nastavenia** zmeníte nastavenia.

Ak už bola tlačiareň pripojená cez sieť Ethernet, klepnite na možnosť **Zmeň. na prip. Wi-Fi**. a potom po overení hlásenia klepnite na **Áno**.

4. Klepnite na položku **Nastavenie tlačidla (WPS)**.

- Podržte stlačené tlačidlo [WPS] na bezdrôtovom smerovači, kým nezačne indikátor zabezpečenia blikať.

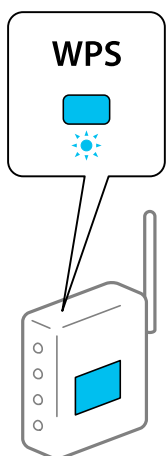

Ak nevíete, kde je tlačidlo [WPS], prípadne nie sú na bezdrôtovom smerovači žiadne tlačidlá, pozrite si dokumentáciu dodávanú k bezdrôtovému smerovaču, kde nájdete podrobnosti.

- Klepnite na položku **Spustiť nastavenie**.

- Klepnite na položku **Zatvoriť**.

Ak neklepnete na položku **Zatvoriť**, po určitom čase sa obrazovka automaticky zatvorí.

**Poznámka:**

*Ak sa nepodarí pripojiť, reštartujte bezdrôtový smerovač, premiestnite ho bližšie k tlačiarni a skúste to znova. Ak to stále nefunguje, vytlačte správu o sieťovom pripojení a pozrite riešenie.*

- Na obrazovke nastavení sieťového pripojenia klepnite na položku **Zatvoriť**.

### Súvisiace informácie

➔ [„Kontrola stavu sieťového pripojenia” na strane 175](#)

## Nastavenie Wi-Fi kódom PIN (WPS)

Môžete automaticky pripojiť k bezdrôtovému smerovaču pomocou kódu PIN. Týmto spôsobom nastavte, ak bezdrôtový smerovač podporuje funkciu WPS (Wi-Fi Protected Setup). Pomocou počítača zadajte kód PIN do bezdrôtového smerovača.

- Na hlavnej obrazovke klepnite na .

- Klepnite na položku **Wi-Fi (odpor.)**.

Ak už bola tlačiareň pripojená cez sieť Ethernet, klepnite na **Smerovač**.

- Klepnite na položku **Spustiť nastavenie**.

Ak je už sieťové pripojenie nastavené, zobrazia sa podrobnosti o pripojení. Klepnutím na položku **Zmeniť nastavenia** zmeníte nastavenia.

Ak už bola tlačiareň pripojená cez sieť Ethernet, klepnite na možnosť **Zmeň. na prip. Wi-Fi**. a potom po overení hlásenia klepnite na možnosť **Áno**.

4. Klepnite na položky **Iné** > **Nastavenie kódu PIN (WPS)**.
5. Pomocou počítača zadajte v časovom limite dvoch minút do bezdrôtového smerovača kód PIN (osemciferné číslo) zobrazené na ovládacom paneli tlačiarne.

**Poznámka:**

Pozrite si dokumentáciu k bezdrôtovému smerovaču, kde nájdete ďalšie podrobnosti o zadávaní kódu PIN.

6. Na ovládacom paneli tlačiarne klepnite na položku **Spustiť nastavenie**.
7. Klepnite na položku **Zatvoriť**.  
Ak neklepnete na položku **Zatvoriť**, po určitom čase sa obrazovka automaticky zatvorí.

**Poznámka:**

Ak sa nepodarí pripojiť, reštartujte bezdrôtový smerovač, premiestnite ho bližšie k tlačiarňi a skúste to znova. Ak to stále nefunguje, vytlačte správu o pripojení a pozrite riešenie.

8. Na obrazovke nastavení sieťového pripojenia klepnite na položku **Zatvoriť**.

### Súvisiace informácie

➔ „Kontrola stavu sieťového pripojenia” na strane 175

---

## Priame pripojenie inteligentného zariadenia a tlačiarne (Wi-Fi Direct)

Režim Wi-Fi Direct (Jednoduchý prístupový bod) umožňuje pripojiť inteligentné zariadenie priamo k tlačiarňi bez bezdrôtového smerovača a tlačí z inteligentného zariadenia.

### Čo je režim Wi-Fi Direct

Použite tento spôsob pripojenia, keď nepoužívate Wi-Fi doma alebo vo firme, prípadne ak chcete pripojiť tlačiareň k inteligentnému zariadeniu priamo. V tomto režime funguje tlačiareň ako bezdrôtový smerovač a môžete k nej pripojiť zariadenia bez toho, aby ste používali bežný bezdrôtový smerovač. Zariadenia priamo pripojené k tlačiarňi však nemôžu prostredníctvom tlačiarne medzi sebou komunikovať.

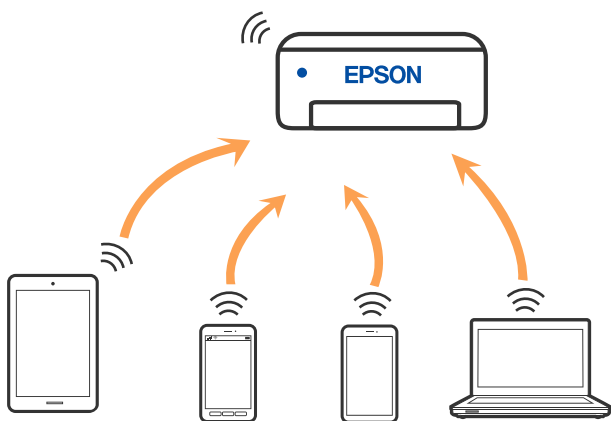

Tlačiareň môže byť pripojená cez Wi-Fi alebo Ethernet a v režime Wi-Fi Direct (Jednoduchý prístupový bod) súčasne. Ak však spustíte sieťové pripojenie v režime Wi-Fi Direct (Jednoduchý prístupový bod), keď je tlačiareň pripojená cez Wi-Fi, pripojenie cez Wi-Fi sa preruší.

## Pripojenie k zariadeniu iPhone, iPad alebo iPod touch pomocou režimu Wi-Fi Direct

Tento spôsob umožňuje pripojiť tlačiareň priamo k zariadeniu iPhone, iPad alebo iPod touch bez bezdrôtového smerovača. Na použitie tejto funkcie je potrebné splniť nasledujúce podmienky. Ak vaše prostredie nespĺňa tieto podmienky, môžete pripojiť pomocou voľby **Zariadenia s iným OS**. Podrobnosti o pripojení nájdete cez dole uvedené prepojenie na súvisiace informácie.

- iOS 11 alebo novší
- Použitie štandardnej fotoaparátovej aplikácie na naskenovanie kódu QR
- Epson Smart Panel, verzia 1.0 alebo novšia

Tlačová aplikácia Epson, napríklad Epson Smart Panel, ktorá sa používa na tlač z inteligentného zariadenia. Nainštalujte tlačovú aplikáciu Epson do inteligentného zariadenia.

### **Poznámka:**

*Tieto nastavenia pre tlačiareň a inteligentné zariadenie, ktoré chcete pripojiť, je potrebné robiť len raz. Dokým nevypnete režim Wi-Fi Direct ani neobnovíte predvolené nastavenia siete, nie je potrebné znova robiť tieto nastavenia.*

1. Na hlavnej obrazovke klepnite na .
2. Klepnite na položku **Wi-Fi Direct**.
3. Klepnite na položku **Spustiť nastavenie**.
4. Klepnite na položku **iOS**.

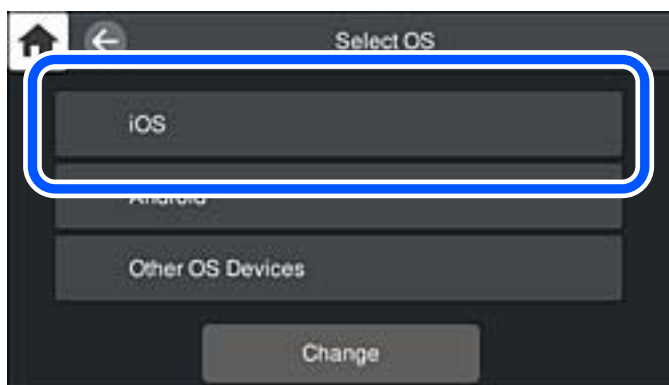

Kód QR sa zobrazuje na ovládacom paneli tlačiarne.

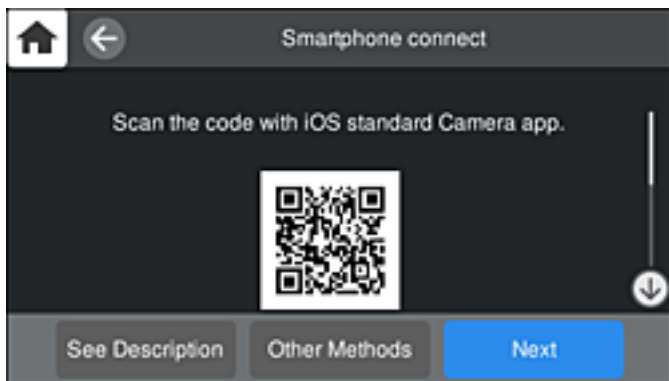

5. Na zariadení iPhone, iPad alebo iPod touch spustíte štandardnú aplikáciu Fotoaparát a potom naskenujete kód QR zobrazený na ovládacom paneli tlačiarne v režime FOTOGRAFIA.

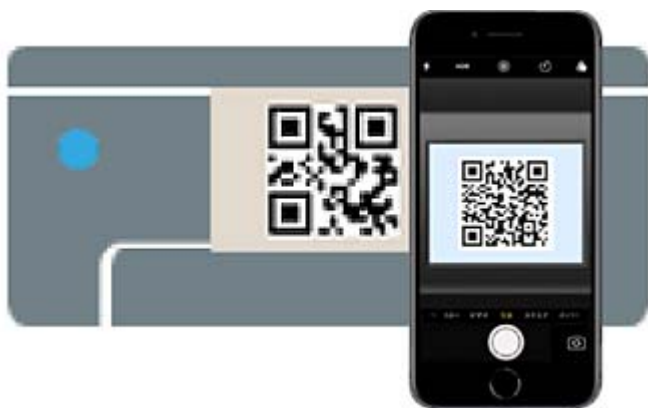

Použitie aplikácie Fotoaparát pre systém iOS 11 alebo novší. Nie je možné pripojiť k tlačiarne pomocou aplikácie Fotoaparát pre systém iOS 10 alebo starší. Nie je ani možné pripojiť pomocou aplikácie na skenovanie kódov QR. Ak sa nedá pripojiť, vyberte na ovládacom paneli tlačiarne možnosť **Ďalšie metódy**. Podrobnosti o pripojení nájdete cez dole uvedené prepojenie na súvisiace informácie.

6. Klepnite na upozornenie zobrazené na obrazovke zariadenia iPhone, iPad alebo iPod touch.

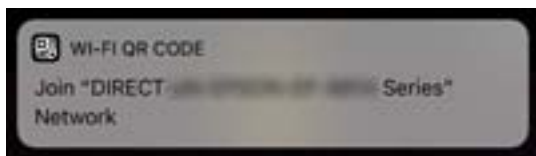

7. Klepnite na položku **Pripojiť**.

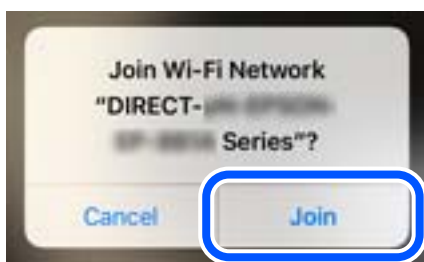



8. Na ovládacom paneli tlačiarne vyberte položku **Ďalej**.
9. Na zariadení iPhone, iPad alebo iPod touch spustíte tlačovú aplikáciu Epson.

Príklady tlačových aplikácií Epson



### Epson Smart Panel

10. Na obrazovke tlačovej aplikácie Epson klepnite na možnosť **Printer is not selected**.  
Na paneli Epson Smart Panel sa inteligentné zariadenie po spustení automaticky pripojí k tlačiarňi.
11. Vyberte tlačiareň, ku ktorej chcete pripojiť.  
Informácie k voľbe tlačiarne nájdete na ovládacom paneli tlačiarne.

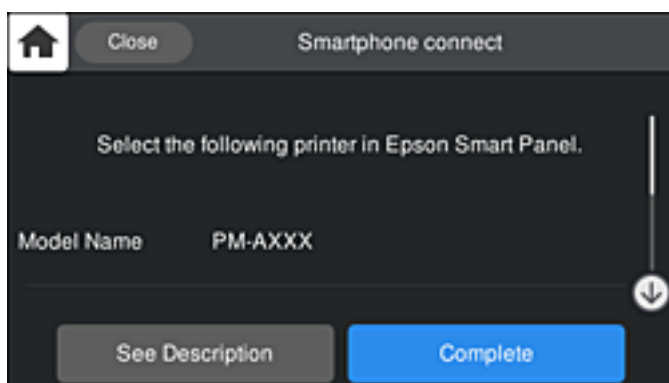

12. Na ovládacom paneli tlačiarne vyberte položku **Dokonč.**  
Pri inteligentných zariadeniach, ktoré už boli predtým pripojené k tlačiarňi, vyberte názov siete (SSID) na obrazovke Wi-Fi na inteligentnom zariadení, ku ktorej chcete znova pripojiť.

### Súvisiace informácie

- ➔ [„Aplikácia pre jednoduché ovládanie tlačiarne z inteligentného zariadenia \(Epson Smart Panel\)” na strane 208](#)
- ➔ [„Pripojenie iných zariadení než so systémom iOS a Android pomocou režimu Wi-Fi Direct” na strane 171](#)

## Pripojenie k zariadeniam Android pomocou režimu Wi-Fi Direct

Tento spôsob umožňuje pripojiť tlačiareň priamo k zariadeniu so systémom Android bez bezdrôtového smerovača. Na použitie tejto funkcie je potrebné splniť nasledujúce podmienky.

- Android 4.4 alebo novší
- Epson Smart Panel, verzia 1.0 alebo novšia

Epson Smart Panel sa používa na tlač z inteligentného zariadenia. Nainštalujte do inteligentného zariadenia aplikáciu Epson Smart Panel.

**Poznámka:**

Tieto nastavenia pre tlačiareň a inteligentné zariadenie, ktoré chcete pripojiť, je potrebné robiť len raz. Dokým nevypnete režim Wi-Fi Direct ani neobnovíte predvolené nastavenia siete, nie je potrebné znova robiť tieto nastavenia.

1. Na hlavnej obrazovke klepnite na .
2. Klepnite na položku **Wi-Fi Direct**.
3. Klepnite na položku **Spustiť nastavenie**.
4. Klepnite na položku **Android**.

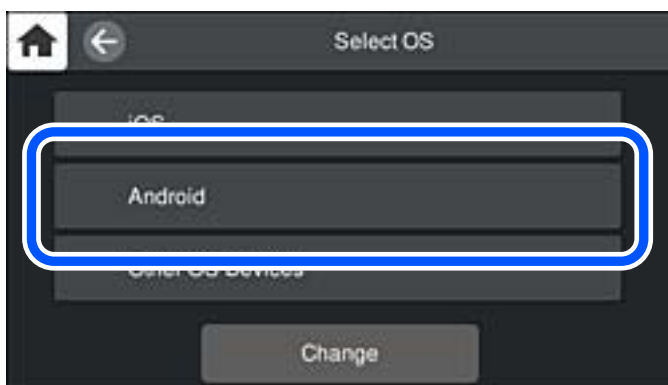

5. Na inteligentnom zariadení spustíte tlačovú aplikáciu Epson.  
Príklady tlačových aplikácií Epson



Epson Smart  
Panel

6. Na obrazovke tlačovej aplikácie Epson klepnite na možnosť **Printer is not selected**.  
Na paneli Epson Smart Panel sa inteligentné zariadenie po spustení automaticky pripojí k tlačiarni.

7. Vyberte tlačiareň, ku ktorej chcete pripojiť.

Informácie k voľbe tlačiarne nájdete na ovládacom paneli tlačiarne.

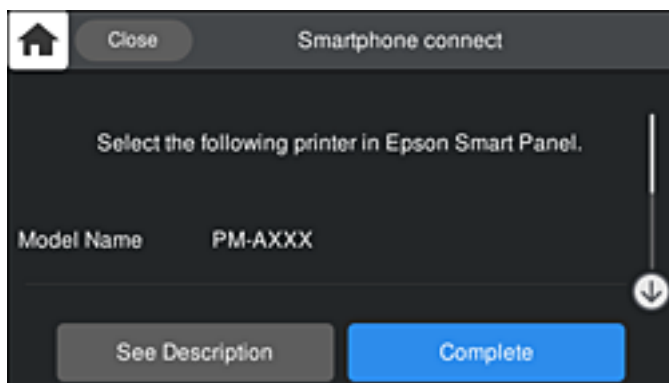

**Poznámka:**

Tlačiarne nemusí byť zobrazené. Závisí to od zariadenia so systémom Android. Ak tlačiarne nie sú zobrazené, pripojte pomocou voľby **Zariadenia s iným OS**. Informácie o pripojení nájdete cez dole uvedené prepojenie na súvisiace informácie.

8. Keď sa zobrazí obrazovka schválenia pripojenia zariadenia, vyberte možnosť **Schváliť**.

9. Na ovládacom paneli tlačiarne vyberte položku **Dokonč.**.

Pri inteligentných zariadeniach, ktoré už boli predtým pripojené k tlačiarňi, vyberte názov siete (SSID) na obrazovke Wi-Fi na inteligentnom zariadení, ku ktorej chcete znova pripojiť.

### Súvisiace informácie

- ➔ „Aplikácia pre jednoduché ovládanie tlačiarne z inteligentného zariadenia (Epson Smart Panel)” na strane 208
- ➔ „Pripojenie iných zariadení než so systémom iOS a Android pomocou režimu Wi-Fi Direct” na strane 171

## Pripojenie iných zariadení než so systémom iOS a Android pomocou režimu Wi-Fi Direct

Tento spôsob umožňuje pripojiť tlačiareň priamo k inteligentným zariadeniam bez bezdrôtového smerovača.

**Poznámka:**

Tieto nastavenia pre tlačiareň a inteligentné zariadenie, ktoré chcete pripojiť, je potrebné robiť len raz. Dokým nevypnete režim Wi-Fi Direct ani neobnovíte predvolené nastavenia siete, nie je potrebné znova robiť tieto nastavenia.

1. Na hlavnej obrazovke klepnite na .
2. Klepnite na položku **Wi-Fi Direct**.
3. Klepnite na položku **Spustiť nastavenie**.

4. Klepnite na položku **Zariadenia s iným OS**.

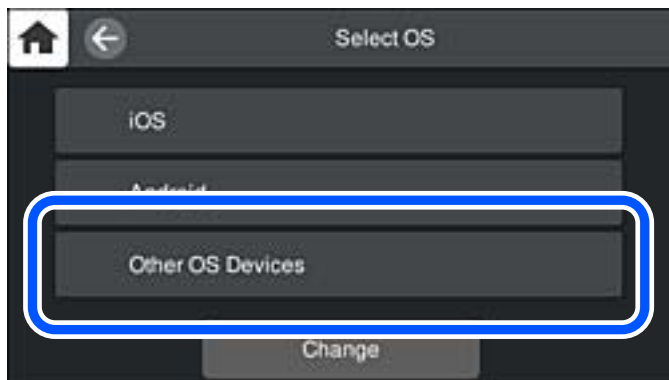

Zobrazia sa položky **Názov siete (SSID)** a **Heslo** pre Wi-Fi Direct tlačiarne.

5. Na obrazovke Wi-Fi na inteligentnom zariadení vyberte SSID zobrazené na ovládacom paneli tlačiarne a potom zadajte heslo.

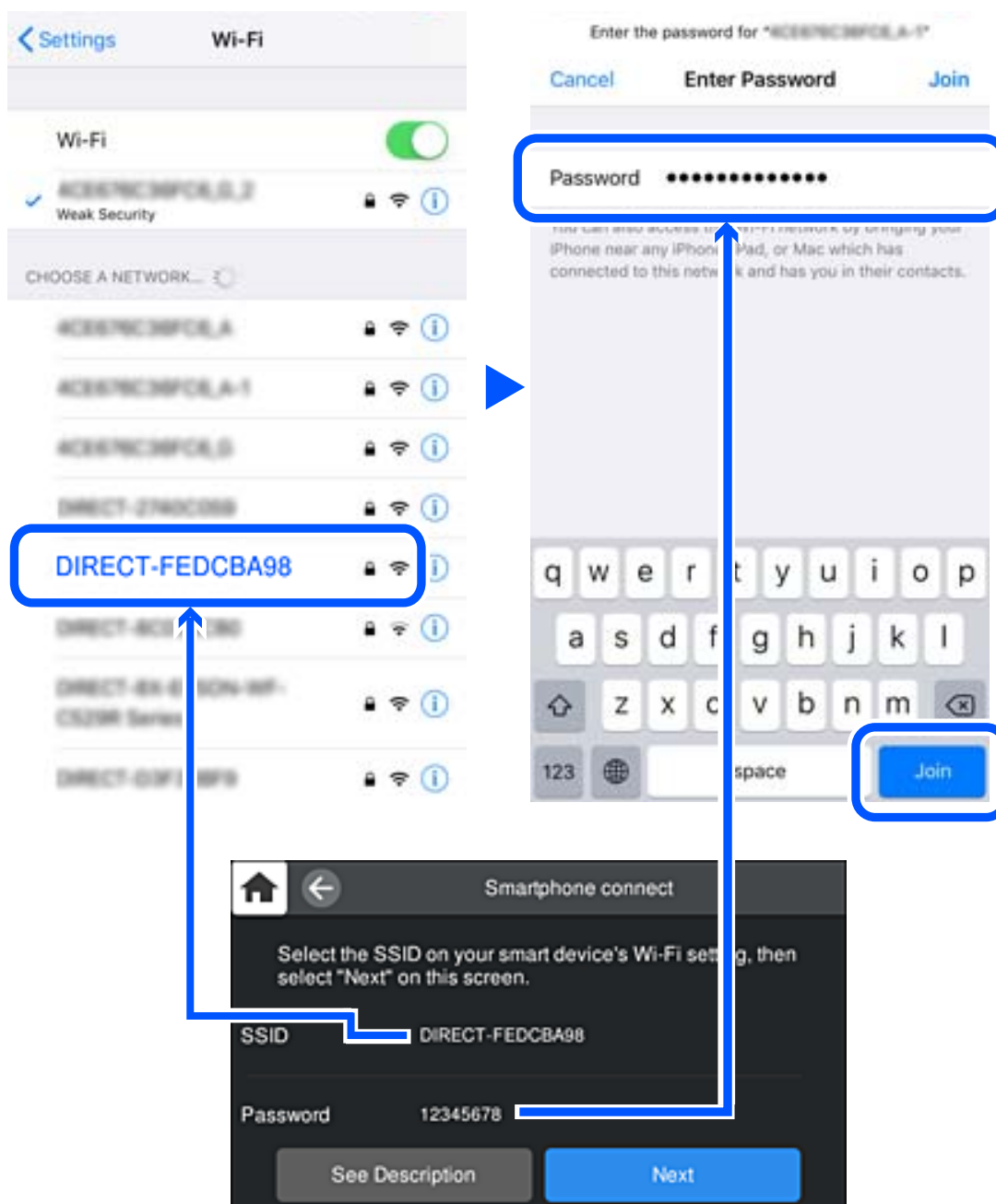

6. Na ovládacom paneli tlačiarne vyberte položku **Ďalej**.

7. Na obrazovke aplikácie tlače pre inteligentné zariadenie vyberte tlačiareň, ku ktorej sa chcete pripojiť. Informácie k voľbe tlačiarne nájdete na ovládacom paneli tlačiarne.

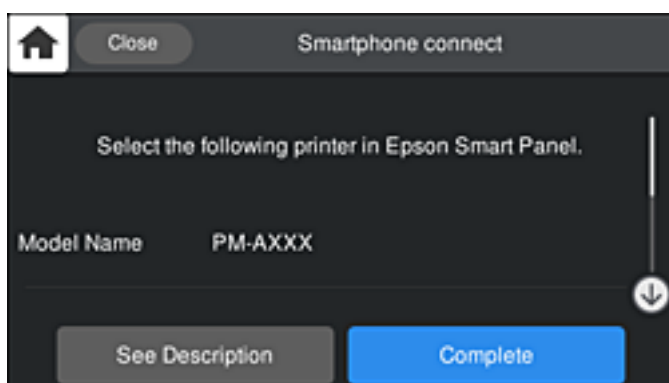

8. Na ovládacom paneli tlačiarne vyberte položku **Dokonč.**.  
Pri inteligentných zariadeniach, ktoré už boli predtým pripojené k tlačiarne, vyberte názov siete (SSID) na obrazovke Wi-Fi na inteligentnom zariadení, ku ktorej chcete znova pripojiť.

## Odpojenie v režime Wi-Fi Direct (Jednoduchý prístupový bod)

K dispozícii sú dva spôsoby zakázania pripojenia v režime Wi-Fi Direct (Jednoduchý prístupový bod): môžete zakázať všetky pripojenia pomocou ovládacieho panela tlačiarne, prípadne zakázať jednotlivé pripojenia z počítača alebo inteligentného zariadenia. Ak chcete vypnúť všetky pripojenia, podrobnosti nájdete cez odkaz na súvisiace informácie.

### **Upozornenie:**

*Keď je pripojenie v režime Wi-Fi Direct (Jednoduchý prístupový bod) vypnuté, všetky počítače a inteligentné zariadenia pripojené k tlačiarne v režime Wi-Fi Direct (Jednoduchý prístupový bod) sú odpojené.*

### **Poznámka:**

*Ak chcete odpojiť konkrétne zariadenie, odpojte zo zariadenia, nie z tlačiarne. Pomocou jedného z nasledujúcich spôsobov odpojenie pripojenie v režime Wi-Fi Direct (Jednoduchý prístupový bod) zo zariadenia.*

- Odpojte pripojenie Wi-Fi k sieti tlačiarne (SSID).
- Pripojte k inej sieti (SSID).

### **Súvisiace informácie**

➔ [„Zmena nastavení režimu Wi-Fi Direct \(Jednoduchý prístupový bod\), napríklad SSID” na strane 174](#)

## Zmena nastavení režimu Wi-Fi Direct (Jednoduchý prístupový bod), napríklad SSID

Keď je režim Wi-Fi Direct (Jednoduchý prístupový bod) povolený, môžete nastavenia zmeniť cez ponuku  > **Wi-Fi Direct** > **Spustiť nastavenie** > **Zmeniť**. Potom sa zobrazia nasledujúce položky ponuky.

### Zmeniť názov siete

Môžete na svoj povinný názov zmeniť názov siete (SSID) pre režim Wi-Fi Direct (Jednoduchý prístupový bod) použitý na pripojenie k tlačiarni. Názov siete (SSID) môžete nastaviť v znakoch ASCII, ktoré sú zobrazené na softvérovej klávesnici na ovládacom paneli. Môžete zadať najviac 22 znakov.

Keď zmeníte názov siete (SSID), všetky pripojené zariadenia sa odpoja. Použite názov siete (SSID), ak chcete znova pripojiť zariadenie.

### Zmena hesla

Môžete na svoju povinnú hodnotu zmeniť heslo pre režim Wi-Fi Direct (Jednoduchý prístupový bod) použitý na pripojenie k tlačiarni. Heslo môžete nastaviť v znakoch ASCII, ktoré sú zobrazené na softvérovej klávesnici na ovládacom paneli. Môžete zadať 8 až 22 znakov.

Keď zmeníte heslo, všetky pripojené zariadenia sa odpoja. Použite nové heslo, ak chcete znova pripojiť zariadenie.

### Zmeniť Frequency Range

Zmeňte frekvenčný rozsah režimu Wi-Fi Direct používaného na pripojenie k tlačiarni. Môžete vybrať pásmo 2,4 GHz alebo 5 GHz.

Keď zmeníte frekvenčný rozsah, všetky pripojené zariadenia sa odpoja. Znova pripojte zariadenie.

Majte na pamäti, že nie je možné znova pripojiť zo zariadení, ktoré nepodporujú frekvenčný rozsah 5 GHz, keď ho zmeníte na 5 GHz.

V závislosti od regiónu sa nemusí toto nastavenie zobrazovať.

### Zakázať Wi-Fi Direct

Vypnite nastavenia režimu Wi-Fi Direct (Jednoduchý prístupový bod) pre tlačiareň. Keď to vypnete, všetky zariadenia pripojené k tlačiarni cez pripojenie v režime Wi-Fi Direct (Jednoduchý prístupový bod) sa odpoja.

### Obnoviť štand. nastavenia

Môžete obnoviť všetky nastavenia režimu Wi-Fi Direct (Jednoduchý prístupový bod) na predvolené hodnoty.

Informácie o pripojení inteligentného zariadenia v režime Wi-Fi Direct (Jednoduchý prístupový bod) uložené v tlačiarni sa odstraňujú.

#### **Poznámka:**

Môžete nastaviť aj z karty **Sieť > Wi-Fi Direct** v aplikácii *Web Config* pre nasledujúce nastavenia.

- Aktivovanie alebo vypnutie režimu Wi-Fi Direct (Jednoduchý prístupový bod)
- Zmena názvu siete (SSID)
- Zmena hesla
- Zmena frekvenčného rozsahu
  - V závislosti od regiónu sa nemusí toto nastavenie zobrazovať.
- Obnovenie nastavení režimu Wi-Fi Direct (Jednoduchý prístupový bod)

---

## Kontrola stavu sieťového pripojenia

Podľa nasledujúceho postupu môžete skontrolovať stav sieťového pripojenia.

## Kontrola stavu sieťového pripojenia z ovládacieho panela

Stav sieťového pripojenia môžete skontrolovať pomocou ikony siete alebo informácií o sieti na ovládacom paneli tlačiarne.

### Kontrola stavu sieťového pripojenia pomocou ikony siete

Stav sieťového pripojenia a intenzitu rádiových vln môžete skontrolovať pomocou ikony siete na hlavnej obrazovke tlačiarne.



#### Súvisiace informácie

➔ „Návod k ikone Siet” na strane 21

## Zobrazenie podrobných informácií o sieti z ovládacieho panela

Keď je tlačiareň pripojená k sieti, môžete tiež zobraziť informácie týkajúce sa siete zvolením ponúk siete, ktoré chcete skontrolovať.

1. Na ovládacom paneli tlačiarne ťuknite na položku .
2. Vyberte položky **Všeobecné nastavenia** > **Nastavenia siete** > **Stav siete**.
3. Ak chcete overiť údaje, vyberte ponuky, ktoré chcete skontrolovať.
  - Stav káblovej siete LAN/Wi-Fi  
Zobrazuje informácie o sieti (názov zariadenia, pripojenie, intenzita signálu, zistenie IP adresy atď.) pri pripojení k sieti Ethernet alebo Wi-Fi.
  - Stav Wi-Fi Direct  
Zobrazuje, či je položka Wi-Fi Direct (Jednoduchý prístupový bod) pre pripojenia Wi-Fi Direct (Jednoduchý prístupový bod) povolená alebo zakázaná.
  - List so stav. tlače  
Vytláči hárok stavu siete. Informácie o sieti Ethernet, Wi-Fi, režime Wi-Fi Direct (Jednoduchý prístupový bod) a podobne sa vytláčia na dve alebo viac strán.

## Tlač správ o sieťovom pripojení

Môžete vytlačiť správu o sieťovom pripojení a skontrolovať tak stav medzi tlačiarňou a bezdrôtovým smerovačom.

1. Vložte papiere.
2. Na ovládacom paneli tlačiarne ťuknite na položku .



3. Klepnite na položky **Všeobecné nastavenia** > **Nastavenia siete** > **Kontrola pripojenia**.  
Spustí sa kontrola pripojenia.
4. Klepnite na položku **Vytlačiť kontrolnú správu**.
5. Podľa pokynov na obrazovke tlačiarne vytlačte správu o sieťovom pripojení.  
Ak sa vyskytne chyba, skontrolujte správu o sieťovom pripojení a potom postupujte podľa vytlačených riešení.
6. Klepnite na položku **Zatvoriť**.

## Hlásenia a riešenia v správe o sieťovom pripojení

Skontrolujte hlásenia a kódy chýb v správe o sieťovom pripojení a potom postupujte podľa riešení.

Check Network Connection	
Check Result	FAIL
Error code	(E-2)
<p>See the Network Status and check if the Network Name (SSID) is the SSID you want to connect. If the SSID is correct, make sure to enter the correct password and try again.</p> <p>If your problems persist, see your documentation for help and networking tips.</p>	
Checked Items	
Wireless Network Name (SSID) Check	FAIL
Communication Mode Check	Unchecked
Security Mode Check	Unchecked
MAC Address Filtering Check	Unchecked
Security Key/Password Check	Unchecked
IP Address Check	Unchecked
Detailed IP Setup Check	Unchecked
Network Status	
Printer Name	EPSON XXXXXX
Printer Model	XX-XXX Series
IP Address	169.254.137.8
Subnet Mask	255.255.0.0
Default Gateway	
Network Name (SSID)	EpsonNet
Security	None
Signal Strength	Poor
MAC Address	F8:D0:27:40:C0:AC

- a. Kód chyby
- b. Hlásenia v položke Sieťové prostredie

### Súvisiace informácie

- ➔ „E-1” na strane 178
- ➔ „E-2, E-3, E-7” na strane 178
- ➔ „E-5” na strane 179

- ➔ „E-6” na strane 179
- ➔ „E-8” na strane 180
- ➔ „E-9” na strane 180
- ➔ „E-10” na strane 180
- ➔ „E-11” na strane 181
- ➔ „E-12” na strane 181
- ➔ „E-13” na strane 181
- ➔ „Hlásenia v sieťovom prostredí” na strane 182

## E-1

### Riešenia:

- Uistite sa, či je kábel siete Ethernet pripojený k tlačiarni, rozbočovaču alebo inému sieťovému zariadeniu.
- Uistite sa, či sú rozbočovač alebo iné sieťové zariadenia zapnuté.
- Ak chcete pripojiť tlačiareň cez Wi-Fi, urobte znova nastavenia Wi-Fi pre tlačiareň, pretože bola zakázaná.

## E-2, E-3, E-7

### Riešenia:

- Skontrolujte, či je bezdrôtový smerovač zapnutý.
- Potvrďte, že je počítač alebo zariadenie správne pripojené k bezdrôtovému smerovaču.
- Vypnite bezdrôtový smerovač. Počkajte asi 10 sekúnd a potom ho zapnite.
- Umiestnite tlačiareň bližšie k bezdrôtovému smerovaču a odstráňte všetky prekážky medzi nimi.
- Ak ste identifikátor SSID zadali manuálne, skontrolujte, či je správny. Skontrolujte identifikátor SSID v časti **Stav siete** v správe o pripojení k sieti.
- Ak má bezdrôtový smerovač viac identifikátorov SSID, vyberte identifikátor SSID, ktorý je zobrazený. V prípade, že identifikátor SSID používa nekompatibilnú frekvenciu, tlačiareň ho nezobrazí.
- Ak používate na nadviazanie pripojenia k sieti nastavenie pomocou tlačidla, skontrolujte, či váš bezdrôtový smerovač podporuje WPS. Ak bezdrôtový smerovač nepodporuje WPS, nie je možné použiť nastavenie pomocou tlačidla.
- Uistite sa, že váš identifikátor SSID používa len znaky ASCII (alfanumerické znaky a symboly). Tlačiareň nie je schopná zobrazíť identifikátor SSID, ktorý obsahuje iné znaky ako ASCII.
- Pred pripojením k bezdrôtovému smerovaču sa uistite, že poznáte identifikátor SSID a heslo. Ak používate bezdrôtový smerovač s predvolenými nastaveniami, nájdete identifikátor SSID a heslo na štítku na bezdrôtovom smerovači. Ak nepoznáte identifikátor SSID a heslo, obráťte sa na osobu, ktorá nastavovala bezdrôtový smerovač, alebo si pozrite dokumentáciu dodanú s bezdrôtovým smerovačom.
- Ak sa pripájate k identifikátoru SSID, ktorý bol vygenerovaný prostredníctvom funkcie použitia inteligentného zariadenia ako modemu (tethering), pozrite si identifikátor SSID a heslo v dokumentácii dodanej s inteligentným zariadením.

- Ak sa pripojenie Wi-Fi náhle odpojí, skontrolujte nižšie uvedené podmienky. Ak je možné použiť ktorúkoľvek z týchto podmienok, resetujte nastavenia siete stiahnutím a spustením softvéru z nasledujúcej webovej stránky.  
<http://epson.sn> > **Nastavenie**
- Do siete bolo pridané ďalšie inteligentné zariadenie prostredníctvom nastavenia pomocou tlačidla.
- Sieť Wi-Fi bola nastavená pomocou inej metódy ako je nastavenie pomocou tlačidla.

### Súvisiace informácie

- ➔ „Vytvorenie nastavení na pripojenie k počítaču” na strane 160
- ➔ „Vytvorenie nastavení siete Wi-Fi z ovládacieho panela” na strane 163

## E-5

### Riešenia:

Uistite sa, či je typ zabezpečenia bezdrôtového smerovača nastavený na jeden z nasledujúcich. Ak nie je, zmeňte typ zabezpečenia na bezdrôtovom smerovači a potom vynulujte nastavenia siete na tlačiarňu.

- WEP-64 bitové (40 bitov)
- WEP-128 bitové (104 bitov)
- WPA PSK (TKIP/AES)\*
- WPA2 PSK (TKIP/AES)\*
- WPA (TKIP/AES)
- WPA2 (TKIP/AES)
- WPA3-SAE (AES)

\* WPA PSK je tiež známe ako WPA Personal. WPA2 PSK je tiež známe ako WPA2 Personal.

## E-6

### Riešenia:

- Skontrolujte, či je vypnuté filtrovanie adresy MAC. Ak je zapnuté, zaregistrujte adresu MAC tlačiarne, aby nebola filtrovaná. Podrobnosti nájdete v dokumentácii dodanej s bezdrôtovým smerovačom. Adresu MAC tlačiarne môžete skontrolovať v časti **Stav siete** v správe o pripojení k sieti.
- Ak bezdrôtový smerovač používa zdieľané overenie pomocou zabezpečenia WEP, skontrolujte, či sú overovací kľúč a index správne.
- Ak je počet pripojiteľných zariadení v bezdrôtovom smerovači menší ako počet sieťových zariadení, ktoré chcete pripojiť, vykonajte v bezdrôtovom smerovači nastavenia na zvýšenie počtu pripojiteľných zariadení. Informácie o vykonávaní nastavení nájdete v dokumentácii dodanej s bezdrôtovým smerovačom.

### Súvisiace informácie

- ➔ „Vytvorenie nastavení na pripojenie k počítaču” na strane 160

## E-8

### Riešenia:

- Aktivujte funkciu DHCP na bezdrôtovom smerovači, ak je položka Získať IP adresu nastavená na možnosť Automaticky.
- Ak je položka Získať IP adresu nastavená na tlačiarňi na možnosť Ručne, ručne nastavená IP adresa je mimo rozsah (napríklad: 0.0.0.0) a je to neplatné. Nastavte platnú IP adresu z ovládacieho panela tlačiarne.

### Súvisiace informácie

➔ „Nastavenia siete” na strane 214

## E-9

### Riešenia:

Skontrolujte nasledovné.

- Zariadenia sú zapnuté.
- Zo zariadení, ktoré chcete pripojiť k tlačiarňi, je možné získať prístup na internet alebo do iných počítačov alebo sieťových zariadení, ktoré sú pripojené k rovnakej sieti.

Ak sa po potvrdení vyššie uvedeného stále nevytvorí pripojenie tlačiarne a sieťových zariadení, vypnite bezdrôtový smerovač. Počkejte asi 10 sekúnd a potom ho zapnite. Potom resetujte nastavenia siete po stiahnutí a spustení inštalátora z nasledujúcej webovej stránky.

<http://epson.sn> > Nastavenie

### Súvisiace informácie

➔ „Vytvorenie nastavení na pripojenie k počítaču” na strane 160

## E-10

### Riešenia:

Skontrolujte nasledujúce.

- Ďalšie zariadenia v sieti sú zapnuté.
- Sieťové adresy (IP adresa, maska podsiete a predvolená brána) sú správne, ak ste na tlačiarňi nastavili položku Získať IP adresu na možnosť Ručne.

Vynulujte sieťovú adresu, ak sú nesprávne. IP adresu, masku podsiete a predvolenú bránu môžete skontrolovať v časti **Stav siete** v správe o sieťovom pripojení.

Keď je funkcia DHCP aktivovaná, zmeňte na tlačiarňi položku Získať IP adresu na možnosť Automaticky. Ak chcete nastaviť IP adresu ručne, skontrolujte IP adresu v časti **Stav siete** v správe o sieťovom pripojení a potom na obrazovke nastavenia siete vyberte možnosť Ručne. Nastavte masku podsiete na [255.255.255.0].

Ak sa tlačiareň a sieťové zariadenia stále nemôžu pripojiť, vypnite bezdrôtový smerovač. Počkejte asi 10 sekúnd a potom znova zapnite.

### Súvisiace informácie

➔ „Nastavenia siete” na strane 214

## E-11

### Riešenia:

Skontrolujte nasledovné.

- Adresa predvolenej brány je správna, ak ste nastavenie tlačiarne Nastavenie TCP/IP nastavili na Manuálne.
- Zariadenie, ktoré je nastavené ako predvolená brána, je zapnuté.

Nastavte správnu adresu predvolenej brány. Adresu predvolenej brány môžete skontrolovať v časti **Stav siete** v správe o pripojení k sieti.

### Súvisiace informácie

➔ „Nastavenia siete” na strane 214

## E-12

### Riešenia:

Skontrolujte nasledovné.

- V sieti sú zapnuté ďalšie zariadenia.
- Sieťové adresy (adresa IP, maska podsiete a predvolená brána) sú správne, ak ich zadávate manuálne.
- Sieťové adresy pre ďalšie zariadenia (maska podsiete a predvolená brána) sú rovnaké.
- Adresa IP nie je v rozpore s ostatnými zariadeniami.

Ak sa po potvrdení vyššie uvedeného stále nevytvorí pripojenie tlačiarne a sieťových zariadení, uskúste nasledujúce.

- Vypnite bezdrôtový smerovač. Počkajte asi 10 sekúnd a potom ho zapnite.
- Znova vykonajte nastavenia siete pomocou inštalátora. Môžete ho spustiť z nasledujúcej webovej stránky.  
<http://epson.sn> > **Nastavenie**
- V bezdrôtovom smerovači, ktorý používa typ zabezpečenia WEP, môžete zaregistrovať viac hesiel. Ak je zaregistrovaných viac hesiel, skontrolujte, či je prvé zaregistrované heslo nastavené v tlačiarňi.

### Súvisiace informácie

➔ „Nastavenia siete” na strane 214

➔ „Vytvorenie nastavení na pripojenie k počítaču” na strane 160

## E-13

### Riešenia:

Skontrolujte nasledovné.

- Sieťové zariadenia, ako napríklad bezdrôtový smerovač, rozbočovač a smerovač, sú zapnuté.
- Položka Nastavenie TCP/IP nebola pre sieťové zariadenia nastavená manuálne. (Ak sa položka tlačiarne Nastavenie <codeph>TCP/IP</codeph> nastaví automaticky pri manuálnom nastavení položky Nastavenie TCP/IP pre ďalšie sieťové zariadenia, sieť tlačiarne sa môže líšiť od siete pre iné zariadenia.)

Ak nefunguje ani po kontrole krokov uvedených vyššie, skúste nasledovné.

- Vypnite bezdrôtový smerovač. Počkajte asi 10 sekúnd a potom ho zapnite.
- V počítači, ktorý je pripojený k rovnakej sieti ako tlačiareň, vykonajte nastavenia siete pomocou inštalátora. Môžete ho spustiť z nasledujúcej webovej stránky.

<http://epson.sn> > **Nastavenie**

- V bezdrôtovom smerovači, ktorý používa typ zabezpečenia WEP, môžete zaregistrovať viac hesiel. Ak je zaregistrovaných viac hesiel, skontrolujte, či je prvé zaregistrované heslo nastavené v tlačiarňi.

### Súvisiace informácie

- ➔ „Nastavenia siete” na strane 214
- ➔ „Vytvorenie nastavení na pripojenie k počítaču” na strane 160

## Hlásenia v sieťovom prostredí

Hlásenie	Riešenie
Prostredie Wi-Fi sa potrebuje vylepšiť. Vypnite bezdrôtový smerovač a potom ho zase zapnite. Ak sa pripojenie nezlepší, pozrite si dokumentáciu bezdrôtového smerovača.	Po premiestnení tlačiarne bližšie k bezdrôtovému smerovaču a odstránení prekážok medzi nimi vypnite bezdrôtový smerovač. Počkajte asi 10 sekúnd a potom znova zapnite. Ak sa stále nepripojí, pozrite si dokumentáciu priloženú k bezdrôtovému smerovaču.
*Viac zariadení sa nemôže pripojiť. Ak chcete pridať ďalšie, odpojte jedno z príp. zariadení.	Počítač a inteligentné zariadenia, ktoré možno pripojiť súčasne, sú pripojené úplne v režime pripojenia Wi-Fi Direct (Jednoduchý prístupový bod). Ak chcete pridať ďalší počítač alebo inteligentné zariadenie, odpojte najprv jedno z pripojených zariadení, prípadne ho najprv pripojte k inej sieti.  Kontrolou hárku o stave siete alebo cez ovládací panel tlačiarne môžete overiť počet bezdrôtových zariadení, ktoré môžu byť pripojené súčasne, a počet pripojených zariadení.
Rovnaká SSID ako Wi-Fi Direct je v prostredí. Ak sa vám nedá pripojiť inteligentné zariadenie k tlačiarňi, zmeňte Wi-Fi Direct SSID.	Na ovládacom paneli tlačiarne prejdite na obrazovku Wi-Fi Direct Setup, vyberte ponuku a zmeňte nastavenie. Môžete zmeniť názov siete nasledujúci za výrazom DIRECT-XX-. Zadajte najviac 22 znakov.

## Tlač hárku stavu siete

Po jeho vytlačení môžete skontrolovať podrobné informácie o sieti.

1. Vložte papiere.
2. Na ovládacom paneli tlačiarne ťuknite na položku .
3. Klepnite na položky **Všeobecné nastavenia** > **Nastavenia siete** > **Stav siete**.

4. Klepnite na položku **List so stav. tlače**.
5. Skontrolujte hlásenie a potom vytlačte hárok so stavom siete.
6. Klepnite na položku **Zatvoriť**.

---

# Informácie o produkte

Informácie o papieri. . . . .	185
Informácie o spotrebných produktoch. . . . .	201
Informácie o softvéri. . . . .	204
Zoznam ponuky. . . . .	211
Všeobecné nastavenia. . . . .	212
Parametre produktu. . . . .	217
Informácie o súlade s nariadeniami. . . . .	226



## Informácie o papieri

### Dostupný papier a kapacity

#### Originálny papier Epson pre SC-P900 Series

Spoločnosť Epson odporúča používať originálny papier Epson, aby ste dosiahli vysokokvalitné výtlačky.

**Poznámka:**

Dostupnosť papiera sa líši podľa umiestnenia. Najnovšie informácie o dostupnosti papiera vo vašej oblasti vám poskytne podpora spoločnosti Epson.

Aj keď je k dostupnosti tlače bez okrajov pripojený znak „✓“, tlač bez okrajov nemusí byť možná v závislosti od vybranej položky **Level** v ovládači tlačiarne.

#### Papier vhodný na tlač dokumentov

Názov média	Veľkosť	Kapacita vkladania (listy)	Profil ICC	Bez okrajov	Čierny atrament
Bright White Ink Jet Paper	A3	40	Epson_SC-P900_700_Standard.icc	✓*	Matte Black (Matná čierna)
	A4	80			

\* Môžete určiť a vykonať tlač bez okrajov; môžu sa však objaviť okraje alebo sa kvalita tlače môže znížiť v dôsledku rozťahovania alebo sťahovania papiera.

#### Papier vhodný na tlač fotografií

Názov média	Veľkosť	Kapacita vkladania (listy)	Profil ICC	Bez okrajov	Čierny atrament
Premium Glossy Photo Paper	A2	1	Epson_SC-P900_700_EpsonPremiumGlossy.icc	✓	Photo Black (Fotografická čierna)
	A3+, A3	10			
	Letter, A4, širokouhlý 16:9 (102×181 mm)	20			
	13×18 cm (5×7 palcov), 10×15 cm (4×6 palcov)	30			

Názov média	Veľkosť	Kapacita vkladania (listy)	Profil ICC	Bez okrajov	Čierny atrament
Premium Semigloss Photo Paper	A2	1	Epson_SC-P900_700_EpsonPremiumSemigloss.icc	✓	Photo Black (Fotografická čierna)
	A3+, A3	10			
	Letter, A4, 13×18 cm (5×7 palcov)	20			
	10×15 cm (4×6 palcov)	30			
Photo Paper Glossy	A3+, A3, 11×17 palcov	10	Epson_SC-P900_700_PhotoPaperGlossy.icc	✓	Photo Black (Fotografická čierna)
	Letter, A4, 13×18 cm (5×7 palcov), 10×15 cm (4×6 palcov)	30			
Watercolor Paper - Radiant White	A3+	1	Epson_SC-P900_700_WatercolorPaperRadiantWhite.icc	✓	Matte Black (Matná čierna)
Velvet Fine Art Paper	17×22 palcov, A2, A3+, A3, Letter, A4	1	Epson_SC-P900_700_VelvetFineArtPaper.icc	✓	Matte Black (Matná čierna)
UltraSmooth Fine Art Paper	17×22 palcov, A2, A3+	1	Epson_SC-P900_700_UltraSmoothFineArtPaper.icc	✓	Matte Black (Matná čierna)
Matte Paper-Heavyweight	A3+, A3	10	Epson_SC-P900_700_ArchivalMattePaper.icc	✓	Matte Black (Matná čierna)
	Letter, A4, 8×10 palcov	30			
Epson Premium Luster Photo Paper	A3+, A3	10	Epson_SC-P900_700_PremiumLusterPhotoPaper.icc	✓	Photo Black (Fotografická čierna)
	A4	30			

**Papier vhodný na tlač dokumentov a fotografie**

Názov média	Veľkosť	Kapacita vkladania (listy)	Profil ICC	Bez okrajov	Čierny atrament
Archival Matte Paper	17×22 palcov, A2	1	Epson_SC-P900_700_ArchivalMattePaper.icc	✓	Matte Black (Matná čierna)
	A3+, A3, 11×14 palcov	10			
	Letter, A4, 8×10 palcov	30			

Názov média	Veľkosť	Kapacita vkladania (listy)	Profil ICC	Bez okrajov	Čierny atrament
Photo Quality Ink Jet Paper	17×22 palcov, A2	10	Epson_SC-P900_700_Standard.icc	✓*	Matte Black (Matná čierna)
	A3+, A3, 11×17 palcov, Legal	50			
	Letter, A4	60			
Double-Sided Matte Paper	Letter, A4	1	Epson_SC-P900_700_ArchivalMattePaper.icc	-	Matte Black (Matná čierna)

\* V závislosti od tlačeného obrazu a stavu papiera môže na hrany papiera prilnúť atrament a vytvoriť škvrny, prípadne sa môže na výtlačkoch bez okrajov zhoršiť kvalita tlače. Ak zbadáte problémy s kvalitou tlače, deaktivujte funkciu tlače bez okrajov a skúste tlačiť znova.

**Rôzne iné typy papiera**

Názov média	Veľkosť	Kapacita vkladania (listy)	Profil ICC	Bez okrajov	Čierny atrament
Photo Quality Self Adhesive Sheets	A4	1	Epson_SC-P900_700_ArchivalMattePaper.icc	-	Matte Black (Matná čierna)
Epson Proofing Paper White Semimatte	A3+	1	Epson_SC-P900_700_ProofingPaperWhiteSemimatte.icc	✓	Photo Black (Fotografická čierna)

**Rolový papier**

Názov média	Veľkosť	Veľkosť	Bez okrajov	Čierny atrament
Premium Glossy Photo Paper (250)	406 mm/16 palcov	Epson_SC-P900_700_EpsonPremiumGlossy.icc	✓*	Photo Black (Fotografická čierna)
Premium Semigloss Photo Paper (250)	406 mm/16 palcov	Epson_SC-P900_700_EpsonPremiumSemigloss.icc	✓*	Photo Black (Fotografická čierna)
Premium Luster Photo Paper (260)	406 mm/16 palcov	Epson_SC-P900_700_PremiumLusterPhotoPaper.icc	✓*	Photo Black (Fotografická čierna)

Názov média	Velkosť	Velkosť	Bez okrajov	Čierny atrament
Premium Semimatte Photo Paper (260)	406 mm/16 palcov	Epson_SC-P900_700_PremiumLusterPhotoPaper.icc	✓*	Photo Black (Fotografická čierna)
Enhanced Matte Paper	432 mm/17 palcov	Epson_SC-P900_700_ArchivalMattePaper.icc	✓*	Matte Black (Matná čierna)
Epson Proofing Paper White Semimatte	329 mm/13 palcov, 432 mm/17 palcov	Epson_SC-P900_700_ProofingPaperWhiteSemimatte.icc	✓*	Photo Black (Fotografická čierna)

\* Neexistujú žiadne ľavé ani pravé okraje.

## Originálny papier Epson pre SC-P700 Series

Spoločnosť Epson odporúča používať originálny papier Epson, aby ste dosiahli vysokokvalitné výtlačky.

### Poznámka:

Dostupnosť papiera sa líši podľa umiestnenia. Najnovšie informácie o dostupnosti papiera vo vašej oblasti vám poskytne podpora spoločnosti Epson.

Aj keď je k dostupnosti tlače bez okrajov pripojený znak „✓“, tlač bez okrajov nemusí byť možná v závislosti od vybranej položky **Level** v ovládači tlačiarne.

### Papier vhodný na tlač dokumentov

Názov média	Velkosť	Kapacita vkladania (listy)	Profil ICC	Bez okrajov	Čierny atrament
Bright White Ink Jet Paper	A3	40	Epson_SC-P900_700_Standard.icc	✓*	Matte Black (Matná čierna)
	A4	80			

\* Môžete určiť a vykonať tlač bez okrajov; môžu sa však objaviť okraje alebo sa kvalita tlače môže znížiť v dôsledku rozťahovania alebo sťahovania papiera.

Papier vhodný na tlač fotografií 

Názov média	Veľkosť	Kapacita vkladania (listy)	Profil ICC	Bez okrajov	Čierny atrament
Premium Glossy Photo Paper	A3+, A3	10	Epson_SC-P900_700_EpsonPremiumGlossy.icc	✓	Photo Black (Fotografická čierna)
	Letter, A4, širokouhlý 16:9 (102×181 mm)	20			
	13×18 cm (5×7 palcov), 10×15 cm (4×6 palcov)	30			
Premium Semigloss Photo Paper	A3+, A3	10	Epson_SC-P900_700_EpsonPremiumSemigloss.icc	✓	Photo Black (Fotografická čierna)
	Letter, A4, 13×18 cm (5×7 palcov)	20			
	10×15 cm (4×6 palcov)	30			
Photo Paper Glossy	A3+, A3, 11×17 palcov	10	Epson_SC-P900_700_PhotoPaperGlossy.icc	✓	Photo Black (Fotografická čierna)
	Letter, A4, 13×18 cm (5×7 palcov), 10×15 cm (4×6 palcov)	30			
Watercolor Paper - Radiant White	A3+	1	Epson_SC-P900_700_WatercolorPaperRadiantWhite.icc	✓	Matte Black (Matná čierna)
Velvet Fine Art Paper	A3+, A3, Letter, A4	1	Epson_SC-P900_700_VelvetFineArtPaper.icc	✓	Matte Black (Matná čierna)
UltraSmooth Fine Art Paper	A3+	1	Epson_SC-P900_700_UltraSmoothFineArtPaper.icc	✓	Matte Black (Matná čierna)
Matte Paper-Heavyweight	A3+, A3	10	Epson_SC-P900_700_ArchivalMattePaper.icc	✓	Matte Black (Matná čierna)
	Letter, A4, 8×10 palcov	30			
Epson Premium Luster Photo Paper	A3+, A3	10	Epson_SC-P900_700_PremiumLusterPhotoPaper.icc	✓	Photo Black (Fotografická čierna)
	A4	30			

## Papier vhodný na tlač dokumentov a fotografie



Názov média	Veľkosť	Kapacita vkladania (listy)	Profil ICC	Bez okrajov	Čierny atrament
Archival Matte Paper	A3+, A3, 11×14 palcov	10	Epson_SC-P900_700_ArchivalMattePaper.icc	✓	Matte Black (Matná čierna)
	Letter, A4, 8×10 palcov	30			
Photo Quality Ink Jet Paper	A3+, A3, 11×17 palcov, Legal	50	Epson_SC-P900_700_Standard.icc	✓*	Matte Black (Matná čierna)
	Letter, A4	60			
Double-Sided Matte Paper	Letter, A4	1	Epson_SC-900_700_ArchivalMattePaper.icc	-	Matte Black (Matná čierna)

\* V závislosti od tlačeného obrazu a stavu papiera môže na hrany papiera priľnúť atrament a vytvoriť škvrny, prípadne sa môže na výtlačkoch bez okrajov zhoršiť kvalita tlače. Ak zbadáte problémy s kvalitou tlače, deaktivujte funkciu tlače bez okrajov a skúste tlačiť znova.

## Rôzne iné typy papiera



Názov média	Veľkosť	Kapacita vkladania (listy)	Profil ICC	Bez okrajov	Čierny atrament
Photo Quality Self Adhesive Sheets	A4	1	Epson_SC-P900_700_ArchivalMattePaper.icc	-	Matte Black (Matná čierna)
Epson Proofing Paper White Semimatte	A3+	1	Epson_SC-P900_700_ProofingPaperWhiteSemimatte.icc	✓	Photo Black (Fotografická čierna)

## Rolový papier

Názov média	Veľkosť	Veľkosť	Bez okrajov	Čierny atrament
Epson Proofing Paper White Semimatte	329 mm/13 palcov	Epson_SC-P900_700_ProofingPaperWhiteSemimatte.icc	✓*	Photo Black (Fotografická čierna)

\* Neexistujú žiadne ľavé ani pravé okraje.

## Komerčne dostupný papier pre SC-P900 Series

Aj keď je k dostupnosti tlače bez okrajov pripojený znak „✓“, tlač bez okrajov nemusí byť možná v závislosti od vybranej položky **Level** v ovládači tlačiarne.



### Upozornenie:

- Hoci obyčajný papier a recyklovaný papier vyrobený inými spoločnosťami možno vkladať do tlačiarne a podávať, ak spĺňa nasledujúce parametre, spoločnosť Epson nemôže zaručiť kvalitu tlače.
- Hoci ďalšie typy papiera vyrobeného inými spoločnosťami možno vkladať do tlačiarne a podávať, ak spĺňa nasledujúce parametre, spoločnosť Epson nemôže zaručiť podávanie papiera a kvalitu tlače.

Názov	Veľkosť	Kapacita	Hrúbka	Zdroj	Bez okrajov
Obyčajný papier (voľné hárky)	US C (17×22 palcov), US B (11×17 palcov), A2, A3+, B4	50* <sup>1</sup>	0,08 až 0,11 mm (64 až 90 g/m <sup>2</sup> )	Zadný podávač papiera	✓* <sup>2</sup>
	B3				-
	A3	40* <sup>1</sup>			✓* <sup>2</sup>
	Half Letter, B5, A5	120* <sup>3</sup>			-
	Legal, Letter, A6				✓* <sup>2</sup>
	A4	80* <sup>3</sup>			✓* <sup>2</sup>
	Neštandardné veľkosti Šírka: 89 až 431,8 mm Dĺžka: 127 až 1200 mm	50* <sup>1</sup>			-
Rolový papier	210 mm (A4) až 431,8 mm (17 palcov) (Vonkajší priemer: menší ako 150 mm)	1	0,08 až 0,7 mm	Jednotka rolového papiera	✓* <sup>2, 4</sup>

Názov	Veľkosť	Kapacita	Hrúbka	Zdroj	Bez okrajov	
Hrubý papier	US C (17×22 palcov), A2, 41×51 cm (16×20 palcov), A3+, US B (11×17 palcov), A3, 279×356 mm (11×14 palcov), JIS B4, 254×305 mm (10×12 palcov), Letter, A4, Legal, 20×25 cm (8×10 palcov), 13×20 cm (5×8 palcov), 13×18 cm (5×7 palcov), širokouhlý 16:9 (102×181 mm), 10×15 cm (4×6 palcov), 9×13 cm (3,5×5 palcov), A6, Pohľadnica	1	0,11 až 0,5 mm	Zadný podávač papiera*5	✓*2	
	36×43 cm (14×17 palcov), 30×30 cm (12×12 palcov), JIS B3, Half Letter, JIS B5, Postcard Double, A5				-	
	Neštandardné veľkosti Šírka: 89 až 431,8 mm Dĺžka: 127 až 1200 mm				-	
	US C (17×22 palcov), A2, 41×51 cm (16×20 palcov), A3+, US B (11×17 palcov), A3, 279×356 mm (11×14 palcov), JIS B4, 254×305 mm (10×12 palcov), Letter, A4, Legal	1	0,5 až 0,7 mm	Predný podávač papiera (jemný umelecký papier)	✓*2	
					36×43 cm (14×17 palcov), 30×30 cm (12×12 palcov), JIS B3	-
					Neštandardné veľkosti Šírka: 203,2 až 431,8 mm Dĺžka: 279,4 až 3276,7 mm	-
	US C (17×22 palcov), A2, 41×51 cm (16×20 palcov), JIS B3, 36×43 cm (14×17 palcov), 30×30 cm (12×12 palcov), A3+, US B (11×17 palcov), A3, 279×356 mm (11×14 palcov), JIS B4, 254×305 mm (10×12 palcov), Legal, Letter, A4	1	0,7 až 1,5 mm	Predný podávač papiera (doska na plagáty)	-	
					Neštandardné veľkosti Šírka: 203,2 až 431,8 mm Dĺžka: 279,4 až 3276,7 mm	-
	CD/DVD s prémiovým povrchom	12 cm	1	-	Zásuvka na disk	-
	CD/DVD	12 cm	1	-	Zásuvka na disk	-

\*1: Počet listov, ktoré je možné vložiť, závisí od hrúbky papiera. Celková hrúbka vloženého papiera nesmie presiahnuť 5 mm.



- \*2: Môžete určiť a vykonať tlač bez okrajov; môžu sa však objaviť okraje alebo sa kvalita tlače môže znížiť v dôsledku rozťahovania alebo sťahovania papiera. Pozrite si príručku dodávanú s papierom a podľa potreby upravte nastavenia.
- \*3: Počet listov, ktoré je možné vložiť, závisí od hrúbky papiera. Celková hrúbka vloženého papiera nesmie presiahnuť 12 mm.
- \*4: Neexistujú žiadne ľavé ani pravé okraje.
- \*5: Ak podávanie zlyhá, vložte papier do predného podávača papiera.

## Komerčne dostupný papier pre SC-P700 Series

Aj keď je k dostupnosti tlače bez okrajov pripojený znak „✓“, tlač bez okrajov nemusí byť možná v závislosti od vybranej položky **Level** v ovládači tlačiarne.



### Upozornenie:

- Hoci obyčajný papier a recyklovaný papier vyrobený inými spoločnosťami možno vkladať do tlačiarne a podávať, ak spĺňa nasledujúce parametre, spoločnosť Epson nemôže zaručiť kvalitu tlače.
- Hoci ďalšie typy papiera vyrobeného inými spoločnosťami možno vkladať do tlačiarne a podávať, ak spĺňa nasledujúce parametre, spoločnosť Epson nemôže zaručiť podávanie papiera a kvalitu tlače.

Názov	Veľkosť	Kapacita	Hrúbka	Zdroj	Bez okrajov
Obyčajný papier (voľné hárky)	US B (11×17 palcov), A3+, B4	50* <sup>1</sup>	0,08 až 0,11 mm (64 až 90 g/m <sup>2</sup> )	Zadný podávač papiera	✓* <sup>2</sup>
	A3	40* <sup>1</sup>			✓* <sup>2</sup>
	Half Letter, B5, A5	120* <sup>3</sup>			-
	Legal, Letter, A6				✓* <sup>2</sup>
	A4	80* <sup>3</sup>			✓* <sup>2</sup>
	Neštandardné veľkosti Šírka: 89 až 330,2 mm Dĺžka: 127 až 1200 mm	50* <sup>1</sup>			-
Rolový papier	210 mm (A4) až 330,2 mm (13 palcov) (Vonkajší priemer: menší ako 84 mm)	1	0,08 až 0,7 mm	Jednotka rolového papiera	✓* <sup>2, 4</sup>

Názov	Veľkosť	Kapacita	Hrúbka	Zdroj	Bez okrajov
Hrubý papier	A3+, US B (11×17 palcov), A3, 279×356 mm (11×14 palcov), JIS B4, 254×305 mm (10×12 palcov), Letter, A4, Legal, 20×25 cm (8×10 palcov), 13×20 cm (5×8 palcov), 13×18 cm (5×7 palcov), širokohlý 16:9 (102×181 mm), 10×15 cm (4×6 palcov), 9×13 cm (3,5×5 palcov), A6, Pohľadnica	1	0,11 až 0,5 mm	Zadný podávač papiera*5	✓*2
	30×30 cm (12×12 palcov), Half Letter, JIS B5, Postcard Double, A5				-
	Neštandardné veľkosti Šírka: 89 až 330,2 mm Dĺžka: 127 až 1200 mm				-
Hrubý papier	A3+, US B (11×17 palcov), A3, 279×356 mm (11×14 palcov), 254×305 mm (10×12 palcov), Letter, A4, Legal, JIS B4	1	0,5 až 0,7 mm	Predný podávač papiera (jemný umelecký papier)	✓*2
	30×30 cm (12×12 palcov)				-
	Neštandardné veľkosti Šírka: 203,2 až 330,2 mm Dĺžka: 279,4 až 3276,7 mm				-
Hrubý papier	30×30 cm (12×12 palcov), A3+, US B (11×17 palcov), A3, 279×356 mm (11×14 palcov), JIS B4, 254×305 mm (10×12 palcov), Legal, Letter, A4	1	0,7 až 1,5 mm	Predný podávač papiera (doska na plagáty)	-
	Neštandardné veľkosti Šírka: 203,2 až 330,2 mm Dĺžka: 279,4 až 3276,7 mm				-
CD/DVD s prémiovým povrchom	12 cm	1	-	Zásuvka na disk	-
CD/DVD	12 cm	1	-	Zásuvka na disk	-

\*1: Počet listov, ktoré je možné vložiť, závisí od hrúbky papiera. Celková hrúbka vloženého papiera nesmie presiahnuť 5 mm.

\*2: Môžete určiť a vykonať tlač bez okrajov; môžu sa však objaviť okraje alebo sa kvalita tlače môže znížiť v dôsledku rozťahovania alebo sťahovania papiera. Pozrite si príručku dodávanú s papierom a podľa potreby upravte nastavenia.

\*3: Počet listov, ktoré je možné vložiť, závisí od hrúbky papiera. Celková hrúbka vloženého papiera nesmie presiahnuť 12 mm.

\*4: Neexistujú žiadne ľavé ani pravé okraje.

\*5: Ak podávanie zlyhá, vložte papier do predného podávača papiera.

## Nedostupné typy papiera

Nepoužívajte nasledujúce papiere. Takéto typy papiera môžu spôsobiť zaseknutie a atrament sa môže na výtlačku rozmazať.

- Zvlnené papiere
- Odtrhnuté alebo odrezané papiere
- Zložené papiere
- Vlhké papiere
- Príliš hrubé alebo príliš tenké papiere
- Papiere s nálepkami
- Tlač na čokoľvek okrem atramentového papiera, ktorý pomaly zasychá, môže spôsobiť škrvny od tlače.

## Tlač na iné typy papiera ako originálny papier

### Pridanie informácií o papieri (nastavenia tlače)

Aby ste naplno využili možnosti papiera, potrebujete optimálne nastavenie papiera. Ak tlačíte na iný papier, ako je originálny papier, do tlačiarne pridajte informácie o papieri (nastavenia média) a vyberte nastavenie papiera, ktoré najviac vyhovuje danému papieru.

**!** *Upozornenie:*

- Použijete počítač, ktorý je pripojený k internetu, a vykonajte operácie po pripojení počítača k tlačiarni.
- Informácie o papieri sa pridávajú do počítača a tlačiarne cez internet z vyhradeného servera Epson.

1. Obrázok s informáciami o pridaní papiera zobrazíte v aplikácii Epson Print Layout alebo ovládači tlačiarne.

- Epson Print Layout

Vyberte položky **Media Type > Download Media**.

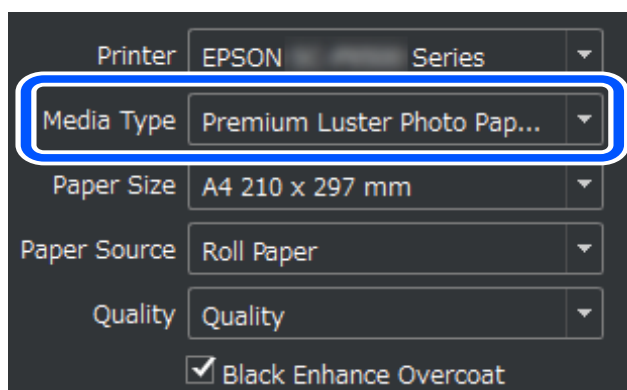

Windows

Vyberte položku Epson Media Installer na karte **Program**.

Môžete ho tiež spustiť pomocou ikony odkazu na pracovnej ploche počítača.



Mac OS

Spustite Epson Media Installer, ako je zobrazené nižšie.

**Aplikácie > Epson Software > Epson Utilities > Epson Media Installer.app**

Zobrazí sa zoznam informácií o papieri, ktoré možno pridať.

Media Management		Media Download			
Printer	Region	Media Vendor	Media Type		
EPSON SC-P7500 Series	Local	EPSON	All		Search
Media Vendor	Media Name	Media Type	Notifications	Status	Last Updated
EPSON	Backlit (High density print)	Other		Not Registered	1/22/2020 9:56:00 AM
EPSON	Backlit	Other		Not Registered	1/22/2020 9:56:00 AM
EPSON	Proof Paper 3	Proofing Paper		Not Registered	1/21/2020 6:30:00 PM
EPSON	Proof Paper 2	Proofing Paper		Not Registered	1/21/2020 6:30:00 PM
EPSON	Proof Paper 1	Proofing Paper		Not Registered	1/21/2020 6:30:00 PM
EPSON	Premium Semigloss Photo Paper(170)	Photo Paper		Not Acquired	12/10/2019 3:05:00 PM
EPSON	Premium Luster Photo Paper(260)	Photo Paper		Not Acquired	12/10/2019 2:55:00 PM
EPSON	Plain Paper	Plain Paper		Not Acquired	12/10/2019 3:25:00 PM
EPSON	Backlight Film Roll PK	Other		Not Acquired	12/10/2019 3:35:00 PM
EPSON	Backlight Film Roll MK	Other		Not Acquired	12/10/2019 3:32:00 PM
EPSON	Fine Art Matte	FineArt Paper		Not Acquired	12/10/2019 3:22:00 PM
EPSON	Washi	FineArt Paper		Not Acquired	12/10/2019 3:21:00 PM
EPSON	Washi <Thin>	FineArt Paper		Not Acquired	12/10/2019 3:20:00 PM
EPSON	Baryta	Photo Paper		Not Acquired	12/10/2019 3:06:00 PM
EPSON	Canvas Matte	Canvas		Not Acquired	12/10/2019 3:24:00 PM
EPSON	Canvas Satin	Canvas		Not Acquired	12/10/2019 3:22:00 PM
EPSON	Enhanced Low Adhesive Synthetic Paper	Other		Not Acquired	12/10/2019 3:31:00 PM
EPSON	Enhanced Adhesive Synthetic Paper	Other		Not Acquired	12/10/2019 3:31:00 PM
EPSON	Enhanced Synthetic Paper	Other		Not Acquired	12/10/2019 3:30:00 PM
EPSON	Enhanced Matte Poster Board	Other		Not Acquired	12/10/2019 3:28:00 PM
EPSON	Velvet Fine Art Paper	FineArt Paper		Not Acquired	12/10/2019 3:19:00 PM
EPSON	UltraSmooth Fine Art paper	FineArt Paper		Not Acquired	12/10/2019 3:17:00 PM
EPSON	Watercolor Paper - Radiant White	FineArt Paper		Not Acquired	12/10/2019 3:12:00 PM
EPSON	Epson Proofing Paper Commercial	Proofing Paper		Not Acquired	12/10/2019 3:06:00 PM
EPSON	Epson Proofing Paper White Semimatte	Proofing Paper		Not Acquired	12/10/2019 3:06:00 PM
EPSON	Photo Quality Inkjet Paper	Matte Paper		Not Acquired	12/10/2019 3:11:00 PM
EPSON	Singleweight Matte Paper	Matte Paper		Not Acquired	12/10/2019 3:10:00 PM
EPSON	Archival Matte Paper	Matte Paper		Not Acquired	12/10/2019 3:09:00 PM

Ak informácie o cieľovom papieri nie sú dostupné, pozrite si webovú stránku výrobcu papiera a nastavte papier.

2. Pridanie informácií o papieri.

Vyberte cieľový papier a kliknite na možnosť **Download and Register**.

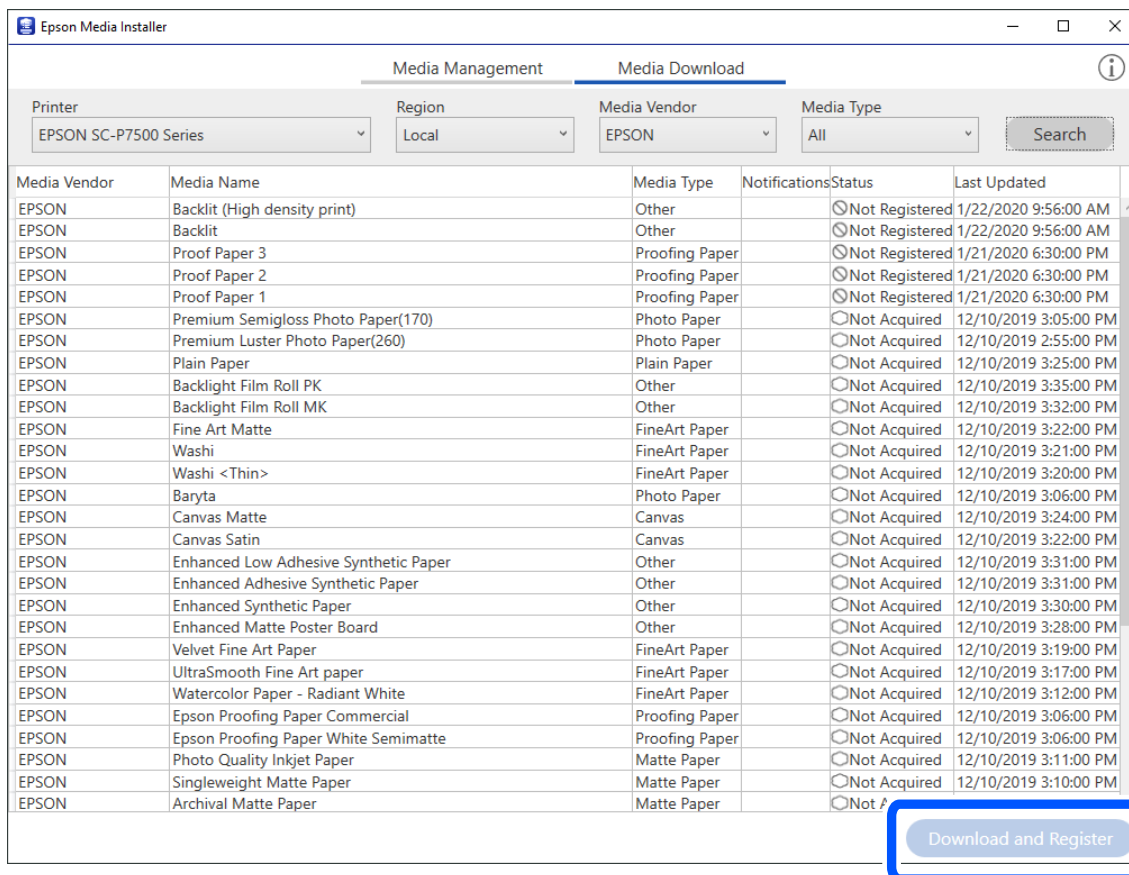

Informácie o pridanom papieri môžete vybrať v aplikácii Epson Print Layout, ovládačoch tlačiarne a ponukách nastavenia papiera na ovládacom paneli tlačiarne.

3. Vyberte cieľový papier v nastavení typu papiera v aplikácii Epson Print Layout alebo v ovládači tlačiarne a potom tlače.

Ak ste pridali informácie o papieri, môžete použiť ICC profil pridaného papiera v aplikácii Epson Print Layout, ovládačoch tlačiarne a ďalších aplikáciách.

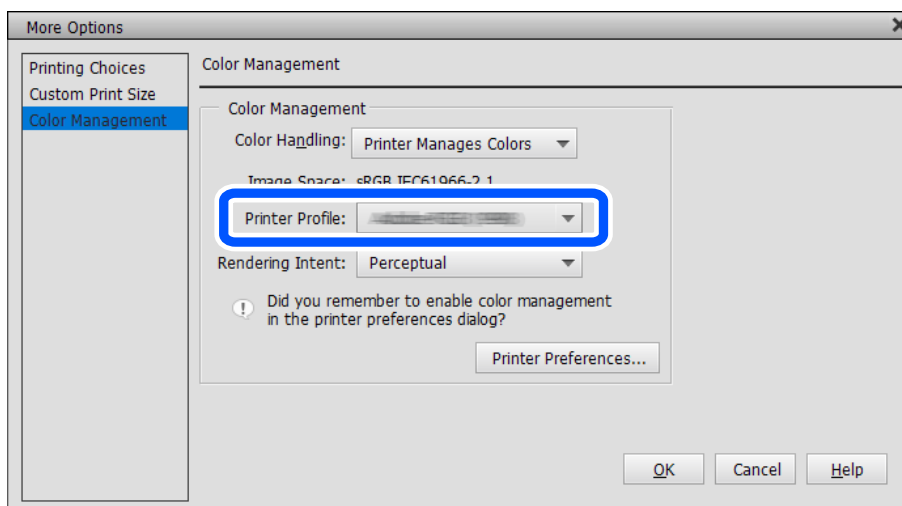

**!** **Upozornenie:**

Ak odinštalujete a znova nainštalujete ovládač tlačiarne, znova zaregistrujte informácie o papieri pomocou programu Epson Media Installer. V opačnom prípade sa informácie o papieri nemusia objaviť v aplikácii Epson Print Layout, v ovládači tlačiarne ani iných aplikáciách.

Ak chcete znova zaregistrovať informácie o papieri, spustíte program Epson Media Installer a vyberete ponuku **Media Management > Refresh**

Media Type	Media Name	Notifications	Status	Editable	Removable
Photo Paper	Premium Luster Photo Paper (260)		<input type="radio"/> Not Acquired		
Photo Paper	Premium Glossy Photo Paper (250)		<input type="radio"/> Not Acquired		
Photo Paper	Premium Semigloss Photo Paper (250)		<input type="radio"/> Not Acquired		
Photo Paper	Premium Semimatte Photo Paper (260)		<input type="radio"/> Not Acquired		
Photo Paper	Premium Glossy Photo Paper (170)		<input type="radio"/> Not Acquired		
Photo Paper	Premium Semigloss Photo Paper (170)		<input type="radio"/> Not Acquired		
Photo Paper	Premium Glossy Photo Paper		<input type="radio"/> Not Acquired		
Photo Paper	Premium Semigloss Photo Paper		<input type="radio"/> Not Acquired		
Photo Paper	Premium Luster Photo Paper		<input type="radio"/> Not Acquired		
Photo Paper	Photo Paper Gloss 250		<input checked="" type="radio"/> Registered		
Photo Paper	Baryta		<input type="radio"/> Not Acquired		
Photo Paper	Photo Paper Gloss 250(Copy)		<input checked="" type="radio"/> Registered	<input checked="" type="checkbox"/>	<input checked="" type="checkbox"/>
Proofing Paper	Epson Proofing Paper White Semimatte		<input type="radio"/> Not Acquired		
Proofing Paper	Epson Proofing Paper Commercial		<input type="radio"/> Not Acquired		
FineArt Paper	Velvet Fine Art Paper		<input type="radio"/> Not Acquired		
FineArt Paper	Watercolor Paper - Radiant White		<input type="radio"/> Not Acquired		
FineArt Paper	UltraSmooth Fine Art Paper		<input type="radio"/> Not Acquired		
FineArt Paper	Fine Art Matte		<input type="radio"/> Not Acquired		
FineArt Paper	Washi Thin		<input type="radio"/> Not Acquired		
FineArt Paper	Washi		<input type="radio"/> Not Acquired		
FineArt Paper	EMATest_FineArtPaper		<input checked="" type="radio"/> Registered		<input checked="" type="checkbox"/>
Matte Paper	Doubleweight Matte Paper		<input type="radio"/> Not Acquired		
Matte Paper	Singleweight Matte Paper		<input type="radio"/> Not Acquired		
Matte Paper	Photo Quality Ink Jet Paper		<input type="radio"/> Not Acquired		
Matte Paper	Enhanced Matte Paper		<input type="radio"/> Not Acquired		
Matte Paper	Archival Matte Paper		<input type="radio"/> Not Acquired		
Canvas	Canvas Satin		<input type="radio"/> Not Acquired		
Canvas	Canvas Matte		<input type="radio"/> Not Acquired		

## Úprava informácií o papieri

Informácie o papieri môžete upravovať a tlačiť pomocou obľúbených nastavení.

- Spustíte Epson Media Installer a vyberiete možnosť **Media Management**. Vyberiete nastavenia papiera (nastavenia médií), ktoré chcete upraviť, a potom vyberete .

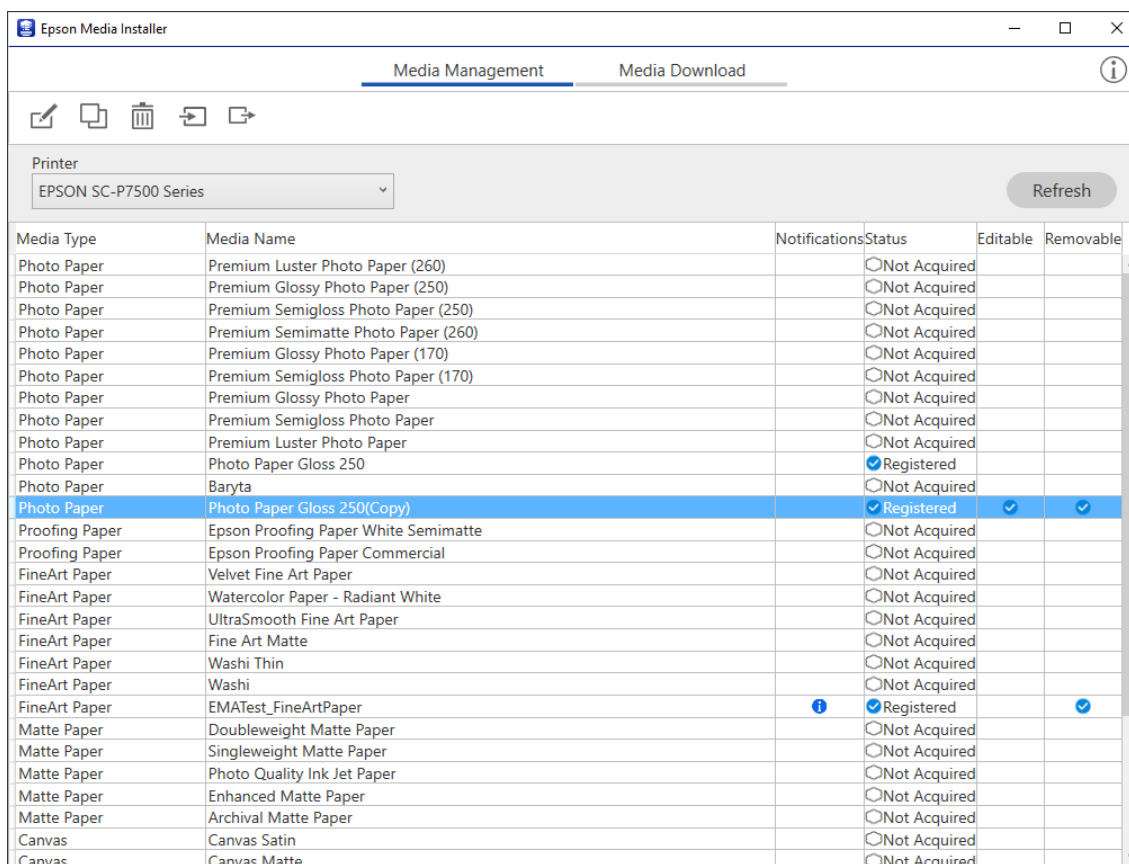

Media Type	Media Name	Notifications	Status	Editable	Removable
Photo Paper	Premium Luster Photo Paper (260)		<input type="radio"/> Not Acquired		
Photo Paper	Premium Glossy Photo Paper (250)		<input type="radio"/> Not Acquired		
Photo Paper	Premium Semigloss Photo Paper (250)		<input type="radio"/> Not Acquired		
Photo Paper	Premium Semimatte Photo Paper (260)		<input type="radio"/> Not Acquired		
Photo Paper	Premium Glossy Photo Paper (170)		<input type="radio"/> Not Acquired		
Photo Paper	Premium Semigloss Photo Paper (170)		<input type="radio"/> Not Acquired		
Photo Paper	Premium Glossy Photo Paper		<input type="radio"/> Not Acquired		
Photo Paper	Premium Semigloss Photo Paper		<input type="radio"/> Not Acquired		
Photo Paper	Premium Luster Photo Paper		<input type="radio"/> Not Acquired		
Photo Paper	Photo Paper Gloss 250		<input checked="" type="radio"/> Registered		
Photo Paper	Baryta		<input type="radio"/> Not Acquired		
Photo Paper	Photo Paper Gloss 250(Copy)		<input checked="" type="radio"/> Registered	<input checked="" type="checkbox"/>	<input checked="" type="checkbox"/>
Proofing Paper	Epson Proofing Paper White Semimatte		<input type="radio"/> Not Acquired		
Proofing Paper	Epson Proofing Paper Commercial		<input type="radio"/> Not Acquired		
FineArt Paper	Velvet Fine Art Paper		<input type="radio"/> Not Acquired		
FineArt Paper	Watercolor Paper - Radiant White		<input type="radio"/> Not Acquired		
FineArt Paper	UltraSmooth Fine Art Paper		<input type="radio"/> Not Acquired		
FineArt Paper	Fine Art Matte		<input type="radio"/> Not Acquired		
FineArt Paper	Washi Thin		<input type="radio"/> Not Acquired		
FineArt Paper	Washi		<input type="radio"/> Not Acquired		
FineArt Paper	EMATest_FineArtPaper		<input checked="" type="radio"/> Registered		<input checked="" type="checkbox"/>
Matte Paper	Doubleweight Matte Paper		<input type="radio"/> Not Acquired		
Matte Paper	Singleweight Matte Paper		<input type="radio"/> Not Acquired		
Matte Paper	Photo Quality Ink Jet Paper		<input type="radio"/> Not Acquired		
Matte Paper	Enhanced Matte Paper		<input type="radio"/> Not Acquired		
Matte Paper	Archival Matte Paper		<input type="radio"/> Not Acquired		
Canvas	Canvas Satin		<input type="radio"/> Not Acquired		
Canvas	Canvas Matte		<input type="radio"/> Not Acquired		

- Vyberiete informácie o papieri, ktoré ste skopírovali, a potom vyberete .

**Poznámka:**

Úpravy sa vykonávajú iba v informáciách o kopírovanom papieri (nastavenie médií). Informácie o originálnom papieri nemožno priamo upravovať. Informácie o papieri môžete kopírovať pre papier so stavom Registered.

3. Na obrazovke úprav zadajte jednotlivé nastavenia a potom vyberte položku **OK**.

Položky	Vysvetlenie nastavenia
Media Setting Name	Zadajte názov pre nastavenia média.
Media Type	Nastavte názov kategórie pre papier. Zobrazuje sa v zobrazení typu papiera v ovládači tlačiarne alebo na ovládacom paneli tlačiarne.
Platen Gap	Zadajte interval (medzera valca) tlačovej hlavy a papiera. Ak sú na papieri šmuhy, zvýšte hodnotu. Ak spustenie funkcie <b>Zarovnanie tlačovej hlavy</b> na tlačiarňi nezlepší zrnitosť alebo rozmazanie pri výtlačkoch, znížte hodnotu.
Drying Time per Pass	Určite dobu zastavenia tlačovej hlavy po každom prechode, aby vyschol atrament. V závislosti od papiera nemusí atrament ľahko schnúť. Zadajte dlhší čas sušenia, keď sa pri výtlačkoch objaví kvapkanie alebo tečenie atramentu. Upozorňujeme, že nastavenie dlhšieho času sušenia zvýši celkový čas tlače.
Paper Thickness	Zadajte hrúbku papiera.
Paper Size Check	Odporúčame zvoliť toto nastavenie. Zrušte začiarknutie tohto políčka, ak sa zobrazuje chyba papiera, aj keď ste papier vložili správne. Upozorňujeme, že ak zrušíte začiarknutie tohto políčka, tlač sa môže vykonať aj za okraje papiera a vnútorná časť tlačiarne sa môže znečistiť atramentom.
Paper Feed Offset	Toto nastavenie zadajte, keď sa pásy (vodorovné pruhy alebo nepravidelné farby) nedajú rozlíšiť ani po kontrole a vyčistení tlačovej hlavy alebo po spustení funkcie <b>Zarovnanie tlačovej hlavy</b> v tlačiarňi. Ak je rýchlosť podávania papiera príliš nízka, objaví sa tmavé pruhovanie. V takom prípade upravte podávanie papiera v kladnom (+) smere. Ak je podávanie papiera príliš rýchle, objaví sa biele pruhovanie. V takom prípade upravte podávanie papiera v negatívnom (-) smere.
Paper Feed Offset(Bottom)	Zadajte hodnotu odsadenia podávania papiera pre oblasť tlače do vzdialenosti približne 39 mm od konca rezaného papiera.
ICC Profile	Umožňuje určiť profil ICC pre iné typy papiera.

4. Vyberte upravený papier z typu papiera v aplikácii Epson Print Layout alebo v ovládači tlačiarne a potom tlačte.



## Informácie o spotrebných produktoch

### Kódy atramentových kaziet pre SC-P900 Series

Nasledujú kódy originálnych atramentových kaziet Epson.

Pre Európu, Austráliu a Nový Zéland

Farba atramentu	Číslo výrobku
PK (Photo Black (Fotografická čierna))	T47A1
C (Cyan (Azúrová))	T47A2
VM(Vivid Magenta (Sýta purpurová))	T47A3
Y (Yellow (Žltá))	T47A4
LC (Light Cyan (Svetloazúrová))	T47A5
VLM(Vivid Light Magenta (Sýta svetlopurpurová))	T47A6
GY(Gray (Sivá))	T47A7
MK(Matte Black (Matná čierna))	T47A8
LGY(Light Gray (Svetlosivá))	T47A9
V(Violet (Fialová))	T47AD

Pre Hongkong a Mongolsko

Farba atramentu	Číslo výrobku
PK (Photo Black (Fotografická čierna))	T47C1
C (Cyan (Azúrová))	T47C2
VM(Vivid Magenta (Sýta purpurová))	T47C3
Y (Yellow (Žltá))	T47C4
LC (Light Cyan (Svetloazúrová))	T47C5
VLM(Vivid Light Magenta (Sýta svetlopurpurová))	T47C6
GY(Gray (Sivá))	T47C7
MK(Matte Black (Matná čierna))	T47C8
LGY(Light Gray (Svetlosivá))	T47C9
V(Violet (Fialová))	T47CD

Pre ázijské krajiny okrem Hongkongu a Mongolska

Farba atramentu	Číslo výrobku
PK (Photo Black (Fotografická čierna))	T47E1
C (Cyan (Azúrová))	T47E2
VM (Vivid Magenta (Sýta purpurová))	T47E3
Y (Yellow (Žltá))	T47E4
LC (Light Cyan (Svetloazúrová))	T47E5
VLM (Vivid Light Magenta (Sýta svetlopurpurová))	T47E6
GY (Gray (Sivá))	T47E7
MK (Matte Black (Matná čierna))	T47E8
LGY (Light Gray (Svetlosivá))	T47E9
V (Violet (Fialová))	T47ED

Spoločnosť Epson odporúča používať originálne atramentové kazety Epson. Spoločnosť Epson neručí za kvalitu alebo spoľahlivosť neoriginálneho atramentu. Používanie neoriginálneho atramentu môže spôsobiť poškodenie, ktoré nepokrývajú záruky Epson, a za určitých okolností môže spôsobiť nestále správanie tlačiarne. Informácie o hladinách neoriginálnych atramentov sa pravdepodobne nezobrazia.

**Poznámka:**

- Kódy atramentových kaziet sa môžu líšiť v závislosti od miesta. Ak potrebujete správne kódy pre vašu oblasť, obráťte sa na podporu spoločnosti Epson.
- Niektoré kazety nie sú dostupné vo všetkých regiónoch.
- Európski používatelia nájdu informácie o kazetách s atramentom Epson na nasledujúcej webovej stránke.  
<http://www.epson.eu/pageyield>
- Atramentové kazety môžu obsahovať recyklovaný materiál, čo však neovplyvňuje funkciu ani prevádzku tlačiarne.
- Technické údaje a vzhľad atramentovej kazety podliehajú zmene bez predchádzajúceho upozornenia na zlepšenie.

## Kódy atramentových kaziet pre SC-P700 Series

Nasledujú kódy originálnych atramentových kaziet Epson.

Pre Európu, Austráliu a Nový Zéland

Farba atramentu	Číslo výrobku
PK (Photo Black (Fotografická čierna))	T46S1
C (Cyan (Azúrová))	T46S2
VM (Vivid Magenta (Sýta purpurová))	T46S3
Y (Yellow (Žltá))	T46S4
LC (Light Cyan (Svetloazúrová))	T46S5
VLM (Vivid Light Magenta (Sýta svetlopurpurová))	T46S6

Farba atramentu	Číslo výrobku
GY(Gray (Sivá))	T46S7
MK(Matte Black (Matná čierna))	T46S8
LGY(Light Gray (Svetlosivá))	T46S9
V(Violet (Fialová))	T46SD

Pre Hongkong

Farba atramentu	Číslo výrobku
PK (Photo Black (Fotografická čierna))	T46V1
C (Cyan (Azúrová))	T46V2
VM(Vivid Magenta (Sýta purpurová))	T46V3
Y (Yellow (Žltá))	T46V4
LC (Light Cyan (Svetloazúrová))	T46V5
VLM(Vivid Light Magenta (Sýta svetlopurpurová))	T46V6
GY(Gray (Sivá))	T46V7
MK(Matte Black (Matná čierna))	T46V8
LGY(Light Gray (Svetlosivá))	T46V9
V(Violet (Fialová))	T46VD

Pre ázijské krajiny okrem Hongkongu

Farba atramentu	Číslo výrobku
PK (Photo Black (Fotografická čierna))	T46X1
C (Cyan (Azúrová))	T46X2
VM(Vivid Magenta (Sýta purpurová))	T46X3
Y (Yellow (Žltá))	T46X4
LC (Light Cyan (Svetloazúrová))	T46X5
VLM(Vivid Light Magenta (Sýta svetlopurpurová))	T46X6
GY(Gray (Sivá))	T46X7
MK(Matte Black (Matná čierna))	T46X8
LGY(Light Gray (Svetlosivá))	T46X9
V(Violet (Fialová))	T46XD

Spoločnosť Epson odporúča používať originálne atramentové kazety Epson. Spoločnosť Epson neručí za kvalitu alebo spoľahlivosť neoriginálneho atramentu. Používanie neoriginálneho atramentu môže spôsobiť poškodenie, ktoré nepokrývajú záruky Epson, a za určitých okolností môže spôsobiť nestále správanie tlačiarne. Informácie o hladinách neoriginálnych atramentov sa pravdepodobne nezobrazia.

**Poznámka:**

- Kódy atramentových kaziet sa môžu líšiť v závislosti od miesta. Ak potrebujete správne kódy pre vašu oblasť, obráťte sa na podporu spoločnosti Epson.
- Niektoré kazety nie sú dostupné vo všetkých regiónoch.
- Európski používatelia nájdu informácie o kazetách s atramentom Epson na nasledujúcej webovej stránke.  
<http://www.epson.eu/pageyield>
- Atramentové kazety môžu obsahovať recyklovaný materiál, čo však neovplyvňuje funkciu ani prevádzku tlačiarne.
- Technické údaje a vzhľad atramentovej kazety podliehajú zmene bez predchádzajúceho upozornenia na zlepšenie.

## Kód skrinky údržby

Skrinku údržby si môže zakúpiť a vymeniť používateľ. Spoločnosť Epson odporúča používať originálnu skrinku údržby Epson.

Nasleduje kód originálnej skrinky údržby Epson.

C9357



**Upozornenie:**

Po nainštalovaní skrinky údržby do tlačiarne sa už nedá použiť v iných tlačiarniach.

## Informácie o softvéri

Táto časť uvádza sieťové služby a softvérové produkty, ktoré sú k dispozícii pre tlačiareň na webovej lokalite spoločnosti Epson.

## Softvér na tlač

### Aplikácia na tlač z počítača (ovládač tlačiarne pre systém Windows)

Ovládač tlačiarne ovláda tlačiareň podľa príkazov z aplikácie. Vykonaním nastavení v ovládači tlačiarne dosiahnete najlepšie výsledky tlače. Môžete tiež skontrolovať stav tlačiarne alebo ju udržiavať v najlepšom prevádzkovom stave pomocou pomôcky ovládača tlačiarne.

Môžete zmeniť jazyk ovládača tlačiarne. V nastavení možnosti **Jazyk** na karte **Program** vyberte jazyk, ktorý chcete používať.

### Prístup k ovládaču tlačiarne z aplikácií

Ak chcete použiť nastavenia iba pre aplikáciu, ktorú používate, prejdite k ovládaču tlačiarne z danej aplikácie.

V ponuke **Súbor** vyberte položku **Tlač** alebo **Nastavenie tlače**. Vyberte tlačiareň a potom kliknite na tlačidlo **Predvoľby** alebo **Vlastnosti**.

**Poznámka:**

Operácie sa líšia v závislosti od aplikácie. Podrobnosti nájdete v Pomocníkovi aplikácie.

### Otvorenie ovládača tlačiarne z ovládacieho panela

Ak chcete vykonať nastavenia, ktoré sa vzťahujú na všetky aplikácie, otvorte ovládač z ovládacieho panela.

Windows 10

Kliknite na tlačidlo Štart, potom vyberte položky **Systém Windows > Ovládací panel > Zobrazíť zariadenia a tlačiarne** v časti **Hardvér a zvuk**. Kliknite pravým tlačidlom na tlačiareň, alebo ju podržte stlačenú a potom vyberte položku **Predvolby tlače**

Windows 8.1/Windows 8

Vyberte položky **Pracovná plocha > Nastavenia > Ovládací panel > Zobrazíť zariadenia a tlačiarne** v časti **Hardvér a zvuk**. Kliknite pravým tlačidlom na tlačiareň, alebo ju podržte stlačenú a potom vyberte položku **Predvolby tlače**

Windows 7

Kliknite na tlačidlo Štart a vyberte položky **Ovládací panel > Zobrazíť zariadenia a tlačiarne** v časti **Hardvér a zvuk**. Kliknite na tlačiareň pravým tlačidlom a vyberte položku **Predvolby tlače**.

### Prístup k ovládaču tlačiarne cez ikonu tlačiarne na paneli úloh

Ikona tlačiarne na paneli úloh pracovnej plochy je odkazová ikona, ktorá umožňuje rýchly prístup k ovládaču tlačiarne.

Ak kliknete na ikonu tlačiarne a vyberiete možnosť **Nastavenia tlačiarne**, prejdete do rovnakého okna nastavení tlačiarne, ako je to zobrazené z ovládacieho panela. Ak na túto ikonu kliknete dvakrát, môžete skontrolovať stav tlačiarne.

**Poznámka:**

Ak nie je ikona tlačiarne zobrazená na paneli úloh, prejdite do okna ovládača tlačiarne, kliknite na položku **Preferencie monitorovania** na karte **Program** a vyberte možnosť **Zaregistrujte ikonu odkazu na paneli úloh**.

### Spustenie nástroja

Prejdite do okna ovládača tlačiarne. Kliknite na kartu **Program**.

### Súvisiace informácie

➔ „Možnosti ponuky pre ovládač tlačiarne” na strane 69

### Vykonanie prevádzkových nastavení ovládača tlačiarne v systéme Windows

Môžete vykonať nastavenia, ako je zapnutie programu **EPSON Status Monitor 3**.

1. Prejdite do okna ovládača tlačiarne.
2. Kliknite na položku **Rýchlosť a postup** na karte **Program**.
3. Vykonajte požadované nastavenia a potom kliknite na tlačidlo **OK**.  
Vysvetlenie jednotlivých položiek nastavení nájdete v online Pomocníkovi.

## Aplikácia na tlač z počítača (ovládač tlačiarne pre systém Mac OS)

Ovládač tlačiarne ovláda tlačiareň podľa príkazov z aplikácie. Vykonaním nastavení v ovládači tlačiarne dosiahnete najlepšie výsledky tlače. Môžete tiež skontrolovať stav tlačiarne alebo ju udržovať v najlepšom prevádzkovom stave pomocou pomôcky ovládača tlačiarne.

### Prístup k ovládaču tlačiarne z aplikácií

Kliknite na položku **Nastavenie strany** alebo **Tlačiť** v ponuke **Súbor** v aplikácii. Ak je to potrebné, kliknutím na položku **Zobraziť detaily** (alebo na položku ▼) rozbalte okno tlače.

#### Poznámka:

V závislosti od použitej aplikácie sa **Nastavenie strany** nemusí zobrazit v ponuke **Súbor** a operácie na zobrazenie obrazovky tlače sa môžu líšiť. Podrobnosti nájdete v Pomocníkovi k aplikácii.

### Spustenie nástroja

Vyberte položku **Preferencie systému** z ponuky Apple > **Tlačiarne a skenery** (alebo **Tlač a skenovanie**, **Tlač a faxovanie**), a potom vyberte tlačiareň. Kliknite na položky **Možnosti a náplne** > **Utilita** > **Otvoriť utilitu tlačiarne**.

### Súvisiace informácie

➔ „Možnosti ponuky pre ovládač tlačiarne” na strane 89

## Návod k ovládaču tlačiarne — Mac OS

### Epson Printer Utility

Môžete používať funkcie údržby ako kontrola trysiek a čistenie tlačovej hlavy a spustením aplikácie **EPSON Status Monitor** môžete skontrolovať stav tlačiarne a informácie o chybách.

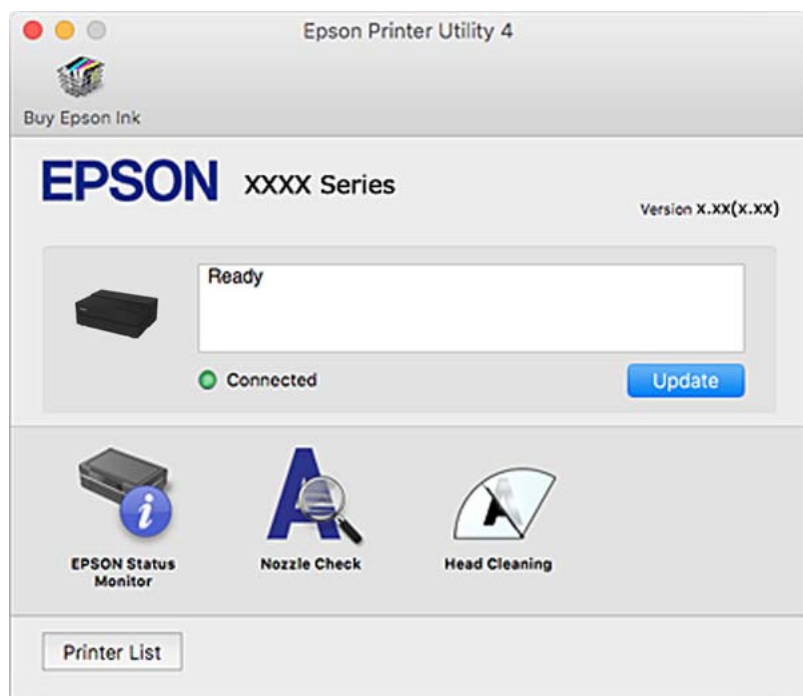

## Aplikácia pre tlač na jednoduché rozloženie a tlač fotografií (Epson Print Layout)

Epson Print Layout je aplikácia, ktorá umožňuje tlačiť retušované a spracované fotografie pomocou jednoduchého postupu. Dá sa použiť aj ako softvérový doplnok v programoch Adobe Photoshop, Adobe Lightroom, Nikon ViewNX-i SILKYPIX. Podrobnosti o podporovaných aplikáciách a podporovaných formátoch údajov nájdete v príručke, ktorá sa dodáva s Epson Print Layout.

Aplikáciu Epson Print Layout môžete stiahnuť z webovej stránky spoločnosti Epson.

<http://www.epson.com>

### Poznámka:

- Ak chcete túto aplikáciu používať, musí byť nainštalovaný ovládač tlačiarne pre túto tlačiareň.
- Podrobnosti o tom, ako začať s komerčne dostupnou softvérovou aplikáciou, ako je napríklad Adobe Photoshop a Adobe Lightroom, nájdete v softvérovej príručke.
- Epson Print Layout môžete použiť v zariadení iPad. Toto vám umožní presunúť váš projekt do iných umiestnení.
- Vyhľadajte a nainštalujte Epson Print Layout zo služby App Store.

### Súvisiace informácie

➔ „Inštalácia aplikácií jednotlivo” na strane 108

## Aplikácia na rýchlu a zábavnú tlač z počítača (Epson Photo+)

Epson Photo+ je aplikácia, ktorá umožňuje jednoduchú tlač obrázkov s rôznym rozložením. Môžete robiť aj opravu obrázkov a nastaviť umiestnenie počas prezerania a ukážky dokumentu. Obrázky môžete vylepšiť pridaním textu a pečiatok kamkoľvek chcete. Môžete tiež tlačiť brožúru k disku CD/DVD pre obal na CD/DVD. Keď tlačíte na originálny fotografický papier Epson, výkon atramentu je maximalizovaný vytvorením nádherného vzhľadu s vynikajúcimi farbami.

Podrobnosti nájdete v Pomocníkovi aplikácie. Aplikáciu Epson Photo+ môžete stiahnuť z webovej stránky spoločnosti Epson.

<http://www.epson.com>

### Poznámka:

Ak chcete túto aplikáciu používať, musí byť nainštalovaný ovládač tlačiarne pre túto tlačiareň.

### Spustenie Windows

- Windows 10

Kliknite na tlačidlo Štart a potom vyberte položky **Epson Software > Epson Photo+**.

- Windows 8.1/Windows 8

Zadajte názov aplikácie do kľúčového tlačidla Vyhľadávanie, a potom vyberte zobrazenú ikonu.

- Windows 7

Kliknite na tlačidlo Štart a vyberte položky **Všetky programy** alebo **Programy > Epson Software > Epson Photo+**.

### Spustenie Mac OS

Vyberte položky **Prejsť > Aplikácie > Epson Software > Epson Photo+**.

## Súvisiace informácie

➔ „Inštalácia aplikácií jednotlivo” na strane 108

## Aplikácia pre jednoduché ovládanie tlačiarne z inteligentného zariadenia (Epson Smart Panel)

Epson Smart Panel je aplikácia, ktorá vám umožňuje ľahko vykonávať operácie tlačiarne vrátane tlače z inteligentného zariadenia, ako je napríklad smartfón alebo tablet. Môžete pripojiť tlačiareň a inteligentné zariadenie cez bezdrôtovú sieť, skontrolovať úrovně hladín atramentov a stav tlačiarne a vyhľadať riešenie, ak sa vyskytne chyba.

Vyhľadajte a nainštalujte Epson Smart Panel zo služby App Store alebo Google Play.



### Sprievodca obrazkovou programu Epson Smart Panel

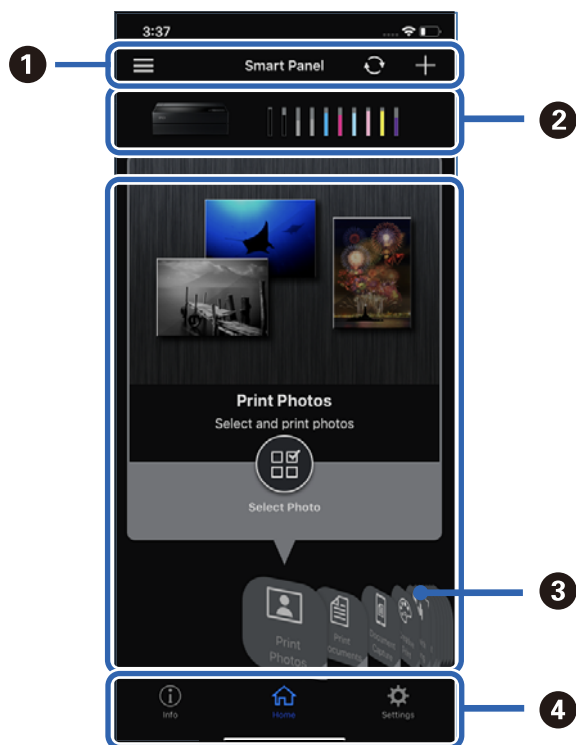

Spustíte aplikáciu Epson Smart Panel z inteligentného zariadenia a na domovskej obrazovke vyberte položku, ktorú chcete použiť.

Nasledujúce obrazovky sa môžu zmeniť bez upozornenia. Obsah sa môže líšiť v závislosti od produktu.



1	☰ zobrazuje upozornenia a spôsob používania aplikácie. + spustí registráciu tlačiarne.
2	Zobrazuje názov tlačiarne a úrovně hladín atramentu.



3	Keď vyberiete ponuku, ktorú chcete použiť, zobrazí sa obrazovka ponuky.
4	 ĭ zobrazuje informácie o tlačiarni.  umožňuje vykonávať nastavenia aplikácií, ako je napríklad zmena zobrazenia na obrazovke.

## Softvér na vytvorenie nastavení alebo správu zariadení

### Aplikácia na konfiguráciu činností tlačiarnie (Web Config)

Web Config je aplikácia spúšťaná vo webových prehliadačoch ako Internet Explorer alebo Safari, v počítači alebo v inteligentnom zariadení. Môžete potvrdiť stav tlačiarnie alebo zmeniť sieťovú službu a nastavenia tlačiarnie. Ak chcete použiť funkciu Web Config, pripojte tlačiareň a počítač alebo zariadenie do tej istej siete.

Podporované sú nasledujúce prehliadače.

Microsoft Edge, Internet Explorer 8 alebo novší, Firefox<sup>\*</sup>, Chrome<sup>\*</sup>, Safari<sup>\*</sup>

\* Použite najnovšiu verziu.

### Spustenie konfigurácie webovej lokality v internetovom prehliadači

1. Skontrolujte IP adresu tlačiarnie.

Na domovskej obrazovke tlačiarnie vyberte ikonu siete a potom vyberte aktívny spôsob pripojenia na overenie IP adresu tlačiarnie.

**Poznámka:**

*IP adresu môžete skontrolovať v správe o sieťovom pripojení.*

2. Internetový prehliadač spustíte z počítača alebo smartfónu a potom zadajte adresu IP tlačiarnie.

Formát:

IPv4: http://adresa IP tlačiarnie/

IPv6: http://[adresa IP tlačiarnie]/

Príklady:

IPv4: http://192.168.100.201/

IPv6: http://[2001:db8::1000:1]/

Pretože tlačiareň pri prístupe k protokolu HTTPS používa vlastný podpísaný certifikát, v prehliadači sa pri spustení aplikácie Web Config zobrazuje upozornenie. To neznamená problém a možno to bezpečne ignorovať.

### Súvisiace informácie

➔ [„Tlač správy o sieťovom pripojení“ na strane 176](#)

### Spustenie Web Config v systéme Windows

Pri pripájaní počítača k tlačiarni pomocou WSD spustíte Web Config podľa nižšie uvedených krokov.

1. Otvorte na počítači zoznam tlačiarní.
  - Windows 10  
Kliknite na tlačidlo Štart, potom vyberte položky **Systém Windows > Ovládací panel > Zobrazit' zariadenia a tlačiarnie** v časti **Hardvér a zvuk**.
  - Windows 8.1/Windows 8  
Vyberte položky **Pracovná plocha > Nastavenia > Ovládací panel > Zobrazit' zariadenia a tlačiarnie** v časti **Hardvér a zvuk** (alebo **Hardvér**).
  - Windows 7  
Kliknite na tlačidlo Štart a vyberte položky **Ovládací panel > Zobrazit' zariadenia a tlačiarnie** v časti **Hardvér a zvuk**.
2. Kliknite na tlačiareň pravým tlačidlom a vyberte položku **Vlastnosti**.
3. Vyberte kartu **Webová služba** a kliknite na adresu URL.  
Pretože tlačiareň pri prístupe k protokolu HTTPS používa vlastný podpísaný certifikát, v prehľadávači sa pri spustení aplikácie Web Config zobrazuje upozornenie. To neznamená problém a možno to bezpečne ignorovať.

### **Spustenie Web Config v systéme Mac OS**

1. Vyberte položku **Preferencie systému** z ponuky Apple > **Tlačiarnie a skenery** (alebo **Tlač a skenovanie, Tlač a faxovanie**), a potom vyberte tlačiareň.
2. Kliknite na **Možnosti a náplne > Zobrazit' webovú stránku tlačiarne**.  
Pretože tlačiareň pri prístupe k protokolu HTTPS používa vlastný podpísaný certifikát, v prehľadávači sa pri spustení aplikácie Web Config zobrazuje upozornenie. To neznamená problém a možno to bezpečne ignorovať.

## **Softvér na aktualizáciu**

### **Aplikácia na aktualizáciu softvéru a firmvéru (EPSON Software Updater)**

EPSON Software Updater je aplikácia, ktorá nainštaluje nový softvér, aktualizácie firmvéru a návody cez internet. Ak chcete pravidelne kontrolovať informácie o aktualizácii, môžete nastaviť interval kontroly nových aktualizácií cez nastavenia automatickej aktualizácie v programe EPSON Software Updater.

#### **Spustenie Windows**

- Windows 10  
Kliknite na tlačidlo Štart a vyberte položky **Epson Software > EPSON Software Updater**.
- Windows 8.1/Windows 8  
Zadajte názov aplikácie do kľúčového tlačidla Vyhľadávanie, a potom vyberte zobrazenú ikonu.
- Windows 7  
Kliknite na tlačidlo Štart a potom vyberte položky **Všetky programy** (alebo **Programy**) > **Epson Software > EPSON Software Updater**.

**Poznámka:**

Môžete tiež spustiť program EPSON Software Updater kliknutím na ikonu tlačiarne na paneli úloh na pracovnej ploche a výberom možnosti **Aktualizácia softvéru**.

**Spustenie Mac OS**

Vyberte položky **Prejsť > Aplikácie > Epson Software > EPSON Software Updater**.

**Súvisiace informácie**

➔ „Inštalácia aplikácií jednotlivo” na strane 108

---

## Zoznam ponuky

Vyberte na hlavnej obrazovke tlačiarne  a zobrazte tak ponuky.

Nast. p.:

Túto ponuku môžete zobrazíť aj pomocou  na domovskej obrazovke.

Orezať/Vysunúť:

Túto ponuku môžete zobrazíť aj pomocou  na domovskej obrazovke.

Hladiny atramentu:

Túto ponuku môžete zobrazíť aj pomocou  na domovskej obrazovke.

Údržba:

Túto ponuku môžete zobrazíť aj pomocou  na domovskej obrazovke.

Tlačíť hárok s informáciami:

Túto ponuku môžete zobrazíť aj pomocou  na domovskej obrazovke.

Všeobecné nastavenia:

Môžete robiť rôzne nastavenia.

Príručky k webovým filmom:

Naskenovaním zobrazeného kódu QR otvoríte inštruktážne videá.

**Súvisiace informácie**

➔ „Konfigurácia domovskej obrazovky” na strane 20

➔ „Všeobecné nastavenia” na strane 212

## Všeobecné nastavenia

Vyberte položku **Všeobecné nastavenia** v  na hlavnej obrazovke tlačiarne a urobte rôzne nastavenia.

### Prispôsobenie obrazovky

Vyberte ponuky na ovládacom paneli, ako je opísané ďalej.

 > **Všeobecné nastavenia** > **Prispôsobenie obrazovky**

Farba pozadia:

Zmeňte farbu pozadia LCD obrazovky.

hlavná obrazovka:

Nastavte predvolenú obrazovku, ktorú chcete zobrazovať ako domovskú obrazovku.

Štandardne:

Zobrazuje informácie, ako sú nastavenia papiera, stav vysunutia a informácie o atramente.

Stav zásob:

Zobrazuje približné úrovne hladín atramentu a približnú životnosť skrinky údržby.

Obrazovka tlače:

Nastavte predvolenú obrazovku, ktorú chcete zobrazovať pri tlači.

Fotografia:

Zobrazí miniatúry obrázkov pri tlači pomocou ovládača tlačiarne a Epson Print Layout.

Nastavenia tlače:

Zobrazuje nastavenia tlače pre ovládač tlačiarne a Epson Print Layout.

Stav tlače:

Počas tlače zobrazuje približné úrovne hladín atramentu a indikátor priebehu.

### Nastavenia tlačiarne

Vyberte ponuky na ovládacom paneli, ako je opísané ďalej.

 > **Všeobecné nastavenia** > **Nastavenia tlačiarne**

Aut. zob. nas. pap.:

Vyberte možnosť **Zap.**, ak chcete zobraziť obrazovku **Nastavenie papiera** pri vkladaní papiera do zadného podávača papiera. Ak deaktivujete túto funkciu, nebudete môcť tlačiť zo zariadenia iPhone, iPad ani iPod touch pomocou režimu AirPrint.

Chybové hlásenie:

Nezhoda papiera:

Zobrazuje upozornenie, ak nastavenia papiera (nastavenia tlače) pre tlačovú úlohu nezodpovedajú nastaveniam papiera na tlačiarni urobeným pri vkladaní papiera. Toto nastavenie zabraňuje tlači omylom. Obrazovka s nastavením papiera sa však nezobrazuje, ak je v nasledovných ponukách vypnutá položka **Aut. zob. nas. pap.**. Ak deaktivujete túto funkciu, nebudete môcť tlačiť zo zariadenia iPhone, iPad ani iPod touch pomocou režimu AirPrint.

Zisťovať meandrovanie papiera:

Vyberte možnosť **Zap.**, ak chcete zobraziť hlásenie, keď sa papier podá pod uhlom.

Horizontálne na stred:

Vyberte možnosť **Zap.**, ak chcete tlačiť obrázok v strede papiera.

Hrubý papier:

Vyberte možnosť **Zap.**, aby ste zabránili rozmazaniu atramentu na výtlačkoch.

## Zákl. nastavenia

Vyberte ponuky na ovládacom paneli, ako je opísané ďalej.



> **Všeobecné nastavenia** > **Zákl. nastavenia**

Vnútorne svetlo:

Vyberte možnosť **Aut.**, ak chcete, aby sa vnútorné osvetlenie zapínalo pri tlači automaticky.

Jas LCD displeja:

Umožňuje nastaviť jas displeja LCD.

Zvuky:

Nastavte hlasitosť a vyberte typ zvuku.

- Stlmiť
- Stlačenie tlačidla
- Tón chyby
- Typ zvuku

Časovač režimu spánku:

Nastavte časový limit, po uplynutí ktorého sa prejde do režimu spánku (úsporný režim), keď tlačiareň nevykonala žiadne úkony. Po uplynutí času nastavenia sa LCD obrazovka zmení na čiernu.

Nast. vyp. napáj.:

Vaše zariadenie môže obsahovať túto funkciu alebo funkciu **Časovač vypnutia** v závislosti od miesta nákupu.

Vypnúť napájanie pri nečinnosti

Toto nastavenie vyberte v prípade, že chcete, aby sa tlačiareň vypla po uplynutí určenej doby nečinnosti. Výber dlhšej doby ovplyvní energetickú efektívnosť zariadenia. Pred vykonaním akejkoľvek zmeny zohľadnite dopad na životné prostredie.

Vypnúť napájanie pri odpojení

Toto nastavenie vyberte, ak chcete vypnúť tlačiareň 30 minút po odpojení všetkých portov vrátane portu USB. Táto funkcia nemusí byť k dispozícii, závisí to od regiónu.

Časovač vypnutia:

Vaše zariadenie môže obsahovať túto funkciu alebo funkciu **Nast. vyp. napáj.** v závislosti od miesta nákupu.

Vyberte toto nastavenie, ak chcete tlačiareň vypínať automaticky, ak sa po určenú dobu nepoužíva. Môžete nastaviť dobu, ktorá uplynie pred aplikovaním správy napájania. Výber dlhšej doby ovplyvní energetickú efektívnosť zariadenia. Pred vykonaním akejkoľvek zmeny zohľadnite dopad na životné prostredie.

Nastavenia dátumu/času:

Dátum/Čas

Umožňuje zadať aktuálny dátum a čas.

Letný čas

Umožňuje vybrať nastavenie letného času, ktoré sa vzťahuje na danú oblasť.

Časový rozdiel

Umožňuje zadať rozdiel medzi miestnym časom a koordinovaným svetovým časom (UTC).

Jazyk/Language:

Zvoľte jazyk používaný na LCD obrazovke.

Jednotka dĺžky:

Vyberte jednotku dĺžky.

**Súvisiace informácie**

➔ [„Šetrenie energie” na strane 107](#)

## Nastavenia siete

Vyberte ponuky na ovládacom paneli, ako je opísané ďalej.

 > **Všeobecné nastavenia** > **Nastavenia siete**

Nastavenie Wi-Fi:

Nastavte alebo zmeňte nastavenia bezdrôtovej siete. Vyberte spomedzi nasledujúcich spôsobov pripojenia a potom postupujte podľa pokynov na ovládacom paneli.

Wi-Fi (odpor.):

- Sprievodca nastavením Wi-Fi
- Nastavenie tlačidla (WPS)

Iné

- Nastavenie kódu PIN (WPS)
- Automatické pripojenie k Wi-Fi
- Zakázať Wi-Fi

Problémy so sieťou sa vám môže podariť vyriešiť vypnutím nastavení pripojenia Wi-Fi

alebo ich opätovným nakonfigurovaním. Klepnite na položky  > **Wi-Fi (odpor.)** > **Zmeniť nastavenia** > **Iné** > **Zakázať Wi-Fi** > **Spustiť nastavenie**.

Wi-Fi Direct:

- iOS
- Android
- Zariadenia s iným OS
- Zmeniť
  - Zmeniť názov siete
  - Zmena hesla
  - Zakázať Wi-Fi Direct
  - Obnoviť štand. nastavenia

Nastavenie drôtovej siete LAN:

Nastavte alebo zmeňte sieťové pripojenie, ktoré používa kábel siete LAN alebo smerovač. Keď sa táto možnosť používa, pripojenia cez Wi-Fi sú vypnuté.

Stav siete:

Zobrazí alebo vytlačí aktuálne sieťové nastavenia.

- Stav káblovej siete LAN/Wi-Fi
- Stav Wi-Fi Direct
- List so stav. tlačie

Kontrola pripojenia:

Skontroluje aktuálne sieťové pripojenie a vytlačí správu. Ak sa vyskytli problémy s pripojením, vyriešte problém pomocou správy.

Rozšírené:

Urobte nasledujúce podrobné nastavenia.

- Názov zariadenia
- TCP/IP
- Proxy server

## Nastavenia webovej služby

Vyberte ponuky na ovládacom paneli, ako je opísané ďalej.

 > **Všeobecné nastavenia** > **Nastavenia webovej služby**

Služby Epson Connect:

Zobrazí informáciu o tom, či je tlačiareň zaregistrovaná a pripojená k službe Epson Connect.

Zaregistrovať do služby môžete cez položku **Zaregistrovať**, potom postupujte podľa pokynov. Keď ste sa zaregistrovali, môžete zmeniť nasledujúce nastavenia.

- Prerušiť/Obnoviť
- Zrušenie registrácie

Podrobnosti nájdete na nasledujúcej webovej stránke.

<https://www.epsonconnect.com/>

<http://www.epsonconnect.eu> (len Európa)

## Zákaznícky prieskum

Vyberte ponuky na ovládacom paneli, ako je opísané ďalej.

 > **Všeobecné nastavenia** > **Zákaznícky prieskum**

Vyberte možnosť **Schváliť**, ak chcete poskytnúť informácie o používaní produktu (napríklad počet výtlačkov) spoločnosti Seiko Epson Corporation.

## Obnoviť štand. nastavenia

Vyberte ponuky na ovládacom paneli, ako je opísané ďalej.

 > **Všeobecné nastavenia** > **Obnoviť štand. nastavenia**

Obnoví predvolené hodnoty nastavenia faxu v nasledujúcich ponukách.

- Nastavenia siete
- Všetky okrem Nastavení siete
- Vym. všetky údaje a nast.

## Stav tlačiarne/Tlačiť

Vyberte ponuky na ovládacom paneli, ako je opísané ďalej.

 > **Všeobecné nastavenia** > **Stav tlačiarne/Tlačiť**

List so stav. tlače:

Konfig. listu so stav. tlače:

Vytlačí informačné hárky s aktuálnym stavom tlačiarne a nastaveniami.



List so stavom zásob:

Vytlačí informačné hárky so stavom spotrebného materiálu.

List s históriou používania:

Vytlačí informačné hárky s históriou používania tlačiarne.

Sieť:

Zobrazí aktuálne sieťové nastavenia. Môžete vytlačiť aj hárok so stavom.

Kontr. zoznam problémov:

Vytlačte hárky na kontrolu problémov s tlačiarňou. Ak tlačiareň nefunguje správne, vytlačte „hárky diagnostiky zákazníka (3 hárky)“ a vyplňte požadované informácie na prvý a druhý hárok. Zahrnutie tretieho výsledku kontroly trysiek s prvými dvoma hárkami môže pomôcť hladším opravám.

Verzia firmvéru:

Zobrazí aktuálnu verziu firmvéru tlačiarne.

## Aktualizácia firmvéru

Vyberte ponuky na ovládacom paneli, ako je opísané ďalej.



> **Všeobecné nastavenia** > **Aktualizácia firmvéru**

Aktualizovať:

Skontrolujte, či bola na sieťový server odovzdaná najnovšia verzia firmvéru. Firmvér je aktualizovaný, keď sa nájde nový firmvér. Keď sa aktualizácia spustí, nemožno ju prerušiť.

Oznámenie:

Vyberte možnosť **Zap.**, ak chcete dostávať upozornenie, že je k dispozícii aktualizácia firmvéru.

### Súvisiace informácie

➔ [„Aktualizácia firmvéru tlačiarne pomocou ovládacieho panela“ na strane 112](#)

---

## Parametre produktu

### Technické údaje o tlačiarni

Typ tlačiarne	Atramentová
Umiestnenie trysiek na tlačovej hlave	Trysky na čierny atrament: 360 Trysky na farebný atrament: 180 pre každú farbu

## Oblasť tlače

### Tlačiteľná oblasť pre samostatné hárky

Kvalita tlače môže byť v tieňovaných oblastiach nižšia kvôli mechanizmu tlačiarni.

#### Tlač s okrajmi

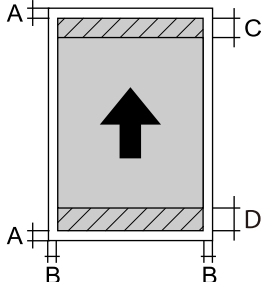
	A*	3 mm
	B	3 mm
	C	33 mm
	D	36 mm

\*: Okraj je 20.0 mm, keď tlačíte na plagátovú dosku, prípadne pomocou funkcie Predný podávač papiera - Valec bez vysúvania (lesklý papier).

#### Tlač bez okrajov\*

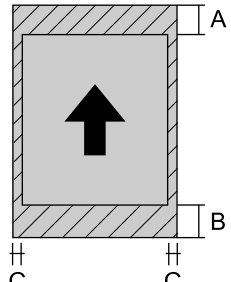
	A	36 mm
	B	39 mm
	C	3 mm

\*: Tlač bez okrajov sa nepodporuje pri použití dosky na plagáty a funkcii Predný podávač papiera - Valec bez vysúvania (lesklý papier).

### Oblasť tlače pre rolový papier

Kvalita tlače môže byť v tieňovaných oblastiach nižšia kvôli mechanizmu tlačiarni.

### Tlač s okrajmi

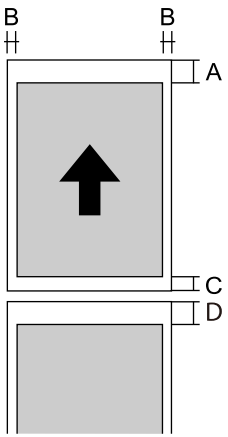
	A	50 mm
	B	3 mm
	C*	14 mm
	D*	50 mm

\*: 0 mm pre spojité tlačové úlohy.

### Tlač bez okrajov

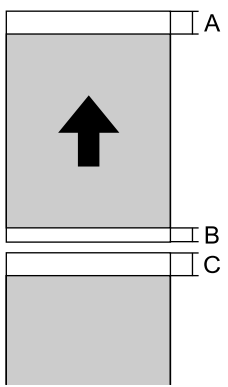
	A	50 mm
	B*	14 mm
	C*	50 mm

\*: 0 mm pre spojité tlačové úlohy.

### Tlačiteľná oblasť pre disk CD/DVD

Kvalita tlače môže byť v tieňovaných oblastiach nižšia kvôli mechanizmu tlačiarni.

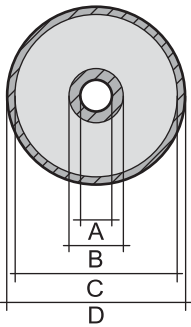
	A	18 mm (0.71 palca)
	B	43 mm (1.69 palca)
	C	116 mm (4.57 palca)
	D	120 mm (4.72 palca)



## Technické údaje o rozhraní

Pre počítač	SuperSpeed USB
-------------	----------------

## Parametre siete

### Parametre Wi-Fi

Parametre Wi-Fi nájdete v nasledujúcej tabuľke.

Krajiny alebo oblasti mimo dole uvedených	Tabuľka A
Írsko, Spojené kráľovstvo, Rakúsko, Nemecko, Lichtenštajnsko, Švajčiarsko, Francúzsko, Belgicko, Luxembursko, Holandsko, Taliansko, Portugalsko, Španielsko, Dánsko, Fínsko, Nórsko, Švédsko, Island, Austrália, Nový Zéland, Čína, Hongkong, Mongolsko, Taiwan, Južná Kórea	Tabuľka B
Guadeloupe, Martinik, Mayotte, Nová Kaledónia, SaintPierre, Miquelon, Réunion, Francúzska Polynézia, Francúzska Guyana, Wallis Futuna	<p>Ak si môžete vybrať nasledujúcu ponuku, pozrite si tabuľku B. Ak nemôžete, pozrite si tabuľku A.</p> <p> &gt; <b>Všeobecné nastavenia</b> &gt; <b>Nastavenia siete</b> &gt; <b>Nastavenie Wi-Fi</b> &gt; <b>Wi-Fi Direct</b> &gt; <b>Spustiť nastavenie</b> &gt; <b>Zmeniť</b> &gt; <b>Zmeniť Frequency Range</b></p> <p>*Po výbere vyššie uvedenej ponuky sa zapne, Wi-Fi Direct.</p> <p>Ak chcete vypnúť Wi-Fi Direct, vyberte  &gt; <b>Všeobecné nastavenia</b> &gt; <b>Nastavenia siete</b> &gt; <b>Nastavenie Wi-Fi</b> &gt; <b>Wi-Fi Direct</b> &gt; <b>Spustiť nastavenie</b> &gt; <b>Zmeniť</b> &gt; <b>Zakázať Wi-Fi Direct</b></p>

### Tabuľka A

Normy	IEEE 802.11b/g/n*1
Frekvenčný rozsah	2,4 GHz
Kanály	1/2/3/4/5/6/7/8/9/10/11/12/13
Režimy koordinácie	Infraštruktúra, Priame pripojenie Wi-Fi (Jednoduchý prístupový bod)*2, *3
Bezpečnostné protokoly*4	WEP (64/128bit), WPA2-PSK (AES)*5, WPA3-SAE (AES)

\*1: K dispozícii len pre HT20

\*2: Nepodporuje sa pre IEEE 802.11b

\*3: Režimy Infraštruktúra a Wi-Fi Direct alebo pripojenie cez sieť Ethernet sa môžu používať súčasne.

\*4: Wi-Fi Direct podporuje len WPA2-PSK (AES).

\*5: V súlade so štandardmi WPA2 s podporou zabezpečenia WPA/WPA2 Personal.

**Tabuľka B**

Normy	IEEE 802.11a/b/g/n* <sup>1</sup> /ac		
Frekvenčné rozsahy	IEEE 802.11b/g/n: 2,4 GHz, IEEE 802.11a/n/ac: 5 GHz		
Kanály	Wi-Fi	2,4 GHz	1/2/3/4/5/6/7/8/9/10/11/12* <sup>2</sup> /13* <sup>2</sup>
		5 GHz* <sup>3</sup>	W52 (36/40/44/48), W53 (52/56/60/64), W56 (100/104/108/112/116/120/124/128/132/136/140), W58 (149/153/157/161/165)
	Priame pripojenie cez sieť Wi-Fi	2,4 GHz	1/2/3/4/5/6/7/8/9/10/11/12* <sup>2</sup> /13* <sup>2</sup>
		5 GHz* <sup>3</sup>	W52 (36/40/44/48) W58 (149/153/157/161/165)
Režimy pripojenia	Infraštruktúra, Priame pripojenie Wi-Fi (Jednoduchý prístupový bod)* <sup>4</sup> , * <sup>5</sup>		
Bezpečnostné protokoly* <sup>6</sup>	WEP (64/128bit), WPA2-PSK (AES)* <sup>7</sup> , WPA3-SAE (AES)		

\*1: K dispozícii len pre HT20

\*2: Nie je k dispozícii na Taiwane

\*3: Dostupnosť týchto kanálov a použitie výrobkov v exteriéri cez tieto kanály sa líši v závislosti od miesta. Ďalšie informácie nájdete na webovej stránke <http://support.epson.net/wifi5ghz/>

\*4: Nepodporuje sa pre IEEE 802.11b

\*5: Režimy Infraštruktúra a Wi-Fi Direct alebo pripojenie cez sieť Ethernet sa môžu používať súčasne.

\*6: Wi-Fi Direct podporuje len WPA2-PSK (AES).

\*7: V súlade so štandardmi WPA2 s podporou zabezpečenia WPA/WPA2 Personal.

## Technické parametre siete Ethernet

Normy	IEEE802.3i (10BASE-T)* <sup>1</sup> IEEE802.3u (100BASE-TX)* <sup>1</sup> IEEE 802.3az (energeticky úsporný Ethernet)* <sup>2</sup>
Komunikačný režim	Auto, 10 Mb/s plný duplex, 10 Mb/s polovičný duplex, 100 Mb/s plný duplex, 100 Mb/s polovičný duplex
Konektor	RJ-45

\*1 Na zabránenie nebezpečenstvu rušenia rádiovkej komunikácie používajte kábel kategórie 5e alebo vyššej kategórie STP (tietená skrútená dvojlinka).

\*2 Pripojené zariadenie musí vyhovovať štandardom IEEE 802.3az.

## Funkcie siete a IPv4/IPv6

Funkcie			Podporované	Poznámky
Tlač cez sieť	EpsonNet Print (Windows)	IPv4	✓	–
	Standard TCP/IP (Windows)	IPv4, IPv6	✓	–
	Tlač cez WSD (Windows)	IPv4, IPv6	✓	Windows Vista alebo novší
	Tlač cez Bonjour (Mac OS)	IPv4, IPv6	✓	–
	Tlač cez IPP (Windows, Mac OS)	IPv4, IPv6	✓	–
	Tlače cez PictBridge (Wi-Fi)	IPv4	–	Digitálny fotoaparát
	Epson Connect (tlač do e-mailu, tlač na diaľku)	IPv4	✓	–
	AirPrint (iOS, Mac OS)	IPv4, IPv6	✓	iOS 5 alebo novší, Mac OS X v10.7 alebo novší
Skenovanie cez sieť	Epson Scan 2	IPv4, IPv6	–	–
	Epson ScanSmart	IPv4	–	–
	Event Manager	IPv4	–	–
	Epson Connect (skenovanie do cloudu)	IPv4	–	–
	AirPrint (skenovanie)	IPv4, IPv6	–	–
Fax	Odosielanie faxu	IPv4	–	–
	Prijímanie faxu	IPv4	–	–
	AirPrint (Faxový výstup)	IPv4, IPv6	–	–

## Bezpečnostný protokol

SSL/TLS	HTTPS server/klient, IPPS
SNMPv3	

## Podporované služby tretích strán

AirPrint	iOS 5 alebo novší/Mac OS X v10.7.x alebo novší
----------	--

## Rozmery

### SC-P900 Series

Rozmery	<p>Uskladnenie</p> <ul style="list-style-type: none"> <li><input type="checkbox"/> Šírka: 615 mm (24.2 palca)</li> <li><input type="checkbox"/> Hĺbka: 368 mm (14.5 palca)</li> <li><input type="checkbox"/> Výška: 199 mm (7.8 palca)</li> </ul> <p>Tlač</p> <ul style="list-style-type: none"> <li><input type="checkbox"/> Šírka: 615 mm (24.2 palca)</li> <li><input type="checkbox"/> Hĺbka: 905 mm (35.6 palca)</li> <li><input type="checkbox"/> Výška: 520 mm (20.5 palca)</li> </ul>
Hmotnosť	<p>Pribl. 14.8 kg (32.6 lb) (Bez atramentových kaziet a napájacieho kábla.)</p> <p>Pribl. 15.9 kg (35.1 lb) (S atramentovými kazetami a napájacím káblom.)</p>

### SC-P700 Series

Rozmery	<p>Uskladnenie</p> <ul style="list-style-type: none"> <li><input type="checkbox"/> Šírka: 515 mm (20.3 palca)</li> <li><input type="checkbox"/> Hĺbka: 368 mm (14.5 palca)</li> <li><input type="checkbox"/> Výška: 185 mm (7.3 palca)</li> </ul> <p>Tlač</p> <ul style="list-style-type: none"> <li><input type="checkbox"/> Šírka: 515 mm (20.3 palca)</li> <li><input type="checkbox"/> Hĺbka: 769 mm (30.3 palca)</li> <li><input type="checkbox"/> Výška: 420 mm (16.5 palca)</li> </ul>
Hmotnosť	<p>Pribl. 12.6 kg (27.8 lb) (Bez atramentových kaziet a napájacieho kábla.)</p> <p>Pribl. 13.7 kg (30.2 lb) (S atramentovými kazetami a napájacím káblom.)</p>

## Elektrotechnické údaje

### SC-P900 Series

Menovité napätie	Stried. 100 – 240 V	Stried. 100 – 120 V	Stried. 220 – 240 V
Menovitý frekvenčný rozsah	50 až 60 Hz	50 až 60 Hz	50 až 60 Hz
Menovitý prúd	1.3 až 0.7 A	1.2 A	0.7 A

Spotreba energie (s pripojením USB)	Tlač: približne 24.0 W (ISO/ IEC24712) Pohotovostný režim: približne 8.0 W Režim spánku: približne 1.1 W Vypnuté: približne 0.14 W	Tlač: približne 24.0 W (ISO/ IEC24712) Pohotovostný režim: približne 8.0 W Režim spánku: približne 1.1 W Vypnuté: približne 0.08 W	Tlač: približne 24.0 W (ISO/ IEC24712) Pohotovostný režim: približne 8.0 W Režim spánku: približne 1.1 W Vypnuté: približne 0.18 W
-------------------------------------	---	---	---

**Poznámka:**

- Napätie sa uvádza na štítku tlačiarne.
- Európski používatelia nájdu podrobnosti o spotrebe energie na nasledujúcej webovej lokalite.

<http://www.epson.eu/energy-consumption>

**SC-P700 Series**

Menovité napätie	Stried. 100 – 240 V	Stried. 100 – 120 V	Stried. 220 – 240 V
Menovitý frekvenčný rozsah	50 až 60 Hz	50 až 60 Hz	50 až 60 Hz
Menovitý prúd	1.3 až 0.7 A	1.2 A	0.7 A
Spotreba energie (s pripojením USB)	Tlač: približne 22.0 W (ISO/ IEC24712) Pohotovostný režim: približne 8.0 W Režim spánku: približne 1.1 W Vypnuté: približne 0.14 W	Tlač: približne 22.0 W (ISO/ IEC24712) Pohotovostný režim: približne 8.0 W Režim spánku: približne 1.1 W Vypnuté: približne 0.08 W	Tlač: približne 22.0 W (ISO/ IEC24712) Pohotovostný režim: približne 8.0 W Režim spánku: približne 1.1 W Vypnuté: približne 0.18 W

**Poznámka:**

- Napätie sa uvádza na štítku tlačiarne.
- Európski používatelia nájdu podrobnosti o spotrebe energie na nasledujúcej webovej lokalite.

<http://www.epson.eu/energy-consumption>

**Environmentálne technické údaje**

Prevádzka	<p>Použite tlačiareň v rozsahu zobrazenom v nasledujúcom grafe.</p> <p>Teplota: 10 až 35 °C (50 až 95 °F) Vlhkosť: 20 až 80 % relatívnej vlhkosti (bez kondenzácie)</p>
-----------	---



Uskladnenie	Teplota: -20 až 40 °C (-4 až 104 °F)* Vlhkosť: 5 až 85% relatívnej vlhkosti (bez kondenzácie)
-------------	--

\* Skladovanie pri teplote 40 °C (104 °F) je možné jeden mesiac.

## Environmentálne špecifikácie pre zásobníky atramentu

Teplota skladovania	-20 až 40 °C (-4 až 104 °F)*
Teplota zmrazenia	0 °C (32 °F) Atrament sa topí a je použiteľný po približne 3 hodinách pri teplote 25 °C (77 °F).

\* Skladovanie pri teplote 40 °C (104 °F) je možné jeden mesiac.

## Miesto na inštaláciu a priestor

Zaistite dostatok miesta na inštaláciu a správne ovládanie tlačiarne.

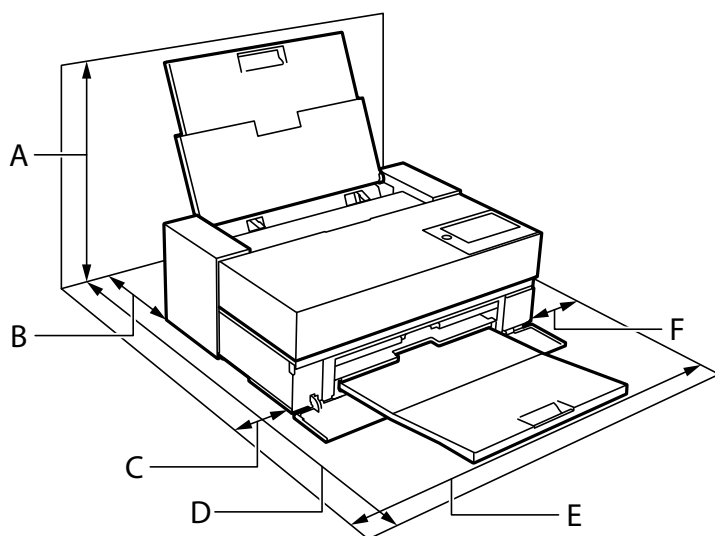

Názov výrobku	SC-P900 Series	SC-P700 Series
A	576 mm	507 mm
B	173 mm* <sup>1</sup>	143 mm* <sup>2</sup>
C	110 mm	108 mm
D	964 mm	858 mm
E	825 mm	723 mm
F	100 mm	100 mm

\*1: Pri vložení papiera do predného podávača papiera zaistite viac ako 405 mm, a ak založíte voliteľnú jednotku rolového papiera a vložíte rolový papier, zaistite viac ako 332 mm za tlačiarňou.

\*2: Pri vložení papiera do predného podávača papiera zaistite viac ako 330 mm, a ak vložíte rolový papier, zaistite viac ako 164 mm za tlačiarňou.

Podmienky prostredia si môžete overiť v tomto návode v časti „Pokyny k bezpečnosti“.

### Súvisiace informácie

➔ „Bezpečnostné pokyny“ na strane 11

## Systemové požiadavky

- Windows 10 (32-bitový, 64-bitový)/Windows 8.1 (32-bitový, 64-bitový)/Windows 8 (32-bitový, 64-bitový)/Windows 7 (32-bitový, 64-bitový)
- macOS Catalina(10.15)/macOS Mojave(10.14)/macOS High Sierra(10.13)/macOS Sierra(10.12)/OS X El Capitan(10.11)/OS X Yosemite(10.10)/OS X Mavericks(10.9)

#### Poznámka:

- Systém Mac OS nemusí podporovať niektoré aplikácie a funkcie.
- Nepodporuje sa súborový systém UNIX pre (UFS) pre Mac OS.

---

## Informácie o súlade s nariadeniami

### Normy a osvedčenia

#### Normy a schválenia pre americký model

Bezpečnosť	UL62368-1 CAN/CSA-C22.2 No.62368-1
EMC	FCC Part 15 Subpart B Class B CAN ICES-3 (B)/NMB-3 (B)

Toto zariadenie obsahuje nasledujúci bezdrôtový modul.

Výrobca: Seiko Epson Corporation

Typ: J26H005

Toto zariadenie vyhovuje článku 15 pravidiel FCC a článku RSS-210 pravidiel IC. Spoločnosť Epson nezodpovedá za nesplnenie požiadaviek ochrany v dôsledku neodporúčanej úpravy zariadenia. Prevádzka podlieha dvom nasledujúcim podmienkam: (1) toto zariadenie nesmie produkovať nežiaduce rušenie a (2) toto zariadenie musí byť schopné absorbovať akékoľvek rušenie vrátane rušenia, ktoré by mohlo spôsobiť, že zariadenie nebude pracovať správne.

Toto zariadenie je určené na prevádzku v interiéri a čo najďalej od okien, aby sa zabezpečením maximálneho tienenia predišlo rušeniu rádiových vln licencovaných služieb. Zariadenie (alebo jeho vysielač anténa) umiestnené v exteriéri podlieha licenci.

Toto zariadenie je v súlade s FCC/IC pre limity vystavenia radiácii pre neregulované prostredie a vyhovuje smernici FCC o vystavení rádiovým frekvenciám (RF) v prílohe C k predpisom OET65 a RSS-102 týkajúcim sa

vystaveniu rádiovým frekvenciám (RF). Toto zariadenie musí byť umiestnené a prevádzkované vo vzdialenosti od radiátora minimálne 7,9 palca (20 cm) alebo ďalej od tela používateľa (vrátane končatín, ako sú ruky, zápästie, chodidlá a členky).

## Normy a schválenia pre európsky model

Pre používateľov v Európe

Spoločnosť Seiko Epson Corporation vyhlasuje, že nasledujúci model rádiového zariadenia je v súlade so Smernicou 2014/53/EU. Celý text vyhlásenia o súlade pre EÚ je k dispozícii na nasledujúcej webovej stránke.

<http://www.epson.eu/conformity>

K371A

Určené na použitie len v nasledujúcich krajinách: Írsko, Spojené kráľovstvo, Rakúsko, Nemecko, Lichtenštajnsko, Švajčiarsko, Francúzsko, Belgicko, Luxembursko, Holandsko, Taliansko, Portugalsko, Španielsko, Dánsko, Fínsko, Nórsko, Švédsko, Island, Chorvátsko, Cyprus, Grécko, Slovinsko, Malta, Bulharsko, Česká republika, Estónsko, Maďarsko, Lotyšsko, Litva, Poľsko, Rumunsko a Slovensko.

Spoločnosť Epson nezodpovedá za nesplnenie požiadaviek ochrany v dôsledku neodporúčanej úpravy zariadení.

Frekvencia	Maximálny príkon prenosu rádiových frekvencií
2400 až 2483,5 MHz	20 dBm (EIRP)
5150 až 5250 MHz	20 dBm (EIRP)
5250 až 5350 MHz	20 dBm (EIRP)
5470 až 5725 MHz	20 dBm (EIRP)



## Normy a schválenia pre austrálsky model

EMC	AS/NZS CISPR32 Class B
-----	------------------------

Spoločnosť Epson týmto vyhlasuje, že nasledujúce modely zariadení vyhovujú základným požiadavkám a ďalším príslušným ustanoveniam smernice AS/NZS4268:

K371A

Spoločnosť Epson nezodpovedá za nesplnenie požiadaviek ochrany v dôsledku neodporúčanej úpravy zariadení.

## Obmedzenia kopírovania

Dodržiavajte nasledujúce obmedzenia, aby sa zabezpečilo zodpovedné a zákonné používanie tlačiarne.

Zákon zakazuje kopírovanie nasledujúcich predmetov:

- Bankovky, mince, vládou emitované obchodovateľné cenné papiere, vládne dlhopisy a obecné cenné papiere

- Nepoužité známky, pohľadnice s predplateným poštovým a iné poštové predmety s vyznačeným platným poštovým
- Štátom vydané kolky a cenné papiere vydané podľa zákonného postupu

Pri kopírovaní nasledujúcich predmetov postupujte opatrne:

- Privátne obchodovateľné cenné papiere (listinné akcie, postupiteľné zmenky, šeky a pod.), mesačné permanentky, zľavnené lístky a pod.
- Cestovné pasy, vodičské preukazy, záruky spôsobilosti, diaľničné známky, stravné lístky, vstupenky a pod.

***Poznámka:***

*Kopírovanie týchto materiálov môže zakazovať aj zákon.*

Zodpovedné používanie materiálov chránených autorským právom:

Zariadenia možno zneužiť nedovoleným kopírovaním materiálov chránených autorským právom. Pokiaľ nekonáte na pokyn informovaného zástupcu, pri kopírovaní publikovaného materiálu budete zodpovední a ohľaduplní a získajte povolenie držiteľa autorského práva.

---

## **Kde získať pomoc**

Webová stránka technickej podpory. . . . .230

Kontaktovanie podpory spoločnosti Epson. . . . .230

## Webová stránka technickej podpory

Ak potrebujete ďalšiu pomoc, navštívte nižšie uvedenú webovú stránku technickej podpory spoločnosti Epson. Vyberte príslušnú krajinu alebo oblasť a prejdite do sekcie podpory na príslušnej miestnej webovej lokalite spoločnosti Epson. Na stránke nájdete tiež najnovšie ovládače, odpovede na časté otázky, príručky a ďalšie užitočné položky na prevzatie.

<http://support.epson.net/>

<http://www.epson.eu/Support> (Európa)

Ak vaše zariadenie od spoločnosti Epson nefunguje správne a problém nedokážete vyriešiť, požiadajte o pomoc oddelenie podpory spoločnosti Epson.

---

## Kontaktovanie podpory spoločnosti Epson

### Predtým, ako sa skontaktujete so spoločnosťou Epson

Ak výrobok od spoločnosti Epson nefunguje správne a vzniknutý problém sa nedarí odstrániť pomocou informácií o odstraňovaní problémov, ktoré sú uvedené v príručkách, obráťte sa na oddelenie podpory spoločnosti Epson. V prípade, že oddelenie podpory spoločnosti Epson pre vašu oblasť sa nižšie neuvádza, obráťte sa na dodávateľa, u ktorého ste si výrobok zakúpili.

Podpora spoločnosti Epson vám bude vedieť pomôcť oveľa rýchlejšie, ak poskytnete nasledujúce informácie:

- Sériové číslo výrobku  
(Štítko so sériovým číslom sa obvykle nachádza na zadnej časti výrobku.)
- Model výrobku
- Verzia softvéru výrobku  
(Kliknite na tlačidlo **About**, **Version Info**, alebo podobné tlačidlo v softvérovom produkte.)
- Značka a model vášho počítača
- Názov a verzia operačného systému počítača
- Názvy a verzie softvérových aplikácií, ktoré obvykle používate s daným výrobkom

#### **Poznámka:**

*V závislosti od výrobku môžu byť sieťové nastavenia uložené v pamäti zariadenia. V dôsledku poruchy alebo opravy výrobku sa nastavenia môžu stratiť. Spoločnosť Epson nezodpovedá za stratu akýchkoľvek údajov ani za zálohovanie a/alebo obnovenie nastavení, a to ani počas záručného obdobia. Odporúčame, aby ste si svoje údaje záložovali sami alebo si ich zaznamenali.*

## Pomoc pre používateľov v Európe

Informácie o kontaktovaní zákazníckej podpory spoločnosti Epson nájdete v dokumente Paneurópska záruka.

## Pomoc pre používateľov v Taiwane

Kontakty na informácie, podporu a služby:

## Internet

<http://www.epson.com.tw>

K dispozícii sú informácie o technických údajoch zariadení, ovládače na prevzatie a dopyty na zariadenia.

## Centrum pomoci Epson

Telefón: +886-2-80242008

Náš tím z centra pomoci vám môže telefonicky pomôcť pri nasledujúcich požiadavkách:

- Dopyty týkajúce sa predaja a informácií o zariadeniach
- Otázky alebo problémy týkajúce sa použitia zariadení
- Dopyty týkajúce sa opráv a záruky

## Servisné stredisko pre opravy:

<http://www.tekcare.com.tw/branchMap.page>

Spoločnosť TekCare je autorizovaným servisným strediskom pre spoločnosť Epson Taiwan Technology & Trading Ltd.

## Pomoc pre používateľov v Austrálii

Spoločnosť Epson Australia chce poskytovať zákaznícky servis na vysokej úrovni. Okrem príručiek k zariadeniu poskytujeme nasledujúce zdroje, kde nájdete požadované informácie:

### Internetová adresa URL

<http://www.epson.com.au>

Navštívte webové stránky spoločnosti Epson Australia. Oplatí sa sem-tam na ne zájsť! Na stránkach nájdete oblasť na prevzatie ovládačov, kontaktné miesta na spoločnosť Epson, informácie o nových zariadeniach a technickú podporu (e-mail).

## Centrum pomoci Epson

Telefón: 1300-361-054

Centrum pomoci spoločnosti Epson slúži ako konečné riešenie s cieľom zaručiť našim klientom prístup k poradenstvu. Operátori v centre pomoci vám môžu pomôcť pri inštalácii, konfigurácii a prevádzke zariadenia značky Epson. Personál z centra pomoci vám pred kúpou môže poskytnúť informačný materiál o nových zariadeniach značky Epson a poradiť, kde sa nachádza najbližší dodávateľ alebo servisné miesto. Získate tu odpovede na rôzne dopyty.

Odporúčame, aby ste počas telefonátu mali poruke všetky potrebné informácie. Čím viac informácií si pripravíte, tým rýchlejšie budeme môcť pomôcť s riešením problému. Medzi tieto informácie patria príručky k zariadeniu Epson, typ počítača, operačný systém, aplikačné programy a všetky, z vášho pohľadu potrebné informácie.

## Preprava produktu

Spoločnosť Epson odporúča uchovať obal zariadenia na budúcu prepravu.

## Pomoc pre používateľov na Novom Zélande

Spoločnosť Epson New Zealand chce poskytovať zákaznícky servis na vysokej úrovni. Okrem dokumentácie zariadenia poskytujeme nasledujúce zdroje, kde nájdete požadované informácie:

### Internetová adresa URL

<http://www.epson.co.nz>

Navštívte webové stránky spoločnosti Epson New Zealand. Oplatí sa sem-tam na ne zájsť! Na stránkach nájdete oblasť na prevzatie ovládačov, kontaktné miesta na spoločnosť Epson, informácie o nových zariadeniach a technickú podporu (e-mail).

### Centrum pomoci Epson

Telefón: 0800 237 766

Centrum pomoci Epson slúži ako konečné riešenie, aby naši klienti mali zabezpečený prístup k poradenstvu. Operátori v centre pomoci vám môžu pomôcť pri inštalácii, konfigurácii a prevádzke zariadenia značky Epson. Personál z centra pomoci vám pred kúpou môže poskytnúť informačný materiál o nových zariadeniach značky Epson a poradiť, kde sa nachádza najbližší dodávateľ alebo servisné miesto. Získate tu odpovede na rôzne dopyty.

Odporúčame, aby ste pri telefonáte mali poruke všetky potrebné informácie. Čím viac informácií si pripravíte, tým rýchlejšie budeme môcť pomôcť s riešením problému. Medzi tieto informácie patrí dokumentácia zariadenia Epson, typ počítača, operačný systém, aplikačné programy a všetky, z vášho pohľadu potrebné informácie.

### Preprava zariadenia

Spoločnosť Epson odporúča uchovať obal zariadenia na budúcu prepravu.

## Pomoc pre používateľov v Singapure

Zdroje informácií, podpora a služby dostupné v spoločnosti Epson Singapore:

### Internet

<http://www.epson.com.sg>

K dispozícii sú informácie o technických údajoch zariadení, ovládače na prevzatie, často kladené otázky (FAQ), dopyty týkajúce sa predaja a technická podpora prostredníctvom e-mailu.

### Centrum pomoci Epson

Bezplatné: 800-120-5564

Náš tím centra pomoci vám môže telefonicky pomôcť pri nasledujúcich požiadavkách:

- Dopyty týkajúce sa predaja a informácií o zariadeniach
- Otázky týkajúce sa použitia zariadení alebo riešenia problémov
- Dopyty týkajúce sa opráv a záruky

## Pomoc pre používateľov v Thajsku

Kontakty na informácie, podporu a služby:



## Internet

<http://www.epson.co.th>

K dispozícii sú informácie o technických údajoch zariadení, ovládače na prevzatie, často kladené otázky (FAQ) a e-mail.

## Telefonické centrum spoločnosti Epson

Telefón: 66-2685-9899

E-mail: [support@eth.epson.co.th](mailto:support@eth.epson.co.th)

Náš tím telefonической podpory vám môže cez telefón pri nasledujúcich požiadavkách:

- Dopyty týkajúce sa predaja a informácií o zariadeniach
- Otázky alebo problémy týkajúce sa použitia zariadení
- Dopyty týkajúce sa opráv a záruky

## Pomoc pre používateľov vo Vietname

Kontakty na informácie, podporu a služby:

### Servisné stredisko Epson

65 Truong Dinh Street, District 1, Ho Chi Minh City, Vietnam.

Telefón (Hočiminovo Mesto): 84-8-3823-9239, 84-8-3825-6234

29 Tue Tinh, Quan Hai Ba Trung, Hanoi City, Vietnam

Telefón (Hanoj): 84-4-3978-4785, 84-4-3978-4775

## Pomoc pre používateľov v Indonézii

Kontakty na informácie, podporu a služby:

## Internet

<http://www.epson.co.id>

- Informácie o technických údajoch zariadení, ovládače na prevzatie
- Často kladené otázky (FAQ), dopyty týkajúce sa predaja, otázky prostredníctvom e-mailu

### Poradenská linka Epson (Hotline)

Telefón: +62-1500-766

Fax: +62-21-808-66-799

Náš tím poradenskej linky vám môže telefonicky alebo pomocou faxu pomôcť pri nasledujúcich požiadavkách:

- Dopyty týkajúce sa predaja a informácií o zariadeniach
- Technická podpora

## Servisné stredisko Epson

Provincia	Názov spoločnosti	Adresa	Telefón E-mail
DKI JAKARTA	ESS JAKARTA MANGGADUA	Ruko Mall Mangga Dua No. 48 Jl. Arteri Mangga Dua, Jakarta Utara - DKI JAKARTA	(+6221) 62301104 jkt-admin@epson-indonesia.co.id
NORTH SUMATERA	ESC MEDAN	Jl. Bambu 2 Komplek Graha Niaga Nomor A-4, Medan - North Sumatera	(+6261) 42066090 / 42066091 mdn-adm@epson-indonesia.co.id
WEST JAWA	ESC BANDUNG	Jl. Cihampelas No. 48 A Bandung Jawa Barat 40116	(+6222) 4207033 bdg-admin@epson- indonesia.co.id
DI YOGYAKARTA	ESC YOGYAKARTA	YAP Square, Block A No. 6 Jl. C Simanjutak Yogyakarta - DIY	(+62274) 581065 ygy-admin@epson-indonesia.co.id
EAST JAWA	ESC SURABAYA	Hitech Mall Lt. 2 Block A No. 24 Jl. Kusuma Bangsa No. 116 - 118 Surabaya - JATIM	(+6231) 5355035 sby-admin@epson-indonesia.co.id
SOUTH SULAWESI	ESC MAKASSAR	Jl. Cendrawasih NO. 3A, kunjung mae, mariso, MAKASSAR - SULSEL 90125	(+62411) 8911071 mksr-admin@epson- indonesia.co.id
WEST KALIMANTAN	ESC PONTIANAK	Komp. A yani Sentra Bisnis G33, Jl. Ahmad Yani - Pontianak Kalimantan Barat	(+62561) 735507 / 767049 pontianak-admin@epson- indonesia.co.id
RIAU	ESC PEKANBARU	Jl. Tuanku Tambusai No.459A Pekanbaru Riau	(+62761) 8524695 pkb-admin@epson- indonesia.co.id
DKI JAKARTA	ESS JAKARTA SUDIRMAN	Wisma Keiai Lt. 1 Jl. Jenderal Sudirman Kav. 3 Jakarta Pusat - DKI JAKARTA 10220	(+6221) 5724335 ess@epson-indonesia.co.id
EAST JAWA	ESS SURABAYA	Ruko Surya Inti Jl. Jawa No 2-4 Kav. 29 Surabaya - Jawa Timur	(+6231) 5014949 esssby@epson-indonesia.co.id
BANTEN	ESS SERPONG	Ruko Mall WTC Matahari No. 953, Serpong- Banten	(+6221) 53167051 / 53167052 esstag@epson-indonesia.co.id
CENTRAL JAWA	ESS SEMARANG	Komplek Ruko Metro Plaza Block C20 Jl. MT Haryono No 970 Semarang - JAWA TENGAH	(+6224) 8313807 / 8417935 esssmg@epson-indonesia.co.id
EAST KALIMANTAN	ESC SAMARINDA	Jl. KH. Wahid Hasyim (M. Yamin) Kelurahan Sempaja Selatan Kecamatan Samarinda UTARA - SAMARINDA - KALTIM	(+62541) 7272904 escsmd@epson-indonesia.co.id
SOUTH SUMATERA	ESC PALEMBANG	Jl. H.M Rasyid Nawawi No. 249 Kelurahan 9 Ilir Palembang Sumatera Selatan	(+62711) 311330 escplg@epson-indonesia.co.id
EAST JAVA	ESC JEMBER	JL. Panglima Besar Sudirman Ruko no.1D Jember-Jawa Timur (Depan Balai Penelitian & Pengolahan Kakao)	(+62331) 488373 / 486468 jmr-admin@epson-indonesia.co.id

Provincia	Názov spoločnosti	Adresa	Telefón E-mail
NORTH SULAWESI	ESC MANADO	Tekno Megamall Lt LG 11 TK 21, Kawasan Megamas Boulevard, Jl Piere Tendean, Manado - SULUT 95111	(+62431) 8890996 MND-ADMIN@EPSON- INDONESIA.CO.ID

V prípade miest, ktoré tu nie sú uvedené, zatelefonujte na poradenskú linku: 08071137766.

## Pomoc pre používateľov v Hongkongu

Používatelia sa môžu obrátiť na spoločnosť Epson Hong Kong Limited, ak chcú získať technickú podporu, ako aj iné služby poskytované po predaji.

### Domovská internetová stránka

<http://www.epson.com.hk>

Spoločnosť Epson Hong Kong zriadila na internete miestnu domovskú stránku v čínskom aj anglickom jazyku, ktorá poskytuje používateľom nasledujúce informácie:

- Informácie o zariadeniach
- Odpovede na najčastejšie otázky (FAQs)
- Najnovšie verzie ovládačov zariadení značky Epson

### Linka technickej podpory

S naším technickým personálom sa môžete spojiť aj na nasledujúcich telefónnych a faxových číslach:

Telefón: 852-2827-8911

Fax: 852-2827-4383

## Pomoc pre používateľov v Malajzii

Kontakty na informácie, podporu a služby:

### Internet

<http://www.epson.com.my>

- Informácie o technických údajoch zariadení, ovládače na prevzatie
- Často kladené otázky (FAQ), dopyty týkajúce sa predaja, otázky prostredníctvom e-mailu

### Telefonické centrum spoločnosti Epson

Telefón: +60 1800-8-17349

- Dopyty týkajúce sa predaja a informácií o zariadeniach
- Otázky alebo problémy týkajúce sa použitia zariadení
- Otázky týkajúce sa služieb a záruky

## Ústredie

Telefón: 603-56288288

Fax: 603-5628 8388/603-5621 2088

## Pomoc pre používateľov v Indii

Kontakty na informácie, podporu a služby:

### Internet

<http://www.epson.co.in>

K dispozícii sú informácie o technických údajoch zariadení, ovládače na prevzatie a dopyty na zariadenia.

### Linka pomoci

- Servis, informácie o produktoch a objednávanie spotrebných materiálov (linky spoločnosti BSNL)  
Bezplatné číslo: 18004250011  
K dispozícii v pondelok až sobotu od 9:00 do 18:00 (okrem dní pracovného pokoja)
- Servis (používatelia služieb CDMA a používatelia mobilných zariadení)  
Bezplatné číslo: 186030001600  
K dispozícii v pondelok až sobotu od 9:00 do 18:00 (okrem dní pracovného pokoja)

## Pomoc pre používateľov na Filipínach

Používatelia sa môžu obrátiť na spoločnosť Epson Philippines Corporation na uvedených telefónnych číslach, faxových číslach a e-mailovej adrese, ak chcú získať technickú podporu, ako aj iné služby poskytované po predaji:

### Internet

<http://www.epson.com.ph>

K dispozícii sú informácie o technických údajoch zariadení, ovládače na prevzatie, často kladené otázky (FAQ) a dopyty zaslané e-mailom.

### Stredisko starostlivosti o zákazníkov pobočky Epson Philippines

Bezplatné: (PLDT) 1-800-1069-37766

Bezplatné: (digitálne) 1-800-3-0037766

Metro Manila: (+632)441-9030

Webová lokalita: <https://www.epson.com.ph/contact>

E-mail: [customercare@epc.epson.com.ph](mailto:customercare@epc.epson.com.ph)

K dispozícii v pondelok až sobotu od 9:00 do 18:00 (okrem dní pracovného pokoja)

Náš tím strediska starostlivosti o zákazníkov vám môže telefonicky pomôcť pri nasledujúcich požiadavkách:

- Dopyty týkajúce sa predaja a informácií o zariadeniach
- Otázky alebo problémy týkajúce sa použitia zariadení
- Dopyty týkajúce sa opráv a záruky

**Epson Philippines Corporation**

Priama linka: +632-706-2609

Fax: +632-706-2663