

ET-8550 Series L8180 Series

Korisnički vodič



Ispis

Kopiranje

Skeniranje

Održavanje pisača

Rješavanje problema

Sadržaj

Smjernice o ovom priručniku

Uvod u priručnike.	7
Traženje informacija.	7
Ispisivanje samo stranica koje vam trebaju.	8
Kratak opis ovog priručnika.	8
Oznake i simboli.	8
Napomene za snimke zaslona i slike.	9
Oznake operativnih sustava.	9
Trgovačke marke.	10
Autorska prava.	11

Važne upute

Sigurnosne upute.	13
Sigurnosne upute za tintu.	13
Savjeti i upozorenja u vezi s pisačem.	13
Savjeti i upozorenja u vezi s postavljanjem i uporabom pisača.	14
Savjeti i upozorenja u vezi s uporabom pisača.	14
Savjeti i upozorenja u vezi s uporabom dodirnog zaslona.	15
Savjeti i upozorenja u vezi s uporabom pisača s bežičnom vezom.	15
Savjeti i upozorenja u vezi s uporabom memorijskih kartica.	15
Savjeti i upozorenja u vezi s transportiranjem i čuvanjem pisača.	15
Zaštita osobnih podataka.	15

Nazivi dijelova i funkcije

Sprijeda.	17
Unutar.	19
Straga.	20

Vodič za upravljačku ploču

Značajke dodirnog zaslona.	23
Konfiguracija početnog zaslona.	24
Smjernice za mrežnu ikonu.	25
Konfiguracija zaslona izbornika.	26
Osnovne radnje.	27
Unos znakova.	28
Pregledavanje animacija.	28
Prikaz izbornika ovisno o radnji.	29

Umetanje papira i CD/DVD-ova

Umetanje papira.	32
Mjere opreza pri rukovanju papirom.	32
Napomene za umetanje papira.	33
Veličina papira i postavke tipa.	34
Umetanje papira.	35
Umetanje CD-a/DVD-a.	37
CD-i/DVD-i koji omogućuju ispis.	37
Mjere opreza pri rukovanju CD-om/DVD-om.	37
Umetanje i uklanjanje CD-a/DVD-a.	38

Postavljanje izvornika

Postavljanje izvornika.	40
---------------------------------	----

Umetanje i uklanjanje memorijskog uređaja

Umetanje i uklanjanje memorijske kartice.	42
Umetanje i uklanjanje vanjskog USB uređaja.	42

Ispis

Ispis fotografija.	45
Ispisivanje fotografija s memorijskog uređaja.	45
Ispisivanje fotografija s računala.	54
Ispisivanje fotografija s pametnih uređaja (iOS).	54
Ispisivanje fotografija s pametnih uređaja (Android).	55
Ispisivanje fotografija s digitalnog fotoaparata.	57
Ispisivanje sadržaja na omotnice.	59
Ispisivanje na omotnicama s računala (Windows).	59
Ispisivanje na omotnicama s računala (Mac OS).	59
Ispis dokumenata.	60
Ispis putem računala — Windows.	60
Ispis putem računala — Mac OS.	79
Ispisivanje dokumenata s pametnih uređaja (iOS).	85
Ispisivanje dokumenata s pametnih uređaja (Android).	86
Ispisivanje na naljepnicu za CD/DVD.	88
Ispis fotografija na etiketu CD-a/DVD-a.	88
Ispisivanje fotografija na omot kutijice za CD/DVD.	90
Ispis fotografija na etiketu CD-a/DVD-a koristeći Epson Photo+.	91

Ispis internetskih stranica.	91
Ispisivanje internetskih stranica s računala.	91
Ispisivanje internetskih stranica s pametnih uređaja.	92
Ispis različitih stavki.	92
Ispisivanje papira s uzorcima (dizajnerski papir).	92
Ispisivanje papira s crtama.	93
Ispisivanje papira za pisanje.	94
Ispisivanje rasporeda.	95
Ispisivanje originalnih kalendara s vlastitim fotografijama.	95
Ispisivanje kartice poruke.	96
Ispisivanje knjige u boji koristeći fotografije.	97
Ispis pomoću mrežne usluge.	98
Registracija za uslugu Epson Connect Service putem upravljačke ploče.	99

Kopiranje

Kopiranje izvornika.	101
Opcije izbornika za kopiranje.	101
Dvostrano kopiranje.	103
Kopiranje proširivanjem ili smanjivanjem.	104
Kopiranje višestrukih izvornika na jedan list papira.	105
Kopiranje fotografija.	106
Opcije izbornika za postavke papira i ispisa kod kopiranja fotografija.	107
Opcije izbornika za prilagođavanje postavki fotografija kod kopiranja fotografija.	108
Kopiranje osobne iskaznice.	108
Kopiranje knjiga.	110
Kopiranje bez obruba.	111
Kopiranje na etiketu za CD/DVD.	111
Opcije izbornika za Kopiraj na CD/DVD.	114

Skeniranje

Osnovne informacije o skeniranju.	116
Što je „sken“?.	116
Primjene skeniranja.	116
Dostupni načini skeniranja.	116
Preporučeni formati datoteke koji odgovaraju vašoj namjeni.	118
Preporučene rezolucije koje odgovaraju vašoj namjeni.	119
Skeniranje izvornika na memorijski uređaj.	119
Mogućnosti skena za skeniranje na memorijski uređaj.	120

Napredne opcije izbornika za skeniranje na memorijski uređaj.	121
Skeniranje izvornika na računalo.	121
Skeniranje preko upravljačke ploče.	122
Skeniranje putem računala.	123
Skeniranje izvornika u oblak.	123
Mogućnosti skeniranja u oblak.	125
Napredne opcije skeniranja u oblak.	125
Skeniranje izvornika koristeći WSD.	125
Postavljanje WSD ulaza.	126
Skeniranje originala na pametni uređaj.	127
Napredno skeniranje.	128
Skeniranje više fotografija istovremeno.	128

Spremanje i dijeljenje podataka

Dijeljenje podataka na memorijskom uređaju.	130
---	-----

Održavanje pisača

Provjera statusa potrošnog materijala.	132
Rješavanje problema s uvlačenjem papira.	132
Poboljšavanje kvalitete ispisa, kopiranja i skeniranja.	135
Pregledavanje i čišćenje ispisne glave.	135
Pokretanje programa Dubinsko čišćenje.	136
Sprječavanje začepjenja mlaznice.	137
Poravnavanje ispisne glave.	138
Čišćenje putanje papira zbog mrlja od tinte (kada je površina rezultata ispisa zamrljana okomito).	138
Čišćenje putanje papira zbog mrlja od tinte (kada je poleđina rezultata ispisa prljava).	140
Čišćenje Staklo skenera.	143
Čišćenje prozirne folije.	143
Opcije izbornika za održavanje pisača.	146
Čišćenje pisača.	147
Čišćenje prolivene tinte.	148
Provjera ukupnog broja stranica provučениh kroz pisač.	148
Štednja energije.	148
Zasebno instaliranje i deinstaliranje aplikacija.	149
Zasebno instaliranje aplikacija.	149
Dodavanje pisača (samo za Mac OS).	151
Deinstaliranje aplikacija.	151
Ažuriranje aplikacija i upravljačkog programa.	153
Transportiranje i pohrana pisača.	154

Rješavanje problema

Pisač ne radi na očekivani način.	161
Pisač se ne uključuje ili isključuje.	161
Papir se pogrešno uvlači.	162
Nije moguć ispis.	165
Skeniranje se ne pokreće.	182
Ne može se koristiti pisač na očekivani način.	192
Poruka je prikazana na LCD zaslonu.	197
Papir se zaglavljuje.	199
Uklanjanje zaglavljelog papira.	200
Sprječavanje zaglavljivanja papira.	204
Vrijeme je za punjenje tinte.	205
Mjere opreza pri rukovanju bočicom s tintom.	205
Ponovno punjenje spremnika s tintom.	206
Vrijeme je za zamjenu kutije za održavanje.	210
Mjere opreza pri zamjeni kutija za održavanje.	210
Zamjena kutije za održavanje.	211
Kvaliteta ispisivanja, kopiranja i skeniranja je slaba	212
Kvaliteta ispisa je loša.	212
Kvaliteta kopiranja je loša.	222
Problemi sa skeniranim slikama.	230
Problem nije moguće riješiti.	232
Ne mogu se riješiti problemi s ispisivanjem ili kopiranjem.	232

Dodavanje ili zamjena računala ili uređaja

Spajanje na pisač spojen na mrežu.	235
Uporaba mrežnog pisača preko drugog računala.	235
Korištenje mrežnog pisača preko pametnog uređaja.	236
Ponovno postavljanje mrežne veze.	236
Kod zamjene bežičnog usmjernika.	236
Kod punjenja računala.	237
Promjena načina povezivanja s računalom.	237
Izvršavanje Wi-Fi postavki preko upravljačke ploče.	238
Izravno spajanje pametnog uređaja i pisača (Wi-Fi Direct).	242
O aplikaciji Wi-Fi Direct.	242
Spajanje na uređaje koristeći Wi-Fi Direct.	243
Isključivanje veze Wi-Fi Direct (jednostavni način rada AP).	245
Promjena postavki Wi-Fi Direct (jednostavni način rada AP) kao što je SSID.	245
Provjera statusa mrežne veze.	246

Provjera statusa mrežne veze s upravljačke ploče.	246
Ispisivanje izvješća o mrežnoj vezi.	247
Ispis lista mrežnog statusa.	253

Informacije o proizvodu

Informacije o papiru.	255
Dostupni papiri i kapaciteti.	255
Nepodržane vrste papira.	260
Informacije o potrošnim proizvodima.	260
Šifre na bočicama s tintom.	260
Šifra kutije za održavanje.	261
Informacije o softveru.	261
Softver za ispis.	262
Softver za skeniranje.	267
Softver za postavke.	267
Softver za ažuriranje.	269
Popis izbornika postavki.	270
Brojač ispisa.	270
Osnovne postavke.	270
Postavke pisača.	271
Postavke mreže.	272
Postavke web usluge.	274
Postavljanje razmjene datoteka.	274
Postavke ispisa kamere.	274
Funkcije vodilice.	275
Istraživanje kupaca.	275
Ažuriranje firmvera.	275
Obnovi zadane postavke.	276
Specifikacije proizvoda.	276
Svojstva pisača.	276
Specifikacije skenera.	277
Specifikacije sučelja.	278
Mrežne specifikacije.	278
Podržane usluge treće strane.	281
Specifikacije memorijskog uređaja.	281
Specifikacije podržanih podataka.	282
Dimenzije.	282
Električne specifikacije.	282
Specifikacije okruženja.	283
Zahtjevi sustava.	284
Informacije o propisima.	284
Standardi i odobrenja.	284
Ograničenja kopiranja.	285

Gdje potražiti pomoć

Web-mjesto tehničke podrške.	288
Kontaktiranje Epsonove korisničke podrške.	288

Prije obraćanja Epsonu.	288
Pomoć za korisnike u Europi.	288
Pomoć za korisnike u Australiji.	288
Pomoć za korisnike na Novom Zelandu.	289
Pomoć za korisnike u Indiji.	290

Smjernice o ovom priručniku

Uvod u priručnike.	7
Traženje informacija.	7
Ispisivanje samo stranica koje vam trebaju.	8
Kratak opis ovog priručnika.	8
Trgovačke marke.	10
AutorskaAutorska prava.	11

Uvod u priručnike

S Epson pisačem dolaze sljedeći priručnici. Osim u navedenih priručnicima, različite vrste informacija za pomoć možete pronaći i na samom pisaču ili u Epsonovim aplikacijama.

❑ Važne sigurnosne upute (papirni priručnik)

Sadrži upute za sigurnu uporabu ovog pisača.

❑ Počnite ovdje (papirni priručnik)

Donosi informacije o podešavanju pisača i instaliranju softvera.

❑ Korisnički vodič (digitalni priručnik)

Ovaj priručnik. Ovaj priručnik dostupan je u PDF obliku i kao internetski priručnik. Pruža opće informacije i upute o načinu uporabe pisača, mrežnim postavkama pri korištenju pisača na mreži i rješavanju problema.

Najnovije verzije gornjih priručnika možete nabaviti na sljedeći način.

❑ Papirni priručnik

Posjetite web-mjesto Epson Europe za podršku na <http://www.epson.eu/support> ili Epson svjetsku web-mjesto na <http://support.epson.net/>.

❑ Digitalni priručnik

Za pregled internetskog priručnika posjetite sljedeću internetsku stranicu, unesite naziv proizvoda i zatim otvorite **Podrška**.

<http://epson.sn>

Traženje informacija

Priručnici u PDF obliku omogućavaju vam da pretražujete informacije koje tražite pomoću ključne riječi ili tako da direktno odete na određeni dio koristeći knjižne oznake. Ovaj dio objašnjava kako koristiti priručnik u PDF obliku koji ste na svom računalu otvorili u programu Adobe Acrobat Reader DC.

Pretraživanje ključne riječi

Kliknite na **Uredi > Napredno pretraživanje**. U okviru za pretraživanje unesite ključnu riječ (tekst) za informaciju koju želite pronaći i zatim kliknite na **Pretraži**. Rezultati su prikazani kao popis. Kliknite na prikazani rezultat kako biste skočili na tu stranicu.

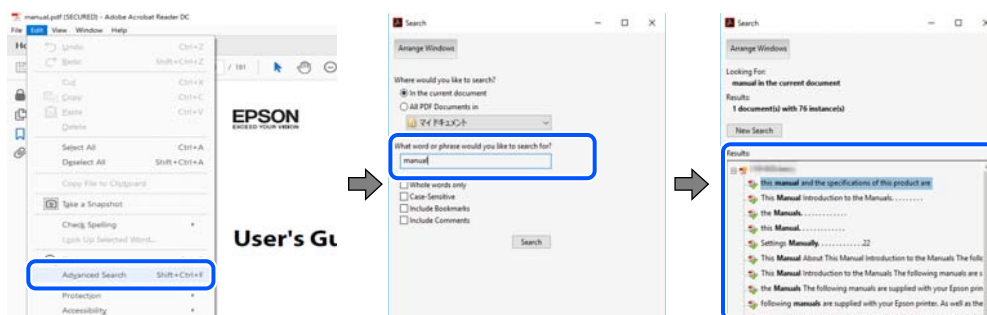

Direktni skok preko knjižnih oznaka

Kliknite na naslov kako biste skočili na tu stranicu. Kliknite na + ili > kako biste pogledali podnaslove u tom dijelu. Za povratak na prethodnu stranicu na vašoj tipkovnici učinite sljedeće.

- Windows: držite pritisnutu tipku **Alt** i zatim pritisnite ←.
- Mac OS: držite pritisnutu tipku naredbe i zatim pritisnite ←.

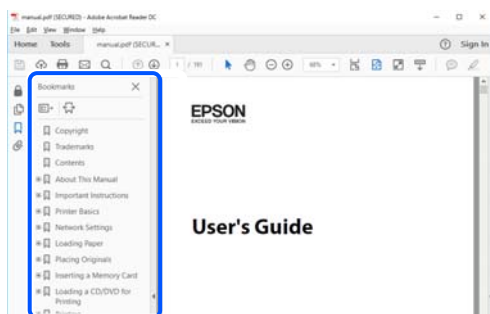

Ispisivanje samo stranica koje vam trebaju

Možete izvući i ispisati samo stranice koje vam trebaju. Kliknite na **Ispis** u izborniku **Datoteka** i naznačite stranice koje želite ispisati u **Stranice u Stranice za ispis**.

- Za naznačavanje serije stranica, unesite crticu između početne i zadnje stranice.
Primjer: 20-25
- Za naznačavanje stranica koje nisu u seriji, odvojite stranice zarezom.
Primjer: 5, 10, 15

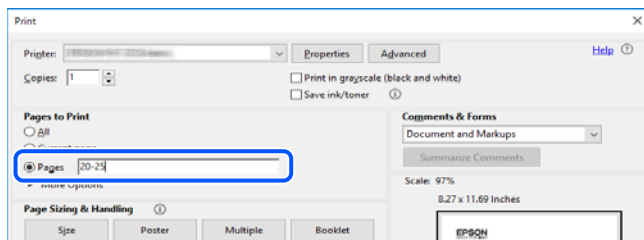

Kratak opis ovog priručnika

Ovaj dio objašnjava značenje oznaka i simbola, napomena o opisima i referentnih informacija operativnog sustava koje se koriste u ovom priručniku.

Oznake i simboli



Pozor:

Upute treba pažljivo slijediti kako bi se izbjegle tjelesne ozljede.



Važno:

Upute treba poštivati kako bi se izbjegla oštećenja na opremi.

Napomena:

Pružna dodatne i referentne informacije.

Povezane informacije

➔ Poveznice na različite odjeljke.

Napomene za snimke zaslona i slike

- Snimke upravljačkog programa pisača potječu iz sustava Windows 10 ili macOS High Sierra. Sadržaj prikazan na zaslonima ovisi o modelu i situaciji.
- Ilustracije korištene u ovom priručniku samo su primjeri. Iako među modelima mogu postojati neznatne razlike, njihov način rada je isti.
- Neke stavke izbornika na LCD zaslonu variraju ovisno o modelu i postavkama.
- Možete pročitati QR kod koristeći odgovarajuću aplikaciju.

Oznake operativnih sustava

Windows

Pojmovi kao „Windows 10”, „Windows 8.1”, „Windows 8”, „Windows 7”, „Windows Vista”, „Windows XP”, „Windows Server 2019”, „Windows Server 2016”, „Windows Server 2012 R2”, „Windows Server 2012”, „Windows Server 2008 R2”, „Windows Server 2008”, „Windows Server 2003 R2”, i „Windows Server 2003” korišteni u ovom priručniku odnose se na sljedeće operativne sustave. Osim toga, pojam „Windows” odnosi se na sve verzije.

- Operativni sustav Microsoft® Windows® 10
- Operativni sustav Microsoft® Windows® 8.1
- Operativni sustav Microsoft® Windows® 8
- Operativni sustav Microsoft® Windows® 7
- Operativni sustav Microsoft® Windows Vista®
- Operativni sustav Microsoft® Windows® XP
- Operativni sustav Microsoft® Windows® XP Professional x64 Edition
- Operativni sustav Microsoft® Windows Server® 2019
- Operativni sustav Microsoft® Windows Server® 2016
- Operativni sustav Microsoft® Windows Server® 2012 R2
- Operativni sustav Microsoft® Windows Server® 2012
- Operativni sustav Microsoft® Windows Server® 2008 R2
- Operativni sustav Microsoft® Windows Server® 2008
- Operativni sustav Microsoft® Windows Server® 2003 R2
- Operativni sustav Microsoft® Windows Server® 2003

Mac OS

U ovom priručniku, izraz „Mac OS” koristi se za sustav Mac OS X v10.6.8 ili noviji.

Trgovačke marke

- EPSON® je registriran trgovački znak, a EPSON EXCEED YOUR VISION ili EXCEED YOUR VISION trgovački su znakovi tvrtke Seiko Epson.
- Epson Scan 2 software is based in part on the work of the Independent JPEG Group.
- libtiff

Copyright © 1988-1997 Sam Leffler

Copyright © 1991-1997 Silicon Graphics, Inc.

Permission to use, copy, modify, distribute, and sell this software and its documentation for any purpose is hereby granted without fee, provided that (i) the above copyright notices and this permission notice appear in all copies of the software and related documentation, and (ii) the names of Sam Leffler and Silicon Graphics may not be used in any advertising or publicity relating to the software without the specific, prior written permission of Sam Leffler and Silicon Graphics.

THE SOFTWARE IS PROVIDED "AS-IS" AND WITHOUT WARRANTY OF ANY KIND, EXPRESS, IMPLIED OR OTHERWISE, INCLUDING WITHOUT LIMITATION, ANY WARRANTY OF MERCHANTABILITY OR FITNESS FOR A PARTICULAR PURPOSE.

IN NO EVENT SHALL SAM LEFFLER OR SILICON GRAPHICS BE LIABLE FOR ANY SPECIAL, INCIDENTAL, INDIRECT OR CONSEQUENTIAL DAMAGES OF ANY KIND, OR ANY DAMAGES WHATSOEVER RESULTING FROM LOSS OF USE, DATA OR PROFITS, WHETHER OR NOT ADVISED OF THE POSSIBILITY OF DAMAGE, AND ON ANY THEORY OF LIABILITY, ARISING OUT OF OR IN CONNECTION WITH THE USE OR PERFORMANCE OF THIS SOFTWARE.

- SDXC Logo is a trademark of SD-3C, LLC.



- PictBridge is a trademark.



- QR Code is a registered trademark of DENSO WAVE INCORPORATED in Japan and other countries.
- Microsoft®, Windows®, Windows Server®, and Windows Vista® are registered trademarks of Microsoft Corporation.
- Apple, Mac, macOS, OS X, Bonjour, ColorSync, Safari, AirPrint, iPad, iPhone, iPod touch, and iTunes are trademarks of Apple Inc., registered in the U.S. and other countries.
- Use of the Works with Apple badge means that an accessory has been designed to work specifically with the technology identified in the badge and has been certified by the developer to meet Apple performance standards.
- Chrome, Google Play, and Android are trademarks of Google LLC.
- Adobe, Acrobat, and Reader are either registered trademarks or trademarks of Adobe in the United States and/or other countries.
- Firefox is a trademark of the Mozilla Foundation in the U.S. and other countries.

- ❑ Mopria® and the Mopria® Logo are registered and/or unregistered trademarks and service marks of Mopria Alliance, Inc. in the United States and other countries. Unauthorized use is strictly prohibited.
- ❑ Opća napomena: svi ostali nazivi proizvoda iz vodiča koriste se samo za potrebe identifikacije i mogu biti trgovački znakovi svojih vlasnika. Epson se odriče bilo kakvih i svih prava na te znakove.

AutorksaAutorska prava

Nije dopušteno reproducirati, pohraniti u sustavu za ponovno korištenje ili prenositi u bilo kojem obliku ili bilo kojim putem, elektroničkim ili mehaničkim, fotokopirano, snimljeno ili na bilo koji drugi način nijedan dio ovog izdanja bez prethodnog pismenog dopuštenja Seiko Epson Corporation. Ne podrazumijeva se nikakva odgovornost za patent u pogledu upotrebe ovdje sadržanih informacija. Ne prihvaća se nikakva odgovornost za štete proizašle iz upotrebe ovdje sadržanih informacija. Ovdje sadržane informacije namijenjene su isključivo za upotrebu s proizvodom Epson. Epson nije odgovoran za upotrebu ovih informacija i primjenu na drugim proizvodima.

Ni Seiko Epson Corporation, ni njezine pridružene tvrtke nisu odgovorne prema kupcu ovog proizvoda ili trećim stranama za štete, gubitke, troškove ili izdatke kupca ili treće strane kao posljedica nezgode, neispravne upotrebe ili zloupotrebe proizvoda ili izvođenja neovlaštenih promjena, popravaka ili izmjena na proizvodu, ili (što isključuje SAD) uslijed nepoštivanja uputa za upotrebu i održavanje koje navodi Seiko Epson Corporation.

Seiko Epson Corporation i njezine pridružene tvrtke nisu odgovorne za štete ili probleme nastale uslijed upotrebe bilo koje mogućnosti ili potrošačkog proizvoda koji nije označen kao originalan Epson proizvod ili odobreni Epson proizvod od strane Seiko Epson Corporation.

Seiko Epson Corporation nije odgovorna za bilo kakve štete nastale uslijed elektromagnetske interferencije koja se pojavljuje zbog upotrebe kabela koje Seiko Epson Corporation nije označila kao odobrene Epson proizvode.

© 2020 Seiko Epson Corporation

Sadržaj ovog priručnika i specifikacije proizvoda podliježu izmjenama bez prethodne najave.

Važne upute

Sigurnosne upute.	13
Savjeti i upozorenja u vezi s pisačem.	13
Zaštita osobnih podataka.	15

Sigurnosne upute

Pročitajte i slijedite ove upute kako biste osigurali sigurnu uporabu ovog pisača. Čuvajte ovaj priručnik za kasnije potrebe. Također, slijedite sva upozorenja i upute označene na pisaču.

- ❑ Neki simboli na vašem pisaču služe poštivanju sigurnosnih pravila i pravilnoj upotrebi pisača. Posjetite sljedeću internetsku stranicu gdje ćete se upoznati sa značenjima simbola.

<http://support.epson.net/symbols>

- ❑ Koristite isključivo kabel za napajanje isporučen uz pisač i ne koristite ga s drugom opremom. Korištenje drugih kabela s ovim pisačem i korištenje isporučenog kabela za napajanje s drugom opremom može prouzročiti požar ili električni udar.
- ❑ Provjerite udovoljava li vaš AC kabel za napajanje odgovarajućim lokalnim sigurnosnim standardima.
- ❑ Nemojte sami rastavljati, mijenjati ni pokušavati popraviti kabel za napajanje, utikač, pisač, skener ili dodatke, osim ako to nije izričito navedeno u priručniku pisača.
- ❑ U sljedećim situacijama isključite pisač i servisiranje prepustite kvalificiranom servisnom osoblju:
Kabel za napajanje ili utikač je oštećen; u pisač je prodrla voda; pisač je pao na pod ili je oštećeno kućište; pisač ne radi kako treba ili radi bitno drugačije. Ne podešavajte kontrole koje nisu obuhvaćene uputama za rad.
- ❑ Pisač stavite u blizinu zidne utičnice iz koje možete lako izvući utikač.
- ❑ Pisač ne stavljajte niti ga ne pohranjujte na vanjskoj površini, u blizini izvora prljavštine, prašine, vode ili topline ili na mjestima koja su izložena udarcima, vibracijama, visokoj temperaturi ili vlazi.
- ❑ Ni u kojem slučaju ne dopustite da se tekućina prolije po pisaču i ne rukujte njime mokrim rukama.
- ❑ Pisač držite na udaljenosti od najmanje 22 cm dalje od srčanih stimulatora. Radio valovi ovog pisača mogu nepovoljno djelovati na rad srčanih stimulatora.
- ❑ Ako je zaslon LCD oštećen, obratite se dobavljaču. Ako otopina tekućih kristala dođe u dodir s vašom kožom, temeljito je operite sapunom i vodom. Ako vam otopina tekućih kristala uđe u oči, odmah ih isperite vodom. Ako i nakon ispiranja osjećate nelagodu ili imate problema s vidom, odmah posjetite liječnika.

Sigurnosne upute za tintu

- ❑ Pazite da ne dotičete tintu pri rukovanju spremnicima za tintu, poklopcima spremnika, otvorenim bočicama s tintom i njihovim poklopcima.
 - ❑ Ako vam tinta dođe u doticaj s kožom, dobro operite zahvaćeno područje sapunom i vodom.
 - ❑ Ako vam tinta dođe u doticaj s očima, odmah ih isperite vodom. Ako se nelagoda ili problemi s vidom nastave i nakon temeljitog ispiranja, odmah se obratite liječniku.
 - ❑ Ako vam tinta dospije u usta, odmah se obratite liječniku.
- ❑ Ne rastavljajte kutiju za održavanje jer bi u protivnom ona mogla doći u dodir s vašim očima ili kožom.
- ❑ Ne tresite prejako bočicu s tintom i čuvajte je od jakih udaraca kako ne bi došlo do curenja tinte.
- ❑ Bočice s tintom i kutiju za održavanje držite izvan dohvata djece. Ne dopustite djeci da piju iz bočica s tintom.



Savjeti i upozorenja u vezi s pisačem

Pročitajte i slijedite ove upute kako biste izbjegli oštećenje pisača ili ostale imovine. Sačuvajte ovaj priručnik za buduću uporabu.

Savjeti i upozorenja u svezi s postavljanjem i uporabom pisača

- Nemojte zatvarati ni pokrivati izlaze i otvore pisača.
- Koristite jedino vrstu napajanja navedenu na naljepnici pisača.
- Izbjegavajte upotrebu utičnica koje su na istom strujnom krugu kao fotokopirni uređaji ili sustavi za kontrolu zraka koji se redovito uključuju i isključuju.
- Izbjegavajte električne utičnice kojima se upravljaju pomoću zidnih sklopki ili automatskih mjerača vremena.
- Računalo držite podalje od potencijalnih izvora elektromagnetskih smetnji poput zvučnika ili baze bežičnog telefona.
- Kabeli za napajanje trebali bi biti položeni tako da se izbjegne njihovo habanje, rezanje, trošenje, savijanje ili uvijanje. Ne stavljajte druge predmete na kabele za napajanje i ne polažite ih tako da se po njima hoda ili gazi. Posebno pazite da dijelovi kabela za napajanje na samom kraju i na ulazu u pretvarač budu ravni.
- Ako za pisač koristite produžni kabel, uvjerite se da ukupna amperaža uređaja uključenih u produžni kabel ne prelazi dozvoljenu amperažu produžnog kabela. Pobrinite se i da ukupna amperaža svih uređaja uključenih u zidnu utičnicu ne prelazi dozvoljenu amperažu zidne utičnice.
- Ako pisač namjeravate koristiti u Njemačkoj, instalacija zgrade mora biti zaštićena osiguračem od 10 ili 16 A kako bi se osigurala odgovarajuća zaštita pisača od kratkog spoja i prejake struje.
- Kada priključujete pisač na računalo ili drugi uređaj pomoću kabela, pripazite na pravilno usmjerenje priključaka. Za svaki od priključaka postoji samo jedan ispravan način povezivanja. Umjetanjem priključka u pogrešan utor mogu se oštetiti oba uređaja koja povezujete pomoću kabela.
- Pisač postavite na ravnu, stabilnu površinu koja je sa svih strana veća od samog proizvoda. Pisač neće ispravno raditi ako je nagnut.
- Ostavite dovoljno prostora iznad pisača kako biste mogli do kraja podignuti poklopac za dokumente.
- Ostavite dovoljno prostora ispred pisača kako bi papir bio u potpunosti izbačen.
- Izbjegavajte mjesta na kojima dolazi do brzih promjena temperature i vlažnosti. Pisač također držite podalje od izravne sunčeve svjetlosti, snažnog svjetla ili izvora topline.

Savjeti i upozorenja u svezi s uporabom pisača

- Ne stavljajte predmete u otore pisača.
- Ne stavljajte ruku u pisač tijekom ispisivanja.
- Ne dirajte plosnati bijeli kabel i cjevčice za tintu u pisaču.
- Unutar pisača ili oko njega nemojte koristiti proizvode za raspršivanje koji sadrže zapaljive plinove. Možete uzrokovati nastanak požara.
- Nemojte rukom pomicati ispisnu glavu ako za to niste primili uputu, jer biste u protivnom mogli oštetiti pisač.
- Pazite da ne priklješćite prste prilikom zatvaranja skenera.
- Ne pritišćite prejako staklo skenera prilikom postavljanja izvornika.
- Ako neki od spremnika tinte nije napunjen do donje crte, što prije ga napunite. Nastavak uporabe pisača nakon što tinta dostigne razinu ispod donje crte može oštetiti pisač.
- Pisač uvijek isključujte pomoću gumba za napajanje . Ne isključujte pisač iz utičnice i ne isključujte dovod struje u utičnicu dok lampica napajanja  ne prestane bljeskati.
- Ako pisač ne namjeravate koristiti dulje vrijeme, svakako isključite kabel za napajanje iz električne utičnice.

Savjeti i upozorenja u svezi s uporabom dodirnog zaslona

- Na LCD zaslonu može biti nekoliko svijetlih ili tamnih točkica te on zbog svojih značajki može imati neujednačenu svjetlinu. To je normalno i ne označava nikakvo oštećenje.
- Za čišćenje koristite samo suhu, meku krpu. Ne koristite tekuća ili kemijska sredstva za čišćenje.
- Vanjski poklopac dodirnog zaslona mogao bi se slomiti pod jakim udarcem. Obratite se dobavljaču ako se površina zaslona zareže ili napukne te ne dirajte ni pokušavajte ukloniti napukle dijelove.
- Dodirni zaslon nježno pritiskajte prstima. Ne pritiskajte prejako ni ne koristite nokte.
- Za izvođenje radnje ne koristite oštre predmete kao što su kemijske olovke ili oštre olovke.
- Kondenzacija unutar dodirnog zaslona koja nastaje uslijed naglih promjena temperature ili vlažnosti može prouzročiti lošiji rad zaslona.

Savjeti i upozorenja u svezi s uporabom pisača s bežičnom vezom

- Radio valovi potekli iz ovog pisača mogu narušiti rad medicinske elektroničke opreme te prouzročiti njen kvar. Pri uporabi ovog pisača unutar zdravstvenih objekata ili u blizini medicinskih uređaja slijedite upute dobivene od ovlaštenog osoblja koje zastupa te zdravstvene objekte i pridržavajte se svih objavljenih upozorenja i upute za uporabu medicinske opreme.
- Radio valovi potekli iz ovog pisača mogu narušiti rad automatski kontroliranih uređaja kao što su automatska vrata ili protupožarni alarmi te mogu prouzročiti nezgode uslijed kvara uređaja. Pri uporabi ovog pisača u blizini automatski kontroliranih uređaja slijedite sva objavljena upozorenja i upute za uporabu tih uređaja.

Savjeti i upozorenja u vezi s uporabom memorijskih kartica

- Ne uklanjajte memorijsku karticu i ne isključujte pisač dok treperi lampica memorijske kartice.
- Način uporabe memorijskih kartica ovisi o vrsti kartice. Detaljnije informacije potražite u priručniku koji je isporučen s memorijskom karticom.
- Koristite samo memorijske kartice kompatibilne s pisačem.

Savjeti i upozorenja u svezi s transportiranjem i čuvanjem pisača

- Prilikom spremanja ili prijenosa pisača, nemojte ga nagnjati, stavljati na bok ni okretati naopačke jer u protivnom može doći do curenja tinte iz spremnika.
- Prije transportiranja pisača uvjerite se da je brava za transportiranje postavljena u zaključani položaj (Transport) te da je ispisna glava u početnom položaju (krajnje desno).

Zaštita osobnih podataka

Prije nego što pisač ustupite nekome ili ga zbrinete, izbrisite iz memorije sve osobne podatke biranjem **Postavke > Obnovi zadane postavke > Sve postavke** na upravljačkoj ploči.

Nazivi dijelova i funkcije

Srijeda.	17
Unutar.	19
Straga.	20

Sprijeda

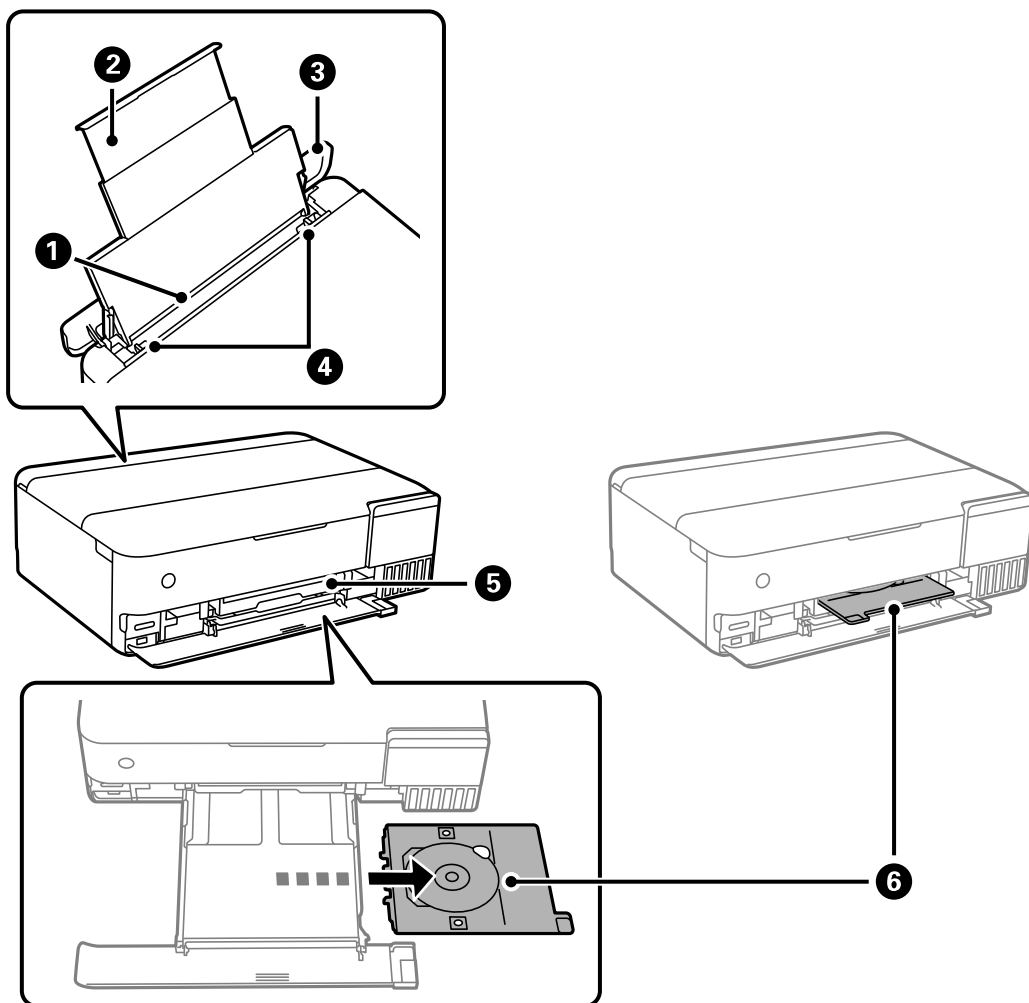

1	Stražnji ulagač papira	Uvlači papir.
2	Potporna papira	Pridržava umetnuti papir.
3	Graničnik ulagača	Sprječava ulazak stranog tijela u pisač. Ovaj poklopac je obično uvijek zatvoren.
4	Rubna vodilica	Usmjerava papir izravno u pisač. Pomaknite je do rubova papira.
5	Utor CD/DVD pretinca	Umetnite CD/DVD pretinac s CD-om/DVD-om namještenim za ispisivanje naljepnice u gornji dio izlaznog pretinca gdje je osvijetljeno.
6	CD/DVD pretinac	Kod ispisivanja na CD/DVD uklonite ga s dna pisača, stavite CD/DVD i umetnite ga u utor CD/DVD pretinca. Ako se ne ispisuje na CD/DVD, držite ga na dnu pisača bez umetanja CD-a/DVD-a.

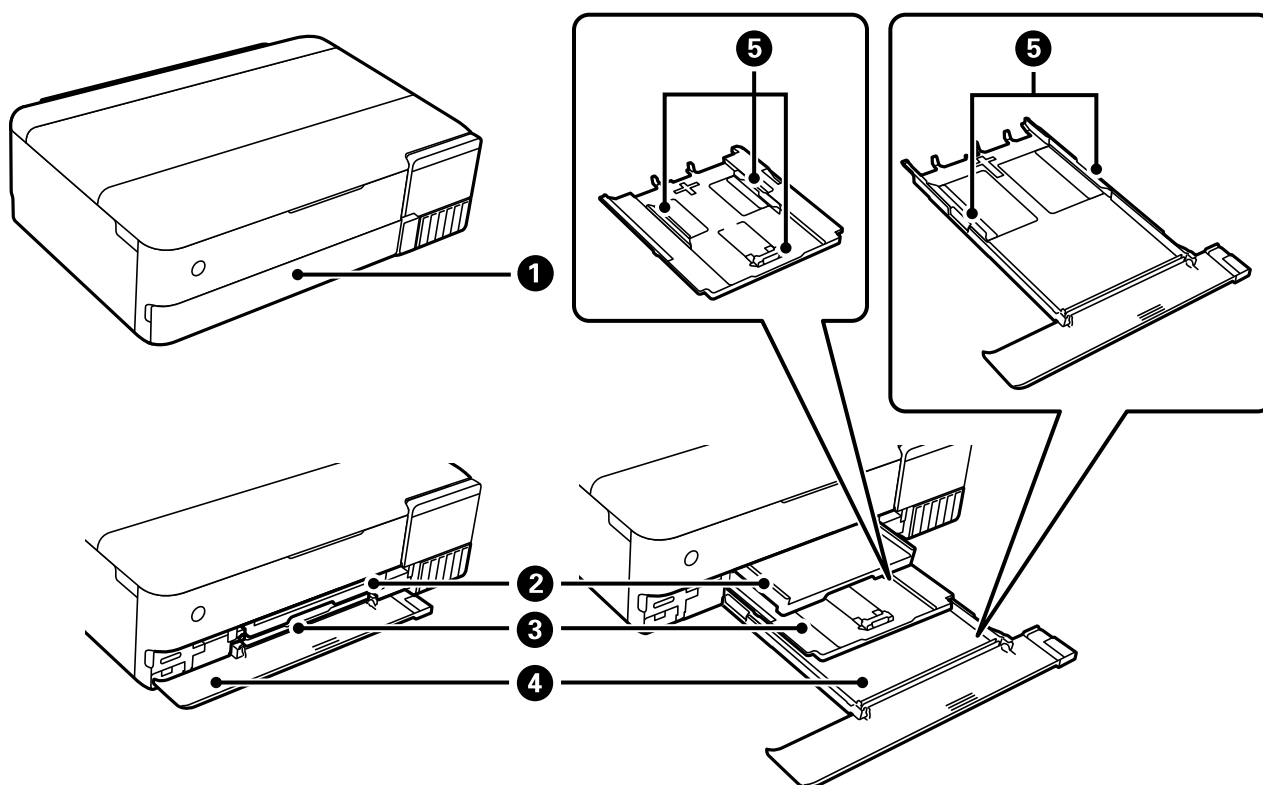

1	Prednji poklopac	Otvorite da biste umetnuli papir u kasetu za papir.
2	Izlazni pretinac	Pridržiava izbačeni papir. Kada počnete ispisivati, ovaj pretinac automatski će se izbaciti i svjetlo će se ugasi. Ako dodirnete Da na zaslonu koji se prikazuje nakon isključivanja pisača, automatski se zatvara. Za ručnu pohranu pretinca dodirnite  na početnom zaslonu.
3	Kaseta s papirom 1	Uvlači papir.
4	Kaseta s papirom 2	
5	Rubna vodilica	Usmjerava papir izravno u pisač. Pomaknite je do rubova papira.

Unutar

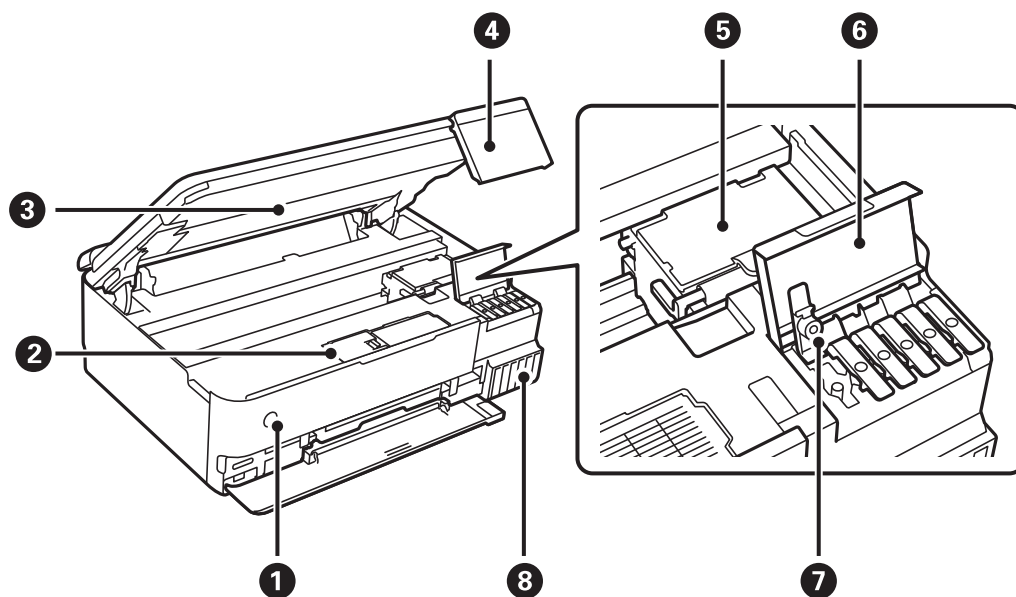

1	⏻ (Gumb/lampica napajanja)	Uključivanje ili isključivanje pisača. Iskopčajte kabel za napajanje kada lampica napajanja prestane svijetliti.
2	Poklopac kutije za održavanje	Otvorite kod zamjene kutije za održavanje. Kutija za održavanje je spremnik u kojem se prikuplja vrlo mala količina viška tinte tijekom čišćenja ili ispisivanja.
3	Jedinica skenera	Skenira postavljene izvornike. Otvorite kako biste napunili spremnik tinte ili uklonili zaglavljene papir. Ovaj uređaj se obično drži zatvoren.
4	Upravljačka ploča	Označava status pisača i omogućava odabir postavki ispisa. Možete promijeniti nagib upravljačke ploče.
5	Ispisna glava	Tintu ubrizgavaju donje mlaznice ispisne glave.
6	Poklopac spremnika tinte	Otvorite kako biste napunili spremnik za tintu.
7	Kapica spremnika tinte	Otvorite kako biste napunili spremnik za tintu.
8	Spremnik za tintu	Doprema tintu do ispisne glave.

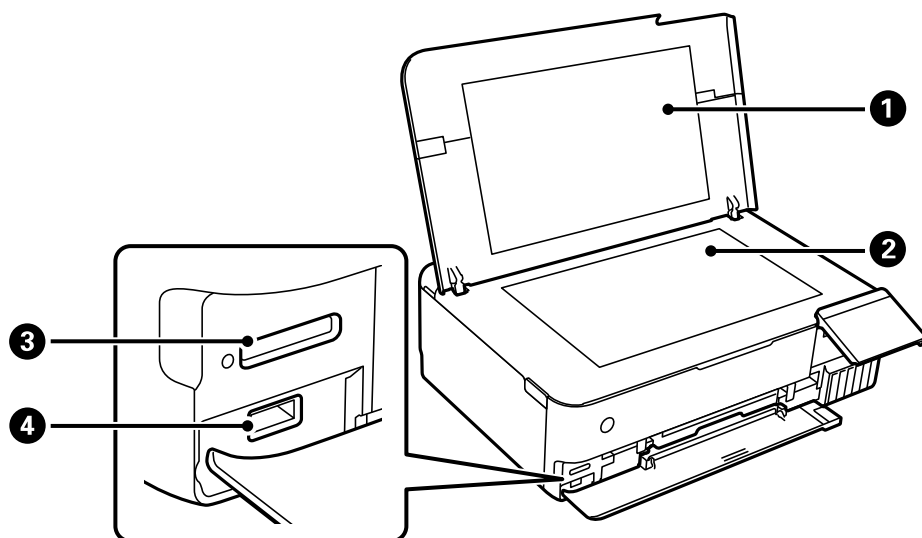

1	Poklopac dokumenta	Blokira vanjsko svjetlo pri skeniranju.
2	Staklo skenera	Postavite izvornike.
3	Utor za SD karticu	Umetnite memorijsku karticu.
4	USB ulaz vanjskog sučelja	Spaja vanjski memorijski uređaj ili uređaj koji podržava PictBridge.

Straga

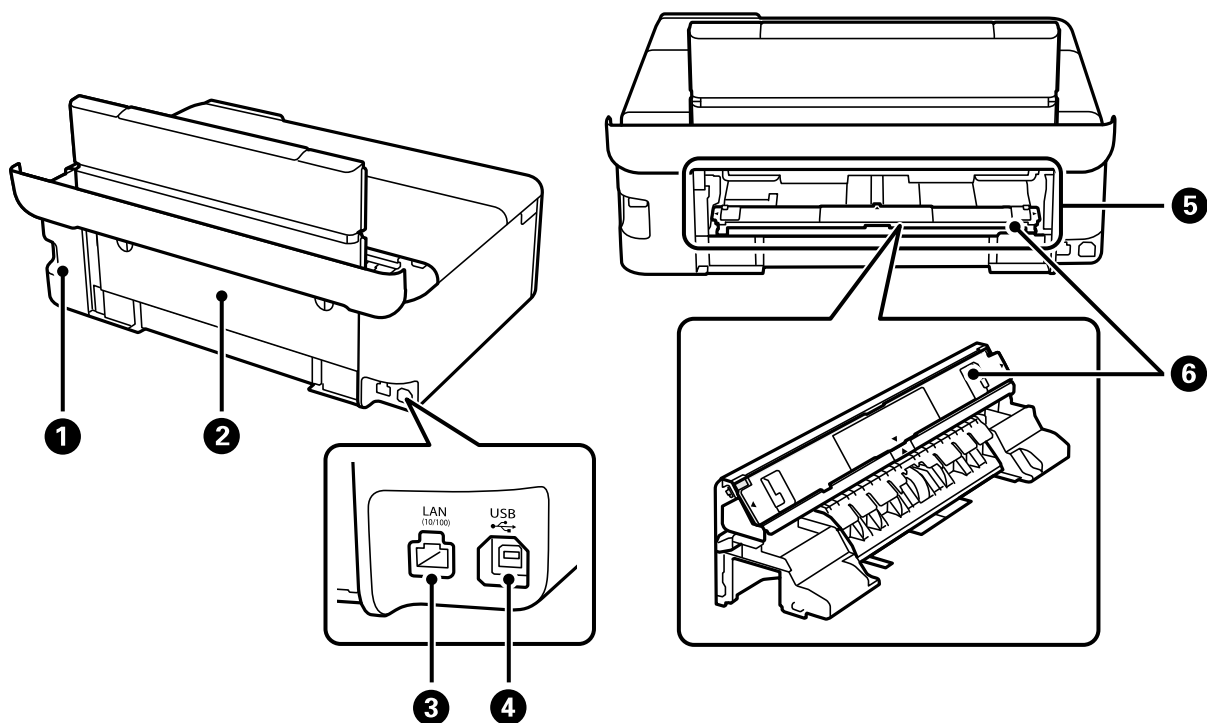

1	AC ulaz	Služi kao priključak za kabel za napajanje.
---	---------	---

2	Stražnji poklopac	Uklonite da biste umetnuli papir u utor stražnjeg ulagača papira.
3	Ulaz LAN	Služi za spajanje LAN kabela.
4	USB ulaz	Povezuje USB kabel radi spajanja s računalom.
5	Stražnji utor za ulaganje papira	Rukom umetnite jedan list papira u bilo kojem trenutku. Pojednosti o načinu spajanja jedinice za ulaganje papira na ovaj utor potražite preko donje poveznice povezanih informacija. "Umetanje papira" na strani 35
6	Jedinica za ulaganje papira	Uklonite ovu jedinicu iz stražnjeg poklopca i zatim je spojite na utor stražnjeg ulagača papira. Pojednosti o načinu spajanja ove jedinice potražite preko donje poveznice povezanih informacija. "Umetanje papira" na strani 35

Vodič za upravljačku ploču

Značajke dodirnog zaslona.	23
Konfiguracija početnog zaslona.	24
Konfiguracija zaslona izbornika.	26
Osnovne radnje.	27
Unos znakova.	28
Pregledavanje animacija.	28
Prikaz izbornika ovisno o radnji.	29



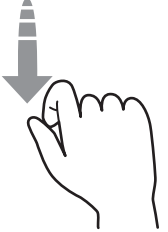
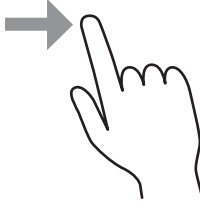
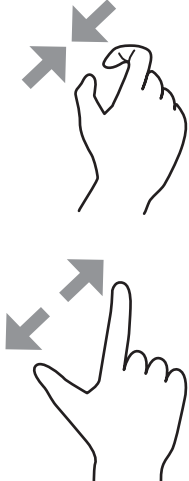

Značajke dodirnog zaslona

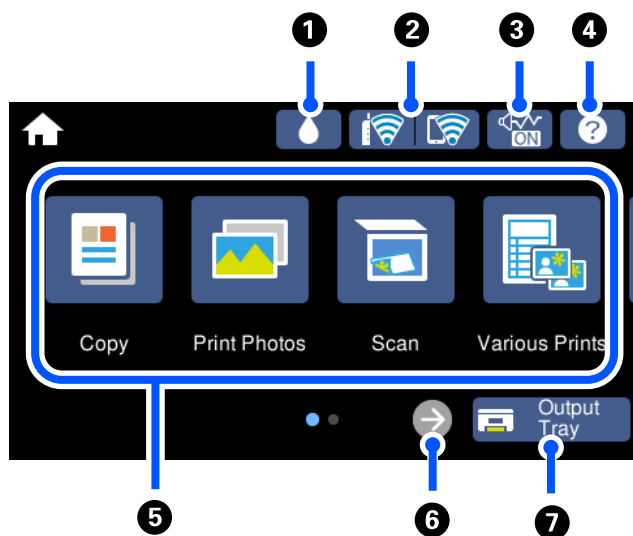

Na dodirnom zaslonu mogu se izvršavati sljedeći postupci.

Dodirivanje		Pritisnite i odaberite stavke ili ikone.
Pomicanje laganim udarcem prstom		Brzo pomičite zaslon.
Klizanje prstom		Držite i pomičite stavke.
Stisnite prstima Razvucite prstima		Kod ispisivanja fotografija uvećajte ili smanjite sliku pretpregleda na upravljačkoj ploči.







Konfiguracija početnog zaslona



1		Možete provjeriti približan vijek trajanja kutije za održavanje.
2		Prikaz statusa mrežne veze. Više pojedinosti potražite u nastavku. "Smjernice za mrežnu ikonu" na strani 25
3		Pokazuje da je opcija Tih način rada postavljena za pisač. Kada je omogućena ova značajka, buka pri radu pisača će se smanjiti, no to može usporiti brzinu pisača. No buka se možda neće moći smanjiti kada su odabrane određene vrste papira i kvaliteta ispisa. Dodirnite kako biste promijenili postavke. Ovu postavku možete odabrati iz izbornika Postavke . Postavke > Postavke pisača > Tih način rada
4		Prikazuje zaslon Pomoć . Možete vidjeti upute za rad ili otklanjanje poteškoća.

5		<p>Prikazuje svaki izbornik.</p> <ul style="list-style-type: none"> <input type="checkbox"/> Kopiraj Omogućava vam kopiranje dokumenata i fotografija. <input type="checkbox"/> Ispis fotografija Omogućava vam ispisivanje fotografija s uređaja za pohranjivanje podataka kao što je memorijska kartica ili USB stick. <input type="checkbox"/> Skeniranje Omogućava vam skeniranje dokumenata ili fotografija te njihovo spremanje na memorijski uređaj ili računalo. <input type="checkbox"/> Različiti ispisi Omogućuje vam pravljenje raznih kopija i ispisivanje dizajnerskog papira ili veliki izbor originalnih artikala. <input type="checkbox"/> Postavke Omogućava odabir postavki povezanih s održavanjem, postavkama pisača i radnjama. <input type="checkbox"/> Održavanje Prikazuje izbornike preporučene za poboljšanje kvalitete vaših ispisanih stranica, npr. otčepljivanje mlaznica ispisom uzorka za provjeru mlaznica i provođenje čišćenja glave, te otklanjanje zamagljivanja ili pruga na ispisanim stranicama poravnanjem ispisne glave. <input type="checkbox"/> Pametni telefon povezan Prikazuje izbornik za spajanje pisača na vaš pametni uređaj ili tablet.
6		Pomiče zaslon na desno.
7		Pohranjuje izlazni pretinac.

Smjernice za mrežnu ikonu

	Pisač nije spojen na žičanu (Ethernet) mrežu ili je uklonio postavku.
	Pisač je spojen na žičanu (Ethernet) mrežu.
	Pisač pretražuje SSID, uklonio je IP adresu ili ima poteškoća s bežičnom (Wi-Fi) mrežom.
	Pisač je spojen na bežičnu (Wi-Fi) mrežu. Broj crtica označava jačinu mrežnog signala. Veći broj crtica znači i bolji mrežni signal.
	Pisač nije spojen na bežičnu (Wi-Fi) mrežu u načinu Wi-Fi Direct (jednostavni AP).
	Pisač je spojen na bežičnu (Wi-Fi) mrežu u načinu Wi-Fi Direct (jednostavni AP).

Odaberite ikonu za prikaz zaslona **Postavke mrežne veze**.

- ❑ Kada pisač još nije povezan u mrežu.

Odaberite ikonu načina povezivanja u mrežu i zatim dodirnite **Pokreni postavu** na sljedećem zaslonu kako biste prikazali izbornik za postavljanje.

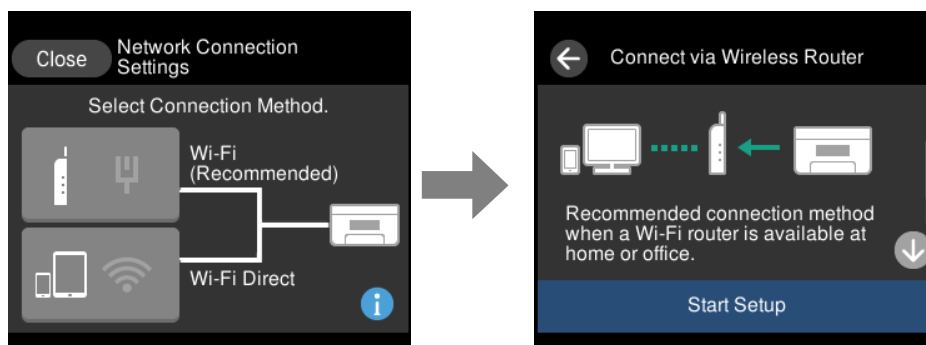

- ❑ Kada je pisač već povezan u mrežu.

Prikazuju se informacije o mrežnim postavkama kao, primjerice, IP adresa pisača.

Ovu postavku možete odabrati iz izbornika **Postavke**.

Postavke > Postavke mreže > Postavljanje Wi-Fi veze

Konfiguracija zaslona izbornika

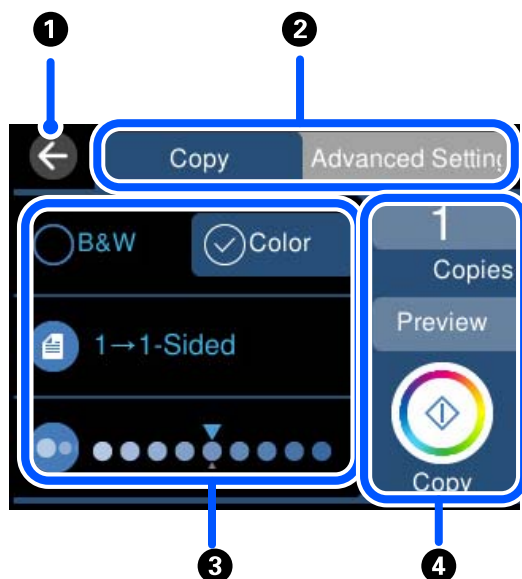

❶	Povratak na prethodni zaslon.
❷	Prebacuje između popisa postavki koristeći se karticama. Lijeva kartica prikazuje često korištene stavke. Kartica Napredne postavke prikazuje dodatne stavke koje možete aktivirati prema potrebi.
❸	Prikazuje popis stavki za postavljanje. Podesite postavku odabirom stavke ili stavljanjem kvačice. Zasivljene stavke nisu dostupne. Odaberite stavku kako biste saznali zašto nije dostupna.

4	Pokreće radnje primjenom aktualnih postavki. Stavke ovise o izborniku.	
	Kopije	Prikazuje zaslonsku tipkovnicu koja vam omogućava unos broja kopija.
	Pretpregled	Prikazuje pretpregled slike prije ispisivanja, kopiranja ili skeniranja.
	◇	Pokreće ispisivanje, kopiranje ili skeniranje.

Osnovne radnje

Za uključivanje i isključivanje stavke dodirnite bilo gdje unutar postavke.

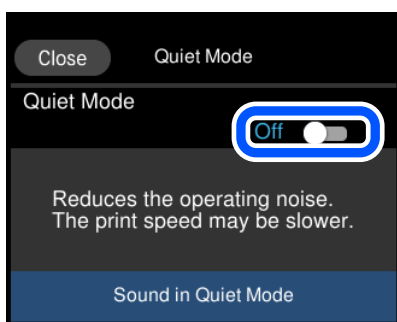

Dodirnite polje za unos kako biste unijeli vrijednost, naziv, itd.

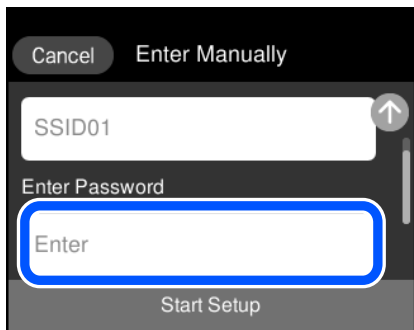

Unos znakova

Putem zaslonske tipkovnice možete unositi znakove i simbole prilikom podešavanja mrežnih postavki i izvođenja niza drugih radnji.

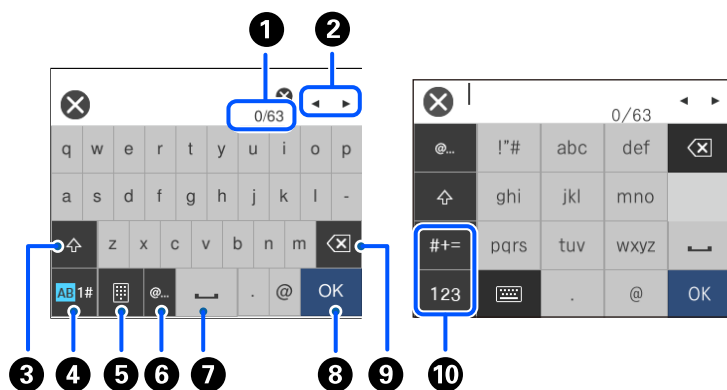

1	Označava broj znakova.
2	Pomiče pokazivač u položaj za unos.
3	Odabir velikih ili malih slova.
4	Odabir vrste znaka. AB: slova 1#: brojke i znakovi
5	Promjena izgleda tipkovnice.
6	Unosi često korištene adrese domene e-pošte ili URL-ove odabirom stavke.
7	Služi za unos razmaka.
8	Unosi znakove.
9	Brisanje znakova s lijeva na desno. Briše znak na desno kada je pokazivač na početku reda i kada nema znakova lijevo.
10	Odabir vrste znaka. abc: slova 123: brojke #+=: znakovi

Pregledavanje animacija

Možete pregledati animacije uputa za uporabu poput uputa za umetanje papira ili uklanjanje zaglavljene papira na LCD zaslonu.

Dodirnite : prikazuje se prozor pomoći. Dodirnite **Upute** i odaberite stavke koje želite pregledati.

- ❑ Odaberite **Upute** na dnu radnog zaslona: prikazat će se animacija ovisno o kontekstu. Imajte na umu da animacija ovisi o modelu pisača.

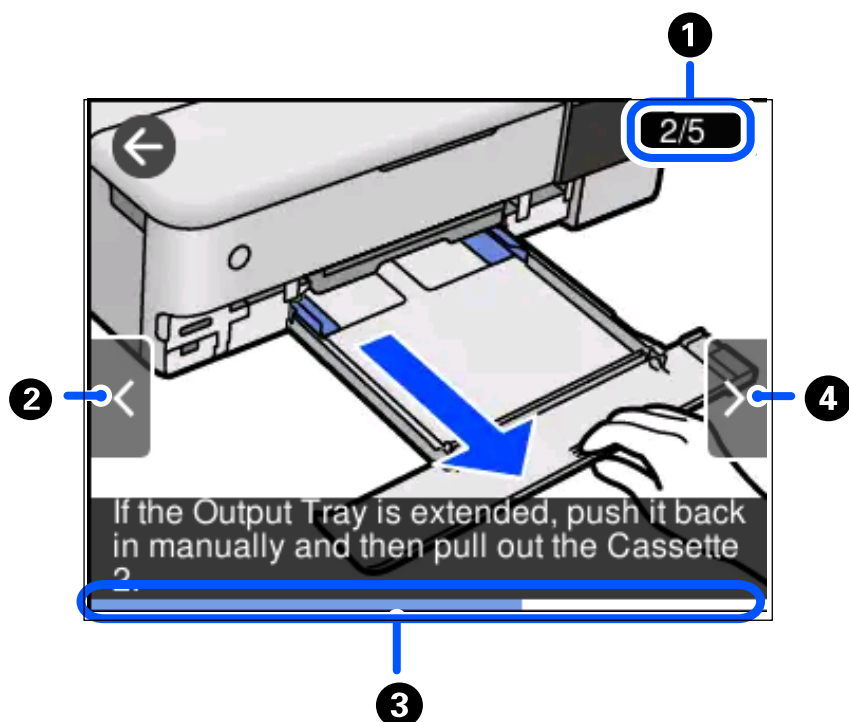

❶	Označava ukupni broj koraka i broj trenutnog koraka. Gornji primjer prikazuje korak 2 od 5 koraka.
❷	Vraća se na prethodni korak.
❸	Označava vaš napredak u trenutnom koraku. Animacija se ponavlja kada traka napretka dođe do kraja.
❹	Prelazi na sljedeći korak.

Prikaz izbornika ovisno o radnji

Pisač automatski prikazuje izbornike koji odgovaraju radnji koja se trenutno izvršava. Ako ne želite upotrebljavati ovu značajku, onemogućite postavku **Automatski način odabira**.

Postavke > Funkcije vodilice > Automatski način odabira

- ❑ Umetnite vanjski uređaj za pohranjivanje podataka kao što je memorijska kartica ili USB uređaj.

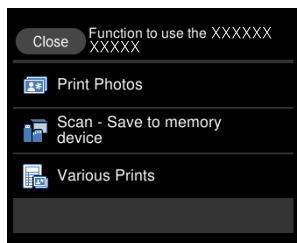
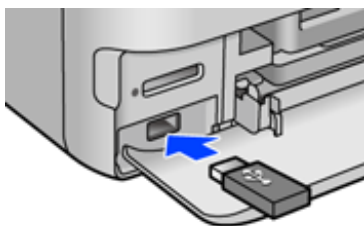
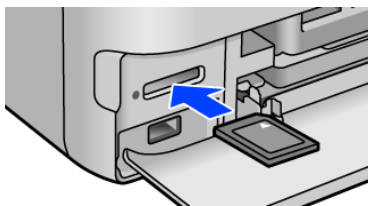

Umetanje papira i CD/DVD-ova

Umetanje papira.	32
Umetanje CD-a/DVD-a.	37

Umetanje papira

Mjere opreza pri rukovanju papirom

- ❑ Pročitajte upute priložene uz papir.
- ❑ Razlistajte papir i poravnajte rubove prije umetanja. Ne razlistavajte i ne uvijajte fotografski papir. To može oštetiti stranu za ispis.

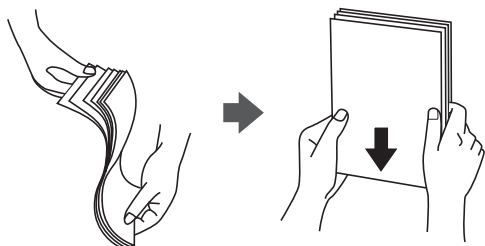

- ❑ Ako je papir uvijen, izravajte ga ili blago uvijte u suprotnom smjeru prije umetanja. Ispisivanje na uvijenom papiru može uzrokovati zaglavljivanje papira i razmazivanje tinte na ispisu.

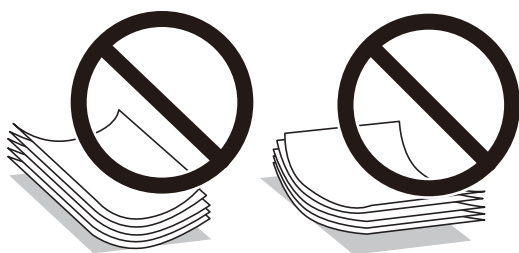

- ❑ Problemi s ulaganjem papira mogu se javljati češće kod ručnog dvostranog ispisivanja kod ispisivanja probušenog papira. Smanjite broj listova na pola ili manje ili učitajte istovremeno po jedan list papira ako se zaglavljivanje ne ukloni.
- ❑ Razlistajte omotnice i poravnajte rubove prije umetanja. Ako su naslagane omotnice pune zraka, pritisnite ih nadolje kako biste ih spljoštili prije umetanja.



Povezane informacije

- ➔ [“Nepodržane vrste papira” na strani 260](#)

Napomene za umetanje papira

Ovaj pisač ima četiri izvora papira. Umetnite papir odgovarajuće veličine i vrste koji odgovara vašim potrebama ispisa.

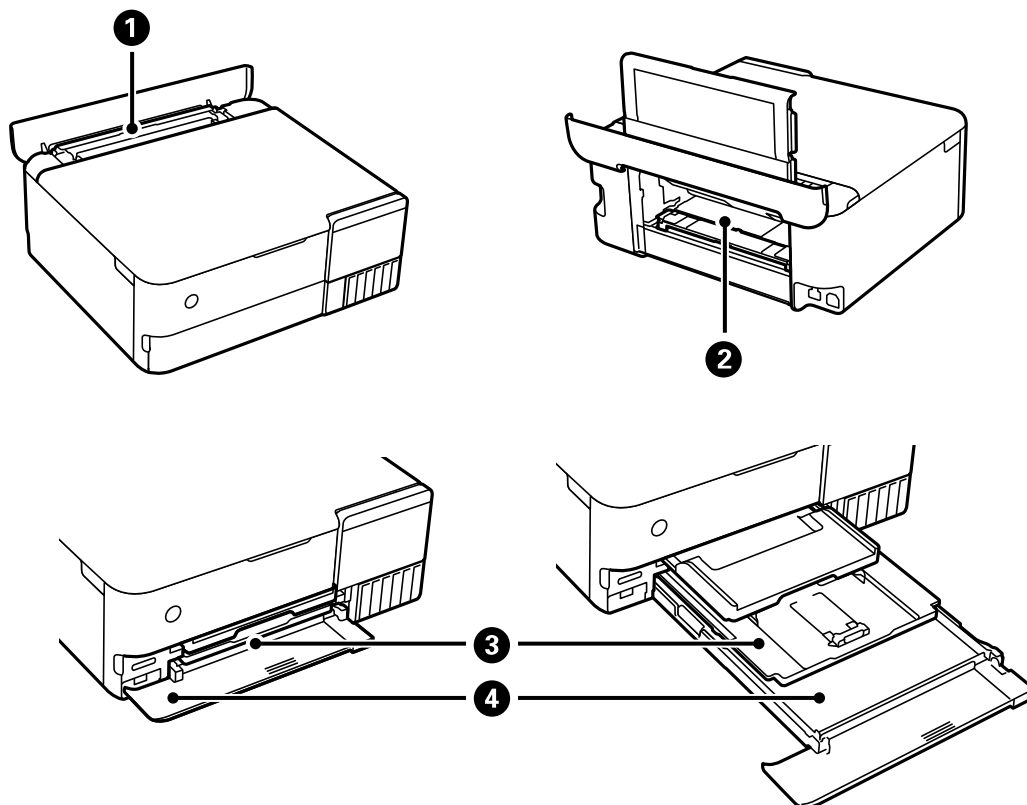

1	Stražnji ulagač papira	<ul style="list-style-type: none"> <input type="checkbox"/> Možete umetnuti tanak papir dostupan u trgovinama koji se ne može umetnuti u ladicu papira 1 ili ladicu papira 2, ili prethodno izbušeni papir kao što su pojedinačni listovi papira. Međutim, možda se neće moći umetati zbog tvrdoće i prozirnosti papira. <input type="checkbox"/> Također možete umetnuti papir veličine A3+.
2	Stražnji utor za ulaganje papira	<ul style="list-style-type: none"> <input type="checkbox"/> Možete umetnuti debeli papir kao što je ploča za plakate (debljine do 1,3 mm). <input type="checkbox"/> Prije umetanja papira, ugradite jedinicu za ulaganje papira. <input type="checkbox"/> Umetnite papir kada se na upravljačkoj ploči prikaže poruka da umetnete papir.
3	Ladica papira 1	<ul style="list-style-type: none"> <input type="checkbox"/> Možete umetnuti više listova fotografskog papira malih dimenzija. <input type="checkbox"/> Ako umetnete isti papir u ladicu papira 1 i ladicu papira 2 i odaberete Kaseta za papir 1->2 kao izvor papira, pisač će automatski ulagati papir iz ladice papira 2 kada se potroši papir iz ladice papira 1.
4	Ladica papira 2	Preporučujemo da upotrebljavate papir veličine A4, jer je to najčešći format papira.

Veličina papira i postavke tipa

Ako registrirate veličinu i tip papira na zaslonu prikazanom kada umetnete ladicu za papir, pisač će vas obavijestiti ako se budu razlikovale registrirane informacije i postavke ispisa. To onemogućava nepotrebno trošenje papira i tinte jer nećete moći ispisivati na pogrešnoj strani papira ili u pogrešnoj boji zbog primjene postavki koje ne odgovaraju tipu papira.

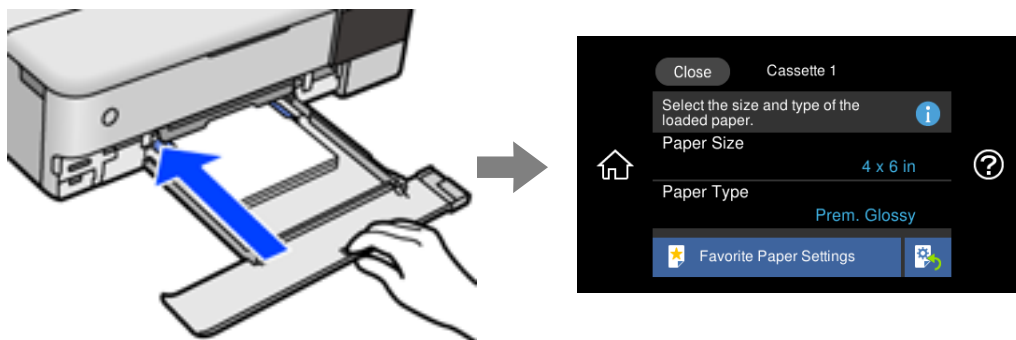

Ako se prikazana veličina i tip papira razlikuju od umetnutog papira, odaberite stavku koju treba promijeniti. Ako postavke odgovaraju umetnutom papiru, zatvorite zaslon.

Napomena:

- ❑ *Možete lako odabrati postavke tako da registrirate često korištene kombinacije veličine i tipa papira kao omiljene. Postavke papira možete odabrati jednostavnim odabirom registrirane postavke. Za registriranje zadane postavke odaberite **Najdraže post.**, odaberite > na sljedećem zaslonu i zatim odaberite veličinu i tip papira.*
- ❑ *Zaslon za podešavanje papira ne prikazuje se ako onemogućite **Konfiguracija papira** na sljedećim izbornicima. U tom slučaju ne možete ispisivati koristeći iPhone, iPad ili iPod touch pomoću programa AirPrint.*
Postavke > Postavke pisača > Postavke izvora papira > Konfiguracija papira

Popis vrsta papira

Kako biste postigli zadovoljavajuće rezultate ispisa, odaberite vrstu umetnutog papira.

Naziv medija	Vrsta medija	
	Upravljačka ploča	Upravljački program pisača, pametni uređaj*
Epson Business Paper	Obični papiri	Obični papiri
Epson Bright White Ink Jet Paper	Obični papiri	Obični papiri
Epson Ultra Glossy Photo Paper	Ultra sjajni	Epson Ultra sjajni papir
Epson Premium Glossy Photo Paper	Prem. Sjajni	Epson premium sjajni fotografski papir
Epson Premium Semigloss Photo Paper	Prem. Polusjajni	Epson premium polusjajni fotografski papir
Epson Photo Paper Glossy	Sjajni	Photo Paper Glossy
Epson Matte Paper-Heavyweight Epson Double-Sided Matte Paper	Mat	Epson matirani papir

Naziv medija	Vrsta medija	
	Upravljačka ploča	Upravljački program pisača, pametni uređaj*
Epson Photo Quality Ink Jet Paper Epson Double-sided Photo Quality Ink Jet Paper	Photo Quality Ink Jet	Epson papir za tintne pisače fotografske kvalitete
Epson Photo Stickers	Fotografske naljepnice	Epson fotografske naljepnice
Epson Iron-On Cool Peel Transfer Paper	Obični papiri	Obični papiri
Obični papir	Obični papiri	Obični papiri
Tanak papir	Tanak papir	Tanak papir
Debeli papir (0,61 do 0,80 mm)	Debeli papir1	Debeli papir1
Debeli papir (0,81 do 1,30 mm)	Debeli papir 2	Debeli papir2
Omotnica	Omotnica	Omotnica

* Kod pametnih se uređaja ove vrste medija mogu odabrati pri ispisivanju pomoću programa Epson iPrint.

Umetanje papira

Pogledajte animacije koje se prikazuju na LCD zaslonu pisača za umetanje papira, omotnica ili debelog fotografskog papira.

Odaberite , a zatim odaberite **Upute** > **Uvuci papir**. Odaberite tip i izvor papira koji želite koristiti za prikaz animacija. Odaberite **Dovrši** da biste zatvorili ekran animacija.



Umetanje prethodno izbušenog papira

Umetnite papir u središte stražnjeg ulagača papira tako da je strana za ispis okrenuta prema gore.

Umetnite jedan list ili papir definirane veličine s rupama za spajanje lijevo ili desno. Prilagodite područje ispisa odabrane datoteke kako ne bi došlo do njezinog ispisivanja preko rupica.

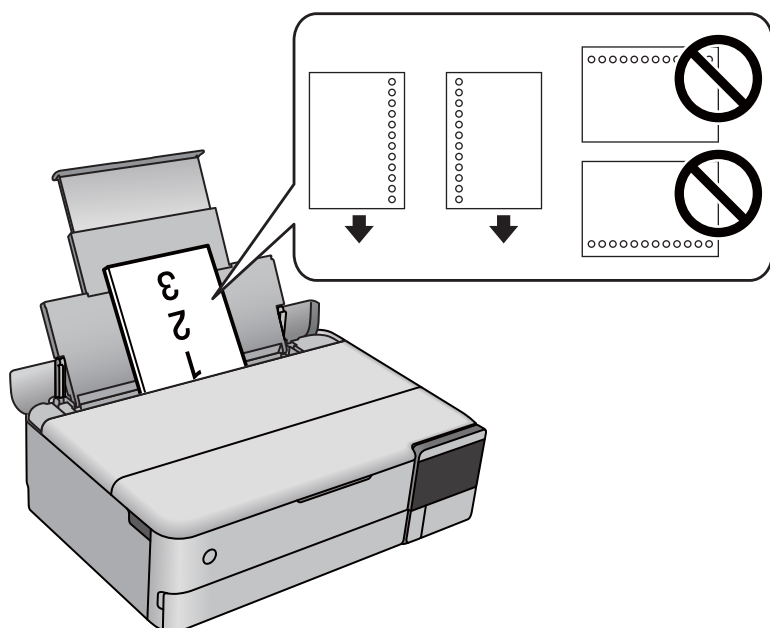

Umetanje fotografskih naljepnica

Slijedite upute koje su isporučene s naljepnicama kako biste umetnuli jedan list Epson Photo Stickers. Nemojte umetati potporne listove u ovaj proizvod.

- Ladica za papir 1 ili ladica za papir 2

S ispisnom stranom okrenutom dolje umetnite naljepnicu tako da dodiruje stražnju stranu ladice za papir 1 ili ladice za papir 2.

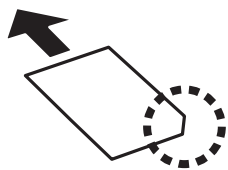

Stražnji ulagač papira

Umetnite naljepnicu u središte stražnjeg ulagača papira tako da strana za ispis bude okrenuta prema gore.

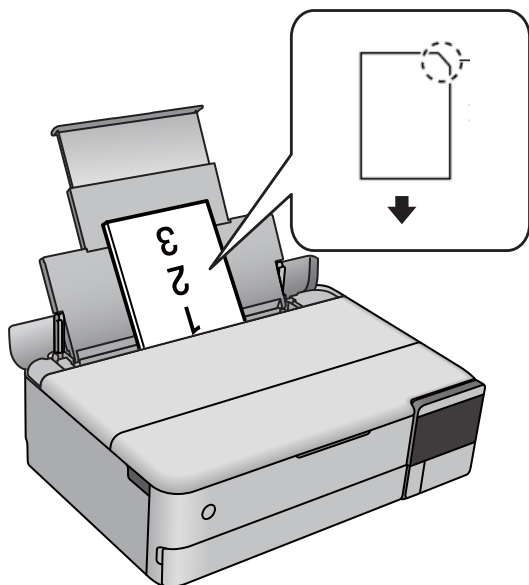

Umetanje CD-a/DVD-a

CD-i/DVD-i koji omogućuju ispis

Možete ispisivati na kružnom CD-u/DVD-u od 12 cm koji je označen kao pogodan za ispisivanje, npr. „pogodan za ispis na površini za etiketu” ili „pogodan za ispis na tintnim pisačima”.

Isto tako možete ispisivati na Blu-ray Disc™ medijima.

Mjere opreza pri rukovanju CD-om/DVD-om

- Pregledajte dokumentaciju priloženu uz CD/DVD za više informacija o rukovanju CD-ima/DVD-ima i upisivanju podataka.
- Ne ispisujte na CD-u/DVD-u prije upisivanja podataka na njega. U protivnom bi otisci prstiju, prašina ili ogrebotine na površini mogle prouzročiti pogreške prilikom upisivanja podataka.
- Ovisno o vrsti CD-a/DVD-a i podacima za ispis, može doći do razmazivanja tinte. Pokušajte napraviti testni ispis na rezervnom CD-u/DVD-u. Provjerite ispisanu površinu nakon što protekne jedan cijeli dan.
- U usporedbi s ispisivanjem na originalnom Epson papiru, gustoća ispisa je smanjena kako bi se spriječilo razmazivanje tinte na CD-u/DVD-u. Po potrebi prilagodite gustoću ispisa.
- Pustite da se ispisani CD-i/DVD-i suše najmanje 24 sata, ne izlažući ih pritom izravnoj sunčevoj svjetlosti. Ne slažite CD-e/DVD-e jedan na drugi i ne umećite ih u uređaj dok ne budu potpuno suhi.
- Ako je ispisana površina ljepljiva čak i nakon sušenja, smanjite gustoću ispisa.
- Ponovni ispis na istom CD-u/DVD-u možda neće poboljšati kvalitetu ispisa.
- Ako slučajno dođe do ispisivanja po pretincu diska ili unutrašnjem prozirnem odjeljku, odmah obrišite tintu.

- Ovisno o postavci površine za ispis, može se uprljati CD/DVD ili pretinac diska. Podesite postavke za ispisivanje na površini za ispis.
- Možete postaviti raspon ispisa za CD/DVD tako da najmanji unutarnji promjer bude 18 mm, a najveći vanjski promjer 120 mm. Ovisno o postavkama, može se uprljati CD/DVD ili pretinac diska. Postavite vrijednosti unutar raspona ispisa za CD-e/DVD-e koje želite ispisati.

Umetanje i uklanjanje CD-a/DVD-a

Kod ispisivanja ili kopiranja CD-a/DVD-a prikazat će se upute na upravljačkoj ploči kada treba umetnuti CD/DVD. Slijedite upute na zaslonu.

Postavljanje izvornika

Postavljanje izvornika.	40
------------------------------	----

Postavljanje izvornika

Stavljanje izvornika na staklo skenera.

Slijedite donje korake za prikaz videozapisa za stavljanje izvornika.

Odaberite , a zatim odaberite **Upute** > **Umetnite originale**. Odaberite **Dovrši** da biste zatvorili ekran animacija.



Uporaba stakla skenera



Pozor:

Pazite da ne priklješite prste prilikom otvaranja i zatvaranja poklopca dokumenta. U protivnom se možete ozlijediti.



Važno:

- Ako stavljate glomazne izvornike poput knjiga, spriječite da vanjsko svjetlo izravno obasjava staklo skenera.*
- Nemojte prejako pritiskati staklo skenera ili poklopac dokumenta. U protivnom se može oštetiti.*
- Tijekom skeniranja ne umećite nove izvornike.*

Napomena:

- Ako ima bilo kojeg smeća ili prljavštine na staklu skenera, raspon skeniranja može se proširiti da bi ga obuhvatio, pa će slika izvornika možda biti pomaknuta ili smanjena. Uklonite sav otpad i prljavštinu sa stakla skenera prije skeniranja.*

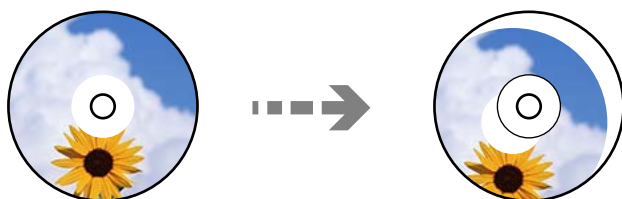

- Ako izvornike dugo ostavite na staklu skenera, mogli bi se zalijepiti na staklenoj površini.*

Umetanje i uklanjanje memorijskog uređaja

Umetanje i uklanjanje memorijske kartice.	42
Umetanje i uklanjanje vanjskog USB uređaja.	42

Umetanje i uklanjanje memorijske kartice

Možete umetnuti memorijsku karticu u pisač prateći animacije prikazane na LCD ekranu pisača.

Odaberite , a zatim odaberite **Upute** > **Umetni memorijsku karticu**.



Izvršite korake obrnutim redom da biste uklonili memorijsku karticu.



Važno:

Ako uklonite memorijsku karticu dok lampica treperi, podaci koje sadrži mogu nestati.

Napomena:

Ako memorijskoj kartici pristupate s računala, morate putem računala sigurno ukloniti taj prijenosni uređaj.

Povezane informacije

➔ [“Specifikacije memorijskog uređaja” na strani 281](#)

Umetanje i uklanjanje vanjskog USB uređaja

Možete umetnuti vanjski USB uređaj u vanjski USB ulaz sučelja prateći animacije prikazane na LCD zaslonu pisača.

Odaberite , a zatim odaberite **Upute** > **Veza USB memorije**.



Izvršite korake obrnutim redom da biste uklonili vanjski USB uređaj.



Važno:

Ako uklonite vanjski USB uređaj tijekom rada pisača, mogli bi se izgubiti podaci na vanjskom USB uređaju.

Povezane informacije

➔ [“Specifikacije memorijskog uređaja” na strani 281](#)

Ispis

Ispis fotografija.	45
Ispisivanje sadržaja na omotnice.	59
Ispis dokumenata.	60
Ispisivanje na naljepnicu za CD/DVD.	88
Ispis internetskih stranica.	91
Ispis različitih stavki.	92
Ispis pomoću mrežne usluge.	98

Ispis fotografija

Ispisivanje fotografija s memorijskog uređaja

Podatke možete ispisivati s uređaja za pohranjivanje podataka kao što je memorijska kartica ili vanjski USB uređaj.

Povezane informacije

➔ [“Specifikacije memorijskog uređaja” na strani 281](#)

Ispis odabranih fotografija



1. Umetnite papir u pisač.
[“Umetanje papira” na strani 35](#)
2. Priključite uređaj za pohranjivanje podataka u utor za memorijsku karticu ili vanjski USB ulaz pisača.
[“Umetanje i uklanjanje memorijske kartice” na strani 42](#)
[“Umetanje i uklanjanje vanjskog USB uređaja” na strani 42](#)
Ako je uključen **Automatski način odabira** u **Funkcije vodilice**, prikazat će se poruka. Provjerite poruku i odaberite **na kazalo funkcija**.
3. Odaberite **Ispis fotografija** na upravljačkoj ploči.
4. Odaberite **Ispis**.
5. Odaberite **U redu** nakon što se prikaže poruka da je završeno učitavanje fotografija.
6. Odaberite fotografiju koju želite ispisati sa zaslona koji pokazuje sličice.
Odabrana fotografija ima kvačicu i broj ispisa (najprije 1).

Napomena:

- ❑ Odaberite  u gornjem desnom dijelu zaslona kako biste prikazali **Odaberite izbornik fotografije**. Ako odaberete datum s pomoću opcije **Pregledaj**, prikazat će se samo fotografije koje su snimljene na taj datum.

“Opcije izbornika za odabir fotografija” na strani 51

- ❑ Za promjenu broj ispisa, dodirnite **Jednostruki prikaz** i zatim koristite - ili +. Ako ikone nisu prikazane, dodirnite bilo gdje na zaslonu.

“Vodič za uporabu zaslona za biranje fotografija (Jednostruki prikaz)” na strani 47

7. Odaberite **Jednostruki prikaz**, a zatim odaberite  da biste po potrebi uredili fotografiju.

“Opcije izbornika za uređivanje fotografija” na strani 53

8. Odaberite **Dalje**, odaberite postavke na kartici **Osnovne postavke**, a zatim odredite broj kopija.

“Opcije izbornika za postavke papira i ispisa” na strani 52

9. Odaberite karticu **Napredne postavke** i promijenite postavke prema potrebi.

10. Odaberite karticu **Osnovne postavke** i zatim dodirnite .

11. Provjerite je li ispis završen i odaberite **Zatvori**.

Ako primijetite poteškoće s kvalitetom ispisa, kao što je pojava pruga, neočekivanih boja ili zamućenja, odaberite **Otkl. potešk.** za više informacija o mogućim rješenjima.

Vodič za uporabu zaslona za biranje fotografija (Prikaz pločica)

Fotografije možete odabrati na zaslonu pretpregleda. To je korisno kada želite odabrati nekoliko fotografija među velikim brojem fotografija.

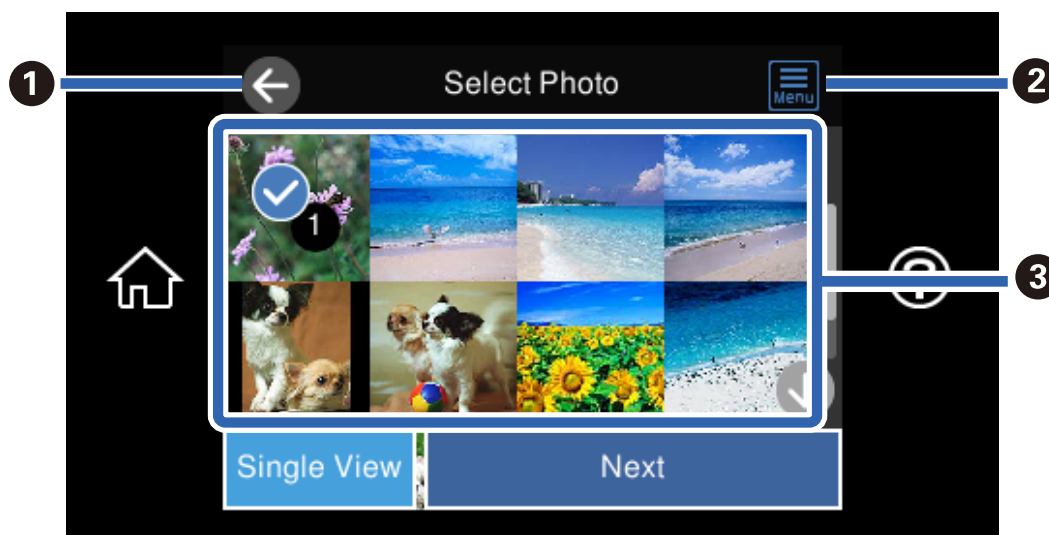

1	Povratak na prethodni zaslon.
2	Prikazuje Odaberite izbornik fotografije koji omogućuje jednostavno biranje fotografija.
3	Dodirnite fotografije kako biste ih odabrali. Odabrane fotografije imaju kvačice i broj ispisa.

Vodič za uporabu zaslona za biranje fotografija (Jednostruki prikaz)

Odaberite **Jednostruki prikaz** na zaslonu za odabir fotografija kako biste ga prikazali. Ovdje možete pregledati povećane fotografije.

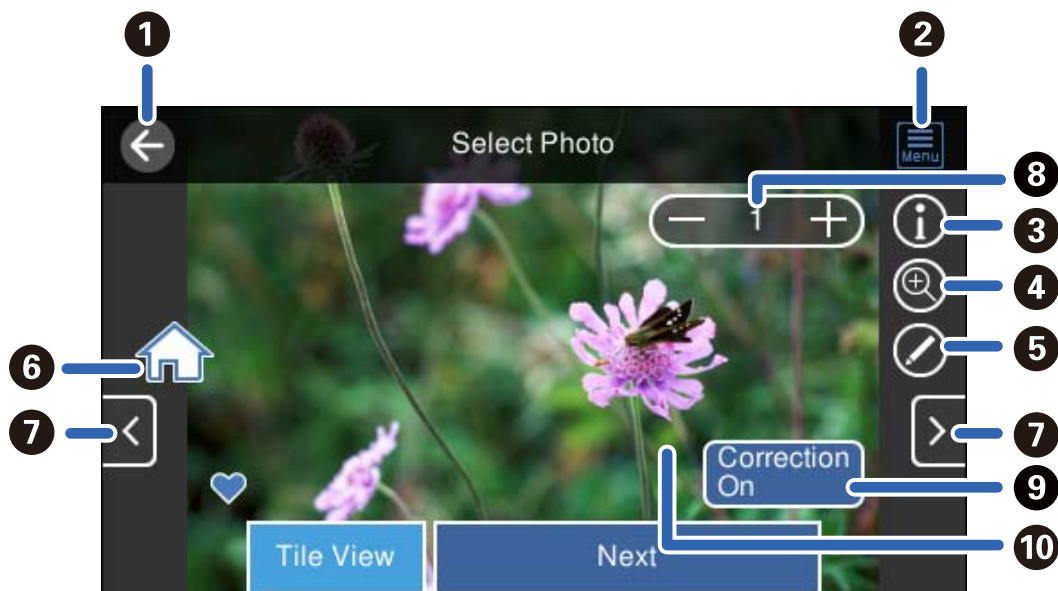



1	Povratak na prethodni zaslon.
2	Prikazuje Odaberite izbornik fotografije koji omogućuje jednostavno biranje fotografija.
3	Prikazuje Exif informacije kao što je datum snimanja ili brzina zatvarača.
4	Povećava fotografiju. Dodirnite + kako biste povećali fotografiju i pomaknite se na dio fotografije koji želite pregledati. Dodirnite - za povratak na izvornu veličinu. Također možete razvući prstima da bi se slika povećala, a stisnuti prstima da bi se smanjila. Povećavanje na ovom zaslonu ne mijenja konačan rezultat ispisa.
5	Fotografiju možete obrezati ili joj možete ispravljati boje.
6	Prikaz početnog zaslona.
7	Pomiče zaslon prema lijevo ili desno radi prikazivanja druge fotografije.
8	Određuje broj primjeraka. Odaberite - ili + ili odaberite vrijednost kako biste unijeli broj primjeraka s pomoću tipkovnice prikazane na zaslonu.
9	Odaberite za prebacivanje između Ispravljanje uključeno i Ispravljanje isključeno . Kada je odabrana opcija Ispravljanje uključeno na zaslonu se prikazuje ispravljanje boja koje je napravljeno u zaslonu Postavke slike . Kada je odabrana opcija Ispravljanje isključeno , ispravljanje boja ostaje nevidljivo, ali se primjenjuje pri ispisu.
10	Ikone se sklanjaju sa zaslona dodirnom na bilo koji njegov dio. Dodirnite ponovno kako biste prikazali ikone.

Ispisivanje kolaža fotografija i pozadinskih uzoraka

Možete ispisivati fotografije na memorijski uređaj kreiranjem formata i dodavanjem pozadinskog dizajna.



1. Umetnite papir u pisač.
“Umetanje papira” na strani 35
2. Priključite uređaj za pohranjivanje podataka u utor za memorijsku karticu ili vanjski USB ulaz pisača.
“Umetanje i uklanjanje memorijske kartice” na strani 42
“Umetanje i uklanjanje vanjskog USB uređaja” na strani 42
3. Odaberite **Ispis fotografija** na upravljačkoj ploči.
4. Odaberite **Kolaž > Foto Kolaž**.
5. Odabir formata.
6. Odaberite tip pozadine koji želite koristiti. To možda nije dostupno za neke formate.
 - Dizajn
Odaberite uzorak, kao što su obrubi ili velike točke ili **Originalni dizajn**, a zatim odaberite uzorak koji ste kreirali značajkom dizajnerskog papira.
 - Bez pozadine
Prijedite na sljedeći korak.
7. Odaberite **U redu** nakon što se prikaže poruka da je završeno učitavanje fotografija.
8. Napravite jedno od sljedećeg.
 - Kod odabira formata s jednom fotografijom u koraku 5: odaberite , odaberite jednu fotografiju na zaslonu za odabir fotografija i odaberite **Dalje**. Idite na korak 13.
 - Kod odabira formata s više fotografija u koraku 5 i automatskog pozicioniranja fotografija: odaberite **Automatski izgled**, odaberite fotografije na zaslonu za odabir fotografija i odaberite **Dalje**. Idite na korak 13.
 - Kod odabira formata s više fotografija i ručnog pozicioniranja fotografija: prijedite na sljedeći korak.
9. Odaberite .
10. Odaberite fotografiju koju želite ispisati na zaslonu za odabir fotografija i zatim odaberite **Učinjeno**.
Odaberite **Jednostruki prikaz**, a zatim odaberite  da biste po potrebi uredili fotografiju.

[“Opcije izbornika za uređivanje fotografija” na strani 53](#)

11. Ponavljajte korake 9 do 10 dok ne namjestite sve fotografije.
12. Odaberite **Dalje**.
13. Odaberite postavku na kartici **Osnovne postavke**, a zatim odaberite broj kopija.

[“Opcije izbornika za postavke papira i ispisa” na strani 52](#)

14. Odaberite karticu **Napredne postavke** i promijenite postavke prema potrebi.
15. Odaberite karticu **Osnovne postavke** i zatim dodirnite .

Ispis na veličini fotografije osobne iskaznice

Možete ispisivati fotografije za službene dokumente s pomoću slikovnih datoteka koje su pohranjene na uređaju za pohranjivanje podataka. Ispisuju se dva primjerka jedne fotografije, ali u dvjema različitim veličinama: 50,8×50,8 mm i 45,0×35,0 mm, na fotografskom papiru veličine 10×15 cm (4×6 inča).



1. Umetnite papir u pisač.
[“Umetanje papira” na strani 35](#)
2. Priključite uređaj za pohranjivanje podataka u utor za memorijsku karticu ili vanjski USB ulaz pisača.
[“Umetanje i uklanjanje memorijske kartice” na strani 42](#)
[“Umetanje i uklanjanje vanjskog USB uređaja” na strani 42](#)
3. Odaberite **Ispis fotografija** na upravljačkoj ploči.
4. Odaberite **Kolaž > Ispiši ID fotografije**.
5. Odaberite **U redu** nakon što se prikaže poruka da je završeno učitavanje fotografija.
6. Odaberite .
7. Odaberite fotografiju koju želite ispisati na zaslonu za odabir fotografija i zatim odaberite **Učinjeno**.

Odaberite **Jednostruki prikaz**, a zatim odaberite  da biste po potrebi uredili fotografiju.

[“Opcije izbornika za uređivanje fotografija” na strani 53](#)

8. Odaberite **Dalje**.
9. Odaberite postavku na kartici **Osnovne postavke**, a zatim odaberite broj kopija.
[“Opcije izbornika za postavke papira i ispisa” na strani 52](#)
10. Odaberite karticu **Napredne postavke** i promijenite postavke prema potrebi.
11. Odaberite karticu **Osnovne postavke** i zatim dodirnite .

Ispis fotografija s rukom pisanim tekstom

Možete ispisati fotografiju s uređaja za pohranjivanje podataka zajedno s rukom pisanim tekstom ili crtežima. To vam omogućuje da napravite originalne čestitke, recimo novogodišnje ili rođendanske.

Najprije odaberite fotografiju i ispišite predložak na običnom papiru. Pišite ili crtajte po predlošku i zatim ga skenirajte pomoću ovog pisača. Tada ćete moći ispisati fotografiju dodajući joj vlastite bilješke i crteže.



1. Priključite uređaj za pohranjivanje podataka u utor za memorijsku karticu ili vanjski USB ulaz pisača.
[“Umetanje i uklanjanje memorijske kartice” na strani 42](#)
[“Umetanje i uklanjanje vanjskog USB uređaja” na strani 42](#)



Važno:

Ne uklanjajte memorijski uređaj dok se ne završi ispis.

2. Odaberite **Različiti ispisi** na upravljačkoj ploči.
3. Odaberite **Čestitka > Odaberite fotografiju i uzorak ispisa**.
4. Odaberite **U redu** nakon što se prikaže poruka da je završeno učitavanje fotografija.
5. Odaberite fotografiju koju želite ispisati na zaslonu za odabir fotografija i zatim odaberite **Dalje**.
6. Podesite postavke za vrstu i raspored papira za ispis fotografija s rukom pisanim tekstom i zatim odaberite **Odaberite fotografiju i uzorak ispisa**.
7. Umetnite obični papir formata A4 kasetu s papirom 2 kako biste ispisali predložak.
[“Umetanje papira” na strani 35](#)

8. Dodirnite  za ispis predloška.
9. Provjerite ispis i odaberite **Zatvori**.
10. Slijedite upute na predlošku na kome pišete i crtate.
11. Zatvorite izlazni pretinac. Umetnite fotografski papir u kasetu s papirom 1.
[“Umetanje papira” na strani 35](#)
12. Odaberite **Ispis koristeći uzorak**.

13. Odaberite **Upute**, a zatim stavite predložak na staklo skenera.

Napomena:

Provjerite je li tekst na predlošku potpuno suh prije nego što ga stavite na staklo skenera. Ako na staklo skenera ima nečistoća, i one će biti ispisane na fotografiji.

[“Postavljanje izvornika” na strani 40](#)

14. Odaberite **Uredi** kako biste uredili fotografiju ako je potrebno.
[“Opcije izbornika za uređivanje fotografija” na strani 53](#)
15. Unesite broj primjeraka i zatim dodirnite .

Opcije izbornika za ispis putem upravljačke ploče

Opcije izbornika za odabir fotografija

Pregledaj:

Prikazuje fotografije s uređaja za pohranjivanje podataka koje su poredane u skladu s određenim uvjetima. Dostupne opcije ovise o značajkama koje se koriste.

- Odustani od pregleda:

Prekida razvrstavanje fotografija i prikazuje sve fotografije.

- gg:

Odaberite godinu kada su nastale fotografije koje želite prikazati.

- gggg/mm:

Odaberite godinu i mjesec kada su nastale fotografije koje želite prikazati.

- gggg/mm/dd:

Odaberite godinu, mjesec i dan kada su nastale fotografije koje želite prikazati.

Redoslijed prikaza:

Promijenite prikaz fotografija prema uzlaznom i silaznom smjeru.

Odaberi sve fotografije:

Odabir svih fotografija i postavljanje broja primjeraka za ispis.

Odznači sve fotografije:

Vraćanje broja ispisanih kopija svih fotografija na 0 (nula).

Odaberite memorijski uređaj:

Odaberite uređaj s kojeg želite učitati fotografije.

Opcije izbornika za postavke papira i ispisa

Postavka papira:

Odabir izvora papira koji želite koristiti. Odaberite  za odabir veličine i tipa papira.

Postavljanje obruba

Bez obruba:

Ispis bez margina oko rubova. Podaci za ispis se povećavaju više od veličine papira, tako da se na rubovima papira ne ispisuju margine.

S obrubom:

Ispis s bijelim marginama oko rubova.

Proširenje:

Kod ispisa bez obruba, slika je malo uvećana kako bi se uklonile margine s rubova papira. Odabir omjera povećanja slike.

Prilagodi kadru:

Ako se format podataka slike i veličina papira razlikuju, slika će se automatski povećati ili smanjiti tako da njene kraće stranice budu jednake kraćim stranicama papira. Dulja strana slike bit će odrezana ako je veća od dulje strane papira. Ova značajka možda neće raditi za panoramske fotografije.

Kvaliteta:

Odaberite kvalitetu ispisa. Odabir opcije **Visoka** osigurava bolju kvalitetu ispisa uz sporije ispisivanje. Ako želite ispisivati na običnom papiru koristeći daleko bolju kvalitetu, odaberite **Najbolja**. Imajte na umu da se brzina ispisivanja može zamjetno smanjiti.

Datum:

Odaberite format koji se koristi za ispis datuma na fotografijama sa datumom njihova snimanja ili datumom njihova spremanja. Datum se ne ispisuje u određenim rasporedima.

Info. o ispisu na fotografijama

Isključeno:

Ispisuje bez ikakvih informacija.

Postavke kamere:

Ispisuje s nekim Exif informacijama kao što je brzina zatvarača, omjer fokusa ili ISO osjetljivost. Informacije koje nisu spremljene ne mogu se ispisivati.

Tekst kamere:

Ispisuje tekst koji je postavljen na digitalnom fotoaparatu. Za informacije o podešavanju teksta na fotoaparatu pogledajte dokumentaciju dobivenu uz njega. Ove informacije mogu se ispisati samo pri ispisivanju bez obruba u dimenzijama 10×15 cm, 13×18 cm ili omjeru 16:9.

Oznaka:

Ispisuje naziv mjesta ili znamenitosti gdje je fotografija snimljena fotoaparatom koji ima ovu mogućnost. Više informacija možete pronaći na web-mjestu proizvođača. Ove informacije mogu se ispisati samo pri ispisivanju bez obruba u dimenzijama 10×15 cm, 13×18 cm ili omjeru 16:9.

Izbriši sve postavke:

Vraća postavke papira i ispisa na njihove zadane vrijednosti.

CD gustoća:

Za ispisivanje na CD/DVD. Postavljanje gustoće korištene pri ispisivanju na CD/DVD.

Gustoća:

Za ispisivanje bojanki. Omogućuje biranje gustoće obrisa na listu za bojanje.

Otkrivanje linije:

Za ispisivanje bojanki. Omogućuje odabir osjetljivosti za prepoznavanje obrisa na fotografiji.

Opcije izbornika za uređivanje fotografija

Zumiraj/Rotiraj:

Prilagođava područje za obrezivanje. Možete pomaknuti okvir područja za obrezivanje ili promijeniti veličinu okvira povlačenjem ● na kutovima. Također možete zakretati okvir.

Filtar:

Ispis u sepija tonu ili crno-bijelo.

Poboljšanje:

Odabir neke od opcija za prilagodbu slike. **Automatski**, **Ljudi**, **Pejzaž** ili **Noćna scena** stvara oštrije slike i življe boje pomoću automatskog podešavanja kontrasta, zasićenja i svjetline izvornih podataka slike.

Automatski:

Pisač prepoznaje sadržaj slike i automatski poboljšava sliku u skladu s prepoznatim sadržajem.

Ljudi:

Preporučuje se za slike ljudi.

Pejzaž:

Preporučuje se za slike krajobraza ili otvorenih prostora.

Noćna scena:

Preporučuje se za slike snimljene u noćnim uvjetima.

Pospješi isključ.:

Isključuje značajku **Poboljšanje**.

Korekc. crv. očiju:

Ispravljanje crvenih očiju na fotografijama. Korekcije neće biti vidljive na izvornim datotekama već na ispisima. Ovisno o vrsti fotografije, osim očiju mogu biti popravljani i ostali dijelovi slike.

Svjetlina:

Prilagodba svjetline slike.

Kontrast:

Prilagodba razlike između svjetline i tamnine.

Izoštrenost:

Poboljšavanje ili zamučivanje obrisa slike.

Zasićenost:

Prilagodba živosti slike.

Ispisivanje fotografija s računala

Epson Photo+ omogućava da lako ispisujete fotografije i fino različitim redom na fotografskog papira ili CD/DVD naljepnicama (ispisivanje CD/DVD naljepnice podržano je samo kod nekih modela.). Pogledajte korisničku pomoć aplikacije kako biste saznali pojedinosti.

Ispisivanje fotografija s pametnih uređaja (iOS)

Možete ispisivati fotografije s pametnog uređaja poput pametnog telefona ili tableta.

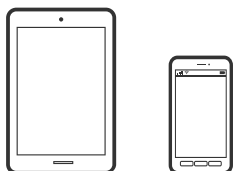

Ispis fotografija pomoću aplikacije Epson Smart Panel

Napomena:

Radnje mogu biti različite ovisno o uređaju.

1. Umetnite papir u pisač.
[“Umetanje papira” na strani 35](#)
2. Pripremite pisač za bežični ispis.
3. Ako nije instaliran Epson Smart Panel, instalirajte ga.
[“Aplikacija za jednostavno upravljanje pisačem s pametnog uređaja \(Epson Smart Panel\)” na strani 265](#)
4. Priključite pametni uređaj na istu bežičnu mrežu na kojoj je i pisač.
5. Pokrenite Epson Smart Panel.
6. Odaberite izbornik fotografija za ispis na početnom zaslonu.

7. Odaberite fotografiju koje želite ispisati.
8. Pokrenite ispisivanje.

Ispis fotografija pomoću aplikacije AirPrint

AirPrint omogućava trenutno bežično ispisivanje s uređaja iPhone, iPad, iPod touch i Mac bez potrebe instaliranja upravljačkih programa ili softvera za preuzimanje.



Napomena:

Ako se onemogućili poruke konfiguracije papira na upravljačkoj ploči vašeg proizvoda, ne možete koristiti AirPrint. Prema potrebi, pogledajte donju poveznicu kako biste omogućili poruke.

1. Umetnite papir u pisač.
[“Umetanje papira” na strani 35](#)
2. Pripremite pisač za bežični ispis. Pogledajte donju poveznicu.
<http://epson.sn>
3. Priključite Apple uređaj na istu bežičnu mrežu kojom se koristi vaš proizvod.
4. Ispisujte s vašeg uređaja na vaš proizvod.

Napomena:

Više informacija potražite na stranici AirPrint internetske stranice Apple.

Povezane informacije

➔ [“Nije moguće ispisivanje čak i ako je veza pravilno uspostavljena \(iOS\)” na strani 180](#)

Ispisivanje fotografija s pametnih uređaja (Android)

Možete ispisivati fotografije s pametnog uređaja poput pametnog telefona ili tableta.

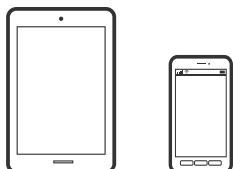

Ispis fotografija pomoću aplikacije Epson Smart Panel

Napomena:

Radnje mogu biti različite ovisno o uređaju.

1. Umetnite papir u pisač.
[“Umetanje papira” na strani 35](#)
2. Pripremite pisač za bežični ispis.
3. Ako nije instaliran Epson Smart Panel, instalirajte ga.
[“Aplikacija za jednostavno upravljanje pisačem s pametnog uređaja \(Epson Smart Panel\)” na strani 265](#)
4. Priključite pametni uređaj na istu bežičnu mrežu na kojoj je i pisač.
5. Pokrenite Epson Smart Panel.
6. Odaberite izbornik fotografija za ispis na početnom zaslonu.
7. Odaberite fotografiju koje želite ispisati.
8. Pokrenite ispisivanje.

Ispis fotografija koristeći aplikaciju Epson Print Enabler

Dokumente, poruke e-pošte, fotografije i web-mjesta možete jednostavno i bežično ispisivati putem svojeg Android pametnog telefona ili tableta (Android v4.4 ili novija verzija). Sa samo par dodira vaš Android uređaj pronaći će Epsonov pisač koji se nalazi na istoj bežičnoj mreži.

Napomena:

Radnje mogu biti različite ovisno o uređaju.

1. Umetnite papir u pisač.
[“Umetanje papira” na strani 35](#)
2. Pripremite pisač za bežični ispis.
3. Na svoj Android uređaj instalirajte pomoćni program Epson Print Enabler iz trgovine Google Play.
4. Priključite Android uređaj na istu bežičnu mrežu na kojoj je i pisač.
5. Otvorite **Postavke** na svojem Android uređaju, odaberite **Ispis** i omogućite Epson Print Enabler.
6. U aplikaciji koja se nalazi na vašem Android uređaju, primjerice pregledniku Chrome, dodirnite ikonu izbornika i ispišite sadržaj zaslona.

Napomena:

*Ako ne vidite pisač na popisu, dodirnite **Svi pisači** i odaberite svoj pisač.*

Ispis pomoću aplikacije Mopria Print Service

Mopria Print Service omogućava brzi bežični ispis s Android pametnih telefona ili tableta.



1. Instalirajte Mopria Print Service iz trgovine Google Play.
2. Umetnite papir u pisač.
3. Pripremite pisač za bežični ispis. Pogledajte donju poveznicu.
<http://epson.sn>
4. Priključite Android uređaj na istu bežičnu mrežu kojom se koristi vaš pisač.
5. Ispisujte s uređaja na pisač.

Napomena:

Za više pojedinosti pristupite Mopria internetskoj stranici na <https://mopria.org>.

Ispisivanje fotografija s digitalnog fotoaparata

Napomena:

- Možete ispisivati fotografije izravno s digitalnog fotoaparata kompatibilnog s PictBridgeom. Za više informacija o uporabi fotoaparata pogledajte dokumentaciju dobivenu uz njega.
- Obično se prioritet daje postavkama digitalnog fotoaparata, no u sljedećim slučajevima prioritet imaju postavke pisača.
 - Kada je postavka ispisa fotoaparata postavljena na „koristi postavke pisača”
 - Kada je opcija **Sepija** ili **Crnobijelo** odabrana u postavkama ispisa pisača.
 - Kod kombiniranja postavki ispisa fotoaparata i pisača nastaju postavke koje nisu dostupne na pisaču.

Ispis fotografija s digitalnog fotoaparata spojenog USB kabelom

Možete ispisivati fotografije izravno s digitalnog fotoaparata spojenog USB kabelom.

1. Uklonite uređaj za pohranjivanje podataka iz pisača.
2. Umetnite papir u pisač.
“Umetanje papira” na strani 35
3. Odaberite **Postavke > Postavke ispisa kamere** na upravljačkoj ploči.
4. Odaberite **Postavke ispisa** ili **Prilagođavanje fotografije** i promijenite postavke ako je potrebno.

- Uključite digitalni fotoaparat, a zatim ga spojite s pisačem pomoću USB kabela.

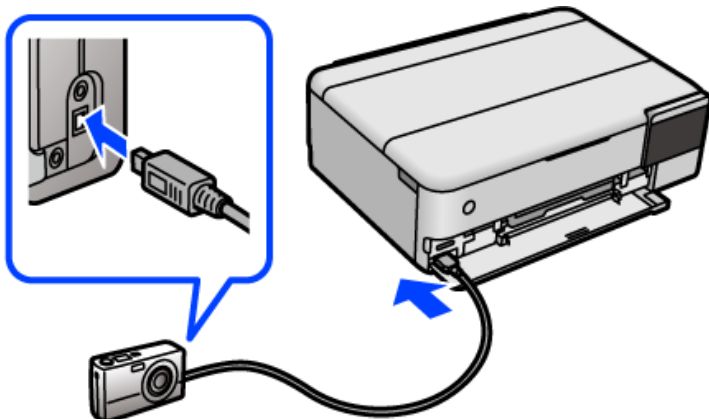

Napomena:

Koristite USB kabel kraći od dva metra.

- Odaberite fotografije s digitalnog fotoaparata koje želite ispisati, podesite postavke kao što je broj kopija, a zatim pokrenite ispisivanje.

Ispis fotografija s digitalnog fotoaparata povezanog bežičnom vezom

Fotografije možete ispisivati putem bežične mreže s digitalnih fotoaparata koji podržavaju DPS preko IP-a (u daljnjem tekstu: PictBridge (bežični LAN)).

- Uvjerite se da ikona koja pokazuje da je pisač spojen na bežičnu mrežu prikazana na početnoj stranici.
[“Smjernice za mrežnu ikonu” na strani 25](#)
- Umetnite papir u pisač.
[“Umetanje papira” na strani 35](#)
- Odaberite **Postavke > Postavke ispisa kamere** na upravljačkoj ploči.
- Odaberite **Postavke ispisa** ili **Prilagođavanje fotografije** i promijenite postavke ako je potrebno.
- Priključite digitalni fotoaparat na istu mrežu na kojoj je pisač.
- Prikažite popis dostupnih pisača na digitalnom fotoaparatu i odaberite pisač s kojim se želite povezati.

Napomena:

Kako biste provjerali naziv pisača, dodirnite ikonu za prikaz statusa mreže na početnom zaslonu.

Ako vaš digitalni fotoaparat ima funkciju koja mu omogućuje registriranje pisača, sljedeći put možete se povezati sa željenim pisačem s pomoću navedene funkcije.

- Odaberite fotografije s digitalnog fotoaparata koje želite ispisati, podesite postavke kao što je broj kopija, a zatim pokrenite ispisivanje.

8. Prekinite PictBridge (bežični LAN) vezu s pisačem na digitalnom fotoaparatu.



Važno:

Pri korištenju vezom PictBridge (bežični LAN) ne možete upotrebljavati druge funkcije pisača niti ispisivati s drugih uređaja. Nakon završetka ispisivanja, odmah prekinite vezu s pisačem.

Ispisivanje sadržaja na omotnice

Ispisivanje na omotnicama s računala (Windows)

1. Umetnite omotnice u pisač.
[“Umetanje papira” na strani 35](#)
2. Otvorite datoteku koju želite ispisati.
3. Otvorite dijaloški okvir upravljačkog programa pisača.
4. Odaberite veličinu omotnice preko **Veličina dokumenta** na kartici **Glavna** i zatim odaberite **Omotnica** za **Vrsta papira**.
5. Podesite ostale stavke na karticama **Glavna** i **Više opcija** te zatim kliknite na **OK**.
6. Kliknite na **Ispis**.

Ispisivanje na omotnicama s računala (Mac OS)

1. Umetnite omotnice u pisač.
[“Umetanje papira” na strani 35](#)
2. Otvorite datoteku koju želite ispisati.
3. Odaberite **Ispis** u izborniku **Datoteka** ili neku drugu naredbu kako biste otvorili dijaloški okvir ispisa.
4. Odaberite veličinu za postavku **Veličina papira**.
5. Odaberite **Postavke ispisa** u skočnom izborniku.
6. Odaberite **Omotnica** kao postavku **Media Type**.
7. Ako je potrebno, podesite ostale stavke.
8. Kliknite na **Ispis**.

Ispis dokumenata

Ispis putem računala — Windows

Ispisivanje koristeći jednostavne postavke

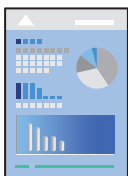

Napomena:

Operacije mogu biti različite ovisno o aplikaciji. Pogledajte korisničku pomoć aplikacije kako biste saznali pojedinosti.

1. Umetnite papir u pisač.
[“Umetanje papira” na strani 35](#)
2. Otvorite datoteku koju želite ispisati.
3. Odaberite **Ispis** ili **Postava ispisa** u izborniku **Datoteka**.
4. Odaberite svoj pisač.

5. Odaberite **Značajke** ili **Svojstva** kako biste otvorili dijaloški okvir upravljačkog programa pisača.

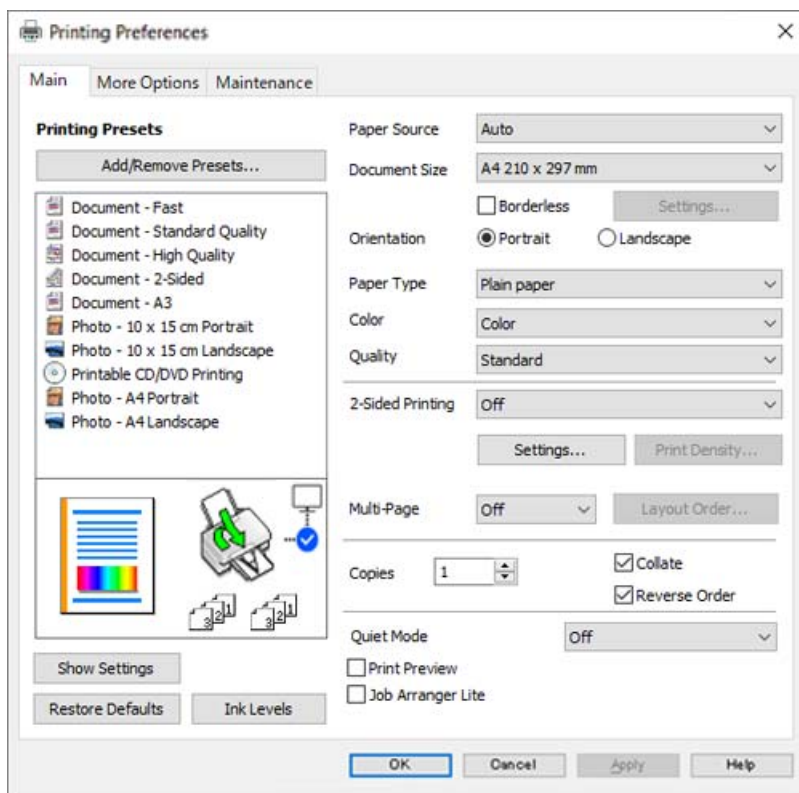

6. Ako je potrebno, promijenite postavke.
Pogledajte mrežnu pomoć za objašnjenje stavki postavljanja. Desni klik mišem na stavku prikazuje **Pomoć**.
7. Kliknite na **OK** da biste zatvorili prozor upravljačkog programa pisača.
8. Kliknite na **Ispis**.

Povezane informacije

➔ [“Dostupni papiri i kapaciteti” na strani 255](#)

Dodavanje postavki ispisa za lako ispisivanje

Ako napravite vlastita podešenja često korištenih postavki ispisivanja unutar upravljačkog programa pisača, ta podešenja možete jednostavno odabrati s navedenog popisa.

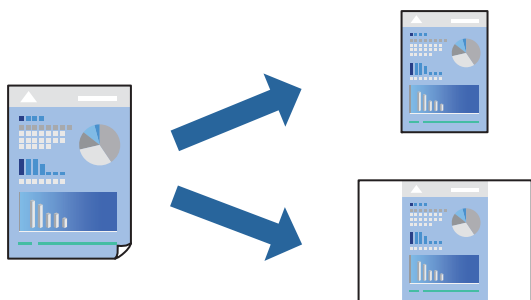

1. Na kartici **Glavna** ili **Više opcija** upravljačkog programa pisača odaberite svaku postavku (npr. **Veličina dokumenta** i **Vrsta papira**).
2. Kliknite na **Dodaj/ukloni zadane postavke** pod **Zadane postavke ispisa**.
3. Unesite **Naziv** i po potrebi unesite komentar.
4. Kliknite na **Spremi**.

Napomena:

Da biste izbrisali dodanu osobnu postavku, kliknite na **Dodaj/ukloni zadane postavke**, odaberite naziv postavke koju želite izbrisati s popisa, a zatim je izbrišite.

5. Kliknite na **Ispis**.

Kada budete sljedeći put ispisivali koristeći iste postavke, odaberite registrirani naziv postavke iz **Zadane postavke ispisa** i kliknite na **OK**.

Povezane informacije

- ➔ [“Umetanje papira” na strani 35](#)
- ➔ [“Ispisivanje koristeći jednostavne postavke” na strani 60](#)

Dvostrano ispisivanje

Na sljedeće načine možete ispisati sadržaj na obje strane papira.

- Automatsko dvostrano ispisivanje
- Ručni dvostrani ispis

Kada pisač završi s ispisom odabranog sadržaja na jednoj strani papira, okrenite ga kako biste ispisali sadržaj i na drugoj strani.

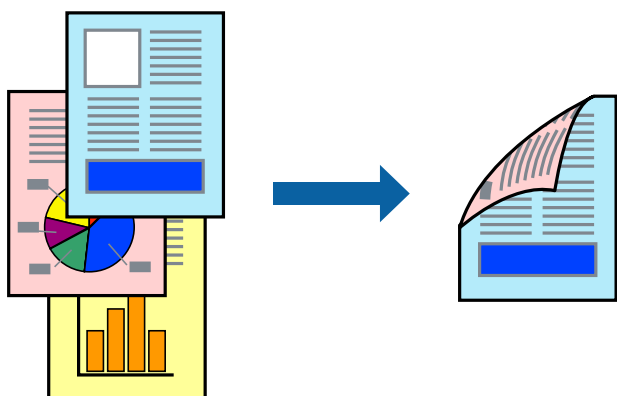

Napomena:

- Ta mogućnost nije dostupna kod ispisa bez obruba.
- Ako ne koristite papir pogodan za dvostrani ispis, kvaliteta ispisa može pasti i može doći do zaglavljivanja papira. [“Papir za 2-strani ispis” na strani 259](#)
- Ovisno o papiru i podacima, tinta može procuriti na drugu stranu papira.
- Ne možete izvršiti ručni dvostrani ispis ako je omogućen **EPSON Status Monitor 3**. Ako je aplikacija **EPSON Status Monitor 3** onemogućena, otvorite prozor upravljačkog programa pisača, kliknite na **Proširene postavke** na kartici **Održavanje**, a zatim odaberite **Omogući EPSON Status Monitor 3**.
- Međutim, dvostrani ispis može biti nedostupan kada se pisaču pristupa putem mreže ili kada je korišten kao dijeljeni pisač.

1. Na kartici **Glavna** upravljačkog programa pisača odaberite način **dvostrani ispis**.
2. Kliknite na **Postavke**, podesite odgovarajuće postavke i zatim kliknite na **OK**.
3. Kliknite na **Gustoća ispisa**, podesite odgovarajuće postavke i zatim kliknite na **OK**.
Kod odabira postavke **Gustoća ispisa** možete prilagoditi gustoću ispisa ovisno o vrsti dokumenta.

Napomena:

- Navedena postavka nije dostupna kada je odabran dvostrani ispis.
 - Ispisivanje može biti jako sporo ovisno o kombinaciji opcija odabranih za **Odaberite vrstu dokumenta** u prozoru **Podešavanje gustoće ispisa** i za **Kvaliteta** na kartici **Glavna**.
4. Podesite ostale stavke na karticama **Glavna** i **Više opcija** te zatim kliknite na **OK**.
 5. Kliknite na **Ispis**.
Kod ručnog dvostranog ispisa, kada je ispis na jednoj strani papira završen, prikazat će se skočni prozor na zaslonu računala. Slijedite upute na zaslonu.

Povezane informacije

- ➔ [“Dostupni papiri i kapaciteti” na strani 255](#)
- ➔ [“Umetanje papira” na strani 35](#)
- ➔ [“Ispisivanje koristeći jednostavne postavke” na strani 60](#)

Ispis knjižice

Također možete ispisati knjigu tako da promijenite redoslijed stranica i savijete ih na odgovarajući način.

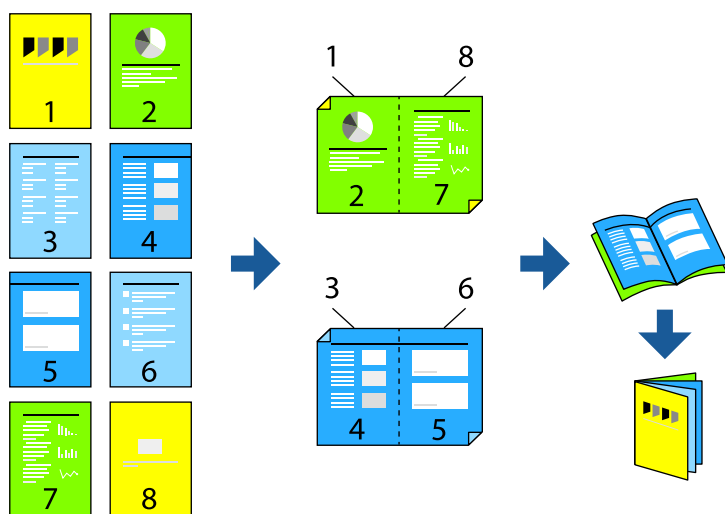

Napomena:

- Ta mogućnost nije dostupna kod ispisa bez obruba.
 - Ako ne koristite papir pogodan za dvostrani ispis, kvaliteta ispisa može pasti i može doći do zaglavljivanja papira.
“Papir za 2-strani ispis” na strani 259
 - Ovisno o papiru i podacima, tinta može procuriti na drugu stranu papira.
 - Ne možete izvršiti ručni dvostrani ispis ako je omogućen **EPSON Status Monitor 3**. Ako je aplikacija **EPSON Status Monitor 3** onemogućena, otvorite prozor upravljačkog programa pisača, kliknite na **Proširene postavke** na kartici **Održavanje**, a zatim odaberite **Omogući EPSON Status Monitor 3**.
 - Međutim, dvostrani ispis može biti nedostupan kada se pisaču pristupa putem mreže ili kada je korišten kao dijeljeni pišač.
1. Na upravljačkom programu pisača, na kartici **Glavna** odaberite tip uvezivanja po dugom rubu koji želite koristiti preko funkcije **dvostrani ispis**.
 2. Kliknite na **Postavke**, odaberite **Brošura**, a zatim odaberite **Središnje uvezivanje** ili **Bočno uvezivanje**.
 - Središnje uvezivanje: ovaj način koristite kod ispisivanja malog broja stranica koje se mogu naslagati i lako preklopiti na pola.
 - Bočno uvezivanje. Ovaj način koristite kod ispisivanja jednog lista (četiri stranice) istovremeno, preklapajući svakog od njih na pola i zatim se spajaju u jedan svezak.
 3. Kliknite na **OK**.
 4. Kod ispisivanja podataka s mnogo fotografija i slika kliknite na **Gustoća ispisa**, a zatim odaberite prikladne postavke i kliknite **OK**.
Kod odabira postavke **Gustoća ispisa** možete prilagoditi gustoću ispisa ovisno o vrsti dokumenta.

Napomena:

Ispisivanje može biti jako sporo ovisno o kombinaciji opcija odabranih za **Odaberite vrstu dokumenta** u prozoru **Podešavanje gustoće ispisa** i za **Kvaliteta** na kartici **Glavna**.

5. Podesite ostale stavke na karticama **Glavna** i **Više opcija** te zatim kliknite na **OK**.

6. Kliknite na **Ispis**.

Povezane informacije

- ➔ “Dostupni papiri i kapaciteti” na strani 255
- ➔ “Umetanje papira” na strani 35
- ➔ “Ispisivanje koristeći jednostavne postavke” na strani 60

Ispisivanje nekoliko stranica na jednom listu papira

Možete ispisati nekoliko stranica na jednom listu papira.

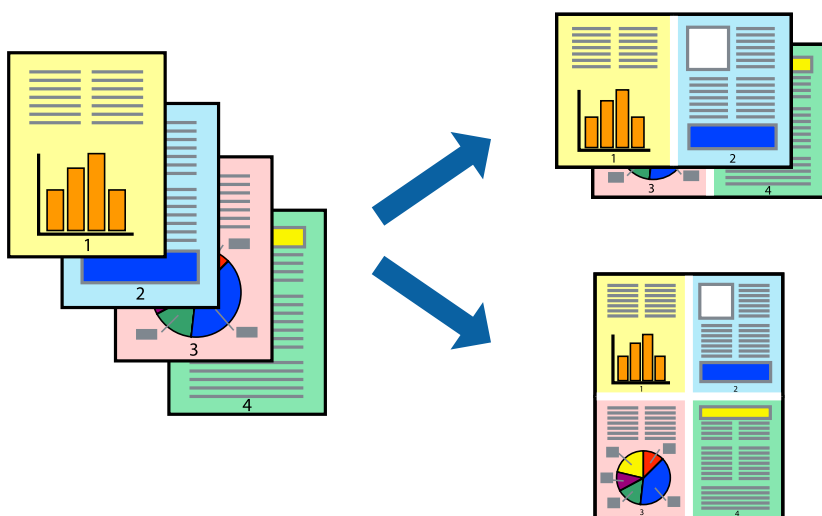

Napomena:

Ta mogućnost nije dostupna kod ispisa bez obruba.

1. Na kartici **Glavna** upravljačkog programa pisača odaberite **2-struko**, **4-struko**, **6 stranica**, **8-struko**, **9 stranica** ili **16 stranica** kao postavku **Više stranica**.
2. Kliknite na **redosljed izgleda**, podesite odgovarajuće postavke i zatim kliknite na **OK**.
3. Podesite ostale stavke na karticama **Glavna** i **Više opcija** te zatim kliknite na **OK**.
4. Kliknite na **Ispis**.

Povezane informacije

- ➔ “Umetanje papira” na strani 35
- ➔ “Ispisivanje koristeći jednostavne postavke” na strani 60

Ispisivanje prilagođeno veličini papira

Odaberite veličinu umetnutog papira u postavci Ciljna veličina papira.



Napomena:

Ta mogućnost nije dostupna kod ispisa bez obruba.

1. Na kartici **Više opcija** upravljačkog programa pisača odaberite sljedeće postavke.
 - Veličina dokumenta: odaberite veličinu papira koju ste podesili u postavci aplikacije.
 - Izlaz papira: odaberite veličinu papira koji ste umetnuli u pisač.
Prilagodi veličini stranice je automatski odabrano.

Napomena:

*Kliknite na **Sredina** kako biste ispisivali smanjenu sliku u sredini papira.*

2. Podesite ostale stavke na karticama **Glavna** i **Više opcija** te zatim kliknite na **OK**.
3. Kliknite na **Ispis**.

Povezane informacije

- ➔ [“Umetanje papira” na strani 35](#)
- ➔ [“Ispisivanje koristeći jednostavne postavke” na strani 60](#)

Ispisivanje smanjenog ili povećanog dokumenta na svakom stupnju povećanja

Možete smanjiti ili povećati veličinu dokumenta za određeni postotak.



Napomena:

Ta mogućnost nije dostupna kod ispisa bez obruba.

1. U kartici **Više opcija** upravljačkog programa pisača odaberite veličinu dokumenta u postavci **Veličina dokumenta**.
2. Veličinu papira na koji želite ispisivati odaberite u postavci **Izlaz papira**.
3. Odaberite **Smanji/povećaj dokument, Zumiraj na** i zatim unesite željeni postotak.
4. Podesite ostale stavke na karticama **Glavna** i **Više opcija** te zatim kliknite na **OK**.
5. Kliknite na **Ispis**.

Povezane informacije

- ➔ [“Umetanje papira” na strani 35](#)
- ➔ [“Ispisivanje koristeći jednostavne postavke” na strani 60](#)

Ispis jedne slike na više listova za povećavanje (izrada postera)

Ova značajka omogućava ispis jedne slike na više listova papira. Veći plakat izradit ćete tako da listove zajedno zalijepite.

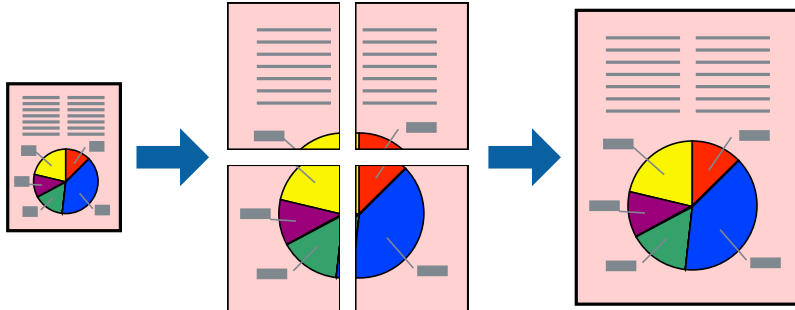

1. Na kartici **Glavna** upravljačkog programa pisača, odaberite **2x1 Poster**, **2x2 Poster**, **3x3 Poster** ili **4x4 Poster** kao postavku **Više stranica**.
2. Kliknite na **Postavke**, podesite odgovarajuće postavke i zatim kliknite na **OK**.
Napomena:
Vodilice za rezanje ispisa omogućava ispis crte za izrezivanje.
3. Podesite ostale stavke na karticama **Glavna** i **Više opcija** te zatim kliknite na **OK**.
4. Kliknite na **Ispis**.

Povezane informacije

- ➔ [“Umetanje papira” na strani 35](#)
- ➔ [“Ispisivanje koristeći jednostavne postavke” na strani 60](#)

Pravljenje postera koristeći oznake centriranja preklapanja

Navodimo primjer izrade plakata odabirom mogućnosti **2x2 Poster** uz označenu značajku **Oznake za poravnanje preklapanja** unutar postavke **Vodilice za rezanje ispisa**.

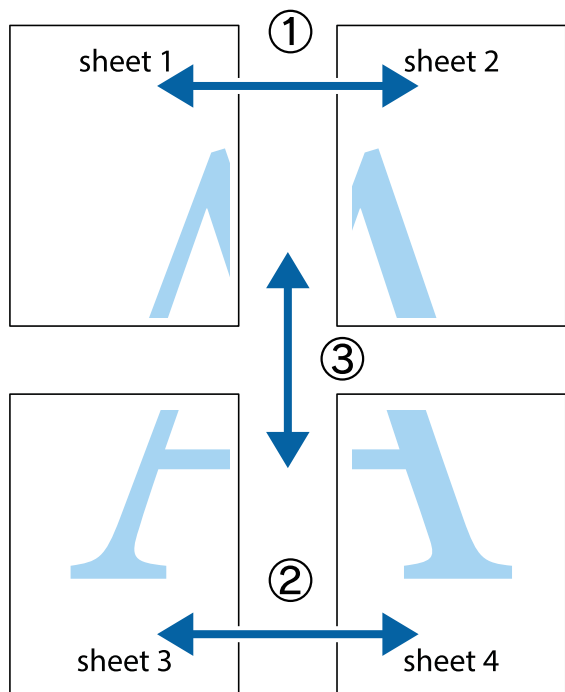

1. Pripremite Sheet 1 i Sheet 2. Odrežite marginu Sheet 1 duž uspravne plave crte kroz središta oznaka križića na vrhu i na dnu.

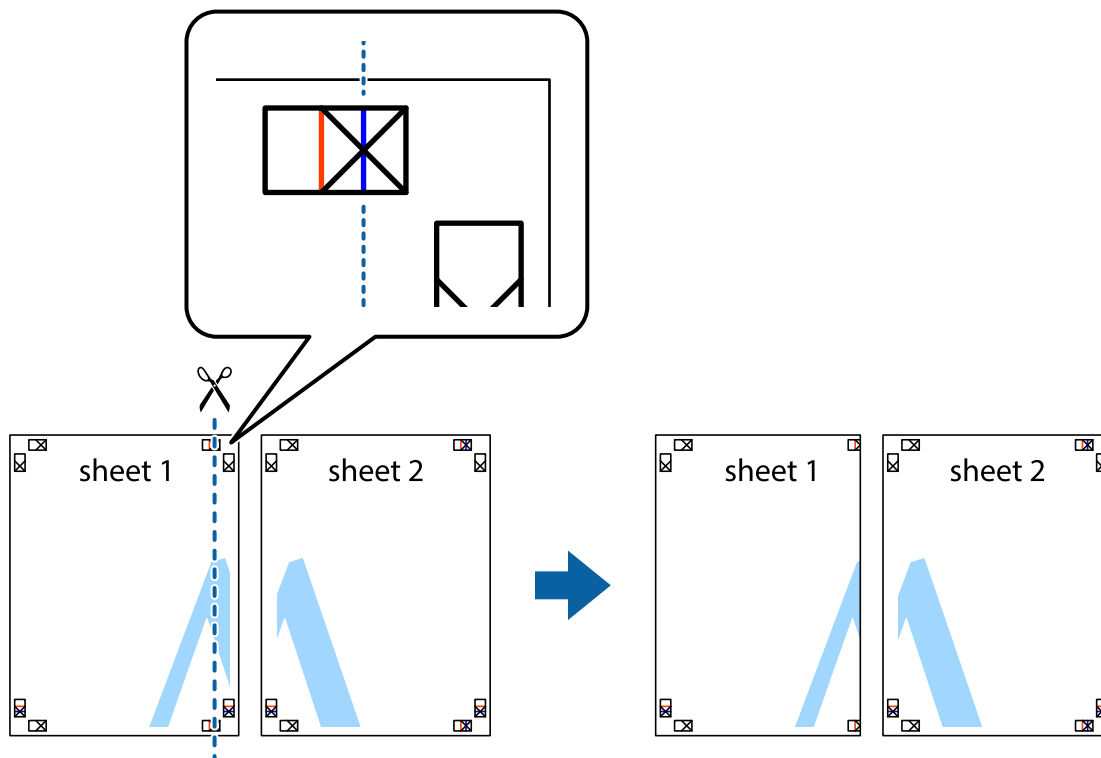

2. Postavite rub Sheet 1 povrh Sheet 2 i poravnajte oznake križića, a zatim privremeno spojite ta dva lista ljepljivom trakom na poleđini.

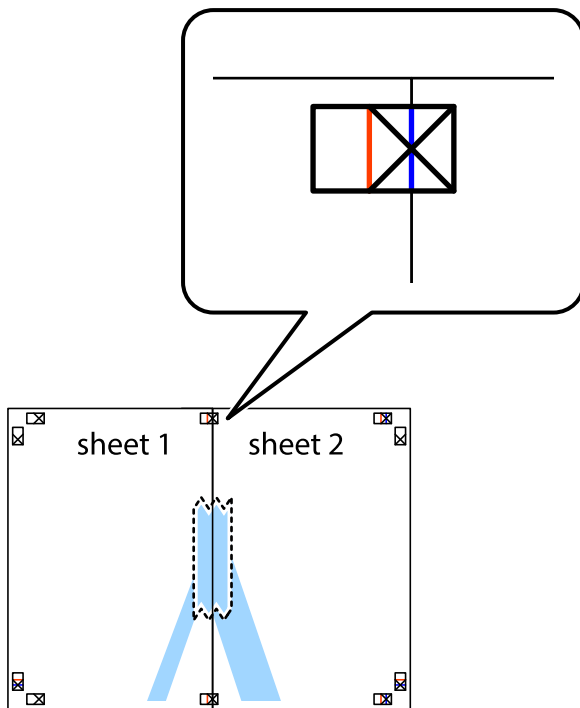

3. Prerežite zalijepljene listove na dva dijela duž crvene uspravne crte kroz oznake za poravnavanje (ovaj put crte s lijeve strane oznaka križića).

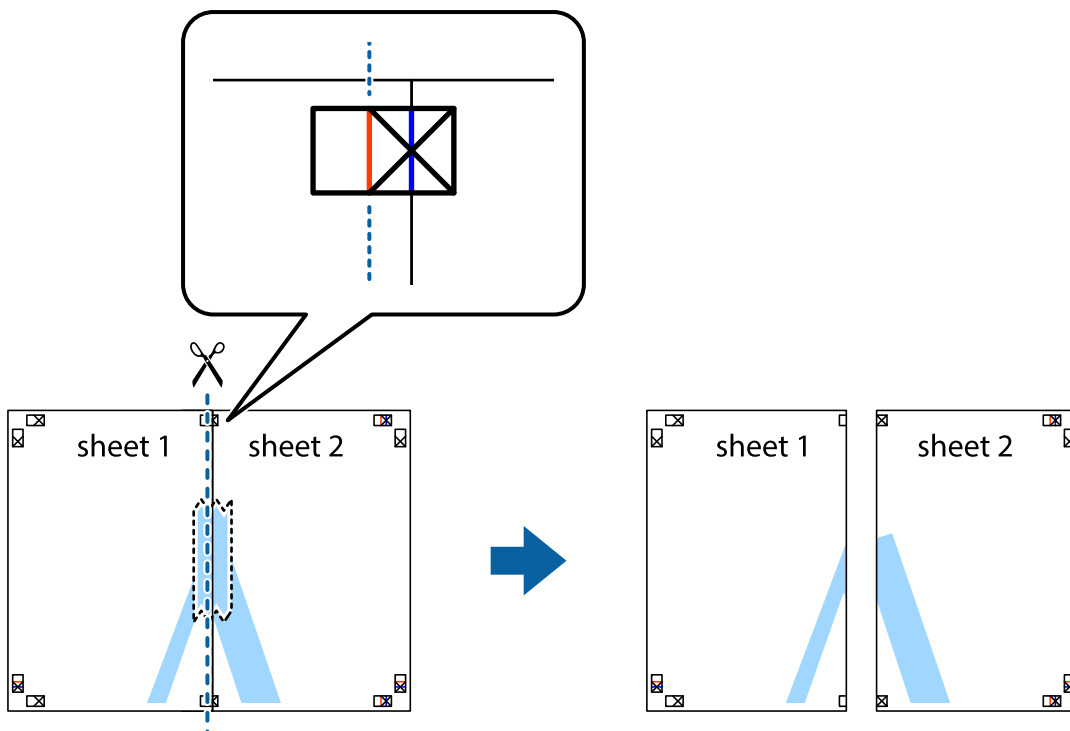

4. Listove spojite ljepljivom trakom na poleđini.

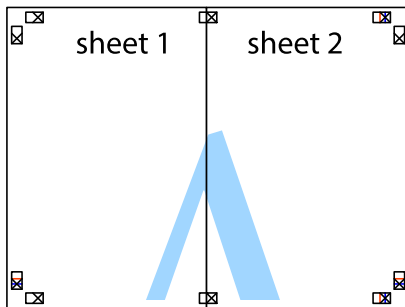

5. Ponovite upute od koraka 1 do koraka 4 kako biste Sheet 3 i Sheet 4 spojili ljepljivom trakom.
6. Odrežite marginu Sheet 1 i Sheet 2 duž uspravne plave crte kroz središta oznaka križića koji se nalaze s lijeve i desne strane.

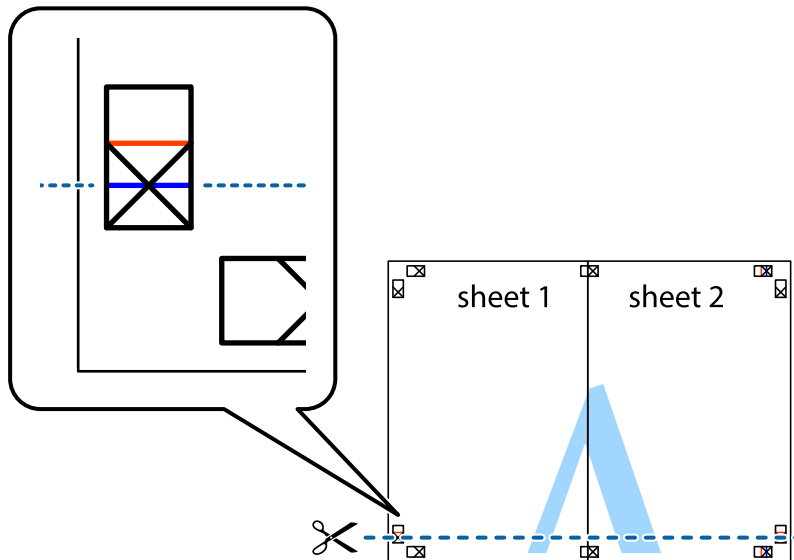

7. Postavite rub Sheet 1 i Sheet 2 povrh Sheet 3 i Sheet 4 te poravnajte oznake križića, a zatim privremeno ih spojite ljepljivom trakom na poleđini.

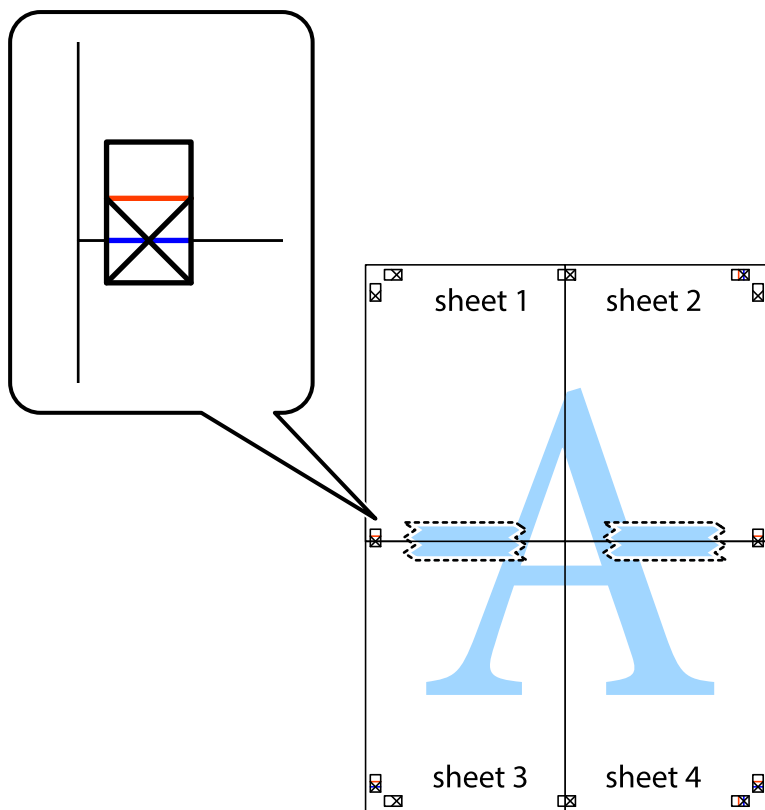

8. Prerežite zalijepljene listove na dva dijela duž crvene položene crte kroz oznake za poravnavanje (ovaj put crte s lijeve strane oznaka križića).

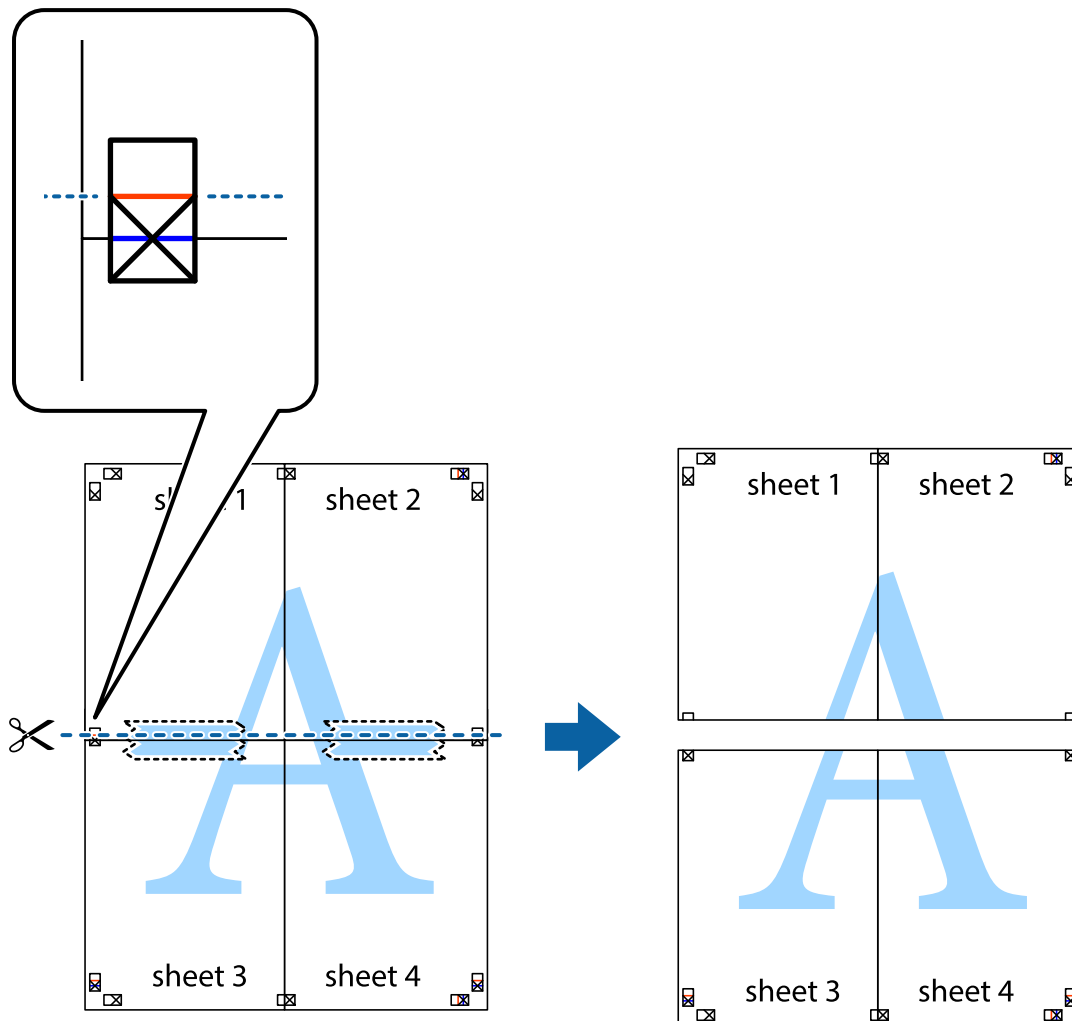

9. Listove spojite ljepljivom trakom na poledini.

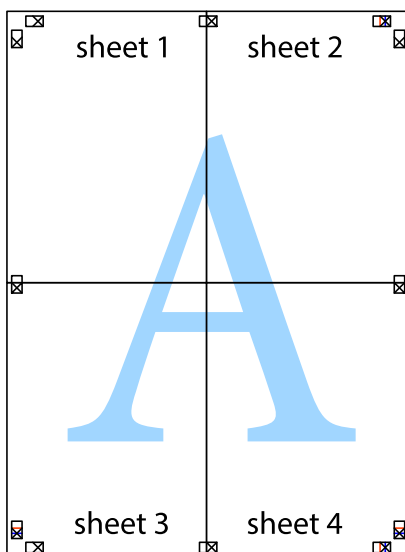

10. Odrežite preostale margine duž vanjske vodilice.

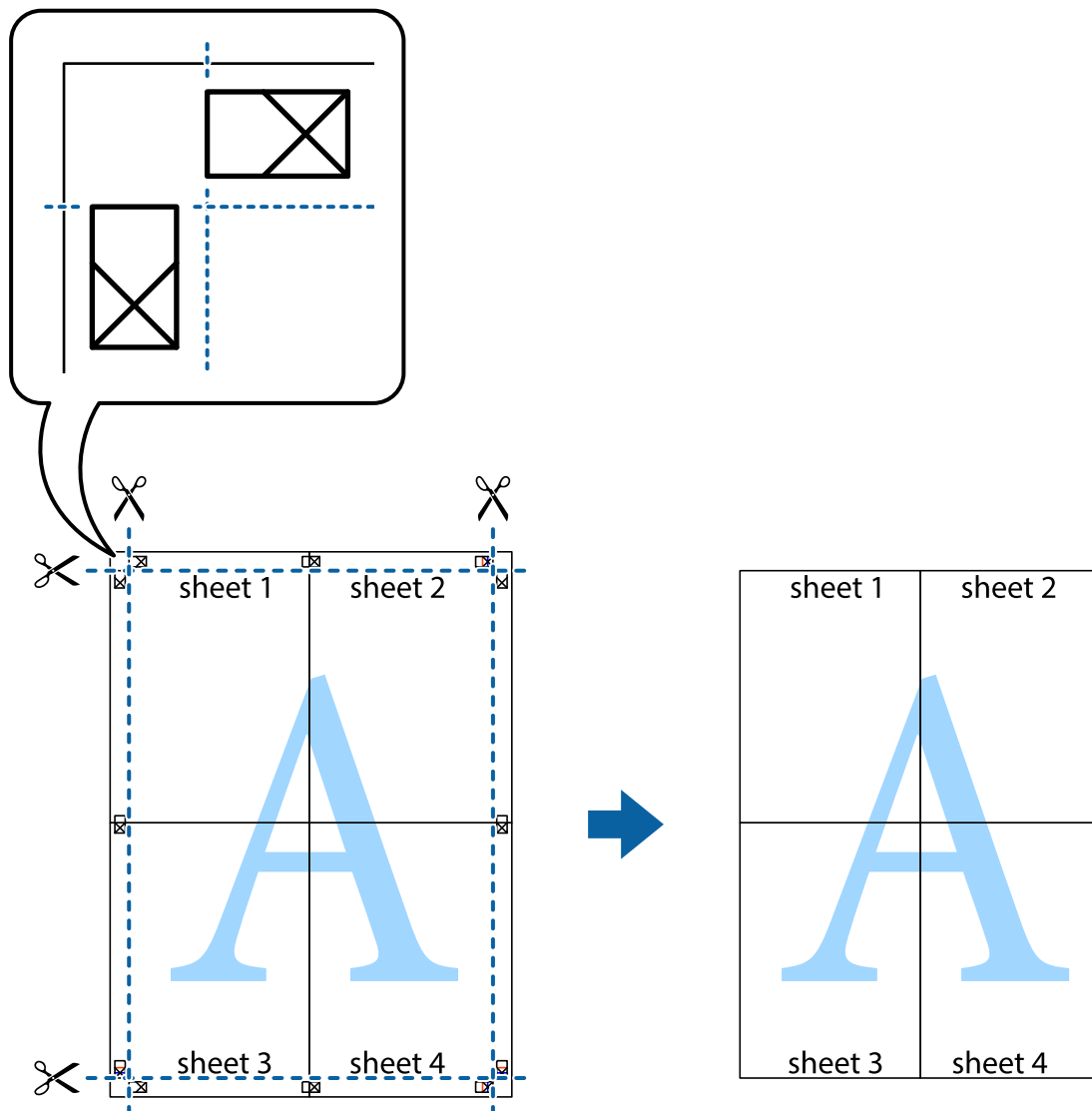

Ispisivanje sa zaglavljem i podnožjem

Možete ispisati podatke kao što su korisničko ime i datum ispisivanja unutar zaglavlja ili podnožja.

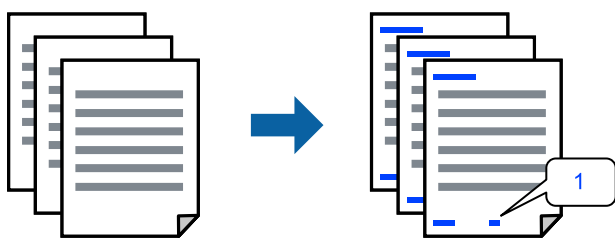

1. Na kartici **Više opcija** upravljačkog programa pisača, kliknite na **Značajke vodenog žiga** i odaberite **Zaglavlje/podnožje**.

2. **Postavke**, zatim odaberite stavke koje želite ispisati i zatim kliknite OK.

Napomena:

- Da biste naveli broj prve stranice, odaberite **Broj stranice** iz položaja koji želite ispisati u zaglavlju ili podnožju, a zatim odaberite broj u **Početni broj**.
- Ako želite ispisati tekst u zaglavlju ili podnožju, odaberite položaj koji želite ispisati i zatim odaberite **Tekst**. Unesite tekst koji želite ispisati u polje unosa teksta.

3. Podesite ostale stavke na karticama **Glavna** i **Više opcija** te zatim kliknite na **OK**.

4. Kliknite na **Ispis**.

Povezane informacije

- ➔ [“Umetanje papira” na strani 35](#)
- ➔ [“Ispisivanje koristeći jednostavne postavke” na strani 60](#)

Ispisivanje vodenog žiga

Na svojim dokumentima možete ispisati vodeni žig s tekстом „Povjerljivo” ili uzorak za zaštitu od kopiranja. Ako ispisujete sa zaštitom od kopiranja, prilikom fotokopiranja pojavljuju se skrivena slova kako bi se kopija razlikovala od izvornika.



Anti-Kopiraj Uzorak je dostupna u sljedećim uvjetima:

- Vrsta papira: Obični papiri, Letterhead
- Bez obruba: nije odabrano
- Kvaliteta: Standardno
- dvostrani ispis: Isključeno, Ručno (uvezivanje dužim rubom) ili Ručno (uvezivanje kraćim rubom)
- Korekcija boja: Automatski
- Kratak zrnati papir: nije odabran

Napomena:

Također možete dodati vlastiti vodeni žig ili zaštitu od kopiranja.

1. Na kartici upravljačkog programa pisača **Više opcija** kliknite na **Značajke vodenog žiga** i odaberite Anti-Kopiraj Uzorak ili Vodeni žig.
2. Kliknite na **Postavke** kako biste promijenili pojedinosti kao što su veličina, gustoća ili položaj zaštite od kopiranja ili vodenog žiga.
3. Podesite ostale stavke na karticama **Glavna** i **Više opcija** te zatim kliknite na **OK**.
4. Kliknite na **Ispis**.

Povezane informacije

- ➔ “Umetanje papira” na strani 35
- ➔ “Ispisivanje koristeći jednostavne postavke” na strani 60

Zajednički ispis višestrukih datoteka

Uređivač poslova Lite omogućava kombiniranje nekoliko različitih datoteka stvorenih u različitim aplikacijama i njihovo ispisivanje unutar jednog zadatka ispisa. Za kombinirane datoteke možete podesiti postavke ispisivanja, kao što su višestranični prikaz i dvostrani ispis.

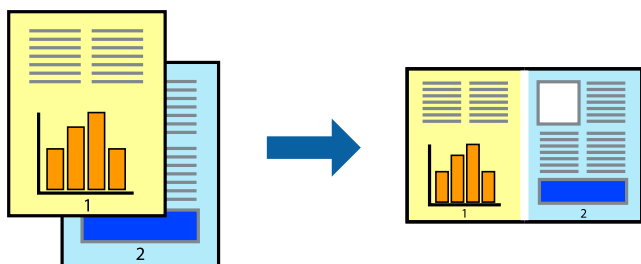

1. Na kartici **Glavna** upravljačkog programa pisača odaberite **Uređivač poslova Lite**.
2. Kliknite na **Ispis**.
Kad započnete s ispisom, prikazuje se prozor **Uređivač poslova Lite**.
3. Kada se prikaže dijaloški okvir aplikacije **Uređivač poslova Lite**, otvorite datoteku koju želite kombinirati s trenutnom datotekom i ponovite gore navedene korake.
4. Kad odaberete zadatak ispisa koje je dodan **Projekt ispisa Lite** u prozoru **Uređivač poslova Lite**, možete urediti prikaz stranice.
5. Kako biste započeli s ispisom, kliknite na **Ispiši** u izborniku **Datoteka**.

Napomena:

Ako zatvorite prozor **Uređivač poslova Lite** prije dodavanja svih podataka ispisa na **Projekt ispisa**, zadatak ispisa na kojem trenutno radite bit će otkazan. Kliknite na **Spremi** u izborniku **Datoteka** kako biste spremili trenutni zadatak. Datotečni nastavak pohranjenih datoteka je „ecl”.

Za otvaranje projekta ispisa kliknite **Uređivač poslova Lite** na kartici upravljačkog programa pisača **Održavanje** da biste otvorili prozor usluge **Job Arranger Lite**. Zatim odaberite **Otvori** u izborniku **Datoteka** kako biste odabrali datoteku.

Povezane informacije

- ➔ “Umetanje papira” na strani 35
- ➔ “Ispisivanje koristeći jednostavne postavke” na strani 60

Ispis pomoću značajke Univerzalni ispis u boji

Možete povećati vidljivost teksta i slika na ispisima.

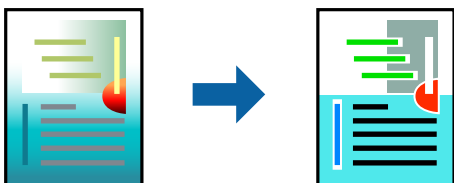

Značajka Ispis univerzalnim bojama dostupna je samo kad su odabrane sljedeće postavke.

- Vrsta papira: Obični papiri, Letterhead
- Kvaliteta: **Standardno** ili veća kvaliteta
- Ispis u boji: **Boja**
- Aplikacije: Microsoft® Office 2007 ili noviji
- Veličina teksta: 96 pts ili manji

1. Na kartici **Više opcija** upravljačkog programa pisača kliknite na **Opcije slike** u postavci **Korekcija boja**.
2. Odaberite opciju u postavci **Ispis univerzalnim bojama**.
3. **Opcije poboljšanja** kako biste odabrali dodatne postavke.
4. Podesite ostale stavke na karticama **Glavna** i **Više opcija** te zatim kliknite na **OK**.
5. Kliknite na **Ispis**.

Napomena:

- Određene znakove obrasci mogu zamijeniti, primjerice da se „+” prikaže kao „±”.*
- Uporabom ovih postavki, uzorci i podcrtavanja određena aplikacijom mogu promijeniti sadržaj ispisa.*
- Može se smanjiti kvaliteta ispisa fotografija i drugih slika ako koristite postavke Ispis univerzalnim bojama.*
- Pri korištenju postavki Ispis univerzalnim bojama ispis je sporiji.*

Povezane informacije

- ➔ [“Umetanje papira” na strani 35](#)
- ➔ [“Ispisivanje koristeći jednostavne postavke” na strani 60](#)

Prilagodba boje ispisivanja

Možete prilagoditi boje korištene u zadatku ispisa. Ove prilagodbe se ne primjenjuju na izvorne podatke.

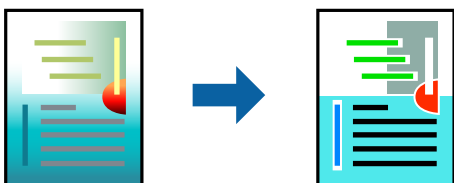

PhotoEnhance stvara oštrije slike i življe boje pomoću automatskog podešavanja kontrasta, zasićenja i svjetline izvornih podataka slike.

Napomena:

PhotoEnhance prilagođava boju analizirajući položaj glavnog motiva. Stoga, ako ste promijenili položaj glavnog motiva smanjivanjem, uvećavanjem, izrezivanjem, odnosno rotiranjem slike, boje se mogu neočekivano promijeniti tijekom ispisivanja. Odabirom ispisa bez obruba također se mijenja položaj glavnog motiva, što će prouzročiti promjene boje. Ako slika nije postavljena u žarište, ispisani sadržaj može poprimiti neprirodan izgled. Ako se boja promijeni i ispisani sadržaj poprimi neprirodan izgled, ispišite odabrani sadržaj bez omogućavanja postavke **PhotoEnhance**.

1. Na kartici **Više opcija** upravljačkog programa pisača odaberite način ispravke boje preko postavke **Korekcija boja**.
 - Automatski: ova opcija automatski prilagođava nijansu kako bi odgovarala postavkama papira i kvalitete ispisa.
 - Korisnički: kliknite na **Napredno** da biste odabrali vlastite postavke.
2. Podesite ostale stavke na karticama **Glavna** i **Više opcija** te zatim kliknite na **OK**.
3. Kliknite na **Ispis**.

Povezane informacije

- ➔ [“Umetanje papira” na strani 35](#)
- ➔ [“Ispisivanje koristeći jednostavne postavke” na strani 60](#)

Ispis za naglašavanje tankih linija

Možete podebljati tanke linije koje su pretanke za ispis.

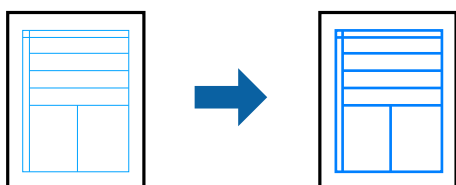

1. Na kartici **Više opcija** upravljačkog programa pisača kliknite na **Opcije slike** u postavci **Korekcija boja**.
2. Odaberite **Naglasiti tanke crte**.
3. Podesite ostale stavke na karticama **Glavna** i **Više opcija** te zatim kliknite na **OK**.
4. Kliknite na **Ispis**.

Povezane informacije

- ➔ [“Umetanje papira” na strani 35](#)
- ➔ [“Ispisivanje koristeći jednostavne postavke” na strani 60](#)

Jasan ispis crtičnih kodova

Možete jasno ispisati crtične kodove i lako ih skenirati. Samo omogućite ovu značajku ako se crtični kod kojeg ste ispisali ne može skenirati.

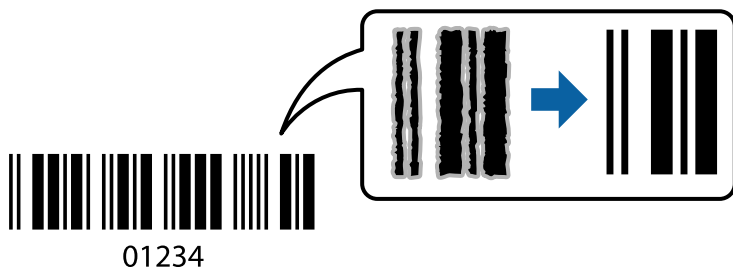

Ovu značajku možete koristiti pod sljedećim uvjetima.

- Vrsta papira: Obični papiri, Letterhead ili Omotnica
- Kvaliteta: **Standardno**

1. Na kartici **Održavanje** upravljačkog programa pisača, kliknite na **Proširene postavke** i odaberite **Način crtičnog koda**.
2. Podesite ostale stavke na karticama **Glavna** i **Više opcija** te zatim kliknite na **OK**.
3. Kliknite na **Ispis**.

Napomena:

Izoštavanje možda neće biti moguće u svim okolnostima.

Povezane informacije

- ➔ [“Umetanje papira” na strani 35](#)
- ➔ [“Ispisivanje koristeći jednostavne postavke” na strani 60](#)

Ispis putem računala — Mac OS

Ispisivanje koristeći jednostavne postavke



Napomena:

Radnje na zaslonu mogu biti različite ovisno o aplikaciji. Pogledajte korisničku pomoć aplikacije kako biste saznali pojedinosti.

1. Umetnite papir u pisač.
[“Umetanje papira” na strani 35](#)

2. Otvorite datoteku koju želite ispisati.
3. Odaberite **Ispis** u izborniku **Datoteka** ili neku drugu naredbu kako biste otvorili dijaloški okvir ispisa. Ako je potrebno, kliknite na **Prikaži detalje** ili ▼ kako biste proširili dijaloški okvir.
4. Odaberite svoj pisač.
5. Odaberite **Postavke ispisa** u skočnom izborniku.

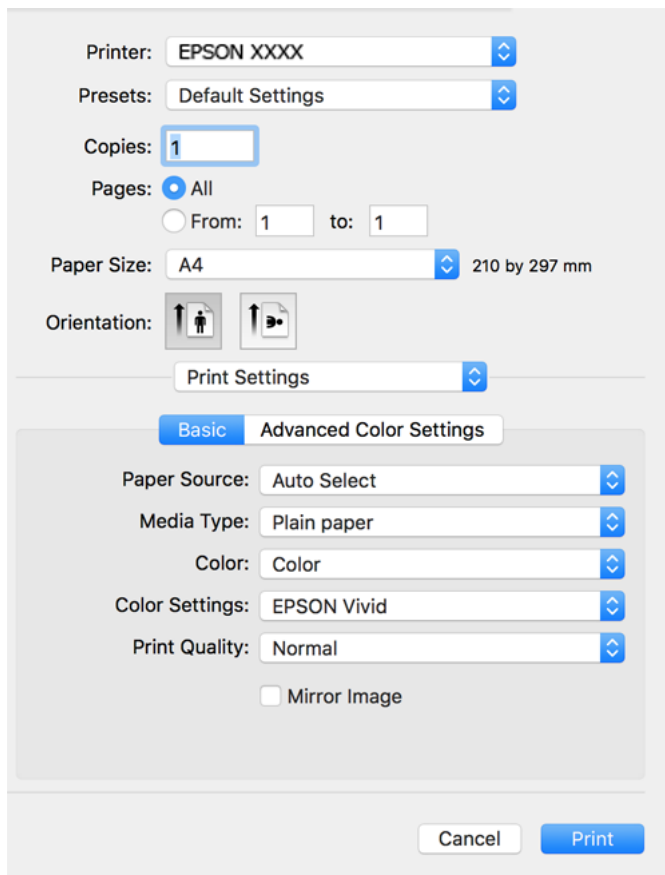

6. Ako je potrebno, promijenite postavke.
7. Kliknite na **Ispis**.

Povezane informacije

➔ [“Dostupni papiri i kapaciteti” na strani 255](#)

Dodavanje postavki ispisa za lako ispisivanje

Ako napravite vlastita podešenja često korištenih postavki ispisivanja unutar upravljačkog programa pisača, ta podešenja možete jednostavno odabrati s navedenog popisa.

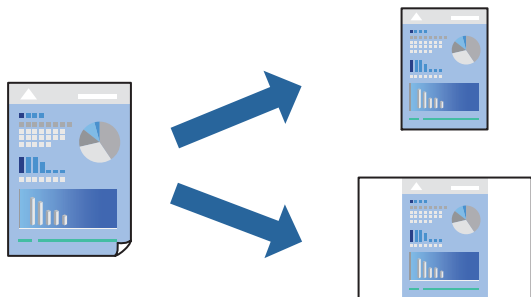

1. Odaberite svaku postavku kao što je **Postavke ispisa** i **Format (Veličina papira, Media Type, itd.)**.
2. Kliknite na **Postavke** za spremanje aktualnih postavki kao zadane postavke.
3. Kliknite na **OK**.

Napomena:

Kako biste izbrisali dodane zadane postavke, kliknite na **Zadane postavke > Prikaži zadane postavke**, odaberite naziv zadane postavke koju želite izbrisati s popisa, a zatim je izbrisite.

4. Kliknite na **Ispis**.

Kada budete sljedeći put ispisivali koristeći iste postavke, odaberite registrirani naziv zadane postavke **Zadane postavke**.

Povezane informacije

- ➔ [“Umetanje papira” na strani 35](#)
- ➔ [“Ispisivanje koristeći jednostavne postavke” na strani 79](#)

Dvostrano ispisivanje

Možete ispisivati na obje strane papira.

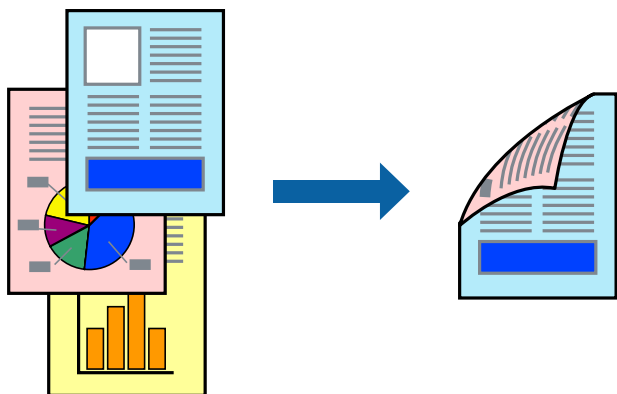

Napomena:

- Ta mogućnost nije dostupna kod ispisa bez obruba.
- Ako ne koristite papir pogodan za dvostrani ispis, kvaliteta ispisa može pasti i može doći do zaglavljivanja papira.
“Papir za 2-strani ispis” na strani 259
- Ovisno o papiru i podacima, tinta može procuriti na drugu stranu papira.

1. Odaberite **Two-sided Printing Settings** u skočnom izborniku.
2. Odaberite veličinu rupica za uvezivanje u **Two-sided Printing**.
3. Odaberite vrstu izvornika u **Document Type**.

Napomena:

- Ispisivanje može biti jako sporno ovisno o postavci **Document Type**.
 - Ako ispisujete podatke velike gustoće poput fotografija ili grafikona, odaberite **Tekst s fotografijom** ili **Photo** u postavci **Document Type**. Ako dođe do habanja papira ili tinta procuri na drugu stranu papira, podesite ispisnu gustoću i vrijeme sušenja tinte klikom na strelicu pored **Adjustments**.
4. Ako je potrebno, podesite ostale stavke.
 5. Kliknite na **Ispis**.

Povezane informacije

- ➔ “Dostupni papiri i kapaciteti” na strani 255
- ➔ “Umetanje papira” na strani 35
- ➔ “Ispisivanje koristeći jednostavne postavke” na strani 79

Ispisivanje nekoliko stranica na jednom listu papira

Možete ispisati nekoliko stranica na jednom listu papira.

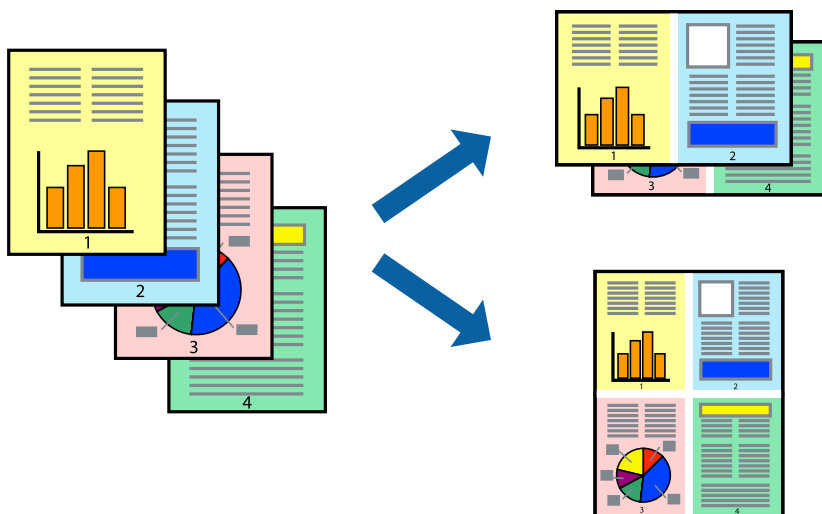

1. Odaberite **Redosljed** u skočnom izborniku.

2. Odredite broj stranica pod stavkom **Stranice po listu**, **Redoslijed stranica** (raspored stranica) i **Rubovi**.
3. Ako je potrebno, podesite ostale stavke.
4. Kliknite na **Ispis**.

Povezane informacije

- ➔ [“Umetanje papira” na strani 35](#)
- ➔ [“Ispisivanje koristeći jednostavne postavke” na strani 79](#)

Ispisivanje prilagođeno veličini papira

Odaberite veličinu umetnutog papira u postavci Ciljna veličina papira.



1. Odaberite veličinu papira koju ste podesili u aplikaciji u postavci **Veličina papira**.
2. Odaberite **Rukovanje papirom** u skočnom izborniku.
3. Odaberite **Prilagodi veličini papira**.
4. Odaberite veličinu umetnutog papira u postavci **Ciljna veličina papira**.
5. Ako je potrebno, podesite ostale stavke.
6. Kliknite na **Ispis**.

Povezane informacije

- ➔ [“Umetanje papira” na strani 35](#)
- ➔ [“Ispisivanje koristeći jednostavne postavke” na strani 79](#)

Ispisivanje smanjenog ili povećanog dokumenta na svakom stupnju povećanja

Možete smanjiti ili povećati veličinu dokumenta za određeni postotak.



1. Odaberite **Ispis** u izborniku **Datoteka** ili neku drugu naredbu kako biste otvorili dijaloški okvir ispisa.
2. Odaberite **Postavljanje stranice** u izborniku **Datoteka** aplikacije.
3. Odaberite **Pisač, Veličina papira**, unesite postotak u **Mjerilo**, a zatim kliknite na **OK**.

Napomena:

Odaberite veličinu papira koju ste postavili u aplikaciji u postavci **Veličina papira**.

4. Ako je potrebno, podesite ostale stavke.
5. Kliknite na **Ispis**.

Povezane informacije

- ➔ [“Umetanje papira” na strani 35](#)
- ➔ [“Ispisivanje koristeći jednostavne postavke” na strani 79](#)

Prilagodba boje ispisivanja

Možete prilagoditi boje korištene u zadatku ispisa. Ove prilagodbe se ne primjenjuju na izvorne podatke.

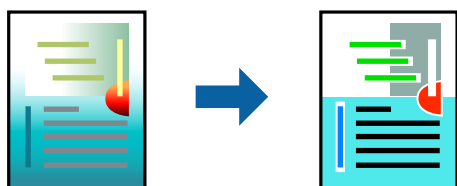

PhotoEnhance stvara oštrije slike i življe boje pomoću automatskog podešavanja kontrasta, zasićenja i svjetline izvornih podataka slike.

Napomena:

PhotoEnhance prilagođava boju analizirajući položaj glavnog motiva. Stoga, ako ste promijenili položaj glavnog motiva smanjivanjem, uvećavanjem, izrezivanjem, odnosno rotiranjem slike, boje se mogu neočekivano promijeniti tijekom ispisivanja. Odabirom ispisa bez obruba također se mijenja položaj glavnog motiva, što će prouzročiti promjene boje. Ako slika nije postavljena u žarište, ispisani sadržaj može poprimiti neprirodan izgled. Ako se boja promijeni i ispisani sadržaj poprimi neprirodan izgled, ispišite odabrani sadržaj bez omogućavanja postavke **PhotoEnhance**.

1. Odaberite **Usklađivanje boje** u skočnom izborniku i zatim odaberite **EPSON Color Controls**.
2. Odaberite **Postavke ispisa** u skočnom izborniku.
3. Na kartici **Osnovno** odaberite vrstu ispravke boje pod **Postavke boje**.
4. Odaberite karticu **Napredne postavke boje** i izvršite prikladne postavke.
5. Ako je potrebno, podesite ostale stavke.
6. Kliknite na **Ispis**.

Povezane informacije

- ➔ [“Umetanje papira” na strani 35](#)
- ➔ [“Ispisivanje koristeći jednostavne postavke” na strani 79](#)

Ispisivanje dokumenata s pametnih uređaja (iOS)

Možete ispisivati dokumente s pametnog uređaja poput pametnog telefona ili tableta.

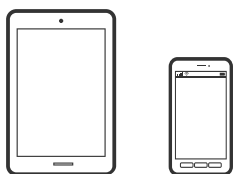

Ispis dokumenata pomoću aplikacije Epson Smart Panel

Napomena:

Radnje mogu biti različite ovisno o uređaju.

1. Umetnite papir u pišač.
[“Umetanje papira” na strani 35](#)
2. Pripremite pišač za bežični ispis.
3. Ako nije instaliran Epson Smart Panel, instalirajte ga.
[“Aplikacija za jednostavno upravljanje pišačem s pametnog uređaja \(Epson Smart Panel\)” na strani 265](#)
4. Priključite pametni uređaj na istu bežičnu mrežu na kojoj je i pišač.

5. Pokrenite Epson Smart Panel.
6. Odaberite izbornik dokumenta ispisa na početnom zaslonu.
7. Odaberite dokument koji želite ispisati.
8. Pokrenite ispisivanje.

Ispis dokumenata pomoću aplikacije AirPrint

AirPrint omogućava trenutno bežično ispisivanje s uređaja iPhone, iPad, iPod touch i Mac bez potrebe instaliranja upravljačkih programa ili softvera za preuzimanje.

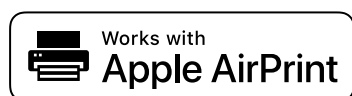

Napomena:

Ako ste onemogućili poruke konfiguracije papira na upravljačkoj ploči vašeg pisača, ne možete koristiti AirPrint. Prema potrebi, pogledajte donju poveznicu kako biste omogućili poruke.

1. Umetnite papir u pisač.
[“Umetanje papira” na strani 35](#)
2. Pripremite pisač za bežični ispis. Pogledajte donju poveznicu.
<http://epson.sn>
3. Priključite Apple uređaj na istu bežičnu mrežu kojom se koristi vaš pisač.
4. Ispisujte s uređaja na pisač.

Napomena:

Više informacija potražite na stranici AirPrint Apple web-mjesta.

Povezane informacije

➔ [“Nije moguće ispisivanje čak i ako je veza pravilno uspostavljena \(iOS\)” na strani 180](#)

Ispisivanje dokumenata s pametnih uređaja (Android)

Možete ispisivati dokumente s pametnog uređaja poput pametnog telefona ili tableta.

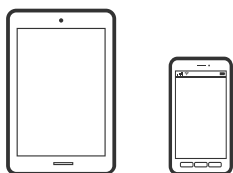

Ispis dokumenata pomoću aplikacije Epson Smart Panel

Napomena:

Radnje mogu biti različite ovisno o uređaju.

1. Umetnite papir u pisač.
[“Umetanje papira” na strani 35](#)
2. Pripremite pisač za bežični ispis.
3. Ako nije instaliran Epson Smart Panel, instalirajte ga.
[“Aplikacija za jednostavno upravljanje pisačem s pametnog uređaja \(Epson Smart Panel\)” na strani 265](#)
4. Priključite pametni uređaj na istu bežičnu mrežu na kojoj je i pisač.
5. Pokrenite Epson Smart Panel.
6. Odaberite izbornik dokumenta ispisa na početnom zaslonu.
7. Odaberite dokument koji želite ispisati.
8. Pokrenite ispisivanje.

Ispis dokumenata koristeći aplikaciju Epson Print Enabler

Dokumente, poruke e-pošte, fotografije i web-mjesta možete jednostavno i bežično ispisivati putem svojeg Android pametnog telefona ili tableta (Android v4.4 ili novija verzija). Sa samo par dodira vaš Android uređaj pronaći će Epsonov pisač koji se nalazi na istoj bežičnoj mreži.

Napomena:

Radnje mogu biti različite ovisno o uređaju.

1. Umetnite papir u pisač.
[“Umetanje papira” na strani 35](#)
2. Pripremite pisač za bežični ispis.
3. Na svoj Android uređaj instalirajte pomoćni program Epson Print Enabler iz trgovine Google Play.
4. Priključite Android uređaj na istu bežičnu mrežu na kojoj je i pisač.
5. Otvorite **Postavke** na svojem Android uređaju, odaberite **Ispis** i omogućite Epson Print Enabler.
6. U aplikaciji koja se nalazi na vašem Android uređaju, primjerice pregledniku Chrome, dodirnite ikonu izbornika i ispišite sadržaj zaslona.

Napomena:

*Ako ne vidite pisač na popisu, dodirnite **Svi pisači** i odaberite svoj pisač.*

Ispis pomoću aplikacije Mopria Print Service

Mopria Print Service omogućava brzi bežični ispis s Android pametnih telefona ili tableta.



1. Instalirajte Mopria Print Service iz trgovine Google Play.
2. Umetnite papir u pisač.
3. Pripremite pisač za bežični ispis. Pogledajte donju poveznicu.
<http://epson.sn>
4. Priključite Android uređaj na istu bežičnu mrežu kojom se koristi vaš pisač.
5. Ispisujte s uređaja na pisač.

Napomena:

Za više pojedinosti pristupite Mopria internetskoj stranici na <https://mopria.org>.

Ispisivanje na naljepnicu za CD/DVD

Ispis fotografija na etiketu CD-a/DVD-a



Kako biste ispisali etiketu CD-a/DVD-a, možete odabrati fotografije spremljene na uređaju za pohranjivanje podataka.



Važno:



- Prije ispisivanja na CD/DVD, pogledajte mjere opreza pri rukovanju CD-om/DVD-om.
- Nemojte umetati CD/DVD nosač dok pisač radi. To može oštetiti pisač.

1. Priključite uređaj za pohranjivanje podataka u utor za memorijsku karticu ili vanjski USB ulaz pisača.
“Umetanje i uklanjanje memorijske kartice” na strani 42
“Umetanje i uklanjanje vanjskog USB uređaja” na strani 42

2. Odaberite **Različiti ispisi** na upravljačkoj ploči.
3. Odaberite **Kopiraj na CD/DVD > Ispiši na CD/DVD**.
4. Odabir formata.

Dostupni su **CD/DVD 1-up**, **CD/DVD 4-up** i **Raz. CD/DVD**.

Napomena:

- Kada promijenite vanjski i unutarnji promjer, odaberite  u gornjem desnom kutu zaslona, a zatim odaberite **Unutrašnji/Vanjski CD**. Postavite vanjski i unutarnji promjer s pomoću   i zatim odaberite **U redu**. Promjer također možete postaviti tako da odaberete vrijednost u okviru i unesete je s pomoću tipkovnice prikazane na zaslonu.
Možete postaviti vanjski promjer u rasponu od 114 do 120 mm te unutarnji promjer u rasponu od 18 do 46 mm u koracima od po 1 mm.
- Unutarnji i vanjski promjer koje odredite vraćaju se na zadane postavke nakon ispisa etikete diska. Možete promijeniti zadane postavke pod **Postavke > Postavke pisača > Unutrašnji/Vanjski CD**.

5. Odaberite **U redu** nakon što se prikaže poruka da je završeno učitavanje fotografija.
6. Napravite jedno od sljedećeg.
 - CD/DVD 1-up**: odaberite , odaberite fotografiju i zatim odaberite **Učinjeno**. Odaberite **Dalje** i zatim prijedite na korak 9.
 - CD/DVD 4-up**: prijedite na sljedeći korak.
 - Raz. CD/DVD**: odaberite dovoljno fotografija da broj mogućih fotografija za odabir dostigne 0. Odaberite **Dalje** i zatim prijedite na korak 9.

7. Odaberite , odaberite fotografiju koju želite ispisati na zaslonu za odabir fotografija i zatim odaberite **Učinjeno**.

Odaberite **Jednostruki prikaz**, a zatim odaberite  da biste po potrebi uredili fotografiju.

[“Opcije izbornika za uređivanje fotografija” na strani 53](#)

8. Ponovite korak 7 dok ne namjestite sve fotografije i zatim odaberite **Dalje**.
9. Odaberite **CD/DVD** na kartici **Osnovne postavke**.

[“Opcije izbornika za postavke papira i ispisa” na strani 52](#)

Napomena:

Za testni ispis odaberite **kao pokušaj**, a zatim umetnite obični papir formata A4 u kasetu s papirom 2. Možete pogledati sliku ispisa prije nego što je ispišete kao etiketu za CD/DVD.

[“Umetanje papira” na strani 35](#)

10. Odaberite **Upute** i umetnite CD/DVD prema uputama.

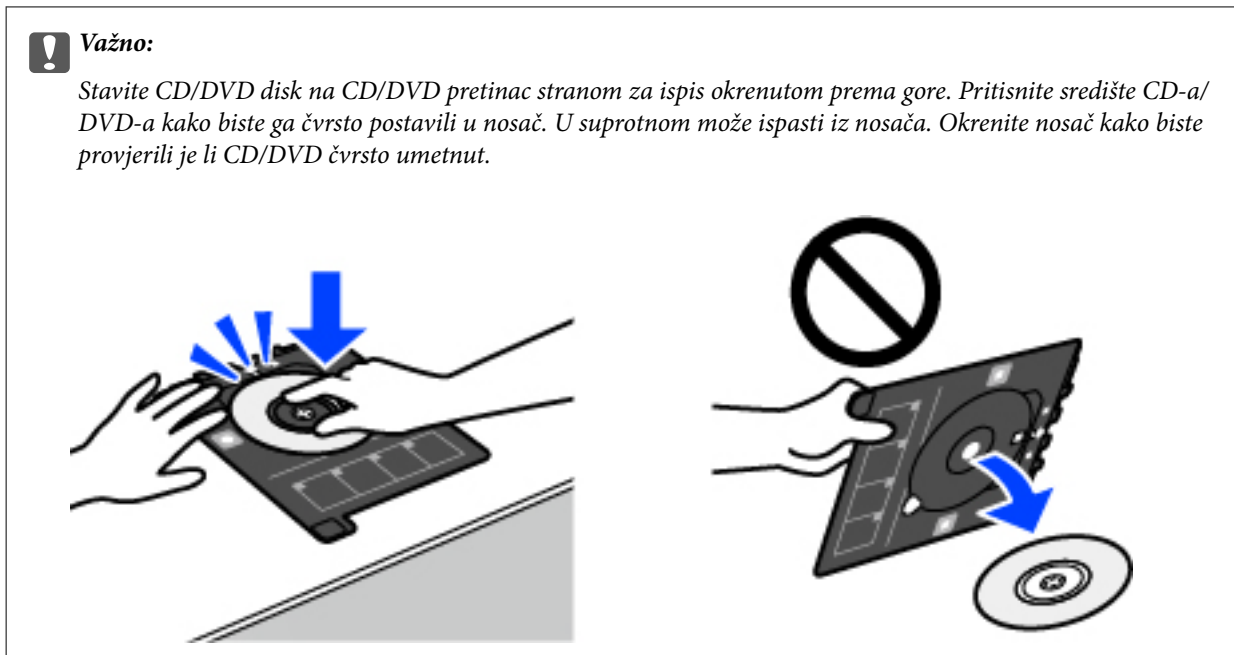

Napomena:

Možete osjetiti lagani otpor pri umetanju nosača u pisač. To je normalno i slobodno nastavite s vodoravnim umetanjem.

11. Odaberite karticu **Napredne postavke** i promijenite postavke prema potrebi.
12. Odaberite karticu **Osnovne postavke** i zatim dodirnite \diamond .
13. Po završetku ispisivanja CD/DVD pretinac se izbacuje iz pisača. Uklonite nosač iz pisača i odaberite **Ispisivanje dovršeno**.

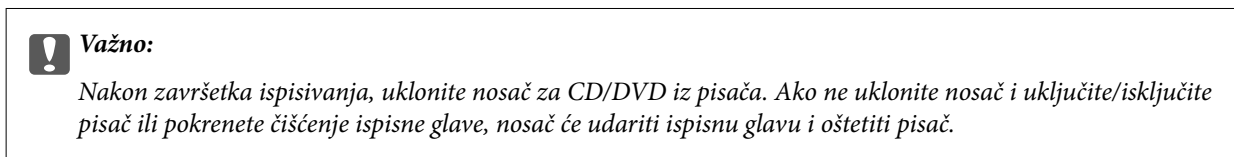



14. Izvadite CD/DVD i pohranite nosač za CD/DVD u donji dio kasete s papirom 2.

Ispisivanje fotografija na omot kutijice za CD/DVD

Fotografije s vašeg uređaja za pohranjivanje podataka možete jednostavno ispisivati na omot kutijice za CD/DVD. Ispišite omot na papir veličine A4 i zatim ga izrežite da stane u kutijicu za CD/DVD.



1. Umetnite papir u pisač.
[“Umetanje papira” na strani 35](#)
2. Priključite uređaj za pohranjivanje podataka u utor za memorijsku karticu ili vanjski USB ulaz pisača.
[“Umetanje i uklanjanje memorijske kartice” na strani 42](#)
[“Umetanje i uklanjanje vanjskog USB uređaja” na strani 42](#)
3. Odaberite **Različiti ispisi** na upravljačkoj ploči.
4. Odaberite **Kopiraj na CD/DVD > Ispiši na kutiju za CD**.
5. Odabir formata.
6. Odaberite **U redu** nakon što se prikaže poruka da je završeno učitavanje fotografija.
7. Napravite jedno od sljedećeg.
 - Kada odaberete **Slika na kutiji za CD/DVD** u koraku 5: odaberite , odaberite jednu fotografiju na zaslonu za odabir fotografije, a zatim odaberite **Učinjeno**. Odaberite **Dalje**.
 - Kada odaberete **Minijature CD/DVD kutije** u koraku 5: odaberite fotografije dok broj fotografija koji se može postaviti ne bude 0, a zatim odaberite **Dalje**.

Odaberite **Jednostruki prikaz**, a zatim odaberite  da biste po potrebi uredili fotografiju.
[“Opcije izbornika za uređivanje fotografija” na strani 53](#)
8. Odaberite stavke na kartici **Osnovne postavke**.
[“Opcije izbornika za postavke papira i ispisa” na strani 52](#)
9. Odaberite karticu **Napredne postavke** i promijenite postavke prema potrebi.
10. Odaberite karticu **Osnovne postavke** i zatim dodirnite .

Ispis fotografija na etiketu CD-a/DVD-a koristeći Epson Photo+

Epson Photo+ omogućava da lako ispisujete fotografije i fino različitim redom na fotografskog papira ili CD/DVD naljepnicama (ispisivanje CD/DVD naljepnice podržano je samo kod nekih modela.). Pogledajte korisničku pomoć aplikacije kako biste saznali pojedinosti.

Ispis internetskih stranica

Ispisivanje internetskih stranica s računala

Epson Photo+ omogućava prikaz internetskih stranica, izrezivanje određenog područja te njihovo uređivanje i ispisivanje. Pogledajte korisničku pomoć aplikacije kako biste saznali pojedinosti.

Ispisivanje internetskih stranica s pametnih uređaja

Napomena:

Radnje mogu biti različite ovisno o uređaju.

1. Umetnite papir u pisač.
“Umetanje papira” na strani 35
2. Pripremite pisač za bežični ispis.
3. Ako nije instaliran Epson Smart Panel, instalirajte ga.
“Aplikacija za jednostavno upravljanje pisačem s pametnog uređaja (Epson Smart Panel)” na strani 265
4. Priključite pametni uređaj na istu bežičnu mrežu na kojoj je i pisač.
5. Otvorite internetsku stranicu koju želite ispisati s vaše aplikacije internetskog preglednika.
6. Dodirnite **Dijeli** u izborniku aplikacije internetskog preglednika.
7. Odaberite **Smart Panel**.
8. Dodirnite **Ispis**.

Ispis različitih stavki

Ispisivanje papira s uzorcima (dizajnerski papir)

Možete ispisivati razne dizajnerske papire koristeći uzorke pohranjene u pisaču, poput obruba i velikih točaka. Također možete spremite uzorke izvornika s fotografijama iz memorijskog uređaja. To vam omogućava korištenje papira na različite načine, kao što je kreiranje vlastitih naslovnica knjiga, omota, itd. Posjetite sljedeću internetsku stranicu kako biste saznali pojedinosti o načinu kreiranja vaših vlastitih artikala.

<http://epson.sn>

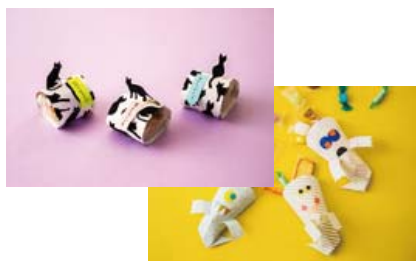

Napomena:

Epson Creative Print vam omogućava ispisivanje dizajnerskog papira s raznim uzorcima.

“Aplikacija za praktično ispisivanje fotografija (Epson Creative Print)” na strani 266

1. Umetnite papir u pisač.
[“Umetanje papira” na strani 35](#)
2. Odaberite **Različiti ispisi** na upravljačkoj ploči.
3. Odaberite **Osobne postavke > Dizajn papir**.
4. Napravite jedno od sljedećeg.
 - Za uporabu uzoraka pohranjenih na pisaču odaberite uzorak poput obruba ili velikih točaka.
 - Za uporabu fotografija pohranjenih na memorijskom uređaju odaberite **Originalni dizajn**, a zatim umetnite memorijski uređaj. Za kreiranje novog uzorka odaberite **Kreiraj**, a zatim slijedite zaslonske upute za odabir i spremanje fotografije.

[“Umetanje i uklanjanje memorijske kartice” na strani 42](#)
[“Umetanje i uklanjanje vanjskog USB uređaja” na strani 42](#)
5. Odaberite potrebne postavke papira.
6. Unesite broj primjeraka i dodirnite .

Ispisivanje papira s crtama

Možete ispisivati određene vrste papira s crtama, kvadratićima, glazbenog papira ili kreirati vlastite, originalne bilježnice ili notese.





1. Umetnite papir u pisač.
[“Umetanje papira” na strani 35](#)
2. Odaberite **Različiti ispisi** na upravljačkoj ploči.
3. Odaberite **Osobne postavke > Papir s ravnalom**.
4. Odaberite vrstu poravnate crte.
5. Odaberite potrebne postavke papira.
6. Unesite broj primjeraka i dodirnite .

Ispisivanje papira za pisanje

Možete jednostavno ispisati originalni papir za pisanje koji sadrži fotografije učitane s uređaja za pohranjivanje podataka u pozadini. Fotografija se ne ispisuje intenzivno kako bi se lako moglo zapisivati na nju.



1. Umetnite papir u pisač.
[“Umetanje papira” na strani 35](#)
2. Priključite uređaj za pohranjivanje podataka u utor za memorijsku karticu ili vanjski USB ulaz pisača.
[“Umetanje i uklanjanje memorijske kartice” na strani 42](#)
[“Umetanje i uklanjanje vanjskog USB uređaja” na strani 42](#)
3. Odaberite **Različiti ispisi** na upravljačkoj ploči.
4. Odaberite **Osobne postavke > Papiri za pisanje**.
5. Odaberite vrstu papira za pisanje.
6. Odaberite pozadinu.
Opcije ovise o vrsti papira za pisanje.
7. Upotrijebite jedno od sljedećeg na pozadinu koje ste izabrali u koraku 6.
Opcije ovise o vrsti pozadine.
 - Dizajn
Odaberite uzorak, kao što su obrubi ili velike točke ili **Originalni dizajn**, a zatim odaberite uzorak koji ste kreirali značajkom dizajnerskog papira.
 - Fotografije
Odaberite **U redu** nakon što se prikaže poruka da je završeno učitavanje fotografija. Odaberite , odaberite fotografiju koju želite ispisati na zaslonu za odabir fotografija i zatim odaberite **Učinjeno**.
Odaberite **Dalje**.
 - Boja
Odaberite boju pozadine.
 - Bez pozadine
Prijeđite na sljedeći korak.
8. Odaberite potrebne postavke papira.
9. Unesite broj primjeraka i dodirnite .

Ispisivanje rasporeda

Možete jednostavno ispisati Mjesečno, Tjedno ili Dnevno raspored.

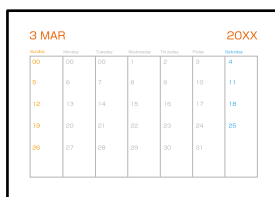

1. Umetnite papir u pisač.
[“Umetanje papira” na strani 35](#)
2. Odaberite **Različiti ispisi** na upravljačkoj ploči.
3. Odaberite **Osobne postavke > Raspored**.
4. Odaberite vrstu rasporeda.
5. Kad odaberete **Mjesečno** ili **Dnevno**, postavite datum i odaberite **U redu**.
6. Odaberite potrebne postavke papira.
7. Unesite broj primjeraka i dodirnite .



Ispisivanje originalnih kalendara s vlastitim fotografijama

Možete jednostavno ispisati originalne kalendare koji sadrže fotografije učitane s uređaja za pohranjivanje podataka.



1. Umetnite papir u pisač.
[“Umetanje papira” na strani 35](#)
2. Priključite uređaj za pohranjivanje podataka u utor za memorijsku karticu ili vanjski USB ulaz pisača.
[“Umetanje i uklanjanje memorijske kartice” na strani 42](#)

[“Umetanje i uklanjanje vanjskog USB uređaja” na strani 42](#)



3. Odaberite **Različiti ispisi** na upravljačkoj ploči.
4. Odaberite **Osobne postavke > Kalendar**.
5. Odaberite vrstu kalendara.
6. Odaberite godinu i mjesec i zatim odaberite **U redu**.
7. Odaberite **U redu** nakon što se prikaže poruka da je završeno učitavanje fotografija.
8. Odaberite .
9. Odaberite fotografiju koju želite ispisati na zaslonu za odabir fotografija i zatim odaberite **Učinjeno**.
Odaberite **Jednostruki prikaz**, a zatim odaberite  da biste po potrebi uredili fotografiju.
[“Opcije izbornika za uređivanje fotografija” na strani 53](#)
10. Odaberite **Dalje**.
11. Unesite broj primjeraka i dodirnite .

Ispisivanje kartice poruke

Možete lako ispisivati originalne kartice s porukom koristeći fotografiju na vašem memorijskom uređaju.



1. Umetnite papir u pisač.
[“Umetanje papira” na strani 35](#)
2. Priključite uređaj za pohranjivanje podataka u utor za memorijsku karticu ili vanjski USB ulaz pisača.
[“Umetanje i uklanjanje memorijske kartice” na strani 42](#)
[“Umetanje i uklanjanje vanjskog USB uređaja” na strani 42](#)
3. Odaberite **Različiti ispisi** na upravljačkoj ploči.
4. Odaberite **Osobne postavke > Kartica s porukom**.
5. Odaberite položaj slike.
Odaberite  u gornjem desnom kutu da biste promijenili tip ili boju poravnatih crta.

6. Odaberite sliku koju želite staviti.
 - Dizajn: odaberite uzorak i prijedite na korak 11.
 - Fotografije: prijedite na sljedeći korak.
7. Odaberite **U redu** nakon što se prikaže poruka da je završeno učitavanje fotografija.
8. Odaberite .
9. Odaberite fotografiju koju želite ispisati na zaslону za odabir fotografija i zatim odaberite **Učinjeno**.
Odaberite **Jednostruki prikaz**, a zatim odaberite  da biste po potrebi uredili fotografiju.
[“Opcije izbornika za uređivanje fotografija” na strani 53](#)
10. Odaberite **Dalje**.
11. Unesite broj primjeraka i dodirnite .

Ispisivanje knjige u boji koristeći fotografije



Možete ispisivati samo obrise s fotografija ili crteža. To vam omogućuje izradu jedinstvenih bojanki.



Napomena:

Osим ako upotrebljavate bojanku u osobne svrhe (kod kuće ili u ograničenim prostorima), trebat ćete ishoditi dopuštenje vlasnika autorskog prava ako ste za njenu izradu upotrijebili zaštićene izvornike.

1. Umetnite papir u pisač.
[“Umetanje papira” na strani 35](#)
2. Ako želite iskoristiti fotografiju koja je spremljena na uređaju za pohranjivanje podataka, priključite uređaj za pohranjivanje podataka u utor za memorijsku karticu ili vanjski USB priključak pisača.
[“Umetanje i uklanjanje memorijske kartice” na strani 42](#)
[“Umetanje i uklanjanje vanjskog USB uređaja” na strani 42](#)
3. Odaberite **Različiti ispisi** na upravljačkoj ploči.
4. Odaberite **Bojanka**.

5. Napravite jedno od sljedećeg.
- Kada odaberete **Skeniranje izvornika**: odaberite postavke ispisa i zatim stavite izvornik na staklo skenera. Dodirnite .
[“Postavljanje izvornika” na strani 40](#)
 - Kada odaberete **Odabir s memorijske kartice**: kada se prikaže poruka da je dovršeno učitavanje fotografija, odaberite **U redu**. Odaberite fotografiju koju želite ispisati i zatim odaberite **Dalje**. Odaberite postavke na kartici **Osnovne postavke**, odaberite karticu **Napredne postavke** i zatim prema potrebi promijenite postavke. Odaberite karticu **Osnovne postavke** i zatim dodirnite .

Ispis pomoću mrežne usluge

Koristeći uslugu Epson Connect dostupnu putem interneta, možete ispisivati sa svog pametnog telefona, tableta, osobnog računala ili prijenosnog računala, bilo kada i bilo gdje. Kako biste mogli koristiti ovu uslugu, morate u Epson Connect usluzi registrirati korisnika i pisač.

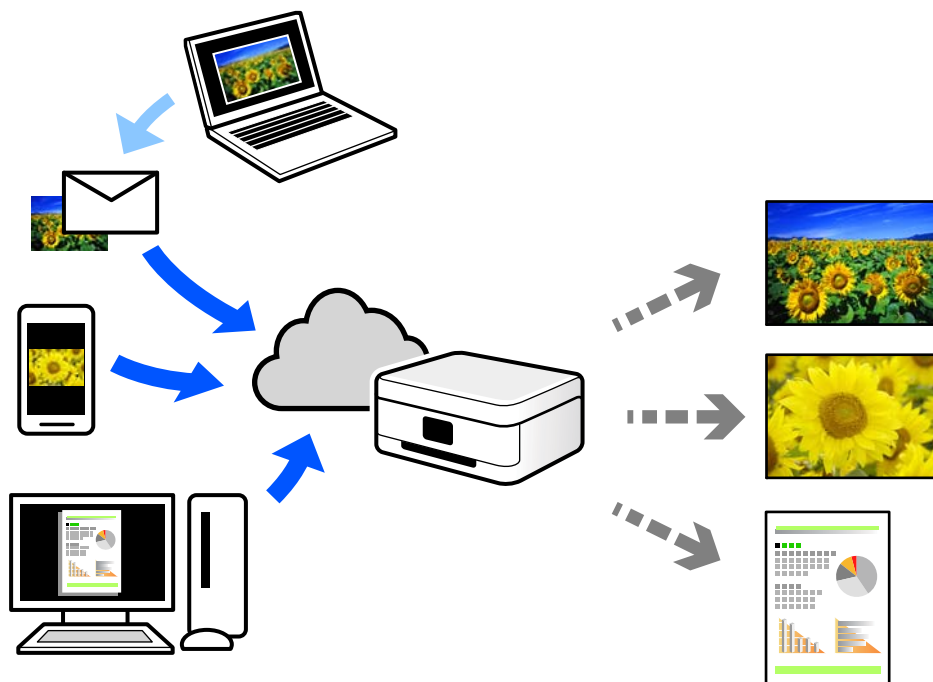

Značajke dostupne putem interneta su sljedeće.

- Email Print**
Kada šaljete e-poštu s priložima kao što su dokumenti ili slike na adresu e-pošte dodijeljenu pisaču, tu e-poštu s priložima možete ispisati s udaljene lokacije kao što su kućni ili uredski pisač.
- Epson iPrint**
Ova aplikacija je za sustave iOS i Android te vam omogućava ispisivanje ili skeniranje s pametnog telefona ili tableta. Možete ispisivati dokumente, slike i mrežne stranice tako da ih izravno pošaljete na pisač na istoj bežičnoj LAN mreži.
- Remote Print Driver**
To je dijeljeni upravljački program koji podržava funkcija Remote Print Driver. Kad ispisujete pomoću pisača na udaljenoj lokaciji, možete ispisivati tako da promijenite pisač u prozoru uobičajene aplikacije.

Na mrežnom portalu Epson Connect potražite pojedinosti o načinu postavljanja ili ispisivanja.

<https://www.epsonconnect.com/>

<http://www.epsonconnect.eu> (samo za Europu)

Registracija za uslugu Epson Connect Service putem upravljačke ploče

Slijedite korake navedene u nastavku za registraciju pisača.

1. Odaberite **Postavke** na upravljačkoj ploči.
2. Odaberite **Postavke web usluge > Usluge Epson Connect > Registriranje > Početak postave** za ispis registracijskog lista.
3. Slijedite upute na registracijskom listu za registraciju pisača.

Kopiranje

Kopiranje izvornika.	101
Kopiranje fotografija.	106
Kopiranje osobne iskaznice.	108
Kopiranje knjiga.	110
Kopiranje bez obruba.	111
Kopiranje na etiketu za CD/DVD.	111

Kopiranje izvornika

Ovaj dio objašnjava način korištenja izbornika **Kopiraj** na upravljačkoj ploči za kopiranje izvornika.

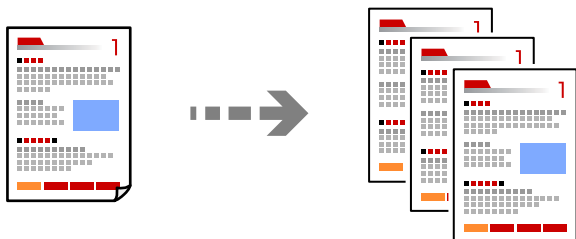

1. Umetnite papir u pisač.
[“Umetanje papira” na strani 35](#)
2. Postavite izvornike.
[“Postavljanje izvornika” na strani 40](#)
3. Odaberite **Kopiraj** na upravljačkoj ploči.
4. Odaberite karticu **Kopiraj**, a zatim odaberite **Crno-bijelo** ili **U boji**.



5. Određivanje broja kopija.
 6. Dodirnite .
- Napomena:**
- Ako odaberete **Pregled**, možete provjeriti skeniranu sliku.
 - Boja, veličina i obrub kopirane slike malo se razlikuju od izvornika.

Opcije izbornika za kopiranje

Stavke dostupne na kartici **Kopiraj** i **Napredne postavke** ovise o odabranom izborniku.

Pregled:

Prikazuje skeniranu sliku radi pretpregleda rezultata kopiranja.

Crno-bijelo:

Kopira izvornik crno-bijelo (tzv. monochrome).

U boji:

Kopira izvornik u boji.

 **(Obostrano):**

1-strani

Jednu stranu izvornika kopira na jednu stranu papira.

1>obostrano

Dva jednostrana izvornika kopira na obje strane jednog lista papira. Odaberite usmjerenje izvornika i položaj spajanja papira.

 **(Gustoća):**

Povećajte gustoću uporabom simbola + ako su rezultati kopiranja blijedi. Smanjite gustoću uporabom simbola - ako se tinta razlijeva.

 **(Zumiraj):**

Konfigurira stupanj povećanja ili smanjenja. Odaberite vrijednost i navedite stupanj uvećanja korišten kod povećavanja ili smanjivanja izvornika unutar raspona od 25 do 400%.

Stvarna veličina

Kopira pri povećanju od 100%.

Prilagodi

Otkriva područje skeniranja i automatski povećava ili smanjuje izvornik kako bi odgovarao veličini papira koju ste odabrali. Kada postoje bijeli obrubi oko izvornika, bijeli obrubi od kutne oznake stakla skenera bit će prepoznati kao područje skeniranja, no obrubi na suprotnoj strani mogli bi biti odsječeni.

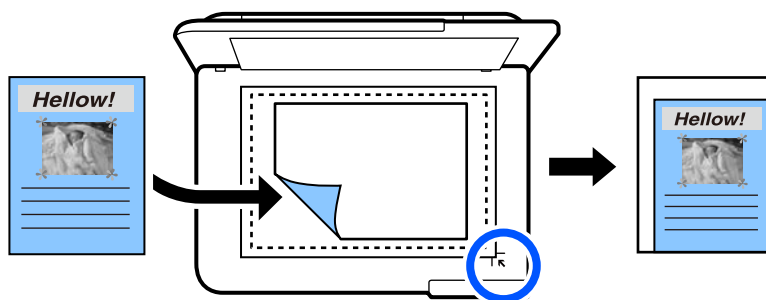

10x15 cm->A4, A4->10x15 cm itd.

Automatski povećava ili smanjuje izvornik kako bi odgovarao određenoj veličini papira.

 **(Postavka papira):**

Odabir izvora papira koji želite koristiti. Odaberite  za odabir veličine i tipa papira koji ste umetnuli.

Izgled:

Jednostrano

Kopiranje jednostranog izvornika na jedan list papira.

2-struko

Kopiranje dva jednostrana izvornika na jedan list papira u ispisu 2 stranice na jednom listu.

Jedna stran.

Kopira jednu nasuprotnu stranu knjige na jednu stranu papira. Ovaj izbornik prikazan se samo u izborniku Kopija knjige.

2 istodobno

Kopira dvije nasuprotne stranice knjige na jednu stranu papira. Ovaj izbornik prikazan se samo u izborniku Kopija knjige.

Kvaliteta:

Odabir kvalitete kopiranja. Odabir opcije **Visoka** osigurava bolju kvalitetu ispisa uz sporije ispisivanje. Ako želite ispisivati na običnom papiru koristeći daleko bolju kvalitetu, odaberite **Najbolja**. Imajte na umu da se brzina ispisivanja može zamjetno smanjiti.

Ukl. pozadinu:

Detektira boju papira (boju pozadine) izvornog dokumenta i uklanja ili posvjetljuje boju. Ovisno o zatamnjenosti ili živosti boje, možda se neće moći ukloniti ili posvjetliti.

Proširenje:

Kod kopiranja bez obruba, slika je malo uvećana kako bi se uklonile margine s rubova papira. Odabir omjera povećanja slike.

Izbriši sve postavke:

Resetira postavke kopiranja na njihove zadane vrijednosti.

Dvostrano kopiranje

Kopirajte višestruke izvornike na objema stranama papira.



1. Umetnite papir u pisač.
[“Umetanje papira” na strani 35](#)
2. Postavite izvornike.
[“Postavljanje izvornika” na strani 40](#)
3. Odaberite **Kopiraj** na upravljačkoj ploči.

4. Odaberite  (Obostrano) na kartici **Kopiraj**.
5. Odaberite **1>obostrano**.
6. Navedite usmjerenje izvornika i marginu uvezivanja, a zatim odaberite **U redu**.
Možete provjeriti završenu sliku na desnoj strani ekrana.



7. Dodirnite .

Napomena:

- Ako odaberete **Pregled**, možete provjeriti skeniranu sliku.
- Boja, veličina i obrub kopirane slike malo se razlikuju od izvornika.

Kopiranje proširivanjem ili smanjivanjem

Možete kopirati izvornike na navedenom stupnju povećanja.

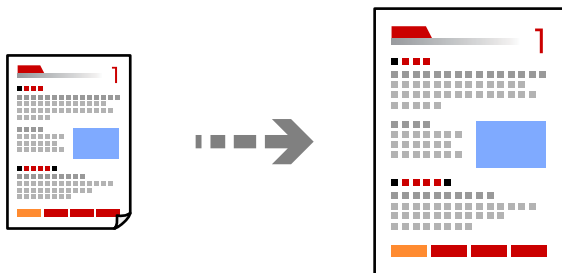

1. Umetnite papir u pisac.
[“Umetanje papira” na strani 35](#)
2. Postavite izvornike.
[“Postavljanje izvornika” na strani 40](#)
3. Odaberite **Kopiraj** na upravljačkoj ploči.
4. Odaberite karticu **Napredne postavke**, a zatim odaberite **Zumiraj**.

5. Navedite stupanj povećanja tako da odgovara originalnoj veličini i veličini papira koju postavite, a zatim odaberite **U redu**.

Ako odaberete **Prilagodi**, automatski će otkriti područje skeniranja i proširiti ili smanjiti izvornik kako bi odgovarala veličina papira koju odaberete.

6. Odaberite karticu **Kopiraj**.

7. Dodirnite .

Napomena:

- Ako odaberete **Pregled**, možete provjeriti skeniranu sliku.
- Boja, veličina i obrub kopirane slike malo se razlikuju od izvornika.

Kopiranje višestrukih izvornika na jedan list papira

Kopiranje dva jednostrana izvornika na jedan list papira u ispisu 2 stranice na jednom listu.

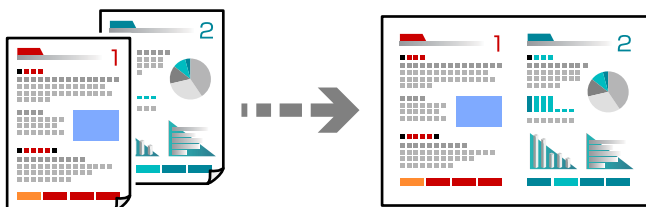

1. Umetnite papir u pisač.
[“Umetanje papira” na strani 35](#)
2. Postavite izvornike.
[“Postavljanje izvornika” na strani 40](#)
3. Odaberite **Kopiraj** na upravljačkoj ploči.
4. Odaberite karticu **Napredne postavke**, a zatim odaberite **Izgled**.
5. Odaberite **2-struko**.

6. Navedite usmjerenje i veličinu izvornika, a zatim odaberite **U redu**.
Možete provjeriti završenu sliku na desnoj strani ekrana.

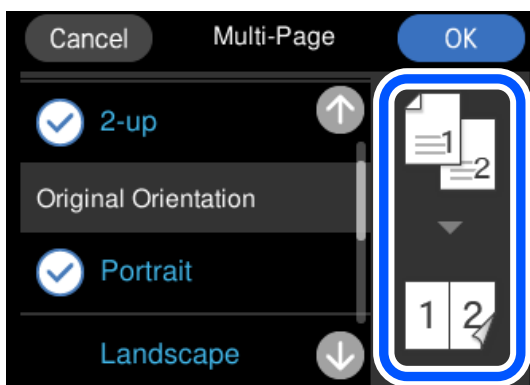

7. Odaberite karticu **Kopiraj**.

8. Dodirnite .

Napomena:

- Ako odaberete **Pregled**, možete provjeriti skeniranu sliku.
- Boja, veličina i obrub kopirane slike malo se razlikuju od izvornika.

Kopiranje fotografija

Lako možete kopirati fotografije. Također možete vratiti boju izblijedjelim fotografijama.

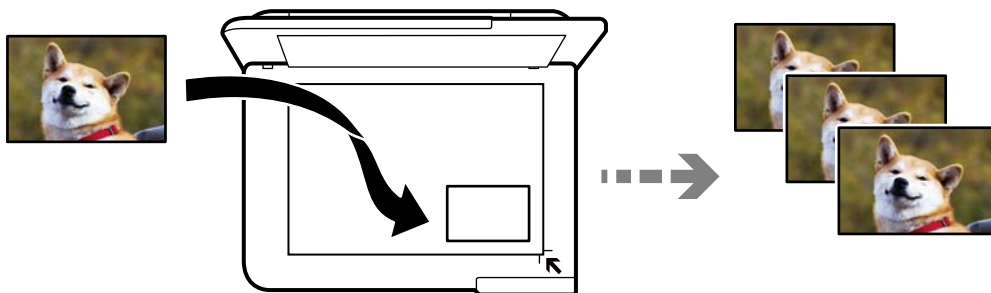

Najmanji izvornik koji možete kopirati je veličine 30×40 mm.

Napomena:

Bijeli prostor oko fotografije možda neće biti otkriven.

1. Umetnite papir u pisač.
[“Umetanje papira” na strani 35](#)
2. Odaberite **Različiti ispisi** na upravljačkoj ploči.
3. Odaberite **Različite kopije > Kopiranje/obnavljanje fotografija**.

4. Prema potrebi promijenite postavke ispisa, a zatim odaberite **Za postavljanje originala**.

[“Opcije izbornika za postavke papira i ispisa kod kopiranja fotografija” na strani 107](#)

5. Položite izvornik licem okrenut prema dolje i povucite ga do oznake kuta.

Stavite fotografije 5 mm dalje od kutne oznake stakla skenera. Možete staviti više fotografija i fotografije različitih veličina.

Kod stavljanja više fotografija, ostavite prazninu od najmanje 5 mm između fotografija.

Maksimalna dimenzija: 10×15 cm (4×6 inča)

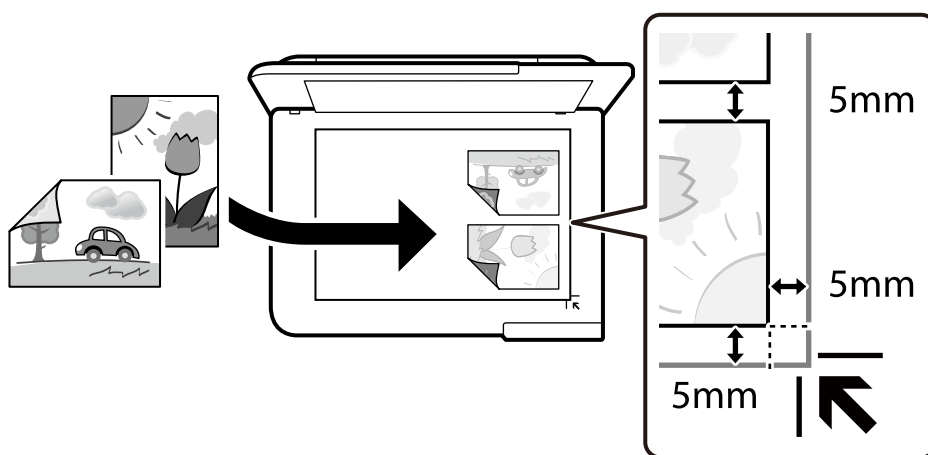

6. Odaberite **Započni skeniranje**.

Fotografije se skeniraju i prikazuju na zaslonu.

7. Odaberite **Uredi** ako želite prilagoditi postavke fotografije.

Napomena:

Želite li ispisati povećani dio fotografije, odaberite **Izreži/zumiraj** i podesite željene postavke. Pomaknite okvir ispisnog područja lijevo, desno, gore i dolje i zatim promijenite veličinu okvira s pomoću ● na kutovima okvira.

[“Opcije izbornika za prilagođavanje postavki fotografija kod kopiranja fotografija” na strani 108](#)

8. Dodirnite .

Napomena:

Boja, veličina i obrub kopirane slike malo se razlikuju od izvornika.

Opcije izbornika za postavke papira i ispisa kod kopiranja fotografija

Vrati boju:

Oporavlja boju na izbljedjelim fotografijama.

Postavka papira:

Odabir izvora papira koji želite koristiti. Odaberite  za odabir veličine i tipa papira koji ste umetnuli.

Postavljanje obruba:

- Bez obruba

Kopiranje bez margina oko rubova. Slika je malo uvećana kako bi se uklonile margine s rubova papira. Odaberite omjer povećanja u postavci Proširenje.

- S obrubom

Kopiranje s marginama oko rubova.

Izbriši sve postavke:

Resetira postavke kopiranja na njihove zadane vrijednosti.

Opcije izbornika za prilagođavanje postavki fotografija kod kopiranja fotografija

Prilagođavanje fotografije:

Odabirom **Poboljšaj fotograf.** stvaraju se oštrije slike i življe boje pomoću automatskog podešavanja kontrasta, zasićenja i svjetline izvornih podataka slike.

Filtar:

Crno-bijele kopije.

Izreži/zumiraj:

Povećava dio fotografije koji treba kopirati.

Obr. uređeno.:

Uklonite uređivanje fotografije.

Kopiranje osobne iskaznice

Obostrano skeniranje osobne iskaznice i kopiranje na jednu stranu papira veličine A4.

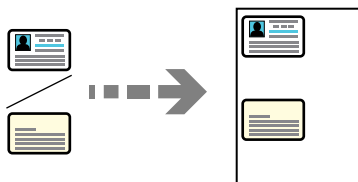

1. Umetnite papir u pisač.

[“Umetanje papira” na strani 35](#)

2. Položite izvornik licem okrenut prema dolje i povucite ga do oznake kuta. Stavite osobnu iskaznicu 5 mm dalje od kutne oznake stakla skenera.

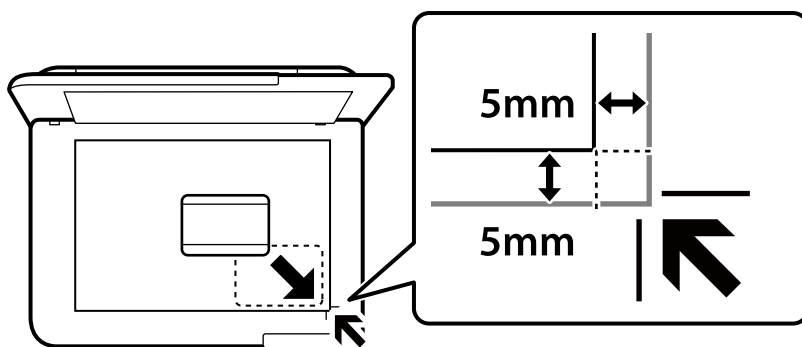

3. Odaberite **Različiti ispisi** na upravljačkoj ploči.
4. Odaberite **Različite kopije > ID kartica**.
5. Navedite izvor i veličinu papira i zatim odaberite **U redu**.
6. Odaberite karticu **Kopiraj**.
7. Dodirnite .

Napomena:

*Ako dodirnete **Pregled**, možete provjeriti skeniranu sliku.*

8. Slijedite upute na zaslonu da biste stavili poleđinu izvornika, a zatim dodirnite **Započni skeniranje**. Stavite osobnu iskaznicu 5 mm dalje od kutne oznake stakla skenera.

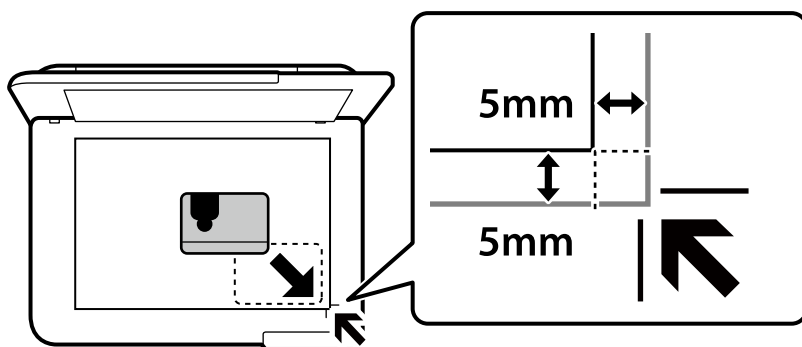

Napomena:

Boja, veličina i obrub kopirane slike malo se razlikuju od izvornika.

Kopiranje knjiga

Kopira dvije A4 nasuprotne stranice knjige i na jedan list papira.

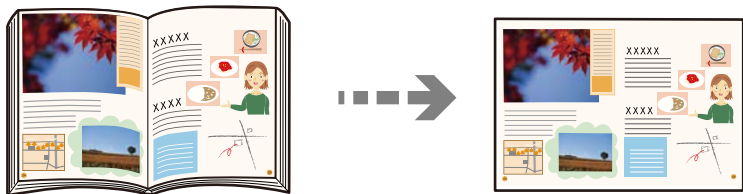

1. Umetnite papir u pisač.
“Umetanje papira” na strani 35
2. Odaberite **Različiti ispisi** na upravljačkoj ploči.
3. Odaberite **Različite kopije > Kopija knjige**.
4. Postavite izvornike.
Slijedite upute na zaslonu da biste stavili prvu stranicu izvornika, a zatim dodirnite **Postavke ispisa**.
5. Odaberite karticu **Napredne postavke** i promijenite postavke ako je potrebno.
Ako odaberete **2 istodobo** pod **Izgled**, možete ispisati dvije susjedne stranice knjige na jednu stranu papira.
6. Odaberite karticu **Kopiraj**.
7. Dodirnite **◇**.
Napomena:
Ako dodirnete **Pregled**, možete provjeriti skeniranu sliku.
8. Slijedite upute na zaslonu da biste stavili drugu stranicu izvornika, a zatim dodirnite **Započni skeniranje**.
Napomena:
Boja, veličina i obrub kopirane slike malo se razlikuju od izvornika.

Kopiranje bez obruba

Kopiranje bez margina oko rubova. Slika je malo uvećana kako bi se uklonile margine s rubova papira.

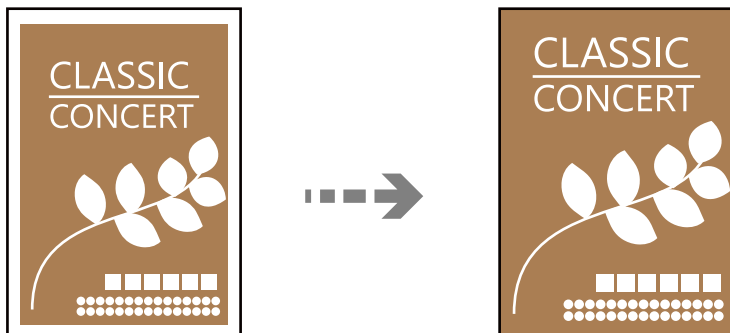

1. Umetnite papir u pisač.
“Umetanje papira” na strani 35
2. Postavite izvornike.
“Postavljanje izvornika” na strani 40
3. Odaberite **Različiti ispisi** na upravljačkoj ploči.
4. Odaberite **Različite kopije > Kopija bez ruba**.
5. Odaberite karticu **Kopiraj**.
6. Dodirnite **◇**.

Napomena:

- Ako odaberete **Pregled**, možete provjeriti skeniranu sliku.
- Boja, veličina i obrub kopirane slike malo se razlikuju od izvornika.

Kopiranje na etiketu za CD/DVD

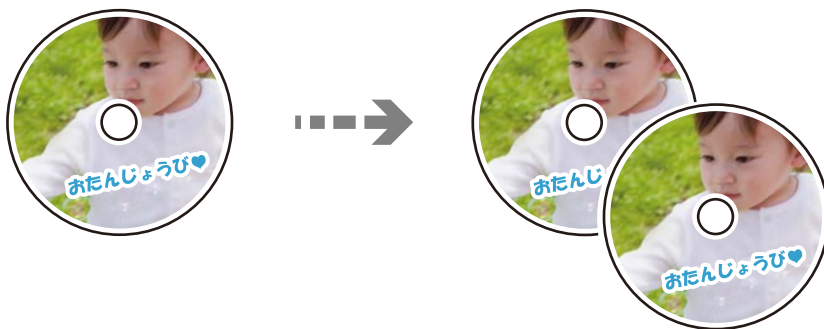

Na etiketu za CD/DVD možete kopirati okruglu etiketu ili kvadratni izvornik kao što je fotografija.





Važno:

- Prije ispisivanja na CD/DVD, pogledajte mjere opreza pri rukovanju CD-om/DVD-om.
[“Mjere opreza pri rukovanju CD-om/DVD-om” na strani 37](#)
- Nemojte umetati CD/DVD nosač dok pisač radi. To može oštetiti pisač.
- Nemojte umetati CD/DVD pretinac dok ne dobijete uputu za to. U suprotnom će doći do pogreške i izbacivanja CD-a/DVD-a iz računala.

1. Odaberite **Različiti ispisi** na upravljačkoj ploči.
2. Odaberite **Kopiraj na CD/DVD > Kopiraj na CD/DVD**.
3. Postavite izvornik slijedeći upute prikazane na zaslonu, a zatim odaberite **Nastavite s postavljanjem za vanjski/unutrašnji**.
Ako CD/DVD nije postavljen točno u sredinu, položaj se automatski prilagođava.
4. Odredite unutarnji i vanjski promjer s pomoću  , a zatim odaberite **Odabir vrste**.
Također možete odabrati okvir unutarnjeg i vanjskog promjera i unijeti vrijednosti preko zaslonske tipkovnice.

Napomena:

- Možete postaviti vanjski promjer u rasponu od 114 do 120 mm te unutarnji promjer u rasponu od 18 do 46 mm u koracima od po 1 mm.
- Vanjski i unutarnji promjer koje odredite vraćaju se na zadane postavke nakon ispisa etikete diska. Ove promjere trebate postaviti kod svakog ispisa.

[“Opcije izbornika za Kopiraj na CD/DVD” na strani 114](#)

5. Odaberite **ispis na CD/DVD**.

Napomena:

Za testni ispis odaberite **Probni ispis na A4 papir** i zatim umetnite obični papir veličine A4 u kasetu s papirom. Možete pogledati sliku ispisa prije nego što je ispišete kao etiketu za CD/DVD.

6. Kad se na zaslonu prikaže poruka da umetnete CD/DVD, odaberite **Upute** i slijedite upute na zaslonu kako biste umetnuli CD/DVD.

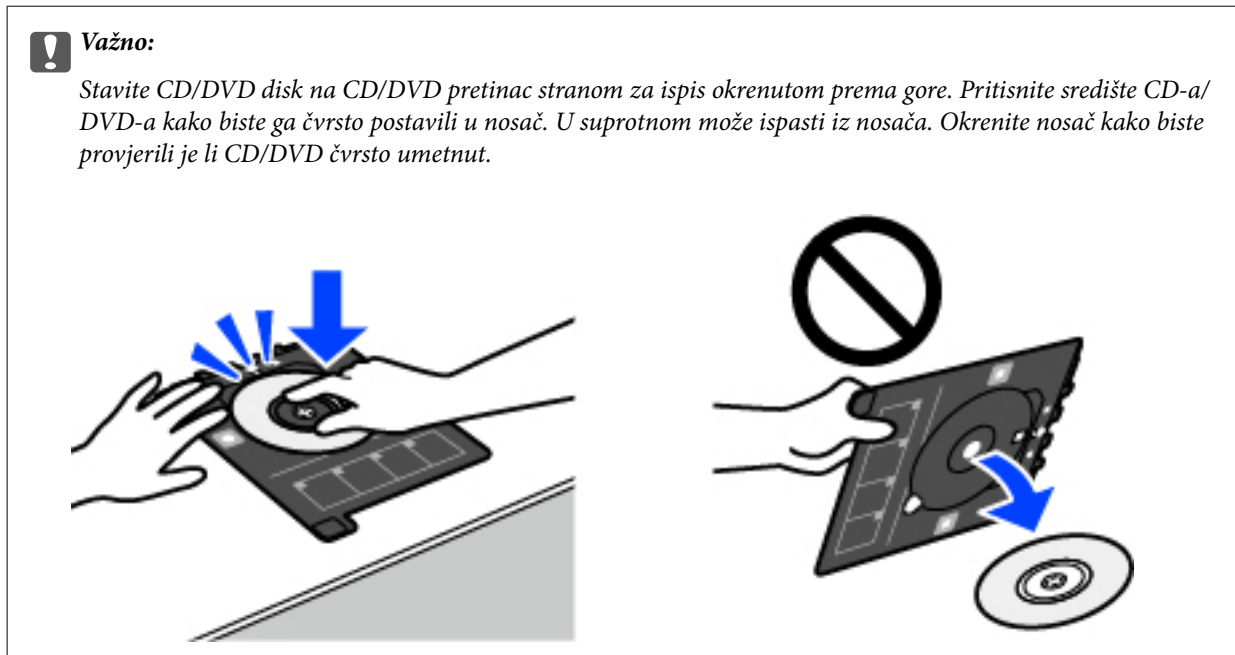

Napomena:

Možete osjetiti lagani otpor pri umetanju nosača u pisač. To je normalno i slobodno nastavite s vodoravnim umetanjem.

7. Odaberite **Ugrađeno**.
8. Odaberite karticu **Ispiši na CD/DVD**, odaberite kopiranje u boji ili crno-bijeloj tehnici te po potrebi promijenite gustoću kopije.

Napomena:

Odaberite  kako biste pregledali skeniranu sliku. Možete prilagoditi položaj za ispisivanje na zaslonu pretpregleda.

[“Opcije izbornika za Kopiraj na CD/DVD” na strani 114](#)

9. Odaberite karticu **Napredne postavke** i promijenite postavke ako je potrebno.

[“Opcije izbornika za Kopiraj na CD/DVD” na strani 114](#)

10. Odaberite karticu **Ispiši na CD/DVD**, a zatim dodirnite .

11. Po završetku ispisivanja CD/DVD pretinac se izbacuje iz pisača. Uklonite nosač iz pisača i slijedite upute na zaslonu prije nego što odaberete **Ispisivanje dovršeno**.

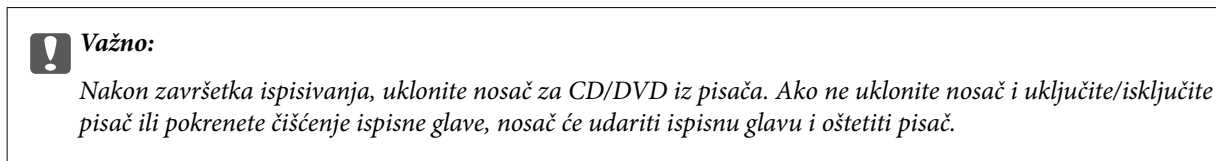

12. Izvadite CD/DVD i pohranite nosač za CD/DVD u donji dio kasete s papirom 2.

Opcije izbornika za Kopiraj na CD/DVD

Unutrašnji, Vanjski:

Navedite raspon ispisa. Može se navesti najviše 120 mm za vanjski i najmanje 18 mm za unutarnji promjer. Ovisno o postavci, može se uprljati CD/DVD ili nosač za CD/DVD. Postavite raspon tako da se uklopi u područje ispisa na CD-u/DVD-u.

ispis na CD/DVD, Probni ispis na A4 papir:

Odabire između ispisa na CD/DVD ili testnog ispisa na običan papir veličine A4. Kada odaberete **Probni ispis na A4 papir**, možete provjeriti rezultat ispisa prije ispisivanja na CD/DVD.



(Prilagodba položaja ispisa):

Počinje skenirati izvornik i prikazuje skeniranu sliku. Možete prilagoditi položaj za ispisivanje na zaslonu pretpregleda.

U boji:

Kopira izvornik u boji.

Crno-bijelo:

Kopira izvornik crno-bijelo (tzv. monochrome).



(Gustoća):

Povećajte gustoću uporabom simbola + ako su rezultati kopiranja blijedi. Smanjite gustoću uporabom simbola - ako se tinta razlijeva.

Kvaliteta:

Odabir kvalitete kopiranja. Odabir opcije **Visoka** osigurava bolju kvalitetu ispisa uz sporije ispisivanje. Ako želite ispisivati na običnom papiru koristeći daleko bolju kvalitetu, odaberite **Najbolja**. Imajte na umu da se brzina ispisivanja može zamjetno smanjiti.

Izbriši sve postavke:

Resetira postavke kopiranja na njihove zadane vrijednosti.

Skeniranje

Osnovne informacije o skeniranju.	116
Skeniranje izvornika na memorijski uređaj.	119
Skeniranje izvornika na računalo.	121
Skeniranje izvornika u oblak.	123
Skeniranje izvornika koristeći WSD.	125
Skeniranje originala na pametni uređaj.	127
Napredno skeniranje.	128

Osnovne informacije o skeniranju

Što je „sken“?

„Sken“ je proces pretvaranja optičkih informacija papirnatih podataka (poput dokumenata, isječaka iz časopisa, fotografija, ručnih ilustracija, itd.) u podatke digitalne slike.

Možete spremiti skenirane podatke kao digitalnu sliku poput JPEG ili PDF.

Zatim možete ispisati sliku, poslati je e-poštom, itd.

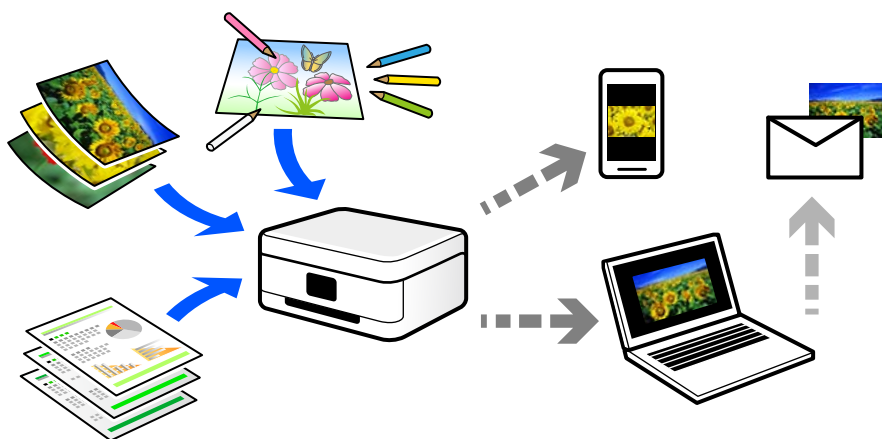

Primjene skeniranja

Možete koristiti skeniranje na razne načine kako biste olakšali svoj svakodnevni rad.

- Skeniranjem papirnatoг dokumenta i pretvaranjem u digitalne podatke, možete ih pročitati na računalu ili pametnom uređaju.
- Skeniranjem karata ili letaka u digitalne podatke možete ukloniti izvornike i smanjiti nered.
- Skeniranjem važnih dokumenata možete napraviti sigurnosnu kopiju u oblaku ili drugom mediju za pohranu, da ih imate ako se slučajno izgube.
- E-poštom možete slati skenirane fotografije ili dokumente prijateljima.
- Skeniranjem ručno crtanih slika i sličnog možete dijeliti taj materijal na društvenim medijima na daleko višoj razini kvalitete nego samo snimanjem fotografije na svoj pametni uređaj.
- Skeniranjem omiljenih stranica iz novina ili časopisa možete ih spremiti i ukloniti izvornike.

Dostupni načini skeniranja

Možete koristiti bilo koji sljedeći način skeniranja uz pomoć ovog pisača.

Povezane informacije

- ➔ [“Skeniranje na memorijski uređaj” na strani 117](#)
- ➔ [“Skeniranje na računalo” na strani 117](#)
- ➔ [“Slanje u oblaku” na strani 118](#)

- ➔ “Skeniranje koristeći WSD” na strani 118
- ➔ “Izravno skeniranje s pametnih uređaja” na strani 118

Skeniranje na memorijski uređaj

Možete izravno spremiti skenirane slike na memorijski uređaj umetnut u pišač.

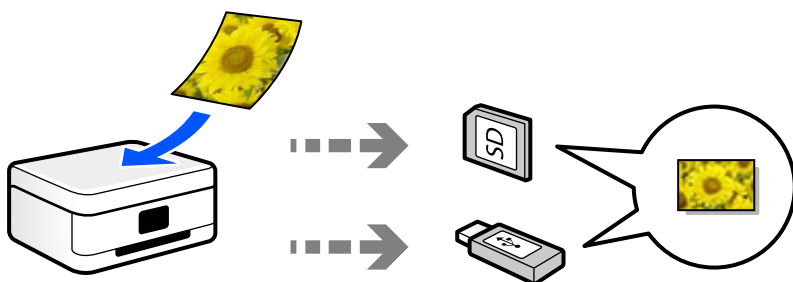

Povezane informacije

- ➔ “Specifikacije memorijskog uređaja” na strani 281

Skeniranje na računalo

Postoje dva načina skeniranja izvornika na računalo; skeniranje s upravljačke ploče pišača i skeniranje s računala.

Možete lako skenirati s upravljačke ploče.

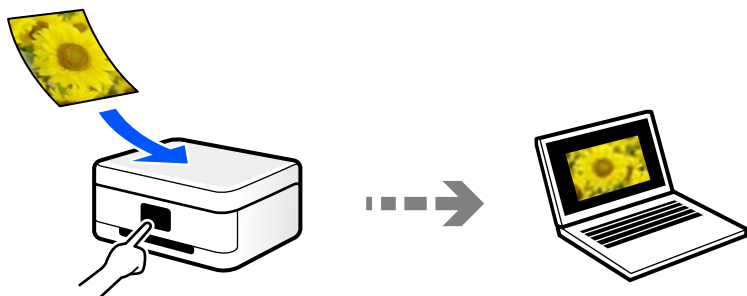

Upotrijebite aplikaciju za skeniranje Epson ScanSmart za skeniranje s računala. Možete urediti slike nakon skeniranja.

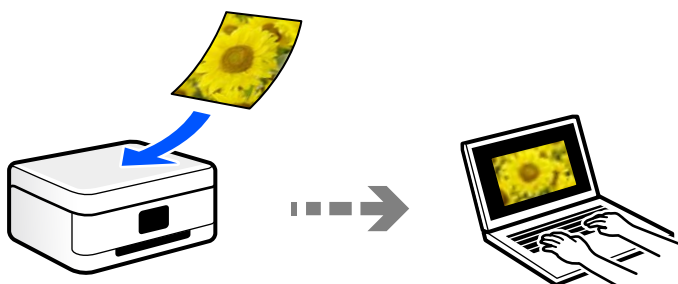

Slanje u oblaku

Možete poslati skenirane slike s upravljačke ploče pisača na uslugu oblaka koje je unaprijed registrirana.

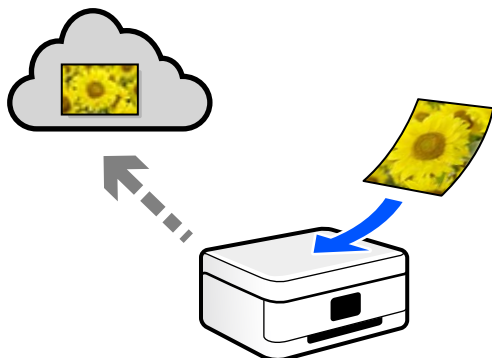

Skeniranje koristeći WSD

Možete spremići skeniranu sliku na računalo spojeno na pisač koristeći značajku WSD.

Ako koristite koristeći sustav Windows 7/Windows Vista, trebate odabrati WSD postavke na vašem računalu prije skeniranja.

Izravno skeniranje s pametnih uređaja

Možete spremići skenirane slike izravno na pametni uređaj kao što je pametni telefon ili tablet koristeći aplikaciju Epson Smart Panel na pametnom uređaju.

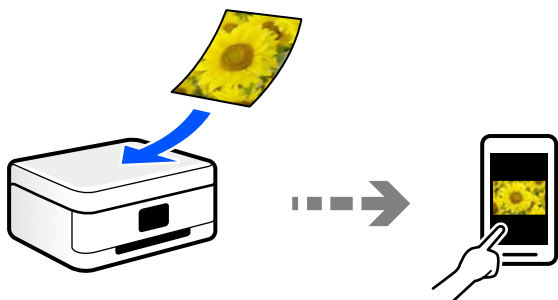

Preporučeni formati datoteke koji odgovaraju vašoj namjeni

Općenito govoreći, JPEG format je prikladan za fotografije, a PDF format za dokumente.

Pogledajte sljedeće opise da biste odabrali najbolji format za ono što želite raditi.

Format datoteke	Opis
JPEG (.jpg)	<p>Format datoteke koji vam omogućava komprimiranje podataka koji se spremaju. Ako je omjer kompresije previsok, smanjuje se kvaliteta ispisa i ne možete vratiti sliku na prvobitnu kvalitetu.</p> <p>Ovo je standardni format slike za digitalne fotoaparate. Ovaj format prikladan je za slike s mnogo boja.</p>

Format datoteke	Opis
PDF (.pdf)	Opći format datoteke koji se može koristiti u svim operativnim sustavima te pruža istu razinu prikaza na zaslonu i rezultata ispisa. Možete prikazati PDF datoteke koristeći odgovarajući softver za čitanje PDF-a ili u mrežnim preglednicima.

Preporučene rezolucije koje odgovaraju vašoj namjeni

Rezolucija pokazuje broj piksela (najmanje područje na slici) za svaki inč (25,4 mm), a mjeri se u dpi (točke po inču). Prednost povećanja rezolucije je ta da pojedinosti na slici postaju finije. Međutim, također može imati neke nedostatke.

- Datoteka se povećava
(Kada udvostručite rezoluciju, datoteka postaje otprilike četiri puta veća.)
- Skeniranje, spremanje i čitanje slike traje dugo
- Slika postaje prevelika za prikaz na zaslonu ili ispisivanje na papiru

Pogledajte tablicu i odaberite prikladnu rezoluciju prema namjeni vaše skenirane slike.

Namjena	Rezolucija (referentna)
Prikazivanje na računalu Slanje e-poštom	Do 200 dpi
Ispisivanje pisačem	200 do 300 dpi

Skeniranje izvornika na memorijski uređaj

Pohranite skeniranu sliku na memorijski uređaj.

1. Postavite izvornike.
[“Postavljanje izvornika” na strani 40](#)
2. Umetnite memorijski uređaj u pisač.
[“Umetanje i uklanjanje memorijske kartice” na strani 42](#)
[“Umetanje i uklanjanje vanjskog USB uređaja” na strani 42](#)
3. Odaberite **Skeniranje** na upravljačkoj ploči.
4. Odaberite **Vanjska memorija**.
Ako ste povezali veći broj uređaja za pohranjivanje podataka na pisač, odaberite jedan uređaj na koji želite spremati slike.

5. Postavite stavke na karticu **Skeniranje** kao što je format za spremanje.
“Mogućnosti skena za skeniranje na memorijski uređaj” na strani 120



6. Odaberite karticu **Napredne postavke** i provjerite postavke te ih po potrebi promijenite.
“Napredne opcije izbornika za skeniranje na memorijski uređaj” na strani 121

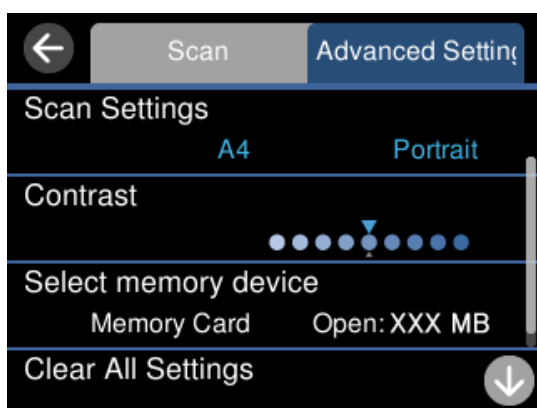

7. Ponovno odaberite karticu **Skeniranje** i zatim dodirnite .

Napomena:

- Skenirane slike spremaju se u mape „001” do „999” u mapi „EPSCAN”.
- Boja, veličina i obrub skenirane slike neće izgledati potpuno isto kao izvornik.

Mogućnosti skena za skeniranje na memorijski uređaj

Crno-bijelo/U boji

Odaberite želite li skenirati u crno-bijeloj tehnici ili u boji.

JPEG/PDF

Odaberite formata u kojem želite pohraniti skeniranu sliku.

 (Kvaliteta)

- Vrsta dokumenta:
Odaberite vrstu izvornika.
- Razlučivost:
Odaberite razlučivost skeniranja.

Napredne opcije izbornika za skeniranje na memorijski uređaj

Post. sken.

- Vel. skeniranja:
Odaberite format skeniranja. Za rezanje bijelog prostora oko teksta ili slike prilikom skeniranja odaberite **Automatsko izrezivanje**. Za skeniranje cijelog područja staklo skenera odaberite **Maks. površina**.
- Usmjerenje izvornika:
Odaberite usmjerenje izvornika.

Kontrast

Odaberite kontrast skenirane slike.

Odaberite memorijski uređaj

Odaberite uređaj za pohranjivanje podataka na koji želite spremiti skenirane slike.

Izbriši sve postavke

Resetira postavke skeniranja na njihove početne vrijednosti.

Skeniranje izvornika na računalo

Postoje dva načina skeniranja izvornika na računalo; skeniranje s upravljačke ploče pisaa i skeniranje s računala.

Povezane informacije

- ➔ [“Skeniranje preko upravljačke ploče” na strani 122](#)
- ➔ [“Skeniranje putem računala” na strani 123](#)

Skeniranje preko upravljačke ploče

Napomena:

Za primjenu ove značajke provjerite jesu li sljedeće aplikacije instalirane na vaše računalo.

- Epson ScanSmart (Windows 7 ili noviji, ili OS X El Capitan ili noviji)
- Epson Event Manager (Windows Vista/Windows XP ili OS X Yosemite/OS X Mavericks/OS X Mountain Lion/Mac OS X v10.7.x/Mac OS X v10.6.8)
- Epson Scan 2 (aplikacija potrebna za korištenje funkcije skenera)

Pogledajte sljedeće da biste provjerili instalirane aplikacije.

Windows 10: kliknite gumb Start, a zatim provjerite mapu **Epson Software** > **Epson ScanSmart** i mapu **EPSON** > **Epson Scan 2**.

Windows 8.1/Windows 8: unesite naziv aplikacije u gumbić za pretraživanje i zatim provjerite prikazanu ikonu.

Windows 7: kliknite gumb Start i odaberite **Svi programi**. Zatim provjerite mapu **Epson Software** > **Epson ScanSmart** i mapu **EPSON** > **Epson Scan 2**.

Windows Vista/Windows XP: kliknite na gumb Start i odaberite **Svi programi** ili **Programi**. Zatim provjerite mapu **Epson Software** > **Epson Event Manager** i mapu **EPSON** > **Epson Scan 2**.

Mac OS: odaberite **Idi** > **Aplikacije** > **Epson Software**.

1. Postavite izvornike.
[“Postavljanje izvornika” na strani 40](#)
2. Odaberite **Skeniranje** na upravljačkoj ploči.
3. Odaberite **Računalo**.
4. Odaberite računalo na koje želite spremati skenirane slike.
 - Ako se prikaže zaslon **Odaberite računalo**, odaberite računalo sa zaslona.
 - Ako je prikazan zaslon **Skeniraj u računalo** i računalo je već odabrano, provjerite je li odabrano odgovarajuće računalo. Ako želite promijeniti računalo, odaberite , a zatim odaberite drugo računalo.

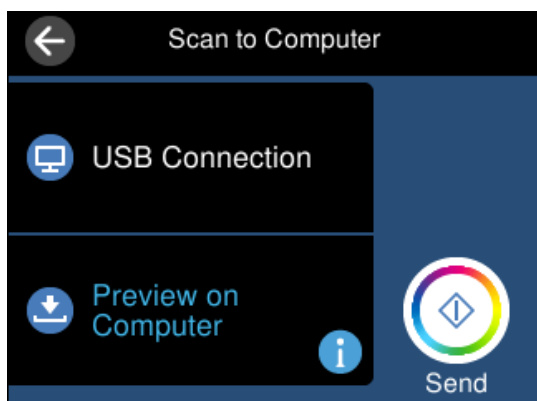

5. Odaberite  kako biste odabrali način spremanja skenirane slike na računalo.
 - Pregled na računalu (Windows 7 ili noviji, ili OS X El Capitan ili noviji): pregledava skeniranu sliku na računalu prije spremanja slika.

- Spremi kao JPEG: sprema skenirane slike u formatu JPEG.
- Spremi PDF: sprema skenirane slike u formatu PDF.

6. Dodirnite .

Kod korištenja sustava Windows 7 ili novijeg, ili OS X El Capitan ili novijeg: Epson ScanSmart automatski se pokreće na vašem računalu i skeniranje započinje.

Napomena:

- Pogledajte odjeljak pomoć unutar aplikacije Epson ScanSmart za detaljne pojedinosti o radu softvera. Kliknite **Help** na zaslonu Epson ScanSmart da biste otvorili pomoć.
- Boja, veličina i obrub skenirane slike neće izgledati potpuno isto kao izvornik.

Skeniranje putem računala

Možete skenirati s računala koristeći Epson ScanSmart.

Ova aplikacija omogućava vam lako skeniranje dokumenata i fotografija, a zatim spremanje skeniranih slika u nekoliko jednostavnih koraka.

1. Postavite izvornike.

[“Postavljanje izvornika” na strani 40](#)

2. Pokrenite Epson ScanSmart.

Windows 10

Kliknite na gumb Start i odaberite **Epson Software > Epson ScanSmart**.

Windows 8.1/Windows 8

Unesite naziv aplikacije u gumbić za pretraživanje i zatim odaberite prikazanu ikonu.

Windows 7

Kliknite gumb Start i odaberite **Svi programi > Epson Software > Epson ScanSmart**.

Mac OS

Odaberite **Idi > Aplikacije > Epson Software > Epson ScanSmart**.

3. Kada se prikaže zaslon programa Epson ScanSmart, slijedite prikazane upute za skeniranje.

Napomena:

Kliknite **Help** za prikaz detaljnih informacija o načinu rada.

Skeniranje izvornika u oblak

Skenirane slike možete poslati u usluge oblaka. Prije korištenja ove značajke, odaberite postavke koristeći Epson Connect. Više informacija pronađite na portalu web-stranice Epson Connect.

<https://www.epsonconnect.com/>

<http://www.epsonconnect.eu> (samo za Europu)

1. Obavezno izvršite postavke koristeći Epson Connect.

2. Postavite izvornik.
[“Postavljanje izvornika” na strani 40](#)
3. Odaberite **Skeniranje** na upravljačkoj ploči.
4. Odaberite **Oblak**.
5. Odaberite **+** na vrhu zaslona i odaberite odredište.

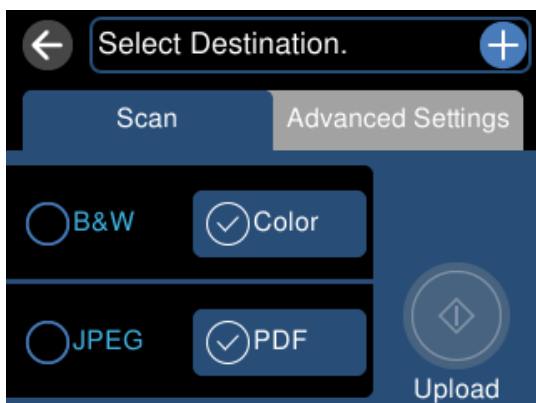

6. Postavite stavke na karticu **Skeniranje** kao što je format za spremanje.
[“Mogućnosti skeniranja u oblak” na strani 125](#)
7. Odaberite karticu **Napredne postavke** i provjerite postavke te ih po potrebi promijenite.
[“Napredne opcije skeniranja u oblak” na strani 125](#)

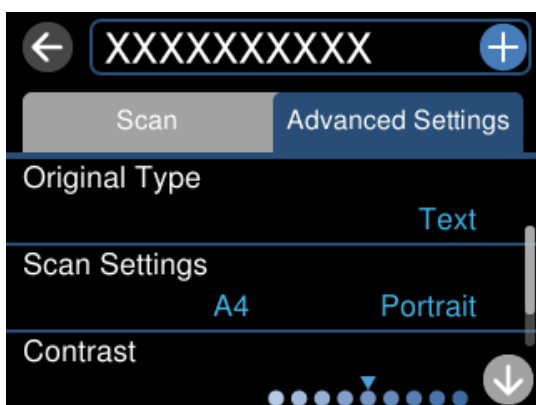

8. Ponovno odaberite karticu **Skeniranje** i zatim dodirnite **◇**.

Napomena:

Boja, veličina i obrub skenirane slike neće izgledati potpuno isto kao izvornik.

Mogućnosti skeniranja u oblak

Crno-bijelo/U boji

Odaberite želite li skenirati u crno-bijeloj tehnici ili u boji.

JPEG/PDF

Odaberite formata u kojem želite pohraniti skeniranu sliku.

Napredne opcije skeniranja u oblak

Vrsta dokumenta

Odaberite vrstu izvornika.

Post. sken.

Vel. skeniranja:

Odaberite format skeniranja. Za rezanje bijelog prostora oko teksta ili slike prilikom skeniranja odaberite **Automatsko izrezivanje**. Za skeniranje cijelog područja staklo skenera odaberite **Maks. površina**.

Usmjerenje izvornika:

Odaberite usmjerenje izvornika.

Kontrast

Odaberite kontrast skenirane slike.

Izbriši sve postavke

Resetira postavke skeniranja na njihove početne vrijednosti.

Skeniranje izvornika koristeći WSD

Možete spremati skeniranu sliku na računalo spojeno na pisač koristeći značajku WSD.

Napomena:

Ovu značajku možete koristiti samo na računalima s operacijskim sustavom Windows 10/Windows 8.1/Windows 8/Windows 7/Windows Vista.

Ako koristite Windows 7/Windows Vista, računalo treba unaprijed podesiti za korištenje te funkcije.

1. Postavite izvornike.
[“Postavljanje izvornika” na strani 40](#)
2. Odaberite **Skeniranje** na upravljačkoj ploči.
3. Odaberite **WSD**.
4. Odaberite računalo.
5. Dodirnite .

Napomena:

Boja, veličina i obrub skenirane slike neće izgledati potpuno isto kao izvornik.

Postavljanje WSD ulaza

Ovaj dio objašnjava način postavljanja WSD ulaza za Windows 7/Windows Vista.

Napomena:

Kod sustava Windows 10/Windows 8.1/Windows 8 WSD ulaz se postavlja automatski.

Za postavljanje WSD ulaza potrebno je učiniti sljedeće korake.

- Pisač i računalo povezani su s mrežom.
 - Upravljački program pisača instaliran je na računalu.
1. Uključite pisač.
 2. Kliknite Start, a potom kliknite **Mreža** na računalu.
 3. Desnim klikom kliknite na pisač i zatim kliknite **Instaliraj**.
Kliknite **Nastavi** kada se prikaže zaslon **Upravljanje korisničkim računom**.
Kliknite **Deinstaliraj** i ponovno pokrenite ako se prikaže zaslon **Deinstaliraj**.

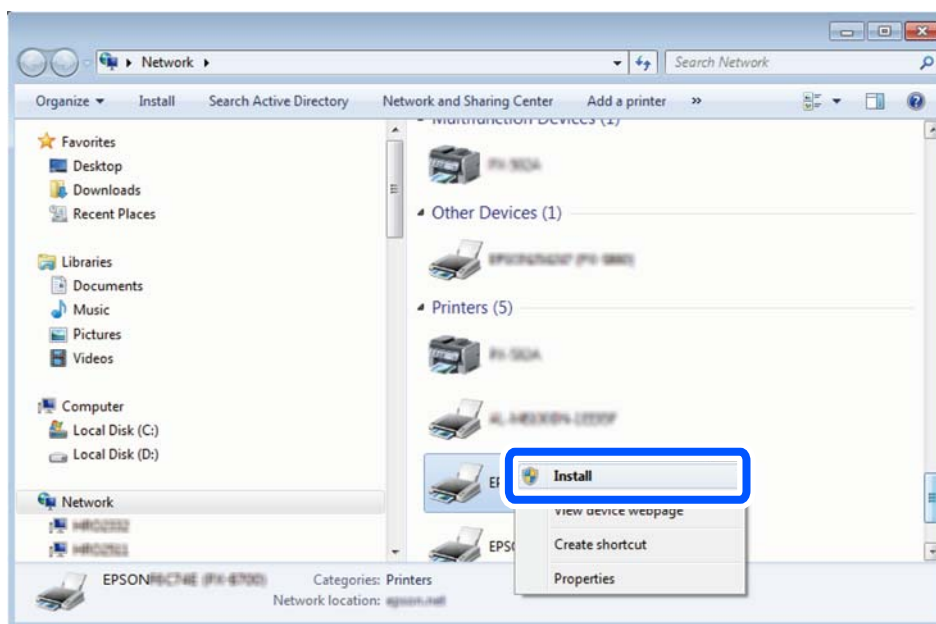

Napomena:

Naziv pisača koji ste postavili na mreži i naziv modela (EPSON XXXXXX (XX-XXXX)) prikazani su na zaslonu mreže. Možete provjeriti naziv pisača koji je preko upravljačke ploče pisača postavljen na mreži ili ispisom lista mrežnog statusa.

4. Kliknite **Vaš uređaj je spreman za korištenje**.

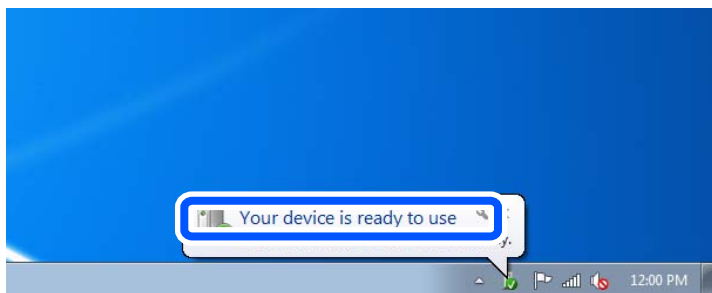

5. Provjerite poruku i zatim kliknite **Zatvori**.

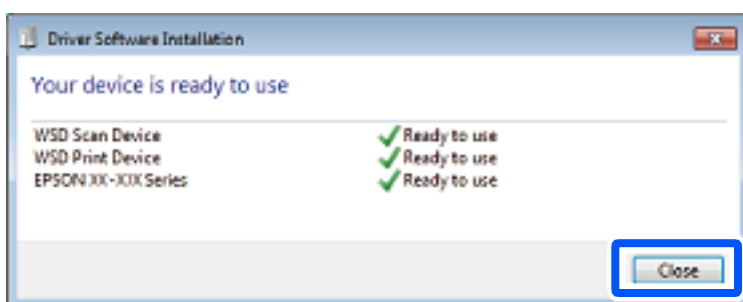

6. Otvorite zaslon **Uređaji i pisači**.

- Windows 7

Kliknite Start > **Upravljačka ploča** > **Hardver i zvuk** (ili **Hardver**) > **Uređaji i pisači**.

- Windows Vista

Kliknite Start > **Upravljačka ploča** > **Hardver i zvuk** > **Pisači**.

7. Provjerite je li prikazana ikona s nazivom pisača na mreži.

Odaberite naziv pisača kod korištenja WSD-a.

Skeniranje originala na pametni uređaj

Napomena:

- Prije skeniranja, instalirajte *Epson Smart Panel* na pametni uređaj.
- Epson Smart Panel* zasloni podliježu promjeni bez obavijesti.
- Epson Smart Panel* sadržaj može veoma varirati ovisno o proizvodu.

1. Postavite izvornike.

[“Postavljanje izvornika” na strani 40](#)

2. Pokrenite *Epson Smart Panel* na vašem pametnom uređaju.

3. Odaberite izbornik skeniranja na početnom zaslonu.

4. Slijedite upute na zaslonu kako biste skenirali i spremili slike.

Napredno skeniranje

Skeniranje više fotografija istovremeno

Istovremeno možete skenirati više fotografija i spremi svaku od tih slika zasebno koristeći Epson ScanSmart.

1. Stavite fotografije na staklo skenera. Stavite ih 4,5 mm (0,2 inča) dalje od vodoravnih i okomitih rubova stakla skenera, a zatim ih razdvojite najmanje 20 mm (0,8 inča).

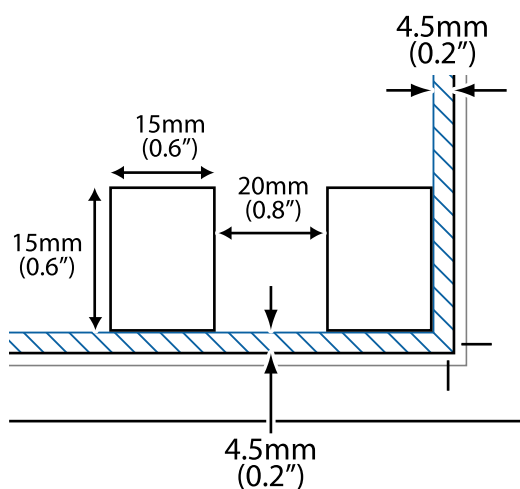

Napomena:

Fotografije trebaju biti veće od 15×15 mm (0,6×0,6 inča).

2. Pokrenite Epson ScanSmart.
 - Windows 10
Kliknite na gumb Start i odaberite **Epson Software > Epson ScanSmart**.
 - Windows 8.1/Windows 8
Unesite naziv aplikacije u gumbić za pretraživanje i zatim odaberite prikazanu ikonu.
 - Windows 7
Kliknite gumb Start i odaberite **Svi programi > Epson Software > Epson ScanSmart**.
 - Mac OS
Odaberite **Idi > Aplikacije > Epson Software > Epson ScanSmart**.
3. Kada se prikaže zaslon programa Epson ScanSmart, slijedite prikazane upute za skeniranje.

Skenirane fotografije spremljene su kao zasebne slike.

Spremanje i dijeljenje podataka

Dijeljenje podataka na memorijskom uređaju. 130

Dijeljenje podataka na memorijskom uređaju

Možete putem računala zapisivati ili čitati podatke s vanjskog uređaja za pohranjivanje podataka kao što je memorijska kartica umetnuta u pisač.



Važno:

- Umetnite memorijsku karticu nakon uklanjanja zaštite od upisivanja.
- Ako s računala pohranite neku sliku na memorijsku karticu, na LCD zaslonu se ne osvježavaju ta slika i broj fotografija. Ponovo uklonite i umetnite memorijsku karticu.
- Prilikom zajedničkog korištenja memorijskog uređaja umetnutog u pisač između računala spojenog preko USB priključka ili preko mreže, pristup za upisivanje bit će omogućen samo onim računalima koja su povezana na način koji ste odabrali na pisaču. Kod zapisivanja na memorijski uređaj otvorite **Postavke** na upravljačkoj ploči i odaberite **Postavljanje razmjene datoteka** i način povezivanja.

Napomena:

Prepoznavanje podataka s računala traje neko vrijeme ako je na njega priključen neki veliki memorijski uređaj, primjerice od 2 TB.

Windows

Odaberite memorijski uređaj preko **Računalo** ili **Moje računalo**. Prikazuju se podaci na memorijskom uređaju.

Napomena:

Ako ste povezali pisač s mrežom bez softverskog diska ili programa Web Installer, mapirajte utor memorijske kartice ili USB ulaz kao mrežni pogon. Otvorite **Pokreni** upišite naziv pisača \\XXXXXX li IP adresu pisača \\XXX.XXX.XXX.XXX za **Otvori**. Kliknite desnom tipkom na ikonu prikazanog uređaja radi dodjele mreže. Mrežni pogon pojavljuje se u **Računalo** ili **Moje računalo**.

Mac OS

Odaberite ikonu odgovarajućeg uređaja. Prikazuju se podaci s vanjskog uređaja za pohranjivanje podataka.

Napomena:

- Da biste uklonili memorijski uređaj, dovcite i ispustite ikonu uređaja na ikonu za smeće. U protivnom se podaci na dijeljenom pogonu možda neće pravilno prikazati kad se priključi još jedan memorijski uređaj.
- Ako želite pristupiti memorijskom preko mreže, odaberite **Idi > Spoji se na poslužitelja** preko izbornika na radnoj površini. Unesite naziv pisača `cifs://XXXXX` ili `smb://XXXXX` (gdje je „XXXXX” naziv pisača) u **Adresa poslužitelja** i zatim kliknite **Poveži se**.

Povezane informacije

➔ [“Specifikacije memorijskog uređaja” na strani 281](#)

Održavanje pisača

Provjera statusa potrošnog materijala.	132
Rješavanje problema s uvlačenjem papira.	132
Poboljšavanje kvalitete ispisa, kopiranja i skeniranja.	135
Čišćenje pisača.	147
Čišćenje prolivene tinte.	148
Provjera ukupnog broja stranica provučениh kroz pisač.	148
Štednja energije.	148
Zasebno instaliranje i deinstaliranje aplikacija.	149
Transportiranje i pohrana pisača.	154

Provjera statusa potrošnog materijala

Približan vijek trajanja kutije za održavanje možete provjeriti preko upravljačke ploče pisača. Odaberite  na početnom zaslonu.

Da biste utvrdili koliko je tinte preostalo, vizualno provjerite razine tinte u svim spremnicima pisača.

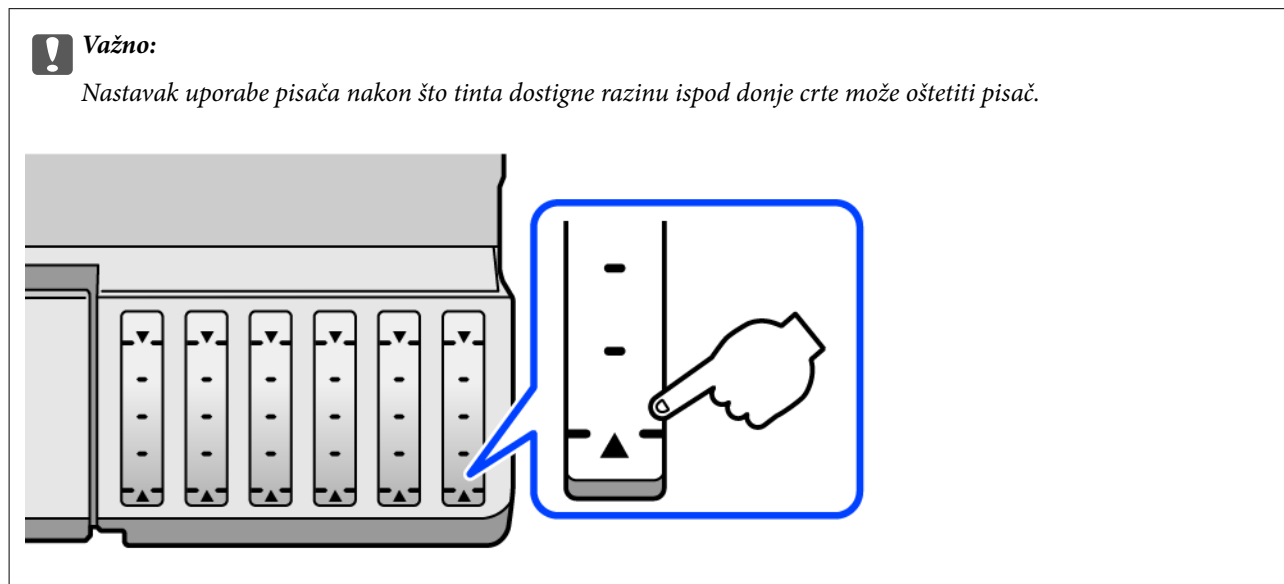

Napomena:

Približnu razinu tinte u spremnicima kao i preostali vijek trajanja kutije za održavanje možete provjeriti i putem monitora statusa ili upravljačkog programa pisača. Za više pojedinosti provjerite donju odgovarajuću poveznicu s informacijama.

Povezane informacije

- ➔ [“Aplikacija za ispis putem računala \(Windows upravljački program pisača\)” na strani 262](#)
- ➔ [“Vodič za upravljački program pisača u sustavu Mac OS” na strani 264](#)
- ➔ [“Vrijeme je za punjenje tinte” na strani 205](#)
- ➔ [“Vrijeme je za zamjenu kutije za održavanje” na strani 210](#)

Rješavanje problema s uvlačenjem papira

Ako se papir ne izvlači pravilno iz ladice za papir, očistite unutrašnjost valjka.

1. Isključite pisač pritiskanjem gumba .
2. Izvucite kabel za napajanje iz naponske utičnice i odspojite ga od pisača.
3. Odspojite USB kabel i zatim uklonite memorijsku karticu i vanjski USB uređaj.

4. Uvjerite se da je kapica spremnika tinte čvrsto zatvorena.

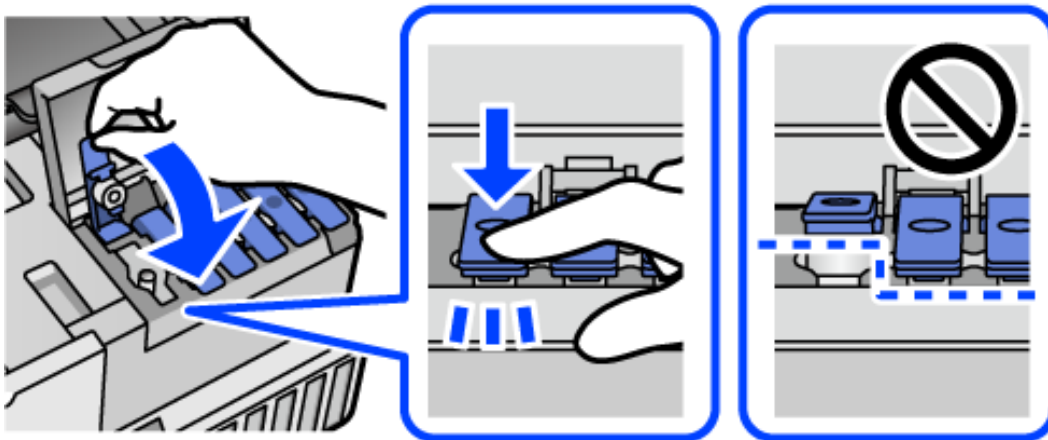

Važno:

Ako kapica spremnika tinte nije čvrsto zatvorena, može doći do curenja tinte.

5. Zatvorite jedinicu skenera.
6. Izvucite ladicu papira i zatim uklonite papir.

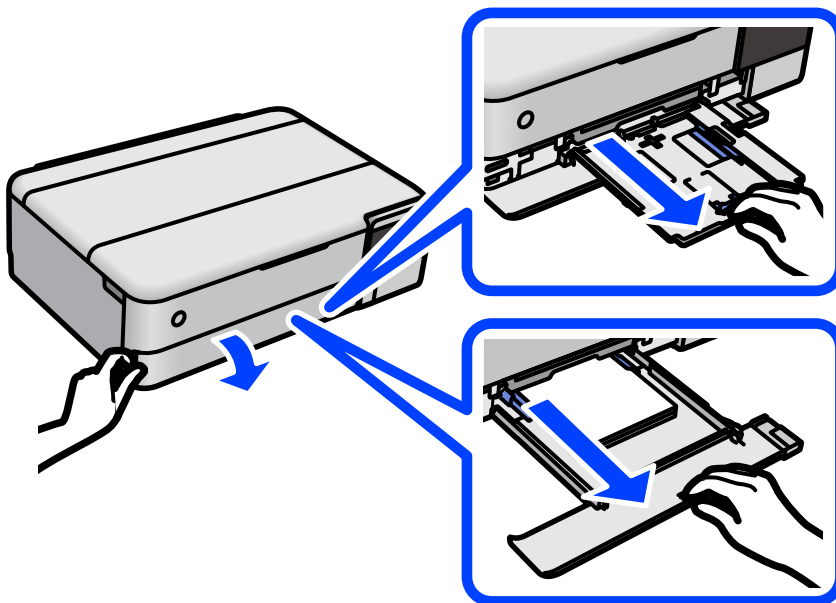

7. Položite pisač na bočnu stranu tako da je spremnik za tintu na donjem dijelu.

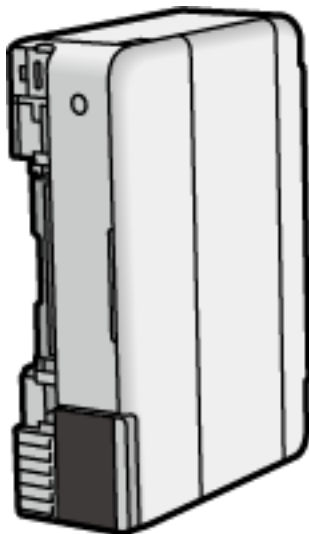

Pozor:

Pazite da ne priključite ruku ili prste prilikom pomicanja pisača. U protivnom se možete ozlijediti.



Važno:

Nemojte ostaviti pisač predugo u tom položaju.

8. Navlažite mekanu krpu vodom, dobro je ocijedite i zatim obrišite valjak pazeći da ga okrećete s pomoću krpe.

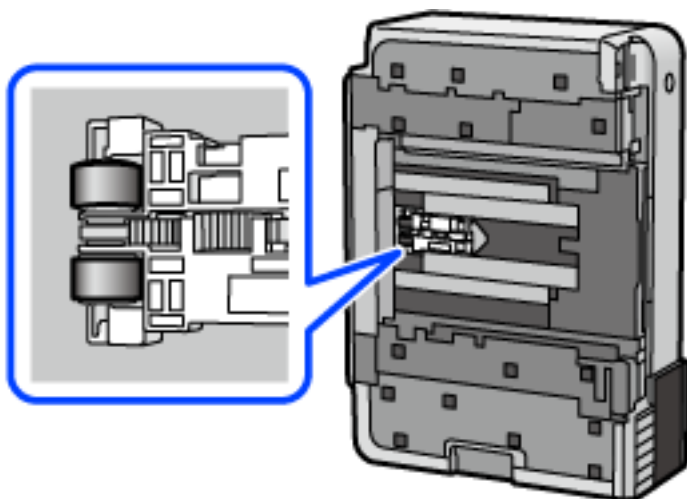

9. Vratite pisač u standardni položaj i umetnite ladice za papir.
10. Ponovno priključite kabel za napajanje.

Poboljšavanje kvalitete ispisa, kopiranja i skeniranja

Pregledavanje i čišćenje ispisne glave

Ako su mlaznice začepljene, ispisi će postati blijedi te će sadržavati vidljive pruge ili neočekivane boje. Ako su mlaznice jako začepljene, ispisat će se prazan list. Kada se kvaliteta ispisa pogorša, najprije upotrijebite uslužni program za provjeru mlaznica kako biste provjerili jesu li začepljene. Ako su mlaznice začepljene, očistite ispisnu glavu.



Važno:

- Nemojte otvarati jedinicu skenera niti isključivati pisač tijekom čišćenja glave. Ako čišćenje glave nije dovršeno, možda nećete moći ispisivati.
- Čišćenje glave troši tintu i ne bi se smjelo provoditi više puta nego je to potrebno.
- Možda nećete moći očistiti glavu pisača kada je tinta pri kraju.
- Ako se kvaliteta ispisa ne poboljša i nakon što 3 puta izvršite provjeru mlaznica i čišćenje ispisne glave, ne ispisujte nove zadatke tijekom najmanje 12 sati, a zatim ponovno pokrenite postupak provjere mlaznice i čišćenje ispisne glave ako je potrebno. Preporučujemo isključivanje pisača pritiskanjem gumba . Ako se kvaliteta ispisa i nakon toga ne poboljša, pokrenite funkciju čišćenja Dubinsko čišćenje.
- Da biste spriječili isušivanje ispisne glave, nemojte odspajati kabel iz struje dok je pisač uključen.

1. Odaberite **Održavanje** na upravljačkoj ploči pisača.
2. Odaberite **Provj. mlaznice ispisne gl.**
3. Slijedite upute na zaslonu za umetanje papira i ispis predloška za provjeru mlaznice.
4. Provjerite ispisani uzorak kako biste vidjeli jesu li mlaznice ispisne glave začepljene.

A) OK

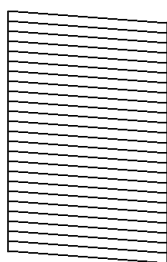

B) NG

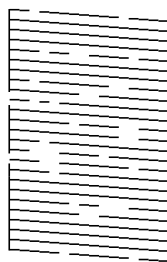

C) NG

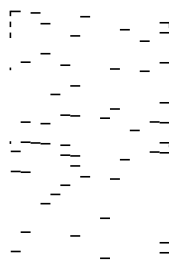

A:

Svi redovi su ispisani. Odaberite . Nisu potrebni daljnji koraci.

B ili blizu B

Neke mlaznice su začepljene. Odaberite , a zatim slijedite upute na zaslonu kako biste očistili ispisnu glavu.

C ili blizu C

Ako nedostaje većina redova, to pokazuje da je većina mlaznica začepljena. Odaberite  da biste napustili značajku provjere mlaznica i zatim pokrenite Dubinsko čišćenje. Pojednosti potražite dolje u dijelu „Povezane informacije”.

5. Kad se čišćenje završi, ponovno ispišite predložak za provjeru mlaznica. Ponavljajte postupak čišćenja i ispisa uzorka dok sve linije ne budu u potpunosti ispisane.



Važno:

Ako se kvaliteta ispisa ne poboljša i nakon što 3 puta izvršite provjeru mlaznica i čišćenje ispisne glave, ne ispisujte nove zadatke tijekom najmanje 12 sati, a zatim ponovno pokrenite postupak provjere mlaznice i čišćenje ispisne glave ako je potrebno. Preporučujemo isključivanje pisača pritiskanjem gumba . Ako se kvaliteta ispisa i nakon toga ne poboljša, pokrenite funkciju čišćenja Dubinsko čišćenje.

Napomena:

Također možete provjeriti i očistiti ispisnu glavu preko upravljačkog programa pisača. Za više pojedinosti provjerite donju odgovarajuću poveznicu s informacijama.

Povezane informacije

- ➔ [“Aplikacija za ispis putem računala \(Windows upravljački program pisača\)” na strani 262](#)
- ➔ [“Vodič za upravljački program pisača u sustavu Mac OS” na strani 264](#)
- ➔ [“Pokretanje programa Dubinsko čišćenje” na strani 136](#)

Pokretanje programa Dubinsko čišćenje

Uslužni program **Dubinsko čišćenje** omogućuje zamjenu sve tinte unutar cijevi za tintu. Ovu značajku možete upotrebljavati kako biste poboljšali kvalitetu ispisa u sljedećim situacijama.

- Nakon ispisivanja ili čišćenja ispisne glave koje je izvršeno pri niskim razinama tinte u spremniku.
- Izvršili ste provjeru mlaznice i čišćenje glave 3 puta i zatim ste pričekali da prođe najmanje 12 sati do ispisivanja, no kvaliteta ispisa nije se poboljšala.

Pročitajte sljedeće upute prije uporabe ove značajke.



Važno:

Pazite da uvijek ima dovoljno tinte u spremnicima tinte.

Vizualno provjerite jesu li spremnici tinte napunjeni barem jednu trećinu. Preniske razine tinte tijekom uporabe funkcije čišćenja Dubinsko čišćenje mogu uzrokovati oštećenje pisača.



Važno:

Pričekajte najmanje 12 sati prije ponovne uporabe funkcije čišćenja Dubinsko čišćenje.

Jedna uporaba funkcije čišćenja Dubinsko čišćenje trebala bi riješiti poteškoće s kvalitetom ispisa unutar 12 sati. Stoga, pričekajte 12 sati prije ponovne uporabe te funkcije kako biste izbjegli nepotrebnu potrošnju tinte.



Važno:

Možda će biti potrebno zamijeniti kutiju za održavanje.

Tinta se odlaže u kutiju za održavanje. Ako se kutija napuni tintom, pripremite i postavite zamjensku kutiju za održavanje kako biste nastavili ispisivati.

Napomena:

Značajku Dubinsko čišćenje ne možete pokrenuti ako su preniske razine tinte ili nema dovoljno slobodnog prostora u kutiji za održavanje. Međutim, tinte i slobodnog prostora može i dalje biti dovoljno za ispisivanje.

1. Odaberite **Održavanje** na upravljačkoj ploči pisača.
2. Odaberite **Dubinsko čišćenje**.
3. Slijedite upute na zaslonu kako biste pokrenuli značajku Dubinsko čišćenje.

Napomena:

Ako ne možete pokrenuti ovu značajku, otklonite pogreške koje su prikazane na zaslonu. Zatim slijedite postupak iz 1. koraka kako biste ponovno pokrenuli ovu značajku.

4. Nakon izvršenja značajke, pokrenite provjeru mlaznica kako biste se uvjerali da mlaznice nisu začepljene. Pojediniosti o načinu pokretanja provjere mlaznica potražite u poveznici povezanih informacija u nastavku.



Važno:

Ako se kvaliteta ispisa ne poboljša nakon pokretanja Dubinsko čišćenje, pričekajte najmanje 12 sati bez ispisivanja, a zatim ponovno pokrenite postupak provjere uzorka mlaznice. Ponovno pokrenite Čišćenje glave pisača ili Dubinsko čišćenje ovisno o ispisanom uzorku. Ako se kvaliteta ispisa i dalje ne poboljša, kontaktirajte Epsonovu korisničku podršku.

Napomena:

Također možete pokrenuti temeljito čišćenje iz upravljačkog programa pisača. Za više pojediniosti provjerite donju odgovarajuću poveznicu s informacijama.

Povezane informacije

- ➔ [“Aplikacija za ispis putem računala \(Windows upravljački program pisača\)” na strani 262](#)
- ➔ [“Vodič za upravljački program pisača u sustavu Mac OS” na strani 264](#)
- ➔ [“Pregledavanje i čišćenje ispisne glave” na strani 135](#)

Sprječavanje začepljenja mlaznice

Uvijek koristite gumb za napajanje kada uključite i isključite pisač.

Provjerite je li lampica napajanja isključena prije isključivanja kabela za napajanje.

Sama tinta može se isušiti ako ne bude pokrivena. Kao kada stavljate kapicu na nalivpero ili uljnu olovku kako biste spriječili njihovo sušenje, pobrinite se da ispisna glava bude pravilno zatvorena kako ne bi došlo do sušenja tinte.

Kada se iskopča kabel za napajanje ili dođe do prekida napajanja tijekom rada pisača, možda nije pravilno zatvorena ispisna glava. Ako je ispisna glava ostavljena u postojećem stanju, osušit će se uzrokujući začepljenje mlaznica (izlaze tinte).

U tim slučajevima, uključite i što prije ponovno isključite pisač da biste zatvorili ispisnu glavu.

Poravnavanje ispisne glave

Ako primijetite nepravilnost okomitih crta ili zamućene slike, poravnajte ispisnu glavu.

1. Odaberite **Održavanje** na upravljačkoj ploči pisača.
2. Odaberite **Poravnanje zaglavlja ispisa**.
3. Odaberite jedan od izbornika poravnanja.
 - Okomite linije izgledaju nepravilno ili ispisi izgledaju zamagljeno: odaberite **Vertikalno poravnanje**.
 - Vodoravne pruge pojavljuju se u pravilnim razmacima: odaberite **Vodoravno poravnanje**.
4. Slijedite upute na zaslonu za umetanje papira i ispis uzorka poravnanja.

Čišćenje putanje papira zbog mrlja od tinte (kada je površina rezultata ispisa zamrljana okomito)

Očistite valjak unutar pisača ako su ispisi zamrljani ili istrošeni.

Trebate sljedeće predmete da biste izveli postupke od koraka 4.

- tanak štapić
- Dobro iscijeđena mokra gaza ili krpa

1. Odaberite **Održavanje** na upravljačkoj ploči pisača.
2. Odaberite **Čišćenje vodilice papira**.
3. Slijedite upute na zaslonu kako biste očistili put prolaska papira.

Ponovite ovaj postupak dok papir ne bude zamrljan tintom. Ako se papir zaprlja tintom čak i nakon nekoliko čišćenja, prijedite na sljedeći korak.
4. Omotajte dobro iscijeđenu mokru gazu ili krpu oko vrha tankog štapića.



5. Isključite pisač pritiskanjem gumba .

6. Izvucite kabel za napajanje iz naponske utičnice i odspojite ga od pisača.
7. Izvucite izlazni pretinac.

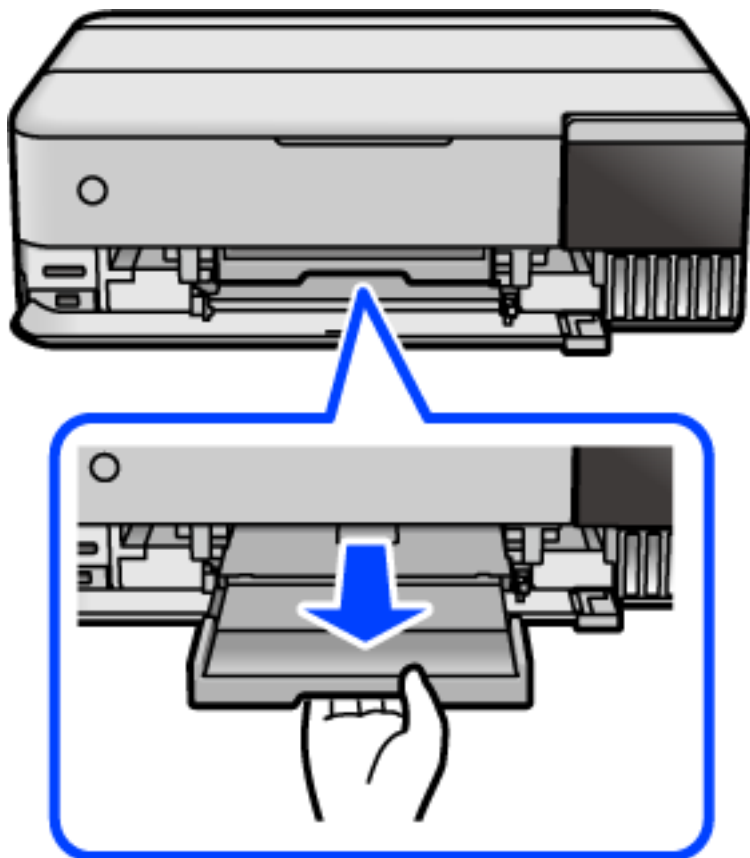

- Štapićem koji ste pripremili u koraku 4 obrišite dva bijela valjka tako da ih okrećete.

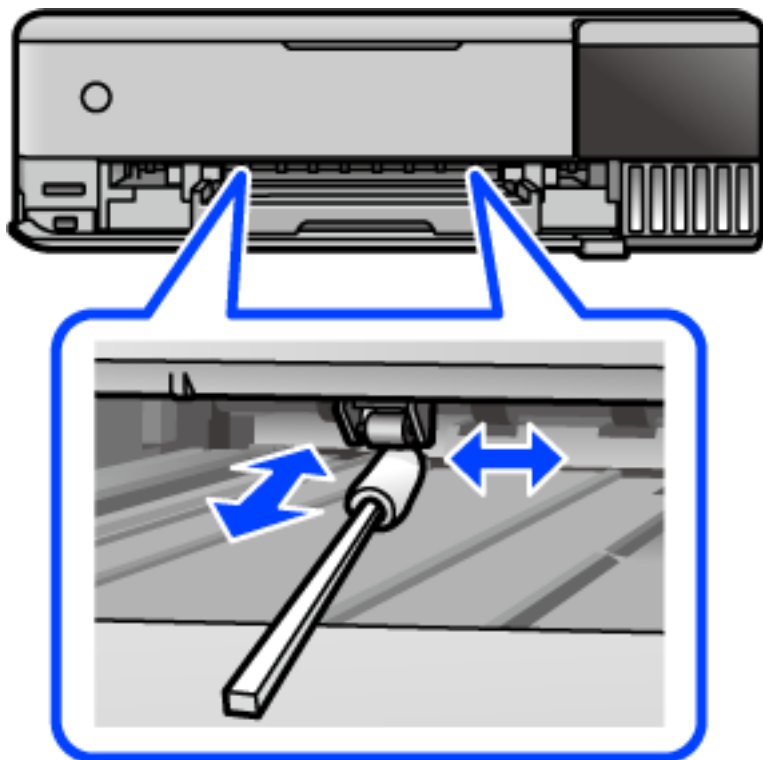

Važno:

Ne koristite toaletni papir za čišćenje unutrašnjeg dijela pisača. Pamučna vlakna mogu začepiti mlaznice glave pisača.

- Ponovno priključite kabel za napajanje.

Čišćenje putanje papira zbog mrlja od tinte (kada je poledina rezultata ispisa prljava)

- Isključite pisač pritiskanjem gumba .
- Zatvorite poklopac dokumenta ako je otvoren.

3. Otvorite jedinicu skenera objema rukama tako da se zablokira.

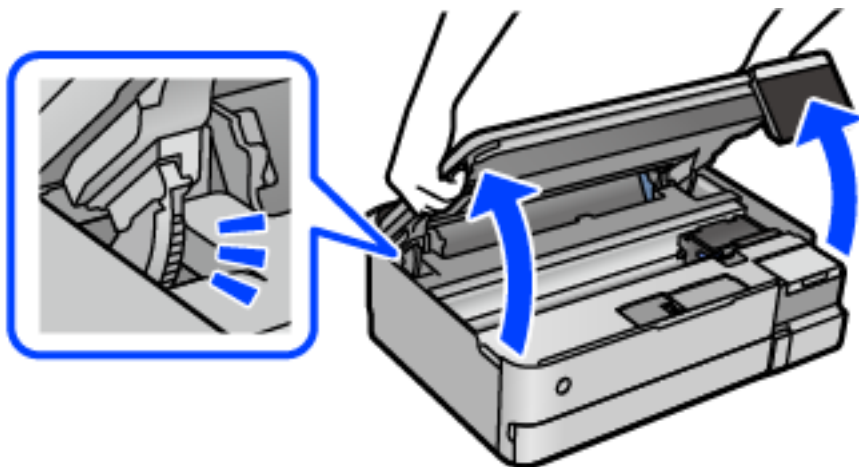

4. Upotrijebite pamučni štapić da biste obrisali tintu s dijelova unutar pisača koji su prikazani na sljedećoj slici.

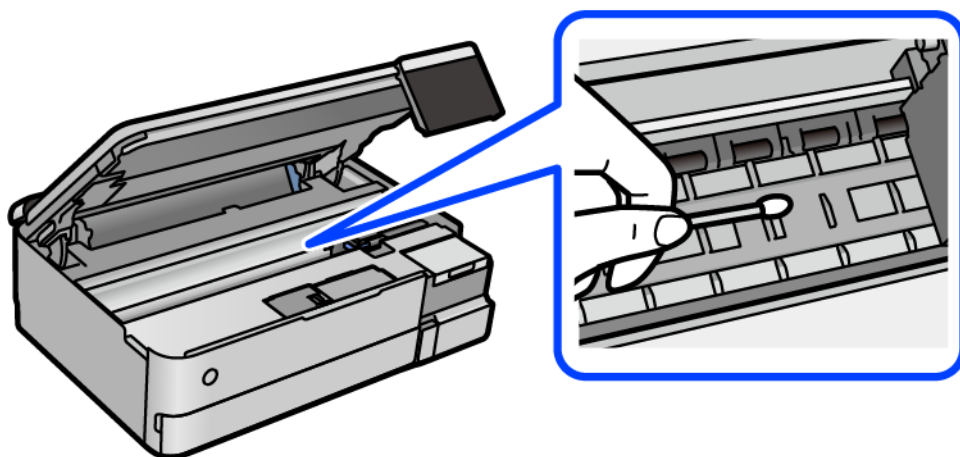

! **Važno:**

- ❑ Ne koristite toaletni papir za čišćenje unutrašnjeg dijela pisača. Pamučna vlakna mogu začepiti mlaznice glave pisača.
- ❑ Nemojte dirati odjeljak prikazan na sljedećoj slici. To može prouzročiti kvar.

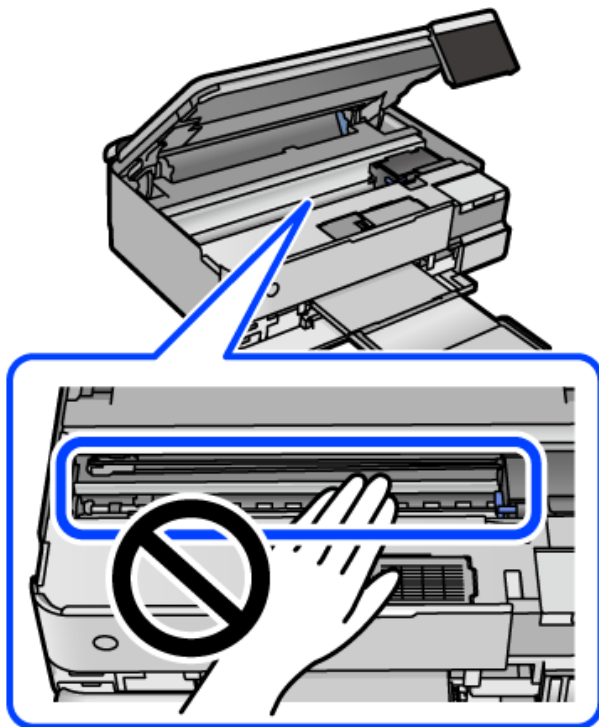

5. Zatvorite jedinicu skenera.

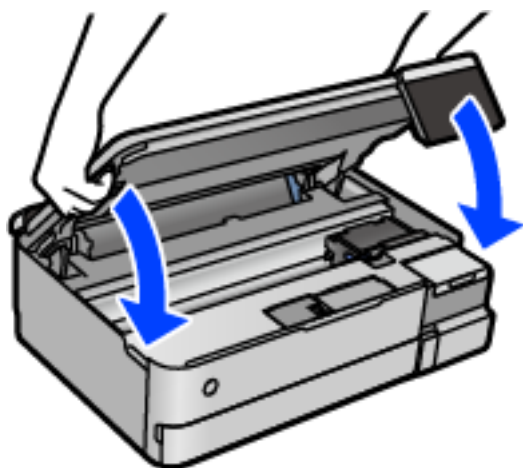

Napomena:

Jedinica skenera napravljena je tako da se polako zatvara i pruža mali otpor kao mjera opreza zbog mogućeg hvatanja prstiju. Nastavite zatvarati čak i ako osjetite blagi otpor.

Čišćenje Staklo skenera

Kada su ispisi ili skenirane slike zamrljane, očistite staklo skenera.



Važno:

Nikad ne čistite pisač alkoholom ili razrjeđivačem. Navedene kemikalije mogu oštetiti pisač.

1. Otvorite poklopac za dokumente.

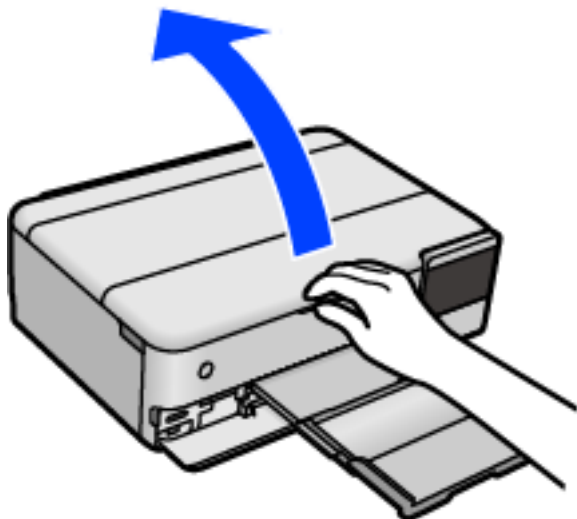

2. Upotrijebite mekanu, suhu i čistu krpicu za čišćenje površine staklo skenera.



Važno:

- Ako na staklenoj površini ima masnih mrlja ili drugih teško uklonjivih materijala, upotrijebite malu količinu sredstva za čišćenje stakla i uklonite mrlju mekom krpom. Obrišite svu zaostalu tekućinu.*
- Nemojte previše pritiskati staklenu površinu.*
- Pripazite da ne ogrebete ili oštetite površinu stakla. Oštećenja na staklenoj površini mogu umanjiti kvalitetu skeniranja.*

Čišćenje prozirne folije

Ako se kvaliteta ispisa ne poboljša nakon poravnanja ispisne glave ili čišćenja puta prolaska papira, vjerojatno je zaprljana prozirna folija u pisaču.

Potrebni predmeti:

- Pamučni štapići (nekoliko komada)
- Voda s nekoliko kapi deterdženta (2 do 3 kapi deterdženta na 1/4 čaše vode iz slavine)
- Izvor svjetlosti radi provjere mrlja



Važno:

Nemojte upotrebljavati nikakva sredstva za čišćenje osim vode s nekoliko kapi deterdženta.

1. Isključite pisač pritiskanjem gumba .
2. Zatvorite poklopac dokumenta ako je otvoren.
3. Otvorite jedinicu skenera objema rukama tako da se zablokira.

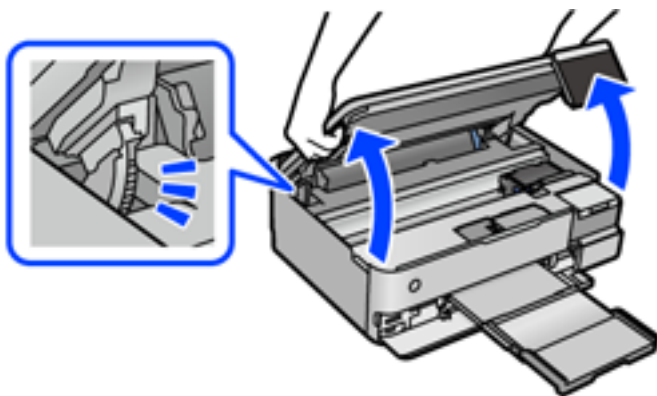

4. Provjerite postoje li mrlje na prozirnoj foliji. Mrlje možete lakše uočiti s pomoću svjetiljke. Ako postoje mrlje (kao što su otisci prstiju ili masnoća) na prozirnoj foliji (A), prijedite na sljedeći korak.

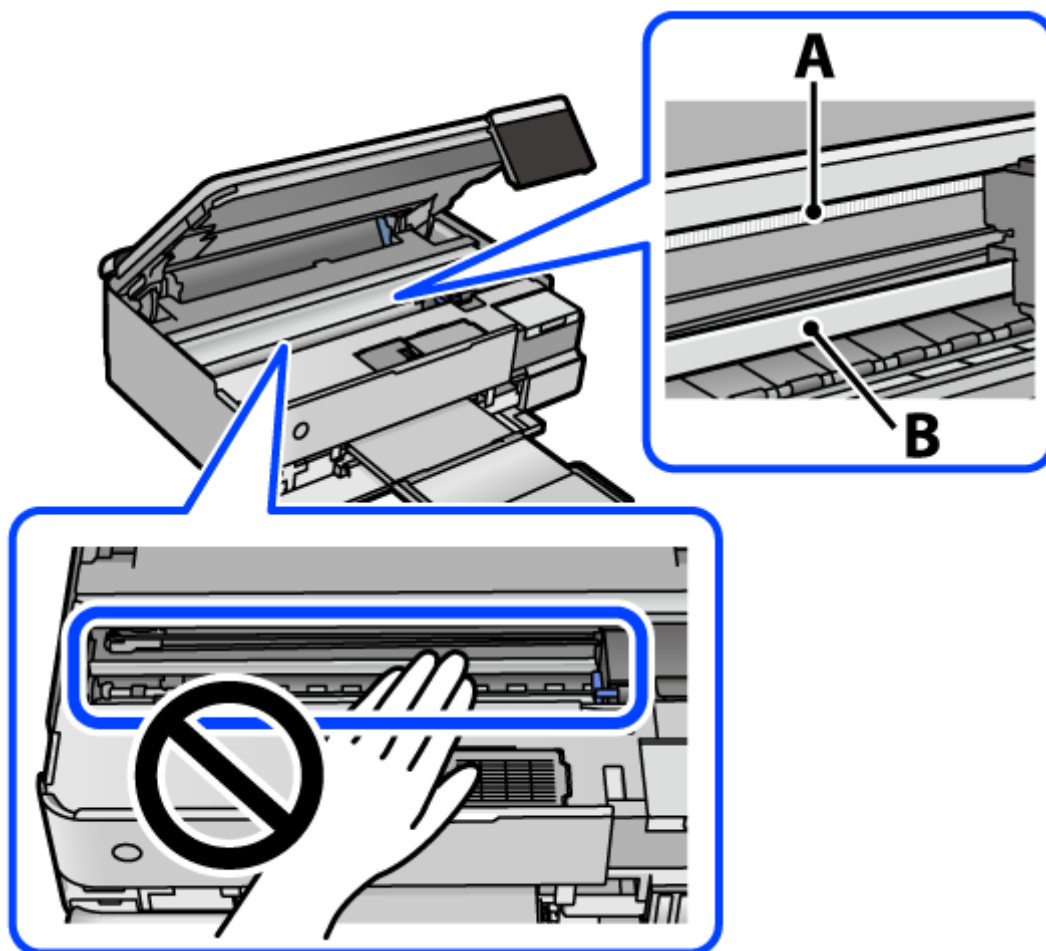

A: prozirna folija

B: vodilica



Važno:

Pazite da ne dodirnete vodilicu (B). U suprotnom može doći do poteškoća s ispisivanjem. Nemojte brisati masnoću na vodilici jer je ona potrebna za pravilan rad uređaja.

5. Navlažite pamučni štapić vodom s nekoliko kapi deterdženta, pazeći pritom da višak vode ne kaplje sa štapića, i zatim obrišite zaprljani dio folije.

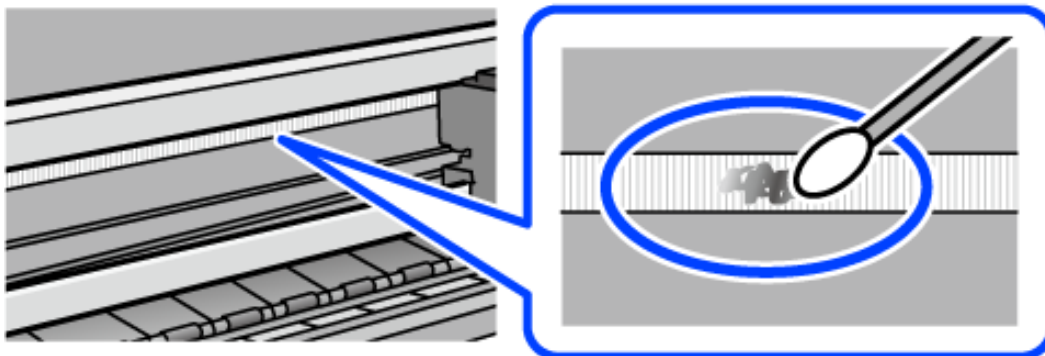

Važno:

Pažljivo uklonite mrlju. Ako prejako pritisnete pamučni štapić na foliju, možete izbaciti opruge folije iz ravnoteže i oštetiti pisač.

6. Ponovno obrišite foliju s pomoću suhog pamučnog štapića.



Važno:

Pazite da na foliji ne ostanu pamučne niti sa štapića.

Napomena:

Učestalo mijenjajte pamučne štapiće kako biste spriječili širenje mrlje.

7. Ponavljajte 5. i 6. korak dok mrlja ne bude potpuno uklonjena s folije.
8. Prije nastavka rada provjerite je li folija čista.
9. Zatvorite jedinicu skenera.

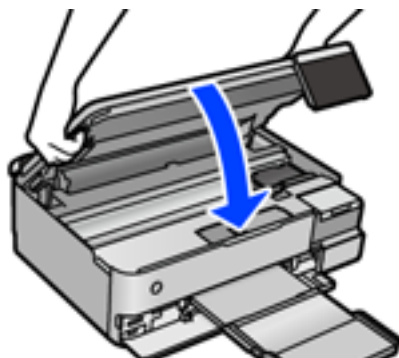

Napomena:

Jedinica skenera napravljena je tako da se polako zatvara i pruža mali otpor kao mjera opreza zbog mogućeg hvatanja prstiju. Nastavite zatvarati čak i ako osjetite blagi otpor.

Opcije izbornika za održavanje pisača

Odaberite Održavanje na upravljačkoj ploči pisača.

Provj. mlaznice ispisne gl.:

Pomoću ove značajke možete provjeriti jesu li mlaznice ispisne glave začepljene. Pisač ispisuje predložak za provjeru mlaznica.

Čišćenje glave pisača:

Odaberite ovu značajku kako biste očistili začepljene mlaznice ispisne glave.

Dubinsko čišćenje:

Odaberite ovu značajku kada želite zamijeniti svu tintu koja se nalazi u cjevčicama za tintu. Troši se veća količina tinte nego kod uobičajenog čišćenja. Više informacija o uporabi ove značajke možete pronaći u poglavlju „Povezane informacije“ u nastavku.

Poravnanje zaglavlja ispisa:

Odaberite ovu značajku za namještanje ispisne glave kako biste postigli bolju kvalitetu ispisa.

Vertikalno poravnanje

Odaberite značajke ako je ispis mutan ili tekst i linije nisu poravnati.

Vodoravno poravnanje

Odaberite ovu značajku ako se na vašim ispisanim stranicama pojavljuju vodoravne pruge u pravilnim intervalima.



Nadopunite tintu:

Prije punjenja spremnika tinte odaberite ovu značajku kako biste vratili razine tinte na 100 %.

Postavka Razina tinte:

Odaberite ovu značajku kako biste postavili razinu tinte na stvarnu preostalu razinu tinte.

Preostali kapac. kutije za održavanje:

Prikazuje približan vijek trajanja kutije za održavanje. Kada je prikazano , kutija za održavanje gotovo je puna. Kada je prikazano , kutija za održavanje je puna.

Čišćenje vodilice papira:

Odaberite ovu značajku ako na unutarnjim valjcima postoje mrlje od tinte. Pisač uzima papir kako bi očistio unutarnje valjke.

Povezane informacije

- ➔ [“Pregledavanje i čišćenje ispisne glave” na strani 135](#)
- ➔ [“Pokretanje programa Dubinsko čišćenje” na strani 136](#)
- ➔ [“Ponovno punjenje spremnika s tintom” na strani 206](#)

➔ “Čišćenje putanje papira zbog mrlja od tinte (kada je površina rezultata ispisa zamrljana okomito)” na strani 138

Čišćenje pisača

Ako su komponente i kućište prljavi ili prašnjavi, isključite pisač i očistite ih mekanom, čistom krpom koja je navlažena vodom. Ako ne možete ukloniti prljavštinu, pokušajte dodati malu količinu blagog deterdženta vlažnoj krpi.

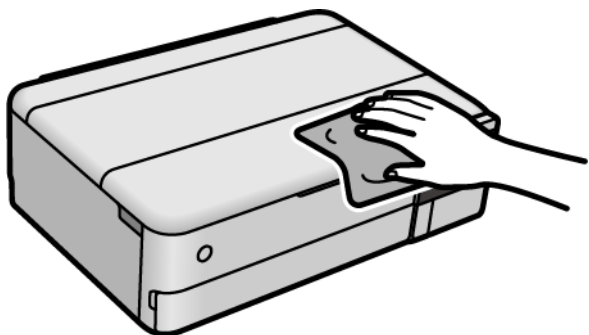

Važno:

- ❑ Pazite da na mehanizam pisača ni električne komponente ne dospije voda. U suprotnom bi se mogao oštetiti pisač.
- ❑ Nikad nemojte čistiti komponente i kućište alkoholom ili razrjeđivačem boje. Te kemikalije bi ih oštetile.
- ❑ Nemojte dirati dijelove prikazane na sljedećoj ilustraciji. To može prouzročiti kvar.

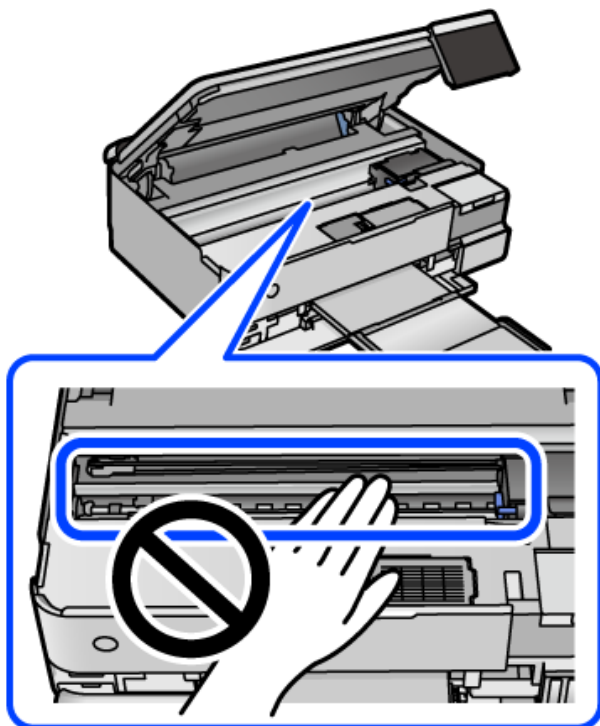

Čišćenje prolivene tinte

Ako je tinta prolivena, pokupite je na sljedeće načine.

- Ako se na površini oko spremnika nalazi prolivena tinta, obrišite je s pomoću čiste krpe bez suvišnih niti ili pamučnog štapića.
- Ako se tinta prolije po stolu ili podu, odmah je obrišite. Suhe mrlje od tinte iznimno je teško ukloniti. Kako biste spriječili širenje mrlje, pritisnite suhu krpu na mrlju i zatim je obrišite vlažnom krpom.
- Ako zaprljate ruke tintom, odmah ih isperite vodom i sapunom.

Provjera ukupnog broja stranica provučenih kroz pisač

Možete provjeriti ukupan broj stranica provučen kroz pisač. Informacije se ispisuju zajedno s uzorkom provjere mlaznica.

1. Odaberite **Održavanje** na upravljačkoj ploči pisača.
2. Odaberite **Provj. mlaznice ispisne gl.**
3. Slijedite upute na zaslonu za umetanje papira i ispis predloška za provjeru mlaznice.

Napomena:

Također možete provjeriti ukupan broj stranica uložениh preko upravljačkog programa pisača. Za više pojedinosti provjerite donju odgovarajuću poveznicu s informacijama.

Povezane informacije

- ➔ [“Aplikacija za ispis putem računala \(Windows upravljački program pisača\)” na strani 262](#)
- ➔ [“Vodič za upravljački program pisača u sustavu Mac OS” na strani 264](#)

Štednja energije

Pisač ulazi u način mirovanja ili se isključuje automatski ako se nijedna operacija ne obavi u zadanom roku. Možete prilagoditi trajanje prije primjene upravljanja napajanjem. Svako povećanje utjecat će na učinkovitost potrošnje energije proizvoda. Pazite na okoliš prije provedbe promjene.

1. Odaberite **Postavke** na početnom zaslonu.
2. Odaberite **Osnovne postavke**.
3. Napravite jedno od sljedećeg.
 - Odaberite **Tajmer za mirovanje** ili **Postavke za isklj. > Isključivanje pri neaktivnosti** ili **Isključi nakon odvajanja**.
 - Odaberite **Tajmer za mirovanje** ili **Tajmer za isključivanje**.

Napomena:

Vaš uređaj možda je opremljen značajkom **Postavke za isklj.** ili **Tajmer za isključivanje**, što ovisi o mjestu kupnje.

4. Odaberite postavku.

Zasebno instaliranje i deinstaliranje aplikacija

Spojite računalo na mrežu i instalirajte najnoviju verziju aplikacije s interneta. Prijavite se u administratorski račun na vašem računalo. Unesite administratorsku lozinku ako je računalo od vas zatraži.

Zasebno instaliranje aplikacija

Napomena:

Da biste ponovo instalirali neku aplikaciju, morate je najprije deinstalirati.

1. Provjerite jesu li pisač i računalo spremni za komunikaciju te je li pisač povezan na internet.
2. Pokrenite EPSON Software Updater.

Primjer na snimci zaslona odnosi se na operativni sustav Windows.

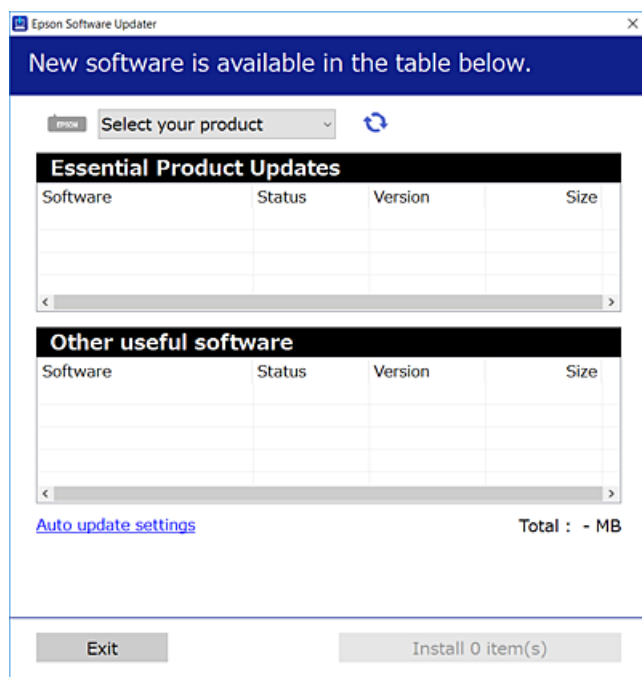

3. Na operativnom sustavu Windows odaberite pisač i kliknite na  kako biste provjerili postoje li novije verzije aplikacija.
4. Odaberite stavke koje želite instalirati ili ažurirati i kliknite na gumb za pokretanje instalacije.



Važno:

Nemojte isključivati ni iskopčavati pisač dok se ne izvrši ažuriranje. To bi moglo dovesti do kvara pisača.

Napomena:

- ❑ Najnovije aplikacije možete preuzeti s web-mjesta tvrtke Epson.
<http://www.epson.com>
- ❑ Ako se koristite operativnim sustavom Windows Server, ne možete upotrebljavati aplikaciju Epson Software Updater. Preuzmite najnovije aplikacije s web-mjesta tvrtke Epson.

Povezane informacije

- ➔ “Aplikacija za ažuriranje softvera i firmvera (EPSON Software Updater)” na strani 269
- ➔ “Deinstaliranje aplikacija” na strani 151

Provjera je li instaliran originalni Epson upravljački program pisača — Windows

Možete provjeriti je li na vašem računalu instaliran originalni Epson upravljački program pisača jednim od sljedećih načina.

Odaberite **Upravljačka ploča > Prikaz uređaja i pisača (Pisači, Pisači i faksovi)**, a zatim učinite sljedeće kako biste otvorili prozor s postavkama ispisnog poslužitelja.

- ❑ Windows Windows 10/Windows 8.1/Windows 8/Windows 7/Windows Server 2019/Windows Server 2016/Windows Server 2012 R2/Windows Server 2012/Windows Server 2008 R2

Kliknite na ikonu pisača i zatim kliknite na **Svojstva ispisnog poslužitelja** pri vrhu prozora.

- ❑ Windows Vista/Windows Server 2008

Desnim klikom kliknite na mapu **Pisači**, a zatim kliknite na **Pokreni kao administrator > Svojstva poslužitelja**.

- ❑ Windows XP/Windows Server 2003 R2/Windows Server 2003

U izborniku **Datoteka** odaberite **Svojstva poslužitelja**.

Kliknite karticu **Upravljački program**. Ako je u popisu prikazan naziv vašeg pisača, na vašem računalu je instaliran originalni Epson upravljački program pisača.

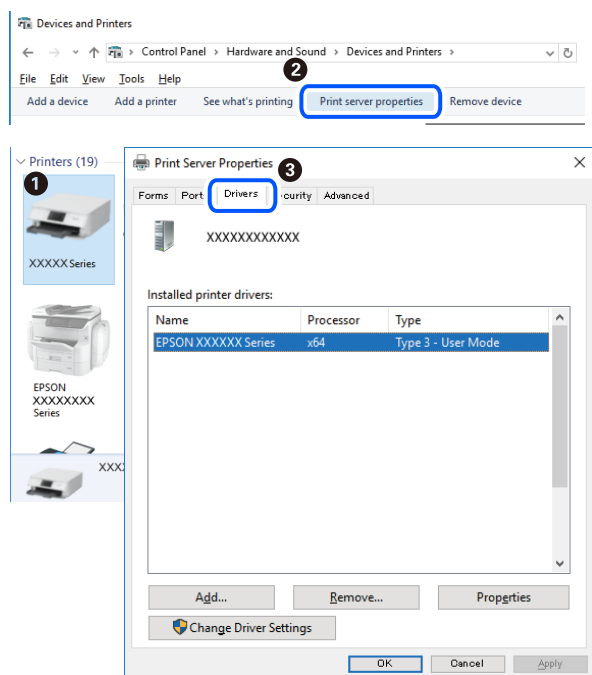

Povezane informacije

➔ “Zasebno instaliranje aplikacija” na strani 149

Provjera je li instaliran originalni Epson upravljački program pisača — Mac OS

Možete provjeriti je li na vašem računalu instaliran originalni Epson upravljački program pisača jednim od sljedećih načina.

Odaberite **Postavke sustava** u Apple izborniku > **Pisači i skeneri** (ili **Ispiši i skeniraj**, **Ispiši i faksiraj**) i zatim odaberite pisač. Kliknite **Opcije i pribor**, a ako su kartice **Opcije** i **Uslužni program** prikazane u prozoru, na vašem računalu je instaliran originalni Epson upravljački program pisača.

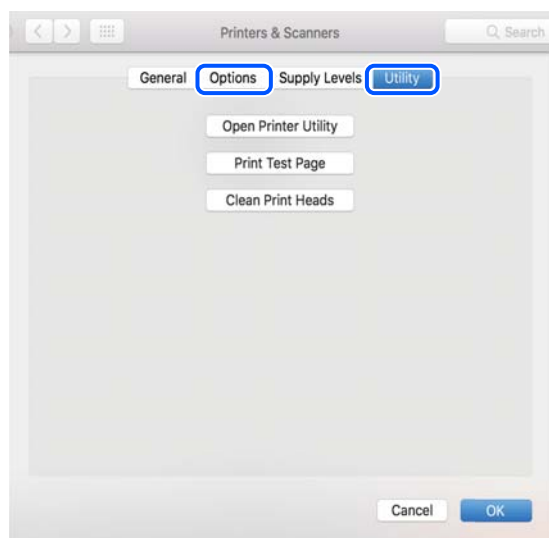

Povezane informacije

➔ “Zasebno instaliranje aplikacija” na strani 149

Dodavanje pisača (samo za Mac OS)

1. Odaberite **Značajke sustava** u izborniku Apple > **Pisači i skeneri** (ili **Ispiši i skeniraj**, **Ispiši i faksiraj**).
2. Kliknite +, a zatim odaberite **Dodaj drugi pisač ili skener**.
3. Odaberite svoj pisač, a zatim odaberite svoj pisač pod stavkom **Koristi**.
4. Kliknite na **Dodaj**.

Napomena:

Ako pisač nije na popisu, provjerite je li ispravno spojen na računalo i je li uključen.

Deinstaliranje aplikacija

Prijavite se u administratorski račun na vašem računalu. Unesite administratorsku lozinku ako je računalo od vas zatraži.

Deinstaliranje aplikacija — Windows

1. Pritisnite gumb  da biste isključili pisač.
2. Izadite iz svih pokrenutih programa.
3. Otvorite **Upravljačku ploču**:
 - Windows 10/Windows Server 2019/Windows Server 2016
Kliknite na gumb Start i odaberite **Windows sustav > Upravljačka ploča**.
 - Windows 8.1/Windows 8/Windows Server 2012 R2/Windows Server 2012
Odaberite **Radna površina > Postavke > Upravljačka ploča**.
 - Windows 7/Windows Vista/Windows XP/Windows Server 2008 R2/Windows Server 2008/Windows Server 2003 R2/Windows Server 2003
Kliknite na gumb Start i odaberite **Upravljačka ploča**.
4. Otvorite **Deinstaliranje programa** (ili **Dodaj ili ukloni programe**):
 - Windows 10/Windows 8.1/Windows 8/Windows 7/Windows Vista/Windows Server 2019/Windows Server 2016/Windows Server 2012 R2/Windows Server 2012/Windows Server 2008 R2/Windows Server 2008
Odaberite **Deinstaliraj program** u postavci **Programi**.
 - Windows XP/Windows Server 2003 R2/Windows Server 2003
Kliknite na **Dodaj ili ukloni programe**.
5. Odaberite aplikaciju koju želite ukloniti.

Ne možete deinstalirati upravljački program pisača ako postoji zadatak ispisa. Obrišite ili čekajte da se ispis izvrši prije deinstalacije.
6. Deinstaliranje aplikacija:
 - Windows 10/Windows 8.1/Windows 8/Windows 7/Windows Vista/Windows Server 2019/Windows Server 2016/Windows Server 2012 R2/Windows Server 2012/Windows Server 2008 R2/Windows Server 2008
Kliknite na **Deinstaliraj/promijeni** ili **Deinstaliraj**.
 - Windows XP/Windows Server 2003 R2/Windows Server 2003
Kliknite na **Promijeni/ukloni** ili **Ukloni**.

Napomena:
*Ako se prikaže dijaloški okvir **Kontrola korisničkog računa**, kliknite na **Nastavi**.*
7. Slijedite upute na zaslonu.

Deinstaliranje aplikacija — Mac OS

1. Preuzmite Uninstaller putem alata EPSON Software Updater.

Nakon što jednom preuzmete Uninstaller, ne trebate ga preuzimati svaki puta kada želite izbrisati aplikaciju s računala.
2. Pritisnite gumb  da biste isključili pisač.

3. Da biste deinstalirali upravljački program pisača, odaberite **Postavke sustava** u izborniku Apple > **Pisači i skeneri** (ili **Ispis i skeniranje, Ispis i faksiranje**), a zatim uklonite pisač s popisa omogućenih pisača.
4. Izađite iz svih pokrenutih programa.
5. Odaberite **Idi > Aplikacije > Epson Software > Uninstaller**.
6. Odaberite aplikaciju koju želite ukloniti s računala i zatim kliknite na **Uninstall**.



Važno:

Program Uninstaller će ukloniti sve upravljačke programe za tintni pisač Epson s vašeg računala. Ako koristite više Epsonovih tintnih pisača, i želite izbrisati samo neke upravljačke programe, prvo izbrisate sve, a zatim ponovno instalirajte upravljački program pisača koji vam je potreban.

Napomena:

Ako ne možete pronaći aplikaciju koju želite ukloniti s računala na popisu aplikacija, tada postupak deinstalacije ne možete izvršiti korištenjem programa Uninstaller. U tom slučaju, odaberite **Idi > Aplikacije > Epson Software** i odaberite aplikaciju koju želite deinstalirati te dovedite njezinu ikonu u ikonu Smeće.

Povezane informacije

➔ “Aplikacija za ažuriranje softvera i firmvera (EPSON Software Updater)” na strani 269

Ažuriranje aplikacija i upravljačkog programa

Riješite određene probleme i poboljšajte ili dodajte funkcije ažuriranjem aplikacija ili upravljačkog programa. Koristite najnoviju verziju aplikacija i upravljačkog programa.

1. Provjerite jesu li pisač i računalo povezani te je li računalo spojeno na internet.
2. Pokrenite EPSON Software Updater kako biste ažurirali aplikacije ili upravljački program.



Važno:

Nemojte isključivati računalo ni pisač dok se ne izvrši ažuriranje jer bi moglo doći do kvara pisača.

Napomena:

Ako ne možete pronaći aplikaciju koju želite ažurirati na popisu aplikacija, tada postupak ažuriranja ne možete izvršiti korištenjem programa EPSON Software Updater. Posjetite Epsonove lokalne mrežne stranice kako biste provjerili dostupnost najnovijih verzija aplikacija.

<http://www.epson.com>

Povezane informacije

➔ “Aplikacija za ažuriranje softvera i firmvera (EPSON Software Updater)” na strani 269

Ažuriranje upravljačkog softvera pisača preko upravljačke ploče

Ako se pisač može spojiti na Internet, možete ažurirati upravljački softver pisača preko upravljačke ploče. Također možete postaviti pisač da redovito provjerava ažuriranja upravljačkog softvera i obavijesti vas kada su dostupna.

Povezane informacije

➔ “Aplikacija za ažuriranje softvera i firmvera (EPSON Software Updater)” na strani 269

Transportiranje i pohrana pisača

Trebate li pisač pohraniti ili ga transportirati uslijed preseljenja ili radi popravka, slijedite donje korake za pakiranje pisača.

1. Isključite pisač pritiskanjem gumba .
2. Uvjerite se da se lampica napajanja isključila, a zatim iskopčajte kabel za napajanje.



Važno:

Kabel za napajanje izvucite iz zidne utičnice kada lampica napajanja ne svijetli. U protivnom, ispisna glava se neće vratiti u početni položaj, što može prouzročiti sušenje tinte, a ispisivanje može postati nemoguće.

3. Iskopčajte sve kabele kao što su kabel za napajanje i USB kabel.
4. Uklonite sav papir iz pisača.
5. Pobrinite se da na pisaču nema nikakvih izvornika.
6. Otvorite jedinicu skenera tako da bude zatvoren poklopac dokumenta.



Pozor:

Pazite da ne priključite ruku ili prste prilikom otvaranja ili zatvaranja jedinice skenera. U protivnom se možete ozlijediti.

7. Namjestite blokadu za transport u blokirani položaj (Transport).

Brava za transportiranje zaustavlja dovod tinte kako bi spriječila curenje tinte tijekom transportiranja i skladištenja.

Ako ispisna glava nije u položaju koji je prikazan dolje, pomjerite ga rukom.

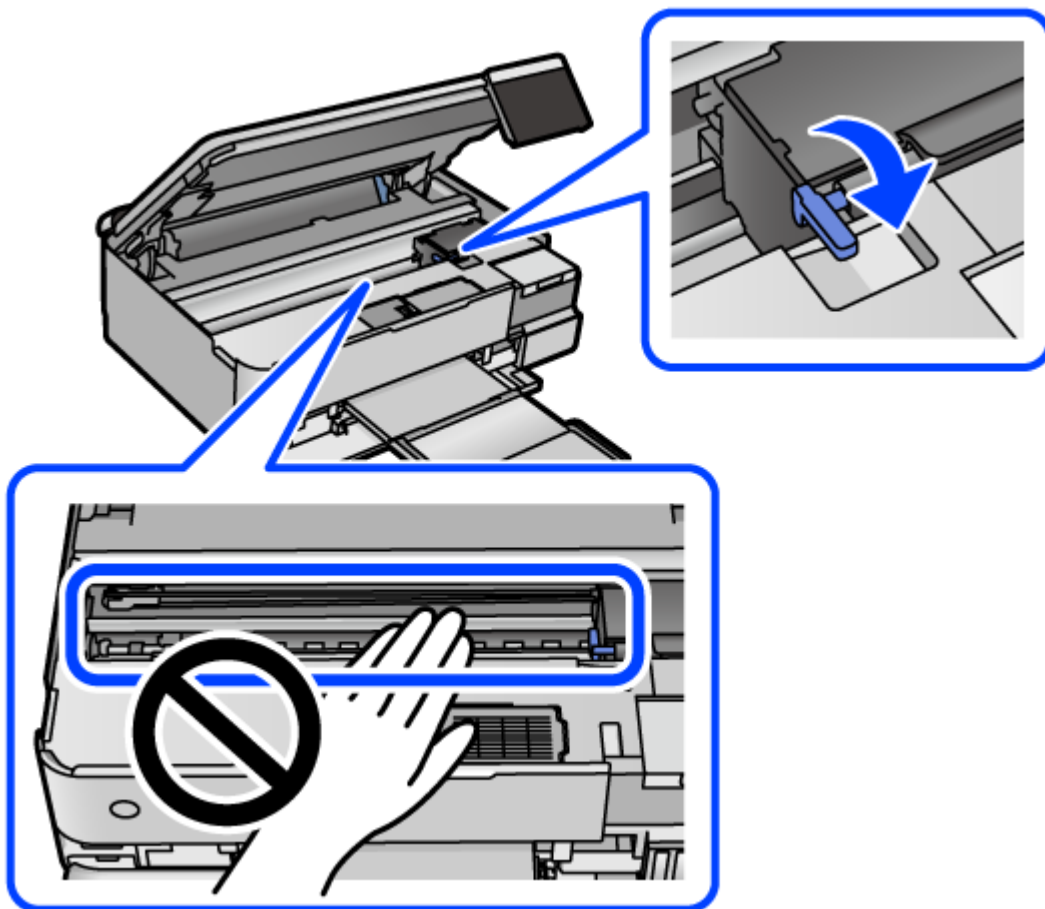

8. Pričvrstite ispisnu glavu za kućište ljepljivom vrpcom.

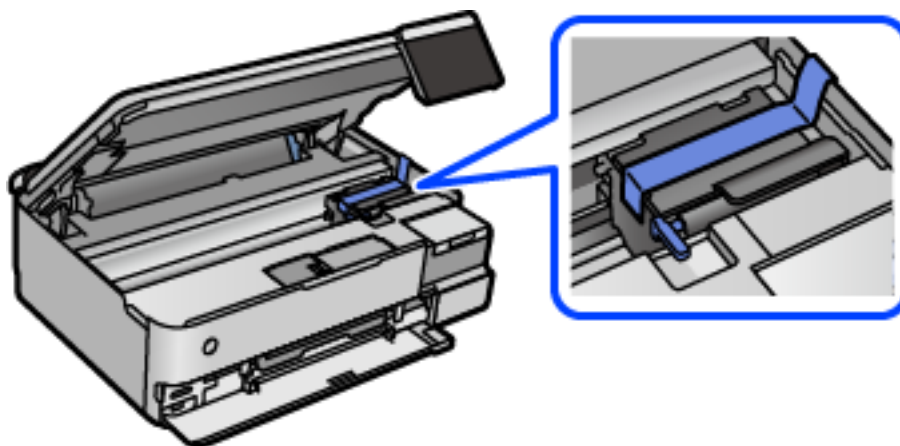

9. Pazite i čvrsto zatvorite poklopac na spremniku za tintu.

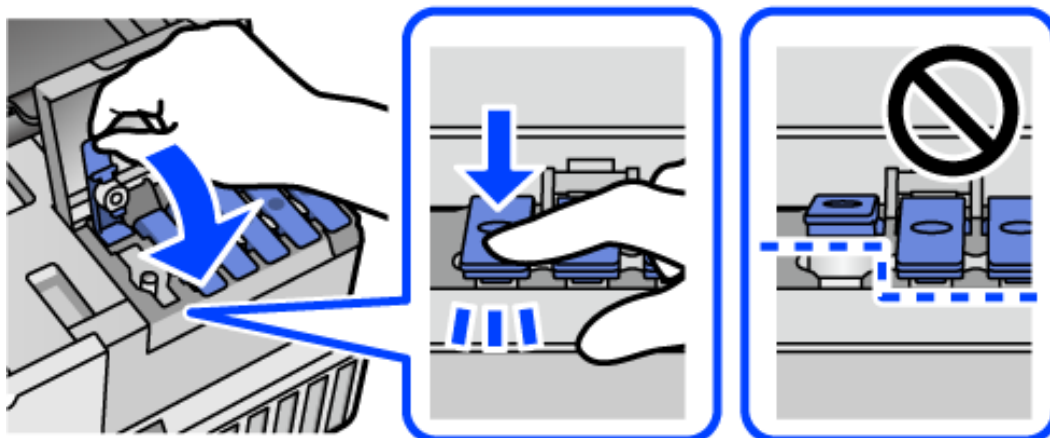

10. Čvrsto zatvorite poklopac spremnika tinte.

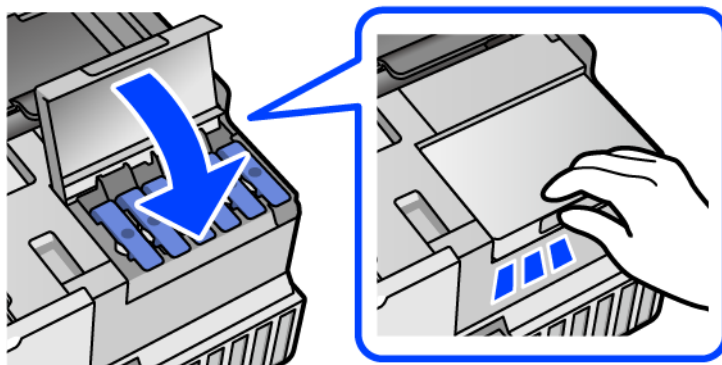

11. Zatvorite jedinicu skenera.

Jedinica skenera napravljena je tako da se polako zatvara i pruža mali otpor kao mjera opreza zbog mogućeg hvatanja prstiju. Nastavite zatvarati čak i ako osjetite blagi otpor.

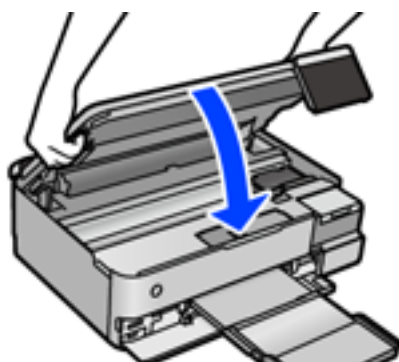

12. Pripremite pisač za pakiranje na način prikazan dolje.

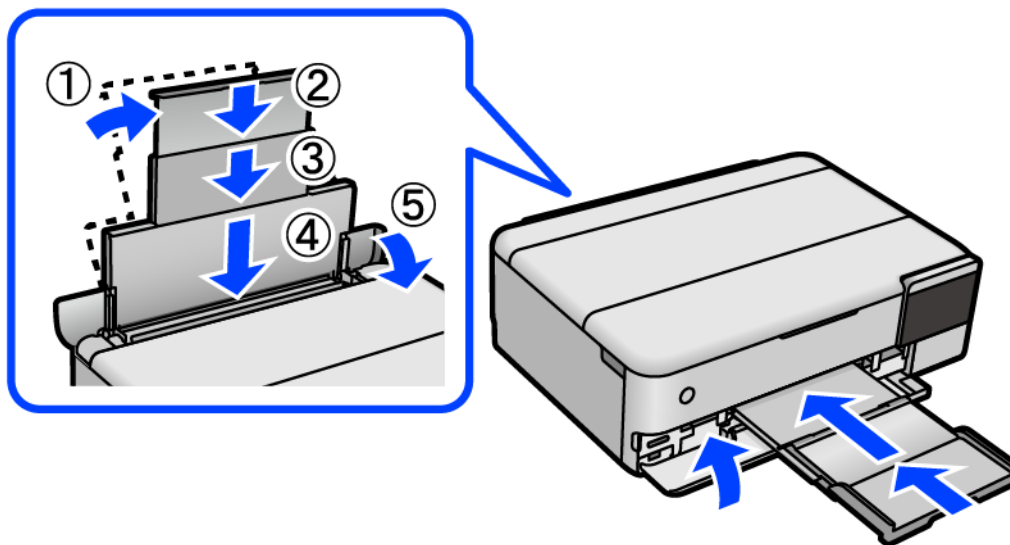

13. Stavite pisač u plastičnu vreću isporučenu za transportiranje i zaklopite je da se zatvori.

14. Zapakirajte pisač u kutiju koristeći pritom zaštitni materijal.

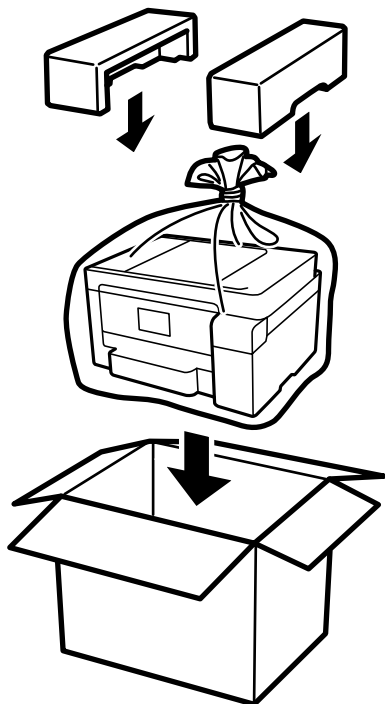

! **Važno:**

- ❑ *Kada prenosite pisač, podignite ga u stabilnom položaju. Podizanje pisača u nestabilnom položaju može dovesti do ozljede.*
- ❑ *Prilikom podizanja pisača, stavite ruke na mjesta prikazana u nastavku. Nemojte držati pisač sprijeda ni straga.*

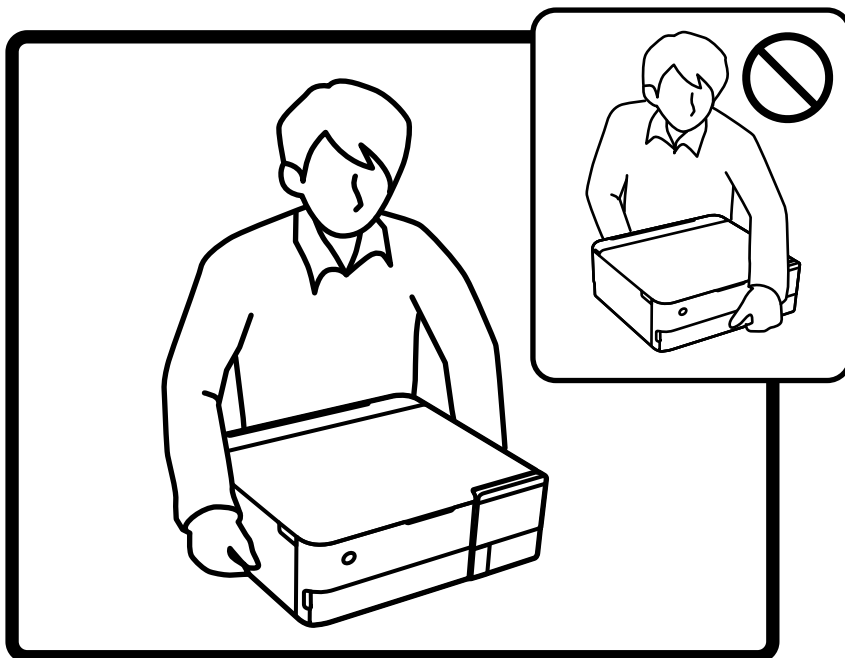

! **Važno:**

- ❑ Prilikom pohrane ili transporta bočice s tintom ne naginjte bočicu i ne izlažite je udarcima ni temperaturnim promjenama. U protivnom, tinta bi mogla iscuriti čak i kada je kapica na bočici čvrsto pritegnuta. Pobrinite se da držite bočicu u uspravnom položaju kada pritežete kapicu te poduzmite odgovarajuće mjere za sprječavanje curenja tinte prilikom prenošenja bočice, primjerice, nošenjem u torbici.

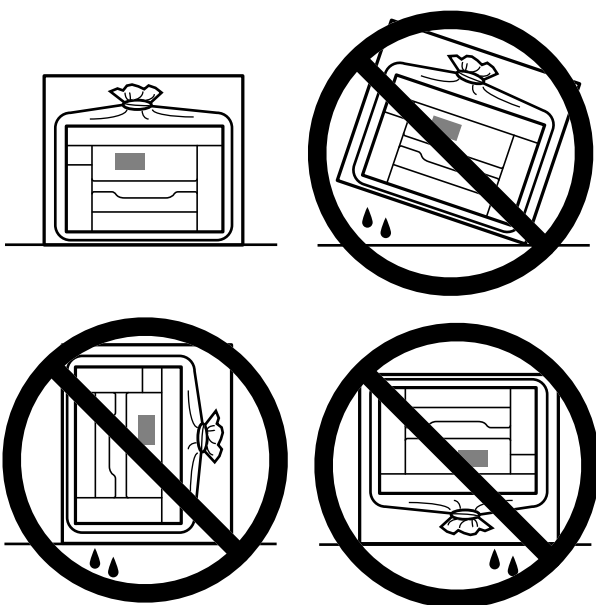

- ❑ Otvorene bočice s tintom nemojte držati u kutiji s pisačem.



Kada sljedeći put budete upotrebljavali pisač, uklonite traku koja učvršćuje ispisnu glavu, a potom namjestite blokadu za transport u slobodan položaj (ispis). Ako je prilikom sljedećeg ispisivanja kvaliteta ispisa lošija, očistite i poravnajte ispisnu glavu.

Povezane informacije

- ➔ [“Pregledavanje i čišćenje ispisne glave” na strani 135](#)
- ➔ [“Poravnavanje ispisne glave” na strani 138](#)

Rješavanje problema

Pisač ne radi na očekivani način.	161
Poruka je prikazana na LCD zaslonu.	197
Papir se zaglavluje.	199
Vrijeme je za punjenje tinte.	205
Vrijeme je za zamjenu kutije za održavanje.	210
Kvaliteta ispisivanja, kopiranja i skeniranja je slaba.	212
Problem nije moguće riješiti.	232

Pisač ne radi na očekivani način

Pisač se ne uključuje ili isključuje

Pisač se ne uključuje

Mogu se uzeti u obzir sljedeći uzroci.

■ **Kabel za napajanje nije pravilno ukopčan u električnu utičnicu.**

Rješenja

Provjerite je li kabel za napajanje sigurno umetnut u utičnicu.

■ **Gumb nije pritisnut dovoljno dugo.**

Rješenja

Pritisnite gumb  i zadržite ga malo duže.

Pisač se ne uključuje automatski

■ **Onemogućena je funkcija Automatsko uključenje.**

Rješenja



- Odaberite **Postavke > Osnovne postavke**, a zatim omogućite postavku **Automatsko uključenje**.
- Kod spajanja USB kablom pobrinite se da čvrsto spojite USB kabel na pisač ili računalo.
- Kod spajanja preko mreže, pobrinite se da je pisač pravilno spojen na mrežu na početnom zaslonu pisača.

➔ [“Smjernice za mrežnu ikonu” na strani 25](#)

Pisač se ne isključuje

■ **Gumb nije pritisnut dovoljno dugo.**

Rješenja

Pritisnite gumb  i zadržite ga malo duže. Ako još uvijek ne možete ugasiti pisač, izvucite kabel za napajanje iz utičnice. Kako biste spriječili sušenje tinte u mlaznicama ispisne glave, pisač uključujte i isključujte pritiskom na gumb .

Papir se pogrešno uvlači

Nema uvlačenja papira

Mogu se uzeti u obzir sljedeći uzroci.

■ Nije prikladna lokacija instalacije.

Rješenja

Postavite pisač na ravnu površinu i koristite ga u preporučenim radnim uvjetima.

➔ [“Specifikacije okruženja” na strani 283](#)

■ Koristi se nepodržani papir.

Rješenja

Koristite papir namijenjen ovom pisaču.

➔ [“Dostupni papiri i kapaciteti” na strani 255](#)

➔ [“Nepodržane vrste papira” na strani 260](#)

■ Nije prikladno rukovanje papirom.

Rješenja

Slijedite mjere opreza pri rukovanju papirom.

➔ [“Mjere opreza pri rukovanju papirom” na strani 32](#)

■ U pisač je umetnuto previše listova.

Rješenja

Nemojte umetati veći broj listova od onog preporučenog za odabranu vrstu papira.

➔ [“Dostupni papiri i kapaciteti” na strani 255](#)

■ Postavke papira na pisaču nisu ispravne.

Rješenja

Pazite se postavke veličine i vrste papira podudaraju sa stvarnom veličinom i vrstom papira koji se nalazi pisaču.

➔ [“Veličina papira i postavke tipa” na strani 34](#)

■ Papir sklizne kada se na valjku zalijepi papirna prašina.

Rješenja

Očistite valjak.

➔ [“Rješavanje problema s uvlačenjem papira” na strani 132](#)

Papir se uvlači nakošeno

Mogu se uzeti u obzir sljedeći uzroci.

■ Nije prikladna lokacija instalacije.

Rješenja

Postavite pisač na ravnu površinu i koristite ga u preporučenim radnim uvjetima.

➔ [“Specifikacije okruženja” na strani 283](#)

■ Koristi se nepodržani papir.

Rješenja

Koristite papir namijenjen ovom pisaču.

➔ [“Dostupni papiri i kapaciteti” na strani 255](#)

➔ [“Nepodržane vrste papira” na strani 260](#)

■ Nije prikladno rukovanje papirom.

Rješenja

Slijedite mjere opreza pri rukovanju papirom.

➔ [“Mjere opreza pri rukovanju papirom” na strani 32](#)

■ Papir nije pravilno umetnut.

Rješenja

Umetnite papir u pravom smjeru i pomaknite rubnu vodilicu do ruba papira.

■ U pisač je umetnuto previše listova.

Rješenja

Nemojte umetati veći broj listova od onog preporučenog za odabranu vrstu papira.

➔ [“Dostupni papiri i kapaciteti” na strani 255](#)

■ Postavke papira na pisaču nisu ispravne.

Rješenja

Pazite se postavke veličine i vrste papira podudaraju sa stvarnom veličinom i vrstom papira koji se nalazi pisaču.

➔ [“Veličina papira i postavke tipa” na strani 34](#)

■ Papir sklizne kada se na valjku zalijepi papirna prašina.

Rješenja

Očistite valjak.

➔ [“Rješavanje problema s uvlačenjem papira” na strani 132](#)

Istodobno se uvlači više listova papira

Mogu se uzeti u obzir sljedeći uzroci.

■ Nije prikladna lokacija instalacije.

Rješenja

Postavite pisač na ravnu površinu i koristite ga u preporučenim radnim uvjetima.

➔ [“Specifikacije okruženja” na strani 283](#)

■ Koristi se nepodržani papir.

Rješenja

Koristite papir namijenjen ovom pisaču.

➔ [“Dostupni papiri i kapaciteti” na strani 255](#)

➔ [“Nepodržane vrste papira” na strani 260](#)

■ Nije prikladno rukovanje papirom.

Rješenja

Slijedite mjere opreza pri rukovanju papirom.

➔ [“Mjere opreza pri rukovanju papirom” na strani 32](#)

■ Papir je vlažan ili mokar.

Rješenja

Umetnite novi papir.

■ Statički elektricitet uzrokuje međusobno lijepljenje listova papira.

Rješenja

Prije umetanja odvojite listove papira. Ako se papir i dalje ne umeće, umećite po jedan list papira.

■ U pisač je umetnuto previše listova.

Rješenja

Nemojte umetati veći broj listova od onog preporučenog za odabranu vrstu papira.

➔ [“Dostupni papiri i kapaciteti” na strani 255](#)

■ Postavke papira na pisaču nisu ispravne.

Rješenja

Pazite se postavke veličine i vrste papira podudaraju sa stvarnom veličinom i vrstom papira koji se nalazi pisaču.

➔ [“Veličina papira i postavke tipa” na strani 34](#)

■ Papir sklizne kada se na valjku zalijepi papirna prašina.

Rješenja

Očistite valjak.

➔ [“Rješavanje problema s uvlačenjem papira” na strani 132](#)

■ Umetanje više listova papira istovremeno tijekom ručnog dvostranog ispisivanja.

Rješenja

Uklonite sav papir koji je umetnut u izvor papira prije ponovnog umetanja papira.

Papir se izbacuje tijekom ispisa

■ Letterhead nije odabran kao vrsta papira.

Rješenja

Kada umetnete prethodno otisnuti obrazac ili memorandum (papir koji sadrži informacije poput imena pošiljatelja ili naziv tvrtke prethodno otisnute na papiru), odaberite **Letterhead** kao postavku vrste papira.

Nije moguć ispis

Ne može se ispisivati iz sustava Windows

Provjerite jesu li računalo i pisač pravilno priključeni.

Uzrok i rješenje problema ovise o tome jesu li priključeni ili ne.

Provjera statusa veze

Upotrijebite Epson Printer Connection Checker za provjeru statusa veze za računalo i pisač. Možete riješiti problem ovisno o rezultatima provjere.

1. Dvaput kliknite ikonu **Epson Printer Connection Checker** na radnoj površini.

Pokrenut će se aplikacija Epson Printer Connection Checker.

Ako nema ikone na radnoj površini, slijedite načine opisane u nastavku za pokretanje programa Epson Printer Connection Checker.

- Windows 10

Kliknite na gumb Start i odaberite **Epson Software > Epson Printer Connection Checker**.

- Windows 8.1/Windows 8

Unesite naziv aplikacije u gumbić za pretraživanje i zatim odaberite prikazanu ikonu.

- Windows 7

Kliknite gumb Start i odaberite **Svi programi > Epson Software > Epson Printer Connection Checker**.

2. Slijedite prikazane upute za provjeru.

Napomena:

Ako nije prikazan naziv pisača, instalirajte originalni Epson upravljački program pisača.

[“Provjera je li instaliran originalni Epson upravljački program pisača — Windows” na strani 150](#)

Kada otkrijete problem, slijedite rješenje prikazano na zaslonu.

Ako ne možete riješiti problem, provjerite sljedeće sukladno vašoj situaciji.

- Pisač nije prepoznat preko mrežne veze

[“Ne može se spojiti na mrežu” na strani 166](#)

- Pisač nije prepoznat preko USB veze

[“Pisač se ne može povezati USB-om \(Windows\)” na strani 168](#)

- Pisač je prepoznat, no ne može se provesti ispis.

[“Nije moguće ispisivanje čak i ako je veza pravilno uspostavljena \(Windows\)” na strani 169](#)

Ne može se spojiti na mrežu

Problem bi mogao biti jedan od sljedećih problema.

■ Nešto nije u radu s mrežnim uređajima za Wi-Fi vezu.

Rješenja

Isključite uređaje koje želite povezati s mrežom. Pričekajte otprilike 10 sekundi i potom uključite uređaje sljedećim redom: bežični usmjernik, računalo ili pametni uređaj i zatim pisač. Približite pisač i računalo ili pametni uređaj bežičnom usmjerniku kako biste pospješili komunikaciju radiovalovima i zatim ponovno pokušajte odabrati mrežne postavke.

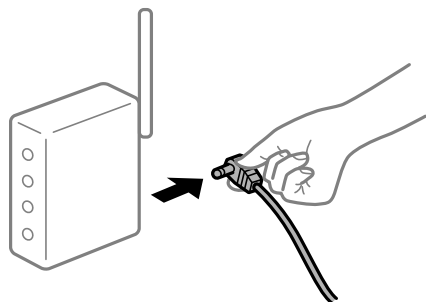

■ Uređaji ne mogu primiti signale bežičnog adaptera jer su previše razmaknuti.

Rješenja

Nakon približavanja računala ili pametnog uređaja i pisača bežičnom usmjerniku, isključite bežični usmjernik i zatim ga ponovno uključite.

■ Kod promjene bežičnog usmjernika postavke ne odgovaraju novom usmjerniku.

Rješenja

Ponovno odabiremo postavke veze kako bi odgovarale novom bežičnom usmjerniku.

➔ [“Kod zamjene bežičnog usmjernika” na strani 236](#)

Razlikuju se SSID-ovi spojeni preko računala ili pametnog uređaja.

Rješenja

Kada koristite više bežičnih usmjernika istovremeno ili kada bežični usmjernik ima više SSID-ova i uređaji se spoje na različite SSID-ove, ne možete se spojiti na bežični usmjernik.

Spojite računalo ili pametni uređaj na isti SSID na koji je spojen i pisač.

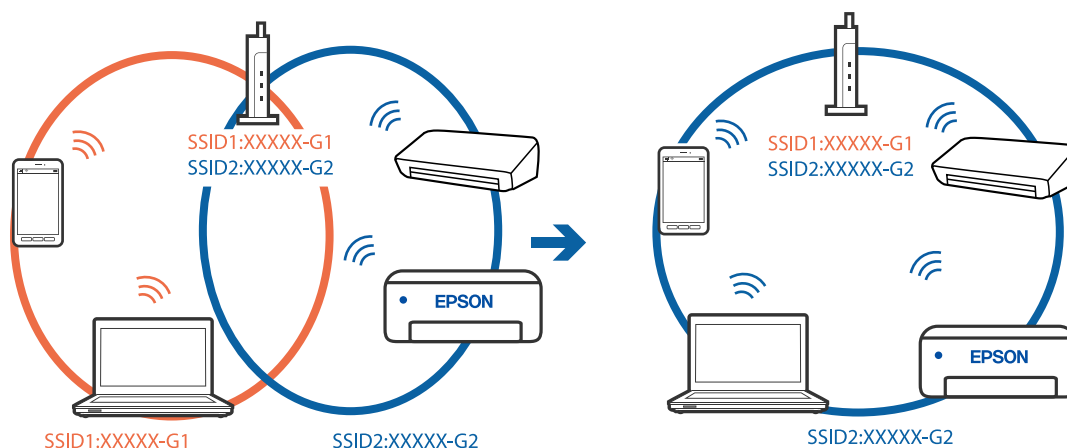

Dostupan je odvajач privatnosti na bežičnom usmjerniku.

Rješenja

Većina bežičnih usmjernika ima funkciju odvajачa koja blokira komunikaciju među uređajima koji imaju isti SSID. Ako ne možete komunicirati između pisača i računala ili pametnog uređaja čak i kada su spojeni na istu mrežu, onemogućite funkciju odvajачa na bežičnom usmjerniku. Provjerite priručnik isporučen uz bežične usmjernike kako biste saznali više informacija.

IP adresa nije pravilno dodijeljena.

Rješenja

Pisaču je dodijeljena IP adresa 169.254.XXX.XXX uz podmrežnu masku 255.255.0.0; IP adresa možda nije ispravno dodijeljena.

Odaberite **Postavke > Postavke mreže > Napredno** na upravljačkoj ploči pisača i zatim kliknite IP adresu i podmrežnu masku dodijeljenu pisaču.

Ponovno pokrenite bežični pristupnik ili vratite mrežne postavke pisača na početne vrijednosti.

➔ [“Ponovno postavljanje mrežne veze” na strani 236](#)

Postoji problem s mrežnim postavkama na računalu.

Rješenja

Pokušajte pristupiti web-stranici s vašeg računala kako biste se uvjerali da su ispravne mrežne postavke vašeg računala. Ako ne možete pristupiti web-stranicama, postoji problem s računalom.

Provjerite mrežnu vezu na računalu. Provjerite dokumentaciju isporučenu uz računalo kako biste saznali više informacija.

Pisač je spojen Ethernetom koristeći uređaje koji podržavaju IEEE 802.3az (Energetski učinkoviti Ethernet).

Rješenja

Kada spojite pisač preko Etherneta koristeći uređaje koji podržavaju IEEE 802.3az (Energetski učinkoviti Ethernet), mogu se pojaviti sljedeće poteškoće, ovisno o koncentratoru ili pristupniku koji koristite.

- Veza postaje nestabilna, a pisač se uvijek iznova priključuje i isključuje.
- Ne može se spojiti na pisač.
- Komunikacija se usporava.

Sljedite donje korake da biste onemogućili IEEE 802.3az za pisač i zatim spojite.

1. Uklonite Ethernet kabel spojen na računalo i pisač.
2. Kada je IEEE 802.3az aktiviran za računalo, deaktivirajte ga.
Provjerite dokumentaciju isporučenu uz računalo kako biste saznali više informacija.
3. Priključite računalo i pisač izravno preko Ethernet kabela.
4. Na pisaču ispišite izvješće mrežne veze.
[“Ispisivanje izvješća o mrežnoj vezi” na strani 247](#)
5. Provjerite IP adresu pisača na izvješću mrežne veze.
6. Na računalu pristupite dijelu Web Config.
Pokrenite web-preglednik, a zatim unesite IP adresu pisača.
[“Aplikacija za konfiguriranje radnji pisača \(Web Config\)” na strani 267](#)
7. Odaberite **Advanced Settings** s popisa u gornjem desnom dijelu prozora.
8. Odaberite **Network Settings > Wired LAN**.
9. Odaberite **OFF** za **IEEE 802.3az**.
10. Kliknite na **Next**.
11. Kliknite na **OK**.
12. Uklonite Ethernet kabel spojen na računalo i pisač.
13. Ako ste deaktivirali IEEE 802.3az za računalo u koraku 2, aktivirajte ga.
14. Spojite Ethernet kabele koje ste uklonili u koraku 1 na računalo i pisač.
Ako se problem i dalje javlja, uređaji osim pisača mogu uzrokovati problem.

Pisač se ne može povezati USB-om (Windows)

Mogu se uzeti u obzir sljedeći uzroci.

■ USB kabel nije pravilno ukopčan u električnu utičnicu.

Rješenja

Priključite čvrsto USB kabel na pisač i računalo.

■ Pojavio se problem s USB konzentratorom.

Rješenja

Ako upotrebljavate USB konzentrator, pokušajte pisač povezati izravno s računalom.

■ Postoji problem s USB kabelom ili USB ulazom.

Rješenja

Ako pisač ne prepoznaje USB kabel, zamijenite priključak ili USB kabel.

Nije moguće ispisivanje čak i ako je veza pravilno uspostavljena (Windows)

Mogu se uzeti u obzir sljedeći uzroci.

■ Nije instaliran originalni Epson upravljački program pisača.

Rješenja

Dostupne funkcije mogu biti ograničene ako na računalu nije instaliran originalan Epson upravljački program (EPSON XXXXX). Preporučujemo da se koristite originalnim upravljačkim programom tvrtke Epson.

➔ [“Provjera je li instaliran originalni Epson upravljački program pisača — Windows” na strani 150](#)

➔ [“Provjera je li instaliran originalni Epson upravljački program pisača — Mac OS” na strani 151](#)

■ Pojavio se problem sa softverom ili podacima.

Rješenja

Ako pokušavate ispisati veliku sliku, možda vaše računalo nema dovoljno memorije. Ispišite sliku manje razlučivosti ili manje veličine.

Ako i nakon što ste isprobali sva rješenja niste uspjeli razriješiti problem, pokušajte deinstalirati i ponovno instalirati upravljački program pisača

➔ [“Zasebno instaliranje i deinstaliranje aplikacija” na strani 149](#)

■ Pojavio se problem sa statusom pisača.

Rješenja

Kliknite na **EPSON Status Monitor 3** na kartici **Održavanje** upravljačkog programa pisača i zatim provjerite status pisača. Ako je aplikacija **EPSON Status Monitor 3** onemogućena, kliknite na **Proširene postavke** na kartici **Održavanje** i zatim odaberite **Omogućiti EPSON Status Monitor 3**.

Postoji još jedan zadatak ispisa.

Rješenja

Kliknite na **Red za ispis** na kartici **Održavanje** upravljačkog programa pisača. Ako ostanu nepotrebni podaci, odaberite **Poništi sve dokumente** u izborniku **Pisač**.

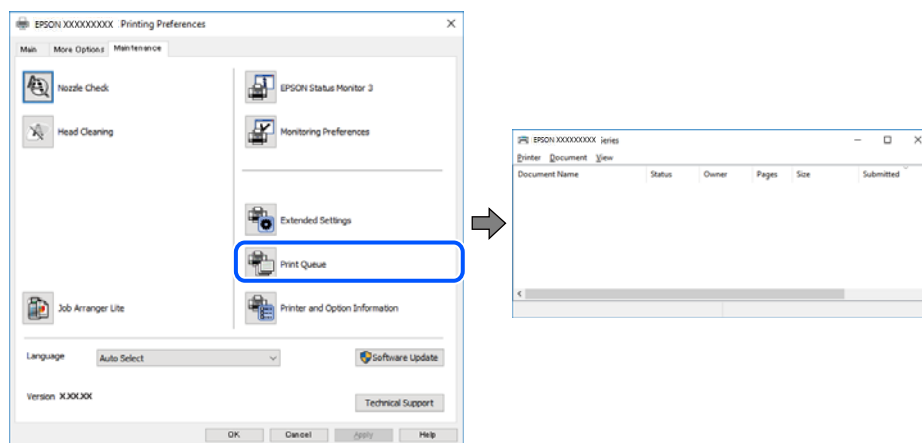

Pisač je na čekanju ili izvan mreže.

Rješenja

Kliknite na **Red za ispis** na kartici **Održavanje** upravljačkog programa pisača.

Ako je pisač isključen ili u stanju čekanja, izbrišite postavke za stanje isključenosti ili čekanja u izborniku **Pisač**.

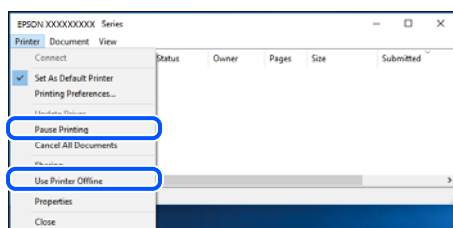

Pisač nije odabran kao zadani pisač.

Rješenja

Kliknite desnom tipkom na ikonu pisača na **Upravljačka ploča > Prikaži uređaje i pisače** (ili **Pisači, Pisači i faksovi**) i kliknite **Postavi kao zadani pisač**.

Napomena:

Ako postoji više ikona pisača, pogledajte sljedeće kako biste odabrali odgovarajući pisač.

Primjer)

USB priključak: EPSON XXXX Series

Mrežna veza: EPSON XXXX Series (mreža)

Ako instalirate upravljački program pisača više puta, može doći do stvaranja kopija upravljačkog programa. Ako se kreiraju kopije upravljačkog programa, primjerice „EPSON XXXX Series (kopija 1)”, kliknite desnom tipkom miša na ikonu kopije upravljačkog programa i zatim kliknite na **Ukloni uređaj**.

■ Ulaz pisača nije pravilno postavljen.

Rješenja

Kliknite na **Red za ispis** na kartici **Održavanje** upravljačkog programa pisača.

Pobrinite se da je ulaz pisača ispravno postavljen kako je prikazano na **Svojstvo > Ulaz** izbornika **Pisač**.

USB veza: **USBXXX**, mrežna veza: **EpsonNet Print Port**

Iznenadni prekid ispisa pisača preko mrežne veze

Problem bi mogao biti jedan od sljedećih problema.

■ Mrežno okruženje je promijenjeno.

Rješenja

Kada ste promijenili mrežno okruženje, primjerice bežični pristupnik ili pružatelja usluge, pokušajte ponovno odabrati mrežne postavke vašeg pisača.

Spojite računalo ili pametni uređaj na isti SSID na koji je spojen i pisač.

➔ [“Ponovno postavljanje mrežne veze” na strani 236](#)

■ Nešto nije u radu s mrežnim uređajima za Wi-Fi vezu.

Rješenja

Isključite uređaje koje želite povezati s mrežom. Pričekajte otprilike 10 sekundi i potom uključite uređaje sljedećim redom: bežični usmjernik, računalo ili pametni uređaj i zatim pisač. Približite pisač i računalo ili pametni uređaj bežičnom usmjerniku kako biste pospješili komunikaciju radiovalovima i zatim ponovno pokušajte odabrati mrežne postavke.

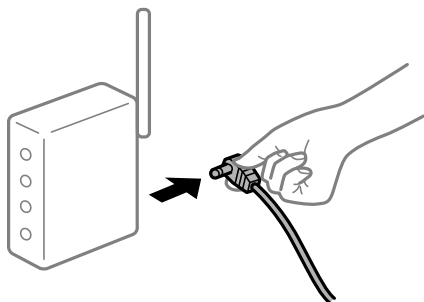

■ Pisač nije spojen na mrežu.

Rješenja

Odaberite **Postavke > Postavke mreže > Provjera veze** i zatim izvješće o mrežnoj vezi. Ako izvješće pokaže da nije uspjelo mrežno povezivanje, provjerite izvješće o mrežnoj vezi i slijedite ispisane korake rješenja.

➔ [“Ispisivanje izvješća o mrežnoj vezi” na strani 247](#)

■ Postoji problem s mrežnim postavkama na računalu.

Rješenja

Pokušajte pristupiti web-stranici s vašeg računala kako biste se uvjerali da su ispravne mrežne postavke vašeg računala. Ako ne možete pristupiti web-stranicama, postoji problem s računalom.

Provjerite mrežnu vezu na računalo. Provjerite dokumentaciju isporučenu uz računalo kako biste saznali više informacija.

Postoji još jedan zadatak ispisa.

Rješenja

Kliknite na **Red za ispis** na kartici **Održavanje** upravljačkog programa pisača. Ako ostanu nepotrebni podaci, odaberite **Poništi sve dokumente** u izborniku **Pisač**.

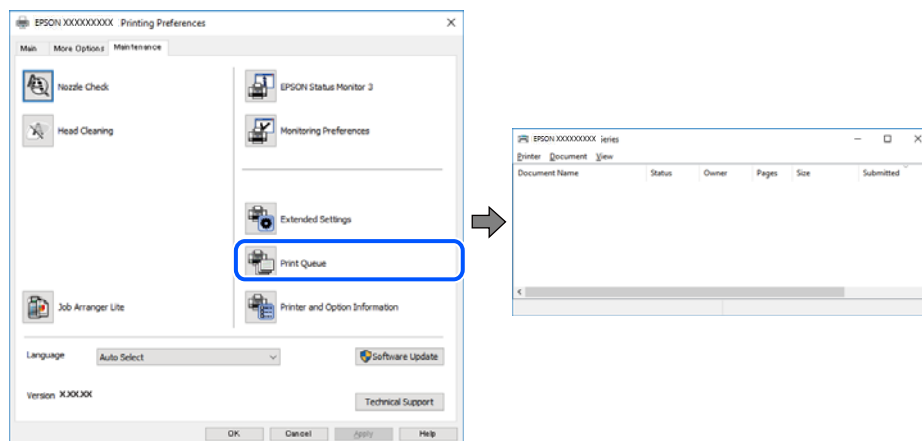

Pisač je na čekanju ili izvan mreže.

Rješenja

Kliknite na **Red za ispis** na kartici **Održavanje** upravljačkog programa pisača.

Ako je pisač isključen ili u stanju čekanja, izbrišite postavke za stanje isključenosti ili čekanja u izborniku **Pisač**.

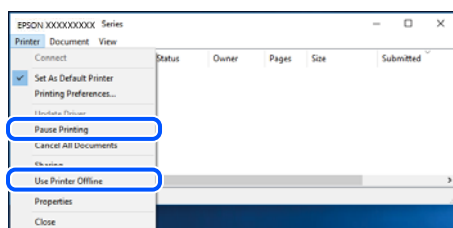

Pisač nije odabran kao zadani pisač.

Rješenja

Kliknite desnom tipkom na ikonu pisača na **Upravljačka ploča > Prikaži uređaje i pisače** (ili **Pisači, Pisači i faksovi**) i kliknite **Postavi kao zadani pisač**.

Napomena:

Ako postoji više ikona pisača, pogledajte sljedeće kako biste odabrali odgovarajući pisač.

Primjer)

USB priključak: EPSON XXXX Series

Mrežna veza: EPSON XXXX Series (mreža)

Ako instalirate upravljački program pisača više puta, može doći do stvaranja kopija upravljačkog programa. Ako se kreiraju kopije upravljačkog programa, primjerice „EPSON XXXX Series (kopija 1)”, kliknite desnom tipkom miša na ikonu kopije upravljačkog programa i zatim kliknite na **Ukloni uređaj**.

■ Ulaz pisača nije pravilno postavljen.

Rješenja

Kliknite na **Red za ispis** na kartici **Održavanje** upravljačkog programa pisača.

Pobrinite se da je ulaz pisača ispravno postavljen kako je prikazano na **Svojtvo** > **Ulaz** iz izbornika **Pisač**.

USB veza: **USBXXX**, mrežna veza: **EpsonNet Print Port**

Ne može se ispisivati koristeći Mac OS

Provjerite jesu li računalo i pisač pravilno priključeni.

Uzrok i rješenje problema ovise o tome jesu li priključeni ili ne.

Provjera statusa veze

Upotrijebite EPSON Status Monitor za provjeru statusa veze za računalo i pisač.

1. Odaberite **Postavke sustava** u Apple izborniku > **Pisači i skeneri** (ili **Ispiši i skeniraj**, **Ispiši i faksiraj**) i zatim odaberite pisač.
2. Kliknite na **Opcije i zalihe** > **Uslužni program** > **Otvori usluzni program pisača**.
3. Kliknite na **EPSON Status Monitor**.

Kada su prikazane razine ostatka tinte, veza je uspješno uspostavljena između računala i pisača.

Provjerite sljedeće ako veza nije uspostavljena.

- Pisač nije prepoznat preko mrežne veze
[“Ne može se spojiti na mrežu” na strani 173](#)
- Pisač nije prepoznat preko USB veze
[“Pisač se ne može povezati USB-om \(Mac OS\)” na strani 176](#)

Provjerite sljedeće ako je veza uspostavljena.

- Pisač je prepoznat, no ne može se provesti ispis.
[“Nije moguće ispisivanje čak i ako je veza pravilno uspostavljena \(Mac OS\)” na strani 177](#)

Ne može se spojiti na mrežu

Problem bi mogao biti jedan od sljedećih problema.

■ Nešto nije u radu s mrežnim uređajima za Wi-Fi vezu.

Rješenja

Isključite uređaje koje želite povezati s mrežom. Pričekajte otprilike 10 sekundi i potom uključite uređaje sljedećim redom: bežični usmjernik, računalo ili pametni uređaj i zatim pisač. Približite pisač i računalo

ili pametni uređaj bežičnom usmjerniku kako biste pospjegli komunikaciju radiovalovima i zatim ponovno pokušajte odabrati mrežne postavke.



Uređaji ne mogu primiti signale bežičnog adaptera jer su previše razmaknuti.

Rješenja

Nakon približavanja računala ili pametnog uređaja i pisača bežičnom usmjerniku, isključite bežični usmjernik i zatim ga ponovno uključite.

Kod promjene bežičnog usmjernika postavke ne odgovaraju novom usmjerniku.

Rješenja

Ponovno odabiremo postavke veze kako bi odgovarale novom bežičnom usmjerniku.

➔ [“Kod zamjene bežičnog usmjernika” na strani 236](#)

Razlikuju se SSID-ovi spojeni preko računala ili pametnog uređaja.

Rješenja

Kada koristite više bežičnih usmjernika istovremeno ili kada bežični usmjernik ima više SSID-ova i uređaji se spoje na različite SSID-ove, ne možete se spojiti na bežični usmjernik.

Spojite računalo ili pametni uređaj na isti SSID na koji je spojen i pisač.

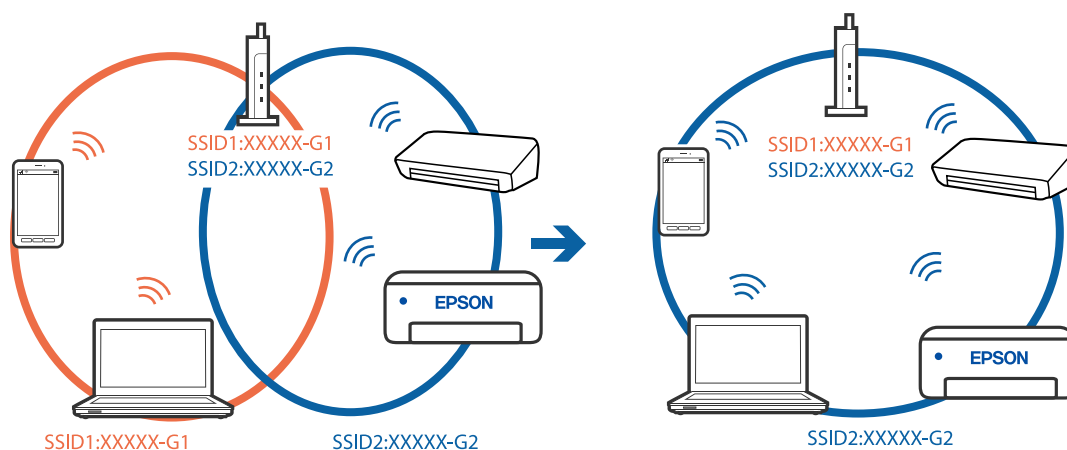

Dostupan je odvajač privatnosti na bežičnom usmjerniku.

Rješenja

Većina bežičnih usmjernika ima funkciju odvajača koja blokira komunikaciju među uređajima koji imaju isti SSID. Ako ne možete komunicirati između pisača i računala ili pametnog uređaja čak i kada su

spojeni na istu mrežu, onemogućite funkciju odvajanja na bežičnom usmjerniku. Provjerite priručnik isporučen uz bežične usmjernike kako biste saznali više informacija.

IP adresa nije pravilno dodijeljena.

Rješenja

Pisaču je dodijeljena IP adresa 169.254.XXX.XXX uz podmrežnu masku 255.255.0.0; IP adresa možda nije ispravno dodijeljena.

Odaberite **Postavke > Postavke mreže > Napredno** na upravljačkoj ploči pisača i zatim kliknite IP adresu i podmrežnu masku dodijeljenu pisaču.

Ponovno pokrenite bežični pristupnik ili vratite mrežne postavke pisača na početne vrijednosti.

➔ [“Ponovno postavljanje mrežne veze” na strani 236](#)

Postoji problem s mrežnim postavkama na računalu.

Rješenja

Pokušajte pristupiti web-stranici s vašeg računala kako biste se uvjerali da su ispravne mrežne postavke vašeg računala. Ako ne možete pristupiti web-stranicama, postoji problem s računalom.

Provjerite mrežnu vezu na računalu. Provjerite dokumentaciju isporučenu uz računalo kako biste saznali više informacija.

Uređaj spojen na USB 3.0 ulaz uzrokuje radiofrekvencijske smetnje.

Rješenja

Kada spojite uređaj na USB 3.0 ulaz na računalu Mac, može doći do radiofrekvencijskih smetnji. Isprobajte sljedeće ako ne možete spojiti na bežični LAN (Wi-Fi) ili ako radnje postanu nestabilne.

Uređaj spojen na USB 3.0 ulaz odmaknite od računala.

Spojite na SSID kod raspona od 5 GHz.

➔ [“Odabir Wi-Fi postavki unosom SSID i lozinke” na strani 239](#)

Pisač je spojen Ethernetom koristeći uređaje koji podržavaju IEEE 802.3az (Energetski učinkoviti Ethernet).

Rješenja

Kada spojite pisač preko Ethernet koristeći uređaje koji podržavaju IEEE 802.3az (Energetski učinkoviti Ethernet), mogu se pojaviti sljedeće poteškoće, ovisno o koncentratoru ili pristupniku koji koristite.

Veza postaje nestabilna, a pisač se uvijek iznova priključuje i isključuje.

Ne može se spojiti na pisač.

Komunikacija se usporava.

Slijedite donje korake da biste onemogućili IEEE 802.3az za pisač i zatim spojite.

1. Uklonite Ethernet kabel spojen na računalo i pisač.

2. Kada je IEEE 802.3az aktiviran za računalo, deaktivirajte ga.

Provjerite dokumentaciju isporučenu uz računalo kako biste saznali više informacija.

3. Priključite računalo i pisač izravno preko Ethernet kabela.
4. Na pisaču ispišite izvješće mrežne veze.
[“Ispisivanje izvješća o mrežnoj vezi” na strani 247](#)
5. Provjerite IP adresu pisača na izvješću mrežne veze.
6. Na računalu pristupite dijelu Web Config.
Pokrenite web-preglednik, a zatim unesite IP adresu pisača.
[“Aplikacija za konfiguriranje radnji pisača \(Web Config\)” na strani 267](#)
7. Odaberite **Advanced Settings** s popisa u gornjem desnom dijelu prozora.
8. Odaberite **Network Settings > Wired LAN**.
9. Odaberite **OFF** za **IEEE 802.3az**.
10. Kliknite na **Next**.
11. Kliknite na **OK**.
12. Uklonite Ethernet kabel spojen na računalo i pisač.
13. Ako ste deaktivirali IEEE 802.3az za računalo u koraku 2, aktivirajte ga.
14. Spojite Ethernet kabele koje ste uklonili u koraku 1 na računalo i pisač.
Ako se problem i dalje javlja, uređaji osim pisača mogu uzrokovati problem.

Pisač se ne može povezati USB-om (Mac OS)

Mogu se uzeti u obzir sljedeći uzroci.

■ USB kabel nije pravilno ukopčan u električnu utičnicu.

Rješenja

Priključite čvrsto USB kabel na pisač i računalo.

■ Pojavio se problem s USB konzentраторom.

Rješenja

Ako upotrebljavate USB konzentратор, pokušajte pisač povezati izravno s računalom.

■ Postoji problem s USB kabelom ili USB ulazom.

Rješenja

Ako pisač ne prepoznaje USB kabel, zamijenite priključak ili USB kabel.

Nije moguće ispisivanje čak i ako je veza pravilno uspostavljena (Mac OS)

Mogu se uzeti u obzir sljedeći uzroci.

■ Nije instaliran originalni Epson upravljački program pisača.

Rješenja

Dostupne funkcije mogu biti ograničene ako na računalu nije instaliran originalan Epson upravljački program (EPSON XXXXX). Preporučujemo da se koristite originalnim upravljačkim programom tvrtke Epson.

➔ [“Provjera je li instaliran originalni Epson upravljački program pisača — Windows” na strani 150](#)

➔ [“Provjera je li instaliran originalni Epson upravljački program pisača — Mac OS” na strani 151](#)

■ Pojavio se problem sa softverom ili podacima.

Rješenja

Ako pokušavate ispisati veliku sliku, možda vaše računalo nema dovoljno memorije. Ispišite sliku manje razlučivosti ili manje veličine.

Ako i nakon što ste isprobali sva rješenja niste uspjeli razriješiti problem, pokušajte deinstalirati i ponovno instalirati upravljački program pisača

➔ [“Zasebno instaliranje i deinstaliranje aplikacija” na strani 149](#)

■ Postoji problem sa statusom pisača.

Rješenja

Provjerite je li pisač u statusu **Pauziraj**.

Odaberite **Postavke sustava** iz izbornika **Apple > Pisači i skeneri** (ili **Ispiši i skeniraj, ispiši i faksiraj**), a zatim dvaput kliknite na pisač. Ako je pisač zaustavljen, kliknite na **Nastavi**.

Iznenadni prekid ispisa pisača preko mrežne veze

Problem bi mogao biti jedan od sljedećih problema.

■ Mrežno okruženje je promijenjeno.

Rješenja

Kada ste promijenili mrežno okruženje, primjerice bežični pristupnik ili pružatelja usluge, pokušajte ponovno odabrati mrežne postavke vašeg pisača.

Spojite računalo ili pametni uređaj na isti SSID na koji je spojen i pisač.

➔ [“Ponovno postavljanje mrežne veze” na strani 236](#)

■ Nešto nije u radu s mrežnim uređajima za Wi-Fi vezu.

Rješenja

Isključite uređaje koje želite povezati s mrežom. Pričekajte otprilike 10 sekundi i potom uključite uređaje sljedećim redom: bežični usmjernik, računalo ili pametni uređaj i zatim pisač. Približite pisač i računalo

ili pametni uređaj bežičnom usmjerniku kako biste pospješili komunikaciju radiovalovima i zatim ponovno pokušajte odabrati mrežne postavke.



■ Pisač nije spojen na mrežu.

Rješenja

Odaberite **Postavke > Postavke mreže > Provjera veze** i zatim izvješće o mrežnoj vezi. Ako izvješće pokaže da nije uspjelo mrežno povezivanje, provjerite izvješće o mrežnoj vezi i slijedite ispisane korake rješenja.

➔ [“Ispisivanje izvješća o mrežnoj vezi” na strani 247](#)

■ Postoji problem s mrežnim postavkama na računalu.

Rješenja

Pokušajte pristupiti web-stranici s vašeg računala kako biste se uvjerali da su ispravne mrežne postavke vašeg računala. Ako ne možete pristupiti web-stranicama, postoji problem s računalom.

Provjerite mrežnu vezu na računalu. Provjerite dokumentaciju isporučenu uz računalo kako biste saznali više informacija.

Nije prikazan izbornik Postavke ispisa.

Mogu se uzeti u obzir sljedeći uzroci.

■ Nije pravilno instaliran Epson upravljački program pisača

Rješenja

Ako izbornik **Postavke ispisa** nije prikazan na macOS Catalina (10.15) ili novijem sustavu, macOS High Sierra (10.13), macOS Sierra (10.12), OS X El Capitan (10.11), OS X Yosemite (10.10), OS X Mavericks (10.9), OS X Mountain Lion (10.8), nije pravilno instaliran Epsonov upravljački program pisača. Omogućite ga preko sljedećeg izbornika.

Odaberite **Postavke sustava** u Apple izborniku > **Pisači i skeneri** (ili **Ispis i skeniranje, Ispiši i faksiraj**), uklonite pisač te ga ponovno dodajte. Da biste dodali pisač, pogledajte sljedeće.

[“Dodavanje pisača \(samo za Mac OS\)” na strani 151](#)

macOS Mojave (10.14) ne može pristupiti opciji **Postavke ispisa** u aplikacijama tvrtke Apple poput TextEdit.

Ne može se ispisivati s pametnog uređaja

Provjerite jesu li pametni uređaj i pisač pravilno priključeni.

Uzrok i rješenje problema ovise o tome jesu li priključeni ili ne.

Provjerite vezu s pametnim uređajem

Upotrijebite Epson Smart Panel da biste provjerili vezu između pametnog uređaja i pisača.

Otvorite Epson Smart Panel. Ako ne možete spojiti pisač, dodirnite [+] pri vrhu zaslona da bi se resetiralo.

Ako ne koristite Epson Smart Panel, pogledajte donju poveznicu.

<http://epson.sn>

Ne može se spojiti na mrežu

Problem bi mogao biti jedan od sljedećih problema.

■ Nešto nije u radu s mrežnim uređajima za Wi-Fi vezu.

Rješenja

Isključite uređaje koje želite povezati s mrežom. Pričekajte otprilike 10 sekundi i potom uključite uređaje sljedećim redom: bežični usmjernik, računalo ili pametni uređaj i zatim pisač. Približite pisač i računalo ili pametni uređaj bežičnom usmjerniku kako biste pospješili komunikaciju radiovalovima i zatim ponovno pokušajte odabrati mrežne postavke.

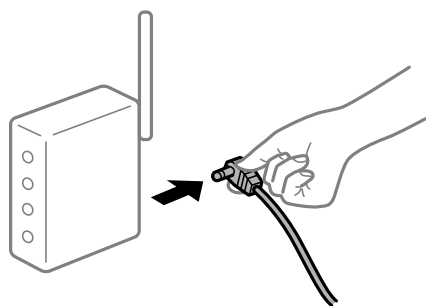

■ Uređaji ne mogu primiti signale bežičnog adaptera jer su previše razmaknuti.

Rješenja

Nakon približavanja računala ili pametnog uređaja i pisača bežičnom usmjerniku, isključite bežični usmjernik i zatim ga ponovno uključite.

■ Kod promjene bežičnog usmjernika postavke ne odgovaraju novom usmjerniku.

Rješenja

Ponovno odabiremo postavke veze kako bi odgovarale novom bežičnom usmjerniku.

➔ [“Kod zamjene bežičnog usmjernika” na strani 236](#)

■ Razlikuju se SSID-ovi spojeni preko računala ili pametnog uređaja.

Rješenja

Kada koristite više bežičnih usmjernika istovremeno ili kada bežični usmjernik ima više SSID-ova i uređaji se spoje na različite SSID-ove, ne možete se spojiti na bežični usmjernik.

Spojite računalo ili pametni uređaj na isti SSID na koji je spojen i pisač.

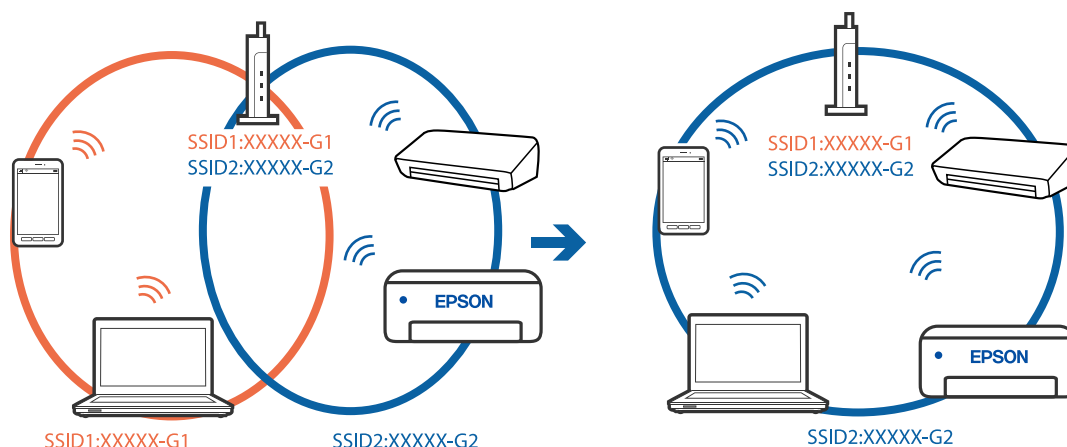

Dostupan je odvajач privatnosti na bežičnom usmjerniku.

Rješenja

Većina bežičnih usmjernika ima funkciju odvajачa koja blokira komunikaciju među uređajima koji imaju isti SSID. Ako ne možete komunicirati između pisača i računala ili pametnog uređaja čak i kada su spojeni na istu mrežu, onemogućite funkciju odvajачa na bežičnom usmjerniku. Provjerite priručnik isporučen uz bežične usmjernike kako biste saznali više informacija.

IP adresa nije pravilno dodijeljena.

Rješenja

Pisaču je dodijeljena IP adresa 169.254.XXX.XXX uz podmrežnu masku 255.255.0.0; IP adresa možda nije ispravno dodijeljena.

Odaberite **Postavke > Postavke mreže > Napredno** na upravljačkoj ploči pisača i zatim kliknite IP adresu i podmrežnu masku dodijeljenu pisaču.

Ponovno pokrenite bežični pristupnik ili vratite mrežne postavke pisača na početne vrijednosti.

➔ [“Ponovno postavljanje mrežne veze” na strani 236](#)

Postoji problem s mrežnim postavkama na pametnom računalu.

Rješenja

Pokušajte pristupiti web-stranici s vašeg pametnog telefona kako biste se uvjerali da su ispravne mrežne postavke vašeg računala. Ako ne možete pristupiti nijednoj web-stranici, postoji problem s pametnim uređajem.

Provjerite mrežnu vezu na računalu. Pogledajte dokumentaciju isporučenu s pametnim uređajem kako biste saznali više.

Nije moguće ispisivanje čak i ako je veza pravilno uspostavljena (iOS)

Mogu se uzeti u obzir sljedeći uzroci.

Onemogućena je funkcija Konfiguracija papira.

Rješenja

Omogućite **Konfiguracija papira** u sljedećem izborniku.

Postavke > Postavke pisača > Postavke izvora papira > Konfiguracija papira

■ Onemogućena je funkcija AirPrint.

Rješenja

Omogućite postavku AirPrint u programu Web Config.

➔ [“Aplikacija za konfiguriranje radnji pisača \(Web Config\)” na strani 267](#)

Iznenadni prekid ispisa pisača preko mrežne veze

Problem bi mogao biti jedan od sljedećih problema.

■ Mrežno okruženje je promijenjeno.

Rješenja

Kada ste promijenili mrežno okruženje, primjerice bežični pristupnik ili pružatelja usluge, pokušajte ponovno odabrati mrežne postavke vašeg pisača.

Spojite računalo ili pametni uređaj na isti SSID na koji je spojen i pisač.

➔ [“Ponovno postavljanje mrežne veze” na strani 236](#)

■ Nešto nije u radu s mrežnim uređajima za Wi-Fi vezu.

Rješenja

Isključite uređaje koje želite povezati s mrežom. Pričekajte otprilike 10 sekundi i potom uključite uređaje sljedećim redom: bežični usmjernik, računalo ili pametni uređaj i zatim pisač. Približite pisač i računalo ili pametni uređaj bežičnom usmjerniku kako biste pospjegli komunikaciju radiovalovima i zatim ponovno pokušajte odabrati mrežne postavke.

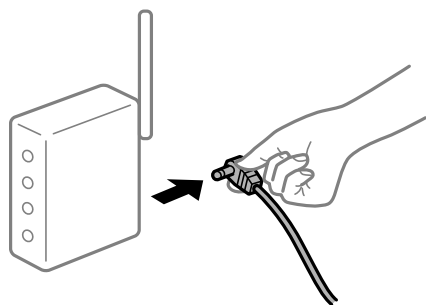

■ Pisač nije spojen na mrežu.

Rješenja

Odaberite **Postavke > Postavke mreže > Provjera veze** i zatim izvješće o mrežnoj vezi. Ako izvješće pokaže da nije uspjelo mrežno povezivanje, provjerite izvješće o mrežnoj vezi i slijedite ispisane korake rješenja.

➔ [“Ispisivanje izvješća o mrežnoj vezi” na strani 247](#)

■ Postoji problem s mrežnim postavkama na pametnom računalu.

Rješenja

Pokušajte pristupiti web-stranici s vašeg pametnog telefona kako biste se uvjerali da su ispravne mrežne postavke vašeg računala. Ako ne možete pristupiti nijednoj web-stranici, postoji problem s pametnim uređajem.

Provjerite mrežnu vezu na računalu. Pogledajte dokumentaciju isporučenu s pametnim uređajem kako biste saznali više.

Skeniranje se ne pokreće

Ne može se pokrenuti skeniranje iz sustava Windows

Provjerite jesu li računalo i pisač pravilno priključeni.

Uzrok i rješenje problema ovise o tome jesu li priključeni ili ne.

Provjera statusa veze

Upotrijebite Epson Printer Connection Checker za provjeru statusa veze za računalo i pisač. Možete riješiti problem ovisno o rezultatima provjere.

1. Dvaput kliknite ikonu **Epson Printer Connection Checker** na radnoj površini.

Pokrenut će se aplikacija Epson Printer Connection Checker.

Ako nema ikone na radnoj površini, slijedite načine opisane u nastavku za pokretanje programa Epson Printer Connection Checker.

- Windows 10

Kliknite na gumb Start i odaberite **Epson Software > Epson Printer Connection Checker**.

- Windows 8.1/Windows 8

Unesite naziv aplikacije u gumbić za pretraživanje i zatim odaberite prikazanu ikonu.

- Windows 7

Kliknite gumb Start i odaberite **Svi programi > Epson Software > Epson Printer Connection Checker**.

2. Slijedite prikazane upute za provjeru.

Napomena:

Ako nije prikazan naziv pisača, instalirajte originalni Epson upravljački program pisača.

[“Provjera je li instaliran originalni Epson upravljački program pisača — Windows” na strani 150](#)

Kada otkrijete problem, slijedite rješenje prikazano na zaslonu.

Ako ne možete riješiti problem, provjerite sljedeće sukladno vašoj situaciji.

- Pisač nije prepoznat preko mrežne veze

[“Ne može se spojiti na mrežu” na strani 183](#)

- Pisač nije prepoznat preko USB veze

[“Pisač se ne može povezati USB-om \(Windows\)” na strani 168](#)

- ❑ Pisač je prepoznat, no ne može se provesti skeniranje.

“Nije moguće skeniranje čak i ako je veza pravilno uspostavljena (Windows)” na strani 186

Ne može se spojiti na mrežu

Problem bi mogao biti jedan od sljedećih problema.

■ Nešto nije u radu s mrežnim uređajima za Wi-Fi vezu.

Rješenja

Isključite uređaje koje želite povezati s mrežom. Pričekajte otprilike 10 sekundi i potom uključite uređaje sljedećim redom: bežični usmjernik, računalo ili pametni uređaj i zatim pisač. Približite pisač i računalo ili pametni uređaj bežičnom usmjerniku kako biste pospješili komunikaciju radiovalovima i zatim ponovno pokušajte odabrati mrežne postavke.

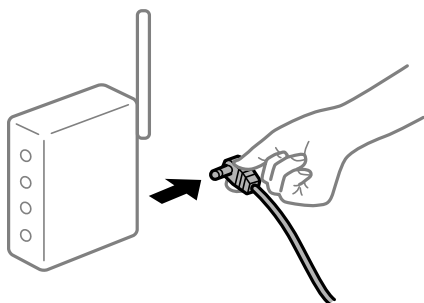

■ Uređaji ne mogu primiti signale bežičnog adaptera jer su previše razmaknuti.

Rješenja

Nakon približavanja računala ili pametnog uređaja i pisača bežičnom usmjerniku, isključite bežični usmjernik i zatim ga ponovno uključite.

■ Kod promjene bežičnog usmjernika postavke ne odgovaraju novom usmjerniku.

Rješenja

Ponovno odabiremo postavke veze kako bi odgovarale novom bežičnom usmjerniku.

➔ “Kod zamjene bežičnog usmjernika” na strani 236

■ Razlikuju se SSID-ovi spojeni preko računala ili pametnog uređaja.

Rješenja

Kada koristite više bežičnih usmjernika istovremeno ili kada bežični usmjernik ima više SSID-ova i uređaji se spoje na različite SSID-ove, ne možete se spojiti na bežični usmjernik.

Spojite računalo ili pametni uređaj na isti SSID na koji je spojen i pisač.

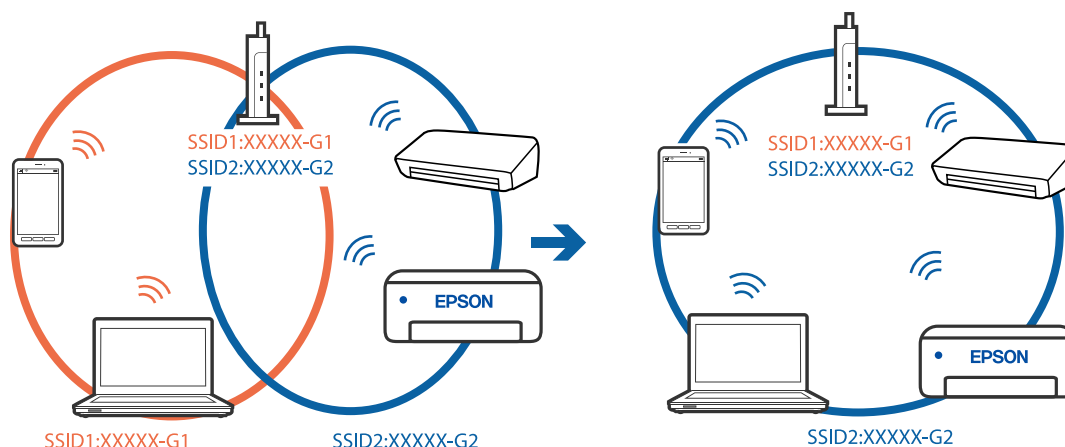

Dostupan je odvajač privatnosti na bežičnom usmjerniku.

Rješenja

Većina bežičnih usmjernika ima funkciju odvajača koja blokira komunikaciju među uređajima koji imaju isti SSID. Ako ne možete komunicirati između pisača i računala ili pametnog uređaja čak i kada su spojeni na istu mrežu, onemogućite funkciju odvajača na bežičnom usmjerniku. Provjerite priručnik isporučen uz bežične usmjernike kako biste saznali više informacija.

IP adresa nije pravilno dodijeljena.

Rješenja

Pisaču je dodijeljena IP adresa 169.254.XXX.XXX uz podmrežnu masku 255.255.0.0; IP adresa možda nije ispravno dodijeljena.

Odaberite **Postavke > Postavke mreže > Napredno** na upravljačkoj ploči pisača i zatim kliknite IP adresu i podmrežnu masku dodijeljenu pisaču.

Ponovno pokrenite bežični pristupnik ili vratite mrežne postavke pisača na početne vrijednosti.

➔ [“Ponovno postavljanje mrežne veze” na strani 236](#)

Postoji problem s mrežnim postavkama na računalu.

Rješenja

Pokušajte pristupiti web-stranici s vašeg računala kako biste se uvjerali da su ispravne mrežne postavke vašeg računala. Ako ne možete pristupiti web-stranicama, postoji problem s računalom.

Provjerite mrežnu vezu na računalu. Provjerite dokumentaciju isporučenu uz računalo kako biste saznali više informacija.

Pisač je spojen Ethernetom koristeći uređaje koji podržavaju IEEE 802.3az (Energetski učinkoviti Ethernet).

Rješenja

Kada spojite pisač preko Etherneta koristeći uređaje koji podržavaju IEEE 802.3az (Energetski učinkoviti Ethernet), mogu se pojaviti sljedeće poteškoće, ovisno o koncentratoru ili pristupniku koji koristite.

- Veza postaje nestabilna, a pisač se uvijek iznova priključuje i isključuje.
- Ne može se spojiti na pisač.

- ❑ Komunikacija se usporava.

Slijedite donje korake da biste onemogućili IEEE 802.3az za pisač i zatim spojite.

1. Uklonite Ethernet kabel spojen na računalo i pisač.
2. Kada je IEEE 802.3az aktiviran za računalo, deaktivirajte ga.
Provjerite dokumentaciju isporučenu uz računalo kako biste saznali više informacija.
3. Priključite računalo i pisač izravno preko Ethernet kabela.
4. Na pisaču ispišite izvješće mrežne veze.
[“Ispisivanje izvješća o mrežnoj vezi” na strani 247](#)
5. Provjerite IP adresu pisača na izvješću mrežne veze.
6. Na računalu pristupite dijelu Web Config.
Pokrenite web-preglednik, a zatim unesite IP adresu pisača.
[“Aplikacija za konfiguriranje radnji pisača \(Web Config\)” na strani 267](#)
7. Odaberite **Advanced Settings** s popisa u gornjem desnom dijelu prozora.
8. Odaberite **Network Settings > Wired LAN**.
9. Odaberite **OFF** za **IEEE 802.3az**.
10. Kliknite na **Next**.
11. Kliknite na **OK**.
12. Uklonite Ethernet kabel spojen na računalo i pisač.
13. Ako ste deaktivirali IEEE 802.3az za računalo u koraku 2, aktivirajte ga.
14. Spojite Ethernet kabele koje ste uklonili u koraku 1 na računalo i pisač.
Ako se problem i dalje javlja, uređaji osim pisača mogu uzrokovati problem.

Pisač se ne može povezati USB-om (Windows)

Mogu se uzeti u obzir sljedeći uzroci.

■ USB kabel nije pravilno ukopčan u električnu utičnicu.

Rješenja

Priključite čvrsto USB kabel na pisač i računalo.

■ **Pojavio se problem s USB konzentatorom.**

Rješenja

Ako upotrebljavate USB konzentator, pokušajte pisač povezati izravno s računalom.

■ **Postoji problem s USB kabelom ili USB ulazom.**

Rješenja

Ako pisač ne prepoznaje USB kabel, zamijenite priključak ili USB kabel.

Nije moguće skeniranje čak i ako je veza pravilno uspostavljena (Windows)

■ **Skeniranje pri visokoj razlučivosti preko mreže.**

Rješenja

Pokušajte skenirati u nižoj razlučivosti.

Ne može se pokrenuti skeniranje koristeći Mac OS

Provjerite jesu li računalo i pisač pravilno priključeni.

Uzrok i rješenje problema ovise o tome jesu li priključeni ili ne.

Provjera statusa veze

Upotrijebite EPSON Status Monitor za provjeru statusa veze za računalo i pisač.

1. Odaberite **Postavke sustava** u Apple izborniku > **Pisači i skeneri** (ili **Ispiši i skeniraj**, **Ispiši i faksiraj**) i zatim odaberite pisač.
2. Kliknite na **Opcije i zalihe** > **Uslužni program** > **Otvori uslužni program pisača**.
3. Kliknite na **EPSON Status Monitor**.

Kada su prikazane razine ostatka tinte, veza je uspješno uspostavljena između računala i pisača.

Provjerite sljedeće ako veza nije uspostavljena.

- Pisač nije prepoznat preko mrežne veze
[“Ne može se spojiti na mrežu” na strani 186](#)
- Pisač nije prepoznat preko USB veze
[“Pisač se ne može povezati USB-om \(Mac OS\)” na strani 176](#)

Provjerite sljedeće ako je veza uspostavljena.

- Pisač je prepoznat, no ne može se provesti skeniranje.
[“Nije moguće skeniranje čak i ako je veza pravilno uspostavljena \(Mac OS\)” na strani 190](#)

Ne može se spojiti na mrežu

Problem bi mogao biti jedan od sljedećih problema.

Nešto nije u radu s mrežnim uređajima za Wi-Fi vezu.

Rješenja

Isključite uređaje koje želite povezati s mrežom. Pričekajte otprilike 10 sekundi i potom uključite uređaje sljedećim redom: bežični usmjernik, računalo ili pametni uređaj i zatim pisač. Približite pisač i računalo ili pametni uređaj bežičnom usmjerniku kako biste pospješili komunikaciju radiovalovima i zatim ponovno pokušajte odabrati mrežne postavke.

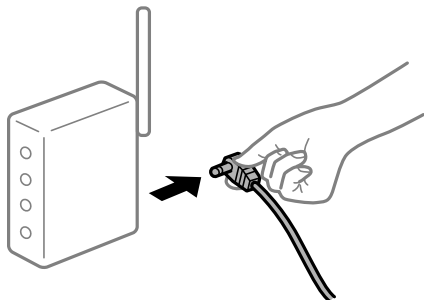

Uređaji ne mogu primiti signale bežičnog adaptera jer su previše razmaknuti.

Rješenja

Nakon približavanja računala ili pametnog uređaja i pisača bežičnom usmjerniku, isključite bežični usmjernik i zatim ga ponovno uključite.

Kod promjene bežičnog usmjernika postavke ne odgovaraju novom usmjerniku.

Rješenja

Ponovno odabiremo postavke veze kako bi odgovarale novom bežičnom usmjerniku.

➔ [“Kod zamjene bežičnog usmjernika” na strani 236](#)

Razlikuju se SSID-ovi spojeni preko računala ili pametnog uređaja.

Rješenja

Kada koristite više bežičnih usmjernika istovremeno ili kada bežični usmjernik ima više SSID-ova i uređaji se spoje na različite SSID-ove, ne možete se spojiti na bežični usmjernik.

Spojite računalo ili pametni uređaj na isti SSID na koji je spojen i pisač.

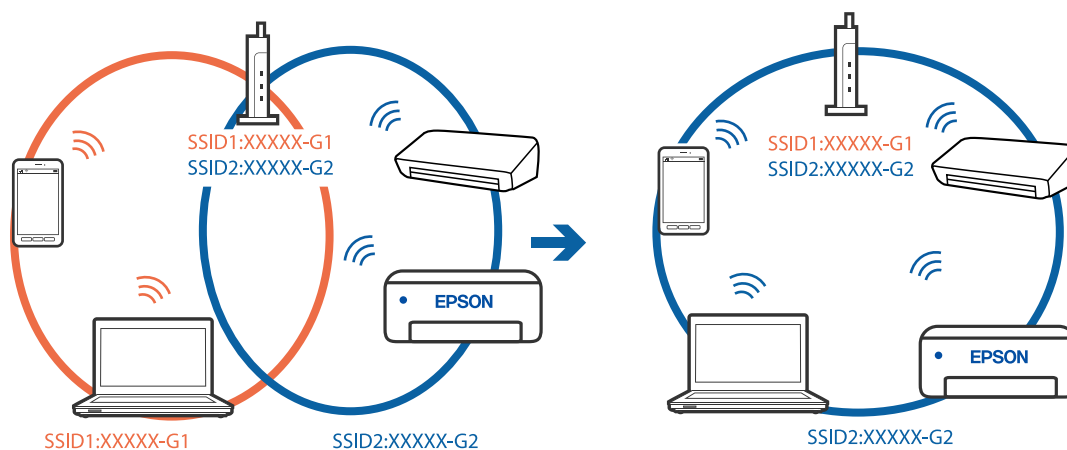

Dostupan je odvajач privatnosti na bežičnom usmjerniku.

Rješenja

Većina bežičnih usmjernika ima funkciju odvajачa koja blokira komunikaciju među uređajima koji imaju isti SSID. Ako ne možete komunicirati između pisača i računala ili pametnog uređaja čak i kada su spojeni na istu mrežu, onemogućite funkciju odvajачa na bežičnom usmjerniku. Provjerite priručnik isporučen uz bežične usmjernike kako biste saznali više informacija.

IP adresa nije pravilno dodijeljena.

Rješenja

Pisaču je dodijeljena IP adresa 169.254.XXX.XXX uz podmrežnu masku 255.255.0.0; IP adresa možda nije ispravno dodijeljena.

Odaberite **Postavke** > **Postavke mreže** > **Napredno** na upravljačkoj ploči pisača i zatim kliknite IP adresu i podmrežnu masku dodijeljenu pisaču.

Ponovno pokrenite bežični pristupnik ili vratite mrežne postavke pisača na početne vrijednosti.

➔ [“Ponovno postavljanje mrežne veze” na strani 236](#)

Postoji problem s mrežnim postavkama na računalu.

Rješenja

Pokušajte pristupiti web-stranici s vašeg računala kako biste se uvjerali da su ispravne mrežne postavke vašeg računala. Ako ne možete pristupiti web-stranicama, postoji problem s računalom.

Provjerite mrežnu vezu na računalu. Provjerite dokumentaciju isporučenu uz računalo kako biste saznali više informacija.

Uređaj spojen na USB 3.0 ulaz uzrokuje radiofrekvencijske smetnje.

Rješenja

Kada spojite uređaj na USB 3.0 ulaz na računalu Mac, može doći do radiofrekvencijskih smetnji. Isprobajte sljedeće ako ne možete spojiti na bežični LAN (Wi-Fi) ili ako radnje postanu nestabilne.

- Uređaj spojen na USB 3.0 ulaz odmaknite od računala.
- Spojite na SSID kod raspona od 5 GHz.

➔ [“Odabir Wi-Fi postavki unosom SSID i lozinke” na strani 239](#)

Pisač je spojen Ethernetom koristeći uređaje koji podržavaju IEEE 802.3az (Energetski učinkoviti Ethernet).

Rješenja

Kada spojite pisač preko Etherneta koristeći uređaje koji podržavaju IEEE 802.3az (Energetski učinkoviti Ethernet), mogu se pojaviti sljedeće poteškoće, ovisno o koncentratoru ili pristupniku koji koristite.

- Veza postaje nestabilna, a pisač se uvijek iznova priključuje i isključuje.
- Ne može se spojiti na pisač.
- Komunikacija se usporava.

Slijedite donje korake da biste onemogućili IEEE 802.3az za pisač i zatim spojite.

1. Uklonite Ethernet kabel spojen na računalo i pisač.

2. Kada je IEEE 802.3az aktiviran za računalo, deaktivirajte ga.
Provjerite dokumentaciju isporučenu uz računalo kako biste saznali više informacija.
3. Priključite računalo i pisač izravno preko Ethernet kabela.
4. Na pisaču ispišite izvješće mrežne veze.
[“Ispisivanje izvješća o mrežnoj vezi” na strani 247](#)
5. Provjerite IP adresu pisača na izvješću mrežne veze.
6. Na računalu pristupite dijelu Web Config.
Pokrenite web-preglednik, a zatim unesite IP adresu pisača.
[“Aplikacija za konfiguriranje radnji pisača \(Web Config\)” na strani 267](#)
7. Odaberite **Advanced Settings** s popisa u gornjem desnom dijelu prozora.
8. Odaberite **Network Settings > Wired LAN**.
9. Odaberite **OFF** za **IEEE 802.3az**.
10. Kliknite na **Next**.
11. Kliknite na **OK**.
12. Uklonite Ethernet kabel spojen na računalo i pisač.
13. Ako ste deaktivirali IEEE 802.3az za računalo u koraku 2, aktivirajte ga.
14. Spojite Ethernet kabele koje ste uklonili u koraku 1 na računalo i pisač.
Ako se problem i dalje javlja, uređaji osim pisača mogu uzrokovati problem.

Pisač se ne može povezati USB-om (Mac OS)

Mogu se uzeti u obzir sljedeći uzroci.

■ USB kabel nije pravilno ukopčan u električnu utičnicu.

Rješenja

Priključite čvrsto USB kabel na pisač i računalo.

■ Pojavio se problem s USB konzentраторom.

Rješenja

Ako upotrebljavate USB konzentратор, pokušajte pisač povezati izravno s računalom.

■ Postoji problem s USB kabelom ili USB ulazom.

Rješenja

Ako pisač ne prepozna USB kabel, zamijenite priključak ili USB kabel.

Nije moguće skeniranje čak i ako je veza pravilno uspostavljena (Mac OS)

■ Skeniranje pri visokoj razlučivosti preko mreže.

Rješenja

Pokušajte skenirati u nižoj razlučivosti.

Ne može se pokrenuti skeniranje s pametnog uređaja

Provjerite jesu li pametni uređaj i pisač pravilno priključeni.

Uzrok i rješenje problema ovise o tome jesu li priključeni ili ne.

Provjerite vezu s pametnim uređajem

Upotrijebite Epson Smart Panel da biste provjerili vezu između pametnog uređaja i pisača.

Otvorite Epson Smart Panel. Ako ne možete spojiti pisač, dodirnite [+] pri vrhu zaslona da bi se resetiralo.

Ako ne koristite Epson Smart Panel, pogledajte donju poveznicu.

<http://epson.sn>

Ne može se spojiti na mrežu

Problem bi mogao biti jedan od sljedećih problema.

■ Nešto nije u radu s mrežnim uređajima za Wi-Fi vezu.

Rješenja

Isključite uređaje koje želite povezati s mrežom. Pričekajte otprilike 10 sekundi i potom uključite uređaje sljedećim redom: bežični usmjernik, računalo ili pametni uređaj i zatim pisač. Približite pisač i računalo ili pametni uređaj bežičnom usmjerniku kako biste pospjehili komunikaciju radiovalovima i zatim ponovno pokušajte odabrati mrežne postavke.

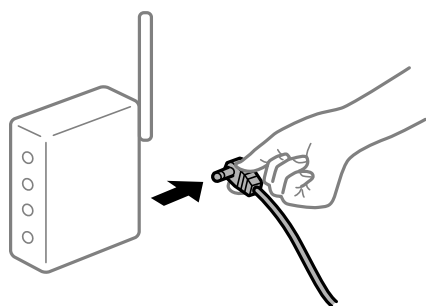

Uređaji ne mogu primiti signale bežičnog adaptera jer su previše razmaknuti.

Rješenja

Nakon približavanja računala ili pametnog uređaja i pisača bežičnom usmjerniku, isključite bežični usmjernik i zatim ga ponovno uključite.

Kod promjene bežičnog usmjernika postavke ne odgovaraju novom usmjerniku.

Rješenja

Ponovno odabiremo postavke veze kako bi odgovarale novom bežičnom usmjerniku.

➔ “Kod zamjene bežičnog usmjernika” na strani 236

Razlikuju se SSID-ovi spojeni preko računala ili pametnog uređaja.

Rješenja

Kada koristite više bežičnih usmjernika istovremeno ili kada bežični usmjernik ima više SSID-ova i uređaji se spoje na različite SSID-ove, ne možete se spojiti na bežični usmjernik.

Spojite računalo ili pametni uređaj na isti SSID na koji je spojen i pisač.

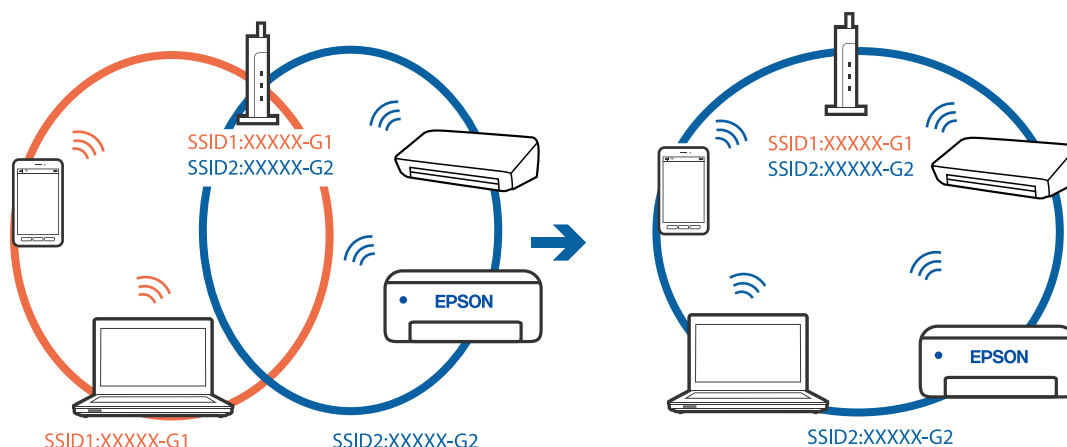

Dostupan je odvajач privatnosti na bežičnom usmjerniku.

Rješenja

Većina bežičnih usmjernika ima funkciju odvajачa koja blokira komunikaciju među uređajima koji imaju isti SSID. Ako ne možete komunicirati između pisača i računala ili pametnog uređaja čak i kada su spojeni na istu mrežu, onemogućite funkciju odvajачa na bežičnom usmjerniku. Provjerite priručnik isporučen uz bežične usmjernike kako biste saznali više informacija.

IP adresa nije pravilno dodijeljena.

Rješenja

Pisaču je dodijeljena IP adresa 169.254.XXX.XXX uz podmrežnu masku 255.255.0.0; IP adresa možda nije ispravno dodijeljena.

Odaberite **Postavke** > **Postavke mreže** > **Napredno** na upravljačkoj ploči pisača i zatim kliknite IP adresu i podmrežnu masku dodijeljenu pisaču.

Ponovno pokrenite bežični pristupnik ili vratite mrežne postavke pisača na početne vrijednosti.

➔ “Ponovno postavljanje mrežne veze” na strani 236

■ Postoji problem s mrežnim postavkama na pametnom računalu.

Rješenja

Pokušajte pristupiti web-stranici s vašeg pametnog telefona kako biste se uvjerali da su ispravne mrežne postavke vašeg računala. Ako ne možete pristupiti nijednoj web-stranici, postoji problem s pametnim uređajem.

Provjerite mrežnu vezu na računalu. Pogledajte dokumentaciju isporučenu s pametnim uređajem kako biste saznali više.

Ne može se koristiti pisač na očekivani način

Radnje se odvijaju sporo

Ispisivanje je presporo

Mogu se uzeti u obzir sljedeći uzroci.

■ Pokrenute su nepotrebne aplikacije.

Rješenja

Zatvorite sve nepotrebne aplikacije na računalu ili pametnom uređaju.

■ Postavljena je visoka kvaliteta ispisa.

Rješenja

Postavka niže kvalitete.

■ Dvosmjerno ispisivanje je onemogućeno.

Rješenja

Omogućite postavku za dvosmjerno (ili jako brzo) ispisivanje. Kada je ova postavka omogućena, glava pisača pomiče se u oba smjera, a brzina ispisivanja se povećava.

Upravljačka ploča

Omogućite **Dvosmjerno** u **Postavke > Postavke pisača**.

Windows

Odaberite **Dvosmjeran ispis** na kartici **Više opcija** upravljačkog programa pisača.

Mac OS

Odaberite **Postavke sustava** u Apple izborniku > **Pisači i skeneri** (ili **Ispiši i skeniraj**, **Ispiši i faksiraj**) i zatim odaberite pisač. Kliknite na **Opcije i zalihe > Opcije** (ili **Upravljački program**). Odaberite **On** kao postavku za **Vrlo brzo ispisivanje**.

■ Tihi način rada je omogućen.

Rješenja

Onemogućite **Tihi način rada**. Ispis se usporava dok pisač radi načinom **Tihi način rada**.

- Upravljačka ploča

Odaberite  na početnom zaslonu i zatim odaberite **Isklj.**.

- Windows

Odaberite **Isključeno** u postavci **Tih način rada** na kartici **Glavna**.

- Mac OS

Odaberite **Postavke sustava** u Apple izborniku > **Pisači i skeneri** (ili **Ispiši i skeniraj**, **Ispiši i faksiraj**) i zatim odaberite pisač. Kliknite na **Opcije i zalihe** > **Opcije** (ili **Upravljački program**). Odaberite **Off** u postavci **Tih način rada**.

Možda ima problema s mrežnim povezivanjem s bežičnim usmjernikom.

Rješenja

Ponovno pokrenite bežični usmjernik uzimajući u obzir druge korisnike spojene na mrežu. Ako to ne riješi problem približite pisač bežičnom usmjerniku ili pogledajte dokumentaciju koja je isporučena uz ovu pristupnu točku.

Pisač ispisuje podatke visoke gustoće, poput fotografija na običnom papiru.

Rješenja

Ako ispisujete podatke visoke gustoće, kao što su fotografije na običnom papiru, ispisivanje može potrajati kako bi se održala kvaliteta ispisa. Ne radi se o pogrešci u radu.

Ispisivanje znatno uspori tijekom neprekidnog ispisa

Pokrenuta je funkcija koja sprječava pregrijavanje oštećenje mehanizma pisača.

Rješenja

Možete nastaviti s ispisivanjem. Za povratak na normalnu brzinu ispisa, ostavite pisač da miruje najmanje 30 minuta. Brzina ispisa se neće vratiti na normalnu ako se napajanje isključi.

Skeniranje je sporo

Skenirajte na većoj razlučivosti.

Rješenja

Pokušajte skenirati u nižoj razlučivosti.

LCD zaslon se zacrnio

Pisač se nalazi u načinu mirovanja.

Rješenja

Dirnite LCD zaslon na bilo kojem mjestu kako biste ga vratili u prethodno stanje.

„!” je prikazano na zaslonu i ne možete odabrati fotografije

■ Nije podržana datoteka slike.

Rješenja

„!” se prikazuje na LCD zaslonu kada proizvod ne podržava tu vrstu grafičke datoteke. Upotrijebite datoteke koje podržava proizvod.

➔ [“Specifikacije podržanih podataka” na strani 282](#)

■ Naziv datoteke je predug i stoga je ne može prepoznati pisač.

Rješenja

Možete upotrijebiti sljedeća rješenja za ispis fotografija.

Ispis s računala

Ispisujte s pametnog uređaja pomoću programa Epson Smart Panel

Ne trebate ukloniti memorijsku karticu s vašeg pametnog uređaja.

Ne može se stisnuti ni razvući

■ Ne koristi se dovoljan tlak kod pritiskanja na zaslonu.

Rješenja

Ako ne možete pravilno stisnuti ni razvući, izvršite korake dok budete lagano pritiskali na zaslonu.

Ne može se zatvoriti jedinica skenera

■ Jedinica skenera napravljena je tako da se polako zatvara i pruža mali otpor kao mjera opreza zbog mogućeg hvatanja prstiju.

Rješenja

Nastavite zatvarati čak i ako osjetite blagi otpor.

Skinuo se poklopac dokumenta

Otvorite štitnik ulagača i zatim umetnite poklopac dokumenta okomito s držačima u ravnom položaju.

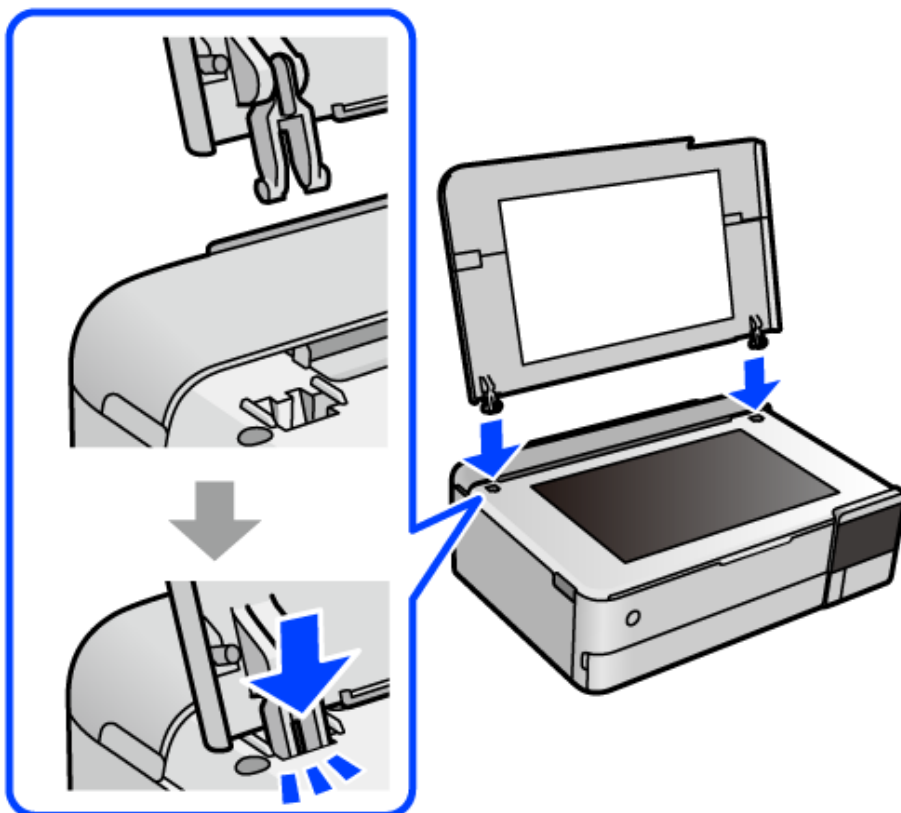

Ne može se zatvoriti stražnja potpora papira

Uspravite potporu papira i zatim je umetnite u utor kako je prikazano na sljedećoj slici.

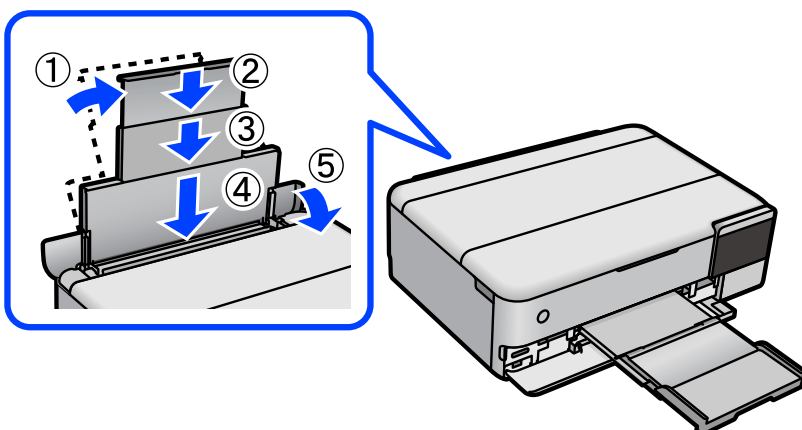

Podaci se ne mogu spremiti na uređaj za pohranjivanje podataka

Mogu se uzeti u obzir sljedeći uzroci.

■ Koristi se nepodržani memorijski uređaj.

Rješenja

Koristite uređaj za pohranjivanje podataka koji podržava proizvod.

■ Na uređaj za pohranjivanje podataka nije moguće pohraniti podatke.

Rješenja

Onemogućite ograničenje pohrane podataka na uređaju za pohranjivanje podataka.

■ Nema dovoljno slobodne memorije na memorijskom uređaju.

Rješenja

Izbrišite nepotrebne podatke ili umetnite drugi memorijski uređaj.

Bučan rad pisača

■ Tihi način rada je onemogućen na pisaču.

Rješenja

Ako su zvukovi rada pisača preglasni, omogućite **Tihi način rada**. Omogućavanje ove funkcije može smanjiti brzinu ispisa.

- Upravljačka ploča

Odaberite  na početnom zaslonu i zatim odaberite **Uklj.**.

- Windows

Odaberite **Uključ.** kao **Tihi način rada** na kartici upravljačkog programa pisača **Glavna**.

- Mac OS

Odaberite **Postavke sustava** u Apple izborniku > **Pisači i skeneri** (ili **Ispiši i skeniraj**, **Ispiši i faksiraj**) i zatim odaberite pisač. Kliknite na **Opcije i zalihe** > **Opcije** (ili **Upravljački program**). Odaberite **On** u postavci **Tihi način rada**.

Korijenski certifikat treba ažurirati

■ Istekao je korijenski certifikat.

Rješenja

Pokrenite Web Config i zatim ažurirajte korijenski certifikat.

➔ [“Aplikacija za konfiguriranje radnji pisača \(Web Config\)”](#) na strani 267

Nije moguć ispis s računala na kojem je pokrenut sustav Mac OS X v10.6.8

Pojavio se problem s vašim postavkama programa AirPrint.

Rješenja

Pokrenite Web Config i odaberite **Port9100** kao postavku **Najvažniji protokol** u **AirPrint postavljanje**. Odaberite **Postavke sustava** u Apple izborniku > **Pisači i skeneri** (ili **Ispis i skeniranje**, **Ispiši i faksiraj**), uklonite pisač te ga ponovno dodajte.

➔ [“Aplikacija za konfiguriranje radnji pisača \(Web Config\)” na strani 267](#)

Poruka je prikazana na LCD zaslonu

Ako se na LCD zaslonu prikaže poruka o pogrešci, slijedite upute prikazane na zaslonu ili sljedeća rješenja kako biste razriješili taj problem.

Poruke o pogreškama	Rješenje
Kombinacija IP adrese i maske pod mreže nije ispravna. Pogledajte dokumentaciju za više pojedinosti.	Unesite ispravnu IP adresu ili zadani pristupnik. Za pomoć kontaktirajte osobu koja je postavila mrežu.
Prilagodba je otkazana. Postoji problem s mlaznicama zaglavlja ispisa. Pojedinosti potražite u dokumentaciji.	Ako se kvaliteta ispisa ne poboljša i nakon što 3 puta izvršite provjeru mlaznica i čišćenje ispisne glave, ne ispisujte nove zadatke tijekom najmanje 12 sati, a zatim ponovno pokrenite postupak provjere mlaznice i čišćenje ispisne glave ako je potrebno. Preporučujemo isključivanje pisača pritiskanjem gumba  . Ako se kvaliteta ispisa i nakon toga ne poboljša, pokrenite funkciju čišćenja Dubinsko čišćenje. Ako se kvaliteta ispisa ne poboljša nakon pokretanja Dubinsko čišćenje, pričekajte najmanje 12 sati bez ispisivanja, a zatim ponovno pokrenite postupak provjere uzorka mlaznice. Ponovno pokrenite Čišćenje glave za ispis ili Dubinsko čišćenje ovisno o ispisanom uzorku. Ako se kvaliteta ispisa i dalje ne poboljša, kontaktirajte Epsonovu korisničku podršku.
Pristupite sljedećem ili za pojedinosti pogledajte dokumentaciju. Odaberite [Shvaćam] nakon provjere.	Ako ne možete skenirati QR kod, spojite se pametnim uređajem. Više pojedinosti potražite u nastavku. “Odabir postavki za spajanje na pametni uređaj” na strani 236
Pogreška u komunikaciji. Provjerite je li računalo povezano.	Pravilno povežite računalo i pisač. Ako povezujete preko mreže, pogledajte stranicu koja opisuje način mrežnog povezivanja preko računala. Provjerite je li na računalu prikazana poruka o pogrešci i pobrinite se da je Epson ScanSmart instaliran na računalu. “Odabir postavki za spajanje na računalo” na strani 236
Ažurirajte osnovni certifikat za uporabu usluga oblaka.	Pokrenite Web Config i zatim ažurirajte korijenski certifikat. “Pokretanje usluge Web Config u web-pregledniku” na strani 267
Instalirajte softver na računalo potreban za korištenje ove značajke. Dodatne pojedinosti potražite u dokumentaciji.	Instalirajte Epson ScanSmart na računalu. “Zasebno instaliranje aplikacija” na strani 149

Poruke o pogreškama	Rješenje
<p>Provjerite sljedeće ako računalo nije pronađeno. - Vezu između pisača i računala (USB ili mrežnu) - Je li instaliran potreban softver - Je li računalo uključeno - Postavke vatrozida itd. - Ponovno pretražite Dodatne pojedinosti potražite u dokumentaciji.</p>	<p>Pobrinite se da je računalo pravilno spojeno. “Provjera statusa veze” na strani 165 “Provjera statusa veze” na strani 173 Provjerite je li aplikacija Epson ScanSmart instalirana na računalo. “Zasebno instaliranje aplikacija” na strani 149</p>
<p>Provjerite jesu li postavke priključka pisača (kao što je IP adresa) ili upravljački program pisača ispravni prema računalo.</p>	<p>Pobrinite se da je ulaz pisača ispravno odabran u Svojstvo > Ulaz u izborniku Pisač na sljedeći način. Odaberite „USBXXX” za USB vezu, ili „EpsonNet Print Port” za provjeru je li instaliran upravljački program pisača na mrežnoj vezi.</p>
<p>Putem računala provjerite jesu li postavke priključka ili upravljački program pisača ispravni. Pogledajte dokumentaciju za pojedinosti.</p>	
<p>Konfiguracija papira je postavljen na Isključeno. Neke funkcije možda neće biti dostupne. Pojedinosti potražite u dokumentaciji.</p>	<p>Ako je onemogućena postavka Konfiguracija papira, ne možete koristiti AirPrint.</p>
<p>Nije moguće koristiti umetnuti memorijski uređaj. Pojedinosti potražite u dokumentaciji.</p>	<p>Koristite uređaj za pohranjivanje podataka koji podržava proizvod. “Specifikacije memorijskog uređaja” na strani 281</p>
<p>Ispis je obustavljen jer je dugi papir možda tijekom ispisivanja do polovice izbačen. Postavite duljinu papira manju od 1300 mm. Za pojedinosti pogledajte u svoju dokumentaciju.</p>	<p>Ispisivanje traje dugo zbog visokih temperatura, a dugačak papir može biti izbačen do pola prilikom ispisa. <input type="checkbox"/> Postavite duljinu papira tako da bude kraća od 1,3 m. <input type="checkbox"/> Ispisujte na temperaturi nižoj od 32 °C.</p>
<p>Ispis je obustavljen jer je dugi papir možda tijekom ispisivanja do polovice izbačen. Postavite Kvaliteta na Standardno. Za pojedinosti pogledajte u svoju dokumentaciju.</p>	<p>Ispisivanje traje dugo zbog velike količine podataka ispisa, a dugačak papir može biti izbačen do pola prilikom ispisa. Postavite Kvaliteta na Standardno.</p>
<p>Tinti jastučić za ispis bez ruba na pisaču došao je od kraja radnog vijeka. To nije dio koji može zamijeniti korisnik. Obratite se u Epson podršku.</p>	<p>Obratite se Epsonu ili ovlaštenom Epsonovom pružatelju usluga radi zamjene jastučića za tintu bez obruba*. To nije dio koji može servisirati korisnik. Nije dostupno ispisivanje bez obruba, no dostupno je ispisivanje s obrubom. “Kontaktiranje Epsonove korisničke podrške” na strani 288</p>
<p>Tinti jastučić za ispis bez ruba na pisaču približava se kraju radnog vijeka. To nije dio koji može zamijeniti korisnik. Obratite se u Epson podršku.</p>	<p>Obratite se Epsonu ili ovlaštenom Epsonovom pružatelju usluga radi zamjene jastučića za tintu bez obruba*. To nije dio koji može servisirati korisnik. Dodirnite U redu kako biste nastavili ispisivanje. “Kontaktiranje Epsonove korisničke podrške” na strani 288</p>

Poruke o pogreškama	Rješenje
<p>Greška pisača</p> <p>Isključite i ponovno uključite napajanje. Ako se problem nastavi pritisnite „Nastavi“.</p>	<p>Napravite sljedeće.</p> <ol style="list-style-type: none"> Otvorite jedinicu skenera i izvadite papir ili zaštitni materijal iz pisača. Očistite proziran sloj ako je zaprljan. “Uklanjanje zaglavljelog papira” na strani 200 “Čišćenje prozirne folije” na strani 143 Zatvorite jedinicu skenera, isključite je i ponovno uključite. <p>Ako se poruka o pogrešci prikazuje i nakon isključivanja i ponovnog uključivanja pisača, obratite se Epsonovoj korisničkoj podršci. “Kontaktiranje Epsonove korisničke podrške” na strani 288</p>
<p>Javila se pogreška za vrijeme spremanja. Provjerite i po potrebi promijenite memorijski uređaj.</p>	<p>Može biti oštećen vanjski uređaj za pohranu, kao što je memorijska kartica. Provjerite je li uređaj dostupan. “Specifikacije memorijskog uređaja” na strani 281</p>
<p>Medij se ne može prepoznati. Pogledajte dokumentaciju za više detalja o mediju</p>	<p>Koristite uređaj za pohranjivanje podataka koji podržava proizvod. “Specifikacije memorijskog uređaja” na strani 281</p>
<p>Jeste li u XX uložili sljedeći papir?</p>	<p>Promijenite postavke ispisa ili umetnite papir koji odgovara postavkama ispisa u ladici za papir, a zatim promijenite postavke papira.</p> <p>Ako ne želite više da ova poruka bude prikazana, odaberite Postavke > Funkcije vodilice, a zatim postavite Papir ne odgovara na Isklj.</p>
<p>Recovery Mode</p> <p>Update Firmware</p>	<p>Pisač se pokrenuo u načinu rada za oporavak, jer ažuriranje upravljačkog programa nije uspješno izvedeno. Slijedite ove korake prilikom ponovnog pokušaja ažuriranja upravljačkog programa.</p> <ol style="list-style-type: none"> Povežite računalo i pisač USB kabelom. (Kada se pisač nalazi u načinu rada za oporavak, ažuriranje upravljačkog programa se ne može izvršiti putem mrežne veze.) Posjetite Epsonove lokalne mrežne stranice kako biste pročitali daljnje upute.

* Tijekom ciklusa ispisivanja vrlo mala količina tinte koja je višak može se nakupiti u jastučiću za tintu za ispisivanje bez obruba. Kako bi se spriječilo curenje tinte iz jastučića, proizvod je dizajniran da zaustavi postupak ispisivanja bez obruba kada se dosegne granična razina kapaciteta jastučića. Kada i koliko često će biti potrebno mijenjati jastučić za tintu ovisi o broju stranica koje ćete ispisati korištenjem mogućnosti ispisivanja bez obruba. Ako je potrebno izvršiti zamjenu jastučića, to ne znači da je vaš pisač prestao raditi u skladu sa svojim specifikacijama. Pisač će vas upozoriti kada je potrebno zamijeniti jastučić. Njegovu zamjenu smije izvršiti samo ovlašteni Epsonov pružatelj usluga. Epsonovo jamstvo stoga ne pokriva troškove ove zamjene.

Papir se zaglavluje

Pogledajte pogrešku prikazanu na upravljačkoj ploči i slijedite upute za uklanjanje zaglavljelog papira, uključujući i eventualne otcepljene komadiće papira. Zatim obrišite pogrešku. Na LCD zaslonu će se prikazati animacija koja prikazuje kako ukloniti zaglavljene papir.

⚠ Pozor:

Nikada nemojte pritiskati tipke na upravljačkoj ploči dok držite ruku unutar pisača. Ako pisač počne raditi, može vas ozlijediti. Da biste spriječili ozljede, pazite da ne dotičete isturene dijelove.

⚠ Važno:

Pažljivo uklonite zaglavljenu papir. Uklanjanje papira silom može prouzročiti oštećenje pisača.

Uklanjanje zaglavljelog papira

⚠ Pozor:

- Pazite da ne priklješćite ruku ili prste prilikom otvaranja ili zatvaranja jedinice skenera. U protivnom se možete ozlijediti.
- Nikada nemojte pritiskati tipke na upravljačkoj ploči dok držite ruku unutar pisača. Ako pisač počne raditi, može vas ozlijediti. Da biste spriječili ozljede, pazite da ne dotičete isturene dijelove.

1. Zatvorite poklopac dokumenta ako je otvoren.
2. Otvorite jedinicu skenera objema rukama tako da se zablokira.

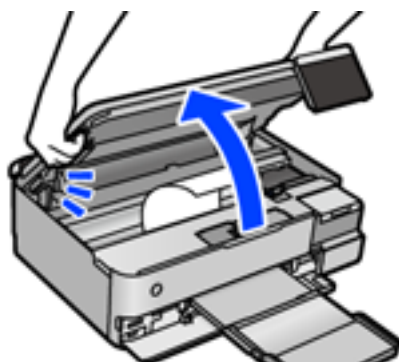

3. Uklonite zaglavljenu papir.

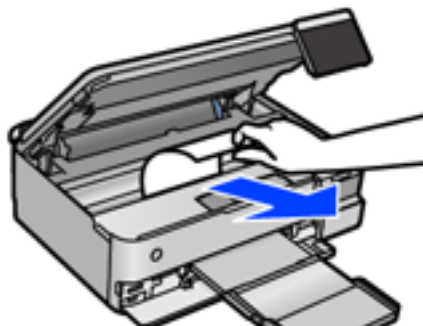

! **Važno:**

Ne dirajte plosnati bijeli kabel, prozirnu foliju ni bravu za transportiranje u pisaču. To može prouzročiti kvar.

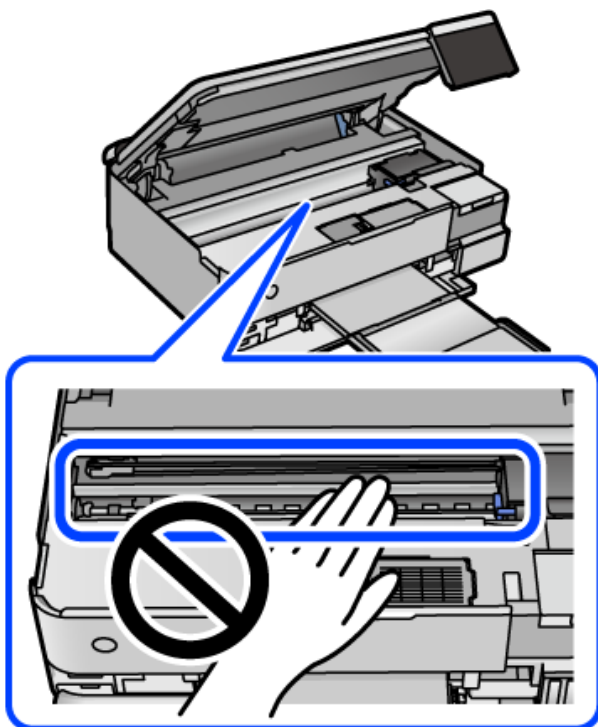

4. Zatvorite jedinicu skenera.

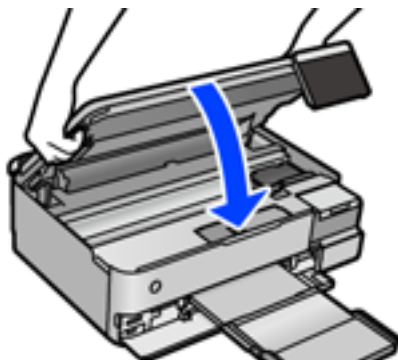

Napomena:

Jedinica skenera napravljena je tako da se polako zatvara i pruža mali otpor kao mjera opreza zbog mogućeg hvatanja prstiju. Nastavite zatvarati čak i ako osjetite blagi otpor.

5. Skinite stražnji poklopac.

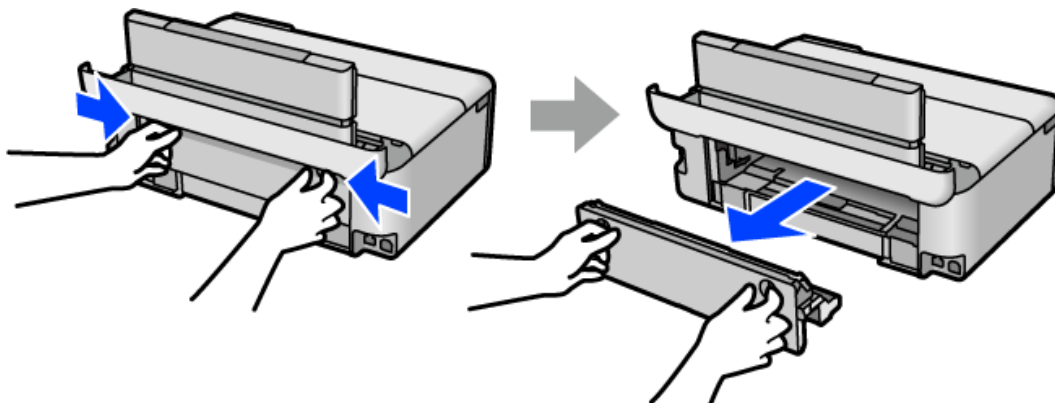

6. Uklonite zaglavljenu papir.

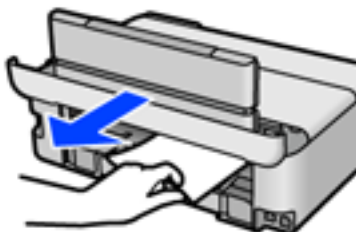

7. Uklanjanje zaglavljenog papira iz stražnji poklopac.

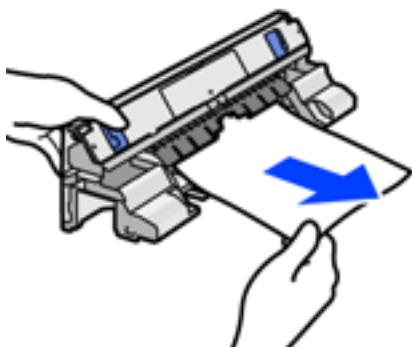

! **Važno:**

Nemojte dirati dijelove prikazane na sljedećoj ilustraciji. U protivnom se može oštetiti.

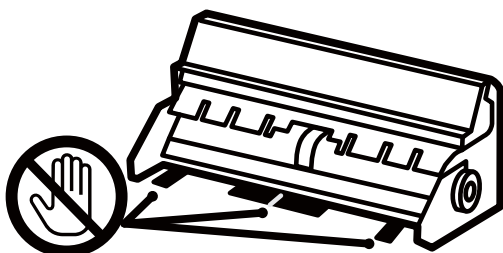

8. Stavite stražnji poklopac u pišač.

9. Zatvorite izlazni pretinac.

10. Izvucite kasetu s papirom.

Lagano podignite kasetu s papirom 2 i zatim izvucite.

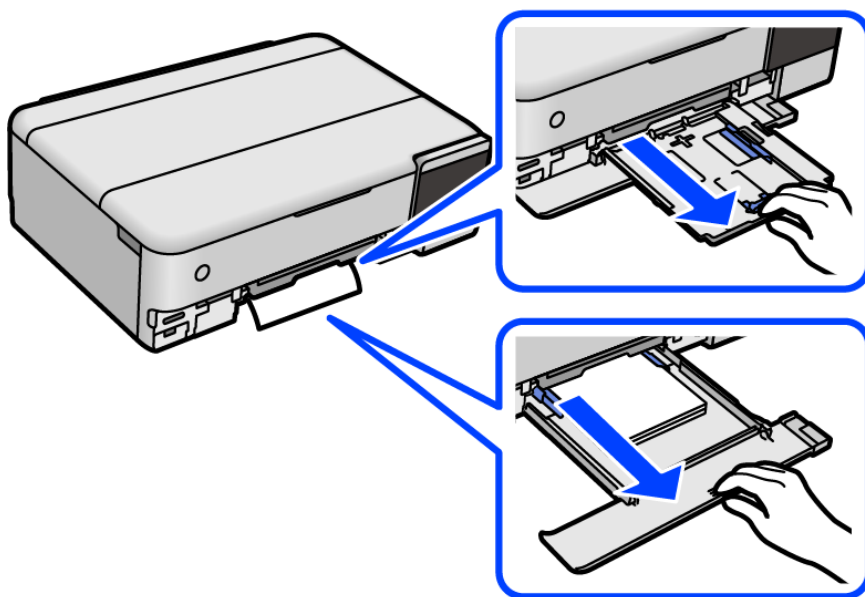

11. Uklonite zaglavljenu papir.

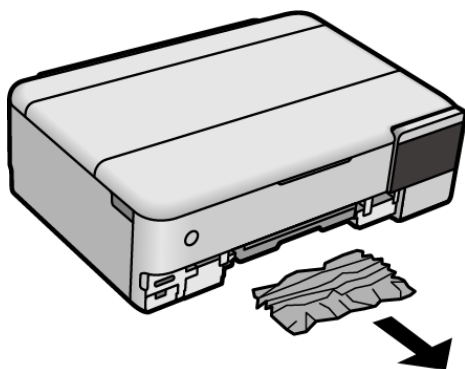

12. Poravnajte rubove papir i pomaknite rubne vodilice do rubova papira.

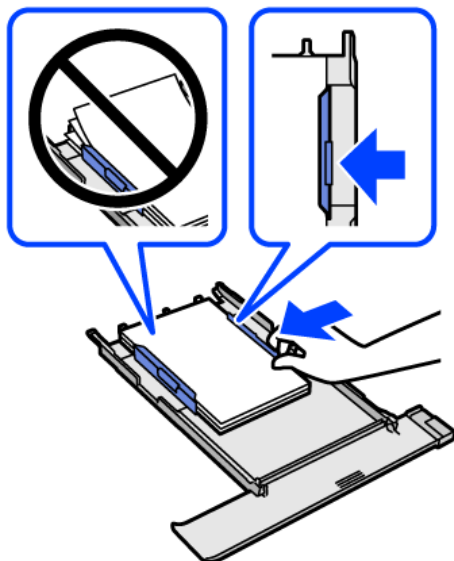

13. Stavite kasetu s papirom u pisač.

Sprječavanje zaglavljivanja papira

Provjerite sljedeće ako dolazi češće do zaglavljivanja papira.

- Postavite pisač na ravnu površinu i koristite ga u preporučenim radnim uvjetima.
“Specifikacije okruženja” na strani 283
- Koristite papir namijenjen ovom pisaču.
“Dostupni papiri i kapaciteti” na strani 255
- Slijedite mjere opreza pri rukovanju papirom.
“Mjere opreza pri rukovanju papirom” na strani 32
- Umetnite papir u pravom smjeru i pomaknite rubnu vodilicu do ruba papira.
“Umetanje papira” na strani 35
- Nemojte umetati veći broj listova od onog preporučenog za odabranu vrstu papira.
- Umećite jedan po jedan list papira ako ste stavili više listova odjednom.
- Pazite se postavke veličine i vrste papira podudaraju sa stvarnom veličinom i vrstom papira koji se nalazi pisaču.
“Popis vrsta papira” na strani 34
- Očistite valjak unutar pisača.
“Rješavanje problema s uvlačenjem papira” na strani 132

Vrijeme je za punjenje tinte

Mjere opreza pri rukovanju bočicom s tintom

Prije dopunjavanja tinte pročitajte sljedeće upute.

Mjere opreza kod skladištenja tinte

- Bočice tinte ne izlažite izravnoj sunčevoj svjetlosti.
- Ne držite bočice tinte na visokim ili pre niskim temperaturama.
- Epson preporučuje da bočicu s tintom iskoristite prije datuma navedenog na pakiranju.
- Prilikom pohrane ili transporta bočice s tintom ne naginjite bočicu i ne izlažite je udarcima ni temperaturnim promjenama. U protivnom, tinta bi mogla iscuriti čak i kada je kapica na bočici čvrsto pritegnuta. Pobrinite se da držite bočicu u uspravnom položaju kada pritežete kapicu te poduzmite odgovarajuće mjere za sprječavanje curenja tinte prilikom prenošenja bočice, primjerice, nošenjem u torbici.
- Ako ste bočicu s tintom izvadili iz hladnog mjesta na kojem ste je držali, prije uporabe je ostavite najmanje tri sata na sobnoj temperaturi.
- Ne otvarajte bočicu s tintom dok ne budete spremni za punjenje spremnika s tintom. Bočica s tintom je u vakuumiranom pakovanju radi čuvanja njezine kvalitete. Ako bočicu s tintom ostavite otvorenu dulje vrijeme prije upotrebe, možda neće biti moguć normalni ispis.
- Preporučujemo da bočicu s tintom iskoristite što prije nakon otvaranja.

Mjere opreza kod pri punjenju tinte

- Kako biste bili sigurni da ćete dobiti najbolju kvalitetu ispisa i kako biste zaštitili ispisnu glavu, kada pisac pokaže da je potrebno ponovno napuniti tintu, u njima se još uvijek nalazi sigurnosna pričuvna zaliha tinte. Navedene količine ne uključuju ovu pričuvnu zaliha.
- Pazite da razine tinte ne budu pre niske dulje razdoblje kako biste osigurali optimalne rezultate ispisa.
- Koristite bočice s tintom čiji kod odgovara ovom pisacu.
- Treba pažljivo rukovati tintom ovog pisaca. Tinta može prskati kad se spremnici s tintom dopunjavaju. Ako tinta dospije na odjeću i druge predmete, možda se neće moći skinuti.
- Nemojte pre jako tresti ni stiskati bočice s tintom.
- Nastavak uporabe pisaca nakon što tinta dostigne razinu ispod donje crte može oštetiti pisac. Spremnik tinte napunite do gornje crte dok se pisac ne koristi. Nakon punjenja spremnika, vratite razinu tinte na početne vrijednosti kako bi se ispravno prikazale približne vrijednosti razine tinte.
- Ako želite postići optimalne rezultate ispisa, barem jednom godišnje dopunite spremnike s tintom do gornje crte.

Potrošnja tinte

- Da bi se održao optimalan učinak ispisne glave, dio tinte troši se iz svih spremnika tinte tijekom održavanja, primjerice čišćenja ispisne glave. Tinta se može trošiti i kod uključivanja pisaca.
- Kada ispisujete sadržaje u crno-bijeloj varijanti ili u nijansama sive, moguće je da će se prilikom izvedbe tog zadatka ispisa koristiti tinta u boji umjesto crne tinte, ovisno o vrsti papira ili postavkama kvalitete ispisa. Razlog tome je što se crna boja dobiva miješanjem tinte u boji.

- ❑ Tinta u bočicama isporučenima s pisačem djelomično se troši prilikom početnog postavljanja. Kako bi proizvela ispis visoke kvalitete, glava vašeg pisača bit će potpuno ispunjena tintom. Ovim se jednokratnim postupkom troši određena količina tinte te ćete stoga ovim bočicama ispisati nešto manji broj stranica nego sljedećim bočicama.
- ❑ Navedene količine mogu se razlikovati ovisno o sadržajima koje ispisujete, vrsti papira koju koristite, učestalosti ispisa i uvjetima u okruženju kao što je temperatura.
- ❑ Vizualna provjera razina tinte u stvarnim spremnicima tinte. Nastavak uporabe pisača nakon što se tinta potroši može oštetiti pisač. Za vraćanje razina tinte Epson preporučuje punjenje spremnika za tintu do gornje crte dok pisač ne radi.

Ponovno punjenje spremnika s tintom

1. Zatvorite poklopac dokumenta ako je otvoren.
2. Otvorite jedinicu skenera objema rukama tako da se zablokira.

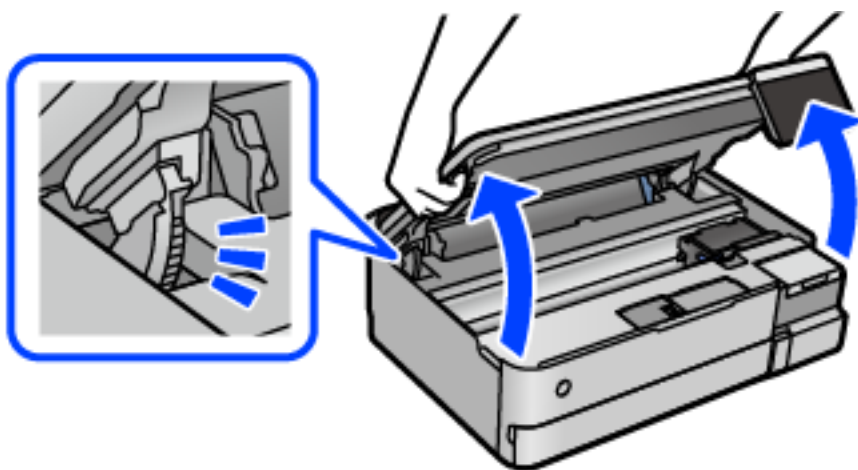

3. Otvorite poklopac spremnika tinte.

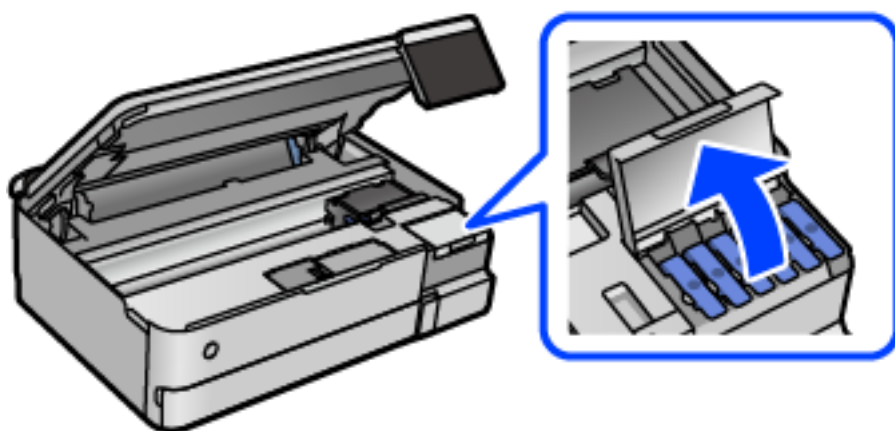

Pročitajte sve mjere opreza kod uporabe tinte za punjenje na zaslonu, a zatim nastavite na sljedeći zaslon.

4. Otvorite kapicu spremnika za tintu.

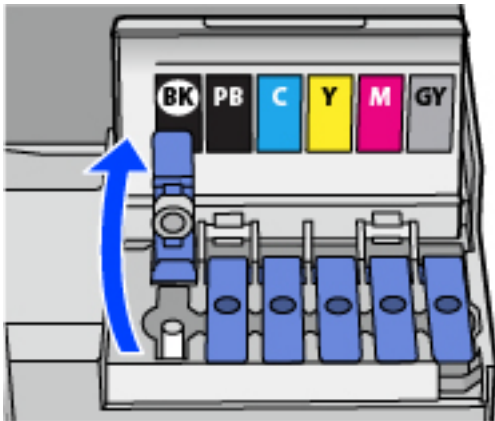

Važno:

Pobrinite se da boja spremnika s tintom odgovara boji tinte koju želite ponovno napuniti.

5. Držite bočicu s tintom u uspravnom položaju i polako okrećite kapicu kako biste je uklonili.

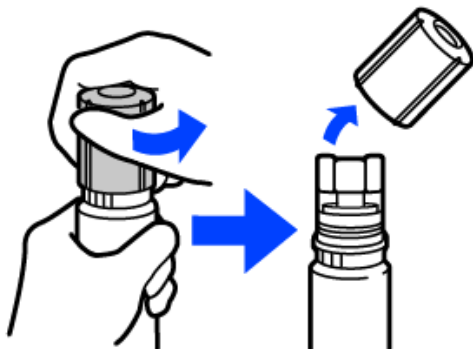

Važno:

- Epson preporučuje korištenje originalnih Epson bočica tinte.*
- Pazite da ne prolijete tintu.*

6. Provjerite gornju crtu (a) unutar spremnika tinte.

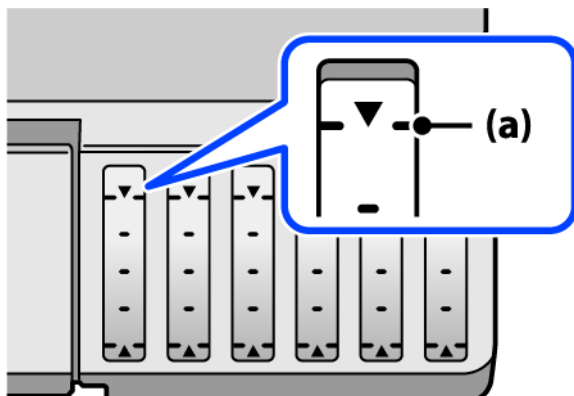

7. Poravnajte vrh bočice s tintom s ulazom za punjenje, a zatim je umetnite ravno u ulaz da biste napunili tintu dok se automatski ne zaustavi na gornjoj crti.

Kada stavite bočicu s tintom ulaz za punjenje odgovarajuće boje, tinta počinje teći i protok se zaustavlja automatski kada razina tinte dostigne gornju crtu.

Ako tinta ne počne teći u spremnik, uklonite bočicu s tintom i pokušajte je ponovno umetnuti. Međutim, nemojte ukloniti i ponovno umetati bočicu s tintom ako je tinta dostigla gornju crtu jer u protivnom može doći do curenja tinte.

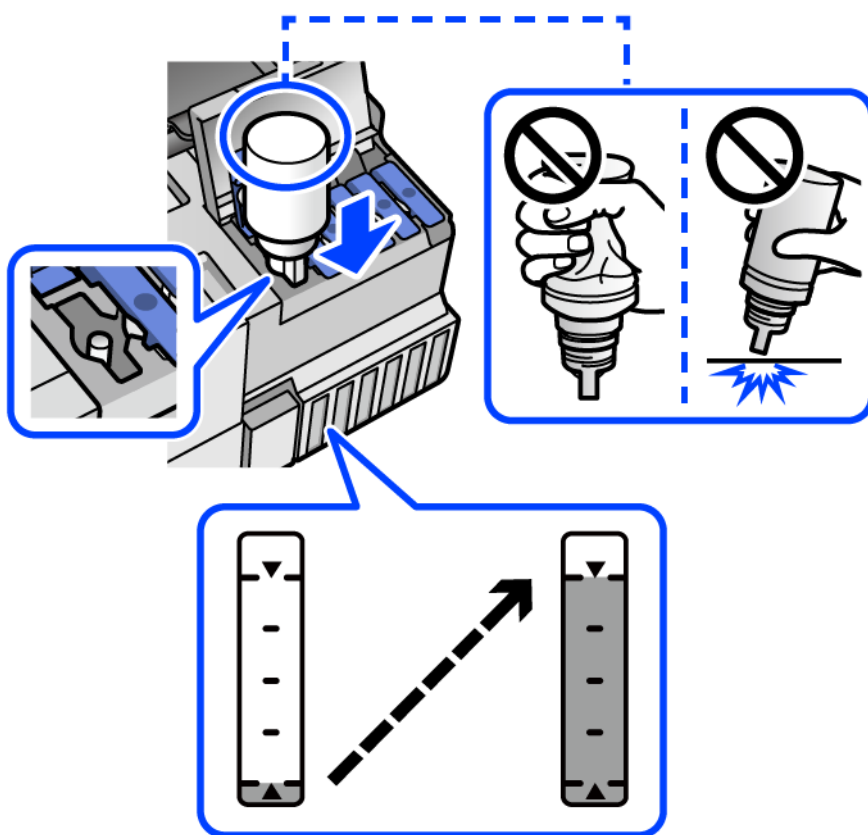

8. Kada završite s punjenjem tinte, uklonite bočicu s tintom.



Važno:

Bočicu s tintom uklonite nakon uporabe jer u suprotnom može doći do oštećenja bočice ili curenja tinte.

Napomena:

Ako u bočici ostane tinte, stegnite kapicu i držite bočicu u uspravnom položaju do sljedeće uporabe.

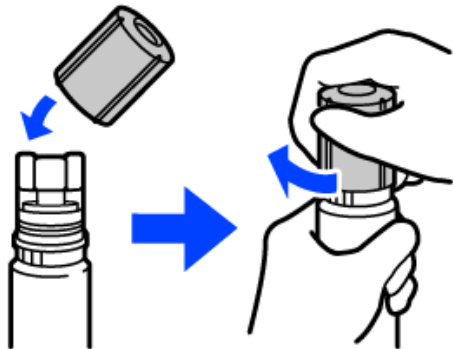

9. Čvrsto zatvorite kapicu spremnika tinte.

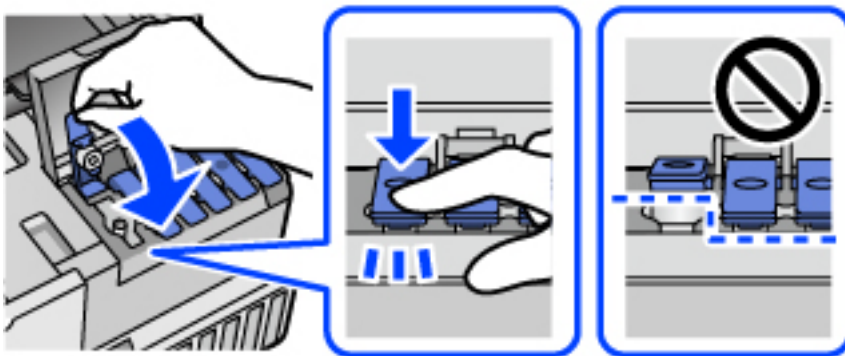

10. Čvrsto zatvorite poklopac spremnika tinte.

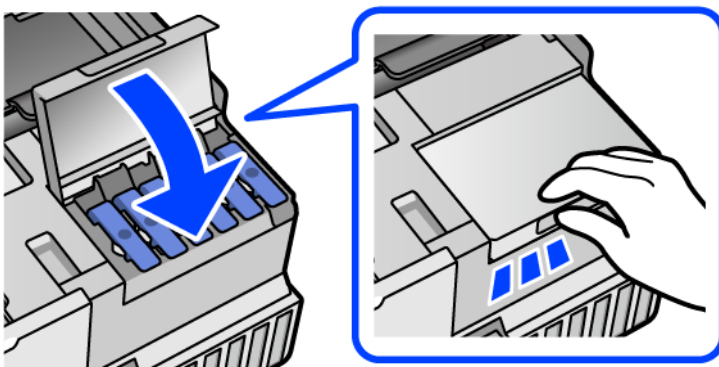

11. Zatvorite jedinicu skenera.

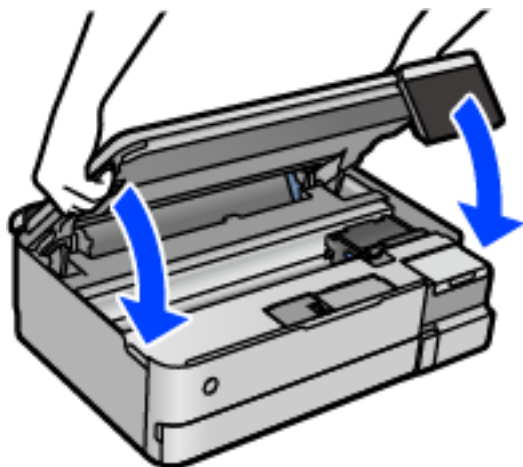

Napomena:

Jedinica skenera napravljena je tako da se polako zatvara i pruža mali otpor kao mjera opreza zbog mogućeg hvatanja prstiju. Nastavite zatvarati čak i ako osjetite blagi otpor.

12. Slijedite upute na zaslonu da biste postavili razinu tinte za boju tinte koju ste ponovno napunili.



Važno:

Pisač možete nastaviti koristiti čak i ako ponovno ne napunite tintu do gornje crte spremnika tinte. Kako biste održali optimalan rad pisača, spremnik tinte dopunite do gornje crte i zatim odmah resetirajte razinu tinte.

Povezane informacije

- ➔ [“Šifre na bočicama s tintom” na strani 260](#)
- ➔ [“Mjere opreza pri rukovanju bočicom s tintom” na strani 205](#)
- ➔ [“Čišćenje prolivene tinte” na strani 148](#)

Vrijeme je za zamjenu kutije za održavanje

Mjere opreza pri zamjeni kutija za održavanje

Pročitajte ove upute prije zamjene kutija za održavanje.

- Nemojte dodirivati zeleni čip na strani kutije za održavanje. Time biste onemogućili normalan način rada i ispisa.
- Zamjenu kutije za održavanje obavite kada pisač ne izvršava zadatak ispisa jer bi u protivnom moglo doći do curenja tinte.
- Ne uklanjajte kutiju za održavanje ili otvorite njen poklopac, osim ako zamjenjujete kutiju za održavanje jer u protivnom može procuriti tinta.
- Nemojte ponovno upotrebljavati kutiju za održavanje koju ste izvadili i koja nije bila korištena dulje vrijeme. Tinta u kutiji za održavanje će se stvrdnuti čime će kutija izgubiti sposobnost daljnjeg upijanja.

- Ne nagnjite istrošenu kutiju za održavanje dok je ne zatvorite u plastičnu vrećicu jer bi u protivnom moglo doći do curenja tinte.
- Ne držite kutiju za održavanje na visokim ili preniskim temperaturama.
- Ne izlažite kutiju za održavanje izravnoj sunčevoj svjetlosti.
- Ne ispuštajte kutiju za održavanje niti je izlažite jakim udarcima.
- Ne dodirujte otvore u kutiji za održavanje jer biste se mogli zaprljati tintom.

Zamjena kutije za održavanje

Tijekom ciklusa ispisivanja vrlo mala količina suvišne tinte može se nakupiti u kutiji za održavanje. Kako bi se spriječilo curenje tinte iz kutije za održavanje, pisač je dizajniran da zaustavi postupak ispisivanja kada se dosegne granična razina kapaciteta kutije za održavanje. Hoće li i koliko često to biti potrebno, ovisit će o broju stranica i vrsti materijala koji ispisujete te broju ciklusa čišćenja koji provodi pisač.

Kada se pojavi poruka koja upućuje na zamjenu kutije za održavanje, pregledajte animacije prikazane na upravljačkoj ploči. Ako je potrebno izvršiti zamjenu kutije, to ne znači da je vaš proizvod prestao raditi u skladu sa svojim specifikacijama. Epsonovo jamstvo stoga ne pokriva troškove ove zamjene. To je dio koji korisnik može samostalno zamijeniti.

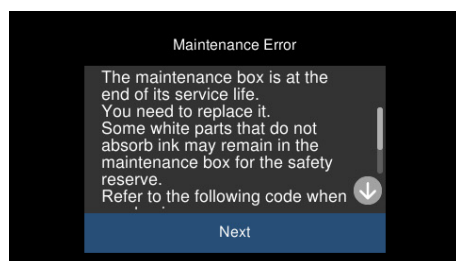

Napomena:

- Ako je puna kutija za održavanje, ne možete ispisati ni očistiti ispisnu glavu dok ne bude zamijenjena kako biste izbjegli curenje tinte. Međutim, moći ćete obavljati radnje za koje nije potrebna tinta kao što je skeniranje.
- Kada se prikaže sljedeći zaslon, korisnici ne mogu zamijeniti dio. Obratite se Epsonovoj korisničkoj podršci.

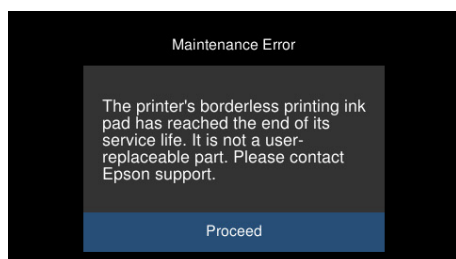

Povezane informacije

- ➔ “Šifra kutije za održavanje” na strani 261
- ➔ “Mjere opreza pri zamjeni kutija za održavanje” na strani 210

Kvaliteta ispisivanja, kopiranja i skeniranja je slaba

Kvaliteta ispisa je loša

Nedostaje boja, pruge ili neočekivana boja na ispisu

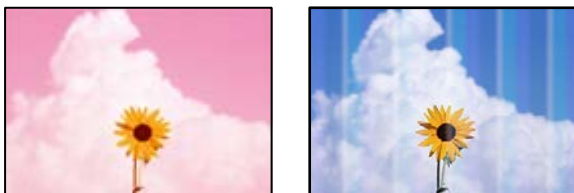

■ Mlaznice ispisne glave možda su začepljene.

Rješenja

Izvršite provjeru mlaznice kako biste provjerili jesu li mlaznice ispisne glave začepljene. Pokrenite provjeru mlaznica i zatim očistite ispisnu glavu ako je neka od mlaznica začepljena. Ako pisač niste koristili duže vrijeme, mlaznice ispisne glave mogu se začepiti i neće biti moguće ispuštanje kapljice tinte.

➔ [“Pregledavanje i čišćenje ispisne glave” na strani 135](#)

Slaba kvaliteta ispisa s crnom tintom

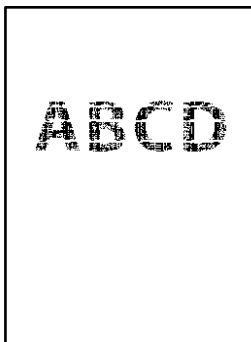

Mlaznice ispisne glave možda su začepljene.

- ❑ Izvršite provjeru mlaznice kako biste provjerili jesu li mlaznice ispisne glave začepljene. Pokrenite provjeru mlaznica i zatim očistite ispisnu glavu ako je neka od mlaznica začepljena. Ako pisač niste koristili duže vrijeme, mlaznice ispisne glave mogu se začepiti i neće biti moguće ispuštanje kapljice tinte.

[“Pregledavanje i čišćenje ispisne glave” na strani 135](#)

- Ako ne možete riješiti problem primjenom čišćenja glave, možete odmah ispisati kombinacijom tinte u boji da biste postigli kompozitnu crnu promjenom sljedećih postavki pod Windows.

Kliknite na **Proširene postavke** na kartici **Održavanje** upravljačkog programa pisača. Ako odaberete **Upotrijebi mješavinu tinta u boji za stvaranje crne**, možete ispisati na kvaliteti ispisa **Standardno** kada je **Vrsta papira Obični papiri** ili **Omotnica**.

Imajte na umu da ova značajka ne može riješiti problem začepljenja mlaznica. Da biste riješili problem začepljenja mlaznica, preporučujemo da se obratite Epsonovoj podršci u vezi s popravcima.

Trake se pojavljuju u razmacima od približno 2.5 cm

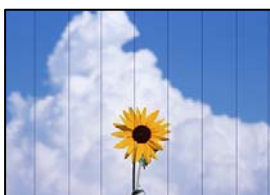

Mogu se uzeti u obzir sljedeći uzroci.

■ Postavka tipa papira ne odgovara umetnutom papiru.

Rješenja

Odaberite onu postavku vrste papira koja odgovara vrsti papira umetnutoj u pisač.

■ Kvaliteta ispisa je postavljena na nisku.

Rješenja

Kod ispisa na običnom papiru, ispisujte koristeći postavku više kvalitete.

- Upravljačka ploča

Odaberite **Visoka** u postavci **Kvaliteta**.

[“Opcije izbornika za postavke papira i ispisa” na strani 52](#)

- Windows

Odaberite **Visoko** u dijelu **Kvaliteta** upravljačkog programa pisača na kartici **Glavna**.

- Mac OS

Odaberite **Fino** kao **Print Quality** iz izbornika dijaloškog okvira ispisa **Postavke ispisa**.

■ Ispisna glava nije centrirana.

Rješenja

Odaberite izbornik **Održavanje > Poravnanje zaglavlja ispisa > Vodoravno poravnanje** na upravljačkoj ploči da biste poravnali ispisnu glavu.

Mutni ispisi, okomite trake ili pogrešno centriranje



enthalten alle
Aufdruck. W
5008 "Regel

Mogu se uzeti u obzir sljedeći uzroci.

Ispisna glava nije centrirana.

Rješenja

Odaberite izbornik **Održavanje > Poravnanje zaglavlja ispisa > Vertikalno poravnanje** na upravljačkoj ploči da biste poravnali ispisnu glavu.

Omogućena je postavka dvosmjernog ispisivanja.

Rješenja

Ako se kvaliteta ispisa ne poboljša ni nakon poravnavanja ispisne glave, onemogućite postavku dvosmjernog ispisivanja.

Za vrijeme dvosmjernog ispisa (ili na visokoj brzini), ispisna glava pomiče se u oba smjera i vertikalne linije možda neće biti poravnate. Onemogućavanje ove postavke usporit će ispisivanje no poboljšat će kvalitetu ispisa.

Upravljačka ploča

Onemogućite **Dvosmjerno Postavke** pod **Postavke > Postavke pisača**.

Windows

Poništite postavku **Dvosmjernan ispis** na kartici **Više opcija** upravljačkog programa pisača.

Mac OS

Odaberite **Postavke sustava** u Apple izborniku > **Pisači i skeneri** (ili **Ispiši i skeniraj**, **Ispiši i faksiraj**) i zatim odaberite pisač. Kliknite na **Opcije i zalihe > Opcije** (ili **Upravljački program**). Odaberite **Off** u postavci **High Speed Printing**.

Ispis izlazi kao prazan list

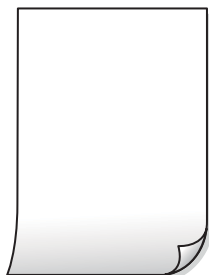

■ Mlaznice ispisne glave možda su začepljene.

Rješenja

Izvršite provjeru mlaznice i zatim isprobajte Dubinsko čišćenje ako su začepljene mlaznice ispisne glave.

➔ [“Pokretanje programa Dubinsko čišćenje” na strani 136](#)

■ Postavke ispisa i veličina papira umetnuti u pisač se razlikuju.

Rješenja

Promijenite postavke ispisa prema veličini papira smještenog u ladici za papir. Umetnite papir u ladicu za papir koji odgovara postavkama ispisa.

■ Više listova papira istovremeno se umeću u pisač.

Rješenja

Pogledajte sljedeće kako biste spriječili više listova papira koji se istovremeno umeću u pisač.

➔ [“Istodobno se uvlači više listova papira” na strani 164](#)

Papir je zamrljan ili izguljen



Mogu se uzeti u obzir sljedeći uzroci.

■ Papir se umeće nepravilno.

Rješenja

Ako se pojave vodoravne trake (okomito na smjer ispisivanja) ili se zamrlja vrh ili dno papira, umetnite papir u ispravan smjer i povucite rubne vodilice do rubova papira.

➔ [“Umetanje papira” na strani 35](#)

■ Zaprljan je prolaz papira.

Rješenja

Ako se pojave okomite trake (vodoravno u odnosu na smjer ispisa) ili se papir zamrlja, očistite prolaz papira.

➔ [“Čišćenje putanje papira zbog mrlja od tinte \(kada je površina rezultata ispisa zamrljana okomito\)” na strani 138](#)

➔ [“Čišćenje putanje papira zbog mrlja od tinte \(kada je poledina rezultata ispisa prljava\)” na strani 140](#)

■ Papir je zakrivljen.

Rješenja

Stavite papir na ravnu površinu kako biste provjerili je li zakrivljen. U tom slučaju ga izravnajte.

Ispisna glava grebe površinu papira.

Rješenja

Kod ispisivanja na deblji papir, glava pisača blizu je površini ispisa i zbog toga može doći do habanja papira. U tom slučaju omogućite postavku manjeg habanja. Ako omogućite ovu postavku, kvaliteta ispisa može biti slabija ili ispisivanje može biti sporije.

Upravljačka ploča

Odaberite **Postavke > Postavke pisača** na početnom zaslonu, a zatim omogućite **Deblji papir**.

Windows

Kliknite na **Proširene postavke** u kartici **Održavanje** unutar upravljačkog programa pisača i odaberite **Debeli papir i omotnice**.

Mac OS

Odaberite **Postavke sustava** u Apple izborniku > **Pisači i skeneri** (ili **Ispiši i skeniraj**, **Ispiši i faksiraj**) i zatim odaberite pisač. Kliknite na **Opcije i zalihe > Opcije** (ili **Upravljački program**). Odaberite **On** u postavci **Thick paper and envelopes**.

Poledina papira već je ispisana prije nego se osušila ispisana strana.

Rješenja

Kod ručnog dvostranog ispisa pazite da se tinta sasvim osuši prije ponovnog umetanja papira.

Kod ispisivanja primjenom automatskog dvostranog ispisivanja, gustoća ispisa je previsoka i vrijeme sušenja i prekratko.

Rješenja

Pri korištenju značajke automatskog dvostranog ispisa i ispisivanja podataka velike gustoće, kao što su slike i grafovi, podesite gustoću ispisa na nižu vrijednost, a vrijeme sušenja na veću vrijednost.

➔ [“Dvostrano ispisivanje” na strani 62](#)

➔ [“Dvostrano ispisivanje” na strani 62](#)

Ispisane fotografije su ljepljive



Ispis je napravljen na pogrešnoj strani fotografskog papira.

Rješenja

Pobrinite se da ispisujete na strani koja je namijenjena ispisu. Kod ispisa na pogrešnoj strani fotografskog papira, trebate očistiti prolaz papira.

➔ [“Čišćenje putanje papira zbog mrlja od tinte \(kada je površina rezultata ispisa zamrljana okomito\)” na strani 138](#)

Slike ili fotografije ispisuju se u neočekivanim bojama



Mogu se uzeti u obzir sljedeći uzroci.

■ Mlaznice ispisne glave možda su začepljene.

Rješenja

Izvršite provjeru mlaznice kako biste provjerili jesu li mlaznice ispisne glave začepljene. Pokrenite provjeru mlaznica i zatim očistite ispisnu glavu ako je neka od mlaznica začepljena. Ako pisač niste koristili duže vrijeme, mlaznice ispisne glave mogu se začepliti i neće biti moguće ispuštanje kapljice tinte.

➔ [“Pregledavanje i čišćenje ispisne glave” na strani 135](#)

■ Primijenjena je ispravka boje.

Rješenja

Prilikom ispisa s upravljačke ploče ili iz upravljačkog programa pisača u sustavu Windows, automatski će se primijeniti Epsonova postavka automatskog prilagođavanja fotografije (Poboljšaj fotograf.), ovisno o vrsti papira. Pokušajte promijeniti postavku.

Upravljačka ploča

Promijenite postavku **Poboljšanje** iz **Automatski** u **Ljudi**, **Noćna scena** ili **Pejzaž**. Ako promjena postavke nije pomogla, isključite **Poboljšaj fotograf.** odabirom **Pospješi isključ.**

Windows upravljački program pisača

Na kartici **Više opcija** odaberite **Korisnički** u dijelu **Korekcija boja**, a zatim kliknite **Napredno**. Promijenite postavku **Korekcija scene** iz **Automatski** u bilo koju drugu opciju. Ako ne uspije promjena postavke, upotrijebite bilo koji drugi način ispravke boje osim **PhotoEnhance** pod stavkom **Upravljanje bojama**.

➔ [“Opcije izbornika za uređivanje fotografija” na strani 53](#)

➔ [“Prilagodba boje ispisivanja” na strani 77](#)

Boje na ispisu razlikuju se od onih na zaslonu



Svojstva boje uređaja za prikaz koji koristite nisu pravilno prilagođena.

Rješenja

Prikazni instrumenti kao što su zasloni računala imaju svoje karakteristike prikaza. Ako prikaz nije uravnotežen, slika neće biti prikazana odgovarajućom svjetlinom i bojama. Prilagodite svojstva uređaja. Sada učinite sljedeće.

Windows

Pristupite prozoru upravljačkog programa pisača, odaberite **Korisnički** za postavku **Korekcija boja** na kartici **Više opcija** i zatim kliknite na **Napredno**. Odaberite **EPSON standardno** u postavci **Način boja**.

Mac OS

Pokrenite dijaloški okvir za ispis. Odaberite **Color Options** sa skočnog izbornika i zatim kliknite na strelicu pored **Napredne postavke**. Odaberite **EPSON standardno** u postavci **Mode**.

Uređaj za prikaz reflektira vanjsko svjetlo.

Rješenja

Izbjegnite izravno sunčevo svjetlo i potvrdite sliku ako je osigurano odgovarajuće osvjetljenje.

Prikazni uređaj ima visoku razlučivost.

Rješenja

Boje se mogu razlikovati od onog što vidite na pametnim uređajima poput pametnih telefona ili tableta sa zaslonima visoke rezolucije.

Uređaj za prikaz i pisač koriste različiti proces za proizvodnju boja.

Rješenja

Boje na zaslonu nisu baš identične bojama na papiru jer prikazni uređaj i pisač različito proizvode boje. Prilagodite svojstva boje kako bi boje bile identične.

Nije moguć ispis bez obruba



Bez obruba nije postavljeno u postavkama ispisa.

Rješenja

Odaberite postavku ispisa bez obruba u postavkama pisača. Ako odaberete vrstu papira koja ne podržava ispisivanje bez obruba, nećete moći odabrati **Bez ruba**. Odaberite vrstu papira koja podržava ispisivanje bez obruba.

Upravljačka ploča

Odaberite **Bez obruba** kao **Postavljanje obruba**.

Windows

Odaberite **Bez ruba** na kartici **Glavna** upravljačkog programa pisača.

- Mac OS

Odaberite veličinu papira bez obruba pod **Veličina papira**.

- ➔ “Opcije izbornika za postavke papira i ispisa” na strani 52
- ➔ “Papir za ispis bez obruba” na strani 258

Rubovi slike su izrezani tijekom ispisa bez obruba



■ Slika se neznatno uvećava, pa se višak slike bude odrezan.

Rješenja

Odaberite postavku za manje povećanje.

- Upravljačka ploča

Promijenite postavku **Proširenje**.

- Windows

Odaberite **Postavke** uz potvrdni okvir **Bez ruba** na kartici upravljačkog programa pisača **Glavna** i potom promijenite postavke.

- Mac OS

Promijenite postavku **Proširenje** u izborniku **Postavke ispisa** dijaloškog okvira ispisivanja.

- ➔ “Opcije izbornika za postavke papira i ispisa” na strani 52

Položaj, veličina ili margine ispisa su neispravni

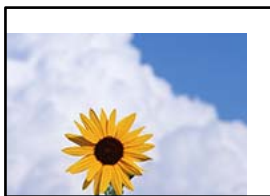

Mogu se uzeti u obzir sljedeći uzroci.

■ Papir nije pravilno umetnut.

Rješenja

Umetnite papir u pravom smjeru i pomaknite rubnu vodilicu do ruba papira.

■ Računalo je ručno stavljeno na način rada Hiberniranje ili Mirovanje tijekom ispisivanja.

Rješenja

Nemojte ručno postavljati računalo u načine **Hibernacija** ili **Mirovanje** dok traje ispisivanje. Stranice iskrivljenog teksta mogu biti ispisane nakon što idući put pokrenete računalo.

Slika je izvrnuta



■ Slika je postavljena u postavkama ispisa da se obrće vodoravno.

Rješenja

Poništite oznaku postavke zrcalne slike u upravljačkom programu pisača ili aplikaciji.

- Windows

Poništite postavku **Zrcalna slika** na kartici **Više opcija** upravljačkog programa pisača.

- Mac OS

Poništite postavku **Mirror Image** u izborniku **Postavke ispisa** dijaloškog okvira ispisivanja.

Mozaični uzorci na ispisima



■ Ispisuju se slike ili fotografije niske rezolucije.

Rješenja

Pri ispisivanju slika ili fotografija ispisujte koristeći podatke visoke razlučivosti. Slike na web-mjestima su često premale razlučivosti iako na zaslonu djeluju dovoljno dobro, pa kvaliteta ispisa može biti smanjena.

Kvaliteta kopiranja je loša

Nedostaje boja, pruge ili neočekivana boja na kopijama

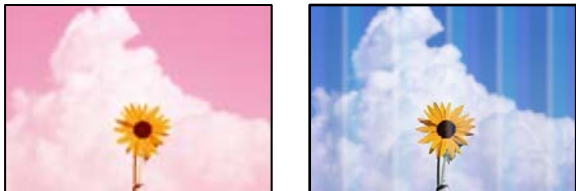

■ Mlaznice ispisne glave možda su začepljene.

Rješenja

Izvršite provjeru mlaznice kako biste provjerili jesu li mlaznice ispisne glave začepljene. Pokrenite provjeru mlaznica i zatim očistite ispisnu glavu ako je neka od mlaznica začepljena. Ako pisač niste koristili duže vrijeme, mlaznice ispisne glave mogu se začepliti i neće biti moguće ispuštanje kapljice tinte.

➔ [“Pregledavanje i čišćenje ispisne glave” na strani 135](#)

■ Pisač se može postaviti na kvalitetu ispisa skice.

Rješenja

Promijenite postavku kvalitete ispisa na nešto drugo nego Skica i zatim ponovno ispišite.

Trake se pojavljuju u razmacima od približno 2.5 cm



Mogu se uzeti u obzir sljedeći uzroci.

■ Postavka tipa papira ne odgovara umetnutom papiru.

Rješenja

Odaberite onu postavku vrste papira koja odgovara vrsti papira umetnutoj u pisač.

■ Kvaliteta ispisa je postavljena na nisku.

Rješenja

Kod ispisa na običnom papiru, ispisujte koristeći postavku više kvalitete.

Odaberite **Napredne postavke > Kvaliteta** i zatim odaberite **Visoka** u svakom izborniku kopiranja.

Ispisna glava nije centrirana.

Rješenja

Odaberite izbornik **Održavanje > Poravnanje zaglavlja ispisa > Vodoravno poravnanje** na upravljačkoj ploči da biste poravnali ispisnu glavu.

Mutni ispisi, okomite kopije ili pogrešno centriranje



enthalten alle
Aufdruck. W
5008 "Regel

Mogu se uzeti u obzir sljedeći uzroci.

Ispisna glava nije centrirana.

Rješenja

Odaberite izbornik **Održavanje > Poravnanje zaglavlja ispisa > Vertikalno poravnanje** na upravljačkoj ploči da biste poravnali ispisnu glavu.

Dvosmjerno ispisivanje je omogućeno.

Rješenja

Ako se ne poboljša kvaliteta ispisa čak ni nakon poravnavanja ispisne glave, odaberite **Postavke > Postavke pisača** na upravljačkoj ploči i zatim onemogućite **Dvosmjerno**.

Za vrijeme dvosmjernog ispisa (ili na visokoj brzini), ispisna glava pomiče se u oba smjera i vertikalne linije možda neće biti poravnate. Onemogućivanje podešavanja te postavke može usporiti brzinu ispisa.

Ispis izlazi kao prazan list

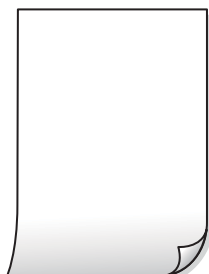

Mlaznice ispisne glave možda su začepljene.

Rješenja

Izvršite provjeru mlaznice i zatim isprobajte Dubinsko čišćenje ako su začepljene mlaznice ispisne glave.

➔ [“Pokretanje programa Dubinsko čišćenje” na strani 136](#)

■ Postavke ispisa i veličina papira umetnuti u pisač se razlikuju.

Rješenja

Promijenite postavke ispisa prema veličini papira smještenog u ladicu za papir. Umetnite papir u ladicu za papir koji odgovara postavkama ispisa.

■ Više listova papira istovremeno se umeće u pisač.

Rješenja

Pogledajte sljedeće kako biste spriječili više listova papira koji se istovremeno umeću u pisač.

➔ [“Istodobno se uvlači više listova papira” na strani 164](#)

Papir je zamrljan ili izguljen



Mogu se uzeti u obzir sljedeći uzroci.

■ Papir se umeće nepravilno.

Rješenja

Ako se pojave vodoravne trake (okomito na smjer ispisivanja) ili se zamrlja vrh ili dno papira, umetnite papir u ispravan smjer i povucite rubne vodilice do rubova papira.

➔ [“Umetanje papira” na strani 35](#)

■ Zaprljan je prolaz papira.

Rješenja

Ako se pojave okomite trake (vodoravno u odnosu na smjer ispisa) ili se papir zamrlja, očistite prolaz papira.

➔ [“Čišćenje putanje papira zbog mrlja od tinte \(kada je površina rezultata ispisa zamrljana okomito\)” na strani 138](#)

➔ [“Čišćenje putanje papira zbog mrlja od tinte \(kada je poledina rezultata ispisa prljava\)” na strani 140](#)

■ Papir je zakrivljen.

Rješenja

Stavite papir na ravnu površinu kako biste provjerili je li zakrivljen. U tom slučaju ga izravajte.

■ Ispisna glava grebe površinu papira.

Rješenja

Ako su ispisi prljavi kod kopiranja debelog papira, omogućite **Deblji papir** u izborniku **Postavke > Postavke pisača** na upravljačkoj ploči. Ako omogućite ovu postavku, kvaliteta kopiranja može biti slabija ili ispisivanje može biti sporije.

Kopirane fotografije su ljepljive



■ Kopija je napravljena na pogrešnoj strani fotografskog papira.

Rješenja

Pobrinite se da kopirate na strani koja je namijenjena ispisu. Ako ste nehotično kopirali na pogrešnoj strani fotografskog papira, trebate očistiti prolaz papira.

➔ [“Umetanje papira” na strani 35](#)

➔ [“Čišćenje putanje papira zbog mrlja od tinte \(kada je površina rezultata ispisa zamrljana okomito\)” na strani 138](#)

Nije moguće kopiranje bez obruba



■ Bez obruba nije postavljeno u postavkama ispisa.

Rješenja

Odaberite **Različiti ispisi > Različite kopije > Kopiranje/obnavljanje fotografija > Postavljanje obruba > Bez obruba** na upravljačkoj ploči. Ako odaberete papir koji ne podržava ispisivanje bez obruba, nećete moći odabrati ovu postavku bez obruba. Odaberite vrstu papira koja podržava ispisivanje bez obruba.

➔ [“Kopiranje bez obruba” na strani 111](#)

➔ [“Papir za ispis bez obruba” na strani 258](#)

Rubovi slike su izrezani tijekom kopiranja bez obruba



■ Slika se neznatno uvećava, pa se višak slike bude odrezan.

Rješenja

Odaberite postavku za manje povećanje.

- Kopiranje fotografija

Odaberite **Različiti ispisi > Različite kopije > Kopiranje/obnavljanje fotografija > Postavljanje obruba > Bez obruba** na upravljačkoj ploči i zatim promijenite postavku **Proširenje**.

- Kopiranje bez obruba

Odaberite **Različiti ispisi > Različite kopije > Kopija bez ruba > Napredne postavke > Proširenje** na upravljačkoj ploči i zatim promijenite postavku.

➔ [“Kopiranje bez obruba” na strani 111](#)

Položaj, veličina ili margine kopija nisu ispravni

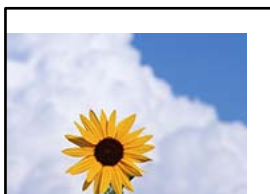

Mogu se uzeti u obzir sljedeći uzroci.

■ Papir nije pravilno umetnut.

Rješenja

Umetnite papir u pravom smjeru i pomaknite rubnu vodilicu do ruba papira.

■ Izvornici nisu pravilno namješteni.

Rješenja

- Provjerite je li izvornik pravilno postavljen uz oznake za poravnanje.
- Ako je rub skenirane slike odsječen, malo odmaknite izvornik od ruba stakla skenera.

➔ [“Postavljanje izvornika” na strani 40](#)

Na staklu skenera ima nešto prašine ili mrlja.

Rješenja

Očistite staklo skenera i poklopac za dokumente suhom, mekanom i čistom krpom. Ako na staklenoj površini oko izvornika ima prašine ili mrlja, područje kopiranja može obuhvatiti i prašinu ili mrlje, uslijed čega može doći do pogrešnog položaja kopiranja ili slika može postati mala.

➔ [“Čišćenje Staklo skenera” na strani 143](#)

Postavljena je pogrešna veličina papira.

Rješenja

Odaberite postavku odgovarajuće veličine papira.

Položaj kopiranja na CD/DVD nije ispravan



Mogu se uzeti u obzir sljedeći uzroci.

Položaj ispisa treba prilagoditi.

Rješenja

Odaberite izbornik **Postavke > Postavke pisača > CD/DVD** na upravljačkoj ploči i prilagodite položaj ispisivanja.

Na staklu skenera ima nešto prašine ili mrlja.

Rješenja

Očistite staklo skenera i poklopac za dokumente suhom, mekanom i čistom krpom. Ako na staklenoj površini oko izvornika ima prašine ili mrlja, područje kopiranja može obuhvatiti i prašinu ili mrlje, uslijed čega može doći do pogrešnog položaja kopiranja ili slika može postati mala.

➔ [“Čišćenje Staklo skenera” na strani 143](#)

Neujednačene boje, razmazivanje, točkice ili ravne pruge na kopiranoj slici



Mogu se uzeti u obzir sljedeći uzroci.

■ Zaprljana je staza papira.

Rješenja

Uvucite i izbacite papir bez ispisivanja kako biste pročistili hod papira.

➔ “Čišćenje putanje papira zbog mrlja od tinte (kada je površina rezultata ispisa zamrljana okomito)” na strani 138

■ Na staklu skenera je prašina ili prljavština na izvornicima.

Rješenja

Uklonite svu prašinu ili prljavštinu koja se nakupila na izvornike i očistite staklo skenera.

➔ “Čišćenje Staklo skenera” na strani 143

■ Izvornik je pritisnut previše jako.

Rješenja

Ako prejako pritišćete, mogu se pojaviti zamagljivanja, mrlje ili točkice.

Nemojte pritisnuti prejako na izvornik ili poklopac za dokumente.

➔ “Postavljanje izvornika” na strani 40

■ Postavka gustoće kopije je previsoka.

Rješenja

Smanjite postavku gustoće kopije.

➔ “Opcije izbornika za kopiranje” na strani 101

Valovite šare (moiré) pojavljuju se na ispisanom slici

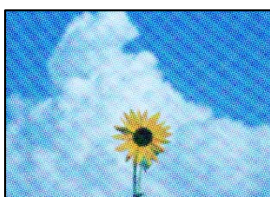

■ Ako je izvornik ispisan dokument kao što je časopis ili katalog, prikazan je točkasti valoviti (moiré) uzorak.

Rješenja

Promijenite postavku smanjivanja i proširivanja. Ako se na kopiji izvornika i dalje pojavljuje valoviti uzorak (moiré), namjestite izvornik pod malo drugačijim kutom.

➔ “Opcije izbornika za kopiranje” na strani 101

Slika koja je prikazana na poledini izvornika pojavljuje se na kopiranoj slici



Mogu se uzeti u obzir sljedeći uzroci.

■ Kod skeniranja izvornika, slike na poledini mogu se istovremeno skenirati.

Rješenja

Stavite izvornik na staklo skenera i zatim ga prekrijte crnim papirom.

➔ [“Postavljanje izvornika” na strani 40](#)

■ Postavka gustoće kopije je previsoka.

Rješenja

Smanjite postavku gustoće kopije.

➔ [“Opcije izbornika za kopiranje” na strani 101](#)

Više izvornika kopirano je na jedan list

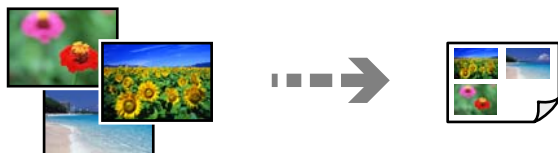

■ Razmak između izvornika nije dovoljan.

Rješenja

Kada postavite više izvornika na staklo skenera kako biste ih odvojeno kopirali, ali se dogodi da su kopirani na jedan list, postavite izvornike na najmanje 5 mm razmaka. Ako problem i dalje postoji, postavite izvornike jedan po jedan.

➔ [“Kopiranje fotografija” na strani 106](#)

Problemi sa skeniranim slikama

Neravnomjerne boje, prljavština, mrlje i sl. pojavljuju se na skeniranoj slici



Na staklu skenera je prašina ili prljavština na izvornicima.

Rješenja

Uklonite svu prašinu ili prljavštinu koja se nakupila na izvornike i očistite staklo skenera.

➔ [“Čišćenje Staklo skenera” na strani 143](#)

Izvornik je pritisnut previše jako.

Rješenja

Ako prejako pritišćete, mogu se pojaviti zamagljivanja, mrlje ili točkice.

Nemojte pritisnuti prejako na izvornik ili poklopac za dokumente.

➔ [“Postavljanje izvornika” na strani 40](#)

Pomak se pojavljuje u pozadini skeniranih slika



Kod skeniranja izvornika, slike na poledini mogu se istovremeno skenirati.

Rješenja

Kod skeniranja sa stakla skenera namjestite crni papir ili stolni podmetač preko izvornika.

➔ [“Postavljanje izvornika” na strani 40](#)

Ne može se skenirati pravo područje

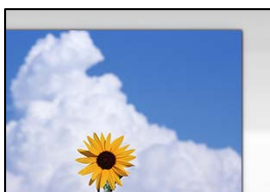

Izvornici nisu pravilno namješteni.

Rješenja

- Provjerite je li izvornik pravilno postavljen uz oznake za poravnanje.
- Ako je rub skenirane slike odsječen, malo odmaknite izvornik od ruba stakla skenera.

➔ [“Postavljanje izvornika” na strani 40](#)

Na staklu skenera je prašina ili prljavština.

Rješenja

Ako prilikom skeniranja s upravljačke ploče odaberete funkciju automatskog obrezivanja područja skeniranja, uklonite smeće i prljavštinu sa stakla skenera i poklopca za dokumente. Ako se oko izvornika nalazi smeće ili prljavština, raspon skeniranja proširit će se i obuhvatiti ga.

➔ [“Čišćenje Staklo skenera” na strani 143](#)

Kod skeniranja višestrukih izvornika koristeći Epson ScanSmart nema dovoljno razmaka između izvornika.

Rješenja

Kod stavljanja više izvornika na staklo skenera, uvjerite se da između izvornika postoji razmak od najmanje 20 mm (0,8 inča).

➔ [“Skeniranje više fotografija istovremeno” na strani 128](#)

Nije moguće riješiti problem sa skeniranom slikom

Provjerite sljedeće ako ste isprobali sva rješenja i niste riješili problem.

Postoje problemi s postavkama softvera za skeniranje.

Rješenja

Upotrijebite Epson Scan 2 Utility za inicijalizaciju postavki softvera skenera.

Napomena:

Epson Scan 2 Utility je aplikacija isporučena sa softverom skenera.

1. Pokrenite Epson Scan 2 Utility.

- Windows 10

Kliknite na gumb Start i odaberite **EPSON > Epson Scan 2 Utility**.

- Windows 8.1/Windows 8

Unesite naziv aplikacije u gumbić za pretraživanje i zatim odaberite prikazanu ikonu.

- Windows 7/Windows Vista/Windows XP

Kliknite gumb Start i odaberite **Svi programi ili Programi > EPSON > Epson Scan 2 > Epson Scan 2 Utility**.

- Mac OS

Odaberite **Idi > Aplikacije > Epson Software > Epson Scan 2 Utility**.

2. Odaberite karticu **Ostalo**.

3. Kliknite na **Resetiraj**.

Ako inicijalizacija ne riješi problem, deinstalirajte i ponovno instalirajte softver skenera.

➔ [“Zasebno instaliranje i deinstaliranje aplikacija” na strani 149](#)

Problem nije moguće riješiti

Ako ne možete riješiti problem nakon što isprobate sva rješenja, obratite se Epson korisničkoj podršci.

Ako ne možete riješiti probleme s ispisivanjem ili kopiranjem, pogledajte sljedeće povezane informacije.

Povezane informacije

➔ [“Ne mogu se riješiti problemi s ispisivanjem ili kopiranjem” na strani 232](#)

Ne mogu se riješiti problemi s ispisivanjem ili kopiranjem

Isprobajte sljedeće probleme redom počevši od onog na vrhu dok ne riješite problem.

- Pobrinite se da tip papira umetnut u pisač i tip papira postavljen na pisaču odgovaraju postavkama tipa papira u upravljačkom programu pisača.

[“Veličina papira i postavke tipa” na strani 34](#)

- Koristite postavku visoke kvalitete na upravljačkoj ploči ili u upravljačkom programu pisača.

- Poravnajte ispisnu glavu.

[“Poravnavanje ispisne glave” na strani 138](#)

- Pokrenite provjeru mlaznice kako biste provjerili jesu li mlaznice ispisne glave začepljene.

Ako nedostaju segmenti na uzorku provjere mlaznice, mlaznice su možda začepljene. Naizmjenično ponovite čišćenje glave i provjeru mlaznica 3 puta i provjerite je li uklonjeno začepljenje.

Imajte na umu da čišćenje ispisne glave koristi nešto tinte.

[“Pregledavanje i čišćenje ispisne glave” na strani 135](#)

- Isključite pisač, pričekajte najmanje 12 sati i zatim provjerite je li začepljenje uklonjeno.

Ako je problem začepljenje, problem bi se mogao riješiti ostavljanjem pisača na neko vrijeme bez ispisa.

Možete provjeriti sljedeće stavke dok je pisač isključen.

- Provjerite koristite li originalne Epson bočice s tintom.

Nastojte upotrebljavati originalne Epsonove bočice s tintom. Korištenje neoriginalnih bočica s tintom može narušiti kvalitetu ispisa.

- Provjerite postoje li mrlje na prozirnoj foliji.

Ako postoje mrlje na prozirnomoj sloju, pažljivo ih obrišite.

[“Čišćenje prozirne folije” na strani 143](#)

- Uvjerite se da u pisaču nije ostao nijedan komad papira.

Kada uklonite papir, nemojte dodirivati proziran sloj rukom ili papirom.

Provjerite papir.

Provjerite je li papir zakrivljen ili umetnut ispisnom stranom okrenutom prema gore.

[“Mjere opreza pri rukovanju papirom” na strani 32](#)

[“Dostupni papiri i kapaciteti” na strani 255](#)

[“Nepodržane vrste papira” na strani 260](#)

Ako isključite pisač, pričekajte barem 12 sati i ako se kvaliteta ispisa i nakon toga ne poboljša, pokrenite Dubinsko čišćenje.

[“Pokretanje programa Dubinsko čišćenje” na strani 136](#)

Ako ne možete riješiti problem provjeri gornjih rješenja, možda ćete trebati zatražiti popravke. Obratite se Epsonovoj korisničkoj podršci.

Dodavanje ili zamjena računala ili uređaja

Spajanje na pisač spojen na mrežu.	235
Ponovno postavljanje mrežne veze.	236
Izravno spajanje pametnog uređaja i pisača (Wi-Fi Direct).	242
Provjera statusa mrežne veze.	246

Spajanje na pisač spojen na mrežu

Ako je pisač već spojen na mrežu, možete spojiti računalo ili pametni uređaj na pisač preko mreže.

Uporaba mrežnog pisača preko drugog računala

Preporučujemo povezivanje pisača s računalom pomoću instalacijskog programa. Instalacijski program možete pokrenuti na jedan od sljedećih načina.

- Postavljanje preko web-mjesta

Pristupite sljedećem web-mjestu i unesite naziv proizvoda. Idite na **Postavljanje** i započnite s postavljanjem.

<http://epson.sn>

- Postavljanje pomoću softverskog diska (samo za modele uz koje se isporučuje softverski disk i korisnike koji imaju Windows računala s diskovnim pogonom.)

Umetnite softverski disk u računalo i zatim slijedite upute prikazane na zaslonu.

Odabir pisača

Slijedite upute sa zaslona dok se ne prikaže sljedeći zaslon, zatim odaberite naziv pisača na koji se želite spojiti i zatim kliknite **Dalje**.

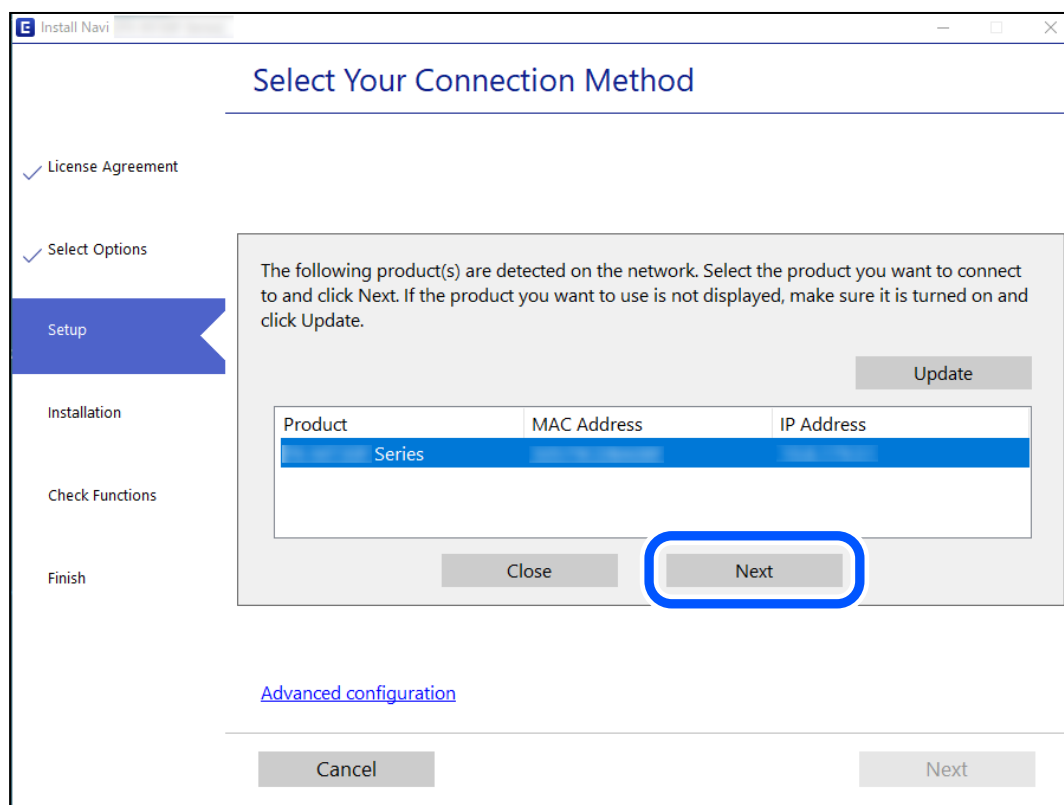

Slijedite upute na zaslonu.

Korištenje mrežnog pisača preko pametnog uređaja

Možete spojiti pametni uređaj na pisač koristeći jedan od sljedećih načina.

Spajanje preko bežičnog usmjernika

Spojite pametni uređaj na istu Wi-Fi mrežu (SSID) na kojoj je i pisač.

Više pojedinosti potražite u nastavku.

[“Odabir postavki za spajanje na pametni uređaj” na strani 236](#)

Spajanje koristeći Wi-Fi Direct

Spojite pametni uređaj na pisač izravno bez bežičnog usmjernika.

Više pojedinosti potražite u nastavku.

[“Izravno spajanje pametnog uređaja i pisača \(Wi-Fi Direct\)” na strani 242](#)

Ponovno postavljanje mrežne veze

Ovaj dio objašnjava način odabira postavki mrežne veze i promjenu načina povezivanja kod zamjene bežičnog usmjernika ili računala.

Kod zamjene bežičnog usmjernika

Kada zamijenite bežični usmjernik, odaberite postavke povezivanja računala ili pametnog uređaja i pisača.

Morate odabrati ove postavke ako, primjerice, promijenite pružatelja internetske usluge.

Odabir postavki za spajanje na računalo

Preporučujemo povezivanje pisača s računalom pomoću instalacijskog programa. Instalacijski program možete pokrenuti na jedan od sljedećih načina.

Postavljanje preko web-mjesta

Pristupite sljedećoj internetskoj stranici i unesite naziv proizvoda. Idite na **Postavljanje** i započnite s postavljanjem.

<http://epson.sn>

Postavljanje pomoću softverskog diska (samo za modele uz koje se isporučuje softverski disk i korisnike koji imaju Windows računala s diskovnim pogonom.)

Umetnite softverski disk u računalo i zatim slijedite upute prikazane na zaslonu.

Odabir postavki za spajanje na pametni uređaj

Možete koristiti pisač preko pametnog uređaja kada spojite pisač na istu Wi-Fi mrežu (SSID) kao i pametni uređaj. Kako biste koristili pisač preko pametnog uređaja, postavite sljedeću web-stranicu. Pristupite web-stranici preko pametnog uređaja koji želite spojiti na pisač.

<http://epson.sn> > **Postavljanje**

Kod punjenja računala

Kod punjenja računala odaberite postavke između računala i pisača.

Odabir postavki za spajanje na računalo

Preporučujemo povezivanje pisača s računalom pomoću instalacijskog programa. Instalacijski program možete pokrenuti na jedan od sljedećih načina.

- Postavljanje preko web-mjesta

Pristupite sljedećem web-mjestu i unesite naziv proizvođača. Idite na **Postavljanje** i započnite s postavljanjem.

<http://epson.sn>

- Postavljanje pomoću softverskog diska (samo za modele uz koje se isporučuje softverski disk i korisnike koji imaju Windows računala s diskovnim pogonom.)

Umetnite softverski disk u računalo i zatim slijedite upute prikazane na zaslonu.

Slijedite upute na zaslonu.

Promjena načina povezivanja s računalom

Ovaj dio objašnjava kako se može promijeniti način povezivanja kada su računalo i pisač spojeni.

Promjena mrežne veze s Etherneteta na Wi-Fi

Promijenite s Ethernet veze na Wi-Fi vezu s upravljačke ploče pisača. Način promjene veze u osnovi odgovara postavkama Wi-Fi veze.

Povezane informacije

➔ [“Izvršavanje Wi-Fi postavki preko upravljačke ploče” na strani 238](#)

Promjena mrežne veze s Wi-Fi na Ethernet

Slijedite donje korake za promjenu s Wi-Fi na Ethernet vezu.

1. Dodirnite **Postavke** na početnom zaslonu.
2. Dodirnite **Postavke mreže > Postava žičanog LAN-a**.
3. Dodirnite **Početak postave**.
4. Provjerite poruku i dodirnite **U redu**.
5. Priključite pisač na usmjernik pomoću kabela za Ethernet.

Promjena s USB-a na mrežnu vezu

Pomoću programa za instaliranje i ponovnog postavljanja u različitim načinima povezivanja.

Postavljanje preko web-mjesta

Pristupite sljedećoj internetskoj stranici i unesite naziv proizvođača. Idite na **Postavljanje** i započnite s postavljanjem.

<http://epson.sn>

Postavljanje pomoću softverskog diska (samo za modele uz koje se isporučuje softverski disk i korisnike koji imaju Windows računala s diskovnim pogonom.)

Umetnite softverski disk u računalo i zatim slijedite upute prikazane na zaslonu.

Odabiranje opcije promjene načina povezivanja

Slijedite upute sa zaslona dok se prikazuje sljedeći zaslon.

Odaberite mrežnu vezu koju želite koristiti, **Poveži putem bežične mreže (Wi-Fi)** ili **Povezivanje putem kablenskog LAN-a (Ethernet)**, a zatim kliknite **Dalje**.

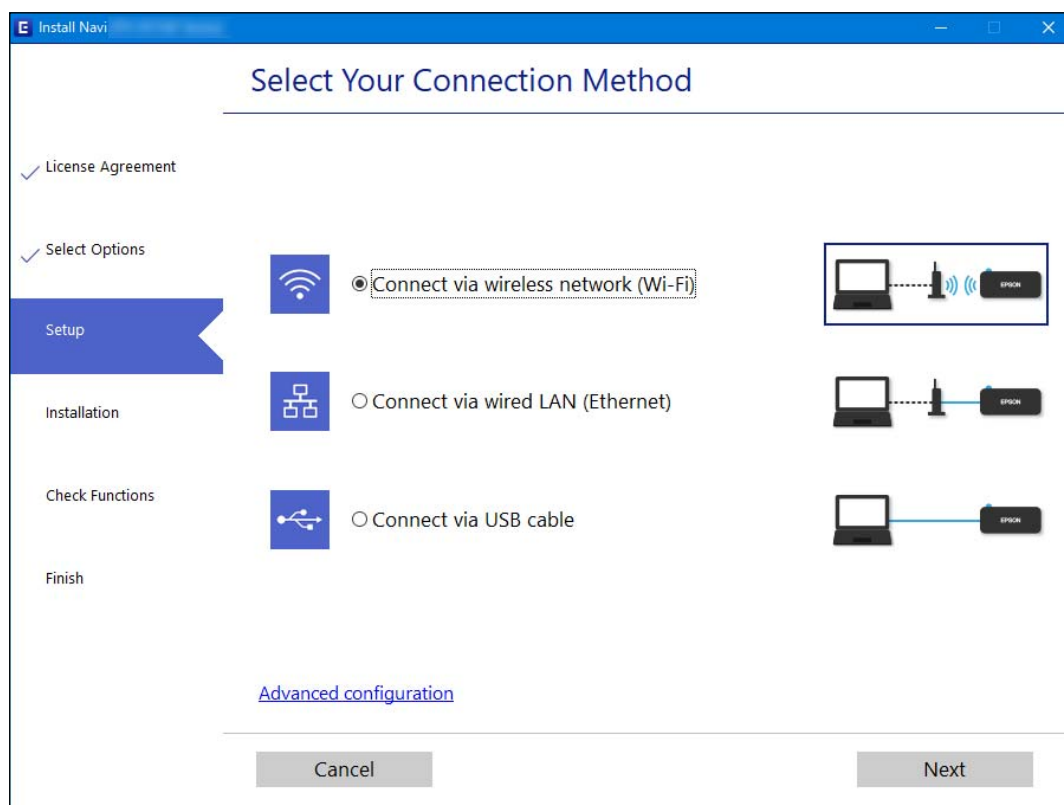

Napomena:

Prikazani način spajanja razlikuje se ovisno o modelu.

Slijedite upute na zaslonu.

Izvršavanje Wi-Fi postavki preko upravljačke ploče

Pomoću upravljačke ploče pisara mrežne postavke možete odabrati na nekoliko načina. Odaberite način povezivanja koji odgovara okruženju i uvjetima koje koristite.

Ako su vam poznati podaci za bežični usmjernik kao što su SSID i lozinka, postavke možete namjestiti ručno.

Ako bežični usmjernik podržava WPS, postavke možete namjestiti pomoću postavljanja gumba.

Nakon spajanja pisača na mrežu, povežite se s pisačem s uređaja koji želite koristiti (računala, pametnog uređaja, tableta i sl.)

Povezane informacije

- ➔ “Odabir Wi-Fi postavki unosom SSID i lozinke” na strani 239
- ➔ “Postavljanje Wi-Fi postavki postavljanjem brzog gumba (WPS)” na strani 240
- ➔ “Odabir Wi-Fi postavki preko postavljanja PIN-koda (WPS)” na strani 241

Odabir Wi-Fi postavki unosom SSID i lozinke

Možete postaviti Wi-Fi mrežu unosom informacija potrebnih za spajanje na bežični usmjernik preko upravljačke ploče pisača. Za postavljanje ovog načina treba vam SSID i lozinka za bežični usmjernik.

Napomena:

Ako koristite bežični usmjernik s njegovim zadanim postavkama, SSID i lozinka zapisani su na naljepnici. Ako ne znate SSID i lozinku, pregledajte dokumentaciju isporučenu uz bežični usmjernik.

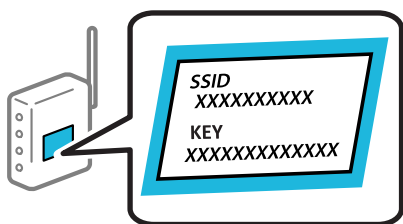

1. Dodirnite  na početnom zaslonu.
2. Odaberite **Wi-Fi (Preporučeno)**.
Ako je pisač već povezan putem Ethernet, odaberite **Usmjerivač**.
3. Dodirnite **Pokreni postavu**.
Ako je mrežna veza već postavljena, prikazat će se pojedinosti veze. Dodirnite **Promijeni postavke** kako biste promijenili postavke.
Ako je pisač već povezan putem Ethernet, dodirnite **Promijenite na Wi-Fi vezu**, i zatim odaberite **Da** nakon što provjerite poruku.
4. Odaberite **Čarobnjak za postavljanje Wi-Fi mreže**.
5. Slijedite upute na zaslonu za odabir SSID-a, unesite lozinku za bežični usmjernik i pokrenite postavljanje.
Ako želite provjeriti status mrežne veze pisača nakon dovršenog postavljanja, pojedinosti potražite na donjoj poveznici povezanih informacija.

Napomena:

- Ako ne znate SSID, provjerite je li zapisan na naljepnici bežičnog usmjernika. Ako koristite bežični usmjernik s njegovim zadanim postavkama, koristite SSID zapisan na naljepnici. Ako ne možete pronaći informacije, provjerite dokumentaciju isporučenu uz bežični usmjernik.
- Lozinka razlikuje mala i velika slova.
- Ako ne znate lozinku, provjerite jesu li informacije zapisane na naljepnici bežičnog usmjernika. Na naljepnici lozinka može sadržavati „Network Key”, „Wireless Password” itd. Ako koristite bežični usmjernik s njegovim zadanim postavkama, koristite lozinku zapisanu na naljepnici.

Povezane informacije

- ➔ [“Unos znakova” na strani 28](#)
- ➔ [“Provjera statusa mrežne veze” na strani 246](#)

Postavljanje Wi-Fi postavki postavljanjem brzog gumba (WPS)

Možete automatski postaviti Wi-Fi mrežu tako da pritisnete gumb na bežičnom usmjerniku. Ako se ispune sljedeći uvjeti, možete izvršiti postavljanje koristeći se ovom metodom.

- Bežični usmjernik kompatibilan je s WPS-om (zaštićene Wi-Fi postavke).
- Aktualna Wi-Fi veza uspostavljena je pritiskom na gumb na bežičnom usmjerniku.

1. Dodirnite  na početnom zaslonu.

2. Dodirnite **Wi-Fi (Preporučeno)**.

Ako je pisač već povezan putem Ethernet, dodirnite **Usmjerivač**.

3. Dodirnite **Pokreni postavu**.

Ako je mrežna veza već postavljena, prikazat će se pojedinosti veze. Dodirnite **Promijeni postavke** kako biste promijenili postavke.

Ako je pisač već povezan putem Ethernet, dodirnite **Promijenite na Wi-Fi vezu.**, a zatim dodirnite **Da** nakon što potvrdite poruku.

4. Dodirnite **Postavljanje pritisknog gumba (WPS)**.

5. Držite pritisnut gumb [WPS] na bežičnom usmjerniku dok bljeska sigurnosna lampica.

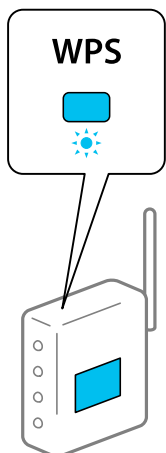

Ako ne znate gdje se nalazi gumb WPS ili nema gumba na bežičnom usmjerniku, za više informacija pogledajte dokumentaciju isporučenu uz vaš bežični usmjernik.

6. Dodirnite **Početak postave**.

7. Dodirnite **Zatvori**.

Zaslon se automatski zatvara ako određeno vrijeme ne dodirnete **Zatvori**.

Napomena:

Ako ne uspije povezivanje, ponovno pokrenite bežični usmjernik, približite ga pisaču i pokušajte ponovno. Ako i dalje ne funkcionira, ispišite izvješće o mrežnoj vezi i provjerite rješenje.

8. Dodirnite **Zatvori** na zaslonu postavki mrežne veze.

Povezane informacije

➔ [“Provjera statusa mrežne veze” na strani 246](#)

Odabir Wi-Fi postavki preko postavljanja PIN-koda (WPS)

Možete se automatski spojiti na bežični usmjernik koristeći PIN kod. Na ovaj način možete odrediti je li bežični usmjernik kompatibilan s WPS-om (Wi-Fi zaštićene postavke). Upotrijebite računalo kako biste unijeli PIN-kod u bežični usmjernik.

1. Dodirnite  na početnom zaslonu.

2. Dodirnite **Wi-Fi (Preporučeno)**.

Ako je pisač već povezan putem Ethernet, dodirnite **Usmjerivač**.

3. Dodirnite **Pokreni postavu**.

Ako je mrežna veza već postavljena, prikazat će se pojedini veze. Dodirnite **Promijeni postavke** kako biste promijenili postavke.

Ako je pisač već povezan putem Ethernet, dodirnite **Promijenite na Wi-Fi vezu.**, a zatim dodirnite **Da** nakon što potvrdite poruku.

4. Dodirnite **Ostalo > Postavljanje PIN koda (WPS)**.
5. Pomoću računala unesite PIN-kod (osmeroznamenasti broj) prikazan na upravljačkoj ploči pisača u bežični usmjernik u roku od dvije minute.

Napomena:

Provjerite dokumentaciju isporučenu uz bežični usmjernik kako biste saznali više informacija o unosu PIN-koda.

6. Dodirnite **Početak postave** na upravljačkoj ploči pisača.
7. Dodirnite **Zatvori**.
Zaslon se automatski zatvara ako određeno vrijeme ne dodirnete **Zatvori**.

Napomena:

Ako ne uspije povezivanje, ponovno pokrenite bežični usmjernik, približite ga pisaču i pokušajte ponovno. Ako i dalje ne funkcionira, ispišite izvješće o vezi i provjerite rješenje.

8. Dodirnite **Zatvori** na zaslonu postavki mrežne veze.

Povezane informacije

➔ [“Provjera statusa mrežne veze” na strani 246](#)

Izravno spajanje pametnog uređaja i pisača (Wi-Fi Direct)

Wi-Fi Direct (jednostavni AP) omogućuje da spojite pametni uređaj izravno na pisač bez bežičnog usmjernika i ispisujete s pametnog uređaja.

O aplikaciji Wi-Fi Direct

Upotrijebite ovaj način povezivanja kada ne koristite Wi-Fi kod kuće ili u uredu ili kada želite izravno povezati pisač i računalo. U ovom načinu rada pisač djeluje kao bežični usmjernik i možete spojiti uređaje na pisač bez

korištenja standardnog bežičnog usmjernika. Međutim, uređaji koji su izravno povezani na pisač ne mogu međusobno komunicirati preko pisača.

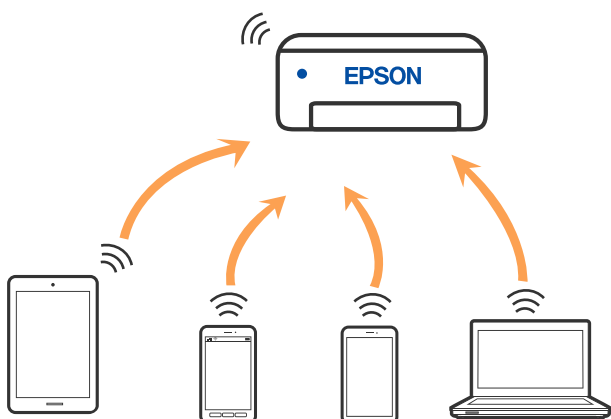

Pisač se istovremeno može povezati Wi-Fi vezom ili Ethernetom i Wi-Fi Direct (jednostavni AP). Međutim, ako pokrenete mrežnu vezu u Wi-Fi Direct (jednostavni AP) kada je pisač povezan pomoću Wi-Fi mreže, Wi-Fi će privremeno biti isključen.

Spajanje na uređaje koristeći Wi-Fi Direct

Ova vam metoda omogućava spajanje pisača izravno na uređaje bez bežičnog usmjernika.

Napomena:

Za iOS ili Android korisnike praktično je postavljanje iz programa Epson Smart Panel.

Samo trebate odabrati ove postavke pisača i uređaja na koje se želite nekada spojiti. Ako ne deaktivirate funkciju Wi-Fi Direct ili vratite mrežne postavke na njihove zadane vrijednosti, ne trebate ponovno odabrati te postavke.

1. Dodirnite  na početnom zaslonu.
2. Dodirnite **Wi-Fi Direct**.
3. Dodirnite **Pokreni postavu**.
4. Odaberite **Ostale metode**.
5. Odaberite **Ostali OS uređaji**.

- Na Wi-Fi zaslonu uređaja odaberite SSID prikazan na upravljačkoj ploči pisača i zatim unesite lozinku.

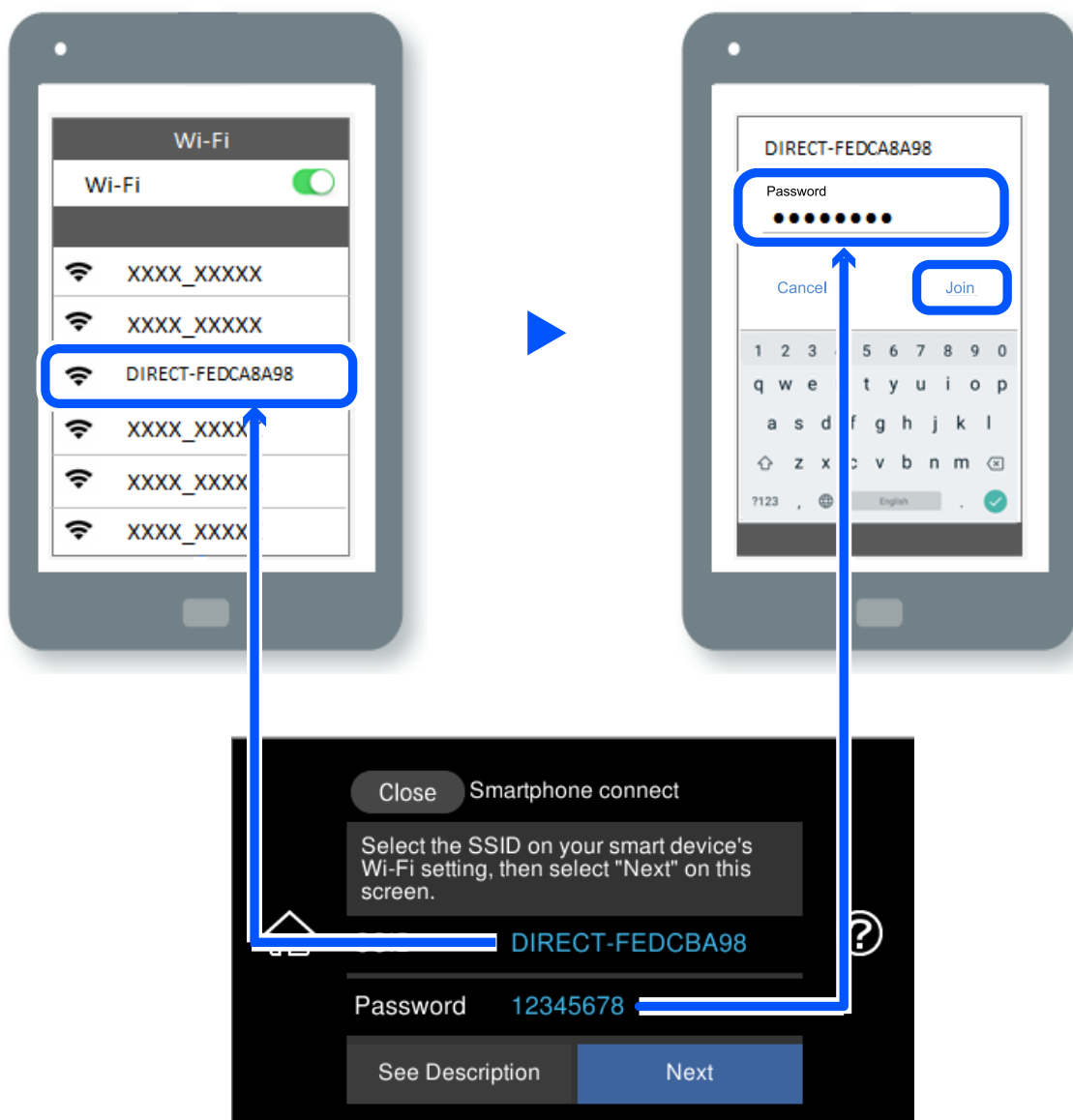

- Na zaslonu aplikacije za ispisivanje kod uređaja odaberite pisač s kojim se želite povezati.

- Na upravljačkoj ploči pisača odaberite **Dovršeno**.

Kod uređaja koji su prethodno spojeni na pisač odaberite mrežni naziv (SSID) na Wi-Fi zaslonu uređaja da biste ih ponovno spojili.



Napomena:

Ako koristite iOS uređaj, također se možete spojiti skeniranjem QR koda sa standardnom iOS kamerom. Pogledajte donju poveznicu <http://epson.sn>.

Isključivanje veze Wi-Fi Direct (jednostavni način rada AP)

Napomena:

Kada se onemogućí Wi-Fi Direct (jednostavni način rada AP) veza, sva računala i pametni uređaji spojeni na pisač Wi-Fi Direct (jednostavni način rada AP) vezom bit će odspojeni. Ako želite odspojiti određeni uređaj, odspojite ga s uređaja umjesto pisača.

1. Dodirnite  na početnom zaslonu.
2. Odaberite **Wi-Fi Direct**.
Prikazuje se informacija Wi-Fi Direct.
3. Dodirnite **Pokreni postavu**.
4. Dodirnite  .
5. Odaberite **Onemogućí Wi-Fi Direct**.
6. Dodirnite **Onemogućíte postavke**.
7. Kada se prikaže poruka o dovršetku, zatvorite zaslon.
Zaslon se automatski zatvara nakon određenog vremena.
8. Zatvorite zaslon **Postavke mrežne veze**.

Promjena postavki Wi-Fi Direct (jednostavni način rada AP) kao što je SSID

Kada je omogućeno Wi-Fi Direct (jednostavan način rada AP) povezivanje, postavke možete promijeniti na

 > **Wi-Fi Direct** > **Pokreni postavu** >  , a zatim se prikazuju sljedeće stavke izbornika.

Promijeni naziv mreže

Promijenite Wi-Fi Direct (jednostavni način rada AP) mrežni naziv (SSID) korišten za spajanje na pisač s vašim arbitražnim imenom. Možete postaviti mrežni naziv (SSID) u ASCII znakovima koji su prikazani na tipkovnici softvera na upravljačkoj ploči. Možete unijeti do 22 znaka.

Kad mijenjate mrežni naziv (SSID), isključit će se svi povezani uređaji. Koristite novi mrežni naziv (SSID) želite li ponovno povezati uređaje koristite novu lozinku.

Promijeni lozinku

Promijenite Wi-Fi Direct (jednostavni način rada AP) lozinku za spajanje na pisač s vašom arbitražnom vrijednosti. Možete postaviti lozinku u ASCII znakovima koji su prikazani na tipkovnici softvera na upravljačkoj ploči. Možete unijeti od 8 do 22 znaka.

Kad mijenjate lozinku, isključit će se svi povezani uređaji. Koristite novu lozinku ako želite ponovno povezati uređaje.

Promijeni frekvencijski raspon

Promijenite raspon frekvencije za Wi-Fi Direct korišten za spajanje pisača. Možete odabrati 2,4 GHz ili 5 GHz.

Kod promjene raspona frekvencije isključit će se svi povezani uređaji. Ponovno spojite uređaj.

Imajte na umu da ne možete ponovno spojiti preko uređaja koji ne podržavaju raspon frekvencije od 5 GHz kod promjene na 5 GHz.

Onemogući Wi-Fi Direct

Onemogućite Wi-Fi Direct (jednostavni način rada AP) postavke pisača. Kada ga onemogućite, svi uređaji spojeni na pisač vezom Wi-Fi Direct (jednostavni način rada AP) bit će isključeni.

Obnovi zadane postavke

Vratite sve Wi-Fi Direct (jednostavni način rada AP) postavke na njihove zadane vrijednosti.

Izbrisane su Wi-Fi Direct (jednostavni način rada AP) informacije spajanja pametnog uređaja spremljene na pisač.

Provjera statusa mrežne veze

Status mrežne veze možete provjeriti na sljedeći način.

Povezane informacije

- ➔ [“Provjera statusa mrežne veze s upravljačke ploče” na strani 246](#)
- ➔ [“Ispisivanje izvješća o mrežnoj vezi” na strani 247](#)

Provjera statusa mrežne veze s upravljačke ploče

Možete provjeriti status mrežne veze pomoću ikone mreže ili podataka o mreži na upravljačkoj ploči pisača.

Provjera statusa mrežne veze pomoću ikone mreže

Pomoću ikone mreže na početnom zaslonu pisača možete provjeriti status mrežnog povezivanja i jačinu radiovala.



Povezane informacije

- ➔ [“Smjernice za mrežnu ikonu” na strani 25](#)

Prikaz detaljnih informacija o mreži na upravljačkoj ploči

Kada je vaš pisac priključen na mrežu, možete vidjeti i druge informacije koje se odnose na mrežu odabiranjem izbornika mreže koju želite provjeriti.

1. Dodirnite **Postavke** na početnom zaslonu.
2. Odaberite **Postavke mreže > Stanje mreže**.
3. Za provjeru informacija odaberite izbornike koje želite provjeriti.
 - Status ožičene LAN/Wi-Fi veze
Prikazuju se mrežni podaci (naziv uređaja, veza, jačina signala, dobivena IP adresa itd.) za Ethernet ili Wi-Fi veze.
 - Wi-Fi Direct status
Prikazuje je li način rada Wi-Fi Direct (jednostavni AP) omogućen ili onemogućen za bežične veze Wi-Fi Direct (jednostavni AP).
 - Ispis statusnog lista
Ispisuje list mrežnog statusa. Podaci za Ethernet, Wi-Fi, Wi-Fi Direct (jednostavni AP) itd. ispisuju se na dvije ili više stranica.

Ispisivanje izvješća o mrežnoj vezi

Možete ispisati izvješće o mrežnoj vezi kako biste provjerili status između pisaa i bežičnog usmjernika.

1. Umetnite papire.
2. Dodirnite **Postavke** na početnom zaslonu.
3. Dodirnite **Postavke mreže > Provjera veze**.
Pokreće se provjera veze.
4. Dodirnite **Ispiši izvješće o provjeri**.
5. Slijedite upute prikazane na zaslonu pisaa kako biste ispisali izvješće o mrežnoj vezi.
Ako se pojavi greška, provjerite izvješće o mrežnoj greški i zatim slijedite ispisana rješenja.
6. Dodirnite **Zatvori**.

Povezane informacije

➔ [“Poruke i rješenja na izvješću mrežne veze” na strani 248](#)

Poruke i rješenja na izvješću mrežne veze

Provjerite poruke i kodove greške na izvješću mrežne veze i slijedite korake rješenja.

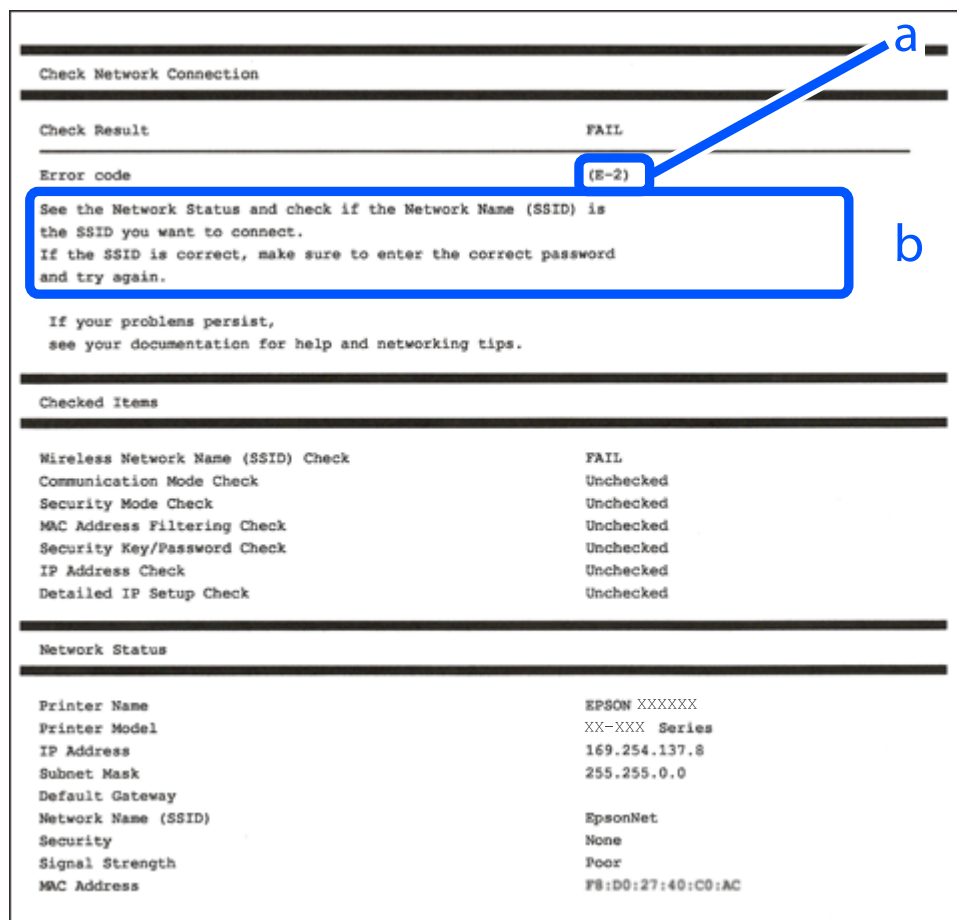

a. Kod greške

b. Poruke na mrežnom okruženju

Povezane informacije

- ➔ [“E-1” na strani 249](#)
- ➔ [“E-2, E-3, E-7” na strani 249](#)
- ➔ [“E-5” na strani 250](#)
- ➔ [“E-6” na strani 250](#)
- ➔ [“E-8” na strani 250](#)
- ➔ [“E-9” na strani 251](#)
- ➔ [“E-10” na strani 251](#)
- ➔ [“E-11” na strani 251](#)
- ➔ [“E-12” na strani 252](#)
- ➔ [“E-13” na strani 252](#)
- ➔ [“Poruke u mrežnom okruženju” na strani 253](#)

E-1

Rješenja:

- Provjerite je li Ethernet kabel sigurno povezan s pisačem, koncentratorom ili drugim mrežnim uređajem.
- Provjerite je li uključen koncentrator ili drugi mrežni uređaj.
- Želite li spojiti pisač preko Wi-Fi veze, ponovno odaberite Wi-Fi postavke pisača jer su onemogućene.

E-2, E-3, E-7

Rješenja:

- Uključite bežični usmjerivač.
- Provjerite jesu li računalo ili uređaj pravilno priključeni na bežični usmjerivač.
- Isključite bežični usmjerivač. Pričekajte oko 10 sekundi pa ga uključite.
- Približite pisač bežičnom usmjerivaču i uklonite sve prepreke između njih.
- Ako ste SSID upisali ručno, provjerite je li točan. Provjerite SSID u području **Network Status** u izvješću o vezi s mrežom.
- Ako bežični usmjerivač ima više SSID-a, odaberite SSID se prikazuje. Kada SSID koristi neusklađenu frekvenciju, pisač ih neće prikazati.
- Ako koristite postavljanje gumbom kako biste uspostavili vezu s mrežom, pobrinite se da bežični usmjerivač podržava WPS. Postavljanje gumbom ne možete koristiti ako bežični usmjerivač ne podržava WPS.
- Pobrinite se da SSID koristi samo ASCII znakove (alfanumeričke znakove i simbole). Pisač ne može prikazati SSID koji sadrži znakove koji nisu ASCII znakovi.
- Saznajte vaš SSID i lozinku prije povezivanja s bežičnim usmjerivačem. Ako koristite bežični usmjerivač sa zadanim postavkama, SSID i lozinka su istaknuti na naljepnici na bežičnom usmjerivaču. Ako ne znate SSID i lozinku, obratite se osobi koja je postavila bežični usmjerivač ili pogledajte dokumentaciju dobivenu uz bežični usmjerivač.
- Kada se želite spojiti na sa SSID-om generiranim na pametnom uređaju koji dijeli internetsku vezu, provjerite SSID i lozinku u dokumentaciji dobivenoj uz pametni uređaj.
- Ako se Wi-Fi veza iznenada prekine, provjerite sljedeće. Ako vrijede neki od sljedećih uvjeta, ponovno postavite sve postavke mreže tako da preuzmete i pokrenete softver sa sljedeće internetske stranice.

<http://epson.sn> > **Postavljanje**

- Drugi pametni uređaj je dodan na mrežu pomoću postavljanja gumbom.
- Wi-Fi mreža postavljena je na bilo koji način osim postavljanjem gumbima.

Povezane informacije

- ➔ “Odabir postavki za spajanje na računalo” na strani 237
- ➔ “Izvršavanje Wi-Fi postavki preko upravljačke ploče” na strani 238

E-5

Rješenja:

Pobrinite se da je tip sigurnosti bežičnog usmjernika postavljen na jedno od sljedećeg. U protivnom, promijenite tip sigurnosti bežičnog usmjernika i zatim resetirajte postavke mreže pisača.

- WEP-64 bitni (40-bitni)
- WEP-128 bitni (104-bitni)
- WPA PSK (TKIP/AES)*
- WPA2 PSK (TKIP/AES)*
- WPA (TKIP/AES)
- WPA2 (TKIP/AES)
- WPA3-SAE (AES)

* WPA PSK je također poznat kao WPA Personal. WPA2 PSK je također poznat kao WPA2 Personal.

E-6

Rješenja:

- Provjerite je li onemogućeno filtriranje MAC adrese. Ako je omogućeno, registrirajte MAC adresu pisača tako da ne bude filtrirana. Više pojedinosti pronaći ćete u dokumentaciji isporučenoj s bežičnim usmjerivačem. MAC adresu pisača možete pronaći u području **Network Status** u izvješću o mrežnoj vezi.
- Ako bežični usmjerivač koristi zajedničku provjeru valjanosti s WEP sigurnosti, provjerite jesu li točni ključ za potvrdu valjanosti i indeks.
- Ako je broj uređaja dostupnih za povezivanje na bežičnom usmjerivaču manji od broja mrežnih uređaja s kojima se želite povezati, namjestite postavite na bežičnom usmjerivaču tako da povećate broj uređaja dostupnih za povezivanje. Više pojedinosti o podešavanju postavki pronaći ćete u isporučenoj dokumentaciji.

Povezane informacije

➔ [“Odabir postavki za spajanje na računalo” na strani 237](#)

E-8

Rješenja:

- Omogućite DHCP na bežičnom usmjerivaču ako je postavka pisača Dohvati IP adresu namještena na Automatski.
- Ako je postavka Pribavi IP adresu pisača postavljena na Ručno, IP adresa koju ste ručno postavili je izvan raspona (primjerice: 0.0.0.0). Postavite valjanu IP adresu putem upravljačke ploče pisača.

Povezane informacije

➔ [“Postavke mreže” na strani 272](#)

E-9

Rješenja:

Provjerite vrijedi li sljedeće.

- Uređaji su uključeni.
- Internetu i drugim računalima ili mrežnim uređajima na istoj mreži možete pristupiti s uređaja koje želite povezati s pisačem.

Ako i dalje ne dođe do uspostavljanja veze između pisača i mrežnih uređaja, isključite bežični usmjerivač. Pričekajte oko 10 sekundi pa ga uključite. Zatim ponovno postavite postavke mreže tako da preuzmete i pokrenete softver sa sljedeće internetske stranice.

<http://epson.sn> > **Postavljanje**

Povezane informacije

➔ “Odabir postavki za spajanje na računalo” na strani 237

E-10

Rješenja:

Provjerite sljedeće.

- Uključeni su drugi uređaji na mreži.
- Mrežne adrese (IP adresa, podmrežna maska i zadani pristupnik) ispravne su ako ste odabrali postavku Pribavi IP adresu pisača na Ručno.

Vratite mrežnu adresu na početne vrijednosti ako je neispravna. Možete provjeriti IP adresu, podmrežnu masku i zadani pristupnik u dijelu **Network Status** na izvješću mrežne veze.

Ako je omogućen DHCP, promijenite postavku Pribavi IP adresu pisača na Automatski. Ako želite ručno postaviti IP adresu, provjerite IP adresu pisača u dijelu **Network Status** na izvješću mrežne veze i zatim odaberite Ručno na zaslonu mrežnih postavki. Postavite podmrežnu masku na [255.255.255.0].

Ako i dalje nije uspostavljena veza između pisača i mrežnih uređaja, isključite bežični usmjernik. Pričekajte 10 sekundi i ponovno je uključite.

Povezane informacije

➔ “Postavke mreže” na strani 272

E-11

Rješenja:

Provjerite vrijedi li sljedeće.

- Adresa zadanog pristupnika bit će točna ako postavke pisača za TCP/IP podesite na Ručno.
- Uključuje se uređaj koji je postavljen kao zadani pristupnik.

Postavite točnu adresu zadanog pristupnika. Adresu zadanog pristupnika možete pronaći u području **Network Status** izvješću o mrežnoj vezi.

Povezane informacije

➔ [“Postavke mreže” na strani 272](#)

E-12

Rješenja:

Provjerite vrijedi li sljedeće.

- Ostali su uređaji na mreži uključeni.
- Mrežne adrese (IP adresa, maska podmreže i zadani pristupnik) ispravne su ako ih unosite ručno.
- Mrežne su adrese za ostale uređaje (maska podmreže i zadani pristupnik) jednake.
- IP adresa nije u sukobu s drugim uređajima.

Ako i dalje ne dođe do uspostave veze između pisača i mrežnih uređaja, pokušajte sljedeće.

- Isključite bežični usmjerivač. Pričekajte oko 10 sekundi pa ga uključite.
- Ponovno namjestite postavke mreže koristeći program za instalaciju. Možete ga pokrenuti na sljedećoj internetskoj stranici.

<http://epson.sn> > **Postavljanje**

- Na bežičnom usmjerivaču koji koristi WEP vrstu sigurnosti možete registrirati nekoliko lozinki. Ako je registrirano više lozinki, provjerite je li prva registrirana lozinka postavljena na pisaču.

Povezane informacije

➔ [“Postavke mreže” na strani 272](#)

➔ [“Odabir postavki za spajanje na računalo” na strani 237](#)

E-13

Rješenja:

Provjerite vrijedi li sljedeće.

- Uključeni su mrežni uređaji kao što su bežični usmjerivač, koncentrator i usmjerivač.
- Postavke za TCP/IP za mrežne uređaje nisu ručno namještene. (Ako se postavke pisača za TCP/IP postavile automatski dok postavke za TCP/IP za druge mrežne uređaje namještate ručno, mreža pisača mogla bi se razlikovati od mreže za druge uređaje.)

Ako ne radi ni nakon provjere gore navedenog, pokušajte sljedeće.

- Isključite bežični usmjerivač. Pričekajte oko 10 sekundi pa ga uključite.
- Namjestite mrežne postavke na računalo koje je na istoj mreži kao pisač koristeći instalacijski program. Možete ga pokrenuti na sljedećoj internetskoj stranici.

<http://epson.sn> > **Postavljanje**

- Na bežičnom usmjerivaču koji koristi WEP vrstu sigurnosti možete registrirati nekoliko lozinki. Ako je registrirano više lozinki, provjerite je li prva registrirana lozinka postavljena na pisaču.

Povezane informacije

- ➔ [“Postavke mreže” na strani 272](#)
- ➔ [“Odabir postavki za spajanje na računalo” na strani 237](#)

Poruke u mrežnom okruženju

Poruka	Rješenje
The Wi-Fi environment needs to be improved. Turn the wireless router off and then turn it on. If the connection does not improve, see the documentation for the wireless router.	Nakon približavanja pisača bežičnom pristupniku i uklanjanja svih prepreka između njih, isključite bežični pristupnik. Pričekajte 10 sekundi i ponovno je uključite. Ako se i dalje ne povezuje, pogledajte dokumentaciju isporučenu uz bežični pristupnik.
*No more devices can be connected. Disconnect one of the connected devices if you want to add another one.	Računalo i pametni uređaji koji se mogu istovremeno povezati spojeni su potpuno na vezu Wi-Fi Direct (jednostavni AP). Kako biste dodali računalo ili pametni uređaj, najprije odspojite jedan spojeni uređaj ili ga spojite na drugu mrežu. Možete potvrditi broj bežičnih uređaja koji se mogu istovremeno spojiti i broj spojenih uređaja tako da provjerite list mrežnog statusa na upravljačkoj ploči pisača.
The same SSID as Wi-Fi Direct exists in the environment. Change the Wi-Fi Direct SSID if you cannot connect a smart device to the printer.	Na upravljačkoj ploči pisača idite na zaslon Wi-Fi Direct Setup i odaberite izbornik za promjenu postavke. Možete promijeniti naziv mreže iza DIRECT-XX-. Unesite najviše 22 znakova.

Ispis lista mrežnog statusa

Možete provjeriti detaljne mrežne informacije tako da ih ispišete.

1. Umetnite papire.
2. Dodirnite **Postavke** na početnom zaslonu.
3. Dodirnite **Postavke mreže > Stanje mreže**.
4. Dodirnite **Ispis statusnog lista**.
5. Provjerite poruku i ispišite list statusa mreže.
6. Dodirnite **Zatvori**.

Informacije o proizvodu

Informacije o papiru.	255
Informacije o potrošnim proizvodima.	260
Informacije o softveru.	261
Popis izbornika postavki.	270
Specifikacije proizvoda.	276
Informacije o propisima.	284

Informacije o papiru

Dostupni papiri i kapaciteti

Originalni Epson papir

Epson preporučuje korištenje originalnog Epson papira kako bi se osigurao ispis visoke kvalitete.

Napomena:

- Raspoloživost papira razlikuje se ovisno o lokaciji. Za najnovije informacije o papirima dostupnim u vašem području kontaktirajte s Epsonovom službom podrške.*
- Pogledajte sljedeće informacije o dostupnim tipovima papira za ispisivanje bez obruba i dvostrani ispis.*
[“Papir za ispis bez obruba” na strani 258](#)
[“Papir za 2-strani ispis” na strani 259](#)

Papir prikladan za ispis dokumenata

Naziv medija	Veličina	Kapacitet umetanja (listova)			
		Kaseta s papirom 1	Kaseta s papirom 2	Stražnji ulagač papira	Stražnji utor za uvlačenje papira*
Epson Bright White Ink Jet Paper	A4	-	100	40	1

* Kod utora stražnjeg ulagača papira ne možete ispisati unutar područja od 20 mm od donjeg ruba.

Papir prikladan za ispis dokumenata i fotografija

Naziv medija	Veličina	Kapacitet umetanja (listova)			
		Kaseta s papirom 1	Kaseta s papirom 2	Stražnji ulagač papira	Stražnji utor za uvlačenje papira*
Epson Photo Quality Ink Jet Paper	A3+, A3	-	-	5	1
	A4	-	80	40	1
Epson Double-sided Photo Quality Ink Jet Paper	A4	-	50	1	1
Epson Matte Paper-Heavyweight	A3+, A3	-	-	5	1
	A4	-	20	20	1
Epson Double-Sided Matte Paper	A4	-	1	20	1

* Kod utora stražnjeg ulagača papira ne možete ispisati unutar područja od 20 mm od donjeg ruba.

Papir prikladan za ispis fotografija

Naziv medija	Veličina	Kapacitet umetanja (listova)			
		Kaseta s papirom 1	Kaseta s papirom 2	Stražnji ulagač papira	Stražnji utor za uvlačenje papira*
Epson Ultra Glossy Photo Paper	A4	-	20	20	1
	13×18 cm (5×7 inča), 10×15 cm (4×6 inča)	20	20	20	-
Epson Premium Glossy Photo Paper	A3+, A3	-	-	5	1
	A4	-	20	20	1
	13×18 cm (5×7 inča), 10×15 cm (4×6 inča)	20	20	20	-
Epson Premium Semigloss Photo Paper	A3+, A3	-	-	5	1
	A4	-	20	20	1
	10×15 cm (4×6 inča)	20	20	20	-
Epson Photo Paper Glossy	A3+, A3	-	-	5	1
	A4	-	20	20	1
	13×18 cm (5×7 inča), 10×15 cm (4×6 inča)	20	20	20	-
Epson Value Glossy Photo Paper	A4	-	20	20	1
	10×15 cm (4×6 inča)	20	20	20	-
Epson Velvet Fine Art Paper	A3+	-	-	1	1

* Kod utora stražnjeg ulagača papira ne možete ispisati unutar područja od 20 mm od donjeg ruba.

Razne druge vrste papira

Naziv medija	Veličina	Kapacitet umetanja (listova)			
		Kaseta s papirom 1	Kaseta s papirom 2	Stražnji ulagač papira	Stražnji utor za uvlačenje papira* ¹
Epson Photo Stickers* ²	A6	1	1	1	-
Epson Iron-On Cool Peel Transfer Paper* ²	A4	-	1	1	1

*1 Kod utora stražnjeg ulagača papira ne možete ispisati unutar područja od 20 mm od donjeg ruba.

*2 Dostupno je samo ispisivanje s računala.

Vrste papira dostupne u trgovinama

Napomena:

Pogledajte sljedeće informacije o dostupnim tipovima papira za ispisivanje bez obruba i dvostrani ispis.

[“Papir za ispis bez obruba” na strani 258](#)

[“Papir za 2-strani ispis” na strani 259](#)

Običan papir

Naziv medija	Veličina	Kapacitet umetanja (listova)			
		Kaseta s papirom 1	Kaseta s papirom 2	Stražnji ulagač papira	Stražnji utor za uvlačenje papira ^{*1}
Kopirni papir Obični papir ^{*2} Prethodno otisnuti obrasci ili memorandum ^{*3}	A3+, A3, B4, Legal, 8,5×13 inča, 8K (270×390 mm), Indian Legal	–	–	50	1
	A4, B5, Letter, 16K (195×270 mm)	–	100	50	1
	A5	–	100	50	–
	A6, B6	20	100	50	–
	Korisnički definirano ^{*4} (mm) 89 × 127 do 215,9 × 297	–	1	–	–
	Korisnički definirano ^{*4} (mm) 54 × 86 do 329 × 2000	–	–	1	–
	Korisnički definirano ^{*4} (mm) 182 × 254 do 329 × 2000	–	–	–	1

*1 Kod utora stražnjeg ulagača papira ne možete ispisati unutar područja od 20 mm od donjeg ruba.

*2 Upotrijebite utor stražnjeg ulagača papira kako biste umetnuli prethodno izbušeni papir.

*3 Papir na kojem su prethodno ispisane informacije poput imena pošiljatelja ili naziva tvrtke u zaglavlju. Mora postojati margina od najmanje 5 mm na vrhu papira. Dvostrani ispis i ispis bez obruba nisu dostupni kod otisnutog obrasca ili memoranduma.

*4 Dostupno je samo ispisivanje s računala.

Tanak papir, debeo papir

Naziv medija	Veličina	Kapacitet umetanja (listova)			
		Kaseta s papirom 1	Kaseta s papirom 2	Stražnji ulagač papira	Stražnji utor za uvlačenje papira ^{*1}
Tanak papir	A3+, A3, B4, Legal, Letter, 8,5×13 inča, A4, B5, A5, A6, B6, 16K (195×270 mm), 8K (270×390 mm), Indian Legal	-	-	1	-
	Korisnički definirano ^{*2} (mm) 54 × 86 do 329 × 2000	-	-	1	-
Debeli papir (0,61 mm do 1,30 mm)	A3+, A3, B4, Legal, Letter, 8,5×13 inča, A4, B5, 16K (195×270 mm), 8K (270×390 mm), Indian Legal	-	-	-	1
	Korisnički definirano ^{*2} (mm) 182 × 254 do 329 × 2000	-	-	-	1

*1 Kod utora stražnjeg ulagača papira ne možete ispisati unutar područja od 20 mm od donjeg ruba.

*2 Dostupno je samo ispisivanje s računala.

Omotnica

Naziv medija	Veličina	Kapacitet umetanja (omotnice)			
		Kaseta s papirom 1	Kaseta s papirom 2	Stražnji ulagač papira	Stražnji utor za uvlačenje papira
Omotnica	Omotnica #10, Omotnica DL, Omotnica C6	-	10	10	-
	Omotnica C4	-	-	10	-

Papir za ispis bez obruba

Originalni Epson papir

Epson Bright White Ink Jet Paper

- Epson Photo Quality Ink Jet Paper
- Epson Double-sided Photo Quality Ink Jet Paper
- Epson Matte Paper-Heavyweight
- Epson Ultra Glossy Photo Paper
- Epson Premium Glossy Photo Paper
- Epson Premium Semigloss Photo Paper
- Epson Photo Paper Glossy
- Epson Value Glossy Photo Paper
- Epson Velvet Fine Art Paper

Povezane informacije

➔ [“Dostupni papiri i kapaciteti” na strani 255](#)

Vrste papira dostupne u trgovinama

- Običan papir, papir za kopiranje, Letterhead*
- Tanak papir*

* Za ispis bez obruba možete koristiti veličine papira A3+, A3, Legal, Letter, A4 i Korisnički definirano.

Povezane informacije

➔ [“Dostupni papiri i kapaciteti” na strani 255](#)

Papir za 2-strani ispis

Originalni Epson papir

- Epson Bright White Ink Jet Paper
- Epson Double-sided Photo Quality Ink Jet Paper
- Epson Double-Sided Matte Paper

Povezane informacije

➔ [“Dostupni papiri i kapaciteti” na strani 255](#)

Vrste papira dostupne u trgovinama

- Papir za kopiranje, običan papir*¹
- Tanak papir, debeo papir*²

*1 Za automatski dvostrani ispis, možete upotrijebiti veličine papira A4, Letter, B5, 16K i korisnički definirano (182×257 do 215,9×297 mm).

*2 Samo ručni dvostrani ispis.

Povezane informacije

➔ “Dostupni papiri i kapaciteti” na strani 255

Nepodržane vrste papira

Nemojte koristiti sljedeće vrste papira. Uporaba ovih vrsta papira uzrokuje zaglavljivanje papira i razmazivanje tinte na ispisu.

- Valoviti papir
- Poderani ili izrezani papir
- Presavijeni papir
- Vlažan papir
- Predebeo ili pretanak papir
- Papiri koji imaju naljepnice

Nemojte koristiti sljedeće omotnice. Uporaba ovih tipova omotnica uzrokuje zaglavljivanje papira i razmazivanje tinte na ispisu.

- Uvijene ili presavijene omotnice
- Ne upotrebljavajte omotnice s ljepljivim površinama na zaklopcima ili prozorčićem
- Pretanke omotnice
Mogu se presaviti tijekom ispisivanja.

Informacije o potrošnim proizvodima

Šifre na bočicama s tintom

Epson preporučuje korištenje originalnih Epson bočica tinte.

Slijede šifre za originalne Epsonove bočice s tintom.



Važno:

- Epsonovo jamstvo ne obuhvaća oštećenje izazvano tintom koja nije ovdje navedena, uključujući sve originalne Epsonove tinte koje nisu predviđene za ovaj pisač ili tinte drugih proizvođača.*
- Drugi proizvodi koje nije proizveo Epson mogu uzrokovati oštećenje koje nije pokriveno Epsonovim jamstvima te u određenim uvjetima mogu uzrokovati nepravilan rad pisača.*

Napomena:

- Šifre bočica s tintom razlikuju se prema lokaciji. Ispravne kodove u vašem području provjerite s Epsonovom službom podrške.*
- Iako bočice s tintom mogu sadržavati reciklirane materijale, to ne utječe na funkcioniranje i učinak pisača.*
- Specifikacije i izgled bočice s tintom podliježu promjeni bez prethodne najave poboljšanja.*

Za Europu

Proizvod	BK: Black (Crna)	PB: Photo Black (Fotografska crna)	C: Cyan (Azurna)	M: Magenta (Purpurna)	Y: Yellow (Žuta)	GY: Grey (Siva)
ET-8550 Series	114	114	114	114	114	114
L8180 Series	115	115	115	115	115	115

Napomena:

Posjetite sljedeće web-mjesto kako biste saznali informacije o iskoristivosti Epsonovih bočica s tintom.

<http://www.epson.eu/pageyield>

For Australia and New Zealand

BK: Black (Crna)	PB: Photo Black (Fotografska crna)	C: Cyan (Azurna)	M: Magenta (Purpurna)	Y: Yellow (Žuta)	GY: Grey (Siva)
552	552	552	552	552	552

Za Aziju

BK: Black (Crna)	PB: Photo Black (Fotografska crna)	C: Cyan (Azurna)	M: Magenta (Purpurna)	Y: Yellow (Žuta)	GY: Grey (Siva)
011	012	012	012	012	012

Šifra kutije za održavanje

Korisnik može kupiti i zamijeniti kutiju za održavanje. Epson preporučuje upotrebu originalne Epsonove kutije za održavanje.

Šifra originalne Epsonove kutije za održavanje.

C9345



Važno:

Kada se u pisač postavi kutija za održavanje, ne može se koristiti s nijednim drugim pisačem.

Informacije o softveru

U ovom odjeljku predstavljene su mrežne usluge i softverski proizvodi koji su dostupni za pisač na web-mjestu tvrtke Epson.

Softver za ispis

Aplikacija za ispis putem računala (Windows upravljački program pisača)

Upravljački program pisača upravlja pisačem u skladu s naredbama iz aplikacije. Podešavanje postavki upravljačkog programa pisača pruža najbolje rezultate ispisa. Također, pomoću upravljačkog programa pisača možete provjeriti stanje pisača ili ga održavati u najboljem radnom stanju.

Napomena:

Možete promijeniti korisnički jezik upravljačkog programa pisača. Odaberite jezik koji želite koristiti s popisa **Jezik na kartici Održavanje**.

Pristupanje upravljačkom programu pisača iz aplikacija

Kako biste namjestili postavke koje se odnose samo na aplikaciju koju koristite, pristupajte iz te aplikacije.

Odaberite **Ispis** ili **Postava ispisa** u izborniku **Datoteka**. Odaberite pisač i zatim kliknite na **Postavke** ili **Svojstva**.

Napomena:

Operacije se razlikuju ovisno o aplikaciji. Pogledajte korisničku pomoć aplikacije kako biste saznali pojedinosti.

Pristupanje upravljačkom programu pisača putem upravljačke ploče

Kako biste namjestili postavke koje se odnose na sve aplikacije, pristupite upravljačkom programu pisača putem upravljačke ploče.

Windows 10/Windows Server 2019/Windows Server 2016

Kliknite na gumb Start i zatim odaberite **Windows sustav > Upravljačka ploča > Prikaz uređaja i pisača** pod stavkom **Hardver i zvuk**. Desnom tipkom miša kliknite na ikonu pisača ili je pritisnite i zadržite te zatim odaberite **Postavke ispisa**.

Windows 8.1/Windows 8/Windows Server 2012 R2/Windows Server 2012

Odaberite **Radna površina > Postavke > Upravljačka ploča > Prikaz uređaja i pisača** pod postavkom **Hardver i zvuk**. Desnom tipkom miša kliknite na ikonu pisača ili je pritisnite i zadržite te zatim odaberite **Postavke ispisa**.

Windows 7/Windows Server 2008 R2

Kliknite na gumb Start i odaberite **Upravljačka ploča > Prikaz uređaja i pisača** u postavci **Hardver i zvuk**. Desnom tipkom miša kliknite na ikonu pisača i odaberite **Postavke ispisa**.

Windows Vista/Windows Server 2008

Kliknite na gumb Start i odaberite **Upravljačka ploča > Pisači unutar Hardver i zvuk**. Desnom tipkom miša kliknite na ikonu pisača i odaberite **Postavke ispisa**.

Windows XP/Windows Server 2003 R2/Windows Server 2003

Kliknite na gumb Start i odaberite **Upravljačka ploča > Pisači i drugi hardver > Pisači i faksovi**. Desnom tipkom miša kliknite na ikonu pisača i odaberite **Postavke ispisa**.

Pristupanje upravljačkom programu pisača putem ikone pisača na programskoj traci

Ikona pisača na programskoj traci radne površine je ikona prečaca koja vam omogućuje da brzo pristupite upravljačkom programu pisača.

Ako kliknete na ikonu pisača i odaberete **Postavke pisača**, možete pristupiti istom prozoru s postavkama pisača koji se prikazuje i putem upravljačke ploče. Ako dvaput kliknete na ovu ikonu, možete provjeriti stanje pisača.

Napomena:

Ako se ikona pisača ne prikazuje na programskoj traci, pristupite prozoru upravljačkog programa pisača, kliknite na **Postavke nadzora ispisa** na kartici **Održavanje**, a zatim odaberite **Registracija ikone prečaca na programskoj traci**.

Pokretanje uslužne aplikacije

Otvorite dijaloški okvir upravljačkog programa pisača. Kliknite na karticu **Održavanje**.

Povezane informacije

➔ [“Ispis putem računala — Windows” na strani 60](#)

Podešavanje postavki rada upravljačkog programa pisača u sustavu Windows

Možete podešavati postavke kao što je omogućavanje rada programa **EPSON Status Monitor 3**.

1. Otvorite dijaloški okvir upravljačkog programa pisača.
2. Kliknite na **Proširene postavke** na kartici **Održavanje**.
3. Podesite odgovarajuće postavke i zatim kliknite na **OK**.
Pogledajte mrežnu pomoć za postavljanje stavki.

Povezane informacije

➔ [“Aplikacija za ispis putem računala \(Windows upravljački program pisača\)” na strani 262](#)

Aplikacija za ispis putem računala (Mac OS upravljački program pisača)

Upravljački program pisača upravlja pisačem u skladu s naredbama iz aplikacije. Podešavanje postavki upravljačkog programa pisača pruža najbolje rezultate ispisa. Također, pomoću upravljačkog programa pisača možete provjeriti stanje pisača ili ga održavati u najboljem radnom stanju.

Pristupanje upravljačkom programu pisača iz aplikacija

Kliknite **Podešavanje stranice** ili **Ispis** na izborniku aplikacije **Datoteka**. Ako je potrebno, kliknite na **Prikaži detalje** (ili ▼) kako biste proširili dijaloški okvir.

Napomena:

Ovisno o aplikaciji koja se koristi, **Podešavanje stranice** neće se moći prikazati na izborniku **Datoteka**, a radnje za prikaz zaslona ispisa mogu se razlikovati. Pojedinih potražite u pomoći aplikacije.

Pokretanje uslužne aplikacije

Odaberite **Postavke sustava** u Apple izborniku > **Pisači i skeneri** (ili **Ispiši i skeniraj**, **Ispiši i faksiraj**) i zatim odaberite pisač. Kliknite na **Opcije i zalihe** > **Uslužni program** > **Otvori uslužni program pisača**.

Povezane informacije

➔ [“Ispis putem računala — Mac OS” na strani 79](#)

Vodič za upravljački program pisača u sustavu Mac OS

Epson Printer Utility

Možete pokrenuti neku funkciju održavanja, kao što su provjera mlaznica i čišćenje ispisne glave, a pokretanjem programa **EPSON Status Monitor** možete provjeriti stanje pisača i informacije o pogreškama.

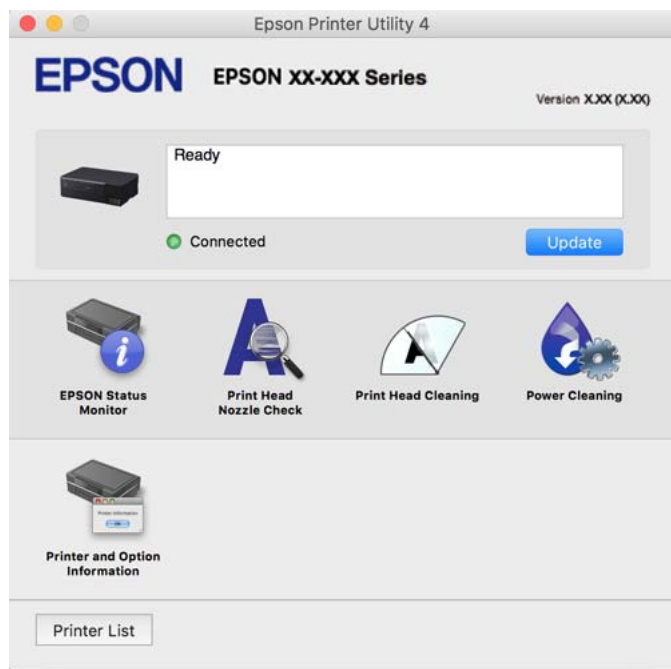

Pristup prozoru s radnim postavkama na upravljačkom programu pisača na sustavu Mac OS

Odaberite **Postavke sustava** u Apple izborniku > **Pisači i skeneri** (ili **Ispiši i skeniraj**, **Ispiši i faksiraj**) i zatim odaberite pisač. Kliknite na **Opcije i zalihe** > **Opcije** (ili **Upravljački program**).

Aplikacija za brzo i zanimljivo ispisivanje s računala (Epson Photo+)

Epson Photo+ je aplikacija koja vam omogućuje da lako ispisujete slike različitih formata. Možete upotrijebiti razne predloške i izvršiti ispravku slike te podesiti položaj dok pregledavate svoj dokument. Također možete uljepšati svoje slike dodavanjem teksta i žiga kad god to želite. Kod ispisa na originalnom Epson fotografskom papiru povećane su performanse tinte koje stvaraju prekrasan završni sloj izvanrednih boja.

Također se isporučuje sa sljedećim značajkama. Pogledajte korisničku pomoć aplikacije kako biste saznali pojedinosti. Najnovije aplikacije možete preuzeti s internetske stranice tvrtke Epson.

<http://www.epson.com>

- Ispisivanje naljepnica za disk (samo podržani modeli)
- Ispisivanje kreiranih QR kodova
- Ispisivanje fotografija koje pokazuju datum i vrijeme snimanja

Napomena:

- Operativni sustavi Windows Server nisu podržani.
- Da biste mogli koristiti ovu aplikaciju za ovaj pisač mora biti instaliran upravljački program pisača.

Pokretanje u sustavu Windows

- Windows 10

Kliknite na gumb Start i odaberite **Epson Software > Epson Photo+**.

- Windows 8.1/Windows 8

Unesite naziv aplikacije u gumbić za pretraživanje i zatim odaberite prikazanu ikonu.

- Windows 7/Windows Vista/Windows XP

Kliknite na gumb Start i odaberite **Svi programi ili Programi > Epson Software > Epson Photo+**.

Pokretanje u sustavu Mac OS

Odaberite **Idi > Aplikacije > Epson Software > Epson Photo+**.

Povezane informacije

➔ [“Zasebno instaliranje aplikacija” na strani 149](#)

Aplikacija za jednostavno upravljanje pisačem s pametnog uređaja (Epson Smart Panel)

Aplikacija Epson Smart Panel omogućuje jednostavno upravljanje radom pisača uključujući ispisivanje, kopiranje i skeniranje s pametnih uređaja kao što su pametni telefoni ili tableti. Možete povezati pisač i pametni uređaj putem bežične mreže, provjeravati razine tinte i status pisača te tražiti rješenja ako se pojavi pogreška. Također možete jednostavno kopirati registracijom omiljene kopije.

Potražite i instalirajte Epson Smart Panel s App Store ili Google Play.



Vodič za Epson Smart Panel zaslon

Pokrenite Epson Smart Panel s pametnog uređaja i odaberite stavku koju želite koristiti s početnog zaslona.

Slijedeći zasloni se mogu promijeniti bez prethodne najave. Sadržaj se može razlikovati ovisno o proizvodu.



1	☰ prikazuje postavke aplikacije i informacije o načinu korištenja aplikacijom. + započinje s registracijom pisača.
2	Prikazuje naziv pisača i razine tinte.
3	Kad odaberete izbornik koji želite koristiti prikazuje se zaslon izbornika.

Aplikacija za praktično ispisivanje fotografija (Epson Creative Print)

Epson Creative Print je aplikacija koja vam omogućava praktično ispisivanje fotografija poput ispisa kolaža s pametnog uređaja ili tableta.

Možete je instalirati s početnog zaslona programa Epson iPrint.



Aplikacija za lako ispisivanje preko Android aplikacije (Epson Print Enabler)

Epson Print Enabler je aplikacija koja vam omogućava bežično ispisivanje vaših dokumenata, e-pošte, fotografija i internetskih stranica izravno preko vašeg Android pametnog telefona ili tableta (Android v4.4 ili novija verzija). Sa samo par dodira vaš Android uređaj pronaći će Epsonov pisač koji se nalazi na istoj bežičnoj mreži.

Pretražite i instalirajte Epson Print Enabler koristeći uslugu Google Play.

Softver za skeniranje

Aplikacija za skeniranje s računala (Epson ScanSmart)

Ova aplikacija omogućava vam lako skeniranje dokumenata i fotografija, a zatim spremanje skeniranih slika u nekoliko jednostavnih koraka.

Pojedinosti o korištenju značajku pronaći ćete u dijelu Epson ScanSmart.

Pokretanje u sustavu Windows

Windows 10

Kliknite na gumb Start i odaberite **Epson Software > Epson ScanSmart**.

Windows 8.1/Windows 8

Unesite naziv aplikacije u gumbić za pretraživanje i zatim odaberite prikazanu ikonu.

Windows 7

Kliknite gumb Start i odaberite **Svi programi > Epson Software > Epson ScanSmart**.

Pokretanje u sustavu Mac OS

Odaberite **Idi > Aplikacije > Epson Software > Epson ScanSmart**.

Softver za postavke

Aplikacija za konfiguriranje radnji pisača (Web Config)

Aplikacija Web Config pokreće se u web-pregledniku, kao što su Internet Explorer i Safari, na računalu ili pametnom uređaju. Možete potvrditi stanje pisača ili promijeniti postavke mrežne usluge i pisača. Da biste koristili Web Config, spojite pisač i računalo ili uređaj na istu mrežu.

Podržani su slijedeći preglednici.

Microsoft Edge, Internet Explorer 8 ili noviji, Firefox*, Chrome*, Safari*

* Koristite najnoviju inačicu.

Napomena:

Početna vrijednost lozinke Web Config administratora je serijski broj proizvoda. Provjerite serijski broj proizvoda na naljepnici na pisaču.

Pokretanje usluge Web Config u web-pregledniku

1. Provjerite IP-adresu pisača.

Odaberite ikonu mreže na početnom zaslonu pisača, a zatim odaberite aktivni način povezivanja kako biste potvrdili IP adresu pisača.

Napomena:

IP adresu možete provjeriti i ispisivanjem izvješća o mrežnoj vezi.

2. Pokrenite web-preglednik na računalu ili pametnom uređaju, a zatim unesite IP adresu pisača.

Format:

IPv4: http://IP adresa pisača/

IPv6: http://[IP adresa pisača]/

Primjeri:

IPv4: http://192.168.100.201/

IPv6: http://[2001:db8::1000:1]/

Napomena:

Pomoću pametnog uređaja također možete pokrenuti Web Config na zaslonu s informacijama o proizvodu na Epson Smart Panel.

Budući da pisač koristi samostalno potpisani certifikat kod pristupa HTTPS-u, u pregledniku je prikazano upozorenje kada pokrenete Web Config; to ne ukazuje na problem i stoga možete bezbrižno zanemariti.

Povezane informacije

- ➔ [“Aplikacija za jednostavno upravljanje pisačem s pametnog uređaja \(Epson Smart Panel\)” na strani 265](#)
- ➔ [“Ispisivanje izvješća o mrežnoj vezi” na strani 247](#)

Pokretanje usluge Web Config u sustavu Windows

Kod spajanja računala na pisač pomoću WSD-a slijedite donje korake kako biste pokrenuli Web Config.

1. Otvorite popis pisača na računalu.
 - Windows 10
Kliknite na gumb Start i zatim odaberite **Windows sustav > Upravljačka ploča > Prikaz uređaja i pisača** pod stavkom **Hardver i zvuk**.
 - Windows 8.1/Windows 8
Odaberite **Radna površina > Postavke > Upravljačka ploča > Prikaz uređaja i pisača** pod stavkom **Hardver i zvuk** (ili **Hardver**).
 - Windows 7
Kliknite na gumb Start i odaberite **Upravljačka ploča > Prikaz uređaja i pisača** u postavci **Hardver i zvuk**.
 - Windows Vista
Kliknite na gumb Start i odaberite **Upravljačka ploča > Pisači** unutar **Hardver i zvuk**.
2. Desnom tipkom miša kliknite na ikonu pisača te odaberite **Svojstva**.
3. Odaberite karticu **Web-servis** i kliknite na URL.

Budući da pisač koristi samostalno potpisani certifikat kod pristupa HTTPS-u, u pregledniku je prikazano upozorenje kada pokrenete Web Config; to ne ukazuje na problem i stoga možete bezbrižno zanemariti.

Pokretanje usluge Web Config u sustavu Mac OS

1. Odaberite **Postavke sustava** u Apple izborniku > **Pisači i skeneri** (ili **Ispiši i skeniraj, Ispiši i faksiraj**) i zatim odaberite pisač.

2. Kliknite na **Opcije i zalihe > Prikaži internetsku stranicu pisača.**

Budući da pisač koristi samostalno potpisani certifikat kod pristupa HTTPS-u, u pregledniku je prikazano upozorenje kada pokrenete Web Config; to ne ukazuje na problem i stoga možete bezbrižno zanemariti.

Aplikacija za postavljanje uređaja na mreži (EpsonNet Config)

EpsonNet Config je aplikacija koja vam omogućava postavljanje adresa i protokola mrežnog sučelja. Pogledajte radne upute za EpsonNet Config ili pomoć unutar aplikacije s više pojedinosti.

Pokretanje u sustavu Windows

- Windows 10/Windows Server 2019/Windows Server 2016

Kliknite na gumb Start i odaberite **EpsonNet > EpsonNet Config.**

- Windows 8.1/Windows 8/Windows Server 2012 R2/Windows Server 2012

Unesite naziv aplikacije u gumbić za pretraživanje i zatim odaberite prikazanu ikonu.

- Windows 7/Windows Vista/Windows XP/Windows Server 2008 R2/Windows Server 2008/Windows Server 2003 R2/Windows Server 2003

Kliknite na gumb Start i odaberite **Svi programi** ili **Programi > EpsonNet > EpsonNet Config SE > EpsonNet Config.**

Pokretanje u sustavu Mac OS

Idi > Aplikacije > Epson Software > EpsonNet > EpsonNet Config SE > EpsonNet Config.

Softver za ažuriranje

Aplikacija za ažuriranje softvera i firmvera (EPSON Software Updater)

EPSON Software Updater je aplikacija koja instalira novi softver te ažurira firmver i priručnike preko interneta. Ako želite redovito provjeravati informacije ažuriranja, možete odrediti interval provjere ažuriranja u postavkama automatskog ažuriranja programa EPSON Software Updater.

Napomena:

Operativni sustavi Windows Server nisu podržani.

Pokretanje u sustavu Windows

- Windows 10

Kliknite na gumb Start i odaberite **Epson Software > EPSON Software Updater.**

- Windows 8.1/Windows 8

Unesite naziv aplikacije u gumbić za pretraživanje i zatim odaberite prikazanu ikonu.

- Windows 7/Windows Vista/Windows XP

Kliknite na gumb Start i odaberite **Svi programi** (ili **Programi**) > **Epson Software > EPSON Software Updater.**

Napomena:

*Također, možete pokrenuti EPSON Software Updater klikom na ikonu pisača na programskoj traci radne površine, a zatim odabirom opcije **Ažuriranje softvera.***

Pokretanje u sustavu Mac OS

Odaberite **Idi > Aplikacije > Epson Software > EPSON Software Updater**.

Povezane informacije

➔ [“Zasebno instaliranje aplikacija” na strani 149](#)

Popis izbornika postavki

Odaberite **Postavke** na početnom zaslonu pisača kako biste podesili različite postavke.

Brojač ispisa

Odaberite izbornike na upravljačkoj ploči na način opisan u nastavku.

Postavke > Brojač ispisa

Prikazuje ukupan broj ispisa, crno-bijelih i ispisa u boji te ukupan broj stranica koje su prošle pisačem, uključujući stavke umetanja poput statusnog lista od vremena kupnje pisača.

Osnovne postavke

Odaberite izbornike na upravljačkoj ploči na način opisan u nastavku.

Postavke > Osnovne postavke

Zvuk:

Namjestite glasnoću.

Svjetlina LCD-a:

Podesite svjetlinu LCD-zaslona.

Automatsko uključenje:

Odaberite **Uključi** kako bi se pisač automatski uključivao po primitku zadatka ispisa ili skeniranja putem USB ili mrežne veze. Prije početka ispisivanja morate otvoriti izlaznu ladicu. Također, omogućavanje opcije **Automatsko uključenje** neznatno povećava potrošnju električne energije dok je pisač u stanju čekanja u usporedbi s isključenim pisačem.

Koristite se postavkom **Tajmer za isključivanje** ako želite automatski isključiti pisač nakon završetka zadatka ispisa ili skeniranja i određenog razdoblja neaktivnosti. Navedeno je vrlo korisno kod ispisivanja s udaljene lokacije, primjerice putem Interneta.

Tajmer za isključivanje:

Vaš proizvod može imati ovu značajku ili značajku **Postavke za isklj.**, što ovisi o mjestu kupnje.

Odaberite ovu postavku kako bi se pisač automatski isključio ako se ne koristi tijekom određenog vremena. Možete prilagoditi trajanje prije primjene upravljanja napajanjem. Svako povećanje utjecat će na učinak energije proizvoda. Pazite na okoliš prije provedbe promjene.

Postavke za isklj.:

Vaš proizvod može imati ovu značajku ili značajku **Tajmer za isključivanje**, što ovisi o mjestu kupnje.

Isključivanje pri neaktivnosti

Odaberite ovu postavku kako bi se pisač automatski isključio ako se ne koristi tijekom određenog vremena. Svako povećanje utjecat će na učinak energije proizvoda. Pazite na okoliš prije provedbe promjene.

Isključi nakon odvajanja

Odaberite ovu postavku kako bi se pisač isključio nakon 30 minuta kada su isključeni svi priključci, uključujući priključak USB. Ova značajka možda neće biti dostupna u vašoj regiji.

Tajmer za mirovanje:

Postavite vrijeme nakon kojeg će pisač prijeći u stanje mirovanja (način za uštedu energije) kada se na pisaču ne izvrše nikakve radnje. Po isteku postavljenog vremena LCD zaslon će se zacrniti.

Jezik/Language:

Odaberite jezik koji će se koristiti na LCD zaslonu.

Boja pozadine:

Promijenite boju pozadine na LCD zaslonu.

Izlazna ladica LED Svjetlina:

Prilagođava svjetlinu LED lampice izlaznog pretinca tijekom ispisivanja. Odaberite Isključeno da biste isključili LED lampicu izlaznog pretinca tijekom ispisivanja.

Izbriši sve postavke:

Vraća **Osnovne postavke** na njihove početne vrijednosti.

Povezane informacije

➔ [“Štednja energije” na strani 148](#)

Postavke pisača

Odaberite izbornike na upravljačkoj ploči na način opisan u nastavku.

Postavke > Postavke pisača

Postavke izvora papira:

Postavljanje papira:

Odabir veličine i vrste papira koji ste umetnuli u izvor papira. Možete odabrati **Najdraže post.** za format i vrstu papira.

Konfiguracija papira:

Odaberite **Uklj.** kako biste automatski prikazali zaslon s postavkama ispisa koje se odnose na **Postavke > Postavke pisača > Postavke izvora papira > Postavljanje papira** pri umetanju papira u izvor papira. Ako onemogućite ovu značajku, nećete moći ispisivati preko uređaja iPhone, iPad ili iPod touch koristeći AirPrint.

CD/DVD:

Prilagođava položaj ispisa na CD-u/DVD-u pomicanjem prema gore, dolje, lijevo ili desno.

Unutrašnji/Vanjski CD:

Prilagođava položaj za ispis unutarnjeg i vanjskog promjera CD-a/DVD-a. Može se navesti najviše 120 mm za vanjski i najmanje 18 mm za unutarnji promjer. Ovisno o postavci, može se uprljati CD/DVD ili CD/DVD pretinac. Postavite raspon tako da se uklopi u područje ispisa na CD-u/DVD-u. Ovdje zadano područje ispisa je početna vrijednost kod ispisa fotografija iz memorijske kartice na CD/DVD.

Naljepnice:

Prilagođava položaj ispisa na naljepnicu s fotografijom pomicanjem prema gore, dolje, lijevo ili desno.

Deblji papir:

Odaberite **Uklj.** kako biste spriječili razmazivanje tinte na ispisu, pri čemu će se smanjiti brzina ispisa.

Tihi način rada:

Odaberite **Uklj.** kako biste smanjili buku tijekom ispisivanja, pri čemu će se smanjiti brzina ispisa. Ovisno o vrsti papira i postavkama kvalitete ispisa, možda neće biti razlika u razini buke pisača.

Vrijeme sušenja tinte:

Odaberite vrijeme sušenja tinte kod obostranog ispisivanja. Pisač ispisuje drugu stranu nakon ispisivanja prve. Ako je vaš ispis zamrljan, povećajte postavljeno vrijeme sušenja.

Dvosmjerno:

Odaberite **Uklj.** kako biste promijenili smjer ispisivanja; ispisuje kada se ispisna glava pomiče ulijevo i udesno. Ako okomite ili vodoravne crte na ispisu izgledaju mutno ili neporavnato, problem možete riješiti onemogućavanjem ove značajke; međutim, tako možete i smanjiti brzinu ispisa.

Gustoća:

Prilagođava gustoću kod ispisivanja.

Izbriši sve postavke

Vraća **Postavke pisača** na njihove početne vrijednosti.

Postavke mreže

Odaberite izbornike na upravljačkoj ploči na način opisan u nastavku.

Postavke > Postavke mreže

Postavljanje Wi-Fi veze:

Postavite ili promijenite postavke bežične mreže. Odaberite način povezivanja između ponuđenih i slijedite upute na upravljačkoj ploči.

Wi-Fi (Preporučeno):

Čarobnjak za postavljanje Wi-Fi mreže

Postavljanje pritisknog gumba (WPS)



Ostalo

Postavljanje PIN koda (WPS)

Wi-Fi automatsko povezivanje

Deaktiviraj Wi-Fi

Onemogućite postavke Wi-Fi ili ih ponovno postavite kako biste riješili probleme s

mrežom. Odaberite   > **Wi-Fi (Preporučeno)** > **Promijeni postavke** > **Ostalo** > **Deaktiviraj Wi-Fi** > **Početak postavke**.

Wi-Fi Direct:

iOS

Ostali OS uređaji

Menu

Promijeni naziv mreže

Promijeni lozinku

Promijeni frekvencijski raspon

Ovisno o regiji ta postavka možda neće biti prikazana.

Onemogući Wi-Fi Direct

Obnovi zadane postavke

Postava žičanog LAN-a:

Postavite ili promijenite mrežnu vezu koja koristi LAN kabel i usmjerivač. Kada se oni koriste, Wi-Fi veze su onemogućene.

Stanje mreže:

Prikazuje se ili ispisuje trenutne mrežne postavke.

Status ožičene LAN/Wi-Fi veze

Wi-Fi Direct status

Ispis statusnog lista

Provjera veze:

Provjerava trenutnu mrežnu vezu i ispisuje izvješće. Pogledajte izvješće kako biste riješili problem do kojeg je došlo s mrežom.

Napredno:

Odaberite sljedeće detaljne postavke.

Naziv uređaja

TCP/IP

Proxy poslužitelj

Povezane informacije

➔ [“Odabir Wi-Fi postavki unosom SSID i lozinke” na strani 239](#)

- ➔ “Postavljanje Wi-Fi postavki postavljanjem brzog gumba (WPS)” na strani 240
- ➔ “Izravno spajanje pametnog uređaja i pisača (Wi-Fi Direct)” na strani 242
- ➔ “Provjera statusa mrežne veze” na strani 246

Postavke web usluge

Odaberite izbornike na upravljačkoj ploči na način opisan u nastavku.

Postavke > Postavke web usluge

Usluge Epson Connect:

Prikazuje je li pisač registriran ili povezan s uslugom Epson Connect. Možete se registrirati za uslugu tako da odaberete **Registriranje** i slijedite upute. Kada se registrirate, možete promijeniti sljedeće postavke.

Obustavi/Nastavi

Odjava

Kako biste saznali više o tome, pogledajte sljedeću internetsku stranicu.

<https://www.epsonconnect.com/>

<http://www.epsonconnect.eu> (samo za Europu)

Povezane informacije

- ➔ “Ispis pomoću mrežne usluge” na strani 98

Postavljanje razmjene datoteka

Odaberite izbornike na upravljačkoj ploči na način opisan u nastavku.

Postavke > Postavljanje razmjene datoteka

Odaberite način povezivanja pisača s računalom koji ima pristup zapisivanju na memorijsku karticu umetnutu u pisač. Pristup čitanju i zapisivanju daje se računalu s prioritetnom vezom. Drugim računalima daje se samo pristup čitanju.

Postavke ispisa kamere

Odaberite izbornike na upravljačkoj ploči na način opisan u nastavku.

Postavke > Postavke ispisa kamere

Odaberite postavke za ispisivanje s digitalnog fotoaparata.

Povezane informacije

- ➔ “Opcije izbornika za uređivanje fotografija” na strani 53

Funkcije vodilice

Odaberite izbornike na upravljačkoj ploči na način opisan u nastavku.

Postavke > Funkcije vodilice

Papir ne odgovara:

Prikazuje upozorenje kada postavke papira (postavke ispisa) u trenutnom zadatku ne odgovaraju postavkama papira pisača koje su odabrane pri umetanju papira. Ova postavka sprječava pogrešan ispis.

Automatski način odabira:

Kada se izvršavaju sljedeće radnje prikazat će se pripadajući izbornici.

- Umetnuta je memorijska kartica.
- Umetnut je USB memorijski stick.

Sve postavke:

Omogućuje ili onemogućuje sve funkcije vođenja.

Izbriši sve postavke:

Vraća postavke **Funkcije vodilice** na njihove početne vrijednosti.

Istraživanje kupaca

Odaberite izbornike na upravljačkoj ploči na način opisan u nastavku.

Postavke > Istraživanje kupaca

Odaberite **Odobri** da bi se informacije o uporabi proizvoda poput broja ispisa pružile tvrtki Seiko Epson Corporation.

Ažuriranje firmvera

Odaberite izbornike na upravljačkoj ploči na način opisan u nastavku.

Postavke > Ažuriranje firmvera

Ažuriraj:

Provjerite je li najnovija verzija upravljačkog softvera učitana na mrežni poslužitelj. Upravljački program se ažurira kada se pronađe novi upravljački program. Nakon pokretanja ažuriranja, više se neće moći prekinuti.

Obavijest:

Odaberite **Uklj.** kako biste primili obavijest o dostupnom ažuriranju upravljačkog programa.

Povezane informacije

➔ [“Ažuriranje upravljačkog softvera pisača preko upravljačke ploče” na strani 153](#)

Obnovi zadane postavke

Odaberite izbornike na upravljačkoj ploči na način opisan u nastavku.

Postavke > Obnovi zadane postavke

Postavke mreže

Vraća mrežne postavke na njihove početne vrijednosti.

Sve osim Postavke mreže

Resetira sve postavke, osim mrežnih, na njihove početne vrijednosti.

Sve postavke

Sve postavke vraća na njihove početne vrijednosti.

Specifikacije proizvoda

Svojstva pisača

Položaj mlaznica glave pisača		Mlaznice za crnu tintu: 180 Mlaznice za tintu u boji: 180 za svaku boju
Težina papira*	Obični papir	64 do 90 g/m ² (17 do 24 lb)
	Omotnice	Omotnica #10, DL, C6, C4: 75 do 100 g/m ² (20 do 24 lb)

* Čak i kada je debljina papira u tom rasponu, papir se možda neće moći umetnuti u pisač ili bi rezultat ispisa mogao biti lošiji ovisno o svojstvima ili kvaliteti papira.

Površina za ispis

Područje ispisa jednog lista

Kvaliteta ispisa može opasti na zasjenjenim površinama uslijed svojstava mehanizma pisača.

Ispis s obrubima

Kada ispisujete koristeći stražnji utor za ulaganje papira, ne možete ispisivati unutar područja od 20.0 mm od donjeg ruba.

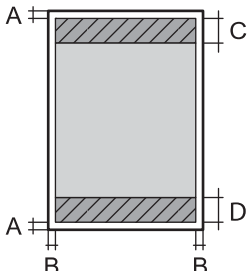
	A	3.0 mm (0.12 inča)
	B	3.0 mm (0.12 inča)
	C	41.0 mm (1.62 inča)
	D	37.0 mm (1.46 inča)

Ispis bez obruba

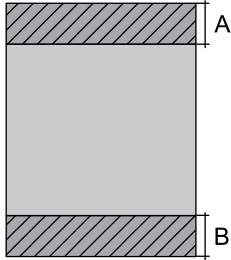
	A	44.0 mm (1.73 inča)
	B	40.0 mm (1.57 inča)

Područje ispisa omotnica

Kvaliteta ispisa može opasti na zasjenjenim površinama uslijed svojstava mehanizma pisača.

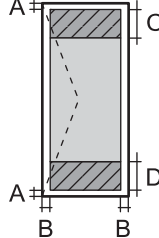
	A	3.0 mm (0.12 inča)
	B	3.0 mm (0.12 inča)
	C	18.0 mm (0.71 inča)
	D	41.0 mm (1.62 inča)

Specifikacije skenera

Vrsta skenera	Plošni
Fotoelektrični uređaj	CIS
Maksimalna veličina dokumenta	216×355.6 mm (8.5×14 inča) Legal
Razlučivost	1200 dpi (glavni skener) 4800 dpi (podskener)

Dubina boje	<p>Boja</p> <p><input type="checkbox"/> 48 bita po pikselu interno (16 bita po pikselu po boji interno)</p> <p><input type="checkbox"/> 24 bita po pikselu eksterno (8 bita po pikselu po boji eksterno)</p> <p>Sivi tonovi</p> <p><input type="checkbox"/> 16 bita po pikselu interno</p> <p><input type="checkbox"/> 8 bit po pikselu eksterno</p> <p>Crno-bijelo</p> <p><input type="checkbox"/> 16 bita po pikselu interno</p> <p><input type="checkbox"/> 1 bit po pikselu eksterno</p>
Izvor svjetlosti	LED

Specifikacije sučelja

Za računalo	Vrlo brzi USB*
Za vanjske USB uređaje i PictBridge	Vrlo brzi USB

* USB 3.0 kabeli nisu podržani.

Mrežne specifikacije

Wi-Fi specifikacije

Pogledajte sljedeću tablicu sa specifikacijama Wi-Fi veze.

Zemlje ili regije osim navedenih u nastavku	Tablica A
Irska, Ujedinjeno Kraljevstvo, Austrija, Njemačka, Lihtenštajn, Švicarska, Francuska, Belgija, Luksemburg, Nizozemska, Italija, Portugal, Španjolska, Danska, Finska, Norveška, Švedska, Island, Guadalupe, Martinique, Mayotte, Nova Kaledonija, Sv. Petar, Miquelon, Reunion, Francuska Polinezija, Francuska Gvajana, Wallis Futuna, Australija, Novi Zeland, Kina, Južna Koreja	Tablica B

Tablica A

Standardi	IEEE 802.11b/g/n* ¹
Raspon frekvencije	2,4 GHz
Kanali	1/2/3/4/5/6/7/8/9/10/11/12/13
Načini koordinacije	Infrastruktura, Wi-Fi Direct (jednostavan način rada AP)* ^{2, 3}
Sigurnosni protokoli* ⁴	WEP (64/128bit), WPA2-PSK (AES)* ⁵ , WPA3-SAE (AES)

- *1: Dostupno samo za HT20.
- *2: Nije podržano za IEEE 802.11b.
- *3: Istodobno se može koristiti infrastruktura i Wi-Fi Direct način rada ili Ethernet veza.
- *4: Wi-Fi Direct podržava samo WPA2-PSK (AES).
- *5: Udovoljava standardima WPA2 s podrškom za WPA/WPA2 Personal.

Tablica B

Standardi	IEEE 802.11a/b/g/n ^{*1} /ac		
Rasponi frekvencije	IEEE 802.11b/g/n: 2,4 GHz, IEEE 802.11a/n/ac: 5 GHz		
Kanali	Wi-Fi	2,4 GHz	1/2/3/4/5/6/7/8/9/10/11/12/13
		5 GHz ^{*2}	W52 (36/40/44/48), W53 (52/56/60/64), W56 (100/104/108/112/116/120/124/128/132/136/140), W58 (149/153/157/161/165)
	Wi-Fi Direct	2,4 GHz	1/2/3/4/5/6/7/8/9/10/11/12/13
		5 GHz ^{*2}	W52 (36/40/44/48) W58 (149/153/157/161/165)
Načini povezivanja	Infrastruktura, Wi-Fi Direct (jednostavan način rada AP) ^{*3, *4}		
Sigurnosni protokoli ^{*5}	WEP (64/128bit), WPA2-PSK (AES) ^{*6} , WPA3-SAE (AES)		

- *1: Dostupno samo za HT20.
- *2: Dostupnost ovih kanala i uporaba proizvoda na otvorenom preko ova tri kanala ovisi o lokaciji. Više informacija potražite na <http://support.epson.net/wifi5ghz/>
- *3: Nije podržano za IEEE 802.11b.
- *4: Istodobno se može koristiti infrastruktura i Wi-Fi Direct način rada ili Ethernet veza.
- *5: Wi-Fi Direct podržava samo WPA2-PSK (AES).
- *6: Udovoljava standardima WPA2 s podrškom za WPA/WPA2 Personal.

Specifikacije Ethernet veze

Standardi	IEEE802.3i (10BASE-T) ^{*1} IEEE802.3u (100BASE-TX) IEEE802.3az (energetski učinkovit Ethernet) ^{*2}
Način komunikacije	Auto, 10Mbps dvosmjerno, 10Mbps poludvosmjerno, 100Mbps dvosmjerno, 100Mbps poludvosmjerno
Priključak	RJ-45

- *1 Koristite oklopljeni kabel s uvrnutim paricama kategorije 5e ili više kako biste spriječili opasnost od radio-frekventnih smetnji.

*2 Spojeni uređaj mora zadovoljavati standarde IEEE802.3az.

Mrežne funkcije i IPv4/IPv6

Funkcije			Podržano	Napomene
Mrežni ispis	EpsonNet Print (Windows)	IPv4	✓	-
	Standard TCP/IP (Windows)	IPv4, IPv6	✓	-
	WSD ispis (Windows)	IPv4, IPv6	✓	Windows Vista ili noviji
	Bonjour ispis (Mac OS)	IPv4, IPv6	✓	-
	IPP ispis (Windows, Mac OS)	IPv4, IPv6	✓	-
	PictBridge ispis (Wi-Fi)	IPv4	✓	Digitalna kamera
	Epson Connect (ispis e-pošte, ispis na daljinu)	IPv4	✓	-
	AirPrint (iOS, Mac OS)	IPv4, IPv6	✓	iOS 5 ili noviji Mac OS X v10.7 ili noviji
Mrežno skeniranje	Epson Scan 2	IPv4, IPv6	✓	-
	Epson ScanSmart	IPv4	✓	Windows 7 ili noviji Mac OS X El Capitan ili noviji
	Event Manager	IPv4	✓	Windows XP, Vista, Mac OS X v10.6 na Yosemite
	Epson Connect (skeniranje u oblaku)	IPv4	✓	-
	AirPrint (skeniranje)	IPv4, IPv6	✓	OS X Mavericks ili noviji
Faks	Slanje faksa	IPv4	-	-
	Primanje faksa	IPv4	-	-
	AirPrint (Faxout)	IPv4, IPv6	-	-

Sigurnosni protokol

SSL/TLS	Poslužitelj/klijent HTTPS, IPPS
SNMPv3	

Podržane usluge treće strane

AirPrint	Ispis	iOS 5 ili noviji/Mac OS X v10.7.x ili noviji
	Skeniranje	OS X Mavericks ili noviji

Specifikacije memorijskog uređaja

Specifikacije podržanih memorijskih kartica

Kompatibilne memorijske kartice	Maksimalni kapaciteti
miniSD*	2 GB
miniSDHC*	32 GB
microSD*	2 GB
microSDHC*	32 GB
microSDXC*	64 GB
SD	2 GB
SDHC	32 GB
SDXC	64 GB

* Postavite adapter u utor za memorijsku karticu. U protivnom se kartica može zaglaviti.

Specifikacije podržanog memorijskog uređaja

Kompatibilni memorijski uređaji	Maksimalni kapaciteti
CD-R čitač* ^{1, *2} DVD-R čitač* ^{1, *2} Blu-ray™ čitač* ^{1, *2}	CD-ROM/CD-R: 700 MB DVD-ROM/DVD-R: 4,7 GB (CD-RW, DVD+R, DVD±RW, DVD-RAM i Blu-ray Disc™ nisu podržani.)
Tvrđi disk* ¹ USB Flash memorija	2 TB (formatiran sustavom FAT, FAT32 ili exFAT)
Čitač više kartica * ³	2 TB (formatiran sustavom FAT, FAT32 ili exFAT)

*1 Ne preporučujemo uporabu memorijskih uređaja koji se napajaju putem USB-a. Upotrijebite samo memorijske uređaje koji se napajaju iz neovisnih izvora izmjenične struje.

*2 Samo za čitanje.

*3 Umetnite samo jednu memorijsku karticu u čitač više kartica. Nisu podržani čitači više kartica s više od dvije umetnute memorijske kartice.

Ne možete koristiti sljedeće uređaje:

- Uređaj koji zahtijeva namjenski upravljački program
- Uređaj s postavkama sigurnosti (zaporka, šifriranje i dr.)
- Uređaj s ugrađenim USB konzentatorom

Epson ne jamči za rad svih priključenih vanjskih uređaja.

Specifikacije podržanih podataka

Format datoteke	JPEG-ovi (*.JPG) s Exif standardom verzije 2.31 snimljene digitalnim fotoaparatom sukladnim standardu DCF* ¹ verzije 1.0 ili 2.0* ²
Veličina slike	Vodoravno: 80 do 10200 piksela Okomito: 80 do 10200 piksela
Veličina datoteke	Manje od 2 GB
Maksimalan broj datoteka	9990

*1 Pravilo za stvaranje datotečnog sustava na digitalnim fotoaparatom.

*2 Fotografski podaci pohranjeni u ugrađenu memoriju digitalnog fotoaparata nisu podržani.

Napomena:

„!” se prikazuje na LCD zaslonu kada pišač ne uspije prepoznati grafičku datoteku. U tom slučaju će, odaberete li raspored s više slika, biti ispisana prazna polja.

Dimenzije

Dimenzije	<p>Pohrana</p> <ul style="list-style-type: none"> <input type="checkbox"/> Širina: 523 mm (20.6 inča) <input type="checkbox"/> Dubina: 379 mm (14.9 inča) <input type="checkbox"/> Visina: 169 mm (6.7 inča) <p>Ispis</p> <ul style="list-style-type: none"> <input type="checkbox"/> Širina: 523 mm (20.3 inča) <input type="checkbox"/> Dubina: 758 mm (29.8 inča) <input type="checkbox"/> Visina: 430 mm (16.9 inča)
Težina*	Približno 11.1 kg (24.5 lb)

* Bez tinte i kabela za napajanje.

Električne specifikacije

Nazivno napajanje	AC 100–120 V	AC 220–240 V	AC 220–240 V*
-------------------	--------------	--------------	---------------

Raspon nazivne frekvencije	50 do 60 Hz	50 do 60 Hz	50 do 60 Hz
Nazivna struja	0.7 A	0.35 A	0.35 A
Potrošnja električne energije (s USB priključkom)	Samostalno kopiranje: približno 17.0 W (ISO/IEC24712) Način pripravnosti: približno 7.5 W Način mirovanja: približno 0.8 W Isključeno: približno 0.2 W	Samostalno kopiranje: približno 17.0 W (ISO/IEC24712) Način pripravnosti: približno 7.6 W Način mirovanja: približno 0.8 W Isključeno: približno 0.3 W	Samostalno kopiranje: približno 17.0 W (ISO/IEC24712) Način pripravnosti: približno 7.6 W Način mirovanja: približno 0.9 W Isključeno: približno 0.2 W

* Za korisnike u Indiji, Bangladešu, Butanu, Maldivima, Šri Lanki, Nepal i Kini.

Napomena:

Radni napon potražite na naljepnici pisača.

Korisnici u Europskoj uniji za informacije o potrošnji električne energije trebaju pogledati sljedeću internetsku stranicu.

<http://www.epson.eu/energy-consumption>

Specifikacije okruženja

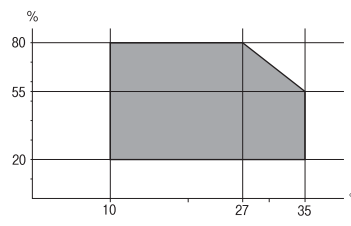
Rad:	<p>Pisač koristite unutar raspona prikazanog na sljedećem grafikonu.</p>  <p>Temperatura: 10 do 35°C (50 do 95°F) Vlažnost: 20 do 80% relativne vlažnosti (bez kondenzacije)</p>
Pohrana	<p>Temperatura: -20 do 40°C (-4 do 104°F)* Vlažnost: 5 do 85% relativne vlažnosti (bez kondenzacije)</p>

* Može se čuvati mjesec dana na temperaturi od 40°C (104°F).

Radne specifikacije spremnika s tintom

Temperatura pohrane	-30 do 40 °C (-22 do 104 °F)*
Temperatura smrzavanja	-16 °C (3.2 °F) Tinta se odmrzava i može se koristiti nakon otprilike 3 sata na temperaturi od 25 °C (77 °F).

* Može se čuvati mjesec dana na temperaturi od 40 °C (104 °F).

Zahtjevi sustava

Windows

Windows Vista, Windows 7, Windows 8/8.1, Windows 10 ili noviji (32-bitni, 64-bitni)

Windows XP SP3 (32-bitni)

Windows XP Professional x64 Edition SP2

Windows Server 2003 (SP2) ili noviji

Mac OS

Mac OS X v10.6.8 ili noviji

Napomena:

Mac OS možda ne podržava neke aplikacije i značajke.

UNIX File System (UFS) za Mac OS nije podržan.

Informacije o propisima

Standardi i odobrenja

Standardi i odobrenja za američki model

Sigurnost	UL60950-1 CAN/CSA-C22.2 No.60950-1
EMC	FCC Part 15 Subpart B Class B CAN ICES-3 (B)/NMB-3 (B)

Ova oprema sadrži sljedeći bežični modul.

Proizvođač: Seiko Epson Corporation

Vrsta: J26H005

Proizvod je usklađen s odjeljkom 15 pravila FCC-a i odjeljkom RSS-210 pravila IC-a. Epson ne preuzima nikakvu odgovornost za bilo kakvo nepoštivanje sigurnosnih zahtjeva koje je nastalo kao rezultat nepreporučene modifikacije proizvoda. Uređaj prilikom rada mora ispunjavati sljedeća dva uvjeta: (1) ovaj uređaj ne smije uzrokovati štetne smetnje i (2) ovaj uređaj mora prihvatiti sve primljene smetnje, uključujući i smetnje koje može uzrokovati neželjen rad uređaja.

Kako bi se spriječile radijske smetnje licenciranog uređaja, on je predviđen za korištenje u zatvorenom prostoru i podalje od prozora kako bi se osigurala maksimalna zaštita. Oprema (ili njena antena odašiljača) koja se instalira na otvorenom podliježe licenci.

Ova oprema usklađena je s FCC/IC ograničenjima u smislu izlaganja zračenju koja su postavljena za nekontroliranu okolinu te sa smjernicama FCC-a u svezi izlaganja radio frekvencijskoj energiji (RF) iz dodatka C dokumenata OET65 i RSS-102 u sklopu IC propisa o izlaganju radio frekvencijskoj energiji (RF). Ova oprema mora se ugraditi i koristiti tako da je hladnjak udaljen najmanje 20 cm (7,9 inča) od tijela ljudi (ne uključujući ekstremitete: udove, zapešća, stopala i gležnjeve).

Standardi i odobrenja za europski model

Za europske korisnike

Ovim putem tvrtka Seiko Epson Corporation izjavljuje da je sljedeći model radijske opreme u skladu sa zahtjevima direktive 2014/53/EU. Puni tekst EU-izjave o sukladnosti dostupan je na sljedećoj web-stranici.

<http://www.epson.eu/conformity>

C722A

Za uporabu samo u Irskoj, Ujedinjenoj Kraljevini, Austriji, Njemačkoj, Lihtenštajnu, Švicarskoj, Francuskoj, Belgiji, Luksemburgu, Nizozemskoj, Italiji, Portugalu, Španjolskoj, Danskoj, Finskoj, Norveškoj, Švedskoj, Islandu, Hrvatskoj, Cipru, Grčkoj, Sloveniji, Malti, Bugarskoj, Češkoj, Estoniji, Mađarskoj, Latviji, Litvi, Poljskoj, Rumunjskoj i Slovačkoj.

Epson ne preuzima nikakvu odgovornost za bilo kakvo nepoštivanje sigurnosnih zahtjeva koje je nastalo kao rezultat nepreporučene modifikacije proizvoda.

Frekvencija	Maksimalna prenesena radiofrekvencijska snaga
2400–2483,5 MHz	20 dBm (EIRP)
5150–5250 MHz	20 dBm (EIRP)
5250–5350 MHz	20 dBm (EIRP)
5470–5725 MHz	20 dBm (EIRP)



Standardi i odobrenja za australski model

EMC	AS/NZS CISPR32 Class B
-----	------------------------

Epson ovime izjavljuje da sljedeći modeli opreme zadovoljavaju osnovne zahtjeve i druge relevantne naputke standarda AS/NZS4268:

C722A

Epson ne preuzima nikakvu odgovornost za bilo kakvo nepoštivanje sigurnosnih zahtjeva koje je nastalo kao rezultat nepreporučene modifikacije proizvoda.

Ograničenja kopiranja

Obratite pozornost na sljedeća ograničenja kako biste svoj pisač koristili na odgovoran i zakonit način.

Kopiranje sljedećih stavki zabranjeno je zakonom:

- novčanica, kovanica, vladinih trgovačkih obveznica, vladinih obveznica i županijskih obveznica
- neiskorištenih poštanskih maraka, pečatiranih razglednica i drugih službenih poštanskih stavki s valjanom poštarinom
- vladinih biljega i obveznica izdanih u skladu sa zakonskom procedurom

Budite oprezni prilikom kopiranja sljedećih stavaka:

- Privatnih utrživih obveznica (dioničkih potvrda, prenosivih vrijednosnica, čekova itd.), mjesečnih propusnica, koncesijskih kartica itd.
- putovnica, vozačkih dozvola, liječničkih potvrda, cestovnih propusnica, bonova za hranu, karata itd.

Napomena:

Kopiranje navedenih stavaka također je možda zabranjeno zakonom.

Odgovorna upotreba materijala s autorskim pravima:

Pisači se mogu zloupotrijebiti neprikladnim kopiranjem materijala s autorskim pravima. Ako ne djelujete prema uputama iskusnog odvjetnika, budite odgovorni i djelujte s poštovanjem te zatražite dopuštenje vlasnika autorskih prava prije kopiranja objavljenog materijala.

Gdje potražiti pomoć

Web-mjesto tehničke podrške. 288

Kontaktiranje Epsonove korisničke podrške. 288

Web-mjesto tehničke podrške

Ako trebate dodatnu pomoć, posjetite Epsonovo web-mjesto tehničke podrške. Odaberite zemlju ili regiju i posjetite odjeljak tehničke podrške na lokalnim Epsonovim mrežnim stranicama. Na ovim stranicama pročitajte Česta pitanja (FAQ) i preuzmite najnovije verzije upravljačkih programa, priručnike te brojne druge sadržaje.

<http://support.epson.net/>

<http://www.epson.eu/support> (Europa)

Ako vaš proizvod tvrtke Epson ne radi ispravno, a ne možete riješiti problem, obratite se korisničkoj podršci za pomoć.

Kontaktiranje Epsonove korisničke podrške

Prije obraćanja Epsonu

Ako vaš Epson proizvod ne radi ispravno, a problem ne možete riješiti pomoću priručnika priloženih uz proizvod, za pomoć se obratite Epson korisničkoj podršci. Ako Epson korisnička podrška za vaše područje nije navedena u nastavku, obratite se dobavljaču od kojega ste kupili proizvod.

Epson korisnička podrška brže će vam moći pomoći ako pri ruci imate sljedeće podatke:

- Serijski broj proizvoda
(Naljepnica sa serijskim brojem obično se nalazi na stražnjoj strani proizvoda.)
- Model proizvoda
- Verziju softvera proizvoda
(Kliknite na **About**, **Version Info** ili sličan gumb u softveru proizvoda.)
- Marku i model svog računala
- Naziv i verziju operacijskog sustava računala
- Nazive i verzije softverskih programa koje obično koristite sa svojim proizvodom

Napomena:

Ovisno o proizvodu, postavke mreže mogu biti pohranjene u memoriji uređaja. Postavke se mogu izgubiti kao posljedica kvara ili popravka uređaja. Epson ne preuzima nikakvu odgovornost za gubitak podataka niti za izradu sigurnosne kopije postavki, čak ni tijekom jamstvenog roka. Preporučujemo izradu vlastite sigurnosne kopije podataka ili bilježenje podataka.

Pomoć za korisnike u Europi

U Dokumentu o paneuropskom jamstvu potražite informacije o tome kako se obratiti Epsonovoj korisničkoj podršci.

Pomoć za korisnike u Australiji

Podružnica tvrtke Epson u Australiji želi vam ponuditi visoku razinu korisničke usluge. Osim priručnika priloženih uz proizvod nudimo i sljedeće izvore informacija:

Internetsku adresu

<http://www.epson.com.au>

Pristup mrežnim stranicama podružnice tvrtke Epson u Australiji putem globalne mrežne stranice. Doista se isplati povremeno uputiti na ove stranice! Na ovim ćete mrežnim stranicama pronaći odjeljak za preuzimanje upravljačkih programa, Epsonova mjesta za kontakt, informacije o novim proizvodima i tehničku podršku (elektronička pošta).

Epsonovu službu za podršku

Telefon: 1300-361-054

Epsonova služba za podršku služi kao krajnja instanca za pristup savjetima za sve naše klijente. Operateri pri službi za podršku mogu vam pomoći s instalacijom, konfiguracijom i radom vašeg proizvoda Epson. Osoblje za ponude službe za podršku može vam ponuditi literaturu o novim Epsonovim proizvodima i uputiti vas najbližem prodavaču ili servisu. Ovdje je moguće dobiti odgovore na mnoge upite.

Preporučamo da uz sebe imate sve potrebne podatke kada zovete službu za podršku. Što više informacija imate pri ruci, to ćemo vam lakše pomoći riješiti problem. Navedene informacije uključuju priručnik za proizvod Epson, vrstu računala, operativni sustav, programe i sve druge informacije koje smatrate potrebnima.

Transport proizvoda

Epson preporuča da sačuvate ambalažu proizvoda zbog potreba budućeg transporta. Preporuča se i da trakom učvrstite spremnik s tintom te da proizvod držite u uspravnom položaju.

Pomoć za korisnike na Novom Zelandu

Podružnica tvrtke Epson na Novom Zelandu želi vam ponuditi visoku razinu usluge za korisnike. Uz dokumentaciju o proizvodu, mi pružamo i sljedeće izvore za pribavljanje informacija:

Internetsku adresu

<http://www.epson.co.nz>

Pristup mrežnim stranicama podružnice tvrtke Epson na Novom Zelandu putem stranica globalne mreže. Doista se isplati povremeno uputiti na ove stranice! Na ovim ćete mrežnim stranicama pronaći odjeljak za preuzimanje upravljačkih programa, Epsonova mjesta za kontakt, informacije o novim proizvodima i tehničku podršku (elektronička pošta).

Epsonovu službu za podršku

Telefon: 0800 237 766

Epsonova služba za podršku služi kao krajnja instanca za pristup savjetima za sve naše klijente. Operateri pri službi za podršku mogu vam pomoći s instalacijom, konfiguracijom i radom vašeg proizvoda Epson. Osoblje za ponude službe za podršku može vam ponuditi literaturu o novim Epsonovim proizvodima i uputiti vas najbližem prodavaču ili servisu. Ovdje je moguće dobiti odgovore na mnoge upite.

Preporučamo da uz sebe imate sve potrebne podatke kada zovete službu za podršku. Što više informacija imate pri ruci, to ćemo vam lakše pomoći riješiti problem. Te informacije uključuju dokumentaciju vašeg Epson proizvoda, vrstu računala, operacijski sustav, dodatne programe i sve druge informacije koje smatrate da su potrebne.

Transport proizvoda

Epson preporuča da sačuvate ambalažu proizvoda zbog potreba budućeg transporta. Preporuča se i da trakom učvrstite spremnik s tintom te da proizvod držite u uspravnom položaju.

Pomoć za korisnike u Indiji

Kontakti za informacije, podršku i usluge servisa su:

Globalne mreže stranice

<http://www.epson.co.in>

Dostupne su informacije o specifikacijama proizvoda, upravljačkim programima za preuzimanje i proizvodima.

Telefon za pomoć

- Servis, podaci o proizvodu i narudžba potrošnog materijala (BSNL linije)
Besplatni telefon: 18004250011
Dostupan od 9 do 18 h, od ponedjeljka do subote (osim državnih praznika)
- Servis (CDMA i korisnici mobilnih uređaja)
Besplatni telefon: 186030001600
Dostupan od 9 do 18 h, od ponedjeljka do subote (osim državnih praznika)