

**XP-2150 Series**  
**Korisnički vodič**

# Autorska prava

Nijedan deo ove publikacije ne sme se reprodukovati, uskladištiti u sistemu za preuzimanje ili prenositi u bilo kom obliku ili na bilo koji način: elektronski, mehanički, fotokopiranjem, snimanjem ili na drugi način, bez prethodne pismene dozvole korporacije Seiko Epson. Upotrebom informacija koje se nalaze u ovom dokumentu ne preuzima se nikakva odgovornost za patente. Ne preuzima se odgovornost ni za štete koje nastanu usled korišćenja informacija iz ovog dokumenta. Informacije navedene u ovom dokumentu su namenjene samo za upotrebu s ovim proizvodom kompanije Epson. Epson nije odgovoran za upotrebu ovih informacija s drugim proizvodima.

Korporacija Seiko Epson i njena povezana društva ne odgovaraju kupcu ovog proizvoda niti drugim licima za štetu, gubitke, potraživanja ili troškove nastale usled nezgode, nepravilne upotrebe ili zloupotrebe ovog proizvoda, neovlašćenih modifikacija, popravki ili izmena proizvoda i (osim u SAD) nedoslednog pridržavanja uputstava korporacije Seiko Epson za rad i održavanje proizvoda.

Korporacija Seiko Epson i njena povezana društva nisu odgovorni ni za kakvu štetu ili probleme nastale usled korišćenja opcionih ili potrošnih proizvoda koje korporacija Seiko Epson nije označila kao originalne Epsonove proizvode oznakom Original Epson Products ili odobrene Epsonove proizvode oznakom Epson Approved Products.

Korporacija Seiko Epson nije odgovorna ni za kakvu štetu nastalu usled elektromagnetnih smetnji do kojih dolazi zbog korišćenja interfejs kablova koje korporacija Seiko Epson nije označila kao odobrene Epsonove proizvode oznakom Epson Approved Products.

© 2021 Seiko Epson Corporation

Sadržaj ovog priručnika i specifikacije ovog proizvoda podložni su promenama bez prethodne najave.

# Zaštitni znakovi

❑ EPSON® predstavlja registrovani žig, a EPSON EXCEED YOUR VISION ili EXCEED YOUR VISION žig korporacije Seiko Epson.

❑ Epson Scan 2 software is based in part on the work of the Independent JPEG Group.

❑ libtiff

Copyright © 1988-1997 Sam Leffler

Copyright © 1991-1997 Silicon Graphics, Inc.

Permission to use, copy, modify, distribute, and sell this software and its documentation for any purpose is hereby granted without fee, provided that (i) the above copyright notices and this permission notice appear in all copies of the software and related documentation, and (ii) the names of Sam Leffler and Silicon Graphics may not be used in any advertising or publicity relating to the software without the specific, prior written permission of Sam Leffler and Silicon Graphics.

THE SOFTWARE IS PROVIDED "AS-IS" AND WITHOUT WARRANTY OF ANY KIND, EXPRESS, IMPLIED OR OTHERWISE, INCLUDING WITHOUT LIMITATION, ANY WARRANTY OF MERCHANTABILITY OR FITNESS FOR A PARTICULAR PURPOSE.

IN NO EVENT SHALL SAM LEFFLER OR SILICON GRAPHICS BE LIABLE FOR ANY SPECIAL, INCIDENTAL, INDIRECT OR CONSEQUENTIAL DAMAGES OF ANY KIND, OR ANY DAMAGES WHATSOEVER RESULTING FROM LOSS OF USE, DATA OR PROFITS, WHETHER OR NOT ADVISED OF THE POSSIBILITY OF DAMAGE, AND ON ANY THEORY OF LIABILITY, ARISING OUT OF OR IN CONNECTION WITH THE USE OR PERFORMANCE OF THIS SOFTWARE.

❑ QR Code is a registered trademark of DENSO WAVE INCORPORATED in Japan and other countries.

❑ Intel® is a registered trademark of Intel Corporation.

❑ Microsoft®, Windows®, and Windows Vista® are registered trademarks of Microsoft Corporation.

❑ Apple, Macintosh, macOS, OS X, Bonjour, ColorSync, Safari, iPad, iPhone, iPod touch, and iTunes are trademarks of Apple Inc., registered in the U.S. and other countries.

❑ Chrome, Google Play, and Android are trademarks of Google LLC.

❑ Adobe and Reader are either registered trademarks or trademarks of Adobe in the United States and/or other countries.

❑ Opšta napomena: ostali nazivi proizvoda upotrebljeni su u ovom dokumentu isključivo u identifikacione svrhe i možda predstavljaju zaštitne znakove svojih vlasnika. Epson se odriče svih prava na te žigove.

## Sadržaj

### Autorska prava

### Zaštitni znakovi

### O ovom priručniku

Upoznavanje sa priručnicima. . . . .	8
Korišćenje priručnika za traženje informacija. . . . .	8
Oznake i simboli. . . . .	10
Opisi korišćeni u ovom priručniku. . . . .	10
Reference koje se odnose na operativne sisteme. . . . .	10

### Važna uputstva

Bezbednosna uputstva. . . . .	11
Bezbednosna uputstva za mastilo. . . . .	11
Saveti i upozorenja u vezi sa štampačem. . . . .	12
Saveti i upozorenja za podešavanje štampača. . . . .	12
Saveti i upozorenja za upotrebu štampača. . . . .	12
Saveti i upozorenja za transport ili skladištenje štampača. . . . .	13
Saveti i upozorenja za upotrebu štampača sa bežičnom vezom. . . . .	13
Zaštita vaših ličnih podataka. . . . .	13

### Osnovne informacije o štampaču

Nazivi i funkcije delova. . . . .	14
Kontrolna tabla. . . . .	16
Dugmad i funkcije. . . . .	16
Lampice i status štampača. . . . .	17

### Podešavanja mreže

Tipovi mrežnog povezivanja. . . . .	21
Bežična mreža. . . . .	21
Wi-Fi Direct (Simple AP) veza. . . . .	21
Povezivanje sa računarnom. . . . .	22
Povezivanje sa pametnim uređajem. . . . .	23
Obavljanje Wi-Fi podešavanja sa štampača. . . . .	23
Vršenje podešavanja bežične mreže pomoću postavke tastera. . . . .	24
Vršenje podešavanja bežične mreže pomoću postavke PIN koda (WPS). . . . .	25
Vršenje Wi-Fi Direct (Simple AP) mrežnih podešavanja. . . . .	26
Provera statusa mrežne veze. . . . .	27

Provera statusa mreže pomoću svetla za mrežu. . . . .	27
Štampanje izveštaja o mrežnom povezivanju. . . . .	27
Štampanje lista mrežnog statusa. . . . .	33
Zamena ili dodavanje novih bežičnih mrežnih usmerivača. . . . .	33
Promena načina povezivanja sa računarnom. . . . .	33
Vraćanje podešavanja mreže sa kontrolne table. . . . .	34

### Ubacivanje papira

Mere opreza pri rukovanju papirom. . . . .	36
Dostupan papir i kapaciteti. . . . .	37
Originalni Epson papir. . . . .	37
Papir koji je dostupan u prodaji. . . . .	38
Papir za štampanje bez ivica. . . . .	38
Papir za dvostrano štampanje. . . . .	39
Lista tipa papira. . . . .	39
Ubacivanje papira u Zadnji mehanizam za uvlačenje papira. . . . .	39

### Postavljanje originala na staklo skenera Staklo skenera

Postavljanje više fotografija radi istovremenog skeniranja. . . . .	44
---	----

### Štampanje

Štampanje sa računara. . . . .	45
Osnovne informacije o štampanju — Windows. . . . .	45
Osnovne informacije o štampanju — Mac OS. . . . .	46
Dvostrano štampanje (samo za operativni sistem Windows). . . . .	49
Štampanje više stranica na jednom listu. . . . .	50
Štampanje sa uklapanjem na veličinu papira. . . . .	51
Štampanje više datoteka odjednom (samo za Windows). . . . .	53
Štampanje jedne slike na više listova radi praviljenja postera (samo za Windows). . . . .	54
Štampanje pomoću naprednih funkcija. . . . .	60
Štampanje pomoću pametnih uređaja. . . . .	63
Korišćenje funkcije Epson iPrint. . . . .	63
Korišćenje aplikacije Epson Print Enabler. . . . .	65
Otkazivanje štampanja. . . . .	65
Otkazivanje štampanja — dugme štampača. . . . .	65
Otkazivanje štampanja — Windows. . . . .	65
Otkazivanje štampanja — Mac OS. . . . .	66

## **Kopiranje**

Osnove kopiranja. . . . .	67
Pravljenje više kopija. . . . .	67

## **Skeniranje**

Skeniranje sa kontrolne table. . . . .	68
Skeniranje sa računara. . . . .	68
Skeniranje pomoću programa Epson Scan 2. . . . .	68
Skeniranje pomoću pametnih uređaja. . . . .	75
Instaliranje aplikacije Epson iPrint. . . . .	75
Skeniranje pomoću programa Epson iPrint. . . . .	75

## **Zamena kertridža sa mastilom**

Provera nivoa mastila. . . . .	77
Provera nivoa mastila - Windows. . . . .	77
Provera nivoa mastila — Mac OS. . . . .	77
Šifre kertridža sa mastilom. . . . .	77
Mere predostrožnosti prilikom rukovanja kertridžima sa mastilom. . . . .	78
Zamena kertridža sa mastilom (kada je lampica za mastilo upaljena ili treperi). . . . .	80
Zamena kertridža sa mastilom (kada je lampica za mastilo ugašena). . . . .	85
Privremeno štampanje crnim mastilom. . . . .	88
Privremeno štampanje crnim mastilom — Windows. . . . .	89
Privremeno štampanje crnim mastilom — Mac OS. . . . .	90
Štednja crne boje kada je preostane malo (samo za Windows). . . . .	91

## **Održavanje štampača**

Spračavanje isušivanja glave za štampanje. . . . .	92
Provera i čišćenje glave za štampanje. . . . .	92
Provera i čišćenje glave za štampanje — dugmad na štampaču. . . . .	92
Proveravanje i čišćenje glave za štampanje — Windows. . . . .	94
Provera i čišćenje glave za štampanje — Mac OS. . . . .	94
Poravnavanje glave za štampanje. . . . .	94
Poravnavanje glave za štampanje — Windows. . . . .	94
Poravnavanje glave za štampanje — Mac OS. . . . .	95
Čišćenje putanje papira. . . . .	95
Čišćenje Staklo skenera. . . . .	96
Čišćenje providnog filma. . . . .	96

Štednja električne energije. . . . .	98
Štednja električne energije — Windows. . . . .	98
Štednja električne energije — Mac OS. . . . .	99

## **Mrežna usluga i informacije o softveru**

Epson Connect usluga. . . . .	100
Aplikacija za podešavanje operacija štampača (Web Config). . . . .	100
Pokretanje aplikacije Web Config u veb pregledaču. . . . .	100
Pokretanje aplikacije Web Config u operativnom sistemu Windows. . . . .	101
Pokretanje aplikacije Web Config u operativnom sistemu Mac OS. . . . .	102
Upravljački program štampača za Windows. . . . .	102
Vodič za drajver štampača u operativnom sistemu Windows. . . . .	103
Određivanje radnih podešavanja za drajver štampača u operativnom sistemu Windows. . . . .	105
Upravljački program štampača za Mac OS. . . . .	105
Vodič za upravljački program štampača u operativnom sistemu Mac OS. . . . .	106
Određivanje radnih podešavanja za upravljački program štampača u operativnom sistemu Mac OS. . . . .	108
Aplikacija za skeniranje dokumenata i slika (Epson Scan 2). . . . .	108
Dodavanje mrežnog skenera. . . . .	109
Aplikacija za konfiguraciju operacije skeniranja na kontrolnoj tabli (Epson Event Manager). . . . .	109
Aplikacija za skeniranja sa računara (Epson ScanSmart). . . . .	110
Aplikacija za brzo i zabavno štampanje sa računara (Epson Photo+). . . . .	110
Aplikacija za jednostavno rukovanje štampačem sa pametnog uređaja (Epson Smart Panel). . . . .	111
Aplikacija za ažuriranje softvera i osnovnog softvera (Epson Software Updater). . . . .	111
Instaliranje aplikacija. . . . .	112
Dodavanje štampača (samo za operativni sistem Mac OS). . . . .	113
Ažuriranje aplikacija i osnovnog softvera. . . . .	113
Deinstaliranje aplikacija. . . . .	113
Deinstaliranje aplikacija — Windows. . . . .	113
Deinstaliranje aplikacija — Mac OS. . . . .	114

## Rešavanje problema

Provera statusa štampača. . . . .	116
Lampice i status štampača. . . . .	116
Provera statusa štampača – Windows. . . . .	118
Provera statusa štampača — Mac OS. . . . .	119
Vađenje zaglavljenog papira. . . . .	119
Vađenje zaglavljenog papira iz Zadnji mehanizam za uvlačenje papira. . . . .	119
Vađenje zaglavljenog papira iz izlaznog podmetača. . . . .	120
Vađenje zaglavljenog papira iz unutrašnjosti štampača. . . . .	120
Papir se ne uvlači pravilno. . . . .	122
Zaglavljivanje papira. . . . .	122
Papir se uvlači iskošeno. . . . .	122
Više listova papira se uvlači odjednom. . . . .	122
Problemi sa napajanjem i kontrolnom tablom. . . . .	123
Napajanje se ne uključuje. . . . .	123
Napajanje se ne isključuje. . . . .	123
Napajanje se automatski isključuje. . . . .	123
Štampanje sa računara nije moguće. . . . .	123
Provera veze (USB). . . . .	123
Provera veze (mreže). . . . .	124
Provera Softvera i Podataka. . . . .	125
Provera statusa štampača sa računara (Windows). . . . .	127
Provera statusa štampača sa računara (Mac OS) . . . . .	127
Kada ne možete da izvršite podešavanja mreže. . . . .	128
Uređaji ne mogu da se povežu iako mrežna podešavanja nisu problem. . . . .	128
Kada ne možete da izvršite povezivanje pomoću veze Wi-Fi Direct (Simple AP). . . . .	130
Provera SSID povezanog sa štampačem. . . . .	131
Provera SSID za računar. . . . .	132
Bežične LAN (Wi-Fi) veze postanu nestabilna prilikom korišćenja USB 3.0 uređaja na Mac računaru. . . . .	133
Problemi sa odštampanim materijalom. . . . .	133
Otisak je izgužvan ili nedostaju boje. . . . .	133
Pojavljaju se trake ili neočekivane boje. . . . .	133
Obojene trake se pojavljuju na otprilike 2.5 cm. . . . .	134
Zamrljani otisci, pojava vertikalnih traka ili neusklađenosti. . . . .	134
Kvalitet štampe je loš. . . . .	135
Papir je umrljan ili izgužvan. . . . .	136
Štampane fotografije su lepljive. . . . .	136
Slike ili fotografije se štampaju u neočekivanim bojama. . . . .	136
Boje se razlikuju od onih koje se vide na ekranu . . . . .	137
Štampanje bez margina nije moguće. . . . .	137

Ivice slike bivaju izrezane prilikom štampanja bez ivica. . . . .	137
Položaj, veličina ili margine odštampanog dokumenta nisu ispravni. . . . .	137
Odštampani znakovi nisu tačni ili su izobličeni. . . . .	138
Odštampana slika je izvrnuta. . . . .	138
Šabloni u obliku mozaika na otiscima. . . . .	139
Na kopiranoj slici pojavljuju se nejednake boje, mrlje, tačke ili prave linije. . . . .	139
Talasaste linije (moiré) se pojavljuju na kopiranoj slici. . . . .	139
Slika sa druge strane originala se pojavljuje na kopiranoj slici. . . . .	139
Problem sa odštampanim materijalom nije moguće rešiti. . . . .	139
Drugi problemi sa štampanjem. . . . .	139
Štampanje je suviše sporo. . . . .	139
Štampanje ili kopiranje se značajno usporava tokom neprekidnog rada. . . . .	140
Započinjanje skeniranja nije moguće. . . . .	140
Započinjanje skeniranja nije moguće kada se koristi kontrolna tabla. . . . .	141
Problemi sa skeniranom slikom. . . . .	141
Nejednake boje, prašina, mrlje i sl. se pojavljuju prilikom skeniranja sa stakla skenera . . . . .	141
Kvalitet slike je grub. . . . .	141
Pomak se pojavljuje u pozadini slika. . . . .	142
Tekst je nejasan. . . . .	142
Pojavljaju se moare obrasci (mrežolike senke). . . . .	142
Ne može se skenirati tačna oblast na staklu skenera. . . . .	143
Pregled nije moguć u Sličica. . . . .	143
Tekst se ne prepoznaje pravilno kada se sačuva kao Pretraživ PDF. . . . .	143
Ne mogu se rešiti problemi na skeniranoj slici. . . . .	144
Ostali problemi sa skeniranjem. . . . .	144
Skeniranje je suviše sporo. . . . .	144
Skeniranje se značajno usporava tokom neprekidnog skeniranja. . . . .	144
Skeniranje se zaustavlja prilikom skeniranja u PDF/Multi-TIFF. . . . .	145
Drugi problemi. . . . .	145
Blagi strujni udar prilikom dodirivanja štampača. . . . .	145
Uređaj pravi buku dok radi. . . . .	145
Zaštitni zid blokira aplikaciju (samo za Windows). . . . .	145

## Dodatak

Tehničke specifikacije. . . . .	146
---------------------------------	-----

---

Specifikacije štampača. . . . .	146
Specifikacije skenera. . . . .	147
Specifikacije interfejsa. . . . .	147
Lista mrežnih funkcija. . . . .	148
Specifikacije Wi-Fi veze. . . . .	148
Bezbednosni protokol. . . . .	149
Dimenzije. . . . .	149
Specifikacije napajanja. . . . .	149
Ambijentalne specifikacije. . . . .	150
Zahtevi sistema. . . . .	150
Informacije u vezi sa propisima. . . . .	151
Standardi i odobrenja. . . . .	151
Ograničenja u vezi sa kopiranjem. . . . .	151
Transport i skladištenje štampača. . . . .	152
Kako dobiti pomoć. . . . .	154
Veb-sajt za tehničku podršku. . . . .	154
Kontaktiranje Epson-ove podrške za korisnike. . . . .	154

# O ovom priručniku

---

## Upoznavanje sa priručnicima

Sledeći priručnici su priloženi uz vaš Epson štampač. Uz priručnike, pogledajte i informacije za pomoć priložene uz različite softverske aplikacije kompanije Epson.

**Važne mere zaštite (papirni priručnik)**

Pružava vam uputstva za bezbedno korišćenje ovog štampača.

**Počnite ovde (papirni priručnik)**

Daje informacije o podešavanju štampača, instalaciji softvera, korišćenju štampača, rešavanju problema i sl.

**Korisnički vodič (digitalni priručnik)**

Ovaj priručnik. Pruža opšte informacije i uputstva za upotrebu štampača, za mrežna podešavanja kada se štampač koristi na mreži, kao i za rešavanje problema.

Najnovije verzije gorenavedenih priručnika možete da dobijete na sledeće načine.

**Papirni priručnik**

Posetite Epson Europe internet prezentaciju za podršku na adresi <http://www.epson.eu/Support> ili globalnu Epson internet prezentaciju za podršku na adresi <http://support.epson.net/>.

**Digitalni priručnik**

Pokrenite EPSON Software Updater na računaru. EPSON Software Updater proverava da li su dostupna ažuriranja Epson softverskih aplikacija i digitalnih priručnika i omogućava vam da preuzmete najnovija.

### Povezane informacije

➔ [“Aplikacija za ažuriranje softvera i osnovnog softvera \(Epson Software Updater\)” na strani 111](#)

---

## Korišćenje priručnika za traženje informacija

Priručnik u PDF formatu omogućava vam da informacije koje su vam potrebne tražite pomoću ključnih reči, kao i da pomoću obeleživača skočite direktno na određena poglavlja. Takođe možete odštampati samo one stranice koje su vam potrebne. U ovom poglavlju je objašnjeno kako se priručnik u PDF formatu koristi kada ga otvorite u programu Adobe Reader X na svom računaru.



## Pretraživanje pomoću ključnih reči

Kliknite na **Uredi > Napredna pretraga**. Unesite ključnu reč (tekst) za informacije koje želite da pronađete u prozoru za pretraživanje, a zatim kliknite na **Pretraži**. Rezultati su prikazani u vidu spiska. Kliknite na jedan od prikazanih rezultata kako biste skočili na tu stranu.

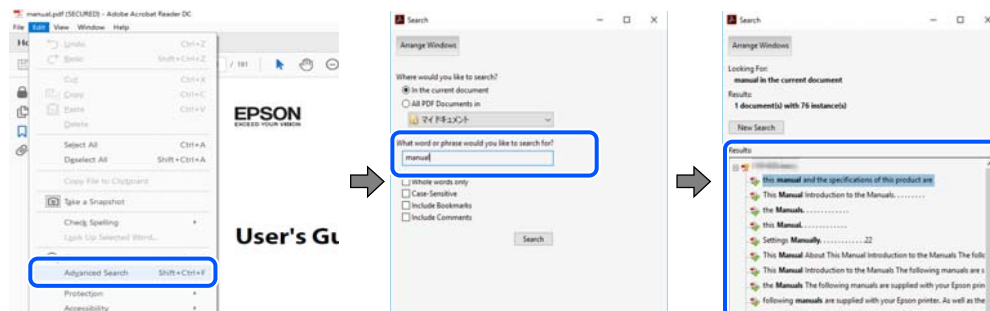

## Direktan skok iz obeleživača

Kliknite na naslov kako biste skočili na tu stranicu. Kliknite na + ili > kako biste videli naslove nižeg nivoa u tom poglavlju. Da biste se vratili na prethodnu stranicu, izvršite sledeće operacije na svojoj tastaturi.

- Windows: Pritisnite i držite **Alt**, a zatim pritisnite **←**.
- Mac OS: Pritisnite i držite taster komanda, a zatim pritisnite **←**.

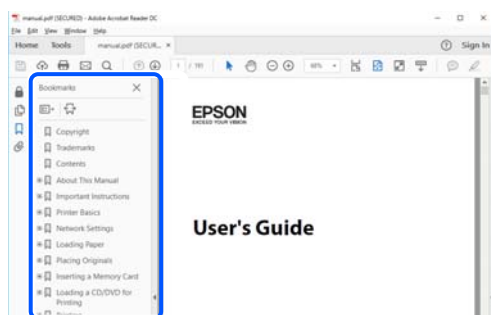

## Štampanje samo onih stranica koje su vam potrebne

Možete izdvojiti i odštampati samo one stranice koje su vam potrebne. Kliknite na **Štampanje** u meniju **Datoteka**, a zatim navedite stranice koje želite da štampate u stavki **Stranice** u **Stranice za štampanje**.

- Da biste naveli niz stranica, unesite crticu između prve i poslednje stranice.  
Na primer: 20 do 25
- Da biste naveli stranice koje nisu u nizu, stranice odvojite zarezima.  
Na primer: 5, 10, 15

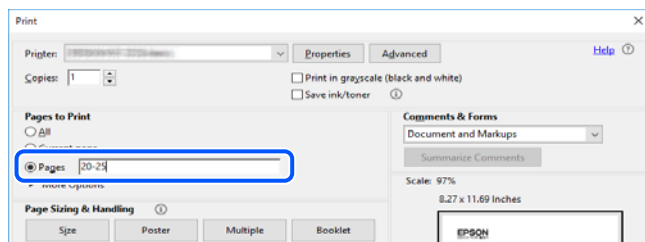

## Oznake i simboli



### **Oprez:**

Uputstva koja se moraju pažljivo slediti da bi se izbegle fizičke povrede.



### **Važno:**

Uputstva koja se moraju poštovati kako bi se izbegla oštećenja opreme.

### **Napomena:**

Daje dodatne informacije i preporuke.

### **Povezane informacije**

➔ Veze sa povezanim odeljcima.

---

## Opisi korišćeni u ovom priručniku

- Snimci ekrana sa upravljačkim programom za štampač i Epson Scan 2 (upravljački program za skener) ekrani su sa operativnih sistema Windows 10 ili macOS Mojave. Sadržaj prikazan na ekranu varira u zavisnosti od modela i situacije.
- Ilustracije korišćene u ovom priručniku su samo primeri. Iako može postojati mala razlika u zavisnosti od modela, način rada je isti.
- Možete očitati QR kod pomoću posebne aplikacije.

---

## Reference koje se odnose na operativne sisteme

### **Windows**

U ovom priručniku termini kao što su „Windows 10”, „Windows 8.1”, „Windows 8”, „Windows 7”, „Windows Vista”, „Windows XP” odnose se na sledeće operativne sisteme. Pored toga, termin „Windows” odnosi se na sve verzije.

- Operativni sistem Microsoft® Windows® 10
- Operativni sistem Microsoft® Windows® 8.1
- Operativni sistem Microsoft® Windows® 8
- Operativni sistem Microsoft® Windows® 7
- Operativni sistem Microsoft® Windows Vista®
- Operativni sistem Microsoft® Windows® XP
- Operativni sistem Microsoft® Windows® XP Professional x64 Edition

### **Mac OS**

U ovom priručniku, „Mac OS” se koristi za upućivanje na Mac OS X v10.6.8 ili noviji, kao i na macOS 11 ili noviji.

# Važna uputstva

## Bezbednosna uputstva

---

Pročitajte i poštujujte ova uputstva da biste osigurali bezbednu upotrebu ovog štampača. Obavezno sačuvajte ovaj priručnik za kasniju upotrebu. Pored toga, obavezno poštujujte sva upozorenja i uputstva naznačena na štampaču.

- Pojedini simboli korišćeni na štampaču su prisutni radi osiguravanja bezbednosti i pravilne upotrebe štampača. Posetite sledeći veb-sajt da biste saznali značenje simbola.

<http://support.epson.net/symbols>

- Koristite isključivo kabl za napajanje koji je dostavljen uz ovaj štampač i nemojte koristiti kabl ni sa kakvom drugom opremom. Korišćenje drugih kablova sa ovim štampačem ili korišćenje priloženog kabla za napajanje druge opreme može da dovede do požara ili strujnog udara.
- Proverite da li kabl za naizmeničnu struju koji koristite ispunjava važeće lokalne bezbednosne standarde.
- Ni u kom slučaju nemojte rastavljati, modifikovati niti pokušavati da sami popravite kabl za napajanje, utikač, štampač, skener ili opcionalne uređaje, osim onako kako je konkretno objašnjeno u priručnicima za štampač.
- U sledećim situacijama isključite štampač iz struje, a servisiranje prepustite kvalifikovanom tehničkom osoblju: Kabl za napajanje ili utikač su oštećeni; u proizvod je prodrla tečnost; proizvod je pao ili je kućište oštećeno; proizvod ne radi normalno ili su mu performanse znatno promenjene. Nemojte podešavati kontrole koje nisu obrađene u uputstvu za upotrebu.
- Postavite štampač pored zidne utičnice tako da se utikač može lako isključiti iz struje.
- Nemojte postavljati niti odlagati štampač na otvorenom, na izuzetno prljavim ili prašnjavim mestima, u blizini vode ili izvora toplote, kao ni na mestima koja su izložena potresima, vibracijama, visokim temperaturama ili vlažnosti vazduha.
- Vodite računa da ne prospete tečnost na štampač i da uređajem ne rukujete mokrim rukama.
- Držite štampač najmanje 22 cm od srčanih pejsmejkera. Radiotalasi koji potiču od ovog štampača mogu negativno da utiču na rad srčanih pejsmejkera.

## Bezbednosna uputstva za mastilo

- Pažljivo rukujte istrošenim kertridžima sa bojom jer oko otvora za dovod boje možda ima ostataka boje.
  - Ako vam boja dospe na kožu, temeljno je operite sapunom i vodom.
  - Ako vam boja dospe u oči, odmah ih isperite vodom. Ako i nakon temeljnog ispiranja osećate neprijatnost ili imate probleme s vidom, odmah se obratite lekaru.
  - Ako vam boja uđe u usta, odmah posetite lekara.
- Nemojte rasklapati kertridž sa bojom. U suprotnom, boja može da vam dospe u oči ili na kožu.
- Nemojte prejakom mućkati kertridže sa bojom i nemojte ih ispuštati. Takođe, pazite da ih ne stežete i da ne cepate nalepnice sa njih. Ako to uradite, boja može da iscuri.
- Kertridže sa bojom držite van domašaja dece.

## Saveti i upozorenja u vezi sa štampačem



Pročitajte ova uputstva i pridržavajte ih se da ne biste oštetili štampač ili svoju imovinu. Obavezno sačuvajte ovaj priručnik radi buduće upotrebe.

### Saveti i upozorenja za podešavanje štampača

- Nemojte zatvarati niti pokrivati ventilacione i ostale otvore na proizvodu.
- Koristite samo tip napajanja koji je naveden na nalepnici štampača.
- Izbegavajte korišćenje utičnica na strujnom kolu na koje su priključeni uređaji za fotokopiranje ili ventilacioni sistemi koji se često uključuju i isključuju.
- Izbegavajte korišćenje utičnica sa zidnim prekidačem ili automatskim tajmerom.
- Držite ceo računarski sistem dalje od potencijalnih izvora elektromagnetnih smetnji, kao što su zvučnici i baze bežičnih telefona.
- Kablove za napajanje je potrebno postaviti tako da se izbegne njihovo grebanje, zasecanje, rasplitanje, prelamanje i savijanje. Nemojte stavljati nikakve predmete na kablove za napajanje i vodite računa da se kablovi za napajanje ne gaze i da se ne prelazi preko njih. Posebno vodite računa da svi kablovi za napajanje budu ispravljani na krajevima, kao i na mestu gde ulaze u transformator i izlaze iz njega.
- Ako sa štampačem koristite produžni kabl, vodite računa da ukupna amperaža uređaja koje ste priključili na produžni kabl ne prekorači amperažu kabla. Takođe vodite računa da ukupna amperaža svih uređaja koje ste priključili u zidnu utičnicu ne prekorači amperažu zidne utičnice.
- Ako nameravate da koristite štampač u Nemačkoj, instalacije u zgradi moraju biti zaštićene prekidačem od 10 ili 16 ampera kako bi se obezbedila odgovarajuća zaštita proizvoda od kratkog spoja i prenapona.
- Prilikom priključivanja uređaja na računar ili neki drugi uređaj pomoću kabla, vodite računa da priključci budu pravilno okrenuti. Svaki priključak ima samo jedan pravilan položaj. Ako ubacite pogrešan kraj priključka, možete oštetiti oba uređaja koja povežete kablom.
- Postavite štampač na ravnu i stabilnu površinu koja je duža i šira od osnove štampača. Štampač neće pravilno raditi ako je nagnut.
- Ostavite slobodan prostor iznad štampača, tako da možete potpuno da podignete poklopac za dokumente.
- Ostavite dovoljno prostora ispred štampača, tako da papir može u potpunosti da se izbaci.
- Izbegavajte mesta izložena naglim promenama temperature i vlažnosti vazduha. Takođe, držite štampač dalje od direktne sunčeve svetlosti, jakog svetla i toplotnih izvora.

### Saveti i upozorenja za upotrebu štampača

- Nemojte ubacivati nikakve predmete kroz otvore na štampaču.
- Nemojte da stavljate ruku u štampač dok je štampanje u toku.
- Nemojte dodirivati ravni beli kabl unutar štampača.
- Unutar štampača ili oko njega nemojte da koristite proizvode koji se raspršuju i koji sadrže zapaljive gasove. To može izazvati požar.
- Nemojte pomerati glavu za štampanje rukom; u suprotnom, može doći do oštećenja štampača.
- Vodite računa da ne prikleštite prste prilikom zatvaranja skenera.
- Nemojte prejakom pritiskom staklo skenera prilikom postavljanja originala.

- Uvek isključujte štampač pomoću dugmeta . Nemojte da isključujete kabl štampača niti da isključujete napajanje utičnice dok lampica  ne prestane da treperi.
- Ako duže vreme ne nameravate da koristite štampač, obavezno isključite kabl za napajanje iz utičnice za struju.

## **Saveti i upozorenja za transport ili skladištenje štampača**

- Prilikom skladištenja ili transporta nemojte naginjati štampač, postavljati ga vertikalno niti okretati naopako. U suprotnom, može doći do curenja boje.
- Pre transportovanja štampača se postarajte da glava za štampanje bude na početnom položaju (sasvim desno).

## **Saveti i upozorenja za upotrebu štampača sa bežičnom vezom**

- Radio talasi koje emituje ovaj štampač mogu imati negativan uticaj na elektronsku medicinsku opremu, što može izazvati greške u radu. Kada ovaj štampač koristite u medicinskim ustanovama ili u blizini medicinske opreme, pratite uputstva ovlašćenog osoblja koje predstavlja medicinsku ustanovu i pratite sva upozorenja i uputstva prikazana na medicinskoj opremi.
- Radio talasi koje emituje ovaj štampač mogu imati negativan uticaj na rad automatski kontrolisanih uređaja kao što su automatska vrata ili protivpožarni alarmi i mogu dovesti do nesreća usled nepravilnog rada. Kada ovaj štampač koristite u blizini automatski kontrolisanih uređaja, pratite sva upozorenja i uputstva prikazana na ovim uređajima.

---

## **Zaštita vaših ličnih podataka**

Ako nekom drugom date štampač ili ga bacate, vratite podrazumevana mrežna podešavanja pomoću dugmića na štampaču.

### **Povezane informacije**

- ➔ [“Kontrolna tabla” na strani 16](#)

# Osnovne informacije o štampaču

## Nazivi i funkcije delova

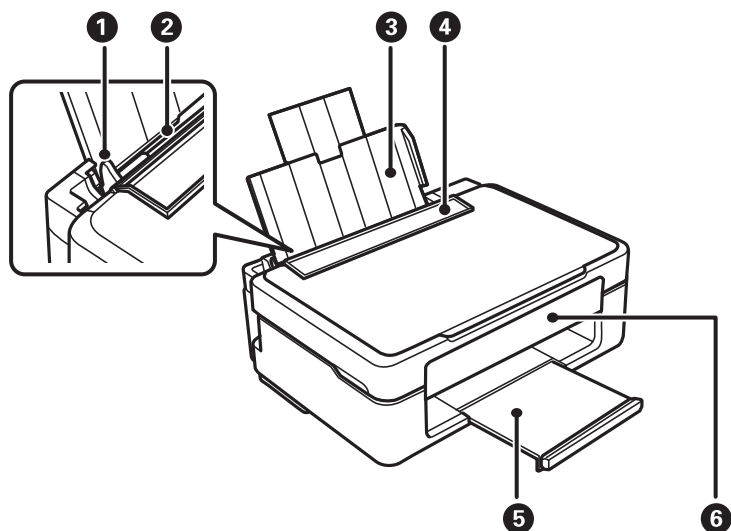

1	Vodica za papir	Uvlači papir direktno u štampač. Gurnite do ivice papira.
2	Zadnji mehanizam za uvlačenje papira	Ubacuje papir.
3	Držač za papir	Drži stavljeni papir.
4	Štitnik za mehanizam za uvlačenje papira	Sprečava da strana tela uđu u štampač. Ovaj štitnik uglavnom držite zatvoren.
5	Izlazni podmetač	Drži izbačeni papir.
6	Kontrolna tabla	Upravlja štampačem.

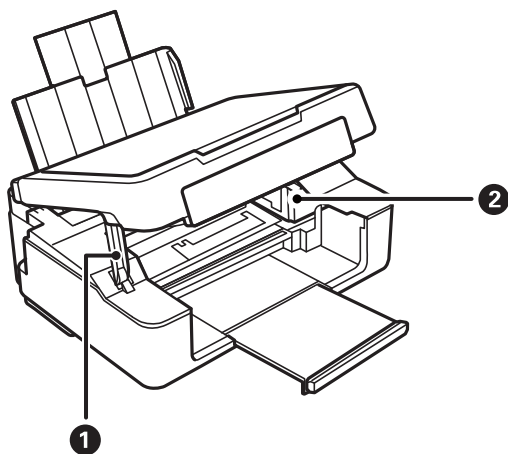

1	Podrška skenera	Podržava skener.
2	Držač kertridža sa mastilom	Postavite kartridže sa mastilom. Mastilo se izbacuje sa dna mlaznica glave za štampanje.

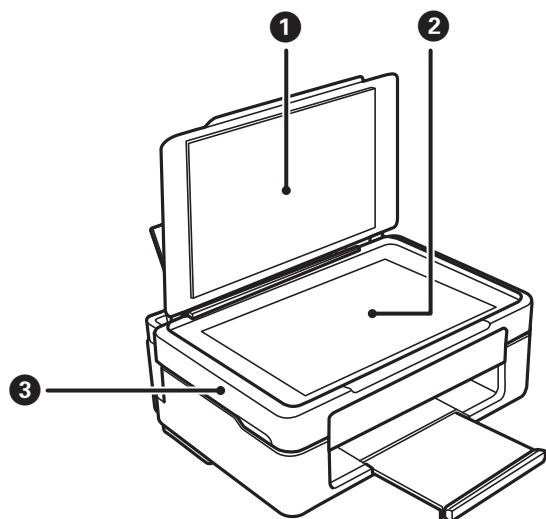

1	Poklopac skenera	Blokira spoljnu svetlost prilikom skeniranja.
2	Staklo skenera	Postavite originale.
3	Skener	Skenira postavljene originalne dokumente. Otvorite prilikom zamene kertridža za boju ili vađenja zaglavljenog papira iz štampača.

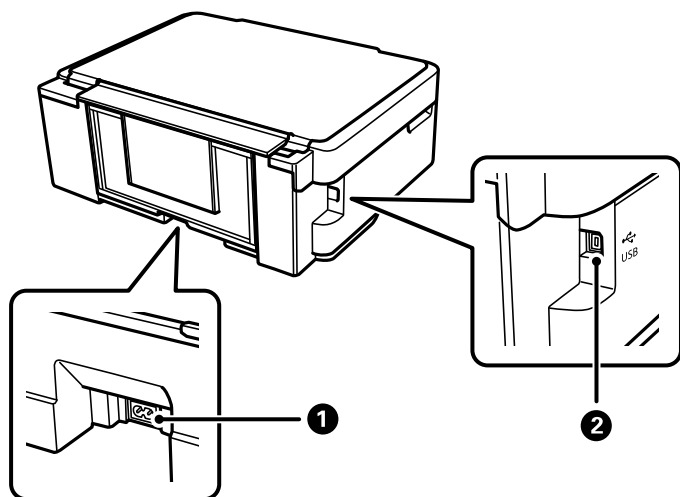

1	Ulaz za naizmeničnu struju	Priključuje kabl za napajanje.
2	USB priključak	Priključak za USB kabl za povezivanje sa računarom.



## Povezane informacije

➔ “Kontrolna tabla” na strani 16

# Kontrolna tabla

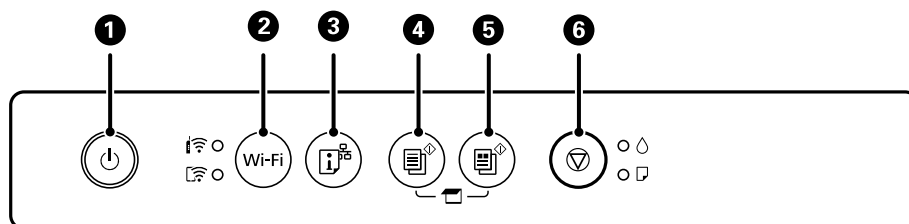

## Dugmad i funkcije



1	<p>Uključivanje ili isključivanje štampača.</p> <p>Isključite kabl za napajanje nakon što se uverite da je lampica napajanja isključena.</p>
2	<p>U slučaju greške povezane sa mrežom, pritiskom na ovo dugme greška se briše. Ovo dugme držite pritisnuto duže od pet sekundi da biste izvršili automatsko podešavanje Wi-Fi veze koristeći WPS dugme.</p>
3	<p>Štampa izveštaj o mrežnom povezivanju i tako omogućava da utvrdite uzroke svih problema koje možete imati tokom korišćenja štampača na mreži. Ako vam je potrebno detaljnije podešavanje mreže i status veze, držite ovo dugme pritisnuto barem pet sekundi da biste odštampali list statusa mreže.</p>
4	<p>Pokretanje jednobojnog kopiranja na običnom papiru formata A4. Da biste povećali broj kopija (do 20 kopija), pritisnite ovo dugme u intervalima od jedne sekunde.</p>
5	<p>Pokretanje kopiranja u boji na običnom papiru formata A4. Da biste povećali broj kopija (do 20 kopija), pritisnite ovo dugme u intervalima od jedne sekunde.</p>
6	<p>Zaustavlja trenutnu radnju.</p> <p>Držite pritisnuto ovo dugme u trajanju od pet sekundi dok dugme  ne počne da treperi da biste pokrenuli čišćenje glave za štampanje.</p> <p>Kada se upali lampica , pritisnite ovo dugme kako biste zamenili kertridže sa mastilom. Kada lampica  treperi ili se ugasi, držite ovo dugme pritisnuto 10 sekundi dok držač kertridža sa mastilom ne počne da se pomera da biste zamenili kertridž.</p>

## Funkcije kombinacija dugmadi

Različite kombinacije dugmadi omogućavaju dodatne funkcije.

	<p><b>Skenirati na računar</b></p> <p>Istovremeno pritisnite dugmad  i  da biste pokrenuli softver na računaru koji je povezan putem USB-a i skenirali kao PDF datoteku.</p>
---	--



	<p><b>Kopirati u režimu za nacрте</b></p> <p>Istovremeno pritisnite  i dugmad  ili  da biste kopirali u režimu za nacрте. Režim za nacрте nije dostupan za korisnike u Zapadnoj Evropi.</p>
<p>Wi-Fi + </p>	<p><b>Podešavanje PIN koda (WPS)</b></p> <p>Istovremeno pritisnite dugmad Wi-Fi i  da biste pokrenuli podešavanje pomoću PIN koda (WPS).</p>
<p>Wi-Fi + </p>	<p><b>Podešavanje veze Wi-Fi Direct (Simple AP)</b></p> <p>Istovremeno pritisnite dugmad Wi-Fi i  da biste pokrenuli podešavanje veze Wi-Fi Direct (Simple AP).</p>
<p> + </p>	<p><b>Vrati podrazumevana mrežna podešavanja</b></p> <p>Uključite štampač dok držite pritisnuto dugme  da biste vratili podrazumevana mrežna podešavanja. Kada se vrate podešavanja mreže, štampač se uključuje i lampice statusa mreže naizmenično trepere.</p>
<p> + </p>	<p><b>Štampaj šablon za proveru mlaznica</b></p> <p>Uključite štampač dok držite pritisnuto dugme  da biste odštampali šablon za proveru mlaznica.</p>

### Povezane informacije

- ➔ [“Vršenje podešavanja bežične mreže pomoću postavke PIN koda \(WPS\)” na strani 25](#)
- ➔ [“Vršenje Wi-Fi Direct \(Simple AP\) mrežnih podešavanja” na strani 26](#)
- ➔ [“Vraćanje podešavanja mreže sa kontrolne table” na strani 34](#)
- ➔ [“Provera i čišćenje glave za štampanje — dugmad na štampaču” na strani 92](#)

## Lampice i status štampača

Lampice na kontrolnoj tabli označavaju status štampača.

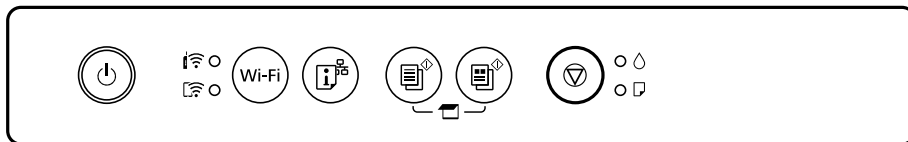



### Normalan status

: upaljena



















Lampica	Status
	Štampač je povezan na bežičnu (Wi-Fi) mrežu.
	Štampač je povezan na mrežu u Wi-Fi Direct (Simple AP) režimu.











## Status greške

Kada dođe do greške, lampica se pali ili treperi. Detalji o grešci se prikazuju na ekranu računara.

 / : upaljena

 / : treperi

Lampica	Status	Rešenja
 	Došlo je do greške sa Wi-Fi vezom.	Pritisnite dugme Wi-Fi da biste izbrisali grešku i pokušajte ponovo.
	Kertridž sa mastilom je potrošen ili u njemu nema dovoljno mastila za punjenje.	Da bi se postigao vrhunski kvalitet štampe i da bi se zaštitila glava za štampanje, promenljiva bezbednosna rezerva boje ostaje u kertridžu kad vas štampač obavesti da je vreme da zamenite kertridž. Zamenite novim kertridžom sa mastilom.
	Kertridž sa mastilom nije postavljen.	Postavite kertridž sa mastilom.
	Kertridž sa mastilom nije prepoznat.	Čvrsto pritisnite kertridž sa mastilom.
	Postavljen je nepodržani kertridž sa mastilom.	Postavite kertridž sa mastilom koji ovaj štampač podržava. Kertridže koje ste dobili uz štampač ne možete da koristite za zamenu.
	Kertridž sa mastilom je skoro istrošen. Možete štampati dok se lampica  ne upali.	Pripremite novi kertridž sa mastilom. Nivoje mastila možete proveriti na računaru.
	Papir nije ubačen ili je istovremeno uvučeno više od jednog lista.	Ubacite papir i pritisnite dugme  ili  .
	Lagano treperi (u intervalima od 1,25 sekundi) Došlo je do zaglavljivanja papira.	Uklonite papir i pritisnite dugme  ili  .
	Lagano treperi (u intervalima od 0,5 sekundi) Papir ostaje unutar štampača.	Ubacite papir veličine A4 u zadnji mehanizam za uvlačenje papira, a zatim pritisnite dugme  ili  da biste izvadili papir iz štampača. Ubacite papir u vertikalnom smeru.
 	<input type="checkbox"/> Štampač nije pravilno isključen.* <input type="checkbox"/> Pošto je štampač isključen tokom rada, moguće je da su se mlaznice osušile i začepile.  * Napajanje je isključeno na produžnom kablju ili sklopici, kabl je izvučen iz utičnice ili je došlo do nestanka struje.	<input type="checkbox"/> Nakon brisanja greške pritiskom na dugme  ili  , preporučujemo proveru mlaznica. Otkazite sve poslove štampanja na čekanju. <input type="checkbox"/> Isključivanje štampača uvek vršite tako što ćete pritisnuti dugme  .

Lampica	Status	Rešenja
	<p>Istovremeno treperi</p> <p>Jastuče za mastilo se bliži ili je na kraju radnog veka.</p>	<p>Jastučići za mastilo se moraju zameniti.</p> <p>Obratite se kompaniji Epson ili ovlašćenom servisnom predstavniku kompanije Epson radi zamene jastučeta za mastilo.*<sup>1</sup> To nije deo koji može da servisira korisnik.</p> <p>Kada se na računaru pojavi poruka da možete nastaviti štampanje, pritisnite dugme  ili  da biste nastavili štampanje. Lampice trenutno prestaju da trepere, ali će nastaviti da trepere u jednakim intervalima dok se jastučići za mastilo ne zamene.</p>
	<p>Treperi naizmenično</p> <p>Jastuče za mastilo za štampanje bez ivica se bliži ili je na kraju radnog veka.</p>	<p>Jastuče za mastilo za štampanje bez ivica se mora zameniti.</p> <p>Obratite se kompaniji Epson ili ovlašćenom servisnom predstavniku kompanije Epson radi zamene jastučeta za mastilo.*<sup>1</sup> To nije deo koji može da servisira korisnik.</p> <p>Kada se na računaru pojavi poruka da možete nastaviti štampanje, pritisnite dugme  ili  da biste nastavili štampanje. Lampice trenutno prestaju da trepere, ali će nastaviti da trepere u jednakim intervalima dok se jastučići za mastilo ne zamene.</p> <p>Štampanje bez ivica nije dostupno, ali je dostupno štampanje sa ivicama.</p>
 	<p>Štampač je pokrenut u režimu oporavka zato što ažuriranje osnovnog softvera nije uspeo.</p>	<p>Sledite navedene korake da biste ponovo pokušali da ažurirate osnovni softver.</p> <ol style="list-style-type: none"> <li>1. Povežite računar i štampač USB kablom. (Tokom režima oporavka ne možete da ažurirate osnovni softver preko mrežne veze.)</li> <li>2. Posetite svoju lokalnu Epson veb-lokaciju radi detaljnijih uputstava.</li> </ol>
  	<p>Došlo je do greške sa štampačem.</p>	<p>Otvorite skener i uklonite bilo kakav papir ili zaštitni materijal koji se nalazi unutar štampača. Isključite pa ponovo uključite napajanje.</p> <p>Ako se greška dešava i nakon što ste isključili pa ponovo uključili napajanje, obratite se službi za podršku kompanije Epson.</p>

\*1 Kod nekih ciklusa štampanja može da se desi da se veoma mala količina prekomerne boje prikupi u jastučetu za boju. Da bi se sprečilo curenje iz jastučeta, štampač je projektovan tako da prekine štampanje kada se dostigne kapacitet jastučeta. Da li će to i koliko često biti potrebno zavisi od broja stranica koje štampate, tipa materijala koji štampate i broja ciklusa čišćenja koje štampač obavlja. To što je potrebno zameniti jastuče ne znači da je vaš štampač prestao da radi u skladu sa svojim specifikacijama. Štampač će vas obavestiti kada bude potrebna zamena jastučeta, a to može da obavi samo ovlašćeni predstavnik servisa kompanije Epson. Garancija kompanije Epson ne obuhvata trošak ove zamene.

**Povezane informacije**

- ➔ [“Vađenje zaglavljenog papira” na strani 119](#)
- ➔ [“Kontaktiranje Epson-ove podrške za korisnike” na strani 154](#)
- ➔ [“Instaliranje aplikacija” na strani 112](#)
- ➔ [“Ažuriranje aplikacija i osnovnog softvera” na strani 113](#)

# Podešavanja mreže

## Tipovi mrežnog povezivanja

Možete koristiti sledeće metode povezivanja.

### Bežična mreža

Povežite štampač i pametni uređaj na bežični mrežni usmerivač. To je tipičan način povezivanja za kućne ili kancelarijske mreže u kojima su računari povezani Wi-Fi vezom preko bežičnog mrežnog usmerivača.

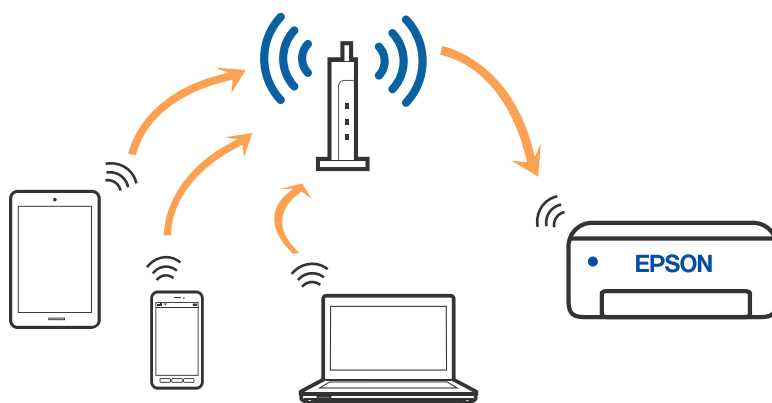

#### Povezane informacije

- ➔ [“Povezivanje sa računarom” na strani 22](#)
- ➔ [“Povezivanje sa pametnim uređajem” na strani 23](#)
- ➔ [“Obavljanje Wi-Fi podešavanja sa štampača” na strani 23](#)

### Wi-Fi Direct (Simple AP) veza

Koristite ovaj način povezivanja kada ne koristite Wi-Fi kod kuće ili u kancelariji, ili kada hoćete direktno da povežete štampač i računar ili pametni uređaj. U ovom režimu štampač se ponaša kao bežični mrežni usmerivač i

možete da povežete uređaje sa štampačem, a da ne morate da koristite standardni bežični mrežni usmerivač. Međutim, uređaji koji su direktno povezani sa štampačem ne mogu međusobno komunicirati preko štampača.



Štampač se može povezati pomoću bežičnog interneta Wi-Fi i Wi-Fi Direct (Simple AP) režima istovremeno. Međutim, ako pokrenete mrežno povezivanje u Wi-Fi Direct (Simple AP) režimu kada je štampač povezan putem Wi-Fi mreže, Wi-Fi se privremeno isključuje.

### Povezane informacije

➔ “Vršenje Wi-Fi Direct (Simple AP) mrežnih podešavanja” na strani 26

---

## Povezivanje sa računarom

Preporučujemo da koristite alat za instalaciju da biste povezali štampač sa računarom. Možete pokrenuti alat za instalaciju pomoću jednog od sledećih načina.

**Podešavanje sa veb-sajta**

Pristupite sledećem veb-sajtu i zatim unesite naziv proizvođa. Idite na **Podešavanje** a zatim započnite podešavanja.

<http://epson.sn>

**Podešavanje pomoću diska sa softverom (samo za modele koji se isporučuju sa diskom sa softverom i korisnike sa Windows računarima sa diskom sa upravljačkim programima).**

Ubacite disk sa softverom u računar i zatim sledite uputstva na ekranu.

### Izbor načina povezivanja

Sledite uputstva na ekranu dok se ne prikaže sledeći prozor, a zatim izaberite način povezivanja štampača na računar.

Izaberite vrstu povezivanja i zatim kliknite na dugme **Dalje**.

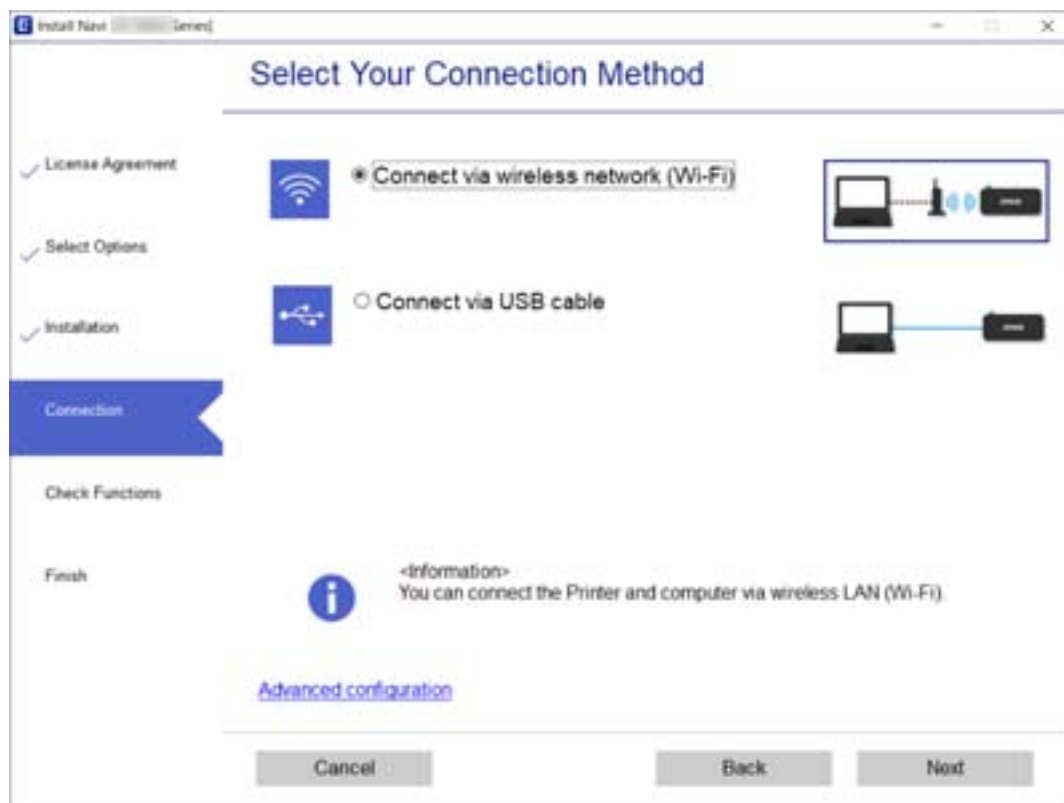

Pratite uputstva na ekranu.

---

## Povezivanje sa pametnim uređajem

Možete koristiti štampač sa pametnog uređaja kada povežete štampač na isti SSID bežične mreže kao i pametni uređaj. Da biste koristili štampač sa pametnog uređaja, podesite sa sledećeg veb-sajta. Pristupite veb-sajtu sa pametnog uređaja koji želite da povežete sa štampačem.

<http://epson.sn> > **Podešavanje**

### **Napomena:**

*Ako želite da povežete računar i pametni uređaj sa štampačem istovremeno, preporučujemo da prvo povežete računar pomoću alata za instalaciju.*

---

## Obavljanje Wi-Fi podešavanja sa štampača

Možete izvršiti podešavanja mreže sa kontrolne table štampača na nekoliko načina. Izaberite način povezivanja koji odgovara okruženju i uslovima koje koristite.

Ako bežični mrežni usmerivač podržava WPS, možete izvršiti podešavanja koristeći podešavanja pomoću tastera.

Nakon priključivanja štampača na mrežu, priključite štampač sa uređaja koji želite da koristite (računar, pametni uređaj, tablet itd).

## Povezane informacije

- ➔ “Vršenje podešavanja bežične mreže pomoću postavke tastera” na strani 24
- ➔ “Vršenje podešavanja bežične mreže pomoću postavke PIN koda (WPS)” na strani 25
- ➔ “Vršenje Wi-Fi Direct (Simple AP) mrežnih podešavanja” na strani 26

## Vršenje podešavanja bežične mreže pomoću postavke tastera



Wi-Fi mrežu možete automatski da podesite pritiskom na dugme na bežičnom ruteru. Ako su zadovoljeni sledeći uslovi, možete da je podesite na ovaj način.

- Bežični ruter je kompatibilan sa WPS (Wi-Fi zaštićeno podešavanje).
- Trenutna Wi-Fi veza je uspostavljena pritiskom na dugme na bežičnom ruteru.

1. Zadržite pritisnuto dugme [WPS] na bežičnom ruteru dok bezbednosna lampica ne zatreperi.





Ako ne znate gde se nalazi dugme [WPS] ili na bežičnom ruteru nema dugmadi, pogledajte dokumentaciju priloženu uz bežični ruter.

2. Pritisnite dugme Wi-Fi na štampaču barem pet sekundi sve dok lampica  i lampica  ne počnu naizmenično da trepere.

Podešavanje veze će početi. Kada se uspostavi veza, uključi se lampica .



### Napomena:

Štampač je u statusu greške u vezi kad lampica  i lampica  istovremeno trepere. Kada otklonite grešku u štampaču tako što ćete pritisnuti dugme Wi-Fi na štampaču, ponovo pokrenite bežični ruter, postavite ga blizu štampača i pokušajte ponovo. Ako i dalje ne funkcioniše, odštampajte izveštaj o mrežnom povezivanju i proverite rešenje.





## Povezane informacije

- ➔ [“Provera statusa mrežne veze” na strani 27](#)
- ➔ [“Kada ne možete da izvršite podešavanja mreže” na strani 128](#)

## Vršenje podešavanja bežične mreže pomoću postavke PIN koda (WPS)



Na bežični ruter možete da se povežete pomoću PIN koda koji je odštampan na listu statusa mreže. Možete koristiti ovaj način za podešavanje ako bežični ruter ima mogućnost WPS (Wi-Fi zaštićeno podešavanje). Pomoću računara unesite PIN kod u bežični ruter.

1. Ubacite papire.
2. Držite dugme  na štampaču najmanje 5 sekundi.

List statusa mreže se štampa.

### Napomena:

Ako pustite dugme  u roku od 5 sekundi, štampa se izveštaj o mrežnom povezivanju. Imajte na umu da informacije o PIN kodu neće biti odštampane na ovom izveštaju.



3. Držeći pritisnuto dugme Wi-Fi, pritisnite dugme  dok lampica  i lampica  ne počnu naizmenično da trepere.
4. Pomoću računara unesite PIN kod (osmocifreni broj) koji je odštampan u koloni [WPS-PIN Code] lista statusa mreže u bežični ruter u roku od dva minuta.

Kada se uspostavi veza, uključi se lampica .



### Napomena:

Detalje o unošenju PIN koda potražite u dokumentaciji priloženoj uz bežični ruter.

Štampač je u statusu greške u vezi kad lampica  i lampica  istovremeno trepere. Kada otklonite grešku u štampaču tako što ćete pritisnuti dugme Wi-Fi na štampaču, ponovo pokrenite bežični ruter, postavite ga blizu štampača i pokušajte ponovo. Ako i dalje ne funkcioniše, odštamajte izveštaj o mrežnom povezivanju i proverite rešenje.



## Povezane informacije

- ➔ [“Štampanje lista mrežnog statusa” na strani 33](#)

- ➔ “Provera statusa mrežne veze” na strani 27
- ➔ “Kada ne možete da izvršite podešavanja mreže” na strani 128

## Vršenje Wi-Fi Direct (Simple AP) mrežnih podešavanja

Ovaj način vam omogućava da povežete štampač direktno sa uređajima bez bežičnog rutera. Štampač se ponaša kao bežični ruter.

1. Držeći pritisnuto dugme Wi-Fi, pritisnite dugme  dok lampica  i lampica  ne počnu naizmenično da trepere.

Sačekajte da se proces završi.

Kada se uspostavi veza, uključi se lampica .



**Napomena:**

Ako jednom omogućite Wi-Fi Direct, ostaje omogućen osim ako ne vratite podrazumevana mrežna podešavanja.

2. Ubacite papire.
3. Držite dugme  na štampaču najmanje 5 sekundi.  
List statusa mreže se štampa. Na ovom listu možete proveriti SSID i lozinku za Wi-Fi Direct (Simple AP).

**Napomena:**

Ako pustite dugme  u roku od 5 sekundi, štampa se izveštaj o mrežnom povezivanju. Imajte u vidu da SSID i lozinka za Wi-Fi Direct (Simple AP) u ovom izveštaju neće biti odštampani.

4. Na ekranu mrežne veze računara ili ekranu bežične mreže pametnog uređaja izaberite isti SSID koji je prikazan na listu statusa mreže da biste ih povezali.



```

<Wi-Fi Direct>
Wi-Fi Direct Mode           On
Communication Mode         Simple AP
Operation Mode              IEEE802.11g/n
Communication Speed         Auto
SSID                        DIRECT-
Password                    
Channel                     11
Security Level              WPA2-PSK(AES)
Link Status                 Unknown
Connected Devices           0(Max 4)
Client MAC List             None
    
```

5. Unesite lozinku prikazanu na listu statusa mreže u računar ili pametni uređaj.  
Status veze Wi-Fi Direct možete potvrditi na listu statusa mreže.

**Napomena:**

**Kada se povezujete sa pametnog uređaja koristeći vezu Wi-Fi Direct (za Android)**

Kada koristite Android uređaj i povežete se sa štampačem pomoću veze Wi-Fi Direct, lampica  i lampica  na štampaču trepću istovremeno.

Pritisnite dugme Wi-Fi da biste dozvolili povezivanje.

Pritisnite dugme  ako želite da odbijete zahtev za povezivanje.

Više informacija potražite u delu tSaveti na sledećem veb-sajtu.

<http://epson.sn> > Podrška

**Povezane informacije**

- ➔ “Štampanje lista mrežnog statusa” na strani 33
- ➔ “Provera statusa mreže pomoću svetla za mrežu” na strani 27
- ➔ “Kada ne možete da izvršite povezivanje pomoću veze Wi-Fi Direct (Simple AP)” na strani 130

---

## Provera statusa mrežne veze

Možete proveriti status mrežnog povezivanja na sledeći način.

### Provera statusa mreže pomoću svetla za mrežu

Možete proveriti status mrežnog povezivanja uz pomoć svetla za mrežu na kontrolnoj tabli štampača.

**Povezane informacije**

- ➔ “Kontrolna tabla” na strani 16

## Štampanje izveštaja o mrežnom povezivanju

Možete odštampati izveštaj o mrežnom povezivanju kako biste proverili status između štampača i bežičnog mrežnog usmerivača.

1. Ubacite papire.

2. Pritisnite dugme .

Izveštaj o mrežnom povezivanju se štampa.

**Povezane informacije**

- ➔ “Poruke i rešenja u izveštaju o mrežnom povezivanju” na strani 28

## Poruke i rešenja u izveštaju o mrežnom povezivanju

Proverite poruke i šifre grešaka u izveštaju o mrežnom povezivanju, a zatim sledite rešenja.

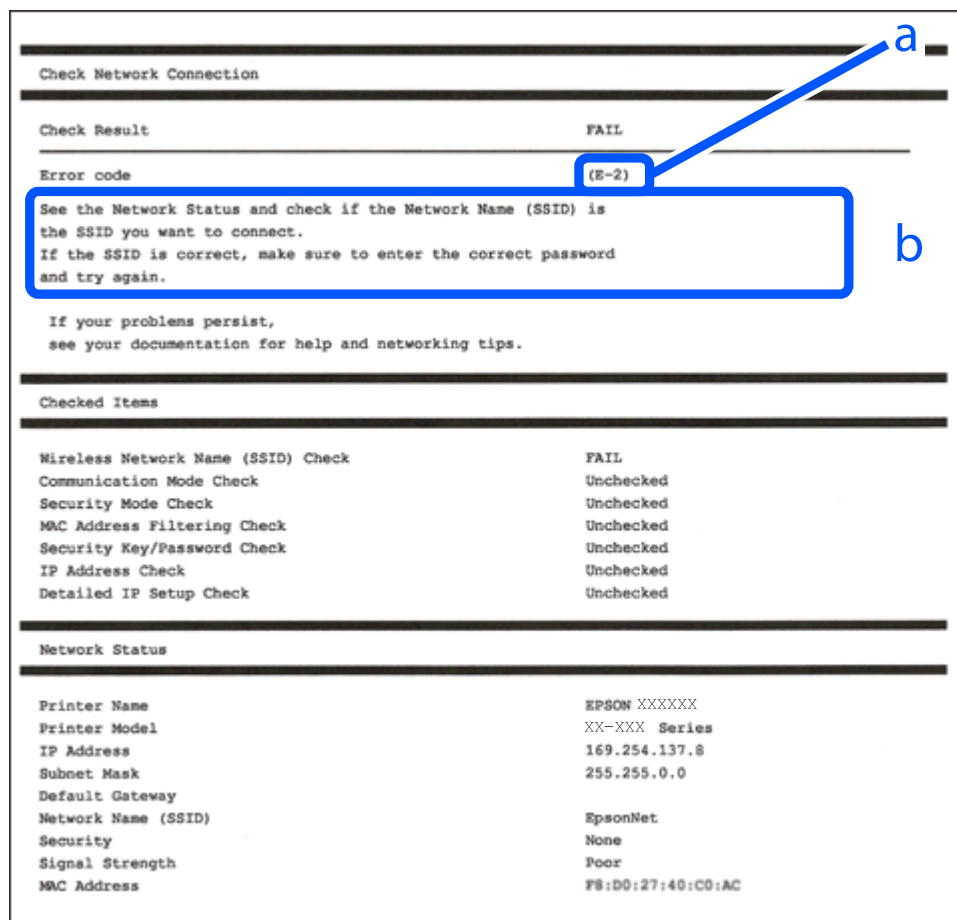

a. Šifra greške

b. Poruke o mrežnom povezivanju

### Povezane informacije

- ➔ “E-1” na strani 29
- ➔ “E-2, E-3, E-7” na strani 29
- ➔ “E-5” na strani 30
- ➔ “E-6” na strani 30
- ➔ “E-8” na strani 30
- ➔ “E-9” na strani 30
- ➔ “E-10” na strani 31
- ➔ “E-11” na strani 31
- ➔ “E-12” na strani 31
- ➔ “E-13” na strani 32
- ➔ “Poruka o mrežnom povezivanju” na strani 33

## E-1

### Rešenja:

- Proverite da li je vaše čvorište ili drugi mrežni uređaj uključen.
- Ako želite da povežete štampač putem bežične veze, ponovo izvršite podešavanja bežične mreže, jer je onemogućena.

## E-2, E-3, E-7

### Rešenja:

- Proverite da li je bežični ruter uključen.
- Potvrdite da je računar ili uređaj ispravno povezan sa bežičnim ruterom.
- Isključite bežični ruter. Sačekajte oko 10 sekundi, a zatim ga uključite.
- Postavite štampač bliže bežičnom ruteru i uklonite sve prepreke između njih.
- Ako ste ručno uneli SSID, proverite da li je ispravan. Proverite SSID iz dela **Network Status** na izveštaju o mrežnoj vezi.
- Ako bežični ruter ima više SSID-jeva, izaberite SSID koji je prikazan. Kada SSID koristi neusaglašenu frekvenciju, štampač ga ne prikazuje.
- Ako koristite podešavanje kontrolnog dugmeta za uspostavljanje mrežne veze, proverite da li bežični ruter podržava WPS. Podešavanje kontrolnog dugmeta ne možete da koristite ako vaš bežični ruter ne podržava WPS.
- Proverite da li vaš SSID koristi samo ASCII znakove (alfanumeričke znakove i simbole). Štampač ne može da prikaže SSID koji sadrži znakove izvan ASCII skupa.
- Proverite da li znate SSID i lozinku pre povezivanja sa bežičnim ruterom. Ako koristite bežični ruter sa podrazumevanim podešavanjima, SSID i lozinka se nalaze na nalepnici bežičnog rutera. Ako ne znate SSID i lozinku, kontaktirajte osobu koja je podesila bežični ruter ili pogledajte dokumentaciju priloženu uz bežični ruter.
- Ako se povezujete sa SSID-jem generisanim na privezanom pametnom uređaju, proverite SSID i lozinku u dokumentaciji priloženoj uz pametni uređaj.
- Ako se vaša Wi-Fi veza iznenada prekine, proverite donje uslove. Ako je neki od ovih uslova primenljiv, resetujte mrežna podešavanja tako što ćete preuzeti i pokrenuti softver sa sledeće internet prezentacije.  
<http://epson.sn> > **Podešavanje**
  - Drugi pametni uređaj je dodat na mrežu koristeći podešavanje kontrolnog dugmeta.
  - Wi-Fi mreža je podesena koristeći metod koji nije podešavanje kontrolnog dugmeta.

### Povezane informacije

- ➔ [“Povezivanje sa računarem” na strani 22](#)
- ➔ [“Obavljanje Wi-Fi podešavanja sa štampača” na strani 23](#)

## E-5

### Rešenja:

Proverite da li je vrsta bezbednosti bežičnog rutera podešena na nešto od sledećeg. Ako nije, promenite vrstu bezbednosti na bežičnom ruteru, a zatim resetujte mrežna podešavanja štampača.

- WEP-64 bit (40 bit)
- WEP-128 bit (104 bit)
- WPA PSK (TKIP/AES)\*
- WPA2 PSK (TKIP/AES)\*
- WPA (TKIP/AES)
- WPA2 (TKIP/AES)

\* Drugi naziv za WPA PSK je lični WPA. Drugi naziv za WPA2 PSK je lični WPA2.

## E-6

### Rešenja:

- Proverite da li je filtriranje MAC adresa onemogućeno. Ako je omogućeno, registrujte MAC adresu štampača tako da ne bude filtrirana. Detalje potražite u dokumentaciji priloženoj uz bežični ruter. MAC adresu štampača možete da proverite iz dela **Network Status** na izveštaju o mrežnoj vezi.
- Ako vaš bežični ruter koristi deljenu proveru identiteta sa WEP bezbednošću, uverite se da su ključ i indeks za proveru identiteta tačni.
- Ako je broj uređaja sa kojima je moguće povezivanje na bežičnom ruteru manji od broja mrežnih uređaja koje želite da povežete, podesite bežični ruter tako da povećate broj uređaja sa kojima je moguće povezivanje. Pogledajte dokumentaciju priloženu uz bežični ruter da biste uneli podešavanja.

## E-8

### Rešenja:

- Omogućite DHCP na bežičnom ruteru ako je podešavanje Pribavljanje IP adrese štampača podešeno na **Automatski**.
- Ako je podešavanje Pribavljanje IP adrese štampača podešeno na **Ručno**, IP adresa koju ručno podesite je netačna usled izlaska izvan opsega (na primer: 0.0.0.0). Podesite važeću IP adresu koristeći kontrolnu tablu štampača ili koristeći Web Config.

### Povezane informacije

➔ [“Štampanje lista mrežnog statusa” na strani 33](#)

## E-9

### Rešenja:

Proverite sledeće.

- Uređaji su uključeni.
- Možete da pristupite internetu i drugim računarima ili mrežnim uređajima na istoj mreži sa uređaja koje želite da povežete sa štampačem.

Ako se štampač i mrežni uređaji i dalje ne povezuju nakon što se potvrdili gorenavedeno, isključite bežični ruter. Sačekajte oko 10 sekundi, a zatim ga uključite. Zatim resetujte mrežna podešavanja tako što ćete preuzeti i pokrenuti instalacioni program sa sledeće internet prezentacije.

<http://epson.sn> > **Podešavanje**

### **Povezane informacije**

➔ [“Povezivanje sa računarem” na strani 22](#)

## **E-10**

### **Rešenja:**

Proverite sledeće.

- Drugi uređaji na mreži su uključeni.
- Mrežne adrese (IP adresa, podmrežna maska i podrazumevani mrežni prolaz) su tačni ako ste podesili Pribavljanje IP adrese štampača na Ručno.

Ponovo podesite mrežnu adresu ako nije tačna. IP adresu, podmrežnu masku i podrazumevani mrežni prolaz možete da proverite u delu **Network Status** na izveštaju o mrežnoj vezi.

Ako je DHCP omogućen, promenite Pribavljanje IP adrese štampača na **Automatski**. Ako želite da podesite IP adresu ručno, proverite IP adresu štampača u delu **Network Status** na izveštaju o mrežnoj vezi i zatim izaberite Ručno na ekranu mrežnih podešavanja. Podesite podmrežnu masku na [255.255.255.0].

Ako se štampač i mrežni uređaji i dalje ne povezuju, isključite bežični ruter. Sačekajte oko 10 sekundi, a zatim ga uključite.

## **E-11**

### **Rešenja:**

Proverite sledeće.

- Adresa podrazumevanog mrežnog prolaza je tačna ako postavite TCP/IP podešavanje štampača na Ručno.
- Uređaj koji je podešen kao podrazumevani mrežni prolaz je uključen.

Podesite tačnu adresu podrazumevanog mrežnog prolaza. Adresu podrazumevanog mrežnog prolaza možete da proverite u delu **Network Status** na izveštaju o mrežnoj vezi.

## **E-12**

### **Rešenja:**

Proverite sledeće.

- Drugi uređaji na mreži su uključeni.

- Mrežne adrese (IP adresa, podmrežna maska i podrazumevani mrežni prolaz) su tačne ako ih unosite ručno.
- Mrežne adrese drugih uređaja (podmrežna maska i podrazumevani mrežni prolaz) su isti.
- IP adresa nije u konfliktu sa drugim uređajima.

Ako se štampač i mrežni uređaji i dalje ne povezuju nakon što se potvrdili gorenavedeno, pokušajte sledeće.

- Isključite bežični ruter. Sačekajte oko 10 sekundi, a zatim ga uključite.
- Ponovo unesite mrežna podešavanja koristeći instalacioni program. Možete ga pokrenuti sa sledeće internet prezentacije.

<http://epson.sn> > **Podešavanje**

- Možete da registrujete više lozinki na bežičnom ruteru koji koristi WEP vrstu bezbednosti. Ako je registrovano više lozinki, proverite da li je prva registrovana lozinka podešena na štampaču.

### **Povezane informacije**

- ➔ [“Štampanje lista mrežnog statusa” na strani 33](#)
- ➔ [“Povezivanje sa računarnom” na strani 22](#)

## **E-13**

### **Rešenja:**

Proverite sledeće.

- Mrežni uređaji, kao što su bežični ruter, čvorište i ruter, su uključeni.
- TCP/IP podešavanje za mrežne uređaje nije ručno podešeno. (Ako je TCP/IP podešavanje štampača automatski podešeno dok je TCP/IP podešavanje za druge mrežne uređaje izvršeno ručno, mreža štampača se možda razlikuje od mreže za druge uređaje.)

Ako i dalje ne radi nakon provere gorenavedenih stavki, pokušajte sledeće.

- Isključite bežični ruter. Sačekajte oko 10 sekundi, a zatim ga uključite.
- Unesite mrežna podešavanja na računaru koji se nalazi na istoj mreži kao i štampač pomoću instalacionog programa. Možete ga pokrenuti sa sledeće internet prezentacije.

<http://epson.sn> > **Podešavanje**

- Možete da registrujete više lozinki na bežičnom ruteru koji koristi WEP vrstu bezbednosti. Ako je registrovano više lozinki, proverite da li je prva registrovana lozinka podešena na štampaču.

### **Povezane informacije**

- ➔ [“Štampanje lista mrežnog statusa” na strani 33](#)
- ➔ [“Povezivanje sa računarnom” na strani 22](#)



## Poruka o mrežnom povezivanju

Poruka	Rešenje
The Wi-Fi environment needs to be improved. Turn the wireless router off and then turn it on. If the connection does not improve, see the documentation for the wireless router.	Nakon što štampač približite bežičnom ruteru i uklonite sve prepreke između njih, isključite bežični ruter. Sačekajte oko 10 sekundi, a zatim je uključite. Ako se i dalje ne povezuje, pogledajte dokumentaciju koja je isporučena uz bežični ruter.
*No more devices can be connected. Disconnect one of the connected devices if you want to add another one.	Računar i pametni uređaj koji mogu da se povežu istovremeno su povezani u celosti u Wi-Fi Direct (Simple AP) vezi. Da biste dodali još jedan računar ili pametni uređaj, prvo prekinite vezu za jedan od povezanih uređaja ili ga priključite na drugu mrežu.  Možete da potvrdite broj bežičnih uređaja koju mogu da se istovremeno povežu i broj povezanih uređaja pomoću provere liste sa statusom mreže.

## Štampanje lista mrežnog statusa

Detaljne informacije o mreži možete proveriti tako što ćete ih odštampati, kao što je maksimalni broj uređaja koje možete povezati pomoću Wi-Fi Direct (Simple AP).

1. Ubacite papire.
2. Držite dugme  na kontrolnoj tabli štampača najmanje 5 sekundi.

List statusa mreže se štampa.

**Napomena:**

Ako pustite dugme  u roku od 5 sekundi, štampa se izveštaj o mrežnom povezivanju.

## Zamena ili dodavanje novih bežičnih mrežnih usmerivača

Ako se SSID promeni zbog bežičnog mrežnog usmerivača ili se doda novi bežični mrežni usmerivač i uspostavi novo mrežno okruženje, ponovo podesite postavke Wi-Fi veze.

### Povezane informacije

➔ [“Promena načina povezivanja sa računarom” na strani 33](#)

## Promena načina povezivanja sa računarom

Pomoću alata za instalaciju i resetovanje u različitom načinu povezivanja.

### Podešavanje sa veb-sajta

Pristupite sledećem veb-sajtu i zatim unesite naziv proizvoda. Idite na **Podešavanje** a zatim započnite podešavanja.

<http://epson.sn>

### Podešavanje pomoću diska sa softverom (samo za modele koji se isporučuju sa diskom sa softverom i korisnike sa Windows računarima sa diskom sa upravljačkim programima).

Ubacite disk sa softverom u računar i zatim sledite uputstva na ekranu.

## Izbor Promene načina povezivanja

Sledite uputstva na ekranu dok se ne prikaže sledeći prozor.

Izaberite **Ponovo podesite vezu sa Štampač (u slučaju novog mrežnog rutera ili promene sa USB-a na mrežu itd.)** na ekranu Instalirajte softver i zatim kliknite na **Dalje**.

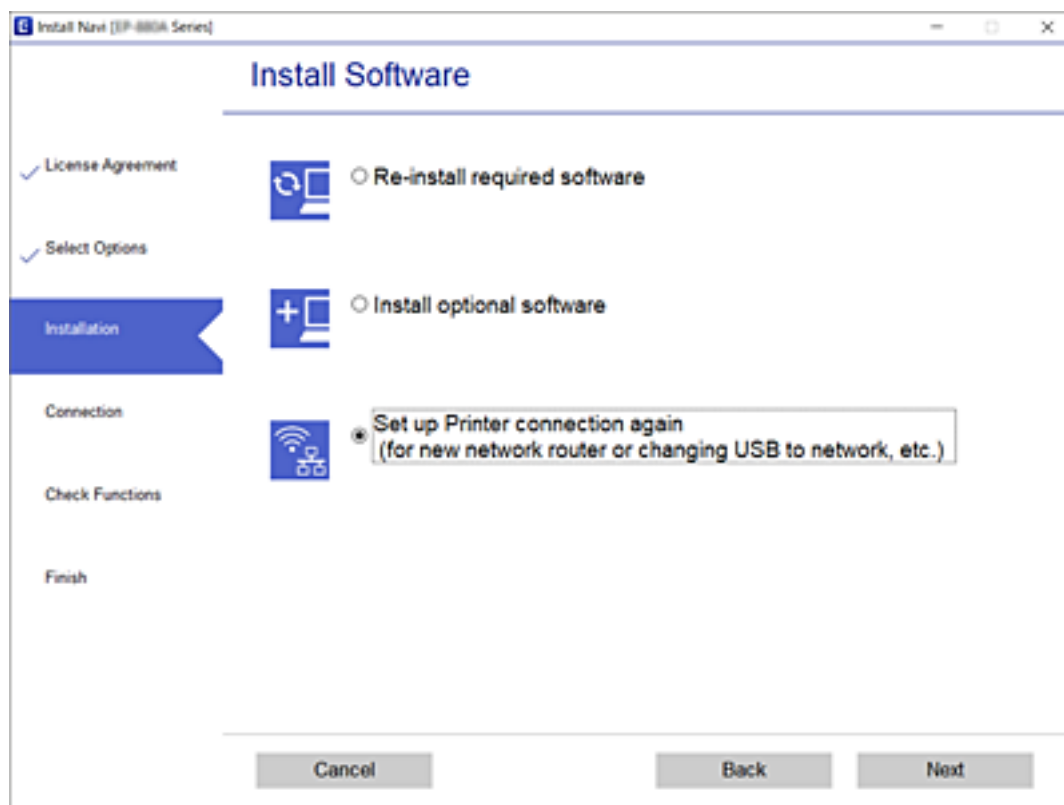



## Vraćanje podešavanja mreže sa kontrolne table

Sve mrežne postavke možete da vratite na podrazumevane vrednosti.

1. Isključite štampač.

2. Držeći pritisnuto dugme , pritisnite dugme  dok lampica  i lampica  ne počnu naizmenično da trepere.

Vraćanje na podrazumevane vrednosti je završeno kada se lampice  i  isključe.



# Ubacivanje papira

## Mere opreza pri rukovanju papirom

- ❑ Pročitajte listove sa uputstvima priložene uz papir.
- ❑ Pre ubacivanja, rastresite i poravnajte ivice papira. Nemojte rastresati ili savijati foto papir. To može dovesti do oštećenja strane za štampanje.

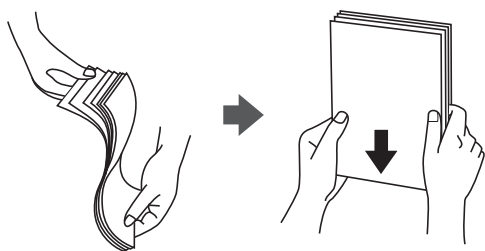

- ❑ Ako je papir uvijen, pre ubacivanja ga poravnajte ili ga blago savijte u suprotnom pravcu. Štampanje na uvijenom papiru može prouzrokovati zaglavljivanje papira i mrlje na otiscima.

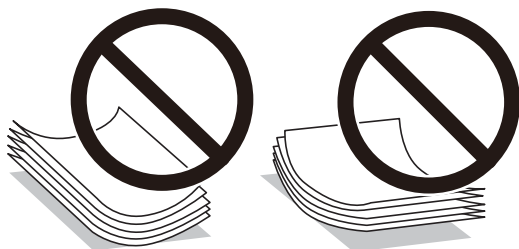

- ❑ Nemojte koristiti papir koji je naboran, pocepan, sečen, presavijen, vlažan, previše deo, previše tanak ili papir na koji su nalepljene nalepnice. Upotreba ovakvih vrsta papira može prouzrokovati zaglavljivanje papira i mrlje na otiscima.
- ❑ Pre ubacivanja, rastresite i poravnajte ivice koverti. Kada se u naslaganim kovertama nalazi vazduh, pre ubacivanja ih pritisnite da biste ih spljoštali.

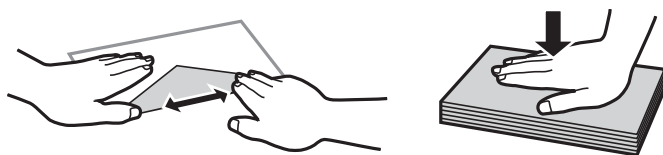

- ❑ Nemojte koristiti koverti koje su uvijene ili savijene. Upotreba ovakvih koverti može prouzrokovati zaglavljivanje papira i mrlje na otiscima.
- ❑ Nemojte koristiti koverti sa lepljivim površinama na preklopima ili koverti sa providnom folijom.
- ❑ Izbegavajte upotrebu koverti koje su previše tanke jer se mogu uviti tokom štampanja.

### Povezane informacije

➔ [“Specifikacije štampača” na strani 146](#)

## Dostupan papir i kapaciteti

### Napomena:

Prikazana veličina papira razlikuje se u zavisnosti od upravljačkog programa.

## Originalni Epson papir

Kompanija Epson preporučuje upotrebu originalnog Epson papira da bi se osiguralo dobijanje otisaka visokog kvaliteta.

### Napomena:

Dostupnost papira zavisi od lokacije. Za najvažnije informacije o papiru dostupnom u vašoj okolini obratite se službi za podršku kompanije Epson.

### Papir pogodan za štampanje dokumenata

Naziv medijuma	Veličina	Prihvatni kapacitet (listovi)
Epson Bright White Ink Jet Paper	A4	Do linije označene simbolom trougla na vodiči za papir.

### Papir pogodan za štampanje dokumenata i fotografija

Naziv medijuma	Veličina	Prihvatni kapacitet (listovi)
Epson Matte Paper-Heavyweight	A4	20
Epson Photo Quality Ink Jet Paper	A4	40

### Papir pogodan za štampanje fotografija

Naziv medijuma	Veličina	Prihvatni kapacitet (listovi)
Epson Ultra Glossy Photo Paper	A4, 13×18 cm (5×7 inča), 10×15 cm (4×6 inča)	10*
Epson Premium Glossy Photo Paper	A4, 13×18 cm (5×7 inča), 10×15 cm (4×6 inča)	10*
Epson Premium Semigloss Photo Paper	A4, 13×18 cm (5×7 inča), 10×15 cm (4×6 inča)	10*
Epson Photo Paper Glossy	A4, 13×18 cm (5×7 inča), 10×15 cm (4×6 inča)	10*

\* Ako se papir ne uvlači ispravno ili otisak ima nejednake boje ili mrlje, ubacujte listove papira jedan po jedan.

### Povezane informacije

- ➔ [“Papir za štampanje bez ivica” na strani 38](#)
- ➔ [“Papir za dvostrano štampanje” na strani 39](#)

## Papir koji je dostupan u prodaji

### Obični papiri

Naziv medijuma	Veličina	Prihvatni kapacitet (listovi)
Običan papir Papir za kopiranje	Letter, A4, B5, 16K (195×270 mm), A5, A6, B6	Do linije označene simbolom trougla na vođici za papir.*
	Legal, 8,5×13 inča, Indian-Legal	1
	Korisnički definisano (mm) Od 89×127 do 215,9×1200	1

\* Ako se papir ne uvlači ispravno ili otisak ima nejednake boje ili mrlje, ubacujte listove papira jedan po jedan.

### Koverta

Naziv medijuma	Veličina	Prihvatni kapacitet (koverta)
Koverta	Koverta br. 10, koverta DL, koverta C6	5

### Povezane informacije

- ➔ [“Papir za štampanje bez ivica” na strani 38](#)
- ➔ [“Papir za dvostrano štampanje” na strani 39](#)

## Papir za štampanje bez ivica

### Originalni Epson papir

- Epson Bright White Ink Jet Paper
- Epson Photo Quality Ink Jet Paper
- Epson Matte Paper-Heavyweight
- Epson Ultra Glossy Photo Paper
- Epson Premium Glossy Photo Paper
- Epson Premium Semigloss Photo Paper
- Epson Photo Paper Glossy

### Papir koji je dostupan u prodaji

Običan papir, papir za kopiranje (A4, Letter, Korisnički definisano)

## Papir za dvostrano štampanje

### Originalni Epson papir

Epson Bright White Ink Jet Paper

### Papir koji je dostupan u prodaji

Običan papir, papir za kopiranje

### Lista tipa papira

Da biste dobili najbolje rezultate štampe, izaberite odgovarajući tip papira.

Naziv medijuma	Tip medijuma
Epson Bright White Ink Jet Paper	Običan papir
Epson Ultra Glossy Photo Paper	Epson ultra sjajni papir
Epson Premium Glossy Photo Paper	Epson premium sjajni papir
Epson Premium Semigloss Photo Paper	Epson premium polusjajni papir
Epson Photo Paper Glossy	Photo Paper Glossy
Epson Matte Paper-Heavyweight	Epson matirani papir
Epson Photo Quality Ink Jet Paper	Epson papir za inkdžet štampače foto kvaliteta

## Ubacivanje papira u Zadnji mehanizam za uvlačenje papira

1. Otvorite štitnik za mehanizam za uvlačenje papira, izvucite držač za papir, a zatim ga nagnite unazad.

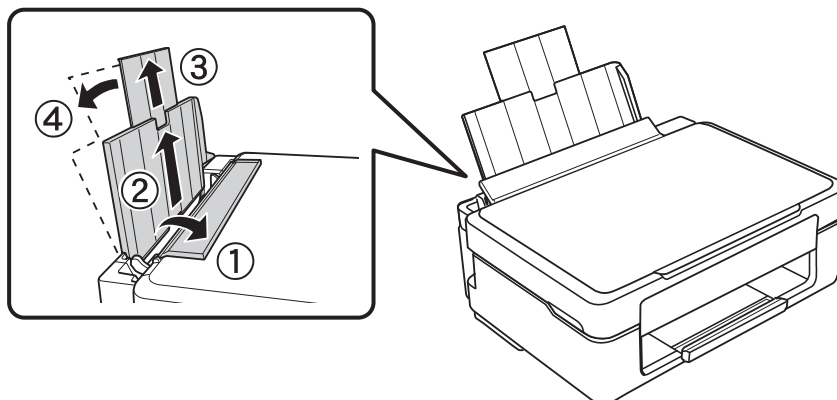

2. Pomerite vođicu za papir nalevo.

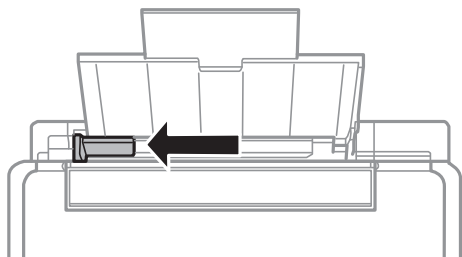

3. Postavite papir vertikalno duž desne strane zadnji mehanizam za uvlačenje papira tako da strana na kojoj se štampa bude okrenuta nagore.

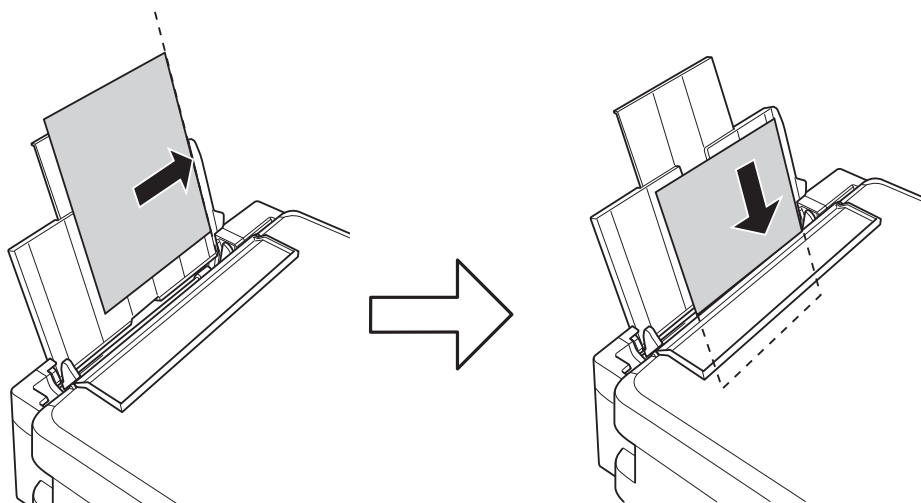

**!** **Važno:**

*Nemojte ubacivati veći broj listova od maksimalnog broja navedenog za taj papir. U slučaju običnog papira, nemojte ubacivati papir iznad linije označene simbolom trougla na vođici za papir.*

**Koverte**

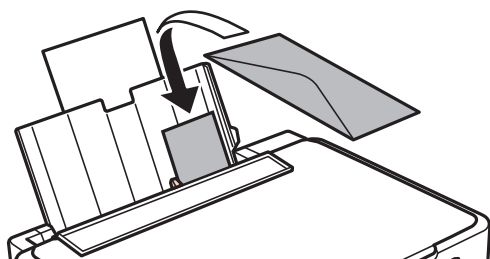



- Perforirani papir

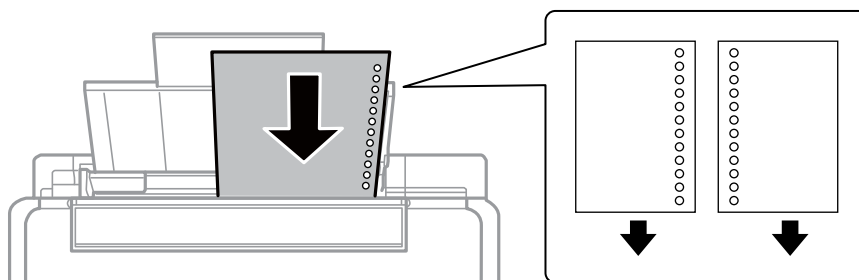

**Napomena:**

- Ubacite jedan list papira bez rupa za povezivanje na vrhu ili na dnu.
- Prilagodite položaj datoteke za štampanje da biste izbegli štampanje preko rupa.

4. Pomerite vođice za papir do ivice papira, a zatim zatvorite štitnik za mehanizam za uvlačenje papira.

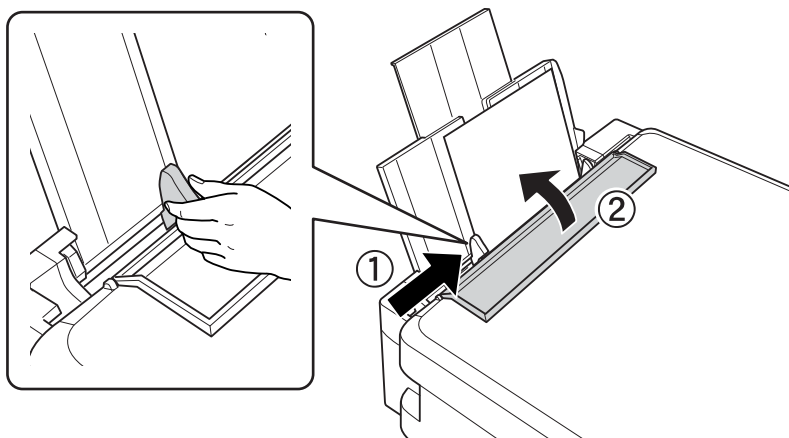

5. Izvucite izlazni podmetač.

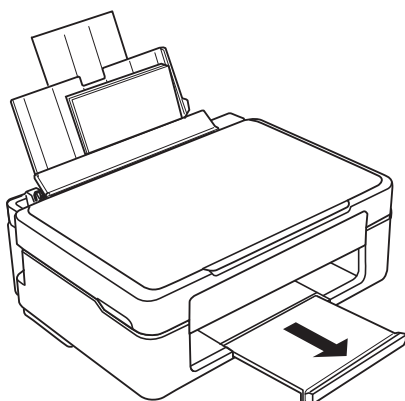

**Napomena:**

Vratite preostali papir u njegovo pakovanje. Ako ga ostavite u štampaču, papir se može uviti ili kvalitet štampe može opasti.

### Povezane informacije

- ➔ [“Mere opreza pri rukovanju papirom” na strani 36](#)

➔ [“Dostupan papir i kapaciteti” na strani 37](#)

# Postavljanje originala na staklo skenera Staklo skenera



**Važno:**

Kada postavljate glomazne originale kao što su knjige, sprečite da spoljna svetlost padne direktno na staklo skenera (staklo skenera).

1. Otvorite poklopac za dokumente.

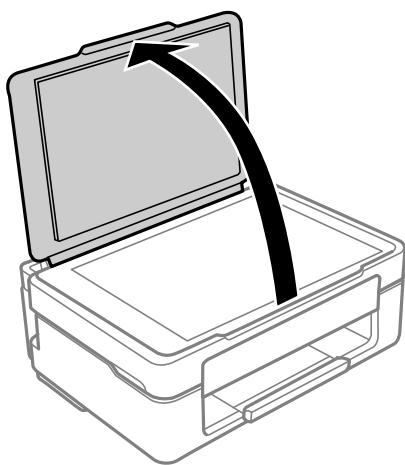

2. Uklonite prašinu ili mrlje sa površine staklo skenera pomoću mekane, suve, čiste krpe.

**Napomena:**

Ako ima bilo kakvog smeća ili prljavštine staklo skenera, opseg skeniranja se povećava da bi ih obuhvatio, tako da se slika originala može pomeriti ili smanjiti.

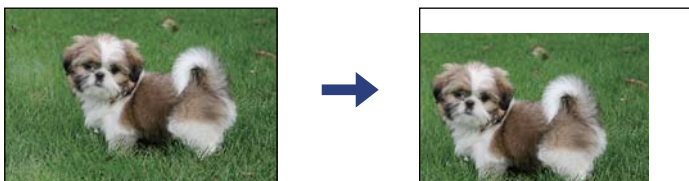

3. Postavite originale okrenute nadole i pomerite ih do oznake u uglu.

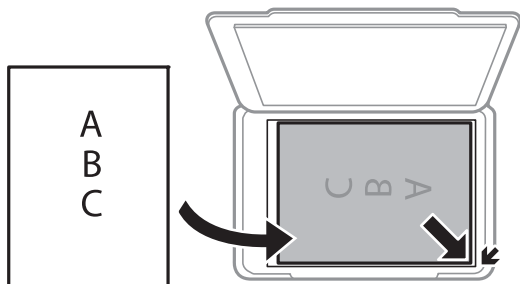

**Napomena:**

Površina od 1,5 mm od ugla staklo skenera nije obuhvaćena prilikom skeniranja.

4. Pažljivo zatvorite poklopac.



**Važno:**

*Nemojte previše pritiskati staklo skenera niti poklopac za dokumente. U suprotnom bi se mogli oštetiti.*

5. Izvadite originale nakon skeniranja.

**Napomena:**

*Ako duže vreme ostavite originale na staklu skenera (staklo skenera), mogu se zalepiti za staklenu površinu.*

## Postavljanje više fotografija radi istovremenog skeniranja

Možete istovremeno skenirati više fotografija i sačuvate svaku fotografiju pomoću **Režim fotografije** u Epson Scan 2. Postavite fotografije 4,5 mm od horizontalnih i vertikalnih ivica staklo skenera i ostavite najmanje 20 mm između njih. Fotografije bi trebalo da budu veće od 15 × 15 mm.

**Napomena:**

*Omogućite polje **Sličica** u gornjem delu prozora za pregled.*

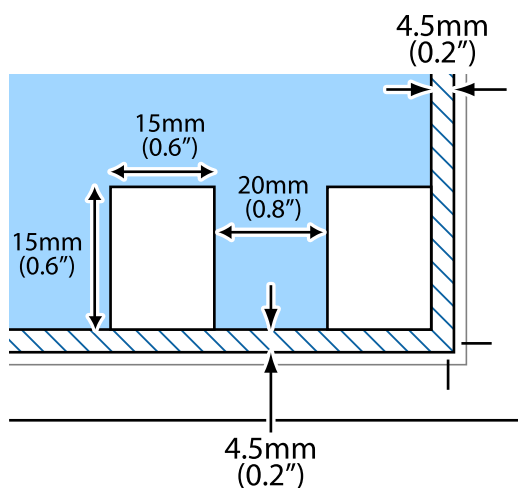

# Štampanje

## Štampanje sa računara

### Osnovne informacije o štampanju — Windows

#### Napomena:

Objašnjenja stavki u podešavanjima potražite u pomoći na mreži. Kliknite desnim tasterom miša na stavku, a zatim kliknite na **Pomoć**.

Postupci se razlikuju u zavisnosti od aplikacije. Više informacija potražite u funkciji za pomoć date aplikacije.

1. Ubacite papir u štampač.
2. Otvorite datoteku koju želite da odštampate.
3. Izaberite **Štampanje** ili **Podešavanje štampe** u meniju **Datoteka**.
4. Izaberite štampač.
5. Izaberite **Željene opcije** ili **Svojstva** da biste pristupili prozoru upravljačkog programa štampača.

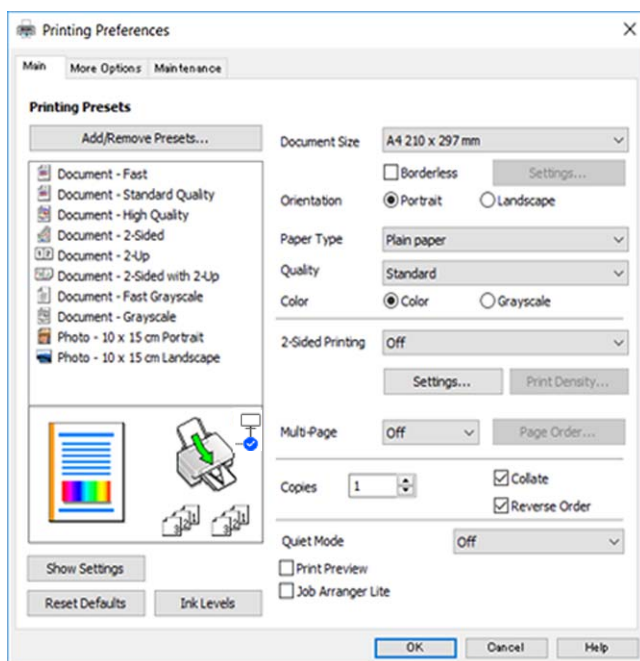

6. Obavite sledeća podešavanja.
  - Veličina dokumenta: Izaberite veličinu papira koji ste ubacili u štampač.
  - Bez okvira: Izaberite za štampanje bez margina oko slike.

Kod štampanja bez ivica, podaci za štampanje su malo uvećani u odnosu na veličinu papira, tako da se margine oko ivica papira ne štampaju. Kliknite na **Podešavanja** da biste izabrali uvećanje.

- Položaj: Izaberite orijentaciju koju ste podesili u aplikaciji.
- Vrsta papira: Izaberite tip papira koji ste ubacili.
- Kvalitet: Izaberite kvalitet štampanja.  
Izbor **Visoko** omogućava štampanje boljeg kvaliteta, ali brzina štampanja može biti manja.
- Boja: Izaberite **Sivo nijansiranje** kada želite da štamplate samo crnom bojom ili u nijansama sive.

**Napomena:**

*Kada štamplate na kovertama, izaberite **Položeno** kao podešavanje za **Položaj**.*

7. Kliknite na **U redu** da biste zatvorili prozor upravljačkog programa štampača.
8. Kliknite na **Štampanje**.

**Povezane informacije**

- ➔ [“Dostupan papir i kapaciteti” na strani 37](#)
- ➔ [“Ubacivanje papira u Zadnji mehanizam za uvlačenje papira” na strani 39](#)
- ➔ [“Vodič za drajver štampača u operativnom sistemu Windows” na strani 103](#)
- ➔ [“Lista tipa papira” na strani 39](#)

## Osnovne informacije o štampanju — Mac OS

**Napomena:**

*Objašnjenja u odeljku koriste TextEdit kao primer. Postupci i ekrani se razlikuju u zavisnosti od aplikacije. Više informacija potražite u funkciji za pomoć date aplikacije.*

1. Ubacite papir u štampač.
2. Otvorite datoteku koju želite da odštampate.

3. Izaberite **Štampanj** u meniju **Datoteka** ili neku drugu komandu kako biste pristupili dijalogu za štampanje. Ako je neophodno, kliknite na **Prikaži detalje** ili ▼ da biste proširili prozor za štampanje.

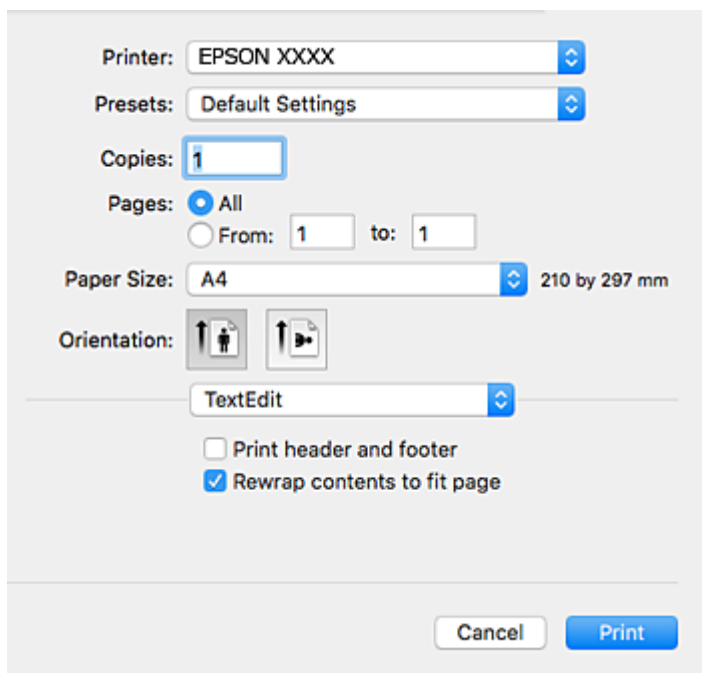

4. Obavite sledeća podešavanja.
- Štampač: izaberite štampač.
  - Unapred podešene postavke: izaberite kada želite da koristite registrovana podešavanja.
  - Veličina papira: izaberite veličinu papira koji ste ubacili u štampač.  
Kada štamptate bez margina, izaberite veličinu papira „bez ivica”.
  - Orijehtacija: Izaberite orijentaciju koju ste podesili u aplikaciji.

**Napomena:**

- Ako se gornji meniji za podešavanje ne prikažu, zatvorite prozor za štampanje, izaberite **Podešavanje stranice** u meniju **Datoteka**, a zatim odredite podešavanja.
- Kada štamptate na kovertama, izaberite horizontalnu orijentaciju.

5. Izaberite **Podešavanje štampe** u iskačućem meniju.

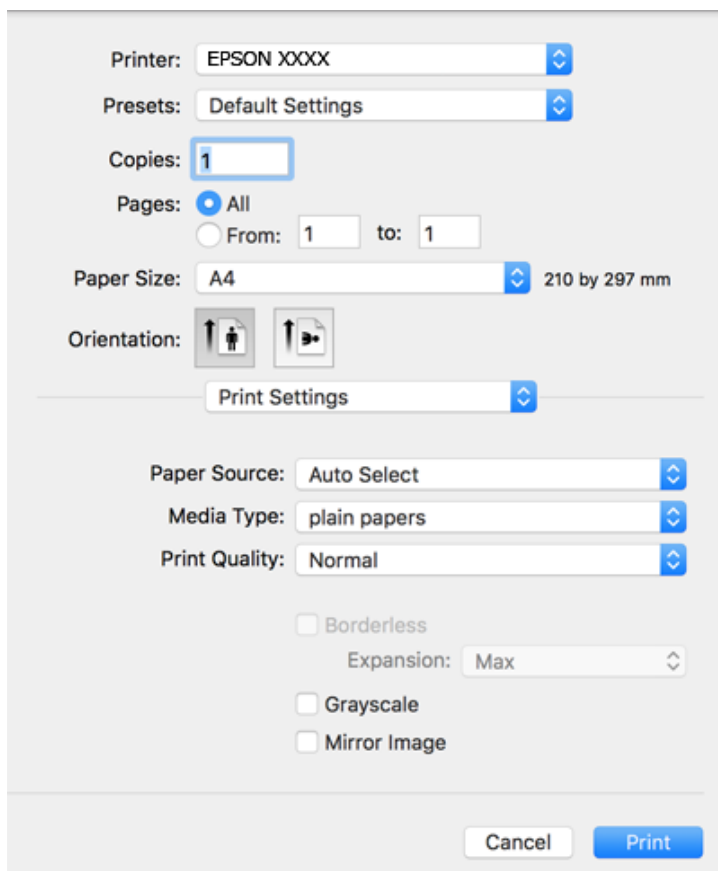

**Napomena:**

Ako se meni **Podešavanje štampe** na prikazuje u macOS Catalina (10.15) ili novijem, macOS High Sierra (10.13), macOS Sierra (10.12), OS X El Capitan (10.11), OS X Yosemite (10.10), OS X Mavericks (10.9), OS X Mountain Lion (10.8), upravljački program Epson štampača nije pravilno instaliran. Omogućite ga iz sledećeg menija.

Izaberite **Željene postavke sistema** u meniju Apple > **Štampači i skeneri** (ili **Štampanje i skeniranje, Štampanje i faks**), uklonite štampač, a zatim ga ponovo dodajte.

macOS Mojave (10.14) ne može da pristupi **Podešavanje štampe** u aplikacijama koje je napravio Apple, kao što je TextEdit.

6. Obavite sledeća podešavanja.
- Media Type: izaberite tip papira koji ste ubacili.
  - Kvalitet štampanja: izaberite kvalitet štampanja.  
Izbor **Fino** omogućava štampanje boljeg kvaliteta, ali brzina štampanja može biti manja.
  - Širenje: dostupno kada se izabere veličina papira bez ivica.  
Kod štampanja bez ivica, podaci za štampanje su malo uvećani u odnosu na veličinu papira, tako da se margine oko ivica papira ne štampaju. Izaberite uvećanje.
  - Sivo nijansiranje: izaberite da biste štampali samo crnom bojom ili u nijansama sive.
7. Kliknite na **Štampaj**.



### Povezane informacije

- ➔ “Dostupan papir i kapaciteti” na strani 37
- ➔ “Ubacivanje papira u Zadnji mehanizam za uvlačenje papira” na strani 39
- ➔ “Vodič za upravljački program štampača u operativnom sistemu Mac OS” na strani 106
- ➔ “Lista tipa papira” na strani 39
- ➔ “Dodavanje štampača (samo za operativni sistem Mac OS)” na strani 113

## Dvostrano štampanje (samo za operativni sistem Windows)

Drajver štampača štampa automatski odvajajući parne i neparne strane. Kada štampač završi sa štampanjem neparne strane, okrenite papir prateći uputstva da bi se odštampane i parne strane. Takođe možete da štampate svesku koju možete da napravite savijanjem otiska.

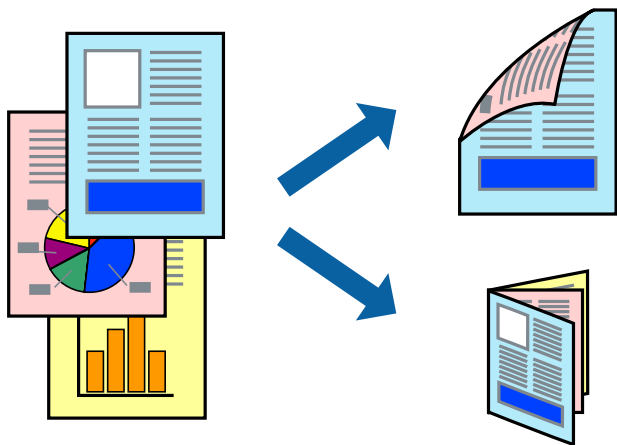

### Napomena:

- Ova funkcija nije dostupna za štampanje bez ivica.
- Ako ne koristite papir pogodan za dvostrano štampanje, kvalitet štampe može opasti i može doći do zaglavlivanja papira.
- U zavisnosti od papira i podataka, mastilo može proći do druge strane papira.
- Ako je **EPSON Status Monitor 3** onemogućen, pristupite upravljačkom programu štampača, kliknite na **Proširena podešavanja** na kartici **Održavanje**, a zatim izaberite **Uključi EPSON Status Monitor 3**.
- Dvostrano štampanje može biti nedostupno kada se štampaču pristupa preko mreže ili se koristi kao deljeni štampač.

1. Ubacite papir u štampač.
2. Otvorite datoteku koju želite da odštampate.
3. Pristupite prozoru upravljačkog programa štampača.
4. Izaberite **Ručno (Povezivanje dugih ivica)** ili **Ručno (Povezivanje kratkih ivica)** iz **Obostrana štampa** na kartici **Glavni**.
5. Kliknite na **Settings**, odredite željena podešavanja, a zatim kliknite na **U redu**.

### Napomena:

Da biste štampali kao svesku, izaberite **Brošura**.

- Po potrebi odredite ostale opcije na karticama **Glavni** i **Još opcija** pa kliknite na **U redu**.
- Kliknite na **Štampaj**.  
Kada se završi štampanje prve stranice, iskačući prozor se prikazuje na računaru. Pratite uputstva na ekranu.

### Povezane informacije

- ➔ “Dostupan papir i kapaciteti” na strani 37
- ➔ “Ubacivanje papira u Zadnji mehanizam za uvlačenje papira” na strani 39
- ➔ “Osnovne informacije o štampanju — Windows” na strani 45

## Štampanje više stranica na jednom listu

Možete da odštampate dve ili četiri stranice podataka na jednom listu papira.

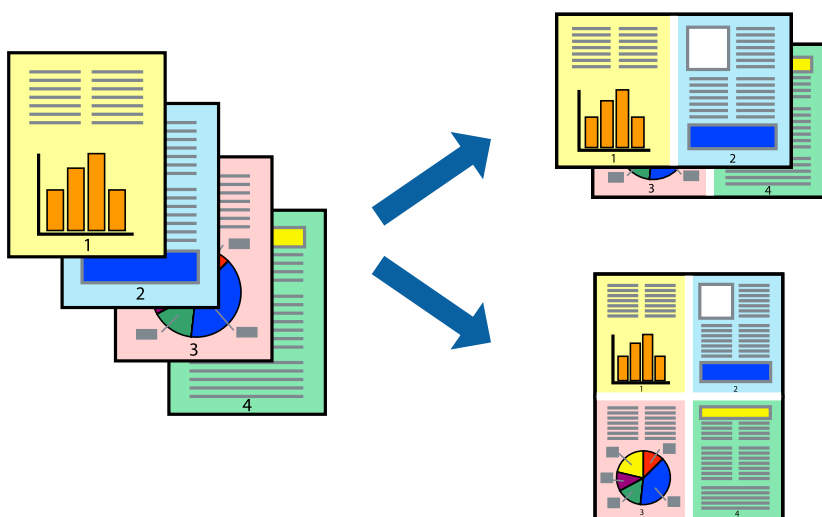

## Štampanje više stranica na jednom listu – Windows

### Napomena:

Ova funkcija nije dostupna za štampanje bez ivice.

- Ubacite papir u štampač.
- Otvorite datoteku koju želite da odštampate.
- Pristupite prozoru drajvera štampača.
- Izaberite **Dvodelno** ili **Četvorodelno** za podešavanje **Višestрана** na kartici **Glavni**.
- Kliknite na **Redosled strana**, odredite odgovarajuća podešavanja i kliknite na **U redu** kako biste zatvorili prozor.
- Odredite ostale opcije na karticama **Glavni** i **Još opcija** po potrebi i kliknite na **U redu**.

7. Kliknite na **Odštamvaj**.

#### Povezane informacije

- ➔ [“Ubacivanje papira u Zadnji mehanizam za uvlačenje papira” na strani 39](#)
- ➔ [“Osnovne informacije o štampanju — Windows” na strani 45](#)

## Štampanje više stranica na jednom listu — Mac OS

1. Ubacite papir u štampač.
2. Otvorite datoteku koju želite da odštamplate.
3. Pristupite dijalogu za štampanje.
4. Izaberite **Raspored** u iskačućem meniju.
5. Odredite broj stranica u opciji **Stranice po listu**, **Smer rasporeda** (redosled stranica) i **Granica**.
6. Odredite ostale stavke po potrebi.
7. Kliknite na **Štampanje**.

#### Povezane informacije

- ➔ [“Ubacivanje papira u Zadnji mehanizam za uvlačenje papira” na strani 39](#)
- ➔ [“Osnovne informacije o štampanju — Mac OS” na strani 46](#)

## Štampanje sa uklapanjem na veličinu papira

Možete da štamplate tako da se materijal uklapa na veličinu papira koji ste ubacili u štampač.



## Štampanje sa uklapanjem na veličinu papira – Windows

### *Napomena:*

*Ova funkcija nije dostupna za štampanje bez ivice.*

1. Ubacite papir u štampač.
2. Otvorite datoteku koju želite da odštampate.
3. Pristupite prozoru drajvera štampača.
4. Odredite dolenađena podešavanja na kartici **Još opcija**.
  - Veličina dokumenta: Izaberite veličinu papira koju ste podesili u aplikaciji.
  - Izlazni papir: Izaberite veličinu papira koji ste ubacili u štampač.  
**Prilagodi strani** je automatski izabrano.

### *Napomena:*

*Ako želite da odštampate smanjenu sliku u sredini stranice izaberite **Centar**.*

5. Odredite ostale opcije na karticama **Glavni** i **Još opcija** po potrebi i kliknite na **U redu**.
6. Kliknite na **Odštampaj**.

### **Povezane informacije**

- ➔ [“Ubacivanje papira u Zadnji mehanizam za uvlačenje papira” na strani 39](#)
- ➔ [“Osnovne informacije o štampanju — Windows” na strani 45](#)

## Štampanje sa uklapanjem na veličinu papira — Mac OS

1. Ubacite papir u štampač.
2. Otvorite datoteku koju želite da odštampate.
3. Pristupite dijalogu za štampanje.
4. Izaberite veličinu papira koju ste u aplikaciji odredili za podešavanje **Veličina papira**.
5. Izaberite stavku **Rukovanje papirom** u iskačućem meniju.
6. Izaberite **Prilagodi veličini papira**.
7. Izaberite veličinu papira koji ste ubacili u štampač za podešavanje **Veličina odredišnog papira**.
8. Odredite ostale stavke po potrebi.
9. Kliknite na **Štampanje**.

### Povezane informacije

- ➔ “Ubacivanje papira u Zadnji mehanizam za uvlačenje papira” na strani 39
- ➔ “Osnovne informacije o štampanju — Mac OS” na strani 46

## Štampanje više datoteka odjednom (samo za Windows)

**Jednostavni uređivač poslova** vam omogućava da kombinujete nekoliko datoteka napravljenih u različitim aplikacijama i da ih odštampate odjednom. Za kombinovane datoteke možete da odredite podešavanja štampanja kao što su raspored, redosled štampanja i položaj.

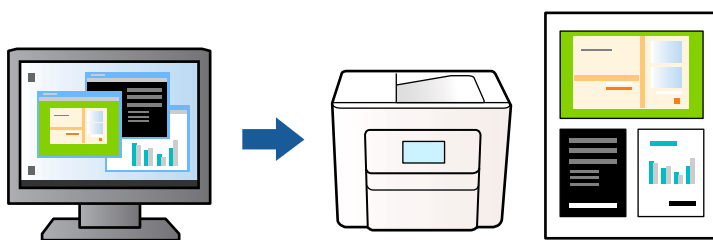

1. Ubacite papir u štampač.
2. Otvorite datoteku koju želite da odštampate.
3. Pristupite prozoru drajvera štampača.
4. Izaberite **Jednostavni uređivač poslova** na kartici **Glavni**.
5. Kliknite na **U redu** da biste zatvorili prozor drajvera štampača.
6. Kliknite na **Štampanje**.  
Prozor **Jednostavni uređivač poslova** se prikazuje, a posao štampanja dodaje u **Štampaj projekat**.
7. Dok je prozor **Jednostavni uređivač poslova** otvoren, otvorite datoteku koju želite da kombinujete sa trenutnom datotekom i ponovite korake 3–6.  
**Napomena:**
  - Ako zatvorite prozor **Jednostavni uređivač poslova**, nesačuvani **Štampaj projekat** se briše. Da biste štampali kasnije, izaberite **Snimi** iz menija **Datoteka**.
  - Da biste otvorili **Štampaj projekat** sačuvan u funkciji **Jednostavni uređivač poslova**, kliknite na **Jednostavni uređivač poslova** na kartici **Održavanje drajvera štampača**. Zatim izaberite **Otvori** u meniju **Datoteka** da biste otvorili datoteku. Ekstenzija sačuvane datoteke je „ecl”.
8. Izaberite menije **Raspored** i **Uredi** u **Jednostavni uređivač poslova** da biste prema potrebi uredili **Štampaj projekat**. Detalje potražite u pomoći za funkciju Jednostavni uređivač poslova.
9. Izaberite **Štampaj** u meniju **Datoteka**.

### Povezane informacije

- ➔ “Ubacivanje papira u Zadnji mehanizam za uvlačenje papira” na strani 39
- ➔ “Osnovne informacije o štampanju — Windows” na strani 45

## Štampanje jedne slike na više listova radi pravljenja postera (samo za Windows)

Ova funkcija vam omogućava da odštampate jednu sliku na više listova papira. Njihovim spajanjem možete da napravite veliki poster.

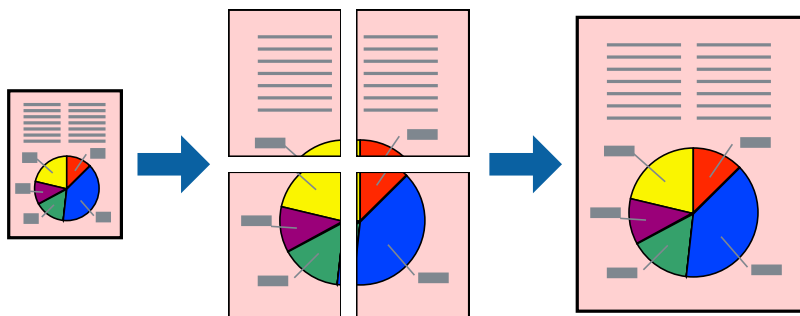

### **Napomena:**

Ova funkcija nije dostupna za štampanje bez ivica.

1. Ubacite papir u štampač.
2. Otvorite datoteku koju želite da odštampate.
3. Pristupite prozoru upravljačkog programa štampača.
4. Izaberite **Plakat 2x1**, **Plakat 2x2**, **Plakat 3x3** ili **Plakat 4x4** u **Višestрана** na kartici **Glavni**.
5. Kliknite na **Podešavanja**, odredite željena podešavanja, a zatim kliknite na **U redu**.

### **Napomena:**

**Štampanje linije za sečenje** vam omogućava da štampate vodič za sečenje.

6. Odredite ostale opcije na karticama **Glavni** i **Još opcija** po potrebi i kliknite na **U redu**.
7. Kliknite na **Štampanje**.

### **Povezane informacije**

- ➔ “Ubacivanje papira u Zadnji mehanizam za uvlačenje papira” na strani 39
- ➔ “Osnovne informacije o štampanju — Windows” na strani 45

## Pravljenje postera pomoću Preklapanje oznaka za poravnavanje

Evo primera za to kako da napravite poster kada se izabere **Plakat 2x2** i **Preklapanje oznaka za poravnavanje** se izabere u **Štampaj linije za sečenje**.

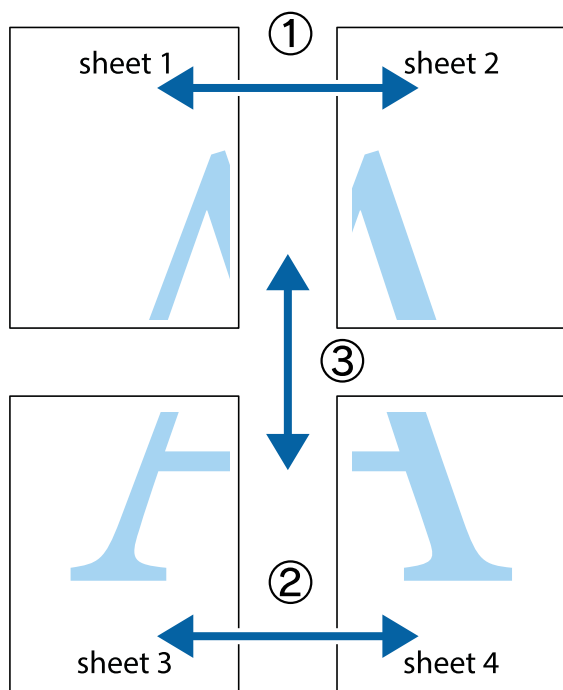

1. Pripremite Sheet 1 i Sheet 2. Isecite margine Sheet 1 duž vertikalne plave linije kroz centar gornjeg i donjeg krstića.

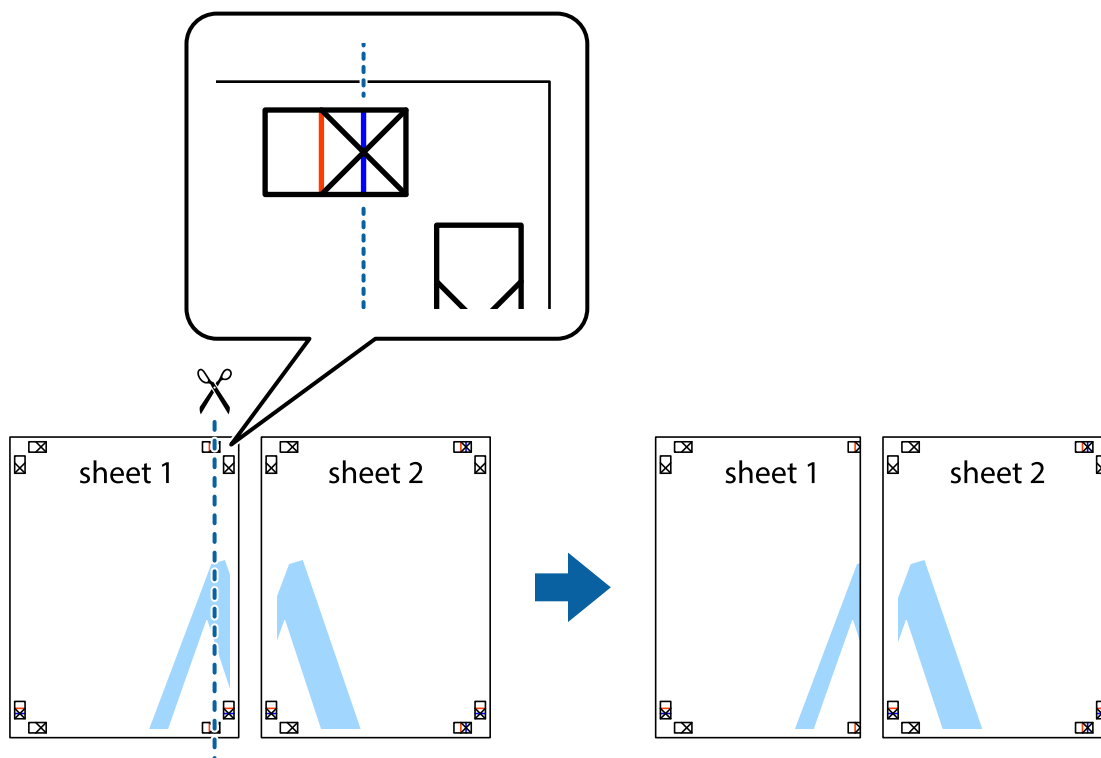

2. Postavite ivicu Sheet 1 preko Sheet 2 i poravnajte krstiče, a zatim privremeno zalepite listove jedan za drugi sa zadnje strane.

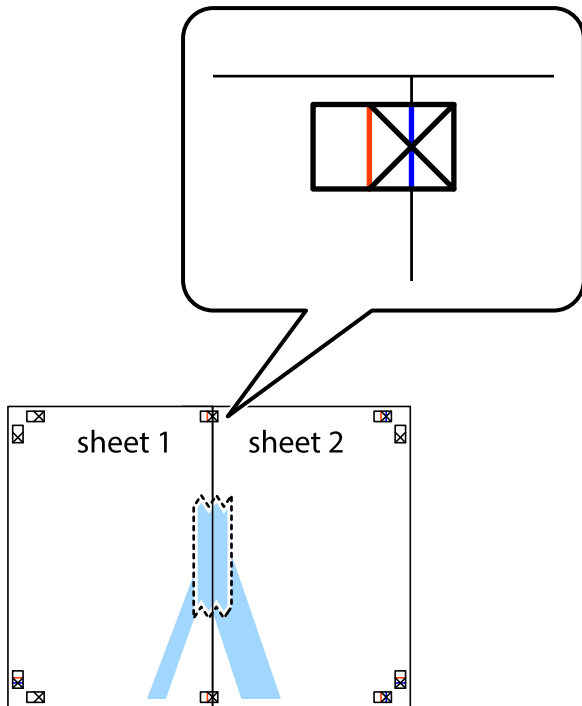

3. Isecite zalepljene listove na dva dela duž vertikalne crvene linije kroz oznake za poravnanje (ovoga puta linija je levo od krstića).

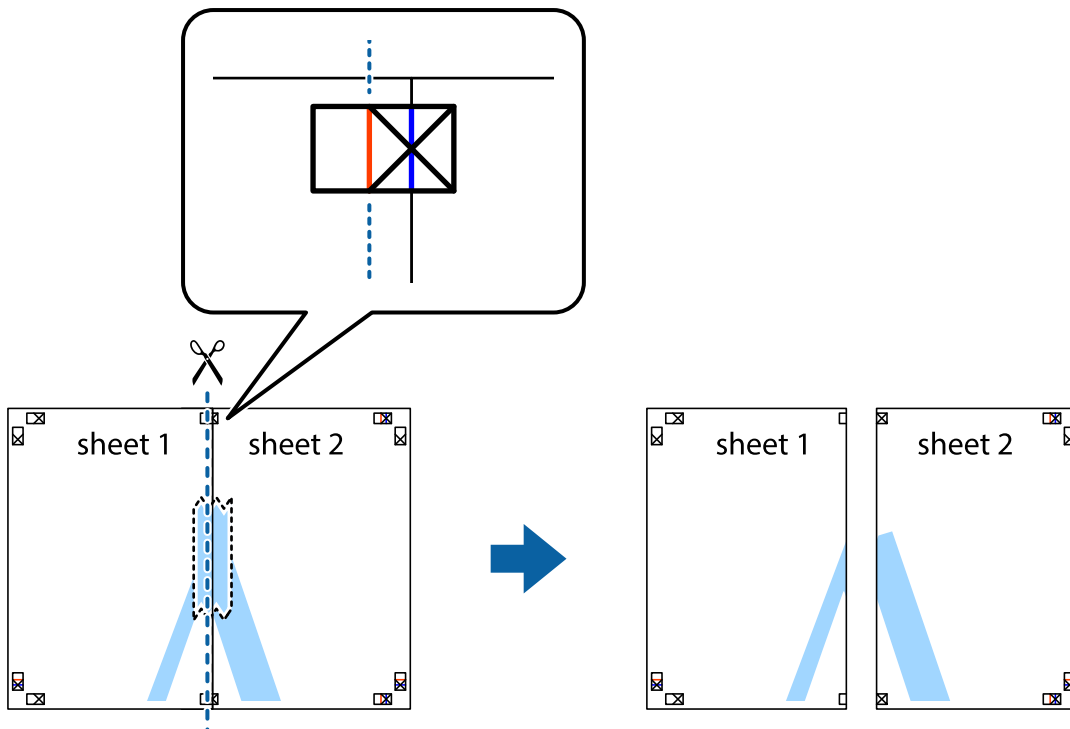



4. Zalepite listove jedan za drugi sa zadnje strane.

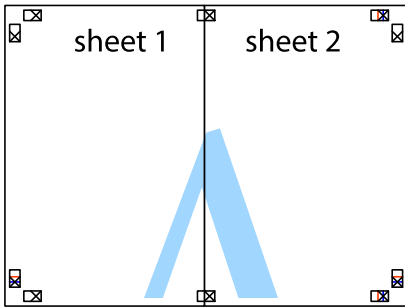

5. Ponovite korake 1–4 kako biste zalepili Sheet 3 i Sheet 4.
6. Isecite margine Sheet 1 i Sheet 2 duž horizontalne plave linije kroz centar krstića sa leve i desne strane.

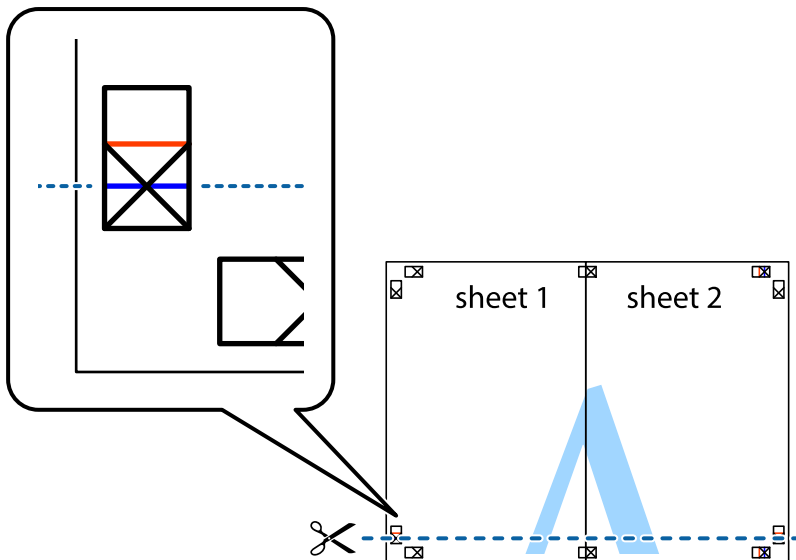

7. Postavite ivicu Sheet 1 i Sheet 2 preko Sheet 3 i Sheet 4 i poravnajte krstiče, a zatim ih privremeno zalepite sa zadnje strane.

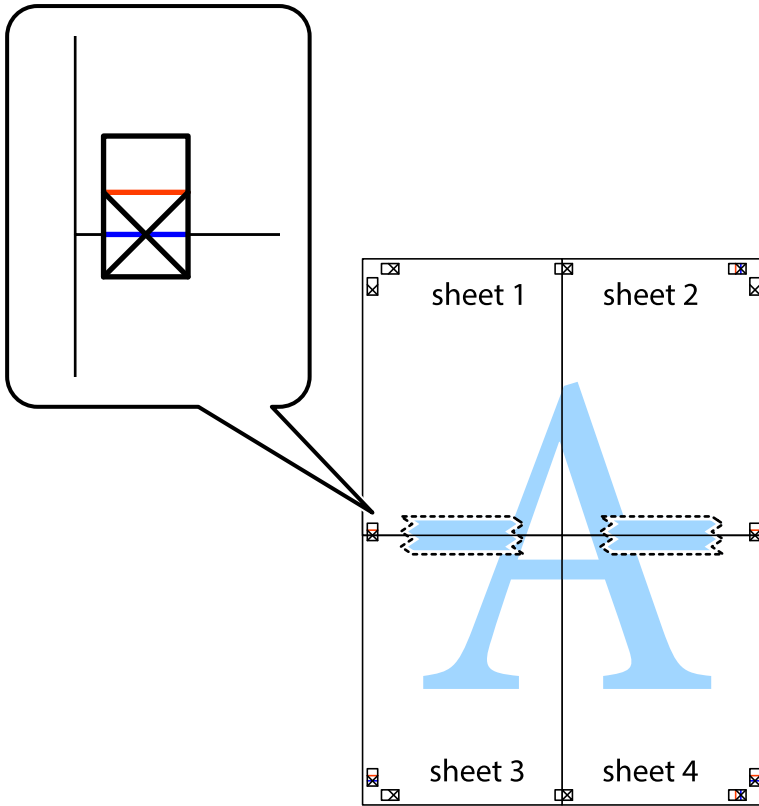

8. Isecite zalepljene listove na dva dela duž horizontalne crvene linije kroz oznake za poravnanje (ovoga puta linija je iznad krstića).

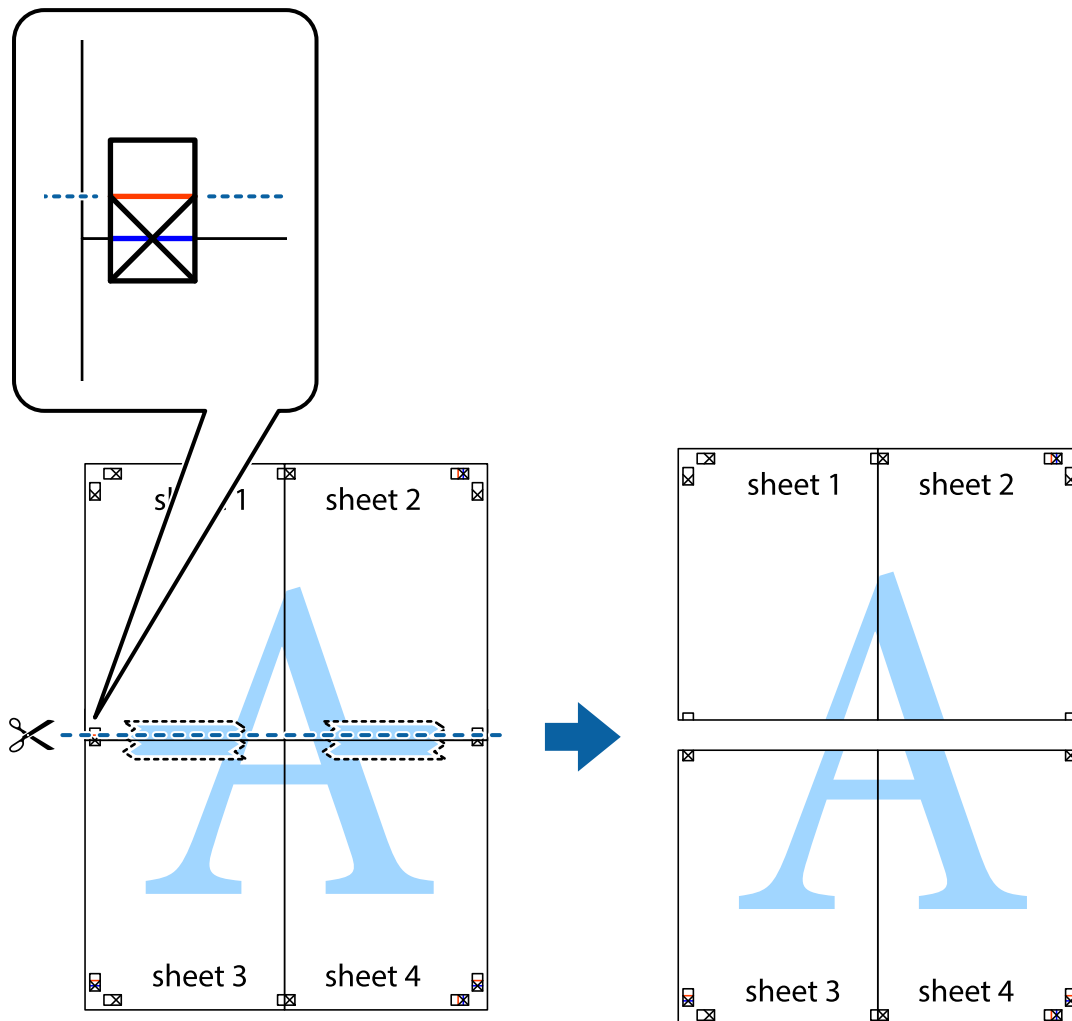

9. Zalepite listove jedan za drugi sa zadnje strane.

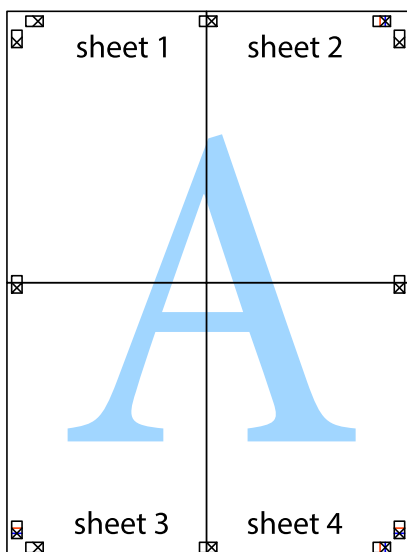

10. Isecite preostale krstiče oko spoljnih vođica.

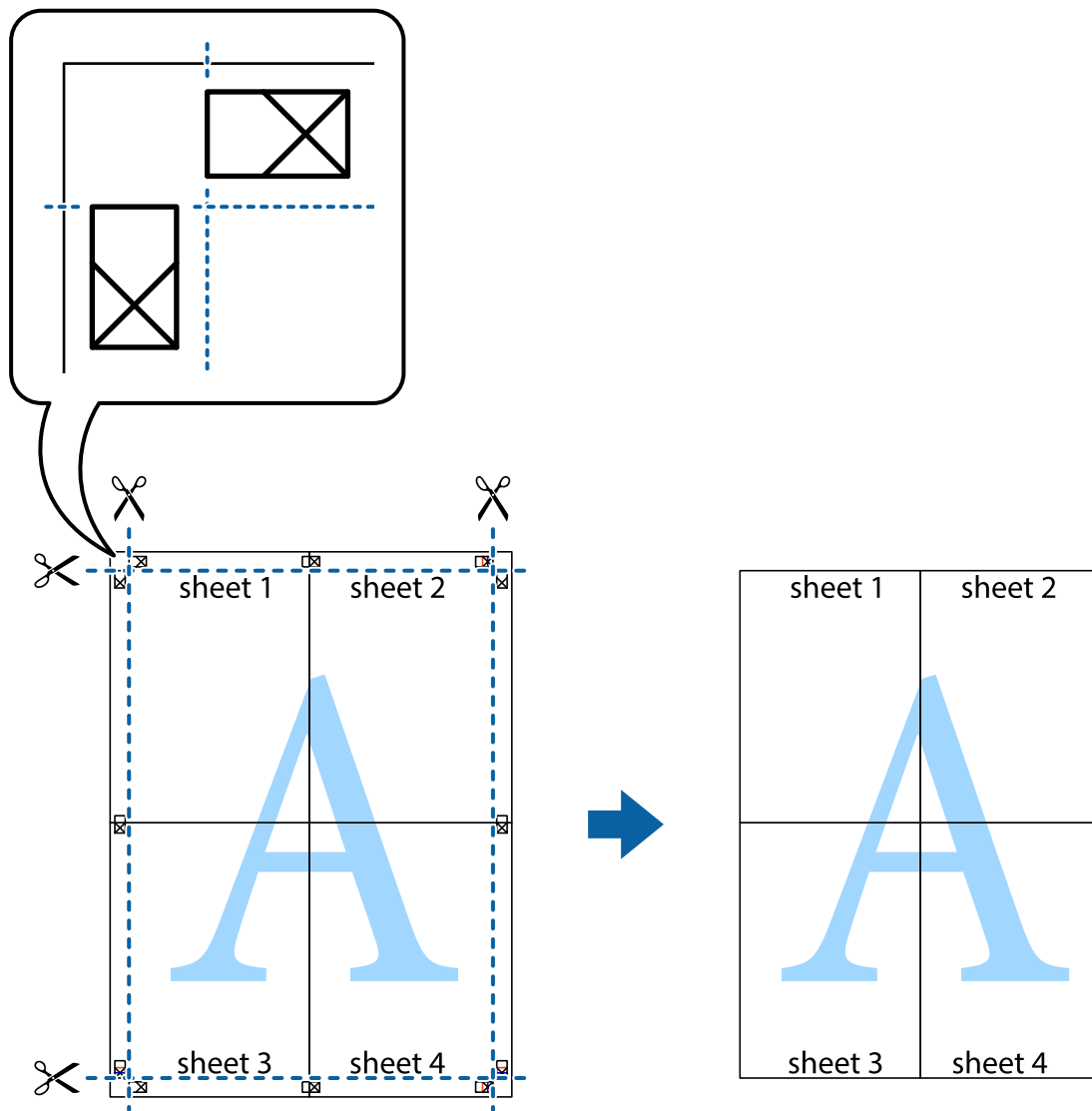

## Štampanje pomoću naprednih funkcija

U ovom odeljku su opisane razne dodatne funkcije rasporeda i štampanja koje su dostupne u drajveru štampača.

### Povezane informacije

- ➔ [“Upravljački program štampača za Windows” na strani 102](#)
- ➔ [“Upravljački program štampača za Mac OS” na strani 105](#)

## Dodavanje unapred određenih postavki štampanja za lako štampanje

Ako napravite sopstvenu unapred određenu postavku podešavanja za štampanje na drajveru štampača, možete lako da štamplete birajući tu postavku sa liste.

## Windows

Za dodavanje svojih unapred određenih postavki, podesite stavke kao što su **Veličina dokumenta** i **Vrsta papira** na kartici **Glavni** ili **Još opcija**, a zatim kliknite na **Dodaj/Ukloni prethodna podešavanja** u **Prethod. podešav. štampe**.

### *Napomena:*

*Da biste izbrisali dodate unapred određene postavke, kliknite na **Dodaj/Ukloni prethodna podešavanja**, izaberite naziv unapred određenih postavki koje želite da izbrišete sa liste i izbrišite ih.*

## Mac OS

Pristupite dijalogu za štampanje. Za dodavanje svojih unapred određenih postavki, podesite stavke kao što su **Veličina papira** i **Media Type**, a zatim sačuvajte trenutna podešavanja kao unapred određenu postavku u podešavanju **Presets**.

### *Napomena:*

*Da biste izbrisali dodate unapred određene postavke, kliknite na **Unapred određene postavke > Prikaži unapred određene postavke**, izaberite naziv unapred određenih postavki koje želite da izbrišete sa liste, a zatim ih izbrišite.*

## Štampanje smanjenog ili povećanog dokumenta

Možete da smanjite ili povećate dokument za određeni procenat.

## Windows

### *Napomena:*

*Ova funkcija nije dostupna za štampanje bez ivica.*

Odredite **Veličina dokumenta** na kartici **Još opcija**. Izaberite **Smanji/povećaj dokument**, **Uveličaj na**, a zatim unesite procenat.

## Mac OS

### *Napomena:*

*Postupci se razlikuju u zavisnosti od aplikacije. Više informacija potražite u funkciji za pomoć date aplikacije.*

Izaberite **Podešavanje stranice** (ili **Štampaj**) u meniju **Datoteka**. Izaberite štampač u **Format za**, izaberite veličinu papira i unesite procenat u **Razmera**. Zatvorite prozor, a zatim štampajte prateći osnovna uputstva za štampanje.

## Prilagođavanje boje štampanja

Možete prilagoditi boje koje se koriste za zadatak štampanja. Ova prilagođavanja se ne primenjuju na originalne podatke.

**PhotoEnhance** daje oštrije slike i življe boje automatskim prilagođavanjem kontrasta, zasićenja i osvetljenosti originalnih slika.

### *Napomena:*

***PhotoEnhance** prilagođava boju analiziranjem lokacije subjekta. Prema tome, ako ste promenili lokaciju subjekta smanjivanjem, povećavanjem, opsecanjem ili rotiranjem slike, može se desiti da se boja neočekivano izmeni. Izbor podešavanja bez okvira takođe menja lokaciju subjekta, što dovodi do promena boje. Ako je slika van fokusa, može se desiti da ton bude neprirodan. Ako se boja promeni ili postane neprirodna, štampajte u drugim režimima, osim režima **PhotoEnhance**.*

## Windows

Izaberite način korekcije boje iz **Ispravka boje** na kartici **Još opcija**.

Ako izaberete **Automatski**, boje se automatski prilagođavaju podešavanjima vrste papira i kvaliteta štampe. Ako izaberete **Prilagođeno** i kliknete na **Napredno**, možete izvršiti sopstvena podešavanja.

## Mac OS

Pristupite dijalogu za štampanje. U iskaćućem meniju izaberite **Poklapanje boja**, a zatim izaberite **EPSON Color Controls**. U iskaćućem meniju izaberite **Color Options**, a zatim izaberite jednu od dostupnih opcija. Kliknite na strelicu pored **Napredna podešavanja** i izvršite odgovarajuća podešavanja.

## Štampanje vodenog žiga (samo za operativni sistem Windows)

Na odštampanom materijalu možete da odštampate vodeni žig (recimo, „Poverljivo”).Možete i da dodate svoj vodeni žig.

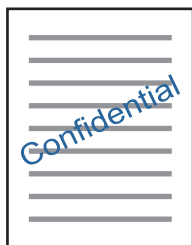

### **Napomena:**

*Ova funkcija nije dostupna za štampanje bez ivice.*

Kliknite na **Funkcije vodenog žiga** na kartici **Još opcija**, a zatim izaberite vodeni žig. Kliknite na **Podešavanja** da biste promenili detalje, kao što su gustina i položaj vodenog žiga.

## Štampanje zaglavlja i podnožja (samo za operativni sistem Windows)

Kao zaglavlje ili podnožje možete štampati informacije kao što su korisničko ime i datum štampanja.

Kliknite na **Funkcije vodenog žiga** na kartici **Još opcija**, a zatim izaberite **Zaglavlje/Podnožje**. Kliknite na **Podešavanja** i izaberite neophodne stavke sa padajuće liste.

## Štampanje jasnih prugastih kodova (samo za Windows)

Možete jasno odštampati prugasti kod i time olakšati njegovo skeniranje. Omogućite ovu funkciju samo ako prugasti kod koji se odštampali ne može da se skenira.

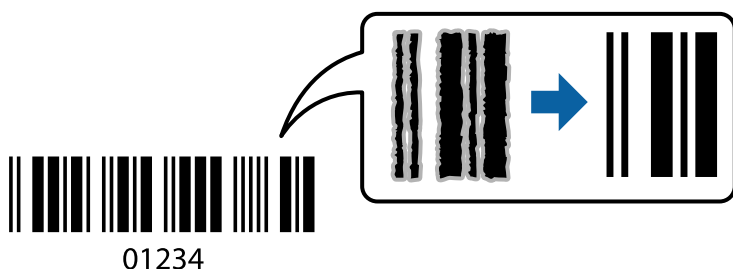

Možete koristiti ovu funkciju pod sledećim uslovima.

Papir: običan papir, papir za kopiranje, papir sa odštampanim zaglavljem ili koverta

Kvalitet: **Standardno**

Kvalitet štampanja može da se promeni prilikom štampanja. Brzina štampanja može postati sporija i gustina štampanja može postati bolja.

**Napomena:**

*Uklanjanje zamagljenosti možda neće uvek biti moguće zavisno od okolnosti.*

Na kartici **Održavanje** upravljačkog programa štampača, kliknite na **Proširena podešavanja**, a zatim izaberite **Režim bar koda**.

---

## Štampanje pomoću pametnih uređaja

### Korišćenje funkcije Epson iPrint

Epson iPrint je aplikacija koja vam omogućava da štamplete fotografije, dokumente i internet stranice sa pametnih uređaja kao što su pametni telefon ili tablet. Možete obaviti lokalno štampanje sa pametnog uređaja koji je povezan na istu bežičnu mrežu kao vaš štampač ili daljinsko štampanje, štampanje sa udaljene lokacije putem interneta. Da biste koristili daljinsko štampanje, registrujte svoj štampač za Epson Connect uslugu.

Ako pokrenete Epson iPrint kada štampač nije povezan na mrežu, prikazuje se poruka sa uputstvom da se povežete sa štampačem. Pratite uputstva da biste završili povezivanje. Pogledajte sledeću URL radi uslova rada.

<http://epson.sn>



#### Povezane informacije

➔ [“Epson Connect usluga” na strani 100](#)

### Instaliranje aplikacije Epson iPrint

Epson iPrint možete instalirati na vašem pametnom uređaju sa sledeće URL adrese ili pomoću ovog QR koda.

<http://ipr.to/a>



## Štampanje pomoću aplikacije Epson iPrint

Epson iPrint pokrenite sa vašeg pametnog uređaja i sa početnog ekrana izaberite stavku koju želite da koristite.

Sledeći ekrani su podložni promenama bez prethodnog obaveštenja. Sadržaj može da se razlikuje u zavisnosti od proizvoda.

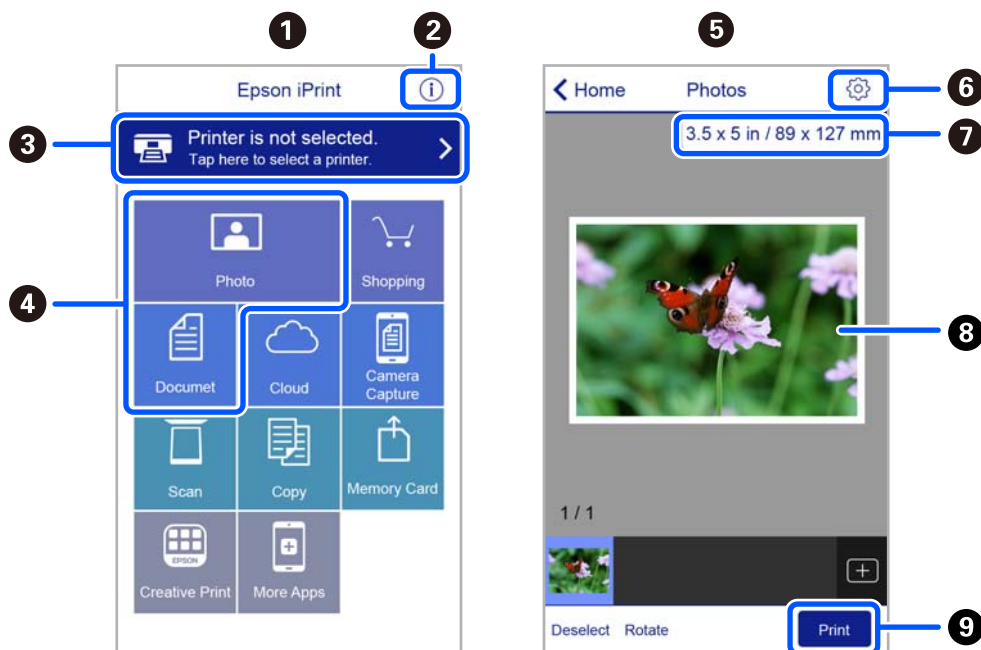

1	Početni ekran koji se prikazuje pri pokretanju aplikacije.
2	Prikazuje informacije o podešavanju štampača i često postavljana pitanja.
3	Prikazuje ekran na kome možete izabrati i podesiti štampač. Kada ste jednom izabrali štampač, sledeći put ga ne morate birati ponovo.
4	Izaberite šta želite da štampate, npr. slike i dokumente.
5	Prikazuje se ekran za odštampanu fotografiju kada je izabran meni za fotografiju.
6	Prikazuje ekran na kome možete izvršiti podešavanja štampanja kao što je veličina ili tip papira.
7	Prikazuje veličinu papira. Kada je prikazano kao dugme, dodirnite ga da biste prikazali podešavanja papira koja su trenutno podešena na štampaču.
8	Prikazuje slike i dokumente koje ste izabrali.
9	Pokreće štampanje.

### Napomena:

Da biste štampali iz menija dokumenta koristeći iPhone, iPad i iPod touch sa operativnim sistemom iOS, pokrenite Epson iPrint nakon prebacivanja dokumenta koji želite da štampate pomoću funkcije deljenja datoteka u aplikaciji iTunes.



## Korišćenje aplikacije Epson Print Enabler

Možete putem bežične veze da štamplate svoje dokumente, e-poštu, fotografije i veb-stranice direktno sa svog Android telefona ili tableta (Android v4.4 ili novija). Pomoću svega nekoliko dodira, vaš Android uređaj će otkriti Epsonov štampač koji je povezan na istu bežičnu mrežu.

### **Napomena:**

*Postupci se mogu razlikovati u zavisnosti od uređaja.*

1. Ubacite papir u štampač.
2. Podesite svoj štampač za bežično štampanje.
3. Na svoj Android uređaj instalirajte plugin Epson Print Enabler iz Google Play.
4. Povežite svoj Android uređaj na istu bežičnu mrežu koju koristi vaš štampač.
5. Idite na **Podešavanja** na vašem Android uređaju, izaberite **Povezani uređaji** > **Štampanje**, a zatim omogućite aplikaciju Epson Print Enabler.
6. Iz Android aplikacije kao što je Chrome, dodirnite ikonu menija i odštamajte ono što je na ekranu.

### **Napomena:**

*Ako ne vidite svoj štampač, dodirnite **Svi štampači** i izaberite svoj štampač.*

### **Povezane informacije**

- ➔ [“Ubacivanje papira u Zadnji mehanizam za uvlačenje papira” na strani 39](#)
- ➔ [“Povezivanje sa pametnim uređajem” na strani 23](#)

---

## Otkazivanje štampanja

### **Napomena:**

- U operativnom sistemu Windows ne možete sa računara da otkazete zadatak štampanja nakon to ga potpuno pošaljete u štampač. U tom slučaju, zadatak štampanja otkazite pomoću kontrolne table na štampaču.
- Kada štamplate nekoliko stranica na sistemu Mac OS, ne možete da otkazete sve zadatke pomoću kontrolne table. U tom slučaju, zadatak štampanja otkazite na računaru.
- Ako ste zadatak štampanja poslali sa operativnog sistema Mac OS X v10.6.8 preko mreže, možda nećete moći da otkazete štampanje sa računara. U tom slučaju, zadatak štampanja otkazite pomoću kontrolne table na štampaču.

## Otkazivanje štampanja — dugme štampača

Pritisnite dugme  da biste otkazali zadatak štampanja koji je u toku.

## Otkazivanje štampanja – Windows

1. Pristupite prozoru drajvera štampača.

2. Izaberite karticu **Održavanje**.
3. Kliknite na **Red za štampu**.
4. Desnim tasterom miša kliknite na zadatak koji želite da otkazete, a zatim izaberite opciju **Otkazi**.

#### Povezane informacije

➔ [“Upravljački program štampača za Windows” na strani 102](#)

## Otkazivanje štampanja — Mac OS



1. Kliknite na ikonu štampača na traci **Dock**.
2. Izaberite zadatak koji želite da otkazete.
3. Otkazite zadatak.
  - OS X Mountain Lion ili noviji  
Kliknite na  pored pokazivača toka.
  - Mac OS X v10.6.8 do v10.7.x  
Kliknite na **Izbriši**.

# Kopiranje

---

## Osnove kopiranja

Možete kopirati na papiru formata A4 sa istim uvećanjem. Margine širine 3 mm se prikazuju oko ivica papira bez obzira na to da li original ima margine oko ivica papira. Kada kopirate originale manje od formata A4, margine će biti šire od 3 mm u zavisnosti od položaja originala.

1. Ubacite papir formata A4 u štampač.
2. Postavite originale.
3. Pritisnite dugme  ili .

**Napomena:**

*Boja, veličina i ivica kopirane slike su malo drugačije od originala.*



### Povezane informacije

- ➔ [“Ubacivanje papira” na strani 36](#)
- ➔ [“Postavljanje originala na staklo skenera Staklo skenera” na strani 43](#)

---

## Pravljenje više kopija

Možete napraviti više kopija odjednom. Možete napraviti najviše 20 kopija. Margine od 3 mm se pojavljuju oko ivica papira.

1. Ubacite onoliko listova papira formata A4 koliko kopija nameravate da napravite.
2. Postavite originale.
3. Pritisnite dugme  ili  onoliko broj puta koliko kopija želite da napravite. Na primer, ako želite da napravite 10 kopija u boji, pritisnite dugme  10 puta.

**Napomena:**

*Pritisnite dugme u roku od jedne sekunde da biste promenili broj kopija. Ako se dugme pritisne nakon jedne sekunde, broj kopija je podešen i kopiranje započinje.*

### Povezane informacije

- ➔ [“Ubacivanje papira” na strani 36](#)
- ➔ [“Postavljanje originala na staklo skenera Staklo skenera” na strani 43](#)

# Skeniranje

---



## Skeniranje sa kontrolne table

Skeniranu sliku možete sačuvati u PDF formatu na računaru koji je sa štampačem povezan pomoću USB kabla.



**Važno:**

*Pre upotrebe ove funkcije uverite se da ste instalirali Epson Scan 2 i Epson Event Manager na vaš računar.*

1. Postavite originale.
2. Istovremeno pritisnite dugmad  i .

**Napomena:**

- Možete izmeniti podešavanja skeniranja, kao što su veličina skeniranja, fascikla za čuvanje ili format sačuvane datoteke, pomoću programa Epson Event Manager.*
- Boja, veličina i ivica kopirane slike neće biti potpuno isti kao original.*

### Povezane informacije

- ➔ [“Postavljanje originala na staklo skenera Staklo skenera” na strani 43](#)
- ➔ [“Aplikacija za konfiguraciju operacije skeniranja na kontrolnoj tabli \(Epson Event Manager\)” na strani 109](#)

---

## Skeniranje sa računara

### Skeniranje pomoću programa Epson Scan 2

Možete skenirati pomoću upravljačkog programa skenera „Epson Scan 2”. Objašnjenja svake od stavki u podešavanjima potražite u pomoći za program Epson Scan 2.

### Skeniranje dokumenata (Režim dokumenta)

Pomoću **Režim dokumenta** u Epson Scan 2 možete skenirati originale pomoću detaljnih podešavanja koja su pogodna za tekstualne dokumente.

1. Postavite originale.
2. Pokrenite Epson Scan 2.
3. Izaberite **Režim dokumenta** sa liste **Režim**.

4. Odredite dolenađena podešavanja na kartici **Glavna podešavanja**.

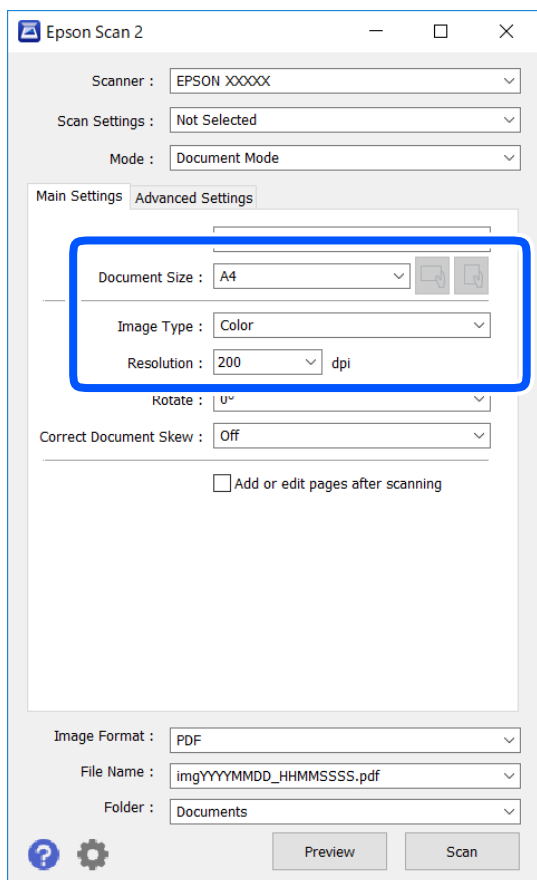

- Veličina dokumenta: Izaberite veličinu originala koji ste postavili.



- (Orijentacija originala) dugmad: Izaberite orijentaciju originala koji ste postavili. U zavisnosti od veličine originala, ova stavka se može podesiti automatski i ne može da se promeni.
- Vrsta slike: Izaberite boju za čuvanje skenirane slike.
- Rezolucija: Izaberite rezoluciju.

**Napomena:**

- Podešavanje **Izvor dokumenta** je nepromenljivo kao **Staklo skenera**. Ne možete promeniti ovo podešavanje.
- Ako podesite **Dod./ured. str. posle sken.**, možete skenirati dodatne originale nakon skeniranja prvog originala. Pored toga, ako podesite **Format slike** kao PDF ili Multi-TIFF, skenirane slike možete sačuvati kao jednu datoteku.

5. Po potrebi izvršite ostala podešavanja za skeniranje.

- Možete pregledati skeniranu sliku klikom na dugme **Pregled**. Prozor za pregled se otvara i prikazuje se slika za prethodni pregled.

- Na kartici **Napredna podešavanja** možete izvršiti detaljna podešavanja slike koja su pogodna za tekstualne dokumente, kao što su sledeća.
  - Ukloni pozadinu: Uklonite pozadinu originala.
  - Poboljšanje teksta: Možete očistiti i izoštriti zamagljena slova u originalu.
  - Automatska segmentacija oblasti: Možete očistiti slova i poravnati sliku kada vršite crno-belo skeniranje za dokument koji sadrži slike.
  - Poboljšanje boje: Možete pojačati određenu boju na skeniranoj slici, a zatim je sačuvati u nijansama sive ili kao crno-belu.
  - Osvetljenje: Možete da podesite osvetljenost skenirane slike.
  - Kontrast: Možete da podesite kontrast skenirane slike.
  - Gama: Možete da podesite gama (osvetljenost međuopsega) skenirane slike.
  - Granica: Možete prilagoditi ivicu monohromatske binarne slike (crno-bele).
  - Maska neoštine: Možete poboljšati i izoštriti konture slike.
  - Deekranizacija: Možete ukloniti talasaste šare (mrežaste senke) koje se pojavljuju kada se skeniraju štampani papiri kao što je časopis.
  - Popunjavanje ivica: Možete da uklonite senku koja se javi oko skenirane slike.
  - Izlaz sa dve slike (samo Windows): Možete skenirati jedanput i sačuvati dve slike istovremeno s različitim izlaznim podešavanjima.

**Napomena:**

*Stavke možda neće biti dostupne, zavisno od ostalih podešavanja koja ste izvršili.*

6. Postavite podešavanja za čuvanje datoteka.

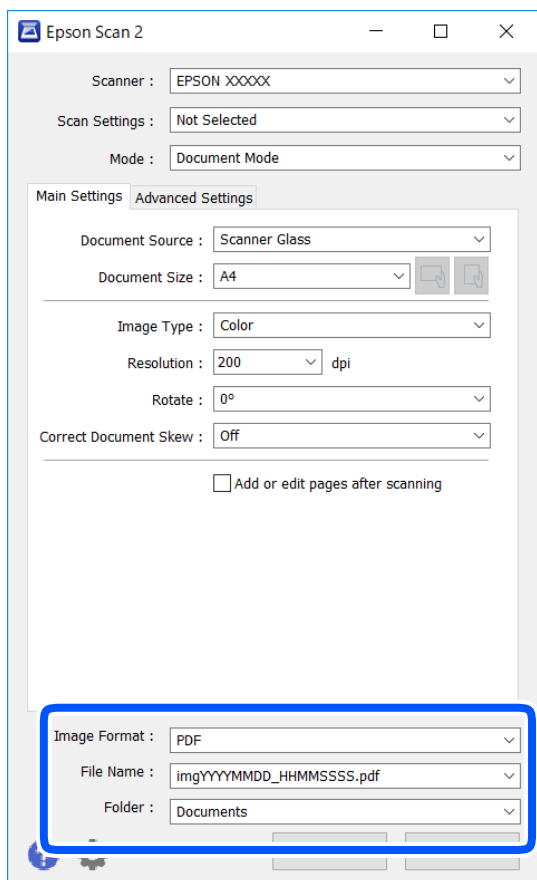

- Format slike: Izaberite format čuvanja sa liste.

Možete izvršiti detaljna podešavanja za svaki format čuvanja, osim za BITMAP i PNG. Izaberite **Opcije** sa liste nakon što izaberete format za čuvanje datoteke.

- Naziv datoteke: Potvrdite prikazani naziv datoteke za čuvanje.

Možete izmeniti podešavanja naziva datoteke izborom **Podešavanja** sa liste.

- Fascikla: Izaberite fasciklu za čuvanje skenirane slike sa liste.

Možete izabrati drugu fasciklu ili napraviti novu fasciklu izborom **Izaberite** sa liste.

7. Kliknite na **Skeniraj**.

### Povezane informacije

➔ [“Postavljanje originala na staklo skenera Staklo skenera” na strani 43](#)

## Skeniranje fotografija ili slika (Režim fotografije)

Pomoću **Režim fotografije** u Epson Scan 2 možete skenirati originale uz veoma mnogo funkcija podešavanja slike koje su pogodne za fotografije ili slike.

1. Postavite originale.  
Ako postavite više originala na staklo skenera, možete ih sve istovremeno skenirati. Vodite računa da razmak između originala bude najmanje 20 mm.
2. Pokrenite Epson Scan 2.
3. Izaberite **Režim fotografije** sa liste **Režim**.
4. Odredite dolenađena podešavanja na kartici **Glavna podešavanja**.

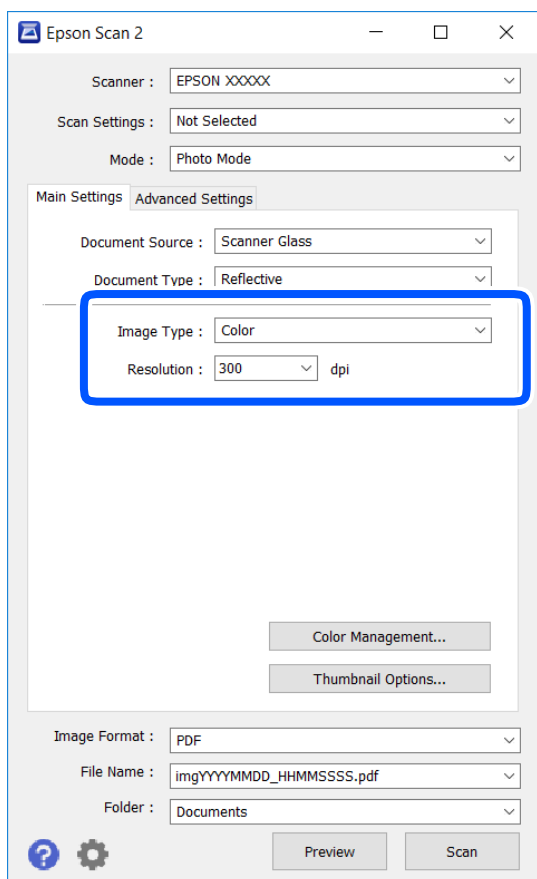

- Vrsta slike: izaberite boju za čuvanje skenirane slike.
- Rezolucija: izaberite rezoluciju.

**Napomena:**

Podešavanje **Izvor dokumenta** je nepromenljivo kao **Staklo skenera**, i podešavanje **Vrsta dokumenta** je nepromenljivo kao **Reflektujuće**. (**Reflektujuće** označava originale koji nisu providni, na primer, obične papire ili fotografije.) Ne možete promeniti ova podešavanja.



5. Kliknite na **Pregled**.

Prozor za pregled se otvara i prikazuju se slike za prethodni pregled kao umanjeni prikazi.

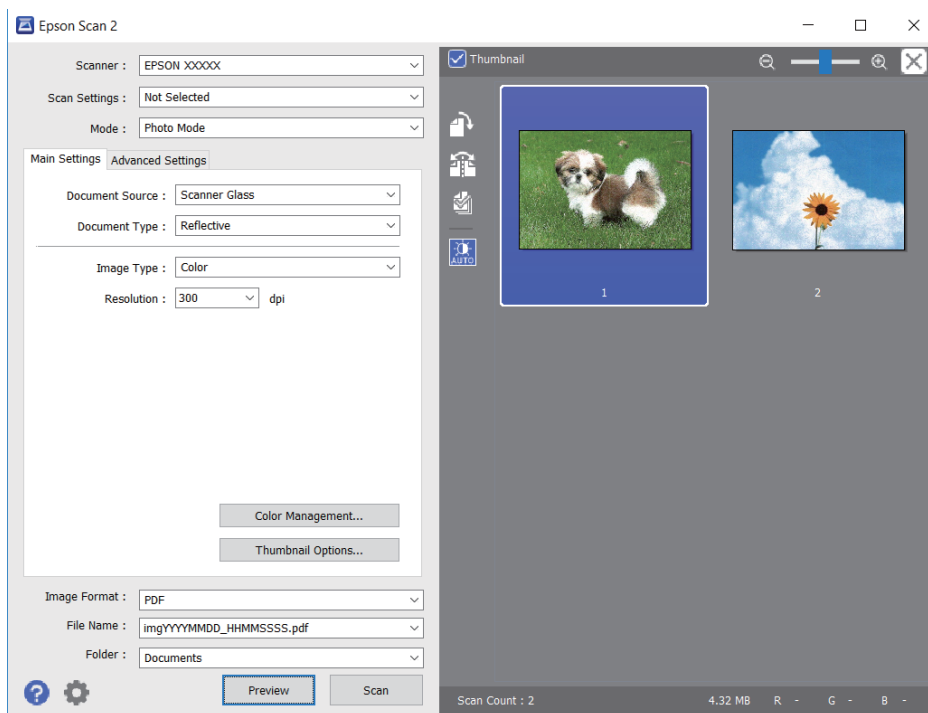

**Napomena:**

Da biste pregledali celu skeniranu oblast, poništite polje **Sličica** u gornjem delu prozora za pregled.

6. Potvrdite pregled i po potrebi izvršite podešavanja na kartici **Napredna podešavanja**.

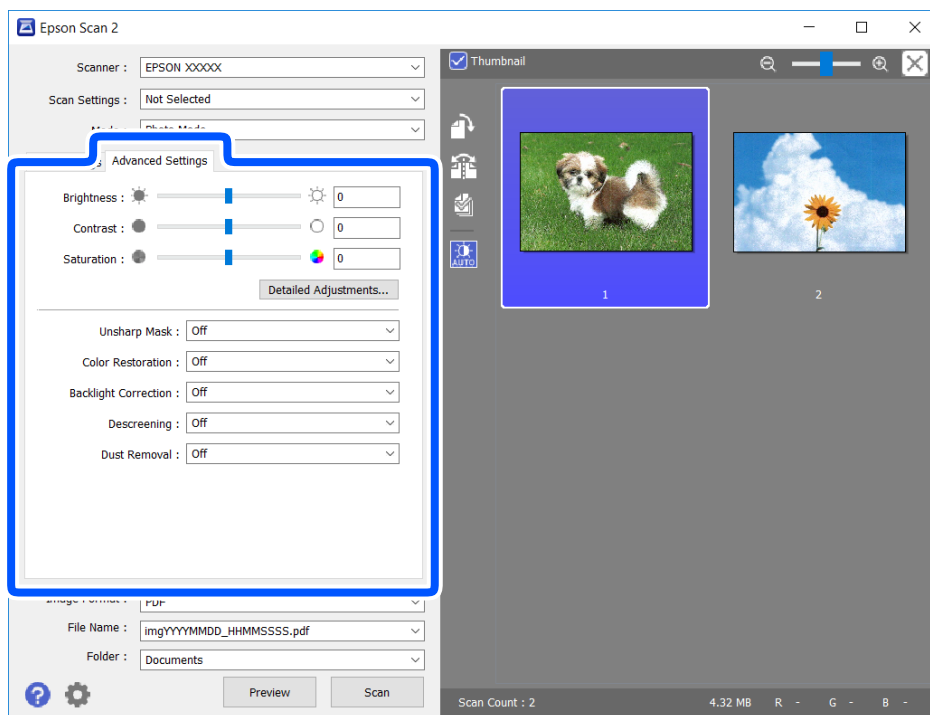

Možete podesiti skeniranu sliku pomoću detaljnih podešavanja koja su pogodna za fotografije ili slike, kao što su sledeća.

- Osvetljenje: Možete da podesite osvetljenost skenirane slike.
- Kontrast: Možete da podesite kontrast skenirane slike.
- Zasićenje: Možete da podesite zasićenje skenirane slike.
- Maska neoštine: Možete da poboljšate i izoštrite konture skenirane slike.
- Popravka boje: Možete da popravite slike koje su izbledele da biste im vratili njihove originalne boje.
- Korekcija poz. osvet.: Možete da osvetlite skenirane slike koje su tamne zbog pozadinskog svetla.
- Deekranizacija: možete ukloniti talasaste šare (mrežaste senke) koje se pojavljuju kada se skeniraju štampani papiri kao što je časopis.
- Uklanjanje prašine: Možete da uklonite prašinu na skeniranoj slici.

**Napomena:**

- Stavke možda neće biti dostupne, zavisno od ostalih podešavanja koja se izvršili.
- U zavisnosti od originala, skenirana slika možda neće biti pravilno podešena.
- Kada se pravi više umanjenih prikaza, možete podesiti kvalitet slike za svaki umanjeni prikaz. Zavisno od stavki podešavanja, možete zajedno podesiti kvalitet skeniranih slika tako što ćete izabrati više umanjenih prikaza.

7. Postavite podešavanja za čuvanje datoteka.

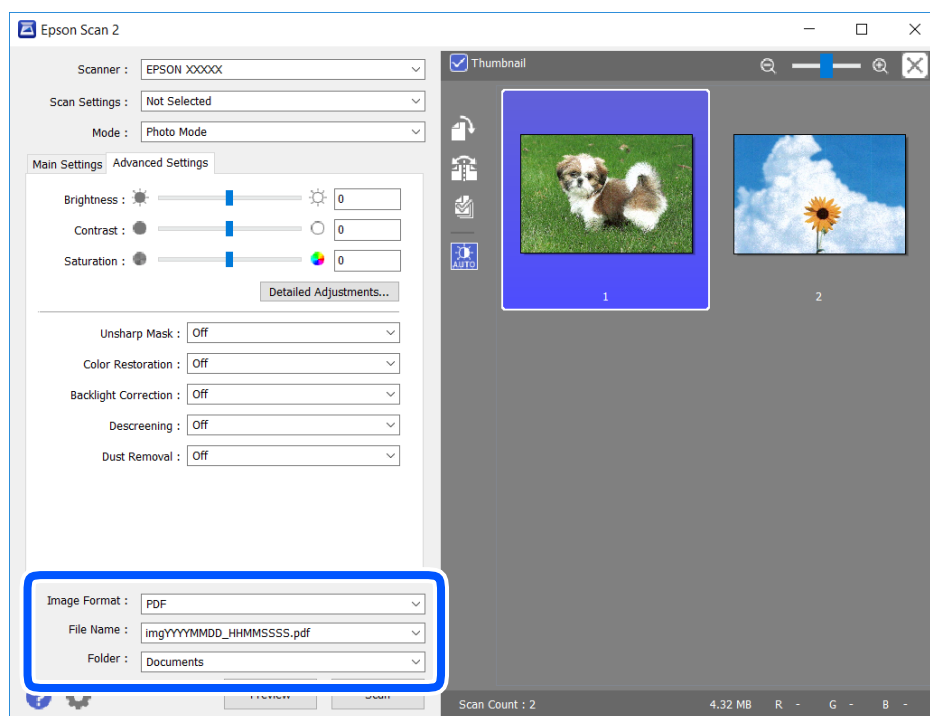

- Format slike: izaberite format čuvanja sa liste.  
Možete izvršiti detaljna podešavanja za svaki format čuvanja, osim za BITMAP i PNG. Izaberite **Opcije** sa liste nakon što izaberete format za čuvanje datoteke.
- Naziv datoteke: potvrdite prikazani naziv datoteke za čuvanje.  
Možete izmeniti podešavanja naziva datoteke izborom **Podešavanja** sa liste.

- Fascikla: izaberite fasciklu za čuvanje skenirane slike sa liste.

Možete izabrati drugu fasciklu ili napraviti novu fasciklu izborom **Izaberite** sa liste.

8. Kliknite na **Skeniraj**.

#### **Povezane informacije**

➔ [“Postavljanje originala na staklo skenera Staklo skenera” na strani 43](#)

---

## **Skeniranje pomoću pametnih uređaja**

Epson iPrint je aplikacija koja vam omogućava da skenirate slike i dokumente pomoću pametnog uređaja, kao što je pametni telefon ili tablet računar, koji je povezan na istu bežičnu mrežu kao i vaš štampač. Skenirane podatke možete sačuvati na pametnom uređaju ili u računarskom oblaku, poslati ih e-poštom ili odštampati.

Ako pokrenete Epson iPrint kada štampač nije povezan na mrežu, prikazuje se poruka sa uputstvom da se povežete sa štampačem. Pratite uputstva da biste završili povezivanje. Pogledajte sledeću URL radi uslova rada.

<http://epson.sn>



### **Instaliranje aplikacije Epson iPrint**

Epson iPrint možete instalirati na vašem pametnom uređaju sa sledeće URL adrese ili pomoću ovog QR koda.

<http://ipr.to/a>



### **Skeniranje pomoću programa Epson iPrint**

Epson iPrint pokrenite sa vašeg pametnog uređaja i sa početnog ekrana izaberite stavku koju želite da koristite.

Sledeći ekrani su podložni promenama bez prethodnog obaveštenja.

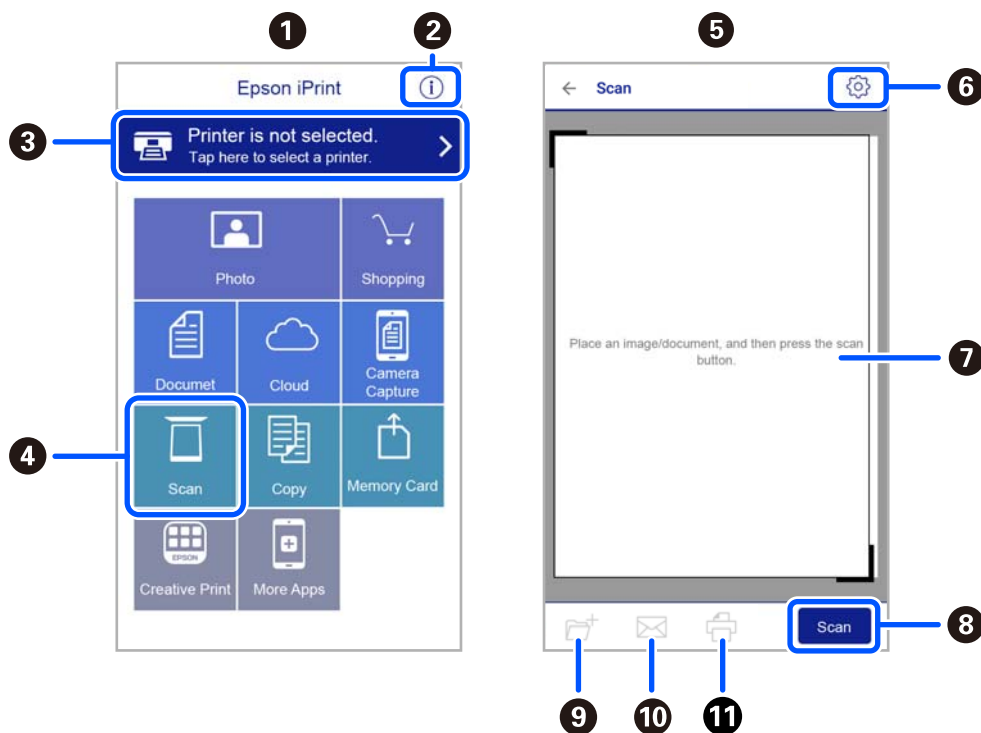

1	Početni ekran koji se prikazuje pri pokretanju aplikacije.
2	Prikazuje informacije o podešavanju štampača i često postavljana pitanja.
3	Prikazuje ekran na kome možete izabrati i podesiti štampač. Kada ste jednom izabrali štampač, sledeći put ga ne morate birati ponovo.
4	Prikazuje ekran za skeniranje.
5	Prikazuje se ekran za skeniranje kada je izabran meni za skeniranje.
6	Prikazuje ekran na kome možete izvršiti podešavanje opcija skeniranja kao što je rezolucija.
7	Prikazuje skenirane slike.
8	Pokreće skeniranje.
9	Prikazuje ekran na kome možete sačuvati skenirane podatke na pametni uređaj ili računarski oblak.
10	Prikazuje ekran na kome možete skenirane podatke poslati e-poštom.
11	Prikazuje ekran na kome možete odštampati skenirane podatke.

# Zamena kertridža sa mastilom

---

## Provera nivoa mastila

Približne nivoe mastila možete proveriti na računaru.

**Napomena:**

Možete da nastavite sa štampanjem dok se prikazuje poruka da je nivo mastila nizak. Zamenite kertridže sa mastilom kada to bude potrebno.

## Provera nivoa mastila - Windows

1. Pristupite prozoru drajvera štampača.
2. Kliknite na **Nivoi mastila** na kartici **Glavni**.

**Napomena:**

Ako je **EPSON Status Monitor 3** onemogućen, nivoi mastila se ne prikazuju. Kliknite na **Proširena podešavanja** na kartici **Održavanje**, a zatim izaberite **Uključi EPSON Status Monitor 3**.

### Povezane informacije

➔ [“Upravljački program štampača za Windows” na strani 102](#)

## Provera nivoa mastila — Mac OS

1. Izaberite **Željene postavke sistema** u meniju  > **Štampači i skeneri** (ili **Štampanje i skeniranje, Štampanje i faks**), a zatim izaberite štampač.
2. Kliknite na **Opcije i materijal za štampanje** > **Uslužni program** > **Otvori uslužni program štampača**.
3. Kliknite na **EPSON Status Monitor**.

---

## Šifre kertridža sa mastilom

Slede kodovi za originalne Epson kertridže sa mastilom.

**Napomena:**

- Šifre kertridža sa mastilom mogu se razlikovati zavisno od lokacije. Za pravilne šifre u vašoj oblasti, obratite se službi za podršku kompanije Epson.
- Iako kertridži sa bojom mogu sadržati reciklirane materijale, to ne utiče na rad i učinak štampača.
- Specifikacije i izgled kertridža sa mastilom su podložni promeni radi unapređenja bez prethodnog obaveštenja.

**Za Evropu**

<b>Ikona</b>	<b>BK: Black (Crna)</b>	<b>C: Cyan (Tirkizna)</b>	<b>M: Magenta (Ruži-časta)</b>	<b>Y: Yellow (Žuta)</b>
Morska zvezda 	603 603XL*	603 603XL*	603 603XL*	603 603XL*

\* „XL“ označava veliki kertridž.

**Napomena:**

Korisnici u Evropi mogu naći informacije o kapacitetima kertridža sa mastilom kompanije Epson na sledećem veb-sajtu.

<http://www.epson.eu/pageyield>

Epson preporučuje da koristite originalne Epson kertridže sa bojom. Kompanija Epson ne može garantovati za kvalitet i pouzdanost neoriginalnog mastila. Upotreba neoriginalnog mastila može dovesti do oštećenja koje nije pokriveno garancijama kompanije Epson i pod određenim uslovima može dovesti do nepredvidivog ponašanja štampača. Informacije o nivoima neoriginalnog mastila se možda neće prikazati.

**Povezane informacije**

➔ [“Veb-sajt za tehničku podršku” na strani 154](#)

---

## Mere predostrožnosti prilikom rukovanja kertridžima sa mastilom

Pročitajte sledeća uputstva pre zamene kertridža sa mastilom.

**Mere opreza za čuvanje mastila**

- Kertridže sa mastilom držite podalje od direktne sunčeve svetlosti.
- Nemojte odlagati kertridže sa mastilom na visokim temperaturama ili temperaturama ispod nule.
- Epson preporučuje da kertridž sa bojom upotrebite pre datuma koji je odštampan na pakovanju.
- Za najbolje rezultate, Epson preporučuje da kertridž sa mastilom upotrebite pre datuma koji je odštampan na pakovanju ili ga iskoristite u roku od šest meseci od otvaranja pakovanja, zavisno od toga koje se prvo desi.
- Za najbolje rezultate, pakovanja kertridža sa mastilom skladištite sa donjim delom okrenutim nadole.
- Nakon unošenja kertridža sa bojom iz hladne prostorije za skladištenje, ostavite ga najmanje tri sata na sobnoj temperaturi da se zagreje.
- Nemojte otvarati pakovanje kertridža sa mastilom dok ne budete spremni da ga postavite u štampač. Pakovanje kertridža sa mastilom je vakumirano da bi se održala njegova pouzdanost. Ako kertridž sa mastilom ostavite otpakovan na duže vreme pre nego što ga upotrebite, normalno štampanje možda neće biti moguće.

**Mere opreza za zamenu kertridža sa mastilom**

- Pazite da prilikom vađenja kertridža sa mastilom iz pakovanja ne polomite kuke sa strane.

- ❑ Pre postavljanja morate ukloniti žutu traku sa kertridža; u suprotnom, kvalitet štampe može opasti ili štampanje možda neće biti moguće. Nemojte uklanjati ili cepati oznaku na kertridžu; ovo može prouzrokovati curenje.

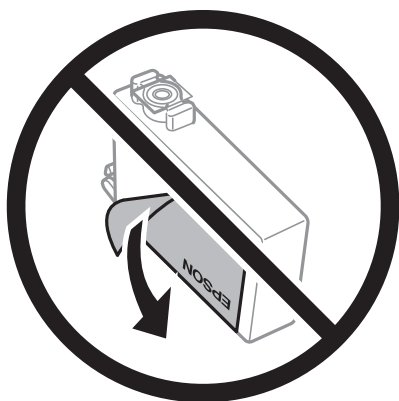

- ❑ Nemojte uklanjati prozirni čep sa dna kertridža; u suprotnom, kertridž može postati neupotrebljiv.

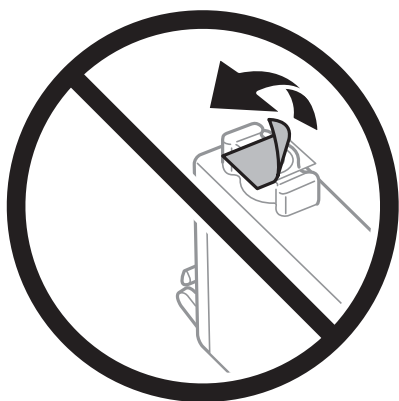

- ❑ Nemojte dodirivati oblasti prikazane na ilustraciji. To može onemogućiti normalan rad i štampanje.

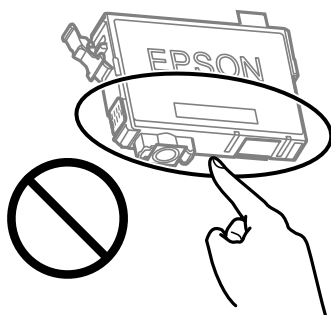

- ❑ Postavite sve kertridže sa bojom. U suprotnom, štampanje možda neće biti moguće.
- ❑ Kertridže sa mastilom nemojte menjati dok je napajanje isključeno. Nemojte pomerati glavu za štampanje rukom; u suprotnom, može doći do oštećenja štampača.
- ❑ Nakon postavljanja kertridža sa mastilom, lampica napajanja i lampica za mastilo nastavlja da treperi dok se štampač puni mastilom. Nemojte isključivati štampač tokom punjenja mastilom. Ako se punjenje mastilom ne završi, štampanje možda neće biti moguće.
- ❑ Nemojte ostavljati štampač sa izvađenim kertridžima s mastilom niti isključivati štampač prilikom zamene kertridža. U protivnom, mastilo koje je ostalo u mlaznicama glave za štampanje će se osušiti i štampanje možda neće biti moguće.

- ❑ Ako morate da privremeno izvadite kertridž sa mastilom, pobrinite se da je oblast za dostavu mastila zaštićena od prljavštine i prašine. Kertridž sa mastilom skladištite u istoj okolini kao i štampač, sa otvorom za dostavu mastila okrenutim nadole ili na stranu. Nemojte skladištiti kertridž sa mastilom sa otvorom za dostavu mastila okrenutim nagore. Pošto je otvor za dostavu mastila opremljen ventilom koji je predviđen da zaustavi izlazak viška mastila, nema potrebe da stavljate sopstvene prekrivače ili čepove.
- ❑ Moguće je da na izvađenim kertridžima oko otvora za dovod boje bude boje, zato vodite računa da prilikom vađenja kertridža boja ne dospe na okolne površine.
- ❑ Ovaj štampač koristi kertridže sa mastilom opremljene zelenim čipom koji prati informacije kao što je količina preostalog mastila u svakom od kertridža. To znači da čak i ako je kertridž izvađen iz štampača pre nego što je u potpunosti ispražnjen, možete ga i dalje koristiti nakon što ga vratite nazad u štampač. Ipak, pri ponovnom postavljanju kertridža, određena količina mastila može biti potrošena da bi se garantovao učinak štampača.
- ❑ Za najveći nivo efikasnosti upotrebe mastila, kertridž sa mastilom uklonite samo onda kad ste spremni da ga zamenite. Kertridži sa mastilom u kojima je nivo mastila nizak možda neće moći da se koriste po ponovnom postavljanju u štampač.
- ❑ Da bi se postigao vrhunski kvalitet štampe i da bi se zaštitila glava za štampanje, promenljiva bezbednosna rezerva boje ostaje u kertridžu kad vas štampač obavesti da je potrebno da zamenite kertridž. Navedeni kapaciteti ne uključuju ovu rezervu.
- ❑ Nemojte rastavljati ili prepravljati kertridž sa bojom, jer u suprotnom možda nećete moći da šampate normalno.
- ❑ Kertridže koje ste dobili uz štampač ne možete da koristite za zamenu.

### Potrošnja mastila

- ❑ Da bi se održao optimalni učinak glave za štampanje, određena količina mastila iz svih kertridža se troši tokom operacija održavanja. Mastilo se može trošiti i kad zamenjujete kertridž ili uključujete štampač.
- ❑ Prilikom monohromatskog štampanja ili štampanja u nijansama sive mogu se koristiti druge boje umesto crne, u zavisnosti od tipa papira ili podešavanja kvaliteta štampanja. Razlog je to što se za dobijanje crne boje koristi mešavina boja.
- ❑ Kertridži sa bojom koje ste dobili uz proizvod delimično se troše prilikom početnog podešavanja. Da bi se dobili otisci visokog kvaliteta, glava za štampanje vašeg štampača će biti u potpunosti napunjena mastilom. Ovaj jednokratni proces troši određenu količinu boje, pa ćete zato sa ovim kertridžima možda dobiti manji broj otisaka u odnosu na naredne kertridže sa bojom.
- ❑ Navedeni broj otisaka može se razlikovati zavisno od slika koje šampate, tipa papira koji koristite, učestalosti štampanja, kao i ambijentalnih uslova, kao što je temperatura.

## Zamena kertridža sa mastilom (kada je lampica za mastilo upaljena ili treperi)



**Oprez:**

Vodite računa da ne priključite ruku ili prste kada otvarate ili zatvarate skener. U suprotnom se možete povrediti.

### Napomena:

Ako zamenite kertridže sa mastilom za vreme kopiranja, originali se mogu pomeriti sa svog mesta. Pritisnite dugme  da biste poništili i zamenili originale.



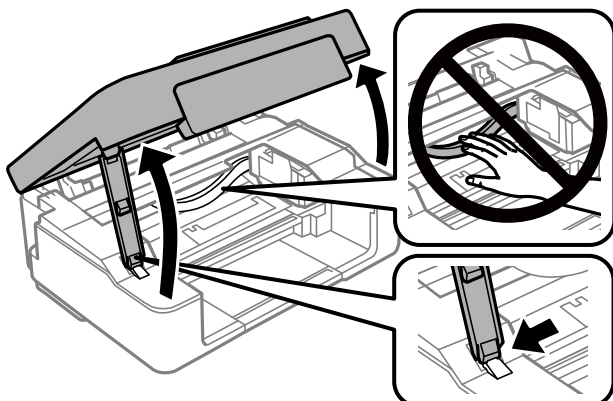

1. Otvorite skener sa zatvorenim poklopcem skenera.





2. Koristite dugmad na štampaču da biste pomerili držač kertridža sa mastilom.

**Napomena:**

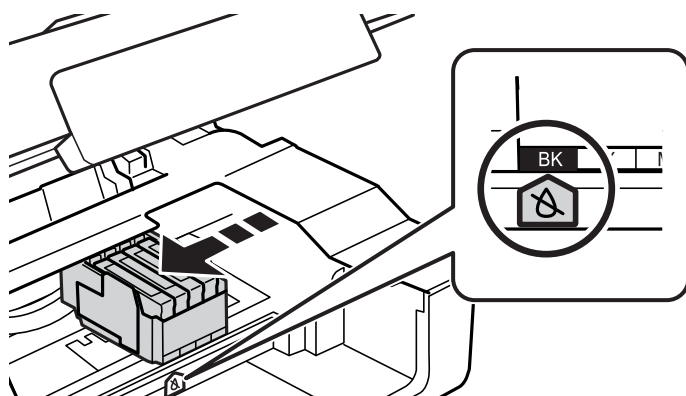

Zamenite kertridž koji se zaustavi kod ikone . Ako ima više istrošenih kertridža sa mastilom, kertridž se pomera do ikone  svaki put kada pritisnete dugme .



- Ako je lampica  upaljena (jedan ili više kertriža sa mastilom su istrošeni)

Pritisnite dugme . Držač kertridža sa mastilom pomera se do ikone . Ne možete zameniti kertridže na ovom položaju. Pređite na sledeći korak.

- Ako lampica  treperi (jedan ili više kertriža sa mastilom su skoro prazni)

Držite dugme  10 sekundi. Držač kertridža sa mastilom pomera se do ikone . Ne možete zameniti kertridže na ovom položaju. Pređite na sledeći korak.

**Napomena:**

Da biste poništili zamenu kertridža, zadržite postavljene kertridže sa mastilom i ugasi štampač.

3. Ponovo pritisnite dugme .

Držač kertridža sa mastilom pomera se do položaja za zamenu.

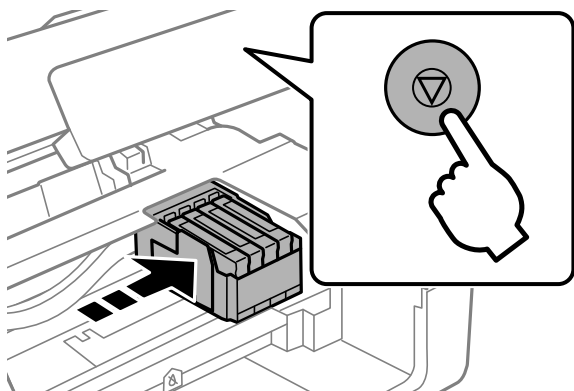

4. Kada menjate kertridž sa crnim mastilom, nežno protresite novi kertridž sa crnim mastilom četiri ili pet puta i zatim ga izvadite iz pakovanja. Kada menjate kertridže sa drugim bojama mastila, izvadite nove kertridže u boji iz pakovanja bez protresanja.

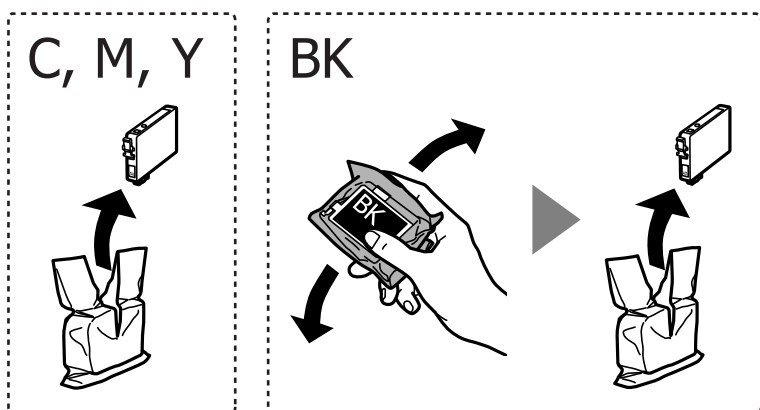

**Važno:**

*Nemojte tresti kertridže nakon otvaranja pakovanja jer mogu procureti.*

5. Samo uklonite žutu traku.

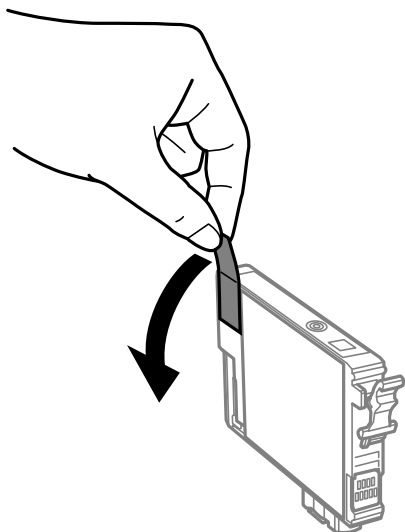

**!** **Važno:**

*Nemojte dodirivati oblasti prikazane na ilustraciji. To može onemogućiti normalan rad i štampanje.*

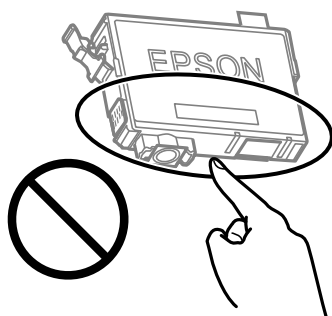

6. Pritisnite jezičak na kertridžu sa mastilom i povucite ga pravo prema gore. Ako ne možete da izvadite kertridž sa mastilom, snažno ga povucite.

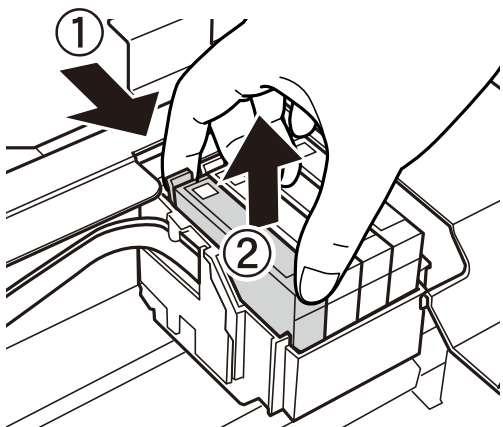

7. Umetnite novi kertridž sa mastilom i zatim ga snažno pritisnite.

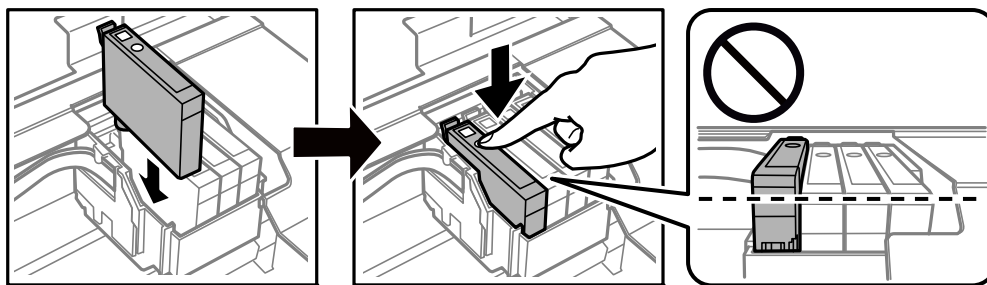

8. Zatvorite skener.

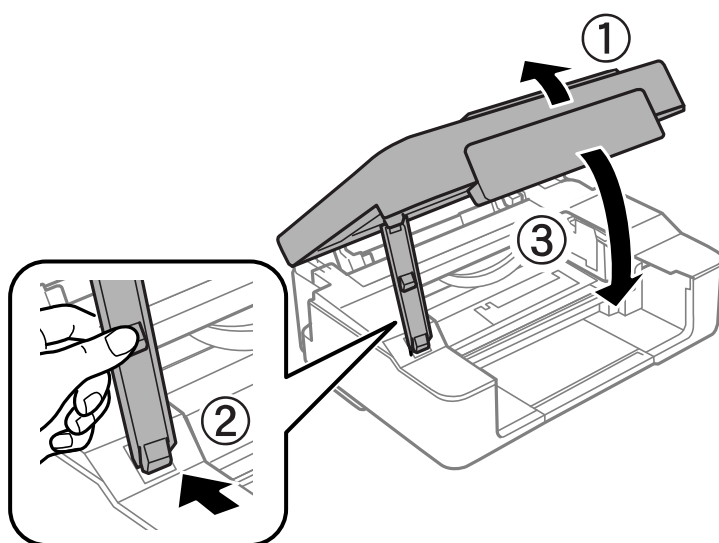

9. Pritisnite dugme .

Započinje punjenje mastilom.



**Važno:**

Nakon postavljanja kertridža sa mastilom, lampica napajanja i lampica za mastilo nastavlja da treperi dok se štampač puni mastilom. Nemojte isključivati štampač tokom punjenja mastilom. Punjenje traje oko dva minuta. Ako se punjenje mastilom ne završi, štampanje možda neće biti moguće.

**Napomena:**

Ako se lampica  ne gasi, pokušajte da izvadite i ponovo umetnete kertridž sa mastilom.

**Povezane informacije**

- ➔ “Šifre kertridža sa mastilom” na strani 77
- ➔ “Mere predostrožnosti prilikom rukovanja kertridžima sa mastilom” na strani 78

## Zamena kertridža sa mastilom (kada je lampica za mastilo ugašena)

 **Oprez:**

Vodite računa da ne priklještite ruku ili prste kada otvarate ili zatvarate skener. U suprotnom se možete povrediti.

**Napomena:**

Ako zamenite kertridže sa mastilom za vreme kopiranja, originali se mogu pomeriti sa svog mesta. Pritisnite dugme  da biste poništili i zamenili originale.

1. Otvorite skener sa zatvorenim poklopcem skenera.

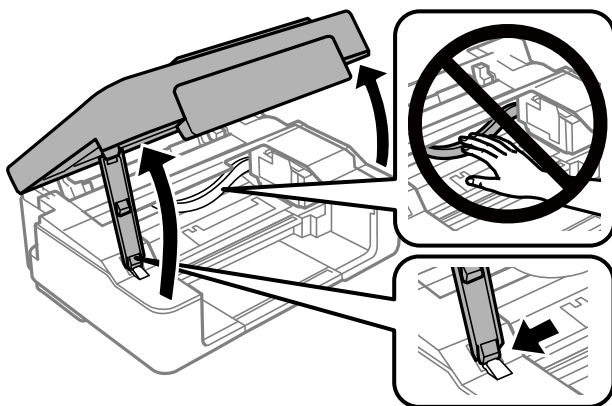

2. Držite dugme  10 sekundi.

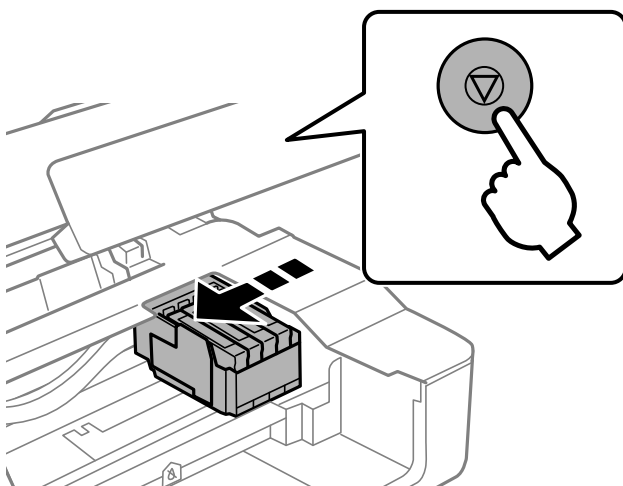

Držač kertridža sa mastilom pomera se do položaja za zamenu.

**Napomena:**

Da biste poništili zamenu kertridža, zadržite postavljene kertridže sa mastilom i ugasite štampač.

3. Kada menjate kertridž sa crnim mastilom, nežno protresite novi kertridž sa crnim mastilom četiri ili pet puta i zatim ga izvadite iz pakovanja. Kada menjate kertridže sa drugim bojama mastila, izvadite nove kertridže u boji iz pakovanja bez protresanja.

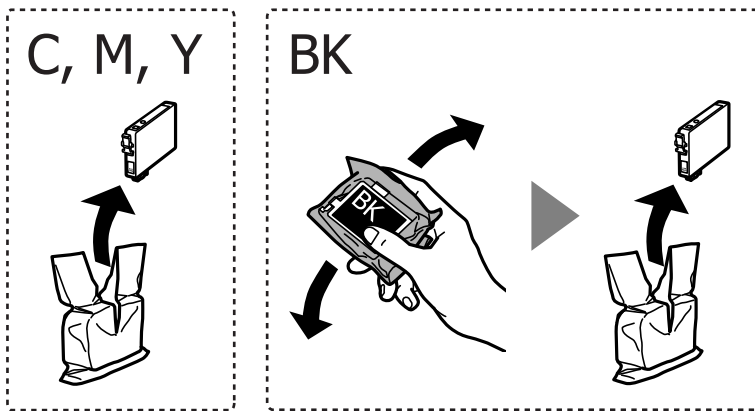

**Važno:**

*Nemojte tresti kertridže nakon otvaranja pakovanja jer mogu procureti.*

4. Samo uklonite žutu traku.

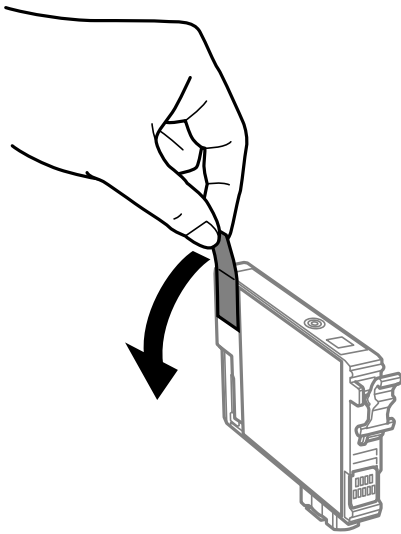

**!** **Važno:**

Nemojte dodirivati oblasti prikazane na ilustraciji. To može onemogućiti normalan rad i štampanje.

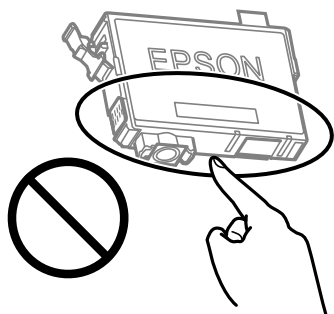

5. Pritisnite jezičak na kertridžu sa mastilom i povucite ga pravo prema gore. Ako ne možete da izvadite kertridž sa mastilom, snažno ga povucite

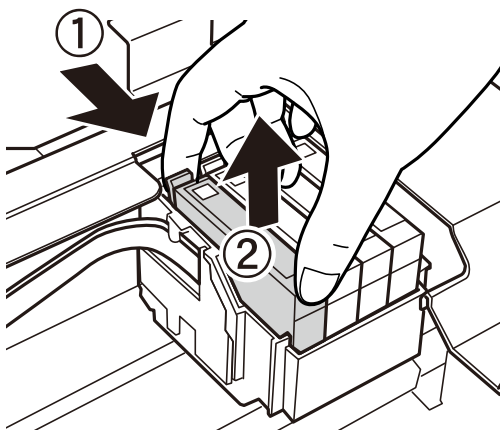

6. Umetnite novi kertridž sa mastilom i zatim ga snažno pritisnite.

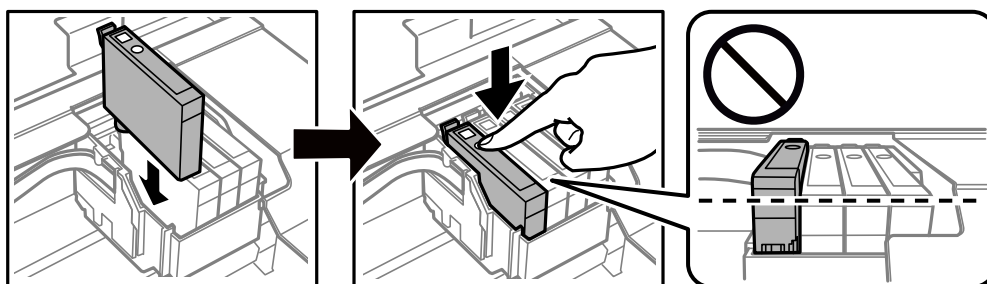

7. Zatvorite skener.

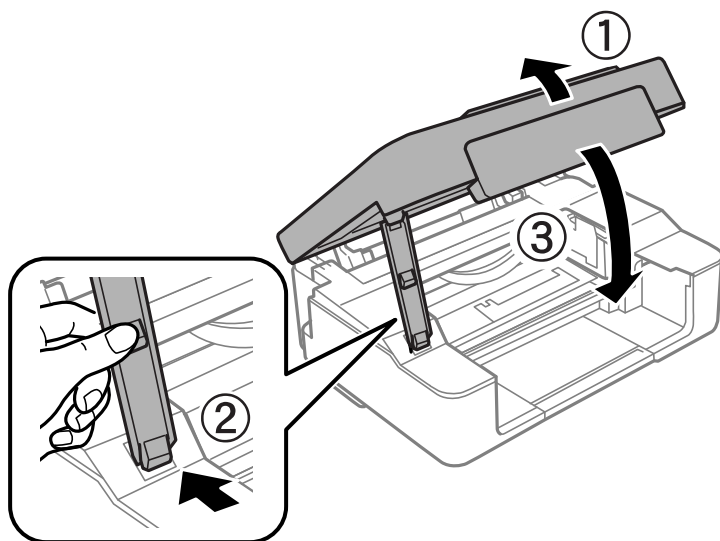

8. Pritisnite dugme .  
Započinje punjenje mastilom.



**Važno:**

Nakon postavljanja kertridža sa mastilom, lampica napajanja i lampica za mastilo nastavlja da treperi dok se štampač puni mastilom. Nemojte isključivati štampač tokom punjenja mastilom. Punjenje traje oko dva minuta. Ako se punjenje mastilom ne završi, štampanje možda neće biti moguće.

**Napomena:**

Ako se lampica  ne gasi, pokušajte da izvadite i ponovo umetnete kertridž sa mastilom.

### Povezane informacije

- ➔ [“Šifre kertridža sa mastilom” na strani 77](#)
- ➔ [“Mere predostrožnosti prilikom rukovanja kertridžima sa mastilom” na strani 78](#)

## Privremeno štampanje crnim mastilom

Kada se boje potroše, a crne boje još uvek ima, kada štamplete sa računara, možete nastaviti da štamplete kratko vreme koristeći samo crnu boju.

- Tip papira: običan papir, Koverat
- Boja: **Sivo nijansiranje**
- Bez ivica: Nije izabrano
- EPSON Status Monitor 3: Omogućeno (samo za Windows)

Pošto je ova funkcija dostupna na oko pet dana, zamenite potrošeni kertridž sa mastilom što je pre moguće.



**Napomena:**

- Ako je **EPSON Status Monitor 3** onemogućen, pristupite upravljačkom programu štampača, kliknite na **Proširena podešavanja** na kartici **Održavanje**, a zatim izaberite **Uključi EPSON Status Monitor 3**.
- Period dostupnosti se razlikuje i zavisi od uslova korišćenja.

## Privremeno štampanje crnim mastilom — Windows

Izvršite jedan od sledećih postupaka.

- Kada se prikaže sledeći prozor, izaberite **Štampaj u crnoj boji**.

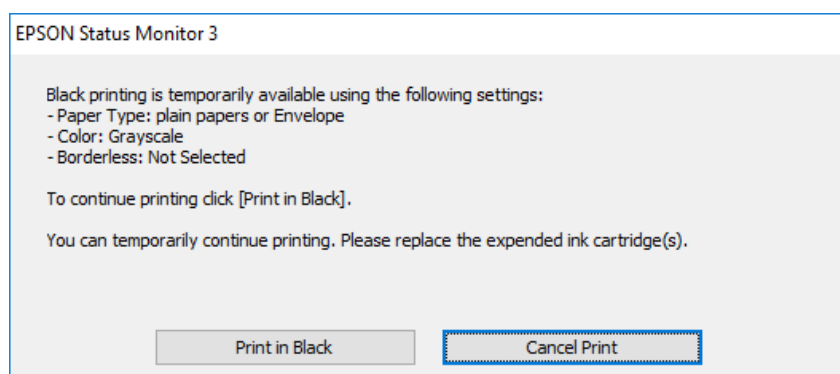

- Kada se prikaže sledeći prozor, otkazite štampanje. A zatim ponovo štampajte.

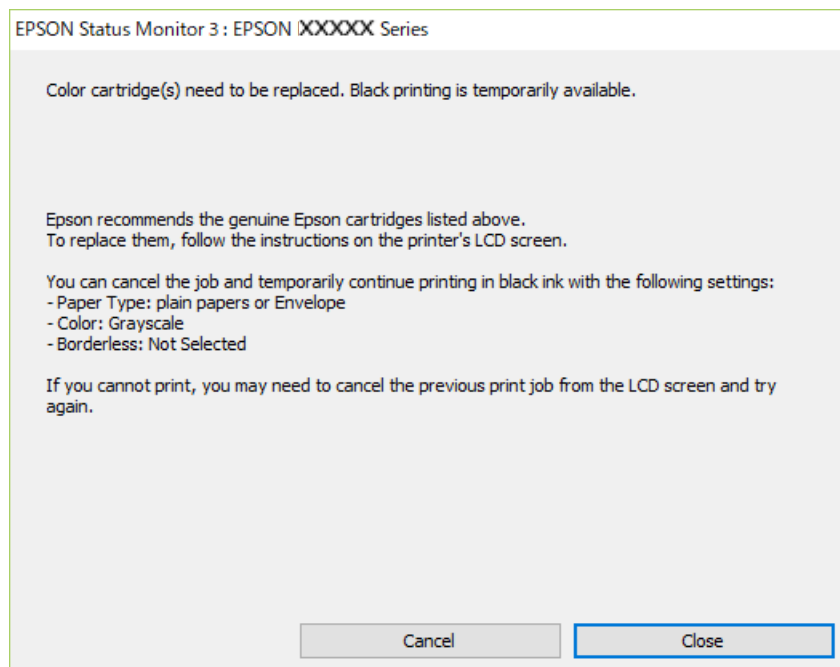

**Napomena:**

Ako ne možete da otkazete štampanje sa računara, otkazite koristeći kontrolnu tablu štampača.

Sledite navedene korake kada ponovo štampate.

1. Pristupite prozoru upravljačkog programa štampača.

2. Opozovite **Bez okvira** na kartici **Glavni**.
3. Izaberite **običan papir** ili **Koverat** za podešavanje **Vrsta papira** na kartici **Glavni**.
4. Izaberite **Sivo nijansiranje**.
5. Odredite ostale opcije na karticama **Glavni** i **Još opcija** po potrebi i kliknite na **U redu**.
6. Kliknite na **Štampaj**.
7. Kliknite na **Štampaj u crnoj boji** u prikazanom prozoru.

### Povezane informacije

- ➔ [“Ubacivanje papira u Zadnji mehanizam za uvlačenje papira” na strani 39](#)
- ➔ [“Osnovne informacije o štampanju — Windows” na strani 45](#)

## Privremeno štampanje crnim mastilom — Mac OS

### *Napomena:*

*Da biste ovu funkciju koristili u mreži, povežite se sa sistemom **Bonjour**.*

1. Kliknite na ikonu štampača na traci **Dock**.
2. Otkazite zadatak.

### *Napomena:*

*Ako ne možete da otkazete štampanje sa računara, otkazite koristeći kontrolnu tablu štampača.*

3. Izaberite **Željene postavke sistema** u meniju  > **Štampači i skeneri** (ili **Štampanje i skeniranje, Štampanje i faks**), a zatim izaberite štampač. Kliknite na **Opcije i materijal za štampanje** > **Opcije** (ili **Upravljački program**).
4. Izaberite **On** za podešavanje **Permit temporary black printing**.
5. Pristupite dijalogu za štampanje.
6. Izaberite **Podešavanje štampe** u iskačućem meniju.
7. Izaberite bilo koju veličinu papira (osim veličine bez ivica) za podešavanje **Veličina papira**.
8. Izaberite **običan papir** ili **Koverat** za podešavanje **Media Type**.
9. Izaberite **Sivo nijansiranje**.
10. Odredite ostale stavke po potrebi.
11. Kliknite na **Štampanje**.

### Povezane informacije

- ➔ “Otkazivanje štampanja” na strani 65
- ➔ “Ubacivanje papira u Zadnji mehanizam za uvlačenje papira” na strani 39
- ➔ “Osnovne informacije o štampanju — Mac OS” na strani 46

## Štednja crne boje kada je preostane malo (samo za Windows)

Kada preostane samo malo crne boje, a ostalih boja ima dovoljno, možete da koristite mešavinu ostalih boja kako biste napravili crnu. Možete da nastavite da štampate dok pripremate kertridž sa crnom bojom.

Sledeća funkcija je dostupna samo kada u drajveru štampača izaberete ova podešavanja.

- Vrsta papira: **običan papir**
- Kvalitet: **Standardno**
- EPSON Status Monitor 3: Omogućeno

### Napomena:

- Ako je **EPSON Status Monitor 3** onemogućen, pristupite drajveru štampača, kliknite na **Proširena podešavanja** na kartici **Održavanje** i izaberite **Uključi EPSON Status Monitor 3**.
- Crna boja dobijena mešanjem izgleda malo drugačije od čiste crne. Pored toga, smanjena je brzina štampanja.
- Da bi se održao kvalitet glave za štampanje, troši se i crna boja.

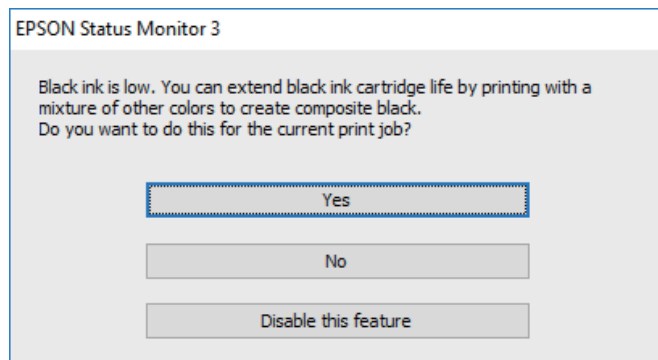

Opcije	Opis
Da	Izaberite da biste koristili mešavinu boja za dobijanje crne boje. Ovaj prozor će se prikazati kada sledeći put odštampate sličan materijal.
Ne	Izaberite da biste nastavili da koristite preostalu crnu boju. Ovaj prozor će se prikazati kada sledeći put odštampate sličan materijal.
Onemogućiti ovu funkciju	Izaberite da biste nastavili da koristite preostalu crnu boju. Ovaj prozor se neće prikazivati dok ne zamenite kertridž sa crnom bojom i on se ponovo ne istroši.

# Održavanje štampača

## Spračavanje isušivanja glave za štampanje

Uvek koristite dugme za uključivanje kada uključujete ili isključujete štampač.

Proverite da li je lampica isključena pre nego što isključite kabl za napajanje.

Mastilo samo po sebi može da se osuši ako nije pokriveno. Baš kao stavljanje zatvarača na penkalo ili na naliv-pero da biste sprečili da se osuši, vodite računa da glava za štampanje bude pravilno zatvorena kako biste sprečili sušenje mastila.

Kada je kabl za napajanje isključen ili dođe do nestanka struje dok štampač radi, glava za štampanje možda neće biti pravilno zatvorena. Ako je glava za štampanje ostavljena kako jeste, ona će se osušiti, što dovodi do začepjenja mlaznica (izlaza za mastilo).

U ovom slučaju, ponovo uključite i isključite štampač što je pre moguće kako biste zatvorili glavu za štampanje.

## Provera i čišćenje glave za štampanje

Ako su mlaznice začepjene, otisci postaju bledi, vide se trake ili se pojavljuju neočekivane boje. Kada kvalitet štampe opadne, upotrebite funkciju provera mlaznica i proverite da li su mlaznice začepjene. Ako su mlaznice začepjene, očistite glavu za štampanje.



### **Važno:**

- Nemojte otvarati skener ili isključivati štampač tokom čišćenja glave. Ako se čišćenje glave ne završi, štampanje možda neće biti moguće.*
- Čišćenje glave za štampanje troši mastilo i ne bi se trebalo izvoditi više nego što je potrebno.*
- Kada je nivo mastila nizak, možda nećete biti u mogućnosti da očistite glavu za štampanje.*
- Ukoliko se kvalitet štampanja e poboljša nakon što se četiri puta ponovi provera mlaznica i čišćenje glave, nemojte štampati najmanje šest sati, a zatim ponovo pokrenite proveru mlaznica i čišćenje glave, ukoliko to bude potrebno. Preporučujemo da isključite štampač. Ako se kvalitet ni tada ne popravi, kontaktirajte službu za podršku kompanije Epson.*
- Da biste sprečili isušivanje glave za štampanje, nemojte štampač isključivati sa napajanja kada je uključen.*

## Provera i čišćenje glave za štampanje — dugmad na štampaču

1. Ubacite običan papir formata A4 u štampač.
2. Pritisnite dugme  da biste isključili štampač.

3. Uključite štampač dok držite pritisnuto dugme , a zatim otpustite dugmad dok lampica napajanja treperi.

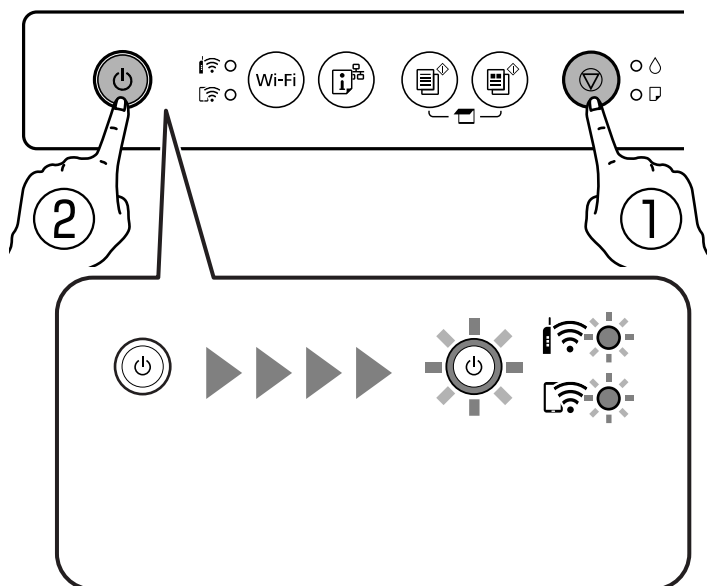



Štampa se šablon za proveru mlaznica.

**Napomena:**

Može biti potrebno malo vremena da štampanje šablona za proveru mlaznica započne.

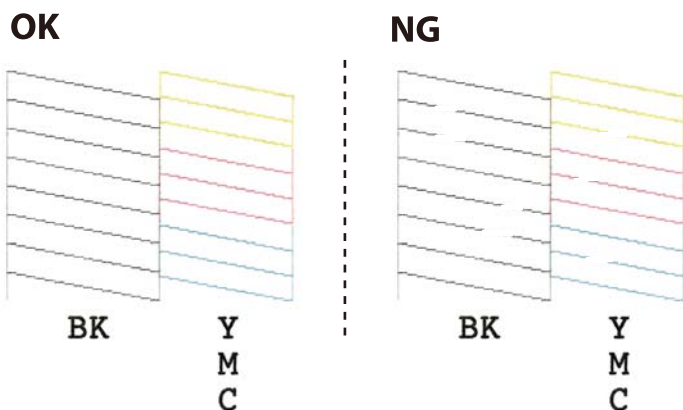
4. Pregledajte odštampani šablon.
- Ako ne možete da nađete isprekidane linije ili segmente koji nedostaju, kao na sledećem šablonu „OK“, mlaznice nisu začepljene. Čišćenje glave za štampanje nije potrebno.
  - Ako ima isprekidanih linija ili neki segmenti nedostaju, kao što je prikazano na šablonu „NG“, moguće je da su mlaznice glave za štampanje začepljene. Pređite na sledeći korak.



5. Držite pritisnuto dugme  u trajanju od pet sekundi dok lampica napajanja ne počne da treperi.  
Pokreće se čišćenje glave za štampanje.

**Napomena:**

Može biti potrebno malo vremena da čišćenje glave za štampanje započne.

6. Kada lampica napajanja prestane da treperi, ponovo odštamajte šablon za proveru mlaznica. Ponavljajte čišćenje i štampanje šablona dok sve linije ne budu potpuno odštampane.

### Povezane informacije

➔ [“Ubacivanje papira u Zadnji mehanizam za uvlačenje papira” na strani 39](#)

## Proveravanje i čišćenje glave za štampanje – Windows

1. Ubacite običan papir formata A4 u štampač.
2. Pristupite prozoru drajvera štampača.
3. Kliknite na **Provera mlaznica** na kartici **Održavanje**.
4. Sledite uputstva na ekranu.

### Povezane informacije

➔ [“Ubacivanje papira u Zadnji mehanizam za uvlačenje papira” na strani 39](#)

➔ [“Upravljački program štampača za Windows” na strani 102](#)

## Provera i čišćenje glave za štampanje — Mac OS

1. Ubacite običan papir formata A4 u štampač.
2. Izaberite **Željene postavke sistema** u meniju  > **Štampači i skeneri** (ili **Štampanje i skeniranje, Štampanje i faks**), a zatim izaberite štampač.
3. Kliknite na **Opcije i materijal za štampanje** > **Uslužni program** > **Otvori uslužni program štampača**.
4. Kliknite na **Provera mlaznica**.
5. Pratite uputstva na ekranu.

### Povezane informacije

➔ [“Ubacivanje papira u Zadnji mehanizam za uvlačenje papira” na strani 39](#)

---

## Poravnavanje glave za štampanje

Ako primetite neusklađenost vertikalnih linija ili zamrljane slike, poravnajte glavu za štampanje.

## Poravnavanje glave za štampanje — Windows

1. Ubacite četiri ili više listova običnog papira formata A4 u štampač.
2. Pristupite prozoru upravljačkog programa štampača.

3. Kliknite na **Poravnanje glave za štampanje** na kartici **Održavanje**.
4. Pratite uputstva na ekranu.

#### Povezane informacije

- ➔ [“Ubacivanje papira u Zadnji mehanizam za uvlačenje papira” na strani 39](#)
- ➔ [“Upravljački program štampača za Windows” na strani 102](#)

## Poravnavanje glave za štampanje — Mac OS

1. Ubacite četiri ili više listova običnog papira formata A4 u štampač.
2. Izaberite **Željene postavke sistema** u meniju  > **Štampači i skeneri** (ili **Štampanje i skeniranje, Štampanje i faks**), a zatim izaberite štampač.
3. Kliknite na **Opcije i materijal za štampanje** > **Uslužni program** > **Otvori uslužni program štampača**.
4. Kliknite na **Print Head Alignment**.
5. Pratite uputstva na ekranu.

#### Povezane informacije

- ➔ [“Ubacivanje papira u Zadnji mehanizam za uvlačenje papira” na strani 39](#)

---

## Čišćenje putanje papira

Kada su otisci zamrljani ili izgužvani, očistite unutrašnji valjak.



#### **Važno:**

*Nemojte čistiti unutrašnjost štampača flis-papirom. Niti mogu da začepi mlaznice glave za štampanje.*

1. Uverite se da nema prašine ili mrlja na staklu skenera (staklo skenera) i poklopcu skenera.
2. Ubacite običan papir formata A4 u štampač.
3. Započnite kopiranje bez postavljanja originala na staklo skenera (staklo skenera).  
Papir se izbacuje iz štampača.
4. Ponavljajte ovaj postupak dok papir više ne bude umrljan mastilom.

#### Povezane informacije

- ➔ [“Osnove kopiranja” na strani 67](#)

## Čišćenje Staklo skenera

Kada su kopije ili skenirane slike zamrljane, očistite staklo skenera.



**Važno:**

*Za čišćenje štampača nemojte koristiti alkohol niti razređivače. Ove hemikalije mogu da oštete štampač.*

1. Otvorite poklopac za dokumente.

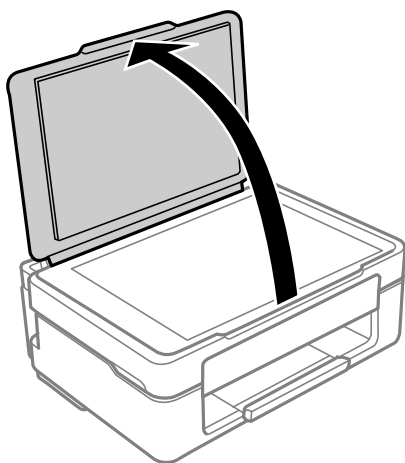

2. Očistite površinu staklo skenera mekom, suvom i čistom krpom.



**Važno:**

- Ako na staklenoj površini ima masnih mrlja ili drugih materija koje se teško skidaju, očistite ih mekom krpom na koju ćete naneti malu količinu sredstva za čišćenje stakla. Obrišite svu preostalu tečnost.
- Nemojte prejako pritiskati staklenu površinu.
- Pazite da ne ogrebete ili oštetite površinu stakla. Ako se staklena površina ošteti, kvalitet skeniranja može opasti.

## Čišćenje providnog filma

Kada se otisak ne poboljša nakon poravnavanja glave štampača ili čišćenja putanje papira, moguće je da je providni film unutar štampača umrljan.

Potreban materijal:

- Pamučni štapići za uši (nekoliko)
- Voda s nekoliko kapi deterdženta (2 do 3 kapljice deterdženta u 1/4 šolje vode sa česme)
- Lampa za proveru umrljanosti



**Važno:**

*Nemojte koristiti drugu tečnost za čišćenje osim vode u koju je dodato nekoliko kapi deterdženta.*



1. Isključite štampač pritiskom na dugme .
2. Otvorite skener.

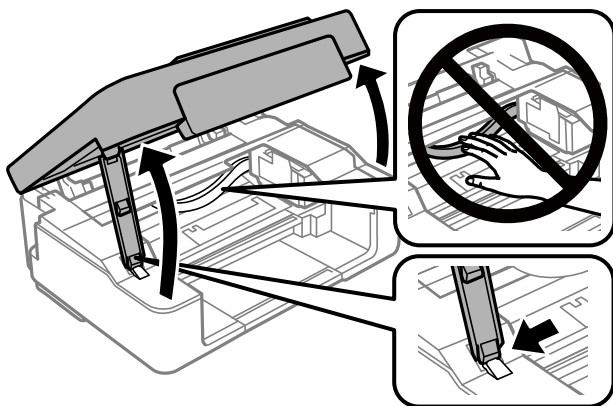

3. Proverite da li je providni film umrljan. Mrlje se lakše vide ako koristite lampu. Ako na providnom filmu (A) ima mrlja (kao što su otisci prstiju ili masnoća), pređite na sledeći korak.

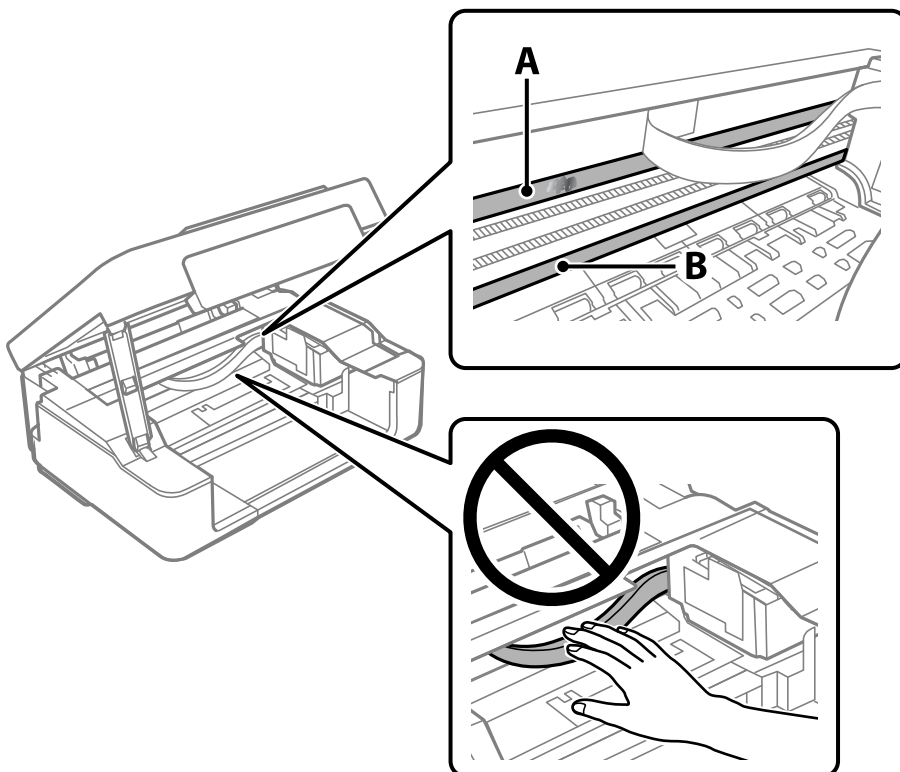

A: providni film

B: šina



**Važno:**

Vodite računa o tome da ne dodirujete šinu (B). U suprotnom možda nećete moći da štampate. Nemojte brisati masnoću sa šine, pošto je neophodna za rad.

4. Navlažite pamučni štapić za uši vodom u koju je dodato nekoliko kapi deterdženta tako da s njega ne kaplje voda, a zatim obrišite umrljani deo.

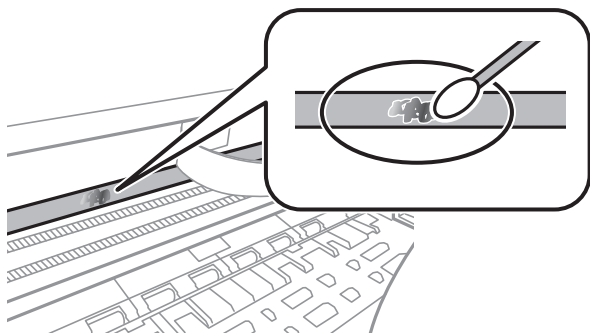

**Važno:**

*Nežno obrišite mrlju. Ako pamučnim štapićem suviše jako pritisnete film, može doći do pomeranja opruga filma i oštećenja štampača.*

5. Upotrebite nov suv pamučni štapić da obrišete film.



**Važno:**

*Nemojte ostaviti vlakna na filmu.*

**Napomena:**

*Da biste sprečili širenje mrlje, često zamenite pamučni štapić novim.*

6. Ponavljajte korake 4 i 5 dok film ne bude bez mrlja.
7. Vizuelno proverite da li je film bez mrlja.

---

## Štednja električne energije

Štampač automatski ulazi u režim mirovanja ili se gasi ako se u određenom vremenskom periodu ne izvrši nijedna radnja. Možete prilagoditi vreme pre nego što se primeni upravljanje napajanjem. Svako povećanje će negativno uticati na energetska efikasnost proizvoda. Pre nego što napravite izmenu, razmislite o uticaju na životnu sredinu.

U zavisnosti od lokacije kupovine, štampač možda poseduje funkciju koja ga automatski isključuje ako nije povezan na mrežu u periodu od 30 minuta.

## Štednja električne energije — Windows

1. Pristupite prozoru upravljačkog programa štampača.
2. Kliknite na **Informacije o štampaču i opcijama** na kartici **Održavanje**.

3. Izvršite jedan od sledećih postupaka.

**Napomena:**

*Vaš proizvod može da poseduje funkciju **Tajmer za isključivanje napajanja** ili funkcije **Isključi ako nije povezan i Isključivanje usled prekida veze**, u zavisnosti od lokacije kupovine.*

- Izaberite vremenski period nakon koga štampač ulazi u režim mirovanja kao podešavanje za **Tajmer za uspavlјivanje** i kliknite na **Pošalji**. Da bi se štampač automatski isključio, izaberite vremenski period kao podešavanje za **Tajmer za isključivanje napajanja** i kliknite na **Pošalji**.
- Izaberite vremenski period nakon koga štampač ulazi u režim mirovanja kao podešavanje za **Tajmer za uspavlјivanje** i kliknite na **Pošalji**. Da bi se štampač automatski isključio, izaberite vremenski period u podešavanju **Isključivanje usled neaktivnosti** ili **Isključivanje usled prekida veze**, a zatim kliknite na **Pošalji**.

4. Kliknite na **U redu**.

**Povezane informacije**

➔ [“Upravljački program štampača za Windows” na strani 102](#)

## Štednja električne energije — Mac OS

1. Izaberite **Željene postavke sistema** u meniju  > **Štampači i skeneri** (ili **Štampanje i skeniranje, Štampanje i faks**), a zatim izaberite štampač.
2. Kliknite na **Opcije i materijal za štampanje** > **Uslužni program** > **Otvori uslužni program štampača**.
3. Kliknite na **Podešavanja štampača**.
4. Izvršite jedan od sledećih postupaka.

**Napomena:**

*Vaš proizvod može da poseduje funkciju **Tajmer za isključivanje napajanja** ili funkcije **Isključivanje usled neaktivnosti** i **Isključivanje usled prekida veze**, u zavisnosti od lokacije kupovine.*

- Izaberite vremenski period nakon koga štampač ulazi u režim mirovanja kao podešavanje za **Tajmer za uspavlјivanje** i kliknite na **Primeni**. Da bi se štampač automatski isključio, izaberite vremenski period kao podešavanje za **Tajmer za isključivanje napajanja** i kliknite na **Primeni**.
- Izaberite vremenski period nakon koga štampač ulazi u režim mirovanja kao podešavanje za **Tajmer za uspavlјivanje** i kliknite na **Primeni**. Da bi se štampač automatski isključio, izaberite vremenski period u podešavanju **Isključivanje usled neaktivnosti** ili **Isključivanje usled prekida veze**, a zatim kliknite na **Primeni**.

# Mrežna usluga i informacije o softveru

Ovaj odeljak predstavlja mrežne usluge i softverske proizvode koji su dostupni za vaš štampač sa Epsonovog veb-sajta.

## Epson Connect usluga

Korišćenjem usluge Epson Connect dostupne preko interneta, možete štampati sa svog pametnog telefona, tableta ili laptop računara u bilo koje vreme i praktično svuda.

Sledeće funkcije su dostupne preko interneta.

Email Print	Epson iPrint daljinsko štampanje	Scan to Cloud	Remote Print Driver
✓	✓	-	✓

Više informacija potražite na veb-sajtu Epson Connect.

<https://www.epsonconnect.com/>

<http://www.epsonconnect.eu> (samo Evropa)

## Aplikacija za podešavanje operacija štampača (Web Config)

Web Config je aplikacija koja radi u okviru veb pregledača kao što je Internet Explorer i Safari, na računaru ili pametnom uređaju. Možete potvrditi status štampača ili promeniti podešavanja mrežne usluge i štampača. Da biste koristili Web Config, povežite štampač i računar ili pametni uređaj na istu mrežu.

Podržani su sledeći pregledači.

Microsoft Edge, Internet Explorer 8 ili noviji, Firefox\*, Chrome\*, Safari\*

\* Koristite najnoviju verziju.

### **Napomena:**

*Kada administratorska lozinka nije podešena, prilikom pristupanja Web Config, lozinka se mora podesiti na strani za podešavanje administratorske lozinke.*

*Ne zaboravite korisničko ime i lozinku. Ako ih zaboravite, biće potrebno da se obratite Epson servisnoj podršci.*

## Pokretanje aplikacije Web Config u veb pregledaču

1. Proverite IP adresu štampača.

Držite dugme  najmanje 5 sekundi da biste odštampali list statusa mreže, a zatim proverite IP adresu štampača.

2. Pokrenite veb pregledač na računaru ili pametnom uređaju, a zatim unesite IP adresu štampača.

Format:

IPv4: http://IP adresa štampača/

IPv6: http://[IP adresa štampača]/

Primeri:

IPv4: http://192.168.100.201/

IPv6: http://[2001:db8::1000:1]/

**Napomena:**

Na pametnom uređaju takođe možete pokrenuti aplikaciju Web Config na ekranu za održavanje aplikacije Epson iPrint.

S obzirom da štampač koristi nezavisni sertifikat prilikom pristupanja HTTPS-u, u pregledaču se prikazuje upozorenje kada pokrenete Web Config; to ne ukazuje ni na kakav problem i može se bezbedno zanemariti.

### Povezane informacije

- ➔ [“Štampanje pomoću aplikacije Epson iPrint” na strani 64](#)

## Pokretanje aplikacije Web Config u operativnom sistemu Windows

Prilikom povezivanja računara na štampač pomoću WSD, pratite korake u nastavku da biste pokrenuli Web Config.

1. Otvorite listu štampača na računaru.
  - Windows 10  
Kliknite na dugme Start i izaberite **Windows Sistem > Kontrolna tabla > Prikaz uređaja i štampača u Hardver i zvuk.**
  - Windows 8.1/Windows 8  
Izaberite **Radna površina > Podešavanja > Kontrolna tabla > Prikaz uređaja i štampača u Hardver i zvuk (ili Hardver).**
  - Windows 7  
Kliknite na dugme Start i izaberite **Kontrolna tabla > Prikaz uređaja i štampača u Hardver i zvuk.**
  - Windows Vista  
Kliknite na dugme Start i izaberite **Kontrolna tabla > Štampači u Hardver i zvuk.**
2. Desnim tasterom miša kliknite na štampač i izaberite **Svojstva.**
3. Izaberite karticu **Veb usluga** i kliknite na URL.

S obzirom da štampač koristi samopotpisani sertifikat prilikom pristupanja HTTPS-u, u pregledaču se prikazuje upozorenje kada pokrenete Web Config; to ne ukazuje ni na kakav problem i može se bezbedno ignorisati.

## Pokretanje aplikacije Web Config u operativnom sistemu Mac OS

1. Izaberite **Željene postavke sistema** u meniju **Apple > Štampači i skeneri** (ili **Štampanje i skeniranje, Štampanje i faks**) a zatim izaberite štampač.
2. Kliknite na **Opcije i potrošni materijal > Prikaži internet stranicu štampača**.  
S obzirom da štampač koristi samopotpisani sertifikat prilikom pristupanja HTTPS-u, u pregledaču se prikazuje upozorenje kada pokrenete Web Config; to ne ukazuje ni na kakav problem i može se bezbedno ignorisati.

---

## Upravljački program štampača za Windows

Upravljački program štampača kontroliše štampač prema komandama aplikacija. Podešavanje upravljačkog programa štampača daje najbolje rezultate štampanja. Takođe možete proveriti status štampača ili ga održavati u najboljem radnom stanju pomoću uslužnog programa štampača.

### **Napomena:**

Možete promeniti jezik upravljačkog programa štampača. Izaberite jezik koji želite da koristite u podešavanju **Jezik na kartici Održavanje**.

### **Pristupanje upravljačkom programu štampača iz aplikacija**

Da biste izvršili podešavanja koja se primenjuju samo u aplikaciji koju koristite, podešavanjima pristupite iz te aplikacije.

Izaberite **Štampaj** ili **Podešavanje štampe** u meniju **Datoteka**. Izaberite vaš štampač, a zatim kliknite na **Željene postavke** ili **Svojstva**.

### **Napomena:**

Postupci se razlikuju u zavisnosti od aplikacije. Više informacija potražite u funkciji za pomoć date aplikacije.

### **Pristupanje upravljačkom programu štampača sa kontrolne table**

Da biste odredili podešavanja koja važe za sve aplikacije, pristupite iz kontrolne table.

#### Windows 10

Kliknite na dugme **Start** i izaberite **Windows Sistem > Kontrolna tabla > Prikaz uređaja i štampača u Hardver i zvuk**. Desnim dugmetom miša kliknite na štampač ili pritisnite i zadržite, a zatim izaberite **Željene postavke pri štampanju**.

#### Windows 8.1/Windows 8

Izaberite **Radna površina > Podešavanja > Kontrolna tabla > Prikaz uređaja i štampača u Hardver i zvuk**. Desnim dugmetom miša kliknite na štampač ili pritisnite i zadržite, a zatim izaberite **Željene postavke pri štampanju**.

#### Windows 7

Kliknite na dugme **Start** i izaberite **Kontrolna tabla > Prikaz uređaja i štampača u Hardver i zvuk**. Desnim dugmetom kliknite na štampač i izaberite **Željene postavke pri štampanju**.

#### Windows Vista

Kliknite na dugme **Start** i izaberite **Kontrolna tabla > Štampači u Hardver i zvuk**. Desnim dugmetom kliknite na štampač, a zatim na **Izaberite željene postavke pri štampanju**.

## ❑ Windows XP

Kliknite na dugme Start i izaberite **Kontrolna tabla > Štampači i drugi hardver > Štampači i faks uređaji**.  
Desnim dugmetom kliknite na štampač i izaberite **Željene postavke pri štampanju**.

### Pristupanje upravljačkom programu štampača pomoću ikone štampača na traci zadataka

Ikona štampača u traci zadataka na radnoj površini je prečica koja vam omogućava da brzo pristupite upravljačkom programu štampača.

Ako kliknete na ikonu štampača i izaberete **Podešavanja štampača**, možete pristupiti istom prozoru za podešavanje štampača kao što je onaj koji se prikazuje iz kontrolne table. Ako dva puta kliknete na ovu ikonu, možete proveriti status štampača.

#### **Napomena:**

*Ako ikona štampača nije prikazana na traci zadataka, pristupite prozoru upravljačkog programa štampača, kliknite na **Karakteristike nadgledanja** na kartici **Održavanje**, a zatim izaberite **Registrujte ikonu prečice u traci zadatka**.*

### Pokretanje uslužnog programa

Pristupite prozoru upravljačkog programa štampača. Kliknite na karticu **Održavanje**.

## Vodič za drajver štampača u operativnom sistemu Windows

U drajveru štampača u operativnom sistemu Windows dostupna je pomoć. Da biste videli objašnjenja stavki podešavanja, kliknite desnim dugmetom miša na svaku od stavki, a zatim kliknite na **Pomoć**.

### Kartica Glavni

Možete izvršiti osnovna podešavanja za štampanje, kao što su vrsta i veličina papira.

Takođe možete izvršiti podešavanja za dvostrano štampanje ili štampanje više strana na jednom listu.

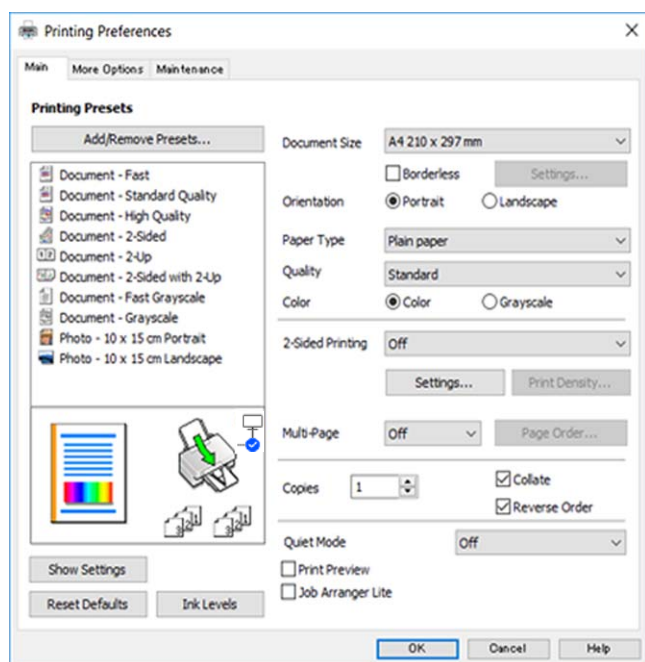

## Kartica Još opcija

Možete izabrati dodatne rasporede i opcije štampanja kao što je promena veličine otiska ili prilagođavanje boje.

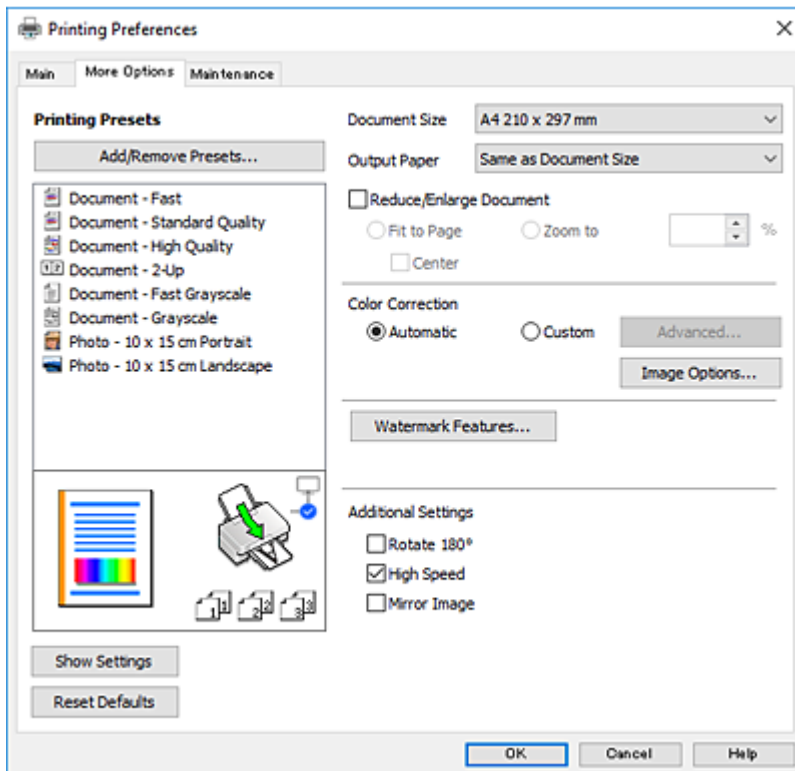



## Kartica Održavanje

Možete pokrenuti funkcije održavanja kao što je provera mlaznica i čišćenje glave za štampanje, a pokretanjem aplikacije **EPSON Status Monitor 3**, možete proveriti status štampača i informacije o greškama.

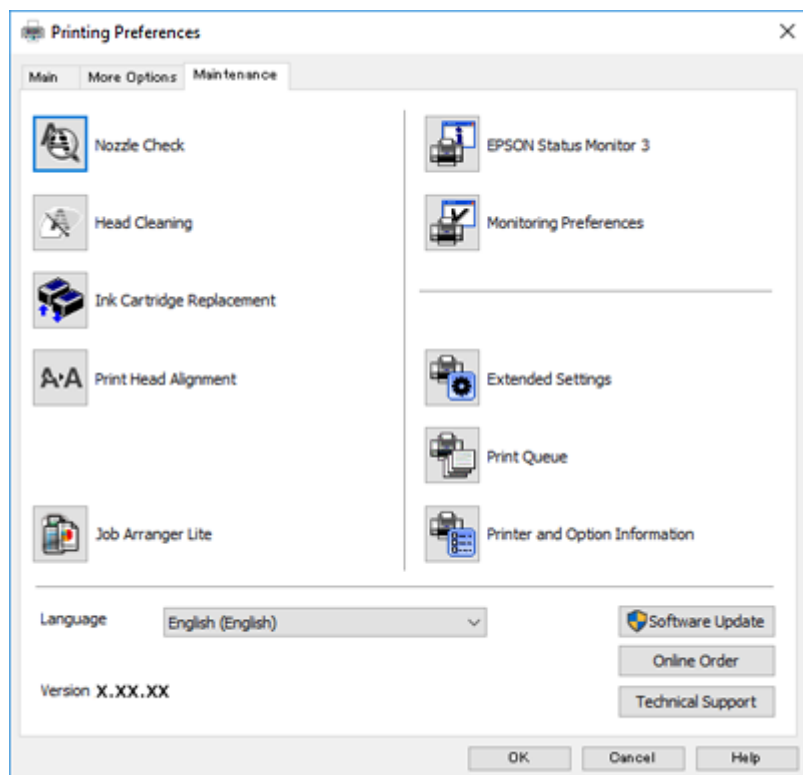

## Određivanje radnih podešavanja za drajver štampača u operativnom sistemu Windows

Možete izvršiti podešavanja kao što je omogućavanje **EPSON Status Monitor 3**.

1. Pristupite prozoru drajvera štampača.
2. Kliknite na **Proširena podešavanja** na kartici **Održavanje**.
3. Odredite željena podešavanja i kliknite na **U redu**.  
Objašnjenja stavki u podešavanjima potražite u pomoći na mreži.

### Povezane informacije

➔ [“Upravljački program štampača za Windows” na strani 102](#)

---

## Upravljački program štampača za Mac OS

Upravljački program štampača kontroliše štampač prema komandama aplikacija. Podešavanje upravljačkog programa štampača daje najbolje rezultate štampanja. Takođe možete proveriti status štampača ili ga održavati u najboljem radnom stanju pomoću uslužnog programa štampača.

## Pristupanje upravljačkom programu štampača iz aplikacija

Kliknite na **Podешavanje stranice** ili **Štampaj** u meniju **Datoteka** u aplikaciji. Ako je neophodno, kliknite na **Prikaži detalje** (ili ▼) da biste proširili prozor za štampanje.

### Napomena:

U zavisnosti od aplikacije koja se koristi, opcija **Podешavanje stranice** možda neće biti prikazana u meniju **Datoteka**, a radnje za prikazivanje ekrana za štampanje mogu da se razlikuju. Više informacija potražite u funkciji za pomoć date aplikacije.

## Pokretanje uslužnog programa

Izaberite **Željene postavke sistema** u meniju Apple > **Štampači i skeneri** (ili **Štampanje i skeniranje**, **Štampanje i faks**) a zatim izaberite štampač. Kliknite na **Opcije i materijal za štampanje** > **Uslužni program** > **Otvori uslužni program štampača**.

# Vodič za upravljački program štampača u operativnom sistemu Mac OS

## Dijalog za štampanje

Prebacite na iskačući meni na sredini ekrana da bi se prikazalo više stavki.

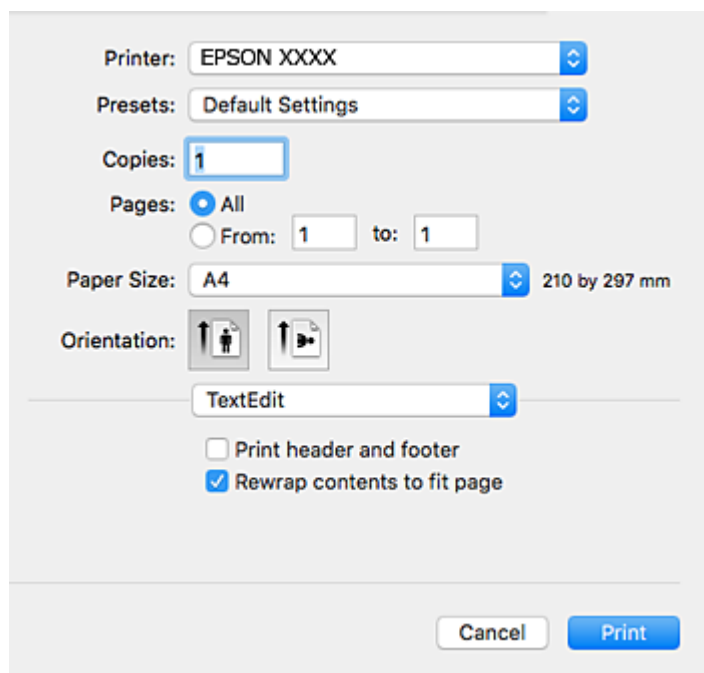

Iskačući meni	Opisi
Raspored	Možete izabrati raspored za štampanje nekoliko strana na jednom listu ili izabrati štampanje ivice.
Prilagođavanje boja	Možete prilagoditi boje.
Rukovanje papirom	Možete smanjiti ili uvećati veličinu zadatka za štampanje tako da se automatski prilagođava veličini papira koji ste ubacili.

Iskaćući meni	Opisi
Naslovna strana	Možete izabrati naslovnu stranu za svoj dokument. Izaberite <b>Vrsta naslovne stranice</b> da biste podesili sadržaj koji će biti štampan na naslovnoj strani.
Podešavanje štampe	Možete izvršiti osnovna podešavanja za štampanje kao što je tip papira ili kvalitet štampanja.
Color Options	Kada izaberete <b>EPSON Color Controls</b> u meniju <b>Poklapanje boja</b> , možete da izaberete metod korekcije boja.

**Napomena:**

Na operativnom sistemu OS X Mountain Lion ili novijem, ako meni **Podešavanje štampe** nije prikazan, drajver Epson štampača nije pravilno instaliran.

Izaberite **Željene postavke sistema** u meniju  > **Štampači i skeneri** (ili **Štampanje i skeniranje**, **Štampanje i faks**), uklonite štampač, a zatim ga ponovo dodajte. Pristupite sledećem veb-sajtu i zatim unesite naziv proizvoda. Idite na **Podrška**, a zatim pogledajte **Savete**.

<http://epson.sn>

**Epson Printer Utility**

Možete pokrenuti funkciju održavanja kao što je provera mlaznica i čišćenje glave za štampanje, a pokretanjem aplikacije **EPSON Status Monitor**, možete proveriti status štampača i informacije o greškama.

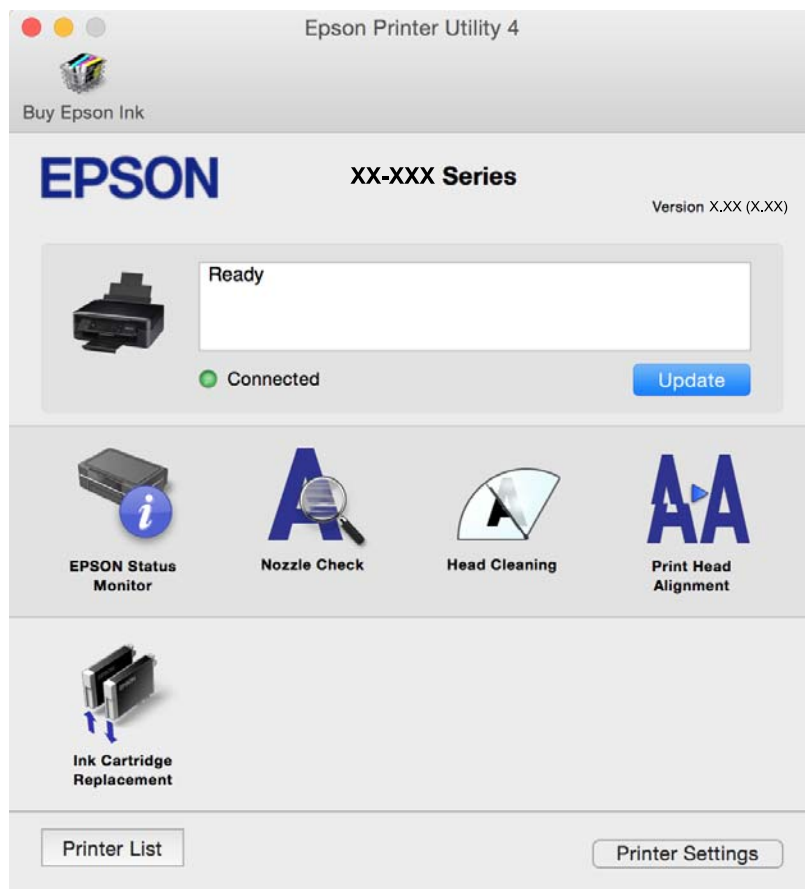

## Određivanje radnih podešavanja za upravljački program štampača u operativnom sistemu Mac OS

### Pristup prozoru sa radnim podešavanjima upravljačkog programa štampača za operativni sistem Mac OS

Izaberite **Željene postavke sistema** u meniju Apple > **Štampači i skeneri** (ili **Štampanje i skeniranje, Štampanje i faks**) a zatim izaberite štampač. Kliknite na **Opcije i materijal za štampanje** > **Opcije** (ili **Upravljački program**).

### Radna podešavanja upravljačkog programa štampača za operativni sistem Mac OS X

- Preskoči praznu stranu: Izbegava štampanje praznih stranica.
- Tihi režim: Smanjuje buku koju štampač proizvodi, ali može da smanji brzinu štampanja.
- Permit temporary black printing: Privremeno štampa samo crnom bojom.
- High Speed Printing: Štampa kada se glava za štampanje kreće u oba smera. Štampanje je brže, ali kvalitet može da opadne.
- Ukloni beli okvir: Uklanja nepotrebne margine tokom štampanja bez ivica.
- Upozorenja: Omogućava da upravljački program štampača prikazuje upozorenja.
- Uspostavljanje dvosmerne komunikacije: Ova opcija obično treba da bude podešena na **On**. Izaberite **Off** kada je dobijanje informacija o štampaču nemoguće zbog toga što se štampač deli sa računarima sa operativnim sistemom Windows na mreži ili iz bilo kog drugog razloga.

#### Povezane informacije

➔ [“Privremeno štampanje crnim mastilom” na strani 88](#)

---

## Aplikacija za skeniranje dokumenata i slika (Epson Scan 2)

Epson Scan 2 je aplikacija koja kontroliše skeniranje. Možete da podesite veličinu, rezoluciju, osvetljenost, kontrast i kvalitet skenirane slike. Epson Scan 2 možete da pokrenete i iz aplikacija koje su usklađene sa interfejsom TWAIN. Više informacija potražite u funkciji za pomoć date aplikacije.

### Započinjanje u operativnom sistemu Windows

- Windows 10  
Kliknite na dugme Start i zatim izaberite **EPSON > Epson Scan 2**.
- Windows 8.1/Windows 8  
Unesite naziv aplikacije u polje za pretragu, a zatim izaberite prikazanu ikonu.
- Windows 7/Windows Vista/Windows XP  
Kliknite na dugme za početak, a zatim izaberite **Svi programi ili Programi > EPSON > Epson Scan 2 > Epson Scan 2**.

## Započinjanje u operativnom sistemu Mac OS

### Napomena:

Epson Scan 2 ne podržava funkciju brze zamene korisnika na operativnom sistemu Mac OS. Isključite brzu zamenu korisnika.

Izaberite **Kreni > Aplikacije > Epson Software > Epson Scan 2**.

### Povezane informacije

- ➔ [“Skeniranje pomoću programa Epson Scan 2” na strani 68](#)
- ➔ [“Instaliranje aplikacija” na strani 112](#)

## Dodavanje mrežnog skenera

Pre upotrebe Epson Scan 2 treba da dodate mrežni skener.

1. Pokrenite softver, a zatim kliknite na **Dodaj** na ekranu **Podešavanja skenera**.

### Napomena:

- Ako je **Dodaj** osenčeno sivom bojom, kliknite na **Omogući uređivanje**.
- Ako se prikaže glavni ekran Epson Scan 2, već je povezan sa skenerom. Ako želite da ga povežete sa drugom mrežom, izaberite **Skener > Podešavanja** da biste otvorili ekran **Podešavanja skenera**.

2. Dodajte mrežni skener. Unesite sledeće stavke, a zatim kliknite na **Dodaj**.

- Model:** Izaberite skener sa kojim želite da se povežete.
- Ime:** Unesite naziv skenera do maksimalno 32 znaka.
- Pretraga mreža:** Kada su računar i skener na istoj mreži, prikazuje se IP adresa. Ako nije prikazana, kliknite na dugme . Ako IP adresa i dalje nije prikazana, kliknite na **Unesite adresu**, pa zatim direktno unesite IP adresu.

3. Izaberite skener na ekranu **Podešavanja skenera**, a zatim kliknite na dugme **U redu**.

---

## Aplikacija za konfiguraciju operacije skeniranja na kontrolnoj tabli (Epson Event Manager)

Epson Event Manager je aplikacija koja vam omogućava da skeniranjem upravljate pomoću kontrolne table i da slike sačuvate na računar. Svoja podešavanja možete dodati kao unapred određene postavke, kao što su vrsta dokumenta, lokacija fascikle za čuvanje i format slike. Više informacija potražite u funkciji za pomoć date aplikacije.

### Započinjanje u operativnom sistemu Windows

- Windows 10

Kliknite na dugme Start i zatim izaberite **Epson Software > Event Manager**.

- Windows 8.1/Windows 8

Unesite naziv aplikacije u polje za pretragu, a zatim izaberite prikazanu ikonu.

- Windows 7/Windows Vista/Windows XP

Kliknite na dugme Start i zatim izaberite **Svi programi** ili **Programi** > **Epson Software** > **Event Manager**.

### Započinjanje u operativnom sistemu Mac OS

Kreni > Aplikacije > Epson Software > Event Manager.

### Povezane informacije

➔ [“Instaliranje aplikacija” na strani 112](#)

---

## Aplikacija za skeniranja sa računara (Epson ScanSmart)

Ova aplikacija vam omogućava da jednostavno skenirate dokumente i fotografije a zatim sačuvate skenirane slike u nekoliko jednostavnih koraka.

Pogledajte pomoć za funkciju Epson ScanSmart radi više informacija o njenom korišćenju.

### Započinjanje u operativnom sistemu Windows

- Windows 10

Kliknite na dugme Start i zatim izaberite **Epson Software** > **Epson ScanSmart**.

- Operativni sistem Windows 8.1/Windows 8

Unesite naziv aplikacije u polje za pretragu, a zatim izaberite prikazanu ikonu.

- Windows 7

Kliknite na dugme Start i zatim izaberite **Svi programi** > **Epson Software** > **Epson ScanSmart**.

### Započinjanje u operativnom sistemu Mac OS

Izaberite **Kreni** > **Aplikacije** > **Epson Software** > **Epson ScanSmart**.

---

## Aplikacija za brzo i zabavno štampanje sa računara (Epson Photo+)

Epson Photo+ je aplikacija koja vam omogućava da lako štampate slike sa različitim rasporedima. Možete da koristite razne šablone i izvršite poboljšanje slike i prilagoditi položaj dok gledate pregled svog dokumenta. Možete da osvežite svoje slike pomoću dodavanja teksta i žigova gde god želite. Kada štampate na originalnom Epson foto papiru, učinak mastila se ispoljava u najvećoj mogućoj meri kreiranjem lepe završne obrade sa odličnim bojama.

Takođe su na raspolaganju sledeće funkcije. Više informacija potražite u funkciji za pomoć date aplikacije. Najnovije aplikacije možete preuzeti sa internet stranice kompanije Epson.

<http://www.epson.com>

- Štampanje oznake diska (samo podržani modeli)
- Štampanje kreiranih QR kodova
- Štampanje fotografija koje prikazuju datum i vreme snimanja

**Napomena:**

Da biste koristili ovu aplikaciju, mora biti instaliran upravljački program štampača za ovaj štampač.

**Započinjanje u operativnom sistemu Windows**

Windows 10

Kliknite na dugme za početak a zatim izaberite **Epson Software > Epson Photo+**.

Windows 8.1/Windows 8

Unesite naziv aplikacije u polje za pretragu, a zatim izaberite prikazanu ikonu.

Windows 7

Kliknite na dugme za početak a zatim izaberite **Svi programi ili Programi > Epson Software > Epson Photo+**.

**Započinjanje u operativnom sistemu Mac OS**

Izaberite **Kreni > Aplikacije > Epson Software > Epson Photo+**.

**Povezane informacije**

➔ [“Instaliranje aplikacija” na strani 112](#)

---

## Aplikacija za jednostavno rukovanje štampačem sa pametnog uređaja (Epson Smart Panel)

Epson Smart Panel je aplikacija koja vam omogućava da s lakoćom vršite radnje štampača kao što su štampanje, kopiranje ili skeniranje sa pametnih uređaja poput pametnih telefona ili tableta. Možete da povežete štampač i pametni uređaj preko bežične mreže, proverite nivoe mastila i status štampača, kao i da pronađete rešenja u slučaju greške. Takođe možete jednostavno da vršite kopiranje registrovanjem omiljene stavke za kopiranje.

Potražite i instalirajte Epson Smart Panel iz App Store ili Google Play.



---

## Aplikacija za ažuriranje softvera i osnovnog softvera (Epson Software Updater)

Epson Software Updater je aplikacija koja preko interneta instalira novi softver i ažurira osnovni softver i uputstva. Ako redovno želite da proveravate informacije o ažuriranju, možete da podesite intervale za proveru ažuriranja u Epson Software Updater Podešavanje auto ažuriranja.

**Započinjanje u operativnom sistemu Windows**

Windows 10

Kliknite na dugme Start i zatim izaberite **EPSON Software > Epson Software Updater**.

Windows 8.1/Windows 8

Unesite naziv aplikacije u polje za pretragu, a zatim izaberite prikazanu ikonu.

Windows 7/Windows Vista/Windows XP

Kliknite na dugme Start i zatim izaberite **Svi programi** (ili **Programi**) > **EPSON Software** > **Epson Software Updater**.

**Napomena:**

*Epson Software Updater takođe možete pokrenuti klikom na ikonu štampača u traci zadataka na radnoj površini, a zatim izborom **Ažuriranje programske podrške**.*

**Započinjanje u operativnom sistemu Mac OS**

Izaberite **Kreni** > **Aplikacije** > **Epson Software** > **Epson Software Updater**.

**Povezane informacije**

➔ [“Instaliranje aplikacija” na strani 112](#)

---

## Instaliranje aplikacija

Povežite računar na mrežu i instalirajte najnoviju verziju aplikacija sa veb-sajta.

**Napomena:**

*Prijavite se na računar kao administrator. Unesite administratorsku lozinku ako je računar zatraži.*

*Pre ponovne instalacije aplikacije, istu morate prvo deinstalirati.*

1. Zatvorite sve pokrenute aplikacije.
2. Prilikom instalacije drajvera štampača ili programa Epson Scan 2, privremeno prekinite vezu između računara i štampača.

**Napomena:**

*Nemojte povezivati štampač i računar dok ne budete dobili uputstvo da to učinite.*

3. Pristupite sledećoj veb-lokaciji a zatim unesite broj proizvoda.

<http://epson.sn>

4. Izaberite **Podešavanje**, a zatim kliknite na **Preuzimanje**.

5. Kliknite ili dvaput kliknite na preuzetu datoteku i zatim pratite uputstva na ekranu.

**Napomena:**

*Ako koristite Windows računar i niste u mogućnosti da preuzimate aplikacije sa internet prezentacije, instalirajte ih sa diska sa softverom koji je priložen uz štampač.*

**Povezane informacije**

➔ [“Aplikacija za ažuriranje softvera i osnovnog softvera \(Epson Software Updater\)” na strani 111](#)

➔ [“Deinstaliranje aplikacija” na strani 113](#)



## Dodavanje štampača (samo za operativni sistem Mac OS)

1. Izaberite **Željene opcije sistema** u meniju Apple > **Štampači i skeneri** (ili **Štampanje i skeniranje, Štampanje i faks**).
2. Kliknite na +, a zatim izaberite štampač na prikazanom ekranu.
3. Izaberite štampač iz **Koristi**.
4. Kliknite na **Dodaj**.

**Napomena:**

Ako štampač nije na listi, proverite da li je ispravno povezan sa računarom i da li je uključen.

---

## Ažuriranje aplikacija i osnovnog softvera

Ažuriranjem aplikacija i osnovnog softvera možda ćete moći da rešite određene probleme, kao i da poboljšate ili dodate funkcije. Obavezno koristite najnovije verzije aplikacija i osnovnog softvera.

1. Postarajte se da štampač i računar budu povezani i da računar bude povezan sa internetom.
2. Pokrenite EPSON Software Updater i ažurirajte aplikacije i osnovni softver.



**Važno:**

Nemojte da isključujete računar ili štampač dok se ažuriranje ne završi; u suprotnom štampač može nepravilno da radi.

**Napomena:**

Ako na listi ne možete da nađete aplikaciju koju želite da ažurirate, to znači da ta aplikacija ne može da se ažurira preko funkcije EPSON Software Updater. Na lokalnom Epson veb-sajtu potražite najnovije verzije aplikacija.

<http://www.epson.com>

### Povezane informacije

➔ [“Aplikacija za ažuriranje softvera i osnovnog softvera \(Epson Software Updater\)” na strani 111](#)

---

## Deinstaliranje aplikacija

Prijavite se na računar kao administrator. Unesite administratorsku lozinku ako je računar zatraži.

### Deinstaliranje aplikacija — Windows

1. Pritisnite dugme  da biste isključili štampač.

2. Zatvorite sve pokrenute aplikacije.
3. Otvorite **Kontrolnu tablu**:
  - Windows 10  
Kliknite na dugme za početak a zatim izaberite **Windows sistem > Kontrolna tabla**.
  - Windows 8.1/Windows 8  
Izaberite **Radna površina > Podešavanja > Kontrolna tabla**.
  - Windows 7/Windows Vista/Windows XP  
Kliknite na dugme za početak i izaberite **Kontrolna tabla**.
4. Otvorite **Uklonite instalaciju programa** (ili **Dodaj ili ukloni programe**):
  - Windows 10/Windows 8.1/Windows 8/Windows 7/Windows Vista  
Izaberite **Uklonite instalaciju programa** u **Programima**.
  - Windows XP  
Kliknite na **Dodaj ili ukloni programe**.
5. Izaberite aplikaciju koju želite da deinstalirate.  
Ne možete deinstalirati upravljački program štampača ako postoje bilo kakvi zadaci za štampanje. Izbrišite ili sačekajte da se odštampaju pre deinstaliranja.
6. Deinstalirajte aplikacije:
  - Windows 10/Windows 8.1/Windows 8/Windows 7/Windows Vista  
Kliknite na **Deinstaliraj/promeni** ili **Deinstaliraj**.
  - Windows XP  
Kliknite na **Promeni/ukloni** ili **Ukloni**.

**Napomena:**  
*Ako se prikaže prozor **Kontrola korisničkog naloga** kliknite na **Nastavi**.*
7. Pratite uputstva na ekranu.

## Deinstaliranje aplikacija — Mac OS

1. Preuzmite Uninstaller koristeći EPSON Software Updater.  
Ako preuzmete Uninstaller, nećete morati da je preuzimate svaki put kada deinstalirate aplikaciju.
2. Pritisnite dugme  da biste isključili štampač.
3. Da biste deinstalirali upravljački program štampača, izaberite **Željene postavke sistema** u meniju Apple > **Štampači i skeneri** (ili **Štampanje i skeniranje, Štampanje i faks**), a zatim uklonite štampač sa liste omogućenih štampača.
4. Zatvorite sve pokrenute aplikacije.
5. Izaberite **Kreni > Aplikacije > Epson Software > Uninstaller**.

6. Izaberite aplikaciju koju želite da deinstalirate i kliknite na **Uninstall**.



**Važno:**

*Uninstaller uklanja sve upravljačke programe za Epson inkjet štampače sa računara. Ako koristite više Epson inkjet štampača i želite da izbrišete samo neke upravljačke programe, prvo ih sve izbrišite, a zatim ponovo instalirajte potrebne upravljačke programe štampača.*

**Napomena:**

*Ako na listi ne možete da nađete aplikaciju koju želite da deinstalirate, to znači da ta aplikacija ne može da se deinstalira preko funkcije Uninstaller. U tom slučaju izaberite **Idi > Aplikacije > Epson Software**, izaberite aplikaciju koju želite da deinstalirate i prevucite je na ikonu kante za otpatke.*

**Povezane informacije**

➔ [“Instaliranje aplikacija” na strani 112](#)

# Rešavanje problema

## Provera statusa štampača

### Lampice i status štampača

Lampice na kontrolnoj tabli označavaju status štampača.

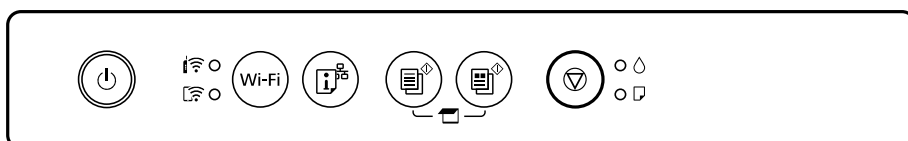

#### Normalan status

: upaljena

Lampica	Status
	Štampač je povezan na bežičnu (Wi-Fi) mrežu.
	Štampač je povezan na mrežu u Wi-Fi Direct (Simple AP) režimu.





















#### Status greške





Kada dođe do greške, lampica se pali ili treperi. Detalji o grešci se prikazuju na ekranu računara.

: upaljena

: treperi

Lampica	Status	Rešenja
	Došlo je do greške sa Wi-Fi vezom.	Pritisnite dugme Wi-Fi da biste izbrisali grešku i pokušajte ponovo.
	Kertridž sa mastilom je potrošen ili u njemu nema dovoljno mastila za punjenje.	Da bi se postigao vrhunski kvalitet štampe i da bi se zaštitila glava za štampanje, promenljiva bezbednosna rezerva boje ostaje u kertridžu kad vas štampač obavesti da je vreme da zamenite kertridž. Zamenite novim kertridžom sa mastilom.
	Kertridž sa mastilom nije postavljen.	Postavite kertridž sa mastilom.
	Kertridž sa mastilom nije prepoznat.	Čvrsto pritisnite kertridž sa mastilom.
	Postavljen je nepodržani kertridž sa mastilom.	Postavite kertridž sa mastilom koji ovaj štampač podržava.  Kertridže koje ste dobili uz štampač ne možete da koristite za zamenu.

Lampica	Status	Rešenja
	Kertridž sa mastilom je skoro istrošen. Možete štampati dok se lampica  ne upali.	Pripremite novi kertridž sa mastilom. Nivo mastila možete proveriti na računaru.
	Papir nije ubačen ili je istovremeno uvučeno više od jednog lista.	Ubacite papir i pritisnite dugme  ili  .
	Lagano treperi (u intervalima od 1,25 sekundi) Došlo je do zaglavlivanja papira.	Uklonite papir i pritisnite dugme  ili  .
	Lagano treperi (u intervalima od 0,5 sekundi) Papir ostaje unutar štampača.	Ubacite papir veličine A4 u zadnji mehanizam za uvlačenje papira, a zatim pritisnite dugme  ili  da biste izvadili papir iz štampača. Ubacite papir u vertikalnom smeru.
 	<input type="checkbox"/> Štampač nije pravilno isključen.* <input type="checkbox"/> Pošto je štampač isključen tokom rada, moguće je da su se mlaznice osušile i začepile.  * Napajanje je isključeno na produžnom kablju ili sklopici, kabl je izvučen iz utičnice ili je došlo do nestanka struje.	<input type="checkbox"/> Nakon brisanja greške pritiskom na dugme  ili  , preporučujemo proveru mlaznica. Otkazite sve poslove štampanja na čekanju. <input type="checkbox"/> Isključivanje štampača uvek vršite tako što ćete pritisnuti dugme  .
 	Istovremeno treperi Jastuče za mastilo se bliži ili je na kraju radnog veka.	Jastučići za mastilo se moraju zameniti.  Obratite se kompaniji Epson ili ovlašćenom servisnom predstavniku kompanije Epson radi zamene jastučeta za mastilo.* <sup>1</sup> To nije deo koji može da servisira korisnik.  Kada se na računaru pojavi poruka da možete nastaviti štampanje, pritisnite dugme  ili  da biste nastavili štampanje. Lampice trenutno prestaju da trepere, ali će nastaviti da trepere u jednakim intervalima dok se jastučići za mastilo ne zamene.
	Treperi naizmenično Jastuče za mastilo za štampanje bez ivica se bliži ili je na kraju radnog veka.	Jastuče za mastilo za štampanje bez ivica se mora zameniti.  Obratite se kompaniji Epson ili ovlašćenom servisnom predstavniku kompanije Epson radi zamene jastučeta za mastilo.* <sup>1</sup> To nije deo koji može da servisira korisnik.  Kada se na računaru pojavi poruka da možete nastaviti štampanje, pritisnite dugme  ili  da biste nastavili štampanje. Lampice trenutno prestaju da trepere, ali će nastaviti da trepere u jednakim intervalima dok se jastučići za mastilo ne zamene.  Štampanje bez ivica nije dostupno, ali je dostupno štampanje sa ivicama.

Lampica	Status	Rešenja
 	Štampač je pokrenut u režimu oporavka zato što ažuriranje osnovnog softvera nije uspelo.	<p>Sledite navedene korake da biste ponovo pokušali da ažurirate osnovni softver.</p> <ol style="list-style-type: none"> <li>1. Povežite računar i štampač USB kablom. (Tokom režima oporavka ne možete da ažurirate osnovni softver preko mrežne veze.)</li> <li>2. Posetite svoju lokalnu Epson veb-lokaciju radi detaljnijih uputstava.</li> </ol>
  	Došlo je do greške sa štampačem.	<p>Otvorite skener i uklonite bilo kakav papir ili zaštitni materijal koji se nalazi unutar štampača. Isključite pa ponovo uključite napajanje.</p> <p>Ako se greška dešava i nakon što ste isključili pa ponovo uključili napajanje, obratite se službi za podršku kompanije Epson.</p>

\*1 Kod nekih ciklusa štampanja može da se desi da se veoma mala količina prekomerne boje prikupi u jastučetu za boju. Da bi se sprečilo curenje iz jastučeta, štampač je projektovan tako da prekine štampanje kada se dostigne kapacitet jastučeta. Da li će to i koliko često biti potrebno zavisi od broja stranica koje štampate, tipa materijala koji štampate i broja ciklusa čišćenja koje štampač obavlja. To što je potrebno zameniti jastuče ne znači da je vaš štampač prestao da radi u skladu sa svojim specifikacijama. Štampač će vas obavestiti kada bude potrebna zamena jastučeta, a to može da obavi samo ovlašćeni predstavnik servisa kompanije Epson. Garancija kompanije Epson ne obuhvata trošak ove zamene.

### Povezane informacije

- ➔ [“Vađenje zaglavljelog papira” na strani 119](#)
- ➔ [“Kontaktiranje Epson-ove podrške za korisnike” na strani 154](#)
- ➔ [“Instaliranje aplikacija” na strani 112](#)
- ➔ [“Ažuriranje aplikacija i osnovnog softvera” na strani 113](#)

## Provera statusa štampača – Windows

1. Pristupite prozoru drajvera štampača.
2. Kliknite na **EPSON Status Monitor 3** na kartici **Održavanje**.

#### Napomena:

- Status štampača takođe možete proveriti dvostrukim klikom na ikonu štampača na traci zadataka. Ako ikona štampača nije dodata na traku zadataka, kliknite na **Karakteristike nadgledanja** na kartici **Održavanje**, a zatim izaberite **Registrujte ikonu prečice u traci zadatka**.
- Ako je **EPSON Status Monitor 3** onemogućen, kliknite na **Proširena podešavanja** na kartici **Održavanje**, a zatim izaberite **Uključi EPSON Status Monitor 3**.

### Povezane informacije

- ➔ [“Upravljački program štampača za Windows” na strani 102](#)

## Provera statusa štampača — Mac OS

1. Izaberite **Željene postavke sistema** u meniju  > **Štampači i skeneri** (ili **Štampanje i skeniranje, Štampanje i faks**), a zatim izaberite štampač.
2. Kliknite na **Opcije i materijal za štampanje** > **Uslužni program** > **Otvori uslužni program štampača**.
3. Kliknite na **EPSON Status Monitor**.  
Možete proveriti status štampača, nivoe mastila i status grešaka.

---

## Vađenje zaglavljenog papira

Proverite grešku prikazanu na kontrolnoj tabli i pratite uputstva za vađenje zaglavljenog papira, uključujući i preostale pocepane delove. Zatim, izbrišite grešku.



**Važno:**

*Pažljivo izvadite zaglavljeni papir. Naglo vađenje papira može dovesti do oštećenja štampača.*

### Povezane informacije

➔ [“Lampice i status štampača” na strani 17](#)

## Vađenje zaglavljenog papira iz Zadnji mehanizam za uvlačenje papira

Izvadite zaglavljeni papir.

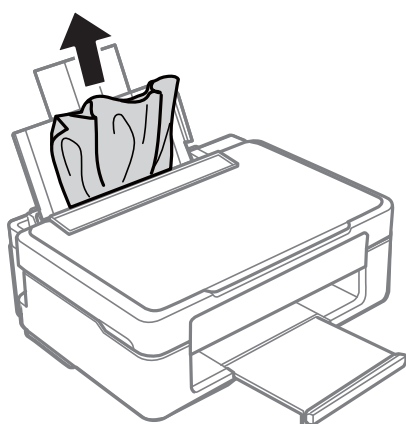

## Vađenje zaglavljelog papira iz izlaznog podmetača

Izvadite zaglavljeni papir.

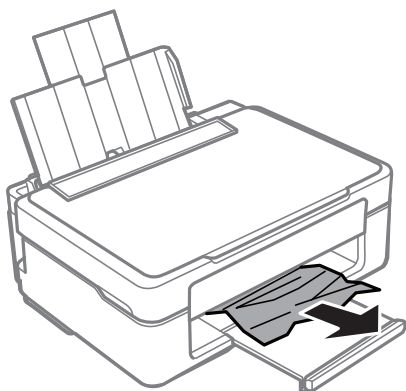

## Vađenje zaglavljelog papira iz unutrašnjosti štampača

**⚠ Oprez:**

- Vodite računa da ne priklješтите ruku ili prste kada otvarate ili zatvarate skener. U suprotnom se možete povrediti.
- Nikada nemojte dodirivati dugmad na kontrolnoj tabli kada vam je ruka unutar štampača. Ako štampač počne da radi, može izazvati povredu. Pazite da ne dodirnete delove koji vire da biste izbegli povredu.

1. Otvorite skener sa zatvorenim poklopcem skenera.

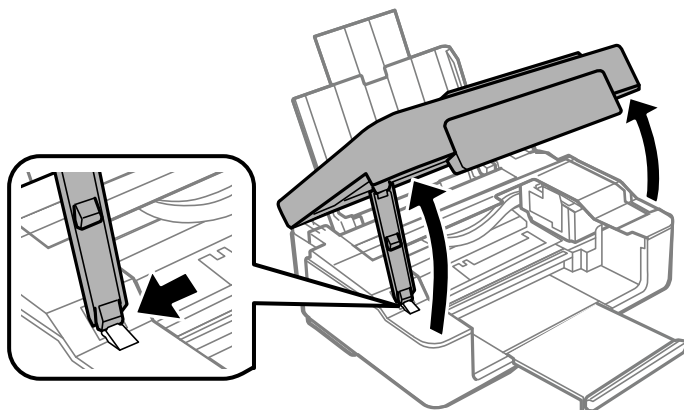



2. Izvadite zaglavljeni papir.

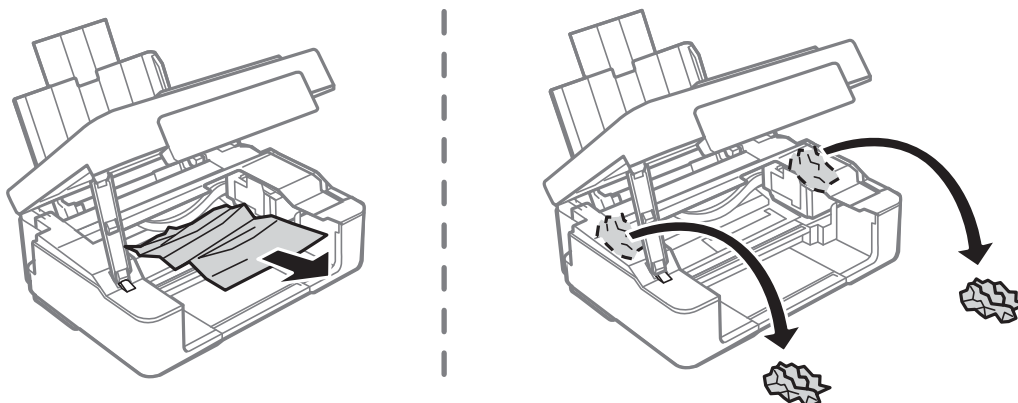

**!** **Važno:**

*Nemojte dodirivati ravni beli kabl ili providni film unutar štampača. To može izazvati kvar.*

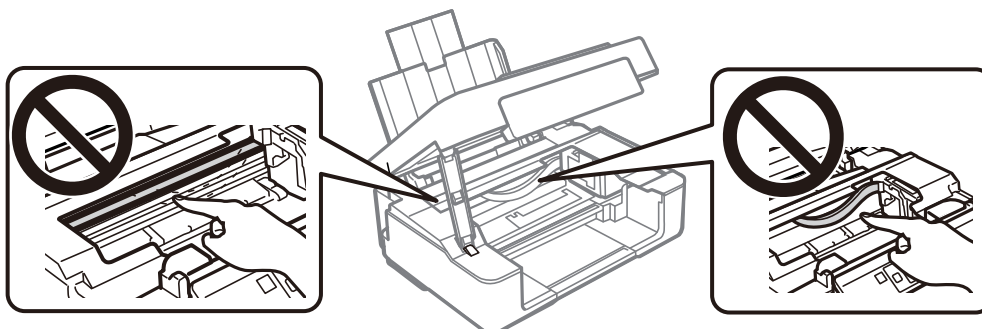

3. Zatvorite skener.

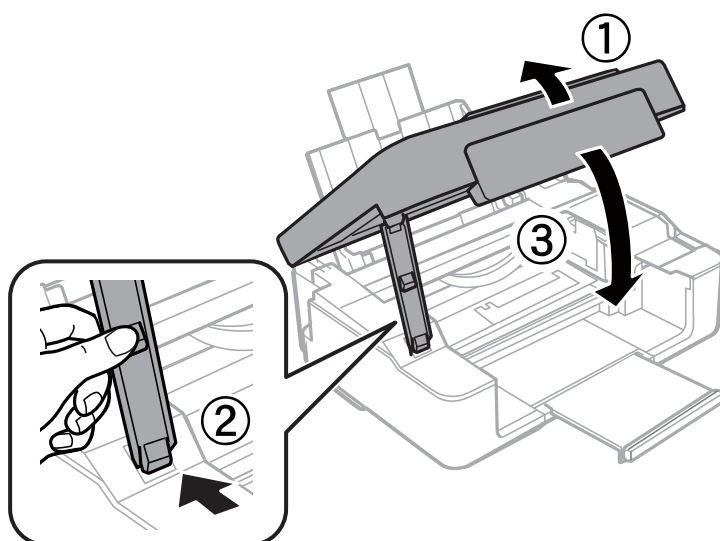

## Papir se ne uvlači pravilno

Proverite sledeće stavke, a zatim preduzmite potrebne mere da biste rešili problem.

- Štampač postavite na ravnu površinu i upotrebljavajte ga u preporučenim uslovima okoline.
- Koristite papir koji ovaj štampač podržava.
- Poštujte mere opreza za rukovanje papirom.
- Nemojte ubacivati veći broj listova od maksimalnog broja navedenog za taj papir. U slučaju običnog papira, nemojte ubacivati papir iznad linije označene simbolom trougla na vođici za papir.

### Povezane informacije

- ➔ [“Ambijentalne specifikacije” na strani 150](#)
- ➔ [“Mere opreza pri rukovanju papirom” na strani 36](#)
- ➔ [“Dostupan papir i kapaciteti” na strani 37](#)

## Zaglavljivanje papira

- Ubacite papir okrenut na odgovarajuću stranu i pomerite vođice za papir do ivica papira.
- Ako ste ubacili više listova papira, ubacujte jedan po jedan list.

### Povezane informacije

- ➔ [“Vađenje zaglavljelog papira” na strani 119](#)
- ➔ [“Ubacivanje papira u Zadnji mehanizam za uvlačenje papira” na strani 39](#)

## Papir se uvlači iskošeno

Ubacite papir okrenut na odgovarajuću stranu i pomerite vođice za papir do ivica papira.

### Povezane informacije

- ➔ [“Ubacivanje papira u Zadnji mehanizam za uvlačenje papira” na strani 39](#)

## Više listova papira se uvlači odjednom



- Ubacujte jedan po jedan papir.
- Ako se tokom ručnog dvostranog štampanja nekoliko listova papira uvlači odjednom, izvadite sav papir koji je ubačen u štampač i ponovo ga ubacite.

## Problemi sa napajanjem i kontrolnom tablom

### Napajanje se ne uključuje

- Postarajte se da kabl za napajanje bude čvrsto priključen.
- Malo duže držite pritisnuto dugme .

### Napajanje se ne isključuje

Malo duže držite pritisnuto dugme . Ako i dalje ne možete da isključite štampač, iskopčajte kabl za napajanje. Da biste sprečili isušivanje glave za štampanje, ponovo uključite štampač i isključite ga pritiskom na dugme .

### Napajanje se automatski isključuje

- Windows

Kliknite na **Informacije o štampaču i opcijama** na kartici **Održavanje** upravljačkog programa štampača.

- Onemogućite podešavanja **Isključivanje usled neaktivnosti** i **Isključivanje usled prekida veze**.

- Onemogućite podešavanje **Tajmer za isključivanje napajanja**.

- Mac OS

Izaberite **Željene postavke sistema** u meniju  > **Štampači i skeneri** (ili **Štampanje i skeniranje**, **Štampanje i faks**), a zatim izaberite štampač. Kliknite na **Opcije i materijal za štampanje** > **Uslužni program** > **Otvori uslužni program štampača**, a zatim kliknite na **Podešavanja štampača**.

- Onemogućite podešavanja **Isključivanje usled neaktivnosti** i **Isključivanje usled prekida veze**.

- Onemogućite podešavanje **Tajmer za isključivanje napajanja**.

#### **Napomena:**

Vaš proizvod može da poseduje funkciju **Tajmer za isključivanje napajanja** ili funkcije **Isključivanje usled neaktivnosti** i **Isključivanje usled prekida veze**, u zavisnosti od lokacije kupovine.

---

## Štampanje sa računara nije moguće

### Provera veze (USB)

- Dobro povežite USB kabl sa štampačem i računarom.
- Ako koristite USB čvorište, pokušajte da priključite štampač direktno na računar.
- Ako se USB kabl ne prepoznaje, promenite priključak, ili promenite USB kabl.

- ❑ Ako štampač ne može da štampa pomoću USB priključka, pokušajte sledeće.

Isključite USB kabl iz računara. Desni klik miša na ikonu štampača na računaru i izaberite **Ukloni uređaj**. Onda priključite USB kabl na računar i pokušajte da uradite probno štampanje.

Resetujte USB priključak prateći sledeće korake u ovom priručniku za promenu načina povezivanja sa računarem. Detalje potražite na vezi za povezane informacije ispod.

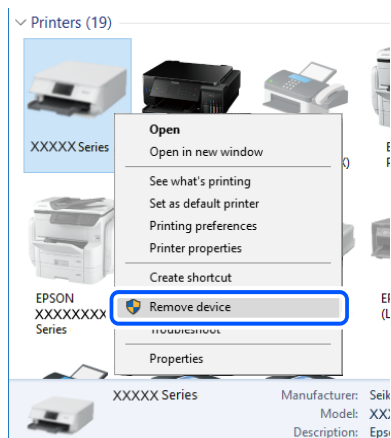

### Povezane informacije

- ➔ [“Promena načina povezivanja sa računarem” na strani 33](#)

## Provera veze (mreže)

- ❑ Kada promenite bežični ruter ili pružaoca usluga, pokušajte ponovo da izvršite podešavanja mreže za štampač. Priključite računar ili pametni uređaj na isti SSID kao i štampač.
- ❑ Isključite uređaje koje želite da priključite na mrežu. Sačekajte oko 10 sekundi i zatim uključite uređaje sledećim redosledom: bežični mrežni usmerivač, računar ili pametni uređaj i zatim štampač. Približite štampač i računar ili pametni uređaj bežičnom mrežnom usmerivaču da biste pomogli pri komunikaciji radio talasima, a zatim pokušajte da ponovo izvršite podešavanja mreže.
- ❑ Odštampane izveštaje o mrežnom povezivanju. Detalje potražite na vezi za povezane informacije ispod. Ako izveštaj pokazuje da mrežno povezivanje nije uspelo, proverite izveštaj o mrežnom povezivanju, a zatim sledite odštampana rešenja.
- ❑ Ako je štampaču dodeljena IP adresa 169.254.XXX.XXX, a podmrežna maska je 255.255.0.0, moguće je da IP adresa nije pravilno dodeljena. Restartujte bežični ruter ili ponovo podesite mrežne postavke za štampač. Ako time ne rešite problem, pogledajte dokumentaciju za bežični ruter.
- ❑ Pokušajte da pristupite nekom veb-sajtu sa svog računara da biste se uverili da su podešavanja mreže na vašem računaru tačna. Ako ne možete da pristupite nijednom veb-sajtu, postoji problem na računaru. Proverite mrežno povezivanje računara.

### Povezane informacije

- ➔ [“Povezivanje sa računarem” na strani 22](#)
- ➔ [“Štampanje izveštaja o mrežnom povezivanju” na strani 27](#)

## Provera Softvera i Podataka

- Postarajte se da je originalan program Epson štampača instaliran. Ako originalan program Epson štampača nije instaliran, dostupne funkcije su ograničene. Preporučujemo korišćenje originalan programa Epson štampača. Pogledajte ispod link sa ostalim detaljnim informacijama.
- Ako štampate sliku koja se sastoji od velike količine podataka, računar možda neće imati dovoljno memorije. Štampajte sliku niže rezolucije ili manje veličine.

### Povezane informacije

- ➔ [“Provera originalnog upravljačkog programa Epson štampača” na strani 125](#)
- ➔ [“Instaliranje aplikacija” na strani 112](#)

## Provera originalnog upravljačkog programa Epson štampača

Možete proveriti da li je originalni upravljački program Epson štampača instaliran na vašem računaru pomoću jednog od sledećih načina.

### Windows

Izaberite **Kontrolna tabla > Prikaz uređaja i štampača (Štampači, Štampači i faks)**, a zatim uradite sledeće kako biste otvorili prozor sa svojstvima servera štampača.

- Windows 10/Windows 8.1/Windows 8/Windows 7  
Kliknite na ikonu štampača, a zatim kliknite na **Svojstva servera štampača** na vrhu prozora.
- Windows Vista  
Kliknite desnim na fasciklu **Štampači**, zatim kliknite **Pokreni kao administrator > Svojstva servera**.
- Windows XP  
Iz menija **Fascikle**, izaberite **Svojstva servera**.

Kliknite na karticu **Upravljački program**. Ako se ime štampača prikaže na listi, originalni upravljački program Epson štampača je instaliran na vašem računaru.

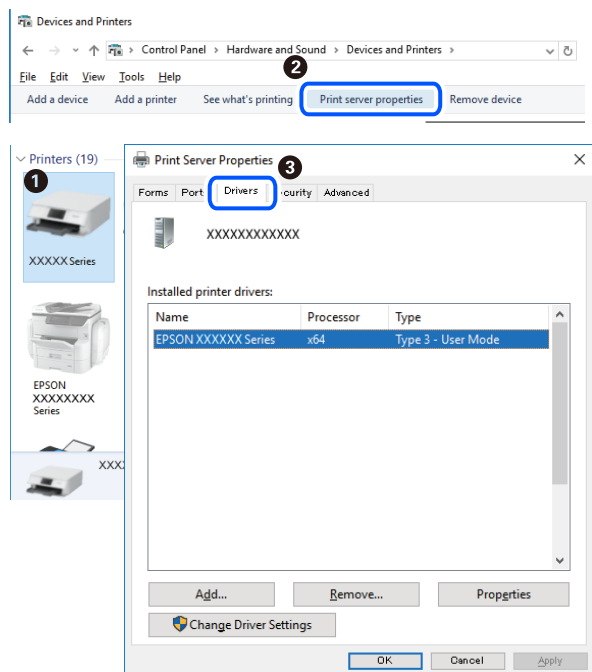

## Mac OS

Izaberite **Željene postavke sistema** u meniju  > **Štampači i skeneri** (ili **Štampanje i skeniranje**, **Štampanje i faks**), a zatim izaberite štampač. Kliknite na **Opcije i materijal za štampanje**, i ako su kartica **Opcije** i kartica **Uslužni program** prikazane na prozoru, originalni upravljački program Epson štampača je instaliran na vašem računaru.

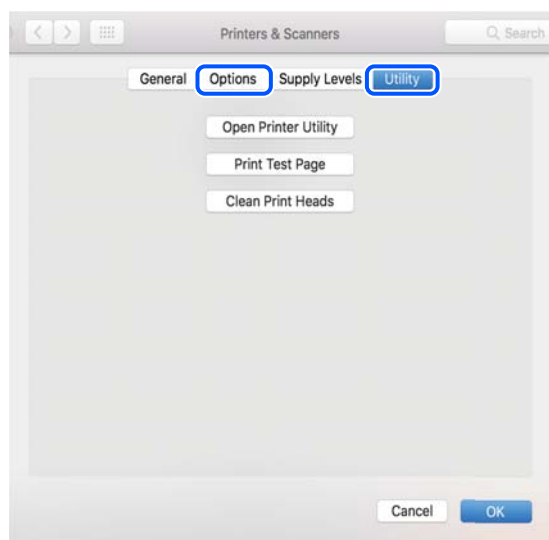

## Povezane informacije

➔ [“Instaliranje aplikacija” na strani 112](#)

## Provera statusa štampača sa računara (Windows)

Kliknite na **Red za štampu** na kartici **Održavanje** upravljačkog programa štampača, a zatim proverite sledeće.

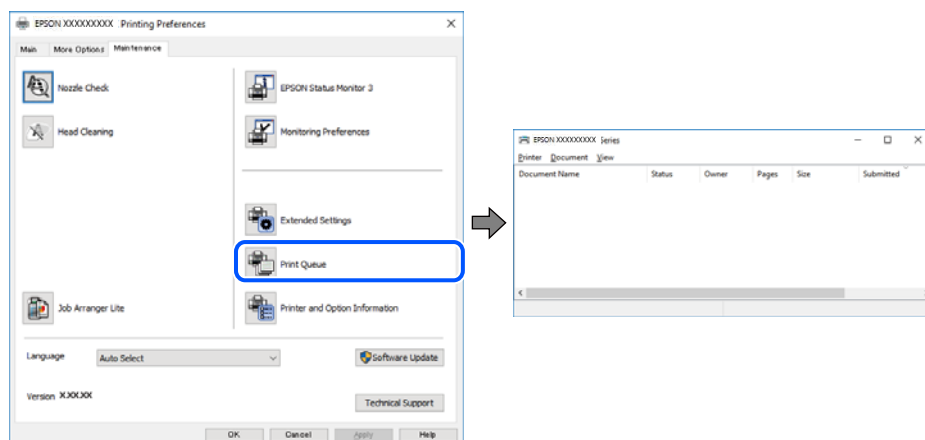

- Proverite da li ima pauziranih zadataka štampanja.

Ako ima nepotrebnih podataka, izaberite **Otkazi sve dokumente** na meniju **Štampač**.

- Postarajte se da štampač nije neaktivan ili na čekanju.

Ako je štampač neaktivan ili na čekanju, opozovite podešavanje neaktivnosti ili čekanja u meniju **Štampač**.

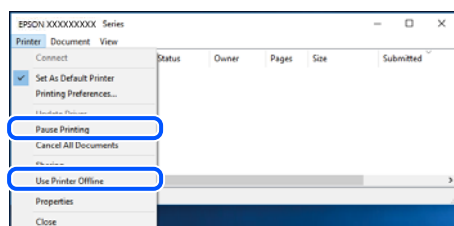

- Postarajte se da štampač bude izabran kao podrazumevani štampač u meniju **Štampač** (trebalo bi da na stavci u meniju stoji znak potvrde).

Ako štampač nije izabran kao podrazumevani, podesite ga kao podrazumevani štampač. Ako se u **Kontrolna tabla > Pogledaj uređaje i štampače (Štampači, Štampači i faksovi)** nalazi više ikona, pogledajte sledeće kako biste izabrali ikonu.

Primer)

USB veza: EPSON XXXX Series

Mrežna veza: EPSON XXXX Series (mreža)

Ako upravljački program štampača instalirate više puta, može se dogoditi da budu napravljene kopije upravljačkog programa štampača. Ako budu napravljene kopije poput „EPSON XXXX Series (kopija 1)”, kliknite desnim tasterom miša na kopiranu ikonu upravljačkog programa, a zatim kliknite na **Ukloni uređaj**.

- Uverite se da je u odeljku **Svojstvo > Port** u meniju **Štampač** pravilno izabran štampač.

Izaberite „**USBXXX**” za USB vezu ili „**EpsonNet Print Port**” za mrežnu vezu.

## Provera statusa štampača sa računara (Mac OS)

Postarajte se da status štampača ne bude **Pauza**.

Izaberite **Željene postavke sistema** u meniju  > **Štampači i skeneri** (ili **Štampanje i skeniranje**, **Štampanje i faks**), a zatim dva puta kliknite na štampač. Ako je štampač pauziran, kliknite na **Nastavi** (ili **Nastavi rad štampača**).

## Kada ne možete da izvršite podešavanja mreže

- Isključite uređaje koje želite da priključite na mrežu. Sačekajte oko 10 sekundi i zatim uključite uređaje sledećim redosledom: bežični mrežni usmerivač, računar ili pametni uređaj i zatim štampač. Približite štampač i računar ili pametni uređaj bežičnom mrežnom usmerivaču da biste pomogli pri komunikaciji radio talasima, a zatim pokušajte da ponovo izvršite podešavanja mreže.
- Pritisnite dugme  da biste odštampali izveštaj o mrežnom povezivanju. Proverite ga i zatim sledite odštampana rešenja.

### Povezane informacije

- ➔ [“Uređaji ne mogu da se povežu iako mrežna podešavanja nisu problem” na strani 128](#)
- ➔ [“Štampanje izveštaja o mrežnom povezivanju” na strani 27](#)

## Uređaji ne mogu da se povežu iako mrežna podešavanja nisu problem

Ako ne možete da se povežete na štampač sa računara ili pametnog uređaja, iako vaš izveštaj o mrežnoj vezi ne pokazuje nikakve probleme, pogledajte sledeće.

- Kada istovremeno koristite više bežičnih mrežnih usmerivača, možda nećete moći da koristite štampač sa računara ili pametnog uređaja, zavisno od podešavanja bežičnih mrežnih usmerivača. Priključite računar ili pametni uređaj na isti bežični mrežni usmerivač kao i štampač.

Onemogućite funkciju povezivanja na pametnom uređaju ako je omogućena.

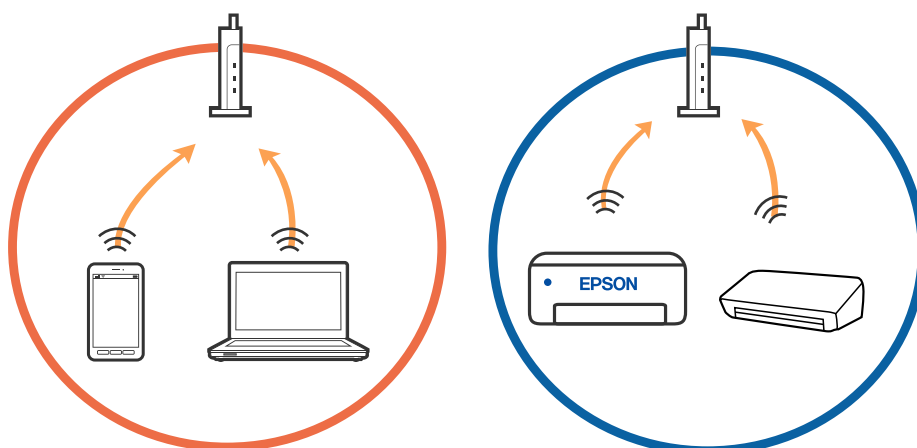



- Možda nećete moći da se povežete sa bežičnim mrežnim usmerivačem kada bežični mrežni usmerivač ima više SSID-a i uređaji su povezani na različite SSID-e na istom bežičnom mrežnom usmerivaču. Priključite računar ili pametni uređaj na isti SSID kao i štampač.

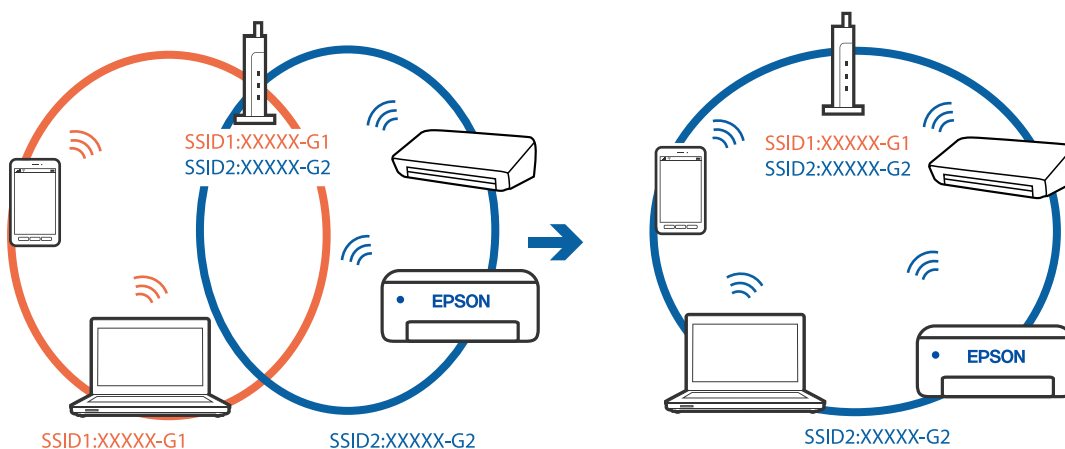

- Bežični mrežni usmerivač koji je usaglašen sa IEEE 802.11a i sa IEEE 802.11g ima SSID-e od 2,4 GHz i 5 GHz. Ako priključite računar ili pametni uređaj na SSID od 5 GHz, ne možete da se povežete sa štampačem, jer štampač podržava samo komunikaciju preko 2,4 GHz. Priključite računar ili pametni uređaj na isti SSID kao i štampač.

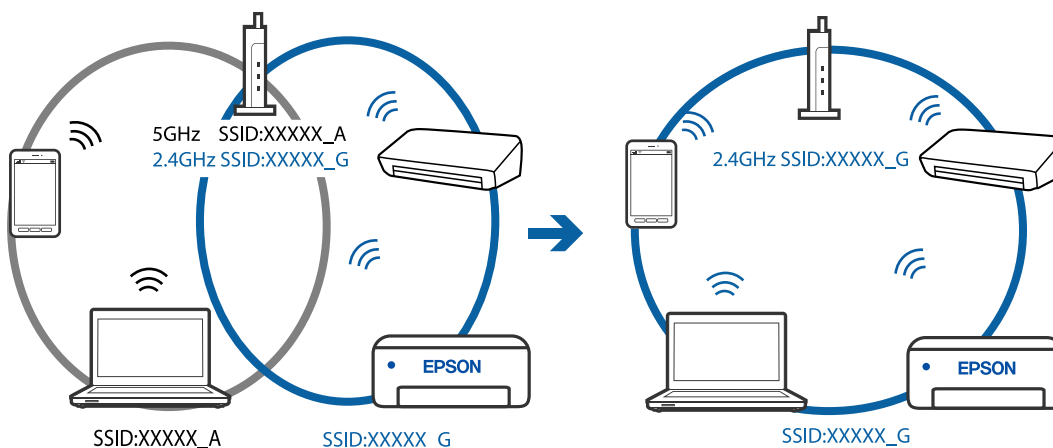

- Većina bežičnih mrežnih usmerivača ima funkciju separatora privatnosti koja blokira komunikaciju između priključenih uređaja. Ako ne možete da komunicirate između štampača i računara ili pametnog uređaja, čak i ako su povezani na istu mrežu, onemogućite separator privatnosti na bežičnom mrežnom usmerivaču. Detalje potražite u priručniku priloženom uz bežični mrežni usmerivač.

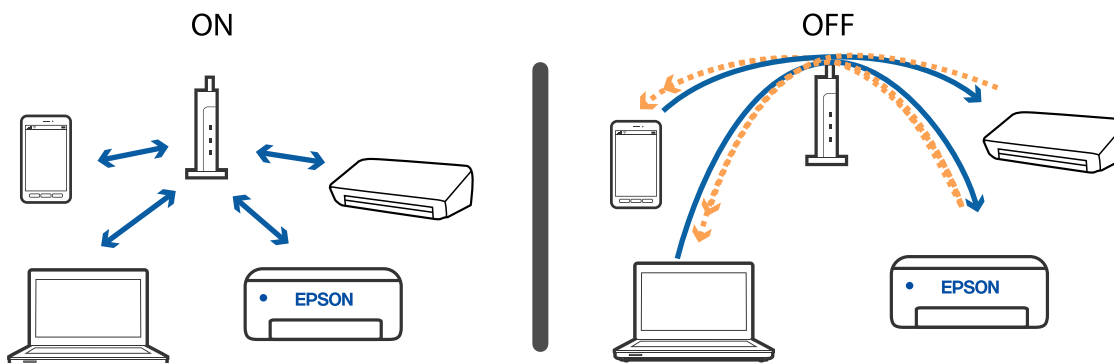

### Povezane informacije

- ➔ [“Provera SSID povezanog sa štampačem” na strani 131](#)
- ➔ [“Provera SSID za računar” na strani 132](#)

## Kada ne možete da izvršite povezivanje pomoću veze Wi-Fi Direct (Simple AP)

Ako je već povezan maksimalni broj uređaja, ne možete ih povezati još. Proverite sledeće i ponovo pokušajte da izvršite povezivanje.

### Proverite koliko uređaja je povezano

Proverite koliko uređaja je povezano sa štampačem. Ako broj povezanih uređaja nije prekoračio maksimum, moguće je da je došlo do greške prilikom povezivanja. Približite štampač i računar ili pametni uređaj bliže bežičnom mrežnom usmerivaču da biste pomogli pri komunikaciji radio talasima, proverite da li su SSID i lozinka ispravni, a zatim pokušajte ponovo da izvršite podešavanja mreže.

- List statusa mreže

```
<Wi-Fi Direct>
Wi-Fi Direct Mode           On
Communication Mode         Simple AP
Operation Mode              IEEE802.11g/n
Communication Speed         Auto
SSID                        DIRECT-*****
Password                    *****
Channel                      11
Security Level              WPA2-PSK(AES)
Link Status                  Unknown
Connected Devices           2 (Max 4)
CLIENT MAC LIST
9C:5C:F9:38:C3:74
20:02:AF:C1:92:6B
```

❑ Ekran za status proizvoda za Web Config

Sa povezanog uređaja pokrenite pregledač, a zatim unesite IP adresu za Wi-Fi Direct (Simple AP) da biste otvorili Web Config. Dodirnite **Product Status > Wi-Fi Direct** i proverite status veze Wi-Fi Direct.



### Isključite nepotrebne uređaje

Ako je sa štampačem povezan maksimalni broj uređaja, isključite nepotrebne uređaje i pokušajte da povežete novi uređaj.

Izbrišite SSID za Wi-Fi Direct na ekranu za Wi-Fi za uređaj koji ne morate da povežete sa štampačem.

## Provera SSID povezanog sa štampačem

Možete proveriti SSID štampanjem lista statusa mreže ili na Web Config.

## Provera SSID za računar

### Operativni sistem Windows

Kliknite na  na tabli sa zadacima na radnoj površini. Proverite naziv povezanog SSID-a sa prikazane liste.



### Mac OS

Kliknite na ikonu Wi-Fi na vrhu ekrana računara. Prikazuje se lista SSID-a i povezani SSID je označen kvačicom.



## Bežične LAN (Wi-Fi) veze postanu nestabilna prilikom korišćenja USB 3.0 uređaja na Mac računaru

Kada povežete uređaj sa USB 3.0 ulazom na Mac računaru, može doći do smetnji u radio frekvenciji. Probajte sledeće ako ne možete da se povežete na bežičnu LAN (Wi-Fi) vezu ili ako operacije postanu nestabilne.

- Uređaj koji je povezan na USB 3.0 ulaz postavite dalje od računara.
- Ako štampač podržava frekventni opseg od 5 GHz, povežite se na SSID za opseg od 5 GHz.

### Povezane informacije

➔ [“Specifikacije Wi-Fi veze” na strani 148](#)

---

## Problemi sa odštampanim materijalom

### Otisak je izgužvan ili nedostaju boje

Ako niste koristili štampač duže vreme, mlaznice glave za štampanje su možda začepjene i kapljice mastila možda nisu ispuštene. Obavite proveru mlaznica, a zatim očistite glavu za štampanje ako je bilo koja od mlaznica glave za štampanje začepjena.

### Povezane informacije

➔ [“Provera i čišćenje glave za štampanje” na strani 92](#)

### Pojavljuju se trake ili neočekivane boje

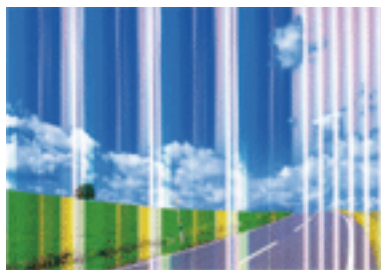

Moguće je da su mlaznice glave za štampanje začepjene. Izvršite proveru mlaznica da biste se uverili da li su mlaznice glave za štampanje začepjene. Očistite glavu za štampanje ako je bilo koja od mlaznica glave za štampanje začepjena.

### Povezane informacije

➔ [“Provera i čišćenje glave za štampanje” na strani 92](#)

## Obojene trake se pojavljuju na otprilike 2.5 cm



- Izaberite odgovarajuće podešavanje vrste papira koje odgovara vrsti papira koji je ubačen u štampač.
- Poravnajte glavu za štampanje.
- Kada štampate na običnom papiru, štampajte koristeći podešavanje za visoki kvalitet.

### Povezane informacije

- ➔ [“Lista tipa papira” na strani 39](#)
- ➔ [“Poravnavanje glave za štampanje” na strani 94](#)

## Zamrljani otisci, pojava vertikalnih traka ili neusklađenosti



enthalten alle  
Aufdruck. W  
↓ 5008 "Regel

Poravnajte glavu za štampanje.

### Povezane informacije

- ➔ [“Poravnavanje glave za štampanje” na strani 94](#)

## Kvalitet štampe se ne poboljšava čak ni posle poravnanja glave za štampanje

Tokom dvosmernog štampanja (ili štampanja velikom brzinom), glava za štampanje štampa krećući se u oba smera, pa se može desiti da vertikalne linije ne budu poravnate. Ako se kvalitet štampe ne poboljša, onemogućite dvosmerno podešavanje (ili podešavanje za veliku brzinu). Onemogućavanjem ovog podešavanja može da se smanji brzina štampanja.

- Windows

Opozovite izbor opcije **Velika brzina** na kartici **Još opcija** upravljačkog programa štampača.

Mac OS

Izaberite **Željene postavke sistema** u meniju  > **Štampači i skeneri** (ili **Štampanje i skeniranje, Štampanje i faks**), a zatim izaberite štampač. Kliknite na **Opcije i materijal za štampanje** > **Opcije** (ili **Upravljački program**). Izaberite **Off** za podešavanje **High Speed Printing**.

## Kvalitet štampe je loš

Ako je kvalitet štampe loš usled zamrljanih otisaka, pojavljivanja traka, nedostatka boja, izbledelih boja i lošeg poravnanja na otiscima, proverite sledeće.

### Provera štampača

- Obavite proveru mlaznica, a zatim očistite glavu za štampanje ako je bilo koja od mlaznica glave za štampanje začepljena.
- Poravnajte glavu za štampanje.

### Provera papira

- Koristite papir koji ovaj štampač podržava.
- Nemojte štampati na papiru koji je vlažan, oštećen ili previše star.
- Ako je papir uvijen ili je koverta naduvana, spljoštite ih.
- Papire nemojte slagati odmah nakon štampanja.
- Otiske u potpunosti osušite pre arhiviranja ili prikazivanja. Prilikom sušenja otisaka, izbegavajte direktnu sunčevu svetlost, nemojte koristiti fen i nemojte dodirivati stranu papira na kojoj je štampano.
- Prilikom štampanja slika i fotografija, kompanija Epson preporučuje upotrebu originalnog Epson papira umesto običnog papira. Štampajte na strani originalnog Epson papira koja je pogodna za štampanje.

### Provera podešavanja štampanja

- Izaberite odgovarajuće podešavanje vrste papira koje odgovara vrsti papira koji je ubačen u štampač.
- Štampajte koristeći podešavanje boljeg kvaliteta.

### Provera kertridža sa mastilom

- Epson preporučuje da kertridž sa bojom upotrebite pre datuma koji je odštampan na pakovanju.
- Za najbolje rezultate, kertridž sa bojom iskoristite u roku od šest meseci od otvaranja pakovanja.
- Trudite se da koristite originalne Epson kertridže sa bojom. Ovaj proizvod je projektovan tako da podese boje na osnovu korišćenja originalnih Epson kertridža sa bojom. Upotreba neoriginalnih kertridža sa bojom može da dovede do opadanja kvaliteta štampanja.

### Povezane informacije

- ➔ [“Dostupan papir i kapaciteti” na strani 37](#)
- ➔ [“Lista tipa papira” na strani 39](#)
- ➔ [“Mere opreza pri rukovanju papirom” na strani 36](#)
- ➔ [“Provera i čišćenje glave za štampanje” na strani 92](#)
- ➔ [“Poravnavanje glave za štampanje” na strani 94](#)

## Papir je umrljan ili izgužvan

- Kada se u vrhu ili u dnu papira pojave horizontalne trake ili je papir zamrljan, ubacite papir u odgovarajućem smeru i povucite ivične vođice uz rubove papira.

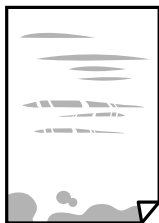

- Kada se javljaju vertikalne trake ili je papir zamrljan, očistite putanju papira.



- Postavite papir na ravnu površinu da biste proverili da li je uvijen. Ako jeste, ispravite ga.
- Kada obavljate ručno dvostrano štampanje, uverite se da se mastilo u potpunosti osušilo pre ponovnog ubacivanja papira.

### Povezane informacije

- ➔ [“Ubacivanje papira u Zadnji mehanizam za uvlačenje papira” na strani 39](#)
- ➔ [“Čišćenje putanje papira” na strani 95](#)

## Štampane fotografije su lepljive

Možda štampate na pogrešnoj strani foto papira. Proverite da li štampate na strani predviđenoj za štampanje. Kada se štampa sa pogrešne strane foto papira, morate da očistite putanju papira.

### Povezane informacije

- ➔ [“Čišćenje putanje papira” na strani 95](#)

## Slike ili fotografije se štampaju u neočekivanim bojama

Kada štampate iz Windows upravljačkog programa štampača, standardno se primenjuje Epsonovo automatsko podešavanje fotografija zavisno od vrste papira. Pokušajte da promenite podešavanje.

Na kartici **Još opcija** izaberite **Prilagođeno** u **Ispravka boje**, a zatim kliknite na **Napredno**. Promenite podešavanje **Doterivanje prizora** sa **Autom. doterivanje** na neku drugu opciju. Ako se podešavanja ne mogu izmeniti, koristite bilo koji metod korekcije boja osim **PhotoEnhance** u **Upravljanje bojom**.



### Povezane informacije

➔ [“Prilagođavanje boje štampanja” na strani 61](#)

## Boje se razlikuju od onih koje se vide na ekranu

- Ekran kao što su ekrani računara imaju svoja sopstvena svojstva prikazivanja. Ako je prikaz neuravnotežen, slike se ne prikazuju sa odgovarajućom osvetljenošću i bojama. Podesite svojstva uređaja.
- Ako svetlost obasjava ekran, imaće uticaja na način na koji se slika vidi na ekranu. Izbegavajte direktnu sunčevu svetlost i proverite sliku na mestu gde je odgovarajuće osvetljenje.
- Boje se razlikuju od onih koje se vide na pametnim uređajima kao što su pametni telefoni ili tableti sa ekranima sa visokom rezolucijom.
- Boje na ekranu nisu baš iste kao one na papiru, jer ekran i štampač imaju različit postupak proizvodnje boja.

## Štampanje bez margina nije moguće

U postavkama štampanja podesite štampanje bez ivica. Ako izaberete vrstu papira koja ne podržava štampanje bez ivica, ne možete izabrati **Bez okvira**. Izaberite vrstu papira koja podržava štampanje bez ivica.

### Povezane informacije

➔ [“Osnovne informacije o štampanju — Windows” na strani 45](#)

➔ [“Osnovne informacije o štampanju — Mac OS” na strani 46](#)

## Ivice slike bivaju izrezane prilikom štampanja bez ivica

Tokom štampanja bez ivica, slika je blago uvećana, a oblast koja izlazi iz okvira je izrezana. Izaberite nižu postavku uvećanja.

- Windows  
Kliknite na **Podešavanja** pored polja za potvrdu **Bez okvira** na kartici drajvera štampača **Glavni** a zatim izmenite postavke.
- Mac OS  
Izmenite postavke **Širenje** u meniju dijaloga za štampanje **Podešavanje štampe**.

## Položaj, veličina ili margine odštampanog dokumenta nisu ispravni

- Ubacite papir okrenut na odgovarajuću stranu i pomerite vođice za papir do ivica papira.
- Prilikom postavljanja originala na staklo skenera (staklo skenera), poravnajte ugao originala sa uglom obeleženim simbolom na okviru stakla skenera. Ako su ivice kopije isečene, odmaknite original od ugla.

- Prilikom stavljanja originala na staklo skenera (staklo skenera), očistite staklo skenera (staklo skenera) i poklopac za dokumente koristeći suhu, meku, čistu krpku. Ako na staklu ima prašine ili mrlja, može se desiti da se oblast za kopiranje poveća kako bi se prašina ili mrlje obuhvatili, što dovodi do pogrešnog položaja za kopiranje ili smanjivanja slike.

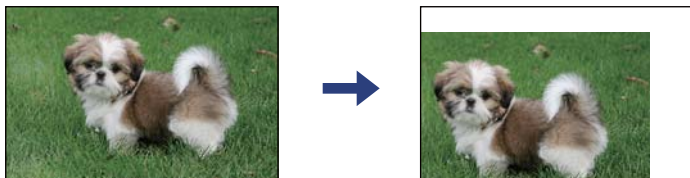

- Izaberite odgovarajuću postavku veličine papira.
- Prilagodite podešavanje margina u aplikaciji tako da bude u okviru oblasti na kojoj se može štampati.

### Povezane informacije

- ➔ [“Ubacivanje papira u Zadnji mehanizam za uvlačenje papira” na strani 39](#)
- ➔ [“Postavljanje originala na staklo skenera Staklo skenera” na strani 43](#)
- ➔ [“Čišćenje Staklo skenera” na strani 96](#)
- ➔ [“Površina na kojoj se može štampati” na strani 146](#)

## Odštampani znakovi nisu tačni ili su izobličeni

- Dobro povežite USB kabl sa štampačem i računarom.
- Otkazite sve pauzirane poslove štampanja.
- Nemojte ručno stavljati računar u režim **Hibernacija** ili **Mirovanje** kada je štampanje u toku. Sledeći put kada uključite računar može doći do štampanja stranica sa izobličnim tekstom.
- Ako koristite upravljački program štampača koji ste prethodno koristili, odštampani znakovi mogu biti izobličeni. Proverite da li je upravljački program štampača koji koristite namenjen za ovaj štampač. Proverite naziv štampača na vrhu prozora upravljačkog programa štampača.

### Povezane informacije

- ➔ [“Otkazivanje štampanja” na strani 65](#)

## Odštampana slika je izvrnuta

Opozovite podešavanja štampanja slike u vidu odraza u drajveru štampača ili u aplikaciji, ako su podešena.

- Windows  
Opozovite **Odras u ogledalu** na kartici **Još opcija** drajvera štampača.
- Mac OS  
Opozovite **Mirror Image** iz menija **Podešavanje štampe** dijaloga za štampanje.

## Šabloni u obliku mozaika na otiscima

Kada štampate slike ili fotografije, koristite podatke visoke rezolucije. Slike na veb-sajtovima su često niske rezolucije, iako izgledaju dovoljno dobro na ekranu, pa kvalitet štampe može opasti.

## Na kopiranoj slici pojavljuju se nejednake boje, mrlje, tačke ili prave linije

- Očistite putanju papira.
- Obrišite staklo skenera (staklo skenera).
- Nemojte previše jako pritiskati original ili poklopac skenera kada postavljate originale na staklo skenera (staklo skenera).

### Povezane informacije

- ➔ [“Čišćenje putanje papira” na strani 95](#)
- ➔ [“Čišćenje Staklo skenera” na strani 96](#)

## Talasaste linije (moiré) se pojavljuju na kopiranoj slici

Original postavite pod malo izmenjenim uglom.

## Slika sa druge strane originala se pojavljuje na kopiranoj slici

Ako je original tanak, postavite ga na staklo skenera, a zatim preko njega stavite crni papir.

## Problem sa odštampanim materijalom nije moguće rešiti

Ako ste isprobali sva rešenja i time niste rešili problem, pokušajte da deinstalirate drajver štampača, a zatim ga ponovo instalirate.

### Povezane informacije

- ➔ [“Deinstaliranje aplikacija” na strani 113](#)
- ➔ [“Instaliranje aplikacija” na strani 112](#)

---

## Drugi problemi sa štampanjem

### Štampanje je suviše sporo

- Zatvorite sve nepotrebne aplikacije.
- Smanjite podešavanje kvaliteta. Štampanje visokog kvaliteta usporava brzinu štampanja.

- Omogućite dvosmerno podešavanje (ili podešavanje za veliku brzinu). Kada je ovo podešavanje omogućeno, glava za štampanje štampa krećući se u oba smera, pa se brzina štampanja uvećava.

- Windows

Izaberite **Velika brzina** na kartici **Još opcija** upravljačkog programa štampača.

- Mac OS

Izaberite **Željene postavke sistema** u meniju  > **Štampači i skeneri** (ili **Štampanje i skeniranje, Štampanje i faks**), a zatim izaberite štampač. Kliknite na **Opcije i materijal za štampanje > Opcije** (ili **Upravljački program**). Izaberite **On** za podešavanje **High Speed Printing**.

- Onemogućite **Tihi režim**.

- Windows

Onemogućite podešavanje **Tihi režim** na kartici **Glavni** drajvera štampača.

- Mac OS

Izaberite **Željene postavke sistema** u meniju  > **Štampači i skeneri** (ili **Štampanje i skeniranje, Štampanje i faks**), a zatim izaberite štampač. Kliknite na **Opcije i materijal za štampanje > Opcije** (ili **Upravljački program**). Izaberite **Off** za podešavanje **Tihi režim**.

## Štampanje ili kopiranje se značajno usporava tokom neprekidnog rada

Štampanje ili kopiranje se usporava da bi se sprečilo pregrevanje i oštećenje mehanizma štampača. Međutim, možete da nastavite rad. Da biste povratili normalnu brzinu, ostavite štampač da miruje najmanje 30 minuta. Brzina se neće vratiti na normalnu ako je napajanje isključeno.

---

## Započinjanje skeniranja nije moguće

- Dobro povežite USB kabl sa štampačem i računarnom. Ako koristite USB čvorište, pokušajte da priključite štampač direktno na računar.
- Ako skenirate u visokoj rezoluciji preko mreže, može doći do greške u komunikaciji. Smanjite rezoluciju.
- Vodite računa da bude izabran tačan štampač (skener) na Epson Scan 2.

### Proverite da li je štampač prepoznat ili ne kada koristite Windows

U operativnom sistemu Windows proverite da li se štampač (skener) prikazuje u odeljku **Skeneri i fotoaparati**. Štampač (skener) bi trebalo da bude prikazan kao „EPSON XXXXX (ime štampača)”. Ako štampač (skener) nije prikazan, deinstalirajte i ponovo instalirajte Epson Scan 2. Da biste pristupili odeljku **Skeneri i fotoaparati**, pogledajte dolenačene informacije.

- Windows 10

Kliknite na dugme Start a zatim izaberite **Windows Sistem > Kontrolna tabla**, u polje za pretragu unesite „Skener i fotoaparat”, kliknite na **Prikaži skenere i fotoaparate** i proverite da li je štampač prikazan.

- Windows 8.1/Windows 8

Izaberite **Radna površina > Podešavanja > Kontrolna tabla**, u polje za pretragu unesite „Skener i fotoaparat”, kliknite na **Prikaži skenere i fotoaparate** i proverite da li je štampač prikazan.

Windows 7

Kliknite na dugme Start i izaberite **Kontrolna tabla**, u polje za pretragu unesite „Skener i fotoaparati”, kliknite na **Prikaži skenere i fotoaparate** i proverite da li je štampač prikazan.

Windows Vista

Kliknite na dugme Start, izaberite **Kontrolna tabla > Hardver i zvuk > Skeneri i fotoaparati**, a zatim proverite da li je štampač prikazan.

Windows XP

Kliknite na dugme Start, izaberite **Kontrolna tabla > Štampači i drugi hardver > Skeneri i fotoaparati**, a zatim proverite da li je štampač prikazan.

### Povezane informacije

➔ [“Deinstaliranje aplikacija” na strani 113](#)

➔ [“Instaliranje aplikacija” na strani 112](#)

## Započinjanje skeniranja nije moguće kada se koristi kontrolna tabla

Proverite da li su Epson Scan 2 i Epson Event Manager pravilno instalirani.

Proverite podešavanje skeniranja dodeljeno u funkciji Epson Event Manager.

---

## Problemi sa skeniranom slikom

### Nejednake boje, prašina, mrlje i sl. se pojavljuju prilikom skeniranja sa stakla skenera

Očistite staklo skenera.

Uklonite otpatke ili prašinu koja se uhvatila za original.

Ne pritiskajte previše original niti poklopac za dokumente. Ako previše pritiskate, može doći do pojave zamućenja, razmazivanja i mrlja.

### Povezane informacije

➔ [“Čišćenje Staklo skenera” na strani 96](#)

## Kvalitet slike je grub

Podesite **Režim** u Epson Scan 2 u skladu sa originalom koji želite da skenirate. Skenirajte koristeći podešavanja za dokumente u **Režim dokumenta** i podešavanja za fotografije u **Režim fotografije**.

U Epson Scan 2, podesite sliku pomoću stavki na kartici **Napredna podešavanja** i zatim skenirajte.

Ako je rezolucija niska, pokušajte da povećate rezoluciju i zatim skenirajte.

### Povezane informacije

➔ [“Skeniranje pomoću programa Epson Scan 2” na strani 68](#)

## Pomak se pojavljuje u pozadini slika

Slike sa pozadine originala mogu se pojaviti na skeniranoj slici.

- U Epson Scan 2, izaberite karticu **Napredna podešavanja** i zatim podesite **Osvetljenje**.  
Ova funkcija možda neće biti dostupna zavisno od podešavanja na kartici **Glavna podešavanja > Vrsta slike** ili drugih podešavanja na kartici **Napredna podešavanja**.
- U **Režim dokumenta** u Epson Scan 2, izaberite karticu **Napredna podešavanja** i zatim **Opcija slike > Poboljšanje teksta**.
- Kada skenirate sa stakla skenera, postavite crni papir ili podlogu za radni sto preko originala.

### Povezane informacije

➔ [“Postavljanje originala na staklo skenera Staklo skenera” na strani 43](#)

## Tekst je nejasan

- U **Režim dokumenta** u Epson Scan 2, izaberite karticu **Napredna podešavanja** i zatim **Opcija slike > Poboljšanje teksta**.
- Izaberite **Režim dokumenta** kao **Režim** u Epson Scan 2. Skenirajte pomoću podešavanja za dokumente u **Režim dokumenta**.
- U **Režim dokumenta** u Epson Scan 2, kada je **Vrsta slike** na kartici **Glavna podešavanja** podešen na **Crno-belo**, podesite **Granica** na kartici **Napredna podešavanja**. Kada povećate **Granica**, oblast crne boje postaje veća.
- Ako je rezolucija niska, pokušajte da povećate rezoluciju i zatim skenirajte.

### Povezane informacije

➔ [“Skeniranje dokumenata \(Režim dokumenta\)” na strani 68](#)

## Pojavljaju se moare obrasci (mrežolike senke)

Ako je original štampani dokument, moare obrasci (mrežolike senke) mogu da se pojave na skeniranoj slici.

- Na kartici **Napredna podešavanja** u programu Epson Scan 2, podesite **Deekranizacija**.

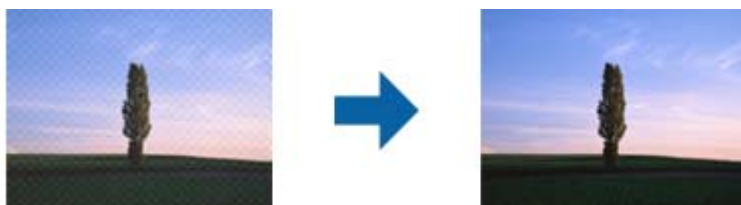

- Promenite rezoluciju, a zatim ponovite skeniranje.

### Povezane informacije

➔ [“Skeniranje pomoću programa Epson Scan 2” na strani 68](#)

## Ne može se skenirati tačna oblast na staklu skenera

- Proverite da li original leži pravilno uz oznake za poravnavanje.
- Ako nedostaje ivica skenirane slike, malo pomerite original od ivice stakla skenera.
- Kada postavljate više originala na staklo skenera, vodite računa da bude razmak od najmanje 20 mm (0,79 in.) između originala.

### Povezane informacije

- ➔ [“Postavljanje originala na staklo skenera Staklo skenera” na strani 43](#)
- ➔ [“Čišćenje Staklo skenera” na strani 96](#)

## Pregled nije moguć u Sličica

- Kada postavljate više originala na staklo skenera, vodite računa da razmak između originala bude najmanje 20 mm (0,79 inča).
- Proverite da li je original ravno postavljen.
- U zavisnosti od originala, pregled možda neće biti izvršen u **Sličica**. U tom slučaju, poništite polje **Sličica** u gornjem delu prozora za pregled da biste pregledali celu skeniranu oblast, a zatim ručno napravite trake.

### Povezane informacije

- ➔ [“Skeniranje pomoću programa Epson Scan 2” na strani 68](#)

## Tekst se ne prepoznaje pravilno kada se sačuva kao Pretraživ PDF

- U prozoru **Opcije formata slike** u Epson Scan 2, proverite da li je **Jezik teksta** pravilno postavljen na kartici **Tekst**.
- Proverite da li je original ravno postavljen.
- Koristite original sa jasnim tekstom. Prepoznavanje teksta može opasti za sledeće tipove originala.
  - Originali koji su kopirani više puta
  - Originali primljeni faksom (niska rezolucija)
  - Originali na kojima je razmak između slova ili redova suviše mali
  - Originali sa išpartanim linijama ili podvlačenjem preko teksta
  - Originali sa ručno pisanim tekstom
  - Originali sa pregibima ili naborima
- U **Režim dokumenta** u Epson Scan 2, kada je **Vrsta slike** na kartici **Glavna podešavanja** podešen na **Crno-belo**, podesite **Granica** na kartici **Napredna podešavanja**. Kada povećate **Granica**, crna postaje jača.
- U **Režim dokumenta** u Epson Scan 2, izaberite karticu **Napredna podešavanja** i zatim **Opcija slike > Poboljšanje teksta**.

### Povezane informacije

- ➔ [“Skeniranje dokumenata \(Režim dokumenta\)” na strani 68](#)

## Ne mogu se rešiti problemi na skeniranoj slici

Ako se isprobali sva rešenja i niste rešili problem, pokrenite podešavanja Epson Scan 2 pomoću Epson Scan 2 Utility.

### **Napomena:**

*Epson Scan 2 Utility je aplikacija koja se isporučuje uz Epson Scan 2.*

1. Pokrenite Epson Scan 2 Utility.
  - Windows 10  
Kliknite na dugme start, a zatim izaberite **EPSON > Epson Scan 2 Utility**.
  - Windows 8.1/Windows 8  
Unesite naziv aplikacije u polje za pretragu, a zatim izaberite prikazanu ikonu.
  - Windows 7/Windows Vista/Windows XP  
Kliknite na dugme Start i izaberite **Svi programi ili Programi > EPSON > Epson Scan 2 Utility > Epson Scan 2**.
  - Mac OS  
Izaberite **Kreni > Aplikacije > Epson Software > Epson Scan 2 Utility**.
2. Izaberite karticu **Drugo**.
3. Kliknite na **Resetuj**.

### **Napomena:**

*Ako pokretanje postupka ne reši problem, deinstalirajte i ponovo instalirajte Epson Scan 2.*

### **Povezane informacije**

- ➔ [“Deinstaliranje aplikacija” na strani 113](#)
- ➔ [“Instaliranje aplikacija” na strani 112](#)

---

## Ostali problemi sa skeniranjem

### Skeniranje je suviše sporo

Smanjite rezoluciju.

### **Povezane informacije**

- ➔ [“Skeniranje pomoću programa Epson Scan 2” na strani 68](#)

### Skeniranje se značajno usporava tokom neprekidnog skeniranja

Skeniranje se usporava da bi se sprečilo pregrevanje i oštećenje mehanizma štampača. Međutim, možete da nastavite da skenirate. Da biste povratili normalnu brzinu skeniranja, ostavite štampač da miruje najmanje 30 minuta. Brzina skeniranja se neće vratiti na normalnu ako je napajanje isključeno.



## Skeniranje se zaustavlja prilikom skeniranja u PDF/Multi-TIFF

- Ako skenirate koristeći Epson Scan 2, možete neprekidno da skenirate najviše 999 stranica u PDF formatu i najviše 200 stranica u formatu Multi-TIFF.
- Za skeniranje velikih količina dokumenata, preporučujemo skeniranje u nijansama sive.
- Povećajte prazan prostor na tvrdom disku računara. Skeniranje se može zaustaviti ako nema dovoljno praznog prostora.
- Probajte da skenirate u nižoj rezoluciji. Skeniranje se prekida ako ukupna količina podataka dostigne ograničenje.

### Povezane informacije

➔ [“Skeniranje pomoću programa Epson Scan 2” na strani 68](#)

---

## Drugi problemi

### Blagi strujni udar prilikom dodirivanja štampača

Ako je mnogo perifernih uređaja priključeno na računar, može se desiti da osetite blagi strujni udar kada dodirnete štampač. Instalirajte žicu za uzemljenje u računar sa kojim je priključen štampač.

### Uređaj pravi buku dok radi

Ako je buka u toku rada uređaja prevelika, omogućite **Tihi režim**. Omogućavanjem ove funkcije može da se smanji brzina štampanja. Zavisno od vrste papira i podešavanja kvaliteta štampe koje ste izabrali, možda neće biti razlike u nivou buke koju štampač proizvodi.

- Windows

Omogućite **Tihi režim** na kartici **Glavni** upravljačkog programa štampača.

- Mac OS

Izaberite **Željene postavke sistema** u meniju  > **Štampači i skeneri** (ili **Štampanje i skeniranje, Štampanje i faks**), a zatim izaberite štampač. Kliknite na **Opcije i materijal za štampanje** > **Opcije** (ili **Upravljački program**). Izaberite **On** kao podešavanje za **Tihi režim**.

### Zaštitni zid blokira aplikaciju (samo za Windows)

Dodajte aplikaciju u dozvoljene programe Windows zaštitnog zida u bezbednosnim postavkama na **Kontrolnoj tabli**.

# Dodatak

## Tehničke specifikacije

### Specifikacije štampača

Postavljanje mlaznica na glavi za štampanje		Mlaznice za crnu boju: 180 Mlaznice za ostale boje: 59 za svaku boju
Težina papira*	Običan papir	64 do 90 g/m <sup>2</sup> (17 do 24 funti)
	Koverta	Koverta br.10, DL, C6: 75 do 90 g/m <sup>2</sup> (20 do 24 funti)

\* Čak i kada je debljina papira u okviru ovog opsega, možda ga štampač neće uvući ili kvalitet skeniranja može opasti zavisno od svojstava ili kvaliteta papira.

### Površina na kojoj se može štampati

#### *Površina na kojoj se može štampati za pojedinačne listove*

Kvalitet štampe može opasti u osenčenim oblastima usled mehanizma štampača.

#### Štampanje sa okvirima

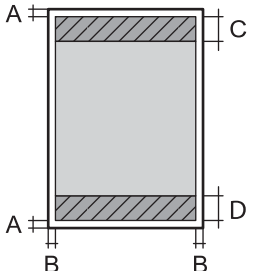
	A	3.0 mm (0.12 inča)
	B	3.0 mm (0.12 inča)
	C	40.0 mm (1.57 inča)
	D	32.0 mm (1.26 inča)

#### Štampanje bez ivica

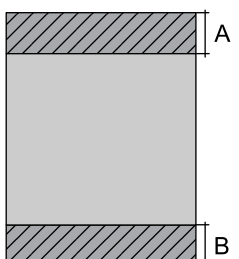
	A	43.0 mm (1.69 inča)
	B	35.0 mm (1.38 inča)

### **Površina na kojoj se može štampati za koverte**

Kvalitet štampe može opasti u osenčenim oblastima usled mehanizma štampača.

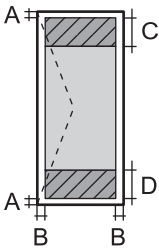
	A	3.0 mm (0.12 inča)
	B	5.0 mm (0.20 inča)
	C	18.0 mm (0.71 inča)
	D	40.0 mm (1.57 inča)

### **Specifikacije skenera**

Tip skenera	Tanki skener
Fotoelektrični uređaj	CIS
Maksimalna veličina dokumenta	216×297 mm (8.5×11.7 inča) A4, Letter
Rezolucija	1200 tpi (glavno skeniranje) 2400 tpi (podređeno skeniranje)
Dubina boje	<p>Boja</p> <ul style="list-style-type: none"> <li><input type="checkbox"/> 48 bita po pikselu interno (16 bita po pikselu po boji interno)</li> <li><input type="checkbox"/> 24 bita po pikselu eksterno (8 bita po pikselu po boji eksterno)</li> </ul> <p>Nijanse sive</p> <ul style="list-style-type: none"> <li><input type="checkbox"/> 16 bita po pikselu interno</li> <li><input type="checkbox"/> 8 bita po pikselu eksterno</li> </ul> <p>Crno-belo</p> <ul style="list-style-type: none"> <li><input type="checkbox"/> 16 bita po pikselu interno</li> <li><input type="checkbox"/> 1 bita po pikselu eksterno</li> </ul>
Izvor svetla	LED

### **Specifikacije interfejsa**

Za računar	Brzi (Hi-Speed) USB*
------------	----------------------

\* USB 3.0 kablovi nisu podržani.

## Lista mrežnih funkcija

### Mrežne funkcije i IPv4/IPv6

Funkcija			Podržana	Napomene
Štampanje preko mreže	EpsonNet Print (Windows)	IPv4	✓	-
	Standard TCP/IP (Windows)	IPv4, IPv6	✓	-
	WSD štampanje (Windows)	IPv4, IPv6	✓	Windows Vista ili noviji
	Bonjour štampanje (Mac OS)	IPv4, IPv6	✓	-
	IPP štampanje (Windows, Mac OS)	IPv4, IPv6	-	-
	UPnP štampanje	IPv4	-	Primena informacija
	PictBridge štampanje (Wi-Fi)	IPv4	-	Digitalni fotoaparati
	Epson Connect (štampanje e-pošte, daljinsko štampanje)	IPv4	✓	-
Skeniranje preko mreže	Epson Scan 2	IPv4, IPv6	✓	-
	Event Manager	IPv4	-	-
	Epson Connect (skeniranje u računarski oblak)	IPv4	-	-
Faks	Slanje faksova	IPv4	-	-
	Primanje faksova	IPv4	-	-

## Specifikacije Wi-Fi veze

Standardi	IEEE 802.11b/g/n*1
Opseg frekvencije	2,4 GHz
Maksimalna emitovana radiofrekventna snaga	20 dBm (EIRP)
Režimi za koordinaciju	Infrastruktura, Wi-Fi Direct (Simple AP)*2*3
Sistemi zaštite bežičnih mreža*4	WEP (64/128bit), WPA2-PSK (AES)*5

\*1 IEEE 802.11n je dostupno samo za HT20.

\*2 Nije podržan za IEEE 802.11b.

\*3 Režim Simple AP je kompatibilan sa Wi-Fi vezom (infrastrukturnom).

\*4 Wi-Fi Direct podržava samo WPA2-PSK (AES).

\*5 Podržava se standarda WPA2 sa podrškom za WPA/WPA2 Personal.

## Bezbednosni protokol

SSL/TLS	HTTPS server/klijent
---------	----------------------

## Dimenzije

Dimenzije	<p>Skladištenje</p> <ul style="list-style-type: none"> <li><input type="checkbox"/> Širina: 390 mm (15.4 inča)</li> <li><input type="checkbox"/> Dubina: 300 mm (11.8 inča)</li> <li><input type="checkbox"/> Visina: 146 mm (5.7 inča)</li> </ul> <p>Štampanje</p> <ul style="list-style-type: none"> <li><input type="checkbox"/> Širina: 390 mm (15.4 inča)</li> <li><input type="checkbox"/> Dubina: 504 mm (19.8 inča)</li> <li><input type="checkbox"/> Visina: 279 mm (11.0 inča)</li> </ul>
Težina*	Oko 4.0 kg (8.8 funti)

\* Bez kertridža sa mastilom i kabla za napajanje.

## Specifikacije napajanja

Napon električnog napajanja	Naizmjenična struja 100–240 V	Naizmjenična struja 220–240 V
Nominalni frekventni opseg	50–60 Hz	50–60 Hz
Nominalna struja	0.4–0.2 A	0.2 A
Potrošnja struje (sa USB vezom)	<p>Samo kopiranje: pribl. 12.0 W (ISO/IEC24712)</p> <p>Režim pripravnosti: pribl. 4.6 W</p> <p>Režim mirovanja: pribl. 0.8 W</p> <p>Isključeno napajanje: pribl. 0.3 W</p>	<p>Samo kopiranje: pribl. 12.0 W (ISO/IEC24712)</p> <p>Režim pripravnosti: pribl. 4.6 W</p> <p>Režim mirovanja: pribl. 0.8 W</p> <p>Isključeno napajanje: pribl. 0.3 W</p>

### Napomena:

- Na nalepnici na štampaču pogledajte njegov napon.
- Korisnici u Evropi treba da potraže detalje o potrošnji električne energije na sledećoj internet stranici.  
<http://www.epson.eu/energy-consumption>

## Ambijentalne specifikacije

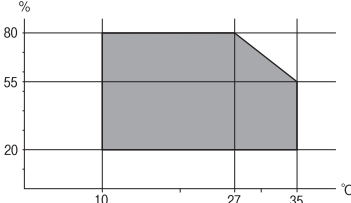
Rad	<p>Koristite štampač u opsegu prikazanom na sledećem grafiku.</p>  <p>Temperatura: Od 10 do 35°C (50 do 95°F)                  Vlažnost: 20 do 80% relativne vlažnosti vazduha (bez kondenzacije)</p>
Skladištenje	<p>Temperatura: Od -20 do 40°C (-4 do 104°F)*                  Vlažnost: 5 do 85% relativne vlažnosti vazduha (bez kondenzacije)</p>

\* Može se skladištiti mesec dana pri temperaturi od 40°C (104°F).

## Specifikacije u vezi sa okruženjem za kertridže sa mastilom

Temperatura za čuvanje	-30 do 40°C (-22 do 104°F)*
Temperatura zamrzavanja	-16°C (3.2°F) Mastilo se otapa i postaje upotrebljivo nakon približno 3 sata na temperaturi od 25°C (77°F).

\* Može se skladištiti mesec dana pri temperaturi od 40°C (104°F).

## Zahtevi sistema

### Windows

Windows Vista, Windows 7, Windows 8/8.1, Windows 10 ili noviji (32 bita, 64 bita)

Windows XP SP3 (32 bita)

Windows XP Professional x64 Edition SP2

### Mac OS

Mac OS X v10.6.8 ili noviji, macOS 11 ili noviji

### **Napomena:**

Mac OS možda neće podržavati neke aplikacije i funkcije.

UNIX sistem datoteka (UFS) za Mac OS nije podržan.

## Informacije u vezi sa propisima

### Standardi i odobrenja

#### Standardi i odobrenja za model za Evropu

Za evropske korisnike

Ovim putem kompanija Seiko Epson izjavljuje da je sledeći model radio opreme usaglašen sa Direktivom 2014/53/EU. Puni tekst izjave o usaglašenosti sa standardima EU dostupan je na sledećem veb-sajtu.

<http://www.epson.eu/conformity>

C671A

Za upotrebu samo u Irskoj, Ujedinjenom Kraljevstvu, Austriji, Nemačkoj, Lihtenštajnu, Švajcarskoj, Francuskoj, Belgiji, Luksemburgu, Holandiji, Italiji, Portugalu, Španiji, Danskoj, Finskoj, Norveškoj, Švedskoj, Islandu, Hrvatskoj, Kipru, Grčkoj, Sloveniji, Malti, Bugarskoj, Češkoj, Estoniji, Mađarskoj, Letoniji, Litvaniji, Poljskoj, Rumuniji i Slovačkoj.

Epson ne preuzima odgovornost ni za kakvo nepoštovanje zahteva za zaštitu nastalo nepreporučenim modifikovanjem proizvoda.



### Ograničenja u vezi sa kopiranjem

Pridržavajte se sledećih ograničenja kako biste odgovorno i legalno koristili štampač.

Kopiranje sledećih stavki je zabranjeno zakonom:

- Papirne novčanice, metalni novac, državne hartije od vrednosti koje se mogu prodati, državne obveznice i municipalne obveznice
- Neiskorišćene poštanske markice, razglednice sa unapred odštampanim markicama i ostala zvanična poštanska roba sa važećom poštarinom
- Državne taksene marke i hartije od vrednosti izdate na osnovu pravnog postupka

Budite obazrivi ako kopirate sledeće stavke:

- Privatne hartije od vrednosti koje se mogu prodati (akcije, prenosive menice, čekovi itd.), mesečne propusnice, markice za prevoz itd.
- Pasoši, vozačke dozvole, papiri sa tehničkog pregleda, nalepnice za korišćenje autoputeva, bonovi za hranu, karte itd.

**Napomena:**

*Kopiranje ovih stavki je možda takođe zabranjeno zakonom.*

Odgovorna upotreba materijala zaštićenih autorskim pravima:

Štampači se mogu zloupotrebili nedozvoljenim kopiranjem materijala zaštićenih autorskim pravima. Osim ako ne postupate po savetu iskusnog pravnika, pokažite odgovornost i poštovanje tako što ćete objavljeni materijal kopirati samo uz prethodnu dozvolu od strane vlasnika autorskog prava.

## Transport i skladištenje štampača

Kada želite da transportujete štampač zbog selidbe ili popravke, pratite korake navedene ispod da biste zapakovali štampač.

 **Oprez:**

*Vodite računa da ne priklješтите ruku ili prste kada otvarate ili zatvarate skener. U suprotnom se možete povrediti.*

 **Važno:**

*Prilikom skladištenja ili transporta nemojte naginjati štampač, postavljati ga vertikalno niti okretati naopako. U suprotnom, može doći do curenja boje.*

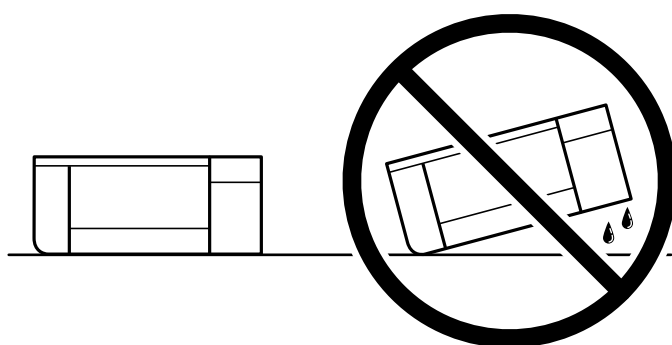

*Nemojte da vadite kertridže sa bojom. Ako izvadite kertridže, može doći do sušenja glave za štampanje, što će onemogućiti štampanje.*

1. Isključite štampač pritiskom na dugme .
2. Uverite se da se lampica napajanja ugasila, a zatim isključite kabl za napajanje.

 **Važno:**

*Isključite kabl za napajanje kada je lampica indikatora isključena. U suprotnom, glava za štampanje se neće vratiti u početni položaj što će izazvati sušenje mastila, a štampanje može postati nemoguće.*

3. Isključite sve kablove, kao što su kabl za napajanje i USB kabl.
4. Uklonite sav papir iz štampača.
5. Uverite se da u štampaču nema originala.



6. Otvorite skener sa zatvorenim poklopcem skenera. Držać kertridža sa mastilom trakom pričvrstite za kućište.

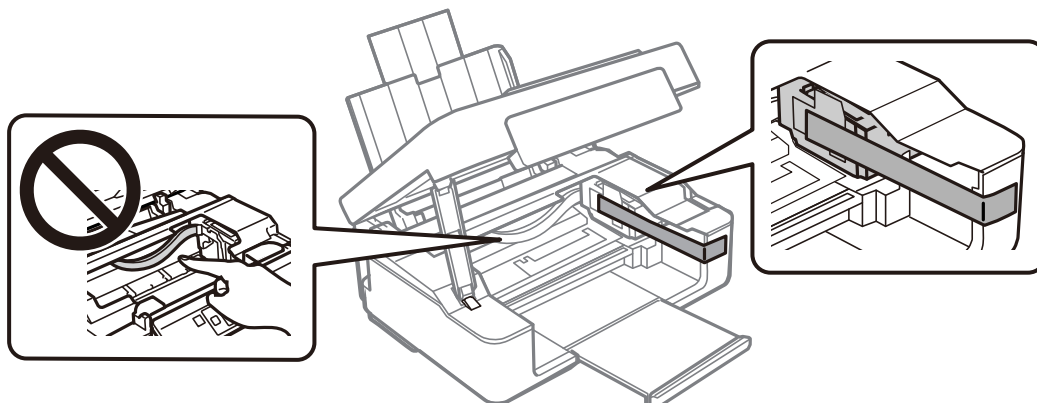

7. Zatvorite skener.

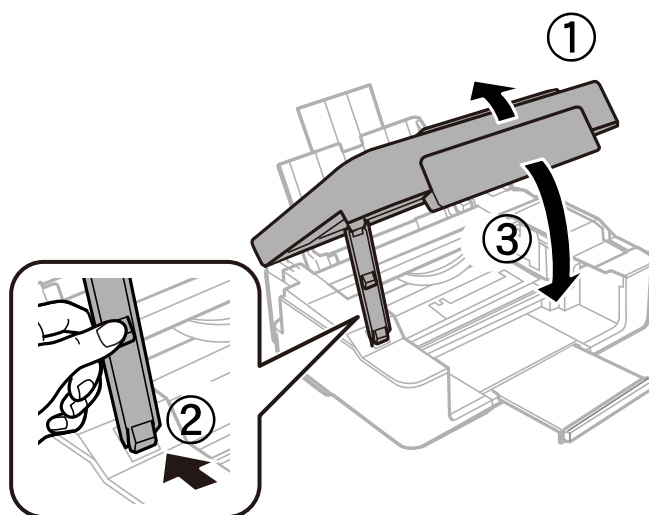

8. Pripremite štampač za pakovanje kao što je prikazano ispod.

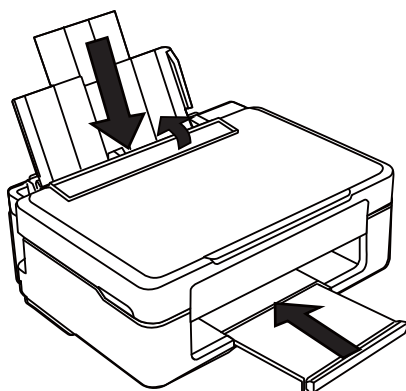

9. Zapakujte štampač u kutiju koristeći zaštitne materijale.

Kada ponovo budete koristili štampač, uverite se da ste uklonili traku kojom je držač kertridža sa mastilom bio pričvršćen. Ako primetite da je pri sledećem štampanju kvalitet štampe opao, očistite i poravnajte glavu za štampanje.

### **Povezane informacije**

- ➔ “Nazivi i funkcije delova” na strani 14
- ➔ “Provera i čišćenje glave za štampanje” na strani 92
- ➔ “Poravnavanje glave za štampanje” na strani 94

---

## **Kako dobiti pomoć**

### **Veb-sajt za tehničku podršku**

Ako vam je potrebna dodatna pomoć, posetite Epson-ov veb-sajt za podršku koji je naveden u nastavku. Izaberite zemlju ili region i idite na odeljak za podršku na lokalnom Epson veb-sajtu. Na sajtu možete da nađete i najnovije drajvere, odgovore na česta pitanja, priručnike i ostali materijal za preuzimanje.

<http://support.epson.net/>

<http://www.epson.eu/Support> (Evropa)

Ako vaš Epson proizvod ne radi pravilno i ne možete da rešite problem, za pomoć se obratite Epson-ovoj korisničkoj službi.

## **Kontaktiranje Epson-ove podrške za korisnike**

### **Pre nego što se obratite kompaniji Epson**

Ako vaš proizvod kompanije Epson ne radi pravilno i vi ne možete da rešite problem pomoću informacija za rešavanje problema u priručnicima vašeg proizvoda, za pomoć se obratite službi za podršku kompanije Epson.

Sledeća lista službi za podršku kompanije Epson napravljena je na osnovu zemlje prodaje. Neki proizvodi se možda ne prodaju na vašoj trenutnoj lokaciji, stoga obavezno se obratite podršci kompanije Epson za oblast u kojoj ste kupili svoj proizvod.

Ako služba za podršku kompanije Epson za vašu oblast nije navedena ispod, obratite se distributeru kod koga ste proizvod kupili.

Predstavnici službe za podršku kompanije Epson će biti u mogućnosti da vam pomognu mnogo brže ako im pružite sledeće informacije:

- Serijski broj proizvoda  
(Oznaka sa serijskim brojem proizvoda se obično nalazi sa zadnje strane proizvoda.)
- Model proizvoda
- Verziju softvera proizvoda  
(Kliknite na **About**, **Version Info**, ili slično dugme u okviru softvera proizvoda.)
- Marku i model vašeg računara
- Naziv i verziju operativnog sistema vašeg računara

- Nazivi i verzije softverskih aplikacija koje obično koristite sa vašim proizvodom

**Napomena:**

*U zavisnosti od proizvoda, u njegovoj memoriji mogu biti smeštene mrežne postavke. Postavke mogu da se izgube usled kvara ili popravke proizvoda. Epson neće biti odgovoran za gubitak bilo kojih podataka niti za pravljenje rezervnih kopija ili vraćanje postavki, čak ni tokom garantnog roka. Preporučujemo vam da sami napravite rezervne kopije svojih podataka ili da vodite beleške.*

## Pomoć za korisnike u Evropi

Informacije o načinu kontaktiranja Epsonove korisničke podrške potražite u panevropskoj garanciji.

## Pomoć za korisnike na Tajvanu

Kontakti za informacije, podršku i servis su:

### Internet

<http://www.epson.com.tw>

Dostupne su informacije o specifikacijama proizvoda, drajveri za preuzimanje i pitanja u vezi s proizvodom.

### Epson služba za pomoć korisnicima

Telefon: +886-2-80242008

Naš tim službe za pomoć korisnicima vam preko telefona može pomoći u vezi sa sledećim pitanjima:

- Pitanja u vezi s prodajom i informacije o proizvodu
- Pitanja ili problemi u vezi s korišćenjem proizvoda
- Pitanja u vezi s popravkom i garancijom

### Servisni centar za popravke:

<http://www.tekcare.com.tw/branchMap.page>

TekCare korporacija je ovlašćeni servisni centar za Epson Taiwan Technology & Trading Ltd.

## Pomoć za korisnike u Australiji

Epson Australia želi da vam obezbedi najviši nivo korisničke podrške. Pored priručnika za proizvod, na raspolaganju su vam sledeći izvori informacija:

### Internet adresa

<http://www.epson.com.au>

Pristupite veb-stranicama Epson Australia. Korisno je povremeno svraćati ovde! Ovaj sajt sadrži oblast za preuzimanje drajvera, podatke za kontaktiranje Epson-a, informacije o novim proizvodima i tehničku podršku (e-poštom).

### Epson služba za pomoć korisnicima

Telefon: 1300-361-054

Epson služba za pomoć korisnicima predstavlja poslednji resurs za pružanje saveta našim klijentima. Operateri službe za pomoć korisnicima mogu vam pomoći pri instalaciji, podešavanju i rukovanju proizvodom kompanije Epson. Naše osoblje službe za pomoć korisnicima pre kupovine može vam ponuditi literaturu o novim proizvodima kompanije Epson i dati vam informacije o lokaciji najbližeg distributera ili servisa. Ovde možete dobiti odgovore na razna pitanja.

Savetujemo vam da unapred pripremite sve relevantne informacije pre nego što pozovete. Što više informacija pripremite, brže ćemo vam pomoći da rešite problem. U ove informacije spadaju priručnici za Epson proizvode, podaci o tipu računara, operativnom sistemu, aplikacionim programima, kao i ostale informacije koje smatrate bitnim.

### **Transport proizvoda**

Epson preporučuje da ambalažu proizvoda zadržite za budući transport.

## **Pomoć za korisnike na Novom Zelandu**

Epson New Zealand želi da vam obezbedi najviši nivo korisničke podrške. Pored dokumentacije za proizvod, na raspolaganju su vam sledeći izvori informacija:

### **Internet adresa**

<http://www.epson.co.nz>

Pristupite internet stranicama Epson New Zealand. Korisno je povremeno svraćati ovde! Ovaj sajt sadrži oblast za preuzimanje drajvera, podatke za kontaktiranje Epson-a, informacije o novim proizvodima i tehničku podršku (e-poštom).

### **Epson služba za pomoć korisnicima**

Telefon: 0800 237 766

Epson služba za pomoć korisnicima predstavlja poslednji resurs za pružanje saveta našim klijentima. Operateri službe za pomoć korisnicima mogu vam pomoći pri instalaciji, podešavanju i rukovanju proizvodom kompanije Epson. Naše osoblje službe za pomoć korisnicima pre kupovine može vam ponuditi literaturu o novim proizvodima kompanije Epson i dati vam informacije o lokaciji najbližeg distributera ili servisa. Ovde možete dobiti odgovore na razna pitanja.

Savetujemo vam da unapred pripremite sve relevantne informacije pre nego što pozovete. Što više informacija pripremite, brže ćemo vam pomoći da rešite problem. U ove informacije spadaju dokumentacija za Epson proizvode, podaci o tipu računara, operativnom sistemu, aplikacionim programima, kao i ostale informacije koje smatrate bitnim.

### **Transport proizvoda**

Epson preporučuje da ambalažu proizvoda zadržite za budući transport.

## **Pomoć za korisnike u Singapuru**

Izvori informacija, podrška i usluge koje pruža Epson Singapore su:

### **Internet**

<http://www.epson.com.sg>

Dostupne su informacije o specifikacijama proizvoda, drajveri za preuzimanje, odgovori na česta pitanja, pitanja u vezi s prodajom i tehnička podrška preko e-pošte.

### **Epson služba za pomoć korisnicima**

Besplatan telefon: 800-120-5564

Naš tim službe za pomoć korisnicima vam preko telefona može pomoći u vezi sa sledećim pitanjima:

- Pitanja u vezi s prodajom i informacije o proizvodu
- Pitanja u vezi s korišćenjem proizvoda ili rešavanjem problema
- Pitanja u vezi s popravkom i garancijom

## **Pomoć za korisnike na Tajlandu**

Kontakti za informacije, podršku i servis su:

### **Internet**

<http://www.epson.co.th>

Dostupne su informacije o specifikacijama proizvoda, drajveri za preuzimanje, odgovori na česta pitanja i e-pošta.

### **Epson kol-centar**

Telefon: 66-2685-9899

Adresa e-pošte: support@eth.epson.co.th

Naš tim u kol-centru vam preko telefona može pomoći u vezi sa sledećim pitanjima:

- Pitanja u vezi s prodajom i informacije o proizvodu
- Pitanja ili problemi u vezi s korišćenjem proizvoda
- Pitanja u vezi s popravkom i garancijom

## **Pomoć za korisnike u Vijetnamu**

Kontakti za informacije, podršku i servis su:

### **Epson servisni centar**

65 Truong Dinh Street, District 1, Ho Chi Minh City, Vietnam.

Telefon (Ho Chi Minh City): 84-8-3823-9239, 84-8-3825-6234

29 Tue Tinh, Quan Hai Ba Trung, Hanoi City, Vietnam

Telefon (Hanoi City): 84-4-3978-4785, 84-4-3978-4775

## **Pomoć za korisnike u Indoneziji**

Kontakti za informacije, podršku i servis su:

## Internet

<http://www.epson.co.id>

- Informacije o specifikacijama proizvoda, upravljačkim programima za preuzimanje
- Često postavljana pitanja i odgovori (FAQ), pitanja o prodaji, pitanja putem elektronske pošte

## Epson linija za pomoć korisnicima

Telefon: +62-1500-766

Faks: +62-21-808-66-799

Naš tim na liniji za pomoć korisnicima vam preko telefona ili faksa može pomoći u vezi sa sledećim pitanjima:

- Pitanja u vezi s prodajom i informacije o proizvodu
- Tehnička podrška

## Epson servisni centar

Pokrajna	Naziv kompanije	Adresa	Telefon E-pošta
DŽAKARTA	Epson Sales and Service Jakarta (SUDIRMAN)	Wisma Keiai Lt. 1 Jl. Jenderal Sudirman Kav. 3 Jakarta Pusat - DKI JAKARTA 10220	021-5724335 ess@epson-indonesia.co.id ess.support@epson-indonesia.co.id
SERPONG	Epson Sales and Service Serpong	Ruko Melati Mas Square Blok A2 No.17 Serpong-Banten	082120090084 / 082120090085 esstag@epson-indonesia.co.id esstag.support@epson-indonesia.co.id
SEMARANG	Epson Sales and Service Semarang	Komplek Ruko Metro Plaza Block C20 Jl. MT Haryono No. 970 Semarang -JAWA TENGAH	024 8313807 / 024 8417935 esssmg@epson-indonesia.co.id esssmg.support@epson-indonesia.co.id
DŽAKARTA	Epson Sales and Service Jakarta (MANGGA DUA)	Ruko Mall Mangga Dua No. 48 Jl. Arteri Mangga Dua, Jakarta Utara - DKI JAKARTA	021 623 01104 jkt-technical1@epson-indonesia.co.id jkt-admin@epson-indonesia.co.id
BANDUNG	Epson Sales and Service Bandung	Jl. Cihampelas No. 48 A Bandung Jawa Barat 40116	022 420 7033 bdg-technical@epson-indonesia.co.id bdg-admin@epson-indonesia.co.id
MAKASAR	Epson Sales and Service Makassar	Jl. Cendrawasih NO. 3A, kunjung mae, mariso, MAKASSAR - SULSEL 90125	0411- 8911071 mksr-technical@epson-indonesia.co.id mksr-admin@epson-indonesia.co.id
MEDAN	Epson Service Center Medan	Jl. Bambu 2 Komplek Graha Niaga Nomor A-4, Medan - SUMUT	061- 42066090 / 42066091 mdn-technical@epson-indonesia.co.id mdn-adm@epson-indonesia.co.id
PALEMBANG	Epson Service Center Palembang	Jl. H.M Rasyid Nawawi No. 249 Kelurahan 9 Ilir Palembang Sumatera Selatan	0711 311 330 escplg.support@epson-indonesia.co.id

<b>Pokrajna</b>	<b>Naziv kompanije</b>	<b>Adresa</b>	<b>Telefon</b> <b>E-pošta</b>
PEKANBARU	Epson Service Center Pekanbaru	Jl. Tuanku Tambusai No. 459 A Kel. Tangkerang barat Kec Marpoyan damai Pekanbaru - Riau 28282	0761- 8524695 pkb-technical@epson-indonesia.co.id pkb-admin@epson-indonesia.co.id
PONTIANAK	Epson Service Center Pontianak	Komp. A yani Sentra Bisnis G33, Jl. Ahmad Yani - Pontianak Kalimantan Barat	0561- 735507 / 767049 pontianak-technical@epson-indonesia.co.id pontianak-admin@epson-indonesia.co.id
SAMARINDA	Epson Service Center Samarinda	Jl. KH. Wahid Hasyim (M. Yamin) Kelurahan Sempaja Selatan Kecamatan Samarinda UTARA - SAMARINDA - KALTIM	0541 7272 904 escsmd@epson-indonesia.co.id escsmd.support@epson-indonesia.co.id
SURABAJA	Epson Sales & Service Surabaya (barat)	Jl. Haji Abdul Wahab Saimin, Ruko Villa Bukit Mas RM-11, Kec. Dukuh Pakis, Surabaya - 60225	031- 5120994 sby-technical@epson-indonesia.co.id sby-admin@epson-indonesia.co.id
JOGIAKARTA	Epson Service Center Yogyakarta	YAP Square, Block A No. 6 Jl. C Simanjutak Yogyakarta - DIY	0274 581 065 ygy-technical@epson-indonesia.co.id ygy-admin@epson-indonesia.co.id
DŽEMBER	Epson Service Center Jember	Jl. Panglima Besar Sudirman Ruko no.1D Jember-Jawa Timur (Depan Balai Penelitian & Pengolahan Kakao)	0331- 488373 / 486468 jmr-admin@epson-indonesia.co.id jmr-technical@epson-indonesia.co.id
MANADO	EPSON SALES AND SERVICE Manado	Jl. Piere Tendean Blok D No 4 Kawasan Mega Mas Boulevard - Manado 95111	0431- 8805896 MND-ADMIN@EPSON-INDONESIA.CO.ID MND-TECHNICAL@EPSON-INDONESIA.CO.ID
CIREBON	EPSON SERVICE CENTER Cirebon	Jl. Tuparev No. 04 ( Depan Hotel Apita ) Cirebon, JAWA BARAT	0231- 8800846 cbn-technical@epson-indonesia.co.id
CIKARANG	EPSON SALES AND SERVICE CIKARANG	Ruko Metro Boulevard B1 Jababeka cikarang - Jawa Barat,	021- 89844301 / 29082424 ckg-admin@epson-indonesia.co.id ckg-technical@epson-indonesia.co.id
MADIUN	EPSON SERVICE CENTER MADIUN	Jl. Diponegoro No.56, MADIUN - JAWA TIMUR	0351- 4770248 mun-admin@epson-indonesia.co.id mun-technical@epson-indonesia.co.id
PURVOKERTO	EPSON SALES AND SERVICE Purwokerto	Jl. Jendral Sudirman No. 4 Kranji Purwokerto - JAWA TENGAH	0281- 6512213 pwt-admin@epson-indonesia.co.id pwt-technical@epson-indonesia.co.id

<b>Pokrajna</b>	<b>Naziv kompanije</b>	<b>Adresa</b>	<b>Telefon E-pošta</b>
BOGOR	EPSON SALES AND SERVICE Bogor	Jl.Pajajaran No 15B Kel Bantarjati Kec Bogor Utara - JAWA BARAT 16153	0251- 8310026 bgr-admin@epson-indonesia.co.id bgr-technical@epson-indonesia.co.id
SERANG	EPSON SERVICE CENTER Serang	Jl. Ahmad Yani No.45C, SERANG - BANTEN	0254- 7912503 srg-admin@epson-indonesia.co.id srg-technical@epson-indonesia.co.id
PALU	EPSON SALES AND SERVICE Palu	Jl. Juanda No. 58, Palu - Sulteng	0451- 4012 881 plw-admin@epson-indonesia.co.id plw-technical@epson-indonesia.co.id
BANDŽARMA SIN	EPSON SERVICE CENTER BANJARMASIN	Jl. Gatot Soebroto NO. 153 BANJARMASIN - KALSEL 70235	0511- 6744135 (TEKNISI) / 3266321 (ADMIN) bdj-admin@epson-indonesia.co.id bdj-technical@epson-indonesia.co.id
DENPASAR	EPSON SALES AND SERVICE Denpasar	JL. MAHENDRADATA NO. 18, DENPASAR - BALI	0361- 3446699 / 9348428 dps-admin@epson-indonesia.co.id dps-technical@epson-indonesia.co.id
DŽAKARTA	EPSON SALES AND SERVICE CILANDAK	CIBIS Business Park Tower 9 LT. MEZZANINE, Jalan TB Simatupang No.2, Jakarta Selatan - DKI JAKARTA 12560	021- 80866777 esscibis.support1@epson-indonesia.co.id esscibis.support2@epson-indonesia.co.id esscibis.admin@epson-indonesia.co.id esscibis.sales@epson-indonesia.co.id
SURABAJA	EPSON SALES AND SERVICE SURABAYA (GUBENG)	JL. RAYA GUBENG NO. 62, SURABAYA - JAWA TIMUR	031- 99444940 / 99446299 / 99446377 esssby@epson-indonesia.co.id esssby.support@epson-indonesia.co.id
AMBON	EPSON SERVICE CENTER AMBON	Jl. Diponegoro No.37 (Samping Bank Mandiri Syariah) Kel.Ahusen, Kec.Sirimbau - Ambon 97127	-

Za druge gradove koji ovde nisu navedeni, pozovite liniju za pomoć korisnicima na telefon: 08071137766.

## **Pomoć za korisnike u Hongkongu**

Pozivamo vas da kontaktirate Epson Hong Kong Limited da biste dobili tehničku podršku kao i druge postprodajne usluge.

### **Glavna stranica na internetu**

<http://www.epson.com.hk>

Epson Hong Kong je uspostavio lokalnu glavnu internet stranicu na kineskom i engleskom da bi korisnicima pružio sledeće informacije:



- Informacije o proizvodu
- Odgovori na često postavljana pitanja
- Najnovije verzije drajvera za Epson proizvode

### **Linija za tehničku podršku**

Takođe možete kontaktirati naše tehničko osoblje na sledeće brojeve telefona i faksa:

Telefon: 852-2827-8911

Faks: 852-2827-4383

## **Pomoć za korisnike u Maleziji**

Kontakti za informacije, podršku i servis su:

### **Internet**

<http://www.epson.com.my>

- Informacije o specifikacijama proizvoda, upravljačkim programima za preuzimanje
- Često postavljana pitanja i odgovori (FAQ), pitanja o prodaji, pitanja putem elektronske pošte

### **Epson kol-centar**

Telefon: 1800-81-7349 (besplatni poziv)

Adresa e-pošte: [websupport@emsb.epson.com.my](mailto:websupport@emsb.epson.com.my)

- Pitanja u vezi s prodajom i informacije o proizvodu
- Pitanja ili problemi u vezi s korišćenjem proizvoda
- Pitanja u vezi s popravkom i garancijom

### **Sedište**

Telefon: 603-56288288

Faks: 603-5628 8388/603-5621 2088

## **Pomoć za korisnike u Indiji**

Kontakti za informacije, podršku i servis su:

### **Internet**

<http://www.epson.co.in>

Dostupne su informacije o specifikacijama proizvoda, drajveri za preuzimanje i pitanja u vezi s proizvodom.

### **Linija za pomoć korisnicima**

- Servis, informacije o proizvodu i poručivanje potrošnog materijala (BSNL linije)  
Besplatan broj: 18004250011  
Dostupan od 9 do 18, od ponedeljka do subote (osim državnim praznicima)

Servis (CDMA i mobilni korisnici)

Besplatan broj: 186030001600

Dostupan od 9 do 18, od ponedjeljka do subote (osim državnim praznicima)

## **Pomoć za korisnike na Filipinima**

Za tehničku podršku kao i ostale usluge nakon prodaje, pozivamo korisnike da kontaktiraju Epson Philippines Corporation na brojeve telefona, faksa i adresu e-pošte navedene u nastavku:

### **Internet**

<http://www.epson.com.ph>

Raspoložive su informacije o specifikacijama proizvoda, upravljačkim programima za preuzimanje, često postavljanim pitanjima i odgovorima (FAQ) i pitanjima putem elektronske pošte.

### **Epson Philippines briga o kupcima**

Besplatan telefon: (PLTD) 1-800-1069-37766

Besplatan telefon: (Digital) 1-800-3-0037766

Metro Manila: (632) 8441 9030

Veb-stranica: <https://www.epson.com.ph/contact>

Adresa e-pošte: [customercare@epc.epson.com.ph](mailto:customercare@epc.epson.com.ph)

Dostupan od 9 do 18, od ponedjeljka do subote (osim državnim praznicima)

Naš tim za brigu o kupcima vam preko telefona može pomoći u vezi sa sledećim pitanjima:

- Pitanja u vezi s prodajom i informacije o proizvodu
- Pitanja ili problemi u vezi s korišćenjem proizvoda
- Pitanja u vezi s popravkom i garancijom

### **Epson Philippines Corporation**

Centralna linija: +632-706-2609

Faks: +632-706-2663