



PLQ-35

Guide d'utilisation

NPD6419-01 FR

Copyrights et marques commerciales

Aucune partie de ce manuel ne peut être reproduite, stockée dans un système d'archivage ou transmise sous quelque forme ou de quelque manière que ce soit, électronique, mécanique, par photocopie, enregistrement ou autre, sans l'accord préalable écrit de Seiko Epson Corporation. Les informations contenues dans ce manuel sont destinées uniquement pour l'utilisation de cette imprimante Epson. Epson n'est pas responsable pour l'utilisation de ces informations avec d'autres imprimantes.

Ni Seiko Epson Corporation ni ses filiales ne pourront être tenues responsables envers l'acquéreur de ce produit ou envers des tiers, des dommages, pertes, frais ou dépenses encourus par l'acquéreur ou les tiers à la suite des événements suivants : accident, utilisation incorrecte ou abusive de ce produit, modifications, réparations ou altérations non autorisées de ce produit ou (sauf aux États-Unis) non-respect au sens strict des consignes d'utilisation et de maintenance de Seiko Epson Corporation.

Seiko Epson Corporation ne sera pas responsable pour tout dommage ou problème résultant de l'utilisation d'options ou de produits consommables autres que ceux désignés comme Original Epson Products ou Epson Approved Products par Seiko Epson Corporation.

EPSON est une marque commerciale déposée, EPSON EXCEED YOUR VISION, EXCEED YOUR VISION, ESC/P, et ESC/P2 sont des marques commerciales de Seiko Epson Corporation.

Microsoft®, Windows®, Windows Server® et Windows Vista® sont des marques commerciales déposées de Microsoft Corporation aux États-Unis et/ou dans d'autres pays.

IBM® est une marque déposée d'International Business Machines Corporation.

Les autres noms de produit utilisés dans cette notice sont donnés uniquement à titre d'identification et peuvent être des noms de marque de leur détenteur respectif. Epson dénie toute responsabilité vis-à-vis de ces marques.

Le contenu de ce manuel et les caractéristiques de ce produit sont sujets à modification sans préavis.

© 2020 Seiko Epson Corporation

Table des matières

Découverte de l'imprimante

Caractéristiques.	6
---------------------------	---

À propos du présent manuel

Où trouver des informations	7
Descriptions utilisées dans ce manuel.	7
Versions du système d'exploitation.	7

Instructions importantes

Consignes de sécurité.	9
Indications Attention, Important et Remarques.	9
Symbole de mise en garde pour les pièces chaudes.	9
Consignes de sécurité importantes.	9
Pour les utilisateurs en Russie, en Biélorussie et au Kazakhstan.	14

Chapitre 1 Les bases concernant l'imprimante

Pièces de l'imprimante.	15
Panneau de commande.	17
Touches et voyants du panneau de commande.	17
Informations sur les consommables.	18
Epson Cartouche de ruban originale.	18

Chapitre 2 Manipulation du papier

État de papier acceptable.	20
Chargement de livrets de banque.	21
Chargement de feuilles simples.	22

Chapitre 3 **Logiciel d'impression**

A propos de votre logiciel d'impression.	24
Utilisation du pilote d'impression.	24
Accès au pilote d'impression à partir des applications Windows.	25
Accès au pilote d'impression à partir du menu Start (Démarrer).	28
Modification des paramètres du pilote d'impression.	32
Aperçu des paramètres du pilote d'impression.	33
Paramètres d'impression.	33
Désinstallation du logiciel d'impression.	36
Désinstallation du pilote d'impression et d'EPSON Status Monitor 3.	36

Chapitre 4 **Maintenance**

Remplacement de la Cartouche de ruban.	39
Remplacement de la cartouche de ruban.	39
Nettoyage de l'imprimante.	45
Transport de l'imprimante.	46

Chapitre 5 **Dépannage**

Diagnostic du problème.	47
Impression des paramètres actuels de votre imprimante.	47
Con trôle des indicateurs d'erreur.	48
Problèmes et solutions.	50
Alimentation électrique.	50
Impression.	50
Manipulation du papier.	54
Élimination d'un bouchage papier.	55
Impression d'un autotest.	57

Chapitre 6 **Où obtenir de l'aide**

Site Internet de support technique.	59
Contacteur le service clientèle.	59
Avant de contacter Epson.	59
Aide pour les utilisateurs en Europe.	60
Aide pour les utilisateurs à Singapour.	60

Aide pour les utilisateurs en Thaïlande.	60
Aide pour les utilisateurs au Vietnam.	60
Aide pour les utilisateurs en Indonésie.	61
Aide pour les utilisateurs en Malaisie.	63
Aide pour les utilisateurs en Inde.	63
Aide pour les utilisateurs aux Philippines.	64

Chapitre 7 Informations relatives au produit

Caractéristiques de l'imprimante.	65
Configuration système requise.	65
Caractéristiques mécaniques.	65
Caractéristiques électroniques.	67
Caractéristiques électriques.	71
Caractéristiques environnementales.	72
Papier/support.	72
Normes et conformité.	79
Approbations en matière de sécurité.	80

Découverte de l'imprimante

Caractéristiques

Votre imprimante matricielle 24 aiguilles à plat EPSON PLQ-35 fournit une impression de haute qualité et des performances élevées dans un design compact. L'imprimante a la capacité de gérer une large gamme de types de papier, notamment un livret de banque, des feuilles simples, des formulaires à exemplaires multiples avec un original et jusqu'à six copies.

À propos du présent manuel

Où trouver des informations

Les manuels suivants sont fournis avec votre imprimante Epson.

Start Here (manuel imprimé)

Fournit des informations sur le paramétrage de l'imprimante et l'installation du logiciel.

Guide d'utilisation (ce manuel)

Fournit des informations et des instructions générales sur l'utilisation de l'imprimante.

Descriptions utilisées dans ce manuel

- Les captures d'écran du logiciel de l'imprimante proviennent de Windows 10 sauf indication contraire. Le contenu affiché sur les écrans varie en fonction du modèle et de la situation.
- Les illustrations de l'imprimante utilisées dans ce manuel sont fournies à titre d'exemple seulement. Bien qu'il puisse y avoir de légères différences selon le modèle, la méthode de fonctionnement est essentiellement identique, sauf mention contraire.

Versions du système d'exploitation

Concerne les systèmes d'exploitation, les explications de ce manuel concernant principalement les utilisateurs de Windows et les termes tels que «Windows 10», «Windows 8.1», «Windows 8», «Windows 7», «Windows Vista», «Windows XP», «Windows Server 2019», «Windows Server 2016», «Windows Server 2012 R2», «Windows Server 2012», «Windows Server 2008 R2», «Windows Server 2008», «Windows Server 2003 R2», et «Windows Server 2003» renvoient au système d'exploitation suivant. De plus, « Windows » est utilisé pour désigner toutes les versions.

- Microsoft® Système d'exploitation Windows® 10
- Microsoft® Système d'exploitation Windows® 8.1
- Microsoft® Système d'exploitation Windows® 8
- Microsoft® Système d'exploitation Windows® 7

- Microsoft® Système d'exploitation Windows Vista®
- Microsoft® Système d'exploitation Windows® XP
- Microsoft® Système d'exploitation Windows® XP Professional x64 Edition
- Microsoft® Système d'exploitation Windows Server® 2019
- Microsoft® Système d'exploitation Windows Server® 2016
- Microsoft® Système d'exploitation Windows Server® 2012 R2
- Microsoft® Système d'exploitation Windows Server® 2012
- Microsoft® Système d'exploitation Windows Server® 2008 R2
- Microsoft® Système d'exploitation Windows Server® 2008
- Microsoft® Système d'exploitation Windows Server® 2003 R2
- Microsoft® Système d'exploitation Windows Server® 2003

Instructions importantes

Consignes de sécurité

Indications Attention, Important et Remarques

**Attention**

à suivre à la lettre pour éviter des blessures corporelles.

**Important**

mise en garde à respecter pour éviter d'endommager votre équipement.

Remarques

informations importantes et conseils utiles sur le fonctionnement de l'imprimante.

Symbole de mise en garde pour les pièces chaudes



Ce symbole est placé sur la tête d'impression et d'autres pièces pour indiquer qu'elles peuvent être chaudes. Ne touchez jamais ces pièces immédiatement après avoir utilisé l'imprimante. Laissez-les refroidir quelques minutes avant de les toucher.

Consignes de sécurité importantes

Lisez toutes ces instructions de sécurité avant d'utiliser l'imprimante. Suivez également l'ensemble des avertissements et des consignes figurant sur l'imprimante elle-même.

Certains des symboles présents sur votre produit garantissent votre sécurité ainsi qu'une bonne utilisation du produit. Visitez le site Web suivant pour apprendre la signification de ces symboles.
<http://support.epson.net/symbols>

Lors de l'installation de l'imprimante

- Ne placez pas l'imprimante sur une surface instable ou près d'un radiateur ou d'une source de chaleur.

- ❑ Posez l'imprimante sur une surface plane et stable. L'imprimante ne fonctionnera pas correctement si elle est placée dans une position inclinée.
- ❑ Ne placez pas ce produit sur une surface non rigide et non stable, telle qu'un lit ou un canapé, ou dans une zone étroite et confinée. La ventilation risquerait en effet de ne pas fonctionner pleinement.
- ❑ N'obstruez pas et ne couvrez pas les ouvertures ménagées dans le boîtier de l'imprimante. De même, n'insérez pas d'objets à travers les fentes.
- ❑ Laissez suffisamment d'espace autour de l'imprimante pour une utilisation et un entretien faciles.
- ❑ Lors du raccordement de ce produit à un ordinateur ou un autre périphérique à l'aide d'un câble, assurez-vous que les connecteurs sont orientés correctement. Les connecteurs ne disposent que d'une seule orientation correcte. Si vous insérez un connecteur de manière incorrecte, vous risquez d'endommager les deux périphériques reliés à l'aide du câble.
- ❑ Utilisez uniquement le type de source d'alimentation indiqué sur l'étiquette de l'imprimante. Si vous ne connaissez pas les spécifications de votre région en matière d'alimentation électrique, contactez votre compagnie d'électricité locale ou consultez votre revendeur.
- ❑ Connectez tous vos équipements à des prises secteur équipées de dispositifs de mise à la terre. Évitez de connecter votre imprimante à un circuit électrique qui alimente des appareils fréquemment mis sous et hors tension, tels que des photocopieurs ou des systèmes de climatisation.
- ❑ N'utilisez pas un cordon d'alimentation endommagé ou usé.
- ❑ Installez le cordon d'alimentation de manière à éviter tout phénomène de frottement, de coupure, d'effilochage, de pincement, d'emmêlement ou autre.
- ❑ Si vous utilisez une rallonge avec l'imprimante, veillez à ce que l'ampérage total des périphériques reliés à cette rallonge ne dépasse pas l'intensité nominale du cordon. De même, veillez à ce que l'ampérage total des périphériques branchés sur la prise secteur ne dépasse pas l'intensité nominale de la prise secteur.
- ❑ Utilisez uniquement le cordon d'alimentation fourni avec ce produit. L'utilisation d'un autre cordon vous expose à des risques d'incendie ou d'électrocution.
- ❑ Le cordon d'alimentation est destiné à être utilisé uniquement avec ce produit. L'utilisation du cordon avec un autre équipement vous expose à des risques d'incendie ou d'électrocution.
- ❑ Assurez-vous que le cordon d'alimentation secteur est conforme aux normes de sécurité locales en vigueur.

- ❑ Evitez d'utiliser ou d'entreposer l'imprimante dans des endroits sujets à des changements soudains de température et d'humidité. Tenez-la également à distance des rayons directs du soleil, d'une forte lumière, de sources de chaleur ou d'une humidité ou poussière excessive.
- ❑ Evitez les endroits sujets à des chocs et des vibrations.
- ❑ Installez l'imprimante à proximité d'une prise murale où vous pouvez facilement débrancher le cordon d'alimentation.
- ❑ Conservez l'ensemble du système informatique à distance des sources potentielles d'interférences électromagnétiques, telles que des haut-parleurs ou les bases des téléphones sans fil.
- ❑ Evitez les prises électriques commandées par des interrupteurs muraux ou des minuteurs automatiques. Une coupure de courant peut effacer les informations présentes dans la mémoire de votre imprimante ou votre ordinateur. Evitez également les prises présentes sur le même circuit que des gros moteurs ou d'autres appareils qui peuvent entraîner des fluctuations de tension.
- ❑ Utilisez une prise électrique mise à la terre, n'utilisez pas de fiche d'adaptateur.
- ❑ Si vous envisagez d'utiliser un support d'imprimante, respectez les directives suivantes :
 - Utilisez un support qui puisse supporter au moins deux fois le poids de l'imprimante.
 - N'utilisez pas de support qui incline l'imprimante. L'imprimante doit toujours être maintenue à l'horizontale.
 - Positionnez le cordon d'alimentation de votre imprimante et le câble d'interface de sorte qu'ils ne bloquent pas l'entraînement du papier. Si possible, fixez les câbles à un pied du support de l'imprimante.
- ❑ Ne placez pas à proximité d'un écran CRT qui génère de fortes ondes électromagnétiques.

Lors de l'entretien de l'imprimante

- ❑ Débranchez l'imprimante avant de la nettoyer, et nettoyez-la uniquement avec un chiffon humide.
- ❑ Ne renversez pas de liquide sur l'imprimante.
- ❑ N'essayez pas d'intervenir vous-même sur l'imprimante en dehors des cas indiqués explicitement dans ce guide.
- ❑ Débranchez l'imprimante et faites appel à un technicien de maintenance qualifié dans les circonstances suivantes :
 - i. si le cordon d'alimentation ou la fiche est endommagé(e),
 - ii. si du liquide a pénétré dans l'imprimante,
 - iii. si l'imprimante est tombée ou si le boîtier est endommagé,
 - iv. si l'imprimante ne fonctionne pas normalement ou si ses performances ont changé de manière sensible.

- ❑ N'utilisez pas de bombes aérosols contenant du gaz inflammable à l'intérieur ou à proximité de ce produit. De fait, vous risqueriez de provoquer un incendie.
- ❑ N'intervenez que sur les commandes mentionnées dans les instructions de fonctionnement.
- ❑ Ne touchez pas le câble blanc à l'intérieur de l'imprimante.

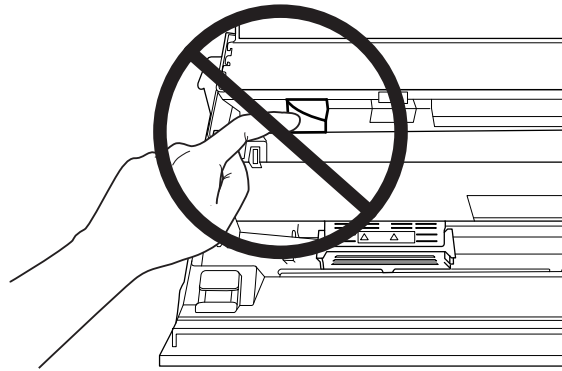

Lors du chargement du papier

- ❑ Utilisez des livrets de banque et du papier dont le reflet est supérieur à 60 %.
- ❑ Lors de l'utilisation d'un livret, réglez le mode **Passbook (Livret)** sur **On (Marche)** et réglez le mode **Binding (Reliure)** sur la méthode de reliure des livrets dans le mode de paramétrage par défaut.
- ❑ Ne chargez pas des livrets de banque froissés ou présentant une couture déchirée.
- ❑ N'utilisez pas de livret de banque qui comporte des pièces métalliques telles que des agrafes ou des trombones.
- ❑ N'utilisez pas de livret de banque qui comporte des pièces collantes telles que des timbres ou des sceaux.
- ❑ N'utilisez pas de livret de banque qui comporte des pages plus petites que la page de couverture.
- ❑ N'imprimez pas sur la couverture avant ou arrière d'un livret de banque. L'impression peut être réalisée uniquement lorsque le livret de banque est ouvert.
- ❑ Lors de l'utilisation de papier dont le format est inférieur à 110,0 mm, réglez le sens d'éjection du papier sur l'éjection par l'avant. L'éjection par l'avant est la valeur par défaut définie en usine. Pour plus d'informations, visitez le site <http://www.epson.com>.
- ❑ N'insérez pas du papier recourbé ou plié dans la fente lorsque vous le chargez.

- ❑ N'effectuez aucune perforation dans la zone située entre 25,0 et 40,0 mm du bord gauche du papier.
- ❑ Utilisez toujours l'imprimante avec la cartouche de ruban installée. Si vous ne le faites pas, il risque d'y avoir un bourrage papier.

Lors de l'utilisation de l'imprimante

- ❑ Evitez d'utiliser ou d'entreposer l'imprimante dans des endroits sujets à des changements soudains de température et d'humidité. Tenez-la à distance des rayons directs du soleil, d'une forte lumière, de sources de chaleur ou d'une humidité ou poussière excessive.
- ❑ N'intervenez que sur les commandes mentionnées dans la documentation d'utilisation. Le réglage incorrect des autres commandes risque d'entraîner des dommages nécessitant d'importantes réparations qui devront être réalisées par un technicien qualifié.
- ❑ Chaque fois que vous mettez l'imprimante hors tension, attendez au moins cinq secondes avant de la remettre sous tension, sinon vous risquez de l'endommager.
- ❑ Ne mettez pas l'imprimante hors tension lors de l'impression de l'autotest. Appuyez toujours sur la touche **Offline** pour interrompre l'impression et mettre l'imprimante hors tension.
- ❑ Ne rebranchez pas le cordon d'alimentation sur une prise secteur dont la tension diffère de celle de l'imprimante.
- ❑ Ne remplacez jamais la tête d'impression vous-même, car vous risqueriez d'endommager l'imprimante. Par ailleurs, d'autres pièces de l'imprimante doivent aussi être vérifiées lors du remplacement de la tête d'impression.
- ❑ Vous devez déplacer manuellement la tête d'impression pour remplacer la cartouche de ruban. Si vous venez juste d'utiliser l'imprimante, la tête d'impression est peut-être encore chaude ; laissez-la refroidir quelques minutes avant de la toucher.
- ❑ Si de l'encre entre en contact avec votre peau, lavez-la avec du savon et de l'eau. Si elle entre en contact avec vos yeux, rincez-les immédiatement avec de l'eau.
- ❑ Si vous envisagez d'utiliser l'imprimante en Allemagne, observez les consignes suivantes :
Le réseau électrique de l'immeuble doit être protégé par un disjoncteur de 16 ampères pour assurer une protection adéquate de cette imprimante contre les courts-circuits et les surintensités.
Beim Anschluss des Druckers an die Stromversorgung muss sichergestellt werden, dass die Gebäudeinstallation mit einer 16-A-Sicherung abgesichert ist.

Restrictions d'emploi

En cas d'utilisation de ce produit pour des applications exigeant une grande fiabilité/sécurité, comme des appareils employés en transport aérien, ferroviaire, maritime, automobile, etc., des appareils de prévention des catastrophes, des appareils divers de sécurité, etc., ou des appareils de fonction/précision, vous devriez, avant d'utiliser ce produit, considérer d'incorporer dans votre système des dispositifs de sécurité intégrée et des contrôles de redondances assurant la sécurité et la fiabilité de l'ensemble du système. Étant donné que ce produit n'est pas destiné aux applications exigeant une fiabilité/sécurité extrême, telles que matériel aérospatial, matériel de communications principal, matériel de commande nucléaire ou matériel de soins médicaux directs, etc., vous devriez, après une évaluation approfondie, décider si ce produit vous convient.

Pour les utilisateurs en Russie, en Biélorussie et au Kazakhstan

Informations clients

Ce modèle est conforme à la réglementation technique de l'union douanière « Sur la sécurité des équipements à basse tension » (TP TC 004/2011) ; avec la réglementation technique de l'Union douanière « Compatibilité électromagnétique des équipements » (TP TC 020/2011)

Fabricant : SEIKO EPSON CORPORATION

Adresse : 3-5, Owa 3-chome, Suwa-shi, Nagano-ken 392-8502 Japon Téléphone : 81-266-52-3131

Représentant officiel dans les pays de la CEI :

LLC « EPSON CIS »

Adresse : Moscou, 129110, ul. Schepkina, 42, Bldg. 2a, Fl. 3 Business Center Chaika Plaza

Téléphone : +7 (495) 777-0355/56

web : <http://www.epson.ru/>

e-mail : info_CIS@epson.ru

REPRÉSENTANT DE EPSON EUROPE B.V. MOSCOW

Adresse : Moscou, 129110, ul. Schepkina, 42, Bldg. 2a, Fl. 3 Business Center Chaika Plaza

Téléphone : +7 (495) 777-0355/56

web : <http://www.epson.ru/>

Mois et année de production : Étiquette sur le produit avec 8 chiffres : AAAA.MM.JJ

Pays de production : Étiquette sur le produit



Chapitre 1

Les bases concernant l'imprimante

Pièces de l'imprimante

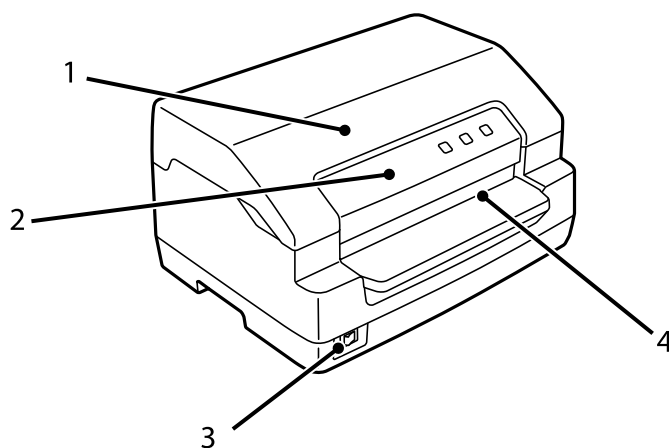

1	Capot de l'imprimante	Ouvrez ceci lorsque vous remplacez la cartouche de ruban ou retirez du papier coincé.
2	Panneau de commande	Le panneau de commande de l'imprimante.
3	interrupteur	Allumer ou éteindre l'imprimante.
4	logement avant	Charge le papier ou le livret.

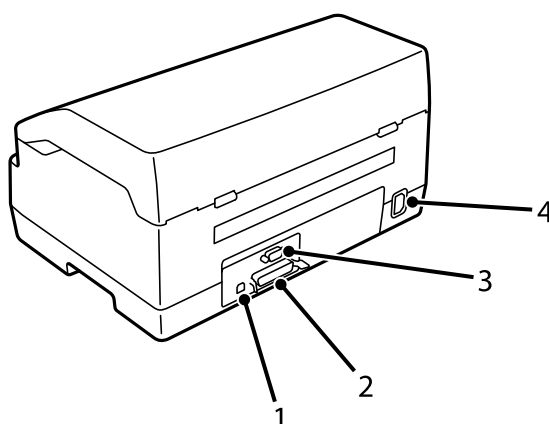

1	Port USB	Permet de raccorder un câble USB.
---	----------	-----------------------------------

2	connecteur d'interface parallèle	Permet de raccorder le câble d'interface parallèle.
3	connecteur d'interface série	Permet de raccorder le câble d'interface série.
4	Prise CA	Permet de connecter le câble d'alimentation.

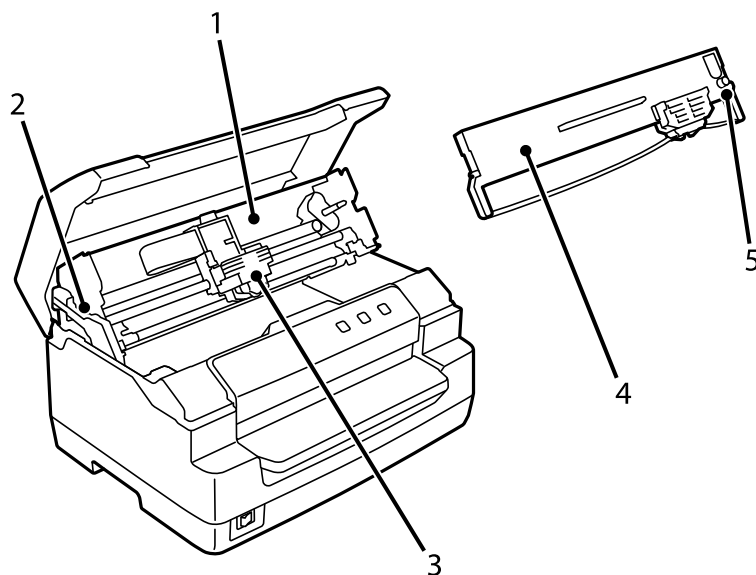

1	mécanisme supérieur	L'unité qui imprime sur le papier.
2	levier de libération	Libère le mécanisme supérieur pour faciliter le retrait du papier lorsque du papier est coincé.
3	tête d'impression	Imprime sur le papier.
4	Cartouche de ruban	Contient le ruban encreur.
5	molette de reserrage de ruban	Tournez-la pour tendre le ruban.

Panneau de commande

Touches et voyants du panneau de commande

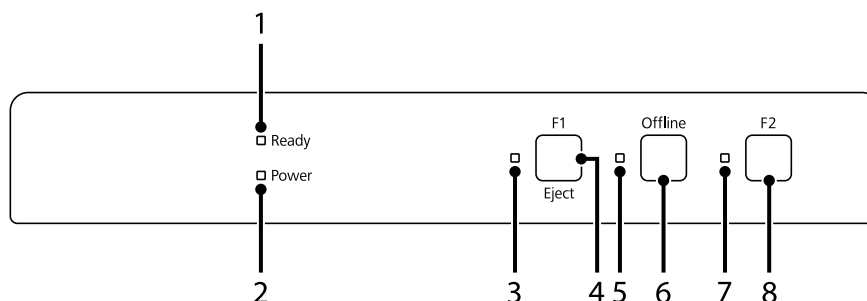

Paramètre d'usine par défaut

L'explication ci-dessous est basée sur les paramètres d'usine par défaut et les fonctions des touches et des voyants peuvent différer des explications ci-dessous selon les paramètres d'impression mis en œuvre sur votre imprimante.

1	Voyant Ready (Orange)	S'allume lorsque les données de sortie se trouvent dans la mémoire tampon ou sont en cours d'impression. Clignote en cas d'erreur au cours d'une opération d'impression.
2	Voyant Power (Bleu)	S'allume lors de la mise sous tension de l'imprimante.
3	Voyant F1/Eject (Orange)	Allumé lorsque l'interface série est sélectionnée pour être utilisée.
4	Touche F1/Eject	Aucune fonction n'est affectée lors de l'impression avec la connexion à interface série. Éjecte le papier lorsque l'imprimante est hors ligne et imprime avec une connexion à interface USB.
5	Voyant Offline (Orange)	S'allume lorsque l'imprimante est hors ligne.
6	Touche Offline	Permet de commuter entre les activités hors ligne et en ligne de l'imprimante.
7	Voyant F2 (Orange)	Allumé lorsque l'interface USB est sélectionnée pour être utilisée.
8	Touche F2	Aucune fonction n'est affectée.

Informations sur les consommables

Epson Cartouche de ruban originale

Dès que l'impression pâlit, vous devez remplacer la cartouche de ruban. Les cartouches de ruban Epson originales sont conçues et fabriquées pour fonctionner parfaitement avec votre imprimante Epson. Elles assurent le bon fonctionnement de la tête d'impression et d'autres pièces de l'imprimante tout en prolongeant leur durée de vie. D'autres produits non fabriqués par Epson peuvent endommager votre imprimante ; ces dommages ne sont pas couverts par les garanties d'Epson.

Le numéro de modèle pour les cartouches de ruban Epson originales de votre imprimante est imprimé sur l'étiquette à l'intérieur de l'imprimante.

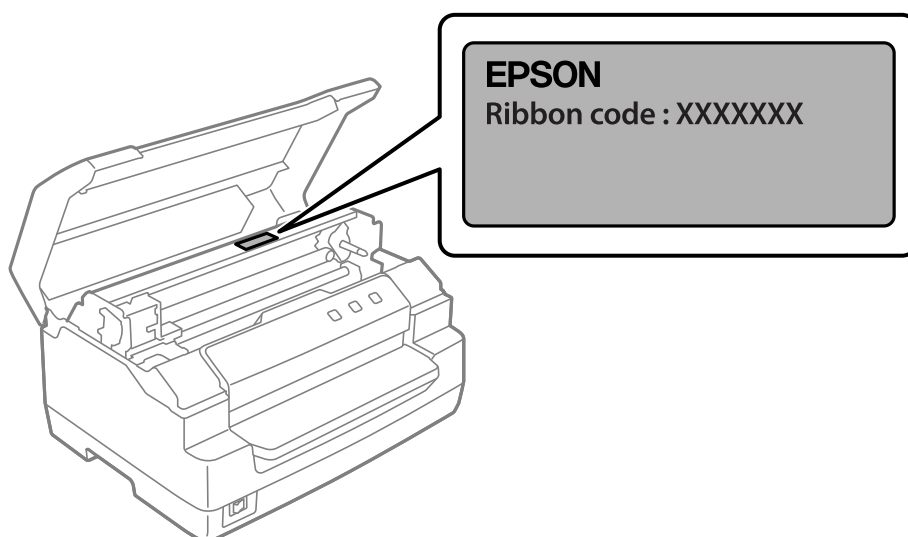

Consultez « Remplacement de la cartouche de ruban » à la page 39 pour les instructions sur le remplacement de la cartouche de ruban.

Chapitre 2

Manipulation du papier

État de papier acceptable



Important :

- ❑ N'utilisez pas de papier plié, froissé, recourbé, déchiré, taché ou timbré. Utilisez du papier conforme aux caractéristiques du papier. Voir « Papier/support » à la page 72 pour des informations plus détaillées.
- ❑ Les illustrations ci-dessous décrivent la condition de paper pouvant et ne pouvant pas être utilisée avec l'imprimante. Veillez à utiliser du papier accepté par l'imprimante.

Acceptable

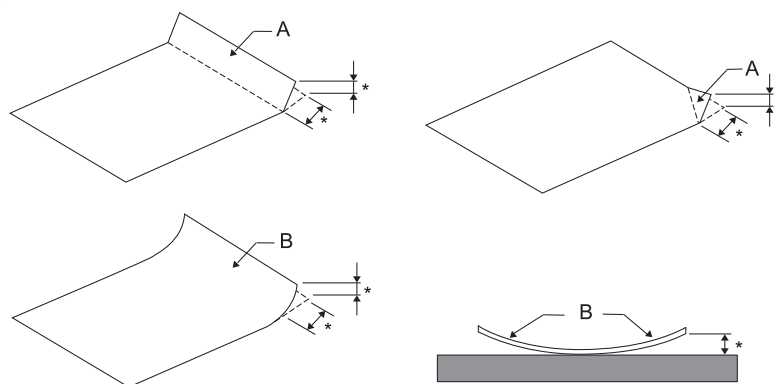

A : Plié

B : Recourbé

* : 3 mm ou moins

Insérez le papier après avoir aplani le pli ou l'enroulement.

Non acceptable

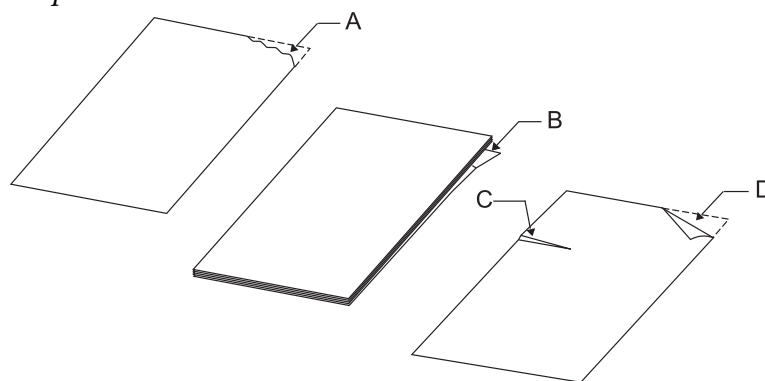

A : Déchiré

B : Recourbé

C : Froissé
D : Plié

Chargement de livrets de banque



Important :

Utilisez toujours l'imprimante avec la cartouche de ruban installée. Si vous ne le faites pas, il risque d'y avoir un bourrage papier.

Vous pouvez charger des livrets de banque à pliure verticale ou horizontale. Procédez comme suit pour charger les livrets de banque.

1. Mettez l'imprimante sous tension.
2. Ouvrez votre livret de banque sur la page à imprimer.

Remarque :

Assurez-vous d'appuyer sur toute partie bombée du livret plié pour qu'elle ne soit pas plus haute que 0,6 mm avant d'insérer le livret dans la fente avant. Pour plus d'informations sur l'épaisseur des livrets de banque que vous pouvez imprimer, reportez-vous à la section « Papier/support » à la page 72.

3. Insérez le livret de banque dans la fente avant, face imprimable vers le haut et bande magnétique dans la direction opposée à l'imprimante, jusqu'à ce que sa partie supérieure atteigne le rouleau interne. L'imprimante le charge automatiquement sur la position appropriée et le livret est prêt à être imprimé.

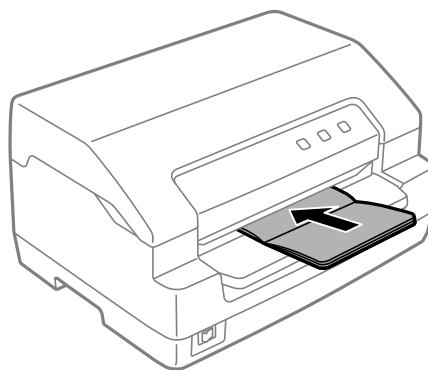

**Important :**

- Lors de l'utilisation d'un livret, réglez le mode **Passbook (Livret)** sur *On (Oui)* et réglez le mode **Binding (Reliure)** sur la méthode de reliure des livrets dans le mode de paramétrage par défaut.
- Utilisez un livret dont le reflet est supérieur à 60 %.
- Ne chargez pas des livrets de banque froissés ou présentant une couture déchirée.
- N'utilisez pas de livret de banque qui comporte des pièces métalliques telles que des agrafes ou des trombones.
- N'utilisez pas de livret de banque qui comporte des pièces collantes telles que des timbres ou des sceaux.
- N'utilisez pas de livret de banque qui comporte des pages plus petites que la page de couverture.
- N'imprimez pas sur la couverture avant ou arrière d'un livret de banque. L'impression peut être réalisée uniquement lorsque le livret de banque est ouvert.
- Fermez toujours le capot de l'imprimante avant d'imprimer. L'imprimante n'imprime pas lorsque le capot de l'imprimante est ouvert.
- En cas d'impression d'un livret de banque vertical en mode **USD** et en mode **HSD**, la différence d'épaisseur entre la page droite et la page gauche doit être inférieure à 1 mm. Si la différence d'épaisseur est supérieure à 1 mm, les résultats d'impression peuvent être flous.

Chargement de feuilles simples

**Important :**

Utilisez toujours l'imprimante avec la cartouche de ruban installée. Si vous ne le faites pas, il risque d'y avoir un bourrage papier.

Vous pouvez charger des feuilles simples et des formulaires en liasse autocopiants à feuilles simples comptant jusqu'à sept épaisseurs (un original et six copies). Pour charger des feuilles simples, procédez comme suit :

1. Mettez l'imprimante sous tension.

2. Insérez la face imprimable d'une feuille simple dans la fente d'introduction avant jusqu'à ce que la partie supérieure du papier entre en contact avec le rouleau intérieur. L'imprimante charge automatiquement le papier dans la position correcte, vous pouvez ensuite procéder à l'impression de la feuille.

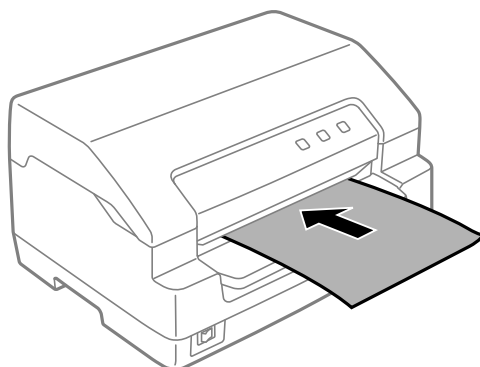

Remarque :

- Utilisez du papier dont le reflet est supérieur à 60 %.
- Ne chargez pas du papier recourbé ou plié.
- N'effectuez aucune perforation dans la zone située entre 25,0 et 40,0 mm du bord gauche du papier.
- Lors de l'utilisation de papier dont le format est inférieur à 110,0 mm, réglez le sens d'éjection du papier sur l'éjection par l'avant. L'éjection par l'avant est la valeur par défaut définie en usine. Pour plus d'informations, visitez le site <http://www.epson.com>.
- Lors de l'impression d'un formulaire en liasse dont la partie supérieure est collée, commencez par charger la partie collée.
- Assurez-vous que l'épaisseur de vos formulaires en liasse ne dépasse pas 0,53 mm (0,021 pouce).
- Fermez toujours le capot de l'imprimante avant d'imprimer. L'imprimante n'imprime pas lorsque le capot de l'imprimante est ouvert.

Chapitre 3

Logiciel d'impression

A propos de votre logiciel d'impression

Remarque :

Lorsque vous utilisez l'imprimante connectée via une interface USB, vous pouvez imprimer avec le logiciel Epson sur un ordinateur Windows. Lorsque vous utilisez l'imprimante via une autre connexion, contactez votre administrateur.

Le logiciel Epson comprend le pilote d'impression et EPSON Status Monitor 3.

Le pilote d'impression est un logiciel qui permet à votre ordinateur de contrôler l'imprimante. Vous devez installer le pilote d'impression pour permettre à vos applications Windows d'exploiter pleinement les possibilités offertes par votre imprimante.

Lors de l'installation du pilote d'impression, vous pouvez également installer EPSON Status Monitor 3 ainsi que d'autres utilitaires du disque de logiciels.

Remarque :

- Avant de continuer, assurez-vous d'avoir installé le pilote d'impression sur l'ordinateur.
- Les affichages à l'écran des pages suivantes peuvent varier selon la version du système d'exploitation Windows utilisé.

Utilisation du pilote d'impression

Vous pouvez accéder au pilote d'impression à partir de vos applications Windows ou du menu Start (Démarrer).

Les écrans et procédures qui apparaissent dans ce manuel viennent principalement de Windows 10, sauf indication contraire.

- Lorsque vous accédez au pilote d'impression à partir d'une application Windows, les paramètres que vous définissez ne s'appliquent qu'à cette application. Pour plus d'informations, voir « Accès au pilote d'impression à partir des applications Windows » à la page 25.

- ❑ Lorsque vous accédez au pilote d'impression à partir du menu Start (Démarrer), les paramètres que vous définissez s'appliquent à toutes vos applications. Pour plus d'informations, voir « Accès au pilote d'impression à partir du menu Start (Démarrer) » à la page 28.

Pour contrôler et modifier les paramètres du pilote d'impression, voir « Modification des paramètres du pilote d'impression » à la page 32.

Remarque :

Comme toutes les applications Windows n'annulent pas nécessairement les paramètres spécifiés à l'aide du pilote d'impression, vous devez les vérifier de manière à obtenir le résultat escompté.

Accès au pilote d'impression à partir des applications Windows

Pour accéder au pilote d'impression à partir d'une application Windows, procédez comme suit :

Remarque :

Les copies d'écrans utilisées dans cette procédure sont issues du système d'exploitation Windows 10. Le contenu à l'écran peut varier selon l'environnement de votre ordinateur.

1. Sélectionnez **Print (Imprimer)** dans le menu Fichier de votre application. Assurez-vous que votre imprimante est sélectionnée dans Sélectionner l'imprimante de la boîte de dialogue **Print (Imprimer)**.

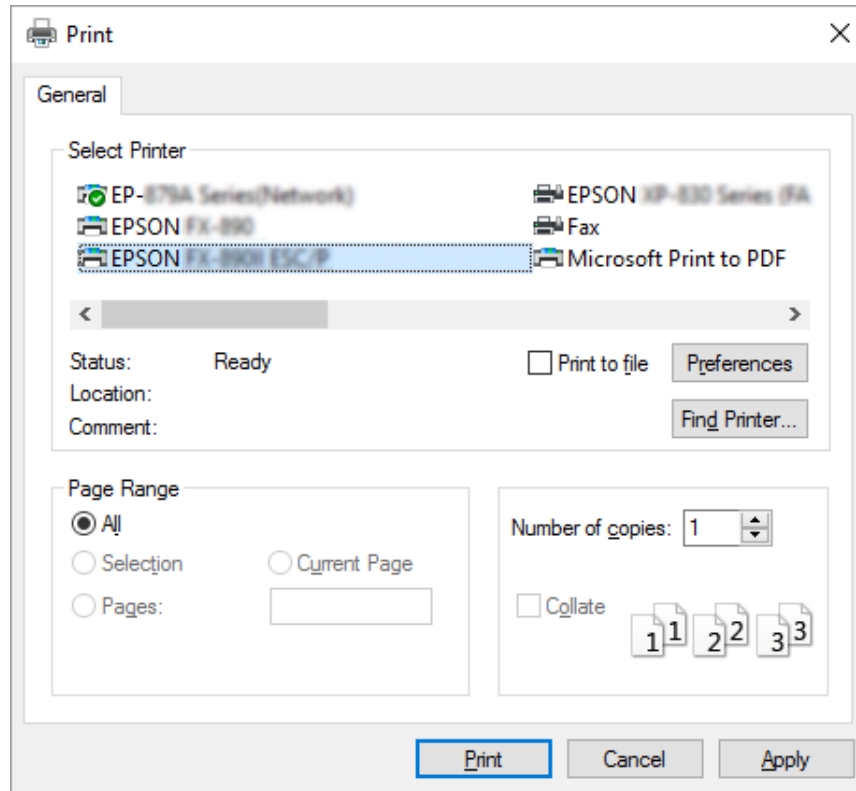

2. Cliquez sur **Préférences (Préférences)**. La fenêtre **Printing Preferences (Préférences d'impression)** apparaît, et vous pouvez voir les menus **Paper/Quality (Papier/qualité)**, **Layout (Mise en page)**, **User Defined Paper (Papier défini par utilisateur)**, et **Extension Settings (Paramètre extension)**. Ces menus contiennent les paramètres du pilote d'impression.

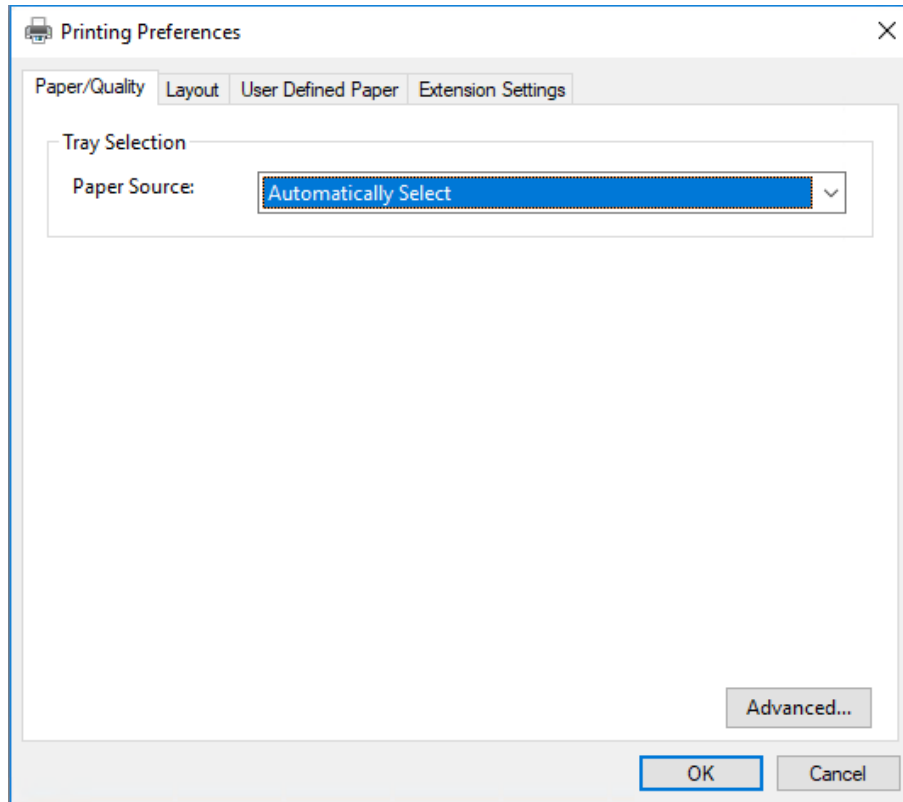

3. Pour afficher un menu, cliquez sur l'onglet correspondant en haut de la fenêtre. Pour modifier les paramètres, voir « Modification des paramètres du pilote d'impression » à la page 32.

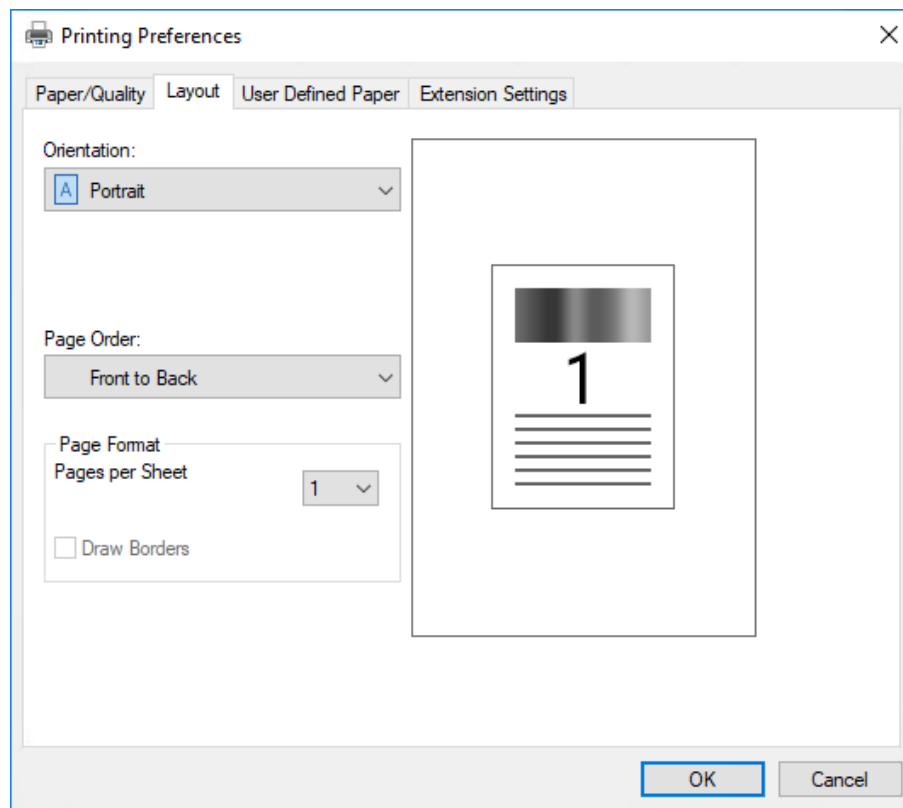

Accès au pilote d'impression à partir du menu Start (Démarrer)

Suivez ces étapes pour accéder au pilote de l'imprimante à partir du menu Start (Démarrer) :

Remarque :

Les copies d'écrans utilisées dans cette procédure sont issues du système d'exploitation Windows 10. Le contenu à l'écran peut varier selon l'environnement de votre ordinateur.

1. Pour Windows 10/Windows Server 2019/Windows Server 2016:
Cliquez sur le bouton **Start (Démarrer)**, puis sélectionnez **Windows System (Système Windows) > Control Panel (Panneau de configuration) > View devices and printers (Afficher les périphériques et imprimantes)** dans **Hardware and Sound (Matériel et son)**.

Sur Windows 8.1/Windows 8/Windows Server 2012 R2/Windows Server 2012 :

Cliquez sur **Desktop (Bureau)** dans l'écran **Start (Démarrer)**, déplacez le curseur dans le coin supérieur droit de l'écran, cliquez sur **Settings (Paramètres)**, puis cliquez sur **Control Panel (Panneau de configuration)**. Ensuite, cliquez sur **View devices and printers (Afficher les périphériques et imprimantes)** depuis la catégorie **Hardware and Sound (Matériel et audio)**.

Sur Windows 7/Windows Server 2008 R2 :

Cliquez sur **Start (Démarrer)**, puis cliquez sur **Devices and Printers (Périphériques et imprimantes)**.

Sur Windows Vista/Windows Server 2008 :

Cliquez sur **Start (Démarrer)**, **Control Panel (Panneau de configuration)**, **Hardware and Sound (Matériel et audio)**, puis **Printers (Imprimantes)**.

Sur Windows XP/Windows Server 2003 R2/Windows Server 2003 :

Cliquez sur **Start (Démarrer)**, puis cliquez sur **Printers and Faxes (Imprimantes et télécopieurs)**.

2. Cliquez avec le bouton droit de la souris sur l'icône de votre imprimante, puis cliquez sur **Printing Preferences (Options d'impression)**. L'écran affiche les menus **Paper/Quality (Papier/qualité)**, **Layout (Organisation)**, **User Defined Paper (Papier défini par utilisateur)** et **Extension Settings (Paramètre extension)**. Ces menus contiennent les paramètres du pilote d'impression.

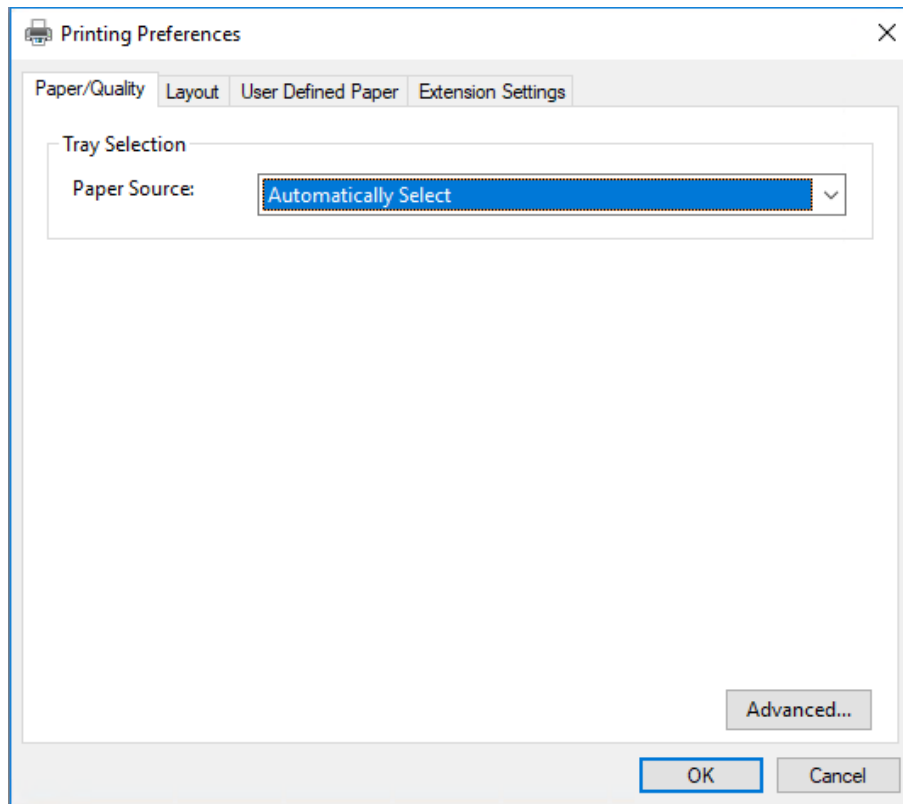

Si vous cliquez sur l'option **Printer properties (Propriétés de l'imprimante)** du menu qui s'affiche lorsque vous cliquez avec le bouton droit de la souris sur l'icône de l'imprimante, la fenêtre **Properties (Propriétés)**, qui contient des menus permettant de définir les paramètres du pilote d'impression, s'ouvre.

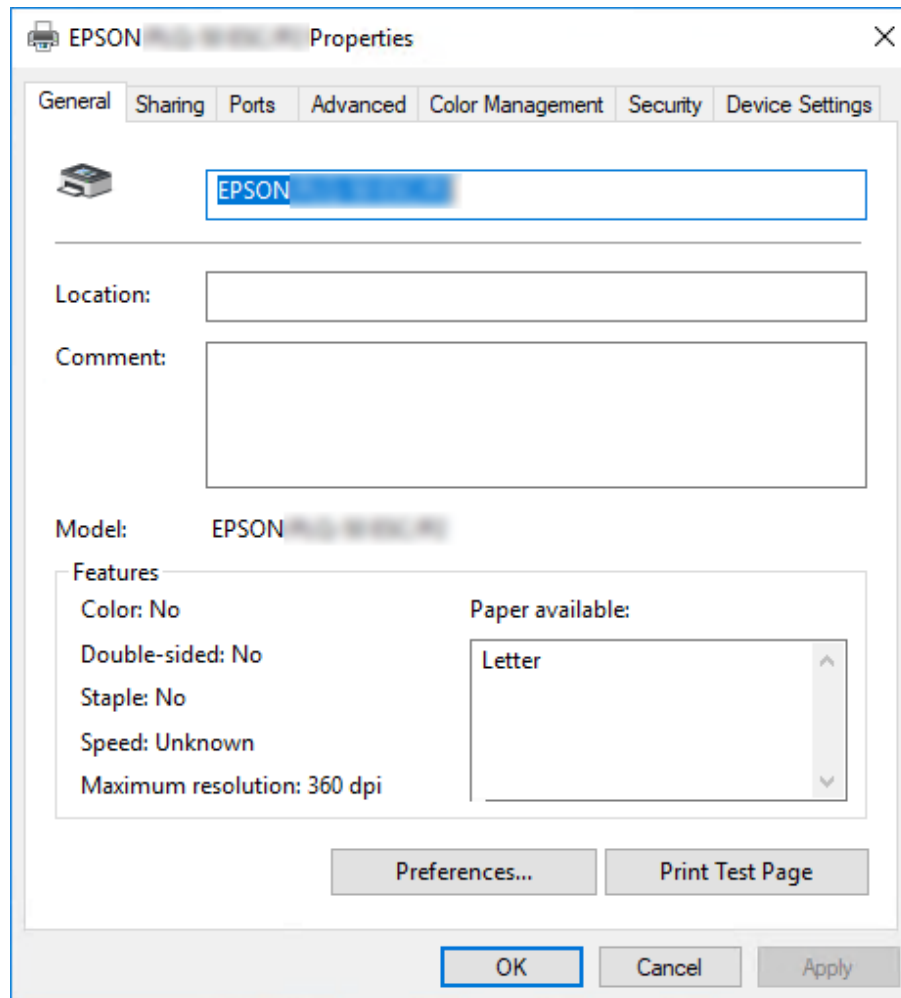

3. Pour afficher un menu, cliquez sur l'onglet correspondant en haut de la fenêtre. Voir « Aperçu des paramètres du pilote d'impression » à la page 33 pour plus d'informations.

Modification des paramètres du pilote d'impression

Le pilote d'impression comporte deux menus, **Layout (Organisation)** et **Paper/Quality (Papier/qualité)**, qui vous permettent de modifier les paramètres du pilote d'impression. Vous pouvez aussi modifier des paramètres dans le menu Utility (Utilitaire) du logiciel d'impression. Pour avoir un aperçu des paramètres disponibles, voir « Aperçu des paramètres du pilote d'impression » à la page 33.

Remarque :

Sur Windows XP/Windows Server 2003 R2/Windows Server 2003, vous pouvez également afficher l'aide en ligne en cliquant avec le bouton droit de la souris dans la fenêtre du pilote et en sélectionnant **What's this? (Qu'est-ce que c'est ?)**.

Cliquez sur le bouton **Help (Aide)** de l'écran du pilote d'impression.

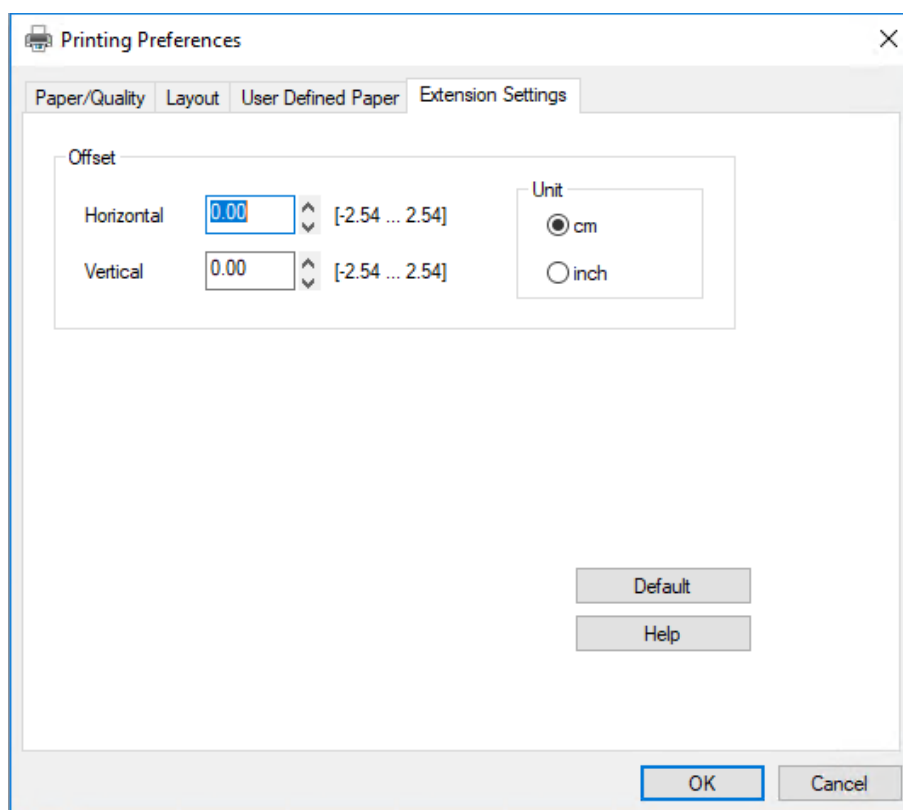

Lorsque vous avez défini les paramètres du pilote d'impression, cliquez sur **OK** pour les appliquer ou sur **Cancel (Annuler)** pour annuler vos modifications.

Une fois que vous avez vérifié tous les paramètres du pilote d'impression et effectué les modifications nécessaires, vous êtes prêt à imprimer.

Aperçu des paramètres du pilote d'impression

Les tableaux suivants indiquent les paramètres du pilote d'impression de Windows. Veuillez noter que tous les paramètres ne sont pas disponibles dans toutes les versions de Windows. Pour plus de détails, reportez-vous à la rubrique **Help (Aide)** du pilote d'impression.

Paramètres d'impression

Paramètres	Explications
Orientation	Sélectionnez Portrait ou Landscape (Paysage) .
Page Order (Ordre page)*	Indiquez si vous souhaitez imprimer de l'avant vers l'arrière ou de l'arrière vers l'avant.
Pages per Sheet (Pages par feuille)*	Sélectionnez le nombre de pages que vous souhaitez imprimer sur une feuille simple.
Draw Borders (Tracer les bordures)*	Sélectionnez pour imprimer une bordure autour des pages.
Paper Source (Alim. papier)	Cliquez sur le type d'alimentation papier souhaité.
User Defined Paper (Papier défini par utilisateur)	Si le format du papier utilisé n'est pas inclus dans la liste déroulante Paper Size (Format pap.), vous pouvez l'ajouter à la liste. Pour plus de détails, reportez-vous à la rubrique Help (Aide) du pilote d'impression.
Offset	Ce paramètre vous permet de décaler l'image sur la page ; vous pouvez ainsi ajuster la position de l'image imprimée. Si le décalage spécifié déplace une partie de l'image en dehors de la zone imprimable de l'imprimante, cette partie ne sera pas imprimée.
Paper Size (Format pap.)	Sélectionnez le format de papier souhaité. Si le format recherché n'est pas affiché, faites défiler le contenu de la liste à l'aide de la barre de défilement. Si le format de votre papier n'est pas inclus dans la liste, consultez « Définition d'un format de papier personnalisé » à la page 35 pour les instructions.
Copy Count (Nombre de copies)*	Sélectionnez le nombre de copies que vous voulez imprimer. Lorsque vous en sélectionnez plusieurs, cette case à cocher s'affiche et vous pouvez choisir d'assembler ou non les copies.
Graphic - Print Quality (Graphique - Qualité d'impression)	Sélectionnez la résolution d'impression souhaitée. Plus la résolution est élevée, plus l'impression est détaillée. Toutefois, l'augmentation de la résolution ralentit l'impression.
Advanced Printing Features (Fonctions avancées du chipset)*	Sélectionnez Enable (Activer) ou Disable (Désactiver) pour le spoule du métafichier.

Paramètres	Explications
Pages per Sheet Layout (Organisation pages par feuille)*	Sélectionnez le sens de l'organisation pour les pages que vous souhaitez imprimer.
Halftoning (Demi-teinte)	Sélectionnez le type de tramage à utiliser lors de l'impression de graphiques. Pour laisser l'imprimante déterminer la meilleure qualité de tramage, utiliser Auto Select (Sélection automatique) .
Print Optimizations (Optimisations d'impression)*	Sélectionnez Disable (Désactiver) lorsque l'imprimante n'utilise pas les polices de l'appareil et sélectionnez Enable (Activer) lorsque l'imprimante utilise les polices de l'appareil.
Print Speed (Vitesse d'impression)	Ce paramètre vous permet de sélectionner la vitesse d'impression. Si Standard est sélectionné, l'imprimante utilise le mode d'impression standard. Si High Speed (Haut débit) est sélectionné, elle utilise le mode d'impression rapide.
Print Direction (Sens d'impression)	Ce paramètre vous permet également de sélectionner l'impression bidirectionnelle. Sélectionnez Printer Setting (Paramètre imprimante) pour utiliser le paramètre enregistré dans l'imprimante. Sélectionnez Bidirectional (Bidirectionnel) pour imprimer en mode d'impression bidirectionnelle. Sélectionnez Unidirectional (Unidirectionnel) pour imprimer en mode d'impression unidirectionnelle. Assurez-vous que Bi-D est sélectionné en tant que paramètre Print Direction (Sens d'impression) stocké dans l'imprimante. Dans le cas contraire, ce paramètre est ignoré par l'imprimante.
Top Margin Priority (Priorité marge sup.)	Sélectionnez le paramètre de position de départ d'impression à utiliser ; le paramètre du pilote ou le paramètre de l'imprimante. Pour plus de détails, reportez-vous à la rubrique Help (Aide) du pilote d'impression.
Printer Font Setting (Paramétrage des polices d'imprimante)	Sélectionnez le type de table de caractères que vous souhaitez utiliser. Trois types de table de caractères sont à votre disposition : Standard , Expanded (Étendu) ou None (Aucune) (impression d'images bitmap). Lorsque l'option Standard ou Expanded (Étendu) est sélectionnée, l'imprimante utilise les polices du périphérique. L'option Expanded (Étendu) propose plus de polices que l'option Standard . Lorsque l'option None (Aucune) est sélectionnée, l'imprimante utilise des images en mode point à la place des polices du périphérique. Pour plus de détails sur les différentes polices de chaque table, voir « Caractéristiques électroniques » à la page 67.
Packet mode (Transfert en mode paquet)	Il n'est généralement pas nécessaire de modifier ce paramètre. Si vous modifiez le paramètre de Packet mode (Transfert en mode paquet) de l'imprimante, adaptez la configuration de ce paramètre en conséquence. Si les paramètres de l'imprimante et du pilote d'impression sont différents, vous risquez de ne pas pouvoir imprimer correctement. Pour plus de détails, reportez-vous à la rubrique Help (Aide) du pilote d'impression.

* Pour plus de détails, consultez l'aide de Windows.

Définition d'un format de papier personnalisé

Si le format du papier utilisé n'est pas inclus dans la liste déroulante Paper Size (Format pap.), vous pouvez l'ajouter à la liste.

1. Pour Windows 10/Windows Server 2019/Windows Server 2016:

Cliquez sur le bouton **Start (Démarrer)**, puis sélectionnez **Windows System (Système Windows) > Control Panel (Panneau de configuration) > View devices and printers (Afficher les périphériques et imprimantes)** dans **Hardware and Sound (Matériel et son)**.

Sur Windows 8.1/Windows 8/Windows Server 2012 R2/Windows Server 2012 :

Cliquez sur **Desktop (Bureau)** dans l'écran Start (Démarrer), déplacez le curseur dans le coin supérieur droit de l'écran, cliquez sur **Settings (Paramètres)**, puis cliquez sur **Control Panel (Panneau de configuration)**. Ensuite, cliquez sur **View devices and printers (Afficher les périphériques et imprimantes)** depuis la catégorie **Hardware and Sound (Matériel et audio)**.

Sur Windows 7/Windows Server 2008 R2 :

Cliquez sur **Start (Démarrer)**, puis cliquez sur **Devices and Printers (Périphériques et imprimantes)**.

Sur Windows Vista/Windows Server 2008 :

Cliquez sur **Start (Démarrer)**, **Control Panel (Panneau de configuration)**, **Hardware and Sound (Matériel et audio)**, puis **Printers (Imprimantes)**.

Sur Windows XP/Windows Server 2003 R2/Windows Server 2003 :

Cliquez sur **Start (Démarrer)**, puis cliquez sur **Printers and Faxes (Imprimantes et télécopieurs)**.

2. Cliquez avec le bouton droit de la souris sur l'icône de votre imprimante, puis cliquez sur **Printing Preferences (Options d'impression)**.
3. Sélectionnez le menu **User Defined Paper (Papier défini par utilisateur)**.
4. Saisissez le format du papier dans les champs Paper Size (Format pap.).
5. Cliquez sur **Apply (Appliquer)**, puis sur **OK**.

Remarque :

Pour plus de détails, reportez-vous à la rubrique *Help (Aide)* du pilote d'impression.

Désinstallation du logiciel d'impression

Si vous souhaitez réinstaller le pilote d'impression ou le mettre à niveau, vous devez désinstaller le pilote.

Remarque :

Lors de la désinstallation d'EPSON Status Monitor 3 dans un environnement multi-utilisateurs Windows XP/Windows Server 2003 R2/Windows Server 2003, supprimez l'icône de raccourci sur tous les clients avant de procéder à la désinstallation. Vous pouvez supprimer l'icône en désélectionnant la case *Shortcut Icon* (Icône de raccourci) dans la boîte de dialogue **Monitoring Preferences** (**Préférences du contrôle**).

Désinstallation du pilote d'impression et d'EPSON Status Monitor 3

1. Mettez l'imprimante hors tension.
2. Fermez toutes les applications en cours d'exécution.
3. Ouvrez le **Control Panel (Panneau de configuration)** :
 - Windows 10/Windows Server 2019/Windows Server 2016
Cliquez sur le bouton **Start (Démarrer)**, puis sélectionnez **Windows System (Système Windows) > Control Panel (Panneau de configuration)**.
 - Windows 8.1/Windows 8/Windows Server 2012 R2/Windows Server 2012
Sélectionnez **Desktop (Bureau) > Settings (Paramètres) > Control Panel (Panneau de configuration)**.
 - Windows 7/Windows Vista/Windows XP/Windows Server 2008 R2/Windows Server 2008/Windows Server 2003 R2/Windows Server 2003
Cliquez sur le bouton Démarrer et sélectionnez **Control Panel (Panneau de configuration)**.
4. Ouvrez **Uninstall a program (Désinstaller un programme)** (ou **Add or Remove Programs (Ajouter ou supprimer des programmes)**) :
 - Windows 10/Windows 8.1/Windows 8/Windows 7/Windows Vista/Windows Server 2019/Windows Server 2016/Windows Server 2012 R2/Windows Server 2012/Windows Server 2008 R2/Windows Server 2008

Sélectionnez **Uninstall a program (Désinstaller un programme)** dans **Programs (Programmes)**.

- Windows XP/Windows Server 2003 R2/Windows Server 2003

Cliquez sur **Add or Remove Programs (Ajouter ou supprimer des programmes)**.

5. Cliquez sur le logiciel que vous souhaitez désinstaller.

6. Désinstaller le logiciel :

- Windows 10/Windows 8.1/Windows 8/Windows 7/Windows Vista/Windows Server 2019/Windows Server 2016/Windows Server 2012 R2/Windows Server 2012/Windows Server 2008 R2/Windows Server 2008

Cliquez sur **Uninstall/Change (Désinstaller/Modifier)** ou **Uninstall (Désinstaller)**.

- Windows XP/Windows Server 2003 R2/Windows Server 2003

Cliquez sur **Change/Remove (Modifier/Supprimer)** ou **Remove (Supprimer)**.

Remarque :

Si la fenêtre **User Account Control (Contrôle de compte d'utilisateur)** s'affiche, cliquez sur **Continue (Continuer)**.

7. Cliquez sur l'onglet **Printer Model (Modèle d'imprimante)**, sélectionnez l'icône de l'imprimante à désinstaller, puis cliquez sur **OK**.

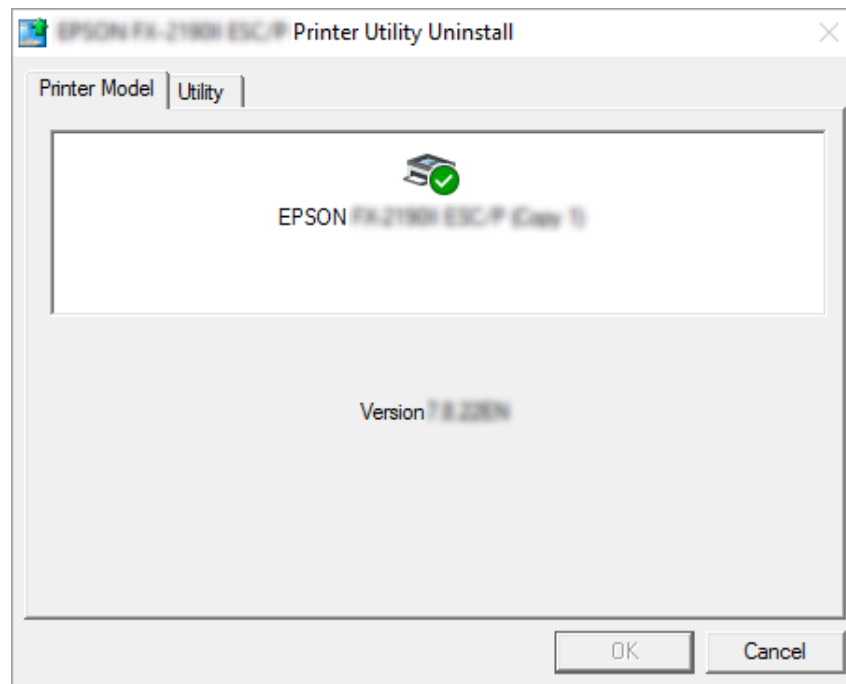

Remarque :

Vérifiez qu'aucune option n'est sélectionnée dans l'onglet *Printer Model (Modèle d'imprimante)*. Ouvrez l'onglet **Utility (Utilitaire)**, sélectionnez **EPSON Status Monitor 3 (for EPSON XXXXXX ESC/P) (EPSON Status Monitor 3 (pour EPSON XXXXXX ESC/P))**, puis cliquez sur **OK**. Vous ne pouvez désinstaller que EPSON Status Monitor 3.

8. Suivez les instructions qui s'affichent à l'écran.

Chapitre 4

Maintenance

Remplacement de la Cartouche de ruban

Remplacement de la cartouche de ruban

Procédez comme suit pour installer ou remplacer la cartouche de ruban :



Attention :

Si vous venez juste d'utiliser l'imprimante, la tête d'impression est peut-être encore chaude ; laissez-la refroidir quelques minutes avant de remplacer la cartouche de ruban.

1. Assurez-vous que l'imprimante est sous tension.
2. Maintenez le capot de l'imprimante par les deux bords et déplacez le capot vers le haut pour l'ouvrir.

Le La tête d'impression se déplace jusqu'à la position de remplacement de la cartouche de ruban.

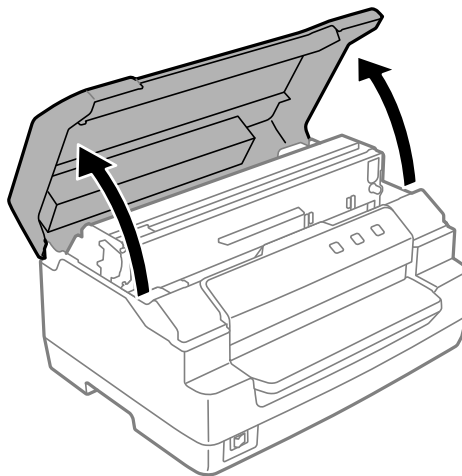

3. Éteint l'imprimante.
4. Poussez le levier de libération pour déplacer le mécanisme supérieur vers le haut. Assurez-vous de pousser le levier jusqu'au repère du guide jusqu'à ce qu'il s'enclenche et se verrouille en position.

Remarque :

Si le mécanisme supérieur n'est pas verrouillé, il peut tomber pendant que vous remplacez le ruban.

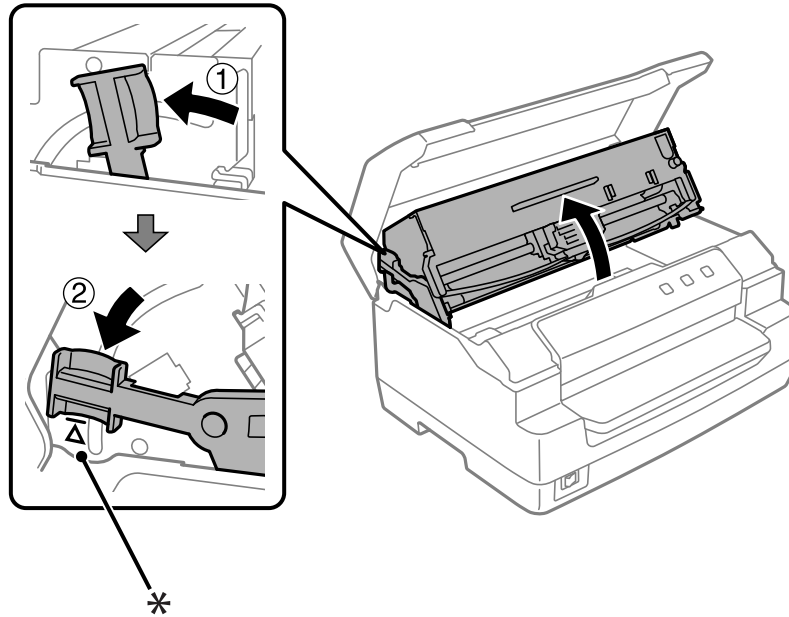

* : Repère du guide

5. Assurez-vous que la tête d'impression se trouve au milieu de l'imprimante.

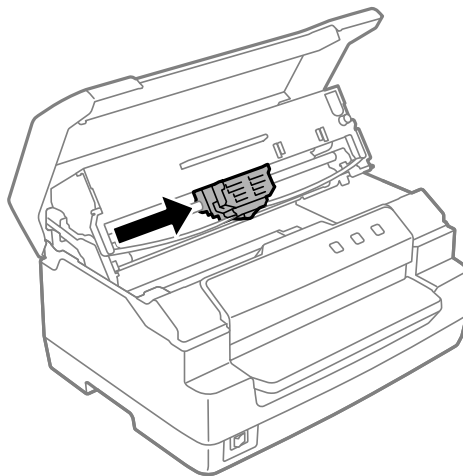

6. Saisissez le guide du ruban par les deux bords et tirez sur le guide jusqu'à ce qu'il se dégage de la tête d'impression.

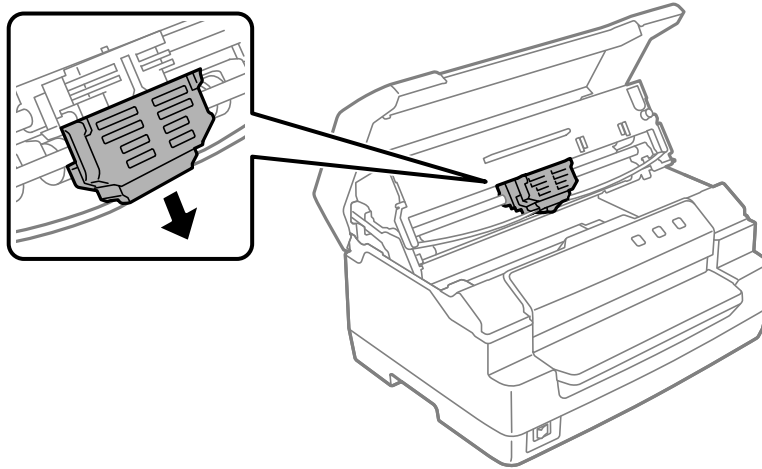

7. Saisissez des deux mains la cartouche de ruban par les deux bords et faites-la pivoter sur les crochets en plastique. Tirez ensuite sur la cartouche jusqu'à ce qu'elle se dégage de l'imprimante.

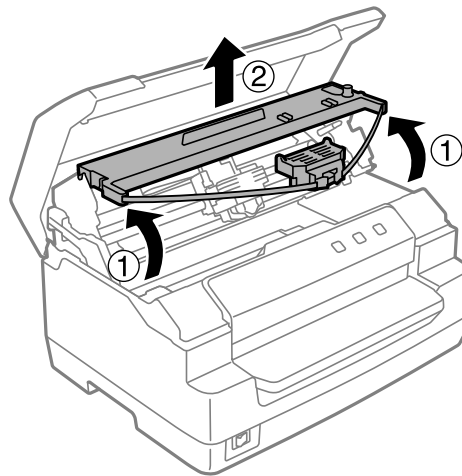

-  **Important :**
Ne touchez pas le câble blanc à l'intérieur de l'imprimante.

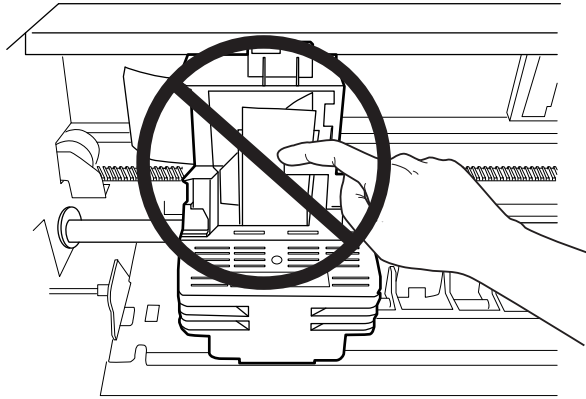

8. Retirez la cartouche de ruban neuve de l'emballage.
9. Insérez les crochets en plastique de la cartouche de ruban dans les encoches de l'imprimante. Appuyez ensuite sur la cartouche jusqu'à ce qu'un déclic confirme sa mise en place.

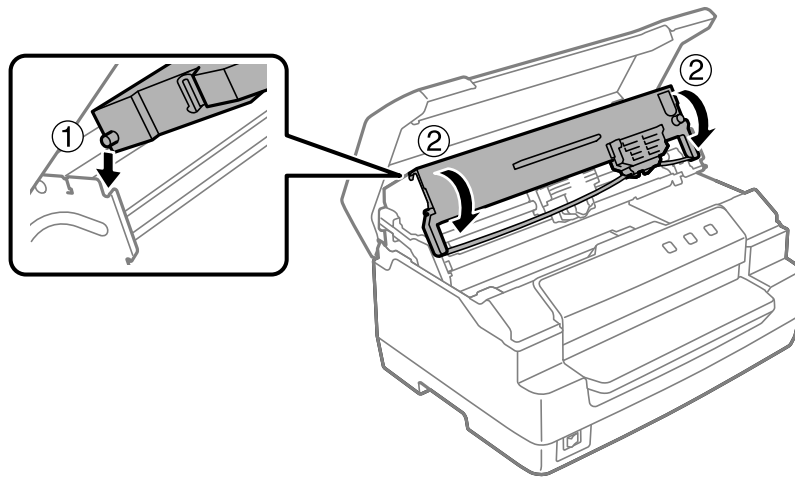

10. Saisissez le guide du ruban par les deux bords et tirez sur le guide jusqu'à ce qu'il se dégage de la cartouche.

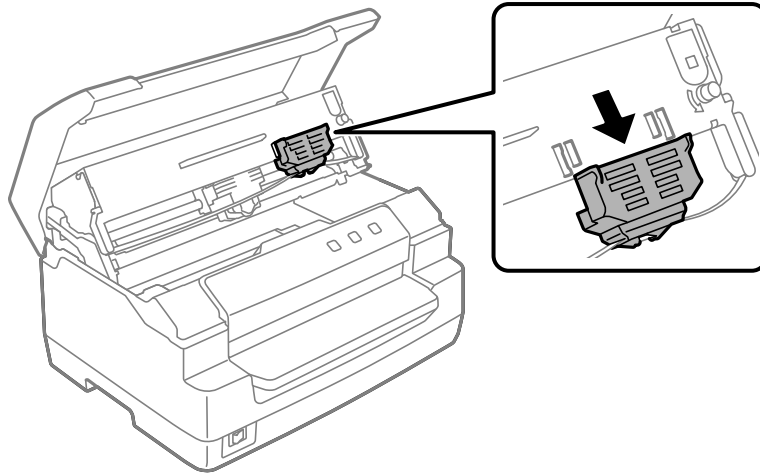

11. Placez le guide du ruban au niveau de la partie inférieure de la tête d'impression et appuyez sur le guide jusqu'à ce qu'un déclic confirme sa mise en place.

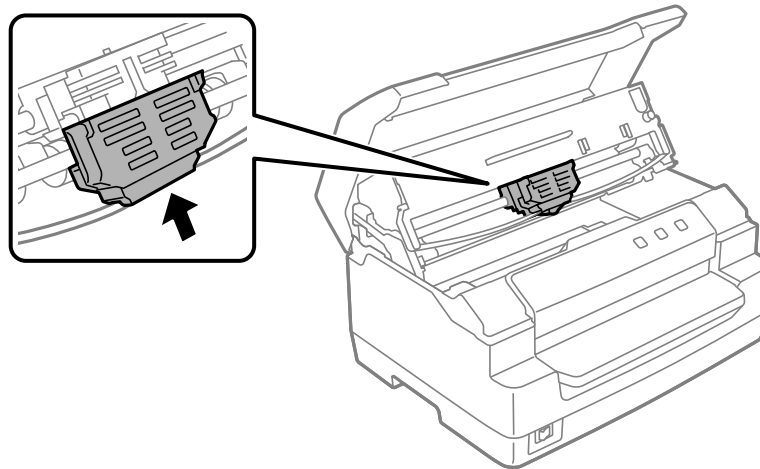

12. Tournez la molette de serrage de ruban pour faciliter la mise en place de ce dernier.

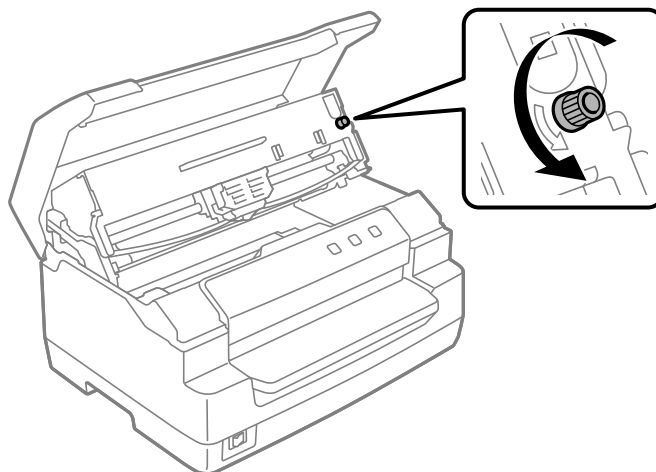

Important :

Le ruban ne doit pas être torsadé ou froissé.

13. Tirez le levier de libération de manière à ce que le mécanisme supérieur retourne en position originale. Assurez-vous de tirer sur le levier jusqu'au repère du guide, jusqu'à ce qu'il s'enclenche et se verrouille en position.

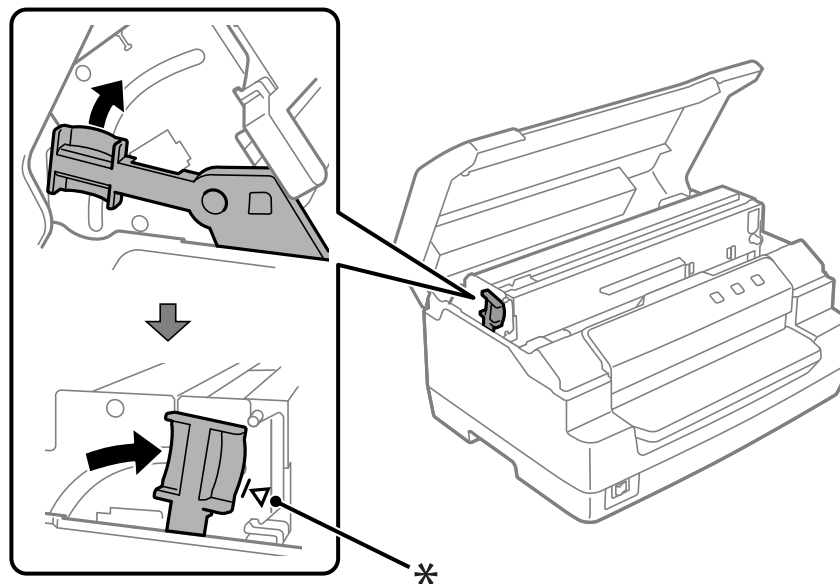

* : Repère du guide

**Important :**

Veillez à déplacer le mécanisme supérieur à l'aide du levier de libération. Ne tirez pas le mécanisme à la main, faute de quoi l'imprimante risque d'être endommagée.

14. Fermez le capot de l'imprimante.

Nettoyage de l'imprimante

Pour conserver votre imprimante en parfait état de fonctionnement, vous devez la nettoyer complètement plusieurs fois par an.

Pour nettoyer l'imprimante, procédez comme suit :

1. Assurez-vous qu'il n'y a pas de papier chargé dans l'imprimante, puis éteignez l'imprimante.
2. Maintenez le capot de l'imprimante par les deux bords et déplacez le capot vers le haut pour l'ouvrir.
3. Poussez le levier de libération pour déplacer le mécanisme supérieur vers le haut. Assurez-vous de pousser le levier jusqu'au repère du guide jusqu'à ce qu'il s'enclenche et se verrouille en position.

Remarque :

Si le mécanisme supérieur n'est pas verrouillé, il peut tomber pendant que vous nettoyez l'imprimante.

4. À l'aide d'une brosse souple, ôtez délicatement les poussières et la saleté présentes sur le boîtier extérieur.
5. Si le boîtier extérieur est encore sale ou poussiéreux, nettoyez-le avec un chiffon doux et propre trempé dans de l'eau additionnée de détergent doux. Laissez le capot de l'imprimante fermé afin d'éviter que l'eau ne pénètre à l'intérieur de l'imprimante. Veillez également à ce que l'eau ne pénètre pas dans le logement avant.

**Important :**

- ❑ *N'utilisez pas d'alcool ni de dissolvant pour nettoyer l'imprimante. En effet, ces produits chimiques risquent d'endommager les composants et le boîtier de l'imprimante.*
- ❑ *Veillez à ne pas renverser d'eau à l'intérieur de l'imprimante ou sur ses composants électroniques.*
- ❑ *N'utilisez pas de brosse dure ou abrasive.*
- ❑ *Ne vaporisez pas de lubrifiant à l'intérieur de l'imprimante afin de ne pas endommager le mécanisme d'impression. Si vous estimez que l'appareil doit être lubrifié, contactez un revendeur Epson.*

Transport de l'imprimante

Si vous devez transporter l'imprimante, replacez-la soigneusement dans son carton d'origine avec ses éléments de protection.

Pour remballer l'imprimante dans son carton d'emballage d'origine, procédez comme suit :

**Attention :**

Vous devez déplacer manuellement la tête d'impression pour retirer la cartouche de ruban. Si vous venez juste d'utiliser l'imprimante, la tête d'impression est peut-être encore chaude ; laissez-la refroidir quelques minutes avant de la toucher.

1. Retirez le papier éventuellement chargé dans l'imprimante.
2. Mettez l'imprimante hors tension.
3. Débranchez le cordon d'alimentation de la prise électrique et déconnectez le câble d'interface de l'imprimante.
4. Assurez-vous que la tête d'impression n'est pas chaude. Retirez ensuite la cartouche de ruban, comme décrit dans « Remplacement de la cartouche de ruban » à la page 39.
5. Assurez-vous que l'imprimante est fermée.
6. Remballer l'imprimante, la cartouche de ruban et le cordon d'alimentation (le cas échéant) dans les emballages d'origine et placez ensuite les emballages dans le carton d'origine de l'imprimante.

Chapitre 5

Dépannage

Diagnostic du problème

Le meilleur moyen de résoudre les problèmes de l'imprimante consiste à diagnostiquer le problème et à appliquer ensuite les solutions de dépannage les mieux adaptées.

Vous pouvez obtenir les informations dont vous avez besoin pour diagnostiquer et résoudre les problèmes les plus courants à l'aide du panneau de commande de l'imprimante ou de l'impression d'un autotest. Reportez-vous à la section appropriée.

Si vous rencontrez un problème lié à la qualité d'impression, un problème de tirage qui n'est pas lié à la qualité d'impression, un problème d'alimentation papier ou si l'imprimante n'imprime pas du tout, reportez-vous à la section appropriée de ce chapitre.

Il est possible que vous deviez annuler l'impression pour résoudre le problème.

Impression des paramètres actuels de votre imprimante

Il est également utile de connaître l'état des paramètres actuels de votre imprimante, en particulier le mode d'impression dans lequel votre imprimante fonctionne afin d'identifier le problème.

Procédez comme suit pour activer le mode de paramétrage par défaut de l'imprimante afin d'imprimer les paramètres actuels par défaut de l'imprimante :

Remarque :

- Préparez une feuille de papier au format A4 avant d'activer le mode de paramétrage par défaut.
- Vous devez charger une nouvelle feuille de papier à chaque fois que l'imprimante éjecte une feuille imprimée par le logement avant.
- Fermez toujours le capot de l'imprimante avant d'imprimer. L'imprimante n'imprime pas lorsque le capot de l'imprimante est ouvert.

1. Mettez l'imprimante hors tension.

**Important :**

Chaque fois que vous mettez l'imprimante hors tension, attendez au moins cinq secondes avant de la remettre sous tension, sinon vous risquez de l'endommager.

2. Mettez l'imprimante sous tension tout en maintenant les touches **F1/Eject** et **F2** du panneau de commande enfoncées.
3. Lorsque le voyant **Ready** s'allume, insérez une feuille de papier A4 dans le logement avant. L'imprimante imprime le numéro de version et, selon la langue de l'emplacement, la langue sélectionnée pour le menu des paramètres par défaut. La langue sélectionnée est soulignée. Sélectionnez la langue souhaitée à l'aide de la touche **F1/Eject**. Appuyez sur la touche **F2** pour définir la langue.
4. L'imprimante imprime alors un message vous demandant si vous voulez imprimer les paramètres sélectionnés. Appuyez sur la touche **F2** pour commencer l'impression. Le paramètre actuellement sélectionné pour chaque élément est signalée à l'aide d'un soulignement.
5. Mettez l'imprimante hors tension pour quitter le mode de paramétrage par défaut.

Con trôle des indicateurs d'erreur

Vous pouvez identifier les problèmes d'impression communs à l'aide des voyants du panneau de commande. Si votre imprimante cesse de fonctionner et qu'elle émet un signal sonore ou qu'un ou plusieurs voyants du panneau de commande sont allumés ou clignotent, reportez-vous au tableau suivant pour diagnostiquer et résoudre le problème. Si vous ne parvenez pas à résoudre vos problèmes à l'aide de ce tableau, reportez-vous à la section « Problèmes et solutions » à la page 50.

Si vous ne parvenez pas à résoudre vos problèmes à l'aide de ce tableau, reportez-vous à la section « Problèmes et solutions » à la page 50.

Remarque :

L'imprimante émet un signal sonore si vous appuyez sur une touche du panneau de commande alors que la fonction correspondante n'est pas accessible.

État des voyants	Type de signal sonore	Problèmes et solutions
○ Power ○ Ready ○ Offline	■■■	<input type="checkbox"/> Le papier n'est pas chargé dans la fente d'introduction. Chargez du papier dans le logement avant. <input type="checkbox"/> Le papier est mal chargé. Retirez le papier et rechargez-le correctement. Reportez-vous à la section « Chargement de livrets de banque » à la page 21 ou à la section « Chargement de feuilles simples » à la page 22.
○ Power ○ Ready ○ Offline	●●●●	<input type="checkbox"/> Le papier n'a pas été entièrement éjecté. appuyez sur la touche F1/Eject pour éjecter le papier ou consultez « Élimination d'un bourrage papier » à la page 55 pour obtenir des instructions sur l'éjection du papier. <input type="checkbox"/> Du papier est coincé dans l'imprimante. Éliminez le bourrage papier, consultez « Élimination d'un bourrage papier » à la page 55 ou appuyez sur la touche Offline pour effacer l'erreur. <input type="checkbox"/> Le paramètre de format du papier peut ne pas correspondre au format du papier que vous utilisez. Contrôlez qu'ils correspondent.
○ Power ○ Ready	●●●●	Il peut y avoir diverses causes. Cela peut également être dû à votre logiciel d'application. Contactez votre administrateur pour toute aide.
○ Power ○ Offline	●●●● ou —	Le capot de l'imprimante est ouvert. Interrompez l'opération en cours et fermez le capot de l'imprimante.
○ Power ○ Offline	—	Surchauffe de la tête d'impression. Patientez quelques minutes ; l'impression reprend automatiquement dès que la tête d'impression a refroidi.
○ Power ○ Ready ○ F1/Eject ○ Offline ○ F2	■■■■ ■■■■	Une erreur d'impression non identifiée est survenue. Mettez l'imprimante hors tension et laissez-la ainsi quelques minutes, puis remettez-la sous tension. Si l'erreur se reproduit, consultez votre revendeur.

○ = allumé, ○ = clignotant

■■■ = petites séries de bips (trois bips)

●●●● = longues séries de bips (cinq bips)

■■■■ ■■■■ = courte séries de bips (cinq bips x 2)

Problèmes et solutions

La plupart des problèmes que vous pouvez rencontrer dans l'utilisation de votre imprimante peuvent être résolus simplement.

Vous pouvez vérifier le fonctionnement de l'imprimante à l'aide d'un autotest. Reportez-vous à la section « Impression d'un autotest » à la page 57. Si l'autotest fonctionne correctement, le problème provient probablement de l'ordinateur, de l'application ou du câble d'interface. Si l'autotest ne fonctionne pas, contactez votre revendeur ou un technicien qualifié.

Alimentation électrique

Absence d'alimentation

Les voyants s'allument brièvement, puis s'éteignent. Les voyants restent éteints même en cas de remise sous tension.	
Cause	Solution
Les tensions nominales de l'imprimante et de la prise secteur peuvent ne pas correspondre.	Vérifiez que la tension nominale de l'imprimante correspond à celle délivrée par la prise secteur. Si elles ne coïncident pas, débranchez l'imprimante et contactez immédiatement votre revendeur. Ne rebranchez pas le cordon électrique sur une prise secteur.
L'imprimante ne fonctionne pas et les voyants du panneau de contrôle sont éteints, alors que vous avez mis l'imprimante sous tension.	
Cause	Solution
Le cordon d'alimentation n'est pas correctement branché dans la prise secteur ou sur l'imprimante.	Mettez l'imprimante hors tension, assurez-vous que le cordon d'alimentation est correctement branché dans la prise secteur et sur l'imprimante, si nécessaire. Mettez ensuite l'imprimante sous tension.
La prise secteur ne fonctionne pas.	Utilisez une autre prise.

Impression

Problèmes d'impression ou de qualité d'impression

L'imprimante est sous tension mais n'imprime pas.	
Cause	Solution

Le câble d'interface est cassé ou courbé.	Assurez-vous que le câble d'interface n'est pas cassé ou courbé. Si vous disposez d'un autre câble d'interface, remplacez le câble et vérifiez que l'imprimante fonctionne correctement.
L'imprimante n'est pas directement connectée à l'ordinateur.	Lorsque vous utilisez un changeur d'imprimante, une mémoire tampon ou un câble d'extension, l'imprimante ne fonctionne pas correctement en raison de l'association de ces différents périphériques. Vérifiez que l'imprimante fonctionne correctement lorsqu'elle est connectée à l'ordinateur sans l'aide de ces périphériques.
Le pilote d'impression n'est pas installé correctement.	Vérifiez que le pilote d'impression est correctement installé. Si nécessaire, réinstallez le pilote d'impression.
Le papier, le ruban ou le mécanisme de protection est coincé.	Mettez l'imprimante hors tension, ouvrez le capot de l'imprimante et retirez le papier ou les éléments coincés. Pour éjecter le papier coincé, reportez-vous à la section « Élimination d'un brouillage papier » à la page 55.
L'imprimante est bloquée (arrêt dans des conditions anormales).	Mettez l'imprimante hors tension et patientez quelques instants. Mettez ensuite l'imprimante sous tension et lancez l'impression.
Le câble utilisé en mode WNI4915 ne correspond pas à celui livré avec l'imprimante.	Veillez à toujours utiliser le câble dédié approprié.
L'imprimante n'imprime pas pendant que l'ordinateur envoie des données.	
Cause	Solution
L'impression est suspendue.	Appuyez sur la touche Offline pour éteindre le voyant Power .
Le câble d'interface n'est pas correctement branché.	Vérifiez que les deux extrémités du câble sont solidement fixées à l'imprimante et à l'ordinateur. Si c'est le cas, exécutez un autotest comme indiqué à la section « Impression d'un autotest » à la page 57.
Votre câble d'interface n'est pas adapté aux caractéristiques de l'imprimante et/ou de l'ordinateur.	Utilisez un câble d'interface conforme aux caractéristiques de l'imprimante et de l'ordinateur. Reportez-vous à la section « Caractéristiques électroniques » à la page 67 et à la documentation de votre ordinateur.
Votre logiciel n'est pas correctement configuré pour l'imprimante.	Sélectionnez votre imprimante à partir du bureau de Windows ou de votre application. Le cas échéant, installez ou réinstallez le pilote d'impression.
L'imprimante émet des bruits, mais rien ne s'imprime ou l'impression s'arrête brusquement.	
Cause	Solution
Le ruban n'est pas assez tendu, il s'est détaché ou la cartouche n'est pas correctement installée.	Retendez le ruban en tournant le bouton de tension du ruban ou réinstallez la cartouche de ruban comme indiqué à la section « Remplacement de la cartouche de ruban » à la page 39.

L'impression est pâle.	
Cause	Solution
Le ruban est usé.	Remplacez la cartouche de ruban comme indiqué à la section « Remplacement de la cartouche de ruban » à la page 39.
L'impression est pâle.	
Cause	Solution
Le ruban est usé.	Remplacez la cartouche de ruban comme indiqué à la section « Remplacement de la cartouche de ruban » à la page 39.
Il manque une partie de l'impression ou il manque des points de manière aléatoire.	
Cause	Solution
Le ruban n'est pas assez tendu, il s'est détaché ou la cartouche n'est pas correctement installée.	Retendez le ruban en tournant le bouton de tension du ruban ou réinstallez la cartouche de ruban comme indiqué à la section « Remplacement de la cartouche de ruban » à la page 39.
Le ruban est usé.	Remplacez la cartouche de ruban comme indiqué à la section « Remplacement de la cartouche de ruban » à la page 39.
Il manque des lignes de points sur le tirage.	
Cause	Solution
La tête d'impression est endommagée.	<p>Imprimez les paramètres du mode de paramétrage par défaut et vérifiez l'état des aiguilles. Pour connaître la procédure d'impression des paramètres, reportez-vous à la section « Impression des paramètres actuels de votre imprimante » à la page 47.</p> <p>Si certaines aiguilles sont cassées, vous devez arrêter l'impression et contacter votre revendeur afin que la tête d'impression soit remplacée.</p>
Important : Ne remplacez jamais la tête d'impression vous-même, car vous risqueriez d'endommager l'imprimante. Par ailleurs, d'autres pièces de l'imprimante doivent aussi être vérifiées lors du remplacement de la tête d'impression.	
Tout le texte s'imprime sur la même ligne.	
Cause	Solution
Aucune commande de saut de ligne n'est envoyée à la fin de chaque ligne de texte.	Réglez le paramètre Auto Line Feed (Saut de ligne automatique) sur On (Marche) dans le mode de paramétrage par défaut afin que l'imprimante ajoute automatiquement un code de saut de ligne à chaque retour chariot. Contactez votre administrateur pour toute aide.
Les lignes de texte imprimées sont séparées par des lignes blanches supplémentaires.	

Cause	Solution
Deux commandes de saut de ligne sont envoyées à la fin de chaque ligne de texte car le paramètre de saut de ligne automatique de l'imprimante est activé.	Réglez le paramètre Auto Line Feed (Saut de ligne automatique) sur Off (Arrêt) dans le mode de paramétrage par défaut. Contactez votre administrateur pour toute aide.
L'interligne défini dans votre application est incorrect.	Réglez le paramétrage de l'interligne dans votre application.
L'imprimante reproduit des symboles étranges, des polices erronées ou d'autres caractères inadaptés.	
Cause	Solution
Votre imprimante et votre ordinateur ne communiquent pas correctement.	Assurez-vous que vous utilisez le câble d'interface et le protocole de communication appropriés. Reportez-vous à la section « Caractéristiques électroniques » à la page 67 et à la documentation de votre ordinateur.
La table de caractères sélectionnée dans votre logiciel est incorrecte.	Sélectionnez la table de caractères appropriée à l'aide de votre logiciel ou du mode de paramétrage par défaut. La table de caractères définie dans votre logiciel annule et remplace celle choisie à l'aide du mode de paramétrage par défaut. Contactez votre administrateur pour toute aide.
L'imprimante que vous souhaitez utiliser n'est pas sélectionnée dans votre logiciel.	Avant d'imprimer, choisissez l'imprimante correcte à partir du bureau de Windows ou dans votre application.
Votre application n'est pas correctement configurée pour votre imprimante.	Assurez-vous que votre application est correctement configurée pour votre imprimante. Reportez-vous à la documentation de votre application. Le cas échéant, installez ou réinstallez le pilote d'impression.
Les paramètres définis dans le logiciel annulent et remplacent ceux choisis à l'aide du mode de paramétrage par défaut ou des touches du panneau de contrôle.	Sélectionnez la police à partir de votre application.
Les traits verticaux ne sont pas alignés.	
Cause	Solution
L'impression bidirectionnelle, qui constitue le mode d'impression par défaut, est mal alignée.	Utilisez le mode de réglage de l'impression bidirectionnelle pour résoudre ce problème. Contactez votre administrateur pour toute aide.

Problèmes liés à la position d'impression

L'impression commence trop haut ou trop bas sur la page.	
Cause	Solution

Le format du papier mis en place dans l'imprimante est différent de celui défini dans votre application ou dans le pilote d'impression.	Vérifiez le format de papier sélectionné dans votre application ou dans le pilote d'impression.
La marge supérieure ou la position de haut de page n'est pas correctement définie.	Vérifiez et réglez la définition de la marge supérieure ou de la position de haut de page dans votre application. Pour plus d'informations sur la zone imprimable recommandée, reportez-vous à la section « Papier/support » à la page 72. Vous pouvez également régler la position de haut de page à l'aide de la fonction Micro Adjust. Toutefois, les paramètres définis dans les applications Windows annulent et remplacent ceux définis à l'aide du mode Micro Adjust. Contactez votre administrateur pour toute aide.
Les paramètres du pilote d'impression que vous souhaitez utiliser ne sont pas sélectionnés dans votre logiciel.	Avant d'imprimer, choisissez les bons paramètres du pilote d'impression à partir du bureau de Windows ou dans votre application.

Manipulation du papier

Problèmes d'alimentation ou de chargement du papier

L'imprimante ne charge pas les feuilles de papier simples ou leur alimentation ne se fait pas correctement.	
Cause	Solution
Le papier en feuille simple n'est pas chargé correctement.	Pour plus d'informations sur le chargement des feuilles simples, reportez-vous à la section « Chargement de feuilles simples » à la page 22.
Le papier est froissé, vieux, trop fin ou trop épais.	Pour plus d'informations sur les papiers pris en charge, reportez-vous à la section « Papier/support » à la page 72 et utilisez des feuilles de papier neuves et propres.
L'imprimante n'éjecte pas entièrement la feuille simple.	
Cause	Solution

Le papier est trop long.	Pour obtenir des instructions relatives à l'éjection du papier lorsque l'imprimante se trouve en mode PR2, reportez-vous à la section « Élimination d'un bouchage papier » à la page 55. Si vous êtes en WNI4915 ou EPSON Mode, appuyez sur la touche F1/Eject . Si vous êtes en mode IBM4722, appuyez sur la touche Offline puis sur la touche F1/Eject . Assurez-vous que la longueur de page de votre papier est comprise dans la plage spécifiée pour une feuille simple. Reportez-vous à la section « Papier/support » à la page 72. Vérifiez également le format de page et modifiez-le éventuellement dans votre application ou le pilote d'impression. Contactez votre administrateur pour toute aide.
Le livret ne se charge pas ou n'est pas entraîné correctement.	
Cause	Solution
Le livret n'est pas chargé correctement.	Pour obtenir des instructions relatives au chargement des livrets, reportez-vous à la section « Chargement de livrets de banque » à la page 21.

Élimination d'un bouchage papier

Si le papier n'est pas éjecté automatiquement dans les situations décrites ci-dessous, il est possible qu'il soit coincé dans l'imprimante.

- Lorsque tout sauf PR2 est sélectionné comme Software (Emulation) ou Software 2 (Software2) alors que Dual (Double) est sélectionné comme I/F Mode (Mode I/F) dans Olivetti Mode (Mode Olivetti), appuyez sur la touche **Offline** puis sur la touche **F1/Eject**.
- Appuyez sur la touche **F1/Eject** dans EPSON Mode (Mode EPSON).
- Lorsque Dual (Double) est sélectionné comme I/F Mode (Mode I/F) dans Wincor Nixdorf Mode ou IBM Mode, appuyez sur la touche **Offline** puis sur la touche **F1/Eject**.

Procédez comme suit pour éliminer le bouchage papier.



Attention :

Si vous venez juste d'utiliser l'imprimante, la tête d'impression est peut-être encore chaude ; laissez-la refroidir quelques minutes avant de la toucher.

-  **Important :**
Ne touchez pas le câble blanc à l'intérieur de l'imprimante.

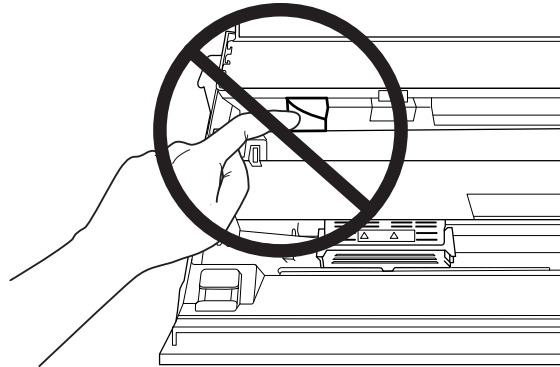

1. Mettez l'imprimante hors tension.

-  **Important :**
Chaque fois que vous mettez l'imprimante hors tension, attendez au moins cinq secondes avant de la remettre sous tension, sinon vous risquez de l'endommager.

2. Ouvrez le capot et appuyez sur le levier de libération pour déplacer le mécanisme supérieur. Saisissez ensuite le papier coincé à deux mains et retirez-le de l'imprimante. Une fois le bourrage papier éliminé, tirez le levier de libération de manière à ce que le mécanisme supérieur retourne en position originale et fermez le capot de l'imprimante. Si ces opérations sont difficiles à effectuer, passez à l'étape suivante.

-  **Important :**
Veillez à déplacer le mécanisme supérieur à l'aide du levier de libération. Ne tirez pas le mécanisme à la main, faute de quoi l'imprimante risque d'être endommagée.

3. Mettez l'imprimante sous tension tout en appuyant sur la touche **F1/Eject**. L'imprimante se trouve en mode d'éjection du papier et est prête à démarrer les opérations de chargement. Reportez-vous au tableau ci-dessous pour savoir comment les touches **F1/Eject** et **Offline** fonctionnent dans ce mode et exécuter l'opération appropriée.

Fonctionnement du mode de retrait du papier

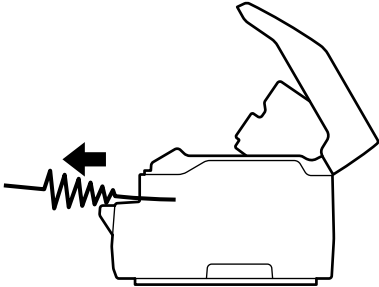
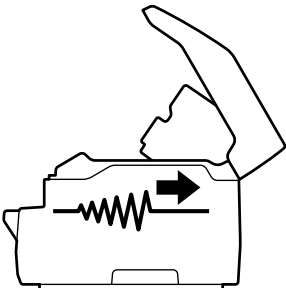
Situation	Touche	Fonctionnement
Bourrages papier lors du chargement du papier	F1/Eject	<p>Appuyez pour faire avancer le papier de quelques lignes chaque fois que vous appuyez sur la touche.</p> <p>Maintenez pendant quelques secondes pour éjecter le papier vers l'avant.</p> 
Bourrages papier lors de l'éjection du papier vers l'avant	Offline	<p>Appuyez pour faire reculer le papier de quelques lignes chaque fois que vous appuyez sur la touche.</p> <p>Maintenez pendant quelques secondes pour éjecter le papier vers l'arrière.</p> 

Une fois le bourrage papier éliminé, mettez l'imprimante hors tension, tirez le levier de dégagement de manière à ce que le mécanisme supérieur retourne en position originale et fermez le capot de l'imprimante pour terminer l'opération. Si vous ne parvenez pas à supprimer le bourrage papier à l'aide de cette fonction, interrompez le fonctionnement de l'imprimante et contactez votre administrateur.



Important :

Veillez à déplacer le mécanisme supérieur à l'aide du levier de libération. Ne tirez pas le mécanisme à la main, faute de quoi l'imprimante risque d'être endommagée.

Impression d'un autotest

Vous pouvez recourir à l'autotest pour déterminer si l'origine du problème se situe au niveau de l'imprimante ou de l'ordinateur.

- ❑ Si les résultats de l'autotest sont satisfaisants, l'imprimante fonctionne correctement et le problème est probablement provoqué par les paramètres du pilote d'impression, les paramètres de l'application, l'ordinateur ou le câble d'interface (veillez à utiliser un câble blindé).
- ❑ Si vous n'êtes pas satisfait de l'impression de l'autotest, le problème se situe au niveau de l'imprimante. Pour obtenir la liste des causes possibles et des solutions à appliquer pour résoudre le problème, voir « Problèmes et solutions » à la page 50.

Remarque :

- ❑ *Préparez une feuille de papier au format A4 avant d'activer le mode d'impression de l'autotest.*
- ❑ *Fermez toujours le capot de l'imprimante avant d'imprimer. L'imprimante n'imprime pas lorsque le capot de l'imprimante est ouvert.*

Pour effectuer un autotest, procédez comme suit :

1. Mettez l'imprimante hors tension.



Important :

Chaque fois que vous mettez l'imprimante hors tension, attendez au moins cinq secondes avant de la remettre sous tension, sinon vous risquez de l'endommager.

2. Mettez l'imprimante sous tension tout en maintenant la touche **F2** enfoncée. Appuyez ensuite sur les touches **F1/Eject** et **F2** lorsque les voyants **F1/Eject**, **Offline** et **F2** clignotent.
3. Lorsque le voyant **Ready** s'allume, insérez une feuille de papier A4 dans la fente d'introduction avant.
4. L'imprimante imprime un motif d'autotest en utilisant la police sélectionnée dans le mode de paramétrage par défaut.

```

Font:cn
!"#$%&'()*+,-./0123456789:;<=>?@ABCDEFGHIJKLMNPOQRSTUVWXYZ[\]^_`abcedefghijklmnopqrstuvwxyz{|}~"C
~!"#$%&'()*+,-./0123456789:;<=>?@ABCDEFGHIJKLMNPOQRSTUVWXYZ[\]^_`abcedefghijklmnopqrstuvwxyz{|}~"CU
'#$%&'()*+,-./0_23456789:;<=>?@ABCDEFGHIJKLMNPOQRSTUVWXYZ[\]^_`nabcedefghijklmnopqrstuvwxyz{|}~"Qb#
.
.
.

```

Remarque :

*Pour interrompre temporairement l'autotest, appuyez sur la touche **Offline**. Pour reprendre le test, appuyez de nouveau sur la touche **Offline**.*



Important :

*Ne mettez pas l'imprimante hors tension lors de l'impression de l'autotest. Utilisez toujours la touche **Offline** pour interrompre l'impression. Mettez ensuite l'imprimante hors tension.*

Chapitre 6

Où obtenir de l'aide

Site Internet de support technique

Si vous avez besoin d'aide supplémentaire, visitez le site Web d'assistance Epson indiqué ci-dessous. Sélectionnez votre pays ou votre région et visitez la section d'assistance de votre site Web Epson local. Vous trouverez également sur le site les derniers pilotes, FAQ, manuels et autres documents téléchargeables.

<http://support.epson.net/>

<http://www.epson.eu/Support> (Europe)

Si votre produit Epson ne fonctionne pas correctement et que vous ne parvenez pas à résoudre le problème, contactez l'assistance Epson pour de l'aide.

Contactez le service clientèle

Avant de contacter Epson

Si votre produit Epson ne fonctionne pas correctement, et vous ne pouvez résoudre le problème à l'aide des informations de dépannage contenues dans la documentation du produit, veuillez contacter le support client. Si le service clientèle pour votre région n'est pas cité ci-dessous, contactez le revendeur de votre matériel.

Epson support sera en mesure de vous aider beaucoup plus rapidement si vous leur donnez les informations suivantes :

- Numéro de série de l'appareil
(l'étiquette portant le numéro de série se trouve habituellement au dos de l'appareil)
- Modèle
- Version du logiciel
(Cliquez sur **About (À propos de)**, **Version Info (Informations de version)** ou sur une touche similaire dans le logiciel du produit)

- Marque et modèle de votre ordinateur
- Nom et version de votre système d'exploitation
- Nom et version des logiciels que vous utilisez habituellement avec votre produit

Aide pour les utilisateurs en Europe

Consultez votre **document de garantie paneuropéenne** pour obtenir des informations relatives à la procédure à suivre pour contacter le service clientèle Epson.

Aide pour les utilisateurs à Singapour

Les sources d'information, d'assistance et de services disponibles auprès d'Epson Singapour sont les suivantes :

Internet (<http://www.epson.com.sg>)

Informations sur les caractéristiques des produits, pilotes téléchargeables, foires aux questions, questions commerciales et le support technique par e-mail.

Aide pour les utilisateurs en Thaïlande

Contact pour obtenir des informations, un support technique et des services :

Internet (<http://www.epson.co.th>)

Informations sur les caractéristiques produits, pilotes téléchargeables, foire aux questions (FAQ) et support technique par e-mail.

Aide pour les utilisateurs au Vietnam

Contacts pour obtenir des informations, un support technique et des services :

Epson Centre de service

65 Truong Dinh Street, District 1, Hochiminh City, Vietnam.
Téléphone (Ho Chi Minh City) : 84-8-3823-9239, 84-8-3825-6234

29 Tue Tinh, Quan Hai Ba Trung, Hanoi City, Vietnam.
Téléphone (Hanoi City) : 84-4-3978-4785, 84-4-3978-4775

Aide pour les utilisateurs en Indonésie

Contacts pour obtenir des informations, un support technique et des services :

Site Internet

<http://www.epson.co.id>

- Informations sur les caractéristiques des produits, pilotes téléchargeables
- Foires aux questions, questions commerciales et questions par e-mail

Epson Hotline

Téléphone : +62-1500-766

Télécopie : +62-21-808-66-799

Notre équipe Hotline peut vous assister par téléphone ou par fax pour les points suivants :

- Demandes liées aux ventes et renseignements sur les produits
- Assistance technique

Epson Centre de service

Province	Nom de la société	Adresse	Téléphone E-mail
DKI JAKARTA	ESS JAKARTA MANGGADUA	Ruko Mall Mangga Dua No. 48 Jl. Arteri Mangga Dua, Jakarta Utara - DKI JAKARTA	(+6221) 62301104 jkt-admin@epson-indonesia.co.id
NORTH SUMATERA	ESC MEDAN	Jl. Bambu 2 Komplek Graha Niaga Nomor A-4, Medan - North Sumatera	(+6222) 4207033 bdg-admin@epson-indonesia.co.id
DI YOGYAKARTA	ESC YOGYAKARTA	YAP Square, Block A No. 6 Jl. C Simanjutak Yogyakarta - DIY	(+62274) 581065 ygy-admin@epson-indonesia.co.id

EAST JAWA	ESC SURABAYA	Hitech Mall Lt. 2 Block A No. 24 Jl. Kusuma Bangsa No. 116 - 118 Surabaya - JATIM	(+6231) 5355035 sby-admin@epson-indonesia.co.id
SOUTH SULAWESI	ESC MAKASSAR	Jl. 3A, kunjung mae, mariso, MAKASSAR - SULSEL 90125	(+62411) 8911071 mksr-admin@epson-indonesia.co.id
WEST KALIMANTAN	ESC PONTIANAK	Komp. A yani Sentra Bisnis G33, Jl. Ahmad Yani - Pontianak Kalimantan Barat	(+62561) 735507 / 767049 pontianak-admin@epson-indonesia.co.id
RIAU	ESC PEKANBARU	Jl. Tuanku Tambusai No.459A Pekanbaru Riau	(+62761) 8524695 pkb-admin@epson-indonesia.co.id
DKI JAKARTA	ESS JAKARTA SUDIRMAN	Wisma Keiai Lt. 1 Jl. Jenderal Sudirman Kav.3 Jakarta Pusat - DKI JAKARTA 10220	(+6221) 5724335 ess@epson-indonesia.co.id
EAST JAWA	ESS SURABAYA	Ruko Surya Inti Jl. Jawa No 2-4 Kav. 29 Surabaya - Jawa Timur	(+6231) 5014949 esssby@epson-indonesia.co.id
BANTEN	ESS SERPONG	Ruko Mall WTC Matahari No. 953, Serpong-Banten	(+6221) 53167051 / 53167052 esstag@epson-indonesia.co.id
CENTRAL JAWA	ESS SEMARANG	Komplek Ruko Metro Plaza Block C20 Jl. MT Haryono No 970 Semarang - JAWA TENGAH	(+6224) 8313807 / 8417935 esssmg@epson-indonesia.co.id
EAST KALIMANTAN	ESC SAMARINDA	Jl. KH. Wahid Hasyim (M. Yamin) Kelurahan Sempaja Selatan Kecamatan Samarinda UTARA - SAMARINDA - KALTIM	(+62541) 7272904 escsmd@epson-indonesia.co.id
SOUTH SUMATERA	ESC PALEMBANG	Jl. H.M Rasyid Nawawi No. 249 Kelurahan 9 Ilir Palembang Sumatera Selatan	(+62711) 311330 escplg@epson-indonesia.co.id
EAST JAVA	ESC JEMBER	Jl. Panglima Besar Sudirman Ruko no. 1D Jember-Jawa Timur (Depan Balai Penelitian & Pengolahan Kakao)	(+62331) 488373 / 486468 jmr-admin@epson-indonesia.co.id
NORTH SULAWESI	ESC MANADO	Tekno Megamall Lt LG 11 TK 21, Kawasan Megamas Boulevard, Jl Piere Tendean, Manado - SULUT 95111	(+62431) 8890996 MND-ADMIN@EPSON-INDONESIA.CO.ID

Pour les autres villes non répertoriées ici, appelez la Hot Line : 08071137766.

Aide pour les utilisateurs en Malaisie

Contacts pour obtenir des informations, un support technique et des services :

Internet (<http://www.epson.com.my>)

- Informations sur les caractéristiques des produits, pilotes téléchargeables
- Foires aux questions, questions commerciales et questions par e-mail

Epson Centre d'appels

Téléphone : +60 1800-8-17349

- Demandes liées aux ventes et renseignements sur les produits
- Questions relatives à l'utilisation des produits ou problèmes
- Demandes relatives au service de réparation et à la garantie

Siège social

Téléphone : 603-56288288

Télécopie : 603-5628 8388/603-5621 2088

Aide pour les utilisateurs en Inde

Contacts pour obtenir des informations, un support technique et des services :

Internet (<http://www.epson.co.in>)

Informations sur les caractéristiques produits, pilotes téléchargeables et questions sur les produits.

Ligne d'information

- Service, informations sur les produits et commande de consommables (lignes BSNL)

Numéro vert : 18004250011

Accessible de 9h à 18h, du lundi au samedi (sauf jours fériés)

- Service (CDMA et utilisateurs mobiles)

Numéro vert : 186030001600

Accessible de 9h à 18h, du lundi au samedi (sauf jours fériés)

Aide pour les utilisateurs aux Philippines

Pour obtenir un support technique et d'autres services après-vente, les utilisateurs sont invités à contacter Epson Philippines Corporation.

Internet (<http://www.epson.com.ph>)

Informations disponibles sur les caractéristiques produits, pilotes téléchargeables, foires aux questions et le support technique par e-mail.

Chapitre 7

Informations relatives au produit

Caractéristiques de l'imprimante

Configuration système requise

Windows 10 (32-bit, 64-bit)/Windows 8.1 (32-bit, 64-bit)/Windows 8 (32-bit, 64-bit)/Windows 7 (32-bit, 64-bit)/Windows Vista (32-bit, 64-bit)/Windows XP SP3 ou supérieur (32-bit)/Windows XP Professional x64 Edition SP2 ou supérieur/Windows Server 2019/Windows Server 2016/Windows Server 2012 R2/Windows Server 2012/Windows Server 2008 R2/Windows Server 2008/Windows Server 2003 R2/Windows Server 2003 SP2 ou supérieur

Caractéristiques mécaniques

Méthode d'impression :	Imprimante matricielle à impact à 24 aiguilles	
Vitesse d'impression :	PR2:	
	Épreuve ultra rapide	540 cps à 10 cpi
	Super épreuve	480 cps à 10 cpi
	Brouillon	360 cps à 10 cpi
	NLQ	180 cps à 10 cpi
	LQ	120 cps à 10 cpi
	ESC/P2 + ESC/MC:	
	Épreuve ultra rapide	540 cps à 10 cpi
	Super épreuve	480 cps à 10 cpi
	Brouillon	360 cps à 10 cpi
	LQ	120 cps à 10 cpi

Sens d'impression :	Recherche logique bidirectionnelle pour l'impression de texte et de graphiques. L'impression unidirectionnelle de texte et de graphiques est possible à l'aide de commandes logicielles.	
Interligne :	1/6 pouce	
	PR2: Programmable par incréments de 1/240 pouce ou 1/216 pouce	
	WNI4915, ESC/P2, ESC/P2+ESC/MC: Programmable par incréments de 1/360 pouce	
	IBM4722, IBM PPDS: Programmable par incréments de 1/216 pouce ou 1/180 pouce	
Colonnes d'impression :	94 colonnes (à 10 cpi)	
Résolution :	360 × 180 dpi maximum (qualité courrier)	
Méthodes d'entraînement du papier :	Friction (avant)	
Fiabilité :	Volume d'impression total	21 millions de lignes (à l'exception de la tête d'impression)
	Longévité de la tête d'impression	400 millions frappes/fil
Dimensions et poids :	Largeur	384 mm (15,1 pouces)
	Profondeur	280 mm (11,0 pouces)
	Hauteur	203 mm (8,0 pouces)
	Poids	Environ 7,8 kg (17,2 lb) (PLQ-35)
Ruban :	Cartouche de ruban noir	S015339

	Durée de vie du ruban	environ 5 millions de caractères (LQ, 10 cpi, 48 points/caractère)
		environ 10 millions de caractères (Épreuve, 10 cpi, 24 points/caractère)
Bruit :		
	Impression sur papier A4 :	Environ 55 dB (A) (modèle ISO 7779)
	Impression sur livret :	Environ 52 dB (A) (modèle ISO 7779)

Caractéristiques électroniques

Interfaces :	Trois emplacements pour interface intégrés : Interface parallèle 8 bits bidirectionnelle avec prise en charge du mode nibble IEEE 1284 Interface USB (ver 2.0) Interface série EIA-232D
Mémoire tampon :	128 Ko

Polices : Émulation PR2

Polices bitmap :

EPSON Super Draft 10 cpi, proportionnel
 EPSON Draft 10 cpi, proportionnel
 EPSON Roman 10, 12, 15 cpi, proportionnelle
 EPSON Sans Serif 10 cpi, proportionnel
 EPSON OCR-B 10 cpi

Polices à taille variable :

Non prises en charge

Polices pour code à barres :

EAN-13, EAN-8, Interleaved 2 sur 5, UPC-A, UPC-E, Code 39, Coda bar (NW-7), Industrial 2 sur 5

Émulations WNI4915, ESC/P2, IBM PPDS, ESC/P2+ESC/MC

Polices bitmap :

EPSON Draft 10, 12, 15 cpi
 EPSON Roman 10, 12, 15 cpi, proportionnelle
 EPSON Sans Serif 10, 12, 15 cpi, proportionnelle
 EPSON Courier 10, 12, 15 cpi
 EPSON Prestige 10, 12 cpi
 EPSON Script 10 cpi
 EPSON OCR-B 10 cpi
 EPSON Orator 10 cpi
 EPSON Orator-S 10 cpi
 EPSON Script C proportionnelle

Polices à taille variable :

EPSON Roman 10,5 pt, 8-32 pt (tous les 2 pt)
 EPSON Sans Serif 10,5 pt, 8-32 pt (tous les 2 pt)
 EPSON Roman T 10,5 pt, 8-32 pt (tous les 2 pt)
 EPSON Sans Serif H 10,5 pt, 8-32 pt (tous les 2 pt)

Polices pour code à barres :

EAN-13, EAN-8, Interleaved 2 sur 5, UPC-A, UPC-E, Code 39, Code 128, POSTNET

Émulation IBM4722

Polices bitmap :

EPSON Draft 10 cpi
 EPSON Roman 10, 12, 15 cpi
 EPSON Sans Serif 10, 12, 15 cpi
 EPSON Courier 10, 12, 15 cpi
 EPSON Prestige 10, 12 cpi
 EPSON OCR-B 10 cpi

Polices à taille variable :

Non prises en charge

Polices pour code à barres :

Non prises en charge

Tables de caractères :

Émulation PR2

ASCII

(Olivetti)

22 tables de caractères graphiques :

Internationale, Allemagne, Portugal, Espagne 1, Danemark/Norvège, France, Italie, Suède/Finlande, Suisse, Grande-Bretagne, USA ASCII, Grèce, Israël, Espagne 2, URSS, Yougoslavie, Olivetti TCV 370, Canada, SDC, Turquie, Arabe, CIBC

(ISO)

9 tables de caractères graphiques :

ISO 8859-1 Latin 1, ISO 8859-9 Latin 5, ISO 8859-2 Latin 2, ISO 8859-5 Cyrillique, ISO 8859-15, ISO 8859-6 Latin Arabe, ISO 8859-7 Grec, ISO 8859-8 Hébreu, OLI-UNIX

(PC) 19 tables de caractères graphiques :
 PC-437 Internationale, PC-220 Espagne 2, PC-865 Nordique,
 PC-Danemark/Norvège, PC-Danemark OPE, PC-860 Portugal,
 PC-863 Français canadien, PC-850 Latin 1, PC-858 Latin Euro,
 PC-857 Turc Latin 5, PC-852 Latin 2, PC-851 Grec, PC-210 Grec,
 PC-855 Cyrillique, PC-862 Israël, PC-864 Arabe, PC-866 Cyrillique,
 PC-1252 PC-WIN Latin 1, PC-1250 PC-WIN Latin 2

Émulation WNI4915

ASCII Une table de caractères Italique et 8 tables de caractères graphiques :
 Table Italique,
 PC 437 (US, Standard Europe), PC 850 (Multilingue), ISO 8859-2,
 ISO 8859-5, ISO 8859-7, ISO 8859-8, ISO 8859-9, ISO 8859-15

Émulation IBM4722

ASCII 35 tables de caractères graphiques :
 CP 437 (Standard), CP808 (Russe), CP813 (Grec), CP819 (Latin 1),
 CP850 (US Multilingue), CP851 (Grec), CP852 (Latin 2), CP855
 (Cyrillique 1), CP857 (Turc Latin 5), CP858 (Multilingue), CP860
 (Portugais), CP862 (Hébreu), CP863 (Français Canadien), CP864
 (Arabe), CP865 (Nordique), CP866 (Russe :Cyrillique 2), CP867
 (Hébreu), CP869 (Grec), CP872 (Cyrillique 1), CP874 (Thaï avec TIS
 étendu), CP876 (OCR A), CP877 (OCR B), CP912 (Latin 2), CP913
 (Latin 3), CP915 (Cyrillique), CP916 (Hébreu), CP920 (Latin
 5 :Turc), CP923 (Latin 9 :Latin 1 avec Euro), CP1161 (Thaï), CP1250
 (Latin 2), CP1251 (Cyrillique), CP1252 (Latin 1), CP1253 (Grec),
 CP1254 (Turc), CP1257 (Baltic Rim)

Émulations ESC/P2, IBM PPDS et ESC/P2+ESC/MC

ASCII (Modèle européen étendu unique-ment) Une table de caractères Italique et 39 tables de caractères graphiques : Table italique, PC437 (États-Unis, Europe standard), PC850 (Multilingue), PC437 grec, PC853 (Turc), PC855 (Cyrillique), PC852 (Europe de l'est), PC857 (Turc), PC866 (Russe), PC869 (Grec), MAZOWIA (Polonais), Code MJK (CSFR), ISO 8859-7 (Latin/Grec), ISO Latin 1T (Turc), Bulgaria (Bulgarien), PC 774 (LST 1283:1993), Estonia (Estonien), ISO 8859-2, PC 866 LAT. (Latvien), PC 866 UKR (Ukrénien), PC860 (Portugais), PC861 (Islandais), PC865 (Nordique), PC864 (Arabe), PC APTEC (Arabe), PC 708 (Arabe), PC 720 (Arabe), PCAR864 (Arabe), PC863 (Français canadien), BRASCII, Abicomp, Roman 8, ISO Latin 1, PC858, ISO 8859-15, PC771 (Lithuanien), PC437 Slovénien, PC MC, PC1250, PC1251, KZ 1048

Jeux de caractères : 14 jeux de caractères internationaux et un jeu de caractères Legal : USA, France, Allemagne, Royaume-Uni, Danemark I, Suède, Italie, Espagne I, Japon, Norvège, Danemark II, Espagne II, Amérique Latine, Corée, Légal

Caractéristiques électriques

	Modèle 100 - 240 V	Modèle 220 - 240 V
Plage de tension nominale	100 à 240 V CA	220 à 240 V CA
Plage de tension d'entrée	90 à 264 V CA	198 à 264 V CA
Plage de fréquences nominales	50 - 60 Hz	
Plage de fréquences d'entrée	49,5 - 60,5 Hz	
Intensité nominale	2,0 A - 0,9 A (2,7 - 1,2 A maximum selon le type de caractère)	1,4 A (1,9 A maximum selon le type de caractère)

	Modèle 100 - 240 V	Modèle 220 - 240 V
Consommation électrique (Connexion USB)	100 - 120 V CA : Environ 63 W (modèle ISO/IEC 10561 lettre) Environ 12,5 W en mode ready Environ 0,6 W en mode veille * 0,1 W hors tension 220 - 240 V CA : Environ 61 W (modèle ISO/IEC 10561 lettre) Environ 11,2 W en mode ready Environ 0,7 W en mode veille * 0,1 W hors tension	Environ 61 W (modèle ISO/IEC 10561 lettre) Environ 10,4 W en mode ready Environ 0,7 W en mode veille * 0,1 W hors tension

* Lorsque le temps configuré passe dans les conditions suivantes, l'imprimante passe en mode veille.

- pas d'erreur.
- Il n'y a pas de données dans le tampon d'entrée.

Remarque :

Vérifiez la tension supportée par l'appareil en consultant l'étiquette au dos de l'imprimante.

Caractéristiques environnementales

	Température	Humidité (sans condensation)
Fonctionnement (livret, papier ordinaire, papier recyclé et formulaires en liasse)	5 à 38 °C (41 à 100,4 °F)	10 à 85 % HR
Stockage	-30 à 60 °C (-22 à 140 °F)	0 à 85 % HR

Papier/support

Papier possible

Remarque :

- Utilisez des livrets de banque, du papier ordinaire, papier recyclé et des formulaires en liasse dans les conditions de température et d'humidité décrites ci-dessous :

Température : 5 à 38 °C (41 à 100,4 °F)

Humidité : 10 à 85 % HR

- Utilisez des livrets de banque et du papier dont le reflet est supérieur à 60 %.

- ❑ Ne chargez pas des livrets de banque froissés ou présentant des coutures déchirées.
- ❑ N'utilisez pas de livret de banque qui comporte des pièces métalliques telles que des agrafes ou des trombones.
- ❑ N'utilisez pas de livret de banque qui comporte des pièces collantes telles que des timbres ou des sceaux.
- ❑ N'utilisez pas de livret de banque qui comporte des pages plus petites que la page de couverture.
- ❑ N'imprimez pas sur la couverture avant ou arrière d'un livret de banque. L'impression peut être réalisée uniquement lorsque le livret de banque est ouvert.
- ❑ Lors de l'utilisation de papier dont le format est inférieur à 110,0 mm, réglez le sens d'éjection du papier sur l'éjection par l'avant. L'éjection par l'avant est la valeur par défaut définie en usine. Pour plus d'informations, visitez le site <http://www.epson.com>.
- ❑ Ne chargez pas du papier gondolé, plié ou froissé.
- ❑ N'effectuez aucune perforation dans la zone située entre 25,0 et 40,0 mm du bord gauche du papier. Reportez-vous à l'illustration ci-dessous.

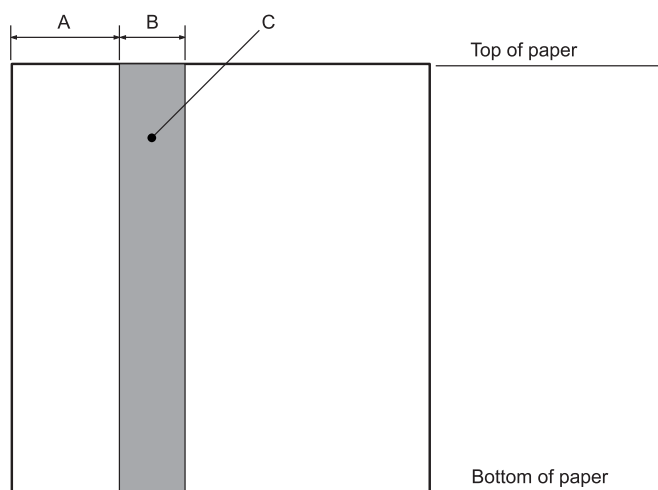

- A 25,0 mm
- B 15,0 mm
- C N'effectuez aucune perforation dans cette zone.
- ❑ Si vous utilisez le pilote d'impression, les marges supérieure et inférieure minimum possibles sont de 1,0 mm (0,04 pouce) et 9,0 mm (0,36 pouce) respectivement.

Livret de banque

		Pliure horizontale		Pliure verticale	
		Minimum	Maximum	Minimum	Maximum
Largeur	(mm) (pouces)	110 4,33	241,3 9,5	110 4,33	241,3 9,5
Longueur	(mm) (pouces)	127 5,0	220 8,66	85 3,35	220 8,66
Épaisseur de la page de couverture	(mm) (pouces)	0,2 0,008	0,5 0,025	0,2 0,008	0,5 0,02
Épaisseur de chaque page	(mm) (pouces)	0,1 0,004	0,15 0,006	0,1 0,004	0,15 0,006
Poids	(g/m ²) (livres)	95 25	116 31	95 25	116 31
Qualité	Papier ordinaire				

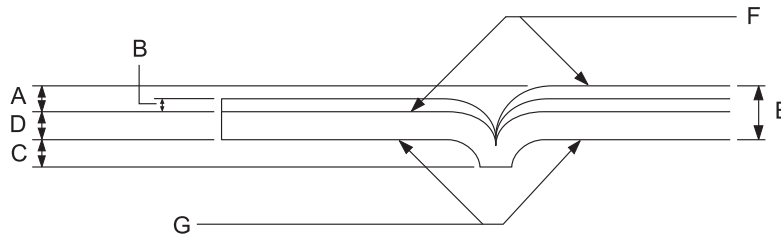
Épaisseur du livret de banque

- A Moins de 1,5 mm
- B 0,1 à 0,15 mm
- C Moins de 0,6 mm
- D 0,2 à 0,5 mm
- E Moins de 2,0 mm
- F côté imprimable
- G N'imprimez pas sur ce côté.

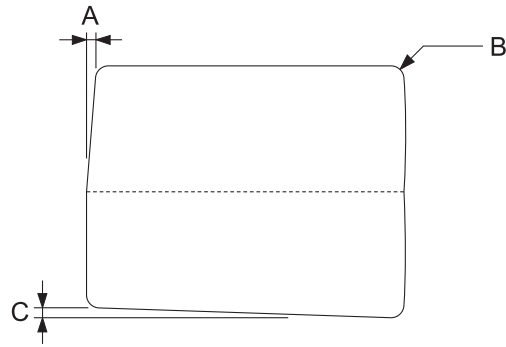
Degré du livret de banque

- A Moins de 0,3 mm
- B R2 à 5 mm
- C Moins de 0,3 mm

Position de la bande magnétique

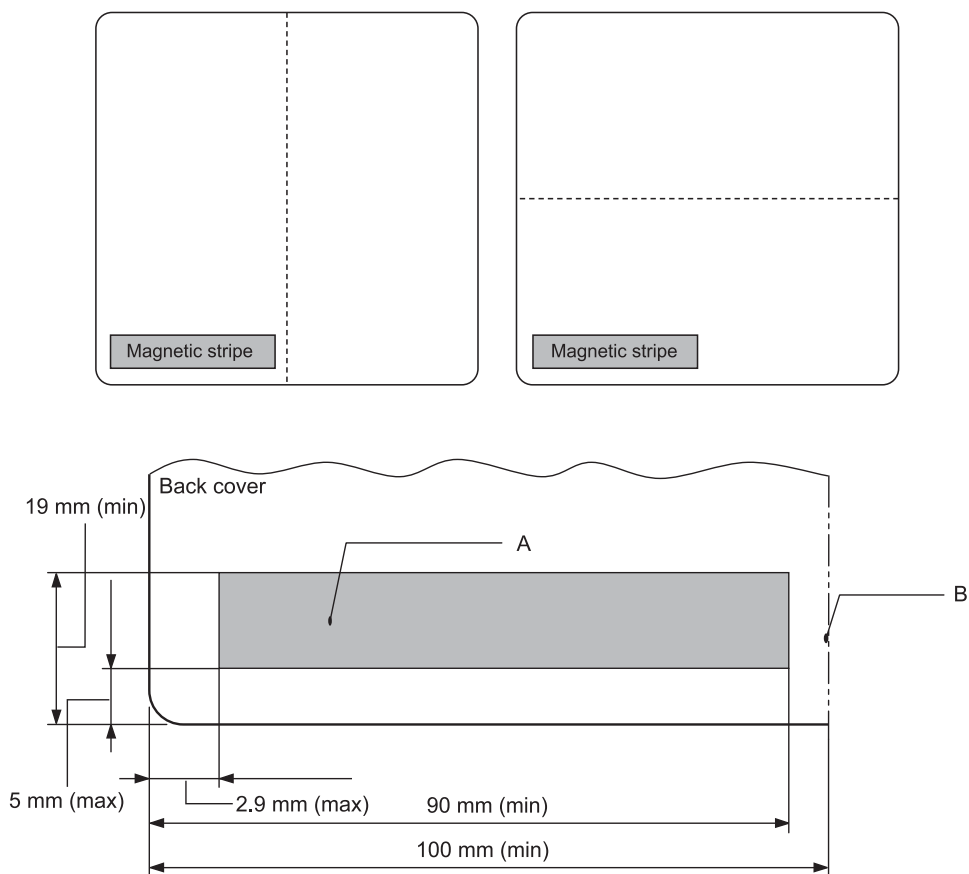

A Zone minimum de la bande magnétique

B Déchirure ou bord droit

Feuilles simples

		Éjection avant		Éjection arrière	
		Minimum	Maximum	Minimum	Maximum
Largeur	(mm) (pouces)	65 2,6	245 9,6	65 2,6	245 9,6
Longueur	(mm) (pouces)	67 2,64	297/(450)* 11,69/(17,72)*	142 5,59	297/(450)* 11,69/(17,72)*

Épaisseur	(mm) (pouces)	0,065 0,0025	0,19 0,0074	0,065 0,0025	0,19 0,0074
Poids	(g/m ²) (livres)	52 14	157 42	52 14	157 42
Qualité	Papier ordinaire et papier recyclé				

* Les chiffres indiqués entre () sont les longueurs maximales possibles.

Formulaires en liasse en feuilles simples

		Éjection avant		Éjection arrière	
		Minimum	Maximum	Minimum	Maximum
Largeur	(mm) (pouces)	65 2,6	245 9,6	65 2,6	245 9,6
Longueur	(mm) (pouces)	67 2,64	297 11,69	142 5,59	297 11,69
Copies		1 original + 6 copies			
Épaisseur totale	(mm) (pouces)	0,12 0,0047	0,53 0,021	0,12 0,0047	0,53 0,021
Poids par feuille de la liasse	(g/m ²) (livres)	40 12	58 15	40 12	58 15
Qualité	Formulaires en liasse sans carbone avec une ligne de colle en haut ou sur un côté du formulaire				

Zone imprimable recommandée

Livrets de banque (à pliure horizontale)

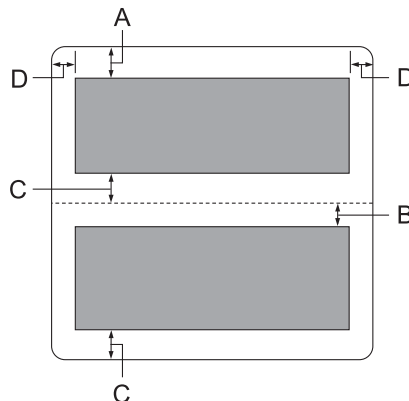

- A La marge supérieure minimum de la page supérieure est de 1,0 mm (0,04 pouce).
- B La marge supérieure minimum de la page inférieure est de 4,7 mm (0,19 pouce).
- C Les marges inférieures minimum des pages supérieure et inférieure sont de 5,0 mm (0,2 pouce).
- D Les marges gauche et droite minimum sont de 3,0 mm (0,12 pouce).
* Minimum de 2,54 mm (0,1 pouce) pour l'émulation WNI4915.

Livrets de banque (à pliure verticale)

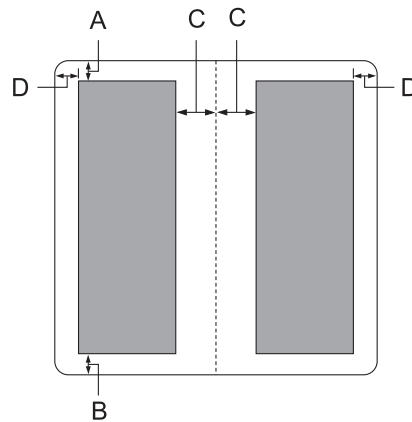

- A La marge supérieure minimum est de 1,0 mm (0,04 pouce).
- B La marge inférieure minimum est de 5,0 mm (0,2 pouce).
- C Les marges gauche et droite minimum dans les zones imprimables sont de 3,8 mm (0,15 pouce).
- D Les marges gauche et droite minimum en dehors des zones imprimables sont de 3,0 mm (0,12 pouce).
* Minimum de 2,54 mm (0,1 pouce) pour l'émulation WNI4915.

Feuilles simples (formulaires en liasse inclus)

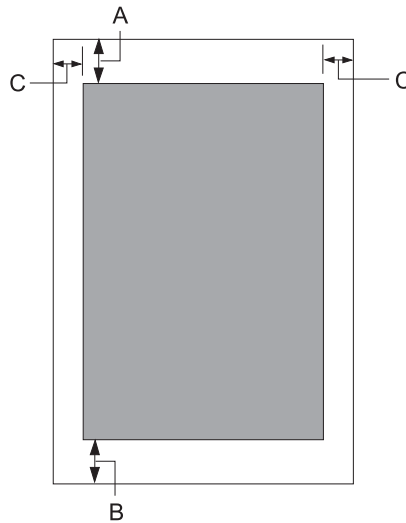

- A La marge supérieure minimum est de 1,0 mm (0,04 pouce).
- B La marge inférieure minimum est de 3,1 mm (0,12 pouce).
- C Les marges gauche et droite minimum sont de 3 mm (0,12 pouce).
* Minimum de 2,54 mm (0,1 pouce) pour l'émulation WNI4915.

Normes et conformité



Attention :

- Cet appareil est un produit de Classe A. Dans un environnement domestique, cet appareil peut provoquer des interférences nuisibles pour les communications radio et, le cas échéant, l'utilisateur est responsable de prendre des mesures adéquates pour éliminer ces interférences.
- La connexion d'un câble d'interface non blindé sur cette imprimante peut annuler le standard EMC de cet appareil.
- Tout changement ou modification non expressément approuvé par Seiko Epson Corporation peut révoquer le droit de l'utilisateur à employer l'appareil en question.

Approbations en matière de sécurité

Sécurité	IEC/EN62368-1
CEM	EN55032 (CISPR pub.32) classe A

Pour les utilisateurs aux États-Unis et au Canada

Sécurité	UL60950-1 CAN/CSA-C22.2 N° 60950-1
CEM	FCC Section 15 Sous-section B Classe A CAN/CSA-CEI/IEC 22.2 CISPR pub.32 classe A

Remarque :

- ❑ *Cet appareil a été testé et déclaré conforme aux limites définies pour les appareils numériques de Classe A suivant la section 15 de la réglementation de la FCC. Ces limites sont conçues pour fournir une protection raisonnable contre les interférences nuisibles dans les installations commerciales.*
- ❑ *Cet appareil produit, utilise et peut émettre une énergie haute fréquence et provoquer des interférences nuisibles pour les communications radio s'il n'est pas installé et utilisé conformément aux instructions. Le fonctionnement de cet équipement dans une zone résidentielle est susceptible de provoquer des interférences nuisibles, auquel cas l'utilisateur sera tenu de corriger les interférences à ses propres frais.*

Pour les utilisateurs d'Europe

Les modèles suivants ont le marquage CE et sont conformes à toutes les directives européennes applicables. Pour plus de détails, visitez le site Web suivant pour accéder à la déclaration complète des conformités, qui contient une référence aux directives et normes harmonisées utilisées pour déclarer la conformité.

<https://www.epson.eu/conformity>

PB52A

