

**PLQ-50/PLQ-50CS/PLQ-50M/
PLQ-50CSM/PLQ-50CSK**

Guida utente

Copyright e marchi di fabbrica

Nessuna parte di questa pubblicazione può essere riprodotta, memorizzata in sistemi informatici o trasmessa in qualsiasi forma o con qualsiasi mezzo, elettronico, meccanico, con fotocopie, registrazioni o altro mezzo, senza il consenso scritto di Seiko Epson Corporation. Le informazioni qui contenute riguardano solo questa stampante Epson. Epson non è responsabile per l'utilizzo di queste informazioni con altre stampanti.

Né Seiko Epson Corporation, né le sue affiliate, saranno responsabili nei confronti dell'acquirente di questo prodotto o di terzi per danni, perdite, costi o spese sostenute dall'acquirente o da terzi in seguito a incidenti, uso improprio o abuso di questo prodotto, o modifiche, riparazioni o alterazioni non autorizzate di questo prodotto, oppure (fatta eccezione per gli USA) la mancata rigorosa osservanza delle istruzioni di funzionamento e manutenzione fornite da Seiko Epson Corporation.

Seiko Epson Corporation non potrà essere ritenuta responsabile per eventuali danni o problemi derivanti dall'uso di qualunque accessorio opzionale o materiale di consumo diverso da quelli indicati da Seiko Epson Corporation come "Original Epson Products" o "Epson Approved Products".

EPSON è un marchio registrato, EPSON EXCEED YOUR VISION, EXCEED YOUR VISION, ESC/P e ESC/P2 sono marchi registrati di Seiko Epson Corporation.

Microsoft®, Windows®, Windows Server® e Windows Vista® sono marchi registrati di Microsoft Corporation negli Stati Uniti e/o in altri paesi.

IBM® è un marchio registrato di International Business Machines Corporation.

Comunicazione generale: gli altri nomi di prodotti sono qui usati solo a scopo identificativo e possono essere marchi dei rispettivi proprietari. EPSON non rivendica alcun diritto su tali marchi.

I contenuti di questo manuale e le specifiche di questo prodotto sono soggetti a modifiche senza preavviso.

© 2020 Seiko Epson Corporation

Sommario

Informazioni sulla stampante

Caratteristiche.	6
--------------------------	---

Informazioni su questo Manuale

Dove reperire le informazioni	7
Descrizioni utilizzate in questo Manuale.	7
Versioni dei sistemi operativi.	7

Istruzioni importanti

Istruzioni per la sicurezza.	9
Convenzioni usate nel manuale.	9
Simbolo che segnala il pericolo di parti calde.	9
Istruzioni importanti per la sicurezza.	9
Per gli utenti in Russia, Bielorussia e Kazakistan.	14
Restrizioni sulla copia.	15
Quando si utilizza l'hub USB (solo per i modelli con hub USB).	15

Capitolo 1 Informazioni generali sulla stampante

Parti della stampante.	16
Pannello di controllo.	18
Tasti e indicatori del pannello di controllo.	18
Guida agli schermi LCD.	19
Informazioni sui materiali consumabili.	21
Cartuccia a nastro originale Epson.	21

Capitolo 2 Gestione della carta

Condizioni accettabili della carta.	23
Caricamento di libretti.	24
Caricamento dei fogli singoli.	25

Caricamento di tessere identificative.	26
---	----

Capitolo 3 Software della stampante

Informazioni sul software della stampante.	28
Uso del driver per stampanti.	28
Accesso al driver per stampanti dalle applicazioni Windows.	29
Accesso al driver per stampanti dal menu Start (Avvio).	31
Modifica delle impostazioni del driver per stampanti.	35
Panoramica sulle impostazioni del driver per stampanti.	36
Impostazioni di stampa.	36
Disinstallazione del software della stampante.	39
Disinstallazione del driver per stampanti e di EPSON Status Monitor 3.	39

Capitolo 4 Manutenzione

Sostituzione della cartuccia a nastro.	42
Sostituzione della cartuccia a nastro.	42
Pulizia della stampante.	48
Pulizia del vetro dello scanner (solo per modelli scanner).	49
Trasporto della stampante.	50

Capitolo 5 Risoluzione dei problemi

Individuazione del problema.	52
Stampa delle impostazioni correnti della stampante.	52
Modello LCD.	52
Modelli senza schermo LCD.	54
Controllo dei messaggi sullo schermo LCD o gli indicatori di errore.	54
Problemi e soluzioni.	56
Alimentazione elettrica.	56
Stampa.	57
Scansione.	60
Gestione della carta.	61
Rimozione degli inceppamenti della carta.	62
Stampa del test automatico.	64

Capitolo 6 **Dove rivolgersi per assistenza**

Sito Web del Supporto tecnico.	66
Per contattare l'Assistenza clienti.	66
Prima di contattare Epson.	66
Assistenza per gli utenti in Europa.	67
Assistenza per gli utenti a Singapore.	67
Assistenza per utenti in Thailandia.	67
Supporto per gli utenti del Vietnam.	67
Assistenza per gli utenti in Indonesia.	68
Assistenza per gli utenti in Malesia.	70
Assistenza per utenti in India.	70
Assistenza per gli utenti nelle Filippine.	71

Capitolo 7 **Informazioni sul prodotto**

Specifiche della stampante.	72
Requisiti del sistema.	72
Specifiche meccaniche.	72
Specifiche elettroniche.	74
Specifiche elettriche.	78
Specifiche ambientali.	79
Carta/Supporti.	79
Lettura e scrittura di banda magnetica (solo modelli con lettura e scrittura di banda magnetica.)	
.	86
Specifiche dello scanner (solo modelli con scanner).	96
Generale.	96
Area di scansione.	97
Specifiche hub USB (solo modelli con hub USB).	98
Standard e approvazioni.	98
Approvazioni sulla sicurezza.	99

Informazioni sulla stampante

Caratteristiche

La stampante a 24 aghi a percorso orizzontale EPSON PLQ-50/PLQ-50CS/PLQ-50M/PLQ-50CSM/PLQ-50CSK offre stampa di qualità elevata e prestazioni ottimali in un design compatto. Le principali caratteristiche includono:

- ❑ PLQ-50Me PLQ-50CSM è inoltre in grado di leggere e scrivere su bande magnetiche. In questo manuale si fa riferimento a questi modelli come modelli di lettura e scrittura di bande magnetiche.
- ❑ PLQ-50CS, PLQ-50CSM e PLQ-50CSK funzionano come scanner. In questo manuale si fa riferimento a questi modelli come modelli di scansione.
- ❑ PLQ-50, PLQ-50CS, PLQ-50M, e PLQ-50CSM dispongono di schermo LCD che visualizza lo stato della stampante e le informazioni di aiuto. In questo manuale si fa riferimento a questi modelli come modelli LCD.
- ❑ PLQ-50CSM dispone di due connettori hub USB ed è in grado di collegare più dispositivi USB. In questo manuale si fa riferimento a questo modello come hub USB.
- ❑ La capacità di gestire un'ampia varietà di tipi di carta, come libretti, fogli singoli, moduli multistrato con un originale e fino a sei copie e tessere identificative (solo modelli scanner).

Informazioni su questo Manuale

Dove reperire le informazioni

I seguenti manuali sono forniti con la stampante Epson.

Start Here (manuale cartaceo)

Fornisce informazioni sulla configurazione della stampante e l'installazione del software.

Guida utente (il presente manuale)

Fornisce le informazioni e le istruzioni generali per l'uso della stampante.

Descrizioni utilizzate in questo Manuale

- Le schermate del software della stampante sono prese da Windows 10, salvo specificato diversamente. I contenuti visualizzati sulle schermate variano in base al modello e alla situazione.
- Le schermate dello schermo LCD della stampante sui modelli LCD sono soggette a modifiche senza preavviso. I contenuti possono variare in base al prodotto.
- Le illustrazioni della stampante utilizzate in questo manuale sono solo degli esempi. Sebbene ci possano essere delle lievi differenze in base al modello, il metodo di funzionamento è generalmente lo stesso se non diversamente indicato.

Versioni dei sistemi operativi

Per quanto riguarda i sistemi operativi, le spiegazioni nel presente manuale sono rivolte principalmente a utenti di Windows e termini quali "Windows 10", "Windows 8.1", "Windows 8", "Windows 7", "Windows Vista", "Windows XP", "Windows Server 2019", "Windows Server 2016", "Windows Server 2012 R2", "Windows Server 2012", "Windows Server 2008 R2", "Windows Server 2008", "Windows Server 2003 R2" e "Windows Server 2003" si riferiscono ai seguenti sistemi operativi. Inoltre, "Windows" è utilizzato per riferirsi a tutte le versioni.

- Microsoft® Sistema operativo Windows® 10
- Microsoft® Sistema operativo Windows® 8.1
- Microsoft® Sistema operativo Windows® 8

- Microsoft® Sistema operativo Windows® 7
- Microsoft® Sistema operativo Windows Vista®
- Microsoft® Sistema operativo Windows® XP
- Microsoft® Sistema operativo Windows® XP Professional x64 Edition
- Microsoft® Sistema operativo Windows Server® 2019
- Microsoft® Sistema operativo Windows Server® 2016
- Microsoft® Sistema operativo Windows Server® 2012 R2
- Microsoft® Sistema operativo Windows Server® 2012
- Microsoft® Sistema operativo Windows Server® 2008 R2
- Microsoft® Sistema operativo Windows Server® 2008
- Microsoft® Sistema operativo Windows Server® 2003 R2
- Microsoft® Sistema operativo Windows Server® 2003

Istruzioni importanti

Istruzioni per la sicurezza

Convenzioni usate nel manuale

**Avvertenze**

Osservare attentamente per evitare il rischio di lesioni.

**Attenzione**

Osservare attentamente per evitare il rischio di danni alle apparecchiature.

Note

Contengono informazioni importanti e suggerimenti utili sul funzionamento della stampante.

Simbolo che segnala il pericolo di parti calde



Questo simbolo è posizionato sulla testina di stampa e su altre parti a indicarne la possibile temperatura elevata. Non toccare mai tali parti se la stampante ha appena finito di stampare. Attendere qualche minuto per lasciarle raffreddare prima di toccarle.

Istruzioni importanti per la sicurezza

Prima di utilizzare la stampante, leggere tutte le istruzioni di sicurezza riportate di seguito. Attenersi inoltre a tutte le avvertenze e istruzioni indicate sulla stampante.

Alcuni dei simboli utilizzati sul prodotto sono finalizzati a garantirne la sicurezza e l'uso corretto. Accedere al seguente sito Internet per conoscere il significato dei simboli.
<http://support.epson.net/symbols>

Installazione della stampante

- Non appoggiare la stampante su superfici instabili o vicino a termosifoni o fonti di calore.

- Collocare la stampante su una superficie piana e stabile. La stampante non funzionerà correttamente se è in posizione inclinata.
- Non collocare questo prodotto su una superficie morbida e instabile quale un letto o un divano oppure in aree chiuse e di spazio ridotto, in quanto ciò riduce la ventilazione.
- Non ostruire o coprire le fessure e le aperture del telaio della stampante; non inserire oggetti in tali aperture.
- Lasciare uno spazio adeguato intorno alla stampante per agevolare il funzionamento e la manutenzione.
- Quando si collega questo prodotto a un computer o altro dispositivo tramite cavo, assicurarsi del corretto orientamento dei connettori. Per ciascun connettore è previsto solo un singolo corretto orientamento. Se un connettore viene inserito con l'orientamento errato, possono verificarsi danneggiamenti a entrambi i dispositivi collegati tramite il cavo.
- Utilizzare esclusivamente il tipo di alimentazione elettrica indicato sulla targhetta della stampante. Se non si è certi delle specifiche relative all'alimentazione elettrica nel proprio paese, contattare la società erogante l'energia elettrica locale o il rivenditore locale.
- Collegare tutte le apparecchiature a prese elettriche dotate di messa a terra. Evitare l'uso di prese che si trovano sullo stesso circuito di fotocopiatrici o sistemi di aerazione che si accendono e spengono regolarmente.
- Non utilizzare un cavo di alimentazione danneggiato o logoro.
- Il cavo di alimentazione deve essere disposto in modo da evitare abrasioni, tagli, logoramento, piegamenti, attorcigliamenti e altri danni.
- Se si collega la stampante tramite una prolunga, assicurarsi che l'amperaggio totale dei dispositivi collegati non sia superiore a quello supportato dal cavo. Assicurarsi inoltre che l'amperaggio totale di tutti i dispositivi collegati alla presa elettrica non sia superiore al livello massimo consentito.
- Utilizzare esclusivamente il cavo di alimentazione fornito con questo prodotto. L'uso di un altro cavo può provocare rischi di incendio o scossa elettrica.
- Il cavo di alimentazione del prodotto deve essere utilizzato esclusivamente con questo prodotto. L'uso con altre apparecchiature può provocare rischi di incendio o scossa elettrica.
- Verificare che il cavo di alimentazione CA sia conforme alle norme di sicurezza locali in vigore.
- Non utilizzare o custodire la stampante in luoghi soggetti a brusche variazioni di temperatura e umidità. Inoltre tenerla al riparo dalla luce solare diretta, luci intense, fonti di calore o luoghi eccessivamente umidi o polverosi.
- Evitare luoghi soggetti a urti e vibrazioni.

- Collocare la stampante vicino a una presa elettrica che consenta di staccare facilmente il cavo di alimentazione.
- Tenere l'intero sistema del computer lontano da potenziali fonti di interferenza elettromagnetica, come gli altoparlanti o la base dei telefoni cordless.
- Evitare prese elettriche comandate da interruttori a parete o timer automatici. Un'interruzione di corrente può provocare la cancellazione della memoria della stampante o del computer. Inoltre, evitare le prese elettriche appartenenti allo stesso circuito di grandi motori o altri apparecchi, che possano causare oscillazioni della tensione.
- Utilizzare una presa elettrica dotata di messa a terra; non utilizzare adattatori.
- Se si prevede di utilizzare un supporto per stampanti, osservare quanto segue:
 - Utilizzare un supporto in grado di reggere almeno due volte il peso della stampante.
 - Non utilizzare mai supporti che inclinino la stampante. La stampante deve sempre rimanere in piano.
 - Posizionare il cavo di alimentazione della stampante e il cavo di interfaccia in modo che non interferiscano con l'alimentazione della carta. Se possibile, fissare i cavi a una gamba del supporto della stampante.
- Non collocare la stampante in prossimità di un monitor CRT che emette onde elettromagnetiche potenti.

Manutenzione della stampante

- Prima di pulire la stampante, staccare il cavo di alimentazione e utilizzare esclusivamente un panno umido.
- Evitare di versare liquidi sulla stampante.
- Non tentare di effettuare interventi di manutenzione sulla stampante salvo quanto espressamente indicato nel manuale.
- Scollegare la stampante e rivolgersi al servizio di assistenza se si verifica una delle seguenti condizioni:
 - i. il cavo di alimentazione o la spina sono danneggiati;
 - ii. è entrato del liquido nella stampante;
 - iii. la stampante è caduta o il telaio è danneggiato;
 - iv. la stampante non funziona normalmente o mostra evidenti carenze nelle prestazioni.
- Non utilizzare apparecchiature per aerosol che contengono gas infiammabili in prossimità del prodotto. Ciò potrebbe causare il rischio di incendi.
- Agire solo ed esclusivamente sui controlli che vengono descritti nelle istruzioni d'uso.

- ❑ Non toccare il cavo bianco all'interno della stampante.

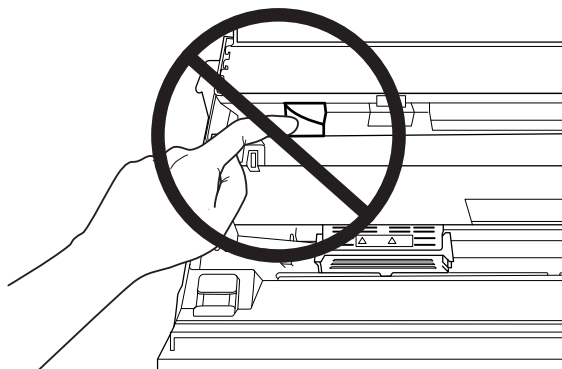

Caricamento della carta

- ❑ Utilizzare carta e libretti con fattore di riflessione superiore al 60%.
- ❑ Quando si utilizza un libretto, impostare la modalità **Passbook (Libretto)** su **On (Attiva)** e impostare la modalità **Binding (Rilegatura)** sul metodo di rilegatura libretto nella modalità delle impostazioni di default.
- ❑ Non caricare libretti increspatisi o con rilegature strappate.
- ❑ Non utilizzare libretti con parti metalliche, come punti o graffette.
- ❑ Non utilizzare libretti con parti che tendono a incollare, come francobolli o timbri.
- ❑ Non utilizzare libretti con pagine di formato più piccolo della copertina.
- ❑ Non stampare sulla copertina anteriore o posteriore di un libretto. La stampa può essere eseguita solo con il libretto aperto.
- ❑ Quando si utilizza carta inferiore a 110,0 mm, impostare la direzione di espulsione carta su anteriore. L'impostazione di default è anteriore. Per informazioni, consultare <http://www.epson.com>.
- ❑ Non inserire nella feritoia carta arricciata o piegata in fase di caricamento.
- ❑ Non eseguire fori nell'area da 25,0 a 40,0 mm dal bordo sinistro della carta.
- ❑ Prima di utilizzare la stampante, installare sempre la cartuccia del nastro. Altrimenti, la carta potrebbe incepparsi.

Funzionamento della stampante

- ❑ Non utilizzare o custodire la stampante in luoghi soggetti a brusche variazioni di temperatura e umidità. Tenerla al riparo dalla luce solare diretta, luci intense, fonti di calore o luoghi eccessivamente umidi o polverosi.
- ❑ Agire solo ed esclusivamente sui controlli che vengono descritti nella documentazione utente. Una regolazione non appropriata di altri controlli può comportare danni che richiedono interventi di assistenza prolungati da parte di personale tecnico.
- ❑ Ogni volta che la stampante viene spenta, attendere almeno cinque secondi prima di riaccenderla per evitare di danneggiarla.
- ❑ Non spegnere la stampante durante la fase di stampa del test automatico. Premere sempre il tasto **Offline** per interrompere la stampa e spegnere la stampante.
- ❑ Non ricollegare il cavo a una presa di corrente con tensione diversa da quella della stampante.
- ❑ Non sostituire mai da soli la testina di stampa poiché ciò potrebbe danneggiare la stampante. Inoltre, quando viene sostituita la testina di stampa, è necessario controllare altre parti della stampante.
- ❑ Al fine di sostituire la cartuccia del nastro, è necessario spostare manualmente la testina di stampa. Se la stampante è stata appena utilizzata, è possibile che la testina di stampa sia calda; attendere che si raffreddi per qualche minuto prima di toccarla.
- ❑ Se l'inchiostro dovesse venire a contatto con la pelle, lavarsi accuratamente con acqua e sapone. Se l'inchiostro dovesse venire a contatto con gli occhi, sciacquarli immediatamente con acqua.
- ❑ Se si intende utilizzare la stampante in Germania, osservare quanto segue:
Per fornire a questa stampante un'adeguata protezione da cortocircuiti e sovracorrenti, l'impianto dell'edificio deve essere protetto con un interruttore automatico da 16 A.
Beim Anschluss des Druckers an die Stromversorgung muss sichergestellt werden, dass die Gebäudeinstallation mit einer 16-A-Sicherung abgesichert ist.

Limitazioni d'impiego

Qualora questo prodotto sia utilizzato per applicazioni che richiedono un'elevata affidabilità/sicurezza, quali apparecchiature per il trasporto correlate ad aviazione, mezzi ferroviari, nautici, automobili ecc., dispositivi per la prevenzione di catastrofi, vari dispositivi di sicurezza ecc.; o dispositivi funzionali/di precisione ecc., utilizzarlo solo dopo avere valutato la necessità di dotare il sistema di misure di sicurezza o ridondanze al fine di garantire la sicurezza e l'affidabilità nel suo complesso. Dal momento che questo prodotto non è destinato ad applicazioni che richiedano un'elevata affidabilità/sicurezza, quali apparecchiature aerospaziali, apparecchiature di comunicazione principale, apparecchiature di controllo per impianti nucleari o apparecchiature mediche correlate all'assistenza medica diretta ecc., valutare attentamente il prodotto per stabilirne l'effettiva idoneità.

Per gli utenti in Russia, Bielorussia e Kazakistan

Informazioni per il cliente

Il modello è conforme alla Normativa tecnica dell'Unione doganale "sulla sicurezza delle attrezzature a bassa tensione" (TP TC 004/2011); con la Normativa tecnica dell'Unione doganale "sulla compatibilità elettromagnetica dei dispositivi tecnici" (TP TC 020/2011)

Produttore: SEIKO EPSON CORPORATION

Indirizzo: 3-5, Owa 3-chome, Suwa-shi, Nagano-ken 392-8502 Giappone Telefono: 81-266-52-3131

Rappresentante ufficiale per i paesi CIS:

LLC "EPSON CIS"

Indirizzo: Mosca, 129110, ul. Schepkina, 42, Bldg. 2a, Fl. 3 Business Center Chaika Plaza

Telefono: +7 (495) 777-0355/56

Sito web: <http://www.epson.ru/>

E-mail: info_CIS@epson.ru

EPSON EUROPE B.V. MOSCOW REPRESENTATIVE OFFICE

Indirizzo: Mosca, 129110, ul. Schepkina, 42, Bldg. 2a, Fl. 3 Business Center Chaika Plaza

Telefono: +7 (495) 777-0355/56

Sito web: <http://www.epson.ru/>

Mese e anno di produzione: Indicato con 8 numeri sull'etichetta del prodotto: AAAA.MM.GG

Paese di produzione: Indicato sull'etichetta del prodotto



Restrizioni sulla copia

Rispettare le seguenti restrizioni per garantire un uso lecito e responsabile del prodotto.
La copia dei seguenti oggetti è proibita per legge:

- banconote, monete, titoli negoziabili emessi dal governo, titoli di stato e titoli comunali
- Francobolli inutilizzati, cartoline prestampate e altri articoli postali ufficiali con affrancatura valida
- Francobolli emessi dal governo e titoli emessi secondo la procedura legale

Prestare attenzione quando si copiano i seguenti oggetti:

- Titoli negoziabili privati (certificati azionari, note negoziabili, assegni, ecc.), abbonamenti mensili, biglietti a prezzo ridotto, ecc.
- Passaporti, patenti di guida, garanzie di idoneità, tessere di pedaggio stradale, buoni pasto, biglietti, ecc.

Nota:

anche la copia di questi oggetti potrebbe essere proibita per legge.

Uso responsabile dei materiali protetti da copyright

I prodotti possono essere utilizzati in modo improprio copiando in modo non adeguato i materiali protetti da copyright. A meno che non agisca su consiglio di un avvocato esperto, è necessario agire in modo responsabile e rispettoso ottenendo l'autorizzazione del detentore del copyright prima di copiare il materiale pubblicato.

Quando si utilizza l'hub USB (solo per i modelli con hub USB)

- Non collegare più stampanti l'una all'altra.
- L'hub USB supporta solo l'alimentazione tramite bus e pertanto non può superare 500 mA di consumo elettrico. Se viene superato, viene inviato un avviso al computer host che spegnerà il collegamento di tutte le porte.

Capitolo 1

Informazioni generali sulla stampante

Parti della stampante

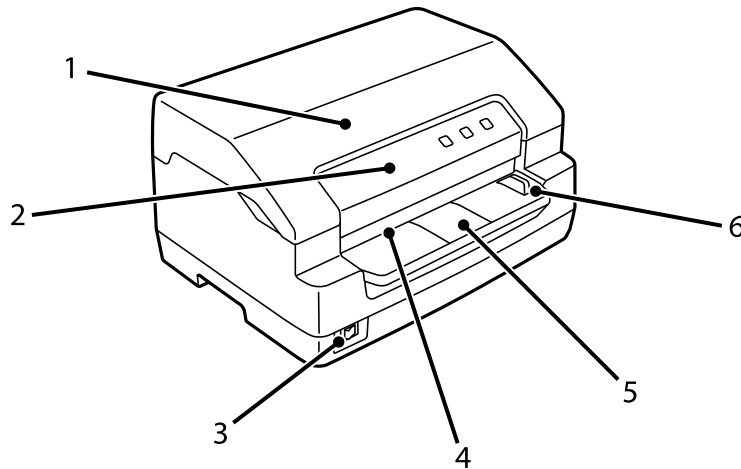

1	coperchio della stampante	Aprirlo per la sostituzione della cartuccia a nastro o la rimozione della carta inceppata.
2	pannello di controllo	Il pannello di controllo della stampante.
3	interruttore di alimentazione	Consente di accendere o spegnere la stampante.
4	slot anteriore	Consente di caricare la carta o il libretto. Sui modelli scanner, è possibile caricare anche gli originali o le tessere identificative da scansionare.
5	guida per carta d'identità	Caricare qui le tessere identificative (solo modelli scanner)

6	guida laterale dello scanner	Inserire il documento a sinistra della guida (solo modelli scanner)
---	------------------------------	---

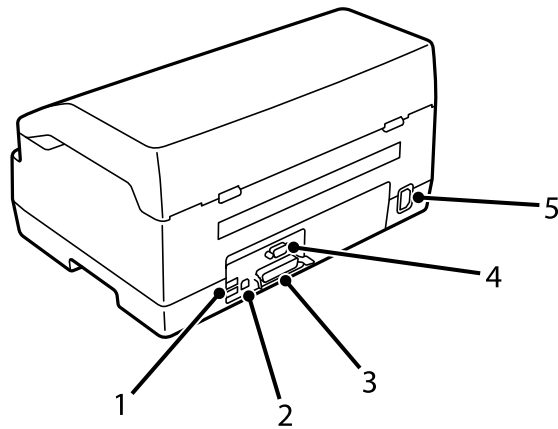

1	porta hub USB	Due porte USB tipo A per le periferiche del computer. Disponibile solo sui modelli hub USB.
2	porta USB	Consente di collegare un cavo USB.
3	connettore interfaccia parallela	Consente di collegare il cavo dell'interfaccia parallela.
4	connettore di interfaccia seriale	Consente di collegare il cavo dell'interfaccia seriale.
5	Ingresso CA	Consente di collegare il cavo di alimentazione.

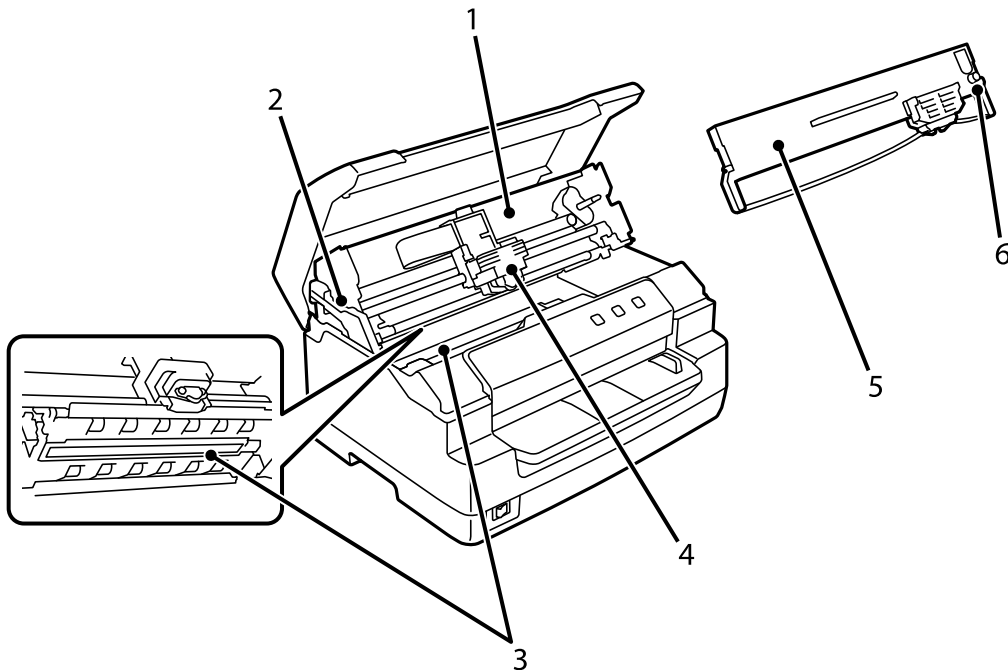

1	meccanismo superiore	L'unità che stampa su carta.
2	leva di rilascio	Rilasciare il meccanismo superiore per facilitare la rimozione della carta quando è inceppata.
3	unità scanner	Il dispositivo di scansione è disponibile solo sui modelli scanner. PLQ-50CSK dispone solo del lato inferiore.
4	testina di stampa	Consente di stampare sulla carta.
5	cartuccia a nastro	Contiene un nastro di inchiostro.
6	manopola di tensionamento del nastro	Consente di rimuovere eventuali allentamenti del nastro.

Pannello di controllo

Tasti e indicatori del pannello di controllo

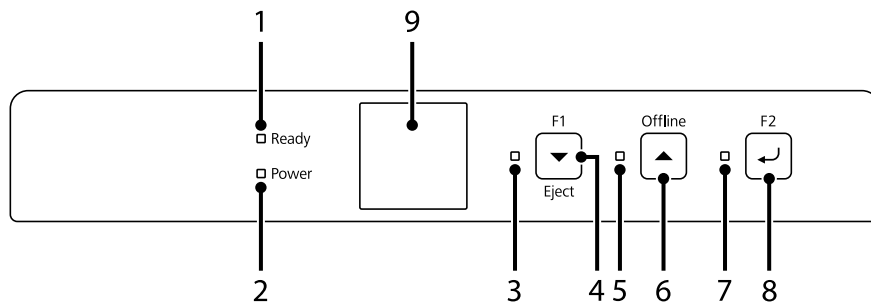

Ripristino delle impostazioni di fabbrica

La spiegazione seguente si basa sulle impostazioni di fabbrica predefinite e le funzioni di tasti e spie potrebbe variare in base alle impostazioni della stampante implementate.

1	Spia Ready (arancione)	È acceso quando i dati in uscita sono nel buffer o in fase di stampa. Lampeggia quando si è verificato un errore durante una operazione di stampa.
2	Spia Power (blu)	È acceso quando la stampante è accesa.
3	Spia F1/Eject (arancione)	Si accende quando si seleziona l'interfaccia seriale.
4	Tasto F1/Eject	Non è assegnata alcuna funzione quando si stampa tramite il collegamento seriale dell'interfaccia. Emette la carta quando la stampante è offline e stampa tramite il collegamento dell'interfaccia USB.

5	Spia Offline (arancione)	È acceso quando la stampante è offline.
6	Tasto Offline	Alterna l'attività della stampante tra offline e online.
7	Spia F2 (arancione)	Si accende quando si seleziona l'interfaccia USB.
8	Tasto F2	Non è assegnata alcuna funzione.
9	Schermo LCD (disponibile solo sui modelli LCD)	Consente di visualizzare stato e messaggi della stampante. Per le schermate tipiche visualizzate, vedere "Guida agli schermi LCD" a pagina 19.

Guida agli schermi LCD

Questa sezione fornisce una panoramica dei menu e dei controlli degli schermi LCD.

Nota:

lo schermo LCD è disponibile solo sui modelli LCD.

Schermo di informazioni di stato

La stampante visualizza lo stato attuale della stampante. Di seguito sono mostrati degli esempi.

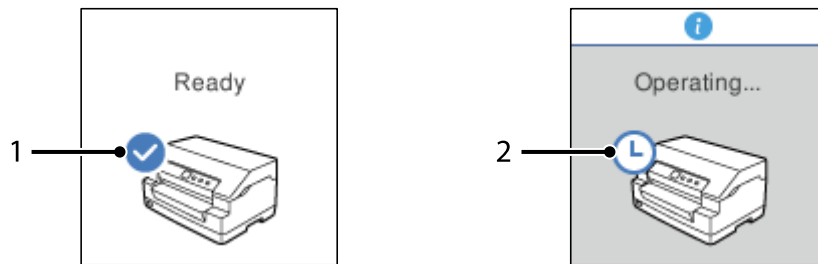

1	La stampante è pronta per la stampa.
2	La stampante è in occupata. Attendere qualche istante finché la stampante non è pronta.

Schermata di informazioni sul lavoro

La stampante è in grado di visualizzare le informazioni sul lavoro quando riceve lavori di stampa in Windows. È possibile inserire un breve commento nel driver della stampante come **Driver Note (Nota driver)** in modo da consentire l'identificazione del lavoro di stampa. Vedere "Panoramica sulle impostazioni del driver per stampanti" a pagina 36.

Le informazioni o il messaggio visualizzati possono differire in base ai dati di stampa inviati dall'applicazione di Windows.

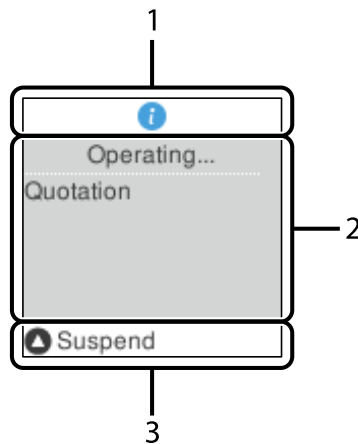

1	L'icona informativa indica che sono disponibili informazioni.
2	Consente di visualizzare la Driver Note (Nota driver) inserita nel driver della stampante.
3	Visualizza i tasti e i controlli disponibili.

Schermata di visualizzazione degli errori

La stampante visualizza lo stato di errore quando si verifica un errore. Quanto segue è un esempio.

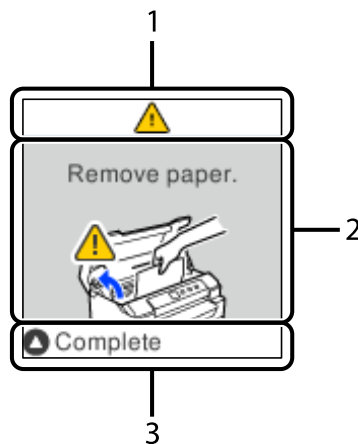

1	Si è verificato un errore.
2	Visualizza le informazioni sull'errore.
3	Visualizza i tasti e le istruzioni disponibili.

Nota:

Attenersi alle istruzioni a schermo per rimuovere l'errore.

Informazioni sui materiali consumabili

Cartuccia a nastro originale Epson

Quando la stampa inizia a sbiadire, occorre sostituire la cartuccia a nastro. Le cartucce originali Epson sono studiate e prodotte per il funzionamento corretto con la stampante Epson in uso. Assicurano il funzionamento appropriato e una lunga durata della testina di stampa e delle altre parti della stampante. Prodotti diversi, non originali Epson, potrebbero causare danni che non sarebbero coperti dalla garanzia Epson.

Il numero di modello delle cartucce a nastro originali Epson della stampante si trova sull'etichetta all'interno della stampante.

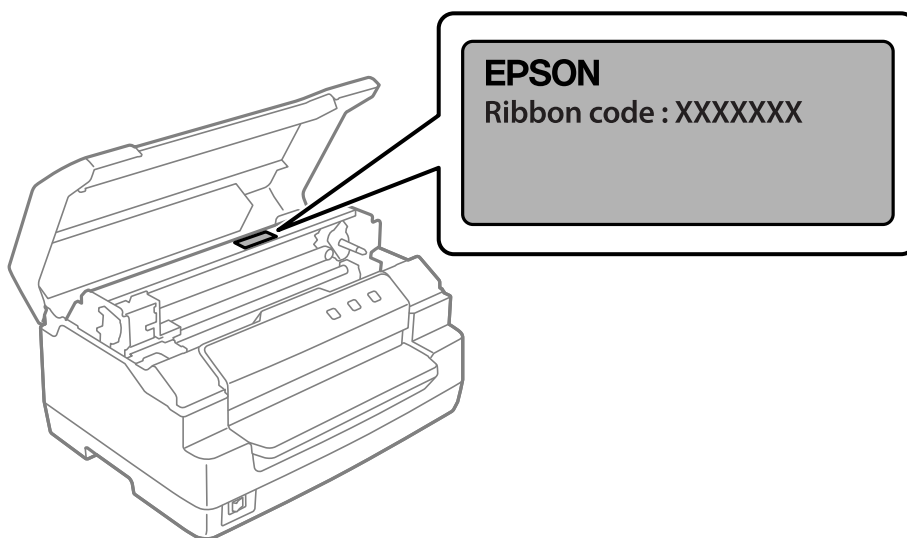

Consultare “Sostituzione della cartuccia a nastro” a pagina 42 per le istruzioni su come sostituire la cartuccia a nastro.

Capitolo 2

Gestione della carta

Condizioni accettabili della carta



Attenzione:

- ❑ Non utilizzare carta piegata, sgualcita, stropicciata, strappata, macchiata o timbrata. Utilizzare carta conforme alle specifiche previste. Per informazioni dettagliate, vedere “Carta/Supporti” a pagina 79.
- ❑ Le immagini di seguito riportate illustrano le condizioni della carta utilizzabili e quelle non utilizzabili con la stampante. Assicurarsi di utilizzare carta in condizioni accettabili per la stampante.

Accettabile

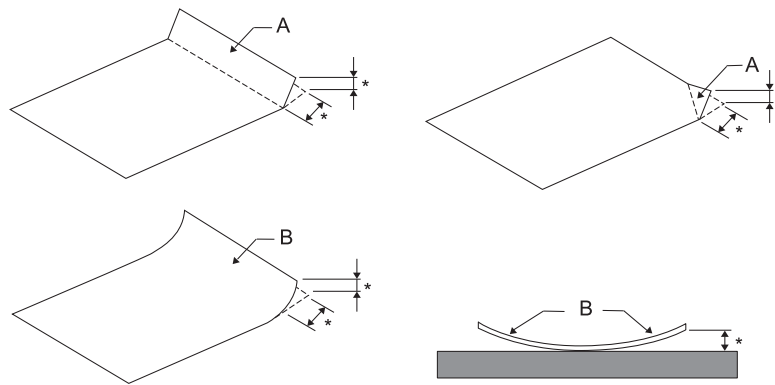

A: Piegata

B: Arricciata

*: fino a 3 mm

Appiattire la carta piegata o arricciata prima di inserirla.

Non accettabile

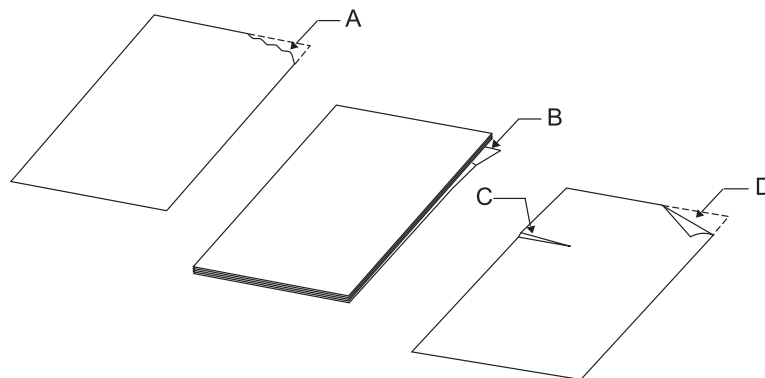

A: Strappata

B: Arricciata

C: Increspata
D: Piegata

Caricamento di libretti



Attenzione:

Prima di utilizzare la stampante, installare sempre la cartuccia del nastro. Altrimenti, la carta potrebbe incepparsi.

È possibile caricare libretti con piegatura verticale e orizzontale. Per caricare i libretti, rispettare la procedura seguente.

1. Accendere la stampante.
2. Aprire il libretto alla pagina da stampare.

Nota:

Prima di inserire il libretto piegato nella fessura anteriore, pressare tutte le parti sporgenti fino a un'altezza massima di 0,6 mm. Per informazioni sullo spessore dei libretti che è possibile stampare, consultare "Carta/Supporti" a pagina 79.

3. Inserire il libretto nella feritoia anteriore con il lato stampabile verso l'alto e la banda magnetica rivolta in direzione opposta rispetto alla stampante fino a raggiungere il rullo interno con la parte superiore. La stampante carica automaticamente il libretto nella posizione corretta. Il libretto è dunque pronto per essere stampato.

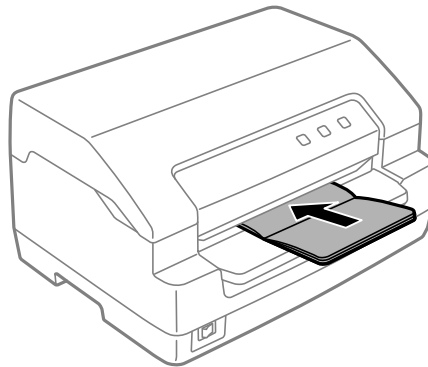

**Attenzione:**

- Quando si utilizza un libretto, impostare la modalità **Passbook (Libretto)** su On e impostare la modalità **Binding (Rilegatura)** sul metodo di rilegatura libretto nella modalità delle impostazioni di default.
- Utilizzare libretti con fattore di riflessione superiore al 60%.
- Non caricare libretti increspatisi o con rilegature strappate.
- Non utilizzare libretti con parti metalliche, come punti o graffette.
- Non utilizzare libretti con parti che tendono a incollare, come francobolli o timbri.
- Non utilizzare libretti con pagine di formato più piccolo della copertina.
- Non stampare sulla copertina anteriore o posteriore di un libretto. La stampa può essere eseguita solo con il libretto aperto.
- Chiudere sempre il coperchio della stampante prima di stampare. Se il coperchio della stampante è aperto, la stampante non stampa.
- Durante la stampa di un libretto verticale in modalità **USD** e **HSD**, la differenza di spessore tra la pagina destra e quella sinistra deve essere inferiore a 1 mm. Se la differenza di spessore è superiore a 1 mm, la stampa potrebbe risultare sfuocata.

Caricamento dei fogli singoli

**Attenzione:**

Prima di utilizzare la stampante, installare sempre la cartuccia del nastro. Altrimenti, la carta potrebbe incepparsi.

È possibile caricare fogli singoli e moduli multistrato singoli senza carta carbone fino a 7 strati (un originale e sei copie). Per caricare fogli singoli, effettuare i passaggi che seguono.

1. Accendere la stampante.

2. Inserire un foglio singolo con il lato stampabile rivolto verso l'alto nella feritoia anteriore fino a raggiungere il rullo interno con la parte superiore della carta. La stampante carica automaticamente la carta alla posizione corretta e la carta risulterà pronta per la stampa.

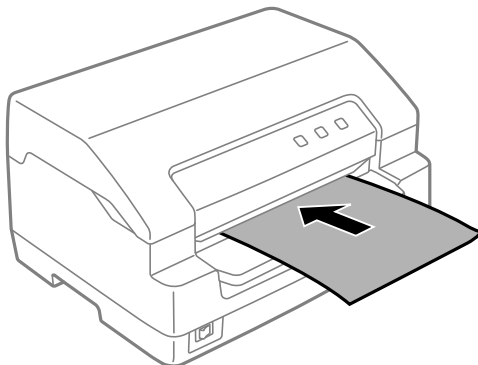
**Nota:**

- Utilizzare carta con fattore di riflessione superiore al 60%.
- Non caricare carta arricciata o piegata.
- Non eseguire fori nell'area da 25,0 a 40,0 mm dal bordo sinistro della carta.
- Quando si utilizza carta inferiore a 110,0 mm, impostare la direzione di espulsione carta su anteriore. L'impostazione di default è anteriore. Per informazioni, consultare <http://www.epson.com>.
- Quando si stampa un modulo multistrato incollato nella parte superiore, caricare innanzitutto la parte incollata.
- Assicurarsi che i moduli multistrato non superino 0,53 mm (0,021 pollici) di spessore.
- Chiudere sempre il coperchio della stampante prima di stampare. Se il coperchio è aperto, la stampante non stampa.

Caricamento di tessere identificative

**Attenzione:**

Prima di utilizzare la stampante, installare sempre la cartuccia a nastro. Altrimenti, la carta potrebbe incepparsi.

Nota:

- la scansione è disponibile solo per i modelli scanner.

- ❑ *Utilizzare la tessera identificativa solo per la scansione. Non può essere utilizzata per la stampa e la lettura e scrittura di banda magnetica.*

È possibile caricare la tessera identificativa. Attenersi a questi passaggi per caricare le tessere identificative:

1. Accendere la stampante.
2. Inserire una tessera identificativa come indicato di seguito finché la parte superiore non raggiunge il rullo all'interno. Quando si utilizzano schede identificative orizzontali, inserirle con la parte superiore rivolta verso destra. Quando si utilizzano schede identificative verticali, inserirle dalla parte superiore.

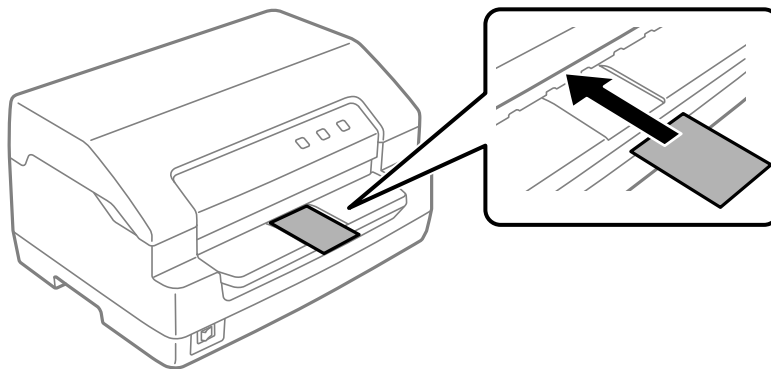

Nota:

- ❑ *le schede identificative laminate sono supportate ma le schede identificative con rilievo non sono supportate.*
- ❑ *Chiudere sempre il coperchio della stampante prima di eseguire la scansione. Se il coperchio della stampante è aperto, la stampante non esegue la scansione.*
- ❑ *Durante la scansione, inserire la tessera con il lato da scansionare rivolto in basso. Quando si scansionano entrambi i lati, la prima pagina deve essere inserita rivolta in basso.*

Capitolo 3

Software della stampante

Informazioni sul software della stampante

Nota:

quando si utilizza la stampante collegati all'interfaccia USB, è possibile stampare tramite il software Epson su un computer Windows. Quando si utilizza la stampante con un altro collegamento, rivolgersi all'amministratore di sistema.

Il software Epson comprende il software del driver della stampante e EPSON Status Monitor 3.

Il driver per stampanti è un software che consente al computer di controllare la stampante. È necessario installare il driver per stampanti in modo che le applicazioni software Windows possano sfruttare al meglio le funzionalità della stampante.

Quando si installa il driver della stampante, è possibile installare anche EPSON Status Monitor 3 insieme alle altre utility del disco del software.

Nota:

- Prima di continuare, accertarsi di aver installato il driver per stampanti nel computer.*
- Le schermate riportate nelle pagine che seguono possono risultare diverse a seconda della versione del sistema operativo Windows.*

Uso del driver per stampanti

È possibile accedere al driver per stampanti dalle applicazioni Windows o dal menu Start (Avvio).

Le schermate e le procedure presenti in questo manuale riguardano principalmente Windows 10 a meno che non sia diversamente specificato.

- Quando si accede al driver per stampanti da un'applicazione Windows, le impostazioni effettuate sono valide solo per l'applicazione in uso. Per ulteriori informazioni, vedere "Accesso al driver per stampanti dalle applicazioni Windows" a pagina 29.
- Quando si accede al driver per stampanti dal menu Start (Avvio), le impostazioni del driver per stampanti effettuate sono valide per tutte le applicazioni. Per ulteriori informazioni, vedere "Accesso al driver per stampanti dal menu Start (Avvio)" a pagina 31.

Per controllare e modificare le impostazioni del driver per stampanti, vedere “Modifica delle impostazioni del driver per stampanti” a pagina 35.

Nota:

Poiché non tutte le applicazioni Windows ridefiniscono le impostazioni effettuate con il driver per stampanti, è necessario verificare che le impostazioni del driver corrispondano alle proprie esigenze.

Accesso al driver per stampanti dalle applicazioni Windows

Per accedere al driver per stampanti da un'applicazione Windows, effettuare le seguenti operazioni:

Nota:

Le schermate utilizzate nella procedura che segue sono relative al sistema operativo Windows 10. Il contenuto sullo schermo può variare a seconda dell'ambiente del computer.

1. Scegliere **Print (Stampa)** dal menu File dell'applicazione software. Accertarsi che la stampante sia stata selezionata in Seleziona stampante della finestra di dialogo **Print (Stampa)**.

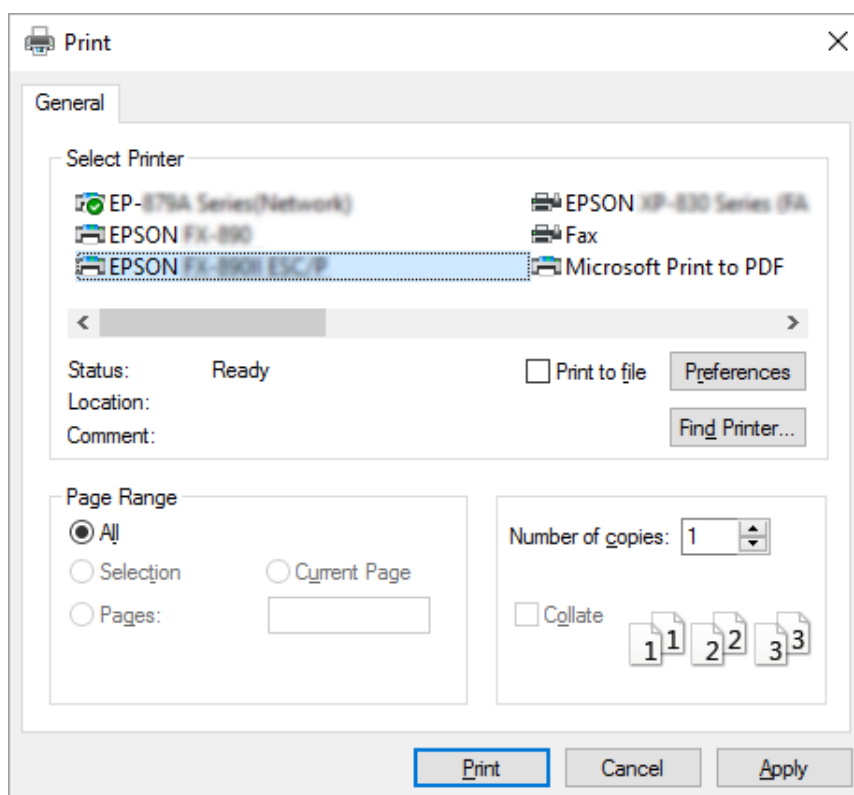

2. Fare clic su **Preferences (Preferenze)**. Viene visualizzata la finestra **Printing Preferences (Preferenze stampa)** con i menu **Paper/Quality (Carta/Qualità)**, **Layout**, **User Defined Paper (Carta def. dall'utente)** e **Extension Settings (Impostaz. estensione)**. Tali menu contengono le impostazioni del driver per stampanti.

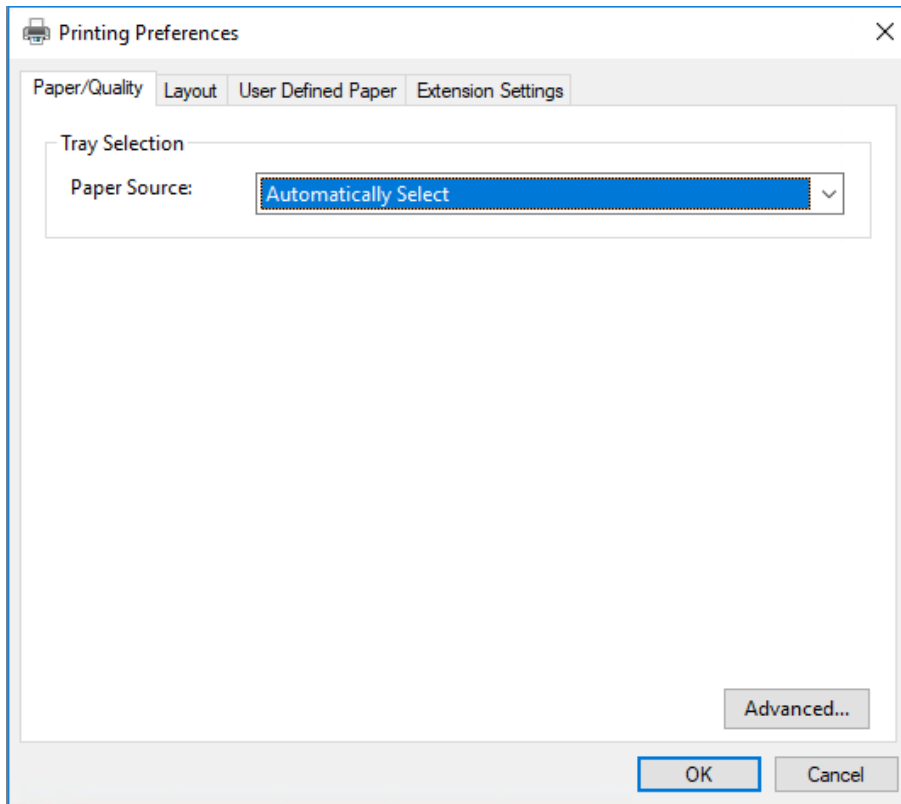

3. Per visualizzare un menu, fare clic sulla scheda corrispondente nella parte superiore della finestra. Per modificare le impostazioni, vedere “Modifica delle impostazioni del driver per stampanti” a pagina 35.

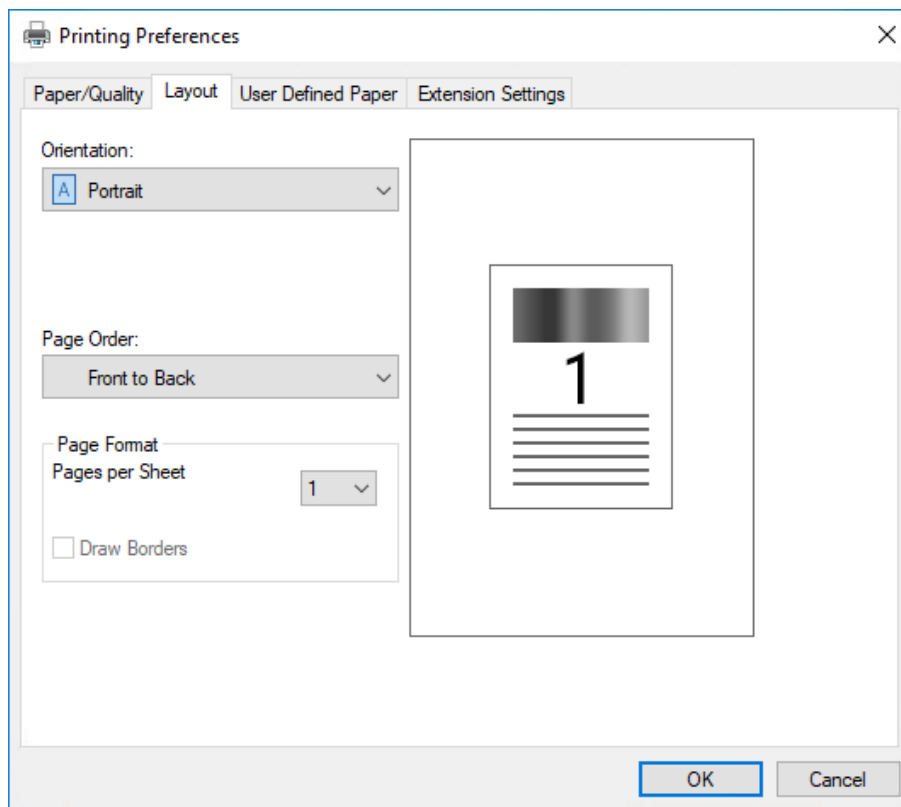

Accesso al driver per stampanti dal menu Start (Avvio)

Per accedere al driver per stampanti dal menu Start (Avvio), effettuare le seguenti operazioni:

Nota:

Le schermate utilizzate nella procedura che segue sono relative al sistema operativo Windows 10. Il contenuto sullo schermo può variare a seconda dell'ambiente del computer.

1. Per Windows 10/Windows Server 2019/Windows Server 2016:
Fare clic sul tasto **Start (Avvio)**, quindi selezionare **Windows System (Sistema Windows) > Control Panel (Pannello di controllo) > View devices and printers (Visualizza dispositivi e stampanti)** in **Hardware and Sound (Hardware e suoni)**.

Per Windows 8.1/Windows 8/Windows Server 2012 R2/Windows Server 2012:

Fare clic su **Desktop** nella schermata **Start (Avvio)**, spostare il cursore nell'angolo superiore destro dello schermo, fare clic su Impostazioni, quindi fare clic su **Control Panel (Pannello di controllo)**. Quindi, fare clic su **View devices and printers (Visualizza dispositivi e stampanti)** dalla categoria **Hardware and Sound (Hardware e suoni)**.

Per Windows 7/Windows Server 2008 R2:

Fare clic su **Start (Avvio)**, quindi fare clic su **Devices and Printers (Dispositivi e stampanti)**.

Per Windows Vista/Windows Server 2008:

Fare clic su **Start (Avvio)**, fare clic su **Control Panel (Pannello di controllo)**, fare clic su **Hardware and Sound (Hardware e suoni)**, quindi fare clic su **Printers (Stampanti)**.

Per Windows XP/Windows Server 2003 R2/Windows Server 2003:

Fare clic su **Start (Avvio)**, quindi fare clic su **Printers and Faxes (Stampanti e fax)**.

2. Fare clic con il tasto destro del mouse sull'icona della stampante e fare clic su **Printing Preferences (Preferenze di stampa)**. La schermata visualizza i menu **Paper/Quality (Carta/Qualità)**, **Layout**, **User Defined Paper (Carta def. dall'utente)** e **Extension Settings (Impostaz. estensione)**. Tali menu contengono le impostazioni del driver per stampanti.

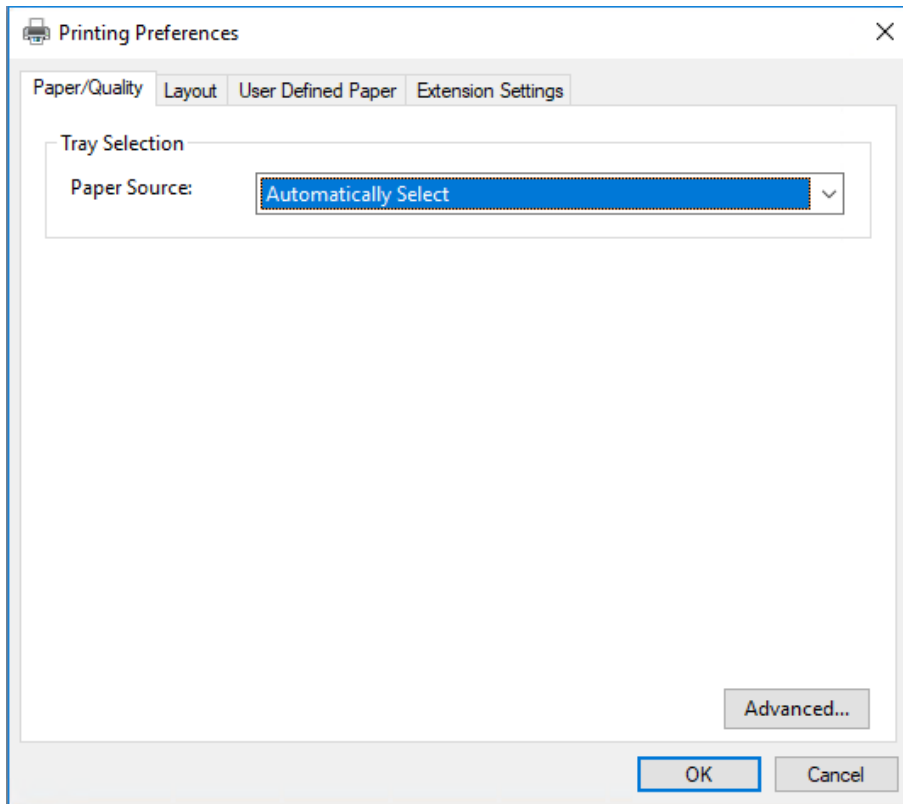

Quando si sceglie **Printer properties (Proprietà stampante)** dal menu visualizzato facendo clic con il pulsante destro del mouse sull'icona della stampante, viene visualizzata la finestra **Properties (Proprietà)**, nella quale sono inclusi i menu utilizzati per effettuare le impostazioni del driver per stampanti.

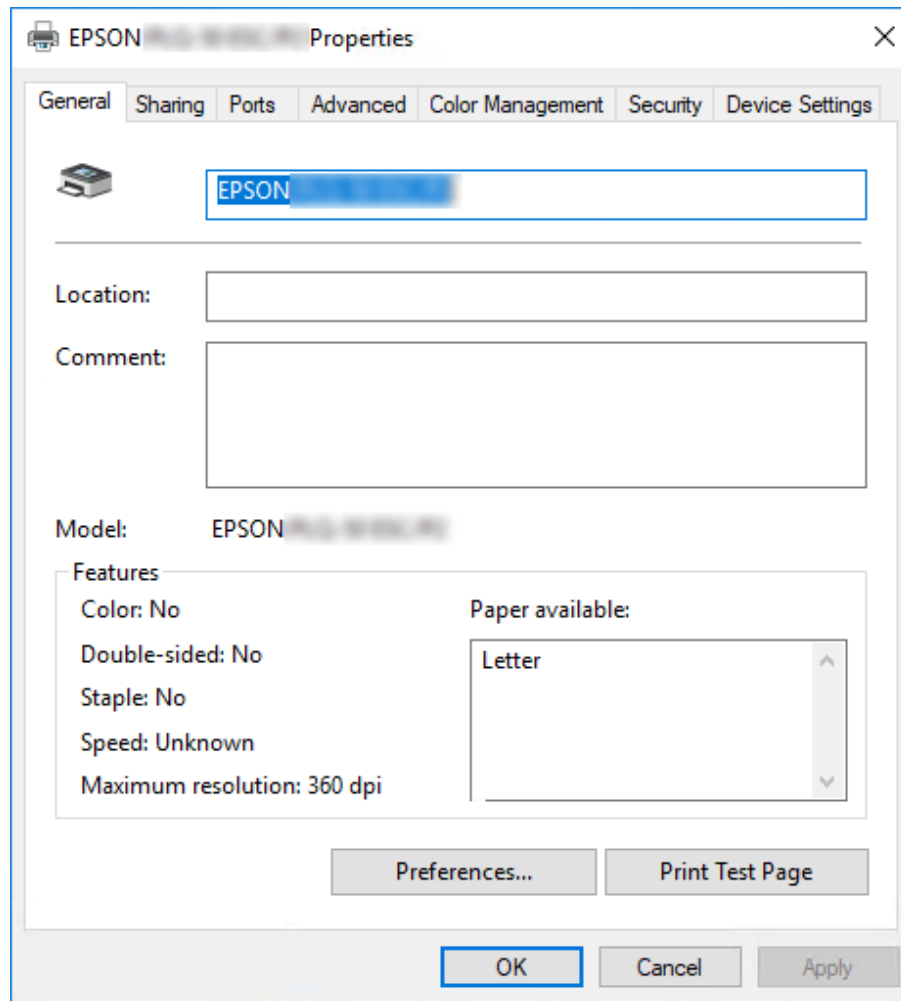

3. Per visualizzare un menu, fare clic sulla scheda corrispondente nella parte superiore della finestra. Per ulteriori informazioni, vedere “Panoramica sulle impostazioni del driver per stampanti” a pagina 36.

Modifica delle impostazioni del driver per stampanti

Il driver per stampanti dispone di due menu nei quali è possibile modificare le impostazioni: **Layout** e **Paper/Quality (Carta/Qualità)**. È inoltre possibile modificare le impostazioni nel menu Utility del software della stampante. Per una panoramica sulle impostazioni disponibili, vedere “Panoramica sulle impostazioni del driver per stampanti” a pagina 36.

Nota:

Per Windows XP/Windows Server 2003 R2/Windows Server 2003, è anche possibile visualizzare la guida in linea facendo clic con il tasto destro del mouse sugli elementi del driver e selezionando **Guida rapida**.

Fare clic sul pulsante **Help (Aiuto)** nella finestra del driver per stampanti.

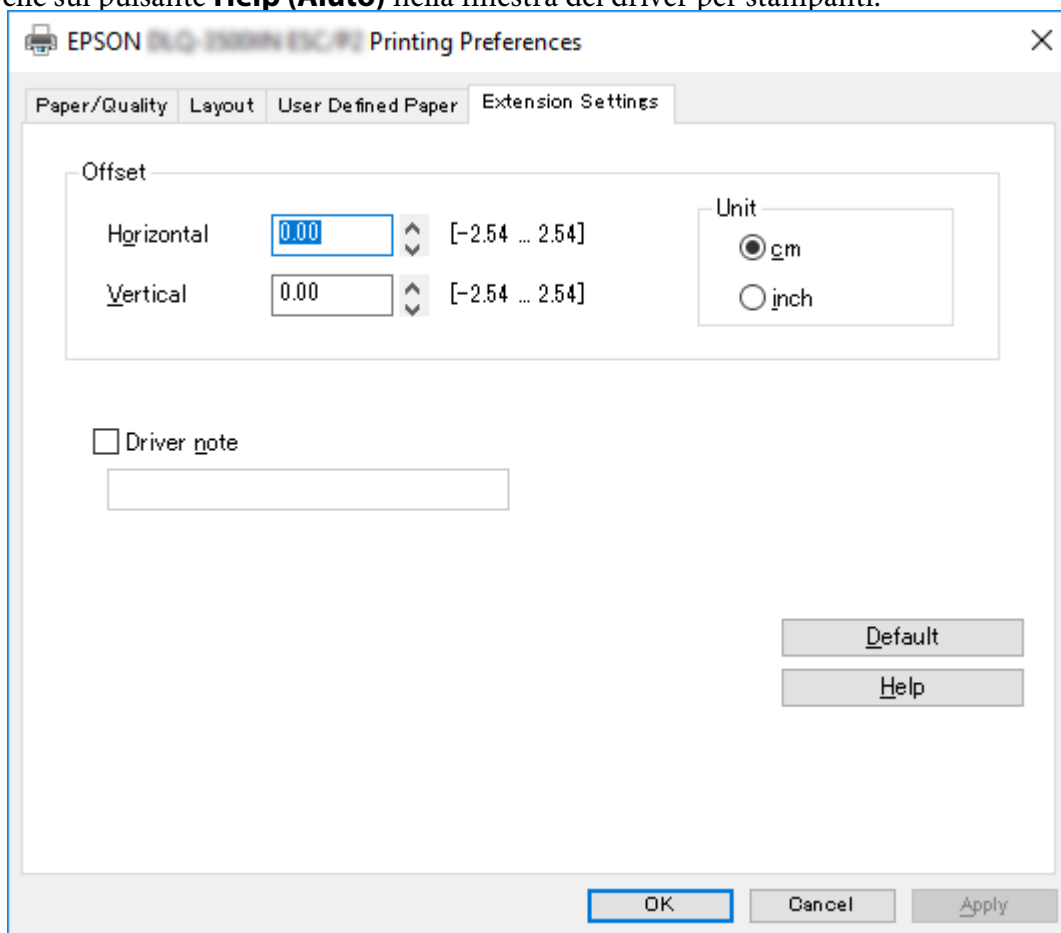

Dopo aver terminato la selezione delle impostazioni del driver, fare clic su **OK** per applicarle oppure fare clic su **Cancel (Annulla)** per annullare le modifiche.

Dopo aver controllato le impostazioni del driver ed aver effettuato eventuali modifiche, si è pronti per stampare.

Panoramica sulle impostazioni del driver per stampanti

Le seguenti tabelle mostrano le impostazioni del driver per stampanti Windows. Non tutte le impostazioni sono disponibili in tutte le versioni di Windows. Per ulteriori informazioni, vedere l'**Help (Aiuto)** del driver per stampanti.

Impostazioni di stampa

Impostazioni	Descrizioni
Orientation (Orientamento)	Selezionare Portrait (Verticale) o Landscape (Orizzontale) .
Page Order (Ordine di pagina) ^{*1}	Selezionare la stampa dalla prima all'ultima pagina o viceversa.
Pages per Sheet (Pagine per foglio) ^{*1}	Selezionare il numero di pagine che si desidera stampare su un singolo foglio.
Draw Borders (Trascina bordi) ^{*1}	Selezionare per stampare un bordo intorno alle pagine.
Paper Source (Alimentazione)	Selezionare il metodo di alimentazione da usare.
User Defined Paper (Carta def. dall'utente)	Se la carta utilizzata non è compresa nell'elenco a discesa Paper Size (Form. carta), è possibile aggiungere il formato all'elenco. Per ulteriori informazioni, vedere l' Help (Aiuto) del driver per stampanti.
Offset	Questa impostazione consente di spostare l'immagine sulla pagina. In questo modo è possibile regolare la posizione dell'immagine stampata. Se l'offset specificato sposta una porzione dell'immagine fuori dall'area stampabile della stampante, tale porzione non verrà stampata.
Driver Note (Nota driver) ^{*2}	È possibile aggiungere brevi commenti ai dati da stampare per consentire l'identificazione del lavoro di stampa.
Paper Size (Form. carta)	Selezionare il formato della carta da usare. Se non è visualizzato il formato carta appropriato, utilizzare la barra di scorrimento per individuarlo nell'elenco. Se il formato carta non è incluso nell'elenco, vedere "Definizione del formato carta personalizzato" a pagina 38 per istruzioni.
Copy Count (Conteggio copie) ^{*1}	Selezionare il numero di copie da stampare. Quando se ne seleziona più di una, questa casella di controllo viene visualizzata ed è possibile selezionare se fascicolare le copie.

Impostazioni	Descrizioni
Graphic - Print Quality (Grafica - Qualità di stampa)	Selezionare la risoluzione di stampa da usare. A una risoluzione maggiore corrisponde una stampa con maggiori dettagli; tuttavia, l'aumento della risoluzione rallenta il processo di stampa.
Advanced Printing Features (Funzioni di stampa avanzate)* ¹	Selezionare Enable (Abilita) o Disable (Disabilita) per lo spooling di metafile.
Pages per Sheet Layout (Layout pagine per foglio)* ¹	Selezionare la direzione di layout per le pagine da stampare.
Halftoning (Mezzitoni)	Selezionare il tipo di mezzitoni per utilizzare quando si stampa grafica. Per lasciare che la stampante determini la migliore qualità di mezzitoni, utilizzare Auto Select (Selezione automatica) .
Print Optimizations (Ottimizzazione stampe)* ¹	Selezionare Disable (Disabilita) quando la stampante non utilizza i caratteri del dispositivo e selezionare Enable (Abilita) quando la stampante li usa.
Print Speed (Velocità di stampa)	Questa impostazione consente di selezionare la velocità di stampa. Selezionando Standard , viene eseguita la stampa in modalità standard. Selezionando High Speed (Alta Velocità) , la stampa viene eseguita in modalità ad alta velocità.
Print Direction (Direzione stampa)	<p>Questa impostazione consente di selezionare la stampa bidirezionale. Selezionando Printer Setting (Settaggio stampante), viene utilizzata l'impostazione memorizzata nella stampante. Selezionando Bidirectional (Bidirezionale), verrà utilizzata la modalità di stampa bidirezionale. Selezionando Unidirectional (Monodirezionale), verrà utilizzata la modalità di stampa monodirezionale.</p> <p>Assicurarsi che l'impostazione Bi-D sia selezionata come impostazione di Print Direction (Direzione stampa) memorizzata nella stampante. Diversamente questa impostazione è ignorata dalla stampante.</p>
Top Margin Priority (Preced. margine sup.)	Selezionare l'impostazione da utilizzare per la posizione di inizio stampa, impostazione del driver o della stampante. Per ulteriori informazioni, vedere l' Help (Aiuto) del driver per stampanti.
Printer Font Setting (Settaggio fonts di stampa)	<p>Selezionare un gruppo di tabelle caratteri da utilizzare. È possibile selezionare uno dei tre gruppi di tabelle di caratteri, Standard, Expanded (Espanso) e None (Nessuno) (stampa immagine bitmap).</p> <p>Quando è selezionata l'impostazione Standard o Expanded (Espanso), la stampante utilizza i caratteri del dispositivo. Expanded (Espanso) include più font di Standard.</p> <p>Quando è selezionata l'impostazione None (Nessuno), la stampante utilizza immagini bitmap al posto dei caratteri del dispositivo.</p> <p>Per informazioni dettagliate sui font inclusi in ciascuna tabella, vedere "Specifiche elettroniche" a pagina 74.</p>

Impostazioni	Descrizioni
Packet mode (Modo pacchetto)	Normalmente, non è necessario modificare questa impostazione. Se si modificano le impostazioni di Packet mode (Modo pacchetto) della stampante, modificare di conseguenza questa impostazione in modo che corrisponda. Se le impostazioni del driver e della stampante sono diverse, potrebbe non essere possibile stampare in modo corretto. Per ulteriori informazioni, vedere l' Help (Aiuto) del driver per stampanti.

* 1 Per i dettagli, vedere la guida di Windows.

*2 Solo modelli LCD.

Definizione del formato carta personalizzato

Se la carta utilizzata non è compresa nell'elenco a discesa Paper Size (Form. carta), è possibile aggiungere il formato all'elenco.

1. Per Windows 10/Windows Server 2019/Windows Server 2016:
Fare clic sul tasto **Start (Avvio)**, quindi selezionare **Windows System (Sistema Windows) > Control Panel (Pannello di controllo) > View devices and printers (Visualizza dispositivi e stampanti)** in **Hardware and Sound (Hardware e suoni)**.

Per Windows 8.1/Windows 8/Windows Server 2012 R2/Windows Server 2012:

Fare clic su **Desktop** nella schermata Start (Avvio), spostare il cursore nell'angolo superiore destro dello schermo, fare clic su **Settings (Impostazioni)**, quindi fare clic su **Control Panel (Pannello di controllo)**. Quindi, fare clic su **View devices and printers (Visualizza dispositivi e stampanti)** dalla categoria **Hardware and Sound (Hardware e suoni)**.

Per Windows 7/Windows Server 2008 R2:

Fare clic su **Start (Avvio)**, quindi fare clic su **Devices and Printers (Dispositivi e stampanti)**.

Per Windows Vista/Windows Server 2008:

Fare clic su **Start (Avvio)**, fare clic su **Control Panel (Pannello di controllo)**, fare clic su **Hardware and Sound (Hardware e suoni)**, quindi fare clic su **Printers (Stampanti)**.

Per Windows XP/Windows Server 2003 R2/Windows Server 2003:

Fare clic su **Start (Avvio)**, quindi fare clic su **Printers and Faxes (Stampanti e fax)**.

2. Fare clic con il tasto destro del mouse sull'icona della stampante e fare clic su **Printing Preferences (Preferenze di stampa)**.
3. Selezionare il menu **User Defined Paper (Carta definita dall'utente)**.

4. Inserire il formato della carta nei campi Paper Size (Form. carta).
5. Fare clic su **Apply (Applica)** e quindi fare clic su **OK**.

Nota:

Per ulteriori informazioni, vedere l'Aiuto del driver per stampanti.

Disinstallazione del software della stampante

Quando si desidera reinstallare o aggiornare il driver per stampanti, disinstallare il driver corrente.

Nota:

Quando si rimuove EPSON Status Monitor 3 da un ambiente Windows XP/Windows Server 2003 R2/Windows Server 2003 multiutente, rimuovere l'icona di collegamento da tutti i client prima di eseguire la rimozione. È possibile rimuovere l'icona deselegando la casella di controllo Shortcut Icon (Icona di collegamento) dalla finestra di dialogo **Monitoring Preferences (Preferenze di controllo)**.

Disinstallazione del driver per stampanti e di EPSON Status Monitor 3

1. Spegnerne la stampante.
2. Chiudere tutte le applicazioni in esecuzione.
3. Aprire il **Control Panel (Pannello di controllo)**:
 - Windows 10/Windows Server 2019/Windows Server 2016
Fare clic sul tasto **Start (Avvio)**, quindi selezionare **Windows System (Sistema Windows) > Control Panel (Pannello di controllo)**.
 - Windows 8.1/Windows 8/Windows Server 2012 R2/Windows Server 2012
Selezionare **Desktop > Settings (Impostazioni) > Control Panel (Pannello di controllo)**.
 - Windows 7/Windows Vista/Windows XP/Windows Server 2008 R2/Windows Server 2008/Windows Server 2003 R2/Windows Server 2003
Fare clic sul tasto Start e selezionare **Control Panel (Pannello di controllo)**.

4. Aprire **Uninstall a program (Disinstalla un programma)** (oppure **Add or Remove Programs (Installazione applicazioni)**):

- Windows 10/Windows 8.1/Windows 8/Windows 7/Windows Vista/Windows Server 2019/Windows Server 2016/Windows Server 2012 R2/Windows Server 2012/Windows Server 2008 R2/Windows Server 2008

Selezionare **Uninstall a program (Disinstalla un programma)** in **Programs (Programmi)**.

- Windows XP/Windows Server 2003 R2/Windows Server 2003

Fare clic su **Add or Remove Programs (Installazione applicazioni)**.

5. Selezionare il software che si vuole rimuovere.

6. Rimozione del software:

- Windows 10/Windows 8.1/Windows 8/Windows 7/Windows Vista/Windows Server 2019/Windows Server 2016/Windows Server 2012 R2/Windows Server 2012/Windows Server 2008 R2/Windows Server 2008

Fare clic su **Uninstall/Change (Disinstalla/Cambia)** o su **Uninstall (Disinstalla)**.

- Windows XP/Windows Server 2003 R2/Windows Server 2003

Fare clic su **Change/Remove (Cambia/Rimuovi)** o su **Remove (Rimuovi)**.

Nota:

Se è visualizzata la finestra **User Account Control (Controllo dell'account utente)**, fare clic su **Continue (Continua)**.

- Fare clic sulla scheda **Printer Model (Modello stampante)**, selezionare l'icona della stampante da disinstallare, quindi fare clic su **OK**.

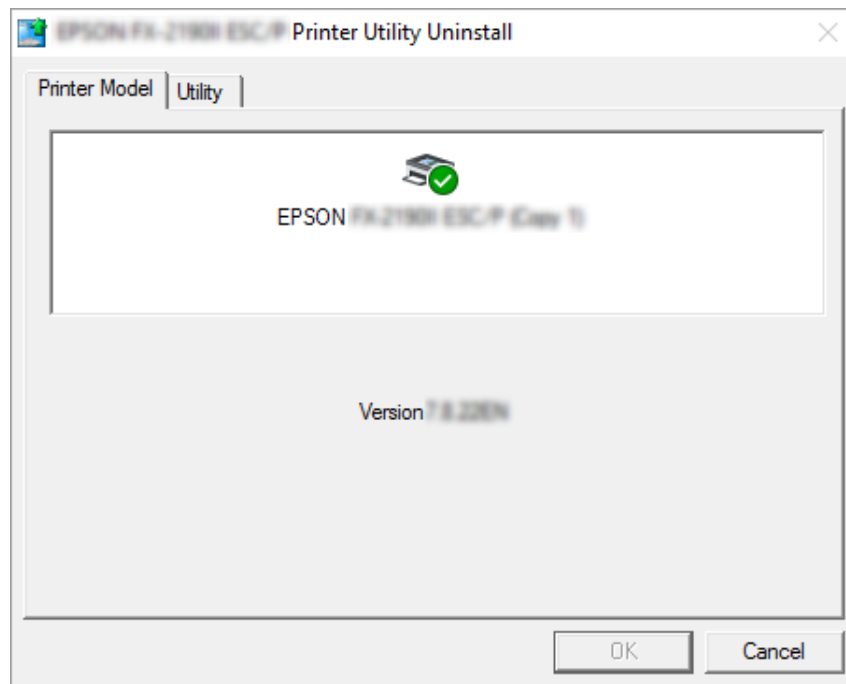

Nota:

Accertarsi che nella scheda *Printer Model (Modello stampante)* non sia selezionata alcuna opzione. Aprire la scheda **Utility** e selezionare **EPSON Status Monitor 3 (for EPSON XXXXXX ESC/P)** (**EPSON Status Monitor 3 (per EPSON XXXXXX ESC/P)**) e fare clic su **OK**. È possibile disinstallare solo EPSON Status Monitor 3.

- Seguire le istruzioni visualizzate.

Capitolo 4

Manutenzione

Sostituzione della cartuccia a nastro

Sostituzione della cartuccia a nastro

Per installare o sostituire la cartuccia a nastro, effettuare i passaggi che seguono:



Avvertenza:

Se la stampante è appena stata utilizzata, la testina di stampa potrebbe essere calda; lasciarla raffreddare per alcuni minuti prima di rimuovere la cartuccia a nastro.

1. Assicurarsi che la stampante sia accesa.
2. Tenere entrambi i lati del coperchio della stampante e portarlo verso l'alto per aprirlo.

La testina di stampa si sposta nella posizione di sostituzione della cartuccia a nastro.

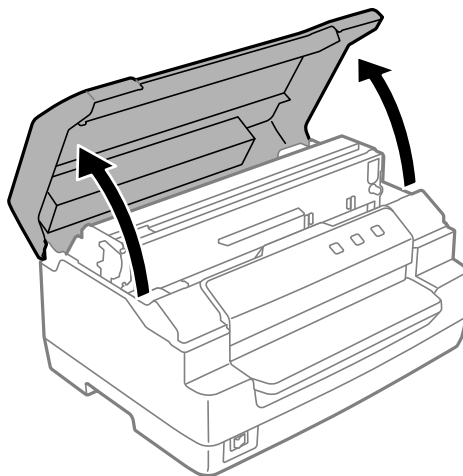

3. Spegnerla stampante.
4. Spingere la leva di rilascio per spostare in avanti il meccanismo superiore. Assicurarsi di spingere la leva sul contrassegno della guida finché non scatta e si blocca in posizione.

Nota:

Se il meccanismo superiore non è bloccato, potrebbe cadere quando si sostituisce il nastro.

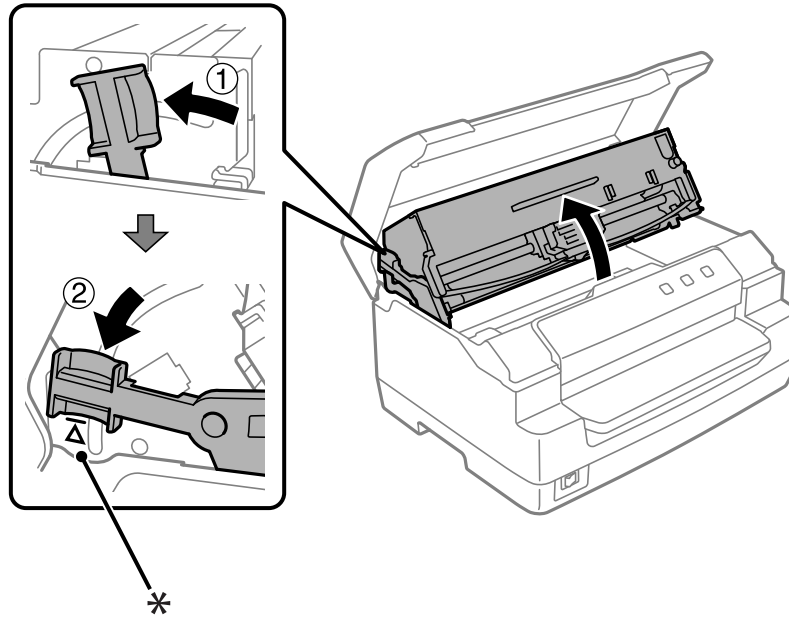

*: Contrassegno della guida

5. Assicurarsi che la testina di stampa sia al centro della stampante.

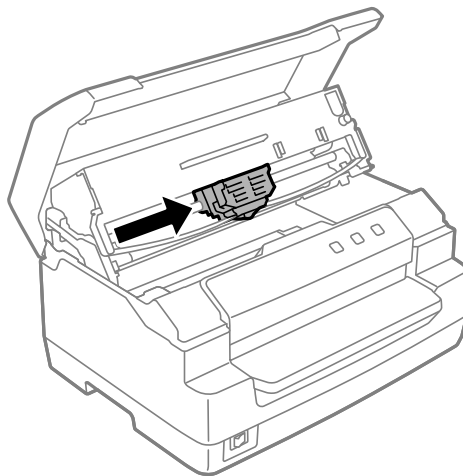

6. Tenere entrambi i lati della guida per nastro e tirarla verso il basso fino a estrarla dalla testina di stampa.

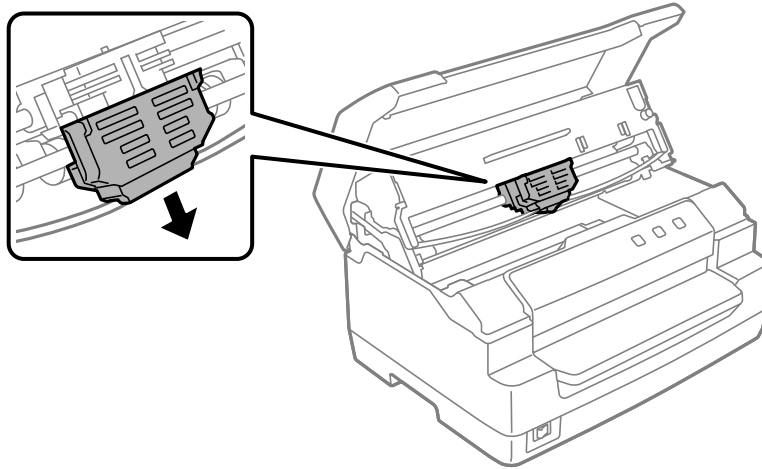

7. Tenere entrambi i lati della cartuccia a nastro con entrambe le mani e ruotarla sui ganci in plastica. Quindi, tirarla verso l'alto fino a estrarla dalla stampante.

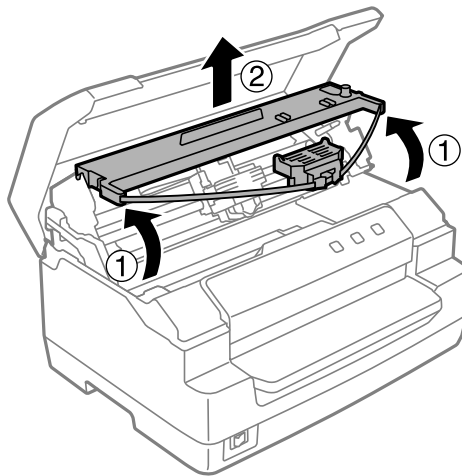

**Attenzione:**

Non toccare il cavo bianco all'interno della stampante.

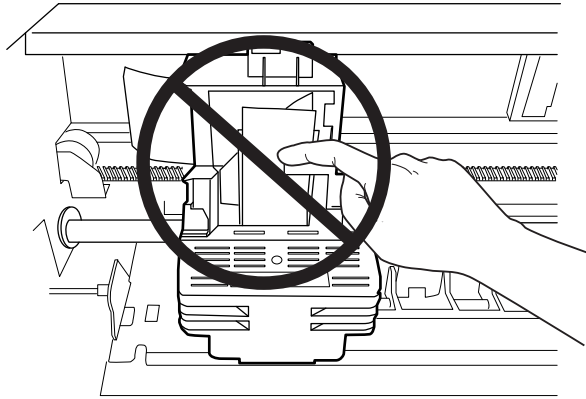

8. Estrarre la nuova cartuccia a nastro dalla confezione.
9. Collocare i ganci in plastica sulla cartuccia a nastro nelle sedi sulla stampante. Quindi, premere la cartuccia fino a farla scattare in posizione.

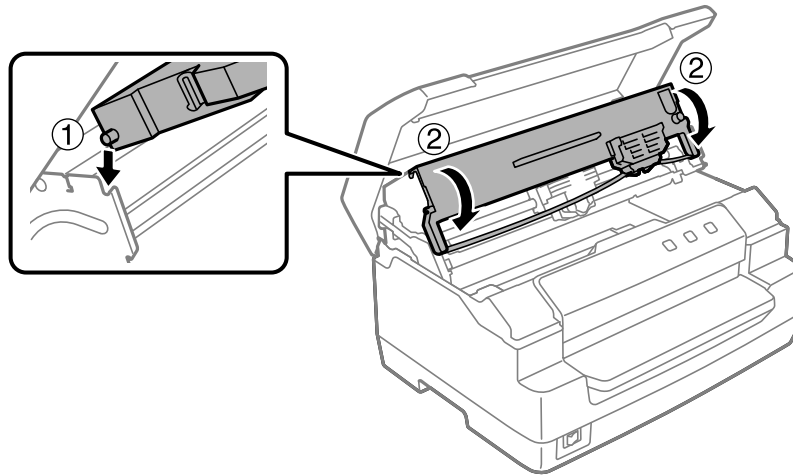

10. Tenere entrambi i lati della guida per nastro e tirarla verso il basso fino a estrarla dalla cartuccia.

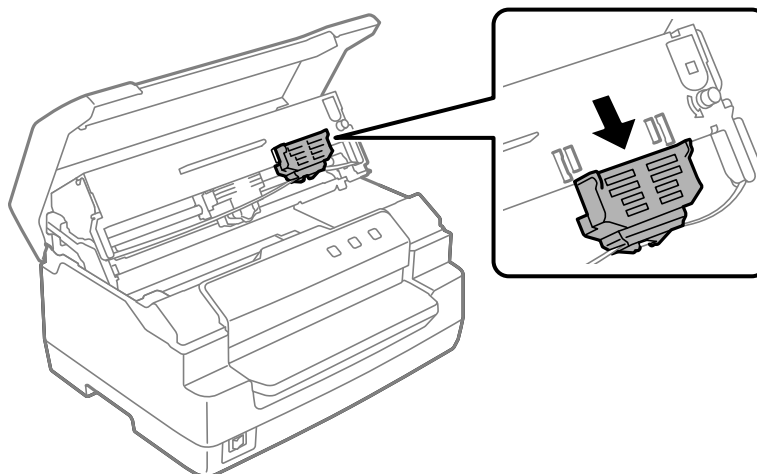

11. Inserire la guida per nastro nella parte inferiore della testina di stampa e spingerla verso l'alto fino allo scatto in posizione.

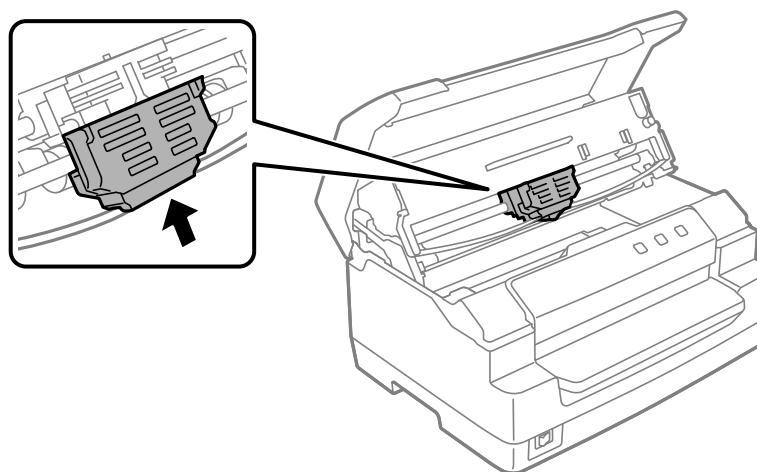

12. Ruotare la manopola di tensionamento del nastro per agevolare l'avanzamento in posizione del nastro.

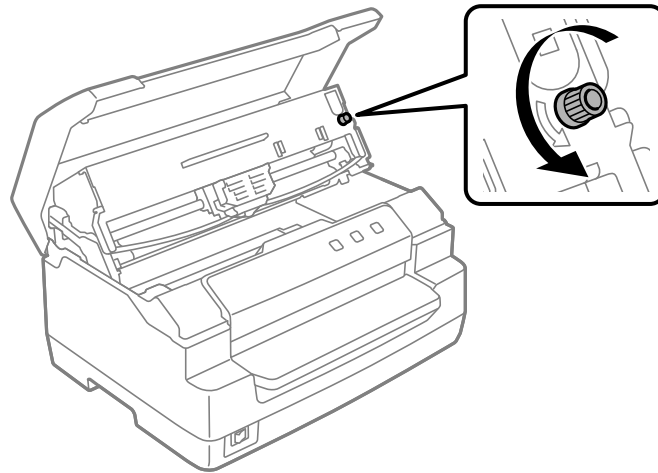

! **Attenzione:**
Il nastro non deve essere attorcigliato o arricciato.

13. Tirare indietro la leva di rilascio per riportare il meccanismo superiore nella posizione originale. Assicurarsi di tirare la leva sul contrassegno della guida finché non scatta e si blocca in posizione.

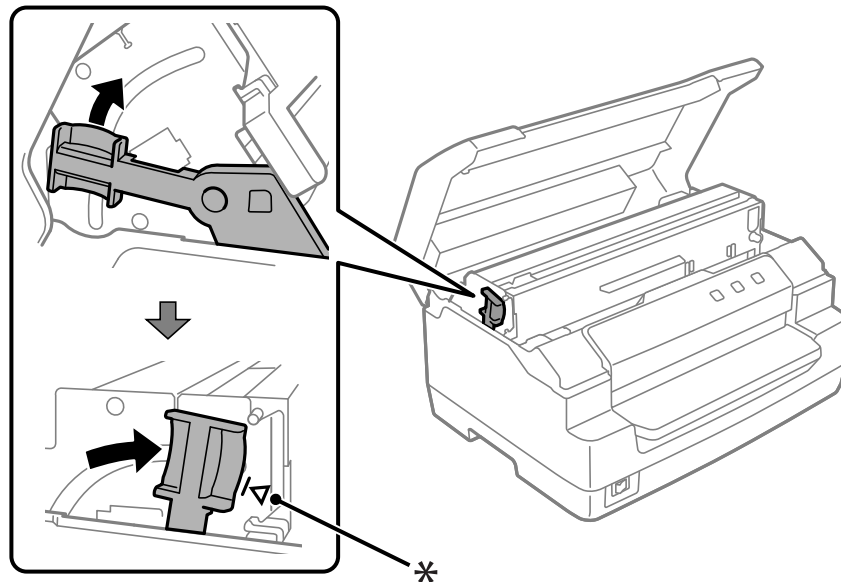

*: Contrassegno della guida

**Attenzione:**

Assicurarsi di spostare il meccanismo superiore tirando la leva di rilascio. Non tirare manualmente il meccanismo. La stampante può venire danneggiata.

14. Chiudere il coperchio della stampante.

Pulizia della stampante

Per mantenere la stampante in condizioni di funzionamento ottimali, pulirla accuratamente più volte all'anno.

Per pulire la stampante, effettuare le operazioni che seguono:

1. Assicurarsi che la carta non sia caricata nella stampante, quindi spegnere la stampante.
2. Tenere entrambi i lati del coperchio della stampante e portarlo verso l'alto per aprirlo.
3. Spingere la leva di rilascio per spostare in avanti il meccanismo superiore. Assicurarsi di spingere la leva sul contrassegno della guida finché non scatta e si blocca in posizione.

Nota:

Se il meccanismo superiore non è bloccato, potrebbe cadere quando si pulisce la stampante.

4. Utilizzare un pennello morbido per togliere la polvere e lo sporco dall'involucro esterno della stampante.
5. Se l'involucro esterno della stampante è ancora sporco, pulirlo con un panno morbido e pulito inumidito con un detersivo delicato diluito in acqua. Mantenere chiuso il coperchio della stampante per evitare che penetri acqua all'interno della stampante e nello slot anteriore.

**Attenzione:**

- Non utilizzare alcool o solventi per pulire la stampante; queste sostanze chimiche possono danneggiare sia i componenti che l'involucro esterno.*
- Prestare attenzione a tenere qualsiasi sostanza liquida lontano dai meccanismi della stampante e dai componenti elettronici.*
- Non utilizzare spazzole o pennelli con setole dure o abrasive.*
- Non spruzzare lubrificanti all'interno della stampante; prodotti non adatti potrebbero danneggiare i meccanismi. Se si ritiene necessario lubrificare la stampante, contattare un rivenditore Epson.*

Pulizia del vetro dello scanner (solo per modelli scanner)

Per mantenere lo scanner in condizioni di funzionamento ottimali, pulirlo periodicamente (ogni tre mesi).

Per pulire la stampante, effettuare le operazioni che seguono:



Attenzione:

- Prestare attenzione a non infortunarsi alle mani con le parti interne della stampante.*
- Non premere la superficie del vetro dello scanner con forza.*
- Prestare attenzione a non graffiare o danneggiare la superficie del vetro dello scanner e non utilizzare spazzole dure o abrasive per pulirlo. Una superficie del vetro danneggiata può ridurre la qualità di scansione.*
- Non toccare le strisce di plastica sottili all'interno della stampante.*

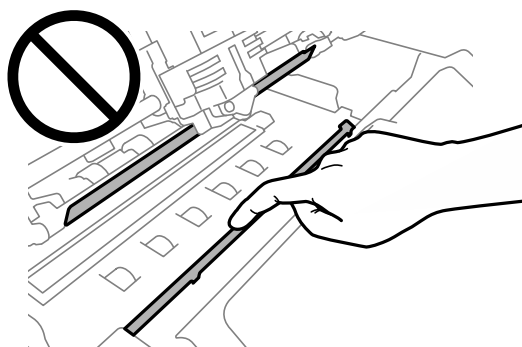

- Non utilizzare alcool, diluente o solventi corrosivi per pulire lo scanner. Questi agenti chimici possono danneggiare i componenti dello scanner.*
 - Prestare attenzione a non versare liquidi all'interno dei meccanismi della stampante e dai componenti elettronici. Ciò potrebbe danneggiare permanentemente il meccanismo e i circuiti.*
 - Non irrorare lubrificanti all'interno dello scanner.*
1. Assicurarsi che la carta non sia caricata nella stampante, quindi spegnere la stampante.
 2. Tenere entrambi i lati del coperchio della stampante e portarlo verso l'alto per aprirlo.
 3. Spingere la leva di rilascio per spostare in avanti il meccanismo superiore. Assicurarsi di spingere la leva sul contrassegno della guida finché non scatta e si blocca in posizione.

Nota:

Se il meccanismo superiore non è bloccato, potrebbe cadere quando si pulisce la stampante.

- Utilizzare un panno morbido, asciutto e privo di pelucchi per pulire scrupolosamente tutto lo sporco dalla superficie del vetro sul lato superiore e inferiore.

Nota:

PLQ-50CSK dispone di vetro dello scanner solo sul lato inferiore.

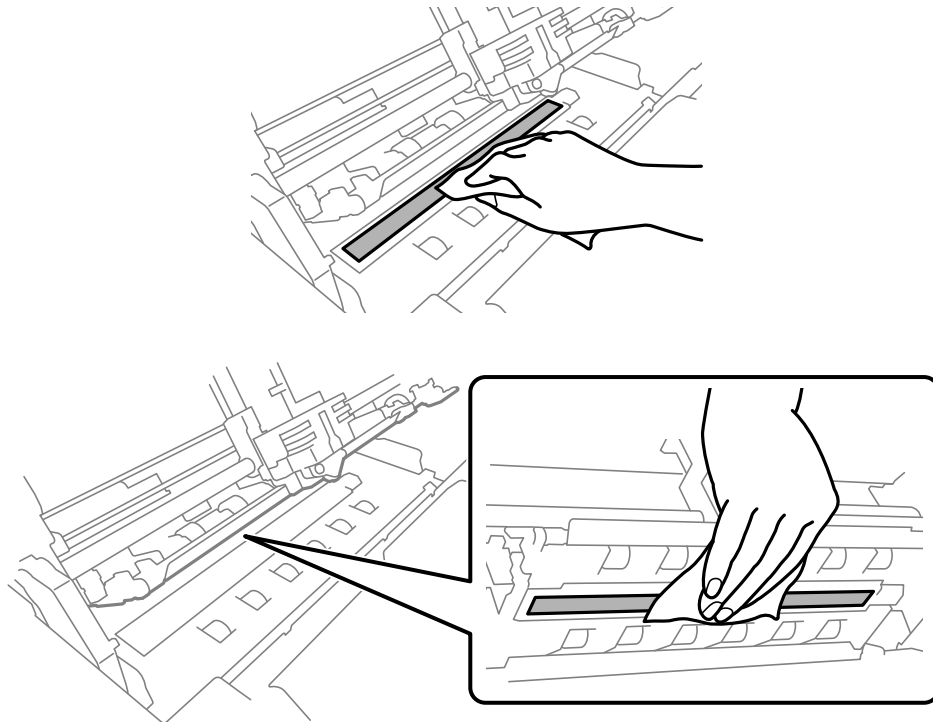

Trasporto della stampante

Se è necessario trasportare la stampante, imballarla accuratamente utilizzando la scatola e i materiali di imballo originali.

Per imballare la stampante, effettuare le operazioni che seguono:

**Avvertenza:**

Per rimuovere la cartuccia del nastro, è necessario spostare manualmente la testina di stampa. Se la stampante è stata appena utilizzata, è possibile che la testina di stampa sia calda; attendere che si raffreddi per qualche minuto prima di toccarla.

1. Rimuovere la carta caricata nella stampante.
2. Spegnerne la stampante.
3. Scollegare il cavo di alimentazione dalla presa elettrica; quindi scollegare il cavo di interfaccia dalla stampante.
4. Accertarsi che la testina di stampa non abbia una temperatura eccessivamente alta. Quindi rimuovere la cartuccia del nastro come descritto in “Sostituzione della cartuccia a nastro” a pagina 42.
5. Accertarsi che il coperchio stampante sia chiuso.
6. Imballare la stampante, la cartuccia del nastro e il cavo di alimentazione (se necessario) con i materiali di imballo originali e quindi riporre il tutto nella confezione originale della stampante.

Capitolo 5

Risoluzione dei problemi

Individuazione del problema

La risoluzione dei problemi della stampante viene gestita in modo ottimale mediante due passaggi: individuazione del problema e applicazione di soluzioni possibili fino alla correzione dell'errore.

Le informazioni necessarie per individuare e risolvere i problemi più comuni vengono fornite dal pannello di controllo della stampante oppure dalla stampa di un test automatico. Fare riferimento alla sezione appropriata nelle pagine successive.

Per problemi specifici relativi o meno alla qualità di stampa, per problemi di alimentazione oppure se la stampante non stampa, fare riferimento alla sezione appropriata del presente capitolo.

Per risolvere un problema, è necessario annullare la stampa.

Stampa delle impostazioni correnti della stampante

Per identificare il problema, può essere utile conoscere le impostazioni attuali della stampante, in particolare della modalità di stampa con cui la stampante funziona.

Per accedere alla modalità impostazioni predefinite della stampante, attenersi ai seguenti passaggi:

Nota:

- Prima di accedere a questa modalità, preparare un foglio formato A4.*
- Ogni volta che la stampante espelle un foglio stampato dallo slot anteriore, occorre caricare un nuovo foglio.*
- Chiudere sempre il coperchio della stampante prima di stampare. Se il coperchio della stampante è aperto, la stampante non stampa.*

Modello LCD

Attenersi ai seguenti passaggi se la stampante dispone di schermo LCD sul pannello di controllo.

1. Spegner la stampante.
2. Accendere la stampante tenendo premuti contemporaneamente i tasti **F1/Eject** e **F2** sul pannello di controllo. Viene visualizzata la schermata **Menu**.

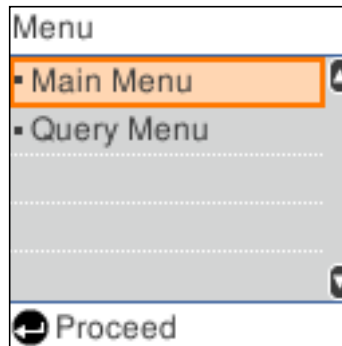

3. Se non è selezionato **Main Menu (Menu principale)**, utilizzare il tasto **F1/Eject** o **Offline** per selezionare **Main Menu (Menu principale)**, quindi premere il tasto **F2** per visualizzare la schermata **Main Menu (Menu principale)**.

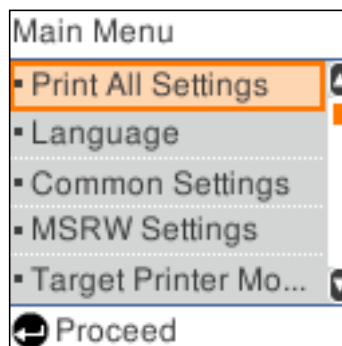

4. Se **Print All Settings (Stampa tutte le impostazioni)** non è selezionato, utilizzare il tasto **F1/Eject** o **Offline** per selezionare **Print All Settings (Stampa tutte le impostazioni)**, inserire un foglio di carta A4 nello slot anteriore e premere il tasto **F2** per stampare le impostazioni correnti della stampante.

L'impostazione correntemente selezionata per ciascuna opzione è evidenziata.

5. Spegner la stampante per uscire dalla modalità di impostazione della modalità di default.

Modelli senza schermo LCD

Se la stampante non dispone di schermo LCD sul pannello di controllo, attenersi alle seguenti istruzioni.

1. Spegnerne la stampante.



Attenzione:

Ogni volta che la stampante viene spenta, attendere almeno cinque secondi prima di riaccenderla per evitare di danneggiarla.

2. Accendere la stampante tenendo premuti contemporaneamente i tasti **F1/Eject** e **F2** sul pannello di controllo.
3. Quando si accende l'indicatore **Ready**, inserire un foglio di carta A4 nello slot anteriore. La stampante stampa il numero della versione e, in base alla posizione, la selezione della lingua del menu di impostazioni di default. La lingua selezionata è evidenziata. Selezionare la lingua premendo il tasto **F1/Eject**. Premere il tasto **F2** per impostare la lingua.
4. La stampante stampa un messaggio in cui viene chiesto se si desidera stampare le impostazioni correnti. Premere il tasto **F2** per avviare la stampa. L'impostazione correntemente selezionata per ciascuna opzione è evidenziata.
5. Spegnerne la stampante per uscire dalla modalità di impostazione della modalità di default.

Controllo dei messaggi sullo schermo LCD o gli indicatori di errore

È possibile identificare problemi comuni della stampante controllando i messaggi sullo schermo LCD o utilizzando le spie sul pannello di controllo. Se la stampa si interrompe e visualizza un messaggio di errore o uno o più indicatori del pannello di controllo è acceso o lampeggiante, oppure viene emesso un segnale acustico, utilizzare la tabella che segue per individuare e correggere il problema. Se le indicazioni contenute nella tabella non consentono di risolvere il problema, vedere "Problemi e soluzioni" a pagina 56.

Nota:

La stampante emette un singolo segnale acustico se si preme un tasto del pannello di controllo quando la funzione corrispondente non è disponibile.

Messaggi		Problemi e soluzioni
Stato delle spie	Serie di segnali acustici	
Caricare carta.		<ul style="list-style-type: none"> <input type="checkbox"/> La carta non è caricata nella feritoia. Caricare un foglio di carta nello slot anteriore. <input type="checkbox"/> La carta non è caricata correttamente. Rimuovere la carta e ricaricarla in modo corretto. Consultare "Caricamento di libretti" a pagina 24 o "Caricamento dei fogli singoli" a pagina 25.
<ul style="list-style-type: none"> <input type="radio"/> Power <input type="radio"/> Ready <input type="radio"/> Offline 	■■■	
Rimuovere la carta.		<ul style="list-style-type: none"> <input type="checkbox"/> La carta non è stata espulsa completamente. Premere il tasto F1/Eject per espellere la carta o consultare "Rimozione degli inceppamenti della carta" a pagina 62 per istruzioni sull'espulsione della carta. <input type="checkbox"/> La carta si è inceppata nella stampante. Rimuovere la carta inceppata, consultare "Rimozione degli inceppamenti della carta" a pagina 62 o premere il tasto Offline per cancellare l'errore. <input type="checkbox"/> Il formato della carta impostato non corrisponde al formato della carta utilizzato. Controllare se corrispondono.
<ul style="list-style-type: none"> <input type="radio"/> Power <input type="radio"/> Ready <input type="radio"/> Offline 	●●●●●	
Errore della stampante		Può essere dovuto a una serie di cause. Inoltre può essere dovuto al software applicativo. Rivolgersi all'amministratore per assistenza.
<ul style="list-style-type: none"> <input type="radio"/> Power <input type="radio"/> Ready 	●●●●●	
Chiudere il coperchio della stampante.		Il coperchio della stampante è aperto. Arrestare il funzionamento e chiudere il coperchio della stampante.
<ul style="list-style-type: none"> <input type="radio"/> Power <input type="radio"/> Offline 	●●●●● ○ —	
La stampa si interrompe a causa del surriscaldamento della testina di stampa. Attendere finché la testina non si raffredda.		La testina di stampa è surriscaldata. Attendere qualche minuto; la stampa riprenderà automaticamente quando la testina di stampa si sarà raffreddata.
<ul style="list-style-type: none"> <input type="radio"/> Power <input type="radio"/> Offline 	—	

Messaggi		Problemi e soluzioni
Stato delle spie	Serie di segnali acustici	
Errore della stampante. Rivolgersi al supporto Epson. Sono disponibili funzioni non di stampa.		Si è verificato un errore sconosciuto della stampante. Spegnerla e lasciarla spenta per diversi minuti; quindi, riaccenderla. Se l'errore persiste, contattare il rivenditore locale.
<input type="radio"/> Power <input type="radio"/> Ready <input type="radio"/> F1/Eject <input type="radio"/> Offline <input type="radio"/> F2	■■■■ ■■■■	

○ = acceso, ◌ = lampeggiante

■■■ = serie breve di segnali acustici (tre segnali)

●●●●● = serie lunga di segnali acustici (cinque segnali)

■■■■■ ■■■■ = serie breve di segnali acustici (cinque segnali x 2)

Problemi e soluzioni

La maggior parte dei problemi della stampante è di facile soluzione.

È possibile controllare il funzionamento della stampante mediante il test automatico. Consultare “Stampa del test automatico” a pagina 64. Se i risultati del test sono soddisfacenti, il problema risiede probabilmente nel computer, nell'applicazione software o nel cavo di interfaccia. In caso contrario, rivolgersi al rivenditore o a personale di assistenza qualificato.

Alimentazione elettrica

La stampante non riceve alimentazione elettrica

Gli indicatori si accendono brevemente, quindi si spengono. Gli indicatori rimangono spenti anche quando viene ripristinata l'alimentazione.	
Causa	Operazione da eseguire
La tensione di alimentazione della stampante può non corrispondere a quella della presa di corrente.	Accertarsi che la tensione di alimentazione della stampante corrisponda a quella della presa di corrente. In caso contrario, scollegare la stampante dalla presa e contattare immediatamente il rivenditore locale. Non ricollegare il cavo di alimentazione a una presa di corrente.

La stampante non funziona e gli indicatori del pannello di controllo sono spenti anche all'accensione della stampante.	
Causa	Operazione da eseguire
Il cavo di alimentazione non è inserito correttamente nella presa elettrica o nella stampante.	Spegnere la stampante e, se necessario, controllare che il cavo sia inserito saldamente nella presa elettrica e nella stampante. Quindi, accendere la stampante.
La presa elettrica non funziona.	Utilizzare un'altra presa.

Stampa

Problemi di stampa o di qualità di stampa

La stampante è accesa ma non stampa.	
Causa	Operazione da eseguire
Il cavo di interfaccia è rotto o attorcigliato.	Verificare che il cavo di interfaccia non sia rotto o attorcigliato. Se si ha a disposizione un altro cavo di interfaccia, sostituire il cavo e verificare che la stampante funzioni correttamente.
La stampante non è direttamente collegata al computer.	Quando si utilizza un'applicazione Printer Changer, un buffer della stampante o una prolunga del cavo, la stampante non stampa in modo corretto a causa della combinazione di questi dispositivi. Accertarsi che la stampante funzioni correttamente quando è collegata al computer senza i dispositivi menzionati.
Il driver della stampante non è installato in modo corretto.	Controllare che il driver della stampante sia installato in modo corretto. Se necessario, reinstallare il driver.
La carta si è inceppata oppure il nastro o un meccanismo di protezione sono bloccati.	Spegnere la stampante, aprire il coperchio e rimuovere la carta inceppata e gli elementi bloccati. Per espellere la carta inceppata, vedere "Rimozione degli inceppamenti della carta" a pagina 62.
La stampante si è arrestata (interruzione in situazioni anomale).	Spegnere la stampante e attendere alcuni minuti. Quindi, accendere nuovamente la stampante e avviare la stampa.
Il cavo utilizzato nella modalità WNI4915 non è il cavo fornito con la stampante.	Assicurarsi di utilizzare sempre il cavo dedicato corretto.
La stampante non stampa durante l'invio dei dati da parte del computer.	
Causa	Operazione da eseguire
La stampante è in pausa.	Premere il tasto Offline per spegnere l'indicatore Power .

Il cavo di interfaccia non è connesso saldamente.	Controllare che entrambe le estremità del cavo di interfaccia tra la stampante e il computer siano inserite correttamente. Se il cavo è connesso in modo corretto, eseguire un test automatico come descritto in "Stampa del test automatico" a pagina 64.
Il cavo di interfaccia in uso non soddisfa i requisiti della stampante e/o del computer.	Utilizzare un cavo di interfaccia che corrisponda alle specifiche della stampante e del computer. Consultare "Specifiche elettroniche" a pagina 74 e la documentazione del computer.
Il software potrebbe non essere installato correttamente per la stampante.	Selezionare la stampante dal desktop di Windows o nell'applicazione in uso. Se necessario, installare o reinstallare il software del driver per stampanti.
La stampante emette un rumore, ma non viene stampato nulla oppure il processo di stampa si ferma improvvisamente.	
Causa	Operazione da eseguire
Il nastro è poco teso o completamente svolto, oppure la cartuccia del nastro non è installata in modo corretto.	Tendere il nastro ruotando la manopola di serraggio nastro oppure reinstallare la cartuccia del nastro come descritto in "Sostituzione della cartuccia a nastro" a pagina 42.
La stampa non è nitida.	
Causa	Operazione da eseguire
Il nastro è consumato.	Sostituire la cartuccia del nastro come descritto in "Sostituzione della cartuccia a nastro" a pagina 42.
La stampa è sbiadita.	
Causa	Operazione da eseguire
Il nastro è consumato.	Sostituire la cartuccia del nastro come descritto in "Sostituzione della cartuccia a nastro" a pagina 42.
Parte della stampa è mancante oppure mancano punti in posizioni casuali.	
Causa	Operazione da eseguire
Il nastro è poco teso o completamente svolto, oppure la cartuccia del nastro non è installata in modo corretto.	Tendere il nastro ruotando la manopola tendi-nastro oppure reinstallare la cartuccia del nastro come descritto in "Sostituzione della cartuccia a nastro" a pagina 42.
Il nastro è consumato.	Sostituire la cartuccia del nastro come descritto in "Sostituzione della cartuccia a nastro" a pagina 42.
Nello stampato mancano righe di punti.	
Causa	Operazione da eseguire

La testina di stampa è danneggiata.	<p>Stampare le impostazioni correnti nella modalità impostazioni di default e controllare la condizione degli aghi. Per informazioni sulla stampa delle impostazioni, vedere "Stampa delle impostazioni correnti della stampante" a pagina 52.</p> <p>Se alcuni aghi risultano spezzati, arrestare il processo di stampa e contattare il rivenditore per la sostituzione della testina della stampante.</p>
<p>Attenzione: Non sostituire mai da soli la testina di stampa poiché ciò potrebbe danneggiare la stampante. Inoltre, quando viene sostituita la testina di stampa, è necessario controllare altre parti della stampante.</p>	
<p>Il testo viene stampato tutto sulla stessa riga.</p>	
<p>Causa</p>	<p>Operazione da eseguire</p>
<p>Non viene inviato alcun comando di avanzamento riga al termine di ciascuna riga di testo.</p>	<p>Impostare l'impostazione Auto Line Feed (Avanzamento riga automatico) su On (Attiva) utilizzando la modalità impostazioni di default in modo che la stampante aggiunga automaticamente un codice di avanzamento riga ad ogni ritorno a capo. Rivolgersi all'amministratore per assistenza.</p>
<p>Il testo viene stampato con righe vuote fra le righe di testo.</p>	
<p>Causa</p>	<p>Operazione da eseguire</p>
<p>Vengono inviati due comandi di avanzamento riga al termine di ciascuna riga di testo, poiché l'avanzamento riga automatico della stampante è attivo.</p>	<p>Impostare l'impostazione Auto Line Feed (Avanzamento riga automatico) su Off (Disattiva) nella modalità impostazioni di default. Rivolgersi all'amministratore per assistenza.</p>
<p>L'impostazione dell'interlinea nell'applicazione è errata.</p>	<p>Regolare l'impostazione dell'interlinea nell'applicazione software.</p>
<p>La stampante stampa simboli anomali, font scorretti o altri caratteri inappropriati.</p>	
<p>Causa</p>	<p>Operazione da eseguire</p>
<p>La stampante e il computer non comunicano correttamente.</p>	<p>Assicurarsi che il cavo utilizzato sia di tipo adatto e che il protocollo di comunicazione sia corretto. Consultare "Specifiche elettroniche" a pagina 74 e la documentazione del computer.</p>
<p>Nel software è stata selezionata la tabella caratteri errata.</p>	<p>Selezionare la tabella caratteri corretta nel software o nella modalità impostazioni di default. L'impostazione della tabella caratteri presente nel software ha la precedenza sulle impostazioni effettuate nella modalità impostazioni di default. Rivolgersi all'amministratore per assistenza.</p>
<p>La stampante desiderata non è selezionata nel software in uso.</p>	<p>Prima di stampare, scegliere la stampante corretta dal desktop di Windows o nell'applicazione in uso.</p>

Il software applicativo non è stato configurato correttamente per la stampante.	Assicurarsi che l'applicazione software sia configurata correttamente per la stampante. Consultare la documentazione dell'applicazione. Se necessario, installare o reinstallare il software del driver per stampanti.
Le impostazioni del software hanno la precedenza sulle impostazioni effettuate in modalità impostazioni di default o mediante i tasti del pannello di controllo.	Utilizzare il software applicativo per selezionare il font.
Le linee verticali non sono allineate.	
Causa	Operazione da eseguire
La stampa bidirezionale, ossia la modalità di stampa standard della stampante, non è allineata.	Utilizzare la modalità di regolazione della stampa bidirezionale per correggere il problema. Rivolgersi all'amministratore per assistenza.

Problemi relativi alla posizione di stampa

La stampa inizia troppo in alto o troppo in basso sulla pagina	
Causa	Operazione da eseguire
Il formato della carta impostato nell'applicazione o nel driver per stampanti non corrisponde al formato della carta utilizzato.	Controllare l'impostazione del formato della carta nell'applicazione o nel driver per stampanti.
L'impostazione del margine superiore o della posizione di inizio modulo non è corretta.	Controllare ed eventualmente regolare il margine o la posizione di inizio modulo nell'applicazione software. Per informazioni sull'area stampabile consigliata, consultare "Carta/Supporti" a pagina 79. È possibile regolare la posizione di inizio modulo anche con la funzione Microregolazione. Tuttavia, le impostazioni effettuate nelle applicazioni Windows hanno la precedenza sulle impostazioni effettuate in modalità Micro Adjust. Rivolgersi all'amministratore per assistenza.
Le impostazioni del driver per stampanti da utilizzare non sono selezionate nel software in uso.	Prima di stampare, scegliere l'impostazione corretta del driver per stampanti dal desktop di Windows o nell'applicazione in uso.

Scansione

Problema di qualità di scansione

L'immagine scansionata presenta strisce o è sporca.

Causa	Operazione da eseguire
La superficie del vetro dello scanner è sporca.	Pulirla con un panno morbido e privo di pelucchi. Se la superficie del vetro è macchiata di unto o altro materiale difficile da rimuovere, utilizzare una piccola quantità di detergente per vetri con un panno morbido per rimuoverlo. Pulire tutto il liquido residuo. Per informazioni dettagliate, consultare "Pulizia del vetro dello scanner (solo per modelli scanner)" a pagina 49.

Gestione della carta

Problemi di caricamento o alimentazione della carta

I fogli singoli non vengono caricati o non vengono alimentati correttamente.	
Causa	Operazione da eseguire
I fogli singoli non sono caricati correttamente.	Per istruzioni sul caricamento della carta a fogli singoli, vedere "Caricamento dei fogli singoli" a pagina 25.
La carta è increspata, vecchia, troppo sottile o troppo spessa.	Consultare "Carta/Supporti" a pagina 79 per informazioni sui tipi di carta stampabile e utilizzare fogli di carta nuovi e puliti.
La stampante non espelle completamente un foglio singolo.	
Causa	Operazione da eseguire
Il foglio di carta è troppo lungo.	Per istruzioni sull'espulsione della carta quando la stampante si trova in modalità PR2, vedere "Rimozione degli inceppamenti della carta" a pagina 62. In WNI4915 o EPSON Mode, premere il tasto F1/Eject . In modalità IBM4722, premere il tasto Offline , quindi il tasto F1/Eject . Accertarsi che la lunghezza della pagina della carta in uso rientri nell'intervallo specificato per i fogli singoli in "Carta/Supporti" a pagina 79. Inoltre, controllare e regolare l'impostazione del formato carta nell'applicazione o nel driver per stampanti. Rivolgersi all'amministratore per assistenza.
La stampante non carica o non alimenta correttamente libretti.	
Causa	Operazione da eseguire
Il libretto non è caricato in modo corretto.	Per istruzioni sul caricamento di libretti, vedere "Caricamento di libretti" a pagina 24.

Rimozione degli inceppamenti della carta

Se la carta non viene espulsa automaticamente nei casi di seguito riportati, è possibile che si sia verificato un inceppamento della carta all'interno della stampante.

- ❑ Quando è selezionato solo PR2 come Software o Software 2 (Emulación2) mentre è selezionato Dual come I/F Mode (Modo I/F) in Olivetti Mode, premere il tasto **Offline** e quindi il tasto **F1/Eject**.
- ❑ Premere il tasto **F1/Eject** in EPSON Mode.
- ❑ Quando si seleziona Dual come I/F Mode (Modo I/F) in Wincor Nixdorf Mode o IBM Mode, premere il tasto **Offline** e quindi il tasto **F1/Eject**.

Per rimuovere un inceppamento della carta, attenersi ai passaggi che seguono.



Avvertenza:

Se la stampante è stata appena utilizzata, è possibile che la testina di stampa sia calda; attendere che si raffreddi per qualche minuto prima di toccarla.



Attenzione:

Non toccare il cavo bianco all'interno della stampante.

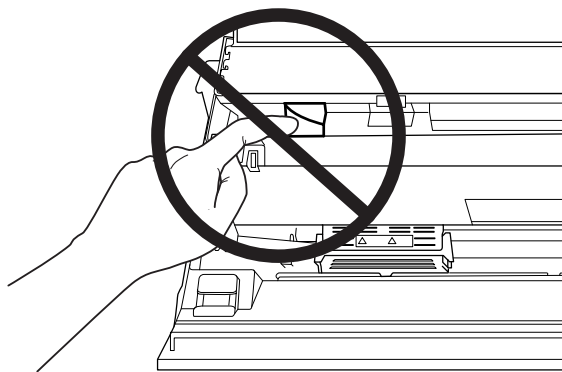

1. Spegner la stampante.



Attenzione:

Ogni volta che la stampante viene spenta, attendere almeno cinque secondi prima di riaccenderla per evitare di danneggiarla.

2. Aprire il coperchio e premere la leva di rilascio per spostare il meccanismo superiore. Afferrare la carta inceppata con entrambe le mani ed estrarla dalla stampante. Una volta rimosso l'inceppamento della carta, riportare il meccanismo superiore nella posizione originale tirando la leva di rilascio, quindi chiudere il coperchio della stampante. Se ciò non fosse possibile, passare alla fase successiva.



Attenzione:

Assicurarsi di spostare il meccanismo superiore tirando la leva di rilascio. Non tirare manualmente il meccanismo. La stampante può venire danneggiata.

3. Accendere la stampante tenendo premuto il tasto **F1/Eject**. La stampante si trova in modalità di rimozione della carta ed è pronta per avviare le operazioni di alimentazione. Per informazioni sul funzionamento dei tasti **F1/Eject** e **Offline** in questa modalità e sull'esecuzione delle operazioni appropriate, consultare la seguente tabella.

Operazione della modalità di rimozione carta

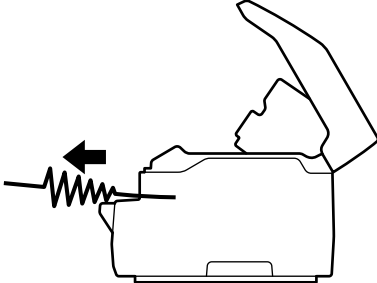
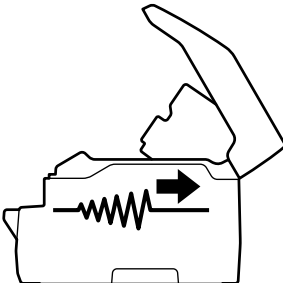
Situazione	Pulsante	Operazione
La carta si inceppa durante l'alimentazione	F1/Eject	<p>Premere per alimentare la carta davanti per poche righe alla volta ogni volta che si preme il tasto.</p> <p>Tenere premuto qualche secondo per espellere la carta davanti.</p> 
La carta si inceppa quando viene espulsa davanti	Offline	<p>Premere per alimentare la carta sul retro per poche righe alla volta ogni volta che si preme il tasto.</p> <p>Tenere premuto qualche secondo per espellere la carta sul retro.</p> 

Una volta rimosso l'inzeppamento della carta, spegnere la stampante, riportare il meccanismo superiore nella posizione originale tirando la leva di rilascio, quindi chiudere il coperchio della stampante per concludere l'operazione. Se non si riesce a rimuovere l'inzeppamento della carta con questa funzione, interrompere il funzionamento e contattare l'amministratore.



Attenzione:

Assicurarsi di spostare il meccanismo superiore tirando la leva di rilascio. Non tirare manualmente il meccanismo. La stampante può venire danneggiata.

Stampa del test automatico

L'esecuzione del test automatico agevola la determinazione della causa del problema, che può risiedere nella stampante o nel computer:

- Se i risultati del test sono soddisfacenti, la stampante funziona correttamente e il problema risiede probabilmente nelle impostazioni del driver per stampanti, nelle impostazioni dell'applicazione, nel computer o nel cavo di interfaccia. Assicurarsi di utilizzare un cavo di interfaccia schermato.
- Se il test automatico non viene stampato correttamente, il problema risiede nella stampante. Per le eventuali cause e le possibili soluzioni al problema, vedere "Problemi e soluzioni" a pagina 56.

Nota:

- Prima di accedere alla modalità di stampa di un test automatico, preparare un foglio formato A4.*
- Chiudere sempre il coperchio della stampante prima di stampare. Se il coperchio è aperto, la stampante non stampa.*

Per eseguire un test automatico, effettuare le operazioni che seguono:

1. Spegnere la stampante.



Attenzione:

Ogni volta che la stampante viene spenta, attendere almeno cinque secondi prima di riaccenderla per evitare di danneggiarla.

2. Accendere la stampante tenendo premuto il tasto **F2**. Premere il tasto **F1/Eject F2** mentre gli indicatori **F1/Eject**, **Offline**, e **F2** lampeggiano.

Le schermate di test automatico sono visualizzate solo sui modelli LCD. Seguire le istruzioni visualizzate.

3. Quando si accende l'indicatore **Ready**, inserire un foglio di carta A4 nella feritoia anteriore.

4. La stampante stampa il test automatico nel font selezionato nella modalità impostazioni di default.

```

Font n
!"#$%&'()*+,-./0123456789:;<=>?@ABCDEFGHIJKLMNPQRSTUWXYZ[\]^_`abcedefghijklmnopqrstuvwxyz{|}~"
!"#$%&'()*+,-./0123456789:;<=>?@ABCDEFGHIJKLMNPQRSTUWXYZ[\]^_`abcedefghijklmnopqrstuvwxyz{|}~"
!"#$%&'()*+,-./0123456789:;<=>?@ABCDEFGHIJKLMNPQRSTUWXYZ[\]^_`abcedefghijklmnopqrstuvwxyz{|}~"
:
:
:

```

Nota:

Per interrompere temporaneamente il test automatico, premere il tasto **Offline**. Per riprendere l'esecuzione del test, premere di nuovo il tasto **Offline**.



Attenzione:

Non spegnere la stampante durante la fase di stampa del test automatico. Per interrompere la stampa, premere sempre il tasto **Offline**. Quindi, spegnere la stampante.

Capitolo 6

Dove rivolgersi per assistenza

Sito Web del Supporto tecnico

Se occorre ulteriore assistenza, visitare il sito Internet di supporto Epson indicato di seguito. Selezionare il proprio paese o la propria regione e accedere alla sezione di supporto del sito Internet Epson locale. I driver più recenti, le FAQ, i manuali o gli altri materiali scaricabili sono inoltre disponibili sul sito.

<http://support.epson.net/>

<http://www.epson.eu/Support> (Europa)

Se il prodotto Epson non funziona correttamente e non è possibile risolvere il problema, contattare il servizio di supporto Epson per assistenza.

Per contattare l'Assistenza clienti

Prima di contattare Epson

Se il prodotto Epson non funziona correttamente e non si riesce a risolvere il problema applicando le soluzioni proposte nella documentazione del prodotto, contattare il centro di assistenza tecnica clienti. Se per la propria area nell'elenco seguente non figura alcun centro di assistenza, contattare il rivenditore presso cui è stato acquistato il prodotto.

Epson l'assistenza potrà rispondere con maggiore celerità se vengono fornite le seguenti informazioni:

- Numero di serie del prodotto
(L'etichetta del numero di serie si trova generalmente sul retro del prodotto)
- Modello del prodotto
- Versione del software del prodotto
(Fare clic su **About (Informazioni su)**, **Version Info (Info versione)** o tasti simili nel software del prodotto)
- Marca e modello del computer

- Nome e versione del sistema operativo del computer
- Nome e versione delle applicazioni usate di solito con il prodotto

Assistenza per gli utenti in Europa

Per informazioni su come contattare l'Assistenza clienti Epson, controllare il **Documento di garanzia Paneuropeo**.

Assistenza per gli utenti a Singapore

Le fonti di informazione e assistenza e i servizi disponibili di Epson Singapore sono:

Sito web (<http://www.epson.com.sg>)

Informazioni su specifiche del prodotto, driver scaricabili, domande frequenti (FAQ), richieste di vendita e assistenza tecnica via e-mail.

Assistenza per utenti in Thailandia

I contatti per informazioni, assistenza e servizi sono i seguenti:

Sito web (<http://www.epson.co.th>)

Sono disponibili informazioni sulle caratteristiche dei prodotti, driver per il download, risposte alle domande più frequenti ed e-mail.

Supporto per gli utenti del Vietnam

I contatti per informazioni, assistenza e servizi sono i seguenti:

Epson Centro riparazioni

65 Truong Dinh Street, District 1, Hochiminh City, Vietnam.
Telefono (Ho Chi Minh City): 84-8-3823-9239, 84-8-3825-6234

29 Tue Tinh, Quan Hai Ba Trung, Hanoi City, Vietnam.
Telefono (Hanoi City): 84-4-3978-4785, 84-4-3978-4775

Assistenza per gli utenti in Indonesia

I contatti per informazioni, assistenza e servizi sono i seguenti:

Internet

<http://www.epson.co.id>

- Informazioni sulle specifiche dei prodotti, driver scaricabili
- Domande frequenti (FAQ), richieste di vendita, domande via e-mail

Epson Hotline

Telefono: +62-1500-766

Fax: +62-21-808-66-799

Il nostro team Hotline può aiutare per telefono o fax per quanto riguarda le informazioni seguenti:

- Richieste di vendita e informazioni sul prodotto
- Supporto tecnico

Epson Centro riparazioni

Provincia	Nome società	Indirizzo	Telefono E-mail
DKI JAKARTA	ESS JAKARTA MANGGADUA	Ruko Mall Mangga Dua No. 48 Jl. Arteri Mangga Dua, Jakarta Utara - DKI JA- KARTA	(+6221) 62301104 jkt-admin@epson-indone- sia.co.id
NORTH SUMATERA	ESC MEDAN	Jl. Bambu 2 Komplek Graha Niaga No- mor A-4, Medan - North Sumatera	(+6222) 4207033 bdg-admin@epson-indone- sia.co.id
DI YOGYAKARTA	ESC YOGYAKAR- TA	YAP Square, Block A No. 6 Jl. C Siman- jutak Yogyakarta - DIY	(+62274) 581065 ygy-admin@epson-indone- sia.co.id
EAST JAWA	ESC SURABAYA	Hitech Mall Lt. 2 Block A No. 24 Jl. Ku- suma Bangsa No. 116 - 118 Surabaya - JATIM	(+6231) 5355035 sby-admin@epson-indone- sia.co.id

SOUTH SULAWESI	ESC MAKASSAR	Jl. Cendrawasih NO. 3A, kunjung mae, mariso, MAKASSAR - SULSEL 90125	(+62411) 8911071 mksr-admin@epson-indonesia.co.id
WEST KALIMANTAN	ESC PONTIANAK	Komp. A yani Sentra Bisnis G33, Jl. Ahmad Yani - Pontianak Kalimantan Barat	(+62561) 735507 / 767049 pontianak-admin@epson-indonesia.co.id
RIAU	ESC PEKANBARU	Jl. Tuanku Tambusai No.459A Pekanbaru Riau	(+62761) 8524695 pkb-admin@epson-indonesia.co.id
DKI JAKARTA	ESS JAKARTA SUDIRMAN	Wisma Keiai Lt. 1 Jl. Jenderal Sudirman Kav.3 Jakarta Pusat - DKI JAKARTA 10220	(+6221) 5724335 ess@epson-indonesia.co.id
EAST JAWA	ESS SURABAYA	Ruko Surya Inti Jl. Jawa No 2-4 Kav. 29 Surabaya - Jawa Timur	(+6231) 5014949 esssby@epson-indonesia.co.id
BANTEN	ESS SERPONG	Ruko Mall WTC Matahari No. 953, Serpong-Banten	(+6221) 53167051 / 53167052 esstag@epson-indonesia.co.id
CENTRAL JAWA	ESS SEMARANG	Komplek Ruko Metro Plaza Block C20 Jl. MT Haryono No 970 Semarang - JAWA TENGAH	(+6224) 8313807 / 8417935 esssmg@epson-indonesia.co.id
EAST KALIMANTAN	ESC SAMARINDA	Jl. KH. Wahid Hasyim (M. Yamin) Kelurahan Sempaja Selatan Kecamatan Samarinda UTARA - SAMARINDA - KALTIM	(+62541) 7272904 escsmd@epson-indonesia.co.id
SOUTH SUMATERA	ESC PALEMBANG	Jl. H.M Rasyid Nawawi No. 249 Kelurahan 9 Ilir Palembang Sumatera Selatan	(+62711) 311330 escplg@epson-indonesia.co.id
EAST JAVA	ESC JEMBER	Jl. Panglima Besar Sudirman Ruko no. 1D Jember-Jawa Timur (Depan Balai Penelitian & Pengolahan Kakao)	(+62331) 488373 / 486468 jmr-admin@epson-indonesia.co.id
NORTH SULAWESI	ESC MANADO	Tekno Megamall Lt LG 11 TK 21, Kawasan Megamas Boulevard, Jl Piere Tendean, Manado - SULUT 95111	(+62431) 8890996 MND-ADMIN@EPSON-INDONESIA.CO.ID

Per le altre città non in elenco, chiamare la Hot Line: 08071137766.

Assistenza per gli utenti in Malesia

I contatti per informazioni, assistenza e servizi sono i seguenti:

Sito web (<http://www.epson.com.my>)

- Informazioni sulle specifiche dei prodotti, driver scaricabili
- Domande frequenti (FAQ), richieste di vendita, domande via e-mail

Epson Call Center

Telefono: +60 1800-8-17349

- Richieste di vendita e informazioni sul prodotto
- Domande sull'uso del prodotto o problemi
- Richieste di riparazione e garanzia

Sede Centrale

Telefono: 603-56288288

Fax: 603-5628 8388/603-5621 2088

Assistenza per utenti in India

Per informazioni, supporto e servizi di assistenza, contattare:

Sito web (<http://www.epson.co.in>)

Sono disponibili informazioni sulle specifiche del prodotto, driver da scaricare e risposte sui prodotti.

Servizio assistenza

- Riparazioni, informazioni sui prodotti e ordini di materiale consumabile (linee BSNL)

Numero verde: 18004250011

Accessibile dalle 9:00 alle 18:00 da lunedì a sabato (tranne festività nazionali)

- Servizio (utenti CDMA e cellulare)

Numero verde: 186030001600

Accessibile dalle 9:00 alle 18:00 da lunedì a sabato (tranne festività nazionali)

Assistenza per gli utenti nelle Filippine

Per ricevere assistenza tecnica e altri servizi post vendita, gli utenti possono contattare Epson Philippines Corporation.

Sito web (<http://www.epson.com.ph>)

Sono disponibili informazioni su specifiche del prodotto, driver scaricabili, domande frequenti (FAQ) e richieste via e-mail.

Capitolo 7

Informazioni sul prodotto

Specifiche della stampante

Requisiti del sistema

Windows 10 (32-bit, 64-bit)/Windows 8.1 (32-bit, 64-bit)/Windows 8 (32-bit, 64-bit)/Windows 7 (32-bit, 64-bit)/Windows Vista (32-bit, 64-bit)/Windows XP SP3 o superiore (32-bit)/Windows XP Professional x64 Edition SP2 o superiore/Windows Server 2019/Windows Server 2016/Windows Server 2012 R2/Windows Server 2012/Windows Server 2008 R2/Windows Server 2008/Windows Server 2003 R2/Windows Server 2003 SP2 o superiore

Specifiche meccaniche

Metodo di stampa:	Ad aghi 24 pin	
Velocità di stampa:	PR2:	
	Bozza ultra rapida	630 cps con 10 cpi
	Bozza rapida	560 cps con 10 cpi
	Bozza	420 cps con 10 cpi
	NLQ	210 cps con 10 cpi
	LQ	140 cps con 10 cpi
	ESC/P2 + ESC/MC:	
	Bozza ultra rapida	630 cps con 10 cpi
	Bozza rapida	560 cps con 10 cpi
	Bozza	420 cps con 10 cpi
	LQ	140 cps con 10 cpi

Direzione di stampa:	Ricerca logica bidirezionale per stampa di grafica e testo. La stampa di testo o di grafica monodirezionale può essere selezionata con comandi software.	
Interlinea:	1/6 pollici	
	PR2:	Programmabile con incrementi di 1/240 pollici o 1/216 pollici
	WNI4915, ESC/P2, ESC/P2+ESC/MC:	Programmabile con incrementi di 1/360 di pollice
	IBM4722, IBM PPDS:	Programmabile con incrementi di 1/216 o 1/180 pollici
Colonne stampabili:	94 colonne (con 10 cpi)	
Risoluzione:	Massimo 360 × 180 dpi (Letter Quality)	
Metodi di alimentazione carta:	Frizione (anteriore)	
Affidabilità:	Volume totale di stampa	24 milioni di linee (tranne testina di stampa)
	Durata testina di stampa	600 milioni di battute per ago
	Testina MSRW	700.000 battute (Solo modelli con lettura e scrittura di banda magnetica.)
Dimensioni e peso:	Larghezza	384 mm (15,1 pollici)
	Profondità	280 mm (11,0 pollici)
	Altezza	203 mm (8,0 pollici)

	Peso	circa 7,9 kg (17,4 libbre) (PLQ-50)
		circa 8,9 kg (19,6 libbre) (PLQ-50M)
		circa 8,1 kg (17,9 libbre) (PLQ-50CS)
		circa 9,1 kg (20,1 libbre) (PLQ-50CSM)
		circa 8,0 kg (17,6 libbre) (PLQ-50CSK)
Nastro:	Cartuccia di nastro nero	S015339
	Durata del nastro	circa 5 milioni di caratteri (LQ, 10 cpi, 48 punti/carattere)
		circa 10 milioni di caratteri (Bozza, 10 cpi, 24 punti/carattere)
Livello di rumore:		
Stampa su carta A4	PLQ-50/PLQ-50CS/ PLQ-50CSK	Circa 55 dB (A) (ISO 7779)
	PLQ-50M/PLQ-50CSM	Circa 58 dB (A) (ISO 7779)
Stampa su libretto	PLQ-50/PLQ-50CS/ PLQ-50CSK	Circa 52 dB (A) (ISO 7779)
	PLQ-50M/PLQ-50CSM	Circa 55 dB (A) (ISO 7779)

Specifiche elettroniche

Interfacce: Tre alloggiamenti di interfaccia incorporati:
 Interfaccia parallela bidirezionale a 8-bit con supporto modalità nibble IEEE 1284,
 Interfaccia USB (ver 2.0),
 Interfaccia seriale EIA-232D

Buffer: 128 KB

Font: Emulazione PR2

Font bitmap:

EPSON Super Draft 10 cpi, proporzionale
EPSON Draft 10 cpi, proporzionale
EPSON Roman 10, 12, 15 cpi, proporzionale
EPSON Sans Serif 10 cpi, proporzionale
EPSON OCR-B 10 cpi

Font scalabili:

Non supportato

Font codice a barre:

EAN-13, EAN-8, Interleaved 2 di 5, UPC-A, UPC-E, Code 39, Coda bar (NW-7), Industrial 2 di 5

Emulazioni WNI4915, ESC/P2, IBM PPDS, ESC/P2+ESC/MC

Font bitmap:

EPSON Draft 10, 12, 15 cpi
EPSON Roman 10, 12, 15 cpi, proporzionale
EPSON Sans Serif 10, 12, 15 cpi, proporzionale
EPSON Courier 10, 12, 15 cpi
EPSON Prestige 10, 12 cpi
EPSON Script 10 cpi
EPSON OCR-B 10 cpi
EPSON Orator 10 cpi
EPSON Orator-S 10 cpi
EPSON Script C proporzionale

Font scalabili:

EPSON Roman 10,5 punti, 8-32 punti (ogni 2 punti)
EPSON Sans Serif 10,5 punti, 8-32 punti (ogni 2 punti)
EPSON Roman T 10,5 punti, 8-32 punti (ogni 2 punti)
EPSON Sans Serif H 10,5 punti, 8-32 punti (ogni 2 punti)

Font codice a barre:

EAN-13, EAN-8, Interleaved 2 su 5, UPC-A, UPC-E, Code 39, Code 128, POSTNET

Emulazione IBM4722

Font bitmap:

EPSON Draft 10 cpi
 EPSON Roman 10, 12, 15 cpi
 EPSON Sans Serif 10, 12, 15 cpi
 EPSON Courier 10, 12, 15 cpi
 EPSON Prestige 10, 12 cpi
 EPSON OCR-B 10 cpi

Font scalabili:

Non supportato

Font codice a barre:

Non supportato

Tabelle di caratteri:

Emulazione PR2

ASCII

(Olivetti)

22 tabelle caratteri grafici:
 International, Germania, Portogallo, Spagna 1, Danimarca/
 Norvegia, Francia, Italia, Svezia/Finlandia, Svizzera, Gran Bretagna,
 USA ASCII, Grecia, Israele, Spagna 2, USSR, Iugoslavia, Olivetti TCV
 370, Canada, SDC, Turchia, Arabo, CIBC

(ISO)

9 tabelle caratteri grafici:
 ISO 8859-1 Latin 1, ISO 8859-9 Latin 5, ISO 8859-2 Latin 2, ISO
 8859-5 Cirillico, ISO 8859-15, ISO 8859-6 Arabo latino, ISO 8859-7
 Greco, ISO 8859-8 Israele, OLI-UNIX

(PC) 19 tabelle caratteri grafici:
 PC-437 International, PC-220 Spagna 2, PC-865 Nordico,
 PC-Danimarca/Norvegia, PC-Danimarca OPE, PC-860 Portogallo,
 PC-863 Franco canadese, PC-850 Latino 1, PC-858 Euro Latino,
 PC-857 Latino Turco 5, PC-852 Latino 2, PC-851 Greco, PC-210
 Greco, PC-855 Cirillico, PC-862 Israele, PC-864 Arabo, PC-866
 Cirillico, PC-1252 PC-WIN Latino 1, PC-1250 PC-WIN Latino 2

Emulazione WNI4915

ASCII Una tabella di caratteri corsivi e 8 tabelle di caratteri grafici:
 Tabella corsivo,
 PC 437 (USA, Europa Standard), PC 850 (Multilingue), ISO 8859-2,
 ISO 8859-5, ISO 8859-7, ISO 8859-8, ISO 8859-9, ISO 8859-15

Emulazione IBM4722

ASCII 35 tabelle caratteri grafici:
 CP 437 (Standard), CP808 (Russo), CP813 (Greco), CP819 (Latino 1),
 CP850 (USA Multilingue), CP851 (Greco), CP852 (Latino 2), CP855
 (Cirillico 1), CP857 (Turco Latino 5), CP858 (Multilingue), CP860
 (Portoghese), CP862 (Ebraico), CP863 (Franco-Canadese), CP864
 (Arabo), CP865 (Scandinavo), CP866 (Russo:Cirillico 2), CP867
 (Ebraico), CP869 (Greco), CP872 (Cirillico 1), CP874 (Thai con
 estensione TIS), CP876 (OCR A), CP877 (OCR B), CP912 (Latino 2),
 CP913 (Latino 3), CP915 (Cirillico), CP916 (Ebraico), CP920 (Latino
 5 :Turchia), CP923 (Latino 9 :Latino 1 con Euro), CP1161 (Thai),
 CP1250 (Latino 2), CP1251 (Cirillico), CP1252 (Latino 1), CP1253
 (Greco), CP1254 (Turco), CP1257 (Baltico)

Emulazioni ESC/P2, IBM PPDS e ESC/P2+ESC/MC

ASCII (solo modello europeo espanso) Una tabella di caratteri corsivi e 39 tabelle di caratteri grafici: Tabella Italic, PC437 (US, Europa standard), PC 850 (Multilingue), PC437 Greco, PC853 (Turco), PC855 (Cirillico), PC852 (Europa dell'est), PC857 (Turco), PC866 (Russo), PC869 (Greco), MAZOWIA (Polacco), Code MJK (CSFR), ISO 8859-7 (Latino/Greco), ISO Latin 1T (Turco), Bulgaria (Bulgaro), PC 774 (LST 1283:1993), Estonia (Estonia), ISO 8859-2, PC 866 LAT. (Lettone), PC 866 UKR (Ucraina), PC860 (Portoghese), PC861 (Islandese), PC865 (Scandinavo), PC864 (Arabo), PC APTEC (Arabo), PC 708 (Arabo), PC 720 (Arabo), PCAR864 (Arabo), PC863 (Franco-Canadese), BRASCII, Abicomp, Roman 8, ISO Latin 1, PC858, ISO 8859-15, PC771 (Lituania), PC437 Slovenia, PC MC, PC1250, PC1251, KZ 1048

Set caratteri: 14 set di caratteri internazionali e un set di caratteri legali: USA, Francia, Germania, Regno Unito, Danimarca I, Svezia, Italia, Spagna I, Giappone, Norvegia, Danimarca II, Spagna II, America latina, Corea, Legale

Specifiche elettriche

	Modello 100 - 240 V	Modello 220 - 240 V
Tensione nominale	CA 100 - 240 V	CA 220 - 240 V
Tensione d'ingresso	CA 90 - 264 V	CA 165 - 264 V
Frequenza nominale	50 - 60 Hz	
Frequenza in ingresso	49,5 - 60,5 Hz	
Corrente nominale	2,0 - 1,0 A (massimo 5,0 - 1,9 A a seconda del tipo di carattere)	1,0 A (massimo 2,6 A a seconda del tipo di carattere)

	Modello 100 - 240 V	Modello 220 - 240 V
Consumo elettrico (Collegamento USB)	CA 100 - 120 V: Circa 78 W (ISO/IEC 10561 modello lettera) Circa 16,2 W in modalità pronto Circa 0,7 W in modalità di attesa * 0,1 W in spegnimento CA 220 - 240 V: Circa 78 W (ISO/IEC 10561 modello lettera) Circa 16,3 W in modalità pronto Circa 0,8 W in modalità di attesa * 0,1 W in spegnimento	Circa 77 W (ISO/IEC 10561 modello lettera) Circa 16,6 W in modalità pronto Circa 0,8 W in modalità di attesa * 0,1 W in spegnimento

* Quando trascorre il tempo impostato nella seguente condizione, la stampante passa in modalità di attesa.
- in assenza di errori.
- Nessun dato nel buffer di ingresso.

Nota:

Controllare la tensione di alimentazione della stampante nell'etichetta sul retro della stampante.

Specifiche ambientali

	Temperatura	Umidità (senza condensa)
Funzionamento (libretto, carta comune, carta riciclata e moduli multistrato)	Da 5 a 38°C (da 41 a 100,4°F)	Da 10 a 85 % di umidità relativa
In magazzino	Da -30 a 60°C (da -22 a 140°F)	Da 0 a 85 % RH

Carta/Supporti**Carta disponibile****Nota:**

- Utilizzare libretti, carta comune, carta riciclata e moduli multistrato nelle condizioni di temperatura e umidità di seguito descritte:
Temperatura: da 5 a 38°C (da 41 a 100,4°F)
Umidità: da 10 a 85% di umidità relativa
- Utilizzare carta e libretti con fattore di riflessione superiore al 60%.
- Non caricare libretti increspatisi o con rilegature strappate.

- Non utilizzare libretti con parti metalliche, come punti o graffette.
- Non utilizzare libretti con parti che tendono a incollare, come francobolli o timbri.
- Non utilizzare libretti con pagine di formato più piccolo della copertina.
- Non stampare sulla copertina anteriore o posteriore di un libretto. La stampa può essere eseguita solo con il libretto aperto.
- Quando si utilizza carta inferiore a 110,0 mm, impostare la direzione di espulsione carta su anteriore. L'impostazione di default è anteriore. Per informazioni, consultare <http://www.epson.com>.
- Non caricare carta arricciata, piegata o sgualcita.
- Non eseguire fori nell'area da 25,0 a 40,0 mm dal bordo sinistro della carta. Vedere la seguente immagine.

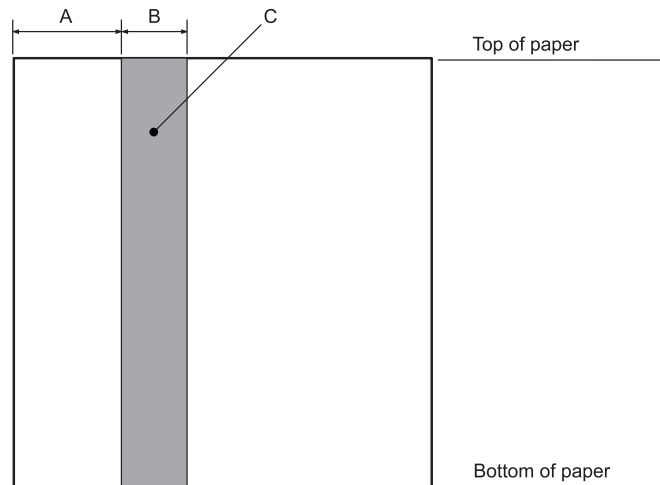

A 25,0 mm

B 15,0 mm

C Non eseguire fori in quest'area.

- Utilizzando il driver per stampanti, i margini minimi inferiore e superiore ottenibili sono di 1,0 mm (0,04 pollici) e 9,0 mm (0,36 pollici) rispettivamente.

Libretti

	Piegatura orizzontale	Piegatura verticale
--	------------------------------	----------------------------

		Minimo	Massimo	Minimo	Massimo
Larghezza	(mm) (pollici)	110 4,33	241,3 9,5	110 4,33	241,3 9,5
Lunghezza	(mm) (pollici)	127 5,0	220 8,66	85 3,35	220 8,66
Spessore della copertina	(mm) (pollici)	0,2 0,008	0,5 0,025	0,2 0,008	0,5 0,02
Spessore di ogni pagina	(mm) (pollici)	0,1 0,004	0,15 0,006	0,1 0,004	0,15 0,006
Peso	(g/m ²) (libbre)	95 25	116 31	95 25	116 31
Qualità	Carta comune				

Spessore dei libretti

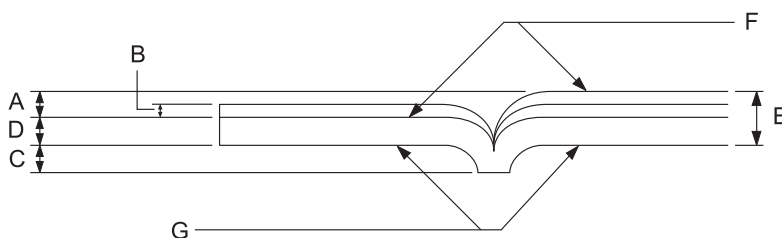

- A Meno di 1,5 mm
- B Da 0,1 a 0,15 mm
- C Meno di 0,6 mm
- D Da 0,2 a 0,5 mm
- E Meno di 2,0 mm
- F lato stampabile
- G Non stampare su questo lato.

Inclinazione del libretto

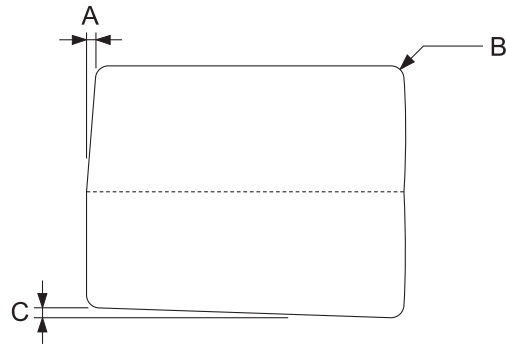

- A Meno di 0,3 mm
- B R da 2 a 5 mm
- C Meno di 0,3 mm

Posizione della banda magnetica

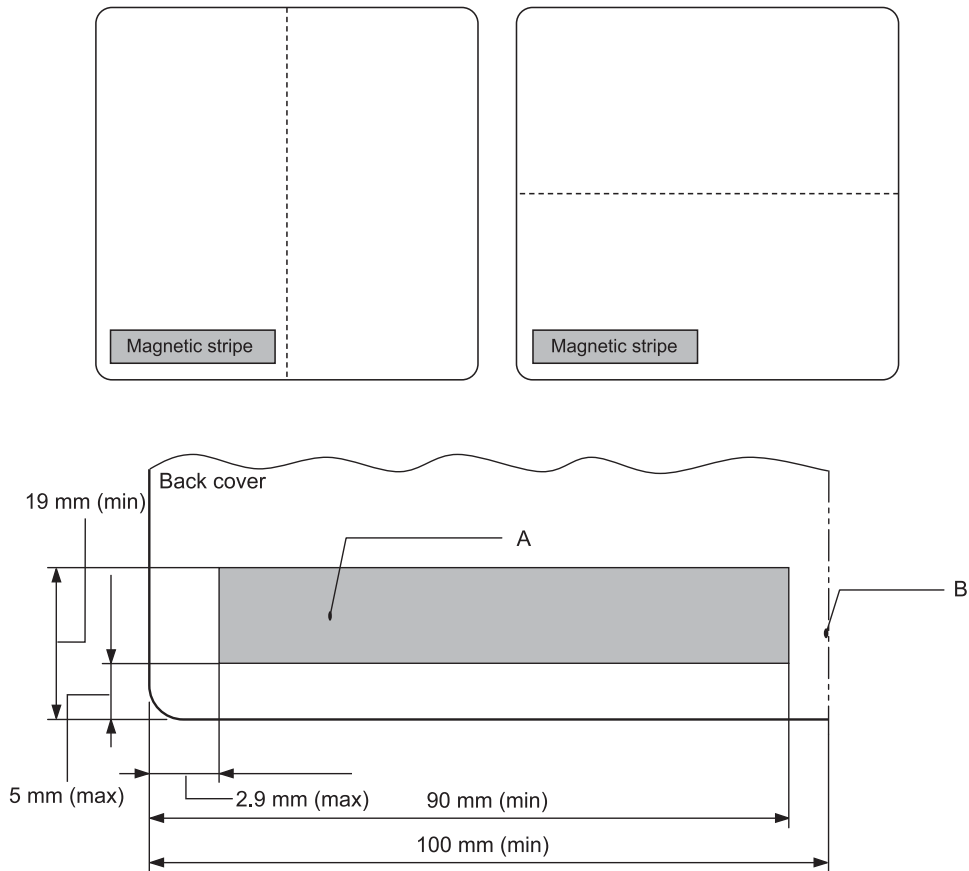

A Area minima della banda magnetica

B Cucitura o guida laterale

Fogli singoli

		Espulsione anteriore		Espulsione posteriore	
		Minimo	Massimo	Minimo	Massimo
Larghezza	(mm) (pollici)	65 2,6	245 9,6	65 2,6	245 9,6
Lunghezza	(mm) (pollici)	67 2,64	297/(450)* 11,69/(17,72)*	142 5,59	297/(450)* 11,69/(17,72)*

Spessore	(mm) (pollici)	0,065 0,0025	0,19 0,0074	0,065 0,0025	0,19 0,0074
Peso	(g/m ²) (libbre)	52 14	157 42	52 14	157 42
Qualità	Carta comune e riciclata				

* Le cifre fra parentesi indicano le massime lunghezze possibili.

Moduli multistrato a fogli singoli

		Espulsione anteriore		Espulsione posteriore	
		Minimo	Massimo	Minimo	Massimo
Larghezza	(mm) (pollici)	65 2,6	245 9,6	65 2,6	245 9,6
Lunghezza	(mm) (pollici)	67 2,64	297 11,69	142 5,59	297 11,69
Copie	1 originale + 6 copie				
Spessore totale	(mm) (pollici)	0,12 0,0047	0,53 0,021	0,12 0,0047	0,53 0,021
Peso per foglio multistrato	(g/m ²) (libbre)	40 12	58 15	40 12	58 15
Qualità	Moduli multistrato senza carta carbone con striscia di colla nella parte superiore o laterale del modulo				

Area stampabile consigliata

Libretti (piegatura orizzontale)

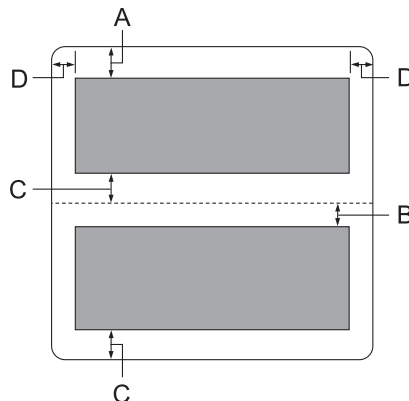

- A Il margine superiore minimo della pagina superiore è di 1,0 mm (0,04 pollici).
- B Il margine superiore minimo della pagina inferiore è di 4,7 mm (0,19 pollici).
- C I margini inferiori minimi delle pagine superiore e inferiore sono di 5,0 mm (0,2 pollici).
- D I margini destro e sinistro minimi sono di 3,0 mm (0,12 pollici).
*Minimo di 2,54 mm (0,1 pollici) per l'emulazione WNI4915.

Libretti (piegatura verticale)

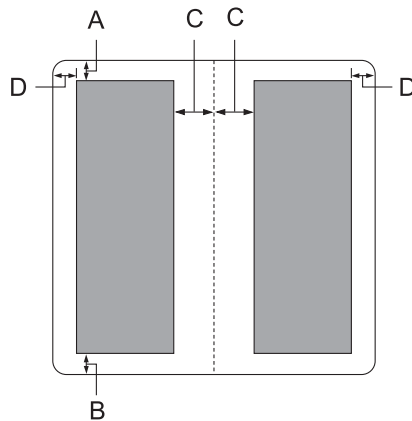

- A Il margine minimo superiore è 1,0 mm (0,04 pollici).
- B Il margine inferiore minimo è 5,0 mm (0,2 pollici).
- C I margini sinistro e destro minimi all'interno delle aree stampabili sono di 3,8 mm (0,15 pollici).
- D I margini sinistro e destro minimi all'esterno delle aree stampabili sono di 3,0 mm (0,12 pollici).
*Minimo di 2,54 mm (0,1 pollici) per l'emulazione WNI4915.

Fogli singoli (inclusi moduli multistrato)

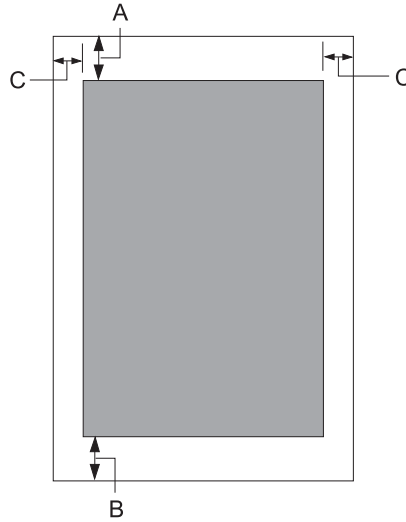

- A Il margine minimo superiore è 1,0 mm (0,04 pollici).
- B Il margine inferiore minimo è 3,1 mm (0,12 pollici).
- C I margini destro e sinistro minimi sono di 3 mm (0,12 pollici).
*Minimo di 2,54 mm (0,1 pollici) per l'emulazione WNI4915.

Letture e scrittura di banda magnetica (solo modelli con lettura e scrittura di banda magnetica.)

Il lettore/scrittore orizzontale di striscia magnetica viene utilizzato per leggere o scrivere dati sulla striscia magnetica dei libretti bancari. Per informazioni dettagliate, vedere le specifiche del dispositivo che seguono.

Nota:

Il dispositivo di lettura e scrittura della banda magnetica è installato solo in orizzontale.

Codice registrazione	Codice binario decimale BCD, 4 bit dati, 1 bit di controllo parità VRC
Caratteri registrabili	colonna 3 della tabella ASCII

Formati registrabili	IBM3604, DIN/ISO, ISO7811, IBM4746, ANSI, HT-2751-CIZ, ISO8484
Larghezza registrazione	9,7 mm
Larghezza lettura	1,1 mm
Velocità supporto	340 mm/secondo
Numero di tentativi	1 o 3
Duplicazione campo	YES o NO

Area registrabile

Retro di copertina:

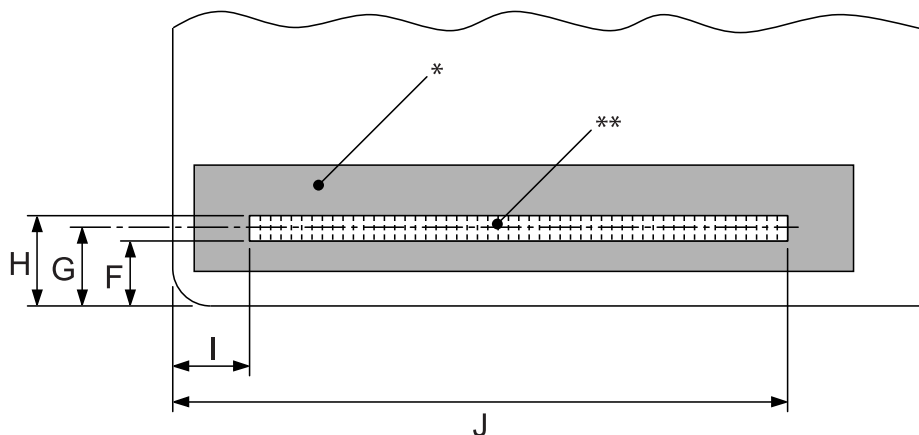

*: Area banda magnetica

** : Area registrabile

	F (max)	G	H (min)	I	J (max)
DIN/ISO, ANSI	12,5	13,9	15,5	9,5	85
IBM3604	8,9	10,4	11,9	10,4	81,3
ISO7811	8,9	10,4	11,9	14,8	—
IBM4746	8,9	10,4	11,9	9,8	—
ISO8484	12,5	13,9	15,3	9,5	85

	F (max)	G	H (min)	I	J (max)
HT-2751-CIZ	7,4	8,8	10,2	12,6	—

Specifiche dei formati registrabili

Emulazione PR2 e modalità ESC/P2+ESC/MC

	DIN/ISO, ISO8484	IBM3604	ANSI
Densità bit	210 bpi ± 5%	210 bpi ± 5%	210 bpi ± 5%
Direzione registrazione	Da sinistra a destra	Da sinistra a destra	Da sinistra a destra
Preambolo	20 bit	20 bit	20 bit
SOM (controllo inizio)	D	B	B
Caratteri registrabili	0-9, A, B, C, D, E	0-9, A, B, D, E	0-9, A, B, C, D, E
EOM (controllo fine)	F	F o C	F
Parità LRC	pari	pari	pari
Prologo	20 bit	20 bit	20 bit
Numero massimo di caratteri registrabili (1 blocco)	105 caratteri	105 caratteri	105 caratteri
Numero massimo di caratteri registrabili (2 blocco)	45 caratteri	45 caratteri	45 caratteri
Numero separatore	60 bit	120 bit	60 bit
Centro posizione verticale	13,9 mm	10,4 mm	13,9 mm
Posizione inizio orizzontale (dal bordo sinistro)	9,5 mm	10,4 mm	9,5 mm

	ISO7811	IBM4746	HT-2751-CIZ
Densità bit	75 bpi ± 5%	210 bpi ± 5%	105 bpi ± 5%
Direzione registrazione	Da sinistra a destra	Da sinistra a destra	Da destra a sinistra
Preambolo	20 bit	20 bit	55 bit
SOM (controllo inizio)	B	BA	F
Caratteri registrabili	0-9, A, D, E	0-9, D	0-9

	ISO7811	IBM4746	HT-2751-CIZ
EOM (controllo fine)	F	F o C	F
Parità LRC	pari	pari	dispari
Prologo	20 bit	20 bit	40 bit
Numero massimo di caratteri registrabili (1 blocco)	37 caratteri	105 caratteri	60 caratteri
Numero massimo di caratteri registrabili (2 blocco)	23 caratteri	45 caratteri	27 caratteri
Numero separatore	120 bit	120 bit	10 bit
Centro posizione verticale	10,4 mm	10,4 mm	8,8 mm
Posizione inizio orizzontale (dal bordo sinistro)	14,8 mm	9,8 mm	12,6 mm

Emulazione WNI4915

	DIN	IBM1	IBM2
Densità bit	210 bpi ± 5%	210 bpi ± 5%	210 bpi ± 5%
Direzione registrazione	Da sinistra a destra	Da sinistra a destra	Da sinistra a destra
Preambolo	61 bit	61 bit	61 bit
SOM (controllo inizio)	D	B	B
Caratteri registrabili	0-9, A, B, C, D, E	0-9, A, B, D, E	0-9, A, B, D, E
EOM (controllo fine)	F	C	F
Parità LRC	pari	pari	pari
Prologo	64 bit	154 bit	154 bit
Numero massimo di caratteri registrabili (1 blocco)	—	—	—
Numero massimo di caratteri registrabili (2 blocco)	45 caratteri	36 caratteri	36 caratteri
Numero separatore	60 bit	60 bit	60 bit
Centro posizione verticale	14,0 mm	11,0 mm	11,0 mm

	DIN	IBM1	IBM2
Posizione inizio orizzontale (dal bordo sinistro)	14,8 mm	14,8 mm	14,8 mm

	105 caratteri	ISO7811
Densità bit	210 bpi ± 5%	75 bpi ± 5%
Direzione registrazione	Da sinistra a destra	Da sinistra a destra
Preambolo	61 bit	21 bit
SOM (controllo inizio)	D	B
Caratteri registrabili	0-9, A, B, C, D, E	0-9, A, E
EOM (controllo fine)	F	F
Parità LRC	pari	pari
Prologo	64 bit	24 bit
Numero massimo di caratteri registrabili (1 blocco)	105 caratteri	35 caratteri
Numero massimo di caratteri registrabili (2 blocco)	—	—
Numero separatore	—	—
Centro posizione verticale	14,0 mm	14,0 mm
Posizione inizio orizzontale (dal bordo sinistro)	14,8 mm	14,8 mm

Tabella conversione caratteri

Emulazione PR2 e modalità ESC/P2+ESC/MC

Crt	ASCII	Codice linea	Funzione		Codici registrazione				
			DIN/ISO, ISO8484	IBM3604	VRC	BIT4	BIT3	BIT2	BIT1
0	0	30H	crt	crt	1	0	0	0	0
1	1	31H	crt	crt	0	0	0	0	1
2	2	32H	crt	crt	0	0	0	1	0

3	3	33H	crt	crt	1	0	0	1	1
4	4	34H	crt	crt	0	0	1	0	0
5	5	35H	crt	crt	1	0	1	0	1
6	6	36H	crt	crt	1	0	1	1	0
7	7	37H	crt	crt	0	0	1	1	1
8	8	38H	crt	crt	0	1	0	0	0
9	9	39H	crt	crt	1	1	0	0	1
A	:	3AH	crt	crt	1	1	0	1	0
B	;	3BH		SOM	0	1	0	1	1
			crt	crt					
C	<	3CH		EOM	1	1	1	0	0
			crt	—					
D	=	3DH	SOM		0	1	1	0	1
			crt	crt					
E	>	3EH	crt	crt	0	1	1	1	0
F	?	3FH	EOM	EOM	1	1	1	1	1

* crt significa carattere.

Crt	ASCII	Codice linea	Funzione		Codici registrazione				
			ANSI	ISO7811	VRC	BIT4	BIT3	BIT2	BIT1
0	0	30H	crt	crt	1	0	0	0	0
1	1	31H	crt	crt	0	0	0	0	1
2	2	32H	crt	crt	0	0	0	1	0
3	3	33H	crt	crt	1	0	0	1	1
4	4	34H	crt	crt	0	0	1	0	0
5	5	35H	crt	crt	1	0	1	0	1
6	6	36H	crt	crt	1	0	1	1	0
7	7	37H	crt	crt	0	0	1	1	1

8	8	38H	crt	crt	0	1	0	0	0
9	9	39H	crt	crt	1	1	0	0	1
A	:	3AH	crt	crt	1	1	0	1	0
B	;	3BH	SOM	SOM	0	1	0	1	1
			crt	—					
C	<	3CH	—	—	1	1	1	0	0
			crt	—					
D	=	3DH	crt	crt	0	1	1	0	1
E	>	3EH	crt	crt	0	1	1	1	0
F	?	3FH	EOM	EOM	1	1	1	1	1

* crt significa carattere.

Crt	ASCII	Codice linea	Funzione		Codici registrazione				
			IBM4746	HT-2751-CIZ	VRC	BIT4	BIT3	BIT2	BIT1
0	0	30H	crt	crt	1	0	0	0	0
1	1	31H	crt	crt	0	0	0	0	1
2	2	32H	crt	crt	0	0	0	1	0
3	3	33H	crt	crt	1	0	0	1	1
4	4	34H	crt	crt	0	0	1	0	0
5	5	35H	crt	crt	1	0	1	0	1
6	6	36H	crt	crt	1	0	1	1	0
7	7	37H	crt	crt	0	0	1	1	1
8	8	38H	crt	crt	0	1	0	0	0
9	9	39H	crt	crt	1	1	0	0	1
A	:	3AH	SOM	—	1	1	0	1	0
			—	—					
B	;	3BH	SOM	—	0	1	0	1	1
			—	—					

C	<	3CH	EOM		1	1	1	0	0
			—	—					
D	=	3DH	crt	—	0	1	1	0	1
E	>	3EH	—	—	0	1	1	1	0
F	?	3FH		SOM	1	1	1	1	1
			EOM	EOM					

* crt significa carattere.

Emulazione WNI4915

Crt	ASCII	Codice linea	Funzione			Codici registrazione				
			DIN	IBM1	IBM2	VRC	BIT4	BIT3	BIT2	BIT1
0	0	30H	crt	crt	crt	1	0	0	0	0
1	1	31H	crt	crt	crt	0	0	0	0	1
2	2	32H	crt	crt	crt	0	0	0	1	0
3	3	33H	crt	crt	crt	1	0	0	1	1
4	4	34H	crt	crt	crt	0	0	1	0	0
5	5	35H	crt	crt	crt	1	0	1	0	1
6	6	36H	crt	crt	crt	1	0	1	1	0
7	7	37H	crt	crt	crt	0	0	1	1	1
8	8	38H	crt	crt	crt	0	1	0	0	0
9	9	39H	crt	crt	crt	1	1	0	0	1
A	:	3AH	crt	crt	crt	1	1	0	1	0
B	;	3BH		SOM	SOM	0	1	0	1	1
			crt	crt	crt					
C	<	3CH	SOM	EOM		1	1	1	0	0
			crt	—	—					
D	=	3DH	crt	crt	crt	0	1	1	0	1

E	>	3EH	crt	crt	crt	0	1	1	1	0
F	?	3FH	EOM	—	EOM	1	1	1	1	1

* crt significa carattere.

Crt	ASCII	Codice linea	Funzione		Codici registrazione				
			105 caratteri	ISO7811	VRC	BIT4	BIT3	BIT2	BIT1
0	0	30H	crt	crt	1	0	0	0	0
1	1	31H	crt	crt	0	0	0	0	1
2	2	32H	crt	crt	0	0	0	1	0
3	3	33H	crt	crt	1	0	0	1	1
4	4	34H	crt	crt	0	0	1	0	0
5	5	35H	crt	crt	1	0	1	0	1
6	6	36H	crt	crt	1	0	1	1	0
7	7	37H	crt	crt	0	0	1	1	1
8	8	38H	crt	crt	0	1	0	0	0
9	9	39H	crt	crt	1	1	0	0	1
A	:	3AH	crt	crt	1	1	0	1	0
B	;	3BH	crt	SOM	0	1	0	1	1
				—					
C	<	3CH	SOM		1	1	1	0	0
			crt	—					
D	=	3DH	crt	—	0	1	1	0	1
E	>	3EH	crt	crt	0	1	1	1	0
F	?	3FH	EOM	EOM	1	1	1	1	1

* crt significa carattere.

Layout di registrazione della striscia magnetica

DIN/ISO, IBM3604, ANSI, ISO7811, IBM4746 e ISO8484

Formato 1 blocchi

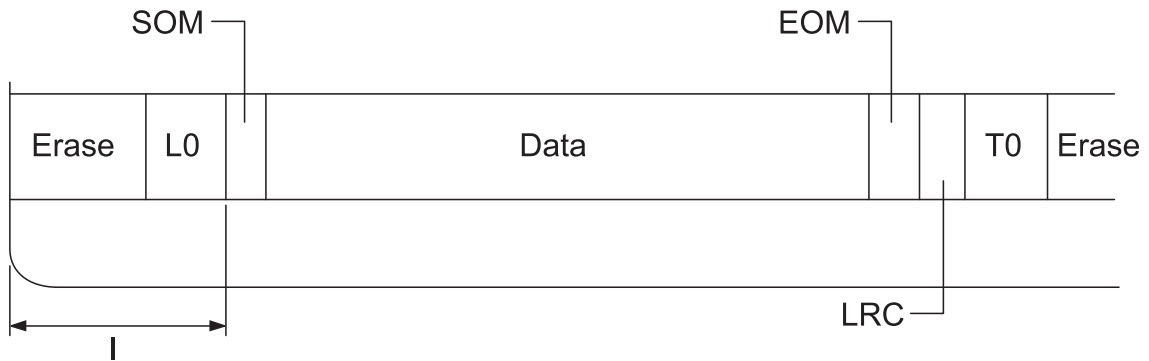

Formato 2 blocchi

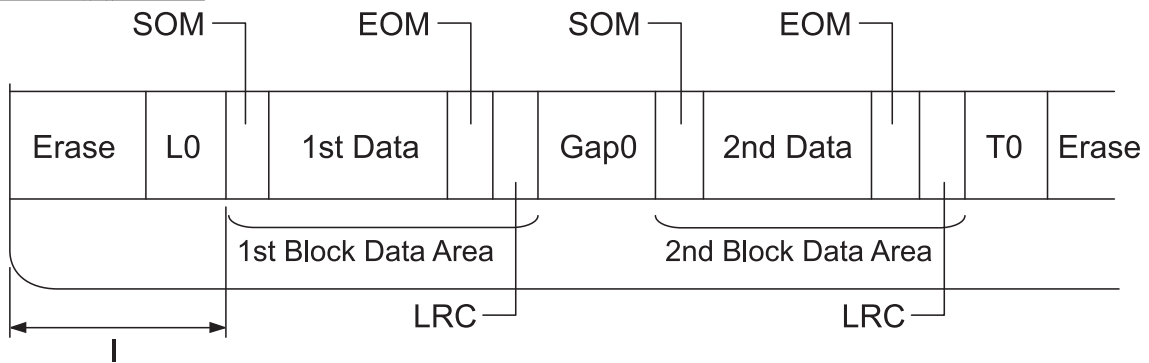

Direzione schema bit



HT-2751-CIZ

Formato 1 blocchi

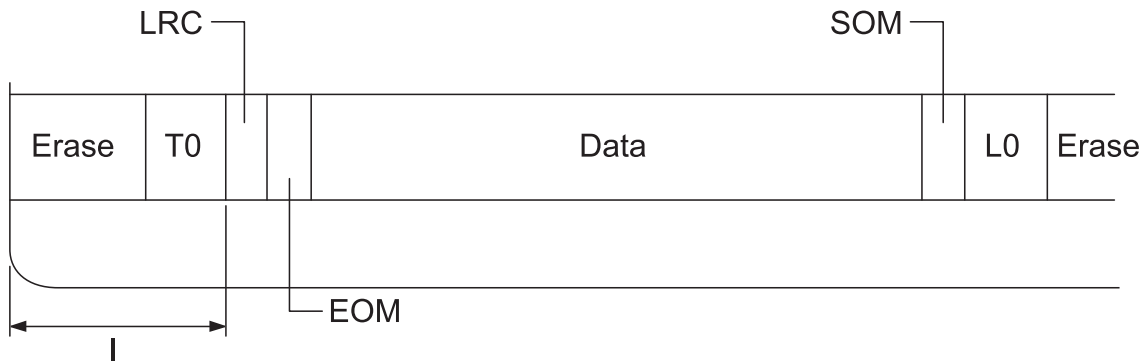

Formato 2 blocchi

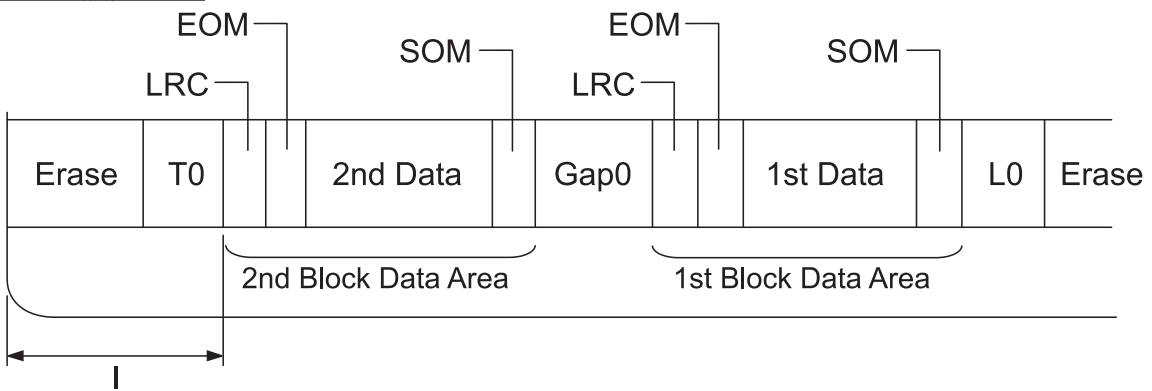

Direzione schema bit

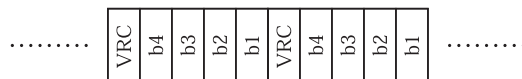

Specifiche dello scanner (solo modelli con scanner)

Generale

Tipo di scanner	Alimentazione documento
Metodo di scansione	Spostamento della carta e testina di scansione fissa
Dispositivo fotoelettrico	CIS

Pixel effettivi massimi	5.100 pixel (600 dpi)
Formato del documento	Max 215,9 x 355,6 mm (8,5 x 14,0 pollici) Min: 65,0 x 67,0 mm (2,6 x 2,6 pollici)
Risoluzione in uscita	600 dpi/300 dpi/200 dpi (Hardware)
Sorgente luminosa	LED (rosso, verde, blu)
Durata di scansione	200.000 scansioni

Area di scansione

Nota:

- ❑ *durante la scansione, inserire la carta con il margine sinistro allineato con il lato sinistro dello slot.*
- ❑ *È possibile scansionare fogli ampi fino a 216 mm (8,5 pollici).*
- ❑ *L'area a destra della guida laterale dello scanner non può essere scansionata.*

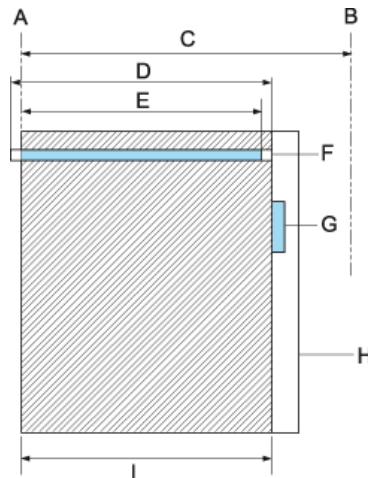

- A Margine sinistro del percorso della carta
- B Margine destro del percorso della carta
- C 245 mm
- D Area di scansione (219,38 mm)

E	Area con pixel abilitati alla scansione (216 mm)
F	CIS
G	guida laterale dello scanner
H	carta
I	area di scansione

Specifiche hub USB (solo modelli con hub USB)

Tipo di interfaccia	Specifiche Universal Serial Bus revisione 2.0
Standard elettrico	Modalità a velocità completa (12 Mbit al secondo) e modalità ad alta velocità (480 Mbit al secondo) delle specifiche Universal Serial Bus revisione 2.0
Tipo di connettore	Due porte tipo A
Alimentazione elettrica	Alimentazione bus (massimo 100 mA per ciascuna porta)

Standard e approvazioni



Avvertenza:

- Questo è un prodotto Classe A. In un ambiente domestico il prodotto potrebbe provocare interferenze radio nel cui caso potrebbe essere richiesto all'utente di prendere misure adeguate.
- Il collegamento di un cavo di interfaccia non schermato a questa stampante renderà nulli gli standard EMC di questa periferica.
- Eventuali cambiamenti o modifiche non espressamente approvati da Seiko Epson Corporation possono invalidare il diritto da parte dell'utente di utilizzare le apparecchiature.

Approvazioni sulla sicurezza

Sicurezza	IEC/EN62368-1
EMC	EN55032 (CISPR pub.32) classe A

Per gli utenti negli Stati Uniti e Canada

Sicurezza	UL60950-1 CAN/CSA-C22.2 N. 60950-1
EMC	FCC Parte 15 Paragrafo B Classe A CAN/CSA-CEI/IEC 22.2 CISPR pub.32 classe A

Nota:

- ❑ *Queste apparecchiature sono state testate e sono risultate conformi ai limiti relativi ai dispositivi digitali di Classe A, ai sensi della Parte 15 delle Norme FCC. Questi limiti sono designati a fornire una protezione ragionevole da interferenze dannose quando le apparecchiature sono usate in un ambiente commerciale.*
- ❑ *Queste apparecchiature generano, utilizzano e possono irradiare energia di radiofrequenza e, se non installate e utilizzate in conformità alle istruzioni fornite nel manuale rilasciato dal produttore, possono causare interferenze dannose alle comunicazioni radio. Il funzionamento di queste apparecchiature in un'area residenziale può provocare interferenze dannose; in questo caso sarà richiesto all'utente di correggere l'interferenza a sue spese.*

Per gli utenti in Europa

I seguenti modelli sono contrassegnati CE e conformi a tutte le Direttive UE applicabili. Per ulteriori dettagli, visitare il seguente sito web per accedere alla dichiarazione di conformità completa contenente i riferimenti alle Direttive e standard armonizzati, utilizzati per dichiarare la conformità.

<https://www.epson.eu/conformity>

PB51A

