

DS-790WN

Korisnički vodič

Funkcije proizvoda

Osnovne informacije o skeneru

Specifikacije originala i postavljanje originala

Skeniranje uz proveru identiteta

Održavanje

Rešavanje problema

Sadržaj

O ovom priručniku

Upoznavanje sa priručnicima.	7
Oznake i simboli.	7
Opisi korišćeni u ovom priručniku.	7
Upućivanja na operativni sistem.	8
Autorska prava.	8
Zaštitni znakovi.	9

Važna uputstva

Bezbednosna uputstva.	11
Ograničenja za kopiranje.	12
Saveti i upozorenja za upotrebu dodirnog ekrana.	13
Zaštita ličnih informacija.	13

Funkcije proizvoda

Tri elementa mrežnog skenera koja su korisna za poslovanje.	15
Zaštita papira kako bi se smanjilo oštećenje originala.	16
Obaveštenje o prljavštini na staklenoj površini.	16
Visokokvalitetno skeniranje uz automatsko prepoznavanje dokumenata.	16

Osnovne informacije o skeneru

Nazivi i funkcije delova.	19
Umetanje i vađenje USB diska.	21
Umetanje USB uređaja.	21
Vađenje USB diska.	21
Kontrolna tabla.	22
Dugmad i lampice.	22
Osnovni raspored ekrana.	22
Informacije o aplikacijama.	26
Aplikacija za skeniranje dokumenata (Document Capture Pro / Document Capture).	26
Aplikacija za kontrolisanje skenera (Epson Scan 2).	27
Aplikacija za korišćenje skenera preko servera (Document Capture Pro Server).	27
Aplikacija za skeniranje pomoću servera za proveru identiteta (Document Capture Pro Server Authentication Edition).	28
Aplikacija za skeniranje dokumenata sa pametnog uređaja (Epson Smart Panel).	28

Aplikacija za ažuriranje softvera i osnovnog softvera (EPSON Software Updater).	28
Aplikacija za podešavanje operacija skenera (Web Config).	29
Aplikacija za podešavanje uređaja na mreži (EpsonNet Config).	30
Softver za upravljanje uređajima na mreži (Epson Device Admin).	31
Aplokacija za kreiranje paketa upravljačkog programa (EpsonNet SetupManager).	31
Informacije o opcionim dodacima i potrošnim delovima.	31
Šifre Nosački list.	31
Šifre sklopa valjaka.	32
Šifre pribora za čišćenje.	33

Specifikacije originala i postavljanje originala

Specifikacije originala.	35
Opšte specifikacije za originale koji se skeniraju.	35
Tipovi originala za koje je potrebna pažnja.	39
Tipovi originala koji se ne smeju skenirati.	40
Postavljanje originala.	40
Originali standardne veličine.	40
Dugački papir.	45
Plastične kartice.	49
Kartice u slojevima.	52
Originali velikog formata.	54
Originali nepravilnih oblika.	57
Fotografije.	60
Koverte.	63
Mešavina originala.	66

Skeniranje

Skeniranje pomoću kontrolne table skenera.	71
Skeniranje originala na računar.	71
Skeniranje u mrežnu fasciklu.	72
Skeniranje originala u e-poruku.	77
Skeniranje u računarski oblak.	82
Skeniranje na USB disk.	85
Skeniranje pomoću WSD-a.	89
Dostupne kombinacije za Format datoteke i Tip slike.	91
Skeniranje pomoću podešavanja Un. pod. vr.	92
Skeniranje sa računara.	93

Skeniranje pomoću aplikacije Document Capture Pro (Windows).	93
Skeniranje pomoću aplikacije Document Capture (Mac OS).	99
Skeniranje pomoću programa Epson Scan 2.	105
Korišćenje funkcije AirPrint.	110
Skeniranje pomoću programa Chromebook.	110
Podešavanje zadatka.	111
Kreiranje zadatka i dodela zadatka na kontrolnoj tabli (Windows).	111
Pravljenje i registracija zadatka (Mac OS).	111
Dodeljivanje zadatka kontrolnoj tabli (Mac OS)	112
Skeniranje u Režim automatskog uvlačenja.	112
Skeniranje pomoću pametnog uređaja.	114
Skeniranje pomoću programa Epson Smart Panel.	114
Skeniranje pomoću programa Mopria Scan.	115

Podešavanja potrebna za skeniranje

Povezivanje skenera na mrežu.	117
Konfigurisanje servera za poštu.	117
Stavke podešavanja servera za poštu.	118
Provera veze sa serverom e-pošte.	118
Podešavanje deljene mrežne fascikle.	120
Kreiranje deljene fascikle.	120
Dostupnost kontakata.	137
Poređenje konfiguracija kontakata.	138
Registrowanje odredišta u kontaktima pomoću Web Config.	138
Registrowanje odredišta kao grupe pomoću Web Config.	140
Izrada rezervne kopije i uvoz kontakata.	141
Izvoz i masovna registracija kontakata pomoću alata.	142
Saradnja između LDAP servera i korisnika.	144
Korišćenje funkcije Document Capture Pro Server	147
Podešavanje režima servera.	147
Podešavanje funkcije AirPrint.	147

Prilagođeno podešavanje prikaza kontrolne table

Registrowanje Un. pod. vr..	150
Opcije menija za Un. pod. vr..	152
Uređivanje početnog ekrana na kontrolnoj tabli.	152
Menjanje Raspored početnog ekrana.	153
Dodaj ikonu.	153
Ukloni ikonu.	154
Pomeri ikonu.	155

Skeniranje uz proveru identiteta

Provera identiteta prilikom skeniranja.	158
Dostupni načini skeniranja.	158
Priprema za skeniranje.	159
Registracija autorizacione kartice.	159
Provera ID broja.	161
Prijavljivanje na skener i odjavljivanje.	161
Prijavljivanje.	161
Odjavljivanje.	163
Menjanje korisničkih informacija.	163
Promena lozinke.	163
Menjanje ID broja.	164
Korišćenje funkcije Scan to My Email.	164
Opcije menija za skeniranje za Scan to My Email.	165
Korišćenje funkcije Scan to My Folder.	168
Opcije menija za skeniranje za Scan to My Folder.	170

Opcije menija za postavke

Osn. podešavanja.	174
Osvetljenost LCD-a.	174
Zvukovi.	174
Tajmer za spavanje.	174
Pod. isključivanja.	174
Podešavanja za datum/vreme.	174
Jezik/Language.	174
Tastatura.	174
Vreme za radnju je isteklo.	174
Veza sa računarnom preko USB-a.	174
Direktno napajanje uklj..	175
Podešavanja skenera.	175
Izmena početnog ekrana.	176
Korisničke postavke.	177
Mrežne postavke.	177
Podešavanje Wi-Fi-a.	177
Podešavanje ožičene lokalne mreže.	178
Status mreže.	178
Napredno.	178
Postavke veb usluge.	178
Document Capture Pro.	179
Menadžer kontakata.	179
Administracija sistema.	179
Menadžer kontakata.	179
Administratorska podešavanja.	180
Ograničenja.	180
Šifrovanje lozinke.	180

Istraživanje korisnika.	180
Postavke WSD-a.	180
Vrati podrazumevane postavke.	180
Ažuriranje firmvera.	180
Informacije o uređaju.	181
Održavanje skenera.	181
Podešavanje upozorenja za zamenu valjka.	182
Podešavanja upozorenja za redovno čišćenje.	182

Održavanje

Čišćenje spoljašnjosti skenera.	184
Čišćenje unutrašnjosti skenera.	184
Zamena sklopa valjaka.	189
Resetovanje broja skeniranja.	194
Ušteda energije.	194
Transportovanje skenera.	194
Ažuriranje aplikacija i upravljačkog softvera.	195
Ažuriranje osnovnog softvera skenera pomoću kontrolne table.	196
Ažuriranje upravljačkog softvera pomoću aplikacije Web Config.	197
Ažuriranje upravljačkog softvera bez povezivanja sa internetom.	197

Rešavanje problema

Problemi sa skenerom.	200
Proveravanje poruka o grešci na kontrolnoj tabli.	200
Skener se ne uključuje.	200
Zaboravili ste administratorsku lozinku.	201
Problemi prilikom pripreme skeniranja preko mreže.	201
Napomene za rešavanje problema.	201
Pristup programu Web Config nije moguć.	201
Problemi sa pokretanjem skeniranja.	203
Nije moguće započeti skeniranje sa računara.	203
Nije moguće započeti skeniranje sa pametnog uređaja.	208
Memorisanje skeniranih slika u deljenoj fascikli nije moguće.	211
Skenirane slike se ne mogu poslati u računarski oblak.	212
Skenirane slike se ne mogu poslati u elektronskoj poruci.	212
Problemi sa proverom identiteta.	213
Zaboravili ste svoju lozinku ili ID broj.	213

Nije emitovan nikakav autorizacioni zvuk čak i kada se kartica drži iznad uređaja za autorizaciju.	213
Problemi sa uvlačenjem papira.	213
Uvlači se više originala (dvostruko uvlačenje).	213
Uklanjanje zaglavljenih originala iz skenera.	213
Original se često zaglavljuje u skeneru.	215
Zaštita papira ne radi pravilno.	215
Originali se prljaju.	216
Brzina skeniranja se smanjuje prilikom neprekidnog skeniranja.	216
Skeniranje traje dugo.	216
Problemi sa skeniranjem slikom.	217
Pojavljuju se prave linije kada skenirate sa ADF.	217
Upozorenja o prljavom staklu ne nestaje.	217
Boje su nejednake na skeniranoj slici.	218
Proširivanje ili skupljanje skenirane slike.	218
U pozadini slika se pojavljuje pomak.	218
Skenirana slika ili tekst su zamućeni.	219
Pojavljuju se talasaste šare (mrežaste senke).	220
Ivica originala se ne skenira prilikom automatskog prepoznavanja veličine originala.	220
Znak se ne prepoznaje dobro.	220
Ne mogu se rešiti problemi na skeniranoj slici.	221
Problemi sa Document Capture Pro.	221
Deinstaliranje i instaliranje aplikacija.	222
Deinstalacija vaših aplikacija.	222
Instalacija vaših aplikacija.	223

Dodavanje ili zamena računara ili uređaja

Povezivanje sa skenerom koji je povezan sa mrežom.	225
Korišćenje mrežnog skenera sa drugog računara.	225
Korišćenje mrežnog skenera sa pametnog uređaja.	226
Direktno povezivanje pametnog uređaja i skenera (Wi-Fi Direct).	226
O aplikaciji Wi-Fi Direct.	226
Povezivanje sa pametnim uređajem uz pomoć Wi-Fi Direct.	227
Prekid Wi-Fi Direct veze (režim jednostavne pristupne tačke).	227
Promena podešavanja za Wi-Fi Direct (režim jednostavne pristupne tačke) kao što su SSID.	227
Resetovanje mrežne veze.	228
Kada se menja bežični mrežni usmerivač.	229
Kada menjate računar.	229

Promena načina povezivanja sa računarom.	230
Vršenje podešavanja bežične mreže sa kontrolne table.	231
Provera statusa mrežne veze.	233
Provera statusa mrežnog povezivanja sa kontrolne table.	233
Provera mreže računara (samo Windows).	234

Tehničke specifikacije

Opšte specifikacije skenera.	237
Specifikacije mreže.	238
Specifikacije bežične veze.	238
Specifikacije Ethernet mreže.	239
Mrežne funkcije i IPv4/IPv6.	239
Bezbednosni protokol.	240
Podržane eksterne usluge.	240
Specifikacije USB diska.	240
Korišćenje ulaza za skener.	240
Dimenzije i težina.	242
Električne specifikacije.	243
Električne specifikacije skenera.	243
Električne specifikacije adaptera naizmjenične struje.	244
Specifikacije u vezi sa okruženjem.	244
Sistemske zahteve.	244

Standardi i odobrenja

Standardi i odobrenja za evropske modele.	247
Standardi i odobrenja za australijske modele.	247
Standardi i odobrenja za američke modele.	248
Odobrenje ZICTA tipa za korisnike u Zambiji.	248

Kako dobiti pomoć

Veb-sajt za tehničku podršku.	250
Kontaktiranje Epson-ove podrške za korisnike.	250
Pre nego što kontaktirate Epson.	250
Pomoć za korisnike u Evropi.	250
Pomoć za korisnike na Tajvanu.	250
Pomoć za korisnike u Australiji.	251
Pomoć za korisnike u Singapuru.	251
Pomoć za korisnike na Tajlandu.	252
Pomoć za korisnike u Vijetnamu.	252
Pomoć za korisnike u Indoneziji.	252
Pomoć za korisnike u Hongkongu.	255
Pomoć za korisnike u Maleziji.	256
Pomoć za korisnike u Indiji.	256
Pomoć za korisnike na Filipinima.	257

O ovom priručniku

Upoznavanje sa priručnicima.	7
Oznake i simboli.	7
Opisi korišćeni u ovom priručniku.	7
Upućivanja na operativni sistem.	8
Autorska prava.	8
Zaštitni znakovi.	9

Upoznavanje sa priručnicima

Najnovije verzije sledećih priručnika su dostupne na veb-sajtu službe za podršku kompanije Epson.

<http://www.epson.eu/support> (Evropa)

<http://support.epson.net/> (izvan Evrope)

Počnite ovde (papirni priručnik)

Pružava vam informacije o podešavanju proizvoda i instalaciji aplikacije.

Korisnički vodič (digitalni priručnik)

Pružava vam informacije o korišćenju proizvoda, održavanju, kao i o rešavanju problema.

Vodič za administratore (digitalni priručnik)

Pružava uputstva o instaliranju proizvoda u vaše mrežno okruženje, vršenju bezbednosnih podešavanja, omogućavanju podešavanja provere identiteta i upravljanju proizvodom.

Osim gore pomenutih priručnika, pogledajte pomoć u raznim Epson aplikacijama.

Oznake i simboli



Oprez:

Uputstva koja se moraju pažljivo slediti da bi se izbegle fizičke povrede.



Važno:

Uputstva koja se moraju poštovati kako bi se izbegla oštećenja opreme.

Napomena:

Daje dodatne informacije i preporuke.

Povezane informacije

➔ Veze sa povezanim odeljcima.

Opisi korišćeni u ovom priručniku

Snimci ekrana za aplikacije su iz operativnih sistema Windows 10 ili macOS High Sierra. Sadržaj prikazan na ekranima razlikuje se u zavisnosti od modela i situacije.

Ilustracije korišćene u ovom priručniku su samo u informativne svrhe. Iako se mogu neznatno razlikovati u odnosu na stvarni proizvod, načini rada su isti.

Upućivanja na operativni sistem

Windows

U ovom priručniku, termini kao što su „Windows 10”, „Windows 8.1”, „Windows 8”, „Windows 7”, „Windows Server 2019”, „Windows Server 2016”, „Windows Server 2012 R2”, „Windows Server 2012”, i „Windows Server 2008 R2” odnose se na sledeće operativne sisteme. Pored toga, „Windows” se koristi za upućivanje na sve verzije a „Windows Server” se koristi za upućivanje na „Windows Server 2019”, „Windows Server 2016”, „Windows Server 2012 R2”, „Windows Server 2012”, i „Windows Server 2008 R2”.

- Operativni sistem Microsoft® Windows® 10
- Operativni sistem Microsoft® Windows® 8.1
- Operativni sistem Microsoft® Windows® 8
- Operativni sistem Microsoft® Windows® 7
- Operativni sistem Microsoft® Windows Server® 2019
- Operativni sistem Microsoft® Windows Server® 2016
- Operativni sistem Microsoft® Windows Server® 2012 R2
- Operativni sistem Microsoft® Windows Server® 2012
- Operativni sistem Microsoft® Windows Server® 2008 R2

Mac OS

U ovom priručniku, „Mac OS” se koristi za upućivanje na „macOS Big Sur”, „macOS Catalina”, „macOS Mojave”, „macOS High Sierra”, „macOS Sierra”, „OS X El Capitan” i „OS X Yosemite”.

Autorska prava

Nijedan deo ove publikacije ne sme se reprodukovati, uskladištiti u sistemu za preuzimanje ili prenositi u bilo kom obliku ili na bilo koji način: elektronski, mehanički, fotokopiranjem, snimanjem ili na drugi način, bez prethodne pismene dozvole korporacije Seiko Epson. Upotrebom informacija koje se nalaze u ovom dokumentu ne preuzima se nikakva odgovornost za patente. Ne preuzima se odgovornost ni za štete koje nastanu usled korišćenja informacija iz ovog dokumenta. Informacije navedene u ovom dokumentu su namenjene samo za upotrebu s ovim proizvodom kompanije Epson. Epson nije odgovoran za upotrebu ovih informacija s drugim proizvodima.

Korporacija Seiko Epson i njena povezana društva ne odgovaraju kupcu ovog proizvoda niti drugim licima za štetu, gubitke, potraživanja ili troškove nastale usled nezgode, nepravilne upotrebe ili zloupotrebe ovog proizvoda, neovlašćenih modifikacija, popravki ili izmena proizvoda i (osim u SAD) nedoslednog pridržavanja uputstava korporacije Seiko Epson za rad i održavanje proizvoda.

Korporacija Seiko Epson i njena povezana društva nisu odgovorni ni za kakvu štetu ili probleme nastale usled korišćenja opcionih ili potrošnih proizvoda koje korporacija Seiko Epson nije označila kao originalne Epsonove proizvode oznakom Original Epson Products ili odobrene Epsonove proizvode oznakom Epson Approved Products.

Korporacija Seiko Epson nije odgovorna ni za kakvu štetu nastalu usled elektromagnetnih smetnji do kojih dolazi zbog korišćenja interfejs kablova koje korporacija Seiko Epson nije označila kao odobrene Epsonove proizvode oznakom Epson Approved Products.

© 2021 Seiko Epson Corporation

Sadržaj ovog priručnika i specifikacije ovog proizvoda podložni su promenama bez prethodne najave.

Zaštitni znakovi

- ❑ EPSON, EPSON EXCEED YOUR VISION, EXCEED YOUR VISION i njihovi logotipi su zaštitni znakovi ili registrovani zaštitni znakovi kompanije Seiko Epson.
- ❑ Microsoft®, Windows®, and Windows Server® are registered trademarks of Microsoft Corporation.
- ❑ Apple, Mac, macOS, OS X, Bonjour, Safari, and AirPrint are trademarks of Apple Inc., registered in the U.S. and other countries.
- ❑ Use of the Works with Apple badge means that an accessory has been designed to work specifically with the technology identified in the badge and has been certified by the developer to meet Apple performance standards.
- ❑ Chrome, Chromebook, Google Play and Android are trademarks of Google LLC.
- ❑ The SuperSpeed USB Trident Logo is a registered trademark of USB Implementers Forum, Inc.
- ❑ Mopria® and the Mopria® Logo are registered and/or unregistered trademarks and service marks of Mopria Alliance, Inc. in the United States and other countries. Unauthorized use is strictly prohibited.
- ❑ Firefox is a trademark of the Mozilla Foundation in the U.S. and other countries.
- ❑ Opšta napomena: Nazivi drugih proizvoda koji su ovde upotrebljeni služe isključivo u identifikacione svrhe i mogu biti zaštitni žigovi svojih vlasnika. Epson se odriče svih prava na te žigove.

Važna uputstva

Bezbednosna uputstva.	11
Ograničenja za kopiranje.	12
Saveti i upozorenja za upotrebu dodirnog ekrana.	13
Zaštita ličnih informacija.	13

Bezbednosna uputstva

Pročitajte i sledite ova uputstva da biste osigurali bezbednu upotrebu ovog proizvoda i dodatne opreme. Obavezno sačuvajte ovaj priručnik u slučaju buduće potrebe. Takođe obavezno sledite sva upozorenja i uputstava označena na proizvodu i dodatnoj opremi.

- ❑ Neki simboli koji se koriste na proizvodu i dodatnoj opremi treba da osiguraju bezbednu i pravilnu upotrebu proizvoda. Posetite sledeći veb-sajt da biste saznali značenje simbola.
<http://support.epson.net/symbols>
- ❑ Postavite ovaj proizvod i dodatnu opremu na ravnu i stabilnu površinu koja se nastavlja dalje od osnove proizvoda i dodatne opreme u svim pravcima. Ako postavite proizvod i dodatnu opremu na zid, ostavite više od 10 cm prostora između zida i dodatne opreme i zadnje strane proizvoda.
- ❑ Postavite proizvod i dodatnu opremu dovoljno blizu računara da bi bili na dohvata kabl interfejsa. Ne postavljajte i ne odlažite proizvod i dodatnu opremu ili adapter naizmjenične struje na otvorenom, na izuzetno prljavim ili prašnjavim mestima, u blizini vode, toplotnih izvora, kao ni na mestima koja su izložena udarima, vibracijama, visokim temperaturama ili vlažnosti vazduha, direktnoj sunčevoj svetlosti, jakim izvorima svetla ili brzim promenama temperature ili vlažnosti vazduha.
- ❑ Ne koristite skener ili adapter vlažnim rukama.
- ❑ Postavite proizvod i dodatnu opremu blizu utičnice za struju, gde se adapter može lako isključiti iz utičnice.
- ❑ Kabl adaptera naizmjenične struje treba postaviti tako da se izbegne njegovo grebanje, zasecanje, kidanje, savijanje i lomljenje. Ne stavljajte nikakve predmete na kabl i ne dozvoljavajte da se korača ili gazi preko adaptera naizmjenične struje ili kabla. Posebno pazite da kabl bude prav na završetku.
- ❑ Koristite samo električni kabl isporučen sa proizvodom i nemojte koristiti taj kabl ni sa kakvom drugom opremom. Korišćenje drugih kablova sa ovim proizvodom ili korišćenje priloženog električnog kabla sa drugom opremom može izazvati požar ili električni udar.
- ❑ Koristite isključivo adapter naizmjenične struje koji je isporučen s proizvodom. Korišćenje bilo kog drugog adaptera bi moglo prouzrokovati požar, električni udar ili povredu.
- ❑ Adapter naizmjenične struje je projektovan za upotrebu s proizvodom uz koji je isporučen. Ne pokušavajte da ga koristite sa drugim električnim uređajima, osim ako tako nije navedeno.
- ❑ Koristite isključivo tip napajanja koji je naveden na nalepnici adaptera naizmjenične struje i uređaj priključujte direktno na standardnu kućnu utičnicu pomoću adaptera naizmjenične struje koji ispunjava lokalne relevantne standarde bezbednosti.
- ❑ Pri povezivanju ovog proizvoda i dodatne opreme na računar ili neki drugi uređaj pomoću kabla, vodite računa da priključci budu pravilno okrenuti. Svaki priključak ima samo jedan pravilan položaj. Ako umetnete pogrešan kraj priključka, možete oštetiti oba uređaja koja povezujete kablom.
- ❑ Izbegavajte korišćenje utičnica na istom električnom kolu na koje su priključeni fotokopir uređaji ili ventilacioni sistemi koji se često uključuju i isključuju.
- ❑ Ako s proizvodom koristite produžni kabl, vodite računa da ukupna amperaža uređaja koje ste priključili na produžni kabl ne prekorači amperažu kabla. Takođe vodite računa da ukupna amperaža svih uređaja uključenih u zidnu utičnicu ne prekorači amperažu zidne utičnice.
- ❑ Ni u kom slučaju nemojte rastavljati, modifikovati niti pokušavati da sami popravite adapter naizmjenične struje, proizvod ili dodatnu opremu proizvoda, osim ukoliko to nije posebno navedeno u uputstvima za upotrebu proizvoda.
- ❑ Ne stavljajte nikakve predmete u bilo koji otvor zato što bi mogli doći opasne tačke napona ili dovesti do kratkog spoja. Pazite na opasnosti od električnog udara.
- ❑ Ako dođe do oštećenja utikača, zamenite kabl zajedno sa utikačem ili se obratite kvalifikovanom električaru. Ako u utikaču postoje osigurači, vodite računa da ih zamenite osiguračima pravilne veličine i jačine.

- Isključite proizvod, dodatnu opremu i adapter naizmjenične struje, a servisiranje prepustite kvalifikovanom tehničkom osoblju u sledećim slučajevima: adapter naizmjenične struje ili utikač je oštećen; u proizvod, dodatnu opremu ili adapter naizmjenične struje je prodrla tečnost; proizvod ili adapter naizmjenične struje je pao ili je kućište oštećeno; proizvod, dodatna oprema ili adapter naizmjenične struje ne funkcioniše normalno ili pokazuje znatne promene u radu. (Ne podešavajte kontrole koje nisu obuhvaćene uputstvima za rad.)
- Pre čišćenja isključite proizvod i adapter naizmjenične struje iz utičnice. Čistite samo vlažnom krpom. Ne koristite tečna sredstva ili sredstva za čišćenje u obliku spreja, osim ukoliko to nije posebno navedeno u uputstvima za upotrebu proizvoda.
- Ako nemate nameru da koristite proizvod duže vreme, vodite računa da isključite adapter naizmjenične struje iz utičnice za struju.
- Posle zamene potrošnih delova, odložite ih na pravilan način sledeći pravila koja su propisala lokalna nadležna tela. Nemojte ih rastavljati.
- Držite ovaj proizvod najmanje 22 cm od srčanih pejsmejкера. Radio talasi koje proizvodi ovaj proizvod mogu negativno da utiču na rad srčanih pejsmejкера.
- Nemojte koristiti ovaj proizvod unutar bolničkih prostorija ili u blizini medicinske opreme. Radio talasi koje proizvodi ovaj proizvod mogu negativno da utiču na rad električne medicinske opreme.
- Nemojte koristiti ovaj proizvod u blizini automatski kontrolisanih uređaja kao što su automatska vrata ili protivpožarni alarmi. Radio talasi koje proizvodi ovaj uređaj mogu negativno da utiču na ove uređaje, što može dovesti do nezgoda usled nepravilnog rada.
- Ako se LCD ekran ošteti, obratite se distributeru. Ako vam rastvor tečnih kristala dospe na ruke, dobro ih operite sapunom i vodom. Ako vam rastvor tečnih kristala dospe u oči, odmah ih isperite vodom. Ako i nakon temeljnog ispiranja osećate neprijatnost ili imate probleme s vidom, odmah se obratite lekaru.

Ograničenja za kopiranje

Pridržavajte se sledećih ograničenja da biste osigurali odgovorno i zakonito korišćenje proizvoda.

Zakonom je zabranjeno kopiranje sledećih proizvoda:

- Papirne novčanice, metalni novac, državne hartije od vrednosti koje se prodaju na tržištu, državne obveznice i opštinske obveznice
- Neponištene poštanske marke, razglednice sa unapred odštampanim poštanskim markama i drugi poštanski proizvodi sa važećom poštarinom
- Državne taksene marke i hartije od vrednosti koje se izdaju u zakonskom postupku

Budite obazrivi kada kopirate sledeće proizvode:

- Privatne hartije od vrednosti koje se prodaju na tržištu (potvrde o akcijama, prenosive menice, čekovi i dr.), mesečne propusnice, povlašćene karte za prevoz i dr.
- Pasoše, vozačke dozvole, dokumente o tehničkom pregledu, propusnice za korišćenje autoputeva, bonove za hranu, karte i dr.

Napomena:

Kopiranje ovih predmeta može takođe biti zakonom zabranjeno.

Odgovorno korišćenje materijala zaštićenih autorskim pravima:

Proizvodi se mogu zloupotrebiti nedozvoljenim kopiranjem materijala zaštićenih autorskim pravima. Osim ako ne postupate po savetu iskusnog pravnika, pokažite odgovornost i poštovanje tako što ćete objavljeni materijal kopirati samo uz prethodnu dozvolu od strane vlasnika autorskog prava.

Saveti i upozorenja za upotrebu dodirnog ekrana

- LCD ekran može sadržati nekoliko malih sjajnih ili tamnih tačaka, i zbog ove funkcije, može imati nejednaku osvetljenost. Ovo je normalno i ne ukazuje ni na kakvo oštećenje.
- Za čišćenje koristite samo suhu, meku tkaninu. Nemojte koristiti tečna ili hemijska sredstva za čišćenje.
- Spoljni poklopac dodirnog ekrana može da se polomi ako zadobije jak udarac. Obratite se svom prodavcu ako se površina ekrana okrnji ili napukne i nemojte dodirivati niti pokušavati da uklonite polomljene komade.
- Nežno pritisnite dodirni ekran tablu prstom. Nemojte prejako da pritiskate ili da koristite nokte.
- Ne koristite oštre predmete, kao što su hemijske olovke ili oštre olovke, za obavljanje radnji.
- Kondenzacija koja se pojavi unutar dodirnog ekrana zbog naglih promena temperature ili vlažnosti može da utiče i na performanse uređaja.

Zaštita ličnih informacija

Kada dajete skener nekome ili ga odlažete u otpad, izbrišite sve lične informacije sačuvane u memoriji skenera, i to tako što ćete izabrati menije na kontrolnoj tabli kako je napisano ispod.

Podešavanja > Administracija sistema > Vрати podrazumevane postavke > Sve postavke

Funkcije proizvoda

Tri elementa mrežnog skenera koja su korisna za poslovanje.	15
Zaštita papira kako bi se smanjilo oštećenje originala.	16
Obaveštenje o prljavštini na staklenoj površini.	16
Visokokvalitetno skeniranje uz automatsko prepoznavanje dokumenata.	16

Tri elementa mrežnog skenera koja su korisna za poslovanje

Ovaj skener je mrežni skener koji ima tri elementa: „Bez računara”, „Deljenje” i „Bezbedno”.

„Bez računara”

- Koristeći dodirni ekran skenera možete poslati skeniranu sliku u izabrano odredište (kao što je mrežna fascikla, e-pošta, računarski oblak ili USB disk).

[“Skeniranje pomoću kontrolne table skenera” na strani 71](#)

- Takođe možete koristiti aplikaciju pametnog uređaja Epson Smart Panel da biste odredili podešavanja skenera, kao i skenirali i sačuvali slike na uređaj.

[“Aplikacija za skeniranje dokumenata sa pametnog uređaja \(Epson Smart Panel\)” na strani 28](#)

„Deljenje”

- Ovaj skener se isporučuje sa velikim dodirnim ekranom od 4,3 inča koji je jednostavan za upotrebu.
- Ekran možete prilagoditi tako da odgovara potrebama skeniranja. Promenom ikone i boja na ekranu možete lako pronaći željena podešavanja skeniranja. Ova funkcija je korisna kada delite skener sa više osoba.

[“Prilagođeno podešavanje prikaza kontrolne table” na strani 149](#)

„Bezbedno”

- Ovaj skener dolazi sa funkcijom provere identiteta koja pruža samostalnu proveru identiteta bez upotrebe servera. Dostupne su različite metode provere identiteta, kao što je dodirivanje skenera ID karticom. Da biste postigli sigurno okruženje za skeniranje, možete sprečiti slučajne operacije registracijom različitih unapred određenih podešavanja za svaki prikaz table korisnika, kao i upotrebom funkcije upravljanja prijavom.

Pogledajte *Vodič za administratore* kako biste omogućili postavke provere identiteta.

- Takođe možete da napravite sistem za proveru identiteta pomoću servera za proveru identiteta. Da biste napravili sistem, koristite Document Capture Pro Server Authentication Edition (skraćeni naziv je Document Capture Pro Server AE).

Za više informacija obratite se lokalnom predstavništvu kompanije Epson.

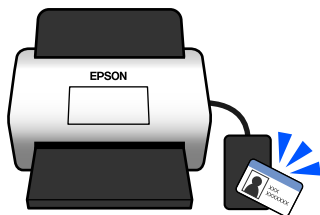

Zaštita papira kako bi se smanjilo oštećenje originala

Ovaj skener poseduje funkciju zaštite papira. Ova funkcija smanjuje oštećenje originala tako što zaustavlja skeniranje kada utvrdi grešku uvlačenja, kao na primer kada greškom skenirate spojene originale.



Obaveštenje o prljavštini na staklenoj površini

Ovaj skener može da utvrdi prisustvo prljavštine na staklenoj površini i obaveštava vas da treba da očistite staklenu površinu pre nego što prljavština izazove linije na skeniranim slikama.

Možete jednostavno održavati čistoću staklene površine i izbeći opadanje kvaliteta slika.

Ova funkcija je podrazumevano isključena.

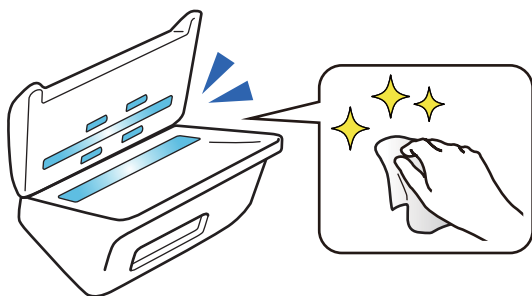

Visokokvalitetno skeniranje uz automatsko prepoznavanje dokumenata

Prilikom skeniranja, skener automatski prepoznaje boju originala, možete da koristite skeniranje u boji, sa sivim nijansama ili crno-belo automatsko prepoznavanje. Kada skenirate originale sa mešavinom različitih boja i crno-bele originale, ova funkcija ih automatski skenira u najprikladnijem režimu: originale u boji kao slike u boji, crno-bele originale kao binarne crno-bele slike i crno-bele originali sa gradacijom kao slike sa sivim nijansama.

U boji	Sive nijanse	Crno-bela
 A color document scan showing a travel brochure. It features a vibrant image of a tropical beach with turquoise water and a white sandy shore under a blue sky. The word "Travel" is printed in a large, blue font. There are several blocks of placeholder text represented by "XXXXXXXXXX" and a small yellow rectangular box at the bottom right.	 A grayscale document scan of the same travel brochure. The image is rendered in shades of gray, showing the texture of the paper and the layout of the text and graphics. The word "Travel" is still visible in a darker shade.	 A black and white (binary) document scan of the same travel brochure. The image is rendered in a high-contrast, two-tone format where only black and white are present. The word "NEWS" is visible at the top, and the layout of the text and graphics is preserved in a stark, high-contrast manner.

Osnovne informacije o skeneru

Nazivi i funkcije delova.	19
Umetanje i vađenje USB diska.	21
Kontrolna tabla.	22
Informacije o aplikacijama.	26
Informacije o opcionim dodacima i potrošnim delovima.	31

Nazivi i funkcije delova

Napred

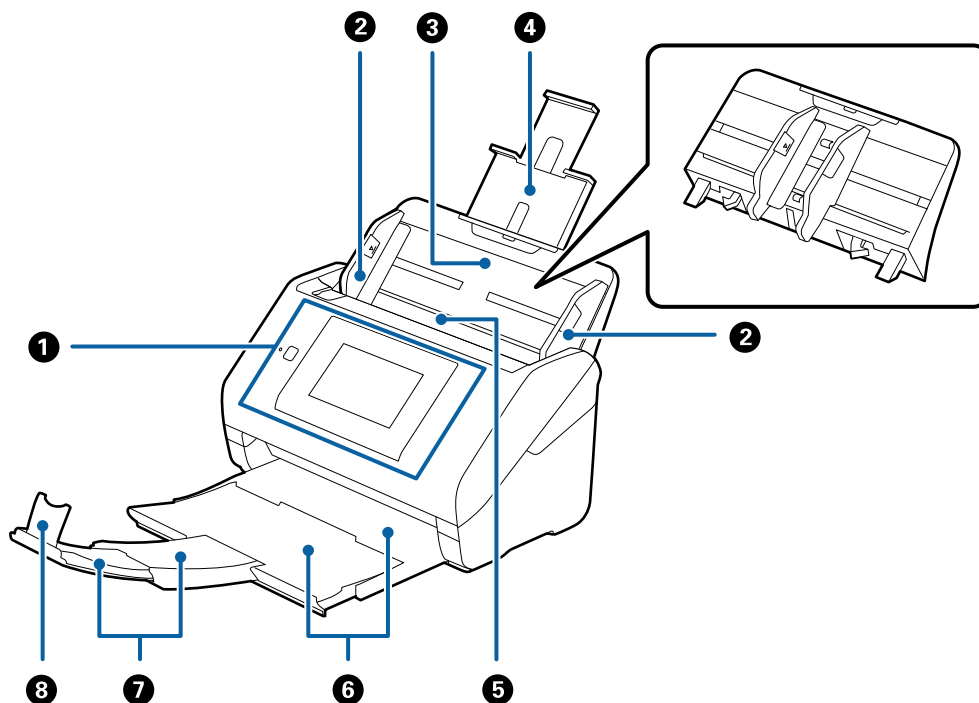

1	Kontrolna tabla	Označava status skenera i omogućava vam da vršite podešavanja skeniranja.
2	Ivične vođice	Uvlače originale pravo u skener. Gurnite prema ivicama originala.
3	Ulazni podmetač	Za umetanje originala. Izvucite produžetak podmetača ako su originali preveliki za ulazni podmetač. Time se sprečava uvijanje papira i zaglavljivanje papira. Kada skidate ulaznu fioku, gurnite kuke koje se nalaze na oba kraja sa zadnje strane, a zatim izvucite ulaznu fioku.
4	Produžetak ulazne fioke	
5	ADF (automatski uređaj za uvlačenje dokumenata)	Automatski uvlači umetnute originale.
6	Izlazna fioka	Drži originale izbačene iz skenera. Izvucite produžetak izlaznog podmetača prema dužini originala.
7	Produžetak izlaznog podmetača	
8	Graničnik	Sprečava da izbačeni originali padnu sa produžetka podmetača. Podešava ga prema dužini originala.

Nazad

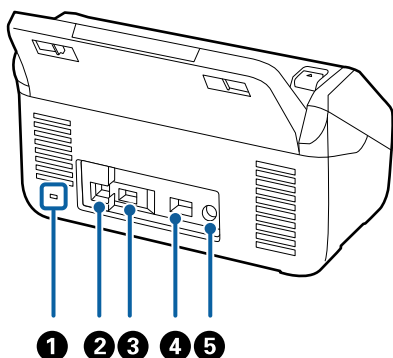

1	Sigurnosni otvor	Umeće bezbednosnu bravu radi sprečavanja krađe.
2	USB port	Povezuje se USB kablom.
3	USB priključak za eksterni interfejs	Povežite USB disk ili uređaj za proveru identiteta.
4	LAN priključak	Povezuje se LAN kablom.
5	Ulaz za jednosmernu struju	Povezuje adapter naizmenečne struje.

Unutra

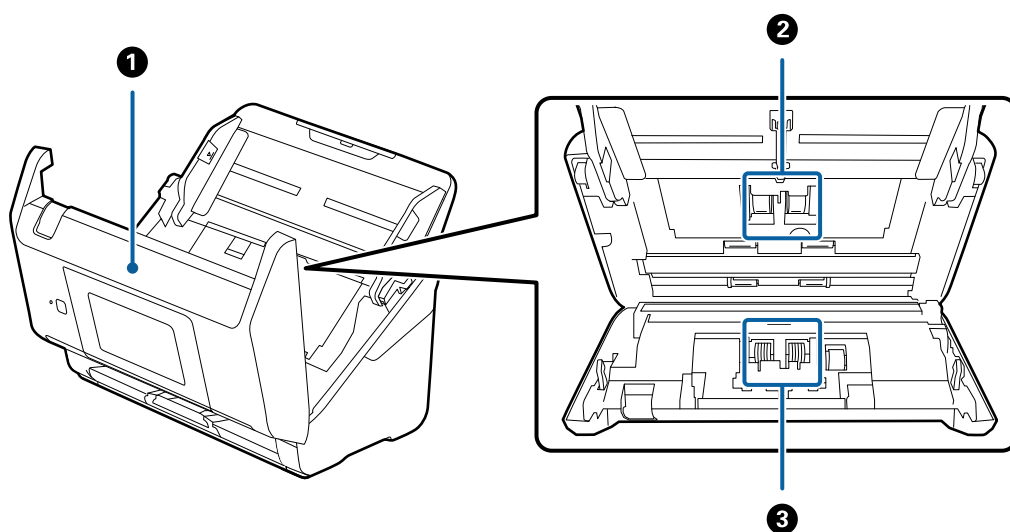

1	Poklopac skenera	Povucite polugu i otvorite poklopac skenera kada čistite unutrašnjost skenera i uklanjate zaglavljene papir.
2	Valjak za uvlačenje papira	Uvlači originale. Treba da se zameni kada broj skeniranja prekorači radni broj papira.
3	Valjak za razdvajanje	Uvlači originale odvojeno jedan po jedan. Treba da se zameni kada broj skeniranja prekorači radni broj papira.

Povezane informacije

➔ [“Čišćenje unutrašnjosti skenera” na strani 184](#)

➔ “Zamena sklopa valjaka” na strani 189

Umetanje i vađenje USB diska

Napomena:

Ako na USB priključak za spoljni interfejs povežete uređaj za proveru identiteta, ne možete da koristite priključak da povežete USB disk da biste sačuvali skeniranu sliku.

Umetanje USB uređaja

Umetnite USB uređaj u USB priključak spoljnog interfejsa štampača.

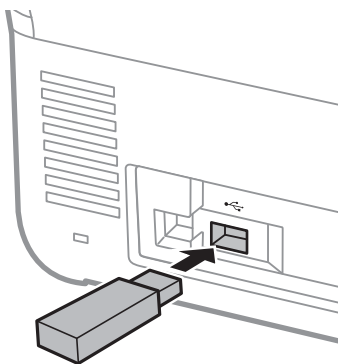

Vađenje USB diska

Izvadite USB disk.

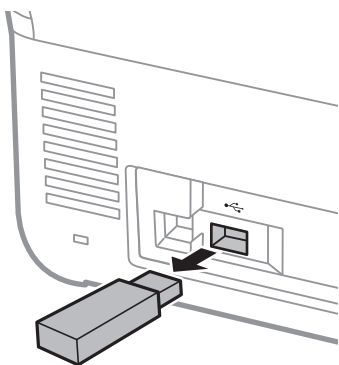

Važno:

Ako uklonite USB disk tokom prenosa podataka na skener, podaci sa USB diska mogu se izgubiti.

Takođe, po potrebi napravite rezervnu kopiju podataka sa USB diska na druge medije.

Podaci se mogu izgubiti ili oštetiti u sledećim situacijama:

- kada su pod uticajem statičnog elektriciteta ili električne buke

- kada se nepravilno koriste
- kada su polomljeni ili popravljeni
- kada su oštećeni zbog prirodne katastrofe

Kontrolna tabla

Dugmad i lampice

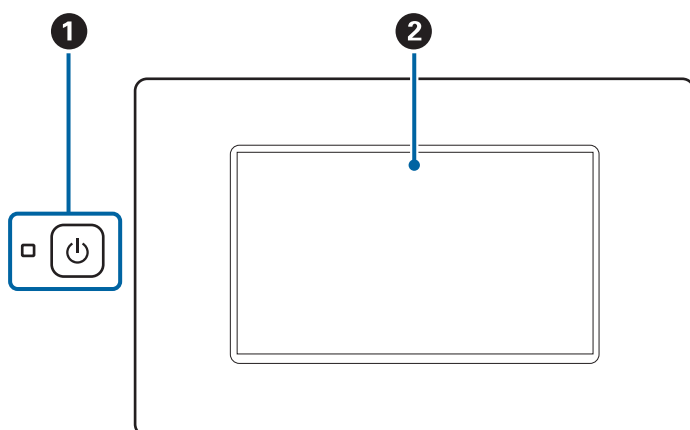

1		Dugme/lampica za uključivanje i isključivanje	Uključuje i isključuje skener. Nemojte isključiti skener dok ta lampica treperi, pošto skener radi ili obrađuje podatke.
2	-	LCD ekran	Dodirnite ekran da izaberete menije ili izvršite podešavanja.

Osnovni raspored ekrana

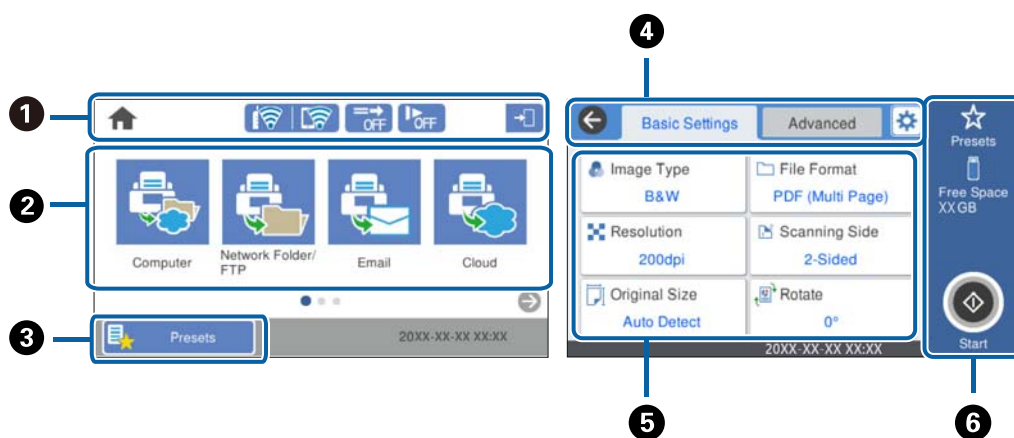





















1	Prikazuje status skenera kao ikone. Izaberite ikonu da biste proverili aktuelna podešavanja ili pristupili svakom meniju za podešavanje.
---	--

②	Prikazivanje menija. Možete da dodate ikone menija i promenite redosled prikazivanja.
③	Prikazuje se lista unapred određenih postavki. Možete da učitate i registrujete nove unapred podešene postavke.
④	Menja kartice.
⑤	Prikazuje listu stavki za podešavanje. Izaberite svaku stavku da biste izmenili podešavanja. Stavke osenčene sivom bojom nisu dostupne.
⑥	Započinje skeniranje pomoću aktuelnih podešavanja.

Ikone koje su prikazane na LCD ekranu

U zavisnosti od statusa skenera prikazuju se sledeće ikone.

	Ova ikona pokazuje da ste na početnom ekranu.
	Vraća na početni ekran.
	Prikazuje status mrežnog povezivanja. Izaberite ikonu da biste proverili i izmenili trenutna podešavanja. Ovo je prečica za sledeći meni. Podešavanja > Mrežne postavke > Podešavanje Wi-Fi-a
	Skener nije povezan na ožičenu (Ethernet) mrežu ili ga resetujte.
	Skener je povezan na ožičenu (Ethernet) mrežu.
	Skener nije povezan na bežičnu (Wi-Fi) mrežu.
	Skener traži SSID, resetovanu IP adresu, ili ima problem sa bežičnom (Wi-Fi) mrežom.
	Skener je povezan na bežičnu (Wi-Fi) mrežu. Broj podeljaka pokazuje jačinu signala veze. Što je više podeljaka popunjeno, veza je jača.
	Skener nije povezan na bežičnu (Wi-Fi) mrežu u Wi-Fi Direct (režim jednostavne pristupne tačke).
	Skener je povezan na bežičnu (Wi-Fi) mrežu u Wi-Fi Direct (jednostavna pristupna tačka) režimu.
	Ova ikona pokazuje da li ste omogućili funkciju DFDS funkcija (funkciju izostavljanja prepoznavanja dvostrukog uvlačenja). Kada je omogućena, ikona se menja na  . Ova funkcija jednom izostavlja prepoznavanje dvostrukog uvlačenja i nastavlja skeniranje. Omogućite ovo da biste skenirali originale koji su prepoznati kao dvostruko uvlačenje, npr. plastične kartice ili koverte.
	Ova ikona pokazuje da li ste omogućili funkciju Sporo . Kada je omogućena, ikona se menja na  . Ova funkcija usporava skeniranje. Omogućite ovo da biste skenirali originale koji se lako zaglavljaju, npr. tanak papir.

	<p>Pokazuje da je omogućena funkcija ograničavanja korisnika. Izaberite ovu ikonu da biste se prijavili na skeneru. Morate uneti lozinku. Obratite se svom administratoru za skener za lozinku.</p> <p>Kada se prikaže , prijavljen je korisnik koji ima dozvolu za pristup. Izaberite ikonu da biste se odjavili.</p>
	<p>Povratak na prethodni ekran.</p>
	<p>Pokazuje da su se podešavanja skenera promenila sa podrazumevanih fabričkih podešavanja ili podrazumevanih podešavanja postavki u Korisničke postavke.</p>
	<p>Pokazuje da postoje dodatne informacije. Izaberite ikonu da biste prikazali poruku.</p>
	<p>Ukazuje na problem sa stavkama. Izaberite ikonu da biste proverili kako da rešite problem.</p> <ul style="list-style-type: none"> <input type="checkbox"/> Zamena valjka: Broj skeniranja je prekoračio vek trajanja valjaka. Zamenite valjke. <input type="checkbox"/> Čišćenje stakla: Otkrivena je prljavština na površini stakla unutar skenera. Očistite unutrašnjost skenera. <input type="checkbox"/> Redovno čišćenje: Vreme je da očistite unutrašnjost skenera.
	<p>Može se pojaviti kada je omogućena funkcija provere identiteta. Možete da promenite lozinku ili ID broj vašeg naloga za proveru identiteta.</p>

Radnje na dodirnom ekranu

Dodirni ekran je kompatibilan sa sledećim radnjama.

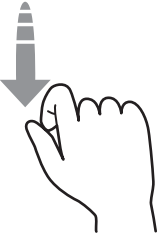
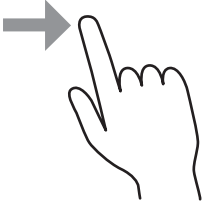
<p>Dodirni</p>		<p>Pritisnite ili izaberite stavke ili ikone.</p>
<p>Brzo prelistaj</p>		<p>Brzo prelistajte ekran.</p>
<p>Guraj/vuci</p>		<p>Držite i pomerajte stavke okolo.</p>

Unošenje znakova

Možete uneti znakove i simbole pomoću tastature na ekranu prilikom registrovanja kontakta, unosa mrežnih podešavanja itd.

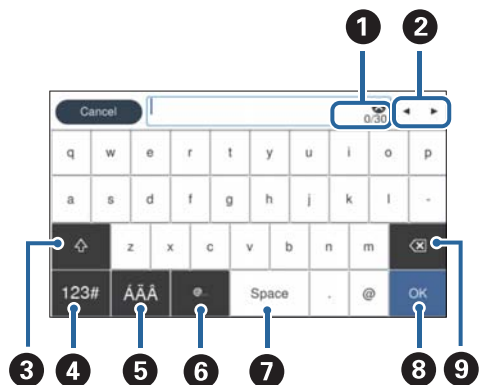

Napomena:

Dostupne ikone se razlikuju u zavisnosti od stavke podešavanja.

1	Prikazuje broj znakova.
2	Premešta kursor u položaj za unos znakova.
3	Prebacuje se sa malih slova na velika ili brojeve i simbole i obrnuto.
4	Menja vrstu znaka. <div style="background-color: black; color: white; padding: 2px;">123#</div> : Možete unositi brojeve i simbole. <div style="background-color: black; color: white; padding: 2px;">ABC</div> : Možete unositi slova.
5	Menja vrstu znaka. Možete uneti alfanumeričke znakove i posebne znakove kao što su umlaut (preglas) i akcenti.
6	Unosi često korišćene domene za adrese e-pošte ili veb-adrese jednostavnim odabirom stavke.
7	Unosi razmak.
8	Namešta unete znakove.
9	Briše unete znakove.

Gledanje animacija

Možete umetnuti razne vrste originala gledanjem animiranih vodiča na kontrolnoj tabli.

- Izaberite **Pomoć** na početnom ekranu na kontrolnoj tabli: prikazuje ekran za pomoć. Izaberite **Kako da**, pa izaberite stavke koje želite da vidite.

- Izaberite **Kako da** u dnu radnog ekrana: prikazuje animacije u vezi sa kontekstom. Imajte na umu da animacija zavisi od modela skenera.

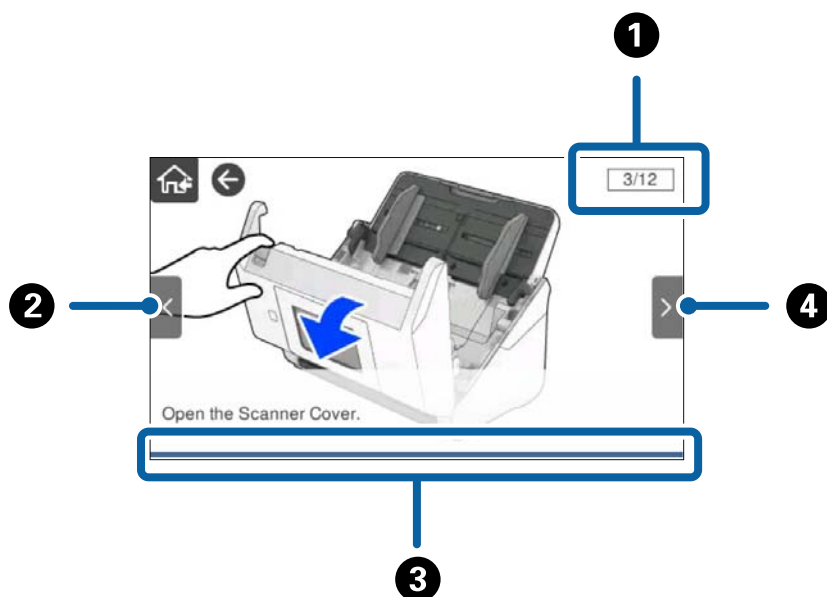

1	Označava ukupan broj koraka i broj tekućeg koraka. Primer pokazuje korak broj 3 od ukupno 12.
2	Povratak na prethodni korak.
3	Označava vaš napredak kroz tekući korak. Animacija se ponavlja kada traka napredovanja stigne do kraja.
4	Prelazak na sledeći korak.

Informacije o aplikacijama

Ovaj odeljak predstavlja aplikacione proizvode koji su dostupni za vaš skener. Najnovija aplikacija može se instalirati na Epsonovoj internet stranici.

Aplikacija za skeniranje dokumenata (Document Capture Pro / Document Capture)

Document Capture Pro* je aplikacija koja vam omogućava efikasno skeniranje originala kao što su dokumenti.

Možete da registrujete niz operacija, kao što je Scan — Save — Send, kao „zadatak”. Ako unapred registrujete seriju operacija kao zadatak, možete sve te operacije izvršiti jednostavnim odabirom datog zadatka. Kada zadatak dodelite kontrolnoj tabli skenera, izvršenje zadatka možete započeti s kontrolne table (Button Assignment).

Pogledajte pomoć za aplikaciju Document Capture Pro (Windows) ili Document Capture (Mac OS) za više informacija o njenom korišćenju.

* Naziv je za Windows. Za Mac OS, naziv je Document Capture.

Započinjanje u operativnom sistemu Windows

Windows 10

Kliknite na dugme za početak i zatim izaberite **Epson Software > Document Capture Pro**.

Windows 8.1/Windows 8

Unesite naziv aplikacije u polje za pretragu, a zatim izaberite prikazanu ikonu.

Windows 7

Kliknite na dugme za početak i zatim izaberite **Svi programi > Epson Software > Document Capture Pro**.

Započinjanje u operativnom sistemu Mac OS

Izaberite **Kreni > Aplikacije > Epson Software > Document Capture**.

Aplikacija za kontrolisanje skenera (Epson Scan 2)

Epson Scan 2 je upravljački program skenera koji vam omogućava da kontrolišete skener. Možete da podesite veličinu, rezoluciju, osvetljenost, kontrast i kvalitet skenirane slike. Ovu aplikaciju možete da pokrenete i iz aplikacija koje su usklađene sa interfejsom TWAIN.

Pogledajte pomoć za aplikaciju Epson Scan 2 za više informacija o njenom korišćenju.

Započinjanje u operativnom sistemu Windows

Napomena:

*Kod operativnih sistema Windows Server, povedite računa da bude instalirana funkcija **Utisak pri radu s računarom**.*

Windows 10/Windows Server 2016/Windows Server 2019

Kliknite na dugme za početak i zatim izaberite **EPSON > Epson Scan 2**.

Windows 8.1/Windows 8/Windows Server 2012 R2/Windows Server 2012

Unesite naziv aplikacije u polje za pretragu, a zatim izaberite prikazanu ikonu.

Windows 7/Windows Server 2008 R2/Windows Server 2008

Kliknite na dugme za početak, a zatim izaberite **Svi programi ili Programi > EPSON > Epson Scan 2 > Epson Scan 2**.

Započinjanje u operativnom sistemu Mac OS

Izaberite **Kreni > Aplikacije > Epson Software > Epson Scan 2**.

Aplikacija za korišćenje skenera preko servera (Document Capture Pro Server)

Document Capture Pro Server je aplikacija za Windows Server koja vam omogućava da pomoću serverâ upravljate brojem od 100 skenera na mreži.

Pomoću pregledača možete registrovati i pratiti skenere ili registrovati zadatke: **1. Scan > 2. Save > 3. Send**, kao i dodeliti ih pojedinačnim skenerima. Možete izvršiti skeniranje tako što ćete jednostavno izabrati zadatak na skeneru kojim se upravlja preko servera Document Capture Pro Server.

Za više informacija obratite se lokalnom predstavništvu kompanije Epson.

Aplikacija za skeniranje pomoću servera za proveru identiteta (Document Capture Pro Server Authentication Edition)

Aplikacija za Windows Server koja dodaje funkciju provere identiteta aplikaciji Document Capture Pro Server.

To vam omogućava da sprečite zloupotrebu i povećate efikasnost ograničavajući funkcije kojima pojedini korisnici imaju pristup. Provera identiteta je neophodna prilikom korišćenja skenera.

Za više informacija obratite se lokalnom predstavništvu kompanije Epson.

Napomena:

Pored provere identiteta pomoću programa Document Capture Pro Server Authentication Edition, možete da koristite funkciju provere identiteta koju sam skener koristi. Detalje potražite u Vodič za administratore.

Aplikacija za skeniranje dokumenata sa pametnog uređaja (Epson Smart Panel)

Epson Smart Panel je aplikacija koja vam omogućava da skenirate dokumente pomoću pametnih uređaja, kao što su pametni telefoni i tableti. Možete sačuvati skenirane podatke na pametnim uređajima ili uslugama računarskog oblaka i poslati e-poštom.

Čak i ako nemate bežični mrežni usmerivač, možete automatski povezati pametne uređaje s bežičnom opcijom i skener uz pomoć Wi-Fi Direct.

Aplikacija za ažuriranje softvera i osnovnog softvera (EPSON Software Updater)

EPSON Software Updater je aplikacija koja preko interneta instalira novi softver i ažurira osnovni softver i uputstva. Ako redovno želite da proveravate informacije o ažuriranju, možete da podesite intervale za proveru ažuriranja u EPSON Software Updater podešavanjima auto ažuriranja.

Napomena:

Operativni sistemi Windows Server nisu podržani.

Započinjanje u operativnom sistemu Windows

Windows 10

Kliknite na dugme za početak i zatim izaberite **Epson Software > EPSON Software Updater**.

Windows 8.1/Windows 8

Unesite naziv aplikacije u polje za pretragu, a zatim izaberite prikazanu ikonu.

Windows 7

Kliknite na dugme za početak i zatim izaberite **Svi programi > Epson Software > EPSON Software Updater**.

Započinjanje u operativnom sistemu Mac OS

Izaberite **Kreni > Aplikacije > Epson Software > EPSON Software Updater**.

Aplikacija za podešavanje operacija skenera (Web Config)

Web Config je aplikacija koja radi u okviru veb pregledača kao što je Internet Explorer i Safari, na računaru ili pametnom uređaju. Možete potvrditi status skenera ili promeniti podešavanja mrežne usluge i skenera. Da biste koristili Web Config, povežite skener i računar ili pametni uređaj na istu mrežu.

Podržani su sledeći pregledači.

Microsoft Edge, Windows Internet Explorer 8 ili noviji, Firefox*, Chrome*, Safari*

* Koristite najnoviju verziju.

Ako ne možete da pristupite Web Config, potražite link u povezanim informacijama.

Povezane informacije

➔ [“Pristup programu Web Config nije moguć” na strani 201](#)

Pokretanje Web Config u veb pregledaču

1. Proverite IP adresu skenera.

Izaberite **Podešavanja > Mrežne postavke > Status mreže** na kontrolnoj tabli skenera. A zatim izaberite aktivni način povezivanja (**Status kablovske LAN/Wi-Fi mreže** ili **Status Wi-Fi Direct**) da biste proverili IP adresu skenera.

2. Pokrenite mrežni pregledač sa računara ili pametnog uređaja i unesite IP adresu skenera.

Format:

IPv4: http://IP adresa skenera/

IPv6: http://[IP adresa skenera]/

Primeri:

IPv4: http://192.168.100.201/

IPv6: http://[2001:db8::1000:1]/

Napomena:

S obzirom da skener koristi nezavisni sertifikat prilikom pristupanja HTTPS-u, u pregledaču se prikazuje upozorenje kada pokrenete Web Config; to ne ukazuje ni na kakav problem i može se bezbedno zanemariti.

3. Prijavite se kao administrator da izmenite podešavanja skenera.

Kliknite na **Administrator Login** u gornjem desnom delu ekrana. Unesite **User Name** i **Current password**, a zatim kliknite na **OK**.

Napomena:

Sledeće stavke pružaju uvid u početne vrednosti za informacije o administratoru Web Config.

·Korisničko ime: ništa (prazno)

·Lozinka: serijski broj skenera

Da biste pronašli serijski broj, proverite nalepnicu na zadnjoj strani skenera.

*Ako se u gornjem desnom delu ekrana prikaže **Administrator Logout**, već ste se prijavili kao administrator.*

Pokretanje aplikacije Web Config u operativnom sistemu Windows

Prilikom povezivanja računara na skener pomoću WSD, pratite korake u nastavku da biste pokrenuli Web Config.

1. Otvorite listu skenera na računaru.
 - Windows 10
Kliknite na dugme za početak i izaberite **Windows sistem > Kontrolna tabla > Prikaz uređaja i štampača u Hardver i zvuk**.
 - Windows 8.1/Windows 8
Izaberite **Radna površina > Podešavanja > Kontrolna tabla > Prikaz uređaja i štampača u Hardver i zvuk (ili Hardver)**.
 - Windows 7
Kliknite na dugme Start i izaberite **Kontrolna tabla > Prikaz uređaja i štampača u Hardver i zvuk**.

2. Desnim tasterom miša kliknite na skener i izaberite **Svojstva**.

3. Izaberite karticu **Veb usluga** i kliknite na URL.

S obzirom da skener koristi nezavisni sertifikat prilikom pristupanja HTTPS-u, u pregledaču se prikazuje upozorenje kada pokrenete Web Config; to ne ukazuje ni na kakav problem i može se bezbedno zanemariti.

Napomena:

- Sledeće stavke pružaju uvid u početne vrednosti za informacije o administratoru Web Config.*
 - Korisničko ime: ništa (prazno)
 - Lozinka: serijski broj skenera*Da biste pronašli serijski broj, proverite nalepnicu na zadnjoj strani skenera.*
- Ako se u gornjem desnom delu ekrana prikaže **Administrator Logout**, već ste se prijavili kao administrator.*

Aplikacija za podešavanje uređaja na mreži (EpsonNet Config)

EpsonNet Config je aplikacija koja vam omogućava da podesite adrese i protokole mrežnih interfejsa. Više detalja potražite u uputstvu za upotrebu za EpsonNet Config ili u sistemu pomoći u aplikaciji.

Započinjanje u operativnom sistemu Windows

- Windows 10/Windows Server 2019/Windows Server 2016
Kliknite na dugme za početak i zatim izaberite **EpsonNet > EpsonNet Config**.
- Windows 8.1/Windows 8/Windows Server 2012 R2/Windows Server 2012
Unesite naziv aplikacije u polje za pretragu, a zatim izaberite prikazanu ikonu.
- Windows 7/Windows Vista/Windows Server 2008 R2/Windows Server 2008/Windows Server 2003 R2/Windows Server 2003
Kliknite na dugme za početak i izaberite **Svi programi ili Programi > EpsonNet > EpsonNet Config SE > EpsonNet Config**.

Započinjanje u operativnom sistemu Mac OS

Kreni > Aplikacije > Epson Software > EpsonNet > EpsonNet Config SE > EpsonNet Config.

Softver za upravljanje uređajima na mreži (Epson Device Admin)

Epson Device Admin je višenamenska aplikacija softvera koja upravlja uređajem na mreži.

Dostupne su sledeće funkcije.

- Pratite ili upravljajte sa najviše 2000 štampača ili skenera preko segmenta
- Napravite detaljan izveštaj, kao što je status potrošnog materijala ili proizvoda
- Ažuriranje osnovnog softvera proizvoda
- Uvedite uređaj na mrežu
- Primenite objedinjeno podešavanje na više uređaja.

Možete da preuzmete Epson Device Admin sa Epsonove internet stranice za podršku. Više informacija potražite u prapratnoj dokumentaciji ili pomoći aplikacije Epson Device Admin.

Aplokacija za kreiranje paketa upravljačkog programa (EpsonNet SetupManager)

EpsonNet SetupManager je program koji služi za kreiranje paketa za jednostavnu instalaciju skenera, kao što je instaliranje upravljačkog programa za skener itd. Ovaj program omogućava administratoru da kreira jedinstvene pakete programa i da ih distribuira različitim grupama.

Više informacija potražite na regionalnoj internet stranici kompanije Epson.

<http://www.epson.com>

Informacije o opcionim dodacima i potrošnim delovima

Šifre Nosački list

Uz pomoć Nosački list možete skenirati originale ili fotografije nepravilnog oblika koje se mogu lako ogrebat. Možete skenirati originale veće od formata A4 uz pomoć nosača lista tako što ćete ih presaviti na pola.

Naziv dela	Šifre ^{*1}	Ciklus zamene
Nosački list	B12B819051	3.000 ^{*2}

*1 Možete koristiti samo nosač lista sa šifrom.

*2 Ovaj broj predstavlja vodič za ciklus zamene. Nemojte koristiti Nosački list koji je ogreban.

Napomena:

Možete koristiti Nosački list samo kada skenirate sa računara ili kada skenirate sa kontrolne table skenera pomoću funkcije **Računar**.

Ne možete koristiti Nosački list kada skenirate sa kontrolne table skenera pomoću sledećih funkcija:

- Mrežni direktorijum/FTP
- Imejl
- Oblak
- USB disk
- WSD
- Scan to My Email
- Scan to My Folder

Povezane informacije

- ➔ [“Opšte specifikacije za originale koji se skeniraju” na strani 35](#)
- ➔ [“Postavljanje originala velikog formata” na strani 55](#)
- ➔ [“Postavljanje originala nepravilnih oblika” na strani 58](#)
- ➔ [“Postavljanje fotografija” na strani 61](#)

Šifre sklopa valjaka

Delovi (prijemni valjak i valjak za razdvajanje) treba da se zamene kada broj skeniranja prekorači radni broj. Najnoviji broj skeniranja možete proveriti na kontrolnoj tabli ili uslužnom programu Epson Scan 2.

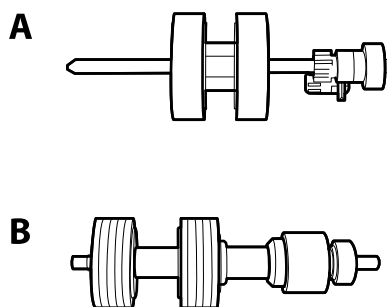

A: prijemi valjak, B: valjak za razdvajanje

Naziv dela	Šifre	Vek trajanja
Sklop valjaka	B12B819671 B12B819681 (samo Indija)	200,000*

* Ovaj broj je dostignut uzastopnim skeniranjem pomoću originalnih papira za Epsonov test i predstavlja vodič za ciklus zamene. Ciklus zamene može varirati zavisno od tipova papira, kao što je papir koji stvara mnogo papirne prašine ili papir s grubom površinom koji može skratiti vek trajanja.

Povezane informacije

- ➔ [“Zamena sklopa valjaka” na strani 189](#)

➔ [“Resetovanje broja skeniranja” na strani 194](#)

Šifre pribora za čišćenje

Koristite kada čistite unutrašnjost skenera. Ovaj pribor je sačinjen od tečnosti za čišćenje i krpe za čišćenje.

Naziv dela	Šifre
Pribor za čišćenje	B12B819291

Povezane informacije

➔ [“Čišćenje unutrašnjosti skenera” na strani 184](#)

Specifikacije originala i postavljanje originala

Specifikacije originala.	35
Postavljanje originala.	40

Specifikacije originala

Ovaj odeljak objašnjava specifikacije i uslove originala koji se mogu umetnuti u ADF.

Opšte specifikacije za originale koji se skeniraju

Tip originala	Debljina	Veličina
Obični papir	27 do 413 g/m ²	Maksimalno: 215,9×6.096,0 mm (8,5×240,0 inča)
Fini papir	A8 veličina ili manja: 127 do 413 g/m ²	Minimalno: 50,8×50,8 mm (2,0×2,0 inča)
Reciklirani papir	Plastične kartice: 1,24 mm (0,05 inča) ili manje (uključujući reljef)	Veličina koja se može umetnuti se razlikuje zavisno od tipa originala, rezolucije skeniranja i metode skeniranja.
Razglednica	Kartice u slojevima: 0,8 mm (0,03 inča) ili manje	
Poslovna kartica		
Koverta		
Plastične kartice usaglašene sa ISO7810, tip ID-1 (sa reljefom i bez njega)		
Kartice u slojevima		
Termički papir		

Napomena:

- Svi originali moraju biti ravni na glavnoj ivici.
- Vodite računa da uvijeni delovi na glavnoj ivici originala budu u okviru sledećeg opsega.
 - 1 mora biti 3 mm ili manje.
 - 2 mora biti 1 mm ili manje, dok je 2 jednako ili manje od 3. Kada je 3 jednako ili više od 10 puta veće od 2, 2 može biti više od 1 mm.

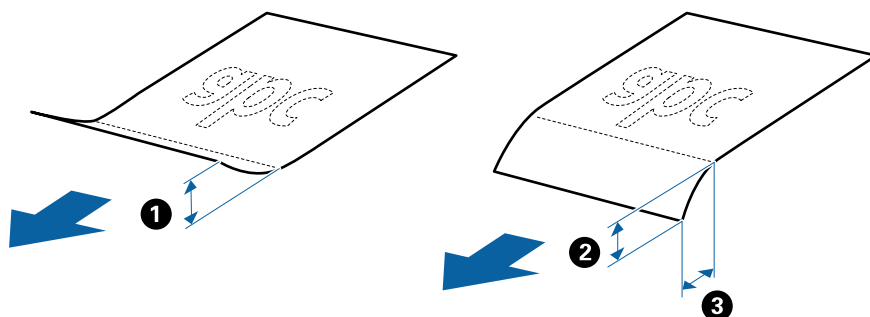

- Čak i kada original ispunjava specifikacije za originale koji se mogu postaviti u ADF, može se dogoditi da ne bude uvučen u ADF ili da kvalitet skenirane slike bude slabiji u zavisnosti od osobina ili kvaliteta papira.

Specifikacije originala standardne veličine

Lista originala standardne veličine koje možete umetnuti u skener.

Veličina	Mere	Debljina	Tip papira	Kapacitet umetanja*
Legal	215,9×355,6 mm (8,5 inča×14 inča)	27 do 413 g/m ²	Obični papir Fini papir Reciklirani papir	Debljina hrpe originala: manja od 12 mm (0,47 inča) 80 g/m ² : 80 listova 90 g/m ² : 69 listova 104 g/m ² : 59 listova 127 g/m ² : 50 listova 157 g/m ² : 40 listova 209 g/m ² : 30 listova 256 g/m ² : 24 listova 413 g/m ² : 14 listova Kapacitet umetanja se razlikuje zavisno od tipa papira.
Letter	215,9×279,4 mm (8,5 inča×11 inča)			
A4	210×297 mm (8,3 inča×11,7 inča)			
B5	182×257 mm (7,2 inča×10,1 inča)			
A5	148×210 mm (5,8 inča×8,3 inča)			
B6	128×182 mm (5,0 inča×7,2 inča)			
A6	105×148 mm (4,1 inča×5,8 inča)			
A8	52×74 mm (2,1 inča×2,9 inča)	127 do 413 g/m ²		Debljina hrpe originala: manja od 12 mm (0,47 inča) 80 g/m ² : 100 listova 90 g/m ² : 86 listova 104 g/m ² : 74 listova 127 g/m ² : 62 listova 157 g/m ² : 50 listova 209 g/m ² : 38 listova 256 g/m ² : 30 listova 413 g/m ² : 18 listova Kapacitet umetanja se razlikuje zavisno od tipa papira.
Poslovna kartica	55×89 mm (2,1 inča×3,4 inča)	210 g/m ²		Debljina hrpe originala: manja od 12 mm (0,47 inča) 30 listova

* Možete dopuniti originale do maksimalnog kapaciteta tokom skeniranja.

Specifikacije za dugački papir

Specifikacije za dugački papir koji možete umetnuti u skener.

Napomena:

- Pod dugačkim papirom podrazumevaju se originali čija je dužina 393,8 mm (15,5 inča) ili više.
- Kada skenirate dugačak papir, brzina skeniranja je smanjena.

Veličina	Debljina	Tip papira	Kapacitet umetanja
Maksimalna širina: 215,9 mm (8,5 inča) Maksimalna dužina: 6.096,0 mm (240,0 inča)*	50 do 130 g/m ²	Obični papir Fini papir Reciklirani papir	1 list

Maksimalna dužina za dugačak papir

Sledeći podaci prikazuju maksimalnu dužinu prema rezoluciji skeniranja i metodi skeniranja.

Metoda skeniranja	Rezolucija skeniranja	Maksimalna dužina
<input type="checkbox"/> Skeniranje sa računara	50 do 200 tpi	6.096,0 mm (240,0 inča)
<input type="checkbox"/> Skeniranje sa kontrolne table skenera pomoću funkcije Računar	201 do 300 tpi	5.461,0 mm (215,0 inča)
	301 do 600 tpi	1.346,0 mm (53,0 inča)
Skeniranje sa kontrolne table skenera pomoću sledećih funkcija: <input type="checkbox"/> Mrežni direktorijum/FTP <input type="checkbox"/> Imejl <input type="checkbox"/> Oblak <input type="checkbox"/> USB disk <input type="checkbox"/> Scan to My Email <input type="checkbox"/> Scan to My Folder	200 tpi	914,4 mm (36,0 inča)
	300 tpi	
	600 tpi	Dugački papir nije podržan
Skeniranje sa kontrolne table skenera pomoću funkcije WSD	100 tpi 300 tpi	Dugački papir nije podržan

Napomena:

Ne možete skenirati dugački papir koristeći Epson Smart Panel.

Specifikacije plastičnih kartica

Specifikacije plastičnih kartica koje možete umetnuti u skener.

Veličina	Tip kartice	Debljina	Kapacitet umetanja	Smer umetanja
ISO7810 ID-1 tip 54,0×85,6 mm (2,1×3,3 inča)	Sa reljefom	1,24 mm (0,05 inča) ili manje	1 kartica	Horizontalni (pejzaž)
	Bez reljefa	0,76 mm (0,03 inča) do 1,1 mm (0,04 inča)*	5 kartica	
		Manje od 0,76 mm (0,03 inča)	5 kartica	

* Možete skenirati te kartice samo kada je rezolucija 300 tpi ili manja i ako onemogućite **Sporo** režim.

Specifikacije kartica u slojevima

Specifikacije za kartice u slojevima koje možete umetnuti u skener.

Veličina	Debljina	Kapacitet umetanja
120,0×150,0 mm (4,7×5,9 inča) ili manje	0,8 mm (0,03 inča) ili manje	1 kartica

Napomena:

Ne možete skenirati kartice u slojevima koristeći Epson Smart Panel.

Specifikacije za originale koji koriste Nosački list

Opcioni Nosački list je nosač lista projektovan za transport originala kroz skener. Možete skenirati originale koji su veći od A4/Letter, važne dokumente ili fotografije koje se ne smeju oštetiti, tanak papir, originale nepravilnog oblika itd.

Sledeća tabela navodi uslove za korišćenje Nosački list.

Tip	Veličina	Debljina	Kapacitet umetanja Nosački list
Originali koji se ne mogu umetnuti direktno u skener	A3*1 A4 B4*1 Letter Legal*1 B5 A5 B6 A6 A8 Prilagođena veličina: <input type="checkbox"/> Širina: do 431,8 mm (17 inča)*2 <input type="checkbox"/> Dužina: do 297 mm (11,7 inča)*3	0,3 mm (0,012 inča) ili manje (isključujući debljinu Nosački list)	10 listova

*1 Saviti na pola da namestite.

*2 Originali koji su širi od 215,9 mm (8,5 inča) treba da se saviju na pola.

*3 Glavna ivica originala mora se postaviti na deo za spajanje Nosački list kada se skenira original dugačak približno 297 mm (11,7 inča). U suprotnom, dužina skenirane slike može biti veća od nameravane jer skener skenira na kraju Nosački list kada izaberete **Automatska detekcija** kao podešavanje za **Veličina dokumenta** u aplikaciji.

Napomena:

Ne možete skenirati originale pomoću Nosački list koristeći Epson Smart Panel na pametnom uređaju.

Povezane informacije

➔ “Šifre Nosački list” na strani 31

Specifikacije za koverta

Specifikacije za koverta koje možete umetnuti u skener.

Veličina	Mere	Debljina	Kapacitet umetanja
C6	114×162 mm (4,49×6,38 inča) (standardna veličina)	0,38 mm (0,015 inča) ili manje	10 koverata
DL	110×220 mm (4,33×8,66 inča) (standardna veličina)		

Tipovi originala za koje je potrebna pažnja

Sledeći tipovi originala se možda neće uspešno skenirati.

- Originali sa neravnom površinom kao što je papir za pisma.
- Originali sa naborima ili savijenim linijama
- Perforirani originali
- Originali s etiketama ili nalepnicama
- Indigo-papir
- Uvijeni originali
- Premazani papir



Važno:

Indigo-papir sadrži hemijske supstance koje mogu oštetiti valjke. Ako skenirate indigo-papir, redovno čistite valjak za uvlačenje papira i valjak za razdvajanje. Takođe, skeniranje indigo-papira može skratiti vek trajanja valjaka brže nego skeniranje običnog papira.

Napomena:

- Naborani originali se mogu bolje skenirati ako smanjite brzinu uvlačenja tokom skeniranja ili izravnate nabore pre umetanja.
- Da biste skenirali osetljive originale ili originale koji se lako naboraju, koristite Nosački list (prodaje se posebno).
- Da biste skenirali originale koji budu netačno prepoznati kao dvostruko uvlačenje, pre nego što nastavite skeniranje, funkciju **DFDS funkcija** (funkciju Izostavljanja prepoznavanja dvostrukog uvlačenja) na kontrolnoj tabli podesite na **Uklj.** ili izaberite **Isključeno** u **Otkrivanje duplog uvlačenja** na kartici **Glavna podešavanja** u prozoru Epson Scan 2. Kada koristite Document Capture Pro, možete da otvorite prozor pritiskom na dugme **Detailed Settings** na ekranu **Scan Settings**.
- Etiketne ili nalepnice moraju biti čvrsto zalepljene na originale, bez izbočenog lepka.
- Pokušajte da izravnate uvijene originale pre skeniranja.

Povezane informacije

- ➔ [“Osnovne informacije o skeneru” na strani 18](#)
- ➔ [“Održavanje” na strani 183](#)

Tipovi originala koji se ne smeju skenirati

Sledeći tipovi originala se ne smeju skenirati.

- Fotografije
- Brošure
- Štedne knjižice
- Pasoši
- Nepapirni original (kao providne fascikle, tkanina i metalna folija)
- Originali sa metalnim spojnicama ili spajalicama za papir
- Originali zalepljeni lepkom
- Pocepani originali
- Veoma hrapavi ili uvijeni originali
- Providni originali poput OHP filma
- Originali sa indigo-papirom na pozadini
- Originali sa vlažnim mastilom
- Originali sa zakačenim lepljivim napomenama

Napomena:

- Nemojte ubacivati direktno u skener fotografije, vredne originalne umetničke radove ili važne dokumente koje ne želite da oštetite ili izbrišete. Pogrešno ubacivanje može naborati ili oštetiti original. Kada skenirate takve originale, obavezno koristite Nosački list (prodaje se posebno).*
- Talasasti, hrapavi ili uvijeni originali mogu se takođe skenirati ako koristite Nosački list (prodaje se posebno).*

Povezane informacije

- ➔ [“Fotografije” na strani 60](#)

Postavljanje originala

Originali standardne veličine

Specifikacije originala standardne veličine

Lista originala standardne veličine koje možete umetnuti u skener.

Veličina	Mere	Debljina	Tip papira	Kapacitet umetanja *
Legal	215,9×355,6 mm (8,5 inča×14 inča)	27 do 413 g/m ²	Obični papir Fini papir Reciklirani papir	Debljina hrpe originala: manja od 12 mm (0,47 inča)
				80 g/m ² : 80 listova
				90 g/m ² : 69 listova
				104 g/m ² : 59 listova
				127 g/m ² : 50 listova
				157 g/m ² : 40 listova
				209 g/m ² : 30 listova
		256 g/m ² : 24 listova		
		413 g/m ² : 14 listova		
			Kapacitet umetanja se razlikuje zavisno od tipa papira.	
Letter	215,9×279,4 mm (8,5 inča×11 inča)	27 do 413 g/m ²	Obični papir Fini papir Reciklirani papir	Debljina hrpe originala: manja od 12 mm (0,47 inča)
				80 g/m ² : 100 listova
A4	210×297 mm (8,3 inča×11,7 inča)			90 g/m ² : 86 listova
B5	182×257 mm (7,2 inča×10,1 inča)			104 g/m ² : 74 listova
				127 g/m ² : 62 listova
A5	148×210 mm (5,8 inča×8,3 inča)			157 g/m ² : 50 listova
				209 g/m ² : 38 listova
		256 g/m ² : 30 listova		
B6	128×182 mm (5,0 inča×7,2 inča)	413 g/m ² : 18 listova		
			Kapacitet umetanja se razlikuje zavisno od tipa papira.	
A6	105×148 mm (4,1 inča×5,8 inča)	127 do 413 g/m ²	Obični papir Fini papir Reciklirani papir	
A8	52×74 mm (2,1 inča×2,9 inča)			
Poslovna kartica	55×89 mm (2,1 inča×3,4 inča)	210 g/m ²		Debljina hrpe originala: manja od 12 mm (0,47 inča)
				30 listova

* Možete dopuniti originale do maksimalnog kapaciteta tokom skeniranja.

Postavljanje originala standardne veličine

1. Izvucite produžetak ulaznog podmetača. Gurnite napolje izlazni podmetač, izvucite produžetak izlaznog podmetača i zatim podignite graničnik.

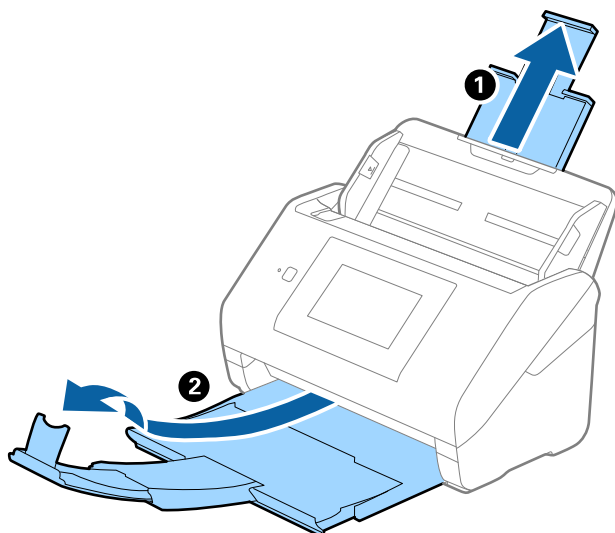

Napomena:

- ❑ Za veličinu A4 ili veće originale, obavezno izvucite i proširite produžetak ulaznog podmetača.
- ❑ Obavezno izvucite i pružite produžetke izlaznog podmetača, tako da budu malo duži od dužine originala, i podignite graničnik, tako da izbačeni originali mogu lepo da se slože na izlaznom podmetaču.
Prilikom ubacivanja originala A4 formata izvucite izlazni podmetač, kao što je prikazano na slici.

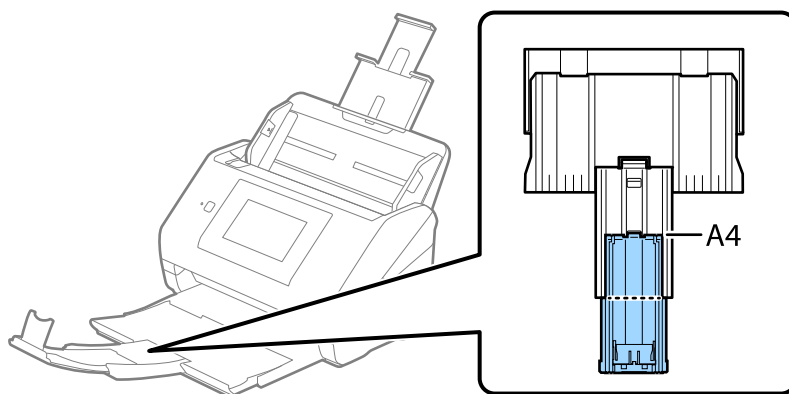

- ❑ Graničnik se može pomerati napred i nazad na produžetku izlaznog podmetača, tako da možete lako podesiti položaj graničnika prema najboljem položaju za originale koji se skeniraju.
- ❑ Ako debeli originali udare u izlaznu fioku ili padnu s nje, odložite izlaznu fioku i nemojte je koristiti za slaganje izbačenih originala.
- ❑ Ako su skenirane slike još uvek pod uticajem izbačenih originala koji udaraju u površinu ispod skenera, preporučujemo da postavite skener na ivicu stola, gde izbačeni originali mogu slobodno da ispadaju i možete ih uhvatiti.

2. Gurnite vođice za papir na ulaznom podmetaču sasvim do kraja.

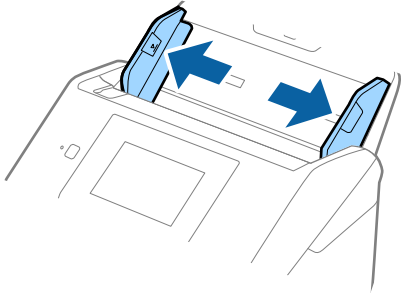

3. Raširite originale.

Držite oba kraja originala i raširite ih nekoliko puta.

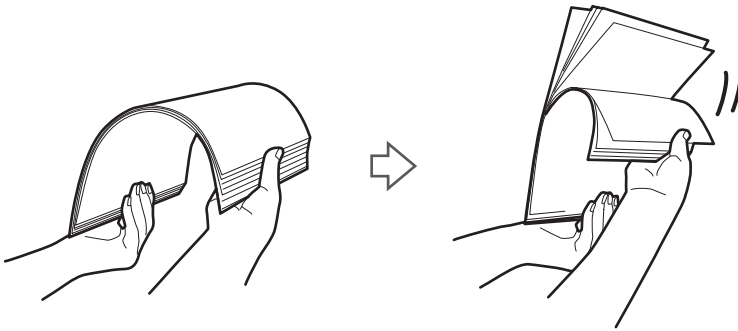

4. Poravnajte ivice originala sa štampanom stranom okrenutom prema dole i gurnite glavnu ivicu u obliku klina.

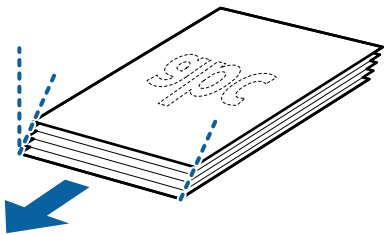

5. Umetnite originale u ulazni podmetač okrenute prema dole tako da gornja ivica bude okrenuta u ADF. Gurnite originale u ADF sve dok ne naiđu na otpor.

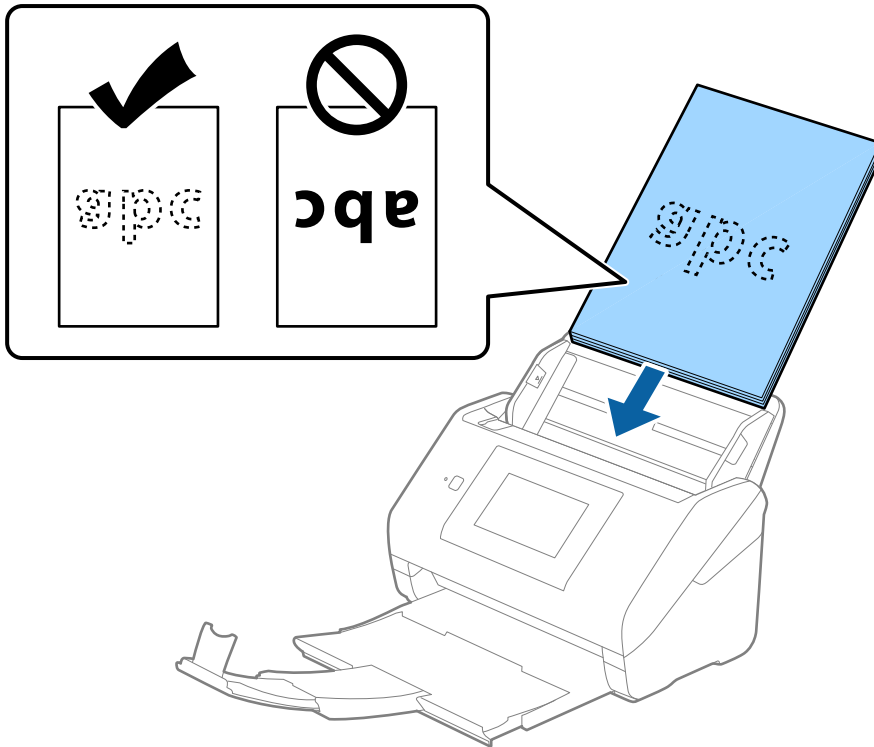

6. Gurnite vođice za papir tako da odgovaraju ivicama originala vodeći računa da nema praznina između originala i vođica za papir. U suprotnom, originali se mogu uvući ukoso.

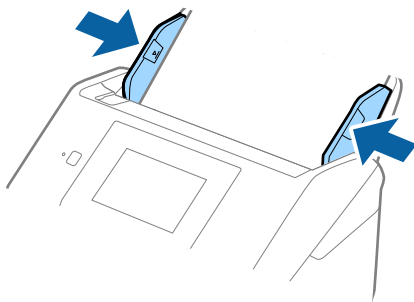

Napomena:

- ❑ Kada skenirate originale s probušenim rupicama kao što je slobodni list papira, umetnite originale s rupicama okrenutim na stranu ili prema dole. Ne sme biti nikakvih rupica unutar trake od 30 mm (1,2 inča) u središtu originala. Međutim, može biti rupica unutar 30 mm (1,2 inča) od glavne ivice originala. Vodite računa da ivice probušenih rupica nemaju hrapavih ili uvijenih ivica.

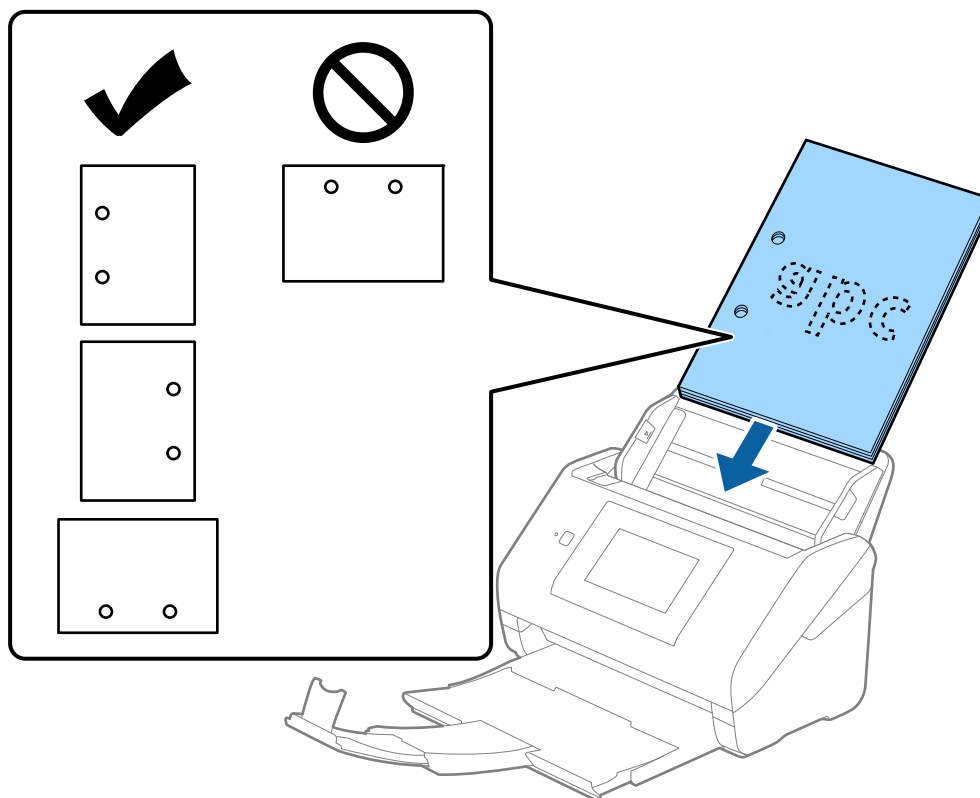

- ❑ Kada skenirate tanak papir s naborima koji dovode do zaglavlivanja papira ili dvostrukog uvlačenja, možda ćete moći da popravite situaciju omogućavanjem funkcije **Sporo**. Da biste ovo uradili, izaberite **Podešavanja > Podešavanja skenera > Sporo** na kontrolnoj tabli i podesite na **Uklj.** kako biste smanjili brzinu uvlačenja.

Dugački papir

Specifikacije za dugački papir

Specifikacije za dugački papir koji možete umetnuti u skener.

Napomena:

- ❑ Pod dugačkim papirom podrazumevaju se originali čija je dužina 393,8 mm (15,5 inča) ili više.
- ❑ Kada skenirate dugačak papir, brzina skeniranja je smanjena.

Veličina	Debljina	Tip papira	Kapacitet umetanja
Maksimalna širina: 215,9 mm (8,5 inča) Maksimalna dužina: 6.096,0 mm (240,0 inča)*	50 do 130 g/m ²	Obični papir Fini papir Reciklirani papir	1 list

Maksimalna dužina za dugačak papir

Sledeći podaci prikazuju maksimalnu dužinu prema rezoluciji skeniranja i metodi skeniranja.

Metoda skeniranja	Rezolucija skeniranja	Maksimalna dužina
<input type="checkbox"/> Skeniranje sa računara <input type="checkbox"/> Skeniranje sa kontrolne table skenera pomoću funkcije Računar	50 do 200 tpi	6.096,0 mm (240,0 inča)
	201 do 300 tpi	5.461,0 mm (215,0 inča)
	301 do 600 tpi	1.346,0 mm (53,0 inča)
Skeniranje sa kontrolne table skenera pomoću sledećih funkcija: <input type="checkbox"/> Mrežni direktorijum/FTP <input type="checkbox"/> Imejl <input type="checkbox"/> Oblak <input type="checkbox"/> USB disk <input type="checkbox"/> Scan to My Email <input type="checkbox"/> Scan to My Folder	200 tpi	914,4 mm (36,0 inča)
	300 tpi	
	600 tpi	Dugački papir nije podržan
Skeniranje sa kontrolne table skenera pomoću funkcije WSD	100 tpi 300 tpi	Dugački papir nije podržan

Napomena:

Ne možete skenirati dugački papir koristeći Epson Smart Panel.

Postavljanje dugačkog papira

1. Izvucite izlazni podmetač.

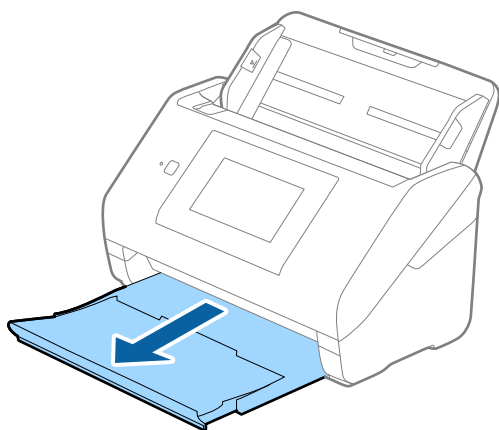

Napomena:

Nemojte izvlačiti produžetak ulaznog podmetača i produžetke izlaznog podmetača i nemojte podizati graničnik.

2. Gurnite ivične vodice na ulazni podmetač sasvim do kraja.

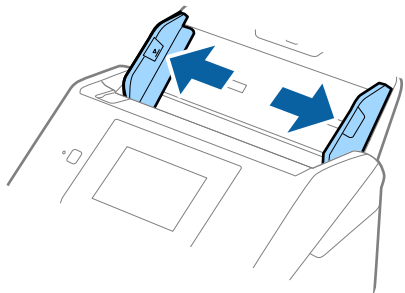

3. Umetnite original direktno u ulazni podmetač okrenut prema dole tako da gornja ivica bude okrenuta u ADF. Gurnite original u ADF sve dok ne naiđe na otpor.

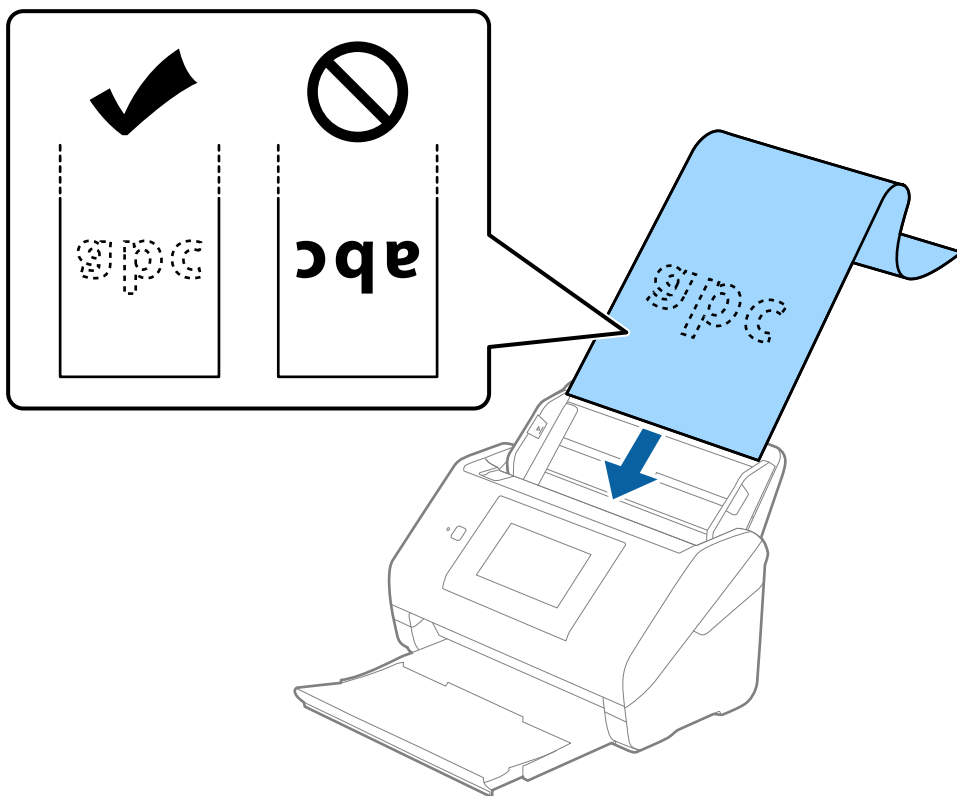

4. Podesite ivične vođice tako da odgovaraju ivicama dugačkog papira vodeći računa da nema praznina između ivice papira i ivičnih vođica. U suprotnom, originali se mogu uvući ukoso.

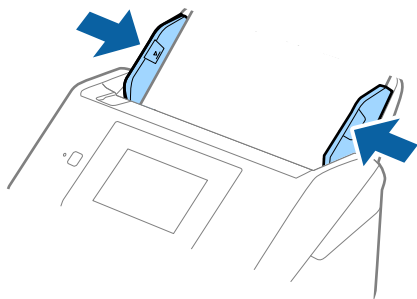

Napomena:

- ❑ Pogledajte sledeće radi maksimalnih dužina u zavisnosti od situacije.

“Maksimalna dužina za dugačak papir” na strani 37

- ❑ Treba da odredite veličinu papira u prozoru Epson Scan 2.

Kada koristite Document Capture Pro, možete da otvorite prozor pritiskom na dugme **Detailed Settings** na ekranu **Scan Settings**.

Postoje tri načina da odredite veličinu papira u prozoru Epson Scan 2.

Ako je veličina papira 3.048 mm (120 inča) ili manja, možete izabrati **Auto. detek. (Dug papir)** da bi se veličina automatski prepoznala.

Ako je dužina papira veća od 3.048 mm (120 inča), treba da izaberete **Prilagodi** i unesete veličinu papira. Ako je veličina papira 5.461 mm (215 inča) ili manja, možete koristiti **Detektuj dužinu papira** umesto unošenja visine papira. Ako je dužina papira veća od 5.461 mm (215 inča), treba da izaberete unesete širinu i visinu papira.

- ❑ Pridržavajte dugački papir sa ulazne strane tako da ne ispadne iz automatskog mehanizma za uvlačenje papira — ADF, i na izlaznu stranu tako da izbačeni papir ne padne sa izlaznog podmetača.

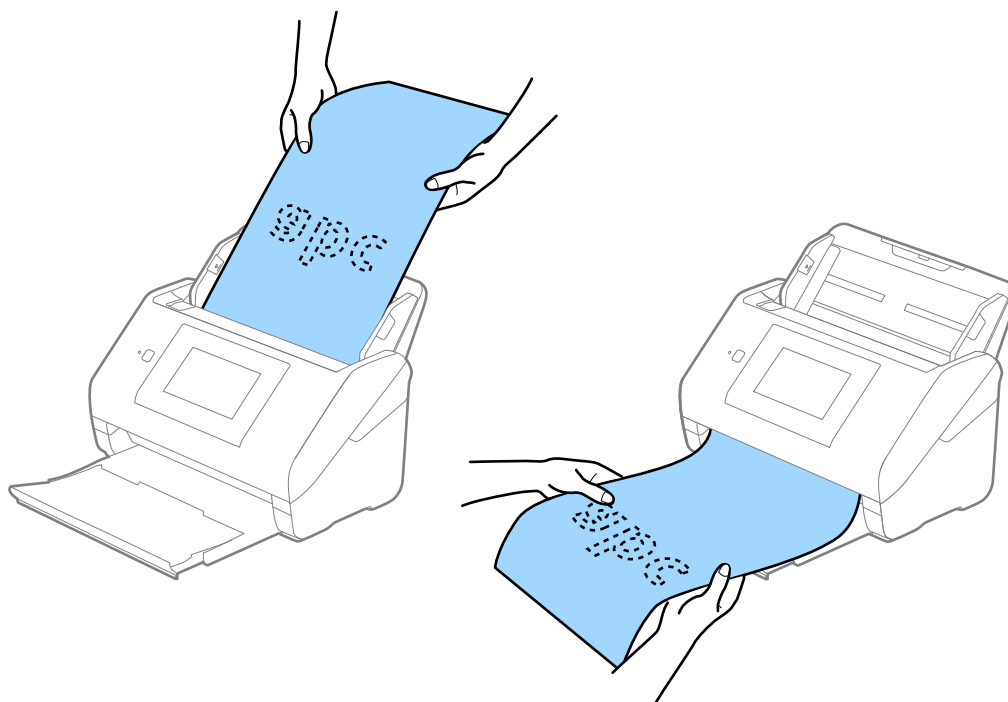

Povezane informacije

➔ “Potrebna podešavanja za posebne originale u prozoru Epson Scan 2” na strani 109

Plastične kartice

Specifikacije plastičnih kartica

Specifikacije plastičnih kartica koje možete umetnuti u skener.

Veličina	Tip kartice	Debljina	Kapacitet umetanja	Smer umetanja
ISO7810 ID-1 tip 54,0×85,6 mm (2,1×3,3 inča)	Sa reljefom	1,24 mm (0,05 inča) ili manje	1 kartica	Horizontalni (pejzaž)
	Bez reljefa	0,76 mm (0,03 inča) do 1,1 mm (0,04 inča)*	5 kartica	
		Manje od 0,76 mm (0,03 inča)	5 kartica	

* Možete skenirati te kartice samo kada je rezolucija 300 tpi ili manja i ako onemogućite **Sporo** režim.

Postavljanje plastičnih kartica

1. Izvucite izlazni podmetač i podignite graničnik.

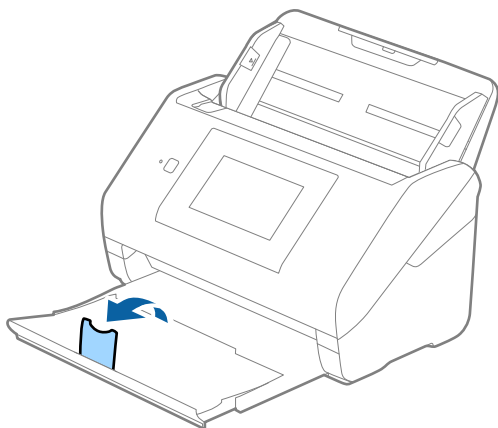

2. Gurnite vođice za papir na ulaznom podmetaču sasvim do kraja.

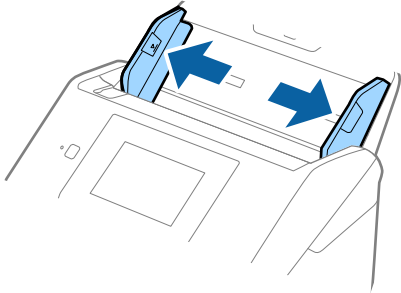

3. Umetnite plastične kartice u ulaznu fioku okrenute prema dole tako da gornja ivica bude okrenuta u ADF. Gurnite plastične kartice u ADF sve dok ne naiđu na otpor.

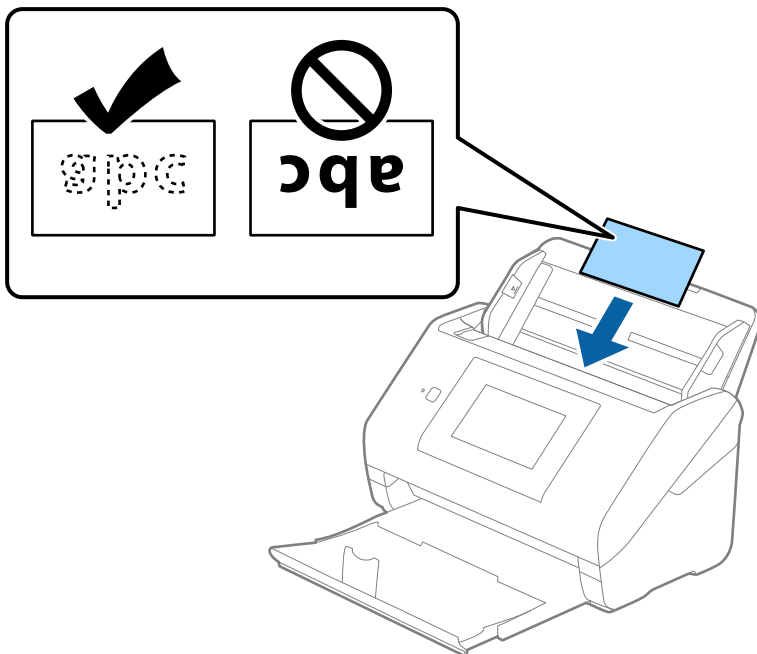

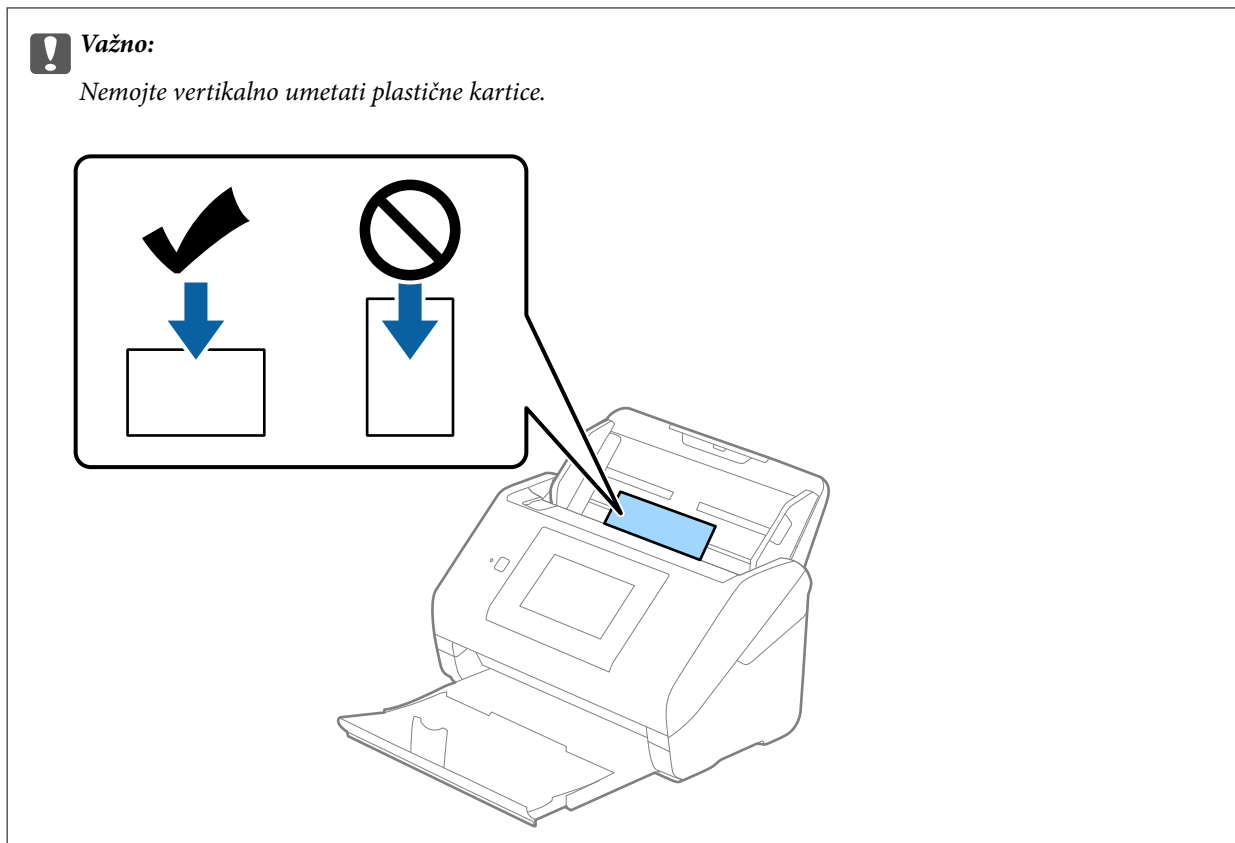

4. Gurnite vođice za papir tako da odgovaraju ivicama plastičnih kartica.

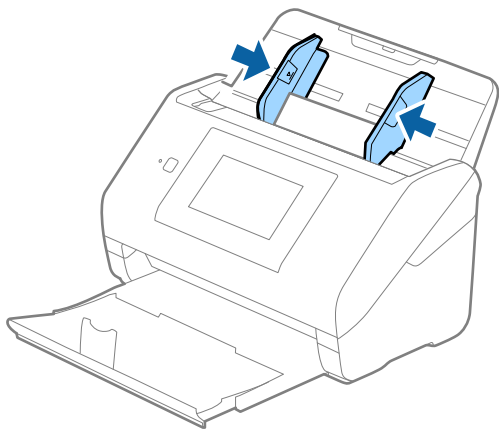

Napomena:

Da biste skenirali plastičnu karticu, namestite odgovarajuće podešavanje u prozoru *Epson Scan 2*.

Kada koristite *Document Capture Pro*, možete da otvorite prozor pritiskom na dugme **Detailed Settings** na ekranu **Scan Settings**.

Izaberite **Plastična kartica** u **Veličina dokumenta** ili izaberite **Isključeno** u **Otkrivanje duplog uvlačenja** na kartici **Glavna podešavanja** u *Epson Scan 2*. Radi detaljnijih informacija pogledajte pomoć aplikacije *Epson Scan 2*.

Ako je **Otkrivanje duplog uvlačenja** u prozoru *Epson Scan 2* omogućeno i pojavi se greška dvostrukog uvlačenja, uklonite karticu iz ADF a zatim je ponovo umetnite, dodirnite **DFDS funkcija** na ekranu kontrolne table da biste podesili na **Uklj.**, što će onemogućiti **Otkrivanje duplog uvlačenja** za sledeće skeniranje, a zatim skenirajte ponovo. Dugme **DFDS funkcija** (funkcija Izostavljanja prepoznavanja dvostrukog uvlačenja) onemogućava funkciju **Otkrivanje duplog uvlačenja** samo za jedan list.

Povezane informacije

➔ “Potrebna podešavanja za posebne originale u prozoru Epson Scan 2” na strani 109

Kartice u slojevima

Specifikacije kartica u slojevima

Specifikacije za kartice u slojevima koje možete umetnuti u skener.

Veličina	Debljina	Kapacitet umetanja
120,0×150,0 mm (4,7×5,9 inča) ili manje	0,8 mm (0,03 inča) ili manje	1 kartica

Napomena:

Ne možete skenirati kartice u slojevima koristeći Epson Smart Panel.

Postavljanje kartica u slojevima

1. Izvucite izlazni podmetač i podignite graničnik.

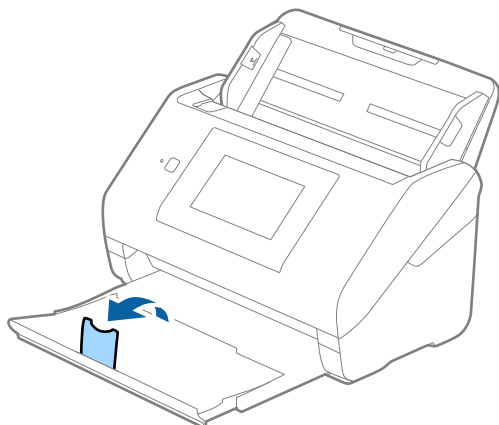

2. Gurnite vođice za papir na ulaznom podmetaču sasvim do kraja.

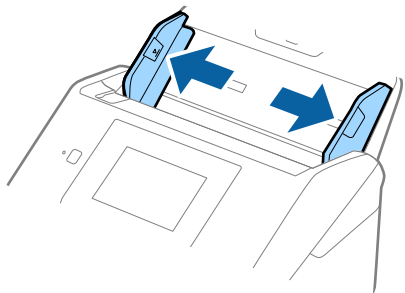

3. Umetnite kartice u slojevima u ulazni podmetač okrenute prema dole tako da gornja ivica bude okrenuta u ADF.

Gurnite kartice u slojevima u ADF sve dok ne naiđu na otpor.

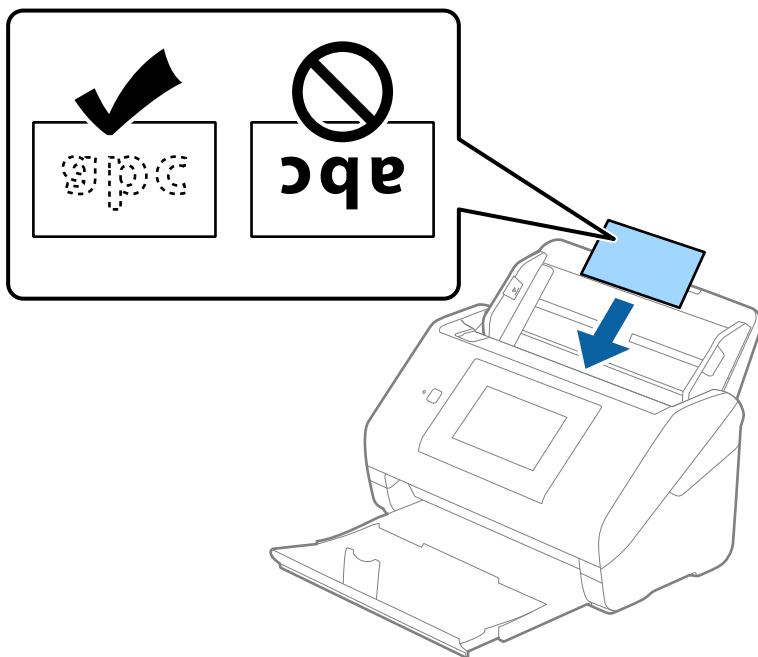

4. Gurnite vođice za papir tako da odgovaraju ivicama kartica u slojevima.

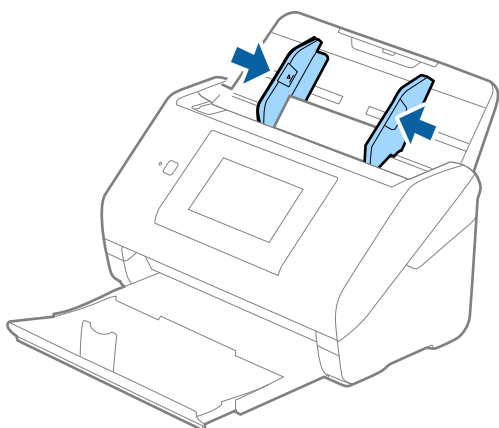

Napomena:

Da biste skenirali karticu u slojevima, namestite odgovarajuće podešavanje u prozoru Epson Scan 2.

Kada koristite Document Capture Pro, možete da otvorite prozor pritiskom na dugme **Detailed Settings** na ekranu **Scan Settings**.

❑ Da biste povećali preciznost automatskog prepoznavanja veličine, izaberite karticu **Glavna podešavanja > Veličina dokumenta > Podešavanja > Skeniraj laminiranu karticu**. Radi detaljnijih informacija pogledajte pomoć aplikacije Epson Scan 2.

❑ Izaberite karticu **Glavna podešavanja > Otkrivanje duplog uvlačenja > Isključeno**. Radi detaljnijih informacija pogledajte pomoć aplikacije Epson Scan 2.

Otkrivanje duplog uvlačenja je omogućeno u prozoru Epson Scan 2 i pojavljuje se greška dvostrukog uvlačenja; uklonite karticu iz ADF a zatim je ponovo umetnite, dodirnite **DFDS funkcija** na ekranu kontrolne table da biste podesili na **Uklj.**, što će onemogućiti **Otkrivanje duplog uvlačenja** za sledeće skeniranje, a zatim skenirajte ponovo. Dugme **DFDS funkcija** (funkcija Izostavljanja prepoznavanja dvostrukog uvlačenja) onemogućava funkciju **Otkrivanje duplog uvlačenja** samo za jedan list.

Povezane informacije

➔ [“Potrebna podešavanja za posebne originale u prozoru Epson Scan 2” na strani 109](#)

Originali velikog formata

Specifikacije originala velikog formata

Upotrebom Nosački list, koji se posebno prodaje i savijanjem originala na pola, možete skenirati originale veće od formata A4, kao što su A3 ili B4.

Veličina	Debljina	Tip papira	Kapacitet umetanja Nosački list
Do A3	0,3 mm (0,012 in.) ili manje (isključujući debljinu Nosački list)	Obični papir Fini papir Reciklirani papir	10 nosača lista

Postavljanje originala velikog formata

1. Izvucite produžetak ulaznog podmetača. Gurnite napolje izlazni podmetač, izvucite produžetak izlaznog podmetača i zatim podignite graničnik.

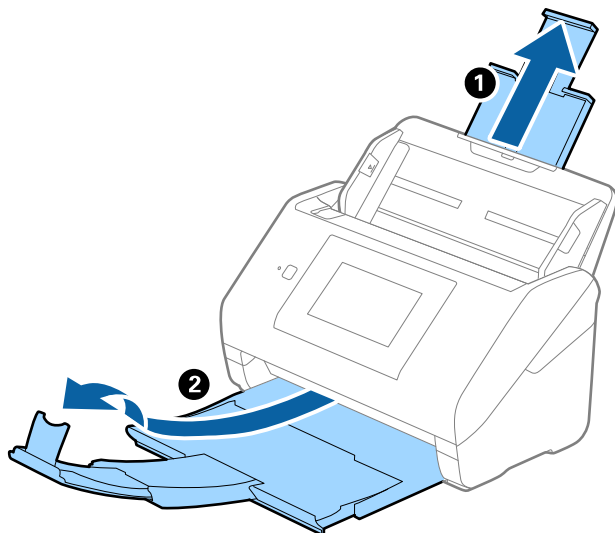

2. Gurnite vođice za papir na ulaznom podmetaču sasvim do kraja.

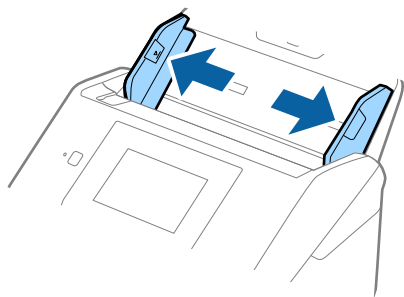

3. Postavite Nosački list sa slikama na prednjoj ivici okrenutim prema gore i postavite original u nosač lista tako što ćete ga saviti na pola kako bi strana za skeniranje bila okrenuta napolje, s pravom stranom napred.

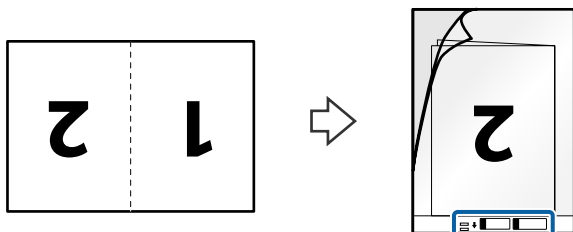

4. Umetnite Nosački list u ulazni podmetač tako da gornja ivica bude okrenuta u ADF.
Gurnite Nosački list u ADF sve dok ne naiđe na otpor.

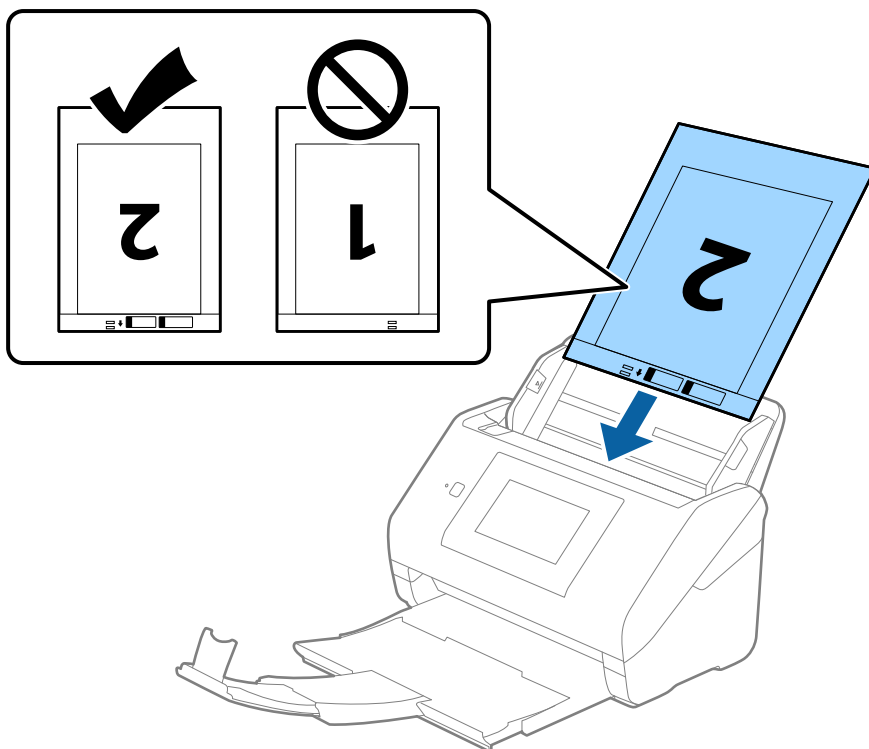

5. Gurnite vođice za papir tako da odgovaraju ivicama Nosački list vodeći računa da nema praznina između Nosački list i vođica za papir. U suprotnom, nosač lista se može uvući ukoso.

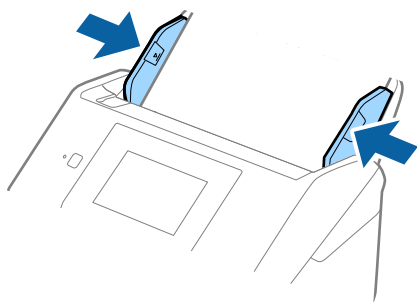

Napomena:

- ❑ Možda ćete morati da prestanete da koristite Nosački list koji je ogreban ili je skeniran više od 3.000 puta.
- ❑ Da biste skenirali obe veličine i povezali ih, podesite odgovarajuću postavku u prozoru Epson Scan 2.
Kada koristite Document Capture Pro, možete da otvorite prozor pritiskom na dugme **Detailed Settings** na ekranu **Scan Settings**.
Izaberite **Dvostrano** iz **Strana za skeniranje** i izaberite **Levo i desno** iz **Spoji slike** u prozoru Epson Scan 2. Radi detaljnijih informacija pogledajte pomoć aplikacije Epson Scan 2.
- ❑ Kada skenirate Nosački list izborom **Automatska detekcija** kao podešavanja **Veličina dokumenta**, slika se automatski skenira korišćenjem **Izobličenje papira** u podešavanju **Popravka izobličenja dokumenta**.
- ❑ Glavna ivica originala mora se postaviti na deo za spajanje Nosački list kada se skenira original dugačak približno 297 mm. U suprotnom, dužina skenirane slike može biti veća od nameravane jer skener skenira na kraju Nosački list kada izaberete **Automatska detekcija** kao podešavanje za **Veličina dokumenta** u prozoru Epson Scan 2.
- ❑ Koristite samo Nosački list projektovan za vaš skener. Skener automatski prepoznaje Nosački list prepoznavanjem dve trouglaste rupice na prednjoj strani. Neka rupice budu čiste i nepokrivene.

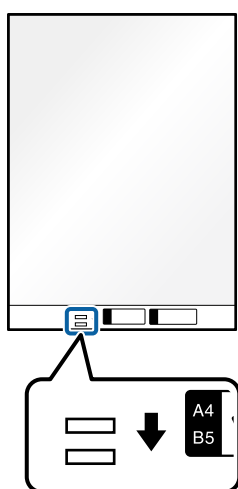

Povezane informacije

- ➔ [“Šifre Nosački list” na strani 31](#)
- ➔ [“Potrebna podešavanja za posebne originale u prozoru Epson Scan 2” na strani 109](#)

Originali nepravilnih oblika

Specifikacije za originale nepravilnih oblika

Upotrebom Nosački list, koji se posebno prodaje, možete skenirati originale koji su naborani, uvijeni, veoma tanki ili nepravilnog oblika.

Veličina	Debljina	Kapacitet umetanja Nosački list
Do A4	0,3 mm (0,012 in.) ili manje (isključujući debljinu Nosački list)	10 listova

Postavljanje originala nepravilnih oblika

1. Izvucite produžetak ulazne fioke. Izvucite izlaznu fioku, izvucite produžetak izlazne fioke, a zatim podignite graničnik.

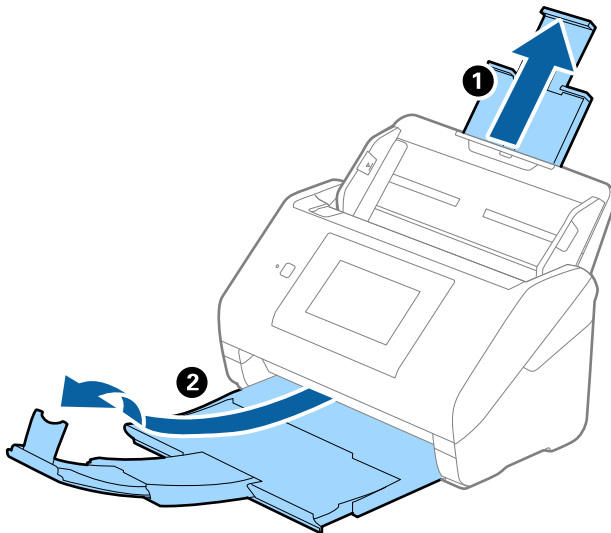

2. Gurnite vođice za papir na ulaznoj fioci sasvim do kraja.

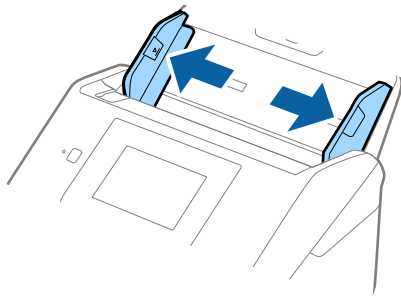

3. Postavite Nosački list sa slikama na prednjoj ivici okrenutim prema gore i postavite original u centar Nosački list sa stranom koja se skenira okrenutom prema dole.

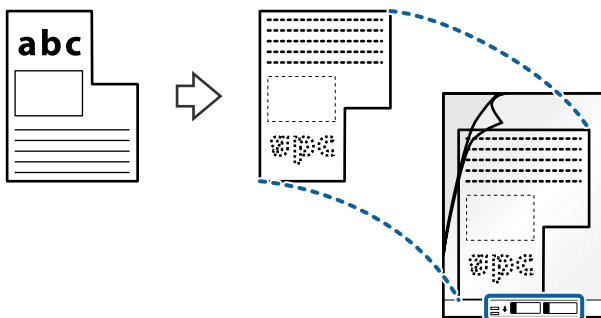

4. Umetnite Nosački list u ulaznu fioku tako da gornja ivica bude okrenuta u ADF.
Gurnite Nosački list u ADF sve dok ne naiđe na otpor.

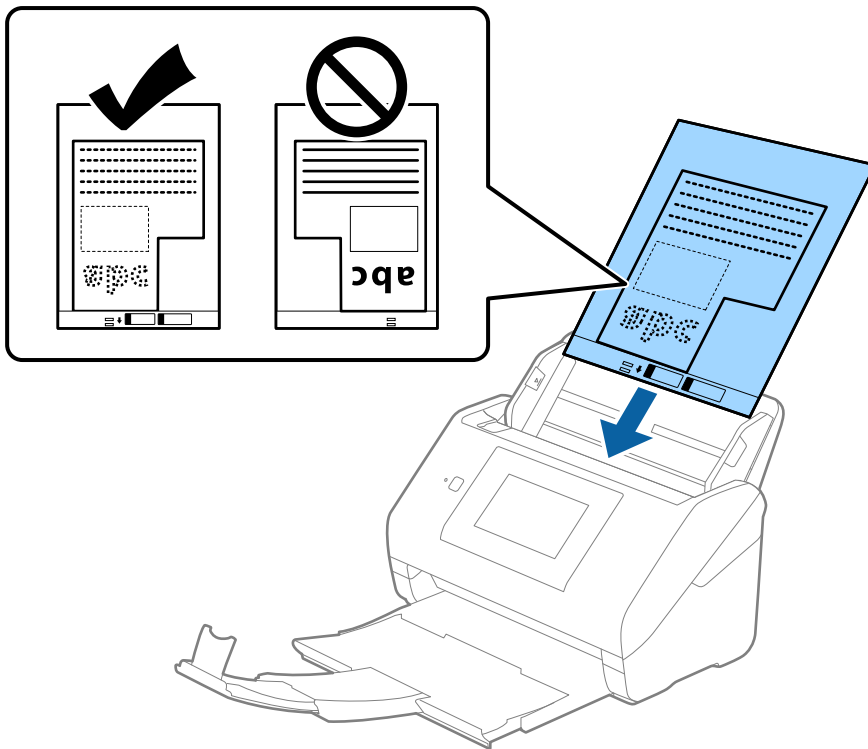

5. Gurnite vođice za papir tako da odgovaraju ivicama Nosački list vodeći računa da nema praznina između Nosački list i vođica za papir. U suprotnom, nosač lista se može uvući ukoso.

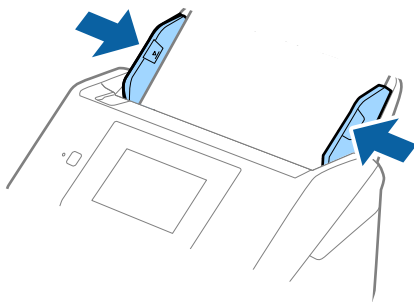

Napomena:

- ❑ Možda ćete morati da prestanete da koristite Nosački list koji je ogreban ili je skeniran više od 3000 puta.
- ❑ Ako ne možete da pronađete odgovarajuću veličinu za original koji želite da skenirate na listi **Veličina dokumenta**, izaberite **Automatska detekcija**.
Kada koristite Epson Scan 2, možete da izabrete **Prilagodi** da biste napravili prilagođenu veličinu dokumenta.
- ❑ Kada skenirate Nosački list izborom **Automatska detekcija** kao podešavanja **Veličina dokumenta**, slika se automatski skenira korišćenjem **Izobličenje papira** u podešavanju **Popravka izobličenja dokumenta**.
- ❑ Koristite samo Nosački list projektovan za vaš skener. Skener automatski prepoznaje Nosački list prepoznavanjem dve trouglaste rupice na prednjoj strani. Neka rupice budu čiste i nepokrivene.

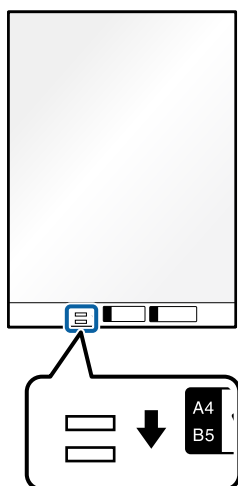

Povezane informacije

- ➔ [“Šifre Nosački list” na strani 31](#)
- ➔ [“Potrebna podešavanja za posebne originale u prozoru Epson Scan 2” na strani 109](#)

Fotografije

Specifikacije fotografija

Upotrebom Nosački list, koji se posebno prodaje, možete skenirati fotografije bez brige da ćete ih oštetiti.

Veličina	Debljina	Kapacitet umetanja Nosački list
Do A4	0,3 mm (0,012 in.) ili manje (isključujući debljinu Nosački list)	10 listova

Postavljanje fotografija

1. Izvucite produžetak ulazne fiok. Izvucite izlaznu fioku, izvucite produžetak izlazne fiok, a zatim podignite graničnik.

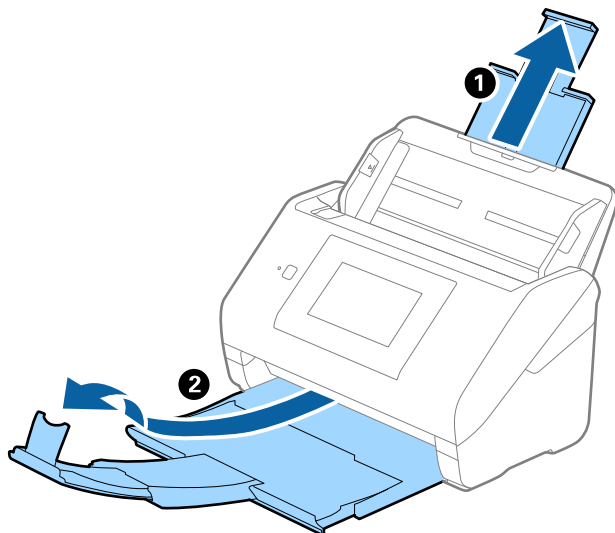

2. Gurnite vođice za papir na ulaznoj fioci sasvim do kraja.

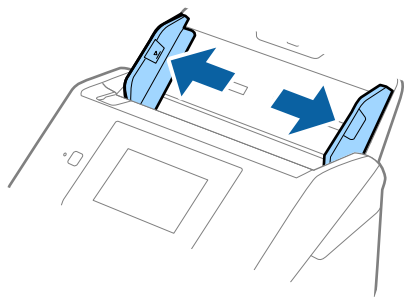

3. Postavite Nosački list sa slikama na prednoj ivici okrenutim prema gore i postavite fotografiju u centar Nosački list sa stranom koja se skenira okrenutom prema dole.

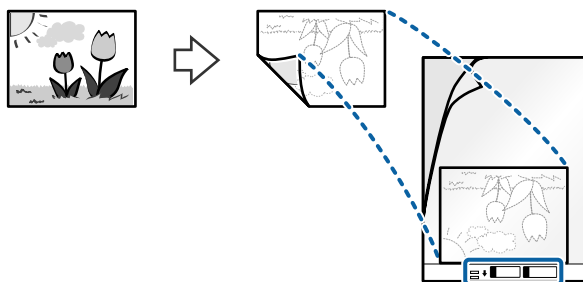

4. Umetnite Nosački list u ulaznu fioku tako da gornja ivica bude okrenuta u ADF.
Gurnite Nosački list u ADF sve dok ne naiđe na otpor.

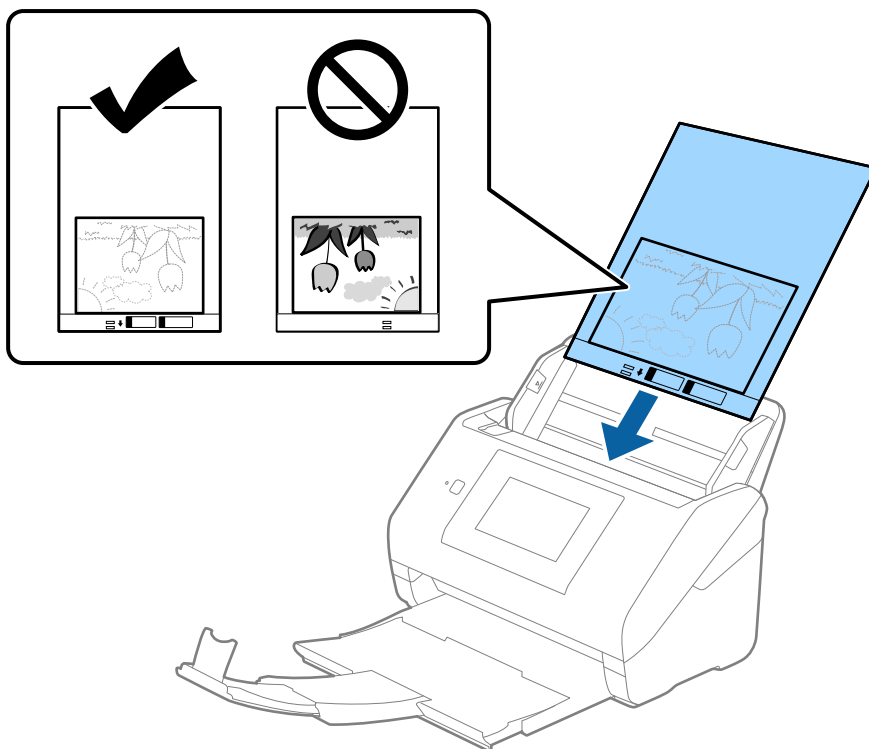

5. Gurnite vođice za papir tako da odgovaraju ivicama Nosački list vodeći računa da nema praznina između Nosački list i vođica za papir. U suprotnom, nosač lista se može uvući ukoso.

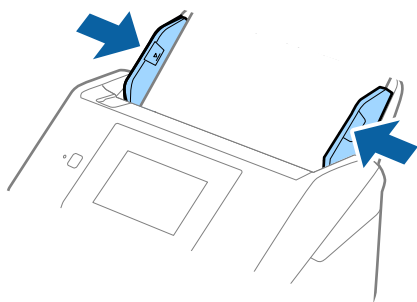

Napomena:

- ❑ Možda ćete morati da prestanete da koristite Nosački list koji je ogreban ili je skeniran više od 3000 puta.
- ❑ Ako ne možete da pronađete odgovarajuću veličinu za original koji želite da skenirate na listi **Veličina dokumenta**, izaberite **Automatska detekcija**.
Kada koristite Epson Scan 2, možete da izabrete **Prilagodi** da biste napravili prilagođenu veličinu dokumenta.
- ❑ Kada skenirate Nosački list izborom **Automatska detekcija** kao podešavanja **Veličina dokumenta**, slika se automatski skenira korišćenjem **Izobličenje papira** u podešavanju **Popravka izobličenja dokumenta**.
- ❑ Nemojte ostavljati fotografije u Nosački list na duže vreme.
- ❑ Koristite samo Nosački list projektovan za vaš skener. Skener automatski prepoznaje Nosački list prepoznavanjem dve trouglaste rupice na prednjoj strani. Neka rupice budu čiste i nepokrivene.

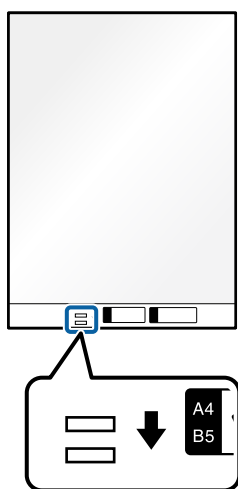

Povezane informacije

- ➔ [“Šifre Nosački list” na strani 31](#)
- ➔ [“Potrebna podešavanja za posebne originale u prozoru Epson Scan 2” na strani 109](#)

Koverte

Specifikacije za koverte

Specifikacije za koverte koje možete umetnuti u skener.

Veličina	Mere	Debljina	Kapacitet umetanja
C6	114×162 mm (4,49×6,38 inča) (standardna veličina)	0,38 mm (0,015 inča) ili manje	10 koverata
DL	110×220 mm (4,33×8,66 inča) (standardna veličina)		

Postavljanje koverata

1. Izvucite produžetak ulaznog podmetača. Gurnite napolje izlazni podmetač, izvucite produžetak izlaznog podmetača i zatim podignite graničnik.

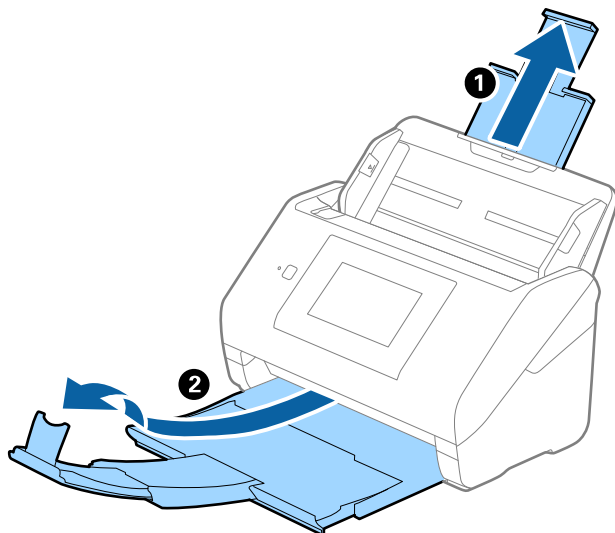

2. Gurnite vođice za papir na ulaznom podmetaču sasvim do kraja.

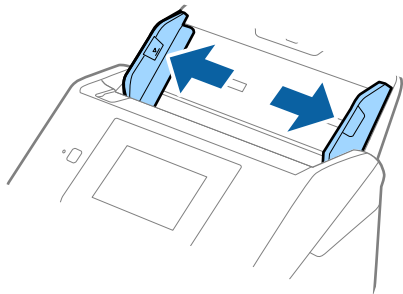

3. Umetnite koverte u ulazni podmetač okrenute prema dole vodeći računa da otvorena ivica (preklopljena strana) koverte bude okrenuta na stranu. Za koverte sa otvorenom ivicom (preklopljena strana) sa kraće strane, možete umetnuti koverat sa otvorenom ivicom (preklopljena strana) okrenut prema gore.

Gurnite koverte u ADF sve dok ne naiđu na otpor.

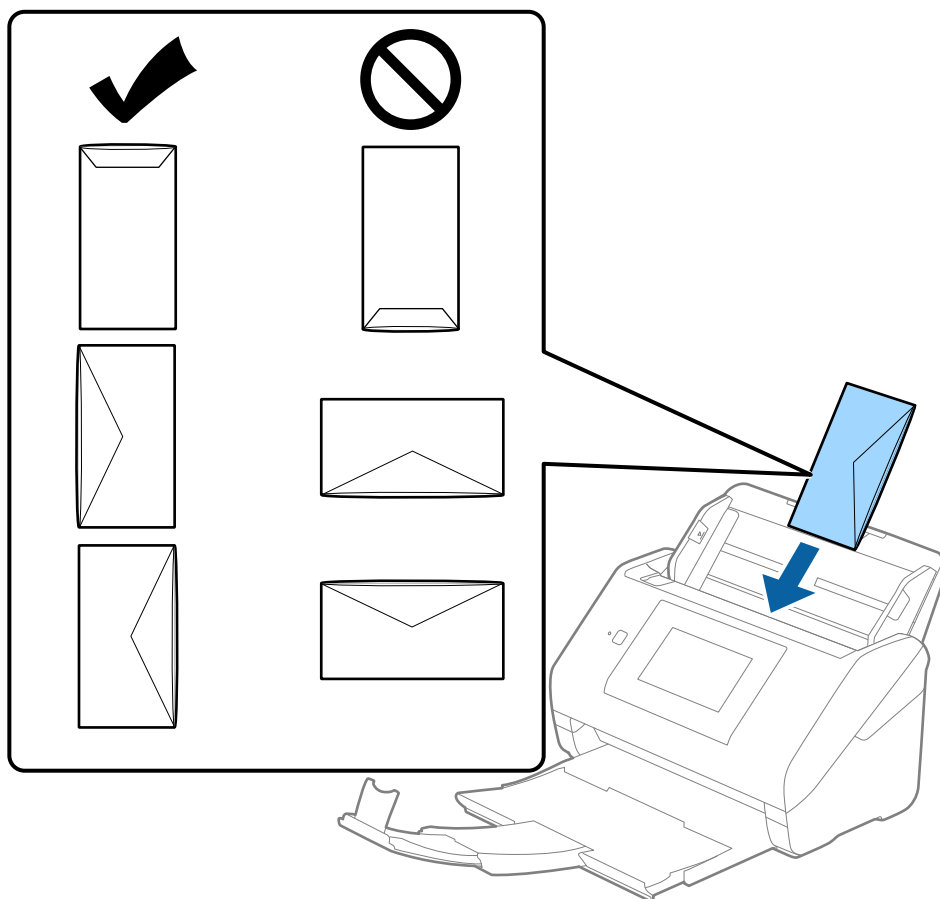

! **Važno:**

Nemojte umetati koverte sa lepkom na njima.

Napomena:

- Koverte koje nisu otvorene oštrim sečenjem na preklopljenoj ivici možda neće biti pravilno skenirane.
- Koverte koje još nisu zatvorene mogu se umetnuti sa otvorenim preklopom i okrenutim prema gore.

4. Gurnite vođice za papir tako da odgovaraju ivicama koverti vodeći računa da nema praznina između koverti i vođica za papir. U suprotnom, koverta se mogu uvući ukoso.

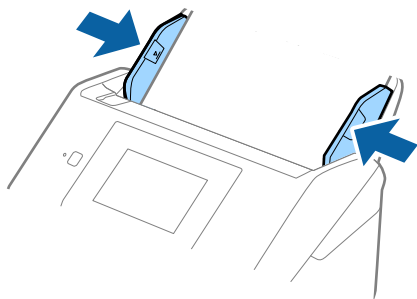

Napomena:

- Preporučujemo da izaberete odgovarajući ugao rotacije ili **Automatski** kao podešavanje **Rotiraj** u aplikaciji.
- Da biste skenirali koverta, odredite odgovarajuće podešavanje u prozoru **Epson Scan 2**.

Kada koristite **Document Capture Pro**, možete da otvorite prozor pritiskom na dugme **Detailed Settings** na ekranu **Scan Settings**.

Izaberite karticu **Glavna podešavanja > Otkrivanje duplog uvlačenja > Isključeno**. Radi detaljnijih informacija pogledajte pomoć aplikacije **Epson Scan 2**.

Otkrivanje duplog uvlačenja je omogućeno u prozoru **Epson Scan 2** i pojavljuje se greška dvostrukog uvlačenja; uklonite kovertu iz **ADF** a zatim je ponovo umetnite, dodirnite **DFDS funkcija** na ekranu kontrolne table da biste podesili na **Uklj.**, što će onemogućiti **Otkrivanje duplog uvlačenja** za sledeće skeniranje, a zatim skenirajte ponovo. Dugme **DFDS funkcija** (funkcija Izostavljanja prepoznavanja dvostrukog uvlačenja) onemogućava funkciju **Otkrivanje duplog uvlačenja** samo za jedan list.

Povezane informacije

➔ [“Potrebna podešavanja za posebne originale u prozoru Epson Scan 2” na strani 109](#)

Mešavina originala

Specifikacije originala koji su mešavina različitih veličina

Možete umetnuti mešavinu originala od 50,8×50,8 mm (2,0×2,0 inča) do A4 formata (ili Letter). Možete umetnuti i mešavinu tipova ili debljina papira.



Važno:

- Kada postavljate i skenirate originale koji su mešavina različitih veličina, originali se mogu uvući ukoso jer nisu svi originali poduprti vođicama za papir.
- Originali će se možda ukositi ili zaglaviti ako podesite različite tipove ili veoma različite veličine originala, kao u sledećim slučajevima.
 - Tanak papir i debeo papir
 - Papir formata A4 i papir veličine kartice
 Ako se original zaglavi, proverite da li je dostupna skenirana slika.

Napomena:

- ❑ Ako se originali zaglave ili nisu pravilno uvučeni, omogućavanjem režima **Sporo** može se poboljšati uvlačenje.
- ❑ Takođe možete skenirati originale različitih veličina i tipova papira tako što ćete ih umetnuti jedan po jedan pomoću **Režim automatskog uvlačenja**.

Postavljanje mešavine originala različitih veličina

1. Izvucite produžetak ulazne fiokice. Izvucite izlaznu fioku, izvucite produžetak izlazne fiokice, a zatim podignite graničnik.

Napomena:

Ako među originalima ima debelih originala, da biste sprečili da debeli originali udare u izlaznu fioku ili padnu s nje, odložite izlaznu fioku i nemojte je koristiti za slaganje izbačenih originala.

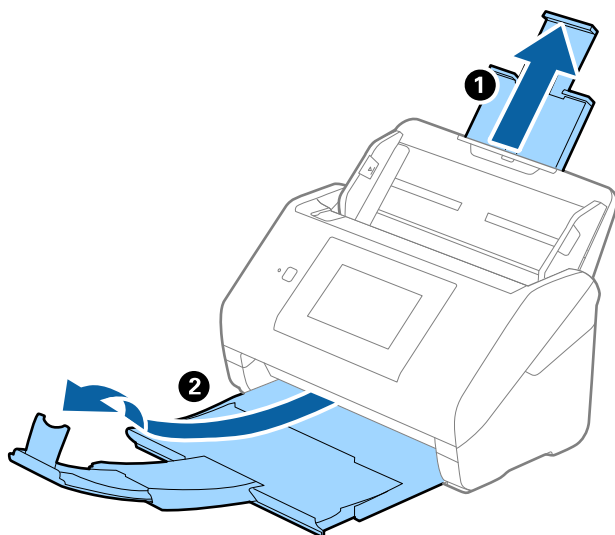

2. Gurnite vođice za papir na ulaznoj fioci sasvim do kraja.

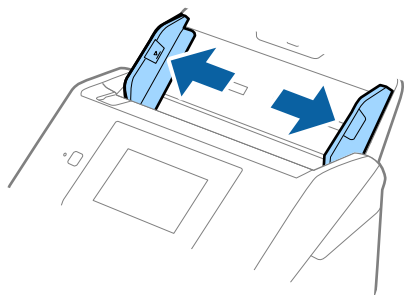

3. Umetnite originale u središte ulazne fioke po silaznom redosledu veličina papira, tako da najširi bude nazad a najuži napred.



Važno:

Proverite sledeće stavke kada postavljate različite veličine originala.

- Pomerite originale sa poravnanim glavnim ivicama, sve dok ne naiđu na otpor ADF.
- Podesite originale u središte ulazne fioke. Pratite oznaku ▲ na skeneru kao vodič.
- Postavite originale ravno.

Ako to ne uradite, originali se mogu uvući ukoso ili zaglaviti.

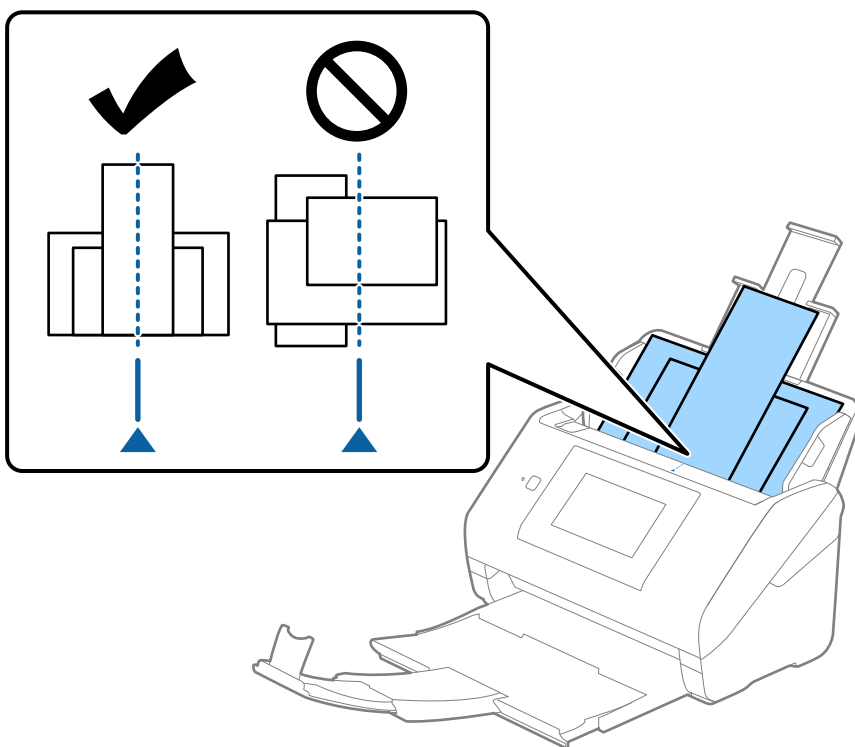

Napomena:

Umetnite originale u ulaznu fioku okrenute prema dole i blago pomerite gornje ivice pod uglom tako da budu okrenute u ADF.

4. Gurnite vođice za papir tako da odgovaraju ivicama najšireg originala.

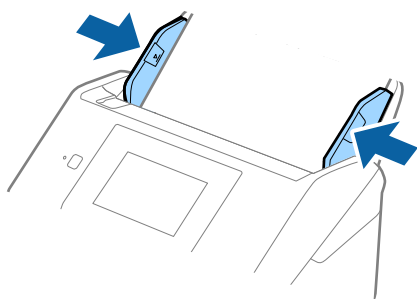

Povezane informacije

➔ [“Skeniranje u Režim automatskog uvlačenja” na strani 112](#)

Skeniranje

Skeniranje pomoću kontrolne table skenera.	71
Skeniranje pomoću podešavanja Un. pod. vr.	92
Skeniranje sa računara.	93
Podešavanje zadatka.	111
Skeniranje u Režim automatskog uvlačenja.	112
Skeniranje pomoću pametnog uređaja.	114

Skeniranje pomoću kontrolne table skenera

Skenirane slike možete da sačuvate sa kontrolne table skenera na sledeća odredišta.

Računar

Skeniranu sliku možete da sačuvate na računaru koji je povezan na skener.

Mrežni direktorijum/FTP

Skenirane slike možete da sačuvate u unapred konfigurisanu mrežnu fasciklu.

Imejl

Skenirane slike možete poslati u e-poruci direktno sa skenera putem unapred konfigurisanog servera e-pošte.

Oblak

Skenirane slike možete da šaljete direktno u usluge računarskog oblaka koje su unapred registrovane.

USB disk

Skeniranu sliku možete da sačuvate direktno na USB disku koji je priključen na skener.

WSD

Skeniranu sliku možete da sačuvate na računaru koji je povezan na skener koristeći WSD funkciju.

Povezane informacije

- ➔ [“Skeniranje originala na računar” na strani 71](#)
- ➔ [“Skeniranje u mrežnu fasciklu” na strani 72](#)
- ➔ [“Skeniranje originala u e-poruku” na strani 77](#)
- ➔ [“Skeniranje u računarski oblak” na strani 82](#)
- ➔ [“Skeniranje na USB disk” na strani 85](#)
- ➔ [“Skeniranje pomoću WSD-a” na strani 89](#)

Skeniranje originala na računar

Originale možete skenirati pomoću kontrolne table, koristeći zadatke napravljene u Document Capture Pro (Windows)/Document Capture (Mac OS).

Napomena:

- Pre skeniranja, instalirajte Document Capture Pro/Document Capture na računaru, kreirajte zadatak, a zatim dodelite zadatak na kontrolnoj tabli. Postoji podrazumevani zadatak koji čuva skenirane slike kao PDF.
- Pre skeniranja proverite da li je skener pravilno povezan na računar.

1. Postavite originale.
2. Izaberite **Računar** na početnom ekranu na kontrolnoj tabli skenera.

3. Ako se prikaže ekran **Izaberite računar**, izaberite računar.

Napomena:

- Kontrolna tabla skenera prikazuje do 111 računara na kojima je instaliran Document Capture Pro.
- Ako je **Serverski režim** podešen kao režim rada, preskočite ovaj korak.

4. Ako se prikaže ekran **Izaberi posao**, izaberite zadatak.

Napomena:

Ako ste podesili samo jedan zadatak, ne morate da izaberete zadatak. Pređite na sledeći korak.

5. Potvrdite računar i zadatak koji ste izabrali.

Napomena:

Izaberite  da biste sačuvali podešavanja kao unapred određenu postavku.

6. Dodirnite .

Document Capture Pro se automatski pokreće na računaru i skeniranje počinje.

Povezane informacije

- ➔ [“Podešavanje zadatka” na strani 111](#)
- ➔ [“Kreiranje zadatka i dodela zadatka na kontrolnoj tabli \(Windows\)” na strani 111](#)
- ➔ [“Dodeljivanje zadatka kontrolnoj tabli \(Mac OS\)” na strani 112](#)

Skeniranje u mrežnu fasciklu

Skenirane slike možete čuvati u fascikli koju navedete na mreži. Fasciklu možete navesti tako što ćete direktno uneti putanju do fascikle, ali je možda jednostavnije ako informacije o fascikli prvo registrujete u listi kontakata.

Potrebno je da pre skeniranja podesite mrežnu fasciklu na FTP serveru.

Napomena:

- Vodite računa da podešavanja skenera **Datum/Vreme** i **Vremenska razlika** budu tačna. Izaberite **Podešavanja > Osn. podešavanja > Podešavanja za datum/vreme** na kontrolnoj tabli.
- Možete proveriti odredište pre skeniranja. Izaberite **Podešavanja > Podešavanja skenera**, a zatim omogućite **Potvrdi primaoca**.

1. Postavite originale.
2. Izaberite **Mrežni direktorijum/FTP** na početnom ekranu kontrolne table skenera.

3. Odredite fasciklu.

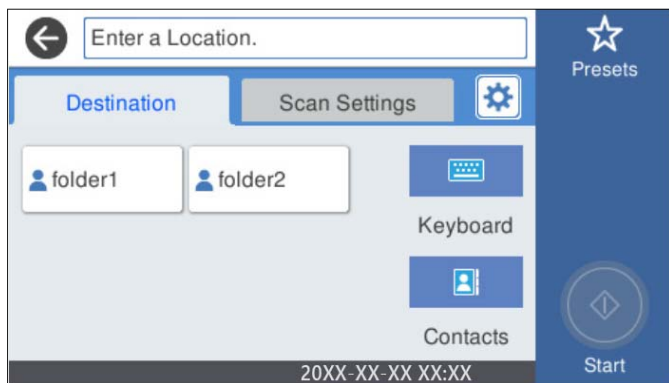

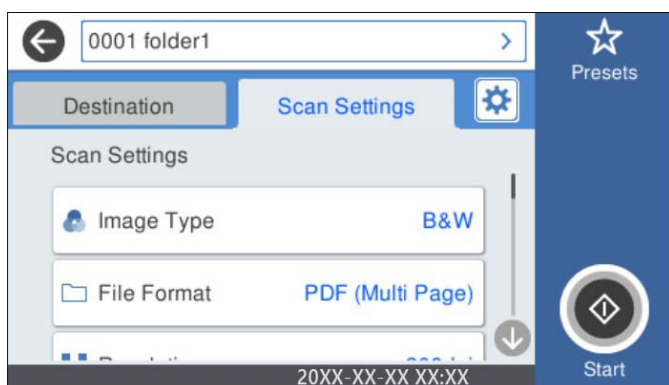

- Da biste izabrali često korišćene adrese: Izaberite ikone prikazane na ekranu.
- Da biste direktno uneli putanju do fascikle: Izaberite **Tastatura**. Izaberite **Režim komunikacije**, a zatim unesite putanju fascikle kao **Lokacija (neophodno)**. Po potrebi podesite ostale stavke.
- Da biste izabrali kontakt sa liste: Izaberite **Kontakti**, izaberite kontakt, a zatim pritisnite **Zatvori**.
Možete pretraživati fascikle iz liste kontakata. Unesite ključnu reč za pretraživanje u polje na vrhu ekrana.

4. Izaberite **Podeš. skeniranja**, proverite podešavanja kao što su format sačuvane datoteke i po potrebi ih promenite.



Napomena:

Izaberite  da biste sačuvali podešavanja kao unapred određenu postavku.

5. Izaberite , proverite **Podešavanja skenera**, a zatim ih po potrebi izmenite.
Možete promeniti podešavanja kao što su **Sporo** ili **DFDS funkcija**.
6. Dodirnite .

Povezane informacije

➔ [“Podešavanje deljene mrežne fascikle” na strani 120](#)

Opcije odredišnog menija za skeniranje u fasciklu

Tastatura:

Otvorite ekran **Uredi lokaciju**. Unesite putanju do fascikle i podesite svaku stavku na ekranu.

- Režim komunikacije

Izaberite režim komunikacije za fasciklu.

- Lokacija (neophodno)

Izaberite putanju do fascikle u kojoj želite da sačuvate skeniranu sliku. Unesite putanju do fascikle u sledećem formatu.

Kada koristite SMB: \\naziv matičnog računara\naziv fascikle

Kada koristite FTP: ftp://naziv matičnog računara/naziv fascikle

Kada koristite FTPS: ftps://naziv matičnog računara/naziv fascikle

Kada koristite WebDAV (HTTP): http://naziv matičnog računara/naziv fascikle

Kada koristite WebDAV (HTTPS): https://naziv matičnog računara/naziv fascikle

- Korisničko ime

Unesite korisničko ime da biste se prijavili na navedenu fasciklu.

- Lozinka

Unesite lozinku odgovarajuću za korisničko ime.

- Režim veze

Izaberite režim povezivanja za fasciklu.

- Broj porta

Unesite broj ulaza za fasciklu.

- Postavke posredničkog servera:

Izaberite da li želite da koristite ovlašćeni server ili ne.

Kontakti:

Sa liste kontakata izaberite fasciklu u koju želite da sačuvate skeniranu sliku.

Opcije menija za skeniranje u fasciklu

Napomena:

Stavke možda neće biti dostupne, zavisno od ostalih podešavanja koja ste izvršili.

Tip slike:

Izaberite boju za izlaznu sliku.

Kada izaberete sledeće, skener automatski prepoznaje boju originala i čuva slike koristeći prepoznate boje.

- U boji/sive nijanse/crno-belo

Pretvara skeniranu sliku u 24-bitnu boju, 8-bitnu sivu boju ili monohromatsku (binarnu crno-belu). Kada je ovo izabrano i kada seknirate original koji nije u boji, podesite osetljivost kako biste odredili da li je original u nijansama sive ili crno-beli.

- Boja/Sivo nijansiranje:

Pretvara skeniranu sliku u 24-bitnu boju ili 8-bitnu sivu.

Boja/Crno-belo:

Pretvara skeniranu sliku u 24-bitnu boju ili monohromatsku (binarnu crno-belu).

Dostupni tipovi slike se mogu razlikovati u zavisnosti od toga koji ste Format datoteke odabrali. Detaljnije informacije potražite u nastavku.

[“Dostupne kombinacije za Format datoteke i Tip slike” na strani 91](#)

Format datoteke:

Izaberite format u kom želite da sačuvate skeniranu sliku.

Kada želite da sačuvate kao PDF, PDF/A, ili TIFF, izaberite da li želite da sačuvate originale kao jednu datoteku (više strana) ili da svaki original sačuvate odvojeno (pojedinačna strana).

Odnos kompresije:

Izaberite koliko želite da komprimujete skeniranu sliku.

Podešavanja PDF-a:

Kada kao format za čuvanje izaberete PDF, koristite sledeća podešavanja za zaštitu PDF datoteka.

Da biste kreirali PDF datoteku koja zahteva lozinku prilikom otvaranja, podesite Lozinka za otvaranje dokum.. Da biste kreirali PDF datoteku koja traži lozinku prilikom štampanja ili uređivanja, podesite Lozinka za dozvole.

Rezolucija:

Izaberite rezoluciju skeniranja.

Strana za skeniranje:

Izaberite stranu originala koju želite da skenirate.

Povezivanje (original):

Izaberite smer povezivanja originala.

Originalna veličina:

Izaberite veličinu originala koji ste postavili.

Iseci margine za vel. „Aut.“:

Podesite oblast opsecanja prilikom izbora opcije **Automatsko prepoznav.**

Skeniraj plastificiranu karticu:

U slučaju laminiranih originala, prozirne oblasti oko ivica se takođe skeniraju.

Napomena:

Odgovarajući efekti možda ne mogu da se postignu, u zavisnosti od originala.

Rotiraj:

Okrećite skeniranu sliku u smeru kazaljke na satu. Izaberite ugao rotacije zavisno od originala koji želite da skenirate.

Gustina:

Izaberite kontrast za skeniranu sliku.

Uklanj. pozad.:

Uklonite boju pozadine originala sa skenirane slike.

Da biste koristili ovu funkciju, boja pozadine originala treba da bude najsvetlija boja na originalima, a treba da bude i ujednačena. Ova funkcija neće biti pravilno primenjena ukoliko se u pozadini nalaze šare ili ako postoji tekst ili ilustracije koje su svetlije boje u odnosu na pozadinu.

Poboljšanje teksta:

Očistite i izoštrite zamagljena slova u originalu.

Poboljšanje ivice:

Možete da poboljšate ivice teksta (granicu između teksta i pozadine).

Kada povećate vrednost, ivice tankog teksta postaju crne.

Smanjite vrednost ako na skeniranoj slici postoji previše šuma.

Prag:

Možete da podesite graničnu liniju za binarnu monohromatsku (crnu ili belu).

Crne oblasti postaju krupnije kada povećate vrednost, a bele oblasti postaju krupnije kada smanjite vrednost.

Nivo smanjenja šuma:

Možete da podesite nivo smanjenja šuma (nepotrebne crne tačke).

Što je veći nivo, više smanjenja šuma se primenjuje.

Uklanjanje senke:

Uklonite senke originala koje se pojavljuju na skeniranoj slici.

Okvir:

Uklonite senke na ivici originala.

Popravka izobličenja dokumenta:

Ispravite iskošenost na skeniranoj slici.

Možda ova funkcija neće moći da ispravi dokumente koji su previše iskošeni.

Preskoči prazne str.:

Prilikom skeniranja preskočite prazne strane ako ih ima u originalima.

Ako rezultat nije kao što ste očekivali, podesite stepen prepoznavanja.

Napomena:

Pojedine stranice mogu greškom da budu preskočene kao prazne stranice.

Ova funkcija nije dostupna prilikom skeniranja dvostranih originala koji su prošiveni.

Režim autom. uvlačenja:

Podesite Režim autom. uvlačenja. Ova funkcija vam omogućava da automatski nastavite skeniranje nakon što su originali skenirani. Ova funkcija je korisna kada pojedinačno skenirate različite veličine ili tipove originala.

Podesite ivične vođice skenera pre nego što postavite svaki original.

Uključeno (potpuno automatski): Započnite skeniranje nakon što je original postavljen dok se prikazuje poruka za potvrdu nastavljanja.

Uključeno (poluautomatski): Započnite skeniranje nakon što je pritisnuto dugme **Započni skenir.** dok se prikazuje poruka za potvrdu nastavljanja.

Prepoznaj duplo uvlačenje:

Prikažite upozorenje kada se uvlači više originala istovremeno.

- Ultrazvučni senzor:** Otkrijte dvostruko uvlačenje pomoću ultrazvučnog senzora. Možete da odredite boju prepoznavanja.
- Dužina:** Utvrdite dvostruko uvlačenje po dužini. Kada se dužina drugog skeniranog originala razlikuje od dužine prvog, to se prepoznaje kao dvostruko uvlačenje. Možete da odredite razliku u dužini za prepoznavanje.

Naziv datoteke:

- Prefiks imena datoteke:**
Unesite prefiks za naziv slika sadržan od alfanumeričkih znakova i simbola.
- Dodaj datum:**
Dodajte datum nazivu datoteke.
- Dodajte vreme:**
Dodajte vreme nazivu datoteke.

Bris. svih pod.

Ponovno postavljanje podešavanja skeniranja na podrazumevane vrednosti.

Skeniranje originala u e-poruku

Možete poslati skeniranu sliku e-poštom direktno sa skenera. Pre skeniranja, potrebno je da konfigurirate server e-pošte.

Adresu e-pošte možete navesti tako što ćete je direktno uneti, ali je možda jednostavnije ako adresu e-pošte prvo registrujete u listi kontakata.

Napomena:

- Vodite računa da podešavanja skenera **Datum/Vreme** i **Vremenska razlika** budu tačna. Izaberite **Podešavanja > Osn. podešavanja > Podešavanja za datum/vreme** na kontrolnoj tabli.*
- Možete proveriti odredište pre skeniranja. Izaberite **Podešavanja > Podešavanja skenera**, a zatim omogućite **Potvrdi primaoca**.*

1. Postavite originale.
2. Izaberite **Imejl** na početnom ekranu kontrolne table skenera.

3. Navedite odredište.

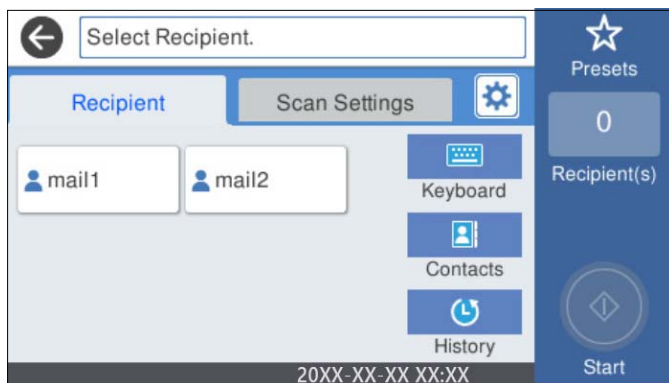

- Da biste izabrali često korišćene adrese: Izaberite ikone prikazane na ekranu.
- Da biste ručno uneli elektronske adrese: Izaberite **Tastatura**, unesite elektronske adrese, a zatim dodirnite **OK**.
- Da biste izabrali kontakt sa liste: Izaberite **Kontakti**, izaberite kontakt ili grupu, a zatim dodirnite **Zatvori**.
Možete pretraživati kontakte iz liste kontakata. Unesite ključnu reč za pretraživanje u polje na vrhu ekrana.
- Da biste izabrali sa liste istorije: Izaberite **Istorija**, izaberite kontakt, a zatim pritisnite **Zatvori**.

Napomena:

- Broj primalaca koje ste izabrali prikazuje se sa desne strane ekrana. E-poruke možete slati na najviše 10 adresa i grupa.
Ako su grupe uključene u primaocima, možete ukupno izabrati najviše 200 pojedinačnih adresa, uzimajući u obzir i adrese u grupama.
- Izaberite polje za adrese na vrhu ekrana da biste prikazali listu izabranih adresa.

4. Izaberite **Podeš. skeniranja**, proverite podešavanja kao što su format sačuvane datoteke i po potrebi ih promenite.

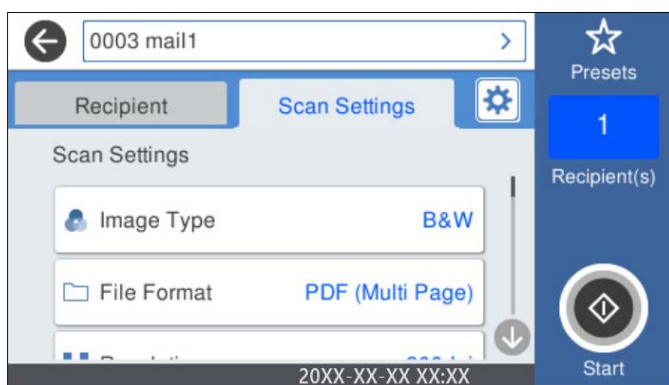

Napomena:

Izaberite  da biste sačuvali podešavanja kao unapred određenu postavku.

5. Izaberite , proverite **Podešavanja skenera**, a zatim ih po potrebi izmenite.
Možete promeniti podešavanja kao što su **Sporo** ili **DFDS funkcija**.

6. Dodirnite .

Povezane informacije

➔ [“Konfigurisanje servera za poštu” na strani 117](#)

Opcije menija skenera za skeniranje u e-poruku

Napomena:

Stavke možda neće biti dostupne, zavisno od ostalih podešavanja koja ste izvršili.

Tip slike:

Izaberite boju za izlaznu sliku.

Kada izaberete sledeće, skener automatski prepoznaje boju originala i čuva slike koristeći prepoznate boje.

U boji/sive nijanse/crno-belo

Pretvara skeniranu sliku u 24-bitnu boju, 8-bitnu sivu boju ili monohromatsku (binarnu crno-belu). Kada je ovo izabrano i kada seknirate original koji nije u boji, podesite osetljivost kako biste odredili da li je original u nijansama sive ili crno-beli.

Boja/Sivo nijansiranje:

Pretvara skeniranu sliku u 24-bitnu boju ili 8-bitnu sivu.

Boja/Crno-belo:

Pretvara skeniranu sliku u 24-bitnu boju ili monohromatsku (binarnu crno-belu).

Dostupni tipovi slike se mogu razlikovati u zavisnosti od toga koji ste Format datoteke odabrali. Detaljnije informacije potražite u nastavku.

[“Dostupne kombinacije za Format datoteke i Tip slike” na strani 91](#)

Format datoteke:

Izaberite format u kom želite da sačuvate skeniranu sliku.

Kada želite da sačuvate kao PDF, PDF/A, ili TIFF, izaberite da li želite da sačuvate originale kao jednu datoteku (više strana) ili da svaki original sačuvate odvojeno (pojedinačna strana).

Odnos kompresije:

Izaberite koliko želite da komprimujete skeniranu sliku.

Podešavanja PDF-a:

Kada kao format za čuvanje izaberete PDF, koristite sledeća podešavanja za zaštitu PDF datoteka.

Da biste kreirali PDF datoteku koja zahteva lozinku prilikom otvaranja, podesite Lozinka za otvaranje dokum.. Da biste kreirali PDF datoteku koja traži lozinku prilikom štampanja ili uređivanja, podesite Lozinka za dozvole.

Rezolucija:

Izaberite rezoluciju skeniranja.

Strana za skeniranje:

Izaberite stranu originala koju želite da skenirate.

Povezivanje (original):

Izaberite smer povezivanja originala.

Originalna veličina:

Izaberite veličinu originala koji ste postavili.

Iseci margine za vel. „Aut.“:

Podesite oblast opsecanja prilikom izbora opcije **Automatsko prepoznav.**

Skeniraj plastificiranu karticu:

U slučaju laminiranih originala, prozirne oblasti oko ivica se takođe skeniraju.

Napomena:

Odgovarajući efekti možda ne mogu da se postignu, u zavisnosti od originala.

Rotiraj:

Okrećite skeniranu sliku u smeru kazaljke na satu. Izaberite ugao rotacije zavisno od originala koji želite da skenirate.

Gustina:

Izaberite kontrast za skeniranu sliku.

Uklanj. pozad.:

Uklonite boju pozadine originala sa skenirane slike.

Da biste koristili ovu funkciju, boja pozadine originala treba da bude najsvetlija boja na originalima, a treba da bude i ujednačena. Ova funkcija neće biti pravilno primenjena ukoliko se u pozadini nalaze šare ili ako postoji tekst ili ilustracije koje su svetlije boje u odnosu na pozadinu.

Poboljšanje teksta:

Očistite i izoštrite zamagljena slova u originalu.

Poboljšanje ivice:

Možete da poboljšate ivice teksta (granicu između teksta i pozadine).

Kada povećate vrednost, ivice tankog teksta postaju crne.

Smanjite vrednost ako na skeniranoj slici postoji previše šuma.

Prag:

Možete da podesite graničnu liniju za binarnu monohromatsku (crnu ili belu).

Crne oblasti postaju krupnije kada povećate vrednost, a bele oblasti postaju krupnije kada smanjite vrednost.

Nivo smanjenja šuma:

Možete da podesite nivo smanjenja šuma (nepotrebne crne tačke).

Što je veći nivo, više smanjenja šuma se primenjuje.

Uklanjanje senke:

Uklonite senke originala koje se pojavljuju na skeniranoj slici.

Okvir:

Uklonite senke na ivici originala.

Popravka izobličenja dokumenta:

Ispravite iskošenost na skeniranoj slici.

Možda ova funkcija neće moći da ispravi dokumente koji su previše iskošeni.

Preskoči prazne str.:

Prilikom skeniranja preskočite prazne strane ako ih ima u originalima.

Ako rezultat nije kao što ste očekivali, podesite stepen prepoznavanja.

Napomena:

Pojedine stranice mogu greškom da budu preskočene kao prazne stranice.

Ova funkcija nije dostupna prilikom skeniranja dvostranih originala koji su prošiveni.

Režim autom. uvlačenja:

Podesite Režim autom. uvlačenja. Ova funkcija vam omogućava da automatski nastavite skeniranje nakon što su originali skenirani. Ova funkcija je korisna kada pojedinačno skenirate različite veličine ili tipove originala.

Podesite ivične vođice skenera pre nego što postavite svaki original.

Uključeno (potpuno automatski): Započnite skeniranje nakon što je original postavljen dok se prikazuje poruka za potvrdu nastavljanja.

Uključeno (poluautomatski): Započnite skeniranje nakon što je pritisnuto dugme **Započni skenir.** dok se prikazuje poruka za potvrdu nastavljanja.

Prepoznaj duplo uvlačenje:

Prikažite upozorenje kada se uvlači više originala istovremeno.

Ultrazvučni senzor: Otkrijte dvostruko uvlačenje pomoću ultrazvučnog senzora. Možete da odredite boju prepoznavanja.

Dužina: Utvrdite dvostruko uvlačenje po dužini. Kada se dužina drugog skeniranog originala razlikuje od dužine prvog, to se prepoznaje kao dvostruko uvlačenje. Možete da odredite razliku u dužini za prepoznavanje.

Naslov:

Unesite naslov za e-poruku sadržan od alfanumeričkih znakova i simbola.

Maks. vel. priložene datoteke:

Izaberite maksimalnu veličinu datoteke koju je moguće priložiti e-poruci.

Naziv datoteke:

Prefiks imena datoteke:

Unesite prefiks za naziv slika sadržan od alfanumeričkih znakova i simbola.

Dodaj datum:

Dodajte datum nazivu datoteke.

Dodajte vreme:

Dodajte vreme nazivu datoteke.

Bris. svih pod.

Ponovno postavljanje podešavanja skeniranja na podrazumevane vrednosti.

Skeniranje u računarski oblak

Skenirane slike možete poslati u informatički oblak. Pre korišćenja ove funkcije izvršite podešavanja pomoću Epson Connect. Više informacija potražite na veb-sajtu Epson Connect.

<https://www.epsonconnect.com/>

<http://www.epsonconnect.eu> (samo Evropa)

1. Postavite originale.
2. Izaberite **Oblak** na početnom ekranu kontrolne table skenera.
3. Izaberite  na vrhu ekrana, a zatim izaberite određište.
4. Podesite stavke na kartici **Osn. podešavanja**, kao što su format za čuvanje.

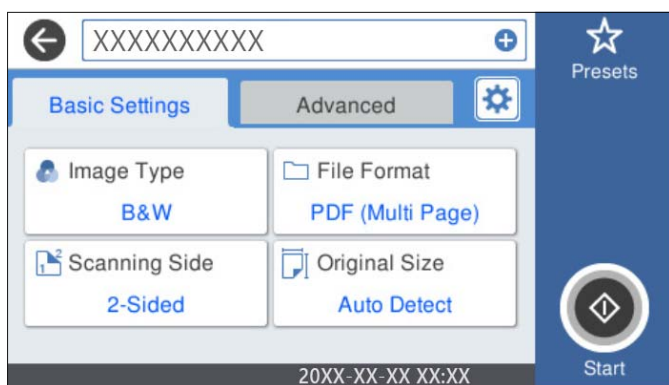

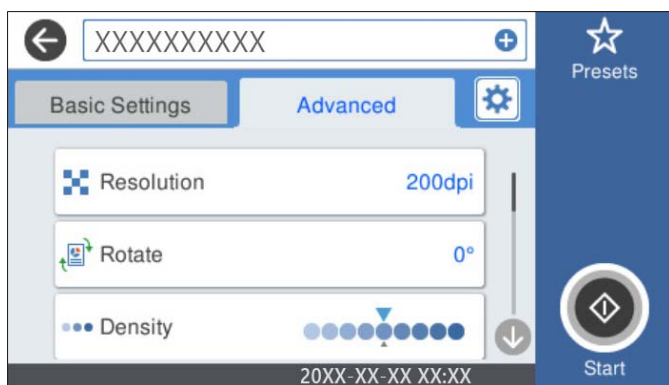

5. Izaberite **Napredno**, a zatim proverite podešavanja, te ih po potrebi izmenite.



Napomena:

Izaberite  da biste sačuvali podešavanja kao unapred određenu postavku.

6. Izaberite , proverite **Podešavanja skenera**, a zatim ih po potrebi izmenite. Možete promeniti podešavanja kao što su **Sporo** ili **DFDS funkcija**.
7. Dodirnite .

Osnovne opcije menija za skeniranje u računarski oblak

Napomena:

Stavke možda neće biti dostupne, zavisno od ostalih podešavanja koja ste izvršili.

Tip slike:

Izaberite boju za izlaznu sliku.

Kada izaberete sledeće, skener automatski prepoznaje boju originala i čuva slike koristeći prepoznate boje.

Boja/Sivo nijansiranje:

Pretvara skeniranu sliku u 24-bitnu boju ili 8-bitnu sivu.

Dostupan Tip slike se može razlikovati u zavisnosti od toga koji ste Format datoteke odabrali. Detaljnije informacije potražite u nastavku.

[“Dostupne kombinacije za Format datoteke i Tip slike” na strani 91](#)

Format datoteke:

Izaberite format u kom želite da sačuvate skeniranu sliku.

Kada želite da sačuvate kao PDF, izaberite da li želite da sačuvate originale kao jednu datoteku (više strana) ili da svaki original sačuvate odvojeno (pojedinačna strana).

Strana za skeniranje:

Izaberite stranu originala koju želite da skenirate.

Povezivanje (original):

Izaberite smer povezivanja originala.

Originalna veličina:

Izaberite veličinu originala koji ste postavili.

Iseci margine za vel. „Aut.“:

Podesite oblast opsecanja prilikom izbora opcije **Automatsko prepoznav.**

Skeniraj plastificiranu karticu:

U slučaju laminiranih originala, prozirne oblasti oko ivica se takođe skeniraju.

Napomena:

Odgovarajući efekti možda ne mogu da se postignu, u zavisnosti od originala.

Napredne opcije menija za skeniranje u računarski oblak

Napomena:

Stavke možda neće biti dostupne, zavisno od ostalih podešavanja koja ste izvršili.

Rezolucija:

Izaberite rezoluciju skeniranja.

Rotiraj:

Okrećite skeniranu sliku u smeru kazaljke na satu. Izaberite ugao rotacije zavisno od originala koji želite da skenirate.

Gustina:

Izaberite kontrast za skeniranu sliku.

Uklanj. pozad.:

Uklonite boju pozadine originala sa skenirane slike.

Da biste koristili ovu funkciju, boja pozadine originala treba da bude najsvetlija boja na originalima, a treba da bude i ujednačena. Ova funkcija neće biti pravilno primenjena ukoliko se u pozadini nalaze šare ili ako postoji tekst ili ilustracije koje su svetlije boje u odnosu na pozadinu.

Poboljšanje teksta:

Očistite i izoštrite zamagljena slova u originalu.

Poboljšanje ivice:

Možete da poboljšate ivice teksta (granicu između teksta i pozadine).

Kada povećate vrednost, ivice tankog teksta postaju crne.

Smanjite vrednost ako na skeniranoj slici postoji previše šuma.

Prag:

Možete da podesite graničnu liniju za binarnu monohromatsku (crnu ili belu).

Crne oblasti postaju krupnije kada povećate vrednost, a bele oblasti postaju krupnije kada smanjite vrednost.

Nivo smanjenja šuma:

Možete da podesite nivo smanjenja šuma (nepotrebne crne tačke).

Što je veći nivo, više smanjenja šuma se primenjuje.

Uklanjanje senke:

Uklonite senke originala koje se pojavljuju na skeniranoj slici.

Okvir:

Uklonite senke na ivici originala.

Popravka izobličenja dokumenta:

Ispravite iskošenost na skeniranoj slici.

Možda ova funkcija neće moći da ispravi dokumente koji su previše iskošeni.

Preskoči prazne str.:

Prilikom skeniranja preskočite prazne strane ako ih ima u originalima.

Ako rezultat nije kao što ste očekivali, podesite stepen prepoznavanja.

Napomena:

Pojedine stranice mogu greškom da budu preskočene kao prazne stranice.

Ova funkcija nije dostupna prilikom skeniranja dvostranih originala koji su prošiveni.

Režim autom. uvlačenja:

Podesite Režim autom. uvlačenja. Ova funkcija vam omogućava da automatski nastavite skeniranje nakon što su originali skenirani. Ova funkcija je korisna kada pojedinačno skenirate različite veličine ili tipove originala.

Podesite ivične vođice skenera pre nego što postavite svaki original.

- Uključeno (potpuno automatski): Započnite skeniranje nakon što je original postavljen dok se prikazuje poruka za potvrdu nastavljanja.
- Uključeno (poluautomatski): Započnite skeniranje nakon što je pritisnuto dugme **Započni skenir.** dok se prikazuje poruka za potvrdu nastavljanja.

Prepoznaj duplo uvlačenje:

Prikažite upozorenje kada se uvlači više originala istovremeno.

- Ultrazvučni senzor: Otkrijte dvostruko uvlačenje pomoću ultrazvučnog senzora. Možete da odredite boju prepoznavanja.
- Dužina: Utvrdite dvostruko uvlačenje po dužini. Kada se dužina drugog skeniranog originala razlikuje od dužine prvog, to se prepoznaje kao dvostruko uvlačenje. Možete da odredite razliku u dužini za prepoznavanje.

Bris. svih pod.

Ponovno postavljanje podešavanja skeniranja na podrazumevane vrednosti.

Skeniranje na USB disk

Skenirane slike možete sačuvati na USB disku.

1. Postavite originale.
2. Umetnite USB disk u USB priključak spoljnog interfejsa skenera.
3. Izaberite **USB disk** na početnom ekranu kontrolne table skenera.
4. Podesite stavke na kartici **Osn. podešavanja**, kao što su format za čuvanje.

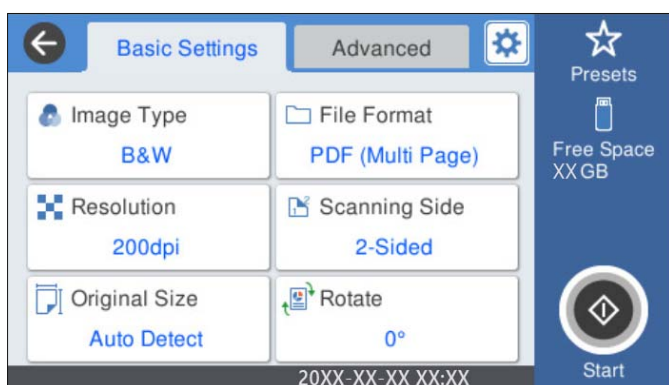

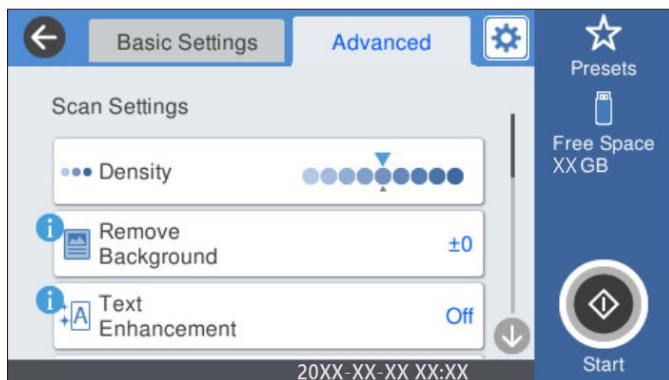

5. Izaberite **Napredno**, a zatim proverite podešavanja, te ih po potrebi izmenite.



Napomena:

Izaberite  da biste sačuvali podešavanja kao unapred određenu postavku.

6. Izaberite , proverite **Podešavanja skenera**, a zatim ih po potrebi izmenite. Možete promeniti podešavanja kao što su **Sporo** ili **DFDS funkcija**.
7. Dodirnite .

Povezane informacije

➔ [“Umetanje i vađenje USB diska” na strani 21](#)

Osnove opcije menija za skeniranje na USB disk

Napomena:

Stavke možda neće biti dostupne, zavisno od ostalih podešavanja koja se izvršili.

Tip slike:

Izaberite boju za izlaznu sliku.

Kada izaberete sledeće, skener automatski prepoznaje boju originala i čuva slike koristeći prepoznate boje.

U boji/sive nijanse/crno-belo

Pretvara skeniranu sliku u 24-bitnu boju, 8-bitnu sivu boju ili monohromatsku (binarnu crno-belu). Kada je ovo izabrano i kada seknirate original koji nije u boji, podesite osetljivost kako biste odredili da li je original u nijansama sive ili crno-beli.

Boja/Sivo nijansiranje:

Pretvara skeniranu sliku u 24-bitnu boju ili 8-bitnu sivu.

Boja/Crno-belo:

Pretvara skeniranu sliku u 24-bitnu boju ili monohromatsku (binarnu crno-belu).

Dostupni tipovi slike se mogu razlikovati u zavisnosti od toga koji ste Format datoteke odabrali. Detaljnije informacije potražite u nastavku.

[“Dostupne kombinacije za Format datoteke i Tip slike” na strani 91](#)

Format datoteke:

Izaberite format u kom želite da sačuvate skeniranu sliku.

Kada želite da sačuvate kao PDF, PDF/A, ili TIFF, izaberite da li želite da sačuvate originale kao jednu datoteku (više strana) ili da svaki original sačuvate odvojeno (pojedinačna strana).

Odnos kompresije:

Izaberite koliko želite da komprimujete skeniranu sliku.

Podešavanja PDF-a:

Kada kao format za čuvanje izaberete PDF, koristite sledeća podešavanja za zaštitu PDF datoteka.

Da biste kreirali PDF datoteku koja zahteva lozinku prilikom otvaranja, podesite Lozinka za otvaranje dokum.. Da biste kreirali PDF datoteku koja traži lozinku prilikom štampanja ili uređivanja, podesite Lozinka za dozvole.

Rezolucija:

Izaberite rezoluciju skeniranja.

Strana za skeniranje:

Izaberite stranu originala koju želite da skenirate.

Povezivanje (original):

Izaberite smer povezivanja originala.

Originalna veličina:

Izaberite veličinu originala koji ste postavili.

Iseci margine za vel. „Aut.“:

Podesite oblast opsecanja prilikom izbora opcije **Automatsko prepoznav.**

Skeniraj plastificiranu karticu:

U slučaju laminiranih originala, prozirne oblasti oko ivica se takođe skeniraju.

Napomena:

Odgovarajući efekti možda ne mogu da se postignu, u zavisnosti od originala.

Rotiraj:

Okrećite skeniranu sliku u smeru kazaljke na satu. Izaberite ugao rotacije zavisno od originala koji želite da skenirate.

Napredne opcije menija za skeniranje na USB disk

Napomena:

Stavke možda neće biti dostupne, zavisno od ostalih podešavanja koja se izvršili.

Gustina:

Izaberite kontrast za skeniranu sliku.

Uklanj. pozad.:

Uklonite boju pozadine originala sa skenirane slike.

Da biste koristili ovu funkciju, boja pozadine originala treba da bude najsvetlija boja na originalima, a treba da bude i ujednačena. Ova funkcija neće biti pravilno primenjena ukoliko se u pozadini nalaze šare ili ako postoji tekst ili ilustracije koje su svetlije boje u odnosu na pozadinu.

Poboljšanje teksta:

Očistite i izoštrite zamagljena slova u originalu.

Poboljšanje ivice:

Možete da poboljšate ivice teksta (granicu između teksta i pozadine).

Kada povećate vrednost, ivice tankog teksta postaju crne.

Smanjite vrednost ako na skeniranoj slici postoji previše šuma.

Prag:

Možete da podesite graničnu liniju za binarnu monohromatsku (crnu ili belu).

Crne oblasti postaju krupnije kada povećate vrednost, a bele oblasti postaju krupnije kada smanjite vrednost.

Nivo smanjenja šuma:

Možete da podesite nivo smanjenja šuma (nepotrebne crne tačke).

Što je veći nivo, više smanjenja šuma se primenjuje.

Uklanjanje senke:

Uklonite senke originala koje se pojavljuju na skeniranoj slici.

Okvir:

Uklonite senke na ivici originala.

Popravka izobličenja dokumenta:

Ispravite iskošenost na skeniranoj slici.

Možda ova funkcija neće moći da ispravi dokumente koji su previše iskošeni.

Preskoči prazne str.:

Prilikom skeniranja preskočite prazne strane ako ih ima u originalima.

Ako rezultat nije kao što ste očekivali, podesite stepen prepoznavanja.

Napomena:

Pojedine stranice mogu greškom da budu preskočene kao prazne stranice.

Ova funkcija nije dostupna prilikom skeniranja dvostranih originala koji su prošiveni.

Režim autom. uvlačenja:

Podesite Režim autom. uvlačenja. Ova funkcija vam omogućava da automatski nastavite skeniranje nakon što su originali skenirani. Ova funkcija je korisna kada pojedinačno skenirate različite veličine ili tipove originala.

Podesite ivične vođice skenera pre nego što postavite svaki original.

Uključeno (potpuno automatski): Započnite skeniranje nakon što je original postavljen dok se prikazuje poruka za potvrdu nastavljanja.

Uključeno (poluautomatski): Započnite skeniranje nakon što je pritisnuto dugme **Započni skenir.** dok se prikazuje poruka za potvrdu nastavljanja.

Prepoznaj duplo uvlačenje:

Prikažite upozorenje kada se uvlači više originala istovremeno.

- Ultrazvučni senzor: Otkrijte dvostruko uvlačenje pomoću ultrazvučnog senzora. Možete da odredite boju prepoznavanja.
- Dužina: Utvrdite dvostruko uvlačenje po dužini. Kada se dužina drugog skeniranog originala razlikuje od dužine prvog, to se prepoznaje kao dvostruko uvlačenje. Možete da odredite razliku u dužini za prepoznavanje.

Naziv datoteke:

- Prefiks imena datoteke:
Unesite prefiks za naziv slika sadržan od alfanumeričkih znakova i simbola.
- Dodaj datum:
Dodajte datum nazivu datoteke.
- Dodajte vreme:
Dodajte vreme nazivu datoteke.

Bris. svih pod.

Ponovno postavljanje podešavanja skeniranja na podrazumevane vrednosti.

Skeniranje pomoću WSD-a

Napomena:

- Ova funkcija je dostupna samo za računare koji koriste Windows 10/Windows 8.1/Windows 8.
- Ako koristite Windows 7, morate unapred da podesite svoj računar koristeći ovu funkciju.

1. Postavite originale.
2. Izaberite **WSD** na početnom ekranu kontrolne table skenera.
3. Izaberite računar.
4. Dodirnite .

Podešavanje WSD ulaza

U ovom odeljku objašnjeno je kako se podešava WSD ulaz za operativne sisteme Windows 7.

Napomena:

Za Windows 10/Windows 8.1/Windows 8, WSD ulaz se podešava automatski.

Da bi se podesio WSD ulaz, moraju biti ispunjeni sledeći uslovi.

- Skener i računar su priključeni na mrežu.
- Na računaru je instaliran upravljački program skenera.

1. Uključite skener.

2. Kliknite na dugme start na računaru, a zatim kliknite na **Mreža**.
3. Desnim tasterom miša kliknite na skener, a zatim kliknite na **Instaliraj**.
Kliknite na **Nastavi** kada se prikaže ekran **Kontrola korisničkih naloga**.
Kliknite na **Deinstaliraj** i krenite iz početka ako se prikaže ekran **Deinstaliraj**.

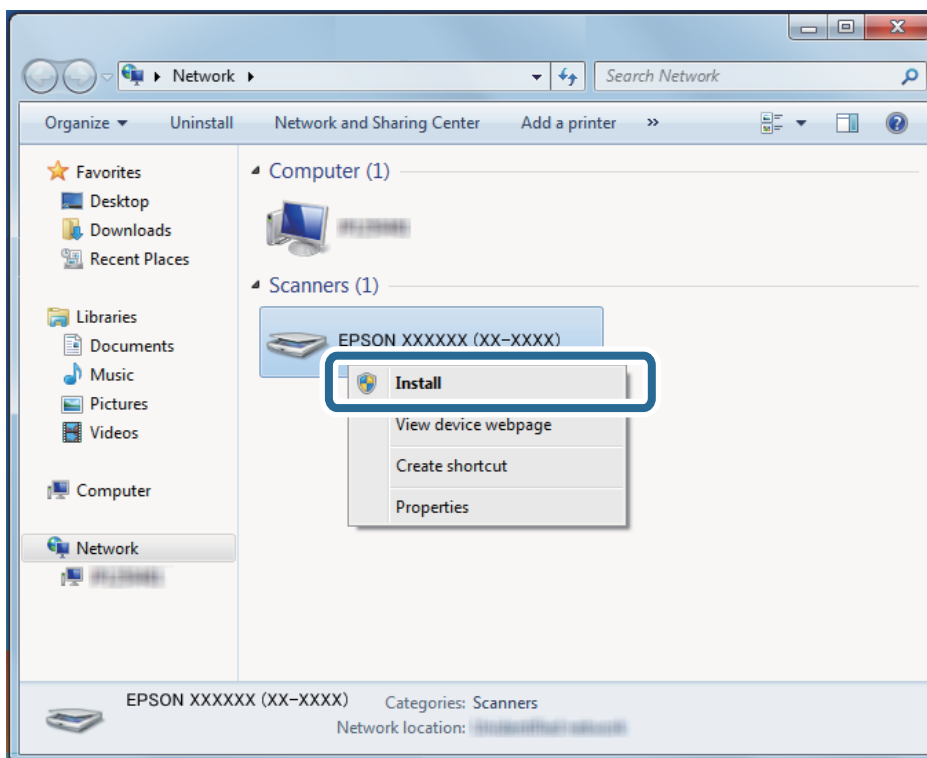

Napomena:

Na mrežnom ekranu su prikazani naziv skenera na mreži koji ste podesili i naziv modela (EPSON XXXXXX (XX-XXXX)). Možete proveriti naziv skenera na mreži na kontrolnoj tabli skenera.

4. Kliknite na poruku prikazanu na računaru, koja kaže da je vaš uređaj spreman za upotrebu.

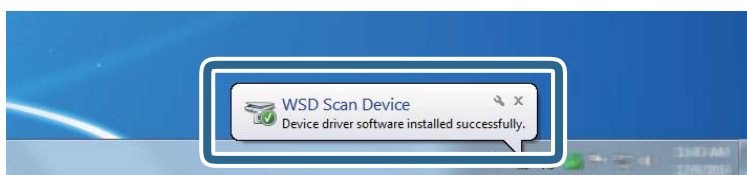

5. Proverite poruku na ekranu, a zatim kliknite na **Zatvori**.

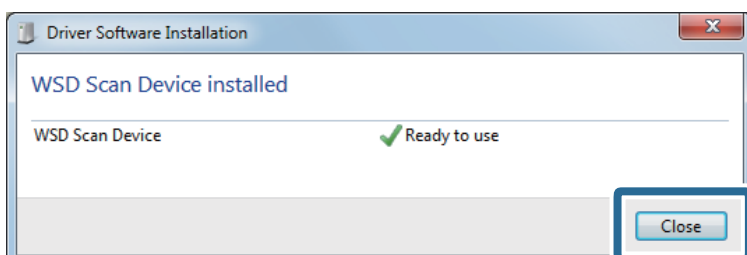

6. Otvorite ekran **Uređaji i štampači**.
Kliknite na start > **Kontrolna tabla** > **Hardver i zvuk (ili Hardver)** > **Uređaji i štampači**.
7. Proverite da li je ikona s nazivom skenera prikazana na mreži.
Izaberite naziv skenera kada ga koristite s funkciju WSD.

Dostupne kombinacije za Format datoteke i Tip slike

Možete izabrati sledeće tipove slike u zavisnosti od Format datoteke i odredišta.

Odredište	Format datoteke				
	JPEG	PDF (jedna stranica) PDF/A (jedna stranica)	PDF (više stranica) PDF/A (više stranica)	TIFF (jednostrano)	TIFF (višestrano)
Mrežni direktorijum/FTP Scan to My Folder	<input type="checkbox"/> U boji <input type="checkbox"/> Sivo <input type="checkbox"/> Boja/Sivo nijansiranje	<input type="checkbox"/> U boji <input type="checkbox"/> Sivo <input type="checkbox"/> Crno-belo <input type="checkbox"/> Boja/Sivo nijansiranje <input type="checkbox"/> Boja/Crno-belo <input type="checkbox"/> U boji/sive nijanse/crno-belo	<input type="checkbox"/> U boji <input type="checkbox"/> Sivo <input type="checkbox"/> Crno-belo <input type="checkbox"/> Boja/Sivo nijansiranje <input type="checkbox"/> Boja/Crno-belo <input type="checkbox"/> U boji/sive nijanse/crno-belo	<input type="checkbox"/> U boji <input type="checkbox"/> Sivo <input type="checkbox"/> Crno-belo <input type="checkbox"/> Boja/Sivo nijansiranje <input type="checkbox"/> Boja/Crno-belo <input type="checkbox"/> U boji/sive nijanse/crno-belo	<input type="checkbox"/> Crno-belo
Imejl Scan to My Email	<input type="checkbox"/> U boji <input type="checkbox"/> Sivo <input type="checkbox"/> Boja/Sivo nijansiranje	<input type="checkbox"/> U boji <input type="checkbox"/> Sivo <input type="checkbox"/> Crno-belo <input type="checkbox"/> Boja/Sivo nijansiranje <input type="checkbox"/> Boja/Crno-belo <input type="checkbox"/> U boji/sive nijanse/crno-belo	<input type="checkbox"/> U boji <input type="checkbox"/> Sivo <input type="checkbox"/> Crno-belo <input type="checkbox"/> Boja/Sivo nijansiranje <input type="checkbox"/> Boja/Crno-belo <input type="checkbox"/> U boji/sive nijanse/crno-belo	<input type="checkbox"/> Crno-belo	<input type="checkbox"/> Crno-belo
Oblak	<input type="checkbox"/> U boji <input type="checkbox"/> Sivo <input type="checkbox"/> Boja/Sivo nijansiranje	<input type="checkbox"/> U boji <input type="checkbox"/> Sivo <input type="checkbox"/> Crno-belo <input type="checkbox"/> Boja/Sivo nijansiranje	<input type="checkbox"/> U boji <input type="checkbox"/> Sivo <input type="checkbox"/> Crno-belo <input type="checkbox"/> Boja/Sivo nijansiranje	-	-

Odredište	Format datoteke				
	JPEG	PDF (jedna stranica) PDF/A (jedna stranica)	PDF (više stranica) PDF/A (više stranica)	TIFF (jednostrano)	TIFF (višestrano)
USB disk	<input type="checkbox"/> U boji <input type="checkbox"/> Sivo <input type="checkbox"/> Boja/Sivo nijansiranje	<input type="checkbox"/> U boji <input type="checkbox"/> Sivo <input type="checkbox"/> Crno-belo <input type="checkbox"/> Boja/Sivo nijansiranje <input type="checkbox"/> Boja/Crno-belo <input type="checkbox"/> U boji/sive nijanse/crno-belo	<input type="checkbox"/> U boji <input type="checkbox"/> Sivo <input type="checkbox"/> Crno-belo <input type="checkbox"/> Boja/Sivo nijansiranje <input type="checkbox"/> Boja/Crno-belo <input type="checkbox"/> U boji/sive nijanse/crno-belo	<input type="checkbox"/> U boji <input type="checkbox"/> Sivo <input type="checkbox"/> Crno-belo <input type="checkbox"/> Boja/Sivo nijansiranje <input type="checkbox"/> Boja/Crno-belo <input type="checkbox"/> U boji/sive nijanse/crno-belo	<input type="checkbox"/> Crno-belo

Skeniranje pomoću podešavanja Un. pod. vr.

Možete učitati unapred konfigurisana podešavanja **Un. pod. vr.** koja želite da koristite za skeniranje.

- Koristite jedan od sledećih načina da biste učitali **Un. pod. vr.**
 - Izaberite **Un. pod. vr.** na početnom ekranu kontrolne table skenera a zatim izaberite podešavanje sa liste.
 - Izaberite  na meniju za skeniranje, izaberite **Učitaj početne vrednosti**, a zatim izaberite podešavanje sa liste.
 - Ako ste dodali ikonu **Un. pod. vr.** na početni ekran, izaberite ikonu na početnom ekranu.

Napomena:

Ako ste omogućili **Brzo slanje** u unapred određenim podešavanjima, skeniranje odmah započinje.

- Ako je prikazan ekran za potvrdu učitavanja, izaberite **Zatvori** da biste zatvorili ekran.
- Proverite učitana podešavanja **Un. pod. vr.**
- Dodirnite .

Povezane informacije

➔ [“Registrowanje Un. pod. vr.” na strani 150](#)

Skeniranje sa računara

Skeniranje pomoću aplikacije Document Capture Pro (Windows)

Document Capture Pro vam omogućava da jednostavno i efikasno digitalizujete originale i obrasce tako da odgovaraju vašim potrebama.

Uz Document Capture Pro dostupne su sledeće funkcije.

- Možete upravljati nizom operacija i izvršiti ih, kao što su skeniranje i čuvanje, kao „zadatak“.
- Možete konfigurisati „zadatak“ tako da čuvate skenirane slike u raznim formatima (PDF/BMP/JPEG/JPEG2000/TIFF/Multi-TIFF/PNG/DOCX/XLSX/PPTX).
- Možete automatski razvrstati zadatke umetanjem papira za odvajanje između originala ili pomoću podataka o prugastom kodu na originalima.
- Možete izbaciti informacije o skeniranju ili stavke koje su potrebne za skenirane sadržaje kao indeksne podatke.
- Možete podesiti više odredišta.
- Možete skenirati pomoću jednostavnih operacija bez obaveznog kreiranja zadatka.

Upotrebom ovih funkcija možete efikasnije digitalizovati papirne dokumente, kao što su skeniranje velikog broja dokumenata ili njihovo korišćenje putem mreže.

Napomena:

- Za više detalja o tome kako da koristite Document Capture Pro pogledajte sledeću URL:
<https://support.epson.net/dcp/>
- Document Capture Pro ne podržava Windows Server.

Šta je „skeniranje zadatka“?

Ako unapred registrujete seriju često korišćenih operacija kao zadatak, te operacije možete izvršiti jednostavnim odabirom datog zadatka.

Kada zadatak dodelite kontrolnoj tabli skenera, zadatak možete izvršiti i sa kontrolne table.

Skeniranje zadatka

Ovaj odeljak objašnjava postupak skeniranja uz korišćenja postojećeg zadatka.

1. Izaberite skener koji želite da koristite sa gornjeg dela ekrana Document Capture Pro. Kada pokrenete softver, on se automatski povezuje sa poslednjim skenerom koji ste koristili.

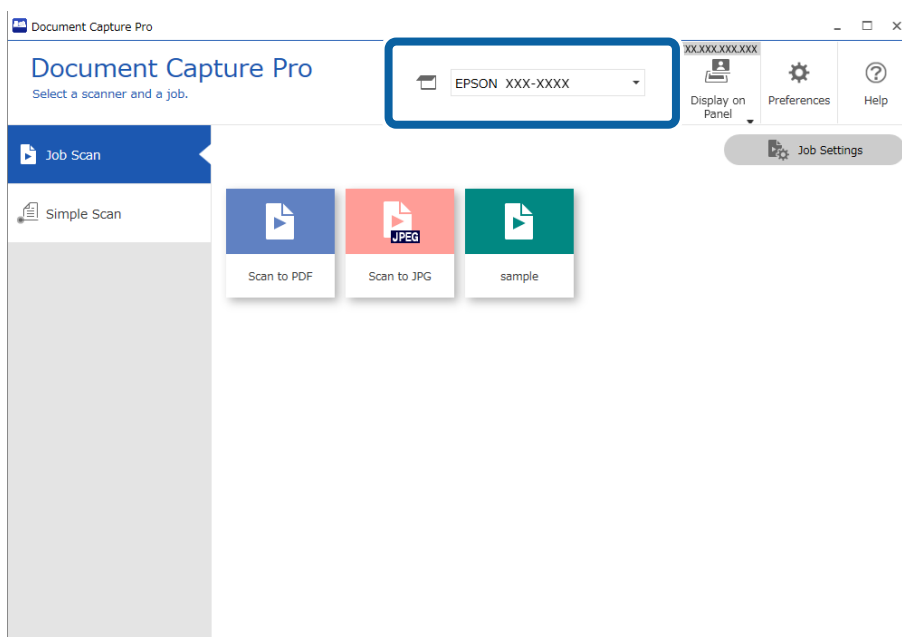

2. Kliknite na kartici **Job Scan**, a zatim kliknite na ikonu zadatka koji želite da izvršite.

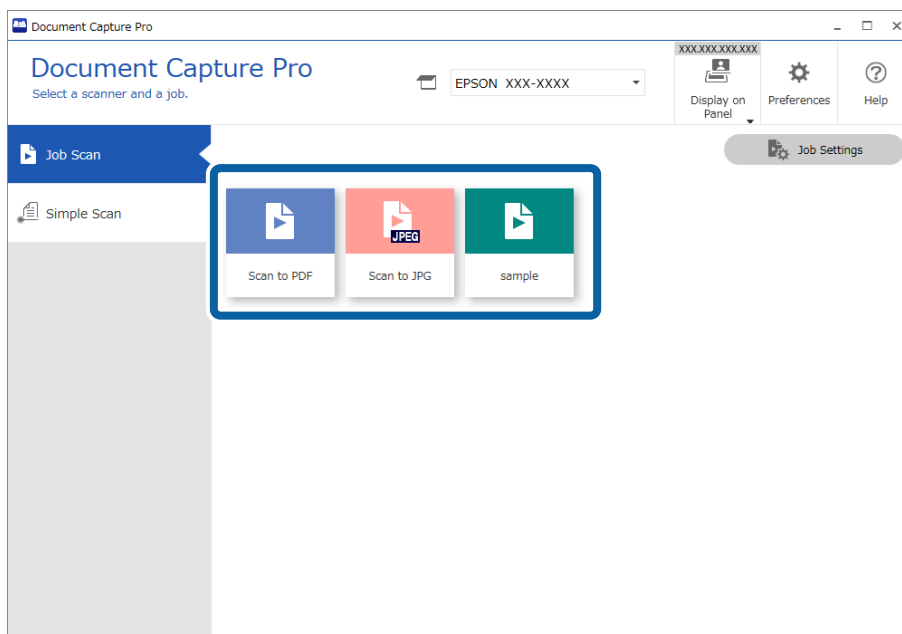

Izabrani zadatak se izvršava.

Kada izvršavate zadatak za koji je u podešavanjima skeniranja izabrano **Show the preview while scanning**, nakon skeniranja prikazuje se ekran za pregled.

3. Ako izvršavate zadatak koji u okviru podešavanja za čuvanje sadrži sledeće elemente u podešavanjima naziva datoteke, podešavanjima za razdvajanje ili podešavanjima korisnički definisanog indeksa, a ti elementi se prepoznaju na skeniranoj strani, oblast prepoznavanja se prikazuje na slici kao okvir za izbor. Po potrebi ručno ispravite rezultate prepoznavanja ili izmenite oblast i ponovo pokrenite prepoznavanje.

- optičko prepoznavanje znakova (OCR)
- Prugasti kod
- Obrazac

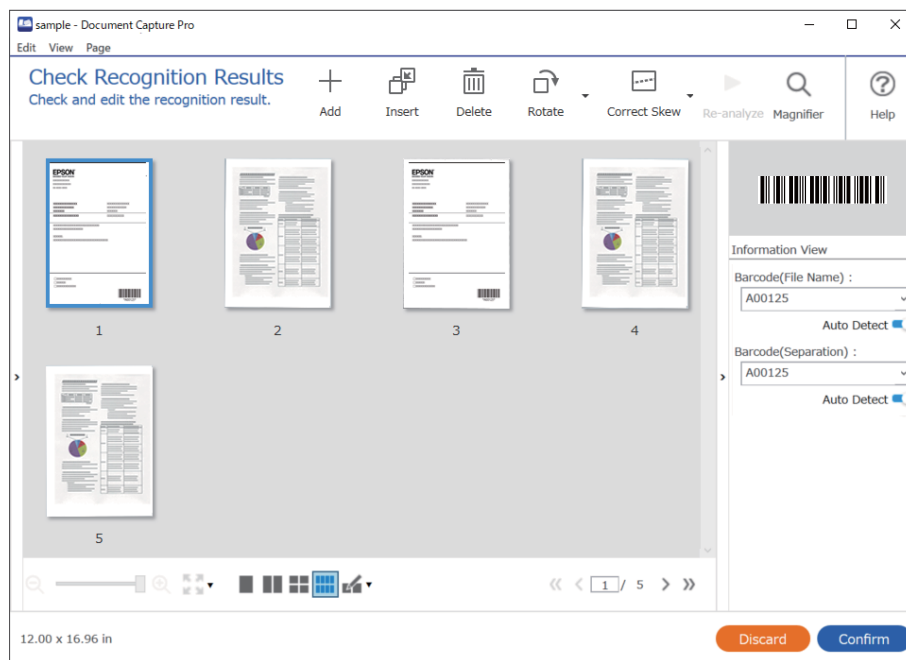

4. Za zadatke za koje je izabrana opcija **Show Edit Page dialog before saving** u podešavanjima skeniranja, proverite rezultate skeniranja na ekranu **Edit Scanned Results** nakon skeniranja i zatim po potrebi izvršite izmene.

Možete proveriti i urediti sledeće na ekranu **Edit Scanned Results**.

- Rezultati odvajanja
- Skenirane slike

Indeksni podaci

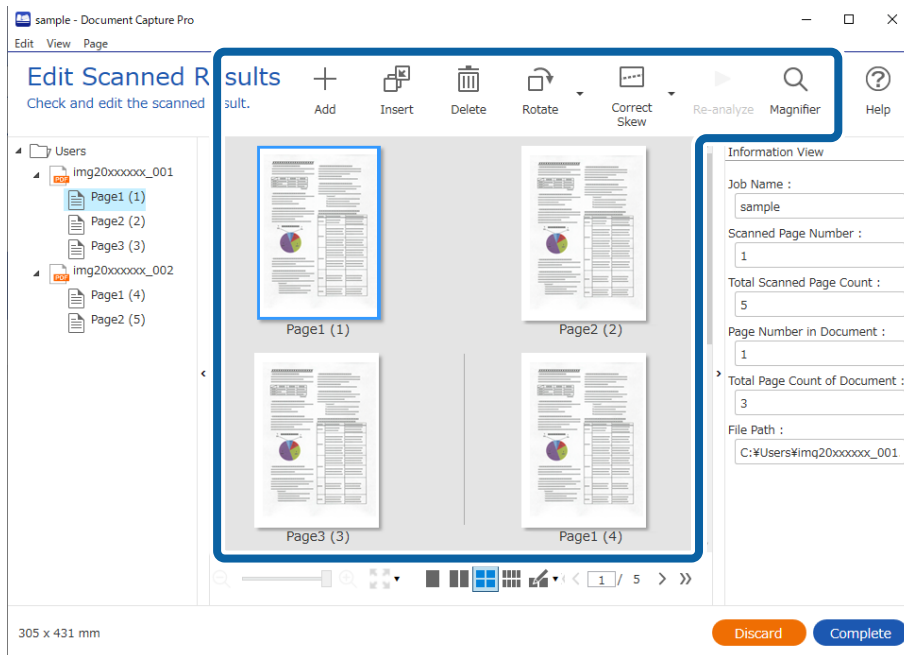

5. Kliknite na **Complete** da biste završili Skeniranje zadatka.

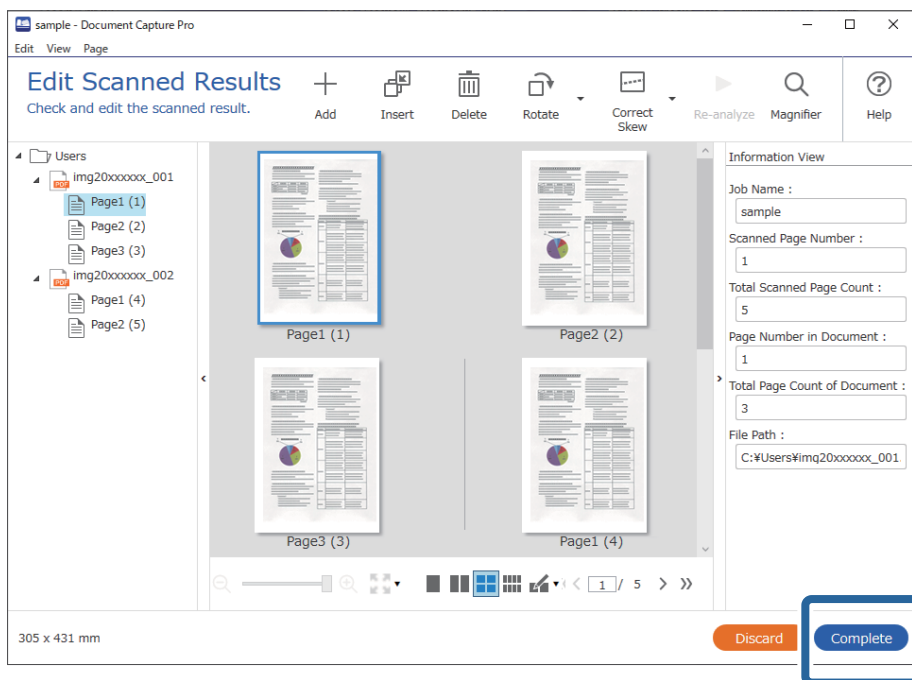

Šta je „jednostavno skeniranje“?

Dokumente možete skenirati bez kreiranja zadatka. Proverite rezultate nakon skeniranja a zatim sačuvajte ili odaberite odredište.

Kada podešavanja jednostavnog skeniranja dodelite kontrolnoj tabli skenera, jednostavno skeniranje možete izvršiti i sa kontrolne table.

Jednostavno skeniranje

Ovaj odeljak objašnjava postupak skeniranja bez korišćenja zadatka.

1. Izaberite skener koji želite da koristite sa gornjeg dela ekrana Document Capture Pro. Kada pokrenete softver, on se automatski povezuje sa poslednjim skenerom koji ste koristili.

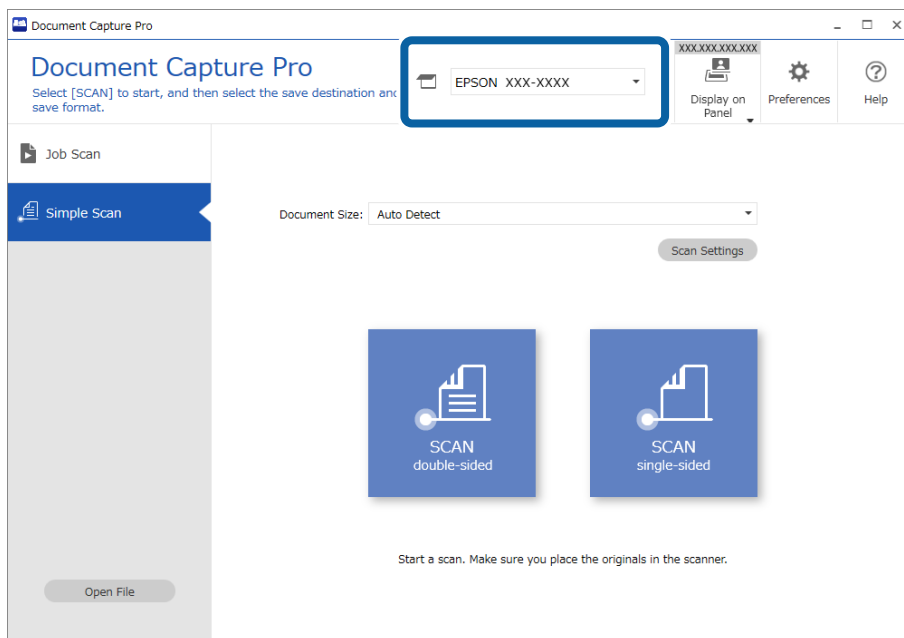

2. Kliknite na karticu **Simple Scan**, izaberite **Document Size**, a zatim kliknite na ikonu **SCANdouble-sided** ili **SCANsingle-sided**.

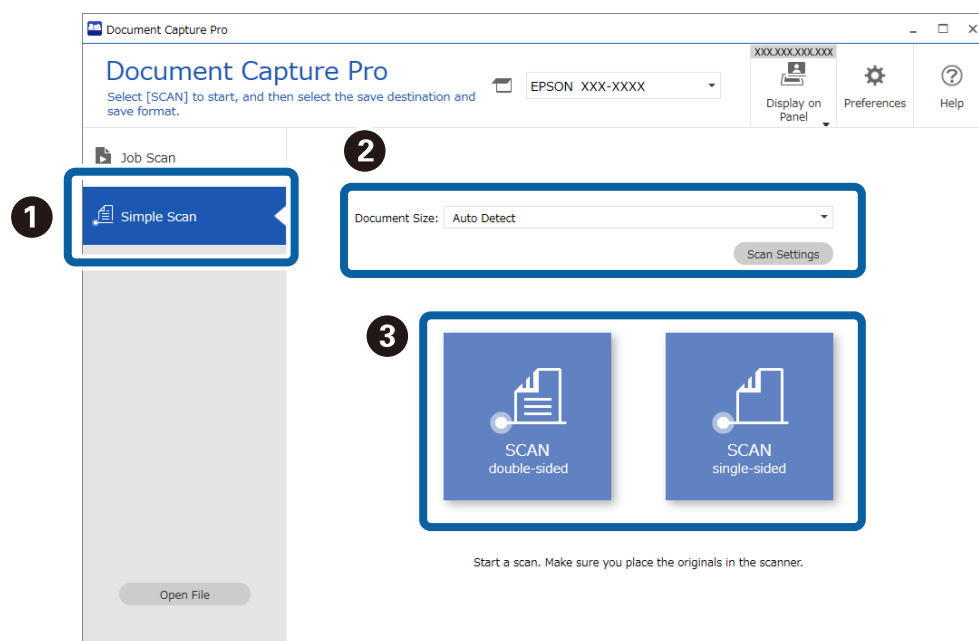

Napomena:

Kliknite na **Scan Settings** da biste podesili rezoluciju. Detaljnija podešavanja možete izvršiti iz *Epson Scan 2*.

Prikazuje se slika koja se skenira.

3. Proverite rezultate skeniranja na ekranu **Edit Scanned Results**, po potrebi uredite, a zatim kliknite na **Next**.

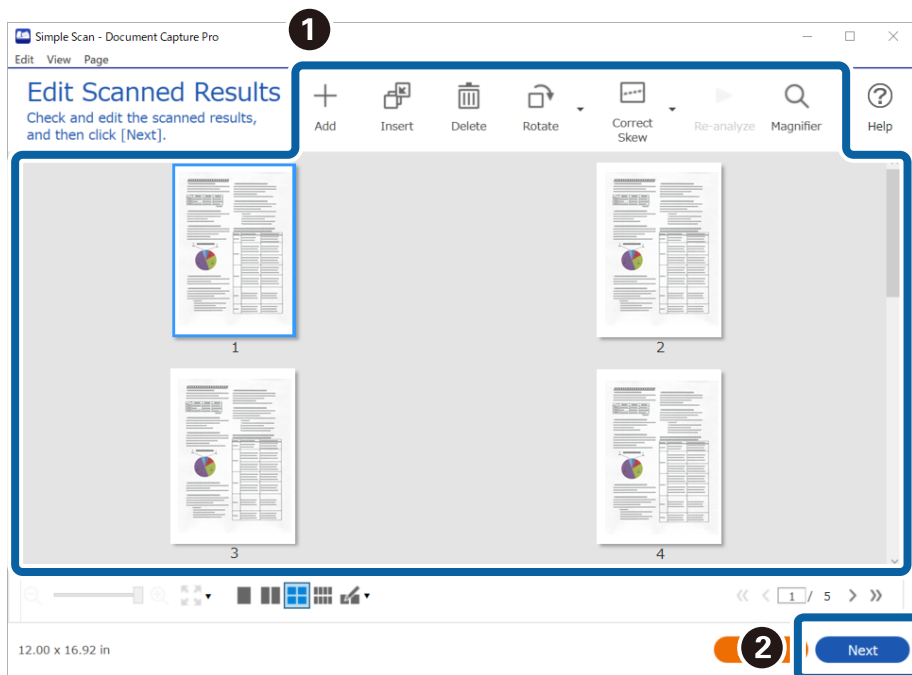

4. Izaberite odredište za skenirane podatke na ekranu **Select Destination**.

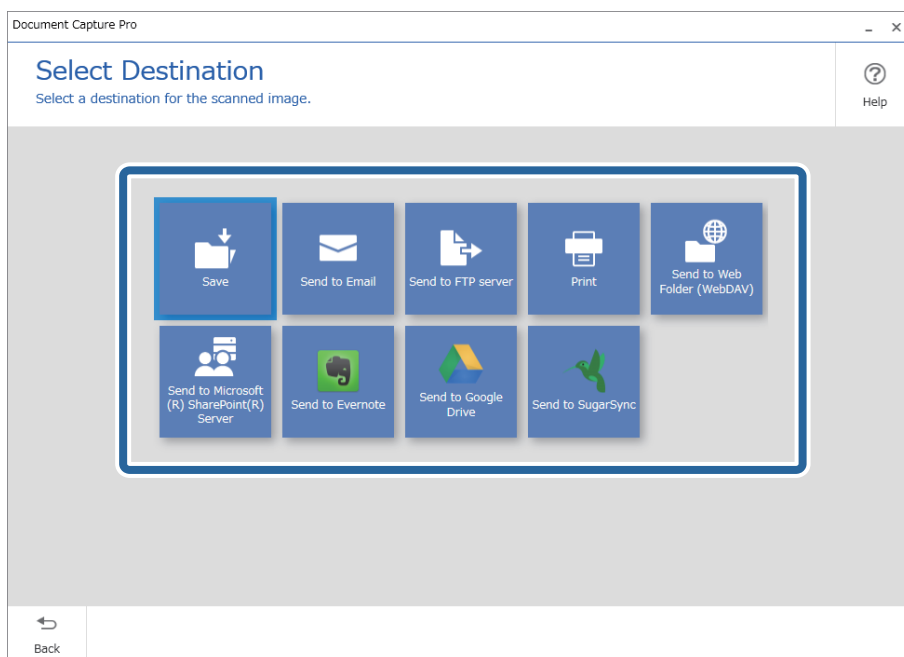

5. Odredite datoteku koju želite da sačuvate i format sačuvane datoteke na ekranu **Destination Settings**. Možete izvršiti i detaljnija podešavanja u zavisnosti od odredišta.

Prikazane stavke zavise od odredišta. Sledeći ekran se prikazuje kada izaberete **Save**.

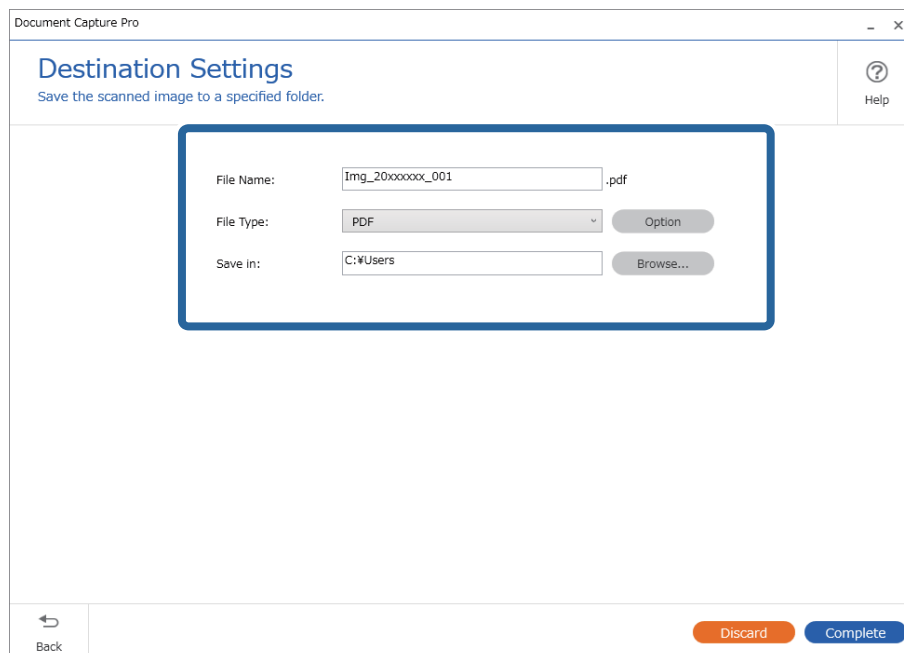

6. Kliknite na **Complete** da biste završili Jednostavno skeniranje.

Skeniranje pomoću aplikacije Document Capture (Mac OS)

Ova aplikacija vam omogućava da obavljate različite zadatke kao što su snimanje slike na računar, slanje slike e-poštom, štampanje i otpremanje na server ili uslugu računarskog oblaka. Takođe možete da registrujete podešavanja skeniranja za zadatak kako bi se pojednostavile operacije skeniranja.

Pogledajte pomoć za aplikaciju Document Capture za više informacija o njenim funkcijama.

Napomena:

Nemojte koristiti funkciju brze promene korisnika za vreme korišćenja skenera.

1. Pokrenite Document Capture.

Izaberite **Finder > Kreni > Aplikacije > Epson Software > Document Capture**.

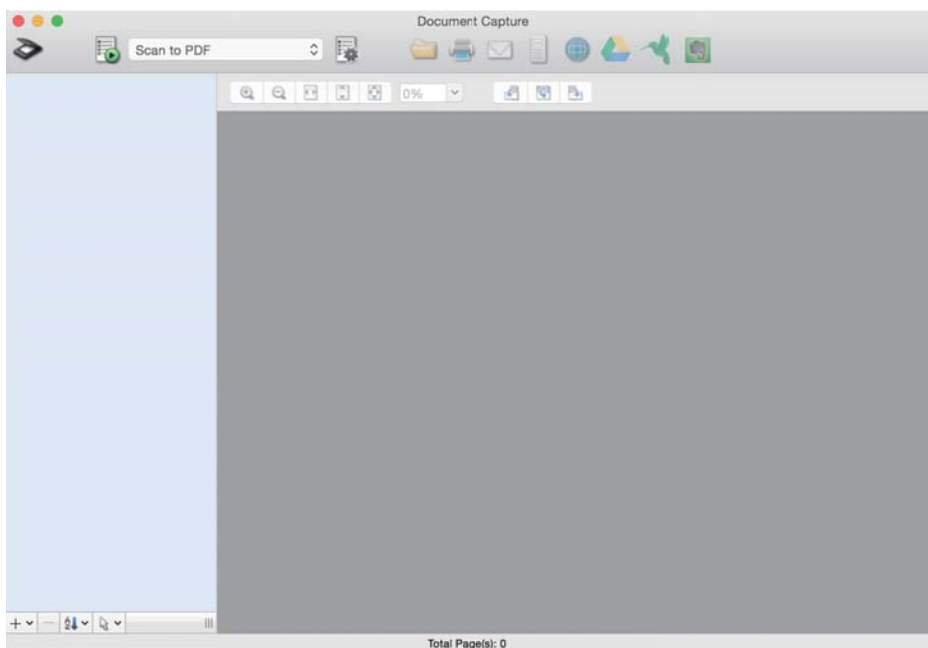

Napomena:

Možda ćete morati da izaberete skener koji želite da koristite sa liste skenera.

2. Kliknite na .

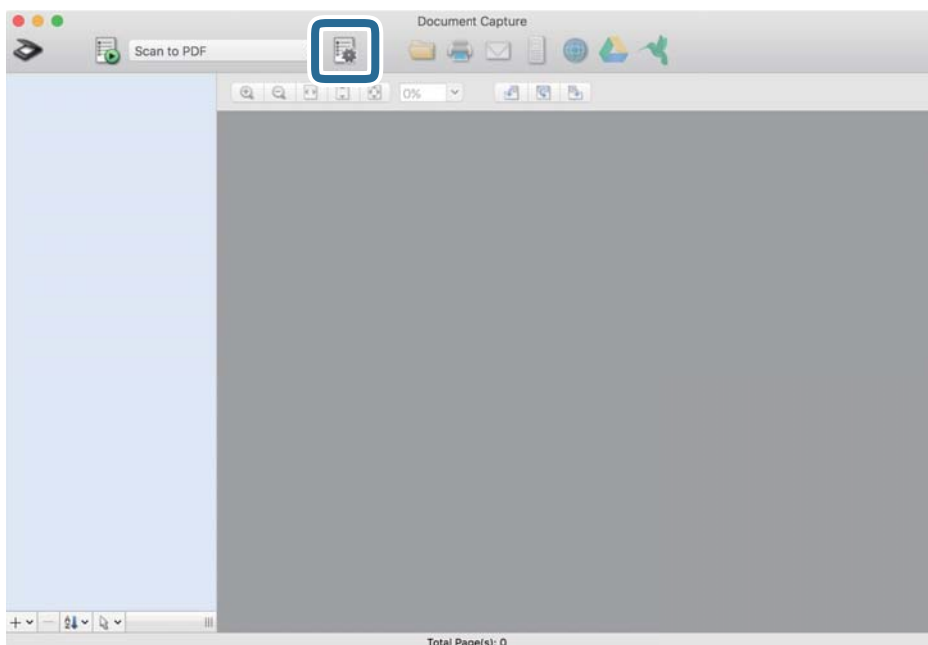

Prikazuje se ekran **Job List**.

Napomena:

Dostupan je podrazumevani zadatak koji vam omogućava da skeniranu sliku sačuvate kao PDF. Kada koristite ovaj zadatak, preskočite ovaj deo i idite na korak 10.

3. Kliknite na ikonu +.

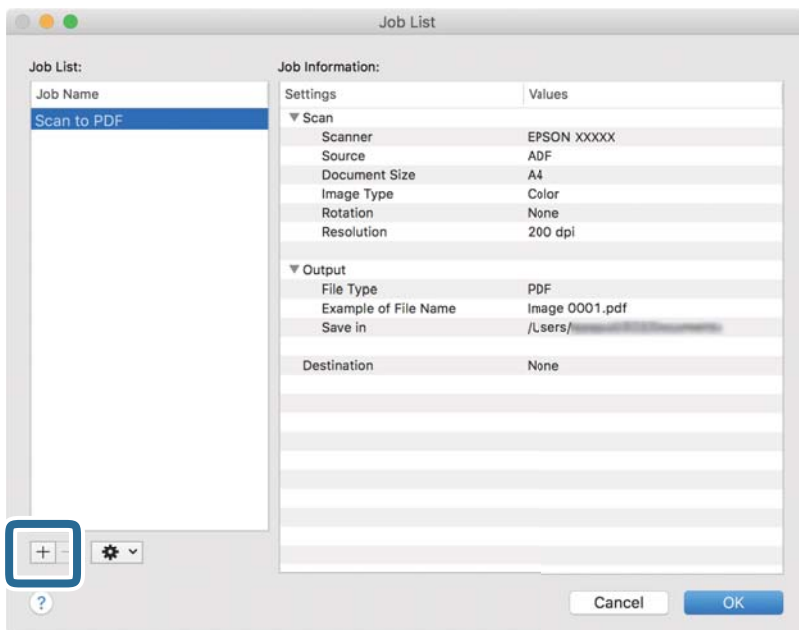

Prikazuje se ekran za podešavanje zadatka.

4. Podesite **Job Name**.

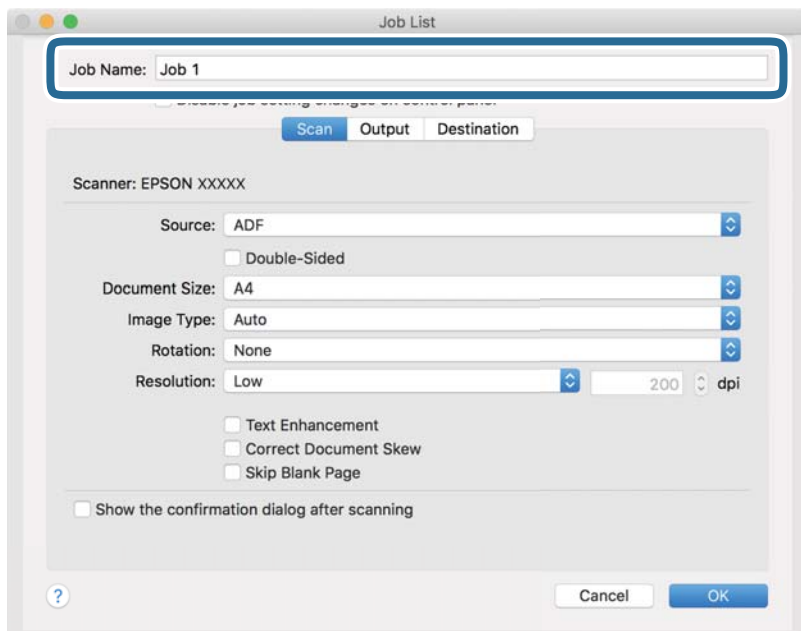

5. Izvršite podešavanja skeniranja na kartici **Scan**.

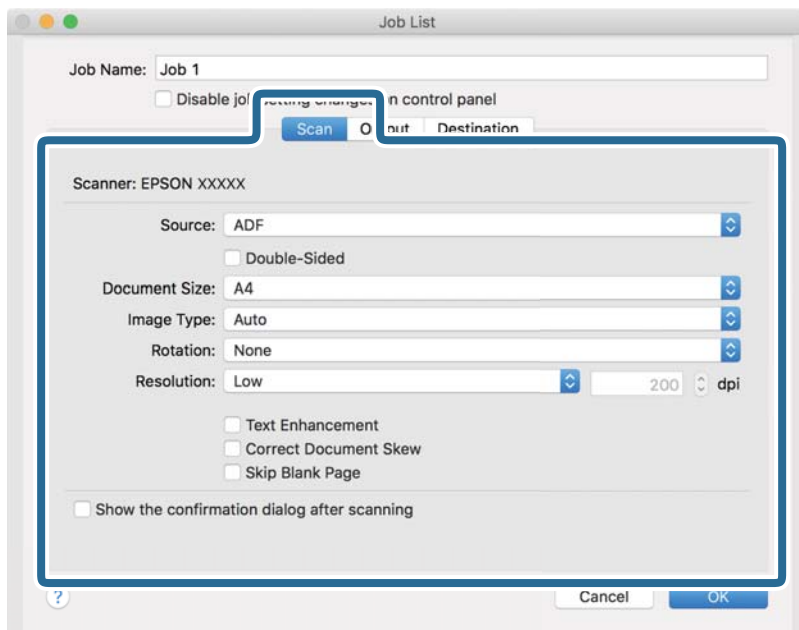

- Source:** Izaberite izvor u kom je smešten original. Izaberite dvostrano da biste skenirali obe strane originala.
- Document Size:** Izaberite veličinu originala koji ste postavili.
- Image Type:** Izaberite boju koju želite da koristite da biste sačuvali skeniranu sliku.
- Rotation:** Izaberite ugao rotacije zavisno od originala koji želite da skenirate.
- Resolution:** Izaberite rezoluciju.

Napomena:

Takođe možete podesiti sliku pomoću sledećih stavki.

- Text Enhancement:*** *Izaberite da biste očistili i izoštrili zamagljena slova u originalu.*
- Correct Document Skew:*** *Izaberite da biste ispravili iskošenost originala.*
- Skip Blank Page:*** *Izaberite kako biste preskočili prazne strane ako ih ima u originalima.*

6. Kliknite na **Output**, a zatim izvršite izlazna podešavanja.

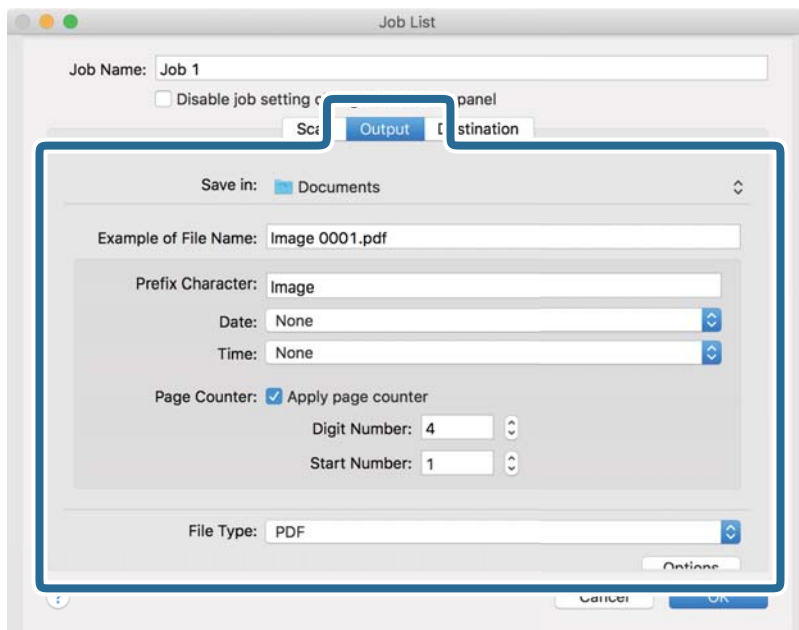

- Save in:** Izaberite fasciklu za čuvanje skenirane slike.
- Example of File Name:** Prikažite primer naziva datoteke za trenutna podešavanja.
- Prefix Character:** Postavite prefiks za naziv datoteke.
- Date:** Dodajte datum nazivu datoteke.
- Time:** Dodajte vreme nazivu datoteke.
- Page Counter:** Dodajte broj stranica nazivu datoteke.
- File Type:** Izaberite format čuvanja sa liste. Kliknite na **Options** kako biste izvršili detaljna podešavanja za datoteku.

7. Kliknite na **Destination**, a zatim izaberite **Destination**.

Stavke za podešavanja odredišta se prikazuju u zavisnosti od odredišta koje ste izabrali. Po potrebi izvršite detaljna podešavanja. Kliknite na ikonu ? (Help) za više informacija o svakoj stavki.

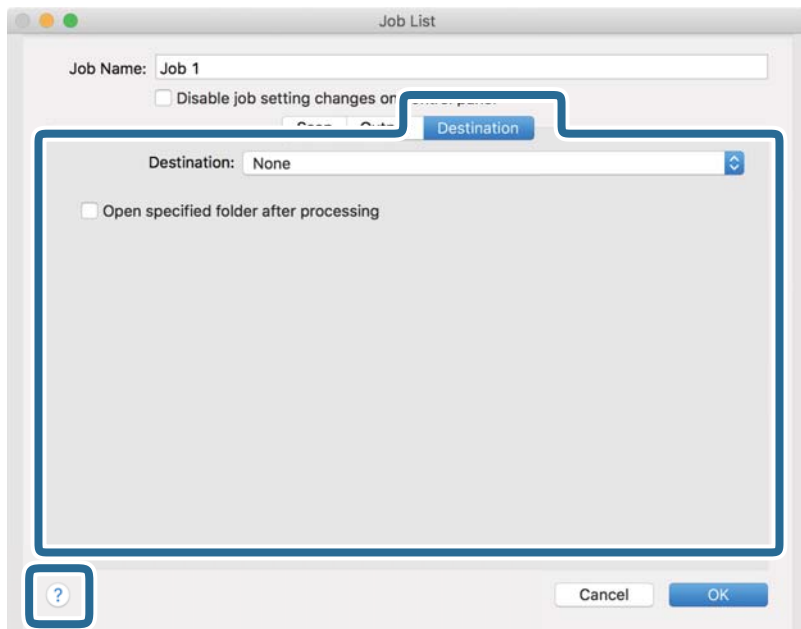

Napomena:

- Ako želite otpremanje u uslugu računarskog oblaka, potrebno je da prethodno podesite nalog za tu uslugu računarskog oblaka.
- Ako želite da koristite aplikaciju Evernote kao odredište, preuzmite aplikaciju Evernote s veb-sajta kompanije Evernote Corporation i instalirajte je pre korišćenja ove funkcije.

8. Kliknite na **OK** da zatvorite ekran za podešavanja zadatka.
9. Kliknite na **OK** zatvorite ekran **Job List**.
10. Stavite original.

11. Izaberite zadatak iz padajuće liste, a zatim kliknite na ikonu .

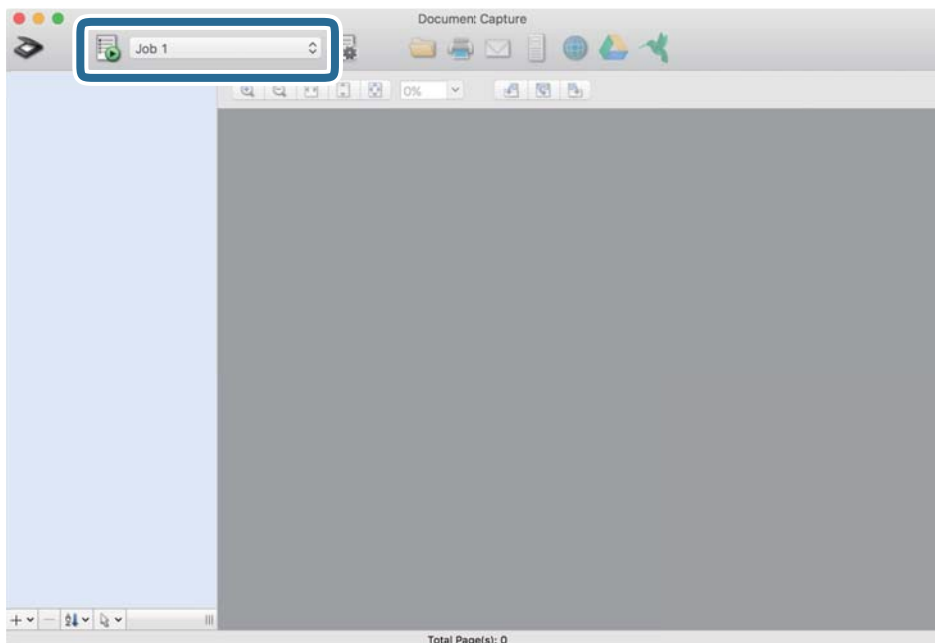

Izabrani posao se izvršava.

12. Pratite uputstva na ekranu.

Skenirana slika se čuva pomoću podešavanja koja ste napravili za taj zadatak.

Napomena:

Možete skenirati originale i poslati skeniranu sliku bez korišćenja zadatka. Kliknite na  i izvršite podešavanja za skeniranje, a zatim kliknite na **Preview Scan**. Zatim kliknite na odredište na koje želite da pošaljete skeniranu sliku.

Skeniranje pomoću programa Epson Scan 2

Možete skenirati originale pomoću detaljnih podešavanja koja su pogodna za tekstualne dokumente.

1. Stavite original.
2. Pokrenite Epson Scan 2.
 - Windows 10/Windows Server 2016
Kliknite na dugme za početak i zatim izaberite **EPSON > Epson Scan 2**.
 - Windows 8.1/Windows 8/Windows Server 2012 R2/Windows Server 2012
Unesite naziv aplikacije u polje za pretragu, a zatim izaberite prikazanu ikonu.
 - Windows 7/Windows Vista/Windows XP/Windows Server 2008 R2/Windows Server 2008/Windows Server 2003 R2/Windows Server 2003
Kliknite na dugme za početak i zatim izaberite **Svi programi** ili **Programi > EPSON > Epson Scan 2 > Epson Scan 2**.
 - Operativni sistem Mac OS
Izaberite **Kreni > Aplikacije > Epson Software > Epson Scan 2**.

3. Odredite sledeća podešavanja na kartici **Glavna podešavanja**.

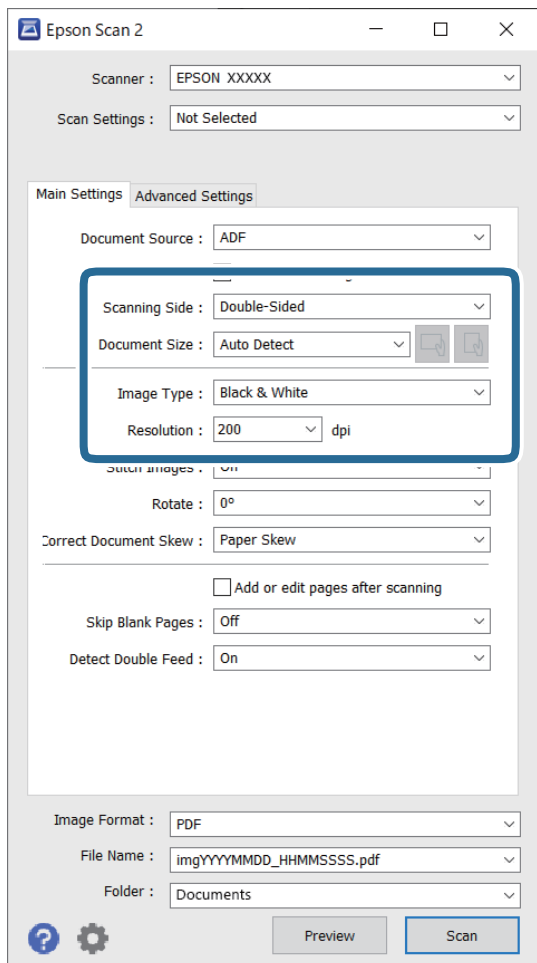

Strana za skeniranje: Izaberite stranu originala koju želite da skenirate. Izaberite **Dvostrano** da biste skenirali obe strane originala.

Veličina dokumenta: Izaberite veličinu originala koji ste postavili.

 (Originalna orijentacija) dugmadi: Izaberite orijentaciju koju ste podesili za original koji ste postavili. U zavisnosti od veličine originala, ova stavka može automatski da se podesi i ne može da se menja.

Vrsta slike: Izaberite boju za čuvanje skenirane slike.

Rezolucija: Izaberite rezoluciju.

Napomena:

- Automatski uvlačač dokumenata** je automatski podešen kao **Izvor dokumenta**.
- Na kartici **Glavna podešavanja** možete izvršiti i sledeća podešavanja.
 - Spoji slike:** Izaberite ovu stavku da povežete slike s prednje i zadnje strane kad skenirate obe strane originala.
 - Rotiraj:** Izaberite ovu stavku da okrenete original u smeru kazaljke na satu i skenirate ga.
 - Popravka izobličenja dokumenta:** Izaberite da biste ispravili iskošenost originala.
 - Dod./ured. str. posle sken.:** Izaberite ovu stavku da dodate različite originale ili izmenite (okrenete, premestite ili izbrišete) skenirane strane nakon skeniranja.
 - Preskakanje praznih stranica:** Izaberite kako biste preskočili prazne strane ako ih ima u originalima.
 - Otkrivanje duplog uvlačenja:** Izaberite ovu stavku da vam se prikaže upozorenje kada se uvlači više originala istovremeno.

4. Po potrebi izvršite ostala podešavanja za skeniranje.

- Možete izvršiti pregled skenirane slike prve strane originala. Umetnite prvu stranu originala u ulaznu fioku i kliknite na dugme **Pregled**. Prozor za pregled se otvara, prikazuje se slika za prethodni pregled i strana se izbacuje iz skenera.

Zamenite izbačenu stranu zajedno s ostalim originalima.
- Na kartici **Napredna podešavanja** možete izvršiti podešavanja slike pomoću detaljnih podešavanja koja su pogodna za tekstualne dokumente, kao što su sledeći.
 - Ukloni pozadinu:** Izaberite ovu stavku da uklonite pozadinu originala.
 - Poboljšanje teksta:** Izaberite da biste očistili i izoštrili zamagljena slova u originalu.
 - Automatska segmentacija oblasti:** Izaberite da biste očistili slova i poravnali sliku kada vršite crno-belo skeniranje za dokument koji sadrži slike.
 - Osipanje:** Izaberite ovu stavku da uklonite određenu boju sa skenirane slike, a zatim je sačuvate kao sliku sa sivim nijansama ili crno-belu. Na primer, kada skenirate, možete izbrisati oznake ili napomene koje ste napisali na marginama pomoću flomastera.
 - Poboljšanje boje:** Izaberite ovu stavku da pojačate određenu boju na skeniranoj slici, a zatim je sačuvate kao sliku sa sivim nijansama ili crno-belu. Na primer, možete pojačati slova ili linije koje su svetlih boja.

Napomena:

Neke stavke možda neće biti dostupne, zavisno od ostalih podešavanja koja ste izvršili.

5. Postavite podešavanja za čuvanje datoteka.

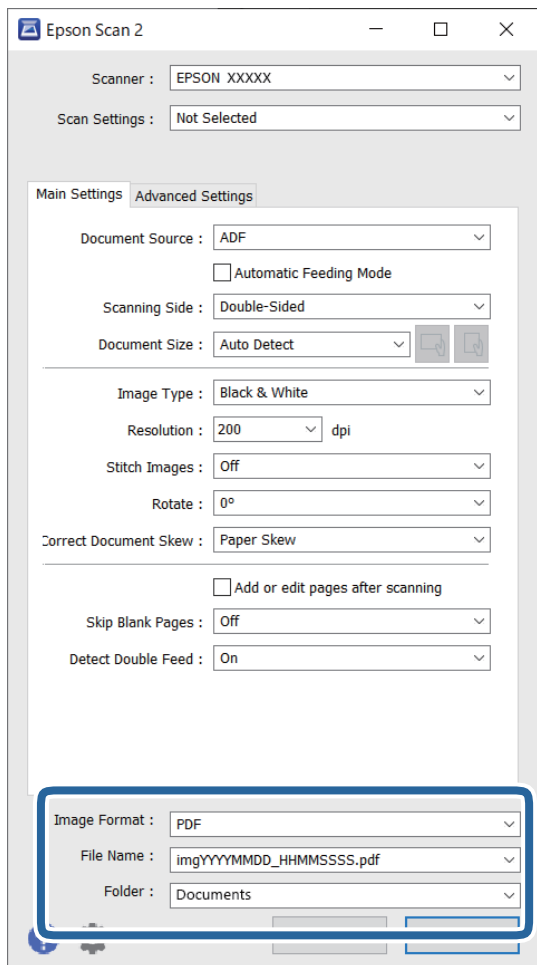

Format slike: Izaberite format čuvanja sa liste.

Možete izvršiti detaljna podešavanja za svaki format čuvanja, osim za BITMAP i PNG. Nakon izbora formata čuvanja, izaberite **Opcije** sa liste.

Naziv datoteke: Proverite prikazani naziv datoteke za čuvanje.

Možete izmeniti podešavanja naziva datoteke izborom **Podešavanja** sa liste.

Fascikla: Izaberite fasciklu za čuvanje skenirane slike sa liste.

Možete izabrati drugu fasciklu ili napraviti novu fasciklu izborom **Izaberite** sa liste.

6. Kliknite na **Skeniraj**.

Napomena:

Skeniranje možete započeti i pritiskom na dugme  na kontrolnoj tabli skenera.

Da biste skenirali originale koji su skloni zaglavlivanju, na primer tanak papir, omogućite **Sporo** na kontrolnoj tabli kako biste smanjili brzinu skeniranja.

Skenirana slika se čuva u fascikli koju ste odredili.

Potrebna podešavanja za posebne originale u prozoru Epson Scan 2

Treba da podesite određene stavke na kartici **Glavna podešavanja** u prozoru Epson Scan 2 kada skenirate posebne originale.

Kada koristite Document Capture Pro, možete da otvorite prozor pritiskom na dugme **Detailed Settings** na ekranu **Scan Settings**.

Tip originala	Potrebna podešavanja
Koverta	Izaberite Isključeno u Otkrivanje duplog uvlačenja .
Plastične kartice	Izaberite Plastična kartica sa liste Veličina dokumenta , ili izaberite Isključeno u Otkrivanje duplog uvlačenja .
Nosački list	<input type="checkbox"/> Ako izaberete Automatska detekcija sa liste Veličina dokumenta list, kosina papira u originalu se automatski ispravlja, čak i ako izaberete Isključeno u Popravka izobličenja dokumenta . <input type="checkbox"/> Ako izaberete drugu veličinu od Automatska detekcija sa liste Veličina dokumenta , možete koristiti samo Izobličenje sadržaja kada koristite Popravka izobličenja dokumenta . Izobličenje papira se ne koristi kada se ovo izabere. Kada izaberete Izobličenje papira i sadržaja , ispravlja se samo kosina sadržaja.
Originali velikog formata	Ako veličina originala koji želite da skenirate nije na listi Veličina dokumenta , izaberite Prilagodi da biste ručno napravili veličinu u prozoru.
Dugački papir	Ako veličina nije navedena na listi Veličina dokumenta , izaberite Auto. detek. (Dug papir) ili izaberite Prilagodi da biste napravili prilagođenu veličinu dokumenta.
Kartice u slojevima	Da biste skenirali providne oblasti oko ivica, izaberite Podešavanja sa liste Veličina dokumenta da biste otvorili prozor Podešavanja veličine dokumenta . Zatim izaberite Skeniraj laminiranu karticu u prozoru. <i>Napomena: Odgovarajući efekat možda neće biti postignut zavisno od originala. Ako providne oblasti oko ivica nisu skenirane, izaberite Prilagodi sa liste Veličina dokumenta i onda ručno napravite veličinu.</i>

Podešavanje rezolucije koja odgovara nameni skeniranja

Prednosti i mane povećanja rezolucije

Rezolucija označava broj piksela (najmanjih oblasti slike) za svaki inč (25,4 mm) i iskazuje se jedinicom dpi (broj tačaka po inču). Prednost povećanja rezolucije jeste finoća detalja u slici. Mana je to što veličina datoteke postaje velika.

- Veličina datoteke postaje velika
(Kada udvostručite rezoluciju, veličina datoteke postaje oko četiri puta veća.)
- Skeniranje, čuvanje i čitanje slika dugo traje
- Slanje i primanje e-pošte ili faksova dugo traje
- Slika postaje prevelika da bi se uklopila u ekran ili odštamala na papiru

Lista preporučenih rezolucija koje odgovaraju nameni

Pogledajte tabelu i namestite odgovarajuću rezoluciju za namenu skenirane slike.

Namena	Rezolucija (referenca)
Prikazivanje na ekranu Slanje e-poštom	Do 200 dpi
Upotreba optičkog prepoznavanja znakova (OCR) Kreiranje PDF datoteke čiji se tekst može pretraživati	200 do 300 dpi
Štampanje pomoću štampača Slanje faksom	200 do 300 dpi

Korišćenje funkcije AirPrint

AirPrint omogućava trenutno skeniranje sa Mac računara, a da ne morate da instalirate upravljačke programe ili preuzmete softver.



1. Postavite svoje originale.
2. Povežite proizvod na mrežu na koju je vaš Mac povezan ili povežite proizvod na Mac pomoću USB kabla.
3. Na ekranu **Željene postavke sistema** vašeg Mac sistema, kliknite na **Štampači i skeneri**.
4. Izaberite svoj skener sa liste, a zatim kliknite na **Otvori skener**.
5. Po potrebi izaberite podešavanje skenera, a zatim započnite skeniranje.

Napomena:

Za više detalja pogledajte korisnički vodič za macOS.

Skeniranje pomoću programa Chromebook

Možete da skenirate pomoću Chromebook.

1. Postavite originale.
2. Povežite skener na mrežu na koju je vaš Chromebook povezan ili povežite skener na Chromebook pomoću USB kabla.
3. Otvorite aplikaciju skenera na Chromebook.
4. Izaberite skener, a zatim po potrebi podesite ostale stavke.
5. Skenirajte sa svog Chromebook pomoću skenera.

Napomena:

Detaljnije informacije potražite na internet stranici <https://www.google.com/chromebook/>.

Podešavanje zadatka

Možete da registrujete niz operacija, kao što je Scan — Save — Send, kao „zadatak”.

Ako unapred registrujete seriju operacija kao zadatak pomoću Document Capture Pro (Windows), Document Capture (Mac OS) ili Document Capture Pro Server (Windows Server), možete sve te operacije izvršiti jednostavnim odabirom datog zadatka.

Napomena:

Možete da podesite registrovani zadatak kao **Presets** s kontrolne table skenera. Ovo je dostupno samo za računare koji su povezani preko mreže.

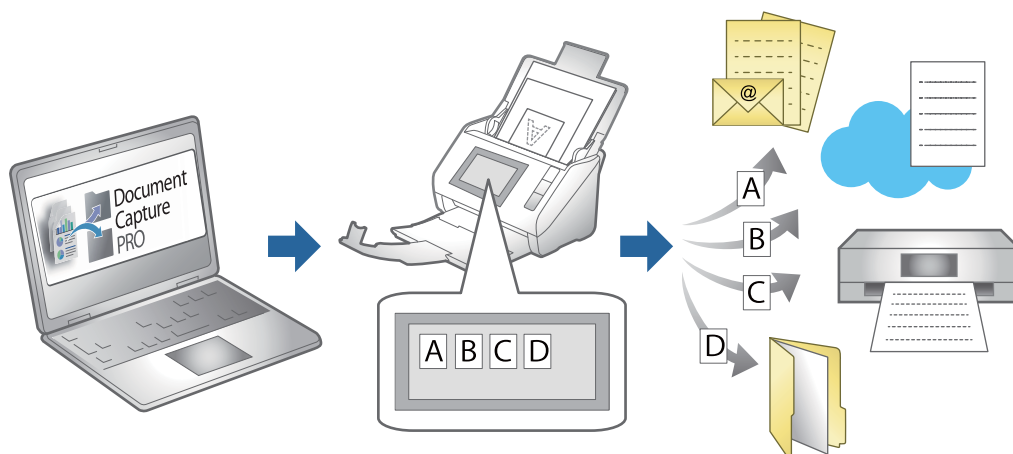

Kreiranje zadatka i dodela zadatka na kontrolnoj tabli (Windows)

Radi detaljnijih informacija pogledajte priručnik Document Capture Pro. Pristupite sledećoj URL da biste pogledali najnoviji priručnik.

<https://support.epson.net/dcp/>

Napomena:

Postoji podrazumevani zadatak koji čuva skenirane slike kao PDF.

Povezane informacije

➔ “Skeniranje originala na računar” na strani 71

Pravljenje i registracija zadatka (Mac OS)



Ovde je objašnjeno kako se postavlja zadatak u aplikaciji Document Capture. Pogledajte pomoć za aplikaciju Document Capture za više informacija o njenim funkcijama.

1. Pokrenite Document Capture.
2. Kliknite na ikonu  u glavnom prozoru.
Prikazuje se prozor **Job List**.

3. Kliknite na ikonu +.
Prikazuje se prozor **Job Settings**.
4. Izvršite sledeća podešavanja u prozoru **Job Settings**.
 - Job Name:** Unesite naziv zadatka koji želite da registrujete.
 - Scan:** Napravite podešavanja za skeniranje poput veličine originala ili rezolucije.
 - Output:** Podesite određište za čuvanje, format čuvanja, pravila za imenovanje datoteka i tako dalje.
 - Destination:** Izaberite određište za čuvanje skeniranih slika. Možete ih poslati elektronskom poštom ili ih proslediti na FTP server ili veb-server.
5. Kliknite na **OK** da biste se vratili na prozor **Job List**.
Napravljeni zadatak je registrovan na spisku zadataka **Job List**.
6. Kliknite na **OK** da biste se vratili na glavni prozor.

Dodeljivanje zadatka kontrolnoj tabli (Mac OS)

Ovde je objašnjeno kako se dodeljuje zadatak kontrolnoj tabli skenera u aplikaciji Document Capture. Pogledajte pomoć za aplikaciju Document Capture za više informacija o njenim funkcijama.

1. Pokrenite Document Capture.
2. Kliknite na ikonu  u glavnom prozoru.
Prikazuje se prozor **Job List**.
3. Kliknite na ikonu  i izaberite **Event Settings**.
4. Na kontrolnoj tabli iz padajućeg menija izaberite zadatak koji želite da pokrenete.
5. Kliknite na **OK** da biste se vratili na prozor **Job List**.
Zadatak je dodeljen kontrolnoj tabli skenera.
6. Kliknite na **OK** da biste se vratili na glavni prozor.

Povezane informacije

➔ [“Skeniranje originala na računar” na strani 71](#)

Skeniranje u Režim automatskog uvlačenja

U Režim automatskog uvlačenja skeniranje započinje automatski kada se originali umetnu u automatski mehanizam za uvlačenje papira ADF. Ovo je korisno kada želite da skenirate originale jedan po jedan ili dodate originale na trenutni proces skeniranja.

Kada koristite Document Capture Pro, možete da koristite i Režim automatskog uvlačenja.

1. Pokrenite Epson Scan 2.

Napomena:

Kada koristite Document Capture Pro, možete da otvorite prozor Epson Scan 2 pritiskom na dugme **Detailed Settings** na ekranu za podešavanje skenera.

2. Izaberite **Režim automatskog uvlačenja** na kartici **Glavna podešavanja**.

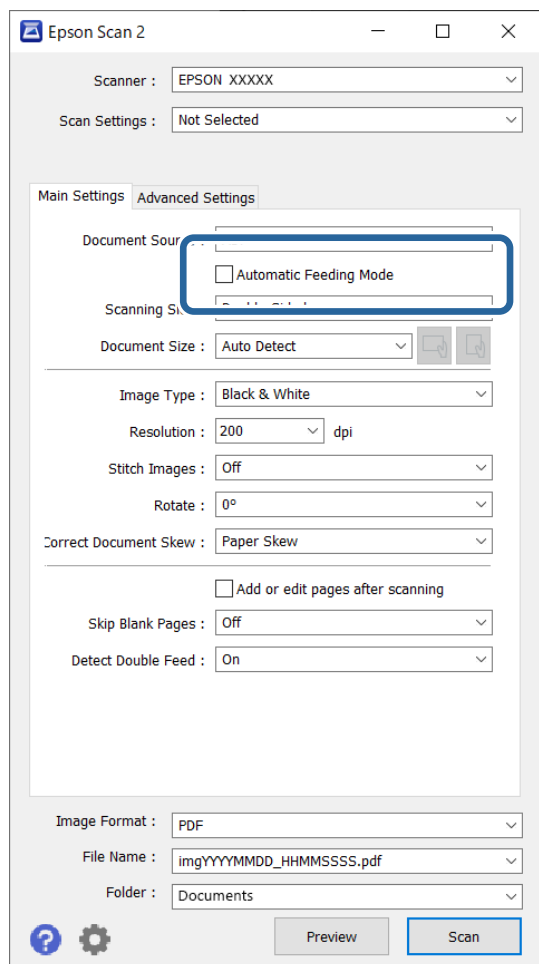

3. Izvršite ostala podešavanja za skeniranje u glavnom prozoru Epson Scan 2.

4. Kliknite na **Skeniraj**.

Napomena:

Kada koristite Document Capture Pro, kliknite na **Sačuvaj** da biste sačuvali podešavanja skeniranja. Kada započnete skeniranje, počinje Režim automatskog uvlačenja.

Režim automatskog uvlačenja će se pokrenuti.

Na vašem računaru i na skeneru se prikazuje prozor **Režim automatskog uvlačenja**.

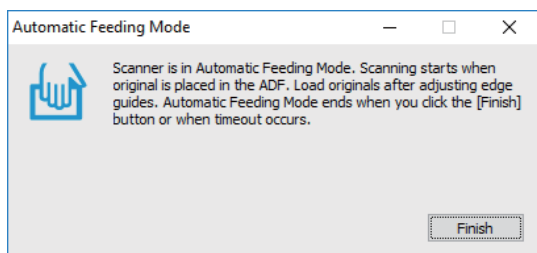

5. Podesite vođice za papir i postavite original u ADF.
Skeniranje automatski počinje.
6. Nakon što se skeniranje zaustavi, postavite sledeći original u ADF.
Ponovite ovaj postupak dok ne skenirate sve originale.

Napomena:

Možete da podesite **Podešavanja skenera** na kontrolnoj tabli skenera.

- **Sporo:** Usporava skeniranje. Koristite ovo da biste skenirali originale koji se lako zaglavljaju, npr. tanak papir.
- **Vreme zaustavljanja dvostrukog uvlačenja:** Podesite radnju kada se izvrši prepoznavanje dvostrukog uvlačenja.
- **DFDS funkcija:** Izostavlja prepoznavanje dvostrukog uvlačenja i nastavlja skeniranje. Koristite ovo da biste skenirali originale koji su prepoznati kao dvostruko uvlačenje, npr. plastične kartice ili koverta.
- **Zaštita papira:** Smanjuje oštećenje originala tako što odmah zaustavlja skeniranje kada se pojavi greška dvostrukog uvlačenja.
- **Otkrivanje prljavštine na staklu:** Otkriva prljavštinu na površini stakla unutar skenera.

7. Nakon što ste skenirali sve originale, zatvorite Režim automatskog uvlačenja.

Izaberite **Završi** na kontrolnoj tabli skenera ili pritisnite **Završi** na ekranu **Režim automatskog uvlačenja** prikazanom na vašem računaru.

Napomena:

Možete izvršiti podešavanja za izlaženje iz **Režim automatskog uvlačenja**.

Izaberite **Podešavanja** sa liste **Izvor dokumenta** kako biste otvorili ekran **Podešavanja izvora dokumenta**. Podesite vreme isteka komunikacije na prikazanom ekranu.

Skenirana slika se čuva u fascikli koju ste odredili.

Povezane informacije

➔ [“Postavljanje originala” na strani 40](#)

Skeniranje pomoću pametnog uređaja

Skeniranje pomoću programa Epson Smart Panel

Da biste skenirali sa svog pametnog uređaja, potražite i instalirajte Epson Smart Panel sa App Store ili Google Play.

Napomena:

Povežite skener sa pametnim uređajem pre skeniranja.

1. Stavite original.
2. Pokrenite Epson Smart Panel.
3. Pratite uputstva na ekranu da biste skenirali.

Skenirana slika se čuva na vašem pametnom uređaju, šalje u računarski oblak ili šalje u e-poštu.

Skeniranje pomoću programa Mopria Scan

Mopria Scan omogućava trenutno mrežno skeniranje sa Android pametnih uređaja ili tableta.



1. Instalirajte Mopria Scan iz Google Play.
2. Postavite originale.
3. Podesite svoj skener za mrežno skeniranje. Pogledajte sledeći link.
<http://epson.sn>
4. Povežite se na Android uređaj preko bežične mreže (Wi-Fi) koju koristi vaš skener.
5. Skenirajte sa svog uređaja pomoću skenera.

Napomena:

Radi detaljnijih informacija pristupite internet stranici Mopria na <https://mopria.org>.

Podešavanja potrebna za skeniranje

Povezivanje skenera na mrežu.	117
Konfigurisanje servera za poštu.	117
Podešavanje deljene mrežne fascikle.	120
Dostupnost kontakata.	137
Korišćenje funkcije Document Capture Pro Server.	147
Podešavanje funkcije AirPrint.	147

Povezivanje skenera na mrežu

Ako skener nije povezan na mrežu, koristite program za instalaciju da biste povezali skener na mrežu.

Možete da koristite sledeći način da biste pokrenuli program za instalaciju.

- Podešavanje sa internet stranice

Pristupite sledećoj internet stranici i zatim unesite naziv proizvoda. Idite na **Podešavanje** a zatim započnite podešavanja.

<http://epson.sn>

- Podešavanje pomoću diska sa softverom (samo za modele koji se isporučuju sa diskom sa softverom i korisnike sa Windows računarima sa diskom sa upravljačkim programima.)

Ubacite disk sa softverom u računar i zatim sledite uputstva na ekranu.

Povezane informacije

- ➔ [“Provera statusa mrežne veze” na strani 233](#)

Konfigurisanje servera za poštu

Podesite server za poštu iz Web Config.

Kada skener može da šalje e-poruke podešavanjem servera za poštu, moguće su sledeće situacije.

- Prenosi rezultate skeniranja pomoću e-pošte
- Prima obaveštanja elektronskom porukom sa skenera

Proverite sledeće pre podešavanja.

- Skener je povezan na mrežu koja može da pristupi serveru e-pošte.
- Informacije o podešavanju elektronske pošte na računaru koji koristi isti sever e-pošte kao i skener.

Napomena:

- Kada koristite server za e-poštu na mreži, potvrdite informacije o podešavanju od servisnog predstavnika ili sa veb-lokacije.*

- Takođe možete podesiti server za e-poštu na kontrolnoj tabli skenera. Pristupite kao što je ispod opisano.*

Podešavanja > Mrežne postavke > Napredno > Server za imejl > Postavke servera

1. Pristupite Web Config i izaberite karticu **Network > Email Server > Basic**.

2. Unesite vrednost za svaku stavku.

3. Izaberite **OK**.

Podešavanja koja ste izabrali su prikazana.

Povezane informacije

- ➔ [“Pokretanje Web Config u veb pregledaču” na strani 29](#)

Stavke podešavanja servera za poštu

Stavke	Podešavanja i objašnjenje	
Authentication Method	Navedite metod provere identiteta koji će se koristiti kada skener pristupa serveru za poštu.	
	Off	Autorizacija je onemogućena prilikom komunikacije sa serverom za poštu.
	SMTP AUTH	Zahteva da server za poštu podržava SMTP autorizaciju.
	POP before SMTP	Ako izaberete ovaj metod, konfigurirate POP3 server.
Authenticated Account	Ako izaberete SMTP AUTH ili POP before SMTP kao Authentication Method , unesite ime naloga za proveru identiteta dužine između 0 i 255 znakova u ASCII-ju (0x20 do 0x7E).	
Authenticated Password	Ako izaberete SMTP AUTH ili POP before SMTP kao Authentication Method , unesite autorizovanu lozinku dužine između 0 i 20 znakova u ASCII formatu (0x20 do 0x7E).	
Sender's Email Address	Unesite adresu e-pošte pošiljaoca. Unesite od 0 do 255 alfanumeričkih znakova u formatu ASCII (0x20–0x7E), osim : () < > [] ; ¥. Tačka („.") ne može da se nalazi na početnoj poziciji.	
SMTP Server Address	Unesite između 0 i 255 znakova koristeći znakove A–Z, a–z, 0–9, . -. Možete da koristite format IPv4 ili FQDN.	
SMTP Server Port Number	Unesite broj između 1 i 65535.	
Secure Connection	Navedite metod bezbedne veze za server e-pošte.	
	None	Ako izaberete POP before SMTP u Authentication Method , metod povezivanja će biti podešen na None .
	SSL/TLS	Ovo je dostupno kada je Authentication Method podešen na Off ili SMTP AUTH .
	STARTTLS	Ovo je dostupno kada je Authentication Method podešen na Off ili SMTP AUTH .
Certificate Validation	Sertifikat se potvrđuje kada se ovo omogući. Preporučujemo da podesite na Enable .	
POP3 Server Address	Ako izaberete POP before SMTP kao Authentication Method , unesite adresu POP3 servera između 0 i 255 znakova koristeći znakove A–Z, a–z, 0–9, . -. Možete da koristite format IPv4 ili FQDN.	
POP3 Server Port Number	Ako izaberete POP before SMTP kao Authentication Method , unesite broj od 1 do 65535.	

Provera veze sa serverom e-pošte

Možete da proverite vezu servera za poštu izvođenjem provere veze.

1. Pristupite Web Config i izaberite karticu **Network > Email Server > Connection Test**.

2. Izaberite **Start**.

Zapoćeće provera veze sa serverom e-pošte. Nakon testa, prikazuje se izveštaj o proveru.

Napomena:

Takođe možete izvršiti proveru veze sa serverom e-pošte na kontrolnoj tabli. Pristupite kao što je ispod opisano.

Podešavanja > Mrežne postavke > Napredno > Server za imejl > Provera veze

Reference testiranja veze sa serverom za poštu

Poruke	Uzrok
Connection test was successful.	Ova poruka se prikazuje kada je veza sa serverom uspešna.
SMTP server communication error. Check the following. - Network Settings	Ova poruka se prikazuje kad <input type="checkbox"/> Skener nije povezan na mrežu <input type="checkbox"/> SMTP server ne radi <input type="checkbox"/> Veza se prekida u toku komunikacije <input type="checkbox"/> Primljeni su nepotpuni podaci
POP3 server communication error. Check the following. - Network Settings	Ova poruka se prikazuje kad <input type="checkbox"/> Skener nije povezan na mrežu <input type="checkbox"/> POP3 server ne radi <input type="checkbox"/> Veza se prekida u toku komunikacije <input type="checkbox"/> Primljeni su nepotpuni podaci
An error occurred while connecting to SMTP server. Check the followings. - SMTP Server Address - DNS Server	Ova poruka se prikazuje kad <input type="checkbox"/> Povezivanje sa DNS serverom nije uspelo <input type="checkbox"/> Rezolucija naziva za SMTP server nije uspela
An error occurred while connecting to POP3 server. Check the followings. - POP3 Server Address - DNS Server	Ova poruka se prikazuje kad <input type="checkbox"/> Povezivanje sa DNS serverom nije uspelo <input type="checkbox"/> Rezolucija naziva za POP3 server nije uspela
SMTP server authentication error. Check the followings. - Authentication Method - Authenticated Account - Authenticated Password	Ova poruka se prikazuje kada SMTP provera identiteta ne uspe.
POP3 server authentication error. Check the followings. - Authentication Method - Authenticated Account - Authenticated Password	Ova poruka se prikazuje kada POP3 provera identiteta ne uspe.
Unsupported communication method. Check the followings. - SMTP Server Address - SMTP Server Port Number	Ova poruka se prikazuje kada pokušate da komunicirate sa nepodržanim protokolima.
Connection to SMTP server failed. Change Secure Connection to None.	Ova poruka se prikazuje kada se ne poklapa SMTP između servera i klijenta, ili kada server ne podržava SMTP bezbednu vezu (SSL vezu).
Connection to SMTP server failed. Change Secure Connection to SSL/TLS.	Ova poruka se prikazuje kada se ne poklapa SMTP između servera i klijenta, ili kada server zatraži korišćenje SSL/TLS povezivanja za SMTP bezbednu vezu.
Connection to SMTP server failed. Change Secure Connection to STARTTLS.	Ova poruka se prikazuje kada se ne poklapa SMTP između servera i klijenta, ili kada server zatraži korišćenje STARTTLS povezivanja za SMTP bezbednu vezu.
The connection is untrusted. Check the following. - Date and Time	Ova poruka se prikazuje kada je podešavanje datuma i vremena skenera neispravno ili ako je sertifikat istekao.
The connection is untrusted. Check the following. - CA Certificate	Ova poruka se prikazuje kada skener nema osnovni sertifikat koji odgovara serveru ili CA Certificate nije uvezen.

Poruke	Uzrok
The connection is not secured.	Ova poruka se prikazuje kada je pribavljeni sertifikat oštećen.
SMTP server authentication failed. Change Authentication Method to SMTP-AUTH.	Ova poruka se prikazuje kada se ne poklapa metoda provere identiteta između servera i klijenta. Server podržava SMTP AUTH.
SMTP server authentication failed. Change Authentication Method to POP before SMTP.	Ova poruka se prikazuje kada se ne poklapa metoda provere identiteta između servera i klijenta. Server ne podržava SMTP AUTH.
Sender's Email Address is incorrect. Change to the email address for your email service.	Ova poruka se prikazuje kada je adresa e-pošte određenog pošiljaoca pogrešna.
Cannot access the product until processing is complete.	Ova poruka se prikazuje kada je skener zauzet.

Podešavanje deljene mrežne fascikle

Podesite deljenu mrežnu fasciklu da biste sačuvali skeniranu sliku.

Kada čuvate datoteku u fasciklu, skener se prijavljuje kao korisnik računara na kom je fascikla kreirana.

Kreiranje deljene fascikle

Povezane informacije

- ➔ [“Pre nego što napravite deljenu fasciklu” na strani 120](#)
- ➔ [“Provera mrežnog profila” na strani 121](#)
- ➔ [“Mesto na kom je deljena fascikla napravljena i primer bezbednosti” na strani 121](#)
- ➔ [“Dodavanje grupe ili korisnika koji dozvoljava pristup” na strani 134](#)

Pre nego što napravite deljenu fasciklu

Pre nego što napravite deljenu fasciklu, proverite sledeće.

- Skener je povezan na mrežu preko koje ima pristup računaru gde će biti napravljena deljena fascikla.
- Višebajtni znakovi nisu uključeni u ime računara gde će biti napravljena deljena fascikla.



Važno:

Kada su višebajtni znakovi uključeni u ime računara, čuvanje datoteke u deljenu fasciklu možda neće uspeti.

U tom slučaju, pređite na računar koji ne obuhvata višebajtnu znakove u imenu ili promenite ime računara.

Kada menjate ime računara, vodite računa da unapred proverite sa administratorom zato što to može uticati na neka podešavanja, kao što su upravljanje računarom, pristup resursima itd.

Provera mrežnog profila

Na računaru gde će biti napravljena deljena fascikla proverite da li je dostupna deljena fascikla.

1. Prijavite se na računar na kom će deljena fascikla biti kreirana uz pomoć korisničkog naloga sa nadležnošću administratora.
2. Izaberite **Kontrolnu tablu > Mreža i internet > Centar za mrežu i deljenje**.
3. Kliknite na **Promenite napredne postavke deljenja**, a zatim kliknite na  za profil sa **(trenutni profil)** u prikazanim mrežnim profilima.
4. Proverite da li je **Uključi deljenje datoteka i štampača** izabrano na **Deljenje datoteka i štampača**.
Ako je opcija već izabrana, kliknite na **Otkazi** i zatvorite prozor.
Kada menjate podešavanja, kliknite na **Sačuvaj izmene** i zatvorite prozor.

Mesto na kom je deljena fascikla napravljena i primer bezbednosti

Zavisno od mesta na kom je deljena fascikla napravljena, bezbednost i pogodnost mogu se razlikovati.

Radi upotrebe deljene fascikle sa skenera ili drugih računara potrebne su sledeće dozvole za čitanje i menjanje fascikle.

Kartica **Deljenje > Napredno deljenje > Dozvole**

Proverava dozvolu za mrežni pristup deljenoj fascikli.

Dozvola pristupa kartice **Bezbednost**

Upravlja dozvolom za mrežni pristup i lokalni pristup deljenoj fascikli.

Kada podesite **Svi** za deljenu fasciklu koja je napravljena na radnoj površini, kao primer kreiranja deljene fascikle, svim korisnicima koji mogu da pristupe računaru biće dozvoljen pristup.

Međutim, korisnik koji nema ovlašćenje ne može da im pristupi, jer radna površina (fascikla) je pod kontrolom korisničke fascikle, tako da joj se predaju bezbednosna podešavanja korisničke fascikle. Korisnik kojem je dozvoljen pristup na karticu **Bezbednost** (u ovom slučaju korisnik koji je prijavljen i koji je administrator) može da koristi fasciklu.

Pogledajte u nastavku kako kreirati pravilno mesto.

Ovo je primer kada se kreira „scan_folder”.

Povezane informacije

➔ [“Primer konfiguracije servera za datoteku” na strani 121](#)

➔ [“Primer konfiguracije za lični računar” na strani 128](#)

Primer konfiguracije servera za datoteku

Ovo objašnjenje je primer za kreiranje deljene fascikle u osnovnom direktorijumu diska na deljenom računaru, kao što je server za datoteku pod sledećim uslovima.

Pristup upravljivim korisnicima, kao što je neko ko ima isti domen računara za kreiranje deljene fascikle, može da pristupi deljenoj fascikli.

Podesite ovu konfiguraciju kada dozvoljavate bilo kom korisniku da čita ili piše u deljenu fasciklu na računaru, kao što je server za datoteku i deljeni računar.

- Mesto za kreiranje deljene fascikle: osnovni direktorijum na disku
- Putanja do fascikle: C:\scan_folder
- Dozvolite pristup preko mreže (Dozvole za deljeni resurs): Svi
- Dozvolite pristup sistemu datoteka (Bezbednost): Ovlašćeni korisnici

1. Prijavite se na računar na kom će deljena fascikla biti kreirana uz pomoć korisničkog naloga sa nadležnošću administratora.
2. Pokrenite pregledač.
3. Kreirajte fasciklu u osnovnom direktorijumu na disku i nazovite je „scan_folder”.

Za naziv fascikle unesite od 1 do 12 alfanumeričkih znakova. Ako se prekorači ograničenje znakova naziva fascikle, možda nećete biti u mogućnosti da normalno pristupite pomoću promenljivog okruženja.

4. Kliknite desnim tasterom miša na fasciklu, a zatim izaberite **Svojstva**.

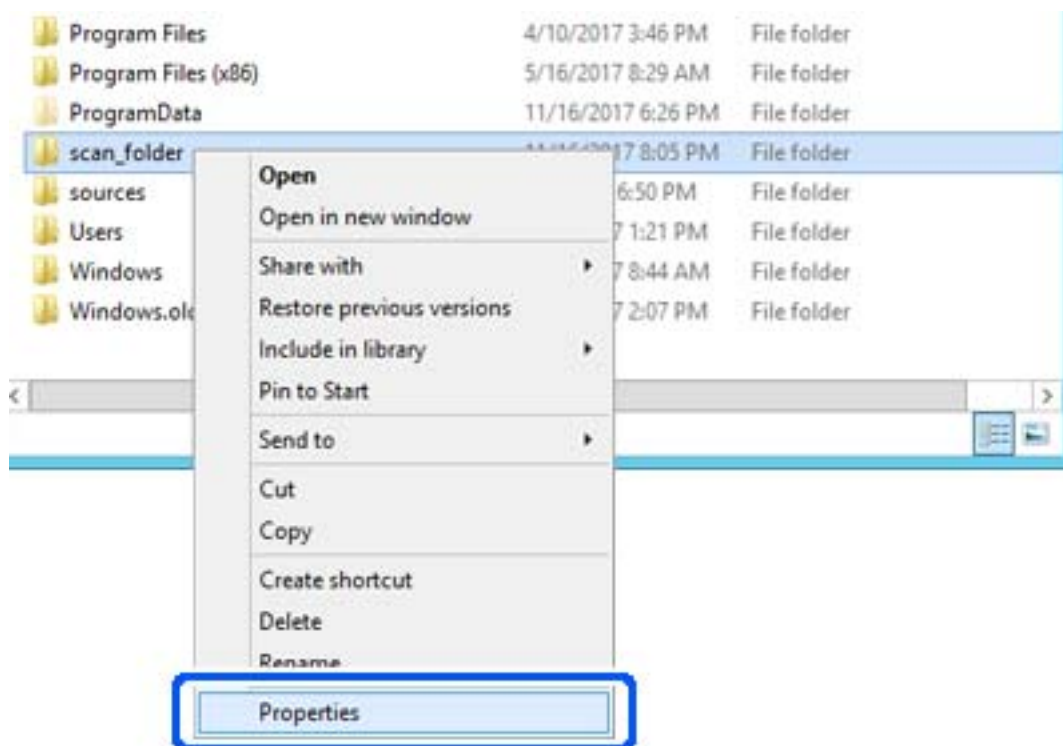

5. Kliknite na **Napredno deljenje** na kartici **Deljenje**.

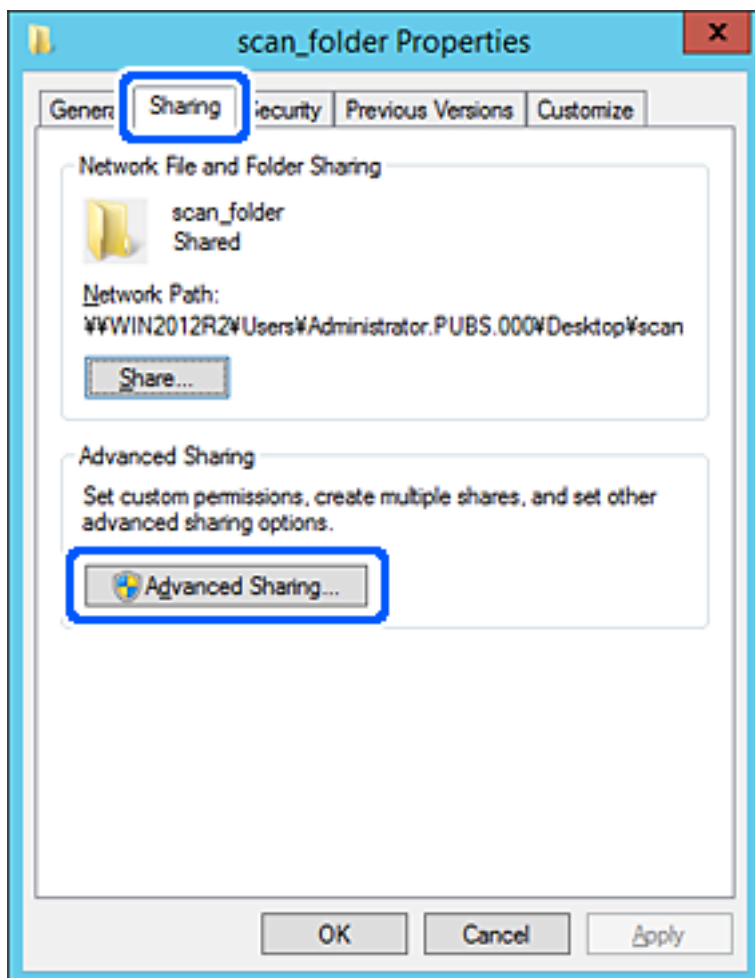

6. Izaberite **Deli ovu fasciklu**, a zatim kliknite na **Dozvole**.

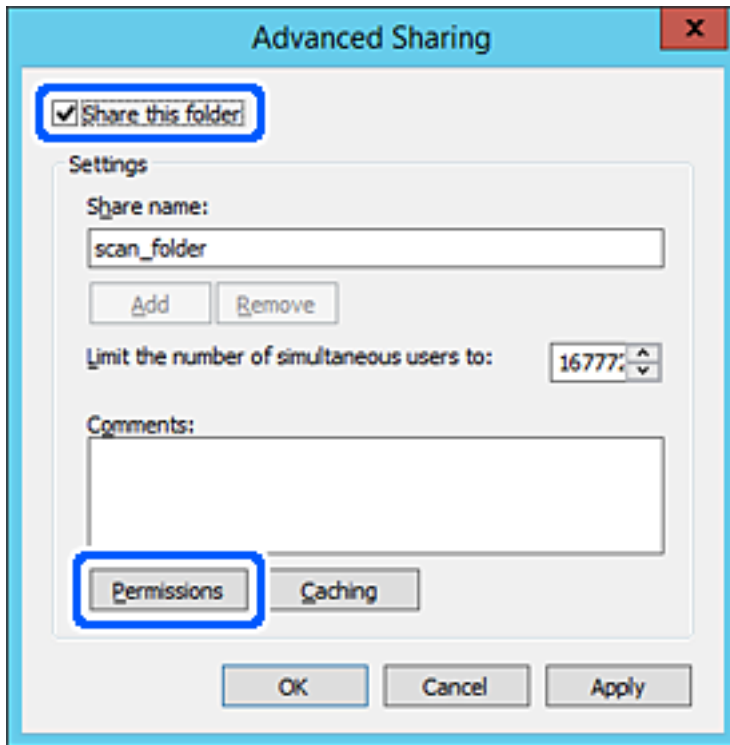

- Izaberite grupu **Svi** iz **Imena grupa ili korisnička imena**, izaberite **Omogući** pod **Promeni**, a zatim kliknite na **OK**.

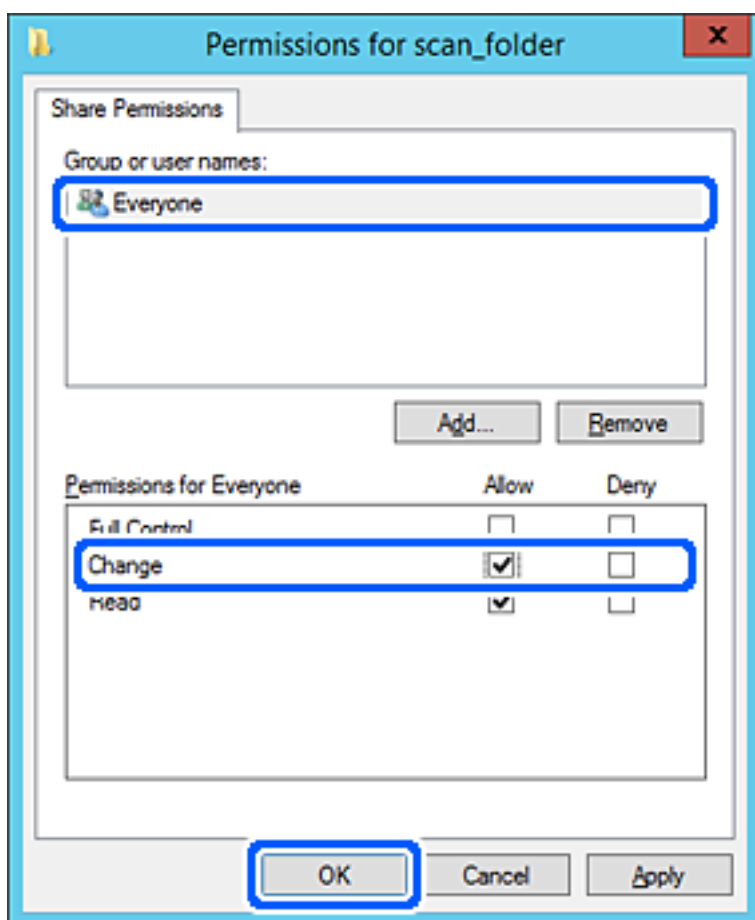

- Kliknite na **OK**.

9. Izaberite karticu **Bezbednost**, a zatim izaberite **Ovlašćeni korisnici** pod **Imena grupa ili korisnička imena**.

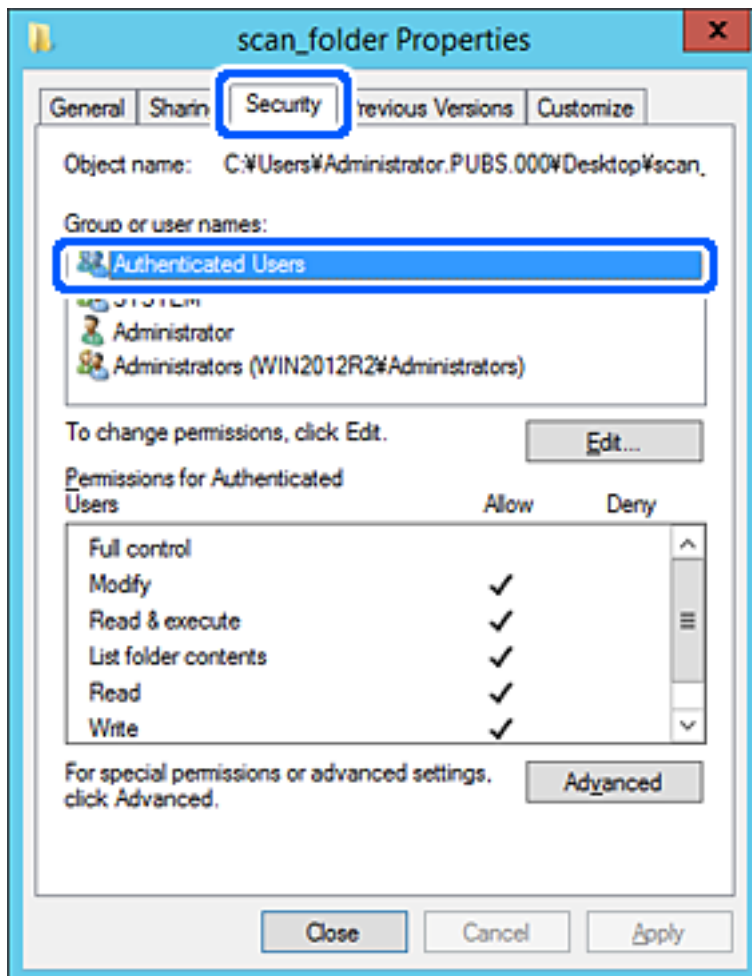

„Ovlašćeni korisnici” je posebna grupa koja obuhvata sve korisnike koji mogu da se prijave na domen ili računar. Ova grupa se prikazuje samo kada je fascikla kreirana odmah ispod fascikle osnovnog direktorijuma. Ako se ne prikaže, možete je dodati klikom na **Uredi**. Više detalja potražite u povezanim informacijama.

10. Proverite da li je **Omogući** na **Izmeni** izabrano u **Dozvole za ovlašćene korisnike**.

Ako nije izabrano, izaberite **Ovlašćeni korisnici**, kliknite na **Uredi**, izaberite **Omogući** na **Izmeni** u **Dozvole za ovlašćene korisnike**, a zatim kliknite na **OK**.

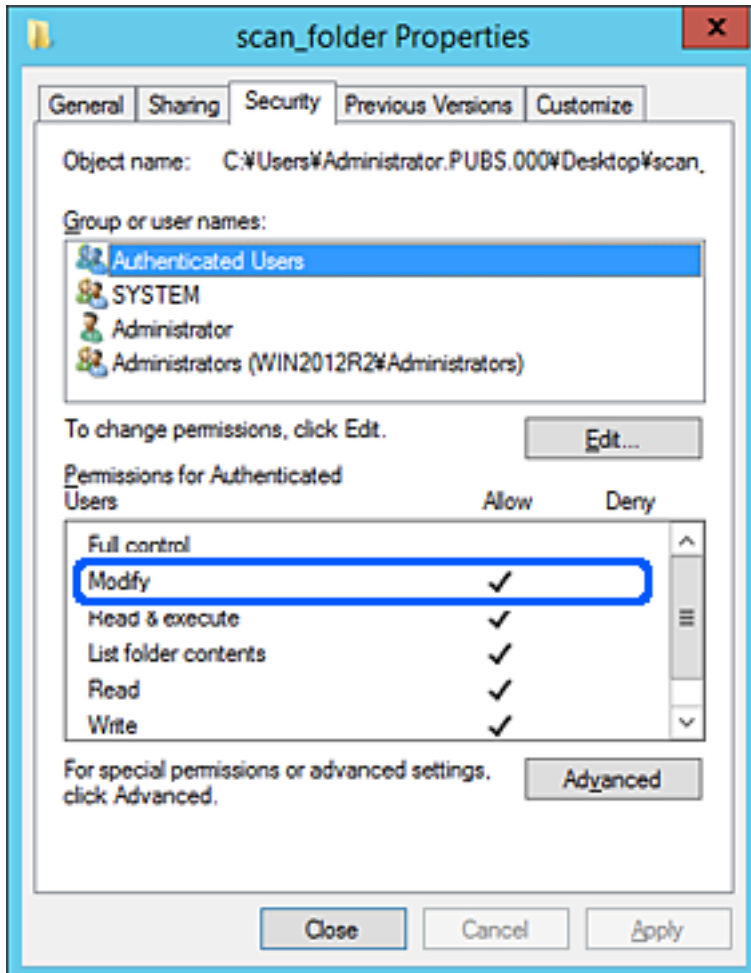

11. Izaberite karticu **Deljenje**.

Prikazuje se mrežna putanja deljene fascikle. Koristi se kada se registrujete na kontakte skenera. Zapišite je.

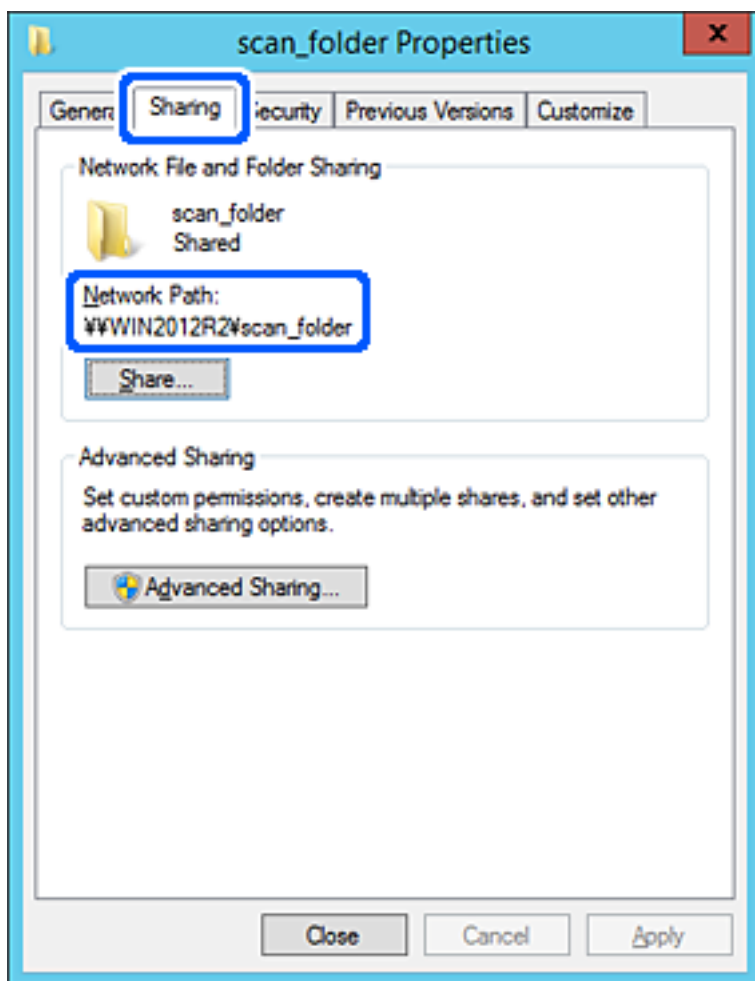

12. Kliknite na **OK** ili **Zatvori** da biste zatvorili ekran.

Proverite da li se u datoteku može upisivati ili čitati u deljenoj fascikli sa računara istog domena.

Povezane informacije

- ➔ “Dodavanje grupe ili korisnika koji dozvoljava pristup” na strani 134
- ➔ “Registrowanje odredišta u kontaktima pomoću Web Config” na strani 138

Primer konfiguracije za lični računar

Ovo objašnjenje je primer za kreiranje deljene fascikle na radnoj površini korisnika koji se trenutno prijavljuje na računar.

Korisnik koji se prijavi na računar i koji ima nadležnost administratora može da pristupi fascikli na radnoj površini i fascikli dokumenta koje se nalaze pod korisničkom fasciklom.

Podesite ovu konfiguraciju kada NE dozvoljavate drugom korisniku da čita ili piše po deljenoj fascikli na ličnom računaru.

- Mesto za kreiranje deljene fascikle: radna površina

- Putanja do fascikle: C:\Users\xxxx\Desktop\scan_folder
- Dozvolite pristup preko mreže (Dozvole za deljeni resurs): Svi
- Dozvolite pristup sistemu datoteka (Bezbednost): nemojte dodavati ili dodajte ime korisnika/grupe da biste dozvolili pristup

1. Prijavite se na računar na kom će deljena fascikla biti kreirana uz pomoć korisničkog naloga sa nadležnošću administratora.
2. Pokrenite pregledač.
3. Kreirajte fasciklu na radnoj površini i nazovite je „scan_folder”.

Za naziv fascikle unesite od 1 do 12 alfanumeričkih znakova. Ako se prekorači ograničenje znakova naziva fascikle, možda nećete biti u mogućnosti da normalno pristupite pomoću promenljivog okruženja.

4. Kliknite desnim tasterom miša na fasciklu, a zatim izaberite **Svojstva**.

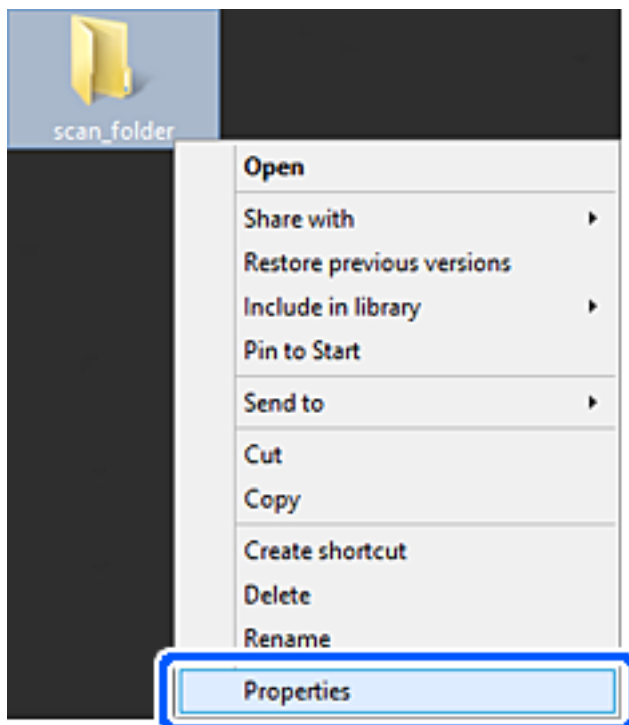

5. Kliknite na **Napredno deljenje** na kartici **Deljenje**.

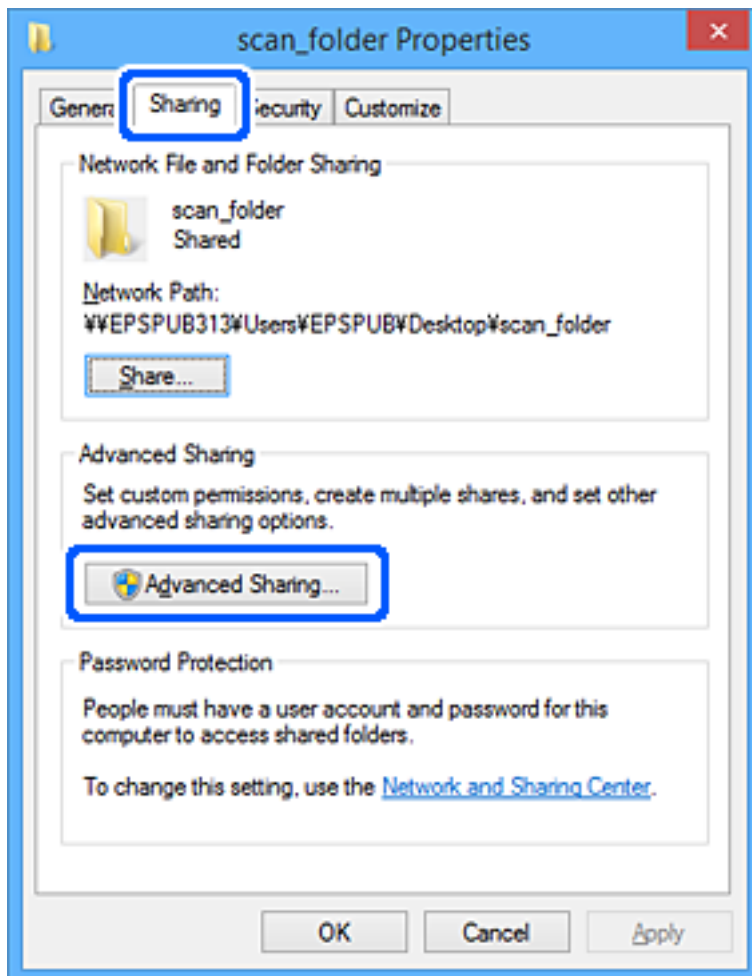

6. Izaberite **Deli ovu fasciklu**, a zatim kliknite na **Dozvole**.

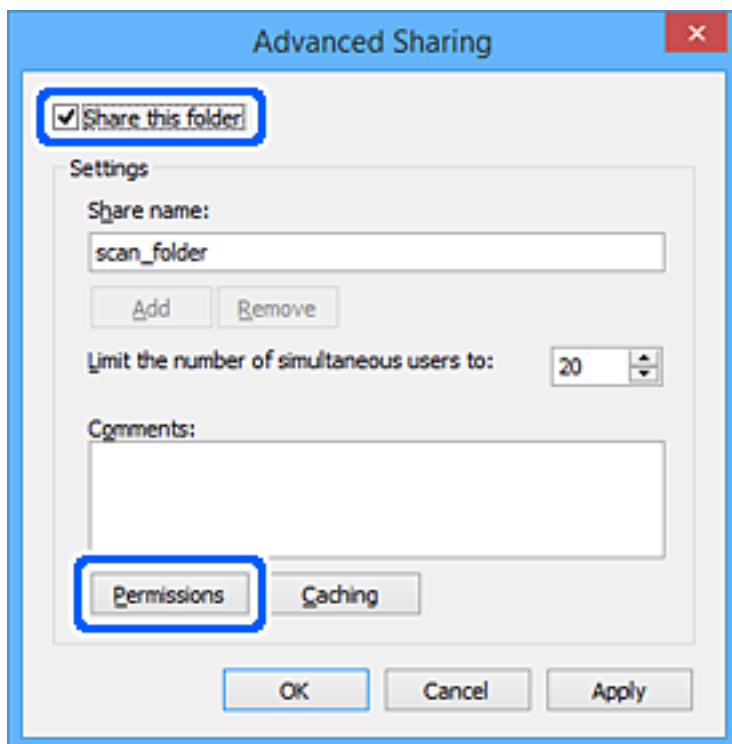

- Izaberite grupu **Svi** iz **Imena grupa ili korisnička imena**, izaberite **Omogući** pod **Promeni**, a zatim kliknite na **OK**.

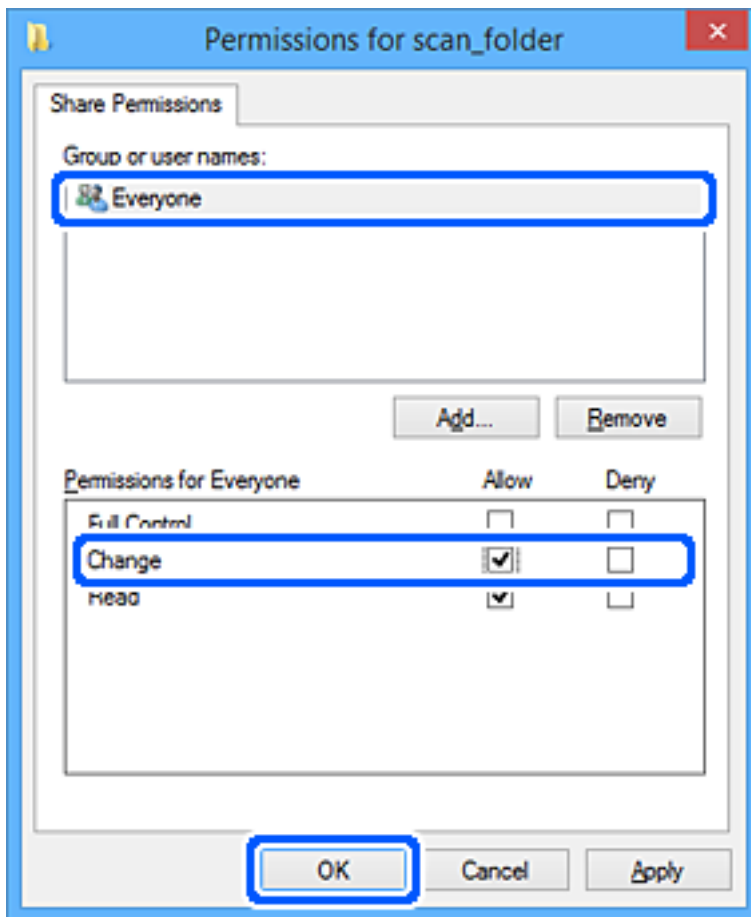

- Kliknite na **OK**.
- Izaberite karticu **Bezbednost**.
- Proverite grupu ili korisnika u **Imena grupa ili korisnička imena**.
Grupa ili korisnik koji se ovde prikaže može da pristupi deljenoj fascikli.
U ovom slučaju, korisnik koji se prijavi na ovaj računar i administrator mogu da pristupe deljenoj fascikli.

Ako treba, dodajte dozvolu pristupa. Možete ga dodati klikom na **Uredi**. Više detalja potražite u povezanim informacijama.

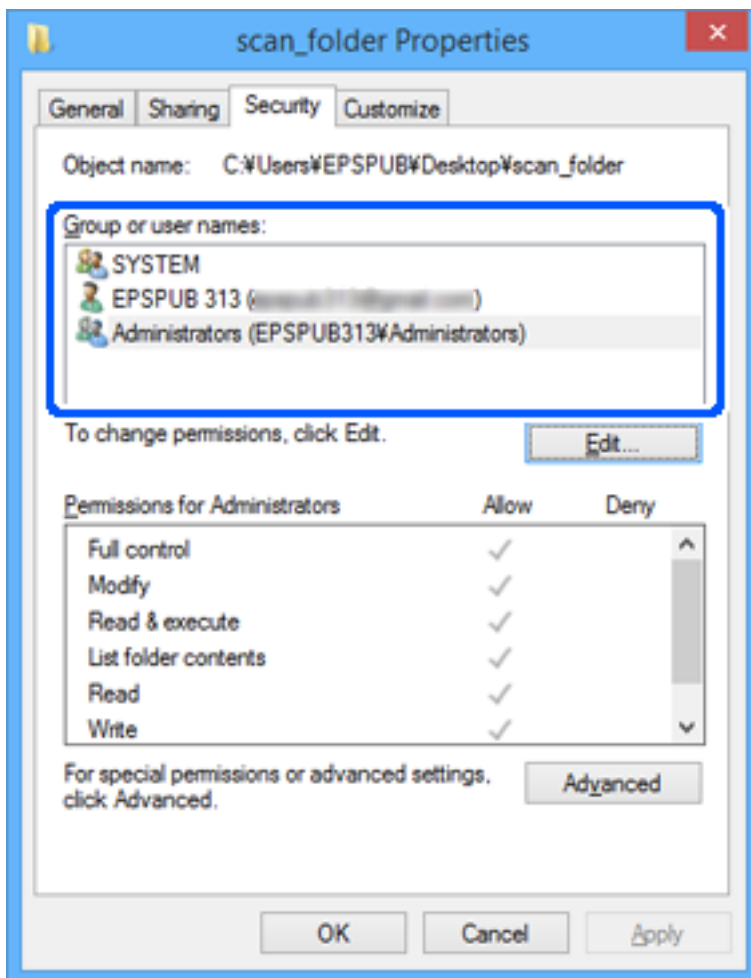

11. Izaberite karticu **Deljenje**.

Prikazuje se mrežna putanja deljene fascikle. Koristi se kada se registrujete na kontakte skenera. Zapišite je.

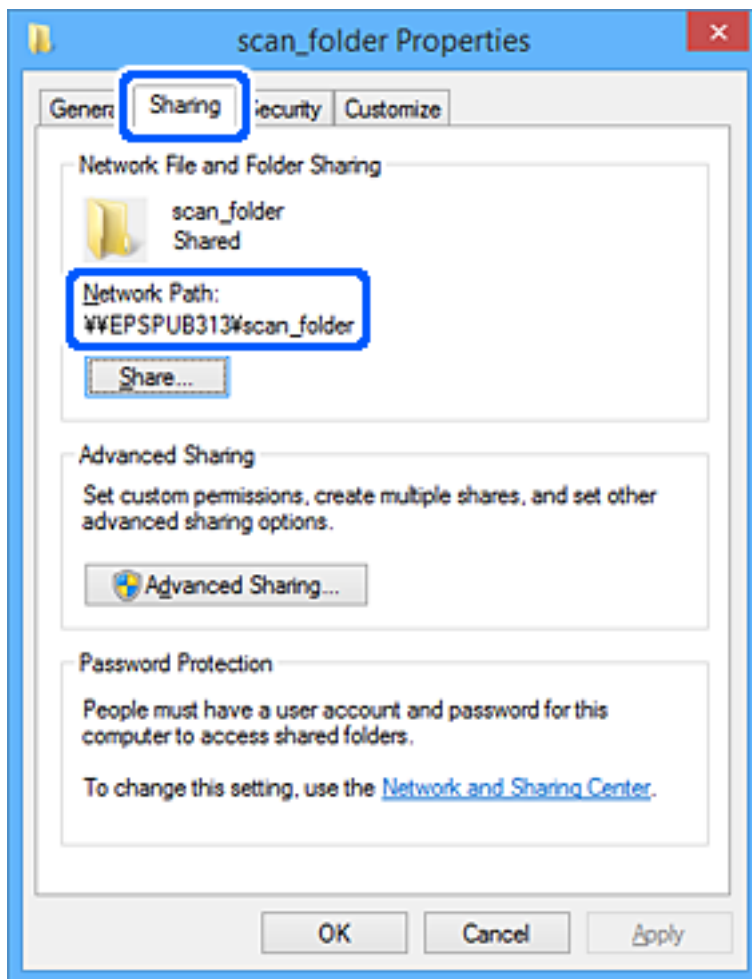

12. Kliknite na **OK** ili **Zatvori** da biste zatvorili ekran.

Proverite da li se u datoteku može upisivati ili čitati u deljenoj fascikli sa računara korisnika ili grupa sa dozvoljenim pristupom.

Povezane informacije

- ➔ “Dodavanje grupe ili korisnika koji dozvoljava pristup” na strani 134
- ➔ “Registrowanje odredišta u kontaktima pomoću Web Config” na strani 138

Dodavanje grupe ili korisnika koji dozvoljava pristup

Možete da dodate grupu ili korisnika koji dozvoljava pristup.

1. Kliknite desnim tasterom miša na fasciklu i izaberite **Svojstva**.
2. Izaberite karticu **Bezbednost**.

3. Kliknite na Uredi.

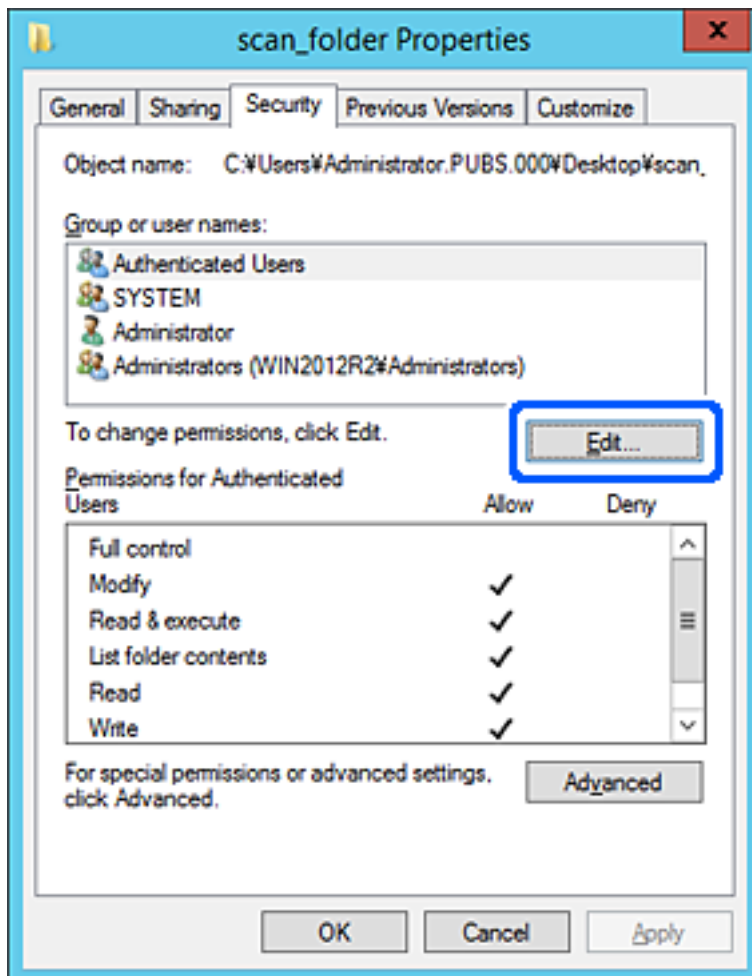

4. Kliknite Dodaj pod Imena grupa ili korisnička imena.

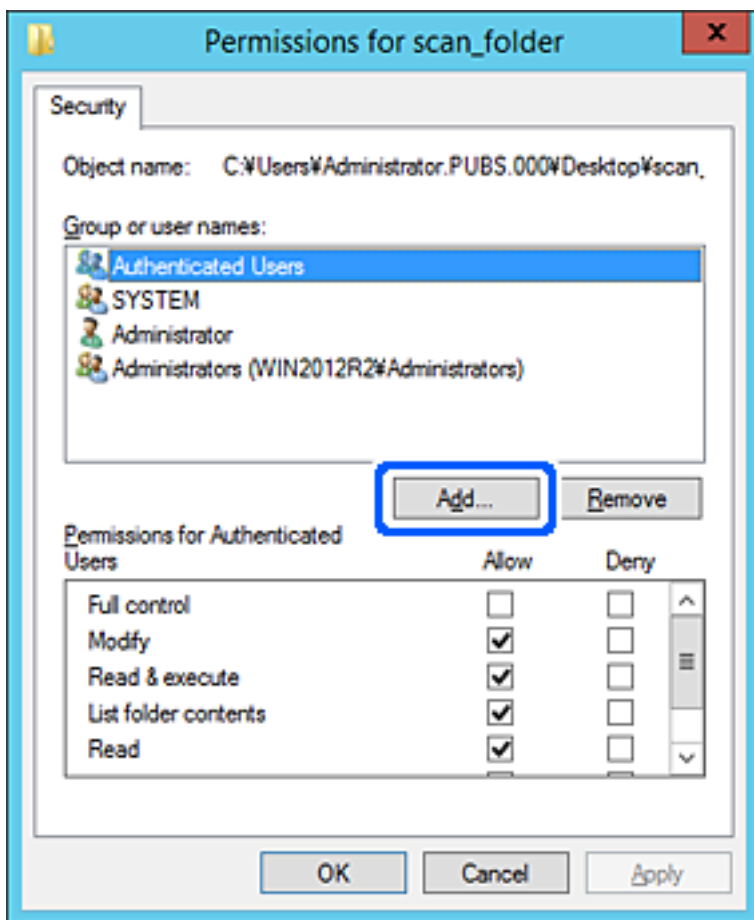

5. Unesite ime grupe ili korisničko ime kojem želite da dozvolite pristup, a zatim kliknite na **Proveri imena**.

Ime se podvlači.

Napomena:

Ako ne znate celo ime grupe ili korisnika, unesite deo imena i zatim kliknite na **Proveri imena**. Navode se imena grupe ili korisnika koja odgovaraju delu imena, a zatim možete da izaberete celo ime sa liste.

Ako se podudara samo jedno ime, celo podvučeno ime se prikazuje u odeljku **Unesite ime objekta za izbor**.

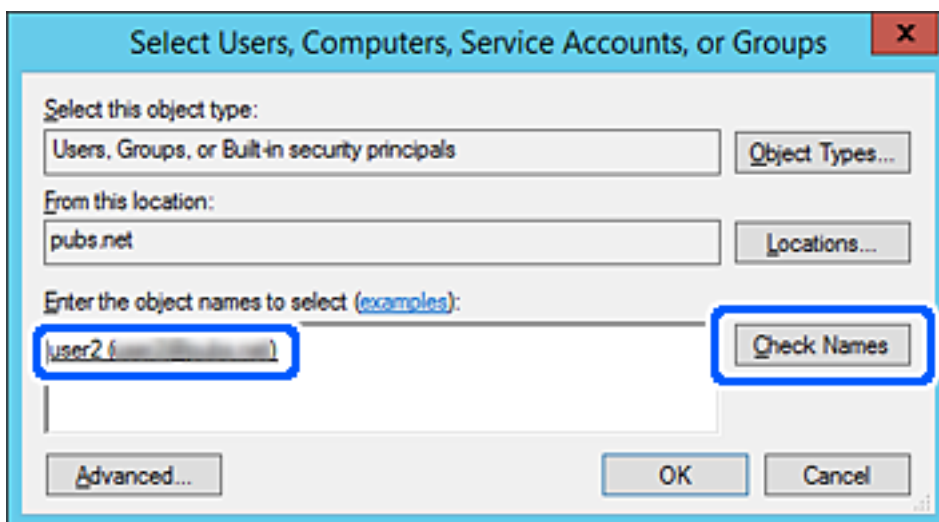

6. Kliknite na **U redu**.
7. Na ekranu Dozvole izaberite korisničko ime koje je uneto u odeljku **Imena grupa ili korisnička imena**, izaberite dozvolu pristupa pod **Promeni**, a zatim kliknite na **U redu**.

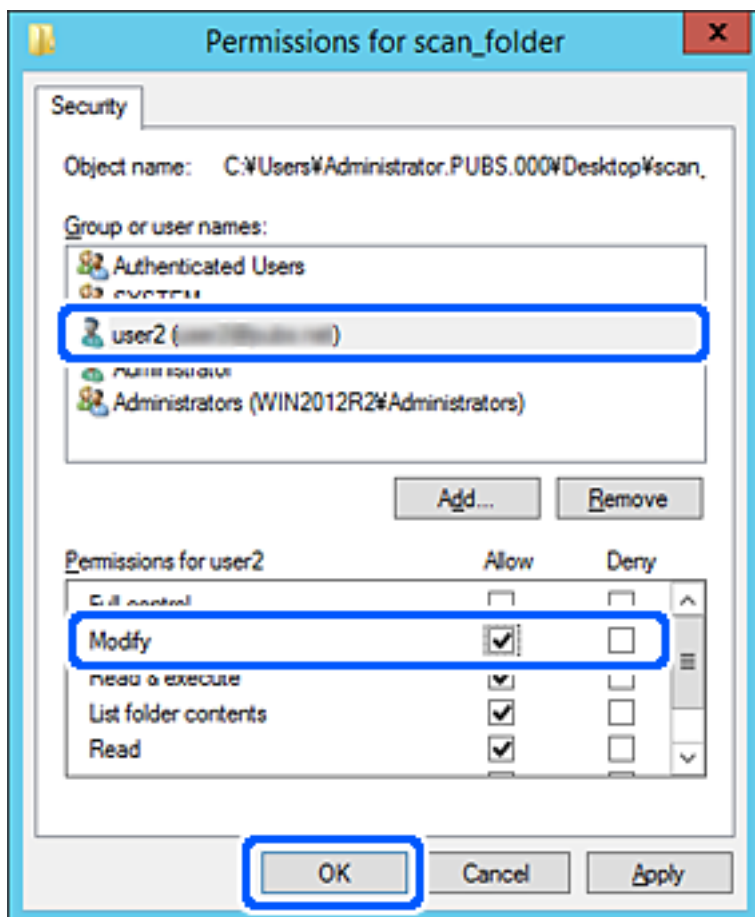

8. Kliknite na **U redu** ili **Zatvori** da biste zatvorili ekran.
 Proverite da li se u datoteku može upisivati ili čitati u deljenoj fascikli sa računara korisnika ili grupa sa dozvoljenim pristupom.

Dostupnost kontakata

Registrowanje odredišta na listu kontakata skenera omogućava vam da lako uđete u odredište prilikom skeniranja.

Na listu kontakata možete da registrujete sledeće tipove odredišta. Možete da registrujete najviše 300 unosa.

Napomena:

Takođe možete da koristite LDAP server (LDAP pretraga) za ulazak u odredište.

E-pošta	Odredište za e-poštu. Morate prethodno da konfigurirate postavke servera e-pošte.
Mrežna fascikla	Odredište za skenirane podatke. Treba prethodno da podesite mrežnu fasciklu.

Povezane informacije

➔ [“Saradnja između LDAP servera i korisnika” na strani 144](#)

Poređenje konfiguracija kontakata

Postoje tri alatke kojima možete da konfigurirate kontakte u skeneru: Web Config, Epson Device Admin i kontrolna tabla skenera. Razlika između tri pomenute alatke je navedena u tabeli koja se nalazi u nastavku.

Funkcije	Web Config*	Epson Device Admin	Kontrolna tabla skenera
Registrovanje odredišta	✓	✓	✓
Izmena odredišta	✓	✓	✓
Dodavanje grupe	✓	✓	✓
Izmena grupe	✓	✓	✓
Brisanje odredišta ili grupa	✓	✓	✓
Brisanje svih odredišta	✓	✓	–
Uvoz datoteke	✓	✓	–
Izvoz u obliku datoteke	✓	✓	–

* Prijavite se kao administrator da biste izvršili podešavanja.

Registrovanje odredišta u kontaktima pomoću Web Config

Napomena:

Takođe možete registrovati podešavanja kontakata na kontrolnoj tabli skenera.

1. Pristupite Web Config i izaberite karticu **Scan > Contacts**.
2. Izaberite broj koji želite da registrujete, a zatim kliknite na **Edit**.
3. Unesite **Name** i **Index Word**.
4. Izaberite tip odredišta kao opciju **Type**.

Napomena:

Ne možete izmeniti opciju **Type** nakon završene registracije. Ako želite da izmenite tip, izbrišite odredište i zatim ga ponovo registrujte.

5. Unesite vrednost za svaku stavku, a zatim kliknite na **Apply**.

Povezane informacije

➔ [“Pokretanje Web Config u veb pregledaču” na strani 29](#)

Stavke za podešavanje odredišta

Stavke	Podešavanja i objašnjenje
Opšta podešavanja	
Name	Unesite ime prikazano u kontaktima u dužini od najviše 30 znakova u Unicode formatu (UTF-8). Ako to ne odredite, ostavite prazno.
Index Word	Unesite ime koristeći 30 znakova ili manje u Unicode formatu (UTF-8) da biste pretražili kontakte na kontrolnoj tabli skenera. Ako to ne odredite, ostavite prazno.
Type	Izaberite tip adrese koji želite da registrujete.
Assign to Frequent Use	Izaberite da biste podesili registrovanu adresu kao često korišćenu adresu. Kada podešavate često korišćenu adresu, ona se prikazuje na vrhu ekrana za skeniranje, tako da možete da izaberete odredište bez prikazivanja kontakata.
Email	
Email Address	Unesite između 1 i 255 znakova koristeći znakove A–Z, a–z, 0–9, ! # \$ % & ' * + - . / = ? ^ _ { } ~ @.
Network Folder (SMB)	
Save to	\\„Putanja do fascikle“ Unesite mesto na kom je željena fascikla smeštena od 1 do 253 znaka u Unicode formatu (UTF-8), bez „\“. Unesite mrežnu putanju prikazanu na ekranu sa svojstvima fascikle. Pogledajte sledeće podatke o podešavanjima mrežne putanje. “Primer konfiguracije za lični računar” na strani 128
User Name	Unesite korisničko ime za pristup mrežnoj fascikli u dužini od najviše 30 znakova u Unicode formatu (UTF-8). Međutim, izbegavajte korišćenje kontrolnih znakova (od 0x00 do 0x1F, 0x7F).
Password	Unesite lozinku za pristup mrežnoj fascikli u dužini od najviše 20 znakova u Unicode formatu (UTF-8). Međutim, izbegavajte korišćenje kontrolnih znakova (od 0x00 do 0x1F, 0x7F).
FTP	
Secure Connection	Izaberite FTP ili FTPS prema protokolu za prenos podataka koji podržava FTP server. Izaberite FTPS da biste dozvolili skeneru da komunicira sa bezbednosnim merama.
Save to	Unesite naziv servera od 1 do 253 znaka u ASCII formatu (0x20–0x7E), bez „ftp://“ ili „ftps://“.
User Name	Unesite korisničko ime za pristup FTP serveru u dužini od najviše 30 znakova u Unicode formatu (UTF-8). Međutim, izbegavajte korišćenje kontrolnih znakova (od 0x00 do 0x1F, 0x7F). Ako server dozvoljava anonimne veze, unesite korisničko ime kao što je Anonymous i FTP. Ako to ne odredite, ostavite prazno.
Password	Unesite lozinku za pristup FTP serveru dužine od najviše 20 znakova u Unicode formatu (UTF-8). Međutim, izbegavajte korišćenje kontrolnih znakova (od 0x00 do 0x1F, 0x7F). Ako to ne odredite, ostavite prazno.
Connection Mode	Izaberite način povezivanja iz menija. Ako između skenera i FTP servera postoji zaštitni zid, izaberite Passive Mode .

Stavke	Podešavanja i objašnjenje
Port Number	Unesite broj porta na FTP serveru između 1 i 65535.
Certificate Validation	Sertifikat FTP servera se potvrđuje kada se ovo omogući. Ova funkcija je dostupna kada je FTPS podešen na Secure Connection . Da biste podesili morate da uvezete CA Certificate na skener.
SharePoint(WebDAV)	
Secure Connection	Izaberite HTTP ili HTTPS prema protokolu za prenos podataka koji podržava server. Izaberite HTTPS da biste dozvolili skeneru da komunicira sa bezbednosnim merama.
Save to	Unesite naziv servera od 1 do 253 znaka u ASCII formatu (0x20–0x7E), bez „http://“ ili „https://“.
User Name	Unesite korisničko ime za pristup serveru u dužini od najviše 30 znakova u Unicode formatu (UTF-8). Međutim, izbegavajte korišćenje kontrolnih znakova (od 0x00 do 0x1F, 0x7F). Ako to ne odredite, ostavite prazno.
Password	Unesite lozinku za pristup serveru dužine od najviše 20 znakova u Unicode formatu (UTF-8). Međutim, izbegavajte korišćenje kontrolnih znakova (od 0x00 do 0x1F, 0x7F). Ako to ne odredite, ostavite prazno.
Certificate Validation	Sertifikat servera se potvrđuje kada se ovo omogući. Ova funkcija je dostupna kada je HTTPS podešen na Secure Connection . Da biste podesili morate da uvezete CA Certificate na skener.
Proxy Server	Izaberite da li želite da koristite ovlašćeni server ili ne.

Registrovanje odredišta kao grupe pomoću Web Config

Ako je tip odredišta podešen na **Email**, možete registrovati odredišta kao grupu.

1. Pristupite Web Config i izaberite karticu **Scan > Contacts**.
2. Izaberite broj koji želite da registrujete, a zatim kliknite na **Edit**.
3. Izaberite grupu iz **Type**.
4. Kliknite na **Select** za **Contact(s) for Group**.
Prikazuju se dostupna odredišta.
5. Izaberite odredište koje želite da registrujete u grupi, a zatim kliknite na **Select**.
6. Unesite **Name** i **Index Word**.
7. Izaberite da li želite da dodelite registrovanu grupu često korišćenoj grup ili ne.

Napomena:

Odredišta se mogu registrovati u više grupa.

8. Kliknite na **Apply**.

Povezane informacije

➔ [“Pokretanje Web Config u veb pregledaču” na strani 29](#)

Izrada rezervne kopije i uvoz kontakata

Korišćenjem Web Config ili drugih alatki, možete da napravite rezervnu kopiju i uvezete kontakte.

Za Web Config, možete da napravite rezervnu kopiju kontakata pomoću izvoza podešavanja skenera koja obuhvataju kontakte. Izvezena datoteka ne može se uređivati zato što je izvezena kao binarna datoteka.

Kada uvezete podešavanja skenera na skener, kontakti bivaju zamenjeni.

Za Epson Device Admin, samo kontakti se mogu izvoziti sa ekrana sa svojstvima uređaja. Takođe, ako ne izvozite stavke povezane sa bezbednošću, možete da uređujete izvezeno kontakte i da ih uvezete zato što se mogu sačuvati kao SYLK datoteka ili CSV datoteka.

Uvoz kontakata pomoću Web Config

Ako imate skener koji omogućava pravljenje rezervnih kopija kontakata i kompatibilan je sa ovim skenerom, možete jednostavno registrovati kontakte tako što ćete uvesti datoteku rezervne kopije.

Napomena:

Radi uputstava o tome kako da napravite rezervnu kopiju kontakata skenera pogledajte priručnik isporučen uz skener.

Pratite sledeće korake za uvoz kontakata na ovaj skener.

1. Prispupite Web Config, izaberite karticu **Device Management > Export and Import Setting Value > Import**.
2. Izaberite datoteku rezervne kopije koju ste napravili u **File**, unesite lozinku i zatim kliknite na **Next**.
3. Izaberite polje **Contacts** a zatim kliknite na **Next**.

Pravljenje rezervne kopije kontakata pomoću Web Config

Podaci o kontaktima mogu biti izgubljeni usled neispravnog funkcionisanja skenera. Preporučujemo da napravite rezervnu kopiju podataka svaki put kada ih ažurirate. Epson neće biti odgovoran ni za kakav gubitak podataka niti za pravljenje rezervnih kopija ili vraćanje podataka i/ili podešavanja, čak ni tokom garantnog roka.

Koristeći Web Config možete da napravite rezervnu kopiju podataka o kontaktima uskladištenim u skeneru i sačuvate je na računaru.

1. Pristupite Web Config i zatim izaberite karticu **Device Management > Export and Import Setting Value > Export**.
2. Izaberite polje za potvrdu **Contacts** pod kategorijom **Scan**.
3. Unesite lozinku da biste šifrovali izvezenu datoteku.
Potrebna vam je lozinka da biste uvezli datoteku. Ostavite ovu opciju praznu ako ne želite da šifrujete datoteku.
4. Kliknite na **Export**.

Izvoz i masovna registracija kontakata pomoću alata

Ako koristite Epson Device Admin, možete da napravite rezervnu kopiju samo kontakata i uređujete izvezene datoteke, zatim da ih registrujete sve odjednom.

Korisno je ako želite da napravite rezervnu kopiju samo kontakata ili kada zamenite skener i želite da prenesete kontakte sa starog na novi.

Izvoz kontakata

Sačuvajte informacije o kontaktima u datoteku.

Možete da uređujete datoteke sačuvane u SYLK formatu ili csv formatu uz pomoć aplikacije za rad s tabelama ili uređivača teksta. Možete da registrujete sve odjednom nakon brisanja ili dodavanja informacija.

Informacije koje obuhvataju bezbednosne stavke kao što je lozinka i lične informacije mogu se sačuvati u binarnom formatu pomoću lozinke. Ne možete uređivati datoteku. Može se koristiti kao rezervna datoteka informacija koje obuhvataju bezbednosne stavke.

1. Pokrenite Epson Device Admin.
2. Izaberite **Devices** u meniju zadataka na bočnoj traci.
3. Izaberite uređaj koji želite da konfigurirate sa liste uređaja.
4. Kliknite na **Device Configuration** na kartici **Home** na trakastom meniju.
Kada je podešena administratorska lozinka, unesite lozinku i kliknite na **OK**.
5. Kliknite na **Common > Contacts**.
6. Izaberite format izvoza u **Export > Export items**.
 - All Items
Izvezite šifrovanu binarnu datoteku. Izaberite kada želite da obuhvatite bezbednosne stavke kao što su lozinka i lične informacije. Ne možete uređivati datoteku. Ako je izaberete, morate odrediti lozinku. Kliknite na **Configuration** i podesite lozinku dužine od 8 do 63 znaka u formatu ASCII. Ova lozinka je potrebna kada se uvozi binarna datoteka.
 - Items except Security Information
Izvezite datoteke u SYLK formatu ili csv formatu. Izaberite kada želite da uređujete informacije u izvezenoj datoteci.
7. Kliknite na **Export**.
8. Odredite mesto za čuvanje datoteke, izaberite vrstu datoteke i zatim kliknite na **Save**.
Prikažeće se poruka sa obaveštenjem o završetku.
9. Kliknite na **OK**.
Proverite da li je datoteka sačuvana na određenom mestu.

Uvoz kontakata

Uvezite informacije o kontaktima iz datoteke.

Možete da uvezete datoteke sačuvane u SYLK formatu ili csv formatu ili kopiranu binarnu datoteku koja obuhvata bezbednosne stavke.

1. Pokrenite Epson Device Admin.
2. Izaberite **Devices** u meniju zadataka na bočnoj traci.
3. Izaberite uređaj koji želite da konfigurirate sa liste uređaja.
4. Kliknite na **Device Configuration** na kartici **Home** na trakastom meniju.
Kada je podešena administratorska lozinka, unesite lozinku i kliknite na **OK**.
5. Kliknite na **Common > Contacts**.
6. Kliknite na **Browse** na **Import**.
7. Izaberite datoteku koju želite da uvezete, a zatim kliknite na **Open**.
Kada izaberete binarnu datoteku, u **Password** unesite lozinku koju ste podesili prilikom izvoza datoteke.
8. Kliknite na **Import**.
Prikazaće se ekran za potvrdu.
9. Kliknite na **OK**.
Prikazaće se rezultat provere važnosti.
 - Edit the information read
Kliknite kada pojedinačno želite da uredite informacije.
 - Read more file
Kliknite kada želite da uvezete više datoteka.
10. Kliknite na **Import**, a zatim kliknite na **OK** na ekranu za završetak uvoza.
Vratite se na ekran sa svojstvima uređaja.
11. Kliknite na **Transmit**.
12. Kliknite na **OK** na poruci za potvrdu.
Podešavanja se šalju skeneru.
13. Kliknite na **OK** na ekranu za završetak slanja.
Informacije o skeneru će biti ažurirane.
Otvorite kontakte iz Web Config ili sa kontrolne table skenera, a zatim proverite da li je kontakt ažuriran.

Saradnja između LDAP servera i korisnika

Kada saradujete s LDAP serverom, možete da koristite informacije o adresi registrovanoj na LDAP serveru kao odredište e-pošte.

Konfigurisanje LDAP servera

Da biste koristili informacije LDAP servera, registrujte ga na skeneru.

1. Pristupite Web Config i izaberite karticu **Network > LDAP Server > Basic**.
2. Unesite vrednost za svaku stavku.
3. Izaberite **OK**.
Podešavanja koja ste izabrali su prikazana.

Stavke za podešavanje LDAP servera

Stavke	Podešavanja i objašnjenje
Use LDAP Server	Izaberite Use ili Do Not Use .
LDAP Server Address	Unesite adresu LDAP servera. Unesite između 1 i 255 znakova u formatu IPv4, IPv6 ili FQDN. U slučaju formata FQDN, možete da koristite alfanumeričke znakove u formatu ASCII (0x20–0x7E) i „-“, osim na početnoj i krajnjoj poziciji adrese.
LDAP server Port Number	Unesite broj priključka LDAP servera od 1 do 65535.
Secure Connection	Navedite metod provere identiteta kada skener pristupa LDAP serveru.
Certificate Validation	Kada je omogućen, potvrđuje se sertifikat LDAP servera. Preporučujemo da podesite na Enable . Da biste podesili, CA Certificate treba da se uveze na skener.
Search Timeout (sec)	Podesite vreme trajanja pre nego što dođe do prekida u toku pretrage od 5 do 300.
Authentication Method	Izaberite jednu od metoda. Ako izaberete Kerberos Authentication , izaberite Kerberos Settings da biste izvršili podešavanja za Kerberos. Da biste izvršili Kerberos Authentication, potrebno je sledeće okruženje. <input type="checkbox"/> Skener i DNS server mogu da komuniciraju. <input type="checkbox"/> Sinhronizuje se vreme skenera, KDC servera i servera koji je potreban za proveru identiteta (LDAP server, SMTP server, server za datoteku). <input type="checkbox"/> Kada se radni server dodeli kao IP adresa, FQDN radnog servera se registruje na zonu povratnog pretraživanja DNS servera.
Kerberos Realm to be Used	Ako izaberete Kerberos Authentication za Authentication Method , unesite Kerberos domen koji želite da koristite.

Stavke	Podešavanja i objašnjenje
Administrator DN / User Name	Unesite korisničko ime za LDAP server u dužini od najviše 128 znakova u Unicode formatu (UTF-8). Nije moguće uneti kontrolne znakove, npr. 0x00–0x1F i 0X7F. Ova podešavanja se ne koriste kada je Anonymous Authentication izabrano kao Authentication Method . Ako to ne odredite, ostavite prazno.
Password	Unesite korisničko ime za proveru identiteta LDAP servera u dužini od najviše 128 znakova u Unicode formatu (UTF-8). Nije moguće uneti kontrolne znakove, npr. 0x00–0x1F i 0X7F. Ova podešavanja se ne koriste kada je Anonymous Authentication izabrano kao Authentication Method . Ako to ne odredite, ostavite prazno.

Podešavanja Kerberos protokola

Ako odaberete **Kerberos Authentication** kao **Authentication Method** za **LDAP Server > Basic**, izvršite sledeća podešavanja za Kerberos sa kartice **Network > Kerberos Settings**. Možete registrovati do 10 podešavanja za Kerberos.

Stavke	Podešavanja i objašnjenje
Realm (Domain)	Unesite područje Kerberos provere identiteta u dužini do 255 znakova u formatu ASCII (0x20–0x7E). Ako je ne registrujete, ostavite prazno.
KDC Address	Unesite adresu Kerberos servera za proveru identiteta. Unesite do 255 znakova u formatu IPv4, IPv6 ili FQDN. Ako je ne registrujete, ostavite prazno.
Port Number (Kerberos)	Unesite broj priključka Kerberos servera između 1 i 65535.

Konfiguracija podešavanja pretraživanja preko LDAP servera

Kada postavite podešavanja pretraživanja, možete da koristite adresu e-pošte registrovanu na LDAP serveru.

1. Pristupite Web Config i izaberite karticu **Network > LDAP Server > Search Settings**.
2. Unesite vrednost za svaku stavku.
3. Kliknite na **OK** da biste prikazali rezultat podešavanja.
Podešavanja koja ste izabrali su prikazana.

Pretraga preko LDAP servera — stavke podešavanja

Stavke	Podešavanja i objašnjenje
Search Base (Distinguished Name)	Ako želite da potražite proizvoljni domen, navedite naziv domena na LDAP serveru. Unesite između 0 i 128 znakova u formatu Unicode (UTF-8). Ako ne tražite proizvoljno svojstvo, ostavite ovo prazno. Primeri direktorijuma lokalnog servera: dc=server,dc=local
Number of search entries	Odredite broj unosa za pretraživanje od 5 do 500. Određeni broj unosa za pretraživanje se privremeno čuva i prikazuje. Čak i ako je broj unosa za pretraživanje veći od određenog broja i prikaže se poruka o grešci, pretraga se može dovršiti.

Stavke	Podešavanja i objašnjenje
User name Attribute	Odredite naziv svojstva koje ćete prikazati kada se traže korisnička imena. Unesite između 1 i 255 znakova u formatu Unicode (UTF-8). Prvi znak mora da bude a–z ili A–Z. Primer: cn, uid
User name Display Attribute	Odredite naziv svojstva koje ćete prikazati kao korisničko ime. Unesite između 0 i 255 znakova u formatu Unicode (UTF-8). Prvi znak mora da bude a–z ili A–Z. Primer: cn, sn
Email Address Attribute	Odredite naziv svojstva koje ćete prikazati kada se traže e-adrese. Unesite kombinaciju znakova u dužini od 1 do 255 znakova, koristeći znakove A–Z, a–z, 0–9 i -. Prvi znak mora da bude a–z ili A–Z. Primer: pošta
Arbitrary Attribute 1 - Arbitrary Attribute 4	Možete odrediti ostala proizvoljna svojstva za pretragu. Unesite između 0 i 255 znakova u formatu Unicode (UTF-8). Prvi znak mora da bude a–z ili A–Z. Ako ne želite da pretražujete proizvoljne atribute, nemojte popunjavati ovo polje. Primer: o, ou

Provera veze sa LDAP serverom

Vrši proveru veze sa LDAP serverom uz pomoć parametra podešenog na **LDAP Server > Search Settings**.

1. Pristupite Web Config i izaberite karticu **Network > LDAP Server > Connection Test**.
2. Izaberite **Start**.

Test veze se pokreće. Nakon testa, prikazuje se izveštaj o proveru.

Reference testiranja veze sa LDAP serverom

Poruke	Objašnjenje
Connection test was successful.	Ova poruka se prikazuje kada je veza sa serverom uspešna.
Connection test failed. Check the settings.	Ova poruka se prikazuje iz sledećih razloga: <input type="checkbox"/> Adresa LDAP servera ili broj porta nije tačan. <input type="checkbox"/> Došlo je do prekida. <input type="checkbox"/> Do Not Use je izabrano kao Use LDAP Server . <input type="checkbox"/> Ako je Kerberos Authentication izabrano kao Authentication Method , podešavanja kao Realm (Domain) , KDC Address i Port Number (Kerberos) su neispravna.
Connection test failed. Check the date and time on your product or server.	Ova poruka se pojavljuje kada se veza ne ostvari jer nije podešeno isto vreme za skener i za LDAP server.

Poruke	Objašnjenje
Authentication failed. Check the settings.	Ova poruka se prikazuje iz sledećih razloga: <input type="checkbox"/> User Name i/ili Password su neispravni. <input type="checkbox"/> Ako je izabrano Kerberos Authentication kao Authentication Method , vreme/datum se možda neće konfigurisati.
Cannot access the product until processing is complete.	Ova poruka se prikazuje kada je skener zauzet.

Korišćenje funkcije Document Capture Pro Server

Pomoću aplikacije Document Capture Pro Server, možete da upravljate načinom razvrstavanja, formatom u kom se čuvaju, kao i odredištem za prosleđivanje dokumenata skeniranih s kontrolne table skenera. Možete s kontrolne table skenera pozvati i izvršiti zadatak koji je prethodno registrovan na serveru.

Instalirajte je na serverski računar.

Radi detaljnijih informacija o Document Capture Pro Server obratite se svom lokalnom predstavništvu kompanije Epson.

Podešavanje režima servera

Da biste koristili Document Capture Pro Server, izvršite sledeća podešavanja.

1. Pristupite Web Config i izaberite karticu **Scan > Document Capture Pro**.
2. Izaberite **Server Mode** za **Mode**.
3. Unesite adresu servera Document Capture Pro Server instaliranog na njemu u stavku **Server Address**.
Unesite između 2 i 255 znakova u formatu IPv4, IPv6 ili FQDN ili naziv hosta. U slučaju formata FQDN, možete da koristite alfanumeričke znakove u formatu ASCII (0x20–0x7E) i „-“, osim na početnoj i krajnjoj poziciji adrese.
4. Kliknite na **OK**.
Mreža se ponovo povezuje i podešavanja su nakon toga omogućena.

Podešavanje funkcije AirPrint

Pristupite Web Config, izaberite karticu **Network**, a zatim izaberite **AirPrint Setup**.

Stavke	Objašnjenje
Bonjour Service Name	Unesite naziv usluge Bonjour, koristeći ASCII format (0x20–0x7E) i najviše 41 znak.
Bonjour Location	Unesite opis lokacije skenera pomoću Unicode (UTF-8) formata i najviše 127 bajtova.

Stavke	Objašnjenje
Wide-Area Bonjour	Podesite da li će širokopojasni Bonjour biti korišćen ili ne. Ako ga koristite, skener mora biti registrovan na DNS serveru da bi se pretraživao skener preko segmenta.
Enable AirPrint	Bonjour i AirPrint (usluga skeniranja) su omogućeni.

Prilagođeno podešavanje prikaza kontrolne table

Registrovanje Un. pod. vr.	150
Uređivanje početnog ekrana na kontrolnoj tabli.	152

Registrovanje Un. pod. vr.

Možete registrovati često korišćeno podešavanje skeniranja kao **Un. pod. vr.**. Možete registrovati najviše 48 unapred određenih podešavanja.

Napomena:

- Možete registrovati aktuelna podešavanja tako što ćete izabrati  na ekranu za započinjanje skeniranja.
- Takođe možete registrovati **Presets** u *Web Config*.
Izaberite karticu **Scan > Presets**.
- Ako prilikom registracije izaberete **Skeniraj na računar**, možete da registrujete zadatak kreiran u *Document Capture Pro* kao **Presets**. Ovo je dostupno samo za računare koji su povezani preko mreže. Unapred registrujte zadatak u *Document Capture Pro*.
- Ako je omogućeno podešavanje provere identiteta, samo administrator može da registruje **Presets**.

1. Izaberite **Un. pod. vr.** na početnom ekranu na kontrolnoj tabli skenera.

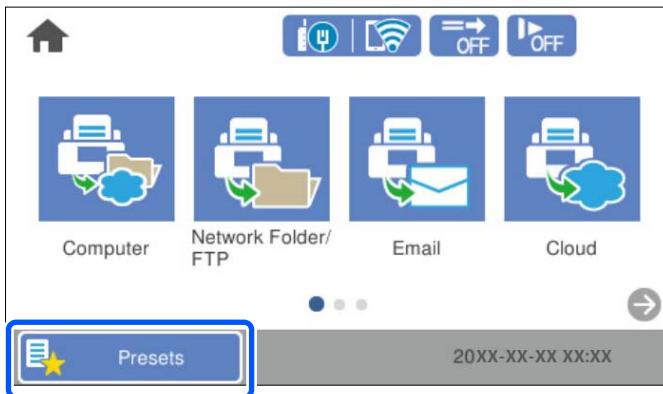

2. Izaberite .

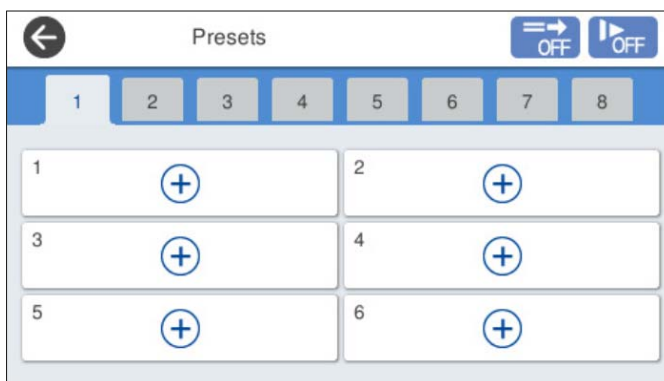

3. Izaberite meni koji želite da koristite da registrujete unapred određenih podešavanja.

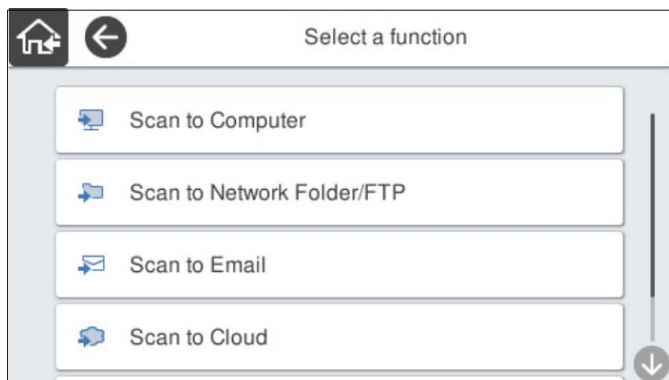

4. Podesite svaku stavku, a zatim izaberite .

Napomena:

Kada izaberete **Skeniraj na računar**, izaberite računar na kom je instaliran Document Capture Pro, a zatim izaberite registrovani zadatak. Ovo je dostupno samo za računare koji su povezani preko mreže.

5. Izvršite unapred određena podešavanja.

Ime: Podesite naziv.

Podesi ikonu: Podesite sliku i boju ikone koju želite da prikazete.

Postavke brzog slanja: Odmah započinje skeniranje bez potvrde kada je izabrana zadata postavka.

Kada koristite Document Capture Pro Server, čak i ako podesite softver da potvrdi sadržaj zadatka pre skeniranja, **Postavke brzog slanja** na unapred određenim podešavanjima skenera ima prednost nad softverom.

Sadržaj: Proverite podešavanja skeniranja.

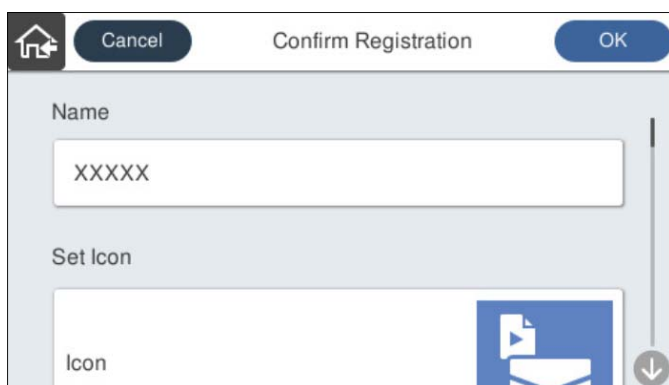

6. Izaberite **OK**.

Povezane informacije

➔ [“Podešavanje zadatka” na strani 111](#)

Opcije menija za Un. pod. vr.

Možete da promente podešavanja zadate postavke ako izaberete > u svakoj zadatoj postavci.

Promeni ime:

Menja naziv zadate postavke.

Promeni ikonu:

Menja sliku ikone i boju zadate postavke.

Postavke brzog slanja:

Odmah započinje skeniranje bez potvrde kada je izabrana zadata postavka.

Promeni položaj:

Menja redosled prikaza zadatih postavki.

Izbriši:

Briše zadate postavke.

Dodaj ili ukloni ikonu na početnom ekranu:

Dodaje ili briše ikonu zadate postavke sa početnog ekrana.

Potvrdi detalje:

Prikazuje podešavanja zadate postavke. Možete da učitate zadate postavke tako što ćete izabrati **Koristi ovu postavku**.

Uređivanje početnog ekrana na kontrolnoj tabli

Možete da prilagodite početni ekran tako što ćete izabrati **Podešavanja > Izmena početnog ekrana** na kontrolnoj tabli skenera.

- Raspored: Menja način prikaza ikona menija.
[“Menjanje Raspored početnog ekrana” na strani 153](#)
- Dodaj ikonu: Dodaje ikone u **Un. pod. vr.** podešavanje koje ste izvršili ili vraća ikone koje ste sklonili sa ekrana.
[“Dodaj ikonu” na strani 153](#)
- Ukloni ikonu: Uklanja ikone sa početnog ekrana.
[“Ukloni ikonu” na strani 154](#)
- Pomeri ikonu: Menja redosled prikaza datoteka.
[“Pomeri ikonu” na strani 155](#)
- Vraćanje podrazumevanog prikaza ikona: Vraća standardna podešavanja prikaza za početni ekran.
- Pozadina: promenite boju pozadine početnog ekrana.

Menjanje Raspored početnog ekrana

1. Izaberite **Podešavanja** > **Izmena početnog ekrana** > **Raspored** na kontrolnoj tabli skenera.
2. Izaberite **Linija** ili **Matrica**.

Linija:

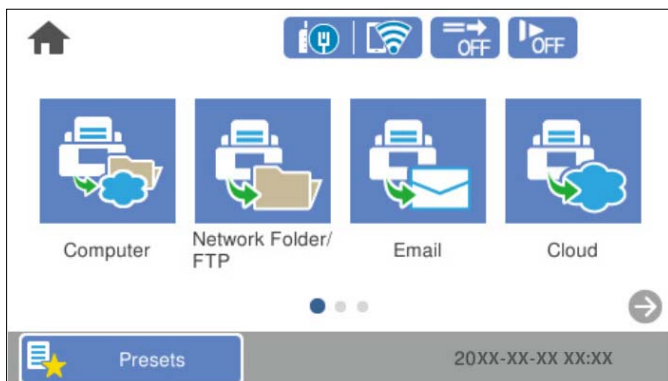

Matrica:

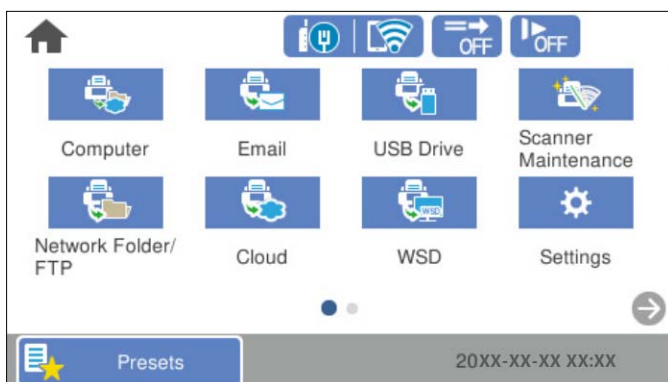

3. Izaberite  da biste se vratili i proverili početni ekran.

Dodaj ikonu

1. Izaberite **Podešavanja** > **Izmena početnog ekrana** > **Dodaj ikonu** na kontrolnoj tabli skenera.
2. Izaberite **Funkcija** ili **Un. pod. vr.**
 - Funkcija: Prikazuje standardne funkcije prikazane na početnom ekranu.

- Un. pod. vr.: Prikazuje registrovana unapred određena podešavanja.

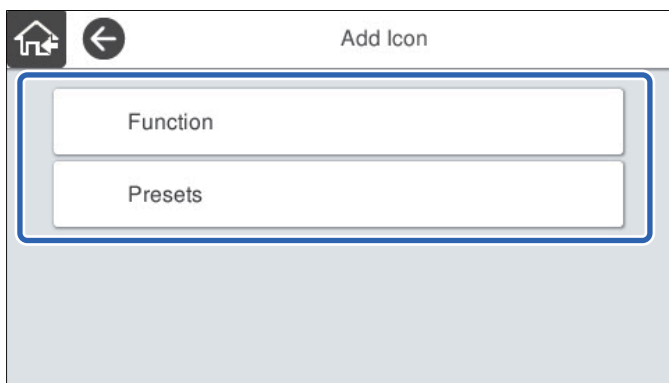

3. Izaberite stavku koju želite da dodate početnom ekranu.

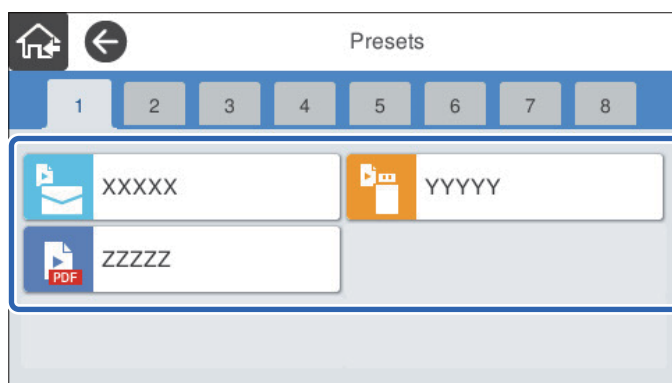

4. Izaberite prazan prostor gde želite da dodate stavku.
Ako želite da dodate više ikona, ponovite korake 3 do 4.

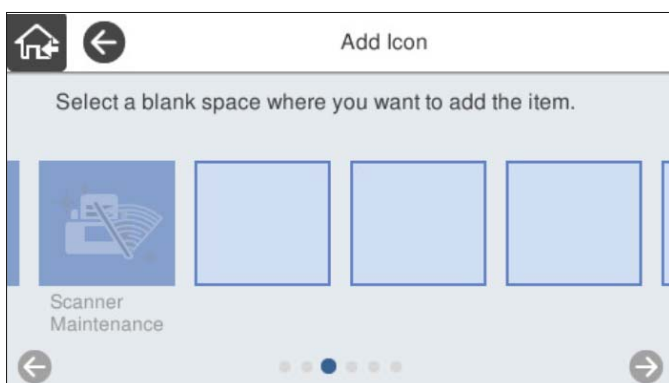

5. Izaberite  da biste se vratili i proverili početni ekran.

Ukloni ikonu

1. Izaberite **Podešavanja > Izmena početnog ekrana > Ukloni ikonu** na kontrolnoj tabli skenera.

2. Izaberite ikonu koju želite da uklonite.

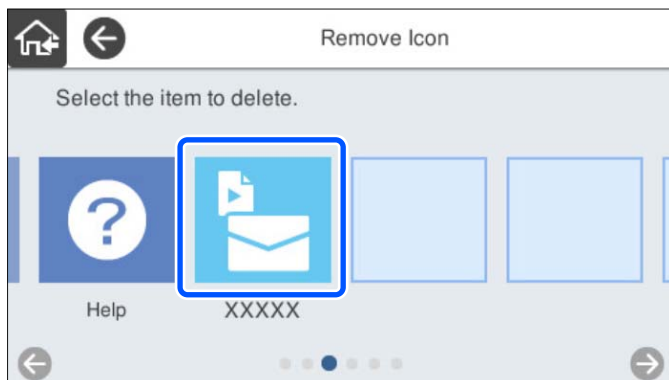

3. Da biste završili, izaberite **Da**.
Ako želite da uklonite više ikona, ponovite postupke 2 do 3.

4. Izaberite  da biste se vratili i proverili početni ekran.

Pomeri ikonu

1. Izaberite **Podešavanja** > **Izmena početnog ekrana** > **Pomeri ikonu** na kontrolnoj tabli skenera.
2. Izaberite ikonu koju želite da pomerite.

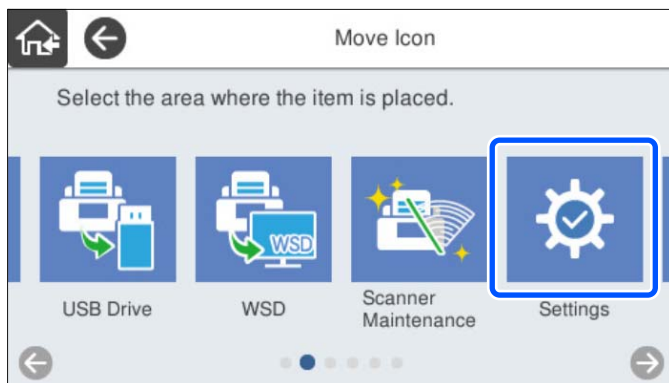

3. Izaberite okvir odredišta.

Ako se u odredišnom okviru već nalazi druga ikona, ikone se zamenjuju.

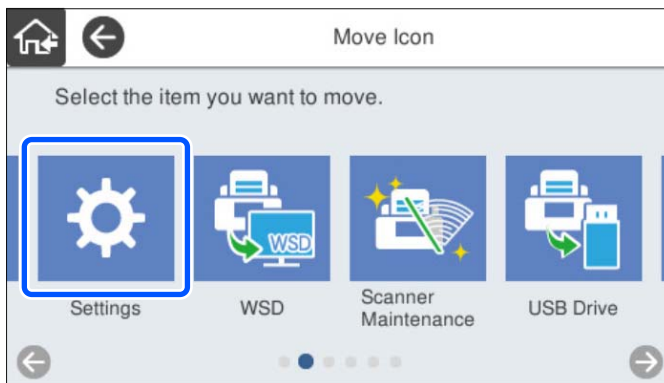

4. Izaberite  da biste se vratili i proverili početni ekran.

Skeniranje uz proveru identiteta

Provera identiteta prilikom skeniranja.	158
Priprema za skeniranje.	159
Prijavljivanje na skener i odjavljivanje.	161
Menjanje korisničkih informacija.	163
Korišćenje funkcije Scan to My Email.	164
Korišćenje funkcije Scan to My Folder.	168

Provera identiteta prilikom skeniranja

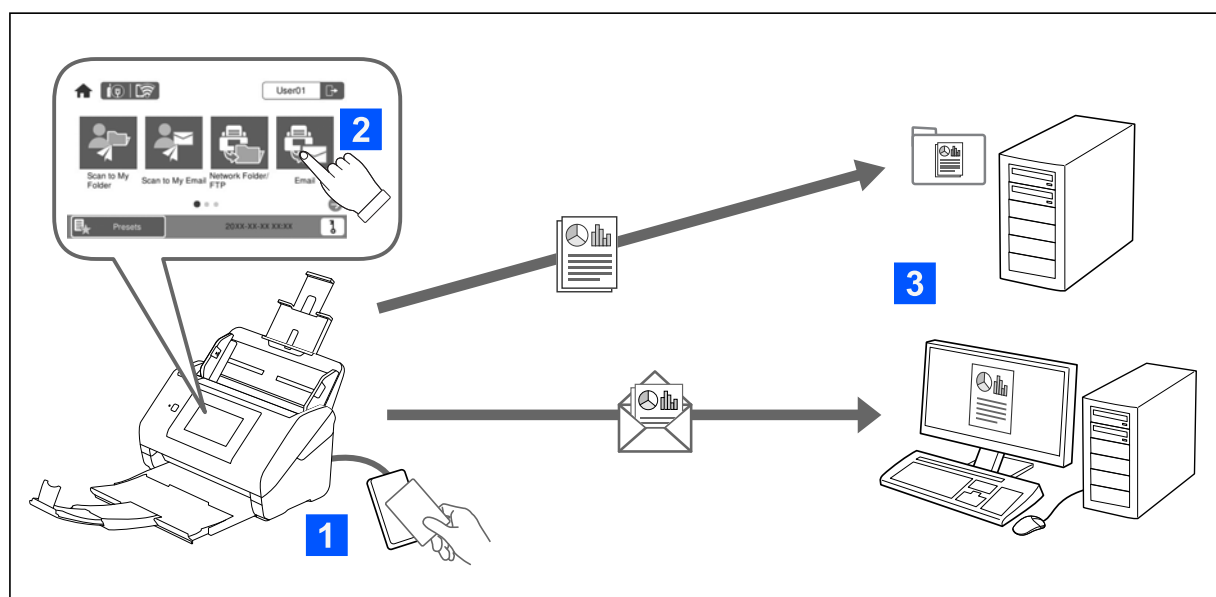

Kada je na vašem skeneru omogućena postavka provere identiteta, da biste započeli skeniranje, neophodna je provera identiteta korisnika. Možete da podesite različite metode skeniranja za svakog korisnika i sprečite slučajna pokretanja.

Pogledajte *Vodič za administratore* kako biste omogućili postavke provere identiteta.

Napomena:

- Ne možete da skenirate sa računara ili pametnog uređaja kada koristite proveru identiteta.
- Kada koristite *Document Capture Pro Server Authentication Edition*, pogledajte priručnik za *Document Capture Pro Server Authentication Edition*.

Dostupni načini skeniranja

Možete da koristite sledeće načine skeniranja na skeneru na kom su omogućene funkcije provere identiteta. Administrator može da ograniči dostupne funkcije. Radi detaljnijih informacija obratite se administratoru sistema.

Un. pod. vr.

Za skeniranje koristite prethodno registrovana podešavanja. Ako su **Un. pod. vr.** omogućena na skeneru, nakon prijavljivanja prikazuje se lista unapred određenih podešavanja.

Napomena:

Administrator može da obavi sledeća podešavanja za **Un. pod. vr.**

- Prikazuju se **Un. pod. vr.** za svakog autentifikovanog korisnika.
- Odmah započinje skeniranje nakon provere identiteta bez prikazivanja ekrana za potvrdu.

Scan to My Email

Pošaljite skeniranu sliku na e-adresu korisnika povezanu sa nalogom.

Scan to My Folder

Sačuvajte skeniranu sliku u fasciklu dodeljenu svakom korisniku. Možete postaviti sledeće kao dodeljenu fasciklu.

- Dodelite jednu fasciklu svom podešavanju provere identiteta i automatski kreirajte ličnu fasciklu u njoj.
- Svakom korisniku pojedinačno dodelite različite mrežne fascikle.

Mrežni direktorijum/FTP*

Skenirane slike možete da sačuvate u unapred konfigurisanu mrežnu fasciklu.

Imejl*

Skenirane slike možete poslati u e-poruci direktno sa skenera putem unapred konfigurisanog servera e-pošte.

Oblak*

Skenirane slike možete da šaljete direktno u usluge računarskog oblaka koje su unapred registrovane.

USB disk*

Ovo je dostupno samo ako je uređaj za proveru identiteta povezan sa skenerom.

Skeniranu sliku možete da sačuvate direktno na USB disku koji je priključen na skener.

*: Postupci skeniranja nakon prijavljivanja isti su kao i postupci kada je podešavanje provere identiteta onemogućeno. Detalje o postupcima potražite na sledećem linku za povezane informacije.

Povezane informacije

- ➔ [“Korišćenje funkcije Scan to My Email” na strani 164](#)
- ➔ [“Korišćenje funkcije Scan to My Folder” na strani 168](#)
- ➔ [“Skeniranje u mrežnu fasciklu” na strani 72](#)
- ➔ [“Skeniranje originala u e-poruku” na strani 77](#)
- ➔ [“Skeniranje u računarski oblak” na strani 82](#)
- ➔ [“Skeniranje na USB disk” na strani 85](#)

Priprema za skeniranje

Pripremite se za skeniranje pomoću skenera na kom je omogućeno podešavanje provere identiteta. Priprema je drugačija u zavisnosti od metode provere identiteta i da li se koristi uređaj za proveru identiteta.

Registracija autorizacione kartice

Ako koristite autorizacionu karticu za način provere, morate da registrujete korisničku autorizacionu karticu.

Napomena:

- ❑ Karticu je možda registrovao vaš administrator sistema. Za više informacije sledite uputstva koja je dao vaš administrator sistema.
- ❑ Za skenere koji su povezani pomoću bežične LAN mreže i koji su ušli u režim mirovanja (režim za uštedu energije), možda će biti potrebno malo vremena za prepoznavanje autorizacione kartice. Možda ćete ponovo morati da držite svoju karticu iznad uređaja za autorizaciju.

1. Držite autorizacionu karticu iznad čitača autorizacione kartice.
Prikazuje se poruka za unos ID korisnika i lozinke.

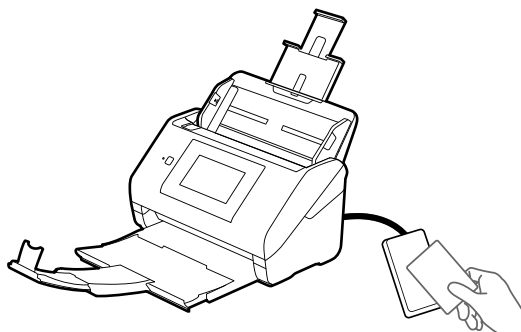

2. Dodirnite **Registruj**.
3. Unesite ID korisnika i lozinku na kontrolnoj tabli.
Ukoliko ne znate ID korisnika i lozinku, obratite se administratoru sistema.

A screenshot of a mobile application interface titled "Card Registration". At the top left is a "Close" button. Below the title are two input fields: "User ID" and "Password". The "User ID" field is empty. The "Password" field is also empty. To the right of the "Password" field is a small downward arrow icon. At the bottom center is a blue "Register" button.

4. Dodirnite **Registruj**.
Prikaže se poruka sa obaveštenjem o završetku registracije.

Kada se prijavite, automatski se prikazuje puno ime u gornjem desnom uglu menija.

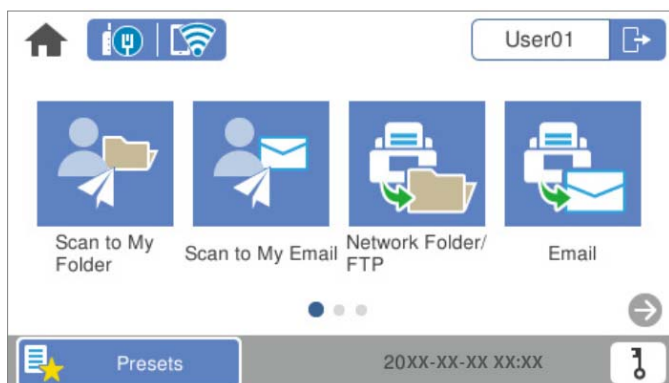

5. Dodirnite  da se odjavite.

Vratite se na ekran za proveru identiteta. U budućnosti bićete autorizovani samo tako što ćete držati autorizacionu karticu.

Provera ID broja

Za autorizaciju ID broja, koristi se jedinstveni ID broj. Možete se prijaviti na skener tako što ćete uneti ID broj na kontrolnoj tabli. Obratite se svom administratoru sistema radi vašeg ID broja.

Prijavljivanje na skener i odjavljivanje

Morate se prijaviti na skener kada skenirate pomoću skenera na kom je omogućena funkcija provere identiteta.

Prijavljivanje

Možete da se prijavite sa kontrolne table skenera.

Ako je povezan uređaj za proveru identiteta

Možete se prijaviti tako što ćete držati autorizacionu karticu iznad uređaja za autorizaciju.

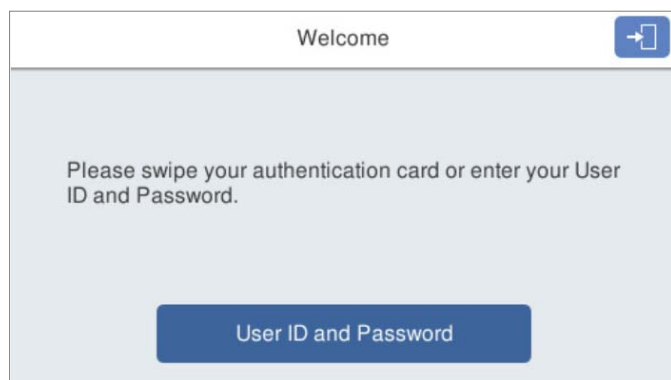

Napomena:

Kada je jedna od sledećih stavki prikazana na kontrolnoj tabli skenera, možete se prijaviti i tako što ćete je dodirnuti i uneti svoje korisničke podatke.

User ID and Password

ID Number

Povezane informacije

- ➔ [“Registracija autorizacione kartice” na strani 159](#)
- ➔ [“Korišćenje funkcije Scan to My Email” na strani 164](#)
- ➔ [“Korišćenje funkcije Scan to My Email” na strani 164](#)
- ➔ [“Skeniranje u mrežnu fasciklu” na strani 72](#)
- ➔ [“Skeniranje originala u e-poruku” na strani 77](#)
- ➔ [“Skeniranje u računarski oblak” na strani 82](#)

Ako nije povezan uređaj za proveru identiteta

Da biste se prijavili, unesite podatke o korisniku na kontrolnoj tabli skenera.

1. Unesite bilo koji od sledećih podataka prema stavkama prikazanim na kontrolnoj tabli skenera.

User ID i Password

User ID

ID Number

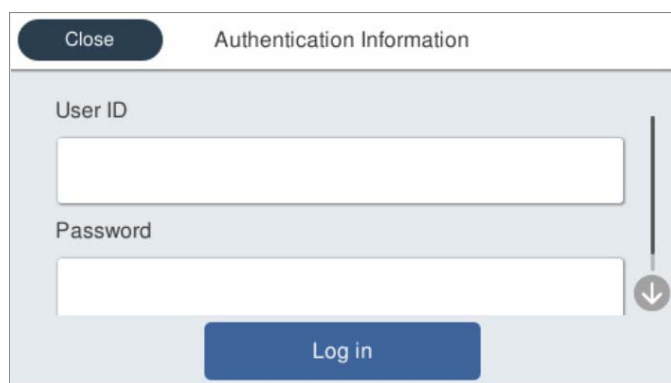

2. Dodirnite **Log in**.

Povezane informacije

- ➔ [“Korišćenje funkcije Scan to My Email” na strani 164](#)
- ➔ [“Korišćenje funkcije Scan to My Email” na strani 164](#)
- ➔ [“Skeniranje u mrežnu fasciklu” na strani 72](#)
- ➔ [“Skeniranje originala u e-poruku” na strani 77](#)
- ➔ [“Skeniranje u računarski oblak” na strani 82](#)

Odjavljivanje

Koristite jedan od sledećih načina da biste se odjavili.

- Dodirnite  na kontrolnoj tabli.
- Držite autorizacionu karticu koju koristite za prijavu iznad uređaj za proveru identiteta.

Napomena:

Automatski se odjavite kada se ne izvrši nijedna operacija za unapred određenu količinu vremena koju je podesio vaš administrator sistema.

Menjanje korisničkih informacija

Promena lozinke

Kada se lozinka koristi kao metod provere identiteta i  je prikazan na kontrolnoj tabli skenera, korisnici mogu samostalno da promene svoju lozinku.

1. Prijavite se.
Prikazuje se meni za koji imate dozvolu za korišćenje.
2. Dodirnite  na početnom ekranu.

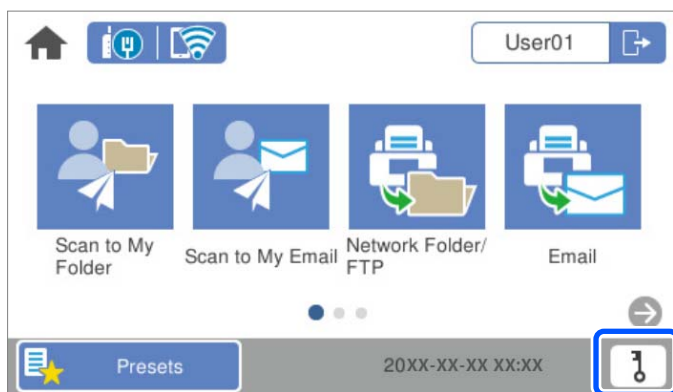

Napomena:

Ako se prikaže **Un. pod. vr.** ekran nakon prijavljivanja, dodirnite  da bi se prikazao početni ekran.

3. Dodirnite **OK**.
4. Unesite trenutnu lozinku, novu lozinku, i potvrdu nove lozinke.
Prikazuje se poruka sa obaveštenjem o završetku promene lozinke.

Menjanje ID broja

Kada se ID broj koristi kao metod provere identiteta i  je prikazan na kontrolnoj tabli skenera, korisnici mogu samostalno da promene svoj ID broj.

1. Prijavite se.
Prikazuje se meni za koji imate dozvolu za korišćenje.
2. Dodirnite .

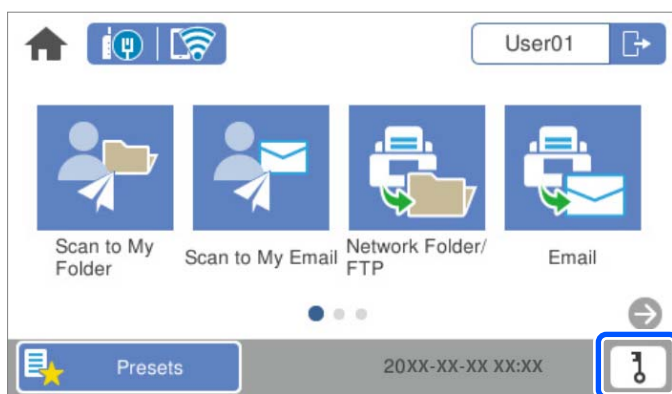

Napomena:

Ako se prikaže **Un. pod. vr.** ekran nakon prijavljivanja, dodirnite  da bi se prikazao početni ekran.

3. Dodirnite **OK**.
4. Unesite trenutni ID broj, novi ID broj i potvrdu novog ID broja od 4 do 8 cifara.

Napomena:

Vaš administrator sistema podešava minimalni broj cifara za ID broj. Obratite se svom administratoru sistema za više informacija.

Prikazuje se poruka sa obaveštenjem o završetku promene ID broja.

Korišćenje funkcije Scan to My Email

Možete da šaljete skenirane podatke na svoju adresu e-pošte.

Napomena:

Morate unapred da izvršite podešavanja da biste koristili ovu funkciju. Detalje potražite u Vodič za administratore.

1. Prijavite se.
Prikazuje se meni za koji imate dozvolu za korišćenje.
2. Postavite originale.

- Izaberite **Scan to My Email** na početnom ekranu na kontrolnoj tabli skenera.

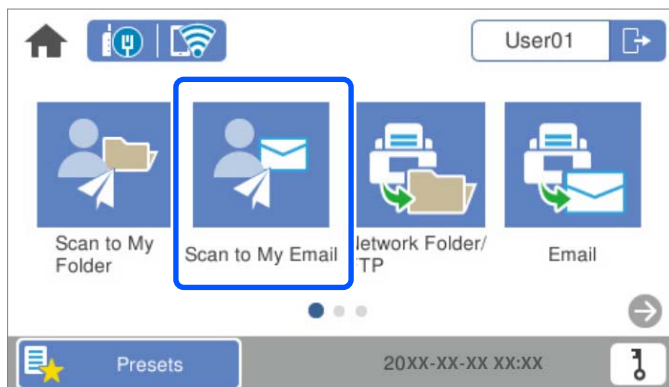

Napomena:

Ako se prikaže **Un. pod. vr.** ekran nakon prijavljivanja, dodirnite  da bi se prikazao početni ekran.

- Proverite podešavanja kao što su format sačuvane datoteke i po potrebi ih promenite.

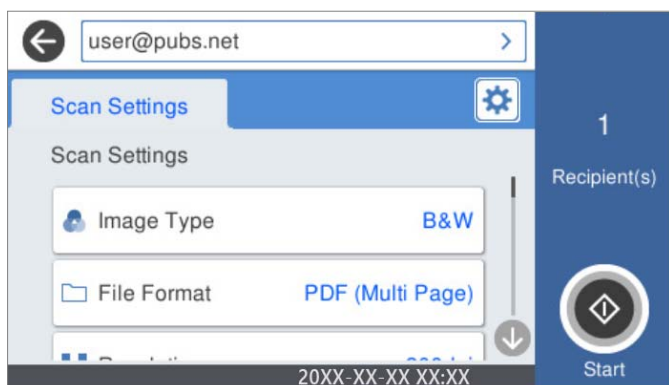

- Dodirnite .
Skeniranje počinje.
- Odjavite se kad se skeniranje završi.
Vratite se na ekran za proveru identiteta.

Povezane informacije

- ➔ “Prijavlivanje” na strani 161
- ➔ “Odjavljivanje” na strani 163

Opcije menija za skeniranje za Scan to My Email

Napomena:

Stavke možda neće biti dostupne, zavisno od ostalih podešavanja koja se izvršili.

Tip slike:

Izaberite boju za izlaznu sliku.

Kada izaberete sledeće, skener automatski prepoznaje boju originala i čuva slike koristeći prepoznate boje.

U boji/sive nijanse/crno-belo

Pretvara skeniranu sliku u 24-bitnu boju, 8-bitnu sivu boju ili monohromatsku (binarnu crno-belu). Kada je ovo izabrano i kada seknirate original koji nije u boji, podesite osetljivost kako biste odredili da li je original u nijansama sive ili crno-beli.

Boja/Sivo nijansiranje:

Pretvara skeniranu sliku u 24-bitnu boju ili 8-bitnu sivu.

Boja/Crno-belo:

Pretvara skeniranu sliku u 24-bitnu boju ili monohromatsku (binarnu crno-belu).

Dostupni tipovi slike se mogu razlikovati u zavisnosti od toga koji ste Format datoteke odabrali. Detaljnije informacije potražite u nastavku.

[“Dostupne kombinacije za Format datoteke i Tip slike” na strani 91](#)

Format datoteke:

Izaberite format u kom želite da sačuvate skeniranu sliku.

Kada želite da sačuvate kao PDF, PDF/A, ili TIFF, izaberite da li želite da sačuvate originale kao jednu datoteku (više strana) ili da svaki original sačuvate odvojeno (pojedinačna strana).

Odnos kompresije:

Izaberite koliko želite da komprimujete skeniranu sliku.

Podešavanja PDF-a:

Kada kao format za čuvanje izaberete PDF, koristite sledeća podešavanja za zaštitu PDF datoteka.

Da biste kreirali PDF datoteku koja zahteva lozinku prilikom otvaranja, podesite Lozinka za otvaranje dokum.. Da biste kreirali PDF datoteku koja traži lozinku prilikom štampanja ili uređivanja, podesite Lozinka za dozvole.

Rezolucija:

Izaberite rezoluciju skeniranja.

Strana za skeniranje:

Izaberite stranu originala koju želite da skenirate.

Povezivanje (original):

Izaberite smer povezivanja originala.

Originalna veličina:

Izaberite veličinu originala koji ste postavili.

Iseci margine za vel. „Aut.“:

Podesite oblast opsecanja prilikom izbora opcije **Automatsko prepoznav.**

Skeniraj plastificiranu karticu:

U slučaju laminiranih originala, prozirne oblasti oko ivica se takođe skeniraju.

Napomena:

Odgovarajući efekti možda ne mogu da se postignu, u zavisnosti od originala.

Rotiraj:

Okrećite skeniranu sliku u smeru kazaljke na satu. Izaberite ugao rotacije zavisno od originala koji želite da skenirate.

Gustina:

Izaberite kontrast za skeniranu sliku.

Uklanj. pozad.:

Uklonite boju pozadine originala sa skenirane slike.

Da biste koristili ovu funkciju, boja pozadine originala treba da bude najsvetlija boja na originalima, a treba da bude i ujednačena. Ova funkcija neće biti pravilno primenjena ukoliko se u pozadini nalaze šare ili ako postoji tekst ili ilustracije koje su svetlije boje u odnosu na pozadinu.

Poboljšanje teksta:

Očistite i izoštrite zamagljena slova u originalu.

Poboljšanje ivice:

Možete da poboljšate ivice teksta (granicu između teksta i pozadine).

Kada povećate vrednost, ivice tankog teksta postaju crne.

Smanjite vrednost ako na skeniranoj slici postoji previše šuma.

Prag:

Možete da podesite graničnu liniju za binarnu monohromatsku (crnu ili belu).

Crne oblasti postaju krupnije kada povećate vrednost, a bele oblasti postaju krupnije kada smanjite vrednost.

Nivo smanjenja šuma:

Možete da podesite nivo smanjenja šuma (nepotrebne crne tačke).

Što je veći nivo, više smanjenja šuma se primenjuje.

Uklanjanje senke:

Uklonite senke originala koje se pojavljuju na skeniranoj slici.

Okvir:

Uklonite senke na ivici originala.

Popravka izobličenja dokumenta:

Ispravite iskošenost na skeniranoj slici.

Možda ova funkcija neće moći da ispravi dokumente koji su previše iskošeni.

Preskoči prazne str.:

Prilikom skeniranja preskočite prazne strane ako ih ima u originalima.

Ako rezultat nije kao što ste očekivali, podesite stepen prepoznavanja.

Napomena:

Pojedine stranice mogu greškom da budu preskočene kao prazne stranice.

Ova funkcija nije dostupna prilikom skeniranja dvostranih originala koji su prošiveni.

Režim autom. uvlačenja:

Podesite Režim autom. uvlačenja. Ova funkcija vam omogućava da automatski nastavite skeniranje nakon što su originali skenirani. Ova funkcija je korisna kada pojedinačno skenirate različite veličine ili tipove originala.

Podesite ivične vođice skenera pre nego što postavite svaki original.

- Uključeno (potpuno automatski): Započnite skeniranje nakon što je original postavljen dok se prikazuje poruka za potvrdu nastavljanja.
- Uključeno (poluautomatski): Započnite skeniranje nakon što je pritisnuto dugme **Započni skenir.** dok se prikazuje poruka za potvrdu nastavljanja.

Prepoznaj duplo uvlačenje:

Prikažite upozorenje kada se uvlači više originala istovremeno.

- Ultrazvučni senzor: Otkrijte dvostruko uvlačenje pomoću ultrazvučnog senzora. Možete da odredite boju prepoznavanja.
- Dužina: Utvrdite dvostruko uvlačenje po dužini. Kada se dužina drugog skeniranog originala razlikuje od dužine prvog, to se prepoznaje kao dvostruko uvlačenje. Možete da odredite razliku u dužini za prepoznavanje.

Naslov:

Unesite naslov za e-poruku sadržan od alfanumeričkih znakova i simbola.

Maks. vel. priložene datoteke:

Izaberite maksimalnu veličinu datoteke koju je moguće priložiti e-poruci.

Naziv datoteke:

- Prefiks imena datoteke:
Unesite prefiks za naziv slika sadržan od alfanumeričkih znakova i simbola.
- Dodaj datum:
Dodajte datum nazivu datoteke.
- Dodajte vreme:
Dodajte vreme nazivu datoteke.

Bris. svih pod.

Ponovno postavljanje podešavanja skeniranja na podrazumevane vrednosti.

Korišćenje funkcije Scan to My Folder

Možete da sačuvate skenirane podatke u svoju ličnu fasciklu za čuvanje. Ukoliko ne znate odredišnu fasciklu, obratite se administratoru sistema.

Napomena:

Morate unapred da izvršite podešavanja da biste koristili ovu funkciju. Detalje potražite u Vodič za administratore.

1. Prijavite se.

Prikazuje se meni za koji imate dozvolu za korišćenje.

2. Postavite originale.
3. Izaberite **Scan to My Folder** na početnom ekranu na kontrolnoj tabli skenera.

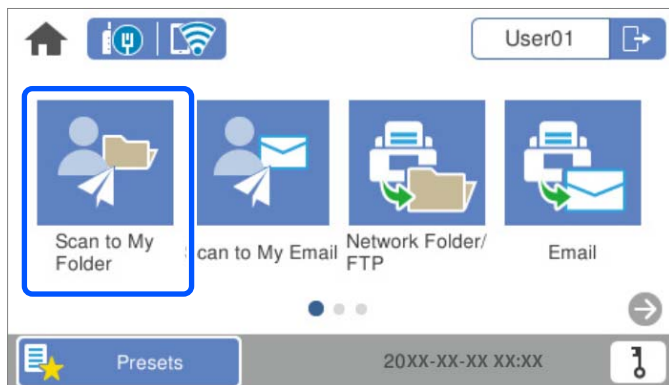

Napomena:

Ako se prikaže **Un. pod. vr.** ekran nakon prijavljivanja, dodirnite  da bi se prikazao početni ekran.

4. Proverite podešavanja kao što su format sačuvane datoteke i po potrebi ih promenite.

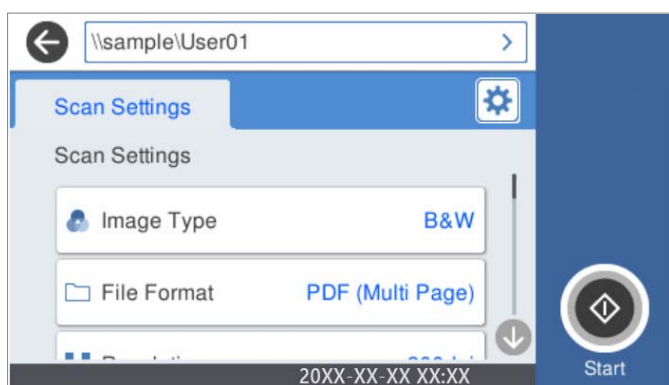

5. Dodirnite .

Ako vam je zatražena lozinka, unesite lozinku da biste pristupili svojoj ličnoj fascikli. Kada je provera identiteta uspeša, lozinka je sačuvana i neće biti potrebna sledeći put.

Skeniranje počinje.

6. Odjavite se kad se skeniranje završi.
Vratite se na ekran za proveru identiteta.

Povezane informacije

- ➔ [“Prijavljivanje” na strani 161](#)
- ➔ [“Odjavljivanje” na strani 163](#)

Opcije menija za skeniranje za Scan to My Folder

Napomena:

Stavke možda neće biti dostupne, zavisno od ostalih podešavanja koja se izvršili.

Tip slike:

Izaberite boju za izlaznu sliku.

Kada izaberete sledeće, skener automatski prepoznaje boju originala i čuva slike koristeći prepoznate boje.

U boji/sive nijanse/crno-belo

Pretvara skeniranu sliku u 24-bitnu boju, 8-bitnu sivu boju ili monohromatsku (binarnu crno-belu). Kada je ovo izabrano i kada seknirate original koji nije u boji, podesite osetljivost kako biste odredili da li je original u nijansama sive ili crno-beli.

Boja/Sivo nijansiranje:

Pretvara skeniranu sliku u 24-bitnu boju ili 8-bitnu sivu.

Boja/Crno-belo:

Pretvara skeniranu sliku u 24-bitnu boju ili monohromatsku (binarnu crno-belu).

Dostupni tipovi slike se mogu razlikovati u zavisnosti od toga koji ste Format datoteke odabrali. Detaljnije informacije potražite u nastavku.

[“Dostupne kombinacije za Format datoteke i Tip slike” na strani 91](#)

Format datoteke:

Izaberite format u kom želite da sačuvate skeniranu sliku.

Kada želite da sačuvate kao PDF, PDF/A, ili TIFF, izaberite da li želite da sačuvate originale kao jednu datoteku (više strana) ili da svaki original sačuvate odvojeno (pojedinačna strana).

Odnos kompresije:

Izaberite koliko želite da komprimujete skeniranu sliku.

Podešavanja PDF-a:

Kada kao format za čuvanje izaberete PDF, koristite sledeća podešavanja za zaštitu PDF datoteka.

Da biste kreirali PDF datoteku koja zahteva lozinku prilikom otvaranja, podesite Lozinka za otvaranje dokum.. Da biste kreirali PDF datoteku koja traži lozinku prilikom štampanja ili uređivanja, podesite Lozinka za dozvole.

Rezolucija:

Izaberite rezoluciju skeniranja.

Strana za skeniranje:

Izaberite stranu originala koju želite da skenirate.

Povezivanje (original):

Izaberite smer povezivanja originala.

Originalna veličina:

Izaberite veličinu originala koji ste postavili.

Iseci margine za vel. „Aut.“:

Podesite oblast opsecanja prilikom izbora opcije **Automatsko prepoznav.**

Skeniraj plastificiranu karticu:

U slučaju laminiranih originala, prozirne oblasti oko ivica se takođe skeniraju.

Napomena:

Odgovarajući efekti možda ne mogu da se postignu, u zavisnosti od originala.

Rotiraj:

Okrećite skeniranu sliku u smeru kazaljke na satu. Izaberite ugao rotacije zavisno od originala koji želite da skenirate.

Gustina:

Izaberite kontrast za skeniranu sliku.

Uklanj. pozad.:

Uklonite boju pozadine originala sa skenirane slike.

Da biste koristili ovu funkciju, boja pozadine originala treba da bude najsvetlija boja na originalima, a treba da bude i ujednačena. Ova funkcija neće biti pravilno primenjena ukoliko se u pozadini nalaze šare ili ako postoji tekst ili ilustracije koje su svetlije boje u odnosu na pozadinu.

Poboljšanje teksta:

Očistite i izoštrite zamagljena slova u originalu.

Poboljšanje ivice:

Možete da poboljšate ivice teksta (granicu između teksta i pozadine).

Kada povećate vrednost, ivice tankog teksta postaju crne.

Smanjite vrednost ako na skeniranoj slici postoji previše šuma.

Prag:

Možete da podesite graničnu liniju za binarnu monohromatsku (crnu ili belu).

Crne oblasti postaju krupnije kada povećate vrednost, a bele oblasti postaju krupnije kada smanjite vrednost.

Nivo smanjenja šuma:

Možete da podesite nivo smanjenja šuma (nepotrebne crne tačke).

Što je veći nivo, više smanjenja šuma se primenjuje.

Uklanjanje senke:

Uklonite senke originala koje se pojavljuju na skeniranoj slici.

Okvir:

Uklonite senke na ivici originala.

Popravka izobličenja dokumenta:

Ispravite iskošenost na skeniranoj slici.

Možda ova funkcija neće moći da ispravi dokumente koji su previše iskošeni.

Preskoči prazne str.:

Prilikom skeniranja preskočite prazne strane ako ih ima u originalima.

Ako rezultat nije kao što ste očekivali, podesite stepen prepoznavanja.

Napomena:

- Pojedine stranice mogu greškom da budu preskočene kao prazne stranice.*
- Ova funkcija nije dostupna prilikom skeniranja dvostranih originala koji su prošiveni.*

Režim autom. uvlačenja:

Podesite Režim autom. uvlačenja. Ova funkcija vam omogućava da automatski nastavite skeniranje nakon što su originali skenirani. Ova funkcija je korisna kada pojedinačno skenirate različite veličine ili tipove originala.

Podesite ivične vođice skenera pre nego što postavite svaki original.

- Uključeno (potpuno automatski):** Započnite skeniranje nakon što je original postavljen dok se prikazuje poruka za potvrdu nastavljanja.
- Uključeno (poluautomatski):** Započnite skeniranje nakon što je pritisnuto dugme **Započni skenir.** dok se prikazuje poruka za potvrdu nastavljanja.

Prepoznavaj duplo uvlačenje:

Prikažite upozorenje kada se uvlači više originala istovremeno.

- Ultrazvučni senzor:** Otkrijte dvostruko uvlačenje pomoću ultrazvučnog senzora. Možete da odredite boju prepoznavanja.
- Dužina:** Utvrdite dvostruko uvlačenje po dužini. Kada se dužina drugog skeniranog originala razlikuje od dužine prvog, to se prepoznaje kao dvostruko uvlačenje. Možete da odredite razliku u dužini za prepoznavanje.

Naziv datoteke:

- Prefiks imena datoteke:**
Unesite prefiks za naziv slika sadržan od alfanumeričkih znakova i simbola.
- Dodaj datum:**
Dodajte datum nazivu datoteke.
- Dodajte vreme:**
Dodajte vreme nazivu datoteke.

Bris. svih pod.

Ponovno postavljanje podešavanja skeniranja na podrazumevane vrednosti.

Opcije menija za postavke

Osn. podešavanja.	174
Podešavanja skenera.	175
Izmena početnog ekrana.	176
Korisničke postavke.	177
Mrežne postavke.	177
Postavke veb usluge.	178
Document Capture Pro.	179
Menadžer kontakata.	179
Administracija sistema.	179
Informacije o uređaju.	181
Održavanje skenera.	181
Podešavanje upozorenja za zamenu valjka.	182
Podešavanja upozorenja za redovno čišćenje.	182

Osn. podešavanja

Osvetljenost LCD-a

Prilagođavanje osvetljenja LCD ekrana.

Zvukovi

- Pritisak dugmeta: Podesite jačinu zvuka prilikom dodirivanja ekrana na kontrolnoj tabli ili kada bude izvršena uspešna provera identiteta na ekranu za prijavljivanje.
- Zvučno upozorenje na grešku: Podesite jačinu zvuka koji će biti emitovan kada dođe do greške ili kada je provera identiteta na ekranu za prijavljivanje neuspešna.

Tajmer za spavanje

Podesite vreme nakon kog će skener preći u režim mirovanja (režim uštede energije) ako nije vršio nikakve operacije. LCD ekran postane crn kada istekne zadato vreme.

Pod. isključivanja

Vaš proizvod može da poseduje ovu funkciju ili funkciju **Merač vremena za isključivanje**, u zavisnosti od lokacije kupovine.

Automatski isključi skener.

- Isključivanje usled neaktivnosti
Izaberite ovo podešavanje da biste automatski isključili skener ako se ne koristi određeno vreme. Svako povećanje će uticati na energetska efikasnost proizvoda. Pre nego što napravite izmenu, razmislite o uticaju na životnu sredinu.
- Isključivanje usled prekida veze
Izaberite ovo podešavanje da biste isključili skener nakon 30 minuta kada je veza sa svim izlazima, uključujući USB priključak, prekinuta. U zavisnosti od modela i regiona, ova funkcija možda neće biti dostupna.

Podešavanja za datum/vreme

- Datum/Vreme: Unesite važeći datum i vreme.
- Letnje računanje vremena: Izaberite postavku za letnje računanje vremena koja važi za područje u kom se nalazite.
- Vremenska razlika: Unesite vremensku razliku između vašeg lokalnog vremena i UTC-a (Koordiniranog univerzalnog vremena).

Jezik/Language

Izaberite zemlju ili region u kom koristite svoj skener.

Tastatura

Izmenite raspored na tastaturi na LCD ekranu.

Vreme za radnju je isteklo

Izaberite **Uklj.** da se skener vrati na početni ekran kada u određenom vremenu ne vrši nikakve operacije.

Veza sa računarom preko USB-a

Možete ograničiti upotrebu USB veze sa računara. Ako želite da je ograničite, izaberite **Onemogućiti**.

Direktno napajanje uklj.

Uključite skener direktno kada je skener priključen na izvor napajanja, bez pritiska na dugme za uključivanje.

Podešavanje skenera

Sporo

Usporava brzinu uvlačenja prilikom svakog skeniranja. Kada je podešeno na **Uklj.**, ikona se menja na



Omogućite ovo u sledećim slučajevima:

- Kada se originali često zaglavljaju
- Kada uvlačite tanke originale
- Kada skenirate različite vrste ili veličine originala odjednom
- Ako primetite da je skener bučan

Vreme zaustavlj. dvostrukog uvlač.

Podesite radnju kada se izvrši prepoznavanje dvostrukog uvlačenja.

- Trenutno: Odmah zaustavlja uvlačenje nakon što se izvrši prepoznavanje dvostrukog uvlačenja.
- Posle izbacivanja: Originali koji su prepoznati kao dvostruko uvlačenje skeniraju se kao takvi, a kasnije uvlačenje originala privremeno se zaustavlja.

Ako na skeniranoj slici nema nikakvih problema, možete nastaviti prvobitno skeniranje.

DFDS funkcija

Izostavlja prepoznavanje dvostrukog uvlačenja i nastavlja skeniranje. Kada je podešeno na **Uklj.**, ikona se menja na .

Omogućite ovo da biste skenirali originale koji su prepoznati kao dvostruko uvlačenje, npr. plastične kartice ili koverte.

Zaštita papira

Smanjuje oštećenje originala tako što odmah zaustavlja skeniranja kada je prepoznat sledeći status.

- Pojavljuje se greška uvlačenja za originale
- Originali se ukoso skeniraju

Izaberite stepen prepoznavanja da biste omogućili funkciju. Pogledajte sledeću tabelu za više detalja o svakom stepenu.

Stepen	Opis
Uključ.-nisko	Smanjite osetljivost prepoznavanja iskošenosti originala.
Uključ.-srednje	Prepoznajte iskošenost spojenih originala i iskošenost koju Uključ.-nisko ne može da prepozna.
Uključ.-visoko	Povećajte osetljivost prepoznavanja iskošenosti originala.



Važno:

- Ova funkcija ne sprečava uvek oštećenje originala.
- U zavisnosti od stanja originala koji se uvlače, ne mogu se prepoznati greške uvlačenja.

Napomena:

U zavisnosti od originala, stanja uvlačenja, ili stepena koji podesite, ova funkcija možda neće pravilno raditi.

- Izaberite **Isklj.** da biste onemogućili funkciju kada skenirate plastične kartice ili debeo papir.
- Kada se često pojavi pogrešno prepoznavanje, smanjite stepen ove funkcije.
- Neki originali mogu biti pogrešno prepoznati kao greške uvlačenja, kao što su originali nepravilnih oblika ili originali skenirani iskosa.
- Kada postavljate više originala, vodite računa da poravnate glavnu ivicu originala. Originali se mogu pogrešno prepoznati kao greške uvlačenja ako ivice originala nisu poravnate, čak i ako su ispravno skenirane.
- Da biste skenirali original a da ga ne iskosite, pre skeniranja podesite vođice za papir tako da odgovaraju originalima.

Otkrivanje prljavštine na staklu

Otkriva prljavštinu na površini stakla unutar skenera. Možete da izaberete stepen prepoznavanja.

U zavisnosti od prljavštine, ova funkcija možda neće ispravno raditi.

Ultrasonic otkrivanje duplog uvlačenja

Otkriva se greška u vezi s dvostrukim uvlačenjem kada se uvlači više originala i skener prekida skeniranje.

U zavisnosti od originala, kao što su koverta, plastične kartice, originali sa etiketama ili nalepicama itd, ova funkcija možda neće ispravno raditi.

Istek vremena za Režim automatskog uvlačenja

Podesite vreme isteka komunikacije kada koristite Režim automatskog uvlačenja.

Ovo podešavanje je dostupno samo prilikom skeniranja s lokacije „Mreža Fascikla/FTP“, „E-pošta“, „Računarski oblak“ ili „USB disk (USB stik)“. Možete da podesite vreme za automatski završetak skeniranja kada je opcija „Režim automatskog uvlačenja“ podešena na „Uključeno“.

Potvrdi primaoca

Proverite odredište pre skeniranja.

Izmena početnog ekrana

Možete urediti podešavanja prikaza za početni ekran.

- Raspored
Menja način prikaza ikona menija.
- Dodaj ikonu
Dodaje ikone u **Un. pod. vr.** koje ste podesili ili vraća ikone koje ste prethodno sklonili sa ekrana.
- Ukloni ikonu
Uklanja ikone sa početnog ekrana. Ako želite da ponovo prikazete sklonjene ikone, izaberite **Dodaj ikonu** ili **Vraćanje podrazumevanog prikaza ikona**.

- Pomeri ikonu
Menja redosled prikaza datoteka.
- Vraćanje podrazumevanog prikaza ikona
Vraća standardna podešavanja prikaza za početni ekran.
- Pozadina
Promenite boju pozadine LCD ekrana.

Korisničke postavke

Početna podešavanja skenera možete da promenite za sledeće.

- Skeniraj na mrežni direktorijum/FTP
- Skeniraj na imejl
- Skeniraj na USB disk
- Skeniraj u oblak

Mrežne postavke

Podešavanje Wi-Fi-a:

Podesite ili izmenite podešavanja bežične mreže. Izaberite način povezivanja između sledećih i zatim sledite uputstva na kontrolnoj tabli.

Ruter:

- Čarobnjak za podešavanje Wi-Fi veze
- Podešavanje tastera (WPS)
- Drugo
 - Podešavanje PIN koda (WPS)
 - Autom. povezivanje Wi-Fi-a
 - Onemogućí Wi-Fi

Probleme sa mrežom ćete možda moći da rešite onemogućavanjem Wi-Fi podešavanja ili njihovim ponovnim unošenjem. Dodirnite  > **Ruter** > **Promeni postavke** > **Drugo** > **Onemogućí Wi-Fi** > **Počni podešavanje**.

Wi-Fi Direct:

Prikazuje informacije da se povežete na pametni uređaj.

Dodirnite **Promeni** da biste promenili postavke.

- Promeni naziv mreže
- Promeni lozinku
- Promeni frekventni opseg

Može se desiti da ovo podešavanje ne bude prikazano u zavisnosti od regije.

- Onemogući Wi-Fi Direct
- Vрати podrazumevana podešavanja

Podešavanje ožičene lokalne mreže:

Podesite ili izmenite podešavanja mreže koja koristi LAN kabl ili mrežni usmerivač. Kada se to koristi, bežične veze su onemogućene.

Status mreže

Prikazuje trenutna mrežna podešavanja za sledeće stavke.

- Status kablovske LAN/Wi-Fi mreže
- Status Wi-Fi Direct
- Status servera e-pošte

Napredno

Izvršite sledeća detaljna podešavanja.

- Ime uređaja
- TCP/IP
- Proksi server
- Server za imejl
 - Postavke servera
 - Provera veze
- IPv6 adresa
- Brzina veze i dupleks
- Preusmeravaj HTTP na HTTPS
- Onemogući IPsec/IP filtriranje
- Onemogući IEEE802.1X

Postavke veb usluge

Epson Connect usluge:

Prikazuje da li je skener registrovan i povezan sa Epson Connect.

Možete se registrovati za uslugu tako što ćete izabrati **Registruj** i slediti uputstva.

Kada se registrujete, možete promeniti sledeća podešavanja.

- Suspenduj/Nastavi
- Deregistruj

Radi detaljnijih podataka, pogledajte sledeći veb-sajt.

<https://www.epsonconnect.com/>

<http://www.epsonconnect.eu> (samo Evropa)

Document Capture Pro

Režim rada

Podesite radni režim na kontrolnoj tabli tako da odgovara računaru na kom je instaliran Document Capture Pro.

Klijentski režim

Izaberite ovo ako je Document Capture Pro instaliran na operativnom sistemu Windows ili Mac OS.

Serverski režim

Izaberite ovo ako je Document Capture Pro instaliran na operativnom sistemu Windows Server.
Zatim unesite adresu servera.

Postavke grupe

Omogućite podešavanje grupe na skeneru. Koristite ovu stavku kada omogućite podešavanje grupe na Document Capture Pro.

grupu

Unesite broj grupe kada je omogućena opcija **Postavke grupe**.

Menadžer kontakata

Registruj/izbriši:

Registrujte i/ili izbrišite kontakte za menije Skeniraj na imejl i Skeniraj na mrežni direktorijum/FTP.

Često:

Registrujte često korišćene kontakte da biste im brzo pristupili. Takođe možete promeniti redosled na listi.

Opcije prikaza:

Promenite način na koji se prikazuje lista kontakata.

Opcije pretrage:

Promenite metod za traženje kontakata.

Administracija sistema

Menadžer kontakata

Registruj/izbriši:

Registrujte i/ili izbrišite kontakte za menije Skeniraj na imejl i Skeniraj na mrežni direktorijum/FTP.

Često:

Registrujte često korišćene kontakte da biste im brzo pristupili. Takođe možete promeniti redosled na listi.

Opcije prikaza:

Promenite način na koji se prikazuje lista kontakata.

Opcije pretrage:

Promenite metod za traženje kontakata.

Administratorska podešavanja

- Lozinka administratora: Registrujte administratorsku lozinku koja samo administratoru dozvoljava menjanje postavki. Unesite lozinku dužine najviše 20 znakova.
- Zaključavanje podešavanja: Zaključajte postavke da drugi korisnici ne bi mogli da ih menjaju.

Ograničenja

Dozvolite promenu podešavanja sledećih stavki kada je zaključavanje table omogućeno.

- Pristup registr./bris. kontakata
- Pristup u Nedavno za Skeniraj na imejl
- Pristup u jezik
- Zaštita ličnih podataka

Šifrovanje lozinke

Šifrujte svoju lozinku.

Ako isključite napajanje dok je ponovno pokretanje u toku, podaci se mogu oštetiti i podešavanja skenera vratiti na podrazumevane vrednosti. U tom slučaju ponovo namestite informacije o lozinci.

Istraživanje korisnika

Izaberite **Odobri** da biste kompaniji Seiko Epson Corporation pružili informacije o upotrebi proizvoda kao što je broj skeniranja.

Postavke WSD-a

Omogućite ili onemogućite funkciju WSD (Veb-usluga za uređaje).

Vrati podrazumevane postavke

- Mrežne postavke: Vratite postavke u vezi s mrežnim podešavanjima na početne vrednosti.
- Sve izuzev mrežnih postavki: Vratite ostale postavke na početne vrednosti osim postavki za mrežna podešavanja.
- Sve postavke: Sve postavke vratite na fabrička podešavanja.

Važno:

Ako izaberete i pokrenete **Sve postavke**, biće obrisani svi podaci o podešavanjima registrovani na skeneru, uključujući kontakte i podešavanja za proveru identiteta korisnika. Ne možete da vratite izbrisana podešavanja.

Ažuriranje firmvera:

Možete dobiti informacije o upravljačkom programu skenera, kao što su trenutna verzija i informacije o dostupnim ažuriranim verzijama.

Ažuriraj:

Proverite da li je najnovija verzija osnovnog softvera učitana na mrežni server. Ako je dostupna ažurirana verzija, možete izabrati da li da pokrenete ažuriranje ili ne.

Obaveštenje:

Izaberite **Uklj.** da biste primili obaveštenje da je ažurirana verzija osnovnog softvera dostupna.

Informacije o uređaju

Serijski broj

Prikazuje serijski broj skenera.

Trenutna verzija

Prikazuje aktuelnu verziju osnovnog softvera.

Ukupan broj skeniranja

Prikazuje ukupan broj skeniranja.

Broj 1-stranih skeniranja

Prikazuje broj jednostranih skeniranja.

Broj 2-stranih skeniranja

Prikazuje broj dvostranih skeniranja.

Broj skeniranja nosećeg lista

Prikazuje broj skeniranja pomoću Nosački list.

Broj skeniranja nakon zamene valjka

Prikazuje broj skeniranja nakon zamene sklopa valjaka.

Broj skeniranja nakon redovnog čišćenja

Prikazuje broj skeniranja nakon vršenja redovnog čišćenja.

Status uređaja za proveru identiteta

Prikazuje status uređaja za proveru identiteta.

Resetuj broj skeniranja

Resetuje broj skeniranja. Izaberite tu funkciju kada želite da resetujete **Broj skeniranja nakon zamene valjka** ili **Broj skeniranja nakon redovnog čišćenja**, a zatim pritisnite **Da**.

Održavanje skenera

Čišćenje valjka

Prikazuje kako da očistite valjak unutar skenera.

Zamena valjka

Prikazuje kako da zamenite sklop valjaka. Možete ponovo postaviti broj nakon zamene sklopa valjaka.

Redovno čišćenje

Prikazuje kako da izvršite redovno čišćenje unutrašnjosti skenera. Možete ponovo postaviti broj nakon izvršenog redovnog čišćenja.

Čišćenje stakla

Prikazuje kako da izvršite čišćenje staklene površine unutar skenera.

Podešavanje upozorenja za zamenu valjka

Podeš. broja upozorenja

Menja broj skeniranja kada treba da se prikaže obaveštenje o zameni valjka.

Podešavanja upozorenja za redovno čišćenje

Podešavanje upozorenja

Obaveštava vas kada da očistite unutrašnjost skenera.

Podeš. broja upozorenja

Menja broj skeniranja kada treba da se prikaže obaveštenje o čišćenju.

Održavanje

Čišćenje spoljašnjosti skenera.	184
Čišćenje unutrašnjosti skenera.	184
Zamena sklopa valjaka.	189
Resetovanje broja skeniranja.	194
Ušteda energije.	194
Transportovanje skenera.	194
Ažuriranje aplikacija i upravljačkog softvera.	195

Čišćenje spoljašnjosti skenera

Obrišite mrlje na spoljašnjem kućištu pomoću suve krpe ili krpe navlažene rastvorom blagog deterdženta i vode.



Važno:

- Nikada ne koristite alkohol, razređivač ili korozivan rastvor za čišćenje skenera. Može doći do izobličenja ili promene boje.*
- Nemojte dozvoliti da voda uđe u proizvod. To može dovesti do neispravnog rada.*
- Ni u kom slučaju ne otvarajte kućište skenera.*

1. Pritisnite dugme  da biste isključili skener.
2. Isključite adapter naizmjenične struje iz skenera.
3. Očistite spoljni deo kućišta krpom navlaženom rastvorom blagog deterdženta i vode.

Napomena:

Ekran osetljiv na dodir obrišite mekom, suvom krpom.

Čišćenje unutrašnjosti skenera

Nakon što se skener koristi izvesno vreme, papir i sobna prašina na valjku ili staklenom delu unutar skenera mogu izazvati probleme sa uvlačenjem papira ili kvalitetom slike. Očistite unutrašnjost skenera nakon svakih 5,000 skeniranja.

Najnoviji broj skeniranja možete proveriti na kontrolnoj tabli ili u uslužnom programu Epson Scan 2 Utility.

Ako je površina zamrljana supstancom koja se teško uklanja, za uklanjanje mrlja upotrebite originalni Epsonov pribor za čišćenje. Koristite malu količinu sredstva za čišćenje nanesenog na krpicu za čišćenje da biste uklonili mrlje.



Važno:

- Nikada ne koristite alkohol, razređivač ili korozivan rastvor za čišćenje skenera. Može doći do izobličenja ili promene boje.*
- Nikada ne prskajte bilo kakvu tečnost ili mazivo na skener. Oštećenje opreme ili kola može dovesti do nepravilnog rada.*
- Ni u kom slučaju ne otvarajte kućište skenera.*

1. Pritisnite dugme  da biste isključili skener.
2. Isključite adapter naizmjenične struje iz skenera.

3. Povucite polugu i otvorite poklopac skenera.

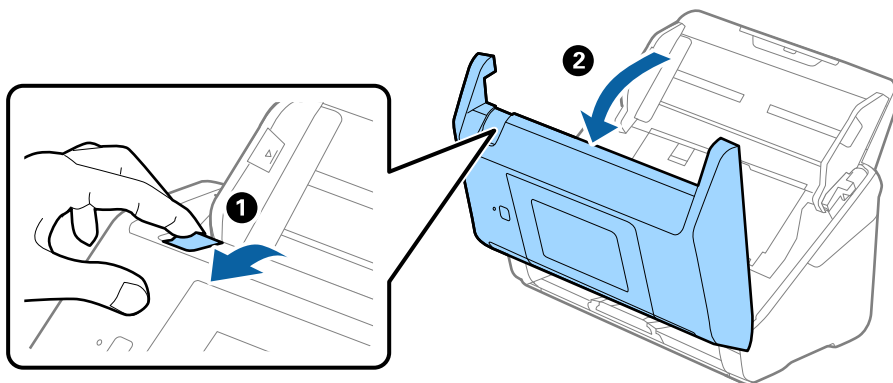

4. Obrišite mrlje na plastičnom valjku i staklenoj površini na dnu unutar poklopca skenera pomoću meke krpe ili originalnog Epsonovog pribora za čišćenje.

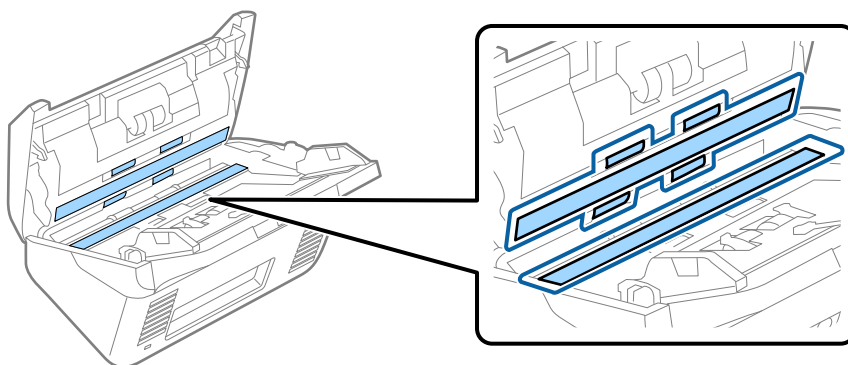

! **Važno:**

- Nemojte previše pritiskati površinu stakla skenera.
- Nemojte koristiti četku ili tvrd alat. Sve ogrebotine na staklu mogu uticati na kvalitet skeniranja.
- Nemojte raspršivati sredstvo za čišćenje direktno na površinu stakla skenera.

5. Obrišite sve mrlje na sensorima pomoću pamučnog brisača.

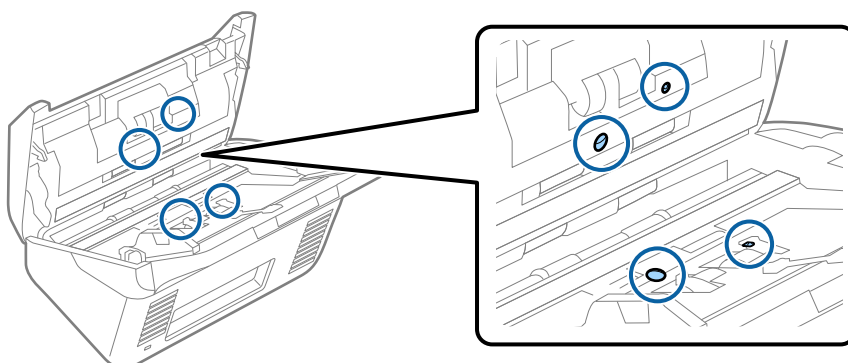



Važno:

Nemojte koristiti tečnost poput sredstva za čišćenje na pamučnom brisaču.

6. Otvorite poklopac i zatim izvadite valjak za razdvajanje.
Pogledajte „Zamenu sklopa valjaka” radi detaljnijih podataka.

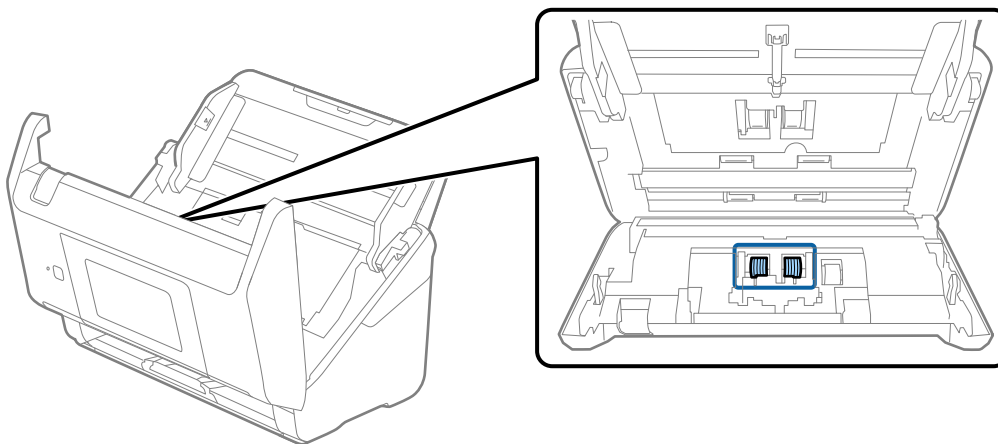

7. Obrišite prašinu ili nečistoće na valjku za razdvajanje pomoću originalnog Epsonovog pribora za čišćenje ili meke, vlažne krpe.

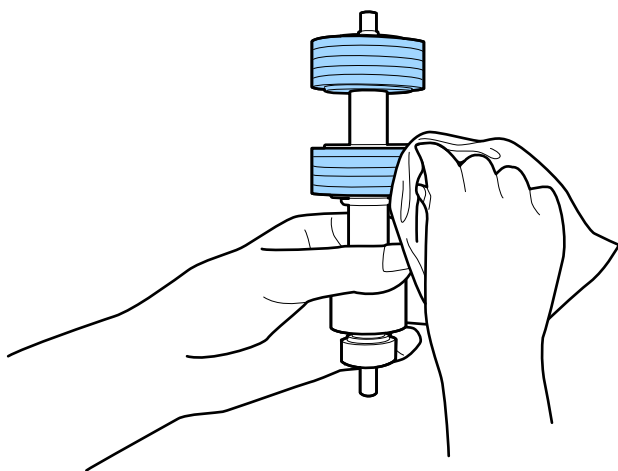

Važno:

Za čišćenje valjka koristite samo originalan Epsonov pribor za čišćenje ili meku, vlažnu krpku. Upotreba suve krpe može oštetiti površinu valjka.

8. Otvorite poklopac i zatim izvadite prijemni valjak.
Pogledajte „Zamenu sklopa valjaka” radi detaljnijih podataka.

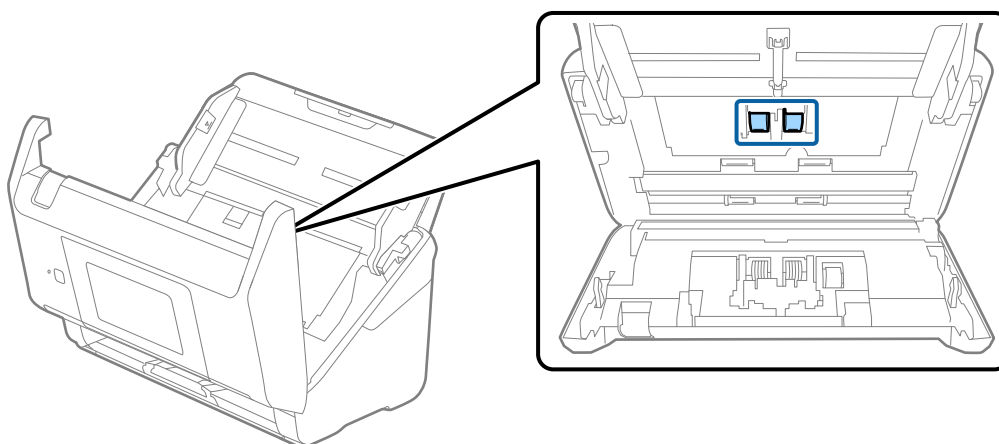

9. Obrišite prašinu ili nečistoće na prijemnom valjku pomoću originalnog Epsonovog pribora za čišćenje ili meke, vlažne krpe.

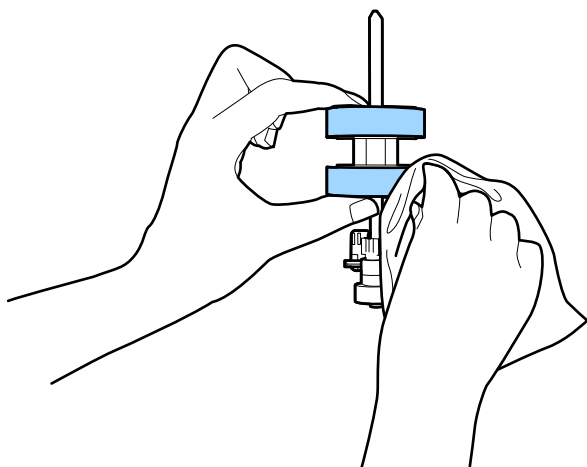

Važno:

Za čišćenje valjka koristite samo originalan Epsonov pribor za čišćenje ili meku, vlažnu krpu. Upotreba suve krpe može oštetiti površinu valjka.

10. Zatvorite poklopac skenera.
11. Uključite adapter naizmjenične struje i uključite skener.
12. Na početnom ekranu izaberite **Održavanje skenera**.
13. Na ekranu **Održavanje skenera** izaberite **Čišćenje valjka**.
14. Povucite polugu da otvorite poklopac skenera.
Skener ulazi u režim čišćenja valjaka.

- Polako okrećite valjke na dnu dodirivanjem bilo gde po LCD ekranu. Obrisite površinu valjaka pomoću originalnog Epsonovog pribora za čišćenje ili meke krpe navlažene vodom. Ponavljajte ovaj postupak dok valjci ne budu čisti.

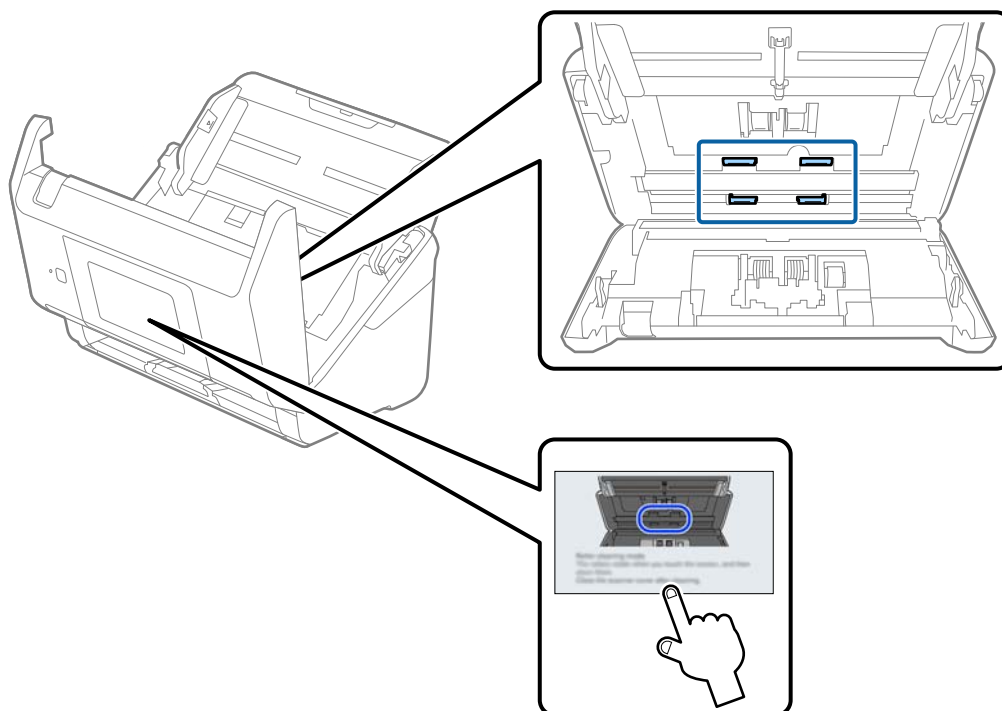

 **Oprez:**

Vodite računa da mehanizam ne zahvati vaše ruke ili kosu kada pokrećete valjak. To može dovesti do povreda.

- Zatvorite poklopac skenera.
Skener izlazi iz režima čišćenja valjaka.

Povezane informacije

- ➔ “Šifre pribora za čišćenje” na strani 33
- ➔ “Zamena sklopa valjaka” na strani 189

Zamena sklopa valjaka

Sklop valjaka (valjak za uvlačenje papira i valjak za razdvajanje) treba da se zameni kada broj skeniranja prekorači vek trajanja valjaka. Kada se na kontrolnoj tabli ili ekranu vašeg računara prikaže poruka o zameni, sledite navedene korake kako biste ga zamenili.

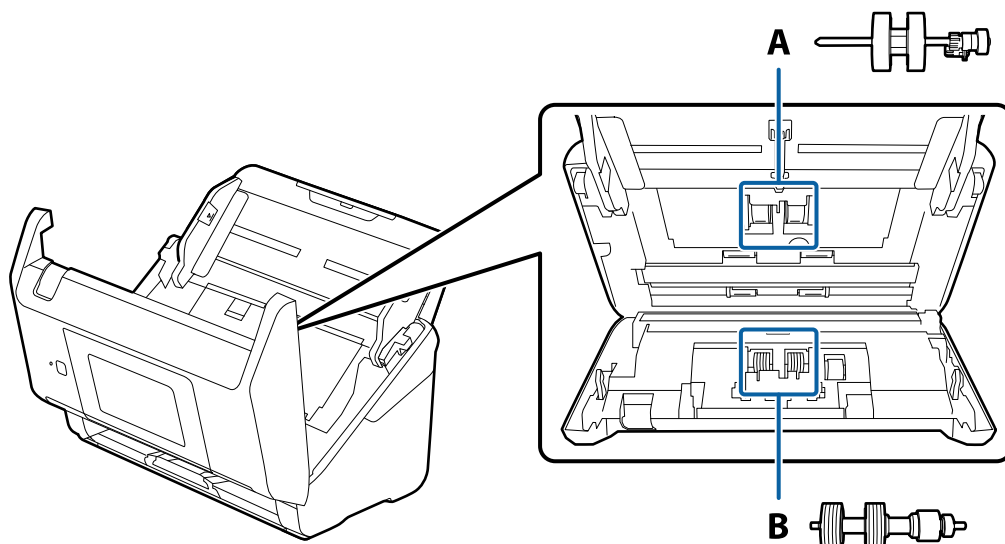

A: valjak za uvlačenje papira, B: valjak za razdvajanje

1. Pritisnite dugme  da biste isključili skener.
2. Isključite adapter naizmenične struje iz skenera.
3. Povucite polugu i otvorite poklopac skenera.

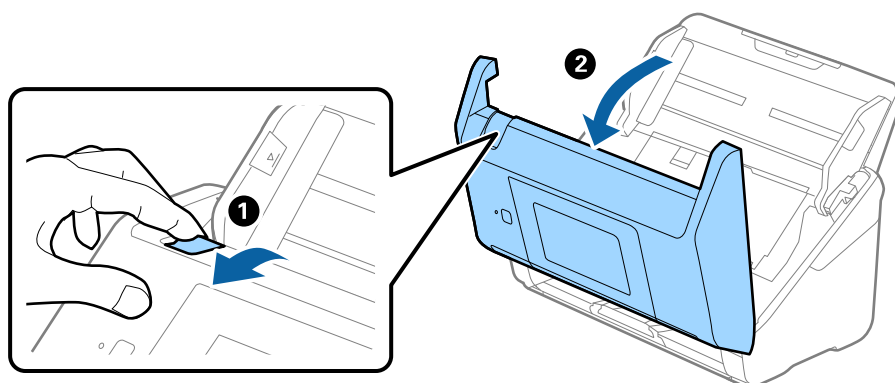

4. Otvorite poklopac prijemnog valjka, a zatim ga gurnite i izvadite.

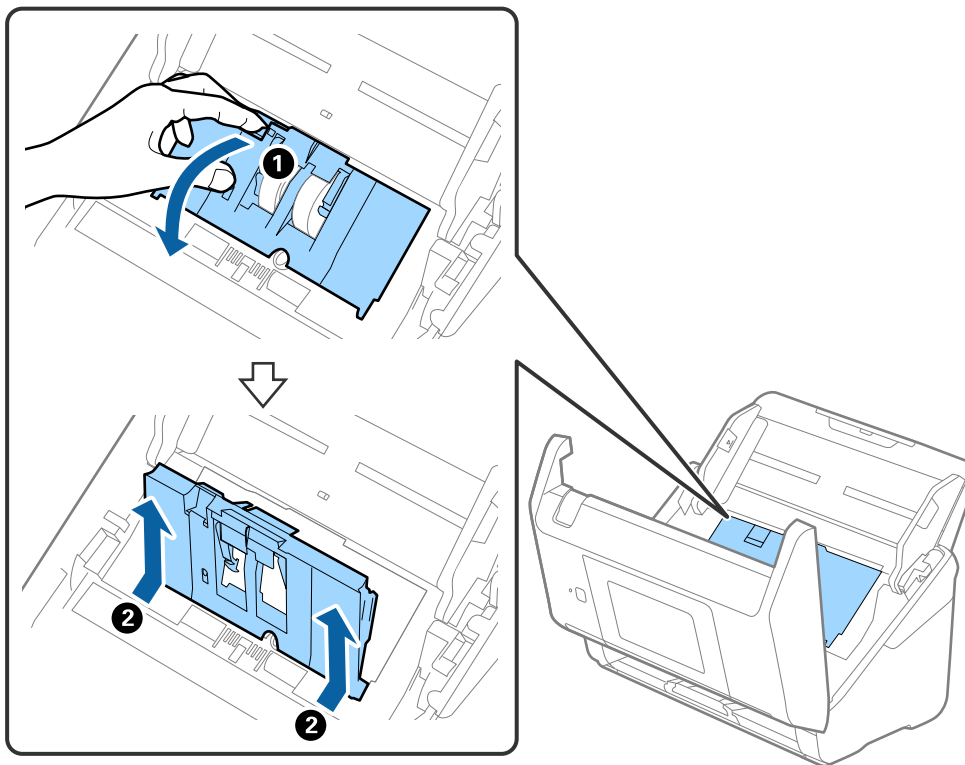

5. Pritisnite deo za učvršćivanje osovine valjka, a zatim gurnite i izvadite montirane prijemne valjke.

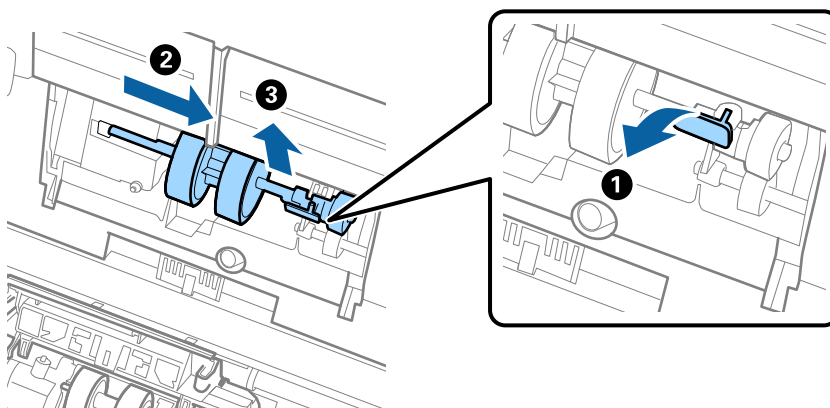

Važno:

Nemojte silom izvlačiti prijemni valjak. Na taj način biste mogli oštetiti unutrašnjost skenera.

6. Dok držite deo za pričvršćivanje, gurnite novi prijemni valjak u levu stranu i umetnite ga u otvor u skeneru. Pritisnite deo za pričvršćivanje da biste ga učvrstili.

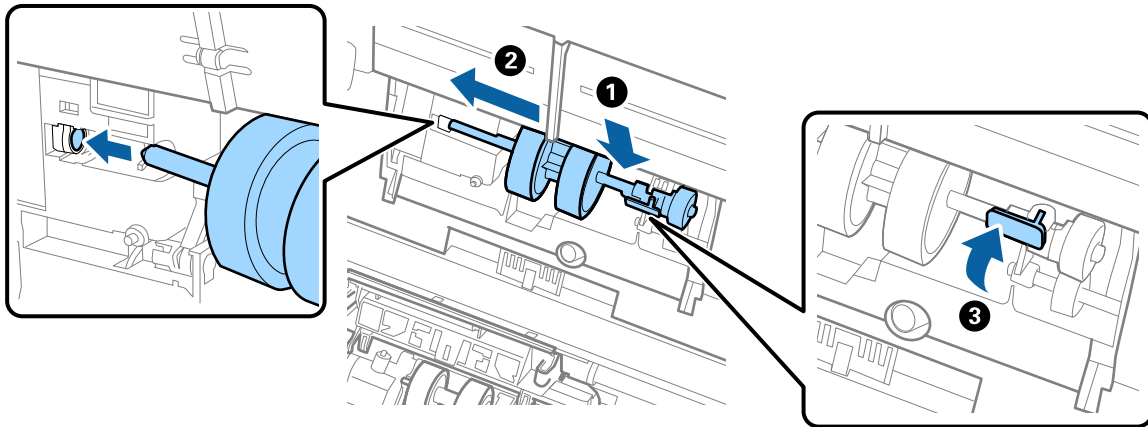

7. Stavite ivicu poklopca prijemnog valjka u žleb i gurnite ga. Čvrsto zatvorite poklopac.

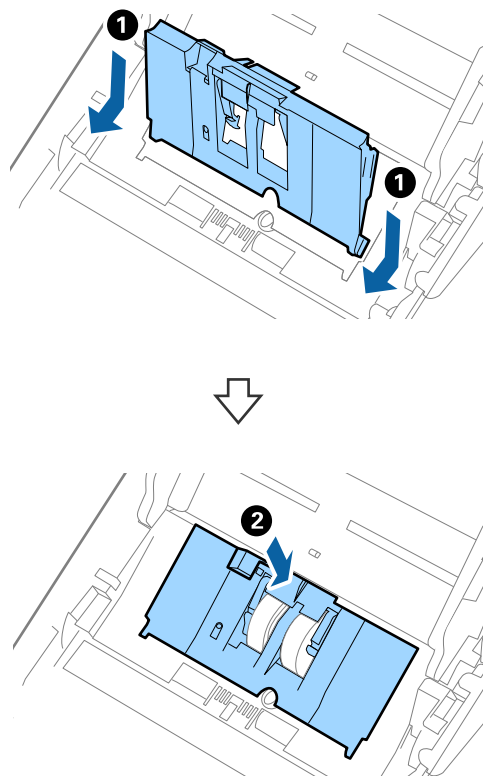

! **Važno:**

- ❑ Vodite računa da poklopac prijemnog valjka bude pravilno zatvoren.
- ❑ Vodite računa da valjci za uvlačenje papira budu pravilno montirani ako se poklopac teško zatvara.
- ❑ Nemojte postavljati poklopac dok je podignut.

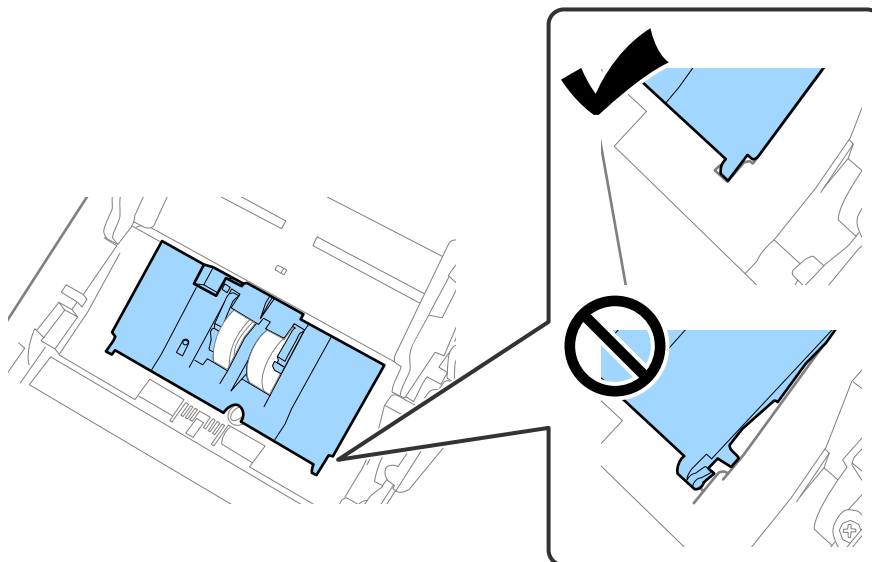

8. Gurnite hvatače na oba kraja poklopca valjka za razdvajanje da biste otvorili poklopac.

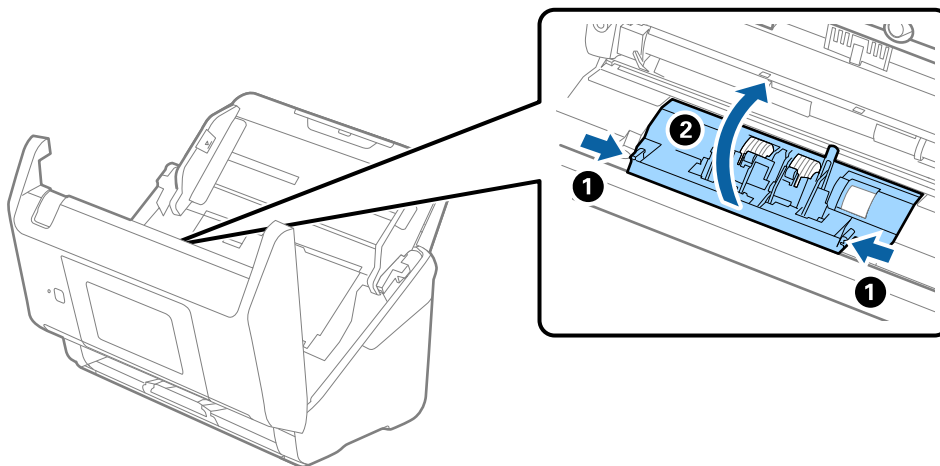

9. Podignite levu stranu valjka za razdvajanje, a zatim gurnite i izvadite montirane valjke za razdvajanje.

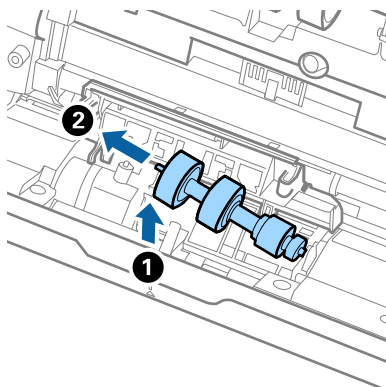

10. Ubacite osovinu novog valjka za razdvajanje u otvor sa desne strane, a zatim spustite valjak.

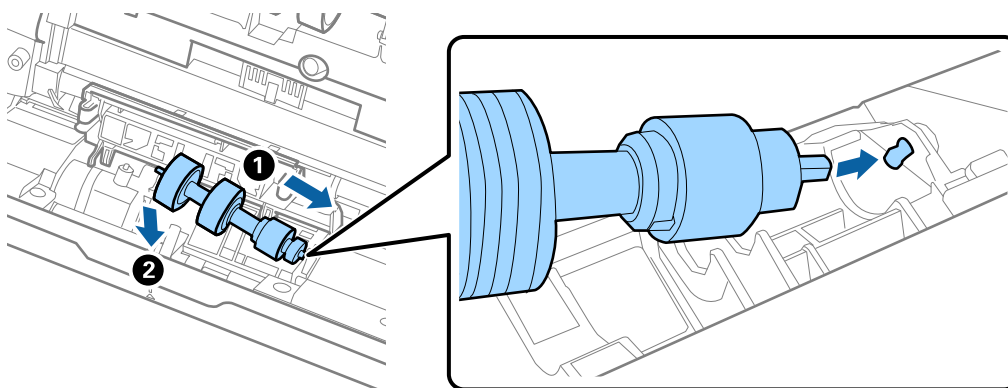

11. Zatvorite poklopac valjka za razdvajanje.



Važno:

Ako se poklopac teško zatvara, proverite da li ste pravilno postavili valjke za razdvajanje.

12. Zatvorite poklopac skenera.
13. Uključite adapter naizmenične struje i uključite skener.
14. Resetujte broj skeniranja pomoću kontrolne table.

Napomena:

Odložite prijemni valjak i valjak za razdvajanje poštujući pravila i propise u svojoj lokalnoj zajednici. Nemojte ih rastavljati.

Povezane informacije

➔ “Šifre sklopa valjaka” na strani 32

Resetovanje broja skeniranja

Resetuje broj skeniranja nakon zamene sklopa valjaka.

1. Na početnom ekranu izaberite **Podešavanja > Informacije o uređaju > Resetuj broj skeniranja > Broj skeniranja nakon zamene valjaka**.
2. Dodirnite **Da**.

Povezane informacije

➔ [“Zamena sklopa valjaka” na strani 189](#)

Ušteda energije

Možete štedeti energiju ako koristite režim mirovanja ili režim automatskog gašenja kada skener ne izvršava nikakve operacije. Možete podesiti vremenski period pre nego što skener uđe u režim mirovanja i automatski se isključi. Svako povećanje će uticati na energetska efikasnost proizvoda. Razmislite o uticaju na životnu sredinu pre vršenja bilo kakvih izmena.

1. Na početnom ekranu izaberite **Podešavanja**.
2. Izaberite **Osn. podešavanja**.
3. Izaberite **Pod. isključivanja**, a zatim odredite podešavanja.

Napomena:

Dostupne funkcije mogu se razlikovati u zavisnosti od lokacije kupovine.

Transportovanje skenera

Ako je potrebno da transportujete skener radi preseljenja ili popravke, pratite korake u nastavku da biste spakovali skener.

1. Pritisnite dugme  da biste isključili skener.
2. Isključite adapter naizmjenične struje iz napajanja.
3. Uklonite kablove i uređaje.

4. Zatvorite ulaznu fioku i izlaznu fioku.

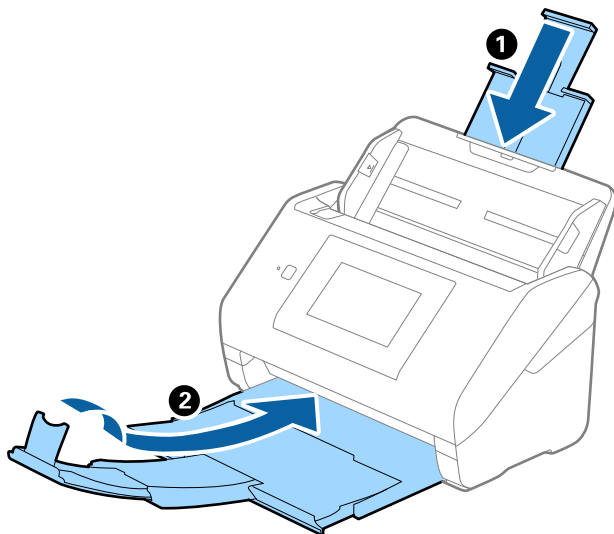

Važno:

Vodite računa da dobro zatvorite izlaznu fioku; u suprotnom, može se oštetiti tokom transporta.

5. Otvorite ulaznu fioku.

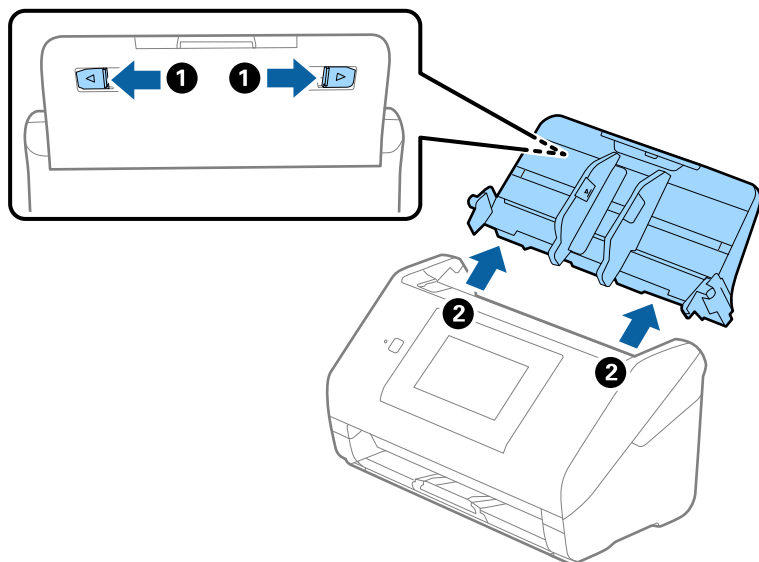

6. Spojite ambalažu u kojoj je bio spakovan skener, zatim spakujte skener u njegovu originalnu kutiju ili u neku tvrdi kutiju.

Ažuriranje aplikacija i upravljačkog softvera

Ažuriranjem aplikacija i upravljačkog softvera možete da rešite određene probleme i unapredite ili dodate funkcije. Proverite da li koristite najnoviju verziju aplikacija i upravljačkog softvera.



Važno:

- Za vreme ažuriranja nemojte isključivati računar ili skener.

Napomena:

Ako se skener može povezati na internet, možete ažurirati osnovni softver štampača iz Web Config. Izaberite karticu **Device Management** > **Firmware Update**, proverite prikazanu poruku, a zatim kliknite na **Start**.

1. Proverite da li je skener povezan s računarom i da li je računar povezan sa internetom.
2. Pokrenite aplikaciju EPSON Software Updater i ažurirajte aplikacije ili upravljački softver.

Napomena:

Operativni sistemi Windows Server nisu podržani.

- Operativni sistem Windows 10

Kliknite na dugme za početak i zatim izaberite **Epson Software** > **EPSON Software Updater**.

- Operativni sistem Windows 8.1/Windows 8

Unesite naziv aplikacije u polje za pretragu, a zatim izaberite prikazanu ikonu.

- Operativni sistem Windows 7

Kliknite na dugme za početak i zatim izaberite **Svi programi** ili **Programi** > **Epson Software** > **EPSON Software Updater**.

- Operativni sistem Mac OS

Izaberite **Nalazač** > **Kreni** > **Aplikacije** > **Epson Software** > **EPSON Software Updater**.

Napomena:

Ako na listi ne možete da nađete aplikaciju koju želite da ažurirate, to znači da ta aplikacija ne može da se ažurira preko funkcije EPSON Software Updater. Proverite najnovije verzije aplikacija na lokalnoj internet stranici kompanije Epson.

<http://www.epson.com>

Ažuriranje osnovnog softvera skenera pomoću kontrolne table

Ako se skener može povezati na internet, možete ažurirati osnovni softver skenera pomoću kontrolne table. Takođe možete podesiti da skener redovno proverava ažurirane verzije osnovnog softvera i obavesti vas ako ima dostupnih.

1. Na početnom ekranu izaberite **Podešavanja**.
2. Izaberite **Administracija sistema** > **Ažuriranje firmvera** > **Ažuriraj**.

Napomena:

Izaberite **Obaveštenje** > **Uklj. da biste podesili da skener redovno proverava dostupne ažurirane verzije osnovnog softvera**.

3. Proverite poruku prikazanu na ekranu i započnite traženje dostupnih ažuriranih verzija.

4. Ako je na LCD ekranu prikazana poruka koja vas obaveštava da je dostupna ažurirana verzija osnovnog softvera, sledite uputstva na ekranu da biste pokrenuli ažuriranje.



Važno:

- Nemojte da isključujete kabl skenera niti da isključujete skener dok se ažuriranje ne završi; u suprotnom skener može nepravilno da radi.
- Ako ažuriranje osnovnog softvera nije završeno ili je neuspešno, skener se ne pokreće uobičajeno i prikazuje se „Recovery Mode” na LCD ekranu sledeći put kada se skener uključi. U tom slučaju treba ponovo da ažurirate osnovni softver pomoću računara. Povežite skener na računar pomoću USB kabla. Kada je na skeneru prikazano „Recovery Mode“, ne možete ažurirati osnovni softver preko mrežnog povezivanja. Pristupite Epsonovoj lokalnoj internet stranici sa računara i zatim preuzmite najnoviji osnovni softver skenera. Pogledajte uputstva na veb-sajtu radi sledećih koraka.

Ažuriranje upravljačkog softvera pomoću aplikacije Web Config

Ako se skener može povezati na internet, možete ažurirati osnovni softver štampača iz Web Config.

1. Pristupite Web Config i izaberite karticu **Device Management > Firmware Update**.
2. Izaberite **Start** a zatim sledite uputstva na ekranu.

Započinje potvrda upravljačkog softvera i prikazuju se informacije o njemu ukoliko postoji ažuriranje.

Napomena:

Upravljački softver možete ažurirati i pomoću Epson Device Admin. Možete vizuelno potvrditi informacije o upravljačkom softveru na listi uređaja. Ovo je korisno kada želite ažurirati upravljački softver većeg broja uređaja. Više informacija potražite u priručniku ili na veb-sajtu Epson Device Admin.

Povezane informacije

➔ “Aplikacija za podešavanje operacija skenera (Web Config)” na strani 29

Ažuriranje upravljačkog softvera bez povezivanja sa internetom

Upravljački softver za uređaj možete preuzeti na računar s Epsonovog veb-sajta, a zatim povezati uređaj i računar pomoću USB kabla kako biste ažurirali upravljački softver. Ako ne možete da izvršite ažuriranje preko mreže, pokušajte to da uradite na sledeći način.

Napomena:

Pre ažuriranja proverite da li je upravljački program skenera Epson Scan 2 instaliran na vašem računaru. Ako aplikacija Epson Scan 2 nije instalirana, instalirajte je.

1. Proverite Epsonovu internet stranicu radi najnovijih izdanja ažuriranja za upravljački softver.
<http://www.epson.com>
 - Ako postoji upravljački program za skener, preuzmite ga i idite na sledeći korak.
 - Ako na internet stranici ne postoje informacije o upravljačkom programu, već koristite najnoviji upravljački program.
2. Računar na kom se nalazi preuzeti upravljački softver i skener povežite USB kablom.

3. Dvaput kliknite na preuzetu .exe datoteku.
Epson Firmware Updater će se pokrenuti.
4. Pratite uputstva na ekranu.

Rešavanje problema

Problemi sa skenerom.	200
Problemi prilikom pripreme skeniranja preko mreže.	201
Problemi sa pokretanjem skeniranja.	203
Problemi sa proverom identiteta.	213
Problemi sa uvlačenjem papira.	213
Problemi sa skeniranom slikom.	217
Problemi sa Document Capture Pro.	221
Deinstaliranje i instaliranje aplikacija.	222

Problemi sa skenerom

Proveravanje poruka o grešci na kontrolnoj tabli

Ako se na kontrolnoj tabli prikaže poruka o grešci, pratite uputstva na ekranu ili rešenja u nastavku kako biste rešili problem.

Napomena:

Pogledajte sledeće informacije ako se prikaže poruka o grešci kada skenirate u mrežnu fasciklu.

“Na kontrolnoj tabli štampača prikazuje se poruka kada skenirate u mrežnu fasciklu” na strani 211

Poruke o greškama	Rešenja
<p>Proverite sledeće ako računar nije pronađen. - Vezu između skenera i računara (USB ili mrežnu) - Instalaciju neophodne aplikacije - Verziju aplikacije - Izvor napajanja računara - Podešavanja zaštitnog zida i bezbednosnog softvera - Grupna podešavanja za skener i Document Capture Pro - Izvršavanje ponovnog traženja Detalje potražite u dokumentaciji.</p>	<ul style="list-style-type: none"> <input type="checkbox"/> Proverite da li je skener pravilno priključen na računar. <input type="checkbox"/> Instalirajte Epson Scan 2 i Document Capture Pro/ Document Capture na svoj računar. <input type="checkbox"/> Instalirajte najnoviju verziju aplikacije. <input type="checkbox"/> Proverite da li je adapter naizmenične struje čvrsto povezan sa skenerom i električnom utičnicom. Proverite da li električna utičnica radi. Uključite neki drugi uređaj u električnu utičnicu i proverite da li ga možete uključiti. <input type="checkbox"/> Proverite postavke za zaštitni zid (firewall) za Epsonov softver. <input type="checkbox"/> Postavite istu grupu za skener i računar. <input type="checkbox"/> Ponovo izvršite traženje računara.
<p>Kombinacija IP adrese i maske pod mreže nije tačna. Više detalja potražite u dokumentaciji.</p>	<p>Unesite tačnu IP adresu ili podrazumevani mrežni prolaz. Obratite se osobi koja je instalirala mrežu radi pomoći.</p>
<p>RECOVERY MODE</p>	<p>Skener je pokrenut u režimu oporavka jer ažuriranje upravljačkog softvera nije uspelo. Sledite navedene korake da biste ponovo pokušali da ažurirate upravljački softver.</p> <ol style="list-style-type: none"> 1. Spojite računar i skener pomoću USB kabla. (Tokom režima oporavka ne možete ažurirati upravljački softver preko mrežnog povezivanja.) 2. Posetite svoju lokalnu internet stranicu kompanije Epson radi detaljnijih uputstava.

Povezane informacije

➔ [“Ažuriranje aplikacija i upravljačkog softvera” na strani 195](#)

➔ [“Instalacija vaših aplikacija” na strani 223](#)

Skener se ne uključuje

- Proverite da li je adapter naizmenične struje čvrsto povezan sa skenerom i električnom utičnicom.
- Proverite da li električna utičnica radi. Uključite neki drugi uređaj u električnu utičnicu i proverite da li ga možete uključiti.

Zaboravili ste administratorsku lozinku

Potrebna vam je pomoć tehničkog osoblja. Obratite se svom lokalnom prodavcu.

Napomena:

Sledeće stavke pružaju uvid u početne vrednosti za administratora Web Config.

- Korisničko ime: ništa (prazno)
- Lozinka: serijski broj skenera

Da biste pronašli serijski broj, proverite nalepnicu na zadnjoj strani skenera. Ako vratite podrazumevana podešavanja za lozinku administratora, vraćaju se na početne vrednosti.

Problemi prilikom pripreme skeniranja preko mreže

Napomene za rešavanje problema

- Proveravanje poruke o grešci
Kada se pojavi problem, prvo proverite ima li poruka na kontrolnoj tabli skenera ili upravljačkom ekranu. Ako ste podesili obaveštenja putem e-pošte u slučaju odigravanja događaja, možete brzo saznati status.
- Provera statusa komunikacije
Proverite status komunikacije serverskog računara ili klijentskog računara pomoću komande kao što je ping i ipconfig.
- Provera veze
Da biste proverili vezu između skenera i servera za poštu, izvršite proveru veze sa skenera. Takođe proverite vezu od klijentskog računara do servera kako biste proverili status komunikacije.
- Započinjanje mrežnih podešavanja
Ako se ne prikaže problem u vezi sa podešavanjima i statusom komunikacije, problemi se mogu rešiti onemogućavanjem ili započinjanjem mrežnih podešavanja skenera, a zatim ponovnim postavljanjem.

Povezane informacije

- ➔ [“Konfigurisanje servera za poštu” na strani 117](#)
- ➔ [“Proveravanje poruka o grešci na kontrolnoj tabli” na strani 200](#)

Pristup programu Web Config nije moguć

■ Skeneru nije dodeljena IP adresa.

Rešenja

Moguće je da važeća IP adresa nije pravilno dodeljena skeneru. Konfigurirajte IP adresu pomoću kontrolne table skenera. Informacije o trenutnom podešavanju možete da potvrdite preko kontrolne table skenera.

■ Veb pregledač ne podržava jačinu šifrovanja za SSL/TLS.

Rešenja

SSL/TLS ima Encryption Strength. Možete otvoriti Web Config uz pomoć veb pregledača koji podržava grupna šifrovanja kao što je ispod navedeno. Proverite da li koristite podržani pregledač.

- 80 bit: AES256/AES128/3DES
- 112 bit: AES256/AES128/3DES
- 128 bit: AES256/AES128
- 192 bit: AES256
- 256 bit: AES256

■ CA-signed Certificate je istekao.

Rešenja

Ako postoji problem sa isteklim sertifikatom, prikazuje se poruka „Sertifikat je istekao” prilikom povezivanja na Web Config preko protokola SSL/TLS (https). Ako se poruka pojavi pre datuma isteka sertifikata, proverite da li je na skeneru podešen tačan datum.

■ Opšti naziv sertifikata i skenera se ne podudaraju.

Rešenja

Ako se opšti naziv sertifikata i skenera ne podudaraju, prikazuje se poruka „Naziv bezbednosnog sertifikata se ne podudara...” prilikom pokretanja Web Config preko SSL/TLS protokola (https). Ovo se dešava zato što se sledeće IP adrese ne podudaraju.

- IP adresa skenera se unosi u opšti naziv za kreiranje Self-signed Certificate ili CSR
- IP adresa se unosi u pregledač kada pokrećete Web Config

Za Self-signed Certificate, ažurirajte sertifikat.

Za CA-signed Certificate ponovo uzmite sertifikat za skener.

■ Podešavanje ovlašćenog servera za lokalnu adresu nije podešeno na veb pregledaču.

Rešenja

Kada je skener podešen da koristi ovlašćeni server, konfigurirate veb pregledač tako da se ne povezuje na lokalnu adresu preko ovlašćenog servera.

- Windows:

Izaberite **Kontrolna tabla > Mreža i Internet > Internet opcije > Veze > Postavke LAN-a > Proksi server**, a zatim podesite ovlašćeni server tako da se ne koristi za LAN (lokalne adrese).

- Mac OS:

Izaberite **Željene postavke sistema > Mreža > Napredne postavke > Proksi serveri**, a zatim upišite lokalnu adresu u polje **Zaobiđi proksi postavke za ove matične računare i domene**.

Primer:

192.168.1.*: Lokalna mreža 192.168.1.XXX, maska podmreže 255.255.255.0

192.168.*.*: Lokalna mreža 192.168.XXX.XXX, maska podmreže 255.255.0.0

■ DHCP server je onemogućen u podešavanjima računara.

Rešenja

Ako je DHCP server za automatsko pribavljanje IP adrese onemogućen na računaru, ne možete pristupiti Web Config. Omogućite DHCP.

Primer za operativni sistem Windows 10:

Otvorite kontrolnu tablu i kliknite na **Mreža i internet > Centar za mrežu i deljenje > Promeni podešavanja adaptera**. Otvorite ekran sa svojstvima povezivanja koje koristite, a zatim otvorite ekran sa svojstvima za **Internet protokol verzija 4 (TCP/IPv4)** ili **Internet protokol verzija 6 (TCP/IPv6)**. Proverite da je izabrano **Automatsko pribavljanje IP adrese** na prikazanom ekranu.

Problemi sa pokretanjem skeniranja

Nije moguće započeti skeniranje sa računara

Vodite računa da računar i skener budu pravilno priključeni.

Uzrok i rešenje problema razlikuje se u zavisnosti od toga da li su priključeni ili ne.

Provera statusa veze (Windows)

Koristite Epson Scan 2 Utility da biste proverili status veze.

Napomena:

Epson Scan 2 Utility je aplikacija koje se isporučuju uz softver skenera.

1. Pokrenite Epson Scan 2 Utility.
 - Windows 10
Kliknite na dugme za početak i zatim izaberite **EPSON > Epson Scan 2 Utility**.
 - Windows 8.1/Windows 8
Unesite naziv aplikacije u polje za pretragu, a zatim izaberite prikazanu ikonu.
 - Windows 7
Kliknite na dugme za početak, a zatim izaberite **Svi programi ili Programi > EPSON > Epson Scan 2 > Epson Scan 2 Utility**.
2. Na ekranu **Epson Scan 2 Utility** otvorite listu **Skener**, a zatim kliknite na **Podešavanja** da biste otvorili ekran **Podešavanja skenera**.
Ako je već prikazan ekran **Podešavanja skenera** umesto ekrana **Epson Scan 2 Utility**, idite na sledeći.
3. Ako skener nije prikazan na ekranu **Podešavanja skenera**, skener nije prepoznat.
Kliknite na **Dodaj**, a zatim dodajte skener na ekran **Dodaj mrežni skener**.

Ako ne možete da pronađete skener ili ne možete da skenerate čak i ako je izabran tačan skener, pogledajte povezane informacije.

Povezane informacije



- ➔ [“Ne možete da se povežete sa mrežom” na strani 204](#)
- ➔ [“Skener ne može da se priključi pomoću USB-a” na strani 207](#)
- ➔ [“Ne možete da skenirate iako je veza pravilno uspostavljena” na strani 208](#)

Provera statusa veze (Mac OS)

Koristite Epson Scan 2 Utility da biste proverili status veze.

Napomena:

Epson Scan 2 Utility je aplikacija koje se isporučuju uz softver skenera.

1. Pokrenite Epson Scan 2 Utility.
Izaberite **Kreni > Aplikacije > Epson Software > Epson Scan 2 Utility**.
2. Na ekranu **Epson Scan 2 Utility** otvorite listu **Skener**, a zatim kliknite na **Podešavanja** da biste otvorili ekran **Podešavanja skenera**.
Ako je već prikazan ekran **Podešavanja skenera** umesto ekrana **Epson Scan 2 Utility**, idite na sledeći.
3. Ako skener nije prikazan na ekranu **Podešavanja skenera**, skener nije prepoznat.
Kliknite na ikonu  a zatim dozvolite softveru da napravi izmene.
4. Kliknite na ikonu , a zatim dodajte skener na ekran **Dodaj mrežni skener**.

Ako ne možete da pronađete skener ili ne možete da skenerate čak i ako je izabran tačan skener, pogledajte povezane informacije.

Povezane informacije

- ➔ [“Ne možete da se povežete sa mrežom” na strani 204](#)
- ➔ [“Skener ne može da se priključi pomoću USB-a” na strani 207](#)
- ➔ [“Ne možete da skenirate iako je veza pravilno uspostavljena” na strani 208](#)

Ne možete da se povežete sa mrežom

Problem bi mogao biti jedan od sledećih.

■ Nešto nije u redu sa mrežnim uređajima za bežičnu vezu.

Rešenja

Isključite uređaje koje želite da priključite na mrežu. Sačekajte oko 10 sekundi i zatim uključite uređaje sledećim redosledom: bežični mrežni usmerivač, računar ili pametni uređaj i zatim skener. Približite

skener i računar ili pametni uređaj bežičnom mrežnom usmerivaču da biste pomogli pri komunikaciji radio talasima, a zatim pokušajte da ponovo izvršite podešavanja mreže.

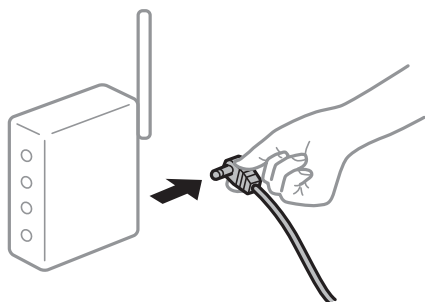

Uređaji ne mogu da prime signale sa bežičnog mrežnog usmerivača jer su previše udaljeni.

Rešenja

Nakon što približite računar ili pametni uređaj i skener bežičnom mrežnom usmerivaču, isključite bežični mrežni usmerivač i ponovo ga uključite.

Kada menjate bežični mrežni usmerivač, podešavanja ne odgovaraju novom mrežom usmerivaču.

Rešenja

Ponovo izvršite podešavanja veze tako da odgovaraju novom bežičnom mrežnom usmerivaču.

➔ [“Kada se menja bežični mrežni usmerivač” na strani 229](#)

SSID je drugačije povezan sa računara ili pametnog uređaja i računara.

Rešenja

Kada koristite više bežičnih mrežnih usmerivača u isto vreme ili bežični mrežni usmerivač ima više SSID-a ili uređaja povezanih na različite SSID-e, ne možete da se povežete na bežični mrežni usmerivač.

Priključite računar ili pametni uređaj na isti SSID kao i skener.

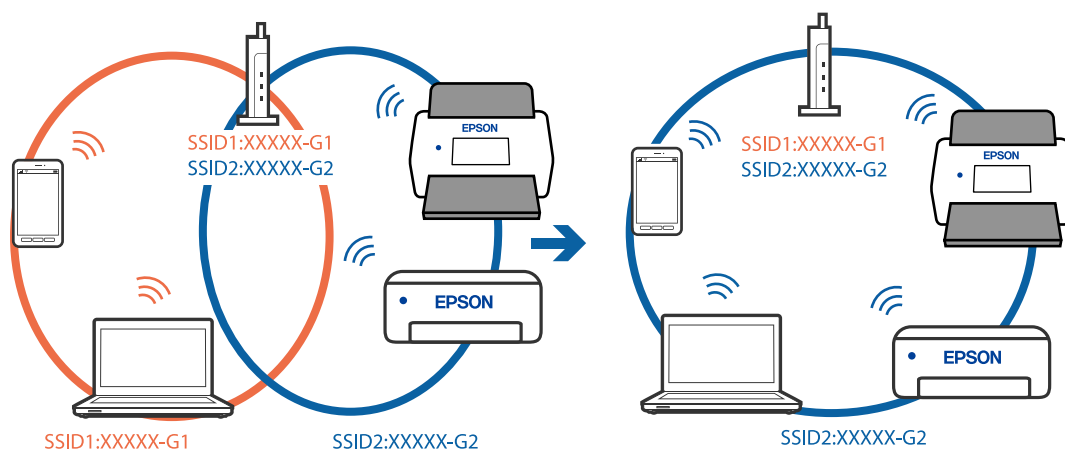

Dostupan je separator privatnosti na bežičnom mrežnom usmerivaču.

Rešenja

Većina bežičnih mrežnih usmerivača ima funkciju separatora privatnosti koja blokira komunikaciju između priključenih uređaja. Ako ne možete da komunicirate između skenera i računara ili pametnog

uređaja, čak i ako su povezani na istu mrežu, onemogućite separator privatnosti na bežičnom mrežnom usmerivaču. Detalje potražite u priručniku priloženom uz bežični mrežni usmerivač.

IP adresa je nepravilno dodeljena.

Rešenja

Ako je skeneru dodeljena IP adresa 169.254.XXX.XXX, a podmrežna maska je 255.255.0.0, moguće je da IP adresa nije pravilno dodeljena.

Izaberite **Podešavanja > Mrežne postavke > Napredno > TCP/IP** na kontrolnoj tabli skenera, a zatim proverite IP adresu i podmrežnu masku dodeljenu skeneru.

Restartujte bežični mrežni usmerivač ili ponovo podesite mrežne postavke za skener.

➔ [“Resetovanje mrežne veze” na strani 228](#)

Postoji problem sa mrežnim podešavanjima na računaru.

Rešenja

Pokušajte da pristupite nekom veb-sajtu sa svog računara da biste se uverili da su podešavanja mreže na vašem računaru tačna. Ako ne možete da pristupite nijednom veb-sajtu, postoji problem na računaru.

Proverite mrežno povezivanje računara. Detalje potražite u dokumentaciji priloženoj uz računar.

Skener je povezan preko Etherneta pomoću uređaja koji podržavaju IEEE 802.3az (Energetski efikasan Ethernet).

Rešenja

Kada povezujete skener preko Etherneta koristeći uređaje koji podržavaju IEEE 802.3az (Energetski efikasan Ethernet), mogu se pojaviti sledeći problemi zavisno od čvorišta ili bežičnog usmerivača koje koristite.

- Veza postaje nestabilna, skener se neprestano povezuje i prekida vezu.
- Ne možete da se povežete na skener.
- Brzina komunikacije postaje spora.

Sledite navedene korake da biste onemogućili IEEE 802.3az za skener a zatim se povežite.

1. Izvadite kabl za Ethernet koji je spojen sa računarom ili skenerom.
2. Kada je IEEE 802.3az za računar omogućen, onemogućite ga.
Detalje potražite u dokumentaciji priloženoj uz računar.
3. Povežite računar i skener direktno sa kablom za Ethernet.
4. Proverite podešavanja mreže na skeneru.
Izaberite **Podešavanja > Status mreže > IP adresa**.
5. Proverite IP adresu skenera.
6. Na računaru pristupite Web Config.
Pokrenite veb pregledač, a zatim unesite IP adresu skenera.
[“Pokretanje Web Config u veb pregledaču” na strani 29](#)

7. Izaberite karticu **Network > Wired LAN**.
 8. Izaberite **OFF** za **IEEE 802.3az**.
 9. Kliknite na **Next**.
 10. Kliknite na **OK**.
 11. Izvadite kabl za Ethernet koji je spojen sa računarom ili skenerom.
 12. Ako ste onemogućili IEEE 802.3az za računar u drugom koraku, omogućite ga.
 13. Povežite kablove za Ethernet koje ste skinuli u prvom koraku sa računarom ili skenerom.
- Ako se problem i dalje pojavljuje, i drugi uređaji osim skenera mogu vam stvarati problem.

■ **Skener je isključen.**

Rešenja

Vodite računa da je skener uključen.

Takođe, sačekajte dok indikator statusa ne prestane da trepće pokazujući da je skener spreman da skenira.

Skener ne može da se priključi pomoću USB-a

Mogu se uzeti u obzir sledeći razlozi.

■ **USB kabl nije pravilno uključen u električnu utičnicu.**

Rešenja

Dobro povežite USB kabl sa skenerom i računarom.

■ **Postoji problem sa USB čvorištem.**

Rešenja

Ako koristite USB čvorište, pokušajte da priključite skener direktno na računar.

■ **Postoji problem sa USB kablom ili USB ulazom.**

Rešenja

Ako se USB kabl ne prepoznaje, promenite priključak, ili promenite USB kabl.

■ **Skener je isključen.**

Rešenja

Vodite računa da je skener uključen.

Takođe, sačekajte dok indikator statusa ne prestane da trepće pokazujući da je skener spreman da skenira.

Ne možete da skenirate iako je veza pravilno uspostavljena

■ Na računar nisu instalirane potrebne aplikacije.

Rešenja

Proverite da li je sledeća aplikacija instaliran:

- Document Capture Pro (Windows) ili Document Capture (Mac OS)
- Epson Scan 2

Ako aplikacije nisu instalirane, instalirajte ih ponovo.

➔ [“Instalacija vaših aplikacija” na strani 223](#)

■ Zadatak nije dodeljen kontrolnoj tabli skenera.

Rešenja

Proverite da li je tačan zadatak dodeljen kontrolnoj tabli skenera u Document Capture Pro (Windows) ili Document Capture (Mac OS).

➔ [“Kreiranje zadatka i dodela zadatka na kontrolnoj tabli \(Windows\)” na strani 111](#)

■ Ako koristite programe koji podržavaju TWAIN standard, nije izabran tačan skener kao postavka izvora. (Windows)

Rešenja

Vodite računa da izaberete tačan skener sa svoje liste programa.

■ Opcija AirPrint je onemogućena.

Rešenja

Omogućite podešavanje AirPrint u Web Config.

Nije moguće započeti skeniranje sa pametnog uređaja

Vodite računa da pametni uređaj i skener budu pravilno priključeni.

Uzrok i rešenje problema razlikuje se u zavisnosti od toga da li su priključeni ili ne.

Provera statusa veze (pametni uređaj)

Možete da koristite Epson Smart Panel da biste proverili status veze za pametni uređaj i skener.

1. Pokrenite Epson Smart Panel na pametnom telefonu.
2. Proverite da li je prikazan naziv skenera u Epson Smart Panel.

Ako je prikazan naziv skenera, veza je uspešno uspostavljena između pametnog uređaja i skenera.

Ako se prikazuje poruka koja kaže da skener nije izabran, veza nije uspostavljena između pametnog uređaja i skenera. Pratite uputstva na Epson Smart Panel da biste se povezali na skener.

Ako ne možete da se povežete na skener preko mreže, proverite povezane informacije.

Povezane informacije

➔ [“Ne možete da se povežete sa mrežom” na strani 209](#)

Ne možete da se povežete sa mrežom

Problem bi mogao biti jedan od sledećih.

■ Nešto nije u redu sa mrežnim uređajima za bežičnu vezu.

Rešenja

Isključite uređaje koje želite da priključite na mrežu. Sačekajte oko 10 sekundi i zatim uključite uređaje sledećim redosledom: bežični mrežni usmerivač, računar ili pametni uređaj i zatim skener. Približite skener i računar ili pametni uređaj bežičnom mrežnom usmerivaču da biste pomogli pri komunikaciji radio talasima, a zatim pokušajte da ponovo izvršite podešavanja mreže.

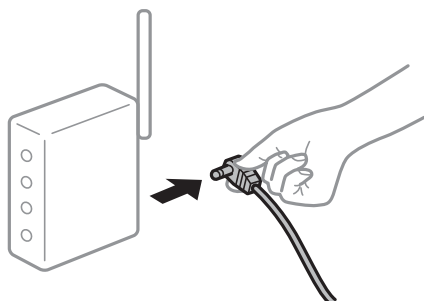

■ Uređaji ne mogu da prime signale sa bežičnog mrežnog usmerivača jer su previše udaljeni.

Rešenja

Nakon što približite računar ili pametni uređaj i skener bežičnom mrežnom usmerivaču, isključite bežični mrežni usmerivač i ponovo ga uključite.

■ Kada menjate bežični mrežni usmerivač, podešavanja ne odgovaraju novom mrežom usmerivaču.

Rešenja

Ponovo izvršite podešavanja veze tako da odgovaraju novom bežičnom mrežnom usmerivaču.

➔ [“Kada se menja bežični mrežni usmerivač” na strani 229](#)

■ SSID je drugačije povezan sa računara ili pametnog uređaja i računara.

Rešenja

Kada koristite više bežičnih mrežnih usmerivača u isto vreme ili bežični mrežni usmerivač ima više SSID-a ili uređaja povezanih na različite SSID-e, ne možete da se povežete na bežični mrežni usmerivač.

Priključite računar ili pametni uređaj na isti SSID kao i skener.

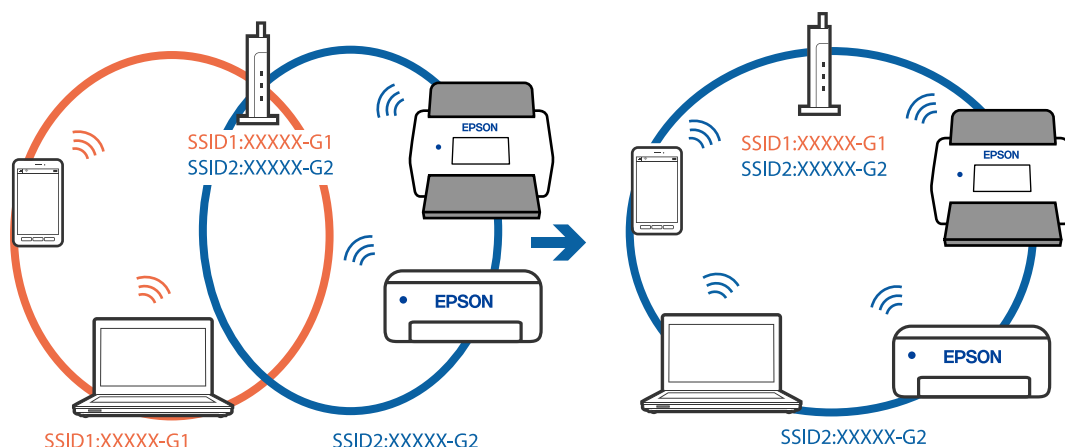

Dostupan je separator privatnosti na bežičnom mrežnom usmerivaču.

Rešenja

Većina bežičnih mrežnih usmerivača ima funkciju separatora privatnosti koja blokira komunikaciju između priključenih uređaja. Ako ne možete da komunicirate između skenera i računara ili pametnog uređaja, čak i ako su povezani na istu mrežu, onemogućite separator privatnosti na bežičnom mrežnom usmerivaču. Detalje potražite u priručniku priloženom uz bežični mrežni usmerivač.

IP adresa je nepravilno dodeljena.

Rešenja

Ako je skeneru dodeljena IP adresa 169.254.XXX.XXX, a podmrežna maska je 255.255.0.0, moguće je da IP adresa nije pravilno dodeljena.

Izaberite **Podešavanja > Mrežne postavke > Napredno > TCP/IP** na kontrolnoj tabli skenera, a zatim proverite IP adresu i podmrežnu masku dodeljenu skeneru.

Restartujte bežični mrežni usmerivač ili ponovo podesite mrežne postavke za skener.

➔ [“Resetovanje mrežne veze” na strani 228](#)

Postoji problem sa mrežnim podešavanjima na pametnom uređaju.

Rešenja

Pokušajte da pristupite nekom veb-sajtu sa svog pametnog uređaja da biste se uverili da su podešavanja mreže na vašem pametnom uređaju tačna. Ako ne možete da pristupite nijednom veb-sajtu, postoji problem na pametnom uređaju.

Proverite mrežno povezivanje računara. Pogledajte dokumentaciju isporučenu sa pametnim uređajem radi detaljnih podataka.

Skener je isključen.

Rešenja

Vodite računa da je skener uključen.

Takođe, sačekajte dok indikator statusa ne prestane da trepće pokazujući da je skener spreman da skenira.

Memorisanje skeniranih slika u deljenoj fascikli nije moguće

Na kontrolnoj tabli štampača prikazuje se poruka kada skenirate u mrežnu fasciklu

Kada se na kontrolnoj tabli prikazuju poruke o greškama, proveriti datu poruku ili sledeću listu kako biste rešili probleme.

Poruke	Rešenja
Greška DNS-a. Proverite postavke DNS-a.	<p>Ne možete da se povežete na računar. Proverite sledeće.</p> <ul style="list-style-type: none"> <input type="checkbox"/> Proverite da li su adresa na listi kontakata na skeneru i adresa deljene fascikle iste. <input type="checkbox"/> Ako je IP adresa računara statička ili je podešena ručno, promenite naziv računara na mrežnoj putanji u IP adresu. Primer: \\EPSON02\SCAN — \\192.168.xxx.xxx\SCAN <input type="checkbox"/> Proverite da li je računar uključen i nije u stanju spavanja. Ako je računar u stanju spavanja, skenirane slike ne možete da sačuvate u deljenoj fascikli. <input type="checkbox"/> Privremeno onemogućite zaštitni zid računara i bezbednosni softver. Ako greška time bude otklonjena, proverite postavke bezbednosnog softvera. <input type="checkbox"/> Ako je kao mesto na mreži izabrana opcija Javna mreža, skenirane slike ne možete da sačuvate u deljenoj fascikli. Podesite postavke prosleđivanja za svaki port. <input type="checkbox"/> Ako koristite laptop računar i ako je IP adresa podešena kao DHCP, IP adresa može da se promeni prilikom ponovnog povezivanja na mrežu. Ponovo pribavite IP adresu. <input type="checkbox"/> Proverite da li je postavka DNS ispravna. Zatražite postavke DNS od administratora mreže. <input type="checkbox"/> Naziv računara i IP adresa mogu da se razlikuju ako tabela za upravljanje DNS serverom nije ažurirana. Obratite se administratoru DNS servera.
Greška potvrde identiteta. Proverite lokaciju, korisničko ime i lozinku.	<p>Proverite da li su korisničko ime i lozinka na računaru ispravne, kao i u kontaktima na skeneru. Takođe, proverite da lozinka nije istekla.</p>
Greška u komunikaciji. Proverite Wi-Fi/ mrežnu vezu.	<p>Ne možete da komunicirate sa mrežnom fasciklom koja je registrovana na listi kontakata. Proverite sledeće.</p> <ul style="list-style-type: none"> <input type="checkbox"/> Proverite da li su adresa na listi kontakata na skeneru i adresa deljene fascikle iste. <input type="checkbox"/> Prava pristupa za korisnika sa liste kontakata treba dodati na kartici Deljenje i kartici Bezbednost u svojstvima deljene fascikle. Takođe, dozvole za korisnika treba podesiti na „dozvoljeno“.
Naziv datoteke se već koristi. Preimenujte datoteku i skenirajte ponovo.	<p>Promenite postavke naziva datoteke. U protivnom, premestite ili izbrišite datoteke ili promenite naziv datoteke u deljenoj fascikli.</p>
Skenirane datoteke su prevelike. Poslato je samo XX stranica. Proverite da li lokacija ima dovoljno prostora.	<p>Računar nema dovoljno prostora na disku. Povećajte slobodan prostor računaru.</p>

Provera trenutka u kojem je došlo do greške

Prilikom memorisanja skeniranih slika u deljenu fasciklu, postupak memorisanja se odvija na sledeći način. Posle toga možete da proverite trenutak u kojem je došlo do greške.

Stavke	Rad	Poruke o greškama
Povezivanje	Povezivanje na računar sa skenera.	Greška DNS-a. Proverite postavke DNS-a.
Prijavljivanje na računar	Prijavljivanje na računar pomoću korisničkog imena i lozinke.	Greška potvrde identiteta. Proverite lokaciju, korisničko ime i lozinku.
Provera fascikle za memorisanje	Provera mrežne putanje deljene fascikle.	Greška u komunikaciji. Proverite Wi-Fi/ mrežnu vezu.
Provera naziva datoteke	Provera da li postoji datoteka sa istim nazivom kao datoteka koju želite da sačuvate u fascikli.	Naziv datoteke se već koristi. Preimenujte datoteku i skenirajte ponovo.
Zapisivanje datoteke	Zapisivanje datoteke.	Skenirane datoteke su prevelike. Poslato je samo XX stranica. Proverite da li lokacija ima dovoljno prostora.

Memorisanje skeniranih slika dugo traje

Potrebno je mnogo vremena da bi rezolucija naziva odgovarala „Nazivu domena“ i „IP adresi“.

Rešenja

Proverite sledeće stavke.

- Proverite da li je postavka DNS ispravna.
- Proverite da li je svaka postavka DNS ispravna kada proveravate Web Config.
- Uverite se da je naziv DNS domena ispravan.

Skenirane slike se ne mogu poslati u računarski oblak

- Vodite računa da unesete tačne informacije kada se prijavljujete.
- Pobrinite se da ta usluga funkcioniše. Usluga može biti nedostupna zbog održavanja sistema. Proverite veb sajt za uslugu korisničkih naloga radi detaljnijih informacija.

Skenirane slike se ne mogu poslati u elektronskoj poruci

- Proverite da li je unesena e-adresa funkcionalna.
- Proverite da li su podešavanja severa e-pošte ispravna.
- Obratite se administratoru severa e-pošte da biste proverili da li server radi.

Povezane informacije

➔ [“Provera veze sa serverom e-pošte” na strani 118](#)

Problemi sa proverom identiteta

Zaboravili ste svoju lozinku ili ID broj

Ako zaboravite svoju lozinku ili ID broj, obratite se svom administratoru sistema.

Nije emitovan nikakav autorizacioni zvuk čak i kada se kartica drži iznad uređaja za autorizaciju

Skener ne prikazuje upravljački ekran u režimu mirovanja (režim za uštedu energije) autorizacioni zvuk se možda neće emitovati.

Problemi sa uvlačenjem papira

Uvlači se više originala (dvostruko uvlačenje)

Kada dođe do dvostrukog uvlačenja, proverite sledeće.

- Ako su se u skeneru zaglavili originali, otvorite poklopac skenera i izvadite originale, a zatim zatvorite poklopac skenera.
- Proverite skeniranu sliku i zatim ponovo skenirajte originale ako je potrebno.

Ako se često uvlači više originala, pokušajte sledeće.

- Ako umetnete nepodržane originale, skener može uvući više originala istovremeno.
- Očistite valjke unutar skenera.
- Smanjite broj originala koje postavljate odjednom.
- Izaberite **Sporo** na kontrolnoj tabli kako biste usporili brzinu skeniranja.
- Koristite **Režim automatskog uvlačenja** i skenirajte originale jedan po jedan.

Kada koristite Document Capture Pro, možete da otvorite prozor Epson Scan 2 pritiskom na dugme **Detailed Settings** na ekranu **Scan Settings**.

Povezane informacije

- ➔ [“Skeniranje u Režim automatskog uvlačenja” na strani 112](#)
- ➔ [“Čišćenje unutrašnjosti skenera” na strani 184](#)
- ➔ [“Uklanjanje zaglavljanih originala iz skenera” na strani 213](#)

Uklanjanje zaglavljanih originala iz skenera

Ako se u skeneru zaglavio original, sledite ove korake kako biste ga uklonili.

Napomena:

Epsonova pametna ploča ne podržava skeniranje dugačkog papira (393,8 mm (15,5 inča) ili više).

1. Uklonite sve originale koji su ostali u ulaznom podmetaču.
2. Povucite polugu i otvorite poklopac skenera.

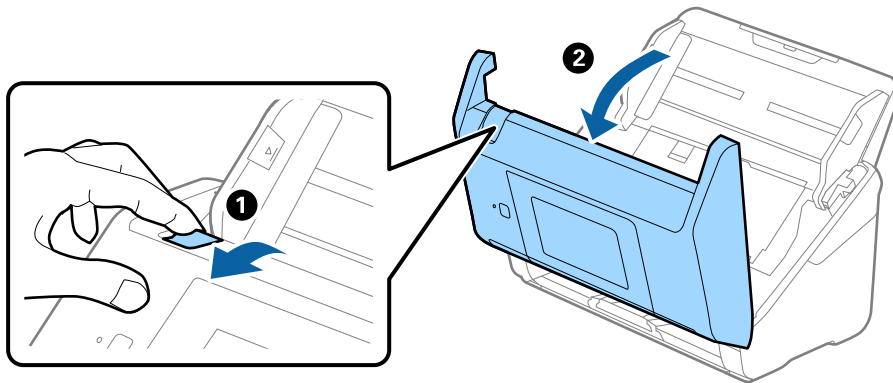

3. Pažljivo uklonite sve originale koji su ostali u skeneru.

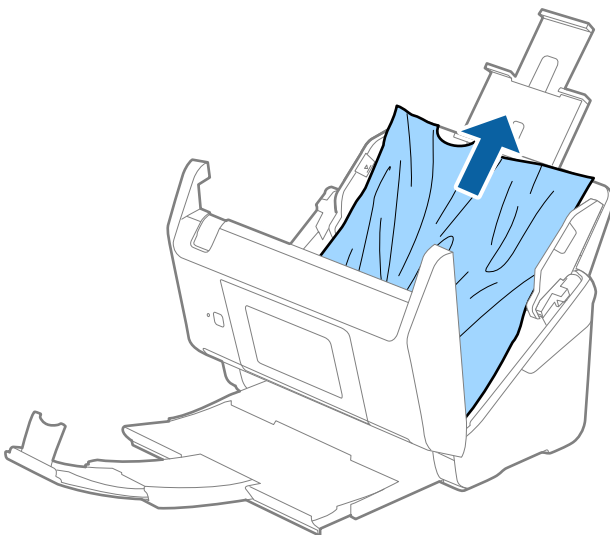

4. Ako ne možete da izvučete originale povlačenjem pravo nagore, pažljivo izvucite sve zaglavljene originale iz izlazne fiokice u smeru koji pokazuje strelica.

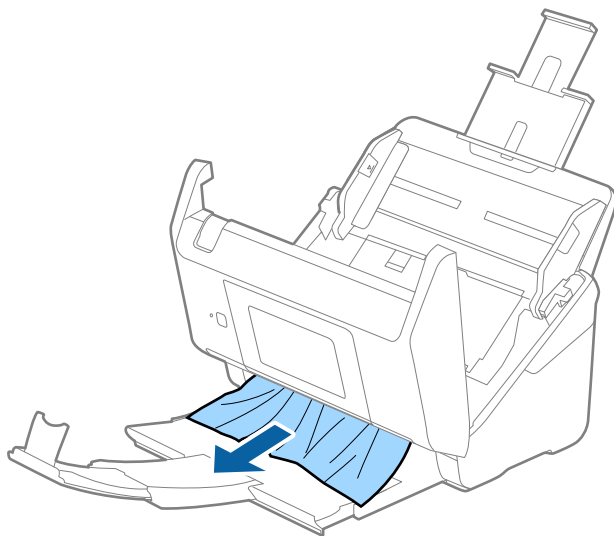

Važno:

Proverite da li u skeneru ima papira.

5. Zatvorite poklopac skenera.

Povezane informacije

- ➔ [“Uvlači se više originala \(dvostruko uvlačenje\)” na strani 213](#)
- ➔ [“Zaštita papira ne radi pravilno” na strani 215](#)

Original se često zaglavљуje u skeneru

Ako se original često zaglavљуje u skeneru, pokušajte sledeće.

- Izaberite **Sporo** na kontrolnoj tabli kako biste usporili brzinu skeniranja.
- Očistite valjke unutar skenera.
- Ako se izbačeni originali zaglave u izlaznoj fioci, odložite izlaznu fioku i nemojte je koristiti.

Povezane informacije

- ➔ [“Čišćenje unutrašnjosti skenera” na strani 184](#)
- ➔ [“Uvlači se više originala \(dvostruko uvlačenje\)” na strani 213](#)
- ➔ [“Zaštita papira ne radi pravilno” na strani 215](#)

Zaštita papira ne radi pravilno

U zavisnosti od originala i nivoa koje podesite, ova funkcija možda neće pravilno raditi.

- Izaberite **Isklj.** da biste onemogućili funkciju kada skenirate plastične kartice ili debeo papir.

- Kada se često pojavi pogrešno prepoznavanje, smanjite stepen ove funkcije.
- Ako je original oštećen, proverite da li je ova funkcija omogućena. Ako je već omogućena, povećajte nivo zaštite za ovu funkciju.

Povezane informacije

- ➔ [“Podešavanja skenera” na strani 175](#)
- ➔ [“Uklanjanje zaglavljanih originala iz skenera” na strani 213](#)

Originali se prljaju

Očistite unutrašnjost skenera.

Povezane informacije

- ➔ [“Čišćenje unutrašnjosti skenera” na strani 184](#)

Brzina skeniranja se smanjuje prilikom neprekidnog skeniranja

Kada se neprekidno skenira uz pomoć ADF, skeniranje se usporava da bi se sprečilo pregrevanje i oštećenje mehanizma skenera. Međutim, možete da nastavite sa skeniranjem.

Da biste ponovo postigli uobičajenu brzinu skeniranja, ostavite skener da miruje najmanje 30 minuta. Brzina skeniranja se ne oporavlja, čak i ako je skener isključen.

Skeniranje traje dugo

- Brzina skeniranja može opasti zavisno od uslova skeniranja, kao što je visoka rezolucija, karakteristika podešavanja slike, format datoteke itd.
- Računari sa USB 3.0 (izuzetno brzi) ili USB 2.0 (brzi) ulazima skeniraju brže od računara sa USB 1.1 ulazima. Ako sa skenerom koristite USB 3.0 ili USB 2.0 ulaz, proverite da li ispunjava sistemske zahteve.
- Kada koristite bezbednosni softver, isključite datoteku TWAIN.log iz kontrole ili podesite TWAIN.log kao datoteku samo za čitanje. Radi detaljnijih informacija o funkcijama bezbednosnog softvera pogledajte pomoć i ostalo što je priloženo uz softver. Datoteka TWAIN.log se čuva na sledećim lokacijama.
C:\Users\<(korisničko ime)\AppData\Local\Temp

Problemi sa skeniranom slikom

Pojavljaju se prave linije kada skenirate sa ADF

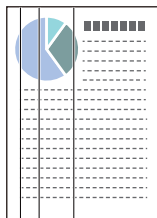

- Očistite ADF.

Prave linije se mogu pojaviti na skeniranoj slici kada otpaci ili prašina dospeju u ADF.

- Uklonite otpatke ili prašinu koja zalepila za original.

- Pomoću funkcije **Otkrivanje prljavštine na staklu** pojavljuje se poruka upozorenja kada se na staklu skenera detektuje prljavština.

Izaberite **Podešavanja** na početnom ekranu > **Podešavanja skenera** > **Otkrivanje prljavštine na staklu**, a zatim izaberite **Uključ.-nisko** ili **Uključ.-visoko**.

Kada se prikaže upozorenje, očistite staklenu površinu unutar skenera pomoću originalnog Epsonovog pribora za čišćenje ili meke krpe.

Napomena:

- U zavisnosti od prljavštine, opcija možda neće biti odgovarajuće prepoznata.

- Ako prepoznavanje ne radi ispravno, promenite podešavanja.

Izaberite **Uključ.-visoko** ako prljavština nije prepoznata. Izaberite **Uključ.-nisko** ili **Isklj.** ako je upozorenje prikazano zbog pogrešnog prepoznavanja.

Povezane informacije

- ➔ “Čišćenje unutrašnjosti skenera” na strani 184

Upozorenja o prljavom staklu ne nestaje

Ako se tokom skeniranja pojavi upozorenje da na staklenoj površini ima prljavštine nakon čišćenja unutrašnjosti skenera, ponovo proverite staklenu površinu. Ako na staklu postoje ogrebotine, biće detektovane kao prljavština na staklu.

Biće potrebno da se zameni stakleni deo. Obratite se svom lokalnom prodavcu radi popravke.

Boje su nejednake na skeniranoj slici

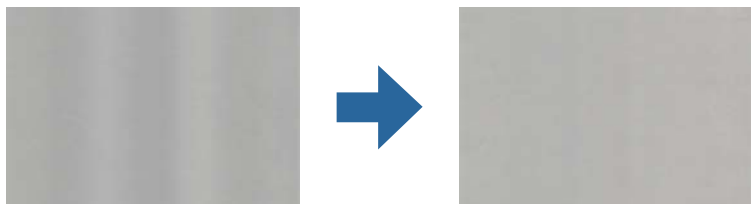

Ako je skener izložen jakom svetlu kao što je direktna sunčeva svetlost, senzori u skeneru pogrešno detektuju svetlo i boje na skeniranoj slici postaju nejednake.

- Promenite položaj seknera tako da jaka svetlost ne pada na prednju stranu skenera.
- Pomerite skener na mesto gde neće biti izložen jakom svetlu.

Proširivanje ili skupljanje skenirane slike

Prilikom proširivanja ili skupljanja skenirane slike možete podesiti koeficijent proširivanja korišćenjem funkcije **Podešavanja** u Epson Scan 2 Utility. Ova funkcija je dostupna samo za operativni sistem Windows.

Napomena:

Epson Scan 2 Utility je jedna od aplikacija koje se isporučuju uz softver skenera.

1. Pokrenite Epson Scan 2 Utility.
 - Windows 10/Windows Server 2016
Kliknite na dugme za početak i zatim izaberite **EPSON > Epson Scan 2 Utility**.
 - Windows 8.1/Windows 8/Windows Server 2012 R2/Windows Server 2012
Unesite naziv aplikacije u polje za pretragu, a zatim izaberite prikazanu ikonu.
 - Windows 7/Windows Server 2008 R2
Kliknite na dugme za početak i zatim izaberite **Svi programi ili Programi > EPSON > Epson Scan 2 > Epson Scan 2 Utility**.
2. Izaberite karticu **Podešavanja**.
3. Koristite **Širenje/skupljanje** da biste podesili koeficijent proširivanja za skenirane slike.
4. Kliknite na **Podesi** da biste primenili podešavanja na skener.

U pozadini slika se pojavljuje pomak

Slike sa pozadine originala mogu se pojaviti na skeniranoj slici.

- Kada je **Automatski, Boja**, ili **Sivi tonovi** izabrano kao **Vrsta slike**:
 - Proverite da li je **Ukloni pozadinu** izabrano u prozoru Epson Scan 2. Kada koristite Document Capture Pro, možete da otvorite prozor pritiskom na dugme **Detailed Settings** na ekranu **Scan Settings**.
Kliknite na karticu **Napredna podešavanja > Ukloni pozadinu**.
 - Uverite se da je izabrano **Poboljšanje teksta**.
Document Capture Pro (Windows)/Document Capture (Mac OS X): Kliknite na **Scan Settings > Poboljšanje teksta**.
Epson Scan 2: Kliknite na karticu **Napredna podešavanja > Poboljšanje teksta**.
- Kada je **Crno-belo** izabrano kao **Vrsta slike**:
Uverite se da je izabrano **Poboljšanje teksta**.
Document Capture Pro (Windows)/Document Capture (Mac OS X): Kliknite na **Scan Settings > Poboljšanje teksta**.
Epson Scan 2: Kliknite na karticu **Napredna podešavanja > Poboljšanje teksta**.
U zavisnosti od stanja skenirane slike, kliknite na **Podešavanja** u prozoru Epson Scan 2 i pokušajte da podesite niži nivo za **Poboljšanje ivica** ili viši nivo za **Nivo smanjenja šuma**.

Skenirana slika ili tekst su zamućeni

Možete da podesite izgled skenirane slike ili teksta tako što ćete povećati rezoluciju ili podesiti kvalitet slike.

- Promenite rezoluciju, pa ponovo skenirajte.
Podesite odgovarajuću rezoluciju za namenu skenirane slike.
- Uverite se da je izabrano **Poboljšanje teksta**.
Document Capture Pro (Windows)/Document Capture (Mac OS X): Kliknite na **Scan Settings > Poboljšanje teksta**.
Epson Scan 2: Kliknite na karticu **Napredna podešavanja > Poboljšanje teksta**.
- Kada je **Crno-belo** izabrano kao **Vrsta slike**:
U zavisnosti od stanja skenirane slike, kliknite na **Podešavanja** u prozoru Epson Scan 2 i pokušajte da podesite niži nivo za **Poboljšanje ivica** ili viši nivo za **Nivo smanjenja šuma**.
- Ako skenirate u JPEG format, pokušajte da promenite nivo kompresije.
Document Capture Pro (Windows)/Document Capture (Mac OS X): Kliknite na **Option** na ekranu **Save Settings**, a zatim promenite kvalitet slike za JPEG.
Epson Scan 2: Kliknite na **Format slike > Opcije**, a zatim promenite **Kvalitet slike**.

Lista preporučenih rezolucija koje odgovaraju nameni

Pogledajte tabelu i namestite odgovarajuću rezoluciju za namenu skenirane slike.

Namena	Rezolucija (referenca)
Prikazivanje na ekranu Slanje e-poštom	Do 200 dpi
Upotreba optičkog prepoznavanja znakova (OCR) Kreiranje PDF datoteke čiji se tekst može pretraživati	200 do 300 dpi

Namena	Rezolucija (referenca)
Štampanje pomoću štampača Slanje faksom	200 do 300 dpi

Pojavljaju se talasaste šare (mrežaste senke)

Ako je original štampani dokument, mogu se pojaviti talasaste šare (mrežaste senke) na skeniranoj slici.

- Proverite da li je **Deekranizacija** izabrano u prozoru Epson Scan 2. Kada koristite Document Capture Pro, možete da otvorite prozor pritiskom na dugme **Detailed Settings** na ekranu **Scan Settings**.

Kliknite na karticu **Napredna podešavanja > Deekranizacija**.



- Promenite rezoluciju, pa ponovo skenirajte.

Ivica originala se ne skenira prilikom automatskog prepoznavanja veličine originala

U zavisnosti od originala, ivica originala se možda neće skenirati prilikom automatskog prepoznavanja veličine originala.

- Podesite **Opseci margine za veličinu „Automatski“** u prozoru Epson Scan 2. Kada koristite Document Capture Pro, možete da otvorite prozor pritiskom na dugme **Detailed Settings** na ekranu **Scan Settings**.

Kliknite na karticu **Glavna podešavanja > Veličina dokumenta > Podešavanja**. Na ekranu **Podešavanja veličine dokumenta** podesite **Opseci margine za veličinu „Automatski“**.

- Zavisno od originala, oblast originala možda neće biti pravilno prepoznata kada se koristi funkcija **Automatska detekcija**. Izaberite odgovarajuću veličinu originala sa liste **Veličina dokumenta**.

Napomena:

*Ako veličina originala koji želite da skenirate nije na listi, ručno napravite veličinu u prozoru Epson Scan 2. Kada koristite Document Capture Pro, možete da otvorite prozor pritiskom na dugme **Detailed Settings** na ekranu **Scan Settings**.*

*Kliknite na karticu **Glavna podešavanja > Veličina dokumenta**, a zatim izaberite **Prilagodi**.*

Znak se ne prepoznaje dobro

Proverite sledeće da biste povećali stopu prepoznavanja OCR-a (optičko prepoznavanje znakova).

- Proverite da li je original ravno postavljen.

- Koristite original sa jasnim tekstom. Prepoznavanje teksta može opasti za sledeće tipove originala.
 - Originali koji su kopirani više puta
 - Originali primljeni faksom (niska rezolucija)
 - Originali na kojima je razmak između slova ili redova suviše mali
 - Originali sa išpartanim linijama ili podvlačenjem preko teksta
 - Originali sa ručno pisanim tekstom
 - Originali sa pregibima ili naborima
- Stanje tipa papira napravljenog od termalnog papira, kao što su priznanice, može se pogoršati usled starosti ili frikcije. Skenirajte ga što je pre moguće.
- Kada čuvate u Microsoft® Office ili **Searchable PDF** datoteke, proverite da li su izabrani odgovarajući jezici.

Ne mogu se rešiti problemi na skeniranoj slici

Ako se isprobali sva rešenja i niste rešili problem, pokrenite podešavanja aplikacije koristeći Epson Scan 2 Utility.

Napomena:

Epson Scan 2 Utility je jedna od aplikacija koje se isporučuju uz softver skenera.

1. Pokrenite Epson Scan 2 Utility.
 - Windows 10/Windows Server 2016
Kliknite na dugme za početak i zatim izaberite **EPSON > Epson Scan 2 Utility**.
 - Windows 8.1/Windows 8/Windows Server 2012 R2/Windows Server 2012
Unesite naziv aplikacije u polje za pretragu, a zatim izaberite prikazanu ikonu.
 - Windows 7/Windows Server 2008 R2/Windows Server 2008
Kliknite na dugme za početak i zatim izaberite **Svi programi ili Programi > EPSON > Epson Scan 2 > Epson Scan 2 Utility**.
 - Mac OS
Izaberite **Kreni > Aplikacije > Epson Software > Epson Scan 2 Utility**.
2. Izaberite karticu **Drugo**.
3. Kliknite na **Resetuj**.

Napomena:

Ako pokretanje postupka ne reši problem, deinstalirajte i ponovo instalirajte upravljački program skenera (Epson Scan 2).

Problemi sa Document Capture Pro

Za probleme koji se javljaju prilikom skeniranja pomoću Document Capture Pro pristupite sledećoj URL adresi da biste proverili priručnik Document Capture Pro.

<https://support.epson.net/dcp/>

Deinstaliranje i instaliranje aplikacija

Deinstalacija vaših aplikacija

Možda ćete morati da deinstalirate i ponovo instalirate aplikacije da biste rešili određene probleme ili ako nadograđujete operativni sistem. Prijavite se na računar kao administrator. Unesite lozinku administratora ako vam bude zatraženo.

Deinstalacija vaših aplikacija za operativni sistem Windows

1. Zatvorite sve aktivne aplikacije.
2. Odvojite skener od računara.
3. Otvorite kontrolnu tablu:
 - Windows 10/Windows Server 2016
Kliknite desnim tasterom miša na dugme Start i držite ga, a zatim izaberite **Kontrolna tabla**.
 - Windows 8.1/Windows 8/Windows Server 2012 R2/Windows Server 2012
Izaberite **Radna površina > Postavke > Kontrolna tabla**.
 - Windows 7/Windows Server 2008 R2
Kliknite na dugme Start i izaberite **Kontrolna tabla**.
4. Izaberite **Deinstaliranje programa** u kategoriji **Programi**.
5. Izaberite aplikaciju koju želite da deinstalirate.
6. Kliknite na **Deinstaliraj/promeni** ili **Deinstaliraj**.

Napomena:
Ako se prikaže prozor kontrole korisničkog naloga, kliknite na dugme Nastavi.
7. Pratite uputstva na ekranu.

Napomena:
*U nekim slučajevima, može se pojaviti poruka u kojoj se od vas traži da ponovo pokrenete računar. U tom slučaju, proverite da li je izabrana opcija **Želim sada da ponovo pokrenem moj računar** i zatim kliknite na dugme **Završi**.*

Deinstalacija vaših aplikacija za operativni sistem Mac OS

Napomena:
Proverite da li ste instalirali aplikaciju EPSON Software Updater.

1. Preuzmite program za deinstalaciju pomoću aplikacije EPSON Software Updater.
Kada preuzmete program za deinstalaciju nije potrebno da ga ponovo preuzimate svaki put kada deinstalirate aplikaciju.
2. Odvojite skener od računara.

3. Da biste deinstalirali upravljački program skenera, izaberite **Željene postavke sistema** sa Apple menija > **Štampači i skeneri** (ili **Štampanje i skeniranje, Štampanje i faks**), a zatim uklonite skener sa liste omogućenih skenera.
4. Zatvorite sve aktivne aplikacije.
5. Izaberite **Kreni > Aplikacije > Epson Software > Deinstaliraj**.
6. Izaberite aplikaciju koju želite da deinstalirate, a zatim kliknite na dugme Uninstall.



Važno:

Program za deinstalaciju uklanja sa računara sve upravljačke programe za Epson skenera. Ako koristite više Epson skenera, a želite da izbrišete samo neke upravljačke programe, prvo ih sve izbrišite, a zatim ponovo instalirajte upravljačke programe skenera koji su potrebni.

Napomena:

Ako na listi ne možete da nađete aplikaciju koju želite da deinstalirate, ne možete izvršiti deinstalaciju pomoću programa za deinstalaciju. U tom slučaju izaberite **Idi > Aplikacije > Epson Software**, izaberite aplikaciju koju želite da deinstalirate i prevucite je na ikonu korpe za smeće.

Instalacija vaših aplikacija

Sledite navedene korake kako biste instalirali potrebne aplikacije.

Napomena:

- Prijavite se na računar kao administrator. Unesite lozinku administratora ako vam bude zatraženo.
- Prilikom ponovne instalacije aplikacija prvo morate da ih deinstalirate.

1. Zatvorite sve aktivne aplikacije.
2. Kada instalirate upravljački program skenera Epson Scan 2, privremeno isključite skener sa računara.

Napomena:

Nemojte povezivati skener sa računarom sve dok vam to ne bude zatraženo.

3. Instalirajte aplikaciju praćenjem uputstava sa veb-sajta u nastavku.

<http://epson.sn>

Napomena:

Za operativni sistem Windows možete takođe da koristite softverski disk koji je isporučen sa skenerom.

Dodavanje ili zamena računara ili uređaja

Povezivanje sa skenerom koji je povezan sa mrežom.	225
Direktno povezivanje pametnog uređaja i skenera (Wi-Fi Direct).	226
Resetovanje mrežne veze.	228
Provera statusa mrežne veze.	233

Povezivanje sa skenerom koji je povezan sa mrežom

Kada je skener već povezan na mrežu, možete da povežete računar ili pametni uređaj sa skenerom preko mreže.

Korišćenje mrežnog skenera sa drugog računara

Preporučujemo da koristite alat za instalaciju da biste povezali skener sa računarom. Možete pokrenuti alat za instalaciju pomoću jednog od sledećih načina.

Podešavanje sa internet stranice

Pristupite sledećoj internet stranici i zatim unesite naziv proizvoda. Idite na **Podešavanje** a zatim započnite podešavanja.

<http://epson.sn>

Podešavanje pomoću diska sa softverom (samo za modele koji se isporučuju sa diskom sa softverom i korisnike sa Windows računarima sa diskom sa upravljačkim programima).

Ubacite disk sa softverom u računar i zatim sledite uputstva na ekranu.

Izbor skenera

Sledite uputstva na ekranu dok se ne prikaže sledeći prozor, izaberite naziv skenera koji želite da priključite, a zatim kliknite na **Dalje**.

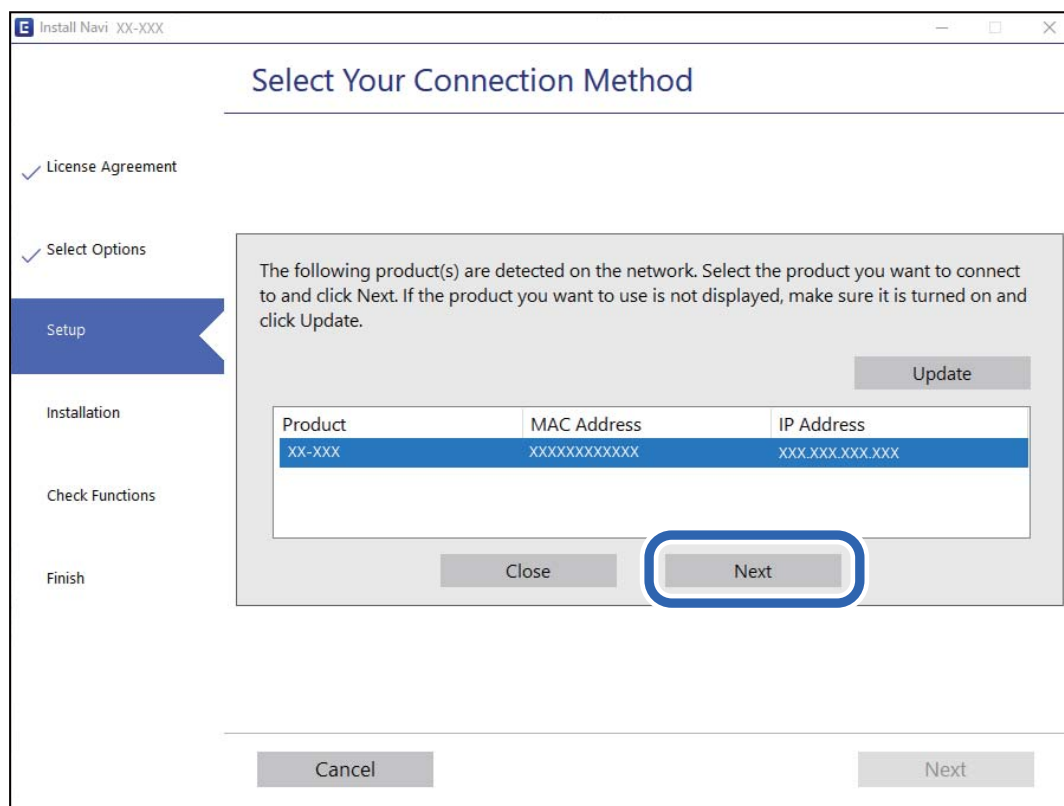

Pratite uputstva na ekranu.

Korišćenje mrežnog skenera sa pametnog uređaja

Pametni uređaj možete da povežete direktno na skener na jedan od sledećih načina.

Povezivanje preko bežičnog mrežnog usmerivača

Povežite pametni uređaj na istu bežičnu mrežu (SSID) kao skener.

Detaljnije informacije potražite u nastavku.

[“Vršenje podešavanja za povezivanje na pametni uređaj” na strani 229](#)

Povezivanje pomoću Wi-Fi Direct

Povežete pametni uređaj direktno sa skenerom bez bežičnog mrežnog usmerivača.

Detaljnije informacije potražite u nastavku.

[“Direktno povezivanje pametnog uređaja i skenera \(Wi-Fi Direct\)” na strani 226](#)

Direktno povezivanje pametnog uređaja i skenera (Wi-Fi Direct)

Wi-Fi Direct (režim jednostavne pristupne tačke) vam omogućava da povežete skener sa pametnim uređajem bez bežičnog mrežnog usmerivača da biste skenirali sa pametnog uređaja.

O aplikaciji Wi-Fi Direct

Koristite ovaj način povezivanja kada ne koristite Wi-Fi kod kuće ili u kancelariji ili kada hoćete direktno da povežete skener i pametni uređaj. U ovom režimu skener se ponaša kao bežični mrežni usmerivač i možete da povežete uređaje sa skenerom, a da ne morate da koristite standardni bežični mrežni usmerivač. Međutim, uređaji koji su direktno povezani sa skenerom ne mogu međusobno komunicirati preko skenera.

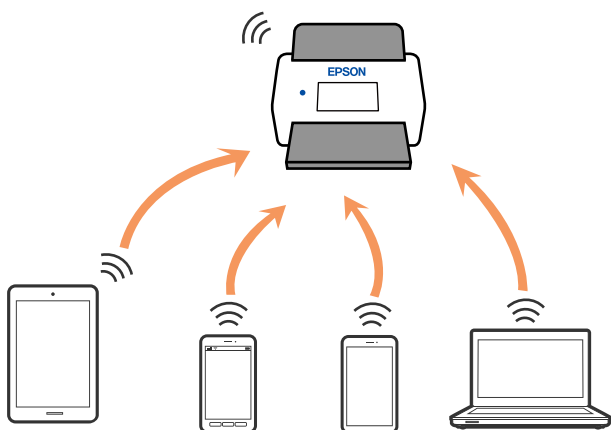

Skener se može povezati pomoću Wi-Fi ili Ethernet veze i veze Wi-Fi Direct (režim jednostavne pristupne tačke) istovremeno. Međutim, ako pokrenete mrežno povezivanje u vezi Wi-Fi Direct (režim jednostavne pristupne tačke) kada je skener povezan putem Wi-Fi veze, Wi-Fi veza se privremeno prekida.

Povezivanje sa pametnim uređajem uz pomoć Wi-Fi Direct

Ovaj način vam omogućava da povežete skener direktno sa pametnim uređajima bez bežičnog mrežnog usmerivača.

1. Na početnom ekranu izaberite .
2. Izaberite **Wi-Fi Direct**.
3. Izaberite **Pokreni podešavanje**.
4. Pokrenite Epson Smart Panel na pametnom telefonu.
5. Pratite uputstva prikazana na Epson Smart Panel da biste se povezali na skener.
Kada je vaš pametni uređaj povezan sa skenerom, idite na sledeći korak.
6. Na kontrolnoj tabli skenera izaberite **Završeno**.

Prekid Wi-Fi Direct veze (režim jednostavne pristupne tačke)

Postoje dve metode za onemogućavanje Wi-Fi Direct (režim jednostavne pristupne tačke) veze; možete onemogućiti sve veze pomoću kontrolne table skenera, ili onemogućiti svaku vezu sa računara ili pametnog uređaja.

Kada želite da onemogućite sve veze, izaberite  > **Wi-Fi Direct** > **Pokreni podešavanje** > **Promeni** > **Onemogući Wi-Fi Direct**.

Važno:

Kada je veza Wi-Fi Direct (režim jednostavne pristupne tačke) onemogućena, svi računari i pametni uređaji priključeni na skener u Wi-Fi Direct (režim jednostavne pristupne tačke) nisu povezani.

Napomena:

Ako želite da prekinete vezu za određeni uređaj, prekinite je sa uređaja umesto skenera. Koristite jedan od sledećih načina da prekinete vezu Wi-Fi Direct (režim jednostavne pristupne tačke) sa uređaja.

- Isključite Wi-Fi vezu sa nazivom mreže skenera (SSID).
- Povežete sa drugim nazivom mreže (SSID).

Promena podešavanja za Wi-Fi Direct (režim jednostavne pristupne tačke) kao što su SSID

Kada je omogućena veza Wi-Fi Direct (režim jednostavne pristupne tačke), možete promeniti podešavanja iz

 > **Wi-Fi Direct** > **Pokreni podešavanje** > **Promeni**, a zatim se prikazuju sledeće stavke menija.

Promeni naziv mreže

Promenite naziv mreže (SSID) za Wi-Fi Direct (režim jednostavne pristupne tačke) koji se koristi za povezivanje na skener na vaš proizvoljni naziv. Možete da podesite naziv mreže (SSID) u ASCII znakovima koji se prikazuju na softverskoj tastaturi na kontrolnoj tabli. Možete da unesete najviše 22 znaka.

Kada promenite naziv mreže (SSID), svi priključeni uređaji su isključeni. Koristite novi naziv mreže (SSID) ako želite da ponovo priključite uređaj.

Promeni lozinku

Promenite lozinku za Wi-Fi Direct (režim jednostavne pristupne tačke) za povezivanje na skener na vašu proizvoljnu vrednost. Možete da postavite lozinku u ASCII znakovima koji su prikazani na softverskoj tastaturi na kontrolnoj tabli. Možete da unesete od 8 do 22 znaka.

Kada promenite lozinku, svi priključeni uređaji su isključeni. Koristite novu lozinku ako želite da ponovo priključite uređaj.

Promeni frekventni opseg

Promenite frekventni opseg Wi-Fi Direct koji se koristi za povezivanje na skener. Možete izabrati 2,4 GHz ili 5 GHz.

Kada promenite frekventni opseg, svi priključeni uređaji su isključeni. Ponovo priključite uređaj.

Kada menjate frekventni opseg na 5 GHz, vodite računa da ne možete ponovo da se priključite sa uređaja koji ne podržava frekventni opseg od 5 GHz.

U zavisnosti od regiona ovo podešavanje možda neće biti prikazano.

Onemogućí Wi-Fi Direct

Onemogućite Wi-Fi Direct (režim jednostavne pristupne tačke) podešavanje skenera. Kada ih onemogućite, svi uređaji koji su povezani sa skenerom u Wi-Fi Direct (režim jednostavne pristupne tačke) vezi su isključeni.

Vrati podrazumevana podešavanja

Vratite sva Wi-Fi Direct (režim jednostavne pristupne tačke) podešavanja na podrazumevane vrednosti.

Wi-Fi Direct (režim jednostavne pristupne tačke) informacije o povezivanju pametnog uređaja sačuvane na skeneru se brišu.

Napomena:

Takođe možete podesiti sa kartice **Network > Wi-Fi Direct** na *Web Config* za sledeća podešavanja.

Omogućavanje ili onemogućavanje veze Wi-Fi Direct (režim jednostavne pristupne tačke)

Promena naziva mreže (SSID)

Promena lozinke

Menjanje frekventnog opsega

U zavisnosti od regiona ovo podešavanje možda neće biti prikazano.

Vraćanje podešavanja za Wi-Fi Direct (režim jednostavne pristupne tačke)

Resetovanje mrežne veze

Ovaj odeljak objašnjava kako se vrše podešavanja mrežnog povezivanja i menja način povezivanja kada se menja bežični mrežni usmerivač ili računar.

Kada se menja bežični mrežni usmerivač

Kada menjate bežični mrežni usmerivač, izvršite podešavanja za povezivanje računara ili pametnog uređaja sa skenerom.

Potrebno je da odredite ova podešavanja ako želite da promenite pružaoca internet usluga itd.

Vršenje podešavanja za povezivanje na računar

Preporučujemo da koristite alat za instalaciju da biste povezali skener sa računarom. Možete pokrenuti alat za instalaciju pomoću jednog od sledećih načina.

Podešavanje sa internet stranice

Pristupite sledećoj internet stranici i zatim unesite naziv proizvoda. Idite na **Podešavanje** a zatim započnite podešavanja.

<http://epson.sn>

Podešavanje pomoću diska sa softverom (samo za modele koji se isporučuju sa diskom sa softverom i korisnike sa Windows računarima sa diskom sa upravljačkim programima).

Ubacite disk sa softverom u računar i zatim sledite uputstva na ekranu.

Izbor načina povezivanja

Pratite uputstva na ekranu. Na ekranu **Izaberite radnju** izaberite **Ponovo podesite vezu sa Štampač (u slučaju novog mrežnog rutera ili promene sa USB-a na mrežu itd.)**, a zatim kliknite na **Dalje**.

Sledite uputstva na ekranu da biste završili podešavanje.

Ako ne možete da se povežete, pogledajte sledeće kako biste rešili problem.

[“Ne možete da se povežete sa mrežom” na strani 204](#)

Vršenje podešavanja za povezivanje na pametni uređaj

Možete koristiti skener sa pametnog uređaja kada povežete skener na isti SSID bežične mreže kao i pametni uređaj. Da biste koristili skener sa pametnog uređaja, pristupite sledećoj internet stranici, a zatim unesite naziv proizvoda. Idite na **Podešavanje** a zatim započnite podešavanja.

<http://epson.sn>

Pristupite internet strani sa pametnog uređaja koji želite da povežete sa skenerom.

Kada menjate računar

Kada menjate računar, izvršite podešavanja veze između računara i skenera.

Vršenje podešavanja za povezivanje na računar

Preporučujemo da koristite alat za instalaciju da biste povezali skener sa računarom. Možete pokrenuti alat za instalaciju pomoću sledećeg načina.

Podešavanje sa internet stranice

Pristupite sledećoj internet stranici i zatim unesite naziv proizvođača. Idite na **Podešavanje** a zatim započnite podešavanje.

<http://epson.sn>

Podešavanje pomoću diska sa softverom (samo za modele koji se isporučuju sa diskom sa softverom i korisnike sa Windows računarima sa diskom sa upravljačkim programima).

Ubacite disk sa softverom u računar i zatim sledite uputstva na ekranu.

Pratite uputstva na ekranu.

Promena načina povezivanja sa računarom

Ovo poglavlje opisuje kako da promenite režim povezivanja kada su povezani računar i skener.

Promena mrežne veze iz režima Ethernet u bežičnu mrežu

Promena Ethernet veze u bežičnu mrežu sa kontrolne table skenera. Promena načina povezivanja u osnovi je ista kao podešavanje za povezivanje na bežičnu mrežu.

Povezane informacije

➔ [“Vršenje podešavanja bežične mreže sa kontrolne table” na strani 231](#)

Promena mrežne veze iz režima bežične mreže u Ethernet

Pratite korake u nastavku da biste promenili iz režima bežične mreže u Ethernet vezu.

1. Na početnom ekranu izaberite **Podešavanja**.
2. Izaberite **Mrežne postavke** > **Podešavanje ožičene lokalne mreže**.
3. Pratite uputstva na ekranu.

Promena povezivanja putem USB-a na mrežno povezivanje

Pomoću alata za instalaciju i resetovanje u različitom načinu povezivanja.

Podešavanje sa internet stranice

Pristupite sledećoj internet stranici i zatim unesite naziv proizvođača. Idite na **Podešavanje** a zatim započnite podešavanje.

<http://epson.sn>

Podešavanje pomoću diska sa softverom (samo za modele koji se isporučuju sa diskom sa softverom i korisnike sa Windows računarima sa diskom sa upravljačkim programima).

Ubacite disk sa softverom u računar i zatim sledite uputstva na ekranu.

Izbor Promene načina povezivanja

Pratite uputstva na ekranu. Na ekranu **Izaberite radnju** izaberite **Ponovo podesite vezu sa Štampač (u slučaju novog mrežnog rutera ili promene sa USB-a na mrežu itd.)**, a zatim kliknite na **Dalje**.

Izaberite mrežno povezivanje koje želite da koristite, **Povezivanje preko bežične mreže (Wi-Fi)** ili **Povežite koristeći ožičenu mrežu (Ethernet)**, a zatim kliknite na **Dalje**.

Sledite uputstva na ekranu da biste završili podešavanje.

Vršenje podešavanja bežične mreže sa kontrolne table

Možete izvršiti podešavanja mreže sa kontrolne table skenera na nekoliko načina. Izaberite način povezivanja koji odgovara okruženju i uslovima koje koristite.

Ako znate informacije za bežični mrežni usmerivač, kao što su SSID i lozinka, možete ručno izvršiti podešavanja.

Ako bežični mrežni usmerivač podržava WPS, možete izvršiti podešavanja koristeći podešavanja pomoću tastera.

Nakon priključivanja skenera na mrežu, priključite skener sa uređaja koji želite da koristite (računar, pametni uređaj, tablet itd.)

Podešavanje bežične mreže pomoću unosa SSID i lozinke

Možete podesiti Wi-Fi mrežu pomoću unosa informacija koje su potrebne za bežični mrežni usmerivač sa kontrolne table skenera. Za podešavanje pomoću ovog načina potrebni su vam SSID i lozinka za bežični mrežni usmerivač.

Napomena:

Ako koristite bežični mrežni usmerivač sa njegovim standardnim podešavanjima, SSID i lozinka se nalaze na nalepnici. Ako ne znate SSID i lozinku, obratite se osobi koja je podesila bežični mrežni usmerivač, ili pogledajte dokumentaciju isporučenu sa bežičnim mrežnim usmerivačem.

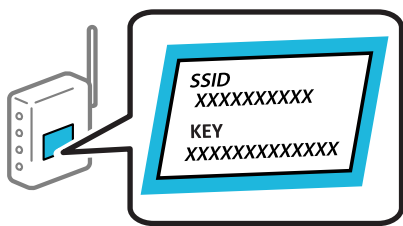

1. Dodirnite  na početnom ekranu.
2. Izaberite **Ruter**.
3. Dodirnite **Pokreni podešavanje**.

Ako je mrežno povezivanje već podešeno, prikazuju se podaci o vezi. Dodirnite **Promenite na Wi-Fi vezu** ili **Promeni postavke** da biste promenili podešavanja.

4. Izaberite **Čarobnjak za podešavanje Wi-Fi veze**.

5. Sledite uputstva na ekranu da biste izabrali SSID, unesite lozinku za bežični mrežni usmerivač i započnite podešavanje.

Ako želite da proverite status mrežnog povezivanja za skener nakon što se podešavanje završi, detalje potražite na sledećem linku za povezane informacije.

Napomena:

- Ako ne znate SSID, proverite da li je zapisan na nalepnici bežičnog mrežnog usmerivača. Ako koristite bežični ruter sa njegovim standardnim podešavanjima, koristite SSID koji se nalazi na nalepnici. Ako ne možete da pronađete nijednu informaciju, pogledajte dokumentaciju isporučenu sa bežičnim mrežnim usmerivačem.
- Lozinka je osetljiva na velika i mala slova.
- Ako ne znate lozinku, proverite da li je informacija zapisana na nalepnici bežičnog mrežnog usmerivača. Na nalepnici, lozinka može biti napisana kao „Network Key”, „Wireless Password” („Mrežni ključ”, „Bežična lozinka”) itd. Ako koristite bežični mrežni usmerivač sa njegovim standardnim podešavanjima, koristite lozinku koja je napisana na nalepnici.

Povezane informacije

- ➔ [“Provera statusa mrežne veze” na strani 233](#)

Vršenje podešavanja bežične mreže pomoću postavke tastera (WPS)

Wi-Fi mrežu možete automatski da podesite pritiskom na dugme na bežičnom mrežnom usmerivaču. Ako su ispunjeni sledeći uslovi, možete podesiti koristeći ovaj način.

- Bežični mrežni usmerivač je kompatibilan sa WPS (Wi-Fi Protected Setup).
- Trenutna Wi-Fi veza je uspostavljena pritiskom na dugme na bežičnom mrežnom usmerivaču.

Napomena:

Ako ne možete da nađete dugme ili ako obavljate podešavanje pomoću softvera, pogledajte dokumentaciju priloženu uz bežični ruter.

1. Dodirnite  na početnom ekranu.

2. Izaberite **Ruter**.

3. Dodirnite **Pokreni podešavanje**.

Ako je mrežno povezivanje već podešeno, prikazuju se podaci o vezi. Dodirnite **Promenite na Wi-Fi vezu** ili **Promeni postavke** da biste promenili podešavanja.

4. Izaberite **Podešavanje tastera (WPS)**.

5. Pratite uputstva na ekranu.

Ako želite da proverite status mrežnog povezivanja za skener nakon što se podešavanje završi, detalje potražite na sledećem linku za povezane informacije.

Napomena:

Ako povezivanje ne uspe, restartujte bežični mrežni usmerivač, pomerite ga bliže skeneru i pokušajte ponovo.

Povezane informacije

- ➔ [“Provera statusa mrežne veze” na strani 233](#)

Vršenje podešavanja bežične mreže pomoću postavke PIN koda (WPS)

Možete automatski da se povežete na bežični ruter pomoću PIN koda. Možete koristiti ovaj način za podešavanje ako bežični ruter ima mogućnost WPS (Wi-Fi zaštićeno podešavanje). Pomoću računara unesite PIN kod u bežični ruter.

1. Dodirnite  na početnom ekranu.

2. Izaberite **Ruter**.

3. Dodirnite **Pokreni podešavanje**.

Ako je mrežno povezivanje već podešeno, prikazuju se podaci o vezi. Dodirnite **Promenite na Wi-Fi vezu**, ili **Promeni postavke** da biste promenili podešavanja.

4. Izaberite **Drugo > Podešavanje PIN koda (WPS)**

5. Pratite uputstva na ekranu.

Ako želite da proverite status mrežnog povezivanja za skener nakon što se podešavanje završi, detalje potražite na sledećem linku za povezane informacije.

Napomena:

Detalje o unošenju PIN koda potražite u dokumentaciji priloženoj uz bežični ruter.

Povezane informacije

➔ [“Provera statusa mrežne veze” na strani 233](#)

Provera statusa mrežne veze

Možete proveriti status mrežnog povezivanja na sledeći način.









Provera statusa mrežnog povezivanja sa kontrolne table

Možete proveriti status mrežnog povezivanja uz pomoć ikone za mrežu ili informacija o mreži na kontrolnoj tabli skenera.

Provera statusa mrežnog povezivanja pomoću ikone za mrežu

Možete proveriti status mrežnog povezivanja i jačinu radio talasa uz pomoć ikone za mrežu na početnom ekranu skenera.



	<p>Prikazuje status mrežnog povezivanja.</p> <p>Izaberite ikonu da biste proverili i izmenili trenutna podešavanja. Ovo je prečica za sledeći meni.</p> <p>Podešavanja > Mrežne postavke > Podešavanje Wi-Fi-a</p>
	<p>Skener nije povezan na bežičnu (Wi-Fi) mrežu.</p>
	<p>Skener traži SSID, resetovanu IP adresu, ili ima problem sa bežičnom (Wi-Fi) mrežom.</p>
	<p>Skener je povezan na bežičnu (Wi-Fi) mrežu.</p> <p>Broj podeljaka pokazuje jačinu signala veze. Što je više podeljaka popunjeno, veza je jača.</p>
	<p>Skener nije povezan na bežičnu (Wi-Fi) mrežu u Wi-Fi Direct (režim jednostavne pristupne tačke).</p>
	<p>Skener je povezan na bežičnu (Wi-Fi) mrežu u Wi-Fi Direct (jednostavna pristupna tačka) režimu.</p>
	<p>Skener nije povezan na ožičenu (Ethernet) mrežu ili ga resetujte.</p>
	<p>Skener je povezan na ožičenu (Ethernet) mrežu.</p>

Prikazivanje detaljnih informacija o mreži na kontrolnoj tabli

Kad je skener povezan na mrežu, možete videti i ostale informacije u vezi sa mrežom izborom menija za mrežu koje želite da proverite.

1. Na početnom ekranu izaberite **Podešavanja**.
2. Izaberite **Mrežne postavke > Status mreže**.
3. Da biste pogledali informacije, izaberite menije koje želite da pogledate.
 - Status kablovske LAN/Wi-Fi mreže
Prikazuje informacije o mreži (naziv uređaja, vezu, jačinu signala itd) za Ethernet ili Wi-Fi veze.
 - Status Wi-Fi Direct
Prikazuje da li je Wi-Fi Direct omogućen ili onemogućen, SSID, lozinku itd. za Wi-Fi Direct veze.
 - Status servera e-pošte
Prikazuje informacije o mreži za server e-pošte.

Provera mreže računara (samo Windows)

Koristeći zahtev za unos komande, proverite status veze računara i putanju veze sa skenerom. Tako ćete doći do rešenja problema.

komanda ipconfig

Prikazuje se status veze mrežnog interfejsa koji računar trenutno koristi.

Upoređivanjem informacija o podešavanju sa aktuelnom komunikacijom možete da proverite da li je veza ispravna. U slučaju da postoji više DHCP servera na istoj mreži, možete pronaći aktuelnu adresu dodeljenu računaru, referentni DNS server itd.

Format: ipconfig /all

Primeri:

```

Administrator: Command Prompt
c:\>ipconfig /all
Windows IP Configuration

Host Name . . . . . : WIN2012R2
Primary Dns Suffix . . . . . : pubs.net
Node Type . . . . . : Hybrid
IP Routing Enabled. . . . . : No
WINS Proxy Enabled. . . . . : No
DNS Suffix Search List. . . . . : pubs.net

Ethernet adapter Ethernet:

Connection-specific DNS Suffix . . : 
Description . . . . . : Gigabit Network Connection
Physical Address. . . . . : XX-XX-XX-XX-XX-XX
Dhcp Enabled. . . . . : No
Autoconfiguration Enabled . . . . . : Yes
Link-local IPv6 Address . . . . . : fe80::38fb:7546:18a8:d20e%14(Preferred)
IPv4 Address. . . . . : 192.168.111.10(Preferred)
Subnet Mask . . . . . : 255.255.255.0
Default Gateway . . . . . : 192.168.111.1
Dhcpv6 IAID . . . . . : 283142549
Dhcpv6 Client DUID. . . . . : 00-01-00-01-20-40-2F-45-00-1D-73-6A-44-08
DNS Servers . . . . . : 192.168.111.2
NetBIOS over Tcpip. . . . . : Enabled

Tunnel adapter isatap.{00000000-ABCD-EFGH-IJK-LMNOPQRSTUUV}>:

Media State . . . . . : Media disconnected
Connection-specific DNS Suffix . . : 
Description . . . . . : Microsoft ISATAP Adapter #2
Physical Address. . . . . : 00-00-00-00-00-00-E0
Dhcp Enabled. . . . . : No
Autoconfiguration Enabled . . . . . : Yes

c:\>_
    
```

komanda putanje

Možete da potvrdite listu mrežnih usmerivača koji prolaze kroz određite matičnog računara i usmeravanje komunikacije.

Format: pathping xxx.xxx.xxx.xxx

Primeri: pathping 192.0.2.222

```

Administrator: Command Prompt
c:\>pathping 192.168.111.20
Tracing route to EPSONAB12AB [192.168.111.20]
over a maximum of 30 hops:
 0  WIN2012R2.pubs.net [192.168.111.10]
 1  EPSONAB12AB [192.168.111.20]

Computing statistics for 25 seconds..
Hop  RTT      Source to Here   This Node/Link   Address
 0      RTT      Lost/Sent = Pct  Lost/Sent = Pct  Address
 0      0/ 100 = 0%     0/ 100 = 0%     WIN2012R2.pubs.net [192.168.111.10]
 1  38ms    0/ 100 = 0%     0/ 100 = 0%     EPSONAB12AB [192.168.111.20]

Trace complete.

c:\>_
    
```

Tehničke specifikacije

Opšte specifikacije skenera.	237
Specifikacije mreže.	238
Podržane eksterne usluge.	240
Specifikacije USB diska.	240
Korišćenje ulaza za skener.	240
Dimenzije i težina.	242
Električne specifikacije.	243
Specifikacije u vezi sa okruženjem.	244
Sistemske zahteve.	244

Opšte specifikacije skenera

Napomena:

Specifikacije se mogu menjati bez prethodne najave.

Tip skenera	Skener sa uvlačenjem listova, jednim prolazom i dvostranim skeniranjem u boji
Fotoelektrični uređaj	CIS
Efektivni pikseli	5,100×9,300 pri 600 tpi 2,550×64,500 pri 300 tpi
Izvor svetlosti	RGB LED
Rezolucija skeniranja	600 tpi (glavno skeniranje) 600 tpi (sekundarno skeniranje)
Izlazna rezolucija	50 do 1200 tpi (u koracima od po 1 tpi) *1
Veličina dokumenta	Maks: 215.9×6,096 mm (8.5×240 inča) *2 Min: 50.8×50.8 mm (2×2 inča)
Ulaz papira	Uvlačenje sa licem prema dole
Izlaz papira	Izbacivanje sa licem prema dole
Kapacitet papira	100 listova papira pri 80 g/m ²
Dubina boje	U boji <input type="checkbox"/> 30 bita po pikselu iznutra (10 bita po pikselu po boji iznutra) <input type="checkbox"/> 24 bita po pikselu spolja (8 bita po pikselu po boji spolja) Sive nijanse <input type="checkbox"/> 10 bita po pikselu iznutra <input type="checkbox"/> 8 bita po pikselu spolja Crno-belo <input type="checkbox"/> 10 bita po pikselu iznutra <input type="checkbox"/> 1 bit po pikselu spolja
Interfejs	Izuzetno brzi USB Brzi USB (matični)* IEEE 802.11b/g/n ili IEEE 802.11a/b/g/n/ac *3 Ethernet 1000BASE-T/100BASE-TX/10BASE-T

*1 Ove vrednost je za skeniranje pomoću računara. Dostupne rezolucije se mogu razlikovati u zavisnosti od metode skeniranja.

*2 Maksimalna dužina se može razlikovati u zavisnosti od metode skeniranja i rezolucije. Detaljnije informacije potražite u nastavku.

[“Maksimalna dužina za dugačak papir” na strani 37](#)

*3 Dostupni Wi-Fi interfejsi se razlikuju u zavisnosti od vašeg regiona.

Specifikacije mreže

Specifikacije bežične veze

Pogledajte sledeću tabelu radi specifikacija bežične veze.

Zemlje ili regioni osim ispod navedenih	Tabela A
Australija Novi Zeland Tajvan Južna Koreja	Tabela B

Tabela A

Standardi	IEEE 802.11b/g/n ^{*1}
Opseg frekvencije	2,4 GHz
Maksimalna prenesena snaga radio frekvencije	2.400–2.483,5 MHz: 20 dBm (EIRP)
Kanali	1/2/3/4/5/6/7/8/9/10/11/12/13
Režimi veze	Infrastruktura, Wi-Fi Direct (režim jednostavne pristupne tačke) ^{*2*3}
Bezbednosni protokoli ^{*4}	WEP (64/128bit), WPA2-PSK (AES) ^{*5} , WPA3-SAE (AES), WPA2/WPA3-Enterprise

*1 Dostupno samo za HT20.

*2 Nije podržan za IEEE 802.11b.

*3 Infrastrukturni režim i Wi-Fi Direct režim ili Ethernet veza mogu se istovremeno koristiti.

*4 Wi-Fi Direct podržava samo WPA2-PSK (AES).

*5 Pridržava se standarda WPA2 sa podrškom za WPA/WPA2 Personal.

Tabela B

Standardi	IEEE 802.11a/b/g/n ^{*1} /ac
Frekventni opsezi	IEEE 802.11b/g/n: 2,4 GHz, IEEE 802.11a/n/ac: 5 GHz

Kanali	Bežična veza	2,4 GHz	1/2/3/4/5/6/7/8/9/10/11/12* ² /13* ²
		5 GHz* ³	W52 (36/40/44/48), W53 (52/56/60/64), W56 (100/104/108/112/116/120/124/128/132/136/140/144), W58 (149/153/157/161/165)
	Wi-Fi Direct	2,4 GHz	1/2/3/4/5/6/7/8/9/10/11/12* ² /13* ²
		5 GHz* ³	W52 (36/40/44/48) W58 (149/153/157/161/165)
Režimi veze	Infrastruktura, Wi-Fi Direct (režim jednostavne pristupne tačke) * ⁴ , * ⁵		
Bezbednosni protokoli* ⁶	WEP (64/128bit), WPA2-PSK (AES)* ⁷ , WPA3-SAE (AES), WPA2/WPA3-Enterprise		

*1 Dostupno samo za HT20.

*2 Nije dostupno na Tajvanu.

*3 Dostupnost ovih kanala i upotreba proizvoda napolju preko ovih kanala zavisi od lokacije. Radi detaljnijih informacija pogledajte <http://support.epson.net/wifi5ghz/>

*4 Nije podržan za IEEE 802.11b.

*5 Infrastrukturni režim i Wi-Fi Direct režim ili Ethernet veza mogu se istovremeno koristiti.

*6 Wi-Fi Direct podržava samo WPA2-PSK (AES).

*7 Pridržava se standarda WPA2 sa podrškom za WPA/WPA2 Personal.

Specifikacije Ethernet mreže

Standardi	IEEE802.3i (10BASE-T)* ¹ IEEE802.3u (100BASE-TX)* ¹ IEEE802.3ab (1000BASE-T)* ¹ IEEE802.3az (Energetski efikasan Ethernet)* ²
Komunikacioni režim	Automatski, 10 Mbps puni dupleks, 10 Mbps poludupleks, 100 Mbps puni dupleks, 100 Mbps poludupleks
Priključak	RJ-45

*1 Koristite STP (kabl s upredenim paricama) kabl kategorije 5e ili više radi sprečavanja rizika od smetnji na radio talasima.

*2 Priključeni uređaj treba da je usaglašen sa standardima IEEE802.3az.

Mrežne funkcije i IPv4/IPv6

Funkcije	Podržano
Epson Scan 2	IPv4, IPv6
Document Capture Pro/Document Capture	IPv4

Funkcije	Podržano
Document Capture Pro Server	IPv4, IPv6
Epson Connect (skeniranje u računarski oblak)	IPv4
AirPrint	IPv4, IPv6

Bezbednosni protokol

IEEE802.1X*	
IPsec/IP filtriranje	
SSL/TLS	HTTPS server/klijent
SMTPS (STARTTLS, SSL/TLS)	
SNMPv3	

* Morate koristiti uređaj za povezivanje koji je usaglašen s IEEE802.1X.

Podržane eksterne usluge

AirPrint	OS X Mavericks ili noviji
----------	---------------------------

Specifikacije USB diska

Uređaji	Maksimalni kapaciteti
USB memorijski uređaj	2 TB (u formatu FAT, FAT32 ili exFAT.)

Ne možete koristiti sledeće diskove:

- Disk koji zahteva upotrebu posebnog upravljačkog programa
- Disk sa bezbednosnim podešavanjima (lozinka, šifrovanje i sl.)

Epson ne može da garantuje rad spoljašnjih povezanih diskova.

Korišćenje ulaza za skener

Skener koristi sledeći ulaz. Administrator treba po potrebi da dozvoli mreži da omogući ove ulaze.

Kada je skener pošiljalac (klijent)

Upotreba	Odredište (server)	Protokol	Broj ulaza
Slanje datoteka (kada se sa skenera koristi funkcija skeniranja u mrežnu fasciklu)	FTP/FTPS server	FTP/FTPS (TCP)	20
			21
	Server za datoteku	SMB (TCP)	445
		NetBIOS (UDP)	137
			138
	WebDAV server	NetBIOS (TCP)	139
Protokol HTTP (TCP)		80	
	Protokol HTTPS(TCP)	443	
Slanje e-poštom (kada se sa skenera koristi funkcija skeniranja u e-poruku)	SMTP server	SMTP (TCP)	25
		SMTP SSL/TLS (TCP)	465
		SMTP STARTTLS (TCP)	587
Povezivanje na POP pre povezivanja na SMTP (kada se sa skenera koristi funkcija skeniranja u e-poruku)	POP server	POP3 (TCP)	110
Kada se koristi usluga Epson Connect	Server Epson Connect	HTTPS	443
		XMPP	5222
Prikupljanje informacija o korisniku (korišćenje kontakata iz skenera)	LDAP server	LDAP (TCP)	389
		LDAP SSL/TLS (TCP)	636
		LDAP STARTTLS (TCP)	389
Provera identiteta korisnika prilikom prikupljanja informacija o korisnicima (kada se koriste kontakti sa skenera) Provera identiteta korisnika prilikom korišćenja skeniranja u mrežnu fasciklu (SMB) sa skenera	KDC server	Kerberos	88
Kontrolni WSD	Računar klijent	WSD (TCP)	5357
Pretraživanje računara prilikom skeniranja s uređaja pomoću aplikacije	Računar klijent	Otkrivanje na mreži za skeniranje s uređaja	2968

Kada je pošiljalac (klijent) računar klijent

Upotreba	Odredište (server)	Protokol	Broj ulaza
Otkrijte skener pomoću aplikacije kao što je EpsonNet Config i upravljački program skenera.	Skener	ENPC (UDP)	3289

Upotreba	Odredište (server)	Protokol	Broj ulaza
Prikupite i podesite MIB informacije pomoću aplikacije kao što je EpsonNet Config i upravljački program skenera.	Skener	SNMP (UDP)	161
Traženje WSD skenera	Skener	Otkrivanje veb-servisa (UDP)	3702
Prosleđivanje skeniranih podataka iz aplikacije	Skener	Skeniranje mreže (TCP)	1865
Prikupljanje informacija o zadatku prilikom skeniranja s uređaja pomoću aplikacije	Skener	Skeniranje s uređaja na mreži	2968
Web Config	Skener	HTTP (TCP)	80
		HTTPS (TCP)	443

Dimenzije i težina

Dimenzije

Memorija (jedinica: mm (inča))

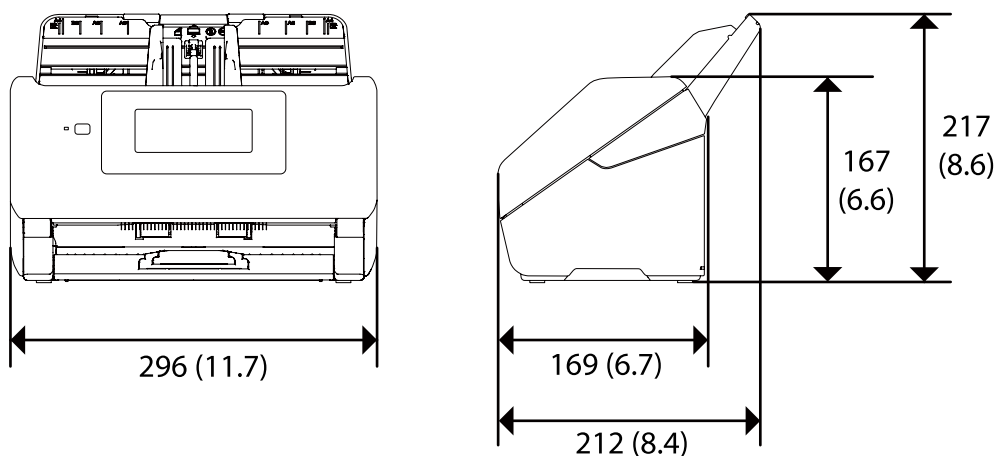

Skeniranje (jedinica: mm (inča))

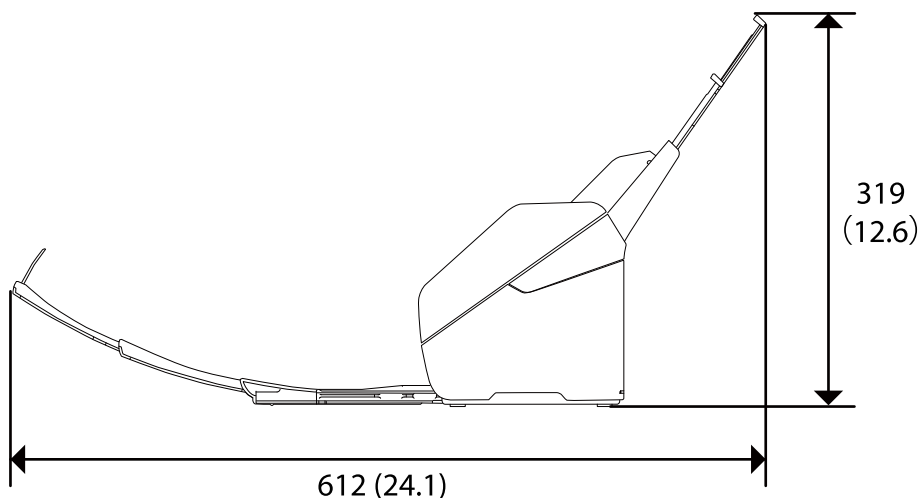

Težina

Oko 3.7 kg (8.2 funti)

Električne specifikacije

Električne specifikacije skenera

Nominalni ulazni napon napajanja jednosmernom strujom	Jednosmerna struja (DC) 24 V
Nominalna ulazna jednosmerna struja	1 A
Potrošnja energije	<p>USB priključak</p> <ul style="list-style-type: none"> <input type="checkbox"/> Za vreme rada: približno 15 W <input type="checkbox"/> Režim spremnosti za upotrebu: približno 5.0 W <input type="checkbox"/> Režim mirovanja: približno 1.3 W <input type="checkbox"/> Isključen: približno 0.1 W <p>Bežična mreža</p> <ul style="list-style-type: none"> <input type="checkbox"/> Za vreme rada: približno 15 W <input type="checkbox"/> Režim spremnosti za upotrebu: približno 5.0 W <input type="checkbox"/> Režim mirovanja: približno 1.6 W <input type="checkbox"/> Isključen: približno 0.1 W <p>Ethernet veza</p> <ul style="list-style-type: none"> <input type="checkbox"/> Za vreme rada: približno 15 W <input type="checkbox"/> Režim spremnosti za upotrebu: približno 5.3 W <input type="checkbox"/> Režim mirovanja: približno 1.5 W <input type="checkbox"/> Isključen: približno 0.1 W

Napomena:

Korisnici u Evropi treba da potraže detalje o potrošnji električne energije na sledećoj internet stranici.

<http://www.epson.eu/energy-consumption>

Električne specifikacije adaptera naizmenične struje

Model	A461H (AC 100–240 V) A462E (AC 220–240 V)
Nominalna ulazna struja	1 A
Nominalni opseg frekvencije	50–60 Hz
Nominalni izlazni napon napajanja	DC 24 V
Nominalna izlazna struja	1 A

Napomena:

Korisnici u Evropi treba da potraže detalje o potrošnji električne energije na sledećoj internet stranici.

<http://www.epson.eu/energy-consumption>

Specifikacije u vezi sa okruženjem

Temperatura	Za vreme rada	Od 5 do 35°C (od 41 do 95°F)
	Za vreme skladištenja	Od –25 do 60°C (od –13 do 140°F)
Vlažnost	Za vreme rada	Od 15 do 80 % (bez kondenzacije)
	Za vreme skladištenja	Od 15 do 85 % (bez kondenzacije)
Uslovi rada	Standardno kancelarijsko ili kućno okruženje. Nemojte da koristite skener na direktnoj sunčevoj svetlosti, u blizini jakog svetlosnog izvora ili na mestima sa puno prašine.	

Sistemski zahtevi

U nastavku su prikazani zahtevi sistema za Epson Scan 2.

Podržani operativni sistemi mogu se razlikovati u zavisnosti od aplikacije.

Operativni sistem Windows* ¹	Windows 10 ili noviji (32 bita, 64 bita) Windows 8/8.1 Operativni sistem Windows 7 Operativni sistem Windows Vista Windows XP SP3 Windows Server 2003 (SP2) ili noviji
---	---

Operativni sistem Mac OS ^{*2, *3}	Mac OS X 10.6.8 ili noviji, macOS 11 ili noviji
--	---

- *1 Document Capture Pro ne podržava operativne sisteme Windows Vista, Windows XP i Windows Server.
- *2 Funkcija brze promene korisnika u operativnom sistemu Mac OS ili novijim verzijama nije podržana.
- *3 UNIX sistem datoteka (UFS) za Mac OS nije podržan.

Standardi i odobrenja

Standardi i odobrenja za evropske modele.	247
Standardi i odobrenja za australijske modele.	247
Standardi i odobrenja za američke modele.	248
Odobrenje ZICTA tipa za korisnike u Zambiji.	248

Standardi i odobrenja za evropske modele

Proizvod i adapter naizmjenične struje

Za korisnike iz Evrope

Ovim putem kompanija Seiko Epson izjavljuje da su sledeći modeli radio opreme usaglašeni sa Direktivom 2014/53/EU. Puni tekst izjave o usaglašenosti sa standardima EU dostupan je na sledećem veb-sajtu.

<http://www.epson.eu/conformity>

J382F

A461H, A462E

Za upotrebu samo u Irskoj, Ujedinjenom Kraljevstvu, Austriji, Nemačkoj, Lihtenštajnu, Švajcarskoj, Francuskoj, Belgiji, Luksemburgu, Holandiji, Italiji, Portugalu, Španiji, Danskoj, Finskoj, Norveškoj, Švedskoj, Islandu, Hrvatskoj, Kipru, Grčkoj, Sloveniji, Malti, Bugarskoj, Češkoj, Estoniji, Letoniji, Litvaniji, Poljskoj, Rumuniji i Slovačkoj.

Epson ne može da prihvati odgovornost za bilo kakve kvarove kako bi zadovoljio bezbednosne zahteve koji su proizvod nepreporučenih izmena proizvoda.



Standardi i odobrenja za australijske modele

Proizvod

EMC (elektromagnetna kompatibilnost)	AS/NZS CISPR32 klasa B
--------------------------------------	------------------------

Epson ovim putem izjavljuje da su sledeći modeli opreme usaglašeni sa osnovnim zahtevima i drugim važećim odredbama AS/NZS4268:

J382G

Epson ne može da prihvati odgovornost za bilo koje propuste u ispunjavanju bezbednosnih zahteva koji su posledica nepreporučenih izmena proizvoda.

Adapter naizmjenične struje (A461H)

EMC (elektromagnetna kompatibilnost)	AS/NZS CISPR32 klasa B
--------------------------------------	------------------------

Standardi i odobrenja za američke modele

Proizvod

EMC (elektromagnetna kompatibilnost)	FCC Part 15 Subpart B Class B CAN ICES-3 (B)/NMB-3 (B)
--------------------------------------	---

Ova oprema sadrži sledeći bežični modul.

Proizvođač: Seiko Epson Corporation

Tip: J26H005

Ovaj proizvod je usaglašen sa Delom 15 Pravilnika Savezne komisije za komunikacije i RSS-210 Pravilnika Industrijske komisije. Epson ne može da prihvati odgovornost za bilo kakve kvarove kako bi zadovoljio bezbednosne zahteve koji su proizvod nepreporučenih izmena proizvoda. Rad podleže sledećim uslovima: (1) ovaj uređaj ne sme izazvati štetne smetnje, i (2) ovaj uređaj mora da prihvati sve primljene smetnje, uključujući i smetnje koje mogu izazvati neželjeni rad uređaja.

Da bi se sprečile radio smetnje odobrene usluge, ovaj uređaj je namenjen za upotrebu unutra i dalje od prozora kako bi se obezbedila maksimalna zaštita. Oprema (ili njegova prenosna antena) koja je instalirana napolju podleže davanju dozvole.

Ova oprema je u skladu sa ograničenjima Savezne komisije za komunikacije/Industrijske komisije koja se odnose na izlaganje radijaciji a koja su navedena za nekontrolisane sredine i zadovoljava Smernice Savezne komisije za komunikacije o izlaganju radio frekvenciji (RF) u Dodatku C za OET65 i RSS-102 zahteve Pravilnika Industrijske komisije o izlaganju radio frekvenciji (RF). Ova oprema treba da se montira i koristi tako da radijator bude na udaljenosti od najmanje 7,9 inča (20 cm) ili više od nečijeg tela (isključujući ekstremitete: ruke, zglobove, noge i članke).

Adapter naizmenične struje (A461H)

EMC (elektromagnetna kompatibilnost)	FCC Part 15 Subpart B Class B CAN ICES-3 (B)/NMB-3 (B)
--------------------------------------	---

Odobrenje ZICTA tipa za korisnike u Zambiji

Za više informacija pogledajte sledeću stranicu za odobrenje ZICTA tipa.

<https://support.epson.net/zicta/>

Kako dobiti pomoć

Veb-sajt za tehničku podršku. 250

Kontaktiranje Epson-ove podrške za korisnike. 250

Veb-sajt za tehničku podršku

Ako vam je potrebna dodatna pomoć, posetite Epson-ov veb-sajt za podršku koji je naveden u nastavku. Izaberite zemlju ili region i idite na odeljak za podršku na lokalnom Epson veb-sajtu. Na sajtu možete da nađete i najnovije drajvere, odgovore na česta pitanja, priručnike i ostali materijal za preuzimanje.

<http://support.epson.net/>

<http://www.epson.eu/support> (Evropa)

Ako vaš Epson proizvod ne radi pravilno i ne možete da rešite problem, za pomoć se obratite Epson-ovoj korisničkoj službi.

Kontaktiranje Epson-ove podrške za korisnike

Pre nego što kontaktirate Epson

Ako vaš Epson proizvod ne radi pravilno i ne možete da otklonite problem pomoću informacija za rešavanje problema koje se nalaze u priručnicima za proizvod, za pomoć se obratite Epsonovoj službi za podršku. Ako Epsonova korisnička podrška za vašu oblast nije navedena u nastavku, obratite se distributeru od kojeg ste kupili proizvod.

Epsonova korisnička podrška će moći brže da vam pomogne ako im pružite sledeće informacije:

- Serijski broj proizvoda
(Oznaka sa serijskim brojem proizvoda obično se nalazi sa zadnje strane proizvoda.)
- Model proizvoda
- Verzija softvera u proizvodu
(Kliknite na **Više informacija, Informacije o verziji**, ili slično dugme u okviru softvera proizvoda.)
- Proizvođač i model vašeg računara
- Naziv i verziju operativnog sistema na vašem računaru
- Nazivi i verzije softverskih aplikacija koje obično koristite sa proizvodom

Napomena:

Zavisno od proizvoda, u njegovoj memoriji mogu biti smešteni spisak telefonskih brojeva za faks i/ili mrežna podešavanja. Podaci i/ili podešavanja mogu nestati usled kvara ili opravke proizvoda. Epson neće biti odgovoran ni za kakav gubitak podataka niti za pravljenje rezervnih kopija ili vraćanje podataka i/ili podešavanja, čak ni tokom garantnog roka. Preporučujemo vam da sami napravite rezervne kopije svojih podataka ili da vodite beleške.

Pomoć za korisnike u Evropi

Informacije o načinu kontaktiranja Epsonove korisničke podrške potražite u panevropskoj garanciji.

Pomoć za korisnike na Tajvanu

Kontakti za informacije, podršku i servis su:

Internet

<http://www.epson.com.tw>

Dostupne su informacije o specifikacijama proizvoda, drajveri za preuzimanje i pitanja u vezi s proizvodom.

Epson služba za pomoć korisnicima

Telefon: +886-2-80242008

Naš tim službe za pomoć korisnicima vam preko telefona može pomoći u vezi sa sledećim pitanjima:

- Pitanja u vezi s prodajom i informacije o proizvodu
- Pitanja ili problemi u vezi s korišćenjem proizvoda
- Pitanja u vezi s popravkom i garancijom

Servisni centar za popravke:

<http://www.tekcare.com.tw/branchMap.page>

TekCare korporacija je ovlašćeni servisni centar za Epson Taiwan Technology & Trading Ltd.

Pomoć za korisnike u Australiji

Epson Australia želi da vam obezbedi najviši nivo korisničke podrške. Pored priručnika za proizvod, na raspolaganju su vam sledeći izvori informacija:

Internet adresa

<http://www.epson.com.au>

Pristupite veb-stranicama Epson Australia. Korisno je povremeno svraćati ovde! Ovaj sajt sadrži oblast za preuzimanje drajvera, podatke za kontaktiranje Epson-a, informacije o novim proizvodima i tehničku podršku (e-poštom).

Epson služba za pomoć korisnicima

Telefon: 1300-361-054

Epson služba za pomoć korisnicima predstavlja poslednji resurs za pružanje saveta našim klijentima. Operateri službe za pomoć korisnicima mogu vam pomoći pri instalaciji, podešavanju i rukovanju proizvodom kompanije Epson. Naše osoblje službe za pomoć korisnicima pre kupovine može vam ponuditi literaturu o novim proizvodima kompanije Epson i dati vam informacije o lokaciji najbližeg distributera ili servisa. Ovde možete dobiti odgovore na razna pitanja.

Savetujemo vam da unapred pripremite sve relevantne informacije pre nego što pozovete. Što više informacija pripremite, brže ćemo vam pomoći da rešite problem. U ove informacije spadaju priručnici za Epson proizvode, podaci o tipu računara, operativnom sistemu, aplikacionim programima, kao i ostale informacije koje smatrate bitnim.

Transport proizvoda

Epson preporučuje da ambalažu proizvoda zadržite za budući transport.

Pomoć za korisnike u Singapuru

Izvori informacija, podrška i usluge koje pruža Epson Singapore su:

Internet

<http://www.epson.com.sg>

Dostupne su informacije o specifikacijama proizvoda, drajveri za preuzimanje, odgovori na česta pitanja, pitanja u vezi s prodajom i tehnička podrška preko e-pošte.

Epson služba za pomoć korisnicima

Besplatan telefon: 800-120-5564

Naš tim službe za pomoć korisnicima vam preko telefona može pomoći u vezi sa sledećim pitanjima:

- Pitanja u vezi s prodajom i informacije o proizvodu
- Pitanja u vezi s korišćenjem proizvoda ili rešavanjem problema
- Pitanja u vezi s popravkom i garancijom

Pomoć za korisnike na Tajlandu

Kontakti za informacije, podršku i servis su:

Internet

<http://www.epson.co.th>

Dostupne su informacije o specifikacijama proizvoda, drajveri za preuzimanje, odgovori na česta pitanja i e-pošta.

Epson kol-centar

Telefon: 66-2685-9899

Adresa e-pošte: support@eth.epson.co.th

Naš tim u kol-centru vam preko telefona može pomoći u vezi sa sledećim pitanjima:

- Pitanja u vezi s prodajom i informacije o proizvodu
- Pitanja ili problemi u vezi s korišćenjem proizvoda
- Pitanja u vezi s popravkom i garancijom

Pomoć za korisnike u Vijetnamu

Kontakti za informacije, podršku i servis su:

Epson servisni centar

65 Truong Dinh Street, District 1, Ho Chi Minh City, Vietnam.

Telefon (Ho Chi Minh City): 84-8-3823-9239, 84-8-3825-6234

29 Tue Tinh, Quan Hai Ba Trung, Hanoi City, Vietnam

Telefon (Hanoi City): 84-4-3978-4785, 84-4-3978-4775

Pomoć za korisnike u Indoneziji

Kontakti za informacije, podršku i servis su:

Internet

<http://www.epson.co.id>

- Informacije o specifikacijama proizvoda, upravljačkim programima za preuzimanje
- Često postavljana pitanja i odgovori (FAQ), pitanja o prodaji, pitanja putem elektronske pošte

Epson linija za pomoć korisnicima

Telefon: +62-1500-766

Faks: +62-21-808-66-799

Naš tim na liniji za pomoć korisnicima vam preko telefona ili faksa može pomoći u vezi sa sledećim pitanjima:

- Pitanja u vezi s prodajom i informacije o proizvodu
- Tehnička podrška

Epson servisni centar

Pokrajna	Naziv kompanije	Adresa	Telefon E-pošta
DŽAKARTA	Epson Sales and Service Jakarta (SUDIRMAN)	Wisma Keiai Lt. 1 Jl. Jenderal Sudirman Kav. 3 Jakarta Pusat - DKI JAKARTA 10220	021-5724335 ess@epson-indonesia.co.id ess.support@epson-indonesia.co.id
SERPONG	Epson Sales and Service Serpong	Ruko Melati Mas Square Blok A2 No.17 Serpong-Banten	082120090084 / 082120090085 esstag@epson-indonesia.co.id esstag.support@epson-indonesia.co.id
SEMARANG	Epson Sales and Service Semarang	Komplek Ruko Metro Plaza Block C20 Jl. MT Haryono No. 970 Semarang -JAWA TENGAH	024 8313807 / 024 8417935 esssmg@epson-indonesia.co.id esssmg.support@epson-indonesia.co.id
DŽAKARTA	Epson Sales and Service Jakarta (MANGGA DUA)	Ruko Mall Mangga Dua No. 48 Jl. Arteri Mangga Dua, Jakarta Utara - DKI JAKARTA	021 623 01104 jkt-technical1@epson-indonesia.co.id jkt-admin@epson-indonesia.co.id
BANDUNG	Epson Sales and Service Bandung	Jl. Cihampelas No. 48 A Bandung Jawa Barat 40116	022 420 7033 bdg-technical@epson-indonesia.co.id bdg-admin@epson-indonesia.co.id
MAKASAR	Epson Sales and Service Makassar	Jl. Cendrawasih NO. 3A, kunjung mae, mariso, MAKASSAR - SULSEL 90125	0411- 8911071 mksr-technical@epson-indonesia.co.id mksr-admin@epson-indonesia.co.id
MEDAN	Epson Service Center Medan	Jl. Bambu 2 Komplek Graha Niaga Nomor A-4, Medan - SUMUT	061- 42066090 / 42066091 mdn-technical@epson-indonesia.co.id mdn-adm@epson-indonesia.co.id
PALEMBANG	Epson Service Center Palembang	Jl. H.M Rasyid Nawawi No. 249 Kelurahan 9 Ilir Palembang Sumatera Selatan	0711 311 330 escplg.support@epson-indonesia.co.id

Pokrajna	Naziv kompanije	Adresa	Telefon E-pošta
PEKANBARU	Epson Service Center Pekanbaru	Jl. Tuanku Tambusai No. 459 A Kel. Tangkerang barat Kec Marpoyan damai Pekanbaru - Riau 28282	0761- 8524695 pkb-technical@epson-indonesia.co.id pkb-admin@epson-indonesia.co.id
PONTIANAK	Epson Service Center Pontianak	Komp. A yani Sentra Bisnis G33, Jl. Ahmad Yani - Pontianak Kalimantan Barat	0561- 735507 / 767049 pontianak-technical@epson-indonesia.co.id pontianak-admin@epson-indonesia.co.id
SAMARINDA	Epson Service Center Samarinda	Jl. KH. Wahid Hasyim (M. Yamin) Kelurahan Sempaja Selatan Kecamatan Samarinda UTARA - SAMARINDA - KALTIM	0541 7272 904 escsmd@epson-indonesia.co.id escsmd.support@epson-indonesia.co.id
SURABAJA	Epson Sales & Service Surabaya (barat)	Jl. Haji Abdul Wahab Saimin, Ruko Villa Bukit Mas RM-11, Kec. Dukuh Pakis, Surabaya - 60225	031- 5120994 sby-technical@epson-indonesia.co.id sby-admin@epson-indonesia.co.id
JOGIAKARTA	Epson Service Center Yogyakarta	YAP Square, Block A No. 6 Jl. C Simanjutak Yogyakarta - DIY	0274 581 065 ygy-technical@epson-indonesia.co.id ygy-admin@epson-indonesia.co.id
DŽEMBER	Epson Service Center Jember	JL. Panglima Besar Sudirman Ruko no.1D Jember-Jawa Timur (Depan Balai Penelitian & Pengolahan Kakao)	0331- 488373 / 486468 jmr-admin@epson-indonesia.co.id jmr-technical@epson-indonesia.co.id
MANADO	EPSON SALES AND SERVICE Manado	Jl. Piere Tendean Blok D No 4 Kawasan Mega Mas Boulevard - Manado 95111	0431- 8805896 MND-ADMIN@EPSON-INDONESIA.CO.ID MND-TECHNICAL@EPSON-INDONESIA.CO.ID
CIREBON	EPSON SERVICE CENTER Cirebon	Jl. Tuparev No. 04 (Depan Hotel Apita) Cirebon, JAWA BARAT	0231- 8800846 cbn-technical@epson-indonesia.co.id
CIKARANG	EPSON SALES AND SERVICE CIKARANG	Ruko Metro Boulevard B1 Jababeka cikarang - Jawa Barat,	021- 89844301 / 29082424 ckg-admin@epson-indonesia.co.id ckg-technical@epson-indonesia.co.id
MADIUN	EPSON SERVICE CENTER MADIUN	Jl. Diponegoro No.56, MADIUN - JAWA TIMUR	0351- 4770248 mun-admin@epson-indonesia.co.id mun-technical@epson-indonesia.co.id
PURVOKERTO	EPSON SALES AND SERVICE Purwokerto	Jl. Jendral Sudirman No. 4 Kranji Purwokerto - JAWA TENGAH	0281- 6512213 pwt-admin@epson-indonesia.co.id pwt-technical@epson-indonesia.co.id

Pokrajna	Naziv kompanije	Adresa	Telefon E-pošta
BOGOR	EPSON SALES AND SERVICE Bogor	Jl.Pajajaran No 15B Kel Bantarjati Kec Bogor Utara - JAWA BARAT 16153	0251- 8310026 bgr-admin@epson-indonesia.co.id bgr-technical@epson-indonesia.co.id
SERANG	EPSON SERVICE CENTER Serang	Jl. Ahmad Yani No.45C, SERANG - BANTEN	0254- 7912503 srg-admin@epson-indonesia.co.id srg-technical@epson-indonesia.co.id
PALU	EPSON SALES AND SERVICE Palu	Jl. Juanda No. 58, Palu - Sulteng	0451- 4012 881 plw-admin@epson-indonesia.co.id plw-technical@epson-indonesia.co.id
BANDŽARMA SIN	EPSON SERVICE CENTER BANJARMASIN	Jl. Gatot Soebroto NO. 153 BANJARMASIN - KALSEL 70235	0511- 6744135 (TEKNISI) / 3266321 (ADMIN) bdj-admin@epson-indonesia.co.id bdj-technical@epson-indonesia.co.id
DENPASAR	EPSON SALES AND SERVICE Denpasar	JL. MAHENDRADATA NO. 18, DENPASAR - BALI	0361- 3446699 / 9348428 dps-admin@epson-indonesia.co.id dps-technical@epson-indonesia.co.id
DŽAKARTA	EPSON SALES AND SERVICE CILANDAK	CIBIS Business Park Tower 9 LT. MEZZANINE, Jalan TB Simatupang No.2, Jakarta Selatan - DKI JAKARTA 12560	021- 80866777 esscibis.support1@epson-indonesia.co.id esscibis.support2@epson-indonesia.co.id esscibis.admin@epson-indonesia.co.id esscibis.sales@epson-indonesia.co.id
SURABAJA	EPSON SALES AND SERVICE SURABAYA (GUBENG)	JL. RAYA GUBENG NO. 62, SURABAYA - JAWA TIMUR	031- 99444940 / 99446299 / 99446377 esssby@epson-indonesia.co.id esssby.support@epson-indonesia.co.id
AMBON	EPSON SERVICE CENTER AMBON	Jl. Diponegoro No.37 (Samping Bank Mandiri Syariah) Kel.Ahusen, Kec.Sirimau - Ambon 97127	-

Za druge gradove koji ovde nisu navedeni, pozovite liniju za pomoć korisnicima na telefon: 08071137766.

Pomoć za korisnike u Hongkongu

Pozivamo vas da kontaktirate Epson Hong Kong Limited da biste dobili tehničku podršku kao i druge postprodajne usluge.

Glavna stranica na internetu

<http://www.epson.com.hk>

Epson Hong Kong je uspostavio lokalnu glavnu internet stranicu na kineskom i engleskom da bi korisnicima pružio sledeće informacije:

- Informacije o proizvodu
- Odgovori na često postavljana pitanja
- Najnovije verzije drajvera za Epson proizvode

Linija za tehničku podršku

Takođe možete kontaktirati naše tehničko osoblje na sledeće brojeve telefona i faksa:

Telefon: 852-2827-8911

Faks: 852-2827-4383

Pomoć za korisnike u Maleziji

Kontakti za informacije, podršku i servis su:

Internet

<http://www.epson.com.my>

- Informacije o specifikacijama proizvoda, upravljačkim programima za preuzimanje
- Često postavljana pitanja i odgovori (FAQ), pitanja o prodaji, pitanja putem elektronske pošte

Epson kol-centar

Telefon: 1800-81-7349 (besplatni poziv)

Adresa e-pošte: websupport@emsb.epson.com.my

- Pitanja u vezi s prodajom i informacije o proizvodu
- Pitanja ili problemi u vezi s korišćenjem proizvoda
- Pitanja u vezi s popravkom i garancijom

Sedište

Telefon: 603-56288288

Faks: 603-5628 8388/603-5621 2088

Pomoć za korisnike u Indiji

Kontakti za informacije, podršku i servis su:

Internet

<http://www.epson.co.in>

Dostupne su informacije o specifikacijama proizvoda, drajveri za preuzimanje i pitanja u vezi s proizvodom.

Linija za pomoć korisnicima

- Servis, informacije o proizvodu i poručivanje potrošnog materijala (BSNL linije)
 - Besplatan broj: 18004250011
 - Dostupan od 9 do 18, od ponedeljka do subote (osim državnim praznicima)

Servis (CDMA i mobilni korisnici)

Besplatan broj: 186030001600

Dostupan od 9 do 18, od ponedjeljka do subote (osim državnim praznicima)

Pomoć za korisnike na Filipinima

Za tehničku podršku kao i ostale usluge nakon prodaje, pozivamo korisnike da kontaktiraju Epson Philippines Corporation na brojeve telefona, faksa i adresu e-pošte navedene u nastavku:

Internet

<http://www.epson.com.ph>

Raspoložive su informacije o specifikacijama proizvoda, upravljačkim programima za preuzimanje, često postavljanim pitanjima i odgovorima (FAQ) i pitanjima putem elektronske pošte.

Epson Philippines briga o kupcima

Besplatan telefon: (PLTD) 1-800-1069-37766

Besplatan telefon: (Digital) 1-800-3-0037766

Metro Manila: (632) 8441 9030

Veb-stranica: <https://www.epson.com.ph/contact>

Adresa e-pošte: customercare@epc.epson.com.ph

Dostupan od 9 do 18, od ponedjeljka do subote (osim državnim praznicima)

Naš tim za brigu o kupcima vam preko telefona može pomoći u vezi sa sledećim pitanjima:

- Pitanja u vezi s prodajom i informacije o proizvodu
- Pitanja ili problemi u vezi s korišćenjem proizvoda
- Pitanja u vezi s popravkom i garancijom

Epson Philippines Corporation

Centralna linija: +632-706-2609

Faks: +632-706-2663