

# WF-2930 Series WF-2910 Series

## מדריך למשתמש



הדפסה

העתקה

סריקה

שליחת פקס

תחזוקת המדפסת

פתרון בעיות

## תוכן עניינים

28.....	הגדרות גודל נייר וסוג נייר.....
28.....	רשימת סוגי הנייר.....
29.....	טעינת ניירות.....
29.....	הכנסת נייר למזין הנייר האחורי.....
32.....	טעינת ניירות שונים.....
32.....	טעינת מעטפות.....
32.....	טעינת נייר מחורר.....
33.....	טעינת ניירות ארוכים.....

### הנחת המסמכים המקוריים

35.....	מסמכי מקור שאין עבורם תמיכה ב-ADF.....
35.....	הנחת מסמכי מקור במזין המסמכים האוטומטי
37.....	הנחת מסמכי מקור על משטח הסריקה.....

### הדפסה

40.....	הדפסת מסמכים.....
40.....	הדפסה ממחשב.....
53.....	הדפסת מסמכים ממכשירים חכמים.....
55.....	הדפסה על מעטפות.....
	הדפסה על מעטפות ממחשב (Windows)
55.....	.....
56.....	הדפסה על מעטפות ממחשב (Mac OS).....
56.....	הדפסת תצלומים.....
56.....	הדפסה תצלומים ממחשב.....
56.....	הדפסת דפי אינטרנט.....
56.....	הדפסת דפי אינטרנט ממחשב.....
56.....	הדפסת דפי אינטרנט מהתקנים חכמים.....
57.....	הדפסה באמצעות שירות ענן.....

### העתקה

60.....	צילום בצבע או בשחור-לבן.....
61.....	העתקה דו-צדדית.....
61.....	העתקה באמצעות הגדלה או הקטנה.....
61.....	העתקת מסמכי מקור רבים אל גליון אחד.....
63.....	העתקת תעודת זהות.....
63.....	העתקה ללא שוליים.....
64.....	עוד אפשרויות תפריט להעתקה.....
64.....	מספר העותקים:.....
64.....	ש/ל:.....
64.....	צבע:.....
64.....	הגדרות:.....

### מדריך למדריך זה

7.....	הקדמה למדריכים למשתמש.....
7.....	הוראות בטיחות חשובות (מדריך מודפס).....
7.....	התחל כאן (מדריך מודפס).....
7.....	מדריך למשתמש (מדריך דיגיטלי).....
7.....	מידע על המדריכים האחרונים.....
7.....	מדריך ל-מדריכי סרטונים באינטרנט.....
8.....	חיפוש מידע.....
8.....	הדפסת רק העמודים שאתה זקוק להם.....
9.....	אודות הוראות למשתמש אלה.....
9.....	סימנים וסמלים.....
9.....	הערות על צילומי מסך ואיוורים.....
10.....	אזכורים של מערכות הפעלה.....
10.....	סימנים מסחריים.....
11.....	זכויות יוצרים.....

### הוראות חשובות

13.....	הוראות בטיחות.....
13.....	הוראות בטיחות לדיו.....
14.....	אזהרות ועצות לגבי המדפסת.....
14.....	עצות ואזהרות לגבי הגדרת המדפסת.....
14.....	עצות ואזהרות לגבי השימוש במדפסת LCD
	אזהרות ועצות לגבי שימוש במסך ה-LCD
15.....	.....
15.....	עצות ואזהרות לגבי חיבור לאינטרנט.....
15.....	עצות ואזהרות לשימוש במדפסת עם חיבור
	אלחוטי.....
15.....	עצות ואזהרות לגבי שינוע או אחסון המדפסת
15.....	.....
16.....	הגנה על המידע האישי שלך.....

### שמות החלקים ותפקידיהם

18.....	חזית.....
19.....	בתוך.....
20.....	גב.....

### מדריך ללוח הבקרה

23.....	לוח בקרה.....
24.....	תצורת מסך הבית.....
25.....	מדריך לסמל הרשת.....

### טעינת נייר

27.....	אמצעי זהירות לטיפול בנייר.....
---------	--------------------------------

## סריקה

- 67..... שיטות סריקה וזמינות.
- 67..... סריקת מסמכי מקור למחשב.
- 68..... סריקה תוך שימוש ב-WSD.
- 69..... הגדרת יציאת WSD.
- 71..... סריקת מסמכי מקור לתוך התקן חכם.

## שליחת פקס

- 73..... לפני שתשתמש בתכונות הפקס.
- 73..... חיבור המדפסת לקו הטלפון.
- 76... הכנת המדפסת לשליחה וקבלה של פקסים. ביצוע הגדרות עבור מאפייני הפקס של המדפסת בהתאם לשימוש.
- 78..... הפיכת אנשי קשר לזמינים.
- 81..... סקירה כללית של מאפייני הפקס של מדפסת זו
- 84.....
- 84..... תכונה: שליחת פקסים.
- 84..... תכונה: קבלת פקסים.
- 85..... תכונה: שלח/קבל (Windows/PC-FAX (Mac OS
- 85..... מאפיינים: דוחות פקס שונים.
- 85..... תכונה: אבטחה בעת שליחת פקסים ובקבלתם
- 86.....
- 86..... תכונות: תכונות מועילות אחרות.
- 86..... שליחת פקסים באמצעות המדפסת.
- 87..... בחירת מקבלים.
- 88..... דרכים שונות לשליחת פקסים.
- 90..... קבלת פקסים באמצעות המדפסת.
- 91..... קבלת פקסים נכנסים.
- 91..... קבלת פקסים באמצעות ביצוע שיחת טלפון
- 92.....
- 93..... אפשרויות תפריט לפעולות פקס.
- 93..... פקס.
- 93..... הגדרות סריקה.
- 94..... הגדרות שליחת פקסים.
- 95..... עוד.
- 96..... מנהל אנשי קשר.
- 96..... שימוש בתכונות פקס אחרות.
- 96..... הדפסת דוח פקס באופן ידני.
- 97..... שליחת פקס ממחשב.
- 97..... שליחת מסמכים שנוצרו באמצעות אפליקציה (Windows)
- 99..... שליחת מסמכים שנוצרו באמצעות אפליקציה (Mac OS)
- 101..... קבלת פקסים במחשב.
- 101..... בדיקת הגעת פקסים חדשים (Windows)
- 101.....
- 103... בדיקת הגעת פקסים חדשים (Mac OS)

ביטול התכונה ששומרת פקסים נכנסים

למחשב..... 103.

## תחזוקת המדפסת

- 105..... בדוק את הססטוס של חומרים מתכלים.
- 105..... שיפור איכות ההדפסה, ההעתקה, הסריקה ופעולות הפקס.
- 105..... בדיקת ראש ההדפסה וניקויו.
- 107..... מפעיל ניקוי מכני.
- 108..... מניעת סתימת נחירים.
- 108..... יישור ראש ההדפסה.
- 109..... ניקוי נתיב הנייר ממריחות דיו.
- 109..... ניקוי משטח סריקה.
- 110..... ניקוי מזין המסמכים האוטומטי.
- 113..... ניקוי הסרט השקוף.
- 115..... ניקוי המדפסת.

## במצבים הבאים

- 118..... כשמחליפים מחשב.
- 118..... חיסכון בחשמל.
- 118..... השבתת החיבור ל-Wi-Fi.
- 119..... התקנת האפליקציות בנפרד.
- 120..... בדיקה אם מותקן מנהל התקן מדפסת מקורי של Epson — Windows
- 121..... בדיקה אם מותקן מנהל התקן מדפסת מקורי של Epson — Mac OS
- 122..... הגדרה מחדש של החיבור לרשת.
- 122..... ביצוע הגדרות עבור התחברות למחשב.
- 122..... ביצוע הגדרות עבור התחברות להתקן חכם.
- 123..... ביצוע הגדרות Wi-Fi מתוך לוח הבקרה.
- 125..... בדיקת סטטוס החיבור לרשת של המדפסת (דוח חיבור לרשת).
- 126..... הודעות ופתרונות בדוח חיבור הרשת.
- 131..... חיבור ישיר בין התקן חכם לבין מדפסת (Wi-Fi Direct)
- 132..... אודות Wi-Fi Direct
- 132..... התחברות אל מכשירים באמצעות Wi-Fi Direct
- 132..... ניתוק Wi-Fi Direct חיבור (AP פשוט)
- 133..... שינוי הגדרות Wi-Fi Direct (חיבור AP פשוט) כגון ה-SSID.
- 134..... הוספה או שינוי של חיבור המדפסת.
- 135..... הגדרת המדפסת במספר מחשבים.
- 136..... שינוי החיבור מ-Wi-Fi ל-USB
- 137..... בחירת כתובת IP סטטית למדפסת.
- 139..... העברה ואחסון של המדפסת.

## פתרון בעיות

לא ניתן להדפיס, לסרוק או לשלוח ולקבל פקסים

- 143.....
- 143 פתרון בעיות.....
- 144 בעיות באפליקציה או בתוכנת ההדפסה.....
- 148 המדפסת לא מצליחה להתחבר לרשת.....
- 151 אי אפשר לשלוח פקסים או לקבלם.....
- 158 הנייר אינו מוזן כראוי.....
- איכות ההדפסה, ההעתקה, הסריקה ופעולות הפקס גרועה..... 161
- 161 איכות ההדפסה גרועה.....
- 169 איכות ההעתקה גרועה.....
- 177 בעיות בתמונה הסרוקה.....
- 179 איכות הפקס שנשלח גרועה.....
- 181 איכות הפקס המתקבל היא גרועה.....
- אי אפשר לבחור את סוג הנייר או את מקור הנייר בתוכנת ההדפסה..... 182
- לא הותקן מנהל התקן מדפסת מקורי של Epson..... 182
- מוצגת הודעת שגיאה על גבי מסך ה-LCD..... 182
- 183 הנייר נתקע.....
- 184 סילוק נייר חסום.....
- 187 הוצאת נייר תקוע מתוך ADF.....
- 189 מניעת חסימות נייר.....
- 189 הגיע הזמן להחליף את מחסניות הדיו.....
- 189 אמצעי זהירות בנושא טיפול במחסניות דיו.....
- 192 החלפה של מחסניות דיו.....
- המשך להדפיס באופן זמני בלא להחליף מחסניות דיו..... 195
- 199 הגיע הזמן להחליף את קופסת התחזוקה.....
- אמצעי זהירות בזמן השימוש בתיבת התחזוקה..... 199
- 199 החלפת תיבת התחזוקה.....
- לא ניתן להפעיל את המדפסת כצפוי..... 203
- 203 המדפסת אינה נדלקת או נכבית.....
- 204 הפעולות איטיות.....
- 205 מסך הגביש הנוזלי מחשיך.....
- 205 רעשי הפעולה חזקים.....
- 206 התאריך והשעה אינם נכונים.....
- 206 יש לעדכן את אישור הבסיס.....
- לא מצליחים לבצע הדפסה דו-צדדית ידנית (Windows)..... 206
- התפריט הגדרות ההדפסה לא מוצג (Mac OS)..... 206
- אי אפשר לעשות שיחות מהטלפון המחובר..... 207
- 207 מספר הפקס של השולח אינו מוצג.....
- 207 מספר הפקס של השולח המוצג בפקסים המתקבלים הוא שגוי.....
- 207 המשיבון אינו יכול לענות לשיחות קוליות.....

- 207 התקבלו פקסי זבל רבים.....
- 208 לא ניתן לפתור את הבעיה.....
- 208 לא ניתן לפתור בעיות ההדפסה או העתקה.....

## מידע על המוצר

- 211 מידע נייר.....
- 211 גודל הנייר וכמויות הדפים.....
- 214 סוגי נייר אינם זמינים.....
- 214 מידע על מוצרים מתכלים.....
- 214 קודים של מחסניות דיו.....
- 215 קוד תיבת התחזוקה.....
- 216 מידע תוכנה.....
- אפליקציה להדפסה ממחשב (Windows) מנהל התקן מדפסת)..... 216
- אפליקציה להדפסה ממחשב (Mac OS) מנהל התקן מדפסת)..... 217
- אפליקציה לשליטה בסורק (Epson Scan)..... 217
- 217 אפליקציה עבור הגדרת פעולות פקס ושליחת פקסים (FAX Utility)..... 218
- אפליקציה לשליחת פקסים (מנהל ההתקן PC-FAX)..... 219
- אפליקציה עבור הגדרת תצורת פעולות מדפסת (Web Config)..... 219
- אפליקציה לעדכון תוכנה וקושחה (Epson Software Updater)..... 220
- 221 רשימת תפריט הגדרות.....
- 221 סטטוס אספקה.....
- 221 תחזוקה.....
- 222 הגדרת המדפסת.....
- 225 הגדרות רשת.....
- 226 שירותי Epson Connect.....
- 226 מנהל אנשי קשר.....
- 227 הגדרות הפקס.....
- 233 גיליון סטטוס ההדפסה.....
- 233 מונה הדפסות.....
- 234 סקרי לקוחות.....
- 234 שחזר הגדרות ברירת מחדל.....
- 234 עדכון קושחה.....
- 235 מפרטי מוצר.....
- 235 מפרט המדפסת.....
- 236 מפרט הסורק.....
- 236 מפרטי מזין המסמכים האוטומטי.....
- 237 מפרט הפקס.....
- 238 מפרט ממשקים.....
- 238 מפרטי רשת.....
- 241 שירותי צד שלישי נתמכים.....
- 241 מידות.....
- 242 מפרטים חשמליים.....
- 243 מפרט סביבתי.....

- 243.....דרישות המערכת.  
244.....מידע רגולטורי.  
244.....תקנים ואישורים.  
245.....מגבלות על העתקה.

### **היכן מקבלים עזרה**

- 248.....אתר אינטרנט לתמיכה טכנית.  
248.....יצירת קשר עם התמיכה של Epson.  
248.....לפני יצירת קשר עם Epson.  
248.....עזרה למשתמשים באירופה.  
249.....עזרה למשתמשים בטאיוואן.  
249.....עזרה למשתמשים באוסטרליה.  
250.....עזרה למשתמשים בניו זילנד.  
250.....עזרה למשתמשים בסינגפור.  
251.....עזרה למשתמשים בתאילנד.  
251.....עזרה למשתמשים בווייטנאם.  
251.....עזרה למשתמשים באינדונזיה.  
256.....עזרה למשתמשים בהונג קונג.  
256.....עזרה למשתמשים במלזיה.  
257.....עזרה למשתמשים בהודו.  
257.....עזרה למשתמשים בפיליפינים.

---

# מדריך למדריך זה

7. ....הקדמה למדריכים למשתמש.
7. ....מדריך ל-מדריכי סרטונים באינטרנט.
8. ....חיפוש מידע.
8. ....הדפסת רק העמודים שאתה זקוק להם.
9. ....אודות הוראות למשתמש אלה.
10. ....סימנים מסחריים.
11. ....זכויות יוצרים.

## הקדמה למדריכים למשתמש

המדריכים הבאים מצורפים למדפסת Epson. בנוסף למדריכים, בדוק את הסוגים השונים של מידע עזרה שניתן למצוא במדפסת עצמו או באפליקציות תוכנה של Epson.

הוראות בטיחות חשובות (מדריך מודפס)

מספק הוראות להבטחת שימוש בטוח במדפסת.

התחל כאן (מדריך מודפס)

מספק מידע על הגדרת המדפסת והתקנת התוכנה.

מדריך למשתמש (מדריך דיגיטלי)

מדריך זה. זמין כקובץ PDF ובגרסה דיגיטלית באינטרנט. מכיל מידע מפורט והוראות לשימוש במדפסת ולפתרון בעיות.

מדריך זה מיועד עבור WF-2930 Series ו-WF-2910 Series. עם זאת, ה-ADF (מזין המסמכים האוטומטי) זמין רק בדגמי WF-2930 Series.

מידע על המדריכים האחרונים

☐ מדריך מודפס

בקר באתר התמיכה של Epson אירופה בכתובת <http://www.epson.eu/support>, באתר התמיכה העולמי של Epson בכתובת <http://support.epson.net/>.

☐ מדריך דיגיטלי

נכנסים לאתר הבא, כותבים את שם המוצר ומחפשים את הקטע תמיכה.

<https://epson.sn>

## מדריך ל-מדריכי סרטונים באינטרנט

מדריכי סרטונים באינטרנט הם מדריכים מצולמים שבהם מוסבר איך משתמשים במדפסת. אפשר להיכנס לאתר הבא. התוכן של מדריכי סרטונים באינטרנט עשוי להשתנות ללא התראה.



[https://support.epson.net/publist/video.php?model=wf-2930\\_series](https://support.epson.net/publist/video.php?model=wf-2930_series) :WF-2930 Series

[https://support.epson.net/publist/video.php?model=wf-2910\\_series](https://support.epson.net/publist/video.php?model=wf-2910_series) :WF-2910 Series

## חיפוש מידע

מדריך ה-PDF מאפשר לך לחפש את המידע שאתה מבקש באמצעות מילת מפתח, או לקפוץ ישירות לסעיפים ספציפיים באמצעות הסימניות. סעיף זה מסביר כיצד להשתמש במדריך ה-PDF שנפתח ב- Adobe Acrobat Reader DC במחשב שלך.

### חיפוש על פי מילת מפתח

לחץ ערוך < חיפוש מתקדם. הזן את מילת המפתח (כיתוב) עבור המידע שברצונך למצוא בחלון החיפוש, ואז לחץ חיפוש. הערכים המתאימים מוצגים כרשימה. לחץ על אחד הערכים שהוצגו כדי לעבור לאותו עמוד.

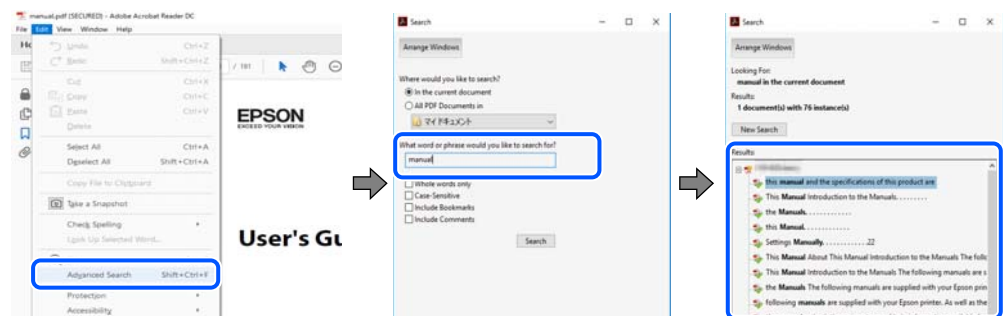

### קפיצה ישירה אל הסימניות

לחץ על כותרת כדי לקפוץ לאותו עמוד. לחץ + או < כדי לצפות בכותרים ברמה יותר נמוכה באותו סעיף. כדי לשוב לעמוד הקודם, בצע את הפעולה הבאה במקלדתך.

Windows: לחץ והחזק Alt, ואז לחץ <.

Mac OS: לחץ והחזק את מקש command, ואז לחץ <.

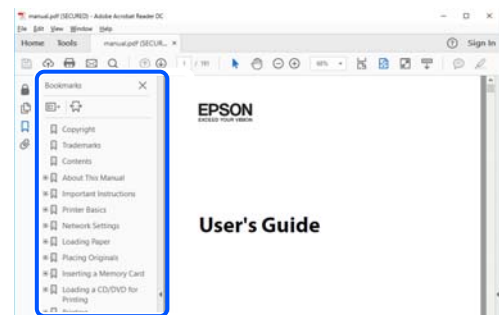

## הדפסת רק העמודים שאתה זקוק להם

תוכל גם לשלוף ולהדפיס רק את העמודים שאתה זקוק להם. לחץ הדפס בתפריט קובץ, ואז ציין את העמודים שברצונך להדפיס בעמודים בתוך עמודים להדפסה.

□ כדי לציין סדרה של עמודים, הזן מקף בין עמוד ההתחלה לעמוד הסיום.

דוגמה: 20-25



- כדי לציין עמודים שאינם מסודרים בסידרה, חלק את העמודים בפסיקים. דוגמה: 5, 10, 15

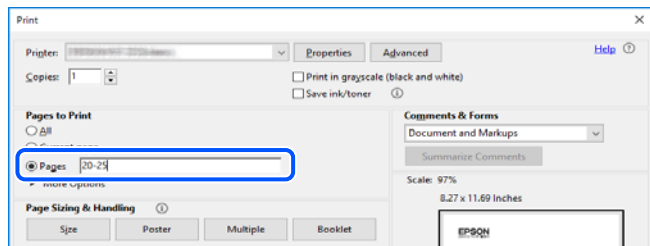

## אודות הוראות למשתמש אלה

סעיף זה מסביר את המשמעות של סימנים וסמלים, הערות על תיאורים, ומידע על הפניות מערכת ההפעלה המשמשות במדריך זה.

### סימנים וסמלים

**זהירות:** ⚠  
הוראות שיש לציית להן בזהירות כדי למנוע פגיעה גופנית.

**חשוב:** ⚠  
הוראות שיש לציית להן כדי למנוע נזק לציוד שלך.

לתשומת לבך:  
מספק מידע משלים ומידע התייחסות.

מידע קשור  
← קישורים לסעיפים קרובים.

מכילמדריכי סרטונים באינטרנט עם הוראות שימוש. אפשר להיכנס לקישור של המידע הרלוונטי.

## הערות על צילומי מסך ואיורים

- צילומי המסך של תוכנת ההדפסה לקוחים מ-Windows 10 או מ-macOS High Sierra (10.13). התוכן המוצג על המסך משתנה, תלוי בדגם ובמצב.
- האיורים המשמשים במדריך זה הם להמחשה בלבד. אמנם יכולים להיות הבדלים קלים בתפעול, תלוי בדגם, אולם שיטת התפעול היא אותה השיטה.
- פריטי תפריט מסוימים במסך ה-LCD משתנים, תלוי בדגם ובהגדרות.
- תוכל לקרוא את קוד הקודר באמצעות אפליקציה ייעודית.

## אזכורים של מערכות הפעלה

### Windows

במדריך זה, מונחים כגון "Windows 11", "Windows 10", "Windows 8.1", "Windows 8", "Windows 7", "Windows Vista", "Windows XP", "Windows Server 2022", "Windows Server 2019", "Windows Server 2016", "Windows Server 2012 R2", "Windows Server 2012", "Windows Server 2008 R2", "Windows Server 2008", "Windows Server 2003", ו-"Windows Server 2003 R2", מתייחסים למערכות ההפעלה הבאות. כמו כן, המונח Windows משמש לציון כל הגרסאות.

- מערכת ההפעלה Microsoft® Windows® 11
- מערכת ההפעלה Microsoft® Windows® 10
- מערכת ההפעלה Microsoft® Windows® 8.1
- מערכת ההפעלה Microsoft® Windows® 8
- מערכת ההפעלה Microsoft® Windows® 7
- מערכת ההפעלה Microsoft® Windows Vista®
- מערכת ההפעלה Microsoft® Windows® XP
- מערכת ההפעלה Microsoft® Windows® XP Professional x64 Edition
- מערכת ההפעלה Microsoft® Windows Server® 2022
- מערכת ההפעלה Microsoft® Windows Server® 2019
- מערכת ההפעלה Microsoft® Windows Server® 2016
- מערכת ההפעלה Microsoft® Windows Server® 2012 R2
- מערכת ההפעלה Microsoft® Windows Server® 2012
- מערכת ההפעלה Microsoft® Windows Server® 2008 R2
- מערכת ההפעלה Microsoft® Windows Server® 2008
- מערכת ההפעלה Microsoft® Windows Server® 2003 R2
- מערכת ההפעלה Microsoft® Windows Server® 2003

### Mac OS

במדריך זה, המונח "Mac OS" מתייחס אל Mac OS X 10.9.5 או גרסאות חדשות יותר וגם אל macOS 11 או גרסאות חדשות יותר.

## סימנים מסחריים

EPSON® הוא סימן מסחרי רשום והביטויים EXCEED או EPSON EXCEED YOUR VISION הם סימנים מסחריים של Seiko Epson Corporation.

QR Code is a registered trademark of DENSO WAVE INCORPORATED in Japan and other countries. □

Microsoft®, Windows®, Windows Server®, and Windows Vista® are registered trademarks of Microsoft Corporation. □

Apple, Mac, macOS, OS X, Bonjour, Safari, AirPrint, iPad, iPhone, iPod touch, and Spotlight are trademarks of Apple Inc., registered in the U.S. and other countries. □

Use of the Works with Apple badge means that an accessory has been designed to work specifically with the technology identified in the badge and has been certified by the developer to meet Apple performance standards. □

Chrome, Google Play, and Android are trademarks of Google LLC. □

Adobe, Acrobat, and Reader are either registered trademarks or trademarks of Adobe in the United States and/or other countries. □

Firefox is a trademark of the Mozilla Foundation in the U.S. and other countries. □

Mopria® and the Mopria® Logo are registered and/or unregistered trademarks and service marks of Mopria Alliance, Inc. in the United States and other countries. Unauthorized use is strictly prohibited. □

PictBridge is a trademark. □

הערה כללית: שמות מוצרים אחרים הנזכרים כאן נועדו לשם זיהוי בלבד וייתכן שהם יהיו סימנים מסחריים של בעליהם. Epson מתנערת מכל זכות בסימנים אלה. □

## זכויות יוצרים

אין לשכפל, לאחסן במערכת אחזור, או לשדר פרסום זה בכל צורה שהיא או בכל אמצעי שהוא, בין אלקטרוני, בין מכני, בין בצילום, הקלטה או כל דרך אחרת, בלא הסמכה בכתב מראש של חברת Seiko Epson. אין הנחה של חבות פטנט כלשהי ביחס לשימוש במידה הכלול כאן. אף אין הנחה של חבות כלשהי בגין נזקים שמקורם בשימוש במידע הכלול כאן. המידע הכלול כאן נועד אך ורק לשימוש עם מוצר Epson זה. Epson אינה אחראית לשימוש כלשהו במידע זה ביחס למוצרים אחרים.

חברת Seiko Epson והחברות המסונפות לה לא תישאנה בכל חבות כלפי רוכש מוצר זה או צד שלישי כלשהו בגין נזקים, אובדן, עלויות או הוצאות שנגרמו לרוכש או לצד שלישי כלשהו כתוצאה מתאונה, שימוש שגוי, או שימוש לרעה במוצר זה או ביצוע שינויים בלתי מורשים, תיקונים או שינויים אחרים במוצר זה, או (לא כולל ארה"ב) אי הקפדה על ציות להוראות התפעול והתחזוקה של חברת Seiko Epson.

חברת Seiko Epson והחברות המסונפות לה לא תשאנה בכל חבות בגין נזקים או בעיות שמקורם בשימוש באפשרות כלשהי או במוצרי צריכה אחרים כלשהם פרט לאלו שהוגדרו כמוצרי Epson מקוריים או מוצרי Epson מאושרים על ידי חברת Seiko Epson.

חברת Seiko Epson לא תישא בכל חבות בגין נזק שמקורו בהפרעות אלקטרומגנטיות המתרחשות כתוצאה מהשימוש בכבלי ממשק כלשהם מחוץ לאלא שהוגדרו כמוצרי Epson מאושרים על ידי חברת Seiko Epson.

© Seiko Epson Corporation 2022

תוכן מדריך זה ומפרטי מוצר זה נתונים לשינויים ללא הודעה מראש.

---

## הוראות חשובות

- 13. .... הוראות בטיחות.
- 14. .... אזהרות ועצות לגבי המדפסת.
- 16. .... הגנה על המידע האישי שלך.

## הוראות בטיחות

קרא את ההוראות להלן ומלא אותן כדי להבטיח שהשימוש במדפסת זאת יהיה בטיחותי. הקפד לשמור את המדריך לעיון בעתיד. כמו כן, הקפד למלא את כל ההוראות והאזהרות המסומנות על גבי המדפסת.

□ חלק מהסמלים שמוצגים במדפסת נועדו להבטיח בטיחות ושימוש נאות במדפסת. בקר באתר האינטרנט שלהלן כדי ללמוד על משמעות הסמלים.

<http://support.epson.net/symbols/>

□ השתמש אך ורק בכבל החשמל שסופק עם המדפסת ואל תשתמש בכבל זה עם כל ציוד אחר. שימוש בכבלים אחרים עם המדפסת הזאת או שימוש בכבל החשמל שסופק עם ציוד אחר יכול לגרום לשרפה או למכת חשמל.

□ ודא שכבל החשמל שלך עומד בתקני הבטיחות הנהוגים במדינת ישראל.

□ לעולם אל תפרק, אל תשנה ואל תנסה לתקן את כבל החשמל, את התקע, את יחידת המדפסת, את יחידת הסורק או את הציוד האופציונלי בעצמך, אלא אם פעולות אלה מוסברות ספציפית במדריכים של המדפסת.

□ נתק את המדפסת והפנה לתיקון אצל טכנאי תיקונים מוסמכים בתנאים להלן:

כבל החשמל או התקע ניזוק; נוזלים נכנסו למדפסת; המדפסת נפלה או בית המדפסת ניזוק; המדפסת אינה פועלת כרגיל או מפגינה שינוי ניכר בביצועים. אל תכוונן פקדים שאינם מתוארים בהוראות ההפעלה.

□ הצב את המדפסת קרוב לשקע חשמל שממנו אפשר לנתק את התקע בקלות.

□ את המדפסת אסור להציב או לאחסן בחוץ או במקומות שבהם יש הרבה לכלוך, אבק, מים ומקורות חום או במקומות החשופים למכות, לרטט, לטמפרטורה גבוהה או ללחות גבוהה.

□ הקפד לא לשפוך נוזלים על המדפסת ולא לטפל בה בידיים רטובות.

□ הקפד על מרחק של 22 סנטימטרים בין המדפסת לבין קוצבי לב. גלי רדיו מהמדפסת עלולים להשפיע השפעה שלילית על פעולתם של קוצבי לב.

□ אם מסך ה-LCD ניזוק, צור קשר עם הספק שלך. אם תמיסת הגבישים הנוזליים מגיעה אל ידיך שטוף אותם ביסודיות במים ובסבון. אם תמיסת הגבישים הנוזליים מגיעה אל עיניך שטוף אותם מיד במים רבים ובסבון. אם לאחר השטיפה היסודית יש עדיין אי נוחות או בעיות בראיה, פנה מיידית לרופא.

□ הימנע משימוש בטלפון בעת סופת רעמים. יתכן סיכון כלשהו לקבל מכת חשמל מברק.

□ אל תשתמש בטלפון לשם דיווח על דליפת גז בקרבת מקום לדליפה.

## הוראות בטיחות לדיו

□ היזהר בעת הטיפול במחסניות דיו משומשות כיוון שעלולה להיות דיו סביב פתח אספקת הדיו.

□ אם דיו מגיעה אל ידיך שטוף אותן ביסודיות במים ובסבון.

□ אם דיו מגיעה אל עיניך שטוף אותן מיד במים רבים ובסבון. אם לאחר השטיפה היסודית יש עדיין אי נוחות או בעיות בראיה, פנה מיידית לרופא.

□ אם די מגיעה לפיך, פנה לרופא תכף ומיד.

□ אל תפרק את מחסנית הדיו ואת תיבת התחזוקה; אחרת הדיו עלולה להגיע לעיניך או לעורך.

- אל תנער את מחסניות הדיו חזק מדי ואל תפיל אותן. כמו כן, הקפד לא ללחוץ עליהן ולא לקרוע את התוויות שלהן. אם תעשה זאת אתה עלול לגרום לדליפת דיו.
- שמור את מחסניות הדיו ואת תיבת התחזוקה הרחק מהישג ידם של ילדים.

## אזהרות ועצות לגבי המדפסת



קרא את ההוראות הללו ומלא אותן כדי למנוע נזק למדפסת או לרכושך. הקפד לשמור את המדריך לעיון בעתיד.

### עצות ואזהרות לגבי הגדרת המדפסת

- אסור לחסום את פתחי האוורור והפתחים האחריים במדפסת ואסור לכסות אותם.
- השתמש אך ורק במקור חשמל מהסוג המצוין בתווית המדפסת.
- הימנע משימוש בשקעים הנמצאים באותו מעגל אם מכונות צילום מסמכים או עם מערכות בקרת אוויר הנדלקות ונכבות לעתים סדירות.
- הימנע משקעים המבוקרים בידי מתגי קיר או בידי קוצבי זמן אוטומטיים.
- הרחק את כל מערכת המחשבים ממקורות פוטנציאליים של הפרעות אלקטרומגנטיות כגון רמקולים או יחידות בסיס של טלפונים אלחוטיים.
- יש להניח כבלי חשמל כך שלא ישתפשו, ייחתכו, יקוצצו, יתקפלו ויתפתלו. אל תניח חפצים על כבלי החשמל ואל תאפשר לדרוך עליהם או לדרוס אותם. הקפד במיוחד על כך שכבלי החשמל יהיו ישרים בקצוות ובנקודות שבהן הם נכנסים לשנאי ויוצאים ממנו.
- אם אתה משתמש בחוט מאריך עם המדפסת, ודא שדירוג האמפרים הכולל של ההתקנים המחוברים לחוט המאריך אינו עולה על דירוג האמפרים של החוט המאריך. כמו כן, ודא שדירוג האמפרים הכולל של כל ההתקנים המחוברים לשקע החשמל אינו עולה על דירוג האמפרים של השקע.
- אם מתכננים להשתמש במדפסת בגרמניה, ההתקנה בבניין חייבת בהגנה של מפסק 10 או 16 אמפר כדי לתת הגנה מספקת מקצר חשמלי ומעומס יתר.
- כשמחברים את המדפסת למחשב או להתקן אחר בעל כבל יש לוודא שכיוון המחברים נכון. לכל מחבר יש רק כיוון נכון אחד. הכנסת מחבר בכיוון לא נכון עלולה לפגוע בשני ההתקנים המחוברים בכבל.
- הצב את המדפסת משטח שטוח ויציב הנמשך בכל הכיוונים מעבר לבסיס המדפסת. המדפסת לא תפעל כהלכה אם היא מוטה בזווית.
- השאר מקום מעל למדפסת כך שתוכל להרים לגמרי את מכסה המסמכים.
- השאר מספיק מקום מול המדפסת כדי לאפשר לנייר לצאת במלואו.
- הימנע ממקומות החשופים לשינויים מהירים בטמפרטורה ובלחות. כמו כן, הרחק את המדפסת מאור שמש ישיר, מאור חזק וממקורות חום.

### עצות ואזהרות לגבי השימוש במדפסת

- אסור להכניס חפצים דרך חריצים במדפסת.
- אל תכניס את ירך לתוך המדפסת בשעת הדפסה.

- אל תיגע בכבל הלבן והשטוח שבתוך המדפסת.
- אל תשתמש בתרסיסים המכילים גזים דליקים בתוך המדפסת או מסביבה. אם תעשה זאת אתה עלול לגרום לשרפה.
- אל תזיז את ראש ההדפסה ביד; אחרת יתכן שתפגע במדפסת.
- היזהר לא ללכוד את ירך או את אצבעותיך בעת סגירת יחידת הסורק.
- אל תלחץ חזק מדי על משטח סריקה בעת הנחת המסמכים המקוריים.
- כבה תמיד את המדפסת באמצעות הלחצן . אל תנתק את המדפסת ואל תכבה אותה בשקע החשמל עד שהנורה  מפסיקה להבהב.
- אם אינך עומד להשתמש במדפסת במשך זמן רב, ודא שניתקת את כבל החשמל משקע החשמל.

## אזהרות ועצות לגבי שימוש במסך ה-LCD

- מסך ה-LCD יכול להכיל כמה נקודות קטנות בהירות או כהות ובגלל תכונותיו יתכן שהבהירות שלו לא תהיה אחידה. תופעות אלה הן תופעות רגילות ואין פירושן שהמסך ניזוק בכל דרך שהיא.
- לניקוי המסך יש להשתמש אך ורק בסמרטוט יבש. אסור להשתמש בנוזלים או בחומרי ניקוי כימיים.
- הכיסוי החיצוני של המסך עלול להישבר אם הוא מקבל מכה חזקה. אם שטח המסך נסדק או נשבר יש ליצור קשר עם הספק ולא לגעת בשברים או לנסות לסלקם.

## עצות ואזהרות לגבי חיבור לאינטרנט

אין לחבר את המוצר לאינטרנט ישירות. מומלץ לחבר אותו לרשת שמוגנת באמצעות ראוטר או חומת אש.

## עצות ואזהרות לשימוש במדפסת עם חיבור אלחוטי

- גלי רדיו הנפלטים ממדפסת זאת יכולות להשפיע לרעה על פעולתו של ציוד רפואי אלקטרוני ולגרום לתקלה אצלו. בעת שימוש במדפסת זאת בתוך מתקנים רפואיים או בקרבת ציוד רפואי יש למלא את הוראות אנשי הצוות המוסמכים המייצגים את המתקנים הרפואיים, ולמלא את כל ההוראות והאזהרות המופיעות על גבי הציוד הרפואי.
- גלי רדיו הנפלטים ממדפסת זאת עלולים להשפיע לרעה על פעולתם של התקנים מבוקרים אוטומטית כגון דלתות אוטומטיות או אזעקות שריפה ויכולים לגרום לתאונות בגלל המתרחשות בגלל תקלות. בעת שימוש במדפסת זאת בקרבת התקנים בבקרה אוטומטית יש למלא את כל ההוראות והאזהרות המופיעות על גבי התקנים אלה.

## עצות ואזהרות לגבי שינוע או אחסון המדפסת

- בעת אחסון המדפסת או העברתה, הימנע מלהטות אותה, מלהציב אותה במאונך או מלהפוך אותה; אחרת הדיו עלולה לדלוף.
- לפני העברת המדפסת יש לוודא שראש ההדפסה נמצא במצב הבית (בקצה הימני ביותר).

---

## הגנה על המידע האישי שלך

כאשר נותנים את המדפסת למישהו אחר או מסלקים אותה לאשפה יש למחוק את כל המידע האישי שבזיכרון המדפסת באמצעות בחירה ב- הגדרות < שחזור הגדרות ברירת מחדל < נקה את כל הנתונים וההגדרות על גבי לוח הבקרה.



---

# שמות החלקים ותפקידיהם

18.....חזית.

19.....בתוך.

20.....גב.

## חזית

רק עבור WF-2930 Series

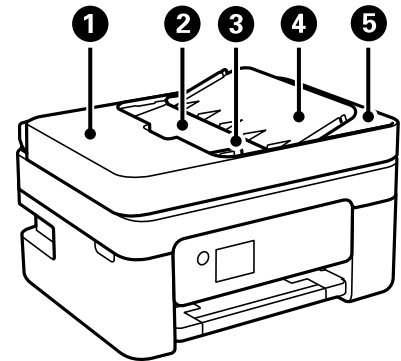

יש לפתוח כאשר מסלקים מסמכים מקוריים שנתקעו ב-ADF.	מכסה ADF (מזין מסמכים אוטומטי)	1
מזין מסמכים מקוריים אוטומטית.	מגש קלט של ADF	2
מזין מסמכים מקוריים ישר למדפסת. החלק עד לקצה של המסמכים המקוריים.	מיישר צדדים של ADF	3
תומך במסמכי מקור.	תמיכת מסמכים של ADF	4
מחזיק את המסמכים המקוריים שנפלטו מ-ADF.	מגש פלט של ADF	5

רק עבור WF-2930 Series

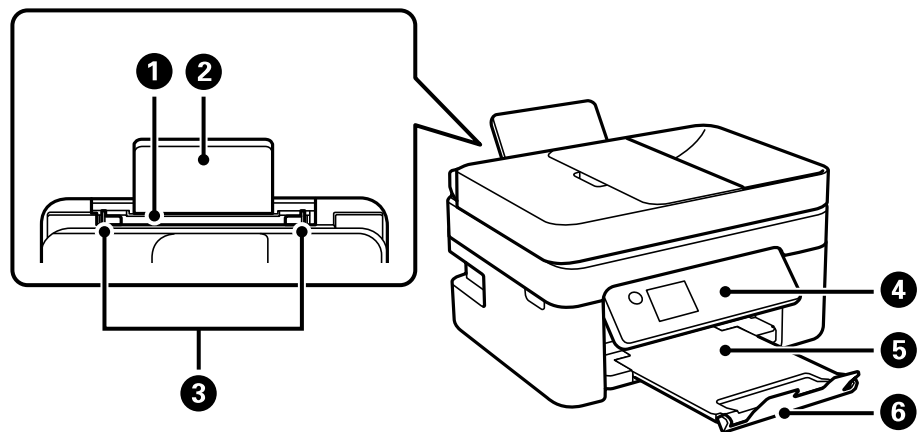

הכנסת דף.	מזין נייר אחורי	1
תומך בנייר המוטען.	תמיכת נייר	2
הזנת הנייר ישר אל תוך המדפסת. החלק לאורך קצוות דף הנייר.	מיישר צדדים	3
מעיד על המצב של המדפסת ומאפשר לך להגדיר הגדרות הדפסה.	לוח בקרה	4
החזקת דפי הנייר שיוצאים.	מגש פלט	5

מונע מתדפיסים ליפול מתוך מגש הפלט.	מעצור	6
------------------------------------	-------	---

רק עבור WF-2910 Series

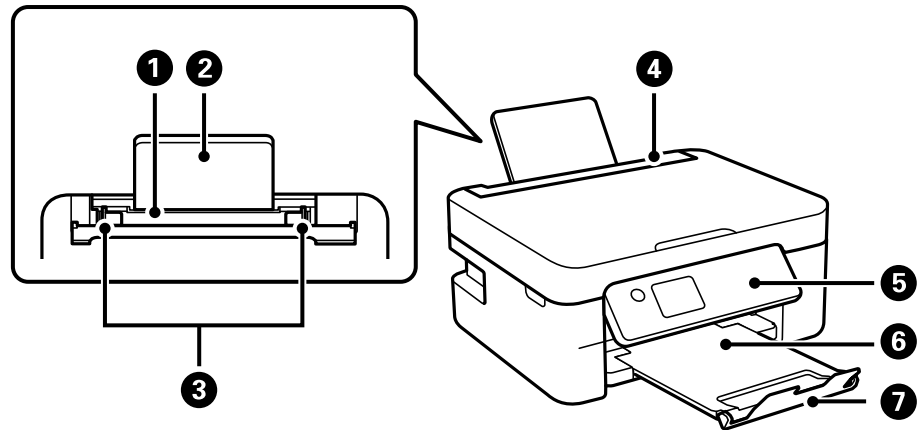

הכנסת דף.	מזין נייר אחורי	1
תומך בנייר המוטען.	תמיכת נייר	2
הזנת הנייר ישר אל תוך המדפסת. החלק לאורך קצוות דף הנייר.	מיישר צדדים	3
מניעת כניסה של עצמים זרים למדפסת. לרוב יש לשמור על המגן סגור.	מגן יחידת הזנה	4
מעיד על המצב של המדפסת ומאפשר לך להגדיר הגדרות הדפסה.	לוח בקרה	5
החזקת דפי הנייר שיוצאים.	מגש פלט	6
מונע מתדפיסים ליפול מתוך מגש הפלט.	מעצור	7

בתוך

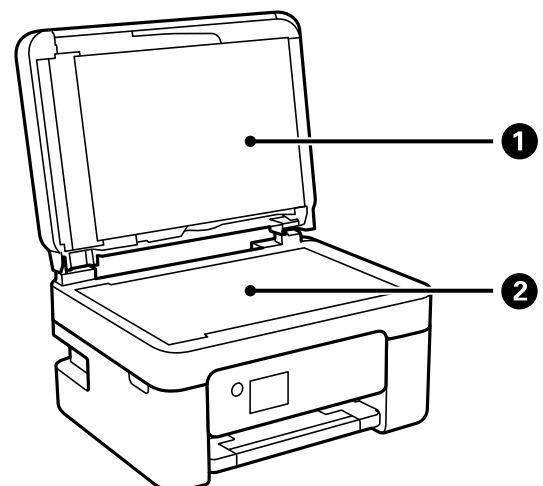

1	מכסה המסמכים	חוסם אור חיצוני במהלך הסריקה.
2	משטח הסריקה	הנח את עותקי המקור.

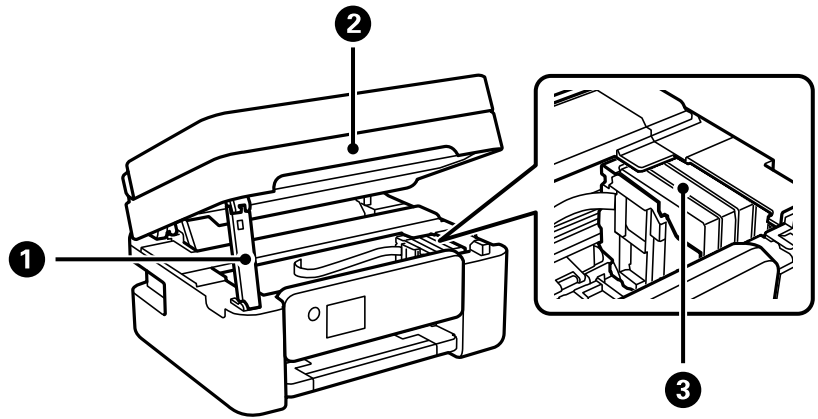

1	תומכת יחידת הסורק	תומכת ביחידת הסורק.
2	יחידת הסורק	סריקת המקור. בעת החלפה של מחסניות דיו או שחרור של נייר תקוע, יש לפתוח את המדפסת. בזמן סגירת יחידת הסורק, הרם אותה מעט כדי שתומכת יחידת הסורק תתרומם כלפי חוץ. למען הבטיחות, סוגרים את יחידת הסורק בשני שלבים.
3	מחזיק מחסניות הדיו	התקנה של מחסניות הדיו. הדיו מוזרק מנחירי ראש ההדפסה.

## גב

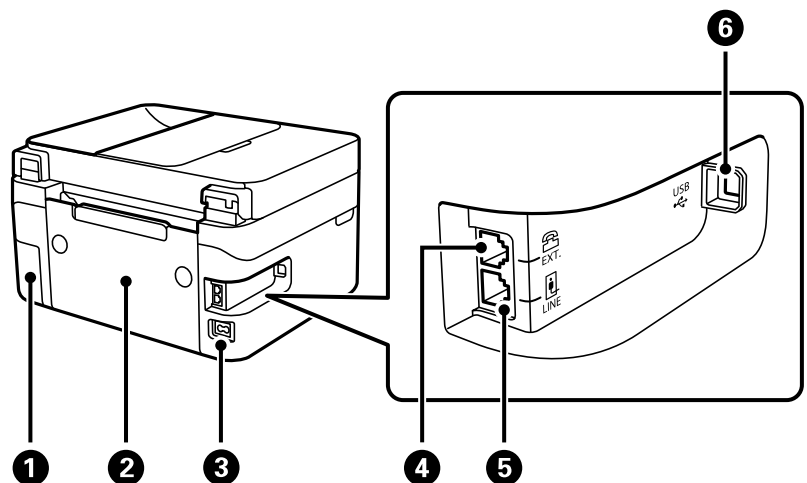

1	מכסה קופסת התחזוקה	הסר בעת החלפת קופסת התחזוקה. יש צורך במברג עם ראש שטוח כדי להסיר את קופסת התחזוקה. קופסת התחזוקה היא מיכל שאוסף כמות קטנה מאוד של דיו עודף במהלך הניקוי או ההדפסה.
2	מכסה אחורי	הוצא כדי להסיר נייר תקוע.

חיבור כבל החשמל.	כניסת ז"ח	3
מחברת התקני טלפון חיצוניים.	יציאת EXT.	4
מחברת קו טלפון.	יציאת LINE	5
חיבור כבל USB כדי לחבר את המוצר למחשב.	יציאת USB	6

---

# מדריך ללוח הבקרה

23.....לוח בקרה.

24.....תצורת מסך הבית.

## לוח בקרה

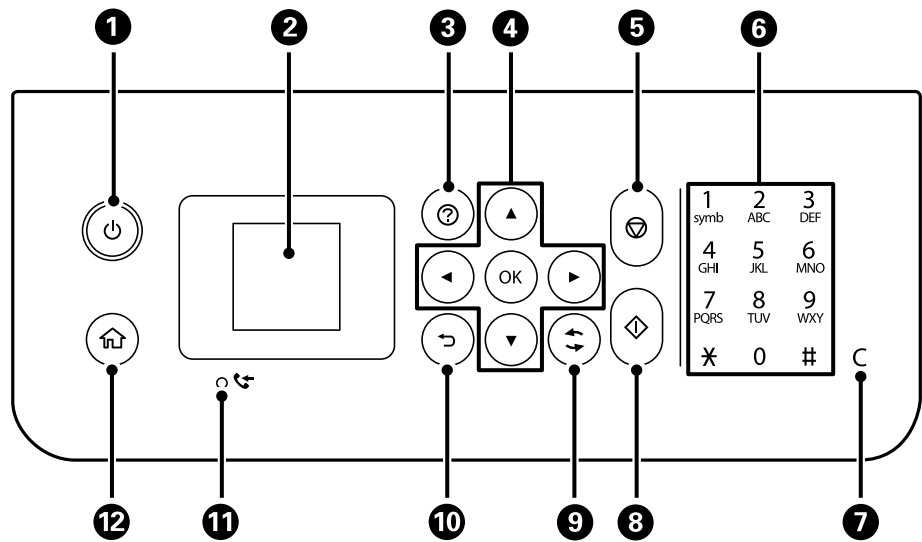





1	מכבה את המדפסת או מדליק אותה. נתק את כבל החשמל אחרי שתוודא שנורית ההפעלה כבויה.
2	מציג תפריטים והודעות. בחר תפריט או בצע הגדרות באמצעות לחצני לוח הבקרה.
3	מציגה את הפתרונות כאשר אתה נתקל בבעיה.
4	השתמש בלחצנים ▲ ▼ ◀ ▶ על מנת לבחור תפריט, ואז לחץ על הלחצן OK כדי להזין את התפריט הנבחר.
5	מפסיק את הפעולה הנוכחית.
6	מזינה מספרים, תווים וסמלים.
7	ניקוי הגדרות המספרים כגון מספר העותקים.
8	מתחיל פעולה כגון הדפסה או העתקה.
9	חל על מגוון של פונקציות, בהתאם למצב.
10	חוזר אל המסך הקודם.
11	נדלק כשהמסמכים שהתקבלו ושעדיין לא הודפסו או נשמרו מאוחסנים בזיכרון של המדפסת.
12	מציג את מסך הבית.

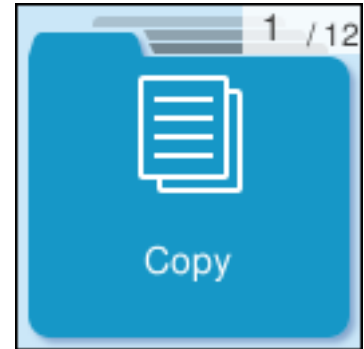

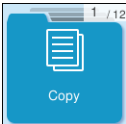
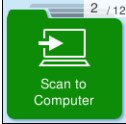
## תצורת מסך הבית

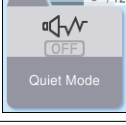
מסך הבית הבא מוצג כשמדליקים את המדפסת או לוחצים על לחצן  בלוח הבקרה. ניתן לצלם ולהדפיס בקלות על ידי החלפת התפריט ובחירה באפשרות הרצויה.



<p>מאפשר לך להעתיק מסמכים.</p>	
<p>מאפשר לך לסרוק מסמכים כדי לשמור אותם במחשב.</p>	
<p>מאפשר לסרוק מסמכים ולשמור אותם במחשב תוך שימוש בתכונה WSD.</p>	
<p>מאפשר לך לשלוח פקסים.</p>	
<p>מציג את ההגדרה מצב שקט המאפשרת לצמצם את הרעש שהמדפסת עושה. עם זאת, הפעלת תכונה זו עשויה להאט את מהירות המדפסת. יתכן שלא יהיה הבדל במידת הרעש של המדפסת, תלוי בסוג הנייר ובהגדרות איכות ההדפסה שבחרת.</p>	
<p>מאפשר לך לבצע הגדרות הקשורות לתחזוקה, הגדרות מדפסת ופעולות.</p>	
<p>מציג את מסך עזרה. תוכל לצפות בהוראות התפעול או בפתרונות לבעיות.</p>	
<p>הצגת המפלסים המקורבים במחסניות הדיו.</p>	

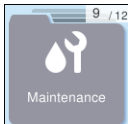
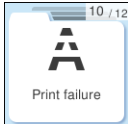
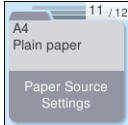

<p>מציג את התפריטים המומלצים לשיפור איכות התדפיסים שלך כגון פתיחת סתימות בנחירים באמצעות הדפסת דפוס בדיקת נחירים וביצוע ניקוי ראש, ושיפור הטשטוש או הפסים בתדפיסים שלך באמצעות יישור ראש ההדפסה.</p>	
<p>מציג פתרונות כשאי אפשר להדפיס כמתוכנן.</p>	
<p>בחר בגודל הנייר ובסוג הנייר שטענת במקור הנייר.</p>	
<p>מציג תפריטים המאפשרים להגדיר את המדפסת לשימוש ברשת אלחוטית.</p>	

## מדריך לסמל הרשת

<p>המדפסת אינה מחוברת לרשת אלחוטית (Wi-Fi).</p>	
<p>המדפסת מחפשת SSID, כתובת ה-IP אינה מוגדרת, או שקיימת בעיה עם רשת אלחוטית (Wi-Fi).</p>	
<p>המדפסת מחוברת לרשת אלחוטית (Wi-Fi). מספר הפסים מציין את עוצמת השידור של החיבור. ככל שיש יותר פסים כך החיבור חזק יותר.</p>	
<p>המדפסת אינה מחוברת לרשת אלחוטית (Wi-Fi) במצב Wi-Fi Direct (חיבור AP פשוט).</p>	
<p>המדפסת מחוברת לרשת אלחוטית (Wi-Fi) במצב Wi-Fi Direct (חיבור AP פשוט).</p>	

---

## טעינת נייר

- 27.....אמצעי זהירות לטיפול בנייר.
- 28.....הגדרות גודל נייר וסוג נייר.
- 29.....טעינת ניירות.
- 32.....טעינת ניירות שונים.

## אמצעי זהירות לטיפול בנייר

□ קרא את דפי ההוראות שסופקו עם הנייר.

□ על מנת להבטיח תדפיסים באיכות גבוהה על נייר מקורי של Epson, יש להשתמש בנייר בסביבה המתוארת בגליונות שסופקו עם הנייר.

□ לפני הטעינת הנייר במדפסת יש לאוורר את הנייר (לקחת חבילת דפים, להחזיקה ביד אחת ולהעביר את האגודל של היד השנייה על פני קצוות הדפים בצד השני כך שהדפים ייפרדו זה מזה) וליישר את הקצוות. נייר לתצלומים אסור לאוורר ואסור לסלסל. פעולות אלה יכולות להזיק לצד הניתן להדפסה.

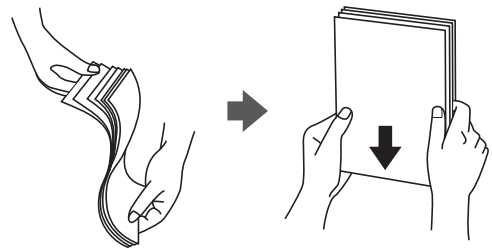

□ אם הנייר מסולסל יש לשטחו או לסלסל אותו מעט בכיוון הנגדי לפני הטעינה. הדפסה על נייר מסולסל עלולה לגרום לתקיעת נייר ולמריחות על התדפיס.



□ בעיות הזנת נייר עשויות להתרחש לעיתים תדירות בהדפסה ידנית דו-צדדית כאשר מדפיסים על צד אחד של נייר מודפס מראש. צמצם את מספר הגליונות לכדי מחצית או פחות, או טען גליון נייר אחד בכל פעם אם חסימת הנייר נמשכת.

□ אוורר את המעטפות ויישר את הקצוות לפני טעינתן למדפסת. אם המעטפות בערימה מלאות אוויר יש ללחוץ עליהן כדי לשטח אותן לפני הטעינה.



מידע קשור

← "גודל הנייר וכמויות הדפים" בעמוד 211

← "סוגי נייר אינם זמינים" בעמוד 214

## הגדרות גודל נייר וסוג נייר

כשטוענים נייר, חשוב להגדיר את גודל וסוג הנייר במסך שמופיע. אם ההגדרות השמורות והגדרות ההדפסה שונות, תופיע הודעה במדפסת. פונקציה זו מונעת ממך לבזבז נייר ודיו משום שהיא מוודאת שאתה לא מדפיס על גודל הנייר הלא נכון או בצבע הלא נכון כתוצאה משימוש בהגדרות שאינן תואמת לסוג הנייר.

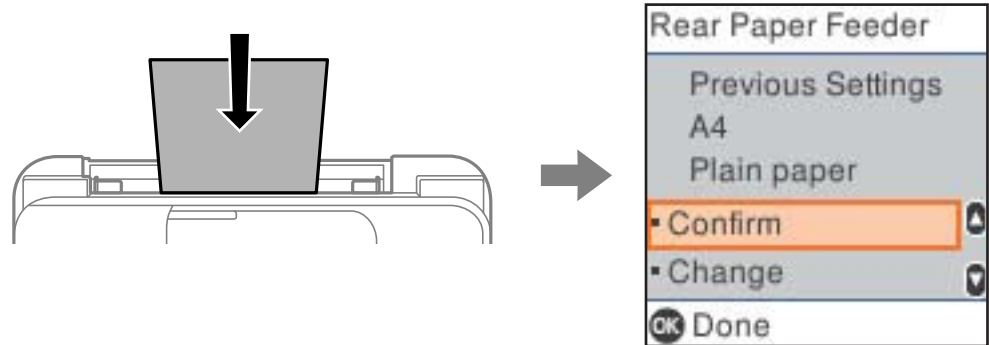

אם נמצא הבדל בין גודל הנייר וסוג הנייר המוצגים לבין הנייר שנטען, בחר שנה כדי לבצע שינויים. בחר את גודל הנייר ואת סוג הנייר, בדוק את ההגדרות ואז לחץ על לחצן OK. אם הגדרות תואמות לנייר שנטען, לחץ אשר.

לתשומת לבך:

אם אינך מעוניין בהצגה אוטומטית של מסך הגדרות הנייר בזמן שטוענים נייר, בחר בתפריטים במסך הבית כפי שמתואר למטה.

הגדרות < הגדרת המדפסת < הגדרות מקור דפים < הצגת הגדרת הנייר < כבוי.

מידע קשור

← "הצגת הגדרת הנייר": בעמוד 223

## רשימת סוגי הנייר

כדי ליהנות מתוצאות ההדפסה הטובות ביותר יש לבחור סוג נייר בהתאם למדיה שבה משתמשים.

סוג המדיה		שם המדיה
מנהל התקן של המדפסת, התקן חכם*	לוח בקרה	
דף רגיל	דף רגיל	Epson Bright White Ink Jet Paper Epson Business Paper
Epson Ultra Glossy	Ultra Glossy	Epson Ultra Glossy Photo Paper
Epson Premium Glossy	Prem. Glossy	Epson Premium Glossy Photo Paper
Epson Premium Semigloss	איכותי חצי מבריק	Epson Premium Semigloss Photo Paper

סוג המדיה		שם המדיה
מנהל התקן של המדפסת, התקן חכם*	לוח בקרה	
Photo Paper Glossy	Glossy	Epson Photo Paper Glossy
Epson Matte	Matte	Epson Matte Paper- Heavyweight Epson Double-Sided Matte Paper
Epson Photo Quality Ink Jet	Photo Quality Ink Jet	Epson Photo Quality Ink Jet Paper Epson Photo Quality Self Adhesive Sheets

\* עבור התקנים חכמים, אפשר לבחור בסוגי מדיה אלה בעת ההדפסה תוך שימוש ב-Epson Smart Panel.

## טעינת ניירות

### הכנסת נייר למזין הנייר האחורי

1. משוך החוצה את תמיכת הנייר.

WF-2930 Series

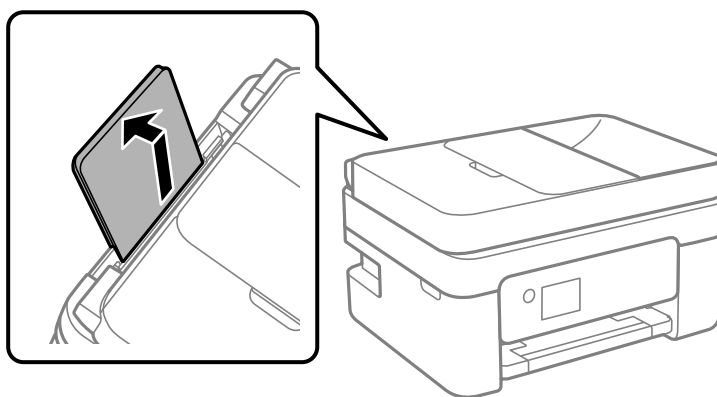

## WF-2910 Series

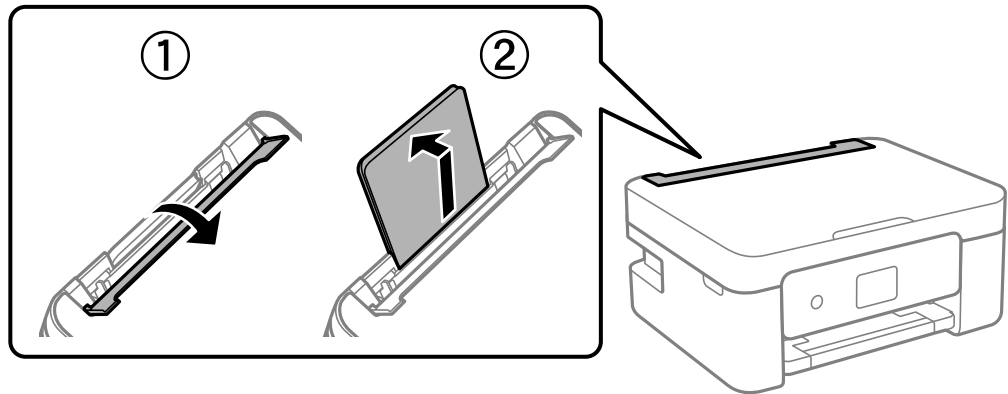

2. החלק את מדריכי הקצה.

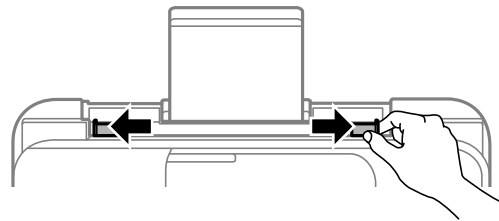

3. הטען נייר במרכז תמיכת הנייר כשהצד הניתן להדפסה פונה כלפי מעלה.

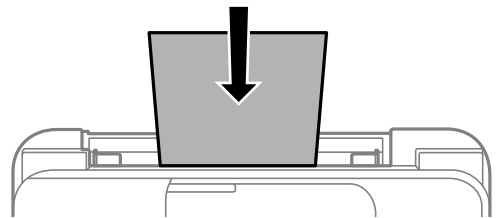

**חשוב!**

- אל תכניס יותר דפים מהכמות המרבית של דפים שניתן. לגבי נייר רגיל, אל תטען מעבר מתחת לסמל ▼ שמופיע במסילות הצדדיות.
- טען תחילה את הקצה הקצר. עם זאת, אם הגדרת את הקצה הארוך כרוחב של גודל נייר הנקבע על ידי המשתמש, טען את הנייר עם הקצה הארוך תחילה.

4. החלק את מוליכי הקצוות אל קצוות הנייר.  
**WF-2910 Series**: סגור את מגן יחידת ההזנה אחרי החלקת מיישרי הצדדים.

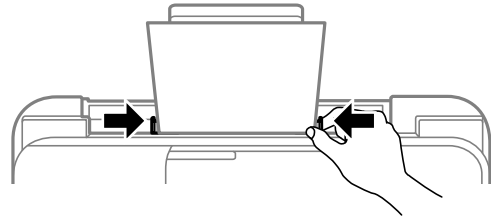

**חשוב!**

**WF-2910 Series**: אל תניח עצמים על מגן יחידת ההזנה. הדבר עלול למנוע את הזנת הנייר.

5. בחר את גודל הנייר ואת סוג הנייר.

לתשומת לבך:

עבור נייר מכתבים, בחר **Letterhead** כסוג הנייר.

עבור נייר מכתבים, אם תדפיס על נייר קטן יותר מכפי שהוגדר במנהל ההתקן של המדפסת, אפשר שהמדפסת תדפיס אל מעבר לשולי הנייר ובכך תגרום למריחות דיו בתדפיסים שלך ולהצטברות יתר של דיו בתוך המדפסת. ודא שבחרת את ההגדרה הנכונה עבור גודל הנייר.

אי אפשר להשתמש בהדפסה דו-צדדית או ללא שוליים עם נייר מכתבים. כמו כן, אפשר שמהירות ההדפסה תהיה איטית יותר.

6. החלק את מגש הפלט החוצה.

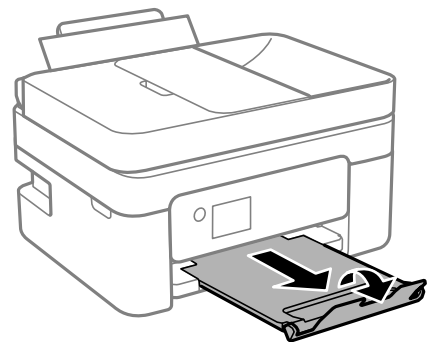

לתשומת לבך:

החזר את שארית הנייר לאריזתו. אם תשאיר אותו במדפסת, הנייר עלול להסתלסל או איכות ההדפסה עלולה לרדת.

מידע קשור

← "הגדרות גודל נייר וסוג נייר" בעמוד 28

## טעינת ניירות שונים

### טעינת מעטפות

טען מעטפה במרכז הזנת הנייר האחורית כאשר הקצה הקצר תחילה והדש פונה כלפי מטה, והחלק את מוליכי הקצוות עד לקצוות המעטפה.

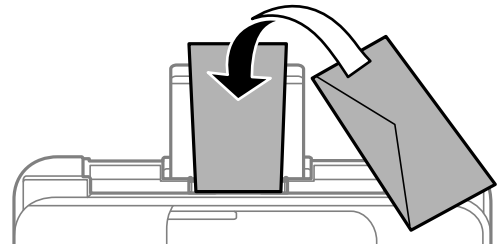

מידע קשור

← "גודל הנייר וכמויות הדפים" בעמוד 211

← "סוגי נייר אינם זמינים" בעמוד 214

### טעינת נייר מחורר

הטען נייר במרכז מזין הנייר האחורי כשהצד הניתן להדפסה פונה כלפי מעלה.

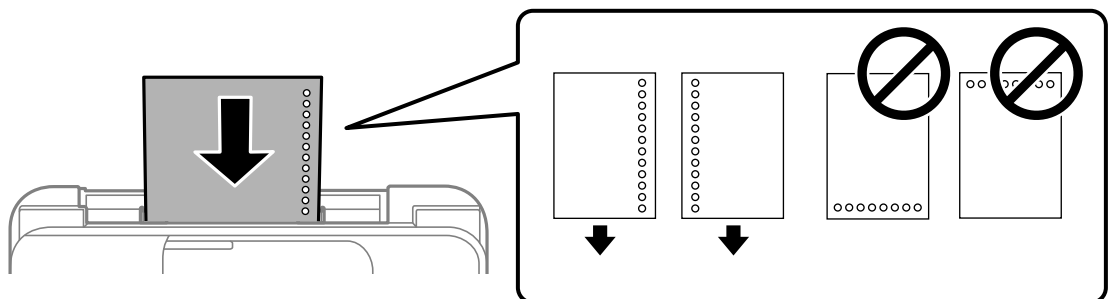

טען גיליון יחיד של נייר רגיל בגודל מוגדר עם חורי כריכה משמאל או מימין.

התאם את מיקום ההדפסה של הקובץ כדי לא להדפיס על החורים.

אי אפשר להדפיס הדפסה דו-צדדית על נייר מחורר.

מידע קשור

← "גודל הנייר וכמויות הדפים" בעמוד 211

← "סוגי נייר אינם זמינים" בעמוד 214



## טעינת ניירות ארוכים

כאשר טוענים נייר ארוך יותר מגודל legal, יש לאחסן את תמיכת הנייר ואז להשטיח את הקצה המוביל של הנייר. בחר מותאם אישית כהגדרת גודל הנייר.

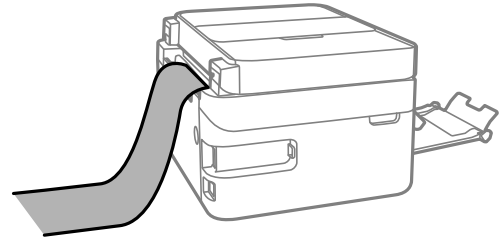

- ודא שקצה הנייר חתוך בתשעים מעלות. חתך אלכסוני עלול לגרום לבעיות בהזנת הנייר.
- לא ניתן להחזיק נייר ארוך במגש הפלט. הכן קופסה על מנת לוודא שלא ייפול נייר לריצפה.
- אל תיגע בנייר המוזן או הנפלט. הדבר עלול לפצוע את ידך או לגרום לירידה באיכות ההדפסה.

מידע קשור

← "גודל הנייר וכמויות הדפים" בעמוד 211

← "סוגי נייר אינם זמינים" בעמוד 214

---

## הנחת המסמכים המקוריים

35..... מסמכי מקור שאין עבורם תמיכה ב-ADF

35..... הנחת מסמכי מקור במזין המסמכים האוטומטי

37..... הנחת מסמכי מקור על משטח הסריקה

## מסמכי מקור שאין עבורם תמיכה ב-ADF

**חשוב!**

אל תזין צילומים או יצירת אמנות מקורית יקרת עורך לתוך ה-ADF. הזנה שגויה עלולה לקמט את מסמך המקור או להזיק לו. במקום זאת, סרוק מסמכים אלה על גבי זכוכית הסורק.

כדי שניירות לא יתקעו אל תשים את הסוגים הבאים של מקור ב-ADF. עבור סוגים אלה, השתמש במשטח הסריקה.

מסמכים מקוריים קרועים, מקופלים, מקומטים, בלויים או מסולסלים

מסמכים מקוריים עם חורי תיוק

מסמכים מקוריים המוחזקים יחד בסרט הדבקה, סיכות, מהדקים וכדומה

מסמכים מקוריים שדבוקים אליהם מדבקות או תוויות

מסמכים מקוריים גזורים בצורה לא מסודרת או שאין להם זוויות ישרות

מסמכים מקוריים כרוכים

שקפים, נייר העברה תרמית או נייר קופי

## הנחת מסמכי מקור במזין המסמכים האוטומטי

1. יישר את קצוות המסמכים המקוריים.

2. פתיחת מגש הקלט של מזין המסמכים האוטומטי.

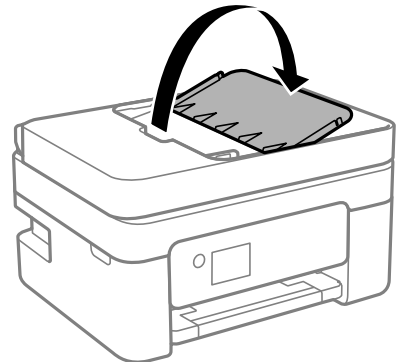

3. החלק את מדריך הקצוות של מזין המסמכים האוטומטי.

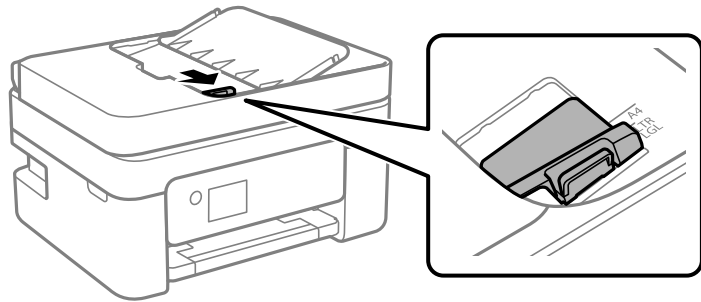

4. הנח את מסמכי המקור כשפניהם כלפי מעלה והכנס את הקצה הקצר תחילה לתוך מזין המסמכים האוטומטי, ואז החלק את מדריך הקצוות של מזין המסמכים האוטומטי אל הקצה של מסמכי המקור.

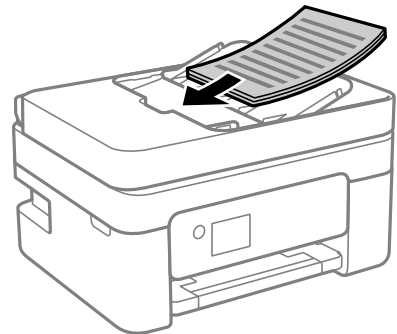

**חשוב!**

אל תשים עוד דפים מעבר לקו שמסומן על ידי המשולש במזין המסמכים האוטומטי.

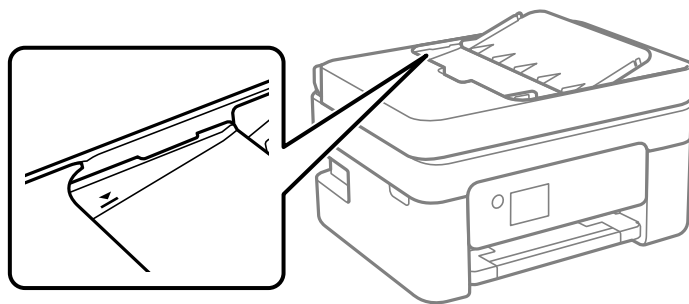

אל תוסיף מסמכים מקוריים בשעת הסריקה.

מידע קשור

← "מפרטי מזין המסמכים האוטומטי" בעמוד 236

## הנחת מסמכי מקור על משטח הסריקה

1. פתח את מכסה המסמכים.

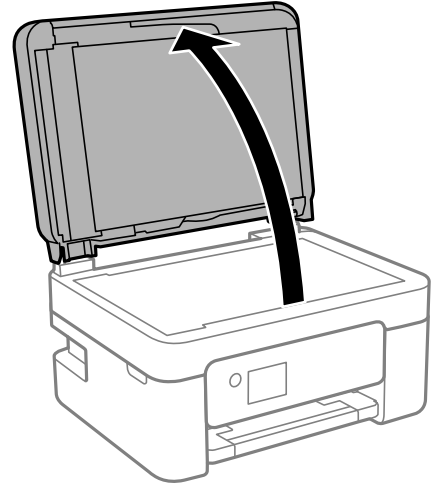

2. הסר אבק או כתמים כלשהם ממשטח הסריקה באמצעות מטלית רכה, יבשה ונקיה.

לתשומת לבך:

פסולת או לכלוך כלשהם על גבי משטח הסריקה, עלולים לגרום להרחבת טווח הסריקה באופן שיכלול אותם, כך שתמונת המקור תזוז ממקומה או תוקטן.

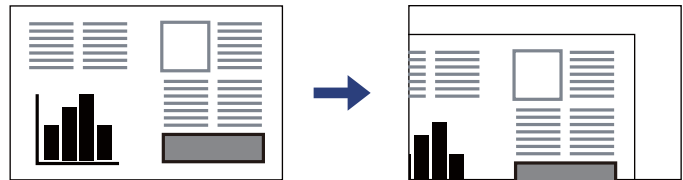

3. הנח את המקור כשפניו למטה והחלק אותו אל סימן הפינה.

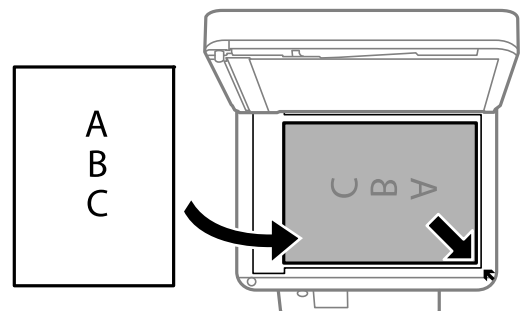

לתשומת לבך:

כשמניחים מסמכים מקוריים במזין המסמכים האוטומטי ועל משטח הסריקה, העדיפות ניתנת למסמכים שבמזין המסמכים האוטומטי.

4. סגור את המכסה בעדינות.

**זהירות:** 

היזהר לא ללכוד את ידך או את אצבעותיך בעת סגירת מכסה המסמכים. אם לא תיזהר, אתה עלול להיפצע.

**חשוב:** 

כאשר מניחים מסמכים מקוריים גדולים ומסורבלים, כגון ספרים, יש למנוע מהאור החיצוני להאיר ישירות על משטח הסריקה.

אין להפעיל כוח רב מדי על משטח הסריקה או על מכסה המסמכים. אחרת, הם עלולים להינזק.

5. סלק את המסמכים המקוריים לאחר הסריקה.

**לתשומת לבך:**

אם משאירים את המסמכים המקוריים על משטח הסריקה לזמן ממושך הם עלולים להידבק לפני השטח של הזכוכית.

מידע קשור

← "מפרט הסורק" בעמוד 236

---

## הדפסה

- 40.....הדפסת מסמכים.
- 55.....הדפסה על מעטפות.
- 56.....הדפסת תצלומים.
- 56.....הדפסת דפי אינטרנט.
- 57.....הדפסה באמצעות שירות ענן.

## הדפסת מסמכים

### הדפסה ממחשב

בחלק הזה מוסבר איך מדפיסים מסמך ממחשבים עם Windows. יכול להיות שהפעולות במחשבים עם Mac OS יהיו שונות או שחלק מהתכונות לא יפעלו.

### הדפסה באמצעות הגדרות קלות



לתשומת לבך: הפעולות יכולות להשתנות, תלוי ביישום. לקבלת מידע נוסף, עיין בעזרה של האפליקציה.

1. טען נייר לתוך המדפסת.
- "הכנסת נייר למזין הנייר האחורי" בעמוד 29
2. פתח את הקובץ שברצונך להדפיס.
3. בחר הדפס או הגדרות הדפסה מתוך התפריט קובץ.
4. בחר את המדפסת שלך.
5. בחר העדפות או מאפיינים כדי לגשת אל חלון מנהל ההתקן של המדפסת.

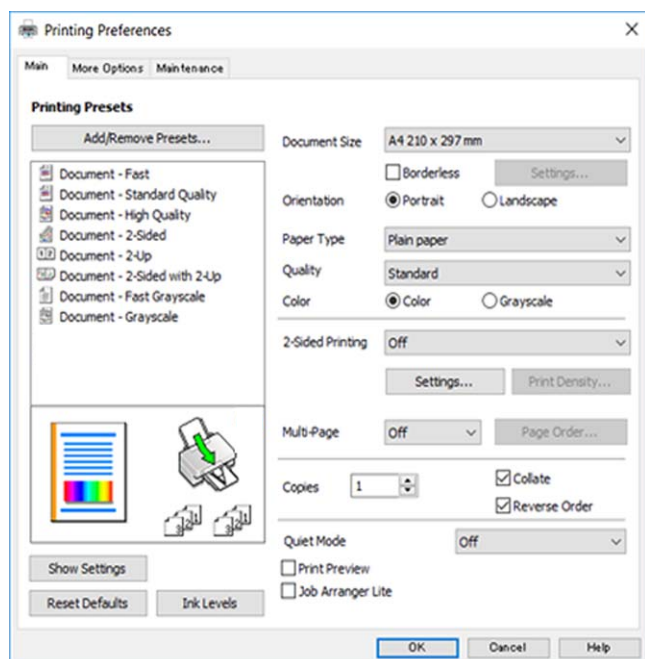



6. שנה את ההגדרות בהתאם לצורך.
- להסבר על פריטי ההגדרות תוכל לעיין בעזרה המקוונת. לחיצת עכבר ימנית על פריט מציגה את עזרה.
7. לחץ OK כדי לסגור את חלון מנהל ההתקן של המדפסת.
8. לחץ על הדפס.

מידע קשור

- ← "רשימת סוגי הנייר" בעמוד 28
- ← "גודל הנייר וכמויות הדפים" בעמוד 211

## הוסף הגדרות הדפסה שנקבעו מראש עבור הדפסה קלה

אם תיצור הגדרות קבועות מראש להדפסה אצל מנהל ההתקן של המדפסת תוכל להדפיס בקלות באמצעות בחירה בהגדרות הקבועות מראש המופיעות ברשימה.

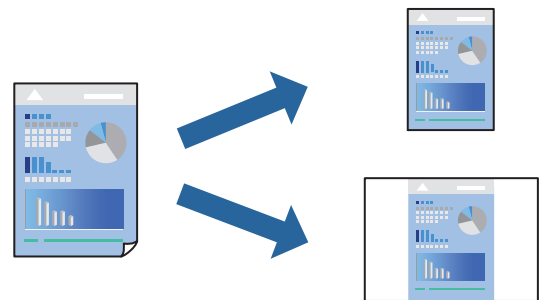

1. במנהל ההתקן של המדפסת בלשונית ראשי או אפשרויות נוספות הגדר כל פריט (כגון, גודל המסמך ו-סוג דף).
2. לחץ הוסף/הסר מצבים קבועים מראש בתוך מצבי הדפסה קבועים מראש.
3. הזן שם ובמידת הצורך, הזן הערה.
4. לחץ על שמור.  
לתשומת לבך:  
כדי למחוק הגדרה קבועה מראש שנוספה, לחץ על הוסף/הסר מצבים קבועים מראש, בחר בשם ההגדרה הקבועה מראש שברצונך למחוק מהרשימה ואז מחק אותה.
5. לחץ על הדפס.  
בפעם הבאה שאתה רוצה להדפיס עם אותן הגדרות, בחר את שם ההגדרה הרשום מתוך מצבי הדפסה קבועים מראש, ולחץ OK.

## הדפסה דו-צדדית

ניתן להשתמש באחת מהשיטות הבאות כדי להדפיס על שני צידי הנייר.

הדפסה דו-צדדית אוטומטית

□ הדפסה דו-צדדית ידנית

כשהמדפסת מסיימת להדפיס את הצד הראון, הפוך את הנייר כדי להדפיס על הצד השני.

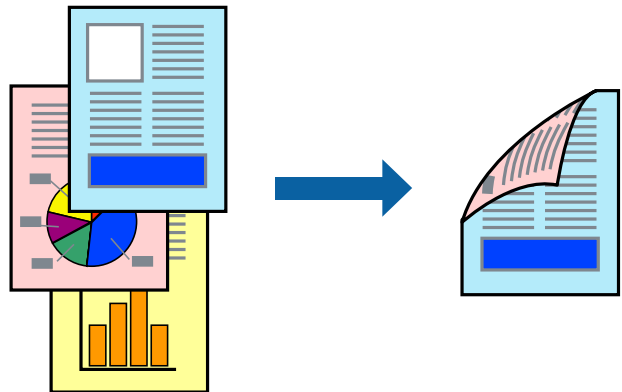

לתשומת לבך:

תכונה זאת אינה זמינה בשביל הדפסה ללא גבולות.

פותחים את תוכנת ההדפסה ומעדכנים את ההגדרות הבאות.

ראשי לשונית < הדפסה דו-צדדית

מידע קשור

← "נייר עבור הדפסה דו-צדדית" בעמוד 213

← "לא מצליחים לבצע הדפסה דו-צדדית ידנית (Windows)" בעמוד 206

## הדפסת חוברת

תוכל גם להדפיס חוברת שאפשר ליצור אותה באמצעות סידור העמודים מחדש וקיפול התדפיס.

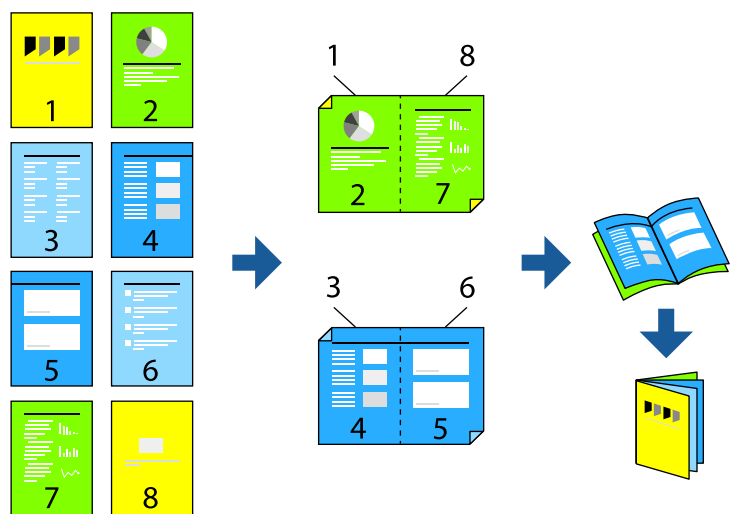

לתשומת לבך:

תכונה זאת אינה זמינה בשביל הדפסה ללא גבולות.

פותחים את תוכנת ההדפסה ומעדכנים את ההגדרות הבאות.

בוחרים בהדפסה דו-צדדית בכרטיסייה ראשי באמצעות ההגדרה הדפסה דו-צדדית ולוחצים על **Settings** < חוברת.

מידע קשור

← "נייר עבור הדפסה דו-צדדית" בעמוד 213

← "לא מצליחים לבצע הדפסה דו-צדדית ידנית (Windows)" בעמוד 206

## הדפסת כמה עמודים על גיליון אחד

באפשרותך להדפיס שני עמודים של נתונים על גיליון נייר אחד.



לתשומת לבך:

תכונה זאת אינה זמינה בשביל הדפסה ללא גבולות.

פותחים את תוכנת ההדפסה ומעדכנים את ההגדרות הבאות.

הכרטיסייה ראשי < ריבוי עמודים < 2-up.

## הדפסה כך שהתדפיס יתאים לגודל הנייר

באפשרותך להדפיס כך שהתדפיס יתאים לגודל הנייר שהטענת במדפסת.



לתשומת לבך:

תכונה זאת אינה זמינה בשביל הדפסה ללא גבולות.

פותחים את תוכנת ההדפסה ומעדכנים את ההגדרות הבאות.

בכרטיסייה אפשרויות נוספות לוחצים על הנייר שיוצא ובוחרים את הגודל של הנייר שהוכנס.

## הדפסת מסמך שהוקטן או הוגדל בכל רמת הגדלה

באפשרותך להקטין מסמך או להגדילו באחוזים ספציפיים.



לתשומת לבך:

תכונה זאת אינה זמינה בשביל הדפסה ללא גבולות.

1. בלשונית מנהל ההתקן של המדפסת, אפשרויות נוספות, בחר את גודל המסמך מהגדרת גודל המסמך.
2. בחר את גודל הנייר שעליו ברצונך להדפיס מהגדרת הנייר שיוצא.
3. בחר הקטן/הגדל מסמך, הגדל ל-, ואז הזן אחוז.

## הדפסת תמונה אחת על גבי דפים רבים על מנת להגדילה (ובכך ליצור פוסטר)

תכונה זו מאפשרת להדפיס תמונה אחת על מספר דפים. כך ניתן ליצור פוסטר גדול באמצעות הדבקתם זה אל זה.

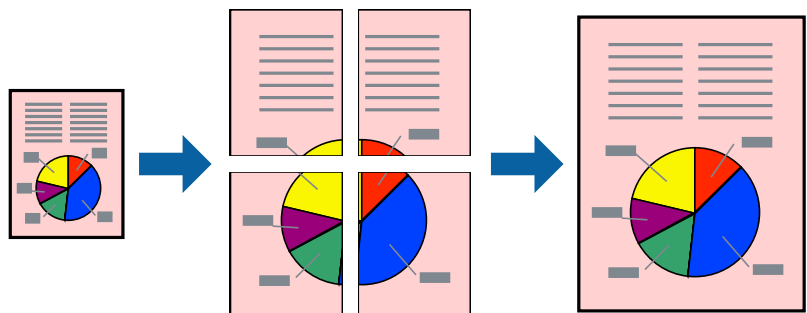

לתשומת לבך:

אי אפשר להשתמש בתכונה הזו בהדפסה דו-צדדית.

פותחים את תוכנת ההדפסה ומעדכנים את ההגדרות הבאות.

הכרטיסייה ראשי < ריבוי עמודים < פוסטר 2x2.

### הדפסת פוסטרים תוך שימוש בסימני יישור חופפים

הנה דוגמה לאופן שבו אפשר להכין פוסטר כאשר בוחרים פוסטר 2x2 ובוחרים סימוני יישור חופפים ב-הדפס שולי חיתוך.

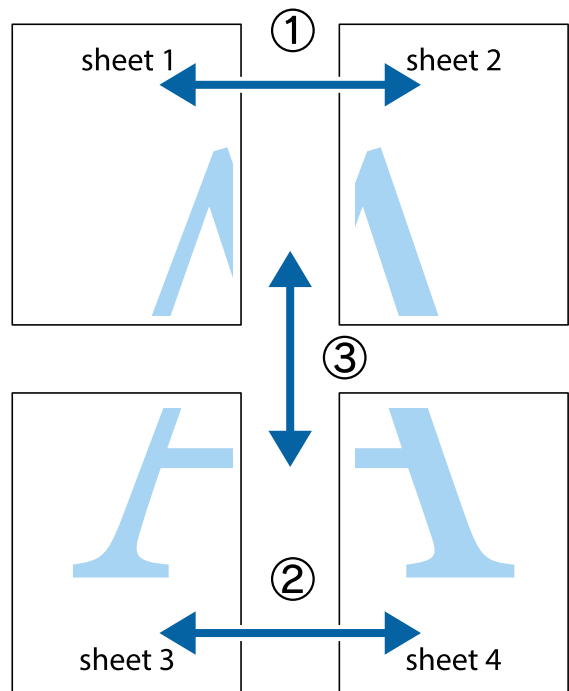

1. הכן את Sheet 1 ואת Sheet 2. גזור את השוליים של Sheet 1 לאורך הקו הכחול האנכי דרך המרכז של סימני הצלב העליונים והתחתונים.

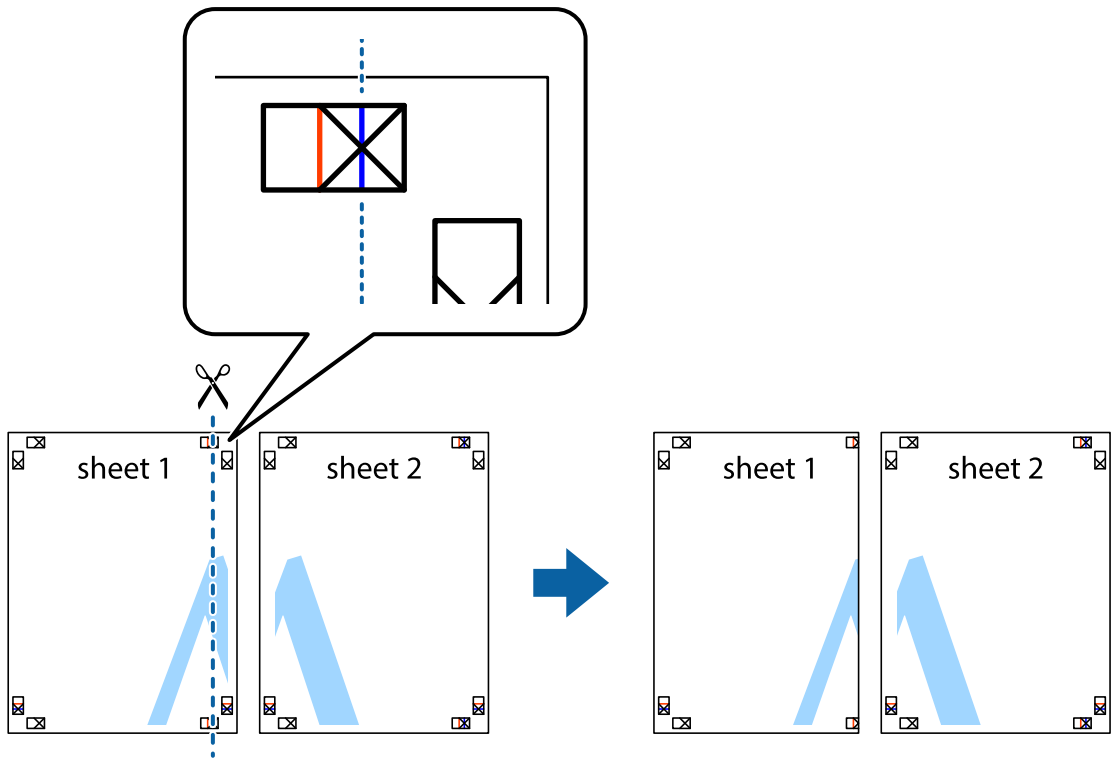

2. הנח את הקצה של Sheet 1 בקצה העליון של Sheet 2 ויישר את סימני הצלב; לאחר מכן הדבק בסרט הדבקה את שני הגיליונות יחד מהצד האחורי, הדבקה זמנית.

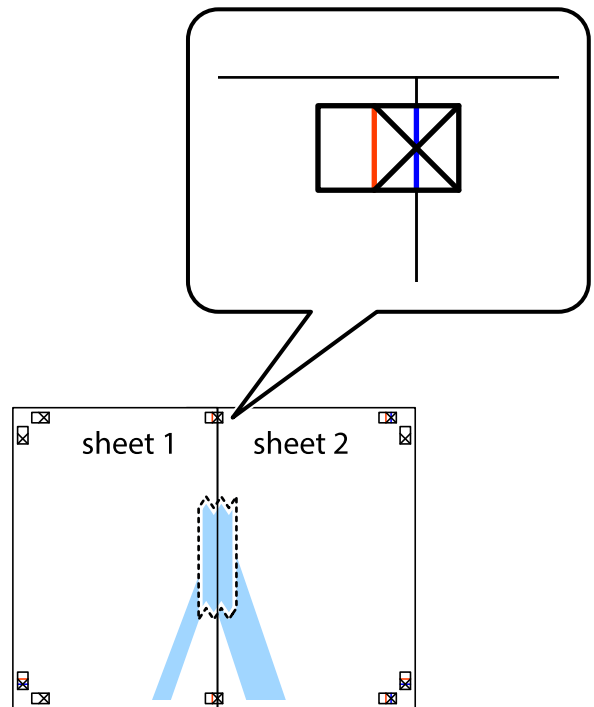

3. גזור את שני הגיליונות המודבקים לשניים לאורך הקו האדום האנכי דרך סמני היישור (הפעם, הקו לשמאל סימני הצלב).

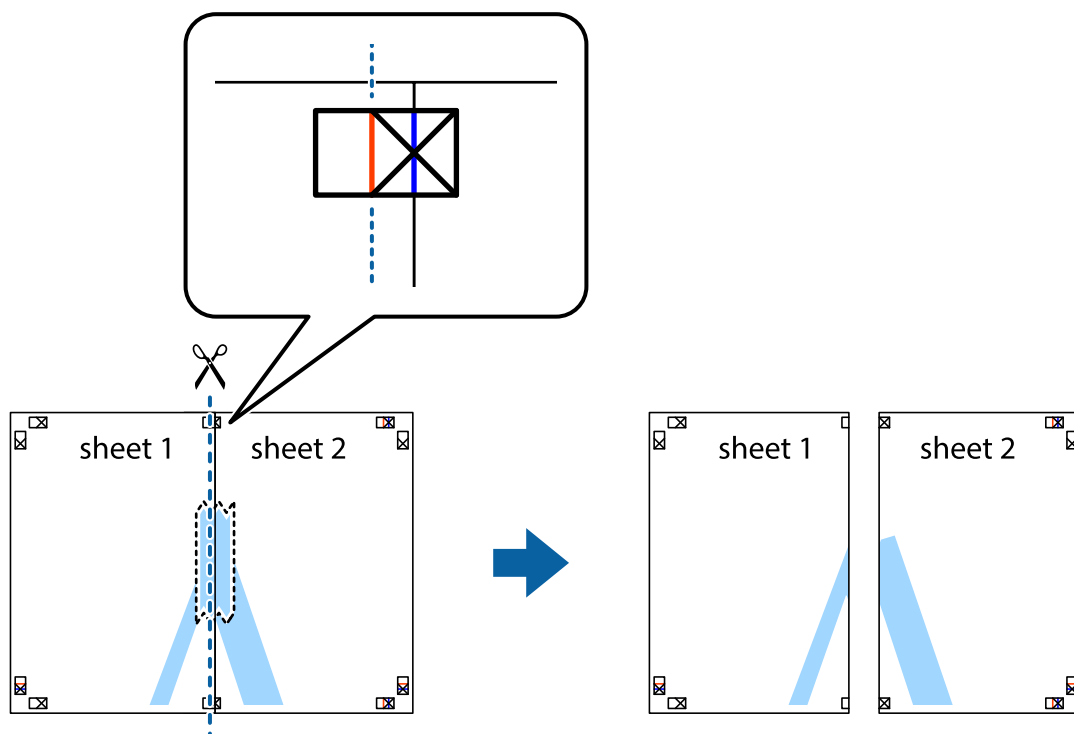

4. הדבק בסרט הדבקה את שני הגיליונות יחד מהצד האחורי.

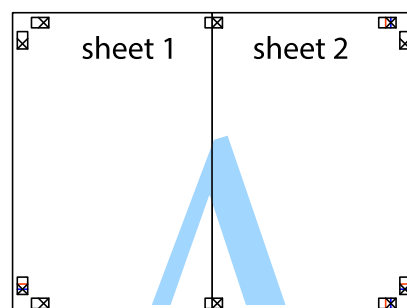

5. חזור על שלבים 1 עד 4 כדי להדביק יחד בסרט הדבקה את Sheet 3 ואת Sheet 4.

6. גזור את השוליים של Sheet 1 ושל Sheet 2 לאורך הקו הכחול האופקי דרך המרכז של סימני הצלב השמאליים והימניים.

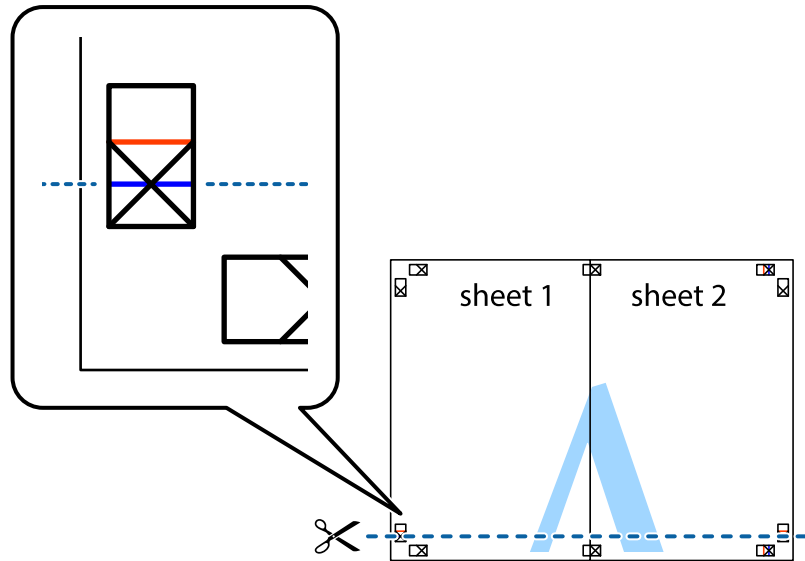

7. הנח את הקצה של Sheet 1 ושל Sheet 2 על גבי Sheet 3 ו-Sheet 4, יישר את סימני הצלב ולאחר מכן הדבק בסרט הדבקה את שני הגיליונות יחד מהצד האחורי, הדבקה זמנית.

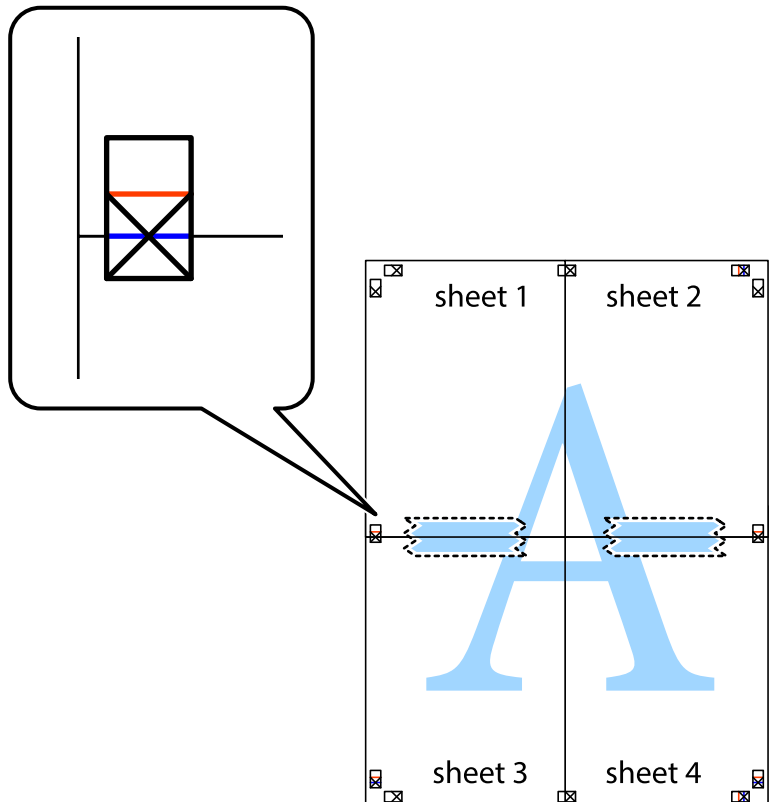



8. גזור את שני הגיליונות המודבקים לשניים לאורך הקו האדום האופקי דרך סמני היישור (הפעם, הקו מעל לסימני הצלב).

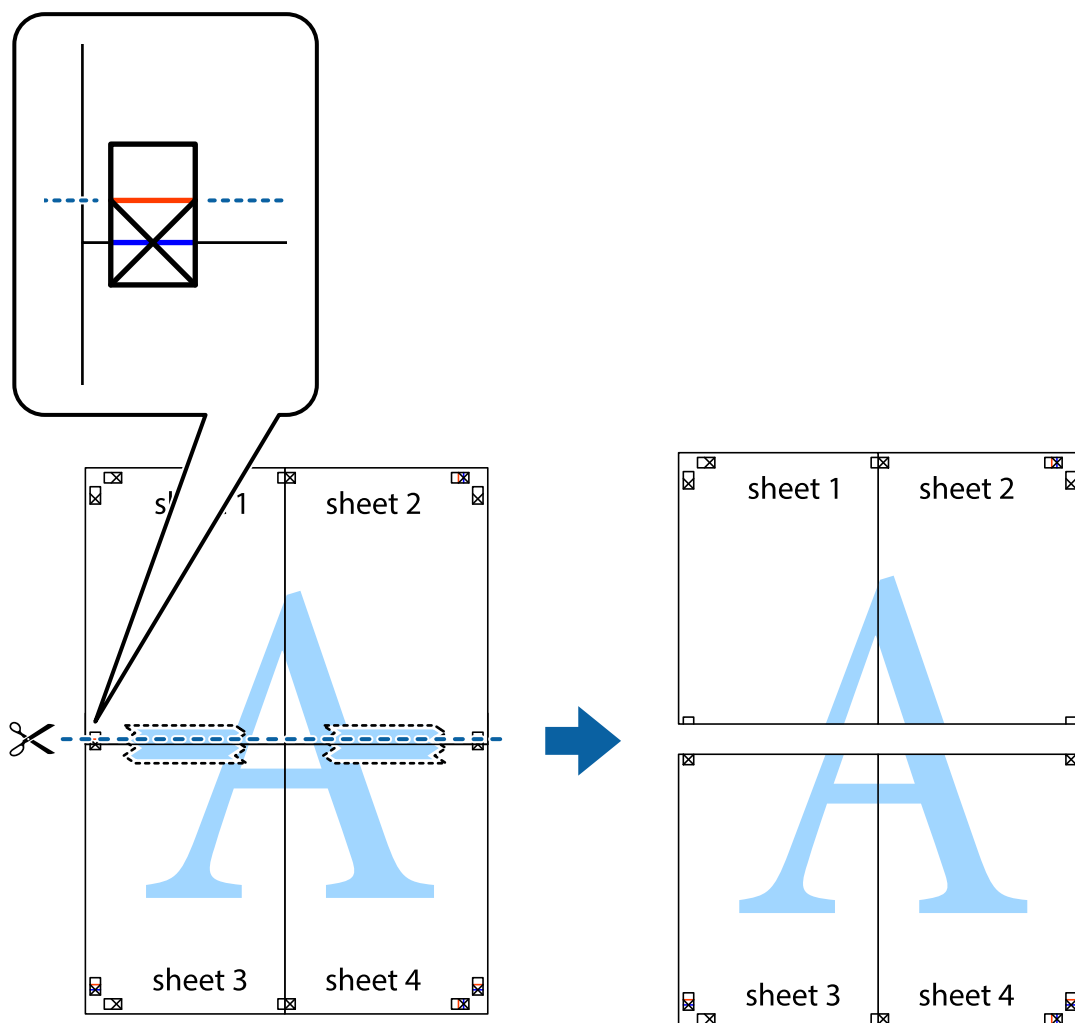

9. הדבק בסרט הדבקה את שני הגיליונות יחד מהצד האחורי.

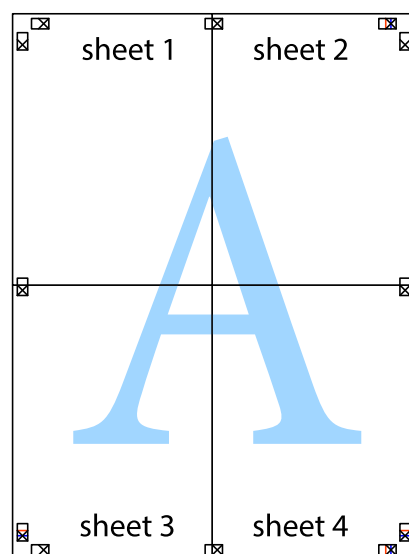

10- גזור את השוליים שנשארו לאורך המוליך החיצוני.

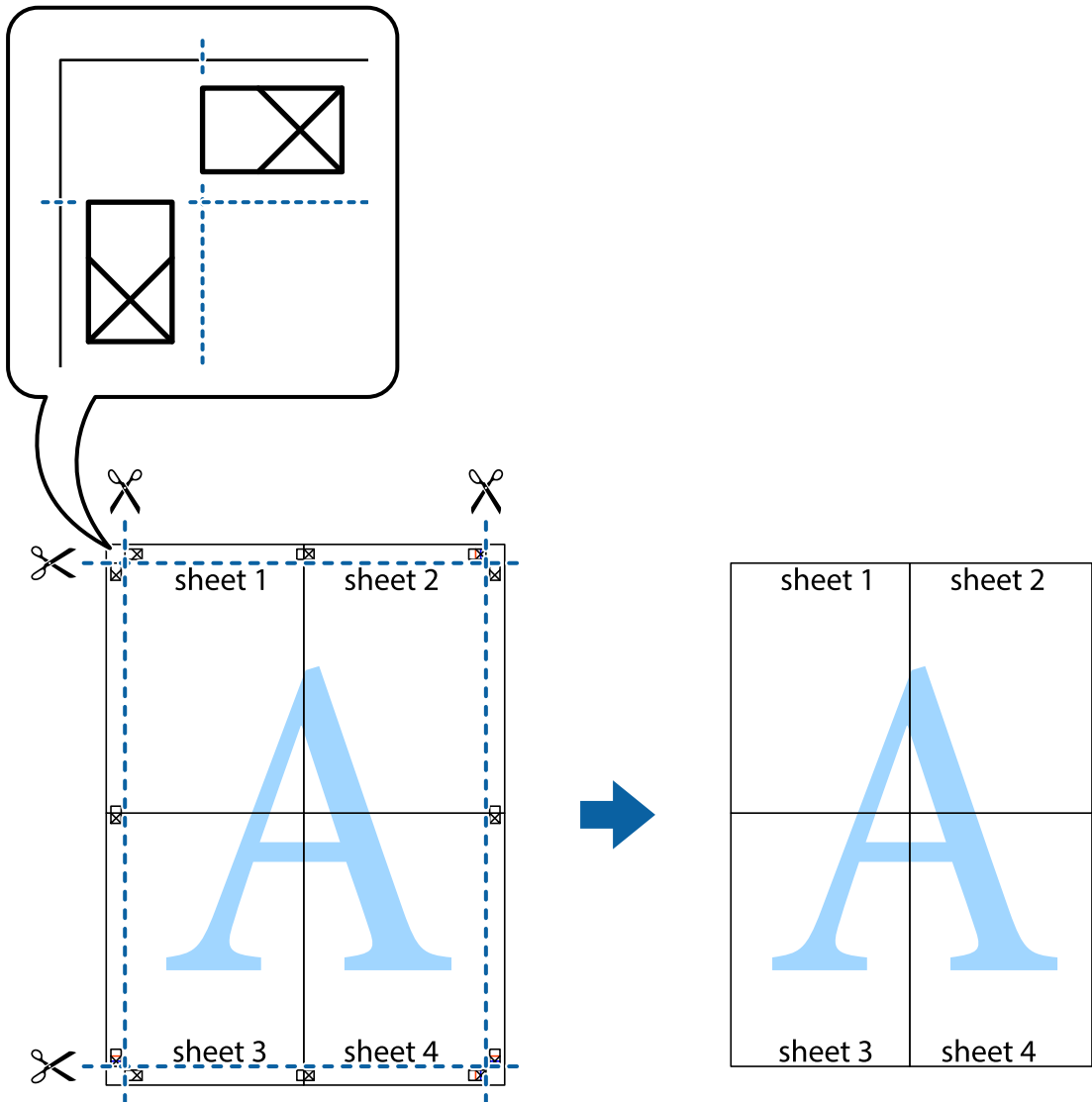

### הדפסה עם כותרת עליונה וכותרת תחתונה

באפשרותך להדפיס מידע כגון שם משתמש ותאריך הדפסה בתור כותרות עליונות או תחתונות.

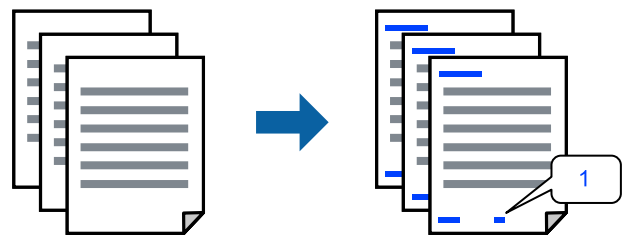

פותחים את תוכנת ההדפסה ומעדכנים את ההגדרות הבאות.  
 לשונית אפשרויות נוספות < תכונות סימני מים < כותרת עליונה/תחתונה

## הדפס דפוס נגד-העתקה

תוכל להדפיס דפוס אנטי-העתקה על כל התדפיסים שלך. בעת הדפסה, האותיות עצמן לא מודפסות והתדפיס כולו מקבל גוון-מסך קל. האותיות הנסותרות מתגלות בעת העתקה כדי להבחין בקלות בין המקור לבין העותקים.



הדפס למניעת העתקה זמין בתנאים הבאים:

סוג דף: דף רגיל, Letterhead

איכות: רגיל

הדפסה דו-צדדית אוטומטית: כבוי

ללא שוליים: לא נבחר

תיקון צבעים: אוטומטי

פותחים את תוכנת ההדפסה ומעדכנים את ההגדרות הבאות.  
לשונית אפשרויות נוספות < תכונות סימני מים < הדפס למניעת העתקה

## הדפסת קבצים מרובים יחד

Job Arranger Lite מאפשר לשלב כמה קבצים שנוצרו בידי יישומים שונים ואז להדפיסם כעבודת הדפסה אחת. באפשרותך לקבוע את הגדרות ההדפסה לקבצים משולבים, כגון פריסה מרובת עמודים והדפסה דו-צדדית.

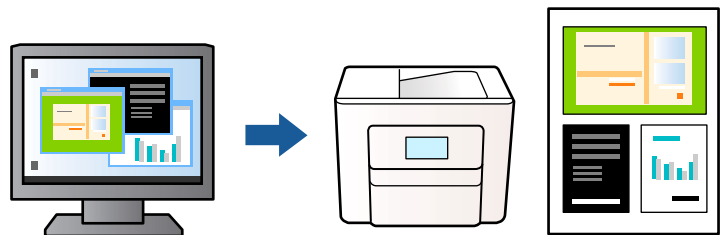

1. פותחים את תוכנת ההדפסה, עוברים לכרטיסייה ראשי ולוחצים על Job Arranger Lite ואז על אישור.

2. לחץ על הדפס.

כאשר אתה מתחיל להדפיס, מוצג חלון Job Arranger Lite.

3. כאשר החלון Job Arranger Lite פתוח, פתח את הקובץ שברצונך לשלב עם הקובץ הנוכחי וחזור על השלבים הנ"ל.

4. כאשר אתה בוחר משימת הדפסה שנוספה אל פרויקט הדפסה בחלון Job Arranger Lite תוכל לערוך את פריסת העמוד.

5. לחץ הדפס מתוך תפריט קובץ כדי להתחיל להדפיס.

לתשומת לבך:

אם תסגור את חלון Job Arranger Lite לפני שתוסיף את כל נתוני ההדפסה אל פרויקט הדפסה תבוטל עבודת ההדפסה עליה אתה עובד כרגע. לחץ שמור מתוך תפריט קובץ כדי לשמור את העבודה הנוכחית. הסיומת של הקבצים השמורים היא "ecl".

כדי לפתוח פרויקט הדפסה, לוחצים על Job Arranger Lite בכרטיסייה תחזוקה בתוכנת ההדפסה. החלון Job Arranger Lite ייפתח. כעת בחר פתח מהתפריט קובץ כדי לבחור את הקובץ.

## הדפסה תוך שימוש בתכונת הדפסת צבע אוניברסלית

תוכל לשפר את המראה של כיתובים ותמונות בתדפיסים.



הדפסה בצבע אוניברסלי תכונה זו זמינה כאשר בוחרים בהגדרות הבאות.

סוג דף: דף רגיל, Letterhead

איכות: רגיל או איכות גבוהה יותר

צבע: צבע

יישומים: Microsoft® Office 2007 ומעלה

גודל כיתוב: 96 נקודות או קטן יותר

פותחים את תוכנת ההדפסה ומעדכנים את ההגדרות הבאות.

הכרטיסייה אפשרויות נוספות < תיקון צבעים < אפשרויות תמונה < הדפסה בצבע אוניברסלי

## התאמת צבע התדפיס

באפשרותך להתאים את הצבעים המשמשים בעבודת ההדפסה. התאמות אלה אינן חלות על הנתונים המקוריים.

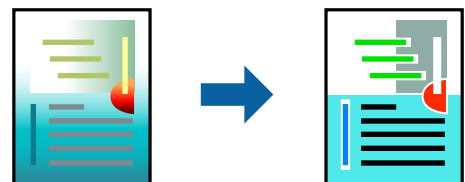

פותחים את תוכנת ההדפסה ומעדכנים את ההגדרות הבאות.

הכרטיסייה אפשרויות נוספות < תיקון צבעים < מותאם אישית < מתקדם.

## הדפסה שמדגישה קווים דקים

תוכל לעבות קווים דקים שהם שקים מכדי להדפיס.

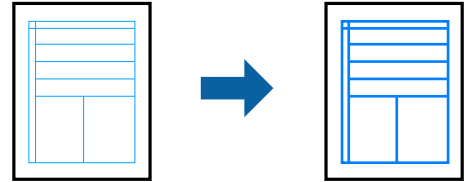

פותחים את תוכנת ההדפסה ומעדכנים את ההגדרות הבאות.

הכרטיסייה אפשרויות נוספות < תיקון צבעים < אפשרויות תמונה < הדגש קווים דקים

## הדפסת ברקודים ברורים

אם לא ניתן לקרוא בצורה נכונה את הברקודים המודפסים, תוכל להדפיס בצורה ברורה באמצעות ניקוז דיו מופחת. יש לאפשר תכונה זו רק אם לא ניתן לסרוק את הברקוד שהדפסת. בהתאם לנסיבות, אפשר שלא תמיד ניתן יהיה לצמצם את הטשטוש.

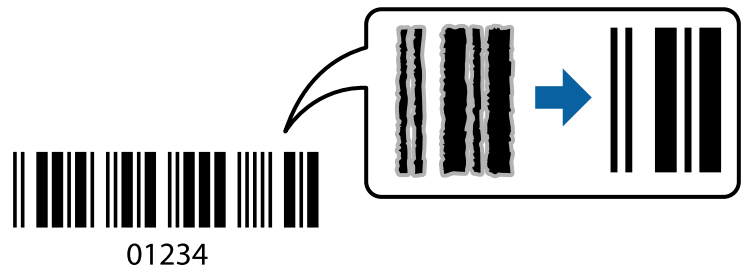

תוכל להשתמש בתכונה זו עם סוגי הנייר ואיכויות ההדפסה הבאים.

דף רגיל, Letterhead, או מעטפה: רגיל

פותחים את תוכנת ההדפסה ומעדכנים את ההגדרות הבאות.

לשונית תחזוקה < הגדרות מורחבות < מצב ברקוד

## הדפסת מסמכים ממכשירים חכמים

תוכל להדפיס מסמכים מתוך התקן חכם כגון טלפון חכם או טבלט.

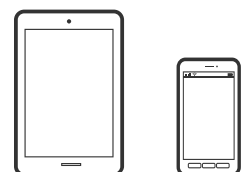

## הדפסה באמצעות Epson Smart Panel

Epson Smart Panel היא אפליקציה המאפשרת לך לבצע בקלות פעולות מדפסת, כולל הדפסה, העתקה או סריקה ממכשיר חכם כמו טלפון חכם או טבלט. תוכל לחבר את המדפסת אל המכשיר החכם באמצעות רשת

אלחוטית, בדוק את רמות הדיו ואת הסטטוס של המדפסת, ואם התרחשה שגיאה בדוק אם קיימים עבורה פתרונות. תוכל גם להעתיק בקלות במאצעות רישום של מועדף העתקה.



מתקינים את Epson Smart Panel מהקישור הבא או באמצעות קוד ה-QR.

<https://support.epson.net/smpdl/>



פותחים את Epson Smart Panel ולוחצים על תפריט ההדפסה במסך הבית.

## הדפסת מסמכים באמצעות AirPrint

AirPrint מאפשר הדפסה אלחוטית מיידית מ-iPhone, iPad, iPod touch, ו-Mac בלא שיהיה צורך להתקין מנהלי התקנים או להוריד תוכנה.



לתשומת לבך:

אם הפכת את הודעות תצורת הנייר ללא זמינות בלוח הבקרה של המדפסת שלך, לא תוכל להשתמש ב-AirPrint. ראה הקישור להלן כדי להפוך את ההודעות לזמינות אם יש בכך צורך.

1. הגדר את המדפסת שלך עבור הדפסה אלחוטית. היעזר בקישור שלהלן.

<https://epson.sn>

2. חבר את מכשיר Apple שברשותך לאותה רשת אלחוטית שבה משתמשת המדפסת שלך.

3. הדפס מההתקן שלך אל המדפסת שלך.

לתשומת לבך:

לקבלת פרטים, עיין בדף AirPrint באתר האינטרנט של Apple.

מידע קשור

← "לא ניתן להדפיס למרות שנוצר חיבור (iOS)" בעמוד 147

## הדפסה באמצעות Epson Print Enabler

תוכל להדפיס באופן אלחוטי את המסמכים, הדוא"ל הצילומים ועמודי האינטרנט שלך ישירות מתוך טלפון או טבלט Android שברשותך (Android גרסה 4.4 או מאוחרת ממנה). באמצעות כמה הקשות, יגלה התקן ה-Android שברשותך מדפסת Epson שמחוברת לאותה רשת אלחוטית. מחפשים את Epson Print Enabler ב-Google Play ומתקינים את האפליקציה. גש אל הגדרות בהתקן ה-Android שלך, בחר הדפסה, ואז אפשר את Epson Print Enabler. מתוך אפליקציית Android כמו Chrome, הקש על סמל התפריט והדפס את מה שנמצא על המסך. לתשומת לבך: אם אינך רואה את המדפסת שלך, הקש כל המדפסות ובחר את המדפסת שלך.

## הדפסה באמצעות Mopria Print Service

Mopria Print Service מאפשרת הדפסה אלחוטית מידיית מתוך טלפונים חכמים או טבלטים עם מערכת הפעלה Android. התקן את Mopria Print Service מתוך Google Play.



לפרטים נוספים, גש אל אתר האינטרנט של Mopria ב-<https://mopria.org>.

## הדפסה על מעטפות

### הדפסה על מעטפות ממחשב (Windows)

1. טען מעטפות לתוך המדפסת.  
"טעינת מעטפות" בעמוד 32
2. פתח את הקובץ שברצונך להדפיס.
3. עבור לחלון של מנהל ההתקן של המדפסת.
4. בחר את גודל המעטפה מתוך גודל המסמך בלשונית ראשי, ואז בחר מעטפה מתוך סוג דף.
5. הגדר את הפריטים האחרים בכרטיסיות ראשי ו-אפשרויות נוספות לפי הצורך, ולאחר מכן לחץ על אישור.
6. לחץ על הדפס.

## הדפסה על מעטפות ממחשב (Mac OS)

1. טען מעטפות לתוך המדפסת.  
"טעינת מעטפות" בעמוד 32
2. פתח את הקובץ שברצונך להדפיס.
3. בחר באפשרות הדפס בתפריט קובץ או בכל פקודה אחרת שתעביר אותך לתיבת הדו-שיח הדפסה.
4. בחר בגודל בתוך הגדרת גודל דף.
5. בחר באפשרות הגדרות הדפסה בתפריט שנפתח.
6. בחר מעטפה בתור הגדרת סוג מדיה.
7. הגדר את הפריטים האחרים לפי הצורך.
8. לחץ על הדפס.

---

## הדפסת תצלומים

### הדפסה תצלומים ממחשב

Epson Photo+ מאפשרת לך להדפיס תצלומים בקלות ובצורה חלקה בפריסות שונות על נייר תצלומים או מדבקות CD/DVD (יש רק מספר דגמים התומכים בהדפסת מדבקות CD/DVD). לקבלת מידע נוסף, עיין בעזרה של האפליקציה.

---

## הדפסת דפי אינטרנט

### הדפסת דפי אינטרנט ממחשב

Epson Photo+ מאפשר לך להציג דפי אינטרנט, לחתוך את האזור שצוין, ואז לערוך ולהדפיס אותם. לקבלת מידע נוסף, עיין בעזרה של האפליקציה.

## הדפסת דפי אינטרנט מהתקנים חכמים

מתקינים את Epson Smart Panel מהקישור הבא או באמצעות קוד ה-QR.



<https://support.epson.net/smpdl/>



פתח את דף האינטרנט שאתה רוצה להפידס באפליקציית דפדפן האינטרנט שלך. מקישים על שיתוף בתפריט של אפליקציית הדפדפן ואז על Smart Panel ומתחילים את ההדפסה.

## הדפסה באמצעות שירות ענן

באמצעות שירות Epson Connect העומד לרשותך באינטרנט באפשרותך להדפיס מהטלפון החכם שלך, ממחשב הלוח שלך או מהמחשב הנייד בכל מקום ובכל שעה. כדי להשתמש בשירות זה, עליך לרשום את המשתמש ואת המדפסת בשירות Epson Connect.

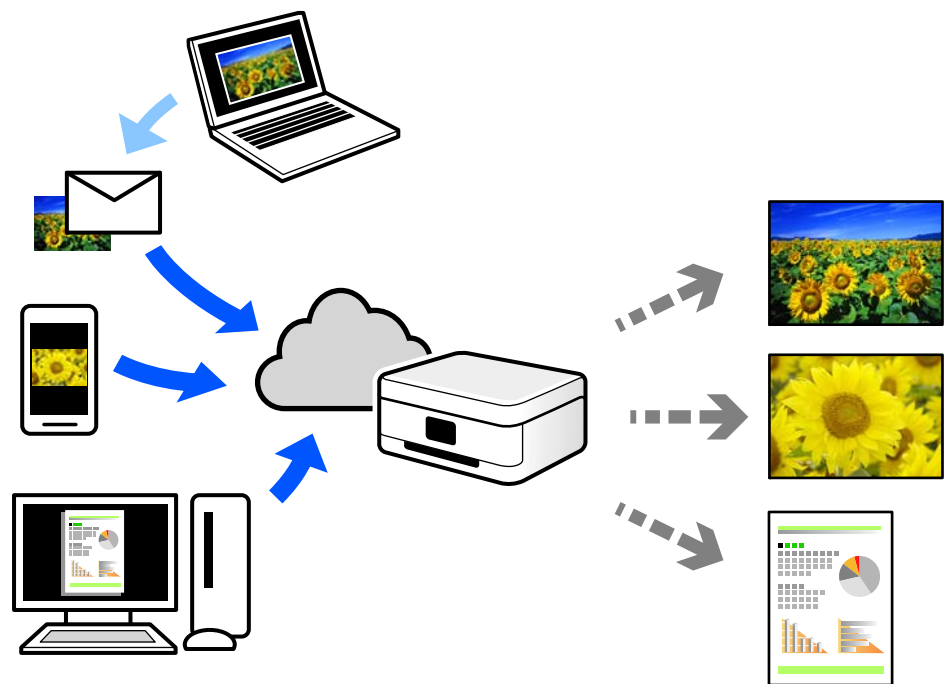

התכונות הזמינות באינטרנט הן כלהלן.

### Email Print

כאשר אתה שולח דוא"ל עם צרופות כגון מסמכים או תמונות אל כתובת דוא"ל שהוקצתה למדפסת, ביכולתך להדפיס את הדוא"ל והצרופות מאתרים מרוחקים כמו ביתך או מדפסת במשרד.

### Remote Print Driver

זהו מנהל התקן משותף שיש לא תמיכה במנהל ההתקן להדפסה מרוחק. כאשר אתה מדפיס באמצעות מדפסת הנמצאת באתר מרוחק, תוכל להדפיס באמצעות שינוי המדפסת בבחלון האפליקציות הרגילות.

עיינ בפורטל האינטרנט של Epson Connect לפרטים על הדרך להגדיר או להדפיס.

<https://www.epsonconnect.com/>

<http://www.epsonconnect.eu> (אירופה בלבד)

---

# העתקה

- 60..... צילום בצבע או בשחור-לבן.
- 61..... העתקה דו-צדדית.
- 61..... העתקה באמצעות הגדלה או הקטנה.
- 61..... העתקת מסמכי מקור רבים אל גליון אחד.
- 63..... העתקת תעודת זהות.
- 63..... העתקה ללא שוליים.
- 64..... עוד אפשרויות תפריט להעתקה.

## צילום בצבע או בשחור-לבן

בפרק זה מוסברים השלבים לצילום מסמכי מקור בצבע או בשחור-לבן.

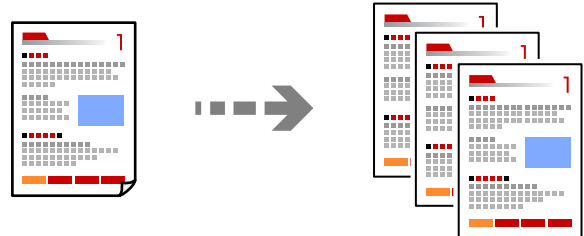

1. טען נייר לתוך המדפסת.  
"הכנסת נייר למזין הנייר האחורי" בעמוד 29
2. הנח את עותקי המקור.  
"הנחת מסמכי מקור על משטח הסריקה" בעמוד 37
3. בחר ב-צ'לם במסך הבית.  
כדי לבחור פריט, השתמש בלחצנים ▲ ▼ ◀ ▶, ואז לחץ על לחצן OK.

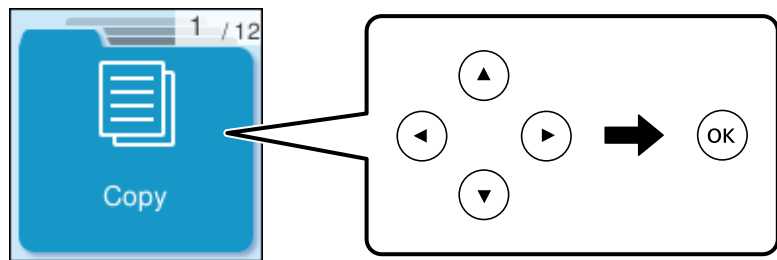

4. בחר צבע או ש/ל.
5. הגדר את מספר העותקים הנחוץ.
6. לחץ על הלחצן ◊.  
לתשומת לבך:  
הצבע, הגודל והגבולות של התמונה המועתקת שונים מעט מהמקור.

מידע קשור

◀ "עוד אפשרויות תפריט להעתקה" בעמוד 64

## העתקה דו-צדדית

העתק מסמכי מקור רבים על שני צדי הנייר.



צלם < עוד < הגדרות < הגדרות < דו-צדדי

מידע קשור

← "עוד אפשרויות תפריט להעתקה" בעמוד 64

## העתקה באמצעות הגדלה או הקטנה

תוכל להעתיק מסמכי מקור בהגדלה שתציין.

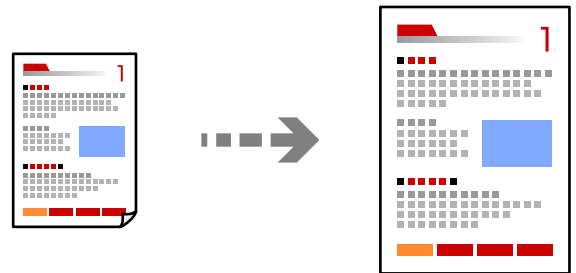

צלם < עוד < הגדרות < הגדרות < הקטן/הגדל

מידע קשור

← "עוד אפשרויות תפריט להעתקה" בעמוד 64

## העתקת מסמכי מקור רבים אל גליון אחד

תוכל להעתיק את מסמכי המקור הרבים אל גליון נייר יחיד.

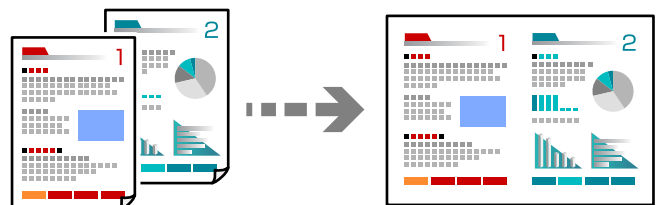

צלם < up-2 צבע

בעת הנחת המסמכים המקוריים, הנח אותם עם הפנים כלפי מטה כפי שמוצג כאן.  
 □ צילום מסמכי מקור אופקית

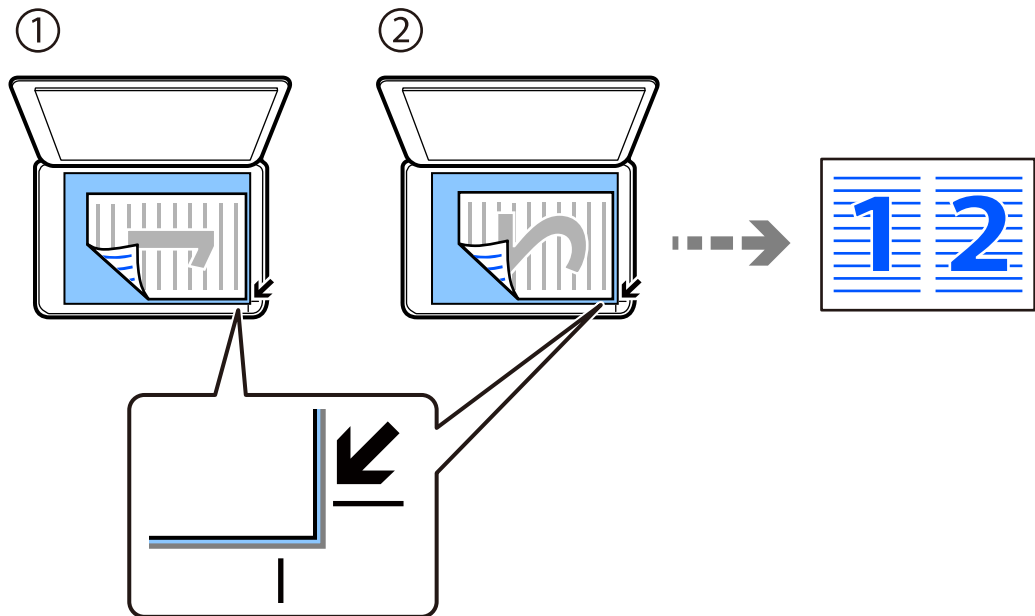

□ צילום מסמכי מקור אנכית

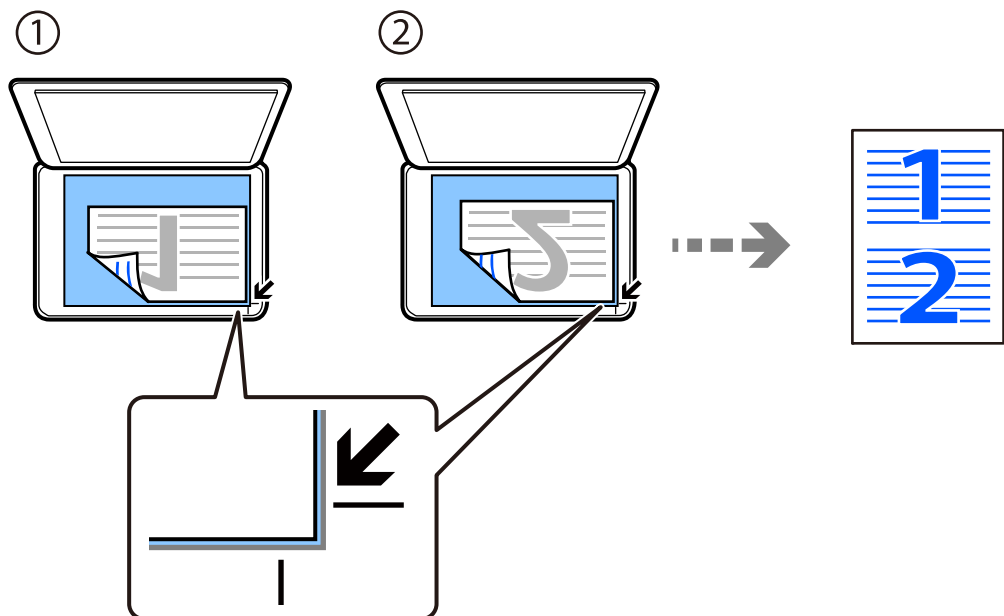

לתשומת לבך:  
 ניתן גם לבחור עוד כדי לשנות את ההגדרות. עיין במידע הקשור להלן להסבר על הגדרת הפריטים.

מידע קשור

← "עוד אפשרויות תפריט להעתקה" בעמוד 64

## העתקת תעודת זהות

סורק את שני הצדדים של תעודה מזהה ומעתיק אל צד אחד של נייר בגודל A4.

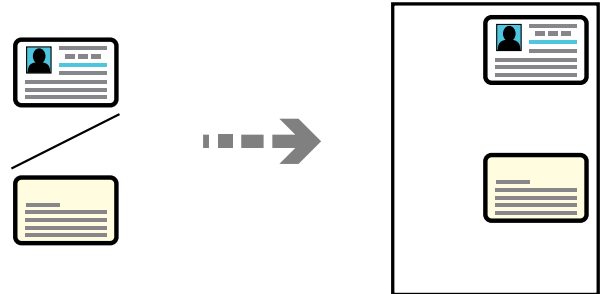

צלם < עוד < הגדרות < הגדרות < צילום ת"ז

הנח את המקור כשפניו למטה והחלק אותו אל סימן הפינה. הנח את תעודת הזהות במרחק של 5 מ"מ מסימון הפינה של משטח הסריקה של הסורק.

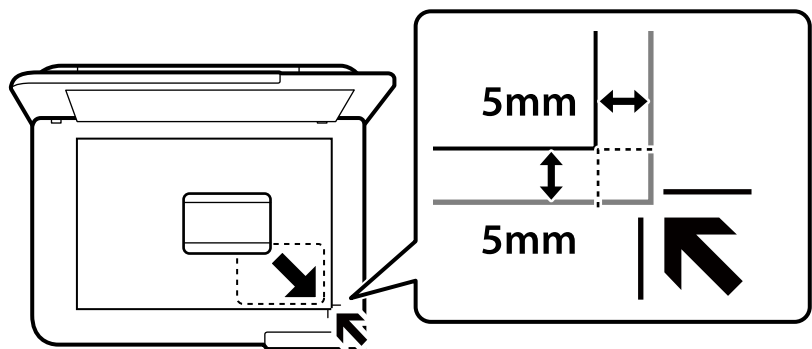

מידע קשור

← "עוד אפשרויות תפריט להעתקה" בעמוד 64

## העתקה ללא שוליים

מעתיק בלי שוליים בקצוות. התמונה מוגדלת מעט כדי לסלק את השוליים מקצה הנייר.

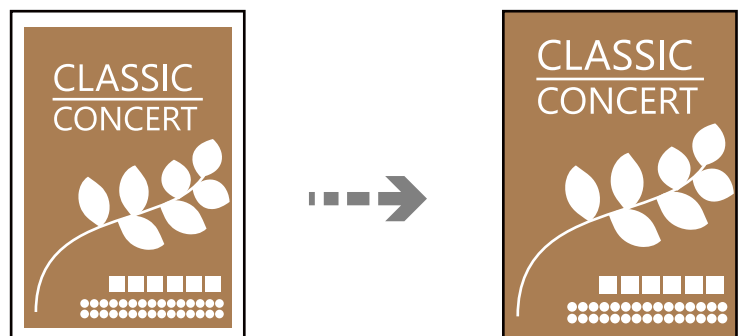

צלם < עוד < הגדרות < הגדרות < צילום ללא שוליים

מידע קשור

← "עוד אפשרויות תפריט להעתקה" בעמוד 64

## עוד אפשרויות תפריט להעתקה

ניתן לקבוע הגדרות אלו מתוך צלם < עוד במסך הבית.

מספר העותקים:

הזנת מספר העותקים.

ש/ל:

מעתיק את המקור בשחור-לבן.

צבע:

מעתיק את המקור בצבע.

הגדרות:

כעת יוצג מסך הגדרות ההדפסה. לשינוי ההגדרות, לחץ על הלחצן ▼.

דו-צדדי:

בחר פריסה דו-צדדית.

עמוד אחד בצד אחד

מעתיק צד אחד מהמקור לצד אחד של הדף.

<1-דו-צדדי

מעתיק מקור דו-צדדי לשני הצדדים של דף אחד. בחר את הכיוון של מסמך המקור שלך ואת מיקום הכריכה של הנייר.

צפיפות:

הגדלת רמת הצפיפות כשתוצאות ההעתקה דהיות. במקרים בהם הדיו נמרח, הקטן את הרמת הצפיפות.

הגדרת נייר:

בחר את גודל הנייר ואת סוג הנייר שהטענת.

הקטן/הגדל:

הגדרת שיעור ההגדלה או ההקטנה. יש לבחור את שיעור ההגדלה מהתפריט בהתאם לנייר ולמסמך המקור שרוצים להדפיס.

התאמה אוטומטית:

מזהה את אזור הסריקה ומגדיל או מקטין את המקור באופן אוטומטי כדי שיתאים לגודל הנייר שבחרת.

גודל מותאם אישית:

מציין את שיעור ההגדלה או ההקטנה של המקור בתחום של 25 עד 400 אחוזים.



גודל מקור:

בחר את גודל המקור שלך. כאשר אתה מעתיק מסמכי מקור שהגודל שלהם אינו סטנדרטי, בחר את הגודל הכי קרוב לזה של עותק המקור שלך.

ריבוי עמודים:

בחר את פריסת ההעתקה.

עמוד אחד

מעתיק מסמך מקור בעל צד אחד אל דף יחיד.

2-up

מעתיק שני מסמכי מקור עם צד אחד לגיליון אחד עם פריסה של שני עמודים בגיליון. בחר את סדר הפריסה והכיוון של מסמך המקור שלך.

איכות:

בחר את איכות עובר העתקה. בחירה באפשרות גבוהה גורמת להדפסה באיכות גבוהה יותר אך ההדפסה עלולה להיות אטית יותר.

צילום ת"ז:

סורק את שני הצדדים של תעודה מזהה ומעתיקים אל צד אחד של הנייר.

צילום ללא שוליים:

מעתיק בלי שוליים בקצוות. התמונה מוגדלת מעט כדי לסלק את השוליים מקצה הנייר. בחר כמה להגדיל בהגדרת הרחבה.

---

# סריקה

- 67.....שיטות סריקה זמינות.
- 67.....סריקת מסמכי מקור למחשב.
- 68.....סריקה תוך שימוש ב-WSD.
- 71.....סריקת מסמכי מקור לתוך התקן חכם.

## שיטות סריקה זמינות

תוכל להשתמש בכל אחת מהשיטות הבאות כדי לסרוק באמצעות מדפסת זו.

סריקה למחשב

תוכל לשמור את התמונה הסרוקה במחשב המחובר למדפסת.

"סריקת מסמכי מקור למחשב" בעמוד 67

סריקה תוך שימוש ב-WSD

תוכל לשמור את התמונה הסרוקה במחשב המחובר למדפסת, באמצעות תכונת WSD.

"סריקה תוך שימוש ב-WSD" בעמוד 68

סריקה ישירה מהתקנים חכמים

תוכל לשמור תמונות סרוקות ישירות אל התקן חכם כמו טלפון חכם או טבלט באמצעות האפליקציה Epson Smart Panel בהתקן החכם.

"סריקת מסמכי מקור לתוך התקן חכם" בעמוד 71

## סריקת מסמכי מקור למחשב

לתשומת לבך:

כדי להשתמש בתכונה זו, ודא שהאפליקציות הבאות מותקנות במחשב שלך.

☐ Epson ScanSmart 7 (Windows) או גרסאות חדשות יותר, או OS X El Capitan (10.11) או גרסאות חדשות יותר

☐ Epson Event Manager (Windows Vista/Windows XP) או OS X Yosemite (10.10)/OS X Mavericks (10.9.5)

☐ Epson Scan 2 (תוכנה שצריך כדי לסרוק)

עיין בפרטים הבאים כדי לבדוק אם יש אפליקציות מותקנות.

Windows 11: לחץ על הלחצן "התחל" ואז בדוק את All apps < התיקייה Epson Software < Epson ScanSmart, והתיקייה EPSON < Epson Scan 2.

Windows 10: לחץ על לחצן ההפעלה ואז בדוק את Epson Software התיקייה < Epson ScanSmart, ואת EPSON התיקייה < Epson Scan 2.

Windows 8.1/Windows 8: הזן את שם היישום בצ'ארם החיפוש ולאחר מכן בחר בסמל המוצג.

Windows 7: לחץ על לחצן התחל ואז בחר כל התוכניות. לאחר מכן בדוק את Epson Software התיקייה < Epson ScanSmart, ואת EPSON התיקייה < Epson Scan 2.

Windows Vista/Windows XP: לחץ על לחצן התחל ואז בחר כל התוכניות או תוכניות. לאחר מכן בדוק את Epson Software התיקייה < Epson Event Manager, ואת EPSON התיקייה < Epson Scan 2.

Mac OS: בחר בצע < אפליקציות < Epson Software.

1. הנח את עותקי המקור.

2. בחר סריקה למחשב בלוח הבקרה.

כדי לבחור פריט, השתמש בלחצנים ▲▼▶◀, ואז לחץ על לחצן OK.

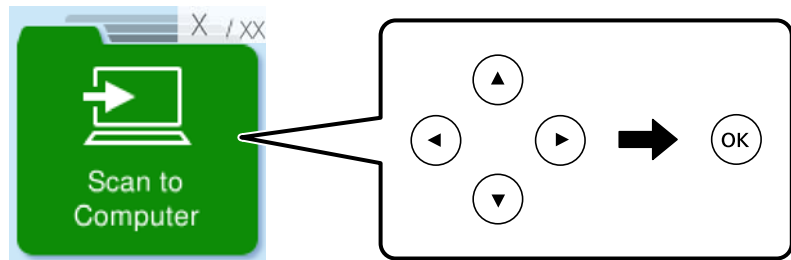

3. בחר איך לשמור את התמונה הסרוקה במחשב.

תצוגה מקדימה במחשב (7 Windows או גרסאות חדשות יותר, או 10.11 OS X El Capitan) או גרסאות חדשות יותר): הצגת תצוגה מקדימה של התמונה הסרוקה במחשב לפני ששומרים אותה.

שמור כקובץ JPEG: שומר את התמונה הסרוקה בפורמט JPEG.

שמור כקובץ PDF: שומר את התמונה הסרוקה בפורמט PDF.

4. אם מוצג המסך בחר מחשב, בחר את המחשב שבו תרצה לשמור את התמונות הסרוקות.

5. לחץ על הלחצן ◀.

כששתמשים ב-7 Windows או גרסאות חדשות יותר, או ב-10.11 OS X El Capitan) או גרסאות חדשות יותר: התוכנה Epson ScanSmart נפתחת אוטומטית במחשב והסריקה מתחילה.

לתשומת לבך:

עיין בעזרה של Epson ScanSmart למידע מפורט על פעולת התוכנה. לחץ עזרה במסך Epson ScanSmart כדי לפתוח את העזרה.

תוכל להתחיל לסרוק לא רק מהמדפסת אלא גם מהמחשב שלך באמצעות Epson ScanSmart.

## סריקה תוך שימוש ב-WSD

תוכל לשמור את התמונה הסרוקה במחשב המחובר למדפסת, באמצעות תכונת WSD.

תכונה זו זמינה רק למחשבים עם מערכת ההפעלה Windows Vista ומעלה.

אם משתמשים במערכת ההפעלה Windows 7/Windows Vista, יש להגדיר את המחשב מראש באמצעות תכונה זו.

["הגדרת יציאת WSD" בעמוד 69](#)

1. הנח את עותקי המקור.

"הנחת מסמכי מקור על משטח הסריקה" בעמוד 37

2. בחר ל-WSD בלוח הבקרה.

כדי לבחור פריט, השתמש בלחצנים ▲ ▼ ◀ ▶, ואז לחץ על לחצן OK.

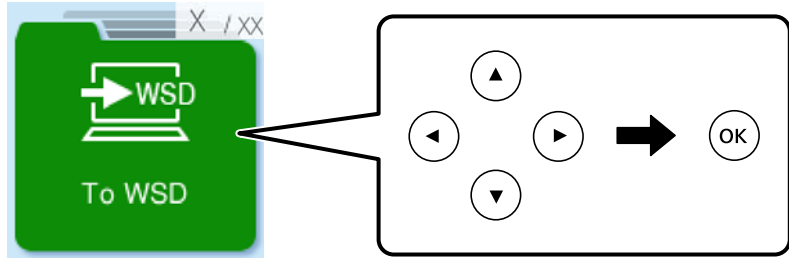

3. בחר מחשב.

4. לחץ על הלחצן ◊.

## הגדרת יציאת WSD

סעיף זה מסביר כיצד להגדיר יציאת WSD עבור Windows 7/Windows Vista.

**לתשומת לבך:**

עבור Windows 8 ומעלה, ה-WSD מוגדר אוטומטית.

על מנת להגדיר יציאת WSD דרושים הדברים הבאים.

המדפסת והמחשב מחוברים לרשת.

מנהל ההתקן של המדפסת הותקן במחשב.

1. הדלק את המדפסת.

2. לחץ "התחל" ואז לחץ רשת במחשב.

3. לחץ לחיצה ימנית על המדפסת, ואז לחץ על התקן.

לחץ המשך כאשר יוצג מסך בקרת חשבון משתמש.

לחץ הסר התקנה והתחל שוב אם מסך הסר התקנה מוצג.

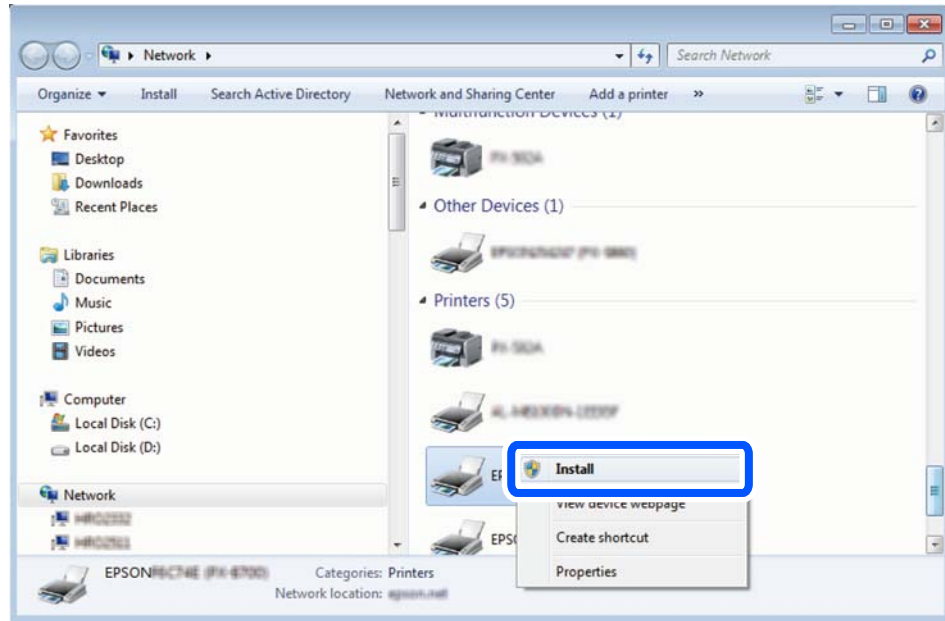

לתשומת לבך:

שם המדפסת שצריך להגדיר ברשת ושם הדגם (EPSON XXXXXX (XX-XXXX)) מוצגים במסך הרשת. תוכל לבדוק את שם המדפסת שהוגדר ברשת בלוח הבקרה של המדפסת או באמצעות הדפסת גליון מצב רשת.

4. לחץ ההתקן שלך מוכן לשימוש.

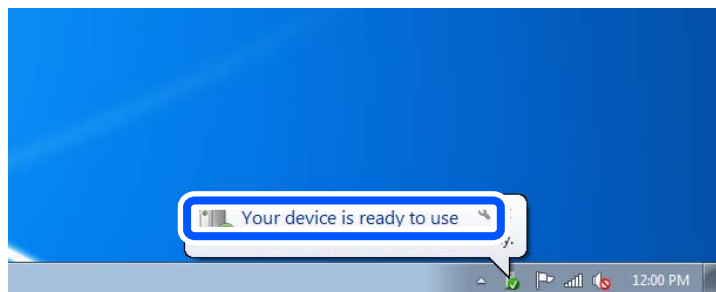

5. בדוק את ההודעה, ואז לחץ סגור.

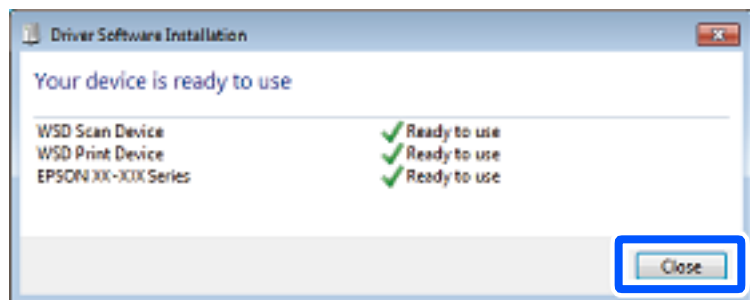

6. פתח את מסך ההתקנים והמדפסות.

Windows 7

לחץ "התחל" < לוח הבקרה < חומרה וקול או חומרה < התקנים ומדפסות.

## Windows Vista □

לחץ "התחל" < לוח בקרה < חומרה וקול < מדפסות.

7. ודא שמוצג סמל עם שם המדפסת ברשת.

בחר את שם המדפסת כאשר אתה משתמש ב-WSD.

---

## סריקת מסמכי מקור לתוך התקן חכם

לתשומת לבך:

לפני הסריקה, התקן את *Epson Smart Panel* בהתקן החכם שלך.

1. הנח את עותקי המקור.  
"הנחת המסמכים המקוריים" בעמוד 34
2. הפעל את *Epson Smart Panel* בהתקן החכם שלך.
3. בחר בתפריט הסריקה במסך הבית.
4. לשמירת התמונות, פעל בהתאם להוראות שעל גבי המסך.

---

# שליחת פקס

- 73..... לפני שתשתמש בתכונות הפקס.
- 84..... סקירה כללית של מאפייני הפקס של מדפסת זו.
- 86..... שליחת פקסים באמצעות המדפסת.
- 90..... קבלת פקסים באמצעות המדפסת.
- 93..... אפשרויות תפריט לפעולות פקס.
- 96..... שימוש בתכונות פקס אחרות.
- 97..... שליחת פקס ממחשב.
- 101..... קבלת פקסים במחשב.



## לפני שתשתמש בתכונות הפקס

בדוק את הפרטים הבאים לפני שתתחיל להשתמש בתכונות הפקס.

- ☐ המדפסת וקו הטלפון וגם (אם הוא נמצא בשימוש) המשיבון, מחוברים בצורה נכונה
  - ☐ הגדרות הפקס הבסיסיות (אשף הגדרת הפקס) הושלמו
  - ☐ הגדרות הפקס הכרחיות אחרות הושלמו
- ראה "מידע קשור" להלן כדי לבצע הגדרות.

מידע קשור

- ← "חיבור המדפסת לקו הטלפון" בעמוד 73
- ← "הכנת המדפסת לשליחה וקבלה של פקסים" בעמוד 76
- ← "תפריט הגדרות בסיסיות" בעמוד 228
- ← "ביצוע הגדרות עבור מאפייני הפקס של המדפסת בהתאם לשימוש" בעמוד 78
- ← "הגדרות הפקס" בעמוד 227
- ← "הפיכת אנשי קשר לזמינים" בעמוד 81
- ← "תפריט הגדרות המחדל המשתמש" בעמוד 233
- ← "תפריט הגדרות דו"ח" בעמוד 232

## חיבור המדפסת לקו הטלפון

### קווי טלפון תואמים

באפשרותך להשתמש במדפסת עם קווי טלפון אנלוגיים תקינים (PSTN = Public Switched Telephone Network) ועם מערכות (PBX (Private Branch Exchange).  
יתכן שלא תוכל להשתמש במדפסת עם קווי הטלפון או עם מערכות הטלפונים שלהלן.

☐ קו טלפון VoIP כגון DSL או שירות דיגיטלי בסיבים אופטיים.

☐ קו טלפון דיגיטלי (ISDN)

☐ מערכות טלפונים מסוימות מסוג PBX

☐ כאשר מתאמים כגון מתאמי מסופים, מתאמי VoIP, מפצלים או נתב DSL מחוברים בין שקע הטלפון בקיר לבין המדפסת

מידע קשור

- ← "חיבור המדפסת לקו הטלפון" בעמוד 73

### חיבור המדפסת לקו הטלפון

חבר את המדפסת לשקע טלפון בקיר באמצעות כבל טלפון מסוג RJ-11 (6P2C). כשאתה מחבר טלפון למדפסת, השתמש בכבל טלפון נוסף מסוג RJ-11 (6P2C).

יתכן שכבל טלפון יצורף למדפסת שלך, בהתאם באזור. אם הכבל מצורף, השתמש בו.

יתכן שיהיה עליך לחבר את כבל הטלפון אל מתאם שסופק למדינה או לאזור שלך.

**לתשומת לבך:**

הסר את המכסה מיציאת EXT של המדפסת רק כאשר אתה מחבר את הטלפון שלך למדפסת. אל תסיר את המכסה אם אינך מחבר את הטלפון.

באזורים שמכות ברק מתרחשות בהם לעתים קרובות מומלץ להשתמש במגן תנודות מתח.

### חיבור לקו טלפון תקני (PSTN) או ל-PBX

חבר כבל טלפון משקע הטלפון בקיר או מיציאת PBX אל יציאת LINE בעורף המדפסת.

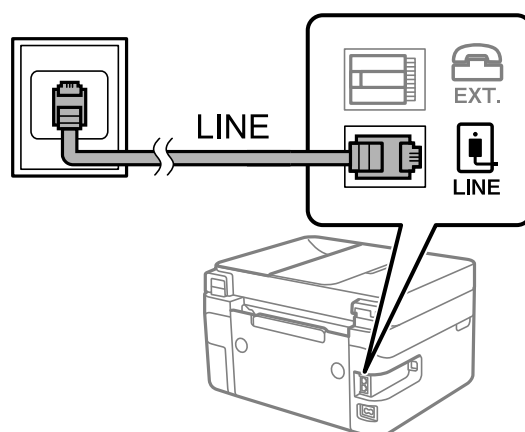

מידע קשור

← "חיבור מכשיר הטלפון שלך למדפסת" בעמוד 75

### חיבור ל-DSL או ל-ISDN

חבר כבל טלפון ממודם DSL או ממסוף ISDN אל יציאת LINE בעורף המדפסת. לפרטים נוספים עיין בתיעוד שסופק עם המודם או עם המתאם.

**לתשומת לבך:**

אם מודם ה-DSL אינו מצויד במסנן DSL מובנה, חבר מסנן DSL נפרד.

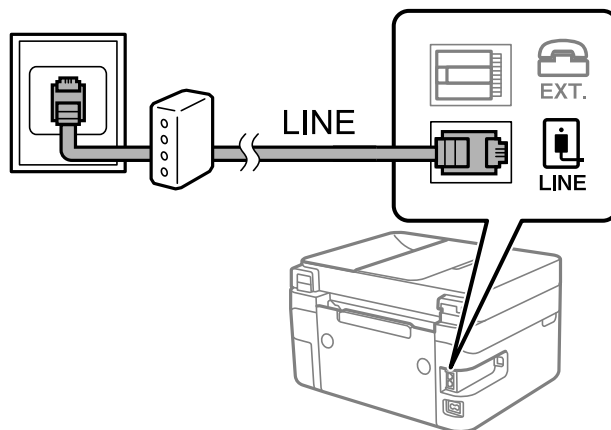

מידע קשור

← "חיבור מכשיר הטלפון שלך למדפסת" בעמוד 75

## חיבור מכשיר הטלפון שלך למדפסת

בשעת השימוש במדפסת ובטלפון שלך בקו טלפון יחיד, חבר את הטלפון למדפסת.

לתשומת לבך:

□ אם במכשיר הטלפון שלך יש פונקציית פקס, הפוך אותה ללא זמינה לפני החיבור. למידע נוסף, עיין במדריכים שצורפו לטלפון. בהתאם לדגם של התקן הטלפון, לא ניתן להשבית את פונקציית הפקס באופן מלא, ולכן אפשר שלא יהיה ביכולתך להשתמש בו כטלפון חיצוני.

□ אם אתה מתחבר באמצעות משיבון, ודא שההגדרה מס' צלצולים למענה של המדפסת מוגדרת לערך גבוה יותר ממספר הצלצולים שאחריו המשיבון עונה.

1. הסר את המכסה של יציאת EXT. בעורף המדפסת.

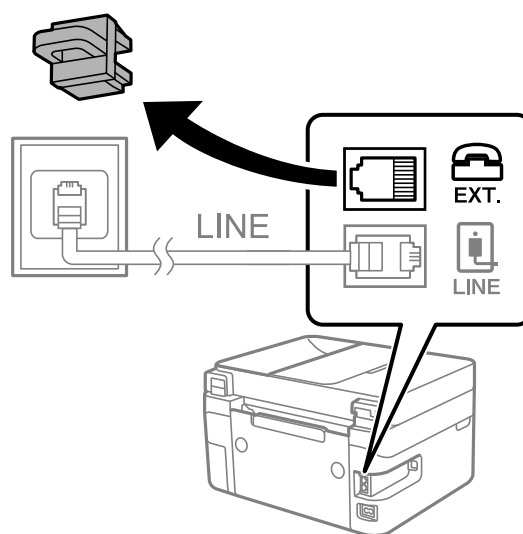

2. חבר את מכשיר הטלפון ואת יציאת EXT. בכבל טלפון.

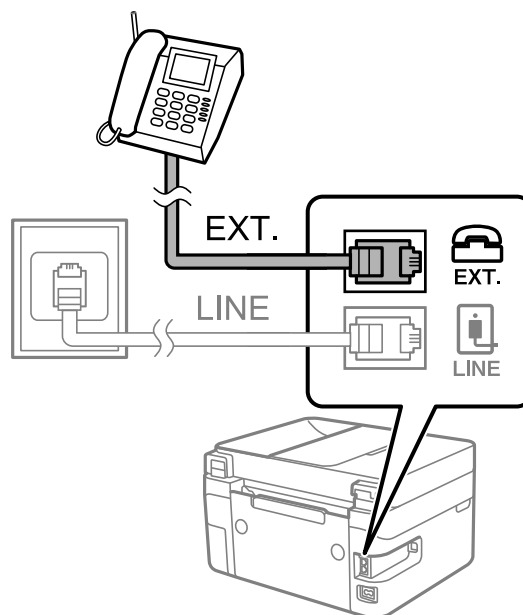

### לתשומת לבך:

כאשר קו הטלפון משותף, ודא שחיברת את מכשיר הטלפון ליציאת EXT של המדפסת. אם מפצלים את הקו כדי לחבר את מכשיר הטלפון ואת המדפסת בנפרד, הטלפון והמדפסת לא יפעלו כהלכה.

3. בחר פקס בלוח הבקרה של המדפסת.

כדי לבחור פריט, השתמש בלחצנים ▲ ▼ ◀ ▶, ואז לחץ על לחצן OK.

4. הרם את שפופרת הטלפון.

אם מוצגת הודעה להתחיל לשלוח או לקבל פקסים כפי שניתן לראות במסך הבא, החיבור נוצר.



### מידע קשור

- ◀ "הכנת המדפסת לשליחה וקבלה של פקסים" בעמוד 76
- ◀ "ביצוע הגדרות כדי להשתמש במשיבון" בעמוד 79
- ◀ "ביצוע הגדרות כדי לקבל פקסים תוך הפעלת טלפון מחובר בלבד (קבלה מרחוק)" בעמוד 79
- ◀ "מצב קבלה" בעמוד 229

## הכנת המדפסת לשליחה וקבלה של פקסים

אשף הגדרת הפקס מאפשר להגדיר את התכונות הבסיסיות של הפקס כדי להכין את המדפסת לשליחה וקבלה של פקסים.

האשף נפתח אוטומטית כשמדליקים את המדפסת בפעם הראשונה. אפשר גם לפתוח את האשף ידנית מלוח הבקרה של המדפסת. אם דילגת על האשף כשהמדפסת הודלקה בפעם הראשונה או שינית את סביבת החיבור, יהיה צריך לפתוח את האשף שוב.

אלו הם הפריטים שאפשר להגדיר באמצעות האשף.

כותרת (מספר הטלפון שלך וכן כותרת הפקס)

מצב קבלה (אוטו' או ידני)

הגדרת DRD

הפריטים הבאים מוגדרים בהתאם לסביבת החיבור.

מצב חיוג (כמו למשל צליל או פעימה)

פריטים אחרים שנחשבים בתור הגדרות בסיסיות נשארים כמו שהם.

מידע קשור

← "תפריט הגדרות בסיסיות" בעמוד 228

## הכנת המדפסת לשליחה וקבלה של פקסים באמצעות אשף הגדרת הפקס

1. בחר הגדרות במסך הבית בלוח הבקרה של המדפסת.  
 כדי לבחור פריט, השתמש בלחצנים ▲ ▼ ◀ ▶, ואז לחץ על לחצן OK.
2. בחר הגדרות הפקס < אשף הגדרת הפקס.
3. בעקבות ההוראות המוצגות על המסך, הזן את שם השולח כגון, שם החברה שלך, מספר הפקס שלך.  
 לתשומת לבך:  
 שם השולח שלך ומספר הפקס שלך מופיעים בתור הכותרת העליונה של פקסים יוצאים.
4. בצע את הגדרת גילוי הצלצול המיוחד (DRD).  
 אם נרשמת לשירות צלצול מיוחד מחברת הטלפונים שלך:  
 גש אל המסך הבא ובחר את דפוס הצלצול שישמש עבור פקסים נכנסים.  
 כאשר אתה בוחר כל פריט מחוץ ל-הכל האפשרות, מצב קבלה מוגדרת למצב אוטו' והמשך למסך הבא  
 כאשר תבדוק את ההגדרות שביצעת.  
 אם לא נרשמת כמנוי לשירות צלצול מיוחד מחברת הטלפון שלך, או שאינך צריך להגדיר אפשרות זו:  
 דלג על הגדרה זו וגש אל המסך שבו תוכל לבדוק את ההגדרות שבצעת.  
 לתשומת לבך:  
 שירותי צלצול ייחודי, שחברות טלפונים רבות מציעות (שם השירות משתנה מחברה לחברה), מאפשר להקצות יותר ממספר טלפון אחד לאותו קו טלפון. כל מספר מקבל תבנית צלצולים שונה. באפשרותך להשתמש במספר אחד לשיחות קוליות ובמספר אחר לשיחות פקס. בחר את תבנית הצלצולים שהוקצתה לשיחות פקס ב-DRD.  
 האפשרויות של מופעל מוצגות כ-כבוי ו-DRD, תלוי באזור. בחר ב-מופעל כדי להשתמש בתכונת הצלצול הייחודי.
5. הגדר את ההגדרות מצב קבלה.  
 אם אינך צריך לחבר התקן טלפון למדפסת:  
 בחר לא.  
 מצב קבלה מוגדר לאפשרות אוטו'.  
 אם אתה צריך לחבר התקן טלפון למדפסת:  
 בחר כן, ואז בחר אם לקבל פקסים באופן אוטומטי או לא.
6. בדוק את ההגדרות שבצעת במסך שמוצג ואז המשך למסך הבא.  
 כדי לתקן הגדרות או לשנותן, לחץ על הלחצן ⏪.

7. בדוק את חיבור הפקס באמצעות בחירת התחל בדיקה, ואז בחר הדפסה כדי להדפיס דוח המציג את סטטוס החיבור.

לתשומת לבך:

☐ אם מדווח על שגיאות כלשהן, מלא את ההוראות בדוח כדי לפתור אותן.

☐ אם המסך בחירת סוג הקו מוצג, בחר את סוג הקו.

- כשמחברים את המדפסת למערכת טלפונים מסוג PBX או למתאם מסוף, בחר ב-PBX.

- כשאתה מחבר את המדפסת לקו טלפון סטנדרטי, בחר PSTN. כאשר מוצגת על המסך ההודעה להשבית את גילוי צליל החיוג, לחץ על הלחצן OK. עם זאת, השבתת גילוי צליל החיוג עלולה לגרום למדפסת לדלג על הספרה הראשונה של מספר פקס בעת חיוג ולשליחת הפקס למספר שגוי.

מידע קשור

← "חיבור המדפסת לקו הטלפון" בעמוד 73

← "ביצוע הגדרות כדי להשתמש במשיבון" בעמוד 79

← "מצב קבלה:" בעמוד 229

← "ביצוע הגדרות כדי לקבל פקסים תוך הפעלת טלפון מחובר בלבד (קבלה מרחוק)" בעמוד 79

← "תפריט הגדרות בסיסיות" בעמוד 228

## ביצוע הגדרות עבור מאפייני הפקס של המדפסת בהתאם לשימוש

תוכל להגדיר כל תוכנת הפקס של המדפסת בנפרד באמצעות לוח הבקרה של המדפסת, בהתאם לשימוש. ניתן לשנות גם את ההגדרות שבוצעו באמצעות אשף הגדרת הפקס. לפרטים נוספים, עיין בתיאורי תפריט הגדרות הפקס.

מידע קשור

← "הגדרות הפקס" בעמוד 227

← "קבלת פקסים נכנסים" בעמוד 91

← "קביעת הגדרות למערכת טלפונים מסוג PBX" בעמוד 78

← "ביצוע הגדרות כאשר אתה מחבר התקן טלפון" בעמוד 79

← "יצירת הגדרות לחסימת פקסי זבל" בעמוד 80

← "ביצוע הגדרות לשליחה וקבלה של פקסים במחשב" בעמוד 80

## קביעת הגדרות למערכת טלפונים מסוג PBX

קבע את ההגדרות להלן כאשר אתה משתמש במדפסת במשרדים המשתמשים בשלוחות ודורשים קודי גישה חיצונית כגון 0-9 כדי לקבל קו חוץ.

1. בחר הגדרות בלוח הבקרה של המדפסת.

כדי לבחור פריט, השתמש בלחצנים ▲ ▼ ◀ ▶, ואז לחץ על לחצן OK.

2. בחר הגדרות הפקס < הגדרות בסיסיות.

3. בחר באפשרות סוג הקו ולאחר מכן באפשרות PBX.

4. אם אתה רוצה לשלוח פקס למספר פקס חיצוני באמצעות סולמית (#) במקום קוד הגישה החיצוני, בחר באפשרות שימוש בהגדרה קוד גישה.
- ה-# שהוזנה במקום קוד הגישה בפועל, מוחלפת בקוד הגישה המאוחסן בעת בצוע החיוג. השימוש ב-# עוזר להימנע מבעיות חיבור כאשר מתחברים לקו חיצוני.  
לתשומת לבך:  
לא תוכל לשלוח פקסים למקבלים הנמצאים בתוך אנשי קשר שבהם הוגדרו קודי גישה חיצוניים כמו 0 או 9.
- אם רשמת מקבלים בתוך אנשי קשר המשתמשים בקוד גישה חיצוני כמו 0 או 9, הגדרת את קוד גישה למצב אל תשתמ. אחרת, יהיה עליך לשנות את הקוד אל # בתוך אנשי קשר.
5. הזן את קוד הגישה החיצוני של מערכת הטלפונים ולחץ על OK.
6. לחץ על OK כדי לאשר את ההגדרות.  
קוד הגישה מאוחסן במדפסת.

## ביצוע הגדרות כאשר אתה מחבר התקן טלפון

### ביצוע הגדרות כדי להשתמש במשיבון

כדי להשתמש במשיבון יש צורך בהגדרות.

1. בחר הגדרות במסך הבית בלוח הבקרה של המדפסת.  
כדי לבחור פריט, השתמש בלחצנים ▲ ▼ ◀ ▶, ואז לחץ על לחצן OK.
2. בחר באפשרות הגדרות הפקס < הגדרות בסיסיות.
3. הגדר את מצב קבלה כ-אוטו'.
4. קבע את הגדרת מס' צלצולים למענה של המדפסת למספר גדול יותר מזה של המשיבון.  
אם הגדרת מס' צלצולים למענה הוגדרה למספר נמוך יותר מאשר מספר הצלצולים עבור המשיבון, לא יהיה ביכולתו של המשיבון לקבל שיחות קוליות על מנת להקליט הודעות קוליות. לפרטים על ההגדרות של המשיבון עיין בהוראות למשתמש שסופקו עמו.  
בהתאם לאזור, יתכן שההגדרה מס' צלצולים למענה של המדפסת לא תוצג.

מידע קשור

← "תפריט הגדרות בסיסיות" בעמוד 228

### ביצוע הגדרות כדי לקבל פקסים תוך הפעלת טלפון מחובר בלבד (קבלה מרחוק)

תוכל להתחיל לקבל פקסים נכנסים באמצעות הרמת השפופרת בלבד והפעלת הטלפון, בלא להפעיל את המדפסת בלבד.

התכונה קבלה מרחוק זמינה רק עבור טלפונים התומכים בחיוג צלילים.

1. הקש על הגדרות במסך הבית שבלוח הבקרה של המדפסת.  
כדי לבחור פריט, השתמש בלחצנים ▲ ▼ ◀ ▶, ואז לחץ על לחצן OK.
2. בחר הגדרות הפקס < הגדרות בסיסיות < קבלה מרחוק.
3. בחר מופעל.
4. הזן קוד בן שתי ספרות (תוכל להזין את הספרות 0 עד 9, \*, ואת התו #) כקוד ההתחלה, ואז לחץ על לחצן OK כדי להחיל את ההגדרות.

מידע קשור

← "תפריט הגדרות בסיסיות" בעמוד 228

## יצירת הגדרות לחסימת פקסי זבל

ביכולתך לחסום פקסי זבל.

1. הקש על הגדרות במסך הבית שבלוח הבקרה של המדפסת.  
כדי לבחור פריט, השתמש בלחצנים ▲ ▼ ◀ ▶, ואז לחץ על לחצן OK.
2. בחר הגדרות הפקס < הגדרות בסיסיות < פקס דחייה.
3. הגדר את התנאי לחסימת פקסי זבל.  
בחר פקס דחייה ואז אפשר את האפשרויות הבאות.  
 רשימת המספרים החסומים: דוחה את הפקסים הנמצאים ברשימת המספרים לדחייה.  
 הכותרת של הפקס ריקה: דוחה פקסים שמידע הכותרת שלהם ריק.  
 המתקשר אינו באנשי הקשר: דוחה פקסים שלא הוספו לרשימת אנשי הקשר.
4. לחץ < כדי לחזור למסך פקס דחייה.
5. אם אתה משתמש ב- רשימת המספרים החסומים, בחר עריכה של רשימת המספרים החסומים, ואז ערוך את הרשימה.

## ביצוע הגדרות לשליחה וקבלה של פקסים במחשב

כדי לשלוח ולקבל פקסים במחשב, חייבים להתקין את FAX Utility במחשב המחובר באמצעות רשת או כבל USB.

### ביצוע הגדרת שמירה במחשב כך שיתקבלו פקסים

תוכל לקבל פקסים במחשב באמצעות FAX Utility. התקן את FAX Utility במחשב הלקוח ובצע את ההגדרה. לפרטים, ראה פעולות בסיסיות בעזרה של FAX Utility (מוצגת בחלון הראשי).  
פריט ההגדרה שלהלן בלוח הבקרה של המדפסת הוגדר למצב כן, וניתן לשמור את הפקסים שהתקבלו במחשב.



הגדרות < הגדרות הפקס < הגדרות קבלה < שמירה במחשב

**כיצד לגרום להגדרת שמירה במחשב גם להדפיס למדפסת כדי לקבל פקסים**  
תוכל לבצע את ההגדרה להדפיס פקסים שהתקבלו במדפסת בנוסף לשמירתם במחשב.

1. הקש על הגדרות במסך הבית שבלוח הבקרה של המדפסת.

כדי לבחור פריט, השתמש בלחצנים ▲ ▼ ◀ ▶, ואז לחץ על לחצן OK.

2. בחר באפשרות הגדרות הפקס < הגדרות קבלה.

3. בחר באפשרות שמירה במחשב < כן והדפס.

**ביצוע הגדרת שמירה במחשב כך שלא יתקבלו פקסים**

כדי להגדיר למדפסת לא לשמור במחשב פקסים שהתקבלו, שנה את ההגדרות במדפסת.

לתשומת לבך:

תוכל גם לשנות את ההגדרות באמצעות *FAX Utility*. עם זאת, אם יש פקסים כלשהם שלא נשמרו במחשב, התכונה אינה פועלת.

1. הקש על הגדרות במסך הבית שבלוח הבקרה של המדפסת.

כדי לבחור פריט, השתמש בלחצנים ▲ ▼ ◀ ▶, ואז לחץ על לחצן OK.

2. בחר באפשרות הגדרות הפקס < הגדרות קבלה.

3. בחר שמירה במחשב < לא.

## הפיכת אנשי קשר לזמינים

רשימת אנשי קשר מאפשרת להזין יעדים בקלות. תוכל לרשום עד 100 רשומות ותוכל להשתמש ברשימת אנשי הקשר כאשר תזין מספר פקס.

## רישום או עריכה של אנשי קשר

1. בחר ב-הגדרות במסך הבית.

כדי לבחור פריט, השתמש בלחצנים ▲ ▼ ◀ ▶, ואז לחץ על לחצן OK.

2. בחר מנהל אנשי קשר.

3. בצע אחת מהפעולות הבאות.

כדי לרשום איש קשר חדש, בחר וסף רשומה, ואז בחר את מספר הרישום.

כדי לערוך איש קשר, בחר עריכה, ואז בחר את איש הקשר המיועד.

כדי למחוק איש קשר, בחר מחיקה, בחר את איש הקשר המיועד, ואז בחר כן. אין צורך בשלבים נוספים.

4. בצע את ההגדרות הבאות.

לתשומת לבך:

בעת הזנת מספר פקס הזן קוד גישה חיצוני בתחילת מספר הפקס אם מערכת הטלפונים שלך היא מסוג PBX וצריכים לחייג את קוד הגישה כדי לקבל קו חוץ. אם קוד הגישה הוגדר בהגדרה סוג הקו הזן # (סולמית) במקום קוד הגישה. - כדי להוסיף השהיה (השהיה למשך לשלוש שניות) במהלך החיוג, הזן מקף (-).

5. לחץ על לחצן OK כדי להמשיך, ואז בחר וסף רשומה כדי להשלים את הרישום או העריכה.

## רישום או עריכה של אנשי קשר בקבוצות

הוספת אנשי קשר לקבוצה מאפשרת לשלוח פקס ליעדים מרובים בוזמנית.

1. בחר ב-הגדרות במסך הבית.

כדי לבחור פריט, השתמש בלחצנים ▲ ▼ ◀ ▶, ואז לחץ על לחצן OK.

2. בחר מנהל אנשי קשר.

3. בצע אחת מהפעולות הבאות.

על מנת לרשום קבוצה חדשה של אנשי קשר, בחר הוספת קבוצה, ואז בחר את מספר הרישום.

על מנת לערוך קבוצה של אנשי קשר, בחר עריכה, ואז בחר את קבוצת המטרה.

כדי למחוק קבוצה של אנשי קשר, בחר מחיקה, בחר את קבוצת המטרה, ואז בחר כן. אין צורך בשלבים נוספים.

4. הזן או ערוך את שם הקבוצה, ואז לחץ על OK.

5. הזן או ערוך את מילת מפתח, ואז לחץ על OK.

6. בחר את אנשי הקשר שברצונך לרשום בקבוצה.

בכל פעם שלוחצים על לחצן ▶, בחירת איש הקשר מתבצעת או מתבטלת לסירוגין.

לתשומת לבך:

באפשרותך לרשום עד 99 אנשי קשר.

7. לחץ על לחצן OK כדי להמשיך, ואז בחר וסף רשומה כדי להשלים את הרישום או העריכה.

## רישום אנשי קשר במחשב

באמצעות Web Config, ניתן ליצור רשימת אנשי קשר במחשב ולייבא אותה למדפסת.

1. גש אל "Web Config".

2. לחץ על Log in, הקלד את הסיסמה, ואז לחץ על OK.

3. בחר Contacts.

4. בחר את המספר שברצונך לרשום, ואז לחץ על **Edit**.

5. הזן **Name**, **Index Word**, **Fax Number**, ו-**Fax Speed**.

6. לחץ על **Apply**.

מידע קשור

← "אפליקציה עבור הגדרת תצורת פעולות מדפסת (Web Config)" בעמוד 219

### פריטי הגדרות יעד

הגדרות והסבר	פריטים
הזן שם המוצג באנשי הקשר ב-30 תווים או פחות בפורמט Unicode (קידוד UTF-8). אם לא תציין זאת, השאר את המקום ריק.	Name
הזן מילים לחיפוש ב-30 תווים או פחות בפורמט Unicode (קידוד UTF-8). אם לא תציין זאת, השאר את המקום ריק.	Index Word
פריט נקבע כ-Fax. לא תוכל לשנות הגדרה זו.	Type
אין תמיכה בפריט זה.	Assign to Frequent Use
הזן בין 1 לבין 64 תווים, תוך שימוש בתווים 0-9 - * # ורווח.	Fax Number
בחר מהירות תקשורת עבור יעד.	Fax Speed

### רישום יעדים כקבוצה

1. גש אל "Web Config".

2. לחץ על **Log in**, הקלד את הסיסמה, ואז לחץ על **OK**.

3. בחר **Contacts**.

4. בחר את המספר שברצונך לרשום, ואז לחץ על **Edit**.

5. הזן **Name** ו-**Index Word**.

6. בחר קבוצה מתוך **Type**.

7. לחץ **Select** עבור **Contact(s) for Group**.

היעדים הזמינים יוצגו.

8. בחר את היעד שברצונך לרשום עבור הקבוצה, ואז לחץ על **Select**.

לתשומת לבך:

ניתן לרשום יעדים למספר רב של קבוצות.

9. לחץ על Apply.

מידע קשור

← "אפליקציה עבור הגדרת תצורת פעולות מדפסת (Web Config)" בעמוד 219

## סקירה כללית של מאפייני הפקס של מדפסת זו

### תכונה: שליחת פקסים

שיטות שליחה

שליחה אוטומטית

כשאתה סורק מסמך מקור בלחיצה על  כדי לבחור את שלח פקס, המדפסת מתקשרת לנמען ושולחת את הפקס.

"שליחת פקסים באמצעות המדפסת" בעמוד 86

שליחה ידנית

אם אתה בודק ידנית את החיבור לקו על ידי חיוג לנמען, לחץ על  כדי לבחור את שלח פקס ולשלוח את הפקס ישירות.

"שליחת פקסים תוך חיוג מהתקן טלפון חיצוני" בעמוד 88

ציון הנמען בעת שליחת פקס

אפשר להזין נמענים באמצעות הלחצנים בלוח החיוג, אנשי קשר ובאמצעות לאחרונה.

"בחירת מקבלים" בעמוד 87

"הפיכת אנשי קשר לזמינים" בעמוד 81

הגדרות סריקה בעת שליחת פקס

תוכל לבחור פריטים כגון רזולוציה או גודל מקורי (משטח) בעת שליחת פקסים.

"הגדרות סריקה" בעמוד 93

השימוש ב-הגדרות שליחת פקסים בעת שליחת פקס

תוכל להשתמש ב- הגדרות שליחת פקסים כגון שליחה ישירה (כדי לשלוח מסמך גדול באופן יציב) או שליחת פקס מאוחר יותר (לשלוח פקס במועד שציינת).

"הגדרות שליחת פקסים" בעמוד 94

### תכונה: קבלת פקסים

מצב קבלה

קיימות שתי אפשרויות בתוך מצב קבלה עבור קבלת פקסים נכנסים.

□ ידני

בעיקר לשיחות טלפון, אך גם עבור הפקס  
"שימוש במצב ידני" בעמוד 91

□ אוטו'

- מיועד לפקס בלבד (אין צורך בהתקן טלפון חיצוני)  
- בעיקר לפקס ולעיתים עבור שיחות טלפון  
"השימוש במצב אוטו" בעמוד 91

קבלת פקסים באמצעות תפעול מכשיר טלפון מחובר  
תוכל לקבל פקסים באמצעות תפעול מכשיר טלפון חיצוני.  
"תפריט הגדרות בסיסיות" בעמוד 228  
"ביצוע הגדרות כאשר אתה מחבר התקן טלפון" בעמוד 79

## תכונה: שלח/קבל (PC-FAX (Windows/Mac OS

### שלח PC-FAX

תוכל לשלוח פקסים מהמחשב.

"אפליקציה עבור הגדרת פעולות פקס ושליחת פקסים (FAX Utility)" בעמוד 218  
"שליחת פקס ממחשב" בעמוד 97

### קבל PC-FAX

תוכל לקבל פקסים מהמחשב.

"ביצוע הגדרות לשליחה וקבלה של פקסים במחשב" בעמוד 80  
"אפליקציה עבור הגדרת פעולות פקס ושליחת פקסים (FAX Utility)" בעמוד 218  
"קבלת פקסים במחשב" בעמוד 101

## מאפיינים: דוחות פקס שונים

תוכל לבדוק בדוח את הסטטוס של פקסים שנשלחו והתקבלו.

XX-XXXXXXXX		EPSON EXCEED YOUR VISION				
Fax Communication Log			PAGE: 001/001			
			XXXX XX XX XX:XX PM			
Name :	XXXX					
Fax :	XXXX XX XXXX					
Date	Time	Type	ID	Duration	Pages	Result
XX XX	XX:XXPM	Send	XX XXXX XXXX	00:00	000/001	No Answer
XX XX	XX:XXPM	Receive		00:37	001	OK
XX XX	XX:XXAM	Send	XXX XXX XXXX			OK

"תפריט הגדרות דו"ח" בעמוד 232  
"הגדרות שליחת פקסים" בעמוד 94

"יומן שידור: בעמוד 95

"דוח פקס: בעמוד 95

## תכונה: אבטחה בעת שליחת פקסים ובקבלתם

תוכל להשתמש במאפייני אבטחה כמו הגבלות חיוג ישיר כדי למנוע שליחה ליעד שוגי, או מחיקה אוטומטית של הנתונים שגובו כדי למנוע דליפת מידע.

"תפריט הגדרות אבטחה" בעמוד 232

## תכונות: תכונות מועילות אחרות

חסימת פקסי זבל

ביכולתך לדחות פקסי זבל.

"פקס דחייה: בעמוד 229

קבלת פקסים אחרי חיוג

אחרי חיוג למכשיר פקס אחר, תוכל לקבל מסמכים מאותו מכשיר פקס.

"קבלת פקסים באמצעות ביצוע שיחת טלפון" בעמוד 92

"משיכת פקס: בעמוד 96

---

## שליחת פקסים באמצעות המדפסת

תוכל לשלוח פקסים באמצעות הזנת מספרי פקס עבור נמענים בלוח הבקרה של המדפסת.

1. הנח את עותקי המקור.

ניתן לשלוח עד 100 עמודים בפעם אחת, אולם אם לא נותר מספיק מקום בזיכרון, ייתכן שלא תוכל לשלוח גם פקסים עם פחות מ-100 עמודים.

"הנחת מסמכי מקור על משטח הסריקה" בעמוד 37

"הנחת מסמכי מקור במזין המסמכים האוטומטי" בעמוד 35 (רק עבור WF-2930 Series)

2. בחר פקס בלוח הבקרה של המדפסת.

כדי לבחור פריט, השתמש בלחצנים ▲ ▼ ◀ ▶, ואז לחץ על לחצן OK.

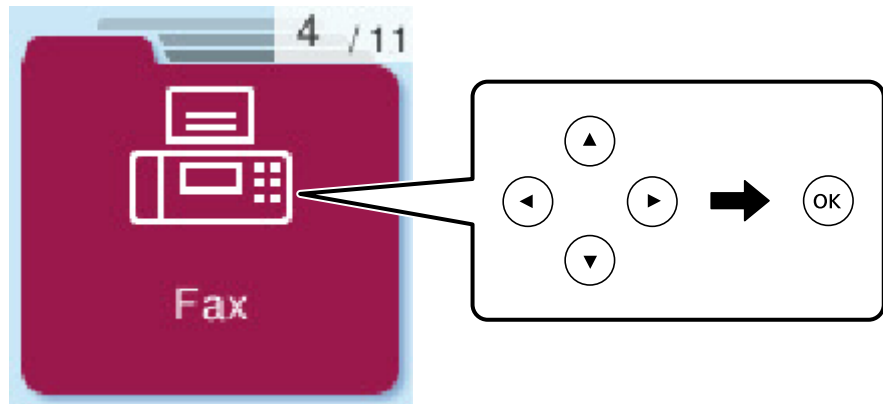

3. ציין את הנמען.

"בחירת מקבלים" בעמוד 87

4. היכנס אל תפריט על ידי לחיצה על OK ולחץ על הגדרות סריקה או על הגדרות שליחת פקסים כדי לשנות את ההגדרות, כמו הרזולוציה ואופן השליחה, לפי הצורך.

5. לחץ על לחצן ◊ כדי לשלוח את הפקס.

לתשומת לבך:

אם מספר הפקס תפוס או שיש כמה בעיות, המדפסת תחייג שוב אוטומטית אחרי דקה.

לביטול השליחה, לחץ על הלחצן Ⓞ.

נדרש זמן ארוך יותר לשלוח פקס צבעוני כיוון שהמדפסת סורקת ושולחת בזמנית. כאשר המדפסת שולחת פקס צבעוני, לא ניתן להשתמש בתכונות האחרות.

## בחירת מקבלים

אפשר לבחור נמנעים לפקס בדרכים הבאות.

הזנה ידנית של מספר הפקס

הזן את מספר הפקס באמצעות לחצני המספרים ולחץ על OK.

- כדי להוסיף השהיה (השהיה למשך לשלוש שניות במהלך חיוג), לחץ על לחצן ▼.

- אם הגדרת קוד גישה חיצוני ב-סוג הקו, הזן את הסימן # (סולמית) במקום קוד הגישה החיצוני עצמו בתחילת מספר הפקס.

לתשומת לבך:

אם אין ביכולתך להזין מספר פקס באופן ידני, הגבלות חיוג ישיר בתוך הגדרות אבטחה מוגדר למצב מופעל. בחר מקבלי פקס מרשימת אנשי הקשר או היסטוריית הפקסים שנשלחו.

בחירת הנמענים מרשימת אנשי הקשר

לחץ על ▲ ובחר את הנמענים שאליהם הפקס יישלח. אם הנמען שאליו ברצונך לשלוח לא נרשם בתוך אנשי קשר, רשום אותו מתוך מנהל אנשי קשר.

פקס < תפריט < מנהל אנשי קשר

בחירת הנמענים מהיסטוריית הפקסים שנשלחו

לחץ על ▼ ובחר נמען.

לתשומת לבך:

כדי למחוק את הנמענים שהזנת, לחץ על ►, עבור לנמען שאתה רוצה למחוק על ידי לחיצה על ▲ ▼ ולחץ על לחצן האישור כדי לבטל את הבחירה. לחץ על לחצן כ־ כדי לסיים ולחזור אל מסך ה-פקס.

מידע קשור

← "הפיכת אנשי קשר לזמינים" בעמוד 81

## דרכים שונות לשליחת פקסים

### שליחת פקסים תוך חיוג מהתקן טלפון חיצוני

באפשרותך לשלוח פקס בחיוג באמצעות טלפון מחובר כאשר אתה רוצה לדבר בטלפון לפני שליחת הפקס או כאשר מכשיר הפקס של הנמען אינו עובר לפקס באופן אוטומטי.

1. הנח את עותקי המקור.

ניתן לשלוח עד 100 עמודים בשידור אחד.

2. הרם את השפופרת של הטלפון שמחובר וחייג את מספר הפקס של הנמען באמצעות הפקס.

לתשומת לבך:

כאשר המקבל עונה לטלפון, תוכל לדבר עם המקבל.

3. בחר ב-פקס במסך הבית.

כדי לבחור פריט, השתמש בלחצנים ▲ ▼ ◀ ▶, ואז לחץ על לחצן OK.

4. לחץ על לחצן האישור, ואז בחר הגדרות סריקה או הגדרות שליחת פקסים על מנת לבצע במידת הצורך הגדרות כמו הרזולוציה ושיטת השליחה.

5. כשאתה שומע צליל של פקס, לחץ על הלחצן ◊ ואז הנח את השפופרת בעריסה.

לתשומת לבך:

כאשר מחייגים מספר באמצעות הטלפון המחובר נדרש זמן ארוך יותר לשליחת הפקס כיוון שהמדפסת סורקת ושולחת בזמנית. כאשר המדפסת שולחת את הפקס אי אפשר להשתמש בתכונות האחרות.

6. אחרי סיום השליחה, הסר את עותקי המקור.



מידע קשור

← "הגדרות סריקה" בעמוד 93

← "הגדרות שליחת פקסים" בעמוד 94

## שליחת מסמכים בגדלים שונים באמצעות מזין המסמכים האוטומטי (סריקה רציפה (ADF))

שליחת פקסים באמצעות הנחת מסמכי המקור אחד לצד השני, או באמצעות הנחת מסמכי המקור על פי גודל, תוכל לשלוח אותם כמסמך יחיד בגודלם המקורי.

אם שמים מסמכי מקור בגדלים שונים במזין המסמכים האוטומטי כל מסמכי המקור יישלחו לפי הגודל של המסמך הגדול מביניהם. על מנת לשלוח עותקי מקור בגדליהם המקוריים, אין להניח עותקי מקור בעלי גדלים מעורבים.

תכונה זו זמינה רק עבור WF-2930 Series.

1. הנח את האצווה הראשונה של עותקי מקור באותו גודל.

"הנחת מסמכי מקור במזין המסמכים האוטומטי" בעמוד 35

2. בחר ב-פקס במסך הבית.

כדי לבחור פריט, השתמש בלחצנים ▲ ▼ ◀ ▶, ואז לחץ על לחצן OK.

3. ציין את הנמען.

"בחירת מקבלים" בעמוד 87

4. לחץ על הלחצן אישור ולאחר מכן בחר הגדרות סריקה.

5. בחר באפשרות סריקה רציפה (ADF) ולאחר מכן באפשרות On.

במידת הצורך, תוכל גם לבצע הגדרות כמו הרזולוציה ושיטת השליחה בתוך הגדרות סריקה או הגדרות שליחת פקסים.

6. לחץ על הלחצן ↩ עד שתוחזר למסך פקס ואז לחץ על הלחצן ◊.

7. לאחר שסריקת מסמכי המקור הראשונים הושלמה וההודעה האם לשלוח עמוד נוסף? מוצגת בלוח הבקרה, בחר

כן, טען את מסמכי המקור הבאים, ואז לחץ על הלחצן ◊.

לתשומת לבך:

אם לא מבצעים פעולה כלשהי תוך 60 שניות אחרי שהמדפסת מבקשת להכניס את מסמכי המקור הבאים, היא תפסיק את האחסון ותתחיל לשלוח את המסמך המקובץ.

8. אחרי סיום השליחה, הסר את עותקי המקור.

## שליחת דפים מרובים של מסמך שחור-לבן (שליחה ישירה)

כאשר שולחים פקס מונוכרומוטי המסמך הסרוק מאוחסן זמנית בזיכרון המדפסת. משום כך, שליחת דפים מרובים יכולה לגרום לכך שהמקום בזיכרון המדפסת יאזל והמדפסת תפסיק לשלוח את הפקס. באפשרותך למנוע זאת באמצעות הפיכת התכונה שליחה ישירה לזמינה, אולם נדרש זמן ארוך יותר לשליחת הפקס כיוון שהמדפסת סורקת ושולחת בזמנית. באפשרותך להשתמש בתכונה זאת כאשר יש נמען אחד בלבד.

גישה אל התפריט

תוכל למצוא את התפריט בלוח הבקרה של המדפסת להלן.

פקס < תפריט < הגדרות שליחת פקסים < שליחה ישירה.

## שליחת פקסים בשחור-לבן בשעה מסוימת (שליחת פקס מאוחר יותר)

באפשרותך להגדיר שפקס כלשהו יישלח בשעה מסוימת. כאשר קובעים שעה מסוימת לשליחת פקס אפשר לשלוח רק פקסים בשחור-לבן.

1. הנח את עותקי המקור.

2. בחר ב-פקס במסך הבית.

כדי לבחור פריט, השתמש בלחצנים ▲ ▼ ◀ ▶, ואז לחץ על לחצן OK.

3. ציין את הנמען.

4. בצע הגדרות לשלוח פקסים בזמן שצוין.

① לחץ על הלחצן אישור ולאחר מכן בחר הגדרות שליחת פקסים.

② בחר באפשרות שליחת פקס מאוחר יותר ולאחר מכן באפשרות מופעל.

③ הזן את השעה שבה ברצונך לשלוח את הפקס ולאחר מכן לחץ על הלחצן אישור.

במידת הצורך, תוכל גם לבצע הגדרות כמו הרזולוציה ושיטת השליחה בתוך הגדרות סריקה או הגדרות שליחת פקסים.

5. לחץ על הלחצן ↩ עד שתחזור למסך פקס ואז לחץ על לחצן Ⓛ.

6. אחרי סיום השליחה, הסר את עותקי המקור.

לתשומת לבך:

תוכל לבטל את פעולת הפקס מתוך מסך פקס.

## קבלת פקסים באמצעות המדפסת

אם המדפסת מחוברת אל קו הטלפון וההגדרות הבסיסיות הושלמו באמצעות אשף הגדרת הפקס, תוכל לקבל פקסים.

פקסים שמתקבלים אינם מודפסים

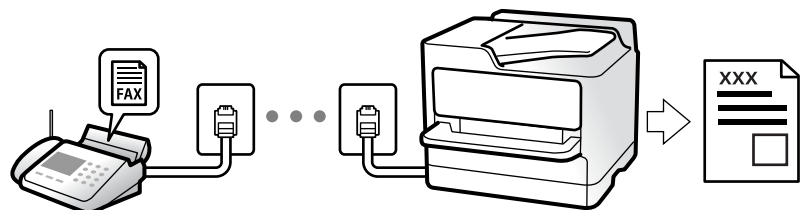

אם אתה רוצה לבדוק את הסטטוס של הגדרות הפקס, הדפס רשימת הגדרות הפקס על ידי לחיצה על פקס < תפריט < עוד < דוח פקס < רשימת הגדרות הפקס.

## קבלת פקסים נכנסים

קיימות שתי אפשרויות בתוך מצב קבלה.

מידע קשור

← "שימוש במצב ידני" בעמוד 91

← "השימוש במצב אוטו" בעמוד 91

← "מצב קבלה:" בעמוד 229

### שימוש במצב ידני

מצב זה מיועד בעיקר על מנת לבצע שיחות טלפון אך גם עבור פעולות פקס.

קבלת פקסים

כשהטלפון מצלצל אפשר לענות לצלצול ידנית על ידי הרמת השפופרת.

□ כששומעים צליל פקס (נתונים):

בחר פקס במסך הבית של המדפסת, לחץ על לחצן # כדי לבחור קבלת פקס, ואז לחץ על . לאחר מכן, הנח את השפופרת.

□ אם הצלצול הוא לשיחה רגילה:

אפשר לענות לשיחה כרגיל.

קבלת פקסים תוך שימוש בטלפון המחובר בלבד

כאשר מוגדר קבלה מרחוק, תוכל לקבל פקסים קוד ההפעלה.

כאשר הטלפון מצלצל הרם את השפופרת. כאשר אתה שומע צליל פקס (באוד), חייג את קוד ההפעלה בן שתי הספרות, ואז החזר את השפופרת למקומה.

מידע קשור

← "קבלה מרחוק:" בעמוד 229

### השימוש במצב אוטו'

מצב זה מאפשר לך להשתמש בקו למטרות הבאות.

□ שימוש בקו לפעולות פקס בלבד (אין צורך בטלפון חיצוני)

□ שימוש בקו בעיקר למטרות פקס, ולעיתים לשם ביצוע שיחות טלפון

קבלת פקסים ללא התקן טלפון חיצוני

המדפסת עוברת באופן אוטומטי למצב קבלת פקסים ברגע שהושלמו מספר הצלצולים שהגדרת ב-מס' צלצולים למענה.

קבלת פקסים עם התקן טלפון חיצוני

מדפסת בעלת התקן טלפון חיצוני פועלת באופן הבא.

□ כאשר המשיבון עונה בתוך מספר הצלצולים שהוגדר ב- מס' צלצולים למענה:

- אם הצלצול מיועד לפקס: המדפסת עוברת אוטומטית למצב קבלת פקסים.
- אם הצלצול מיועד לשיחת קולית; המשיבון יכול לקבל שיחות קוליות ולהקליט הודעות קוליות.

□ כאשר אתה מרים את השפופרת בתוך מספר הצלצולים שהוגדר ב- מס' צלצולים למענה:

- אם הצלצול מיועד לפקס: תוכל לקבל פקס באמצעות אותם הצעדים המשמשים עבור ידני. בחר פקס במסך הבית של המדפסת, לחץ על לחצן # כדי לבחור קבלת פקס, ואז לחץ על לחצן . לאחר מכן, הנח את השפופרת.
- אם הצלצול מיועד עבור שיחה קולית: תוכל לענות לטלפון כרגיל.

□ כאשר הצלצול מפסיק והמדפסת עוברת באופן אוטומטי למצב קבלת פקסים:

- אם הצלצול מיועד לפקס: המדפסת מתחילה לקבל פקסים.
- אם הצלצול מיועד עבור שיחה קולית: לא תוכל לענות לטלפון. בקש מהצד השני לטלפן אליך חזרה.

לתשומת לבך:

הגדר את מספר הצלצולים עד למענה במשיבון למספר נמוך יותר מזה שהגדר ב- מס' צלצולים למענה. אחרת, המשיבון אינו יכול לקבל שיחות קוליות כדי להקליט הודעות קוליות. לפרטים על הגדרת משיבות, עיין במדריך שסופק עם המשיבון.

מידע קשור

← "מס' צלצולים למענה": בעמוד 229

## קבלת פקסים באמצעות ביצוע שיחת טלפון

באפשרותך לקבל פקס המאוחסן במכשיר פקס אחר באמצעות חיוג מספר פקס.

### קבלת פקסים בעזרת תשאול (משיכת פקס)

באפשרותך לקבל פקס המאוחסן במכשיר פקס אחר באמצעות חיוג מספר פקס. השתמש בתכונה זאת כדי לקבל מסמך משירות מידע בפקס.

לתשומת לבך:

□ אם לשירות המידע בפקס יש תכונת ההדרכה קולית שצריכים לפעול לפיה כדי לקבל מסמך, אי אפשר להשתמש בתכונה זאת.

□ כדי לקבל מסמך משירות מידע בפקס המשתמש בהדרכה קולית, פשוט חייג את מספר הפקס באמצעות הטלפון המחובר והפעל את הטלפון ואת המדפסת תוך מילוי הוראות ההדרכה הקולית.

1. בחר ב-פקס במסך הבית.

2. כדי לבחור פריט, השתמש בלחצנים , ואז לחץ על לחצן OK.

3. לחץ על הלחצן אישור ולאחר מכן בחר עוד.

4. בחר באפשרות משיכת פקס ולאחר מכן באפשרות On.

4. ציין את הנמען.

לתשומת לבך:

אם אין ביכולתך להזין מספר פקס באופן ידני, הגבלות חיוג ישיר בתוך הגדרות אבטחה הוגדר למצב On. בחר מקבלי פקס מרשימת אנשי הקשר או היסטוריית הפקסים שנשלחו.

5. לחץ על הלחצן  כדי להתחיל משיכת פקס.

---

## אפשרויות תפריט לפעולות פקס

### פקס

בחר את התפריטים בתוך פקס ממסך הבית בלוח הבקרה.

אנשי קשר:

בחר נמען מרשימת אנשי הקשר. ניתן גם להוסיף או לערוך איש קשר.

לאחרונה:

בחר נמען מהיסטוריית שליחת הפקסים. ניתן גם להוסיף את הנמען לרשימת אנשי הקשר.

תפריט

תוכל לבחור את התפריטים הבאים.

הגדרות סריקה

הגדרות שליחת פקסים

עוד

מנהל אנשי קשר

לפרטים נוספים, עיין ב"מידע קשור" להלן.

שלח פקס

לחץ על לחצן  כדי לשלוח את הפקס.

מידע קשור

← "בחירת מקבלים" בעמוד 87

### הגדרות סריקה

בחר את התפריטים בלוח הבקרה כמתואר להלן:

פקס < תפריט < הגדרות סריקה

רזולוציה:

בחר את הרזולוציה של הפקס היוצא. אם תבחר רזולוציה גבוהה יותר, גודל הנתונים גדל ואורך זמן לשלוח את הפקס.

צפיפות:

בחירת הצפיפות של הפקס היוצא. לחץ ► על מנת להכחות את הצפיפות, ולחץ על ◀ כדי להבהיר אותה.

סריקה רציפה (ADF):

שליחת פקסים באמצעות הנחת מסמכי המקור אחד לצד השני, או באמצעות הנחת מסמכי המקור על פי גודל, תוכל לשלוח אותם כמסמך יחיד בגודלם המקורי. עיין במידע הקשור לנושא זה להלן.

תכונה זו זמינה רק עבור WF-2930 Series.

גודל מקורי (משטח):

בחר את הגודל והכיוון של המקור שהנחת על משטח סריקה.

מצב צבעים:

בחר אם לסרוק בצבע או בשחור לבן.

מידע קשור

◀ "שליחת מסמכים בגדלים שונים באמצעות מזין המסמכים האוטומטי (סריקה רציפה (ADF))" בעמוד 89

## הגדרות שליחת פקסים

בחר את התפריטים בלוח הבקרה כמתואר להלן:

פקס < תפריט < הגדרות שליחת פקסים

שליחה ישירה:

שליחת פקס שחור-לבן בעת סריקת מסמכי המקור. מאחר ומסמכי המקור הסרוקים אינם מאוחסנים זמנית בזכרון המדפסת גם בעת שליחת נפח עמודים גדול, ביכולתך להימנע משגיאות מדפסת שמקורן בחוסר זכרון. שים לב ששליחה תוך שימוש בתכונה זו אורכת זמן רב יותר מאשר שליחה ללא שימוש בתכונה זו. עיין במידע הקשור לנושא זה להלן.

אי אפשר להשתמש במאפיין זה כששולחים פקס למספר נמענים.

שליחת פקס מאוחר יותר:

שליחת פקס במועד מסוים שתקבע. כששתמשים באפשרות הזו ניתן לשלוח רק פקסים בשחור-לבן. עיין במידע הקשור לנושא זה להלן.

הוסף פרטי שולח:

בחר את המיקום שבו אתה רוצה לכלול את מידע הכותרת (שם השולח ומספר הפקס שלו) בפקס היוצא, או לא לכלול את המידע.

☐ כבוי: שולח פקס ללא מידע בכותרת.

□ חוץ התמונה: שולח פקס עם מידע כותרת בשוליים הלבנים העליונים של הפקס. פעולה זו מונעת חפיפה בין הכותרת לבין התמונה הסרוקה, אולם אפשר שהפקס שהתקבל על ידי הנמען יודפס על שני גליונות בהתאם לגודל מסמכי המקור.

□ פנים התמונה: שולח פקס עם מידע בכותרת שימוקם בסביבות 7 מ"מ יותר נמוך מאשר הקצה העליון של התמונה הסרוקה. הכותרת עשויה לחפוף את התמונה, אולם הפקס שיתקבל על ידי הנמען לא יפוצל לשני מסמכים.

כותרת הפקס:

בחר את הכותרת עבור הנמען. על מנת להשתמש בתכונה זו, עליך לרשום מראש כותרות רבות.

פרטי כותרת נוספים:

בחר את המידע שברצונך להוסיף. תוכל לבחור מתוך מספר הטלפון שלך ו-רשימת יעדים.

דו"ח שידור:

מדפיס דוח שידור אחרי שליחת פקס.

- הדפסה בעת שגיאה: מדפיס דו"ח רק כאשר מתרחשת שגיאה.

כאשר מגדירים את צרף תמונה לדו"ח בלחיצה על הגדרות < הגדרות הפקס < הגדרות דו"ח, גם פקסים עם שגיאות מודפסים עם הדוח.

מידע קשור

- ← "שליחת דפים מרובים של מסמך שחור-לבן (שליחה ישירה)" בעמוד 89
- ← "שליחת פקסים בשחור-לבן בשעה מסוימת (שליחת פקס מאוחר יותר)" בעמוד 90

## עוד

בחר את התפריטים בלוח הבקרה כמתואר להלן.

פקס < תפריט < עוד

יומן שידור:

ניתן לבדוק את ההיסטוריה של הפקסים שנשלחו ושהתקבלו.

דוח פקס:

תשדורת אחרונה:

מדפיס דוח עבור הפקס הקודם שנשלח או שהתקבל באמצעות תשאול.

יומן פקסים:

מדפיס דו"ח שידור. באפשרותך להדפיס את הדוח הזה אוטומטית באמצעות התפריט להלן.

הגדרות < הגדרות הפקס < הגדרות דו"ח < הדפסת יומן הפקס אוטו'

רשימת הגדרות הפקס:

מדפיס את הגדרות הפקס הנוכחיות.

פרוטוקול מעקב:

מדפיס דוח מפורט עבור הפקס הקודם שנשלח או שהתקבל באמצעות תשאל.

משיכת פקס:

כאשר מגדירים את המצב כ-מופעל ומחייגים את מספר הפקס של השולח, ניחן לקבל מסמכים ממכשיר הפקס של השולח. עיין במידע הרלוונטי להלן כדי לקרוא פרטים על קבלת פקסים באמצעות משיכת פקס.

כאשר אתה יוצא מתפריט ה-פקס ההגדרות חוזרות אל כבוי (ברירת המחדל).

הדפסה מחדש הפקסים:

מדפיסה מחדש את הפקסים שהתקבלו במדפסת.

הגדרות הפקס:

ניגש אל הגדרות < הגדרות הפקס.

מידע קשור

← "קבלת פקסים בעזרת תשאל (משיכת פקס)" בעמוד 92

## מנהל אנשי קשר

בחר את התפריטים בלוח הבקרה כמתואר להלן:

פקס < תפריט < מנהל אנשי קשר

ניגש אל הגדרות < מנהל אנשי קשר.

תוכל להוסיף או לערוך את אנשי הקשר שלך.

---

## שימוש בתכונות פקס אחרות

### הדפסת דוח פקס באופן ידני

1. בחר ב-פקס במסך הבית.

כדי לבחור פריט, השתמש בלחצנים ▲ ▼ ◀ ▶, ואז לחץ על לחצן OK.

2. לחץ על הלחצן אישור ובחר עוד.

3. בחר דוח פקס.

4. בחר בדוח שברצונך להדפיס ולאחר מכן פעל בהתאם להוראות שעל גבי המסך.

לתשומת לבך:

באפשרותך לשנות את תבנית הדוח. ממסך הבית בחר הגדרות < הגדרות הפקס < הגדרות דו"ח, ולאחר מכן שנה את הגדרת צרף תמונה לדו"ח או את הגדרת פורמט דוח.



## שליחת פקס ממחשב

באפשרותך לשלוח פקסים מהמחשב באמצעות FAX Utility ומנהל התקן PC-FAX.  
לתשומת לבך:

□ בדוק אם ה-FAX Utility ומנהל ההתקן של המדפסת PC-FAX הותקנו לפני שתשתמש במאפיין זה.

"אפליקציה עבור הגדרת פעולות פקס ושליחת פקסים (FAX Utility)" בעמוד 218

"אפליקציה לשליחת פקסים (מנהל ההתקן PC-FAX)" בעמוד 219

□ אם FAX Utility לא הותקנה, התקן את FAX Utility באמצעות EPSON Software Updater (אפליקציה עבור עדכון תוכנה).

## שליחת מסמכים שנוצרו באמצעות אפליקציה (Windows)

באמצעות בחירת פקס מדפסת מתוך תפריט הדפס של אפליקציה כמו Microsoft Word או Excel, תוכל להעביר ישירות נתונים כגון מסמכים, תרשימים וטבלאות שיצרת, בליווי דף שער.

לתשומת לבך:

ההסבר שלהלן מביא את Microsoft Word כדוגמה. אפשר שהפעולה בפועל תהיה שונה בהתאם לאפליקציה שבה אתה משתמש. לפרטים, עיין בעזרה של האפליקציה.

1. באמצעות אפליקציה, צור מסמך לשם שידור באמצעות הפקס.

2. לחץ הדפס מתוך התפריט קובץ.

יופיע חלון ההדפס של האפליקציה.

3. בחר (FAX) XXXXX (כאשר XXXXX הוא שם המדפסת שלך) במדפסת, ואז בדוק את ההגדרות עבור שליחת פקס.

□ הגדר 1 במספר עותקים. אפשר שהפקס לא ישודר נכונה אם תגדיר 2 או יותר.

□ ניתן לשלוח עד 100 עמודים בשידור פקס אחד.

4. לחץ על תכונות מדפסת או תכונות אם ברצונך להגדיר גודל נייר, כיוון, צבע, איכות התמונה, או צפיפות תווים.

לפרטים נוספים, עיין בעזרה של מנהל התקן PC-FAX.

5. לחץ על הדפס.

לתשומת לבך:

בעת השימוש ב-FAX Utility לראשונה, יוצג חלון כדי לרשום את המידע שלך. הזן את המידע הדרוש ואז לחץ אישור.

מוצג מסך הגדרות הנמען של FAX Utility.

6. כאשר אתה רוצה לשלוח מסמכים אחרים באותו שידור פקס, סחר בתיבת הסימון הוספת מסמכים לשליחה. המסך להוספת מסמכים מוצג כאשר אתה לוחץ הבא בשלב 9.

7. במידת הצורך, בחר בתיבת הסימון צירוף דף שער.

8. ציין מקבל.

בחירת נמען (שם, מספר פקס וכן הלאה) מתוך ספר הטלפונים של PC-FAX:

אם הנמען נשמר בספר הטלפונים, פעל בהתאם לצעדים שלהלן.

1 לחץ על הלשונית ספר הטלפונים של PC-FAX.

2 בחר את הנמען מתוך הרשימה ולחץ הוסף.

בחירת נמען (שם, מספר פקס וכן הלאה) מתוך אנשי הקשר במדפסת:

אם הנמען נשמר באנשי הקשר במדפסת, פעל בהתאם לצעדים שלהלן.

1 לחץ על הלשונית אנשי קשר במדפסת.

2 בחר אנשי קשר מהרשימה ולחץ הוסף כדי להמשיך אל חלון הוסף לשדה 'נמען'.

3 בחר את אנשי הקשר מתוך הרשימה המוצגת ואז לחץ ערוך.

4 הוסף את הנתונים האישיים כגון חברה/ארגון ו- תואר פנייה בהתאם לצורך, ואז לחץ אישור כדי לחזור אל חלון הוסף לשדה 'נמען' window.

5 בהתאם לצורך, בחר את תיבת הסימון של רשום תחת 'ספר הטלפונים של PC-FAX' על מנת לשמור את אנשי הקשר אל ספר הטלפונים של PC-FAX.

6 לחץ על אישור.

הגדרה ישירה של נמען (שם, מספר פקס וכן הלאה):

בצע את הצעדים הבאים.

1 לחץ על הלשונית חיוג ידני.

2 הזן א המידע הדרוש.

3 לחץ על הוסף.

יתרה מזאת, באמצעות לחיצה על שמור לספר הטלפונים, תוכל לשמור את הנמען ברשימה תחת לשונית ספר הטלפונים של PC-FAX.

לתשומת לבך:

אם ה-סוג הקו של המדפסת שלך הוגדרה כ-PBX וקוד הגישה הוגדר כך שהוא ישתמש ב- # (סולמית), במקום להזין את קוד הקידומת המדויק, הזן # (סולמית). לפרטים, עיין ב-סוג הקו בתוך הגדרות בסיסיות מתוך קישור המידע הקשור שלהלן.

אם בחרת הזן את מספר הפקס פעמיים ב-הגדרות אופציונליות במסך הראשי של FAX Utility, עליך להזין שוב את אותו מספר כאשר אתה לוחץ הוסף או הבא.

הנמען יתווסף ל רשימת הנמענים המוצגת בחלקו העליון של החלון.

9. לחץ הבא.

אחרי שבחרת בתיבת הסימון הוספת מסמכים לשליחה פעל בהתאם לשלבים שלהלן כדי להוסיף מסמכים בחלון מיזוג מסמכים.

1 פתח מסמך שברצונך להוסיף, ואז בחר את אותה מדפסת (שם פקס) בחלון הדפס. המסמך יצורף לרשימת רשימת המסמכים למיזוג.

2 לחץ תצוגה מקדימה כדי לבדוק את המסמך שמוזג.

3 לחץ הבא.

לתשומת לבך:

הגדרות איכות התמונה ו- צבע שבחרת עבור המסמך הראשון מיושמות על מסמכים אחרים.

- אחרי שבחרת בתיבת הסימון צירוף דף שער ציין את תוכן דף השער בחלון הגדרות דף השער.
- ① בחר דף שער מהדוגמאות ברשימת דף שער. שים לב שאין פונקציה שיוצרת דף שער מקורי או להוספת דף שער מקורי לרשימה.
- ② הזן את נושא ואת הודעה.
- ③ לחץ הבא.

לתשומת לבך:

הגדר את ההגדרות הבאות בהתאם לצורך ב-הגדרות דף השער.

- לחץ עיצוב דף השער אם ברצונך לשנות את סדר הפריטים בדף השער. תוכל לבחור את גודל דף השער בתוך גודל נייר. תוכל גם לבחור דף שער בעל גודל שונה מזה של המסמך המשודר.
- לחץ גופן אם ברצונך לשנות את הגופן המשמש עבור כיתוב בדף השער.
- לחץ הגדרות השולח אם ברצונך לשנות את המידע על השולח.
- לחץ תצוגה מקדימה מפורטת אם ברצונך לבדוק את דף השער עם הנושא וההודעה שהזנת.

10. בדוק את תוכן השידור ולחץ שלח.

ודא שהשם ומספר הפקס של הנמען נכונים לפני ביצוע השידור. לחץ תצוגה מקדימה כדי לצפות בתצוגה מקדימה של עמוד השער והמסמך המיועד לשידור.

מרגע שמתחיל השידור, מופיע חלון המציג את מצב השידור.

לתשומת לבך:

- כדי להפסיק לשדר, בחר את הנתונים ולחץ ביטול ✘. תוכל גם לבטל באמצעות לוח הבקרה של המדפסת.
- אם מתרחשת שגיאה במהלך השידור, יופיע חלון שגיאת תקשורת. בדוק את המידע על השגיאה וחזור ושדר.
- מסך מנטר סטטוס הפקס (המסך הנוכחי לעיל בו תוכל לבדוק את מצב השידור) אינו מוצג, אם לא בוחרים את הצג את מנטר סטטוס הפקס במהלך שידור במסך הגדרות אופציונליות שבמסך הראשי של FAX Utility.

מידע קשור

← "תפריט הגדרות בסיסיות" בעמוד 228

## שליחת מסמכים שנוצרו באמצעות אפליקציה (Mac OS)

באמצעות בחירת מדפסת בעלת כושר-פקס מתוך תפריט הדפס של אפליקציה זמינה מסחרית, תוכל לשלוח נתונים כמו מסמכים, תרשימים, וטבלאות שיצרת.

לתשומת לבך:

ההסבר שלהלן משתמש ב-Text Exit שהיא אפליקציה של Mac OS כדוגמה.

1. צור באפליקציה את המסמך שברצונך לשלוח באמצעות הפקס.
2. לחץ הדפס מתוך התפריט קובץ. מוצג חלון ההדפס של האפליקציה.
3. בחר את שם המדפסת שלך (שם הפקס) בשם, לחץ ▼ כדי לציג את ההגדרות המפורטות, בדוק את הגדרות ההדפסה, ואז לחץ OK.

4. בצע הגדרות לכל פריט.

הגדר 1 במספר עותקים. גם אם תגדיר 2 או יותר, יישלח רק עותק אחד.

ניתן לשלוח עד 100 עמודים בשידור פקס אחד.

לתשומת לבך:

גודל הדף של המסמכים שביכולתך לשלוח זהה לגודל הנייר שתוכל לשלוח בפקס מהמדפסת.

5. בחר הגדרות פקס מתוך התפריט הקופץ, ואז בצע הגדרות עבור כל פריט.

עייין בעזרה של מנהל ההתקן של PC-FAX כדי לקרוא הסברים כיצד להגדיר כל פריט.

לחץ  בצד שמאל בתחתית החלון כדי לפתוח את העזרה של מנהל ההתקן של PC-FAX.

6. בחר את תפריט הגדרות הנמענים וציין את הנמען.

הגדרה ישירה של נמען (שם, מספר פקס וכן הלאה):

לחץ על הפריט הוסף, הזן את המידע הדרוש ואז לחץ . הנמען יתווסף לרשימת הנמענים המוצגת בחלקו העליון של החלון.

אם בחרת "הזן את מספר הפקס פעמיים" בהגדרות מנהל ההתקן של PC-FAX, עליך להזין שוב את אותו מספר כאשר אתה לוחץ .

אם קו הטלפון של חיבור הפקס שלך מחייב קוד קידומת, הזן קידומת גישה מבחוץ.

לתשומת לבך:

אם ה-סוג הקו של המדפסת שלך הוגדרה כ-**PBX** וקוד הגישה הוגדר כך שהוא ישתמש ב-# (סולמית), במקום להזין את קוד הקידומת המדויק, הזן # (סולמית). לפרטים, עייין ב-סוג הקו בתוך הגדרות בסיסיות מתוך קישור המידע הקשור שלהלן.

בחר נמען (שם, מספר פקס וכן הלאה) מתוך ספר הטלפונים:

אם הנמען נשמר בספר הטלפונים, לחץ על . בחר את הנמען מתוך הרשימה ואז לחץ הוסף < אישור. אם קו הטלפון של חיבור הפקס שלך מחייב קוד קידומת, הזן קידומת גישה מבחוץ.

לתשומת לבך:

אם ה-סוג הקו של המדפסת שלך הוגדרה כ-**PBX** וקוד הגישה הוגדר כך שהוא ישתמש ב-# (סולמית), במקום להזין את קוד הקידומת המדויק, הזן # (סולמית). לפרטים, עייין ב-סוג הקו בתוך הגדרות בסיסיות מתוך קישור המידע הקשור שלהלן.

7. בדוק את הגדרות הנמען ולאחר מכן לחץ על פקס.

השליחה מתחילה.

ודא שהשם ומספר הפקס של הנמען נכונים לפני ביצוע השידור.

לתשומת לבך:

אם תלחץ על סמל המדפסת ב-**Dock** יוצג מסך בדיקת מצב שידור. כדי להפסיק לשלוח, לחץ על נתונים, ואז לחץ על מחק.

אם מתרחשת שגיאה במהלך השידור, תוצג ההודעה השליחה נכשלה. בדוק את רשומות השידור במסך רשומת שידור פקס.

אפשר שתערובת של מסמכים בגדלים שונים לא תישלח בצורה נכונה.

מידע קשור

← "תפריט הגדרות בסיסיות" בעמוד 228

## קבלת פקסים במחשב

המדפסת יכולה לקבל פקסים ולשמור אותם בתבנית PDF במחשב המחובר למדפסת. יש להשתמש ב-FAX Utility (אפליקציה) כדי לבצע הגדרות.

לפרטים כיצד להפעיל את FAX Utility, עיין ב-פעולות בסיסיות בעזרה של FAX Utility (המוצגת בחלון הראשי). אם מסך הזנת הסיסמה מוצג במסך המחשב בזמן שאתה מבצע הגדרות, הזן את הסיסמה. אם אינך יודע מה הסיסמה, צור קשר עם המנהל שלך.

לתשומת לבך:

□ בדוק אם ה-FAX Utility ומנהל ההתקן של המדפסת PC-FAX הותקנו ושהגדרות FAX Utility בוצעו לפני השימוש בתכונה זאת.

"אפליקציה עבור הגדרת פעולות פקס ושליחת פקסים (FAX Utility)" בעמוד 218

"אפליקציה לשליחת פקסים (מנהל ההתקן PC-FAX)" בעמוד 219

□ אם FAX Utility לא הותקנה, התקן את FAX Utility באמצעות EPSON Software Updater (אפליקציה עבור עדכון תוכנה).

**חשוב!**

□ על מנת לקבל פקסים במחשב, יש להגדיר את מצב קבלה בלוח הבקרה של המדפסת למצב אוטו'. כדי להגדיר באמצעות לוח הבקרה של המדפסת, לחץ על הגדרות < הגדרות הפקס < הגדרות בסיסיות < מצב קבלה.

□ מחשב שהוגדר לקבל פקסים צריך להיות תמיד דלוק. המסמכים שמתקבלים יישמרו זמנית בזיכרון של המדפסת לפני שהם יישמרו במחשב. אם תכבה את המחשב, אפשר שזיכרון המדפסת יתמלא ולא יהיה ביכולתה לשלוח את המסמכים למחשב.

□ כאשר פקסים שהתקבלו נשמרו זמנית בזיכרון של המדפסת, נורית  נדלקת.

□ כדי לקרוא את הפקסים שהתקבלו, עליך להתקין במחשב תוכנה לצפייה במסמכי PDF, כגון Adobe Reader.

מידע קשור

← "ביצוע הגדרות לשליחה וקבלה של פקסים במחשב" בעמוד 80

## בדיקת הגעת פקסים חדשים (Windows)

באמצעות הגדרת המחשב באופן שישמור פקסים שהתקבלו במדפסת, יהיה ביכולתך לבדוק את מצב העיבוד של הפקסים שהתקבלו, ואם יש פקסים חדשים או לא, באמצעות סמל הפקס בסרגל המשימות של Windows. הגדרת המחשב כך שתוצג הודעה כאשר מתקבלים פקסים חדשים, תגרום לקפיצת מסך הודעה בסמוך למגש המערכת של Windows, שם תוכל לבדוק את הפקסים החדשים.

לתשומת לבך:

□ נתוני פקס שהתקבלו ונשמרו במחשב שלך יוסרו מזיכרון המדפסת.

□ אתה זקוק ל-Adobe Reader כדי לצפות בפקסים שהתקבלו משום שהם נשמרים כקבצי PDF.

## השימוש בסמל הפקס בסרגל המשימות (Windows)

תוכל לבדוק אם הגיעו פקסים חדשים ומה מצב התפעול באמצעות סמל הפקס המוצג בסרגל המשימות של Windows.

1. בדוק את הסמל.

 : בכוננות.

 : בודק אם הגיעו פקסים חדשים.

 : ייבוא פקסים חדשים הושלם.

2. לחץ לחיצה ימנית על הסמל, ואז לחץ על הצגה של רשימת הפקסים הנכנסים. מוצג מסך רשימת הפקסים הנכנסים.

3. בדוק את התאריך ואת שם השולח ברשימה, ואז פתח את הקובץ שהתקבל כ-PDF. לתשומת לבך:

פקסים שמתקבלים מקבלים באופן אוטומטי שם חדש על פי הפורמט הבא של מתן שמות.

YYYYMMDDHHMMSS\_xxxxxxxxxxxx\_nnnnnn (שנה/חודש/יום/שעה/דקה/שניה\_מספר השולח)

תוכל גם לפתוח ישירות את תיקיית הפקס שהתקבל כאשר אתה לוחץ לחיצה ימנית על הסמל. לפרטים, עיין ב- הגדרות אופציונליות וב-FAX Utility בעזרה שלה (המוצגת בחלון הראשי).

בזמן שסמל הפקס מציין שהוא נמצא במצב כוננות, תוכל לבדוק מייד אם יש פקסים חדשים באמצעות בחירת בודק פקסים חדשים עכשיו.

## השימוש בחלון ההודעה (Windows)

כאשר אתה מגדיר קבלת הודעה כאשר קיימים פקסים חדשים, יוצג חלון ההודעה בסמוך לסרגל השמימה של כל פקס.

1. בדוק את מסך ההודעה המוצג במסך המחשב שלך.

לתשומת לבך:

מסך ההודעה נעלם אם לא מתבצעת כל פעולה במשך פרק זמן מסויים. תוכל לשנות את הגדרות ההודעה, כגון משך הזמן שההודעה מוצגת.

2. לחץ בכל מקום במסך ההודעה, פרט ללחצן .

מוצג מסך רשימת הפקסים הנכנסים.

3. בדוק את התאריך ואת שם השולח ברשימה, ואז פתח את הקובץ שהתקבל כ-PDF. לתשומת לבך:

פקסים שמתקבלים מקבלים באופן אוטומטי שם חדש על פי הפורמט הבא של מתן שמות.

YYYYMMDDHHMMSS\_xxxxxxxxxxxx\_nnnnnn (שנה/חודש/יום/שעה/דקה/שניה\_מספר השולח)

תוכל גם לפתוח ישירות את תיקיית הפקס שהתקבל כאשר אתה לוחץ לחיצה ימנית על הסמל. לפרטים, עיין ב- הגדרות אופציונליות וב-FAX Utility בעזרה שלה (המוצגת בחלון הראשי).

## בדיקת הגעת פקסים חדשים (Mac OS)

תוכל לבדוק אם הגיעו פקסים חדשים באמצעות אחת השיטות הבאות. אפשרות זו זמינה רק במחשבים שהוגדר בהם "שמור" (שמור פקסים במחשב זה).

פתח את תיקיית הפקסים שנתקבלו שהוגדרה בתוך הגדרות פלט פקסים נכנסים.

פתח את מנטר קבלת הפקסים ולחץ בדוק פקסים חדשים עכשיו.

הודעה שפקסים חדשים התקבלו

בחר את ידע אותי על פקסים חדשים באמצעות סמל בשולחן העבודה בתוך מנטר קבלת הפקסים < העדפות בתוכנת העזר FAX Utility, סמל מנטר קבלת הפקסים ב-Dock קופץ כדי להודיע לך שהגיעו פקסים חדשים.

## פתח את תיקיית הפקסים שנתקבלו מתוך מנטר הפקסים שנתקבלו (Mac OS)

תוכל לפתוח את תיקיית השמירה מהמחשב שנקבע לקבלת פקסים בעת בחירת "שמור" (שמור פקסים במחשב זה).

1. לחץ על סמל ניוטור הפקסים שנתקבלו ב-Dock כדי לפתוח את מנטר קבלת הפקסים.

2. בחר את המדפסת ולחץ על פתח תיקייה, או לחץ על שם המדפסת לחיצה כפולה.

3. בדוק את התאריך ואת השולחן בשם הקובץ, ואז פתח את קובץ ה-PDF.

לתשומת לבך:

פקסים שמתקבלים מקבלים באופן אוטומטי שם חדש על פי הפורמט הבא של מתן שמות.

YYYYMMDDHHMMSS\_XXXXXXXXXX\_nnnnn (שנה/חודש/יום/שעה/דקה/שניה\_מספר השולח)

מידע שנשלח מהשולח מוצג כמספר השולח. אפשר שמספר זה לא יוצג, בהתאם לשולח.

## ביטול התכונה ששומרת פקסים נכנסים למחשב

תוכל לבטל את שמירת פקסים במחשב באמצעות FAX Utility.

לפרטים, ראה פעולות בסיסיות בעזרה של FAX Utility (מוצגת בחלון הראשי).

לתשומת לבך:

אם יש פקסים כלשהם שלא נשמרו במחשב, לא תוכל לבטל את התכונה ששומרת פקסים במחשב.

תוכל גם לשנות את ההגדרות במדפסת. צור קשר עם המנהל שלך עבור מידע על ביטול הגדרות כדי לשמור פקסים שהתקבלו במחשב.

---

# תחזוקת המדפסת

105.....בדוק את הססטוס של חומרים מתכלים.

105.....שיפור איכות ההדפסה, ההעתקה, הסריקה ופעולות הפקס.

115.....ניקוי המדפסת.



## בדוק את הסטטוס של חומרים מתכלים

באפשרותך לבדוק את מפלסי הדיו, בקירוב, ואת אורך חיי השירות, בקירוב, של קופסת התחזוקה מלוח הבקרה של המדפסת. בחר הגדרות < סטטוס אספקה.

כדי לבחור פריט, השתמש בלחצנים ▲ ▼ ◀ ▶, ואז לחץ על לחצן OK.

לתשומת לבך:

□ באפשרותך גם לבדוק את מפלסי הדיו, בקירוב, ואת אורך חיי השירות המשוער של תיבת התחזוקה מתוך מנטר הסטטוס במנהל ההתקן של המדפסת.

Windows □

לחץ על EPSON Status Monitor 3 בכרטיסייה תחזוקה.

אם EPSON Status Monitor 3 אינו זמין, היכנס אל מנהל ההתקן של המדפסת, לחץ על הגדרות מורחבות בכרטיסייה תחזוקה, ולאחר מכן בחר הפעל את EPSON Status Monitor 3.

Mac OS □

Apple תפריט < העדפות מערכת < מדפסות וסורקים (או הדפס וסרוק, הדפסה ופקס) < Epson(XXXX) < אפשרויות וחומרים מתכלים < תוכנת עזר < פתח את תוכנת העזר של המדפסת < EPSON Status Monitor

□ תוכל להמשיך להדפיס בזמן שהודעת מפלס הדיו הנמוך מוצגת. החלף את מחסניות הדיו בעת הצורך.

מידע קשור

- ← "המשך להדפיס באופן זמני בלא להחליף מחסניות דיו" בעמוד 195
- ← "המשך להדפיס כדי לשמר דיו שחור (עבור Windows בלבד)" בעמוד 198
- ← "הגיע הזמן להחליף את מחסניות הדיו" בעמוד 189
- ← "הגיע הזמן להחליף את קופסת התחזוקה" בעמוד 199

## שיפור איכות ההדפסה, ההעתקה, הסריקה ופעולות הפקס

### בדיקת ראש ההדפסה וניקוי

אם הנחירים סתומים התדפיסים נעשים דהויים, יש רצועות נראות לעין או שמופיעים צבעים לא צפויים. אם הנחירים סתומים מאוד, יודפס דף ריק. כשאיכות ההדפסה יורדת, השתמש תחילה בתכונת בדיקת הנחירים ובדוק אם הנחירים סתומים. אם הנחירים סתומים נקה את ראש ההדפסה.

**חשוב!**

- בשעת ניקוי הראש אסור לפתוח את יחידת הסורק ואסור לכבות את המדפסת. אם ניקוי הראש לא הושלם יתכן שלא תוכל להדפיס.
- ניקוי הראש צורך דיו ולכן אין לבצע אותו יותר מהדרוש.
- אם כמות הדיו נמוכה ייתכן שלא תוכל לנקות את ראש ההדפסה.
- אם איכות ההדפסה לא השתפרה אחרי החזרה על בדיקת הפיות וניקוי הראש 3 פעמים, צריך לחכות לפחות 12 שעות בלי להדפיס, לבצע שוב את בדיקת הפיות ולחזור על ניקוי הראש לפי הצורך. אנו ממליצים לכבות את המדפסת באמצעות לחיצה על הלחצן . אם איכות ההדפסה עדיין לא השתפרה, הפעל ניקוי מכני.
- כדי למנוע מראש ההדפסה להתייבש, אל תנתק את המדפסת כשהיא דולקת.

תוכל לבדוק ולנקות את ראש ההדפסה באמצעות שימוש בלוח הבקרה של המדפסת.

1. בחר תחזוקה בלוח הבקרה של המדפסת.  
כדי לבחור פריט, השתמש בלחצנים , ואז לחץ על לחצן OK.
2. בחר בדיקת פיה.
3. פעל לפי ההוראות שמופיעות על המסך כדי לטעון נייר ולהדפיס את תבנית בדיקת החריטים.
4. בדוק את הדגם המודפס כדי לראות אם יש סתימה בנחירי ראש ההדפסה.

**A) OK**

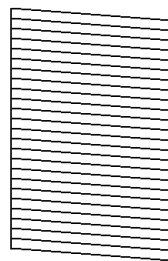

**B) NG**

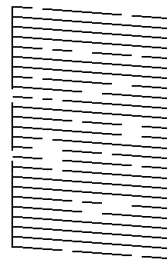

**C) NG**

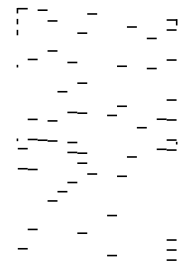

A:

כל הקווים הודפסו. בחר לא. אין צורך בשלבים נוספים.

B או קרוב ל-B

כמה נחירים סתומים. בחר כן, ואז בחר ניקוי במסך הבא.

C או קרוב ל-C

אם מרבית השורות חסרות או שלא הודפסו, הדבר מצביע על כך שרוב הנחירים סתומים. בחר כן, ואז בחר ניקוי מכני במסך הבא.

5. פעל בהתאם להוראות שעל גבי המסך כדי לבצע ניקוי של ראש ההדפסה או ניקוי מכני.

6. בגמר הניקוי, תבנית הבדיקה של הנחירים מודפסת אוטומטית. חזור על הניקוי ועל הדפסת התבנית עד שכל הקווים יודפסו בשלמותם.

**חשוב!**

אם איכות ההדפסה לא השתפרה אחרי החזרה על בדיקת הפיות וניקוי הראש 3 פעמים, צריך לחכות לפחות 12 שעות בלי להדפיס, לבצע שוב את בדיקת הפיות ולחזור על ניקוי הראש לפי הצורך. אנו ממליצים לכבות את המדפסת באמצעות לחיצה על הלחצן . אם איכות ההדפסה עדיין לא השתפרה, הפעל ניקוי מכני.

לתשומת לבך: תוכל גם לבדוק ולנקות את ראש ההדפסה ממנהל ההתקן של המדפסת.

**Windows**

לחץ על בדיקת זרבובית ראש הדפסה בכרטיסייה תחזוקה.

**Mac OS**

Apple תפריט < העדפות מערכת < מדפסות וסורקים (או הדפס וסרוק, הדפסה ופקס) < Epson(XXXX) < אפשרויות וחומרים מתכלים < תוכנת עזר < פתח את תוכנת העזר של המדפסת < בדיקת זרבובית ראש הדפסה

מידע קשור

← "מפעיל ניקוי מכני" בעמוד 107

## מפעיל ניקוי מכני

תכונת ה-ניקוי מכני עשויה לשפר את איכות ההדפסה במקרים הבאים.

כאשר מרבית הנחירים סתומים.

כאשר ביצעת בדיקת נחירים וניקוי ראש 3 פעמים ואז המתן לפחות 12 שעות ללא הדפסה, אך איכות ההדפסה עדיין לא השתפרה.

לפני הפעלת תכונה זו, השתמש בתכונת בדיקת הנחירים כדי לבדוק אם הנחירים סתומים, קרא את ההוראות הבאות, ואז הפעל את ניקוי מכני.

**חשוב!**

ניקוי מכני משתמש ביותר דיו מאשר ניקוי ראש ההדפסה.

1. בחר תחזוקה בלוח הבקרה של המדפסת.

כדי לבחור פריט, השתמש בלחצנים , ואז לחץ על לחצן OK.

2. בחר ניקוי מכני.

3. פעל בהתאם להוראות שעל גבי המסך כדי להפעיל את תכונת ניקוי מכני.

4. אחרי הפעלת תכונה זו, הפעל את בדיקת הנחירים כדי לוודא שהנחירים אינם סתומים. לפרטים על הדרך הנכונה להפעיל בדיקת נחירים, עיין בקישור המידע הרלוונטי להלן.

**חשוב:** 

אם איכות ההדפסה לא השתפרה אחרי הרצת ניקוי מכני, המתן לפחות 12 שעות בלא להדפיס, ואז הדפס שוב את תבנית בדיקת הנחירים. הפעל שוב את ניקוי הראש או את ניקוי מכני בהתאם לתבנית שהודפסה. אם האיכות עדיין לא השתפרה, צור קשר עם התמיכה של Epson.

לתשומת לבך: תוכל גם להפעיל ניקוי חשמלי באמצעות מנהל ההתקן של המדפסת.

**Windows**

לשונית תחזוקה < ניקוי ראש הדפסה < ניקוי מכני

**Mac OS**

התפריט Apple < העדפות מערכת < מדפסות וסורקים (או הדפסה וסריקה, Print & Fax < Epson(XXXX) < אפשרויות וחחומרים מתכלים < תוכנת עזר < פתח את תוכנת העזר של המדפסת < ניקוי ראש הדפסה < ניקוי חזק

מידע קשור

← "בדיקת ראש ההדפסה וניקויו" בעמוד 105

## מניעת סתימת נחירים

השתמש תמיד בלחצן ההפעלה בעת כיבוי והדלקת המדפסת.

בדוק שנוירת ההפעלה כבויה לפני שתנתק את כבל החשמל.

הדיו עצמו עלול להתייבש אם אין הוא מכוסה. בדיוק כמו הנחת מכסה על עט נובע או עט שמן כדי למנוע התייבשות שלה, ודא שראש ההדפסה מכוסה כראוי כדי למנוע את התייבשות הדיו.

אחרי ניתוק כבל החשמל או במקרה של הפסקת חשמל במהלך פעולת המדפסת, אפשר שראש ההדפסה לא יכוסה כראוי. אם משאירים את ראש ההדפסה כמות שהוא, הוא יתייבש ויגרום לנחירים (יציאות הדיו) להתייבש.

במקרים אלה, הדלק את המדפסת וכבה אותה שוב, במהירות האפשרית על מנת לכסות את ראש ההדפסה.

## יישור ראש ההדפסה

אם רואים שקווים אנכיים אינם מיושרים כהלכה או אם רואים תמונות מטושטשות יש ליישר את ראש ההדפסה.

1. בחר תחזוקה בלוח הבקרה של המדפסת.

כדי לבחור פריט, השתמש בלחצנים , ואז לחץ על לחצן OK.

2. בחר יישור הראש.

3. בחר אחד מתפריטי היישור.

קווים אנכיים נראים עקומים או שהתדפיסים נראים מטושטשים: בחר יישור אנכי.

מופיעים פסים אופקיים במרווחים סדירים: בחר יישור אופקי.

4. פעל בהתאם להוראות המוצגות על המסך.

## ניקוי נתיב הנייר ממריחות דיו

כאשר התדפיסים מרוחים או שרוטים, נקה את הגלגלת בפנים.

1. בחר תחזוקה בלוח הבקרה של המדפסת.  
כדי לבחור פריט, השתמש בלחצנים ▲ ▼ ◀ ▶, ואז לחץ על לחצן OK.
2. בחר ניקוי מיישר הנייר.
3. פעל לפי ההוראות שמופיעות על המסך כדי לטעון נייר ולנקות את נתיב הנייר.
4. חזור על התהליך עד שהנייר לא יוכתם בדיו.
5. כאשר לא ניתן למחוק את התקלה אחרי סילוק חסימת הנייר, יש כתמים על החלק הנמצא בתוך המדפסת המוצג באיור. כבה את המדפסת, ואז נגב את הדיו באמצעות מטוש צמר גפן.

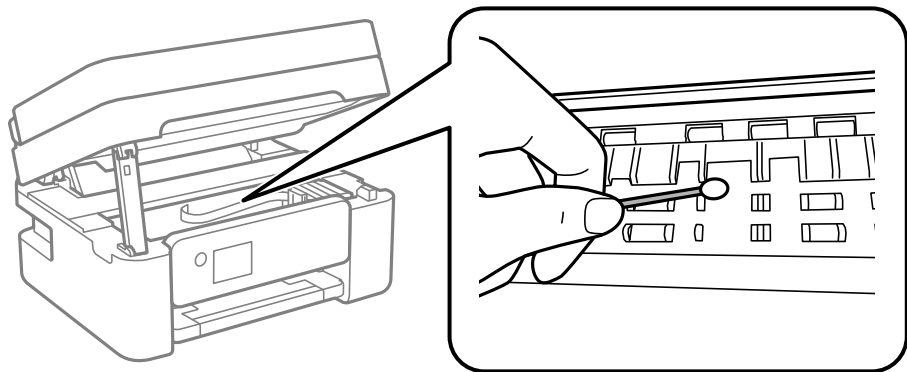

### חשוב: !

- אין להשתמש בנייר טישו לניקוי בתוך המדפסת. נחירי ראש ההדפסה עלולים להיסתם מסיבי בד.
- אל תיגע בחלקים המוצגים באיור הבא. אם תעשה זאת אתה עלול לגרום לתקלה.

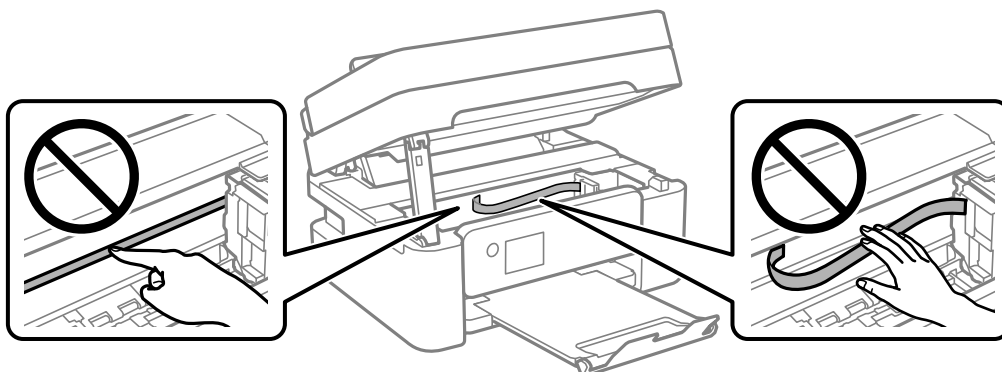

## ניקוי משטח סריקה

כאשר ההעתקים או התמונות הסרוקות מרוחים, נקה את משטח סריקה.

**זהירות!**

היזהר לא ללכוד את ירך או את אצבעותיך בעת פתיחת מכסה המסמכים או סגירתו. אם לא תיזהר, אתה עלול להיפצע.

**חשוב!**

לעולם אל תשתמש באלכוהול או במדלל לניקוי המדפסת. הכימיקלים האלה עלולים להזיק למדפסת.

1. פתח את מכסה המסמכים.

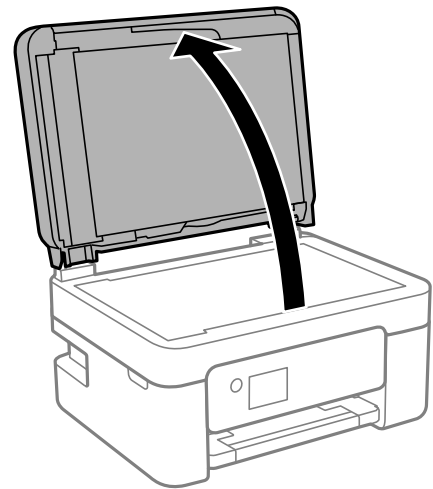

2. השתמש בסמרטוט רך, יבש ונקי כדי לנקות את משטח מסמך סריקה.

**חשוב!**

אם משטח הזכוכית מוכתם בשומן או בחומר אחר שקשה להסירו, השתמש בכמות קטנה של מנקה זגוגיות ובסמרטוט רך כדי להסירו. נגב את כל שאריות הנוזל.

אל תלחץ חזק מדי על משטח הזכוכית.

הקפד לא לשרוט את משטח הזכוכית ולא לפגוע בו. משטח זכוכית פגוע יכול להפחית את איכות הסריקה.

## ניקוי מזין המסמכים האוטומטי

כאשר התמונות המועתקות או הסרוקות ממזין המסמכים האוטומטי הן מרוחות או כאשר המסמכים המקוריים אינם מוזנים כהלכה במזין המסמכים האוטומטי, נקה את מזין המסמכים האוטומטי.

**חשוב!**

לעולם אל תשתמש באלכוהול או במדלל לניקוי המדפסת. הכימיקלים האלה עלולים להזיק למדפסת.

1. פתח את מכסה מזין המסמכים האוטומטי.

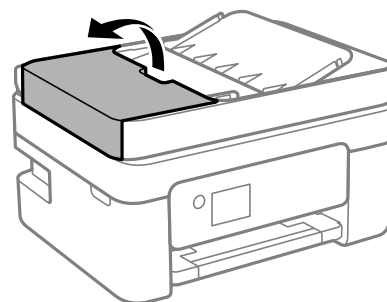

2. השתמש בסמרטוט רך ולח כדי לנקות את הגלגלת ואת פנים המסמכים האוטומטי.

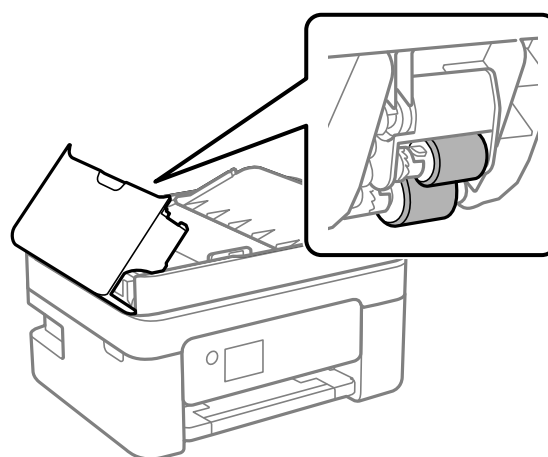

**חשוב!**

השימוש במטלית יבשה עלול להזיק לפני הגלגלת. יש להשתמש במזין המסמכים האוטומטי רק אחרי שהגלגלת התייבשה.

3. סגור את מכסה מזין המסמכים האוטומטי ואז פתח את מכסה המסמכים.

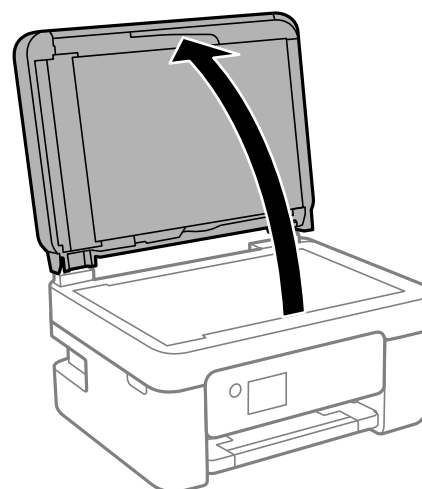

4. נקה את החלק המופיע באיור.

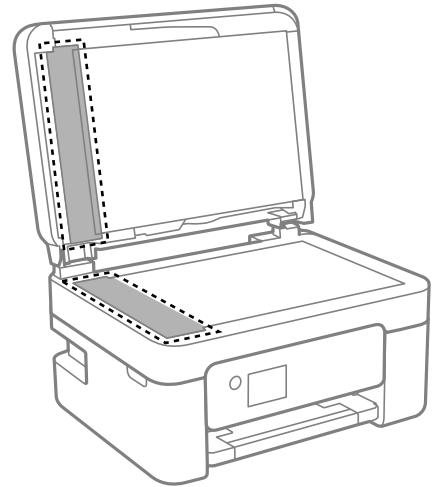

**חשוב!**

אם משטח הזכוכית מוכתם בשומן או בחומר אחר שקשה להסירו, השתמש בכמות קטנה של מנקה זגוגיות ובסמרטוט רך כדי להסירו. נגב את כל שאריות הנוזל.

אל תלחץ חזק מדי על משטח הזכוכית.

הקפד לא לשרוט את משטח הזכוכית ולא לפגוע בו. משטח זכוכית פגוע יכול להפחית את איכות הסריקה.

5. אם לא ניתן למחוק את הבעיה, כבה את המדפסת באמצעות לחיצה על לחצן , פתח את מכסה מזין המסמכים האוטומטי, ואז הרם את מגש הקלט של מזין המסמכים האוטומטי.

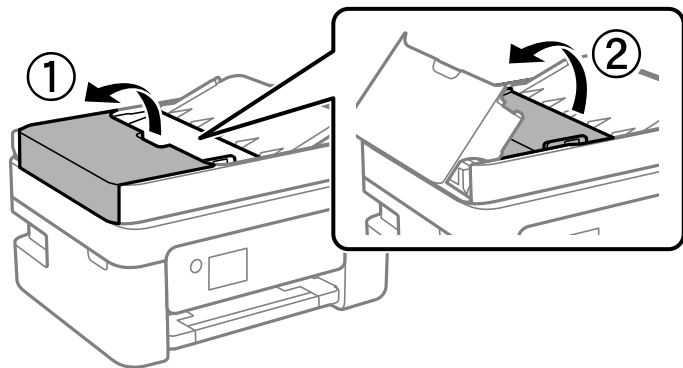



6. נקה את החלק המופיע באיור.

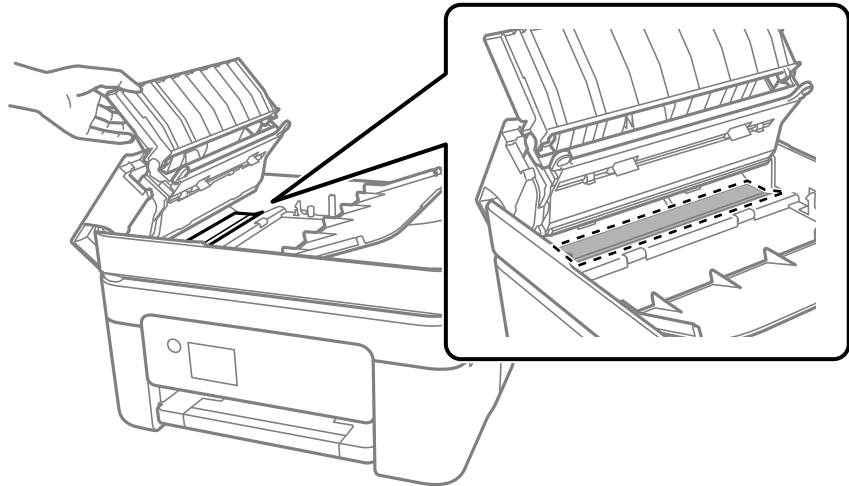

## ניקוי הסרט השקוף

כאשר התדפיס אינו משתפר אחרי יישור ראש ההדפסה או ניקוי נתיב הנייר, אפשר שהסרט השקוף בתוך המדפסת מוכתם.

הפריטים הדרושים:

- (מספר) מטושי צמר גפן
- מים עם כמה טיפות של חומר ניקוי (2 או 3 טיפות של חומר ניקוי בתוך 1/4 כוס של מי ברז)
- תאורה המאפשרת לבדוק את הכתמים

**חשוב!**

אין להשתמש בנוזל ניקוי אחר מחוץ למים עם כמה טיפות של חומר ניקוי.

1. כבה את המדפסת באמצעות לחיצה על הלחצן .

2. פתח את יחידת הסורק.

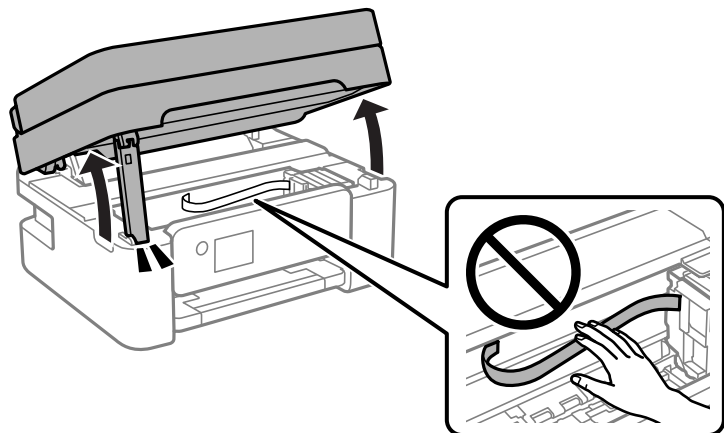

3. בדוק אם הסרט השקוף מוכתם. קל יותר לראות את הכתמים באור.  
אם קיימים כתמים (כגון, סימני טביעות אצבעות או שמן) על הסרט השקוף (A), עבור לשלב הבא.

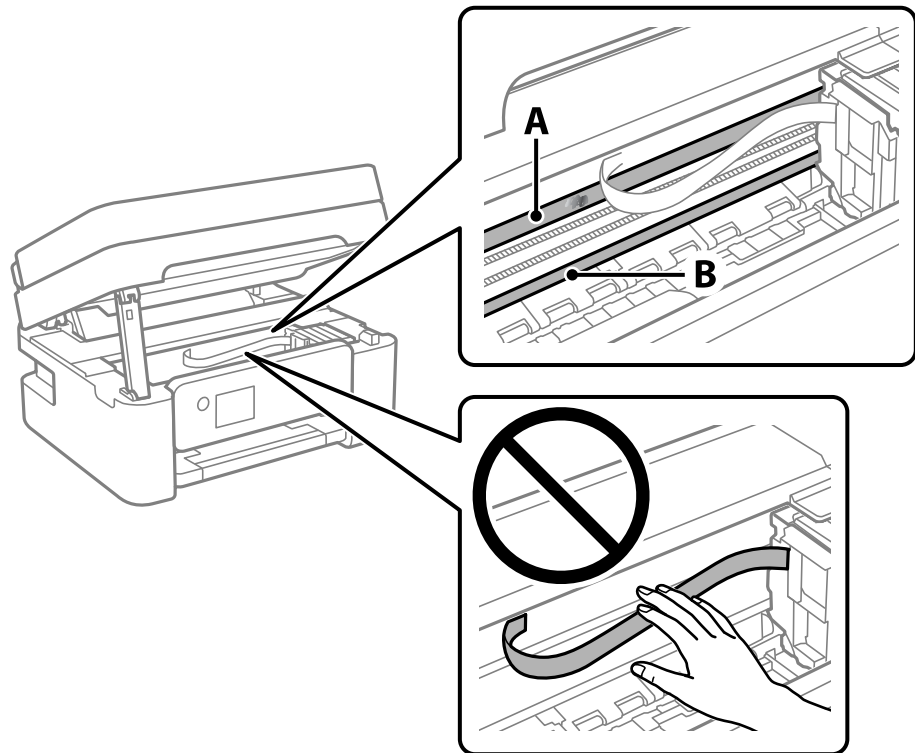

A: הסרט השקוף

B: מסילה

**חשוב!**

יש להיזהר לא לגעת במסילה (B). אחרת, אפשר שלא תוכל להדפיס. אל תנגב את השמן מהמסילה, משום שהוא חיוני לפעולות.

4. לחלח את מטוש צמר הגפן במים עם מספר טיפות של חומר ניקוי באופן שהמטוש לא יטפטף מים, ואז העבר אותו על החלק המוכתם.

זהירות לא לגעת בדיו שנשפך בתוך המדפסת.

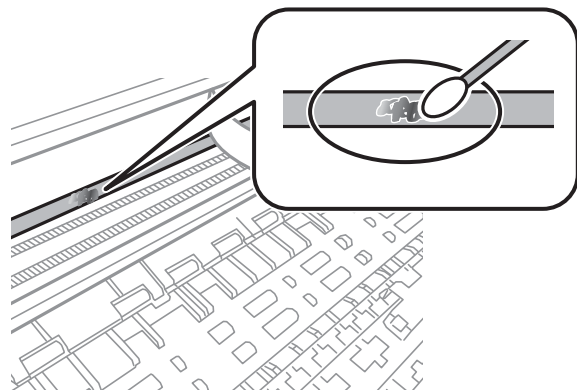

**חשוב!**

נגב בעדינות את הכתם. אם תלחץ את מטוש צמר הגפן חזק מדי כנגד הסרט, עלולים קפיצי הסרט לצאת ממקום וייגרם נזק למדפסת.

5. יש להשתמש במטוש צמר גפן חדש ויבש כדי לנגב את הסרט.

**חשוב!**

אל תשאיר סיבים כלשהם על הסרט.

**לתשומת לבך:**

כדי למנוע מהכתם להתפשט, החלף לעיתים קרובות את מטוש צמר הגפן במטוש חדש.

6. חזור על שלבים 4 ו-5 עד שייעלמו הכתמים מהסרט.

7. בדוק חזותית שאין כתמים על הסרט.

## ניקוי המדפסת

אם הרכיבים והמארז מלוכלכים או מאובקים, כבה את המדפסת ונקה אותם באמצעות מטלית רכה ונקיה שלוחלחה במים. אם לא תוכל להסיר את הלכלוך, נסה להוסיף כמות קטנה של חומר ניקוי קל למטלית לחה.

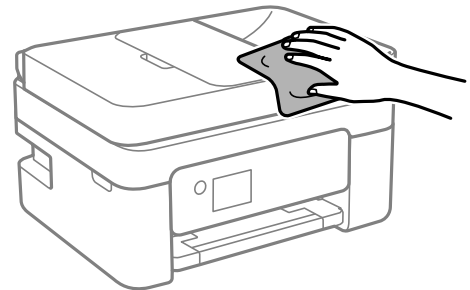

**חשוב!**

- ❑ היזהר שלא ייכנסו מים לתוך מנגנון המדפסת או כל רכיב חשמלי. אחרת, עלול להיגרם נזק למדפסת.
- ❑ לעולם אל תשתמש באלכוהול או במדלל צבע כדי לנקות את הרכיבים והמארז. חומרים כימיים אלה עלולים להזיק להם.
- ❑ אל תיגע בחלקים המוצגים באיור שלהלן. אם תעשה זאת אתה עלול לגרום לתקלה.

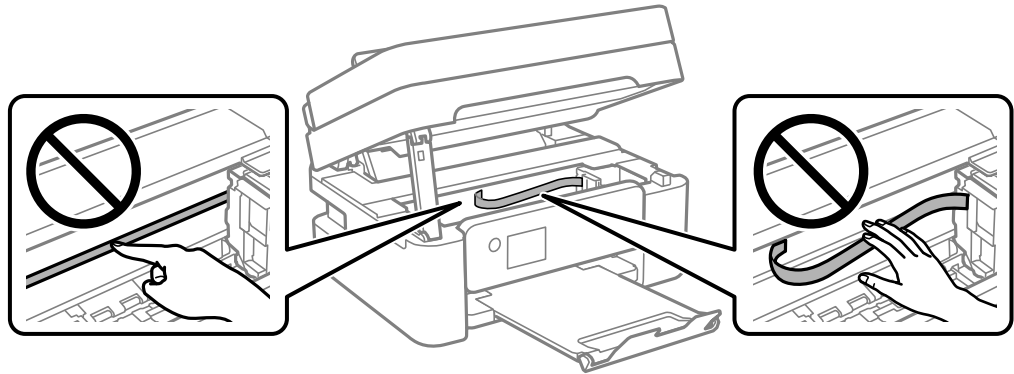

---

## במצבים הבאים

- 118.....כשמחליפים מחשב.
- 118.....חיסכון בחשמל.
- 118.....השבתת החיבור ל-Wi-Fi.
- 119.....התקנת האפליקציות בנפרד.
- 122.....הגדרה מחדש של החיבור לרשת.
- 131.....חיבור ישיר בין התקן חכם לבין מדפסת (Wi-Fi Direct).
- 135.....הוספה או שינוי של חיבור המדפסת.
- 139.....העברה ואחסון של המדפסת.

## כשמחליפים מחשב

צריך להתקין את תוכנת ההדפסה ושאר התוכנות במחשב החדש. גש לאתר האינטרנט שלהלן, ואז הזן את שם המוצר. גש אל התקנה, והתחל לבצע את ההגדרה. פעל בהתאם להוראות המוצגות על המסך.

<https://epson.sn>

## חיסכון בחשמל

המדפסת נכנסת למצב שינה או נכבית אוטומטית אם לא עושים שום פעולה בתוך משך זמן מוגדר. ניתן לכוונן את משך הזמן לפני שהגדרת ניהול צריכת החשמל תופעל. כל הגדלה תשפיע על יעילות האנרגיה של המוצר. יש להתחשב בסביבה לפני שמבצעים שינויים.

בהתאם למיקום שבו רכשת אותה, ייתכן שלמדפסת תהיה תכונה שמכבה אותה אוטומטית אחרי 30 דקות אם היא לא תהיה מחוברת לרשת.

1. בחר ב-הגדרות במסך הבית.

כדי לבחור פריט, השתמש בלחצנים ▲ ▼ ◀ ▶, ואז לחץ על לחצן OK.

2. בחר הגדרת המדפסת.

3. בצע אחת מהפעולות הבאות.

בחר טיימר שינה או הגדרות כיבוי < הכיבוי אינו פעיל או הכיבוי מנותק.

בחר טיימר שינה או כיבוי טיימר.

לתשומת לבך:

ייתכן שבמוצר שברשותך כלולה התכונה הגדרות כיבוי או כיבוי טיימר, בהתאם למיקום הרכישה.

4. בחר את ההגדרות.

## השבתת החיבור ל-Wi-Fi

אם התחברת לרשת Wi-Fi (אינטרנט אלחוטי) אבל אין לך צורך בכך יותר, למשל בגלל שינוי מצב החיבור, אפשר להשבית את החיבור ל-Wi-Fi.

התנתקות מרשתות Wi-Fi לא נחוצות מאפשרת גם להפחית את העומס על המערכת ואת צריכת החשמל.

1. לחץ על הגדרות Wi-Fi במסך הבית של המדפסת.

כדי לבחור פריט, השתמש בלחצנים ▲ ▼ ◀ ▶, ואז לחץ על לחצן OK.

2. בחר Wi-Fi (מומלץ).

3. לחץ על לחצן "OK".

4. בחר אחרים < השבת Wi-Fi.  
פעל בהתאם להוראות המוצגות על המסך.

## התקנת האפליקציות בנפרד

חבר את המחשב לרשת והתקן את הגרסה העדכנית של כל היישומים מהאתר. היכנס למחשב שלך כמנהל. הזן את סיסמת המנהל אם המחשב מנחה לעשות זאת.

לתשומת לבך:  
כאשר מתקינים יישום כלשהו מחדש יש להסירו קודם.

1. ודא שהמחשב והמדפסת זמינים לתקשורת, ושהמדפסת מחוברת לאינטרנט.

2. התחל את Epson Software Updater.  
צילום המסך הוא דוגמה במערכת הפעלה Windows.

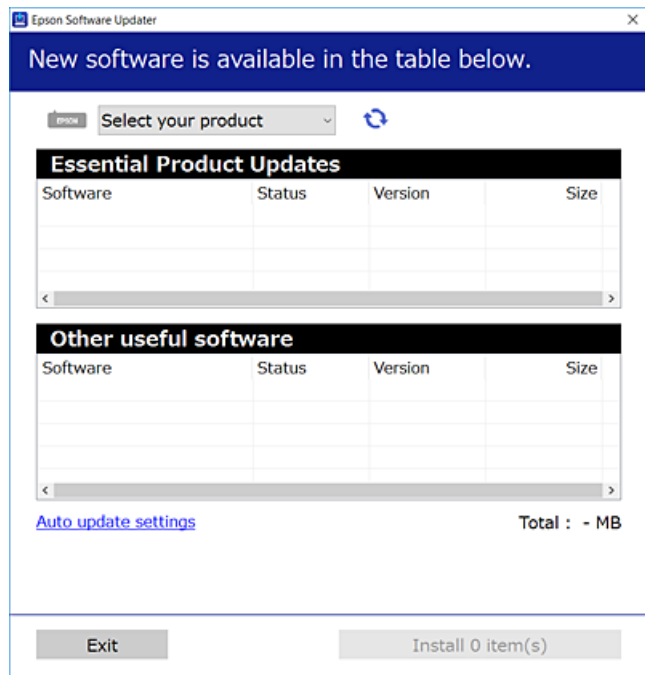

3. עבור Windows, בחר את המדפסת שלך ואז לחץ  כדי לבדוק את האפליקציות העדכניות הזמינות.

4. בחר את הפריטים שברצונך להתקין או לעדכן, ולאחר מכן לחץ על לחצן ההתקנה.

**חשוב!**

אל תכבה ואל תנתק את המדפסת מהחשמל לפני השלמת העדכון. הדבר עלול לגרום לתקלה במדפסת.

לתשומת לבך:

□ תוכל להוריד את האפליקציות העדכניות ביותר מאתר האינטרנט של Epson.

<http://www.epson.com>

□ אם אתה משתמש במערכות הפעלה Windows Server לא תוכל להשתמש ב-Epson Software Updater.

הורד את האפליקציות העדכניות ביותר מאתר האינטרנט של Epson.

מידע קשור

← "אפליקציה לעדכון תוכנה וקושחה (Epson Software Updater) בעמוד 220

## בדיקה אם מותקן מנהל התקן מדפסת מקורי של Windows — Epson

תוכל לבדוק אם מנהל התקן מדפסת מקורי של Epson מותקן במחשב שלך באמצעות אחת מהשיטות הבאות. בחר לוח הבקרה < הצג התקנים ומדפסות (מדפסות, מדפסות ופקסים), ואז בצע את הפעולות הבאות כדי לפתוח את חלון תכונות שרת ההדפסה.

□ Windows 11/Windows 10/Windows 8.1/Windows 8/Windows 7/Windows Server

2022/Windows Server 2019/Windows Server 2016/Windows Server 2012 R2/

Windows Server 2012/Windows Server 2008 R2

לחץ על סמל המדפסת, ואז לחץ תכונות שרת הדפסה בראש החלון.

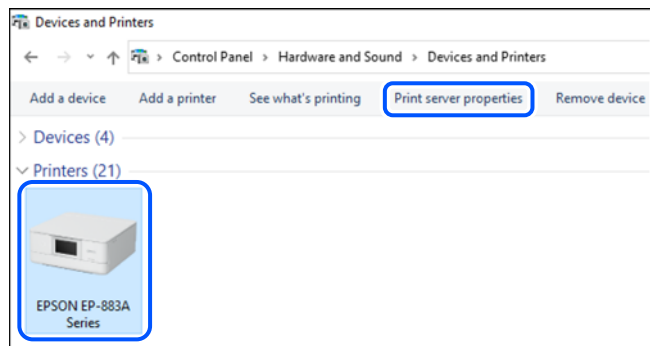

□ Windows Vista/Windows Server 2008

לחץ לחיצה ימנית על תיקיית מדפסות ואז לחץ על הפעל כמנהל < תכונות שרת.

□ Windows XP/Windows Server 2003 R2/Windows Server 2003

מתוך תפריט קובץ בחר תכונות שרת.



לחץ על לשונית מנהלי התקן. אם שם המדפסת שלך מוצג ברשימה, זהו סימן שמוותקן מנהל התקן מדפסת Epson מקורי במחשב שלך.

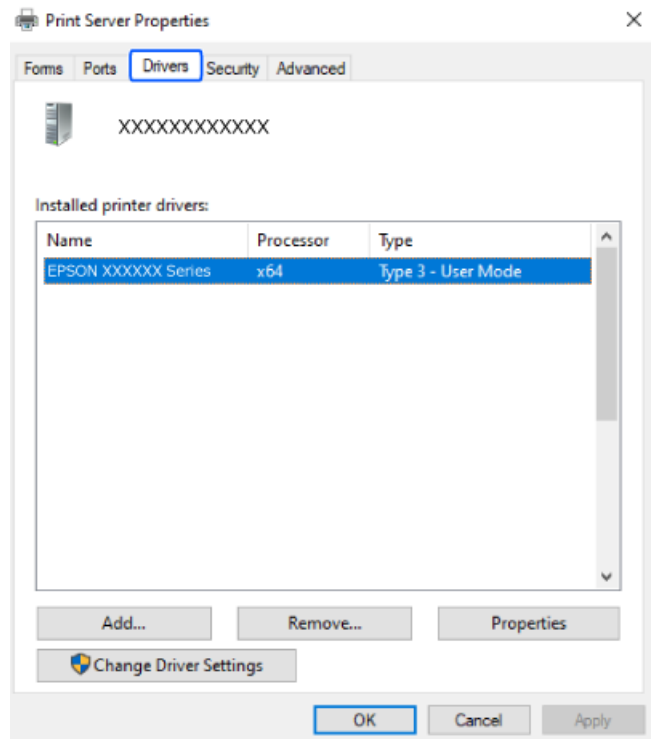

מידע קשור

← "התקנת האפליקציות בנפרד" בעמוד 119

## בדיקה אם מותקן מנהל התקן מדפסת מקורי של Epson — Mac OS

תוכל לבדוק אם מנהל התקן מדפסת מקורי של Epson מותקן במחשב שלך באמצעות אחת מהשיטות הבאות. בחר באפשרות העדפות המערכת מתוך תפריט Apple < מדפסות וסורקים (או הדפסה וסריקה, הדפסה ופקס), ולאחר מכן בחר את המדפסת. לחץ אפשרויות וחומרים מתכלים, ואם מוצגות לשונית האפשרויות ולשונית תוכנת עזר בחלון, הרי שמנהל התקן מדפסת מקורי של Epson מותקן במחשב שלך.

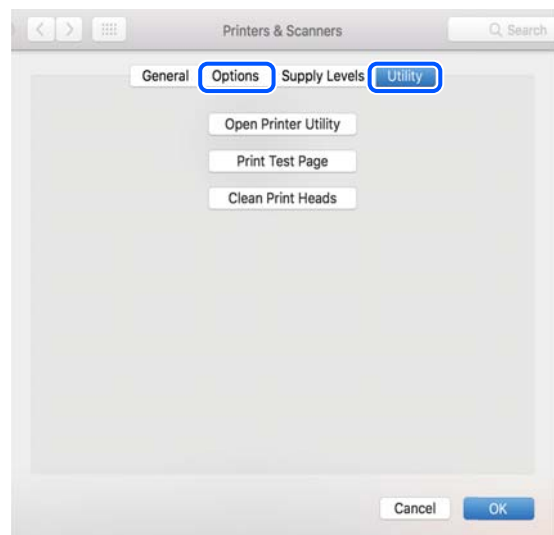

מידע קשור

← "התקנת האפליקציות בנפרד" בעמוד 119

## הגדרה מחדש של החיבור לרשת

צריך להגדיר את הרשת של המדפסת במקרים הבאים.

כשמתמשים במדפסת באמצעות חיבור לרשת

אם סביבת הרשת השתנתה

אם הראוטר האלחוטי הוחלף

כשמשנים את שיטת החיבור למחשב

## ביצוע הגדרות עבור התחברות למחשב

תוכל להפעיל את תוכנת ההתקנה באמצעות אחת מהשיטות הבאות.

הגדרה מתוך אתר האינטרנט

גש לאתר האינטרנט שלהלן, ואז הזן את שם המוצר. גש אל התקנה, והתחל לבצע את ההגדרה.

<https://epson.sn>

 אפשר גם לצפות בהסבר באמצעות מדריכי סרטונים באינטרנט. אפשר להיכנס לאתר הבא.

<https://support.epson.net/publist/vlink.php?code=NPD6870>

הגדרה באמצעות דיסק התוכנה

אם למדפסת צורף דיסק תוכנה ומשתמשים במחשב עם Windows שיש לו כונן דיסקים, אפשר להכניס את הדיסק למחשב ולבצע את ההוראות המופיעות על המסך.

## ביצוע הגדרות עבור התחברות להתקן חכם

אם מחברים את המדפסת לאותה רשת כמו הראוטר האלחוטי, אפשר להשתמש בה דרך הראוטר האלחוטי מהמכשיר החכם.

כדי ליצור חיבור חדש, נכנסים לאתר הבא מהמכשיר החכם שרוצים לחבר למדפסת. כותבים את שם המוצר, לוחצים על התקנה ומתחילים בהגדרת החיבור.

<https://epson.sn>

 אפשר לצפות בהסבר באמצעות מדריכי סרטונים באינטרנט. אפשר להיכנס לאתר הבא.

<https://support.epson.net/publist/vlink.php?code=VC00006>

לתשומת לבך:

אם כבר חיברת בין המכשיר החכם למדפסת, אבל צריך להגדיר מחדש את החיבור, אפשר לעשות זאת מאפליקציה כמו *Epson Smart Panel*.

## ביצוע הגדרות Wi-Fi מתוך לוח הבקרה

אם לא משתמשים במחשב או במכשיר חכם כדי להגדיר את המדפסת, אפשר לעשות זאת באמצעות לוח הבקרה.

תוכל להגדיר הגדרות רשת מלוח הבקרה של המדפסת במספר דרכים. בחר את שיטת החיבור המתאימה לסביבה ולתנאים שלך.

אם השם והסיסמה של הראוטר האלחוטי ידועים לך, אפשר להזין אותם ידנית.

מידע קשור

- ← "ביצוע הגדרות Wi-Fi באמצעות הזנת ה-SSID והסיסמה" בעמוד 123
- ← "ביצוע הגדרות Wi-Fi באמצעות התקנת לחצן (WPS)" בעמוד 124
- ← "ביצוע הגדרות Wi-Fi באמצעות הגדרת קוד (PIN (WPS)" בעמוד 125

## ביצוע הגדרות Wi-Fi באמצעות הזנת ה-SSID והסיסמה

תוכל להגדיר רשת Wi-Fi באמצעות הזנת המידע הדרוש כדי להתחבר לנתב אלחוטי מתוך לוח הבקרה של המדפסת. על מנת לבצע את ההגדרה בשיטה זו, תהיה זקוק ל-SSID ולסיסמה של נתב אלחוטי.

לתשומת לבך:

אם אתה משתמש בנתב אלחוטי עם הגדרות ברירת המחדל שלו, ה-SSID והסיסמה מופיעות על התווית. אם אינך יודע את ה-SSID ואת הסיסמה, עיין בתיעוד שסופק עם הנתב האלחוטי.

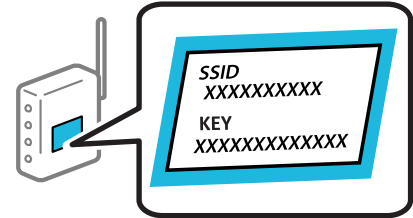

1. בחר ב-הגדרות Wi-Fi במסך הבית.

כדי לבחור פריט, השתמש בלחצנים ▲ ▼ ◀ ▶, ואז לחץ על לחצן OK.

2. בחר Wi-Fi (מומלץ).

3. לחץ על לחצן "OK".

4. בחר אשף הגדרת רשת אלחוטית.

5. פעל בהתאם להוראות המוצגות על גבי המסך כדי לבחור את ה-SSID, להזין את הסיסמה עבור הנתב האלחוטי, ולהתחיל את ההגדרה.

אם ברצונך לבדוק את מצב חיבור הרשת עבור המדפסת אחרי השלמת ההגדרה, עיין בקישור המידע הקשור להלן עבור פרטים.

### לתשומת לבך:

□ אם אינך יודע את ה-SSID, בדוק אם הוא כתוב על תווית הנתב האלחוטי. אם אתה משתמש בנתב האלחוטי עם הגדרות ברירת המחדל שלו, השתמש ב-SSID המופיע על התווית. אם אין ביכולתך למצוא מידע כלשהו, עיין בתיעוד שסופק עם הנתב האלחוטי.

□ הסיסמה רגישה לאותיות קטנות וגדולות באנגלית.

□ אם אינך יודע את הסיסמה, בדוק אם המידע כתוב על תווית הנתב האלחוטי. אפשר שהסיסמה שמופיעה על התווית מצויינת בשם "Network Key", "Wireless Password", וכן הלאה. אם אתה משתמש בנתב האלחוטי עם הגדרות ברירת המחדל שלו, השתמש בסיסמה המופיעה על התווית.

### מידע קשור

← "בדיקת סטטוס החיבור לרשת של המדפסת (דוח חיבור לרשת)" בעמוד 125

## ביצוע הגדרות Wi-Fi באמצעות התקנת לחצן (WPS)

תוכל להתקין רשת Wi-Fi באופן אוטומטי בלחיצת כפתור בנתב האלחוטי. אם יתמלאו התנאים הבאים, תוכל להתקין את ה-Wi-Fi באמצעות שיטה זו.

□ הנתב האלחוטי תואם (WPS (Wi-Fi Protected Setup).

□ חיבור ה-Wi-Fi הנוכחי בוצע באמצעות לחיצת כפתור בנתב האלחוטי.

### לתשומת לבך:

אם אינך מצליח למצוא את הכפתור או שאתה מבצע את ההתקנה באמצעות תוכנה, עיין בתיעוד שסופק עם הנתב האלחוטי.

1. בחר ב-הגדרות Wi-Fi במסך הבית.

כדי לבחור פריט, השתמש בלחצנים ▲ ▼ ◀ ▶, ואז לחץ על לחצן OK.

2. בחר Wi-Fi (מומלץ).

3. לחץ על הלחצן OK.

4. בחר הגדרה בלחיצה (WPS).

5. פעל בהתאם להוראות המוצגות על המסך.

אם ברצונך לבדוק את מצב חיבור הרשת עבור המדפסת אחרי השלמת ההגדרה, עיין בקישור המידע הקשור להלן עבור פרטים.

### לתשומת לבך:

אם החיבור נכשל, הפעל את הנתב האלחוטי מחדש, קרב אותו למדפסת ונסה שוב. אם החיבור עדיין לא פועל, הדפס דוח חיבור רשת ובדוק את הפיתרון.

### מידע קשור

← "בדיקת סטטוס החיבור לרשת של המדפסת (דוח חיבור לרשת)" בעמוד 125

## ביצוע הגדרות Wi-Fi באמצעות הגדרת קוד PIN (WPS)

תוכל להתחבר באופן אוטומטי לנתב אלחוטי באמצעות קוד PIN. תוכל להשתמש בשיטה זו כדי לבצע את ההתקנה אם נתב אלחוטי תומך ב-WPS (הגדרה מוגנת Wi-Fi). יש להשתמש במחשב כדי להזין קוד PIN לתוך הנתב האלחוטי.

1. בחר ב-הגדרות Wi-Fi במסך הבית.  
כדי לבחור פריט, השתמש בלחצנים ▲ ▼ ◀ ▶, ואז לחץ על לחצן OK.
2. בחר Wi-Fi (מומלץ).
3. לחץ על הלחצן OK.
4. בחר אחרים < קוד PIN (WPS).
5. השתמש במחשב שלך כדי להזין את קוד ה-PIN (מספר בן שמונה ספרות) המוצג בלוח הבקרה של המדפסת לתוך נתב אלחוטי בתוך שתי דקות.  
**לתשומת לבך:**  
עיינ בתיעוד הנלווה לנתב האלחוטי שלך לפרטים על הזנת קוד PIN.
6. פעל בהתאם להוראות המוצגות על המסך.  
אם ברצונך לבדוק את מצב חיבור הרשת עבור המדפסת אחרי השלמת ההגדרה, עיין בקישור המידע הקשור להלן עבור פרטים.

מידע קשור

◀ "בדיקת סטטוס החיבור לרשת של המדפסת (דוח חיבור לרשת)" בעמוד 125

## בדיקת סטטוס החיבור לרשת של המדפסת (דוח חיבור לרשת)

תוכל להדפיס דו"ח חיבור רשת כדי לבדוק את המצב בין המדפסת לבין הנתב האלחוטי.

1. טען ניירות.
2. בחר ב-הגדרות במסך הבית.  
כדי לבחור פריט, השתמש בלחצנים ▲ ▼ ◀ ▶, ואז לחץ על לחצן OK.
3. בחר הגדרות רשת < בדיקת התחברות.  
בדיקת החיבור מתחילה.
4. פעל בהתאם להוראות על גבי מסך המדפסת כדי להדפיס את דו"ח חיבור הרשת.  
אם מתרחשת שגיאה, בדוק את דוח חיבור הרשת, ולאחר מכן בצע את הפתרונות המודפסים.

## הודעות ופתרונות בדוח חיבור הרשת

בדוק את ההודעות ואת קודי השגיאות בדוח חיבור הרשת, ולאחר מכן בצע את הפתרונות.

Check Network Connection

Check Result FAIL

Error code (E-2)

See the Network Status and check if the Network Name (SSID) is the SSID you want to connect.  
If the SSID is correct, make sure to enter the correct password and try again.

If your problems persist,  
see your documentation for help and networking tips.

Checked Items

Wireless Network Name (SSID) Check	FAIL
Communication Mode Check	Unchecked
Security Mode Check	Unchecked
MAC Address Filtering Check	Unchecked
Security Key/Password Check	Unchecked
IP Address Check	Unchecked
Detailed IP Setup Check	Unchecked

Network Status

Printer Name	EPSON XXXXXX
Printer Model	XX-XXX Series
IP Address	169.254.137.8
Subnet Mask	255.255.0.0
Default Gateway	
Network Name (SSID)	EpsonNet
Security	None
Signal Strength	Poor
MAC Address	F8:D0:27:40:C0:AC

א. קוד שגיאה

ב. הודעות בסביבת הרשת

מידע קשור

- ← "E-1" בעמוד 127
- ← "E-2", "E-3", "E-7" בעמוד 127
- ← "E-5" בעמוד 128
- ← "E-6" בעמוד 128
- ← "E-8" בעמוד 128
- ← "E-9" בעמוד 129
- ← "E-10" בעמוד 129
- ← "E-11" בעמוד 130
- ← "E-12" בעמוד 130
- ← "E-13" בעמוד 130
- ← "הודעה בסביבת הרשת" בעמוד 131

## E-1

פתרונות:

- ודא שהרכוז או התקני רשת אחרים מופעלים.
- אם ברצונך לחבר את המדפסת באמצעות Wi-Fi, בצע שוב את הגדרות ה-Wi-Fi עבור המדפסת משום שהיא מושבתת.

מידע קשור

← "ביצוע הגדרות Wi-Fi מתוך לוח הבקרה" בעמוד 123

## E-2, E-3, E-7

פתרונות:

- ודא שהראוטר האלחוטי דולק.
- ודא שהמחשב או המכשיר מחוברים נכון לראוטר האלחוטי.
- כבה את הראוטר האלחוטי. המתן בערך 10 שניות, ואז הדלק אותה.
- קרב את המדפסת לראוטר האלחוטי ואם יש ביניהם חפצים שעלולים לחסום את התקשורת הזו אותם.
- אם הזנת את ה-SSID באופן ידני, בדוק אם זהו ה-SSID הנכון. בדוק את ה-SSID בחלק ה-**Network Status** בדו"ח חיבור הרשת.
- אם לראוטר האלחוטי יש כמה SSID, בחר את ה-SSID המוצג. אם ה-SSID משתמש בתדר לא תקין, המדפסת לא תציג אותו.
- אם אתה משתמש בלחצן כדי ליצור חיבור לרשת, ודא שהראוטר האלחוטי תומך ב-WPS. אי אפשר להשתמש בלחצן הזה אם הראוטר לא תומך ב-WPS.
- ודא שה-SSID שלך משתמש רק בתווי ASCII (אותיות, מספרים וסמלים). המדפסת אינה יכולה להציג SSID שמכיל תוים שאינם תווי ASCII.
- ודא שאתה יודע את ה-SSID והסיסמה לפני החיבור לראוטר האלחוטי. אם אתה משתמש בהגדרות ברירת המחדל של הראוטר האלחוטי, השתמש ב-SSID ובסיסמה שרשומים במדבקה שעל הראוטר. אם אינך יודע את ה-SSID והסיסמה, פנה למי שהתקין את הראוטר האלחוטי או עיין במסמכים שצורפו אליו.
- כאשר אתה רוצה להתחבר ל-SSID שהופק באמצעות פונקציית שיתוף החיבור של התקן חכם, בדוק את ה-SSID ואת הסיסמה בתיעוד שסופק עם ההתקן החכם.
- אם חיבור ה-Wi-Fi מתנתק פתאום, בדוק אם קיימת אחת הבעיות שלהלן. אם אחת מהבעיות הללו רלוונטית, אפס את הגדרות הרשת שלך באמצעות הורדה והפעלה של התכונה מאתר האינטרנט הבא.  
<https://epson.sn> < התקנה
- התקן חכם נוסף חובר לרשת באמצעות התקנת לחצן.
- רשת ה-Wi-Fi הוגדרה תוך שימוש בשיטה אחרת כלשהי שאינה שיטת התקנת לחצן.

מידע קשור

← "הגדרה מחדש של החיבור לרשת" בעמוד 122

← "ביצוע הגדרות Wi-Fi מתוך לוח הבקרה" בעמוד 123

## E-5

פתרונות:

ודא שסוג האבטחה של הנתב האלחוטי מוגדר כאחד הסוגים להלן. אם הוא אינו מוגדר כך, שנה את סוג האבטחה בנתב האלחוטי, ולאחר מכן אפס את הגדרות הרשת של המדפסת.

(40 WEP-64 ביט)

(104 WEP-128 ביט)

(WPA PSK (TKIP/AES)\*

(WPA<sub>2</sub> PSK (TKIP/AES)\*

(WPA (TKIP/AES

(WPA<sub>2</sub> (TKIP/AES

WPA<sub>3</sub>-SAE (AES)

\* WPA PSK ידוע גם כ-WPA Personal. WPA<sub>2</sub> PSK ידוע גם כ-WPA<sub>2</sub> Personal.

## E-6

פתרונות:

בדוק אם הסינון של כתובות MAC מושבת. אם הוא מופעל, שמור את כתובת ה-MAC של המדפסת כדי שהיא לא תסונן. למידע נוסף, עיין במסמכים הנלווים של הראוטר האלחוטי. תוכל למצוא את כתובת ה-MAC של המדפסת בקטע **Network Status** בדוח החיבור לרשת.

אם הראוטר האלחוטי משתמש במנגנון אימות משותף עם אבטחת WEP, ודא שמפתח האימות והאינדקס נכונים.

אם מספר המכשירים שניתן לחבר לראוטר האלחוטי קטן ממספר המכשירים שאתה רוצה לחבר לרשת, שנה את ההגדרות של הראוטר האלחוטי כדי להגדיל את מספר המכשירים שניתן לחבר. למידע נוסף על ההגדרות, עיין במסמכים הנלווים של הראוטר האלחוטי.

מידע קשור

← "ביצוע הגדרות עבור התחברות למחשב" בעמוד 122

## E-8

פתרונות:

אפשר את DHCP בנתב האלחוטי אם האפשרות 'השג כתובת IP' של המדפסת הוגדרה כאוטומטית.

אם הגדרת 'השג כתובת IP' של המדפסת הוגדרה כידנית, תהיה כתובת ה-IP שתגדיר ידנית בלתי חוקים כתוצאה מיציאה מהטווח (למשל: 0.0.0.0). הגדר כתובת IP מתוך לוח הבקרה של המדפסת.



מידע קשור

← "בחירת כתובת IP סטטית למדפסת" בעמוד 137

## E-9

פתרונות:

בדוק את הדברים להלן.

ההתקנים פועלים.

ניתן לגשת לאינטרנט ולמחשבים אחרים או להתקני רשת הנמצאים באותה הרשת של ההתקנים שברצונך לחבר למדפסת.

אם בדקת את הדברים האלה והמדפסת עדיין לא מתחברת לרשת כבה את הראוטר האלחוטי. המתן בערך 10 שניות, ואז הדלק אותה. לאחר מכן אפס את הגדרות הרשת שלך באמצעות הורדה והרצה של תוכנת ההתקנה מהאתר שלהלן.

<https://epson.sn> < התקנה

מידע קשור

← "ביצוע הגדרות עבור התחברות למחשב" בעמוד 122

## E-10

פתרונות:

בדוק את הדברים להלן.

התקנים אחרים ברשת פועלים.

כתובות רשת (כתובת IP, מסיכת רשת משנה, שער ברירת מחדל) הן נכונות אם הגדרת את אפשרות השגת כתובת ה-IP של המדפסת כידנית.

אפס את כתובת הרשת אם היא אינה נכונה. תוכל לבדוק את כתובת ה-IP, מסיכת רשת המשנה, ושער ברירת מחדל בחלק ה-**Network Status** שבדו"ח חיבור הרשת.

אם DHCP מאופשר, שנה את הגדרות 'השג כתובת IP' שלה מדפסת למצב אוטומטי. אם ברצונך להגדיר את כתובת ה-IP באופן ידני, בדוק את כתובת ה-IP של המדפסת בחלק ה-**Network Status** בדו"ח חיבור הרשת, ואז בחר 'ידני' במסך הגדרות הרשת. הגדר את מסיכת רשת המשנה כך שתהיה [255.255.255.0].

אם עדיין לא נוצר חיבור בין המדפסת שלך לבין התקני רשת, כבה את הנתב האלחוטי. המתן בערך 10 שניות, ואז הדלק אותה.

מידע קשור

← "בחירת כתובת IP סטטית למדפסת" בעמוד 137

## E-11

פתרונות:

בדוק את הדברים הבאים.

- כתובת שער ברירת המחדל נכונה, אם הגדרת את "הגדרת TCP/IP" במדפסת לאפשרות "ידנית".
- ההתקן שמוגדר כשער ברירת המחדל דולק.

הגדר כתובת נכונה לשער ברירת המחדל. תוכל למצוא את כתובת שער ברירת המחדל בקטע Network Status בדוח החיבור לרשת.

מידע קשור

← "בחירת כתובת IP סטטית למדפסת" בעמוד 137

## E-12

פתרונות:

בדוק את הדברים להלן.

התקנים אחרים ברשת פועלים.

כתובות הרשת (כתובת IP, מסיכת רשת המשנה ושער ברירת המחדל) הן נכונות אם אתה מזין אותן ידנית.

כתובות הרשת עבור התקנים אחרים (מסיכת רשת משנה ושער ברירת מחדל) הן זהות.

כתובת ה-IP אינה מתנגשת בהתקנים אחרים.

אם עדיין לא נוצר חיבור בין המדפסת שלך לבין התקני רשת אחרי שווידאת את הנ"ל, נסה את הפעולות הבאות.

כבה את הראוטר האלחוטי. המתן בערך 10 שניות, ואז הדלק אותה.

בצע שוב את הגדרות הרשת באמצעות תוכנת ההתקנה. תוכל להריץ אותה מהאתר הבא.

<https://epson.sn> < התקנה

ניתן לשמור מספר סיסמאות בראוטר אלחוטי שמשתמש באבטחת WEP. אם רשומות כמה סיסמאות, בדוק אם הסיסמה הרשומה הראשונה מוגדרת במדפסת.

מידע קשור

← "בחירת כתובת IP סטטית למדפסת" בעמוד 137

## E-13

פתרונות:

בדוק את הדברים להלן.

התקני הרשת, כגון הראוטר האלחוטי, הרכוז והראוטר, דולקים.

□ הגדרת ה-TCP/IP עבור התקני רשת לא נקבעה ידנית. (אם הפונקציה "הגדרת TCP/IP" במדפסת הוגדרה אוטומטית בעוד שהפונקציה "הגדרת TCP/IP" של התקני רשת אחרים הוגדרה ידנית, ייתכן שהרשת של המדפסת שונה מזו של ההתקנים האחרים).

אם לאחר הבדיקות לעיל התקלה נמשכת, נסה את הפעולות להלן.

□ כבה את הראוטר האלחוטי. המתן בערך 10 שניות, ואז הדלק אותה.

□ בצע הגדרות רשת במחשב הנמצא על אותה רשת כמו המדפסת המשתמשת בתוכנת ההתקנה. תוכל להריץ אותה מהאתר הבא.

<https://epson.sn> < התקנה

□ ניתן לשמור מספר סיסמאות בראוטר אלחוטי שמשמש באבטחת WEP. אם רשומות כמה סיסמאות, בדוק אם הסיסמה הרשומה הראשונה מוגדרת במדפסת.

מידע קשור

← "ביצוע הגדרות עבור התחברות למחשב" בעמוד 122

← "בחירת כתובת IP סטטית למדפסת" בעמוד 137

## הודעה בסביבת הרשת

פתרון	הודעה
אחרי שתקרב את המדפסת לנתב האלחוטי ותסלק מכשולים ביניהם, כבה את הנתב האלחוטי. המתן בערך 10 שניות, ואז הדלק אותה. אם עדיין לא נוצר חיבור, עיין בתיעוד שסופק עם הנתב האלחוטי.	The Wi-Fi environment needs to be improved. Turn the wireless router off and then turn it on. If the connection does not improve, see the documentation for the wireless router.
מחשב והתקנים חכמים שניתן לחברם בו-זמנית מחוברים באופן מלא בחיבור Wi-Fi Direct (חיבור AP פשוט). כדי להוסיף מחשב או התקן חכם נוסף, נתק קודם את אחד ההתקנים המחוברים או חבר אותו תחילה לרשת האחרת. תוכל לאשר את מספר ההתקנים האלחוטיים שניתן לחבר בו-זמנית ואת מספר ההתקנים המחוברים באמצעות בדיקת גליון מצב הרשת או לוח הבקרה של המדפסת.	*No more devices can be connected. Disconnect one of the connected devices if you want to add another one.
בלוח הבקרה של המדפסת, גש אל מסך הגדרת Wi-Fi Direct ובחר את התפריט כדי לשנות את ההגדרה. תוכל לשנות את שם הרשת אחרי-DIRECT-XX. הזן בתוך 22 תווים.	The same SSID as Wi-Fi Direct exists in the environment. Change the Wi-Fi Direct SSID if you cannot connect a smart device to the printer.

## חיבור ישיר בין התקן חכם לבין מדפסת (Wi-Fi Direct)

Wi-Fi Direct (חיבור AP פשוט) מאפשר לך לחבר התקן חכם ישירות למדפסת ללא נתב אלחוטי והדפס מתוך ההתקן החכם.

## אודות Wi-Fi Direct

השתמש בשיטת החיבור הזאת כשאינך משתמש ב-Wi-Fi בבית או במשרד או כשאתה רוצה לחבר את המדפסת ואת המחשב או ההתקן החכם ישירות. במצב זה המדפסת מתפקדת כנתב אלחוטי ותוכל לחבר את ההתקנים למדפסת בלא צורך בנתב אלחוטי סטנדרטי. עם זאת, התקנים המחוברים ישירות למדפסת אינם יכולים לתקשר זה עם זה דרך המדפסת.

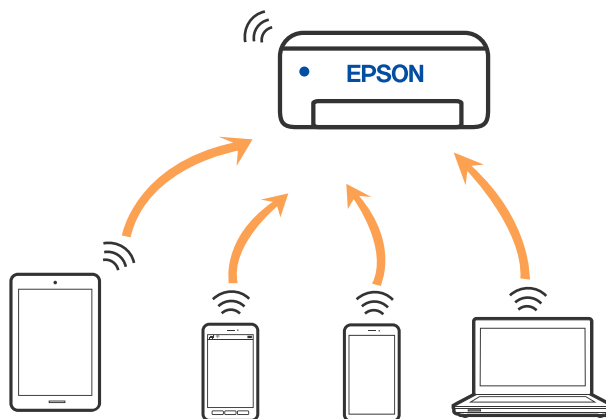

אפשר לחבר את המדפסת בעת ובעונה אחת באמצעות Wi-Fi ובאמצעות חיבור Wi-Fi Direct (חיבור AP פשוט). עם זאת, אם מתחילים חיבור רשת בשיטת חיבור Wi-Fi Direct (חיבור AP פשוט) כאשר המדפסת כבר מחוברת באמצעות Wi-Fi, ינותק חיבור ה-Wi-Fi באופן זמני.

## התחברות אל מכשירים באמצעות Wi-Fi Direct

שיטה זאת מאפשרת לחבר את המדפסת ישירות עם התקנים חכמים, ללא שימוש בנתב אלחוטי.

לתשומת לבך:

עבור משתמשי iOS או Android, נוח לבצע את ההגדרה מתוך *Epson Smart Panel*.

עליך לבצע רק פעם אחת את ההגדרות עבור המדפסת וההתקן החכם שברצונך לחבר. אם לא תשבית את *Wi-Fi Direct* או תשחזר את ההגדרות הרשת למצב ברירת המחדל שלהם, לא תצטרך לבצע הגדרות אלה שוב.

1. בחר ב-הגדרות Wi-Fi במסך הבית.  
כדי לבחור פריט, השתמש בלחצנים ▲ ▼ ◀ ▶, ואז לחץ על לחצן OK.
2. בחר Wi-Fi Direct.
3. בדוק את ההודעה ולאחר מכן לחץ על הלחצן אישור כדי להמשיך.
4. בדוק את ההודעה ולאחר מכן לחץ על הלחצן אישור כדי להמשיך.
5. לחץ על ◀.
6. בחר מכשירים אחרים.
7. גלול במסך באמצעות הלחצן ▼ ובדוק את פרטי החיבור באמצעות Wi-Fi Direct.

8. במסך ה-Wi-Fi של ההתקן החכם, בחר את ה-SSID המוצג בלוח הבקרה של המדפסת ואז הזן את הסיסמה.

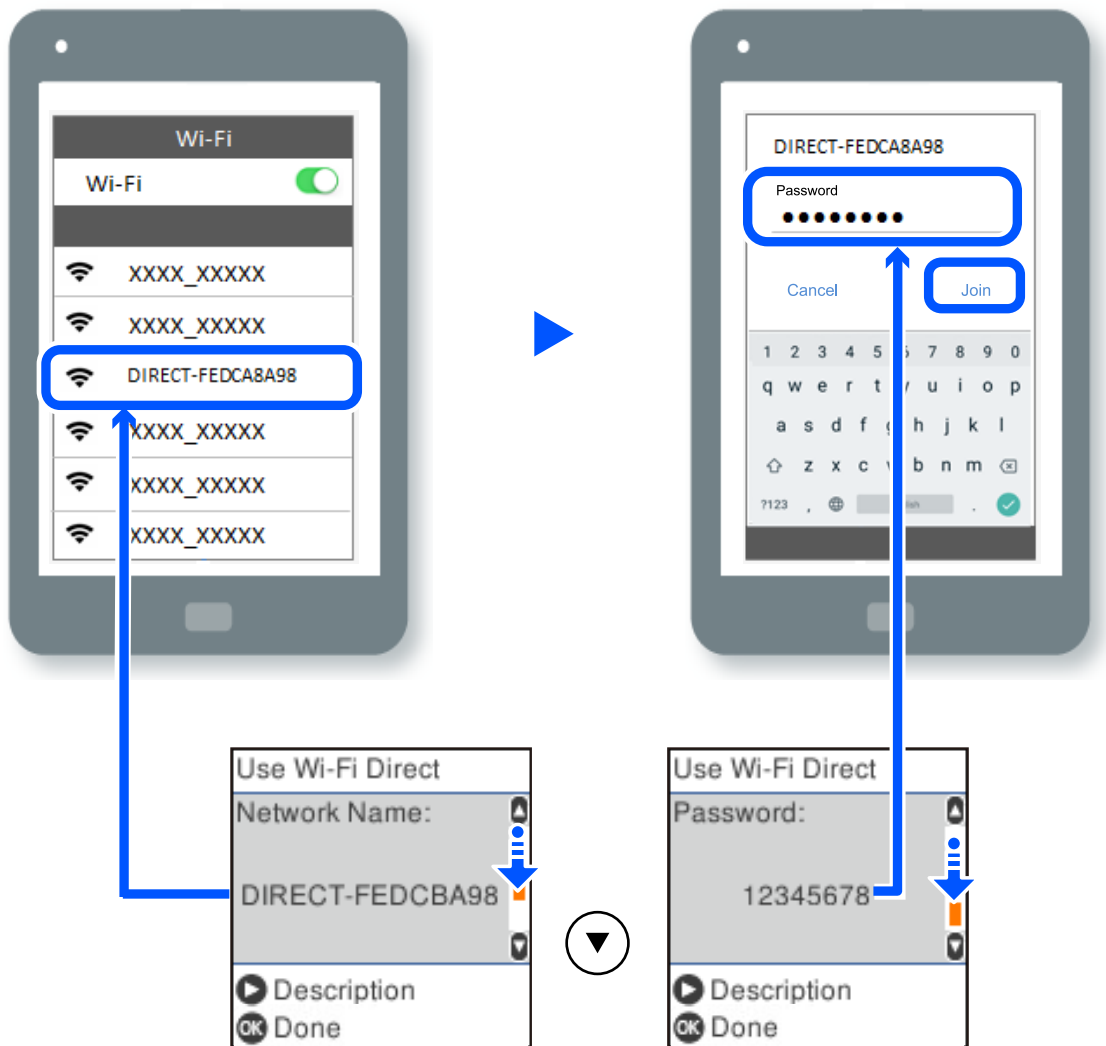

9. לחץ על לחצן האישור בלוח הבקרה של המדפסת.

10. במסך אפליקציית ההדפסה עבור המכשיר החכם, בחר את המדפסת שאליה אתה רוצה להתחבר. עבור התקנים חכמים שכבר היו מחוברים למדפסת בעבר, בחר את שם הרשת (SSID) במסך ה-Wi-Fi של ההתקן החכם על מנת לחזור ולחברם.

לתשומת לבך:

אם אתה משתמש במכשיר iOS, תוכל להתחבר גם באמצעות סריקת קוד QR עם מצלמת ה-iOS הסטנדרטית. עיין בקישור שלהלן <https://epson.sn>.

## ניתוק Wi-Fi Direct חיבור (AP פשוט)

יש שתי שיטות זמינות להשבת חיבור Wi-Fi Direct (חיבור AP פשוט); תוכל להשבית את כל החיבורים באמצעות לוח הבקרה של המדפסת, או להשבית כל חיבור מהמחשב או מההתקן החכם. סעיף זה מסביר כיצד להשבית את כל החיבורים.

חשוב: 

כאשר חיבור Wi-Fi Direct (חיבור AP פשוט) מושבת, כל המחשבים וההתקנים החכמים המחוברים למדפסת בחיבור Wi-Fi Direct (חיבור AP פשוט) מנותקים.

לתשומת לבך: אם ברצונך לנתק התקן מסוים, נתק באמצעות ממשק הבקרה של המכשיר עצמו ולא מלוח הבקרה של המדפסת. השתמש באחת השיטות הבאות כדי לנתק את חיבור Wi-Fi Direct (חיבור AP פשוט) מתוך ההתקן.

נתק את חיבור ה-Wi-Fi אל שם הרשת של המדפסת (SSID).

התחבר לשם רשת אחרת (SSID).

1. בחר ב-הגדרות Wi-Fi במסך הבית.

כדי לבחור פריט, השתמש בלחצנים , ואז לחץ על לחצן OK.

2. בחר Wi-Fi Direct.

3. לחץ על לחצן אישור כדי להמשיך.

4. לחץ על לחצן אישור כדי להמשיך.

5. לחץ על  כדי להציג את מסך ההגדרה.

6. בחר השבת את Wi-Fi Direct.

7. בדוק את ההודעה ולאחר מכן לחץ על הלחצן אישור.

## שינוי הגדרות Wi-Fi Direct (חיבור AP פשוט) כגון ה-SSID

כאשר מאופשר חיבור Wi-Fi Direct (חיבור AP פשוט) תוכל לשנות את הגדרות Wi-Fi Direct כגון שם הרשת והסיסמה.

1. בחר ב-הגדרות Wi-Fi במסך הבית.

כדי לבחור פריט, השתמש בלחצנים , ואז לחץ על לחצן OK.

2. בחר Wi-Fi Direct.

3. לחץ על לחצן אישור כדי להמשיך.

4. לחץ על לחצן אישור כדי להמשיך.

5. לחץ על  כדי להציג את מסך ההגדרה.

6. בחר את פריט התפריט שברצונך לשנות.

תוכל לבחור את פרטי התפריט הבאים.

□ שינוי שם הרשת

שנה את שם הרשת של Wi-Fi Direct (חיבור AP פשוט) (SSID) עבור חיבור המדפסת לשם שרירותי כלשהו. תוכל להגדיר את שם הרשת (SSID) בתווי ASCII המוצגים במקלדת התוכנה בלוח הבקרה. בעת שינוי שם הרשת (SSID), מנותקים כל ההתקנים המחוברים. השתמש בשם הרשת החדש (SSID) אם ברצונך לחבר מחדש את ההתקן.

□ שינוי הסיסמה

שנה את סיסמת Wi-Fi Direct (חיבור AP פשוט) עבור חיבור המדפסת לערך שרירותי כלשהו. תוכל להגדיר את הסיסמה בתווי ASCII המוצגים במקלדת התוכנה בלוח הבקרה. בעת שינוי סיסמה, מנותקים כל ההתקנים המחוברים. השתמש בסיסמה החדשה אם ברצונך לחבר מחדש את ההתקן.

□ השבת את Wi-Fi Direct

השבת את הגדרות Wi-Fi Direct (חיבור AP פשוט) עבור המדפסת. בעת ההשבתה, כל ההתקנים המחוברים למדפסת באמצעות חיבור Wi-Fi Direct (חיבור AP פשוט) ינותקו.

□ שחזור הגדרות ברירת מחדל

שחזור כל הגדרות Wi-Fi Direct (חיבור AP פשוט) לערכי ברירת המחדל שלהם. יימחק המידע על חיבור Wi-Fi Direct (חיבור AP פשוט) של ההתקן החכם שנשמר במדפסת.

7. פעל בהתאם להוראה שעל המסך.

## הוספה או שינוי של חיבור המדפסת

### הגדרת המדפסת במספר מחשבים

למרות שניתן לחבר מספר מחשבים לאותו נתב אלחוטי, ייתכן שלכל מחשב יוקצה SSID שונה. אם ה-SSIDs שהקצה הנתב האלחוטי לא מטופלים כאילו היו באותה הרשת, אז כל מחשב מחובר למעשה לרשת אחרת. כשתחיל להגדיר את המדפסת ממחשב A, המדפסת נוספת לאותה רשת כמו מחשב A, דבר המאפשר למחשב A להדפיס ממנה.

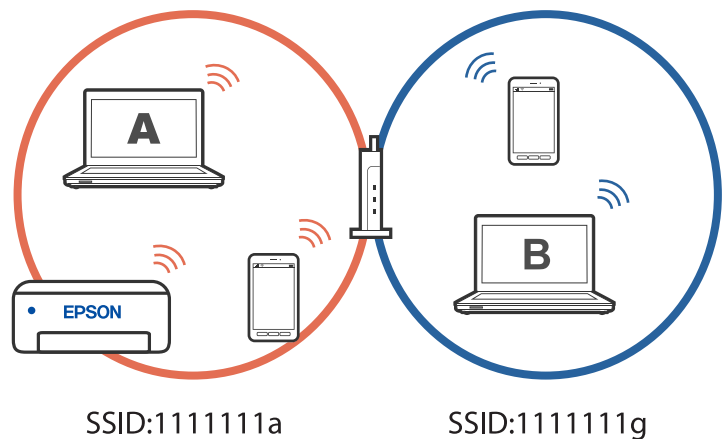

יתרה מכך, אם תתחיל להגדיר את המדפסת ממחשב B בתצורה המוצגת למעלה, המדפסת תוגדר על הרשת של מחשב B, דבר המאפשר למחשב B להדפיס, אך לא למחשב A.

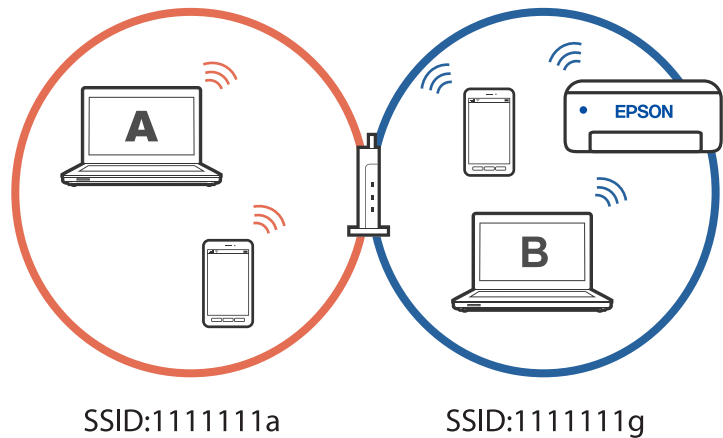

כדי למנוע דבר זה, אם ברצונך להגדיר מדפסת רשת ממחשב שני, התחל להפעיל את תוכנת ההתקנה במחשב המחובר לאותה רשת כמו המדפסת. אם המדפסת נמצאת באותה רשת, היא לא תוגדר עבור הרשת, והיא תגדיר את המדפסת כמוכנה לשימוש.

## שינוי החיבור מ-Wi-Fi ל-USB

אם רשת ה-Wi-Fi שאליה התחברת מקוטעת או שרצית לעבור לחיבור יציב יותר ב-USB, אפשר לחבר אותה באופן הבא.

1. צריך לחבר את המדפסת למחשב באמצעות כבל USB.
2. חשוב לבחור מדפסת שלא מסומנת ב-(XXXXX) כשמדפיסים דרך חיבור USB. שם המדפסת או "Network" מוצג ב-XXXX, תלוי בגרסת מערכת ההפעלה.

דוגמה מתוך Windows 11

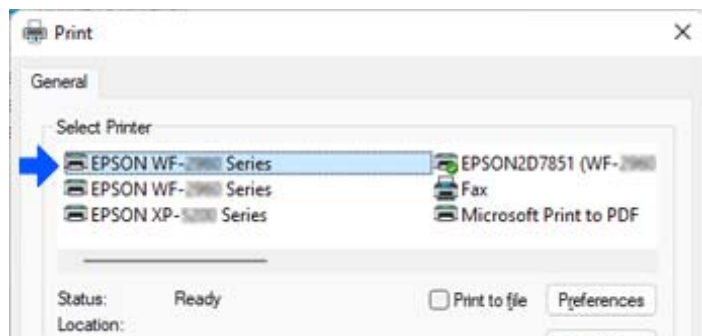



## דוגמה מתוך Windows 10

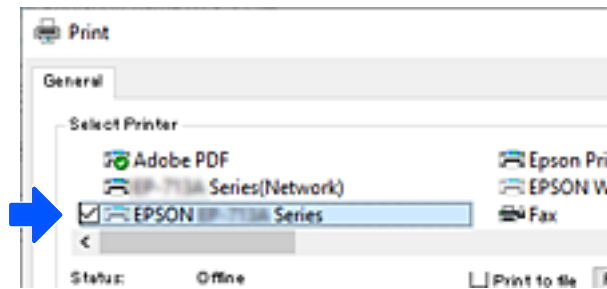

## בחירת כתובת IP סטטית למדפסת

ניתן להגדיר כתובת IP סטטית עבור מדפסת המשתמשת ב-Web Config.

1. היכנס להגדרת תצורת הרשת

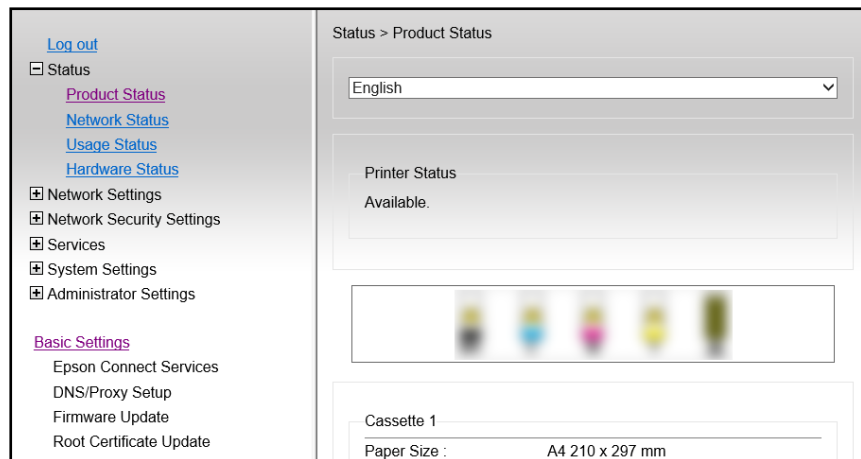

לתשומת לבך:

תכולת התצוגה והפריטים עבור Web Config משתנים מדגם לדגם.

אם תראה את התצוגה הבאה, בחר **Advanced Settings** מתוך הרשימה בפינה הימנית העליונה של החלון.

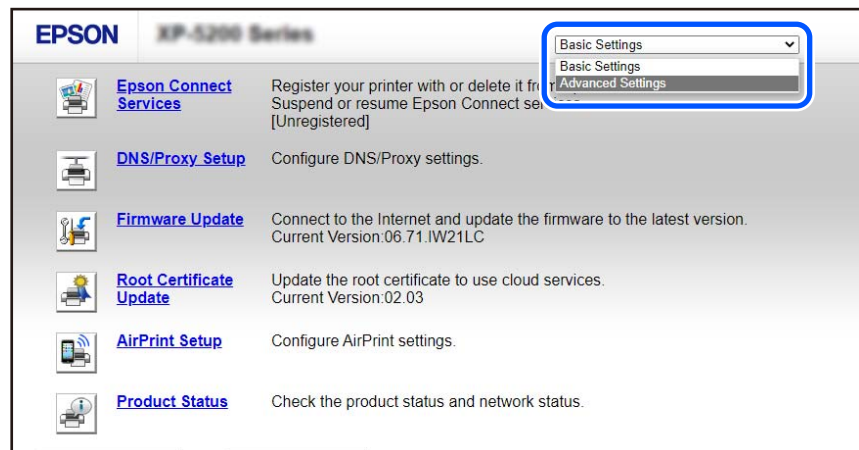

2. היכנס כמנהל מערכת.

לתשומת לבך:

סיסמת מנהל המערכת מוגדרת מראש עבור *Advanced Settings* תחת *Web Config*. ראה פרטים על סיסמת מנהל המערכת בקישור למטה.

3. בחר **Network Settings**.

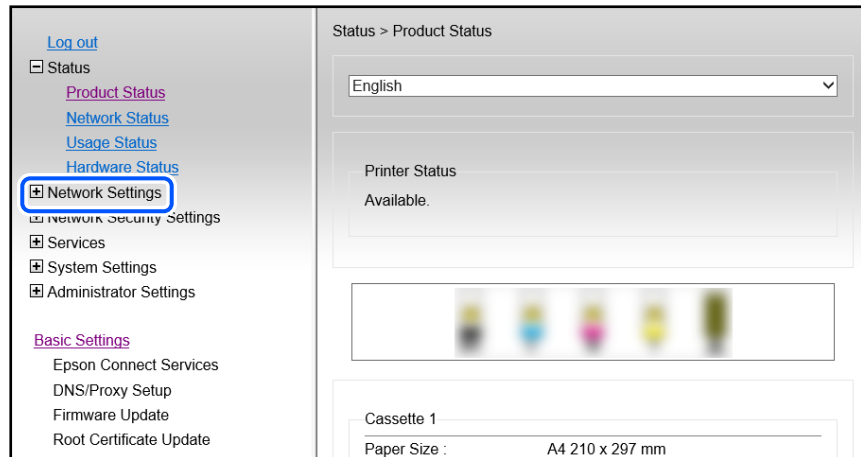

4. בחר **Basic**.

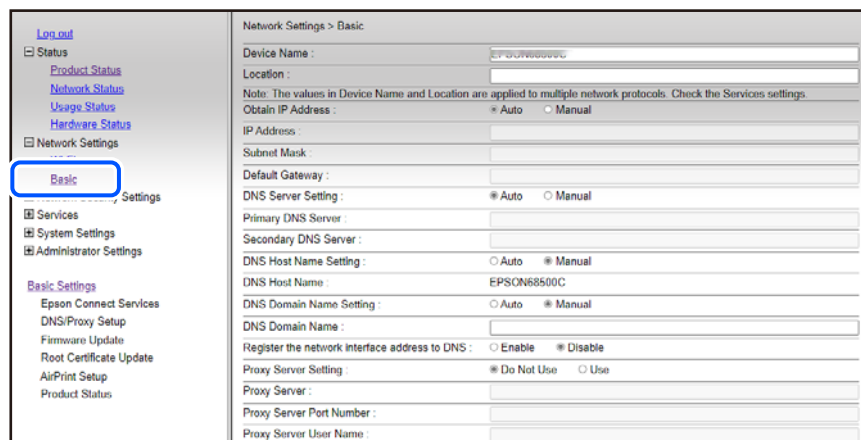

5. בחר **Manual** עבור **Obtain IP Address**.

6. הקלד את כתובת ה-IP שאתה מגדיר ב- **IP Address**.

הגדר את מסכת תת-רשת, שער ברירת המחדל, שרת ה-DNS וכן הלאה, על פי סביבת הרשת שלך.

7. לחץ על **Next**.

8. לחץ על **OK**.

ההגדרות חלות.

כדי לגשת ל-*Web Config* שוב, ציין את כתובת ה-IP שהגדרת.

מידע קשור

← "אפליקציה עבור הגדרת תצורת פעולות מדפסת (Web Config)" בעמוד 219

## העברה ואחסון של המדפסת

כאשר צריך להעביר את המדפסת למקום אחר או להזיז אותה כאשר מעבירים אותה או שולחים אותה למעבדה לתיקון, פעל בהתאם לשלבים הבאים כדי לארוז את המדפסת.

1. כבה את המדפסת באמצעות לחיצה על הלחצן .
2. ודא שמחוון ההפעלה כבה ונתק את כבל החשמל.

**חשוב!** 

נתק את כבל החשמל מהשקע רק כשמחוון ההפעלה כבה. אחרת ראש ההדפסה לא יחזור למיקומו המקורי, הדיו עלול להתייבש וייתכן שלא תוכל להדפיס.

3. נתק את כל הכבלים מהמדפסת, כגון כבל החשמל וכבל USB.
4. הוצא את כל הדפים מהמדפסת.
5. ודא שאין עותקי מקור במדפסת.
6. פתח את יחידת הסורק כשמכסה המסמכים סגור. אבטח את מחזיק מחסניות הדיו למארז בעזרת סרט הדבקה.

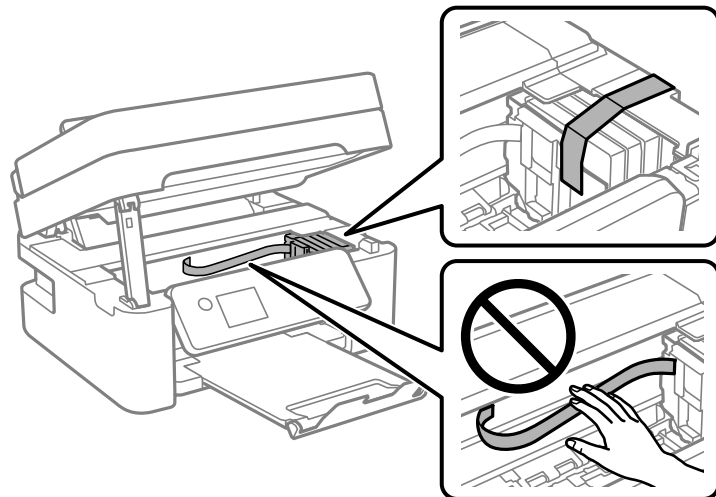

**זהירות!** 

היזהר לא ללכוד את ירך או את אצבעותיך בעת פתיחת יחידת הסורק או סגירתה. אם לא תיזהר, אתה עלול להיפצע.

7. סגור את יחידת הסורק.  
למען הבטיחות, סוגרים את יחידת הסורק בשני שלבים.

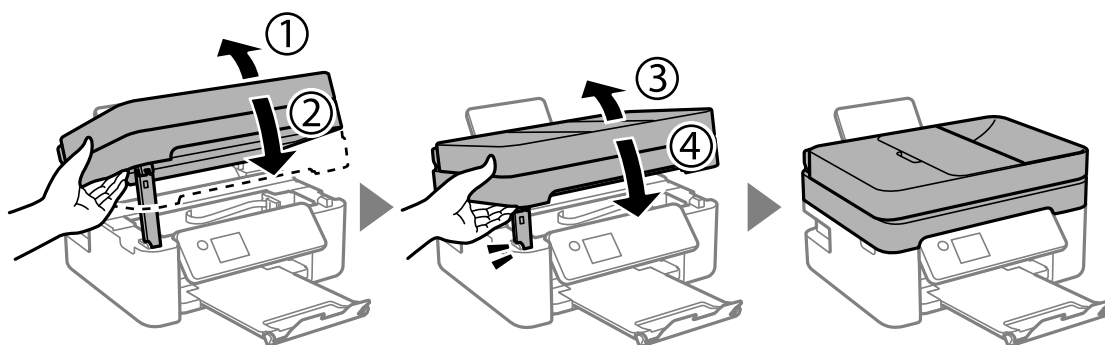

לתשומת לבך:  
לא ניתן לפתוח את יחידת הסורק מתוך המיקום שמוצג להלן. סגור אותה לחלוטין לפני פתיחתה.

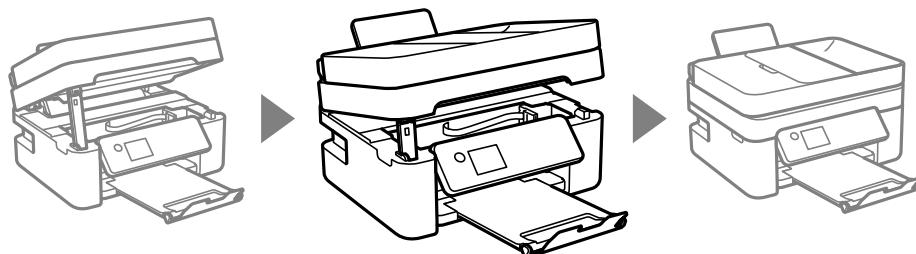

8. הכן את המדפסת לאריזה כפי שמוצג בהמשך.

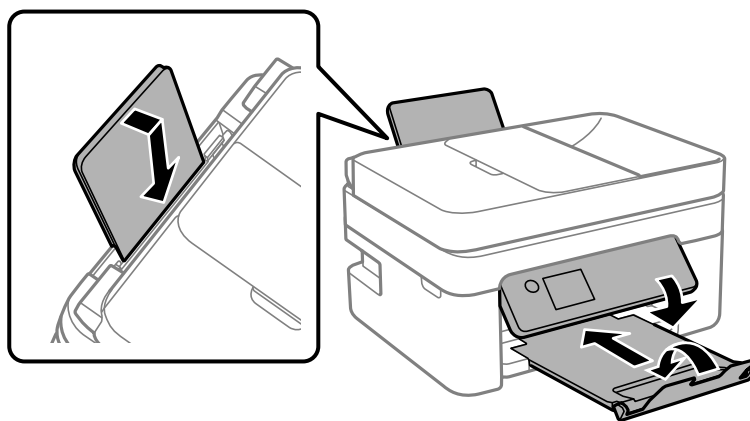

9. ארוז את המדפסת בקופסה והשתמש בחומרי המגן.

**חשוב!**

❑ בעת אחסון המדפסת או העברתה, הימנע מלהטות אותה, מלהציב אותה במאונך או מלהפוך אותה; אחרת הדיו עלולה לדלוף.



❑ השאר את מחסניות הדיו מותקנות במדפסת. סילוק המחסניות יכול לייבש את ראש ההדפסה ועלול למנוע מהמדפסת להדפיס.

בפעם הבאה שתשתמש במדפסת, הקפד להסיר את סרט ההדבקה שמאבטח את מחזיק מחסניות הדיו. בפעם הבאה שתשתמש במדפסת, אם איכות ההדפסה פחתה, נקה ויישר את ראש ההדפסה.

מידע קשור

← "בדיקת ראש ההדפסה וניקויו" בעמוד 105

← "יישור ראש ההדפסה" בעמוד 108

## פתרון בעיות

- 143..... לא ניתן להדפיס, לסרוק או לשלוח ולקבל פקסים.
- 161..... איכות ההדפסה, ההעתקה, הסריקה ופעולות הפקס גרועה.
- 182..... אי אפשר לבחור את סוג הנייר או את מקור הנייר בתוכנת ההדפסה.
- 182..... מוצגת הודעת שגיאה על גבי מסך ה-LCD.
- 183..... הנייר נתקע.
- 189..... הגיע הזמן להחליף את מחסניות הדיו.
- 199..... הגיע הזמן להחליף את קופסת התחזוקה.
- 203..... לא ניתן להפעיל את המדפסת כצפוי.
- 208..... לא ניתן לפתור את הבעייה.

## לא ניתן להדפיס, לסרוק או לשלוח ולקבל פקסים

### פתרון בעיות

אם לא מצליחים להדפיס, לסרוק או לשלוח פקס, או אם יש בעיות בלתי צפויות אחרות בהדפסה, אפשר להיעזר בחלק הזה. כתובים בו פתרונות לבעיות נפוצות.

### המדפסת דולקת?

#### פתרונות

- כדאי לוודא שהמדפסת דולקת.
- מומלץ לבדוק אם כבל החשמל חובר נכון.
- ← "המדפסת לא נדלקת" בעמוד 203
- ← "לא ניתן לפתור את הבעיה" בעמוד 208

### האם תקוע נייר?

#### פתרונות

אם תקוע במדפסת נייר, היא לא יכולה להדפיס. צריך להוציא את הנייר התקוע מהמדפסת.

← "הנייר נתקע" בעמוד 183

### האם המדפסת עצמה תקינה?

#### פתרונות

- אם מופיעה הודעת שגיאה במסך של המדפסת, חשוב לקרוא אותה.
- אפשר להדפיס גיליון סטטוס כדי לבדוק אם המדפסת מסוגלת להדפיס כמו שצריך.
- ← "מוצגת הודעת שגיאה על גבי מסך ה-LCD" בעמוד 182

### האם יש בעיות בחיבור?

#### פתרונות

- מומלץ לבדוק שהכבלים מחוברים נכון לכל החיבורים.
- כדאי לבדוק אם הראוטר והרכזת בחיבור USB תקינים.
- אם מחוברים באמצעות Wi-Fi, כדאי לבדוק שהגדרות החיבור ב-Wi-Fi נכונות.
- בדוק את הרשת שאליה מחוברים המחשב והמדפסת, וודא ששמות הרשתות תואמים זה לזה.
- ← "המדפסת לא מצליחה להתחבר לרשת" בעמוד 148
- ← "לא מצליחים לחבר את המדפסת באמצעות USB" בעמוד 147
- ← "בדיקת סטטוס החיבור לרשת של המדפסת (דוח חיבור לרשת)" בעמוד 125

## האם נתוני ההדפסה נשלחו כמו שצריך?

### פתרונות

כדאי לוודא שאין בתור ההדפסה נתונים מעבודה קודמת שתוקעים את ההדפסה.

מומלץ לבדוק אם המדפסת מופיעה כמחוברת בתוכנת ההדפסה.

← "יש עדיין עבודה הממתינה להדפסה." בעמוד 145

← "המדפסת ממתינה או שאינה מקוונת." בעמוד 145

## בעיות באפליקציה או בתוכנת ההדפסה

לא ניתן להדפיס למרות שנוצר חיבור (Windows)

ניתן לשקול את הסיבות הבאות.

קיימת בעיה עם התוכנה או הנתונים.

### פתרונות

ודא שמנהל התקן מדפסת מקורי של Epson מותקן (EPSON XXXXX). אם לא הותקן מנהל התקן מדפסת מקורי של Epson, הפונקציות הזמינות מוגבלות. אנו ממליצים להשתמש במנהל התקן מדפסת מקורי של Epson.

אם אתה מדפיס נתונים בכמות גדולה זיכרון המחשב עלול לאזול. הדפס את התמונה ברזולוציה נמוכה יותר או במידות קטנות יותר.

אם ניסית את כל הפתרונות ולא פתרת את הבעיה נסה להסיר את מנהל ההתקן של המדפסת ולהתקינו מחדש.

אפשר שיהיה ביכולתך לפתור את הבעיה באמצעות עדכון התוכנה לגרסה העדכנית ביותר שלה. כדי לבדוק את מצב התוכנה, יש להשתמש בכלי עדכון התוכנה.

← "בדיקה אם מותקן מנהל התקן מדפסת מקורי של Epson" בעמוד Windows120

← "בדיקה אם מותקן מנהל התקן מדפסת מקורי של Epson — Mac OS" בעמוד 121

← "התקנת האפליקציות בנפרד" בעמוד 119

קיימת בעיה עם הסטטוס של המדפסת.

### פתרונות

לחץ **EPSON Status Monitor 3** במנהל ההתקן של המדפסת, בלשונית תחזוקה ואז בדוק את מצב המדפסת. אם **EPSON Status Monitor 3** אינו זמין, היכנס אל מנהל ההתקן של המדפסת, לחץ על הגדרות מורחבות בכרטיסייה תחזוקה, ולאחר מכן בחר הפעל את **EPSON Status Monitor 3**.



יש עדיין עבודה הממתינה להדפסה.

### פתרונות

לחץ על תור הדפסה בלשונית תחזוקה של מנהל ההתקן של המדפסת. אם נשארו נתונים מיותר, בחר בטל את כל המסמכים מתוך תפריט המדפסת.

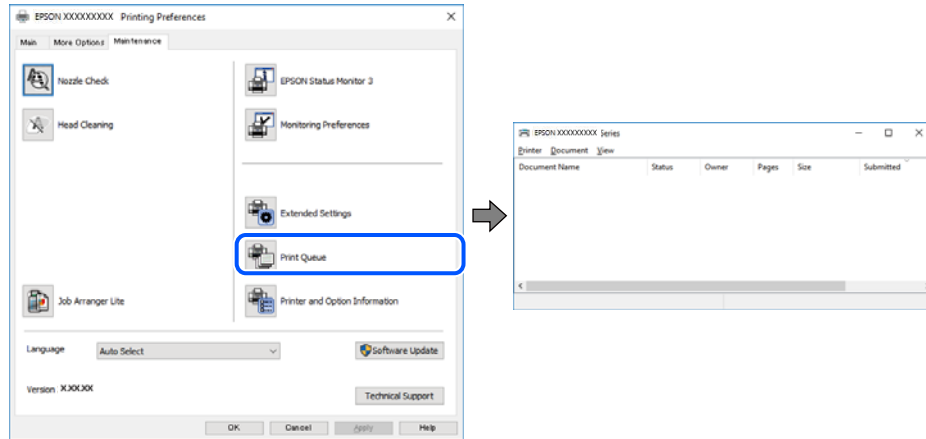

המדפסת ממתינה או שאינה מקוונת.

### פתרונות

לחץ על תור הדפסה בלשונית תחזוקה של מנהל ההתקן של המדפסת. אם המדפסת לא מקוונת או אם היא ממתינה, נקה את ההגדרה הרלוונטית למצבה (לא מקוונת או ממתינה) מהתפריט מדפסת.

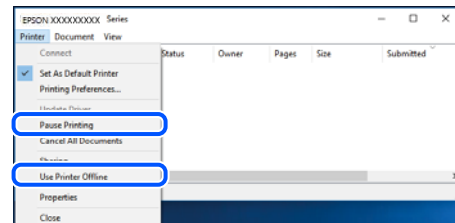

המדפסת לא נבחרה כמדפסת ברירת המחדל.

### פתרונות

לחץ לחיצה ימנית על סמל המדפסת בלוח הבקרה < צפה בהתקנים ובמדפסות (או מדפסות, מדפסות ופקסים) ולחץ על הגדר כמדפסת ברירת מחדל.

לתשומת לבך:

אם קיימים סמלי מדפסת רבים, עיין בפרטים הבאים כדי לבחור את המדפסת הנכונה.

(דוגמה)

חיבור USB: מדפסות מסדרת EPSON XXXX Series

חיבור רשת: מדפסות מסדרת EPSON XXXX Series

אם תתקין את מנהל ההתקן של המדפסת פעמים רבות, אפשר שתיצור בכך עותקים של מנהל התקן המדפסת. אם נוצרים עותקים כגון, "EPSON XXXX Series (copy 1)" יש ללחוץ לחיצה ימנית על סמן מנהל ההתקן שהועתק ואז ללחוץ הסר התקן.

יצאת המדפסת לא הוגדרה בצורה נכונה.

פתרונות

לחץ על תור הדפסה בלשונית תחזוקה של מנהל ההתקן של המדפסת.  
 ודא שיציאת המדפסת הוגדרה בצורה נכונה ב תכונה < יציאה מתפריט המדפסת.  
 חיבור USB: USBXXX, חיבור רשת: EpsonNet Print Port

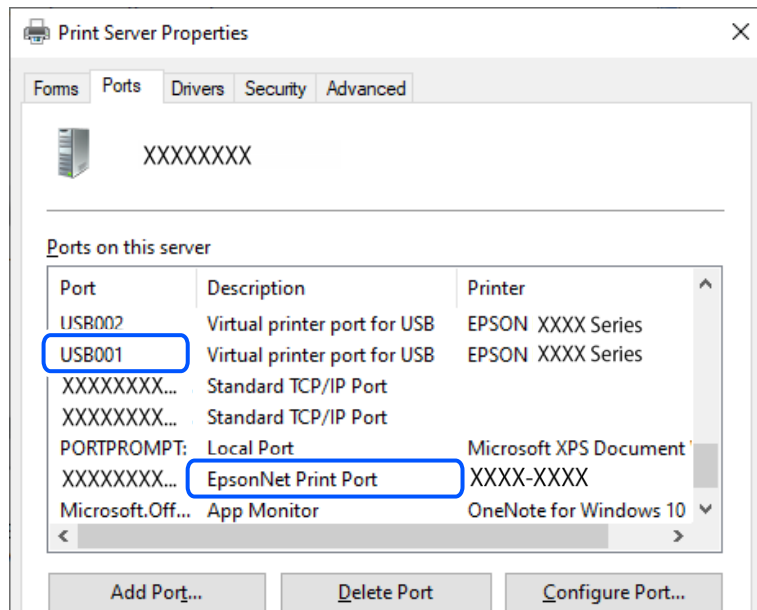

לא ניתן להדפיס למרות שנוצר חיבור (Mac OS)  
 ניתן לשקול את הסיבות הבאות.

קיימת בעיה עם התוכנה או הנתונים.

פתרונות

- ודא שמנהל התקן מדפסת מקורי של Epson מותקן (EPSON XXXXX). אם לא הותקן מנהל התקן מדפסת מקורי של Epson, הפונקציות הזמינות מוגבלות. אנו ממליצים להשתמש במנהל התקן מדפסת מקורי של Epson.
- אם אתה מדפיס נתונים בכמות גדולה זיכרון המחשב עלול לאזול. הדפס את התמונה ברזולוציה נמוכה יותר או במידות קטנות יותר.
- אם ניסית את כל הפתרונות ולא פתרת את הבעיה נסה להסיר את מנהל ההתקן של המדפסת ולהתקינו מחדש.
- אפשר שיהיה ביכולתך לפתור את הבעיה באמצעות עדכון התוכנה לגרסה העדכנית ביותר שלה. כדי לבדוק את מצב התוכנה, יש להשתמש בכלי עדכון התוכנה.

- ← "בדיקה אם מותקן מנהל התקן מדפסת מקורי של Epson — בעמוד Windows120
- ← "בדיקה אם מותקן מנהל התקן מדפסת מקורי של Epson — Mac OS בעמוד 121
- ← "התקנת האפליקציות בנפרד" בעמוד 119

## קיימת בעיה בסטטוס של המדפסת.

### פתרונות

ודא שמצב המדפסת אינו השהיה.

בחר באפשרויות העדפות המערכת מתוך תפריט **Apple** < מדפסות וסורקים (או הדפסה וסריקה, הדפסה ופקס), ולאחר מכן לחץ לחיצה כפולה על המדפסת. אם המדפסת בהשהיה, לחץ על **חדש פעולה**.

לא ניתן להדפיס למרות שנוצר חיבור (iOS)

ניתן לשקול את הסיבות הבאות.

## הצגת הגדרת הנייר מושבתת.

### פתרונות

אפשר הצגת הגדרת הנייר בתפריט הבא.

הגדרות < הגדרת המדפסת < הגדרות מקור נייר < הצגת הגדרת הנייר

## AirPrint אינה זמינה.

### פתרונות

הפוך את ההגדרה AirPrint לזמינה ב-Web Config.

← "אפליקציה עבור הגדרת תצורת פעולות מדפסת (Web Config)" בעמוד 219

אי אפשר לסרוק למרות שיש חיבור כמו שצריך

סריקה ברזולוציה גבוהה דרך רשת.

### פתרונות

נסה לסרוק ברזולוציה נמוכה יותר.

לא מצליחים לחבר את המדפסת באמצעות USB

ניתן לשקול את הסיבות הבאות.

כבל ה-USB אינו מחובר בצורה נכונה לשקע החשמל.

### פתרונות

חבר את כבל ה-USB היטב אל המדפסת ואל המחשב.

קיימת בעיה עם רכזת USB.

### פתרונות

אם אתה משתמש ברכזת USB נסה לחבר את המדפסת ישירות אל המחשב.

## קיימת בעיה בכבל ה-USB או בכניסת ה-USB.

### פתרונות

אם לא ניתן לזהות את כבל ה-USB, שנה את הכניסה או שנה את כבל ה-USB.

## המדפסת לא מצליחה להתחבר לרשת

סיבות ופתרונות נפוצים לבעיות בחיבור לרשת

בדוק את הדברים הבאים כדי לראות אם יש בעיה בהפעלה או בהגדרות של המכשיר המחובר.

בדוק מה גרם לתקלת התקשורת ברשת של המדפסת.

### פתרונות

הדפס את דוח הבדיקה של החיבור לרשת כדי לעיין בבעיה ולבדוק את הפתרון המומלץ עבורה.

עיין במידע הקשור להלן לקבלת פרטים על קריאת דוח הבדיקה של החיבור לרשת.

לתשומת לבך:

אם ברצונך לבדוק פרטים נוספים על הגדרות הרשת, אפשר להדפיס את גיליון סטטוס הרשת.

← "בדיקת סטטוס החיבור לרשת של המדפסת (דוח חיבור לרשת)" בעמוד 125

← "הודעות ופתרונות בדוח חיבור הרשת" בעמוד 126

השתמש באפשרות **Epson Printer Connection Checker** כדי לשפר את החיבור למחשב. (Windows)

### פתרונות

אפשר שיהיה ביכולתך לפתור את הבעיה בהתאם לתוצאות של הבדיקה.

1. לחץ לחיצה כפולה על סמל **Epson Printer Connection Checker** בשולחן העבודה.

**Epson Printer Connection Checker** מתחיל לפעול.

אם אין סמל על שולחן העבודה, פעל בהתאם לשיטות שלהלן כדי להפעיל את **Epson Printer Connection Checker**.

Windows 11

לחץ על לחצן התחל, ולאחר מכן בחר כל האפליקציות < **Epson Software** < **Epson Printer Connection Checker**.

Windows 10

לחץ על הלחצן "התחל", ואז בחר **Epson Software < Epson Printer Connection Checker**.

Windows 8.1/Windows 8

הזן את שם היישום בצ'ארם החיפוש ולאחר מכן בחר בסמל המוצג.

## Windows 7

לחץ על לחצן התחל, ולאחר מכן בחר כל התוכניות < Epson Software < Epson Printer < Connection Checker.

2. כדי לבדוק, פעל בהתאם להוראות המוצגות על המסך.

לתשומת לבך:

אם שם המדפסת אינו מוצג, התקן מנהל התקן הדפסה מקורי של Epson.

"בדיקה אם מותקן מנהל התקן מדפסת מקורי של Epson" בעמוד 120 Windows

כאשר זיהית את הבעיה, פעל בהתאם לפתרון המוצג על המסך.

כאשר אין ביכולתך לפתור את הבעיה, בדוק את הפרטים הבאים בהתאם למצבך.

המדפסת אינה מזוהה בחיבור רשת

"בדיקת סטטוס החיבור לרשת של המדפסת (דוח חיבור לרשת)" בעמוד 125

המדפסת אינה מזוהה בחיבור USB

"לא מצליחים לחבר את המדפסת באמצעות USB" בעמוד 147

המדפסת מזוהה, אך ההדפסה אינה מתבצעת.

"לא ניתן להדפיס למרות שנוצר חיבור (Windows)" בעמוד 144

משהו השתבש בהתקני הרשת עבור חיבור Wi-Fi.

### פתרונות

כבה את ההתקנים שאתה רוצה לחבר אל הרשת. המתן כ-10 שניות, ולאחר מכן הדלק את ההתקנים בסדר הבא: נתב אלחוטי, מחשב או התקן חכם, ואז את המדפסת. קרב את המדפסת והמחשב או ההתקן החכם אל הנתב האלחוטי כדי לסייע לתקשורת גלי הרדיו, ואז נסה לבצע שוב את הגדרות הרשת.

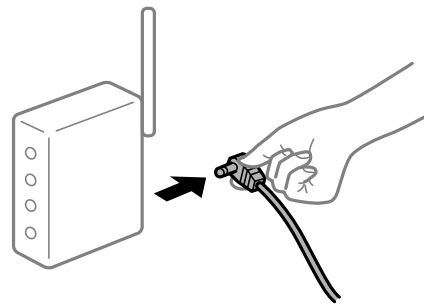

התקנים לא יכולים לקבל אותות מהנתב האלחוטי משום שהם מרוחקים מדי אלו מאלו.

### פתרונות

אחרי הזזת המחשב או ההתקן החכם והמדפסת קרוב יותר אל הנתב האלחוטי, כבה את הנתב האלחוטי, וחזור והדלק אותו.

כאשר משנים את הנתב האלחוטי, ההגדרות אינן תואמות את הנתב החדש.

פתרונות

בצע שוב את הגדרות החיבור כך שהן תואמות את הנתב האלחוטי החדש.

← "הגדרה מחדש של החיבור לרשת" בעמוד 122

ה-SSIDים המחוברים מהמחשב או מההתקן החכם והמחשב שונים.

פתרונות

כאשר אתה משתמש בנתבים אלחוטיים מרובים בעת ובעונה אחת או שיש לנתב האלחוטי SSIDים מרובים והתקנים שמחוברים ל-SSIDים שונים, אין ביכולתך להתחבר אל הנתב האלחוטי.

דוגמה של התחברות ל-SSIDים שונים

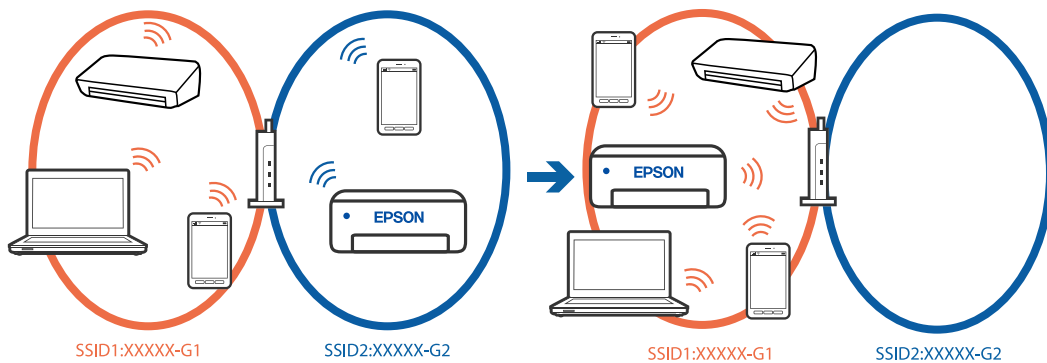

דוגמה של התחברות ל-SSIDים שונים עם טווח תדרים שונה

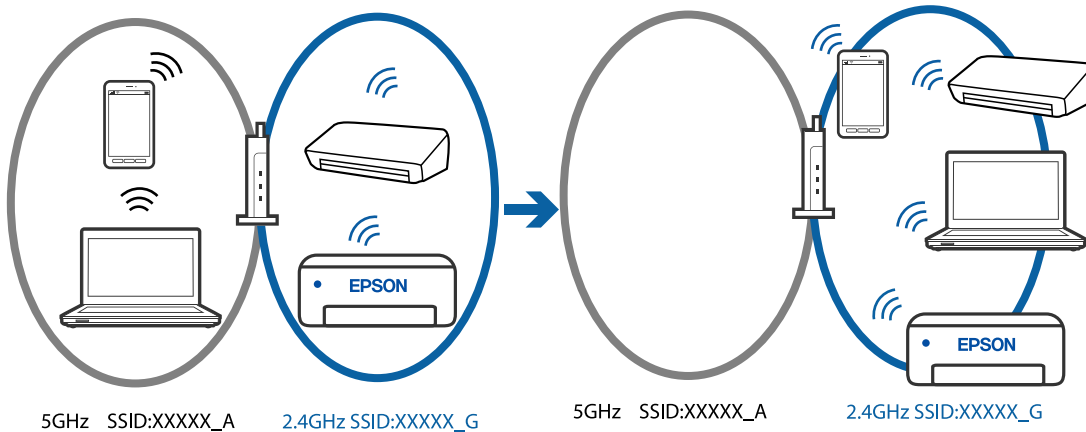

חבר את המחשב או את ההתקן החכם לאותו SSID של המדפסת.

בדוק את ה-SSID שאליו מחוברת המדפסת על ידי הדפסה של דוח בדיקת חיבור הרשת.

בכל המחשבים והמכשירים החכמים שברצונך לחבר למדפסת – בדוק את שם ה-Wi-Fi או הרשת שאליה אתה מחובר.

אם המדפסת והמחשב (או המכשיר החכם) מחוברים לרשתות שונות, חבר את ההתקן מחדש לאותו ה-SSID שאליו מחוברת המדפסת.

## מפריד פרטיות זמין בנתב האלחוטי.

### פתרונות

למרבית הנתבים האלחוטיים יש פונקציית הפרדה שחוסמת את התקשורת בין מכשירים בעלי SSID זהה. אם אין ביכולתך ליצור תקשורת בין מדפסת ומחשב או התקן החכם אף על פי שהם מחוברים לאותה הרשת, השבת את פונקציית המפריד בנתב האלחוטי. לפרטים נוספים, עיין במדריך שסופק עם הנתב האלחוטי.

## כתובת ה-IP הוקצתה באופן שגוי.

### פתרונות

אם כתובת ה-IP שהוקצתה למדפסת היא XXX.XXX.169.254, ומסכת תת-הרשת היא 255.255.0.0, אפשר שכתובת ה-IP לא הוקצתה נכונה.

הדפס את דו"ח חיבור הרשת, ואז בדוק את כתובת ה-IP ואת מסכת תת-הרשת שהוקצו למדפסת. כדי להדפיס דוח חיבור לרשת, לחץ על הגדרות < הגדרות רשת > בדיקת התחברות.

אתחל שוב את הנתב האלחוטי או אפס את הגדרות הרשת עבור המדפסת.

← "בחירת כתובת IP סטטית למדפסת" בעמוד 137

## ההתקן המחובר אל יציאת USB 3.0 גורם להפרעות תדר רדיו.

### פתרונות

כאשר אתה המחבר התקן אל יציאת USB 3.0 ב-Mac, אפשר שתתרחש הפרעת תדר-רדיו. נסה את הפעולות הבאות במידה ואין ביכולתך להתחבר אל LAN אלחוטי (Wi-Fi) או אם הפעולות מאבדות את יציבותן.

□ הרחק מהמחשב את ההתקן המחובר ליציאת USB 3.0.

## יש בעיה בהגדרות הרשת במחשב או במכשיר החכם.

### פתרונות

כדאי לנסות להיכנס לאתר כלשהו מהמחשב או מהמכשיר החכם כדי לוודא שהגדרות הרשת של המכשיר נכונות. אם לא הצלחת להיכנס לאף אתר, יש בעיה במחשב או במכשיר החכם.

מומלץ לבדוק את החיבור לרשת של המחשב או המכשיר החכם. אם צריך מידע נוסף, אפשר להיעזר במסמכים שצורפו למחשב או למכשיר החכם.

## אי אפשר לשלוח פקסים או לקבלם

אי אפשר לשלוח פקסים או לקבלם  
ניתן לשקול את הסיבות הבאות.

קיימות כמה בעיות בשקע הטלפון בקיר.

פתרונות

בדוק ששקע הטלפון הקבוע בקיר פועל באמצעות חיבור טלפון אליו ובדיקתו. אם אינך יכול לעשות שיחות או לקבלן, התקשר לחברת הטלפונים שלך.

יש כמה בעיות בהתחברות לקו הטלפון.

פתרונות

לח עץל הגדרות < הגדרות הפקס < בדוק חיבור פקס בלוח הבקרה כדי להפעיל את בדיקת החיבור האוטומטית... נסה את הפתרונות המודפסים בדוח.

ארעה שגיאת תקשורת.

פתרונות

בחר באפשרות איטי (9, 600bps) בלחיצה על הגדרות < הגדרות הפקס < הגדרות בסיסיות < מהירות הפקס בלוח הבקרה של המדפסת.

מחובר לקו טלפון DSL ללא מסנן DSL.

פתרונות

כדי לחבר קו טלפון DSL, עליך להשתמש במודם DSL המצויד במסנן DSL מובנה או להתקין על הקו מסנן DSL נפרד. צור קשר עם ספק ה-DSL שלך.

"חיבור ל-DSL או ל-ISDN" בעמוד 74

קיימות בעיות במסנן ה-DSL כאשר מחברים קו טלפון DSL.

פתרונות

אם אין ביכולתך לשלוח או לקבל פקס, חבר את המדפסת ישירות לשקע טלפון בקיר כדי לבדוק אם המדפסת יכולה לשלוח פקס. אם היא פועלת, יתכן שהבעיה נגרמת ממסנן DSL. צור קשר עם ספק ה-DSL שלך.

אי אפשר לשלוח פקסים

ניתן לשקול את הסיבות הבאות.

קו החיבור הוגדר כ-PSTN במתקן שבו משתמשים ברכוזת שלוחה פרטית (PBX).

פתרונות

בחר באפשרות PBX בלחיצה על הגדרות < הגדרות הפקס < הגדרות בסיסיות < סוג הקו בלוח הבקרה של המדפסת.



## שליחת פקסים בלא להזין קוד גישה בסביבה שבה מותקנת PBX.

### פתרונות

אם מערכת הטלפונים שלך דורשת קוד גישה כדי לקבל קו חוץ, רשום את קוד הגישה במדפסת והזן # (סולמית) בתחילת מספר פקס בשעת השליחה.

## מספר הפקס של המקבל שגוי.

### פתרונות

ודא שהמספר של המקבל רשום ברשימת אנשי הקשר שלך או שהמספר שהזנת ישירות באמצעות לוח המקשים נכון. או, בדוק עם המקבל שמספר הפקס נכון.

## מכשיר הפקס של המקבל אינו מוכן לקבל פקסים.

### פתרונות

שאל את המקבל אם מכשיר הפקס שלו מוכן לקבל פקס.

## הנתונים שנשלחו גדולים מדי.

### פתרונות

תוכל לשלוח פקסים בגודל נתונים קטן יותר באמצעות אחת מהשיטות הבאות.

☐ כאשר אתה שולח את הפקס בשחור לבן, אפשר שליחה ישירה בתוך פקס < הגדרות הפקס < הגדרות שליחת פקסים.

"שליחת דפים מרובים של מסמך שחור-לבן (שליחה ישירה)" בעמוד 89

☐ תוך שימוש בטלפון המחובר

"שליחת פקסים תוך חיוג מהתקן טלפון חיצוני" בעמוד 88

☐ הפרדת מסמכי המקור

## מידע הכותרת עבור הפקסים היוצאים אינו רשום.

### פתרונות

לחץ על הגדרות < הגדרות הפקס < הגדרות בסיסיות < כותרת והגדר את פרטי הכותרת. מכשירי פקס מסוימים דוחים אוטומטית פקסים נכנסים שאינם כוללים מידע כותרת.

## זיהוי השיחה שלך חסום.

### פתרונות

צור קשר עם חברת התקשורת שלך כדי לבטל את חסימת זיהוי השיחה שלך. מכונות פקס או טלפונים מסוימות דוחים שיחות אנונימיות.

אי אפשר לקבל פקסים

ניתן לשקול את הסיבות הבאות.

מצב מצב קבלה הוגדר כ- ידני, בזמן שמכשיר טלפון חיצוני מחובר למדפסת.

#### פתרונות

אם מחובר מכשיר טלפון חיצוני למדפסת והוא חולק קו טלפון עם המדפסת, לחץ על הגדרות < הגדרות הפקס < הגדרות בסיסיות ושנה את ההגדרה מצב קבלה למצב אוטו'.

המחשב שישמור את הפקסים שהתקבלו אינו דלוק.

#### פתרונות

אחרי שתבצע את ההגדרות לשמור את הפקסים המתקבלים במחשב, הדלק את המחשב. הפקס המתקבל נמחק מרגע שהוא נשמר במחשב.

השולח שלח פקס ללא מידע כותרת.

#### פתרונות

שאל את השולח אם הוגדר מידע כותרת במכשיר הפקס שלהם. או השבת את הכותרת של הפקס ריקה בלחיצה על הגדרות < הגדרות הפקס < הגדרות בסיסיות < פקס דחייה < פקס דחייה. פקסים שאינם כוללים מידע כותרת נחסמים כאשר הגדרה זו מאופשרת.

מספר הפקס של השולח לא נרשם ברשימת אנשי הקשר.

#### פתרונות

רשום את מספר הפקס של השולח ברשימת אנשי הקשר. או השבת את המתקשר אינו באנשי הקשר על ידי לחיצה על הגדרות < הגדרות הפקס < הגדרות בסיסיות < פקס דחייה < פקס דחייה. פקסים הנשלחים ממספרים שלא נרשמו ברשימה זו נחסמים.

מספר הפקס של השולח רשום ב-רשימת המספרים החסומים.

#### פתרונות

ודא שניתן למחוק את מספר השולח מה-רשימת המספרים החסומים לפני מחיקתו. מחק אותו על ידי לחיצה על הגדרות < הגדרות הפקס < הגדרות בסיסיות < פקס דחייה < עריכה של רשימת המספרים החסומים. או השבת את רשימת המספרים החסומים בלחיצה על הגדרות < הגדרות הפקס < הגדרות בסיסיות < פקס דחייה < פקס דחייה פקסים הנשלחים ממספרים שלא נרשמו ברשימה זו נחסמים כאשר הגדרה זו מאופשרת.

רישום לשירות מנויים להעברת שיחות.

#### פתרונות

אם נרשמת לשירות עקוב אחרי יתכן שהמדפסת לא תוכל לקבל פקסים. צור קשר עם ספק השירות.

אי אפשר לשלוח פקסים לנמען שצוין

ניתן לשקול את הסיבות הבאות.

למחשב של המקבל נדרש זמן רב כדי להגיב.

#### פתרונות

אם מכשיר הפקס המקבל לא מקבל את השיחה ממך תוך 50 שניות לאחר שהמדפסת גמרה לחייג, השיחה נגמרת עם שגיאה. חייג באמצעות טלפון מחובר כדי לבדוק כמה זמן עובר עד ששומעים צליל פקס. אם פרק הזמן עד ששומעים צליל פקס הוא גדול מ-50 שניות, הוסף השהיות אחרי מספר הפקס כדי לשלוח את הפקס. משמש כדי להזין הפסקות. בתור סימן השהיה מזינים מקף. השהיה אחת אורכת כשלוש שניות. הוסף השהיות לפי הצורך.

הגדרת מהירות הפקס הרשומה ברשימת אנשי הקשר שגויה.

#### פתרונות

בחר את הגדרות < מנהל אנשי קשר < עריכה, ואז בחר את הנמען מתוך רשימת אנשי הקשר. עקוב אחר ההוראות על המסך, ואז הגדר את מצב תקשורת עם הפקס לאפשרות איטי (9, 600bps).

אי אפשר לשלוח פקסים בשעה שצוינה

התאריך והשעה של המדפסת שגויים.

#### פתרונות

לחץ על הגדרות < הגדרת המדפסת < הגדרות תאריך/שעה וכוון את התאריך והשעה הנכונים.

פקסים נשלחים בגודל לא נכון

ניתן לשקול את הסיבות הבאות.

מסמכי המקור לא הונחו בצורה נכונה.

#### פתרונות

ודא שהנחת נכון את המקור בהתאם לסימונים במשטח הסריקה.

אם השוליים של הסריקה חסרים, הזז מעט את המקור הרחק מהקצוות של משטח הסריקה.

← "הנחת מסמכי מקור על משטח הסריקה" בעמוד 37

יש אבק או לכלוך על עותקי המקור או משטח הסריקה.

#### פתרונות

הסר כל אבק או לכלוך הנדבק למסמכי המקור, ונקה את משטח הסריקה.

← "ניקוי משטח סריקה" בעמוד 109

פקסים שמתקבלים אינם מודפסים

ניתן לשקול את הסיבות הבאות.

■ ארעה שגיאה במדפסת, כגון חסימת נייר.

#### פתרונות

נקה את שגיאת המדפסת, ואז בקש מהשולח לשלוח מחדש את הפקס.

■ הדפסת פקסים שהתקבלו הושבתה תחת ההגדרות הנוכחיות.

#### פתרונות

אם הגדרת את שמירה במחשב לאפשרות כן, שנה את ההגדרה לאפשרות כן והדפס או השבת את שמירה במחשב.

אפשר להגיע להגדרה שמירה במחשב בלחיצה על הגדרות < הגדרות הפקס < הגדרות קבלה.

לא ניתן לשלוח או לקבל פקסים למרות שהחיבור נוצר בצורה נכונה (Windows) ניתן לשקול את הסיבות הבאות.

■ התוכנה אינה מותקנת.

#### פתרונות

ודא שמנהל ההתקן PC-FAX הותקן במחשב. מנהל ההתקן PC-FAX מותקן עם FAX Utility. פעל בהתאם לשלבים הבאים כדי לבדוק אם הוא מותקן.

ודא שהמדפסת (פקס) מוצגת בהתקנים ומדפסות, ב-מדפסת או במדפסות ורכיבי חומרה אחרים. המדפסת (פקס) מוצגת בתור EPSON XXXXX (FAX). אם המדפסת (פקס) אינה מוצגת, הסר את ההתקנה של FAX Utility והתקן אותה מחדש. ראה להלן כיצד לגשת להתקנים ומדפסות, מדפסת או מדפסות ורכיבי חומרה אחרים.

#### Windows 11 □

לחץ על לחצן 'התחל' ואז בחר כל האפליקציות < כלי Windows < לוח בקרה < הצג התקנים ומדפסות תחת חומרה וקול.

#### Windows 10 □

לחץ על לחצן 'התחל' ואז בחר מערכת < Windows לוח הבקרה < הצג התקנים ומדפסות תחת חומרה וקול.

#### Windows 8.1/Windows 8 □

בחר שולחן עבודה < הגדרות < לוח בקרה < הצג התקנים ומדפסות תחת חומרה וקול או חומרה.

#### Windows 7 □

לחץ על לחצן ההתחלה ובחר באפשרות לוח הבקרה < הצג התקנים ומדפסות בקטע חומרה וקול או חומרה.

#### Windows Vista □

לחץ על לחצן 'התחל' ובחר לוח הבקרה < מדפסות תחת חומרה וקול.

#### Windows XP □

לחץ על לחצן ההתחלה ובחר באפשרות הגדרות < לוח הבקרה < מדפסות ורכיבי חומרה אחרים < מדפסות ופקסים.

## אימות המשתמש נכשל כאשר שולחים פקס ממחשב.

### פתרונות

הגדר את שם המשתמש והסיסמה במנהל ההתקן של המדפסת. בעת שליחת פקס ממחשב כאשר הוגדרה פונקציית האבטחה המגבילה משתמשים ומונעת מהם להשתמש בפונקציית הפקס של המדפסת, אימות המשתמש מבוצע עם שם המשתמש והסיסמה שהוגדרו במנהל ההתקן של המדפסת.

## קיימות מספר בעיות עם חיבור פקס והגדרות פקס.

### פתרונות

נסה את הפתרונות עבור חיבור פקס והגדרות פקס.

לא ניתן לשלוח או לקבל למרות שהחיבור נוצר בצורה נכונה (Mac OS) ניתן לשקול את הסיבות הבאות.

## התוכנה אינה מותקנת.

### פתרונות

ודא שמנהל ההתקן PC-FAX הותקן במחשב. מנהל ההתקן PC-FAX מותקן עם FAX Utility. פעל בהתאם לשלבים הבאים כדי לבדוק אם הוא מותקן.

בחר באפשרות העדפות מערכת מהתפריט Apple < מדפסות וסורקים (או הדפסה וסריקה), הדפסה ופקס) וודא שהמדפסת (פקס) מוצגת. המדפסת (פקס) מוצגת בתור FAX XXXX (USB) או FAX XXXX (IP). אם המדפסת (פקס) אינה מוצגת, לחץ על [+ ] ולאחר מכן שמור את המדפסת (פקס).

## מנהל התקן PC-FAX מושהה.

### פתרונות

בחר באפשרות העדפות מערכת מהתפריט Apple < מדפסות וסורקים (או הדפסה וסריקה), הדפסה ופקס) ולחץ לחיצה כפולה על המדפסת (פקס). אם המדפסת בהשהיה, לחץ על חדש פעולה (או על חדש את פעולת המדפסת).

## אימות המשתמש נכשל כאשר שולחים פקס ממחשב.

### פתרונות

הגדר את שם המשתמש והסיסמה במנהל ההתקן של המדפסת. בעת שליחת פקס ממחשב כאשר הוגדרה פונקציית האבטחה המגבילה משתמשים ומונעת מהם להשתמש בפונקציית הפקס של המדפסת, אימות המשתמש מבוצע עם שם המשתמש והסיסמה שהוגדרו במנהל ההתקן של המדפסת.

## קיימות מספר בעיות עם חיבור פקס והגדרות פקס.

### פתרונות

נסה את הפתרונות עבור חיבור פקס והגדרות פקס.

## הנייר אינו מוזן כראוי

דברים שכדאי לבדוק

כדאי לבדוק את הדברים הבאים ולנסות את הפתרונות השונים בהתאם לבעיה.

■ מיקום ההתקנה אינו הולם.

פתרונות

הנח את המדפסת על משטח שטוח והפעל אותה בתנאי הסביבה המומלצים.

← "מפרט סביבתי" בעמוד 243

■ נעשה שימוש בנייר ללא תמיכה.

פתרונות

השתמש בנייר הנתמך בידי מדפסת זאת.

← "גודל הנייר וכמויות הדפים" בעמוד 211

← "סוגי נייר אינם זמינים" בעמוד 214

■ הטיפול בנייר אינו מתאים.

פתרונות

מלא את ההוראות בנושא אמצעי זהירות לטיפול בנייר.

← "אמצעי זהירות לטיפול בנייר" בעמוד 27

■ יותר מדי גליונות הוטענו לתוך המדפסת.

פתרונות

אל תכניס יותר דפים מהכמות המרבית של דפים שניתן. אם אתה משתמש בדף רגיל אל תשים עוד דפים מעבר לקו שמסומן על ידי המשולש במסילה הצדדית.

← "גודל הנייר וכמויות הדפים" בעמוד 211

■ הגדרות הנייר במדפסת שגויות.

פתרונות

ודא שגודל הנייר וסוג הנייר תואמים לגודל ולסוג הנייר שהכנסת בפועל למדפסת.

← "הגדרות גודל נייר וסוג נייר" בעמוד 28

הנייר מוזן עקום

ניתן לשקול את הסיבות הבאות.

■ הנייר נטען באופן שגוי.

#### פתרונות

טען נייר בכיוון הנכון והחלק את מוליך הקצוות כנגד קצוות הנייר.

← "הכנסת נייר למזין הנייר האחורי" בעמוד 29

כמה דפי נייר מוזנים ביחד  
ניתן לשקול את הסיבות הבאות.

■ הנייר לח.

#### פתרונות

טען נייר חדש.

■ חשמל סטטי גורם לגליונות נייר להידבק אחד לשני.

#### פתרונות

פרוס את הנייר לפני הטעינה. אם הנייר עדיין לא מוזן, טען גליון אחד של נייר בכל פעם.

■ גליונות רבים של הזנת נייר באותה עת במהלך הפסה ידנית דו-צדדית.

#### פתרונות

הסר כל נייר שהוטען לתוך מקור הנייר לפני שתטען מחדש את הנייר.

מתרחשת שגיאת אין נייר

■ הנייר לא הוכנס באמצע של הזנת הנייר האחורית.

#### פתרונות

אם כתוב שנגמר הנייר למרות שהוכנס נייר להזנת הנייר האחורית, הכנס מחדש את הנייר באמצע של הזנת הנייר האחורית.

נייר נפלט במהלך ההדפסה

■ Letterhead לא נבחר כסוג הנייר.

#### פתרונות

כאשר טוענים נייר מכתבים (נייר שעליו יש מידע כגון שם השולח או שם החברה המודפסים מראש בכותרת), בחר Letterhead כהגדרת סוג הנייר.

מסמך המקור אינו מוזן לתוך ה-ADF  
ניתן לשקול את הסיבות הבאות.

נעשה שימוש במסמכי מקור שה-ADF אינו תומך בהם.

פתרונות

השתמש במסמכים מקוריים שמזין המסמכים האוטומטי תומך בהם.

← "מפרטי מזין המסמכים האוטומטי" בעמוד 236

מסמכי המקור הוטענו בצורה שגויה.

פתרונות

הכנס את מסמכי המקור בכיוון הנכון והחלק את מיישר הצדדים של ADF אל הקצוות של המסמכים.

הוטענו מסמכי מקור רבים מדי לתוך ה-ADF.

פתרונות

אל תשים עוד דפים מעבר לקו שמסומן על ידי המשולש ב-ADF.

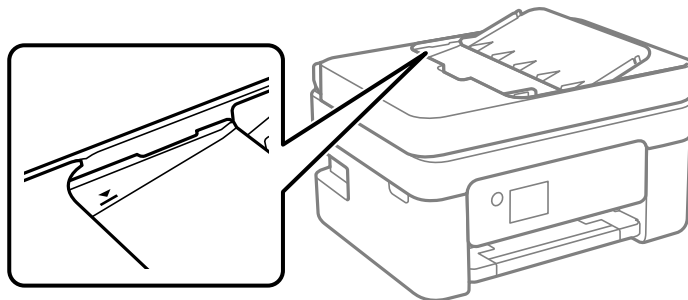

מסמך המקור מחליק כאשר אבק נייר נדבק אל הגלגלת הפנימית.

פתרונות

נקה את פנים מזין המסמכים האוטומטי.

← "ניקוי מזין המסמכים האוטומטי" בעמוד 110

הונח מסמך מקור על משטח הסריקה.

פתרונות

ודא שלא הונח מסמך מקור על משטח הסריקה.



## איכות ההדפסה, ההעתקה, הסריקה ופעולות הפקס גרועה

### איכות ההדפסה גרועה

צבע חסר, פסים או צבעים בלתי צפויים מופיעים בתדפיסים

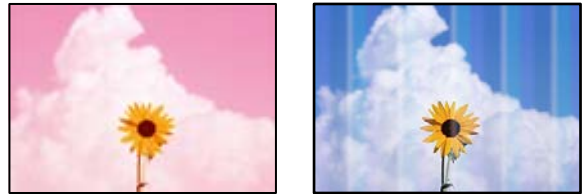

■ יתכן שנחירי ראש ההדפסה סתומים.

#### פתרונות

בצע בדיקת נחיר כדי לבדוק אם יש סתימה בנחירי ראש ההדפסה. בצע בדיקת פיה ולאחר מכן נקה את ראש ההדפסה אם אחת מהפיות בראש ההדפסה סתומות. אם לא השתמשת במדפסת הרבה זמן, ייתכן שפיות ראש ההדפסה סתומות ולא יוציאו את הדיו.

← "בדיקת ראש ההדפסה וניקוי" בעמוד 105

פסים צבעוניים מופיעים במרווחים קבועים של כ-2.5 ס"מ



ניתן לשקול את הסיבות הבאות.

■ הגדרת סוג הנייר אינה תואמת את הנייר שהוטען.

#### פתרונות

בחר בהגדרת סוג הנייר המתאימה לסוג הנייר המוטען במדפסת.

← "רשימת סוגי הנייר" בעמוד 28

■ איכות ההדפסה הוגדרה כנמוכה.

#### פתרונות

בעת הדפסה על נייר רגיל, הדפס באמצעות הגדרת איכות גבוהה יותר.

Windows □

בחר גבוה מתוך איכות בלשונית ראשי של מנהל התקן המדפסת.

## Mac OS

בחר מדויק בתור **Print Quality** מתוך תפריט הדו-שיח של ההדפסה הגדרות הדפסה.

מיקום ראש ההדפסה יצא מהיישור.

### פתרונות

בחר את תפריט תחזוקה < יישור הראש > יישור אופקי בלוח הבקרה כדי ליישר את ראש ההדפסה.

תדפיסים מטושטשים, רצועות אנכיות או יציאה מהיישור



enthalten alle  
Aufdruck. W  
↓ 5008 "Regel

ניתן לשקול את הסיבות הבאות. בדוק את הסיבות ועקוב אחר הפתרונות מלמעלה, על פי הסדר.

מיקום ראש ההדפסה יצא מהיישור.

### פתרונות

בחר את תפריט תחזוקה < יישור הראש > יישור אנכי בלוח הבקרה כדי ליישר את ראש ההדפסה.

הגדרת ההדפסה הדו-צדדית אופשרה.

### פתרונות

אם איכות ההדפסה אינה משתפרת אחרי יישור ראש ההדפסה, השבת את ההגדרה הדו-צדדית.

בזמן הדפסה דו-כיוונית (או במהירות גבוהה) ראש ההדפסה מדפיס כשהוא נע בשני הכיוונים וקווים אנכיים עשויים להיות לא ישרים. השבתת הגדרה זו עשויה להאט את מהירות ההדפסה אך לשפר את איכות ההדפסה.

## Windows

הסר את הסימון מהאפשרות הדפסה דו-כיוונית בכרטיסייה אפשרויות נוספות של מנהל ההתקן של המדפסת.

## Mac OS

בחר העדפות מערכת מתוך התפריט **Apple** < מדפסות וסורקים (או הדפסה וסריקה, הדפסה ופקס), ואז בחר את המדפסת. לחץ על אפשרויות וציוד < אפשרויות (או מנהל התקן). בחר באפשרות כבוי עבור ההגדרה הדפסה דו-כיוונית.

## התדפיס יוצא כדף ריק

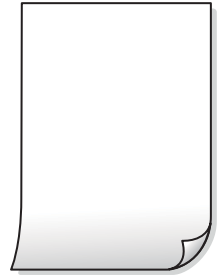

■ יתכן שנחירי ראש ההדפסה סתומים.

### פתרונות

בצע את בדיקת הנחירים, ואז נסה לבצע ניקוי מכני אם נחירי ראש ההדפסה סתומים.

← "בדיקת ראש ההדפסה וניקוי" בעמוד 105

← "מפעיל ניקוי מכני" בעמוד 107

■ הגדרות ההדפסה וגודל הנייר שהוטען לתוך המדפסת שונים.

### פתרונות

שנה את הגדרות ההדפסה בהתאם לגודל הנייר שהוטען לתוך המדפסת. טען לתוך המדפסת נייר התואם את הגדרות ההדפסה.

■ ריבוי גליונות נייר מוזנים לתוך המדפסת באותה עת.

### פתרונות

עיין בדברים הבאים כדי למנוע הזנת ריבוי גליונות נייר לתוך המדפסת באותה עת.

← "כמה דפי נייר מוזנים ביחד" בעמוד 159

## הנייר מרוח או שרוט



ניתן לשקול את הסיבות הבאות.

■ הנייר נטען באופן שגוי.

### פתרונות

כאשר מופיעות רצועות אופקיות (ניצבות לכיוון ההדפסה) או שיש מריחה בראש או בתחתית הנייר, טען נייר בכיוון הנכון והחלק את מוליכי הקצוות עד לקצוות הנייר.

← "הכנסת נייר למזין הנייר האחורי" בעמוד 29

## נתיב נייר מרוח.

### פתרונות

כאשר מופיעות רצועות אנכיות (אופקיות לכיוון ההדפסה), או שהנייר מרוח, יש לנקות את נתיב הנייר.

← "ניקוי נתיב הנייר ממריחות דיו" בעמוד 109

## הנייר מעוקל.

### פתרונות

הנח את הנייר על גבי משטח שטוח על מנת לוודא שהוא לא מתעקל. אם הוא אינו ישר, יישר אותו.

## גב הנייר הודפס לפני שהצד שכבר הודפס התייבש.

### פתרונות

בשעת הדפסה ידנית על שני צדי הגיליון יש לוודא שהדיו יבשה לגמרי לפני הטענת הנייר מחדש.

## בעת השימוש בהדפסה דו-צדדית אוטומטית, צפיפות ההדפסה גבוהה מדי וזמן הייבוש קצר מדי.

### פתרונות

אם משתמשים בתכונה 'הדפסה דו-צדדית אוטומטית' ומדפיסים מסמך עם נתונים בצפיפות גבוהה, כמו תמונות וגרפים, צריך להקטין את צפיפות ההדפסה ולהאריך את משך הייבוש.

## התמונות המודפסות דבקות



## ההדפסה בוצעה בצד הלא נכון של נייר הצילום.

### פתרונות

ודא שאתה מדפיס על הצד המיועד להדפסה. אחרי שמדפיסים בצד הלא נכון של נייר צילום, יש לנקות את נתיב הנייר.

← "ניקוי נתיב הנייר ממריחות דיו" בעמוד 109

התמונות או הצילומים מודפסים בצבעים לא צפויים



ניתן לשקול את הסיבות הבאות.

■ יתכן שנחירי ראש ההדפסה סתומים.

#### פתרונות

בצע בדיקת נחיר כדי לבדוק אם יש סתימה בנחירי ראש ההדפסה. בצע בדיקת פיה ולאחר מכן נקה את ראש ההדפסה אם אחת מהפיות בראש ההדפסה סתומות. אם לא השתמשת במדפסת הרבה זמן, ייתכן שפיות ראש ההדפסה סתומות ולא יוציאו את הדיו.

← "בדיקת ראש ההדפסה וניקוי" בעמוד 105

■ תיקון צבע יושם.

#### פתרונות

כאשר מדפיסים ממנהל התקן ההדפסה של מערכת הפעלה Windows מיושמת הגדרת תיקון הצילומים האוטומטי של Epson כברירת מחדל, בהתאם לסוג הנייר. כדי לשנות הגדרה זו.

בלשונית אפשרויות נוספות בחר את מותאם אישית בתוך תיקון צבעים, ואז לחץ על מתקדם. שנה את ההגדרה תיקון סצנה מההגדרה אוטומטי לאחת האפשרויות האחרות. אם לא הצלחת לשנות את ההגדרה, עליך להשתמש בשיטה אחרת כלשהי לתיקון צבע מחוץ לשיטה של שיפור תמונה בתוך ניהול צבעים.

← "התאמת צבע התדפיס" בעמוד 52

הצבעים בתדפיסים שונים מאלו שבתצוגה



■ תכונות הצבע עבור התקן התצוגה בו אתה משתמש לא הותאמו בצורה נכונה.

#### פתרונות

להתקני תצוגה כמו מסכי מחשב יש תכונות תצוגה משל עצמם. אם התצוגה אינה מאוזנת, התמונה לא מוצגת בבהירות ובצבעים הנכונים. כוון את הגדרות תכונות ההתקן. אם אתה משתמש ב-Mac OS, בצע גם את הפעולה הבאה.

עבור לתיבת הדו-שיח להדפסה. בחר ב- התאמת צבעים מהתפריט המוקפץ ולאחר מכן בחר **ColorSync**.

■ התקן התצוגה משקף אור חיצוני.

#### פתרונות

הימנע מאור שמש ישיר ואשר את התמונה במקום בו מובטחת לך תאורה הולמת.

■ להתקן התצוגה יש רזולוציה גבוהה.

#### פתרונות

אפשר שהצבעים יהיו שונים ממה שנראה בהתקנים חכמים כמו טלפונים חכמים או טבלטים שהתצוגה שלהם היא בעלת רזולוציה גבוהה.

■ להתקן התצוגה ולמדפסת יש תהליך שונה של הפקת צבעים.

#### פתרונות

הצבעים בתצוגה אינם זהים לחלוטין לאלו המופיעים על הנייר משום שתהליך הפקת הצבע של התקן התצוגה שונה מזה של המדפסת. שנה את תכונות הצבע כך שהצבעים יהיו זהים.

לא ניתן להדפיס ללא שוליים



■ האפשרות 'ללא גבולות' לא הוגדרה בהגדרות ההדפסה.

#### פתרונות

הגדר 'ללא שוליים' בהגדרות המדפסת. אם תבחר סוג נייר שאינו תומך בהדפסה ללא שוליים, לא תוכל לבחור את האפשרות ללא שוליים. בחר סוג נייר שתומך בהדפסה ללא שוליים.

Windows

בחר ללא שוליים בכרטיסייה ראשי של מנהל ההתקן של המדפסת.

Mac OS

בחר גודל נייר ללא גבולות מתוך גודל דף.

← "נייר עבור הדפסה ללא שוליים" בעמוד 213

קצוות התמונה נגזרים בעת הדפסה ללא שוליים



■ השטח הבולט נגזר משום שהתמונה מוגדלת מעט.

פתרונות

בחר הגדרת הגדלה קטנה יותר.

Windows

לחץ הגדרות לצד תיבת הסימון ללא שוליים בלשונית מנהל ההתקן של המדפסת ראשי ולאחר מכן שנה את ההגדרות.

Mac OS

שנה את הגדרת הרחבה מהתפריט הגדרות הדפסה של דיאלוג ההדפסה.

■ יש הבדל בין יחס הגובה-רוחב של נתוני התמונה לבין גודל הנייר.

פתרונות

אם יחס הגובה-רוחב של נתוני התמונה שונה מגודל הנייר והתמונה אורכה יותר מהנייר, התמונה תיחתך לאורך.

המיקום, הגודל או השוליים של התדפיס שגויים

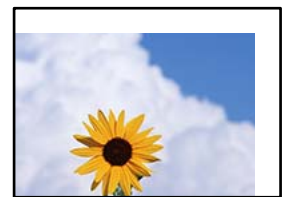

ניתן לשקול את הסיבות הבאות.

■ הנייר נטען באופן שגוי.

פתרונות

טען נייר בכיוון הנכון והחלק את מוליך הקצוות כנגד קצוות הנייר.

← "הכנסת נייר למזין הנייר האחורי" בעמוד 29





התמונה המודפסת היא הפוכה

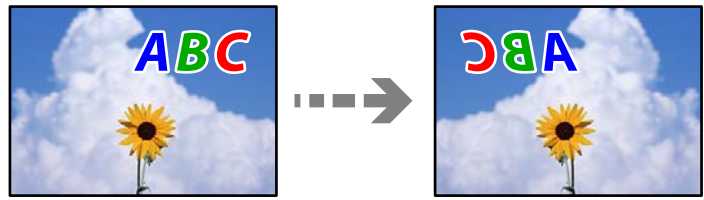

■ התמונה הוגדרה בהגדרות ההדפסה כך שהיא תהפך אופקית.

פתרונות

נקה הגדרות של תמונת ראי במנהל ההתקן של המדפסת או ביישום.

Windows

הסר את הסימון מהאפשרות תמונת מראה בכרטיסייה אפשרויות נוספות של מנהל ההתקן של המדפסת.

Mac OS

נקה תמונת מראה מהתפריט הגדרות הדפסה של דיאלוג ההדפסה.

דפוסים דמויי-מוזאיקה בתדפיסים



■ הודפסו תמונות או תצלומים עם רזולוציה נמוכה.

פתרונות

בהדפסת תמונות או תצלומים הדפסה תוך שימוש בנתוני רזולוציה גבוהה. תמונות באתרי אינטרנט הן לעתים קרובות ברזולוציה נמוכה אף על פי שהן נראות טוב מספיק בתצוגה ולכן איכות ההדפסה עלולה לרדת.

## איכות ההעתקה גרועה

צבע חסר, פסים או צבעים בלתי צפויים מופיעים בהעתקים



■ יתכן שנחירי ראש ההדפסה סתומים.

#### פתרונות

בצע בדיקת נחיר כדי לבדוק אם יש סתימה בנחירי ראש ההדפסה. בצע בדיקת פיה ולאחר מכן נקה את ראש ההדפסה אם אחת מהפיות בראש ההדפסה סתומות. אם לא השתמשת במדפסת הרבה זמן, ייתכן שפיות ראש ההדפסה סתומות ולא יוציאו את הדיו.

← "בדיקת ראש ההדפסה וניקוי" בעמוד 105

פסים צבעוניים מופיעים במרווחים קבועים של כ-2.5 ס"מ



ניתן לשקול את הסיבות הבאות.

■ הגדרת סוג הנייר אינה תואמת את הנייר שהוטען.

#### פתרונות

בחר בהגדרת סוג הנייר המתאימה לסוג הנייר המוטען במדפסת.

← "רשימת סוגי הנייר" בעמוד 28

■ איכות ההדפסה הוגדרה כנמוכה.

#### פתרונות

בעת הדפסה על נייר רגיל, הדפס באמצעות הגדרת איכות גבוהה יותר. בחר גבוה בתוך איכות.

← "איכות": בעמוד 65

■ מיקום ראש ההדפסה יצא מהיישור.

#### פתרונות

בחר את תפריט תחזוקה < יישור הראש < יישור אופקי בלוח הבקרה כדי ליישר את ראש ההדפסה.

עותקים מטושטשים, רצועות אנכיות או יציאה מהיישור



enthalten alle  
Aufdruck. W  
↓ 5008 "Regel

ניתן לשקול את הסיבות הבאות.

■ מיקום ראש ההדפסה יצא מהיישור.

#### פתרונות

בחר את תפריט תחזוקה < יישור הראש < יישור אנכי בלוח הבקרה כדי ליישר את ראש ההדפסה.

התדפיס יוצא כדף ריק

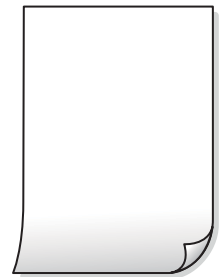

■ יתכן שנחירי ראש ההדפסה סתומים.

#### פתרונות

בצע את בדיקת הנחירים, ואז נסה לבצע ניקוי מכני אם נחירי ראש ההדפסה סתומים.

← "בדיקת ראש ההדפסה וניקוי" בעמוד 105

← "מפעיל ניקוי מכני" בעמוד 107

■ הגדרות ההדפסה וגודל נייר שהוטען לתוך המדפסת שונים.

#### פתרונות

שנה את הגדרות ההדפסה בהתאם לגודל נייר שהוטען לתוך המדפסת. טען לתוך המדפסת נייר התואם את הגדרות ההדפסה.

■ ריבוי גליונות נייר מוזנים לתוך המדפסת באותה עת.

#### פתרונות

עיין בדברים הבאים כדי למנוע הזנת ריבוי גליונות נייר לתוך המדפסת באותה עת.

← "כמה דפי נייר מוזנים ביחד" בעמוד 159

הנייר מרוח או שרוט



ניתן לשקול את הסיבות הבאות.

■ הנייר נטען באופן שגוי.

פתרונות

כאשר מופיעות רצועות אופקיות (ניצבות לכיוון ההדפסה) או שיש מריחה בראש או בתחתית הנייר, טען נייר בכיוון הנכון והחלק את מוליכי הקצוות עד לקצוות הנייר.

← "הכנסת נייר למזין הנייר האחורי" בעמוד 29

■ נתיב נייר מרוח.

פתרונות

כאשר מופיעות רצועות אנכיות (אופקיות לכיוון ההדפסה), או שהנייר מרוח, יש לנקות את נתיב הנייר.

← "ניקוי נתיב הנייר ממריחות דיו" בעמוד 109

■ הנייר מעוקל.

פתרונות

הנח את הנייר על גבי משטח שטוח על מנת לוודא שהוא לא מתעקל. אם הוא אינו ישר, יישר אותו.

התמונות המועתקות דביקות



■ העותק בוצע בצד הלא נכון של נייר הצילום.

פתרונות

ודא שאתה מעתיק בצד המיועד להדפסה. אם העתקת בטעות בצד הלא נכון של נייר צילום, יהיה עליך לנקות את נתיב הנייר.

← "ניקוי נתיב הנייר ממריחות דיו" בעמוד 109

לא ניתן להעתיק ללא שוליים



האפשרות 'ללא גבולות' לא הוגדרה בהגדרות ההדפסה.

#### פתרונות

בחר צלם < עוד < הגדרות < הגדרות < צילום ללא שוליים בלוח הבקרה. אם תבחר נייר שאינו תומך בהדפסה ללא גבולות, לא תוכל לאפשר הגדרות ללא גבולות. בחר סוג נייר שתומך בהדפסה ללא שוליים.

← "נייר עבור הדפסה ללא שוליים" בעמוד 213

קצוות התמונה נגזרים בעת העתקה ללא שוליים



השטח הבולט נגזר משום שהתמונה מוגדלת מעט.

#### פתרונות

בחר הגדרת הגדלה קטנה יותר.

בחר צלם < עוד < הגדרות < הגדרות < צילום ללא שוליים, ושנה את הגדרות הרחבה.

המיקום, הגודל או השוליים של העותקים שגויים

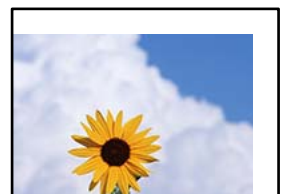

ניתן לשקול את הסיבות הבאות.

הנייר נטען באופן שגוי.

פתרונות

טען נייר בכיוון הנכון והחלק את מוליך הקצוות כנגד קצוות הנייר.

← "הכנסת נייר למזין הנייר האחורי" בעמוד 29

מסמכי המקור לא הונחו בצורה נכונה.

פתרונות

ודא שהנחת נכון את המקור בהתאם לסימונים במשטח הסריקה.

אם השוליים של הסריקה חסרים, הזז מעט את המקור הרחק מהקצוות של משטח הסריקה.

← "הנחת מסמכי מקור על משטח הסריקה" בעמוד 37

נראה שיש אבק או כתמים על משטח הסריקה.

פתרונות

נקה את משטח הסריקה ואת מכסה המסמכים באמצעות מטלית יבשה, רכה ונקייה. אם יש אבק או כתמים סביב מסמכי המקור על הזכוכית, שטח ההעתקה יכול להתרחב כדי לכלול את האבק או את הכתמים וכך נגרמים מצב העתקה שגוי או תמונות קטנות.

← "ניקוי משטח סריקה" בעמוד 109

גודל הנייר הוגדר בצורה שגויה.

פתרונות

בחר את ההגדרה המתאימה לגודל הנייר.

בתמונה שהועתקה מופיעים צבעים בלתי אחידים, מריחות, נקודות או קווים ישרים



ניתן לשקול את הסיבות הבאות.

נתיב הנייר מלוכלך.

פתרונות

טען נייר ופלוט אותו ללא הדפסה, כדי לנקות את נתיב הניירות.

← "ניקוי נתיב הנייר ממריחות דיו" בעמוד 109

יש אבק או לכלוך על עותקי המקור או משטח הסריקה.

פתרונות

הסר כל אבק או לכלוך הנדבק למסמכי המקור, ונקה את משטח הסריקה.

← "ניקוי משטח סריקה" בעמוד 109

יש אבק או לכלוך על ה-ADF או על מסמכי המקור.

פתרונות

נקה את ה-ADF, והסר כל אבק או לכלוך שנדבק למסמכי המקור.

← "ניקוי מזין המסמכים האוטומטי" בעמוד 110

הופעל לחץ רב מדי על מסמך המקור.

פתרונות

אם תלחץ בכוח רב מדי, אפשר שיגרמו טשטוש, כתמים ונקודות.

אל תלחץ בכוח רב מדי על מסמך המקור או על מכסה המסמכים.

הגדרת צפיפות ההעתקה גבוהה מדי.

פתרונות

הורד את הגדרת צפיפות ההעתקה.

← "עוד אפשרויות תפריט להעתקה" בעמוד 64

תבנית moiré (קווקוים) מופיעה בתמונה שהועתקה

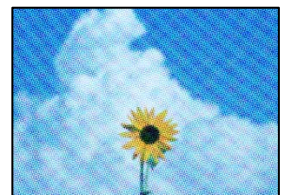

אם מסמך המקור הוא מסמך מודפס כגון כתב עת או קטלוג, מופיע דפוס גלי מנוקד.

פתרונות

שנה את הגדרת ההקטנה וההגדלה. אם עדיין מופיע דפוס גלי, מקם את המקור בזווית מעט שונה.

← "עוד אפשרויות תפריט להעתקה" בעמוד 64

תמונה של הצד ההפוך של המקור מופיעה בתמונה המועתקת

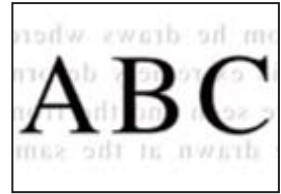

ניתן לשקול את הסיבות הבאות.

■ כאשר סורקים עותקי מקור דקים, אפשר שהתמונות בגב תיסרקנה באותה עת.

פתרונות

הנח את מסמך המקור על משטח הסריקה ואז הנח פיסת נייר שחורה מעליו.

← "הנחת מסמכי מקור על משטח הסריקה" בעמוד 37

■ הגדרת צפיפות ההעתקה גבוהה מדי.

פתרונות

הורד את הגדרת צפיפות ההעתקה.

← "עוד אפשרויות תפריט להעתקה" בעמוד 64

הטקסט או התמונה שהועתקה מתוך מזין המסמכים האוטומטי מעוכים או מתוחים

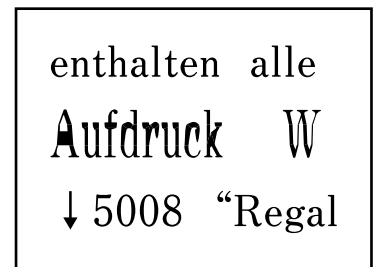
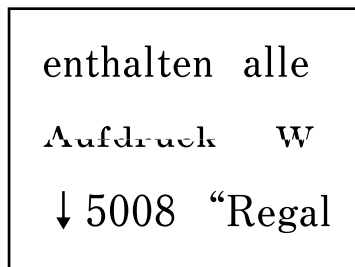

■ אפשר שיהיו כמה מסמכי מקור שסריקתם לא תתבצע כראוי מתוך מזין המסמכים האוטומטי.

פתרונות

הנח את מסמכי מקור על משטח הסריקה.

← "ניקוי משטח סריקה" בעמוד 109



## בעיות בתמונה הסרוקה

צבעים שאינם אחידים, לכלוך, כתמים וכן הלאה מופיעים בעת סריקה ממשטח הסריקה



יש אבק או לכלוך על עותקי המקור או משטח הסריקה.

### פתרונות

הסר כל אבק או לכלוך הנדבק למסמכי המקור, ונקה את משטח הסריקה.

← "ניקוי משטח סריקה" בעמוד 109

הופעל לחץ רב מדי על מסמך המקור.

### פתרונות

אם תלחץ בכוח רב מדי, אפשר שיגרמו טשטוש, כתמים ונקודות.

אל תלחץ בכוח רב מדי על מסמך המקור או על מכסה המסמכים.

מופיעים קווים ישרים בעת סריקה מתוך ה-ADF

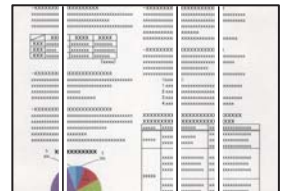

יש אבק או לכלוך על ה-ADF או על מסמכי המקור.

### פתרונות

נקה את ה-ADF, והסר כל אבק או לכלוך שנדבק למסמכי המקור.

← "ניקוי מזין המסמכים האוטומטי" בעמוד 110

מופיע היסט ברקע של תמונות סרוקות



כאשר סורקים עותקי מקור דקים, אפשר שהתמונות בגב תיסרקנה באותה עת.

#### פתרונות

בעת סריקה ממשטח הסריקה, הנח נייר שחור או פד שולחני מעל למסמך המקור.

המסמך לא נסרק נכון במשטח הסריקה

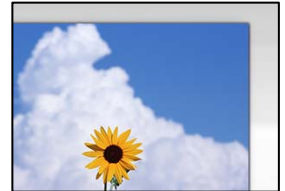

מסמכי המקור לא הונחו בצורה נכונה.

#### פתרונות

ודא שהנחת נכון את המקור בהתאם לסימונים במשטח הסריקה.

אם השוליים של הסריקה חסרים, הזז מעט את המקור הרחק מהקצוות של משטח הסריקה.

← "הנחת מסמכי מקור על משטח הסריקה" בעמוד 37

יש אבק או לכלוך על משטח הסריקה.

#### פתרונות

הסר לכלוך או אבק ממשטח הסריקה וממכסה המסמכים. אם יש לכלוך סביב המקור, טווח הסריקה עשוי להתרחב כדי לכלול אותו.

לא ניתן לפתור את הבעיות בתמונה הסרוקה

בדוק את הדברים הבאים אם ניסת את כל הפתרונות ולא פתרת את הבעיה.

קיימות בעיות עם הגדרות תוכנת הסריקה.

#### פתרונות

השתמש ב-Epson Scan 2 Utility כדי לאתחל את ההגדרות עבור תוכנת הסורק.

לתשומת לבך:

Epson Scan 2 Utility היא אפליקציה שסופקה עם תוכנת הסורק.

1. הפעל את Epson Scan 2 Utility.

Windows 11

לחץ על לחצן ההתחלה, ולאחר מכן בחר כל האפליקציות < EPSON < Epson Scan 2 Utility.

Windows 10

לחץ על לחצן התחל, ואז בחר Epson Scan 2 Utility < EPSON.

### Windows 8.1/Windows 8

הזן את שם היישום בצ'ארם החיפוש ולאחר מכן בחר בסמל המוצג.

### Windows 7/Windows Vista/Windows XP

לחץ על לחצן התחל, ואז בחר כל התוכניות או תוכניות < EPSON < Epson Scan 2 < Epson Scan 2 Utility.

### Mac OS

בחר בצע < אפליקציות < Epson Software < Epson Scan 2 Utility.

2. בחר בלשונית אחר.

3. לחץ על איפוס.

אם האתחול אינו פותר את הבעיה, הסר את ההתקנה של תוכנת הסורק והתקן אותה שוב.

← "התקנת האפליקציות בנפרד" בעמוד 119

הטקסט או התמונה שנסרקה מתוך מזין המסמכים האוטומטי מעוכים או מתוחים

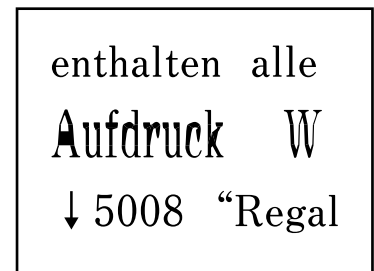
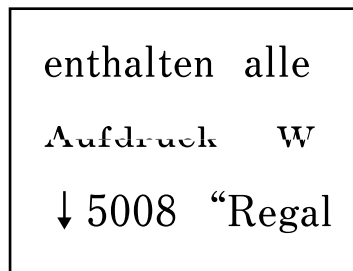

אפשר שיהיו כמה מסמכי מקור שסריקתם לא תבצע כראוי מתוך מזין המסמכים האוטומטי.

### פתרונות

הנח את מסמכי המקור על משטח הסריקה.

בחר (?), ואז בחר מדריך < הנח את המקור < משטח הסריקה. בחר סיום כדי לסגור את מסך ההנפשות.

## איכות הפקס שנשלח גרועה

### איכות הפקס שנשלח גרועה



ניתן לשקול את הסיבות הבאות.

**יש אבק או לכלוך על עותקי המקור או משטח הסריקה.**  
הסר כל אבק או לכלוך הנדבק למסמכי המקור, ונקה את משטח הסריקה.

מידע קשור

← "ניקוי משטח סריקה" בעמוד 109

**הופעל לחץ רב מדי על מסמך המקור.**  
אם תלחץ בכוח רב מדי, אפשר שיגרמו טשטוש, כתמים ונקודות.  
אל תלחץ בכוח רב מדי על מסמך המקור או על מכסה המסמכים.

## מופיעים קווים ישרים שליחת פקסים מתוך ה-ADF

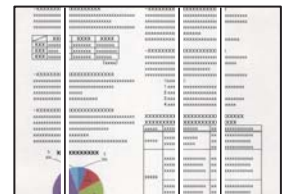

**יש אבק או לכלוך על ה-ADF או על מסמכי המקור.**  
נקח את ה-ADF, והסר כל אבק או לכלוך שנדבק למסמכי המקור.

מידע קשור

← "ניקוי מזין המסמכים האוטומטי" בעמוד 110

## איכות התמונה של הפקס שנשלח גרועה

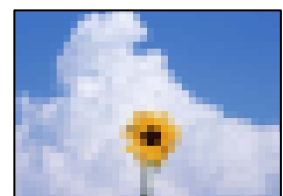

ניתן לשקול את הסיבות הבאות.

**הרזולוציה הוגדרה כנמוכה.**  
אם אינך יודע את הביצועים של מכשיר הפקס של השולח הגדר את הפרטים הבאים לפני שליחת הפקס.

□ בחר פקס < תפריט < הגדרות סריקה ואז הגדר את הגדרת ה-רזולוציה בתור התמונה בעלת האיכות הגבוהה ביותר.

□ בחר פקס < תפריט < הגדרות שליחת פקסים, ואז הפעל את שליחה ישירה.  
שים לב שאם תגדיר את ה-רזולוציה כ-תמונה אך תשלח את הפקס בלא לאפשר את שליחה ישירה, אפשר שהפקס יישלח ברזולוציה נמוכה יותר.

### הגדרות ECM הושבתו.

לחץ על הגדרות < הגדרות הפקס < הגדרות בסיסיות והפעל את ההגדרה ECM בלוח הבקרה של המדפסת. באופן זה ניתן לסלק שגיאות המתרחשות כתוצאה מבעיות חיבור. שים לב שמהירות השליחה והקבלה של פקסים עשויה להיות איטית יותר כאשר ה-ECM מושבת.

## תמונה של הצד הפוך של המקור מופיעה בפקס שנשלח



ניתן לשקול את הסיבות הבאות.

כאשר סורקים עותקי מקור דקים, אפשר שהתמונות בגב תיסרקנה באותה עת.  
הנח את מסמך המקור על משטח הסריקה ואז הנח פיסת נייר שחורה מעליו.

מידע קשור

← "הנחת מסמכי מקור על משטח הסריקה" בעמוד 37

הגדרת הצפיפות גבוהה בעת שליחת פקסים.

בחר פקס < תפריט < הגדרות סריקה < צפיפות, ואז הורד את ההגדרות.

## איכות הפקס המתקבל היא גרועה

איכות התמונה של הפקסים שהתקבלו גרועה

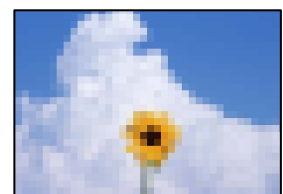

ניתן לשקול את הסיבות הבאות.

### הגדרות ECM הושבתו.

לחץ על הגדרות < הגדרות הפקס < הגדרות בסיסיות והפעל את ההגדרה ECM בלוח הבקרה של המדפסת. באופן זה ניתן לסלק שגיאות המתרחשות כתוצאה מבעיות חיבור. שים לב שמהירות השליחה והקבלה של פקסים עשויה להיות איטית יותר כאשר ה-ECM מושבת.

### הגדרת איכות התמונה במכשיר הפקס של השולח נמוכה.

בקש מהשולח לשלוח פקסים באיכות גבוהה יותר.

אי אפשר לבחור את סוג הנייר או את מקור הנייר בתוכנת ההדפסה

■ לא הותקן מנהל התקן מדפסת מקורי של Epson.

### פתרונות

אם לא הותקן מנהל התקן מדפסת מקורי של Epson, (EPSON XXXXX) הפונקציות הזמינות מוגבלות. אנו ממליצים להשתמש במנהל התקן מדפסת מקורי של Epson.

## מוצגת הודעת שגיאה על גבי מסך ה-LCD

אם מופיע קוד במסך ה-LCD, פירושו הוא שיש שגיאה או שיש מידע הדורש את תשומת לבך. אם מוצג קוד, פעל בהתאם לפתרונות שלהלן כדי לפתור את הבעיה.

קוד	מצב	פתרונות
E-01	התרחשה שגיאת מדפסת.	פתח את יחידת הסורק וסלק כל נייר או חומר מגן מתוך המדפסת. כבה את המדפסת והדלק אותה שוב.
E-02	התרחשה שגיאת סורק.	כבה את המדפסת והדלק אותה שוב.
E-12	יש להחליף כרית הדיו להדפסה ללא שוליים.	צור קשר עם Epson או אם ספק שירות מורשה של Epson כדי להחליף את כרית הדיו* להדפסה ללא שוליים. המשתמש אינו יכול לתת שירות לחלק זה. הדפסה ללא שוליים אינה זמינה, אך הדפסה עם שוליים זמינה.
W-01	נתקע נייר.	סלק את הנייר מהמדפסת ולחץ על הלחצן המופיע בתחתית מסך ה-LCD כדי לנקות את המסך מהודעת השגיאה. במקרים מסוימים, יהיה צורך לכבות את המכשיר ולהדליקו שוב.
W-12	יש מחסניות דיו שאינן מותקנות כראוי.	לחץ את מחסנית הדיו בחוזקה כלפי מטה.
W-13	מחסנית הדיו המוצגת על גבי מסך ה-LCD לא זוהתה.	החלף את מחסנית הדיו. חברת Epson ממליצה להשתמש במחסניות דיו מקוריות של Epson. "קודים של מחסניות דיו" בעמוד 214

קוד	מצב	פתרונות
W-14	כרית הדיו להדפסה ללא שוליים מתקרבת לסוף חיי השירות שלה.	צור קשר עם Epson או אם ספק שירות מורשה של Epson כדי להחליף את כרית הדיו* להדפסה ללא שוליים. המשתמש אינו יכול לתת שירות לחלק זה. ההודעה תוצג עד שכרית הדיו תוחלף. לחץ על הלחצן  כדי לחדש את ההדפסה.
I-22	הגדר את ה-Wi-Fi מתוך לחצן (WPS).	לחץ על כפתור נקודת הגישה. אם אין כפתור בנקודת הגישה, פתח את חלון הגדרת נקודת הגישה ולאחר מכן לחץ על הכפתור המוצר בתוכנה.
I-23	הגדר את ה-Wi-Fi מתוך קוד PIN (WPS).	הזן לנקודת הגישה או למחשב את קוד ה-PIN המוצג במסך ה-LCD בתוך שתי דקות.
I-31	הגדר את ה-Wi-Fi מתוך חיבור Wi-Fi אוטומטי.	התקן את התוכנה במחשב שלך ולאחר מכן לחץ על הלחצן OK כשהגדרת ה-Wi-Fi מתחילה.
I-41	הצגת הגדרת הנייר אינה זמינה. לא ניתן להשתמש בפונקציות מסוימות.	אם הצגת הגדרת הנייר הושבתה אי אפשר להשתמש ב-AirPrint.
I-60	יתכן שהמחשב שלך אינו תומך ב-WSD (בקיצור שירותי אינטרנט להתקנים).	התכונה "סרוק למחשב (WSD)" זמינה אך ורק במחשבים המפעילים גרסאות של Windows 10, Windows 8.1, Windows 8, Windows 7 או Windows Vista בשפה האנגלית. ודא שהמדפסת מחוברת למחשב כהלכה.
-	ניסית לכבות ולהדליק מחדש. אם הבעיה נמשכת, יש לפנות אל XX.	נסה את הפתרונות הבאים. 1. כבה את המדפסת והדלק אותה שוב. 2. אם אתה משתמש בחיבור Wi-Fi, כבה את הנתב האלחוטי והדלק אותו שוב. אם הודעת השגיאה עדיין מוצגת, רשום את קוד השגיאה וצור קשר עם התמיכה של Epson.
Recovery Mode	המדפסת נכנסה למצב שחזור כיוון שעדכון הקושחה נכשל.	בצע את השלבים הבאים כדי לנסות שוב לעדכן את הקושחה. 1. חבר את המחשב למדפסת באמצעות כבל USB. (בזמן מצב שחזור אי אפשר לעדכן את הקושחה באמצעות חיבור לרשת.) 2. להוראות נוספות בקר באתר המקומי של Epson.

\* במחזורי הדפסה מסוימים יתכן שכמות קטנה של דיו עודפת תיאסף בכרית הדיו. כדי למנוע דליפה מכרית הדיו, המדפסת מעוצבת כך שתפסיק להדפיס כאשר כרית הדיו מגיעה לקצה גבול יכולת הספיגה שלה. מספר העמודים שמדפיסים תוך שימוש באפשרות ההדפסה ללא גבולות קובע מתי הדבר יידרש ובאיזה תדירות. הצורך להחליף את כרית הדיו, אין פירושו הוא שהמדפסת הפסיקה לפעול בהתאם למפרט שלה. המדפסת תודיע לך כאשר יש להחליף את כרית הדיו ואת הפעולה הזאת יכול לעשות רק איש שירות מוסמך של Epson. אחריות Epson אינה כוללת את עלות ההחלפה הזאת.

## הנייר נתקע

בדוק מהי השגיאה המופיעה על גבי לוח הבקרה ומלא את ההוראות כדי לסלק את הנייר התקוע, כולל פיסות נייר קרועות. לאחר מכן, מחק את השגיאה.

מסך הגביש הנוזלי מציג אנימציה המראה לך כיצד להסיר נייר חסום.

**זהירות!**

לעולם אל תיגע בלחצנים שעל גבי לוח הבקרה כאשר ידך בתוך המדפסת. אם המדפסת מתחילה לפעול היא יכולה לגרום לפציעה. היזהר לא לגעת בחלקים הבולטים, כדי להימנע מפציעה.

**חשוב!**

סלק בזהירות את הנייר התקוע. הסרת הנייר בחזק רב מדי יכולה לגרום לנזק למדפסת.

## סילוק נייר חסום

אפשר גם לצפות בהסבר באמצעות מדריכי סרטונים באינטרנט. אפשר להיכנס לאתר הבא.

<https://support.epson.net/publist/vlink.php?code=NPD6871>

**זהירות!**

היזהר לא ללכוד את ידך או את אצבעותיך בעת פתיחת יחידת הסורק או סגירתה. אם לא תיזהר, אתה עלול להיפצע.

לעולם אל תיגע בלחצנים שעל גבי לוח הבקרה כאשר ידך בתוך המדפסת. אם המדפסת מתחילה לפעול היא יכולה לגרום לפציעה. היזהר לא לגעת בחלקים הבולטים, כדי להימנע מפציעה.

1. הסר את הנייר התקוע מתוך הזנת הנייר האחורית.

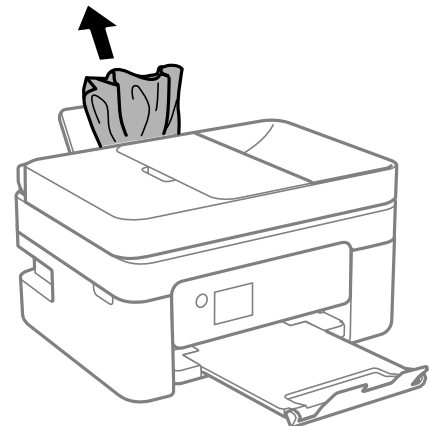



2. הסר את המכסה האחורי.

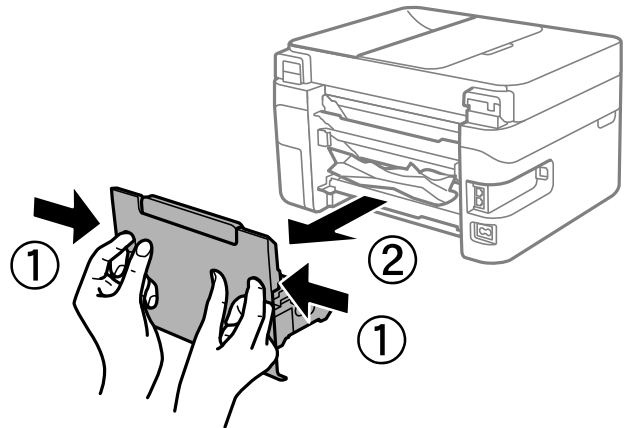

3. הסר נייר חוסם מהמכסה האחורי.

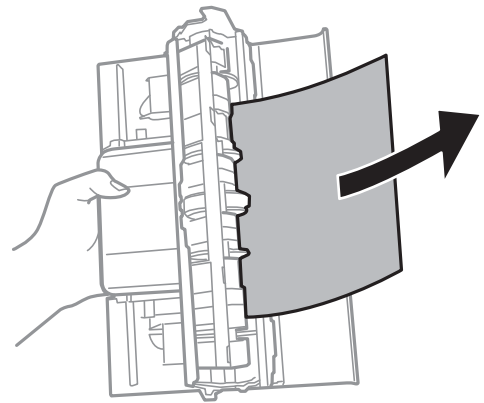

4. הוצא את הנייר התקוע.

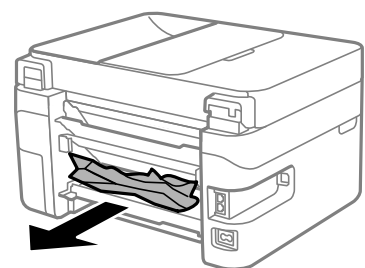

5. הכנס את המכסה האחורי לתוך המדפסת.

6. פתח את יחידת הסורק כשמכסה המסמכים סגור.

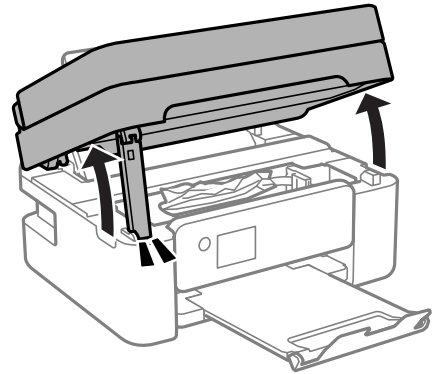

7. הוצא את הנייר התקוע.

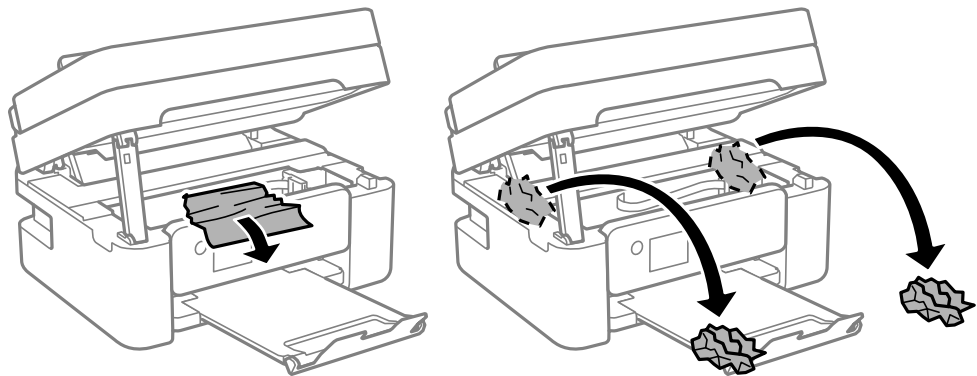

**חשוב!**

אל תיגע בכבל הלבן והשטוח או בסרט השקוף שבתוך המדפסת. אם תעשה זאת אתה עלול לגרום לתקלה.

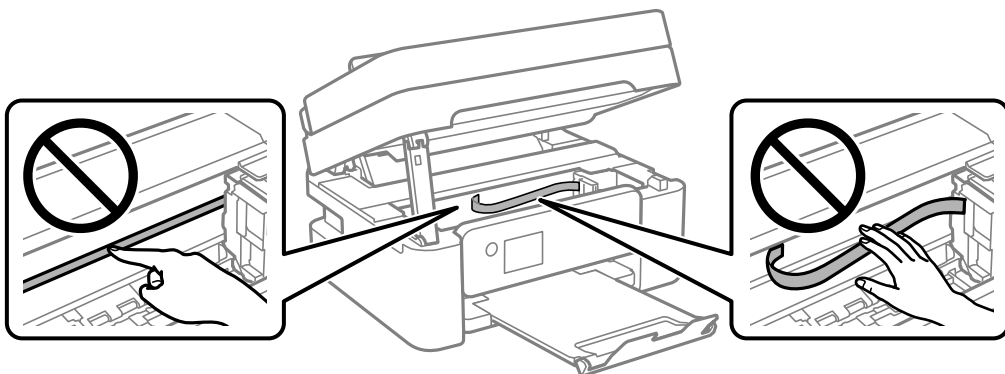

8. סגור את יחידת הסורק. למען הבטיחות, סוגרים את יחידת הסורק בשני שלבים.

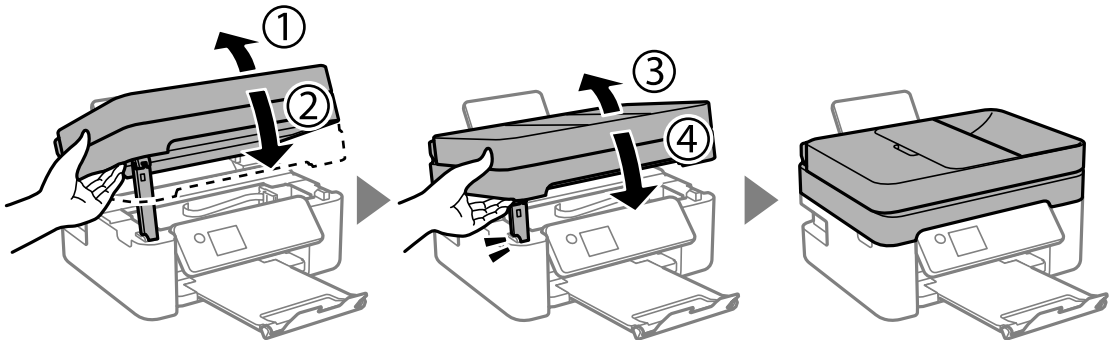

לתשומת לבך: לא ניתן לפתוח את יחידת הסורק מתוך המיקום שמוצג להלן. סגור אותה לחלוטין לפני פתיחתה.

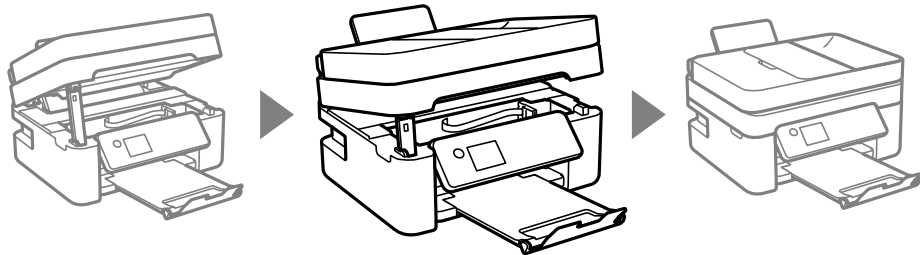

## הוצאת נייר תקוע מתוך ADF

1. פתח את המכסה של ה-ADF.

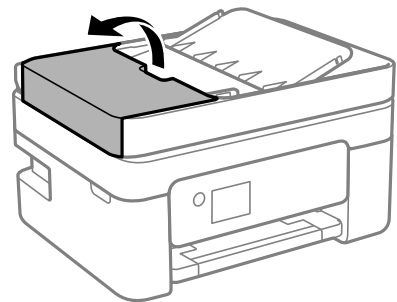

2. הוצא את הנייר התקוע.

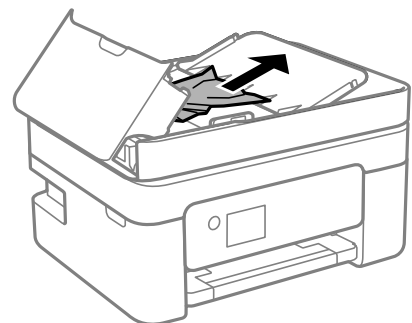

3. הרם את מגש הקלט של ה-ADF.

**חשוב:** 

דאג לפתוח את מכסה ה-ADF לפני שתרים את מגש הקלט של ה-ADF. אחרת עלול ה-ADF להינזק.

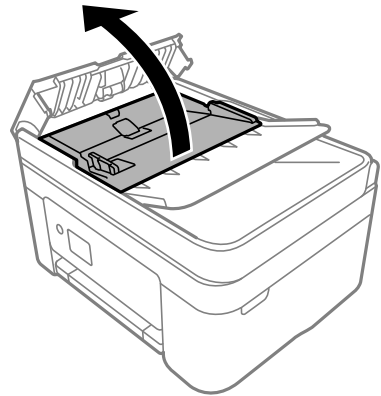

4. הוצא את הנייר התקוע.

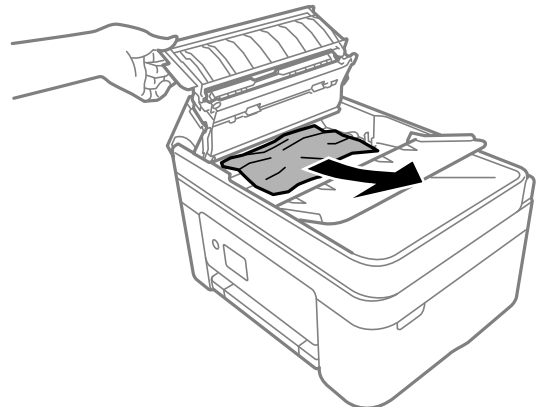

5. הורד את מגש הקלט של ה-ADF.

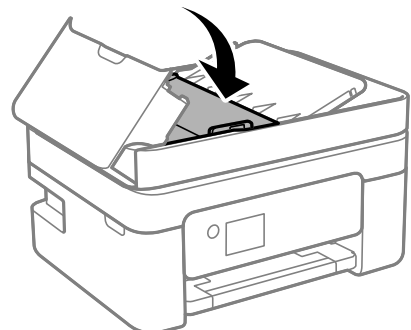

6. סגור את מכסה ה-ADF עד שהוא ננעל במקומו בנקישה.

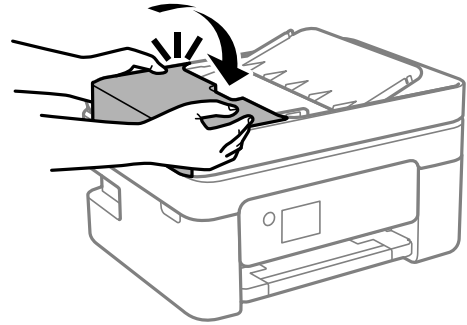

## מניעת חסימות נייר

בדוק את הדברים הבאים אם חסימות נייר מתרחשות לעיתים קרובות.

הנח את המדפסת על משטח שטוח והפעל אותה בתנאי הסביבה המומלצים.

"מפרט סביבתי" בעמוד 243

השתמש בנייר הנתמך בידי מדפסת זאת.

"גודל הנייר וכמויות הדפים" בעמוד 211

מלא את ההוראות בנושא אמצעי זהירות לטיפול בנייר.

"אמצעי זהירות לטיפול בנייר" בעמוד 27

טען נייר בכיוון הנכון והחלק את מוליך הקצוות כנגד קצוות הנייר.

"הכנסת נייר למזין הנייר האחורי" בעמוד 29

אל תטען יותר דפים מהכמות המרבית של דפים שהוגדרה עבור הנייר.

אם הכנסת כמה דפים הכנס דף נייר אחר בכל פעם.

ודא שגודל הנייר וסוג הנייר תואמים לגודל ולסוג הנייר שהכנסת בפועל למדפסת.

"רשימת סוגי הנייר" בעמוד 28

---

## הגיע הזמן להחליף את מחסניות הדיו

### אמצעי זהירות בנושא טיפול במחסניות דיו

לפני החלפת מחסניות דיו קרא את ההוראות להלן.

אחסון אמצעי אזהרה עבור דיו

שמור את מחסניות הדיו מחוץ לאור שמש ישיר.

אל תאחסן את מחסניות הדיו בטמפרטורות גבוהות או קפואות.

כדי להשיג את התוצאות הטובות ביותר, Epson ממליצה להשתמש במחסניות דיו לפני תאריך 'עדיף להשתמש עד' המודפס על האריזה, או בתוך ששה חודשים מיום פתיחת האריזה, המוקדם ביניהם.

- לקבלת תוצאות מיטביות יש לאחסן את האריזות של מחסניות הדיו כשהתחתית שלהן פונה למטה.
- לאחר שמביאים מחסנית דיו מאחסון במקרר יש לאפשר לה להתחמם בטמפרטורת החדר למשך שלוש שעות לפחות לפני השימוש בה.
- אסור לפתוח את אריזת מחסנית הדיו בטרם מוכנים להתקין אותה במדפסת. המחסנית ארוזה בריק כדי לשמור על אמינותה. אם משאירים את המחסנית מחוץ לאריזה לזמן ממושך לפני השימוש בה יתכן שלא יהיה אפשר להדפיס.

#### אמצעי זהירות בעת החלפת מחסניות דיו

- היזהר לא לשבור את הווים בצד הפנימי של מחסנית הדיו בעת ההוצאה מהאריזה.
- אל תנער את המחסניות לאחר פתיחת האריזה כיוון שהן עלולות לדלוף.
- חובה להסיר את הסרט הצהוב מהמחסנית לפני התקנתה; אחרת איכות ההדפסה עלולה לרדת או יתכן שלא תוכל להדפיס. אל תסיר את התווית שעל המחסנית ואל תקרע אותה כיוון שהדבר יכול לגרום לדליפה.



- אל תסיר את החותם השקוף מתחתית המחסנית, אחרת יתכן שהמחסנית תהפוך לבלתי שמישה.

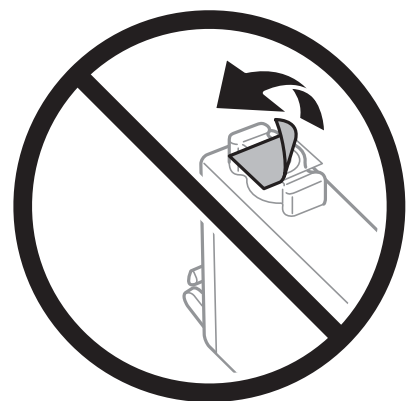

❑ אל תיגע בשטחים המופיעים באיור. אם תעשה זאת יתכן שהדבר ימנע הדפסה ופעולה רגילה.

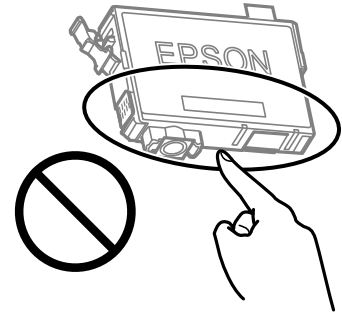

❑ התקן את כל מחסניות הדיו; אחרת לא תוכל להדפיס.

❑ אל תחליף מחסניות דיו ללא אספקת חשמל. אל תזיז את ראש ההדפסה ביד; אחרת יתכן שתפגע במדפסת.

❑ אל תכבה את המדפסת בשעה שהיא טוענת דיו. אם טעינת הדיו לא הושלמה יתכן שלא תוכל להדפיס.

❑ אל תשאיר את המדפסת ללא מחסניות דיו או אל תכבה את המדפסת במהלך החלפת מחסנית דיו. אחרת, הדיו הנותר בנחירי ראש ההדפסה יתייבש ואפשר שלא יהיה ביכולתך להדפיס.

❑ אם יש צורך להסיר את מחסנית הדיו באופן זמני יש לוודא ששטח אספקת הדיו מוגן מלכלוך ומאבק. אחסן את מחסנית הדיו באותה הסביבה כמו של המדפסת, כשפתח אספקת הדיו פונה למטה או הצידה. אל תאחסן מחסניות דיו עם פתח אספקת הדיו פונה למעלה. כיוון שיציאת אספקת הדיו מכילה שסתום לשליטה בשחרור הדיו אין צורך להשתמש במכסים או פקקים משלך.

❑ מחסניות דיו שמסירים אותן יכולות להימרח בדיו סביב פתח אספקת הדיו ולכן יש להקפיד לא למרוח דיו על השטח הסובב אותן בעת ההסרה.

❑ מדפסת זאת משתמשת במחסניות דיו המצוידות בשבב ירוק המשגיח על מידע כגון כמות הדיו הנוותרת בכל מחסנית. פירושו של דבר הוא שאפילו אם מסירים את המחסנית מהמדפסת לפני שהיא מנוצלת לגמרי עדיין אפשר להשתמש במחסנית אחרי שמכניסים אותה חזרה למדפסת. אולם כאשר מכניסים מחסנית חזרה יתכן שתהיה צריכת דיו מסוימת כדי להבטיח את ביצועי המדפסת.

❑ לקבלת יעילות דיו מרבית יש להסיר מחסנית דיו רק כאשר מוכנים להחליף אותה. מחסניות דיו שמצב הדיו שלהן נמוך, יתכן שלא יתאפשר להשתמש בהן כשמכניסים אותן מחדש.

❑ כדי להבטיח קבלת איכות הדפסה מעולה וכדי לעזור לשמור על ראש ההדפסה יש רזרבה משתנה של דיו הנשארת במחסנית לשם הבטיחות כאשר המדפסת מציינת שיש להחליף את המחסנית. התפוקה המצוינת אינה כוללת את הרזרבה הזו.

❑ אסור לפרק את מחסנית הדיו או לשפץ אותה אחרת יתכן שלא תוכל להדפיס כרגיל.

❑ אי אפשר להשתמש במחסניות שצורפו למדפסת לשם החלפה.

#### צריכת דיו

❑ על מנת לשמור שביצועי ראש ההדפסה יהיו מיטביים, המדפסת צורכת כמות דיו מסוימת מכל המחסניות בשעת פעולות תחזוקה. אפשר גם שהמדפסת תצרוך דיו בעת החלפת מחסנית דיו או כאשר מדליקים אותה.

❑ כאשר מדפיסים בשחור-לבן או בגווני אפור אפשר להשתמש בדיו צבעוני במקום בשחור, תלוי בהגדרות סוג הנייר או בהגדרות איכות ההדפסה. הסיבה לכך היא שלשם יצירת הצבע השחור משתמשים בתערובת של דיו צבעוני.

□ הדיו במחסניות הדיו שסופקו עם המדפסת נצרכת חלקית במהלך ההקמה הראשונית של המדפסת. כדי לשמור על הדפסות איכותיות ראש ההדפסה שבמדפסת ייטען בדיו במלואו. תהליך חד-פעמי זה צורך כמויות מסוימת של דיו ולכן יתכן שהמחסניות הללו ידפיסו פחות עמודים בהשוואה למחסניות דיו אחרות.

□ התפוקות שצוינו יכולות להשתנות, תלוי בתמונות שמדפיסים, בסוג הנייר שמשמשים בו, בתדירות ההדפסות ובתנאי סביבה כגון טמפרטורה.

## החלפה של מחסניות דיו

**⚠ זהירות:**

היזהר לא ללכוד את ירך או את אצבעותיך בעת פתיחת יחידת הסורק או סגירתה. אם לא תיזהר, אתה עלול להיפצע.

**לתשומת לבך:**

אם תחליף את מחסניות הדיו באמצע ההעתקה יתכן שמסמכי המקור יוזזו ממקומם. לחץ על הלחצן  כדי לבטל את הפעולה ולהחזיר את מסמכי המקור למקומם.

1. בצע אחת מהפעולות הבאות.

כדי לבחור פריט, השתמש בלחצנים , ואז לחץ על לחצן OK.

□ כאשר אתה מתבקש להחליף מחסניות דיו

בדוק איזה מחסנית דיו יש להחליף ולאחר מכן לחץ על הלחצן OK. אשר את ההודעה, בחר החלף כעת במסך הבית.

□ בעת החלפה של מחסניות דיו לפני שהן מתרוקנות

בחר תחזוקה < החלפת מחסנית/ות דיו במסך הבית.

2. פתח את יחידת הסורק כשמכסה המסמכים סגור.

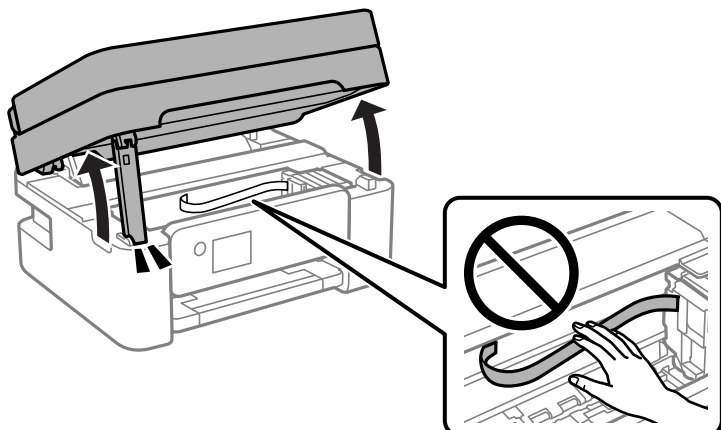



3. כשמחליפים את מחסנית הדיו השחורה יש לנער בעדינות את מחסנית הדיו השחורה החדשה ארבע-חמש פעמים ולאחר מכן להוציאה מאריזתה. כשמחליפים מחסניות צבע אחרות יש להוציא את מחסניות הצבע החדשות מאריזתן בלי לנער אותן.

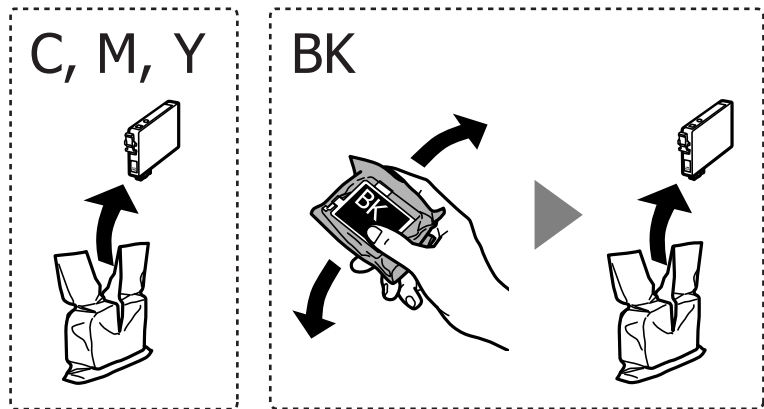

**חשוב!**

אל תנער את המחסניות לאחר פתיחת האריזה כיוון שהן עלולות לדלוף.

4. הסר רק את הסרט הצהוב.

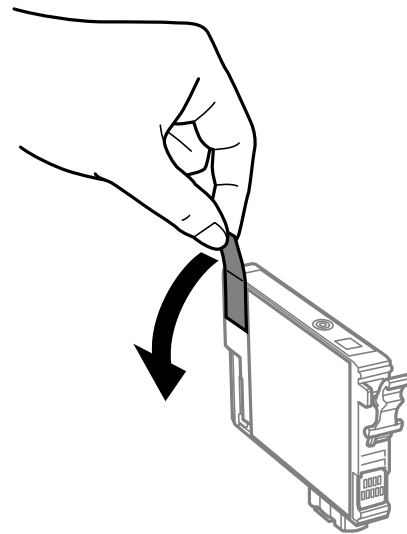

**חשוב!**

אל תיגע בשטחים המופיעים באיור. אם תעשה זאת יתכן שהדבר ימנע הדפסה ופעולה רגילה.

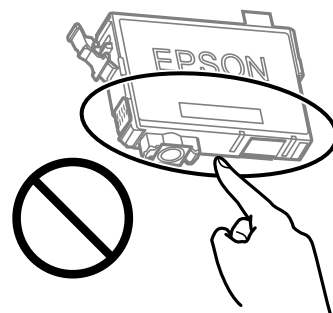

5. צבט את הלשונית במחסנית הדיו, ומשוך אותה למעלה בצורה ישרה. אם אינך מצליח להסיר את מחסנית הדיו, משוך אותה ביציבות.

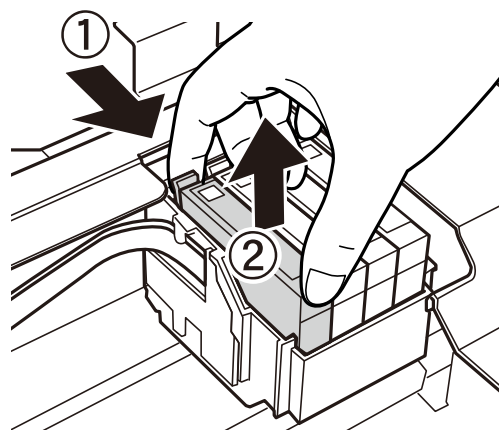

6. הכנס את מחסנית הדיו החדשה, ולאחר מכן דחוף אותה כלפי מטה ביציבות.

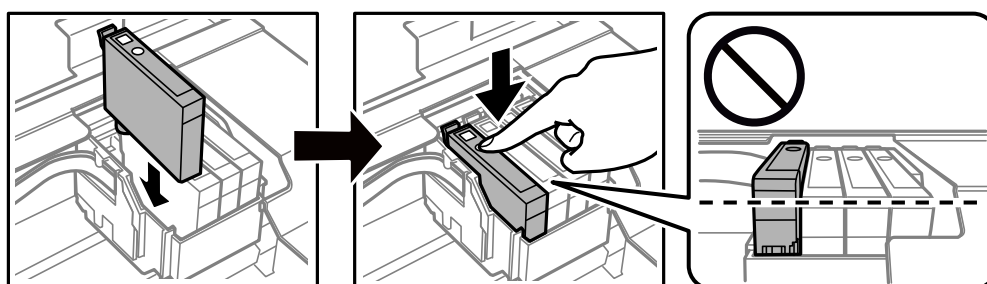

7. סגור את יחידת הסורק.

למען הבטיחות, סוגרים את יחידת הסורק בשני שלבים.

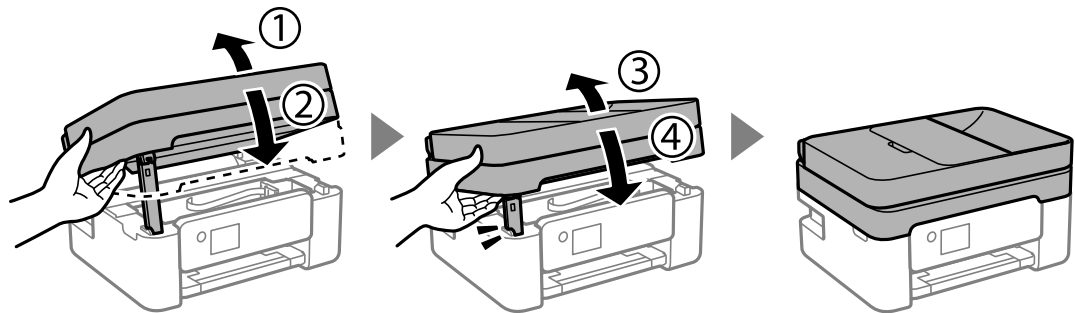

לתשומת לבך:

לא ניתן לפתוח את יחידת הסורק מתוך המיקום שמוצג להלן. סגור אותה לחלוטין לפני פתיחתה.

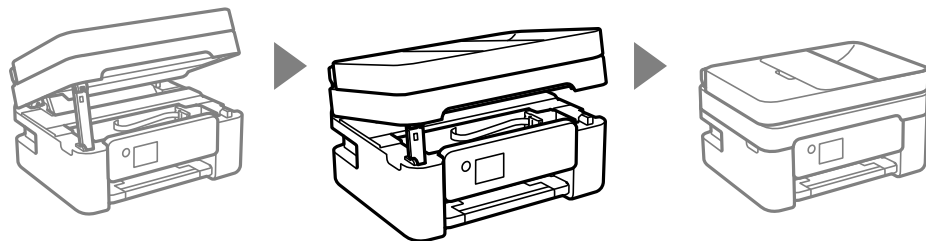

8. לחץ על הלחצן .

טעינת הדיו מתחילה.

**חשוב!**

אל תכבה את המדפסת בשעה שהיא טוענת דיו. אם טעינת הדיו לא הושלמה יתכן שלא תוכל להדפיס.

מידע קשור

← "אמצעי זהירות בנושא טיפול במחסניות דיו" בעמוד 189

← "קודים של מחסניות דיו" בעמוד 214

## המשך להדפיס באופן זמני בלא להחליף מחסניות דיו

### הדפסה זמנית עם דיו שחור

כאשר מפלס הדיו צבעוני נמוך ועדיין נותר דיו שחור, באפשרותך להשתמש בהגדרות הבאות כדי להמשיך בהדפסה למשך זמן קצר באמצעות הדיו השחור בלבד.

סוג נייר: דף רגיל, Letterhead, מעטפה

צבע: גווני אפור

ללא שוליים: לא נבחר

EPSON Status Monitor 3: מאפשרת (בעת הדפסה מתוך מנהל התקן המדפסת ב-Windows).

מכיוון שתכונה זו זמינה רק למשך כחמישה ימים, יש להחליף את מחסנית הדיו המרוקנת בהקדם האפשרי. לתשומת לבך:

❑ אם לא מאפשרים את *EPSON Status Monitor 3*, היכנס אל מנהל ההתקן של המדפסת, לחץ על הגדרות מורחבות בכרטיסייה תחזוקה ולאחר מכן בחר הפעל את *EPSON Status Monitor 3*.

❑ משך הזמן הזמין תלוי בתנאי השימוש.

מידע קשור

← "המשך להדפיס באופן זמני בלא להחליף מחסניות דיו" בעמוד 195

המשך להדפיס באופן זמני עם דיו שחר בלבד (*Windows*)

בצע אחת מהפעולות הבאות.

❑ כשמוצג החלון הבא, בחר הדפס בשחור.

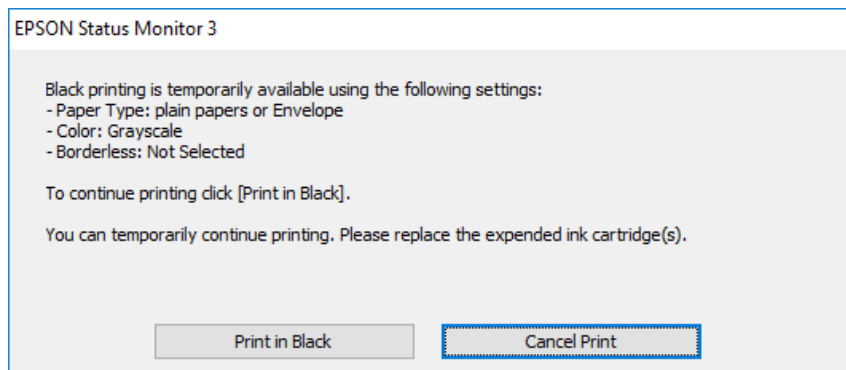

❑ כשמופיע החלון הבא, בטל את ההדפסה. ולאחר מכן, שוב הדפסה.

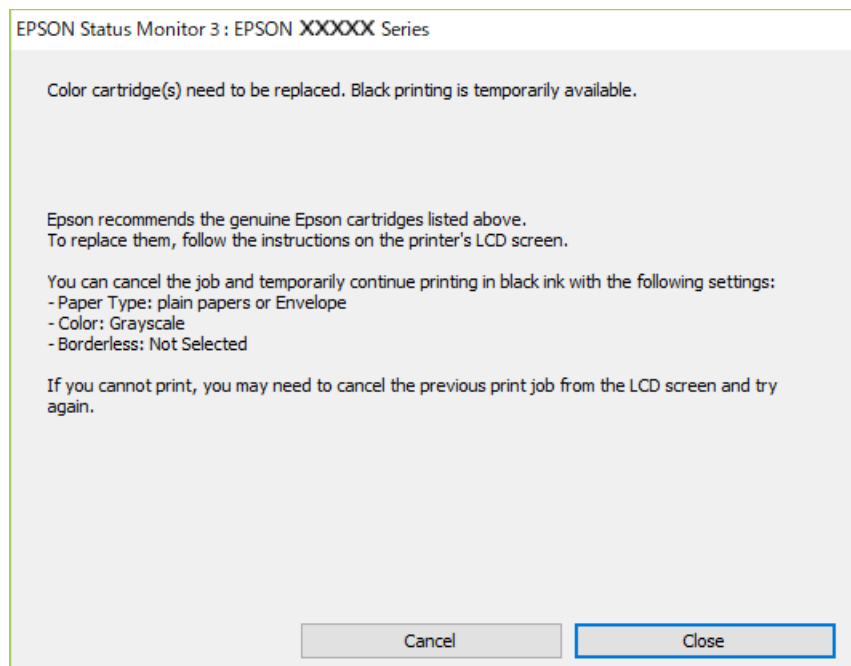

לתשומת לבך:

אם אינך יכול לבטל הדפסה דרך המחשב, בטל אותה דרך לוח הבקרה של המדפסת.

פעל על פי השלבים הבאים כאשר תדפיס שוב.

1. עבור לחלון של מנהל ההתקן של המדפסת.
2. נקה את האפשרות ללא שוליים בכרטיסייה ראשי.
3. בחר סוג דף התומך ב-הדפס בשחור.
4. בחר גווני אפור.
5. הגדר את הפריטים האחרים בכרטיסיות ראשי ו-אפשרויות נוספות לפי הצורך, ולאחר מכן לחץ על אישור.
6. לחץ על הדפס.
7. לחץ על הדפס בשחור בחלון שמופיע.

מידע קשור

← "הדפסה זמנית עם דיו שחור" בעמוד 195

המשך להדפיס באופן זמני עם דיו שחור בלבד (Mac OS)

לתשומת לבך:

כדי להשתמש בתכונה זו דרך רשת, התחבר באמצעות Bonjour.

1. לחץ על סמל המדפסת ב-עגן.
2. בטל את העבודה.  
לתשומת לבך:  
אם אינך יכול לבטל הדפסה דרך המחשב, בטל אותה דרך לוח הבקרה של המדפסת.
3. בחר העדפות מערכת מתוך התפריט Apple < מדפסות וסורקים (או הדפסה וסריקה, הדפסה ופקס), ואז בחר את המדפסת. לחץ על אפשרויות וציוד < אפשרויות (או מנהל התקן).
4. בחר באפשרות מופעל עבור ההגדרה הדפס זמנית בשחור.
5. עבור לתיבת הדו-שיח להדפסה.
6. בחר באפשרות הגדרות הדפסה בתפריט שנפתח.
7. בחר כל גודל נייר שהוא למעט גודל ללא שוליים, עבור ההגדרה גודל דף.
8. בחר סוג נייר התומך ב-הדפס זמנית בשחור כהגדרת סוג מדיה.
9. בחר גווני אפור.
10. הגדר את הפריטים האחרים לפי הצורך.

11. לחץ על הדפס.

מידע קשור

← "הדפסה זמנית עם דיו שחור" בעמוד 195

## המשך להדפיס כדי לשמר דיו שחור (עבור Windows בלבד)

כאשר מפלס הדיו השחורה הוא נמוך ונשארה מספיק דיו צבעונית תוכל להשתמש בתערובת של דיו בצבעים שונים כדי להדפיס צבע שחור. באפשרותך להמשיך להדפיס תוך כדי הכנת מחסנית דיו שחורה להחלפה.

תכונה זו זמינה רק אם בוחרים את ההגדרות להלן במנהל ההדפסה.

סוג דף: דף רגיל, Letterhead

איכות: רגיל

EPSON Status Monitor 3: זמין

לתשומת לבך:

אם לא מאפשרים את *EPSON Status Monitor 3*, היכנס אל מנהל ההתקן של המדפסת, לחץ על הגדרות מורחבות בכרטיסייה תחזוקה ולאחר מכן בחר הפעל את *EPSON Status Monitor 3*.

שחור מורכב נראה שונה במקצת משחור טהור. זאת ועוד, המדפסת מדפיסה לאט יותר.

המדפסת משתמשת עדיין בדיו שחורה כדי לשמור על איכות ראש ההדפסה.

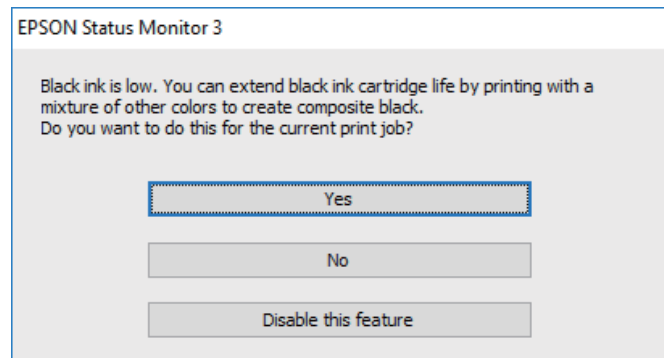

אפשרויות	תיאור
כן	בחר להשתמש בתערובת של דיו צבעונית לשם יצירת הצבע השחור. חלון זה מוצג בפעם הבאה שמדפיסים עבודה דומה.
לא	בחר להמשיך להשתמש בשארית הדיו השחורה. חלון זה מוצג בפעם הבאה שמדפיסים עבודה דומה.
השבת תכונה זו	בחר להמשיך להשתמש בשארית הדיו השחורה. החלון הזה אינו מוצג עד שמחליפים את מחסנית הדיו השחורה והמפלס שלה נעשה נמוך שוב.

## הגיע הזמן להחליף את קופסת התחזוקה

### אמצעי זהירות בזמן השימוש בתיבת התחזוקה

קרא את ההוראות הבאות לפני החלפת תיבת התחזוקה.

❑ אל תיגע בשטחים המופיעים באיור. אם תעשה זאת יתכן שתמנע מהמדפסת לפעול כרגיל ויתכן שתימרח בדיו.

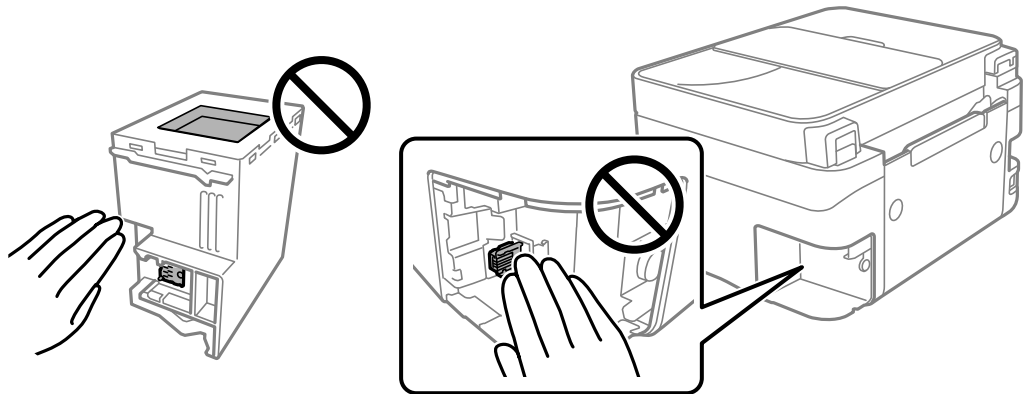

❑ אל תפיל את תיבת התחזוקה ושמור עליה מפני זעזועים חזקים.

❑ אסור להחליף את תיבת התחזוקה בשעת ההדפסה; אחרת הדיו עלולה לדלוף.

❑ אסור להסיר את תיבת התחזוקה ואת המכסה שלה מלבד כאשר מחליפים את תיבת התחזוקה; אחרת הדיו עלולה לדלוף.

❑ כאשר לא ניתן לחזור ולחבר את המכסה, אפשר שלא ניתן יהיה להתקין בצורה נכונה את תיבת התחזוקה. הסר את תיבת התחזוקה, והתקן אותה מחדש.

❑ אסור להטות את תיבת התחזוקה המשומשת לפני שאוטמים אותה בשקית; אחרת הדיו עלולה לדלוף.

❑ אל תיגע בפתחים שבתיבת התחזוקה משום שאתה עלול להתלכלך בדיו.

❑ אסור להשתמש שימוש חוזר בתיבת תחזוקה שהוסרה מהמדפסת ונשארה בנפרד לזמן ממושך. הדיו בתוך התיבה התקשתה ואי אפשר לספוג עוד דיו.

❑ שמור את תיבת התחזוקה הרחק מאור שמש ישיר.

❑ אל תאחסן את תיבת התחזוקה בטמפרטורות גבוהות או קפואות.

### החלפת תיבת התחזוקה

במחזורי הדפסה מסוימים יתכן שכמות קטנה של דיו עודפת תיאסף בתיבת התחזוקה. כדי למנוע דליפה מתיבת התחזוקה, המדפסת מעוצבת כך שתפסיק להדפיס כאשר תיבת התחזוקה מגיעה לקצה גבול יכולת הספיגה שלה. הצורך בכך, והתדירות, משתנים בהתאם למספר הדפים שמודפסים, סוג החומר שמודפס ומספר מחזורי הניקוי שהמדפסת מבצעת. החלף את תיבת התחזוקה כאשר הנך מתבקש לעשות זאת. כאשר יש להחליף את תיבת התחזוקה תינתן לך הודעה באמצעות Epson Status Monitor (מסך ה-LCD שלך) או באמצעות נוריות בלוח

הבקרה. הצורך להחליף את תיבת התחזוקה, אין פירושו הוא שהמדפסת הפסיקה לפעול בהתאם למפרט שלה. אחריות Epson אינה כוללת את עלות ההחלפה הזאת. התיבה היא חלק שהמשתמש יכול לתת לו שירות.

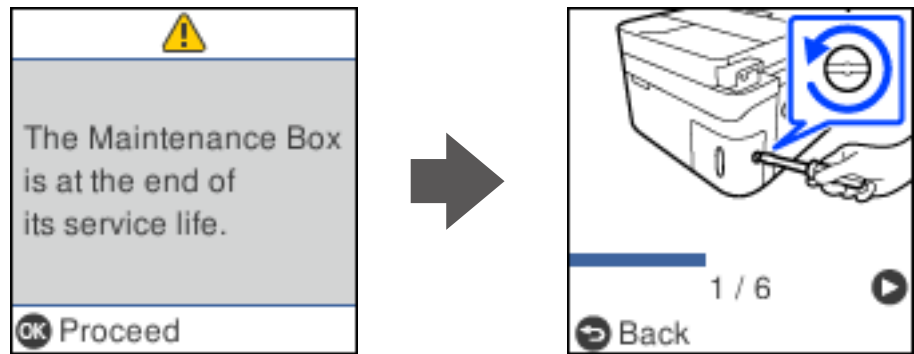

לתשומת לבך:

- כאשר קופסת התחזוקה מלאה, לא ניתן להדפיס ולנקות את ראש ההדפסה עד שמחליפים אותה כדי למנוע דליפת דיו. עם זאת, אפשר לבצע פעולות שלא משתמשות בדיו כמו סריקה.
- כאשר מוצג המסך הבא, משתמשים לא יכולים להחליף את החלק. פנה לתמיכה של Epson. הדפסה ללא שוליים אינה זמינה, אך הדפסה עם שוליים זמינה.

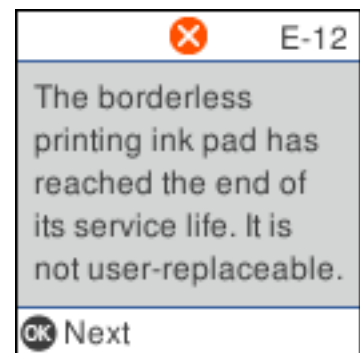

1. הוצא את קופסת התחזוקה החדשה מהארזיה.

**חשוב!**

אסור לגעת בשבב הירוק בצדה של תיבת התחזוקה. אם תעשה זאת יתכן שהדבר ימנע הדפסה ופעולה רגילה.

לתשומת לבך:

תיבת התחזוקה החדשה מגיעה עם שקית שקופה שבה אפשר לשים את תיבת התחזוקה המשומשת.



2. שחרר את הבורג באמצעות מברג בעל ראש שטוח, ואז הסר את המכסה.

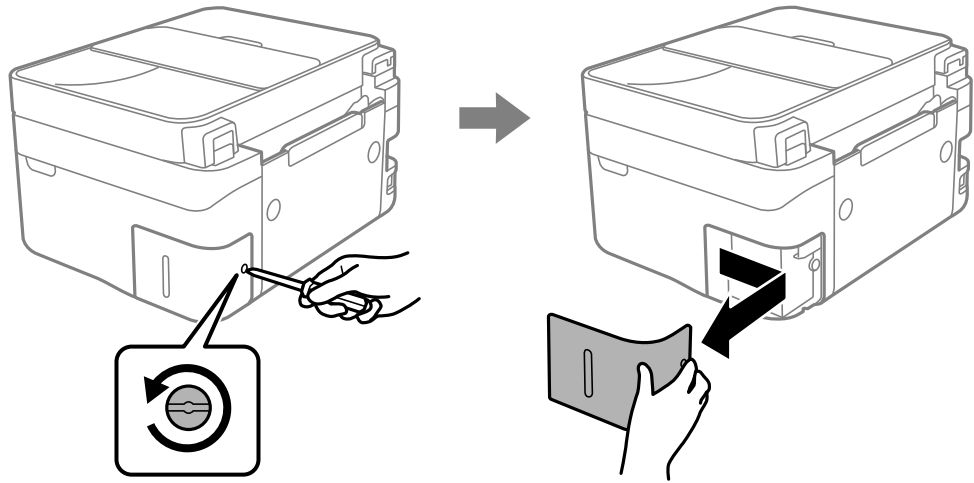

3. הוצא את קופסת התחזוקה המשומשת.

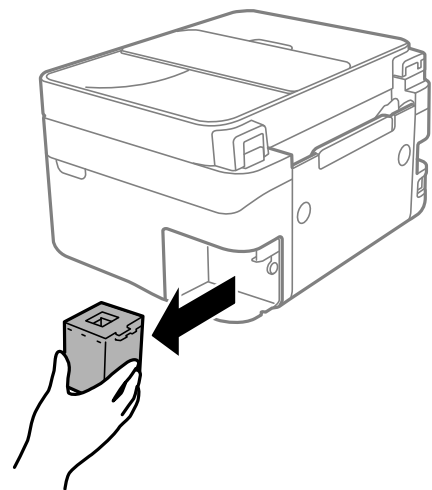

**חשוב!**

אל תיגע בשטחים המופיעים באיור. אם תעשה זאת יתכן שתמנע מהמדפסת לפעול כרגיל ויתכן שתימרר בדיו.

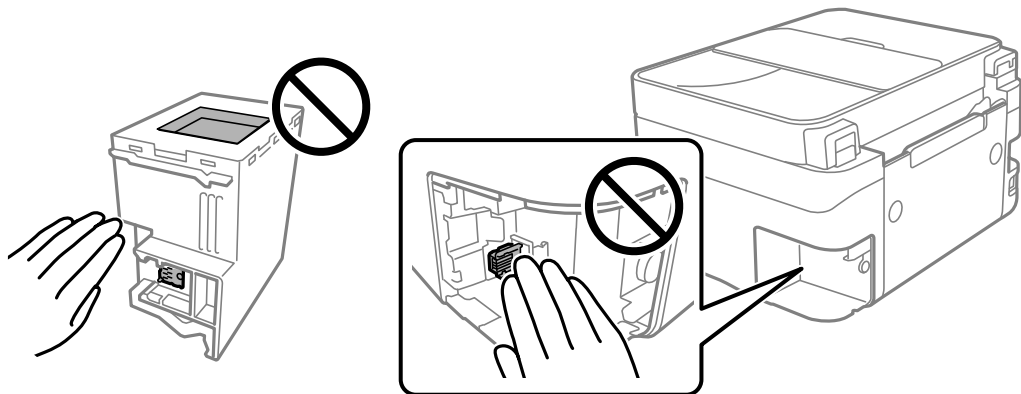

4. הכנס את תיבת התחזוקה המשומשת לשקית השקופה שהגיעה עם תיבת התחזוקה החדשה ואטום את השקית.

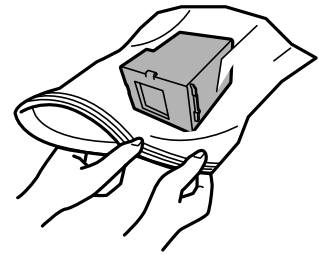

5. הכנס את תיבת התחזוקה החדשה עד הסוף לתוך המדפסת. דאג להכניס את הקופסה בכיוון הנכון.

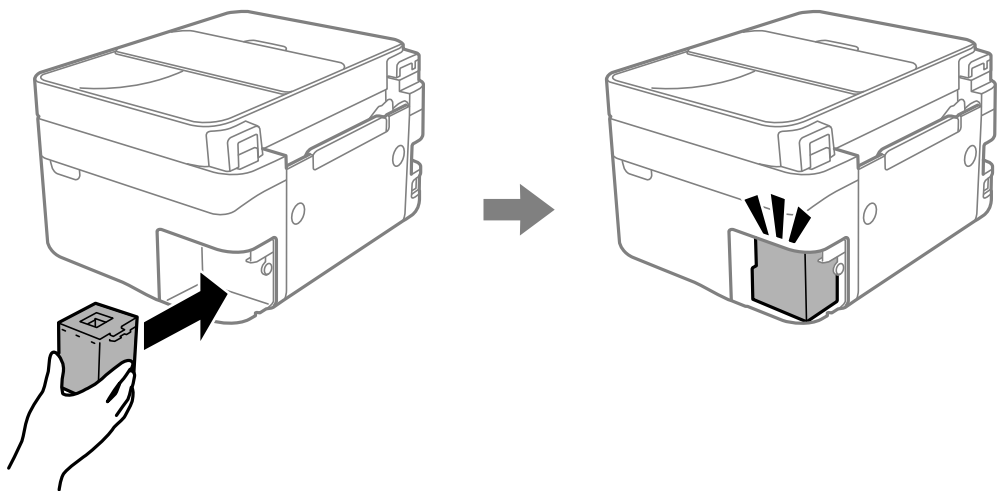

6. חבר מחדש את המכסה.

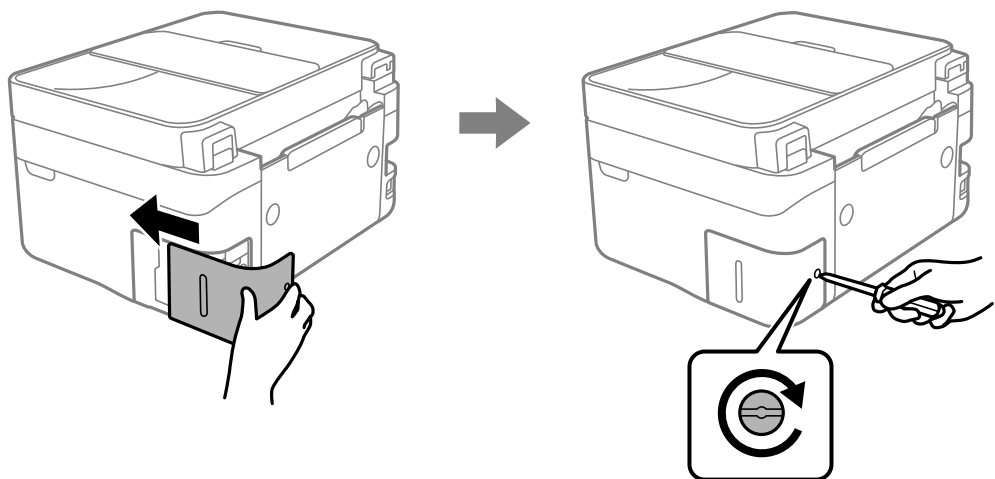

7. בדוק את ההודעה ולאחר מכן לחץ על הלחצן OK.

מידע קשור

← "אמצעי זהירות בזמן השימוש בתיבת התחזוקה" בעמוד 199

← "קוד תיבת התחזוקה" בעמוד 215

## לא ניתן להפעיל את המדפסת כצפוי

### המדפסת אינה נדלקת או נכבית

המדפסת לא נדלקת  
ניתן לשקול את הסיבות הבאות.

■ כבל החשמל אינו מחובר כראוי לשקע החשמל.

פתרונות

ודא שכבל החשמל מחובר כהלכה.

■ לא לחצת על לחצן  מספיק זמן.



פתרונות

החזק את הלחצן  לחוץ זמן ארוך קצת יותר.

המדפסת לא נכבית

■ לא לחצת על לחצן  מספיק זמן.

פתרונות

החזק את הלחצן  לחוץ זמן ארוך קצת יותר. אם עדיין אינך מצליח לכבות את המדפסת, נתק את כבל החשמל מהחשמל. כדי למנוע מראש ההדפסה להתייבש לחלוטין, הדלק את המדפסת שוב וכבה אותה באמצעות לחיצה על הלחצן .

מתבצע כיבוי אוטומטי

■ תכונת הגדרות כיבוי או כיבוי טיימר אופשרה.

פתרונות

בחר באפשרות הגדרות < הגדרת המדפסת < הגדרות כיבוי והשבת את ההגדרה הכיבוי אינו פעיל ואת ההגדרה הכיבוי מנותק.

בחר באפשרות הגדרות < הגדרת המדפסת והשבת את ההגדרה כיבוי טיימר.

לתשומת לבך:

ייתכן שבמוצר שברשותך כלולה התכונה הגדרות כיבוי או כיבוי טיימר, בהתאם למיקום הרכישה.

## הפעולות איטיות

ההדפסה איטית מדי

ניתן לשקול את הסיבות הבאות.

יש אפליקציות מיותרות פועלות.

פתרונות

סגור כל אפליקציה מיותרת במחשב או בהתקן החכם שלך.

איכות ההדפסה הוגדרה כגבוהה.

פתרונות

הקטן את איכות ההדפסה.

הדפסה דו-צדדית מושבתת.

פתרונות

הפוך את ההגדרה הדו-כיוונית (או הגדרת המהירות הגבוהה) לזמינה. כאשר הגדרה זאת הופכת לזמינה ראש ההדפסה מדפיס כשהוא נע בשני הכיוונים ומהירות ההדפסה גודלת.

Windows

בחר הדפסה דו-כיוונית בכרטיסייה אפשרויות נוספות של מנהל ההתקן של המדפסת.

Mac OS

בחר באפשרות העדפות המערכת מתוך תפריט Apple < מדפסות וסורקים (או הדפסה וסריקה, הדפסה ופקס), ולאחר מכן בחר את המדפסת. לחץ על אפשרויות וציוד < אפשרויות (או מנהל התקן). בחר באפשרות מופעל עבור ההגדרה הדפסה דו-כיוונית.

מצב שקט מאופשר.

פתרונות

השבת את מצב שקט. מהירות ההדפסה מאיטה כאשר המדפסת פועלת במצב מצב שקט.

לוח בקרה

בחר  במסך הבית, ואז בחר כבוי.

Windows

בחר באפשרות כבוי עבור ההגדרה מצב שקט בכרטיסייה ראשי של מנהל ההתקן של המדפסת.

Mac OS

בחר באפשרות העדפות המערכת מתוך תפריט Apple < מדפסות וסורקים (או הדפסה וסריקה, הדפסה ופקס), ולאחר מכן בחר את המדפסת. לחץ על אפשרויות וציוד < אפשרויות (או מנהל התקן). בחר באפשרות כבוי עבור ההגדרה מצב שקט.

## אפשר שיש בעיות בחיבור הרשת עם הנתב האלחוטי.

### פתרונות

אתחל מחדש את הנתב האלחוטי תוך לקיחה בחשבון של משתמשים אחרים המחברים לרשת. אם אין בכך כדי לפתור את הבעיה, הנח את המדפסת קרוב יותר אל הנתב האלחוטי שלך או עיין בתיעוד שסופק עם נקודת הגישה.

## המדפסת מדפיסה נתונים בצפיפות גבוהה כגון תצלומים על נייר רגיל.

### פתרונות

אם אתה מדפיס נתונים בעלי צפיפות גבוהה כמו צילומים על נייר רגיל, אפשר שההדפסה תארך זמן מה כדי לשמר את איכות התדפיס. זו אינה תקלה.

## ההדפסה מאטה במידה ניכרת במהלך הדפסה רציפה

## הפונקציה שמונעת ממנגנון המדפסת נזק והתחממות יתר פועלת.

### פתרונות

תוכל להמשיך להדפיס. כדי לחזור למהירות הדפסה רגילה יש להשאיר את המדפסת במצב סרק למשך 30 דקות לפחות. מהירות ההדפסה אינה חוזרת למהירות רגילה אם אספקת החשמל מכובה.

## מהירות הסריקה היא איטית

## סריקה ברזולוציה גבוהה יותר.

### פתרונות

נסה לסרוק ברזולוציה נמוכה יותר.

## מסך הגביש הנוזלי מחשיך

## המדפסת נמצאת במצב שינה.

### פתרונות

לחץ על לחצן כלשהו בלוח הבקרה כדי להחזיר את מסך ה-LCD למצבו הקודם.

## רעשי הפעולה חזקים

## מצב שקט מושבת במחשב.

### פתרונות

אם המדפסת מרעישה מדי הפעל את מצב שקט. הפעלת תכונה זו עשויה להאט את מהירות המדפסת.

לוח בקרה

בחר  במסך הבית, ואז בחר מופעל.

## Windows

בחר מופעל כ-מצב שקט בלשונית הראשית של מנהל ההתקן של המדפסת ראשי.

## Mac OS

בחר באפשרות העדפות המערכת מתוך תפריט Apple < מדפסות וסורקים (או הדפסה וסריקה, הדפסה ופקס), ולאחר מכן בחר את המדפסת. לחץ על אפשרויות וציוד < אפשרויות (או מנהל התקן). בחר באפשרות מופעל עבור ההגדרה מצב שקט.

התאריך והשעה אינם נכונים

■ ארעה שגיאה באספקת החשמל.

### פתרונות

לאחר כשל באספקת החשמל הנגרם בגלל מכת ברק או לאחר שמשאירים את אספקת החשמל כבויה לזמן רב, יתכן שהשעון יראה את השעה השגויה. כוון את התאריך ואת השעה הנכונים על ידי לחיצה על הגדרות < הגדרת המדפסת < הגדרות תאריך/שעה בלוח הבקרה.

יש לעדכן את אישור הבסיס

■ תוקף אישור הבסיס פג.

### פתרונות

הפעל את Web Config, ואז עדכן את אישור הבסיס.

← "אפליקציה עבור הגדרת תצורת פעולות מדפסת (Web Config)" בעמוד 219

לא מצליחים לבצע הדפסה דו-צדדית ידנית (Windows)

■ EPSON Status Monitor 3 אינה זמינה.

### פתרונות

בלשונית תחזוקה של מנהל התקן המדפסת לחץ הגדרות מורחבות, ואז בחר הפעל את EPSON Status Monitor 3.

עם זאת, יתכן שהיא לא תהיה זמינה כאשר ניגשים למדפסת באמצעות רשת או כשמשתמשים בה כמדפסת משותפת.

התפריט הגדרות הדפסה לא מוצג (Mac OS)

■ תוכנת ההדפסה של Epson לא הותקנה כמו שצריך.

### פתרונות

אם התפריט הגדרות הדפסה לא מוצג במחשבים עם macOS Catalina (10.15) או גרסאות חדשות יותר, (macOS High Sierra 10.13), (macOS Sierra 10.12), (OS X El Capitan 10.11), (OS X Yosemite 10.10), (OS X Mavericks 10.9), תוכנת ההדפסה של Epson לא הותקנה כמו שצריך. אפשר אותו מתוך התפריט הבא.

בחר ב- העדפות מערכת מתוך תפריט Apple < מדפסות וסורקים (או הדפסה וסריקה, הדפסה וסריקה), ולאחר מכן הוסף שוב את המדפסת.  
10.14macOS Mojave) ( אינו יכול לגשת אל הגדרות הדפסה באפליקציות מתוצרת Apple כגון TextEdit.

## אי אפשר לעשות שיחות מהטלפון המחובר

### כבל הטלפון אינו מחובר נכון.

חבר את הטלפון ליציאת EXT. במדפסת והרם את השפופרת. אם אינך שומע צליל חיוג בשפופרת חבר את כבל הטלפון כהלכה.

## מספר הפקס של השולח אינו מוצג

### מספר הפקס של השולח לא הוגדר עבור המכשיר של השולח.

אפשר שהשולח לא הגדיר את מספר הפקס. צור קשר עם השולח.

## מספר הפקס של השולח המוצג בפקסים המתקבלים הוא שגוי

### מספר הפקס של השולח שהוגדר עבור המכשיר של השולח שגוי.

אפשר שהשולח הגדיר את מספר הפקס באופן שגוי. צור קשר עם השולח.

## המשיבון אינו יכול לענות לשיחות קוליות

### הגדרת המדפסת מס' צלצולים למענה הוגדרה למספר צלצולים קטן יותר מזה של המשיבון שלך.

בחר הגדרות < הגדרות הפקס < הגדרות בסיסיות < מס' צלצולים למענה, ובחר מספר גבוה יותר ממספר הצלצולים של המשיבון.

## התקבלו פקסי זבל רבים

### לא הוגדרה תכונת המדפסת לחסימת פקסי זבל.

שנה את ההגדרות פקס דחייה בלחיצה על הגדרות < הגדרות הפקס < הגדרות בסיסיות.

"יצירת הגדרות לחסימת פקסי זבל" בעמוד 80

## לא ניתן לפתור את הבעיה

אם אין ביכולתך לפתור את הבעיה אחרי שניסית את כל הפתרונות, צור קשר עם התמיכה של Epson.  
אם לא תוכל לפתור בעיות הדפסה או העתקה, עיין במידע הקשור שלהלן.

מידע קשור

← "לא ניתן לפתור בעיות הדפסה או העתקה" בעמוד 208

## לא ניתן לפתור בעיות הדפסה או העתקה

נסה את הבעיות הבאות החל מלמעלה עד שתפתור את הבעיה.

ודא התאמה בין סוג הנייר שהוטען במדפסת לבין סוג הנייר שהוגדר במדפסת והגדרות סוג הנייר במנהל ההתקן של המדפסת.

"הגדרות גודל נייר וסוג נייר" בעמוד 28

השתמש בהגדרת איכות בלוח גבוהה יותר בלוח הבקרה או במנהל ההתקן של המדפסת.

התקן מחדש את מחסניות הדיו שכבר הותקנו במדפסת.

התקנה מחדש של מחסניות הדיו עשויה לפתוח סתימות בנחירי ראש ההדפסה ולאפשר לדיו לזרום בצורה חלקה.

עם זאת, כתוצאה מהעובדה שיש צריכת דיו כאשר חוזרים ומתקינים את מחסנית הדיו, אפשר שתוצג הודעה המבקשת ממך להחליף את מחסנית הדיו בהתאם לכמות הדיו הנוותרת.

"הגיע הזמן להחליף את מחסניות הדיו" בעמוד 189

ישר את ראש ההדפסה.

"יישור ראש ההדפסה" בעמוד 108

הפעל בדיקת נחיר כדי לבדוק אם יש סתימה בנחירי ראש ההדפסה.

אם קיימים מקטעים חסרים בתבנית בדיקת הנחירים, אפשר שהנחירים סתומים. חזור לחליפין על ניקוי הראשון ובדיקת הנחירים 3 פעמים ובדוק אם הסתימה נפתחה.

שים לב שניקוי ראש ההדפסה משתמש בכמות מסוימת של דיו.

"בדיקת ראש ההדפסה וניקויו" בעמוד 105

כבה את המדפסת, המתן לפחות 12 שעות ואז בדוק אם הסתימה נפתחה.

אם הבעיה היא סתימה, אפשר שהשארית המדפסת למשך זמן מה ללא פעילות עשויה לפתור את הבעיה. תוכל לבדוק את הפריטים הבאים בזמן שהמדפסת מכובה.

בדוק שאתה משתמש במחסניות דיו מקוריות של Epson.

נסה להשתמש במחסניות דיו מקוריות של Epson. מוצר זה מיועד להתאים צבעים על סמך שימוש במחסניות דיו מקוריות של Epson. השימוש במחסניות דיו שאינן מקוריות יכול לגרום לירידה באיכות ההדפסה.

"קודים של מחסניות דיו" בעמוד 214

בדוק אם הסרט השקוף מוכתם.

אם מופיעות מריחות על הסרט השקוף, נגב את המריחה בעדינות.

"ניקוי הסרט השקוף" בעמוד 113



□ ודא שלא נשארו פיסות נייר בתוך המדפסת.

כאשר אתה מסיר את הנייר, אל תיגע בסרט השקוף ביד או בנייר.

□ בדוק את הנייר.

בדוק עם הנייר מעוקל או שהוטען כאשר הצד המיועד להדפסה כלפי מעלה.

["אמצעי זהירות לטיפול בנייר" בעמוד 27](#)

["גודל הנייר וכמויות הדפים" בעמוד 211](#)

["סוגי נייר אינם זמינים" בעמוד 214](#)

□ ודא שאינך משתמש במחסנית דיו ישנה.

כדי להשיג את התוצאות הטובות ביותר, Epson ממליצה להשתמש במחסניות דיו לפני תאריך 'עדיף להשתמש עד' המודפס על האריזה, או בתוך ששה חודשים מיום פתיחת האריזה, המוקדם ביניהם.

□ אם תכבה את המדפסת, המתן לפחות 12 שעות, ואם איכות ההדפסה עדיין לא השתפרה, הפעל את ניקוי מכני.

["מפעיל ניקוי מכני" בעמוד 107](#)

אם אינך יכול לפתור את הבעיה באמצעות בדיקת הפתרונות הנ"ל, אפשר שיהיה עליך לבקש תיקונים. פנה לתמיכה של Epson.

מידע קשור

← ["לפני יצירת קשר עם Epson" בעמוד 248](#)

← ["יצירת קשר עם התמיכה של Epson" בעמוד 248](#)

---

# מידע על המוצר

211 ..... מידע נייר.

214 ..... מידע על מוצרים מתכלים.

216 ..... מידע תוכנה.

221 ..... רשימת תפריט הגדרות.

235 ..... מפרטי מוצר.

244 ..... מידע רגולטורי.

## מידע נייר

### גודל הנייר וכמויות הדפים

#### נייר מקורי של Epson

Epson ממליצה להשתמש בנייר מקורי של Epson כדי ליהנות מתוצאות הדפסה איכותיות. לתשומת לבך:

□ זמינות הנייר משתנה ממיקום למיקום. למידע עדכני על זמינות הנייר באזורך, פנה לתמיכה של Epson.

□ עיין במידע שלהלן ביחס לסוגי הנייר הזמינים עבור הדפסה ללא שוליים והדפסה דו-צדדית.

"נייר עבור הדפסה ללא שוליים" בעמוד 213

"נייר עבור הדפסה דו-צדדית" בעמוד 213

 נייר מתאים להדפסת מסמכים

שם המדיה	גודל	כמות טעינה (דפים)
Epson Bright White Ink Jet Paper	A4	עד לקו שמסומן על ידי המשולש על מיישר הצדדים.
Epson Business Paper	A4	עד לקו שמסומן על ידי המשולש על מיישר הצדדים.

  נייר מתאים להדפסת מסמכים וצילומים

שם המדיה	גודל	כמות טעינה (דפים)
Epson Matte Paper-Heavyweight	A4	20
Epson Double-Sided Matte Paper	A4	1
Epson Photo Quality Ink Jet Paper	A4	80

 נייר מתאים להדפסת צילומים

שם המדיה	גודל	כמות טעינה (דפים)
Epson Ultra Glossy Photo Paper	גודל A4, גודל 13×18 ס"מ (5×7 אינץ'), גודל 10×15 ס"מ (4×6 אינץ')	*20
Epson Premium Glossy Photo Paper	A4, 18×13 ס"מ (7×5 אינץ'), 16:9 רחב (181×102 מ"מ), 15×10 ס"מ (6×4 אינץ')	*20
Epson Premium Semigloss Photo Paper	גודל A4, גודל 13×18 ס"מ (5×7 אינץ'), גודל 10×15 ס"מ (4×6 אינץ')	*20

שם המדיה	גודל	כמות טעינה (דפים)
Epson Photo Paper Glossy	גודל A4, גודל 13×18 ס"מ (5×7 אינץ'), גודל 10×15 ס"מ (4×6 אינץ')	*20

\* הכנס דף נייר אחד בכל פעם אם הדפים לא מוזנים היטב או אם ההדפסה בעלת גוונים לא שווים או כתמי מריחה.



סוגים שונים של נייר

שם המדיה	גודל	כמות טעינה (דפים)
Epson Photo Quality Self Adhesive Sheets	A4	1

## נייר זמין מסחרית

לתשומת לבך:

עיינ במידע שלהלן ביחס לסוגי הנייר הזמינים עבור הדפסה ללא שוליים והדפסה דו-צדדית.

"נייר עבור הדפסה ללא שוליים" בעמוד 213

"נייר עבור הדפסה דו-צדדית" בעמוד 213

## ניירות רגילים

שם המדיה	גודל	כמות טעינה (דפים)
נייר רגיל נייר קופי	קווארטו, A4, B5, 16K (195×270), B6, A6, A5, (מ"מ)	עד לקו שמסומן על ידי המשולש במסילה הצדדית. <sup>1*</sup>
נייר מכתבים <sup>2*</sup>	גודל Legal, גודל 8.5×13 אינץ', גודל Indian-Legal	1
	התאמה אישית (מ"מ) 54×86 עד 215.9×1200	1

<sup>1\*</sup> הכנס דף נייר אחד בכל פעם אם הדפים לא מוזנים היטב או אם ההדפסה בעלת גוונים לא שווים או כתמי מריחה.

<sup>2\*</sup> נייר שבכותרתו מודפס מראש מידע כמו שם השולח או שם החברה. יש להשאיר שוליים של 5 מ"מ או יותר בראש הדף. אי אפשר להשתמש בהדפסה דו-צדדית או ללא שוליים עם נייר מכתבים.

## מעטפות

שם המדיה	גודל	נפח טעינה (מעטפות)
מעטפה	מעטפה #10, מעטפה DL, מעטפה C6	10

## נייר עבור הדפסה ללא שוליים

### נייר מקורי של Epson

- Epson Bright White Ink Jet Paper □
- Epson Business Paper □
- Epson Photo Quality Ink Jet Paper □
- Epson Matte Paper-Heavyweight □
- Epson Double-Sided Matte Paper □
- Epson Ultra Glossy Photo Paper □
- Epson Premium Glossy Photo Paper □
- Epson Premium Semigloss Photo Paper □
- Epson Photo Paper Glossy □
- Epson Photo Quality Self Adhesive Sheets □

מידע קשור

← "גודל הנייר וכמויות הדפים" בעמוד 211

### נייר מסחרי זמין

נייר רגיל, נייר צילום (A4, קווארטו)

מידע קשור

← "גודל הנייר וכמויות הדפים" בעמוד 211

## נייר עבור הדפסה דו-צדדית

### נייר מקורי של Epson

- Epson Bright White Ink Jet Paper □
- Epson Business Paper □

מידע קשור

← "גודל הנייר וכמויות הדפים" בעמוד 211

### נייר מסחרי זמין

נייר רגיל, נייר צילום\*

\* עבור הדפסה דו-צדדית אוטומטית, תוכל להשתמש בגדלי נייר קווארטו, A4, B5, 16K, וגדלים מותאמים אישית (ממ-182 על 257 מ"מ עד 215.9 על 297 מ"מ).

מידע קשור

← "גודל הנייר וכמויות הדפים" בעמוד 211

## סוגי נייר אינם זמינים

אל תשתמש בניירות הבאים. שימוש בנייר מסוגים אלה עלול לגרום לתקיעת נייר ולמריחות על התדפיס.

ניירות גליים

ניירות קרועים או חתוכים

ניירות מקופלים

ניירות לחים

ניירות עבים מדי או דקים מדי

ניירות שיש להם מדבקות

אל תשתמש במעטפות הבאות. שימוש במעטפות מסוגים אלה עלול לגרום לחסימות נייר ולמריחות על התדפיס.

מעטפות מעוקלות או מקופלות

מעטפות בעלות משטחים דביקים על פני הדשים או מעטפות בעלות חלונות

מעטפות דקות מדי

הן עלולות להתעקל במהלך ההדפסה.

---

## מידע על מוצרים מתכלים

### קודים של מחסניות דיו

להלן הקודים של מחסניות דיו מקוריות של Epson.

לתשומת לבך:

קודי מחסנית הדיו עשויים להשתנות בהתאם למיקום. צור קשר עם התמיכה של Epson כדי לקבל את הקודים הנכונים באזור שלך.

לא כל המחסניות זמינות בכל האזורים.

אמנם יתכן שהמחסניות מכילות חומרים ממוחזרים אולם עובדה זאת אינה משפיעה על תפקוד המדפסת ועל ביצועיה.

המפרט והמראה של מחסנית הדיו יכולים להשתנות ללא הודעה מראש, לשם שיפור.

עבור אירופה

סמל	Black :BK (שחור)	Cyan :C (ציאן)	Magenta :M (מגנטה)	Yellow :Y (צהוב)
Pineapple 	604 *604XL	604 *604XL	604 *604XL	604 *604XL

\* "XL" מצייין מחסנית גדולה.

לתשומת לבך:

אם אתה משתמש במוצר באירופה, בקר באתר האינטרנט הבא למידע על תפוקות מחסניות הדיו של Epson.

<http://www.epson.eu/pageyield>

For Australia and New Zealand

Black :BK (שחור)	Cyan :C (ציאן)	Magenta :M (מגנטה)	Yellow :Y (צהוב)
604 *604XL	604 *604XL	604 *604XL	604 *604XL

\* "XL" מצייין מחסנית גדולה.

עבור אסיה

Black :BK (שחור)	Cyan :C (ציאן)	Magenta :M (מגנטה)	Yellow :Y (צהוב)
10J	10J	10J	10J

חברת Epson ממליצה להשתמש במחסניות דיו מקוריות של Epson. אינה יכולה להבטיח את איכותה של דיו שאינה מקורית או את אמינותה. השימוש בדיו שאינה מקורית יכול לגרום לנזק שאינו כלול באחריות של Epson ובנסיבות מסוימות עלול לגרום למדפסת להתנהג בחוסר יציבות. בשימוש בדיו שאינה מקורית יתכן שלא יוצג מידע על מפלסי הדיו.

קוד תיבת התחזוקה

חברת Epson ממליצה להשתמש בתיבת תחזוקה מקורית של Epson.

קוד תיבת התחזוקה: C9344

**חשוב!**

מרגע שהותקנה תיבת התחזוקה במדפסת, לא ניתן להשתמש בה עם מדפסות אחרות.

## מידע תוכנה

בחלק הזה רשומות אפליקציות שאפשר להשתמש בהן עם המדפסת. לרשימה מלאה של התוכנות הנתמכות, אפשר להיכנס לאתר של Epson או לפתוח את Epson Software Updater. אפשר להוריד את הגרסאות האחרונות של האפליקציות.

<http://www.epson.com>

מידע קשור

← "אפליקציה לעדכון תוכנה וקושחה (Epson Software Updater)" בעמוד 220

## אפליקציה להדפסה ממחשב (Windows מנהל התקן מדפסת)

מנהל ההתקן של המדפסת שולט במדפסת בעזרת פקודות שניתנות מיישום מחשב. כאשר מגדירים הגדרות במנהל ההתקן של המדפסת מקבלים את תוצאות ההדפסה הטובות ביותר. באפשרותך גם לבדוק את מצב המדפסת או לשמור שתהיה במצב תפעול תקין תוך שימוש בשירות מנהל ההתקן שלה.

לתשומת לבך:

באפשרותך לשנות את שפת מנהל ההתקן של המדפסת. בחר את השפה שברצונך להשתמש בה מההגדרה שפה על הלשונית תחזוקה.

גישה אל מנהל ההתקן של המדפסת מיישומים

כדי להגדיר הגדרות החלות רק על היישום שבשימושך, יש להיכנס אל מנהל ההתקן מהיישום הזה.

בחר הדפס או הגדרות הדפסה מתוך התפריט קובץ. בחר במדפסת שלך ואז הקלק על העדפות או על מאפיינים.

לתשומת לבך:

הפעולות עשויות להשתנות בהתאם ליישום. לקבלת מידע נוסף, עיין בעזרה של האפליקציה.

גישה אל מנהל ההתקן של המדפסת מלוח הבקרה

כדי להגדיר את כל ההגדרות החלות על כל היישומים יש לגשת אל מנהל ההתקן מלוח הבקרה.

Windows 11

לחץ על לחצן התחל, ואז בחר כל האפליקציות < כלי < Windows לוח הבקרה < הצג התקנים ומדפסות בחומרה וקול. לחץ לחיצה ימנית, או לחיצה שמאלית ממושכת, על המדפסת, ובחר באפשרות העדפות הדפסה.

Windows 10/Windows Server 2022/Windows Server 2019/Windows Server 2016

לחץ על לחצן 'התחל' ואז בחר מערכת < Windows לוח הבקרה < הצג התקנים ומדפסות תחת חומרה וקול. לחץ לחיצה ימנית, או לחיצה שמאלית ממושכת, על המדפסת, ובחר באפשרות העדפות הדפסה.

Windows 8.1/Windows 8/Windows Server 2012 R2/Windows Server 2012

בחר שולחן עבודה < הגדרות < לוח הבקרה < הצג התקנים ומדפסות תחת חומרה וקול. לחץ לחיצה ימנית, או לחיצה שמאלית ממושכת, על המדפסת, ובחר באפשרות העדפות הדפסה.

Windows 7/Windows Server 2008 R2

לחץ על לחצן 'התחל' ובחר לוח הבקרה < הצג התקנים ומדפסות תחת חומרה וקול. לחץ באמצעות לחצן העכבר הימני על המדפסת שלך ובחר העדפות הדפסה.



## Windows Vista/Windows Server 2008 □

לחץ על לחצן 'התחל' ובחר לוח הבקרה < מדפסות תחת חומרה וקול. לחץ באמצעות לחצן העכבר הימני על המדפסת שלך ובחר העדפות הדפסה.

## Windows XP/Windows Server 2003 R2/Windows Server 2003 □

לחץ על לחצן 'התחל' ובחר לוח הבקרה < מדפסות ורכיבי חומרה אחרים < מדפסות ופקסים. לחץ באמצעות לחצן העכבר הימני על המדפסת שלך ובחר העדפות הדפסה.

גישה למנהל ההתקן של המדפסת מסמל המדפסת בשורת המשימות

סמל המדפסת בשורת המשימות של שולחן העבודה הוא סמל קיצור דרך המאפשר לגשת במהירות למנהל ההתקן של המדפסת.

אם מקליקים על סמל המדפסת ובוחרים ב-הגדרות מדפסת אפשר לגשת לאותו חלון הגדרות מדפסת המוצג מלוח הבקרה. לחיצה כפולה על סמל זה מאפשרת לבדוק את מצב המדפסת.

לתשומת לבך:

אם סמל המדפסת אינו מוצג בשורת המשימות, היכנס אל חלון מנהל ההתקן של המדפסת, לחץ על העדפות מעקב על הלשונית תחזוקה ולאחר מכן בחר ב-הוסף את סמל קיצור הדרך לשורת המשימות.

הפעלת תוכנית השירות

עבור לחלון של מנהל ההתקן של המדפסת. לחץ על הכרטיסייה תחזוקה.

## אפליקציה להדפסה ממחשב (Mac OS מנהל התקן מדפסת)

מנהל ההתקן של המדפסת שולט במדפסת בעזרת פקודות שניתנות מיישום מחשב. כאשר מגדירים הגדרות במנהל ההתקן של המדפסת מקבלים את תוצאות ההדפסה הטובות ביותר. באפשרותך גם לבדוק את מצב המדפסת או לשמור שתהיה במצב תפעול תקין תוך שימוש בשירות מנהל ההתקן שלה.

גישה אל מנהל ההתקן של המדפסת מיישומים

לחץ על הגדרת עמוד או על הדפס בתפריט קובץ של היישום. במידת הצורך, לחץ על הצג פרטים או על ▼ כדי להרחיב את חלון ההדפסה.

לתשומת לבך:

בהתאם לאפליקציה שבה אתה משתמש, ייתכן שהאפשרות הגדרת עמוד לא תופיע בתפריט קובץ והפעולות להצגת מסך ההדפסה יהיו שונות. לפרטים עיין בעזרה של האפליקציה.

הפעלת תוכנית השירות

בחר באפשרות העדפות המערכת מתוך תפריט Apple < מדפסות וסורקים (או הדפסה וסריקה, הדפסה ופקס), ולאחר מכן בחר את המדפסת. לחץ על אפשרויות וציוד < שירות < פתח שירות מדפסת.

## אפליקציה לשליטה בסורק (Epson Scan 2)

Epson Scan 2 הוא מנהל התקן סורק שמאפשר לך לשלוט בסורק. באפשרותך להתאים הגדרות אלה: גודל, רזולוציה, בהירות, ניגודיות ואיכות של התמונה הסרוקה. תוכל גם להפעיל אפליקציה זו מתוך אפליקציית סריקה תואמת-TWAIN. עיין בעזרת התוכנה לפרטים על השימוש בתכונות.

## הפעלה ב-Windows

לתשומת לבך:

עבור מערכות הפעלה Windows Server ודא שתכונת חוויית שולחן העבודה הותקנה.

### Windows 11

לחץ על לחצן 'התחל', ולאחר מכן בחר כל האפליקציות < EPSON < Epson Scan 2.

### Windows 10/Windows Server 2022/Windows Server 2019/Windows Server 2016

לחץ על הלחצן 'התחל', ואז בחר Epson Scan 2 < EPSON.

### Windows 8.1/Windows 8/Windows Server 2012 R2/Windows Server 2012

הזן את שם היישום בצ'ארם החיפוש ולאחר מכן בחר בסמל המוצג.

### Windows 7/Windows Vista/Windows XP/Windows Server 2008 R2/Windows Server 2008/Windows Server 2003 R2/Windows Server 2003

לחץ על לחצן 'התחל', ולאחר מכן בחר כל התוכניות או תוכניות < EPSON < Epson Scan 2.

## הפעלה ב-Mac OS

בחר באפשרות עבור אל < יישומים < Epson Software < Epson Scan 2.

## אפליקציה עבור הגדרת פעולות פקס ושליחת פקסים (FAX Utility)

FAX Utility הוא יישום המאפשר לקבוע תצורה של הגדרות שונות לשם שליחת פקסים ממחשב. באפשרותך ליצור את רשימת אנשי הקשר לשימוש בעת שליחת פקס או לערוך אותה, לקבוע את התצורה כך שפקסים שמתקבלים יישמרו במחשב בתבנית PDF וכן הלאה. לקבלת מידע נוסף, עיין בעזרה של האפליקציה.

לתשומת לבך:

מערכות הפעלה Windows Server אינן נתמכות.

ודא שהתקנת את מנהל ההתקן של המדפסת לפני התקנת FAX Utility.

ודא ש-FAX Utility הותקנה. ראה "כיצד להתחיל עם Windows" או "כיצד להתחיל עם Mac OS" להלן, כדי לבדוק אם האפליקציה הותקנה.

## הפעלה ב-Windows

### Windows 11

לחץ על הלחצן 'התחל', ובחר All Apps < Epson Software < FAX Utility.

### Windows 10

לחץ על הלחצן 'התחל', ובחר FAX Utility < Epson Software.

### Windows 8.1/Windows 8

הזן את שם היישום בצ'ארם החיפוש ולאחר מכן בחר בסמל המוצג.

### Windows 7/Windows Vista/Windows XP

לחץ על לחצן התחל ובחר כל התוכניות (או תוכניות) < Epson Software < FAX Utility.

## הפעלה ב-Mac OS

בחר העדפות מערכת מתפריט Apple < מדפסות וסורקים (או הדפסה וסריקה, הדפסה ופקס), ולאחר מכן בחר את המדפסת (FAX). לחץ על אפשרויות וציוד < שירות < פתח שירות מדפסת.

מידע קשור

← "שליחת פקסים באמצעות המדפסת" בעמוד 86

← "קבלת פקסים במחשב" בעמוד 101

## אפליקציה לשליחת פקסים (מנהל ההתקן PC-FAX)

PC-FAX הוא יישום המאפשר לשלוח כפקס ישירות מהמחשב מסמך שנוצר ביישום נפרד. מנהל ההתקן PC-FAX מותקן אוטומטית כשמתקינים את FAX Utility. לקבלת מידע נוסף, עיין בעזרה של האפליקציה.

לתשומת לבך:

☐ מערכות הפעלה Windows Server אינן נתמכות.

☐ בדוק אם מנהל ההתקן PC-FAX הותקן. ראה גישה מאת Windows או "גישה מ-Mac OS" להלן.

☐ הפעולה משתנה, תלוי ביישום שמשמשים בו כדי ליצור את המסמך. לקבלת מידע נוסף, עיין בעזרה של האפליקציה.

### גישה מתוך Windows

בתוך היישום, בחר הדפס או הגדרות הדפסה מתוך התפריט קובץ. בחר במדפסת (FAX) שלך ואז הקלק על העדפות או על מאפיינים.

### גישה מתוך Mac OS

בתוך היישום, בחר הדפס מתוך התפריט קובץ. בחר את המדפסת (FAX) שלך בתור הגדרת-המדפסת, ולאחר מכן בחר ב-הגדרות פקס או ב-הגדרות הנמענים מהתפריט המוקפץ.

מידע קשור

← "שליחת פקסים באמצעות המדפסת" בעמוד 86

## אפליקציה עבור הגדרת תצורת פעולות מדפסת (Web Config)

Web Config הוא יישום הפועל בדפדפן אינטרנט כגון Internet Explorer ו-Safari, במחשב או בהתקן חכם. באפשרותך לאשר את מצב המדפסת או לשנות את הגדרות שירותי הרשת ואת הגדרות המדפסת. כדי להשתמש ב Web Config, חבר את המדפסת ואת המחשב או את ההתקן לאותה הרשת.

הדפדפנים להלן נתמכים.

Microsoft Edge, Internet Explorer 8 ואילך, \*Firefox, \*Chrome, \*Safari\*

\* השתמש בגרסה העדכנית ביותר.

לתשומת לבך:

הערך הראשוני של סיסמת מנהל Web Config הוא המספר הסידורי של המדפסת. בדוק את התווית המחוברת למדפסת.

מיקום חיבור התווית תלוי במוצר; אפשר שהוא יהיה בגב, בצד הפתוח של המכסה, או בתחתית.

## הפעלת Web Config בדפדפן אינטרנט

1. בדוק את כתובת ה-IP של המדפסת.  
בחר הגדרות < הגדרות הרשת < בדיקת התחברות מלוח הבקרה כדי להפעיל את בדיקת החיבור. לחץ על הלחצן  או על לחצן OK כדי להדפיס את דו"ח חיבור הרשת. בדוק את כתובת ה-IP של המדפסת בדו"ח חיבור הרשת המודפס.
2. הפעל דפדפן אינטרנט ממחשב או מהתקן חכם ולאחר מכן הזן את כתובת ה-IP של המדפסת.  
תבנית:  
IPv4: http://:כתובת ה-IP של המדפסת/  
IPv6: http://:כתובת ה-IP של המדפסת/  
דוגמאות:  
IPv4: http://192.168.100.201/  
IPv6: http://[2001:db8::1000:1]/  
לתשומת לבך:  
באמצעות ההתקן החכם, תוכל גם להפעיל את Web Config מתוך מסך המידע על המוצר ב-Epson Smart Panel.  
מאחר והמדפסת משתמשת בתעודה עם חתימה עצמית בעת גישה ל-HTTPS, מוצגת אזהרה בדפדפן כאשר אתה מפעיל את Web Config; אין בכך כדי להצביע על בעיה וניתן להתעלם מכך בבטחה.

## אפליקציה לעדכון תוכנה וקושחה (Epson Software Updater)

Epson Software Updater היא אפליקציה המתקינה תוכנה חדשה, ומעדכנת קושחה באמצעות האינטרנט. אם ברצונך לבדוק באופן סדיר אם יש מידע על עדכונים, תוכל להגדיר מרווח זמן לבדיקת עדכונים בהגדרות העדכון האוטומטיות של Epson Software Updater.  
לתשומת לבך:  
מערכות הפעלה Windows Server אינן נתמכות.

### הפעלה ב-Windows

Windows 11

לחץ על לחצן התחל, ולאחר מכן בחר כל האפליקציות < EPSON Software < Epson Software Updater.

Windows 10

לחץ על לחצן 'התחל' ואז בחר Epson Software Updater < EPSON Software.

Windows 8.1/Windows 8

הזן את שם היישום בצ'ארם החיפוש ולאחר מכן בחר בסמל המוצג.

Windows 7/Windows Vista/Windows XP

לחץ על לחצן התחל ובחר כל התכניות או תוכניות < EPSON Software < Epson Software Updater.

לתשומת לבך:

באפשרותך להפעיל את Epson Software Updater בלחיצה על סמל המדפסת בשורת המשימות שבשולחן העבודה ולאחריה בחירה באפשרות עדכון תוכנה.

הפעלה ב-Mac OS

בחר באפשרות עבור אל < יישומים < Epson Software < Epson Software Updater.

מידע קשור

← "התקנת האפליקציות בנפרד" בעמוד 119

## רשימת תפריט הגדרות

בחר הגדרות במסך הבית של המדפסת כדי לבצע הגדרות שונות.

### סטטוס אספקה

בחר את התפריט בלוח הבקרה כמתואר להלן.

הגדרות < סטטוס אספקה

רמת הדין:

⊗ הצגת המפלסים המקורבים במחסניות הדין. כאשר מוצג ⚠ מפלס מחסנית הדין נמוך. כאשר מוצג ⊗ מחסנית הדין שלך התרוקנה. תוכל להחליף מחסניות דיו ממסך זה.

הקיבולת שנותרה לקופסת התחזוקה:

⚠ הצגת תוחלת החיים המשוערת של תיבת התחזוקה. כשמוצג ⚠, תיבת התחזוקה כמעט מלאה. כשמוצג ⊗, תיבת התחזוקה מלאה.

מידע קשור

← "החלפה של מחסניות דיו" בעמוד 192

← "החלפת תיבת התחזוקה" בעמוד 199

### תחזוקה

בחר את התפריטים בלוח הבקרה כמתואר להלן.

הגדרות < תחזוקה

בדיקת פיה:

בחר תכונה זו כדי לבדוק אם יש סתימה בנחירי ראש ההדפסה. המדפסת מדפיסה דפוס בדיקת נחירים.

ניקוי הראש:

בחר תכונה זו כדי לנקות נחירים סתומים בראש ההדפסה.

ניקוי מכני:

התכונה הזו מבצעת ניקוי מכני לראש ההדפסה אם הוא סתום מאוד או אם הוא עדיין סתום אחרי החזרה על ניקוי רגיל. תהליך זה צורך יותר דיו מאפשר הניקוי הרגיל.

יישור הראש:

יישור אנכי:

בצע תכונה זו אם התדפיסים שלך נראים מטושטשים או שכיתוב או קווים אינם ישרים.



יישור אופקי:

בחר תכונה זו אם מופיעים פסים אופקיים במרווחים סדירים בתדפיסים שלך.

החלפת מחסנית/ות דיו:

השתמש בתכונה זאת כדי להחליף את מחסניות הדיו לפני שהדיו אוזלת.

הקיבולת שנותרה לקופסת התחזוקה:

הצגת תוחלת החיים המשוערת של תיבת התחזוקה. כשמוצג , תיבת התחזוקה כמעט מלאה. כשמוצג , תיבת התחזוקה מלאה.

ניקוי מיישר הנייר:

בחר תכונה זו אם קיימים כתמי דיו על גבי הגלילים הפנימיים. המדפסת מזינה נייר כדי לנקות את הגלילים הפנימיים.

מידע קשור

- ← "בדיקת ראש ההדפסה וניקויו" בעמוד 105
- ← "מפעיל ניקוי מכני" בעמוד 107
- ← "יישור ראש ההדפסה" בעמוד 108
- ← "החלפה של מחסניות דיו" בעמוד 192
- ← "החלפת תיבת התחזוקה" בעמוד 199
- ← "ניקוי נתיב הנייר ממריחות דיו" בעמוד 109

## הגדרת המדפסת

בחר את התפריטים בלוח הבקרה כמתואר להלן.

הגדרות < הגדרת המדפסת

הגדרות מקור דפים:

הגדרת הנייר:

בחר בגודל הנייר ובסוג הנייר שטענת במקור הנייר.

## מעבר אוטו A4/Letter:

בחר מופעל על מנת להזין את הנייר ממקור הנייר שהוגדר כגודל A4 כשאינן מקור נייר שמוגדר לגודל קווארטו או כדי להזין את הנייר ממקור הנייר שהוגדר כגודל קווארטו כשאינן מקור נייר שמוגדר כ-A4.

הודעת שגיאה:

בחר מופעל כדי להציג הודעת שגיאה כאשר גודל הנייר או סוג הנייר שנבחרו אינם תואמים את הנייר שהוטען.

הצגת הגדרת הנייר:

בחר מופעל כדי להציג את מסך הגדרת הנייר בעת טעינת נייר לתוך מקור הנייר. אם תשבית תכונה זו, לא תוכל להדפיס מתוך iPhone, iPad או iPod touch באמצעות AirPrint.

צליל:

השתק:

בחר מופעל כדי להשתק קולות כמו אלו המופקים מתוך לחיצה על לחצן.

מצב רגיל:

בחר את עוצמת הקול כגון לחיצה על לחצן.

מצב שקט:

בחר את עוצמת הקול כגון לחיצה על לחצן ב-מצב שקט.

מצב שקט:

בחר מופעל על מנת לצמצם את הרעש במהלך ההדפסה, אך פעולה זו עשויה להוריד את מהירות ההדפסה. יתכן שלא יהיה הבדל במידת הרעש של המדפסת, תלוי בסוג הנייר ובהגדרות איכות ההדפסה שבחרת.

כיבוי טיימר:

ייתכן שתכונה זו, או התכונה הגדרות כיבוי, כלולה במוצר שברשותך, בהתאם למיקום הרכישה. בחר הגדרה זו כדי לכבות את המדפסת באופן אוטומטי כאשר אין היא נמצאת בשימוש במשך פרק זמן מוגדר. ניתן לכוונן את משך הזמן לפני שהגדרת ניהול צריכת החשמל תופעל. כל הגדלה תשפיע על יעילות האנרגיה של המוצר. יש להתחשב בסביבה לפני שמבצעים שינויים.

הגדרות כיבוי:

ייתכן שתכונה זו, או התכונה כיבוי טיימר, כלולה במוצר שברשותך, בהתאם למיקום הרכישה.

הכיבוי אינו פעיל:

בחר הגדרה זו כדי לכבות את המדפסת באופן אוטומטי כאשר אין היא נמצאת בשימוש במשך פרק זמן מוגדר. כל הגדלה תשפיע על יעילות האנרגיה של המוצר. יש להתחשב בסביבה לפני שמבצעים שינויים.

הכיבוי מנותק:

בחר הגדרה זו כדי לכבות את המדפסת לאחר 30 דקות כאשר כל היציאות, כולל היציאה LINE, מנותקות. אפשר שתכונה זו לא תהיה זמינה, בהתאם לאזורך.

הגדרות תאריך/שעה:

תאריך/שעה:

הזן את התאריך ואת השעה כפי שהם כעת.

שעון קיץ:

בחר את הגדרת שעון הקיץ החלה באזור שלך.

הפרשי שעות:

הזן את הפרש השעות בין השעון המקומי שלך לבין UTC (זמן אוניברסלי מתואם).

מדינה/אזור:

בחר את המדינה או האזור בהם אתה נמצא בעת השימוש במדפסת שלך. אם תחליף מדינה או אזור, יחזרו הגדרות הפקס שלך לערכי ברירת המחדל שלהם ויהיה עליך לבחור אותם שוב.

שפה/Language:

בחר את השפה המוצגת במסך הגביש הנוזלי.

מקלדת:

שנה את המתאר של המקלדת במסך הגביש הנוזלי.

טיימר שינה:

כוון את משך הזמן הדרוש כדי להיכנס למצב שינה (מצב חסכון באנרגיה) כאשר המדפסת לא בצעה שום פעולה. מסך הגביש הנוזלי יוחשך כאשר חולף משך הזמן שהוגדר.

ביטול הודעת שגיאה:

בחר פעולה לביצוע בעת שגיאה בהדפסה דו-צדדית או שגיאת זיכרון מלא.

מופעל:

מציג אזהרה ומדפיס במצב חד-צדדי בעת התרחשות שגיאה במהלך הדפסה דו-צדדית, או מדפיס רק את מה שהמדפסת הצליחה לעבד בעת התרחשות שגיאת "זיכרון מלא".

כבוי:

המדפסת מציגה הודעת שגיאה ומבטלת את ההדפסה.

זמן ייבוש הדיו:

בחר את זמן ייבוש הדיו בו תרצה להשתמש בעת ביצוע הדפסה דו-צדדית. המדפסת מדפיסה בצד השני של הדף אחרי הדפסתו של הצד הראשון. אם התדפיס מרוח, הארך את הגדרת משך הזמן.

חיבור מחשב באמצעות USB:

בחר הפוך לזמין על מנת לאפשר למחשב לגשת למדפסת כאשר היא מחוברת באמצעות USB. כאשר בוחרים הפוך ללא זמין מוגבלות ההדפסה והסריקה שאינן נשלחות באמצעות חיבור רשת.

מידע קשור

← "חיסכון בחשמל" בעמוד 118



## הגדרות רשת

בחר את התפריטים בלוח הבקרה כמתואר להלן.

הגדרות < הגדרות רשת

הדפס גיליון סטטוס:

מדפיס גיליון מצב רשת.

הפרטים של רשת Wi-Fi, Wi-Fi Direct, וכו' מודפסים על שני עמודים או יותר.

הגדרות Wi-Fi:

הגדר או שנה את הגדרות הרשת האלחוטית. בחר את שיטת הקישור מתוך האפשרויות הבאות ולאחר מכן פעל בהתאם להוראות המוצגות בלוח הבקרה.

Wi-Fi (מומלץ):

הגדר או שנה את הגדרות הרשת האלחוטית. בחר את שיטת הקישור מתוך האפשרויות הבאות ולאחר מכן פעל בהתאם להוראות המוצגות בלוח הבקרה.

אשף הגדרת רשת אלחוטית:

מבצע הגדרות Wi-Fi באמצעות הזנת ה-SSID והסיסמה.

לחצן (WPS):

יוצרת הגדרות Wi-Fi באמצעות לחצן (WPS).

אחרים:

קוד (WPS) PIN:

יוצרת הגדרות Wi-Fi באמצעות קוד (WPS) PIN.

חיבור Wi-Fi אוטומטי:

יוצרת הגדרות Wi-Fi באמצעות שימוש במידע Wi-Fi הנמצא במחשב או בהתקן החכם.

השבת Wi-Fi:

משבית Wi-Fi. חיבורי תשתית ינותקו.

Wi-Fi Direct:

אמצעי אחר:

iOS:

קרא את קוד ה-QR מתוך iPhone, iPad, or iPod touch כדי להתחבר באמצעות Wi-Fi Direct.

מכשירים אחרים:

מבצע הגדרות Wi-Fi Direct באמצעות הזנת ה-SSID והסיסמה.

שנה:

שינוי שם הרשת:

משנה את ה-SSID של Wi-Fi Direct (שם רשת).

שינוי הסיסמה:

משנה את הסיסמה עבור חיבור Wi-Fi Direct.

השבת את Wi-Fi Direct:

משבית את הפונקציה Wi-Fi Direct.

שחזור הגדרות ברירת מחדל:

משחזר את הגדרות Wi-Fi Direct.

בדיקת התחברות:

בודקת את חיבור הרשת הנוכחית ומדפיסה דו"ח. אם יש בעיות כלשהן בחיבור ניתן לעיין בדו"ח כדי לנסות לפתור את הבעיה.

## שירותי Epson Connect:

בחר את התפריטים בלוח הבקרה כמתואר להלן.

הגדרות < שירותי Epson Connect

רשום/מחק:

רשום את המדפסת בשירותי Epson Connect או מחק אותה מהם.

למדריכי שימוש, עיין באתר הפורטל הבא.

<https://www.epsonconnect.com/>

<http://www.epsonconnect.eu> (אירופה בלבד)

השהה/המשך:

בחר אם להשעות את שירותי Epson Connect או לחדש אותם.

כתובת דוא"ל:

בדוק את כתובת הדוא"ל של המדפסת הרשומה בשירותי Epson Connect.

סטטוס:

בדוק אם המדפסת רשומה בשירותי Epson Connect ואם היא מחוברת אליהם.

## מנהל אנשי קשר

בחר את התפריטים בלוח הבקרה כמתואר להלן.

הגדרות < מנהל אנשי קשר

וסף רשומה:

רשום את הערך שישמש עבור פקסים באנשי הקשר.

הוספת קבוצה:

רשום את הערך עבור פקסים קבוצתיים באנשי הקשר.

עריכה:

ערוך את הערכים והקבוצות הרשומים באנשי הקשר.

מחיקה:

מחק את הערך או הקבוצה הרשומים באנשי הקשר.

הדפסת אנשי קשר:

הדפס את מידע הערך ואת מידע הקבוצה עבור אנשי הקשר ברשימה.

מידע קשור

← "הפיכת אנשי קשר לזמינים" בעמוד 81

## הגדרות הפקס

בחירת הגדרות < הגדרות הפקס מלווה הבקרה של המדפסת, מציגה תפריט זה.

מידע קשור

← "בדוק חיבור פקס" בעמוד 227

← "אשף הגדרת הפקס" בעמוד 227

← "תפריט הגדרות בסיסיות" בעמוד 228

← "תפריט הגדרות קבלה" בעמוד 230

← "תפריט הגדרות דו"ח" בעמוד 232

← "תפריט הגדרות אבטחה" בעמוד 232

← "תפריט הגדרות המחדל המשתמש" בעמוד 233

## בדוק חיבור פקס

תוכל למצוא את התפריט בלוח הבקרה של המדפסת להלן:

הגדרות < הגדרות הפקס < בדוק חיבור פקס

בחירת בדוק חיבור פקס בדוקת שהמדפסת מחוברת לקו הטלפון ומוכנה לשידור פקס. תוכל להדפיס את תוצאת הבדיקה על נייר רגיל בגודל A4.

## אשף הגדרת הפקס

תוכל למצוא את התפריט בלוח הבקרה של המדפסת להלן:

הגדרות < הגדרות הפקס < אשף הגדרת הפקס

בחירת אשף הגדרת הפקס מבצעת את הגדרות הפקס הבסיסיות. פעל בהתאם להוראות המוצגות על המסך.

מידע קשור

- ← "תפריט הגדרות בסיסיות" בעמוד 228
- ← "הכנת המדפסת לשליחה וקבלה של פקסים" בעמוד 76

## תפריט הגדרות בסיסיות

תוכל למצוא את התפריט בלוח הבקרה של המדפסת להלן:

הגדרות < הגדרות הפקס < הגדרות בסיסיות

מהירות הפקס:

בחר את מהירות שידור הפקס. מומלץ לבחור ב-איטי (9, 600bps) כאשר מתרחשות שגיאות תקשורת לעתים קרובות, כאשר שולחים פקס לחוץ לארץ או מקבלים פקס מחוץ לארץ, או כאשר משתמשים בשירות טלפון (VoIP (IP.

ECM:

מתקן אוטומטית שגיאות בשידור הפקס (מצב תיקון שגיאות) הנגרמות ברובן בגלל רעש בקו הטלפון. אם הופכים את התכונה ללא זמינה אי אפשר לשלוח מסמכים בצבע או לקבלם.

זיהוי צליל חיוג:

מזהה צליל חיוג לפני שמתחיל לחייג. אם המדפסת מחוברת ל-PBX (Private Branch Exchange) או לקו טלפון דיגיטלי, יתכן שהמדפסת לא תתחיל לחייג. במצב זה, שנה את הגדרת סוג הקו ל-PBX. אם זה לא מועיל, הפוך את התכונה הזאת ללא זמינה. עם זאת, הפיכת תכונה זאת ללא זמינה יכולה למחוק את הספרה הראשונה של מספר פקס ולשלוח את הפקס למספר שגוי.

מצב חיוג:

בחר את סוג מערכת הטלפונים שאליה חיברת את המדפסת. כאשר ההגדרה היא פעימה באפשרותך לעבור זמנית מחיוג מתקפים לחיוג צלילים באמצעות לחיצה על \* (מזינים T) בעת הזנת מספרים במסך העליון של הפקס. אפשר שהגדרה זו לא תוצג בהתאם לאזור או למדינה שבה אתה נמצא.

סוג הקו:

בחר את סוג הקו שאליה חיברת את המדפסת.

PSTN:

בחר PSTN כאשר המדפסת מחוברת לרשת טלפונים ציבורית ממותגת.

PBX:

בחר PBX אם משתמשים במדפסת בסביבה שבה נעשה שימוש בשלוחות, וצריך לחייג קוד גישה לקו חיצוני כגון 0 או 9 כדי לקבל קו חיצוני. מומלץ להשתמש בהגדרה PBX גם אם המכשיר מחובר למודם DSL או למסוף חיצוני.

קוד גישה:

בחר שימוש, ואז רשום קוד גישה חיצוני כמו 0 או 9. אז, כאשר שולחים פקס למספר פקס חיצוני הזן # (סולמית) במקום קוד הגישה האמיתי. יש להשתמש ב-# (סולמית) גם ב-אנשי קשר כקוד גישה חיצוני. אם מוגדר קוד גישה חיצוני כמו 0 או 9 בפרטי איש קשר, לא

תוכל לשלוח פקסים לאיש קשר זה. במקרה כזה, הגדר את האפשרות קוד גישה במצב אל תשתמ, אחרת עליך לשנות את הקוד בתוך אנשי קשר ל-#.

כותרת:

הזן את שם השולח ואת מספר הפקס שלך. הם מופיעים ככותרת עליונה על פקסים יוצאים.

מספר הטלפון שלך:

תוכל להזין עד 20 תווים תוך שימוש ב- 9-0 + או במקש הרווח.

כותרת הפקס:

תוכל לרשום עד 21 שמות שולחים בהתאם לצורך. תוכל להזין עד 40 תווים עבור שמו של כל שולח. עבור Web Config, הזן את הכותרת ב- Unicode (UTF-8).

מצב קבלה:

בחר במצב קבלה. לפרטים, עיין במידע הקשור להלן.

:DRD

אם נרשמת לשירות של צלול ייחודי מחברת הטלפון בחר את תבנית הצלול שתשמש לפקסים נכנסים. שירות של צלול ייחודי, שחברות טלפון רבות מציעות (שם השירות משתנה מחברה לחברה), מאפשר להקצות יותר ממספר טלפון אחד לאותו קו טלפון. כל מספר מקבל תבנית צלולים שונה. באפשרותך להשתמש במספר אחד לשיחות קוליות ובמספר אחר לשיחות פקס. בהתאם לאזור, ייתכן שהאפשרות הזו תהיה מופעל או כבוי.

מס' צלולים למענה:

בחר במספר הצלולים החייבים להישמע לפני שהמדפסת תקבל פקס באופן אוטומטי.

קבלה מרחוק:

קבלה מרחוק:

כשעונים לשיחת פקס נכנסת בטלפון המחובר למדפסת אפשר להתחיל לקבל את הפקס באמצעות הזנת הקוד המשמש את הטלפון.

הזן את קוד ההתחלה:

הגדר את קוד ההתחלה עבור קבלה מרחוק. הזן שני תווים תוך שימוש בתווים 9-0, \*, #.

פקס דחייה:

פקס דחייה:

בחר אפשרויות כדי לדחות את קבלתם של פקסי זבל.

רשימת המספרים החסומים:

אם מספר הטלפון של הצד האחר נמצא ברשימת מספרי הדחייה, הגדר אם לדחות את הפקסים הנכנסים.

הכותרת של הפקס ריקה:

אם מספר הטלפון של הצד האחר חסום, הגדר אם לדחות את קבלת הפקסים.

המתקשר אינו באנשי הקשר:

אם מספר הטלפון של הצד האחר אינו ברשימת אנשי הקשר, הגדר אם לדחות את קבלת הפקסים.

עריכה של רשימת המספרים החסומים:

תוכל לרשום עד 30 מספרי פקס לדחיית הפקסים והשיחות. הזן עד 20 תווים תוך שימוש בתווים 0-9, \*, #, או רווח.

מידע קשור

- ← "הכנת המדפסת לשליחה וקבלה של פקסים" בעמוד 76
- ← "קביעת הגדרות למערכת טלפונים מסוג PBX" בעמוד 78
- ← "קבלת פקסים נכנסים" בעמוד 91
- ← "יצירת הגדרות לחסימת פקסי זבל" בעמוד 80

## תפריט הגדרות קבלה

תוכל למצוא את התפריט בלוח הבקרה של המדפסת להלן:  
הגדרות < הגדרות הפקס < הגדרות קבלה

שמירה במחשב:

שומר את הפקסים המתקבלים כקבצי PDF במחשב המחובר למדפסת. תוכל להגדיר זאת למצב כן רק באמצעות שימוש ב-FAX Utility (אפליקציה). לא תוכל לאפשר זאת מלוח הבקרה של המדפסת. התקן את ה-FAX Utility במחשב מראש. אחרי שתגדיר זאת למצב כן, תוכל לשנות זאת למצב כן והדפס מתוך לוח הבקרה של המדפסת.

הקטנה אוטומטית:

מדפיס פקסים שהתקבלו עם מסמכים גדולים כשהם מוקטנים באופן שיתאים לגודל הנייר במקור הנייר. יתכן שההקטנה לא תמיד תהיה אפשרית, תלוי בנתונים שהתקבלו. אם מכבים זאת, מסמכים גדולים יודפסו במידות המקוריות שלהם על גבי גיליונות מרובים או שיתכן שיפלט דף שני ריק.

הגדרות פיצול עמודים:

מדפיס פקסים שהתקבלו תוך פיצול העמוד כאשר גודל המסמכים המתקבלים גדול יותר מגודל הנייר שהוטען לתוך המדפסת. אם הכמות שחורגת מאורך הנייר היא נמוכה מהערך שהוגדר תחת מחק נתוני הדפסה אחרי הפיצול- ערך הסף, הכמות שחורגת תימחק מהזיכרון. אם הכמות שחורגת מאורך הנייר היא מעל הערך שהוגדר, הכמות שחורגת תודפס על נייר אחר.

מחק נתוני הדפסה אחרי הפיצול:

מחק נתוני הדפסה אחרי הפיצול:

בחר בשטח המסמך שיש למחוק אותו כאשר הכמות שחורגת מאורך הנייר היא נמוכה מהערך שהוגדר תחת ערך הסף.

ערך הסף:

אם הכמות שחורגת מאורך הנייר היא לא יותר מהערך הזה, הכמות שחורגת תימחק מהזיכרון ולא תודפס.

חפיפה בזמן פיצול:

חפיפה בזמן פיצול:

כאשר הגדרת הערך הזה היא מופעל, והנתונים פוצלו והודפסו כי הכמות שלהם חורגת מהערך של מחק נתוני הדפסה אחרי הפיצול < ערך הסף, הנתונים שפוצלו יודפסו על פי אורך החפיפה המוגדר תחת רוחב חפיפה.

רוחב חפיפה:

המדפסת תדפיס מעל נתונים שחורגים מהערך הזה.

סיבוב אוטומטי:

מסובבת את הפקסים שהתקבלו כמסמכים בגודל A5 המודפסים לרוחב, כך שהם יודפסו על נייר בגודל A5. הגדרה זו חלה כאשר הגדרת גודל הנייר עבור מקור נייר אחד לפחות המשמש להדפסת פקסים והגדרה לגודל A5.

באמצעות בחירת כבוי, פקסים המתקבלים בגודל A5, שהם באותו רוחב כמו מסמכים בפריסה לאורך בגודל A4, יחשבו כפקסים בגודל A4 ויודפסו ככאלה.

בדוק את הגדרות גודל הנייר על ידי לחיצה על הגדרות < הגדרת המדפסת < הגדרות מקור דפים.

הוסף פרטי קבלה:

הדפסת פרטי קבלה על הפקס הנכנס, גם אם השולח לא הגדיר את פרטי הכותרת. מידע הקבלה כולל את התאריך והשעה של הקבלה, את זהות השולח, ואת מספר העמוד (כגון, "P1"). כאשר מאופשרת ההגדרה הגדרות פיצול עמודים כולל המידע גם את מספר העמוד המפוצל.

דו-צדדי:

מדפיסה עמודים מרובים של פקסים שנתקבלו משני צדי הנייר. הגדר את רוחב או את אורך להגדרה שוליים לכריכה כדי להגדיר את מיקום הכריכה של הדף.

תזמון התחלת הדפסה:

בחר אפשרויות כדי להתחיל להדפיס את הפקסים שהתקבלו.

☐ כל העמודים התקבלו: ההדפסה מתחילה אחרי קבלת כל העמודים. היכולת להתחיל להדפיס מהעמוד הראשון עד העמוד האחרון, תלויה בתכונת סידור בערמה. עיין בהסבר עבור סידור בערמה.

☐ העמוד הראשון שהתקבל: מתחיל להדפיס כאשר העמוד הראשון מתקבל, ואז מדפיס על פי הסדר ככל שהעמודים מתקבלים. אם אין ביכולתה של המדפסת להתחיל להדפיס, למשל בעת שהיא מדפיסה עבודות אחרות, המדפסת מתחילה להדפיס את העמודים שנתקבלו כאצווה מרגע שהיא זמינה.

סידור בערמה:

מאחר והעמוד הראשון מודפס אחרון (נפלט עליון), המסמכים המודפסים מוערמים בסדר העמודים הנכון. כאשר למדפסת אוזל הזיכרון יתכן שתכונה זאת לא תהיה זמינה.

משך השהיית הדפסה:

במהלך פרק הזמן שציינת, החל מ- זמן עד לעצירה ועד זמן מחדש המדפסת שומרת מסמכים שהתקבלו בזכרון המדפסת בלא להדפיסם. אפשר להשתמש בתכונה זאת כדי למנוע רעש בלילה או כדי למנוע את חשיפתם של מסמכים חסויים כאשר אינך נמצא. לפני שמשתמשים בתכונה הזו צריך לוודא שיש מספיק זיכרון פנוי. כאשר מגדירים אפשרות זו למצב כבוי, תוכל להדפיס את המסמכים שהתקבלו אפילו לפני מועד ההפעלה מחדש.

מצב שקט:

אפשרות זו מצמצמת את הרעש שמשמיעה המדפסת בעת הדפסה של פקסים, אך אפשר שמהירות המדפסת תפחת.

## תפריט הגדרות דו"ח

תוכל למצוא את התפריט בלוח הבקרה של המדפסת להלן:

הגדרות < הגדרות הפקס < הגדרות דו"ח

הדפסת יומן הפקס אוטו':

מדפיס את יומן הפקס אוטומטית. בחר באפשרות פועל (כל 30) כדי להדפיס יומן בכל פעם שמושלמות 30 עבודות פקס. בחר באפשרות פועל (זמן) כדי להדפיס את היומן בשעה שנבחרה. אולם אם מספר עבודות הפקס עולה על 30, היומן מודפס לפני השעה שצוינה.

צרף תמונה לדו"ח:

מדפיס דו"ח שידור עם תמונה של הדף הראשון של המסמך שנשלח. בחר באפשרות פועל (תמונה גדולה) כדי להדפיס את החלק העליון של העמוד בלי להקטין. בחר באפשרות פועל (תמונה קטנה) כדי להקטין את הדוח ולהדפיס אותו בעמוד אחד.

פורמט דוח:

בוחר פורמט עבור דיווחי פקס בתוך פקס < תפריט < עוד < דוח פקס חוץ מאשר פרוטוקול מעקב. בחר פירוט כדי להדפיס עם קודי שגיאות.

## תפריט הגדרות אבטחה

תוכל למצוא את התפריט בלוח הבקרה של המדפסת להלן:

הגדרות < הגדרות הפקס < הגדרות אבטחה

הגבלות חיוג ישיר:

בחירת מופעל משביתה את ההזנה הידנית של מספרי הפקסים של הנמענים ומאפשר למפעיל לבחור נמענים רק מרשימת אנשי הקשר או מהיסטוריית השליחה.

בחירת הזנה פעמיים מחייבת את המפעיל להזין שוב את מספר הפקס אם הוא מזין אותו ידנית.

בחירת כבוי מאפשרת הזנה ידנית של מספרי הפקס של הנמענים.

הגבלות שידור:

בחירת מופעל מאפשרת לך להזין רק מספר פקס אחד כמקבל.

אישור רשימת כתובות:

הצגת מסך לאישור הנמען לפני התחלת השידור.

תוכל לבחור את המקבלים מתוך הכל או רק לשידור.

מחיקה אוטומטית של הנתונים שגובו:

עותקי גיבוי של מסמכים שנשלחו והתקבלו מאוחסנים בדרך כלל באופן זמני בזכרון המדפסת כדי להתכונן לניתוק בלתי צפוי של החשמל כתוצאה מתקלה חשמלית או פעולות שגויות.



בחירת מופעל מוחקת באופן אוטומטי את הגיבוי כשהשליחה או הקבלה של המסמך הסתיימו בהצלחה אין צורך ביצירת גיבויים.

ניקוי נתוני גיבוי:

מחיקת כל עותקי הגיבוי שנשמרים זמנית בזיכרון של המדפסת. הפעל זאת לפני שאתה נותן את המדפסת למישהו אחר או לפני שאתה מסלק אותה לאשפה.

## תפריט הגדרות המחדל המשתמש

תוכל למצוא את התפריט בלוח הבקרה של המדפסת להלן:

הגדרות < הגדרות הפקס < הגדרות המחדל המשתמש

ההגדרות הנקבעות בתפריט זה הופכות להגדרות ברירת המחדל שלך עבור פקס < תפריט. עבור פרטים, עיין במידע הרלוונטי להלן.

מידע קשור

← "הגדרות סריקה" בעמוד 93

← "הגדרות שליחת פקסים" בעמוד 94

## גיליון סטטוס ההדפסה

בחר את התפריטים בלוח הבקרה כמתואר להלן.

הגדרות < גיליון סטטוס ההדפסה

גיליון סטטוס תצורה:

הדפס דפי מידע עם ההגדרות וסטטוס המדפסת כפי שהם כעת.

גיליון סטטוס החומרים:

הדפס גליונות מידע עם סטטוס החומרים המתכלים.

גיליון היסטוריית שימוש:

הדפס דפי מידע המציגים את ההסטוריה של השימוש במדפסת.

## מונה הדפסות

בחר את התפריטים בלוח הבקרה כמתואר להלן.

הגדרות < מונה הדפסות

מציג את מספרם הכולל של התדפיסים, התדפיסים בשחור לבן ותדפיסי הצבע, כולל פריטים כגון דף הסטטוס, שהודפסו מאז שרכשת את המדפסת.

בחר הדפס גיליון כאשר תרצה להדפיס את התוצאה. הגליון המודפס גם כולל את מספר העמודים הסרוקים. המידע הכלול בגליון הוא מידע זהה כאשר אתה מדפיס מתוך פונקציות אחרות בגיליון היסטוריית שימוש.

## סקרי לקוחות

בחר את התפריטים בלוח הבקרה כמתואר להלן.

הגדרות < סקרי לקוחות

מספקת ל-Seiko Epson Corporation מידע על השימוש במוצר, כגון מספר התדפיסים. בחר שנה — אשר, ואז פעל בהתאם להוראות המוצגות על המסך.

## שחזר הגדרות ברירת מחדל

בחר את התפריטים בלוח הבקרה כמתואר להלן.

הגדרות < שחזר הגדרות ברירת מחדל

הגדרות רשת:

איפוס הגדרות הרשת לערכי ברירת המחדל.

הגדרות צילום:

מאפס את הגדרות הצילום לערכי ברירת המחדל.

הגדרות סריקה:

מאפס את הגדרות הסריקה לערכי ברירת המחדל.

הגדרות הפקס:

מאפס את הגדרות הפקס לערכי ברירת המחדל.

נקה את כל הנתונים וההגדרות:

מנקה את כל הפרטים האישיים השמורים בזיכרון המדפסת ומאפס את כל ההגדרות כך שיחזרו לערכי ברירת המחדל.

## עדכון קושחה

בחר את התפריטים בלוח הבקרה כמתואר להלן.

הגדרות < עדכון קושחה

עדכון:

בודק אם הגירסה המעודכנת ביותר של הקושחה הועלתה לשרת הרשת. אם יש עדכון זמין, תוכל לבחור אם להתחיל בביצוע העדכון או לא.

גרסה נוכחית:

הצג את גירסת הקושחה הנוכחית של המדפסת שלך.

הודעה:

בחר מופעל כדי לקבל הודעה אם יש עדכון קושחה זמין.

## מפרטי מוצר

### מפרט המדפסת

מיקום נחירי ראש ההדפסה	נחירי דיו שחורה: 180 נחירי דיו צבעונית: 59 לכל צבע
משקל הנייר*	נייר רגיל
	מעטפות
64 עד 90 גרם	
75 עד 100 גרם	

\* גם כאשר עובי הנייר נמצא בתוך טווח זה, אפשר שהנייר לא יזון לתוך המדפסת או שאיכות ההדפסה תהיה ירודה, בהתאם לתכונות או איכות הנייר.

### שטח בר הדפסה

#### האזור המיועד להדפסה עבור גליונות בודדים

איכות ההדפסה יכולה לרדת בשטחים המוצללים בגלל מנגנון המדפסת.

#### הדפסה עם שוליים

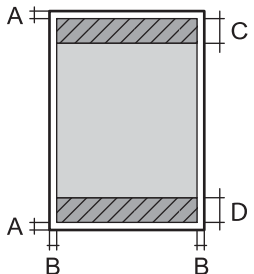
A	3.0 מ"מ (0.12 אינץ')	
B	3.0 מ"מ (0.12 אינץ')	
C	41.0 מ"מ (1.61 אינץ')	
D	37.0 מ"מ (1.46 אינץ')	

#### הדפסה ללא שוליים

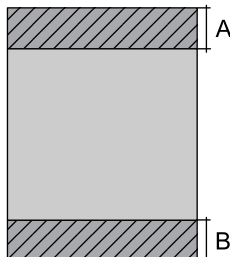
A	44.0 מ"מ (1.73 אינץ')	
B	40.0 מ"מ (1.57 אינץ')	

#### האזור הניתן להדפסה במעטפות

איכות ההדפסה יכולה לרדת בשטחים המוצללים בגלל מנגנון המדפסת.

3.0 מ"מ (0.12 אינץ')	A	
3.0 מ"מ (0.12 אינץ')	B	
18.0 מ"מ (0.71 אינץ')	C	
41.0 מ"מ (1.61 אינץ')	D	

## מפרט הסורק

משטח	סוג הסורק
CIS	התקן פוטואלקטרי
10200×14040 פיקסלים (1200 dpi)	פיקסלים בפועל
216×297 מילימטרים (8.5×11.7 אינץ')	גודל מסמך מרבי
Letter ,A4	
1200 dpi (סריקה ראשית) 2400 dpi (סריקה משנית)	רזולוציית סריקה
50 עד 9600 dpi במרווחים של 1 dpi	רזולוציית פלט
צבע	עומק צבע
<input type="checkbox"/> 48 ביט לפיקסל פנימי (16 ביט לפיקסל לצבע פנימי) <input type="checkbox"/> 24 ביט לפיקסל חיצוני (8 ביט לפיקסל לצבע חיצוני)	
גווני אפור	
<input type="checkbox"/> 16 ביט לפיקסל פנימי <input type="checkbox"/> 8 ביטים לפיקסל חיצוני	
שחור-לבן	
<input type="checkbox"/> 16 ביט לפיקסל פנימי <input type="checkbox"/> 1 ביטים לפיקסל חיצוני	
נורות	מקור אור

## מפרטי מזין המסמכים האוטומטי

WF-2930 Series בלבד

Indian-Legal ,Legal ,8.5×13 in ,Letter ,A4	גדלי נייר זמינים
--	------------------

סוג נייר	נייר רגיל
משקל הנייר	64 עד 95 גרם
קיבולת טעינה	Letter, A4: 30 גליונות או 3.3 מ"מ Indian-Legal, Legal, 8.5×13 in: 10 גליונות
סריקה דו-צדדית אוטומטית	אין תמיכה

גם כאשר מסמך המקור עומד בדרישות של מדיה שניתן להניח בתוך מזין המסמכים האוטומטי, אפשר שלא ניתן יהיה להזין אותו מתוך מזין המסמכים האוטומטי או שאיכות הסריקה תרד, בהתאם לתכונות הנייר או איכותו.

## מפרט הפקס

סוג הפקס	פקס עם יכולת Walk-Up בשחור-לבן ובצבע (ITU-T Super Group 3)	
קווים נתמכים	קווי טלפון אנלוגיים תקינים, מערכות טלפונים PBX (Private Branch Exchange)	
רזולוציה	מונוכרומטי	<input type="checkbox"/> רגיל: 8 pel/מ"מ × 3.85 מ"מ/שורה/מ"מ (203 pel/אינץ' × 98 שורה/אינץ') <input type="checkbox"/> עדין: 8 pel/מ"מ × 7.7 מ"מ/שורה/מ"מ (203 pel/אינץ' × 196 שורה/אינץ') <input type="checkbox"/> תמונה: 8 pel/מ"מ × 7.7 מ"מ/שורה/מ"מ (203 pel/אינץ' × 196 שורה/אינץ')
	צבע	200×200 dpi
מהירות	33.6 Kbps לכל היותר	
שיטת הדחיסה	מונוכרומטי	MH/MR/MMR
	צבע	JPEG
תקני התקשורת	G3, SuperG3	
גודל הנייר הנשלח	משטח הסריקה	Letter, A4
	מזין המסמכים האוטומטי (ADF)	Letter, A4, Legal, 8.5×13 in, Indian-Legal
רושם את גודל הנייר	Letter, A4, Legal	
מהירות השידור <sup>1*</sup>	בערך 3 שניות (33.6 MMR ITU-T chart No.1 Standard A4) (kbps)	
זיכרון דפים <sup>2*</sup>	עד 100 דפים (כשמתקבל תרשים ITU-T No.1 במצב סטנדרטי שחור-לבן)	

אנשי קשר	מספר אנשי הקשר	עד 100
	מספר אנשי הקשר בקבוצות	עד 99
חיוג חוזר <sup>3*</sup>	2 פעמים (במרווחים של דקה 1)	
ממשק	קו טלפון RJ-11, חיבור מכשיר טלפון RJ-11	

1\* המהירות בפועל תלויה במסמך, במכשיר של הנמען ובסטטוס קו הטלפון.

2\* נשמר גם בזמן הפסקת חשמל.

3\* המפרט יכול להשתנות ממדינה למדינה ומאזור לאזור.

## מפרט ממשקים

למחשב	Hi-Speed USB <sup>*</sup>
-------	---------------------------

\* אין תמיכה בכבלי USB 3.0.

## מפרטי רשת

### מפרט Wi-Fi

תקנים	IEEE 802.11b/g/n <sup>1*</sup>
תחום תדרים	2.4 GHz
אופני תיאום	תשתית, Wi-Fi Direct (חיבור AP פשוט) <sup>2*3*</sup>
אבטחות אלחוט <sup>4*</sup>	WPA3-SAE (AES), WPA2-PSK (AES) <sup>5*</sup> , WEP (64/128bit)

1\* IEEE 802.11n זמין רק עבור ה-HT20.

2\* לא נתמך עבור תקן IEEE 802.11b.

3\* ניתן להשתמש בחיבור AP פשוט התואמת לחיבור לרשת Wi-Fi (תשתית).

4\* Wi-Fi Direct תומך ב-WPA2-PSK (AES) בלבד.

5\* תואם לתקן ההצפנה WPA2 עם תמיכה בהצפנת WPA/WPA2 אישית.

## פונקציות רשת ו-IPv4/IPv6

הערות	נתמכות	פונקציות		
-	✓	IPv4	EpsonNet Print (Windows	הדפסת רשת
-	✓	IPv6 ,IPv4	Standard TCP/IP (Windows	
Windows Vista ואילך	✓	IPv6 ,IPv4	הדפסת WSD (Windows	
-	✓	IPv6 ,IPv4	הדפסת (MacBonjour (OS	
-	✓	IPv6 ,IPv4	הדפסת (WindowsIPP , (Mac OS	
מצלמה דיגיטלית	-	IPv4	הדפסת PictBridge (Wi- (Fi	
-	✓	IPv4	Epson Connect (הדפסת דוא"ל, הדפסה מרחוק)	
iOS 5 או גרסאות חדשות יותר, OS X Mavericks או (10.9.5) או גרסאות חדשות יותר*	✓	IPv6 ,IPv4	Mac , (iOSAirPrint (OS	

הערות	נתמכות	פונקציות		
-	✓	IPv6 ,IPv4	Epson Scan 2	סריקת רשת
Windows 7 ומעלה, או OS X El Capitan (10.11)	✓	IPv4	Epson ScanSmart	
Windows Vista/ ,Windows XP או OS X Yosemite (10.10)/OS X Mavericks (10.9.5)	✓	IPv4	Event Manager	
-	-	IPv4	Epson Connect (סריקה לענן)	
OS X Mavericks או (10.9.5) גרסאות חדשות יותר*	✓	IPv6 ,IPv4	AirPrint (סריקה)	
-	✓	IPv4	שלח פקס	פקס
-	✓	IPv4	קבל פקס	
OS X Mavericks או (10.9.5) גרסאות חדשות יותר*	✓	IPv6 ,IPv4	AirPrint (פקס יוצא)	

\* מומלץ להשתמש בגרסה האחרונה של iOS או של Mac OS.

## פרוטוקול אבטחה

IPPS ,HTTPS Server/Client	SSL/TLS
	SNMPv3



## שירותי צד שלישי נתמכים

שירותים	הערות	נתמכות
AirPrint	גרסאות חדשות יותר, או iOS 5 או OS X Mavericks (10.9.5) או גרסאות חדשות יותר*	✓
	גרסאות חדשות יותר או OS X Mavericks (10.9.5) או גרסאות חדשות יותר*	✓
	גרסאות חדשות יותר או OS X Mavericks (10.9.5) או גרסאות חדשות יותר*	✓

\* מומלץ להשתמש בגרסה האחרונה של iOS או של Mac OS.

## מידות

### WF-2930 Series

מידות	אחסון
	<input type="checkbox"/> רוחב: 375 מ"מ (14.8 אינצ'ים) <input type="checkbox"/> עומק: 300 מ"מ (11.8 אינצ'ים) <input type="checkbox"/> גובה: 218 מ"מ (8.6 אינצ'ים)
	הדפסה <input type="checkbox"/> רוחב: 375 מ"מ (14.8 אינצ'ים) <input type="checkbox"/> עומק: 577 מ"מ (22.7 אינצ'ים) <input type="checkbox"/> גובה: 242 מ"מ (9.5 אינצ'ים)
משקל*	בערך 5.2 ק"ג (11.5 ליברות)

\* ללא מחסניות הדיו וכבל החשמל.

## WF-2910 Series

מידות	אחסון
	<input type="checkbox"/> רוחב: 375 מ"מ (14.8 אינצ'ים)
	<input type="checkbox"/> עומק: 300 מ"מ (11.8 אינצ'ים)
	<input type="checkbox"/> גובה: 170 מ"מ (6.7 אינצ'ים)
	הדפסה
	<input type="checkbox"/> רוחב: 375 מ"מ (14.8 אינצ'ים)
	<input type="checkbox"/> עומק: 577 מ"מ (22.7 אינצ'ים)
	<input type="checkbox"/> גובה: 242 מ"מ (9.5 אינצ'ים)
משקל*	בערך 4.4 ק"ג (9.7 ליברות)

\* ללא מחסניות הדיו וכבל החשמל.

## מפרטים חשמליים

דירוג אספקת החשמל	ז"ח 100–240 וולט
תחום תדרים נקוב	Hz 60–50
זרם נקוב	A 0.2–0.4
צריכת חשמל (עם חיבור USB)	העתקה בלבד: בערך 12.0 W (ISO/IEC24712) מצב הכן: בערך 4.6 W מצב שינה: בערך 0.7 W כבויה: בערך 0.2 W

לתשומת לבך:

לפרטים על המתח החשמלי של המדפסת ראה התווית שעליה.

פרטים על צריכת חשמל עבור משתמשים אירופיים, ראה האתר להלן.

<http://www.epson.eu/energy-consumption>

## מפרט סביבתי

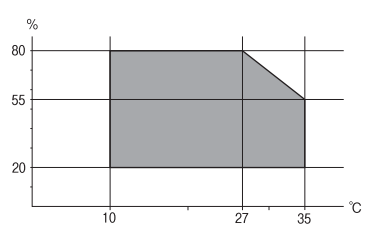
<p>השתמש במדפסת בתוך התחום המופיע בגרף להלן.</p>  <p>טמפרטורה: 10 עד 35°C (50 עד 95°F) לחות: 20 עד 80% RH (ללא עיבוי)</p>	<p>הפעלה</p>
<p>טמפרטורה: -20 עד 40°C (-4 עד 104°F)* לחות: 5 עד 85% RH (ללא עיבוי)</p>	<p>אחסון</p>

\* באפשרותך לאחסן עד חודש אחד ב- 104°F (40°C).

## מפרט סביבתי למחסניות דיו

<p>-30 עד 40°C (-22 עד 104°F)*</p>	<p>טמפרטורת אחסון</p>
<p>3.2°F (-16°C) הדיו מפשירה ואפשר להשתמש בה לאחר 3 כשעתיים ב-77°F (25°C).</p>	<p>טמפרטורת קפיאה</p>

\* באפשרותך לאחסן עד חודש אחד ב-104°F (40°C).

## דרישות המערכת

Windows

Windows Vista, Windows 7, Windows 8/8.1, Windows 10, Windows 11 או מאוחרת יותר

Windows XP SP3 (32-סיביות)

Windows XP Professional x64 Edition SP2

Windows Server 2003 (SP2) ואילך

Mac OS

Mac OS X 10.9.5 ומעלה, macOS 11 ומעלה

לתשומת לבך:

ייתכן שמערכת ההפעלה Mac OS אינה תומכת בתכונות וביישומים מסוימים.

מערכת הקבצים של UNIX (UFS) עבור Mac OS אינה נתמכת.

## מידע רגולטורי

## תקנים ואישורים

## תקנים ואישורים לדגם אמריקאי

UL62368-1 CAN/CSA-C22.2 No.62368-1	בטיחות
FCC Part 15 Subpart B Class B CAN ICES-3 (B)/NMB-3 (B)	EMC

ציוד זה מכיל את מודול האלחוט הבא.

יצרן: Seiko Epson Corporation

סוג: J26H006

מוצר זה תואם לסעיף 15 בחוקי ה-FCC ו-RSS-210 בחוקי ה-IC. Epson לא תישא באחריות בגין אי עמידה בדרישות ההגנה כתוצאה משינוי שבוצע במוצר ולא הומלץ על ידה. הפעלתו כפופה לשני התנאים הבאים: (1) מכשיר זה לא יגרום להפרעה מזיקה; וכן (2) על מכשיר זה לקבל כל הפרעה שתיקלט, לרבות הפרעה שעלולה לגרום להפעלה בלתי רצויה שלו.

כדי למנוע הפרעה בקליטת רדיו בשירות המורשה, יש להשתמש במכשיר אך ורק בתוך מבנה מקורה והרחק מחלונות, כך שתישמר הגנה מרבית. יש לקבל רישיון נפרד עבור כל ציוד (או אנטנת השידור שלו) שמותקן בחוץ.

הציוד תואם להגבלות החשיפה לקרינה של ה-FCC/IC כפי שהן מוגדרות לסביבה בלתי מבוקרת ועונה על הנחיות החשיפה לגלי רדיו של ה-FCC בנספח C של OET65 ושל RSS-102 בכללי החשיפה לגלי רדיו של ה-IC. יש להתקין את הציוד ולהשתמש בו כך שהרדיאטור נמצא במרחק של 20 ס"מ לפחות מגוף האדם (לא כולל הגפיים: ידיים, פרקי כפות הידיים, רגליים וקרסולים).

## תקנים ואישורים לדגם אירופי

עבור משתמשים באירופה

חברת Seiko Epson Corporation מצהירה בזאת שדגם ציוד הרדיו שלהלן תואם להוראה EU/53/2014. הטקסט המלא של הוראת התאימות של ה-EU זמין באתר האינטרנט שלהלן.

<http://www.epson.eu/conformity>

C625B, C624C

לשימוש במדינות אלה בלבד: אירלנד, בריטניה, אוסטריה, גרמניה, ליכטנשטיין, שווייץ, צרפת, בלגיה, לוקסמבורג, הולנד, איטליה, פורטוגל, ספרד, דנמרק, פינלנד, נורווגיה, שוודיה, איסלנד, קרואטיה, קפריסין, יוון, סלובניה, מלטה, בולגריה, צ'כיה, אסטוניה, הונגריה, לטביה, ליטא, פולין, רומניה וסלובקיה.

Epson אינה יכולה לקבל על עצמה אחריות לכל כשל בעמידה בדרישות ההגנה הנגרמות משינוי של המוצרים שלא הומלץ עליו.



### תקנים ואישורים לדגם אוסטרלי

AS/NZS CISPR32 Class B	EMC
------------------------	-----

חברת Epson מכריזה בזאת שדגמי הציוד שלהלן עונים על הדרישות היסודיות של תקן AS/NZS4268 ותקנות רלוונטיות אחרות בו:  
C625B, C624C

Epson אינה יכולה לקבל על עצמה אחריות לכל כשל בעמידה בדרישות ההגנה הנגרמות משינוי של המוצרים שלא הומלץ עליו.

### תקנים ואישורים לדגם ניו זילנד

#### General Warning

The grant of a Telepermit for any item of terminal equipment indicates only that Telecom has accepted that the item complies with minimum conditions for connection to its network. It indicates no endorsement of the product by Telecom, nor does it provide any sort of warranty. Above all, it provides no assurance that any item will work correctly in all respects with another item of Telepermitted equipment of a different make or model, nor does it imply that any product is compatible with all of Telecom's network services.

Telepermitted equipment only may be connected to the EXT telephone port. This port is not specifically designed for 3-wire-connected equipment. 3-wire-connected equipment might not respond to incoming ringing when attached to this port.

#### Important Notice

Under power failure conditions, this telephone may not operate. Please ensure that a separate telephone, not dependent on local power, is available for emergency use.

This equipment is not capable, under all operating conditions, of correct operation at the higher speeds for which it is designed. Telecom will accept no responsibility should difficulties arise in such circumstances.

This equipment shall not be set up to make automatic calls to the Telecom '111' Emergency Service.

### מגבלות על העתקה

הקפד לפעול לפי המגבלות להלן כדי להבטיח שימוש אחראי וחוקי במדפסת.

העתקת הפריטים להלן אסורה על פי חוק:

☐ שטרות כסף, מטבעות, ניירות ערך סחירים בהנפקת הממשלה, אגרות חוב ממשלתיות ואגרות חוב עירוניות

□ בולים לא משומשים, גלויות מבוילות ופריטי דואר רשמי אחרים הנושאים דמי משלוח תקפים

□ בולי הכנסה בהנפקת הממשלה וניירות ערך שהונפקו לפי הליך חוקי.

נקוט זהירות בעת הדפסת הפריטים האלה:

□ ניירות ערך סחירים פרטיים (תעודות מניות, שטרות, המחאות וכדומה), כרטיסים חודשיים לתחבורה ציבורית, כרטיסים בהנחה וכדומה.

□ דרכונים, רישיונות נהיגה, תעודות כשירות, היתרי מעבר בדרכים, בולי מזון, כרטיסים וכדומה.

**לתשומת לבך:**

יתכן שהעתקת פריטים אלה גם אסורה על פי חוק.

שימוש אחראי בחומרים שיש עליהם זכויות יוצרים:

אפשר להשתמש במדפסות לרעה בכך שמעתיקים חומרים שיש עליהם זכויות יוצרים. אלא אם פועלים לפי ייעוץ מעורך דין ובידיעתו, יש לנהוג באחראיות ובכבוד באמצעות השגת רשותו של המחזיק בזכויות היוצרים לפני העתקת כל חומר שיצא לאור.

---

## היכן מקבלים עזרה

248.....אתר אינטרנט לתמיכה טכנית.

248.....יצירת קשר עם התמיכה של Epson.

## אתר אינטרנט לתמיכה טכנית

אם אתה זקוק לעוד עזרה, בקר באתר התמיכה של Epson בכתובת להלן. בחר את המדינה או את האזור שלך ועבור אל הדף באתר של Epson העוסק בתמיכה. מנהלי ההתקנים העדכניים, הוראות למשתמש או חומר אחר להורדה — כולם זמינים אף הם באתר זה.

<http://support.epson.net/>

<http://www.epson.eu/support> (אירופה)

אם מוצר Epson שברשותך אינו פועל כהלכה ואינך יכול לפתור את הבעיה צור קשר עם שירותי התמיכה של Epson לקבלת סיוע.

## יצירת קשר עם התמיכה של Epson

### לפני יצירת קשר עם Epson

אם מוצר Epson שברשותך אינו פועל כהלכה ואינך יכול לפתור את הבעיה באמצעות שימוש במידע פתרון הבעיות בהוראות למשתמש של המוצרים שלך, צור קשר עם שירותי התמיכה של Epson לקבלת סיוע.

רשימת התמיכה הבאה של Epson מבוססת על מדינת המכירה. אפשר שיש כמה מוצרים שאינם נמכרים במיקום הנוכחי שלך, לכן דאג ליצור קשר עם התמיכה של Epson באזור שבו רכשת את המוצר שלך.

אם התמיכה של Epson לאזור שלך אינה מופיעה ברשימה להלן, צור קשר עם הספק במקום שבו קנית את המוצר שלך.

אנשי התמיכה של Epson יוכלו לעזור לך במהירות רבה יותר אם תתן להם את המידע להלן:

המספר הסידורי של המוצר

(תווית המספר הסידורי של המוצר נמצאת בדרך כלל בעורף המוצר.)

דגם המוצר

גרסת התוכנה של המוצר

(לחץ על **About**, **Version Info**, או לחצן דומה הנמצא בתכנת המוצר.)

מותג המחשב שלך והדגם שלו

שם מערכת ההפעלה של המחשב שלך והגרסה שלה

שמות וגרסאות של יישומי התכנה המשמשים אותך בדרך כלל עם המוצר

**לתשומת לבך:**

יתכן שנתוני רשימת החיוג של הגדרות הפקס ו/או הגדרות הרשת שלך שמורים בזיכרון של המוצר, תלוי באיזה מוצר מדובר. הנתונים ו/או ההגדרות יכולים לאבוד בגלל תקלה במוצר או תיקון בו. Epson לא תהיה אחראית על אבדן נתונים ולא תגבה או תשחזר את הנתונים ו/או ההגדרות גם במהלך תקופת האחריות. מומלץ לגבות את הנתונים בעצמך או לנהל רשימות שלהם.

### עזרה למשתמשים באירופה

למידע על דרכי יצירת קשר עם התמיכה של Epson עיין ב-Pan-European Warranty Document.



## עזרה למשתמשים בטאיוואן

אלה אנשי הקשר עבור מידע, תמיכה ושירותים:

אינטרנט

<http://www.epson.com.tw>

מידע על מפרטי מוצרים, מנהל התקנים להורדה ושאלות לגבי מוצרים עומדים לרשות המשתמשים.

מוקד התמיכה של Epson

טלפון: +886-2-2165-3138

צוות התמיכה שלנו יכול לעזור לך בנושאים הבאים דרך הטלפון:

- שאלות בנושא מכירות ומידע על מוצרים.
- שאלות או בעיות בקשר לשימוש במוצרים.
- שאלות בנושא שירות תיקונים ואחריות.

מרכז שירותי תיקונים:

<http://www.tekcare.com.tw/branchMap.page>

תאגיד TekCare הוא מרכז שירות מורשה של Epson Taiwan Technology & Trading Ltd.

## עזרה למשתמשים באוסטרליה

אנשי Epson Australia מעוניינים לספק לך שירות לקוחות ברמה הגבוהה ביותר. נוסף על ההוראות למשתמש שברשותך אנו מספקים את המקורות להלן לקבלת מידע:

אתר אינטרנט

<http://www.epson.com.au>

גישה לדפי האינטרנט של Epson Australia. האתר אמנם לא יפה כמו חופיה של ניו זילנד, אבל שווה לגלוש בו מפעם לפעם! באתר ניתן להוריד מנהלי התקנים, למצוא את נקודות השירות של Epson ולקבל מידע ותמיכה טכנית למוצרים (בדוא"ל).

מוקד התמיכה של Epson

טלפון: 1300-361-054

מוקד התמיכה של Epson הוא קו ההגנה האחרון, שישומר שהלקוחות שלנו יזכו לסיוע מקצועי. הטלפנים במוקד התמיכה יוכלו לסייע לך להגדיר ולהפעיל את מוצרי Epson. נציגי השירות במוקד הטלפוני יוכלו לסייע לך למצוא מידע על מוצרי Epson חדשים ואת הכתובות של מרכזי השירות או המשווקים המורשים הקרובים אליך. במוקד ניתן לקבל עזרה במגוון רחב של בעיות ושאלות.

מומלץ להכין את כל המידע הרלוונטי מראש לפני שמתקשרים. ככל שתכין מראש יותר מידע, כך נוכל לסייע לך לפתור את הבעיה מהר יותר. מידע זה כולל את ההוראות למשתמש במוצר Epson שברשותך, את סוג המחשב, מערכת ההפעלה, תוכנות יישומים וכל מידע שנראה לך שדרוש.

שינוע של המוצר

Epson ממליצה לשמור את אריזת המוצר למקרה שיהיה צורך לשנע אותו בעתיד.

## עזרה למשתמשים בניו זילנד

Epson ניו זילנד שואפת להעניק ללקוחותיה את השירות הטוב ביותר. נוסף על המסמכים הנלווים למוצר, תוכל להיעזר במקורות המידע הבאים:

אתר אינטרנט

<http://www.epson.co.nz>

ניתן להיכנס לאתר האינטרנט של Epson ניו זילנד. הוא אמנם לא יפה כמו חופיה של ניו זילנד, אבל שווה לגלוש בו מפעם לפעם! באתר ניתן להוריד מנהלי התקנים, למצוא את נקודות השירות של Epson ולקבל מידע ותמיכה טכנית למוצרים (בדוא"ל).

מוקד התמיכה של Epson

טלפון: 0800 237 766

מוקד התמיכה של Epson הוא קו ההגנה האחרון, ששומר שהלקוחות שלנו יזכו לסיוע מקצועי. הטלפנים במוקד התמיכה יוכלו לסייע לך להתקין, להגדיר ולהפעיל את מוצרי Epson. נציגי השירות במוקד הטלפוני יוכלו לסייע לך למצוא מידע על מוצרי Epson חדשים ואת הכתובות של מרכזי השירות או המשווקים המורשים הקרובים אליך. במוקד ניתן לקבל עזרה במגוון רחב של בעיות ושאלות.

מומלץ להכין את כל המידע הרלוונטי מראש לפני שמתקשרים. ככל שתכין מראש יותר מידע, כך נוכל לסייע לך לפתור את הבעיה מהר יותר. מידע זה יכול להיות מסמכי המוצר של Epson, סוג המחשב שלך, מערכת ההפעלה, התוכנות שבהן אתה משתמש וכל מידע נוסף שנחוץ לדעתך.

שינוע של המוצר

Epson ממליצה לשמור את אריזת המוצר למקרה שיהיה צורך לשנע אותו בעתיד.

## עזרה למשתמשים בסינגפור

אלה מקורות המידע, התמיכה והשירותים הזמינים מ-Epson Singapore:

אינטרנט

<http://www.epson.com.sg>

מידע על מפרטי מוצרים, על מנהלי התקנים להורדה, על שאלות נפוצות, שאילתות בנושא מכירות ותמיכה טכנית דרך הדואר האלקטרוני עומדים לרשות המשתמשים.

מוקד התמיכה של Epson

מספר חינוס: 800-120-5564

צוות התמיכה שלנו יכול לעזור לך בנושאים הבאים דרך הטלפון:

שאילתות בנושא מכירות ומידע על מוצרים.

שאלות בקשר לשימוש במוצרים או פתרון בעיות

שאילתות בנושא שירות תיקונים ואחריות

## עזרה למשתמשים בתאילנד

אלה אנשי הקשר עבור מידע, תמיכה ושירותים:

אינטרנט

<http://www.epson.co.th>

מידע על מפרטי מוצרים, על מנהלי התקנים להורדה, על שאלות נפוצות ושאלות בדואר האלקטרוני עומדים לרשות המשתמשים.

המוקד הטלפוני של Epson

טלפון: 66-2460-9699

דוא"ל: [support@eth.epson.co.th](mailto:support@eth.epson.co.th)

צוות מוקד השירות שלנו יכול לעזור לכם בנושאים הבאים באמצעות הטלפון:

- שאלות בנושא מכירות ומידע על מוצרים
- שאלות או בעיות בקשר לשימוש במוצרים
- שאלות בנושא שירות תיקונים ואחריות

## עזרה למשתמשים בווייטנאם

אלה אנשי הקשר עבור מידע, תמיכה ושירותים:

מרכז השירות של Epson

65 Truong Dinh Street, District 1, Ho Chi Minh City, Vietnam.

טלפון (הו צ'י מין סיטי): 84-8-3823-9239, 84-8-3825-6234

29 Tue Tinh, Quan Hai Ba Trung, Hanoi City, Vietnam

טלפון (האנוי סיטי): 84-4-3978-4785, 84-4-3978-4775

## עזרה למשתמשים באינדונזיה

אלה אנשי הקשר עבור מידע, תמיכה ושירותים:

אינטרנט

<http://www.epson.co.id>

- מידע על מפרטי מוצרים, מנהלי התקנים להורדה
- שאלות נפוצות, שאלות מכירות ושאלות דרך דואר אלקטרוני

התמיכה הטלפונית של Epson

טלפון: +62-1500-766

פקס: +62-21-808-66-799

צוות התמיכה הטלפונית שלנו יכול לעזור לך בנושאים הבאים דרך הטלפון או הפקס:

שאלות בנושא מכירות ומידע על מוצרים

תמיכה טכנית

### מרכז השירות של Epson

מחוז	שם החברה	כתובת	טלפון דוא"ל
ג'קרטה	Epson Sales and Service Jakarta (SUDIRMAN)	Wisma Keiai Lt. 1 Jl. Jenderal Sudirman Kav. 3 Jakarta Pusat - DKI JAKARTA 10220	021-5724335 ess@epson-indonesia.co.id ess.support@epson-indonesia.co.id
סרפונג	Epson Sales and Service Serpong	Ruko Melati Mas Square Blok A2 No.17 Serpong-Banten	082120090084 / 082120090085 esstag@epson-indonesia.co.id esstag.support@epson-indonesia.co.id
סמורנג	Epson Sales and Service Semarang	Komplek Ruko Metro Plaza Block C20 Jl. MT Haryono No. 970 Semarang -JAWA TENGAH	024 8313807 / 024 8417935 esssmg@epson-indonesia.co.id esssmg.support@epson-indonesia.co.id
ג'קרטה	Epson Sales and Service Jakarta (MANGGA DUA)	Ruko Mall Mangga Dua No. 48 Jl. Arteri Mangga Dua, Jakarta Utara - DKI JAKARTA	021 623 01104 jkt-technical1@epson-indonesia.co.id jkt-admin@epson-indonesia.co.id
בנדונג	Epson Sales and Service Bandung	Jl. Cihampelas No. 48 A Bandung Jawa Barat 40116	022 420 7033 bdg-technical@epson-indonesia.co.id bdg-admin@epson-indonesia.co.id
מקאסאר	Epson Sales and Service Makassar	Jl. Cendrawasih NO. 3A, kunjung mae, mariso, MAKASSAR - SULSEL 90125	0411- 8911071 mksr-technical@epson-indonesia.co.id mksr-admin@epson-indonesia.co.id

מחוז	שם החברה	כתובת	טלפון דוא"ל
מדאן	Epson Service Center Medan	Jl. Bambu 2 Komplek Graha Niaga Nomor A-4, Medan - SUMUT	061- 42066090 / 42066091 mdn-technical@epson-indonesia.co.id mdn-admin@epson-indonesia.co.id
פלמבנג	Epson Service Center Palembang	Jl. H.M Rasyid Nawawi No. 249 Kelurahan 9 Ilir Palembang Sumatera Selatan	0711 311 330 escplg@epson-indonesia.co.id escplg.support@epson-indonesia.co.id
פקנבארו	Epson Service Center Pekanbaru	Jl. Tuanku Tambusai No. 459 A Kel. Tangkerang barat Kec Marpoyan damai Pekanbaru - Riau 28282	0761- 8524695 pkb-technical@epson-indonesia.co.id pkb-admin@epson-indonesia.co.id
פונטיאנאק	Epson Service Center Pontianak	Komp. A yani Sentra Bisnis G33, Jl. Ahmad Yani - Pontianak Kalimantan Barat	0561- 735507 / 767049 pontianak-technical@epson-indonesia.co.id pontianak-admin@epson-indonesia.co.id
סאמרינדה	Epson Service Center Samarinda	Jl. KH. Wahid Hasyim (M. Yamin) Kelurahan Sempaja Selatan Kecamatan Samarinda UTARA - SAMARINDA - KALTIM	0541 7272 904 escsmd@epson-indonesia.co.id escsmd.support@epson-indonesia.co.id
סורביה	Epson Sales & Service Surabaya (barat)	Jl. Haji Abdul Wahab Saimin, Ruko Villa Bukit Mas RM-11, Kec. Dukuh Pakis, Surabaya - 60225	031- 5120994 sby-technical@epson-indonesia.co.id sby-admin@epson-indonesia.co.id
יוגיאקרטה	Epson Service Center Yogyakarta	YAP Square, Block A No. 6 Jl. C Simanjutak Yogyakarta - DIY	0274 581 065 ygy-technical@epson-indonesia.co.id ygy-admin@epson-indonesia.co.id

מחוז	שם החברה	כתובת	טלפון דוא"ל
ג'מבר	Epson Service Center Jember	Jl. Panglima Besar Sudirman Ruko no.1D Jember-Jawa Timur (Depan Balai Penelitian & Pengolahan Kakao)	0331- 488373 / 486468 jmr-admin@epson-indonesia.co.id jmr-technical@epson-indonesia.co.id
מאנדו	EPSON SALES AND SERVICE Manado	Jl. Piere Tendean Blok D No 4 Kawasan Mega Mas Boulevard - Manado 95111	0431- 8805896 MND-ADMIN@EPSON-INDONESIA.CO.ID MND-TECHNICAL@EPSON-INDONESIA.CO.ID
צירבון	EPSON SERVICE CENTER Cirebon	Jl. Tuparev No. 04 ( Depan Hotel Apita ) Cirebon, JAWA BARAT	0231- 8800846 cbn-technical@epson-indonesia.co.id
צקראנג	EPSON SALES AND SERVICE CIKARANG	Ruko Metro Boulevard B1 Jababeka cikarang - Jawa Barat,	021- 89844301 / 29082424 ckg-admin@epson-indonesia.co.id ckg-technical@epson-indonesia.co.id
מאדיון	EPSON SERVICE CENTER MADIUN	Jl. Diponegoro No.56, MADIUN - JAWA TIMUR	0351- 4770248 mun-admin@epson-indonesia.co.id mun-technical@epson-indonesia.co.id
פורווקרטו	EPSON SALES AND SERVICE Purwokerto	Jl. Jendral Sudirman No. 4 Kranji Purwokerto - JAWA TENGAH	0281- 6512213 pwt-admin@epson-indonesia.co.id pwt-technical@epson-indonesia.co.id
בוגור	EPSON SALES AND SERVICE Bogor	Jl.Pajajaran No 15B Kel Bantarjati Kec Bogor Utara - JAWA BARAT 16153	0251- 8310026 bgr-admin@epson-indonesia.co.id bgr-technical@epson-indonesia.co.id

מחוז	שם החברה	כתובת	טלפון דוא"ל
סראנג	EPSON SERVICE CENTER Serang	Jl. Ahmad Yani No.45C, SERANG - BANTEN	0254- 7912503 srg-admin@epson- indonesia.co.id srg-technical@epson- indonesia.co.id
פאלו	EPSON SALES AND SERVICE Palu	Jl. Juanda No. 58, Palu - Sulteng	0451- 4012 881 plw-admin@epson- indonesia.co.id plw-technical@epson- indonesia.co.id
בנג'רמאסין	EPSON SERVICE CENTER BANJARMASIN	Jl. Gatot Soebroto NO. 153 BANJARMASIN - KALSEL 70235	0511- 6744135 (TEKNISI) / 3266321 (ADMIN) bdj-admin@epson- indonesia.co.id bdj-technical@epson- indonesia.co.id
דנפאסר	EPSON SALES AND SERVICE Denpasar	JL. MAHENDRADATA NO. 18, DENPASAR - BALI	0361- 3446699 / 9348428 dps-admin@epson- indonesia.co.id dps-technical@epson- indonesia.co.id
ג'קרטה	EPSON SALES AND SERVICE CILANDAK	CIBIS Business Park Tower 9 LT. MEZZANINE, Jalan TB Simatupang No.2, Jakarta Selatan - DKI JAKARTA 12560	021- 80866777 esscibis.support1@epson- indonesia.co.id esscibis.support2@epson- indonesia.co.id esscibis.admin@epson- indonesia.co.id esscibis.sales@epson- indonesia.co.id
סורביה	EPSON SALES AND SERVICE SURABAYA (GUBENG)	JL. RAYA GUBENG NO. 62, SURABAYA - JAWA TIMUR	031- 99444940 / 99446299 / 99446377 esssby@epson-indonesia.co.id esssby.support@epson- indonesia.co.id

מחוז	שם החברה	כתובת	טלפון דוא"ל
אמבון	EPSON SERVICE CENTER AMBON	Jl. Diponegoro No.37 (Samping Bank Mandiri Syariah) Kel.Ahusen, Kec.Sirimau - Ambon 97127	-

עבור ערים נוספות שלא מפורטת ברשימה זו, התקשר לתמיכה הטכנית במספר: 08071137766.

## עזרה למשתמשים בהונג קונג

לקבלת תמיכה טכנית כמו גם שירותים אחרים לאחר המכירות המשתמשים מוזמנים ליצור קשר עם Epson Hong Kong Limited.

דף הבית באינטרנט

<http://www.epson.com.hk>

Epson Hong Kong הקימה דף בית מקומי באינטרנט בסינית ובאנגלית כדי לספק למשתמשים את המידע להלן:

מידע על המוצר

תשובות לשאלות נפוצות

גרסאות עדכניות של מנהלי התקנים למוצרי Epson

תמיכה טכנית בטלפון

באפשרותך גם ליצור קשר עם הצוות הטכני שלנו במספרי הטלפון והפקס להלן:

טלפון: 852-2827-8911

פקס: 852-2827-4383

## עזרה למשתמשים במלזיה

אלה אנשי הקשר עבור מידע, תמיכה ושירותים:

אינטרנט

<http://www.epson.com.my>

מידע על מפרטי מוצרים, מנהלי התקנים להורדה

שאלות נפוצות, שאילתות מכירות ושאלות דרך דואר אלקטרוני

המוקד הטלפוני של Epson

טלפון: 1800-81-7349 (חיוג חינם)

דוא"ל: [websupport@emsb.epson.com.my](mailto:websupport@emsb.epson.com.my)



- שאילתות בנושא מכירות ומידע על מוצרים
- שאלות או בעיות בקשר לשימוש במוצרים
- שאילתות בנושא שירותי תיקונים ואחריות

משרד ראשי

טלפון: 603-56288288

פקס: 603-5628 8388/603-5621 2088

## עזרה למשתמשים בהודו

אלה אנשי הקשר עבור מידע, תמיכה ושירותים:

אינטרנט

<http://www.epson.co.in>

מידע על מפרטי מוצרים, מנהל התקנים להורדה ושאילתות לגבי מוצרים עומדים לרשות המשתמשים.

תמיכה טלפונית

□ שירות, מידע על מוצרים והזמנת חומרים מתכלים (קווי BSNL)

מספר חינם: 18004250011

זמין בין 09:00-18:00, בימי שני עד שבת (למעט חגים ציבוריים)

□ שירות (משתמשי CDMA ומכשירים ניידים)

מספר חינם: 186030001600

זמין בין 09:00-18:00, בימי שני עד שבת (למעט חגים ציבוריים)

## עזרה למשתמשים בפיליפינים

כדי לקבל תמיכה טכנית, כמו גם שירותים לאחר המכירות, המשתמשים מוזמנים ליצור קשר עם Epson Philippines Corporation במספרי הטלפון והפקס ובכתובת הדואר האלקטרוני הבאים:

אינטרנט

<http://www.epson.com.ph>

מידע על מפרטי מוצרים, על מנהלי התקנים להורדה, על שאלות נפוצות ושאילתות בדואר האלקטרוני עומדים לרשות המשתמשים.

שירות לקוחות Epson Philippines

מספר חינם (PLDT): 1-800-1069-37766

מספר חינם (דיגיטלי): 1-800-3-0037766

מטרו מנילה: 8441 9030 (632)

אתר אינטרנט: <https://www.epson.com.ph/contact>

דוא"ל: [customercare@epc.epson.com.ph](mailto:customercare@epc.epson.com.ph)

זמין בין 09:00–18:00, בימי שני עד שבת (למעט חגים ציבוריים)

צוות שירות הלקוחות שלנו יכול לעזור לך בנושאים הבאים דרך הטלפון:

☐ שאלות בנושא מכירות ומידע על מוצרים

☐ שאלות או בעיות בקשר לשימוש במוצרים

☐ שאלות בנושא שירות תיקונים ואחריות

**Epson Philippines Corporation**

מספר ראשי: +632-706-2609

פקס: +632-706-2663