

# WF-2930 Series WF-2910 Series

## Ghidul utilizatorului



**Tipărirea**

**Copierea**

**Scanarea**

**Primirea și trimiterea faxurilor**

**Întreținerea imprimantei**

**Soluționarea problemelor**

---

## Cuprins

### Ghidul acestui manual

Introducere în manuale. . . . .	7
Instrucțiuni importante privind siguranța (manual pe hârtie). . . . .	7
Începeți aici (manual pe hârtie). . . . .	7
Ghidul utilizatorului (manual digital). . . . .	7
Informații privind cele mai recente manuale. . . . .	7
Ghid pentru Manuale video pe web. . . . .	7
Căutarea informațiilor. . . . .	8
Tipărirea numai a paginilor necesare. . . . .	8
Despre acest manual. . . . .	9
Mărci și simboluri. . . . .	9
Informații despre capturi de ecran și ilustrații. . . . .	9
Referințe sisteme de operare. . . . .	10
Mărci înregistrate. . . . .	10
Drept de proprietate intelectuală. . . . .	11

### Instrucțiuni importante

Instrucțiuni de securitate. . . . .	13
Instrucțiuni de siguranță privind cerneala. . . . .	13
Sfaturi și avertismente legate de imprimantă. . . . .	14
Sfaturi și avertismente pentru configurarea imprimantei. . . . .	14
Sfaturi și avertismente pentru utilizarea imprimantei. . . . .	14
Sfaturi și avertismente pentru utilizarea ecranului LCD. . . . .	15
Sfaturi și avertismente pentru conectarea la internet. . . . .	15
Sfaturi și avertismente pentru utilizarea imprimantei cu o conexiune wireless. . . . .	15
Sfaturi și avertismente pentru transportul sau depozitarea imprimantei. . . . .	15
Protejarea informațiilor personale. . . . .	16

### Denumirea și funcțiile componentelor

Față. . . . .	18
Interior. . . . .	19
Verso. . . . .	20

### Ghid pentru panoul de comandă

Panou de comandă. . . . .	23
Configurarea ecranului principal. . . . .	24
Ghid pentru pictograma de rețea. . . . .	25

### Încărcarea hârtiei

Precauții la manevrarea hârtiei. . . . .	27
Setări format și tip hârtie. . . . .	27
Lista tipurilor de hârtie. . . . .	28
Încărcarea tipurilor de hârtie. . . . .	29
Încărcarea hârtiei în alimentatorul cu hârtie din spate. . . . .	29
Încărcarea diferitelor tipuri de hârtii. . . . .	31
Încărcare plicuri. . . . .	31
Încărcare hârtie pre-perforată. . . . .	32
Încărcarea hârtiei de format lung. . . . .	32

### Așezarea originalelor

Originale care nu sunt acceptate ADF. . . . .	34
Așezarea originalelor pe unitatea ADF. . . . .	34
Amplasarea originalelor pe geamul scannerului. . . . .	36

### Tipărirea

Tipărirea documentelor. . . . .	39
Tipărirea de pe un computer. . . . .	39
Tipărirea documentelor de pe dispozitive inteligente. . . . .	52
Tipărirea pe plicuri. . . . .	54
Tipăriți pe plicuri de pe un computer (Windows). . . . .	54
Tipăriți pe plicuri de pe un computer (Mac OS). . . . .	55
Tipărirea fotografiilor. . . . .	55
Tipărirea fotografiilor de pe un computer. . . . .	55
Tipărire pagini web. . . . .	55
Tipărirea paginilor web de pe un computer. . . . .	55
Tipărirea paginilor web de pe un dispozitiv inteligent. . . . .	55
Tipărirea utilizând un serviciu cloud. . . . .	56

### Copierea

Copiere color sau monocrom. . . . .	59
Copierea pe față-verso. . . . .	60
Copiere prin mărire sau reducere. . . . .	60
Copierea mai multor originale pe aceeași pagină. . . . .	60
Copierea actului de identitate. . . . .	62
Copierea fără margini. . . . .	62
Opțiuni de meniu Mai multe pentru copiere. . . . .	63
Numărul de exemplare:. . . . .	63

A&N: . . . . .	63
Culoare: . . . . .	63
Setări: . . . . .	63

## Scanarea

Metode de scanare disponibile. . . . .	66
Scanarea originalelor pe computer. . . . .	66
Scanarea folosind WSD. . . . .	67
Configurarea unui port WSD. . . . .	68
Scanarea originalelor pe un dispozitiv inteligent. . . . .	70

## Primirea și trimiterea faxurilor

Înainte de utilizarea funcțiilor de fax. . . . .	72
Conectarea imprimantei la o linie telefonică. . . . .	72
Pregătirea imprimantei pentru a trimite și a primi faxuri. . . . .	75
Efectuarea setărilor pentru funcțiile de fax ale imprimantei în funcție de utilizare. . . . .	77
Disponibilitatea contactelor. . . . .	80
Vedere de ansamblu asupra funcțiilor de fax ale imprimantei. . . . .	83
<b>Funcție: Trimiterea faxurilor.</b> . . . . .	83
Funcție: recepționarea faxurilor. . . . .	83
<b>Funcție: Expediere/Recepționare PC-FAX (Windows/Mac OS).</b> . . . . .	84
Funcții: Diverse rapoarte de fax. . . . .	84
Funcție: securitate la expedierea și recepționarea faxurilor. . . . .	85
<b>Funcții: Alte funcții utile.</b> . . . . .	85
Trimiterea faxurilor de la imprimantă. . . . .	85
Selectarea destinatarilor. . . . .	86
Diverse moduri de a trimite faxuri. . . . .	87
Recepționarea faxurilor la imprimantă. . . . .	89
Primirea faxurilor de intrare. . . . .	89
Recepționarea faxurilor prin efectuarea unui apel telefonic. . . . .	91
Opțiuni de meniu pentru faxuri. . . . .	91
Fax. . . . .	91
Set. scan. . . . .	92
Setări trimitere fax. . . . .	93
Mai multe. . . . .	94
Admin. Contacte. . . . .	95
Utilizarea altor caracteristici ale faxului. . . . .	95
Tipărirea manuală a unui raport de fax. . . . .	95
Trimiterea unui fax de la computer. . . . .	95
Trimiterea documentelor create cu ajutorul unei aplicații (Windows). . . . .	95

Trimiterea documentelor create cu ajutorul unei aplicații (Mac OS). . . . .	98
Recepționarea faxurilor la un computer. . . . .	99
Verificarea faxurilor noi (Windows). . . . .	100
Verificarea faxurilor noi (Mac OS). . . . .	101
Anularea funcției de salvare a faxurilor de intrare în computer. . . . .	102

## Întreținerea imprimantei

Verificarea stării consumabilelor. . . . .	104
Îmbunătățirea calității de tipărire, copiere, scanare și fax. . . . .	104
Verificarea și curățarea capului de imprimare. . . . .	104
Rularea Curățare intensivă. . . . .	106
Prevenirea înfundării duzelor. . . . .	107
Alinierea capului de imprimare. . . . .	107
Curățarea traseului hârtiei pentru evitarea petelor de cerneală. . . . .	107
Curățarea Geamul scannerului. . . . .	108
Curățarea ADF (Alimentatorul automat de documente). . . . .	109
Curățarea filmului translucid. . . . .	112
Curățarea imprimantei. . . . .	114

## În aceste situații

Când se înlocuiește un computer. . . . .	117
Economisirea energiei. . . . .	117
Dezactivarea conexiunii Wi-Fi. . . . .	117
Instalarea separată a aplicațiilor. . . . .	118
Verificarea faptului că este instalat un driver al imprimantei Epson original — Windows. . . . .	119
Verificarea faptului că este instalat un driver al imprimantei Epson original — Mac OS. . . . .	120
Restabilirea conexiunii la rețea. . . . .	121
Efectuarea setărilor de conectare la computer. . . . .	121
Efectuarea setărilor de conectare la un dispozitiv inteligent. . . . .	122
Efectuarea setărilor Wi-Fi din panoul de comandă. . . . .	122
Verificarea stării conexiunii la rețea a imprimantei (Raport de conexiune la rețea). . . . .	125
Mesaje și soluții în raportul de conexiune la rețea. . . . .	125
Conectarea directă a unui dispozitiv inteligent și a unei imprimante (Wi-Fi Direct). . . . .	131
Despre Wi-Fi Direct. . . . .	131
Conectarea la dispozitive folosind Wi-Fi Direct. . . . .	131
Deconectarea conexiunii Wi-Fi Direct (Simple AP). . . . .	133

Modificarea setărilor Wi-Fi Direct (Simple AP) precum SSID. . . . .	133
Adăugarea sau schimbarea conexiunii imprimantei. . . . .	134
Configurarea unei imprimante pe mai multe computere. . . . .	134
Modificarea conexiunii de la Wi-Fi la USB. . . . .	135
Setarea unei adrese IP statice pentru imprimantă. . . . .	136
Transportarea și depozitarea imprimantei. . . . .	138

## **Soluționarea problemelor**

Imposibil de tipărit, scanat sau trimis fax. . . . .	142
Rezolvarea problemelor. . . . .	142
Aplicația sau driverul de imprimantă nu funcționează corect. . . . .	143
Imprimanta nu se poate conecta la rețea. . . . .	147
Primirea sau trimiterea faxurilor nu este posibilă. . . . .	150
Hârtia nu este alimentată corect. . . . .	156
Calitatea tipăririi, copierii, scanării și faxurilor este scăzută. . . . .	159
Calitatea tipăririi este slabă. . . . .	159
Calitatea copiei este slabă. . . . .	167
Probleme cu privire la imaginile scanate. . . . .	174
Calitatea faxului expediat este slabă. . . . .	177
Calitatea faxurilor primite este redusă. . . . .	179
Imposibil de selectat tipul de hârtie sau sursa de hârtie în driverul de imprimantă. . . . .	179
Nu a fost instalat un driver de imprimantă original Epson. . . . .	179
Un cod de eroare este afișat pe ecranul LCD. . . . .	179
Hârtia se blochează. . . . .	181
Scoaterea hârtiei blocate. . . . .	181
Scoaterea hârtiei blocate din ADF. . . . .	185
Prevenirea blocajelor de hârtie. . . . .	186
Este momentul să înlocuiți cartușele de cerneală. . . . .	187
Măsuri de precauție la manipularea cartușelor de cerneală. . . . .	187
Înlocuirea cartușelor de cerneală. . . . .	189
Continuarea temporară a tipăririi fără a înlocui cartușele de cerneală. . . . .	193
Este momentul să înlocuiți cutia de întreținere. . . . .	196
Precauții pentru manipularea cutiei de întreținere. . . . .	196
Înlocuirea unei casete de întreținere. . . . .	197
Imprimanta nu poate fi utilizată conform așteptărilor. . . . .	200
Imprimanta nu pornește sau nu se oprește. . . . .	200

Operațiunile se desfășoară lent. . . . .	201
Ecranul LCD se întunecă. . . . .	203
Funcționarea imprimantei este zgomotoasă. . . . .	203
Data și ora sunt incorecte. . . . .	203
Certificatul rădăcină trebuie actualizat. . . . .	204
Imposibil de efectuat tipărirea manuală față-verso (Windows). . . . .	204
Meniul Setări tipărire nu este afișat (Mac OS). . . . .	204
Nu pot fi efectuate apeluri de pe telefonul conectat. . . . .	204
Numărul de fax al expeditorului nu este afișat. . . . .	204
Numărul de fax al expeditorului afișat pe faxurile recepționate este incorect. . . . .	205
Robotul telefonic nu poate răspunde la apelurile vocale. . . . .	205
Au fost primite multe faxuri nesolicitate. . . . .	205
Nu se poate rezolva problema. . . . .	205
Nu se pot rezolva problemele de tipărire sau copiere. . . . .	205

## **Informații despre produs**

Informații hârtie. . . . .	209
Hârtia disponibilă și capacitățile. . . . .	209
Tipuri de hârtie indisponibile. . . . .	211
Informații despre produse consumabile. . . . .	212
Codurile cartușelor de cerneală. . . . .	212
Codul casetei de întreținere. . . . .	213
Informații software. . . . .	213
Aplicație pentru tipărire de la computer (driver al imprimantei Windows). . . . .	213
Aplicație pentru tipărire de la computer (driver al imprimantei Mac OS). . . . .	215
Aplicație pentru controlul scannerului (Epson Scan 2). . . . .	215
Aplicație pentru configurarea operațiilor de fax și trimiterea faxurilor (FAX Utility). . . . .	216
Aplicație pentru transmiterea faxurilor (driver PC-FAX). . . . .	216
Aplicație pentru configurarea operațiilor imprimantei (Web Config). . . . .	217
Aplicație pentru actualizare software și firmware (Epson Software Updater). . . . .	218
Listă meniuri setări. . . . .	218
Stare alimentare. . . . .	219
Întreținere. . . . .	219
Config imprimare. . . . .	220
Setări de rețea. . . . .	222
Servicii Epson Connect. . . . .	224
Admin. Contacte. . . . .	224
Setări fax. . . . .	225

Imprimare foaie stare. . . . .	231
Contor imprimare. . . . .	231
Cercetare clienți. . . . .	231
Restaurare setări implicite. . . . .	232
Actualiz. firmware. . . . .	232
Specificații de produs. . . . .	232
Specificațiile imprimantei. . . . .	232
Specificațiile scannerului. . . . .	234
Specificații ADF. . . . .	234
Specificațiile faxului. . . . .	235
Specificațiile interfeței. . . . .	235
Specificații de rețea. . . . .	236
Servicii compatibile oferite de terți. . . . .	237
Dimensiuni. . . . .	238
Specificații electrice. . . . .	238
Specificații de mediu. . . . .	239
Cerințele sistemului. . . . .	239
Informații de reglementare. . . . .	240
Standarde și aprobări. . . . .	240
Restricții la copiere. . . . .	241

### ***Unde puteți obține ajutor***

Site-ul web de asistență tehnică. . . . .	244
Contactarea serviciului de asistență clienți. . . . .	244
Înainte de a contacta Epson. . . . .	244
Ajutor pentru utilizatorii din Europa. . . . .	244
Ajutor pentru utilizatorii din Taiwan. . . . .	245
Ajutor pentru utilizatorii din Australia. . . . .	245
Ajutor pentru utilizatorii din Noua Zeelandă. . . . .	246
Ajutor pentru utilizatorii din Singapore. . . . .	246
Ajutor pentru utilizatorii din Tailanda. . . . .	246
Ajutor pentru utilizatorii din Vietnam. . . . .	247
Ajutor pentru utilizatorii din Indonezia. . . . .	247
Ajutor pentru utilizatorii din Hong Kong. . . . .	250
Ajutor pentru utilizatorii din Malaezia. . . . .	251
Ajutor pentru utilizatorii din India. . . . .	251
Ajutor pentru utilizatorii din Filipine. . . . .	251

---

# Ghidul acestui manual

Introducere în manuale. . . . .	7
Ghid pentru Manuale video pe web. . . . .	7
Căutarea informațiilor. . . . .	8
Tipărirea numai a paginilor necesare. . . . .	8
Despre acest manual. . . . .	9
Mărci înregistrate. . . . .	10
Drept de proprietate intelectuală. . . . .	11

## Introducere în manuale

Următoarele manuale sunt livrate împreună cu imprimanta dumneavoastră Epson. În afara manualelor, consultați diversele tipuri de informații de ajutor disponibile de pe imprimantă sau din cadrul aplicațiilor software Epson.

### Instrucțiuni importante privind siguranța (manual pe hârtie)

Vă oferă instrucțiuni pentru a facilita utilizarea în siguranță a acestei imprimante.

### Începeți aici (manual pe hârtie)

Vă oferă informații legate de configurarea imprimantei și de instalarea software-ului.

### Ghidul utilizatorului (manual digital)

Acest manual. Este disponibil în format PDF și ca manual web. Include informații și instrucțiuni detaliate privind utilizarea imprimantei și rezolvarea problemelor.

Acest manual este folosit pentru WF-2930 Series și WF-2910 Series. Cu toate acestea, ADF (Alimentator automat de documente) este disponibil numai pentru WF-2930 Series.

### Informații privind cele mai recente manuale

#### Manual pe hârtie

Vizitați site-ul web de asistență Epson pentru Europa la adresa <http://www.epson.eu/support> sau site-ul web de asistență Epson global la adresa <http://support.epson.net/>.

#### Manual digital

Vizitați site-ul web următor, introduceți numele produsului, apoi accesați **Asistență**.  
<https://epson.sn>

---

## Ghid pentru Manuale video pe web

Puteți să vizionați Manuale video pe web pentru a afla cum să utilizați imprimanta. Accesați următorul site web. Conținutul Manuale video pe web face obiectul modificărilor fără notificare prealabilă.



WF-2930 Series: [https://support.epson.net/publist/video.php?model=wf-2930\\_series](https://support.epson.net/publist/video.php?model=wf-2930_series)

WF-2910 Series: [https://support.epson.net/publist/video.php?model=wf-2910\\_series](https://support.epson.net/publist/video.php?model=wf-2910_series)

## Căutarea informațiilor

Manualul PDF permite căutarea de informații în funcție de cuvinte cheie sau puteți accesa direct anumite secțiuni cu ajutorul marcajelor. În această secțiune se explică modul de utilizare a unui manual PDF deschis în Adobe Acrobat Reader DC pe computerul dumneavoastră.

### Căutarea după cuvinte cheie

Faceți clic pe **Editare** > **Căutare avansată**. Introduceți cuvântul cheie (textul) pentru informațiile pe care doriți să le găsiți în fereastra de căutare, apoi faceți clic pe **Căutare**. Corespondențele sunt marcate sub forma unei liste. Faceți clic pe una dintre corespondențe pentru a accesa pagina respectivă.

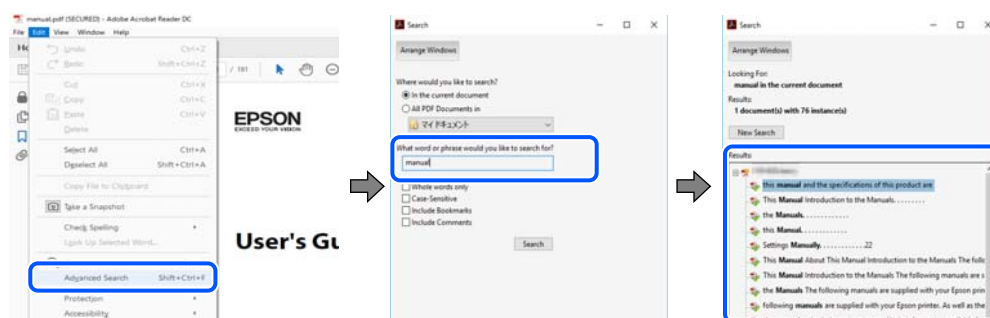

### Accesul direct de la marcaje

Faceți clic pe un titlu pentru a accesa pagina respectivă. Faceți clic pe + sau > pentru a vizualiza titlurile de nivel inferior din secțiunea respectivă. Pentru a reveni la pagina precedentă, efectuați următoarea operație la tastatură.

- Windows: mențineți apăsată tasta **Alt**, apoi apăsați pe <.
- Mac OS: mențineți apăsată tasta **Command**, apoi apăsați pe <.

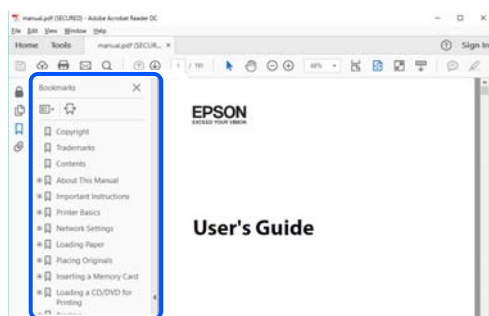

## Tipărirea numai a paginilor necesare

Puteți extrage și tipări numai paginile de care aveți nevoie. Faceți clic pe **Tipărire** în meniul **Fișier**, apoi specificați paginile pe care doriți să le tipăriți în opțiunea **Pagini** din **Pagini de tipărit**.

- Pentru a specifica o serie de pagini, introduceți o cratimă între pagina de început și cea de sfârșit.  
Exemplu: 20-25



- Pentru a specifica pagini care nu se află într-o serie, separați paginile prin virgule.

Exemplu: 5, 10, 15

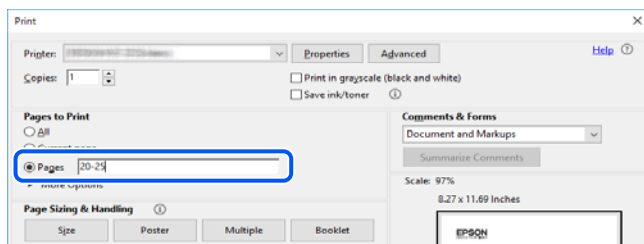

## Despre acest manual

Această secțiune explică semnificația mărcilor și a simbolurilor, a notelor de pe descrieri și a informațiilor de referință ale sistemelor de operare folosite în acest manual.

## Mărci și simboluri



### Atenție:

Instrucțiuni care trebuie respectate cu atenție pentru evitarea accidentărilor.



### Important:

Instrucțiuni care trebuie respectate pentru evitarea deteriorării echipamentului.

### Notă:

Oferă informații complementare și de referință.

### Informații conexe

➔ Legături către secțiunile relevante.



Oferă Manuale video pe web ale instrucțiunilor de operare. Consultați linkurile cu informațiile aferente.

## Informații despre capturi de ecran și ilustrații

- Capturile de ecran cu driver-ul imprimantei sunt efectuate în Windows 10 sau macOS High Sierra (10.13). Conținutul afișat pe ecran diferă în funcție de model și situație.
- Ilustrațiile utilizate în acest manual sunt doar exemple. Cu toate că în funcție de model pot exista mici diferențe, modul de funcționare este același.
- Unele elemente din meniul afișat pe ecranul LCD diferă în funcție de model și de setările definite.
- Puteți citi codul QR utilizând aplicația dedicată.

## Referințe sisteme de operare

### Windows

În acest manual, termeni precum „Windows 11”, „Windows 10”, „Windows 8.1”, „Windows 8”, „Windows 7”, „Windows Vista”, „Windows XP”, „Windows Server 2022”, „Windows Server 2019”, „Windows Server 2016”, „Windows Server 2012 R2”, „Windows Server 2012”, „Windows Server 2008 R2”, „Windows Server 2008”, „Windows Server 2003 R2”, și „Windows Server 2003” se referă la următoarele sisteme de operare. În plus, termenul „Windows” este utilizat cu referire la toate versiunile.

- Sistem de operare Microsoft® Windows® 11
- Sistem de operare Microsoft® Windows® 10
- Sistem de operare Microsoft® Windows® 8.1
- Sistem de operare Microsoft® Windows® 8
- Sistem de operare Microsoft® Windows® 7
- Sistem de operare Microsoft® Windows Vista®
- Sistem de operare Microsoft® Windows® XP
- Sistem de operare Microsoft® Windows® XP Professional x64 Edition
- Sistem de operare Microsoft® Windows Server® 2022
- Sistem de operare Microsoft® Windows Server® 2019
- Sistem de operare Microsoft® Windows Server® 2016
- Sistem de operare Microsoft® Windows Server® 2012 R2
- Sistem de operare Microsoft® Windows Server® 2012
- Sistem de operare Microsoft® Windows Server® 2008 R2
- Sistem de operare Microsoft® Windows Server® 2008
- Sistem de operare Microsoft® Windows Server® 2003 R2
- Sistem de operare Microsoft® Windows Server® 2003

### Mac OS

În acest manual, termenul „Mac OS” este utilizat cu referire la Mac OS X 10.9.5 sau o versiune ulterioară, precum și la macOS 11 sau o versiune ulterioară.

---

## Mărci înregistrate

- EPSON® este o marcă comercială înregistrată, iar EPSON EXCEED YOUR VISION sau EXCEED YOUR VISION este o marcă comercială a Seiko Epson Corporation.
- QR Code is a registered trademark of DENSO WAVE INCORPORATED in Japan and other countries.
- Microsoft®, Windows®, Windows Server®, and Windows Vista® are registered trademarks of Microsoft Corporation.
- Apple, Mac, macOS, OS X, Bonjour, Safari, AirPrint, iPad, iPhone, iPod touch, and Spotlight are trademarks of Apple Inc., registered in the U.S. and other countries.

- ❑ Use of the Works with Apple badge means that an accessory has been designed to work specifically with the technology identified in the badge and has been certified by the developer to meet Apple performance standards.
- ❑ Chrome, Google Play, and Android are trademarks of Google LLC.
- ❑ Adobe, Acrobat, and Reader are either registered trademarks or trademarks of Adobe in the United States and/or other countries.
- ❑ Firefox is a trademark of the Mozilla Foundation in the U.S. and other countries.
- ❑ Mopria® and the Mopria® Logo are registered and/or unregistered trademarks and service marks of Mopria Alliance, Inc. in the United States and other countries. Unauthorized use is strictly prohibited.
- ❑ PictBridge is a trademark.
- ❑ Notă generală: în publicația de față sunt utilizate alte nume de produse doar în scopuri de identificare și acestea pot fi mărci comerciale ale proprietarilor respectivi. Epson își declină orice drepturi asupra acestor mărci.

---

## Drept de proprietate intelectuală

Nicio parte a acestei publicații nu poate fi reprodusă, stocată pe un sistem de preluare sau transmisă în orice formă sau prin orice mijloc electronic, mecanic, prin fotocopiere, înregistrare sau în alt mod, fără permisiunea scrisă prealabilă a Seiko Epson Corporation. Nu se presupune nicio responsabilitate în ceea ce privește brevetele relativ la utilizarea informațiilor incluse în prezentul manual. De asemenea, nu se presupune nicio responsabilitate pentru daune rezultând din utilizarea informațiilor incluse în prezentul manual. Informațiile incluse în prezentul manual sunt destinate a fi utilizate numai cu acest produs Epson. Epson nu este responsabilă de utilizarea acestor informații prin aplicarea la alte produse.

Nici Seiko Epson Corporation și nici filialele sale nu vor fi responsabile față de persoana care a achiziționat acest produs sau față de terți pentru daune, pierderi, costuri sau cheltuieli suportate de achizitor sau de terți ca rezultat al unui accident, utilizări eronate sau abuzive a acestui produs sau a unor modificări sau reparații neautorizate ale acestui produs sau (exclusiv teritoriul S.U.A.) nerespectarea strictă a instrucțiunilor de operare și de întreținere ale Seiko Epson Corporation.

Seiko Epson Corporation și filialele sale nu vor fi responsabile pentru nicio daună sau problemă apărută ca urmare a utilizării opțiunilor sau a altor produse consumabile altele decât cele desemnate de către Seiko Epson Corporation ca fiind produse originale Epson sau produse aprobate Epson.

Seiko Epson Corporation nu va fi responsabilă pentru nicio daună rezultată ca urmare a interferențelor electromagnetice care survine în urma utilizării oricăror cabluri de interfață altele decât cele desemnate ca produse aprobate Epson de către Seiko Epson Corporation.

© 2022 Seiko Epson Corporation

Conținutul acestui manual și specificațiile acestui produs se pot modifica fără notificare prealabilă.

---

# Instrucțiuni importante

Instrucțiuni de securitate. . . . .	13
Sfaturi și avertismente legate de imprimantă. . . . .	14
Protejarea informațiilor personale. . . . .	16

## Instrucțiuni de securitate

Citiți și respectați aceste instrucțiuni pentru a asigura utilizarea în siguranță a acestei imprimante. Păstrați acest manual pentru a-l putea consulta ulterior. De asemenea, trebuie să respectați toate avertismentele și instrucțiunile afișate pe imprimantă.

- Unele simboluri folosite pe imprimanta dvs. au rolul de a asigura utilizarea în siguranță și corespunzătoare a imprimantei. Vizitați următorul site web pentru a afla mai multe despre semnificația simbolurilor.  
<http://support.epson.net/symbols/>
- Folosiți doar cablul de alimentare furnizat împreună cu imprimanta și nu folosiți cablul cu niciun alt echipament. În urma folosirii altor cabluri cu această imprimantă sau a folosirii cablului livrat cu alte echipamente, există pericolul de incendiu sau de electrocutare.
- Asigurați-vă de conformitatea cablului de alimentare cu c.a. cu standardele de siguranță locale.
- Nu dezamblați, modificați sau încercați să reparați cablul de alimentare, priza, imprimanta, scannerul sau alte componente, cu excepția cazurilor explicate expres în manualele imprimantei.
- Deconectați imprimanta de la priză și apelați la personal de service autorizat pentru reparații în următoarele condiții:  
Cablul de alimentare sau priza sunt deteriorate; în imprimantă a pătruns lichid; imprimanta a fost supusă șocurilor mecanice sau carcasa este deteriorată; imprimanta nu funcționează normal sau prezintă modificări clare în funcționare. Nu reglați butoanele care nu sunt incluse în instrucțiunile de funcționare.
- Amplasați imprimanta în apropierea unei prize de rețea de unde fișa poate fi deconectată cu ușurință.
- Nu amplasați sau depozitați imprimanta afară, lângă surse excesive de mizerie sau praf, apă, sau lângă surse de încălzire, sau în locații în care se produc șocuri, vibrații, valori mari de temperatură și umiditate.
- Nu vărsați lichide pe imprimantă și nu manevrați imprimanta cu mâinile ude.
- Țineți imprimanta la o distanță de cel puțin 22 cm față de stimulatoarele cardiace. Este posibil ca undele radio generate de imprimantă să afecteze în mod negativ funcționarea stimulatoarelor cardiace.
- În cazul în care ecranul LCD este defect, contactați furnizorul. Dacă soluția cu cristale lichide ajunge pe mâinile dumneavoastră, spălați-le cu atenție cu apă și săpun. Dacă soluția cu cristale lichide vă intră în ochi, spălați imediat cu jet de apă. Dacă starea de disconfort sau problemele de vedere persistă după o clătire temeinică, solicitați imediat asistență medicală.
- Evitați folosirea telefonului în timpul unei furtuni cu descărcări electrice. Există riscul electrocutării în urma acțiunii fulgerului.
- Nu folosiți telefonul pentru a raporta scurgeri de gaze, dacă acesta se află în apropierea locului de scurgere.

## Instrucțiuni de siguranță privind cerneala

- Procedați cu atenție la manipularea cartușelor uzate deoarece poate exista cerneală rămasă în portul de alimentare cu cerneală.
  - Dacă cerneala intră în contact cu pielea, spălați temeinic zona afectată cu apă și săpun.
  - Dacă cerneala intră în contact cu ochii, clătiți imediat cu apă. Dacă starea de disconfort sau problemele de vedere persistă după o clătire temeinică, solicitați imediat asistență medicală.
  - Dacă cerneala vă pătrunde în gură, consultați imediat un medic.
- Nu dezamblați cartușul de cerneală și caseta de întreținere, deoarece există riscul ca cerneala să intre în contact cu ochii sau cu pielea.

- Nu agitați prea tare cartușele de cerneală și nu le scăpați din mână. De asemenea, aveți grijă să nu le striviți și să nu le rupeți etichetele. Aceste acțiuni pot provoca scurgeri de cerneală.
- Nu lăsați cartușele de cerneală și caseta de întreținere la îndemâna copiilor.

---

## Sfaturi și avertismente legate de imprimantă



Citiți și urmați aceste instrucțiuni, pentru a evita deteriorarea imprimantei sau a altor echipamente personale. Păstrați acest manual pentru referințe ulterioare.

### Sfaturi și avertismente pentru configurarea imprimantei

- Nu blocați și nu acoperiți orificiile de ventilație și deschiderile imprimantei.
- Folosiți numai tipul de sursă de alimentare indicat pe eticheta imprimantei.
- Evitați utilizarea prizelor pe același circuit cu fotocopiatoarele sau sistemele de climatizare ce pornesc și se opresc periodic.
- Evitați prizele electrice controlate prin comutatoare de perete sau temporizatoare automate.
- Mențineți întregul computer departe de sursele potențiale de interferențe electromagnetice cum ar fi difuzoarele sau unitățile de bază ale telefoanelor fără fir.
- Cablurile de alimentare trebuie amplasate astfel încât să se evite frecările, tăieturile, rosăturile, îndoirile și răsucirile. Nu așezați obiecte peste cablurile de alimentare cu curent și nu permiteți amplasarea cablurilor în zonele în care se circulă. Fiți foarte atenți și păstrați toate cablurile de alimentare drepte la capete și în punctele în care intră și ies din transformator.
- Dacă folosiți un prelungitor cu imprimanta, verificați dacă intensitatea nominală totală a aparatelor conectate la acesta nu depășește intensitatea nominală a prelungitorului respectiv. De asemenea, verificați dacă intensitatea nominală totală a tuturor aparatelor conectate la priză nu depășește intensitatea nominală a prizei respective.
- Dacă intenționați să utilizați imprimanta în Germania, instalația electrică a clădirii trebuie protejată de un disjuncteur de 10 sau 16 A pentru asigurarea unei protecții adecvate la scurtcircuit și supraintensitate pentru produs.
- Atunci când conectați imprimanta la un computer sau la un alt dispozitiv cu ajutorul unui cablu, asigurați-vă de orientarea corectă a conectorilor. Fiecare conector are o singură orientare corectă. Introducerea unui conector cu orientare incorectă poate cauza deteriorarea ambelor dispozitive conectate prin cablu.
- Amplasați imprimanta pe o suprafață orizontală stabilă ce depășește perimetrul bazei în toate direcțiile. Imprimanta nu va funcționa corect dacă este înclinată.
- Lăsați un spațiu deasupra imprimantei, pentru a putea deschide complet capacul pentru documente.
- Lăsați spațiu suficient în fața imprimantei pentru evacuarea completă a hârtiei.
- Evitați locurile expuse modificărilor bruște de temperatură și umiditate. De asemenea, păstrați imprimanta departe de lumina solară directă, sursele de lumină puternică și de căldură.

### Sfaturi și avertismente pentru utilizarea imprimantei

- Nu introduceți obiecte prin fantele imprimantei.
- Nu introduceți mâinile în interiorul imprimantei în timpul tipăririi.
- Nu atingeți cablul plat de culoare albă din interiorul imprimantei.

- Nu folosiți în interiorul sau în exteriorul imprimantei produse cu aerosoli care conțin gaze inflamabile. Asemenea acțiuni pot cauza incendii.
- Nu mutați capul de tipărire cu mâna; în caz contrar imprimanta se poate defecta.
- Atenție să nu vă prindeți degetele atunci când închideți unitatea de scanare.
- La așezarea originalului, nu apăsați prea tare pe geamul scannerului.
- Opriti întotdeauna imprimanta folosind butonul . Nu scoateți imprimanta din priză și nu opriți alimentarea de la sursă decât după ce indicatorul  nu mai pâlpâie.
- Dacă urmează să nu folosiți imprimanta pentru o perioadă lungă de timp, deconectați cablul de alimentare din priza de curent.

## **Sfaturi și avertismente pentru utilizarea ecranului LCD**

- Ecranul LCD poate conține câteva mici puncte strălucitoare sau negre și datorită caracteristicilor sale poate avea o strălucire inegală. Aceste fenomene sunt normale și nu înseamnă că ecranul este defect.
- Utilizați o laveta uscată, moale pentru curățare. Nu folosiți substanțe de curățat lichide sau chimice.
- Capacul exterior al ecranului LCD se poate rupe în cazul unui impact puternic. Contactați distribuitorul dacă suprafața ecranului se ciobește sau se crapă și nu atingeți și nu încercați să scoateți bucățile sparte.

## **Sfaturi și avertismente pentru conectarea la internet**

Nu conectați acest produs la internet în mod direct. Conectați-l la o rețea protejată de un router sau firewall.

## **Sfaturi și avertismente pentru utilizarea imprimantei cu o conexiune wireless**

- Undele radio emise de această imprimantă pot afecta negativ funcționarea echipamentelor electronice medicale, determinând funcționarea incorectă a acestora. Dacă utilizați această imprimantă într-o unitate medicală sau în apropierea unui echipament medical, respectați instrucțiunile primite de la personalul autorizat de respectiva unitate medicală și respectați toate avertizările și instrucțiunile afișate pe echipamentul medical.
- Undele radio emise de această imprimantă pot afecta negativ funcționarea dispozitivelor cu control automat precum ușile automate sau alarmele de incendiu și pot determina producerea unor accidente datorită funcționării defectuoase a acestora. Dacă utilizați această imprimantă în apropierea unor dispozitive cu control automat, respectați toate avertizările și instrucțiunile afișate pe aceste dispozitive.

## **Sfaturi și avertismente pentru transportul sau depozitarea imprimantei**

- Dacă depozitați sau transportați imprimanta, încercați să nu o înclinați, să nu o așezați vertical sau să nu o răsuciți; în caz contrar cerneala se poate scurge din cartușe.
- Înainte de a transporta imprimanta, capul de tipărire trebuie să se afle în poziția de repaus (extremă dreapta); verificați.

---

## **Protejarea informațiilor personale**

Dacă dați imprimanta unei alte persoane sau dacă o aruncați, ștergeți toate informațiile personale stocate în memoria imprimantei selectând **Setări > Restaurare setări implicite > Ștergeți toate datele și setările** de pe panoul de comandă.



---

# Denumirea și funcțiile componentelor

Față . . . . .	18
Interior. . . . .	19
Verso. . . . .	20

## Față

Doar pentru WF-2930 Series

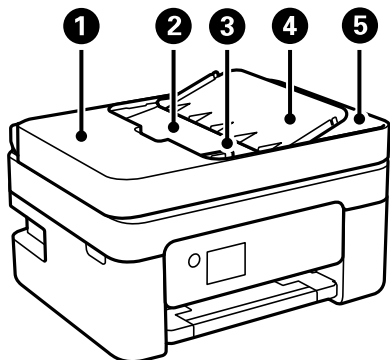

1	Capac ADF (alimentator automat documente)	Deschideți pentru a scoate originalele blocate în unitatea ADF.
2	Tavă de intrare ADF	Alimentează automat originalele.
3	Ghidaj de margine ADF	Alimentează imprimanta cu originale. Împingeți până la marginile originalelor.
4	Suport document ADF	Asigură suportul originalelor.
5	Tavă de ieșire ADF	Reține originalele evacuate din unitatea ADF.

Doar pentru WF-2930 Series

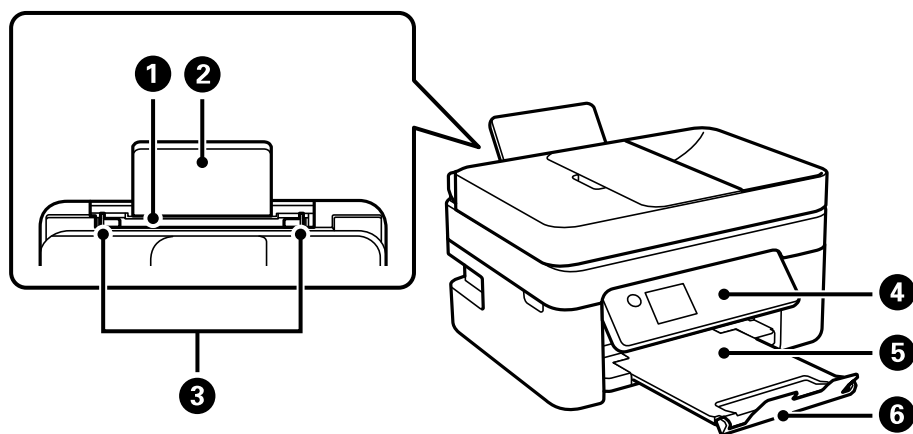

1	Alimentator cu hârtie din spate	Asigură încărcarea hârtiei.
2	Suport hârtie	Susține hârtia încărcată.
3	Ghidaj de margine	Alimentează hârtia direct în imprimantă. Împingeți până la marginile hârtiei.
4	Panou de comandă	Indică starea imprimantei și vă permite să efectuați setările de tipărire.
5	Tavă de ieșire	Ține hârtia evacuată.
6	Opritor	Previne căderea tipăriturilor din tava de ieșire.

Doar pentru WF-2910 Series

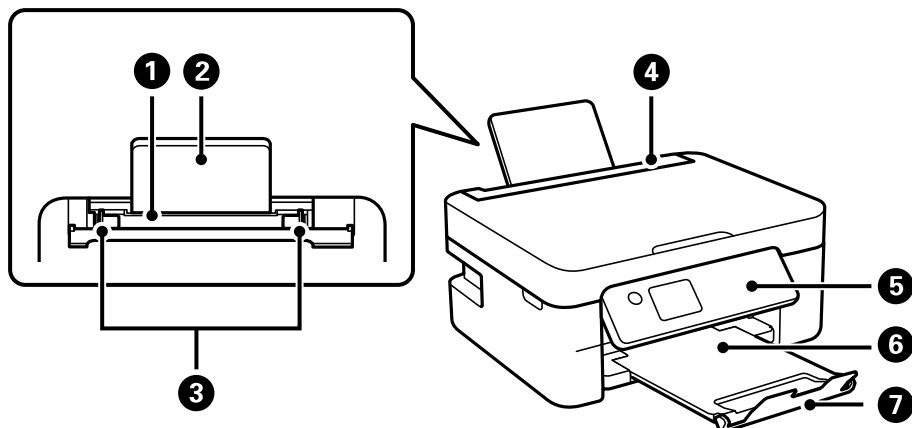

1	Alimentator cu hârtie din spate	Asigură încărcarea hârtiei.
2	Suport hârtie	Susține hârtia încărcată.
3	Ghidaj de margine	Alimentează hârtia direct în imprimantă. Împingeți până la marginile hârtiei.
4	Element de protecție alimentator	Împiedică infiltrarea substanțelor străine în imprimantă. Apărătoarea trebuie ținută închisă în mod normal.
5	Panou de comandă	Indică starea imprimantei și vă permite să efectuați setările de tipărire.
6	Tavă de ieșire	Ține hârtia evacuată.
7	Opritor	Previne căderea tipăriturilor din tava de ieșire.

## Interior

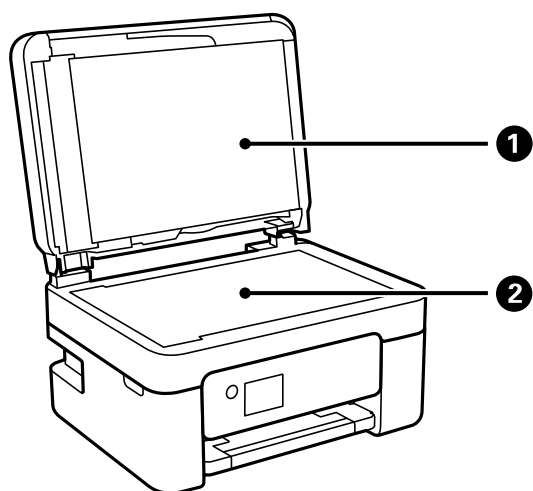

1	Capac pentru documente	Blochează accesul luminii din exterior în timpul scanării.
2	Geamul scannerului	Așezați originalele.

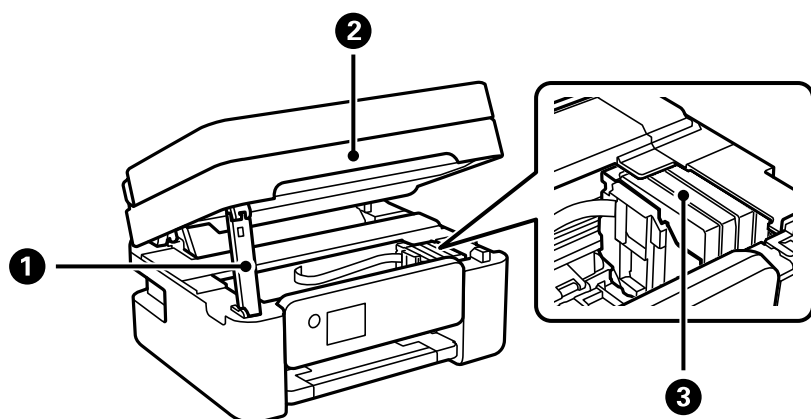

1	Suport unitate scanare	Susține unitatea de scanare.
2	Scanner	Scanează originalele încărcate. Deschideți pentru înlocuirea cartușelor de cerneală sau îndepărtarea hârtiei blocate în interiorul imprimantei. Când închideți unitatea de scanare, ridicați-o ușor, astfel încât suportul unității de scanare să se ridice. Pentru siguranță, scannerul este închis în doi pași.
3	Compartiment cartuș cerneală	Instalați cartușele de cerneală. Cernaala iese din duzele capului de imprimare.

## Verso

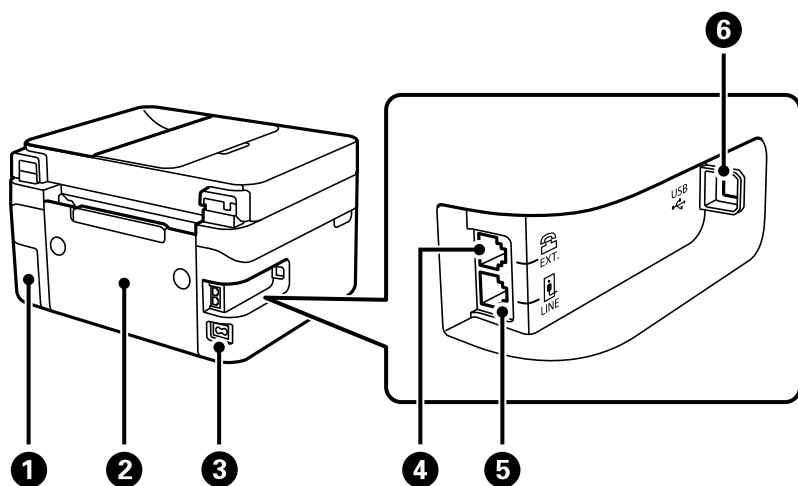

1	Capacul cutiei de întreținere	Scoateți-l pentru a înlocui cutia de întreținere. Pentru a scoate cutia de întreținere, aveți nevoie de o șurubelniță cu cap plat. Caseta de întreținere este un recipient care colectează o cantitate foarte redusă de cerneală în exces în timpul curățării sau al imprimării.
2	Capac spate	Îndepărtați înainte de a scoate hârtia blocată.
3	Intrare CA	Permite conectarea cablului de alimentare.
4	Port EXT.	Permite conectarea telefoanelor externe.
5	Port LINE	Permite conectarea unei linii telefonice.

6	Port USB	Conectează un cablu USB pentru conectarea la un computer.
---	----------	---

---

# Ghid pentru panoul de comandă

Panou de comandă. ....	23
Configurarea ecranului principal. ....	24

## Panou de comandă

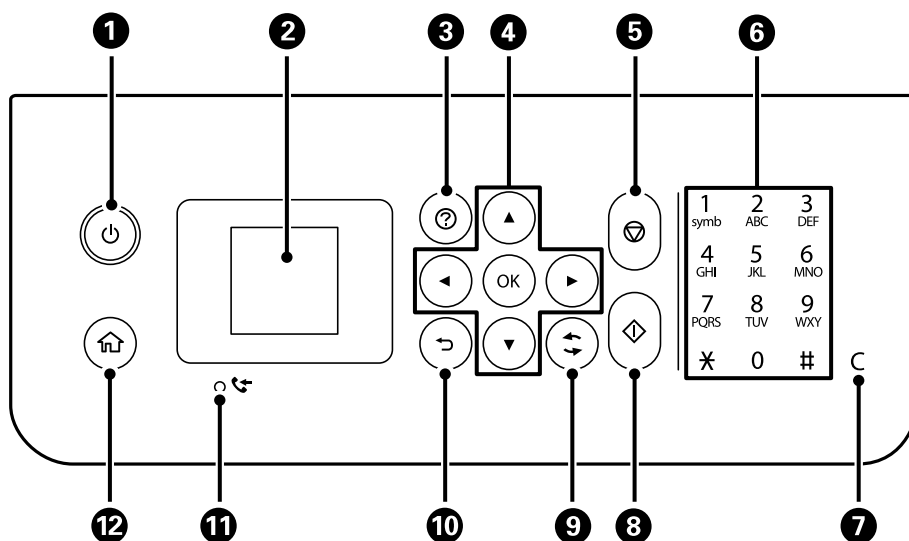





1	Pornește sau oprește imprimanta. Deconectați cablul de alimentare după ce verificați că indicatorul de alimentare s-a stins.
2	Determină afișarea meniurilor și mesajelor. Utilizați butoanele de la panoul de comandă pentru a selecta un meniu sau pentru a face setări.
3	Afișează soluții atunci când întâmpinați probleme.
4	Utilizați butoanele ▲ ▼ ◀ ▶ pentru a selecta meniul și apoi apăsați pe butonul OK pentru a intra în meniul selectat.
5	Oprește operația curentă.
6	Introduceți numerele, caracterele și simbolurile.
7	Șterge setările numerice, cum ar fi numărul de exemplare.
8	Începe o operație, de exemplu, tipărirea sau copierea.
9	Este aplicabilă unei varietăți de funcții, în funcție de situație.
10	Determină revenirea la ecranul anterior.
11	Se aprinde atunci când în memoria imprimantei există documente recepționate care nu au fost încă tipărite sau salvate.
12	Afișează ecranul inițial.

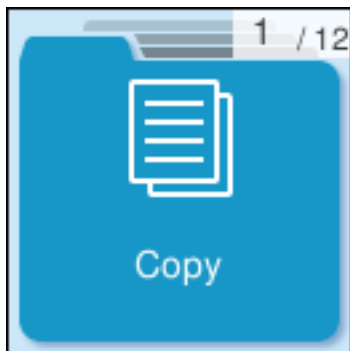

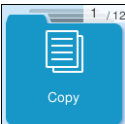
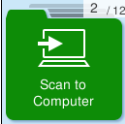
## Configurarea ecranului principal

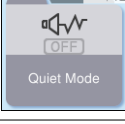
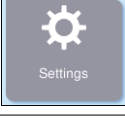
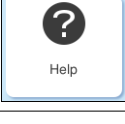
Următorul ecran de pornire se afișează la pornirea imprimantei sau la apăsarea butonului  de pe panoul de control. Puteți copia și tipări cu ușurință, comutând meniul și selectând opțiunea de care aveți nevoie.





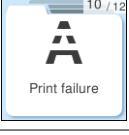
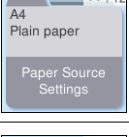

	<p>Vă permite să copiați documente.</p>
	<p>Vă permite să scanați documente și să le salvați pe un computer.</p>
	<p>Vă permite să scanați documente și să le salvați pe un computer, folosind funcția WSD.</p>
	<p>Vă permite trimiterea faxurilor.</p>
	<p>Afișează setarea <b>Modul Silențios</b>, care permite reducerea zgomotelor emise de imprimantă. Totuși, activarea acestei opțiuni poate duce la reducerea vitezei. În funcție de setările selectate pentru tipul de hârtie și calitate a tipăririi, este posibil să nu existe variații ale nivelului de zgomot al imprimantei.</p>
	<p>Vă permite efectuarea setărilor de întreținere, setările imprimantei și operațiunile.</p>
	<p>Afișează ecranul <b>Ajutor</b>. Puteți vizualiza instrucțiunile de operare sau soluții la probleme.</p>
	<p>Afișează nivelurile aproximative ale cartușelor de cerneală.</p>



	<p>Afișează meniurile recomandate pentru îmbunătățirea calității tipăririlor, precum desfundarea duzelor prin tipărirea unui model de verificare a duzelor și efectuarea curățării capului și reducerea estompărilor și benzilor în tipăriri prin alinierea capului de imprimare.</p>
	<p>Oferă soluții când nu puteți tipări ca de obicei.</p>
	<p>Selectați dimensiunea paginii și tipul hârtiei pe care ați încărcat-o în sursa de hârtie.</p>
	<p>Afișează meniuri care permit configurarea imprimantei în vederea utilizării într-o rețea fără fir.</p>

## Ghid pentru pictograma de rețea

	<p>Imprimanta nu este conectată la o rețea fără fir (Wi-Fi).</p>
	<p>Imprimanta caută SSID, adresă de IP nesetată, sau are o problemă cu o rețea fără fir (Wi-Fi).</p>
	<p>Imprimanta este conectată la o rețea fără fir (Wi-Fi). Numărul de bare indică puterea semnalului conexiunii. Cu cât sunt afișate mai multe bare, cu atât mai puternică este conexiunea.</p>
	<p>Imprimanta nu este conectată la o rețea fără fir (Wi-Fi) în modul Wi-Fi Direct (Simple AP).</p>
	<p>Imprimanta este conectată la o rețea fără fir (Wi-Fi) în modul Wi-Fi Direct (Simple AP).</p>

---

# Încărcarea hârtiei

Precauții la manevrarea hârtiei. . . . .	27
Setări format și tip hârtie. . . . .	27
Încărcarea tipurilor de hârtie. . . . .	29
Încărcarea diferitelor tipuri de hârtii. . . . .	31

## Precauții la manevrarea hârtiei

- ❑ Citiți fișa cu instrucțiuni primită cu hârtia.
- ❑ Pentru a obține tipăriri de înaltă calitate cu hârtie Epson originală, utilizați hârtia în mediul specificat pe fișele livrate cu hârtia.
- ❑ Răsfoiți și aliniați marginile hârtiei înainte de a o încărca. Nu răsfoiți și nu îndoiți hârtia foto. În caz contrar, fața pe care se face tipărirea poate fi afectată.

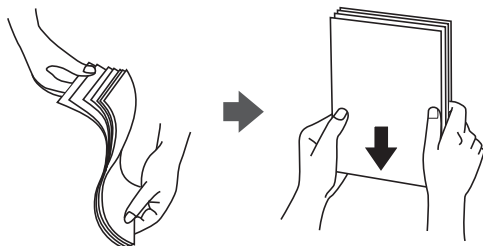

- ❑ Dacă hârtia este îndoită, aplatizați-o sau îndoiți-o ușor în direcția opusă înainte de a o încărca. Dacă tipăriți pe hârtia îndoită pot apărea blocaje de hârtie și pete pe documentul tipărit.

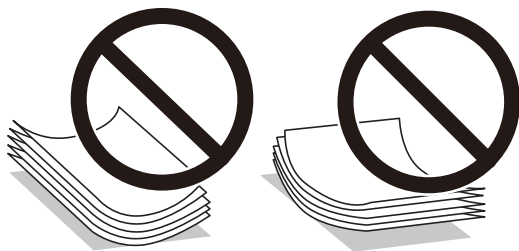

- ❑ Problemele referitoare la alimentarea cu hârtie pot apărea frecvent pentru tipărirea manuală față-verso când de printează pe o față a hârtiei preprintate. Reduceți numărul de coli la jumătate sau mai puțin sau încărcați pe rând câte o coală de hârtie dacă hârtia continuă să se blocheze.
- ❑ Răsfoiți și aliniați marginile plicurilor înainte de a le încărca. Dacă în plicurile stivuite este aer, apăsați-le pentru a le aplatiza înainte de a le încărca.

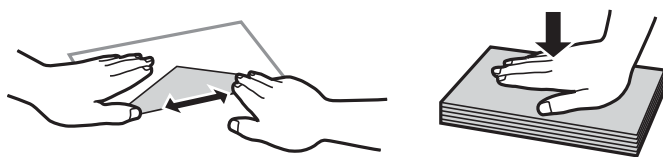

### Informații conexe

- ➔ [„Hârtia disponibilă și capacitățile” la pagina 209](#)
- ➔ [„Tipuri de hârtie indisponibile” la pagina 211](#)

## Setări format și tip hârtie

Asigurați-vă că ați înregistrat dimensiunea și tipul hârtiei pe ecranul afișat când încărcați hârtie. Imprimanta vă informează când informațiile înregistrate și setările imprimantei diferă. Acest lucru vă împiedică să irosiți hârtie și

cerneală asigurându-vă că nu tipăriți pe formatul greșit de hârtie sau cu culori greșite din cauză că folosiți setări care nu sunt compatibile cu tipul de hârtie.

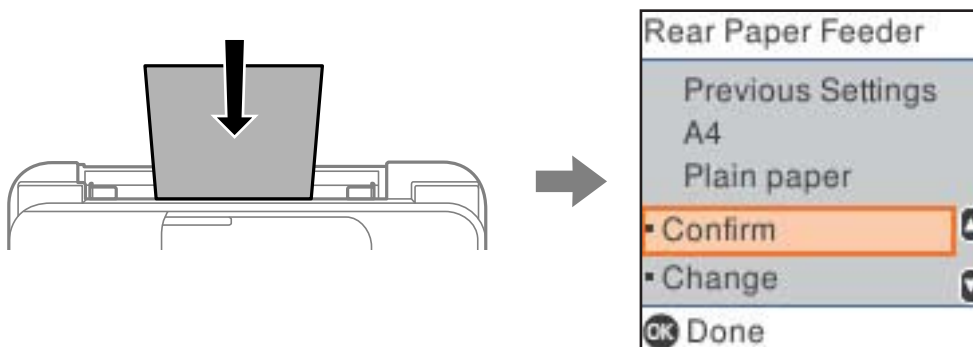

Dacă formatul și tipul de hârtie afișate diferă de hârtia încărcată, selectați **Schimbare** pentru a efectua modificările. Selectați formatul și tipul de hârtie, verificați setările și apoi apăsați butonul OK. Dacă setările se potrivesc cu hârtia încărcată, selectați **Confirmare**.

**Notă:**

*Dacă nu doriți să afișați automat ecranul de setări pentru hârtie la încărcarea hârtiei, selectați meniurile de pe ecranul de pornire, după cum este descris mai jos.*

**Setări > Config imprimare > Setări sursă hârtie > Afiș. auto. conf. hârt. > Dezactivat.**

**Informații conexe**

➔ [„Afiș. auto. conf. hârt.” la pagina 221](#)

## Lista tipurilor de hârtie

Pentru a obține rezultate de tipărire optime, selectați tipul de hârtie corespunzător hârtiei.

Nume suport de tipărire	Tip suport	
	Panou de comandă	Driver imprimantă, dispozitiv inteligent*
Epson Bright White Ink Jet Paper Epson Business Paper	hârtii normale	hârtii normale
Epson Ultra Glossy Photo Paper	Ultra Glossy	Epson Ultra Glossy
Epson Premium Glossy Photo Paper	Prem. Glossy	Epson Premium Glossy
Epson Premium Semigloss Photo Paper	Premium Semigloss	Epson Premium Semigloss
Epson Photo Paper Glossy	Lucioasă	Photo Paper Glossy
Epson Matte Paper-Heavyweight Epson Double-Sided Matte Paper	Matte	Epson Matte
Epson Photo Quality Ink Jet Paper Epson Photo Quality Self Adhesive Sheets	Photo Quality Ink Jet	Epson Photo Quality Ink Jet

\* Pentru dispozitive inteligente, aceste tipuri de suporturi media pot fi selectate la tipărirea cu Epson Smart Panel.

## Încărcarea tipurilor de hârtie

### Încărcarea hârtiei în alimentatorul cu hârtie din spate

1. Trageți în afară suportul pentru hârtie.

WF-2930 Series

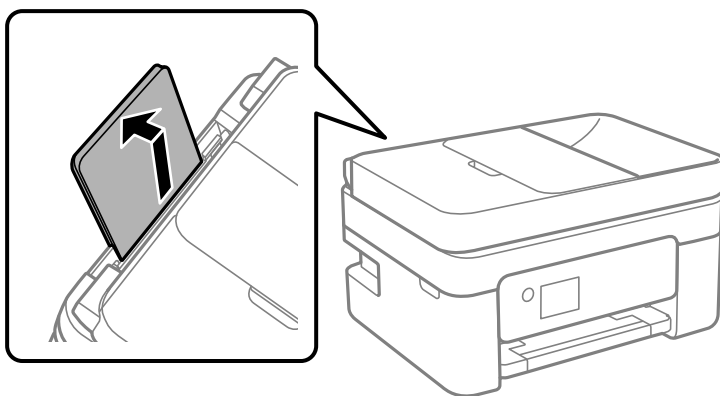

WF-2910 Series

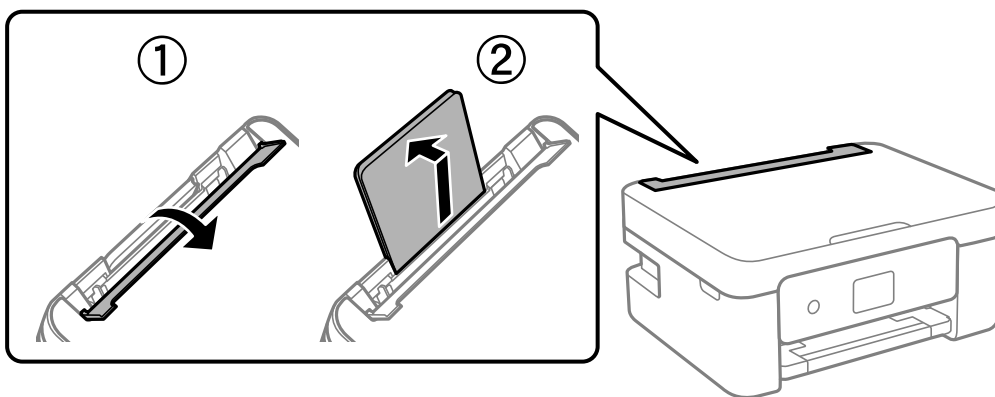

2. Împingeți ghidajele de margine.

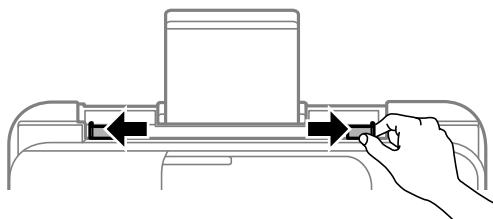

3. Încărcați hârtia în centrul suportului pentru hârtie, cu fața pentru tipărit orientată în sus.

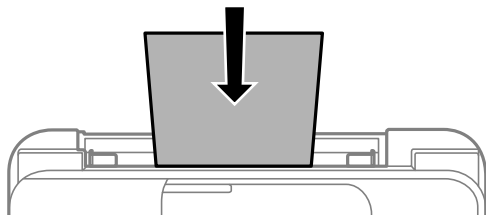

**! Important:**

- Nu încărcați mai multă hârtie decât numărul maxim de coli specificat pentru hârtia respectivă. Dacă folosiți hârtie obișnuită, aceasta nu trebuie să depășească linia de sub simbolul ▼ aflat în interiorul ghidajului de margine.
- Încărcați hârtia cu marginea scurtă înainte. Totuși, dacă ați setat marginea lungă drept lățime a unui tip definit de utilizator, încărcați hârtia cu marginea lungă înainte.

4. Împingeți ghidajele de margine până la marginile hârtiei.

WF-2910 Series: Închideți elementul de protecție al alimentatorului după ce ați glisat ghidajele de margine.

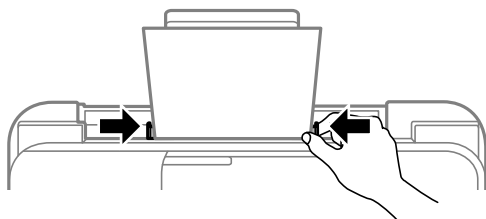

**! Important:**

WF-2910 Series: Nu amplasați obiecte pe elementul de protecție al alimentatorului. Dacă procedați astfel, puteți împiedica alimentarea cu hârtie.

5. Selectați formatul și tipul hârtiei.

**Notă:**

- Pentru hârtie cu antet, selectați **Letterhead** ca tip de hârtie.
- Pentru hârtia cu antet, dacă tipăriți pe hârtie mai mică decât setarea din driverul imprimantei, imprimanta poate tipări dincolo de marginile hârtiei, ceea ce poate duce la urme de cerneală pe tipăriri și la exces de cerneală în interiorul imprimantei. Asigurați-vă că selectați setarea corectă pentru formatul hârtiei.
- Tipărirea față-verso și tipărirea fără margini nu sunt posibile pentru hârtia cu antet. De asemenea, viteza de tipărire ar putea fi mai lentă.

6. Glisați în exterior tava de ieșire.

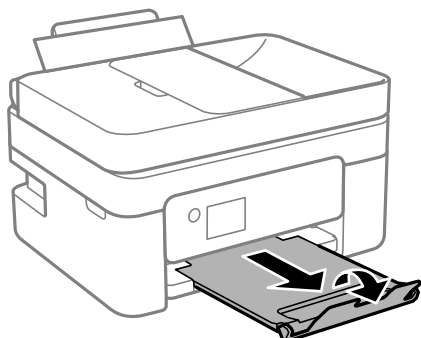

**Notă:**

Puneți hârtia rămasă înapoi în ambalaj. Dacă o lăsați în imprimantă, hârtia se poate ondula sau calitatea tipăririi poate scădea.

**Informații conexe**

- ➔ „Setări format și tip hârtie” la pagina 27

---

## Încărcarea diferitelor tipuri de hârtii

### Încărcare plicuri

Încărcați plicurile în centrul fantei de alimentare foi verso, cu clapa în jos și glisați ghidajele de margine până la marginile plicului.

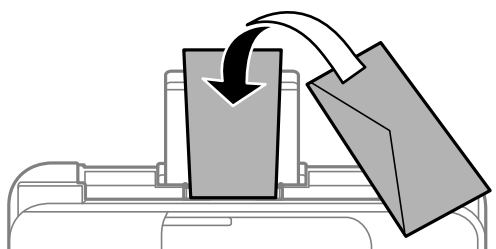

**Informații conexe**

- ➔ „Hârtia disponibilă și capacitățile” la pagina 209
- ➔ „Tipuri de hârtie indisponibile” la pagina 211

## Încărcare hârtie pre-perforată

Încărcați hârtia în centrul alimentatorului cu hârtie din spate, cu fața pentru tipărit orientată în sus.

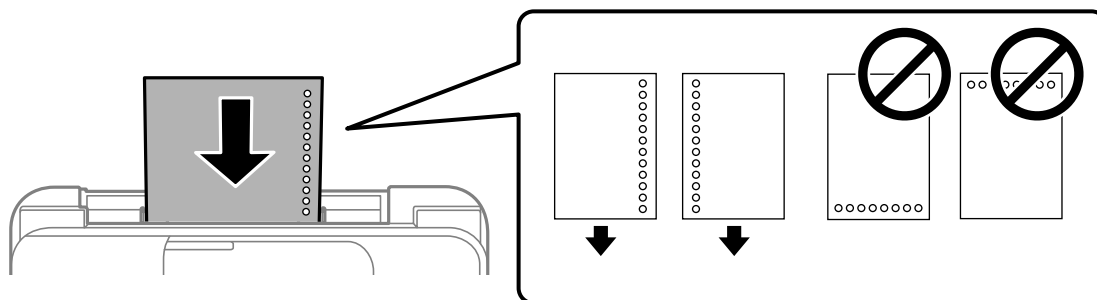

- Încărcați o singură coală de hârtie simplă cu un format definit, cu găuri de legare în partea dreaptă sau stângă.
- Ajustați poziția de tipărire a fișierului astfel încât să evitați tipărirea peste găuri.
- Tipărirea automată față-verso nu este posibilă pentru hârtia pre-perforată.

### Informații conexe

- ➔ „Hârtia disponibilă și capacitățile” la pagina 209
- ➔ „Tipuri de hârtie indisponibile” la pagina 211

## Încărcarea hârtiei de format lung

Când încărcați hârtie de un format mai lung decât cel al formatului legal, depozitați suportul de hârtie și aplatizați marginea frontală a hârtiei. Selectați **User-Defined** ca setare pentru formatul hârtiei.

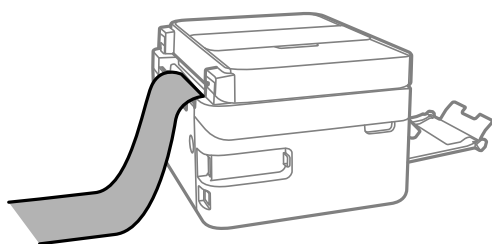

- Asigurați-vă că partea de capăt a hârtiei este tăiată perpendicular. O tăietură pe diagonală poate cauza probleme de alimentare a hârtiei.
- Hârtia de format lung nu poate fi ținută în tava de ieșire. Pregătiți o casetă, etc. pentru a vă asigura că hârtia nu cade pe podea.
- Nu atingeți hârtia alimentată sau extrasă din imprimantă. Vă puteți răni la mână sau puteți provoca reducerea calității tipăririi.

### Informații conexe

- ➔ „Hârtia disponibilă și capacitățile” la pagina 209
- ➔ „Tipuri de hârtie indisponibile” la pagina 211



---

# Așezarea originalelor

Originale care nu sunt acceptate ADF. . . . .	34
Așezarea originalelor pe unitatea ADF. . . . .	34
Amplasarea originalelor pe geamul scannerului. . . . .	36

## Originale care nu sunt acceptate ADF

**!** *Important:*

*Nu alimentați fotografii sau lucrări de artă valoroase în ADF. Alimentarea eronată poate încreți sau distruge originalul. Scanați acest documente pe geamul scannerului.*

Pentru a preveni blocarea hârtiei, evitați să introduceți următoarele originale în ADF. Pentru aceste șuruburi, utilizați geamul scannerului.

- Originale care sunt rupte, pliate, cu încrêțituri, deteriorate sau îndoite
- Originale cu găuri pentru îndosariere
- Originale prinse împreună cu bandă adezivă, capse, agrafe etc.
- Originale pe care sunt lipite autocolante sau etichete
- Originale care sunt tăiate într-o formă neregulată sau care nu au unghiuri drepte
- Originale care sunt legate
- OHP-uri, hârtie cu transfer termic sau cu spate din carbon

## Așezarea originalelor pe unitatea ADF

1. Aliniați marginile originalelor.
2. Deschideți tava de intrare ADF.

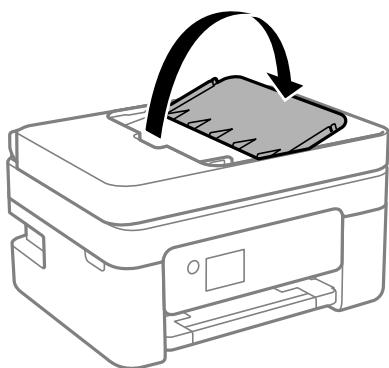

3. Împingeți în afară ghidajul pentru margini al unității ADF.

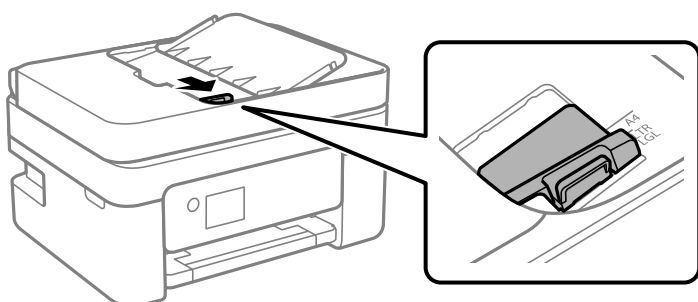

4. Amplasați originalele cu fața în sus, începând cu marginea scurtă în ADF, apoi glisați ghidajul de margine ADF la marginea originalilor.

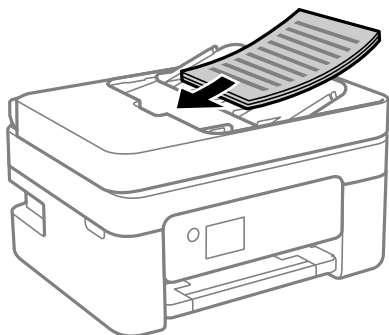

**! Important:**

- Nu încărcați originale deasupra liniei indicate prin simbolul triunghiular de pe ADF.

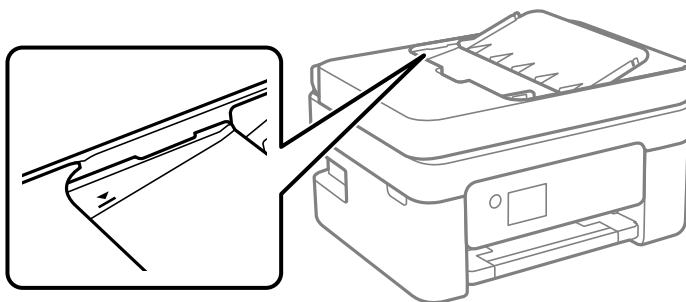

- Nu adăugați originale în timp ce scanați.

**Informații conexe**

➔ „Specificații ADF” la pagina 234

## Amplasarea originalelor pe geamul scannerului

1. Deschideți capacul pentru documente.

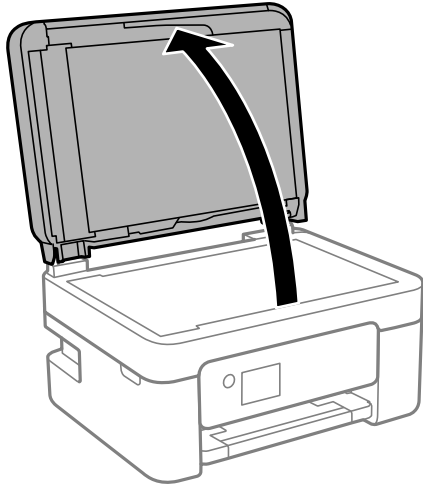

2. Îndepărtați orice urme de praf sau pete de pe suprafața geamului scannerului utilizând o cârpă moale, uscată și curată.

**Notă:**

*Dacă există reziduuri sau murdărie pe geamul scannerului, intervalul de scanare se poate extinde pentru a include astfel de materii, iar imaginea originalului poate fi deplasată sau redusă.*

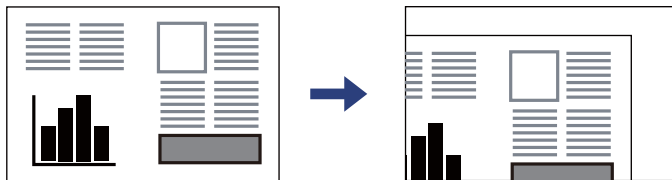

3. Așezați originalul cu fața în jos și glisați-l către marcajul din colț.

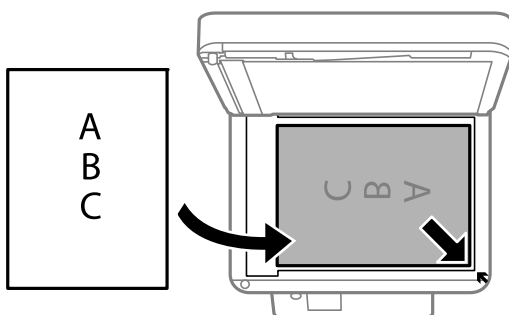

**Notă:**

*Dacă ați așezat originale în unitatea ADF și pe geamul scannerului, vor avea prioritate originalele din unitatea ADF.*

4. Închideți capacul cu grijă.



**Atenție:**

*Atenție să nu vă prindeți degetele atunci când închideți capacul pentru documente. În caz contrar, riscați să vă răniți.*



**Important:**

- La așezarea unor originale voluminoase, de exemplu a cărților, încercați să nu permiteți luminii exterioare să cadă direct pe geamul scannerului.*
- Nu aplicați prea multă forță pe geamul scannerului sau pe capacul de document. În caz contrar, acestea se pot deteriora.*

5. Îndepărtați originalele după scanare.

**Notă:**

*Dacă lăsați un document original pe geamul scannerului o perioadă de timp mai lungă, este posibil ca acesta să se lipească de suprafața sticlei.*

### Informații conexe

➔ [„Specificațiile scannerului” la pagina 234](#)

---

# Tipărirea

Tipărirea documentelor. . . . .	39
Tipărirea pe plicuri. . . . .	54
Tipărirea fotografiilor. . . . .	55
Tipărire pagini web. . . . .	55
Tipărirea utilizând un serviciu cloud. . . . .	56

## Tipărirea documentelor

### Tipărirea de pe un computer

Această secțiune explică cum se tipărește un document de pe computer și folosește ca exemplu un computer cu Windows. Pe Mac OS, procedura poate să difere sau este posibil ca unele caracteristici să nu fie acceptate.

### Tipăriți folosind setări ușoare

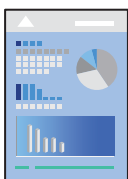

**Notă:**

Operațiunile pot să difere în funcție de aplicație. Consultați secțiunea de ajutor a aplicației pentru detalii.

1. Încărcați hârtie în imprimantă.  
[„Încărcarea hârtiei în alimentatorul cu hârtie din spate” la pagina 29](#)
2. Deschideți fișierul pe care doriți să-l tipăriți.
3. Selectați **Tipărire** sau **Configurare tipărire** din meniul **Fișier**.
4. Selectați imprimanta.
5. Selectați **Preferințe** sau **Proprietăți** pentru a accesa fereastra driver-ului imprimantei.

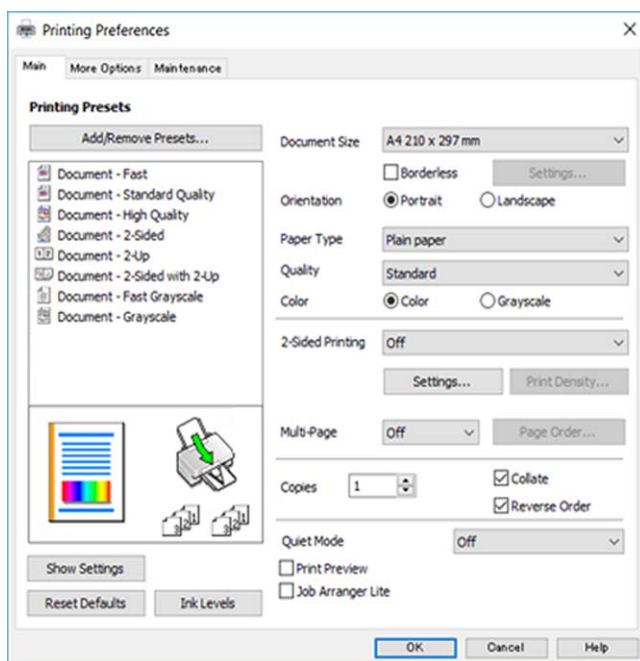

6. Modificați setările după cum este necesar.  
Puteți consulta și asistența online pentru explicații cu privire la setarea elementelor. Prin efectuarea clic dreapta pe un element se afișează **Ajutor**.
7. Faceți clic pe **OK** pentru a închide fereastra driverului de imprimantă.
8. Faceți clic pe **Tipărire**.

### Informații conexe

- ➔ „Lista tipurilor de hârtie” la pagina 28
- ➔ „Hârtia disponibilă și capacitățile” la pagina 209

## Adăugarea presetărilor de tipărire pentru tipărire ușoară

Creați-vă propria presetare pentru setările de tipărire utilizate în mod frecvent în driver-ul imprimantei, pentru a tipări mai ușor selectând presetarea din listă.

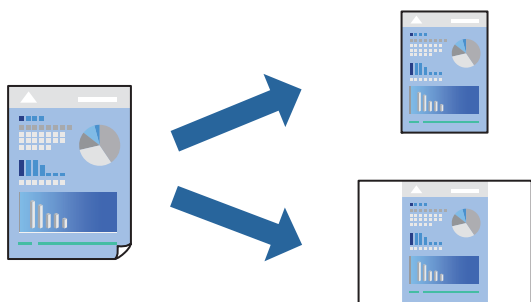

1. În fila **Principal** sau **Mai multe opțiuni** a driverului imprimantei, setați fiecare element (precum **Dimensiuni document** și **Tip hârtie**).
2. Faceți clic pe **Ad./eliminare presetări** în **Presetări tipărire**.
3. Introduceți un **Nume** și, dacă este necesar, introduceți un comentariu.
4. Faceți clic pe **Salvare**.

#### Notă:

*Pentru a șterge o presetare adăugată, faceți clic pe **Ad./eliminare presetări**, selectați numele setării predefinite pe care doriți să o ștergeți din listă și apoi ștergeți-o.*

5. Faceți clic pe **Tipărire**.

Următoarea dată când doriți să tipăriți folosind aceleași setări, selectați numele setării înregistrate din **Presetări tipărire**, și faceți clic pe **OK**.

## Tipărirea față-verso

Puteți utiliza oricare dintre următoarele metode pentru a tipări pe ambele fețe ale hârtiei.

- Tipărire automată pe față-verso



Tipărire manuală față-verso

Când imprimanta a terminat tipărirea pe prima parte, întoarceți hârtia pentru a tipări pe cealaltă parte.

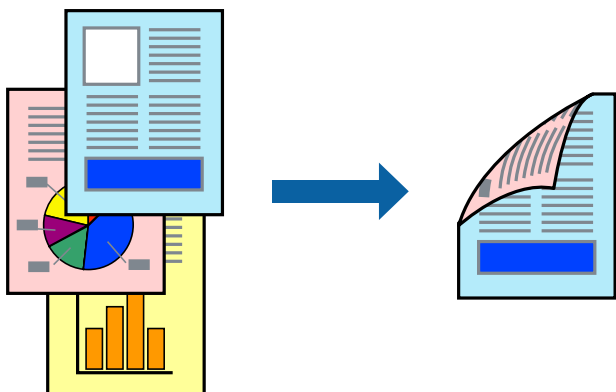

**Notă:**

Această funcție nu este disponibilă pentru tipărire fără margini.

Accesați driverul de imprimantă și, apoi, efectuați următoarele setări.

Fila **Principal** > **Tipărire duplex**

**Informații conexe**

- ➔ „Hârtie pentru tipărire pe ambele părți” la pagina 211
- ➔ „Imposibil de efectuat tipărirea manuală față-verso (Windows)” la pagina 204

## Tipărirea unei broșuri

Puteți, de asemenea, tipări o broșură care poate fi creată prin reordonarea paginilor și plierea exemplarelor tipărite.

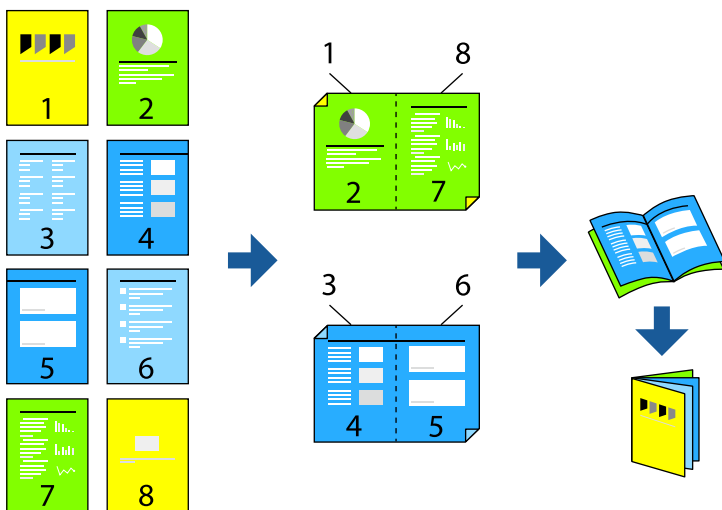

**Notă:**

Această funcție nu este disponibilă pentru tipărirea fără margini.

Accesați driverul de imprimantă și, apoi, efectuați următoarele setări.

În fila **Principal**, selectați metoda de tipărire față-verso din **Tipărire duplex**, apoi selectați **Parametrii** > **Broșură**.

### Informații conexe

- ➔ „Hârtie pentru tipărire pe ambele părți” la pagina 211
- ➔ „Imposibil de efectuat tipărirea manuală față-verso (Windows)” la pagina 204

## Tipărirea mai multor pagini pe o singură coală

Puteți tipări mai multe pagini de date pe o singură coală de hârtie.

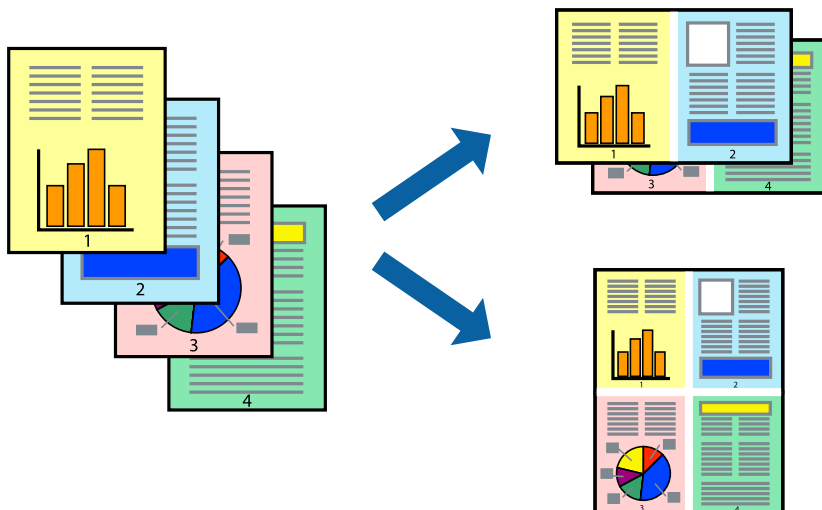

### Notă:

Această funcție nu este disponibilă pentru tipărirea fără margini.

Accesați driverul de imprimantă și, apoi, efectuați următoarele setări.

Fila **Principal** > Pg. mlt. > 2-sus etc.

## Tipărirea în funcție de formatul hârtiei

Puteți adapta datele tipărite la formatul hârtiei încărcate în imprimantă.



### Notă:

Această funcție nu este disponibilă pentru tipărirea fără margini.

Accesați driverul de imprimantă și, apoi, efectuați următoarele setări.

În fila **Mai multe opțiuni** > **Rezultat tipărire**, selectați dimensiunea hârtiei încărcate.

## Tipărirea unui document micșorat sau mărit la orice grosime

Puteți micșora sau mări dimensiunea unui document cu un anumit procent.



### Notă:

Această funcție nu este disponibilă pentru tipărirea fără margini.

1. În fila **Mai multe opțiuni** a driverului de tipărire, selectați dimensiunea documentului din setarea **Dimensiuni document**.
2. Selectați formatul hârtiei pe care doriți să tipăriți din setarea **Rezultat tipărire**.
3. Selectați **Micșorare/Mărire document**, **Mărire la**, și apoi introduceți un procent.

## Tipărirea unei imagini pe mai multe coli pentru mărire (crearea unui poster)

Această funcție vă permite să tipăriți o imagine pe mai multe coli de hârtie. Puteți să creați un poster mai mare prin lipirea acestor coli.

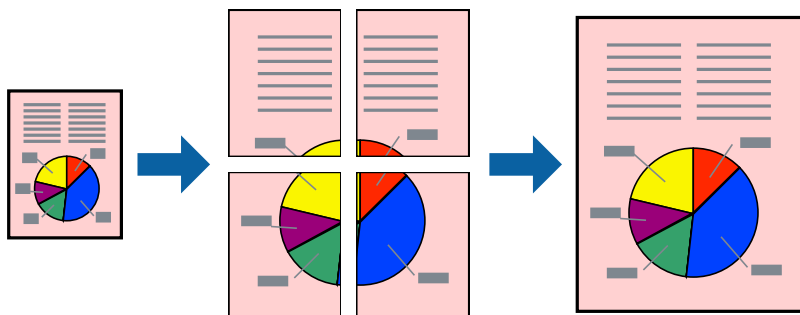

### Notă:

Această funcție nu este disponibilă pentru tipărirea față-verso.

Accesați driverul de imprimantă și, apoi, efectuați următoarele setări.

Fila **Principal** > **Pg. mlt.** > **2x2 Poster** etc.

### **Crearea de postere folosind marcaje de aliniere suprapuse**

Iată un exemplu despre cum puteți crea un afiș cu opțiunea **2x2 Poster** selectată, și opțiunea **Suprapunere repere de aliniere** selectată în **Tipărire ghidaje de tăiere**.

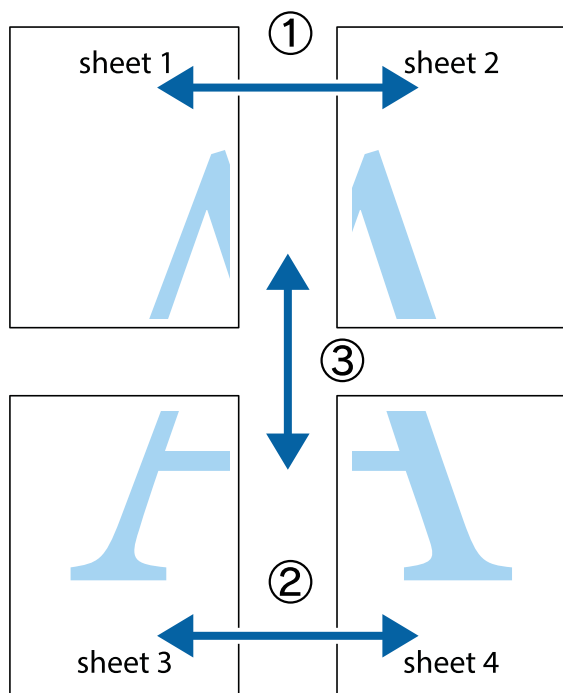

1. Pregătiți Sheet 1 și Sheet 2. Tăiați marginile Sheet 1 de-a lungul liniei verticale albastre, prin mijlocul marcajelor în cruce de sus și de jos.

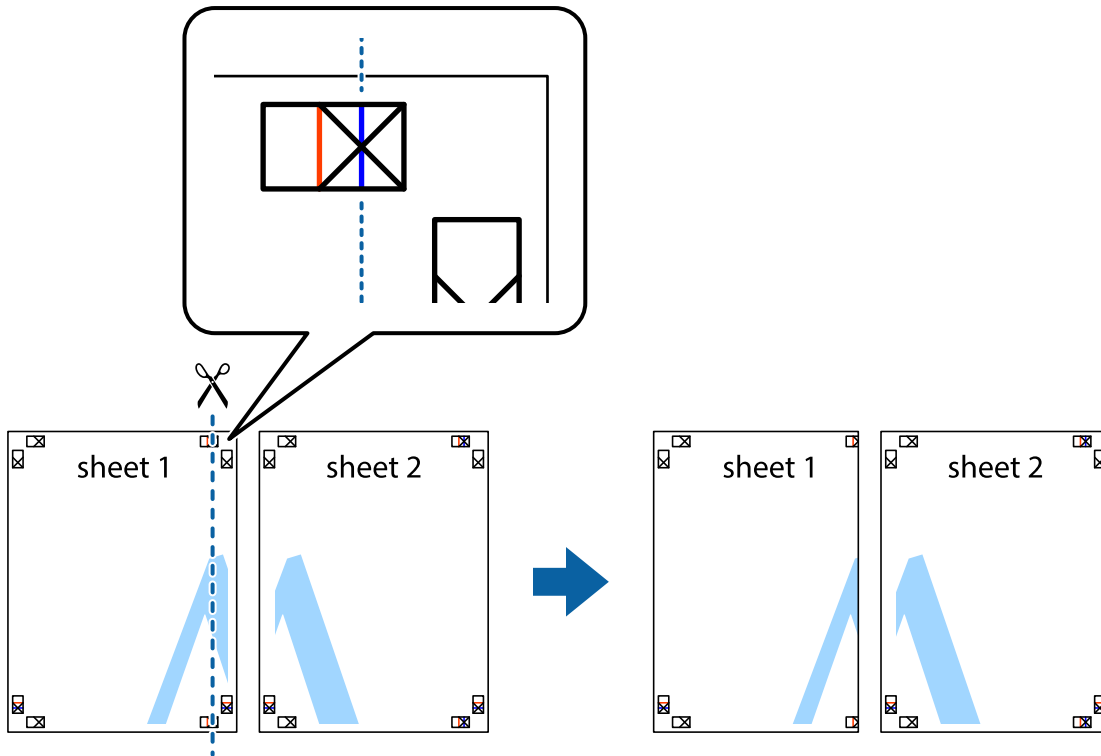

2. Așezați Sheet 1 peste Sheet 2 și aliniați marcajele în cruce, apoi lipiți temporar cele două coli cu bandă adezivă pe spate.

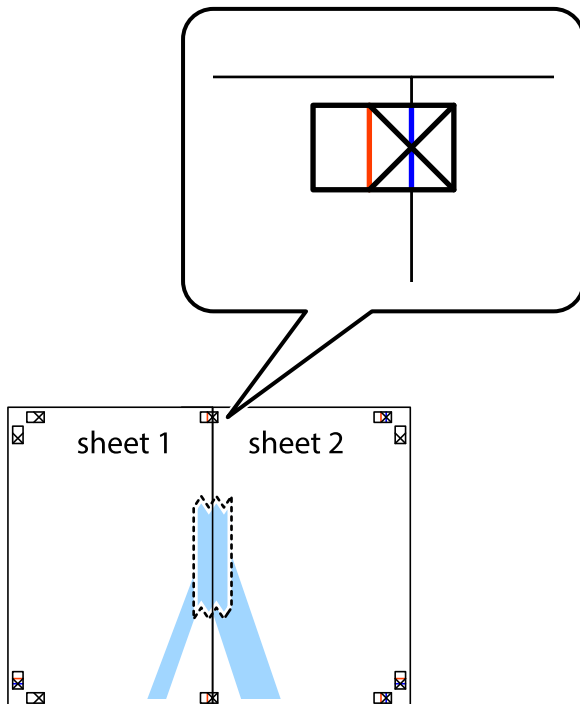

3. Tăiați colile lipite în două, de-a lungul liniei verticale roșii, prin marcajele de aliniere (de această dată, linia din partea stângă a marcajelor în cruce).

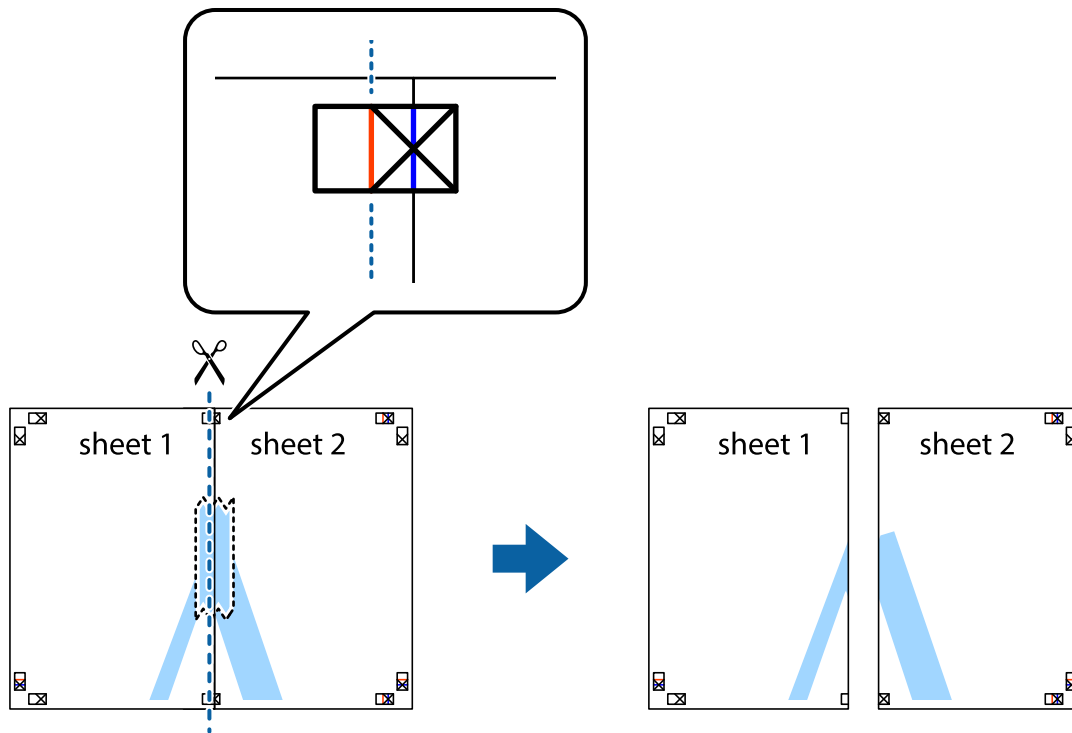

4. Lipiți colile cu bandă adezivă pe spate.

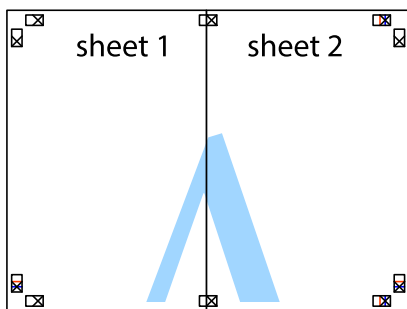

5. Repetați pașii 1-4 pentru a lipi Sheet 3 și Sheet 4.

6. Taiăți marginile Sheet 1 și Sheet 2 de-a lungul liniei verticale albastre, prin mijlocul marcajelor în cruce din stânga și din dreapta.

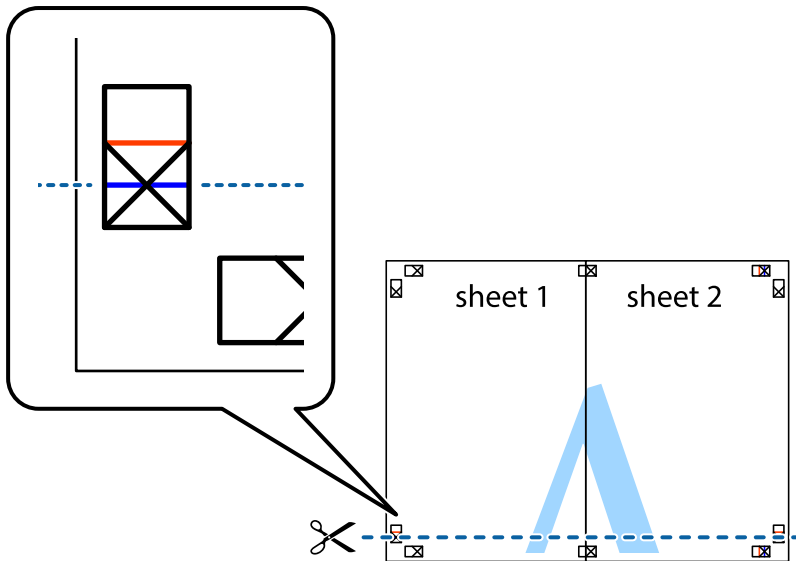

7. Așezați Sheet 1 și Sheet 2 peste Sheet 3 și Sheet 4 și aliniați marcajele în cruce, apoi lipiți temporar cele două coli cu bandă adezivă pe spate.

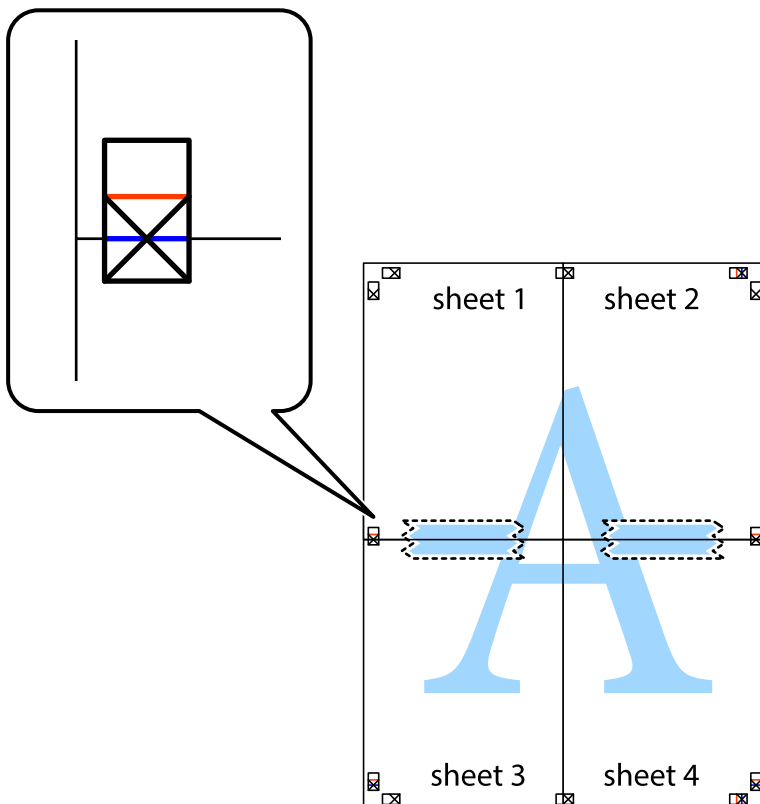

8. Taiiați colile lipite în două, de-a lungul liniei orizontale roșii, prin marcajele de aliniere (de această dată, linia de deasupra marcajelor în cruce).

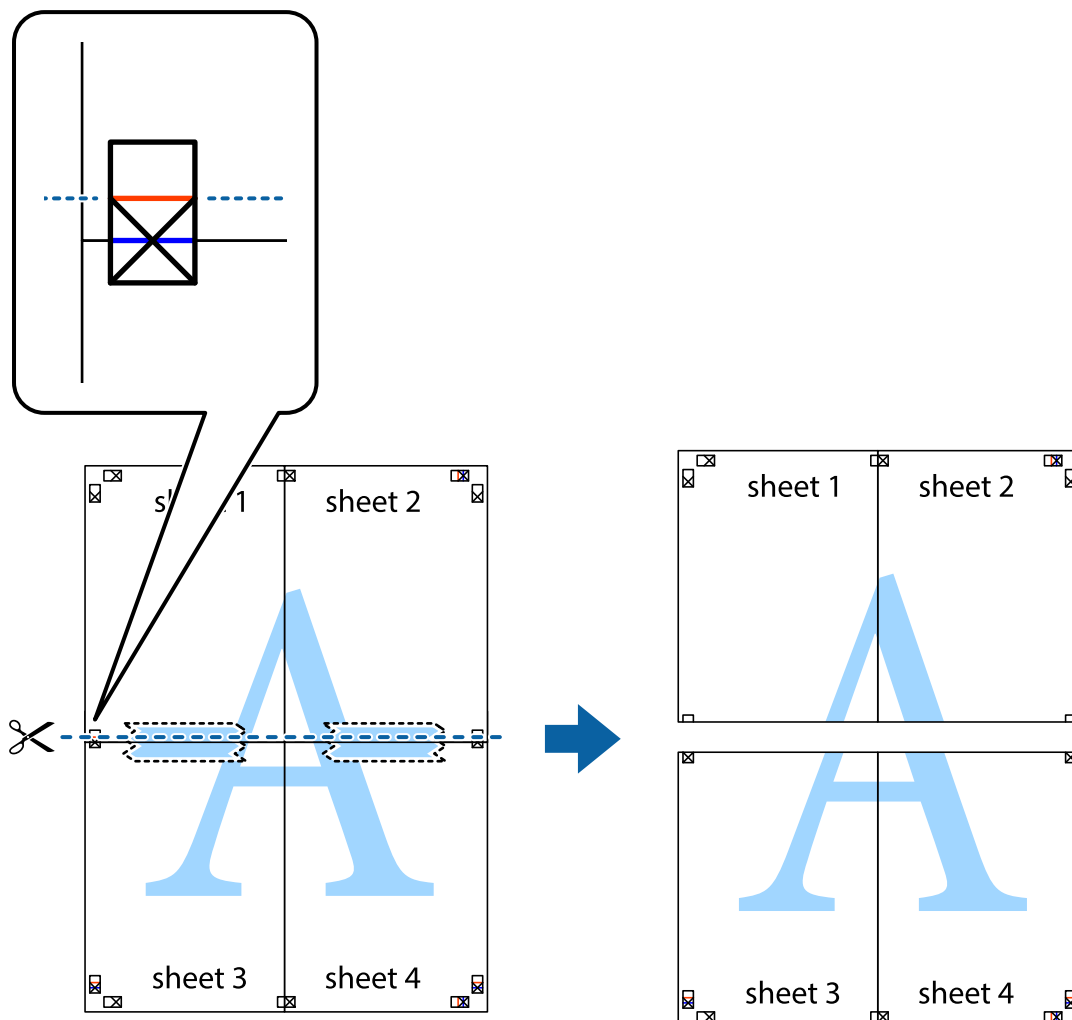

9. Lipiți colile cu bandă adezivă pe spate.

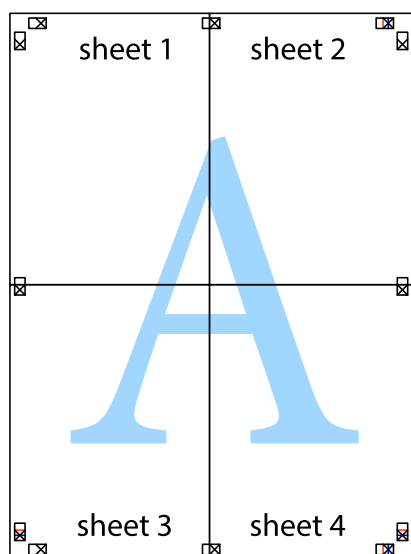



10. Tăiați marginile rămase de-a lungul ghidajului extern.

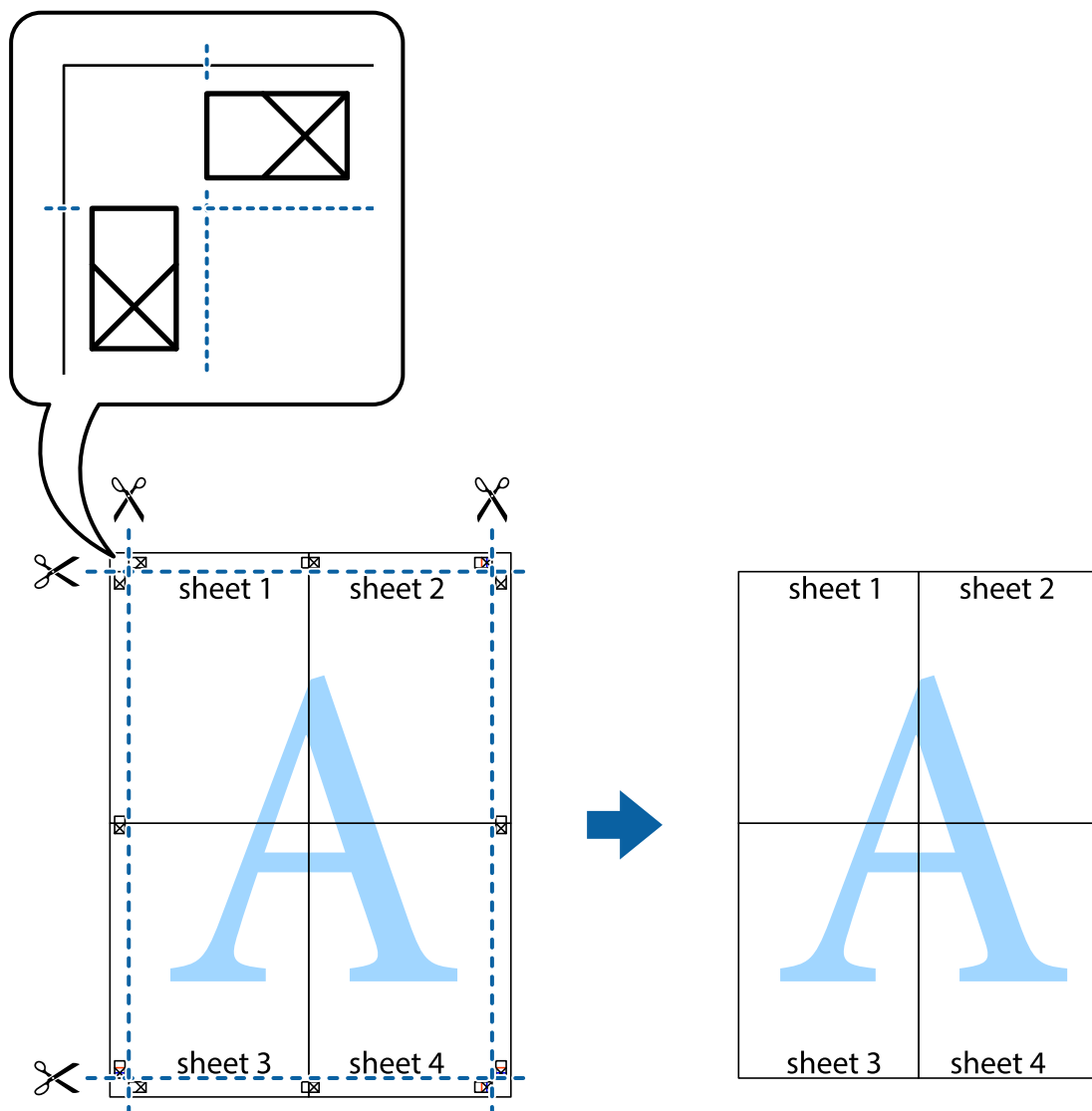

## Tipărirea cu antet și subsol

Puteți tipări informații precum numele de utilizator și data tipării în antete sau subsoluri.

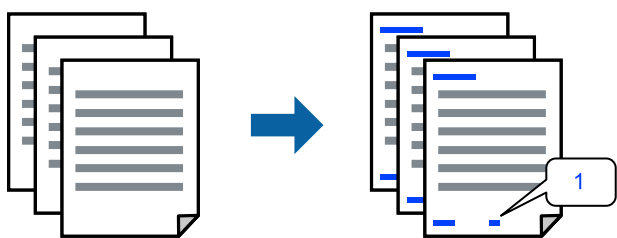

Accesați driverul de imprimantă și, apoi, efectuați următoarele setări.

Fila **Mai multe opțiuni** > **Funcțiile de inscripționare** > **Antet/Subsol**

## Tipărirea unui model anti-copiere

Puteți tipări un model anti-copiere pe exemplare tipărite. La tipărire, literele în sine nu sunt tipărite, iar întreaga imprimare este ușor colorată. Literele ascunse apar atunci când sunt fotocopiate pentru a distinge cu ușurință originalul de copii.



Șablon anticopiere este disponibil în următoarele condiții:

- Tip hârtie: hârtii normale, Letterhead
- Calitate: Standard
- Tipărire automată duplex: Oprit
- Fără margini: neselectată
- Corectare culoare: Automat

Accesați driverul de imprimantă și, apoi, efectuați următoarele setări.

Fila **Mai multe opțiuni** > **Funcțiile de inscripționare** > **Șablon anticopiere**

## Tipărirea mai multor fișiere simultan

Organizator comenzi vers. lite vă permite să combinați mai multe fișiere create de diferite aplicații și să le tipăriți sub forma unei singure sarcini de tipărire. Puteți specifica setările de tipărire pentru fișiere combinate, de ex. formatul cu pagini multiple și tipărirea față-verso.

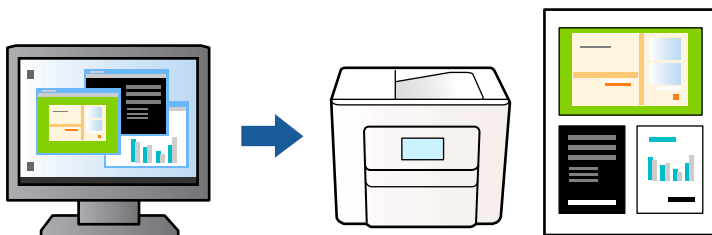

1. În fila **Principal** a driverului de imprimantă, selectați **Organizator comenzi vers. lite**, apoi faceți clic pe **OK**.
2. Faceți clic pe **Tipărire**.  
Când începeți tipărirea, se afișează fereastra Organizator comenzi vers. lite.
3. Cu fereastra Organizator comenzi vers. lite deschisă, deschideți fișierul pe care doriți să îl combinați cu fișierul curent și apoi repetați pașii de mai sus.
4. Când selectați o sarcină de tipărire adăugată la Tipărire proiect în fereastra Organizator comenzi vers. lite, puteți edita aspectul paginii.

5. Faceți clic pe **Tipărire** din meniul **Fișier** pentru a începe tipărirea.

**Notă:**

*Dacă închideți fereastra Organizator comenzi vers. lite înainte de a adăuga toate datele de tipărit la Tipărire proiect, sarcina de tipărire la care lucrați este anulată. Faceți clic pe **Salvare** din meniul **Fișier** pentru a salva sarcina curentă. Extensia fișierelor salvate este „.ecl”.*

*Pentru a deschide un Proiect de tipărire, faceți clic pe **Organizator comenzi vers. lite** din fila **Întreținere** a driverului de imprimantă pentru a deschide fereastra Organizator comenzi vers. lite. Apoi, selectați **Deschidere** din meniul **Fișier** pentru a selecta un fișier.*

## Tipărirea utilizând funcționalitatea Tipărire universală color

Puteți îmbunătăți vizibilitatea textelor și a imaginilor din exemplarele tipărite.

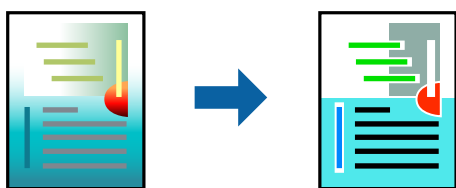

Tipărire culori universale este disponibilă doar la selectarea următoarelor setări.

- Tip hârtie: hârtii normale, Letterhead
- Calitate: Standard sau o calitate superioară
- Color: Color
- Aplicații: Microsoft® Office 2007 sau versiuni ulterioare
- Format text: 96 pct sau mai mic

Accesați driverul de imprimantă și, apoi, efectuați următoarele setări.

Fila **Mai multe opțiuni** > **Corectare culoare** > **Opțiuni imagine** > **Tipărire culori universale**

## Ajustarea culorii de tipărire

Puteți ajusta culorile utilizate în comanda de tipărire. Aceste ajustări nu vor fi aplicate datelor originale.

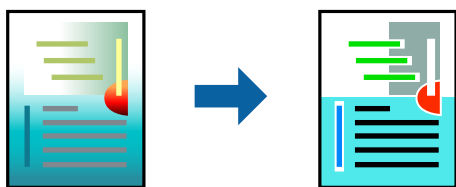

Accesați driverul de imprimantă și, apoi, efectuați următoarele setări.

Fila **Mai multe opțiuni** > **Corectare culoare** > **Personalizat** > **Avansat** etc.

## Tipărirea pentru scoaterea în evidență a liniilor subțiri

Puteți îngroșa liniile prea subțiri pentru a fi tipărite.



Accesați driverul de imprimantă și, apoi, efectuați următoarele setări.

Fila **Mai multe opțiuni** > **Corectare culoare** > **Opțiuni imagine** > **Accentuare linii fine**

## Tipărirea codurilor de bare clare

În cazul în care codurile de bare tipărite nu pot fi citite corect, puteți tipări imagini clare folosind un nivel redus de picurare a cernelii. Activați această funcție doar dacă nu puteți scana codul de bare tipărit. Eliminarea neclarității ar putea să nu fie posibilă întotdeauna, în funcție de circumstanțe.

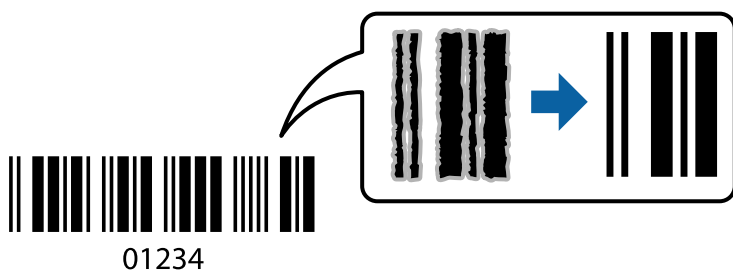

Puteți utiliza această funcție cu următoarele tipuri de hârtie și următoarea calitate de tipărire.

hârtii normale, Letterhead, sau Plic: Standard

Accesați driverul de imprimantă și, apoi, efectuați următoarele setări.

Fila **Întreținere** > **Setări extinse** > **Mod cod de bare**

## Tipărirea documentelor de pe dispozitive inteligente

Puteți tipări documente de pe dispozitive inteligente cum ar fi smartphone sau tabletă.

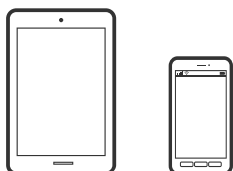

## Imprimarea folosind Epson Smart Panel

Epson Smart Panel este o aplicație care vă permite să efectuați operațiuni de tipărire cu ușurință, inclusiv tipărirea, copierea sau scanarea de pe dispozitive inteligente precum un smartphone sau o tabletă. Puteți conecta

imprimanta și dispozitivul inteligent printr-o rețea wireless, verifica nivelurile de cerneală și starea imprimantei și puteți căuta soluții dacă apar erori. De asemenea, puteți copia cu ușurință utilizând o setare de copiere preferată.



Instalați Epson Smart Panel de la următoarea adresă URL sau cu următorul cod QR.

<https://support.epson.net/smpdl/>



Porniți Epson Smart Panel, apoi selectați meniul de tipărire din ecranul principal.

## Tipărirea documentelor folosind AirPrint

AirPrint permite tipărirea wireless instantanee de la iPhone, iPad, iPod touch și Mac fără necesitatea instalării de drivere sau descărcării de software.



### **Notă:**

*Dacă ați dezactivat mesajele de configurare a hârtiei la panoul de comandă al imprimantei dvs., nu puteți utiliza funcția AirPrint. Consultați linkul de mai jos pentru a activa mesajele, dacă este necesar.*

1. Configurați imprimanta pentru tipărirea fără fir. Consultați linkul de mai jos.  
<https://epson.sn>
2. Conectați dispozitivul Apple la aceeași rețea wireless pe care o utilizează imprimanta dvs.
3. Tipăriți de pe dispozitivul dvs. pe imprimanta dvs.

### **Notă:**

*Pentru detalii, consultați pagina AirPrint de pe site-ul web Apple.*

## Informații conexe

➔ „Nu se poate tipări deși a fost stabilită o conexiune (iOS)” la pagina 146

## Tipărirea cu ajutorul Epson Print Enabler

Puteți tipări fără fir documentele, mesajele e-mail, fotografiile și paginile web de pe telefonul sau tableta Android (Android v 4.4 sau versiune superioară). Din câteva atingeri, dispozitivul Android va descoperi o imprimantă Epson conectată la aceeași rețea fără fir.

Căutați și instalați Epson Print Enabler din Google Play.

Accesați **Setări** la dispozitivul Android, selectați **Tipărire**, apoi activați Epson Print Enabler. De la o aplicație Android precum Chrome, atingeți pictograma de meniu și tipăriți întreg conținutul ecranului.

### **Notă:**

*Dacă nu vedeți imprimanta, atingeți **Toate imprimantele** și selectați imprimanta.*

## Imprimarea folosind Mopria Print Service

Mopria Print Service permite tipărirea wireless instantanee de pe smartphone-uri sau tablete Android.

Instalați Mopria Print Service din Google Play.



Pentru mai multe detalii, accesați website-ul Mopria la <https://mopria.org>.

---

## Tipărirea pe plicuri

### Tipăriți pe plicuri de pe un computer (Windows)

1. Încărcați plicuri în imprimantă.  
[„Încărcare plicuri” la pagina 31](#)
2. Deschideți fișierul pe care doriți să-l tipăriți.
3. Accesați fereastra pentru driver-ul imprimantei.
4. Selectați dimensiunea plicului din **Dimensiuni document** din fila **Principal** și apoi selectați **Plic** din **Tip hârtie**.
5. Setează celelalte elemente din filele **Principal** și **Mai multe opțiuni** în funcție de caz și faceți clic pe **OK**.
6. Faceți clic pe **Tipărire**.

## Tipăriți pe plicuri de pe un computer (Mac OS)

1. Încărcați plicuri în imprimantă.  
[„Încărcare plicuri” la pagina 31](#)
2. Deschideți fișierul pe care doriți să-l tipăriți.
3. Selectați **Tipărire** din meniul **Fișier** sau o altă comandă pentru a accesa caseta de dialog pentru tipărire.
4. Selectați dimensiunea ca setare **Format hârtie**.
5. Selectați **Setări tipărire** din meniul contextual.
6. Selectați **Plic** ca setare pentru **Tip media**.
7. Setări celelalte elemente în funcție de caz.
8. Faceți clic pe **Tipărire**.

---

## Tipărirea fotografiilor

### Tipărirea fotografiilor de pe un computer

Epson Photo+ vă permite să tipăriți fotografii cu ușurință și precizie în diverse formate pe hârtie foto sau etichete de disc CD/DCD (tipărirea pe etichete de disc CD/DCD este acceptată doar de unele modele.). Consultați secțiunea de ajutor a aplicației pentru detalii.

---

## Tipărire pagini web

### Tipărirea paginilor web de pe un computer

Epson Photo+ vă permite să afișați pagini web, să decupați zona specificată, iar apoi să le editați și să le tipăriți. Consultați secțiunea de ajutor a aplicației pentru detalii.

### Tipărirea paginilor web de pe un dispozitiv inteligent

Instalați Epson Smart Panel de la următoarea adresă URL sau cu următorul cod QR.

<https://support.epson.net/smpdl/>



Deschideți pagina web pe care doriți să o tipăriți în aplicația browserului web al dumneavoastră. Atingeți **Partajare** din meniul aplicației browserului web, selectați **Smart Panel**, apoi începeți tipărirea.

## Tipărirea utilizând un serviciu cloud

Utilizând serviciul Epson Connect disponibil prin internet, puteți tipări de pe smartphone, tabletă sau laptop oricând și practic oriunde. Pentru a utiliza acest serviciu, trebuie să înregistrați utilizatorul și imprimanta în Epson Connect.

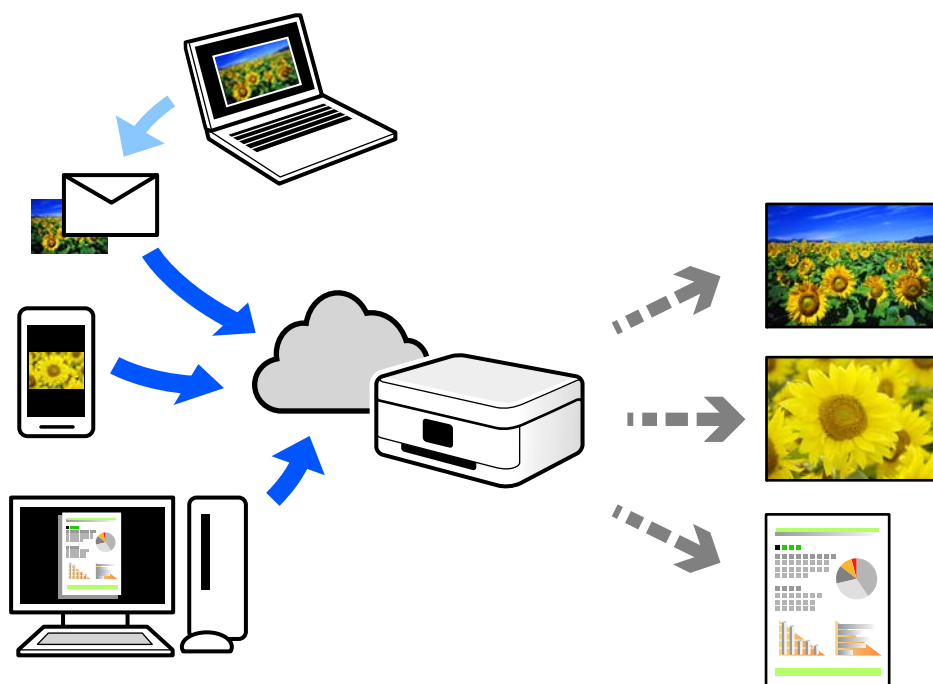

Caracteristicile disponibile prin internet sunt enumerate mai jos.

Email Print

Când trimiteți un e-mail cu fișiere atașate, precum documente sau imagini, la o adresă de e-mail atribuită imprimantei, puteți imprima mesajul respectiv și fișierele atașate din locații aflate la distanță, precum imprimanta de acasă sau de la birou.

Remote Print Driver

Acesta este un driver partajat, compatibil cu Remote Print Driver. Când tipăriți utilizând o imprimantă dintr-o locație aflată la distanță, puteți tipări prin modificarea imprimantei din fereastra uzuală a aplicației.

Consultați portalul web Epson Connect pentru detalii despre cum să efectuați configurarea sau tipărirea.

<https://www.epsonconnect.com/>



<http://www.epsonconnect.eu> (doar Europa)

# Copierea

Copiere color sau monocrom. . . . .	59
Copierea pe față-verso. . . . .	60
Copiere prin mărire sau reducere. . . . .	60
Copierea mai multor originale pe aceeași pagină. . . . .	60
Copierea actului de identitate. . . . .	62
Copierea fără margini. . . . .	62
Opțiuni de meniu Mai multe pentru copiere. . . . .	63

## Copiere color sau monocrom

Această secțiune explică pașii pentru copierea originalelor în culori sau monocrom.

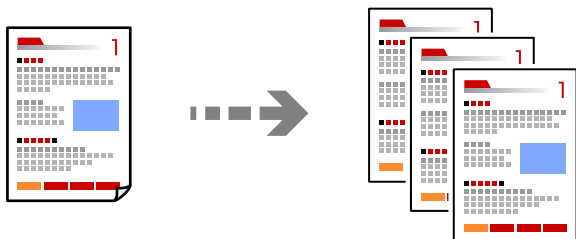

1. Încărcați hârtie în imprimantă.

„Încărcarea hârtiei în alimentatorul cu hârtie din spate” la pagina 29

2. Așezați originalele.

„Amplasarea originalelor pe geamul scannerului” la pagina 36

3. Selectați **Copiere** pe ecranul principal.

Pentru a selecta un element, utilizați butoanele ▲ ▼ ◀ ▶ și apoi apăsați butonul OK.

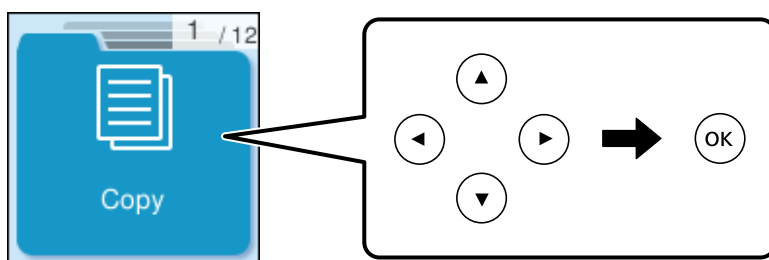

4. Selectați **Culoare** sau **A&N**.

5. Setați numărul de copii, după cum este necesar.

6. Apăsați butonul ◊.

**Notă:**

*Culoarea, dimensiunea și marginea imaginii copiate sunt ușor diferite de original.*

### Informații conexe

➔ „Opțiuni de meniu Mai multe pentru copiere” la pagina 63

## Copierea pe față-verso

Copiați mai multe originale pe ambele fețe ale colii de hârtie.



Copiere > Mai multe > Setări > Setări > 2 fețe

### Informații conexe

➔ „Opțiuni de meniu Mai multe pentru copiere” la pagina 63

---

## Copiere prin mărire sau reducere

Puteți copia originale la un grosisment specificat.

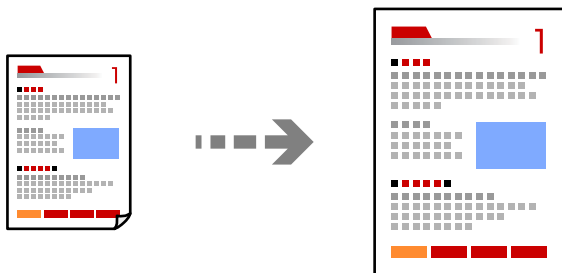

Copiere > Mai multe > Setări > Setări > Micșorare/Mărire

### Informații conexe

➔ „Opțiuni de meniu Mai multe pentru copiere” la pagina 63

---

## Copierea mai multor originale pe aceeași pagină

Puteți copia originale multiple pe o singură coală de hârtie.

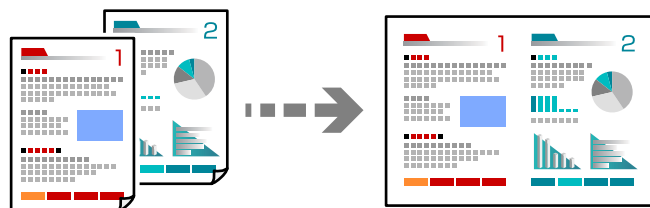

Copiere > 2-susCuloare

Când plasați originalele, așezați-le cu fața în jos, așa cum se arată mai jos.

Copierea originalelor pe orizontală

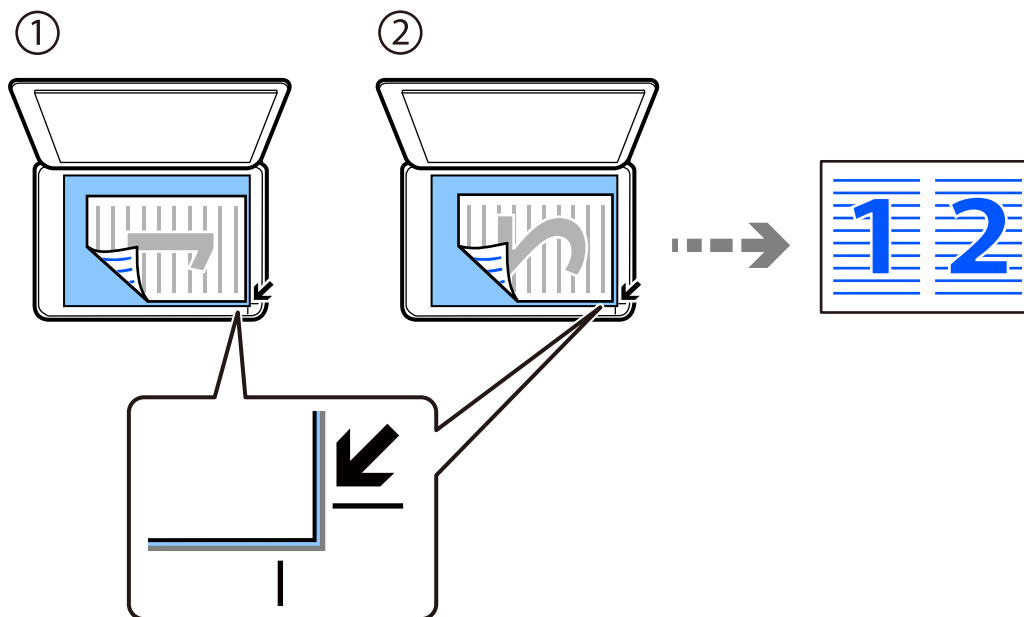

Copierea originalelor pe verticală

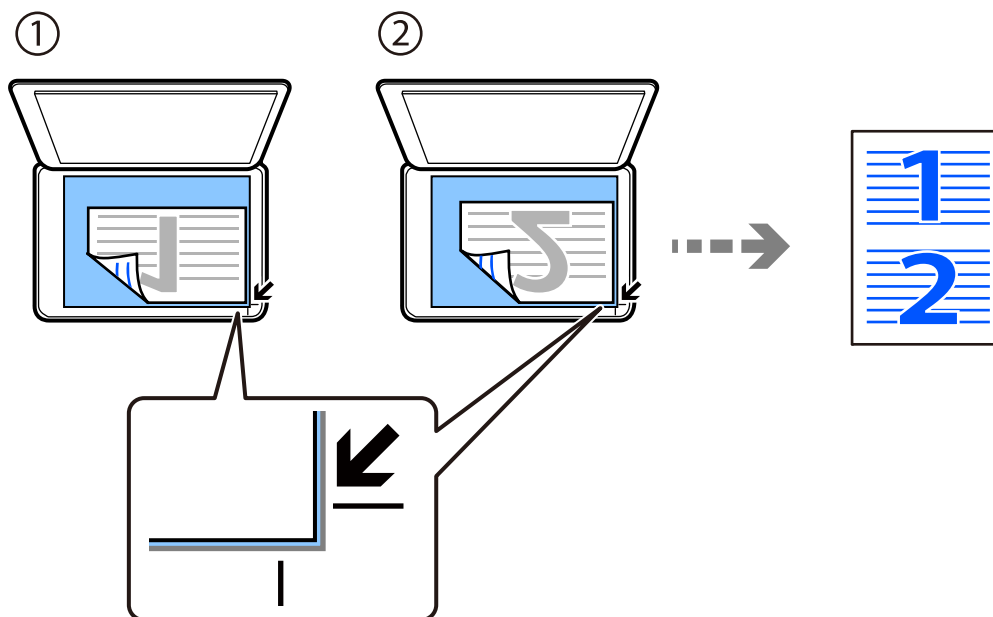

**Notă:**

Puteți de asemenea selecta **Mai multe** pentru a modifica setările. Consultați informațiile aferente de mai jos pentru explicații despre setări.

**Informații conexe**

➔ „Opțiuni de meniu Mai multe pentru copiere” la pagina 63

## Copierea actului de identitate

Scanează ambele fețe ale unui act de identitate și le copiază pe o singură față a unei coli A4.

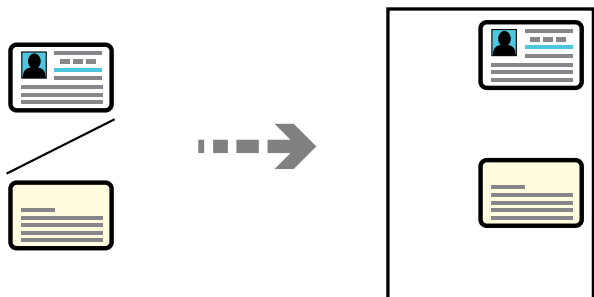

**Copiere > Mai multe > Setări > Setări > Cop. carte ident.**

Așezați originalul cu fața în jos și glisați-l către marcajul din colț. Amplasați un card de identitate la 5 mm distanță de marcajul de colț al geamului scannerului.

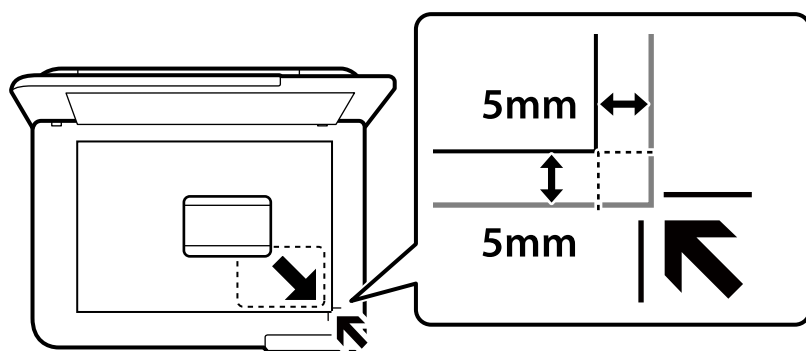

### Informații conexe

➔ [„Opțiuni de meniu Mai multe pentru copiere” la pagina 63](#)

## Copierea fără margini

Copiază fără să adauge margini în jurul muchiilor. Imaginea este puțin mărită pentru a elimina marginile de pe muchiile hârtiei.

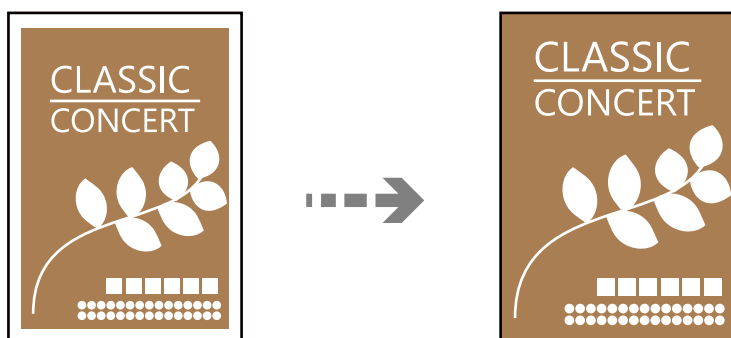

**Copiere > Mai multe > Setări > Setări > Copiere fr. marg.**

## Informații conexe

➔ „Opțiuni de meniu Mai multe pentru copiere” la pagina 63

---

# Opțiuni de meniu Mai multe pentru copiere

Puteți efectua aceste setări de la **Copiere** > **Mai multe** de pe ecranul principal.

### Numărul de exemplare:

Introduceți numărul de exemplare.

### A&N:

Copiază originalul în alb și negru (monocrom).

### Culoare:

Copiază originalul în culori.

### Setări:

Se va deschide ecranul setărilor de tipărire. Dacă doriți să modificați setările, apăsați pe butonul ▼.

### 2 fețe:

Selectați aspectul față-verso.

1>1-fețe

Copiază o parte a unui original pe o singură coală de hârtie.

1>2-fețe

Copiază două originale pe o singură pagină pe ambele fețe ale unei coli de hârtie individuale. Selectați orientarea originalului și poziția de legare a hârtiei.

### Densitate:

Dacă rezultatul obținut la copiere este prea estompat, măriți densitatea. Reduceți nivelul densității dacă cerneala pătează.

### Setare hârtie:

Selectați formatul și tipul hârtiei încărcate.

### Micșorare/Mărire:

Configurează raportul de mărire sau de micșorare. Selectați mărire/micșorare din meniu în funcție de hârtia și originalul pe care doriți să-l imprimați.

Potrivire automată :

Detectează zona de scanare și mărește sau micșorează automat originalul pentru a se adapta la formatul de hârtie selectat.

### Dimens. partic.:

Specifică mărirea utilizată pentru a mări sau a micșora originalul într-un interval cuprins între 25 și 400%.

**Mărime original:**

Selectați dimensiunea originalului. La copierea unor originale de dimensiune atipică, selectați dimensiunea cea mai apropiată de original.

**Pg. mlt.:**

Selectați formatul de copiere.

Pagină individuală

Copiază un original cu două fețe pe o singură coală.

2-sus

Copiază două originale de o singură pagină pe o singură foaie de hârtie folosind formatul 2 copii pe pagină. Selectați ordinea formatului și orientarea originalului.

**Calitate:**

Selectați calitatea folosită la copiere. Selectând **Înaltă** puteți tipări la o calitate mai ridicată, dar viteza de tipărire ar putea să scadă.

**Cop. carte ident.:**

Scanează ambele fețe ale unui act de identitate și le copiază pe aceeași față a colii de hârtie.

**Copiere fr. marg.:**

Copiază fără să adauge margini în jurul muchiilor. Imaginea este puțin mărită pentru a elimina marginile de pe muchiile hârtiei. Selectați mărirea în setarea **Extindere**.



---

# Scanarea

Metode de scanare disponibile. . . . .	66
Scanarea originalelor pe computer. . . . .	66
Scanarea folosind WSD. . . . .	67
Scanarea originalelor pe un dispozitiv inteligent. . . . .	70

## Metode de scanare disponibile

Puteți folosi oricare dintre următoarele metode de scanare folosind această imprimantă.

### Scanarea pe computer

Puteți salva imaginea scanată pe un calculator conectat la imprimantă.

[„Scanarea originalelor pe computer” la pagina 66](#)

### Scanarea folosind WSD

Puteți salva imaginea scanată pe un computer conectat la imprimantă, folosind funcția WSD.

[„Scanarea folosind WSD” la pagina 67](#)

### Scanarea direct de pe dispozitivele inteligente

Puteți salva imaginile scanare direct pe un dispozitiv inteligent precum un smartphone sau o tabletă folosind aplicația Epson Smart Panel pe dispozitivul inteligent.

[„Scanarea originalelor pe un dispozitiv inteligent” la pagina 70](#)

---

## Scanarea originalelor pe computer

### Notă:

Pentru a folosi această funcție, asigurați-vă că următoarele aplicații sunt instalate pe computerul dumneavoastră.

- Epson ScanSmart (Windows 7 sau o versiune ulterioară sau OS X El Capitan (10.11) sau o versiune ulterioară)
- Epson Event Manager (Windows Vista/Windows XP sau OS X Yosemite (10.10)/OS X Mavericks (10.9.5))
- Epson Scan 2 (aplicație necesară pentru utilizarea funcției de scanare)

Consultați următoarele pentru a verifica aplicațiile instalate.

Windows 11: faceți clic pe butonul Start și apoi verificați **All apps > Epson Software > Epson ScanSmart** și folderul **EPSON > Epson Scan 2**.

Windows 10: faceți clic pe butonul Start și apoi verificați **Epson Software folderul > Epson ScanSmart**, și folderul **> Epson Scan 2** aferent **EPSON**.

Windows 8.1/Windows 8: introduceți numele aplicației în câmpul de căutare, apoi verificați pictograma afișată.

Windows 7: faceți clic pe butonul Start și apoi selectați **Toate programele**. Apoi, verificați **Epson Software folderul > Epson ScanSmart**, și folderul **> Epson Scan 2** aferent **EPSON**.

Windows Vista/Windows XP: faceți clic pe butonul Start și apoi selectați **Toate programele** sau **Programe**. Apoi, verificați **Epson Software folderul > Epson Event Manager**, și folderul **> Epson Scan 2** aferent **EPSON**.

Mac OS: selectați **Start > Aplicații > Epson Software**.

1. Așezați originalele.

2. Selectați **Scanare către computer** pe panoul de comandă.

Pentru a selecta un element, utilizați butoanele ▲ ▼ ◀ ▶ și apoi apăsați butonul OK.

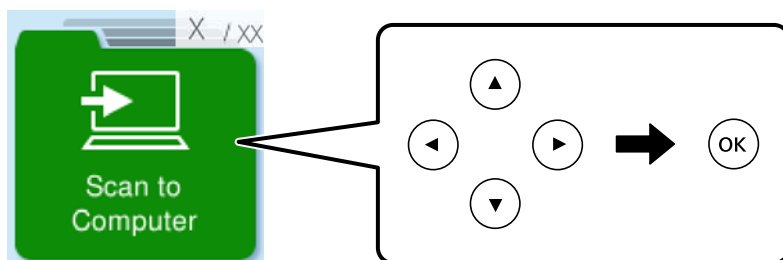

3. Selectați modul de salvare a imaginii scanate în computer.
  - Previzualizare pe computer (Windows 7 sau o versiune ulterioară sau OS X El Capitan (10.11) sau o versiune ulterioară): previzualizează imaginea scanată pe un computer înainte de salvarea imaginilor.
  - Salv. ca JPEG: salvează imaginea scanată în format JPEG.
  - Salv. ca PDF: salvează imaginea scanată în format PDF.
4. Dacă se afișează ecranul **Sel. computer**, selectați un computer pe care vor fi salvate imaginile scanate.
5. Apăsați butonul ◊.

La utilizarea Windows 7 sau a unei versiuni mai recente sau a OS X El Capitan (10.11) sau a unei versiuni mai recente: Epson ScanSmart pornește automat pe computerul dumneavoastră, iar scanarea începe.

**Notă:**

- Consultați ajutorul Epson ScanSmart pentru informații de operare detaliate ale software-ului. Executați clic pe **Ajutor** pe ecranul Epson ScanSmart pentru a deschide secțiunea de ajutor.
- Puteți începe scanarea nu doar de la imprimantă, ci și de la computer utilizând Epson ScanSmart.

---

## Scanarea folosind WSD

Puteți salva imaginea scanată pe un computer conectat la imprimantă, folosind funcția WSD.

- Această funcție este disponibilă doar pentru computerele care rulează Windows Vista sau versiuni ulterioare.
- Dacă utilizați Windows 7/Windows Vista, va trebui să configurați computerul în avans utilizând această funcție.  
[„Configurarea unui port WSD” la pagina 68](#)

1. Așezați originalele.  
[„Amplasarea originalelor pe geamul scannerului” la pagina 36](#)

2. Selectați **Spre WSD** pe panoul de comandă.

Pentru a selecta un element, utilizați butoanele ▲ ▼ ◀ ▶ și apoi apăsați butonul OK.

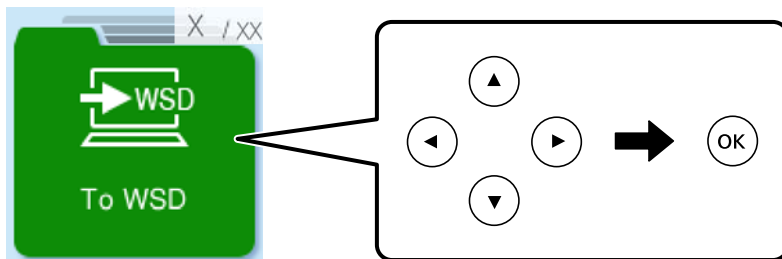

3. Selectați un computer.

4. Apăsați butonul ◊.

## Configurarea unui port WSD

Această secțiune explică modul de configurare a unui port WSD pentru Windows 7/Windows Vista.

**Notă:**

*Pentru Windows 8 sau versiuni ulterioare, portul WSD este configurat automat.*

Următoarele sunt necesare pentru configurarea unui port WSD.

- Imprimanta și computerul sunt conectate la rețea.
- Driverul imprimantei este instalat pe computer.

1. Porniți imprimanta.
2. Executați clic pe Start și apoi clic pe **Rețea** pe computer.
3. Executați clic-dreapta pe imprimantă și apoi clic pe **Instalare**.  
Executați clic pe **Continuare** când este afișat ecranul **Control cont utilizator**.

Executați clic pe **Dezinstalare** și începeți din nou dacă ecranul **Dezinstalare** este afișat.

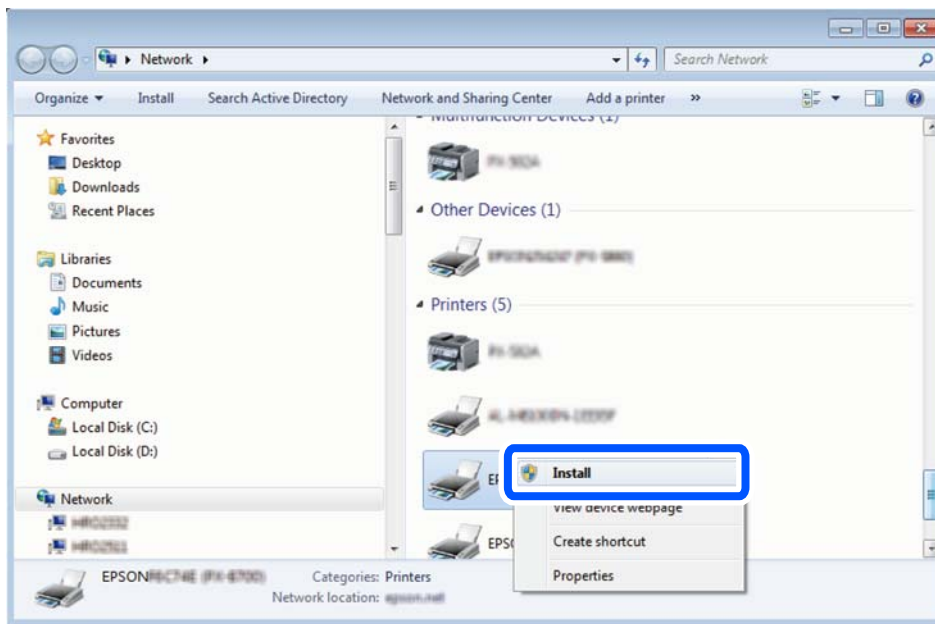

**Notă:**

Numele imprimantei setat în rețea și numele modelului (EPSON XXXXXX (XX-XXXX)) sunt afișate pe ecranul de rețea. Puteți verifica numele de imprimantă setat în rețea pe panoul de control al imprimantei sau prin tipărirea unei fișe de stare a rețelei.

4. Executați clic pe **Dispozitivul este pregătit pentru a fi utilizat**.

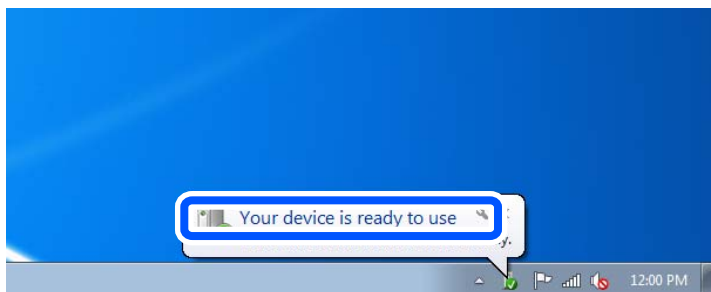

5. Verificați mesajul și apoi executați clic pe **Închidere**.

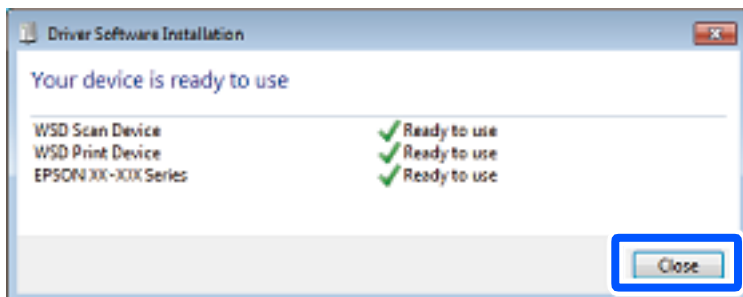

6. Deschideți ecranul **Dispozitive și imprimante**.
  - Windows 7  
Executați clic pe Start > **Panou de control** > **Hardware și sunete** (sau **Hardware**) > **Dispozitive și imprimante**.
  - Windows Vista  
Executați clic pe Start > **Panou de control** > **Hardware și sunete** > **Imprimante**.
7. Verificați dacă este afișată o pictogramă cu numele imprimantei în rețea.  
Selectați numele imprimantei atunci când utilizați WSD.

---

## Scanarea originalelor pe un dispozitiv inteligent

**Notă:**

*Înainte de scanare, instalați Epson Smart Panel pe dispozitivul inteligent.*

1. Așezați originalele.  
[„Așezarea originalelor” la pagina 33](#)
2. Porniți Epson Smart Panel pe dispozitivul inteligent.
3. Selectați meniul de scanare de pe ecranul principal.
4. Urmați instrucțiunile de pe ecran pentru scanarea și salvarea imaginilor.

---

# Primirea și trimiterea faxurilor

Înainte de utilizarea funcțiilor de fax. . . . .	72
Vedere de ansamblu asupra funcțiilor de fax ale imprimantei. . . . .	83
Trimiterea faxurilor de la imprimantă. . . . .	85
Recepționarea faxurilor la imprimantă. . . . .	89
Opțiuni de meniu pentru faxuri. . . . .	91
Utilizarea altor caracteristici ale faxului. . . . .	95
Trimiterea unui fax de la computer. . . . .	95
Recepționarea faxurilor la un computer. . . . .	99

---

## Înainte de utilizarea funcțiilor de fax

Verificați următoarele înainte de a începe să utilizați funcțiile faxului.

- Imprimanta și linia telefonică, și (dacă este utilizat) robotul telefonului sunt conectate corect
- Setările de bază ale faxului (Expert config. fax) sunt complete
- Alte Setări fax necesare sunt complete

Consultați „Informații aferente” de mai jos pentru a realiza setările.

### Informații conexe

- ➔ [„Conectarea imprimantei la o linie telefonică” la pagina 72](#)
- ➔ [„Pregătirea imprimantei pentru a trimite și a primi faxuri” la pagina 75](#)
- ➔ [„Meniul Setări de bază” la pagina 225](#)
- ➔ [„Efectuarea setărilor pentru funcțiile de fax ale imprimantei în funcție de utilizare” la pagina 77](#)
- ➔ [„Setări fax” la pagina 225](#)
- ➔ [„Disponibilitatea contactelor” la pagina 80](#)
- ➔ [„Meniul Set. impl. utiliz.” la pagina 231](#)
- ➔ [„Meniul Setări raport” la pagina 229](#)

## Conectarea imprimantei la o linie telefonică

### Linii telefonice compatibile

Puteți conecta imprimanta la linii telefonice analogice standard (PSTN = Public Switched Telephone Network) și la sisteme PBX (Private Branch Exchange).

Există posibilitatea să nu puteți utiliza imprimanta cu următoarele linii sau sisteme telefonice.

- Linii telefonice VoIP, cum ar fi DSL, sau servicii digitale prin fibră optică.
- Linii telefonice digitale (ISDN)
- Anumite sisteme telefonice PBX
- Atunci când sunt interpușe anumite adaptoare (adaptoare terminale, adaptoare VoIP, splittere sau routere DSL) între priza telefonică și imprimantă.

### Informații conexe

- ➔ [„Conectarea imprimantei la o linie telefonică” la pagina 72](#)

### Conectarea imprimantei la o linie telefonică

Conectați imprimanta la o mufă telefonică de perete utilizând un cablu telefonic RJ-11 (6P2C). Atunci când conectați un telefon la imprimantă, utilizați un al doilea cablu telefonic RJ-11 (6P2C).

În funcție de zonă, cutia imprimantei poate conține și un cablu telefonic. Dacă este cazul, utilizați cablul respectiv.

Poate fi necesar să conectați cablul telefonic la un adaptor furnizat pentru țara sau regiunea dvs.



**Notă:**

Scoateți capacul portului EXT. al imprimantei doar atunci când conectați telefonul la imprimantă. Nu scoateți capacul dacă nu intenționați să conectați un telefon.

În zonele cu furtuni cu descărcări electrice frecvente, vă recomandăm să utilizați un protector de suprasarcină.

**Conectarea la o linie telefonică standard (PSTN) sau la un sistem PBX**

Conectați un cablu telefonic de la priză sau de la portul centralei PBX la portul LINE din spatele imprimantei.

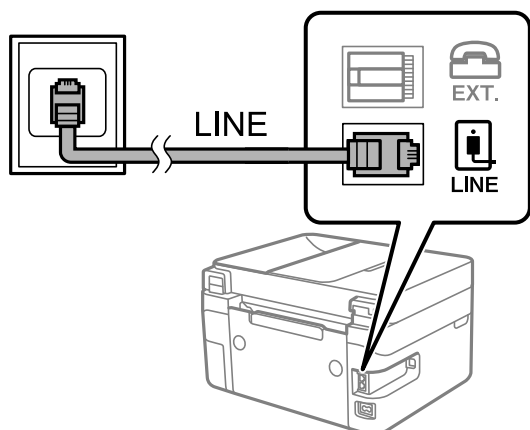

**Informații conexe**

➔ „Conectarea unui dispozitiv telefonic la imprimantă” la pagina 74

**Conectarea la o centrală DSL sau ISDN**

Conectați un cablu telefonic de la modemul DSL sau de la adaptorul ISDN la portul LINE din spatele imprimantei. Pentru informații suplimentare, consultați documentația modemului sau a adaptorului.

**Notă:**

Dacă modemul dvs. DSL nu este echipat cu un filtru DSL, conectați un filtru DSL separat.

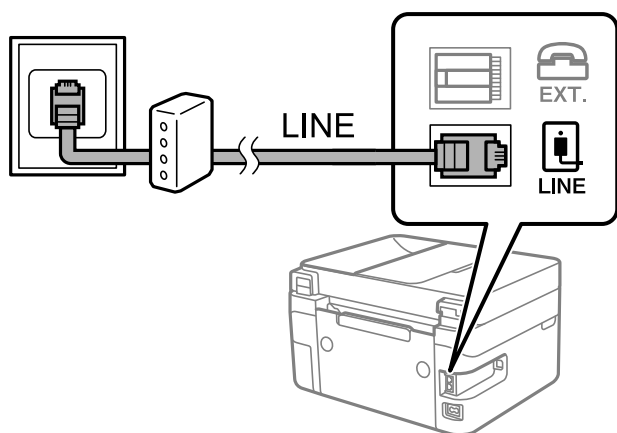

**Informații conexe**

➔ „Conectarea unui dispozitiv telefonic la imprimantă” la pagina 74

## Conectarea unui dispozitiv telefonic la imprimantă

Atunci când utilizați telefonul și imprimanta pe aceeași linie telefonică, conectați telefonul la imprimantă.

### Notă:

- ❑ Dacă dispozitivul telefonic are funcție fax, dezactivați-o înainte de a-l conecta la imprimantă. Pentru informații suplimentare, consultați manualul furnizat cu dispozitivul telefonic. În funcție de modelul aparatului telefonic, funcția de fax nu poate fi dezactivată complet, în consecință este posibil să nu puteți să îl utilizați ca pe un telefon extern.
- ❑ În cazul în care conectați un robot telefonic, asigurați-vă că setarea **Sonerii răspuns** a imprimantei este setată la un număr mai mare decât numărul de tonuri de apel emise de robotul telefonic pentru preluarea unui apel.

1. Îndepărtați capacul de pe portul EXT. din spatele imprimantei.

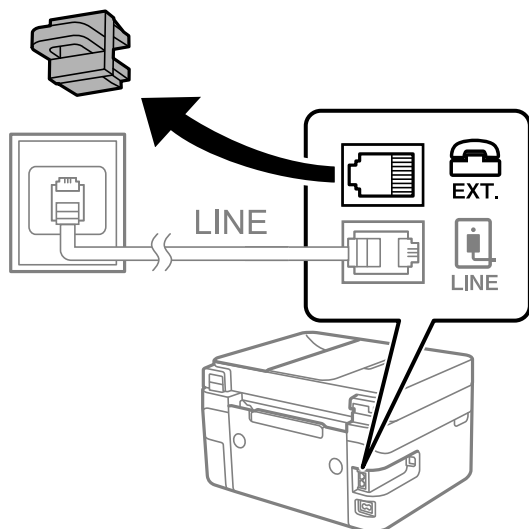

2. Conectați dispozitivul telefonic la portul EXT. cu ajutorul unui cablu telefonic.

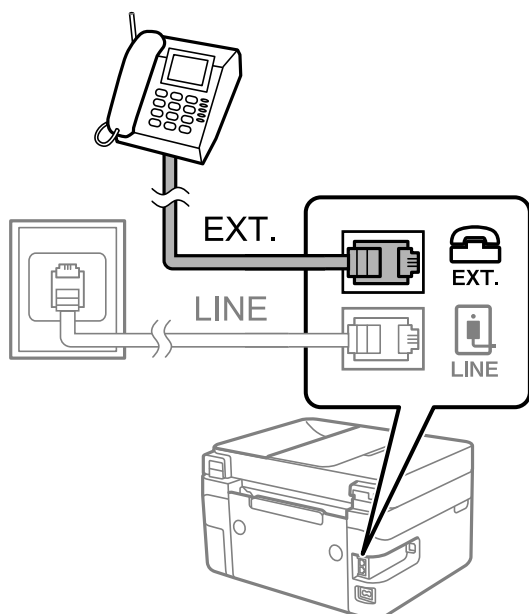

### Notă:

Atunci când partajați o singură linie telefonică, conectați dispozitivul telefonic la portul EXT. al telefonului. Dacă utilizați un splitter pentru a conecta dispozitivul telefonic și imprimanta separat, acestea nu vor funcționa corect.

3. Selectați **Fax** pe panoul de comandă al imprimantei.

Pentru a selecta un element, utilizați butoanele ▲ ▼ ◀ ▶ și apoi apăsați butonul OK.

4. Ridicați receptorul din furcă.

Dacă este afișat un mesaj de pornire pentru trimitere sau recepționare faxuri așa cum este indicat pe ecranul următor, conexiunea a fost inițializată.



#### Informații conexe

- ➔ „Pregătirea imprimantei pentru a trimite și a primi faxuri” la pagina 75
- ➔ „Efectuarea setărilor pentru a utiliza un robot telefonic” la pagina 78
- ➔ „Efectuarea setărilor pentru a recepționa faxuri folosind doar un telefon conectat (Primire la distanță)” la pagina 78
- ➔ „Mod primire:” la pagina 227

## Pregătirea imprimantei pentru a trimite și a primi faxuri

**Expert config. fax** configurează caracteristicile de fax de bază pentru a pregăti imprimanta să trimită și să primească faxuri.

Expertul se va afișa automat la prima pornire a imprimantei. De asemenea, puteți afișa manual expertul din panoul de comandă al imprimantei. Trebuie să executați expertul din nou în cazul în care acesta este omis la prima pornire a imprimantei sau la schimbarea mediului de conectare.

- Elementele de mai jos sunt cele care pot fi setate prin expert.
  - Antet (Nr. dvs. de telefon și Antet fax)**
  - Mod primire (Auto sau Manual)**
  - Setare DRD**
- Elementele de mai jos sunt setate automat în funcție de mediul de conectare.
  - Mod apelare (cum ar fi Ton sau Puls)**
- Alte elemente din **Setări de bază** rămân neschimbate.

#### Informații conexe

- ➔ „Meniul Setări de bază” la pagina 225

## Pregătirea imprimantei pentru a trimite și a primi faxuri utilizând Expert config. fax

1. Selectați **Setări** pe ecranul de pornire de pe panoul de comandă al imprimantei.  
Pentru a selecta un element, utilizați butoanele ▲ ▼ ◀▶ și apoi apăsați butonul OK.
2. Selectați **Setări fax > Expert config. fax**.
3. Urmați instrucțiunile afișate pe ecran, introduceți numele expeditorului, precum numele companiei și numărul de fax.

**Notă:**

*Numele dvs. de expeditor și numărul de fax vor apărea în antetul faxurilor trimise.*

4. Efectuați setarea pentru ton de apel distinctiv (DRD).
  - Dacă v-ați abonat la un serviciu de tip „ton de apel distinctiv” de la furnizorul dvs. de servicii de telefonie:  
Mergeți la următorul ecran și selectați modelul de ton de apel care va fi utilizat pentru faxurile sosite.  
Când selectați orice element, cu excepția **Toate, Mod primire** este setat la **Auto** și continuați la următorul ecran unde puteți verifica setările efectuate.
  - Dacă nu v-ați abonat la un serviciu de ton de apel distinctiv oferit de societatea de telefonie, sau nu aveți nevoie să setați această opțiune:  
Omiteți această setare și mergeți la ecranul în care puteți verifica setările efectuate.

**Notă:**

*Serviciile de tip „ton de apel distinctiv”, oferite de numeroase companii telefonice (numele serviciului diferă de la o companie la alta), vă permit să aveți mai multe numere de telefon pe aceeași linie. Fiecare număr are un ton de apel distinctiv. Puteți utiliza un număr pentru apeluri vocale și alt număr pentru faxuri. Selectați tonul de apel atribuit faxului în setarea **DRD**.*

*În funcție de regiune, opțiunile **Activat** și **Dezactivat** pot fi afișate ca opțiuni **DRD**. Selectați **Activat** pentru a utiliza caracteristica „ton de apel distinctiv”.*

5. Efectuați setarea Mod primire.
  - Dacă nu aveți nevoie să conectați telefonul la imprimantă:  
Selectați **Nu**.  
**Mod primire** este setat la **Auto**.
  - Dacă aveți nevoie să conectați telefonul la imprimantă:  
Selectați **Da** și apoi selectați dacă doriți sau nu recepționarea automată a faxurilor.
6. Verificați setările efectuate pe ecranul afișat și apoi continuați la următorul ecran.  
Pentru a corecta sau modifica setările, apăsați pe butonul ↶.

7. Verificați conexiunea faxului selectând **Primire verificare** și apoi selectați **Imprimare** pentru a tipări un raport care indică starea conexiunii.

**Notă:**

Dacă sunt raportate erori, urmați instrucțiunile din raport pentru a le soluționa.

Dacă este afișat ecranul **Selectare tip linie**, selectați tipul liniei.

- Atunci când conectați imprimanta la un sistem telefonic PBX sau la un adaptor de terminal, selectați **PBX**.

- Atunci când conectați imprimanta la o linie telefonică standard, selectați **PSTN**. Când mesajul de dezactivare a detectării tonului de apel este afișat pe ecran, apăsați butonul OK. Totuși, dezactivarea funcției de detectare a tonului de apel ar putea determina omiterea primei cifre a numărului de fax la formare și trimiterea faxului la un număr greșit.

### Informații conexe

- ➔ „Conectarea imprimantei la o linie telefonică” la pagina 72
- ➔ „Efectuarea setărilor pentru a utiliza un robot telefonic” la pagina 78
- ➔ „Mod primire:” la pagina 227
- ➔ „Efectuarea setărilor pentru a recepționa faxuri folosind doar un telefon conectat (Primire la distanță)” la pagina 78
- ➔ „Meniul Setări de bază” la pagina 225

## Efectuarea setărilor pentru funcțiile de fax ale imprimantei în funcție de utilizare

Puteți configura funcțiile de fax ale imprimantei individual utilizând panoul de comandă al imprimantei, în funcție de utilizare. Setările efectuate utilizând **Expert config. fax** pot fi, de asemenea, modificate. Pentru mai multe detalii, consultați descrierile meniului **Setări fax**.

### Informații conexe

- ➔ „Setări fax” la pagina 225
- ➔ „Primirea faxurilor de intrare” la pagina 89
- ➔ „Realizarea setărilor pentru fax pentru un sistem PBX” la pagina 77
- ➔ „Efectuarea setărilor atunci când conectați un telefon” la pagina 78
- ➔ „Efectuarea setărilor pentru blocarea faxurilor nedorite” la pagina 79
- ➔ „Realizarea setărilor pentru trimiterea și recepționarea faxurilor într-un computer” la pagina 79

## Realizarea setărilor pentru fax pentru un sistem PBX

Realizați următoarele setări atunci când utilizați imprimanta în birouri cu interioare, unde este necesar un cod pentru accesul în exterior (de ex. trebuie să formați 0 sau 9 pentru a obține o linie cu exteriorul).

1. Selectați **Setări** pe panoul de comandă al imprimantei.

Pentru a selecta un element, utilizați butoanele ▲ ▼ ◀ ▶ și apoi apăsați butonul OK.

2. Selectați **Setări fax** > **Setări de bază**.

3. Selectați **Tip linie**, apoi selectați **PBX**.
4. Când trimiteți un fax la un număr de fax exterior utilizând # (diez) în locul codului real de acces extern, selectați **Se utiliz.** pentru **Cod de acces**.

Simbolul # introdus în locul codului de acces efectiv este înlocuit de codul de acces stocat la apelare. Utilizarea semnului # vă ajută să evitați problemele de conectare, atunci când vă conectați la o linie cu exteriorul.

**Notă:**

*Nu puteți trimite faxuri destinatarilor din **Contacte** în cadrul căruia este setat un cod de acces extern precum 0 sau 9.*

*Dacă aveți destinatari înregistrați în **Contacte** utilizând un cod de acces extern precum 0 sau 9, setați **Cod de acces la Nu se utiliz.** În caz contrar, trebuie să modificați codul la # în **Contacte**.*

5. Introduceți codul de acces extern utilizat de sistemul de telefonie și apoi apăsați pe butonul OK.
6. Apăsați pe butonul OK pentru a aplica setările.  
Codul de acces este acum stocat în imprimantă.

## Efectuarea setărilor atunci când conectați un telefon

### **Efectuarea setărilor pentru a utiliza un robot telefonic**

Pentru a utiliza un robot telefonic, acesta trebuie setat în prealabil.

1. Selectați **Setări** pe ecranul de pornire de pe panoul de comandă al imprimantei.  
Pentru a selecta un element, utilizați butoanele ▲ ▼ ◀ ▶ și apoi apăsați butonul OK.
2. Selectați **Setări fax** > **Setări de bază**.
3. Selectați pentru **Mod primire** opțiunea **Auto**.
4. Setati opțiunea **Sonerii răspuns** la un număr mai mare decât numărul de apeluri al robotului telefonic.  
Dacă **Sonerii răspuns** este setat la un număr mai mic decât numărul de apeluri pentru robotul telefonic, robotul telefonic nu poate primi apeluri vocale pentru a înregistra mesajele vocale. Pentru informații suplimentare, consultați manualul furnizat cu robotul telefonic.

În funcție de regiune, este posibil ca setarea **Sonerii răspuns** a imprimantei să nu poată fi afișată.

### **Informații conexe**

➔ „Meniul Setări de bază” la pagina 225

### **Efectuarea setărilor pentru a recepționa faxuri folosind doar un telefon conectat (Primire la distanță)**

Puteti începe recepționarea faxurilor prin simpla ridicare a receptorului și folosirea telefonului, fără a folosi deloc imprimanta.

Caracteristica **Primire la distanță** este disponibilă doar pentru telefoanele care acceptă apelarea pe bază de tonuri.

1. Selectați **Setări** pe ecranul de pornire de pe panoul de comandă al imprimantei.  
Pentru a selecta un element, utilizați butoanele ▲ ▼ ◀ ▶ și apoi apăsați butonul OK.
2. Selectați **Setări fax > Setări de bază > Primire la distanță**.
3. Selectați **Activat**.
4. Introduceți un cod din două cifre (puteți introduce de la 0 la 9, \* și #) ca un cod de pornire și apoi apăsați butonul OK pentru a aplica setările.

### Informații conexe

➔ „Meniul Setări de bază” la pagina 225

## Efectuarea setărilor pentru blocarea faxurilor nedorite

Puteți bloca faxurile nedorite.

1. Selectați **Setări** pe ecranul de pornire de pe panoul de comandă al imprimantei.  
Pentru a selecta un element, utilizați butoanele ▲ ▼ ◀ ▶ și apoi apăsați butonul OK.
2. Selectați **Setări fax > Setări de bază > Fax de respingere**.
3. Setări condiția de blocare a faxurilor nedorite.  
Selectați **Fax de respingere** și apoi activați următoarele opțiuni.
  - Listă numere refuzare: Respinge faxurile aflate pe Lista cu numere respinse.
  - Antet fax gol: Respinge faxurile care nu conțin informații în antet.
  - Ap. nu e în Contacte: Respinge faxurile care nu au fost adăugate în lista de contacte.
4. Apăsați ↶ pentru a reveni la ecranul **Fax de respingere**.
5. Dacă utilizați **Listă numere refuzare**, selectați **Editare listă de numere blocate** și apoi editați lista.

## Realizarea setărilor pentru trimiterea și recepționarea faxurilor într-un computer

Pentru a trimite și recepționa faxuri pe un computer, FAX Utility trebuie instalat la computerul conectat prin rețea sau cablu USB.

### **Efectuarea setării Salvare în computer pentru a recepționa faxuri**

Puteți salva faxurile primite într-un computer, prin utilizarea FAX Utility. Instalați FAX Utility pe un computer client și efectuați setarea. Pentru detalii, consultați Operațiunile de bază din sistemul de asistență pentru FAX Utility (afișat în fereastra principală).

Elementul de setare de mai jos, de pe panoul de comandă al imprimantei, este setat la **Da**, iar faxurile primite pot fi salvate la computer.

Setări > Setări fax > Setări primite > Salvare în computer

### **Efectuarea setării Salvare în computer pentru a tipări faxurile recepționate pe imprimantă**

Puteți seta tipărirea faxurilor recepționate pe imprimantă, concomitent cu salvarea lor pe un computer.

1. Selectați **Setări** pe ecranul de pornire de pe panoul de comandă al imprimantei.  
Pentru a selecta un element, utilizați butoanele ▲ ▼ ◀ ▶ și apoi apăsați butonul OK.
2. Selectați **Setări fax > Setări primite**.
3. Selectați **Salvare în computer > Da și imprimare**.

### **Efectuarea setării Salvare în computer pentru a nu primi faxuri**

Pentru a seta ca imprimanta să nu salveze faxurile recepționate pe computer, modificați setările pe imprimantă.

#### **Notă:**

*De asemenea, puteți modifica setările utilizând FAX Utility. Totuși, dacă există faxuri care nu au fost salvate pe computer, funcționalitatea nu este operațională.*

1. Selectați **Setări** pe ecranul de pornire de pe panoul de comandă al imprimantei.  
Pentru a selecta un element, utilizați butoanele ▲ ▼ ◀ ▶ și apoi apăsați butonul OK.
2. Selectați **Setări fax > Setări primite**.
3. Selectați **Salvare în computer > Nu**.

## **Disponibilitatea contactelor**

Înregistrarea unei liste de contacte vă permite să introduceți destinațiile cu ușurință. Puteți înregistra până la 100 de intrări și puteți utiliza lista de contacte atunci când introduceți un număr de fax.

### **Înregistrarea sau editarea contactelor**

1. Selectați **Setări** pe ecranul de pornire.  
Pentru a selecta un element, utilizați butoanele ▲ ▼ ◀ ▶ și apoi apăsați butonul OK.
2. Selectați **Admin. Contacte**.
3. Procedați în unul dintre următoarele moduri.
  - Pentru a înregistra un contact nou, selectați **Adăug. intr.**, apoi selectați numărul de registru.
  - Pentru a înregistra un contact, selectați **Editare**, apoi selectați contactul țintă.
  - Pentru a șterge un contact, selectați **Ștergere**, selectați contactul țintă, apoi selectați **Da**. Nu sunt necesari pași suplimentari.



4. Efectuați setările necesare.

**Notă:**

La introducerea unui număr de fax, introduceți codul de acces extern la începutul numărului de fax, dacă aveți o centrală PBX și aveți nevoie de un cod de acces pentru a apela în exterior. Dacă codul de acces a fost configurat în setarea **Tip linie**, introduceți caracterul diez (#) în locul codului de acces real. Pentru a adăuga o pauză (de trei secunde) în timpul apelării, introduceți o cratimă (-).

5. Apăsați butonul OK pentru a continua și apoi selectați **Adăug. intr.** pentru a finaliza înregistrarea sau editarea.

## Înregistrarea sau editarea contactelor grupate

Adăugarea contactelor la un grup vă permite să trimiteți faxuri către mai multe destinații în același timp.

1. Selectați **Setări** pe ecranul de pornire.

Pentru a selecta un element, utilizați butoanele ▲ ▼ ◀ ▶ și apoi apăsați butonul OK.

2. Selectați **Admin. Contacte**.

3. Procedați în unul dintre următoarele moduri.

- Pentru a înregistra un nou grup de contacte, selectați **Adăugare grup**, apoi selectați numărul de registru.
- Pentru a edita un grup de contacte, selectați **Editare**, apoi selectați grupul țintă.
- Pentru a șterge un grup de contacte, selectați **Ștergere**, selectați grupul țintă, apoi selectați **Da**. Nu sunt necesari pași suplimentari.

4. Introduceți sau editați **Nume grup** și apoi apăsați OK.

5. Introduceți sau editați **Indexare cuvânt** și apoi apăsați OK.

6. Selectați contactele pe care doriți să le înregistrați în cadrul grupului.

De fiecare dată când apăsați butonul ▶, contactul este selectat și deselectat alternativ.

**Notă:**

Puteți înregistra până la 99 de contacte.

7. Apăsați butonul OK pentru a continua și apoi selectați **Adăug. intr.** pentru a finaliza înregistrarea sau editarea.

## Înregistrarea contactelor pe un computer

Utilizând Web Config, puteți să creați o listă de contacte pe computer și puteți importa această listă în imprimantă.

1. Accesați Web Config.
2. Faceți clic pe **Log in**, introduceți parola, apoi faceți clic pe **OK**.
3. Selectați **Contacts**.
4. Selectați numărul pe care doriți să-l înregistrați și apoi faceți clic pe **Edit**.

5. Introduceți **Name**, **Index Word**, **Fax Number** și **Fax Speed**.
6. Faceți clic pe **Apply**.

### Informații conexe

➔ „Aplicație pentru configurarea operațiilor imprimantei (Web Config)” la pagina 217

### Setarea elementelor destinației

Elemente	Setări și explicație
Name	Introduceți un nume afișat în contacte, cu 30 de caractere sau mai puțin, în Unicode (UTF-8). Dacă nu specificați acest element, lăsați-l necompletat.
Index Word	Introduceți cuvinte de căutat cu 30 de caractere sau mai puțin, în Unicode (UTF-8). Dacă nu specificați acest element, lăsați-l necompletat.
Type	Acest element este fixat ca <b>Fax</b> . Nu puteți modifica această setare.
Assign to Frequent Use	Acest articol nu este acceptat.
Fax Number	Introduceți între 1 și 64 de caractere utilizând 0 – 9, -, *, # și spații.
Fax Speed	Selecționați o viteză de comunicație ca destinație.

### Înregistrarea destinațiilor ca un grup

1. Accesați **Web Config**.
2. Faceți clic pe **Log in**, introduceți parola, apoi faceți clic pe **OK**.
3. Selectați **Contacts**.
4. Selectați numărul pe care doriți să-l înregistrați și apoi faceți clic pe **Edit**.
5. Introduceți un **Name** și **Index Word**.
6. Selectați un grup din **Type**.
7. Faceți clic pe **Select** pentru **Contact(s) for Group**.  
Sunt afișate destinațiile disponibile.
8. Selectați destinația pe care doriți să o înregistrați în grup și apoi faceți clic pe **Select**.  
**Notă:**  
*Destinațiile pot fi înregistrate pe mai multe grupuri.*
9. Faceți clic pe **Apply**.

## Informații conexe

➔ „Aplicație pentru configurarea operațiilor imprimantei (Web Config)” la pagina 217

---

# Vedere de ansamblu asupra funcțiilor de fax ale imprimantei

## Funcție: Trimiterea faxurilor

### Metode de expediere

Expediere automată

Când scanați un original atingând  (**Trimitere fax**), imprimanta apelează destinatarul și trimite faxul.

„Trimiterea faxurilor de la imprimantă” la pagina 85

Trimiterea manuală

Când efectuați o verificare manuală pe conexiunea de linie apelând destinatarul, atingeți butonul  pentru a selecta (**Trimitere fax**) pentru a începe trimiterea directă a unui fax.

„Trimiterea faxurilor cu formarea numărului de la telefonul extern” la pagina 87

### De desemnarea destinatarului la expedierea unui fax

Puteți introduce destinatari utilizând butoanele tastaturii, **Contacte** și **Recent**.

„Selectarea destinatarilor” la pagina 86

„Disponibilitatea contactelor” la pagina 80

### Set. scan. la expedierea unui fax

Puteți selecta elemente precum **Rezoluție** sau **Măr. orig. (sticlă)** la expedierea faxurilor.

„Set. scan.” la pagina 92

### Utilizarea Setări trimitere fax la expedierea unui fax

Puteți utiliza **Setări trimitere fax** precum **Trimitere directă** (pentru a trimite în mod stabil un document mare) sau **Trimitere fax mai târziu** (pentru a trimite un fax la ora specificată).

„Setări trimitere fax” la pagina 93

## Funcție: recepționarea faxurilor

### Mod primire

Există două opțiuni în **Mod primire** pentru recepționarea faxurilor.

Manual

În special pentru apeluri telefonice, dar și pentru fax

„Utilizarea modului Manual” la pagina 89

Auto

- Doar pentru fax (nu este necesar un telefon extern)
  - În principal pentru fax, însă uneori și pentru apeluri telefonice
- „Folosirea modului Auto” la pagina 90

### Recepționarea faxurilor utilizând un telefon conectat

Puteți recepționa faxuri utilizând doar un aparat telefonic extern.

„Meniul Setări de bază” la pagina 225

„Efectuarea setărilor atunci când conectați un telefon” la pagina 78

## Funcție: Expediere/Recepționare PC-FAX (Windows/Mac OS)

### Expediere PC-FAX

Puteți expedia faxuri de la un computer.

„Aplicație pentru configurarea operațiilor de fax și trimiterea faxurilor (FAX Utility)” la pagina 216

„Trimiterea unui fax de la computer” la pagina 95

### Recepționare PC-FAX

Puteți recepționa faxuri pe un computer.

„Realizarea setărilor pentru trimiterea și recepționarea faxurilor într-un computer” la pagina 79

„Aplicație pentru configurarea operațiilor de fax și trimiterea faxurilor (FAX Utility)” la pagina 216

„Recepționarea faxurilor la un computer” la pagina 99

## Funcții: Diverse rapoarte de fax

Puteți verifica starea faxurilor expediate și recepționate într-un raport.

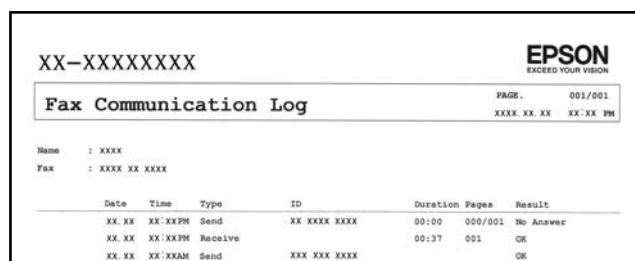

XX-XXXXXXXX

EPSON  
EXCEED YOUR VISION

Fax Communication Log

PAGE: 001/001  
XXXX.XX.XX XX:XX PM

Name : XXXX  
Fax : XXXX XX XXXX

Date	Time	Type	ID	Duration	Pages	Result
XX.XX	XX:XXPM	Send	XX XXXX XXXX	00:00	000/001	No Answer
XX.XX	XX:XXPM	Receive		00:37	001	OK
XX.XX	XX:XXAM	Send	XXX XXX XXXX			OK

„Meniul Setări raport” la pagina 229

„Setări trimitere fax” la pagina 93

„Jurnal transmitere:” la pagina 94

„Raport fax:” la pagina 94

## Funcție: securitate la expedierea și recepționarea faxurilor

Puteți utiliza multe funcții de securitate, precum **Restricții apelare directă** pentru a preveni expedierea la o destinație incorectă sau **Golire automată date backup** pentru a preveni scurgerea de informații.

„Meniul Setări securitate” la pagina 230

## Funcții: Alte funcții utile

### Blocarea faxurilor nedorite

Puteți respinge faxurile nedorite.

„Fax de respingere” la pagina 227

### Recepționarea faxurilor după apelare

După apelarea unui alt fax, puteți primi documente din partea aceluși fax.

„Recepționarea faxurilor prin efectuarea unui apel telefonic” la pagina 91

„Se interog. prim.” la pagina 94

---

## Trimiterea faxurilor de la imprimantă

Puteți trimite faxuri prin introducerea numerelor de fax ale destinatarilor utilizând panoul de comandă al imprimantei.

1. Așezați originalele.

Puteți trimite până la 100 de pagini într-o singură transmisie; totuși, în funcție de memoria disponibilă, poate apărea situația în care nu veți putea trimite faxuri, chiar dacă acestea au mai puțin de 100 de pagini.

„Amplasarea originalilor pe geamul scannerului” la pagina 36

„Așezarea originalilor pe unitatea ADF” la pagina 34 (Numai pentru WF-2930 Series)

2. Selectați **Fax** pe panoul de comandă al imprimantei.

Pentru a selecta un element, utilizați butoanele ▲ ▼ ◀ ▶ și apoi apăsați butonul OK.

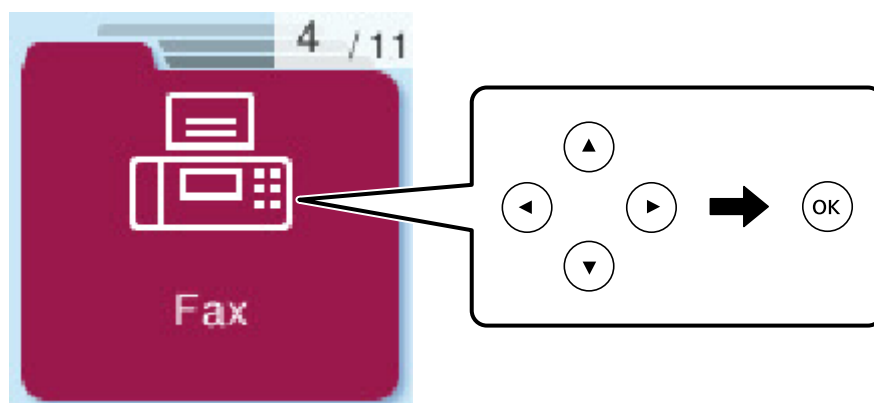

3. Specificați destinatarul.  
[„Selectarea destinatarilor” la pagina 86](#)
4. Selectați **Meniu** apăsând butonul OK și apoi selectați **Set. scan.** sau **Setări trimitere fax** pentru a efectua setările necesare, cum ar fi rezoluția și metoda de trimitere.
5. Apăsați pe butonul  pentru a trimite faxul.

**Notă:**

- Dacă numărul de fax este ocupat sau dacă apar unele probleme, imprimanta va încerca din nou apelarea peste un minut.
- Pentru a anula trimiterea, apăsați butonul .
- Trimiterea unui fax color durează mai mult, deoarece imprimanta realizează simultan scanarea și trimiterea. La trimiterea unui fax color, nu puteți utiliza alte funcții ale imprimantei.

## Selectarea destinatarilor

Puteți specifica destinatarii pentru a trimite faxul utilizând următoarele metode.

### Introducerea manuală a numărului de fax

Tastați numărul de fax folosind butoanele numerice și apoi apăsați butonul OK.

- Pentru a adăuga o pauză (pauză de trei secunde în timpul apelării), apăsați butonul .
- Dacă setați un cod de acces pentru exterior în meniul **Tip linie**, introduceți caracterul „#” (diez) în locul codului de acces, la începutul numărului de fax.

**Notă:**

Dacă nu puteți introduce manual un număr de fax, opțiunea **Restricții apelare directă** din **Setări securitate** este setată la **Activat**. Selectați destinatarii faxului din lista de contacte sau din istoricul faxurilor trimise.

### Selectarea destinatarilor din lista de contacte





Apăsați butonul  și selectați destinatarii cărora doriți să trimiteți. Dacă destinatarul la care doriți să trimiteți nu a fost înregistrat încă în **Contacte**, înregistrați-l din **Admin. Contacte**.

**Fax > Meniu > Admin. Contacte**

### Selectarea destinatarilor din istoricul de faxuri trimise

Apăsați pe butonul , apoi selectați destinatarul.

**Notă:**

Pentru a șterge destinatarii pe care i-ați introdus, apăsați butonul , deplasați cursorul la destinatarul pe care doriți să îl ștergeți apăsând butonul  , apoi anulați selectarea destinatarului apăsând butonul OK. Apăsați butonul  pentru a finaliza și a reveni la ecranul **Fax**.

### Informații conexe

➔ [„Disponibilitatea contactelor” la pagina 80](#)

## Diverse moduri de a trimite faxuri

### Trimiterea faxurilor cu formarea numărului de la telefonul extern

Puteți trimite un fax formând numărul de la telefonul extern conectat la imprimantă atunci când doriți să vorbiți la telefon înainte de a trimite faxul sau atunci când aparatul destinatarului nu comută automat pe funcția de fax.

1. Așezați originalele.

Puteți trimite până la 100 de pagini în cadrul unei singure transmisii.

2. Ridicați receptorul telefonului conectat și formați numărul destinatarului, de pe telefon.

**Notă:**

*Când destinatarul răspunde la telefon, puteți discuta cu acesta.*

3. Selectați **Fax** pe ecranul de pornire.

Pentru a selecta un element, utilizați butoanele ▲ ▼ ◀ ▶ și apoi apăsați butonul OK.

4. Apăsați butonul OK și apoi selectați **Set. scan.** sau **Setări trimitere fax** pentru a seta rezoluția și metoda de trimitere, dacă este necesar.

5. Când auziți tonul de fax, apăsați pe butonul ◊, apoi puneți receptorul în furcă.

**Notă:**

*Atunci când formați un număr de la telefonul conectat, trimiterea faxului durează mai mult, deoarece imprimanta scanează și trimite faxul simultan. La trimiterea unui fax, nu puteți utiliza celelalte caracteristici ale imprimantei.*

6. După expediere, scoateți originalele.

#### Informații conexe

➔ [„Set. scan.” la pagina 92](#)

➔ [„Setări trimitere fax” la pagina 93](#)

### Trimiterea unor documente de dimensiuni diferite din ADF (Scanare continuă(ADF))

Trimițând faxurile prin introducerea originalelor unul câte unul sau prin poziționarea originalelor după dimensiune, le puteți trimite sub forma unui singur document, la dimensiunile originale.

Dacă introduceți originale de dimensiuni diferite în ADF, toate originalele sunt trimise la dimensiunea celui mai mare dintre ele. Pentru a trimite originale în formatul inițial, nu poziționați originale cu formate mixte.

Această funcție este disponibilă doar pentru WF-2930 Series.

1. Poziționați primul lot de originale cu aceeași dimensiune.

[„Așezarea originalelor pe unitatea ADF” la pagina 34](#)

2. Selectați **Fax** pe ecranul principal.

Pentru a selecta un element, utilizați butoanele ▲ ▼ ◀ ▶ și apoi apăsați butonul OK.

3. Specificați destinatarul.

„Selectarea destinatarilor” la pagina 86

4. Apăsați butonul OK și apoi selectați **Set. scan.**.

5. Selectați **Scanare continuă(ADF)**, apoi selectați **Act.**.

De asemenea, puteți seta rezoluția și metoda de trimitere în **Set. scan.** sau **Setări trimitere fax**, dacă este necesar.

6. Apăsați butonul ↩ până când ați revenit la ecranul **Fax** și apoi apăsați butonul ◊.

7. După finalizarea scanării primelor originale și la afișarea mesajului **Trimiteți o altă pagină?** pe panoul de comandă, selectați **Da**, încărcați următoarele originale, apoi apăsați butonul ◊.

**Notă:**

*Dacă lăsați imprimanta neatinsă timp de 60 de secunde după ce vi se solicită introducerea următoarelor originale, imprimanta va întrerupe stocarea și va începe să trimită documentul.*

8. După expediere, scoateți originalele.

## Trimiterea mai multor pagini ale unui document monocrom (Trimitere directă)

Atunci când trimiteți un fax monocrom, documentul scanat este stocat temporar în memoria imprimantei. În consecință, trimiterea mai multor pagini poate cauza umplerea memoriei imprimantei și întreruperea trimiterii faxului. Puteți evita acest lucru activând caracteristica **Trimitere directă**; totuși, în acest caz, trimiterea faxului durează mai mult, deoarece imprimanta scanează și trimite faxul simultan. Puteți utiliza această caracteristică doar atunci când există un singur destinatar.

### Accesarea meniului

Puteți găsi meniul pe panoul de comandă al imprimantei de mai jos.

**Fax > Meniu > Setări trimitere fax > Trimitere directă.**

## Expedierea faxurilor monocrome la o oră specificată din zi (Trimitere fax mai târziu)

Puteți seta imprimanta pentru a trimite faxuri la o anumită oră. Doar faxurile monocrome pot fi trimise cu întârziere.

1. Așezați originalele.

2. Selectați **Fax** pe ecranul principal.

Pentru a selecta un element, utilizați butoanele ▲ ▼ ◀ ▶ și apoi apăsați butonul OK.



3. Specificați destinatarul.
4. Realizați setări pentru a trimite faxuri la o anumită oră.
  - ❶ Apăsați butonul OK și apoi selectați **Setări trimitere fax**.
  - ❷ Selectați **Trimitere fax mai târziu**, apoi selectați **Activat**.
  - ❸ Introduceți ora la care doriți să trimiteți faxul și apoi apăsați butonul OK.De asemenea, puteți seta rezoluția și metoda de trimitere în **Set. scan.** sau **Setări trimitere fax**, dacă este necesar.
5. Apăsați butonul ↶ până când reveniți la ecranul **Fax** și apoi apăsați butonul ◇.
6. După expediere, scoateți originalele.

**Notă:**

Puteți anula trimiterea faxului din ecranul **Fax**.

---

## Recepționarea faxurilor la imprimantă

Dacă imprimanta este conectată la linia telefonică și setările de bază au fost efectuate utilizând Expert config. fax, puteți primi faxuri.

Faxurile primite sunt tipărite.

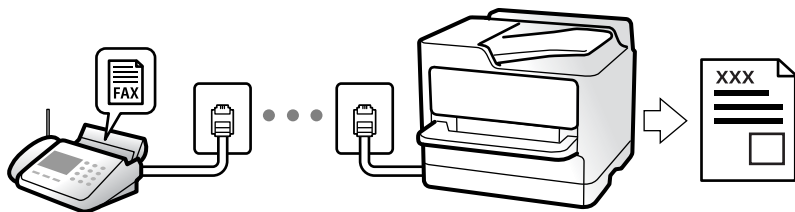

Atunci când doriți să verificați starea setărilor faxului, tipăriți o **Listă setări fax** selectând **Fax > Meniu > Mai multe > Raport fax > Listă setări fax**.

## Primirea faxurilor de intrare

Există două opțiuni în **Mod primire**.

### Informații conexe

- ➔ „Utilizarea modului Manual” la pagina 89
- ➔ „Folosirea modului Auto” la pagina 90
- ➔ „Mod primire:” la pagina 227

## Utilizarea modului Manual

Acest mod este destinat în principal apelurilor telefonice, dar se poate utiliza și pentru faxuri.

## Primirea faxurilor

Atunci când sună telefonul, puteți răspunde manual ridicând receptorul.

- Atunci când auziți un semnal de fax (baud):

Selectați **Fax** pe ecranul de pornire al imprimantei, apăsați butonul # pentru a selecta recepționarea unui fax și apoi apăsați . Apoi, puneți telefonul în furcă.

- Dacă soneria solicită un apel vocal:

Puteți răspunde la telefon în mod obișnuit.

## Recepționarea faxurilor utilizând numai telefonul conectat

Când funcția **Primire la distanță** este setată, puteți recepționa faxurile introducând codul de pornire.

Când sună telefonul, ridicați receptorul. Când auziți un ton de fax (baud), formați codul de pornire din două cifre, apoi puneți receptorul în furcă.

## Informații conexe

➔ „Primire la distanță:” la pagina 227

## Folosirea modului Auto

Acest mod permite utilizarea liniei în următoarele scopuri.

- Utilizarea liniei numai pentru fax (nu este necesar un aparat telefonic extern)
- Utilizarea liniei în principal pentru fax, uneori pentru a telefona

## Recepționarea faxurilor fără un aparat telefonic extern

Imprimanta comută automat la recepția de faxuri atunci când numărul de apeluri de sonerie corespunde cu valoarea setată în **Sonerii răspuns**.

## Recepționarea faxurilor cu un aparat telefonic extern

Imprimanta cu un aparat telefonic extern funcționează în modul următor.

- Când robotul telefonic răspunde înainte ca numărul de apeluri de sonerie să corespundă valorii setate în **Sonerii răspuns**:

- Dacă soneria solicită un fax: imprimanta comută automat la recepția de faxuri.

- Dacă soneria solicită un apel vocal; robotul telefonic poate primi apeluri vocale și poate înregistra mesaje vocale.

- Când dumneavoastră ridicați receptorul înainte ca numărul de apeluri de sonerie să corespundă valorii setate în **Sonerii răspuns**:

- Dacă soneria solicită un fax: puteți recepționa faxul utilizând aceiași pași ca și pentru **Manual**. Selectați **Fax** pe ecranul de pornire al imprimantei, apăsați butonul # pentru a selecta recepționarea unui fax și apoi apăsați

butonul . Apoi, puneți telefonul în furcă.

- Dacă soneria solicită un apel vocal: puteți răspunde la telefon ca de obicei.

- Când se oprește soneria și imprimanta comută automat la recepția de faxuri:

- Dacă soneria solicită un fax: imprimanta începe să recepționeze faxuri.

- Dacă soneria solicită un apel vocal: nu puteți răspunde la telefon. Cereți persoanei să vă sune înapoi.

**Notă:**

Setați numărul de sonerii pentru intrarea în funcțiune a robotului telefonic la o valoare mai redusă decât **Sonerii răspuns**. În caz contrar, robotul nu va putea primi apeluri vocale, deci nu va putea înregistra mesaje. Pentru detalii privind configurarea robotului, consultați manualul furnizat cu robotul.

**Informații conexe**

➔ „Sonerii răspuns:” la pagina 227

## Recepționarea faxurilor prin efectuarea unui apel telefonic

Puteți primi un fax stocat pe un alt fax, apelând numărul acestuia.

### Primirea faxurilor la cerere (Se interog. prim.)

Puteți primi un fax stocat pe un alt fax, apelând numărul acestuia. Utilizați această caracteristică pentru a primi un document de la un serviciu de informații prin fax.

**Notă:**

- Dacă serviciul de informații prin fax are o funcție de ghidare audio pe care trebuie să o urmați pentru a primi un document, nu puteți utiliza această funcție.
- Pentru a primi un document de la un serviciu de informare pentru faxuri care utilizează instrucțiuni audio, formați numărul de fax de la telefonul conectat și operați telefonul și imprimanta urmând instrucțiunile audio.

1. Selectați **Fax** pe ecranul de pornire.

Pentru a selecta un element, utilizați butoanele ▲ ▼ ◀ ▶ și apoi apăsați butonul OK.

2. Apăsați butonul OK și apoi selectați **Mai multe**.

3. Selectați **Se interog. prim.**, apoi selectați **Act.**.

4. Specificați destinatarul.

**Notă:**

Dacă nu puteți introduce manual un număr de fax, opțiunea **Restricții apelare directă** din **Setări securitate** este setată la **Act.**. Selectați destinatarul faxului din lista de contacte sau din istoricul faxurilor trimise.

5. Apăsați butonul ◊ pentru a începe **Se interog. prim.**.

---

## Opțiuni de meniu pentru faxuri

### Fax

Selectați meniurile în **Fax** din ecranul de pornire de pe panoul de comandă.

**Contacte:**

Selectați un destinatar din lista de contacte. De asemenea, puteți să adăugați sau să editați un contact.

#### Recent:

Selectați un destinatar din istoricul de faxuri trimise. De asemenea, puteți să adăugați destinatarul la lista de contacte.

#### Meniu

Puteți selecta următoarele meniuri.

- Set. scan.
- Setări trimitere fax
- Mai multe
- Admin. Contacte

Consultați „Informații conexe” de mai jos pentru mai multe detalii.

#### Trimitere fax

Apăsăți pe butonul  pentru a trimite faxul.

#### Informații conexe

➔ „Selectarea destinatarilor” la pagina 86

## Set. scan.



Selectați meniurile din panoul de control conform descrierii de mai jos:

**Fax > Meniu > Set. scan.**

#### Rezoluție:

Selectați rezoluția faxului trimis. Dacă selectați o rezoluție mai înaltă, dimensiunea datelor crește și trimiterea faxului necesită timp.

#### Densitate:

Setează densitatea faxului trimis. Apăsăți  pentru o densitate mai închisă, sau apăsăți  pentru o densitate mai deschisă.

#### Scanare continuă(ADF):

Trimițând faxurile prin introducerea originalelor unul câte unul sau prin poziționarea originalelor după dimensiune, le puteți trimite sub forma unui singur document, la dimensiunile originale. Vizualizați mai jos informații aferente acestui subiect.

Această funcție este disponibilă doar pentru WF-2930 Series.

#### Măr. orig. (sticlă):

Selectați dimensiunea și orientarea originalului plasat pe geamul scannerului.

#### Mod culoare:

Selectați dacă scanarea se va efectua în culori sau monocrom.

## Informații conexe

➔ „Trimiterea unor documente de dimensiuni diferite din ADF (Scanare continuă(ADF))” la pagina 87

## Setări trimitere fax

Selectați meniurile din panoul de control conform descrierii de mai jos:

### Fax > Meniu > Setări trimitere fax

#### Trimitere directă:

Trimite un fax monocrom în timpul scanării originalelor. Deoarece originalele scanate nu sunt stocate temporar în memoria imprimantei nici chiar atunci când se trimite un volum mare de pagini, puteți evita erorile care apar la imprimantă din cauza lipsei de memorie. Rețineți că trimiterea prin utilizarea acestei funcții necesită mai mult timp decât dacă nu se utilizează funcția respectivă. Vizualizați mai jos informații aferente acestui subiect.

Nu puteți utiliza această funcție atunci când trimiteți un fax către mai mulți destinatari.

#### Trimitere fax mai târziu:

Trimite un fax la ora specificată de dvs. Când se utilizează această opțiune, este disponibilă numai funcția de fax monocrom. Vizualizați mai jos informații aferente acestui subiect.

#### Ad. inf. exp.:

Puteți selecta poziția la care doriți să includeți informațiile de antet (nume expeditor și număr de fax) în faxul de trimis sau puteți alege să nu includeți aceste informații.

- Dezactivat:** Pentru a trimite un fax fără informații de antet.
- Exteriorul imaginii:** Pentru a trimite un fax cu informații de antet, în marginea albă de sus a faxului. În acest fel, antetul nu se va suprapune cu imaginea scanată, însă faxul recepționat de destinatar poate fi tipărit pe două coli de hârtie, în funcție de dimensiunea originalelor.
- Interiorul imaginii:** Pentru a trimite un fax cu informații de antet poziționate cu aproximativ 7 mm mai jos față de partea de sus a imaginii scanate. Antetul se poate suprapune cu imaginea, însă faxul recepționat de destinatar nu va fi împărțit în două documente.

#### Antet fax:

Selectați antetul pentru destinatar. Pentru a utiliza această funcție, trebuie să înregistrați mai multe antete în prealabil.

#### Info. supl. Antet:

Selectați informațiile pe care doriți să le adăugați. Puteți selecta una din **Nr. dvs. de telefon** și **Listă destinație**.

#### Raport transmitere:

Tipărește un raport de transmisie după trimiterea unui fax.

**Eroare imprimare** tipărește un raport doar în cazul apariției unei erori.

Când **Atașare imagine la raport** este setată în **Setări > Setări fax > Setări raport**, faxurile cu eroare sunt, de asemenea, tipărite cu raportul.

### Informații conexe

- ➔ „Trimiterea mai multor pagini ale unui document monocrom (Trimitere directă)” la pagina 88
- ➔ „Expedierea faxurilor monocrome la o oră specificată din zi (Trimitere fax mai târziu)” la pagina 88

## Mai multe

Selectați meniurile din panoul de comandă conform descrierii de mai jos.

### Fax > Meniu > Mai multe

#### Jurnal transmitere:

Puteți verifica istoricul faxurilor recepționate sau primite.

#### Raport fax:

##### Ultima transmitere:

Determină tipărirea unui raport pentru ultimul fax trimis sau recepționat prin sondaj.

##### Jurnal fax:

Tipărește un raport de transmisie. Puteți seta imprimanta pentru a tipări în mod automat acest raport, utilizând următorul meniu.

**Setări > Setări fax > Setări raport > Impr. auto jurn. fax**

##### Listă setări fax:

Determină tipărirea setărilor curente ale faxului.

##### Protocol urmărire:

Determină tipărirea unui raport detaliat pentru ultimul fax trimis sau primit prin sondaj.

#### Se interog. prim.:

Când această opțiune este setată la **Activat** și sunați la numărul de fax al expeditorului, puteți primi documente de la aparatul de fax al acestuia. Consultați informațiile aferente de mai jos pentru detalii privind recepționarea faxurilor utilizând **Se interog. prim.**

Când părăsiți meniul Fax, setarea revine la **Dezactivat** (implicit).

#### Retipărire faxuri:

Tipărește din nou faxurile primite la nivelul imprimantei.

#### Setări fax:

Accesează **Setări > Setări fax**.

### Informații conexe

- ➔ „Primirea faxurilor la cerere (Se interog. prim.)” la pagina 91

## Admin. Contacte

Selectați meniurile din panoul de comandă conform descrierii de mai jos:

**Fax > Meniu > Admin. Contacte**

Accesează **Setări > Admin. Contacte**.

Puteți adăuga sau edita contacte.

---

## Utilizarea altor caracteristici ale faxului

### Tipărirea manuală a unui raport de fax

1. Selectați **Fax** pe ecranul de pornire.

Pentru a selecta un element, utilizați butoanele ▲ ▼ ◀ ▶ și apoi apăsați butonul OK.

2. Apăsați butonul OK și selectați **Mai multe**.

3. Selectați **Raport fax**.

4. Selectați raportul pe care doriți să-l tipăriți, apoi urmați instrucțiunile de pe ecran.

**Notă:**

Puteți schimba formatul raportului. Din ecranul inițial, selectați **Setări > Setări fax > Setări raport** și modificați setarea **Atașare imagine la raport sau Format raport**.

---

## Trimiterea unui fax de la computer

Puteți trimite faxuri direct de la computer utilizând FAX Utility și driver-ul PC-FAX.

**Notă:**

- Verificați dacă FAX Utility și driverul PC-FAX al imprimantei au fost instalate înainte de utilizarea acestei funcții.

„Aplicație pentru configurarea operațiilor de fax și trimiterea faxurilor (FAX Utility)” la pagina 216

„Aplicație pentru transmiterea faxurilor (driver PC-FAX)” la pagina 216

- Dacă FAX Utility nu este instalat, instalați FAX Utility utilizând EPSON Software Updater (aplicație pentru actualizarea software-ului).

## Trimiterea documentelor create cu ajutorul unei aplicații (Windows)

Prin selectarea unei imprimante cu fax din meniul **Tipărire** al unei aplicații precum Microsoft Word sau Excel, puteți transmite direct date precum documente, desene și tabele, pe care le-ați creat, alături de o pagină de însoțire.

**Notă:**

În explicația care urmează, vom utiliza Microsoft Word ca exemplu. Operația propriu-zisă poate diferi în funcție de aplicația pe care o utilizați. Pentru detalii, consultați secțiunea de ajutor a aplicației.

1. Utilizând o aplicație, creați un document de transmis prin fax.
2. Faceți clic pe **Tipărire** din meniul **Fișier**.  
Apare fereastra **Tipărire** a aplicației.
3. Selectați **XXXXX (FAX)** (unde XXXXX este numele imprimantei) în **Imprimantă**, apoi verificați setările de trimitere ale faxurilor.
  - Specificați **1** pentru **Număr de copii**. Este posibil ca faxul să nu fie transmis corect dacă specificați **2** sau mai mult.
  - Puteți trimite până 100 de pagini în cadrul unei singure transmisii fax.
4. Faceți clic pe **Proprietăți imprimantă** sau **Proprietăți** dacă doriți să specificați **Format hârtie**, **Orientare**, **Color**, **Calitate imagine**, sau **Densitate caractere**.  
Pentru detalii, consultați sistemul de asistență al driverului PC-FAX.
5. Faceți clic pe **Tipărire**.  
**Notă:**  
*La utilizarea FAX Utility pentru prima dată, se afișează o fereastră pentru înregistrarea informațiilor dvs. Introduceți informațiile necesare, apoi faceți clic pe OK.*  
  
Se afișează ecranul **Setări destinatar** din FAX Utility.
6. Când doriți să trimiteți alte documente în aceeași transmisie fax, selectați caseta de validare **Adăugați documente**.  
Ecranul pentru adăugarea documentelor este afișat când faceți clic pe **Următorul** în pasul 9.
7. Selectați caseta de validare **Atașare foaie de însoțire** dacă este necesar.
8. Specificați un destinatar.
  - Specificarea în mod direct a unui destinatar (nume, număr de fax etc.) din **Agendă PC-FAX**:  
Dacă destinatarul este salvat în agenda telefonică, efectuați pașii de mai jos.
    - 1 Executați clic pe fila **Agendă PC-FAX**.
    - 2 Selectați destinatarul din listă, apoi faceți clic pe **Adăugare**.
  - Selectarea unui destinatar (nume, număr de fax, etc.) din lista de contacte a imprimantei:  
Dacă destinatarul este salvat în lista de contacte a imprimantei, efectuați pașii de mai jos.
    - 1 Executați clic pe fila **Persoane de contact pe imprimantă**.
    - 2 Selectați contactele din listă și executați clic pe **Adăugare** pentru a trece la fereastra **Adăugare la destinatar**.
    - 3 Selectați contactele din lista afișată și apoi executați clic pe **Editare**.
    - 4 Adăugați date personale, precum **Companie/Corp.** și **Titlu** după cum este necesar și apoi executați clic pe **OK** pentru a reveni la fereastra **Adăugare la destinatar**.
    - 5 Dacă este necesar, selectați caseta de validare **Înregistrare în Agendă PC-FAX** pentru a salva contactele în **Agendă PC-FAX**.
    - 6 Faceți clic pe **OK**.



- Specificarea în mod direct a unui destinatar (nume, număr de fax etc.):

Efectuați pașii de mai jos.

- 1 Executați clic pe fila **Apelare manuală**.
- 2 Introduceți informațiile necesare.
- 3 Faceți clic pe **Adăugare**.

În plus, executând clic pe **Salvare în agendă**, puteți salva destinatarul în listă sub caseta tab **Agendă PC-FAX**.

**Notă:**

- Dacă parametrul *Tip linie al imprimantei este setat la PBX și codul de acces a fost setat să utilizeze simbolul # (diez) în loc de introducerea codului de prefix exact, introduceți # (diez). Pentru detalii, consultați Tip linie în Setări de bază din linkul de informații conexe de mai jos.*
- Dacă ați selectat **Introducere număr de fax de două ori** în **Setări opționale** de pe ecranul principal al FAX Utility, trebuie să introduceți din nou același număr când faceți clic pe **Adăugare** sau **Următorul**.

Destinatarul este adăugat la **Listă destinatar** afișată în partea superioară a ferestrei.

9. Executați clic pe **Următorul**.

- Când ați bifat caseta de selectare **Adăugați documente**, urmați pașii de mai jos pentru a adăuga documente în fereastra **Unirea documentelor**.
  - 1 Deschideți un document pe care doriți să-l adăugați și apoi selectați aceeași imprimantă (nume de fax) în fereastra **Tipărire**. Documentul este adăugat la lista **Lista de documente pentru îmbinare**.
  - 2 Executați clic pe **Previzualizare** pentru a verifica documentul fuzionat.
  - 3 Executați clic pe **Următorul**.

**Notă:**

Setările **Calitate imagine** și **Color** pe care le-ați selectat pentru primul document sunt aplicate la alte documente.

- Când ați bifat caseta de selectare **Atașare foaie de însoțire**, specificați conținutul paginii de însoțire în fereastra **Setări foaie de însoțire**.
  - 1 Selectați o pagină de însoțire dintre modelele din lista **Foaie de însoțire**. Rețineți că nu există funcții pentru crearea unei pagini de însoțire originale sau pentru adăugarea unei pagini de însoțire originale pe listă.
  - 2 Completați câmpurile **Subiect** și **Mesaj**.
  - 3 Executați clic pe **Următorul**.

**Notă:**

Configurați următoarele, după cum este necesar în **Setări foaie de însoțire**.

- Faceți clic pe **Formatare foaie de însoțire** dacă doriți să modificați ordinea elementelor din pagina de însoțire. Puteți selecta formatul paginii de însoțire în **Format hârtie**. De asemenea, puteți selecta o pagină de însoțire de alt format decât documentul transmis.
- Faceți clic pe **Font** dacă doriți să modificați fontul utilizat pentru textul din pagina de însoțire.
- Faceți clic pe **Setări expeditor** dacă doriți să modificați informațiile expeditorului.
- Faceți clic pe **Examinare detaliată** dacă doriți să verificați dacă pagina de însoțire conține subiectul și mesajul introdus.

10. Verificați conținutul transmisiei și faceți clic pe **Trimitere**.

Asigurați-vă că numele și numărul de fax ale destinatarului sunt corecte înainte de a transmite. Faceți clic pe **Examinare** pentru a previzualiza pagina de însoțire și documentul de transmis.

Odată transmisia începută, apare o fereastră care conține starea transmisiei.

**Notă:**

- Pentru a opri transmisia, selectați datele și faceți clic pe **Revocare** . Puteți revoca și utilizând panoul de comandă al imprimantei.
- Dacă se produce o eroare în timpul transmisiei, apare fereastra **Eroare comunicare**. Verificați informațiile de eroare și retransmiteți.
- Ecranul Monitor stare fax (ecranul menționat mai sus, unde puteți verifica starea transmisiei) nu este afișat dacă opțiunea Afișare monitor stare fax în timpul transmisiei nu este selectată în ecranul **Setări opționale** al ecranului principal FAX Utility.

**Informații conexe**

➔ „Meniul Setări de bază” la pagina 225

## Trimiterea documentelor create cu ajutorul unei aplicații (Mac OS)

Prin selectarea unei imprimante cu funcții de fax din meniul **Tipărire** al unei aplicații disponibile comercial, puteți trimite date, precum documente, desene și tabele, pe care le-ați creat.

**Notă:**

În explicația care urmează vom utiliza ca exemplu Text Edit, o aplicație Mac OS standard.

1. Realizați, într-o aplicație, documentul pe care doriți să-l trimiteți prin fax.
2. Faceți clic pe **Tipărire** din meniul **Fișier**.  
Se afișează fereastra **Tipărire** a aplicației.
3. Selectați imprimanta (numele faxului) în **Nume**, faceți clic pe ▼ pentru a afișa setările detaliate, verificați setările de tipărire, apoi faceți clic pe **OK**.
4. Definiți setări pentru fiecare element.
  - Specificați **1** pentru **Număr de copii**. Chiar dacă specificați **2** sau mai multe, se va trimite o singură copie.
  - Puteți trimite până 100 de pagini în cadrul unei singure transmisii fax.

**Notă:**

Formatul de pagină al documentelor pe care le puteți trimite este același cu formatul de hârtie pe care puteți trimite faxuri de la imprimantă.

5. Selectați Setări fax din meniul pop-up, apoi efectuați setări pentru fiecare element.  
Consultați ajutorul aferent driverului PC-FAX pentru explicații privind setarea fiecărui element.  
Faceți clic pe  în partea din stânga jos a ferestrei pentru a deschide sistemul de ajutor pentru PC-FAX.

### 6. Selectați meniul Setări destinatari, apoi specificați destinatarul.

- Specificarea directă a unui destinatar (nume, număr de fax etc.):

Faceți clic pe elementul **Adăugare**, introduceți informațiile necesare și faceți clic pe . Destinatarul este adăugat la Listă destinatari afișată în partea superioară a ferestrei.

Dacă ați selectat „Introduceți numărul de fax de două ori” în setările driverului PC-FAX, trebuie să introduceți din nou același număr atunci când faceți clic pe .

În cazul în care linia de conexiune cu faxul necesită un cod de prefix, introduceți Prefix acces extern.

#### **Notă:**

*Dacă parametrul Tip linie al imprimantei este setat la **PBX** și codul de acces a fost setat să utilizeze simbolul # (diez) în loc de introducerea codului de prefix exact, introduceți # (diez). Pentru detalii, consultați Tip linie în Setări de bază din linkul de informații conexe de mai jos.*

- Selectarea unui destinatar (nume, număr de fax etc.) din agenda telefonică:

Dacă destinatarul este salvat în agenda telefonică, faceți clic pe . Selectați destinatarul din listă, apoi faceți clic pe **Adăugare** > **OK**.

În cazul în care linia de conexiune cu faxul necesită un cod de prefix, introduceți Prefix acces extern.

#### **Notă:**

*Dacă parametrul Tip linie al imprimantei este setat la **PBX** și codul de acces a fost setat să utilizeze simbolul # (diez) în loc de introducerea codului de prefix exact, introduceți # (diez). Pentru detalii, consultați Tip linie în Setări de bază din linkul de informații conexe de mai jos.*

### 7. Verificați setările destinatarului și faceți clic pe Fax.

Trimiterea începe.

Asigurați-vă că numele și numărul de fax ale destinatarului sunt corecte înainte de a transmite.

#### **Notă:**

- Dacă faceți clic pe pictograma imprimantei în Dock, se afișează ecranul de verificare a stării transmisiei. Pentru a opri trimiterea, faceți clic pe date, apoi faceți clic pe **Ștergere**.
- Dacă se produce o eroare în timpul transmisiei, se afișează mesajul **Trimitere eșuată**. Verificați datele transmisiei în ecranul **Înregistrare transmisie fax**.
- Este posibil ca documentele cu mai multe formate de hârtie să nu fie trimise corespunzător.

#### **Informații conexe**

➔ [„Meniul Setări de bază” la pagina 225](#)

---

## Recepționarea faxurilor la un computer

Faxurile pot fi primite pe o imprimantă și pot fi salvate în format PDF pe un computer conectat la imprimantă. Utilizați FAX Utility (aplicația) pentru a efectua setări.

Pentru detalii cu privire la modul de utilizare al FAX Utility, consultați Operațiuni de bază din secțiunea de ajutor a FAX Utility (afișată în fereastra principală). Dacă în timpul efectuării setărilor se afișează ecranul de introducere a parolei pe monitorul computerului, introduceți parola. Dacă nu cunoașteți parola, contactați administratorul.

**Notă:**

- ❑ Verificați dacă FAX Utility și driverul imprimantei PC-FAX au fost instalate și setările FAX Utility au fost efectuate înainte de a utiliza această funcție.

„Aplicație pentru configurarea operațiilor de fax și trimiterea faxurilor (FAX Utility)” la pagina 216

„Aplicație pentru transmiterea faxurilor (driver PC-FAX)” la pagina 216

- ❑ Dacă FAX Utility (Utilitar FAX) nu este instalat, instalați FAX Utility utilizând EPSON Software Updater (aplicație pentru actualizarea software-ului).

**! Important:**

- ❑ Pentru a primi faxuri la un computer, **Mod primire** de la panoul de comandă al imprimantei trebuie să fie setat la **Auto**. Pentru a efectua setări pe panoul de comandă al imprimantei, selectați **Setări > Setări fax > Setări de bază > Mod primire**.
- ❑ Computerul setat să recepționeze faxuri trebuie să fie mereu pornit. Documentele recepționate sunt salvate temporar în memoria imprimantei înainte de a fi salvate pe computer. Dacă opriți computerul, memoria imprimantei se poate ocupa la capacitate maximă, deoarece nu poate trimite documentele la computer.
- ❑ Când faxurile recepționate au fost salvate temporar în memoria imprimantei, indicatorul luminos  se aprinde.
- ❑ Pentru a citi faxurile recepționate, trebuie să instalați în computer un program de vizualizare a fișierelor PDF, precum Adobe Reader.

**Informații conexe**

- ➔ „Realizarea setărilor pentru trimiterea și recepționarea faxurilor într-un computer” la pagina 79

## Verificarea faxurilor noi (Windows)

Prin configurarea unui computer astfel încât să salveze faxuri recepționate de imprimantă, puteți verifica starea de procesare a faxurilor recepționate, precum și existența faxurilor noi, utilizând pictograma fax din bara de sarcini Windows. Prin configurarea unui computer astfel încât să afișeze o notificare la recepționarea de faxuri noi, un ecran de notificare apare în apropierea tăvii de sistem Windows, iar dumneavoastră puteți verifica faxurile noi.



**Notă:**

- ❑ Datele faxurilor recepționate salvate în computer sunt eliminate din memoria imprimantei.
- ❑ Aveți nevoie de Adobe Reader pentru a vizualiza faxurile recepționate, deoarece acestea sunt salvate ca fișiere PDF.

## Utilizarea pictogramei Fax din bara de sarcini (Windows)

Puteți verifica faxurile noi și starea operațională utilizând pictograma fax afișată în bara de sarcini Windows.

1. Verificați pictograma.

- ❑  : În așteptare.
- ❑  : Se verifică faxurile noi.
- ❑  : Importul faxurilor noi s-a finalizat.

2. Faceți clic dreapta pe pictogramă și apoi clic pe **Vizualizare Primire înregistrare fax**.

Se afișează ecranul **Primire înregistrare fax**.

3. Verificați data și expeditorul în listă, apoi deschideți fișierul recepționat ca PDF.

**Notă:**

- Faxurile recepționate sunt redenumite automat utilizând următorul format de nume.  
YYYYMMDDHHMMSS\_XXXXXXXXXX\_NNNNN (An/Lună/Zi/Oră/Minut/Secundă\_număr expeditor)
- De asemenea, puteți deschide folderul de faxuri recepționate direct când executați clic-dreapta pe pictogramă. Pentru detalii, consultați **Setări opționale** în FAX Utility și secțiunea de ajutor (afișată pe fereastra principală).

Când pictograma fax indică starea În așteptare, puteți verifica instantaneu faxurile noi selectând **Verificare faxuri noi acum**.

## Utilizarea ferestrei de notificare (Windows)

Când stabiliți să primiți notificări cu privire la faxurile noi, o fereastră de notificare este afișată lângă bara de sarcini aferentă fiecărui fax.

1. Verificați ecranul de notificare afișat pe ecranul computerului.

**Notă:**

Ecranul de notificare dispare dacă nu se efectuează operații pentru o perioadă de timp dată. Puteți modifica setările de notificare, precum durata de afișare.

2. Faceți clic oriunde în ecranul de notificare, cu excepția butonului .

Se afișează ecranul **Primire înregistrare fax**.

3. Verificați data și expeditorul în listă, apoi deschideți fișierul recepționat ca PDF.

**Notă:**

- Faxurile recepționate sunt redenumite automat utilizând următorul format de nume.  
YYYYMMDDHHMMSS\_XXXXXXXXXX\_NNNNN (An/Lună/Zi/Oră/Minut/Secundă\_număr expeditor)
- De asemenea, puteți deschide folderul de faxuri recepționate direct când executați clic-dreapta pe pictogramă. Pentru detalii, consultați **Setări opționale** în FAX Utility și secțiunea de ajutor (afișată pe fereastra principală).

## Verificarea faxurilor noi (Mac OS)

Puteți verifica faxurile noi utilizând una dintre următoarele metode. Această funcție este disponibilă numai pe computere cu setarea "Salvare" (salvează faxurile pe acest calculator).

- Deschideți folderul de faxuri recepționate (specificat în **Setări ieșire fax primite**.)
- Deschideți Monitor primire faxuri și faceți clic pe **Verificare faxuri noi acum**.
- Notificarea de recepționare a unor faxuri noi

Selectați opțiunea **Informează-mă despre noile faxurile printr-o pictograma pe dock** din **Monitor primire faxuri** > **Preferințe** din FAX Utility, iar pictograma Fax Receive Monitor execută un salt, pentru a vă informa că au sosit faxuri noi.

## Deschiderea folderului de faxuri recepționate din Received Fax Monitor (Mac OS)

Puteți deschide folderul de salvare din computer care a fost specificat pentru recepționarea faxurilor atunci când selectați "**Salvare**" (**salvează faxurile pe acest calculator**).

1. Faceți clic pe pictograma Fax Receive Monitor din Dock pentru a deschide **Monitor primire faxuri**.
2. Selectați imprimanta și faceți clic pe **Deschidere director** sau faceți dublu clic pe numele imprimantei.
3. Verificați data și expeditorul în numele fișierului, apoi deschideți fișierul PDF.

**Notă:**

*Faxurile recepționate sunt redenumite automat utilizând următorul format de nume.*

*AAAALLZZHHMSS\_XXXXXXXXXX\_nnnnn (An/Lună/Zi/Oră/Minut/Secundă\_număr expeditor)*

*Informațiile trimise de la expeditor sunt afișate ca numărul expeditorului. În funcție de expeditor, este posibil ca acest număr să nu fie afișat.*

## Anularea funcției de salvare a faxurilor de intrare în computer

Puteți anula salvarea faxurilor în computer utilizând FAX Utility.

Pentru detalii, consultați Operațiuni de bază din sistemul de asistență pentru FAX Utility (afișat în fereastra principală).

**Notă:**

- Dacă există faxuri care nu au fost salvate în computer, nu puteți anula funcția de salvare a faxurilor în computer.*
- De asemenea, puteți modifica setările imprimantei. Contactați administratorul pentru informații privind anularea setărilor de salvare în computer a faxurilor recepționate.*

---

# Întreținerea imprimantei

Verificarea stării consumabilelor. . . . .	104
Îmbunătățirea calității de tipărire, copiere, scanare și fax. . . . .	104
Curățarea imprimantei. . . . .	114

## Verificarea stării consumabilelor

Puteți verifica nivelurile aproximative ale cernelii și durata de viață aproximativă a cutiei de întreținere de la panoul de comandă al imprimantei. Selectați **Setări > Stare alimentare**.

Pentru a selecta un element, utilizați butoanele ▲ ▼ ◀ ▶ și apoi apăsați butonul OK.

### Notă:

De asemenea, puteți verifica nivelul aproximativ de cerneală și durata de viață aproximativă a cutiei de întreținere din monitorul de stare al driverului imprimantei.

Windows

Faceți clic pe **EPSON Status Monitor 3** din fila **Întreținere**.

Dacă **EPSON Status Monitor 3** este dezactivată, faceți clic pe **Setări extinse** din fila **Întreținere** și apoi selectați **Activare EPSON Status Monitor 3**.

Mac OS

Meniu Apple > **Preferințe sistem** > **Imprimante & Scanere** (sau **Imprimare & Scanare**, **Imprimare & Fax**) > Epson(XXXX) > **Opțiuni & Consumabile** > **Utilitar** > **Deschidere utilitar imprimantă** > **EPSON Status Monitor**

Puteți continua tipărirea în timp ce mesajul de cerneală aproape consumată este afișat. Înlocuiți cartușele de cerneală dacă este necesar.

### Informații conexe

- ➔ [„Continuarea temporară a tipăririi fără a înlocui cartușele de cerneală” la pagina 193](#)
- ➔ [„Continuați să tipăriți pentru a economisi cerneală neagră \(doar pentru Windows\)” la pagina 195](#)
- ➔ [„Este momentul să înlocuiți cartușele de cerneală” la pagina 187](#)
- ➔ [„Este momentul să înlocuiți cutia de întreținere” la pagina 196](#)

---

## Îmbunătățirea calității de tipărire, copiere, scanare și fax

### Verificarea și curățarea capului de imprimare





Dacă duzele sunt înfundate, rezultatul tipăririi este estompat, apar benzi vizibile sau culori neașteptate. Dacă duzele sunt extrem de înfundate, va fi tipărită o pagină goală. În cazul reducerii calității de tipărire, utilizați mai întâi funcția de verificare a duzelor pentru a verifica dacă sunt înfundate duzele. Dacă sunt înfundate, curățați capul de imprimare.



**! Important:**

- Nu deschideți unitatea de scanare și nu închideți imprimanta în timpul efectuării operației de curățare a capului de tipărire. Dacă operația de curățare a capului de tipărire nu s-a terminat, nu veți putea tipări.
- Curățarea capului consumă cerneală și nu ar trebui efectuată mai mult decât este necesar.
- Dacă nivelul cernelii este scăzut, probabil nu veți putea curăța capul de tipărire.
- În cazul în care calitatea tipăririi nu s-a îmbunătățit după ce ați repetat operația de verificare a duzelor și după ce ați curățat capul de 3 ori, așteptați cel puțin 12 ore fără să tipăriți și apoi repetați verificarea duzelor și curățarea capului de imprimare dacă este necesar. Recomandăm oprirea imprimantei apăsând pe butonul . În cazul în care calitatea tipăririi nu s-a îmbunătățit, rulați Curățare intensivă.
- Pentru a preveni uscarea capului de imprimare, nu scoateți imprimanta din priză în timp ce este pornită.

Puteți verifica și curăța capul de imprimare, utilizând panoul de comandă al capului de imprimare.

1. Selectați **Întreținere** pe panoul de comandă al imprimantei.  
Pentru a selecta un element, utilizați butoanele     și apoi apăsați butonul OK.
2. Selectați **Verificare duză**.
3. Urmați instrucțiunile de pe ecran pentru a încărca hârtie și a tipări modelul de verificare a duzelor.
4. Verificați modelul tipărit pentru a verifica dacă duzele de capul de imprimare sunt înfundate.

**A) OK**

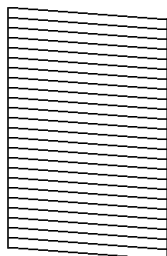

**B) NG**

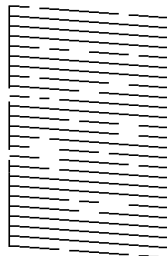

**C) NG**

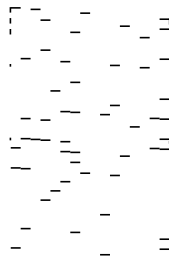

A:

Sunt tipărite toate liniile. Selectați **Nu**. Nu sunt necesari pași suplimentari.

B sau similar cu B

Câteva duze sunt înfundate. Selectați **Da** și apoi selectați **curățare** pe următorul ecran.

C sau similar cu C

Dacă lipsesc sau nu sunt tipărite mai multe linii, înseamnă că majoritatea duzelor sunt înfundate. Selectați **Da** și apoi selectați **Curățare intensivă** pe următorul ecran.

5. Urmați instrucțiunile de pe ecran pentru a efectua curățarea capului de imprimare sau Curățare intensivă.
6. La finalizarea operației de curățare, modelul de verificare a duzelor este tipărit automat. Repetați operația de curățare și tipărirea modelului până la tipărirea completă a tuturor liniilor.

**!** **Important:**

În cazul în care calitatea tipăririi nu s-a îmbunătățit după ce ați repetat operația de verificare a duzelor și după ce ați curățat capul de 3 ori, așteptați cel puțin 12 ore fără să tipăriți și apoi repetați verificarea duzelor și curățarea capului de imprimare dacă este necesar. Recomandăm oprirea imprimantei apăsând pe butonul . În cazul în care calitatea tipăririi nu s-a îmbunătățit, rulați Curățare intensivă.

**Notă:**

De asemenea, puteți verifica și curăța capul de imprimare, utilizând driverul imprimantei.

Windows

Faceți clic pe **Verif. duză cap imprimare** din fila **Întreținere**.

Mac OS

Meniu Apple > **Preferințe sistem** > **Imprimante & Scanere** (sau **Imprimare & Scanare, Imprimare & Fax**) > Epson(XXXX) > **Opțiuni & Consumabile** > **Utilitar** > **Deschidere utilitar imprimantă** > **Verif. duză cap imprimare**

**Informații conexe**

➔ „Rularea Curățare intensivă” la pagina 106

## Rularea Curățare intensivă

Funcția Curățare intensivă poate îmbunătăți calitatea de tipărire în următoarele cazuri.





Când cele mai multe duze sunt înfundate.

Când ați efectuat de 3 ori verificarea duzelor și curățarea capului și ați așteptat timp de cel puțin 12 ore fără a tipări, dar calitatea tipăririi s-a menținut la o valoare redusă.

Înainte de efectuarea acestei caracteristici, utilizați caracteristica de verificare a duzelor pentru a verifica dacă sunt înfundate duzele, citiți următoarele instrucțiuni și apoi efectuați Curățare intensivă.

**!** **Important:**

Curățare intensivă utilizează mai multă cerneală decât curățarea capului de imprimare.

1. Selectați **Întreținere** pe panoul de comandă al imprimantei.  
Pentru a selecta un element, utilizați butoanele     și apoi apăsați butonul OK.
2. Selectați **Curățare intensivă**.
3. Urmați instrucțiunile de pe ecran pentru a rula funcția Curățare intensivă.
4. După efectuarea acestei funcții, efectuați verificarea duzelor pentru a vă asigura că acestea nu sunt înfundate.  
Pentru detalii privind efectuarea verificării duzelor, consultați informațiile aferente din link-ul de mai jos.

**!** **Important:**

În cazul în care calitatea tipăririi nu s-a îmbunătățit după ce ați rulat Curățare intensivă, așteptați cel puțin 12 ore fără să tipăriți și apoi tipăriți din nou modelul de verificare a duzelor. Rulați Curățare sau Curățare intensivă din nou, în funcție de modelul tipărit. Dacă tot nu se îmbunătățește calitatea, contactați serviciul de asistență Epson.

**Notă:**

Puteți de asemenea efectua curățarea intensă din driverul imprimantei.

*Windows*

Fila **Întreținere** > **Curățare cap imprimare** > **Curățare intensivă**

*Mac OS*

Meniu Apple > **Preferințe sistem** > **Imprimante & Scanere** (sau **Imprimare & Scanare, Imprimare & Fax**) > Epson(XXXX) > **Opțiuni & Consumabile** > **Utilitar** > **Deschidere utilitar imprimantă** > **Curățare cap imprimare** > **Curățare intensă**

**Informații conexe**

➔ „Verificarea și curățarea capului de imprimare” la pagina 104

## Prevenirea înfundării duzelor

Când porniți sau opriți imprimanta, utilizați întotdeauna butonul de pornire

Verificați ca indicatorul luminos de alimentare să fie stins înainte de a deconecta cablul de alimentare.

Cerneala se poate evapora dacă nu este acoperită. Exact ca în cazul punerii unui capac la un stilou sau la un dispozitiv de ungere cu ulei pentru a preveni uscarea acestora, asigurați-vă de acoperirea corespunzătoare a capului de imprimare pentru a preveni uscarea cernelii.

Când cablul de alimentare este deconectat sau survine o cădere de tensiune în timp ce imprimanta funcționează, capul de imprimare poate să nu fie acoperit corespunzător. Dacă capul de imprimare este lăsat în starea în care este, acesta se va evapora cauzând înfundarea duzelor (ieșirilor cernelii).

În aceste cazuri porniți și opriți imprimanta din nou pentru a acoperi capul de imprimare.

## Alinierea capului de imprimare

Dacă observați o decalare a liniilor verticale sau dacă imaginile sunt neclare, aliniați capul de imprimare.

1. Selectați **Întreținere** pe panoul de comandă al imprimantei.

Pentru a selecta un element, utilizați butoanele ▲ ▼ ◀ ▶ și apoi apăsați butonul OK.

2. Selectați **Alinierea capetelor**.

3. Selectați unul dintre meniurile de alimentare.

Liniile verticale arată nealiniat sau tipăririle sunt neclare: selectați **Aliniere pe verticală**.

Apar benzi orizontale la intervale regulate: selectați **Aliniere pe orizontală**.

4. Urmați instrucțiunile afișate pe ecran.

## Curățarea traseului hârtiei pentru evitarea petelor de cerneală

Atunci când materialele tipărite prezintă cerneală întinsă sau ștearsă, curățați rola din interior.

1. Selectați **Întreținere** pe panoul de comandă al imprimantei.  
Pentru a selecta un element, utilizați butoanele ▲ ▼ ◀ ▶ și apoi apăsați butonul OK.
2. Selectați **Curățare marcaj hârtie**.
3. Urmați instrucțiunile de pe ecran pentru a încărca hârtie și a curăța traseul hârtiei.
4. Repetați această procedură până când hârtia nu mai este pătată cu cerneală.
5. Când problema nu poate fi eliminată după curățarea traseului hârtiei, piesa din interiorul imprimantei prezentată în ilustrație este pătată. Oprți imprimanta și ștergeți hârtia utilizând un bețisor igienic.

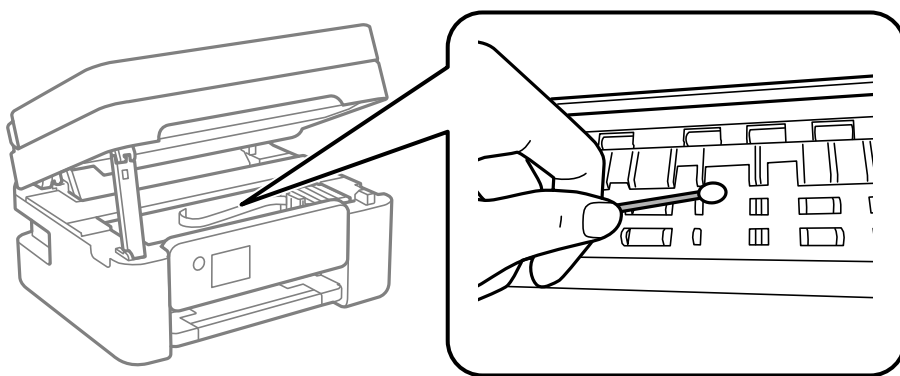

**! Important:**

- Nu utilizați șervețele de hârtie pentru a curăța interiorul imprimantei. Duzele capului de imprimare ar putea fi înfundate cu scame.
- Nu atingeți părțile prezentate în ilustrația următoare. În caz contrar se poate produce o defecțiune.

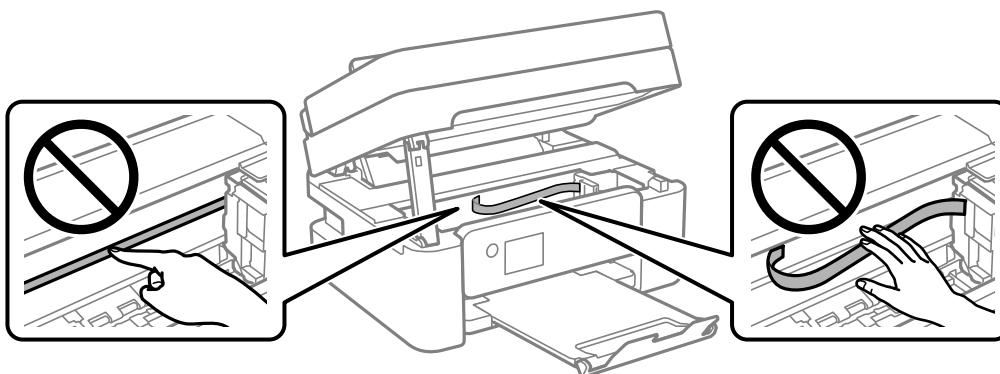

## Curățarea Geamul scannerului

În cazul în care copiile sau imaginile scanate sunt pătate, curățați geamul scannerului.

**! Atenție:**

Aveți grijă să nu vă prindeți degetele atunci când deschideți sau închideți capacul pentru documente. În caz contrar, riscați să vă răniți.

**!** **Important:**

*Nu utilizați niciodată alcool sau solvenți pentru a curăța imprimanta. Aceste substanțe chimice pot deteriora imprimanta.*

1. Deschideți capacul pentru documente.

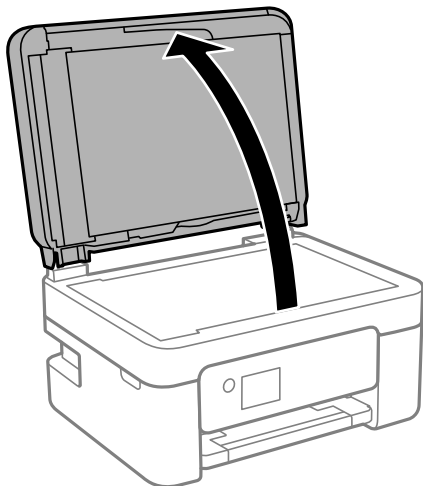

2. Folosiți o cârpă curată, moale și uscată pentru a curăța suprafața geamului scannerului.

**!** **Important:**

- Dacă suprafața de sticlă este pătată cu grăsimi sau cu un alt material greu de îndepărtat, folosiți o cantitate mică de soluție pentru curățat sticla și o cârpă moale. Ștergeți tot lichidul rămas.
- Nu apăsați prea tare pe suprafața de sticlă.
- Aveți grijă să nu zgâriați și să nu deteriorați suprafața de sticlă. Dacă suprafața de sticlă este deteriorată, poate scădea calitatea scanării.

## Curățarea ADF (Alimentatorul automat de documente)

Dacă imaginile copiate sau scanate folosind unitatea ADF sunt pătate sau dacă originalele nu sunt alimentate corect în unitatea ADF, curățați unitatea ADF.

**!** **Important:**

*Nu utilizați niciodată alcool sau solvenți pentru a curăța imprimanta. Aceste substanțe chimice pot deteriora imprimanta.*

1. Deschideți capacul ADF.

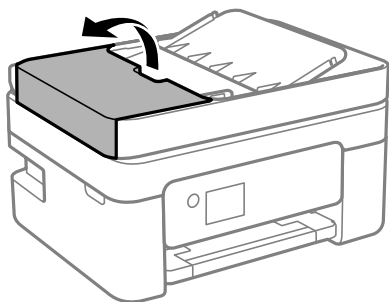

2. Folosiți o cârpă moale, ușor umezită pentru a curăța rola și interiorul ADF.

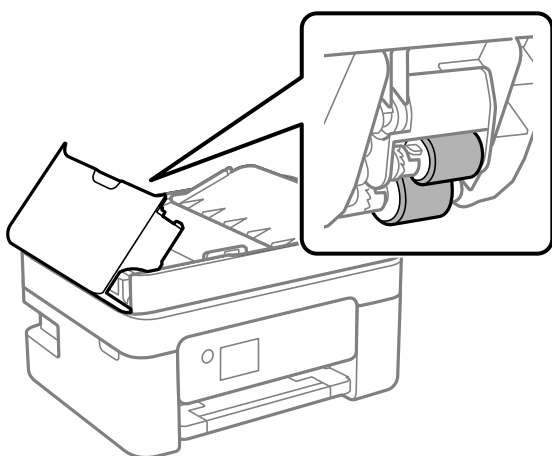

**! Important:**

Folosirea unei cârpe uscate ar putea duce la deteriorarea suprafeței rolei. Utilizați ADF doar după ce rola s-a uscat.

3. Închideți capacul ADF și apoi deschideți capacul pentru documente.

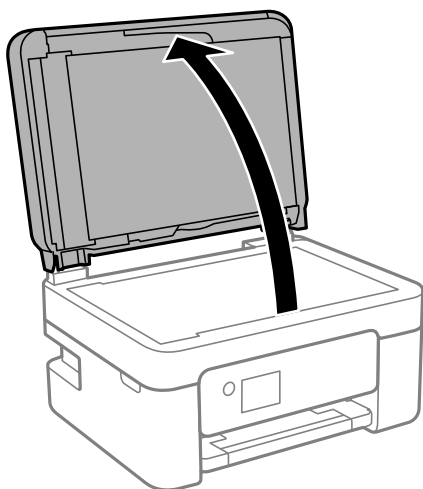

4. Curățați piesa indicată în ilustrație.

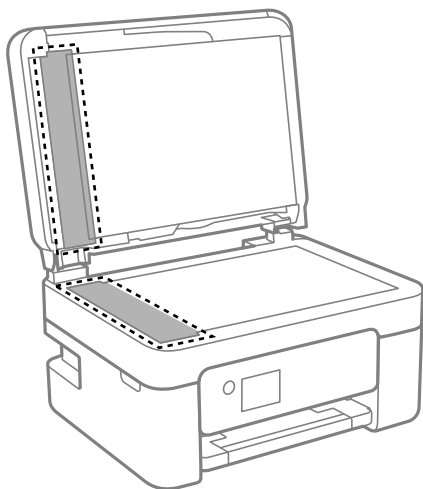

**!** **Important:**

- Dacă suprafața de sticlă este pătată cu grăsimi sau cu un alt material greu de îndepărtat, folosiți o cantitate mică de soluție pentru curățat sticla și o cârpă moale. Îndepărtați tot lichidul.
- Nu apăsați prea tare pe suprafața de sticlă.
- Aveți grijă să nu zgâriați și să nu deteriorați suprafața de sticlă. Dacă suprafața de sticlă este deteriorată, poate scădea calitatea scanării.

5. Dacă problema nu poate fi eliminată, opriți imprimanta apăsând butonul , deschideți capacul ADF și apoi ridicați tava de intrare ADF.

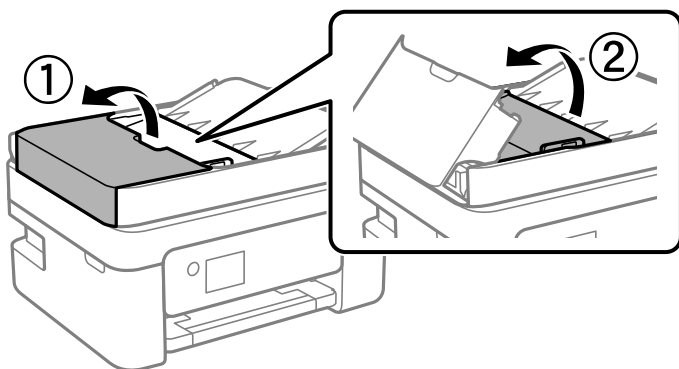

6. Curățați piesa indicată în ilustrație.

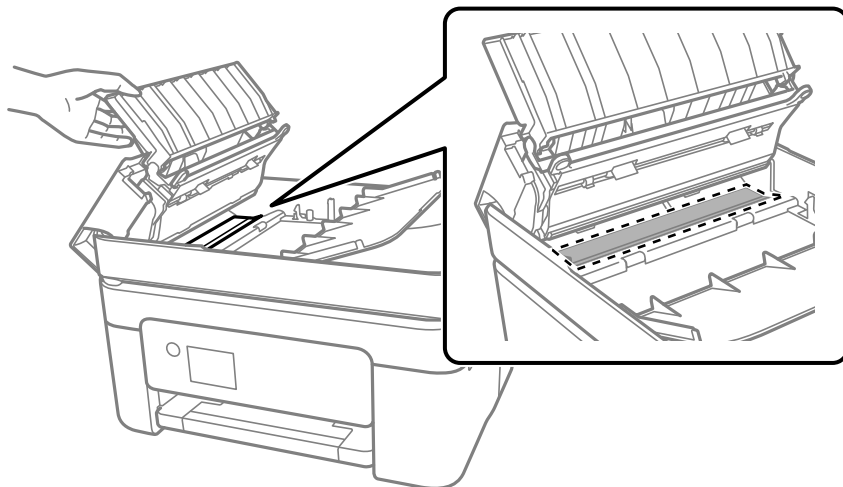

## Curățarea filmului translucid

Când calitatea imprimării nu se îmbunătățește după alinierea capului de imprimare sau curățarea traseului hârtiei, este posibil ca filmul translucid din interiorul imprimantei să se deterioreze.

Articole necesare:

- Bețișoare igienice (mai multe)
- Apă cu câteva picături de detergent (2 sau 3 picături de detergent în 1/4 ceașcă de apă de la robinet)
- Lumină pentru verificarea petelor

**!** **Important:**

*Nu utilizați alt lichid de curățare în afara apei cu câteva picături de detergent.*

1. Opriți imprimanta apăsând pe butonul .
2. Deschideți scannerul.

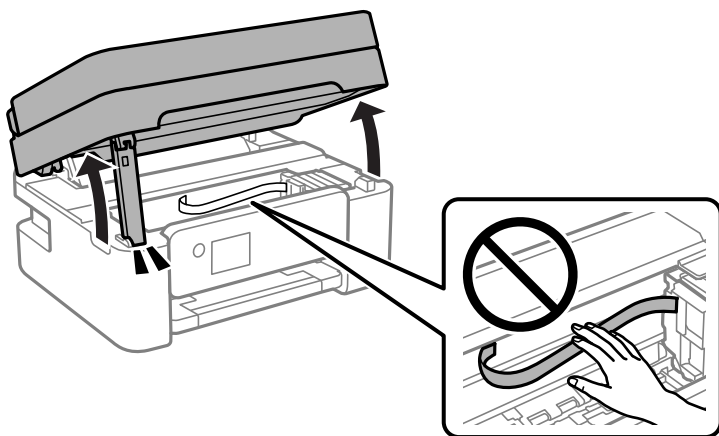



3. Verificați dacă filmul translucid este pătat. Petele sunt mai ușor vizibile dacă utilizați o sursă de lumină. Dacă există pete (de ex., urme de degete sau grăsime) pe filmul translucid (A), treceți la pasul următor.

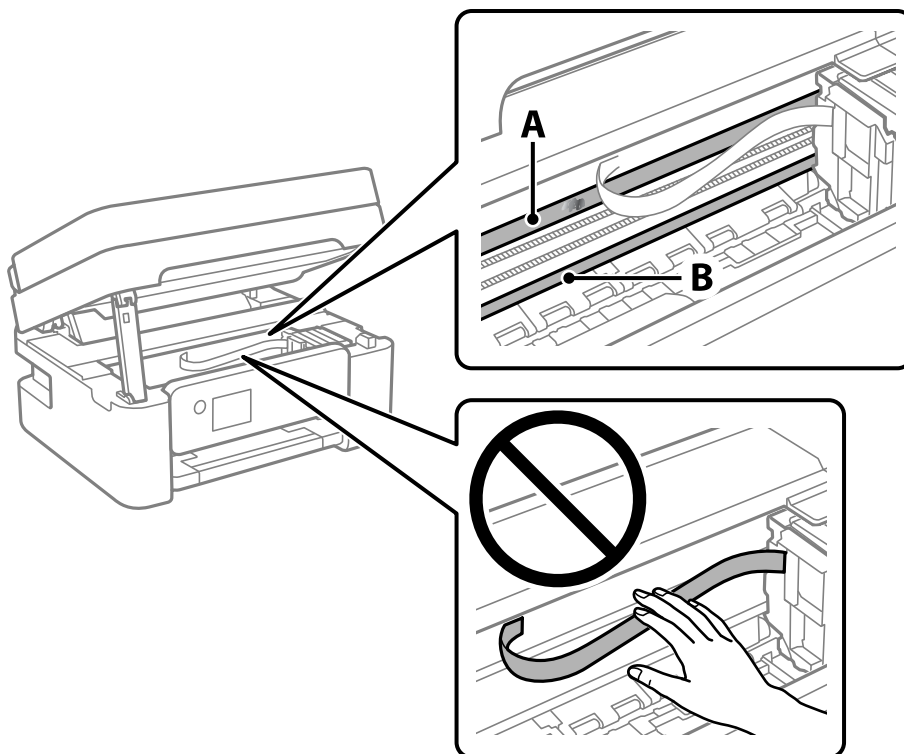

A: film translucid

B: șină



**Important:**

Aveți grijă să nu atingeți șina (B). În caz contrar, este posibil să nu puteți tipări. Nu ștergeți unsoarea de pe șină, deoarece aceasta este necesară pentru funcționare.

4. Umeziți un bețișor igienic cu apă cu câteva picături de detergent, astfel încât să nu picure apă, apoi ștergeți partea pătată.

Aveți grijă să nu atingeți cerneala care a aderat în interiorul imprimantei.

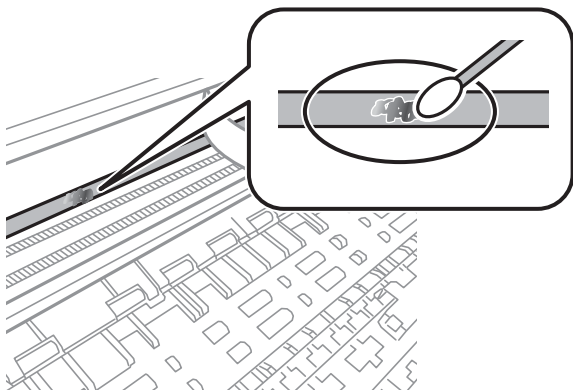

**!** *Important:*

*Ștergeți ușor pata. Dacă apăsați prea puternic bețișorul pe film, arcurile filmului se pot disloca, iar imprimanta se poate defecta.*

5. Utilizați un bețișor igienic nou, uscat, pentru a șterge filmul.

**!** *Important:*

*Nu lăsați fibre pe film.*

**Notă:**

*Pentru a preveni întinderea petei, înlocuiți frecvent bețișorul igienic cu unul nou.*

6. Repetați pașii 4 și 5 până la eliminarea petelor de pe film.
7. Verificați vizual ca filmul să nu prezinte pete.

---

## Curățarea imprimantei

Dacă există murdărie sau praf la nivelul componentelor sau carcasei, opriți imprimanta și curățați-le cu o lavetă moale, curată, care a fost umezită cu apă. Dacă nu puteți îndepărta murdăria, încercați să adăugați o cantitate mică de detergent delicat pe laveta moale.

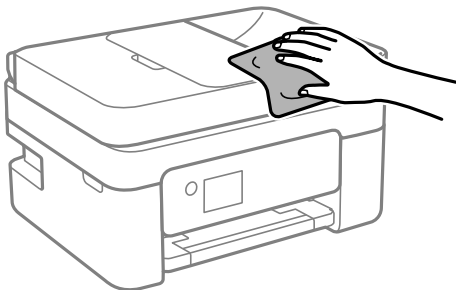

**!** *Important:*

- ❑ *Aveți grijă să nu pătrundă apă în mecanismul de tipărire sau în oricare altă componentă electrică. În caz contrar, imprimanta se poate defecta.*
- ❑ *Nu utilizați niciodată alcool sau solvenți pentru vopsele pentru a curăța capacul componentele sau carcasa. Aceste substanțe chimice le pot deteriora.*
- ❑ *Nu atingeți piesele indicate în următoarea ilustrație. În caz contrar se poate produce o defecțiune.*

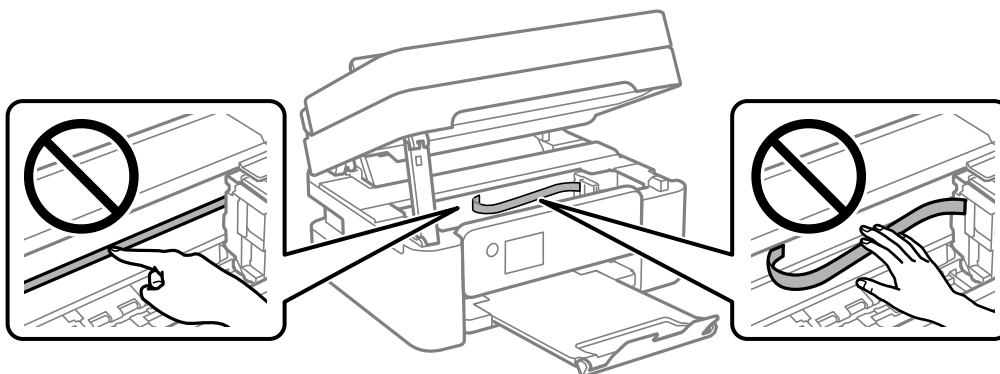

# În aceste situații

Când se înlocuiește un computer. . . . .	117
Economisirea energiei. . . . .	117
Dezactivarea conexiunii Wi-Fi. . . . .	117
Instalarea separată a aplicațiilor. . . . .	118
Restabilirea conexiunii la rețea. . . . .	121
Conectarea directă a unui dispozitiv inteligent și a unei imprimante (Wi-Fi Direct). .131	
Adăugarea sau schimbarea conexiunii imprimantei. . . . .	134
Transportarea și depozitarea imprimantei. . . . .	138

## Când se înlocuiește un computer

Trebuie să instalați driverul de imprimantă și alte software-uri pe noul computer.

Accesați următorul site web și introduceți numele produsului. Mergeți la **Configurarea** și apoi începeți configurarea. Urmați instrucțiunile afișate pe ecran.

<https://epson.sn>

---

## Economisirea energiei

Imprimanta va intra în modul inactiv sau se va închide automat dacă nu efectuați nicio operație într-un anumit interval de timp. Puteți regla timpul înainte de aplicarea modului de gestionare a energiei. Orice creștere va afecta eficiența energetică a produsului. Luați în considerare mediul înconjurător înainte de a efectua vreo modificare.

În funcție de locul de achiziționare, imprimanta poate avea o caracteristică prin care se oprește în mod automat dacă nu este conectată la rețea timp de 30 de minute.

1. Selectați **Setări** pe ecranul principal.

Pentru a selecta un element, utilizați butoanele ▲ ▼ ◀ ▶ și apoi apăsați butonul OK.

2. Selectați **Config imprimare**.

3. Procedați în unul dintre următoarele moduri.

Selectați **Temporizare oprire** sau **Setări oprire** > **Oprire în caz de inactivitate** sau **Oprire în caz de deconectare**.

Selectați **Temporizare oprire** sau **Oprire cronometru**.

**Notă:**

*Produsul dvs. ar putea avea funcția **Setări oprire** sau funcția **Oprire cronometru**, în funcție de locația de achiziționare.*

4. Selectați setarea.

---

## Dezactivarea conexiunii Wi-Fi

Dacă obișnuiți să folosiți Wi-Fi (LAN wireless) dar nu mai sunteți nevoit să o faceți datorită unei modificări la modul de conexiune, puteți dezactiva conexiunea Wi-Fi.

Eliminând semnalele Wi-Fi inutile, puteți reduce și consumul de energie în stare de veghe.

1. Selectați **Config Wi-Fi** de pe ecranul principal al imprimantei.

Pentru a selecta un element, utilizați butoanele ▲ ▼ ◀ ▶ și apoi apăsați butonul OK.

2. Selectați **Wi-Fi (Recomandat)**.

3. Apăsați pe butonul OK.

4. Selectați **Altele > Dezactivare Wi-Fi**.

Urmați instrucțiunile afișate pe ecran.

## Instalarea separată a aplicațiilor

Conectați computerul la rețea și instalați cea mai recentă versiune a aplicațiilor de pe site-ul web. Conectați-vă la computer ca administrator. Introduceți parola de administrator dacă vă este solicitat acest lucru.

### Notă:

*Pentru a reinstala o aplicație, aceasta trebuie să fie mai întâi dezințalată.*

1. Asigurați-vă că imprimanta și computerul sunt disponibile pentru comunicații și că imprimanta este conectată la internet.
2. Porniți Epson Software Updater.  
Captura de ecran este Windows.

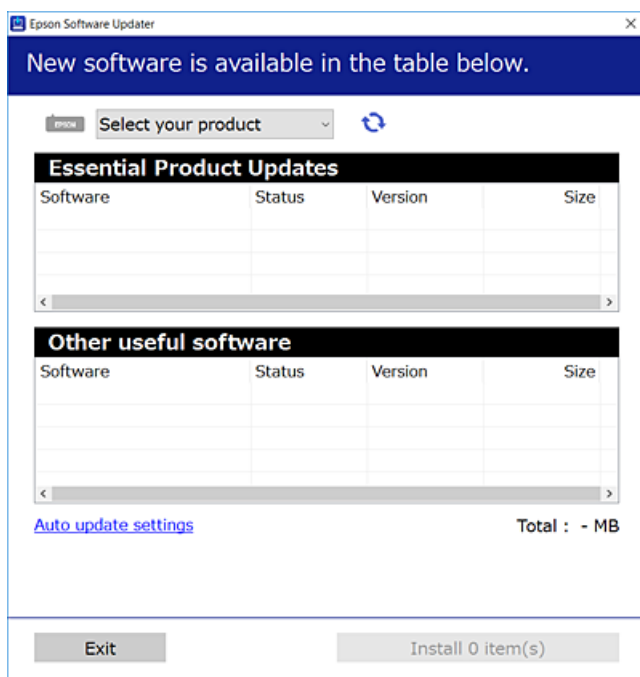

3. Pentru Windows, selectați imprimanta, apoi faceți clic pe  pentru cele mai recente aplicații disponibile.
4. Selectați elementele pe care doriți să le instalați sau să le actualizați, apoi faceți clic pe butonul de instalare.



### Important:

*Nu opriți și nu deconectați imprimanta de la sursa de alimentare electrică înainte de finalizarea actualizării. În caz contrar se poate produce o defecțiune a imprimantei.*

**Notă:**

- ❑ Puteți descărca aplicațiile cele mai recente de pe site-ul web Epson.

<http://www.epson.com>

- ❑ Dacă utilizați sistemele de operare Windows Server, nu puteți utiliza Epson Software Updater. Descărcați aplicațiile cele mai recente de pe site-ul web Epson.

**Informații conexe**

➔ „Aplicație pentru actualizare software și firmware (Epson Software Updater)” la pagina 218

## Verificarea faptului că este instalat un driver al imprimantei Epson original — Windows

Puteți verifica dacă este instalat un driver al imprimantei Epson original pe computerul dumneavoastră utilizând una dintre următoarele metode.

Selecțați **Panou de comandă > Vizualizare dispozitive și imprimante (Imprimante, Imprimante și faxuri)** și apoi efectuați următoarele operațiuni pentru a deschide fereastra de proprietăți a serverului imprimantei.

- ❑ Windows 11/Windows 10/Windows 8.1/Windows 8/Windows 7/Windows Server 2022/Windows Server 2019/Windows Server 2016/Windows Server 2012 R2/Windows Server 2012/Windows Server 2008 R2

Faceți clic pe pictograma imprimantei, apoi faceți clic pe **Proprietăți server tipărire** în partea de sus a ferestrei.

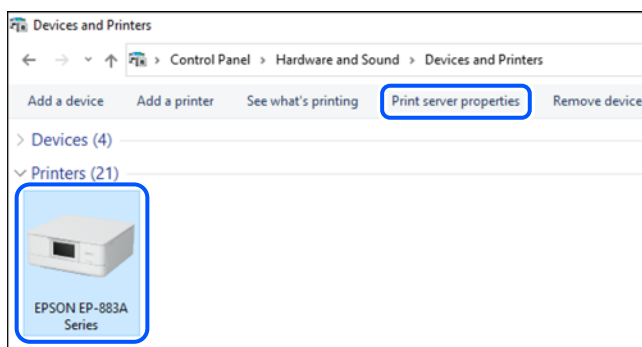

- ❑ Windows Vista/Windows Server 2008

Executați clic-dreapta pe folderul **Imprimante** și apoi clic pe **Executare ca administrator > Proprietăți server**.

- ❑ Windows XP/Windows Server 2003 R2/Windows Server 2003

Din meniul **Fișier**, selecțați **Proprietăți server**.

Faceți clic pe fila **Driver**. Dacă numele imprimantei este afișat în listă, un driver de imprimantă Epson original este instalat pe computerul dumneavoastră.

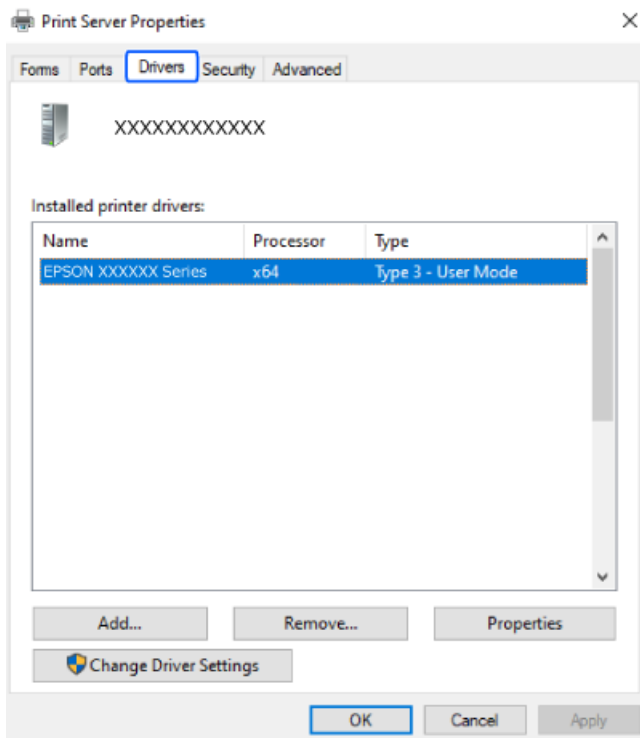

### Informații conexe

➔ [„Instalarea separată a aplicațiilor” la pagina 118](#)

## Verificarea faptului că este instalat un driver al imprimantei Epson original — Mac OS

Puteți verifica dacă este instalat un driver al imprimantei Epson original pe computerul dumneavoastră utilizând una dintre următoarele metode.



Selecțați **Preferințe sistem** din meniul Apple > **Imprimante și scanere** (sau **Tipărire și scanare**, **Tipărire și Fax**), și apoi selecțați imprimanta. Faceți clic pe **Opțiuni și consumabile** și dacă filele **Opțiuni** și **Utilitar** sunt afișate în fereastră, un driver al imprimantei Epson original este instalat pe computerul dumneavoastră.

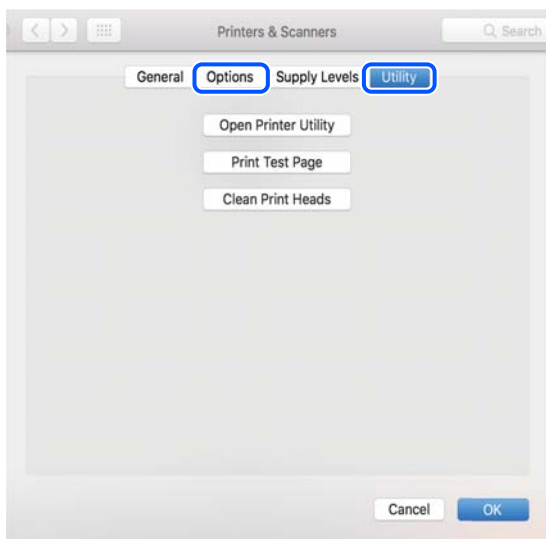

### Informații conexe

➔ „Instalarea separată a aplicațiilor” la pagina 118

---

## Restabilirea conexiunii la rețea

Rețeaua imprimantei trebuie configurată în următoarele cazuri.

- Când se utilizează o imprimantă cu o conexiune la rețea
- Când mediul de rețea s-a modificat
- Când schimbați routerul wireless
- Schimbarea metodei de conectare la computer

## Efectuarea setărilor de conectare la computer

Puteți rula programul de instalare utilizând una dintre următoarele metode.

### Configurarea de pe site-ul web

Accesați următorul site web și introduceți numele produsului. Mergeți la **Configurarea** și apoi începeți configurarea.

<https://epson.sn>

▶ De asemenea, puteți să vizionați procedura în Manuale video pe web. Accesați următorul site web.

<https://support.epson.net/publist/vlink.php?code=NPD6870>

## Configurarea prin intermediul discului de software

Dacă imprimanta a fost dotată cu un disc de software și utilizați un computer Windows computer cu o unitate de disc, introduceți discul în computer, apoi urmați instrucțiunile de pe ecran.

## Efectuarea setărilor de conectare la un dispozitiv inteligent

Puteți utiliza imprimanta printr-un router wireless de la un dispozitiv inteligent atunci când conectați imprimanta la aceeași rețea ca routerul wireless.

Pentru a configura o nouă conexiune, accesați următorul site web de pe dispozitivul inteligent pe care doriți să-l conectați la imprimantă. Introduceți numele produsului, accesați Configurarea, apoi începeți configurarea.

<https://epson.sn>

 Puteți să vizionați procedura în Manuale video pe web. Accesați următorul site web.

<https://support.epson.net/publist/vlink.php?code=VC00006>

### **Notă:**

*Dacă ați configurat deja conexiunea între dispozitivul dvs. inteligent și imprimantă, dar doriți să o reconfigurați, puteți să faceți acest lucru dintr-o aplicație ca Epson Smart Panel.*

## Efectuarea setărilor Wi-Fi din panoul de comandă

Dacă nu utilizați un computer sau un dispozitiv inteligent pentru a configura conexiunea imprimantei, puteți să efectuați configurarea de pe panoul de comandă.

Puteți efectua setări de rețea de la panoul de comandă al imprimantei, în mai multe moduri. Alegeți metoda de conexiune care corespunde mediului și condițiilor de utilizare.

În cazul în care cunoașteți SSID-ul și parola pentru routerul wireless, le puteți seta manual.

### **Informații conexe**

- ➔ „Efectuarea setărilor Wi-Fi prin introducerea unui SSID și a parolei” la pagina 122
- ➔ „Efectuarea setărilor Wi-Fi prin Push Button Setup (WPS)” la pagina 123
- ➔ „Efectuarea setărilor prin PIN Code Setup (Configurare cod PIN) (WPS)” la pagina 124

## Efectuarea setărilor Wi-Fi prin introducerea unui SSID și a parolei

Puteți configura o rețea Wi-Fi prin introducerea informațiilor necesare pentru a conecta la un router wireless de la panoul de comandă al imprimantei. Pentru a configura folosind această metodă, aveți nevoie de SSID-ul și parola pentru un router wireless.

**Notă:**

Dacă utilizați un router wireless cu setările implicite, SSID-ul și parola se află pe etichetă. Dacă nu cunoașteți SSID-ul și parola, consultați documentația oferită cu routerul wireless.

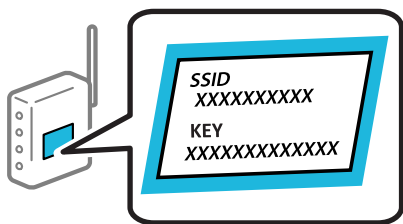

1. Selectați **Config Wi-Fi** pe ecranul principal.

Pentru a selecta un element, utilizați butoanele ▲ ▼ ◀ ▶ și apoi apăsați butonul OK.

2. Selectați **Wi-Fi (Recomandat)**.

3. Apăsați pe butonul OK.

4. Selectați **Expert Config Wi-Fi**.

5. Urmați instrucțiunile afișate pe ecran pentru a selecta SSID-ul, introduceți parola pentru router-ul wireless și începeți configurarea.

Dacă doriți să verificați starea conexiunii la rețea a imprimantei după finalizarea configurării, consultați linkul de mai jos pentru detalii relevante.

**Notă:**

- Dacă nu cunoașteți SSID-ul, verificați dacă acesta este scris pe eticheta routerului wireless. Dacă utilizați routerul wireless cu setările sale implicite, utilizați SSID-ul scris pe etichetă. Dacă nu puteți găsi informațiile, consultați documentația furnizată cu routerul wireless.
- Parola depinde de tipul caracterelor.
- Dacă nu cunoașteți parola, verificați dacă informația este scrisă pe eticheta routerului wireless. Pe etichetă, parola poate fi trecută ca „Network Key”, „Wireless Password”, etc. Dacă utilizați routerul wireless cu setările sale implicite, utilizați parola scrisă pe etichetă.

### Informații conexe

➔ „Verificarea stării conexiunii la rețea a imprimantei (Raport de conexiune la rețea)” la pagina 125

## Efectuarea setărilor Wi-Fi prin Push Button Setup (WPS)

Puteți configura automat o rețea Wi-Fi prin apăsarea unui buton pe routerul wireless. Dacă sunt îndeplinite următoarele condiții, puteți efectua configurarea utilizând această metodă.

- Routerul wireless este compatibil cu WPS (Wi-Fi Protected Setup).
- Conexiunea Wi-Fi curentă a fost stabilită prin apăsarea unui buton pe routerul wireless.

**Notă:**

Dacă nu puteți găsi butonul sau efectuați configurarea utilizând software-ul, consultați documentația furnizată cu routerul wireless.

1. Selectați **Config Wi-Fi** pe ecranul principal.

Pentru a selecta un element, utilizați butoanele ▲ ▼ ◀ ▶ și apoi apăsați butonul OK.

2. Selectați **Wi-Fi (Recomandat)**.

3. Apăsați butonul OK.

4. Selectați **Configurare cu buton (WPS)**.

5. Urmați instrucțiunile afișate pe ecran.

Dacă doriți să verificați starea conexiunii la rețea a imprimantei după finalizarea configurării, consultați linkul de mai jos pentru detalii relevante.

**Notă:**

*În caz de întrerupere a conexiunii, reporniți routerul wireless, apropiați-l de imprimantă și încercați din nou. Dacă problema nu poate fi remediată, tipăriți un raport de conexiune la rețea și verificați soluția.*

### Informații conexe

➔ „Verificarea stării conexiunii la rețea a imprimantei (Raport de conexiune la rețea)” la pagina 125

## Efectuarea setărilor prin PIN Code Setup (Configurare cod PIN) (WPS)

Vă puteți conecta automat la un router wireless prin utilizarea unui cod PIN. Puteți utiliza această metodă pentru a configura dacă un router wireless este capabil de WPS (Configurare protejată Wi-Fi). Utilizați un computer pentru a introduce un cod PIN în routerul wireless.

1. Selectați **Config Wi-Fi** pe ecranul principal.

Pentru a selecta un element, utilizați butoanele ▲ ▼ ◀ ▶ și apoi apăsați butonul OK.

2. Selectați **Wi-Fi (Recomandat)**.

3. Apăsați butonul OK.

4. Selectați **Altele > Cod PIN (WPS)**.

5. Utilizați computerul pentru a introduce codul PIN (un număr format din opt cifre) afișat la panoul de comandă al imprimantei în routerul wireless într-un interval de două minute.

**Notă:**

*Consultați documentația furnizată cu routerul wireless pentru detalii privind introducerea unui cod PIN.*

6. Urmați instrucțiunile afișate pe ecran.

Dacă doriți să verificați starea conexiunii la rețea a imprimantei după finalizarea configurării, consultați linkul de mai jos pentru detalii relevante.

### Informații conexe

➔ „Verificarea stării conexiunii la rețea a imprimantei (Raport de conexiune la rețea)” la pagina 125

## Verificarea stării conexiunii la rețea a imprimantei (Raport de conexiune la rețea)

Puteți tipări un raport de conexiune la rețea pentru a verifica starea dintre imprimantă și routerul wireless.

1. Încărcați hârtia.
2. Selectați **Setări** pe ecranul principal.  
Pentru a selecta un element, utilizați butoanele ▲ ▼ ◀ ▶ și apoi apăsați butonul OK.
3. Selectați **Setări de rețea > Verificare conexiune**.  
Începe verificarea conexiunii.
4. Urmați instrucțiunile de pe ecranul imprimantei pentru a tipări raportul de conexiune la rețea.  
Dacă a intervenit o eroare, verificați raportul de conexiune la rețea, apoi urmați soluțiile tipărite.

## Mesaje și soluții în raportul de conexiune la rețea

Citiți mesajele și codurile de eroare din raportul de conexiune la rețea, apoi urmați soluțiile oferite.

Check Network Connection	
Check Result	FAIL
Error code	(E-2)
See the Network Status and check if the Network Name (SSID) is the SSID you want to connect. If the SSID is correct, make sure to enter the correct password and try again.	
If your problems persist, see your documentation for help and networking tips.	
Checked Items	
Wireless Network Name (SSID) Check	FAIL
Communication Mode Check	Unchecked
Security Mode Check	Unchecked
MAC Address Filtering Check	Unchecked
Security Key/Password Check	Unchecked
IP Address Check	Unchecked
Detailed IP Setup Check	Unchecked
Network Status	
Printer Name	EPSON XXXXXX
Printer Model	XX-XXX Series
IP Address	169.254.137.8
Subnet Mask	255.255.0.0
Default Gateway	
Network Name (SSID)	EpsonNet
Security	None
Signal Strength	Poor
MAC Address	F8:D0:27:40:C0:AC

a. Cod de eroare

b. Mesaje în mediul de rețea

**Informații conexe**

- ➔ „E-1” la pagina 126
- ➔ „E-2, E-3, E-7” la pagina 126
- ➔ „E-5” la pagina 127
- ➔ „E-6” la pagina 127
- ➔ „E-8” la pagina 128
- ➔ „E-9” la pagina 128
- ➔ „E-10” la pagina 128
- ➔ „E-11” la pagina 129
- ➔ „E-12” la pagina 129
- ➔ „E-13” la pagina 130
- ➔ „Mesaj în mediul de rețea” la pagina 130

**E-1**

**Soluții:**

- Asigurați-vă că hubul sau alt dispozitiv de rețea este pornit.
- Dacă doriți să conectați imprimanta prin Wi-Fi, efectuați din nou setările de Wi-Fi pentru imprimantă, deoarece sunt dezactivate.

**Informații conexe**

- ➔ „Efectuarea setărilor Wi-Fi din panoul de comandă” la pagina 122

**E-2, E-3, E-7**

**Soluții:**

- Asigurați-vă că routerul dvs. wireless este pornit.
- Confirmați dacă computerul sau dispozitivul dvs. este corect conectat la routerul wireless.
- Închideți routerul wireless. Așteptați circa 10 secunde, apoi porniți-l.
- Amplasați imprimanta mai aproape de routerul wireless și eliminați orice obstacole dintre acestea.
- Dacă ați introdus SSID manual, verificați dacă este corect. Verificați SSID din secțiunea **Starea rețelei** de pe raportul de conexiune la rețea.
- Dacă un router wireless are mai multe SSID-uri, selectați SSID-ul care este afișat. Atunci când SSID-ul utilizează o frecvență neconformă, imprimanta nu le afișează.
- Dacă utilizați configurarea prin apăsarea unui buton pentru a stabili o conexiune de rețea, asigurați-vă că routerul wireless acceptă WPS. Nu puteți utiliza configurarea prin apăsarea unui buton dacă routerul wireless nu acceptă WPS.
- Asigurați-vă că SSID-ul utilizează numai caractere ASCII (caractere și simboluri alfanumerice). Imprimanta nu poate afișa un SSID care conține alte caractere non-ASCII.

- Se recomandă să cunoașteți SSID-ul și parola dvs. înainte de conectarea la routerul wireless. Dacă utilizați un router wireless cu setările implicite, SSID-ul și parola se află pe o etichetă amplasată pe routerul wireless. Dacă nu cunoașteți SSID-ul și parola, contactați persoana care a configurat routerul wireless sau consultați documentația furnizată routerul wireless.
- Dacă vă conectați la un SSID generat folosind un dispozitiv inteligent cu funcție de tethering, verificați SSID-ul și parola în documentația furnizată cu dispozitivul inteligent.
- În cazul întreruperii bruște a conexiunii Wi-Fi, verificați elementele de mai jos. Dacă sunt valabile oricare dintre aceste condiții, reinițializați setările de rețea prin descărcarea și rularea software-ului de pe următorul site web.  
<https://epson.sn> > **Configurarea**
  - Un alt dispozitiv inteligent a fost adăugat la rețea folosind configurarea prin apăsarea unui buton.
  - Rețeaua Wi-Fi a fost configurată utilizând altă metodă decât configurarea prin apăsarea unui buton.

### Informații conexe

- ➔ „Restabilirea conexiunii la rețea” la pagina 121
- ➔ „Efectuarea setărilor Wi-Fi din panoul de comandă” la pagina 122

## E-5

### Soluții:

Asigurați-vă că tipul de securitate al router-ului wireless este setat la una dintre următoarele opțiuni. Dacă nu este, modificați tipul de securitate al router-ului wireless și reinițializați setările de rețea ale imprimantei.

- WEP-64 biți (40 biți)
- WEP-128 biți (104 biți)
- WPA PSK (TKIP/AES)\*
- WPA2 PSK (TKIP/AES)\*
- WPA (TKIP/AES)
- WPA2 (TKIP/AES)
- WPA3-SAE (AES)

\* WPA PSK este cunoscut și ca WPA Personal. WPA2 PSK este cunoscut și ca WPA2 Personal.

## E-6

### Soluții:

- Verificați dacă filtrarea adreselor MAC este dezactivată. Dacă filtrarea este activată, înregistrați adresa MAC a imprimantei, pentru ca aceasta să nu fie filtrată. Pentru detalii, consultați documentația furnizată împreună cu routerul fără fir. Puteți verifica adresa MAC a imprimantei din **Starea rețelei** din raportul privind conexiunea de rețea.
- Dacă routerul fără fir folosește autentificarea partajată cu metoda de securitate WEP, asigurați-vă că cheia și indexul de autentificare sunt corecte.
- Dacă numărul de dispozitive care se pot conecta la routerul fără fir este mai mic decât numărul de dispozitive de rețea pe care vreți să le conectați, efectuați setările pe routerul fără fir pentru a mări numărul de dispozitive care se pot conecta. Consultați documentația furnizată împreună cu routerul fără fir pentru efectuarea setărilor.

### Informații conexe

➔ „Efectuarea setărilor de conectare la computer” la pagina 121

## E-8

### Soluții:

- Activați DHCP la routerul wireless dacă parametrul Obținere adresă IP al imprimantei este setat la Auto.
- Dacă parametrul Obținere adresă IP al imprimantei este setat la Manual, adresa IP pe care ați definit-o manual este nevalidă, deoarece se află în afara intervalului (de exemplu: 0.0.0.0). Setati o adresă IP validă de la panoul de comandă al imprimantei.

### Informații conexe

➔ „Setarea unei adrese IP statice pentru imprimantă” la pagina 136

## E-9

### Soluții:

Verificați următoarele aspecte.

- Dispozitivele sunt pornite.
- Puteți accesa Internetul și alte computere sau dispozitive din rețea de pe aceeași rețea de la dispozitivele pe care doriți să le conectați la imprimantă.

Dacă nu se reușește conectarea imprimantei și a dispozitivelor de rețea după confirmarea aspectelor de mai sus, opriți routerul wireless. Așteptați circa 10 secunde, apoi porniți-l. Apoi reinițializați setările de rețea prin descărcarea și rularea programului de instalare de pe următorul site web.

<https://epson.sn> > **Configurarea**

### Informații conexe

➔ „Efectuarea setărilor de conectare la computer” la pagina 121

## E-10

### Soluții:

Verificați următoarele aspecte.

- Alte dispozitive din rețea sunt pornite.
- Adresele de rețea (adresa IP, masca de subrețea și gateway-ul implicit) sunt corecte dacă ați setat parametrul Obținere adresă IP al imprimantei la Manual.

Reinițializați adresa de rețea dacă aceste valori sunt incorecte. Puteți verifica adresa IP, masca de subrețea și gateway-ul implicit din secțiunea **Starea rețelei** de pe raportul de conexiune la rețea.

Dacă DHCP este activat, modificați valoarea parametrului Obținere adresă IP al imprimantei la Auto. Dacă doriți să setați adresa IP manual, verificați adresa IP a imprimantei din secțiunea **Starea rețelei** de pe raportul de conexiune la rețea și apoi selectați Manual pe ecranul de setări de rețea. Definiți masca de subrețea [255.255.255.0].



Dacă încă nu se reușește conectarea imprimantei și a dispozitivelor de rețea, opriți routerul wireless. Așteptați circa 10 secunde, apoi porniți-l.

#### **Informații conexe**

➔ „Setarea unei adrese IP statice pentru imprimantă” la pagina 136

## **E-11**

#### **Soluții:**

Verificați următoarele.

- Adresa gateway-ului implicit este corectă când setați opțiunea Configurare TCP/IP a imprimantei la Manual.
- Dispozitivul care este setat ca gateway implicit este pornit.

Setați adresa corectă a gateway-ului implicit. Puteți verifica adresa gateway-ului implicit din secțiunea **Starea rețelei** din raportul privind conexiunea de rețea.

#### **Informații conexe**

➔ „Setarea unei adrese IP statice pentru imprimantă” la pagina 136

## **E-12**

#### **Soluții:**

Verificați următoarele aspecte.

- Alte dispozitive din rețea sunt pornite.
- Adresele de rețea (adresa IP, masca de subrețea și gateway-ul implicit) sunt corecte dacă le introduceți manual.
- Adresele de rețea ale altor dispozitive (mască de subrețea și gateway implicit) sunt aceleași.
- Adresa IP nu intră în conflict cu alte dispozitive.

Dacă nu se reușește conectarea imprimantei și a dispozitivelor de rețea după confirmarea aspectelor de mai sus, încercați următoarele.

- Închideți routerul wireless. Așteptați circa 10 secunde, apoi porniți-l.
- Reefectuați setările de rețea cu ajutorul programului de instalare. O puteți executa de pe următorul website.  
<https://epson.sn> > **Configurarea**
- Puteți înregistra mai multe parole pe un router wireless care utilizează tipul de securitate WEP. Dacă sunt înregistrate mai multe parole, verificați dacă prima parolă înregistrată este definită la imprimantă.

#### **Informații conexe**

➔ „Setarea unei adrese IP statice pentru imprimantă” la pagina 136

## E-13

### Soluții:

Verificați următoarele aspecte.

- Dispozitivele de rețea precum un router wireless, un hub și un router sunt pornite.
- Parametrul Configurare TCP/IP pentru dispozitivele de rețea nu a fost configurat manual. (Dacă parametrul Configurare TCP/IP al imprimantei este definit automat, iar configurarea TCP/IP a altor dispozitive din rețea este efectuată manual, este posibil ca rețeaua imprimantei să difere de rețeaua altor dispozitive.)

Dacă problema nu se remediază după verificarea aspectelor de mai sus, încercați următoarele soluții.

- Închideți routerul wireless. Așteptați circa 10 secunde, apoi porniți-l.
- Efectuați setările de rețea pe computerul aflat în aceeași rețea cu imprimanta, folosind aplicația de instalare. O puteți executa de pe următorul website.

<https://epson.sn> > **Configurarea**

- Puteți înregistra mai multe parole pe un router wireless care utilizează tipul de securitate WEP. Dacă sunt înregistrate mai multe parole, verificați dacă prima parolă înregistrată este definită la imprimantă.

### Informații conexe

- ➔ „Efectuarea setărilor de conectare la computer” la pagina 121
- ➔ „Setarea unei adrese IP statice pentru imprimantă” la pagina 136

## Mesaj în mediul de rețea

Mesaj	Soluție
Mediul Wi-Fi necesită îmbunătățire. Opriți ruterul fără fir și apoi reporniți-l. Dacă nu se îmbunătățește conexiunea, consultați documentația ruterului fără fir.	După ce apropiați imprimanta de routerul fără fir și după ce eliminați toate obstacolele dintre ele, opriți routerul fără fir. Așteptați circa 10 secunde, apoi porniți-l. Dacă în continuare nu se poate realiza conexiunea, consultați documentația furnizată împreună cu routerul fără fir.
*Nu se mai pot conecta alte dispozitive. Deconectați unul din dispozitivele conectate dacă doriți să adăugați un altul.	Computerul și dispozitivele inteligente care pot fi conectate simultan sunt conectate complet în conexiunea Wi-Fi Direct (Simple AP). Pentru a adăuga alt computer sau dispozitiv inteligent, deconectați mai întâi unul dintre dispozitivele conectate sau conectați-l la cealaltă rețea.  Puteți confirma numărul de dispozitive wireless care pot fi conectate simultan și numărul de dispozitive conectate verificând fișa de stare rețea sau panoul de comandă al imprimantei.
În mediu există același SSID ca și Wi-Fi Direct. Schimbați SSID-ul pentru Wi-Fi Direct dacă nu puteți conecta un dispozitiv inteligent la imprimantă.	Pe panoul de comandă al imprimantei, mergeți la ecranul Wi-Fi Direct Setup (Configurare directă Wi-Fi) și selectați meniul pentru a modifica setarea. Puteți modifica numele de rețea care urmează după DIRECT-XX-. Introduceți maximum 22 de caractere.

## Conectarea directă a unui dispozitiv inteligent și a unei imprimante (Wi-Fi Direct)

Wi-Fi Direct (Simple AP) permite conectarea unui dispozitiv inteligent direct la imprimantă fără un router wireless și tipărirea din dispozitivul inteligent.

### Despre Wi-Fi Direct

Utilizați această metodă de conectare atunci când nu utilizați Wi-Fi la domiciliu sau la birou sau atunci când doriți să conectați direct imprimanta și computerul sau dispozitivul inteligent. În acest mod, imprimanta acționează ca router wireless și puteți conecta dispozitivul la imprimantă, fără a fi necesară utilizarea unui router wireless standard. Totuși, dispozitivele conectate direct la imprimantă nu pot comunica între ele prin intermediul imprimantei.

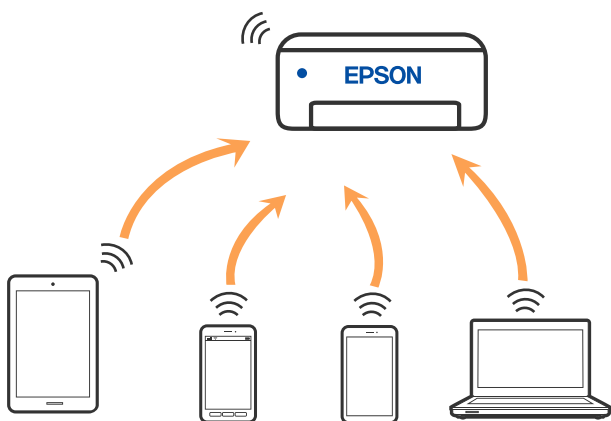

Imprimanta poate fi conectată prin Wi-Fi și conexiune Wi-Fi Direct (Simple AP) simultan. Totuși, dacă inițiați o conexiune la rețea în modul Wi-Fi Direct (Simple AP) atunci când imprimanta este conectată prin Wi-Fi, Wi-Fi va fi deconectat temporar.

### Conectarea la dispozitive folosind Wi-Fi Direct

Această metodă vă permite conectarea imprimantei direct la dispozitivele inteligente fără un router wireless.

**Notă:**

Pentru utilizatorii iOS sau Android, este convenabilă configurarea din Epson Smart Panel.

Va trebui să faceți aceste setări pentru imprimanta și dispozitivul inteligent la care doriți să vă conectați doar o singură dată. Nu trebuie să faceți din nou aceste setări, cu excepția cazului în care doriți să dezactivați Wi-Fi Direct sau să restabiliți setările de rețea la valorile implicite.

1. Selectați **Config Wi-Fi** pe ecranul principal.  
Pentru a selecta un element, utilizați butoanele ▲ ▼ ◀ ▶ și apoi apăsați butonul OK.
2. Selectați **Wi-Fi Direct**.
3. Verificați mesajul și apăsați pe butonul OK pentru a continua.

4. Verificați mesajul și apăsați pe butonul OK pentru a continua.
5. Apăsați ◀.
6. Selectați Dispozitive cu alt SO.
7. Derulați ecranul cu butonul ▼ și verificați informațiile de conectare pentru Wi-Fi Direct.
8. Pe ecranul Wi-Fi al dispozitivului inteligent, selectați SSID afișat pe panoul de comandă al imprimantei, și apoi introduceți parola.

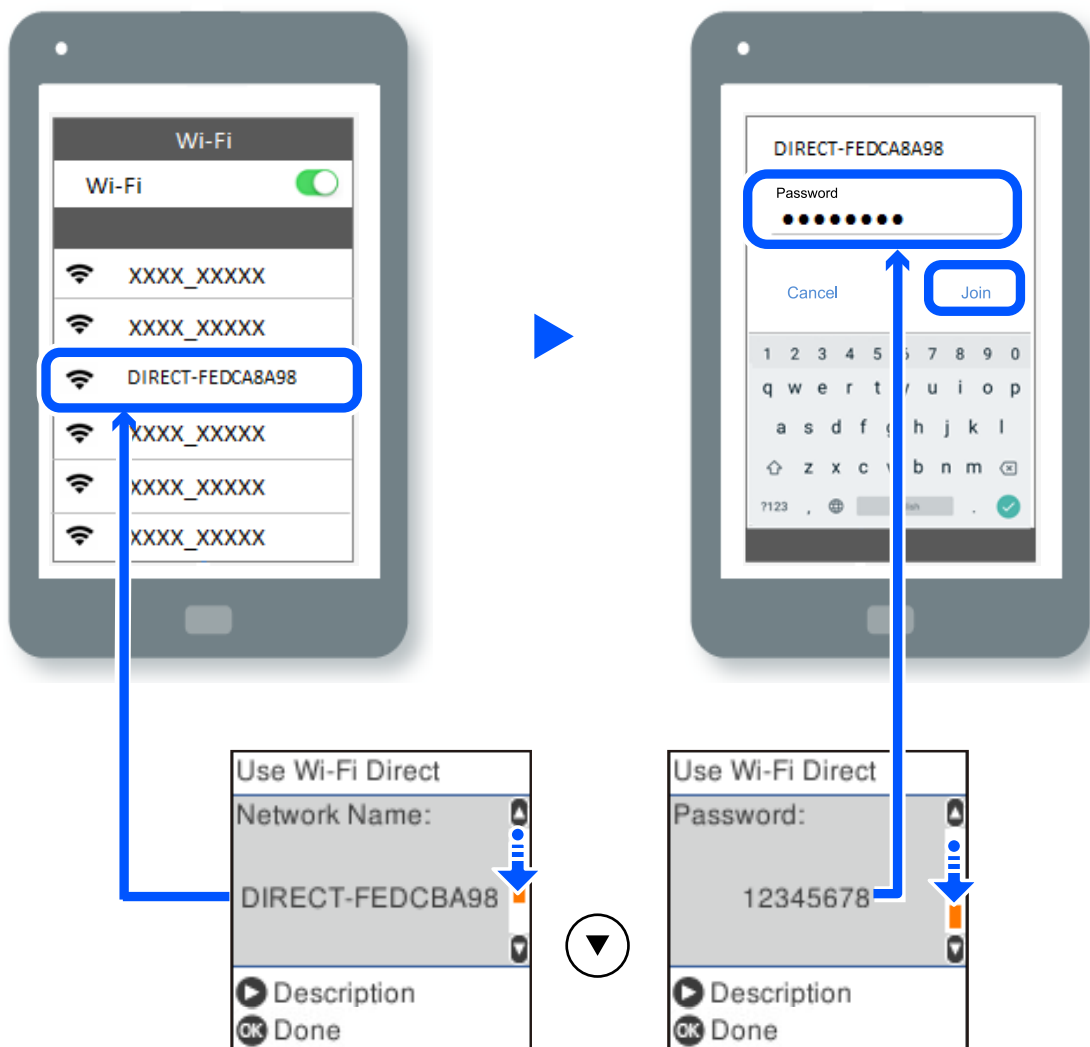

9. Pe panoul de comandă al imprimantei, apăsați butonul OK.
10. Pe ecranul de tipărire al aplicației pentru dispozitivul inteligent, selectați imprimanta la care doriți să vă conectați.

Pentru dispozitivele inteligente care au mai fost conectate la imprimantă, selectați numele rețelei (SSID) de pe ecranul Wi-Fi al dispozitivului, pentru a le reconecta.

**Notă:**

Dacă utilizați un dispozitiv iOS, puteți să vă conectați, de asemenea, prin scanarea codului QR cu camera standard iOS. Consultați linkul de mai jos <https://epson.sn>.

## Deconectarea conexiunii Wi-Fi Direct (Simple AP)

Există două metode disponibile pentru a dezactiva o conexiune Wi-Fi Direct (Simple AP); puteți dezactiva toate conexiunile utilizând panoul de comandă al imprimantei sau puteți dezactiva fiecare conexiune de la computer sau dispozitivul inteligent. Această secțiune explică modul de dezactivare a tuturor conexiunilor.



### **Important:**

*Când conexiunea Wi-Fi Direct (Simple AP) este dezactivată, toate computerele și dispozitivele inteligente conectate la imprimantă în conexiunea Wi-Fi Direct (Simple AP) sunt deconectate.*

### **Notă:**

*Dacă doriți să deconectați un anumit dispozitiv, deconectați-vă de la dispozitiv, nu de la imprimantă. Utilizați una dintre următoarele metode pentru a deconecta conexiunea Wi-Fi Direct (Simple AP) de la dispozitiv.*

- Deconectați conexiunea Wi-Fi de la numele de rețea al imprimantei (SSID).
- Conectați la un alt nume de rețea (SSID).

1. Selectați **Config Wi-Fi** pe ecranul principal.

Pentru a selecta un element, utilizați butoanele ▲ ▼ ◀ ▶ și apoi apăsați butonul OK.

2. Selectați **Wi-Fi Direct**.
3. Apăsați pe butonul OK pentru a continua.
4. Apăsați pe butonul OK pentru a continua.
5. Apăsați pe butonul ↺ pentru a afișa ecranul cu setări.
6. Selectați **Dezactivare Wi-Fi Direct**.
7. Verificați mesajul și apăsați pe butonul OK.

## Modificarea setărilor Wi-Fi Direct (Simple AP) precum SSID

Când se activează conexiunea Wi-Fi Direct (Simple AP), puteți modifica setările Wi-Fi Direct, precum denumirea rețelei și parola.

1. Selectați **Config Wi-Fi** pe ecranul principal.

Pentru a selecta un element, utilizați butoanele ▲ ▼ ◀ ▶ și apoi apăsați butonul OK.

2. Selectați **Wi-Fi Direct**.
3. Apăsați pe butonul OK pentru a continua.
4. Apăsați pe butonul OK pentru a continua.
5. Apăsați pe butonul ↺ pentru a afișa ecranul cu setări.

6. Selectați elementul din meniu pe care doriți să îl modificați.

Puteți selecta următoarele elemente din meniu.

**Schimbare nume rețea**

Modificați numele rețelei Wi-Fi Direct (Simple AP) (SSID) folosită pentru conectarea la imprimantă cu un nume arbitrar. Puteți seta numele rețelei (SSID) în caracterele ASCII afișate pe tastatura virtuală de pe panoul de comandă.

Când schimbați numele rețelei (SSID), toate dispozitivele conectate sunt deconectate. Folosiți noul nume al rețelei (SSID) dacă doriți să reconectați dispozitivul.

**Modificare parolă**

Schimbați parola Wi-Fi Direct (Simple AP) folosită pentru conectarea la imprimantă cu o valoare arbitrară. Puteți seta parola în caracterele ASCII afișate pe tastatura virtuală de pe panoul de comandă.

Când schimbați parola, toate dispozitivele conectate sunt deconectate. Folosiți noua parolă dacă doriți să reconectați dispozitivul.

**Dezactivare Wi-Fi Direct**

Dezactivați setările Wi-Fi Direct (Simple AP) ale imprimantei. La dezactivare, toate dispozitivele conectate la imprimantă în conexiune Wi-Fi Direct (Simple AP) sunt deconectate.

**Restaurare setări implicite**

Restabiliți toate setările Wi-Fi Direct (Simple AP) la valorile implicite.

Informația de conexiune Wi-Fi Direct (Simple AP) a dispozitivului inteligent salvată în imprimantă este ștearsă.

7. Urmați instrucțiunea afișată pe ecran.

---

## Adăugarea sau schimbarea conexiunii imprimantei

### Configurarea unei imprimante pe mai multe computere

Deși mai multe computere pot fi conectate la același router wireless, fiecărui computer i se poate atribui un SSID diferit.

Dacă SSID-urile atribuite de router-ul wireless nu sunt gestionate ca aceeași rețea, atunci fiecare computer este conectat efectiv la o rețea diferită. Când începeți să configurați imprimanta de la computerul A, imprimanta este adăugată la aceeași rețea ca și computerul A, permițând computerului A să tipărească de la aceasta.

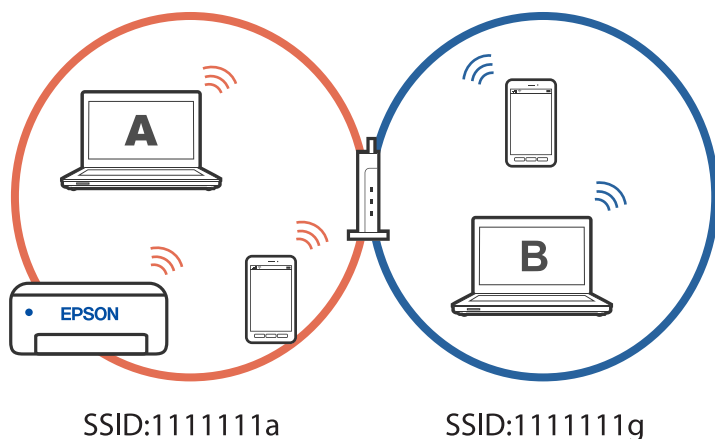

În plus, dacă începeți să configurați imprimanta de la computerul B în configurația prezentată mai sus, imprimanta este configurată pe rețeaua computerului B, permițând computerului B să tipărească, dar nu și computerului A.

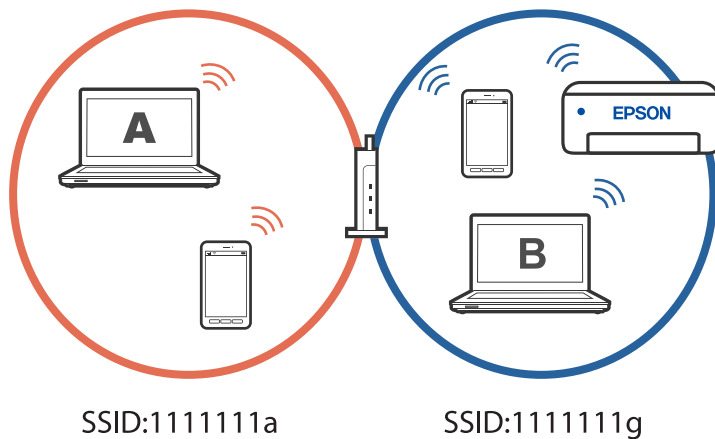

Pentru a preveni acest lucru, atunci când doriți să configurați o imprimantă conectată la rețea de la un al doilea computer, porniți programul de instalare pe computerul conectat la aceeași rețea ca și imprimanta. Dacă imprimanta este găsită în aceeași rețea, aceasta nu va fi reconfigurată pentru rețea și va configura imprimanta pentru utilizare.

## Modificarea conexiunii de la Wi-Fi la USB

Urmați pașii de mai jos dacă conexiunea Wi-Fi pe care o utilizați este instabilă sau dacă doriți să o schimbați cu o conexiune USB mai stabilă.

1. Conectați imprimanta la un computer cu un cablu USB.
2. Selectați o imprimantă care nu este etichetată (XXXXX) atunci când tipăriți prin intermediul unei conexiuni USB.

Numele imprimantei sau „Rețea” este afișat în XXXX, în funcție de versiunea sistemului de operare.

Exemplu Windows 11

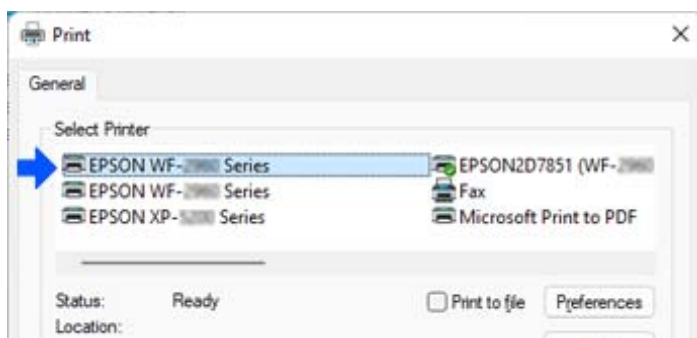

Exemplu Windows 10

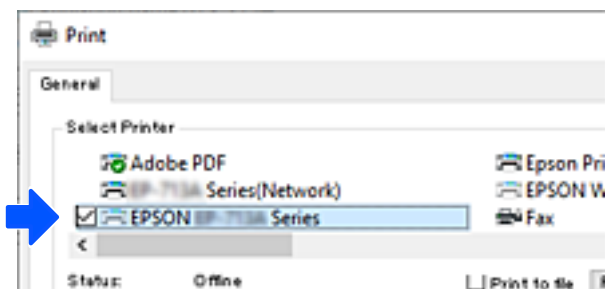

## Setarea unei adrese IP statice pentru imprimantă

Puteți configura o adresă IP statică pentru o imprimantă utilizând Web Config.

1. Accesați Web Config.

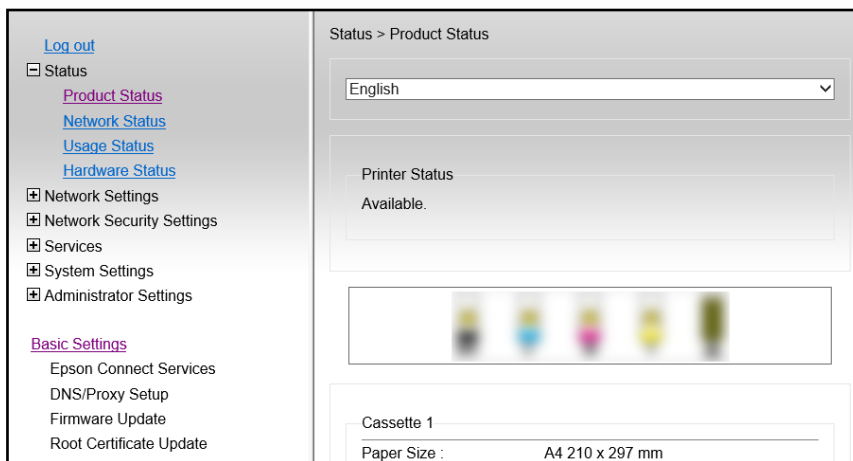

### Notă:

Conținutul afișajului și elementele pentru Web Config diferă în funcție de model.

Dacă vedeți următoarele, selectați **Advanced Settings** din lista situată în partea din dreapta sus a ferestrei.

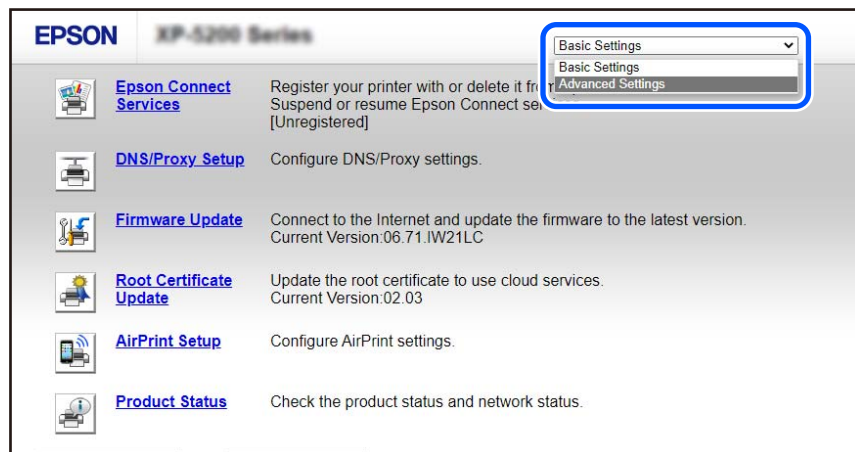



2. Conectați-vă ca administrator.

**Notă:**

Parola de administrator este setată în prealabil pentru **Advanced Settings** din Web Config. Consultați linkul de mai jos pentru detalii despre parola de administrator.

3. Selectați **Network Settings**.

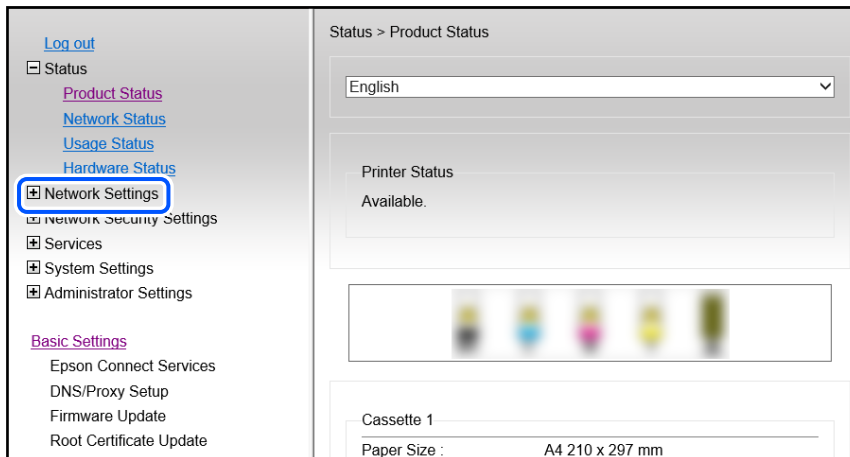

4. Selectați **Basic**.

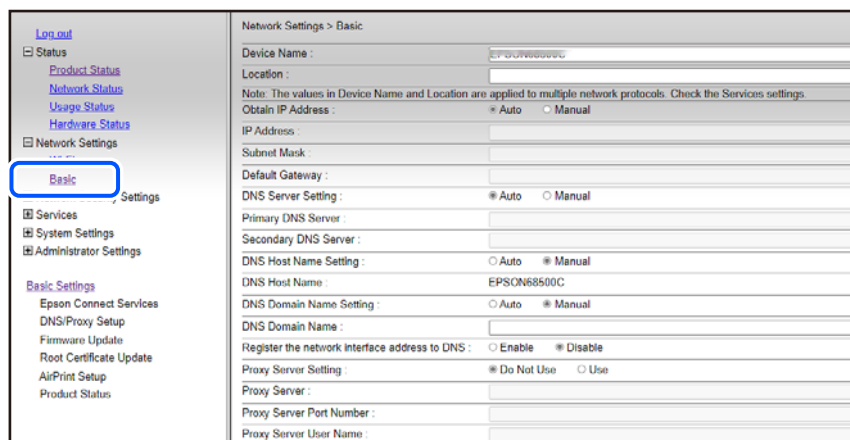

5. Selectați **Manual** pentru **Obtain IP Address**.

6. Introduceți adresa IP pe care o configurați în **IP Address**.

Setați masca de subrețea, gateway-ul implicit, serverul DNS și așa mai departe, în funcție de mediul de rețea.

7. Faceți clic pe **Next**.

8. Faceți clic pe **OK**.

Setările sunt aplicate.

Pentru a accesa din nou Web Config, specificați adresa IP pe care ați setat-o.

### Informații conexe

➔ „Aplicație pentru configurarea operațiilor imprimantei (Web Config)” la pagina 217

## Transportarea și depozitarea imprimantei

Dacă trebuie să depozitați imprimanta sau să o transportați pentru a o muta sau pentru reparații, urmați instrucțiunile de mai jos pentru ambalarea imprimantei.

1. Opriți imprimanta apăsând pe butonul .
2. Verificați dacă indicatorul de alimentare s-a stins și apoi scoateți cablul de alimentare.



#### **Important:**

Deconectați cablul de alimentare după stingerea indicatorului de alimentare. În caz contrar, capul de imprimare nu va reveni în poziția inițială, iar cerneala se va usca; în acest caz este posibil să nu mai puteți tipări.

3. Deconectați toate cablurile, de exemplu cablul de alimentare și cablul USB.
4. Scoateți toată hârtia din imprimantă.
5. Asigurați-vă că în imprimantă nu au rămas documente originale.
6. Deschideți scannerul cu capacul pentru documente închis. Fixați suportul cartușului de cerneală de carcasă cu bandă adezivă.

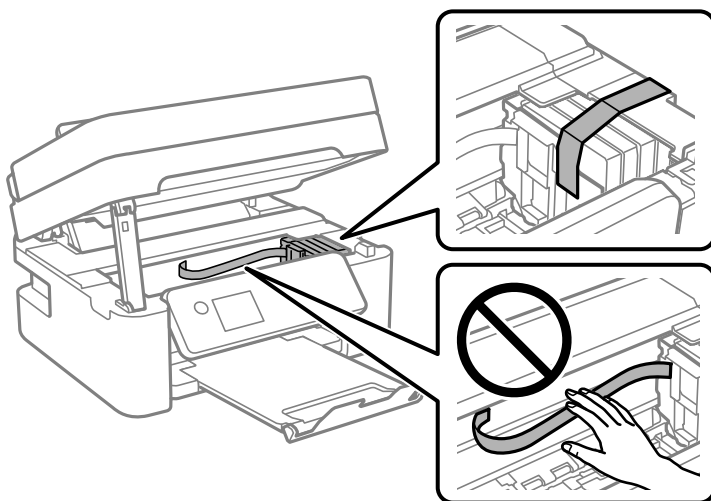

#### **Atenție:**

Aveți grijă să nu vă prindeți degetele atunci când deschideți sau închideți scannerul. În caz contrar, riscați să vă răniți.

7. Închideți scannerul.

Pentru siguranță, scannerul este închis în doi pași.

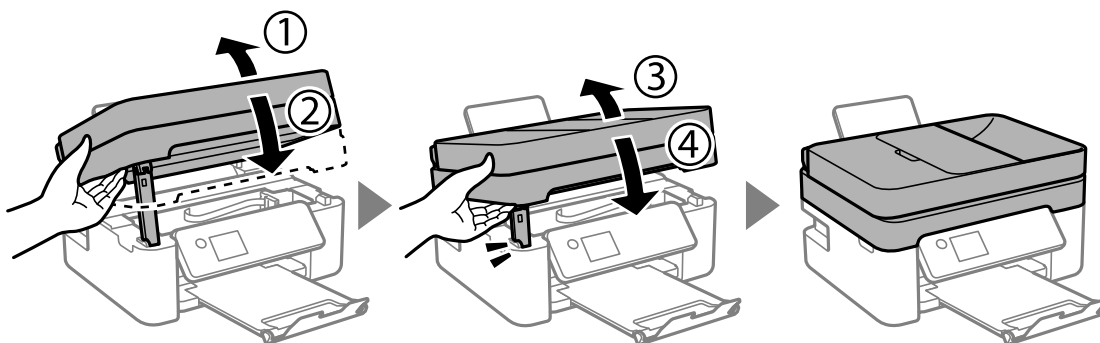

**Notă:**

Scannerul nu poate fi deschis din poziția afișată mai jos. Închideți-l complet înainte de a-l deschide.

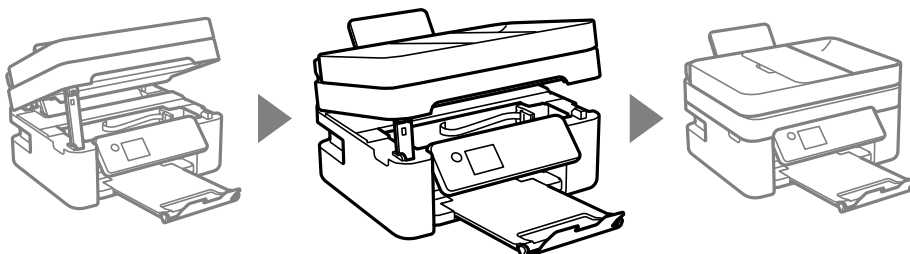

8. Pregătiți-vă să ambalați imprimanta urmând instrucțiunile de mai jos.

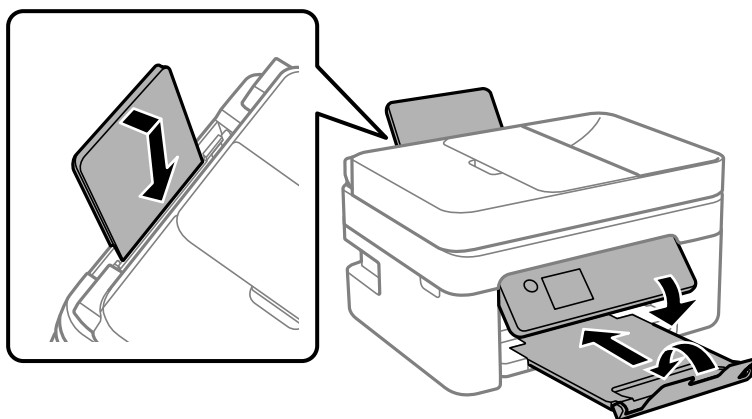

9. Ambalați imprimanta în cutia acesteia folosind materialele de protecție.



**Important:**

- ❑ Dacă depozitați sau transportați imprimanta, încercați să nu o înclinați, să nu o așezați vertical sau să nu o răsuciți; în caz contrar cerneala se poate scurge din cartușe.

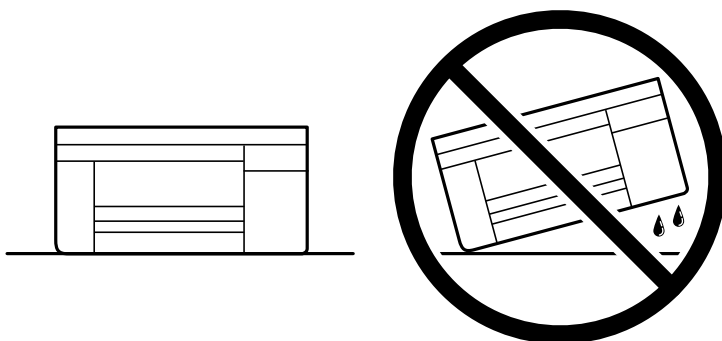

- ❑ Lăsați cartușele de cerneală instalate. Prin scoaterea cartușelor, capul de tipărire se poate usca și împiedica astfel imprimanta să tipărească.

Când veți utiliza din nou imprimanta, nu uitați să scoateți banda adezivă care fixează suportul cartușului de cerneală. În cazul în care calitatea tipăririi a scăzut la următoarea tipărire, curățați și aliniați capul de imprimare.

**Informații conexe**

- ➔ „Verificarea și curățarea capului de imprimare” la pagina 104
- ➔ „Alinierea capului de imprimare” la pagina 107

---

# Soluționarea problemelor

Imposibil de tipărit, scanat sau trimis fax. . . . .	142
Calitatea tipăririi, copierii, scanării și faxurilor este scăzută. . . . .	159
Imposibil de selectat tipul de hârtie sau sursa de hârtie în driverul de imprimantă. . .	179
Un cod de eroare este afișat pe ecranul LCD. . . . .	179
Hârtia se blochează. . . . .	181
Este momentul să înlocuiți cartușele de cerneală. . . . .	187
Este momentul să înlocuiți cutia de întreținere. . . . .	196
Imprimanta nu poate fi utilizată conform așteptărilor. . . . .	200
Nu se poate rezolva problema. . . . .	205

## Imposibil de tipărit, scanat sau trimis fax

### Rezolvarea problemelor

Citiți această secțiune dacă nu puteți să tipăriți, să scanați sau să trimiteți prin fax conform așteptărilor sau dacă au apărut probleme în timpul tipăririi. Consultați următoarele puncte pentru a identifica soluții pentru unele probleme obișnuite.

#### ■ Imprimanta este pornită?

##### Soluții

- Asigurați-vă că imprimanta este pornită.
- Asigurați-vă că este corect conectat cablul de alimentare.
- ➔ [„Imprimanta nu pornește” la pagina 200](#)
- ➔ [„Nu se poate rezolva problema” la pagina 205](#)

#### ■ Este hârtie blocată în imprimantă?

##### Soluții

Dacă hârtia este blocată în imprimantă, nu se poate începe tipărirea. Îndepărtați hârtia blocată din imprimantă.

- ➔ [„Hârtia se blochează” la pagina 181](#)

#### ■ Imprimanta funcționează corect?

##### Soluții

- Dacă este afișat un mesaj de eroare pe ecranul LCD, verificați eroarea.
- Tipăriți o fișă de stare și utilizați-o pentru a verifica dacă imprimanta poate tipări în mod corespunzător.
- ➔ [„Un cod de eroare este afișat pe ecranul LCD” la pagina 179](#)

#### ■ Aveți probleme de conexiune?

##### Soluții

- Asigurați-vă că sunt corect conectate cablurile pentru toate conexiunile.
- Asigurați-vă că dispozitivul de rețea și hubul USB funcționează normal.
- Dacă aveți o conexiune Wi-Fi, asigurați-vă că setările conexiunii Wi-Fi sunt corecte.
- Verificați rețeaua la care sunt conectate computerul și imprimanta și asigurați-vă că numele rețelelor corespund.
- ➔ [„Imprimanta nu se poate conecta la rețea” la pagina 147](#)
- ➔ [„Imprimanta nu poate fi conectată prin USB” la pagina 146](#)
- ➔ [„Verificarea stării conexiunii la rețea a imprimantei \(Raport de conexiune la rețea\)” la pagina 125](#)

## ■ Datele de tipărire au fost transmise corect?

### Soluții

- Asigurați-vă că nu există date de tipărire în așteptare dintr-o sarcină precedentă.
- Verificați driverul de imprimantă pentru a vă asigura că imprimanta nu este offline.
- ➔ „O sarcină încă așteaptă să fie tipărită.” la pagina 144
- ➔ „Imprimanta este în așteptare sau este oprită.” la pagina 144

## Aplicația sau driverul de imprimantă nu funcționează corect

### Nu se poate tipări deși a fost stabilită o conexiune (Windows)

Se pot considera următoarele cauze.

## ■ Există o problemă cu software-ul sau cu datele.

### Soluții

- Asigurați-vă că este instalat un driver de imprimantă Epson original (EPSON XXXXX). Dacă nu este instalat un driver de imprimantă Epson original, funcțiile disponibile sunt limitate. Recomandăm utilizarea unui driver de imprimantă Epson original.
- Dacă imprimați o imagine de mari dimensiuni, este posibil ca respectivul computer să nu aibă suficientă memorie. Tipăriți imaginea la o rezoluție mai mică sau la dimensiuni mai mici.
- Dacă ați încercat toate soluțiile de mai jos și nu ați rezolvat problema, încercați să dezinstalați și apoi să reinstalați driver-ul imprimantei.
- Anumite probleme ar putea fi soluționate prin actualizarea software-ului la ultima versiune. Pentru a verifica starea software-ului, folosiți instrumentul de actualizare software.
- ➔ „Verificarea faptului că este instalat un driver al imprimantei Epson original — Windows” la pagina 119
- ➔ „Verificarea faptului că este instalat un driver al imprimantei Epson original — Mac OS” la pagina 120
- ➔ „Instalarea separată a aplicațiilor” la pagina 118

## ■ Există o problemă cu starea imprimantei.

### Soluții

Faceți clic pe **EPSON Status Monitor 3** din fila **Întreținere** a driverului imprimantei, apoi verificați starea imprimantei. Dacă **EPSON Status Monitor 3** este dezactivată, faceți clic pe **Setări extinse** din fila **Întreținere** și apoi selectați **Activare EPSON Status Monitor 3**.

## O sarcină încă așteaptă să fie tipărită.

### Soluții

Faceți clic pe **Coadă tipărire** din fila **Întreținere** a driverului imprimantei. Dacă au rămas date care nu sunt necesare, selectați **Anulare toate documentele** din meniul **Imprimantă**.

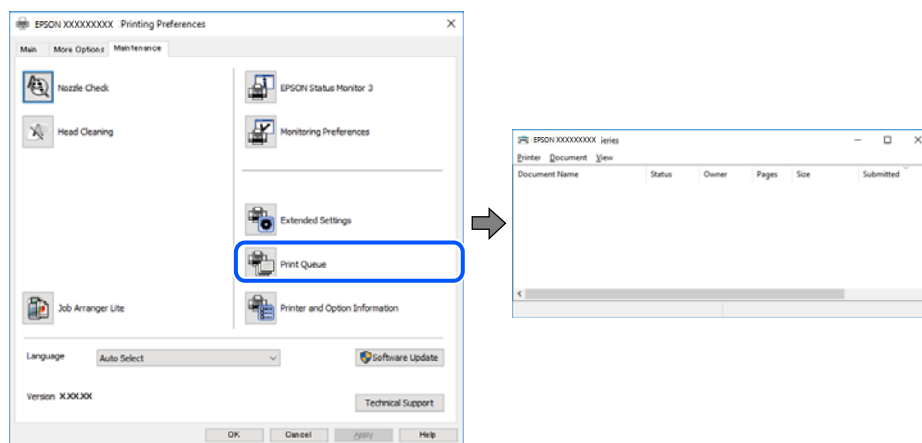

## Imprimanta este în așteptare sau este oprită.

### Soluții

Faceți clic pe **Coadă tipărire** din fila **Întreținere** a driverului imprimantei.

Dacă imprimanta este offline sau în așteptare, deselectați setarea offline sau în așteptare din meniul **Imprimantă**.

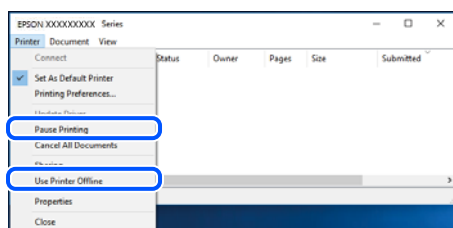

## Imprimanta nu este selectată ca imprimantă implicită.

### Soluții

Executați clic pe pictograma imprimantei în **Panou de comandă > Vizualizare dispozitive și imprimante** (sau **Imprimantă, Imprimante și faxuri**) și faceți clic pe **Setați imprimanta ca implicită**.

#### Notă:

Dacă există mai multe pictograme pentru imprimantă, consultați următoarele pentru a selecta imprimanta potrivită.

Exemplu)

Conexiune USB: EPSON XXXX Series

Conexiune de rețea: EPSON XXXX Series (rețea)

Dacă instalați driverul imprimantei de mai multe ori, este posibilă crearea de copii ale driverului imprimantei. Dacă se creează copii precum „EPSON XXXX Series (copie 1)”, faceți clic dreapta pe pictograma driverului copiat și faceți clic pe **Eliminare dispozitiv**.



## Portul imprimantei nu este setat corect.

### Soluții

Faceți clic pe **Coadă tipărire** din fila **Întreținere** a driverului imprimantei.

Asigurați-vă că portul imprimantei este setat corect în **Proprietate > Port** din meniul **Imprimantă** urmând instrucțiunile de mai jos.

Conexiune USB: **USBXXX**, Conexiune la rețea: **EpsonNet Print Port**

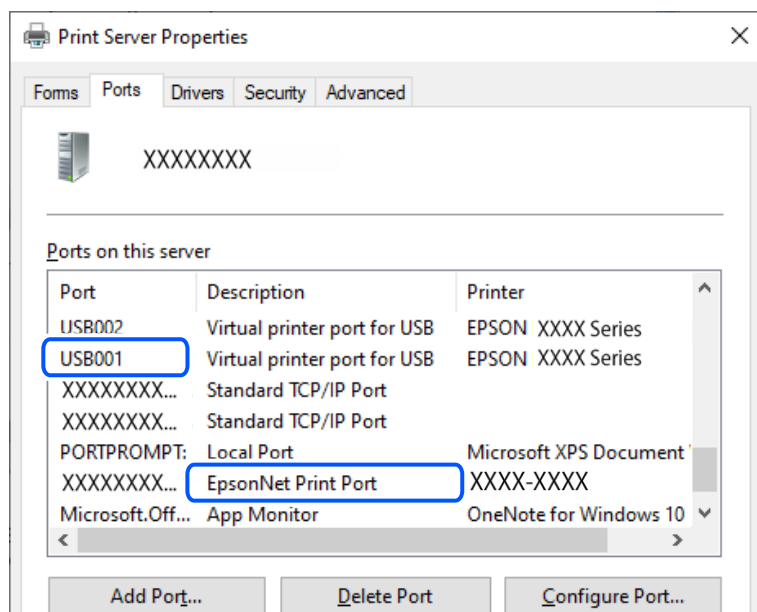

## Nu se poate tipări deși a fost stabilită o conexiune (Mac OS)

Se pot considera următoarele cauze.

### Există o problemă cu software-ul sau cu datele.

#### Soluții

- Asigurați-vă că este instalat un driver de imprimantă Epson original (EPSON XXXXX). Dacă nu este instalat un driver de imprimantă Epson original, funcțiile disponibile sunt limitate. Recomandăm utilizarea unui driver de imprimantă Epson original.
- Dacă imprimați o imagine de mari dimensiuni, este posibil ca respectivul computer să nu aibă suficientă memorie. Tipăriți imaginea la o rezoluție mai mică sau la dimensiuni mai mici.
- Dacă ați încercat toate soluțiile de mai jos și nu ați rezolvat problema, încercați să deinstalați și apoi să reinstalați driver-ul imprimantei.
- Anumite probleme ar putea fi soluționate prin actualizarea software-ului la ultima versiune. Pentru a verifica starea software-ului, folosiți instrumentul de actualizare software.
- ➔ „Verificarea faptului că este instalat un driver al imprimantei Epson original — Windows” la pagina 119
- ➔ „Verificarea faptului că este instalat un driver al imprimantei Epson original — Mac OS” la pagina 120
- ➔ „Instalarea separată a aplicațiilor” la pagina 118

### ■ **Există o problemă cu starea imprimantei.**

#### **Soluții**

Asigurați-vă că starea imprimantei nu este **Pauză**.

Selecționați **Preferințe sistem** din meniul **Apple** > **Imprimante și scanere** (sau **Tipărire și scanare**, **Tipărire și fax**) și apoi faceți dublu clic pe imprimantă. Dacă imprimanta este în pauză, faceți clic pe **Reluare**.

### **Nu se poate tipări deși a fost stabilită o conexiune (iOS)**

Se pot considera următoarele cauze.

### ■ **Funcția Afiș. auto. conf. hârt. este dezactivată.**

#### **Soluții**

Activați **Afiș. auto. conf. hârt.** în următorul meniu.

**Setări** > **Config imprimare** > **Setări sursă hârtie** > **Afiș. auto. conf. hârt.**

### ■ **Funcția AirPrint este dezactivată.**

#### **Soluții**

Activați setarea AirPrint în Web Config.

➔ „Aplicație pentru configurarea operațiilor imprimantei (Web Config)” la pagina 217

### **Nu se poate scana, deși a fost stabilită o conexiune în mod corespunzător**

### ■ **Scanarea la rezoluție ridicată prin rețea.**

#### **Soluții**

Încercați să reduceți rezoluția de scanare.

### **Imprimanta nu poate fi conectată prin USB**

Se pot considera următoarele cauze.

### ■ **Cablul USB nu este conectat în mod corect la priza electrică.**

#### **Soluții**

Conectați corect cablul USB dintre imprimantă și computer.

### ■ **Există o problemă cu hub-ul USB.**

#### **Soluții**

Dacă utilizați un hub USB, încercați să conectați imprimanta direct la computer.

### ■ **Există o problemă cu cablul USB sau cu intrarea USB.**

#### **Soluții**

În cazul în care cablul USB nu poate fi recunoscut, modificați portul sau schimbați cablul USB.

## Imprimanta nu se poate conecta la rețea

### Principalele cauze și soluții pentru problemele de conexiune la rețea

Verificați următoarele puncte pentru a stabili dacă a apărut o problemă legată de funcționarea sau setările dispozitivului conectat.

#### Verificați cauza erorii de conectare la rețea a imprimantei.

##### Soluții

Tipăriți raportul de verificare a conexiunii la rețea pentru a vedea problema și pentru a verifica soluția recomandată.

Consultați următoarele informații conexe pentru detalii despre citirea raportului de verificare a conexiunii la rețea.

##### Notă:

*Dacă doriți să verificați informațiile privind setările de rețea, tipăriți o fișă de stare a rețelei.*

➔ „Verificarea stării conexiunii la rețea a imprimantei (Raport de conexiune la rețea)” la pagina 125

➔ „Mesaje și soluții în raportul de conexiune la rețea” la pagina 125

#### Utilizați Epson Printer Connection Checker pentru a îmbunătăți conexiunea la computer. (Windows)

##### Soluții

Puteți rezolva problema în funcție de rezultatele verificării.

1. Faceți dubli clic pe pictograma **Epson Printer Connection Checker** de pe desktop.

Aplicația Epson Printer Connection Checker pornește.

Dacă nu este nicio pictogramă pe desktop, urmați metodele de mai jos pentru a porni Epson Printer Connection Checker.

##### Windows 11

Faceți clic pe butonul Start, iar apoi selectați **Toate aplicațiile > Epson Software > Epson Printer Connection Checker**.

##### Windows 10

Executați clic pe butonul Start și apoi selectați **Epson Software > Epson Printer Connection Checker**.

##### Windows 8.1/Windows 8

Introduceți numele aplicației în câmpul de căutare, apoi selectați pictograma afișată.

##### Windows 7

Faceți clic pe butonul Start, iar apoi selectați **Toate programele > Epson Software > Epson Printer Connection Checker**.

2. Pentru verificare, urmați instrucțiunile de pe ecran.

##### Notă:

*Dacă numele imprimantei nu este afișat, instalați un driver original de imprimantă Epson.*

*„Verificarea faptului că este instalat un driver al imprimantei Epson original — Windows” la pagina 119*

Atunci când identificați problema, urmați soluția afișată pe ecran.

Atunci când nu puteți rezolva problema, verificați următoarele, în funcție de situația dumneavoastră.

- Imprimanta nu este recunoscută printr-o conexiune la rețea  
„Verificarea stării conexiunii la rețea a imprimantei (Raport de conexiune la rețea)” la pagina 125
- Imprimanta nu este recunoscută dacă este utilizată o conexiune USB  
„Imprimanta nu poate fi conectată prin USB” la pagina 146
- Imprimanta este recunoscută, dar nu se poate efectua tipărirea.  
„Nu se poate tipări deși a fost stabilită o conexiune (Windows)” la pagina 143

## ■ Ceva este în neregulă cu dispozitivele de rețea pentru conexiunea Wi-Fi.

### Soluții

Opriti dispozitivele pe care doriți să le conectați la rețea. Așteptați circa 10 secunde și apoi porniți dispozitivele în următoarea ordine: routerul wireless, computerul sau dispozitivul inteligent și apoi imprimanta. Reduceți distanța dintre imprimantă, computer sau dispozitivul inteligent față de routerul wireless pentru a facilita comunicațiile prin undă radio, apoi încercați să realizați din nou setările de rețea.

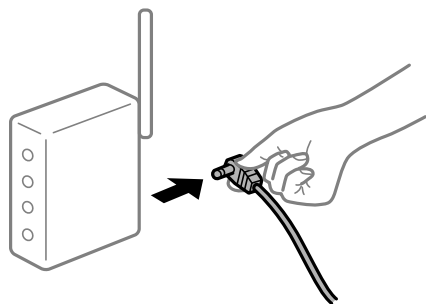

## ■ Dispozitivele nu pot primi semnale de la routerul wireless pentru că sunt prea departe unul de celălalt.

### Soluții

După ce mutați computerul sau dispozitivul inteligent și imprimanta mai aproape de routerul wireless, opriți routerul wireless și apoi reporniți-l.

## ■ Atunci când schimbați routerul wireless, setările nu se potrivesc cu noul router.

### Soluții

Efectuați din nou setările de conexiune pentru a se potrivi cu noul router wireless.

➔ „Restabilirea conexiunii la rețea” la pagina 121

## ■ SSID-urile conectate de la computer sau de la dispozitivul inteligent și computer sunt diferite.

### Soluții

Atunci când folosiți mai multe routere wireless în același timp sau când routerul wireless are mai multe SSID-uri, iar dispozitivele sunt conectate la SSID-uri diferite, nu puteți realiza conexiunea la routerul wireless.

❑ Exemplu de conexiune la SSID-uri diferite

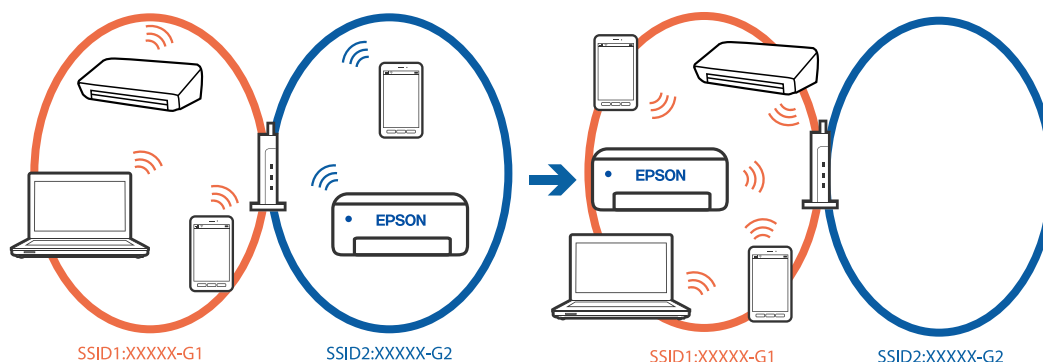

❑ Exemplu de conexiune la SSID-uri cu domeniu de frecvență diferit

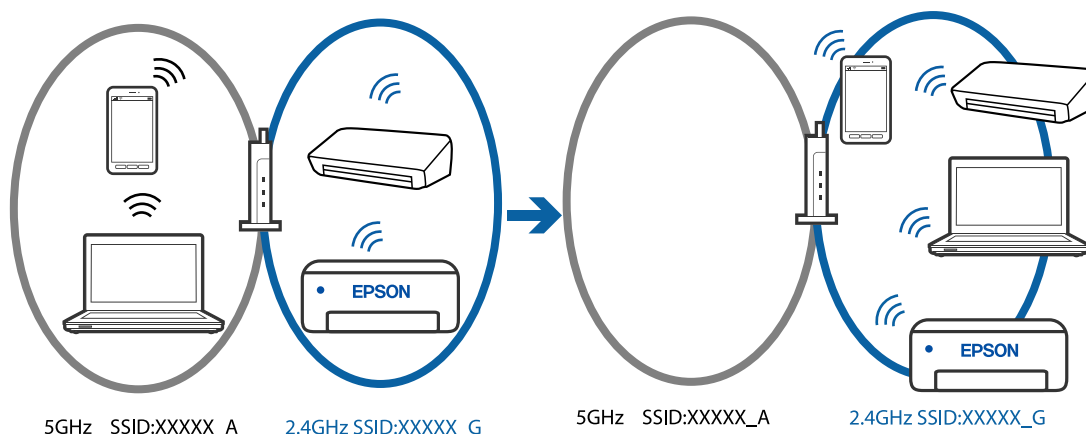

Conectați computerul sau dispozitivul inteligent la același SSID ca imprimanta.

- ❑ Verificați SSID-ul la care este conectată imprimanta, tipărind raportul de verificare a conexiunii la rețea.
- ❑ Pe toate computerele și dispozitivele inteligente la care doriți să vă conectați la imprimantă, verificați numele conexiunii Wi-Fi sau al rețelei la care sunteți conectat(ă).
- ❑ Dacă imprimanta și computerul sau dispozitivul inteligent sunt conectate la rețele diferite, reconectați dispozitivul la SSID-ul la care este conectată imprimanta.

■ **Este disponibil un separator de confidențialitate pe routerul wireless.**

**Soluții**

Majoritatea routerelor wireless includ o funcție de separator care blochează comunicarea dintre dispozitivele de pe același SSID. Dacă nu puteți efectua comunicarea între imprimantă și computer sau dispozitivul inteligent, chiar dacă acestea sunt conectate la aceeași rețea, dezactivați funcția de separare de la routerul wireless. Consultați manualul furnizat cu routerul wireless pentru detalii.

■ **Adresa IP nu este atribuită corespunzător.**

**Soluții**

Dacă adresa IP atribuită imprimantei este 169.254.XXX.XXX, iar masca de subrețea este 255.255.0.0, este posibil ca adresa IP să nu fie atribuită corespunzător.

Tipăriți raportul de conectare la rețea, apoi verificați adresa IP și masca de subrețea atribuită imprimantei. Pentru a tipări un raport de conexiune la rețea, selectați **Setări > Setări de rețea > Verificare conexiune**.

Reporniți routerul wireless sau resetați setările de rețea ale imprimantei.

➔ „Setarea unei adrese IP statice pentru imprimantă” la pagina 136

### ■ Dispozitivul conectat la portul USB 3.0 poate cauza interferențe ale frecvenței radio.

#### Soluții

Când conectați un dispozitiv la portul USB 3.0 pe Mac, poate surveni interferența frecvenței radio. Încercați următoarele dacă nu puteți să vă conectați la wireless LAN (Wi-Fi) sau dacă operațiile devin instabile.

❑ Plasați dispozitivul care este conectat la portul USB 3.0 mai departe de computer.

### ■ Există o problemă cu setările de rețea pe computer sau pe dispozitivul inteligent.

#### Soluții

Încercați să accesați orice site web de pe computer sau de pe dispozitivul inteligent pentru a vă asigura că setările de rețea ale dispozitivului sunt corecte. Dacă nu puteți accesa niciun site web, computerul sau dispozitivul inteligent are o problemă.

Verificați conexiunea la rețea a computerului sau a dispozitivului inteligent. Consultați documentația care însoțește computerul sau dispozitivul inteligent pentru detalii.

## Primirea sau trimiterea faxurilor nu este posibilă

### Primirea sau trimiterea faxurilor nu este posibilă

Se pot considera următoarele cauze.

### ■ Există unele probleme cu priza de perete pentru telefon.

#### Soluții

Verificați dacă priza telefonică funcționează, conectând un telefon la aceasta și testând-o. Dacă nu puteți realiza sau primi apeluri, contactați compania de telecomunicații.

### ■ Există unele probleme cu conectarea la linia telefonică.

#### Soluții

Selectați **Setări > Setări fax > Verif conexiune fax** pe panoul de comandă pentru a executa verificarea automată a conexiunii de fax. Încercați soluțiile descrise în raport.

### ■ Apar erori de comunicare.

#### Soluții

Selectați **Lent (96.00bps)** din **Setări > Setări fax > Setări de bază > Viteză fax** pe panoul de comandă al imprimantei.

### Conectat la o linie telefonică DSL fără filtru DSL.

#### Soluții

Pentru a conecta imprimanta la o linie telefonică DSL, trebuie să utilizați un modem DSL echipat cu filtru DSL incorporat sau să instalați un filtru DSL separat pe linie. Contactați furnizorul de servicii DSL.

[„Conectarea la o centrală DSL sau ISDN” la pagina 73](#)

### Există unele probleme cu filtrul DSL la conectarea la o linie telefonică DSL.

#### Soluții

Dacă nu puteți trimite sau primi un fax, conectați imprimanta direct la o priză telefonică de perete, pentru a verifica dacă imprimanta poate trimite un fax. Dacă puteți trimite, problema ar putea fi cauzată de filtrul DSL. Contactați furnizorul de servicii DSL.

## Imposibil de trimis faxuri

Se pot considera următoarele cauze.

### Linia de conexiune este setată la PSTN într-o unitate în care este utilizată o centrală privată (PBX).

#### Soluții

Selectați PBX din **Setări > Setări fax > Setări de bază > Tip linie** pe panoul de comandă al imprimantei.

### Expedierea faxurilor fără a introduce un cod de acces într-un mediu în care este instalat un sistem PBX.

#### Soluții

Dacă sistemul telefonic necesită un cod de acces pentru a obține o linie către exterior, înregistrați codul respectiv în imprimantă și introduceți caracterul # (diez) la începutul numărului, atunci când trimiteți un fax.

### Numărul de fax al destinatarului este greșit.

#### Soluții

Verificați dacă numărul destinatarului înregistrat în lista de contacte sau pe care l-ați introdus direct utilizând tastatura este corect. Sau, verificați cu destinatarul dacă numărul de fax este corect.

### Aparatul de fax al destinatarului nu este pregătit pentru recepționarea faxurilor.

#### Soluții

Întrebați destinatarul dacă aparatul său este pregătit să primească un fax.

### Cantitatea de date trimisă este prea mare.

#### Soluții

Puteți trimite faxuri cu o cantitate mai mică de date utilizând una dintre următoarele metode.

- Când trimiteți un fax monocrom, activați **Trimitere directă în Fax > Setări fax > Setări trimitere fax.**

[„Trimiterea mai multor pagini ale unui document monocrom \(Trimitere directă\)” la pagina 88](#)

- Utilizarea telefonului conectat

[„Trimiterea faxurilor cu formarea numărului de la telefonul extern” la pagina 87](#)

Separarea originalelor

### ■ **Informațiile de antet pentru faxurile în curs nu sunt înregistrate.**

#### **Soluții**

Selectați **Setări** > **Setări fax** > **Setări de bază** > **Antet** și configurați informațiile de antet. Unele aparate de fax resping automat faxurile primite care nu conțin informații în antet.

### ■ **ID-ul dumneavoastră de apelant este blocat.**

#### **Soluții**

Contactați societatea de telefonie pentru a vă debloca ID-ul de apelant. Unele telefoane și faxuri resping automat apelurile anonime.

## **Imposibil de primit faxuri**

Se pot considera următoarele cauze.

### ■ **Mod primire este setat la Manual în timp ce un telefon extern este conectat la imprimantă.**

#### **Soluții**

Dacă un telefon extern este conectat la imprimantă și partajează o linie telefonică cu imprimanta, selectați **Setări** > **Setări fax** > **Setări de bază** și apoi setați **Mod primire** la **Auto**.

### ■ **Computerul care va salva faxurile recepționate nu este pornit.**

#### **Soluții**

După ce ați efectuat setări pentru a salva faxurile recepționate pe un computer, porniți computerul. Faxul recepționat este șters după ce a fost salvat pe computer.

### ■ **Expeditorul a trimis faxul fără informații de antet.**

#### **Soluții**

Întrebați expeditorul dacă informațiile de antet sunt configurate pe aparatul său de fax. Sau dezactivați **Antet fax gol** în **Setări** > **Setări fax** > **Setări de bază** > **Fax de respingere** > **Fax de respingere**. Faxurile care nu includ informații de antet sunt blocate când această setare este activată.

### ■ **Numărul de fax al expeditorului nu a fost înregistrat în lista de contacte.**

#### **Soluții**

Înregistrați numărul de fax al expeditorului în lista de contacte. Sau dezactivați **Ap. nu e în Contacte** în **Setări** > **Setări fax** > **Setări de bază** > **Fax de respingere** > **Fax de respingere**. Faxurile trimise de la numere care nu au fost înregistrate în această listă sunt blocate.

### ■ **Numărul de fax al expeditorului a fost înregistrat în Listă numere refuzare.**

#### **Soluții**

Asigurați-vă că numărul expeditorului poate fi șters din **Listă numere refuzare** înainte de a-l șterge. Ștergeți-l din **Setări** > **Setări fax** > **Setări de bază** > **Fax de respingere** > **Editare listă de numere blocate**. Sau dezactivați **Listă numere refuzare** în **Setări** > **Setări fax** > **Setări de bază** > **Fax de respingere** > **Fax de respingere**. Faxurile trimise de la numere care nu au fost înregistrate în această listă sunt blocate când setarea este activată.



## ■ **Abonarea la un serviciu de redirectionare a apelurilor.**

### **Soluții**

Dacă sunteți abonat la un serviciu de redirectionare a apelurilor, este posibil ca imprimanta să nu poată primi faxuri. Contactați furnizorul de servicii.

## **Nu pot fi trimise faxuri către un anumit destinatar**

Se pot considera următoarele cauze.

## ■ **Aparatul destinatarului răspunde cu întârziere.**

### **Soluții**

Dacă aparatul destinatarului nu preia apelul în decurs de 50 de secunde după ce imprimanta a terminat de format, apelul se încheie cu eroare. Formați numărul utilizând telefonul conectat, pentru a constata cât durează până când auziți tonul de fax. Dacă durează mai mult de 50 de secunde, adăugați pauze după numărul de fax, pentru a trimite faxul.  se utilizează pentru a introduce pauze. Va fi introdusă o cratimă, indicând o pauză. O pauză durează aproximativ trei secunde. Adăugați mai multe pauze, dacă este necesar.

## ■ **Setarea Viteză fax înregistrată în lista de contacte este greșită.**

### **Soluții**

Selectați **Setări** > **Admin. Contacte** > **Editare** apoi selectați destinatarul din lista de contacte. Urmați instrucțiunile de pe ecran și apoi setați **Viteză fax** la **Lent (96.00bps)**.

## **Imposibil de trimis faxuri la o anumită oră**

## ■ **Data și ora imprimantei sunt incorecte.**

### **Soluții**

Selectați **Setări** > **Config imprimare** > **Setări dată/oră** și apoi setați data și ora corecte.

## **Faxurile trimise au dimensiuni incorecte**

Se pot considera următoarele cauze.

## ■ **Originalele nu sunt poziționate corect.**

### **Soluții**

- Asigurați-vă că originalul este amplasat corect în dreptul marcajelor de aliniere.
- Dacă lipsește marginea imaginii scanate, îndepărtați puțin originalul de marginea geamului scannerului.

➔ „Amplasarea originalelor pe geamul scannerului” la pagina 36

## ■ Există praf sau murdărie pe originale sau pe geamul scannerului.

### Soluții

Îndepărtați orice urme de praf sau de murdărie lipite de originale și curățați geamul scannerului.

➔ „Curățarea Geamul scannerului” la pagina 108

## Faxurile primite nu sunt tipărite

Se pot considera următoarele cauze.

## ■ A apărut o eroare pe imprimantă precum un blocaj de hârtie.

### Soluții

Eliminați eroarea imprimantei și apoi rugați expeditorul să retrimite faxul.

## ■ Tipărirea faxurilor recepționate este dezactivată cu setările curente.

### Soluții

Dacă opțiunea **Salvare în computer** este setată la **Da**, schimbați setarea la **Da și imprimare** sau dezactivați **Salvare în computer**.

Puteți găsi **Salvare în computer** în **Setări > Setări fax > Setări primite**.

## Nu se pot expedia sau recepționa faxuri deși a fost stabilită o conexiune corectă (Windows)

Se pot considera următoarele cauze.

## ■ Software-ul nu este instalat.

### Soluții

Asigurați-vă că driverul PC-FAX a fost instalat pe computer. Driverul PC-FAX este instalat cu FAX Utility. Uurmați pașii de mai jos pentru a verifica dacă este instalat.

Asigurați-vă că imprimanta (faxul) este afișat(ă) în **Dispozitive și imprimante, Imprimantă sau Imprimante și alte dispozitive hardware**. Imprimanta (faxul) ar trebui să fie afișat(ă) ca „EPSON XXXXX (FAX)”. Dacă imprimanta (faxul) nu este afișat(ă), dezinstalați și apoi reinstalați FAX Utility. Consultați următoarele pentru a accesa **Dispozitive și imprimante, Imprimantă sau Imprimante și alte dispozitive hardware**.

#### Windows 11

Faceți clic pe butonul Start și apoi selectați **Toate aplicațiile > Instrumente Windows > panou de comandă > Vizualizare dispozitive și imprimante în Hardware și sunet**.

#### Windows 10

Faceți clic pe butonul Start și apoi selectați **Sistem Windows > Panou de comandă > Vizualizare dispozitive și imprimante în Hardware și sunet**.

#### Windows 8.1/Windows 8

Selectați **Desktop > Setări > Panou de comandă > Vizualizare dispozitive și imprimante din Hardware și sunet sau Hardware**.

Windows 7

Faceți clic pe butonul Start și selectați **Panou de comandă > Vizualizare dispozitive și imprimante** din **Hardware și sunet** sau **Hardware**.

Windows Vista

Faceți clic pe butonul Start și selectați **Panou de comandă > Imprimante** din **Hardware și sunet**.

Windows XP

Faceți clic pe butonul Start și selectați **Setări > Panou de comandă > Imprimante și alte dispozitive hardware > Imprimante și faxuri**.

## ■ Autentificarea utilizatorului a eșuat la expedierea unui fax de la computer.

### Soluții

Setați numele de utilizator și parola în driverul de imprimantă. La expedierea unui fax de la un computer atunci când este setată funcția de securitate care restricționează accesul utilizatorilor la funcția de fax a imprimantei, autentificarea utilizatorului este efectuată cu numele de utilizator și parola setate în driverul imprimantei.

## ■ Există unele probleme cu conexiunea de fax și setările de fax.

### Soluții

Încercați rezoluțiile pentru conexiunea de fax și setările de fax.

## Nu se poate expedia sau recepționa deși a fost stabilită o conexiune corectă (Mac OS)

Se pot considera următoarele cauze.

## ■ Software-ul nu este instalat.

### Soluții

Asigurați-vă că driverul PC-FAX a fost instalat pe computer. Driverul PC-FAX este instalat cu FAX Utility. Uurmați pașii de mai jos pentru a verifica dacă este instalat.

Selectați **Preferințe sistem** din meniul Apple > **Imprimante și scanere** (sau **Tipărire și scanare, Tipărire și fax**) și apoi asigurați-vă că se afișează imprimanta (faxul). Imprimanta (faxul) ar trebui să fie afișat(ă) ca „FAX XXXX (USB)” sau „FAX XXXX (IP)”. Dacă nu se afișează imprimanta (faxul), faceți clic pe [+], apoi înregistrați imprimanta.

## ■ Driverul PC-FAX este întrerupt temporar (pauză).

### Soluții

Selectați **Preferințe sistem** din meniul Apple > **Imprimante și scanere** (sau **Tipărire și scanare, Tipărire și fax**) și apoi faceți dublu clic pe imprimantă (fax). Dacă imprimanta este în pauză, faceți clic pe **Reluare** (sau **Reluare imprimantă**).

## ■ Autentificarea utilizatorului a eșuat la expedierea unui fax de la computer.

### Soluții

Setați numele de utilizator și parola în driverul de imprimantă. La expedierea unui fax de la un computer atunci când este setată funcția de securitate care restricționează accesul utilizatorilor la funcția de fax a imprimantei, autentificarea utilizatorului este efectuată cu numele de utilizator și parola setate în driverul imprimantei.

## ■ Există unele probleme cu conexiunea de fax și setările de fax.

### Soluții

Încercați rezoluțiile pentru conexiunea de fax și setările de fax.

## Hârtia nu este alimentată corect

### Puncte de verificat

Verificați următoarele elemente, apoi încercați soluțiile în funcție de probleme.

## ■ Locația de instalare nu este corespunzătoare.

### Soluții

Așezați imprimanta pe o suprafață plană și utilizați imprimanta în condițiile de mediu recomandate.

➔ „Specificații de mediu” la pagina 239

## ■ Este folosită hârtie necompatibilă.

### Soluții

Utilizați hârtie compatibilă cu această imprimantă.

➔ „Hârtia disponibilă și capacitățile” la pagina 209

➔ „Tipuri de hârtie indisponibile” la pagina 211

## ■ Manevrarea hârtiei nu este corespunzătoare.

### Soluții

Respectați precauțiile de manevrare a hârtiei.

➔ „Precauții la manevrarea hârtiei” la pagina 27

## ■ Au fost încărcate prea multe coli în imprimantă.

### Soluții

Nu încărcați mai multă hârtie decât numărul maxim de coli specificat pentru hârtia respectivă. Dacă folosiți hârtie normală, aceasta nu trebuie să depășească nivelul indicat de simbolul triunghiular de pe ghidajul de margine.

➔ „Hârtia disponibilă și capacitățile” la pagina 209

## ■ Setările de hârtie ale imprimantei sunt incorecte.

### Soluții

Asigurați-vă că setările pentru dimensiunea hârtiei și tipul hârtiei corespund dimensiunii și tipului hârtiei introduse în imprimantă.

➔ „Setări format și tip hârtie” la pagina 27

## Hârtia este alimentată oblic

Se pot considera următoarele cauze.

### ■ Hârtia este încărcată incorect.

#### Soluții

Încărcați hârtia în direcția corectă, apoi împingeți ghidajul de margine până când acesta atinge hârtia.

➔ „[Încărcarea hârtiei în alimentatorul cu hârtie din spate](#)” la pagina 29

## Sunt alimentate mai multe coli de hârtie în același timp

Se pot considera următoarele cauze.

### ■ Hârtia este umedă.

#### Soluții

Încărcați hârtie nouă.

### ■ Filele se pot lipi între ele din cauza electricității statice.

#### Soluții

Vânturați hârtiile înainte de a le încărca. Dacă hârtia încă nu se alimentează, încărcați pe rând câte o coală de hârtie.

### ■ Sunt încărcate mai multe coli de hârtie simultan în timpul tipăririi manuale pe ambele fețe.

#### Soluții

Scoateți toate colile de hârtie care sunt încărcate în sursa de hârtie înainte de a reîncărca hârtia.

## Apare o eroare la ieșirea hârtiei

### ■ Hârtia nu este încărcată în centrul alimentatorului cu hârtie din spate.

#### Soluții

Când apare o eroare de hârtie consumată, deși este încărcată hârtie în tava pentru hârtie, reîncărcați hârtia în centrul alimentatorului cu hârtie din spate.

## Hârtia este ejectată în timpul tipăririi

### ■ Letterhead nu este selectat ca tip de hârtie.

#### Soluții

Când încărcați hârtie cu antet (hârtie pe care informații cum ar fi numele expeditorului sau numele corporației sunt pre-tipărite în antet), selectați **Letterhead** ca setare a tipului de hârtie.

## Originalele nu sunt alimentate în ADF

Se pot considera următoarele cauze.

■ **Sunt utilizate originale care nu sunt acceptate de ADF.**

**Soluții**

Utilizați originale acceptate de alimentatorul automat de documente.

➔ „Specificații ADF” la pagina 234

■ **Originalele sunt încărcate incorect.**

**Soluții**

Încărcați originalele în direcția corectă și glisați ghidajele de margine ale ADF până la marginile originalelor.

■ **Sunt încărcate prea multe originale în ADF.**

**Soluții**

Nu încărcați originale peste linia indicată prin simbolul triunghiular de pe ADF.

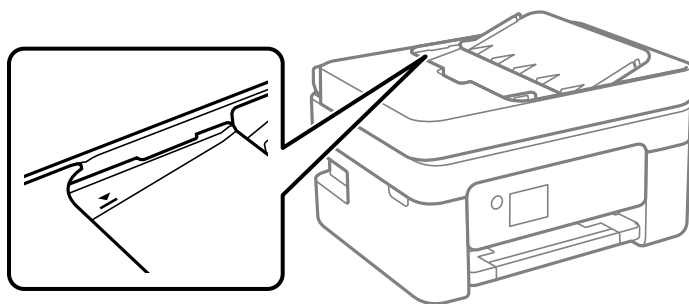

■ **Originalul alunecă atunci când praful de pe hârtie se depune pe rolă.**

**Soluții**

Curățați interiorul ADF.

➔ „Curățarea ADF (Alimentatorul automat de documente)” la pagina 109

■ **Se amplasează un original pe geamul scannerului.**

**Soluții**

Asigurați-vă că pe geamul scannerului nu a fost plasat un original.

## Calitatea tipăririi, copierii, scanării și faxurilor este scăzută

### Calitatea tipăririi este slabă

#### Culori lipsă, benzi sau culori neașteptate apar în materialul tipărit



#### ■ Duzele capului de imprimare ar putea fi înfundate.

##### Soluții

Efectuați o verificare a duzei pentru a verifica dacă duzele capului de imprimare sunt înfundate. Efectuați o verificare a duzelor și apoi curățați capul de imprimare dacă vreuna dintre duzele capului de imprimare este înfundată. Dacă nu ați utilizat imprimanta o perioadă îndelungată, este posibil ca duzele capului de imprimare să se fi astupat, ceea ce poate face ca picăturile de cerneală să nu poată ieși.

➔ „Verificarea și curățarea capului de imprimare” la pagina 104

#### Apar benzi colorate la intervale de aproximativ 2.5 cm



Se pot considera următoarele cauze.

#### ■ Setarea pentru tipul de hârtie nu este compatibilă cu hârtia încărcată.

##### Soluții

Selectați setarea adecvată pentru tipul de hârtie în funcție de tipul de hârtie încărcat în imprimantă.

➔ „Lista tipurilor de hârtie” la pagina 28

#### ■ Calitatea tipăririi este setată la un nivel prea scăzut.

##### Soluții

La tipărirea pe hârtie simplă, tipăriți folosind o setare de calitate mai ridicată.

Windows

Selectați **Înalt** din **Calitate** din fila **Principal** a driverului imprimantei.

- Mac OS

Selecționați **Fin** ca **Calitate tipărire** din caseta de dialog a meniului **Setări tipărire**.

### ■ **Poziția capului de imprimare nu este ajustată.**

#### **Soluții**

Selecționați meniul **Întreținere** > **Alinierea capetelor** > **Aliniere pe orizontală** din panoul de comandă pentru a ajusta capul de imprimare.

### **Tipăriri neclare, benzi verticale sau aliniere incorectă**



enthalten alle  
Aufdruck. W  
↓ 5008 "Regel

Se pot considera următoarele cauze. Verificați cauzele și urmați soluțiile în ordine, de la început.

### ■ **Poziția capului de imprimare nu este ajustată.**

#### **Soluții**

Selecționați meniul **Întreținere** > **Alinierea capetelor** > **Aliniere pe verticală** din panoul de comandă pentru a ajusta capul de imprimare.

### ■ **Setarea pentru tipărire bidirecțională este activată.**

#### **Soluții**

În cazul în care calitatea tipăririi nu se îmbunătățește nici după alinierea capului de imprimare, dezactivați opțiunea de tipărire bidirecțională.

În timpul tipăririi bidirecționale (sau de mare viteză), capul de imprimare tipărește când se deplasează în ambele direcții, iar liniile verticale ar putea fi aliniate incorect. Dezactivarea acestei setări ar putea determina reducerea vitezei de tipărire, însă ar putea îmbunătăți calitatea tipăririi.

- Windows

Deselecționați opțiunea **Tipărire bidirecțională** din driverul imprimantei, din fila **Mai multe opțiuni**.

- Mac OS

Selecționați **Preferințe sistem** din meniul Apple > **Imprimante și scanere** (sau **Tipărire și scanare, Tipărire și fax**) și apoi selecționați imprimanta. Faceți clic pe **Opțiuni și consumabile** > **Opțiuni** (sau **Driver**). Selecționați **Dezactivat** ca setare pentru **Tipărire bidirecțională**.



## Materialul tipărit iese ca foaie albă

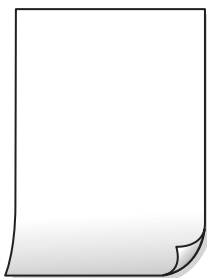

### ■ Duzele capului de imprimare ar putea fi înfundate.

#### Soluții

Efectuați verificarea duzelor și apoi încercați Curățare intensivă dacă duzele capului de imprimare sunt înfundate.

➔ „Verificarea și curățarea capului de imprimare” la pagina 104

➔ „Rularea Curățare intensivă” la pagina 106

### ■ Setările de tipărire și formatul hârtiei încărcate în imprimantă diferă.

#### Soluții

Modificați setările de tipărire în funcție de formatul hârtiei încărcate în imprimantă. Încărcați hârtie în imprimantă care corespunde setărilor de tipărire.

### ■ Imprimanta este alimentată cu mai multe coli de hârtie în același timp.

#### Soluții

Consultați următoarele pentru a preveni ca imprimanta să fie alimentată cu mai multe coli de hârtie în același timp.

➔ „Sunt alimentate mai multe coli de hârtie în același timp” la pagina 157

## Hârtia este pătată sau zgâriată



Se pot considera următoarele cauze.

### ■ Hârtia este încărcată incorect.

#### Soluții

Când apar benzi orizontale (perpendiculare pe direcția de tipărire) sau când partea de sus sau de jos a hârtiei se murdărește, încărcați hârtia în direcția corectă și glisați ghidajele de margine la marginile hârtiei.

➔ „Încărcarea hârtiei în alimentatorul cu hârtie din spate” la pagina 29

### ■ Traseul hârtiei este pătat.

#### Soluții

Când apar benzi verticale (orizontale pe direcția de tipărire) sau hârtia se murdărește, curățați calea de hârtie.

➔ „Curățarea traseului hârtiei pentru evitarea petelor de cerneală” la pagina 107

### ■ Hârtia este ondulată.

#### Soluții

Amplasați hârtia pe o suprafață plană pentru a verifica dacă este ondulată. Dacă da, îndreptați-o.

### ■ Partea din spate a hârtiei a fost tipărită înainte să se usuce partea deja tipărită.

#### Soluții

Dacă efectuați o tipărire manuală pe ambele fețe ale hârtiei, asigurați-vă că cerneala s-a uscat complet înainte de a reîncărca hârtia.

### ■ Când printați folosind tipărire automată pe 2 fețe, densitatea de tipărire este prea înaltă și durata de uscare este prea scurtă.

#### Soluții

Când utilizați funcția de tipărire automată față-verso și tipăriți date de mare densitate, precum imagini și grafice, reduceți densitatea de tipărire și măriți durata de uscare.

## Fotografiile tipărite sunt lipicioase



### ■ Tipărire a fost efectuată pe partea greșită a hârtiei foto.

#### Soluții

Asigurați-vă că tipăriți pe partea pentru tipărit. La tipărire pe partea incorectă a hârtiei foto, trebuie să curățați traseul hârtiei.

➔ „Curățarea traseului hârtiei pentru evitarea petelor de cerneală” la pagina 107

## Imaginile sau fotografiile sunt imprimate în culori neașteptate



Se pot considera următoarele cauze.

### ■ Duzele capului de imprimare ar putea fi înfundate.

#### Soluții

Efectuați o verificare a duzei pentru a verifica dacă duzele capului de imprimare sunt înfundate. Efectuați o verificare a duzelor și apoi curățați capul de imprimare dacă vreuna dintre duzele capului de imprimare este înfundată. Dacă nu ați utilizat imprimanta o perioadă îndelungată, este posibil ca duzele capului de imprimare să se fi astupat, ceea ce poate face ca picăturile de cerneală să nu poată ieși.

➔ „Verificarea și curățarea capului de imprimare” la pagina 104

### ■ Corecția de culoare a fost aplicată.

#### Soluții

La tipărirea din driverul de imprimantă Windows, setarea de ajustare automată a fotografiei Epson este aplicată în mod implicit în funcție de tipul hârtiei. Încercați să modificați setarea.

Pe fila **Mai multe opțiuni**, selectați **Personalizat** în **Corectare culoare** și apoi executați clic pe **Avansat**. Modificați setarea **Corecție scenă** din **Automat** la orice altă opțiune. Dacă modificarea setării nu are niciun efect, utilizați orice altă metodă de corectare a culorilor în afară de **PhotoEnhance** din **Management culori**.

➔ „Ajustarea culorii de tipărire” la pagina 51

## Culorile de pe materialul tipărit diferă de cele de pe ecran



## Proprietățile culorilor pentru dispozitivul de afișare pe care îl folosiți nu au fost ajustate corect.

### Soluții

Dispozitivele de afișare, precum monitoarele de computer, au propriile proprietăți de afișare. Dacă afișajul nu este calibrat, imaginile nu sunt afișate cu luminozitatea și culorile corecte. Ajustați proprietățile dispozitivului de afișare. Dacă utilizați Mac OS, efectuați de asemenea următoarea operație.

Deschideți caseta de dialog de tipărire. Selectați **Potrivire culoare** din meniul pop-up și apoi selectați **ColorSync**.

## Dispozitivul de afișare reflectă lumină din exterior.

### Soluții

Evitați lumina directă a soarelui și confirmați imaginea într-un mediu în care poate fi asigurată o iluminare adecvată.

## Dispozitivul de afișare are o rezoluție ridicată.

### Soluții

Culorile pot diferi de cele vizualizate pe dispozitive inteligente, precum smartphone-uri sau tablete cu afișaje de înaltă rezoluție.

## Dispozitivul de afișare și imprimanta au procese diferite de producere a culorilor.

### Soluții

Culorile de pe un afișaj nu sunt identice cu cele de pe hârtie, deoarece dispozitivul de afișare și imprimanta au un proces diferit de producere a culorilor. Ajustați proprietățile culorilor pentru ca acestea să fie identice.

## Tipărirea fără margini nu poate fi efectuată



## Tipărirea fără margini nu este setată în setările de tipărire.

### Soluții

Efectuați setarea de tipărire fără margini în setările de tipărire. Dacă selectați un tip de hârtie care nu poate fi folosit la tipărirea fără margini, nu puteți selecta **Fără margini**. Selectați un tip de hârtie compatibil cu tipărirea fără margini.

#### Windows

Selectați **Fără margini** din fila **Principal** a driverului imprimantei.

#### Mac OS

Selectați un format de hârtie fără margini din **Format hârtie**.

➔ [„Hârtie pentru tipărire fără margini” la pagina 210](#)

## Marginile imaginii sunt tăiate în timpul tipăririi fără margini



### ■ Pentru că imaginea este ușor mărită, zona care iese în afară este tăiată.

#### Soluții

Selectați o setare de mărire mai mică.

#### Windows

Executați clic pe **Parametrii** de lângă caseta de validare **Fără margini** din fila **Principal** a driverului imprimantei și apoi schimbați setările.

#### Mac OS

Schimbați setarea **Expansiune** din meniul **Setări tipărire** al casetei de dialog pentru tipărire.

### ■ Raportul de aspect al imaginii și dimensiunea hârtiei diferă.

#### Soluții

Dacă raportul de aspect al imaginii și dimensiunea hârtiei diferă, latura lungă a imaginii este trunchiată dacă depășește latura lungă a hârtiei.

## Poziția, formatul sau marginile materialului tipărit sunt incorecte

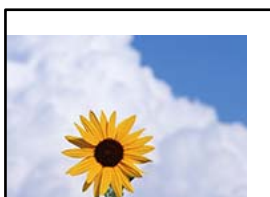

Se pot considera următoarele cauze.

### ■ Hârtia este încărcată incorect.

#### Soluții

Încărcați hârtia în direcția corectă, apoi împingeți ghidajul de margine până când acesta atinge hârtia.

➔ [„Încărcarea hârtiei în alimentatorul cu hârtie din spate” la pagina 29](#)

### ■ Formatul hârtiei este incorect setat.

#### Soluții

Selectați setarea corectă pentru formatul hârtiei.

### Valoarea definită pentru margine din software-ul aplicației nu se găsește în zona tipăribilă.

#### Soluții

Din aplicație, ajustați valoarea definită pentru margine, astfel încât aceasta să se găsească în zona pentru tipărit.

→ „Zona pentru tipărit” la pagina 233

### Caracterele tipărite sunt incorecte sau corupte

<B&X L&X・X斥慧ニ ZA材鉢・コ i2 薹・J・サ-8Q&X/7&Xr  
Xb8 X!\$ NB&X&X・ B7kBcT,X・ B・X;JEE&Xp&X&XJ2;・X1ツ  
M&Xu

X ?&X ?&X ?&X&X&X&X&X&X&X&X&X&X&X&X&X&X&X&X&X  
o6æA'HCIG-ΓoÉo'oo;CÖ%! "A; éÉo`r o  
ÖÖicr`jmaLo+X+u)`"mä・N-hfúhás&Xw&Xo&Xc  
rYoyozii, Ü°I o-CÉás-ÉÜoÉæWÜZxiÉ }O' @-C  
oÑ&Xe™N=oPE"! ?o}c"æuž:ž&Xa»' (ÜÉ-oØÉÖ

Se pot considera următoarele cauze.

### Cablul USB nu este corect conectat.

#### Soluții

Conectați corect cablul USB dintre imprimantă și computer.

### O sarcină așteaptă să fie tipărită.

#### Soluții

Anulați comenzile de tipărire întrerupte.

### Computerul a fost trecut manual în modul Hibernare sau Repaus în timpul tipăririi.

#### Soluții

Nu treceți computerul manual în modul **Hibernare** sau **Repaus** în timpul tipăririi. Riscați să se tipărească automat pagini cu text corupt la următoarea pornire a computerului.

### Utilizați driverul imprimantei pentru o altă imprimantă.

#### Soluții

Asigurați-vă că driverul de imprimantă utilizat este adecvat acestei imprimante. Verificați numele imprimantei în partea de sus a ferestrei driverului de imprimantă.

### Imagina tipărită este inversată



## ■ Imaginea este setată pentru a fi inversată orizontal în setările de tipărire.

### Soluții

Deselectați toate setările pentru imagini în oglindă din driver-ul imprimantei sau aplicație.

- Windows

Deselectați opțiunea **Imagine în oglindă** din driverul imprimantei, din fila **Mai multe opțiuni**.

- Mac OS

Deselectați opțiunea **Imag în oglindă** din caseta de dialog a meniului **Setări tipărire**.

## Modele tip mozaic în imaginile tipărite



## ■ Au fost tipărite imagini sau fotografii cu rezoluție scăzută.

### Soluții

La tipărirea imaginilor sau a fotografiilor, tipăriți folosind date cu rezoluție înaltă. Chiar dacă sunt bine afișate pe ecran, imaginile de pe site-urile web au în general o rezoluție scăzută și, astfel, calitatea poate scădea la tipărire.

## Calitatea copiei este slabă

### Culori lipsă, benzi sau culori neașteptate apar în copii



## ■ Duzele capului de imprimare ar putea fi înfundate.

### Soluții

Efectuați o verificare a duzei pentru a verifica dacă duzele capului de imprimare sunt înfundate. Efectuați o verificare a duzelor și apoi curățați capul de imprimare dacă vreuna dintre duzele capului de imprimare este înfundată. Dacă nu ați utilizat imprimanta o perioadă îndelungată, este posibil ca duzele capului de imprimare să se fi astupat, ceea ce poate face ca picăturile de cerneală să nu poată ieși.

➔ „Verificarea și curățarea capului de imprimare” la pagina 104

## Apar benzi colorate la intervale de aproximativ 2.5 cm



Se pot considera următoarele cauze.

### ■ Setarea pentru tipul de hârtie nu este compatibilă cu hârtia încărcată.

#### Soluții

Selectați setarea adecvată pentru tipul de hârtie în funcție de tipul de hârtie încărcat în imprimantă.

➔ „Lista tipurilor de hârtie” la pagina 28

### ■ Calitatea tipăririi este setată la un nivel prea scăzut.

#### Soluții

La tipărirea pe hârtie simplă, tipăriți folosind o setare de calitate mai ridicată.

Selectați **Înaltă** din **Calitate**.

➔ „Calitate:” la pagina 64

### ■ Poziția capului de imprimare nu este ajustată.

#### Soluții

Selectați meniul **Întreținere** > **Alinierea capetelor** > **Aliniere pe orizontală** din panoul de comandă pentru a ajusta capul de imprimare.

## Copii neclare, benzi verticale sau aliniere incorectă



enthalten alle  
Aufdruck. W  
↓ 5008 "Regel

Se pot considera următoarele cauze.

### ■ Poziția capului de imprimare nu este ajustată.

#### Soluții

Selectați meniul **Întreținere** > **Alinierea capetelor** > **Aliniere pe verticală** din panoul de comandă pentru a ajusta capul de imprimare.



## Materialul tipărit iese ca foaie albă

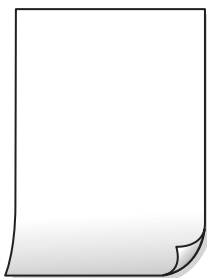

### ■ Duzele capului de imprimare ar putea fi înfundate.

#### Soluții

Efectuați verificarea duzelor și apoi încercați Curățare intensivă dacă duzele capului de imprimare sunt înfundate.

➔ „Verificarea și curățarea capului de imprimare” la pagina 104

➔ „Rularea Curățare intensivă” la pagina 106

### ■ Setările de tipărire și formatul hârtiei încărcate în imprimantă diferă.

#### Soluții

Modificați setările de tipărire în funcție de formatul hârtiei încărcate în imprimantă. Încărcați hârtie în imprimantă care corespunde setărilor de tipărire.

### ■ Imprimanta este alimentată cu mai multe coli de hârtie în același timp.

#### Soluții

Consultați următoarele pentru a preveni ca imprimanta să fie alimentată cu mai multe coli de hârtie în același timp.

➔ „Sunt alimentate mai multe coli de hârtie în același timp” la pagina 157

## Hârtia este pătată sau zgâriată



Se pot considera următoarele cauze.

### ■ Hârtia este încărcată incorect.

#### Soluții

Când apar benzi orizontale (perpendiculare pe direcția de tipărire) sau când partea de sus sau de jos a hârtiei se murdărește, încărcați hârtia în direcția corectă și glisați ghidajele de margine la marginile hârtiei.

➔ „Încărcarea hârtiei în alimentatorul cu hârtie din spate” la pagina 29

### ■ Traseul hârtiei este pătat.

#### Soluții

Când apar benzi verticale (orizontale pe direcția de tipărire) sau hârtia se murdărește, curățați calea de hârtie.

➔ „Curățarea traseului hârtiei pentru evitarea petelor de cerneală” la pagina 107

### ■ Hârtia este ondulată.

#### Soluții

Amplasați hârtia pe o suprafață plană pentru a verifica dacă este ondulată. Dacă da, îndreptați-o.

## Fotografiile copiate sunt lipicioase



### ■ Copierea a fost efectuată pe partea greșită a hârtiei foto.

#### Soluții

Asigurați-vă că efectuați copia pe partea pentru tipărire. Dacă ați efectuat din greșeală copia pe partea incorectă a hârtiei foto, trebuie să curățați traseul hârtiei.

➔ „Curățarea traseului hârtiei pentru evitarea petelor de cerneală” la pagina 107

## Copierea fără margini nu poate fi efectuată



## Tipărirea fără margini nu este setată în setările de tipărire.

### Soluții

Selectați **Copiere > Mai multe > Setări > Setări > Copiere fr. marg.** pe panoul de comandă. Dacă selectați o hârtie incompatibilă cu tipărirea fără margini, nu puteți accesa setările pentru tipărirea fără margini. Selectați un tip de hârtie compatibil cu tipărirea fără margini.

➔ „Hârtie pentru tipărire fără margini” la pagina 210

## Marginile imaginii sunt tăiate în timpul copierii fără margini



## Pentru că imaginea este ușor mărită, zona care iese în afară este tăiată.

### Soluții

Selectați o setare de mărire mai mică.

Selectați **Copiere > Mai multe > Setări > Setări > Copiere fr. marg.** și modificați setarea **Extindere**.

## Poziția, formatul sau marginile copiilor sunt incorecte

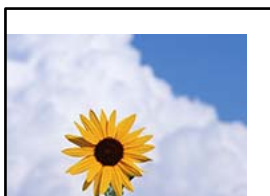

Se pot considera următoarele cauze.

## Hârtia este încărcată incorect.

### Soluții

Încărcați hârtia în direcția corectă, apoi împingeți ghidajul de margine până când acesta atinge hârtia.

➔ „Încărcarea hârtiei în alimentatorul cu hârtie din spate” la pagina 29

## Originalele nu sunt poziționate corect.

### Soluții

Asigurați-vă că originalul este amplasat corect în dreptul marcajelor de aliniere.

- ❑ Dacă lipsește marginea imaginii scanate, îndepărtați puțin originalul de marginea geamului scannerului.

➔ „Amplasarea originalelor pe geamul scannerului” la pagina 36

### ■ Există praf sau pete pe geamul scannerului.

#### Soluții

Curățați geamul scannerului și capacul pentru documente folosind o cârpă moale, uscată și curată. Dacă există praf sau pete în jurul originalelor pe geam, zona de copiere ar putea fi extinsă pentru a include praful sau petele, creând o poziție de copiere incorectă, sau imaginea ar putea fi micșorată.

➔ „Curățarea Geamul scannerului” la pagina 108

### ■ Formatul hârtiei este incorect setat.

#### Soluții

Selectați setarea corectă pentru formatul hârtiei.

### Culori neuniforme, pete, puncte sau linii drepte apar în imaginea copiată



Se pot considera următoarele cauze.

### ■ Traseul hârtiei este murdar.

#### Soluții

Încărcați și evacuați hârtia fără a o tipări pentru a curăța traseul hârtiei.

➔ „Curățarea traseului hârtiei pentru evitarea petelor de cerneală” la pagina 107

### ■ Există praf sau murdărie pe originale sau pe geamul scannerului.

#### Soluții

Îndepărtați orice urme de praf sau de murdărie lipite de originale și curățați geamul scannerului.

➔ „Curățarea Geamul scannerului” la pagina 108

### ■ Există praf sau murdărie pe ADF sau originale.

#### Soluții

Curățați ADF și îndepărtați orice praf sau murdărie care s-a depus pe originale.

➔ „Curățarea ADF (Alimentatorul automat de documente)” la pagina 109

### Originalul a fost apăsat cu o forță prea mare.

#### Soluții

Dacă apăsați cu o forță prea mare, pot apărea neclarități și pete.

Nu apăsați cu o forță prea mare pe original sau pe capacul pentru documente.

### Densitatea de copiere este setată la un nivel prea înalt.

#### Soluții

Reduceți nivelul setării pentru densitatea de copiere.

➔ „Opțiuni de meniu Mai multe pentru copiere” la pagina 63

### Pe imaginea copiată apar modele neclare (de tip hașură)

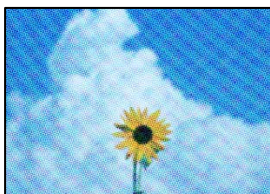

### Dacă originalul este un document tipărit, cum ar fi o revistă sau un catalog, apare un model neclar cu buline.

#### Soluții

Modificați setarea de micșorare sau mărire. Dacă încă apare un model neclar, așezați originalul la un unghi ușor diferit.

➔ „Opțiuni de meniu Mai multe pentru copiere” la pagina 63

### Pe imaginea copiată apare o imagine de pe verso-ul originalului



Se pot considera următoarele cauze.

### Atunci când se scanează originalele, imaginile de pe spate ar putea fi scanate în același timp.

#### Soluții

Poziționați originalul pe geamul scannerului și apoi poziționați o hârtie neagră peste ea.

➔ „Amplasarea originalelor pe geamul scannerului” la pagina 36

■ **Densitatea de copiere este setată la un nivel prea înalt.**

**Soluții**

Reduceți nivelul setării pentru densitatea de copiere.

➔ „Opțiuni de meniu Mai multe pentru copiere” la pagina 63

**Textul sau imaginea copiate din ADF sunt comprimate sau întinse**

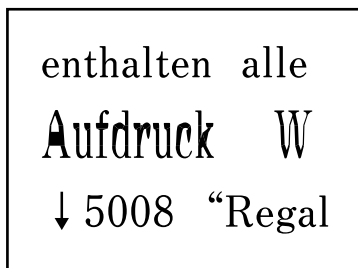
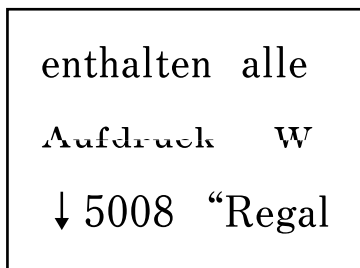

■ **Este posibil ca unele originale să nu fie scanate corespunzător pe ADF.**

**Soluții**

Amplasați originalele pe geamul scannerului.

➔ „Curățarea Geamul scannerului” la pagina 108

**Probleme cu privire la imaginile scanate**

**Culori neuniforme, murdărie, puncte etc. apar la scanare pe geamul scannerului**



■ **Există praf sau murdărie pe originale sau pe geamul scannerului.**

**Soluții**

Îndepărtați orice urme de praf sau de murdărie lipite de originale și curățați geamul scannerului.

➔ „Curățarea Geamul scannerului” la pagina 108

■ **Originalul a fost apăsat cu o forță prea mare.**

**Soluții**

Dacă apăsați cu o forță prea mare, pot apărea neclarități și pete.

Nu apăsați cu o forță prea mare pe original sau pe capacul pentru documente.

## Apar linii drepte la scanarea din ADF

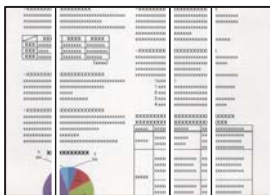

### Există praf sau murdărie pe ADF sau originale.

#### Soluții

Curățați ADF și îndepărtați orice praf sau murdărie care s-a depus pe originale.

➔ „Curățarea ADF (Alimentatorul automat de documente)” la pagina 109

## Ofsetul apare pe fundalul imaginilor scanate



### Atunci când se scanează originalele, imaginile de pe spate ar putea fi scanate în același timp.

#### Soluții

Atunci când se scanează de pe geamul scannerului, poziționați hârtie neagră sau o mapă de birou peste original.

## Nu se poate scana regiunea corectă pe geamul scannerului

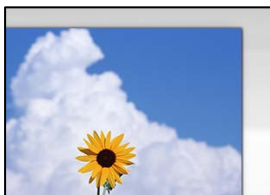

### Originalele nu sunt poziționate corect.

#### Soluții

- Asigurați-vă că originalul este amplasat corect în dreptul marcajelor de aliniere.
- Dacă lipsește marginea imaginii scanate, îndepărtați puțin originalul de marginea geamului scannerului.

➔ „Amplasarea originalelor pe geamul scannerului” la pagina 36

## Există praf sau murdărie pe geamul scannerului.

### Soluții

Înlăturați orice reziduuri sau murdărie de pe geamul scannerului și de pe capacul pentru documente. Dacă există murdărie în jurul originalului, regiunea de scanare va fi extinsă pentru a include această murdărie.

## Nu se pot rezolva problemele imaginii scanate

Verificați următoarele dacă ați încercat toate soluțiile și nu ați rezolvat problema.

## Există probleme cu setările software-ului de scanare.

### Soluții

Utilizați Epson Scan 2 Utility pentru a inițializa setările pentru software-ul scannerului.

#### Notă:

*Epson Scan 2 Utility este o aplicație furnizată cu software-ul scannerului.*

1. Porniți Epson Scan 2 Utility.
  - Windows 11  
Faceți clic pe butonul start și apoi selectați **Toate aplicațiile > EPSON > Epson Scan 2 Utility.**
  - Windows 10  
Executați clic pe butonul start și apoi selectați **EPSON > Epson Scan 2 Utility.**
  - Windows 8.1/Windows 8  
Introduceți numele aplicației în câmpul de căutare, apoi selectați pictograma afișată.
  - Windows 7/Windows Vista/Windows XP  
Faceți clic pe butonul Start, apoi selectați **Toate programele sau Programe > EPSON > Epson Scan 2 > Utilitar Epson Scan 2.**
  - Mac OS  
Selectați **Start > Aplicații > Software Epson > Epson Scan 2 Utility.**
2. Selectați fila **Altul**.
3. Faceți clic pe **Reinițializ..**

Dacă inițializarea nu rezolvă problema, dezinstalați și reinstalați software-ul scannerului.

➔ „Instalarea separată a aplicațiilor” la pagina 118

## Textul sau imaginea scanate din ADF sunt comprimate sau întinse

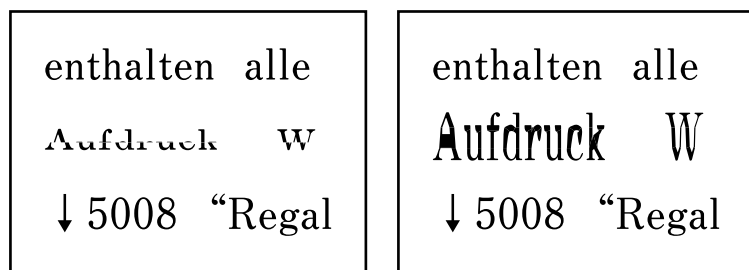



## Este posibil ca unele originale să nu fie scanate corespunzător pe ADF.

### Soluții

Așezați originalele pe geamul scannerului.

Selectați  și apoi selectați **Modul de a** > **Așezare documente originale** > **Geam scanner**. Selectați **Terminare** pentru a închide ecranul cu animații.

## Calitatea faxului expedit este slabă

### Calitatea faxului expedit este slabă



Se pot considera următoarele cauze.

#### **Există praf sau murdărie pe originale sau pe geamul scannerului.**

Îndepărtați orice urme de praf sau de murdărie lipite de originale și curățați geamul scannerului.

#### Informații conexe

➔ [„Curățarea Geamul scannerului” la pagina 108](#)

#### **Originalul a fost apăsat cu o forță prea mare.**

Dacă apăsați cu o forță prea mare, pot apărea neclarități și pete.

Nu apăsați cu o forță prea mare pe original sau pe capacul pentru documente.

## Apar linii drepte la trimiterea faxurilor din ADF

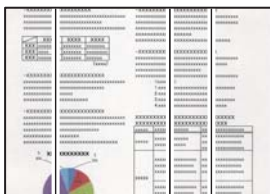

#### **Există praf sau murdărie pe ADF sau originale.**

Curățați ADF și îndepărtați orice praf sau murdărie care s-a depus pe originale.

### Informații conexe

➔ „Curățarea ADF (Alimentatorul automat de documente)” la pagina 109

## Calitatea imaginii faxului expedit este slabă



Se pot considera următoarele cauze.

### **Rezoluția este setată la o valoare scăzută.**

Dacă nu cunoașteți performanța aparatului de fax al expeditorului, setați următoarele înainte de a trimite un fax.

Selectați **Fax > Meniu > Set. scan.** și apoi efectuați setarea **Rezoluție** pentru a seta cea mai ridicată calitate a imaginii.

Selectați **Fax > Meniu > Setări trimitere fax**, apoi activați **Trimitere directă**.

Rețineți că dacă setați **Rezoluție** la **Fotografie** dar trimiteți faxul fără a activa **Trimitere directă**, faxul poate fi trimis la o rezoluție mai scăzută.

### **Setarea ECM este dezactivată.**

Selectați **Setări > Setări fax > Setări de bază** și activați setarea ECM din panoul de comandă al imprimantei. Acest lucru poate elimina erorile care apar din cauza problemelor de conectare. Rețineți că viteza de expediere și recepționare a faxurilor poate fi mai scăzută decât în cazul în care se dezactivează ECM.

## Imaginea imprimată pe verso în documentul original apare pe faxul expedit



Se pot considera următoarele cauze.

### **Atunci când se scanează originalele, imaginile de pe spate ar putea fi scanate în același timp.**

Poziționați originalul pe geamul scannerului și apoi poziționați o hârtie neagră peste ea.

### Informații conexe

➔ „Amplasarea originalelor pe geamul scannerului” la pagina 36

**Setarea de densitate la expedierea faxurilor este ridicată.**

Selectați **Fax > Meniu > Set. scan. > Densitate** și apoi reduceți setarea.

## Calitatea faxurilor primite este redusă

### Calitatea imaginii faxurilor recepționate este slabă

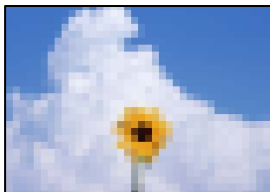

Se pot considera următoarele cauze.

**Setarea ECM este dezactivată.**

Selectați **Setări > Setări fax > Setări de bază** și activați setarea ECM din panoul de comandă al imprimantei. Acest lucru poate elimina erorile care apar din cauza problemelor de conectare. Rețineți că viteza de expediere și recepționare a faxurilor poate fi mai scăzută decât în cazul în care se dezactivează ECM.

**Setarea de calitate a imaginii este redusă pe aparatul de fax al expeditorului.**

Solicitați expeditorului să trimită faxuri la o calitate mai ridicată.

## Imposibil de selectat tipul de hârtie sau sursa de hârtie în driverul de imprimantă

■ **Nu a fost instalat un driver de imprimantă original Epson.**

**Soluții**

Dacă nu este instalat un driver de imprimantă Epson original (EPSON XXXXX), funcțiile disponibile sunt limitate. Recomandăm utilizarea unui driver de imprimantă Epson original.

---

## Un cod de eroare este afișat pe ecranul LCD

Pe ecranul LCD este afișat un cod în cazul în care există erori sau informații care necesită atenția dvs. Dacă este afișat un cod, urmați soluțiile de mai jos pentru a rezolva problema.

Cod	Situație	Soluții
E-01	A survenit o eroare la imprimantă.	Deschideți scanerul și scoateți toate colile de hârtie sau materialele de protecție din interiorul imprimantei. Opriți și apoi reporniți imprimanta.
E-02	A survenit o eroare la scanner.	Opriți și apoi reporniți imprimanta.

Cod	Situație	Soluții
E-12	Un tampon de cerneală pentru tipărire fără margini trebuie înlocuit.	Contactați Epson sau un furnizor de service Epson autorizat pentru înlocuirea tamponului de cerneală pentru tipărire fără margini*. Această componentă nu poate fi înlocuită de utilizator.  Tipărire fără margini nu este disponibilă, însă tipărire cu margini este disponibilă.
W-01	Hârtia s-a blocat.	Extrageți hârtia din imprimantă și apăsați pe butonul afișat în partea de jos a ecranului LCD pentru a elimina eroarea. În unele cazuri, este nevoie să opriți și să reporniți imprimanta.
W-12	Cartușele de cerneală sunt instalate incorect.	Apăsați ferm în jos cartușul de cerneală.
W-13	Cartușul de cerneală afișat pe ecranul LCD nu a fost recunoscut.	Înlocuiți cartușul de cerneală. Epson recomandă utilizarea cartușelor de cerneală Epson originale.  <a href="#">„Codurile cartușelor de cerneală” la pagina 212</a>
W-14	Un tampon de cerneală pentru tipărire fără margini se apropie de sfârșitul duratei sale de utilizare.	Contactați Epson sau un furnizor de service Epson autorizat pentru înlocuirea tamponului de cerneală pentru tipărire fără margini*. Această componentă nu poate fi înlocuită de utilizator. Mesajul va fi afișat până la înlocuirea tamponului de cerneală.  Apăsați pe butonul  pentru a continua tipărire.
I-22	Setați Wi-Fi de la <b>Apăsați pe butonul de conectare (WPS)</b> .	Apăsați butonul punctului de acces. Dacă nu există niciun buton la punctul de acces, deschideți fereastra de configurare a punctului de acces și apoi faceți clic pe butonul afișat în programul software.
I-23	Setați Wi-Fi de la <b>Cod PIN (WPS)</b> .	Introduceți codul PIN afișat pe ecranul LCD în punctul de acces sau computer, în decurs de două minute.
I-31	Setați Wi-Fi de la <b>Conectare auto Wi-Fi</b> .	Instalați programul software pe computer, după care apăsați pe butonul OK când începe configurarea funcției Wi-Fi.
I-41	Funcția <b>Afiș. auto. conf. hârt.</b> este dezactivată. Unele funcții nu pot fi utilizate.	Dacă funcția <b>Afiș. auto. conf. hârt.</b> este dezactivată, nu puteți utiliza AirPrint.
I-60	Este posibil să existe o incompatibilitate între computerul dvs. și WSD (Web Services for Devices).	Caracteristica de scanare la computer (WSD) este disponibilă numai pentru computerele care rulează versiunile în limba engleză ale sistemelor de operare Windows 10, Windows 8.1, Windows 8, Windows 7 sau Windows Vista. Asigurați-vă că imprimanta este conectată în mod corespunzător la computer.
-	Opriți și porniți din nou. Dacă problema persistă, contactați XX.	Încercați soluțiile următoare.  1. Opriți și apoi reporniți imprimanta.  2. Dacă utilizați o conexiune Wi-Fi, opriți și reporniți router-ul wireless.  Dacă mesajul de eroare este afișat în continuare, notați codul de eroare și apoi contactați asistența Epson.
Recovery Mode	Imprimanta a pornit în modul de recuperare deoarece actualizarea firmware-ului a eșuat.	Urmați pașii de mai jos pentru a încerca din nou să actualizați firmware-ul.  1. Conectați computerul și imprimanta utilizând un cablu USB. (În cadrul modului de recuperare nu puteți actualiza firmware-ul printr-o conexiune de rețea.)  2. Vizitați site-ul web Epson local pentru instrucțiuni suplimentare.

\* În cadrul anumitor cicluri de tipărire, este posibil ca pe tamponul de cerneală să se acumuleze un mic surplus de cerneală. Pentru a împiedica scurgerile de cerneală din tampon, imprimanta se va opri când a fost atinsă limita de uzură a tamponului. Momentul și frecvența de înlocuire a acestuia variază în funcție de numărul de pagini tipărite cu opțiunea de tipărire fără margini. Necesitatea de a înlocui tamponul nu înseamnă că imprimanta nu mai funcționează în conformitate cu specificațiile sale. Imprimanta va afișa un mesaj când trebuie înlocuit tamponul de cerneală, iar această operație poate fi executată numai la un furnizor de servicii autorizat Epson. Garanția Epson nu acoperă cheltuielile acestei înlocuiri.

## Hârtia se blochează

Verificați eroarea afișată pe panoul de comandă și urmați instrucțiunile pentru a scoate hârtia blocată, inclusiv bucățile rupte. Apoi anulați eroarea.

Ecranul LCD afișează o animație care vă prezintă modul de eliminare al hârtiei blocate.

### **Atenție:**

*Nu atingeți butoanele de pe panoul de comandă în timp ce mâna dumneavoastră este în interiorul imprimantei. Dacă imprimanta începe să funcționeze, vă puteți răni. Aveți grijă să nu atingeți părțile proeminente pentru a nu vă răni.*

### **Important:**

*Scoateți cu atenție hârtia blocată. Dacă scoateți hârtia forțat, imprimanta se poate defecta.*

## Scoaterea hârtiei blocate

 De asemenea, puteți să vizionați procedura în Manuale video pe web. Accesați următorul site web.

<https://support.epson.net/publist/vlink.php?code=NPD6871>

### **Atenție:**

- Aveți grijă să nu vă prindeți degetele atunci când deschideți sau închideți scannerul. În caz contrar, riscați să vă răniți.
- Nu atingeți butoanele de pe panoul de comandă în timp ce mâna dumneavoastră este în interiorul imprimantei. Dacă imprimanta începe să funcționeze, vă puteți răni. Aveți grijă să nu atingeți părțile proeminente pentru a nu vă răni.

1. Îndepărtați hârtia blocată din alimentare foi verso.

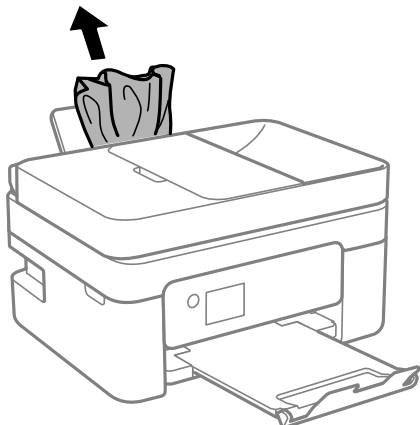

2. Îndepărtați capacul din spate.

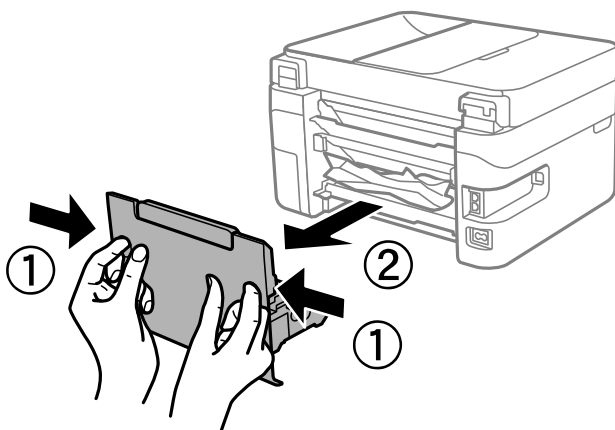

3. Îndepărtați hârtia blocată din capacul din spate.

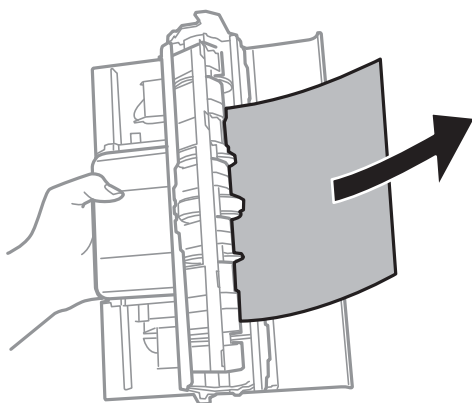

4. Scoateți hârtia blocată.

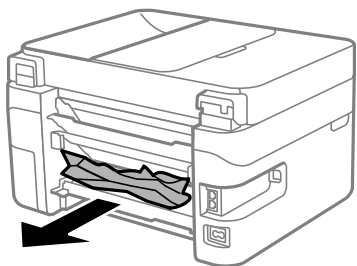

5. Introduceți capacul din spate în imprimantă.
6. Deschideți scannerul cu capacul pentru documente închis.

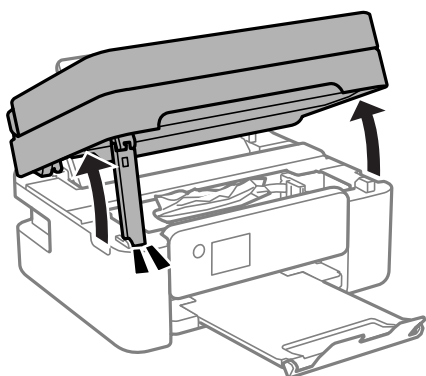

7. Scoateți hârtia blocată.

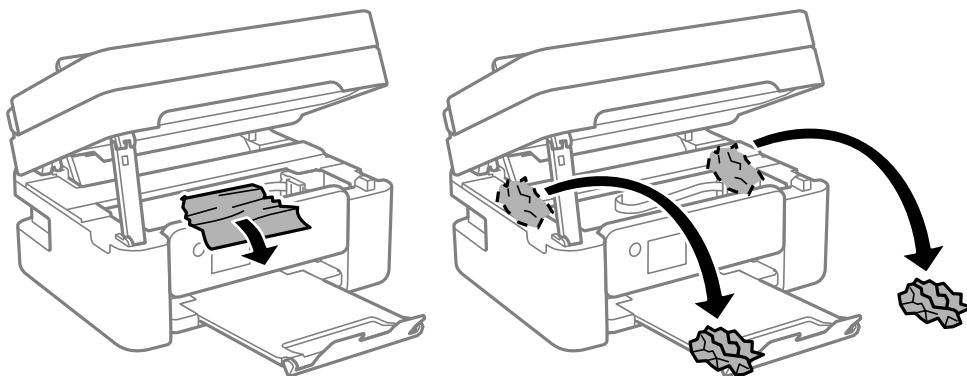

**!** *Important:*

*Nu atingeți cablul alb plat sau filmul translucid din interiorul imprimantei. În caz contrar se poate produce o defecțiune.*

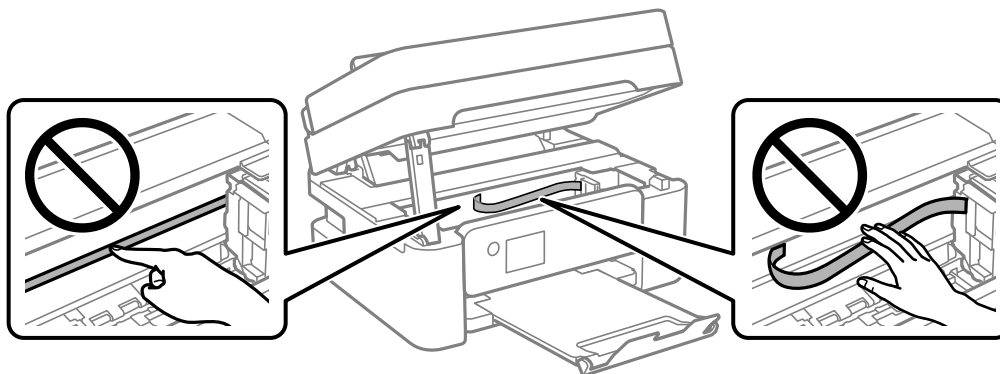

8. Închideți scannerul.

Pentru siguranță, scannerul este închis în doi pași.

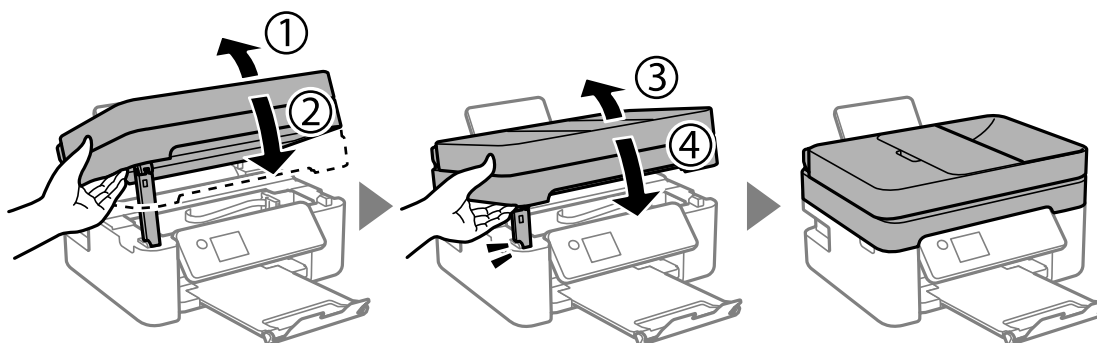

**Notă:**

*Scannerul nu poate fi deschis din poziția afișată mai jos. Închideți-l complet înainte de a-l deschide.*

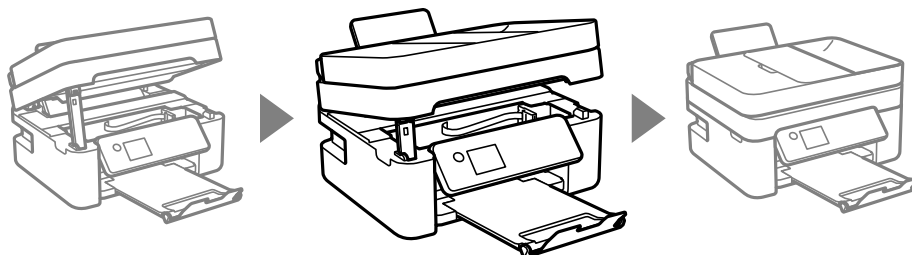



## Scoaterea hârtiei blocate din ADF

1. Deschideți capacul ADF.

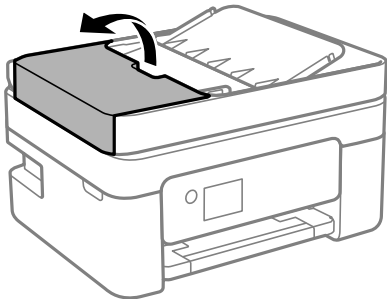

2. Scoateți hârtia blocată.

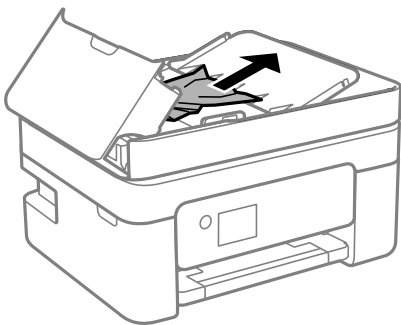

3. Ridicați tava de intrare ADF.

**!** *Important:*

*Asigurați-vă că deschideți capacul ADF înainte de a ridica tava de intrare ADF. În caz contrar, ADF se poate defecta.*

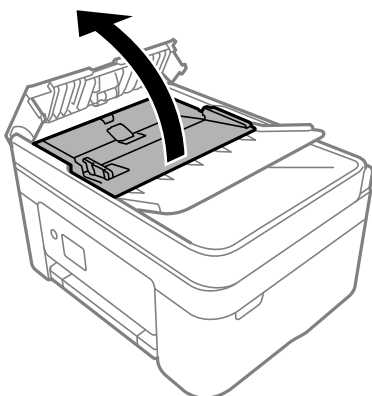

4. Scoateți hârtia blocată.

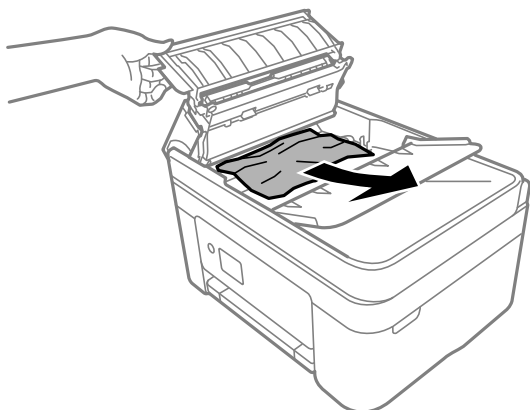

5. Coborâți tava de intrare ADF.

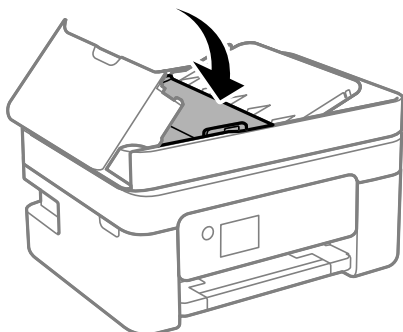

6. Închideți capacul ADF până la auzirea unui clic.

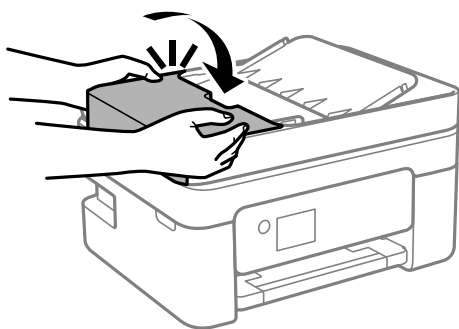

## Prevenirea blocajelor de hârtie

Verificați următoarele aspecte dacă au loc frecvent blocaje de hârtie.

- Așezați imprimanta pe o suprafață plană și utilizați imprimanta în condițiile de mediu recomandate.  
„Specificatii de mediu” la pagina 239
- Utilizați hârtia compatibilă cu această imprimantă.  
„Hârtia disponibilă și capacitățile” la pagina 209
- Respectați precauțiile de manevrare a hârtiei.  
„Precauții la manevrarea hârtiei” la pagina 27

- Încărcați hârtia în direcția corectă, apoi împingeți ghidajul de margine până când acesta atinge hârtia.  
[„Încărcarea hârtiei în alimentatorul cu hârtie din spate” la pagina 29](#)
- Nu încărcați mai multă hârtie decât numărul maxim de coli specificat pentru hârtie.
- Încărcați pe rând câte o coală de hârtie dacă încărcați mai multe coli de hârtie.
- Asigurați-vă că setările pentru dimensiunea hârtiei și tipul hârtiei corespund dimensiunii și tipului hârtiei introduse în imprimantă.  
[„Lista tipurilor de hârtie” la pagina 28](#)

---

## Este momentul să înlocuiți cartușele de cerneală

### Măsuri de precauție la manipularea cartușelor de cerneală

Citiți următoarele instrucțiuni înainte de a înlocui cartușele de cerneală.

#### Măsuri de precauție la depozitare cernelii

- Țineți cartușele de cerneală departe de lumina directă a soarelui.
- Nu depozitați cartușul de cerneală la temperaturi ridicate sau de îngheț.
- Pentru cele mai bune rezultate, Epson recomandă utilizarea completă a cartușelor de cerneală înainte de data de expirare imprimată pe ambalaj sau în șase luni de la deschiderea ambalajului, oricare dintre acestea este mai devreme.
- Pentru a obține cele mai bune rezultate, depozitați ambalajele în care se găsesc cartușele de cerneală cu partea inferioară a cartușului în jos.
- După aducerea unui cartuș de cerneală în interior dintr-un loc de depozitare rece, permiteți încălzirea cartușului la temperatura camerei timp de minim trei ore înainte de utilizarea acestuia.
- Nu deschideți ambalajul cartușului de cerneală decât în momentul în care sunteți pregătit să îl instalați în imprimantă. Cartușul este ambalat în vid pentru a-și păstra caracteristicile. Dacă lăsați cartușul desfăcut mai mult timp înainte de a îl utiliza, este posibil să nu puteți tipări normal.

#### Măsuri de precauție la manevrarea în vederea înlocuirii cartușelor cu cerneală

- Fiți atenți să nu rupeți cârligele de pe laterala cartușului de cerneală în timp ce îl scoateți din ambalaj.
- Nu agitați cartușele după deschiderea ambalajului, în caz contrar cerneala se poate scurge.

- ❑ Trebuie să scoateți banda de culoare galbenă de pe cartuș înainte de a-l instala; în caz contrar, calitatea tipăririi poate scădea sau nu veți putea tipări. Nu scoateți și nu rupeți eticheta de pe cartuș, căci din cartuș se poate scurge cerneală.



- ❑ Nu scoateți sigiliul transparent de la partea de jos a cartușului; în caz contrar, este posibil să nu mai puteți utiliza cartușul.

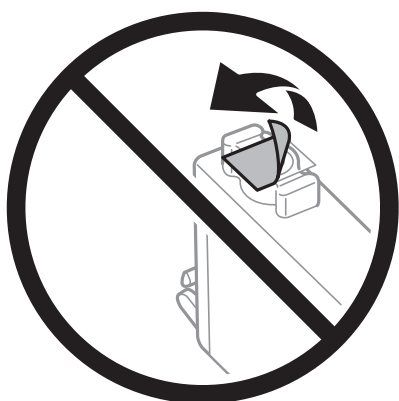

- ❑ Nu atingeți secțiunile indicate în figură. Această acțiune poate împiedica funcționarea și tipărirea normală.

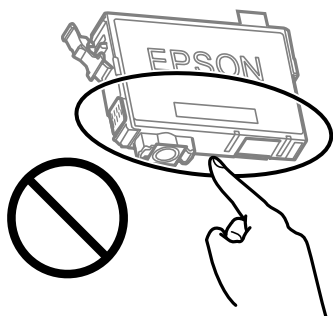

- ❑ Instalați toate cartușele de cerneală; în caz contrar nu puteți tipări.
- ❑ Nu înlocuiți cartușele de cerneală dacă imprimanta este oprită. Nu mutați capul de tipărire cu mâna; în caz contrar imprimanta se poate defecta.
- ❑ Nu opriți imprimanta în timpul efectuării operației de încărcare cu cerneală. Dacă operația de încărcare cu cerneală nu s-a terminat, nu veți putea tipări.
- ❑ Nu lăsați imprimanta cu cartușele scoase și nu opriți imprimanta în timp ce efectuați operația de înlocuire a cartușelor. În caz contrar, cerneala rămasă pe duzele capului de tipărire se poate usca și nu veți putea tipări.

- Dacă trebuie să scoateți temporar un cartuș de cerneală, protejați zona de alimentare cu cerneală de mizerie și praf. Depozitați cartușul în același mediu cu imprimanta, ținând portul de alimentare cu cerneală în jos sau pe laterale. Nu depozitați cartușele de cerneală cu portul de alimentare a cernelii în sus. Deoarece portul de alimentare a cernelii este prevăzut cu o valvă proiectată pentru a păstra excesul de cerneală scurs, nu trebuie să folosiți propriile dumneavoastră capace sau ștechere.
- Scoateți cartușele de cerneală care au cerneală în jurul portului de alimentare, având grijă să nu lăsați cerneală pe zona din jur când scoateți cartușele.
- Această imprimantă utilizează cartușe de cerneală prevăzute cu un cip verde care monitorizează informații precum cantitatea de cerneală rămasă în fiecare cartuș. Deci, chiar dacă respectivul cartuș este scos din imprimantă înainte de a se goli, puteți utiliza cartușul după ce îl reintroduceți în imprimantă. Totuși, la reintroducerea în imprimantă, se va consuma o cantitate de cerneală pentru a garanta performanțele imprimantei.
- Pentru o eficiență maximă a cernelii, scoateți cartușul de cerneală numai dacă acesta trebuie înlocuit. Este posibil ca la reintroducerea unui cartuș în care mai este puțină cerneală, acesta să nu poată fi utilizat.
- Pentru a obține o calitate optimă la tipărire și pentru a proteja capul de tipărire, în cartuș se păstrează o rezervă de siguranță de cerneală, având o cantitate variabilă, chiar și atunci când imprimanta indică necesitatea înlocuirii cartușului de cerneală. Randamentul indicat pentru dumneavoastră nu include această rezervă.
- Nu dezasamblați și nu remodelați cartușul de cerneală; în caz contrar, este posibil să nu puteți tipări în condiții normale.
- Cartușele livrate împreună cu imprimanta nu pot fi reîncărcate.

### Consumul de cerneală

- Pentru a păstra în condiții optime performanțele capului de imprimare, din toate cartușele se consumă o anumită cantitate de cerneală în timpul operațiilor de întreținere. De asemenea, consumul de cerneală este posibil și atunci când înlocuiți cartușul de cerneală sau la pornirea imprimantei.
- La tipărirea monocromă sau în tonuri de gri, se pot utiliza cernelurile colorate în locul cernelii negre, în funcție de tipul de hârtie sau de setările calității de imprimare. Asta deoarece se utilizează un amestec de cerneluri colorate pentru a crea culoarea neagră.
- Cartușele de cerneală livrate împreună cu imprimanta sunt utilizate parțial în timpul configurării inițiale. Pentru a produce documente tipărite de foarte bună calitate, capul de tipărire al imprimantei trebuie să fie complet încărcat cu cerneală. Acest proces consumă o cantitate de cerneală și, ca urmare, aceste cartușe pot tipări mai puține pagini în comparație cu cartușele de cerneală ulterioare.
- Consumurile indicate pot varia în funcție de imaginile pe care le tipăriți, tipul de hârtie folosit, frecvența tipăririi și condițiile de mediu, precum temperatura.

## Înlocuirea cartușelor de cerneală

### **Atenție:**

Aveți grijă să nu vă prindeți degetele atunci când deschideți sau închideți scannerul. În caz contrar, riscați să vă răniți.

### **Notă:**

Dacă înlocuiți cartușele de cerneală în timpul copierii, este posibil ca originalele să își schimbe poziția. Apăsați butonul  pentru a anula acțiunea și re poziționați originalele.

1. Procedați în unul dintre următoarele moduri.

Pentru a selecta un element, utilizați butoanele ▲ ▼ ◀ ▶ și apoi apăsați butonul OK.

- ❑ Când vi se solicită să înlocuiți cartușele de cerneală

Verificați care cartuș de cerneală necesită înlocuire, după care apăsați pe butonul OK. Confirmați mesajul, selectați **Înlocuiți-le acum** de pe ecranul de pornire.

- ❑ Atunci când înlocuiți cartușe de cerneală înainte ca acestea să fie epuizate

Selectați **Întreținere > Înlocuire Cartușe de Cerneală** pe ecranul de pornire.

2. Deschideți scannerul cu capacul pentru documente închis.

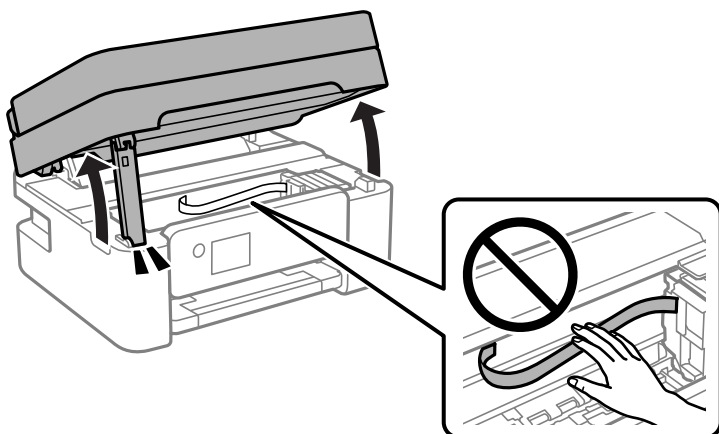

3. Când înlocuiți cartușul de cerneală neagră, scuturați ușor cartușul nou de cerneală neagră, de patru sau cinci ori, apoi scoateți-l din ambalaj. La înlocuirea altor cartușe color, scoateți cartușele noi din ambalaj fără a le scutura.

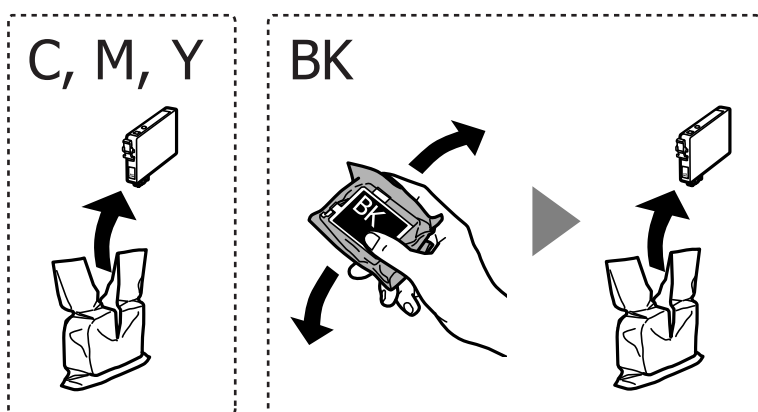

**Important:**

*Nu agitați cartușele după deschiderea ambalajului, în caz contrar cerneala se poate scurge.*

4. Îndepărtați numai banda de culoare galbenă.

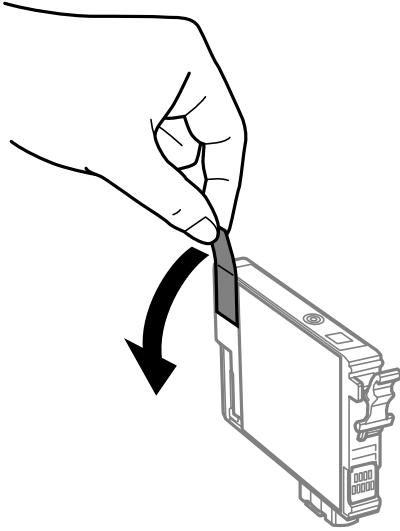

**! Important:**

*Nu atingeți secțiunile indicate în figură. Această acțiune poate împiedica funcționarea și tipărirea normală.*

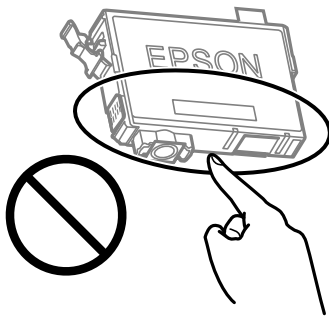

5. Strângeți aripioara de pe cartușul de cerneală și trageți cartușul drept în sus. Dacă nu puteți scoate cartușul de cerneală, trageți ferm de acesta.

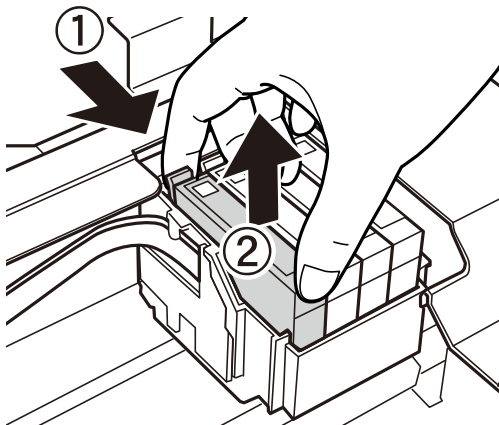

6. Introduceți noul cartuș de cerneală și apoi împingeți-l ferm în jos.

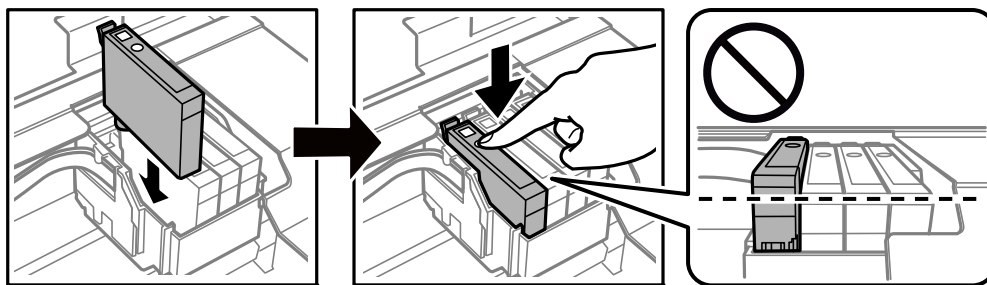

7. Închideți scannerul.

Pentru siguranță, scannerul este închis în doi pași.

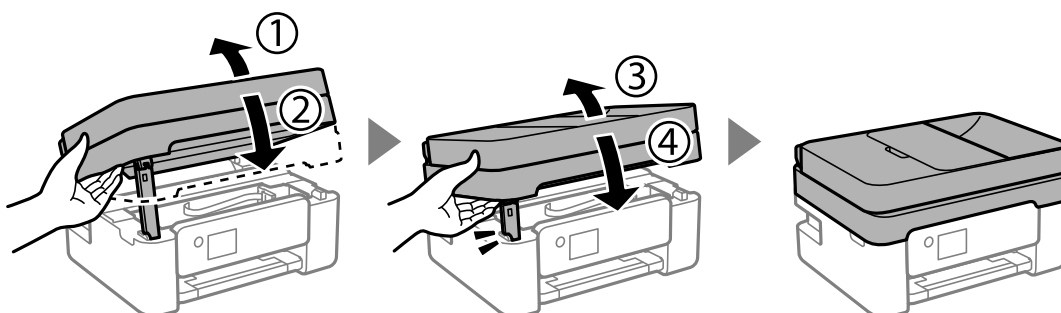

**Notă:**

Scannerul nu poate fi deschis din poziția afișată mai jos. Închideți-l complet înainte de a-l deschide.

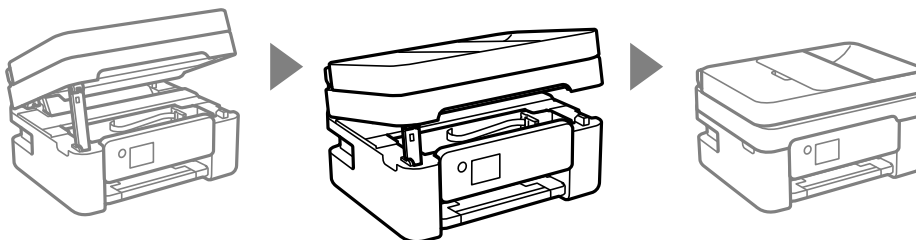

8. Apăsați butonul .

Începe încărcarea cernelii.



**Important:**

Nu opriți imprimanta în timpul efectuării operației de încărcare cu cerneală. Dacă operația de încărcare cu cerneală nu s-a terminat, nu veți putea tipări.

**Informații conexe**

- ➔ „Măsuri de precauție la manipularea cartușelor de cerneală” la pagina 187
- ➔ „Codurile cartușelor de cerneală” la pagina 212



## Continuarea temporară a tipăririi fără a înlocui cartușele de cerneală

### Tipărirea temporară cu cerneală neagră

Atunci când cerneala colorată se consumă și rămâne cerneală neagră, puteți utiliza următoarele setări pentru a continua imprimarea pentru o perioadă scurtă de timp utilizând cerneală neagră.

- Tip de hârtie: hârtii normale, Letterhead, Plic
- Culoare: Scală de gri
- Fără margini: neselectată
- EPSON Status Monitor 3: Activat (La tipărirea din driverul de imprimantă în Windows.)

Deoarece această funcție este disponibilă doar temporar, pentru aproximativ cinci zile, înlocuiți cartușul gol de cerneală cât mai curând posibil.

#### Notă:

- Dacă **EPSON Status Monitor 3** este dezactivat, accesați driverul imprimantei, faceți clic pe **Setări extinse** din fila **Întreținere** și apoi selectați **Activare EPSON Status Monitor 3**.
- Disponibilitatea acestei caracteristici variază în funcție de condițiile de utilizare.

### Informații conexe

➔ [„Continuarea temporară a tipăririi fără a înlocui cartușele de cerneală” la pagina 193](#)

### Continuați să tipăriți temporar doar cu cerneală neagră (Windows)

Procedați în unul dintre următoarele moduri.

- La apariția următoarei ferestre, selectați **Tipărire în negru**.

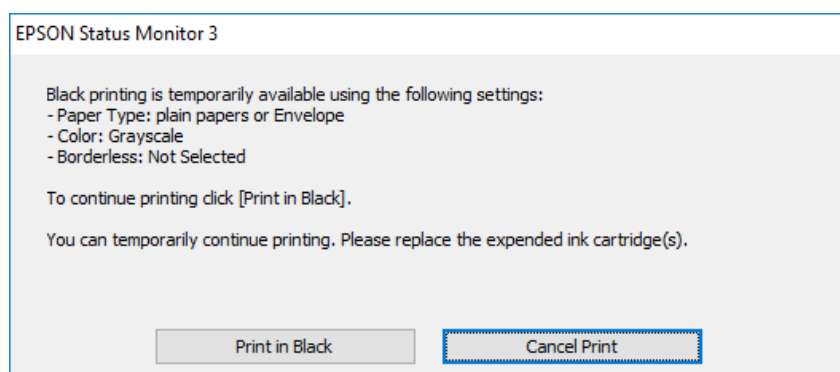

❑ La apariția următoarei ferestre, anulați tipărirea. Și apoi tipăriți din nou.

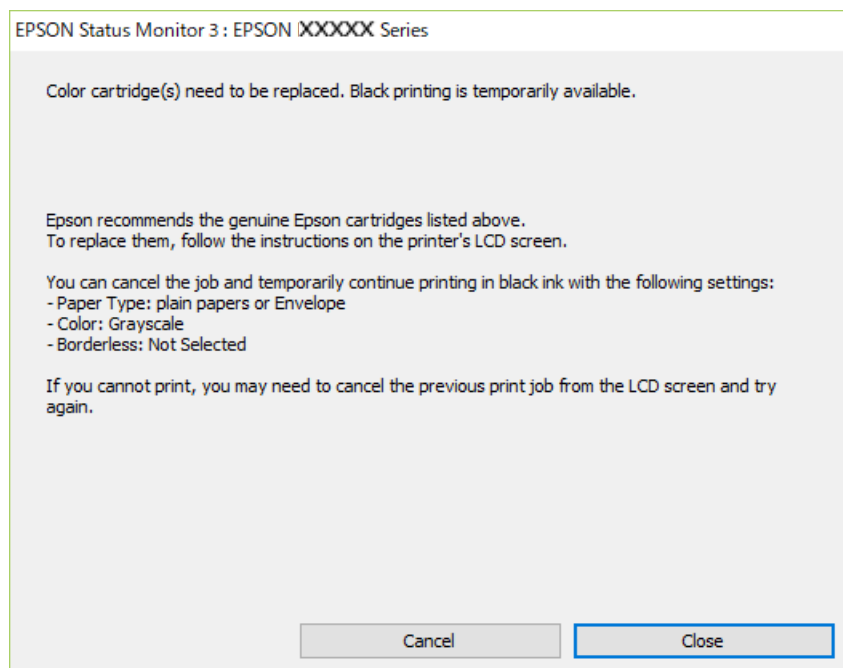

**Notă:**

*Dacă nu puteți anula tipărirea de pe computer, anulați utilizând panoul de comandă al imprimantei.*

Urmați pașii de mai jos atunci când tipăriți din nou.

1. Accesați fereastra pentru driver-ul imprimantei.
2. Deselectați opțiunea **Fără margini** din fila **Principal**.
3. Selectați un **Tip hârtie** care acceptă Tipărire în negru.
4. Selectați **Scală de gri**.
5. Setați celelalte elemente din filele **Principal** și **Mai multe opțiuni** în funcție de caz și faceți clic pe **OK**.
6. Faceți clic pe **Tipărire**.
7. Faceți clic pe **Tipărire în negru** din fereastra afișată.

**Informații conexe**

➔ [„Tipărirea temporară cu cerneală neagră” la pagina 193](#)

**Continuați să tipăriți temporar doar cu cerneală neagră (Mac OS)**

**Notă:**

*Pentru a utiliza această funcție în rețea, conectați-vă la serviciul **Bonjour**.*

1. Faceți clic pe pictograma imprimantei din **Andocare**.

2. Anulați activitatea.

**Notă:**

*Dacă nu puteți anula tipărirea de pe computer, anulați utilizând panoul de comandă al imprimantei.*

3. Selectați **Preferințe sistem** din meniul Apple > **Imprimante și scanere** (sau **Tipărire și scanare, Tipărire și fax**) și apoi selectați imprimanta. Faceți clic pe **Opțiuni și consumabile** > **Opțiuni** (sau **Driver**).
4. Selectați **Activat** ca setare pentru **Tipărire temp. cu negru**.
5. Deschideți caseta de dialog de tipărire.
6. Selectați **Setări tipărire** din meniul contextual.
7. Selectați orice format de hârtie cu excepția unui format fără margini ca setare pentru **Format hârtie**.
8. Selectați un tip de hârtie care acceptă **Tipărire temp. cu negru** ca setarea **Tip media**.
9. Selectați **Scală de gri**.
10. Setări celelalte elemente în funcție de caz.
11. Faceți clic pe **Tipărire**.

**Informații conexe**

➔ „Tipărirea temporară cu cerneală neagră” la pagina 193

## **Continuați să tipăriți pentru a economisi cerneală neagră (doar pentru Windows)**

Atunci când nivelul cernelii negre este scăzut și există suficientă cerneală color, puteți utiliza un amestec de cerneluri color pentru a obține negrul. Puteți continua tipărirea în timp ce pregătiți un cartuș de cerneală neagră de schimb.

Această funcție este disponibilă numai atunci când selectați următoarele setări din driver-ul imprimantei.

- Tip hârtie:hârtii normale, Letterhead
- Calitate: **Standard**
- EPSON Status Monitor 3: activat

**Notă:**

- ❑ Dacă **EPSON Status Monitor 3** este dezactivat, accesați driverul imprimantei, faceți clic pe **Setări extinse** din fila **Întreținere** și apoi selectați **Activare EPSON Status Monitor 3**.
- ❑ Negrul obținut dintr-o compoziție de culori are un aspect ușor diferit decât negrul pur. De asemenea, viteza de tipărire va scădea.
- ❑ Pentru a menține calitatea capului de imprimare, se consumă și cerneală neagră.

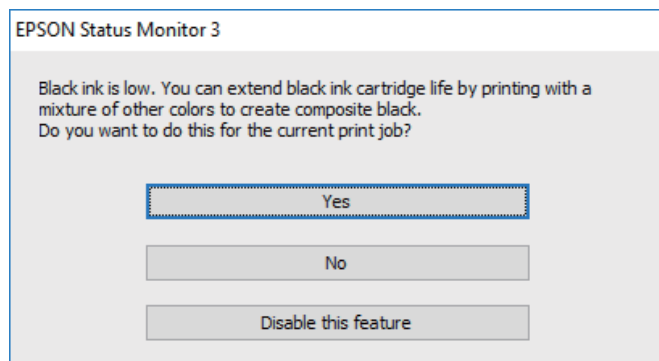

Opțiuni	Descriere
Da	Selectați pentru a utiliza un amestec de cerneluri color în vederea obținerii negrului. Această fereastră este afișată cu următoarea ocazie în care efectuați o activitate de tipărire similară.
Nu	Selectați pentru a continua să utilizați cerneala neagră rămasă. Această fereastră este afișată cu următoarea ocazie în care efectuați o activitate de tipărire similară.
Dezactivează această caracteristică	Selectați pentru a continua să utilizați cerneala neagră rămasă. Această fereastră nu este afișată până când nu înlocuiți cartușul cu cerneală neagră și acesta se consumă din nou.

## Este momentul să înlocuiți cutia de întreținere

### Precauții pentru manipularea cutiei de întreținere

Citiți următoarele instrucțiuni înainte de a înlocui cutia de întreținere.

- ❑ Nu atingeți secțiunile indicate în figură. În caz contrar, poate fi afectată funcționarea normală a imprimantei și vă puteți păta cu cerneală.

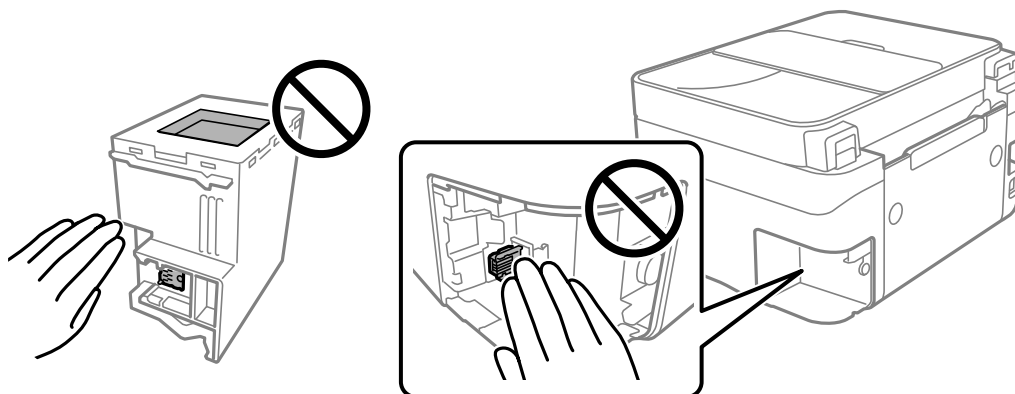

- Nu scăpați caseta de întreținere și nu o supuneți la șocuri puternice.
- Nu înlocuiți caseta de întreținere în timpul tipăririi; în caz contrar pot apărea scurgeri.
- Nu scoateți caseta de întreținere și capacul acesteia cu excepția cazului în care înlocuiți caseta de întreținere; în caz contrar, cerneala se poate scurge.
- În cazul în care capacul nu poate fi atașat la loc, caseta de întreținere nu poate fi instalată incorect. Scoateți caseta de întreținere și apoi instalați-o din nou.
- Nu înclinați caseta de întreținere uzată până când nu este sigilată în punga de plastic; în caz contrar pot apărea scurgeri.
- Nu atingeți deschiderile din caseta de întreținere deoarece vă puteți păta cu cerneală.
- Nu reutilizați o casetă de întreținere care a fost demontată și lăsată deconectată pe o perioadă îndelungată de timp. Este posibil ca cerneala din caseta de întreținere să se fi întărit și nu mai poate fi absorbită cerneală.
- Țineți caseta de întreținere departe de lumina directă a soarelui.
- Nu depozitați caseta de întreținere la temperaturi ridicate sau de îngheț.

## Înlocuirea unei casete de întreținere

În unele cicluri de tipărire, în caseta de întreținere se poate aduna o cantitate mică de cerneală în exces. Pentru a preveni scurgerea cernelii din caseta de întreținere, imprimanta este proiectată astfel încât să oprească tipăritura la atingerea limitei pentru capacitatea de absorbție a casetei de întreținere. Dacă și cât de des este necesară înlocuirea, depinde de numărul de pagini tipărite, tipul materialului de tipărit și numărul ciclurilor de curățare pe care le execută imprimanta. Înlocuiți caseta de întreținere atunci când vă este solicitat acest lucru. Epson Status Monitor, LCD-ul sau indicatoarele panoului de control vă vor avertiza când această componentă trebuie înlocuită. Necesitatea de a înlocui caseta de întreținere nu înseamnă că imprimanta nu mai funcționează în conformitate cu specificațiile sale. Garanția Epson nu acoperă cheltuielile acestei înlocuiri. Este o componentă ce poate fi întreținută de către utilizator.

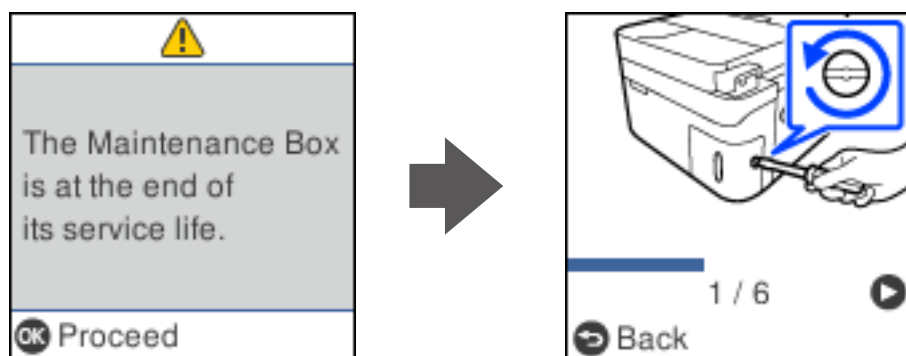

**Notă:**

- ❑ Când cutia de întreținere este plină, nu mai puteți tipări și curăța capul de imprimare decât după înlocuirea acesteia, pentru a evita scurgerile de cerneală. Totuși, puteți să efectuați operații care nu necesită cerneală, cum ar fi scanarea.
- ❑ La afișarea următorului ecran, componenta nu poate fi înlocuită de utilizatori. Contactați serviciul de asistență Epson. Tipărirea fără margini nu este disponibilă, însă tipărirea cu margini este disponibilă.

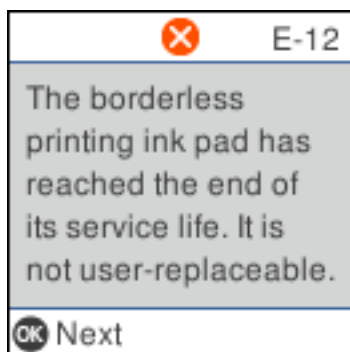

1. Scoateți cutia de întreținere nouă din ambalaj.



**Important:**

Nu atingeți circuitul integrat verde de pe partea laterală a casetei de întreținere. Această acțiune poate împiedica funcționarea și tipărirea normală.

**Notă:**

O pungă transparentă pentru caseta de întreținere uzată este inclusă împreună cu caseta de întreținere.

2. Slăbiți șurubul cu ajutorul unei șurubelnițe cu cap plat, apoi scoateți capacul.

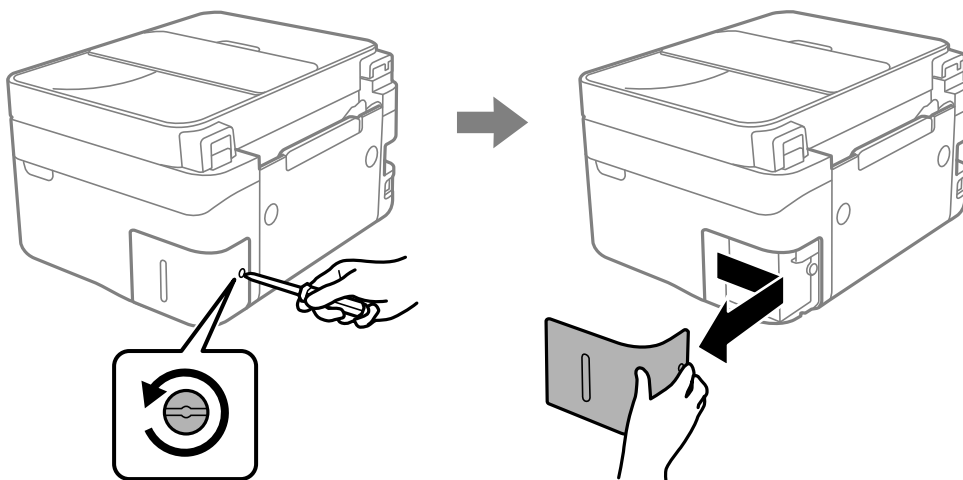

3. Scoateți cutia de întreținere uzată din imprimantă.

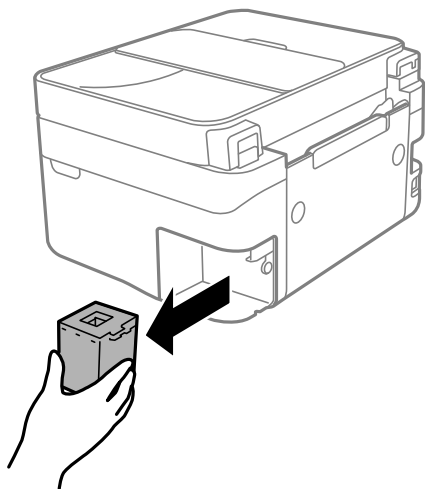

**! Important:**

*Nu atingeți secțiunile indicate în figură. În caz contrar, poate fi afectată funcționarea normală a imprimantei și vă puteți păta cu cerneală.*

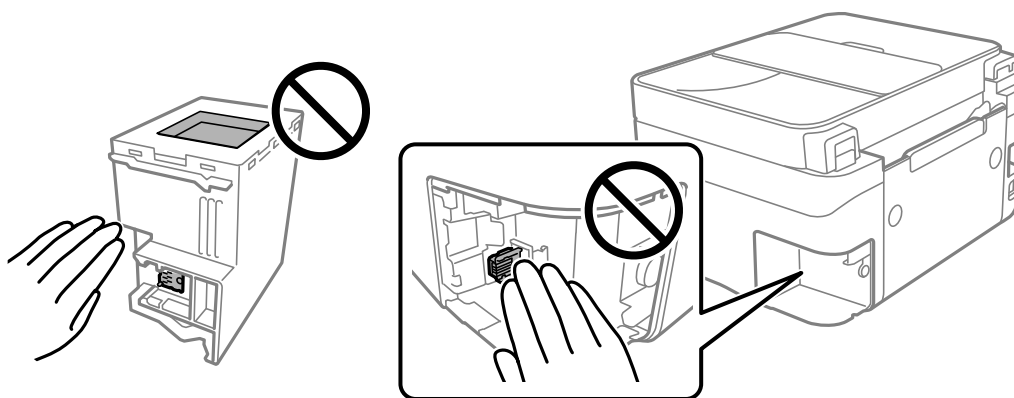

4. Puneți caseta uzată în punga transparentă furnizată cu caseta nouă și închideți-o ermetic.

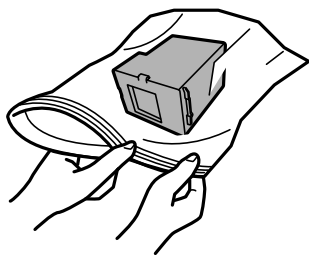

5. Introduceți cutia nouă în imprimantă, până la capăt. Asigurați-vă că introduceți caseta în direcția corectă.

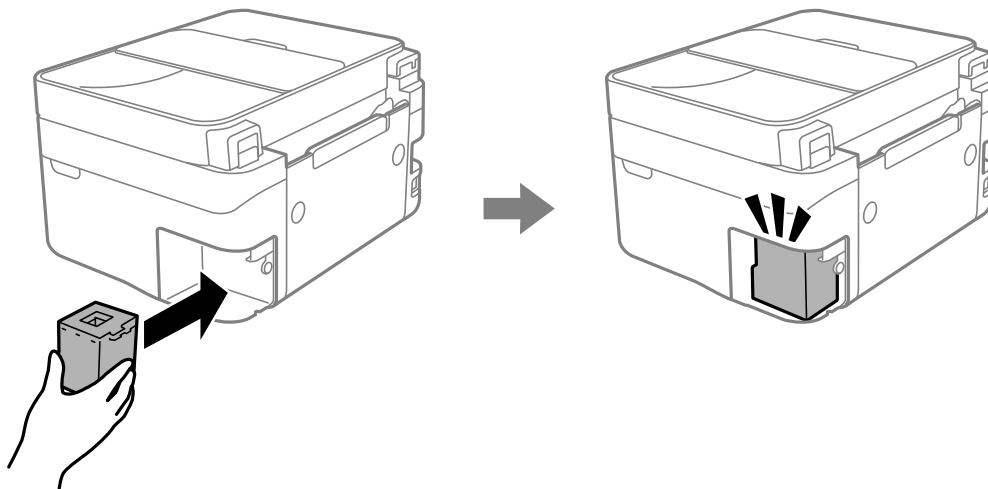

6. Reatașați capacul.

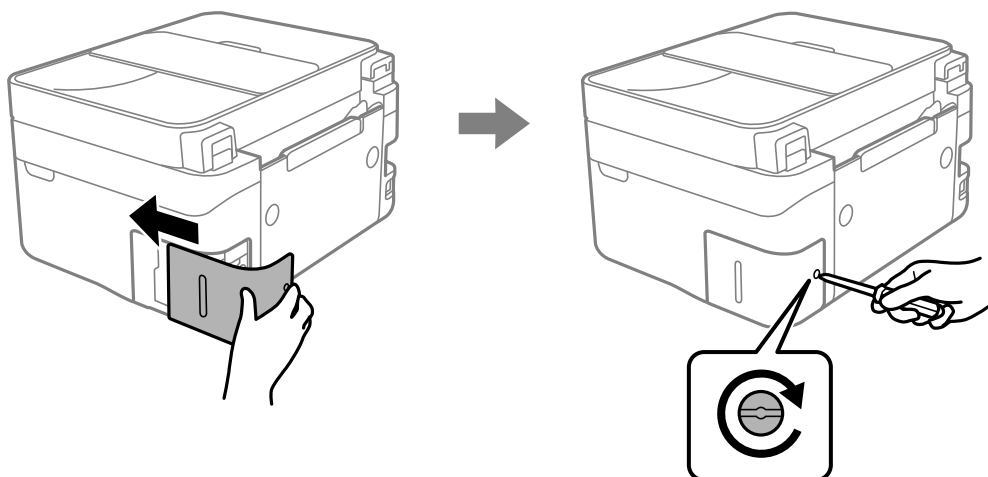

7. Citiți mesajul și apăsați pe butonul OK.

#### Informații conexe

- ➔ „Precauții pentru manipularea cutiei de întreținere” la pagina 196
- ➔ „Codul casetei de întreținere” la pagina 213

---

## Imprimanta nu poate fi utilizată conform așteptărilor

### Imprimanta nu pornește sau nu se oprește

#### Imprimanta nu pornește

Se pot considera următoarele cauze.



## ■ Cablul de alimentare nu este conectat în mod corespunzător la priza electrică.

### Soluții

Verificați dacă ați conectat bine cablul de alimentare.

## ■ Butonul nu a fost apăsat îndeajuns de mult.



### Soluții

Țineți apăsat mai mult timp butonul .

## Imprimanta nu se oprește

## ■ Butonul nu a fost apăsat îndeajuns de mult.

### Soluții

Țineți apăsat mai mult timp butonul . Dacă tot nu puteți opri imprimanta, deconectați cablul de alimentare. Pentru a preveni uscarea capului de imprimare, reporniți imprimanta și opriți-o din nou apăsând butonul .

## Alimentarea se oprește automat

## ■ Este activată funcția Setări oprire sau Oprere cronometru.

### Soluții

- Selectați **Setări** > **Config imprimare** > **Setări oprire** și apoi dezactivați setările **Oprere în caz de inactivitate** și **Oprere în caz de deconectare**.
- Selectați **Setări** > **Config imprimare** și apoi dezactivați setarea **Oprere cronometru**.

### Notă:

*Produsul dvs. ar putea avea funcția **Setări oprire** sau funcția **Oprere cronometru**, în funcție de locația de achiziționare.*

## Operațiunile se desfășoară lent

## Tipărirea se face prea încet

Se pot considera următoarele cauze.

## ■ Rulează aplicații care nu sunt necesare.

### Soluții

Închideți toate aplicațiile care nu sunt necesare de pe computerul sau dispozitivul inteligent al dumneavoastră.

## Calitatea tipăririi este setată la un nivel prea înalt.

### Soluții

Reduceți setarea referitoare la calitate.

## Tipărirea bidirecțională este dezactivată.

### Soluții

Activați setarea de tipărire bidirecțională (sau de mare viteză). Dacă această setare este activată, capul de imprimare va tipări în ambele direcții, iar viteza de tipărire va crește.

#### Windows

Selectați **Tipărire bidirecțională** din fila **Mai multe opțiuni** a driverului imprimantei.

#### Mac OS

Selectați **Preferințe sistem** din meniul Apple > **Imprimante și scanere** (sau **Tipărire și scanare, Tipărire și Fax**), și apoi selectați imprimanta. Faceți clic pe **Opțiuni și consumabile** > **Opțiuni** (sau **Driver**). Selectați Activat ca setare pentru **Tipărire bidirecțională**.

## Modul silențios este activat.

### Soluții

Dezactivați **Modul silențios**. Viteza de tipărire este redusă atunci când imprimanta funcționează în **Modul silențios**.

#### Panou de comandă

Selectați  din ecranul principal, apoi selectați **Dezactivat**.

#### Windows

Selectați **Oprit** ca setare pentru **Modul silențios** din fila **Principal** a driver-ului imprimantei.

#### Mac OS

Selectați **Preferințe sistem** din meniul Apple > **Imprimante și scanere** (sau **Tipărire și scanare, Tipărire și Fax**), și apoi selectați imprimanta. Faceți clic pe **Opțiuni și consumabile** > **Opțiuni** (sau **Driver**). Selectați Dezactivat ca setare pentru **Modul silențios**.

## Pot exista probleme de conexiune la rețea cu routerul wireless.

### Soluții

Reporniți routerul wireless, luând în considerare și alți utilizatori conectați la rețea. Dacă nu se rezolvă problema în acest mod, poziționați imprimanta în apropierea routerului wireless sau consultați documentația furnizată cu punctul de acces.

## Imprimanta tipărește date cu densitate înaltă, cum ar fi fotografii pe hârtie simplă.

### Soluții

Dacă tipăriți date cu densitate înaltă, precum fotografii, pe hârtie simplă, tipărirea poate necesita timp, în vederea menținerii calității tipăririi. Aceasta nu reprezintă o defecțiune.

## Viteza de tipărire scade foarte mult la tipărirea continuă

### ■ Funcția care previne supraîncălzirea și deteriorarea mecanismului de tipărire funcționează.

#### Soluții

Puteți continua tipărirea. Pentru a reveni la viteza normală de tipărire, lăsați imprimanta inactivă timp de cel puțin 30 de minute. Viteza de tipărire nu va reveni la normal dacă întrerupeți alimentarea.

## Viteza de scanare este prea mică

### ■ Scanare la o rezoluție mai ridicată.

#### Soluții

Încercați să reduceți rezoluția de scanare.

## Ecranul LCD se întunecă

### ■ Imprimanta este în modul de repaus.

#### Soluții

Apăsați orice buton de pe panoul de control pentru a reactiva ecranul LCD.

## Funcționarea imprimantei este zgomotoasă

### ■ Modul silențios este dezactivat pe imprimantă.

#### Soluții

Dacă imprimanta este prea zgomotoasă, activați **Modul silențios**. Este posibil ca activarea acestei caracteristici să determine reducerea vitezei de tipărire.

- Panou de comandă

Selecționați  din ecranul principal, apoi selecționați **Activat**.

- Windows

Selecționați **Pornit** ca **Modul silențios** din fila **Principal** a driver-ului imprimantei.

- Mac OS

Selecționați **Preferințe sistem** din meniul Apple > **Imprimante și scanere** (sau **Tipărire și scanare, Tipărire și Fax**), și apoi selecționați imprimanta. Faceți clic pe **Opțiuni și consumabile** > **Opțiuni** (sau **Driver**). Selecționați **Activat** ca setare pentru **Modul silențios**.

## Data și ora sunt incorecte

### ■ Eroare în sursa de alimentare.

#### Soluții

După o pană de curent determinată de un fulger sau dacă alimentarea cu energie este întreruptă pentru o perioadă lungă de timp, s-ar putea ca ceasul să indice ora greșită. Setati data și ora corect în **Setări** > **Config imprimare** > **Setări dată/oră** pe panoul de comandă.

## Certificatul rădăcină trebuie actualizat

### ■ Certificatul rădăcină a expirat.

#### Soluții

Rulați Web Config și actualizați certificatul rădăcină.

➔ „Aplicație pentru configurarea operațiilor imprimantei (Web Config)” la pagina 217

## Imposibil de efectuat tipărirea manuală față-verso (Windows)

### ■ Funcția EPSON Status Monitor 3 este dezactivată.

#### Soluții

În fila **Întreținere** a driverului de imprimantă, faceți clic pe **Setări extinse**, apoi selectați **Activare EPSON Status Monitor 3**.

Totuși, este posibil ca această funcție să nu fie disponibilă dacă imprimanta este accesată prin rețea sau dacă este utilizată ca imprimantă partajată.

## Meniul Setări tipărire nu este afișat (Mac OS)

### ■ Driverul de imprimantă Epson nu a fost instalat corect.

#### Soluții

Dacă meniul **Setări tipărire** nu este afișat în macOS Catalina (10.15) sau o versiune ulterioară, macOS High Sierra (10.13), macOS Sierra (10.12), OS X El Capitan (10.11), OS X Yosemite (10.10), OS X Mavericks (10.9), driverul de imprimantă Epson nu a fost instalat corect. Activați-l din următorul meniu.

Selectați **Preferințe sistem** din meniul Apple > **Imprimante și scanere** (sau **Tipărire și scanare**, **Tipărire și fax**), eliminați imprimanta și apoi adăugați-o din nou.

macOS Mojave (10.14) nu poate accesa **Setări tipărire** în aplicațiile realizate de Apple, precum TextEdit.

## Nu pot fi efectuate apeluri de pe telefonul conectat

### Cablul de telefon nu este corect conectat.

Conectați un telefon la portul EXT. al imprimantei și ridicați receptorul. Dacă nu puteți auzi un ton de apel, conectați corect cablul telefonic.

## Numărul de fax al expeditorului nu este afișat

### Numărul de fax al expeditorului nu este setat pe aparatul expeditorului.

Este posibil ca expeditorul să nu fi setat numărul de fax. Contactați expeditorul.

## Numărul de fax al expeditorului afișat pe faxurile recepționate este incorect

### Numărul de fax al expeditorului setat pe aparatul expeditorului este greșit.

Este posibil ca expeditorul să fi setat numărul de fax incorect. Contactați expeditorul.

## Robotul telefonic nu poate răspunde la apelurile vocale

### Setarea Sonerii răspuns a imprimantei este setată la o valoare mai mică decât numărul de tonuri de apel pentru robotul telefonic.

Selectați **Setări** > **Setări fax** > **Setări de bază** > **Sonerii răspuns** și apoi setați un număr mai mare decât numărul de tonuri de apel pentru robotul telefonic.

## Au fost primite multe faxuri nesolicitate

### Funcția imprimantei pentru blocarea faxurilor nesolicitate nu a fost configurată.

Efectuați setări de **Fax de respingere** în **Setări** > **Setări fax** > **Setări de bază**.

[„Efectuarea setărilor pentru blocarea faxurilor nedorite” la pagina 79](#)

---

## Nu se poate rezolva problema

Dacă nu ați putut rezolva problema după ce ați încercat toate soluțiile, contactați serviciul de asistență Epson.

Dacă nu puteți rezolva problemele de tipărire sau copiere, consultați următoarele informații asociate.

### Informații conexe

➔ [„Nu se pot rezolva problemele de tipărire sau copiere” la pagina 205](#)

## Nu se pot rezolva problemele de tipărire sau copiere

Încercați pe rând rezolvările de la următoarele probleme până când rezolvați problema.

Asigurați-vă că tipul de hârtie încărcat în imprimantă și tipul de hârtie configurat pe imprimantă sunt compatibile cu setările pentru tipul de hârtie din driverul imprimantei.

[„Setări format și tip hârtie” la pagina 27](#)

Folosiți o setare de o calitate mai înaltă din panoul de comandă sau din driverul imprimantei.

- Reinstalați cartușele de cerneală care sunt deja instalate în imprimantă.

Reinstalarea cartușelor de cerneală ar putea curăța duzele înfundate din capul de imprimare și permite cernelii să curgă fără probleme.

Cu toate acestea, pentru că atunci când cartușul de cerneală este reinstalat se consumă cerneală, ar putea fi afișat un mesaj prin care vi se cere să înlocuiți cartușul de cerneală, în funcție de cantitatea de cerneală rămasă.

[„Este momentul să înlocuiți cartușele de cerneală” la pagina 187](#)

- Aliniați capul de imprimare.

[„Alinierea capului de imprimare” la pagina 107](#)

- Efectuați o verificare a duzei pentru a verifica dacă duzele capului de imprimare sunt înfundate.

Dacă există segmente lipsă în modelul de verificare al duzelor, s-ar putea să fie înfundate. Repetați alternativ procesele de curățare a capului și de verificare a duzelor de 3 ori și verificați dacă duzele înfundate s-au curățat.

Rețineți că în procesul de curățare al capului de imprimare se consumă cerneală.

[„Verificarea și curățarea capului de imprimare” la pagina 104](#)

- Închideți imprimanta, așteptați pentru cel puțin 12 ore și apoi verificați dacă duzele înfundate s-au curățat.

Dacă problema este înfundarea, aceasta s-ar putea rezolva dacă nu printați nimic pentru un timp.

Puteți să verificați următoarele aspecte cât timp imprimanta este închisă.

- Verificați dacă folosiți cartușe de cerneală originale Epson.

Utilizați cartușe de cerneală Epson originale. Acest produs ajustează culorile în funcție pe baza cartușelor de cerneală Epson originale. Utilizarea cartușelor de cerneală neoriginale poate afecta calitatea materialelor tipărite.

[„Codurile cartușelor de cerneală” la pagina 212](#)

- Verificați dacă filmul translucid este pătat.

Dacă există pete pe filmul translucid, ștergeți-le ușor.

[„Curățarea filmului translucid” la pagina 112](#)

- Asigurați-vă că nu au fost lăsate bucăți de hârtie înăuntrul imprimantei.

Când scoateți hârtia, nu atingeți filmul translucid cu mâna sau cu hârtia.

- Verificați hârtia.

Verificați dacă hârtia este ondulată sau încărcată cu fața pentru tipărit în sus.

[„Precauții la manevrarea hârtiei” la pagina 27](#)

[„Hârtia disponibilă și capacitățile” la pagina 209](#)

[„Tipuri de hârtie indisponibile” la pagina 211](#)

- Asigurați-vă că nu folosiți un cartuș de cerneală vechi.

Pentru cele mai bune rezultate, Epson recomandă utilizarea completă a cartușelor de cerneală înainte de data de expirare imprimată pe ambalaj sau în șase luni de la deschiderea ambalajului, oricare dintre acestea este mai devreme.

- Dacă închideți imprimanta, așteptați pentru cel puțin 12 ore și în cazul în care calitatea continuă să se mențină la un nivel redus, rulați Curățare intensivă.

[„Rularea Curățare intensivă” la pagina 106](#)

Dacă nu puteți rezolva problema executând soluțiile de mai sus, este posibil să fie nevoie de un tehnician.

Contactați serviciul de asistență Epson.

**Informații conexe**

- ➔ „Înainte de a contacta Epson” la pagina 244
- ➔ „Contactarea serviciului de asistență clienți” la pagina 244

---

# Informații despre produs

Informații hârtie. . . . .	209
Informații despre produse consumabile. . . . .	212
Informații software. . . . .	213
Listă meniu setări. . . . .	218
Specificații de produs. . . . .	232
Informații de reglementare. . . . .	240



## Informații hârtie

### Hârtia disponibilă și capacitățile

#### Hârtia originală Epson

Epson vă recomandă să utilizați hârtie originală Epson pentru a obține tipărituri de foarte bună calitate.

**Notă:**

- Disponibilitatea hârtiei diferă în funcție de localizarea dumneavoastră. Pentru a afla cele mai recente informații referitoare la hârtia disponibilă în zona dumneavoastră, contactați serviciul de asistență Epson.
- Consultați următoarele pentru informații despre tipurile de hârtie disponibile pentru tipărire fără margini și tipărire față-verso.
  - „Hârtie pentru tipărire fără margini” la pagina 210
  - „Hârtie pentru tipărire pe ambele părți” la pagina 211

#### Hârtie adecvată pentru tipărirea documentelor

Nume suport de tipărire	Dimensiune	Capacitate de încărcare (foi)
Epson Bright White Ink Jet Paper	A4	Până la nivelul indicat de simbolul triunghiular de pe ghidajul de margine.
Epson Business Paper	A4	Până la nivelul indicat de simbolul triunghiular de pe ghidajul de margine.

#### Hârtie adecvată pentru tipărirea documentelor și fotografiilor

Nume suport de tipărire	Dimensiune	Capacitate de încărcare (foi)
Epson Matte Paper-Heavyweight	A4	20
Epson Double-Sided Matte Paper	A4	1
Epson Photo Quality Ink Jet Paper	A4	80

#### Hârtie adecvată pentru tipărirea fotografiilor

Nume suport de tipărire	Dimensiune	Capacitate de încărcare (foi)
Epson Ultra Glossy Photo Paper	A4, 13×18 cm (5×7 in.), 10×15 cm (4×6 in.)	20*
Epson Premium Glossy Photo Paper	A4, 13×18 cm (5×7 in.), 16:9 format lat (102×181 mm), 10×15 cm (4×6 in.)	20*
Epson Premium Semigloss Photo Paper	A4, 13×18 cm (5×7 in.), 10×15 cm (4×6 in.)	20*
Epson Photo Paper Glossy	A4, 13×18 cm (5×7 in.), 10×15 cm (4×6 in.)	20*

- \* Încărcați o coală de hârtie odată în cazul în care hârtia nu este alimentată corect sau în cazul în care rezultatul tipăririi are culori neuniforme sau pete.

### Diferite alte tipuri de hârtie

Nume suport de tipărire	Dimensiune	Capacitate de încărcare (foi)
Epson Photo Quality Self Adhesive Sheets	A4	1

## Hârtie disponibilă în comerț

### Notă:

Consultați următoarele pentru informații despre tipurile de hârtie disponibile pentru tipărire fără margini și tipărire față-verso.

[„Hârtie pentru tipărire fără margini” la pagina 210](#)

[„Hârtie pentru tipărire pe ambele părți” la pagina 211](#)

### Hârtii simple

Nume suport de tipărire	Dimensiune	Capacitate de încărcare (foi)
Hârtie simplă Hârtie de copiator	Letter, A4, B5, 16K (195×270 mm), A5, A6, B6	Până la nivelul indicat de simbolul triunghiular de pe ghidajul de margine.*1
Hârtie cu antet*2	Legal, 8,5×13 in., Indian-Legal	1
	Definit de utilizator (mm) Între 54×86 și 215,9×1200	1

- \*1 Încărcați o coală de hârtie odată în cazul în care hârtia nu este alimentată corect sau în cazul în care rezultatul tipăririi are culori neuniforme sau pete.

- \*2 Hârtie pe care informații precum numele expeditorului sau numele corporației sunt pre-tipărite în antet. Trebuie să existe o margine de 5 mm sau mai mult în partea de sus a hârtiei. Tipărirea față-verso și tipărirea fără margini nu sunt posibile pentru hârtia cu antet.

### Plicuri

Nume suport de tipărire	Dimensiune	Capacitate de încărcare (plicuri)
Plic	Plic #10, Plic DL, Plic C6	10

## Hârtie pentru tipărire fără margini

### Hârtia originală Epson

- Epson Bright White Ink Jet Paper
- Epson Business Paper

- Epson Photo Quality Ink Jet Paper
- Epson Matte Paper-Heavyweight
- Epson Double-Sided Matte Paper
- Epson Ultra Glossy Photo Paper
- Epson Premium Glossy Photo Paper
- Epson Premium Semigloss Photo Paper
- Epson Photo Paper Glossy
- Epson Photo Quality Self Adhesive Sheets

#### **Informații conexe**

➔ [„Hârtia disponibilă și capacitățile” la pagina 209](#)

#### ***Hârtie disponibilă în comerț***

Hârtie obișnuită, hârtie de copiere, (A4, Letter)

#### **Informații conexe**

➔ [„Hârtia disponibilă și capacitățile” la pagina 209](#)

## **Hârtie pentru tipărire pe ambele părți**

#### ***Hârtia originală Epson***

- Epson Bright White Ink Jet Paper
- Epson Business Paper

#### **Informații conexe**

➔ [„Hârtia disponibilă și capacitățile” la pagina 209](#)

#### ***Hârtie disponibilă în comerț***

Hârtie obișnuită, hârtie de copiere\*

\* Pentru tipărirea automată pe ambele părți, puteți utiliza formatele de hârtie Letter, A4, B5, 16K și Definit de utilizator (de la 182×257 la 215,9×297 mm).

#### **Informații conexe**

➔ [„Hârtia disponibilă și capacitățile” la pagina 209](#)

## **Tipuri de hârtie indisponibile**

Nu utilizați următoarele tipuri de hârtie. Dacă utilizați aceste tipuri de hârtie, pot apărea blocaje de hârtie și pete pe documentul tipărit.

- Hârtie ondulată
- Hârtie ruptă sau tăiată
- Hârtie pliată
- Hârtie umedă
- Hârtie prea groasă sau prea subțire
- Hârtie cu autocolante

Nu utilizați următoarele plicuri. Dacă utilizați aceste tipuri de plicuri, pot apărea blocaje de hârtie și pete pe documentul tipărit.

- Plicuri ondulate sau îndoite
  - Plicuri cu adeziv pe clapă sau plicuri cu fereastră
  - Plicuri care sunt prea subțiri
- Este posibil să se îndoie în timpul tipăririi.

## Informații despre produse consumabile

### Codurile cartușelor de cerneală

În continuare aveți codurile cartușelor de cerneală originale Epson.

**Notă:**

- Codurile cartușelor de cerneală pot varia în funcție de locație. Pentru codurile corecte în zona dumneavoastră, contactați serviciul de asistență Epson.
- Nu toate cartușele sunt disponibile în toate regiunile.
- Cu toate că în componența cartușelor de cerneală sunt incluse materiale reciclabile, acest lucru nu afectează funcționarea sau performanțele imprimantei.
- Specificațiile și aspectul cartușului de cerneală pot fi modificate fără notificare prealabilă, pentru a fi îmbunătățite.

#### Pentru Europa

Pictogramă	BK: Black (Negru)	C: Cyan	M: Magenta	Y: Yellow (Galben)
Pineapple 	604 604XL*	604 604XL*	604 604XL*	604 604XL*

\* „XL” indică un cartuș mare.

**Notă:**

Pentru utilizatorii din Europa, pentru informații despre randamentul cartușelor de cerneală Epson vizitați următorul site web.

<http://www.epson.eu/pageyield>

### For Australia and New Zealand

BK: Black (Negru)	C: Cyan	M: Magenta	Y: Yellow (Galben)
604	604	604	604
604XL*	604XL*	604XL*	604XL*

\* „XL” indică un cartuș mare.

### Pentru Asia

BK: Black (Negru)	C: Cyan	M: Magenta	Y: Yellow (Galben)
10J	10J	10J	10J

Epson recomandă utilizarea cartușelor de cerneală Epson originale. Epson nu poate garanta calitatea sau fiabilitatea cernelilor neoriginale. Utilizarea cernelii neoriginale poate produce defecțiuni care nu sunt acoperite de garanțiile oferite de Epson, și în anumite condiții, poate determina funcționarea aleatorie a imprimantei Epson. Nu pot fi afișate informațiile despre nivelurile cernelii neoriginale.

## Codul casetei de întreținere

Epson recomandă utilizarea unei casete de întreținere originale Epson.

Codul casetei de întreținere: C9344



**Important:**

*După ce caseta de întreținere a fost instalată într-o imprimantă, aceasta nu mai poate fi utilizată cu alte imprimante.*

## Informații software

Această secțiune prezintă unele dintre aplicațiile disponibile pentru imprimanta dvs. Pentru o listă a software-urilor acceptate, consultați următorul site web Epson sau lansați Epson Software Updater pentru confirmare. Puteți să descărcați cele mai recente aplicații.

<http://www.epson.com>

### Informații conexe

➔ „Aplicație pentru actualizare software și firmware (Epson Software Updater)” la pagina 218

## Aplicație pentru tipărire de la computer (driver al imprimantei Windows)

Driverul imprimantei controlează imprimanta în funcție de comenzile primite de la o aplicație. Prin definirea setărilor în driverul imprimantei obțineți cele mai bune rezultate la tipărire. De asemenea, puteți verifica starea

imprimantei sau o puteți menține în cele mai bune condiții de funcționare folosind utilitarul driverului imprimantei.

**Notă:**

Puteți modifica limba utilizată de driverul imprimantei. Selectați limba pe care doriți să o utilizați folosind opțiunea **Limba** din fila **Întreținere**.

### Accesarea driverului imprimantei din aplicații

Pentru a defini setările care pot fi folosite numai cu aplicația pe care o utilizați, accesați driverul din aplicația respectivă.

Selectați **Tipărire** sau **Configurare tipărire** din meniul **Fișier**. Selectați imprimanta dumneavoastră și apoi faceți clic pe **Preferințe** sau **Proprietăți**.

**Notă:**

Operațiile diferă în funcție de aplicație. Consultați secțiunea de ajutor a aplicației pentru detalii.

### Accesarea driver-ului imprimantei de la panoul de comandă

Pentru a realiza setări valabile pentru toate aplicațiile, accesați driver-ul de la panoul de comandă.

Windows 11

Faceți clic pe butonul Start și apoi selectați **Toate aplicațiile** > **Instrumente Windows** > **Panou de comandă** > **Vizualizare dispozitive și imprimante** în **Hardware și sunet**. Faceți clic dreapta pe imprimantă sau apăsați și țineți apăsat și apoi selectați **Preferințe imprimare**.

Windows 10/Windows Server 2022/Windows Server 2019/Windows Server 2016

Faceți clic pe butonul Start și apoi selectați **Sistem Windows** > **Panou de comandă** > **Vizualizare dispozitive și imprimante** în **Hardware și sunet**. Faceți clic dreapta pe imprimantă sau apăsați și țineți apăsat și apoi selectați **Preferințe imprimare**.

Windows 8.1/Windows 8/Windows Server 2012 R2/Windows Server 2012

Selectați **Desktop** > **Setări** > **Panou de comandă** > **Vizualizare dispozitive și imprimante** din **Hardware și sunet**. Faceți clic dreapta pe imprimantă sau apăsați și țineți apăsat și apoi selectați **Preferințe imprimare**.

Windows 7/Windows Server 2008 R2

Faceți clic pe butonul Start și selectați **Panou de comandă** > **Vizualizare dispozitive și imprimante** din **Hardware și sunet**. Faceți clic dreapta pe imprimantă și selectați **Preferințe tipărire**.

Windows Vista/Windows Server 2008

Faceți clic pe butonul Start și selectați **Panou de comandă** > **Imprimante** din **Hardware și sunet**. Faceți clic dreapta pe imprimantă și selectați **Preferințe tipărire**.

Windows XP/Windows Server 2003 R2/Windows Server 2003

Faceți clic pe butonul Start și selectați **Panou de comandă** > **Imprimante și alte dispozitive hardware** > **Imprimante și faxuri**. Faceți clic dreapta pe imprimantă și selectați **Preferințe tipărire**.

### Accesarea driverului imprimantei folosind pictograma imprimantei din bara de activități

Pictograma imprimantei din bara de activități de pe desktop este pictograma unei comenzi rapide care permite accesarea rapidă a driverului imprimantei.

Dacă faceți clic pe pictograma imprimantei și selectați **Setări imprimantă**, puteți accesa aceeași fereastră cu setările imprimantei ca cea afișată pe panoul de comandă. Dacă faceți dublu clic pe această pictogramă, puteți verifica starea imprimantei.

**Notă:**

Dacă pictograma imprimantei nu este afișată în bara de activități, accesați fereastra driverului imprimantei, faceți clic pe **Preferințe de monitorizare** din fila **Întreținere** și apoi selectați **Înregistrați pictograma comenzii rapide în bara de activități**.

**Pornirea utilitarului**

Accesați fereastra pentru driver-ul imprimantei. Faceți clic pe fila **Întreținere**.

## Aplicație pentru tipărire de la computer (driver al imprimantei Mac OS)

Driverul imprimantei controlează imprimanta în funcție de comenzile primite de la o aplicație. Prin definirea setărilor în driverul imprimantei obțineți cele mai bune rezultate la tipărire. De asemenea, puteți verifica starea imprimantei sau o puteți menține în cele mai bune condiții de funcționare folosind utilitarul driverului imprimantei.

**Accesarea driverului imprimantei din aplicații**

Faceți clic pe **Configurare pagină** sau pe **Tipărire** din meniul **Fișier** al aplicației dvs. Dacă este cazul, faceți clic pe **Afișare detalii** (sau ▼) pentru a extinde fereastra de tipărire.

**Notă:**

În funcție de aplicația utilizată, opțiunea **Configurare pagină** este posibil să nu fie afișată în meniul **Fișier**, iar operațiile pentru afișarea ecranului de tipărire ar putea diferi. Consultați secțiunea de ajutor a aplicației pentru detalii.

**Pornirea utilitarului**

Selectați **Preferințe sistem** din meniul Apple > **Imprimante și scanere** (sau **Tipărire și scanare**, **Tipărire și Fax**), și apoi selectați imprimanta. Faceți clic pe **Opțiuni și consumabile** > **Utilitar** > **Deschide utilitar imprimantă**.

## Aplicație pentru controlul scannerului (Epson Scan 2)

Epson Scan 2 este un driver al scannerului care vă permite să controlați scannerul. Puteți regla formatul, rezoluția, luminozitatea, contrastul și calitatea imaginii scanate. Puteți porni această aplicație și dintr-o aplicație de scanare compatibilă TWAIN. Pentru detalii despre utilizarea funcției, consultați secțiunea de asistență software.

**Pornirea în Windows**

**Notă:**

Pentru sistemele de operare Windows Server, asigurați-vă că este instalată funcția **Experiență desktop**.

Windows 11

Faceți clic pe butonul Start, apoi selectați **Toate aplicațiile** > **EPSON** > **Epson Scan 2**.

Windows 10/Windows Server 2022/Windows Server 2019/Windows Server 2016

Executați clic pe butonul Start și apoi selectați **EPSON** > **Epson Scan 2**.

Windows 8.1/Windows 8/Windows Server 2012 R2/Windows Server 2012

Introduceți numele aplicației în câmpul de căutare, apoi selectați pictograma afișată.

- Windows 7/Windows Vista/Windows XP/Windows Server 2008 R2/Windows Server 2008/Windows Server 2003 R2/Windows Server 2003

Faceți clic pe butonul Start și apoi selectați **Toate programele** sau **Programe** > **EPSON Epson Scan 2**.

### **Pornirea în Mac OS**

Selectați **Start** > **Aplicații** > **Epson Software** > **Epson Scan 2**.

## **Aplicație pentru configurarea operațiilor de fax și trimiterea faxurilor (FAX Utility)**

FAX Utility este o aplicație care vă permite să configurați diverse setări pentru trimiterea faxurilor de pe computer. Puteți crea sau edita liste de contacte de utilizat la trimiterea faxurilor, puteți opta pentru salvarea faxurilor în format PDF pe computer, etc. Consultați secțiunea de ajutor a aplicației pentru detalii.

### **Notă:**

- Sistemele de operare Windows Server nu sunt acceptate.*
- Asigurați-vă că ați instalat driver-ul imprimantei înainte de a instala FAX Utility.*
- Asigurați-vă că FAX Utility a fost instalat. Consultați „Pornirea pe Windows” sau „Pornirea pe Mac OS” mai jos pentru a verifica dacă aplicația a fost instalată.*

### **Pornirea în Windows**

- Windows 11

Faceți clic pe butonul Start și apoi selectați **All Apps** > **Epson Software** > **FAX Utility**.

- Windows 10

Executați clic pe butonul Start și apoi selectați **Epson Software** > **FAX Utility**.

- Windows 8.1/Windows 8

Introduceți numele aplicației în câmpul de căutare, apoi selectați pictograma afișată.

- Windows 7/Windows Vista/Windows XP

Faceți clic pe butonul Start și selectați **Toate programele** (sau **Programe**) > **Epson Software** > **FAX Utility**.

### **Pornirea în Mac OS**

Selectați **Preferințe sistem** din meniul Apple > **Imprimante și scanere** (sau **Tipărire și scanare**, **Tipărire și fax**) și apoi selectați imprimanta (FAX). Faceți clic pe **Opțiuni și consumabile** > **Utilitar** > **Deschide utilitar imprimantă**.

### **Informații conexe**

- ➔ [„Trimiterea faxurilor de la imprimantă” la pagina 85](#)
- ➔ [„Recepționarea faxurilor la un computer” la pagina 99](#)

## **Aplicație pentru transmiterea faxurilor (driver PC-FAX)**

Driver-ul PC-FAX este o aplicație care vă permite să trimiteți un document creat într-o altă aplicație, sub formă de fax, direct de pe computer. Driver-ul PC-FAX este instalat la instalarea FAX Utility. Consultați secțiunea de ajutor a aplicației pentru detalii.



**Notă:**

- Sistemele de operare Windows Server nu sunt acceptate.
- Verificați dacă driverul PC-FAX a fost instalat. Consultați „Accesarea din Windows” sau „Accesarea din Mac OS” mai jos.
- Funcționarea reală depinde de aplicația pe care ați utilizat-o la crearea documentului. Consultați secțiunea de ajutor a aplicației pentru detalii.

**Accesarea din Windows**

În aplicație, selectați **Tipărire** sau **Configurare tipărire** din meniul **Fișier**. Selectați imprimanta (FAX) și apoi faceți clic pe **Preferințe** sau **Proprietăți**.

**Accesarea din Mac OS**

În aplicație, selectați **Tipărire** din meniul **Fișier**. Selectați imprimanta (FAX) ca setare pentru **Imprimantă** și apoi selectați **Setări fax** sau **Setări destinatari** din meniul contextual (pop-up).

**Informații conexe**

➔ „Trimiterea faxurilor de la imprimantă” la pagina 85

## Aplicație pentru configurarea operațiilor imprimantei (Web Config)

Web Config este o aplicație care rulează într-un browser web, de exemplu în Internet Explorer și Safari, pe un computer sau pe un dispozitiv inteligent. Puteți confirma starea imprimantei sau puteți modifica serviciul de rețea și setările imprimantei. Pentru a utiliza aplicația Web Config, conectați imprimanta și computerul sau dispozitivul inteligent în aceeași rețea.

Sunt acceptate următoarele browsere.

Microsoft Edge, Internet Explorer 8 sau superior, Firefox\*, Chrome\*, Safari\*

\* Utilizați cea mai recentă versiune.

**Notă:**

Valoarea inițială a parolei de administrator Web Config este numărul de serie al imprimantei. Verificați eticheta atașată pe imprimantă.

Poziția de atașare a etichetei depinde de produs; eticheta poate fi atașată pe spate, pe partea deschisă a capacului sau pe partea inferioară.

## Executarea aplicației Web Config pe un browser web

1. Verificați adresa IP a imprimantei.  
Selectați **Setări** > **Setări rețea** > **Verificare conexiune** pe panoul de comandă pentru a începe verificarea conexiunii. Apăsăți pe butonul  sau OK pentru a tipări raportul de conexiune la rețea. Verificați adresa IP a imprimantei pe raportul de conexiune la rețea tipărit.
2. Lansați un browser web de pe un computer sau un dispozitiv inteligent și apoi introduceți adresa IP a imprimantei.  
Format:  
IPv4: http://adresa IP a imprimantei/

IPv6: http://[adresa IP a imprimantei]/

Exemple:

IPv4: http://192.168.100.201/

IPv6: http://[2001:db8::1000:1]/

**Notă:**

Utilizând dispozitivul inteligent, puteți executa Web Config și din ecranul de informații privind produsul al Epson Smart Panel.

Întrucât imprimanta folosește un certificat autosemnat atunci când accesează HTTPS, atunci când porniți Web Config se afișează o avertizare în browser; acest lucru nu indică o problemă și poate fi ignorat.

## Aplicație pentru actualizare software și firmware (Epson Software Updater)

Epson Software Updater este o aplicație care instalează software nou și actualizează programul firmware prin intermediul internetului. Dacă doriți să verificați în mod regulat informațiile de actualizare, puteți seta intervalul de verificare a actualizărilor în setările de auto-actualizare ale Epson Software Updater.

**Notă:**

Sistemele de operare Windows Server nu sunt acceptate.

### Pornirea în Windows

Windows 11

Faceți clic pe butonul Start, iar apoi selectați **Toate aplicațiile > EPSON Software > Epson Software Updater**.

Windows 10

Faceți clic pe butonul Start și apoi selectați **EPSON Software > Epson Software Updater**.

Windows 8.1/Windows 8

Introduceți numele aplicației în câmpul de căutare, apoi selectați pictograma afișată.

Windows 7/Windows Vista/Windows XP

Faceți clic pe butonul Start, apoi selectați **Toate programele (sau Programe) > EPSON Software > Epson Software Updater**.

**Notă:**

De asemenea, puteți porni Epson Software Updater făcând clic pe pictograma imprimantei din bara de activități de pe desktop și apoi selectați **Actualizare software**.

### Pornirea în Mac OS

Selectați **Start > Aplicații > Epson Software > Epson Software Updater**.

### Informații conexe

➔ [„Instalarea separată a aplicațiilor” la pagina 118](#)

---

## Listă meniu setări



Selectați **Setări** pe ecranul principal al imprimantei pentru a efectua diverse setări.

## Stare alimentare

Selectați meniul din panoul de control conform descrierii de mai jos.



### Setări > Stare alimentare

#### Nivel Cerneală:

Afișează nivelurile aproximative ale cartușelor de cerneală. Când se afișează , înseamnă că nivelul cartușului de cerneală este redus. Când se afișează , înseamnă că ați consumat complet cartușul de cerneală.

Puteți înlocui cartușul de cerneală din acest ecran.

#### Capacitatea rămasă a cut. de întreț.:

Afișează durata de funcționare aproximativă a casetei de întreținere. Când se afișează , caseta de întreținere este aproape plină. Când se afișează , caseta de întreținere este plină.

### Informații conexe

- ➔ „Înlocuirea cartușelor de cerneală” la pagina 189
- ➔ „Înlocuirea unei casete de întreținere” la pagina 197

## Întreținere

Selectați meniurile din panoul de comandă conform descrierii de mai jos.

### Setări > Întreținere

#### Verificare duză:

Selectați această funcție pentru a verifica dacă duzele capului de tipărire sunt înfundate. Imprimanta tipărește un model de verificare a duzelor.

#### Curățare:

Selectați această funcție pentru a curăța duzele înfundate ale capului de tipărire.

#### Curățare intensivă:

Selectați această funcție pentru a efectua curățarea intensă în cazul în care capul de imprimare este extrem de înfundat sau este încă înfundat după repetarea curățării standard. La această operație se consumă mai multă cerneală decât la curățarea normală.

#### Alinierea capetelor:

##### Aliniere pe verticală:

Selectați această caracteristică dacă materialele tipărite sunt neclare sau dacă textul și liniile nu sunt aliniate corect.



#### Aliniere pe orizontală:

Selectați această caracteristică dacă în materialele tipărite apar benzi orizontale la intervale regulate.

#### Înlocuire Cartușe de Cerneală:

Utilizați această caracteristică pentru a înlocui cartușele de cerneală înainte de consumarea acestora.

#### Capacitatea rămasă a cut. de întreț.:

Afișează durata de funcționare aproximativă a casetei de întreținere. Când se afișează , caseta de întreținere este aproape plină. Când se afișează , caseta de întreținere este plină.

#### Curățare marcaj hârtie:

Selectați această funcție dacă există pete de cerneală pe rolele interne. Imprimanta alimentează hârtie pentru a curăța rolele interne.

### Informații conexe

- ➔ „Verificarea și curățarea capului de imprimare” la pagina 104
- ➔ „Rularea Curățare intensivă” la pagina 106
- ➔ „Alinierea capului de imprimare” la pagina 107
- ➔ „Înlocuirea cartușelor de cerneală” la pagina 189
- ➔ „Înlocuirea unei casete de întreținere” la pagina 197
- ➔ „Curățarea traseului hârtiei pentru evitarea petelor de cerneală” la pagina 107

## Config imprimare

Selectați meniurile din panoul de comandă conform descrierii de mai jos.

### Setări > Config imprimare

#### Setări sursă hârtie:

##### Setare hârtie:

Selectați dimensiunea paginii și tipul hârtiei pe care ați încărcat-o în sursa de hârtie.

##### Comut. auto. A4/Letter:

Selectați **Activat** pentru a alimenta hârtie din sursa de hârtie pentru formatul A4, dacă nu mai există hârtie în sursa pentru Letter, sau din sursa pentru formatul Letter, dacă nu există hârtie în sursa pentru A4.

##### Notificare de eroare:

Selectați **Activat** pentru a afișa un mesaj de eroare atunci când formatul de hârtie selectat sau tipul nu corespund hârtiei încărcate.

#### Afiș. auto. conf. hârt.:

Selectați **Activat** pentru a afișa ecranul **Setare hârtie** la încărcarea hârtiei în sursa de hârtie. Dacă dezactivați această funcție, nu puteți tipări de la un iPhone, iPad sau iPod touch utilizând AirPrint.

#### Sunet:

##### Mut:

Selectați **Activat** pentru a dezactiva sunete cum sunt cele emise de **Apăsare buton**.

##### Mod normal:

Selectați volumul, cum ar fi **Apăsare buton**.

##### Mod silențios:

Selectați volumul, cum ar fi **Apăsare buton** în **Modul Silențios**.

#### Modul Silențios:

Selectați **Activat** pentru a reduce zgomotul în timpul tipăririi, însă acest lucru va reduce viteza de tipărire. În funcție de setările selectate pentru tipul de hârtie și calitate a tipăririi, este posibil să nu existe variații ale nivelului de zgomot al imprimantei.

#### Oprire cronometru:

Produsul dvs. ar putea avea această funcție sau funcția **Setări oprire**, în funcție de locația de achiziționare.

Selectați această setare pentru a opri imprimanta automat când aceasta nu este utilizată într-o perioadă specificată de timp. Puteți regla timpul înainte de aplicarea modului de gestionare a energiei. Orice creștere va afecta eficiența energetică a produsului. Luați în considerare mediul înconjurător înainte de a efectua vreo modificare.

#### Setări oprire:

Produsul dvs. ar putea avea această funcție sau funcția **Oprire cronometru**, în funcție de locația de achiziționare.

##### Oprire în caz de inactivitate:

Selectați această setare pentru a opri imprimanta automat dacă aceasta nu este utilizată într-o perioadă specificată de timp. Orice creștere va afecta eficiența energetică a produsului. Luați în considerare mediul înconjurător înainte de a efectua vreo modificare.

##### Oprire în caz de deconectare:

Selectați această setare pentru a opri imprimanta după 30 de minute dacă au fost deconectate toate porturile, inclusiv portul LINE. În funcție de regiune, este posibil ca această caracteristică să nu fie inclusă.

#### Setări dată/oră:

##### Data/oră:

Introduceți data și ora curentă.

##### Oră de vară:

Selectați setarea pentru ora de vară, aplicabilă zonei dvs.

#### Diferență de timp:

Introduceți diferența de fus orar dintre zona dvs. și UTC (ora universală coordonată).

#### Țară/regiune:

Selectați țara sau regiunea în care utilizați imprimanta. Dacă schimbați țara sau regiunea, setările de fax revin la setările implicite și va trebui să le selectați din nou.

#### Limbă/Language:

Selectați limba utilizată pe ecranul LCD.

#### Tastatură:

Modificați aspectul tastaturii pe ecranul LCD.

#### Temporizare oprire:

Ajustați perioada de timp pentru intrare în modul inactiv (mod de economisire energie) atunci când imprimanta nu a mai efectuat nicio operațiune. Ecranul LCD se va închide după ce timpul setat s-a scurs.

#### Util. soluț. autom. prob.:

Selectați o acțiune de efectuat la apariția unei erori de tipărire față-verso sau de memorie plină.

##### Activat:

Afișează un avertisment și tipărește în modul cu o singură față atunci când apare o eroare la tipărirea față-verso, sau tipărește doar datele care au putut fi procesate de imprimantă atunci când apare o eroare de memorie plină.

##### Dezactivat:

Afișează un mesaj de eroare și anulează tipărirea.

#### Timp de uscare cerneală:

Selectați timpul de uscare cerneală pe care doriți să îl utilizați atunci când tipăriți pe ambele fețe. Imprimanta tipărește cealaltă față după ce o tipărește pe prima. Dacă tipărirea este murdară, măriți setarea de timp.

#### Conexiune PC prin USB:

Selectați **Activare** pentru a permite unui computer să acceseze imprimanta atunci când este conectat prin USB. Când se selectează **Dezactivare**, tipărirea și scanarea care nu sunt trimise prin rețea sunt restricționate.

#### Informații conexe

➔ [„Economisirea energiei” la pagina 117](#)

## Setări de rețea

Selectați meniurile din panoul de comandă conform descrierii de mai jos.

**Setări** > **Setări de rețea**

#### Impr.foaie stare:

Tipărește o fișă de stare a rețelei.

Informațiile pentru Wi-Fi, Wi-Fi Direct și altele sunt tipărite pe două sau mai multe pagini.

#### Config Wi-Fi:

Configurați sau modificați setările de rețea fără fir. Alegeți metoda de conexiune dintre următoarele și urmați instrucțiunile afișate pe panoul de comandă.

#### Wi-Fi (Recomandat):

Configurați sau modificați setările de rețea fără fir. Alegeți metoda de conexiune dintre următoarele și urmați instrucțiunile afișate pe panoul de comandă.

#### Expert Config Wi-Fi:

Efectuați setările Wi-Fi prin introducerea unui SSID și a parolei.

#### Apăsați pe butonul de conectare (WPS):

Efectuați setările Wi-Fi prin Apăsați pe butonul de conectare (WPS).

#### Altele:

##### Cod PIN (WPS):

Efectuați setările Wi-Fi prin Cod PIN (WPS).

##### Conectare auto Wi-Fi:

Efectuează setările Wi-Fi utilizând informațiile Wi-Fi de pe computer sau dispozitivul inteligent.

##### Dezactivare Wi-Fi:

Dezactivează Wi-Fi. Conexiunile de infrastructură vor fi deconectate.

#### Wi-Fi Direct:

##### Alte metode:

##### iOS:

Citește codul QR de la iPhone, iPad, or iPod touch pentru a vă conecta folosind Wi-Fi Direct.

##### Dispozitive cu alt SO:

Efectuează setările Wi-Fi Direct prin introducerea unui SSID și a parolei.

#### Modificare:

##### Schimbare nume rețea:

Schimbă SSID-ul Wi-Fi Direct (numele rețelei).

##### Modificare parolă:

Schimbă parola pentru conexiunea Wi-Fi Direct.

**Dezactivare Wi-Fi Direct:**

Dezactivează funcția Wi-Fi Direct.

**Restaurare setări implicite:**

Restabilește setările Wi-Fi Direct.

**Verificare conexiune:**

Efectuează o verificare a conexiunii la rețea curente și tipărește un raport. Dacă există probleme cu conexiunea, consultați raportul pentru a rezolva problema.

## **Servicii Epson Connect:**

Selectați meniurile din panoul de comandă conform descrierii de mai jos.

### **Setări > Servicii Epson Connect**

**Înregistrare/ Ștergere:**

Înregistrați sau ștergeți imprimanta la sau din serviciile Epson Connect.

Pentru ghiduri de utilizare, consultați următorul website de portal.

<https://www.epsonconnect.com/>

<http://www.epsonconnect.eu> (doar Europa)

**Suspendare/Reluare:**

Selectați suspendarea sau reluarea serviciilor Epson Connect.

**Adresă email:**

Verificați adresa de e-mail a imprimantei înregistrată la serviciile Epson Connect.

**Stare:**

Verificați dacă imprimanta este sau nu înregistrată sau conectată la serviciile Epson Connect.

## **Admin. Contacte**

Selectați meniurile din panoul de comandă conform descrierii de mai jos.

### **Setări > Admin. Contacte**

**Adăug. intr.:**

Înregistrați intrarea care se va utiliza pentru faxuri în contacte.

**Adăugare grup:**

Înregistrați intrarea pentru faxuri de grup în contacte.

**Editare:**

Editați intrările și grupurile înregistrate în contacte.



#### Ștergere:

Ștergeți intrarea sau grupul înregistrat în contacte.

#### Imprimare contacte:

Tipăriți informațiile de intrare și informațiile de grup pentru contactele din listă.

#### Informații conexe

➔ [„Disponibilitatea contactelor” la pagina 80](#)

## Setări fax

Selectarea **Setări** > **Setări fax** de la panoul de comandă al imprimantei afișează acest meniu.

#### Informații conexe

- ➔ [„Verif conexiune fax” la pagina 225](#)
- ➔ [„Expert config. fax” la pagina 225](#)
- ➔ [„Meniul Setări de bază” la pagina 225](#)
- ➔ [„Meniul Setări primite” la pagina 228](#)
- ➔ [„Meniul Setări raport” la pagina 229](#)
- ➔ [„Meniul Setări securitate” la pagina 230](#)
- ➔ [„Meniul Set. impl. utiliz.” la pagina 231](#)

## Verif conexiune fax

Puteți găsi meniul pe panoul de comandă al imprimantei de mai jos:

**Setări** > **Setări fax** > **Verif conexiune fax**

Selectarea **Verif conexiune fax** verifică dacă imprimanta este conectată la linia telefonică și pregătită pentru transmiterea faxului. Puteți tipări rezultatul verificării pe hârtie simplă în format A4.

## Expert config. fax

Puteți găsi meniul pe panoul de comandă al imprimantei de mai jos:

**Setări** > **Setări fax** > **Expert config. fax**

Selectarea **Expert config. fax** efectuează setările de bază pentru fax. Urmați instrucțiunile afișate pe ecran.

#### Informații conexe

- ➔ [„Meniul Setări de bază” la pagina 225](#)
- ➔ [„Pregătirea imprimantei pentru a trimite și a primi faxuri” la pagina 75](#)

## Meniul Setări de bază

Puteți găsi meniul pe panoul de comandă al imprimantei de mai jos:

Setări > Setări fax > Setări de bază

Viteză fax:

Selectați viteza de transmisie a faxurilor. Vă recomandăm să selectați **Lent (96.00bps)**, dacă întâmpinați frecvent erori de comunicare, la trimiterea/primirea unui fax în/din străinătate, sau dacă utilizați un serviciu de telefonie IP (VoIP).

ECM:

Corectează automat erorile din transmisiile faxurilor (modul de corectare a erorilor), majoritatea fiind cauzate de zgomotul de pe linia telefonică. Dacă această opțiune este dezactivată, nu veți putea trimite sau primi documente color.

Detecție ton apel:

Detectează un ton de apel înainte de a iniția apelarea. Dacă imprimanta este conectată la o centrală PBX (Centrală secundară de abonat) sau la o linie telefonică digitală, este posibil ca apelarea să nu pornească. În această situație, schimbați setarea **Tip linie** la **PBX**. Dacă această soluție nu funcționează, dezactivați această caracteristică. Totuși, dezactivarea acestei caracteristici ar putea duce la pierderea primei cifre a numărului de fax și la trimiterea faxului la un număr incorect.

Mod apelare:

Selectați tipul sistemului telefonic la care ați conectat imprimanta. Dacă setați sistemul la **Puls**, puteți comuta temporar modul de formare de la impuls la ton, apăsând \* (va apărea litera „T”) în timpul introducerii cifrelor în partea superioară a ecranului faxului. În funcție de regiune sau țară, este posibil ca această setare să nu fie afișată.

Tip linie:

Selectați tipul liniei telefonice la care ați conectat imprimanta.

PSTN:

Selectați **PSTN** când imprimanta este conectată la o rețea de telefonie publică comutată.

PBX:

Când utilizați imprimanta într-un mediu în care se utilizează interioare și în care este necesar un cod de acces din exterior, cum ar fi 0 și 9, pentru a apela o linie externă selectați **PBX**. Pentru un mediu în care se utilizează un modem DSL sau un adaptor pentru terminal, se recomandă și setarea la **PBX**.

Cod de acces:

Selectați **Se utiliz.** și apoi înregistrați un cod de acces extern, precum 0 sau 9. Apoi, la trimiterea unui fax către un număr de fax din exterior, introduceți semnul diez (#) în locul codului real. # (diez) trebuie, de asemenea, utilizat în **Contacte** ca un cod de acces extern. Dacă un cod de acces extern, precum 0 sau 9, este setat într-un contact, nu puteți trimite faxuri la contactul respectiv. În acest caz, setați **Cod de acces** la **Nu se utiliz.**, în caz contrar trebuie să schimbați codul în **Contacte** la #.

Antet:

Introduceți numele dvs. de expeditor și numărul de fax. Acestea vor apărea ca antet în cazul faxurilor trimise.

Nr. dvs. de telefon:

Puteți introduce până la 20 de caractere folosind 0–9 + sau spații.

**Antet fax:**

Puteți înregistra până la 21 de nume de expeditor, în funcție de necesități. Puteți introduce până la 40 de caractere pentru fiecare nume de expeditor. Pentru Web Config, introduceți antetul în Unicode (UTF-8).

**Mod primire:**

Selectați modul de primire. Pentru detalii, consultați informațiile aferente de mai jos.

**DRD:**

Dacă v-ați abonat la un serviciu de tip „ton de apel distinctiv” de la furnizorul dvs. de servicii de telefonie, selectați tonul care va fi utilizat la primirea faxurilor. Serviciul de tip „ton de apel distinctiv”, oferit de numeroase companii telefonice (numele serviciului diferă de la o companie la alta), vă permite să aveți mai multe numere de telefon pe aceeași linie. Fiecare număr are un ton de apel distinctiv. Puteți utiliza un număr pentru apeluri vocale și alt număr pentru faxuri. În funcție de regiune, această opțiune poate fi setată la **Activat** sau la **Dezactivat**.

**Sonerii răspuns:**

Selectați numărul de apeluri după care imprimanta va primi automat un fax.

**Primire la distanță:**

**Primire la distanță:**

Când preluați un fax de la un telefon conectat la imprimantă, puteți începe să primiți faxul introducând codul.

**Introd. cod inițial:**

Setați codul de pornire pentru **Primire la distanță**. Introduceți două caractere folosind 0–9, \*, #.

**Fax de respingere:**

**Fax de respingere:**

Selectați opțiunile pentru respingerea recepționării faxurilor nedorite.

**Listă numere refuzare:**

Dacă numărul de telefon al celeilalte părți se află în lista de numere respinse, setați dacă doriți să respingeți faxurile de intrare.

**Antet fax gol:**

Dacă numărul de telefon al celeilalte părți este blocat, setați dacă doriți să respingeți recepționarea faxurilor.

**Ap. nu e în Contacte:**

Dacă numărul de telefon al celeilalte părți nu se află în contacte, setați dacă doriți să respingeți recepționarea faxurilor.

**Editare listă de numere blocate:**

Puteți înregistra până la 30 de numere de fax pentru a respinge faxurile și apelurile. Introduceți până la 20 de caractere folosind 0–9, \*, #, sau spații.

## Informații conexe

- ➔ „Pregătirea imprimantei pentru a trimite și a primi faxuri” la pagina 75
- ➔ „Realizarea setărilor pentru fax pentru un sistem PBX” la pagina 77
- ➔ „Primirea faxurilor de intrare” la pagina 89
- ➔ „Efectuarea setărilor pentru blocarea faxurilor nedorite” la pagina 79

## Meniul Setări primite

Puteți găsi meniul pe panoul de comandă al imprimantei de mai jos:

Setări > Setări fax > Setări primite

### Salvare în computer:

Salvează faxurile recepționate ca fișiere PDF la un computer conectat la imprimantă. Puteți seta această opțiune la **Da** doar folosind FAX Utility (aplicația). Nu puteți activa această opțiune din panoul de comandă al imprimantei. Instalați în prealabil FAX Utility pe computer. După setarea acestei opțiuni la **Da**, o puteți modifica la **Da și imprimare** din panoul de comandă al imprimantei.

### Reducere automată:

Tipărește faxurile recepționate cu documentele de mari dimensiuni reduse pentru a se încadra pe hârtie, în sursa de hârtie. Reducerea ar putea să nu fie posibilă, în funcție de datele primite. Dacă această caracteristică este dezactivată, documentele mari vor fi tipărite la dimensiunea originală, pe mai multe pagini, sau ar putea fi tipărită și o a doua pagină, albă.

### Set. diviz. pag.:

Tipărește faxurile recepționate cu divizare pagină atunci când dimensiunea documentului recepționat este mai mare decât dimensiunea hârtiei încărcate în imprimantă. Dacă cantitatea care depășește lungimea hârtiei este mai mică decât valoarea setată în **Ștergere date de imprimare după divizare-Prag**, surplusul este eliminat. Dacă cantitatea care depășește lungimea hârtiei depășește valoarea setată, surplusul este tipărit pe o altă hârtie.

### Ștergere date de imprimare după divizare:

#### Ștergere date de imprimare după divizare:

Selectați zona din document care urmează să fie ștersă când cantitatea care depășește lungimea hârtiei este mai mică decât valoarea setată în **Prag**.

#### Prag:

În cazul în care cantitatea care depășește lungimea hârtiei este mai mică sau egală cu această valoare, surplusul este eliminat și nu este tipărit.

### Suprap. la diviz.:

#### Suprap. la diviz.:

Când funcția este setată la **Activat** și datele sunt împărțite și tipărite deoarece cantitatea depășește **Ștergere date de imprimare după divizare > Prag**, datele împărțite sunt tipărite folosind lungimea de suprapunere specificată în **Suprapunere pe lățime**.

#### Suprapunere pe lățime:

Datele care depășesc această valoare sunt suprascrise.

#### Rotire automată:

Rotește faxurile recepționate ca documente A5 în format Peisaj astfel încât să fie tipărite pe hârtie A5. Setarea este aplicată atunci când setarea formatului hârtiei pentru cel puțin o sursă de hârtie utilizată pentru imprimarea faxurilor este setată la A5.

Prin selectarea **Dezactivat**, faxurile recepționate în format A5 Peisaj, care au aceeași lățime ca documentele în format A4 Portret, vor fi considerate ca fiind faxuri în format A4 și vor fi tipărite ca atare.

Verificați setarea pentru dimensiunile hârtiei în **Setări > Config imprimare > Setări sursă hârtie**.

#### Adăugare informații recepție:

Tipărește informații privind recepția faxurilor recepționate, chiar dacă expeditorul nu a setat informații de antet. Informațiile de recepționare includ data și ora recepționării, ID-ul expeditorului și numărul paginii (cum ar fi „P1”). Când se activează **Set. diviz. pag.**, numărul de divizare pagină este, de asemenea, inclus.

#### 2 fețe:

Tipărește mai multe pagini ale faxurilor recepționate pe ambele fețe ale colii de hârtie. Setati **Muchia scurtă** sau **Muchia lungă** la **Margine îmbinare** pentru a configura poziția de legare a hârtiei.

#### Oră înc. impr.:

Selectați opțiunile pentru începerea tipăririi faxurilor care urmează să fie recepționate.

- Toate paginile primite: Tipărirea începe după recepționarea tuturor paginilor. Începerea tipăririi de pe prima pagină sau ultima pagină depinde de setarea funcției **Stivuire colaj**. Consultați explicația pentru **Stivuire colaj**.
- Prima pagină primită: Începe tipărirea când este recepționată prima pagină și apoi tipărește în ordinea în care paginile sunt recepționate. Dacă imprimanta nu poate începe tipărirea, de exemplu atunci când sunt efectuate alte sarcini de tipărire, imprimanta începe tipărirea paginilor recepționate sub formă de lot atunci când este disponibilă.

#### Stivuire colaj:

Din moment ce prima pagină este tipărită ultima (ieșire în partea de sus), documentele tipărite sunt așezate în ordinea corectă a paginilor. Dacă imprimanta are memorie insuficientă, această caracteristică ar putea să nu fie disponibilă.

#### Dur. susp. impr.:

În perioada de timp specificată de la **Oră oprire** la **Oră repornire**, imprimanta salvează documentele recepționate în memoria imprimantei fără a le tipări. Această caracteristică poate fi utilizată pentru prevenirea zgomotului în timpul nopții sau pentru prevenirea dezvăluirii documentelor confidențiale în timp ce sunteți plecat. Dacă utilizați această funcție, asigurați-vă că dispuneți de suficientă memorie liberă. Când setați aceasta la **Dezactivat**, puteți tipări documentele recepționate chiar și înaintea momentului de repornire.

#### Modul Silențios:

Reduce zgomotul generat de imprimantă la tipărirea faxurilor, însă viteza de tipărire se poate reduce.

## Meniul Setări raport

Puteți găsi meniul pe panoul de comandă al imprimantei de mai jos:

**Setări > Setări fax > Setări raport**

**Impr. auto jurn. fax:**

Tipărește automat jurnalul de faxuri. Selectați **Activat (fiecare 30)** pentru a tipări un jurnal de fiecare dată când sunt finalizate 30 de activități ale mașinii fax. Selectați **Activat (timp)** pentru a tipări jurnalul la intervalul de timp specificat. Totuși, dacă numărul de faxuri depășește 30, jurnalul va fi tipărit înaintea momentului specificat.

**Atașare imagine la raport:**

Tipărește un **Raport transmitere** cu o imagine a primei pagini a documentului trimis. Selectați **Activ (imag. mare)** pentru a tipări partea superioară a paginii, fără a o reduce. Selectați **Activ (imag. mică)** pentru a tipări pagina integral, reducând-o pentru a se încadra în raport.

**Format raport:**

Selectați un format pentru rapoartele despre faxuri în **Fax > Meniu > Mai multe > Raport fax**, altul decât **Protocol urmărire**. Selectați **Detaliu** pentru a tipări și codurile de erori.

## **Meniul Setări securitate**

Puteți găsi meniul pe panoul de comandă al imprimantei de mai jos:

**Setări > Setări fax > Setări securitate**

**Restricții apelare directă:**

Selectarea **Activat** dezactivează introducerea manuală a numerelor de fax ale destinatarilor, pentru a permite operatorului să selecteze destinatarii doar din lista de contacte sau din istoricul faxurilor trimise.

Selectarea **Introduceți de 2 ori** necesită ca operatorul să introducă numărul de fax din nou, atunci când un număr este introdus manual.

Selectarea **Dezactivat** permite introducerea manuală a numerelor de fax ale destinatarilor.

**Restricții transmisiune:**

Selectarea **Activat** permite introducerea unui singur număr de fax ca destinatar.

**Confirmare listă adrese:**

Afișează un ecran de confirmare a destinatarului, înainte de a începe transmisiunea.

Puteți selecta destinatarii din **Toate** sau **Numai pentru transmisiune**.

**Golire automată date backup:**

Copiile de rezervă ale documentelor trimise și primite sunt, de obicei, stocate temporar în memoria imprimantei pentru pregătire pentru o întrerupere neașteptată a alimentării din cauza unei căderi de tensiune sau funcționări incorecte.

Selectarea **Activat** șterge în mod automat copiile de rezervă atunci când trimiterea sau primirea unui document se finalizează cu succes și copiile de rezervă devin inutile.

**Golire date backup:**

Șterge toate copiile de rezervă stocate temporar în memoria imprimantei. Rulați acest program înainte de a înstrăina sau casa imprimanta.

## Meniul Set. impl. utiliz.

Puteți găsi meniul pe panoul de comandă al imprimantei de mai jos:

**Setări > Setări fax > Set. impl. utiliz.**

Setările realizate în acest meniu vor deveni setările dumneavoastră implicite în **Fax > Meniu**. Pentru detalii, consultați informațiile aferente de mai jos.

### Informații conexe

➔ „Set. scan.” la pagina 92

➔ „Setări trimitere fax” la pagina 93

## Imprimare foaie stare

Selectați meniurile din panoul de comandă conform descrierii de mai jos.

**Setări > Imprimare foaie stare**

Foaie stare config.:

Imprimă o pagină cu informații care indică starea și setările curente ale imprimantei.

Foaie stare aprovizionare:

Tipărește coli cu informații care indică starea consumabilelor.

Foaie istoric utilizare:

Imprimă o pagină cu informații care indică istoricul de utilizare al imprimantei.

## Contor imprimare

Selectați meniurile din panoul de comandă conform descrierii de mai jos.

**Setări > Contor imprimare**

Afișează numărul total de tipăriri, tipăririle alb-negru și tipăririle color, inclusiv elemente precum fișa de stare, efectuate din momentul în care ați achiziționat imprimanta.

Selectați **Imprimare coală** când doriți să tipăriți rezultatul. Fișa tipărită include și numărul de pagini scanate. Informațiile incluse în fișă sunt aceleași atunci când imprimați din alte funcții de pe **Foaie istoric utilizare**.

## Cercetare clienți

Selectați meniurile din panoul de comandă conform descrierii de mai jos.

**Setări > Cercetare clienți**

Furnizează informații privind utilizarea produsului, cum ar fi numărul de materiale tipărite, către Seiko Epson Corporation. Selectați **Modificare** — **Aprob** și apoi urmați instrucțiunile afișate pe ecran.

## Restaurare setări implicite

Selectați meniurile din panoul de comandă conform descrierii de mai jos.

### Setări > Restaurare setări implicite

#### Setări de rețea:

Resetează setările de rețea la valorile implicite.

#### Setări copiere:

Resetează setările de copiere la valorile implicite.

#### Setări scanare:

Resetează setările de scanare la valorile implicite.

#### Setări fax:

Resetează setările de fax la valorile implicite.

#### Ștergeți toate datele și setările:

Șterge toate informațiile personale stocate în memoria imprimantei și resetează toate setările la valorile implicite.

## Actualiz. firmware

Selectați meniurile din panoul de comandă conform descrierii de mai jos.

### Setări > Actualiz. firmware

#### Actualizare:

Verificați dacă în serverul de rețea a fost încărcată versiunea cea mai recentă a programului firmware. Dacă este disponibilă o actualizare, puteți selecta dacă să inițiați sau nu actualizarea.

#### Versiunea curentă:

Afișează versiunea firmware curentă a imprimantei dvs.

#### Notificare:

Selectați **Activat** pentru a primi o notificare dacă este disponibilă o actualizare firmware.

---

## Specificații de produs

### Specificațiile imprimantei

Amplasarea duzelor capului de imprimare	Duze pentru cerneală neagră: 180 Duze pentru cerneală color: 59 pentru fiecare culoare
---	---



Densitate hârtie*	Hârtie simplă	Între 64 și 90 g/m <sup>2</sup>
	Plicuri	Între 75 și 100 g/m <sup>2</sup>

\* Chiar și când grosimea hârtiei se încadrează în acest interval, hârtia nu poate fi alimentată în imprimantă sau calitatea tipăririi se poate reduce în funcție de proprietățile sau calitatea hârtiei.

## Zona pentru tipărit

### Zona pentru tipărit pentru coli individuale

Calitatea tipăririi poate să scadă în zonele umbrite datorită mecanismului imprimantei.

#### Tipărire cu margini

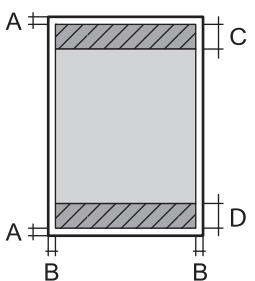
	A	3.0 mm (0.12 inchi)
	B	3.0 mm (0.12 inchi)
	C	41.0 mm (1.61 inchi)
	D	37.0 mm (1.46 inchi)

#### Tipărire fără margini

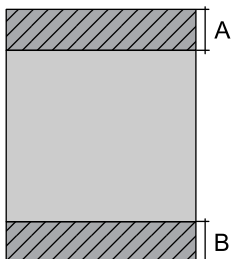
	A	44.0 mm (1.73 inchi)
	B	40.0 mm (1.57 inchi)

### Zonă pentru tipărit pentru plicuri

Calitatea tipăririi poate să scadă în zonele umbrite datorită mecanismului imprimantei.

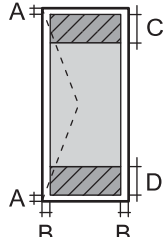
	A	3.0 mm (0.12 inchi)
	B	3.0 mm (0.12 inchi)
	C	18.0 mm (0.71 inchi)
	D	41.0 mm (1.61 inchi)

## Specificațiile scannerului

Tip scanner	Flatbed
Dispozitiv fotoelectric	CIS
Număr de pixeli efectiv	10200×14040 de pixeli (1200 dpi)
Dimensiune maximă document	216×297 mm (8.5×11.7 in.) A4, Letter
Rezoluție de scanare	1200 dpi (scanare principală) 2400 dpi (scanare secundară)
Rezoluție de ieșire	50 – 9600 dpi în incrementuri de 1 dpi.
Profundzime de culoare	Color <input type="checkbox"/> 48 biți pe pixel intern (16 biți pe pixel pe culoare intern) <input type="checkbox"/> 24 biți pe pixel extern (8 biți pe pixel pe culoare extern) Tonuri de gri <input type="checkbox"/> 16 biți pe pixel intern <input type="checkbox"/> 8 biți pe pixel extern Alb-negru <input type="checkbox"/> 16 biți pe pixel intern <input type="checkbox"/> 1 biți pe pixel extern
Sursă de lumină	LED

## Specificații ADF

Doar WF-2930 Series

Dimensiuni de hârtie disponibile	A4, Letter, 8.5×13 in., Legal, Indian-Legal
Tip hârtie	Hârtie simplă
Greutate hârtie	Între 64 și 95 g/m <sup>2</sup>
Capacitate de încărcare	A4, Letter: 30 de coli sau 3.3 mm 8.5×13 in., Legal, Indian-Legal: 10 coli
Scanarea duplex automată	Nu este acceptată

Chiar dacă documentul original îndeplinește specificațiile pentru suporturi media care pot fi amplasate în ADF, este posibil ca alimentarea din ADF să nu poată fi realizată sau calitatea scanării să se reducă în funcție de proprietățile sau calitatea hârtiei.

## Specificațiile faxului

Tip fax		Fax walk-up alb-negru și color (ITU-T Super Grup 3)
Linii telefonice acceptate		Linii telefonice analogice standard, sisteme PBX (Private Branch Exchange)
Rezoluție	Monocrom	<input type="checkbox"/> Standard: 8 pel/mm×3,85 linii/mm (203 pel/in.×98 linii/in.) <input type="checkbox"/> Bun: 8 pel/mm×7,7 linii/mm (203 pel/in.×196 linii/in.) <input type="checkbox"/> Fotografie: 8 pel/mm×7,7 linii/mm (203 pel/in.×196 linii/in.)
	Color	200×200 dpi
Viteză		Până la 33.6 kbps
Metoda de compresie	Monocrom	MH/MR/MMR
	Color	JPEG
Standarde de comunicare		G3, SuperG3
Format hârtie transmisie	Geamul scannerului	Letter, A4
	ADF	A4, Letter, 8.5×13 in., Legal, Indian-Legal
Format hârtie înregistrare		Letter, A4, Legal
Viteză de transmite* <sup>1</sup>		Aprox. 3 sec. (A4 Standard ITU-T nr.1 MMR 33.6 kbps)
Memorie pagini* <sup>2</sup>		Până la 100 pagini (la primire, în modul draft monocrom standard, ITU-T No.1)
Date de contact	Număr contacte	Până la 100
	Număr contacte din grupuri	Până la 99
Reapelare* <sup>3</sup>		De 2 ori (la interval de 1 minut)
Interfață		Linie telefonică RJ-11, conectare telefon RJ-11

\*1 Viteza reală depinde de document, de dispozitivul destinatarului și de starea liniei telefonice.

\*2 Reținut chiar și în timpul unei pene de curent.

\*3 Specificațiile pot diferi în funcție de țară sau regiune.

## Specificațiile interfeței

Pentru computer	Hi-Speed USB*
-----------------	---------------

\* Cablurile USB 3.0 nu sunt acceptate.

## Specificații de rețea

### Specificații Wi-Fi

Standarde	IEEE 802.11b/g/n <sup>*1</sup>
Interval de frecvențe	2,4 GHz
Moduri coordonare	Infrastructură, Wi-Fi Direct (Simple AP) <sup>*2*3</sup>
Protocoale de securitate wireless <sup>*4</sup>	WEP (64/128bit), WPA2-PSK (AES) <sup>*5</sup> , WPA3-SAE (AES)

\*1 IEEE 802.11n este disponibilă doar pentru HT20.

\*2 Nu este acceptat pentru IEEE 802.11b.

\*3 Modul Simple AP este compatibil cu conexiunile Ethernet (infrastructură).

\*4 Wi-Fi Direct este compatibil numai cu WPA2-PSK (AES).

\*5 Compatibilitate cu standardele WPA2, acceptă WPA/WPA2 Personal.

### Funcții de rețea și IPv4/IPv6

Funcții			Acceptată	Observații
Tipărire în rețea	EpsonNet Print (Windows)	IPv4	✓	-
	Standard TCP/IP (Windows)	IPv4, IPv6	✓	-
	Tipărire WSD (Windows)	IPv4, IPv6	✓	Windows Vista sau superior
	Tipărire Bonjour (Mac OS)	IPv4, IPv6	✓	-
	Tipărire IPP (Windows, Mac OS)	IPv4, IPv6	✓	-
	Tipărire PictBridge (Wi-Fi)	IPv4	-	Cameră digitală
	Epson Connect (Tipărire e-mail, Tipărire de la distanță)	IPv4	✓	-
	AirPrint (iOS, Mac OS)	IPv4, IPv6	✓	iOS 5 sau o versiune ulterioară, OS X Mavericks (10.9.5) sau o versiune ulterioară*

Funcții		Acceptată	Observații	
Scanare în rețea	Epson Scan 2	IPv4, IPv6	✓	-
	Epson ScanSmart	IPv4	✓	Windows 7 sau o versiune mai recentă sau OS X El Capitan (10.11) sau o versiune mai recentă
	Event Manager	IPv4	✓	Windows Vista/Windows XP sau OS X Yosemite (10.10)/OS X Mavericks (10.9.5)
	Epson Connect (Scanare în Cloud)	IPv4	-	-
	AirPrint (Scanare)	IPv4, IPv6	✓	OS X Mavericks (10.9.5) sau o versiune ulterioară*
Fax	Trimitere fax	IPv4	✓	-
	Primire fax	IPv4	✓	-
	AirPrint (leșire fax)	IPv4, IPv6	✓	OS X Mavericks (10.9.5) sau o versiune ulterioară*

\* Vă recomandăm să utilizați cea mai recentă versiune a iOS sau Mac OS.

## Protocol de securitate

SSL/TLS	HTTPS Server/Client, IPPS
SNMPv3	

## Servicii compatibile oferite de terți

Servicii	Acceptată	Observații	
AirPrint	Tipărire	✓	iOS 5 sau o versiune ulterioară/OS X Mavericks (10.9.5) sau o versiune ulterioară*
	Scanare	✓	OS X Mavericks (10.9.5) sau o versiune ulterioară*
	Fax	✓	OS X Mavericks (10.9.5) sau o versiune ulterioară*

\* Vă recomandăm să utilizați cea mai recentă versiune a iOS sau Mac OS.

## Dimensiuni

### WF-2930 Series

Dimensiuni	<p>Stocare</p> <ul style="list-style-type: none"> <li><input type="checkbox"/> Lățime: 375 mm (14.8 in.)</li> <li><input type="checkbox"/> Adâncime: 300 mm (11.8 in.)</li> <li><input type="checkbox"/> Înălțime: 218 mm (8.6 in.)</li> </ul> <p>Tipărire</p> <ul style="list-style-type: none"> <li><input type="checkbox"/> Lățime: 375 mm (14.8 in.)</li> <li><input type="checkbox"/> Adâncime: 577 mm (22.7 in.)</li> <li><input type="checkbox"/> Înălțime: 242 mm (9.5 in.)</li> </ul>
Greutate*	Aprox. 5.2 kg (11.5 lb.)

\* Fără cartușe de cerneală și cablul de alimentare.

### WF-2910 Series

Dimensiuni	<p>Stocare</p> <ul style="list-style-type: none"> <li><input type="checkbox"/> Lățime: 375 mm (14.8 in.)</li> <li><input type="checkbox"/> Adâncime: 300 mm (11.8 in.)</li> <li><input type="checkbox"/> Înălțime: 170 mm (6.7 in.)</li> </ul> <p>Tipărire</p> <ul style="list-style-type: none"> <li><input type="checkbox"/> Lățime: 375 mm (14.8 in.)</li> <li><input type="checkbox"/> Adâncime: 577 mm (22.7 in.)</li> <li><input type="checkbox"/> Înălțime: 242 mm (9.5 in.)</li> </ul>
Greutate*	Aprox. 4.4 kg (9.7 lb.)

\* Fără cartușe de cerneală și cablul de alimentare.

## Specificații electrice

Sursă de alimentare nominală	C.A. de 100 - 240 V
Interval de frecvențe nominal	50 - 60 Hz
Intensitate nominală	0.4-0.2 A
Putere consumată (cu conectare USB)	<p>Copiere autonomă: aprox. 12.0 W (ISO/IEC24712)</p> <p>Mod de pregătire: aprox. 4.6 W</p> <p>Mod inactiv: aprox. 0.7 W</p> <p>Oprire: aprox. 0.2 W</p>

**Notă:**

- Pentru a afla tensiunea de funcționare, verificați eticheta imprimantei.
- Pentru utilizatorii din Europa, consultați site-ul web următor pentru a obține detalii referitoare la consumul de energie electrică.

<http://www.epson.eu/energy-consumption>

## Specificații de mediu

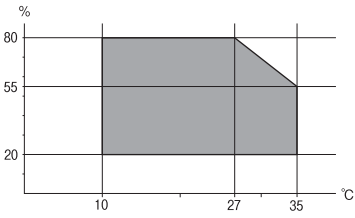
Funcționare	<p>Utilizați imprimanta în intervalul indicat în graficul de mai jos.</p>  <p>Temperatură: de la 10 până la 35°C (de la 50 până la 95°F)                  Umiditate: de la 20 la 80% umiditate relativă (fără condens)</p>
Stocare	<p>Temperatură: de la -20 până la 40°C (de la -4 până la 104°F)*                  Umiditate: 5 – 85% umiditate relativă (fără condens)</p>

\* Puteți depozita timp de o lună la 40°C (104°F).

## Specificații de mediu pentru cartușele de cerneală

Temperatură de depozitare	-30 – 40 °C (-22 – 104 °F)*
Temperatură de îngheț	-16 °C (3.2 °F) Cerneala se dezgheață și poate fi utilizată după aproximativ 3 ore la 25 °C (77 °F).

\* Se poate depozita timp de o lună la 40 °C (104 °F).

## Cerințele sistemului

- Windows
  - Windows Vista, Windows 7, Windows 8/8.1, Windows 10, Windows 11 sau o versiune ulterioară
  - Windows XP SP3 (32-bit)
  - Windows XP Professional x64 Edition SP2
  - Windows Server 2003 (SP2) sau o versiune ulterioară
- Mac OS
  - Mac OS X 10.9.5 sau o versiune ulterioară, macOS 11 sau o versiune ulterioară

**Notă:**

- Este posibil ca Mac OS să nu fie compatibil cu anumite aplicații și funcții.
- Sistemul de fișiere UNIX (UFS) pentru Mac OS nu este suportat.

---

## Informații de reglementare

### Standarde și aprobări

#### Standarde și aprobări pentru modelul comercializat în S.U.A.

Siguranță	UL62368-1 CAN/CSA-C22.2 No.62368-1
EMC	FCC Part 15 Subpart B Class B CAN ICES-3 (B)/NMB-3 (B)

Acest echipament conține următorul modul wireless.

Producător: Seiko Epson Corporation

Tip: J26H006

Acest produs este în conformitate cu prevederile din secțiunea 15 a reglementărilor FCC și cu secțiunea RSS-210 a reglementărilor IC. Compania Epson nu își asumă responsabilitatea în cazul nerespectării cerințelor de protecție cauzate de o modificare nerecomandată a produsului. Înainte de utilizare, trebuie respectate următoarele două condiții: (1) acest dispozitiv probabil nu produce interferențe periculoase și (2) acest dispozitiv trebuie să accepte orice interferențe permise, inclusiv interferențele care pot avea ca efect funcționarea incorectă a aparatului.

Pentru a preîntâmpina interferențele radio cu serviciul licențiat, acest dispozitiv este destinat utilizării în spații închise și departe de ferestre pentru a asigura o protecție maximă. Echipamentul (sau antena de transmisie a acestuia) care este instalat în exterior este supus licențierii.

Acest echipament respectă limitele FCC/IC privind expunerea la radiații stabilite pentru un mediu necontrolat și respectă orientările FCC privind expunerea la radiofrecvență (RF) din Anexa C la OET65 și specificațiile RSS-102 din regulamentul IC privind expunerea la radiofrecvență (RF). Acest echipament trebuie instalat și utilizat astfel încât radiatorul să se afle la o distanță de cel puțin 7,9 inch (20 cm) față de corpul unei persoane (cu excepția extremităților: mâini, încheieturile mâinilor, picioare și glezne).

#### Standarde și aprobări pentru modelul comercializat în UE

Pentru utilizatorii din Europa

Prin prezenta, Seiko Epson Corporation declară că următorul model cu echipament radio este în conformitate cu Directiva 2014/53/EU. Textul complet al declarației de conformitate UE este disponibil pe următorul site web.

<http://www.epson.eu/conformity>

C624C, C625B

Se utilizează numai în Irlanda, Marea Britanie, Austria, Germania, Liechtenstein, Elveția, Franța, Belgia, Luxemburg, Olanda, Italia, Portugalia, Spania, Danemarca, Finlanda, Norvegia, Suedia, Islanda, Croația, Cipru, Grecia, Slovenia, Malta, Bulgaria, Cehia, Estonia, Ungaria, Letonia, Lituania, Polonia, România și Slovacia.



Compania Epson nu își asumă responsabilitatea în cazul nerespectării cerințelor de protecție cauzate de o modificare nerecomandată a produsului.



## Standarde și aprobări pentru modelul comercializat în Australia

EMC	AS/NZS CISPR32 Class B
-----	------------------------

Epson declară prin prezenta că următoarele modele ale echipamentului respectă cerințele principale și alte prevederi importante ale AS/NZS4268:

C624C, C625B

Compania Epson nu își asumă responsabilitatea în cazul nerespectării cerințelor de protecție cauzate de o modificare nerecomandată a produsului.

## Standarde și aprobări pentru modelul comercializat în Noua Zeelandă

### General Warning

The grant of a Telepermit for any item of terminal equipment indicates only that Telecom has accepted that the item complies with minimum conditions for connection to its network. It indicates no endorsement of the product by Telecom, nor does it provide any sort of warranty. Above all, it provides no assurance that any item will work correctly in all respects with another item of Telepermitted equipment of a different make or model, nor does it imply that any product is compatible with all of Telecom's network services.

Telepermitted equipment only may be connected to the EXT telephone port. This port is not specifically designed for 3-wire-connected equipment. 3-wire-connected equipment might not respond to incoming ringing when attached to this port.

### Important Notice

Under power failure conditions, this telephone may not operate. Please ensure that a separate telephone, not dependent on local power, is available for emergency use.

This equipment is not capable, under all operating conditions, of correct operation at the higher speeds for which it is designed. Telecom will accept no responsibility should difficulties arise in such circumstances.

This equipment shall not be set up to make automatic calls to the Telecom '111' Emergency Service.

## Restricții la copiere

Urmăriți restricțiile de mai jos pentru a asigura o utilizare responsabilă și legală a imprimantei.

Copierea următoarelor articole este interzisă prin lege:

- Bilete de bancă, monede, titluri de plasament emise de guvern, obligațiuni emise de guvern titluri de garanție emise de o municipalitate
- Timbre poștale nefolosite, cărți poștale pretimbrate și alte articole oficiale poștale care poartă o valoare valabilă
- Timbre fiscale emise de guvern și obligațiuni emise în conformitate cu procedurile legale

Copiați cu atenție următoarele articole:

- Titluri private de plasamente (certIFICATE de acțiuni, obligațiuni negociabile, cecuri, etc.), abonamente lunare, permise de concesiune, etc.
- Pașapoarte, carnet de conducere, garanții de bună funcționare, permise de drum, tichete de masă, tichete etc.

**Notă:**

*Copierea acestor articole poate fi interzisă și prin lege.*

Utilizarea responsabilă a materialelor cu drepturi de autor:

Imprimantele pot fi întrebuințate greșit prin copierea neautorizată de materiale sub incidența legislației privind drepturile de proprietate intelectuală. În cazul în care nu acționați în urma unui sfat primit de la un avocat, folosiți documentele în mod responsabil și cu respect prin obținerea acordului titularului dreptului de proprietate înainte de copierea materialului publicat.

---

# Unde puteți obține ajutor

Site-ul web de asistență tehnică. . . . . 244

Contactarea serviciul de asistență clienți. . . . . 244

## Site-ul web de asistență tehnică

Dacă aveți nevoie de ajutor suplimentare, vizitați site-ul web de asistență al Epson de mai jos. Selectați țara sau regiunea dumneavoastră și accesați secțiunea de asistență a site-ului web Epson local. Pe acest site sunt disponibile și cele mai recente drivere, întrebări frecvente, manuale și alte materiale care pot fi descărcate.

<http://support.epson.net/>

<http://www.epson.eu/support> (Europa)

Dacă produsul dumneavoastră Epson nu funcționează corect și nu puteți rezolva problema, contactați serviciul de asistență clienți de la Epson.

---

## Contactarea serviciului de asistență clienți

### Înainte de a contacta Epson

Dacă produsul Epson nu funcționează corect și nu puteți rezolva problema folosind informațiile de depanare din manualele produselor, contactați serviciul tehnic al Epson pentru asistență.

Următoarea listă de asistență Epson este bazată pe țara de vânzare. Este posibil ca unele produse să nu fie vândute în locul în care vă aflați, prin urmare contactați serviciul de asistență Epson pentru zona din care ați achiziționat produsul.

Dacă serviciul de asistență Epson pentru zona dumneavoastră nu apare în lista de mai jos, contactați distribuitorul de la care ați cumpărat produsul.

Serviciul de asistență Epson vă va putea ajuta mult mai repede dacă la puneți la dispoziție următoarele informații:

- Numărul de serie al produsului  
(Eticheta cu numărul de serie se găsește în general pe spatele produsului.)
- Modelul produsului
- Versiunea software a produsului  
(Faceți clic pe **About**, **Version Info**, sau pe un buton similar din software-ul produsului.)
- Marca și modelul de calculator utilizat
- Numele sistemului de operare instalat pe calculator și versiunea
- Numele și versiunile aplicațiilor software utilizate în general cu produsul

**Notă:**

*În funcție de produs, datele din lista de apelare pentru fax și/sau setările de rețea se pot stoca în memoria produsului. Din cauza defectării sau reparării produsului, datele și/sau setările se pot pierde. Epson nu își asumă responsabilitatea pentru pierderea datelor, pentru copierea de rezervă sau recuperarea datelor și/sau a setărilor, nici chiar în perioada de garanție. Vă recomandăm să creați propria copie de rezervă a datelor sau să le notați.*

### Ajutor pentru utilizatorii din Europa

Verificați Documentul de garanție pan-europeană pentru informații referitoare la modul în care puteți contacta serviciul de asistență Epson.

## Ajutor pentru utilizatorii din Taiwan

Datele de contact pentru informații, asistență și servicii sunt:

### World Wide Web

<http://www.epson.com.tw>

Sunt disponibile informații asupra specificațiilor produselor, drivere pentru descărcare și solicitări despre produse.

### Serviciul de asistență Epson

Telefon: +886-2-2165-3138

Serviciul nostru de asistență vă poate ajuta în următoarele privințe la telefon:

- Solicitări cu privire la vânzări și informații despre produse
- Întrebări sau probleme legate de utilizarea produselor
- Solicitări privind activitățile de service și garanția

### Centru de asistență pentru reparații:

<http://www.tekcare.com.tw/branchMap.page>

TekCare este un centru de service autorizat pentru Epson Taiwan Technology & Trading Ltd.

## Ajutor pentru utilizatorii din Australia

Epson Australia dorește să vă ofere un nivel înalt de service pentru clienți. În plus față de manualele produsului dumneavoastră, noi vă oferim următoarele surse de informații:

### Adresa URL

<http://www.epson.com.au>

Accesați paginile web ale Epson Australia. Merită să accesați ocazional site-ul! Acesta oferă o zonă de descărcare pentru drivere, puncte de contact Epson, informații asupra produselor noi și asistență tehnică (e-mail).

### Serviciul de asistență Epson

Telefon: 1300-361-054

Serviciul de asistență Epson este furnizat ca un o soluție finală pentru a ne asigura că toți clienții noștri au acces la consultanță. Operatorii Serviciului de asistență vă pot ajuta la instalarea, configurarea și utilizarea produsului Epson. Personalul de asistență pre-vânzări vă poate pune la dispoziție documentație despre produsele Epson noi și vă poate oferi consultanță în privința adresei celui mai apropiat reprezentant sau agent de service. Multe tipuri de solicitări sunt rezolvate aici.

În momentul în care sunați, vă recomandăm să aveți la îndemână toate informațiile necesare. Cu cât puneți la dispoziție mai multe informații, cu atât vă putem ajuta mai rapid să rezolvați problema. Aceste informații includ manualele aferente produsului Epson, tipul de computer, sistemul de operare, aplicațiile instalate și orice informații pe care le considerați necesare.

### Transportul produsului

Epson recomandă păstrarea ambalajului produsului în vederea transporturilor ulterioare.

## Ajutor pentru utilizatorii din Noua Zeelandă

Epson Noua Zeelandă dorește să vă ofere servicii pentru clienți la nivel înalt. În plus față de documentația produsului dvs., vă oferim următoarele surse de informații:

### Adresa URL

<http://www.epson.co.nz>

Accesați paginile web ale Epson Noua Zeelandă. Merită să accesați ocazional site-ul! Acesta oferă o zonă de descărcare pentru drivere, puncte de contact Epson, informații asupra produselor noi și asistență tehnică (e-mail).

### Serviciul de asistență Epson

Telefon: 0800 237 766

Serviciul de asistență Epson este furnizat ca un mijloc final pentru a asigura accesul clienților noștri la consultanță. Operatorii Serviciului de asistență vă pot ajuta la instalarea, configurarea și utilizarea produsului Epson. Personalul de asistență pre-vânzări vă poate pune la dispoziție documentație despre produsele Epson noi și vă poate oferi consultanță în privința adresei celui mai apropiat reprezentant sau agent de service. Multe tipuri de solicitări sunt rezolvate aici.

Este recomandat să dispuneți de toate informațiile relevante când apelați. Cu cât puneți la dispoziție mai multe informații, cu atât vă putem ajuta mai rapid să rezolvați problema. Aceste informații includ documentația aferentă produsului Epson, tipul de computer, sistemul de operare, aplicațiile instalate și orice informații pe care le considerați necesare.

### Transportul produsului

Epson recomandă păstrarea ambalajului produsului în vederea transporturilor ulterioare.

## Ajutor pentru utilizatorii din Singapore

Sursele de informare, asistență și serviciile disponibile de la Epson Singapore sunt:

### World Wide Web

<http://www.epson.com.sg>

Prin e-mail, sunt disponibile informații asupra specificațiilor produselor, drivere pentru descărcare, întrebări adresate frecvente (FAQ), solicitări asupra vânzărilor și asistență tehnică.

### Serviciul de asistență Epson

Număr gratuit: 800-120-5564

Serviciul nostru de asistență prin telefon vă poate ajuta în următoarele privințe:

- Solicitări cu privire la vânzări și informații despre produse
- Întrebări despre modul de utilizare al produsului sau privind rezolvarea unor probleme
- Solicitări privind activitățile de service și garanția

## Ajutor pentru utilizatorii din Tailanda

Datele de contact pentru informații, asistență și servicii sunt:

### **World Wide Web**

<http://www.epson.co.th>

Prin e-mail, sunt disponibile informații asupra specificațiilor produselor, drivere pentru descărcare, întrebări adresate frecvente (FAQ) și asistență prin e-mail.

### **Centrul de apeluri Epson**

Telefon: 66-2460-9699

E-mail: [support@eth.epson.co.th](mailto:support@eth.epson.co.th)

Departamentul nostru Centru de apeluri vă poate ajuta să rezolvați prin telefon următoarele probleme:

- Solicitări cu privire la vânzări și informații despre produse
- Întrebări sau probleme legate de utilizarea produselor
- Solicitări privind activitățile de service și garanția

## **Ajutor pentru utilizatorii din Vietnam**

Datele de contact pentru informații, asistență și servicii sunt:

### **Centrul de service Epson**

65 Truong Dinh Street, District 1, Ho Chi Minh City, Vietnam.

Telefon (Ho Chi Minh City): 84-8-3823-9239, 84-8-3825-6234

29 Tue Tinh, Quan Hai Ba Trung, Hanoi City, Vietnam

Telefon (Hanoi City): 84-4-3978-4785, 84-4-3978-4775

## **Ajutor pentru utilizatorii din Indonezia**

Datele de contact pentru informații, asistență și servicii sunt:

### **World Wide Web**

<http://www.epson.co.id>

- Informații asupra specificațiilor produselor, drivere pentru descărcare
- Întrebări adresate frecvent (FAQ), solicitări cu privire la vânzări, întrebări prin e-mail

### **Epson Hotline**

Telefon: +62-1500-766

Fax: +62-21-808-66-799

Serviciul nostru de asistență telefonică vă stă la dispoziție, prin telefon sau prin fax pentru:

- Solicitări cu privire la vânzări și informații despre produse
- Asistență tehnică

### Centrul de service Epson

Provincie	Nume companie	Adresa	Telefon E-mail
JAKARTA	Epson Sales and Service Jakarta (SUDIRMAN)	Wisma Keiai Lt. 1 Jl. Jenderal Sudirman Kav. 3 Jakarta Pusat - DKI JAKARTA 10220	021-5724335 ess@epson-indonesia.co.id ess.support@epson-indonesia.co.id
SERPONG	Epson Sales and Service Serpong	Ruko Melati Mas Square Blok A2 No.17 Serpong-Banten	082120090084 / 082120090085 esstag@epson-indonesia.co.id esstag.support@epson-indonesia.co.id
SEMARANG	Epson Sales and Service Semarang	Komplek Ruko Metro Plaza Block C20 Jl. MT Haryono No. 970 Semarang -JAWA TENGAH	024 8313807 / 024 8417935 esssmg@epson-indonesia.co.id esssmg.support@epson-indonesia.co.id
JAKARTA	Epson Sales and Service Jakarta (MANGGA DUA)	Ruko Mall Mangga Dua No. 48 Jl. Arteri Mangga Dua, Jakarta Utara - DKI JAKARTA	021 623 01104 jkt-technical1@epson-indonesia.co.id jkt-admin@epson-indonesia.co.id
BANDUNG	Epson Sales and Service Bandung	Jl. Cihampelas No. 48 A Bandung Jawa Barat 40116	022 420 7033 bdg-technical@epson-indonesia.co.id bdg-admin@epson-indonesia.co.id
MAKASSAR	Epson Sales and Service Makassar	Jl. Cendrawasih NO. 3A, kunjung mae, mariso, MAKASSAR - SULSEL 90125	0411- 8911071 mksr-technical@epson-indonesia.co.id mksr-admin@epson-indonesia.co.id
MEDAN	Epson Service Center Medan	Jl. Bambu 2 Komplek Graha Niaga Nomor A-4, Medan - SUMUT	061- 42066090 / 42066091 mdn-technical@epson-indonesia.co.id mdn-adm@epson-indonesia.co.id
PALEMBANG	Epson Service Center Palembang	Jl. H.M Rasyid Nawawi No. 249 Kelurahan 9 Ilir Palembang Sumatera Selatan	0711 311 330 escplg@epson-indonesia.co.id escplg.support@epson-indonesia.co.id
PEKANBARU	Epson Service Center Pekanbaru	Jl. Tuanku Tambusai No. 459 A Kel. Tangkerang barat Kec Marpoyan damai Pekanbaru - Riau 28282	0761- 8524695 pkb-technical@epson-indonesia.co.id pkb-admin@epson-indonesia.co.id
PONTIANAK	Epson Service Center Pontianak	Komp. A yani Sentra Bisnis G33, Jl. Ahmad Yani - Pontianak Kalimantan Barat	0561- 735507 / 767049 pontianak-technical@epson-indonesia.co.id pontianak-admin@epson-indonesia.co.id
SAMARINDA	Epson Service Center Samarinda	Jl. KH. Wahid Hasyim (M. Yamin) Kelurahan Sempaja Selatan Kecamatan Samarinda UTARA - SAMARINDA - KALTIM	0541 7272 904 escsmd@epson-indonesia.co.id escsmd.support@epson-indonesia.co.id



Provincie	Nume companie	Adresa	Telefon E-mail
SURABAYA	Epson Sales & Service Surabaya (barat)	Jl. Haji Abdul Wahab Saimin, Ruko Villa Bukit Mas RM-11, Kec. Dukuh Pakis, Surabaya - 60225	031- 5120994 sby-technical@epson-indonesia.co.id sby-admin@epson-indonesia.co.id
YOGYAKARTA	Epson Service Center Yogyakarta	YAP Square, Block A No. 6 Jl. C Simanjutak Yogyakarta - DIY	0274 581 065 ygy-technical@epson-indonesia.co.id ygy-admin@epson-indonesia.co.id
JEMBER	Epson Service Center Jember	JL. Panglima Besar Sudirman Ruko no.1D Jember-Jawa Timur (Depan Balai Penelitian & Pengolahan Kakao)	0331- 488373 / 486468 jmr-admin@epson-indonesia.co.id jmr-technical@epson-indonesia.co.id
MANADO	EPSON SALES AND SERVICE Manado	Jl. Piere Tendean Blok D No 4 Kawasan Mega Mas Boulevard - Manado 95111	0431- 8805896 MND-ADMIN@EPSON-INDONESIA.CO.ID MND-TECHNICAL@EPSON-INDONESIA.CO.ID
CIREBON	EPSON SERVICE CENTER Cirebon	Jl. Tuparev No. 04 ( Depan Hotel Apita ) Cirebon, JAWA BARAT	0231– 8800846 cbn-technical@epson-indonesia.co.id
CIKARANG	EPSON SALES AND SERVICE CIKARANG	Ruko Metro Boulevard B1 Jababeka cikarang - Jawa Barat,	021- 89844301 / 29082424 ckg-admin@epson-indonesia.co.id ckg-technical@epson-indonesia.co.id
MADIUN	EPSON SERVICE CENTER MADIUN	Jl. Diponegoro No.56, MADIUN - JAWA TIMUR	0351- 4770248 mun-admin@epson-indonesia.co.id mun-technical@epson-indonesia.co.id
PURWOKERTO	EPSON SALES AND SERVICE Purwokerto	Jl. Jendral Sudirman No. 4 Kranji Purwokerto - JAWA TENGAH	0281- 6512213 pwt-admin@epson-indonesia.co.id pwt-technical@epson-indonesia.co.id
BOGOR	EPSON SALES AND SERVICE Bogor	Jl.Pajajaran No 15B Kel Bantarjati Kec Bogor Utara - JAWA BARAT 16153	0251- 8310026 bgr-admin@epson-indonesia.co.id bgr-technical@epson-indonesia.co.id
SERANG	EPSON SERVICE CENTER Serang	Jl. Ahmad Yani No.45C, SERANG - BANTEN	0254- 7912503 srg-admin@epson-indonesia.co.id srg-technical@epson-indonesia.co.id
PALU	EPSON SALES AND SERVICE Palu	Jl. Juanda No. 58, Palu - Sulteng	0451- 4012 881 plw-admin@epson-indonesia.co.id plw-technical@epson-indonesia.co.id

Provincie	Nume companie	Adresa	Telefon E-mail
BANJARMASIN	EPSON SERVICE CENTER BANJARMASIN	Jl. Gatot Soebroto NO. 153 BANJARMASIN - KALSEL 70235	0511- 6744135 (TEKNISI) / 3266321(ADMIN)  bdj-admin@epson-indonesia.co.id bdj-technical@epson-indonesia.co.id
DENPASAR	EPSON SALES AND SERVICE Denpasar	JL. MAHENDRADATA NO. 18, DENPASAR - BALI	0361- 3446699 / 9348428  dps-admin@epson-indonesia.co.id dps-technical@epson-indonesia.co.id
JAKARTA	EPSON SALES AND SERVICE CILANDAK	CIBIS Business Park Tower 9 LT. MEZZANINE, Jalan TB Simatupang No.2, Jakarta Selatan - DKI JAKARTA 12560	021- 80866777  esscibis.support1@epson-indonesia.co.id esscibis.support2@epson-indonesia.co.id esscibis.admin@epson-indonesia.co.id esscibis.sales@epson-indonesia.co.id
SURABAYA	EPSON SALES AND SERVICE SURABAYA (GUBENG)	JL. RAYA GUBENG NO. 62, SURABAYA - JAWA TIMUR	031- 99444940 / 99446299 / 99446377  esssby@epson-indonesia.co.id esssby.support@epson-indonesia.co.id
AMBON	EPSON SERVICE CENTER AMBON	Jl. Diponegoro No.37 (Samping Bank Mandiri Syariah) Kel.Ahusen, Kec.Sirimau - Ambon 97127	-

Pentru orașele care nu apar în această listă, vă rugăm să sunați la linia de asistență: 08071137766.

## Ajutor pentru utilizatorii din Hong Kong

Pentru a obține asistență tehnică și pentru servicii postvânzare, utilizatorii sunt rugați să contacteze Epson Hong Kong Limited.

### Pagina web

<http://www.epson.com.hk>

Epson Hong Kong a creat o pagină locală atât în limba chineză cât și în engleză pentru a pune la dispoziția utilizatorilor următoarele informații:

- Informații despre produs
- Răspunsuri la întrebările frecvente (FAQ)
- Ultimele versiuni ale driverelor produselor Epson

### Linia de asistență tehnică

De asemenea, puteți contacta echipa noastră tehnică la următoarele numere de telefon și fax:

Telefon: 852-2827-8911

Fax: 852-2827-4383

## Ajutor pentru utilizatorii din Malaezia

Datele de contact pentru informații, asistență și servicii sunt:

### World Wide Web

<http://www.epson.com.my>

- Informații asupra specificațiilor produselor, drivere pentru descărcare
- Întrebări adresate frecvent (FAQ), solicitări cu privire la vânzări, întrebări prin e-mail

### Centrul de apeluri Epson

Telefon: 1800-81-7349 (apel netaxabil)

Email: [websupport@emsb.epson.com.my](mailto:websupport@emsb.epson.com.my)

- Solicitări cu privire la vânzări și informații despre produse
- Întrebări sau probleme legate de utilizarea produselor
- Solicitări privind serviciile de reparații și garanția

### Sediul principal

Telefon: 603-56288288

Fax: 603-5628 8388/603-5621 2088

## Ajutor pentru utilizatorii din India

Datele de contact pentru informații, asistență și servicii sunt:

### World Wide Web

<http://www.epson.co.in>

Sunt disponibile informații asupra specificațiilor produselor, drivere pentru descărcare și solicitări despre produse.

### Linia de asistență

- Service, informații despre produs și comenzi de consumabile (linii BSNL)
  - Număr gratuit: 18004250011
  - Program de lucru 9am - 6pm, de luni până sâmbătă (cu excepția sărbătorilor legale)
- Service (pentru utilizatorii CDMA & servicii mobile)
  - Număr gratuit: 186030001600
  - Program de lucru 9am - 6pm, de luni până sâmbătă (cu excepția sărbătorilor legale)

## Ajutor pentru utilizatorii din Filipine

Pentru a primi asistență tehnică și alte servicii post-vânzare, utilizatorii sunt invitați să contacteze Epson Philippines Corporation la numerele de telefon și de fax și la adresa de e-mail de mai jos:

### **World Wide Web**

<http://www.epson.com.ph>

Prin e-mail, sunt disponibile informații asupra specificațiilor produselor, drivere pentru descărcare, întrebări adresate frecvente (FAQ) și asistență prin e-mail.

### **Epson Philippines - Servicii pentru clienți**

Număr gratuit: (PLDT) 1-800-1069-37766

Număr gratuit: (digital) 1-800-3-0037766

Metro Manila: (632) 8441 9030

Site web: <https://www.epson.com.ph/contact>

E-mail: [customercare@epc.epson.com.ph](mailto:customercare@epc.epson.com.ph)

Program de lucru 9am - 6pm, de luni până sâmbătă (cu excepția sărbătorilor legale)

Departamentul nostru de Servicii pentru clienți vă poate ajuta să rezolvați prin telefon următoarele probleme:

- Solicitări cu privire la vânzări și informații despre produse
- Întrebări sau probleme legate de utilizarea produselor
- Solicitări privind activitățile de service și garanția

### **Epson Philippines Corporation**

Linie principală: +632-706-2609

Fax: +632-706-2663