

AL-M320DN/AL-M310DN/AL-M220DN

Használati útmutató

Tartalomjegyzék

Tartalomjegyzék

Bevezetés

Hol található információ?	5
Vigyázat!, Figyelem!, Fontos és Megjegyzés.	5
A leírás előfeltételei a kézikönyvben.	5
Az operációs rendszerek rövidítései.	5
Megjegyzés ehhez a kiadványhoz.	6

Fontos utasítások

Fontos biztonsági előírások.	7
A nyomtató üzembe helyezése.	7
A nyomtató elhelyezése.	8
A nyomtató használata.	8
A fogyóeszközök és karbantartási alkatrészek kezelése.	10
Biztonsági tudnivalók.	10
Lézerveszélyre figyelmeztető címkék.	10
Belső lézersugárzás.	11
Az ózontermelődéssel kapcsolatok biztonsági tudnivalók.	11
Másolatok készítésére vonatkozó korlátozások.	11
Az alábbi tételek másolását tiltja a törvény.	11
Járjon el körültekintően az alábbi tételek másolásakor.	11
Másolt anyagok felelősségteljes használata.	11

Ismerkedés a nyomtatóval

A nyomtató részei.	12
Elöl- és jobb oldali nézet.	12
A nyomtató belseje.	12
Hátulnézet.	12
Kezelőpanel – AL-M320DN/AL-M310DN.	14
Kezelőpanel – AL-M220DN.	15
A kezelőpanel használata.	17
Beállítások megadása a kezelőpanelen.	17
A kezelőpanel menüinek elérése (AL- M320DN/AL-M310DN).	17
A kezelőpanel menüinek elérése (AL- M220DN).	17
Language (Nyelv).	19
System Information (Rendszerinformáció).	19
Quick Print JobMenu (Gyors nyom. fel. men.) (csak AL-M320DN/AL-M310DN).	21
ConfidentialJobMenu (Biz. nyom. fel. menü) (csak AL-M320DN/AL-M310DN).	21

Common Settings (Közös beállítások).	21
Printer Settings (Nyomtató beáll.).	28
Admin Settings (Rendszergazda beáll.).	39
Bookmark Menu (Könyvjelző menü) (AL- M320DN/AL-M310DN).	40

Papír betöltése

A használható papír és kapacitás.	41
Használható papírtípusok és súlyok.	43
Papír betöltése.	45
Papírkazetta.	45
MP (többfunkciós) tálca.	46
Paper Output Settings (Kimeneti papírbeállítások).	47
A kiadott papír tájolása.	47
A nyomtatási hordozó kiválasztása és használata	47
Borítékok.	47
Egyéb papír.	48
Egyéni méretű papír.	49

Nyomtatási feladatok

A nyomtatás alapjai.	50
A Main (Fő) képernyő beállítása.	51
A More Options (További beállítások) képernyő beállítása.	52
A Maintenance (Karbantartás) képernyő beállítása.	54
Speciális funkciók beállítása.	55
Több nyomtatási feladat kinyomtatása egyszerre.	55
Brosúra nyomtatása.	55
Egyetlen oldal kinyomtatása több lapra (poszternyomtatás).	56
A Félretett nyomtatási feladatok funkció használata (AL-M320DN/AL-M310DN).	58
Nyomtatás sablonnal.	59
Színes dokumentumok képtisztaságának a javítása.	61
A nyomtató beállításai (csak AL-M220DN).	61
Energiatakarékosság a mélyalvó mód használásával.	61
Mélyalvó módba lépés manuálisan (AL- M320DN/AL-M310DN).	61
Mélyalvó módba lépés automatikusan.	61

Tartalomjegyzék

A nyomtató illesztőprogram alapértelmezett beállításainak módosítása (rendszergazdáknak)	
.....	62
Az alapértelmezett beállítások módosítása.	62
Az alapértelmezett beállítások lezárása.	63
Az EPSON Status Monitor használata.	63
A EPSON Status Monitor megnyitása.	63
Notice Settings (Értesítési beállítások).	64
Tray Icon Settings (Tálcaikon beállításai).	64
Nyomatási feladat törlése.	64
A nyomtatón.	64
A számítógépen.	65
A szoftver eltávolítása és telepítése	
A szoftver eltávolítása.	66
A szoftver telepítése.	66
A PostScript nyomtató-illesztőprogram telepítése Windows rendszerben.	67
PostScript nyomtató-illesztőprogram telepítése Mac OS rendszerben.	69
A PCL nyomtató-illesztőprogram telepítése (csak Windows).	69
A nyomtató karbantartása	
A fogyóeszközök/karbantartási alkatrészek kicserélése.	71
Óvintézkedések csere közben.	71
Cserére figyelmeztető üzenetek/jelzőfények.	71
A nyomtató tisztítása.	73
A belső görgő megtisztítása.	73
Hibaelhárítás	
A kezelőpanelen megjelenő állapot- és hibaüzenetek (AL-M320DN/AL-M310DN).	75
Állapot- és hibajelző fények (AL-M220DN).	82
Állapotlap nyomtatása.	88
Nyomtatás kezelőpanelből (AL-M320DN/310DN).	88
Nyomtatás kezelőpanelből (AL-M220DN).	88
Az elakadt papír eltávolítása.	89
F (F fedél).	90
E (E fedél).	91
C1 DM (1. kazetta/DM gomb).	93
TC (TC-tálca).	93
C1 – C3 (1. – 3. kazetta).	94
Nem megfelelő a papíradagolás.	95
Tápellátással és kezelőpanellel kapcsolatos problémák.	95
Az Üzemkész jelzőfény nem világít.	95
A nyomtató automatikusan kikapcsol.	96
A nyomtató nem kapcsolható ki.	96
A nyomtató nem nyomtat.	97
Üzemkész jelzőfény nem világít.	97
Az Üzemkész jelzőfény világít.	97
Nyomattal kapcsolatos problémák.	98
A nyomtatási minőség gyenge.	98
A nyomtatás nem felel meg az elvárásoknak.	99
Problémák a PS3 módban történő nyomtatás közben.	101
A nyomtató nem nyomtat megfelelően PostScript módban.	101
A nyomtató nem nyomtat.	102
A nyomtató vagy annak illesztőprogramja nem jelenik meg a nyomtatókonfiguráció segédprogramjai között (csak Mac OS esetében).	102
A nyomtatás betűtípusa különbözik a képernyőn láthatótól.	102
Nem egyenesek a szöveg, illetve a képek szélei.	102
A nyomtató nem nyomtat megfelelően az USB interfészen keresztül.	103
A nyomtató nem nyomtat megfelelően a hálózati interfészen keresztül.	103
Nem definiált hiba történt (Csak Mac OS).	103
Egyéb problémák.	104
A kiegészítő tartozék nem érhető el.	104
USB-vel kapcsolatos problémák megoldása.	104
Nem lehet elérni a megosztott nyomtatót.	105
A nyomtató szállítása.	106
Kis távolságra.	106
Nagy távolságra.	106
Kiegészítők beszerelése (AL-M320DN/AL-M310DN).	107
Opcionális papírkazetta egység.	107
Függelék	
Műszaki adatok.	109
Általános.	109
Elektromos adatok.	111
Támogatott operációs rendszerek.	111
A támogatási mód beállításai a kezelőpanel használatával.	111
Fogyóeszközök és kiegészítők.	115
Fogyóeszközök.	115

Tartalomjegyzék

Beállítások.	116
Szerzői jogok, védjegyek és licencek.	117
SZOFTVERLICENC.	117
Szabványok és engedélyek.	117
Német Blue Angel szabvány.	117
Energy Star.	117

Segítségkérés

Terméktámogatási webhely.	118
Kapcsolatfelvétel az Epson ügyfélszolgálattal.	118
Az Epsonnal való kapcsolatfelvétel előtt.	118
Segítség európai felhasználók számára.	119
Segítségnyújtás tajvani felhasználók számára	119
Segítségnyújtás szingapúri felhasználók számára.	119
Segítségnyújtás thaiföldi felhasználók számára	120
Segítségnyújtás vietnami felhasználók számára	120
Segítségnyújtás indonéziai felhasználók számára.	121
Segítség hongkongi felhasználók részére.	124
Segítségnyújtás malajziai felhasználók számára.	125
Segítségnyújtás a Fülöp-szigeteken élő felhasználók számára.	125

Bevezetés

Hol található információ?

Üzembe helyezési útmutató

Tudnivalókat tartalmaz a nyomtató összeszerelésével és a nyomtatószoftver telepítésével kapcsolatban.

Jelszóbeállítási lap (AL-M320DN/AL-M310DN)

Tudnivalókat tartalmaz a nyomtató jelszavának beállításáról. Ha hálózati nyomtatóként használja, a nyomtatóhoz rendszergazdai jelszót kell beállítani.

IP-cím és jelszóbeállítási lap (AL-M220DN)

Tudnivalókat tartalmaz az IP-cím és a jelszó beállításáról. Ha hálózati nyomtatóként használja, a nyomtatóhoz rendszergazdai jelszót kell beállítani. Ez a lap tudnivalókat tartalmaz a nyomtató jelszavának beállításáról.

Használati útmutató (a jelen kézikönyv)

Részletesen ismerteti a nyomtató funkcióit, a választható termékeket, a karbantartást, a hibaelhárítást és a műszaki adatokat.

Hálózati útmutató

A hálózati adminisztrátorok számára nyújt információt a nyomtató-illesztőprogramról és a hálózati beállításokról.

Betűtípus útmutató

Tudnivalókat tartalmaz a nyomtatón használt betűtípusokról. A nyomtatóhoz két betűtípus útmutató létezik. A nyomtató belső betűtípusait a System Report (Rendszerjelentés) betűtípus-listájának kinyomtatásával ellenőrizheti, vagy tekintse meg a *betűtípus útmutatót*.

Online súgó a nyomtatószoftverhez

Ha a **Help (Súgó)** gombra kattint, részletes tájékoztatót olvashat a nyomtatót vezérlő nyomtatószoftver használatáról. Az online súgó automatikusan települ, amikor telepíti a nyomtatószoftvert.

Vigyázat!, Figyelem!, Fontos és Megjegyzés



Vigyázat!

Az ilyen utasításokat a súlyos testi sérülések elkerülése érdekében gondosan be kell tartani.



Figyelem!

Az ilyen utasításokat a testi sérülések elkerülése érdekében be kell tartani.



Fontos

Az ilyen utasításokat a berendezés sérüléseinek elkerülése végett kell betartani.

Megjegyzés

Az ilyen részek a nyomtató használatára vonatkozó fontos információkat és hasznos tanácsokat tartalmaznak.

A leírás előfeltételei a kézikönyvben

Ebben az útmutatóban a következő ábrákat és képernyőfelvételeket használjuk, ha az nincs másként feltüntetve.

AL-M320DN

Windows 7

A nyomtatóban használt PostScript a PostScript Level 3 szabvánnyal kompatibilis.

Az operációs rendszerek rövidítései

Ebben az útmutatóban a következő rövidítéseket használjuk.

Windows 10	Microsoft® Windows® 10 operációs rendszer
Windows 8.1	Microsoft® Windows® 8.1 operációs rendszer

Bevezetés

Windows 8	Microsoft® Windows® 8 operációs rendszer
Windows 7	Microsoft® Windows® 7 operációs rendszer
Windows Vista	Microsoft® Windows Vista® operációs rendszer
Windows XP	Microsoft® Windows® XP operációs rendszer
Windows Server 2016	Microsoft® Windows Server® 2016 operációs rendszer
Windows Server 2012 R2	Microsoft® Windows Server® 2012 R2 operációs rendszer
Windows Server 2012	Microsoft® Windows Server® 2012 operációs rendszer
Windows Server 2008 R2	Microsoft® Windows Server® 2008 R2 operációs rendszer
Server 2008	Microsoft® Windows Server® 2008 operációs rendszer
Server 2003	Microsoft® Windows Server® 2003 operációs rendszer
Windows	A fenti operációs rendszerek általános elnevezése

Mac OS X v10.12.x	macOS Sierra
Mac OS X v10.11.x	OS X El Capitan
Mac OS X v10.10.x	OS X Yosemite
Mac OS X v10.9.x	OS X Mavericks
Mac OS X v10.8.x	OS X Mountain Lion
Mac OS X v10.7.x	OS X Lion
Mac OS X v10.6.8	OS X Snow Leopard
Mac OS	A fenti operációs rendszerek általános elnevezése

Megjegyzés ehhez a kiadványhoz

A jelen kiadvány semelyik része sem reprodukálható, nem tárolható visszakereső-rendszerben és nem vihető át semmilyen eszközzel – pl. mechanikusan, fénymásolással, felvétellel vagy bármilyen más módszerrel – a Seiko Epson Corporation előzetes írásbeli engedélye nélkül. A dokumentum tartalmának felhasználására vonatkozóan nem vállalunk felelősséget. A szerző nem vállal felelősséget a kézikönyv tartalmának használatából fakadó feltételezett károkért.

Sem a Seiko Epson Corporation, sem bármely leányvállalata nem vállal felelősséget a termék megvásárlójának vagy harmadik félnek olyan káráért, veszteségéért, költségéért vagy kiadásáért, amely a következőkből származik: baleset, a termék nem rendeltetésszerű vagy helytelen használata, a termék jogosulatlan módosítása, javítása vagy megváltoztatása, illetve (az Egyesült Államok kivételével) a Seiko Epson Corporation üzemeltetési és karbantartási utasításainak nem pontos betartása.

A Seiko Epson Corporation és leányvállalatai nem vállalnak felelősséget az olyan károkért és problémákért, amelyek a Seiko Epson Corporation által eredeti Epson termékek, vagy az Epson által jóváhagyott termékek nem minősített kiegészítők vagy fogyóeszközök használatából származnak.

Fontos utasítások

Fontos utasítások

Fontos biztonsági előírások

A nyomtató üzembe helyezése

- ❑ A nyomtatót feltétlenül két ember vigye, az ábrán látható helyeken megfogva.

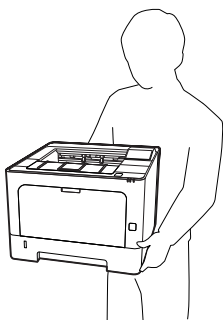

- ❑ A nyomtatót mozgatás közben mindig függőlegesen tartsák.
- ❑ Ha a tápkábel csatlakozóját nem tudja bedugni a konnektorba, forduljon villanyszerelőhöz.
- ❑ Ne csatlakoztassa megszakításmentes tápegységhez. Ha ilyenhez csatlakoztatja, az hibás működéshez vagy károkhoz vezethet.
- ❑ Ügyeljen arra, hogy az erősáramú kábel megfeleljen a releváns helyi biztonsági előírásoknak. Csak a termékhez kapott erősáramú kábelt használja. Más csatlakozósínór használata tüzet vagy áramütést okozhat. A termék erősáramú kábele csak ezzel a termékkel használható. Ha más készülékhez használják, tűz keletkezhet, vagy áramütést okozhat.
- ❑ Ha a dugó megsérül, cserélje ki a vezetékészletet, vagy forduljon képzett villanyszerelőhöz. Ha biztosítékok vannak a dugóban, feltétlenül cserélje ki azokat a megfelelő méretűekre és paraméterűekre.
- ❑ A nyomtató dugaszához illő földelt konnektort használjon. Ne használjon dugó-átalakítót.

- ❑ Ne használjon fali kapcsolóról vagy automatikus időzítőről vezérelt konnektorokat. Az áramellátás véletlen megszakítása azt eredményezheti, hogy értékes információk vesznek el a számítógép és a nyomtató memóriájából.
- ❑ Győződjön meg arról, hogy nincs por a nyílásban.
- ❑ Ellenőrizze, hogy a csatlakozó megfelelően illeszkedjen a konnektorba.
- ❑ Ne érjen nedves kézzel a villásdugóhoz.
- ❑ Ha a következő helyzetek bármelyike előállna, húzza ki a nyomtatót a konnektorból, majd forduljon hozzáértő szakemberhez:

A.	Ha a tápkábel vagy a csatlakozó megsérült vagy elkopott.
B.	Ha folyadék került a készülékbe.
C.	Ha a készüléket eső vagy víz érte.
D.	Ha a készülék a használati útmutató előírásainak betartása esetén nem működik rendeltetésszerűen. Ne módosítsa olyan kezelőszervek beállításait, amelyeket a használati útmutatók nem ismertetnek, mivel ennek hatására a készülék megsérülhet, vagy előfordulhat, hogy egy hozzáértő szakember is csak kemény munka árán tudja visszaállítani a készülék rendeltetésszerű működését.
E.	Ha a készülék leesett, vagy megsérült a burkolata.
F.	Ha a készülék teljesítménye lényegesen megváltozott, és emiatt javításra szorul.

- ❑ Ha lehet, ne csatlakoztasson más készülékeket ahhoz a konnektorhoz, amelyről a nyomtatót használja.
- ❑ Az eszközöket megfelelően földelt fali csatlakozóaljzatba dugja. Ne használjon olyan konnektort, amely gyakran ki- és bekapcsolódó készülékekkel (például fénymásolókkal vagy légkondicionáló rendszerekkel) azonos áramkörön van.

Fontos utasítások

- ❑ Olyan konnektorhoz csatlakoztassa a nyomtatót, amely megfelel az elektromos követelményeknek. A nyomtató elektromos követelményei a készülékre ragasztott címkén olvashatók. Ha nem tudja pontosan, hogy milyen hálózati feszültség érhető el, további információért forduljon a helyi áramszolgáltató vállalathoz vagy a készülék eladójához.
- ❑ Ha hosszabbító kábelt használ, ügyeljen rá, hogy a csatlakoztatott berendezések amperben mért összes áramfelvétele ne haladja meg a hosszabbító vezeték engedélyezett áramerősségét.
- ❑ Ha a terméket számítógéphez vagy más, kábellel rendelkező eszközhöz csatlakoztatja, ügyeljen a csatlakozók helyes irányára. Minden csatlakozó csak egyféleképpen dugható be helyesen. Ha egy csatlakozót rossz irányban dug be, a kábellel összekötött mindkét eszköz megsérülhet.
- ❑ Csak kifejezetten e termékhez gyártott papírkazettákat, nyomtatóállványt és hasonló kiegészítőket használjon. Ha más termékhez gyártott kiegészítőket használ, a termék leeshet, és sérülést okozhat.

A nyomtató elhelyezése

Ha máshova teszi a nyomtatót, olyan helyet válasszon, amelyen elég hely áll rendelkezésre a nyomtató üzemeltetéséhez és karbantartásához. A következő ábra segítséget nyújt a nyomtató zavartalan működtetéséhez szükséges hely megállapításához.

Megjegyzés:

A számok a legközelebbi egész számra vannak kerekítve.

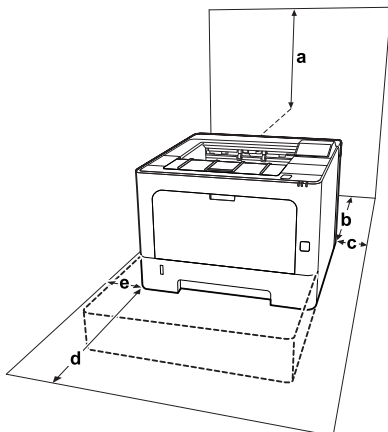

a	20 cm	d	50 cm
b	30 cm	e	30 cm
c	30 cm		

A helyre vonatkozóan kívül a következő biztonsági szempontokra is fordítson figyelmet a nyomtató helyének kiválasztásakor:

- ❑ A nyomtatót helyezze fali konnektor közelébe, hogy a tápkábelt egyszerűen csatlakoztathassa és kihúzhassa.
- ❑ Ne tegye a nyomtót olyan helyre, ahol a tápkábelre ráléphetnek.
- ❑ Ne használja a nyomtatót nedves környezetben.
- ❑ Kerülje az olyan helyeket, amelyek erős napsugárzásnak, magas hőmérsékletnek, nagy páratartalomnak, olajpermetnek vagy pornak vannak kitéve.
- ❑ Kerülje az olyan helyeket, amelyek közvetlenül klímaberendezésből áradó levegőnek vannak kitéve.
- ❑ Ne tegye a nyomtatót instabil felületre.
- ❑ A készülék alján és hátulján lévő nyílások szellőzésre szolgálnak. Ne fedje el azokat. Ne tegye a nyomtatót ágyra, kanapéra, plédre vagy ahhoz hasonló felületre, sem zárt helyre, kivéve, ha a megfelelő légáramlás biztosított.
- ❑ A számítógépet és a nyomtatót is tartsa távol olyan készülékektől, amelyek interferenciát okozhatnak (például hangsugárzóktól és a vezeték nélküli telefonok központi egységétől).
- ❑ A nyomtató körül hagyjon elegendő helyet a megfelelő szellőzéshez.

A nyomtató használata

- ❑ A nyomtatón használt bizonyos szimbólumok a biztonságot és a nyomtató megfelelő használatát biztosítják. A szimbólumok értelmezését az alábbi weboldalon találja:
<http://support.epson.net/symbols/>

Fontos utasítások



Vigyázzon, nehogy hozzáérjen a beégetőműhöz, amelyen a figyelmeztető címke látható. A beégetőmű környékén is legyen óvatos. A nyomtató használata közben a beégetőmű és a környező részek felforrósodhatnak. Ha mindenképpen meg kell érintenie ezeket a részeket, várjon 40 percet, hogy a készülék lehűljön.



Az éles élekkel legyen óvatos. Ne érintse meg az éles éleket. Azok ujj sérülést stb. okozhatnak.

Hátulnézet

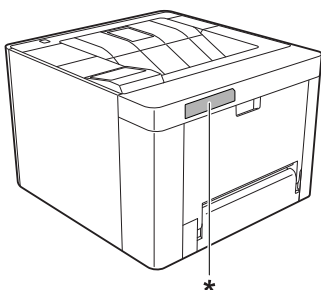

* figyelmeztető címke



Előlnézet

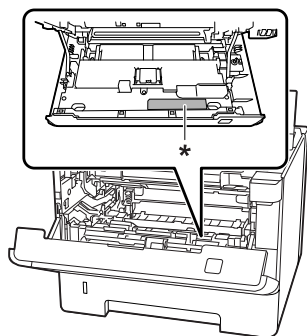

* figyelmeztető címke



❑ Ne nyúljon bele a beégetőműbe, mert annak egyes részei élesek, és sérülést okozhatnak.

- ❑ A készülék nyílásain keresztül ne toljon be semmilyen tárgyat, mivel veszélyes feszültségű ponthoz érhet hozzá, vagy rövidre zárhat olyan alkatrészeket, amelyek tüzet vagy áramütést okozhatnak.
- ❑ Ne üljön a nyomtatóra és ne is dőljön a nyomtatóra. Ne helyezzen nehéz tárgyakat a nyomtatóra.
- ❑ Ne használjon gyúlékony gázokat a nyomtató környezetében.
- ❑ Ne próbálja meg a nyomtató alkatrészeit erővel a helyükre illeszteni. A nyomtató alapvetően ellenáll a mechanikai hatásoknak, de a durva kezelés kárt okozhat benne.
- ❑ A begyűródött papírlapokat ne hagyja a nyomtató belsejében. Ez a nyomtató túlmelegedéséhez vezethet.
- ❑ Ne öntsön semmilyen folyadékot a nyomtatóba.
- ❑ Ne módosítsa olyan kezelőszervek beállításait, amelyeket a használati útmutatók nem ismertetnek. Ellenkező esetben a készülék megsérülhet, vagy előfordulhat, hogy csak hozzáértő szakember segítségével javítható meg.
- ❑ Ne kapcsolja ki a nyomtatót a következő esetekben:
 - A nyomtató bekapcsolása után várjon, amíg az LCD panelen meg nem jelenik a Ready (Üzemkész) felirat (AL-M320DN/AL-M310DN), vagy az Üzemkész lámpa ki nem gyullad (AL-M220DN).
 - Amíg a Data jelzőfény világít vagy villog.
 - Nyomtatás közben.
- ❑ Ne nyúljon hozzá a nyomtató belsejében lévő alkatrészekhez, kivéve, ha a kézikönyv erre utasítja.
- ❑ Tartson be a nyomtatón feltüntetett minden figyelmeztetést és előírást.
- ❑ A nyomtató dokumentációjában ismertetett eseteket kivéve ne próbálkozzon a készülék megjavításával.
- ❑ Rendszeresen húzza ki a csatlakozót a fali aljzatból és tisztítsa meg az érintkezőket.
- ❑ Ne húzza ki a csatlakozót, ha a nyomtató egyéb műveletet végez.

Fontos utasítások

- ❑ Ha a készüléket hosszabb ideig nem szándékozik használni, akkor húzza ki a csatlakozót a fali aljzatból.
- ❑ Tisztítás előtt húzza ki a nyomtatót a fali konnektorból.
- ❑ A tisztításhoz használt ruhát jól csavarja ki. Ne használjon folyékony vagy aeroszolos tisztítót.

A fogyóeszközök és karbantartási alkatrészek kezelése

- ❑ Ne égesse el a használt fogyóeszközöket és karbantartási alkatrészeket, mert azok felrobbanhatnak, és így balesetet okozhatnak. Ezekről az alkatrészekről a helyi előírásoknak megfelelően szabaduljon meg.
- ❑ A fogyóeszközöket és a karbantartási alkatrészeket gyermekek számára nem elérhető helyen tárolja.
- ❑ Ha festékkazettákkal dolgozik, mindig tiszta, egyenletes felületre helyezze őket.
- ❑ Ne kísérelje meg módosítani vagy szétszedni a fogyóeszközöket és a karbantartási alkatrészeket.
- ❑ Ne érjen a festékhez. Mindig ügyeljen rá, hogy ne kerüljön festék a szemébe. Ha festék kerül a bőrére vagy a ruhájára, szappannal és vízzel azonnal mossa le.
- ❑ Ha kiszóródik a festék, söpörje fel, vagy nedves ruhával és szappanos vízzel törölje fel. Ne használjon porszívót, mert az apró részecskék szikrával érintkezve tüzet foghatnak vagy felrobbanhatnak.
- ❑ Ha hideg környezetből a melegbe visz be egy festékkazettát vagy fotokonduktort, a páralecsapódásból származó károsodás elkerülése érdekében várjon legalább egy órát a használat előtt.
- ❑ A lehető legjobb nyomtatási minőség úgy biztosítható, hogy a festékkazettát nem tárolja olyan területen, ahol az közvetlen napfény, por, sós levegő vagy korrodáló gázok (például ammónia) hatásának van kitéve. Az olyan helyeket is kerülje, ahol nagymértékben vagy hirtelen változhat a hőmérséklet és a páratartalom.

- ❑ A fotokonduktor egység eltávolítása során napfény hatásának egyáltalán ne, a helyiség megvilágításának is legfeljebb csak három percnyi ideig tegye ki. A fotokonduktor egység fényérzékeny dobot tartalmaz. Ha ezt fény éri, károsodhat, ami azt eredményezi, hogy a nyomatokon sötét vagy világos területek jelennek meg, és csökken a dob használhatóságának időtartama. Ha a fotokonduktor egységet hosszabb időre ki kell vennie a nyomtatóból, takarja le nem áttetsző takaróval.
- ❑ Ügyeljen rá, hogy ne karcolja meg a dob felszínét. Ha kiveszi a nyomtatóból a fotokonduktor egységet, mindig tiszta, egyenletes felületre helyezze. Ne érjen a dobhoz, mert a bőrről rákerülő zsír maradandó kárt tehet a dobban, ami rontja a nyomtatás minőségét.
- ❑ Ne érintse meg a továbbítógörgőt, nehogy megsérüljön.
- ❑ Ne csúsztassa bőrét a papír élén, nehogy a papírszélek megvágják.

Biztonsági tudnivalók

Lézerveszélyre figyelmeztető címkék



Vigyázat!

A nyomtató dokumentációjában szereplő eljárásoktól és módosításoktól eltérő eljárások és módosítások végrehajtása veszélyes sugárzást eredményezhet. Az ön nyomtatója egy 1. osztályú lézertermék az IEC60825 szabvány értelmében, és 1. osztályú fogyasztói lézertermék az EN50689:2021 szabvány értelmében. A ábrán láthatóhoz hasonló címke azokban az országokban szerepel a nyomtató hátlapján, ahol ezt megkövetelik.



Fontos utasítások

Belső lézersugárzás

A nyomtatófejben láthatatlan lézersugárát kibocsátó Class III b lézerdióda található. A nyomtató fejegysége NEM IGÉNYEL KARBANTARTÁST, emiatt azt semmilyen körülmények között sem szabad felnyitni. A nyomtató belsejében el van helyezve egy, a lézerveszélyre vonatkozó további figyelmeztető címke.

Az ózontermelődéssel kapcsolatok biztonsági tudnivalók

Ózonkibocsátás

A lézernyomtatók a nyomtatási folyamat melléktermékeként ózongázt fejlesztenek. Csak nyomtatás közben termelődik ózon.

Megengedett ózonszint

Az Epson lézernyomtató kevesebb mint 1,5 mg/h mennyiséget termel folyamatos nyomtatás közben.

A kockázat minimalizálása

Az ózonveszély minimalizálása érdekében tartsa be az alábbiakat:

- Ne használjon több lézernyomtatót zárt térben.
- Ne használja a nyomtatót nagyon kis páratartalmú helyiségben.
- Ne használja a nyomtatót rossz szellőzésű helyiségben.
- Ha a fentiek bármelyike fennáll, ne nyomtasson egyszerre sokat.

A nyomtató elhelyezése

A nyomtatót úgy kell elhelyezni, hogy a kibocsátott gázok és a termelt hő:

- Ne közvetlenül a felhasználó arcába áramoljanak.
- Ha csak lehetséges, azonnal elhagyják az épületet.

Másolatok készítésére vonatkozó korlátozások

Tartsa be az alábbi korlátozásokat, hogy biztosítsa a nyomtató felelősségteljes és törvényes használatát.

Az alábbi tételek másolását tiltja a törvény

- Bankjegyek, érmék, állami piacképes értékpapírok, államkötvények és önkormányzati kötvények
- Nem kezelt postabélyegek, előbélyezett postabélyegek és postaköltséget fedező egyéb érvényes hivatalos postai okmányok
- Állami adóbélyegek és jogi eljárásnak megfelelően kiadott értékpapírok

Járjon el körültekintően az alábbi tételek másolásakor

- Magánjellegű piacképes értékpapírok (részvényjegyek, forgalomképes értékpapírok, csekkek stb.), havi bérletek, személyzeti jegyek stb.
- Útlevelek, jogosítványok, forgalmi engedélyek, úti okmányok, élelmiszerjegyek, jegyek stb.

Másolt anyagok felelősségteljes használata

A nyomtató tévedésből vagy illetéktelenül használható jogvédett anyagok törvénytelen másolására is. Jogvédett anyagok másolásakor felelősségteljesen kell eljárnia, szerezze be a szerzői jogok tulajdonosának az engedélyét, vagy járjon el egy jól tájékozott jogász tanácsainak megfelelően.

Ismerkedés a nyomtatóval

Ismerkedés a nyomtatóval

A nyomtató részei

Elöl- és jobb oldali nézet

AL-M320DN/AL-M310DN

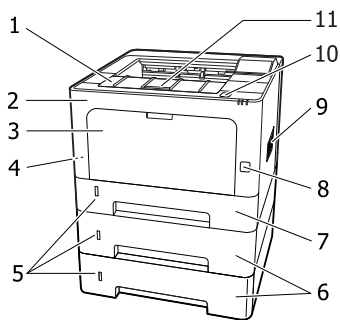

AL-M220DN

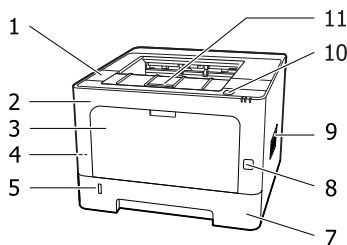

1.	F2 fedél
2.	F1 fedél
3.	MP (többfunkciós) tálca
4.	biztonsági nyílás
5.	ablak a hátralévő papírmennyiség megjelenítésére
6.	2/3 kazetta (választható papírkazetta)
7.	1 kazetta (standard papírkazetta)
8.	tápkapcsoló
9.	szellőzőablak
10.	gomb a F1 és F2 fedelek nyitására

11.	papírtámasz
-----	-------------

A papírkazetta belseje

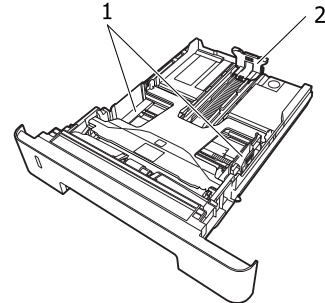

1.	Papírvezető (oldalsó vezető)
----	------------------------------

2.	Papírvezető (hátsó vezető)
----	----------------------------

A nyomtató belseje

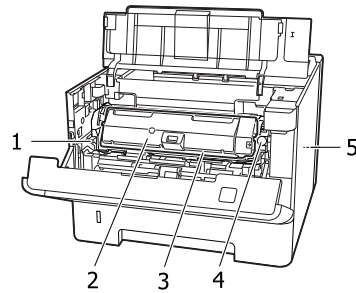

1.	kar az A karbantartó egység eltávolítására
----	--

2.	festékkazetta
----	---------------

3.	A karbantartási egység
----	------------------------

4.	festékkazetta kioldógombja
----	----------------------------

5.	B karbantartási egység
----	------------------------

Hátulnézet

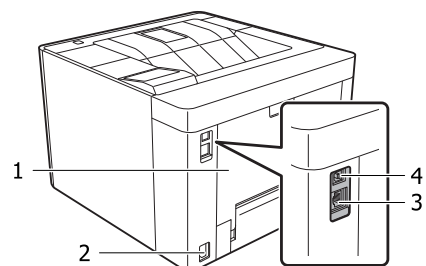

Ismerkedés a nyomtatóval

1.	E fedél
2.	váltóáramú csatlakozónyílás
3.	Ethernet interfész csatlakozója LED1: Adatforgalmi jelzőfény LED2: Állapotjelző fény A jelzőfények értelmezésével kapcsolatos információkat az alábbi táblázatban talál.
4.	USB-interfész csatlakozója

LED állapota

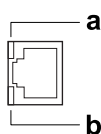

a: LED1	b: LED2	Hálózat állapota lap
Sárga	Zöld	Kész (1000BASE-T)
Sárga (villog)	Zöld	Csomagokat fogad (1000BASE-T)
Sárga	Narancs-sárga	Kész (100BASE-TX)
Sárga (villog)	Narancs-sárga	Csomagokat fogad (100BASE-TX)
Sárga	Ki	Kész (10BASE-Te)
Sárga (villog)	Ki	Csomagokat fogad (10BASE-Te)
Ki	Zöld / Ki	Mélyalvó mód* (1000BASE-T)
Ki	Ki	Mélyalvó mód* (100BASE-TX/10BASE-Te) Kikapcsolt üzemmód*

* A további részletekért lásd: „Energy Saver Menu (Energiatakarékos menü)” 26. oldal.

Ismerkedés a nyomtatóval

Kezelőpanel – AL-M320DN/AL-M310DN

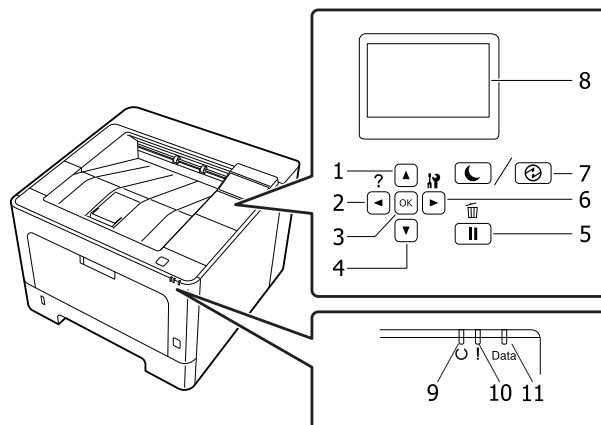

1.	▲ Fel gomb	A kezelőpanel menük elemeinek a görgetéséhez nyomja meg.
2.	◀ Balra gomb	Nyomja meg az előző képernyőhöz való visszatéréshez, vagy a súgó megjelenítéséhez, ha a ◀ Press for help (Ny.meg a súgó elér.) van megjelenítve.
3.	OK gomb	Nyomja meg a menü, elem vagy beállítás kiválasztásához. Ha a hibajelző lámpa villog, a gomb megnyomása törli a hibát és kész állapotba kapcsolja a nyomtatót.
4.	▼ Le gomb	A kezelőpanel menük elemeinek a görgetéséhez nyomja meg.
5.	Szüneteltetés/Feloldás gomb	Egyszeri megnyomással szünetelteti a feladatot. Ismételt megnyomással felújítja a szüneteltetett feladatot. Szüneteltetés közben az alábbi műveletek állnak rendelkezésre a kezelőpanelen. <input type="checkbox"/> - Az aktuális nyomtatási feladat vagy elmentett nyomtatási feladatok visszavonása. Lásd: „ Nyomtatási feladat törlése ” 64. oldal. <input type="checkbox"/> A nyomtatási feladatok megszakítása egy elmentett nyomtatási feladat nyomtatása céljából. <input type="checkbox"/> Papír kiadása (Form Feed (Űrlap-behúzás)) az OK gomb 2 másodpercnél hosszabb lenyomva tartásával.
6.	► Jobbra gomb	Megnyomásával a következő menüre, elemre vagy beállításra léphet.
7.	Ébresztés/Alvó mód gomb	Megnyomásával átvált a nyomtatásra kész és energiatakarékos üzemmód között. Ez a gomb világítani vagy villogni kezd, ha a nyomtató mélyen alvó üzemmódban van. A gomb villog, ha a nyomtató a kikapcsolt üzemmódba lép, ami energiát takarít meg, mivel szinte minden funkció ki van kapcsolva. További tudnivalók a kikapcsolt üzemmódról: „ Energy Saver Menu (Energiatakarékos menü) ” 26. oldal.
8.	LCD kijelző	Itt jelennek meg a nyomtató állapotára vonatkozó üzenetek és a kezelőpanel menübeállításai.
9.	Üzemkész jelzőfény	Világít, amikor a nyomtató készen áll, és ezzel azt jelzi, hogy a nyomtató készen áll adatok fogadására és nyomtatására. Nem világít, ha a nyomtató nem áll készen, és nincs mélyen alvó módban.

Ismerkedés a nyomtatóval

10.	Hiba jelzőfény (narancssárga)	Folyamatosan világít vagy villog, ha hiba történt. A villogó hiba törléséhez nyomja meg az OK gombot vagy az Auto Cont (Automatikus folytatás) beállítást megnyomására a Setup Menu (Beállítás menü) menüben.
11.	Data jelzőfény	Világít, amikor a nyomtató puffertárolója (a nyomtató memóriájának az adatok fogadására kijelölt része) tárolja a nyomtatási adatokat, de még nem nyomtat. Villog, amikor a nyomtató feldolgozza az adatokat. Nem világít, amikor nincs adat a nyomtató puffertárolójában.

Kezelőpanel – AL-M220DN

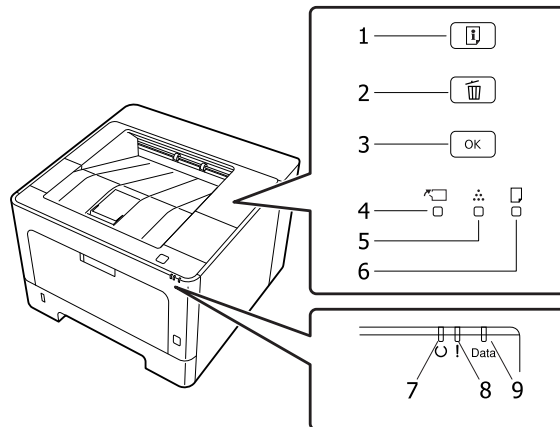

1.	Információ gomb	Tesztoldal nyomtatása, amikor a hibajelző fény nem világít, és nincs figyelmeztetés. Egyszeri lenyomásra kinyomtat egy tesztoldalt. A gomb több mint két másodpercig történő nyomva tartására a készülék kinyomtat egy hálózati tesztoldalt. A figyelmeztetés törlése annak megjelenése esetén.
2.	Feladat törlése gomb	Egyszeri megnyomása megszakítja az éppen zajló nyomtatási feladatot. Két másodpercnél hosszabb ideig tartó megnyomása törli a nyomtató memóriájában lévő összes feladatot.
3.	OK gomb	Ha a hibajelző lámpa villog, a gomb megnyomása törli a hibát és kész állapotba kapcsolja a nyomtatót.
4.	Fedél és karbantartás jelzőfénye	Világít, ha a nyomtató fedele nyitva van, vagy ha fogyóeszközökkel (a festéken kívül) vagy karbantartási alkatrészekkel kapcsolatos hiba merült fel. Villog a fentiekkel kapcsolatos figyelmeztetés esetén.
5.	Festék jelzőfény	Akkor világít, ha a nyomtató festékkazettájából elfogyott a festék. A villogás azt jelzi, hogy a festék kifogyóban van. Ha ez a jelzőfény villog, készítsen elő új festékkazettát.
6.	Papír jelzőfény	Felgyullad vagy villog, és az Error (Hiba) jelzőfényvel együtt általában a papírral kapcsolatos problémát jelez. A folyamatos világítás általában elakadt papírra utal, míg a villogás a papírral kapcsolatos hibát vagy figyelmeztetést jelez, például hogy kiürült a papírforrás.
7.	Üzemkész jelzőfény	Világít, amikor a nyomtató készen áll, és ezzel azt jelzi, hogy a nyomtató készen áll adatok fogadására és nyomtatására. Nem világít, ha a nyomtató nem áll készen. A jelzőfény más jelzőfényekkel együtt is felgyulladhat hibaállapotok jelzéséhez.
8.	Hiba jelzőfény (narancssárga)	Folyamatosan világít vagy villog, ha hiba történt.

Ismerkedés a nyomtatóval

9.	Data jelzőfény	Világít, amikor a nyomtató puffertárolója (a nyomtató memóriájának az adatok fogadására kijelölt része) tárolja a nyomtatási adatokat, de még nem nyomtat. Villog, amikor a nyomtató feldolgozza az adatokat. Nem világít, amikor nincs adat a nyomtató puffertárolójában.
----	-----------------------	--

Megjegyzés:

- Ha a nyomtató mélyalvó módban van, a jelzőfények nem világítanak. A mélyalvó módban lévő nyomtató bármelyik gomb megnyomására visszatér az üzembesz állapotba.
- A LED állapotjelzőkkel kapcsolatos részletek: [„Állapot- és hibajelző fények \(AL-M220DN\)“ 82. oldal.](#)

Ismerkedés a nyomtatóval

A kezelőpanel használata

Beállítások megadása a kezelőpanelen

A nyomtatóillesztő beállításai általában felülbírálják a kezelőpanelen végrehajtott beállításokat.

A következő beállításokat a kezelőpanelen kell végrehajtania, mivel ezeket a beállításokat nem lehet elvégezni a nyomtatóillesztőn.

- Az emulációs üzemmódok megváltoztatása és az IES (Intelligent Emulation Switching, intelligens emulációváltás) üzemmód
- Csatorna megadása és az interfész konfigurálása
- Az adatok fogadásához használt memóriapuffer méretének megadása

Az LCD panellel nem rendelkező AL-M220DN vezérlőpanel-beállításait a EpsonNet Config használatával kezelheti. Lásd: „[A kezelőpanel menüinek elérése \(AL-M220DN\)](#)“ 17. oldal.

A kezelőpanel menüinek elérése (AL-M320DN/AL-M310DN)

Megjegyzés:

Egyes menük és parancsok csak akkor vehetők igénybe, ha a nyomtató tartalmazza a megfelelő kiegészítő eszközt, vagy ha megadta a megfelelő beállítást.

- 1 A kezelőpanel menüinek megjelenítéséhez nyomja meg a ► **Jobbra** gombot.

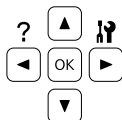

- 2 A menüpontok között az ▲ **Fel** és ▼ **Le** gomb használatával mozoghat.

- 3 A kívánt menüelemek megjelenítéséhez nyomja meg a ► **Jobbra** gombot. A választott menütől függően az LCD kijelzőn a parancs és az érvényben lévő beállítás jelenik meg csillaggal elválasztva (◆YYYY=ZZZZ), vagy csak a parancs (◆YYYY).

- 4 A menüpontok között a ▲ **Fel** és ▼ **Le** gomb használatával mozoghat, vagy nyomja meg a ◀ **Balra** gombot az előző szintre történő visszatéréshez.

- 5 A parancsok megfelelő művelet végrehajtásához, például tesztoldal nyomtatásához, a nyomtató alaphelyzetbe állításához, illetve az adott menüelemhez tartozó beállítások, például a papírméret vagy az emulációs üzemmódok megjelenítéséhez nyomja meg a ► **Jobbra** gombot.

A választható beállítások áttekintéséhez használja a ▲ **Fel** és a ▼ **Le** gombot, a kívánt beállítás érvénybe léptetésére és az előző szintre való visszatérésre pedig a ► **Jobbra** gombot használhatja. Ha a beállítás megváltoztatása nélkül kíván visszatérni az előző szintre, a ◀ **Balra** gombot nyomja meg.

Megjegyzés:

- A Setup Menu (Beállítás menü) menüben lévő Network Menu (Hálózat menü), USB Menu (USB-menü) vagy RAM Disk (RAM-lemez) megváltoztatott beállításai aktiválásához kapcsolja ki majd be a nyomtatót.
- Az OK gomb használható a ► **Jobbra** gomb helyett a 3. vagy 5. lépésben.

- 6 A kezelőpanel menüiből a ◀ **Balra** gomb egyszeri vagy ismételt megnyomásával léphet ki.

A kezelőpanel menüinek elérése (AL-M220DN)

Noha nem tartalmaz menük megjelenítésére alkalmas panelt, a panel menüinek megfelelő beállításokat elvégezheti egy a nyomtatóhoz csatlakoztatott számítógépen. A beállításokat az alábbi eljárással végezheti el.

A EpsonNet Config segítségével (webes verzió)

A beállításokat hálózathoz csatlakoztatott nyomtatóval végezheti.

Az alábbi ábrán látható módon nyithatja meg a beállítások képernyőjét.

Ismerkedés a nyomtatóval

- 1** Csatlakoztassa a nyomtatót ahhoz a hálózathoz, amelyhez a számítógép is csatlakozik.

Megjegyzés:

A nyomtató hálózathoz történő csatlakoztatásáról a következő kézikönyvekben talál útmutatót.

- Üzembe helyezési útmutató
- IP-cím és jelszóbeállítási lap

- 2** A webböngésző címsorába írja be a nyomtató IP-címét.

A nyomtatóillesztőből

Beállíthatja azokat a beállításokat, amelyeket gyakran fog nyomtatóbeállításaként használni akár USB, akár hálózat útján csatlakoztatott nyomtató esetén.

- MP Tray Size (TC-tálca mérete) / MP Tray Type (TC-tálca-típus)
- Cassette1 Size (1. kazetta mérete) / Cassette1 Type (1. kazetta típusa)
- Density (Erősség)
- Emphasize Thin Lines (Vékony vonalak hangsúlyozása)
- Paper Source (Papírforrás)
- Wide A4 (Széles A4)
- MP Tray Priority (TC-tálca elsőbbség)
- Page Protect (Oldalvédelem)
- Auto Eject Page (Papír auto. kiadása)
- I/F Time Out (IF-időtúllépés)
- Size Ignore (Méret nem szám.)
- Time Setting (Idő beállítása)
- Auto Cont (Automatikus folytatás)
- Time to Sleep (Alvó üzemmód ideje)
- Language (Nyelv) (Status Sheet)

Megjegyzés:

A kezelőpanel megfelelő menüiről az alábbi részben talál referenciákat.

- „Tray Menu (Tálca menü)“ 28. oldal
- „Printing Menu (Nyomtatás menü)“ 29. oldal
- „Setup Menu (Beállítás menü)“ 21. oldal
- „Energy Saver Menu (Energiatakarékos menü)“ 26. oldal

A beállítások képernyőjének megnyitásához kövesse az alábbi lépéseket:

- 1** Nyissa meg a nyomtató-illesztőprogram tulajdonságait a Start - Eszközök és nyomtatók kiválasztásával.

- 2** Kattintson az **Optional Settings (Opcionális beállítások)** lapra, majd kattintson a **Printer Settings (Nyomtatóbeállítások)** gombra.

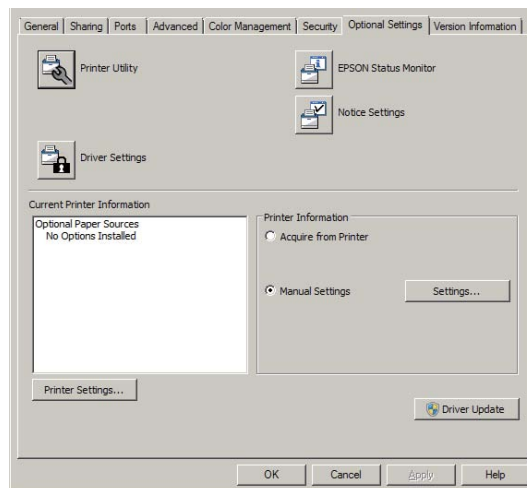

Megjegyzés:

Egy figyelmeztetés jelenik meg, ha a nyomtató megvásárlása után nem állítja be az időt. Az időt a Printer Settings (Nyomtatóbeállítások) használatával állíthatja be.

Ismerkedés a nyomtatóval

Language (Nyelv)

Elem	Magyarázat
Language (Nyelv)	<p>Itt állítható be az LCD kijelzőn (AL-M320DN/AL-M310DN) megjelenő és a tesztoldalra nyomtatott szöveg nyelve.</p> <p>Beállítások (az alapértelmezés félkövérrrel szedve):</p> <p>Angol, Français, Deutsch, Italiano, ESPAÑOL, SVENSKA, Dansk, Nederlands, SUOMI, Português, Norsk, CATALÀ, РУССКИЙ, Türkçe, Polski, Čeština, Magyar, Română, 中文, 繁體中文, 한국어</p>

System Information (Rendszerinformáció)

System Information (Rendszerinformáció)

Megjegyzés:

A beállítások megerősítésére a *EpsonNet Config* oldalt is megnyithatja egy webböngészőben, ehhez válassza az **Information > System > System Information** elemeket.

Elem	Magyarázat
Main Version (Fő verzió)	Megjeleníti az egyes nyomtatókba telepített firmware verzióját.
IPL Version (IPL-verzió)	
MCU Version (MCU-verzió)	
Serial No (Sorozatszám)	Megjeleníti az egyes nyomtatók sorozatszámát.
Memory (Memória)	Megjeleníti az egyes nyomtatók memóriájának méretét.
MAC Address (MAC-cím)	Megjeleníti az egyes nyomtatók MAC címét.

System Report (Rendszerjelentés)

Megjegyzés:

A jelentés nyomtatásához a *EpsonNet Config* oldalt is megnyithatja egy webböngészőben, ehhez válassza az **Information > Confirmation** elemeket.

Elem	Magyarázat
Print Configuration Status Sheet (Nyomt. konfigur. Állapotlap)	A nyomtató aktuális beállításait és a felszerelt kiegészítőket tartalmazó tesztoldalra nyomtat. Az ezeken a lapokon szereplő adatok alapján ellenőrizhető, hogy a kiegészítő eszköz megfelelően van-e telepítve.
Print Supplies Status Sheet (Készletek állapotlap nyomtatása)	Kinyomtat egy lapot, amely megmutatja a fogyóeszközökkel kapcsolatos információkat.

Ismerkedés a nyomtatóval

Elem	Magyarázat
Print Usage History Sheet (Nyomatási használat Előzménylap)	Kinyomtat egy lapot, amely megmutatja a nyomtató használatának előzményeit.
Reserve Job List (Hátt. l. fel. list.) (csak AL-M320DN/AL-M310DN)	A nyomtató memóriájában tárolt feladatokat nyomtatja ki. Az elem csak akkor jelenik meg, ha a feladatokat a Quick Print Job (Gyorsnyomatási feladat) funkcióval tárolta.
Network Status Sheet (Hálózati állapotlap)	Kinyomtat egy lapot, mely a hálózat állapotát mutatja. Az elem csak akkor érhető el, ha a Network I/F (Hálózati I/F) beállítás értéke a Network Menu (Hálózat menü) menüben On (Be).
PS3 Font List (PS3 betűkészlet-lista)	A választott nyomtatóemulációhoz rendelkezésre álló betűkészletek mintáit nyomtatja ki.
PCL Font Sample (PCL betűkészletminta)	
ESCP2 Font Sample (ESCP2 betűkészletminta)	
FX Font Sample (FX betűkészletminta)	
I239X Font Sample (I239X betűkészletminta)	

Machine Status (Gép állapota)

Megjegyzés:

A beállítások elvégzésére a EpsonNet Config oldalt is megnyithatja egy webböngészőben, ehhez válassza az **Information > System > Machine status** elemeket.

Elem	Magyarázat
Toner (Festék)	A csillag (*) száma az „E” és „F” karakterek között a cserealkatrészek hátralévő élettartamát jelöli. Ha nem eredeti cserealkatrész van használatban, akkor a „?” jel jelenik meg a kijelzés helyett.
Fuser Unit Life (Beégetőmű élettartama) (csak AL-M320DN)	
Maintenance Unit A Life (Karbantartási egység A élettartama) (csak AL-M320DN/AL-M310DN)	
Maintenance Unit B Life (Karbantartási egység B élettartama) (csak AL-M320DN/AL-M310DN)	
Total Pages (Összes oldal)	A nyomtatóval kinyomtatott oldalak összesített számát jeleníti meg.

Ismerkedés a nyomtatóval

Quick Print JobMenu (Gyors nyom. fel. men.) (csak AL-M320DN/ AL-M310DN)

Ezzel a menüvel nyomtathatók ki, illetve törölhetők a nyomtató illesztőprogramjához tartozó Reserve Job (Feladat háttértárba mentése) funkciónak Quick Print Job (Gyorsnyomtatási feladatok) szolgáltatásával (feladat újbóli nyomtatása, feladat ellenőrzése) a nyomtató memóriájába mentett nyomtatási feladatok. További tudnivalók a menü használatáról: „A Félretett nyomtatási feladatok funkció használata (AL-M320DN/AL-M310DN)“ 58. oldal.

ConfidentialJobMenu (Biz. nyom. fel. menü) (csak AL-M320DN/ AL-M310DN)

Ezzel a menüvel nyomtathatók ki, illetve törölhetők a nyomtató illesztőprogramjának Reserve Job (Feladat háttértárba mentése) funkciójának Confidential Job (Titkosított feladat) szolgáltatásával a nyomtató memóriájába mentett nyomtatási feladatok. Az adatok a megfelelő jelszó megadásával érhetőek el. További tudnivalók a menü használatáról: „A Félretett nyomtatási feladatok funkció használata (AL-M320DN/AL-M310DN)“ 58. oldal.

Common Settings (Közös beállítások)

Setup Menu (Beállítás menü)

Megjegyzés:

A beállítások elvégzésére a *EpsonNet Config* oldalt is megnyithatja egy webböngészőben, ehhez válassza az *Configuration > Common Settings > Setup Menu* elemeket.

Elem	Magyarázat
I/F Time Out (IF-időtúllépés)	<p>Megadja, hogy a nyomtató másodperc után kapcsoljon át automatikusan másik interfészre. A határidő az az időmennyiség, amely az adott időpillanattól kezdve az interfészváltásig eltelik, amennyiben az adott interfészen nem érkezett adat. Ha a nyomtató az interfészváltáskor el van foglalva egy nyomtatási feladattal, a nyomtató befejezi az adott nyomtatási feladatot.</p> <p>Beállítások (az alapértelmezés félkövérrel szedve): 0, 5 ... 60 ... 300; 1-es lépésekkel</p>
MP Tray Priority (TC-tálca elsőbbség)	<p>Ez a beállítás határozza meg a többfunkciós tálca prioritását, amikor a Paper Source (Papírforrás) beállítás értéke Auto (Automatikus) a nyomtató illesztőprogramjában. Ha az MP Tray Priority (TC-tálca elsőbbség) beállítása Normal (Normál) (alapértelmezés), a többfunkciós tálca a legmagasabb prioritású papírforrás. A Last (Utolsó) beállítás választásakor a többfunkciós tálca prioritása a legalacsonyabb.</p>
Cassette Order (Kazetták sorrendje) (csak AL-M320DN/ AL-M310DN)	<p>Meghatározza a kazetták sorrendjét a papíradagoláshoz, ha a nyomtató illesztőprogramjának Paper Source (Papírforrás) beállítása Auto Select (Automatikus kiválasztás).</p> <p>Beállítások: Top>Bottom (Felső>Alsó), Bottom>Top (Alsó>Felső)</p>

Ismerkedés a nyomtatóval

Elem	Magyarázat
Manual Feed (Kézi adagolás)	Ezzel a beállítással kapcsolható be a többfunkciós tálcá kézi adagolású üzemmódja.
	Beállítások (az alapértelmezés félkövérrrel szedve): Off (Ki) , 1st Page (1. oldal), EachPage (Minden lap)
Copies (Példányszám)	A nyomtatandó példányok számát jelzi, értéke 1 és 999 közé eshet.
Duplex (Kétoldalas)	Ezzel a paranccsal kapcsolható ki és be a kétoldalas nyomtatás. Ez a funkció lehetővé teszi, hogy a papírlap mindkét oldalára nyomtasson. A kétoldalas nyomtatásra alkalmas papírméretekről lásd: „A használható papír és kapacitás” 41. oldal.
	Beállítások (az alapértelmezés félkövérrrel szedve): Off (Ki) , On (Be)
Binding (Kötés)	Itt adható meg a nyomtatvány kötési iránya. A kétoldalas nyomtatásra alkalmas papírméretekről lásd: „A használható papír és kapacitás” 41. oldal.
	Beállítások (az alapértelmezés félkövérrrel szedve): Long Edge (Hosszú oldal) , Short Edge (Rövid oldal)
Start Page (Kezdő oldal)	Itt adható meg, hogy a lap melyik oldalán kezdődjön a kétoldalas nyomtatás. A kétoldalas nyomtatásra alkalmas papírméretekről lásd: „A használható papír és kapacitás” 41. oldal.
	Beállítások (az alapértelmezés félkövérrrel szedve): Front , Back (Hátulnézet)
Skip Blank Page (Üres oldal kihagyása)	Lehetővé teszi az üres oldalak kihagyását nyomtatás közben. Ez a funkció csak ESCP2, FX, vagy I239X módban elérhető.
	Beállítások (az alapértelmezés félkövérrrel szedve): Off (Ki) , On (Be)
Auto Eject Page (Papír auto. kiadása)	Meghatározza, hogy a nyomtató kiadja-e a papírt, amikor eléri az I/F Time Out (IF-időtúllépés) beállításban megadott határértéket. Az alapérték az Off (Ki) beállítás, ami azt jelenti, hogy a nyomtató nem adja ki a papírt időtúllépés esetén. Ez a funkció PS3 és PCL módban nem elérhető.
	Beállítások (az alapértelmezés félkövérrrel szedve): Off (Ki) , On (Be)
Size Ignore (Méret nem szám.)	A papírmérettel kapcsolatos hibák az On (Be) beállítás választásával hagyhatók figyelmen kívül. Ezzel a beállítással a nyomtató akkor is folytatja a nyomtatást, ha a képméret meghaladja a megadott papírméret nyomtatható területének nagyságát. Ez a festék elkenődését okozhatja, mert a nyomtató nem tudja egyenletesen felvinni a festéket a papírra. A szolgáltatás kikapcsolásakor a nyomtató félbeszakítja a nyomtatást, ha papírmérethibát észlel.
	Beállítások (az alapértelmezés félkövérrrel szedve): Off (Ki) , On (Be)

Ismerkedés a nyomtatóval

Elem	Magyarázat
Auto Cont (Automatikus folytatás)	A szolgáltatás bekapcsolásakor a nyomtató megadott idő elteltével automatikusan folytatja a nyomtatást a következő hibák után: Set Paper (Papírbeállítás), Print Overrun (Túlterhelés) vagy Memory Overflow (Memória-túlcsordulás). A beállítás kikapcsolt állapotában a nyomtatás folytatásához meg kell nyomni az OK gombot.
	Beállítások (az alapértelmezés félkövérrrel szedve): Off (Ki) , On (Be)
Page Protect (Oldalvédelem)	Ez a szolgáltatás további memóriát foglal le az adatok nyomtatásához, összehasonlítva az adatok fogadásához felhasznált memóriával. Ezt a beállítást az igen összetett oldalak nyomtatásakor célszerű bekapcsolni. Ha nyomtatás közben a Print Overrun (Túlterhelés) hibaüzenet jelenik meg az LCD kijelzőn (AL-M320DN/AL-M310DN) vagy a számítógép képernyőjén, kapcsolja be ezt a szolgáltatást, és nyomtassa ki újból az adatokat. Ez csökkenti az adatok feldolgozásához lefoglalt memória mennyiségét, ezért a számítógépen valószínűleg hosszabb ideig fog tartani a nyomtatási feladat elküldése, de lehetővé teszi az összetett dokumentumok nyomtatását. A Page Protect (Oldalvédelem) szolgáltatás általában legjobban az Auto beállítás mellett működik. Megjegyzés: <input type="checkbox"/> A Page Protect (Oldalvédelem) beállítás módosítása újrakonfigurálja a nyomtató memóriáját, ami a letöltött betűkészletek törlését okozza. <input type="checkbox"/> Ez a funkció csak ESCP2, FX, vagy I239X módban elérhető.
	Beállítások (az alapértelmezés félkövérrrel szedve): Auto , On (Be)
A4/LT Auto Switching (A4/LT auto. kapcsolás)	Ha LT->A4 (vagy A4->LT) van kiválasztva, és letter (vagy A4) méretű papír van kiválasztva nyomtatáshoz, de nincs letter (vagy A4) méretre beállított papírforrás, a nyomtatás A4 (vagy Letter) méretben történik. Ha A4<->LT van kiválasztva, és A4 vagy letter méretű papír van kiválasztva nyomtatáshoz, de nincs a kiválasztott papírméretre beállított papírforrás, a nyomtatás alternatív méretben történik. (A4 letter helyett, vagy letter A4 helyett)
	Beállítások (az alapértelmezés félkövérrrel szedve): LT->A4 , A4->LT, A4<->LT, Off (Ki)
LCD Contrast (LCD-kontraszt) (AL-M320DN/AL-M310DN)	Itt állítható be az LCD kijelző kontrasztja. A kontraszt a ▲ Fel és ▼ Le gombbal állítható 0 (legkisebb kontraszt) és 15 (legnagyobb kontraszt) közötti értékre.
	Beállítások (az alapértelmezés félkövérrrel szedve): 0 ... 7 ... 15
LCD Backlight (LCD-háttérvilágítás) (AL-M320DN/AL-M310DN)	Ha az Auto van kiválasztva, az LCD háttérvilágítása világít. Mélyen alvó üzemmódban ez is kialszik. Ha az Off (Ki) van kiválasztva, az LCD háttérvilágítása sohasem világít.
	Beállítások (az alapértelmezés félkövérrrel szedve): Auto , Off (Ki)
RAM Disk (RAM-lemez) (AL-M320DN/AL-M310DN)	A Félretett nyomtatási feladat funkcióhoz rendelkezésre álló RAM lemez méretét adja meg. Ha ezt a beállítást megváltoztatja, az új beállítás a nyomtató újraindítása vagy újbóli bekapcsolása után jut érvényre.
	Beállítások (az alapértelmezés félkövérrrel szedve): Off (Ki) , Normal (Normál), Maximum

Ismerkedés a nyomtatóval

Elem	Magyarázat
Convert to Simplex (Konvert. egyoldalassá)	<p>Kétoldalas nyomtatási módban meghatározza, hogy a feladat utolsó oldalát egyoldalas nyomtatási módban nyomtassa-e ki. Az Odd Page (Páratlan oldal) vagy 1 Page (1 oldal) megelőzi, hogy az utolsó oldal váratlan oldalra nyomtatódjon ki, ha előnyomtatott vagy előlyukasztott papírra nyomtat.</p> <ul style="list-style-type: none"> <input type="checkbox"/> Odd Page (Páratlan oldal): Az 1-oldalas vagy a páratlan számú oldalt tartalmazó feladatok utolsó oldala egyoldalas nyomtatási módban nyomtatódik ki. <input type="checkbox"/> 1 Page (1 oldal): Az 1-oldalas feladatok egyoldalas nyomtatási módban nyomtatódnak ki. <input type="checkbox"/> Off (Ki): Az összes feladat utolsó oldala (így az 1-oldalas vagy a páratlan számú oldalt tartalmazó feladatok utolsó oldala is) kétoldalas nyomtatási módban nyomtatódik ki.
Confirm Media Type (Médiatíp. meger.)	<p>Egy üzenetet jelenít meg, ha a nyomtatáshoz kiválasztott tálcában lévő papír típusa eltér a nyomtató-illesztőprogram Paper Type (Papírtípus) beállításától.</p> <p>Beállítások (az alapértelmezés félkövérral szedve):</p> <p>No (Nem), Yes (Igen)</p>
Cassette Warning (Kazetta-figyelmezt.) (AL-M320DN/AL-M310DN)	<p>Beállítja, hogy kazetták behelyezése alkalmával megjelenjenek-e üzenetek a következő esetekben.</p> <ul style="list-style-type: none"> - Az alsó tálcán kívül nincs más kazetta behelyezve - Az alsó tálcától különböző kazettából elfogyott a papír <ul style="list-style-type: none"> <input type="checkbox"/> Off (Ki): Nem jelenik meg <input type="checkbox"/> Warning (Figyelmeztetés): Jelzi, hogy hiányzik a papír <input type="checkbox"/> Warning & Error (Figyelmezt. és hiba): Először megjelenik egy üzenet, amely a kazetták állapotának az ellenőrzésére figyelmeztet. A nyomtatási adatok fogadását követően jelzi, hogy a kazetta ki volt húzva, és a nyomtató működése leáll.
Job Information (Feladat info.) (M320DN/M310DN)	<p>Kiválasztja a mintát, amelyben a feladat adatai megjelennek a kezelőpanelen. Ha Off (Ki) van kiválasztva, a kezelőpanelen nem jelenik meg semmilyen feladatokkal kapcsolatos adat, akkor sem, ha a Pause/Release (Szünet/Felsz.) gomb megnyomásával töröl vagy kihagy egy feladatot.</p> <p>Ha a vásárlást követő első bekapcsolás után Norsk, CATALÀ, РУССКИЙ, Türkçe, 中文, 繁體中文 vagy 한국어 van kiválasztva Language (Nyelv) beállításként, az alapértelmezett érték Off (Ki). Ha más nyelv van kiválasztva, az alapértelmezett érték Display Pattern 1 (1. kijelző minta).</p> <p>Ne válassza a Display Pattern 1 (1. kijelző minta) lehetőséget, ha a Language (Nyelv) beállításában a következő nyelvek vannak kiválasztva: Norsk, CATALÀ, РУССКИЙ, Türkçe, 中文, 繁體中文, 한국어</p> <p>Beállítások:</p> <p>Display Pattern 1 (1. kijelző minta), Display Pattern 2 (2. kijelző minta), Off (Ki)</p>
Local Time Diff. (Helyi időeltérés)	<p>Meghatározza az aktuális dátumot és időt a greenwich-i középídőtől való eltérés megadásával.</p> <p>Beállítások (az alapértelmezés félkövérral szedve):</p> <p>-14:00 ... 0:00 ... +14:00</p>
Time Setting (Idő beállítása)	<p>Meghatározza az aktuális dátumot és időt közvetlen beírással.</p> <p>Beállítások:</p> <p>2010/ 01/01 00:00 – 2098/12/31 23:59</p>

Ismerkedés a nyomtatóval

Elem	Magyarázat
Date Format (Dátumformátum)	Meghatározza a dátum megjelenési formáját.
	Beállítások (az alapértelmezés félkövérrel szedve): DD/MM/YY, MM/DD/YY, YY/MM/DD

USB Menu (USB-menü)

Megjegyzés:

- Ha a menü bármelyik beállítását megváltoztatja, a beállítás a nyomtató újraindítása vagy újbóli bekapcsolása után jut érvényre. A változtatás ugyan látható az állapotlapon, de az új beállítás a nyomtató újraindítása vagy újbóli bekapcsolása után jut csak érvényre.
- A beállítások elvégzésére a EpsonNet Config oldalt is megnyithatja egy webböngészőben, ehhez válassza az **Configuration > Common Settings > USB Menu** elemeket.

Elem	Magyarázat
USB I/F	Az USB csatlakozás ki- és bekapcsolását teszi lehetővé.
	Beállítások (az alapértelmezés félkövérrel szedve): On (Be), Off (Ki)
USB Speed (USB-sebesség)	Lehetővé teszi az USB interfész működési módjának a beállítását. Ajánlott a HS (Nagy sebesség) beállítást választani. Akkor válassza az FS (Teljes sebesség) beállítást, ha a HS (Nagy sebesség) mód nem működik a számítógépen.
	Beállítások (az alapértelmezés félkövérrel szedve): HS (Nagy sebesség), FS (Teljes sebesség)
Buffer Size (Pufferméret)	Ezzel a paranccsal adható meg az adatok fogadásához és nyomtatásához használható memória mennyisége.
	<p>Megjegyzés:</p> <ul style="list-style-type: none"> <input type="checkbox"/> A Pufferméret beállítások aktiválásához legalább öt másodpercre kapcsolja ki, majd kapcsolja be ismét a nyomtatót. Másik megoldásként hajtsa végre az Alaphelyzetbe műveletet a Reset Menu (Alaphelyzet menü) részben leírtak alapján. <input type="checkbox"/> A nyomtató alaphelyzetbe állítása az összes nyomtatási feladatot törli. Az alaphelyzetbe állítást csak akkor hajtsa végre, ha a Ready (Üzembész) jelzőfény nem villog.
	Beállítások (az alapértelmezés félkövérrel szedve): Normal (Normál), Maximum, Minimum

Network Menu (Hálózat menü)

A beállítások ismertetése a *Hálózati útmutató* útmutatóban olvasható.

Ismerkedés a nyomtatóval

Megjegyzés:

- ❑ Az AL-M220DN üzembe helyezése során az IP-cím beállításánál telepítenie kell a EpsonNet Config Windows vagy Mac OS X verzióját. Vegye figyelembe, hogy az üzembe helyezés során a EpsonNet Config használatával nem állíthatja be az IP-címet webes böngészőben. Részleteket az IP-cím és jelszóbeállítási lap és a Hálózati útmutató tartalmaz.
- ❑ Ha a menü bármelyik beállítását megváltoztatja, a beállítás a nyomtató újraindítása vagy újbóli bekapcsolása után jut érvényre. A változtatás ugyan látható az állapotlapon, de az új beállítás a nyomtató újraindítása vagy újbóli bekapcsolása után jut csak érvényre.

Energy Saver Menu (Energiatakarékos menü)

Megjegyzés:

A beállítások elvégzésére a EpsonNet Config oldalt is megnyithatja egy webböngészőben, ehhez válassza az **Configuration > Common Settings > Energy Saver Menu** elemeket.

Elem	Magyarázat
Time to Sleep(Auto) (Idő alvó-sig (auto.))	<p>Ha ez a beállítás Enable (Engedélyezés), a nyomtató a működési előzményei alapján automatikusan meghatározza a mélyen alvó üzemmódba lépés idejét. Vegye figyelembe, hogy ha Enable (Engedélyezés) van kiválasztva, a Time to Sleep (Alvó Üzemmód ideje) és a Eco Fuser beállítás hatástalan.</p> <p>Beállítások (az alapértelmezés félkövérrrel szedve): Enable (Engedélyezés), Disable (Letiltás)</p>
Time to Sleep (Alvó üzemmód ideje)	<p>Azt adja meg, hogy mennyi idő után lépjen a nyomtató mélyen alvó üzemmódba, ha nem nyomnak meg rajta egyetlen gombot sem és nincsen nyomtatandó feladat.</p> <p>Beállítások (az alapértelmezés félkövérrrel szedve): 0Min (Perc)*, 1Min (Perc), 3Min (Perc), 5Min (Perc), 15Min (Perc), 30Min (Perc), 60Min (Perc), 120Min (Perc) * Egyes termékeknél az alapértelmezett beállítás 1Min (Perc).</p>
Power Off If Inactive (Kikapcsolás, ha nem aktív) (Kikapcsolt üzemmód)	<p>Ha ez a beállítás On (Be), a nyomtató a Time to Off (Idő kikapcsolás) beállításban megadott időpontban kikapcsol. Ha a vásárlást követő első bekapcsolás után EU van kiválasztva Region Settings (Régióbeállítás) beállításaként, az alapértelmezett érték On (Be). Ha más régió van kiválasztva, az alapértelmezett érték Off (Ki) lesz.</p> <p>Megjegyzés: A nyomtató nem lép kikapcsolt üzemmódba, ha adatokat fogad vagy küld.</p> <p>A nyomtató a tápkapcsoló megnyomására felújítja működését a kikapcsolt üzemmódból.</p> <p>Beállítások (az alapértelmezés félkövérrrel szedve): On (Be), Off (Ki)</p>

Ismerkedés a nyomtatóval

Elem	Magyarázat
Time to Off (Idő kikapcsolásig) (nem aktív)	<p>Azt adja meg, hogy mennyi idő után lépjen a nyomtató kikapcsolt üzemmódba, ha nem nyomnak meg rajta egyetlen gombot sem és nincsen nyomtatandó feladat.</p> <p>Megjegyzés: <i>Megadhatja az időt, mielőtt működésbe lép a fogyasztáskezelési funkció. Az érték növelése befolyásolja a termék energiahatékonyságát. Kérjük, az érték módosítása előtt gondoljon a környezetvédelemre.</i></p> <p>Beállítások: 120Min (Perc), 180Min (Perc), 240Min (Perc), 360Min (Perc), 480Min (Perc)</p>
Power Off If Disconnect (Ki-kapcs. levál.kor)	<p>Ha ezek a beállítások engedélyezve vannak, a nyomtató kikapcsolt üzemmódba lép, ha 30 percen keresztül semmilyen interfészen keresztül nincs használatban.</p> <p>Az interfészek nem érhetők el az alábbi állapotokban:</p> <ul style="list-style-type: none"> - Az interfészhez nincs kábel csatlakoztatva - Ha a panel beállításai nem használják interfészeket - Ha a hub és a csatlakoztatott számítógépek ki vannak kapcsolva <p>Beállítások: On (Be), Off (Ki)</p>

Sleep Schedule Menu

Megjegyzés:

Az előzmények törléséhez a EpsonNet Config használata szükséges egy webböngészőben, mivel ez az elem nincs megjelenítve a kezelőpanelen. A Hálózati útmutató információkat tartalmaz a EpsonNet Config webböngészővel történő eléréséről.

Elem	Magyarázat
Reset Operate History	Törli a nyomtató működési előzményeit, ami a Time to Sleep(Auto) (Idő alvásis (auto.)) számításokon alapul.
Sleep Schedule	<p>Beállítja a kezdési időt és az alvó mód tervét a nap legfeljebb öt időszakára. A Sleep Pattern lehetőségei a következők:</p> <ul style="list-style-type: none"> <input type="checkbox"/> On: Mélyen alvó módba lép a Time to Sleep(Auto) (Idő alvásis (auto.)) vagy Time to Sleep (Alvó Üzemmód ideje) beállításoknak megfelelően. <input type="checkbox"/> Quick: A lehető leghamarabb mélyalvó módba lép. <p>Megjegyzés: <i>A beállításokról itt talál illusztrációt: „Heti elalvási terv készítése” 62. oldal.</i></p>
Excluded Day	Meghatároz egy napot, amelyen egy másik napra való tervet kell alkalmazni, így legfeljebb két napot határoz meg. Minden meghatározott dátumbeállítás egyszer lép érvénybe az egyes jövőbeni meghatározott dátumon belül.
Sleep Status	Megjeleníti az alvó mód beállításainak állapotát az aktuális naptól számított egy héten belül. Ha például a Time to Sleep(Auto) (Idő alvásis (auto.)) beállítás Enable (Engedélyezés), ellenőrizheti, hogy az alvó üzemmód egyes időpontjai már ki vannak számítva a működtetési előzmények alapján, vagy még számítás alatt állnak.

Ismerkedés a nyomtatóval

Reset Menu (Alaphelyzet menü)

Elem	Magyarázat
Clear Warning (Figyelmeztetés törlése)	Törli a figyelmeztetéseket, a fogyóeszközökre vagy kötelező cserélhető tartozékokra vonatkozók kivételével.
Clear All Warnings (Minden figyelmeztetés törlése)	Törli az LCD kijelzőn vagy a LED jelzőfények által megjelenő valamennyi figyelmeztetést.
Reset All (Alaphelyzetbe)	Megállítja a nyomtatást, és törli a nyomtató memóriáját. Az összes nyomtatási feladat törlődik. Nullázza az A és B karbantartó egység élettartam-számlálót. Megjegyzés: A Reset All (Alaphelyzetbe) parancs minden interfész nyomtatási feladatát törli. Használatakor körültekintően járjon el, nehogy megszakítsa mások feladatait.
Reset Maintenance A Counter (Alaphelyzetbe a karbantart. Számlálót A)	A karbantartási egység cseréjekor alapértékre állítja a karbantartási egység élettartamának számlálóját. A karbantartási egység cseréjével kapcsolatos utasítások a karbantartási egységhez mellékelt használati utasításban találhatóak.
Reset Maintenance B Counter (Alaphelyzetbe a karbantart. Számlálót B)	Megjegyzés: Az Reset Maintenance Counter A (Alaphelyzetbe a karbantart. A számlálót) vagy Reset Maintenance Counter B (Alaphelyzetbe a karbantart. B számlálót) művelet után a nyomtató automatikusan újraindul. Ügyeljen arra, nehogy megszakítsa mások feladatait.

Printer Settings (Nyomtató beáll.)

<p>Megjegyzés:</p> <ul style="list-style-type: none"> <input type="checkbox"/> A Printings Menu (Nyomtatás menü) beállításait a nyomtató illesztőprogramjának Nyomtatási beállítások részében elvégzett beállítások felülírják. <input type="checkbox"/> Az elemeket a Printings Menu (Nyomtatás menü) részben is beállíthatja a Nyomtatási beállítások > Opcionális beállítások > Printer Settings (Nyomtatóbeállítások) kiválasztása után.

Tray Menu (Tálca menü)

Elem	Magyarázat
Paper Size Warning (Papírméret-figyelm.) (AL-M320DN/AL-M310DN)	Meghatározza a tálkákat, amelyek esetében meg kell erősíteni, hogy a tálcában lévő papír mérete megfelel-e a kezelőpanel beállításainak. Ez a figyelmeztető üzenet a kezelőpanelen jelenik meg, amikor papírt tölt a TC-tálcába, és amikor becsuk egy papírkazettát. Beállítások (az alapértelmezés félkövérrel szedve): Off (Ki) , Cassette (kazetta), Cassette & MP (Kazetta és TC), MP Tray (TC-tálca)
Size Warning Timeout (Méret-figy. időtúl.) (AL-M320DN/AL-M310DN)	Meghatározza az időt, amely elteltével a Paper Size Warning (Papírméret-figyelm.) üzenet eltűnik. Beállítások (az alapértelmezés félkövérrel szedve): 5 sec (5 s) , 10 sec (10 s)
MP Tray Size (TC-tálca mérete)	Meghatározza a többcélú tálcába töltött papír méretét. A rendelkezésre álló papírméretekről lásd a „ A használható papír és kapacitás ” 41. oldal részt.

Ismerkedés a nyomtatóval

Elem	Magyarázat
MP Tray Type (TC-tálca-típus)	Meghatározza a többcélú tálcába töltött papír típusát. A rendelkezésre álló papírtípusokról lásd a „A használható papír és kapacitás” 41. oldal részt.
Cassette1 Size (1. kazetta mérete)	Meghatározza a normál papírkazettába helyezett papír méretét. A rendelkezésre álló papírméretekről lásd a „A használható papír és kapacitás” 41. oldal részt.
Cassette1 Type (1. kazetta típusa)	Meghatározza a normál papírkazettába helyezett papír típusát. A rendelkezésre álló papírtípusokról lásd a „A használható papír és kapacitás” 41. oldal részt.
Cassette2 Size (2. kazetta mérete)/Cassette3 Size (3. kazetta mérete) (csak AL-M320DN/ AL-M310DN)	Meghatározza az opcionális papírkazettába helyezett papír méretét. A rendelkezésre álló papírméretekről lásd a „A használható papír és kapacitás” 41. oldal részt.
Cassette2 Type (2. kazetta típusa)/Cassette3 Type (3. kazetta típusa) (csak AL-M320DN/ AL-M310DN)	Meghatározza az opcionális papírkazettába helyezett papír típusát. A rendelkezésre álló papírtípusokról lásd a „A használható papír és kapacitás” 41. oldal részt.
MP Tray AutoSel (TC-t. auto.kivál.)/Cassette1 AutoSel (1. kaz. auto.kivál.)/Cassette2 AutoSel (2. kaz. auto.kivál.)* /Cassette3 AutoSel (3. kaz. auto.kivál.)* * csak AL-M320DN/ AL-M310DN	Megadja, hogy a tálca kiválasztható-e nyomtatáshoz, ha a Papírforrás értékeként Automatikus kiválasztás van kiválasztva. Beállítások (az alapértelmezés félkövérral szedve): On (Be), Off (Ki)

Printing Menu (Nyomtatás menü)

Elem	Magyarázat
Page Size (Oldalméret)	Meghatározza a papír méretét. Beállítások (az alapértelmezés félkövérral szedve): A4, A5, A6, B5, LT, HLT, LGL, GLT, GLG, EXE, F4, MON, C10, DL, C5, C6, IB5, CTM* * CTM beállítás esetén rendelkezésre álló papírméretekről lásd a „A használható papír és kapacitás” 41. oldal részt.
Wide A4 (Széles A4)	Az On (Be) beállítás választásával 3,4 mm-re csökkenthető a bal és a jobb margó. Beállítások (az alapértelmezés félkövérral szedve): Off (Ki), On (Be)
Media Type (Médiatípus)	Meghatározza a papír típusát. Beállítások (az alapértelmezés félkövérral szedve): Unspecified (Nem meghatározott), Plain (Sima), SemiThk (Félvastag), Preprinted (Előnyomott), Letterhead (Fejléces papír), Recycled (Újrafelhasznált), Color (Színes), Transparency (Fólia), Labels (Címke), Thick (Vastag), ExtraThk (Extra vastag), SuperThk, Thin (Vékony), Envelope (Boríték), Special (Speciális)

Ismerkedés a nyomtatóval

Elem	Magyarázat
Page Side (Lap oldala)	Meghatározza a manuális kétoldalas nyomtatást. Ha a papír hátlapjára nyomtat, válassza a Back (Hátulnézet) értéket.
	Beállítások (az alapértelmezés félkövérrrel szedve): Front , Back (Hátulnézet)
Paper Source (Lapadagoló)	Megadható, hogy a többcélú tálcából, a standard papírkazettából (1. kazetta) vagy az opcionális papírkazettából (2/3/4/5. kazetta) érkezzen-e a papír a nyomtatóba. Az Auto beállítás választásakor a nyomtató abból a papírforrásból veszi a lapokat, amely a Paper Size (Papírméret) beállításban megadott méretű papírt tartalmazza.
	Beállítások (az alapértelmezés félkövérrrel szedve): Auto , MP Tray (TC-tálca), Cassette1 (1. kazetta), Cassette2 (2. kazetta) *, Cassette3 (3. kazetta) * * Csak AL-M320DN/AL-M310DN
Orientation (Tájolás)	Itt adható meg az oldal álló, illetve fekvő tájolású nyomtatása.
	Beállítások (az alapértelmezés félkövérrrel szedve): Port , Land (Fekvő)
Resolution (Felbontás)	Itt adható meg a nyomtatási felbontás.
	Beállítások (az alapértelmezés félkövérrrel szedve): 300, 600 , 1200
RITech	A RITech (Felbontásjavító technológia) beállítás bekapcsolása simított, élesebb körvonalú vonalakat, szöveget és grafikákat eredményez.
	Beállítások (az alapértelmezés félkövérrrel szedve): On (Be) , Off (Ki)
Toner Save (Festéktakarékos)	A beállítás bekapcsolásakor a nyomtató festéktakarékos üzemmódban nyomtat, vagyis fekete helyett szürke színnel tölti ki a karaktereket. Csak a karakterek jobb oldali és alsó széle lesz fekete.
	Beállítások (az alapértelmezés félkövérrrel szedve): Off (Ki) , On (Be)
Density (Színsűrűség)	Megadja a nyomtatási sűrűséget. Növekvő érték esetén a nyomtatás sötétebbé válik.
	Beállítások (az alapértelmezés félkövérrrel szedve): 1, 2, 3 , 4, 5
Emphasize Thin Lines (Pont korrekció)	Beállítja a vékony vonalak súlyát, hogy tisztábban kinyomtatódjanak. A korrekció eredménye a szoftveralkalmazástól függően eltérhet.
	More (Több) : Jobban növeli a vékony vonalak láthatóságát (megvastagítja azokat), mint a Emphasize (Hangsúlyozás), majd kinyomtatja Emphasize (Hangsúlyozás): Tovább növeli a vékony vonalak láthatóságát (megvastagítja), majd nyomtat Off (Ki) : Vékony vonalak kiemelése nélkül nyomtat

Ismerkedés a nyomtatóval

Elem	Magyarázat
Top Offset (Eltolás felülre)	Ezzel a beállítással adható meg egészen pontosan a nyomtatott adatok függőleges elhelyezkedése az oldalon. ! Fontos: <i>Ügyelni kell arra, hogy a nyomtatott kép ne nyúljon túl a papír szélén. mert ez a nyomtató meghibásodását okozhatja.</i>
	Beállítások (az alapértelmezés félkövérrrel szedve): -99,0 ... 0.0 ... 99,0 mm 0,5 mm-es lépésekkel
Left Offset (Eltolás balra)	Ezzel a beállítással adható meg egészen pontosan a nyomtatott adatok vízszintes elhelyezkedése az oldalon. ! Fontos: <i>Ügyelni kell arra, hogy a nyomtatott kép ne nyúljon túl a papír szélén. mert ez a nyomtató meghibásodását okozhatja.</i>
	Beállítások (az alapértelmezés félkövérrrel szedve): -99,0 ... 0.0 ... 99,0 mm 0,5 mm-es lépésekkel
T Offset B (F Eltolás V)	Ezzel a beállítással módosítható kétoldalas nyomtatás esetében a nyomtatott adatok függőleges elhelyezkedése a papír hátoldalán. A beállításra akkor lehet szükség, ha a hátoldalra nyomtatott adatok nem megfelelően helyezkednek el.
	Beállítások (az alapértelmezés félkövérrrel szedve): -99,0 ... 0.0 ... 99,0 mm 0,5 mm-es lépésekkel
L Offset B (B Eltolás V)	Ezzel a beállítással módosítható kétoldalas nyomtatás esetében a nyomtatott adatok vízszintes elhelyezkedése a papír hátoldalán. A beállításra akkor lehet szükség, ha a hátoldalra nyomtatott adatok nem megfelelően helyezkednek el.
	Beállítások (az alapértelmezés félkövérrrel szedve): -99,0 ... 0.0 ... 99,0 mm 0,5 mm-es lépésekkel
Low Speed Mode (Kis sebességű mód)	Ha ez a mód van kiválasztva, a nyomtatási sebesség alacsony. A lassú nyomtatás az alábbi előnyökkel jár: - Csökkenti a rögzítés hibáit. - Csökkenti a mechanikus zajokat. - Csökkenti a vastag papír betöltési hibáit.
	Beállítások (az alapértelmezés félkövérrrel szedve): Off (Ki), On (Be)

Emulation Menu (Emuláció menü)

Elem	Magyarázat
USB/Network (Hálózat)	Meghatározza az egyes interfészek emulációs módját.
	Beállítások (az alapértelmezés félkövérrrel szedve): Auto, ESCP2, FX, I239X, PS3, PCL

Ismerkedés a nyomtatóval

PCL Menu (PCL-menü)

Elem	Magyarázat
FontSource (Betűkészlet forrása)	Ezzel a paranccsal állítható be a betűkészletek alapértelmezés szerinti forrása.
	Beállítások (az alapértelmezés félkövérről szedve): Resident (Beépített) , Download (Letöltés)* * Csak akkor érhető el, ha letöltött betűkészletek állnak rendelkezésre.
Font Number (Betűkészlet sorszáma)	Ezzel a paranccsal állítható be a betűkészletek alapértelmezés szerinti száma. Ez az érték a megadott beállításoktól függ.
	Beállítások (az alapértelmezés félkövérről szedve): 0... 65535 (a beállításoktól függően)
Pitch (Betűköz)	Ezzel a paranccsal adható meg a betűkészlet alapértelmezés szerinti sorköze, ha az adott betűkészlet méretezhető és rögzített sorközzel rendelkezik. Lehet, hogy ez az elem a FontSource (Betűkészlet forrása) és Font Number (Betűkészlet sorszáma) beállításoktól függően nem jelenik meg.
	Beállítások (az alapértelmezés félkövérről szedve): 0,44 ... 10.00 ... 99,99 cpi (0,01 cpi lépésekben)
Height (Magasság)	Ezzel a paranccsal adható meg a betűkészlet alapértelmezés szerinti magassága, ha az adott betűkészlet méretezhető és arányos szélességű. Lehet, hogy ez az elem a FontSource (Betűkészlet forrása) és Font Number (Betűkészlet sorszáma) beállításoktól függően nem jelenik meg.
	Beállítások (az alapértelmezés félkövérről szedve): 4,00 ... 12.00 ... 999,75 pt (0,25 pontos lépésekben)
SymSet (Szimbólumkészlet)	Ezzel a paranccsal adható meg az alapértelmezés szerinti szimbólumkészlet. Ha a FontSource (Betűkészlet forrása) illetve Font Number (Betűkészlet sorszáma) beállításnál választott betűkészlet nem szerepel az új SymSet (Szimbólumkészlet) beállításban, a nyomtató automatikusan az IBM-US alapértékre cseréli le a FontSource (Betűkészlet forrása) és a Font Number (Betűkészlet sorszáma) beállítást.
	Beállítások (az alapértelmezés félkövérről szedve): IBM-US , Roman-8, Roman-9, ECM94-1, 8859-2 ISO, 8859-9 ISO, 8859-10 ISO, 8859-15 ISO, PcBlt775, IBM-DN, PcMultiling, PcE.Europe, PcTk437, PcEur858, Pc1004, WiAnsi, WiE.Europe, WiTurkish, WiBALT, DeskTop, PsText, VelInternati, VeUS, MsPublishin, Math-8, PsMath, VeMath, PiFont, Legal, UK (Egyesült Királyság), ANSI ASCII, Swedis2, Italian, Spanish, German, Norweg1, French2, Windows, McText, Hebrew7, 8859-8 ISO, Hebrew8, Arabic8, OCR A, OCR B, Pc866Cyr, Pc866Ukr, WinCyr, ISOCyr, Pc8Grk, Pc851Grk, WinGrk, ISOGrk, Greek8, Pc862Heb, Pc864Ara, HPWARA
Form (Sablon)	Ezzel a paranccsal adható meg a kiválasztott papírmérethez és tájoláshoz használandó sorok száma. A beállítás hatására a sortávolság (VMI) is megváltozik, és az új VMI értéket a nyomtató tárolja. Ez azt jelenti, hogy a Page Size (Oldalméret) vagy Orientation (Tájolás) későbbi módosítása a tárolt VMI érték alapján változtatja meg a Form (Sablon) értéket.
	Beállítások (az alapértelmezés félkövérről szedve): 5 ... 64 ... 128 sor

Ismerkedés a nyomtatóval

Elem	Magyarázat
CR Function (Kocsi vissza szolg.)	Ezek a szolgáltatások csak meghatározott operációs rendszerek, például a UNIX felhasználói számára érhetőek el.
	Beállítások (az alapértelmezés félkövérről szedve): CR (Kocsi v) , CR+LF (Kocsi v. + sorem.)
LF Function (Autom. sorem. szolg.)	Ezek a szolgáltatások csak meghatározott operációs rendszerek, például a UNIX felhasználói számára érhetőek el.
	Beállítások (az alapértelmezés félkövérről szedve): LF (Sorem.) , CR+LF (Kocsi v. + sorem.)
Tray Assign (Tálca-hozzárendelés)	Ezzel a paranccsal módosítható a papírforrás-választó parancsok társítása. A 4 beállítás esetén a parancsok a HP LaserJet 4 nyomtatóval lesznek kompatibilisek. A 4K beállítás esetén a parancsok a HP LaserJet 4000, 5000 és 8000 nyomtatóval lesznek kompatibilisek. A 5S beállítás esetén a parancsok a HP LaserJet 5S nyomtatóval lesznek kompatibilisek.
	Beállítások (az alapértelmezés félkövérről szedve): 4K, 5S, 4

PS3 Menu (PS3 menü)

Elem	Magyarázat
Error Sheet (Hibalista)	Ha a beállítás értéke On (Be) , a nyomtató hibalistát nyomtat ki a PS3 módban föllépő hiba esetén, vagy ha a kinyomtatni kívánt PDF fájl verziója nem támogatott.
	Beállítások (az alapértelmezés félkövérről szedve): Off (Ki) , On (Be)
Binary (Bináris)	Az adatformátumot adja meg. Bináris adatok használata esetén válassza az On (Be) értéket, ASCII formátumú adatok esetén az Off (Ki) értéket. Megjegyzés: <i>A Binary (Bináris) beállítás csak hálózati kapcsolattal használható. Ha bináris adatokat szeretne használni, győződjön meg róla, hogy az alkalmazás képes bináris adatokat küldeni, valamint hogy mind a CTRL-D küldése minden feladat előtt, mind a CTRL-D küldése minden feladat után beállítás a Nem értékre van állítva. Ha ez a beállítás az On (Be) értékre van állítva, a TBCP (Tagged binary communication protocol) nem használható a nyomtatóillesztő beállításai között.</i>
	Beállítások (az alapértelmezés félkövérről szedve): Off (Ki) , On (Be)
PDF Page Size (PDF-papírméret)	A papírméretet határozza meg a PDF fájlok tartalmzó könyvtár küldésekor számítógépről vagy másmilyen eszközzel. Ha az Auto érték van beállítva, a papír méretét az első kinyomtatott oldal mérete határozza meg.
	Beállítások (az alapértelmezés félkövérről szedve): Auto, A4, A5, A6, B5, LT, HLT, LGL, GLT, GLG, EXE, F4, MON, C10, DL, C5, C6, IB5

Ismerkedés a nyomtatóval

ESCP2 Menu (ESCP2 menü)

Elem	Magyarázat
Font (Betűtípus)	Ezzel a paranccsal választható ki a betűkészlet.
	Beállítások (az alapértelmezés félkövérrrel szedve): Courier , Prestige, Roman, Sans serif, Roman T, Orator S, Sans H, Script, OCR A, OCR B
Pitch (Betűköz)	Ezzel a paranccsal adható meg a rögzített sorközű betűkészlet sorközének (függőleges térközének) cpi-ben (hüvelyenkénti karakterek száma) mért értéke. Arányos térkört is beállíthat.
	Beállítások (az alapértelmezés félkövérrrel szedve): 10cpi (10 cpi) , 12cpi (12 cpi), 15cpi (15 cpi), Prop. (Részleges)
Condensed (Keskenyített)	Ezzel a paranccsal kapcsolható be- vagy ki a keskenyített nyomtatás.
	Beállítások (az alapértelmezés félkövérrrel szedve): Off (Ki) , On (Be)
T.Margin (Felső margó)	Ezzel a paranccsal állítható be az oldal felső széle és az első nyomtatott sor betűvonalára közötti távolság. Ez a távolság hüvelykben értendő. Minél kisebb az értéke, annál közelebb lesz a nyomtatott sor az oldal felső széléhez.
	Beállítások (az alapértelmezés félkövérrrel szedve): 0,40 ... 0.50 ... 1,50" 0,05-hüvelykes lépésekkel
Text (Szöveg)	Ezzel a paranccsal állítható be az oldal sorokban mért hosszúsága. Ennél a beállításnál a sor feltételezett mérete 1 pica (1/6 hüvelyk). Az <i>Orientation</i> (Tájolás), a <i>Page Size</i> (Oldalméret) vagy a <i>T.Margin</i> (Felső margó) beállítás megváltoztatásakor az oldal hosszúsága az egyes papírméreteknél megfelelő alapértékre áll vissza.
	Beállítások (az alapértelmezés félkövérrrel szedve): 1 ... 66 Lines (Vonalak)
CGTable (Karaktergen. tábla)	A karaktergenerátor (CG) táblázatával választhatja ki a grafikus karakterek, illetve a dőlt karakterek táblázatát. A grafikus táblázat a következő elemek nyomtatásához szükséges grafikus karaktereket tartalmazza: vonalak, sarkok, mintázatos területek, nemzetközi karakterek, görög karakterek, matematikai szimbólumok. Az <i>Italic</i> beállítás választásakor a karaktértáblázat felső része dőlt karaktereket tartalmaz.
	Beállítások (az alapértelmezés félkövérrrel szedve): PcUSA , Italic, PcMultilin, PcPortugue, PcCanFrenc, PcNordic, PcTurkish2, Pclcelandic, PcE.Europe, BpBRASCI, BpAbicomp, Roman-8, PcEur858, ISO Latin1, 8859-15 ISO, PcSI437, PcTurkish1, 8859-9 ISO, Mazowia, CodeMJK, PcGk437, PcGk851, PcGk869, 8859-7 ISO, PcCy855, PcCy866, PcUkr866, Pclit771, Bulgarian, Hebrew7, Hebrew8, PcHe862, PcAr864, PcAr864Ara, PcAr720, Pclit774, Estonia, ISO Latin2, Pclat866
Country (Ország)	Ezzel a paranccsal lehet választani tizenöt nemzetközi szimbólumkészlet közül. Az egyes országok szimbólumkészletének karaktermintáit a <i>Betűtípus útmutató</i> találja.
	Beállítások (az alapértelmezés félkövérrrel szedve): USA , France (Franciaország), Germany (Németország), UK (Egyesült Királyság), Denmark (Dánia), Sweden (Svédország), Italy (Olaszország), Spain1 (Spanyolország1), Japan (Japán), Norway (Norvégia), Denmark2 (Dánia2), Spain2 (Spanyolország2), LatinAmeric (Latin-Amerika), Korea, Legal

Ismerkedés a nyomtatóval

Elem	Magyarázat
Auto CR (Autom. kocs vissza)	<p>Ezzel a paranccsal határozható meg, hogy a nyomtató végrehajt-e kocs vissza/soremelés (CR-LF) műveletet, amikor a nyomtatási pozíció a jobb margón kívülre kerül. Az Off (Ki) beállítás megadásakor a nyomtató nem nyomtat egyetlen karaktert sem a jobb margón túl, és nem hajt végre sortörést, amíg nem észlel „kocs vissza” karaktert. A legtöbb alkalmazás automatikusan kezeli ezt a szolgáltatást.</p> <p>Beállítások (az alapértelmezés félkövérről szedve): On (Be), Off (Ki)</p>
Auto LF (Automatikus soremelés)	<p>Az Off (Ki) beállítás választásakor a nyomtató nem küld automatikus soremelési (LF) parancsot a „kocs vissza” (CR) parancsokkal. Az On (Be) beállításnál minden „kocs vissza” parancshoz soremelés is tartozik. Ha a nyomtatott szöveg sorai fedik egymást, válassza az On (Be) beállítást.</p> <p>Beállítások (az alapértelmezés félkövérről szedve): Off (Ki), On (Be)</p>
Bit Image (Bitkép)	<p>A nyomtató a grafikák fedettségét is emulálja a nyomtatási parancsokkal. A Dark (Sötét) beállítás magas fedettségi értéket, a Light (Világos) pedig alacsony fedettségi értéket jelent.</p> <p>A BarCode (Vonalkód) beállítás választásakor a nyomtató vonalkóddá alakítja a bitképeket, és automatikusan kitölti a pontok közötti függőleges hézagokat. Ez folytonos függőleges vonalakat eredményez, amelyeket a vonalkódozók le tudnak olvasni. Ez az üzemmód csökkenti a nyomtatott kép méretét, és esetenként bizonyos mértékű torzítás is tapasztalható a bitképek nyomtatásakor.</p> <p>Beállítások (az alapértelmezés félkövérről szedve): Dark (Sötét), Light (Világos), BarCode (Vonalkód)</p>
ZeroChar (Nulla karakter)	<p>Ezzel a paranccsal határozható meg, hogy a nyomtató nyomtat-e perjelet a nulla karakterekhez.</p> <p>Beállítások (az alapértelmezés félkövérről szedve): 0, (vagy nulla karakter perjellel)</p>

FX Menu (FX-menü)

Elem	Magyarázat
Font (Betűtípus)	<p>Ezzel a paranccsal választható ki a betűkészlet.</p> <p>Beállítások (az alapértelmezés félkövérről szedve): Courier, Prestige, Roman, Sans serif, Script, Orator S, OCR A, OCR B</p>
Pitch (Betűköz)	<p>Ezzel a paranccsal adható meg a rögzített sorközű betűkészlet sorközének (függőleges térközének) cpi-ben (hüvelyenkénti karakterek száma) mért értéke. Arányos térközt is beállíthat.</p> <p>Beállítások (az alapértelmezés félkövérről szedve): 10cpi (10 cpi), 12cpi (12 cpi), 15cpi (15 cpi), Prop. (Részleges)</p>
Condensed (Keskenyített)	<p>Ezzel a paranccsal kapcsolható be- vagy ki a keskenyített nyomtatás.</p> <p>Beállítások (az alapértelmezés félkövérről szedve): Off (Ki), On (Be)</p>

Ismerkedés a nyomtatóval

Elem	Magyarázat
T.Margin (Felső margó)	Ezzel a paranccsal állítható be az oldal felső széle és az első nyomtatott sor betűvonalá közötti távolság. Ez a távolság hüvelykben értendő. Minél kisebb az értéke, annál közelebb lesz a nyomtatott sor az oldal felső széléhez.
	Beállítások (az alapértelmezés félkövérről szedve): 0,40 ... 0.50 ... 1,50" 0,05-hüvelykes lépésekkel
Text (Szöveg)	Ezzel a paranccsal állítható be az oldal sorokban mért hosszúsága. Ennél a beállításnál a sor feltételezett mérete 1 pica (1/6 hüvelyk). Az <code>Orientation</code> (Tájolás), a <code>Page Size</code> (Oldalméret) vagy a <code>T.Margin</code> (Felső margó) beállítás megváltoztatásakor az oldal hosszúsága az egyes papírméreteknél megfelelő alapértékre áll vissza.
	Beállítások (az alapértelmezés félkövérről szedve): 1 ... 66 Lines (Vonalak)
CGTable (Karaktergen. tábla)	A karaktergenerátor (CG) táblázatával választhatja ki a grafikus karakterek, illetve a dőlt karakterek táblázatát. A grafikus táblázat a következő elemek nyomtatásához szükséges grafikus karaktereket tartalmazza: vonalak, sarkok, mintázatos területek, nemzetközi karakterek, görög karakterek, matematikai szimbólumok. Az <code>Italic</code> beállítás választásakor a karaktértáblázat felső része dőlt karaktereket tartalmaz.
	Beállítások (az alapértelmezés félkövérről szedve): PcUSA , <code>Italic</code> , <code>PcMultilin</code> , <code>PcPortugue</code> , <code>PcCanFrenc</code> , <code>PcNordic</code> , <code>PcTurkish2</code> , <code>PcIcelandic</code> , <code>PcE.Europe</code> , <code>BpBRASCI</code> , <code>BpAbicomp</code> , <code>Roman-8</code> , <code>PcEur858</code> , <code>ISO Latin1</code> , <code>8859-15 ISO</code>
Country (Ország)	Ezzel a paranccsal lehet választani tizenöt nemzetközi szimbólumkészlet közül. Az egyes országok szimbólumkészletének karaktermintáit a <i>Betűtípus útmutató</i> találja.
	Beállítások (az alapértelmezés félkövérről szedve): USA , <code>France</code> (Franciaország), <code>Germany</code> (Németország), <code>UK</code> (Egyesült Királyság), <code>Denmark</code> (Dánia), <code>Sweden</code> (Svédország), <code>Italy</code> (Olaszország), <code>Spain1</code> (Spanyolország1), <code>Japan</code> (Japán), <code>Norway</code> (Norvégia), <code>Denmark2</code> (Dánia2), <code>Spain2</code> (Spanyolország2), <code>LatinAmeric</code> (Latin-Amerika)
Auto CR (Autom. kocs vissza)	Ezzel a paranccsal határozható meg, hogy a nyomtató végrehajt-e kocs vissza/soremelés (CR-LF) műveletet, amikor a nyomtatási pozíció a jobb margón kívülre kerül. Az <code>Off</code> (Ki) beállítás megadásakor a nyomtató nem nyomtat egyetlen karaktert sem a jobb margón túl, és nem hajt végre sortörést, amíg nem észlel „kocs vissza” karaktert. A legtöbb alkalmazás automatikusan kezeli ezt a szolgáltatást.
	Beállítások (az alapértelmezés félkövérről szedve): On (Be), <code>Off</code> (Ki)
Auto LF (Automatikus soremelés)	Az <code>Off</code> (Ki) beállítás választásakor a nyomtató nem küld automatikus soremelési (LF) parancsot a „kocs vissza” (CR) parancsokkal. Az <code>On</code> (Be) beállításnál minden „kocs vissza” parancshoz soremelés is tartozik. Ha a nyomtatott szöveg sorai fedik egymást, válassza az <code>On</code> (Be) beállítást.
	Beállítások (az alapértelmezés félkövérről szedve): Off (Ki), <code>On</code> (Be)

Ismerkedés a nyomtatóval

Elem	Magyarázat
Bit Image (Bitkép)	A nyomtató a grafikák fedettségét is emulálja a nyomtatási parancsokkal. A Dark (Sötét) beállítás magas fedettségi értéket, a Light (Világos) pedig alacsony fedettségi értéket jelent.
	A BarCode (Vonalkód) beállítás választásakor a nyomtató vonalkóddá alakítja a bitképeket, és automatikusan kitölti a pontok közötti függőleges hézagokat. Ez folytonos függőleges vonalakat eredményez, amelyeket a vonalkóddolvasók le tudnak olvasni. Ez az üzemmód csökkenti a nyomtatott kép méretét, és esetenként bizonyos mértékű torzítás is tapasztalható a bitképek nyomtatásakor.
	Beállítások (az alapértelmezés félkövérrrel szedve): Dark (Sötét), Light (Világos), BarCode (Vonalkód)
ZeroChar (Nulla karakter)	Ezzel a paranccsal határozható meg, hogy a nyomtató nyomtat-e perjelet a nulla karakterekhez.
	Beállítások (az alapértelmezés félkövérrrel szedve): 0 , (vagy nulla karakter perjellel)

I239X Menu (I239X menü)

Elem	Magyarázat
Font (Betűtípus)	Ezzel a paranccsal választható ki a betűkészlet.
	Beállítások (az alapértelmezés félkövérrrel szedve): Courier, Prestige, Gothic, Orator, Script, Presentor, Sans serif
Pitch (Betűköz)	Ezzel a paranccsal adható meg a rögzített sorközű betűkészlet sorközének (függőleges térközének) cpi-ben (hüvelyenkénti karakterek száma) mért értéke. Arányos térközt is beállíthat.
	Beállítások (az alapértelmezés félkövérrrel szedve): 10cpi (10 cpi), 12cpi (12 cpi), 15cpi (15 cpi), 17cpi (17 cpi), 20cpi (20 cpi), 24cpi (24 cpi), Prop. (Részleges)
Code Page (Kódlap)	Válassza ki a karaktertáblákat. A karaktertáblák a különböző nyelvekben használatos karaktereket és szimbólumokat tartalmazzák. A nyomtató a megadott karaktertábla alapján nyomtatja ki a szöveget.
	Beállítások (az alapértelmezés félkövérrrel szedve): 437, 850, 858, 860, 863, 865
T.Margin (Felső margó)	Ezzel a paranccsal állítható be az oldal felső széle és az első nyomtatott sor betűvonalá közötti távolság. Ez a távolság hüvelykben értendő. Minél kisebb az értéke, annál közelebb lesz a nyomtatott sor az oldal felső széléhez.
	Beállítások (az alapértelmezés félkövérrrel szedve): 0,30 ... 0.40 ... 1,50" 0,05-hüvelykes lépésekkel
Text (Szöveg)	Ezzel a paranccsal állítható be az oldal sorokban mért hosszúsága. Ennél a beállításnál a sor feltételezett mérete 1 pica (1/6 hüvelyk). Az Orientation (Tájolás) , a Page Size (Oldalméret) vagy a T.Margin (Felső margó) beállítás megváltoztatásakor az oldal hosszúsága az egyes papírméreteknél megfelelő alapértékre áll vissza.
	Beállítások (az alapértelmezés félkövérrrel szedve): 1 ... 67 Lines (Vonalak)

Ismerkedés a nyomtatóval

Elem	Magyarázat
Auto CR (Autom. kocsi vissza)	Ezzel a paranccsal határozható meg, hogy a nyomtató végrehajt-e kocsi vissza/soremelés (CR-LF) műveletet, amikor a nyomtatási pozíció a jobb margón kívülre kerül. Az Off (Ki) beállítás megadásakor a nyomtató nem nyomtat egyetlen karaktert sem a jobb margón túl, és nem hajt végre sortörést, amíg nem észlel „kocsi vissza” karaktert. A legtöbb alkalmazás automatikusan kezeli ezt a szolgáltatást.
	Beállítások (az alapértelmezés félkövérrrel szedve): Off (Ki) , On (Be)
Auto LF (Automatikus soremelés)	Az Off (Ki) beállítás választásakor a nyomtató nem küld automatikus soremelési (LF) parancsot a „kocsi vissza” (CR) parancsokkal. Az On (Be) beállításnál minden „kocsi vissza” parancshoz soremelés is tartozik. Ha a nyomtatott szöveg sorai fedik egymást, válassza az On (Be) beállítást.
	Beállítások (az alapértelmezés félkövérrrel szedve): Off (Ki) , On (Be)
Alt. Graphics (Alt. Grafika)	A paranccsal a képhelyettesítés kapcsolható be vagy ki.
	Beállítások (az alapértelmezés félkövérrrel szedve): Off (Ki) , On (Be)
Bit Image (Bitkép)	A nyomtató a grafikák fedettségét is emulálja a nyomtatási parancsokkal. A Dark (Sötét) beállítás magas fedettségi értéket, a Light (Világos) pedig alacsony fedettségi értéket jelent.
	Beállítások (az alapértelmezés félkövérrrel szedve): Dark (Sötét) , Light (Világos)
ZeroChar (Nulla karakter)	Ezzel a paranccsal határozható meg, hogy a nyomtató nyomtat-e perjelet a nulla karakterekhez.
	Beállítások (az alapértelmezés félkövérrrel szedve): 0 , (vagy nulla karakter perjellel)
CharacterSet (Karakterkészlet)	Ezzel a paranccsal választható ki az 1. vagy a 2. karaktertábla.
	Beállítások (az alapértelmezés félkövérrrel szedve): 1, 2

Ismerkedés a nyomtatóval

Admin Settings (Rendszergazda beáll.)

Megjegyzés:

- A jelszót a *EpsonNet Config* eszközzel is beállíthatja egy webböngészőben, ehhez válassza a **Network Administrator > Administrator > Password** elemeket.
- Adja meg a rendszergazda jelszavát az Admin Settings (Rendszergazda beáll.) menü megnyitásához AL-M320DN/AL-M310DN esetén.
- A jelszó alapértelmezés szerint nincs beállítva. AL-M320DN/AL-M310DN esetén a folytatáshoz nyomja meg az **OK** gombot, amikor az Admin Password (Rendszergazda-jelszó) megadása szükséges.
- Ha elfelejti a jelszavát, forduljon a forgalmazójához. Felhívjuk a figyelmét, hogy a jelszó inicializálása után a nyomtatóban tárolt beállítások és adatok törlődnek. A környezetétől függően lehet, hogy bizonyos beállításokat, például a hálózati beállításokat újra be kell majd állítania. Azt tanácsoljuk, hogy jegyezze fel a szükséges adatokat és beállításokat, vagy készítsen róluk biztonsági másolatot.

Password Config Menu (Jelszó beáll. menü)

Elem	Magyarázat
Change Password (Jelszó módosítása)	<p>Meghatározza a rendszergazda jelszavát. Először írja be a régi jelszót, utána pedig írja be az új jelszót kétszer.</p> <p>Ha a jelszót a AL-M320DN/AL-M310DN LCD paneljén kívánja beállítani, a ▲ Fel vagy ▼ Le gombokkal válassza ki a karaktereket, majd a ▶ Jobb gomb megnyomásával erősítse meg. Miután minden karakter meg van adva, nyomja meg az OK gombot.</p> <p>Beállítások: (legfeljebb 20 karakter)</p> <p>Megjegyzés: A következő karakterek és szóközjelek használhatók. 0123456789abcdefghijklmnopqrstuvwxyzABCDEFGHIJKLMNOPQRSTUVWXYZ !"#\$%&'()*+,-./:;<=>?@^_`{ }~</p>
Limitation (Korlátozás)	<p>Ha Interface (Interfész) van kiválasztva, az interfész beállításainak módosításához meg kell adnia a jelszót. Ha Config (Konfig.) van kiválasztva, az ön által konfigurált elemek módosításához meg kell adnia a jelszót.</p> <p>Megjegyzés: Az elem beállításait nem változtathatja a <i>EpsonNet Config</i> eszközzel egy webböngészőben.</p> <p>Beállítások (az alapértelmezés félkövérrrel szedve): Disable (Letiltás), Interface (Interfész), Config (Konfig.), All (Mind)</p>

Init SelectType (SelectType Inicializ.)

Elem	Magyarázat
Init All SelectType (Mind. SelectType inic.)	<p>Ha AL-M320DN/AL-M310DN esetén Yes (Unprinted data is deleted) (Igen (A ki n. nyomt. adatok törlődnek)) beállítás van kiválasztva, a kezelőpanel összes beállítása visszaáll a gyári beállításokra.</p> <p>Megjegyzés: Ezt a <i>EpsonNet Config</i> eszközzel is elvégezheti egy webböngészőben, ehhez válassza az Network Administrator > Administrator > Default Settings elemeket.</p>

Ismerkedés a nyomtatóval

Bookmark Menu (Könyvjelző menü) (AL-M320DN/AL-M310DN)

A könyvjelző menü az **OK** gomb megnyomásakor jelenik meg, ha az LCD panel tartalmazza a Ready (Üzemkész) üzenetet.

A könyvjelző menüben a könyvjelzővel ellátott elemek kerülnek listázásra, és ezek közül választhat egyet. A következő menük kerülnek a könyvjelzők közé alapértelmezésben.

- Reset Menu (Alaphelyzet menü)
- MP Tray Size (TC-tálca mérete)
- System Information (Rendszerinformáció)

Ha egy könyvjelzővel ellátott menüt más menüvel kíván helyettesíteni, jelenítse meg a hozzáadni kívánt menüt, majd nyomja meg az **OK** gombot több mint két másodpercre.

Megjegyzés:

A könyvjelzőként regisztrálható menük száma 3.

Papír betöltése

Papír betöltése

A használható papír és kapacitás

Mivel az egyes gyártók egy adott márkájú vagy típusú papír minőségét bármikor megváltoztathatják, az Epson semmilyen papírtípus minőségéért nem vállal felelősséget. Mielőtt nagyobb mennyiségben vásárol papírt, vagy nagy mennyiségben nyomtatni kezd, mindig nyomtasson tesztoldalakat.

Papírtípus	Papírméret	Betöltési kapacitás vagy papírmagasság			Kétoldalas (automatikus)
		MP (többfunkciós) tálca	1. papírkazetta	2. *1/3. *1 papírkazetta	
Sima Újrafelhasznált Előnyomott Speciális	A4, A5 Portrait ^{*2} , B5, Letter (LT), Half Letter (HLT) ^{*2} , Legal (LGL) ^{*3} , Government Letter (GLT), Government Legal (GLG) ^{*3} , Executive (EXE), F4 ^{*3}	100 lap	250 lap	250 lap	✓
	A5 Landscape, A6	100 lap	250 lap	250 lap	-
	Saját (CTM) vagy User Defined Size (Felhasználó által megadott méret)				
	Szélesség : 70 – 216 mm Hosszúság ^{*4} : 148 – 365 mm	16,5 mm	-	-	-
	Szélesség : 105 – 216 mm Hosszúság ^{*4} : 148 – 365 mm	-	27,5 mm	27,5 mm	-
Félvastag Színes Fejléces papír Speciális	A4, A5 Portrait ^{*2} , B5, Letter (LT), Half Letter (HLT) ^{*2} , Legal (LGL), Government Letter (GLT), Government Legal (GLG), Executive (EXE), F4	16,5 mm	27,5 mm	27,5 mm	✓
	A5 Landscape, A6	16,5 mm	27,5 mm	27,5 mm	-
	Saját (CTM) vagy User Defined Size (Felhasználó által megadott méret)				
	Szélesség : 70 – 216 mm Hosszúság ^{*4} : 148 – 365 mm	5 lap	-	-	-
	Szélesség : 105 – 216 mm Hosszúság ^{*4} : 148 – 365 mm	-	27,5 mm	27,5 mm	-

Papír betöltése

Papírtípus	Papírméret	Betöltési kapacitás vagy papírmagasság			Kétoldalas (automatikus)
		MP (többfunkciós) tálca	1. papírkazetta	2. *1/3. *1 papírkazetta	
Vastag Extra-Thick Speciális	A4, A5 Portrait ^{*2} , B5, Letter (LT), Half Letter (HLT) ^{*2} , Legal (LGL), Government Letter (GLT), Government Legal (GLG), Executive (EXE), F4	5 lap	5 lap	5 lap	✓
	A5 Landscape, A6	5 lap	5 lap	5 lap	-
	Saját (CTM) vagy User Defined Size (Felhasználó által megadott méret)				
	Szélesség : 70 – 216 mm Hosszúság ^{*4} : 148 – 365 mm	5 lap	-	-	-
	Szélesség : 105 – 216 mm Hosszúság ^{*4} : 148 – 365 mm	-	5 lap	5 lap	-
Super-Thick Speciális	A4, A5 Portrait ^{*2} , B5, Letter (LT), Half Letter (HLT) ^{*2} , Legal (LGL), Government Letter (GLT), Government Legal (GLG), Executive (EXE), F4	5 lap	-	-	-
	A5 Landscape, A6	5 lap	-	-	-
Borítékok	C5, C6, C10, DL, Monarch (Mon)	5 lap	-	-	-
Fóliák	A4, Letter (LT)	1 lap	-	-	-
Címkék	A4, Letter (LT)	1 lap	-	-	-

*1 Csak AL-M320DN/AL-M310DN

*2 Kétoldalas nyomtatás nem végezhető, ha a papír rostjai merőlegesen a betöltés irányára.

*3 Betöltéskor tartsa kezével a papír elülső élét.

*4 297 mm-nél hosszabb papír betöltése esetén tartsa kezével a papír elülső élét.

Megjegyzés:

- Lehet, hogy bizonyos típusú és minőségű papír nem tölthető be (pl. a rostok iránya, merevség), noha vastagsága a támogatott tartományba esik. Ezek a jellemzők a nyomtatási minőségre is hatással lehetnek.
- Ha nyomtató illesztőprogramjában az Auto Select (Automatikus kiválasztás) értéket választja Paper Source (Papírforrás) beállításként, a nyomtató keresni fog egy papírforrást, amely megfelel a Dokumentumméret beállításban meghatározott papírméretnek, és ezt a papírforrást fogja használni, amíg el nem fogy belőle a papír, ezután automatikusan a következő papírforrásból folytatja a nyomtatást. A nyomtató az automatikus kiválasztás funkcióval sima (80 g/m²) papír esetén akár 850 lapot (AL-M320DN/AL-M310DN), vagy 350 lapot (AL-M220DN) is kinyomtathat folyamatosan.
- A gyűjtőtálca kapacitása sima (80 g/m²) papír esetén 250 lap (standard gyűjtőtálca)
- Folyamatos nyomtatás esetén, például A4-nél kisebb szélességű papírra való nyomtatásnál, a nyomtatási sebesség a körülményektől függően csökkenhet a nyomtató hőmérséklet-korrekciója miatt.
- Ha nedves papírra nyomtat alacsony hőmérsékletű környezetben, a papíron lévő nedvesség elpárolog a festék rögzítése során, ami vízpáraként jelentkezhet a papír kiadásakor. Ha emelkedik a terem hőmérséklete, ez a jelenség megszűnik.

Papír betöltése

Használható papírtípusok és súlyok

Papírtípus	Papírsúly	Megjegyzések
Sima	60 – 90 g/m ²	<ul style="list-style-type: none"> ❑ Ha a papír súlya kisebb, mint 64 g/m², állítsa a papírtípust Thin (Vékony) értékre a kezelőpanelen vagy egy webböngészőben a EpsonNet Config eszközzel, és a nyomtató illesztőprogramjában. A kezelőpanel használatáról lásd: „A kezelőpanel használata” 17. oldal. ❑ Ha a papír 65 – 74 g/m², állítsa be 001 Plain beállítást 1 értékre a Printer Adjust Menu (Nyomtató beáll. menü) menüben. További tudnivalók: „Printer Adjust Menu (Nyomtató beáll. menü)” 112. oldal. ❑ Csak normál hőmérséklet (15 – 25°C) és páratartalom (40 – 60%) mellett használja. A rossz minőségű papírok begyűrődhetnek, rosszabb nyomtatási minőséget vagy más problémát eredményezhetnek.
Újrafelhasznált	60 – 90 g/m ²	
Félvastag	75 – 90 g/m ²	-
Színes	91 – 105 g/m ²	-
Fejléces papír	91 – 105 g/m ²	-
Előnyomott	60 – 90 g/m ²	-
Vastag	106 – 135 g/m ²	Vastag
	136 – 163 g/m ²	Extra-Thick
	164 – 216 g/m ²	Super-Thick
Egyedi	60 – 216 g/m ²	Csak többcélú tálca
	60 – 163 g/m ²	1/2/3. papírkazetta (AL-M320DN/AL-M310DN) 1. papírkazetta (AL-M220DN)

Papír betöltése**Fontos:**

A következő papírok nem használhatók a nyomtatóban. Ezek kárt tehetnek a nyomtatóban, elakadhatnak benne, és rossz minőségű nyomtatást eredményezhetnek:

- Más fekete-fehér lézernyomtatóhoz, színes lézernyomtatóhoz, színes fénymásolóhoz, fekete-fehér fénymásolóhoz és tintasugaras nyomtatóhoz készült papírok
- Minden olyan papír, amelyre előzetesen más fekete-fehér lézernyomtatóval, színes lézernyomtatóval, színes fénymásolóval, fekete-fehér fénymásolóval, tintasugaras vagy hőnyomtatóval nyomtattak
- Nagyon vékony papír (59 g/m² vagy kevesebb), vagy nagyon vastag papír (221 g/m² vagy több)
- Indigós papír, önátírópapír, hőérzékeny papír, nyomásérzékeny papír, savas papír, valamint nagy (160 °C körüli) hőmérsékletre érzékeny tintát alkalmazó papír
- Könnyen leváló címkék, valamint olyan címkék, amelyek nem borítják be teljesen az őket hordozó papírt
- Speciális bevonatos papírok vagy különleges színezett felszínű papírok
- Lyukasztott és perforált papír
- Olyan papír, amelyen ragasztó, tűzőkapocs, papírkapocs vagy ragasztószalag van
- Sztatikus feltöltődésre hajlamos papír
- Nyirkos és nedves papír
- Egyenetlen vastagságú papír
- Különösen vastag vagy vékony papír
- Túl sima vagy túl rücskös felületű papír
- Különböző elő- és hátoldalú papír
- Összehajtott, feltekert, hullámos vagy szakadt papír
- Szabálytalan alakú papír és olyan papír, amelynek nem derékszögűek a sarkai
- Olyan papír, amely rostjai merőlegesek a betöltés irányára

Papír betöltése

Papír betöltése

Papírkazetta

Az opcionális papírkazettába azonos eljárással tölthet be papírt.

Megjegyzés:

AL-M320DN/AL-M310DN esetén figyelmeztető üzenet jelenik meg, ha a kazetta, amely magasabbban van, mint a betöltést végző kazetta (ha a C3 tölt be, akkor a C2 és a C1) nincs behelyezve. Nyomtathat.

Ha azt szeretné, hogy ne jelenjen meg ez az üzenet, állítsa a kezelőpanel **Common Settings (Közös beállítások) > Setup Menu (Beállítás menü) > Cassette Warning (Kazetta-figyelmezt.)** beállítását **Off (Ki)** értékre.

„Setup Menu (Beállítás menü)“ 21. oldal

1 Húzza ki a papírkazettát.

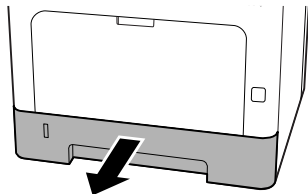

2 Ha a kazettában lévő papíremelő lemez fent van, nyomja le a papíremelő lemezt, amíg a kapocs nem rögzíti.

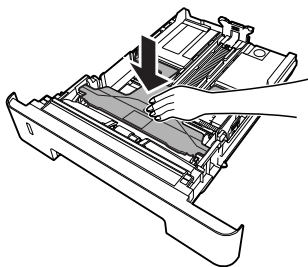

3 Szorítsa össze a gombokat, és csúsztassa el a papírvezetőket úgy, hogy illeszkedjenek a betöltött papírhoz.

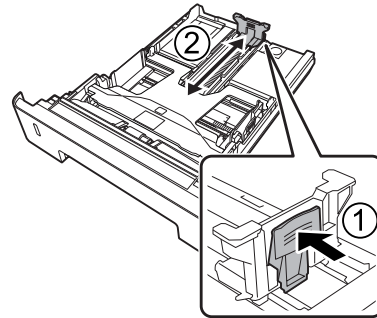

Megjegyzés:

A4 méretnél nagyobb papír esetén nyomja le a kazetta alsó végénél lévő gombot, húzza ki a kazettát, majd helyezze be a papírt.

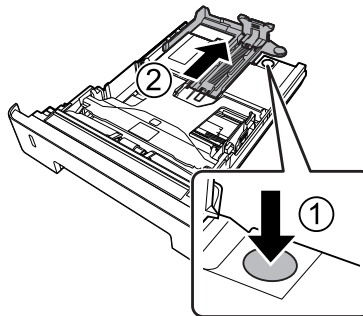

4 Fogja meg és húzza kifelé a papírvezetőket oldalirányban, hogy a betöltendő papírnak megfelelő helyzetbe kerüljenek.

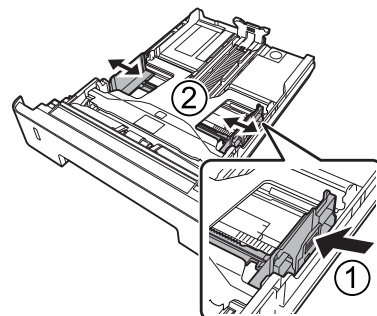

Megjegyzés:

Állítsa be a papírvezetőket a behelyezett papír méretének megfelelően, hogy megelőzze a hibás papírbetöltést, papírelakadást és egyéb hibákat.

Papír betöltése

- 5** Töltsön egy kívánt méretű papírköteget a papírkazetta középső részébe a nyomtatási oldalával lefelé.

Megjegyzés:

- Ügyeljen arra, hogy a határoló jelölésen felül ne helyezzen be papírt. Lásd: „A használható papír és kapacitás“ 41. oldal.
- Ne mozgassa a papírvezetőt, miután behelyezte a papírt; ellenkező esetben lehet, hogy a papír nem töltődik be helyesen.

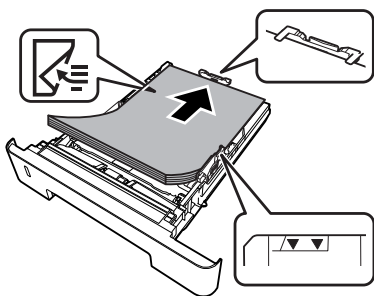

- 6** Tolja be a papírkazettát a nyomtatóba.

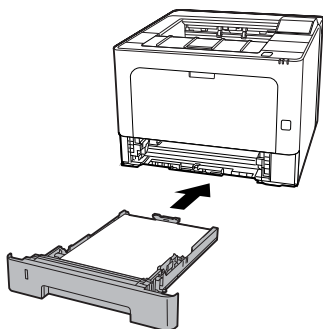

- 7** Húzza ki a papírtartót a papír méretének megfelelően, hogy ki ne csússzon a papír a nyomtatóból.

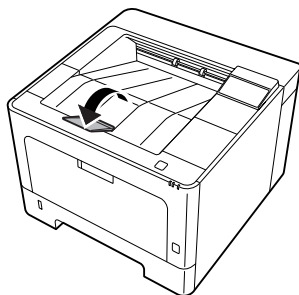

- 8** Állítsa be a papírméretet a papírméret szabályzó tárcsáján (vagy a kezelőpanel Cassettel Size (1. kazetta mérete) beállításával) és a Cassettel Type (1. kazetta típusa) beállítást a behelyezett papír méretének és típusának megfelelően. További tudnivalók: „Tray Menu (Tálca menü)“ 28. oldal.

MP (többfunkciós) tálca**Megjegyzés:**

A borítékok betöltésével kapcsolatban lásd: „Borítékok“ 47. oldal.

- 1** Nyissa ki a többfunkciós tálcat.

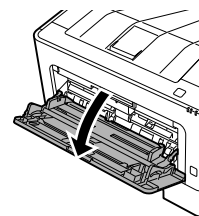

- 2** Húzza ki a többcélú tálca papírtartóját.

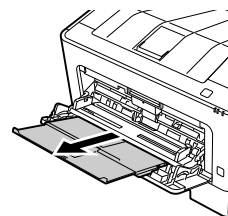

- 3** Állítsa be a papírvezetőket a betöltendő papír méretének megfelelően.

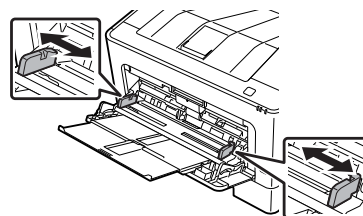
**Megjegyzés:**

Állítsa be a papírvezetőket a behelyezett papír méretének megfelelően, hogy megelőzze a hibás papírbetöltést, papírelakadást vagy egyéb hasonló hibákat.

Papír betöltése

- 4** Helyezzen be egy köteget a kívánt papírból, a nyomtatható oldalával felfelé.

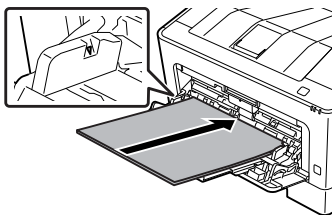
**Megjegyzés:**

Ügyeljen arra, hogy a megjelölt maximális szinten túl ne helyezzen be papírt. Lásd: „A használható papír és kapacitás“ 41. oldal.

- 5** Húzza ki a papírtartót a papír méretének megfelelően, hogy ki ne csússzon a papír a nyomtatóból.

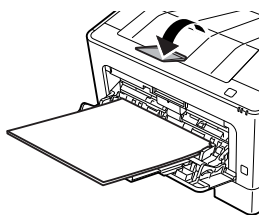
**Megjegyzés:**

A papír opcionális színével felfelé tároló tálcába való kiadásáról lásd: „Paper Output Settings (Kimeneti papírbeállítások)“ 47. oldal.

- 6** Állítsa a kezelőpanel MF Type (TC-típus) beállítását a betöltött papír típusának megfelelő értékre. További tudnivalók: „Tray Menu (Tálca menü)“ 28. oldal.

Paper Output Settings (Kimeneti papírbeállítások)

A kiadott papír tájolása

A nyomtató A5 méretű papírra mindkét (fekvő és álló) tájolással is nyomtathat.

- 1** Állítsa be a papír méretét (fekvő vagy álló) a Tray Menu (Tálca menü) segítségével az alábbi táblázat alapján.

1) A tálcán lévő papír	2) Tray Menu (Tálca menü)
A5 álló	A5 Portrait
A5 fekvő*	A5 Landscape

* Standard tájolás

- 2** Nyissa meg a nyomtató illesztőprogram Main (Fő) lapját, kattintson a Paper Output Settings (Kimeneti papírbeállítások) elemre, majd válassza ki a kimenet tájolásának megfelelő választógombot.

A nyomtatási hordozó kiválasztása és használata

Használhat speciális hordozókat, például borítékokat, vastag papírt, címkéket és fóliákat.

Speciális média betöltése esetén el kell végezni a papírral kapcsolatos beállításokat. Ezek a beállítások a kezelőpanelen lévő Tray Menu (Tálca menü) segítségével (AL-M320DN/AL-M310DN), webböngészőben a EpsonNet Config eszközzel, vagy a nyomtatóillesztő Nyomtatóbeállítások részében (AL-M220DN) is elvégezhetők. Lásd: „Tray Menu (Tálca menü)“ 28. oldal és „A kezelőpanel menüinek elérése (AL-M320DN/AL-M310DN)“ 17. oldal.

Megjegyzés:

Mivel a gyártó bármilyen márkájú vagy típusú hordozó minőségét bármikor megváltoztathatja, az Epson semelyik hordozótípusra sem vállal garanciát. Mielőtt nagyobb mennyiségben vásárolna valamelyik hordozóból, vagy nagy mennyiségben nyomtatni kezdene, mindig nyomtasson tesztoldalakat.

Borítékok

Használható borítékok

- Ragasztó vagy ragasztószalag nélküli borítékok

Papír betöltése



Fontos:

Ne használjon ablakos borítékot. A legtöbb ablakos borítékon lévő műanyag megoldvad.

Használható papírforrás

- MP (többfunkciós) tálca

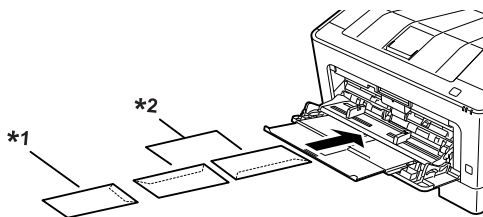

*1 C5, IB5

*2 MON, C10, DL, C6

A nyomtatóillesztő beállításai

A nyomtatóba töltött borítékoktól függően végezze el az alábbi beállításokat.

	A nyomtatóillesztő beállításai
Paper Size (Papírméret)	Lásd „A használható papír és kapacitás” 41. oldal.
Paper Source (Papírforrás)	MP Tray (Többcélú tálca)
Paper Type (Papírtípus)	Envelope (Boríték)

Megjegyzés:

- A borítéktól, a nyomtatási környezettől és a nyomtatási folyamattól függően meggyűrődhetnek a borítékok. Ha sok borítékot nyomtat, végezzen előbb próbanyomatást.
- Boríték használata esetén nem készíthető kétoldalas nyomat.
- Ha a borítékokat nem tölti be a többfunkciós tálcára azonnal a kicsomagolásuk után, akkor előfordulhat, hogy felpúposodnak. Az elakadások elkerülése érdekében az alábbi ábra alapján lapítsa le őket a többfunkciós tálcára való betöltésük előtt.

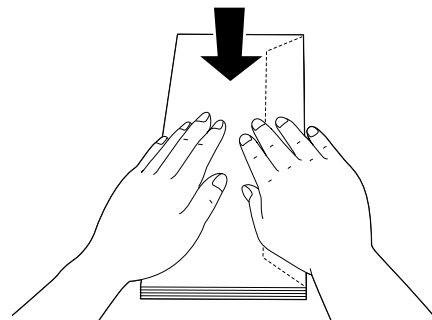

- Ha a borítékok nem töltődnek be helyesen, kevesebb papír behelyezése megoldhatja a problémát.

Egyéb papír

Használhat szupervastag papírt, címkéket és fóliákat. Lásd: „A használható papír és kapacitás” 41. oldal.

Használható papírforrás

- MP (többfunkciós) tálca
A papír betöltéséről lásd: „MP (többfunkciós) tálca” 46. oldal.

A nyomtatóillesztő beállításai

A nyomtatóba töltött papírtól függően végezze el az alábbi beállításokat. Lásd: „A használható papír és kapacitás” 41. oldal.

	A nyomtatóillesztő beállításai
Paper Size (Papírméret)	Lásd „A használható papír és kapacitás” 41. oldal.
Paper Source (Papírforrás)	MP Tray (Többcélú tálca)

Papír betöltése

	A nyomtatóillesztő beállításai
Paper Type (Papírtípus)	Lásd „A használható papír és kapacitás” 41. oldal.

Használható címkék

- Lézernyomtatókhoz vagy normál papíros másolókhöz készült címkék
- Olyan címkék, amelyek teljesen befedik az őket hordozó papírt úgy, hogy nincsenek rések az egyes címkék között.

Megjegyzés:

- A címkétől, a nyomtatási környezettől és a nyomtatási folyamattól függően meggyűrődhetnek a címkék. Ha sok címkét nyomtat, végezzen előbb próbanyomtatást.
- Címke használata esetén nem készíthető kétoldalas nyomtat.
- A címkéket tartalmazó lapokra nyomjon rá egy papírlapot. Ha a papír hozzáragad, ezeket a címkéket ne használja a nyomtatóban.

Egyéni méretű papír**Használható papírforrás**

- MP (többfunkciós) tálca
- Papírkazetták

A nyomtatóillesztő beállításai

A nyomtatóba töltött borítékoktól függően végezze el az alábbi beállításokat.

	A nyomtatóillesztő beállításai
Paper Size (Papírméret)	User Defined Size (Felhasználó által megadott méret)* * A rendelkezésre álló méretekről lásd: „A használható papír és kapacitás” 41. oldal.
Paper Source (Papírforrás)	MP Tray (Többcélú tálca), Cassette 1 (1. kazetta), Cassette 2 (2. kazetta)*, Cassette 3 (3. kazetta)* *Csak AL-M320DN/AL-M310DN

	A nyomtatóillesztő beállításai
Paper Type (Papírtípus)	Lásd „A használható papír és kapacitás” 41. oldal.

Megjegyzés:

- A nem szabványos papírmérettől, a nyomtatási környezettől és a nyomtatási folyamattól függően meggyűrődhet a papír. Ha sok nem szabványos méretű papírra nyomtat, végezzen előbb próbanyomtatást.
- Windows használata esetén nyissa meg a nyomtatóillesztőt, majd válassza a **User Defined Size (Felhasználó által megadott méret)** elemet a **Document Size (Papírméret)** listából a **Main (Fő)** lapon. Az **User Defined Paper Size (Egyéni papírméret)** párbeszédpanelen adja meg a használni kívánt papírnak megfelelő **Paper Width (Papírszélesség)**, **Paper Height (Papírmagasság)** és **Unit (Egység)** beállítás. Ezután kattintson az **OK** gombra, ami az egyéni papírméret mentését eredményezi.
- A nyomtató hálózati megosztásakor nem definiálhat **User Defined Size (Felhasználó által megadott méret)** beállítást a kliens számítógépen.
- Ha a fenti magyarázat alapján nem tudja megnyitni a nyomtató illesztőprogramját, használja a kezelőpanelt (AL-M320DN/AL-M310DN), vagy nyissa meg webböngészőjében a **EpsonNet Config** eszközt, válassza a **Printer Settings (Nyomtató beáll.) > Printing Menu (Nyomtatás menü)** elemet, majd állítsa a **Page Size (Oldalméret)** beállítást **CTM (egyéni)** értékre.

Nyomtatási feladatok

Nyomtatási feladatok

A nyomtatás alapjai

Ez a rész leírja a nyomtatás alapjait a Windows nyomtató illesztőprogramját (**ESC/Page** nyelv) használva példaként. A nyomtatás más támogatott operációs rendszerekkel vagy emulációs nyelvekkel is hasonló módon végezhető.

- 1 Helyezzen be egy köteg papírt.
A rendelkezésre álló papírról lásd: „[A használható papír és kapacitás](#)“ 41. oldal.
A papír papírforrásba történő behelyezéséről lásd: „[Papír betöltése](#)“ 45. oldal.
- 2 Végezze el a megfelelő beállításokat a kezelőpanelen (AL-M320DN/AL-M310DN), a nyomtató illesztőprogramjának Printer Settings (Nyomtatóbeállítások) részében (AL-M220DN), vagy egy webböngészőben a **EpsonNet Config** eszközzel.

A használt papírtól függően a beállítandó elemek eltérhetnek.
Lásd: „[A kezelőpanel használata](#)“ 17. oldal.
Lásd: „[A nyomtatási hordozó kiválasztása és használata](#)“ 47. oldal.
- 3 Kattintson a **Nyomtatás** elemre az éppen használt alkalmazás Fájll menüjében.
- 4 Válassza ki a nyomtatót.
- 5 Kattintson a **Tulajdonságok** vagy **Nyomtatási beállítások** elemre. Megjelenik a nyomtató illesztőprogramjának Main (Fő) képernyője.

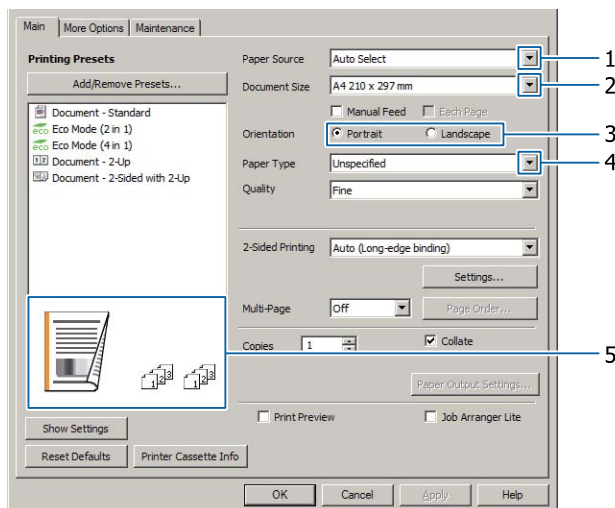

- 6 Végezze el az alábbi táblázatban látható beállításokat:

Elem	Magyarázat
1	Paper Source (Papírforrás)
	Kiválasztja a papírforrást, amelyben a nyomtatáshoz használt papír van töltve.

Nyomatási feladatok

Elem	Magyarázat	
2	Document Size (Papírméret)	Kiválasztja az alkalmazásban beállított papírméretet.
3	Orientation (Írásirány)	Kiválasztja az alkalmazásban beállított tájolást.
4	Paper Type (Papírtípus)	Kiválasztja a papírforrásba töltött nyomtatóanyag típusát.
5	(nyomatási kép)	Megjeleníti a nyomtatási képet.

Megjegyzés:

- Az egyes elemekre vonatkozó súgójának megjelenítéséhez kattintson jobb gombbal az elemre, majd kattintson a nyomtató illesztőprogramjának **Help (Súgó)** elemére.
- A **Main (Fő)** képernyőn elvégezheti a kétoldalas nyomtatás és a leválogatás beállításait is.
- A **More Options (További beállítások)** képernyőn elvégezheti a dokumentum kicsinyítés/nagyítás, vagy a vízjel beállításait. Lásd: „[Speciális funkciók beállítása](#)“ 55. oldal.

7

Az **OK** gombra kattintva zárja be a nyomtató illesztőprogram képernyőjét.

8

A nyomtatás megkezdéséhez kattintson a **Print (Nyomtatás)** parancsra.

A Main (Fő) képernyő beállítása

Ez a képernyő lehetővé teszi a nyomtatás alapvető beállításait, például a papírforrást vagy a papírméretet, és az alapfunkciók beállítását, például a többoldalas vagy kétoldalas nyomtatást.

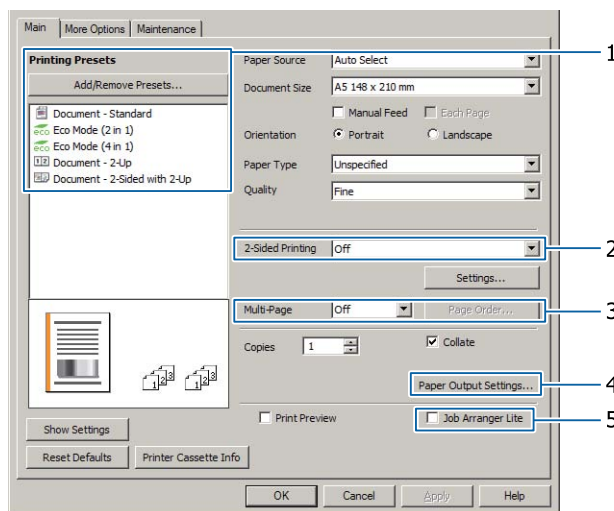

Megjegyzés:

Az illesztőprogram online súgója ismerteti a nyomtató beállításait.

Nyomatási feladatok

Elem	Magyarázat
1	<p>Printing Presets (Nyomatási beállítások)</p> <p>A beállítások, például a Document - 2-Up (Dokumentum - 2 oldal / lap) vagy Document - 2-Sided (Dokumentum - kétoldalas) előbeállítása.</p> <p>A listára felveheti a kívánt nyomtatási beállításokat.</p>
2	<p>2-Sided Printing (Kétoldalas nyomtatás)</p> <p>A lap előlő és hátsó oldalára is nyomtat. A Kicsinyítés/Nagyítás funkcióval kombinálva egy kétoldalas A3 lap kinyomtatható egy A4 méretű lapra.</p> <p>Kattintson a Settings (Beállítások) elemre, és végezze el a Binding Edge (Kötési él), Binding Margin (Kötési margó) és a hajtogatott brosúra beállításokat. Lásd: „Brosúra nyomtatása” 55. oldal.</p>
3	<p>Multi-Page (Több oldal)</p> <p><input type="checkbox"/> Multi-Page (Több oldal):</p> <p>Lehetővé teszi 2 vagy 4 oldal kinyomtatását egy az eredeti dokumentum méretével azonos lapra. 2-Sided Printing (Kétoldalas nyomtatás) is kombinálható ezzel a funkcióval.</p> <p><input type="checkbox"/> Poszter:</p> <p>Készíthet például egy nagy, A2 méretű nyomatot úgy, hogy az A4 oldal adatait kinyomtatja négy A4 lapra, és ezeket összeragasztja.</p> <p>Lásd: „Egyetlen oldal kinyomtatása több lapra (poszternyomtatás)” 56. oldal.</p>
4	<p>Paper Output Settings (Kimeneti papírbeállítások)</p> <p>Kiválasztja a papírkimenet tájolását a fekvő és álló tájolású betöltést egyaránt támogató papírméretekhez. Lásd: „Paper Output Settings (Kimeneti papírbeállítások)” 47. oldal.</p>
5	<p>Job Arranger Lite (Nyomatási feladatrendező Lite)</p> <p>Lehetővé teszi különböző alkalmazások által létrehozott több dokumentum nyomtatását a beállítások rendezésével. Lásd: „Több nyomtatási feladat kinyomtatása egyszerre” 55. oldal.</p>

A More Options (További beállítások) képernyő beállítása

Ez a képernyő lehetővé teszi a biztonságos nyomtatást, kicsinyített, nagyított és sablon szerinti nyomtatást és egyéb beállításokat.

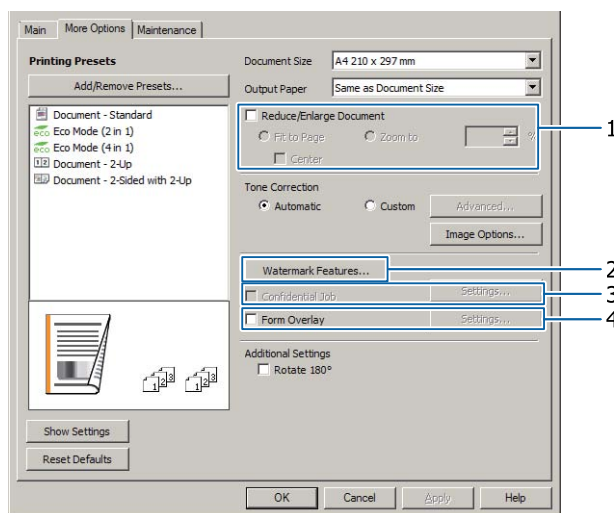

Nyomtatási feladatok

Elem		Magyarázat
1	Reduce/Enlarge Document (Kicsinyítés/Nagyítás)	Ez a funkció lehetővé teszi a kép kicsinyített vagy nagyított kinyomtatását. 2-Sided Printing (Kétoldalas nyomtatás) is kombinálható ezzel a funkcióval.
2	Watermark Features (Vízjel funkciók)	<p>Anti-Copy Pattern (Másolás elleni mintázat)</p> <p>Ez a funkció lehetővé teszi a dokumentumok másolásvédekként történő nyomtatását. Ha egy másolásvédekként dokumentumot próbál másolni, akkor több „Copy” felirat jelenik meg a másolatokon. Ez a funkció a jogosulatlan másolás megelőzésére használható. Bármilyen szöveges kifejezés beállítható.</p> <p>Megjegyzés:</p> <ul style="list-style-type: none"> <input type="checkbox"/> Az Epson nem vállal garanciát a funkció használatából eredő semmilyen információ-kiszivárgásért vagy egyéb károkért. Bizonyos esetekben rejtett betűk jelenhetnek meg. <input type="checkbox"/> A képernyő tónusa túl sötét lehet, és előfordulhat, hogy rejtett betűk nem kerülnek nyomtatásra a képen, vagy nem jelennek meg fénymásolás után. Ez a modelltől, a beállításoktól, a fénymásoló, faxkészülékek, beviteli eszközök (pl.: digitális fényképezőgépek és szkennerek), kimeneti eszközök (pl.: nyomtatók) kombinációjától, a nyomtató beállításaitól, és a fogyóeszközöktől (pl.: toner, papírtípus) függhet. <p>Watermark (Vízjel)</p> <p>Ez a funkció lehetővé teszi szöveg- vagy képalapú vízjel nyomtatását a dokumentumra.</p> <p>Megjegyzés: Legfeljebb tíz eredeti vízjelet jegyezhet be.</p> <p>Header/Footer (Fejléc/Lábléc)</p> <p>Ezzel a funkcióval a dokumentum minden oldalának tetejére vagy aljára rányomtatható a felhasználónév, a számítógépnév, a dátum, az időpont, a dokumentum neve vagy a példányszám.</p>
3	Confidential Job (Titkosított feladat) (csak AL-M320DN/AL-M310DN)	Ez a funkció lehetővé teszi, hogy a nyomtatási feladathoz jelszót rendeljen. A feladatot a jelszó kezelőpanelen történő bevitel után nyomtathatja ki. Lásd: „A Félrevert nyomtatási feladatok funkció használata (AL-M320DN/AL-M310DN)” 58. oldal.
4	Form Overlay (Űrlapsablon)	Ez a funkció lehetővé teszi szabványos űrlap vagy fejléc nyomtatását az eredeti dokumentumokra. Lásd: „Nyomtatás sablonnal” 59. oldal.

Nyomatási feladatok

A Maintenance (Karbantartás) képernyő beállítása

Ez a képernyő lehetővé teszi a Job Arranger Lite (Nyomatási feladatrendező Lite) elindítását, és az Notice Settings (Értesítések beállításai) elvégzését a EPSON Status Monitor eszközben. Részletesebb ismertetést az egyes elemek sűgője tartalmaz.

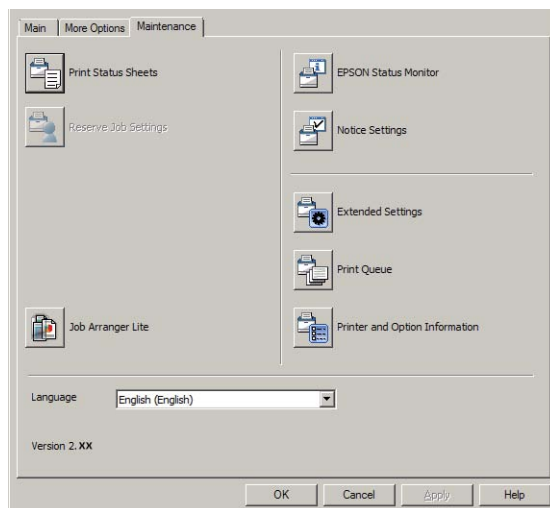

AL-M220DN-felhasználók részére

Ezen a képernyőn elvégezheti a nyomtató kezelőpaneljének Printer Adjust Menu (Nyomtató beáll. menü) beállításait. A menü megnyitásáról lásd: „[Printer Adjust Menu \(Nyomtató beáll. menü\)](#)“ 112. oldal.

Nyomatási feladatok

Speciális funkciók beállítása

A nyomtató illesztőprogram olyan hasznos funkciókat tartalmaz, mint a kétoldalas nyomtatás vagy több oldal nyomtatása papír- és festéktakarékosság céljából, vagy másolás elleni mintázat hozzáadását jogosulatlan másolás megelőzésére.

A fejezetben használt magyarázatok a hagyományos ESC/Page nyomtató-illesztőprogramot használják példaként Windows rendszerben.

Megjegyzés:

- Vannak funkciók, amelyeket más emulációs nyelvet vagy operációs rendszert használó nyomtató illesztőprogramok nem támogatnak.*
- Lehet, hogy ezek a funkciók nem használhatók más beállításokkal (például papírtípus).*

Több nyomtatási feladat kinyomtatása egyszerre

Ez a funkció lehetővé teszi különböző alkalmazások által létrehozott több dokumentum egyidejű kinyomtatását az egyes beállítások, például nyomtatási sorrend, kétoldalas nyomtatás és a nyomtatási elrendezés megszervezésével.

- 1** Kattintson a **Main (Fő)** fülre.
- 2** Jelölje be a **Job Arranger Lite (Nyomtatási feladatrendező Lite)** négyzetet.
- 3** Kattintson az **OK** gombra.

A nyomtatási feladat végrehajtásakor megjelenik a Print Job Arranger képernyő. Adja meg a kívánt beállításokat. További tudnivalók: Print Job Arranger.

Brosúra nyomtatása

Ez a funkció lehetővé teszi az oldalak broszúrába rendezését. Két-két oldal kerül nyomtatásra a papír mindkét oldalára, amely az eredeti nyomtatási adatokkal azonos méretű.

A Reduce/Enlarge Document (Kicsinyítés/Nagyítás) funkcióval kombinálva a kimeneti papírméret is megváltoztatható.

Válasszon kétoldalas nyomtatásra alkalmas papírt. Lásd: „A használható papír és kapacitás” 41. oldal.

Nyomtatás félbehajtható oldalcsomagra

Ez a funkció középen történő tűzésre előkészített broszúrákat nyomtat. Hajtsa az egész dokumentumot félbe, és középen kapcsolja össze a nyomtatásokat. Ez a beállítás kis oldalszámú dokumentumokhoz alkalmas.

Például nyolc oldalnyi A4 méretű dokumentumot nyomtat két lapra. Az egymásra helyezett lapokat félbehajtván egy A5 méretű, nyolcoldalas broszúrákat kap.

- 1** Válassza az **Auto (Long-edge binding)** (**Automatikus (hosszú oldal menti kötés)**) vagy az **Auto (Short-edge binding)** (**Automatikus (rövid oldal menti kötés)**) beállítást a 2-sided Printing listában, és kattintson a **Settings (Beállítások)** elemre.

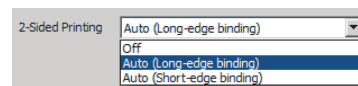

- 2** Jelölje be a **Booklet (Brosúra)** mezőt, és válassza a **Center Binding (Középre kötés)** lehetőséget.
- 3** Az **OK** gombra kattintva zárja be a beállítások párbeszédablakát.
- 4** Nyomtassa ki a dokumentumot, hajtsa félbe, majd tűzze össze az összes lapot.

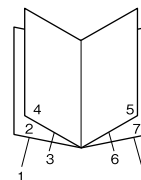

Nyomtatás különálló félbehajtható oldalakra

Ez a funkció oldalsó tűzésre előkészített broszúrákat nyomtat, hajtsa félbe az egyes lapokat, majd tűzze össze a nyomtatásokat oldalról. Ez a beállítás nagy oldalszámú dokumentumokhoz alkalmas.

Nyomatási feladatok

Például kinyomtat 40 oldalnyi A4 méretű dokumentumot, ezután minden lapot félbehajt, amelyeket összetűzve egy 40 oldalas A5 méretű broszúrát kap.

- 1 Válassza az **Auto (Long-edge binding)** (**Automatikus (hosszú oldal menti kötés)**) vagy az **Auto (Short-edge binding)** (**Automatikus (rövid oldal menti kötés)**) beállítást a 2-sided Printing listában, és kattintson a **Settings** (**Beállítások**) elemre.

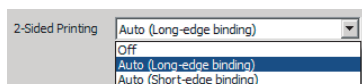

- 2 Jelölje be a **Booklet (Brosúra)** mezőt, és válassza a **Side Binding (Oldalkötés)** lehetőséget.
- 3 Az **OK** gombra kattintva zárja be a beállítások párbeszédablakát.
- 4 Nyomtassa ki a dokumentumot, hajtsa félbe az 5 lapot 5 lapként, helyezze egymásra, majd tűzze össze a lapokat.

Egyetlen oldal kinyomtatása több lapra (poszternyomtatás)

Egyetlen oldal több lapra elosztva is kinyomthatható. A lapokat kinyomtatásuk után összeragasztva egy nagy, poszterszerű nyomtatot hozhat létre.

Példa: Egy A4 méretű adat 4 ív A4 méretű papírlapra történő kinyomtatása (2 x 2 poszter), és a nyomatok összeragasztása által egy megközelítőleg A2 méretű posztert hozhat létre.

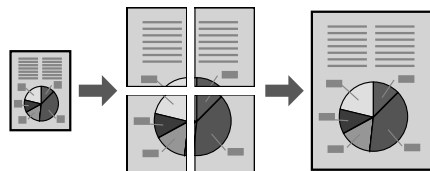

Egy oldalnyi adat kinyomtatása több lapra felosztva (poszternyomtatás)

- 1 Kapcsolja a 2-Sided Printing (Kétoldalas nyomtatás) funkciót Off (Ki) a Main (Fő) lapon.

- 2 A Multi-Page (Több oldal) részben válassza ki az adat felosztásának módját.

2x1 (2 x 1)Poster (Poszter): 2 részre osztja (2 oldalra nyomtat)

2x2 (2 x 2)Poster (Poszter): 4 részre osztja (4 oldalra nyomtat)

3x3 (3 x 3)Poster (Poszter): 9 részre osztja (9 oldalra nyomtat)

4x4 (4 x 4)Poster (Poszter): 16 részre osztja (16 oldalra nyomtat)

Tekintse meg a nyomtatot a Settings (Beállítások) elemre kattintva.

- 3 Ha illesztési jeleket is kíván nyomtatni, válassza a Settings (Beállítások) - Print Cutting Guides (Vágásjelek nyomtatása) lehetőséget, válassza ki valamelyiket, majd kattintson az **OK** gombra.

Overlapping Alignment Marks (Egymást átfedő igazítási jelek): Nyomatási jelek (lásd: „A lapok összeragasztása“ 56. oldal)

Trim Lines (Vágási vonalak): Csak vonalakat nyomtat

- 4 Válassza ki a nyomtatáshoz használt papír forrását és papírméretét, és a többi beállítást.

Végezze el a többi szükséges beállítást.

- 5 Kattintson az **OK** gombra, majd a **Nyomtatás** elemre.

A lapok összeragasztása

Ez a rész a 2x2 (2 x 2)Poster (Poszter) és Overlapping Alignment Marks (Egymást átfedő igazítási jelek) beállításokat használó példán elmagyarázza, hogyan ragaszthatja össze a lapokat. A lapok összeragasztásánál kövesse az alábbi lépéseket.

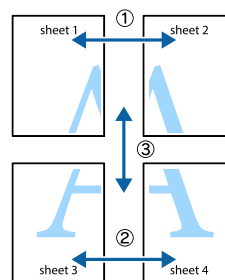

Nyomtatási feladatok

- 1** Vágja el a lapot az Sheet 1 felső és alsó × jelén áthaladó (kék) függőleges vonal mentén.

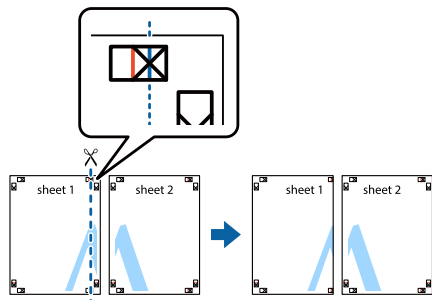

- 2** Fektesse Sheet 1 lapot a Sheet 2 lapra úgy, hogy a × jelek illeszkedjenek. Rögzítse átmenetileg egy a hátlapjára ragasztott szalaggal.

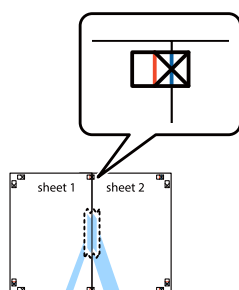

- 3** Vágja el a lapot a × jelek bal oldalát összekötő (piros) függőleges vonal mentén.

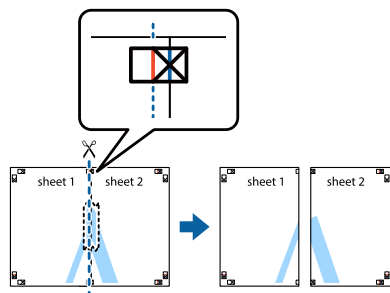

- 4** Ragassza egymáshoz a lapot a hátlapjukra ragasztott szalaggal.

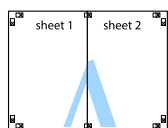

- 5** Ragassza össze a Sheet 3 és Sheet 4 lapot.
Ismételje meg az 1. – 4. lépéseket.

- 6** Vágja el a lapokat a vízszintes vonal mentén, amely összeköti a × jeleket az Sheet 1 és Sheet 2 lapon.

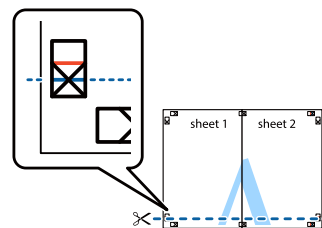

- 7** Fektesse az Sheet 1 és Sheet 2 lapot a Sheet 3 és Sheet 4 lapra úgy, hogy a × jelek illeszkedjenek. Rögzítse átmenetileg egy a hátlapjára ragasztott szalaggal.

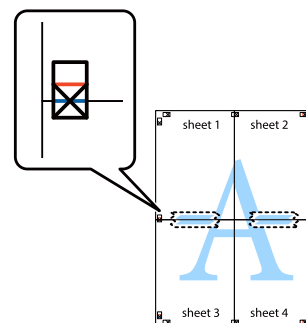

- 8** Vágja el a lapot a × jelek felső oldalát összekötő (piros) vízszintes vonal mentén.

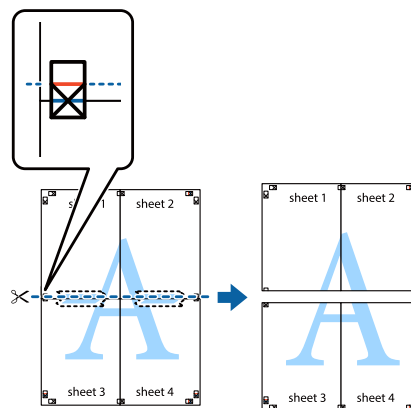

- 9** Ragassza egymáshoz a lapot a hátlapjukra ragasztott szalaggal.

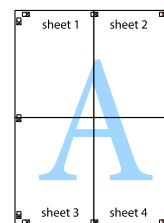

Nyomatási feladatok

10 Vágja le a margókat a külső illesztőjelek mentén.

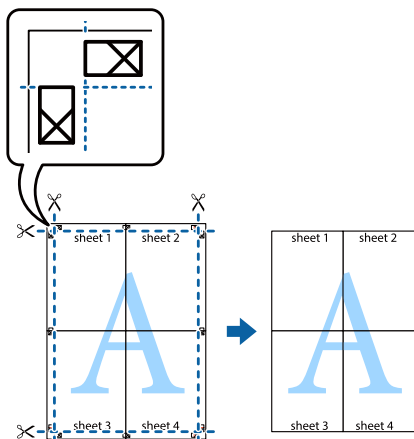

A Félretett nyomtatási feladatok funkció használata (AL-M320DN/AL-M310DN)

Ez a szolgáltatás lehetővé teszi a nyomtatási feladatok tárolását a nyomtató memóriájában, és későbbi kinyomtatásukat közvetlenül a nyomtató kezelőpaneljéről. Megakadályozhatja a nyomtatott dokumentumhoz való illetéktelen hozzáférést a nyomtatási feladathoz való jelszó rendelésével.

Ez a funkció az alábbi memóriát használja.

A nyomtató tárhelye	Leírás
RAM Disk (RAM lemez)	A RAM lemez engedélyezéshez a kezelőpanel RAM Disk (RAM-lemez) beállítását a Normal (Normál) vagy a Maximum értéknek kell választani.

Az alábbi táblázat a funkció beállításait tekinti át.

Beállítás	Leírás
Re-Print Job (Feladat újranyomtatása)	A feladat nyomtatása és tárolása későbbi újranyomtatáshoz. Ugyanazt a nyomtatási feladatot többször is nyomtathatja.
Verify Job (Feladat ellenőrzése)	Kinyomtathat egyetlen példányt a dokumentum tartalmának ellenőrzése céljából. Később nyomtathat több példányt is.

Beállítás	Leírás
Confidential Job (Titkosított feladat)	Rendeljen jelszót nyomtatási feladatához. A feladatot a jelszó kezelőpanelen történő bevitele után nyomtathatja ki. Lásd: „A Confidential Job (Titkosított feladat)” 59. oldal.

A Re-Print Job (Feladat újranyomtatása)/Verify Job (Feladat ellenőrzése) (Quick Print Job (Gyorsnyomtatási feladat) funkció)

Nyomtatási feladat elküldése

- 1 Kattintson a **Maintenance (Karbantartás)** lapra, majd a **Reserve Jobs Settings (Feladat háttértárba mentési beállításai)** elemre. Megjelenik a Reserve Jobs Settings (Feladat háttértárba mentési beállításai) párbeszédpanel.
- 2 Jelölje be a **Reserve Jobs (Félretett nyomtatási feladatok)** mezőt, majd válassza a **Re-Print Job (Feladat újranyomtatása)** vagy a **Verify Job (Feladat ellenőrzése)** lehetőséget.
- 3 A megfelelő szövegmezőkben adja meg a felhasználó és a feladat nevét.
- 4 Kattintson az **OK** gombra.

Nyomtatás a Nyomtatási gyorsmenü használatával

- 1 Ha az LCD kijelzőn a **Ready (Üzenkész)** felirat látható, a kezelőpanel menüinek eléréséhez nyomja meg a ► **Jobbra** gombot.
- 2 A ▼ **Le** gomb ismételt megnyomásával jelenítse meg **Quick Print Job Menu (Gyors nyom. fel. men.)** feliratot az LCD kijelzőn, majd nyomja meg a ► **Jobbra** gombot.
- 3 A ▼ **Le** vagy a ▲ **Fel** gomb használatával jelenítse meg a megfelelő felhasználónevet, majd nyomja meg a ► **Jobbra** gombot.
- 4 A ▼ **Le** vagy a ▲ **Fel** gomb használatával jelenítse meg a megfelelő feladatnevet, majd nyomja meg a ► **Jobbra** gombot.

Nyomatási feladatok

- 5** Nyomja meg a ► **Jobbra** gombot, majd a ▼ **Le** és a ▲ **Fel** gombbal adja meg a példányszámot.

Ha nyomtatás nélkül szeretné törölni a feladatot, jelenítse meg a Delete (Törlés) parancsot az LCD kijelzőn. Ehhez nyomja meg a ▼ **Le** gombot.

- 6** Az adatok kinyomtatásához vagy törléséhez nyomja meg a ► **Jobbra** gombot.

A Confidential Job (Titkosított feladat)

Nyomatási feladat elküldése

- 1** Kattintson a **More Options (További beállítások)** lapra, majd a **Confidential Job (Titkosított feladat)** elemre. Megjelenik a Confidential Job Settings (Bizalmas nyomtatási feladat beállítások) párbeszédpanel.

- 2** A Password (Jelszó) mezőben adjon meg egy négyjegyű számot.

- 3** Szükség esetén adja meg a felhasználó és a feladat nevét.

Megjegyzés:
Az **OK** gomb csak a jelszó megadását követően lesz elérhető.

- 4** Kattintson az **OK** gombra.

Nyomtatás a Titkosított feladat menü használatával

- 1** Ha az LCD kijelzőn a Ready (Üzemkész) felirat látható, a kezelőpanel menüinek eléréséhez nyomja meg a ► **Jobbra** gombot.

- 2** A ▼ **Le** gomb ismételt megnyomásával jelenítse meg ConfidentialJobMenu (Biz. nyom. fel. menü) feliratot az LCD kijelzőn, majd nyomja meg a ► **Jobbra** gombot.

- 3** A ▼ **Le** vagy a ▲ **Fel** gomb használatával jelenítse meg a megfelelő felhasználónevet, majd nyomja meg a ► **Jobbra** gombot.

- 4** Adja meg négyjegyű jelszavát.

A jelszó beírásához a ▼ **Le** vagy ▲ **Fel** gombokkal jelölje ki a soron következő karaktert, és a ► **Jobbra** gombbal rögzítse azt. Miután minden karaktert megadott, nyomja meg a ► **Jobbra** gombot.

Megjegyzés:

Ha a megadott jelszóhoz nem tartozik mentett nyomtatási feladat, az LCD kijelzőn a Wrong Password (Hibás jelszó) felirat olvasható rövid ideig, ezután a nyomtató kilép a kezelőpanel menüiből. Ellenőrizze a jelszó helyességét, és próbálja meg újból végrehajtani a műveletet.

- 5** A ▼ **Le** vagy a ▲ **Fel** gomb használatával jelenítse meg a megfelelő feladatnevet, majd nyomja meg a ► **Jobbra** gombot.

- 6** A Print (Nyomtatás) megjelenítéséhez a ▼ **Le** vagy a ▲ **Fel** gombot használhatja.

A nyomtatási feladat törléséhez jelenítse meg a Delete (Törlés) parancsot az LCD kijelzőn. Ehhez nyomja meg a ▼ **Le** vagy a ▲ **Fel** gombot.

- 7** Az adatok kinyomtatásához vagy törléséhez nyomja meg a ► **Jobbra** gombot.

Nyomtatás sablonnal

Ez a funkció lehetővé teszi dokumentumok a nyomtatóban előre megadott úrlap-sablonokba történő nyomtatását.

Megjegyzés:

- Ez a funkció csak Windows operációs rendszeren használható.
- A jelen utasításokhoz felhasznált alkalmazás a Microsoft WordPad. Ha más alkalmazásból nyomtat, a pontos eljárás némileg eltérhet.

Nyomatási feladatok

Sablon létrehozása

Megjegyzés:

Előzőleg telepítenie kell a EPSON FormOverlayUTL segédprogramot a sablon vagy háttér létrehozásához. A további részletekért lásd: „A szoftver telepítése“ 66. oldal.

Az űrlap adatainak létrehozásához kövesse az alábbi lépéseket.

- 1 Nyissa meg az adatokat, amelyeket az alkalmazás sablonadatokként fog használni.
- 2 Válassza a **Nyomatás** parancsot a Fájl menüből, válassza a **EPSON FormOverlayUTL** elemet, majd kattintson a **Beállítások** elemre.
- 3 A Basic Settings (Alapbeállítások) lap — Form Overlay (Űrlapsablon) — Create Overlay Data (Sablonadatok létrehozása) részében kattintson a **More Settings (További beállítások)** elemre. Megjelenik a Create Form párbeszédpanel.

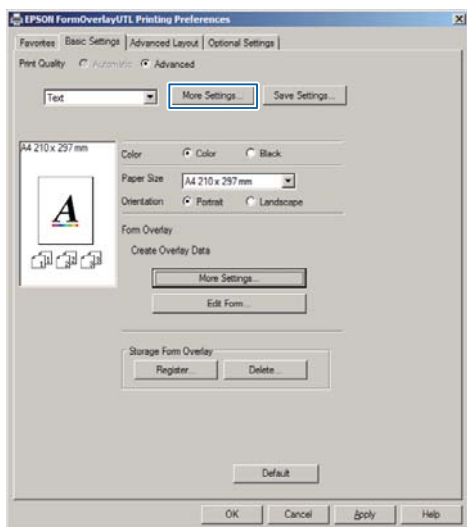

- 4 Írja be az űrlap nevét a Form data (Űrlapadatok) mezőbe, a leírását a Description (Leírás) mezőbe.

Megjegyzés:

A következő 9 karakter nem használható az űrlapok nevében: \ / : * ? " < > |.

- 5 Válassza a **Foreground Document (Dokumentum előterében)** vagy a **Background Document (Dokumentum háttérben)** beállítást attól függően, hogy a sablont a dokumentum tartalma előtt vagy mögött szeretné-e kinyomtatni, majd kattintson az **OK** gombra.

- 6 Állítsa be a többi szükséges beállítást, például a papírméretet, nyomtatási minőséget vagy tájolást.

- 7 Kattintson az **OK** gombra.

- 8 A **Nyomatás** elemre kattintva hozza létre az űrlap adatait.

Megjegyzés:

A létrehozott űrlapsablon adatok beállításának módosításához az 1. és 2. lépés elvégzését, valamint a Basic Settings (Alapbeállítások) lap — Form Overlay (Űrlapsablon) — Create Overlay Data (Sablonadatok létrehozása) beállításainak elvégzése után kattintson az **Edit Form (Űrlap szerkesztése)** elemre.

Sablonnal ellátott dokumentum nyomtatása

- 1 Nyissa meg a dokumentumot, amelyre rá kívánja nyomtatni az űrlap adatait.

- 2 Válassza a **Nyomatás** parancsot a Fájl menüből, válassza ki a nyomtató nevét, majd kattintson a **Beállítások** elemre.

- 3 A More Options (További beállítások) lapon jelölje be a **Form Overlay (Űrlapsablon)** mezőt, majd kattintson a **Settings (Beállítások)** elemre. Megjelenik a Form Selection párbeszédpanel.

- 4 Válasszon ki egy űrlapadatot a Form data (Űrlapadatok) mezőben, válassza ki az **Overlay (Átfedés)** vagy **Underlay (Háttér)** elemet az Layering (Elrendezés) listából, majd kattintson az **OK** gombra.

- 5 Kattintson az **OK** gombra.

Nyomtatási feladatok

- 6** A **Print (Nyomtatás)** elemre kattintva nyomtassa ki az űrlapadatokat tartalmazó dokumentumot.

Színes dokumentumok képtisztaságának a javítása

Szöveg tiszta kinyomtatása feketében

Ha színes dokumentumot nyomtat, a szöveg minősége olvashatóbbá válhat, ha azt feketével nyomtatja.

- 1** Kattintson a **More Options (További beállítások)** lapra, majd az **Image Options (Kép beállítások)** elemre.
- 2** Válassza a **Print Text in Black (Szöveg nyomtatása feketében)** lehetőséget a **Visibility (Láthatóság)** legördülő listában.
- 3** Kattintson az **OK** gombra.

További információkat lásd a nyomtatóillesztő súgójában.

A nyomtató beállításai (csak AL-M220DN)

A nyomtató gyakran használt beállításait, például a **Cassette1 Size** (1. kazetta mérete), **Cassette1 Type** (1. kazetta típusa), **Time Setting** (Idő beállítása) és a **Time to Sleep** (Alvó üzemmód ideje) beállításokat a nyomtató illesztőprogramjának **Printer Settings** (Nyomtatóbeállítások) menüjében végezheti el.

A menü megnyitásáról és a beállítható elemekről lásd: „[A kezelőpanel menüinek elérése \(AL-M320DN/AL-M310DN\)](#)“ 17. oldal.

Megjegyzés:

Egy figyelmeztetés jelenik meg, ha a nyomtató megvásárlása után nem állítja be az időt. Az időt a **Printer Settings (Nyomtatóbeállítások)** használatával állíthatja be.

Energiatakarékosság a mélyalvó mód használatával

A nyomtató mélyalvó módba lépve energiát takaríthat meg.

Könnyen felismerheti, amikor a nyomtató mélyalvó módban van.

AL-M320DN/AL-M310DN:

A **Ébresztés/Alvó mód** gomb világít vagy villog.

AL-M220DN:

A **Üzemkész** jelzőfény villog.

Megjegyzés:

A nyomtatót az alábbi műveletek bármelyikével felébresztheti a mélyalvó módból:

- Nyomja meg a **Ébresztés/Alvó mód** gombot (AL-M320DN/AL-M310DN)
- Nyomja meg bármelyik gombot (AL-M220DN)
- Kapcsolja ki, majd újra be a nyomtatót
- Küldjön nyomtatási feladatot a nyomtatóra

Mélyalvó módba lépés manuálisan (AL-M320DN/AL-M310DN)

Ha azonnal mélyalvó módba kíván lépni, nyomja meg az **Ébresztés/Alvó mód** gombot.

Mélyalvó módba lépés automatikusan

Az alvás idejének beállítása

Alvási idő értékének kiválasztása az Energy Saver Menu (Energiatakarékos menü) segítségével.

Elem	Érték
Time to Sleep(Auto) (Idő alvásig (auto.))	Disable (Letiltás) (alapértelmezés)

Nyomatási feladatok

Elem	Érték
Time to Sleep (Alvó üzemmód ideje)	Alapértelmezés szerint 0 vagy 1 perc, vagy kiválaszthatja a kívánt értéket. Az értékekről lásd: „Energy Saver Menu (Energiatakarékos menü)” 26. oldal.

Heti elalvási terv készítéséről lásd: „Heti elalvási terv készítése” 62. oldal.

A nyomtató működési előzményeiből kiszámított érték (idő) kiválasztása

Elem	Érték
Time to Sleep(Auto) (Idő alvásig (auto.))	Enable (Engedélyezés)
Time to Sleep (Alvó üzemmód ideje)	-

Heti elalvási terv készítéséről lásd: „Heti elalvási terv készítése” 62. oldal.

Heti elalvási terv készítése

Ez a rész bemutat egy heti elalvási tervet.

A beállítási elemekről lásd: „Sleep Schedule Menu” 27. oldal.

A beállítások elvégzésére a EpsonNet Config eszközt használhatja egy webböngészőben. A *Hálózati útmutató* információkat tartalmaz a EpsonNet Config webböngészővel történő eléréséről.

Megjegyzés:

A Time to Sleep (Auto) (Idő alvásig (auto.)), Time to Sleep (Alvó üzemmód ideje) és a Sleep Schedule beállítások megváltoztatása hatással lehet a nyomtató energiafogyasztására, a beégetőmű (az AL-M320DN/AL-M310DN karbantartási egysége), vagy a nyomtató (AL-M220DN) élettartamára.

Példa egy egy napos elalvási tervre:

A beállítás szerint az árnyalt területeknek megfelelő időben a nyomtató azonnal mélyalvó módba lép.

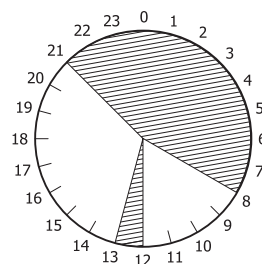

Példa egy egy hetes elalvási tervre:

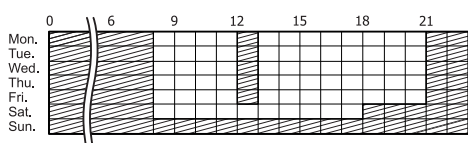

A nyomtató illesztőprogram alapértelmezett beállításainak módosítása (rendszergazdáknak)

Megjegyzés:

- Az alábbi magyarázatok a példához Windows 7 rendszert használnak.
- Kiemelt felhasználó vagy magasabb jogosultság szükséges a nyomtató illesztőprogram alapértelmezett beállításainak a megváltoztatásához.

Az alapértelmezett beállítások módosítása

Nyissa meg a nyomtató-illesztőprogram tulajdonságait a Start - Eszközök és nyomtatók kiválasztásával. A megváltoztatott beállítások lesznek a nyomtatás alapértelmezett beállításai minden alkalmazás számára.

Nyomatási feladatok

Ha azonban az alkalmazásból nyitja meg a beállításokat, a megváltoztatott beállítások csak ideiglenesen érvényesek az adott alkalmazás számára.

Az alapértelmezett beállítások lezárása

A Watermark (Vízjel), Header/Footer (Fejléc/Lábléc) és hasonló funkciók beállításai lezárhatók, hogy a felhasználók ne változtathassák meg ezeket a nyomtató illesztőprogram beállításain keresztül.

- 1 Nyissa meg a nyomtató-illesztőprogram tulajdonságait a Start - Eszközök és nyomtatók kiválasztásával.
- 2 Nyissa meg az Optional Settings (Opcionális beállítások) lapot, kattintson a Driver Settings (Nyomtatóillesztő beállítások) gombra, majd jelölje meg a lezárni kívánt funkciókat.
- 3 Kattintson az OK gombra.

Az EPSON Status Monitor használata

A EPSON Status Monitor megnyitása

EPSON Status Monitor egy számítógépes segédprogram, amely a nyomtatót figyeli, és információkat nyújt annak aktuális állapotáról, így a nyomtató hibáiról, a cserealkatrészek hátralévő élettartamáról vagy a nyomtatás folyamatáról.

A segédprogram telepítéséről lásd: „[A szoftver telepítése](#)“ 66. oldal.

Ha a segédprogram telepítve van, hiba esetén a Simple Status (Egyszerű állapot) üzenet jelenik meg a számítógép képernyőjén. A **Details (Részletek)** gombra kattintva megjelenik a Detailed Status (Részletes állapot) ablak.

Simple Status (Egyszerű állapot):

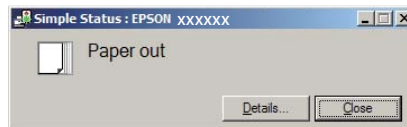

Detailed Status (Részletes állapot):

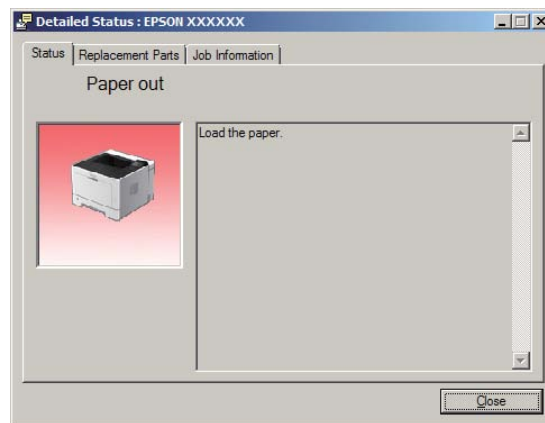

Ha meg kívánja tekinteni a nyomtató jelenlegi állapotát, kattintson az EPSON Status Monitor tálcán lévő ikonjára, majd jelölje ki a nyomtató nevét és az elérni kívánt menüt.

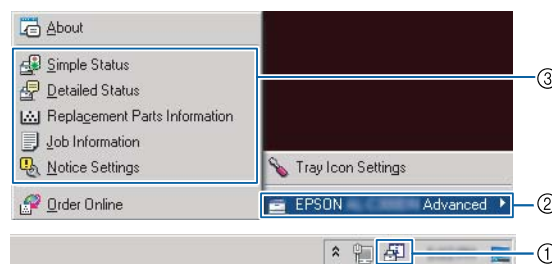

Ha meg kívánja tekinteni a cserealkatrészek hátralévő élettartamát, kattintson a **Replacement Parts Information (Cserealkatrészek adatai)** elemre.

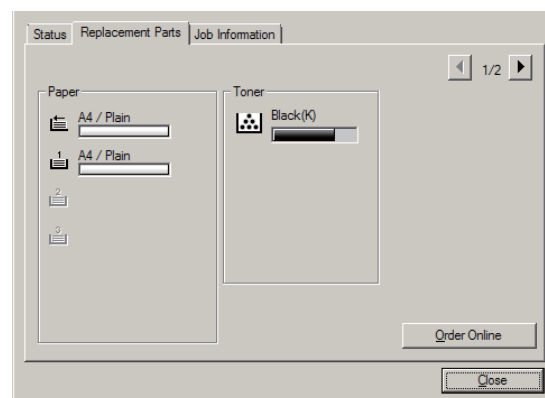

Nyomatási feladatok

Notice Settings (Értesítési beállítások)

A beállítás meghatározza, hogy a nyomtató milyen állapotairól küldjön a segédprogram értesítést.

Megnyitás a tálcáról:

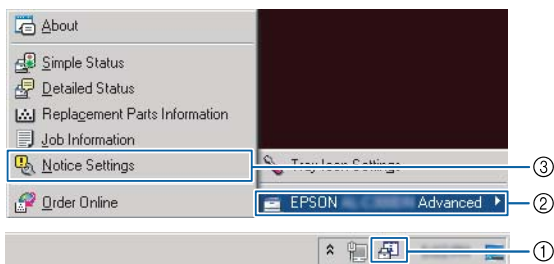

Megnyitás a nyomtatóillesztőből:

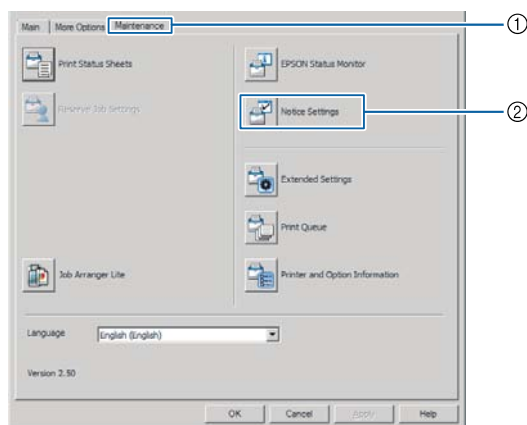

Tray Icon Settings (Tálcaikon beállításai)

Ez a beállítás meghatározza, hogy melyik képernyő nyíljon meg, ha duplán kattint a tálca EPSON Status Monitor ikonjára.

- 1 Kattintson a jobb egérgombbal a tálca ikonjára, majd kattintson a Tray Icon Settings (Tálcaikon beállításai) elemre.

- 2 Állítsa be a nyomtató nevét és a Tray Icon Settings (Tálcaikon beállításai) ablakban megjelenő információkat.

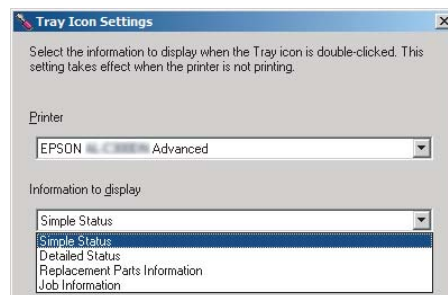

Nyomatási feladat törlése

Ez a rész ismerteti, hogyan törölhet és szakíthat meg egy nyomtatási feladatot a számítógépből vagy a nyomtatón.

A nyomtatón

AL-M320DN/AL-M310DN

A feladat megszakításához kövesse az alábbi lépéseket.

- 1 Nyomja meg a **II** Szüneteltetés/Feloldás gombot.
- 2 A **▼ Le** vagy a **▲ Fel** gomb használatával válassza ki meg a megszakítani kívánt feladat nevét, majd nyomja meg a **OK** gombot.
- 3 A **Cancel Job** (Feladat visszavonása) parancs kiválasztásához használja a **▼ Le** vagy **▲ Fel** gombot, majd nyomja meg az **OK** gombot. A nyomtatás abbamarad.

Megjegyzés:

A 3. lépésben a **Cancel All Jobs** (Minden fel. törlése) parancs kiválasztása megszakítja a nyomtató memóriájában tárolt összes feladatot.

AL-M220DN

Egy feladat törléséhez nyomja le a **Job Cancel** (Feladat visszavonása) gombot a nyomtató kezelőpaneljén.

Nyomtatási feladatok

A számítógépen

Windows esetén

- 1 Kattintson a nyomtató illesztőprogram **Maintenance (Karbantartás)** lapjára, majd kattintson a **Print Queue (Nyomtatási sor)** elemre.
- 2 Kattintson jobb gombbal a visszavonni kívánt feladatra, majd válassza a **Cancel (Mégse)** lehetőséget.

A szoftver eltávolítása és telepítése

A szoftver eltávolítása és telepítése

A szoftver eltávolítása

A szoftvert a frissítése vagy újratelepítése előtt el kell távolítania.

Megjegyzés:

- A nyomtatószoftver eltávolításához adminisztrátori jogosultságokra lehet szüksége.
- Indítsa újra a számítógépet, mielőtt újratelepíti az eltávolított szoftvert.

Ha el szeretné távolítani a nyomtatószoftvert, először csukjon be minden alkalmazást, majd távolítsa el a nyomtatószoftvert a Vezérlőpult alábbi menüjében.

- Program eltávolítása** (Windows 10, Windows 8.1, Windows 8, Windows Server 2012/R2, Windows Server 2016)
- Program és funkciók** (Windows 7, Windows Vista, Windows Server 2008/R2)
- Programok módosítása vagy eltávolítása** (Windows XP vagy Windows Server 2003)

Válassza ki az eltávolítani kívánt nyomtatószoftvert, majd kattintson az alábbi elemre.

- Eltávolítás/Módosítás** (Windows 10, Windows 8.1, Windows 8, Windows 7, Windows Vista, Windows Server 2008/R2, Windows Server 2016)
- Módosítás/Eltávolítás** (Windows XP vagy Windows Server 2003)

Megjegyzés:

A nyomtató illesztőprogram eltávolítása által az EPSON Status Monitor programot is eltávolítja.

Megjegyzés Mac OS felhasználóknak:

- Ha egyszerre kívánja eltávolítani az összes Epson nyomtatót, használja az eltávolítóprogramot. Az eltávolítóprogramot az Epson webhelyéről töltheti le.
<http://www.epson.eu/Support> (Európa)
<http://support.epson.net/> (Európán kívül)
- Az eltávolítóprogram használatához kattintson kétszer az ikonjára, a megjelenő listában jelölje meg az eltávolítani kívánt nyomtatószoftver mezőjét, majd kattintson az **Uninstall (Eltávolítás)** lehetőségre.

A szoftver telepítése

Ha telepíteni vagy újratelepíteni kíván egy szoftvert, amelyet nem telepített az üzembehelyezés során, utólag kiválaszthatja és telepítheti a szoftvert.

Megjegyzés:

- A nyomtatószoftver eltávolításához adminisztrátori jogosultságokra lehet szüksége.
- Indítsa újra a számítógépet, mielőtt újratelepíti az eltávolított szoftvert.

1

Zárjon be minden alkalmazást.

2

Ha az USB-interfészen keresztül kívánja telepíteni a nyomtató illesztőprogramját, húzza ki az USB kábelt a nyomtatóból, és ne csatlakoztassa, amíg erre utasítást nem kap.

3

Nyissa meg az alábbi Epson weboldalt, töltsse le, majd telepítse a nyomtatószoftvert.

<http://www.epson.eu/Support> (Európa)
<http://support.epson.net/> (Európán kívül)

A szoftver eltávolítása és telepítése

Megjegyzés:

- Windows felhasználók: Ha a számítógépnek van lemez meghajtója, a nyomtató illesztőprogramját a nyomtatóhoz mellékelt szoftverlemezzel is telepítheti.*
- Az alábbi Epson weboldalak állnak a Windows felhasználók rendelkezésére az ESC/Page nyomtatóillesztő telepítésére.*
<http://epson.sn/>

A PostScript nyomtató-illesztőprogram telepítése Windows rendszerben

A PostScript üzemmódban történő nyomtatáshoz telepíteni kell a nyomtató-illesztőprogramot. Keresse meg alább azt a portot, amelyhez a nyomtató csatlakoztatva van, és az annak megfelelő szakasz szerint telepítse az illesztőprogramot.

A PostScript nyomtató-illesztőprogram telepítése USB csatlakoztatás esetén

Megjegyzés:

- A nyomtatószoftver Windows rendszerre történő telepítéséhez adminisztrátori jogosultságokra lehet szüksége. Ha problémába ütközik, további információért forduljon a rendszergazdához.*
- A nyomtatószoftver telepítése előtt állítson le minden víruskereső programot.*

- 1** Győződjön meg róla, hogy a nyomtató ki van kapcsolva. Helyezze a nyomtató Software Disc lemezét a lemez meghajtóba.

Megjegyzés:

Ha a számítógép nincs lemez meghajtóval felszerelve, töltsse le az illesztőprogramot az Epson webhelyéről.
<http://www.epson.eu/Support> (Európa)

2

Csatlakoztassa a nyomtatót a számítógéphez egy USB kábellel, majd kapcsolja be a nyomtatót.

Megjegyzés Windows Vista felhasználók számára:

*A Windows illesztőprogram vagy a PostScript illesztőprogram nélkül az „Új hardver” üzenet jelenik meg. Ebben az esetben kattintson az **Kérdezzen később** lehetőségre.*

3

Válassza az **Eszközök és nyomtatók** lehetőséget, és kattintson a **Nyomtató hozzáadása** gombra.

Windows 10 vagy Windows Server 2016 esetén kattintson jobb gombbal a Start gombra, válassza a **Vezérlőpult** elemet, kattintson a **Eszközök és nyomtatók megtekintése** lehetőségre, majd a **Nyomtató hozzáadása** gombra.

Windows 8.1 vagy Windows 8 esetén kattintson jobb gombbal az asztal stílusú képernyő bal alsó sarkára, válassza a **Vezérlőpult** elemet, kattintson az **Eszközök és nyomtatók megtekintése** lehetőségre, majd a **Nyomtató hozzáadása** gombra.

Windows Vista, Windows XP vagy Windows Server 2008/R2 esetében kattintson a **Start** gombra, mutasson a **Nyomtatók és faxok** sorra, majd kattintson a **Nyomtató hozzáadása** sorra a Nyomtatási feladatok menüben.

Windows Server 2003 esetén kattintson a **Start** gombra, mutasson a **Beállítások** sorra, majd kattintson a **Nyomtatók** elemre. Ezután kattintson duplán az **Nyomtató hozzáadása** ikonra.

Megjelenik az Nyomtató hozzáadása varázsló.

4

Válassza a **Helyi nyomtató hozzáadása** lehetőséget.

Windows XP vagy Windows Server 2003 esetén a **Tovább** gombra kattintva lépjen a következő képernyőre, válassza a **Helyi nyomtató** lehetőséget, majd kattintson a **Tovább** gombra.

Megjegyzés:

*Ne jelölje be a **Plug and Play nyomtató automatikus felismerése és telepítése** jelölőnégyzetet.*

A szoftver eltávolítása és telepítése

5 A nyomtató csatlakoztatására használt portként válassza az **USB** lehetőséget, majd kattintson a **Tovább** gombra.

6 Kattintson a **Saját lemez** gombra, majd adja meg a Software Disc alábbi elérési útját. Ha a lemezmeghajtó betűjele D:, az elérési út D:\Driver\PostScript\epsnt.inf lesz. Ezután kattintson az **OK** gombra.

Megjegyzés:

Az elérési útban az adott számítógép meghajtójának betűjelét adja meg.

7 Válassza ki a nyomtatót, majd kattintson a **Tovább** gombra.

8 A képernyőn megjelenő utasítások szerint fejezze be a telepítést.

9 Amikor végzett a telepítéssel, kattintson a **Befejezés** gombra.

A PostScript nyomtató-illesztőprogram telepítése hálózati csatlakoztatás esetén

Megjegyzés:

- A nyomtatóillesztő telepítése előtt adja meg a hálózati beállításokat. Részleteket a nyomtatóhoz tartozó Hálózati útmutató tartalmaz.
- A nyomtatószoftver telepítése előtt állítson le minden víruskereső programot.

1 Ha nincs bekapcsolva a nyomtató, kapcsolja be. Helyezze a nyomtató Software Disc lemezét a lemezmeghajtóba.

Megjegyzés:

Ha a számítógép nincs lemezmeghajtóval felszerelve, töltsse le az illesztőprogramot az Epson webhelyéről.
<http://www.epson.eu/Support> (Európa)

2 Válassza az **Eszközök és nyomtatók** lehetőséget, és kattintson a **Nyomtató hozzáadása** gombra.

Windows 10 vagy Windows Server 2016 esetén kattintson jobb gombbal a Start gombra, válassza a **Vezérlőpult** elemet, kattintson a **Eszközök és nyomtatók megtekintése** lehetőségre, majd a **Nyomtató hozzáadása** gombra.

Windows 8.1 vagy Windows 8 esetén kattintson jobb gombbal az asztal stílusú képernyő bal alsó sarkára, válassza a **Vezérlőpult** elemet, kattintson az **Eszközök és nyomtatók megtekintése** lehetőségre, majd a **Nyomtató hozzáadása** gombra.

Windows Vista, Windows XP vagy Windows Server 2008/R2 esetében kattintson a **Start** gombra, mutasson a **Nyomtatók és faxok** sorra, majd kattintson a **Nyomtató hozzáadása** sorra a Nyomtató feladatok menüben.

Windows Server 2003 esetén kattintson a **Start** gombra, mutasson a **Beállítások** sorra, majd kattintson a **Nyomtatók** elemre. Ezután kattintson duplán az **Nyomtató hozzáadása** ikonra.

Megjelenik az Nyomtató hozzáadása varázsló.

3 Válassza a **Helyi nyomtató hozzáadása** lehetőséget.

Windows XP vagy Windows Server 2003 esetén a **Tovább** gombra kattintva lépjen a következő képernyőre, válassza a **Helyi nyomtató** lehetőséget, majd kattintson a **Tovább** gombra.

Megjegyzés:

Ne jelölje be a **Plug and Play nyomtató automatikus felismerése és telepítése** jelölőnégyzetet.

4 Jelölje be a **Új port létrehozása** jelölőnégyzetet, majd válassza ki a **Szabványos TCP/IP port** lehetőséget a legördülő listából. Kattintson a **Tovább** gombra.

5 (Csak Windows XP vagy Windows Server 2003 felhasználók részére) Kattintson a **Tovább** gombra.

A szoftver eltávolítása és telepítése

- 6 Adja meg az IP-címet és a port nevét, majd kattintson a **Tovább** gombra.
- 7 Kattintson a **Befejezés** gombra.
- 8 Kattintson az Nyomtató hozzáadása varázsló **Saját lemez** gombjára, majd adja meg a Software Disc alábbi elérési útját. Ha a lemezmeghajtó betűjele D:, az elérési út D:\Driver\PostScript\epsnt.inf lesz. Ezután kattintson az **OK** gombra.

Megjegyzés:

Az elérési útban az adott számítógép meghajtójának betűjelét adja meg.

- 9 Válassza ki a nyomtatót, majd kattintson a **Tovább** gombra.
- 10 A képernyőn megjelenő utasítások szerint fejezze be a telepítést.
- 11 Amikor végzett a telepítéssel, kattintson a **Befejezés** gombra.

PostScript nyomtató-illesztőprogram telepítése Mac OS rendszerben

A PostScript nyomtatóillesztő telepítése

Nyissa meg az alábbi Epson támogatási weboldalt, töltsd le, majd telepítse az illesztőprogramot.
<http://www.epson.eu/Support> (Európa)

A nyomtató kiválasztása

A PostScript nyomtatóillesztő telepítése után ki kell jelölnie a nyomtatót.

Hálózati környezetben

Megjegyzés:

- Ha a nyomtató USB, IP-nyomtatás vagy Bonjour révén csatlakozik, manuálisan kell konfigurálni a beszerelt kiegészítőket.
- Ügyeljen rá, hogy a programban az ASCII adatformátumot válassza ki.

- 1 Nyissa meg a Rendszerbeállítások ablakot, majd kattintson duplán a Nyomtatás és fax („Nyomtatás és szkennelés” Mac OS X 10.7 vagy újabb verzió esetén) ikonra. Megjelenik a Nyomtatás és fax („Nyomtatás és szkennelés” Mac OS X 10.7 vagy újabb verzió esetén) ablak.
- 2 Kattintson a elemre a Nyomtatók ablakban.
- 3 A nyomtatónevek mezőjében jelölje ki a használt nyomtató nevét.

Megjegyzés:

Ha a nyomtató nem jelenik meg a listán, győződjön meg arról, hogy megfelelően csatlakoztatva van a számítógéphez, és be van kapcsolva.

- 4 Kattintson az **Hozzáadás** gombra.
- 5 Győződjön meg róla, hogy a nyomtató neve megjelenik a Nyomtatók listán. Ezután lépjen ki a **Nyomtatás és fax** („Nyomtatás és szkennelés” Mac OS X 10.7 vagy újabb verziója esetén).

A PCL nyomtató-illesztőprogram telepítése (csak Windows)

Epson Universal Print Driver az univerzális PCL6-kompatibilis nyomtató-illesztőprogram, amely az alábbi funkciókkal rendelkezik:

- Támogatja a irodai alkalmazásokhoz szükséges alapvető nyomtatási funkciókat.
- A jelen nyomtatón kívül támogat még több Epson irodai nyomtatót.

A szoftver eltávolítása és telepítése

- ❑ A jelen nyomtató illesztőprogramjaihoz használt legtöbb nyelvet támogatja.

Megjegyzés:

Támogatja az ESC/Page módban történő nyomtatást is.

- 1** Töltse le az illesztőprogram futtatható fájlját az Epson támogatási webhelyéről.
<http://www.epson.eu/Support> (Európa)
<http://support.epson.net/> (Európán kívül)

Megjegyzés:

Azt tanácsoljuk, hogy töltsse le a legújabb illesztőprogramot a webhelyről. Azonban a nyomtatóhoz mellékelt szoftverlemezen is megtalálhatja. Nyissa meg az „Driver \Universal” mappát.

- 2** Kattintson duplán a webhelyről letöltött vagy a szoftverlemezen található indítható fájlra.
- 3** A képernyőn megjelenő utasítások szerint fejezze be a telepítést.
- 4** A telepítés befejeztével nyissa meg a nyomtató **Tulajdonságok** és **Nyomtató beállításai** ablakot a nyomtató-illesztőprogram beállításához.

A nyomtató karbantartása

A fogyóeszközök/karbantartási alkatrészek kicserélése

Óvintézkedések csere közben

A fogyóeszközök/karbantartási alkatrészek cseréjekor feltétlenül tartsa be a következő kezelési óvintézkedéseket.

A cserékkel kapcsolatos részletes utasítások a fogyóeszközökhöz mellékelt használati utasításban találhatók.



Figyelem!

- Vigyázzon, ne hogy hozzáérjen a beégetőműhöz, amelyen a figyelmeztető címke látható. A beégetőmű környékén is legyen óvatos. A nyomtató használata közben a beégetőmű és a környező részek felforrósodhatnak.
- Ne dobja tűzbe az elhasznált fogyóeszközöket/karbantartási alkatrészeket, mert felrobbanhatnak, és sérülést okozhatnak. Ezekről az alkatrészekről a helyi előírásoknak megfelelően szabaduljon meg.

- Biztosítson elegendő helyet a cseréhez. A fogyóeszközök/karbantartási alkatrészek cseréjekor ki kell nyitnia a nyomtató egyes alkatrészeit (például a nyomtató burkolatát).
- Ne szereljen be használt fogyóeszközöket, amelyeknek hamarosan lejár az élettartama.

További tudnivalók a kezelés során betartandó óvintézkedésekről: „A fogyóeszközök és karbantartási alkatrészek kezelése“ 10. oldal.

Ha valamelyik fogyóeszköz hamarosan eléri élettartamának végét, a nyomtató a következő üzeneteket jeleníti meg az LCD panelen vagy az EPSON Status Monitor segédprogramban.

Cserére figyelmeztető üzenetek/jelzőfények

AL-M320DN/AL-M310DN

LCD panel üzenet

- Replace Toner Cartridge (Cserélje a festékkazettát)
- Replace Maintenance Unit A (Cserélje a karbantartó egységet A)
- Replace Maintenance Unit B (Cserélje a karbantartó egységet B)





AL-M220DN



Jelzőfény világít

A nyomtató karbantartása

□	Nem világít
—	Állapottól függ (világít, villog vagy nem világít)

					Data	Állapotok és kezelési módok (az állapotfigyelő üzenetei kövéren)
□	■	□	□	■	—	<p>Replace Toner cartridge (Cserélje a festékkazettát)</p> <p>A festékkazetta elérte az élettartama végét, és ki kell cserélni.</p> <p>A cserével kapcsolatos részletes utasítások a festékkazettához mellékelt használati utasításban találhatók.</p>

A nyomtató karbantartása

A nyomtató tisztítása

A nyomtató a jó állapota fenntartásához csak minimális tisztítást igényel.

Ha piszkos vagy poros a nyomtató külső borítása, kapcsolja ki a készüléket, majd gyenge tisztítószeres vízbe mártott tiszta, puha ruhával törölje le.



Fontos:

Sose tisztítsa a nyomtató burkolatát alkohollal vagy hígítóval. Az ilyen vegyszerek megrongálhatják a készülék alkatrészeit és borítását. Vigyázzon, hogy ne kerüljön folyadék a nyomtató mechanikus rendszerébe és elektronikus alkatrészeire.

A belső görgő megtisztítása

1 Kapcsolja ki a nyomtatót, várjon, míg a kezelőpanel kialszik, majd húzza ki a tápkábel dugóját a csatlakozóaljzattól.

2 Nyomja meg a fent lévő gombot, és nyissa ki az F1 és F2 fedelet.

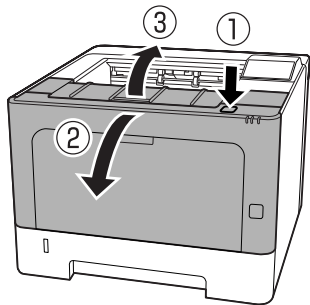

Fontos:

Ne érintse meg a belső görgőket és áttételeket. Ez hibás működéséhez és a nyomtatási minőség romlásához vezethet.

3 Nyomja meg a bal oldalon lévő A kart.

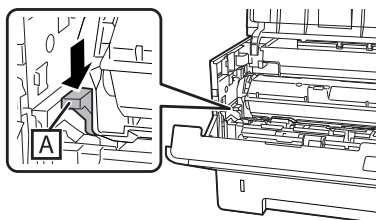

4

Távolítsa el az A karbantartási egységet.

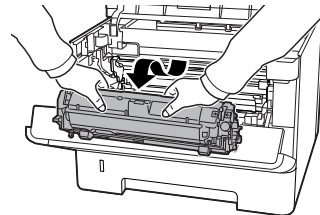

5

Helyezze az A karbantartási egységet vízszintes helyzetben egy tiszta helyre.

Ne állítsa a végére.

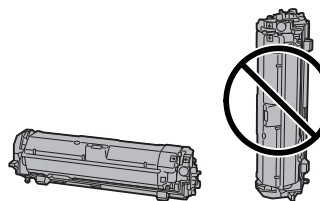

6

A B részt tartva távolítsa el a B karbantartási egységet.

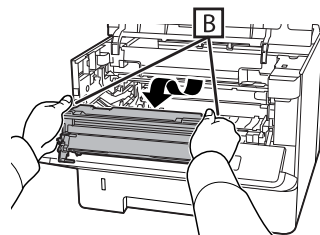

7

Helyezze a B karbantartási egységet vízszintes helyzetben egy tiszta helyre.

Ne állítsa a végére.

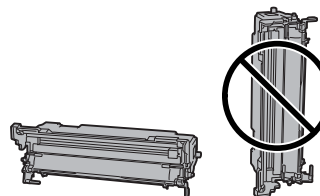

A nyomtató karbantartása

- 8** Egy puha, száraz törőkendővel finoman törölje le a szennyeződések és a papírrészecskéket a belső fémgörgőről.

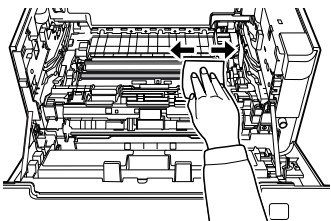

- 9** Emelje meg a B karbantartási egység tetején lévő sínvédőt.

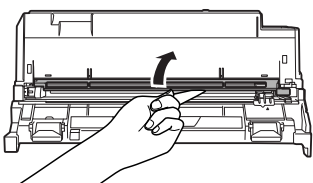

- 10** Fogja meg a tisztító fogantyúját a B karbantartási egység tetején, és kétszer-háromszor mozgassa előre-hátra.

Amikor első ízben végzi ezt a munkát, távolítsa el a fogantyút védő szalagot, azután mozgassa.

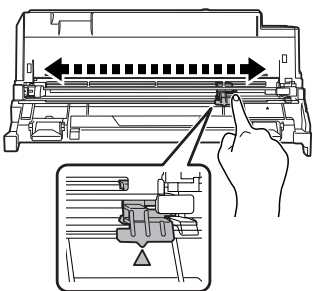

- 11** Igazítsa vissza a fogantyút az eredeti helyzetébe (▲ jel).

Ügyeljen arra, hogy a fogantyú visszakerül a ▲ jelű helyzetbe. Ha nincs ebben a helyzetben, legközelebb nem fogja tudni eltávolítani a B karbantartási egységet.

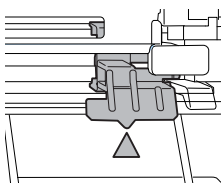

- 12** Helyezze be a B karbantartási egységet.

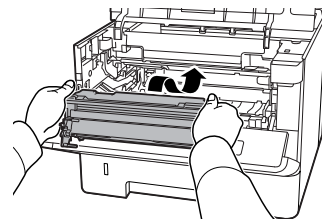

- 13** Szerelje be az A karbantartási egységet.

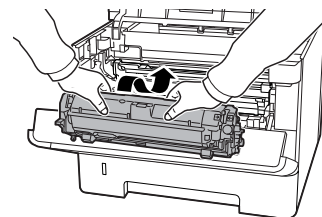

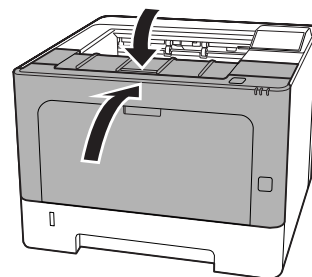

- 14** Zárja be az F1 és F2 fedelet.







Hibaelhárítás

A kezelőpanelen megjelenő állapot- és hibaüzenetek (AL-M320DN/AL-M310DN)

Ez a rész ismerteti az LCD-panelen megjelenő üzeneteket és azok jelentését.

Ha a figyelmeztető üzenettől jobbra a  jel látható, több figyelmeztetés is érkezett. A  **Fel** vagy  **Le** gomb megnyomására megjelennek a figyelmeztetések.

Megjegyzés:

- Ha az LCD-panelen megjelenik a  Press for help (Ny. mes a sűső elér.), a  **Balra** gomb megnyomásával megjelenítheti a súgót. Ezután a  **Le** gombbal megjelenítheti a következő, a  **Fel** gombbal pedig az előző lépést, vagy a  **Balra** gombbal bezárhatja a súgót.
- A figyelmeztető üzenet törléséhez válassza a Reset Menu (Alaphelyzet menü) lehetőséget a kezelőpanel Common Settings (Közös beállítások) részében, majd válassza a Clear Warning (Figyelmeztetés törlése) elemet. További útmutatás: „A kezelőpanel menüinek elérése (AL-M320DN/AL-M310DN)” 17. oldal.

Adjusting Printer (Nyomt. beállítása)

Várjon néhány percig. Ne nyissa ki vagy ne csukja be a fedelet, és ne kapcsolja ki a nyomtatót, amíg ez az üzenet el nem tűnik.

Bookmark Failed (Könyvjelző reg. sikertelen)

A kiválasztott menü nem regisztrálható könyvjelzőként. Bizonyos menük nem regisztrálhatók könyvjelzőként.

Bookmark Registered (Könyvjelző reg.)

A kiválasztott menü könyvjelzőként kerül regisztrálásra.

Canceling All Job (Minden nyomtatási feladat törlése)

A nyomtató törli a memóriájában található valamennyi nyomtatási feladatot, beleértve az éppen fogadott, illetve az éppen nyomtatott feladatokat is. Ez az üzenet akkor jelenik meg, ha a kezelőpanelen kiválasztja a Cancel All Jobs (Minden fel. törlése) elemet.

Canceling Job (Nyomtatási feladat törlése)

A nyomtató törli az adott nyomtatási feladatot és az aktuális nyomtatási feladatot. Ez az üzenet akkor jelenik meg, ha a kezelőpanelen megadja a visszavonni kívánt fájlt, majd kiválasztja a Cancel Job (Feladat visszavonása) elemet.

Can't Print (Nem lehet nyomtatni)

A nyomtatandó adatok helytelenek, a nyomtató törölte őket.

Győződjön meg róla, hogy a megfelelő nyomtatóillesztőt és papírméretet használja.

Can't Print Duplex (Kétoldalas nyomtatás nem lehetséges)

A nyomtató hibát észlelt a kétoldalas nyomtatás közben. Ellenőrizze, hogy kétoldalas nyomtatásra alkalmas papírtípust és papírméretet használ-e. A hibát a papírforrás helytelen megadása is okozhatja. Az OK gomb megnyomásával egyoldalasként folytatható a nyomtatás. Nyomtatási feladat visszavonása: „Nyomtatási feladat törlése” 64. oldal.

Can't Use Bookmark (Könyvjelző haszn. sikertelen)

A regisztrált menü nem használható, mert a menü letiltásra került a regisztrálás után végzett beállítás-módosítások miatt.

Check Cassette xx (Ellenőrizze:xx. kazetta) (csak AL-M320DN/AL-M310DN)

Ez az üzenet jelenik meg, ha be vannak állítva a hiányzó kazettákra vagy papírra figyelmeztető üzenetek.

Az „x” jelű kazetta nem tartalmaz papírt, vagy a kazetta hiányzik. Helyezze be helyesen a papírt és a kazettát, majd nyomja meg az OK gombot.

Check Media Type (Ellenőrizze a papírtípust)

Hibaelhárítás

A nyomtatóba helyezett papír nem egyezik a nyomtató illesztőprogramjában megadott papírtípussal. A nyomtatáshoz csak a papírméret beállításának megfelelő papír használható.

A figyelmeztető üzenet a kezelőpult **Reset Menu** (Állaphelyzet menü) lehetőségének a **Clear Warning** (Figyelmeztetés törlése) parancsával törölhető.

Check Paper Size (Ellenőrizze a papírméretet)

A papírméret beállítása nem egyezik meg a nyomtatóba helyezett papír méretével. Ellenőrizze, hogy megfelelő méretű papírt helyezett-e a megadott papírforrásba.

A figyelmeztető üzenet a kezelőpult **Reset Menu** (Állaphelyzet menü) lehetőségének a **Clear Warning** (Figyelmeztetés törlése) parancsával törölhető.

Clear Paper Jam www (Szünt. meg a papírel. www)

A **www** jel a papírelakadás helyét jelöli. A **www** jel a hiba helyét jelöli.

Ha a papír két vagy több helyen akadt el, a nyomtató egyszerre jelzi ki ezeket a helyeket.

További tudnivalók a papírelakadások elhárításáról: [„Az elakadt papír eltávolítása“ 89. oldal.](#)

Close Cover www (Zárja be a fed. Www)

A megjelölt fedél (**www**) nem zárható biztonságosan. Nyissa ki, majd zárja be ismét a kérdéses fedelet.

Collate Disabled (Szétválogatás kikapcsolva)

Nem lehetséges a több példányszámú nyomtatás, mert kevés a memória (RAM). Ha megjelenik ez a figyelmeztető üzenet, egyszerre csak egy példányt nyomtasson.

A figyelmeztető üzenet a kezelőpult **Reset Menu** (Állaphelyzet menü) lehetőségének a **Clear Warning** (Figyelmeztetés törlése) parancsával törölhető.

Correct Time using Time Setting (Javítsa az időt az Idő beállítása haszn.)

Az idő és a dátum az alapértelmezett értékeken van. Állítsa be az időt és a dátumot.

A figyelmeztető üzenet a kezelőpult **Reset Menu** (Állaphelyzet menü) lehetőségének a **Clear Warning** (Figyelmeztetés törlése) parancsával törölhető.

Duplex Memory Overflow (Kétoldalas-memória túlsordulása)

Nincs elegendő memória a kétoldalas nyomtatáshoz. A nyomtató csak a lap elülső oldalára nyomtat, és kiadja a papírt. A hiba megszüntetéséhez hajtson végre a következő műveletet.

Ha a kezelőpanelen a **Setup Menu** (Beállítás menü) **Auto Cont** (Automatikus folytatás) beállításánál az **Off** (Ki) érték van kiválasztva, nyomja meg az **OK** gombot a következő lap hátoldalára történő nyomtatáshoz, vagy törölje a nyomtatási feladatot. Nyomtatási feladat visszavonása: [„Nyomtatási feladat törlése“ 64. oldal.](#)

Ha a kezelőpulton a **Setup Menu** (Beállítás menü) **Auto Cont** (Automatikus folytatás) beállításánál az **On** (Be) érték van kiválasztva, a nyomtatás egy bizonyos idő eltelté után automatikusan folytatódik.

F/W Update (F/W-fr.)

A firmware frissítése folyamatban. Ne kapcsolja ki a tápellátást, amíg a frissítés be nem fejeződik.

F/W Update: Error (F/W-frissítés: Hiba)

A firmware frissítése sikertelen. Kapcsolja a tápellátást ki, majd be, és próbálja a frissítést újra.

Feed Roller C1 Needed Soon (Hamar. C1 papírad. henger szükséges), Feed Roller C2 Needed Soon (Hamar. C2 papírad. henger szükséges) (csak AL-M320DN), **Feed Roller C3 (C3 papíradagoló henger)** (csak AL-M320DN)

A figyelmeztető üzenet azt jelzi, hogy a jelzett papíradagoló henger működési élettartama hamarosan véget ér. A nyomtatás folytatható, amíg a meg nem jelenik a jelzett henger cseréjére figyelmeztető üzenet.

Filling Toner mm min (Festékkaz. Feltöltése mm min)

Várjon mm percet, amíg a festék feltöltődik.

Form Feed (Űrlap-behúzás)

Hibaelhárítás

A nyomtató a felhasználó kérésére kiadja a papírt. Ez az üzenet akkor jelenik meg, ha a **Pause/Release (Szüneteltetés/Feloldás)** gombot egyszer megnyomja, majd az **OK** gombot 2 másodpercnél tovább lenyomva tartja, mert a nyomtató nem kapott lapdobás parancsot.

Fuser Needed Soon (Hamarosan beégetőmű szükséges) (csak AL-M320DN)

A beégető egység működési élettartama hamarosan véget ér. A nyomtatás folytatható a **Replace Fuser** (Cserélje ki a beégetőművet) hibaüzenet megjelenéséig.

Image Optimum (Képoptimalizálás)

Nincs elegendő memória az oldal kinyomtatásához a megadott minőségben. A nyomtatás folytatásához a nyomtató automatikusan csökkenti a nyomtatási minőséget. Ha a nyomtatás minősége nem megfelelő, a képek számának, illetve a betűkészletek számának és méretének csökkentésével egyszerűsítse a dokumentumot.

A figyelmeztető üzenet a kezelőpult **Reset Menu** (Állaphelyzet menü) lehetőségének a **Clear Warning** (Figyelmeztetés törlése) parancsával törölhető.

Install Toner Cartridge (Telepítse a festékkazettát)

A festékkazetta nincs beszerelve a nyomtatóba.

Szerelje be a festékkazettát. Tekintse meg a festékkazettához mellékelt használati utasítást.

Invalid Data (Érvénytelen adat)

A nyomtatóillesztő nyomtatási sor fájlja nyomtatás közben törődött vagy az adat nem megfelelő. Az **OK** gomb megnyomásával törölje a hibát.

Invalid PS3 (Érvénytelen PS3)

A ROM modulban hiba lépett fel. Kapcsolja ki a nyomtatót, és vegye fel a kapcsolatot a forgalmazóval.

Maintenance Unit A Needed Soon (Hamarosan karbantartó egység szükséges A), Maintenance Unit B Needed Soon (Hamarosan karbantartó egység szükséges B)

A jelzett karbantartási egység élettartama a végéhez közeledik. A nyomtatás folytatható a **Replace Maintenance Unit A** (Cserélje a karbantartó egységet A) vagy a **Replace Maintenance Unit B** (Cserélje a karbantartó egységet B) hibaüzenet megjelenéséig. A figyelmeztető üzenet törléséhez és a nyomtatás folytatásához válassza a kezelőpult **Clear All Warnings** (Minden figyelmeztetés törlése) lehetőségének a **Reset Menu** (Állaphelyzet menü) parancsát.

Manual Feed ssss (Kézi adagolás ssss)

Az aktuális nyomtatási feladathoz kézi lapadagolás van beállítva. Ellenőrizze, hogy a behelyezett papír mérete megfelel-e az ssss karakterekkel jelzett beállításnak, majd nyomja meg az **OK** gombot.

Memory Overflow (Memória-túlcsoordulás)

Nincs elegendő memória az aktuális feladat kinyomtatásához. A kezelőpanelen lévő **OK** gomb megnyomásával folytassa a nyomtatást, vagy törölje a nyomtatási feladatot. Nyomtatási feladat visszavonása: „Nyomtatási feladat törlése“ 64. oldal.

Need Memory (Kevés a memória)

Nincs elegendő memória az aktuális nyomtatási feladat végrehajtásához.

A figyelmeztető üzenet a kezelőpult **Reset Menu** (Állaphelyzet menü) lehetőségének a **Clear Warning** (Figyelmeztetés törlése) parancsával törölhető.

A probléma ismételt előfordulásának megakadályozásához csökkentse a kinyomtatni kívánt kép felbontását.

No trays available (Nincs elérhető tálca) (csak AL-M320DN/AL-M310DN)

```
Nincs tálca kiválasztva:Printer Settings
(Nyomtató beáll.) >Tray Menu (Tálca menü)
-MP Tray AutoSel (TC-t. auto.kivál.)
-Cassette1 AutoSel (1. kaz. auto.kivál.)
-Cassette2 AutoSel (2. kaz. auto.kivál.)
-Cassette3 AutoSel (3. kaz. auto.kivál.)
```

A nyomtatási feladat megszakításához nyomja meg a **Pause/Release (Szünet/Felsz.)** gombot.

Non-Genuine Toner Cartridge (Nem eredeti festékkazetta)

Hibaelhárítás

A beszerelt festékkazetta nem eredeti Epson festékkazetta. Azt ajánljuk, hogy használjon eredeti festékkazettát.

A nyomtatás minősége és a festékkazetták kezelőpanelen megjelenő hátralévő élettartama eltérhet az eredeti Epson festékkazettáktól. Az Epson nem vállal felelősséget azokért a károkért és problémákért, amelyek a nem Epson által gyártott vagy jóváhagyott fogyóeszközök használatából fakadnak.

A kezelőpanelen lévő **OK** gomb megnyomásával folytassa a nyomtatást.

Paper Out XX (Papír ki XX)

Az alábbi esetekben jelenik meg.

- Az „xxxxx” papírforrásban, amelyből a nyomtató papírt próbált betölteni, nincs papír.
Ha „yyyy” méretű papírt tölt az „xxxxx” papírforrásba, a hiba törlődik, és a nyomtatás megkezdődik.
- Nincs papír egyik papírforrásban sem.
Ha papírt tölt valamelyik papírforrásba, a hiba törlődik, és a nyomtatás megkezdődik.
- A papírkazetta helytelenül van behelyezve.
Lassan tolja be a kazettát teljesen, és győződjön meg arról, hogy biztonságosan be van helyezve.
- Az „xxxxx” papírforrásban nincs A4 vagy LT méretű papír, mikor az A4/LT Auto Switching (A4/LT auto. kapcsolás) értéke nem Off (Ki).

Nyomtatáshoz helyezzen be A4 vagy LT méretű papírt az „xxxxx” papírforrásba, majd nyomja meg az **OK** gombot.

A nyomtatási megszakításához nyomja meg a **Ébresztés/Alvó mód** gombot, majd egy feladatművelettel szakítsa meg.

Paper Out tttt sssss (Papír ki tttt sssss)

Nincs papír a megadott papírforrásban (tttt). Tegyen megadott méretű papírt (sssss) a papírforrásba.

Paused (Szüneteltetve)

Ebben az állapotban jönnek létre a nyomtatási adatok, a nyomtató fogadja azokat, de a nyomtatási művelet nem kezdődik meg. A nyomtató a **Szünet/Felsz.** gomb megnyomására visszatér a nyomtatásra kész állapotba. A nyomtatás újraindul, ha a nyomtató megközelítőleg egy percig szüneteltetve van.

Please Wait (Kérem várjon)

A nyomtatás nem indítható, mivel az előző feladat még feldolgozás alatt áll. Próbálja újra néhány másodperc múlva.

Print Overrun (Túlterhelés)

Az aktuális oldal túl összetett, ezért a nyomtatandó adatokat a készülék nem tudta elég gyorsan feldolgozni ahhoz, hogy vezérelje a nyomtatórendszert. Az **OK** gomb megnyomásával folytassa a nyomtatást, vagy törölje a nyomtatási feladatot. Nyomtatási feladat visszavonása: „Nyomtatási feladat törlése” 64. oldal. Ha az üzenet újra megjelenik, válassza az On (Be) értéket Page Protect (Oldalvédelem) beállításként a kezelőpanel Setup Menu (Beállítás menü) részében.

Ha adott oldal nyomtatásakor továbbra is ezt a hibát tapasztalja, a képek számának, illetve a betűkészletek számának és méretének csökkentésével egyszerűsítse az oldalt.

RAM CHECK

A nyomtató ellenőrzi a RAM memóriát.

Ready (Üzemkész)

A nyomtató készen áll az adatok fogadására és nyomtatására.

Reboot to apply settings (Indítsa újra a beáll. használatához)

Ön a No (Nem) lehetőséget választotta a Do you want to reboot to apply the settings? (Újraindítja a kész. a beáll. haszn.?) kérdésre. A figyelmeztető üzenet a kezelőpult Reset Menu (Állaphelyzet menü) lehetőségének a Clear Warning (Figyelmeztetés törlése) parancsával törölhető.

Recovery Mode

Hibaelhárítás

A firmware frissítése sikertelen volt, ezért a nyomtató helyreállítási módban indult. Az alábbi lépések segítségével próbálkozzon újra a firmware frissítésével.

1. Csatlakoztassa a számítógépet és a nyomtatót egy USB kábellel (helyreállítási módban nem használható hálózati csatlakozás a frissítésekhez).

2. Töltse le a legújabb firmware-t az Epson weboldaláról, majd végezze el a frissítést.

Replace Feed Roller C1 (Cserélje a C1 papíradagoló hengert), Replace Feed Roller C2 (Cserélje a C2 papíradagoló hengert), Replace Feed Roller C3 (Cserélje a C3 papíradagoló hengert) (csak AL-M320DN)

A jelzett papíradagoló henger elérte élettartama végét, és ki kell cserélni. Az OK gomb megnyomásával törölje a hibát.

Replace Fuser (Cserélje ki a beégetőművet) (csak AL-M320DN)

A beégetőmű elérte élettartama végét, és ki kell cserélni. Ha ezzel a hibával szembesül, forduljon a forgalmazóhoz.

Replace Maintenance Unit A (Cserélje a karbantartó egységet A), Replace Maintenance Unit B (Cserélje a karbantartó egységet B)

A jelzett karbantartó egység elérte élettartama végét, és ki kell cserélni. Az OK gomb megnyomásával törölje a hibát.

Replace Toner Cartridge (Cserélje a festékkazettát)

A festékkazetta elérte az élettartama végét, és ki kell cserélni.

A cserével kapcsolatos részletes utasítások a festékkazettához mellékelt használati utasításban találhatók.

Reserve Job Canceled (Háttértárba mentés kikapcsolva)

A nyomtató nem tudja tárolni a nyomtatási feladatokat a Reserve Job (Feladat háttértárba mentése) szolgáltatással. Elérte a nyomtató memóriájában tárolható feladatok maximális számát, vagy nincs elegendő hely a memóriában az újabb feladatok tárolásához. Új feladatok tárolásához törölje a korábban mentett feladatokat. Ha van a lemezén tárolt Confidential Job (Titkosított feladat) (Titkosított feladat), kinyomtatásával helyet szabadít fel.

Lehetőség van a rendelkezésre álló memória növelésére a RAM Disk (RAM-lemez) beállítás Normal (Normál) vagy Maximum értékre való állításával. További tudnivalók: „Setup Menu (Beállítás menü)“ 21. oldal.

A figyelmeztető üzenet a kezelőpult Reset Menu (Alaphelyzet menü) lehetőségének a Clear Warning (Figyelmeztetés törlése) parancsával törölhető.

Reset All (Alaphelyzetbe)

A nyomtató alaphelyzetbe állította az összes interfészt, és kiürítette a puffert. A nyomtató automatikusan újraindul.

Reset to Save (Alaphelyzetbe a mentetthez)

Nyomtatás közben módosultak a kezelőpanel menüjében található beállítások. Az OK gomb megnyomásával törölje az üzenetet. A beállítás a nyomtatás befejezése után lép érvénybe. Másik lehetőség a nyomtatás törlésére a kezelőpanel Reset All (Alaphelyzetbe) parancsának a használata. A nyomtatási adatok mindkét esetben törlődnek.

ROM CHECK

A nyomtató ellenőrzi a ROM memóriát.

Wrong Password (Hibás jelszó) (csak AL-M320DN/AL-M310DN)

Akkor jelenik meg, ha a kezelőpanelen megváltoztatja jelszavát a Password Config (Jelszó beállítása) művelettel.

SELF TEST (ÖNTESZT)

A nyomtató jelenleg öntesztet és inicializálást végez.

Service Req Cffff (Szervizkérés Cffff)/ Service Req Exxx (Szervizkérés Exxx)

Hibaelhárítás

A nyomtató vezérlőhibát vagy rendszerhibát észlelt. Kapcsolja ki a nyomtatót. Várjon legalább néhány másodpercet, majd kapcsolja vissza. Ha a hibaüzenet ismét megjelenik, jegyezze fel az LCD kijelzőn megjelenített hibakódot (Cffff/Exxx), kapcsolja ki a nyomtatót, húzza ki a tápkábelt, és forduljon szakszervizhez.

Set Paper tttt pppp (Papírbeállítás tttt pppp)

A megadott papírforrásban (tttt) lévő papír nem felel meg a kívánt papírtípusnak (pppp). Cserélje ki a betöltött papírt megfelelő típusúra, és a nyomtatás folytatásához nyomja meg az **OK** gombot, vagy törölje a nyomtatási feladatot. Nyomtatási feladat visszavonása: „Nyomtatási feladat törlése“ 64. oldal.

Ha az **OK** gombot a papír kicserélése nélkül nyomja meg, a nyomtató a betöltött papírra nyomtatja ki a dokumentumot akkor is, ha annak típusa nem egyezik a megadott beállítással.

Set Paper tttt ssss (Papírbeállítás tttt ssss)

A megadott papírforrásban (tttt) lévő papír nem felel meg a beállított papírméretnek (ssss). Cserélje ki a betöltött papírt megfelelő méretűre, és a nyomtatás folytatásához nyomja meg az **OK** gombot, vagy törölje a nyomtatási feladatot. Nyomtatási feladat visszavonása: „Nyomtatási feladat törlése“ 64. oldal.

Ha az **OK** gombot a papír kicserélése nélkül nyomja meg, a nyomtató a betöltött papírra nyomtatja ki a dokumentumot akkor is, ha annak mérete nem egyezik a megadott beállítással.

Set Paper tttt ssss1 or ssss2 (Papírbeállítás tttt ssss1 vagy ssss2)

Az üzenet az alábbi helyzetekben jelenik meg, ha A4/LT Auto Switching (A4/LT auto. kapcsolás) a Setup Menu (Beállítás menü) részben A4->LT, LT->A4 vagy A4<->LT értékre van állítva:

- Ha a nyomtató illesztőprogramjában A4-ként feltüntetett feladat nyomtatása során nincs papírforrás, amely A4 vagy LT (az A4 alternatív mérete) méretre van beállítva a Tray Menu (Tálca menü) menüben.
- Ha a nyomtató illesztőprogramjában letter méretűként feltüntetett feladat nyomtatása során nincs papírforrás, amely LT vagy A4 (a LT alternatív mérete) méretre van beállítva a Tray Menu (Tálca menü) menüben.

A figyelmeztető üzenet törléséhez győződjön meg róla, hogy a megadott papírforrásban A4 vagy LT van beállítva (tttt) a Tray Menu (Tálca menü) menüben, töltsön A4 vagy Letter méretű papírt (ssss1 vagy ssss2) a megadott papírforrásba (tttt), majd kattintson az **OK** gombra, vagy törölje a nyomtatási feladatot. Nyomtatási feladat visszavonása: „Nyomtatási feladat törlése“ 64. oldal.

Sleep (Alvó mód) (miközben világít vagy villog a Ébresztés/Alvó mód gomb)

A nyomtató jelenleg energiatakarékos üzemmódban van. Ez a mód visszavonásra kerül mikor a nyomtató fogadja a nyomtatási adatokat.

Toner Cartridge Error (Festékkazetta hiba)

Probléma a festékkazettával.

Vegye ki, majd tegye be újra a festékkazettát. Ha a hiba nem szűnik meg, cserélje ki a festékkazettát egy újra. A cserével kapcsolatos részletes utasítások a festékkazettához mellékelt használati utasításban találhatóak.

Toner Low (Kevés a festék)

A festékkazetta élettartama a végéhez közeledik. Készítsen elő egy új festékkazettát.

Turn Paper MP Tray (Fordítsa meg a TC (többcélyű) tálcát), Turn Paper Cassette1 (Ford. meg a papírt, 1. kazetta), Turn Paper Cassette2 (Ford. meg a papírt, 2. kazetta) (AL-M320DN/AL-M310DN), Turn Paper Cassette3 (Ford. meg a papírt, 3. kazetta) (csak AL-M320DN/AL-M310DN)

A jelzett papírforráshoz beállított papír tájolása (álló vagy fekvő) helytelen. Változtassa meg a papír tájolását a papírforrásban.

Unable Clear Error (A hiba nem törölhető)

A nyomtató nem tudja törölni a hibaüzenetet, mert a hibaállapot továbbra is fennáll. Hajtsa végre ismét a hiba elhárításához szükséges műveletet.

Warming Up (Bemelegedés)

A nyomtató most melegíti fel a beégetőművet.

Wrong Toner Cartridge (Hibás festékkazetta)

Nem megfelelő festékkazetta van beszerelve.

Hibaelhárítás

Csak a következő listán feltüntetett festékkazettát szereljen be: [„Fogyóeszközök és kiegészítők“ 115. oldal.](#)

Hibaelhárítás

Állapot- és hibajelző fények (AL-M220DN)

A nyomtató állapotát a kezelőpanelen lévő jelzőfények kombinációjával vagy mintázatával is ellenőrizheti.

Megjegyzés:

Az EPSON Status Monitor programmal könnyen ellenőrizheti a nyomtató állapotát és hibáit egy Windows számítógépen. A további tudnivalókat lásd: „Az EPSON Status Monitor használata” 63. oldal.



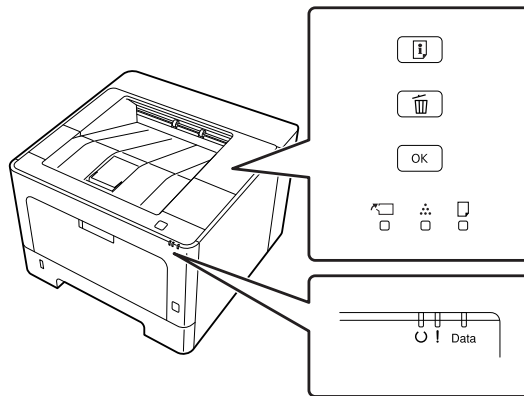









A jelzőfények állapota alábbiakban van szemléltetve.











	Jelzőfény világít
	villogás-1: felgyullad 0,3 másodpercre, kialszik 0,3 másodpercre
	villogás-2: felgyullad 0,6 másodpercre, kialszik 0,6 másodpercre
	villogás-3: felgyullad 0,6 másodpercre, kialszik 2,4 másodpercre
	villogás-4: felgyullad 1,2 másodpercre, kialszik 1,2 másodpercre
	Nem világít
—	Állapottól függ (világít, villog vagy nem világít)

					Data	Állapotok és kezelési módok (az állapotfigyelő üzenetei kövéren)
	—	—	—		—	Correct time using Time Setting (Javítsa az időt az Idő beállítása haszn.) A nyomtatóban nincs beállítva az idő. Állítsa be az időt a Time Setting (Idő beállítása) funkcióval. Lásd: „A kezelőpanel menüinek elérése (AL-M220DN)” 17. oldal.























































Hibaelhárítás

					Data	Állapotok és kezelési módok (az állapotfigyelő üzenetei kövén)
<input type="checkbox"/>	<input checked="" type="checkbox"/>	<input type="checkbox"/>	<input type="checkbox"/>	<input checked="" type="checkbox"/>	—	<p>Install Toner Cartridge (Telepítse a festékkazettát) A festékkazetta nincs beszerelve a nyomtatóba. Szerelje be a festékkazettát.</p> <p>Wrong Toner Cartridge (Hibás festékkazetta) Nem megfelelő festékkazetta van beszerelve. Csak a következő listán feltüntetett festékkazettát szereljen be: „Fogyóeszközök és kiegészítők” 115. oldal.</p> <p>Toner Cartridge Error (Festékkazetta hiba) Probléma a festékkazettával. Vegye ki, majd tegye be újra a festékkazettát. Ha a hiba nem szűnik meg, cserélje ki a festékkazettát egy újra.</p> <p>Replace Toner cartridge (Cserélje a festékkazettát) A festékkazetta elérte az élettartama végét, és ki kell cserélni.</p>
<input type="checkbox"/>	<input checked="" type="checkbox"/>	<input type="checkbox"/>	<input type="checkbox"/>		—	<p>Non-Genuine Toner Cartridge (Nem eredeti festékkazetta) A beszerelt festékkazetta nem eredeti Epson festékkazetta. Azt ajánljuk, hogy használjon eredeti festékkazettát.</p> <p>A nyomat minősége és a festékkazetták kezelőpanelen megjelenő hátralévő élettartama eltérhet az eredeti Epson festékkazettákat használó értékektől. Az Epson nem vállal felelősséget azokért a károkért és problémákért, amelyek a nem Epson által gyártott vagy jóváhagyott fogyóeszközök használatából fakadnak.</p> <p>A kezelőpanelen lévő OK gomb megnyomásával folytassa a nyomtatást.</p>
—		—		<input type="checkbox"/>	—	<p>Toner Low (Kevés a festék) A festékkazetta élettartama a végéhez közeledik. Készítsen elő egy új festékkazettát.</p>
—		—		<input type="checkbox"/>	—	<p>Non-Genuine Toner Cartridge (Nem eredeti festékkazetta) A beszerelt festékkazetta nem eredeti Epson festékkazetta.</p>
<input checked="" type="checkbox"/>	<input type="checkbox"/>	<input type="checkbox"/>	<input type="checkbox"/>	<input checked="" type="checkbox"/>	—	<p>Close Cover (Zárja be a fed.) A fedél nyitva, vagy nincs biztonságosan becsukva. Nyissa ki egyszer, majd zárja be újra a fedelet.</p>
<input type="checkbox"/>	<input type="checkbox"/>	<input checked="" type="checkbox"/>	<input type="checkbox"/>		—	<p>Check Paper Size (Ellenőrizze a papírméretet) A megadott papírforrásban lévő papír nem felel meg a kívánt papírméretnek. Cserélje ki megfelelő méretű papírra, és a nyomtatás folytatásához nyomja meg az OK gombot, vagy a nyomtatási feladat törléséhez nyomja meg a Feladat visszavonása gombot.</p>
<input type="checkbox"/>	<input type="checkbox"/>		<input type="checkbox"/>	<input checked="" type="checkbox"/>	—	<p>Clear Paper Jam (Szünt. meg a papírel.) Papírelakadás történt. Hárítsa el a papírelakadást. További útmutatás: „Az elakadt papír eltávolítása” 89. oldal.</p>
<input type="checkbox"/>	<input type="checkbox"/>	<input type="checkbox"/>	<input type="checkbox"/>		—	<p>Manual Feed (Kézi adagolás) A Manual Feed (Kézi adagolás) beállítás van kijelölve a nyomtatóvezérlőben. Ellenőrizze, hogy a kívánt papír jelenik-e meg a nyomtatóvezérlőben, és az be van-e töltve a többcélú tálca manuális adagolórésébe. Ha manuális adagolási üzemmódban szeretne nyomtatni, nyomja le egyszer az OK gombot. Ha a többcélú tálcáról vagy a kiegészítő 250 lapos papírkazettából szeretne nyomtatni kézi üzemmódu nyomtatás után, feltétlenül törölje a nyomtatóvezérlő Manual Feed (Kézi adagolás) beállítását.</p> <p>Megjegyzés: A kézi adagolású üzemmódu nyomtatás előtt vegye ki a papírt a többi papírforrásból.</p>

















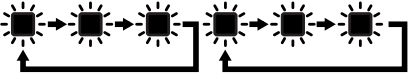

Hibaelhárítás

					Data	Állapotok és kezelési módok (az állapotfigyelő üzenetei kövén)
<input type="checkbox"/>	<input type="checkbox"/>	<input checked="" type="checkbox"/>	<input type="checkbox"/>		—	<p>Turn Paper MP Tray (Fordítsa meg a TC (többcélú) tálcát), Turn Paper Cassette1 (Ford. meg a papírt, 1. kazetta)</p> <p>A jelzett papírforráshoz beállított papír tájolása (álló vagy fekvő) helytelen. Változtassa meg a papír tájolását a papírforrásban.</p>
<input type="checkbox"/>	<input type="checkbox"/>	<input checked="" type="checkbox"/>	<input type="checkbox"/>		—	<p>Can't Print Duplex (Kétoldalas nyomtatás nem lehetséges)</p> <p>A nyomtató hibát észlelt a kétoldalas nyomtatás közben. A hibát a papírforrás helytelen megadása is okozhatja. Az OK gomb megnyomásával egyoldalasként folytatható a nyomtatási feladat. Nyomtatási feladat visszavonása: „Nyomtatási feladat törlése“ 64. oldal.</p> <p>Set Paper (Papírbeállítás)</p> <p>A megadott papírforrásban lévő papír nem felel meg a kívánt papírméretnek vagy -típusnak. Cserélje ki megfelelő méretű vagy típusú papírra, és a nyomtatás folytatásához nyomja meg az OK gombot. Az OK gomb megnyomásával egyoldalasként folytatható a nyomtatási feladat. Nyomtatási feladat visszavonása: „Nyomtatási feladat törlése“ 64. oldal. A figyelmeztető üzenet törléséhez győződjön meg róla, hogy a megadott papírforrásban A4 vagy LT van beállítva Tálca menüben, töltsön A4 vagy Letter méretű papírt a megadott papírforrásba, majd kattintson az OK gombra.</p> <p>Megjegyzés: Ha A4/LT Auto Switching (A4/LT auto. kapcsolás) a Setup Menu (Beállítás menü) részben A4->LT, LT->A4 vagy A4<->LT értékre van állítva:</p> <ul style="list-style-type: none"> <input type="checkbox"/> Ha a nyomtató illesztőprogramjában A4-ként feltüntetett feladat nyomtatása során nincs A4 vagy LT (az A4 alternatív mérete) méretre beállított papírforrás a Tray Menu (Tálca menü) menüben. <input type="checkbox"/> Ha a nyomtató illesztőprogramjában letter méretűként feltüntetett feladat nyomtatása során nincs papírforrás, amely LT vagy A4 (a LT alternatív mérete) méretre van beállítva a Tray Menu (Tálca menü) menüben.
<input type="checkbox"/>	<input type="checkbox"/>	<input checked="" type="checkbox"/>	<input type="checkbox"/>	<input checked="" type="checkbox"/>	—	<p>Paper Out (Papír ki)</p> <ul style="list-style-type: none"> <input type="checkbox"/> A papírforrásban, amelyből a nyomtató papírt próbált betölteni, nincs papír. Ha papírt tölt be, a hiba törlődik, és a nyomtatás megkezdődik. <input type="checkbox"/> Nincs papír egyik papírforrásban sem. Ha papírt tölt valamelyik papírforrásba, a hiba törlődik, és a nyomtatás megkezdődik. <input type="checkbox"/> A papírkazetta helytelenül van behelyezve. Tolja be a kazettát teljesen, hogy biztonságosan be legyen helyezve.
—	—		—	<input type="checkbox"/>	—	<p>Check Paper Size (Ellenőrizze a papírméretet)</p> <p>A papírméret beállítása nem egyezik meg a nyomtatóba helyezett papír méretével. Ellenőrizze, hogy megfelelő méretű papírt helyezett-e a megadott papírforrásba.</p> <p>Check Media Type (Ellenőrizze a papírtípust)</p> <p>A nyomtatóba helyezett papír nem egyezik a nyomtató illesztőprogramjában megadott papírtípussal. A nyomtatáshoz csak a papírméret beállításának megfelelő papír használható.</p>































Hibaelhárítás

					Data	Állapotok és kezelési módok (az állapotfigyelő üzenetei kövén)
					—	<p>Nincs elegendő memória a nyomtatóban.</p> <p>Print Overrun (Túlterhelés) Az aktuális oldal túl összetett, ezért a nyomtatandó adatokat a készülék nem tudta elég gyorsan feldolgozni ahhoz, hogy vezérelje a nyomtatórendszert. Az OK gomb megnyomásával folytassa a nyomtatást, vagy törölje a nyomtatási feladatot. Nyomtatási feladat visszavonása: „Nyomtatási feladat törlése” 64. oldal.</p> <p>Memory Overflow (Memória-túlsordulás) Nincs elegendő memória az aktuális feladat kinyomtatásához. A kezelőpanelen lévő OK gomb megnyomásával folytassa a nyomtatást, vagy törölje a nyomtatási feladatot. Nyomtatási feladat visszavonása: „Nyomtatási feladat törlése” 64. oldal.</p> <p>Duplex Memory Overflow (Kétoldalas-memória túlsordulása) Nincs elegendő memória a kétoldalas nyomtatáshoz. A nyomtató csak a lap elülső oldalára nyomtat, és kiadja a papírt. A kezelőpanelen lévő OK gomb megnyomásával nyomtasson a következő lapra, vagy törölje a nyomtatási feladatot. Nyomtatási feladat visszavonása: „Nyomtatási feladat törlése” 64. oldal.</p> <p>Invalid Data (Érvénytelen adat) A nyomtatóillesztő nyomtatási sor fájlja nyomtatás közben töröltött vagy az adat nem megfelelő. Az OK gomb megnyomásával törölje a hibaüzenetet, és hagyja ki az oldalt, amely hibát okozott. Ha van nyomtatható oldal, indítsa újra a nyomtatást onnan. Nyomtatási feladat visszavonása: „Nyomtatási feladat törlése” 64. oldal.</p>
						<p>Unable Clear Error (A hiba nem törölhető) A nyomtató nem tudja törölni a hibaüzenetet, mert a hibaállapot továbbra is fennáll. Hajtsa végre ismét a hiba elhárításához szükséges műveletet.</p>
						<p>FORMATTING Formázás (inicializálás). Kérjük, várjon.</p>
						<p>ROM CHECK A nyomtató ellenőrzi a ROM memóriát. Kérjük, várjon.</p>
						<p>RAM CHECK A nyomtató ellenőrzi a RAM memóriát. Kérjük, várjon.</p>
						<p>SELF TEST (ÖNTESZT) A nyomtató jelenleg öntesztet és inicializálást végez. Kérjük, várjon.</p>
						<p>Reset All (Alaphelyzetbe) A nyomtató alaphelyzetbe állította az összes interfészt, és kiürítette a puffert. A nyomtató automatikusan újraindul. Kérjük, várjon.</p>
				—	—	<p>Canceling All Job (Minden nyomtatási feladat törlése) A nyomtató törli a memóriájában található valamennyi nyomtatási feladatot, beleértve az éppen fogadott, illetve az éppen nyomtatott feladatokat is. Kérjük, várjon.</p>
				—	—	<p>Canceling Job (Nyomtatási feladat törlése) A nyomtató törli az adott nyomtatási feladatot és az aktuális nyomtatási feladatot. Kérjük, várjon.</p>

Hibaelhárítás

					Data	Állapotok és kezelési módok (az állapotfigyelő üzenetei kövén)
—	—	—		—	—	<p>Please wait (Kérem várjon)</p> <p>Kérjük, várjon. Ne kapcsolja ki a nyomtató tápellátását, és ne nyissa ki és csukja be a fedelet.</p>
						<p>F/W Update (F/W-fr.)</p> <p>A firmware frissítése folyamatban. Ne kapcsolja ki a tápellátást, amíg a frissítés be nem fejeződik.</p> <p>Filling Toner (Festékkaz. Feltöltése)</p> <p>Várjon, amíg a festék feltöltődik.</p>
—	—	—	—			<p>Form Feed (Úrlap-behúzás)</p> <p>A nyomtató a felhasználó kérésére kiadja a papírt.</p> <p>Printing Configuration Status Sheet (Nyomtatás konfigur. Állapotlap)</p> <p>Printing Supplies Status Sheet (Készletek állapotlap nyomtatása)</p> <p>Printing Usage History Status Sheet (Készletek állapotlap nyomtatása)</p> <p>ESC/Page Font Sample (ESC/Page betűkészsl.)</p> <p>PCL Font Sample (PCL betűkészletminta)</p> <p>ESC/P2 Font Sample (ESC/P2 betűkészsl.)</p> <p>FX Font Sample (FX betűkészletminta)</p> <p>I239 Font Sample (I239 betűkészsl.)</p> <p>PS3 Font List (PS3 betűkészletlista)</p> <p>Kinyomtatódik a megfelelő lap.</p> <p>Screen25</p> <p>Screen50</p> <p>Screen100</p> <p>Kinyomtat egy mintát az egyenetlen nyomtatás ellenőrzésére a megadott sűrűség mellett (25%, 50% vagy 100%).</p>
—	—	—		—	—	<p>Warming Up (Bemelegedés)</p> <p>A nyomtató most melegíti fel a beégetőművet.</p> <p>Adjusting Printer (Nyomt. beállítása)</p> <p>Várjon néhány percig. Ne nyissa ki vagy ne csukja be a fedeleket, és ne kapcsolja ki a nyomtatót, amíg ez az üzenet el nem tűnik.</p> <p>Canceling Job (Nyomtatási feladat törlése)</p> <p>A nyomtató törli az adott nyomtatási feladatot és az aktuális nyomtatási feladatot. Kérjük, várjon.</p>
						<p>Sleep (Alvó mód)</p> <p>A nyomtató jelenleg energiatakarékos üzemmódban van. Ez az üzemmód törlődik, ha a nyomtató nyomtatási adatokat fogad, vagy megnyomja a kezelőpanel bármelyik gombját.</p>
—	—	—		—	—	<p>Cooling Down (Hűtés)</p> <p>A nyomtató lehűlés alatt áll. Ez nem hibaüzenet, magától eltűnik.</p>
—	—	—			—	<p>Ready (Üzemkész)</p> <p>A nyomtató készen áll az adatok fogadására és nyomtatására.</p>

Hibaelhárítás

					Data	Állapotok és kezelési módok (az állapotfigyelő üzenetei kövén)
	—	—	—		—	<p>Reboot to apply settings (Indítsa újra a beáll. használatához)</p> <p>Megváltozott egy beállítási elem, amely nem lép érvénybe, amíg a nyomtatót újra nem indítja. Kapcsolja a nyomtatót be, majd ki, vagy állítsa alaphelyzetbe.</p>
	—	—	—	—	—	<p>Can't Print (Nem lehet nyomtatni)</p> <p>A nyomtatandó adatok helytelenek, a nyomtató törölte őket. Győződjön meg róla, hogy a megfelelő nyomtatóillesztőt és papírméretet használja.</p>
	—	—	—	—	—	<p>Collate Disabled (Szétválogatás kikapcsolva)</p> <p>A nyomtatandó adatok helytelenek, a nyomtató törölte őket. Győződjön meg róla, hogy a megfelelő nyomtatóillesztőt és papírméretet használja.</p> <p>Nem lehetséges a több példányszámú nyomtatás, mert kevés a memória (RAM). Ha megjelenik ez a figyelmeztetés, egyszerre csak egy példányt nyomtasson.</p>
	—	—	—	—	—	<p>Image Optimum (Képtimalizálás)</p> <p>Nincs elegendő memória az oldal kinyomtatásához a megadott minőségben. A nyomtatás folytatásához a nyomtató automatikusan csökkenti a nyomtatási minőséget. Ha a nyomtatás minősége nem megfelelő, a képek számának, illetve a betűkészletek számának és méretének csökkentésével egyszerűsítse a dokumentumot.</p>
						<p>Service Req (Szervizkérés)</p> <p>A nyomtató vezérlőhibát vagy rendszerhibát észlelt. Kapcsolja ki a nyomtatót. Várjon legalább néhány másodpercet, majd kapcsolja vissza. Ha a hiba ismét megjelenik, jegyezze fel az állapotfigyelőn megjelenített hibakódot (Cffff/Exxx), kapcsolja ki a nyomtatót, húzza ki a tápkábel dugóját, és forduljon szakszervizhez.</p>
						
					—	<p>F/W Update: Error (F/W-frissítés: Hiba)</p> <p>A firmware frissítése sikertelen. Kapcsolja a tápellátást ki, majd be, és próbálja a frissítést újra.</p>
						<p>Recovery Mode</p> <p>A firmware frissítése sikertelen volt, ezért a nyomtató helyreállítási módban indult. Az alábbi lépések segítségével próbálkozzon újra a firmware frissítésével.</p>

Hibaelhárítás

Állapotlap nyomtatása

Ha ellenőrizni kívánja, hogy a nyomtató aktuális állapota és beállításai a célnak megfelelőek, nyomtassa ki az állapotlapot. Az alábbi táblázat ismerteti a főbb állapotlapokat, amelyeket nyomtatója kezelőpaneljéből nyomtathat ki.

Megjegyzés:

Az alábbi táblázatban feltüntetett lapokon kívül léteznek további kinyomtatható lapok is. További információkat a System Report (Rendszerjelentés) menüben talál itt: „System Information (Rendszerinformáció)” 19. oldal.

Print Configuration Status Sheet (Nyomt. konfigur. Állapotlap)*	Kinyomatja a hardver konfigurációját és a kezelőpanel menüinek beállításait.
Print Supplies Status Sheet (Készletek állapotlap nyomtatása)*	Kinyomatja a cserealkatrészek hátralévő élettartamát és a nyomtató maradék fogyóeszközeinek a szintjét.
Print Usage History Sheet (Nyomatási használat Előzménylap)*	Különböző statisztikákat nyomtat a nyomatok számáról, például a Paper Size (Papírméret) vagy Paper Path (Papírutvonal) adatait.
Network Status Sheet (Hálózati állapotlap)	Kinyomatja a hálózati interfész konfigurációjának állapotát.

* A nyomtató illesztőprogramja is nyomtathat állapotlapokat. Nyissa meg a nyomtatóillesztő **Maintenance (Karbantartás)** lapját, majd kattintson a **Print Status Sheets (Állapotlapok nyomtatása)** ikonra.

Nyomtatás kezelőpanelből (AL-M320DN/310DN)

Az alábbi lépések végrehajtásával nyomtassa ki és ellenőrizze például a Configuration Status Sheet (Konfigurációs állapotlap) adatait a kezelőpanelről.

- 1 Kapcsolja be a nyomtatót. Az LCD kijelzőn megjelenik a Ready (Üzemkész) felirat.

- 2 A kezelőpanel menüinek megjelenítéséhez nyomja meg a ► **Jobbra** gombot.

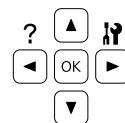

- 3 A ▼ **Le** gombbal válassza ki a System Information (Rendszerinformáció) elemet, majd nyomja meg a ► **Jobbra** gombot.

- 4 A ▼ **Le** gombbal válassza ki a System Report (Rendszerjelentés) elemet, majd nyomja meg a ► **Jobbra** gombot.

- 5 A ▼ **Le** gombbal válassza ki a Print Configuration Status Sheet (Nyomt. konfigur. Állapotlap) elemet, majd nyomja meg a ► **Jobbra** gombot.

- 6 Ellenőrizze a beszerelt eszközökre vonatkozó adatokat. Ha az eszközök megfelelően vannak beszerelve, szerepelnek a Hardware Configuration (Hardver-konfiguráció) listában. Ha az eszközök nem szerepelnek a testtoldalon, távolítsa el és szerelje be újból azokat.

Nyomtatás kezelőpanelből (AL-M220DN)

Lásd: „Kezelőpanel – AL-M220DN” 15. oldal.

Megjegyzés:

- Ha a konfigurációs állapotlapon nem szerepelnek a beszerelt eszközök, ellenőrizze, hogy megfelelően csatlakoznak-e a nyomtatóhoz.
- Ha ezután sem kap megfelelő visszajelzést a konfigurációs állapotlapon, forduljon a nyomtató forgalmazójához.
- Nyomtassa ki a konfigurációs állapotlapot A4-es lapra.

Hibaelhárítás

Az elakadt papír eltávolítása

Ha a papír elakad a nyomtatóban, a nyomtató LCD paneljén (AL-M320DN/AL-M310DN), LED jelzőfényein (AL-M220DN) és az EPSON Status Monitor eszközben riasztások jelennek meg. Papírelakadás egyszerre több helyen is előfordulhat. Ha például az AL-M320DN/AL-M310DN LCD panelje üzenetet jelent meg, például Clear Paper Jam C1 DM (Szünt. mes a papírel. C1 DM), távolítsa el a papírelakadásokat a feltüntetett sorrendben.

Elakadt papír eltávolításakor ügyeljen az alábbi szempontokra.

- ❑ Az elakadt papír eltávolítását nem szabad erőltetve végezni. A leszakadt papírdarabkák nehezen távolíthatók el, és további papírelakadásokat okozhatnak. Húzza ki óvatosan, de két kézzel, határozottan a papírt, hogy el ne szakadjon, le ne essen, és meg ne sérüljön.
- ❑ Ha a begyűrődött és elszakadt papír darabjai a nyomtatóban maradtak, vagy a papír a jelen fejezetben nem említett helyen szorult be, forduljon a nyomtató forgalmazójához.
- ❑ Ügyeljen rá, hogy a betöltött papír típusa megegyezzen a nyomtatóillesztő Paper Type (Papírtípus) beállításánál megadottakkal.
- ❑ Ha a papírelakadás ismételten előfordul, ellenőrizze hogy a nyomtató helyesen van felszerelve, és a nyomtató beállításai megfelelőek. A további tudnivalókat lásd: „[Nem megfelelő a papíradagolás](#)“ 95. oldal.

Figyelem!

- ❑ Ha ilyen művelet során kinyitja a nyomtató F1, F2 vagy E fedelét, ne érintse meg a figyelmeztető címkékkel jelölt területeket. A magas hőmérséklet égési sérüléseket okozhat.

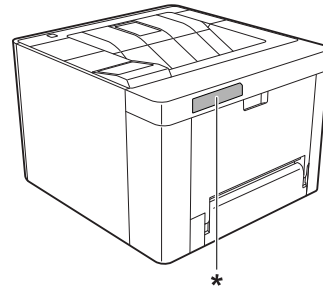

* figyelmeztető címke

Hibaelhárítás

Figyelem!

- Legyen óvatos, a fedelek gyorsan nyílnak és csukódnak.
Fennáll a veszélye, hogy becsípi ujjait, és megsérül.

Belső rész

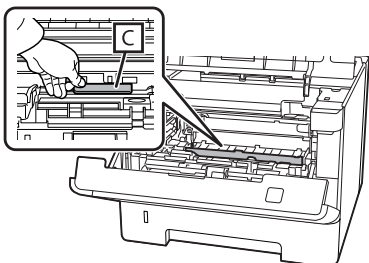

Belső rész előlről

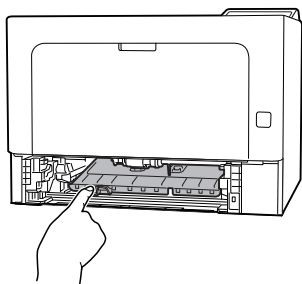

Hátulnézet

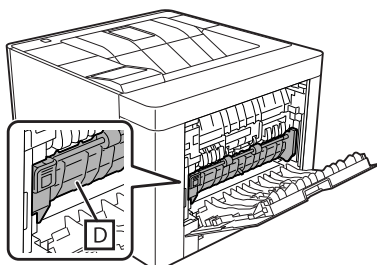
**F (F fedél)**

- 1 Vegye ki az összes papírt a többcélú tálcából, és csukja be.

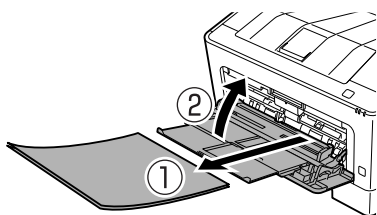

- 2 Nyomja meg a fent lévő gombot, és nyissa ki az F1 és F2 fedelet.

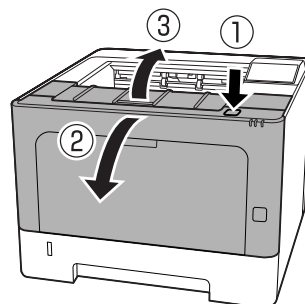

- 3 Nyomja meg a bal oldalon lévő A kart.

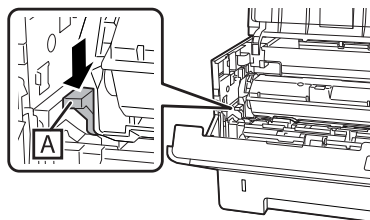

- 4 Távolítsa el az A karbantartási egységet.

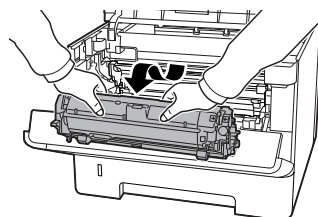

- 5 A B részt tartva távolítsa el a B karbantartási egységet.

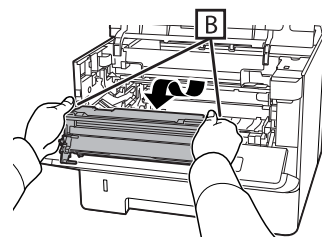
**Fontos:**

- Ne tegye ki a B karbantartási egységet huzamosabb ideig fény hatásának.
- Ne érintse meg a fotokonduktort (dobot) a B karbantartási egységben, nehogy megsérüljön.

Hibaelhárítás

- 6** Tartsa a belső C fedelet megemelve, és távolítsa el minden papírlapot.

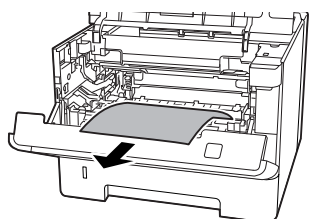
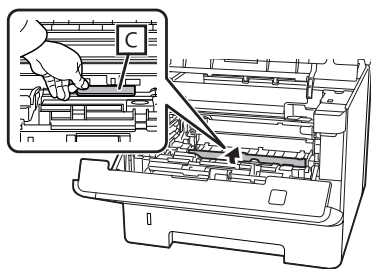

- 7** Helyezze be a B karbantartási egységet.

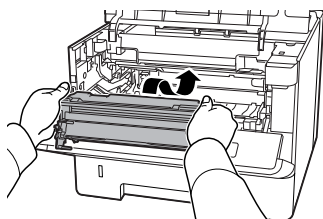

- 8** Szerelje be az A karbantartási egységet.

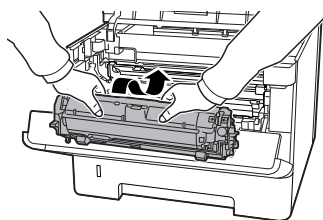

- 9** Zárja be az F1 és F2 fedelet.

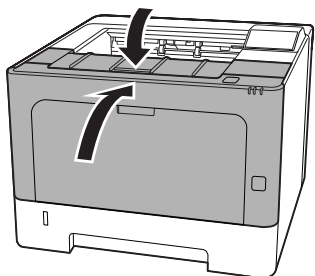

E (E fedél)

- 1** Nyissa ki a hátul lévő E fedelet.

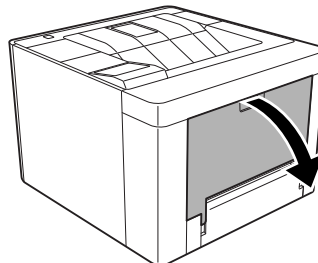

- 2** Távolítsa el minden papírlapot.

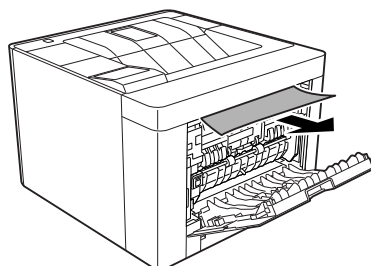

Ha nem tudja kihúzni a papírt a felső részből, folytassa a 3. lépéssel.

- 3** Tartsa nyitva a D részt, és távolítsa el minden papírlapot.

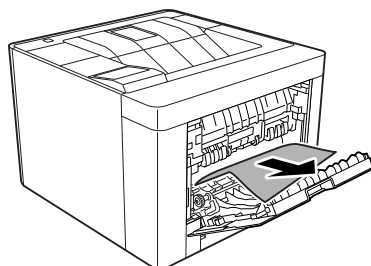
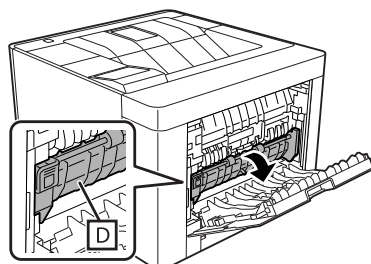

Hibaelhárítás

- 4** Csukja be a hátul lévő E fedelet.

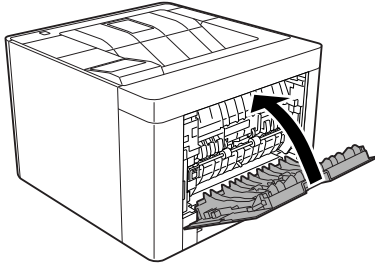

- 5** Nyomja meg a fent lévő gombot, nyissa ki, majd csukja be az F1 fedelet, majd csukja be az F2 fedelet.

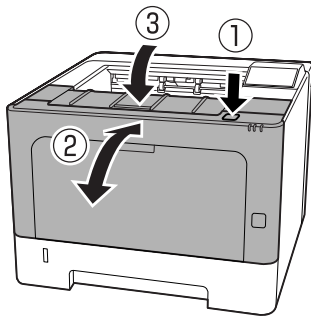

Hibaelhárítás

C1 DM (1. kazetta/DM gomb)

- 1** Távolítsa el a papírkazettát.

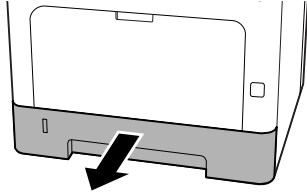

- 2** Ujjával a kék gombon engedje le a belső fedelet.

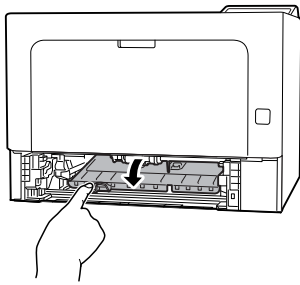

- 3** Távolítson el minden papírlapot.

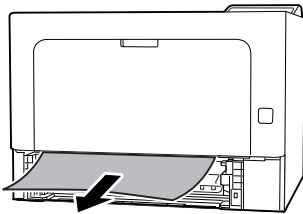

- 4** Helyezze ujját a kék gombra, és határozottan emelje meg a belső fedelet.

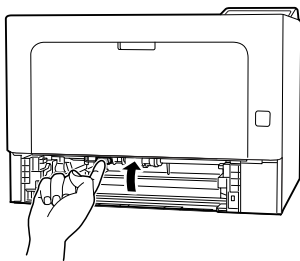

- 5** Helyezze be a papírkazettát.

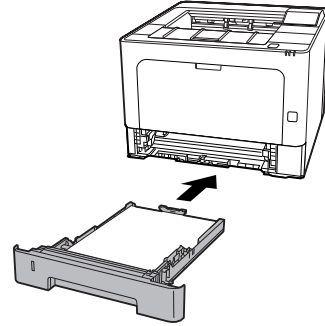

- 6** Nyomja meg a fent lévő gombot, nyissa ki, majd csukja be az F1 fedelet, majd csukja be az F2 fedelet.

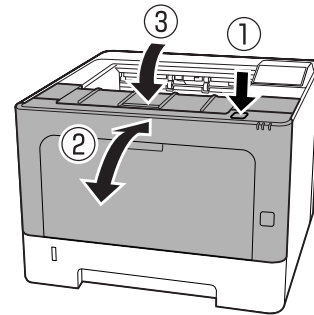
**TC (TC-tálca)**

- 1** Távolítson el minden papírlapot.

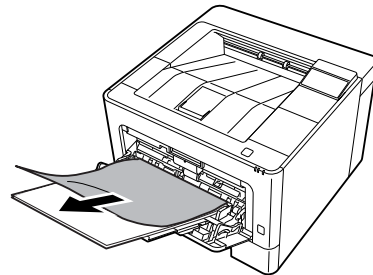

- 2** Vegye ki az összes papírt a TC-tálcából, és helyezze vissza.

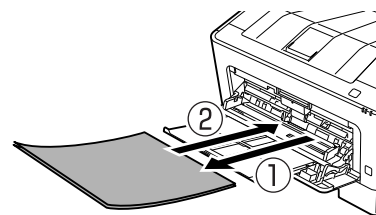

Hibaelhárítás

- 3** Ellenőrizze, hogy a papírméret és a tájolás megfelel a kezelőpanel (AL-M320DN/AL-M310DN), webböngészőben a **EpsonNet Config** eszköz, vagy a nyomtatóillesztő Nyomtatóbeállítások beállításainak (AL-M220DN).

C1 – C3 (1. – 3. kazetta)

AL-M320DN/AL-M310DN esetén az alábbi utasítások a standard papírkazettát (C1) használják példaként. A C2 és C3 jelű kiegészítő papírkazetták esetében járjon el hasonlóan.

- 1** Távolítsa el a papírkazettát.

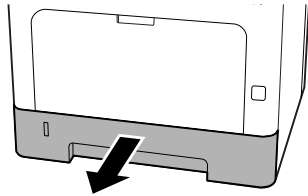

- 2** Távolítson el minden papírlapot.

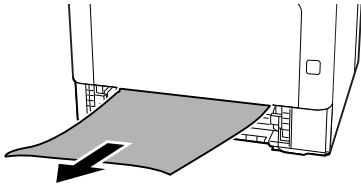

- 3** Helyezze be a papírkazettát.

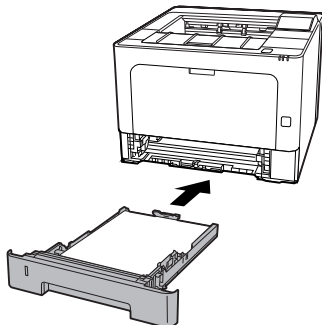

- 4** Nyomja meg a fent lévő gombot, nyissa ki, majd csukja be az F1 fedelet, majd csukja be az F2 fedelet.

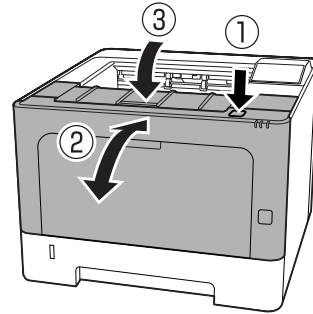

- 5** Ellenőrizze, hogy a papírméret és a tájolás megfelel a kezelőpanel (AL-M320DN/AL-M310DN), webböngészőben a **EpsonNet Config** eszköz, vagy a nyomtatóillesztő Nyomtatóbeállítások beállításainak (AL-M220DN).

Hibaelhárítás

Nem megfelelő a papíradagolás

Ok	Teendő
Helytelenül vannak beállítva a papírvezetők.	Győződjön meg róla, hogy a papírkazettákban és a többcélú tálcában a papírméretnek megfelelő helyzetbe vannak állítva a papírvezetők. Ne mozgassa a papírvezetőt, miután behelyezte a papírt.
Lehet, hogy papírforrás beállítása nem megfelelő.	Ellenőrizze, hogy a megfelelő papírforrást állította be az alkalmazásban.
Lehet, hogy kifogyott a papír a papírforrásból.	Tegyen papírt a választott papírforrásba.
Nem a kezelőpanelen vagy a nyomtató illesztőprogramjában beállított méretű papír van betöltve.	Ellenőrizze, hogy helyesen van-e beállítva a papírméret és a papírforrás a kezelőpanelen és a nyomtató illesztőprogramjában.
Lehet, hogy a nyomtató egyszerre több lapot húzott be.	Vegye ki a papírköteget a nyomtatóból, és pörgesse át a lapokat. A szélek kiegyengetéséhez ütögesse sima felülethez a köteget, majd tegye vissza a papírt.
Túl sok papírlap van a többcélú tálcában vagy a papírkazettákban.	Ellenőrizze, hogy nem helyezett-e túl sok papírt a papírforrásokba. Az egyes papírforrások maximális kapacitását lásd: „ A használható papír és kapacitás ” 41. oldal.
Ha a nyomtató nem húzza be a papírt az opcionális papírkazettából, lehet, hogy az egység nincs megfelelően beszerelve.	Tudnivalók az egység beszereléséről: „ Opcionális papírkazetta egység ” 107. oldal.
Ha a nyomtató nem húzza be a papírt az opcionális papírkazettából, lehet, hogy a nyomtató illesztőprogram nem ismeri fel az opcionális papírkazettát.	Nyissa meg a nyomtató illesztőprogram Optional Settings (Opcionális beállítások) lapját, és végezze az alábbi műveletek valamelyikét: <ul style="list-style-type: none"> <input type="checkbox"/> Jelölje be az Acquire from Printer (Lekérés a nyomtatóról) mezőt, majd a Get (Lekérés) lehetőségre kattintva automatikusan frissítse az opcionális felszerelések adatait. <input type="checkbox"/> Jelölje be a Manual Settings (Kézi beállítások) mezőt, és a Settings (Beállítások) elemre kattintva végezze el az egyes opcionális felszerelések beállításait.

Tápellátással és kezelőpanellel kapcsolatos problémák

Az Üzemkész jelzőfény nem világít

Ok	Teendő
Lehet, hogy a hálózati kábel nincs megfelelően csatlakoztatva az elektromos csatlakozóaljzathoz.	Kapcsolja ki a nyomtatót, ellenőrizze a nyomtató elektromos csatlakozását, majd kapcsolja vissza a nyomtatót.

Hibaelhárítás

Ok	Teendő
A nyomtató mélyalvó módban van.	Ellenőrizze, hogy a nyomtató nincs-e mélyalvó módban. Lásd: „Energiatakarékosság a mélyalvó mód használatával” 61. oldal. A nyomtató a következő esetekben tér vissza a mélyen alvó módból: - A nyomtató nyomtatási feladatot kap - Ha AL-M320DN/AL-M310DN esetén megnyomja a Ébresztés/Alvó mód gombot - AL-M220DN esetén megnyomja a kezelőpanelen lévő bármelyik gombot Megjegyzés: Az AL-M320DN és AL-M310DN alvó állapotát a villogó Üzemkész jelzőfény is jelzi. Így jobban felismerhető az állapot. Lásd 17 ShowSleepByRdyLamp itt: „Support Menu (Támogatás Menü)” 112. oldal.
A nyomtató kikapcsolt módban van (a Ébresztés/Alvó mód gomb villog (AL-M320DN/AL-M310DN) vagy minden jelzőfény kialszik (AL-M220DN)).	Kapcsolja be a nyomtatót a tápellátás gomb megnyomásával. AL-M320DN/AL-M310DN esetében a Ébresztés/Alvó mód gomb is nyomtatásra kész állapotba hozza a nyomtatót. Ha nem kívánja, hogy a nyomtató kikapcsolt állapotba lépjen, nyissa meg az Energy Saver Menu (Energiatakarékos menü) menüt, és állítsa a Power Off if Inactive (Kikapcsolás, ha nem aktív) és a Power Off If Disconnected (Kikapcs. le- vál.kor) elemet Ki értékre.

A nyomtató automatikusan kikapcsol

Ok	Teendő
A nyomtató kikapcsolt módban van (a Ébresztés/Alvó mód gomb világít (AL-M320DN/AL-M310DN) vagy minden jelzőfény kialszik (AL-M220DN)).	Ha nem kívánja, hogy a nyomtató kikapcsolt állapotba lépjen, nyissa meg az Energy Saver Menu (Energiatakarékos menü) menüt, és állítsa a Power Off if Inactive (Kikapcsolás, ha nem aktív) és a Power Off If Disconnected (Kikapcs. le- vál.kor) elemet Ki értékre.

A nyomtató nem kapcsolható ki

Ok	Teendő
A nyomtató kikapcsolt módban van (a Ébresztés/Alvó mód gomb világít (AL-M320DN/AL-M310DN) vagy minden jelzőfény kialszik (AL-M220DN)).	Várjon egy kicsit. A nyomtató körülbelül tíz másodpercen belül kikapcsol.
Megnyomja a tápellátás gombját, amíg a nyomtató mélyalvó módban van.	Várjon egy kicsit. A nyomtató körülbelül tíz másodpercen belül kikapcsol. Megjegyzés: Az AL-M320DN és AL-M310DN alvó állapotát a villogó Üzemkész jelzőfény is jelzi. Így jobban felismerhető az állapot. Lásd 17 ShowSleepByRdyLamp itt: „Support Menu (Támogatás Menü)” 112. oldal.

Hibaelhárítás

A nyomtató nem nyomtat

Üzemkész jelzőfény nem világít

Ok	Teendő
A nyomtató offline állapotban van.	A Szünet/Felsz. gomb (AL-M320DN/AL-M220DN) vagy az OK gomb (AL-M220DN) egyszeri megnyomásával kapcsolja a nyomtatót üzemkész állapotba. Győződjön meg arról, hogy a Üzemkész jelzőfény világít.
Valamilyen hiba történt.	Ha AL-M320DN/AL-M310DN esetében hibaüzenet jelenik meg, lásd „A kezelőpanelen megjelenő állapot- és hibaüzenetek (AL-M320DN/AL-M310DN)” 75. oldal. Ha AL-M310DN esetén világít vagy villog-e hibajelző fény, lásd „Állapot- és hibajelző fények (AL-M220DN)” 82. oldal.
Lehet, hogy a hálózati kábel nincs megfelelően csatlakoztatva az elektromos csatlakozóaljzathoz.	Kapcsolja ki a nyomtatót, ellenőrizze a nyomtató elektromos csatlakozását, majd kapcsolja vissza a nyomtatót.
A nyomtató kikapcsolt állapotban van (minden jelzőfény kialszik).	Kapcsolja be a nyomtatót a tápellátás gomb megnyomásával. AL-M320DN/AL-M310DN esetében a Ébresztés/Alvó mód gomb is nyomtatásra kész állapotba hozza a nyomtatót. Ha nem kívánja, hogy a nyomtató kikapcsolt állapotba lépjen, nyissa meg az Energy Saver Menu (Energia-takarékos menü) menüt, és állítsa a Power Off if Inactive (Kikapcsolás, ha nem aktív) és a Power Off If Disconnected (Kikapcs. le- vál.kor) elemet Ki értékre.

Az Üzemkész jelzőfény világít

Ok	Teendő
A nyomtató szüneteltetve, vagy offline állapotban van (Windows)	Ha leállítja a nyomtatást vagy a nyomtató hiba miatt abbahagyja a nyomtatást, akkor a nyomtató vagy a nyomtatáskezelő állapota Nyomtatás felfüggesztése lesz. Ebben az állapotban nem lehet nyomtatni. 1. Kattintson a Start – Eszközök és nyomtatók elemre. 2. Válassza ki a nyomtató ikonját, és nyissa meg a Nyomtató menüt a Nyomtatási feladatok képernyőn. Törölje a jelöléseket a Nyomtatás felfüggesztése és a Offline nyomtatóhasználat mezőben.
Lehet, hogy az interfészkábel nincs megfelelően csatlakoztatva.	Ellenőrizze az interfészkábel csatlakozását a nyomtatonál és a számítógépnél is.
Lehet, hogy nem megfelelő interfészkábelt használ.	Használjon a nyomtató műszaki adatainak megfelelő kábelt. Győződjön meg arról, hogy a kábel nincs megtörve. Ha USB-interfészt használ, használjon Hi-Speed USB kompatibilis kábelt.
Az alkalmazás szoftvere nincs megfelelően beállítva a nyomtatóhoz.	Ellenőrizze, hogy kijelölte-e a nyomtatót az alkalmazásban.

Hibaelhárítás

Ok	Teendő
A számítógép memóriája túl kevés a dokumentum adatainak kezeléséhez.	Az alkalmazásban próbálja meg csökkenteni a dokumentum képeinek felbontását, vagy bővítsa a számítógép memóriáját, ha ez lehetséges.

Nyomattal kapcsolatos problémák

A nyomtatási minőség gyenge

Olvassa el az alábbi táblázatot, ha a nyomatok világosak, halványak, egyenetlenek, sötétek vagy szennyezettek, vagy a nyomat hiányos.

Ok	Teendő
Lehet, hogy nem megfelelő a nyomtatóhoz használt papír típusa.	A legjobb eredmény eléréséhez sima felületű, jó minőségű másolópapír használata ajánlott. Tudnivalók a papír kiválasztásáról: „ A használható papír és kapacitás ” 41. oldal.
Lehet, hogy nyirkos vagy nedves a papír.	A papírt mindig száraz helyen tárolja.
Lehet, hogy papírtípus beállítása nem felel meg a betöltött papírnak.	Állítsa be a megfelelő papírtípust a nyomtatóillesztőben.
Lehet, hogy a Festéktakarékos mód be van kapcsolva.	A nyomtató illesztőprogramjában vagy a nyomtató kezelőpaneljével vagy egy webböngészőben a EpsonNet Config eszközzel kapcsolja ki a Festéktakarékos módot. Windows felhasználók esetén a nyomtatóillesztő More Options (További beállítások) lapján kattintson az Image Options (Kép beállítások) lehetőségre, majd jelölje meg a Toner Save (Festéktakarékos mód) elemet.
Lehet, hogy poros a nyomtaton belül a papír továbbításának útja.	Tisztítsa meg a nyomtató belső alkatrészeit három, oldalanként egyetlen karaktert tartalmazó oldal kinyomtatásával. Ha a nyomat szennyezett, tisztítsa meg a papíradagoló görgőt. Lásd: „ A belső görgő megtisztítása ” 73. oldal.
A fő töltő feszültsége nem helyes. (AL-M320DN/AL-M310DN)	A fő töltő feszültségének a változtatása a nyomat sűrűségét is megváltoztatja. A feszültséget a Main Charger beállításban változtathatja meg a Printer Adjust Menu (Nyomtató beáll. menü) menüben.
Lehet, hogy a Highland (Felföld) beállítás nincs helyesen beállítva nagy tengerszint feletti magasságban történő nyomtatáshoz.	Adja meg a Highland beállítás megfelelő értékét a Printer Adjust Menu (Nyomtató beáll. menü) menüben. Lásd: „ Printer Adjust Menu (Nyomtató beáll. menü) ” 112. oldal.
A festékkazettával lehet baj, vagy a festékkazetta élettartama a végéhez közeledik.	Nyomtasson ki több oldalt, és ellenőrizze, hogy javult-e a nyomatok minősége. Ha nem javult, cserélje ki a festékkazettát egy újra. A cserealkatrészekkel kapcsolatos információk az egyes cserealkatrészekhez mellékelte használati utasításban található.
Páralecsapódás jelentkezhet.	Ha hideg környezetből melegbe viszi át a nyomtatót, a használata előtt várjon legalább egy órát. Próbálja frissíteni a dobot. Lásd: „ Printer Adjust Menu (Nyomtató beáll. menü) ” 112. oldal.

Hibaelhárítás

Ok	Teendő
A nyomtatónak nem elég a memóriája ahhoz, hogy a kívánt minőségi szinten nyomtasson, ezért automatikusan rosszabbra állítja a minőséget, hogy folytathassa a nyomtatást.	Ellenőrizze, hogy elfogadható minőségű-e a nyomat. Ha nem, átmenetileg csökkentse a nyomtatási minőséget a nyomtató illesztőprogramjában. AL-M320DN/AL-M310DN esetén ha kezelőpanelen lévő RAM Disk (RAM-lemez) beállítás értéke Maximum vagy Normal (Normál), a rendelkezésre álló memória nagyságát a beállítás Off (Ki) értékének a kiválasztásával növelheti.

A vonalkód nem olvasható

Ok	Teendő
A nyomtató illesztőprogram Quality (Minőség) beállítása Fast (Gyors) (300 dpi).	Kattintson a Fine (Kiváló) (600 dpi) vagy More Settings (További beállítások) elemre, módosítsa a prioritásszintet a minőség irányában, majd nyomtasson.
A nyomtató illesztőprogram Emphasize Text (Szöveg hangsúlyozása) beállítása Emphasize (Hangsúlyoz) vagy Emphasize More (Jobban hangsúlyoz).	Állítsa a Emphasize Text (Szöveg hangsúlyozása) beállítást Off (Ki) értékre az Image Options (Kép beállítások) részben a More Options (További beállítások) lapon, majd nyomtasson.

Megjegyzés:

Állítsa a Barcode mode (Vonalkód üzemmód) beállítást Mode 1 (Üzemmód 1) vagy Mode 2 (Üzemmód 2) értékre az Extended Settings (Kiegészítő beállítások) részben a Maintenance (Karbantartás) lapon, majd próbálja meg a nyomtatást. Ez a beállítás élesen kirajzolódó vonalkódokat nyomtat. A leggyorsabb vonalkódrajzoláshoz használja a Mode 1 (Üzemmód 1) beállítást. A legjobb vonalkódminőséget a Mode 2 (Üzemmód 2) biztosítja. Ha befejezte a vonalkódnymtatást, állítsa az üzemmódot Off (Ki) értékre.

A nyomat nem felel meg az elvárásoknak

A grafika vagy szöveg bizonyos részei eltérnek a számítógépen látható képtől

Ok	Teendő
Lehet, hogy az alkalmazásban nem megfelelő a nyomtató emulációs beállítása.	Ellenőrizze, hogy az alkalmazásban a használt emulációnak megfelelő beállítást adta-e meg. Ha például az ESC/Page módot használja, az alkalmazásban az ESC/Page nyomtatót kell megadni.

Nem megfelelő a nyomat elhelyezkedése

Ok	Teendő
Az alkalmazásban nem megfelelő az oldalhosszúság és a margók beállítása.	Ellenőrizze, hogy helyes beállításokat használ-e az alkalmazásban az oldalhosszúságnál és a margóknál.
Lehet, hogy a papírméret beállítása helytelen.	Győződjön meg arról, hogy a helyes papírméret van beállítva a Tray Menu (Tálcá menü) menüben a nyomtató kezelőpaneljén, egy webböngészőben a EpsonNet Config eszközzel, vagy a nyomtatóillesztő Printer Settings (Nyomtatóbeállítások) részében.

Hibaelhárítás

Ok	Teendő
Az eltolás értékei a Printer Adjust Menu (Nyomtatató beáll. menü) menüben határozhatók meg.	Ellenőrizze és állítsa be az eltolás értékeit, így a Feed Offset vagy a Scan Offset beállítást. A további részletekért lásd: „Printer Adjust Menu (Nyomtatató beáll. menü)” 112. oldal.
A papírvezetők elmozdultak a papír betöltését követően.	Ha megérinti a papírvezetőt a papír betöltése után, a vezető elmozdulhat. A papír betöltéséről lásd: „Papír betöltése” 45. oldal.

Nem nyomtatható ki az összes kópia

Ok	Teendő
A nyomtatónak nincs elég memóriája ahhoz, hogy sorba rendezze a nyomtatási feladatokat.	Csökkentse a nyomtatási feladatok tartalmát, vagy növelje a nyomtatóban elérhető szabad memória mennyiségét. AL-M320DN/AL-M310DN esetén ha kezelőpanelen lévő RAM Disk (RAM-lemez) beállítás értéke Maximum vagy Normal (Normál), a rendelkezésre álló memória nagyságát a beállítás Off (Ki) értéknek a kiválasztásával növelheti.

A kétoldalas nyomtatás utolsó oldala a papír rossz nyomtatódott ki

Ok	Teendő
Convert to Simplex (Konvert. egyoldalassá) beállítás Odd Page (Páratlan oldal) vagy 1 Page (1 oldal).	Három vagy több oldalt tartalmazó feladatoknál állítsa a Convert to Simplex (Konvert. egyoldalassá) beállítást Off (Ki) vagy 1 Page (1 oldal) értékre a kétoldalas nyomtatáshoz. A mindössze egy oldalt tartalmazó feladatoknál állítsa a Convert to Simplex (Konvert. egyoldalassá) beállítást Off (Ki) értékre a kétoldalas nyomtatáshoz. Lásd: „Setup Menu (Beállítás menü)” 21. oldal.

Hiányos a nyomtatás

Ok	Teendő
Lehet, hogy az interfészkábel nincs megfelelően csatlakoztatva.	Ellenőrizze, hogy az interfészkábel mindkét végét megfelelően csatlakoztatta.
Lehet, hogy nem megfelelő interfészkábelt használ.	Használjon a nyomtató műszaki adatainak megfelelő kábelt. Győződjön meg arról, hogy a kábel nincs megtörve. Ha USB-interfészt használ, használjon Hi-Speed USB kompatibilis kábelt.
Lehet, hogy nem megfelelő a porthoz megadott emulációs beállítás.	Adja meg az emulációs módot, győződjön meg arról, hogy a helyes papírméret van beállítva a Tray Menu (Tálca menü) menüben a nyomtató kezelőpaneljén, egy webböngészőben a EpsonNet Config eszközzel, vagy a nyomtatóillesztő Printer Settings (Nyomtató-beállítások) részében. Lásd: „Emulation Menu (Emuláció menü)” 31. oldal.

Hibaelhárítás

Megjegyzés:

Ha a konfigurációs állapotlap nyomtatása nem megfelelő, valószínűleg meghibásodott a nyomtató. Forduljon a forgalmazóhoz vagy a szakszervizhez.

Nem nyomtatható a betűkészlet

Ok	Teendő
Windows esetében egyes TrueType betűkészletekhez a nyomtató helyettesítő betűkészleteit is lehet használni.	A nyomtató illesztőprogramjában, az Extended Settings (Kiegészítő beállítások) panellapon jelölje be a Print TrueType fonts as bitmap (A TrueType betűkészleteket bitképként nyomtatja.) négyzetet.
A nyomtató nem kezeli a választott betűkészletet.	Ellenőrizze, hogy telepítette-e a megfelelő betűkészletet. További tájékoztatás: <i>Betűtípus útmutató</i> .
Az üzemmód beállítása Low Speed Mode (Kis sebességű mód). A Barcode Mode (Vonalkód üzemmód) beállítása Mode 2 (Üzemmód 2).	Ez a mód alacsony nyomtatási sebességhez van kialakítva. Végezze el a következőket az Extended Settings (Kiegészítő beállítások) részben a Maintenance (Karbantartás) lapon. - Törölje a jelet ebben a mezőben: Low Speed Mode (Kis sebességű mód) - Kapcsolja ki a Barcode Mode (Vonalkód üzemmód) beállítást: Off (Ki)

Problémák a PS3 módban történő nyomtatás közben

Ebben a részben azok a problémák vannak felsorolva, amelyek a PostScript illesztőprogrammal történő nyomtatás közben jelentkezhetnek. Az eljárások a PostScript nyomtatóillesztőre vonatkoznak.

A nyomtató nem nyomtat megfelelően PostScript módban

Ok	Teendő
A nyomtató emulációs módja helytelenül van beállítva.	A nyomtató alapértelmezés szerinti beállítása Auto üzemmód, ekkor a nyomtató automatikusan meghatározza a fogadott nyomtatási feladatban alkalmazott kódolást, és kiválasztja a megfelelő emulációs módot. Azonban előfordulhat, hogy a nyomtató nem tudja kiválasztani a megfelelő emulációs módot. Ilyenkor kézzel kell beállítani a PS3 értéket. Állítsa be az emulációs módot a nyomtató SelectType Emulation Menu (Emuláció menü) lehetőségével. Lásd: „ Emulation Menu (Emuláció menü) ” 31. oldal.
Az emulációs mód nem megfelelő a használt interfészhez.	Az emulációs mód a nyomtatási adatokat fogadó interfészekhez külön-külön beállítható. A használt interfészhez állítsa be a PS3 emulációs módot. Állítsa be az emulációs módot a nyomtató SelectType Emulation Menu (Emuláció menü) lehetőségével. Lásd: „ Emulation Menu (Emuláció menü) ” 31. oldal.

Hibaelhárítás

A nyomtató nem nyomtat

Ok	Teendő
Nem megfelelő nyomtatóillesztő lett kiválasztva.	Azt a PostScript nyomtatóillesztőt válassza ki, amelyiket a nyomtatóhoz használja.
A nyomtató kezelőpaneljének Emulation Menu (Emuláció menü) részében nem az Auto vagy a PS3 érték van beállítva az adott interfészre vonatkozóan.	Állítsa az üzemmódot Auto vagy PS3 értékre.

A nyomtató vagy annak illesztőprogramja nem jelenik meg a nyomtatókonfiguráció segédprogramjai között (csak Mac OS esetében)

Ok	Teendő
A nyomtató neve megváltozott.	További részletekért forduljon a rendszergazdához, majd válassza ki a megfelelő nyomtatónevet.

A nyomtatott betűtípusa különbözik a képernyőn láthatótól

Ok	Teendő
A PostScript képernyő-betűkészletek nincsenek telepítve.	A PostScript képernyő-betűkészleteket telepíteni kell a használt számítógépre. Különben az alkalmazás más betűtípussal fogja megjeleníteni a szöveget a képernyőn.
Csak Windows rendszerben Nincsenek megadva a megfelelő helyettesítő betűkészletek a nyomtató Tulajdonságok párbeszédpaneljének Device Settings Eszközbeállítások fülén.	Adja meg a megfelelő helyettesítő betűtípusokat a Betűtípus behelyettesítő táblázatban.

Nem egyenesek a szöveg, illetve a képek szélei.

Ok	Teendő
A Print Quality (Nyomt. min.) Fast (Gyors) értékre van állítva.	Állítsa a Print Quality (Nyomt. min.) beállítást Fine (Kiváló) értékre.

Hibaelhárítás

A nyomtató nem nyomtat megfelelően az USB interfészen keresztül

Ok	Teendő
<p>Csak Windows rendszerben</p> <p>A nyomtató Tulajdonságok párbeszédpaneljén levő Adatformátum beállítás nem ASCII vagy TBCP értékre van állítva.</p>	<p>Ha a nyomtató az USB interfészen keresztül van a számítógéphez csatlakoztatva, nem tud bináris adatokat nyomtatni. Győződjön meg róla, hogy a Adatformátum beállítás, amely a nyomtató Tulajdonságok párbeszédpaneljének PostScript lapján levő Advanced (Speciális) gombbal érhető el, az ASCII vagy a TBCP értékre van állítva.</p> <p>Ha Windows Vista, Vista x64, XP, XP x64 rendszer fut a számítógépen, kattintson a nyomtató Tulajdonságok párbeszédpaneljének Eszközbeállítások lapjára, kattintson az Kimeneti protokoll beállításra, majd válassza az ASCII vagy a TBCP beállítást.</p>
<p>Csak Mac OS felhasználók számára</p> <p>Az alkalmazás nyomtatási beállítása bináris kódolásra van konfigurálva.</p>	<p>Ha a nyomtató az USB interfészen keresztül van a számítógéphez csatlakoztatva, nem tud bináris adatokat nyomtatni. Ellenőrizze, hogy az alkalmazás nyomtatási beállítása ASCII kódolásra van konfigurálva.</p>

A nyomtató nem nyomtat megfelelően a hálózati interfészen keresztül

Ok	Teendő
<p>Csak Windows rendszerben</p> <p>Az Adatformátum beállítás különbözik a programban megadott adatformátumtól.</p>	<p>Ha a fájl olyan alkalmazásban (például Photoshop) készült, amely lehetővé teszi az adatformátum vagy a kódolás módosítását, ügyeljen rá, hogy az alkalmazás és a nyomtatóillesztő beállítása egyezzen.</p>
<p>Csak Windows rendszerben</p> <p>Túl nagy a nyomtatandó adatok mérete.</p>	<p>Kattintson a nyomtató Tulajdonságok párbeszédpaneljének PostScript lapján levő Advanced (Speciális) gombra, majd állítsa át a Adatformátum értékét az ASCII (alapértelmezett) értékről a TBCP (Tagged binary communications protocol, Címkezett bináris kommunikációs protokoll) értékre.</p> <p>Ha a Binary (Bináris) beállítás értéke On (Be), a TBCP nem használható. Használja a Bináris protokollt. A további részletekért lásd: „PS3 Menu (PS3 menü)” 33. oldal.</p>
<p>Csak Windows rendszerben</p> <p>Nem lehet a hálózati interfészen keresztül nyomtatni.</p>	<p>Kattintson a nyomtató Tulajdonságok párbeszédpaneljének PostScript lapján levő Advanced (Speciális) gombra, majd állítsa át a Adatformátum értékét az ASCII (alapértelmezett) értékről a TBCP (Tagged binary communications protocol, Címkezett bináris kommunikációs protokoll) értékre.</p> <p>Ha a Binary (Bináris) beállítás értéke On (Be), a TBCP nem használható. Használja a Bináris protokollt. A további részletekért lásd: „PS3 Menu (PS3 menü)” 33. oldal.</p>

Nem definiált hiba történt (Csak Mac OS)

Ok	Teendő
<p>A Mac operációs rendszernek ez a verziója nem támogatott.</p>	<p>A nyomtató-illesztőprogram csak olyan Mac OS számítógépen használható, amely Mac OS X 10.6.8 vagy későbbi verziót futtat.</p>

Hibaelhárítás

Egyéb problémák

A kiegészítő tartozék nem érhető el

Ok	Teendő
A nyomtató nem ismeri fel a kiegészítő tartozékot.	Nyomtasson konfigurációs állapotlapot annak ellenőrzése érdekében, hogy a nyomtató felismeri-e a kiegészítő tartozékot. Ha nem, telepítse újra a kiegészítő tartozékot.
A kiegészítők felismerésének a beállítása kézzel is megoldható.	Nyissa meg a nyomtató illesztőprogram Optional Settings (Opcionális beállítások) lapját, és végezze az alábbi műveletek valamelyikét: <ul style="list-style-type: none"> <input type="checkbox"/> Jelölje be az Acquire from Printer (Lekérés a nyomtatóról) mezőt, majd a Get (Lekérés) lehetőségre kattintva automatikusan frissítse az opcionális felszerelések adatait. <input type="checkbox"/> Jelölje be a Manual Settings (Kézi beállítások) mezőt, és a Settings (Beállítások) elemre kattintva végezze el az egyes opcionális felszerelések beállításait.

USB-vel kapcsolatos problémák megoldása

Ok	Teendő
A nyomtató egy vagy több USB elosztón keresztül van csatlakoztatva.	Az optimális működéshez a készüléket közvetlenül a számítógép USB portjához csatlakoztassa. Ha több USB elosztót kell használnia, azt ajánljuk, hogy a készüléket a számítógéphez közvetlenül kapcsolódó, tanúsítvánnyal rendelkező elosztóhoz csatlakoztassa.
A Microsoft univerzális illesztőprogramja van telepítve. Ha ellenőrizni kívánja, hogy az univerzális illesztőprogram van-e telepítve, olvassa el az alábbi jegyzeteket.	Telepítse újra a nyomtatószoftvert a <i>Üzembe helyezési útmutató</i> alapján.

Megjegyzés:

Annak ellenőrzésére, hogy az univerzális illesztőprogram van-e telepítve, hajtsa végre az alábbi lépéseket.

- 1 Nyissa meg az **Eszközök és nyomtatók** elemet. Kattintson jobb gombbal a nyomtató ikonjára.
- 2 A megjelenő menüben kattintson a **Nyomtatási beállítások** parancsra, majd kattintson a jobb gombbal az illesztőprogram bármely pontjára.
- 3 Ha megjelenik az **Névjegy**, kattintson rá.
- 4 Ha egy „Unidrv Printer Driver” szövegű üzenetablak jelenik meg, a szoftver nem volt helyesen telepítve. Megemlítjük, hogy ha az **Névjegy** elem nem jelenik meg, a nyomtatószoftver helyesen van telepítve.

Hibaelhárítás

Ha Windows Vista, Windows XP, or Windows Server 2003 esetén a telepítési folyamat során megjelenik a szoftvertelepítés párbeszédablaka, kattintson a **Folytatás mindenképpen** gombra. Ha a **Telepítés leállítása** gombra kattint, újból telepítenie kell a nyomtatószoftvert.

Nem lehet elérni a megosztott nyomtatót.

Ok	Teendő
A megosztott nyomtató Megosztási név mezője helytelen szöveget tartalmaz.	Ne használjon szóközt vagy kötőjelet a Megosztási név mezőben.
Nem lehet további illesztőprogramot telepíteni a kliensgépre, bár a nyomtató-kiszolgáló és a kliens operációs rendszere eltérő.	Telepítse a nyomtató-illesztőprogramokat a Software Disc lemezről.
A problémát a hálózati rendszer okozza.	Kérjen segítséget a hálózati adminisztrátortól.

Megjegyzés:

Ehhez telepíteni kell a kiegészítő illesztőprogramot; lásd az alábbi táblázatot.

A kiszolgáló operációs rendszere	Ügyfél operációs rendszere	Kiegészítő illesztőprogram
Windows XP*	Windows XP rendszerű ügyfelek	Intel Windows 2000 és XP
	Windows XP x64 rendszerű ügyfelek	x64 Windows XP
Windows XP x64, Windows Server 2003 vagy Windows Server 2003 x64*	Windows XP rendszerű ügyfelek	Windows XP és Windows Server 2003
	Windows XP x64 rendszerű ügyfelek	x64 Windows XP és Windows Server 2003
Windows 10, Windows 8.1, Windows 8.1 x64, Windows 8, Windows 8 x64, Windows 7, Windows 7 x64, Windows Vista, Windows Vista x64, Windows Server 2016, Windows Server 2012/R2, Windows Server 2008, 2008 x64/R2	Windows 10, Windows 8.1, Windows 8, Windows 7, Windows Vista vagy Windows XP rendszerű ügyfelek	x86 Type 3 - Felhasználói mód
	Windows 10, Windows 8.1 x64, Windows 8 x64, Windows 7 x64, Windows Vista x64 vagy Windows XP x64 rendszerű ügyfelek	x64 Type 3 - Felhasználói mód

* A Windows XP x64 vagy Server 2003 x64 rendszerű további illesztőprogramokat Windows XP Service Pack 3, Windows 2003 Service Pack 2, vagy újabb rendszeren használhatja.

Hibaelhárítás

A nyomtató szállítása

Kis távolságra

Mielőtt áthelyezi a nyomtatót, készítse elő az új helyet. Vegye figyelembe az alábbiakat.

- „A nyomtató üzembe helyezése“ 7. oldal
- „A nyomtató elhelyezése“ 8. oldal

1 Győződjön meg arról, hogy a nyomtató ki van kapcsolva és a kezelőpanel nem világít, majd húzza ki a tápkábel dugóját a csatlakozóaljzatból.

2 Távolítsa el az alábbi elemeket a nyomtatóból.

- Tápkábel
- Csatlakozókábelek
- Betöltött papír
- Felszerelt kiegészítők (AL-M320DN/
AL-M310DN)

3 A nyomtatót feltétlenül két ember vigye, az ábrán látható helyeken megfogva.

Ne érintse a nyomtató alján található kiálló részeket, ezek a választható papírkazetta csatlakoztatására szolgálnak.

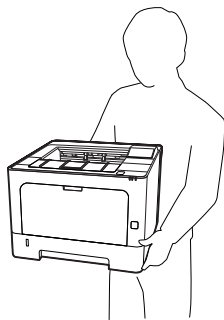

Fontos:

A nyomtatót mozgatás közben mindig vízszintesen tartsák.

Nagy távolságra

Mielőtt áthelyezi a nyomtatót, készítse elő az új helyet. Vegye figyelembe az alábbiakat.

- „A nyomtató üzembe helyezése“ 7. oldal
- „A nyomtató elhelyezése“ 8. oldal

A nyomtató visszacsomagolása

Ha a nyomtatót nagy távolságra kell szállítani, gondosan csomagolja vissza eredeti dobozába, az eredeti csomagolóanyagokkal.

1 Győződjön meg arról, hogy a nyomtató ki van kapcsolva és a kezelőpanel nem világít, majd húzza ki a tápkábel dugóját a csatlakozóaljzatból.

2 Távolítsa el az alábbi elemeket a nyomtatóból.

- Tápkábel
- Csatlakozókábelek
- Betöltött papír
- Felszerelt kiegészítők (AL-M320DN/
AL-M310DN)

3 A fent lévő gomb megnyomásával nyissa ki az F1 és F2 fedelet.

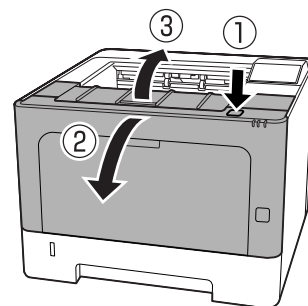

Fontos:

Ne érintse meg a belső görgőket és áttételeket. Ez hibás működéséhez vagy a nyomtatási minőség romlásához vezethet.

Hibaelhárítás

- 4 Nyomja le a bal oldalon lévő A kart.

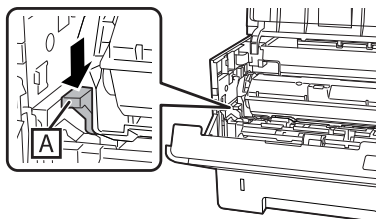

- 5 Távolítsa el az A karbantartási egységet.

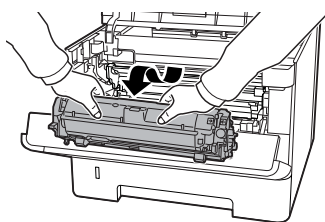

Tegye az A karbantartási egységet műanyag tasakba, vagy csomagolja be vastag rongyba vagy hasonlóba, és helyezze egy kartondobozba.

Fontos:

- Ne távolítsa el a B karbantartási egységet.
- Ha nem távolítja el az A karbantartási egységet a nyomtató mozgatása előtt, a festék kidőlhet a nyomtató belsejébe.

- 6 Zárja be az F1 és F2 fedelet.

- 7 Tegye rá a védőanyagokat a nyomtatóra, majd csomagolja be az eredeti dobozába.

Fontos:

A nyomtatót mozgatás közben mindig vízszintesen tartsák.

Kiegészítők beszerelése (AL-M320DN/ AL-M310DN)

Opcionális papírkazetta egység

Az opcionális papírkazettával használható papírtípusokat és papírméreteket a következő táblázat tartalmazza: „A használható papír és kapacitás” 41. oldal.

A rendelkezésre álló opcionális papírkazetta-egységek a következők:

250-lapos papírkazetta-egység × 2

Kezelési előírások

A kiegészítő tartozékok beszerelésekor vegye figyelembe a nyomtató kezelésére vonatkozó következő biztonsági rendszabályokat:

A nyomtatót feltétlenül két ember emelje fel az alábbi ábrán látható helyeken megfogva.

Ne érintse a nyomtató alján található kiálló részeket, ezek a választható papírkazetta csatlakoztatására szolgálnak.

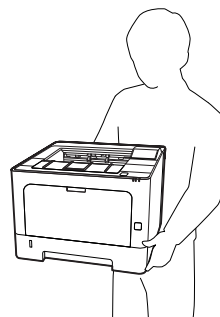

Figyelem!

Ha helytelenül emeli meg a nyomtatót, akkor leejtheti, ami sérüléseket okozhat.

Hibaelhárítás

Az opcionális papírkazetta beszerelése

- 1 Kapcsolja ki a nyomtatót, majd húzza ki tápkábelt és a számítógépes csatlakozókábeleket.



Fontos:

Áramütés elkerülése érdekében húzza ki a tápkábelt a nyomtatóból.

- 2 Óvatosan vegye ki az opcionális papírkazetta egységet a kartondobozból, és tegye oda, ahol a nyomtatót fel kívánja állítani.
- 3 Helyezze a másik opcionális papírkazetta egységet vagy a nyomtatót az első papírkazetta egységre. Igazítsa a másik opcionális papírkazetta egység vagy a nyomtató sarkait az első opcionális papírkazetta egység sarkaihoz. Ezután engedje le a másik opcionális papírkazetta egységet vagy a nyomtatót addig, amíg az biztonságosan nem nyugszik az opcionális papírkazetta egységen.

Opcionális papírkazetta egység

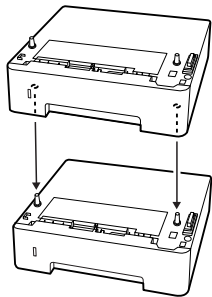

Nyomtató

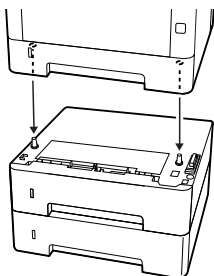

- 4 Csatlakoztassa újra az interfészkábelt és a tápvezetékét, majd kapcsolja be a nyomtatót.

A kiegészítő felszerelés beszerelésének ellenőrzéséhez nyomtasson konfigurációs állapotlapot. Lásd: „Állapotlap nyomtatása“ 88. oldal.

Az opcionális papírkazetta eltávolítása

Hajtsa végre fordított sorrendben a beszerelési műveletet.

Függelék

Függelék

Műszaki adatok

Általános

Elem		AL-M320DN	AL-M310DN	AL-M220DN
Nyomatási módszer		Lézersugár-letapogatási és száraz elektro-fotografikus folyamat		
Resolution (Felbontás)		600 × 600 dpi, 1200 × 1200 dpi		
Folyamatos nyomtatási sebesség A4-es méretű papírra* ¹		40 ppm	35 ppm	30 ppm
Papírbetöltés		Automatikus vagy kézi betöltés		
Papírbetöltés igazítása		Középre igazítás minden méret esetén		
Automatikus kétoldalas nyomtatás funkció		Standard		
Nyomtató nyelv		ESC/Page5 nyomtatási rendszer, ESC/Page ESC/P 2 24 tűs nyomtató emulálása(ESC/P 2 mód) ESC/P 9 tűs nyomtató emulálása (FX mód) IBM Proprinter emuláció (I239X mód) PostScript Level 3 (PS3 mód) szabvánnyal kompatibilis PostScript PCL6/PCL5 emuláció (PCL mód) PDF 1.7		
Memory (Memória)	RAM	1024 MB	512 MB	512 MB
Interfészek	USB	Hi-Speed USB		
	Ethernet:	1000BASE-T/100BASE-TX/10BASE-Te		
Támogatott protokollok		TCP/IP (IPv4, IPv6), LPR, Port9100, WSD, Bonjour, IPP/IPPS, HTTP/HTTPS, SNMP, SMTP, LLTD, IPSec, 802.1X		
Rezidens betűkészletek		84 skálázható betűkészlet és 7 bitképes betűkészlet ESC/Page nyelvhez 95 skálázható betűkészlet és 5 bitképes betűkészlet PLC5 nyelvhez 80 skálázható betűkészlet és 1 bitképes betűkészlet PLC6 nyelvhez 80 méretezhető betűkészlet a PostScript Level 3 szabvánnyal kompatibilis PostScript3 nyelvhez 10 betűcsalád ESC/P2 rendszerhez 8 betűcsalád FX rendszerhez 8 betűcsalád I239 rendszerhez		

Függelék

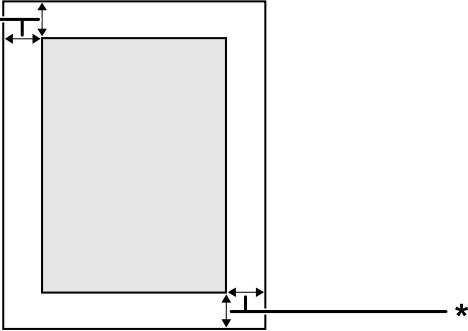
Elem		AL-M320DN	AL-M310DN	AL-M220DN
Nyomtatható terület		A biztosított nyomtatandó terület a papír bármely szélétől számított 4 mm.		
				
		* 4 mm		
		Megjegyzés: Az alkalmazástól függően a nyomtatandó terület kisebb lehet.		
Méretek (szélesség × mélység × magasság)	Nyomtató ^{*2*3*4}	375 (sz) × 393 (mé) × 285 (ma) mm	375 (sz) × 393 (mé) × 265 (ma) mm	
	Opcionális papírka-zetta egység ^{*2*4}	375 (sz) × 393 (mé) × 100 (ma) mm	-	
Tömeg	Nyomtató ^{*5}	Kb. 14 kg		
	Opcionális papírka-zetta egység	Kb. 2,9 kg		
Üzemkörnyezet	Hőmérséklet	10 – 32,5°C		
	Páratartalom	15 – 80 % relatív páratartalom		
	Tengerszint feletti magasság (légnymás) ^{*6}	0 – 3 500 m		
Tárolási környezet	Hőmérséklet	0 – 35°C		
	Páratartalom	15 – 85 % relatív páratartalom		
	Tengerszint feletti magasság (légnymás)	0 – 3 500 m (szállításhoz 0 – 15 000)		

*1 A papírtípustól vagy mérettől függően, például A4-nél kisebb papírra való nyomtatásnál a nyomtatási sebesség csökkenhet. A „ppm” rövidítés jelentése „pages per minute” – „oldal percenként”.

*2 Az adatok mm-ben értendők, és a legközelebbi egész számra vannak kerekítve.

*3 A TC-tálca csukva.

*4 A kiálló részek nélkül.

*5 Fogyóeszközök és kiegészítők nélkül.

*6 Nagy tengerszint feletti magasságban be kell állítani a nyomtató Highland beállítását a Printer Adjust Menu (Nyomtató beáll. menü) menüben a nyomtató helyének tengerszint feletti magassága szerint. A további részletekért lásd: „Printer Adjust Menu (Nyomtató beáll. menü)” 112. oldal.

Függelék

Elektromos adatok

		AL-M320DN		AL-M310DN		AL-M220DN	
Névleges feszültség		110 V	220 –240 V	110 V	220 –240 V	110 V	
Névleges frekvencia		50 Hz/60 Hz	50 Hz/60 Hz	50 Hz/60 Hz	50 Hz/60 Hz	50 Hz/60 Hz	
Névleges áramfelvétel		8,8 A	4,2 A	8,8 A	4,2 A	8,8 A	
Teljesítmény- felvétel	Nyomta- tás köz- ben	MAX	930 W	870 W	940 W	880 W	940 W
		Átlag	624 W	609 W	569 W	594 W	517 W
	Mélyen alvó üzem- módban		0,87 W	0,87 W	0,86 W	0,87 W	0,92 W
	Készenléti üzemmód- ban		7 W	7 W	7 W	7 W	7 W
	Kikapcsolt üzemmód- ban		0,05 W	0,05 W	0,05 W	0,05 W	0,05 W
	Kikapcsolva		0,05 W	0,05 W	0,05 W	0,05 W	0,05 W

Megjegyzés európai felhasználók számára:

Az energiafogyasztásról az alábbi weboldalon talál részletes információkat.

<http://www.epson.eu/energy-consumption/>

Megjegyzés tajvani felhasználók számára:

A nyomtató névleges feszültsége Tajvanban 110 V.

Támogatott operációs rendszerek

Windows 10 (32-bites, 64-bites)/Windows 8.1 (32-bites, 64-bites)/Windows 8 (32-bites, 64-bites)/
Windows 7 (32-bites, 64-bites)/Windows Vista (32-bites, 64-bites)/Windows XP SP3 vagy újabb
(32-bites), Windows XP Professional x64 Edition SP2 vagy magasabb/Windows Server 2016/Windows
Server 2012 R2/Windows Server 2012/Windows Server 2008 R2/Windows Server 2008/Windows
Server 2003 R2/Windows Server 2003 SP2 vagy magasabb

Mac OS X v10.6.8 – v10.11.x, macOS 10.12

A támogatási mód beállításai a kezelőpanel használatával



Fontos:

A SUPPORT MODE (TÁMOGATÁS MÓD) megadása előtt távolítsa el az interfészkábeleket.

Függelék

Support Menu (Támogatás Menü)

A kezelőpanel használatával speciális beállításokat adhat meg. Normális esetben nincs szükség a beállítások módosítására.

AL-M320DN/AL-M310DN:

Ha a nyomtató bekapcsolása közben lenyomva tartja a ▼ **Le** gombot, megnyílik a SUPPORT MODE (TÁMOGATÁS MÓD). Nyomja meg a ► **Jobbra** gombot, válassza a Common Settings (Közös beállítások) lehetőséget a ▲ **Fel** vagy ▼ **Le** gombbal, majd válassza a Support Menu (Támogatás Menü) elemet.

AL-M220DN:

Nyomja meg egyidejűleg az Alt, Ctrl és Z billentyűt, és kattintson az **Extended Settings (Kiegészítő beállítások)** gombra. Megjelenik a Support Menu (Támogatás Menü).

Elem	Magyarázat
1 Support StatusSheet	Kinyomtat egy lapot, amely megmutatja a Support Menu (Támogatás Menü) és a Printer Adjust Menu (Nyomtató beáll. menü) beállításokkal kapcsolatos információkat.
7 Extend Print Area*	Bekapcsolva megnöveli a maximális nyomtatási területet a nyomtatási adatoknak megfelelően.
9 Printer MIBv1 Mode	Bekapcsolva a nyomtató-adatok SNMP kezelőnek történő jelentésére vonatkozó szabályokat az MIBv1 alapján definiálja.
10 USB ID	A számítógép az azonos, Common megjelölésű nyomtatómodelleket azonos berendezéseként ismeri fel, mivel ezek közös USB eszközazonosítót használnak. A plug and play képernyő nem jelenik meg akkor sem, ha a nyomtatót egy másik, azonos nyomtatómodellre cseréli.
	Beállítások (az alapértelmezés félkövérral szedve): Unique, Common
11 MP Size Setting 12 C1 Size Setting 13 C2 Size Setting* 14 C3 Size Setting*	A Tray Menu (Tálca menü) menüben meghatározott papírméretre nyomtat. A nyomtatási feladathoz a nyomtató illesztőprogramból meghatározott papírméretnek megfelelően lesznek.
17 ShowSleepByRdyLamp*	Mélyalvó üzemmódban az Üzemkész jelzőfény villog. A On (Be) érték akkor előnyös, ha a nyomtató olyan helyen áll, ahol nehezen látható, hogy a mélyalvó mód jelzőfénye világít-e.

* csak AL-M320DN/AL-M310DN

Printer Adjust Menu (Nyomtató beáll. menü)

A kezelőpanel használatával speciális beállításokat adhat meg. Normális esetben nincs szükség a beállítások módosítására.

AL-M320DN/AL-M310DN:

Ha a nyomtató bekapcsolása közben lenyomva tartja a ▼ **Le** gombot, megnyílik a SUPPORT MODE (TÁMOGATÁS MÓD). Nyomja meg a ► **Jobbra** gombot, válassza a Common Settings (Közös beállítások) lehetőséget a ▲ **Fel** vagy ▼ **Le** gombbal, majd válassza a Printer Adjust Menu (Nyomtató beáll. menü) elemet.

Függelék

AL-M220DN:

Nyomja meg egyidejűleg az Alt, Ctrl és Z billentyűt, és kattintson az **Extended Settings (Kiegészítő beállítások)** gombra. Megjelenik a Printer Adjust Menu (Nyomtató beáll. menü).

Megjegyzés:

A menü beállításai hatással lehetnek a fogyóeszközök hátralévő élettartamára.

Elem	Magyarázat
001 Plain	<p>Módosítja a sima papírra vonatkozó nyomtatási minőséget a papírtípusnak megfelelően.</p> <p>Beállítások (az alapértelmezés félkövérral szedve):</p> <p>1: Normál papír 2: Félvastag papír</p> <p>Az AL-M310DN és AL-M220DN modellek felhasználóinak Taiwanban: Az alapértelmezett beállítás 1: Normál papír.</p>
020 Special	<p>Módosítja a speciális papírra vonatkozó nyomtatási minőséget a papírtípusnak megfelelően.</p> <p>Beállítások (az alapértelmezés félkövérral szedve):</p> <p>0: Vékony papír 1: Normál papír 2: Félvastag papír 3: Fejléces papír 4: Vastag papír 5: Extra vastag papír 6: Szupervastag papír 7: Grafikonszerű vagy hasonló minták nedves papírra vagy huzamosabb ideig kint hagyott papírra történő nyomtatásához 8: Grafikonszerű vagy hasonló minták a 7. pontban leírtnál is nedvesebb papírra vagy még huzamosabb ideig kint hagyott papírra történő nyomtatásakor 9: Ha csökkenteni kívánja a képeken lévő lyukak hatását 10: Ha a 9. pontban leírtnál is jobban kívánja csökkenteni a képeken lévő lyukak hatását</p>
051 Feed Offset	<p>Akkor használja ezt a beállítást, ha elhárította a papírforrások közötti eltéréseket: 055/059/063/067/071/075</p> <p>Ez a funkció beállítja a függőleges pozíciót, amelynél a nyomtatás megkezdődik majd. Növekvő érték esetén a pozíció lefelé mozog a papírlapon. Ez a beállítás egyoldalas nyomtatásnál, vagy kétoldalas nyomtatás esetén a lap hátsó oldalának a kinyomtatásánál használható.</p> <p>Beállítások (az alapértelmezés félkövérral szedve):</p> <p>-3,5 ... 0.0 ... 3,5 mm 0,5 mm-es lépésekkel</p>
052 Scan Offset	<p>Akkor használja ezt a beállítást, ha elhárította a papírforrások közötti eltéréseket: 056/060/064/068/072/076.</p> <p>Ez a funkció beállítja a vízszintes pozíciót, amelynél a nyomtatás megkezdődik majd. Növekvő érték esetén a pozíció jobbra mozog a papírlapon. Ez a beállítás egyoldalas nyomtatásnál, vagy kétoldalas nyomtatás esetén a lap hátsó oldalának a kinyomtatásánál használható.</p> <p>Beállítások (az alapértelmezés félkövérral szedve):</p> <p>-3,5 ... 0.0 ... 3,5 mm 0,5 mm-es lépésekkel</p>

Függelék

Elem	Magyarázat
053 Feed Offset2	<p>Akkor használja ezt a beállítást, ha elhárította a papírforrások közötti eltéréseket: 057/061/065/069/073/077.</p> <p>Ez a funkció beállítja a függőleges pozíciót, amelynél a nyomtatás megkezdődik majd. Növekvő érték esetén a pozíció lefelé mozog a papírlapon. Ez a beállítás kétoldalas nyomtatásnál a papír elülső lapjára történő nyomtatáshoz használható.</p> <p>Beállítások (az alapértelmezés félkövérrrel szedve): -3,5 ... 0.0 ... 3,5 mm 0,5 mm-es lépésekkel</p>
054 Scan Offset2	<p>Akkor használja ezt a beállítást, ha elhárította a papírforrások közötti eltéréseket: 058/062/066/070/074/078.</p> <p>Ez a funkció beállítja a vízszintes pozíciót, amelynél a nyomtatás megkezdődik majd. Növekvő érték esetén a pozíció jobbra mozog a papírlapon. Ez a beállítás kétoldalas nyomtatásnál a papír elülső lapjára történő nyomtatáshoz használható.</p> <p>Beállítások (az alapértelmezés félkövérrrel szedve): -3,5 ... 0.0 ... 3,5 mm 0,5 mm-es lépésekkel</p>
055 Feed Reg1 MP 059 Feed Reg1 C1 063 Feed Reg1 C2* 067 Feed Reg1 C3*	<p>Beállítja a függőleges pozíciót, amelynél a nyomtatás megkezdődik majd, és elhárítja a papírforrások közötti eltéréseket. Növekvő érték esetén a pozíció lefelé mozog a papírlapon. Ez a beállítás egyoldalas nyomtatáshoz való papírbetöltésnél, vagy kétoldalas nyomtatás esetén a lap hátsó oldalának a kinyomtatásánál használható.</p> <p>*csak AL-M320DN/ AL-M310DN</p> <p>Beállítások (az alapértelmezés félkövérrrel szedve): -3,5 ... 0.0 ... 3,5 mm 0,5 mm-es lépésekkel</p>
056 Scan Reg1 MP 060 Scan Reg1 C1 064 Scan Reg1 C2* 068 Scan Reg1 C3*	<p>Beállítja a vízszintes pozíciót, amelynél a nyomtatás megkezdődik majd, és elhárítja a papírforrások közötti eltéréseket. Növekvő érték esetén a pozíció jobbra mozog a papírlapon. Ez a beállítás egyoldalas nyomtatáshoz való papírbetöltésnél, vagy kétoldalas nyomtatás esetén a lap hátsó oldalának a kinyomtatásánál használható.</p> <p>*csak AL-M320DN/ AL-M310DN</p> <p>Beállítások (az alapértelmezés félkövérrrel szedve): -3,5 ... 0.0 ... 3,5 mm 0,5 mm-es lépésekkel</p>
057 Feed Reg2 MP 061 Feed Reg2 C1 065 Feed Reg2 C2* 069 Feed Reg2 C3*	<p>Beállítja a függőleges pozíciót, amelynél a nyomtatás megkezdődik majd, és elhárítja a papírforrások közötti eltéréseket. Növekvő érték esetén a pozíció lefelé mozog a papírlapon. Ez a beállítás kétoldalas nyomtatásnál a papír elülső lapjának kinyomtatáshoz való betöltésnél használható.</p> <p>*csak AL-M320DN/ AL-M310DN</p> <p>Beállítások (az alapértelmezés félkövérrrel szedve): -3,5 ... 0.0 ... 3,5 mm 0,5 mm-es lépésekkel</p>
058 Scan Reg2 MP 062 Scan Reg2 C1 066 Scan Reg2 C2* 070 Scan Reg2 C3*	<p>Beállítja a vízszintes pozíciót, amelynél a nyomtatás megkezdődik majd, és elhárítja a papírforrások közötti eltéréseket. Növekvő érték esetén a pozíció jobbra mozog a papírlapon. Ez a beállítás kétoldalas nyomtatásnál a papír elülső lapjának kinyomtatáshoz való betöltésnél használható.</p> <p>*csak AL-M320DN/ AL-M310DN</p> <p>Beállítások (az alapértelmezés félkövérrrel szedve): -3,5 ... 0.0 ... 3,5 mm 0,5 mm-es lépésekkel</p>
201 Highland	<p>Ezt a beállítást akkor használja, ha a nyomtatót nagy tengerszint feletti magasságban használja, és a kinyomtatott lapokon fekete pontok jelennek meg. Az érték növelésével a nyomtató alkalmasabb lesz nagy tengerszint feletti magasságokhoz. A nyomtató működéséhez megfelelő tengerszint feletti magasságokról lásd: „Általános“ 109. oldal.</p> <p>Beállítások (az alapértelmezés félkövérrrel szedve): 0 ... 3 (1. lépés)</p>

Függelék

Elem	Magyarázat
202 Main Charger	Szabályozza a nyomtatás sűrűségét a fő töltő feszültségének módosításával. Növekvő érték esetén a nyomat világosabbá válik. Beállítások (az alapértelmezés félkövérrrel szedve): 0 ... 4 ... 7 (1. lépés)
203 Drum Refresh	Frissíti a dobót. Enyhítheti a nyomaton lévő foltokat. Ügyeljen arra, hogy a TC-tálcában ne legyen papír, mielőtt frissíti a dobót.
207 Toner Install	Megkeveri az előhívóban lévő festéket, hogy egyenletesen eloszoljon, így megelőzi, hogy a nyomat túl világos legyen. Ne kapcsolja ki a nyomtatót, amíg az LCD-panelen ott a Ready (Üzemkész) üzenet.
209 Fuser Control	Válassza az 1 értéket, ha a nyomtatás során fluoreszcens vibráló fényt tapasztal. Beállítások (az alapértelmezés félkövérrrel szedve): 0 : Normál mód 1 : Villogáscsökkentés mód
301 Noise Level	Beállítja a kép átmeneteit. Növekvő érték esetén a kép átmenetei jobb minőségűek lesznek, ám a kép szemcsézettsége romlik. Beállítások (az alapértelmezés félkövérrrel szedve): 0 ... 3 ... 7 (1. lépés)
303 Screen 25 304 Screen 50 305 Screen 100	Féltónusos vagy teli mintát nyomtat, amely segítségével ellenőrizheti a színsűrűség egyenletességét és a betűközt a nyomaton. 303 Screen 25 egy 25%-os sűrűségű féltónusos mintát nyomtat. 304 Screen 50 egy 50 %-os sűrűségű féltónusos mintát nyomtat. 305 Screen 100 egy 100%-os sűrűségű mintát nyomtat.

Fogyóeszközök és kiegészítők

Fogyóeszközök

Terméknév	Cikkszám	Megjegyzés
Standard kapacitású festékkazetta	10080	<input type="checkbox"/> Tárolási hőmérséklet: 10 – 32,5°C <input type="checkbox"/> Tárolási páratartalom: 15 –80% relatív páratartalom <input type="checkbox"/> A termékek megfelelnek a CE jelölés követelményeinek, az EMC 2004/108/EC sz. irányelveinek megfelelően.
Nagy kapacitású festékkazetta	10079	
Extra kapacitású festékkazetta (AL-M320DN)	10078	
A karbantartási egység (AL-M320DN/AL-M310DN)	10081	
B karbantartási egység (AL-M320DN/AL-M310DN)	10082	

Függelék

Beállítások

Terméknév	Cikkszám	Megjegyzés
250-lapos papírkazetta-egység (AL-M320DN/AL-M310DN)	C12C932811	A termék megfelel a CE jelölés követelményeinek, az EMC 2004/108/EC sz. irányelveinek megfelelően.

Függelék

Szerzői jogok, védjegyek és licenck

Az EPSON, EPSON EXCEED YOUR VISION, EXCEED YOUR VISION, EPSON ESC Page, EPSON ESC/P és emblémáik bejegyzett védjegyek és az Epson ESC/P2 a Seiko Epson Corporation védjegyei.

A Microsoft®, Windows®, Windows Server®, Windows Vista® és a Wingdings® a Microsoft Corporation bejegyzett védjegye.

Az Apple®, Mac®, OS X®, Bonjour®, ColorSync® FireWire®, Safari® és a TrueType® az Apple, Inc. bejegyzett védjegye.

A HP és a HP LaserJet a Hewlett-Packard Company bejegyzett védjegyei.

A PCL a Hewlett-Packard Company bejegyzett védjegye.

Az Adobe, az Adobe embléma, Acrobat, PostScript® 3™ és a Reader az Adobe Systems Incorporated bejegyzett védjegyei vagy védjegyei az Egyesült Államokban és/ vagy más országokban.

Általános megjegyzés: Az itt használt egyéb terméknevek csupán az azonosítás célját szolgálják, és előfordulhat, hogy tulajdonosaik védjeggyel védték azokat. Az Epson ezekkel a védjegyekkel kapcsolatban semmiféle jogra nem tart igényt.

© 2017 Seiko Epson Corporation

SZOFTVERLICENC

1) Ez a termék nyílt forráskódú szoftverprogramokat tartalmaz, az egyes nyílt forráskódú szoftverprogramok licencfeltételeinek megfelelően.

2) Közzétesszük bizonyos nyílt forráskódú szoftverek forráskódját a nyomtatótermék modelljének a megszűnését követő öt (5) évig. Ha Ön szeretné megkapni a fenti forráskódot, forduljon a területileg illetékes terméktámogatási képviselőhöz. Önnek be kell tartania minden egyes nyílt forráskódú szoftverprogram licencfeltételeit.

3) A nyílt forráskódú szoftverprogramokhoz SEMMILYEN GARANCIA nem tartozik; még A FORGALOMKÉPESSÉG VAGY EGY ADOTT CÉLRA VALÓ ALKALMASSÁG vélelmezett garanciája sem. További információkért olvassa el az egyes nyílt forráskódú szoftverprogramok licencszerződését; ezek leírása a \Manual\LICENSE.pdf fájlban található.

4) Az egyes nyílt forráskódú szoftverprogramok licencfeltételeinek leírása a \Manual\LICENSE_D.pdf fájlban található.

Szabványok és engedélyek

Európai modell:

2014/35/EU számú kiefeszültségű direktíva	EN 60950-1 EN 60825-1
EMC 2014/30/EU sz. direktíva	EN 55032 B osztály EN 55024 EN 61000-3-2 EN 61000-3-3

Német Blue Angel szabvány

A következő webhelyen ellenőrizheti, hogy megfelel-e ez a nyomtató a német Blue Angel szabványnak.

<http://www.epson.de/blauerengel>

Energy Star

Az ENERGY STAR® tanúsítás csak Japánban, Amerikában és Kanadában érvényes.

Segítségkérés

Terméktámogatási webhely

Ha további segítségre van szüksége, látogassa meg az Epson alábbi támogatási webhelyét. Válassza ki az országot vagy a régiót, majd menjen a helyi Epson webhely támogatási részére. Az oldalon elérhetőek a legfrissebb illesztőprogramok, a gyakori kérdések, valamint egyéb letölthető fájlok is.

<http://support.epson.net/>

<http://www.epson.eu/Support> (Európa)

Ha az Epson termék nem működik megfelelően, és nem tudja megoldani a problémát, kérjen segítséget az Epson ügyfélszolgálatától.

Kapcsolatfelvétel az Epson ügyfélszolgálattal

Az Epsonnal való kapcsolatfelvétel előtt

Ha az Epson termék nem működik megfelelően, és a termék kézikönyveiben található hibaelhárítási információkkal nem tudja megoldani a problémát, kérjen segítséget az Epson ügyfélszolgálatától.

A következő Epson-ügyfélszolgálati lista az értékesítés országán alapszik. Lehet, hogy az aktuális tartózkodási helyén nem értékesítenek bizonyos termékeket, ezért annak a területnek az Epson-ügyfélszolgálatához forduljon, ahol a terméket vásárolta.

Ha az Ön lakóhelyének Epson ügyfélszolgálati listája nem szerepel a következő listán, forduljon ahhoz a kereskedőhöz, akitől a terméket megvásárolta.

Az Epson ügyfélszolgálat sokkal gyorsabban tud segíteni, ha a következő adatokat megadja számukra:

- A termék gyári száma
(A sorozatszámot tartalmazó címke a nyomtató elején található, és a papírtálca kinyitásakor tekinthető meg.)
- Termékmodell
- A termék szoftververziója
(Kattintson a termék szoftverében az **About**, a **Version Info** vagy más ehhez hasonló gombra.)
- A számítógép márkája és modellje
- A számítógép operációs rendszerének neve és verziószáma
- A termékkel általában használt szoftverek neve és verziószáma

Segítségkérés

Megjegyzés:

A terméktől függően lehet, hogy a hálózati beállításokat a termék memóriája tárolja. A termék szétbontása vagy javítása során a beállítások elveszhetnek. Az Epson nem felelős semmilyen adatvesztésért, és a beállítások biztonsági mentéséért vagy visszaállításáért sem, még a garanciális időszakon belül sem. Azt javasoljuk, készítsen saját biztonsági másolatot vagy feljegyzéseket.

Segítség európai felhasználók számára

Az Epson ügyfélszolgálatának eléréséről bővebb tájékoztatás a **Páneurópai jótállási dokumentumban** található.

Segítségnyújtás tajvani felhasználók számára

Információforrások, segítségnyújtás és szolgáltatások elérhetősége:

World Wide Web

<http://www.epson.com.tw>

Termékspecifikációk, letölthető illesztőprogramok és termékinformációk kérése e-mailben.

Epson HelpDesk

Telefonszám: +886-2-2165-3138

HelpDesk csapatunk telefonon keresztül az alábbiakban tud segíteni:

- Vásárlási tanácsok és termékinformációk
- A termék használatával kapcsolatos kérdések vagy gondok
- A javításokra és a jótállásra vonatkozó információk

Szervizközpont:

<http://www.tekcare.com.tw/branchMap.page>

A TekCare vállalat az Epson Taiwan Technology & Trading Ltd. minősített szervizközpontja.

Segítségnyújtás szingapúri felhasználók számára

Az Epson Singapore a következő tájékoztatási, tanácsadási és ügyfélszolgálati forrásokat biztosítja:

World Wide Web

<http://www.epson.com.sg>

Termékspecifikációkra vonatkozó információk, letölthető illesztőprogramok, gyakori kérdésekre adott válaszok, értékesítési tájékoztatás, valamint e-mailen keresztül adott műszaki támogatás állnak rendelkezésre.

Segítségkérés

Epson Helpdesk

Díjmentes telefonszám: 800-120-5564

HelpDesk csapatunk telefonon keresztül az alábbiakban tud segíteni:

- Vásárlási tanácsok és termékinformációk
- A termék használatával kapcsolatos kérdések vagy hibaelhárítás
- A javításokra és a jótállásra vonatkozó információk

Segítségnyújtás thaiföldi felhasználók számára

Információforrások, segítségnyújtás és szolgáltatások elérhetősége:

World Wide Web

<http://www.epson.co.th>

Termékspecifikációkra vonatkozó információk, letölthető illesztőprogramok, gyakori kérdésekre adott válaszok, valamint e-mailen keresztül adott támogatás állnak rendelkezésre.

Az Epson telefonos ügyfélszolgálat

Telefonszám: 66-2685-9899

E-mail: support@eth.epson.co.th

A forródrót a következőkben tud segíteni:

- Vásárlási tanácsok és termékinformációk
- A termék használatával kapcsolatos kérdések vagy gondok
- A javításokra és a jótállásra vonatkozó információk

Segítségnyújtás vietnami felhasználók számára

Információforrások, segítségnyújtás és szolgáltatások elérhetősége:

Az Epson szervizközpontja

65 Truong Dinh Street, District 1, Hochiminh City, Vietnam

Telefon (Ho Chi Minh City): 84-8-3823-9239, 84-8-3825-6234

29 Tue Tinh, Quan Hai Ba Trung, Hanoi City, Vietnam

Telefon (Hanoi City): 84-4-3978-4785, 84-4-3978-4775

Segítségkérés

Segítségnyújtás indonéziai felhasználók számára

Információforrások, segítségnyújtás és szolgáltatások elérhetősége:

World Wide Web

<http://www.epson.co.id>

- Termékspecifikációk, letölthető illesztőprogramok
- Gyakori kérdések (FAQ), vásárlási tanácsok, e-mailes tudakozó

Epson forródrót

Telefonszám: +62-1500-766

Fax: +62-21-808-66-799

A forródrót a következőkben tud segíteni telefonon vagy faxon keresztül:

- Vásárlási tanácsok és termékinformációk
- Terméktámogatás

Az Epson szervizközpontja

Tartomány	Cégnév	Cím	Telefon: E-mail
JAKARTA	Epson Sales and Service Jakarta (SUDIRMAN)	Wisma Keiai Lt. 1 Jl. Jenderal Sudirman Kav.3 Jakarta Pusat - DKI JAKARTA 10220	021-5724335 ess@epson-indonesia.co.id; ess.support@epson-indonesia.co.id
SERPONG	Epson Sales and Service Serpong	Ruko Melati Mas Square Blok A2 No. 17 Serpong-Banten	082120090084 / 082120090085 esstag@epson-indonesia.co.id; esstag.support@epson-indonesia.co.id
SEMARANG	Epson Sales and Service Semarang	Komplek Ruko Metro Plaza Block C20 Jl. MT Haryono No. 970 Semarang -JAWA TENGAH	024 8313807 / 024 8417935 esssmg@epson-indonesia.co.id; esssmg.support@epson-indonesia.co.id
JAKARTA	Epson Sales and Service Jakarta (MANGGA DUA)	Ruko Mall Mangga Dua No. 48 Jl. Arteri Mangga Dua, Jakarta Utara - DKI JAKARTA	021 623 01104 jkt-technical1@epson-indonesia.co.id jkt-admin@epson-indonesia.co.id

Segítségkérés

Tartomány	Cégnév	Cím	Telefon: E-mail
BANDUNG	Epson Sales and Service Bandung	Jl. Cihampelas No. 48 A Bandung Jawa Barat 40116	022 420 7033 bdg-technical@epson-indonesia.co.id bdg-admin@epson-indonesia.co.id
MAKASSAR	Epson Sales and Service Makassar	Jl. Cendrawasih NO. 3A, kunjung mae,mariso, MAKASSAR - SULSEL 90125	0411- 8911071 mksr-technical@epson-indonesia.co.id mksr-admin@epson-indonesia.co.id
MEDAN	Epson Service Center Medan	Jl. Bambu 2 Komplek Graha Niaga Nomor A-4, Medan - SUMUT	061- 42066090 / 42066091 mdn-technical@epson-indonesia.co.id mdn-adm@epson-indonesia.co.id
PALEMBANG	Epson Service Center Palembang	Jl. H.M Rasyid Nawawi No. 249 Kelurahan 9 Ilir Palembang Sumatera Selatan	0711 311 330 escplg@epson-indonesia.co.id; escplg.support@epson-indonesia.co.id
PEKANBARU	Epson Service Center Pekanbaru	Jl. Tuanku Tambusai No. 459 A Kel. Tangkerang barat Kec Marpoyan damai Pekanbaru - Riau 28282	0761- 8524695 pkb-technical@epson-indonesia.co.id pkb-admin@epson-indonesia.co.id
PONTIANAK	Epson Service Center Pontianak	Komp. A yani Sentra Bisnis G33, Jl. Ahmad Yani - Pontianak Kalimantan Barat	0561- 735507 / 767049 pontianak-technical@epson-indonesia.co.id pontianak-admin@epson-indonesia.co.id
SAMARINDA	Epson Service Center Samarinda	Jl. KH. Wahid Hasyim (M. Yamin) Kelurahan Sempaja Selatan Kecamatan Samarinda UTARA - SAMARINDA - KALTIM	0541 7272 904 escsmd@epson-indonesia.co.id; escsmd.support@epson-indonesia.co.id
SURABAYA	Epson Sales & Service Surabaya (barat)	Jl. Haji Abdul Wahab Saimin, Ruko Villa Bukit Mas RM-11, Kec. Dukuh Pakis, Surabaya - 60225	031- 5120994 sby-technical@epson-indonesia.co.id sby-admin@epson-indonesia.co.id
YOGYAKARTA	Epson Service Center Yogyakarta	YAP Square, Block A No. 6 Jl. C Simanjutak Yogyakarta - DIY	0274 581 065 ygy-technical@epson-indonesia.co.id ygy-admin@epson-indonesia.co.id

Segítségkérés

Tartomány	Cégnév	Cím	Telefon: E-mail
JEMBER	Epson Service Center Jember	Jl. Panglima Besar Sudirman Ruko no. 1D Jember-Jawa Timur (Depan Balai Penelitian & Pengolahan Kakao)	0331- 488373 / 486468 jmr-admin@epson-indonesia.co.id; jmr-technical@epson-indonesia.co.id
MANADO	EPSON SALES AND SERVICE Manado	Jl. Piere Tendean Blok D No 4 Kawasan Mega Mas Boulevard - Manado 95111	0431- 8805896 MND-ADMIN@EPSON-INDONESIA.CO.ID MND-TECHNICAL@EPSON-INDONESIA.CO.ID
CIREBON	EPSON SERVICE CENTER Cirebon	Jl. Tuparev No.04 (Depan Hotel Apita) Cirebon, JAWA BARAT	0231- 8800846 cbn-technical@epson-indonesia.co.id
CIKARANG	EPSON SALES AND SERVICE CIKARANG	Ruko Metro Boulevard B1 Jababeka cikarang - Jawa Barat,	021- 89844301 / 29082424 ckg-admin@epson-indonesia.co.id ckg-technical@epson-indonesia.co.id
MADIUN	EPSON SERVICE CENTER MADIUN	Jl. Diponegoro No.56, MADIUN - JAWA TIMUR	0351- 4770248 mun-admin@epson-indonesia.co.id mun-technical@epson-indonesia.co.id
PURWOKERTO	EPSON SALES AND SERVICE Purwokerto	Jl. Jendral Sudirman No. 4 Kranji Purwokerto - JAWA TENGAH	0281- 6512213 pwt-admin@epson-indonesia.co.id pwt-technical@epson-indonesia.co.id
BOGOR	EPSON SALES AND SERVICE Bogor	Jl.Pajajaran No 15B Kel Bantarjati Kec Bogor Utara - JAWA BARAT 16153	0251- 8310026 bgr-admin@epson-indonesia.co.id bgr-technical@epson-indonesia.co.id
SERANG	EPSON SERVICE CENTER Serang	Jl. Ahmad Yani No.45C, SERANG - BANTEN	0254- 7912503 srg-admin@epson-indonesia.co.id srg-technical@epson-indonesia.co.id
PALU	EPSON SALES AND SERVICE Palu	Jl. Juanda No. 58, Palu - Sulteng	0451- 4012 881 plw-admin@epson-indonesia.co.id plw-technical@epson-indonesia.co.id

Segítségkérés

Tartomány	Cégnév	Cím	Telefon: E-mail
BANJARMASIN	EPSON SERVICE CENTER BANJARMASIN	Jl. Gatot Soebroto NO. 153 BANJARMASIN - KALSEL 70235	0511- 6744135 (TEKNISI) / 3266321(ADMIN) bdj-admin@epson-indonesia.co.id; bdj-technical@epson-indonesia.co.id
DENPASAR	EPSON SALES AND SERVICE Denpasar	JL. MAHENDRADATA NO. 18, DENPASAR - BALI	0361- 3446699 / 9348428 dps-admin@epson-indonesia.co.id dps-technical@epson-indonesia.co.id
JAKARTA	EPSON SALES AND SERVICE CILANDAK	CIBIS Business Park Tower 9 LT. MEZANINE, Jalan TB Simatupang No.2, Jakarta Selatan - DKI JAKARTA 12560	021- 80866777 esscibis.support1@epson-indonesia.co.id esscibis.support2@epson-indonesia.co.id esscibis.admin@epson-indonesia.co.id esscibis.sales@epson-indonesia.co.id
SURABAYA	EPSON SALES AND SERVICE SURABAYA (GUBENG)	JL. RAYA GUBENG NO. 62, SURABAYA - JAWA TIMUR	031- 99444940 / 99446299 / 99446377 esssby@epson-indonesia.co.id; esssby.support@epson-indonesia.co.id
AMBON	EPSON SERVICE CENTER AMBON	Jl. Diponegoro No.37 (Samping Bank Mandiri Syariah) Kel.Ahusen, Kec.Siri-mau - Ambon 97127	-

Itt nem szereplő városok esetén hívja a forródrótot: 08071137766.

Segítség hongkongi felhasználók részére

Felhasználóink az Epson Hong Kong Limitedhez fordulhatnak műszaki tájékoztatásért, valamint egyéb, értékesítés utáni szolgáltatásokért.

Internet honlap

<http://www.epson.com.hk>

Az Epson Hong Kong helyi honlapot üzemeltet kínai és angol nyelven, hogy a következő információkat biztosítsa a felhasználók részére:

- Termékinformációk
- Gyakran Ismételt Kérdések (FAQ)

Segítségkérés

- Az Epson termékek meghajtóinak legfrissebb verziói

Műszaki támogatás Hotline

Műszaki munkatársaink a következő telefon- és faxeszámokon is elérhetők:

Telefonszám: 852-2827-8911

Fax: 852-2827-4383

Segítségnyújtás malajziai felhasználók számára

Információforrások, segítségnyújtás és szolgáltatások elérhetősége:

World Wide Web

<http://www.epson.com.my>

- Termékspecifikációk, letölthető illesztőprogramok
- Gyakori kérdések (FAQ), vásárlási tanácsok, e-mailes tudakozó

Az Epson telefonos ügyfélszolgálat

Telefon: 1800-81-7349 (Díjmentes)

E-mail: websupport@msb.epson.com.my

- Vásárlási tanácsok és termékinformációk
- A termék használatával kapcsolatos kérdések vagy gondok
- Javításokra és jótállásra vonatkozó kérdések

Központi iroda

Telefonszám: 603-56288288

Fax: 603-5628 8388/603-5621 2088

Segítségnyújtás a Fülöp-szigeteken élő felhasználók számára

Ha technikai tanácsokra vagy egyéb szolgáltatásokra van szüksége, forduljon bizalommal az Epson Philippines Corporation céghez az alábbi telefon- és faxeszámokon:

World Wide Web

<https://www.epson.com.ph/>

Termékspecifikációk, letölthető illesztőprogramok, gyakori kérdések (FAQ) és e-mailes tudakozó.

Segítségkérés

Epson Philippines ügyfélszolgálat

Díjmentes (PLDT): 1-800-1069-37766

Díjmentes (digitális): 1-800-3-0037766

Metro Manila: (632) 8441 9030

Webhely: <https://www.epson.com.ph/contact>

E-mail: customercare@epc.epson.com.ph

Elérhető: 9:00–18:00, hétfőtől szombatig (az ünnepeket kivéve)

Ügyfélszolgálati csapatunk telefonon keresztül a következőkben tud segíteni:

- Vásárlási tanácsok és termékinformációk
- A termék használatával kapcsolatos kérdések vagy gondok
- A javításokra és a jótállásra vonatkozó információk

Epson Philippines Corporation

Központi szám: +632-706-2609

Fax: +632-706-2663