

**AL-M320DN/AL-M310DN/AL-M220DN**

# **Brukerhåndbok**

---

## Innholdsfortegnelse

### Innholdsfortegnelse

#### Introduksjon

Her finner du informasjon. . . . .	5
Advarsel, Forsiktig, Viktig og Obs!. . . . .	5
Forutsetninger for beskrivelser i denne håndboken. . . . .	5
Forkortelser for operativsystemer. . . . .	5
Merknad om denne publikasjonen. . . . .	6

#### Viktige instruksjoner

Viktige sikkerhetsinstruksjoner. . . . .	7
Installere skriveren. . . . .	7
Finne riktig sted for skriveren. . . . .	8
Bruke skriveren. . . . .	8
Håndtering av forbruksvarene og vedlikeholdsdelenene. . . . .	9
Sikkerhetsinformasjon. . . . .	10
Etiketter for lasersikkerhet. . . . .	10
Intern laserstråling. . . . .	10
Ozonsikkerhet. . . . .	10
Begrensninger ved kopiering. . . . .	11
Det er forbudt ved lov å lage kopier av:. . . . .	11
Utvis forsiktighet når du lager kopier av:. . . . .	11
Ansvarlig bruk av opphavsrettbeskyttede materialer. . . . .	11

#### Bli kjent med skriveren

Skriverdeler. . . . .	12
Vist fra fremside / høyre side. . . . .	12
Inne i skriveren. . . . .	12
Vist bakfra. . . . .	12
Kontrollpanel for AL-M320DN/AL-M310DN . . . . .	14
Kontrollpanel for AL-M220DN. . . . .	15
Bruke kontrollpanelet. . . . .	16
Situasjoner der du skal foreta innstillinger ved hjelp av kontrollpanelet. . . . .	16
Slik får du tilgang til menyene på kontrollpanelet (AL-M320DN/AL-M310DN) . . . . .	16
Slik får du tilgang til menyene på kontrollpanelet (AL-M220DN). . . . .	16
Language (Språk). . . . .	18
System Information (Systeminformasjon). . . . .	18

Quick Print JobMenu (Hurtigutskriftsmeny) (kun AL-M320DN/AL-M310DN). . . . .	19
ConfidentialJobMenu (Konfidensieltmeny) (kun AL-M320DN/AL-M310DN). . . . .	20
Common Settings (Vanlige innstillinger). . . . .	20
Printer Settings (Skriverinnstillinger). . . . .	26
Admin Settings (Admininnstillinger). . . . .	37
Bookmark Menu (Bokmerkemeny) (For AL-M320DN/AL-M310DN). . . . .	38

#### Legge i papir

Tilgjengelige papirtyper og kapasiteter. . . . .	39
Tilgjengelige papirtyper og vekter. . . . .	41
Legge i papir. . . . .	43
Papirkassett. . . . .	43
Flerfunksjonsskuff. . . . .	44
Paper Output Settings (Innstill. for papirutskrift) . . . . .	45
Papirretning for utmating av papir. . . . .	45
Velge og bruke utskriftsmedia. . . . .	45
Konvolutter. . . . .	45
Annet papir. . . . .	46
Egendefinert papirstørrelse. . . . .	47

#### Utskriftsoppgaver

Det grunnleggende ved utskrift. . . . .	48
Innstillinger på Main (Hoved). . . . .	49
Innstillinger i skjermbildet More Options (Flere alternativer). . . . .	50
Innstillinger på skjermbildet Maintenance (Vedlikehold). . . . .	52
Innstilling av avanserte funksjoner. . . . .	53
Skriv ut flere utskriftsjobber samtidig. . . . .	53
Skriv ut et hefte. . . . .	53
Skrive ut data for en enkelt side på flere ark (plakatutskrift). . . . .	54
Bruke funksjonen Reserve Job (Reserver jobb) (AL-M320DN/AL-M310DN). . . . .	56
Skrive ut med et overlegg. . . . .	57
Forbedre klarheten i fargedokumenter. . . . .	58
Foreta skriverinnstillinger (kun AL-M220DN). . . . .	59
Bruke dyp dvalemodus til å spare strøm. . . . .	59
Aktivere dyp dvalemodus manuelt (for AL-M320DN/AL-M310DN). . . . .	59
Aktivere dyp dvalemodus automatisk. . . . .	59

## Innholdsfortegnelse

Endre skriverdriverens standardinnstillinger (for administratorer) . . . . .	60	Skriveren slår seg automatisk av.. . . . .	90
Endre standardinnstillingene. . . . .	60	Skriveren slår seg ikke av.. . . . .	90
Låse standardinnstillingene. . . . .	60	Skriveren skriver ikke ut. . . . .	91
Bruke EPSON Status Monitor. . . . .	61	Klarlampen er slukket. . . . .	91
Få tilgang til EPSON Status Monitor. . . . .	61	Klarlampen lyser. . . . .	91
Notice Settings (Innstillinger for meldinger). . . . .	61	Utskriftsproblemer. . . . .	92
Tray Icon Settings (Innstillinger for ikoner). . . . .	62	Utskriftskvaliteten er dårlig. . . . .	92
Avbryte en utskriftsjobb. . . . .	62	Utskriften er ikke slik du forventet. . . . .	93
Fra skriveren. . . . .	62	Problemer med å skrive ut i PS3-modus. . . . .	95
Fra datamaskinen. . . . .	62	Skriveren skriver ikke ut riktig i PostScript-modus. . . . .	95
<b>Avinstallere og installere programvare</b>		Skriveren skriver ikke ut. . . . .	95
Avinstallere programvare. . . . .	63	Skriveren eller skriverdriveren vises ikke under verktøy i skriverkonfigurasjonen (kun for Mac OS). . . . .	96
Installere programvare. . . . .	63	Skriften på utskriften er forskjellig fra det som vises på skjermen. . . . .	96
Installere PostScript-skriverdriveren med Windows. . . . .	64	Kantene på tekst og/eller bilder er ikke jevne. . . . .	96
Installere PostScript-skriverdriveren med Mac OS. . . . .	66	Skriveren skriver ikke ut normalt via USB-grensesnittet. . . . .	96
Installere PCL-skriverdriveren (kun for Windows). . . . .	66	Skriveren skriver ikke ut normalt via nettverksgrensesnittet. . . . .	97
<b>Vedlikehold av skriveren</b>		Det oppstår en udefinert feil (bare Mac OS). . . . .	97
Skifte ut forbruksvarer/vedlikeholdsdeler. . . . .	67	Andre problemer. . . . .	97
Forholdsregler under utskifting. . . . .	67	Tilleggsproduktet er ikke tilgjengelig. . . . .	97
Meldinger om utskifting/lamper. . . . .	67	Løse USB-problemer. . . . .	98
Rengjøre skriveren. . . . .	69	Får ikke tilgang til delt skriver. . . . .	98
Rengjøring av den indre spolen. . . . .	69	Transportere skriveren. . . . .	100
<b>Feilsøking</b>		Over korte avstander. . . . .	100
Status- og filmmeldinger på kontrollpanelet (for AL-M320DN/AL-M310DN). . . . .	71	Over store avstander. . . . .	100
Status- og feillamper (for AL-M220DN). . . . .	77	Installere tilleggsutstyr (AL-M320DN/AL-M310DN). . . . .	101
Utskrift av et statusark. . . . .	83	Valgfri papirkassettenhet. . . . .	101
Utskrift fra kontrollpanelet (for AL-M320DN/310DN). . . . .	83	<b>Vedlegg</b>	
Utskrift fra kontrollpanelet (for AL-M220DN). . . . .	83	Tekniske spesifikasjoner. . . . .	103
Fjerne papirstopp. . . . .	84	Generelt. . . . .	103
F (deksel F). . . . .	84	Elektrisk. . . . .	105
E (deksel E). . . . .	86	Støttede operativsystemer. . . . .	105
C1 DM (Kassett1/DM-knott). . . . .	87	Innstillinger for støttemodus ved bruk av kontrollpanelet. . . . .	105
Flerfunksjonsskuff. . . . .	87	Forbruksvarer og tilleggsutstyr. . . . .	109
C1–C3 (Kassett 1–3). . . . .	88	Forbruksvarer. . . . .	109
Papiret mates ikke skikkelig. . . . .	89	Tilleggsutstyr. . . . .	109
Problemer med strøm og kontrollpanel. . . . .	89	Opphavsrett, varemerker og lisenser. . . . .	110
Klar-lampen slås ikke på. . . . .	89	PROGRAMVARELISENS. . . . .	110
		Standarder og godkjenninger. . . . .	110
		German Blue Angel. . . . .	110

**Innholdsfortegnelse**

Energy Star. . . . . 110

***Hvor du kan få hjelp***

Web-område for kundestøtte. . . . . 111

Kontakte Epson kundestøtte. . . . . 111

Før du kontakter Epson. . . . . 111

Hjelp for brukere i Europa. . . . . 112

Hjelp for brukere i Taiwan. . . . . 112

Hjelp for brukere i Singapore. . . . . 112

Hjelp for brukere i Thailand. . . . . 113

Hjelp for brukere i Vietnam. . . . . 113

Hjelp for brukere i Indonesia. . . . . 113

Hjelp for brukere i Hongkong. . . . . 117

Hjelp for brukere i Malaysia. . . . . 118

Hjelp for brukere på Filippinene. . . . . 118

## Introduksjon

### Introduksjon

## Her finner du informasjon

#### ❑ Installeringshåndbok

Gir informasjon om hvordan du setter sammen skriveren og installerer skriverprogramvaren.

#### ❑ Ark om oppretting av passord (for AL-M320DN/AL-M310DN)

Gir informasjon om hvordan du angir et passord for skriveren. Når du bruker skriveren som nettverksskriver, må det være angitt et administratorpassord for den.

#### ❑ Ark om oppretting av IP-adresse og passord (for AL-M220DN)

Gir informasjon om hvordan du angir en IP-adresse og et passord. Når du bruker skriveren som nettverksskriver, må det være angitt et administratorpassord for den. Dette arket gir informasjon om hvordan du angir et passord for skriveren.

#### ❑ Brukerhåndbok (denne håndboken)

Gir detaljert informasjon om skriverfunksjoner, tilleggsprodukter, vedlikehold, feilsøking og tekniske spesifikasjoner.

#### ❑ Nettverkshåndbok

Gir nettverksadministratorer informasjon om innstillingene for både skriverdriveren og nettverket.

#### ❑ Skrifthåndbok

Gir viktig sikkerhetsinformasjon om skriftene som brukes på skriveren. Skriveren har to skrifthåndbøker. Bekreft skriverens interne skrifttype ved å skrive ut listen over skrifttyper fra System Report (Systemrapport), og se i den aktuelle *skrifthåndboken*.

#### ❑ Elektronisk hjelp for skriverprogramvaren

Klikk **Help (Hjelp)** for å få detaljerte opplysninger og instruksjoner om skriverprogramvaren som styrer skriveren. Den elektroniske hjelpen

installeres automatisk når du installerer skriverprogramvaren.

## Advarsel, Forsiktig, Viktig og Obs!



#### Advarsel

*må følges omhyggelig for å unngå alvorlig personskade.*



#### Forsiktig

*må overholdes for å unngå personskade.*



#### Viktig

*må overholdes for å unngå skade på utstyret.*

#### Obs

*inneholder viktig informasjon og nyttige tips om hvordan du bruker skriveren.*

## Forutsetninger for beskrivelser i denne håndboken

Med mindre annet er påpekt, brukes følgende illustrasjoner og skjermbilder i denne veiledningen.

❑ AL-M320DN

❑ Windows 7

PostScriptet som brukes på denne skriveren, er kompatibelt med PostScript-nivå 3.

## Forkortelser for operativsystemer.

I denne håndboken er følgende forkortelser brukt.

Windows 10	Microsoft® Windows® 10 Operating System
------------	---

## Introduksjon

Windows 8.1	Microsoft® Windows® 8.1 Operating System
Windows 8	Microsoft® Windows® 8 Operating System
Windows 7	Microsoft® Windows® 7 Operating System
Windows Vista	Microsoft® Windows Vista® Operating System
Windows XP	Microsoft® Windows® XP Operating System
Windows Server 2016	Microsoft® Windows Server® 2016 Operating System
Windows Server 2012 R2	Microsoft® Windows Server® 2012 R2 Operating System
Windows Server 2012	Microsoft® Windows Server® 2012 Operating System
Windows Server 2008 R2	Microsoft® Windows Server® 2008 R2 Operating System
Server 2008	Microsoft® Windows Server® 2008 Operating System
Server 2003	Microsoft® Windows Server® 2003 Operating System
Windows	Generelt navn på operativsystemene over

Mac OS X v10.12.x	macOS Sierra
Mac OS X v10.11.x	OS X El Capitan
Mac OS X v10.10.x	OS X Yosemite
Mac OS X v10.9.x	OS X Mavericks
Mac OS X v10.8.x	OS X Mountain Lion
Mac OS X v10.7.x	OS X Lion
Mac OS X v10.6.8	OS X Snow Leopard
Mac OS	Generelt navn på operativsystemene over

## Merknad om denne publikasjonen

Ingen deler av denne publikasjonen kan gjenskapes, lagres i et gjenfinningssystem eller overføres i noen form eller på noen måte, mekanisk, ved kopiering, opptak eller på annen måte, uten at det på forhånd er gitt skriftlig tillatelse fra Seiko Epson Corporation. Patentrettslig ansvar påtas ikke i forbindelse med bruk av informasjonen i dette dokumentet. Det påtas heller ikke erstatningsansvar for skader som følger av bruk av informasjonen i dette dokumentet.

Hverken Seiko Epson Corporation eller dets datterselskaper er ansvarlige overfor kjøper av dette produktet eller tredjeparter for skader, tap, kostnader eller utgifter som kjøper eller tredjepart har pådratt seg som et resultat av ulykke, feil bruk eller misbruk av dette produktet, eller uautorisert endring, reparasjon eller omarbeiding av dette produktet, eller (unntatt i USA) manglende overholdelse av Seiko Epson Corporations bruks- og vedlikeholdsinstruksjoner.

Seiko Epson Corporation og datterselskaper kan ikke holdes ansvarlig for skader eller problemer som oppstår ved bruk av noe tilleggsutstyr eller noen forbruksprodukter andre enn dem som Seiko Epson Corporation har angitt som originale Epson-produkter eller Epson-godkjente produkter.

## Viktige instruksjoner

### Viktige instruksjoner

## Viktige sikkerhetsinstruksjoner

### Installere skriveren

- ❑ Pass på å løfte skriveren etter de korrekte punktene som er vist nedenfor.

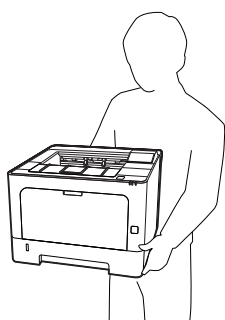

- ❑ Når skriveren flyttes, må den alltid holdes vannrett.
- ❑ Hvis du ikke klarer å sette vekselstrømpluggen inn i strømuttaket, må du kontakte en elektriker.
- ❑ Må ikke kobles til en avbruddsfri strømkilde. Kobler du til en slik, kan det medføre feilfunksjon eller skade.
- ❑ Kontroller at vekselstrømsledningen oppfyller relevante, lokale sikkerhetskrav. Bruk kun strømsledningen som følger med dette produktet. Bruk av en annen ledning kan føre til brann eller elektrisk støt. Dette produktets strømsledning må kun brukes sammen med dette produktet. Bruk med annet utstyr kan føre til brann eller elektrisk støt.
- ❑ Hvis støpselet blir skadet, må du skifte ledningen eller kontakte en kvalifisert elektriker. Skift alltid ut sikringer med nye sikringer som har riktig størrelse og klassifisering hvis det sitter en sikring i støpslet.
- ❑ Bruk et jordet strømuttak som svarer til strømpluggen til skriveren. Adapterplugger må ikke brukes.

- ❑ Unngå å bruke strømuttak som styres med veggbrytere eller tidsinnstillingsenheter. Utilsiktede forstyrrelser i strømtilførselen kan føre til at verdifull informasjon i minnet til datamaskinen eller skriveren blir slettet.
- ❑ Kontroller at det ikke er støv i kontakten.
- ❑ Kontroller at støpselet stikkes helt inn i strømuttaket.
- ❑ Du må ikke berøre støpselet når du er våt på hendene.
- ❑ Under følgende forhold må du koble skriveren fra vegguttaket og få utført service hos kvalifisert personell:

A.	Hvis strømsledningen eller støpselet er skadet eller frynset.
B.	Hvis det er sølt væske inn i skriveren.
C.	Hvis skriveren har vært utsatt for regn eller vann.
D.	Hvis skriveren ikke fungerer normalt når du følger bruksanvisningen. Du må bare justere kontrollene som omfattes av bruksanvisningen, ettersom feilaktig justering av andre kontroller kan forårsake skade, og ofte vil kreve omfattende reparasjon utført av kvalifisert personell for at produktet skal fungere normalt igjen.
E.	Hvis du har mistet skriveren i gulvet, eller kabinettet er skadet.
F.	Hvis skriveren har en tydelig endring i ytelse, noe som angir behov for service.

- ❑ Unngå å dele strømuttak med annet utstyr.
- ❑ Koble alt utstyret til strømuttak som er skikkelig jordet. Unngå å bruke stikkontakter på samme krets som fotokopieringsmaskiner eller klimaanlegg som jevnlig slås av og på.
- ❑ Koble skriveren til et strømuttak som har spesifikasjoner som svarer til strømbehovet for skriveren. Strømspesifikasjonene for skriveren er angitt på en etikett som er festet på skriveren. Hvis du ikke er sikker på spesifikasjonene for strømforsyningen der du holder til, kan du kontakte strømleverandøren eller forhandleren.

## Viktige instruksjoner

- ❑ Hvis du bruker skjøteledning, må du kontrollere at den totale angitte mengden strøm (ampere) for produktene som er koblet til skjøteledningen, ikke overskrider angitt tillatt strøm for ledningen.
- ❑ Når du kobler dette produktet til en datamaskin eller annet utstyr med en kabel, må du kontrollere at kontaktene står riktig vei. Det er bare én riktig måte å koble til kontaktene på. Hvis en kontakt blir koblet til feil vei, kan begge enhetene som kobles sammen med kabelen, bli skadet.
- ❑ Bruk bare ekstrautstyr, slik som papirskuffer og skriverstativ, som er produsert spesielt for dette produktet. Bruk av løsninger som er produsert for andre produkter, kan medføre at produktet velter og skader noen.

## Finne riktig sted for skriveren

Når du skal flytte skriveren, må du alltid velge et sted der det er nok plass til å bruke den og til å utføre vedlikehold. Bruk illustrasjonene nedenfor som veiledning for hvor mye plass som trengs rundt skriveren for at den skal være praktisk å bruke.

### Obs!

Tall blir rundet av til nærmeste hele tall.

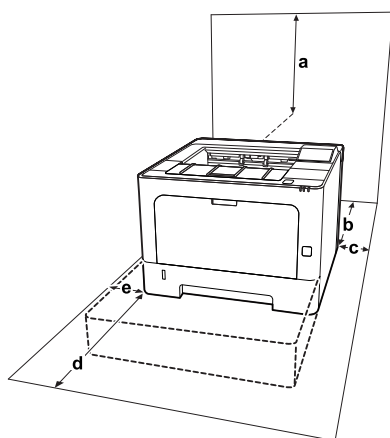

a	20 cm	d	50 cm
b	30 cm	e	30 cm
c	30 cm		

I tillegg til plasshensyn, må du alltid ta hensyn til følgende når du skal finne et sted å plassere skriveren:

- ❑ Plasser skriveren nær et strømuttak der det er enkelt å koble til og fra strømkabelen.
- ❑ Ikke plasser skriveren et sted der ledningen vil bli tråkket på.
- ❑ Ikke bruk skriveren i fuktig miljø.
- ❑ Unngå steder der skriveren blir utsatt for direkte sollys, sterk varme, fuktighet, oljedamp eller støv.
- ❑ Unngå steder som blir utsatt for luft som kommer direkte fra varmpumper og lignende.
- ❑ Ikke plasser skriveren på et ustabil underlag.
- ❑ Skriveren er utstyrt med spor og åpninger for ventilasjon i kabinettet, på baksiden og på undersiden. Ikke blokker dem eller dekk dem til. Ikke plasser skriveren på en seng, sofa, teppe eller annen lignende overflate, eller i en innebygd installasjon, med mindre det er tilstrekkelig ventilasjon.
- ❑ Hold hele datamaskinsystemet borte fra potensielle kilder til forstyrrelser, for eksempel høyttalere og baseenheter for trådløse telefoner.
- ❑ La det være tilstrekkelig plass rundt skriveren til at ventilasjonen blir god.

## Bruke skriveren

- ❑ Noen av symbolene som brukes på skriveren, er der for å sikre trygg og riktig bruk av skriveren. Gå til følgende nettside for å lære betydningen av symbolene:  
<http://support.epson.net/symbols/>



Pass på at du ikke berører fuserenheten, som er merket med en advarselstikett, eller områdene omkring. Hvis skriveren har vært i bruk, kan fuserenheten og områdene rundt være veldig varme. Hvis du må berøre et av disse områdene, må du vente 40 minutter til varmen avtar.



Vær forsiktig rundt skarpe kanter. Ikke ta i de skarpe kantene. Du kan skade fingrene dine osv.



## Viktige instruksjoner

### Vist bakfra

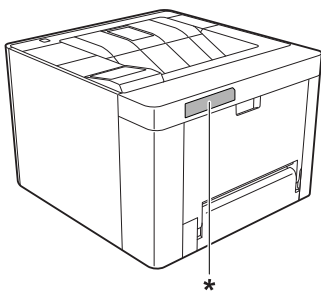

\* advarseletikett



### Sett forfra

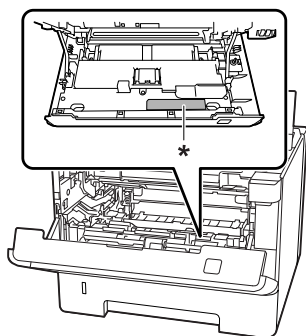

\* advarseletikett



- Ikke stikk hånden dypt inn i smelteenheten, siden noen komponenter er skarpe og kan forårsake skade.
- Ikke skyv gjenstander gjennom sporene i kabinettet, da disse kan komme nær farlige spenningspunkter eller kortslutte deler og føre til brann eller elektrisk støt.
- Ikke sitt på eller len deg mot skriveren. Ikke plasser tunge gjenstander på skriveren.
- Ikke bruk noen former av brennbare gasser i eller rundt skriveren.
- Bruk ikke makt når du skal sette komponentene i skriveren på plass. Selv om skriveren er konstruert for å være solid, kan den bli skadet av røff behandling.

- Ikke la fastkjørt papir bli værende inne i skriveren. Det kan føre til at skriveren blir overopphetet.
- Ikke søl væske på skriveren.
- Du kan bare justere de kontrollene som er dekket av brukerhåndboken. Hvis du justerer andre kontroller på feil måte, kan det oppstå skader som må repareres av kvalifisert servicepersonell.
- Slå ikke av skriveren:
  - Når du har slått på skriveren, må du vente til Ready (Klar) vises på LCD-panelet (AL-M320DN/AL-M310DN) eller klarlampen tennes (AL-M220DN).
  - Mens datalampen lyser eller blinker.
  - Under utskrift.
- Unngå å ta på komponentene inne i skriveren med mindre det er etter anvisninger i denne håndboken.
- Følg alle advarslene og instruksjonene som skriveren er merket med.
- Du må ikke forsøke å reparere dette produktet selv, bortsett fra slik det spesifikt er forklart i håndbøkene som følger med skriveren.
- Trekk ut støpselet jevnlig fra strømuttaket, og rengjør pinnene.
- Du må ikke trekke ut støpselet mens skriveren er på.
- Hvis skriveren ikke skal brukes på en god stund, trekker du ut støpselet fra strømuttaket.
- Koble skriveren fra strømuttaket før rengjøring.
- Bruk en godt oppvridd klut til rengjøring, og ikke bruk flytende eller spraybaserte rengjøringsmidler.

## Håndtering av forbruksvarene og vedlikeholdsdelene

- Ikke brenn brukte forbruksvarer og vedlikeholdsdeler, da de kan eksplodere og forårsake personskader. Komponentene må kastes i samsvar med lokale bestemmelser.
- Forbruksvarekomponenter og vedlikeholdsdeler må oppbevares utilgjengelig for barn.

## Viktige instruksjoner

- ❑ Når du håndterer en tonerkassett, må du alltid plassere den på en ren og jevn flate.
- ❑ Ikke forsøk å endre eller ta fra hverandre forbruksvarer og vedlikeholdsdeler.
- ❑ Ikke ta på toneren. Unngå å få toner i øynene. Hvis du får toner på huden eller klærne, må du umiddelbart vaske det av med såpe og vann.
- ❑ Hvis det blir sølt toner, må du bruke kost og feiebrett eller fuktig klut med såpe og vann til å gjøre rent. De små partiklene kan forårsake brann eller eksplosjoner hvis de kommer i kontakt med gnister, og av den grunn må du ikke bruke støvsuger.
- ❑ Vent i minst én time før du bruker en tonerkassett eller fotoleder etter at den er flyttet fra kalde til varme omgivelser. Dette er for å hindre skader som følge av kondensering.
- ❑ For å oppnå best mulig utskriftskvalitet må du ikke oppbevare tonerpatronen på steder der den kan bli utsatt for direkte sollys, støv, saltholdig luft eller korrosjonsfremmende gasser, for eksempel ammoniakk. Unngå steder som er utsatt for ekstreme eller hurtige endringer i temperatur og fuktighet.
- ❑ Når du tar ut fotolederenheten, må den ikke utsettes for sollys, og unngå at den utsettes for rombelysning i mer enn tre minutter. Fotolederenheten inneholder en lysfølsom trommel. Trommelen kan skades hvis den utsettes for lys, og dette kan føre til mørke eller lyse partier på utskriften samt redusere brukstiden til trommelen. Hvis du må oppbevare fotolederenheten utenfor skriveren i lengre perioder, må den tildekkes med et ugjennomsiktig teppe.
- ❑ Pass på at overflaten på trommelen ikke blir skrapet opp. Når du tar ut fotolederenheten fra skriveren, må du alltid plassere den på en ren og jevn flate. Unngå å ta på trommelen, siden fett fra huden kan føre til permanent skade på overflaten og ha innvirkning på utskriftskvaliteten.
- ❑ For å unngå at den blir skadet, må du ikke berøre overføringsrullen.
- ❑ Pass på så du ikke kutter deg på den skarpe papirkanten.

## Sikkerhetsinformasjon

### Etiketter for lasersikkerhet



#### Advarsel:

Andre prosedyrer og justeringer enn dem som er angitt i dokumentasjonen til skriveren, kan føre til skadelig strålebelastning. Skriveren er et klasse 1 laserprodukt som definert i spesifikasjonene IEC60825 og et klasse 1 laserprodukt til forbruker som definert av spesifikasjonene EN50689:2021. En etikett som ligner den som vises nedenfor, er festet til baksiden av skriveren i land der det er påkrevd.



### Intern laserstråling

Det er laserdiode-basert utstyr av klasse III b med usynlig laserstråle inne i skriverhodeenheten. Det kan IKKE UTFØRES SERVICE på skriverhodeenheten. Derfor skal den ikke åpnes under noen omstendigheter. Et tilleggsmærke med laseradvarsel er festet på innsiden av skriveren.

### Ozonsikkerhet

#### Ozonutslipp

Laserskrivere genererer ozongass som et biprodukt av utskriftsprosessen. Det produseres bare ozon når skriveren skriver ut.

#### Grense for ozoneksposering

Epson-laserskriveren produserer mindre enn 1,5 mg/t ved kontinuerlig utskrift.

#### Risikominimering

Du kan minimere risikoen for ozoneksposering ved å unngå følgende:

## Viktige instruksjoner

- Bruk av flere laserskrivere i et begrenset område
- Bruk under forhold med ekstremt lav fuktighet
- Dårlig ventilasjon
- Lang, kontinuerlig utskrift i kombinasjon med noen av situasjonene ovenfor

### Plassering av skriveren

Skriveren må plasseres slik at gassutslipp og varmegenerering skjer på følgende måte:

- Det blåses ikke direkte i ansiktet på brukeren
- Det ventileres om mulig direkte ut av bygningen

## Begrensninger ved kopiering

Overhold følgende begrensninger slik at skriveren brukes på en ansvarlig og lovlig måte.

### Det er forbudt ved lov å lage kopier av:

- Pengesedler, mynter, omsettelige verdipapirer utstedt av myndighetene, statspapirer og kommunale verdipapirer
- Ubrukte frimerker, forhåndsstemplede postkort og andre offisielle postrelaterte enheter som har gyldig porto
- Stempelmerker utstedt av myndighetene og verdipapirer utstedt i henhold til lov

### Utvis forsiktighet når du lager kopier av:

- Private omsettelige verdipapirer (aksjesertifikater, omsetningspapirer, sjekker osv.), månedskort, konsesjonsbilletter osv.
- Pass, førerkort, helseerklæringer, matkuponger, billetter, osv.

## Ansvarlig bruk av opphavsrettbeskyttede materialer

Skriveren kan brukes utilsiktet eller feilaktig til å lage ulovlige kopier av opphavsrettbeskyttet materiale. Du må opptre ansvarlig ved kopiering av opphavsrettbeskyttet materiale, enten ved å skaffe tillatelse fra opphavsrettsinnehaveren eller handle etter råd fra en kyndig advokat.

## Bli kjent med skriveren

# Bli kjent med skriveren

## Skriverdeler

### Vist fra fremside / høyre side

#### AL-M320DN/AL-M310DN

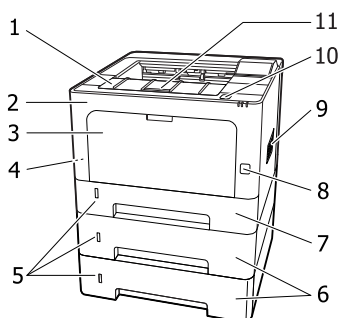

#### AL-M220DN

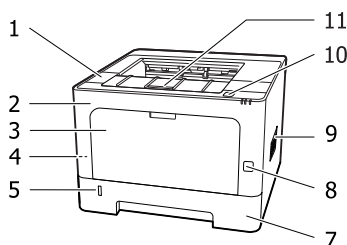

1.	deksel F2
2.	deksel F1
3.	flerfunksjonsskuff
4.	sikkerhetsspor
5.	vindu som viser hvor mye papir det er igjen
6.	kassett 2/3 (valgfri papirkassett)
7.	kassett 1 (standard papirkassett)
8.	strømbryter
9.	luftevindu
10.	knapp for å åpne deksel F1 og F2
11.	papirstøtte

### Inne i papirkassetten

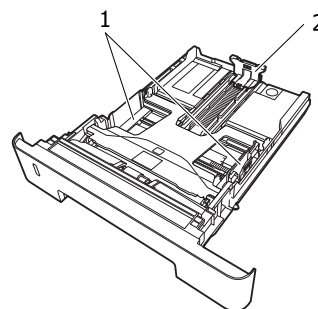

1.	papirfører (sidefører)
2.	papirfører (bakfører)

### Inne i skriveren

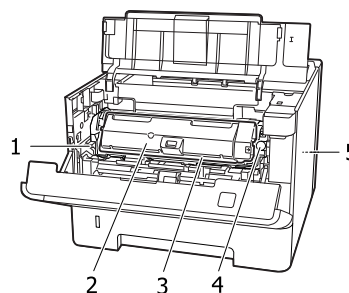

1.	spak til å ta av vedlikeholdsenhet A
2.	tonerkassett
3.	vedlikeholdsenhet A
4.	låsutløser for tonerpatron
5.	vedlikeholdsenhet B

### Vist bakfra

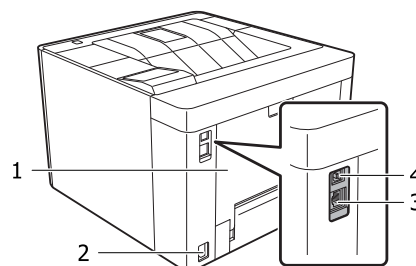

1.	deksel E
----	----------

**Bli kjent med skriveren**

2.	strøminntak
3.	Ethernet-kontakt LED1: datalampe LED2: statuslampe  Se tabellen under for informasjon om hva lampene indikerer.
4.	USB-kontakt

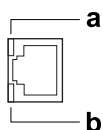
**LED-status**

a: LED1	b: LED2	Nettverksstatus
Gul	Grønn	Klar (1000BASE-T)
Gul (blinker)	Grønn	Mottar pakker (1000BASE-T)
Gul	Oransje	Klar (100BASE-TX)
Gul (blinker)	Oransje	Mottar pakker (100BASE-TX)
Gul	Av	Klar (10BASE-Te)
Gul (blinker)	Av	Mottar pakker (10BASE-Te)
Av	Grønn / Av	Dyp dvalemodus* (1000BASE-T)
Av	Av	Dyp dvalemodus* (100BASE-TX/10BASE-Te) Strømmen av-modus*

\* Se "Energy Saver Menu (Strømsparingsmeny)" på side 24 hvis du vil ha mer informasjon.

## Bli kjent med skriveren

## Kontrollpanel for AL-M320DN/AL-M310DN

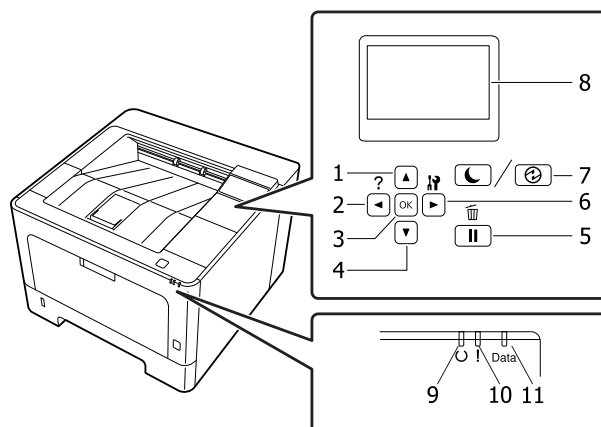

1.	<b>▲ Opp</b> -knapp	Trykk for å bla i kontrollpanelmenyenes punkter.
2.	<b>◀ Venstre</b> -knapp	Trykk for å gå tilbake til forrige meny, eller trykk for å vise hjelp hvis <code>◀Press for help (Trykk for hjelp)</code> vises.
3.	<b>OK</b> -knapp	Trykk for å angi meny, punkt eller innstilling. Trykker du på denne knappen mens feillampen blinker, fjernes feilmeldingen, og skriveren får statusen klar.
4.	<b>▼ Ned</b> -knapp	Trykk for å bla i kontrollpanelmenyenes punkter.
5.	<b>Pause/Gjenoppta</b> -knapp	Trykk én gang for å pause. Trykk på nytt for å gjenopprette fra pause. I pausemodus er de følgende operasjonene tilgjengelige på kontrollpanelet. <ul style="list-style-type: none"> <li><input type="checkbox"/> Avbryte gjeldende utskriftsjobb eller lagrede utskriftsjobber. Se <a href="#">"Avbryte en utskriftsjobb"</a> på side 62.</li> <li><input type="checkbox"/> Avbryte utskriftsjobber for å skrive ut en lagret utskriftsjobb.</li> <li><input type="checkbox"/> Løse ut et papir (Form Feed (Papirmating)) ved å holde nede <b>OK</b>-knappen i minst to sekunder.</li> </ul>
6.	<b>▶ Høyre</b> -knapp	Trykk for å gå til neste meny, punkt eller innstilling.
7.	<b>Reaktivering/dvalemodus</b> -knapp	Trykk for å bytte status mellom tilgjengelig for utskrift og strømsparing. Denne knappen lyser eller blinker når skriveren er i dyp dvalemodus. Denne knappen blinker når skriveren går inn i strømmen av-modus, noe som sparer strøm siden det nesten ikke er funksjoner tilgjengelig. Du finner mer informasjon om strømmen av-modus i <a href="#">"Energy Saver Menu (Strømsparingsmeny)"</a> på side 24.
8.	LCD-panel	Viser meldinger om skriverstatus og innstillinger for menyer på kontrollpanelet.
9.	<b>Klarlampe</b>	Lyser når skriveren er klar for å angi at skriveren er klar til å motta og skrive ut data. Slukket når skriveren ikke er klar, eller er i dyp dvalemodus.
10.	<b>Feillampe</b> (oransje)	Lyser eller blinker når det har oppstått en feil. Du kan fjerne de blinkende feilene ved å trykke på <b>OK</b> eller velge innstillingen <code>Auto Cont (Forts. auto.)</code> i <code>Setup Menu (Innstillingsmeny)</code> .
11.	<b>Datalampe</b>	Lyser når utskriftsdata er lagret i utskriftsbufferen (den delen av skriverminnet som er reservert for å motta data), men ennå ikke skrevet ut. Blinker når skriveren behandler data. Slukket når det er ingen data i utskriftsbufferen.

## Bli kjent med skriveren

## Kontrollpanel for AL-M220DN

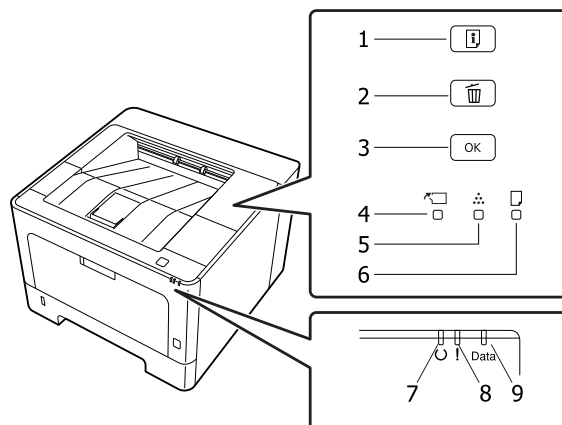

1.	Informasjonsknapp	Skriver ut statusark når feillampen er av og det ikke indikeres noen advarsel. Trykk én gang på å skrive ut et statusark. Trykker du på knappen i mer enn to sekunder, skrives det ut et nettverksstatusark. Fjerner en advarsel når dette er blitt indikert.
2.	Knapp for å avbryte en utskriftsjobb	Trykk én gang for å avbryte gjeldende utskriftsjobb. Trykk og hold inne i mer enn to sekunder for å slette alle jobber fra skriverens minne.
3.	<b>OK</b> -knapp	Trykker du på denne knappen mens feillampen blinker, fjernes feilmeldingen, og skriveren får statusen klar.
4.	Deksel- og vedlikeholdslampe	Lyser når skriverens deksel er åpent, eller når det oppstår en feil med andre forbruksvarer eller vedlikeholdsdeler enn tonerpatroner. Blinker når det oppstår en advarsel relatert til disse.
5.	Tonerlampe	Lyser når skriverens tonerpatron er tom for toner. Blinker for å indikere at det er lite toner igjen. Gjør klar en ny tonerpatron hvis denne lampen blinker.
6.	Papirlampe	Lyser eller blinker. Når dette skjer i kombinasjon med feillampen, indikerer det vanligvis et papirrelatert problem. Når lampen lyser, indikerer det vanligvis papirstopp. Blinker den, indikerer det vanligvis en papirrelatert feil eller advarsel, slik som at papirkilden er tom.
7.	<b>Klarlampe</b>	Lyser når skriveren er klar til å motta og skrive ut data. Slukket når skriveren ikke er klar. Lampen kan også lyse i kombinasjon med andre lamper for å indikere feil.
8.	<b>Feillampe</b> (oransje)	Lyser eller blinker når det har oppstått en feil.
9.	<b>Datalampe</b>	Lyser når utskriftsdata er lagret i utskriftsbufferen (den delen av skriverminnet som er reservert for å motta data), men ennå ikke skrevet ut. Blinker når skriveren behandler data. Slukket når det er ingen data i utskriftsbufferen.

**Obs!**

- Alle lampene er slukket når skriveren er i dyp dvalemodus. Når skriveren er i dyp dvalemodus, kan du trykke på en hvilken som helst knapp for å gjøre den klar.
- Se ["Status- og feillamper \(for AL-M220DN\)"](#) på side 77 for mer informasjon om LED-lampenes status.

## Bli kjent med skriveren

## Bruke kontrollpanelet

### Situasjoner der du skal foreta innstillinger ved hjelp av kontrollpanelet

Generelt sett overstyrer innstillinger i skriverdriveren de innstillingene som gjøres ved hjelp av kontrollpanelet.

Følgende innstillinger bør gjøres med kontrollpanelet siden disse innstillingene ikke kan gjøres i skriverdriveren.

- Innstillinger for å velge emuleringsmodi og IES-modus (Intelligent Emulation Switching)
- Innstillinger for å angi kanal og konfigurere grensesnittet
- Innstillinger for å angi størrelsen på minnebufferen som brukes til å motta data

For AL-M220DN, som ikke har et LCD-panel, kan du utføre kontrollpanelinnstillinger med EpsonNet Config. Se "[Slik får du tilgang til menyene på kontrollpanelet \(AL-M220DN\)](#)" på side 16.

### Slik får du tilgang til menyene på kontrollpanelet (AL-M320DN/AL-M310DN)

**Obs!**

Enkelte menyer og elementer vises bare når en tilhørende valgfri enhet er installert eller en aktuell innstilling er foretatt.

- 1 Trykk på den ► **høyre** knappen for å få tilgang til menyene på kontrollpanelet.

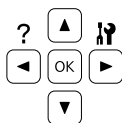

- 2 Bruk ▲ **opp**- og ▼ **ned**-knappene til å bla gjennom menyene.

- 3 Trykk på den ► **høyre** knappen for å vise elementene på en meny. Avhengig av menyen viser LCD-panelet et element og gjeldende innstilling atskilt (◆YYY=ZZZZ), eller bare et element (◆YYY).

- 4 Bruk ▲ **opp**- og ▼ **ned**-knappene til å bla gjennom elementene, eller trykk på den ◀ **venstre** knappen for å gå tilbake til forrige nivå.

- 5 Trykk på den ► **høyre** knappen for å utføre operasjonen som angis av et element, for eksempel å skrive ut et statusark for konfigurasjon eller tilbakestille skriveren, eller for å vise innstillingene som er tilgjengelige for et element, for eksempel papirstørrelser eller emuleringsmodi.

Bruk ▲ **opp**- og ▼ **ned**-knappene til å bla gjennom tilgjengelige innstillinger, og trykk deretter på den ► **høyre** knappen for å velge en innstilling og gå tilbake til forrige nivå. Trykk på den ◀ **venstre** knappen for å gå tilbake til forrige nivå uten å endre innstillingen.

**Obs!**

- Du må slå skriveren av og deretter på for å aktivere innstillingene du endret i Network Menu (Nettverksmeny), USB Menu (USB-meny) eller RAM Disk (RAM-disk) i Setup Menu (Innstillingsmeny).
- OK-knappen kan brukes i stedet for ► **høyre**-knappen i trinn 3 eller 5.

- 6 Trykk på den ◀ **venstre** knappen én eller flere ganger for å avslutte menyene på kontrollpanelet.

### Slik får du tilgang til menyene på kontrollpanelet (AL-M220DN)

Selv om det ikke finnes paneler som kan vise menyer, kan du foreta innstillinger som tilsvarer menyer på driftspanelet, fra en datamaskin som er koblet til skriveren. Bruk følgende prosedyre til å foreta innstillingene.



## Bli kjent med skriveren

### Fra EpsonNet Config (nettutgave)

Du kan foreta innstillinger når skriveren er koblet til nettverket.  
Metoden for å åpne innstillingsskjermen vises under.

- 1 Koble skriveren til samme nettverk som datamaskinen.

**Obs!**

Se i følgende håndbøker for informasjon om hvordan du kobler skriveren til et nettverk.

- Installeringshåndbok*
- Ark om oppretting av IP-adresse og passord*

- 2 Skriv skriverens IP-adresse inn i adresselinjen til nettleseren din.

### Fra skriverdriveren

Du kan angi følgende punkter hvis du tror du ofte kommer til å bruke dem som skriverinnstillinger, enten skriveren er koblet til via USB eller et nettverk.

- MP Tray Size (MS-skuffestr.) / MP Tray Type (MS-skuff-type)
- Cassette1 Size (Kassett1 størrelse) / Cassette1 Type (Kass.1 type)
- Density (Tetthet)
- Emphasize Thin Lines (Fremhev tynne linjer)
- Paper Source (Papirkilde)
- Wide A4 (Bred A4)
- MP Tray Priority (MS-skuffprioritet)
- Page Protect (Sidebeskytt.)
- Auto Eject Page (Utløs side auto.)
- I/F Time Out (I/F Tidsavbrudd)
- Size Ignore (Ignorer format)
- Time Setting (Tidsinnstilling)
- Auto Cont (Forts. auto.)
- Time to Sleep (Tid dvalemodus)
- Language (Språk) (statusark)

**Obs!**

Se følgende avsnitt for referanser om tilsvarende kontrollpanelmenyer.

- “Tray Menu (Papirskuffmeny)” på side 27*
- “Printing Menu (Utskriftsmeny)” på side 28*
- “Setup Menu (Innstillingsmeny)” på side 20*
- “Energy Saver Menu (Strømsparingsmeny)” på side 24*

Følg trinnene under for å åpne skjermen og foreta innstillinger:

- 1 Gå til skriverdriverens egenskaper fra Start - Enheter og skrivere.
- 2 Klikk på fanen **Optional Settings (Valgfrie innstillinger)** og deretter på knappen **Printer Settings (Skriverinnstillinger)**.

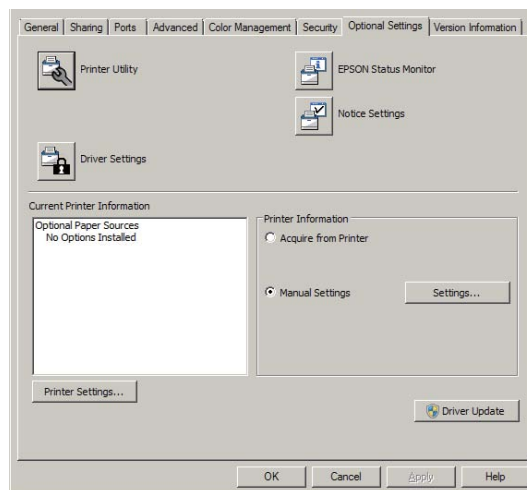

**Obs!**

En advarsel vil vises om tiden ikke er angitt etter kjøp av skriveren. Bruk **Printer Settings (Skriverinnstillinger)** til å angi tiden.

## Bli kjent med skriveren

## Language (Språk)

Element	Forklaring
Language (Språk)	Angir språket som vises på LCD-panelet (kun AL-M320DN/AL-M310DN), og som skrives ut på statusarket.  Innstillinger (standard med fet formatering): <b>Engelsk</b> , Français, Deutsch, Italiano, ESPAÑOL, SVENSKA, Dansk, Nederlands, SUOMI, Português, Norsk, CATALÀ, РУССКИЙ, Türkçe, Polski, Čeština, Magyar, Română, 中文, 繁體中文, 한국어

## System Information (Systeminformasjon)

### System Information (Systeminformasjon)

**Obs!**

For å bekrefte innstillinger med EpsonNet Config i en nettleser går du til **Information > System > System Information**.

Element	Forklaring
Main Version (Hovedversjon)	Viser versjonen av fastvaren som er installert på hver skriver.
IPL Version (IPL-versjon)	
MCU Version (MCU-versjon)	
Serial No (Serienr.)	Viser serienummeret til hver skriver.
Memory (Minne)	Viser hvor mye minne hver skriver har.
MAC Address (MAC-adresse)	Viser MAC-adressen til hver skriver.

## System Report (Systemrapport)

**Obs!**

For å skrive ut en rapport med EpsonNet Config i en nettleser går du til **Information > Confirmation > .**

Element	Forklaring
Print Configuration Status Sheet (Skriv ut statusark for konfigurasjon)	Skriver ut et ark som viser innstillingene for gjeldende skriver og installert tilleggsutstyr. Dette arket kan brukes til å kontrollere om tilleggsutstyret er blitt riktig installert.
Print Supplies Status Sheet (Skriv ut statusark for tilbehør)	Skriver ut et ark med informasjon om forbruksvarer.
Print Usage History Sheet (Skriv ut brukslogg)	Skriver ut et ark som viser bruksloggen til skriveren.

## Bli kjent med skriveren

Element	Forklaring
Reserve Job List (Reservejobbliste) (kun AL-M320DN/AL-M310DN)	Skriver ut en liste over reserverte utskriftsjobber som er lagret i skriverminnet. Kun tilgjengelig når jobbene er lagret ved hjelp av funksjonen Quick Print Job (Hurtigutskrift).
Network Status Sheet (Nettverksstatusark)	Skriver ut et ark som viser driftsstatusen til nettverket. Kun tilgjengelig når innstillingen Network I/F (Nettverks-I/F) i Network Menu (Nettverksmeny) (Nettverksmeny) er satt til On (På).
PS3 Font List (PS3-skriftliste)	Skriver ut et eksempel på skriftene som er tilgjengelige for valgt skriveremulering.
PCL Font Sample (PCL-skrifteksempel)	
ESCP2 Font Sample (ESCP2-skrifteksempel)	
FX Font Sample (FX-skrifteksempel)	
I239X Font Sample (I239X-skrifteksempel)	

## Machine Status (Maskinstatus)

### Obs!

For å foreta innstillinger med EpsonNet Config i en nettleser går du til **Information > System > Machine status**.

Element	Forklaring
Toner	Antallet stjerner (*) mellom "E" og "F" angir de utskiftbare delenes gjenværende brukstid. Hvis det brukes en uoriginal utskiftbar del, vises "?" i stedet for indikatoren.
Fuser Unit Life (Brukstid for fuser-enhet)(kun AL-M320DN)	
Maintenance Unit A Life (Brukstid for vedlike-holds-enhet A) (kun AL-M320DN/AL-M310DN)	
Maintenance Unit B Life (Brukstid for vedlike-holds-enhet B) (kun AL-M320DN/AL-M310DN)	
Total Pages (Antall sider)	Viser det totale antallet sider som er skrevet ut med skriveren.

## Quick Print Job Menu (Hurtigutskriftsmeny) (kun AL-M320DN/AL-M310DN)

Med denne menyen kan du skrive ut eller slette utskriftsjobber som ble lagret i skriverminnet ved hjelp av funksjonen Quick Print Job (Hurtigutskrift) (Re-Print Job (Skriv ut jobb på nytt), Verify Job (Kontroller jobb)) i skriverdriverens funksjon Reserve Job (Reserver jobb). Hvis du vil ha instruksjoner i hvordan du bruker denne menyen, kan du se ["Bruke funksjonen Reserve Job \(Reserver jobb\) \(AL-M320DN/AL-M310DN\)"](#) på side 56.

## Bli kjent med skriveren

## ConfidentialJobMenu (Konfidensieltmeny) (kun AL-M320DN/ AL-M310DN)

Med denne menyen kan du skrive ut eller slette utskriftsjobber som er lagret i skriverminnet ved hjelp av funksjonen Confidential Job (Konfidensiell jobb) i skriverdriverens funksjon Reserve Job (Reserver jobb). Du må angi riktig passord for å få tilgang til disse dataene. Hvis du vil ha instruksjoner i hvordan du bruker denne menyen, kan du se ["Bruke funksjonen Reserve Job \(Reserver jobb\) \(AL-M320DN/AL-M310DN\)"](#) på side 56.

## Common Settings (Vanlige innstillinger)

### Setup Menu (Innstillingsmeny)

**Obs!**

For å foreta innstillinger med EpsonNet Config i en nettleser går du til **Configuration > Common Settings > Setup Menu**.

Element	Forklaring
I/F Time Out (I/F Tidsavbrudd)	Angir hvor lang tid i sekunder det tar før et tidsavbrudd der grensesnittene endres automatisk. Tiden før det oppstår et tidsavbrudd er tiden fra øyeblikket da ingen data mottas fra et grensesnitt til øyeblikket da grensesnittet endres. Hvis skriveren har en utskriftsjobb når grensesnittet endres, blir utskriftsjobben skrevet ut.  Innstillinger (standard med fet formatering): 0, 5 ... <b>60</b> ... 300 i trinn på 1
MP Tray Priority (MS-skuffprioritet)	Denne innstillingen fastsetter om MS-skuffen har høyest eller lavest prioritet når Auto (Automatisk) velges som innstilling for Paper Source (Papirkilde) i skriverdriveren. Når <b>Normal</b> velges som innstilling for MP Tray Priority (MS-skuffprioritet), har MS-skuffen høyest prioritet som papirkilde. Hvis du velger Last (Siste), har MS-skuffen lavest prioritet.
Cassette Order (Kassettrekkesfølge) (kun AL-M320DN/AL-M310DN)	Spesifiserer kassettrekkesfølgen for papirmatingen når innstillingen for skriverdriverens Paper Source (Papirkilde) er Auto Select (Velg automatisk).  Innstillinger: <b>Top&gt;Bottom (Topp&gt;bunn)</b> , Bottom>Top (Bunn>Topp)
Manual Feed (Manuell mating)	Lar deg velge manuell matingsmodus for MS-skuffen.  Innstillinger (standard med fet formatering): <b>Off (Av)</b> , 1st Page (1. side), EachPage (Hver side)
Copies (Kopier)	Angir antallet eksemplarer som skal skrives ut, fra 1 til og med 999
Duplex (Dupleks)	Aktiverer eller deaktiverer dupleksutskrift. Denne innstillingen gjør det mulig å skrive ut på begge sider av arket.  Se <a href="#">"Tilgjengelige papirtyper og kapasiteter"</a> på side 39 hvis du ønsker en oversikt over papirstørrelser som dupleksutskrift er tilgjengelig for.  Innstillinger (standard med fet formatering): Off (Av), <b>On (På)</b>

## Bli kjent med skriveren

Element	Forklaring
Binding (Innbinding)	Angir innbindingsretningen på utskriften. Se <a href="#">"Tilgjengelige papirtyper og kapasiteter"</a> på side 39 hvis du ønsker en oversikt over papirstørrelser som dupleksutskrift er tilgjengelig for.
	Innstillinger (standard med fet formatering): <b>Long Edge (Langside)</b> , Short Edge (Kortside)
Start Page (Startside)	Angir om dupleksutskriften starter med forsiden eller baksiden av arket. Se <a href="#">"Tilgjengelige papirtyper og kapasiteter"</a> på side 39 hvis du ønsker en oversikt over papirstørrelser som dupleksutskrift er tilgjengelig for.
	Innstillinger (standard med fet formatering): <b>Front (Forside)</b> , Back (Bakside)
Skip Blank Page (Utelat tom side)	Gjør det mulig å utelate tomme sider ved utskrift. Denne funksjonen er kun tilgjengelig for modusene ESCP2, FX eller I239X.
	Innstillinger (standard med fet formatering): <b>Off (Av)</b> , On (På)
Auto Eject Page (Utløs side auto.)	Angir om papiret skal mates ut når grensen som er angitt i innstillingen I/F Time Out (I/F Tidsavbrudd), er nådd. Standard er Off (Av), noe som innebærer at papiret ikke mates ut når tidsavbruddsgrensen er nådd. Denne funksjonen er ikke tilgjengelig i PS3 og PCL.
	Innstillinger (standard med fet formatering): <b>Off (Av)</b> , On (På)
Size Ignore (Ignorerer format)	Hvis du vil ignorere feilmeldinger om papirstørrelse, velger du On (På). Når du aktiverer dette elementet, fortsetter skriveren utskriften selv om bildestørrelsen overskrider det utskrivbare området for angitt papirstørrelse. Dette kan forårsake flekker på utskriften fordi toneren ikke overføres til papiret på riktig måte. Når dette elementet er deaktivert, stanser skriveren utskriften hvis det oppstår en feil med papirstørrelsen.
	Innstillinger (standard med fet formatering): <b>Off (Av)</b> , On (På)
Auto Cont (Forts. auto.)	Når du aktiverer denne innstillingen, fortsetter skriveren utskriften automatisk etter en bestemt tidsperiode når en av følgende feil oppstår: Set Paper (Papiroffsett), Print Overrun (Utskriftsoverkjøring) eller Memory Overflow (Minneoverflyt). Når dette alternativet er deaktivert, må du trykke <b>OK</b> for å fortsette utskriften.
	Innstillinger (standard med fet formatering): <b>Off (Av)</b> , On (På)

## Bli kjent med skriveren

Element	Forklaring
Page Protect (Sidebeskytt.)	<p>Tildeler ekstra skriverminne til å skrive ut data, i motsetning til å motta data. Det kan hende du må aktivere denne innstillingen hvis utskriften er veldig sammensatt. Hvis feilmeldingen Print Overrun (Utskriftsoverkjøring) vises på LCD-panelet (AL-M320DN/AL-M310DN) under utskrift, aktiverer du denne innstillingen og skriver ut dataene på nytt. Dette reduserer minnemengden som er reservert for å behandle data, slik at datamaskinen kan bruke lenger tid på å sende utskriftsjobben, men du vil kunne skrive ut sammensatte jobber. Page Protect (Sidebeskytt.) fungerer vanligvis best når Auto er valgt.</p> <p><b>Obs!</b></p> <ul style="list-style-type: none"> <li><input type="checkbox"/> Når du endrer innstillingen for Page Protect (Sidebeskytt.), konfigureres skriverminnet på nytt, og dermed slettes nedlastede skrifter.</li> <li><input type="checkbox"/> Denne funksjonen er kun tilgjengelig for modusene ESCP2, FX eller I239X.</li> </ul> <p>Innstillinger (standard med fet formatering): <b>Auto</b>, On (På)</p>
A4/LT Auto Switching (Auto. A4/LT-veksling)	<p>Hvis LT→A4 (eller A4→LT) er valgt, og hvis papirstørrelsen Letter (eller A4) er valgt for utskrift, men ingen papirkilder er stilt til Letter (eller A4), vil utskriften skje med A4 (eller Letter).</p> <p>Hvis A4←LT er valgt, og hvis papirstørrelsen A4 eller Letter er valgt for utskrift, men ingen papirkilder er stilt til valgt papirstørrelse, vil utskriften skje med den alternative papirstørrelsen. (A4 for Letter eller Letter for A4)</p> <p>Innstillinger (standard med fet formatering): <b>LT→A4</b>, A4→LT, A4←LT, Off (Av)</p>
LCD Contrast (LCD-kontrast) (AL-M320DN/AL-M310DN)	<p>Justerer kontrasten på LCD-panelet. Bruk ▲ <b>opp</b>- og ▼ <b>ned</b>-knappene til å angi kontrasten mellom 0 (lavest kontrast) og 15 (høyest kontrast).</p> <p>Innstillinger (standard med fet formatering): 0 ... <b>7</b> ... 15</p>
LCD Backlight (Belysning) (AL-M320DN/AL-M310DN)	<p>Hvis Auto er valgt, vil LCD-panelet lyse. Det vil slå seg av under dyp dvalemodus. Hvis Off (Av) er valgt, vil LCD-panelet aldri lyse.</p> <p>Innstillinger (standard med fet formatering): <b>Auto</b>, Off (Av)</p>
RAM Disk (RAM-disk) (AL-M320DN/AL-M310DN)	<p>Angir størrelsen på RAM-disken som er tilgjengelig for funksjonen Reserve Job (Reserver jobb).</p> <p>Når dette elementet endres, trer innstillingsverdien i kraft etter en varmstart eller etter at strømmen er slått på igjen.</p> <p>Innstillinger (standard med fet formatering): <b>Off (Av)</b>, Normal, Maximum (Maksimum)</p>
Convert to Simplex (Konvert. til simpl.)	<p>Spesifiserer hvorvidt den siste siden i en jobb i dupleksutskriftsmodus skal skrives ut i modus for utskrift på én side. Ved å stille inn Odd Page (Ulik side) eller 1 Page (1 side), kan du forhindre at den siste siden blir skrevet ut på en uventet side når du skriver på forhåndstrykt papir eller papir med hull.</p> <ul style="list-style-type: none"> <li><input type="checkbox"/> <b>Odd Page (Ulik side)</b>: 1-sidesjobber eller den siste siden av en jobb hvor antall sider er et oddetall, skrives ut i modus for utskrift på én side.</li> <li><input type="checkbox"/> 1 Page (1 side): 1-sidesjobber skrives ut med modus for utskrift på én side.</li> <li><input type="checkbox"/> Off (Av): Den siste siden av alle jobber (inkludert 1-sidesjobber eller jobber hvor antall sider er et oddetall) skrives ut i dupleksutskriftsmodus.</li> </ul>

## Bli kjent med skriveren

Element	Forklaring
Confirm Media Type (Bekreft medietype)	<p>Viser en melding når papirtypen i skuffen som er valgt for utskrift er forskjellig fra det som er valgt på Paper Type (Papirtype) i skriverdriveren.</p> <p>Innstillinger (standard med fet formatering): <b>No (Nei)</b>, Yes (Ja)</p>
Cassette Warning (Kassettd- varsel) (AL-M320DN/AL-M310DN)	<p>Angir om det skal vises meldinger i følgende situasjoner når kassetter er lagt til.</p> <ul style="list-style-type: none"> <li>- Ingen andre kassetter enn den nederste skuffen er satt i</li> <li>- En annen kassett enn den nederste skuffen er tom for papir</li> </ul> <p><input type="checkbox"/> Off (Av): Viser ikke</p> <p><input type="checkbox"/> <b>Warning (Advarsel)</b>: Indikerer at det ikke er lagt i papir</p> <p><input type="checkbox"/> Warning &amp; Error (Advarsel og feil): Først vises det en melding som ber deg sjekke tilstanden til kassetten. Når utskriftsdata mottas, viser meldingen at kassetten er tatt ut, og skriveren stopper.</p>
Job Information (Jobbinformasjon) (M320DN/M310DN)	<p>Velger mønsteret som jobbinformasjonen vises i på kontrollpanelet.</p> <p>Hvis Off (Av) er valgt, vises det ikke noe jobbinformasjon på kontrollpanelet, selv om <b>Pause/Gjenoppta</b>-knappen trykkes for å avbryte eller hoppe over en jobb.</p> <p>Hvis Norsk, CATALÀ, РУССКИЙ, Türkçe, 中文, 繁體中文 eller 한국어 er valgt som Language (Språk) når skriveren slås på første gang etter at du kjøpte den, er standardverdien Off (Av). Hvis et annet språk er valgt, er standardverdien Display Pattern 1 (Vis mønster 1).</p> <p>Ikke velg Display Pattern 1 (Vis mønster 1) når de følgende språkene er valgt som Language (Språk): Norsk, CATALÀ, РУССКИЙ, Türkçe, 中文, 繁體中文, 한국어</p> <p>Innstillinger: Display Pattern 1 (Vis mønster 1), Display Pattern 2 (Vis mønster 2), Off (Av)</p>
Local Time Diff. (Lokaltid-diff.)	<p>Angir gjeldende dato og klokkeslett ved å angi tidsforskjellen i forhold til Greenwich-tid.</p> <p>Innstillinger (standard med fet formatering): -14:00 ... <b>0:00</b> ... +14:00</p>
Time Setting (Tidsinnstilling)	<p>Angir gjeldende dato og klokkeslett ved å angi dem direkte.</p> <p>Innstillinger: 2010/01/01 00:00 til 2098/12/31 23:59</p>
Date Format (Datoformat)	<p>Angir formatet som datoen skal vises i.</p> <p>Innstillinger (standard med fet formatering): <b>DD/MM/YY</b>, MM/DD/YY, YY/MM/DD</p>

## USB Menu (USB-meny)

### Obs!

- Når et element i menyen endres, trer innstillingsverdien i kraft etter en varmstart eller etter at strømmen er slått på igjen. Selv om det vises på statusarket, skjer den faktiske endringen etter en varmstart eller etter at strømmen er slått på igjen.
- For å foreta innstillinger med EpsonNet Config i en nettleser går du til **Configuration > Common Settings > USB Menu**.

## Bli kjent med skriveren

Element	Forklaring
USB I/F (USB-I/F)	Gjør det mulig å aktivere eller deaktivere USB-grensesnittet.
	Innstillinger (standard med fet formatering): <b>On (På), Off (Av)</b>
USB Speed (USB-hastighet)	Gjør det mulig å velge driftsmodusen for USB-grensesnittet. Det anbefales å velge HS. Velg FS hvis HS ikke fungerer på datamaskinens operativsystem.
	Innstillinger (standard med fet formatering): <b>HS, FS</b>
Buffer Size (Bufferstørrelse)	Fastsetter hvor mye minne som skal brukes til å motta data og til å skrive ut data.
	<b>Obs!</b> <input type="checkbox"/> Vil du aktivere innstillingene for Buffer Size (Bufferstørrelse), må skriveren være slått av i minst fem sekunder før du slår den på igjen. Du kan også velge Reset All (Tilbakestill alle), som forklart i Reset Menu (Tilbakestillingsmeny). <input type="checkbox"/> Når du tilbakestiller skriveren, slettes alle utskriftsjobber. Kontroller at <b>Ready (Klar)</b> -lampen ikke blinker når du tilbakestiller skriveren.
	Innstillinger (standard med fet formatering): <b>Normal, Maximum (Maksimum), Minimum</b>

## Network Menu (Nettverksmeny)

Se i *Network Guide* for hver innstilling.

<p><b>Obs!</b></p> <ul style="list-style-type: none"> <li><input type="checkbox"/> For å utføre IP-adresseinnstillinger for det første oppsettet av AL-M220DN må du installere EpsonNet Config for Windows eller Mac OS X. Vær klar over at du ikke kan stille inn IP-adressen med EpsonNet Config i en nettleser under første oppsett. Du finner mer informasjon i Ark om oppretting av IP-adresse og passord og Nettverkshåndbok.</li> <li><input type="checkbox"/> Når et element i menyen endres, trer innstillingsverdien i kraft etter en varmstart eller etter at strømmen er slått på igjen. Selv om det vises på statusarket, skjer den faktiske endringen etter en varmstart eller etter at strømmen er slått på igjen.</li> </ul>
--

## Energy Saver Menu (Strømsparingsmeny)

<p><b>Obs!</b></p> <p>For å foreta innstillinger med EpsonNet Config i en nettleser går du til <b>Configuration &gt; Common Settings &gt; Energy Saver Menu</b>.</p>
--

Element	Forklaring
Time to Sleep(Auto) (Tid dvalermodus(Auto))	Når denne innstillingen er satt til Enable (Aktiver), avgjør skriveren automatisk tiden for å gå inn i dyp dvalermodus basert på skriverens driftshistorikk. Vær klar over at hvis Enable (Aktiver) er valgt, så ignoreres innstillingene Time to Sleep (Tid dvalermodus) og Eco Fuser.
	Innstillinger (standard med fet formatering): Enable (Aktiver), <b>Disable (Deaktiver)</b>



## Bli kjent med skriveren

Element	Forklaring
Time to Sleep (Tid dvalemodus)	<p>Angir hvor lang tid det tar før skriveren går over i dyp dvalemodus hvis ingen knapper trykkes og ingen jobber skrives ut.</p> <p>Innstillinger (standard med fet formatering):  <b>0Min*</b>, 1Min, 3Min, 5Min, 15Min, 30Min, 60Min, 120Min            * Standardinnstillingen er 1Min for noen produkter.</p>
Power Off If Inactive (Slå av når inaktiv) (Strømmen av-modus)	<p>Når denne innstillingen er satt til On (På), slå skriveren seg automatisk av på tidspunktet som er angitt i Time to Off (Tid til av)-innstillingen. Hvis EU er valgt som Region Settings (Områdeinnstilling) når skriveren slås på første gang etter at du kjøpte den, er standardverdien On (På). Hvis et annet område er valgt, er standardverdien Off (Av).</p> <p><b>Obs!</b>  <i>Skriveren går ikke inn i strømmen av-modus hvis den mottar eller sender data.</i>            Skriveren gjenopprettes fra strømmen av-modus når strømmen er slått på.</p> <p>Innstillinger (standard med fet formatering):            On (På), <b>Off (Av)</b></p>
Time to Off (Tid til av) (Inactive)	<p>Angir hvor lang tid det tar før skriveren går over i strømmen av-modus hvis ingen knapper trykkes og ingen jobber skrives ut.</p> <p><b>Obs!</b>  <i>Du kan justere tiden det tar før strømstyring iverksettes. Enhver økning vil påvirke produktets energieffektivitet. Vennligst tenk på miljøet før du foretar noen endringer.</i></p> <p>Innstillinger:            120Min, 180Min, 240Min, 360Min, <b>480Min</b></p>
Power Off If Disconnect (Slå av ved frakobling)	<p>Når disse innstillingene er aktivert, går skriveren inn i Strømmen av-modus når den oppdager at ingen grensesnitt har vært i bruk på mer enn 30 minutter.</p> <p>Tilstander som grensesnitt ikke er tilgjengelige i:</p> <ul style="list-style-type: none"> <li>- Når en kabel ikke er koblet til grensesnittet</li> <li>- Når panelinnstillingene ikke bruker grensesnitt</li> <li>- Når huben og tilkoblede datamaskiner er av</li> </ul> <p>Innstillinger:  <b>On (På)</b>, Off (Av)</p>

## Sleep Schedule Menu

**Obs!**

Du må bruke EpsonNet Config med en nettleser for å kunne tilbakestille historikken, siden dette elementet ikke vises på kontrollpanelet. Se i Nettverkshåndboken for å bli kjent med prosedyren for å få adgang til EpsonNet Config med en nettleser.

Element	Forklaring
Reset Operate History	Tilbakestiller skriverens driftshistorikk, som er basert på utregningene til Time to Sleep(Auto) (Tid dvalemodus(Auto)).

## Bli kjent med skriveren

Element	Forklaring
Sleep Schedule	<p>Angir en starttid og et dvalemønster for inntil fem perioder i løpet av dagen. Alternativene for Sleep Pattern er som følger:</p> <ul style="list-style-type: none"> <li><input type="checkbox"/> <b>On:</b> Går inn i dyp dvalemodus i henhold til innstillingene Time to Sleep(Auto) (Tid dvalemodus(Auto)) eller Time to Sleep (Tid dvalemodus).</li> <li><input type="checkbox"/> <b>Quick:</b> Går inn i dyp dvalemodus så fort som mulig.</li> </ul> <p><b>Obs!</b> Du finner et bilde av innstillingene under “Lage en ukentlig tidsplan for dvale” på side 60.</p>
Excluded Day	<p>Spesifiserer en spesiell dato som dvalemønsteret skal brukes på, og spesifiserer dagen for inntil to dager. Hver spesifisert datoinnstilling er gyldig én gang for hver kommende spesifisert dato.</p>
Sleep Status	<p>Vises statusen til dvaleinnstillingene for én uke fra og med gjeldende dag. Etter at Time to Sleep(Auto) (Tid dvalemodus(Auto)) er satt til Enable (Aktiver), kan du for eksempel sjekke om hver “tid dvalemodus”-innstilling er regnet ut basert på driftshistorikken, eller om utregningen fortsatt pågår.</p>

## Reset Menu (Tilbakestillingsmeny)

Element	Forklaring
Clear Warning (Fjern advarsel)	Fjerner advarsler med unntak av de som oppstår med vanlige forbruksvarer eller nødvendige utskiftbare deler.
Clear All Warnings (Fjern alle advarsler)	Fjerner alle advarsler som vises på LCD-panelet eller av LED-lampene.
Reset All (Tilbakestill alle)	<p>Stanser utskriften og tømmer skriverminnet. Utskriftsjobber fra samtlige grensesnitt slettes. Tilbakestill også levetidstelleren til vedlikeholdsenhet A og B.</p> <p><b>Obs!</b> Når du velger Reset All (Tilbakestill alle), fjernes utskriftsjobber som er mottatt fra alle grensesnittene. Pass på så du ikke avbryter utskriftsjobben til en annen person.</p>
Reset Maintenance A Counter (Tilbakestill vedlikeholdsteller A)	<p>Tilbakestill vedlikeholdsenhetens levetidsteller når du skifter ut vedlikeholdsenheten. For instruksjoner om hvordan du skifter ut vedlikeholdsenheten, kan du se i dokumentasjonen som følger med vedlikeholdsenheten.</p> <p><b>Obs!</b> Når Reset Maintenance Counter A (Tilbakestill vedlikeholdsteller A) eller Reset Maintenance Counter B (Tilbakestill vedlikeholdsteller B) er utført, starter skriveren automatisk på nytt. Pass på så du ikke avbryter utskriftsjobben til en annen person.</p>
Reset Maintenance B Counter (Tilbakestill vedlikeholdsteller B)	

## Printer Settings (Skriverinnstillinger)

**Obs!**

- Innstillingene i Printing Menu (Utskriftsmeny) overskrives av innstillingene som gjøres i Utskriftsinnstillinger.
- Du kan også gjøre innstillinger i Printing Menu (Utskriftsmeny) fra Utskriftsinnstillinger > Valgfrie innstillinger > Printer Settings (Skriverinnstillinger).

## Bli kjent med skriveren

## Tray Menu (Papirskuffmeny)



Element	Forklaring
Paper Size Warning (Papirstørrelse-adv.)(AL-M320DN/AL-M310DN)	<p>Spesifiserer skuffene som trenger en melding for å bekrefte at papirstørrelsen i skuffen tilsvarer innstillingene i kontrollpanelet. Denne advarselen vises på kontrollpanelet når du legger papir i MS-skuffen, og når du lukker en papirkassett.</p> <p>Innstillinger (standard med fet formatering): <b>Off (Av)</b> (Av), Cassette (Kassett), Cassette &amp; MP (Kassett og MS), MP Tray (MS-skuff)</p>
Size Warning Timeout (Tid for størrelse-adv) (AL-M320DN/AL-M310DN)	<p>Spesifiserer hvor lang tid det skal ta før meldingen Paper Size Warning (Papirstørrelse-adv.) slås av.</p> <p>Innstillinger (standard med fet formatering): 5 sec (5 sek.), <b>10 sec (10 sek.)</b></p>
MP Tray Size (MS-skuffestr.)	Spesifiserer papirstørrelsen som legges i MS-skuffen. Hvis du vil ha en oversikt over tilgjengelige papirstørrelser, kan du se under <a href="#">"Tilgjengelige papirtyper og kapasiteter"</a> på side 39.
MP Tray Type (MS-skuff-type)	Spesifiserer papirtypen som legges i MS-skuffen. Hvis du vil ha en oversikt over tilgjengelige papirtyper, kan du se under <a href="#">"Tilgjengelige papirtyper og kapasiteter"</a> på side 39.
Cassette1 Size (Kassett1 størrelse)	Spesifiserer papirstørrelsen som er lagt i den standard papirkassetten. Hvis du vil ha en oversikt over tilgjengelige papirstørrelser, kan du se under <a href="#">"Tilgjengelige papirtyper og kapasiteter"</a> på side 39.
Cassette1 Type (Kass.1 type)	Spesifiserer papirtypen som er lagt i den standard papirkassetten. Hvis du vil ha en oversikt over tilgjengelige papirtyper, kan du se under <a href="#">"Tilgjengelige papirtyper og kapasiteter"</a> på side 39.
Cassette2 Size (Kassett2 størrelse) / Cassette3 Size (Kassett3 størrelse) (Kun AL-M320DN/AL-M310DN)	Spesifiserer papirstørrelsen som er lagt i den valgfrie papirkassetten. Hvis du vil ha en oversikt over tilgjengelige papirstørrelser, kan du se under <a href="#">"Tilgjengelige papirtyper og kapasiteter"</a> på side 39.
Cassette2 Type (Kass.2 type) / Cassette3 Type (Kass.3 type) (Kun AL-M320DN/AL-M310DN)	Spesifiserer papirtypen som er lagt i den valgfrie papirkassetten. Hvis du vil ha en oversikt over tilgjengelige papirtyper, kan du se under <a href="#">"Tilgjengelige papirtyper og kapasiteter"</a> på side 39.
MP Tray AutoSel (Autovalg av MS-skuff) / Cassette1 AutoSel (Auto.valg av kassett1) / Cassette2 AutoSel (Auto.valg av kassett2)* / Cassette3 AutoSel (Auto.valg av kassett3)* * kun AL-M320DN/AL-M310DN	<p>Angir om skuffen kan bli valgt for utskrift når Paper Source (Papirkilde) er valgt for Auto Select (Velg automatisk) i skriverdriveren.</p> <p>Innstillinger (standard med fet formatering): <b>On (På)</b>, Off (Av)</p>

## Bli kjent med skriveren

## Printing Menu (Utskriftsmeny)

Element	Forklaring
Page Size (Sidestørrelse)	Angir papirstørrelsen.
	Innstillinger (standard med fet formatering): <b>A4</b> , A5, A6, B5, LT, HLT, LGL, GLT, GLG, EXE, F4, MON, C10, DL, C5, C6, IB5, CTM* * Hvis du vil ha en oversikt over tilgjengelige papirstørrelser for CTM, kan du se under <a href="#">"Tilgjengelige papirtyper og kapasiteter"</a> på side 39.
Wide A4 (Bred A4)	Ved å velge <b>On (På)</b> reduseres venstre og høyre marg til 3,4 mm.
	Innstillinger (standard med fet formatering): <b>Off (Av)</b> , On (På)
Media Type (Medietype)	Angir papirtypen.
	Innstillinger (standard med fet formatering): <b>Unspecified (Uspesifisert)</b> , Plain (Normal), SemiThk (Halvtykt), Preprinted (Forhåndstrykt), Letterhead (Brevhode), Recycled (Resirkulert), Color (Farge), Transparency (Gjennomsiktig), Labels (Etiketter), Thick (Tykk), ExtraThk (Ekstra tykt), SuperThk (Supertykt), Thin (Tynn), Envelope (Konvolutt), Special (Spesial)
Page Side (Papirsiden)	Spesifiserer 2-sidig utskrift manuelt. Velg <b>Back (Baksiden)</b> når du skriver ut på baksiden av papiret.
	Innstillinger (standard med fet formatering): <b>Front (Forside)</b> , Back (Baksiden)
Paper Source (Papirkilde)	Angir om papiret mates inn i skriveren fra MS-skuffen, den standard papirkassetten (kassett 1) eller den valgfrie papirkassettenheten (kassett 2/3/4/5). Hvis du velger <b>Auto</b> , mates papiret fra papirkilden med papiret som samsvarer med innstillingen for <b>Paper Size (Papirstørrelse)</b> .
	Innstillinger (standard med fet formatering): <b>Auto</b> , MP Tray (MS-skuff), Cassette1 (Kassett1), Cassette2 (Kassett2)*, Cassette3 (Kassett3)* * Kun for AL-M320DN/AL-M310DN
Orientation (Retning)	Angir om siden skrives ut med stående eller liggende papirretning.
	Innstillinger (standard med fet formatering): <b>Port (Stående)</b> , Land (Liggende)
Resolution (Oppløsning)	Angir utskriftsoppløsningen.
	Innstillinger (standard med fet formatering): 300, <b>600</b> , 1200
RITech	Når du aktiverer RITech (Resolution Improvement Technology), blir linjer, tekst og grafikk jevnere og skarpere.
	Innstillinger (standard med fet formatering): <b>On (På)</b> , Off (Av)

## Bli kjent med skriveren

Element	Forklaring
Toner Save (Spar på toner)	Når denne innstillingen er valgt, sparer skriveren på toneren ved å erstatte det svarte inne i tegnene med en gråtone. Tegnene markeres med svart på høyre og nedre kant.
	Innstillinger (standard med fet formatering): <b>Off (Av)</b> , On (På)
Density (Tetthet)	Angir utskriftstettheten. Utskriften blir mørkere når verdien øker.
	Innstillinger (standard med fet formatering): 1, 2, <b>3</b> , 4, 5
Emphasize Thin Lines (Fremhev tynne linjer)	Justerer vekten av tynne linjer slik at de skrives ut tydelig. Resultatet av justeringene varierer avhengig av programvaren. <b>More (Mer)</b> : Gjør tynne linjer enda lettere å se (gjør dem tykkere) enn med Emphasize (Fremhev), og skriver dem deretter ut. Emphasize (Fremhev): Gjør tynne linjer lettere å se (gjør dem tykkere), og skriver dem deretter ut. Off (Av): Skriver ut uten å fremheve tynne linjer.
Top Offset (Avst. topp)	Finjusterer den loddrette utskriftsposisjonen til siden.  <b>Viktig:</b> <i>Kontroller at det utskrevne bildet ikke havner på utsiden av papirkanten. Ellers kan du skade skriveren.</i>
	Innstillinger (standard med fet formatering): -99,0 ... <b>0.0</b> ... 99,0 mm i trinn på 0,5 mm
Left Offset (Avst. venstre)	Finjusterer den vannrette utskriftsposisjonen til siden.  <b>Viktig:</b> <i>Kontroller at det utskrevne bildet ikke havner på utsiden av papirkanten. Ellers kan du skade skriveren.</i>
	Innstillinger (standard med fet formatering): -99,0 ... <b>0.0</b> ... 99,0 mm i trinn på 0,5 mm
T Offset B (B avst. topp)	Justerer den loddrette utskriftsposisjonen på baksiden av papiret når du skriver ut på begge sider. Bruk denne innstillingen hvis utskriften på baksiden ikke er der du forventet.
	Innstillinger (standard med fet formatering): -99,0 ... <b>0.0</b> ... 99,0 mm i trinn på 0,5 mm
L Offset B (B avst. venstre)	Justerer den vannrette utskriftsposisjonen på baksiden av papiret når du skriver ut på begge sider. Bruk denne innstillingen hvis utskriften på baksiden ikke er der du forventet.
	Innstillinger (standard med fet formatering): -99,0 ... <b>0.0</b> ... 99,0 mm i trinn på 0,5 mm

**Bli kjent med skriveren**

Element	Forklaring
Low Speed Mode (Lavhastighetsmodus)	Utskriftshastigheten reduseres når denne modusen er valgt. Langsom utskrift har følgende effekter: - gir færre fikseringsfeil. - gir lavere lyd. - reduserer mateproblemer med tykt papir.
	Innstillinger (standard med fet formatering): <b>Off (Av)</b> , On (På)

**Emulation Menu (Emuleringsmeny)**

Element	Forklaring
USB / Network (Nettverk)	Spesifiserer emuleringsmoduser for hvert grensesnitt.
	Innstillinger (standard med fet formatering): <b>Auto</b> , ESCP2, FX, I239X, PS3, PCL

**PCL Menu (PCL-meny)**

Element	Forklaring
FontSource (Skriftkilde)	Angir standard skriftkilde.
	Innstillinger (standard med fet formatering): <b>Resident (Innebygd)</b> , Download (Last ned)* <sup>1</sup> * Kun tilgjengelig når nedlastede skrifter er tilgjengelige.
Font Number (Skriftnummer)	Angir standard skriftnummer for standard skriftkilde. Tilgjengelig nummer avhenger av innstillingene du har gjort.
	Innstillinger (standard med fet formatering): <b>0... 65535</b> (avhengig av innstillingene)
Pitch (Tegnavstand)	Angir standard tegnavstand for skrift hvis skriften er skalerbar og har fast tegnavstand. Det er mulig dette elementet ikke vises avhengig av innstillingene på FontSource (Skriftkilde) eller Font Number (Skriftnummer).
	Innstillinger (standard med fet formatering): 0,44 ... <b>10.00</b> ... 99,99 cpi (tegn/" ) i trinn på 0,01 cpi (tegn/" )
Height (Høyde)	Angir standard skrifthøyde hvis skriften er skalerbar og proporsjonal. Det er mulig dette elementet ikke vises avhengig av innstillingene på FontSource (Skriftkilde) eller Font Number (Skriftnummer).
	Innstillinger (standard med fet formatering): 4,00 ... <b>12.00</b> ... 999,75 pt (pkt) i trinn på 0,25 pt (pkt)

## Bli kjent med skriveren

Element	Forklaring
SymSet (Symbolsett)	<p>Velger standard symbolsett. Hvis fonten du valgte i FontSource (Skriftkilde) og Font Number (Skriftnummer) ikke er tilgjengelige i den nye innstillingen for SymSet (Symbolsett), blir innstillingen for FontSource (Skriftkilde) og Font Number (Skriftnummer) automatisk erstattet med standardverdien, IBM-US.</p> <p>Innstillinger (standard med fet formatering):</p> <p><b>IBM-US</b>, Roman-8, Roman-9, ECM94-1, 8859-2 ISO, 8859-9 ISO, 8859-10 ISO, 8859-15 ISO, PcBlt775, IBM-DN, PcMultiling, PcE.Europe, PcTk437, PcEur858, Pc1004, WiAnsi, WiE.Europe, WiTurkish, WiBALT, DeskTop, PsText, VelInternati, VeUS, MsPublishin, Math-8, PsMath, VeMath, PiFont, Legal, UK (Storbritannia), ANSI ASCII, Swedis2, Italian, Spanish, German, Norweg1, French2, Windows, McText, Hebrew7, 8859-8 ISO, Hebrew8, Arabic8, OCR A, OCR B, Pc866Cyr, Pc866Ukr, WinCyr, ISOCyr, Pc8Grk, Pc851Grk, WinGrk, ISOGrk, Greek8, Pc862Heb, Pc864Ara, HPWARA</p>
Form (Format)	<p>Velger antall linjer for valgt papirstørrelse og papirretning. Dette fører også til en endring i linjeavstanden (VMI), og den nye VMI-verdien lagres i skriveren. Dette innebærer at senere endringer av innstillingene for Page Size (Sidestørrelse) eller Orientation (Retning) fører til endringer av verdien Form (Format), basert på lagret VMI.</p> <p>Innstillinger (standard med fet formatering):</p> <p>5 ... <b>64</b> ... 128 linjer</p>
CR Function (VR-funksjon)	<p>Disse funksjonene er inkludert for brukere av spesifikke operativsystemer, for eksempel UNIX.</p> <p>Innstillinger (standard med fet formatering):</p> <p><b>CR (VR)</b>, CR+LF (VR+LS)</p>
LF Function (LS-funksjon)	<p>Disse funksjonene er inkludert for brukere av spesifikke operativsystemer, for eksempel UNIX.</p> <p>Innstillinger (standard med fet formatering):</p> <p><b>LF (LS)</b>, CR+LF (VR+LS)</p>
Tray Assign (Skuffetildeling)	<p>Endrer tildelingen for kommandoen for å velge papirkilde. Når 4 er valgt, stilles kommandoene som kompatible med HP LaserJet 4. Når 4K er valgt, stilles kommandoene som kompatible med HP LaserJet 4000, 5000 og 8000. Når 5S er valgt, stilles kommandoene som kompatible med HP LaserJet 5S.</p> <p>Innstillinger (standard med fet formatering):</p> <p><b>4K</b>, 5S, 4</p>

## PS3 Menu (PS3-meny)

Element	Forklaring
Error Sheet (Feilrapport)	<p>Når du velger On (På), skrives det ut en feilrapport når det oppstår en feil i PS3-modusen eller når PDF-filen du prøvde å skrive ut, ikke er en støttet versjon.</p> <p>Innstillinger (standard med fet formatering):</p> <p><b>Off (Av)</b>, On (På)</p>

## Bli kjent med skriveren

Element	Forklaring
Binary (Binær)	Angir dataformatet. Velg <b>On</b> (På) for binære data, og velg <b>Off</b> (Av) for ASCII-data. <b>Obs!</b> <i>Binær kan bare brukes med nettverkstilkobling. Vil du bruke binære data, kontrollerer du at programmet støtter binære data og at <b>SEND CTRL-D før hver jobb</b> og <b>SEND CTRL-D etter hver jobb</b> er satt til <b>Nei</b>. Når denne innstillingen er satt til <b>On</b> (På), kan du ikke bruke TBCP (Tagged Binary Communication Protocol - kodet binær kommunikasjonsprotokoll) i innstillingene for skriverdriveren.</i>
	Innstillinger (standard med fet formatering): <b>Off (Av)</b> , On (På)
PDF Page Size (PDF-sidestr.)	Angir papirstørrelsen når du sender mappen med PDF-filen fra en datamaskin eller en annen enhet. Hvis <b>Auto</b> er valgt, fastsettes papirstørrelsen basert på størrelsen på den første siden som skrives ut.
	Innstillinger (standard med fet formatering): Auto, <b>A4</b> , A5, A6, B5, LT, HLT, LGL, GLT, GLG, EXE, F4, MON, C10, DL, C5, C6, IB5

## ESCP2 Menu (ESCP2-meny)

Element	Forklaring
Font (Skrift)	Velger skriften.
	Innstillinger (standard med fet formatering): <b>Courier</b> , Prestige, Roman, Sans serif, Roman T, Orator S, Sans H, Script, OCR A, OCR B
Pitch (Tegnavstand)	Velger tegnavstand (den vannrette avstanden) for skriften med fast tegnavstand, målt i tegn/" (tegn per tomme). Du kan også velge proporsjonal avstand.
	Innstillinger (standard med fet formatering): <b>10cpi (10tegn/"</b> ), 12cpi (12tegn/" ), 15cpi (15tegn/" ), Prop.
Condensed (Sammentrukket)	Aktiverer eller deaktiverer sammentrukket utskrift.
	Innstillinger (standard med fet formatering): <b>Off (Av)</b> , On (På)
T.Margin (Toppmarg)	Angir avstanden fra toppen av arket til grunnlinjen for den første utskrivbare linjen. Avstanden måles i tommer. Jo mindre verdi, desto nærmere toppen er den utskrivbare linjen.
	Innstillinger (standard med fet formatering): 0,40 ... <b>0.50</b> ... 1,50 tommer i trinn på 0,05 tommer
Text (Tekst)	Angir sidelengden i linjer. For dette alternativet er en linje antatt å være 1 cicero (1/6 tomme). Hvis du endrer innstillingene for <b>Orientation</b> (Retning), <b>Page Size</b> (Sidestørrelse) eller <b>T.Margin</b> (Toppmarg), går innstillingen for sidelengde automatisk tilbake til standard for hver papirstørrelse.
	Innstillinger (standard med fet formatering): 1 ... <b>66</b> Lines (Linjer)



## Bli kjent med skriveren

Element	Forklaring
CGTable (Tegntabell)	Bruk alternativet for tegngeneratortabell til å velge grafikktegntabellen eller kursivtabellen. Grafikktabellen inneholder grafikktegn for å skrive ut linjer, hjørner, skyggelagte områder, internasjonale tegn, greske tegn og matematiske symboler. Hvis du velger <i>Italic</i> , vises den øverste halvdel av tegntabellen med tegn i kursiv.
	Innstillinger (standard med fet formatering): <b>PcUSA</b> , Italic, PcMultilin, PcPortugue, PcCanFrenc, PcNordic, PcTurkish2, Pclcelandic, PcE.Europe, BpBRASCII, BpAbicomp, Roman-8, PcEur858, ISO Latin1, 8859-15 ISO, PcSI437, PcTurkish1, 8859-9 ISO, Mazowia, CodeMJK, PcGk437, PcGk851, PcGk869, 8859-7 ISO, PcCy855, PcCy866, PcUkr866, PcLit771, Bulgarian, Hebrew7, Hebrew8, PcHe862, PcAr864, PcAr864Ara, PcAr720, PcLit774, Estonia, ISO Latin2, PcLat866
Country (Land)	Bruk dette alternativet til å velge ett av de femten internasjonale symbolsettene. Se i <i>Skrifthåndbok</i> for eksempler på tegn i hvert lands symbolsett.
	Innstillinger (standard med fet formatering): <b>USA</b> , France (Frankrike), Germany (Tyskland), UK (Storbritannia), Denmark (Danmark), Sweden (Sverige), Italy (Italia), Spain1 (Spania1), Japan, Norway (Norge), Denmark2 (Danmark2), Spain2 (Spania2), LatinAmeric (Latin-Amerika), Korea, Legal
Auto CR (Automatisk VR)	Angir om skriveren foretar en vognretur/linjeskift-operasjon (VR-LS) hver gang utskriftsposisjonen går utenfor høyre marg. Hvis du velger <i>Off (Av)</i> , vil ikke skriveren skrive ut tegn utenfor høyre marg, og den bryter ikke linjen før den mottar et vognreturtegn. Denne funksjonen håndteres automatisk av de fleste programmer.
	Innstillinger (standard med fet formatering): <b>On (På)</b> , Off (Av)
Auto LF (Auto. LF)	Hvis du velger <i>Off (Av)</i> , sender ikke skriveren en kommando for automatisk linjeskift (LS) med hver vognretur (VR). Hvis <i>On (På)</i> er valgt, sendes det en kommando for linjeskift med hver vognretur. Velg <i>On (På)</i> hvis tekstlinjene overlapper.
	Innstillinger (standard med fet formatering): <b>Off (Av)</b> , On (På)
Bit Image (Bitgrafikk)	Skriveren kan emulere grafikk tettheten som er angitt med skriverkommandoene. Hvis du velger <i>Dark (Mørk)</i> , blir bitgrafikk tettheten høy, og hvis du velger <i>Light (Lys)</i> , blir bitgrafikk tettheten lav.
	Velger du <i>BarCode (Strekkode)</i> , konverterer skriveren bitgrafikken til strekkoder ved å fylle inn loddrette mellomrom mellom prikker automatisk. Dette danner ubrutte, loddrette linjer som kan leses av en strekkodeleser. Denne modusen reduserer størrelsen på grafikken som skrives ut, og kan dessuten forårsake forskyvning av bildepunkt når du skriver ut bitgrafikk.
ZeroChar (Nulltegn)	Innstillinger (standard med fet formatering): <b>Dark (Mørk)</b> , Light (Lys), BarCode (Strekkode)
	Angir om det skrives ut en skråstrek eller ikke sammen med nulltegnet.
	Innstillinger (standard med fet formatering): <b>0</b> , (eller nulltegn med skråstrek)

## Bli kjent med skriveren

### FX Menu (FX-meny)

Element	Forklaring
Font (Skrift)	Velger skriften.
	Innstillinger (standard med fet formatering): <b>Courier</b> , Prestige, Roman, Sans serif, Script, Orator S, OCR A, OCR B
Pitch (Tegnavstand)	Velger tegnavstand (den vannrette avstanden) for skriften med fast tegnavstand, målt i tegn/" (tegn per tomme). Du kan også velge proporsjonal avstand.
	Innstillinger (standard med fet formatering): <b>10cpi (10tegn/"</b> ), 12cpi (12tegn/" ), 15cpi (15tegn/" ), Prop.
Condensed (Sammentrukket)	Aktiverer eller deaktiverer sammentrukket utskrift.
	Innstillinger (standard med fet formatering): <b>Off (Av)</b> , On (På)
T.Margin (Toppmarg)	Angir avstanden fra toppen av arket til grunnlinjen for den første utskrivbare linjen. Avstanden måles i tommer. Jo mindre verdi, desto nærmere toppen er den utskrivbare linjen.
	Innstillinger (standard med fet formatering): 0,40 ... <b>0.50</b> ... 1,50 tommer i trinn på 0,05 tommer
Text (Tekst)	Angir sidelengden i linjer. For dette alternativet er en linje antatt å være 1 cicero (1/6 tomme). Hvis du endrer innstillingene for Orientation (Retning), Page Size (Sidestørrelse) eller T.Margin (Toppmarg), går innstillingen for sidelengde automatisk tilbake til standard for hver papirstørrelse.
	Innstillinger (standard med fet formatering): 1 ... <b>66</b> Lines (Linjer)
CGTable (Tegntabell)	Bruk alternativet for tegngeneratortabell til å velge grafikktegntabellen eller kursivtabellen. Grafikktabellen inneholder grafikktegn for å skrive ut linjer, hjørner, skyggelagte områder, internasjonale tegn, greske tegn og matematiske symboler. Hvis du velger <i>Italic</i> , vises den øverste halvdel av tegntabellen med tegn i kursiv.
	Innstillinger (standard med fet formatering): <b>PcUSA</b> , Italic, PcMultilin, PcPortugue, PcCanFrenc, PcNordic, PcTurkish2, Pclcelandic, PcE.Europe, BpBRASCI1, BpAbicomp, Roman-8, PcEur858, ISO Latin1, 8859-15 ISO
Country (Land)	Bruk dette alternativet til å velge ett av de femten internasjonale symbolsettene. Se i <i>Skrifthåndbok</i> for eksempler på tegn i hvert lands symbolsett.
	Innstillinger (standard med fet formatering): <b>USA</b> , France (Frankrike), Germany (Tyskland), UK (Storbritannia), Denmark (Danmark), Sweden (Sverige), Italy (Italia), Spain1 (Spania1), Japan, Norway (Norge), Denmark2 (Danmark2), Spain2 (Spania2), LatinAmeric (Latin-Amerika)
Auto CR (Automatisk VR)	Angir om skriveren foretar en vognretur/linjeskift-operasjon (VR-LS) hver gang utskriftsposisjonen går utenfor høyre marg. Hvis du velger <b>Off (Av)</b> , vil ikke skriveren skrive ut tegn utenfor høyre marg, og den bryter ikke linjen før den mottar et vognreturtegn. Denne funksjonen håndteres automatisk av de fleste programmer.
	Innstillinger (standard med fet formatering): <b>On (På)</b> , Off (Av)

## Bli kjent med skriveren

Element	Forklaring
Auto LF (Auto. LF)	Hvis du velger <b>Off (Av)</b> , sender ikke skriveren en kommando for automatisk linjeskift (LS) med hver vognretur (VR). Hvis <b>On (På)</b> er valgt, sendes det en kommando for linjeskift med hver vognretur. Velg <b>On (På)</b> hvis tekstlinjene overlapper.
	Innstillinger (standard med fet formatering): <b>Off (Av)</b> , On (På)
Bit Image (Bitgrafikk)	Skriveren kan emulere grafikk tettheten som er angitt med skriverkommandoene. Hvis du velger <b>Dark (Mørk)</b> , blir bitgrafikk tettheten høy, og hvis du velger <b>Light (Lys)</b> , blir bitgrafikk tettheten lav.  Velger du <b>BarCode (Strekkode)</b> , konverterer skriveren bitgrafikken til strekkoder ved å fylle inn loddrette mellomrom mellom prikker automatisk. Dette danner ubrutte, loddrette linjer som kan leses av en strekkodeleser. Denne modusen reduserer størrelsen på grafikken som skrives ut, og kan dessuten forårsake forskyvning av bildepunkt når du skriver ut bitgrafikk.
	Innstillinger (standard med fet formatering): <b>Dark (Mørk)</b> , Light (Lys), BarCode (Strekkode)
ZeroChar (Nulltegn)	Angir om det skrives ut en skråstrek eller ikke sammen med nulltegnet.
	Innstillinger (standard med fet formatering): <b>0</b> , (eller nulltegn med skråstrek)

## I239X Menu (I239X-meny)

Element	Forklaring
Font (Skrift)	Velger skriften.
	Innstillinger (standard med fet formatering): <b>Courier</b> , Prestige, Gothic, Orator, Script, Presentor, Sans serif
Pitch (Tegnavstand)	Velger tegnavstand (den vannrette avstanden) for skriften med fast tegnavstand, målt i tegn/" (tegn per tomme). Du kan også velge proporsjonal avstand.
	Innstillinger (standard med fet formatering): <b>10cpi (10tegn/"</b> ), 12cpi (12tegn/" ), 15cpi (15tegn/" ), 17cpi (17tegn/" ), 20cpi (20tegn/" ), 24cpi (24tegn/" ), Prop.
Code Page (Tegntabell)	Velger tegntabellene. Tegntabeller inneholder tegnene og symbolene som brukes i forskjellige språk. Skriveren skriver ut tekst basert på valgt tegntabell.
	Innstillinger (standard med fet formatering): <b>437</b> , 850, 858, 860, 863, 865
T.Margin (Toppmarg)	Angir avstanden fra toppen av arket til grunnlinjen for den første utskrivbare linjen. Avstanden måles i tommer. Jo mindre verdi, desto nærmere toppen er den utskrivbare linjen.
	Innstillinger (standard med fet formatering): 0,30 ... <b>0.40</b> ... 1,50 tommer i trinn på 0,05 tommer

## Bli kjent med skriveren

Element	Forklaring
Text (Tekst)	Angir sidelengden i linjer. For dette alternativet er en linje antatt å være 1 cicero (1/6 tomme). Hvis du endrer innstillingene for Orientation (Retning), Page Size (Sidestørrelse) eller T.Margin (Toppmargin), går innstillingen for sidelengde automatisk tilbake til standard for hver papirstørrelse.
	Innstillinger (standard med fet formatering): 1 ... <b>67</b> Lines (Linjer)
Auto CR (Automatisk VR)	Angir om skriveren foretar en vognretur/linjeskift-operasjon (VR-LS) hver gang utskriftsposisjonen går utenfor høyre marg. Hvis du velger Off (Av), vil ikke skriveren skrive ut tegn utenfor høyre marg, og den bryter ikke linjen før den mottar et vognreturtegn. Denne funksjonen håndteres automatisk av de fleste programmer.
	Innstillinger (standard med fet formatering): <b>Off (Av)</b> , On (På)
Auto LF (Auto. LF)	Hvis du velger Off (Av), sender ikke skriveren en kommando for automatisk linjeskift (LS) med hver vognretur (VR). Hvis On (På) er valgt, sendes det en kommando for linjeskift med hver vognretur. Velg On (På) hvis tekstlinjene overlapper.
	Innstillinger (standard med fet formatering): <b>Off (Av)</b> , On (På)
Alt. Graphics (Alt. grafikk)	Aktiverer eller deaktiverer det alternative grafikksettet.
	Innstillinger (standard med fet formatering): <b>Off (Av)</b> , On (På)
Bit Image (Bitgrafikk)	Skriveren kan emulere grafikk tettheten som er angitt med skriverkommandoene. Hvis du velger Dark (Mørk), blir bitgrafikk tettheten høy, og hvis du velger Light (Lys), blir bitgrafikk tettheten lav.
	Innstillinger (standard med fet formatering): <b>Dark (Mørk)</b> , Light (Lys)
ZeroChar (Nulltegn)	Angir om det skrives ut en skråstrek eller ikke sammen med nulltegnet.
	Innstillinger (standard med fet formatering): <b>0</b> , (eller nulltegn med skråstrek)
CharacterSet (Tegnsett)	Velger tegntabell 1 eller 2.
	Innstillinger (standard med fet formatering): <b>1, 2</b>

## Bli kjent med skriveren

## Admin Settings (Admininnstillinger)

**Obs!**

- For å bruke en nettleser til å angi et passord med EpsonNet Config, må du gå til **Network Administrator > Administrator > Password**.
- Skriv inn administratorpassordet for å få tilgang til menyen Admin Settings (Admininnstillinger) for AL-M320DN/AL-M310DN.
- Det er i utgangspunktet ikke angitt et passord. For AL-M320DN/AL-M310DN trykker du på **OK** for å fortsette når Admin Password (Adminpassord) er påkrevd.
- Kontakt forhandleren dersom du glemmer passordet. Merk at når passordet nullstilles, vil skriverens innstillinger og dataene som er lagret på den slettes. Avhengig av datamaskinens tilstand, kan det være at innstillinger, slik som nettverkstilkobling, må gjøres igjen. Det anbefales at du noterer eller tar sikkerhetskopi av nødvendige data og innstillingsopplysninger.

## Password Config Menu (Passordkonfig-meny)

Element	Forklaring
Change Password (Endre passord)	<p>Spesifiserer et administratorpassord. Angi det gamle passordet først, og angi deretter det nye passordet to ganger.</p> <p>For å skrive inn passordet på LCD-panelet til AL-M320DN/AL-M310DN trykker du på <b>▲ opp-</b> eller <b>▼ ned-</b>knappene for å velge tegn, så trykker du på den <b>► høyre</b> knappen for å bekrefte. Når du har funnet alle tegnene, trykker du <b>OK</b>.</p>
	<p>Innstillinger: (inntil 20 tegn)</p> <p><b>Obs!</b> Følgende tegn og mellomrom kan brukes. 0123456789abcdefghijklmnopqrstuvwxyzABCDEFGHIJKLMNOPQRSTUVWXYZ !"#\$%&amp;'()*+,-./:;&lt;=&gt;?@^_`{ }~</p>
Limitation (Begrensning)	<p>Når Interface (Grensesnitt) er valgt, må du skrive inn passordet for å endre grensesnittinnstillingene. Når Config (Konfig) er valgt, må du skrive inn passordet for å endre elementene du har konfigurert.</p> <p><b>Obs!</b> Disse innstillingene kan ikke endres med EpsonNet Config i en nettleser.</p>
	<p>Innstillinger (standard med fet formatering):</p> <p><b>Disable (Deaktiver)</b>, Interface (Grensesnitt), Config (Konfig), All (Alle)</p>

## Init SelectType (Start SelectType)

Element	Forklaring
Init All SelectType (Start alle SelectType)	<p>For AL-M320DN/AL-M310DN: Hvis Yes (Unprinted data is deleted) (Ja (uskrevne data slettes)) er valgt, endres alle kontrollpanelinnstillingene til fabrikkinnstillingene.</p> <p><b>Obs!</b> For å bruke en nettleser til å gjøre dette med EpsonNet Config, går du til <b>Network Administrator &gt; Administrator &gt; Default Settings</b>.</p>

**Bli kjent med skriveren**

---

**Bookmark Menu (Bokmerkemeny) (For AL-M320DN/AL-M310DN)**

Bokmerkemenyen vises når du trykker på **OK**-knappen mens LCD-panelet viser **Ready** (Klar).

De bokmerkede innstillingselementene vises og kan velges på Bookmark Menu (Bokmerkemeny). Følgende menyer er bokmerket som standard.

- Reset Menu (Tilbakestillingsmeny)
- MP Tray Size (MS-skuffestr.)
- System Information (Systeminformasjon)

For å erstatte en bokmerket meny med en annen meny åpner du menyen du ønsker å legge til, og trykker på **OK** i mer enn to sekunder.

**Obs!**

*Du kan registrere maksimalt tre menyer som bokmerker.*

## Legge i papir

# Legge i papir

## Tilgjengelige papirtyper og kapasiteter

Siden kvaliteten til et bestemt papirmerke eller en papirtype når som helst kan endres av produsenten, kan ikke Epson garantere for kvaliteten til noen av papirtypene. Du bør alltid teste ut prøver av en papirtype før du kjøper store mengder eller skriver ut store jobber.

Papirtype	Papirstørrelse	Kapasitet eller papirhøyde			Dupleks (auto)
		Flerfunksjons-skuff	Papirkassett 1	Papirkassett 2*1/3*1	
Normalt Resirkulert Forhåndsstrykt Spesial	A4, A5 stående* <sup>2</sup> , B5, Letter (LT), Half Letter (HLT)* <sup>2</sup> , Legal (LGL)* <sup>3</sup> , Government Letter (GLT), Government Legal (GLG)* <sup>3</sup> , Executive (EXE), F4* <sup>3</sup>	100 ark	250 ark	250 ark	✓
	A5 liggende, A6	100 ark	250 ark	250 ark	-
	Egendefinert (CTM) eller User Defined Size (Brukerdefinert størrelse)				
	Bredde : 70–216 mm Lengde* <sup>4</sup> : 148–365 mm	16,5 mm	-	-	-
	Bredde : 105–216 mm Lengde* <sup>4</sup> : 148–365 mm	-	27,5 mm	27,5 mm	-
Mellomtykt Farge Brevhode Spesial	A4, A5 stående* <sup>2</sup> , B5, Letter (LT), Half Letter (HLT)* <sup>2</sup> , Legal (LGL), Government Letter (GLT), Government Lagal (GLG), Executive (EXE), F4* <sup>3</sup>	16,5 mm	27,5 mm	27,5 mm	✓
	A5 liggende, A6	16,5 mm	27,5 mm	27,5 mm	-
	Egendefinert (CTM) eller User Defined Size (Brukerdefinert størrelse)				
	Bredde : 70–216 mm Lengde* <sup>4</sup> : 148–365 mm	5 ark	-	-	-
	Bredde : 105–216 mm Lengde* <sup>4</sup> : 148–365 mm	-	27,5 mm	27,5 mm	-

## Legge i papir

Papirtype	Papirstørrelse	Kapasitet eller papirhøyde			Du-pleks (auto)
		Flerfunksjons-skuff	Papirkassett 1	Papirkassett 2*1/3*1	
Tykt Ekstra tykt Spesial	A4, A5 stående* <sup>2</sup> , B5, Letter (LT), Half Letter (HLT)* <sup>2</sup> , Legal (LGL), Government Letter (GLT), Government Lagal (GLG), Executive (EXE), F4* <sup>3</sup>	5 ark	5 ark	5 ark	✓
	A5 liggende, A6	5 ark	5 ark	5 ark	-
	Egendefinert (CTM) eller User Defined Size (Brukerdefinert størrelse)				
	Bredde : 70–216 mm Lengde* <sup>4</sup> : 148–365 mm	5 ark	-	-	-
	Bredde : 105–216 mm Lengde* <sup>4</sup> : 148–365 mm	-	5 ark	5 ark	-
Supertykt Spesial	A4, A5 stående* <sup>2</sup> , B5, Letter (LT), Half Letter (HLT)* <sup>2</sup> , Legal (LGL), Government Letter (GLT), Government Lagal (GLG), Executive (EXE), F4* <sup>3</sup>	5 ark	-	-	-
	A5 liggende, A6	5 ark	-	-	-
Konvolutter	C5, C6, C10, DL, Monarch (Mon)	5 ark	-	-	-
Transparenter	A4, Letter (LT)	1 ark	-	-	-
Etiketter	A4, Letter (LT)	1 ark	-	-	-

\*1 kun AL-M320DN/AL-M310DN

\*2 2-sidig utskrift kan ikke gjøres hvis fibrene i papiret er vinkelrette i retningen av papirmatingen.

\*3 Støtt bakkanten av papiret med hendene når du legger det i.

\*4 Hvis papiret er lengre enn 297 mm, må du støtte bakkanten av papiret med hendene når du legger det i.

**Obs!**

- Selv med et papir med akseptabel tykkelse kan det oppstå problemer med matingen på grunn av papirets kvalitet og egenskaper (for eksempel fibrenes retning, stivhet osv.) Dette kan også påvirke utskriftsresultatet.*
- Hvis du velger Auto Select (Velg automatisk) i Paper Source (Papirkilde) i skriverdriveren, vil skriveren lete etter en papirkilde som inneholder papirstørrelsen som er spesifisert i Document Size (Papirstørrelse), og skrive ut fra papirkilden til det ikke er mer papir igjen. Deretter skriver den automatisk ut fra den neste papirkilden. Med denne funksjonen kan skriveren skrive ut følgende antall vanlig papir (80 g/m<sup>2</sup>): 850 ark for AL-M320DN/AL-M310DN, eller inntil 350 ark for AL-M220DN.*
- Utskriftsskuffens kapasitet for vanlig papir (80 g/m<sup>2</sup>) er inntil 250 ark (vanlig utskriftsskuff)*
- Ved kontinuerlig utskrift, slik som når det skrives ut på papir som er smalere enn A4, kan det være at utskriftshastigheten reduseres når det skrives ut flere sider. Dette avhenger av omgivelsene, på grunn av skriverens temperaturjusteringer.*
- Når du skrives ut på fuktig papir i omgivelser med lav temperatur, fordampes fuktigheten på papiret av varmen når toneren fikseres, og dette kan ses som vanndamp når papiret kommer ut. Denne forsvinner hvis temperaturen i rommet settes opp.*



## Legge i papir

## Tilgjengelige papirtyper og vekter

Papirtype	Papirvekt	Merknader
Normalt	60–90 g/m <sup>2</sup>	<ul style="list-style-type: none"> <li>❑ Hvis papiret er under 64 g/m<sup>2</sup>, stiller du papirtypen til <b>Thin (Tynn)</b> på kontrollpanelet eller i en nettleser med EpsonNet Config, og i skriverdriveren. Se <a href="#">"Bruke kontrollpanelet"</a> på side 16 for hvordan du får tilgang til kontrollpanelet.</li> <li>❑ For papir som er mellom 65 og 74 g/m<sup>2</sup>, stiller du 001 Plain til 1 Printer Adjust Menu (Skriverjusteringsmeny). Se <a href="#">"Printer Adjust Menu (Skriverjusteringsmeny)"</a> på side 106 hvis du vil vite mer.</li> <li>❑ Må bare brukes i normal temperatur (15–25°C) og fuktighet (40–60 %). Papir av dårlig kvalitet kan føre til at utskriftskvaliteten blir dårligere, eller forårsake papirstopp og andre problemer.</li> </ul>
Resirkulert	60–90 g/m <sup>2</sup>	
Mellomtykt	75–90 g/m <sup>2</sup>	-
Farge	91–105 g/m <sup>2</sup>	-
Brevhode	91–105 g/m <sup>2</sup>	-
Forhåndstrykt	60–90 g/m <sup>2</sup>	-
Tykt	106–135 g/m <sup>2</sup>	Tykt
	136–163 g/m <sup>2</sup>	Ekstra tykt
	164–216 g/m <sup>2</sup>	Supertykt
Egendefinert	60–216 g/m <sup>2</sup>	Kun MS-skuff
	60–163 g/m <sup>2</sup>	Papirkassett 1/2/3 (for AL-M320DN/AL-M310DN) Papirkassett 1 (for /AL-M220DN)

## Legge i papir

**Viktig:**

Følgende papir kan ikke brukes i denne skriveren. Det kan føre til skade på skriveren, papirstopp og dårlig utskriftskvalitet:

- Materialer som er beregnet på andre svart-hvitt-laserskrivere, fargelaserskrivere, fargekopimaskiner, svart-hvitt-kopimaskiner eller blekkskrivere
- Papir som allerede er behandlet av andre svart-hvitt-laserskrivere, fargelaserskrivere, fargekopimaskiner, svart-hvitt-kopimaskiner, blekkskrivere eller varmeoverføringskrivere
- Veldig tynt papir (59 g/m<sup>2</sup> eller mindre), eller veldig tykt papir (221 g/m<sup>2</sup> eller mer)
- Blåpapir, selvkopierende papir (karbonfritt), varmfølsomt papir, trykkfølsomt papir, syrebehandlet papir eller papir som bruker blekk som er følsomt for høye temperaturer (ca. 160 °C)
- Etiketter som har lett for å løsne eller etiketter som ikke dekker festemarket fullstendig
- Spesielt overflatebestroket papir eller spesielt overflatefarget papir
- Papir med innbindingshull eller perforeringer
- Papir med lim, stifter, binders eller teip
- Papir som trekker til seg statisk elektrisitet
- Fuktig eller vått papir
- Papir med ujevn tykkelse
- Svært tykt eller tynt papir
- Papir som er for glatt eller for grovt
- Papir som er forskjellig på forsiden og baksiden
- Papir som er brettet, krøllet, bølgete eller revet
- Papir med uregelmessig form, eller papir der hjørnene ikke er rettvisklet
- Papir hvis fibrer er vinkelrette i retningen av papirmatingen.

## Legge i papir

# Legge i papir

## Papirkassett

Følg den samme fremgangsmåten for å legge papir i den valgfrie papirkassetten.

**Obs!**

For AL-M320DN/AL-M310DN dukker det opp en advarsel hvis kassetten som er høyere enn kassetten som skriveren mates fra (hvis det mates fra C3, så C2 og C1), ikke er satt i. Du kan skrive ut.

Hvis du ikke vil at meldingen skal vises, kan du stille driftspanelets **Common Settings (Vanlige innstillinger) > Setup Menu (Innstillingsmeny) > Cassette Warning (Kassettheadvarsel) til Off (Av).**

["Setup Menu \(Innstillingsmeny\)" på side 20](#)

- 1** Trekk ut papirkassetten.

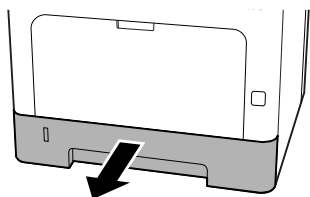

- 2** Hvis papirløfteplaten i kassetten heves, trykker du på midten av papirløfteplaten til låsefliken smekker igjen.

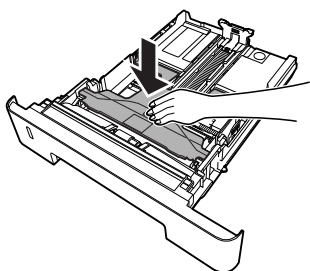

- 3** Klem sammen knotten og skyv papirførerne for å tilpasse dem etter papiret du legger i.

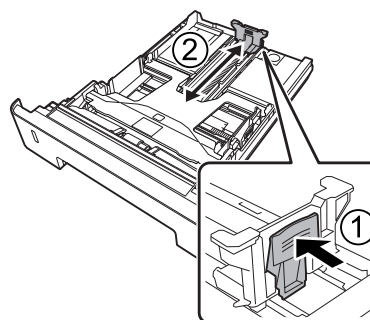
**Obs!**

Hvis papiret er større enn A4, trykker du på knappen på kassettenes nederste kant, drar ut kassetten og legger i papiret.

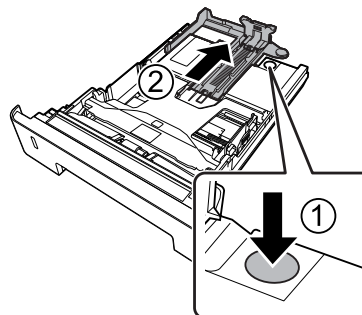

- 4** Grip papirførerne og dra dem mot siden for å rette dem inn mot den passende posisjonen for papiret du legger i.

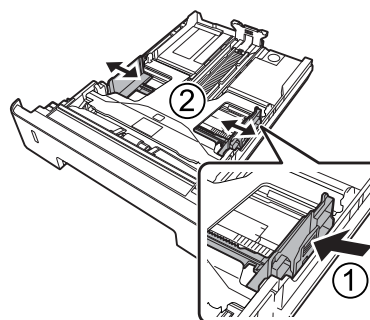
**Obs!**

Sørg for at du justerer papirførerne i henhold til størrelsen på papiret du la i, slik at det ikke oppstår papirmatingsfeil, papirstopp eller andre feil.

## Legge i papir

- 5** Legg en bunke med ønsket papir i midten av papirkassetten med utskriftssiden vendt ned.

**Obs!**

- ❑ Pass på at du ikke legger i papir utenfor grensemerket. Se *“Tilgjengelige papirtyper og kapasiteter”* på side 39.
- ❑ Ikke flytt papirførerne etter at papiret er lagt i. Hvis du gjør dette, er det ikke sikkert papiret vil mates riktig.

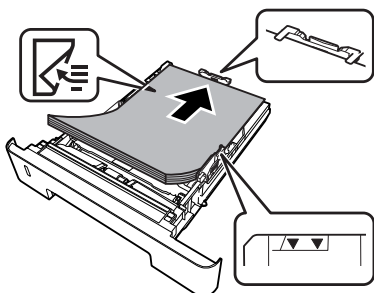

- 6** Dytt papirkassetten tilbake på plass i skriveren.

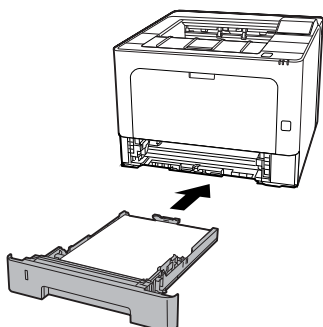

- 7** Forleng papirstøtten i henhold til størrelsen på papiret for å hindre at papiret sklir av skriveren.

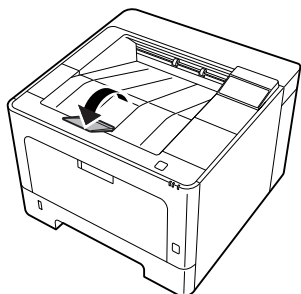

- 8** Angi papirstørrelsen på innstillingshjulet for papirstørrelse (eller Cassette1 Size (Kassette1 størrelse) på kontrollpanelet) og innstillingen for Cassette1 Type (Kass.1 type) slik at de samsvarer med ilagt papirstørrelse og papirtypen som er angitt i kontrollpanelet. Se *“Tray Menu (Papirskuffmeny)”* på side 27 hvis du vil vite mer.

## Flerfunksjonsskuff

**Obs!**

Se *“Konvolutter”* på side 45 for informasjon om hvordan du legger i konvolutter.

- 1** Åpne flerfunksjonsskuffen.

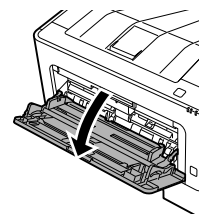

- 2** Forleng papirstøtten til MS-skuffen.

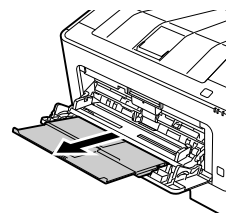

- 3** Skyv papirførerne for å tilpasse dem etter papiret du legger i.

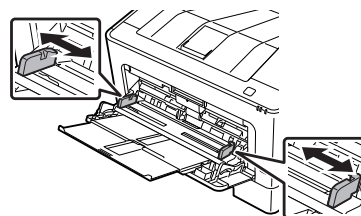

**Obs!**

Sørg for at du justerer papirførerne i henhold til størrelsen på papiret du la i, slik at det ikke oppstår papirmatingsfeil, papirstopp eller andre feil.

## Legge i papir

- 4** Legg i en bunke med ønsket papir med utskriftssiden vendt opp.

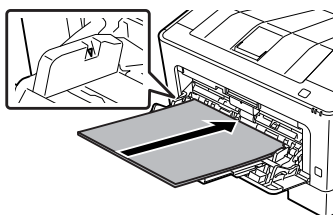

**Obs!**

Pass på at du ikke legger i papir utenfor maksgrensen. Se [“Tilgjengelige papirtyper og kapasiteter”](#) på side 39.

- 5** Forleng papirstøtten i henhold til størrelsen på papiret for å hindre at papiret sklir av skriveren.

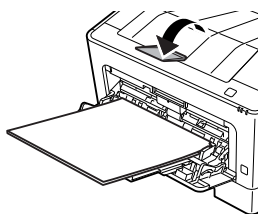

**Obs!**

Se [“Paper Output Settings \(Innstill. for papirutskrift\)”](#) på side 45 for informasjon om hvordan du mater ut papir til den valgfrie skuffen for forside opp.

- 6** Still MF Type (MS-type)-innstillingen på kontrollpanelet slik at den passer med papiret som er lagt i. Se [“Tray Menu \(Papirskuffmeny\)”](#) på side 27 hvis du vil vite mer.

## Paper Output Settings (Innstill. for papirutskrift)

### Papirretning for utmating av papir

Hvis papiret er A5, kan skriveren skrive ut på det i både liggende og stående papirretning.

- 1** Angi papirstørrelse (stående eller liggende) med Tray Menu (Papirskuffmeny) i henhold til tabellen under.

1) Papir i skuffen	2) Tray Menu (Papirskuffmeny)
A5 portrait (A5 Stående)	A5 Portrait (A5 Stående)
A5 Liggende*	A5 Landscape (A5 Liggende)

\* Standard papirretning

- 2** Åpne skriverdriverens Main (Hoved), klikk på Paper Output Settings (Innstill. for papirutskrift) og velg en valgknapp for å bestemme utskriftsretningen.

## Velge og bruke utskriftsmedia

Du kan bruke spesielle materialer slik som konvolutter, tykt papir, etiketter og transparenter.

Du bør foreta papirinnstillinger når du legger i spesialmedier. Du kan også foreta disse innstillingene i Tray Menu (Papirskuffmeny) i kontrollpanelet (for AL-M320DN/AL-M310DN), i EpsonNet Config i nettleseren, eller i skriverinnstillingene i skriverdriveren (for AL-M220DN). Se [“Tray Menu \(Papirskuffmeny\)”](#) på side 27 og [“Slik får du tilgang til menyene på kontrollpanelet \(AL-M320DN/AL-M310DN\)”](#) på side 16.

**Obs!**

Siden kvaliteten til et bestemt mediemerke eller en medietype når som helst kan endres av produsenten, kan ikke Epson garantere for kvaliteten til noen av medietypene. Du bør alltid teste ut prøver av en medietype før du kjøper store mengder eller skriver ut store jobber.

### Konvolutter

#### Tilgjengelige konvolutter

- Konvolutter uten lim eller tape

## Legge i papir



### Viktig:

Du må ikke bruke konvolutter med vindu. Plastvinduet på de fleste konvolutter vil smelte.

## Tilgjengelig papirkilde

- Flerfunksjonsskuff

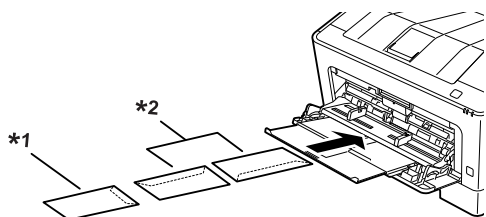

\*1 C5, IB5

\*2 MON, C10, DL, C6

## Innstillinger i skriverdriveren

Gjør følgende innstillinger i henhold til konvoluttene du la i skriveren.

	Innstillinger i skriverdriveren
Paper Size (Papirstørrelse)	Se "Tilgjengelige papirtyper og kapasiteter" på side 39
Paper Source (Papirkilde)	MP Tray (Flerfunksjonsskuff)
Paper Type (Papirtype)	Envelope (Konvolutt)

### Obs!

- Avhengig av kvaliteten på konvoluttene, utskriftsmiljøet eller utskriftsprosedypren, kan konvoluttene bli krøllete. Gjør en prøveutskrift før du skriver ut en mengde konvolutter.
- Dupleksutskrift er ikke mulig på konvolutter.
- Konvolutter kan svulme dersom de ikke legges i flerfunksjonsskuffen med en gang de er tatt ut av pakken. For å unngå papirstans må de gjøres flate slik vist nedenfor før de legges i flerfunksjonsskuffen.

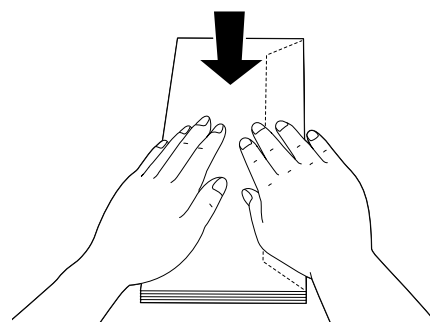

- Dersom konvolutter ikke mates riktig, kan du prøve å redusere antall konvolutter som er lagt i for å løse problemet.

## Annet papir

Du kan bruke supertykt papir, etiketter og transparenter. Se "Tilgjengelige papirtyper og kapasiteter" på side 39.

## Tilgjengelig papirkilde

- Flerfunksjonsskuff  
Se "Flerfunksjonsskuff" på side 44 for informasjon om hvordan du legger i papir.

## Innstillinger i skriverdriveren

Gjør følgende innstillinger i henhold til papiret du la i skriveren. Se "Tilgjengelige papirtyper og kapasiteter" på side 39.

	Innstillinger i skriverdriveren
Paper Size (Papirstørrelse)	Se "Tilgjengelige papirtyper og kapasiteter" på side 39
Paper Source (Papirkilde)	MP Tray (Flerfunksjonsskuff)

## Legge i papir

	Innstillinger i skriverdriveren
Paper Type (Papirtype)	Se "Tilgjengelige papirtyper og kapasiteter" på side 39

### Tilgjengelige etiketter

- Etiketter beregnet for laserskrivere eller kopimaskiner for vanlig papir
- Etiketter som helt og holdent dekker bakarket, uten mellomrom mellom de forskjellige etikettene

#### Obs!

- Avhengig av kvaliteten på etikettene, utskriftsmiljøet eller utskriftsprosedyren, kan konvoluttene bli krøllete. Gjør en prøveutskrift før du skriver ut en mengde etiketter.
- Dupleksutskrift er ikke mulig på etiketter.
- Trykk et papirark mot hvert ark med etiketter. Hvis papiret henger fast, må du ikke bruke disse etikettene i skriveren.

## Egendefinert papirstørrelse

### Tilgjengelig papirkilde

- Flerfunksjonsskuff
- Papirkassetter

### Innstillinger i skriverdriveren

Gjør følgende innstillinger i henhold til konvoluttene du la i skriveren.

	Innstillinger i skriverdriveren
Paper Size (Papirstørrelse)	User Defined Size (Brukerdefinert størrelse)* * Du finner en oversikt over tilgjengelige størrelser under "Tilgjengelige papirtyper og kapasiteter" på side 39.
Paper Source (Papirkilde)	MP Tray (Flerfunksjonsskuff), Cassette 1 (Kassett 1), Cassette 2 (Kassett 2) , Cassette 3 (Kassett 3)* *Kun for AL-M320DN/AL-M310DN
Paper Type (Papirtype)	Se "Tilgjengelige papirtyper og kapasiteter" på side 39

#### Obs!

- Avhengig av kvaliteten på papir som ikke er standard, utskriftsmiljø eller utskriftsprosedyre, kan papiret bli skjevt. Gjør en prøveutskrift før du skriver ut en mengde papir som ikke er standard.
- I Windows åpner du skriverdriveren og velger deretter **User Defined Size (Brukerdefinert størrelse)** fra listen Document Size (Papirstørrelse) i Main (Hoved) I dialogboksen User Defined Paper Size (Brukerdefinert papirstørrelse) justerer du innstillingene for Paper Width (Papirbredde), Paper Height (Papirhøyde) og Unit (Enhet) slik at de passer til det brukerdefinerte papiret. Deretter klikker du **OK** for å lagre den egendefinerte papirstørrelsen.
- Når skriveren er delt på et nettverk, kan du ikke lage en User Defined Size (Brukerdefinert størrelse) på klientmaskinen.
- Hvis du ikke kan bruke skriverdriveren som forklart overfor, kan du gå til kontrollpanelet (for AL-M320DN/AL-M310DN) eller EpsonNet Config fra nettleseren, velge Printer Settings (Skriverinnstillinger) > Printing Menu (Utskriftsmeny), og stille Page Size (Sidestørrelse) til CTM (custom) (egendefinert).

# Utskriftsoppgaver

## Det grunnleggende ved utskrift

Dette avsnittet beskriver det grunnleggende ved utskrift ved hjelp av Windows-skriverdriveren (**ESC/Page**-språk) som eksempel. Utskrift kan også foretas gjennom lignende prosedyrer som bruker andre støttede operativsystemer eller emuleringsspråk.

**1** Legg i en papirstabel.

Se “[Tilgjengelige papirtyper og kapasiteter](#)” på side 39 for informasjon om tilgjengelig papir.  
Se “[Legge i papir](#)” på side 43 for informasjon om hvordan du legger papir i papirkilden.

**2** Gjør de nødvendige innstillingene i kontrollpanelet (for AL-M320DN/AL-M310DN), i Printer Settings (Skriverinnstillinger) i skriverdriveren (for AL-M220DN), eller i **EpsonNet Config** i nettleseren.

Elementene som skal angis, varierer avhengig av papiret du bruker.

Se “[Bruke kontrollpanelet](#)” på side 16.

Se “[Velge og bruke utskriftsmedia](#)” på side 45.

**3** Klikk på **Skriv ut** fra menyen Fil på applikasjonen du bruker.

**4** Velg skriver.

**5** Klikk på **Egenskaper** eller **Utskriftsinnstillinger**. Skriverdriverens Main (Hoved) vises.

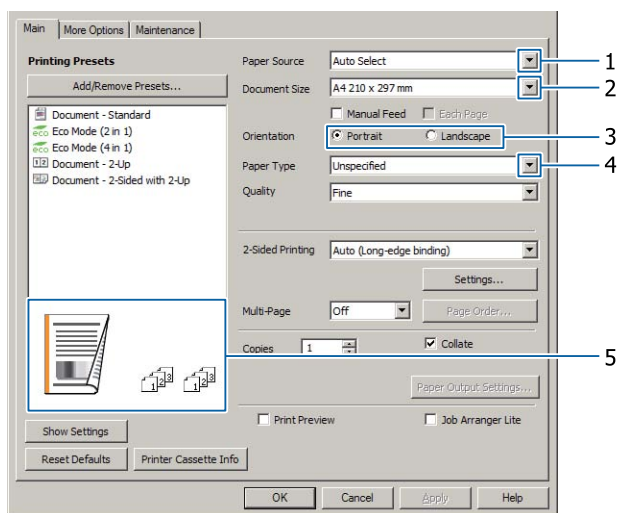

**6** Utfør innstillingene i tabellen under:

Element	Forklaring	
1	Paper Source (Papirkilde)	Velger papirkilden hvor utskriftspapiret hentes fra.
2	Document Size (Papirstørrelse)	Velger størrelsen på papiret.



## Utskriftsoppgaver

Element	Forklaring	
3	Orientation (Papirretning)	Velger papirretningen du har angitt i applikasjoner.
4	Paper Type (Papirtype)	Velger hvilken type papirmaterial som skal legges i papirkilden.
5	(Bilde av utskrift)	Viser et bilde av utskriften.

### Obs!

- For å vise hjelpen for et element, høyreklikker du på elementet og klikker på **Help (Hjelp)** i skriverdriveren.
- På **Main (Hoved)** kan du også foreta innstillinger for 2-sidig utskrift og sortering.
- På skjermbildet **More Options (Flere alternativer)** kan du foreta innstillinger for reduksjon/forstørrelse av dokumentet eller vannmerkefunksjonen. Se "**Innstilling av avanserte funksjoner**" på side 53.

**7** Klikk på **OK** for å lukke skriverdriveren.

**8** Klikk på **Print (Skriv ut)** for å starte utskriften.

## Innstillinger på Main (Hoved)

På denne skjermen kan du foreta grunnleggende innstillinger for utskrift, slik som papirkilde og papirstørrelse, og du kan også slå på funksjoner som utskrift av flere sider og 2-sidig utskrift.

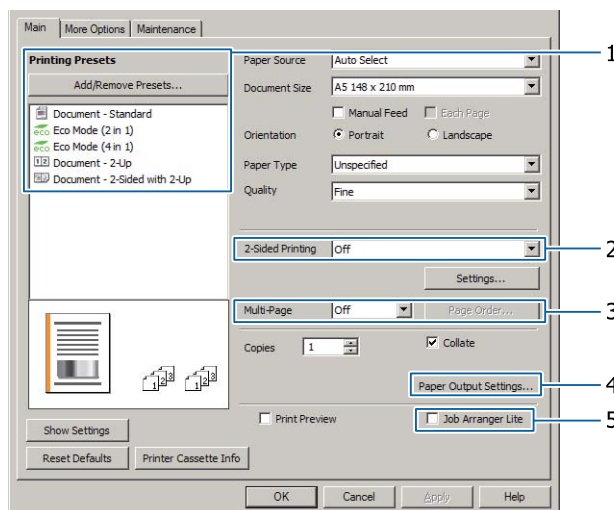

### Obs!

Den elektroniske hjelpen for skriverdriveren gir forklaringer om skriverdriverinnstillinger.

Element	Forklaring	
1	Printing Presets (Forhåndsdef. utskrifter)	Innstillinger som Document - 2-Up (Dokument - 2 per ark) og Document - 2-Sided (Dokument - 2-sidig) er forhåndsinnstilte. Du kan registrere ønskede utskriftsinnstillinger på listen.

## Utskriftsoppgaver

Element	Forklaring
2	<p>2-Sided Printing (2-sidig utskrift)</p> <p>Skriver ut både på forsiden og baksiden av arket. I kombinasjon med forminsk/forstørr-funksjonen kan et tosidig A3-dokument skrives ut på ett A4-ark.</p> <p>Klikk på <b>Settings (Innstillinger)</b> for å foreta innstillinger for Binding Edge (Innbindingskant), Binding Margin (Innbindingsmarg) og brettede hefter. Se <a href="#">"Skriv ut et hefte" på side 53.</a></p>
3	<p>Multi-Page (Flere sider)</p> <p><input type="checkbox"/> Multi-Page (Flere sider): Muliggjør utskrift av 2 eller 4 sider per ark med samme papirstørrelse som originaldokumentet. 2-Sided Printing (2-sidig utskrift) kan kombineres med denne funksjonen.</p> <p><input type="checkbox"/> Poster (Plakat): Du kan lage store utskrifter, for eksempel i A2-størrelse, ved å skrive ut data for A4-størrelse på fire A4-ark og feste dem til hverandre. Se <a href="#">"Skrive ut data for en enkelt side på flere ark (plakatuskrift)" på side 54.</a></p>
4	<p>Paper Output Settings (Innstill. for papirutskrift)</p> <p>Velger papirutskriftsretningen for papirstørrelser som støttes. Disse kan utmates i både liggende og stående papirretning. Se <a href="#">"Paper Output Settings (Innstill. for papirutskrift)" på side 45.</a></p>
5	<p>Job Arranger Lite (Enkel jobbtilpassing)</p> <p>Muliggjør samtidig utskrift av dokumenter som er laget av ulike applikasjoner. Se <a href="#">"Skriv ut flere utskriftsjobber samtidig" på side 53.</a></p>

## Innstillinger i skjermbildet More Options (Flere alternativer)

På denne skjermen kan du stille inn ting som sikker utskrift, forminskett eller forstørret utskrift, eller utskrift med overlapping.

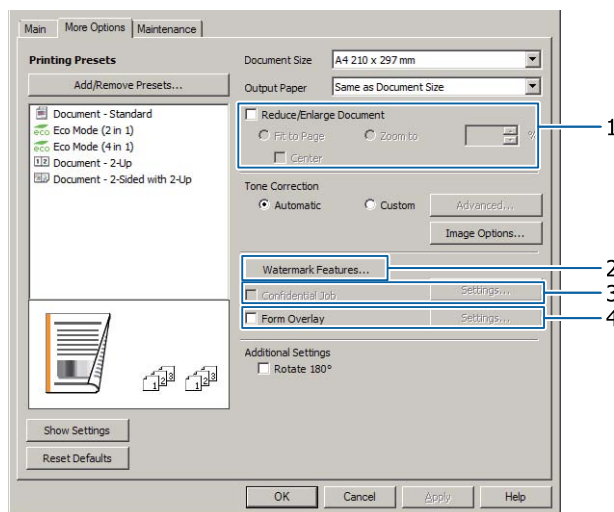

Element	Forklaring
1	<p>Reduce/Enlarge Document (Forminsk/forstørr dokument)</p> <p>Med denne funksjonen kan du forminske eller forstørre bildet som skal skrives ut. 2-Sided Printing (2-sidig utskrift) kan kombineres med denne funksjonen.</p>

## Utskriftsoppgaver

Element	Forklaring
2	<p data-bbox="309 300 624 360">Watermark Features (Vannmerkefunksjoner)</p> <p data-bbox="660 300 1091 329">Anti-Copy Pattern (Antikopieringsmønster)</p> <p data-bbox="660 342 1417 488">Med denne funksjonen kan du skrive ut et dokument som kopieringsbeskyttet dokument. Når du prøver å kopiere et kopieringsbeskyttet dokument, skrives det ut "Copy" flere ganger over dokumentet. Denne funksjonen er nyttig for å hindre uautorisert kopiering. Alle slags tekststrenger kan registreres.</p> <p data-bbox="660 501 715 530"><b>Obs!</b></p> <ul data-bbox="660 533 1417 898" style="list-style-type: none"> <li data-bbox="660 533 1417 629">❑ <i>Epson garanterer ikke beskyttelse fra tap av informasjon eller andre skader som forårsakes av bruk av denne funksjonen. I noen tilfeller kan skjulte bokstaver vises.</i></li> <li data-bbox="660 645 1417 898">❑ <i>Skjermtonen kan være for mørk, skjulte bokstaver skrives kanskje ikke ut på hele utskriften, eller skjulte bokstaver vises kanskje ikke når de fotokopieres. Dette er avhengig av modellene, innstillingene og kombinasjonen av fotokopieringsmaskiner, faksmaskin, inndataenheter, for eksempel digitalkameraer og skannere, utdataenheter, for eksempel skrivere; skriverdriverinnstillinger for dette produktet; tilstanden til forbruksvarer, for eksempel toner og typen utpapir.</i></li> </ul> <p data-bbox="660 927 906 956">Watermark (Vannmerke)</p> <p data-bbox="660 969 1417 1028">Med vannmerkeutskrift kan du skrive ut et tekst- eller bildebasert vannmerke på dokumentene dine.</p> <p data-bbox="660 1041 715 1070"><b>Obs!</b></p> <p data-bbox="660 1072 1177 1102"><i>Du kan registrere inntil 10 originale vannmerker.</i></p> <p data-bbox="660 1131 1038 1160">Header/Footer (Topptekst/bunntekst)</p> <p data-bbox="660 1173 1398 1256">Denne funksjonen gir deg muligheten til å skrive brukernavn, klientnavn, dato, klokkeslett, dokumentnavn eller sorteringsnummer på toppen, eller bunnen av hver side i et dokument.</p>
3	<p data-bbox="309 1290 624 1373">Confidential Job (Konfidensiell jobb) (kun AL-M320DN/AL-M310DN)</p> <p data-bbox="660 1290 1417 1404">Denne funksjonen lar deg bruke et passord på utskriftsjobben. Du kan skrive ut jobben ved å angi passordet på kontrollpanelet til skriveren. Se <a href="#">"Bruke funksjonen Reserve Job (Reserver jobb) (AL-M320DN/AL-M310DN)"</a> på side 56.</p>
4	<p data-bbox="309 1438 576 1467">Form Overlay (skjemamal)</p> <p data-bbox="660 1438 1417 1520">Denne funksjonen gir deg muligheten til å skrive ut et standardskjema eller et brevhode på originale dokumenter. Se <a href="#">"Skrive ut med et overlegg"</a> på side 57.</p>

## Utskriftsoppgaver

### Innstillinger på skjermbildet Maintenance (Vedlikehold)

På denne skjermen kan du starte Job Arranger Lite (Enkel jobbtilpassing) og aktivere innstillinger som Notice Settings (Innstillinger for meldinger) for EPSON Status Monitor. Du finner flere detaljer i hjelpen for hvert element.

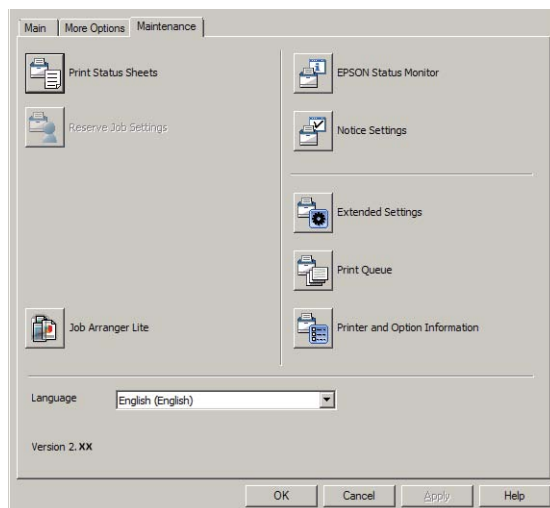

### For brukere av AL-M220DN

Fra denne skjermen kan du foreta innstillinger av Printer Adjust Menu (Skriverjusteringsmeny) på skriverens kontrollpanel. Se [“Printer Adjust Menu \(Skriverjusteringsmeny\)”](#) på side 106 for hvordan du får tilgang til menyen.

## Utskriftsoppgaver

# Innstilling av avanserte funksjoner

Skriverdriveren har nyttige funksjoner slik som 2-sidig utskrift og utskrift av flere sider for å spare papir og toner. Du kan også legge til et antikopieringsmønster for å hindre uautorisert kopiering.

Forklaringene i dette avsnittet bruker den standard ESC/Page-skriverdriveren i Windows som eksempel.

### Obs!

- Det finnes funksjoner som ikke støttes av skriverdriveren på andre emuleringspråk eller operativsystem.
- Disse funksjonene kan ikke brukes med andre innstillinger (slik som papirtype).

## Skriv ut flere utskriftsjobber samtidig

Denne funksjonen lar deg skrive ut flere dokumenter opprettet av forskjellige programmer på samme tid ved å ordne innstillinger, f.eks. utskriftsrekkefølge, dupleks og utskriftsoppsett.

- 1 Klikk på **Main (Hoved)**-fanen.
- 2 Marker i boksen **Job Arranger Lite (Enkel jobbtilpassing)**
- 3 Klikk på **OK**.

Skjermen Print Job Arranger vises når en utskriftsjobb utføres. Gjør de egnede innstillingene. Se hjelp for Print Job Arranger hvis du vil vite mer.

## Skriv ut et hefte

Med denne funksjonen kan du lage et hefte. To sider skrives ut på begge sider av et papir som er av samme størrelse som utskriftsdataene.

Størrelsen på papiret som skrives ut, kan endres i kombinasjon med Reduce/Enlarge Document (Forminsk/forstørr dokument).

Bruk papir som er egnet for 2-sidig utskrift (dupleksutskrift). Se ["Tilgjengelige papirtyper og kapasiteter"](#) på side 39.

## Utskrift for å brette et parti med sider i to

Denne funksjonen skriver ut et hefte som er klart for innbinding midt på. Brett hele dokumentet i to og bind det midt på utskriften. Denne innstillingen er egnet for dokumenter som bare har noen få sider.

For eksempel så skrives åtte sider av et dokument i A4-størrelse ut på to ark. Bretter du sidene i to ved å legge alle arkene over hverandre, får du et hefte med åtte sider i A5-størrelse.

- 1 Velg **Auto (Long-edge binding) (Automatisk (innbinding på langsiden))** eller **Auto (Short-edge binding) (Automatisk (innbinding på kortsiden))** i listeboksen 2-sided Printing og klikk på **Settings (Innstillinger)**.

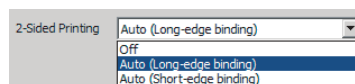

- 2 Velg avmerkingsboksen **Booklet (Hefte)**, og deretter **Center Binding (Innbinding midt på)**.
- 3 Klikk på **OK** for å lukke dialogboksen.
- 4 Skriv ut dokumentet, brett alle sidene i to og bind dem.

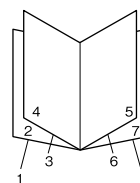

## Utskrift for å brette hver side i to

Denne funksjonen skriver ut et hefte som er klart for innbinding på siden. Brett hver side i to og bind på siden av utskriften. Denne innstillingen er egnet for dokumenter som har mange sider.

Hvis du for eksempel skriver ut 40 sider av et dokument i A4-størrelse, så får du et hefte med 40 sider i A5-størrelse når du bretter hvert ark i to og legger sidene oppå hverandre.

## Utskriftsoppgaver

- 1 Velg **Auto (Long-edge binding)** (Automatisk (innbinding på langsiden)) eller **Auto (Short-edge binding)** (Automatisk (innbinding på kortsiden)) i listeboksen 2-sided Printing (2-sidig utskrift) og klikk på **Settings (Innstillinger)**.

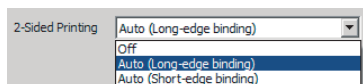

- 2 Velg avmerkingsboksen **Booklet (Hefte)**, og deretter **Side Binding (Innbinding på siden)**.
- 3 Klikk på **OK** for å lukke dialogboksen.
- 4 Skriv ut dokumentet, brett 5 ark om gangen i to, legg arkene oppå hverandre og bind dem.

### Skrive ut data for en enkelt side på flere ark (plakatutskrift)

Skriv ut data for en enkelt side på flere ark. Når du limer papiret sammen etter utskrift, får du en stor plakatutskrift.

Eksempel: Hvis du skriver ut dataene til et papir i A4-størrelse i 4 deler på A4-papir (2×2-plakat) og limer dem sammen, får du en plakat som er omtrent i A2-størrelse.

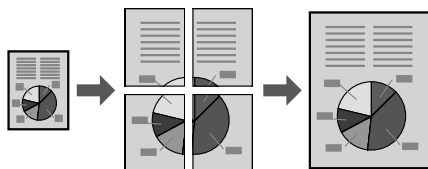

### Skrive ut ved å dele en side med data på flere sider (plakatutskrift)

- 1 Slå 2-Sided Printing (2-sidig utskrift) Off (Av) i Main (Hoved).

- 2 Under Multi-Page (Flere sider) kan du velge hvordan du vil dele opp dataene.

2x1Poster (Plakat): Deles i 2 deler (skrives ut på 2 sider)

2x2Poster (Plakat): Deles i 4 deler (skrives ut på 4 sider)

3x3Poster (Plakat): Deles i 9 deler (skrives ut på 9 sider)

4x4Poster (Plakat): Deles i 16 deler (skrives ut på 16 sider)

Klikk på Settings (Innstillinger) for å forhåndsviser utskriften.

- 3 Hvis du ønsker å skrive ut justeringsmerker, velger du Settings (Innstillinger) - Print Cutting Guides (Skriv ut kuttelinjer), velger et alternativ og klikker på **OK**.

Overlapping Alignment Marks (Overlappende justeringsmerker): Utskriftslinjer (se [“Slik setter du sammen papir”](#) på side 54)

Trim Lines (Klippelinjer): Bare utskriftslinjer

- 4 Velg papirkilden, størrelsen på papiret og andre innstillinger for papiret du skal skrive ut på.

Foreta andre nødvendige innstillinger.

- 5 Klikk på **OK** og deretter på **Skriv ut**.

### Slik setter du sammen papir

Dette avsnittet forklarer hvordan du setter sammen papir. Eksempelen er en 2x2Poster (Plakat) med Overlapping Alignment Marks (Overlappende justeringsmerker). Gjør følgende for å sette sammen papirene.

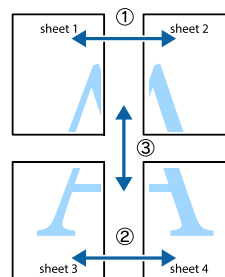

## Utskriftsoppgaver

- 1** Klipp langs linjen som går mellom topp og bunn av Sheet 1 – den vertikale linjen (blå) som krysser ×-merkene.

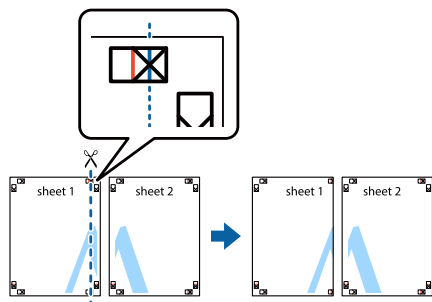

- 2** Legg Sheet 1 på Sheet 2 slik at ×-merkene er rettet mot hverandre. Bruk teip på baksiden for å holde arkene midlertidig på plass.

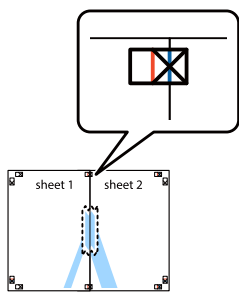

- 3** Klipp langs den vertikale linjen (rød) på venstre side av ×-merkene.

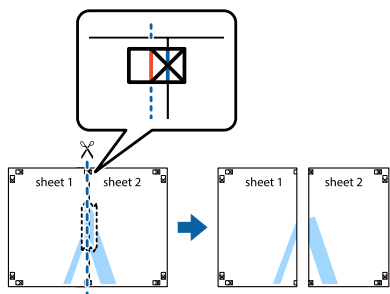

- 4** Fest papirene sammen med teip på baksiden.

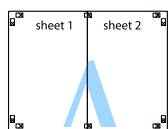

- 5** Sett sammen Sheet 3 og Sheet 4.

Gjenta trinn 1 og 4.

- 6** Klipp langs den horisontale linjen (blå) som krysser ×-merkene på Sheet 1 og Sheet 2.

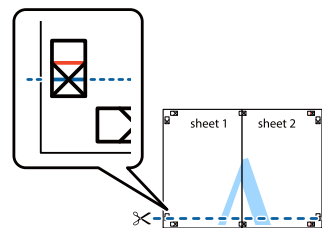

- 7** Legg Sheet 1 og Sheet 2 på Sheet 3 og Sheet 4 slik at ×-merkene er rettet mot hverandre. Bruk teip på baksiden for å holde arkene midlertidig på plass.

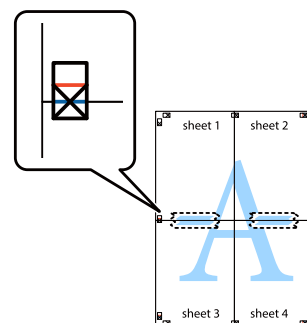

- 8** Klipp langs den horisontale linjen (rød) på oversiden av ×-merkene.

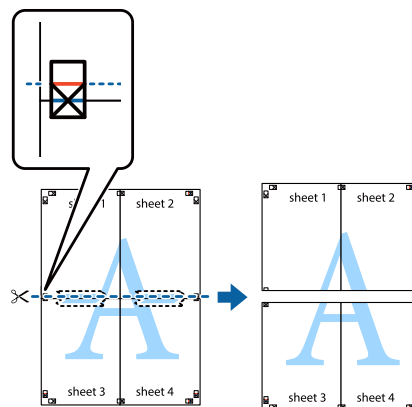

- 9** Fest papirene sammen med teip på baksiden.

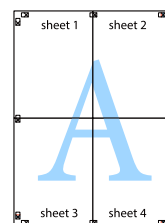

## Utskriftsoppgaver

- 10** Klipp av margene langs de ytre justeringsmerkene.

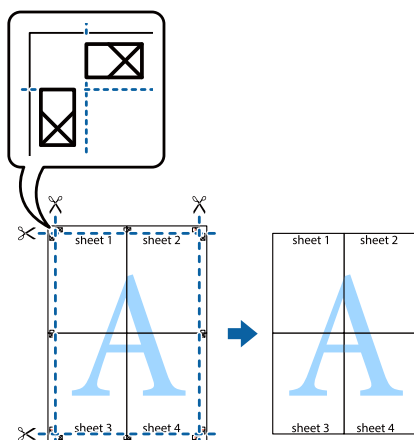

## Bruke funksjonen Reserve Job (Reserver jobb) (AL-M320DN/AL-M310DN)

Med denne funksjonen kan du lagre utskriftsjobber i skriverminnet, og skrive dem ut senere direkte fra kontrollpanelet til skriveren. Du kan hindre at utskriften av dokumentet blir sett av andre personer ved å bruke et passord for utskriftsjobben.

Denne funksjonen bruker følgende minne.

Skriverens lager	Beskrivelse
RAM Disk (RAM-disk)	Vil du gjøre klar RAM-disken, må du sette innstillingen for RAM Disk (RAM-disk) på kontrollpanelet til Normal eller Maximum (Maksimum).

Tabellen nedenfor viser en oversikt over alternativene.

Alternativ	Beskrivelse
Re-Print Job (Skriv ut jobb på nytt)	Lar deg skrive ut jobben nå og lagre den i skriverminnet. Du kan skrive ut samme jobb flere ganger.
Verify Job (Kontroller jobb)	Lar deg skrive ut ett eksemplar nå for å kontrollere innholdet. Du kan skrive ut flere eksemplarer senere.
Confidential Job (Konfidensiell jobb)	Lar deg bruke et passord på utskriftsjobben. Du kan skrive ut jobben ved å angi passordet på kontrollpanelet til skriveren. Se "Bruke Confidential Job (Konfidensiell jobb)" på side 57.

## Bruke Re-Print Job (Skriv ut jobb på nytt) / Verify Job (Kontroller jobb)

### Sende utskriftsjobben

- Klikk på kategorien **Maintenance (Vedlikehold)** og klikk deretter på **Reserve Jobs Settings (Innstillinger for jobbreservering)**. Dialogboksen Reserve Jobs Settings (Innstillinger for jobbreservering) vises.
- Velg avmerkingsboksen **Reserve Jobs (Reserver jobber)** og deretter **Re-Print Job (Skriv ut jobb på nytt)** eller **Verify Job (Kontroller jobb)**.
- Angi et brukernavn og jobbnavn i tilhørende tekstbokser.
- Klikk på OK.

### Skrive ut med Quick Print Job-menyen (Hurtigutskrift-menyen)

- Kontroller at LCD-panelet viser **Ready (Klar)** og trykk deretter på den **► høye** knappen for å få tilgang til menyene på kontrollpanelet.
- Trykk på **▼ Ned**-knappen gjentatte ganger til **Quick Print JobMenu (Hurtigutskriftsmeny)** vises på LCD-panelet, og trykk deretter på **► Høyre**-knappen.
- Bruk **▼ Ned**- eller **▲ Opp**-knappen til å bla gjennom til riktig brukernavn, og trykk deretter **► Høyre**.
- Bruk **▼ Ned**- eller **▲ Opp**-knappen til å bla gjennom til riktig jobbnavn, og trykk deretter **► Høyre**.
- Trykk **► Høyre**, og bruk deretter **▼ Ned**- og **▲ Opp**-knappene til å velge antall eksemplarer.  
  
Vil du slette utskriftsjobben uten å skrive ut noen eksemplarer, trykker du **▼ Ned** for å vise **Delete (Slett)** på LCD-panelet.
- Trykk **► Høyre** for å starte utskriften eller slette dataene.



## Utskriftsoppgaver

### Bruke Confidential Job (Konfidensiell jobb)

#### Sende utskriftsjobben

- 1 Klikk på kategorien **More Options (Flere alternativer)** og deretter på **Confidential Job (Konfidensiell jobb)**. Dialogboksen Confidential Job Settings (Innstillinger for konfidensiell jobb) vises.
- 2 Skriv inn et tall med fire siffer som Password (Passord).
- 3 Angi et brukernavn og jobbnavn om nødvendig.

**Obs!**  
OK-knappen blir tilgjengelig når passordet er skrevet inn.

- 4 Klikk på OK.

#### Skrive ut med Confidential Job-menyen (Konfidensiell jobb-menyen)

- 1 Kontroller at LCD-panelet viser Ready (Klar) og trykk deretter på den ► **høyre** knappen for å få tilgang til menyene på kontrollpanelet.
- 2 Trykk på ▼ **Ned**-knappen gjentatte ganger til ConfidentialJobMenu (Konfidensiellmeny) vises på LCD-panelet, og trykk deretter på ► **Høyre**-knappen.
- 3 Bruk ▼ **Ned**- eller ▲ **Opp**-knappen til å bla gjennom til riktig brukernavn, og trykk deretter ► **Høyre**.
- 4 Skriv inn det firesifrede passordet.  
  
Vil du angi passordet, trykker du ▼ **Ned** eller ▲ **Opp** for å velge tegnet, og deretter trykker du ► **Høyre** for å bruke tegnet. Når du har funnet alle tegnene, trykker du ► **Høyre**.

**Obs!**

Hvis ingen utskriftsjobber er lagret med angitt passord, vises Wrong Password (Feil passord) en kort stund på LCD-panelet, og deretter avslutter skriveren menyene på kontrollpanelet. Kontroller passordet, og prøv igjen.

- 5 Bruk ▼ **Ned**- eller ▲ **Opp**-knappen til å bla gjennom til riktig jobbnavn, og trykk deretter ► **Høyre**.

- 6 Bruk ▼ **Ned** eller ▲ **Opp**-knappen for å vise Print (Skriv ut).

Vil du slette utskriftsjobben, trykker du ▼ **Ned** eller ▲ **Opp**-knappen for å vise Delete (Slett) på LCD-panelet.

- 7 Trykk ► **Høyre** for å starte utskriften eller slette dataene.

### Skrive ut med et overlegg

Med denne funksjonen kan du skrive ut dokumenter på skjemaer som du på forhånd har registrert på skriveren.

**Obs!**

- Denne funksjonen er bare for Windows.
- Applikasjonen som presenteres i disse instruksjonene, er Microsoft WordPad. De faktiske prosedyrene kan variere ved utskrift fra andre applikasjoner.

### Opprette et overlegg

**Obs!**

Du må først installere EPSON FormOverlayUTL hvis du skal lage overlegg- eller underleggsdata. Se ["Installere programvare"](#) på side 63 hvis du vil ha mer informasjon.

Følg trinnene nedenfor for å lage skjema-dataene.

- 1 Bruk en applikasjon til å åpne dataene som skal brukes til overlegg.

## Utskriftsoppgaver

**2** Velg **Skriv ut** fra menyen Fil, velg **EPSON FormOverlayUTL** og klikk deretter på **Innstillinger**.

**3** I fanen Basic Settings (Grunninnstillinger) — Form Overlay (Skjemamal) — Create Overlay Data (Lage overleggsdata) klikker du på **More Settings (Flere innstillinger)**. Dialogboksen Create Form (Lag skjema) vises.

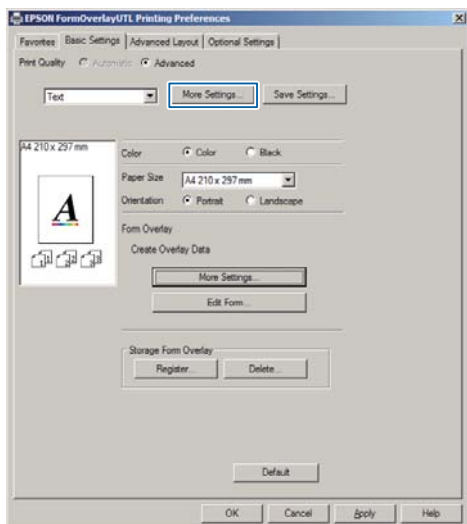

**4** Skriv inn skjemanavnet i boksen Form Data (Skjemadata) og tilhørende beskrivelse i boksen Description (Beskrivelse).

**Obs!**  
Følgende ni tegn kan ikke brukes i skjemanavn:  
\\/: \*? " < > |.

**5** Velg **Foreground Document (Forgrunnsdokument)** eller **Background Document (Bakgrunnsdokument)** for å angi om overlegget skal skrives ut som forgrunn eller bakgrunn i dokumentet, og klikk på **OK**.

**6** Foreta nødvendige innstillinger for papirstørrelse, utskriftskvalitet, papirretning og annet.

**7** Klikk på **OK**.

**8** Klikk på **Skriv ut** for å opprette skjemadataene.

**Obs!**  
Hvis du vil endre innstillingene til overleggsskjemaet du opprettet etter å ha utført trinn 1 og 2 samt innstillingene i Basic Settings (Grunninnstillinger) — Form Overlay (Skjemamal) — Create Overlay Data (Lage overleggsdata), klikker du på **Edit Form (Rediger skjema)**.

## Skrive ut et overleggsdokument

**1** Åpne dokumentet som du vil legge skjemaet over.

**2** Velg **Skriv ut** fra menyen Fil, velg skrivernavnet og klikk deretter på **Innstillinger**.

**3** I fanen More Options (Flere alternativer) krysser du av i avmerkingsboksen **Form Overlay (Skjemamal)** og klikker på **Settings (Innstillinger)**. Dialogboksen Form Selection (Skjemavalg) vises.

**4** Velg et skjema i Form data (Skjemadata), velg så **Overlay (Overlapping)** eller **Underlay (Underlapping)** i listen Layering (Laginndeling), og så klikker du på **OK**.

**5** Klikk på **OK**.

**6** Klikk på **Print (Skriv ut)** for å skrive ut dokumentet med skjemadata.

## Forbedre klarheten i fargedokumenter

### Skrive ut tekst tydelig i svart

Når du skriver ut et fargedokument, kan tekstens lesbarhet økes ved å skrive den ut i svart.

**1** Klikk på kategorien **More Options (Flere alternativer)** og deretter på **Image Options (Bildealternativer)**.

**2** Velg **Print Text in Black (Skriv ut tekst med svart)** fra rullegardinlisten Visibility (Synlighet).

## Utskriftsoppgaver

**3** Klikk på OK.

Se i hjelpen for skriverdriveren hvis du vil ha mer informasjon.

## Foreta skriverinnstillinger (kun AL-M220DN)

Du kan kontrollere og stille inn skriverelementer du ofte bruker, slik som Cassette1 Size (Kassett1 størrelse), Cassette1 Type (Kass.1 type), Time Setting (Tidsinnstilling) og Time to Sleep (Tid dvalemodus) fra menyen Printer Settings (Skriverinnstillinger) i skriverdriveren.

Se [“Slik får du tilgang til menyene på kontrollpanelet \(AL-M320DN/AL-M310DN\)”](#) på side 16 hvis du vil ha informasjon om hvordan du åpner menyen, og hvilke elementer som kan stilles inn.

**Obs!**

En advarsel vil vises om tiden ikke er angitt etter kjøp av skriveren. Bruk Printer Settings (Skriverinnstillinger) til å angi tiden.

## Bruke dyp dvalemodus til å spare strøm

Skriveren kan gå inn i dyp dvalemodus for å spare strøm.

Du kan se om skriveren er i dyp dvalemodus.

For AL-M320DN/AL-M310DN:  
Reaktivering/dvalemodus-knappen lyser eller blinker.

For AL-M220DN:  
Klarlampen blinker.

**Obs!**

Utfør en av følgende operasjoner for å vekke skriveren fra dyp dvalemodus:

- Trykk på Reaktivering/dvalemodus-knappen (for AL-M320DN/AL-M310DN)
- Trykk på hvilken som helst knapp (for AL-M220DN)
- Slå skriveren av og så på igjen
- Send en utskriftsjobb til skriveren

## Aktivere dyp dvalemodus manuelt (for AL-M320DN/AL-M310DN)

Trykk på **Reaktivering/Dvalemodus**-knappen for å gå inn i dyp dvalemodus umiddelbart.

## Aktivere dyp dvalemodus automatisk

### Angi tid for dvalemodus

**Velg en verdi fra alternativene for tid for dvalemodus i Energy Saver Menu (Strømsparingsmeny).**

Element	Verdi
Time to Sleep(Auto) (Tid dvalemodus(Auto))	<b>Disable (Deaktiver)</b> (standard)
Time to Sleep (Tid dvalemodus)	Standard er 0 eller 1 minutt, men du kan også velge en verdi. Du finner verdiene under <b>“Energy Saver Menu (Strømsparingsmeny)”</b> på side 24.

Se [“Lage en ukentlig tidsplan for dvale”](#) på side 60 hvis du vil lage en ukentlig tidsplan for dvale.

**Velg verdien (tiden) som regnes ut fra skriverens driftshistorikk**

Element	Verdi
Time to Sleep(Auto) (Tid dvalemodus(Auto))	Enable (Aktiver)

## Utskriftsoppgaver

Element	Verdi
Time to Sleep (Tid dvalemodus)	-

Se [“Lage en ukentlig tidsplan for dvale”](#) på side 60 hvis du vil lage en ukentlig tidsplan for dvale.

### Lage en ukentlig tidsplan for dvale

Dette avsnittet viser et bilde av en ukentlig tidsplan for dvale.

Du finner innstillingselementene under [“Sleep Schedule Menu”](#) på side 25.

Bruk EpsonNet Config i en nettleser for å foreta innstillingene. Se i [Nettverkshåndboken](#) for å bli kjent med prosedyren for å få adgang til EpsonNet Config med en nettleser.

#### Obs!

Hvis du endrer innstillingene for Time to Sleep (Auto) (Tid dvalemodus(Auto)), Time to Sleep (Tid dvalemodus) og Sleep Schedule, kan det påvirke skriverens strømforbruk, fuserenhetens levetid (fuserenheten er vedlikeholdsenheten til AL-M320DN/AL-M310DN) eller skriverens levetid (for AL-M220DN).

#### Et eksempel på tidsplan for dvale i én dag:

Skriveren er stilt til øyeblikkelig å gå inn i dp dvalemodus i tiden som er vist i skyggelagte områder.

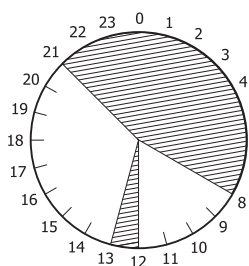

#### Et eksempel på tidsplan for dvale i én uke:

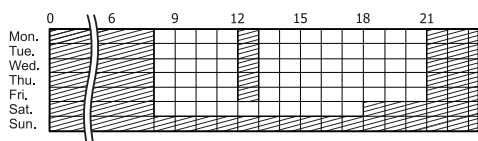

## Endre skriverdriverens standardinnstillinger (for administratorer)

#### Obs!

- Forklaringene nedenfor bruker Windows 7 som eksempel.
- Skriverdriverens standardinnstillinger må endres av privilegerte brukere eller høyere.

### Endre standardinnstillingene

Gå til skriverdriverens egenskaper fra Start - Enheter og skrivere. Innstillingene du endrer, blir de nye standardverdiene for utskrift fra alle applikasjoner.

Men hvis du går til egenskapene fra en applikasjon, vil de endrede innstillingene bare være midlertidig tilgjengelig i den applikasjonen.

### Låse standardinnstillingene

Innstillinger for funksjoner slik som Watermark (Vannmerke) og Header/Footer (Topptekst/bunntekst) kan låses for å hindre brukere i å endre skriverdriverens innstillinger.

- 1 Gå til skriverdriverens egenskaper fra Start - Enheter og skrivere.
- 2 Gå til fanen Optional Settings (Valgfrie innstillinger), klikk på Driver Settings (Driverinnstillinger) og velg funksjonene du ønsker å låse.
- 3 Klikk på OK.

## Utskriftsoppgaver

# Bruke EPSON Status Monitor

## Få tilgang til EPSON Status Monitor

EPSON Status Monitor er et hjelpeprogram på datamaskinen som overvåker skriveren og gir deg informasjon om gjeldende status slik som feil med skriveren, gjenværende levetid for utskiftbare deler og fremdriften til utskrifter.

Se “[Installere programvare](#)” på side 63 hvis du vil installere hjelpeprogrammet.

Når hjelpeprogrammet er installert, vises Simple Status (Enkel status) på dataskjermen når det oppstår en feil. Klikk på **Details (Detaljer)** for å vise Detailed Status (Detaljert status).

### Simple Status (Enkel status):

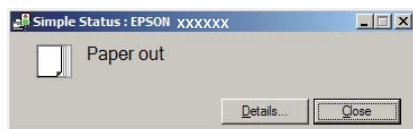

### Detailed Status (Detaljert status):

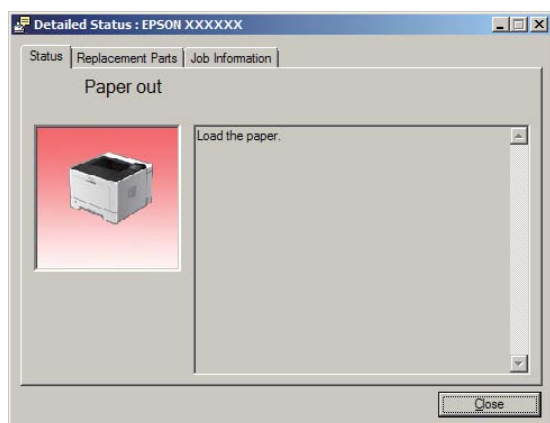

Hvis du ønsker å vite skriverens gjeldende status, klikker du på ikonet for EPSON Status Monitor og velger deretter skriverens navn og menyen du vil gå inn på.

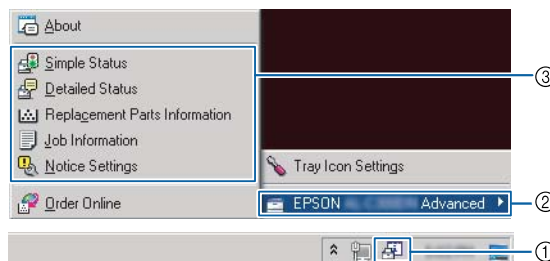

Hvis du ønsker å vite gjenværende levetid for utskiftbare deler, klikker du på **Replacement Parts Information (Informasjon om utskiftbare deler)**.

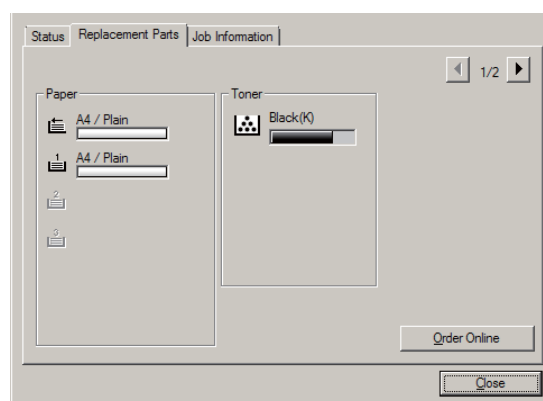

## Notice Settings (Innstillinger for meldinger)

Med denne innstillingen kan du bestemme hvilke skrivertilstander hjelpeprogrammet skal sende deg melding om.

### Tilgang fra oppgavelinjen:

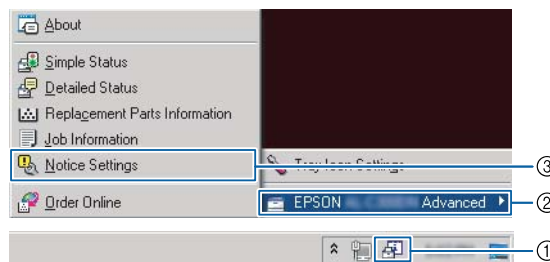

## Utskriftsoppgaver

### Tilgang fra skriverdriveren:

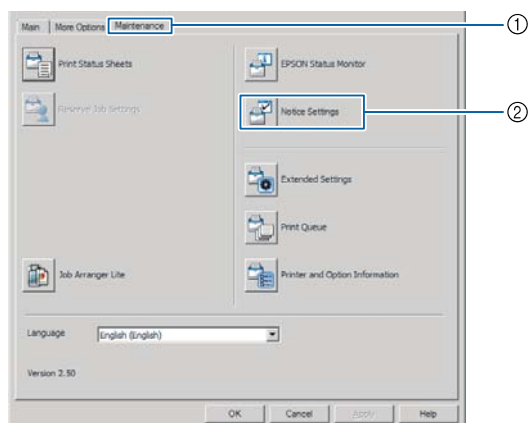

## Tray Icon Settings (Innstillinger for ikoner)

Med denne innstillingen kan du bestemme hvilken skjerm som skal åpnes når du dobbeltklikker på ikonet **EPSON Status Monitor** på oppgavelinjen.

- 1 Høyreklikk på ikonet på oppgavelinjen, og deretter på **Tray Icon Settings (Innstillinger for ikoner)**.
- 2 Angi skrivernavn og informasjon som skal vises i Tray Icon Settings (Innstillinger for ikoner).

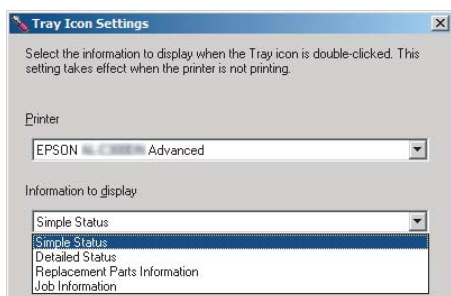

## Avbryte en utskriftsjobb

Dette avsnittet forklarer hvordan du sletter og avbryter en utskriftsjobb fra datamaskinen eller på skriveren.

### Fra skriveren

#### For AL-M320DN/AL-M310DN

Følg trinnene nedenfor for å avbryte en jobb.

- 1 Trykk på **Pause/Gjenoppta**-knappen.
- 2 Trykk på **▼ Ned** eller **▲ Opp**-knappen for å velge jobben du ønsker å avbryte. Trykk deretter på **OK**-knappen.
- 3 Trykk på **▼ Ned** eller **▲ Opp**-knappen for å velge **Cancel Job (Slett jobb)**. Trykk deretter på **OK**-knappen. Utskriften avbrytes.

#### Obs!

Velg **Cancel All Jobs (Slett alle jobber)** i trinn 3 for å avbryte alle utskriftsjobber i skriverens minne.

### For AL-M220DN

For å avbryte en jobb trykker du på **Slett jobb** i skriverens kontrollpanel.

## Fra datamaskinen

### For Windows

- 1 Klikk på fanen **Maintenance (Vedlikehold)** i skriverdriveren, og deretter på **Print Queue (Utskriftskø)**.
- 2 Høyreklikk på jobben du ønsker å avbryte, og velg **Cancel (Avbryt)**.

## Avinstallere og installere programvare

# Avinstallere og installere programvare

## Avinstallere programvare

Du må avinstallere programvaren før du kan oppgradere eller reinstallere den.

### Obs!

- Avinstallering av skriverprogramvare kan kreve administratorrettigheter.
- Start datamaskinen på nytt før du reinstallerer programvaren du avinstallerte.

For å avinstallere skriverprogramvaren må du først lukke alle programmene og deretter avinstallere skriverprogramvaren fra den følgende menyen på Kontrollpanel.

- Avinstallere et program** (for Windows 10, Windows 8.1, Windows 8, Windows Server 2012/R2, Windows Server 2016)
- Programmer og funksjoner** (for Windows 7, Windows Vista, Windows Server 2008/R2)
- Endre eller fjern programmer** (for Windows XP eller Windows Server 2003)

Velg skriverprogramvaren du ønsker å avinstallere, og klikk deretter på elementet nedenfor.

- Avinstaller/endre** (for Windows 10, Windows 8.1, Windows 8, Windows 7, Windows Vista, Windows Server 2008/R2, Windows Server 2016)
- Endre/fjern** (for Windows XP eller Windows Server 2003)

### Obs!

Hvis du avinstallerer en skriverdriver, avinstalleres også EPSON Status Monitor.

### Merknad for brukere av Mac OS:

- For å avinstallere alle driverne til Epson-skriveren samtidig må du bruke avinstallasjonsprogrammet. Du kan laste ned avinstallasjonsprogrammet fra Epsons nettside.  
<http://www.epson.eu/Support> (Europa)  
<http://support.epson.net/> (utenfor Europa)
- For å bruke avinstallasjonsprogrammet dobbeltklikker du på avinstallasjonsikonet, så velger du avmerkingsboksen for skriverprogramvaren du ønsker å avinstallere, så klikker du på **Avinstaller**.

## Installere programvare

Hvis du vil installere eller reinstallere programvare som du ikke installerte i oppsettet, kan du velge programvaren og installere den.

### Obs!

- Avinstallering av skriverprogramvare kan kreve administratorrettigheter.
- Start datamaskinen på nytt før du reinstallerer programvaren du avinstallerte.

1

Lukk alle programmer.

2

For å installere skriverdriveren via et USB-grensesnitt må du koble USB-kabelen fra skriveren og ikke koble den til igjen før du blir bedt om å gjøre det.

3

Gå til den følgende Epson-nettsiden for å laste ned og installere skriverprogramvaren.  
<http://www.epson.eu/Support> (Europa)  
<http://support.epson.net/> (utenfor Europa)

## Avinstallere og installere programvare

### Obs!

- ❑ For Windows-brukere: Hvis datamaskinen har en diskstasjon, kan du installere skriverdriveren fra programvaredisken som fulgte med skriveren.
- ❑ De følgende Epson-nettsidene er tilgjengelige for Windows-brukere som ønsker å installere ESC/Page-skriverdriveren.  
<http://epson.sn/>

## Installere PostScript-skriverdriveren med Windows

Hvis du vil skrive ut i PostScript-modus, må du installere skriverdriveren. Se de aktuelle delene nedenfor hvis du vil ha instruksjoner om hvordan du installerer den på grensesnittet du bruker til utskrift.

### Installere PostScript-skriverdriveren for USB-grensesnittet

#### Obs!

- ❑ Installering av skriverprogramvare for Windows XP kan kreve administratorrettigheter. Hvis du har problemer, må du be administratoren om mer informasjon.
- ❑ Slå av alle antivirusprogrammer før du installerer programvaren.

- 1 Kontroller at skriveren er slått av. Sett skriverens Software Disc inn i datamaskinens diskstasjon.

#### Obs!

Hvis datamaskinen din ikke har en diskstasjon, laster du ned driveren fra Epsons nettside.  
<http://www.epson.eu/Support> (Europa)

- 2 Koble datamaskinen din til skriveren med en USB-kabel og slå deretter på skriveren.

#### Merknad for brukere av Windows Vista:

Uten Windows-driveren eller PostScript-driveren viser skjermen "Ny maskinvare funnet." I så fall klikker du på **Spør meg igjen senere**.

3

- 3 Velg **Enheter og skrivere** og klikk på **Legg til skriver**.

For Windows 10 og Windows Server 2016 høyreklikker du på startknappen, eller så trykker du og holder den, så velger du **Kontrollpanel**, klikker på **Vis enheter og skrivere** og så på **Legg til skriver**.

For Windows 8.1 eller Windows 8 høyreklikker du nederst i venstre hjørne av skjermen på skrivebordet, velger **Kontrollpanel**, klikker på **Vis enheter og skrivere** og deretter på **Legg til skriver**.

For Windows Vista, Windows XP og Windows Server 2008/R2 klikker du på **Start**, peker på **Skrivere og fakser** og klikker på **Legg til skriver** i menyen Skriveroppgaver.

For Windows Server 2003 klikker du på **Start**, peker på **Innstillinger** og klikker på **Skrivere**. Dobbeltklikk deretter på ikonet **Legg til skriver**.

Veiviseren for skriverinstallering vises.

4

- 4 Velg **Legg til en lokal skriver**.

For Windows XP og Windows Server 2003 klikker du på **Neste** for å fortsette til neste skjermbilde, velger **Lokal skriver**, og klikker deretter på **Neste**.

#### Obs!

Ikke merk av for **Søk og installer Plug and Play-skriver automatisk**.

5

- 5 Velg **USB** som porten skriveren er tilkoblet, og klikk på **Neste**.

6

- 6 Klikk **Har disk** og angi følgende bane for Software Disc. Dersom diskstasjonen din er D:, vil banen være D:\Driver\PostScript\epsnt.inf. Klikk deretter **OK**.

#### Obs!

Endre stasjonsbokstaven i henhold til systemet ditt.

7

- 7 Velg skriveren og klikk på **Neste**.



## Avinstallere og installere programvare

**8** Følg instruksjonene på skjermen for å utføre resten av installeringen.

**9** Når installeringen er fullført, klikker du på **Fullfør**.

### Installere PostScript-skriverdriveren for nettverksgrensesnittet

**Obs!**

- Angi nettverksinnstillingene før du installerer skriverdriveren. Se i Nettverkshåndboken som følger med skriveren hvis du vil ha mer informasjon.
- Slå av alle antivirusprogrammer før du installerer programvaren.

**1** Kontroller at skriveren er slått på. Sett skriverens Software Disc inn i datamaskinens diskstasjon.

**Obs!**

Hvis datamaskinen din ikke har en diskstasjon, laster du ned driveren fra Epsons nettside.  
<http://www.epson.eu/Support> (Europa)

**2** Velg **Enheter og skrivere** og klikk på **Legg til skriver**.

For Windows 10 og Windows Server 2016 høyreklikker du på startknappen, eller så trykker du og holder den, så velger du **Kontrollpanel**, klikker på **Vis enheter og skrivere** og så på **Legg til skriver**.

For Windows 8.1 eller Windows 8 høyreklikker du nederst i venstre hjørne av skjermen på skrivebordet, velger **Kontrollpanel**, klikker på **Vis enheter og skrivere** og deretter på **Legg til skriver**.

For Windows Vista, Windows XP og Windows Server 2008/R2 klikker du på **Start**, peker på **Skrivere og fakser** og klikker på **Legg til skriver** i menyen Skriveroppgaver.

For Windows Server 2003 klikker du på **Start**, peker på **Innstillinger** og klikker på **Skrivere**. Dobbeltklikk deretter på ikonet **Legg til skriver**.

Veiviseren for skriverinstallering vises.

**3** Velg **Legg til en lokal skriver**.

For Windows XP og Windows Server 2003 klikker du på **Neste** for å fortsette til neste skjermbilde, velger **Lokal skriver**, og klikker deretter på **Neste**.

**Obs!**

Ikke merk av for **Søk og installer Plug and Play-skriver automatisk**.

**4** Velg avmerkingsboksen **Opprett en ny port** og velg **Standard TCP/IP Port** på nedtrekkslisten. Klikk på **Neste**.

**5** (Kun for brukere av Windows XP og Windows Server 2003) Klikk på **Neste**.

**6** Angi IP-adressen og portnavnet, og klikk deretter på **Neste**.

**7** Klikk på **Fullfør**.

**8** Klikk **Har disk** i Veiviseren for skriverinstallering, og angi følgende bane for Software Disc. Dersom diskstasjonen din er D:, vil banen være D:\Driver\PostScript\eppsnt.inf. Klikk deretter **OK**.

**Obs!**

Endre stasjonsbokstaven i henhold til systemet ditt.

**9** Velg skriveren og klikk på **Neste**.

**10** Følg instruksjonene på skjermen for å utføre resten av installeringen.

**11** Når installeringen er fullført, klikker du på **Fullfør**.

## Avinstallere og installere programvare

### Installere PostScript-skriverdriveren med Mac OS

#### Installere PostScript-skriverdriveren

Gå til den følgende Epson-nettsiden for å laste ned og installere driveren.

<http://www.epson.eu/Support> (Europa)

#### Velge skriveren

Når du har installert PostScript-skriverdriveren på datamaskinen, må du velge skriveren.

#### I et nettverksmiljø

##### Obs!

- Du må gjøre innstillinger for de installerte alternativene manuelt når skriveren er koblet til ved hjelp av USB, IP-utskrift eller Rendezvous.
- Pass på å angi ASCII som dataformatet i programmet.

**1** Åpne Systempreferanser og dobbeltklikk deretter på ikonet Skriver og faks (Skriv ut & Skann for Mac OS X 10.7 eller senere). Vinduet Skriver og faks (Skriv ut & Skann i Mac OS X 10.7 eller senere) vises.

**2** Klikk på  i vinduet Skrivere.

**3** Velg skrivernavnet som du bruker, fra boksen med skrivernavn.

##### Obs!

Hvis skriveren din ikke står på listen, må du kontrollere at den er koblet til datamaskinen på riktig måte, og at skriveren er på.

**4** Klikk **Legg til**.

**5** Bekreft at skrivernavnet er lagt til i listen Skrivere. Avslutt deretter **Skriver og faks (Skriv ut & Skann** i Mac OS X 10.7 eller senere).

### Installere PCL-skriverdriveren (kun for Windows)

Epson Universal Print Driver er en universell PCL6-kompatibel skriverdriver med følgende funksjoner:

- Den støtter de grunnleggende utskriftsfunksjonene som er nødvendige på kontoret.
- Den støtter andre kontorskrivere fra Epson i tillegg til denne.
- Den støtter flest språk blant skriverdriverne for denne skriveren.

##### Obs!

Den støtter også utskrift i ESC/Page-modus.

**1** Last ned driverens kjørbare fil fra Epsons nettsted for kundestøtte.  
<http://www.epson.eu/Support> (Europa)  
<http://support.epson.net/> (utenfor Europa)

##### Obs!

Vi anbefaler at du laster ned den nyeste driveren fra nettstedet. Men du finner den også på programvareplaten som fulgte med skriveren. Gå til "Driver\Universal" (Driver/universell).

**2** Dobbeltklikk på den kjørbare filen som du lastet ned fra nettstedet, eller som var på programvareplaten.

**3** Følg instruksjonene på skjermen for å utføre resten av installeringen.

**4** Etter at installasjonen er fullført, åpner du skriverens **Egenskaper** og **Utskriftsinnstillinger** for å tilpasse skriverdriverens innstillinger.

# Vedlikehold av skriveren

## Skifte ut forbruksvarer/vedlikeholdsdeler

### Forholdsregler under utskifting

Ta alltid følgende forholdsregler for håndtering når du skal skifte ut forbruksvarer eller vedlikeholdsdeler.

Se instruksjonene som fulgte med forbruksvarene for nærmere informasjon om utskifting.



#### **Forsiktig:**

- Pass på at du ikke berører fusereheten, som er merket med en advarseletikett, eller områdene omkring. Hvis skriveren har vært i bruk, kan smelteheten og områdene rundt være veldig varme.
- Brukte forbruksvarer eller vedlikeholdsdeler må ikke utsettes for ild. Komponentene kan eksplodere og forårsake skader. Komponentene må kastes i samsvar med lokale bestemmelser.

- La det være nok plass til utskiftingsprosedyren. Du vil bli nødt til å åpne enkelte deler (for eksempel skriverdekselet) på skriveren når du skal skifte ut forbruksvarer eller vedlikeholdsdeler.
- Ikke sett inn brukte forbruksvarer som har nådd slutten på den funksjonelle levetiden i skriveren.

Se "[Håndtering av forbruksvarene og vedlikeholdsdelen](#)" på side 9 for informasjon om forholdsregler for håndtering.

Hvis en forbruksvare nærmer seg slutten av den funksjonelle levetiden, viser skriveren følgende melding på LCD-panelet eller på vinduet EPSON Status Monitor.



## Meldinger om utskifting/lamper

### For AL-M320DN/AL-M310DN











#### Melding på LCD-panel

Replace Toner Cartridge (Skift tonerpatron)  
 Replace Maintenance Unit A (Skift vedlikeholdsenhet A)  
 Replace Maintenance Unit B (Skift vedlikeholdsenhet B)

### For AL-M220DN

	Lampe på
	Lampe av
—	Statusspesifikk (lyser, blinker eller av)

## Vedlikehold av skriveren

					Data	<b>Stater og håndteringsmetoder (statusmonitormeldinger i uthevet skrift)</b>
					—	<p><b>Replace Toner cartridge</b></p> <p>Tonerkassetten har nådd slutten av brukstiden og må skiftes ut.</p> <p>Se instruksjonene som fulgte med tonerkassetten for nærmere informasjon om utskifting.</p>

## Vedlikehold av skriveren

### Rengjøre skriveren

Skriveren trenger bare minimalt med rengjøring for å være i god stand.

Hvis utsiden av skriveren er skitten eller støvete, slår du av skriveren og tørker av den med en myk, ren klut som er fuktet med et mildt vaskemiddel.



#### Viktig:

Ikke bruk alkohol eller tynner til å rengjøre dekelet på skriveren. Disse kjemikaliene kan skade komponentene og kabinettet. Pass på at det ikke kommer vann inn i skrivermekanismen eller mekaniske komponenter.

### Rengjøring av den indre spolen

1

Slå av skriveren, vent til lyset på driftspanelet slukker og trekk deretter strømledningen ut av strømuttaket.

2

Trykk på knappen på toppen og åpne dekslene F1 og F2.

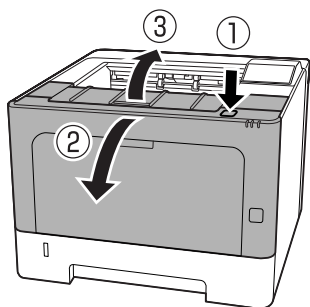

#### Viktig:

Ikke ta på de indre spolene og tannhjulene. Dette kan forårsake funksjonsfeil og lavere utskriftskvalitet.

3

Dytt på spaken A på venstre side.

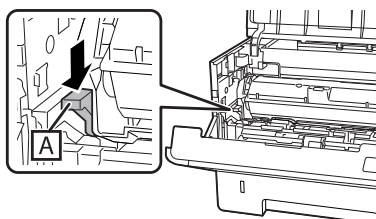

4

Fjern vedlikeholdsenhet A.

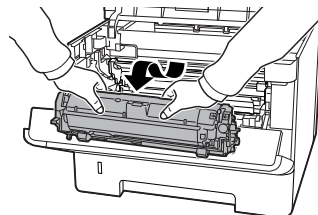

5

Plasser vedlikeholdsenhet A horisontalt på et rent sted.

Ikke plasser den på høykant.

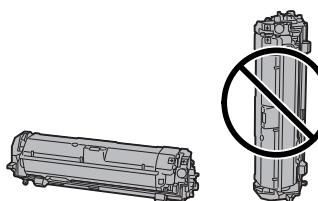

6

Fjern vedlikeholdsenhet B mens du holder i del B.

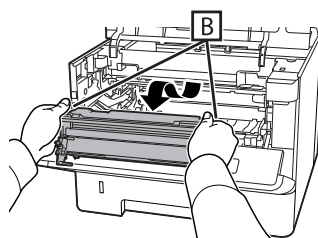

7

Plasser vedlikeholdsenhet B horisontalt på et rent sted.

Ikke plasser den på høykant.

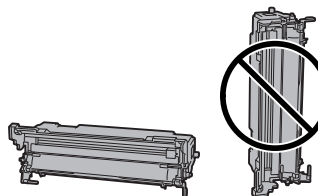

## Vedlikehold av skriveren

- 8** Tørk forsiktig over metallspolen på innsiden med en myk og tørr klut for å fjerne smuss og papirrester.

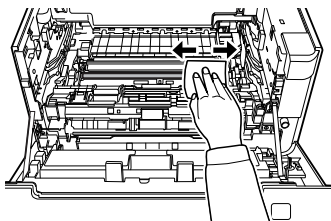

- 9** Løft opp skinnebeskytteren på den øverste delen av vedlikeholdsenhet B.

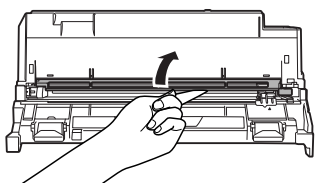

- 10** Hold i rengjøringsmekanismen øverst på vedlikeholdsenhet B og beveg den frem og tilbake 2 eller 3 ganger.

Første gangen du gjør dette, fjerner du teipen før du beveger mekanismen.

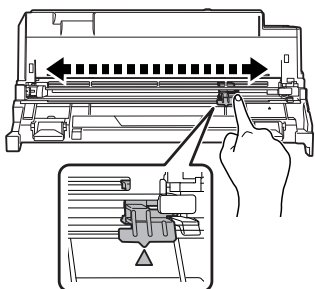

- 11** Sett mekanismen tilbake i opprinnelig posisjon (▲-merket).

Påse at du setter mekanismen tilbake i posisjonen til ▲-merket. Hvis den ikke er i riktig posisjon, vil du ikke være i stand til å fjerne vedlikeholdsenhet B neste gang.

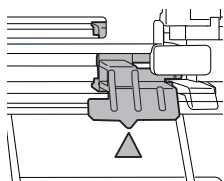

- 12** Sett i vedlikeholdsenhet B.

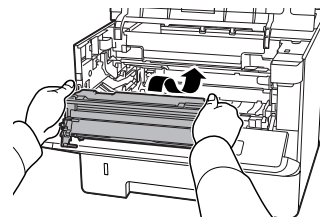

- 13** Sett i vedlikeholdsenhet A.

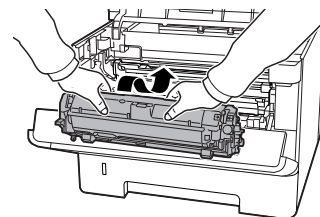

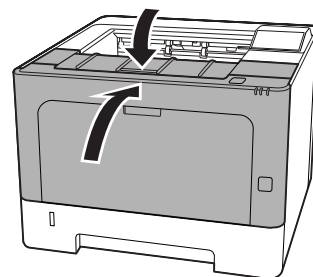

- 14** Lukk dekslene F1 og F2.







# Feilsøking

## Status- og feilmeldinger på kontrollpanelet (for AL-M320DN/AL-M310DN)

Dette avsnittet beskriver meldingene som vises på LCD-panelet, og meldingenes betydning.

Når merket  vises til høyre for advarselen, har det oppstått flere advarsler. Trykk på  **opp**- eller  **ned**-knappen for å vise advarslene.

### Obs!

- Hvis  Press for help (Trykk for hjelp) vises på LCD-panelet, trykker du på den  **venstre** knappen for å vise hjelpen. Deretter trykker du på  **ned**-knappen for neste trinn,  **opp**-knappen for forrige trinn, eller den  **venstre** knappen for å lukke hjelpen.
- For å fjerne en advarsel velger du Reset Menu (Tilbakestillingsmeny) i Common Settings (Vanlige innstillinger) fra kontrollpanelet, og deretter Clear Warning (Fjern advarsel). Se "[Slik får du tilgang til menyene på kontrollpanelet \(AL-M320DN/AL-M310DN\)](#)" på side 16 for instruksjoner.

### Adjusting Printer (Kalibrerer skriver)

Vent noen minutter. Ikke åpne eller lukk dekslene eller slå av skriveren før denne meldingen forsvinner.

### Bookmark Failed (Bokmerke mislyktes)

Valgt meny kan ikke registreres som bokmerke. Enkelte menyer kan ikke registreres som bokmerker.

### Bookmark Registered (Bokmerke registrert)

Valgt meny er registrert som bokmerke.

### Canceling All Job (Avbryt alle utskrifter)

Skriveren avbryter alle utskriftsjobber i skriverminnet, inkludert jobber skriveren holder på å motta eller skrive ut. Denne meldingen vises når Cancel All Jobs (Slett alle jobber) er valgt på kontrollpanelet.

### Canceling Job (Avbryt utskrift)

Skriveren avbryter den spesifiserte utskriftsjobben og den gjeldende utskriftsjobben. Denne meldingen vises når Cancel Job (Slett jobb) velges etter at du spesifiserer filen som skal avbrytes på kontrollpanelet.

### Can't Print (Kan ikke skrive ut)

Utskriftsdataene slettes fordi de ikke er riktige.

Kontroller at riktig papirstørrelse og skriverdriver brukes.

### Can't Print Duplex (Kan ikke skrive ut)

Det er oppstått problemer med skriveren under dupleksutskrift. Kontroller at du bruker riktig papirtype og -størrelse for dupleksutskriften. Problemet kan også skyldes feil innstillinger for papirkilden du bruker. Når du trykker på OK-knappen, skrives resten av utskriftsjobben ut på bare den ene siden av arket. Se "[Avbryte en utskriftsjobb](#)" på side 62 for informasjon om hvordan du avbryter utskriftsjobben.

### Can't Use Bookmark (Kan ikke bruke bokmerke)

Den registrerte menyen kan ikke brukes fordi menyen ble deaktivert da innstillinger ble endret etter at menyen ble registrert som bokmerke.

### Check Cassette xx (Sjekk kassett xx)(kun AL-M320DN/AL-M310DN)

Denne meldingen vises når advarsler er angitt for ingen kassetter og ikke noe papir.

Kassetten som indikeres av en "x", har enten ikke noe papir, eller så mangler kassetten. Legg i papir og kassett på riktig vis og trykk på OK.

### Check Media Type (Kontroller medietype)

Papiret som er lagt i skriveren, samsvarer ikke med innstillingen for papirtype i skriverdriveren. Papiret som bare samsvarer med innstillingen for papirstørrelse, vil bli brukt til utskrift.

Hvis du vil du fjerne denne advarselen, velger du Clear Warning (Fjern advarsel) fra Reset Menu (Tilbakestillingsmeny) på kontrollpanelet.



### Check Paper Size (Kontr. papirformat)

## Feilsøking

Det er angitt en annen innstilling for papirstørrelse enn størrelsen på papiret som er lagt i skriveren. Kontroller at det er lagt riktig papirstørrelse i angitt papirkilde.

Hvis du vil du fjerne denne advarselen, velger du **Clear Warning** (Fjern advarsel) fra **Reset Menu** (Tilbakestillingsmeny) på kontrollpanelet.

### Clear Paper Jam www (Fjern papirstans www)

Stedet der det er oppstått papirstopp vises ved .  angir stedet for feilen.

Hvis det oppstår papirstans på to eller flere steder samtidig, vises de andre stedene også.

Du finner mer informasjon om fjerning av papir som forårsaker papirstans i ["Fjerne papirstopp" på side 84](#).

### Close Cover www (Lukk luke www)

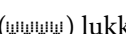
Angitt deksel () lukker seg ikke ordentlig. Åpne dekselet, og lukk det igjen.

### Collate Disabled (Sortering deaktivert)

Det er ikke lenger mulig å skrive ut ved å angi antall eksemplarer på grunn av for lite minne (RAM). Hvis denne advarselen dukker opp, må du bare skrive ut ett eksemplar om gangen.

Hvis du vil du fjerne denne advarselen, velger du **Clear Warning** (Fjern advarsel) fra **Reset Menu** (Tilbakestillingsmeny) på kontrollpanelet.

### Correct Time using Time Setting (Korriger tid med Tidsinnstilling)

Standardverdier gjelder for klokkeslett og dato. Angi klokkeslett og dato.

Hvis du vil du fjerne denne advarselen, velger du **Clear Warning** (Fjern advarsel) fra **Reset Menu** (Tilbakestillingsmeny) på kontrollpanelet.

### Duplex Memory Overflow (Dupleksminneoverflyt)

Det er ikke nok minne for dupleksutskrift. Skriveren skriver ut bare på forsiden, og mater ut arket. Følg instruksjonene nedenfor for å fjerne denne feilen.

Hvis **Off (Av)** er valgt som innstilling for **Auto Cont** (Forts. auto.) i kontrollpanelets **Setup Menu** (Innstillingsmeny), trykker du på **OK**-knappen for å skrive ut på baksiden av det neste arket, eller så avbryter du utskriftsjobben. Se ["Avbryte en utskriftsjobb" på side 62](#) for informasjon om hvordan du avbryter utskriftsjobben.

Hvis **On (På)** er valgt som **Auto Cont** (Forts. auto.)-innstilling på kontrollpanelets **Setup Menu** (Innstillingsmeny), fortsetter utskriften automatisk etter en viss tid.

### F/W Update (Fastvareoppdat.)

Fastvaren blir oppdatert. Ikke slå av strømmen før oppdateringen er fullført.

### F/W Update: Error (Fastvareoppdatering:Feil)

Fastvareoppdateringen mislyktes. Slå strømmen av og på, og prøv oppdateringen på nytt.

### Feed Roller C1 Needed Soon (Trenger snart matespole for C1), Feed Roller C2 Needed Soon (Trenger snart matespole for C2) (kun AL-M320DN), Feed Roller C3 (Matespole C3) (kun AL-M320DN)

Denne advarselen angir at den indikerte matespolen nærmer seg slutten av brukstiden. Du kan fortsette å skrive ut til det vises en melding om å skifte ut matespolen.

### Filling Toner mm min (Fyller toner mm min)

Vent mm minutter til toneren fylles.

### Form Feed (Papirmating)

Skriveren løser ut arket etter forespørsel fra bruker. Denne meldingen vises når du trykker **Pause/ Gjenoppta**-knappen én gang og deretter holder nede **OK**-knappen i mer enn 2 sekunder fordi skriveren ikke har mottatt en papirmatingskommando.

### Fuser Needed Soon (Trenger snart fuser) (Kun AL-M320DN)

Denne meldingen angir at fuserenheten nærmer seg slutten av brukstiden. Du kan fortsette å skrive ut helt til meldingen **Replace Fuser** (Skift fuser) vises.

### Image Optimum (Bildeoptimer.)



## Feilsøking

Det er ikke nok minne til å skrive ut siden med angitt utskriftskvalitet. Skriveren reduserer automatisk utskriftskvaliteten slik at den kan fortsette utskriften. Hvis kvaliteten på utskriften ikke er tilfredsstillende, kan du prøve å forenkle siden ved å begrense antall grafiskelementer eller redusere antallet og størrelsen på skrifter.

Hvis du vil du fjerne denne advarselen, velger du `Clear Warning` (Fjern advarsel) fra `Reset Menu` (Tilbakestillingsmeny) på kontrollpanelet.

### Install Toner Cartridge (Sett inn bildepatron)

Tonerkassetten er ikke installert på skriveren.

Installer tonerkassetten. Se instruksjonene som fulgte med tonerkassetten.

### Invalid Data (Ugyldige data)

Køfilen i driveren ble slettet under utskrift eller dataene er avvikende. Trykk på **OK**-knappen for å fjerne feilmeldingen.

### Invalid PS3 (Ugyldig PS3)

Det er feil på ROM-modulen. Slå av skriveren, og kontakt forhandleren.

### Maintenance Unit A Needed Soon (Trenger snart vedlikeholdsenhet A) (Trenger snart vedlikeholdsenhet A), Maintenance Unit B Needed Soon (Trenger snart vedlikeholdsenhet B)

Brukstiden for den indikerte vedlikeholdsenheten er snart over. Du kan fortsette å skrive ut til meldingen `Replace Maintenance Unit A` (Skift vedlikeholdsenhet A) eller `Replace Maintenance Unit B` (Skift vedlikeholdsenhet B) vises. Hvis du vil fjerne denne advarselen og fortsette utskriften, velg `Clear All Warnings` (Fjern alle advarsler) fra `Reset Menu` (Tilbakestillingsmeny) på kontrollpanelet.

### Manual Feed ssss (Manuell mating ssss)

Modusen for manuell mating er angitt for gjeldende utskriftsjobb. Kontroller at papirstørrelsen som er angitt av ssss er lagt i, og trykk deretter på **OK**-knappen.

### Memory Overflow (Minneoverflyt)

Skriveren har ikke nok minne til å utføre gjeldende oppgave. Trykk på **OK**-knappen på kontrollpanelet for å fortsette utskriften, eller avbryt utskriftsjobben. Se [“Avbryte en utskriftsjobb” på side 62](#) for informasjon om hvordan du avbryter utskriftsjobben.

### Need Memory (Trenger mer minne)

Skriveren har ikke nok minne til å fullføre gjeldende utskriftsjobb.

Hvis du vil du fjerne denne advarselen, velger du `Clear Warning` (Fjern advarsel) fra `Reset Menu` (Tilbakestillingsmeny) på kontrollpanelet.

Hvis du vil unngå at dette problemet oppstår igjen, kan du redusere oppløsningen for bildet som skal skrives ut.

### No trays available (Ingen ledig skuff) (kun AL-M320DN/AL-M310DN)

Ingen skuffer er valgt i `Printer Settings` (Skriverinnstillingene) > `Tray Menu` (Papirskuffmeny)

```
-MP Tray AutoSel (Auto.valg av MS-skuff)
-Cassette1 AutoSel (Auto.valg av kassett1)
-Cassette2 AutoSel (Auto.valg av kassett2)
-Cassette3 AutoSel (Auto.valg av kassett3)
```

Trykk på **Pause/Gjenoppta**-knappen for å avbryte utskriftsjobben.

### Non-Genuine Toner Cartridge (Ikke original tonerpatron)

Den installerte tonerpatronen er ikke en original Epson-tonerpatron. Det er anbefalt å installere en original tonerpatron.

Utskriften samt gjenværende brukstid for tonerpatronen som vises på kontrollpanelet, kan være forskjellig fra det som gjelder for Epsons originale tonerpatroner. Epson kan ikke holdes ansvarlig for skader eller problemer som oppstår ved bruk av forbruksvarer som ikke er produsert eller godkjent av Epson.

Trykk på **OK**-knappen på kontrollpanelet for å fortsette utskriften.

### Paper Out XX (Tom for papir XX)

Denne meldingen vises i følgende situasjoner.

## Feilsøking

- ❑ Det er ikke lagt papir i papirkilden "xxxxx", som skriveren forsøkte å mate fra.  
Legg papiret "yyyy" i papirkilden "xxxxx" for å fjerne feilen og starte utskriften.
- ❑ Det er ikke papir i noen papirkilder.  
Legg papir i en papirkilde for å fjerne feilen og starte utskriften.
- ❑ Papirkassetten er ikke satt riktig i.  
Dytt kassetten forsiktig helt inn, så bekrefter du at den er satt riktig i.
- ❑ A4- eller LT-størrelse er ikke lagt i papirkilden "xxxxx" når innstillingen for A4/LT Auto Switching (Auto. A4/LT-veksling) er noe annet enn Off (Av).

For å skrive ut legger du papir i A4- eller LT-størrelse i papirkilden "xxxxx", så trykker du på **OK**.

For å avbryte utskriften trykker du på **Reaktivering/Dvalemodus**-knappen og avbryter ved å velge en jobboperasjon.

### Paper Out tttt ssss (Tom for papir tttt ssss)

Det er ikke mer papir i angitt papirkilde (tttt). Legg papir av rett størrelse (sssss) i papirkilden.

### Paused (I pause)

I denne tilstanden lages det utskriftsdata og det mottas data, men utskriften påbegynnes ikke. Trykk på **Pause/Gjenoppta-knappen** for å gjøre det mulig å skrive ut igjen.

Utskriften starter igjen hvis skriveren står på pause i omtrent ett minutt.

### Please Wait (Vent)

Den forrige jobben er under behandling, så utskriften kan ikke begynne. Prøv igjen etter noen sekunder.

### Print Overrun (Utskriftsoverkjøring)

Tiden som er nødvendig for å behandle utskriftsdataene, ble for stor for hastigheten i utskriftsmekanismen fordi gjeldende side er for sammensatt. Trykk på **OK**-knappen for å fortsette utskriften, eller avbryt utskriftsjobben. Se "**Avbryte en utskriftsjobb**" på side 62 for informasjon om hvordan du avbryter utskriftsjobben. Hvis denne meldingen vises igjen, velger du **On (På)** som innstilling for **Page Protect (Sidebeskytt.)** i kontrollpanelets **Setup Menu (Innstillingsmeny)**.

Hvis denne meldingen fortsetter å vises når du skriver ut en bestemt side, kan du prøve å forenkle siden ved å begrense antall grafikkelementer eller redusere antallet og størrelsen på skrifter.

### RAM CHECK

Skriveren kontrollerer RAM-disken.

### Ready (Klar)

Skriveren er klar til å motta data og skrive ut.

### Reboot to apply settings (Start på nytt for å bruke innstillinger)

Du valgte **No (Nei)** når **Do you want to reboot to apply the settings?** ble vist. Hvis du vil du fjerne denne advarselen, velger du **Clear Warning (Fjern advarsel)** fra **Reset Menu (Tilbakestillingsmeny)** på kontrollpanelet.

### Recovery Mode

Siden fastvareoppdateringen mislyktes, startet skriveren i gjenopprettingsmodus. Bruk trinnene under for å forsøke å oppdatere fastvaren igjen.

1. Koble datamaskinen og skriveren sammen med en USB-kabel (nettverkstilkoblinger kan ikke gjøres for oppdateringer i gjenopprettingsmodus).
2. Last ned den nyeste fastvaren fra Epsons nettside og foreta oppdateringen.

### Replace Feed Roller C1 (Skift matespole C1), Replace Feed Roller C2 (Skift matespole C2), Replace Feed Roller C3 (Skift matespole C3) (kun AL-M320DN)

Den indikerte matespolen har nådd slutten av brukstiden, og må skiftes ut. Trykk på **OK**-knappen for å fjerne feilmeldingen.

### Replace Fuser (Skift fuser) (Kun AL-M320DN)

Fuseren har nådd slutten av brukstiden, og må skiftes ut. Kontakt forhandleren hvis denne feilen oppstår.

### Replace Maintenance Unit A (Skift vedlikeholds-enhet A), Replace Maintenance Unit B (Skift vedlikeholds-enhet B)

Den indikerte vedlikeholds-enheten har nådd slutten av brukstiden, og må skiftes ut. Trykk på **OK**-knappen for å fjerne feilmeldingen.

## Feilsøking

### Replace Toner Cartridge (Skift tonerpatron)

Tonerkassetten har nådd slutten av brukstiden og må skiftes ut.

Se instruksjonene som fulgte med tonerpatronen for nærmere informasjon om utskifting.

### Reserve Job Canceled (Reservejobb avbrutt)

Skriveren kan ikke lagre dataene for utskriftsjobben ved hjelp av funksjonen Reserve Job (Reserver jobb). Maksimalt antall utskriftsjobber som kan lagres i skriverminnet, er nådd, eller det er ikke mer ledig minne til å lagre en ny jobb. Vil du lagre en ny utskriftsjobb, sletter du en tidligere lagret jobb. Og har du lagret noen Confidential Job (Konfidensiell jobb), frigjøres det enda mer minne hvis du skriver dem ut.

Du kan også frigjøre mer minne ved å endre innstillingen for RAM Disk (RAM-disk) til Normal eller Maximum (Maksimum). Se [“Setup Menu \(Innstillingsmeny\)”](#) på side 20 hvis du vil vite mer.

Hvis du vil du fjerne denne advarselen, velger du Clear Warnins (Fjern advarsel) fra Reset Menu (Tilbakestillingsmeny) på kontrollpanelet.

### Reset All (Tilbakestill alle)

Gjeldende grensesnitt for skriveren er tilbakestilt og bufferen er tømt. Skriveren starter opp på nytt automatisk.

### Reset to Save (Tilb.still for å spare)

En menyinnstilling på kontrollpanelet ble endret mens skriveren holdt på å skrive ut. Trykk på **OK**-knappen for å fjerne denne meldingen. Innstillingen blir gjeldende når utskriften er fullført.

Du kan også slette denne meldingen ved å velge Reset All (Tilbakestill alle) på kontrollpanelet. Utskriftsdataene vil imidlertid bli slettet.

### ROM CHECK

Skriveren kontrollerer ROM-disken.

### Wrong Password (Feil passord) (kun AL-M320DN/AL-M310DN)

Denne meldingen vises hvis du endrer passordet i Password Config (Passordkonfig) på driftspanelet.

### SELF TEST (SELVTEST)

Skriveren utfører en selvtest og initialisering.

### Service Req Cffff (Serviceforesp Cffff)/ Service Req Exxx (Serviceforesp Exxx)

Det er blitt oppdaget en kontrollerfeil eller en feil ved utskriftsmekanismen. Slå av skriveren. Vent i noen sekunder, og slå den deretter på igjen. Hvis feilmeldingen vises likevel, skriver du ned feilnummeret som vises på LCD-panelet (Cffff/Exxx). Slå deretter av skriveren, trekk ut strømledningen, og kontakt kvalifisert servicepersonell.

### Set Paper tttt pppp (Papiroppsett tttt pppp)

Papiret som er lagt i den spesifiserte papirkilden (tttt), svarer ikke til papirstørrelsen som er angitt (pppp). Skift ut papiret med papir i riktig papirtype, og trykk på **OK**-knappen for å fortsette utskriften, eller avbryt utskriftsjobben. Se [“Avbryt en utskriftsjobb”](#) på side 62 for informasjon om hvordan du avbryter utskriftsjobben.

Hvis du trykker på **OK**-knappen uten å skifte ut papiret, skrives det ut på papiret som er lagt i, selv om det ikke samsvarer med nødvendig papirtype.

### Set Paper tttt ssss (Papiroppsett tttt ssss)

Papiret som er lagt i papirkilden (tttt), svarer ikke til papirstørrelsen som er angitt (sssss). Skift ut papiret med papir i riktig størrelse, og trykk på **OK**-knappen for å fortsette utskriften, eller avbryt utskriftsjobben. Se [“Avbryt en utskriftsjobb”](#) på side 62 for informasjon om hvordan du avbryter utskriftsjobben.

Hvis du trykker på **OK**-knappen uten å skifte ut papiret, skrives det ut på papiret som er lagt i, selv om det ikke samsvarer med nødvendig størrelse.

### Set Paper tttt ssss1 or ssss2 (Papiroppsett tttt ssss1 el. ssss2)

Denne meldingen vises i følgende situasjoner hvis A4/LT Auto Switching (Auto. A4/LT-veksling) i Setup Menu (Innstillingsmeny) er stilt til A4->LT, LT->A4 eller A4<->LT:

## Feilsøking

- Når en utskriftsjobb er spesifisert som **A4** i skriverdriveren og ingen papirkilde er stilt til **A4** eller **LT** (alternativ størrelse for **A4**) i **Tray Menu** (**Papirskuffmenu**).
- Når en utskriftsjobb er spesifisert som letter-størrelse i skriverdriveren og ingen papirkilde er stilt til **LT** eller **A4** (alternativ størrelse for **LT**) i **Tray Menu** (**Papirskuffmenu**).

For å fjerne denne advarselen må du påse at **A4** eller **LT** er stilt som spesifisert papirkilde (tttt) i **Tray Menu** (**Papirskuffmenu**), legge i papir i **A4**- eller **Letter**-størrelse (ssss1 eller ssss2) i den spesifiserte papirkilden (tttt) og klikke på **OK**-knappen, eller avbryte utskriftsjobben. Se [“Avbryte en utskriftsjobb” på side 62](#) for informasjon om hvordan du avbryter utskriftsjobben.

### **Sleep (Dvalemodus)** (mens **Reaktivering/Dvalemodus**-knappen lyser eller blinker)

Skriveren er i strømsparingsmodus. Denne modusen blir avbrutt når skriveren mottar utskriftsdata.

### **Toner Cartridge Error (Tonerpatronfeil)**

Det er oppstått et problem med tonerkassetten.

Ta ut tonerkassetten og sett den inn igjen. Hvis feilen fortsatt vises, skifter du ut tonerkassetten med en ny. Se instruksjonene som fulgte med tonerkassetten for nærmere informasjon om utskifting.

### **Toner Low (Toner nesten tom)**

Brukstiden for tonerkassetten løper snart ut. Gjør klar en ny tonerkassett.

**Turn Paper MP Tray (Snu MS-skuffen), Turn Paper Cassette1 (Snu papir kassett1), Turn Paper Cassette2 (Snu papir kassett2)**(kun AL-M320DN/AL-M310DN), **Turn Paper Cassette3 (Snu papir kassett3)** (kun AL-M320DN/AL-M310DN)

Papirretningen (stående eller liggende) til papiret som er lagt i den indikerte papirkilden, er ikke riktig. Endre papirretningen i papirkilden.

### **Unable Clear Error (Kan ikke fjerne feil)**

Skriveren kan ikke fjerne feilmeldingen fordi feilen fremdeles er der. Prøv å løse problemet på nytt.

### **Warming Up (Varmer opp)**

Skriveren varmer opp fuseren for å gjøre klar til utskrift.

### **Wrong Toner Cartridge (Feil toner)**

Det er installert feil tonerkassett.

Installer kun tonerkassetten som står oppført i [“Forbruksvarer og tilleggsutstyr” på side 109](#).

## Feilsøking

## Status- og feillamper (for AL-M220DN)

Du kan kontrollere skriverens status gjennom kombinasjonene og mønstrene til lampene på kontrollpanelet.

**Obs!**

Du kan enkelt kontrollere skriverens status og feil på Windows-datamaskiner ved å bruke EPSON Status Monitor. Du finner mer informasjon under [“Bruke EPSON Status Monitor”](#) på side 61.



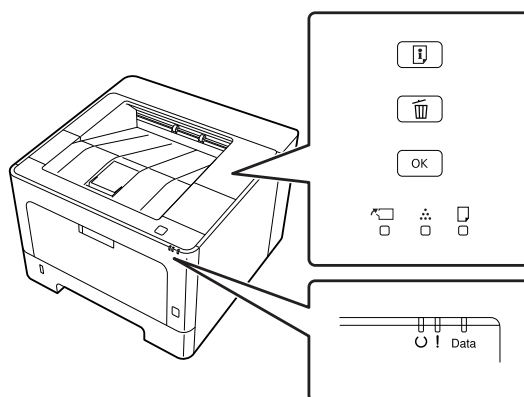









Lampenes status indikeres under.











	Lampe på
	blink1: lyser i 0,3 sekunder, slukker i 0,3 sekunder
	blink2: lyser i 0,6 sekunder, slukker i 0,6 sekunder
	blink3: lyser i 0,6 sekunder, slukker i 2,4 sekunder
	blink4: lyser i 1,2 sekunder, slukker i 1,2 sekunder
	Lampe av
—	Statusspesifikk (lyser, blinker eller av)

					Data	<b>Statuser og håndteringsmetoder (statusmonitormeldinger i uthevet skrift)</b>
	—	—	—		—	<b>Correct time using Time Setting (Korriger tid med Tidsinnstilling)</b> Klokkeslett er ikke angitt på skriveren. Angi klokkeslett med Time Setting (Tidsinnstilling) Se <a href="#">“Slik får du tilgang til menyene på kontrollpanelet (AL-M220DN)”</a> på side 16.























































## Feilsøking

					Data	<b>Statuser og håndteringsmetoder (statusmonitormeldinger i uthevet skrift)</b>
<input type="checkbox"/>	<input checked="" type="checkbox"/>	<input type="checkbox"/>	<input type="checkbox"/>	<input checked="" type="checkbox"/>	—	<p><b>Install Toner Cartridge (Sett inn bildepatron)</b> Tonerkassetten er ikke installert på skriveren. Installer tonerkassetten.</p> <p><b>Wrong Toner Cartridge (Feil toner)</b> Det er installert feil tonerkasset. Installer kun tonerkassetten som står oppført i <a href="#">"Forbruksvarer og tilleggsutstyr"</a> på side 109.</p> <p><b>Toner Cartridge Error (Tonerpatronfeil)</b> Det er oppstått et problem med tonerkassetten. Ta ut tonerkassetten og sett den inn igjen. Hvis feilen fortsatt vises, skifter du ut tonerkassetten med en ny.</p> <p><b>Replace Toner cartridge</b> Tonerkassetten har nådd slutten av brukstiden og må skiftes ut.</p>
<input type="checkbox"/>	<input checked="" type="checkbox"/>	<input type="checkbox"/>	<input type="checkbox"/>		—	<p><b>Non-Genuine Toner Cartridge (Ikke original tonerpatron)</b> Den installerte tonerpatronen er ikke en original Epson-tonerpatron. Det er anbefalt å installere en original tonerpatron.</p> <p>Utskriften samt gjenværende brukstid for tonerpatronen som vises på kontrollpanelet, kan være forskjellig fra det som gjelder for Epsons originale tonerpatroner. Epson kan ikke holdes ansvarlig for skader eller problemer som oppstår ved bruk av forbruksvarer som ikke er produsert eller godkjent av Epson.</p> <p>Trykk på <b>OK</b>-knappen på kontrollpanelet for å fortsette utskriften.</p>
—		—		<input type="checkbox"/>	—	<p><b>Toner Low (Toner nesten tom)</b> Brukstiden for tonerkassetten løper snart ut. Gjør klar en ny tonerkasset.</p>
—		—		<input type="checkbox"/>	—	<p><b>Non-Genuine Toner Cartridge (Ikke original tonerpatron)</b> Den installerte tonerpatronen er ikke en original Epson-tonerpatron.</p>
<input checked="" type="checkbox"/>	<input type="checkbox"/>	<input type="checkbox"/>	<input type="checkbox"/>	<input checked="" type="checkbox"/>	—	<p><b>Close Cover (Lukk luke)</b> Et deksel er åpent eller ikke lukket skikkelig. Åpne dekselet, og lukk det igjen.</p>
<input type="checkbox"/>	<input type="checkbox"/>	<input checked="" type="checkbox"/>	<input type="checkbox"/>		—	<p><b>Check Paper Size (Kontr. papirformat)</b> Papiret som er lagt i papirkilden, svarer ikke til papirstørrelsen som er angitt. Skift ut papiret med papir i riktig størrelse, og trykk på <b>OK</b>-knappen for å fortsette utskriften, eller avbryt utskriftsjobben med knappen <b>Job Cancel (Avbryt jobb)</b>.</p>
<input type="checkbox"/>	<input type="checkbox"/>		<input type="checkbox"/>	<input checked="" type="checkbox"/>	—	<p><b>Clear Paper Jam (Fjern papirstans)</b> Det har oppstått papirstans. Fjern papirstansen. Se <a href="#">"Fjerne papirstopp"</a> på side 84 for instruksjoner.</p>
<input type="checkbox"/>	<input type="checkbox"/>	<input type="checkbox"/>	<input type="checkbox"/>		—	<p><b>Manual Feed (Manuell mating)</b> Innstillingen Manual Feed (Manuell mating) er valgt i skriverdriveren. Påse at ønsket papir vises i skriverdriveren og er lagt i MS-skuffens plass for manuell mating. Du må trykke på <b>OK</b>-knappen når du ønsker å skrive ut i modus for manuell mating. Hvis du ønsker å skrive ut fra MS-skuffen eller den valgfrie papirkassettenheten for 250 ark etter utskrift i manuell modus, må du huske å tilbakestille innstillingen Manual Feed (Manuell mating) i skriverdriveren.</p> <p><b>Obs!</b> <i>Før du skriver ut i modus for manuell mating, må du fjerne papiret fra andre papirkilder.</i></p>

## Feilsøking







					Data	<b>Statuser og håndteringsmetoder (statusmonitormeldinger i uthevet skrift)</b>
<input type="checkbox"/>	<input type="checkbox"/>	<input checked="" type="checkbox"/>	<input type="checkbox"/>		—	<p><b>Turn Paper MP Tray (Snu MS-skuffen), Turn Paper Cassette1 (Snu papir kassett1)</b></p> <p>Papirretningen (stående eller liggende) til papiret som er lagt i den indikerte papirkilden, er ikke riktig. Endre papirretningen i papirkilden.</p>
<input type="checkbox"/>	<input type="checkbox"/>	<input checked="" type="checkbox"/>	<input type="checkbox"/>		—	<p><b>Can't Print Duplex (Kan ikke skrive ut)</b></p> <p>Det er oppstått problemer med skriveren under dupleksutskrift. Problemet kan også skyldes feil innstillinger for papirkilden du bruker. Når du trykker på <b>OK</b>-knappen, skrives resten av utskriftsjobben ut på bare den ene siden av arket. Se "<a href="#">Avbryte en utskriftsjobb</a>" på side 62 for informasjon om hvordan du avbryter utskriftsjobben.</p> <p><b>Set Paper (Papiroppsett)</b></p> <p>Papiret som er lagt i papirkilden, svarer ikke til papirstørrelsen eller -typen som er angitt. Erstatt det ilagte papiret med riktig papir av riktig størrelse eller type, og trykk på <b>OK</b> for å gjenoppta utskriften. Trykker du på <b>OK</b>, skrives resten av utskriftsjobben ut bare på den ene siden av papiret. Se "<a href="#">Avbryte en utskriftsjobb</a>" på side 62 for informasjon om hvordan du avbryter utskriftsjobben. For å fjerne advarselen må du påse at A4 eller LT er angitt til spesifisert papirkilde i Tray Menu (Papirskuffmeny), legge papir med A4- eller Letter-størrelse i den spesifiserte papirkilden og klikke på <b>OK</b>.</p> <p><b>Obs!</b> Hvis A4/LT Auto Switching (Auto. A4/LT-veksling) i Setup Menu (Innstillingsmeny) er stilt til A4-&gt;LT, LT-&gt;A4 eller A4&lt;-&gt;LT:</p> <ul style="list-style-type: none"> <li><input type="checkbox"/> Når en utskriftsjobb er spesifisert som A4 i skriverdriveren og ingen papirkilde er stilt til A4 eller LT (alternativ størrelse for A4) i Tray Menu (Papirskuffmeny)</li> <li><input type="checkbox"/> Når en utskriftsjobb er spesifisert som letter-størrelse i skriverdriveren og ingen papirkilde er stilt til LT eller A4 (alternativ størrelse for LT) i Tray Menu (Papirskuffmeny).</li> </ul>
<input type="checkbox"/>	<input type="checkbox"/>	<input checked="" type="checkbox"/>	<input type="checkbox"/>	<input checked="" type="checkbox"/>	—	<p><b>Paper Out (Tom for papir)</b></p> <ul style="list-style-type: none"> <li><input type="checkbox"/> Det er ikke lagt papir i papirkilden som skriveren forsøkte å mate fra. Legg i papir for å fjerne feilen og starte utskriften.</li> <li><input type="checkbox"/> Det er ikke papir i noen papirkilder. Legg papir i en papirkilde for å fjerne feilen og starte utskriften.</li> <li><input type="checkbox"/> Papirkassetten er ikke satt riktig i. Skyv kassetten hele veien inn slik at den sitter godt.</li> </ul>
—	—		—	<input type="checkbox"/>	—	<p><b>Check Paper Size (Kontr. papirformat)</b></p> <p>Det er angitt en annen innstilling for papirstørrelse enn størrelsen på papiret som er lagt i skriveren. Kontroller at det er lagt riktig papirstørrelse i angitt papirkilde.</p> <p><b>Check Media Type (Kontroller medietype)</b></p> <p>Papiret som er lagt i skriveren, samsvarer ikke med innstillingen for papirtype i skriverdriveren. Papiret som bare samsvarer med innstillingen for papirstørrelse, vil bli brukt til utskrift.</p>

## Feilsøking

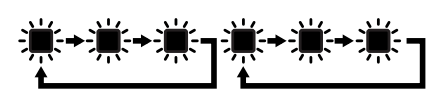





























					Data	<b>Statuser og håndteringsmetoder (statusmonitormeldinger i uthevet skrift)</b>
					—	<p>Det er ikke nok minne i skriveren.</p> <p><b>Print Overrun (Utskriftsoverkjøring)</b></p> <p>Tiden som er nødvendig for å behandle utskriftsdataene, ble for stor for hastigheten i utskriftsmekanismen fordi gjeldende side er for sammensatt. Trykk på <b>OK</b>-knappen for å fortsette utskriften, eller avbryt utskriftsjobben. Se "<a href="#">Avbryt en utskriftsjobb</a>" på side 62 for informasjon om hvordan du avbryter utskriftsjobben.</p> <p><b>Memory Overflow (Minneoverflyt)</b></p> <p>Skriveren har ikke nok minne til å utføre gjeldende oppgave. Trykk på <b>OK</b>-knappen på kontrollpanelet for å fortsette utskriften, eller avbryt utskriftsjobben. Se "<a href="#">Avbryt en utskriftsjobb</a>" på side 62 for informasjon om hvordan du avbryter utskriftsjobben.</p> <p><b>Duplex Memory Overflow (Dupleksminneoverflyt)</b></p> <p>Det er ikke nok minne for dupleksutskrift. Skriveren skriver ut bare på forsiden, og mater ut arket. Trykk på <b>OK</b> for å skrive ut på baksiden av det neste arket, eller avbryt utskriftsjobben. Se "<a href="#">Avbryt en utskriftsjobb</a>" på side 62 for informasjon om hvordan du avbryter utskriftsjobben.</p> <p><b>Invalid Data (Ugyldige data)</b></p> <p>Køfilen i driveren ble slettet under utskrift eller dataene er avvikende. Trykk på <b>OK</b> for å fjerne feilen og hoppe over siden som feilen oppsto på. Hvis det finnes en side som kan skrives ut, starter du utskriften på nytt fra denne. Se "<a href="#">Avbryt en utskriftsjobb</a>" på side 62 for informasjon om hvordan du avbryter utskriftsjobben.</p>
						<p><b>Unable Clear Error (Kan ikke fjerne feil)</b></p> <p>Skriveren kan ikke fjerne feilmeldingen fordi feilen fremdeles er der. Prøv å løse problemet på nytt.</p>
						<p><b>FORMATTING</b></p> <p>Formaterer (initialiserer). Vent litt.</p>
						<p><b>ROM CHECK</b></p> <p>Skriveren kontrollerer ROM-disken. Vent litt.</p>
						<p><b>RAM CHECK</b></p> <p>Skriveren kontrollerer RAM-disken. Vent litt.</p>
						<p><b>SELF TEST (SELVTEST)</b></p> <p>Skriveren utfører en selvtest og initialisering. Vent litt.</p>
						<p><b>Reset All (Tilbakestill alle)</b></p> <p>Gjeldende grensesnitt for skriveren er tilbakestilt og bufferen er tømt. Skriveren starter opp på nytt automatisk. Vent litt.</p>
				—	—	<p><b>Canceling All Job (Avbryt alle utskrifter)</b></p> <p>Skriveren avbryter alle utskriftsjobber i skriverminnet, inkludert jobber skriveren holder på å motta eller skrive ut. Vent litt.</p>
				—	—	<p><b>Canceling Job (Avbryt utskrift)</b></p> <p>Skriveren avbryter den spesifiserte utskriftsjobben og den gjeldende utskriftsjobben. Vent litt.</p>
—	—	—		—	—	<p><b>Please wait</b></p> <p>Vent litt. Ikke slå av skriverens strøm eller åpne eller lukke dekslet.</p>



## Feilsøking

						Statuser og håndteringsmetoder (statusmonitormeldinger i uthevet skrift)
						<p><b>F/W Update (Fastvareoppdat.)</b> Fastvaren blir oppdatert. Ikke slå av strømmen før oppdateringen er fullført.</p> <p><b>Filling Toner (Fyller toner)</b> Vent til toneren fylles.</p>
—	—	—	—	<input type="checkbox"/>		<p><b>Form Feed (Papirmating)</b> Skriveren løser ut arket etter forespørsel fra bruker.</p> <p><b>Printing Configuration Status Sheet (Skriver ut statusark for konfigurasjon)</b></p> <p><b>Printing Supplies Status Sheet (Skriver ut brukslogg)</b></p> <p><b>Printing Usage History Status Sheet (Skriver ut statusark for tilbehør)</b></p> <p><b>ESC/Page Font Sample (ESC/Page-skrifteks.)</b></p> <p><b>PCL Font Sample (PCL-skrifteksempel)</b></p> <p><b>ESC/P2 Font Sample (ESC/P2-skrifteks.)</b></p> <p><b>FX Font Sample (FX-skrifteksempel)</b></p> <p><b>I239 Font Sample (I239-skrifteksempel)</b></p> <p><b>PS3 Font List (PS3-skriftliste)</b> Det korresponderende arket skrives ut.</p> <p><b>Screen25</b></p> <p><b>Screen50</b></p> <p><b>Screen100</b> Et mønster skrives ut for å se etter ujevn utskrift i spesifisert tetthet (25 %, 50 % eller 100 %).</p>
—	—	—		—	—	<p><b>Warming Up (Varmer opp)</b> Skriveren varmer opp fuseren for å gjøre klar til utskrift.</p> <p><b>Adjusting Printer (Kalibrerer skriver)</b> Vent noen minutter. Ikke åpne eller lukk dekslene eller slå av skriveren før denne meldingen forsvinner.</p> <p><b>Canceling Job (Avbryt utskrift)</b> Skriveren avbryter den spesifiserte utskriftsjobben og den gjeldende utskriftsjobben. Vent litt.</p>
<input type="checkbox"/>	<input type="checkbox"/>	<input type="checkbox"/>		<input type="checkbox"/>	<input type="checkbox"/>	<p><b>Sleep (Dvalemodus)</b> Skriveren er i strømsparingsmodus. Denne modusen avbrytes når skriveren mottar utskriftsdata, eller en tast på kontrollpanelet trykkes.</p>
—	—	—		—	—	<p><b>Cooling Down (Kjøler ned)</b> Skriveren avkjøles. Dette er ingen feilmelding, og den vil fjernes automatisk.</p>
—	—	—		<input type="checkbox"/>	—	<p><b>Ready (Klar)</b> Skriveren er klar til å motta data og skrive ut.</p>

## Feilsøking

					Data	<b>Statuser og håndteringsmetoder (statusmonitormeldinger i uthevet skrift)</b>
	—	—	—		—	<p><b>Reboot to apply settings (Start på nytt for å bruke innstillinger)</b></p> <p>Et innstillingselement som ikke aktiveres med mindre skriveren startes på nytt, er blitt endret. Slå skriveren av og på, eller foreta en tilbakestilling av alt.</p>
	—	—	—	—	—	<p><b>Can't Print (Kan ikke skrive ut)</b></p> <p>Utskriftsdataene slettes fordi de ikke er riktige. Kontroller at riktig papirstørrelse og skriverdriver brukes.</p>
	—	—	—	—	—	<p><b>Collate Disabled (Sortering deaktivert)</b></p> <p>Utskriftsdataene slettes fordi de ikke er riktige. Kontroller at riktig papirstørrelse og skriverdriver brukes.</p> <p>Det er ikke lenger mulig å skrive ut ved å angi antall eksemplarer på grunn av for lite minne (RAM). Hvis denne advarselen dukker opp, må du bare skrive ut ett eksemplar om gangen.</p>
	—	—	—	—	—	<p><b>Image Optimum (Bildeoptimer.)</b></p> <p>Det er ikke nok minne til å skrive ut siden med angitt utskriftskvalitet. Skriveren reduserer automatisk utskriftskvaliteten slik at den kan fortsette utskriften. Hvis kvaliteten på utskriften ikke er tilfredsstillende, kan du prøve å forenkle siden ved å begrense antall grafikkelementer eller redusere antallet og størrelsen på skrifter.</p>
	—	—	—	—	—	—
						<p><b>Service Req (Serviceforesp)</b></p> <p>Det er blitt oppdaget en kontrollerfeil eller en feil ved utskriftsmekanismen. Slå av skriveren. Vent i noen sekunder, og slå den deretter på igjen. Hvis feilmeldingen vises likevel, skriver du ned feilnummeret som vises på statusmonitoren (Cffff/Exxx). Slå deretter av skriveren, trekk ut strømledningen, og kontakt kvalifisert servicepersonell.</p>
						
					—	<p><b>F/W Update: Error (Fastvareoppdatering:Feil)</b></p> <p>Fastvareoppdateringen mislyktes. Slå strømmen av og på, og prøv oppdateringen på nytt.</p>
						<p><b>Recovery Mode</b></p> <p>Siden fastvareoppdateringen mislyktes, startet skriveren i gjenopprettingsmodus. Bruk trinnene under for å forsøke å oppdatere fastvaren igjen.</p>

## Feilsøking

## Utskrift av et statusark

Skriv ut et statusark for å bekrefte at skriverens gjeldende status og innstillinger passer til formålet ditt. Den følgende tabellen beskriver de viktigste statusarkene som kan skrives ut fra skriverens kontrollpanel.

**Obs!**

Det kan skrives ut andre ark enn de som er listet opp nedenfor. Du finner mer informasjon i System Report (Systemrapport) "System Information (Systeminformasjon)" på side 18.

Print Configuration Status Sheet (Skriv ut statusark for konfigurasjon)*	Skriver ut maskinwarens konfigurasjon og innstillingene i kontrollpanelets menyer.
Print Supplies Status Sheet (Skriv ut statusark for tilbehør)*	Skriver ut gjenværende brukstid for reservedeler og gjenværende nivå for forbruksvarer i skriveren.
Print Usage History Sheet (Skriv ut bruksløgg)*	Skriver ut ulike statistikker om antall utskrifter, slik som Paper Size (Papistørrelse) og papirbane.
Network Status Sheet (Nettverksstatusark)	Skriver ut statusen til konfigurasjonen av nettverksgrensesnittet.

\* Skriverdriveren kan også skrive ut statusark. Åpne fanen **Maintenance (Vedlikehold)** i skriverdriveren klikk på ikonet **Print Status Sheets (Skriv ut statusark)**.

## Utskrift fra kontrollpanelet (for AL-M320DN/310DN)

For eksempel kan du følge trinnene under for å skrive ut og bekrefte Configuration Status Sheet (Statusark for konfigurasjon) fra kontrollpanelet

**1** Slå på skriveren. LCD-panelet viser Ready (Klar).

**2** Trykk på den ► **høyre** knappen for å få tilgang til menyene på kontrollpanelet.

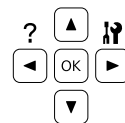

**3** Bruk ▼ **ned**-knappen til å velge System Information (Systeminformasjon), og så trykker du på den ► **høyre** knappen.

**4** Bruk ▼ **ned**-knappen til å velge System Report (Systemrapport), og så trykker du på den ► **høyre** knappen.

**5** Bruk ▼ **ned**-knappen til å velge Print Configuration Status Sheet (Skriv ut statusark for konfigurasjon), og så trykker du på den ► **høyre** knappen.

**6** Kontroller at informasjonen om installert tilleggsutstyr er korrekt. Hvis tilleggsutstyret er riktig installert, vises det under Hardware Configuration (Maskinwarekonfigurasjon). Hvis tilleggsutstyret ikke står oppført på listen, kan du prøve å installere det på nytt.

## Utskrift fra kontrollpanelet (for AL-M220DN)

Se "Kontrollpanel for AL-M220DN" på side 15.

**Obs!**

- Hvis statusarket for konfigurasjon ikke viser riktig installert tilleggsutstyr, kontrollerer du at det er skikkelig koblet til skriveren.
- Kontakt forhandleren hvis du ikke får skriveren til å skrive ut riktig statusark for konfigurasjon.
- Skriv ut statusarket for konfigurasjon på A4-ark.

## Feilsøking

## Fjerne papirstopp

Hvis papiret setter seg fast i skriveren, vises det advarsler på skriverens LCD-panel (AL-M320DN/AL-M310DN), LED-lamper (AL-M220DN) og EPSON Status Monitor. Papirstans kan oppstå på flere steder samtidig. For AL-M320DN/AL-M310DN: Når LCD-panelet viser en melding slik som Clear Paper Jam C1 DM (Fjern papirstans C1 DM), fjerner du papiret i den rekkefølgen meldingen viser.

Legg merke til følgende punkter når du fjerner fastkjørt papir:

- ❑ Ikke fjern fastkjørt papir med kraft. Revet papir kan være vanskelig å fjerne, og kan forårsake andre papirstopp. Trekk forsiktig og jevnt i papiret med begge hender for å unngå at det revner, faller ned eller at du skader deg.
- ❑ Hvis det fastkjørte papiret rives i stykker og blir igjen i skriveren, eller hvis papiret sitter fast på et sted som ikke er nevnt i denne delen, må du kontakte forhandleren.
- ❑ Pass på at papirtypen som er lagt i, er den samme som innstillingen som er angitt for Paper Type (Papirtype) i skriverdriveren.
- ❑ Hvis du ofte opplever papirstans, må du påse at skriverens oppsett og innstillinger er riktige. Du finner mer informasjon under [“Papiret mates ikke skikkelig”](#) på side 89.

**⚠ Forsiktig:**

- ❑ Når du åpner dekslene F1, F2 eller E mens du gjør dette, må du ikke ta på områdene som er indikert av advarseletiketter. Høye temperaturer kan føre til brannskår.

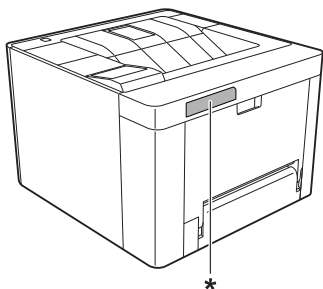

\* advarseletikett

**⚠ Forsiktig:**

- ❑ Pass på i tilfelle dekslene åpner og lukker seg raskt. Det er fare for å få fingrene i klem slik at du skader deg.

Innsiden

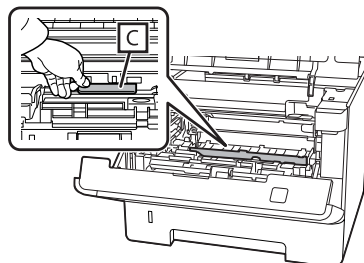

Innsiden foran

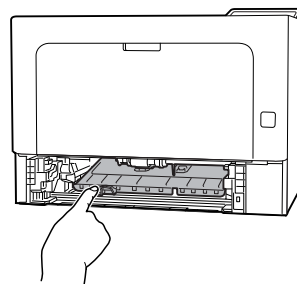

Bakside

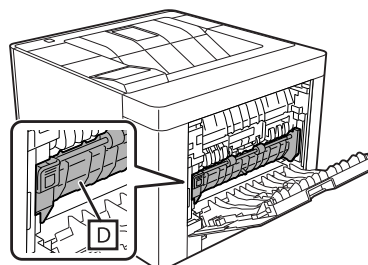

## F (deksel F)

- 1 Fjern alt papir fra MS-skuffen og lukk den.

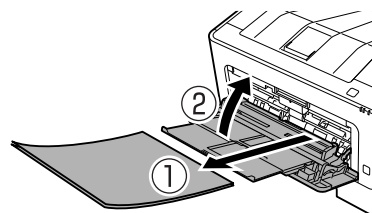

## Feilsøking

- 2 Trykk på knappen på toppen og åpne dekslene F1 og F2.

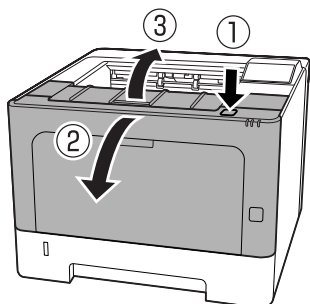

- 3 Dytt på spaken A på venstre side.

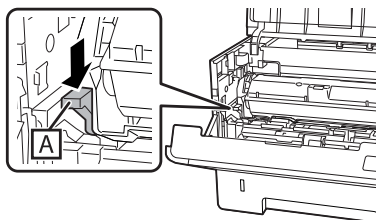

- 4 Fjern vedlikeholdsenhet A.

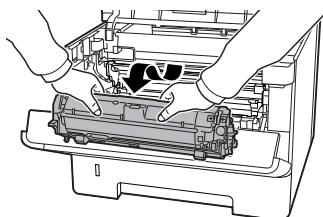

- 5 Fjern vedlikeholdsenhet B mens du holder i del B.

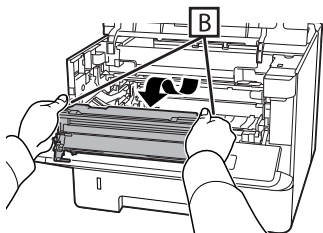
**Viktig:**

- ❑ Ikke la vedlikeholdsenhet B være utsatt for lys over en lengre periode.
- ❑ For å unngå skade må du ikke ta på fotolederen (trommelen) i vedlikeholdsenhet B.

- 6 Hold oppe deksel C inne i skriveren og fjern eventuelle papirark.

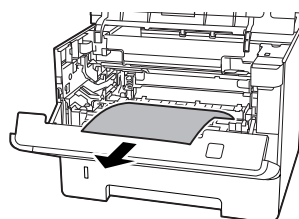
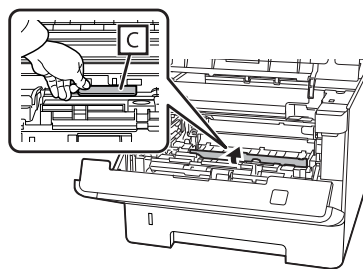

- 7 Sett i vedlikeholdsenhet B.

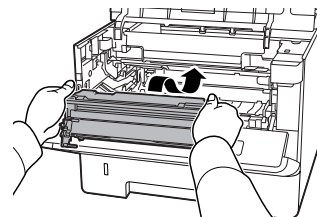

- 8 Sett i vedlikeholdsenhet A.

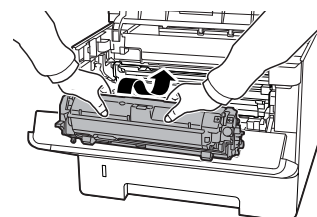

- 9 Lukk dekslene F1 og F2.

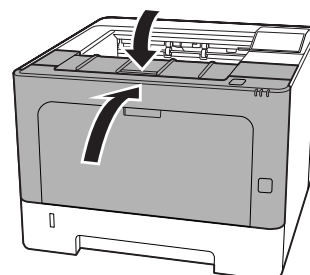

## Feilsøking

**E (deksel E)**

- 1** Åpne deksel E på baksiden.

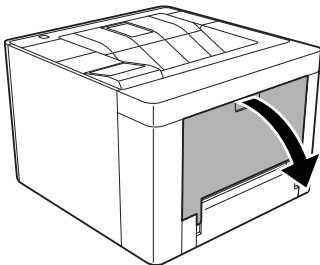

- 2** Fjern eventuelle papirark.

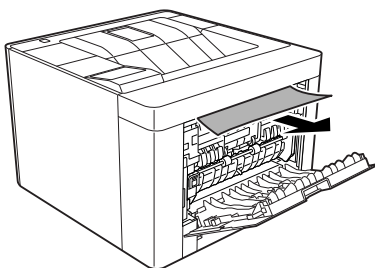

Gå til trinn 3 om du ikke kan trekke papiret ut av den øvre delen.

- 3** Åpne seksjon D og fjern eventuelle papirark.

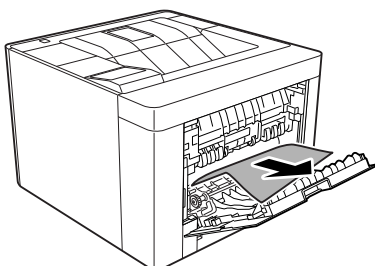
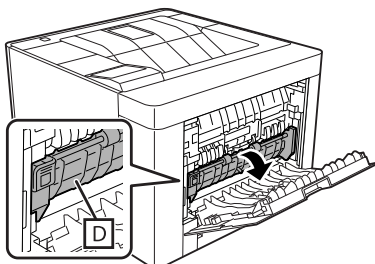

- 4** Lukk deksel E på baksiden.

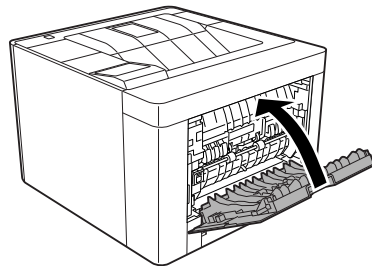

- 5** Trykk på knappen på toppen, åpne og lukk deksel F1, og lukk deretter deksel F2.

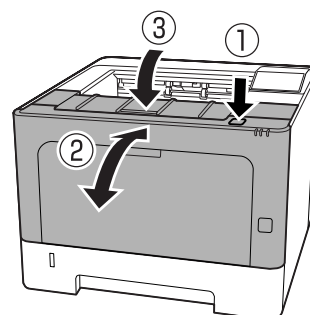

## Feilsøking

**C1 DM (Kassett1/DM-knott)**

- 1** Fjern papirkassetten.

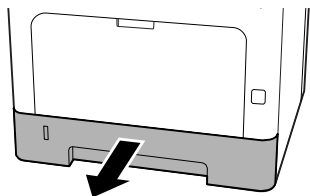

- 2** Senk dekelet på innsiden med fingeren på den blå knotten.

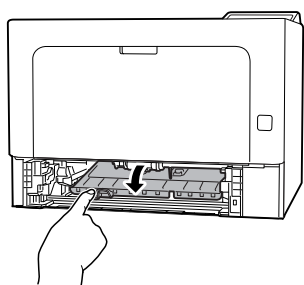

- 3** Fjern eventuelle papirark.

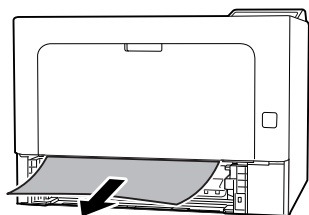

- 4** Plasser fingeren på den blå knotten og løft opp dekelet på innsiden.

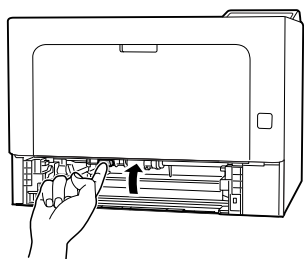

- 5** Sett inn papirkassetten.

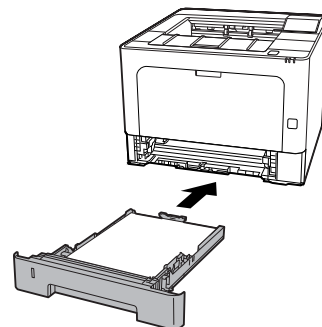

- 6** Trykk på knappen på toppen, åpne og lukk deksel F1, og lukk deretter deksel F2.

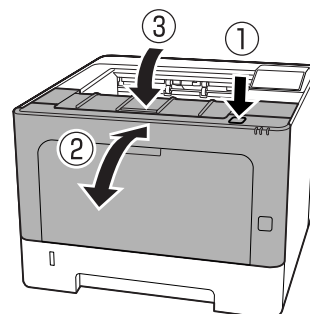
**Flerfunksjonsskuff**

- 1** Fjern eventuelle papirark.

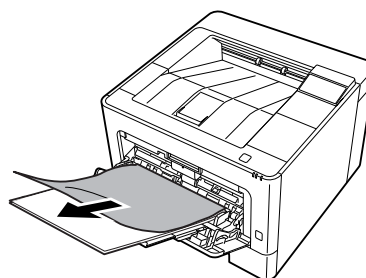

- 2** Fjern alt papir fra flerfunksjonsskuffen og legg i på nytt.

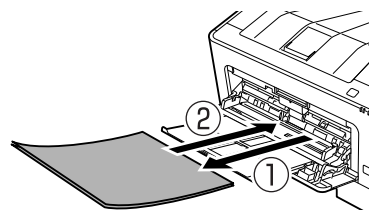

## Feilsøking

- 3** Bekreft at papirstørrelse og papirretning samsvarer i innstillingene i kontrollpanelet (for AL-M320DN/AL-M310DN), i **EpsonNet Config** i nettleseren, eller i skriverinnstillingene i skriverdriveren (for AL-M220DN).

## C1-C3 (Kassett 1-3)

For AL-M320DN/AL-M310DN. Instruksjonene bruker standard papirkassett (C1) som eksempel. Bruk samme fremgangsmåte for de valgfrie papirkassetene C2 og C3.

- 1** Fjern papirkassetten.

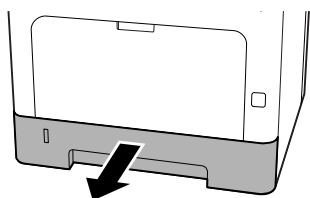

- 2** Fjern eventuelle papirark.

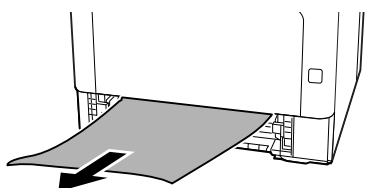

- 3** Sett inn papirkassetten.

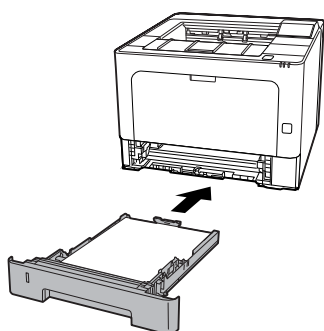

- 4** Trykk på knappen på toppen, åpne og lukk deksel F1, og lukk deretter deksel F2.

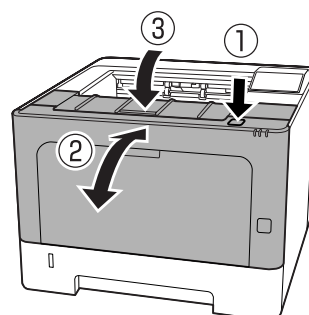

- 5** Bekreft at papirstørrelse og papirretning samsvarer i innstillingene i kontrollpanelet (for AL-M320DN/AL-M310DN), i **EpsonNet Config** i nettleseren, eller i skriverinnstillingene i skriverdriveren (for AL-M220DN).



## Feilsøking

## Papiret mates ikke skikkelig

Årsak	Hva som må gjøres
Papirførerne er ikke stilt riktig inn.	Pass på at papirførerne i alle papirkassetene samt i flerfunksjons-skuffen er stilt inn i riktige posisjoner i forhold til papirstørrelse. Ikke flytt papirførerer etter at papiret er lagt i.
Det kan være papirkildeinnstillingen ikke er riktig.	Kontroller at du har valgt riktig papirkilde i programmet.
Det kan hende det ikke er papir i papirkilden.	Legg papir i valgt papirkilde.
Størrelsen på papiret som er lagt i, er forskjellig fra innstillingene på kontrollpanelet eller i skriverdriveren.	Kontroller at det er angitt riktig papirstørrelse og papirkilde på kontrollpanelet eller i skriverdriveren.
Skriveren kan ha lastet mer enn ett ark om gangen.	Fjern papirbunken og luft den. Slå den mot en flat overflate for å jevne kantene, og legg deretter papiret i på nytt.
Det kan være lagt i for mange ark i flerfunksjonsskuffen eller papirkassetene.	Kontroller at du ikke har forsøkt å legge i for mange papirark. Hvis du vil vite maksimal papirkapasitet for hver papirkilde, kan du se under <a href="#">"Tilgjengelige papirtyper og kapasiteter"</a> på side 39.
Hvis papiret ikke mates fra den valgfrie papirkassettenheten, kan det være enheten ikke er installert riktig.	Hvis du vil ha instruksjoner i hvordan du installerer enheten, kan du se <a href="#">"Valgfri papirkassettenhet:"</a> på side 101.
Hvis det ikke mates papir fra den valgfrie papirkassettenheten, kan det være fordi skriverdriveren ikke kjenner igjen den valgfrie papirkassettenheten.	Åpne fanen <b>Optional Settings (Valgfrie innstillinger)</b> i skriverdriveren og følg en av disse prosedyrene: <ul style="list-style-type: none"> <li><input type="checkbox"/> Velg avmerkingsboksen <b>Acquire from Printer (Hent fra skriver)</b> og klikk på <b>Get (Hent)</b> for å oppdatere informasjonen.</li> <li><input type="checkbox"/> Velg avmerkingsboksen <b>Manual Settings (Manuelle innst.)</b> og klikk på <b>Settings (Innstillinger)</b> for å foreta innstillinger for hvert alternativ.</li> </ul>

## Problemer med strøm og kontrollpanel

## Klar-lampen slås ikke på

Årsak	Hva som må gjøres
Det kan være strømledningen ikke er plugget skikkelig inn i strømuttaket.	Slå av skriveren og sjekk at strømkabelen er koblet til både i skriveren og strømuttaket, og slå deretter skriveren på igjen.

## Feilsøking

Årsak	Hva som må gjøres
Skriveren er i dyp dvalemodus.	<p>Kontroller om skriveren er i dyp dvalemodus. Se <a href="#">"Bruke dyp dvalemodus til å spare strøm"</a> på side 59.</p> <p>I følgende tilfeller våkner skriveren fra dyp dvalemodus:</p> <ul style="list-style-type: none"> <li>- Når skriveren mottar en utskriftsjobb</li> <li>- For AL-M320DN/AL-M310DN: Når <b>Reaktivering/Dvalemodus</b>-knappen trykkes</li> <li>- For AL-M220DN: Når en hvilken som helst knapp på kontrollpanelet trykkes</li> </ul> <p><b>Obs!</b> For AL-M320DN og AL-M310DN kan dvalestatusen også vises av en blinkende klarlampe Dette gjør det lettere å se hva statusen er.</p> <p>Se 17 ShowSleepByRdyLamp i <a href="#">"Support Menu (Støttemeny)"</a> på side 105.</p>
Skriveren er i Strømmen av-modus ( <b>Reaktivering/Dvalemodus</b> -knappen blinker på AL-M320DN/AL-M310DN, eller så er alle lysene av på AL-M220DN).	<p>Trykk på strømbryteren for å slå på skriveren. For AL-M320DN/AL-M310DN: Trykker du på <b>Reaktivering/Dvalemodus</b>-knappen, blir skriveren også klar for utskrift.</p> <p>Hvis du ikke vil gå inn i Strømmen av-modus, åpner du Energy Saver Menu (Strømsparingsmeny) og stiller både Power Off if Inactive (Slå av når inaktiv) og Power Off If Disconnected (Slå av ved frakobling) til Off (Av).</p>

---

**Skriveren slår seg automatisk av.**

Årsak	Hva som må gjøres
Skriveren er i Strømmen av-modus ( <b>Reaktivering/Dvalemodus</b> -knappen lyser på AL-M320DN/AL-M310DN, eller så er alle lysene av på AL-M220DN).	<p>Hvis du ikke vil gå inn i Strømmen av-modus, åpner du Energy Saver Menu (Strømsparingsmeny) og stiller både Power Off if Inactive (Slå av når inaktiv) og Power Off If Disconnected (Slå av ved frakobling) til Off (Av).</p>

---

**Skriveren slår seg ikke av.**

Årsak	Hva som må gjøres
Skriveren er i Strømmen av-modus ( <b>Reaktivering/Dvalemodus</b> -knappen lyser på AL-M320DN/AL-M310DN, eller så er alle lysene av på AL-M220DN).	Vent en stund. Skriveren slår seg av om ca. ti sekunder.
Strømbryteren trykkes mens skriveren er i dyp dvalemodus.	<p>Vent en stund. Skriveren slår seg av om ca. ti sekunder.</p> <p><b>Obs!</b> For AL-M320DN og AL-M310DN kan dvalestatusen også vises av en blinkende klarlampe Dette gjør det lettere å se hva statusen er.</p> <p>Se 17 ShowSleepByRdyLamp i <a href="#">"Support Menu (Støttemeny)"</a> på side 105.</p>

## Feilsøking

## Skriveren skriver ikke ut

## Klarlampen er slukket

Årsak	Hva som må gjøres
Skriveren er ikke tilkoblet.	Trykk på <b>Pause/Gjenoppta</b> -knappen (for AL-M320DN/AL-M220DN), eller trykk på <b>OK</b> (for AL-M220DN) én gang for at skriveren skal gå inn i klarstatus. Kontroller at klarlampen lyser.
Det kan ha oppstått en feil.	For AL-M320DN/AL-M310DN: Se under " <a href="#">Status- og feilmeldinger på kontrollpanelet (for AL-M320DN/AL-M310DN)</a> " på side 71 hvis det dukker opp en feilmelding. For AL-M310DN: Se under " <a href="#">Status- og feillamper (for AL-M220DN)</a> " på side 77 hvis en feillampe lyser eller blinker.
Det kan være strømledningen ikke er plugget skikkelig inn i strømuttaket.	Slå av skriveren og sjekk at strømkabelen er koblet til både i skriveren og strømuttaket, og slå deretter skriveren på igjen.
Skriveren er i Strømmen av-modus (Alle lampene slukker)	Trykk på strømbryteren for å slå på skriveren. For AL-M320DN/AL-M310DN: Trykker du på <b>Reaktivering/Dvalemodus</b> -knappen, blir skriveren også klar for utskrift.  Hvis du ikke vil gå inn i Strømmen av-modus, åpner du <b>Energy Saver Menu (Strømsparingsmeny)</b> og stiller både <b>Power Off if Inactive (Slå av når inaktiv)</b> og <b>Power Off If Disconnected (Slå av ved frakobling)</b> til <b>Off (Av)</b> .

## Klarlampen lyser

Årsak	Hva som må gjøres
Skriveren er satt på pause eller er offline (Windows)	Hvis du stanser utskriften eller skriveren slutter å skrive ut på grunn av en feil, endres skriverens status til Stans utskrift midlertidig. Du kan ikke skrive ut i denne statusen.  1. Klikk på Start - Enheter og skrivere.  2. Velg skriverikonet og åpne menyen Skriver fra Utskriftsjobber. Fjern avmerkingene for Stans utskrift midlertidig og Bruk skriver frakoblet.
Grensesnittkabelen er kanskje ikke koblet til skikkelig.	Kontroller begge endene av grensesnittkabelen mellom skriveren og datamaskinen.
Det kan være du ikke bruker riktig grensesnittkabel.	Bruk en kabel som samsvarer med skriverens spesifikasjoner. Bekreft at det ikke finnes brudd i kabelen.  Hvis du bruker USB-grensesnittet, må du bruke en kabel som er kompatibel med Hi-Speed USB.
Programvaren er ikke konfigurert riktig for skriveren.	Kontroller at skriveren er valgt i programvaren.
Datasystemets minne er for lite til å behandle datavolumet i dokumentet.	Prøv å redusere bildeoppløsningen for dokumentet i programvaren, eller installer mer minne i datamaskinen hvis dette er mulig.

## Feilsøking

# Utskriftsproblemer

## Utskriftskvaliteten er dårlig

Se i tabellen under hvis utskriftene er lyse, svake, ujevne, mørke, skitne eller om noen områder ikke skrives ut.

Årsak	Hva som må gjøres
Det kan være du ikke bruker riktig papirtype for skriveren.	Glatt kopipapir av høy kvalitet anbefales for best mulige resultater. Se <a href="#">"Tilgjengelige papirtyper og kapasiteter"</a> på side 39 hvis du vil ha informasjon om valg av papir.
Papiret kan være fuktig.	Ikke oppbevar papir i fuktige omgivelser.
Det kan være at papirtypeinnstillingen ikke passer med papiret som er lagt i.	Angi passende papirtypeinnstilling i skriverdriveren.
Modus for tonersparing kan være aktivert.	Deaktiver tonersparing ved hjelp av skriverdriveren, kontrollpanelet til skriveren eller EpsonNet Config i nettleseren. Windows-brukere kan gå til More Options (Flere alternativer) i skriverdriveren, klikke på Image Options (Bildealternativer) og velge avmerkingsboksen Toner Save (Tonersparing).
Papirbanen inne i skriveren kan være støvete.	Rengjør innvendige skriverkomponenter ved å skrive ut tre sider med bare ett tegn per side. Rengjør papirmatespolen hvis utskriftene er skitne. Se <a href="#">"Rengjøring av den indre spolen"</a> på side 69.
Hovedladerens spenning er feil. (AL-M320DN/AL-M310DN)	Hvis du endrer hovedladerens spenning, endres også utskriftstettheten. Spenningen kan endres med Main Charger i Printer Adjust Menu (Skriverjusteringsmeny).
Highland-innstillingen er kanskje ikke riktig angitt for utskrift på et sted som ligger høyt over havet.	Velg passende verdi i Highland i Printer Adjust Menu (Skriverjusteringsmeny). Se <a href="#">"Printer Adjust Menu (Skriverjusteringsmeny)"</a> på side 106.
Det kan være et problem med tonerpatronen, eller så nærmer tonerpatronen seg enden av brukstiden.	Skriv ut flere sider for å se om kvaliteten på utskriftene har forbedret seg. Hvis den ikke har forbedret seg, må du skifte ut tonerpatronen med en ny. Hvis du vil ha informasjon om utskiftbare deler, må du se i instruksjonen som fulgte med disse.
Den kan oppstå kondens.	Vent i minst én time før du bruker skriveren etter at den er flyttet fra kalde til varme omgivelser. Prøv å oppdatere trommelen. Se <a href="#">"Printer Adjust Menu (Skriverjusteringsmeny)"</a> på side 106.
Skriveren kan ikke skrive ut i angitt kvalitet på grunn av for lite minne. Skriveren reduserer automatisk kvaliteten slik at den kan fortsette å skrive ut.	Sjekk om utskriften kan brukes. Hvis ikke kan du redusere utskriftskvaliteten midlertidig i skriverdriveren. For AL-M320DN/AL-M310DN: Hvis RAM Disk (RAM-disk) er satt til Maximum (Maksimum) (Maksimum) eller Normal på kontrollpanelet, kan du frigjøre mer minne ved å endre denne innstillingen til Off (Av) (Av).

## Feilsøking

### Kan ikke lese av strekkode

Årsak	Hva som må gjøres
Innstillingen Quality (Kvalitet) i skriverdriveren er stilt til Fast (Rask) (300 dpi).	Klikk på Fine (Fin) eller More Settings (Flere innstillinger), øk prioritetsnivået for kvalitet og skriv ut.
Innstillingen Emphasize Text (Fremhev tekst) i skriverdriveren er stilt til Emphasize (Fremhev) eller Emphasize More (Fremhev mer).	Still Emphasize Text (Fremhev tekst) til Off (Av) i Image Options (Bildealternativer) i fanen More Options (Flere alternativer), og skriv ut.

#### Obs!

Still Barcode mode (Strekodemodus) til Mode 1 (Modus 1) eller Mode 2 (Modus 2) i Extended Settings (Utvidede innstillinger) i fanen Maintenance (Vedlikehold), og forsøk å skrive ut. Denne innstillingen skriver ut tydelige strekkoder. Bruk Mode 1 (Modus 1) for raskest mulig utskrift av strekkoder. Bruk Mode 2 (Modus 2) for best mulig kvalitet på strekkodene.

Still modusen til Off (Av) når du er ferdig med å skrive ut strekkoder.

### Utskriften er ikke slik du forventet

#### En del av grafikken eller teksten ser annerledes ut enn den gjør på dataskjermen

Årsak	Hva som må gjøres
Skriveremuleringsinnstillingen i programmet kan være feil.	Kontroller at programvaren er innstilt for den skriveremuleringen du bruker. Hvis du for eksempel bruker ESC/Page-modus, må du kontrollere at programmet er innstilt til å bruke en ESC/Page-skriver.

### Utskriftsplasseringen er ikke riktig

Årsak	Hva som må gjøres
Du kan ha angitt feil sidelengde og marger i programmet.	Kontroller at du bruker riktige sidelengde- og marginnstillinger i programmet.
Innstillingen for papirstørrelse kan være feil.	Påse at korrekt papirstørrelse er angitt i Tray Menu (Papirskuff-meny) på kontrollpanelet, i EpsonNet Config i nettleseren eller i Printer Settings (Skriverinnstillinger) i skriverdriveren.
Offset-verdiene kan endres i Printer Adjust Menu (Skriverjusteringsmeny).	Bekreft og juster offset-verdiene slik som Feed Offset eller Scan Offset. Se "Printer Adjust Menu (Skriverjusteringsmeny)" på side 106 hvis du vil ha mer informasjon.
Papirføreren ble tatt på etter at papiret ble lagt i.	Hvis du tar på papirføreren etter at papiret er lagt i, kan det medføre at den blir liggende feil. Se "Legge i papir" på side 43 for instruksjoner om hvordan du legger i papir.

## Feilsøking

### Kan ikke skrive ut alle kopiene

Årsak	Hva som må gjøres
Skriveren har ikke nok minne til å sortere utskriftsjobber.	Reduser antall utskriftsjobber, eller øk ledig minne i skriveren. For AL-M320DN/AL-M310DN: Hvis RAM Disk (RAM-disk) er satt til Maximum (Maksimum) eller Normal på kontrollpanelet, kan du frigjøre mer minne ved å endre denne innstillingen til Off (Av).

### Den siste siden av en tosidig utskrift skrives ut på feil side av papiret.

Årsak	Hva som må gjøres
Convert to Simplex (Konvert. til simpl.) er stilt til Odd Page (Ulik side) eller 1 Page (1 side).	Hvis jobben har tre eller flere sider, stiller du Convert to Simplex (Konvert. til simpl.) til Off (Av) eller 1 Page (1 side) for å utføre dupleksutskrift. Hvis jobben har bare én side, stiller du Convert to Simplex (Konvert. til simpl.) til Off (Av) for å utføre dupleksutskrift. Se "Setup Menu (Innstillingsmeny)" på side 20.

### Utskriften er uforståelig

Årsak	Hva som må gjøres
Grensesnittkabelen er kanskje ikke koblet til skikkelig.	Kontroller at begge ender av grensesnittkabelen er ordentlig koblet til.
Det kan være du ikke bruker riktig grensesnittkabel.	Bruk en kabel som samsvarer med skriverens spesifikasjoner. Bekreft at det ikke finnes brudd i kabelen. Hvis du bruker USB-grensesnittet, må du bruke en kabel som er kompatibel med Hi-Speed USB.
Emuleringsinnstillingen for porten er kanskje ikke riktig.	Spesifiser emuleringsmodus ved å påse at korrekt papirstørrelse er angitt i Tray Menu (Papirskuffmeny) på kontrollpanelet, i EpsonNet Config i nettleseren eller i Printer Settings (Skriverinnstillinger) i skriverdriveren. Se "Emulation Menu (Emuleringsmeny)" på side 30.

#### Obs!

Hvis et statusark for konfigurasjon ikke skrives ut skikkelig, kan skriveren være skadet. Kontakt forhandleren eller kvalifisert servicepersonell.

### Skriften kan ikke skrives ut

Årsak	Hva som må gjøres
Windows-brukere kan bruke skriverens skrifter som erstatning for bestemte TrueType-skrifter.	I skriverdriveren velger du avmerkingsboksen <b>Print TrueType fonts as bitmap (Skriver ut TrueType-skrifter som bitmap.)</b> i dialogboksen Extended Settings (Utvidede innstillinger).
Valgt skrift støttes ikke av skriveren.	Kontroller at du har installert den riktige skriften. Se <i>Font Guide</i> for mer informasjon.

## Feilsøking

Årsak	Hva som må gjøres
Modusen er Low Speed Mode (Lavhastighetsmodus). Barcode Mode (Strekkodemodus) er i Mode 2 (Modus 2).	Denne modusen er for langsom utskrift. Gjør det følgende i Extended Settings (Utvildede innstillinger) i fanen Maintenance (Vedlikehold). - Fjern avmerkingen for Low Speed Mode (Lavhastighetsmodus) - Slå Barcode Mode (Strekkodemodus) Off (Av)

## Problemer med å skrive ut i PS3-modus

Problemene som er nevnt i denne delen, kan oppstå når du skriver ut med PostScript-driveren. Alle anvisninger i fremgangsmåtene gjelder PostScript-skriverdriveren.

### Skriveren skriver ikke ut riktig i PostScript-modus

Årsak	Hva som må gjøres
Innstillingen for emuleringsmodus i skriveren er feil.	Skriveren er innstilt på Auto-modus som standard, slik at den automatisk finner ut hvilken koding som brukes i utskriftsjobbdataene som den mottar, og kan velge riktig emuleringsmodus. Likevel finnes det situasjoner der skriveren ikke er i stand til å velge korrekt emuleringsmodus. I slike tilfeller må den settes manuelt til PS3.  Angi emuleringsmodus via SelectTypeEmulation Menu (Emuleringsmeny) (Emuleringsmeny) på skriveren. Se " <a href="#">Emulation Menu (Emuleringsmeny)</a> " på side 30.
Innstillingen for emuleringsmodus i skriveren for det grensesnittet du bruker, er feil.	Emuleringsmodusen kan angis individuelt for hvert av grensesnittene som mottar utskriftsjobbdata. Sett emuleringsmodusen for grensesnittet du bruker til PS3.  Angi emuleringsmodus via SelectTypeEmulation Menu (Emuleringsmeny) (Emuleringsmeny) på skriveren. Se " <a href="#">Emulation Menu (Emuleringsmeny)</a> " på side 30.

### Skriveren skriver ikke ut

Årsak	Hva som må gjøres
Feil skriverdriver er valgt.	Kontroller at PostScript-skriverdriveren du bruker til å skrive ut, er valgt.
Emulation Menu (Emuleringsmeny) (Emuleringsmeny) i kontrollpanelet til skriveren er satt til et annet modus enn Auto eller PS3 for det grensesnittet du bruker.	Endre modusinnstillingen til enten Auto eller PS3.

## Feilsøking

## Skriveren eller skriverdriveren vises ikke under verktøy i skriverkonfigurasjonen (kun for Mac OS)

Årsak	Hva som må gjøres
Skrivernavnet har blitt endret.	Be nettverksadministratoren om informasjon, og velg deretter riktig skrivernavn.

## Skriften på utskriften er forskjellig fra det som vises på skjermen

Årsak	Hva som må gjøres
PostScript-skjermsskrifter er ikke installert.	PostScript-skjermsskriftene må være installert på datamaskinen du bruker. Ellers vil skriften du velger, bli erstattet med en annen skrift for visning på skjermen.
<b>Bare for Windows-brukere</b> De riktige erstatningsfontene er ikke korrekt angitt i kategorien Enhetsinnstillinger i dialogboksen Egenskaper i skriveren.	Angi passende erstatningsskrifter ved hjelp av Tabell for skrifterstatning.

## Kantene på tekst og/eller bilder er ikke jevne

Årsak	Hva som må gjøres
Print Quality (Utskriftskval.) er satt til <b>Fast (Rask)</b> .	Endre innstillingen Print Quality (Utskriftskval.) til <b>Fine (Fin)</b> .

## Skriveren skriver ikke ut normalt via USB-grensesnittet

Årsak	Hva som må gjøres
<b>Bare for Windows-brukere</b> Innstillingen Dataformat på skriverens Egenskaper er ikke satt til <b>ASCII</b> eller <b>TBCP</b> .	Skriveren kan ikke skrive ut binære data når den er koblet til datamaskinen via USB-grensesnitt. Kontroller at innstillingen for Dataformat, som du får tilgang til ved å klikke på <b>Advanced (Avansert)</b> i arket PostScript på skriverens Egenskaper, er satt til <b>ASCII</b> eller <b>TBCP</b> .  Hvis datamaskinen kjører Windows Vista, Vista x64, XP, XP x64, klikk på kategorien <b>Enhetsinnstillinger</b> i skriverens Egenskaper, klikk deretter på innstillingen <b>Utdataprotokoll</b> og velg <b>ASCII</b> eller <b>TBCP</b> .
<b>Bare for brukere av Mac OS</b> Skriverinnstillingen i programmet er satt til binær koding.	Skriveren kan ikke skrive ut binære data når den er koblet til datamaskinen via USB-grensesnitt. Kontroller at skriverinnstillingen i programmet er satt til ASCII-koding.



## Feilsøking

## Skriveren skriver ikke ut normalt via nettverksgrensesnittet

Årsak	Hva som må gjøres
<p><b>Bare for Windows-brukere</b></p> <p>Innstillingen Dataformat er forskjellig fra dataformatinnstillingen som er angitt i programmet.</p>	<p>Hvis filen er laget i et program som gir mulighet til å endre dataformat eller koding, for eksempel Photoshop, må du kontrollere at innstillingen i programmet er den samme som i skriverdriveren.</p>
<p><b>Bare for Windows-brukere</b></p> <p>Mengden utskriftsdata er for stor.</p>	<p>Klikk <b>Advanced (Avansert)</b> i kategorien PostScript på skriverens Egenskaper, og endre innstillingen for Dataformat fra <b>ASCII</b>-data (standardverdi) til <b>TBCP</b> (Tagged binary communications protocol - Tagget binær kommunikasjonsprotokoll).</p> <p>Når innstillingen Binary (Binær) er satt til On (PÅ), er TBCP ikke tilgjengelig. Bruk protokollen Binær. Se "<a href="#">PS3 Menu (PS3-meny)</a>" på <a href="#">side 31</a> hvis du vil ha mer informasjon.</p>
<p><b>Bare for Windows-brukere</b></p> <p>Utskriften kan ikke utføres ved hjelp av nettverksgrensesnittet.</p>	<p>Klikk <b>Advanced (Avansert)</b> i kategorien PostScript på skriverens Egenskaper, og endre innstillingen for Dataformat fra <b>ASCII</b>-data (standardverdi) til <b>TBCP</b> (Tagged binary communications protocol - Tagget binær kommunikasjonsprotokoll).</p> <p>Når innstillingen Binary (Binær) er satt til On (PÅ), er TBCP ikke tilgjengelig. Bruk protokollen Binær. Se "<a href="#">PS3 Menu (PS3-meny)</a>" på <a href="#">side 31</a> hvis du vil ha mer informasjon.</p>

## Det oppstår en udefinert feil (bare Mac OS)

Årsak	Hva som må gjøres
<p>Den versjonen av Mac OS som du bruker, er ikke støttet.</p>	<p>Driveren for denne skriveren kan kun brukes på Mac OS-datamaskiner som kjører Mac OS X versjon 10.6.8 eller nyere.</p>

## Andre problemer

### Tilleggsproduktet er ikke tilgjengelig

Årsak	Hva som må gjøres
<p>Skriveren gjenkjenner ikke tilleggsproduktet.</p>	<p>Skriv ut et statusark for konfigurasjon for å se om skriveren gjenkjenner tilleggsproduktet. Hvis ikke, må du installere tilleggsproduktet på nytt.</p>
<p>Innstillingen for gjenkjenningalternativer kan settes manuelt.</p>	<p>Åpne fanen <b>Optional Settings (Valgfrie innstillinger)</b> i skriverdriveren og følg en av disse prosedyrene:</p> <ul style="list-style-type: none"> <li><input type="checkbox"/> Velg avmerkingsboksen <b>Acquire from Printer (Hent fra skriver)</b> og klikk på <b>Get (Hent)</b> for å oppdatere informasjonen.</li> <li><input type="checkbox"/> Velg avmerkingsboksen <b>Manual Settings (Manuelle innst.)</b> og klikk på <b>Settings (Innstillinger)</b> for å foreta innstillinger for hvert alternativ.</li> </ul>

## Feilsøking

## Løse USB-problemer

Årsak	Hva som må gjøres
Skriveren er tilkoblet gjennom en eller flere USB-huber.	Best resultat får du hvis du kobler skriveren direkte til USB-porten på datamaskinen. Hvis du må bruke mer enn én USB-hub, anbefaler vi at du kobler skriveren til det første sjiktet av en sertifisert hub.
Microsofts universaldriver er installert. Se merknaden nedenfor hvis du vil kontrollere om universaldriveren er blitt installert.	Reinstaller skriverens programvare slik det er forklart i <i>Installeringshåndboken</i> .

**Obs!**

Følg trinnene nedenfor hvis du vil kontrollere om universaldriveren er blitt installert.

- 1 Åpne **Enheter og skrivere**. Høyreklikk på ikonet for skriveren din.
- 2 Klikk på **Utskriftsinnstillinger** i menyen som vises, og høyreklikk så hvor som helst i driveren.
- 3 Klikk på **Om** hvis dette vises.
- 4 Hvis du dukker opp en boks med meldingen "Unidrv-skriverdriver", er ikke programvaren installert riktig. Hvis **Om** ikke vises, har skriverprogramvaren blitt riktig installert.

For Windows Vista, Windows XP og Windows Server 2003, og hvis dialogboksen for programvareinstallering vises under installeringsprosessen, må du klikke **Fortsett likevel**. Hvis du klikker **STOPP installasjonen**, vil du måtte installere skriverprogramvaren igjen.

## Får ikke tilgang til delt skriver

Årsak	Hva som må gjøres
Uegnede tekster benyttes som Navn på delt ressurs på den delte skriveren.	Ikke bruk mellomrom eller bindestrek i Navn på delt ressurs.
En ekstra driver kan ikke bli installert på klientmaskinen, selv om skriverserverens operativsystem og klientens operativsystem er forskjellig.	Installer skriverdriveren fra Software Disc.
Nettverkssystemet er årsaken til dette problemet.	Be nettverksadministratoren om assistanse.

**Obs!**

Hvis du skal installere ekstra drivere, må du se tabellen nedenfor.

Server-OS	Klient-OS	Tilleggsdriver
Windows XP*	Windows XP-klienter	Intel Windows 2000 eller XP
	Windows XP x64-klienter	x64 Windows XP

**Feilsøking**

<b>Server-OS</b>	<b>Klient-OS</b>	<b>Tilleggsdriver</b>
Windows XP x64, Windows Server 2003 eller Windows Server 2003 x64*	Windows XP-klienter	Windows XP og Windows Server 2003
	Windows XP x64-klienter	x64 Windows XP og Windows Server 2003
Windows 10, Windows 8.1, Windows 8.1 x64, Windows 8, Windows 8 x64, Windows 7, Windows 7 x64, Windows Vista, Windows Vista x64, Windows Server 2016, Windows Server 2012/R2, Windows Server 2008, 2008 x64/R2	Klienter for Windows 10, Windows 8.1, Windows 8, Windows 7, Windows Vista, eller Windows XP	x86 Type 3 - Brukermodus
	Klienter for Windows 10, Windows 8.1 x64, Windows 8 x64, Windows 7 x64, Windows Vista x64 eller Windows XP x64	x64 Type 3 - Brukermodus

\* Tilleggsdriveren for Windows XP x64 og Server 2003 x64 kan brukes på Windows XP Service Pack3, Windows 2003 Service Pack2 eller senere.

## Transportere skriveren

### Over korte avstander

Før du flytter skriveren, må du gjøre klart stedet der den skal plasseres.

Se avsnittene nedenfor.

- “Installere skriveren” på side 7
- “Finne riktig sted for skriveren” på side 8

**1** Påse at skriveren er slått av og lyset på driftspanelet er slukket, og trekk deretter strømledningen ut av strømuttaket.

**2** Fjern følgende gjenstander fra skriveren.

- Strømledning
- Grensesnittkabler
- Ilagt papir
- Installerte alternativer (for AL-M320DN/AL-M310DN)

**3** Pass på å løfte skriveren etter de korrekte punktene som er vist nedenfor.

Ikke ta på delene nederst på skriveren, da disse brukes til å koble til en valgfri papirkassett.

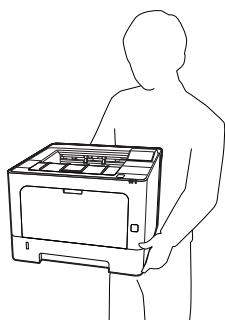

**Viktig:**

Når skriveren flyttes, må den alltid holdes vannrett.

### Over store avstander

Før du flytter skriveren, må du gjøre klart stedet der den skal plasseres.

Se avsnittene nedenfor.

- “Installere skriveren” på side 7
- “Finne riktig sted for skriveren” på side 8

### Pakke skriveren ned igjen

Hvis du har behov for å transportere skriveren over store avstander, bør du pakke den omhyggelig ned i originalemballasjen.

**1** Påse at skriveren er slått av og lyset på driftspanelet er slukket, og trekk deretter strømledningen ut av strømuttaket.

**2** Fjern følgende gjenstander fra skriveren.

- Strømledning
- Grensesnittkabler
- Ilagt papir
- Installert tilleggsutstyr (for AL-M320DN/AL-M310DN)

**3** Trykk på knappen på toppen for å åpne dekslene F1 og F2.

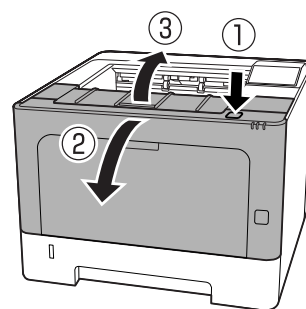

**Viktig:**

Ikke ta på de indre spolene og tannhjulene. Dette kan forårsake funksjonsfeil og lavere utskriftskvalitet.

## Feilsøking

- 4 Dytt ned spaken A på venstre side.

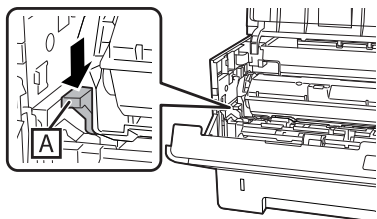

- 5 Fjern vedlikeholdsenhet A.

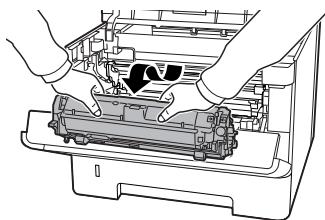

Legg vedlikeholdsenhet A i en plastpose, eller vikle den inn i et tykt tøystykke eller lignende, og legg den i en eske.

**Viktig:**

- Ikke fjern vedlikeholdsenhet B.
- Hvis du ikke fjerner vedlikeholdsenhet A før du flytter skriveren, kan det søles toner i skriveren.

- 6 Lukk dekslene F1 og F2.

- 7 Fest beskyttelsesmaterialet på skriveren og pakk skriveren ned igjen i originalesken.

**Viktig:**

Når skriveren flyttes, må den alltid holdes vannrett.

## Installere tilleggsutstyr (AL-M320DN/ AL-M310DN)

### Valgfri papirkassettenhet:

Hvis du vil ha informasjon om hvilke papirtyper og papirstørrelser du kan bruke med den valgfrie papirkassettenheten, kan du se “Tilgjengelige papirtyper og kapasiteter” på side 39.

De tilgjengelige kombinasjonene for valgfrie papirkassettenheter er som følger:

250-arks papirkassettenhet × 2

### Forholdsregler ved håndtering

Ta alltid hensyn til disse forholdsreglene for håndtering før du installerer tilleggsutstyr:

Pass på å løfte skriveren fra punktene som er vist nedenfor.

Ikke ta på delene nederst på skriveren, da disse brukes til å koble til en valgfri papirkassett.

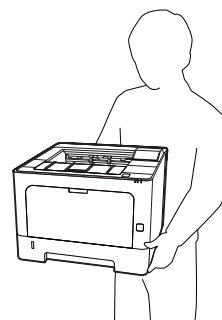
**Forsiktig:**

Hvis du løfter skriveren på feil måte, kan du miste den og forårsake skader.

## Feilsøking

## Installere den valgfrie papirkassettenheten

- 1 Slå av skriveren, og trekk ut strømledningen og grensesnittkabelen.

**Viktig:**

*Påse at strømledningen er koblet fra skriveren, slik at du ikke får elektrisk støt.*

- 2 Ta den valgfrie papirkassettenheten forsiktig ut av esken, og plasser den der du skal ha skriveren.

- 3 Sett en valgfri papirkassettenhet til eller skriveren på den første valgfrie papirkassettenheten. Rett inn hvert av hjørnene til den andre valgfrie papirkassettenheten eller skriveren med hjørnene til den første valgfrie papirkassettenheten. Deretter senker du den andre valgfrie papirkassettenheten eller skriveren til den sitter godt på den valgfrie papirkassettenheten.

### Valgfri papirkassettenhet:

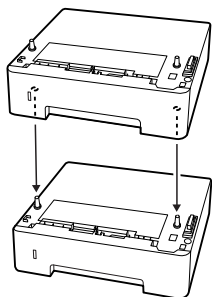

### Skriver

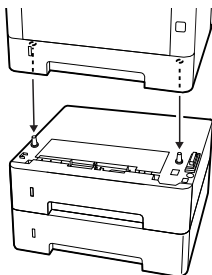

- 4 Sett inn igjen grensesnittkabelen og strømledningen, og slå deretter på skriveren.

Skriv ut et statusark for konfigurasjon for å kontrollere at tilleggsutstyret er korrekt installert. Se [“Utskrift av et statusark”](#) på side 83.

## Fjerne den valgfrie papirkassettenheten

Utfør installeringsprosedyren i motsatt rekkefølge.

## Vedlegg

# Vedlegg

## Tekniske spesifikasjoner

### Generelt

Element		AL-M320DN	AL-M310DN	AL-M220DN
Utskriftsmetode		Laserstråleskanning og tørr elektrofotografisk prosess		
Resolution (Oppløsning)		600 × 600 dpi, 1200 × 1200 dpi		
Kontinuerlig utskriftshastighet på A4-papir* <sup>1</sup>		40 ppm	35 ppm	30 ppm
Arkmating		Automatisk eller manuell mating		
Justering av arkmating		Midtjustering for alle størrelser		
Funksjon for automatisk 2-sidig utskrift		Standard		
Skriverspråk		ESC/Page5-utskriftssystem, ESC/Page ESC/P 2 24-pinner skriveremulering(ESC/P 2-modus) ESC/P 9-pinner skriveremulering (FX-modus) IBM Proprinter-emulering (I239X-modus) PostScript som er kompatibelt med PostScript Level 3 (PS3-modus) PCL6/PCL5-emulering (PCL-modus) PDF 1.7		
Minne	RAM	1024MB	512MB	512MB
Grensesnitt	USB	Høyhastighets-USB		
	Ethernet:	1000BASE-T/100BASE-TX/10BASE-Te		
Støttede protokoller		TCP/IP (IPv4, IPv6), LPR, Port9100, WSD, Bonjour, IPP/IPPS, HTTP/HTTPS, SNMP, SMTP, LLTD, IPSec, 802.1X		
Innebygde skrifter		84 skalerbare skrifter, og 7 bitmap-skrifter for ESC/Page 95 skalerbare skrifter, og 5 bitmap-skrifter for PCL5 80 skalerbare skrifter, og 1 bitmap-skrift for PCL6 80 skalerbare skrifter for PostScript3 som er kompatibelt med Post-Script-nivå 3 10 skriftsnitt for ESC/P2 8 skriftsnitt for FX 8 skriftsnitt for I239		

## Vedlegg

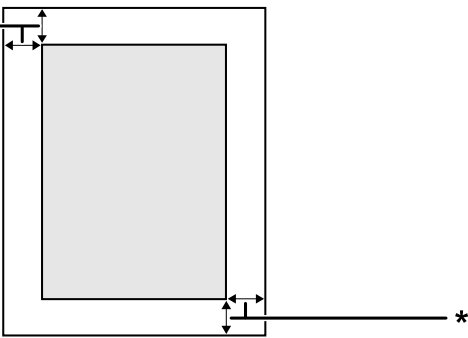
Element		AL-M320DN	AL-M310DN	AL-M220DN
Utskrivbart område		Garantert utskrivbart område er 4 mm fra alle kanter.		
		 <p>* 4 mm</p>		
		<b>Obs!</b> Det utskrivbare området kan være mindre, avhengig av programmet.		
Mål (Bredde × Dybde × Høyde)	Skriver <sup>*2*3*4</sup>	375 (B) × 393 (D) × 285 (H) mm	375 (B) × 393 (D) × 265 (H) mm	
	Valgfri papirkassettenhet <sup>*2*4</sup>	375 (B) × 393 (D) × 100 (H) mm	-	
Vekt	Skriver <sup>*5</sup>	Ca. 14 kg		
	Valgfri papirkassettenhet:	Ca. 2,9 kg		
Driftsmiljø	Temperatur	10 til 32,5 °C		
	Luftfuktighet	15 til 80 % RH		
	Høyde (lufttrykk) <sup>*6</sup>	0 til 3500 meter		
Oppbevaringsmiljø	Temperatur	0 til 35 °C		
	Luftfuktighet	15 til 85 % RH		
	Høyde (lufttrykk)	0 til 3500 meter (0 til 15 000 under transport)		

\*1 Utskriftshastigheten kan bli redusert avhengig av papirtype eller -størrelse, slik som ved utskrift på papir som er mindre enn A4. Forkortelsen "ppm" betyr "pages per minute" (sider per minutt).

\*2 Tall i mm blir rundet av til nærmeste hele tall.

\*3 Flerfunksjonsskuff lukket.

\*4 Uten fremspring.

\*5 Uten forbruksvarer og tilleggsutstyr.

\*6 Hvis skriveren skal brukes i stor høyde, må innstillingen Highland i Printer Adjust Menu (Skriverjusteringsmeny) justeres i henhold til høyden skriveren befinner seg i. Se "Printer Adjust Menu (Skriverjusteringsmeny)" på side 106 hvis du vil ha mer informasjon.



## Vedlegg

## Elektrisk

			AL-M320DN		AL-M310DN		AL-M220DN
Nominell spenning			110 V	220-240 V	110 V	220-240 V	110 V
Nominell frekvens			50 Hz/60 Hz	50 Hz/60 Hz	50 Hz/60 Hz	50 Hz/60 Hz	50 Hz/60 Hz
Merkestrøm			8,8 A	4,2 A	8,8 A	4,2 A	8,8 A
Strømforbruk	Under utskrift	MAKS	930 W	870 W	940 W	880 W	940 W
		Gjennomsnitt	624 W	609 W	569 W	594 W	517 W
	I dyp dvalemodus		0,87 W	0,87 W	0,86 W	0,87 W	0,92 W
	I klarmodus		7 W	7 W	7 W	7 W	7 W
	I strømmen av-modus		0,05 W	0,05 W	0,05 W	0,05 W	0,05 W
	Strøm av		0,05 W	0,05 W	0,05 W	0,05 W	0,05 W

**Merknad for brukere i Europa:**

Se følgende nettside for detaljer om strømforbruk.

<http://www.epson.eu/energy-consumption/>

**Merknad for brukere i Taiwan:**

Nominell spenning for denne skriveren i Taiwan er 110 V.

## Støttede operativsystemer

Windows 10 (32-bit, 64-bit) / Windows 8.1 (32-bit, 64-bit) / Windows 8 (32-bit, 64-bit) / Windows 7 (32-bit, 64-bit) / Windows Vista (32-bit, 64-bit) / Windows XP SP3 eller høyere (32-bit), Windows XP Professional x64 Edition SP2 eller høyere / Windows Server 2016 / Windows Server 2012 R2 / Windows Server 2012 / Windows Server 2008 R2 / Windows Server 2008 / Windows Server 2003 R2 / Windows Server 2003 SP2 eller høyere

Mac OS X v10.6.8 – v10.11.x, macOS 10.12

## Innstillinger for støttemodus ved bruk av kontrollpanelet

**Viktig:**

Fjern grensesnittkabler før du går inn i SUPPORT MODE (STØTTEMODUS).

## Support Menu (Støttemeny)

Du kan bruke kontrollpanelet til å foreta spesielle innstillinger. Vanligvis trenger du ikke å endre innstillingene.

## Vedlegg

### For AL-M320DN/AL-M310DN:

Hvis du trykker på ▼ **ned**-knappen mens du slår på skriveren, åpnes den i SUPPORT MODE (STØTTEMODUS) (STØTTEMODUS). Trykk på den ► **høyre** knappen, velg Common Settings (Vanlige innstillinger) (Vanlige innstillinger) ved å trykke på ▲ **opp**- eller ▼ **ned**--knappen, og deretter velger du Support Menu (Støttemeny) (Støttemeny).

### For AL-M220DN:

Hold inne Alt, Ctrl og Z samtidig, og klikk på **Extended Settings (Utvidede innstillinger)**. Support Menu (Støttemeny) åpnes.

Element	Forklaring
1 Support StatusSheet	Skriver ut et ark med informasjon om innstillingene i Support Menu (Støttemeny) og Printer Adjust Menu (Skriverjusteringsmeny).
7 Extend Print Area*	På forstørrer det maksimale utskriftsområdet i henhold til de utskrevne dataene.
9 Printer MIBv1 Mode	På bruker MIBv1 som definisjon for en policyregel som rapporterer skriverinformasjonen til SNMP manager.
10 USB ID	Skrivere av samme modell som er stilt til Common, gjenkjennes som den samme enheten på datamaskinen, siden de bruker en felles ID for USB-enheter. Plug and Play-skjermen vises ikke selv om du bytter skriveren mot en annen skriver av samme modell.
	Innstillinger (standard med fet formatering): <b>Unique</b> , Common
11 MP Size Setting 12 C1 Size Setting 13 C2 Size Setting* 14 C3 Size Setting*	Skriver ut på papirstørrelsen som er spesifisert i Tray Menu (Påirskuffmeny). Papirstørrelser som ble spesifisert for utskriftsjobben i skriverdriveren, blir ignorert.
17 ShowSleepByRdyLamp*	Klarlampen blinker når skriveren er i dyp dvalemodus. Å slå dette <b>On (På)</b> er praktisk når skriveren er plassert på et sted hvor det er vanskelig å se om dyp dvalemodus-lampen lyser eller ikke.

\* Kun AL-M320DN/AL-M310DN

## Printer Adjust Menu (Skriverjusteringsmeny)

Du kan bruke kontrollpanelet til å foreta spesielle innstillinger. Vanligvis trenger du ikke å endre innstillingene.

### For AL-M320DN/AL-M310DN:

Hvis du trykker på ▼ **ned**-knappen mens du slår på skriveren, åpnes den i SUPPORT MODE (STØTTEMODUS). Trykk på den ► **høyre** knappen, velg Common Settings (Vanlige innstillinger) ved å trykke på ▲ **opp**- eller ▼ **ned**--knappen, og deretter velger du Printer Adjust Menu (Skriverjusteringsmeny).

### For AL-M220DN:

Hold inne Alt, Ctrl og Z samtidig, og klikk på **Extended Settings (Utvidede innstillinger)**. Printer Adjust Menu (Skriverjusteringsmeny) åpnes.

#### **Obs!**

Innstillingene i denne menyen kan påvirke den gjenværende brukstiden til forbruksvarer.

## Vedlegg

Element	Forklaring
001 Plain	Justerer utskriftskvaliteten for vanlig papir i henhold til papirtype.
	<p>Innstillinger (standard med fet formatering):</p> <p>1: Vanlig papir 2: Halvtykt papir</p> <p>For brukere av AL-M310DN og AL-M220DN i Taiwan: Standardinnstillingen er 1: Vanlig papir.</p>
020 Special	Justerer utskriftskvaliteten for spesialpapir i henhold til papirtype.
	<p>Innstillinger (standard med fet formatering):</p> <p>0: Tynt papir 1: Vanlig papir 2: Halvtykt papir 3: Brevhode 4: Tykt papir 5: Ekstra tykt papir 6: Supertykt papir 7: For utskrift av grafer osv. på fuktig papir eller papir som har vært utendørs lenge. 8: For utskrift av grafer osv. på enda fuktigere papir eller papir som har vært utendørs lenger enn i 7. 9: Når du ønsker å redusere effektene som hull i papiret har på bilder. 10: Når du ønsker å redusere effektene som hull i papiret har på bilder, enda mer enn i 9.</p>
051 Feed Offset	<p>Foreta justeringen etter at du har eliminert variasjonen mellom papirkilder med 055/059/063/067/071/075</p> <p>Denne funksjonen justerer den vertikale posisjonen som utskriften starter fra. Når verdien økes, flyttes posisjonen lengre ned på arket. Denne innstillingen brukes ved enkeltsidig utskrift eller ved utskrift på baksiden av arket i en dupleksutskrift.</p>
	<p>Innstillinger (standard med fet formatering):</p> <p>-3,5 ... <b>0.0</b> ... 3,5 mm i trinn på 0,5 mm</p>
052 Scan Offset	<p>Foreta justeringen etter at du har eliminert variasjonen mellom papirkilder med 056/060/064/068/072/076.</p> <p>Denne funksjonen justerer den horisontale posisjonen som utskriften starter fra. Når verdien økes, flyttes posisjonen mot høyre på arket. Denne innstillingen brukes ved enkeltsidig utskrift eller ved utskrift på baksiden av arket i en dupleksutskrift.</p>
	<p>Innstillinger (standard med fet formatering):</p> <p>-3,5 ... <b>0.0</b> ... 3,5 mm i trinn på 0,5 mm</p>
053 Feed Offset2	<p>Foreta justeringen etter at du har eliminert variasjonen mellom papirkilder med 057/061/065/069/073/077.</p> <p>Denne funksjonen justerer den vertikale posisjonen som utskriften starter fra. Når verdien økes, flyttes posisjonen lengre ned på arket. Denne innstillingen brukes ved utskrift på forsiden av papiret i en dupleksutskrift.</p>
	<p>Innstillinger (standard med fet formatering):</p> <p>-3,5 ... <b>0.0</b> ... 3,5 mm i trinn på 0,5 mm</p>

## Vedlegg

Element	Forklaring
054 Scan Offset2	<p>Foreta justeringen etter at du har eliminert variasjonen mellom papirkilder med 058/062/066/070/074/078.</p> <p>Denne funksjonen justerer den horisontale posisjonen som utskriften starter fra. Når verdien økes, flyttes posisjonen mot høyre på arket. Denne innstillingen brukes ved utskrift på forsiden av papiret i en dupleksutskrift.</p>
	<p>Innstillinger (standard med fet formatering):</p> <p>-3,5 ... <b>0.0</b> ... 3,5 mm i trinn på 0,5 mm</p>
055 Feed Reg1 MP 059 Feed Reg1 C1 063 Feed Reg1 C2* 067 Feed Reg1 C3*	<p>Justerer den vertikale posisjonen som utskriften startes fra, og eliminerer variasjonene mellom papirkilder. Når verdien økes, flyttes posisjonen lengre ned på arket. Denne innstillingen brukes når det mates papir for enkeltsidig utskrift eller ved utskrift på baksiden av arket i en dupleksutskrift.</p>
*Kun AL-M320DN/ AL-M310DN	<p>Innstillinger (standard med fet formatering):</p> <p>-3,5 ... <b>0.0</b> ... 3,5 mm i trinn på 0,5 mm</p>
056 Scan Reg1 MP 060 Scan Reg1 C1 064 Scan Reg1 C2* 068 Scan Reg1 C3*	<p>Justerer den horisontale posisjonen som utskriften startes fra, og eliminerer variasjonene mellom papirkilder. Når verdien økes, flyttes posisjonen mot høyre på arket. Denne innstillingen brukes når det mates papir for enkeltsidig utskrift eller ved utskrift på baksiden av arket i en dupleksutskrift.</p>
*Kun AL-M320DN/ AL-M310DN	<p>Innstillinger (standard med fet formatering):</p> <p>-3,5 ... <b>0.0</b> ... 3,5 mm i trinn på 0,5 mm</p>
057 Feed Reg2 MP 061 Feed Reg2 C1 065 Feed Reg2 C2* 069 Feed Reg2 C3*	<p>Justerer den vertikale posisjonen som utskriften startes fra, og eliminerer variasjonene mellom papirkilder. Når verdien økes, flyttes posisjonen lengre ned på arket. Denne innstillingen brukes når det mates papir for utskrift på forsiden av papiret i en dupleksutskrift.</p>
*Kun AL-M320DN/ AL-M310DN	<p>Innstillinger (standard med fet formatering):</p> <p>-3,5 ... <b>0.0</b> ... 3,5 mm i trinn på 0,5 mm</p>
058 Scan Reg2 MP 062 Scan Reg2 C1 066 Scan Reg2 C2* 070 Scan Reg2 C3*	<p>Justerer den horisontale posisjonen som utskriften startes fra, og eliminerer variasjonene mellom papirkilder. Når verdien økes, flyttes posisjonen mot høyre på arket. Denne innstillingen brukes når det mates papir for utskrift på forsiden av papiret i en dupleksutskrift.</p>
*Kun AL-M320DN/ AL-M310DN	<p>Innstillinger (standard med fet formatering):</p> <p>-3,5 ... <b>0.0</b> ... 3,5 mm i trinn på 0,5 mm</p>
201 Highland	<p>Juster denne innstillingen hvis sorte prikker dukker opp på utskriften ved bruk av skriveren på steder som ligger høyt over havet. Hvis du øker verdien, blir skriveren mer egnet for bruk i større høyder. Se "<a href="#">Generelt</a>" på side 103 for informasjon om hvilke høyder skriveren kan brukes i.</p>
	<p>Innstillinger (standard med fet formatering):</p> <p><b>0</b> ... 3 (trinn 1)</p>
202 Main Charger	<p>Justerer utskriftstettheten ved å justere i henhold til spenningen til hovedladeren. Utskriften blir lysere når verdien øker.</p>
	<p>Innstillinger (standard med fet formatering):</p> <p>0 ... <b>4</b> ... 7 (trinn 1)</p>
203 Drum Refresh	<p>Oppdaterer trommelen. Dette kan gi mindre smuss på utskriftene. Før du oppdaterer trommelen, må du påse at det ikke er lagt papir i flerfunksjonsskuffen.</p>

## Vedlegg

Element	Forklaring
207 Toner Install	Blander toner i fremkallingsvæsken for å spre den jevnt. Dette hindrer at utskriftene blir for lyse. Ikke slå av skriveren før LCD-panelet viser at alt er klart.
209 Fuser Control	Velg 1 hvis lyset flimrer under utskrift.  Innstillinger (standard med fet formatering): <b>0:</b> Normal modus <b>1:</b> Modus for reduksjon av flimring
301 Noise Level	Justerer bildegraderingen. Når verdien økes, blir bildegraderingen bedre, men bildet blir mer kornet.  Innstillinger (standard med fet formatering): <b>0 ... 3 ... 7</b> (trinn 1)
303 Screen 25 304 Screen 50 305 Screen 100	Skriver ut halvtone eller fullt mønster, noe som gjør at du kan sjekke ujevnheter i tettheten eller utskriftens tegnastand.  303 Screen 25 skriver ut mønsteret i halvtone med 25 % tetthet. 304 Screen 50 skriver ut mønsteret i halvtone med 50 % tetthet. 305 Screen 100 skriver ut mønsteret i halvtone med 100% tetthet.

## Forbruksvarer og tilleggsutstyr

### Forbruksvarer

Produktnavn	Delnummer	Merknad
Tonerkassett med standard kapasitet	10080	<input type="checkbox"/> Oppbevaringstemperatur: 10 til 32,5 °C  <input type="checkbox"/> Fuktighet ved oppbevaring: 15 til 80 % relativ fuktighet  <input type="checkbox"/> Disse produktene oppfyller CE-merkekrav i overensstemmelse med EMC-direktiv 2004/108/EF.
Høykapasitets tonerkassett	10079	
Tonerkassett med ekstra kapasitet (for AL-M320DN)	10078	
Vedlikeholdsenhet A (for AL-M320DN/AL-M310DN)	10081	
Vedlikeholdsenhet B (for AL-M320DN/AL-M310DN)	10082	

### Tilleggsutstyr

Produktnavn	Delnummer	Merknad
250-arks papirkassettenhet (for AL-M320DN/AL-M310DN)	C12C932811	Dette produktet oppfyller CE-merkekrav i overensstemmelse med EMC-direktiv 2004/108/EF.

## Vedlegg

## Opphavsrett, varemerker og lisenser

EPSON, EPSON EXCEED YOUR VISION, EXCEED YOUR VISION, EPSON ESC Page, EPSON ESC/P og tilhørende logoer er registrerte varemerker og Epson ESC/P2 er varemerker tilhørende Seiko Epson Corporation.

Microsoft®, Windows®, Windows Server®, Windows Vista® og Wingdings® er registrerte varemerker tilhørende Microsoft Corporation.

Apple®, Mac®, OS X®, Bonjour®, ColorSync®, FireWire®, Safari® og TrueType® er registrerte varemerker tilhørende Apple, Inc.

HP og HP LaserJet er registrerte varemerker for Hewlett-Packard Company.

PCL er det registrerte varemerket for Hewlett-Packard Company.

Adobe, Adobe-logoen, Acrobat, PostScript®3™ og Reader er enten er registrerte varemerker eller varemerker tilhørende Adobe Systems Incorporated i USA og/eller i andre land.

*Generell merknad: Andre produktnavn som brukes i denne publikasjonen, brukes bare i identifikasjonssøyemed og kan være varemerker for sine respektive eiere. Epson fraskriver seg alle rettigheter til slike merker.*

© 2017 Seiko Epson Corporation

---

## PROGRAMVARELISENS

1) Dette produktet inneholder programvare med åpen kildekode i henhold til lisensvilkårene for hver programvare med åpen kildekode.

2) Vi leverer kildekode til enkelte av disse programvarene med åpen kildekode i fem (5) år etter at produksjonen av samme skrivermodell er avsluttet. Hvis du ønsker å motta kildekode over, kan du ta kontakt med kundestøtten for din region. Du må overholde lisensvilkårene for hver programvare med åpen kildekode.

3) Programvarene med åpen kildekode er UTEN NOEN GARANTI; uten selv underforstått garanti av SALGBARHET OG EGNETHET FOR ET SPESIELT FORMÅL. Se lisensavtalene for hver programvare med åpen kildekode for flere detaljer. Disse er beskrevet i \Manual\LICENSE.pdf.

4) Lisensavtalene for hver programvare med åpen kildekode er beskrevet i \Manual\LICENSE\_D.pdf.

## Standarder og godkjenninger

Europeisk modell:

Lavspenningsdirektiv 2014/35/EU	EN 60950-1 EN 60825-1
EMC-direktiv 2014/30/EU	EN 55032 klasse B EN 55024 EN 61000-3-2 EN 61000-3-3

---

## German Blue Angel

Gå til følgende nettside for å sjekke hvorvidt denne skriveren møter standardene i German Blue Angel.

<http://www.epson.de/blauerengel>

---

## Energy Star

ENERGY STAR®-kvalifikasjon gjelder kun i japanske, amerikanske og kanadiske markeder.

---

# Hvor du kan få hjelp

---

## Web-område for kundestøtte

Hvis du trenger mer hjelp, kan du gå til Epsons nettsted for kundestøtte nedenfor. Velg ditt land eller område, og gå til støttedelen på ditt lokale Epson-nettsted. De nyeste driverne, svar på vanlige spørsmål, håndbøker eller annet nedlastbart materiale, er også tilgjengelig på nettstedet.

<http://support.epson.net/>

<http://www.epson.eu/Support> (Europa)

Hvis Epson-produktet ikke fungerer ordentlig, og du ikke kan løse problemet, kontakter du Epsons kundestøtte for å få hjelp.

## Kontakte Epson kundestøtte

---

### Før du kontakter Epson

Hvis Epson-produktet ikke fungerer ordentlig, og du ikke kan løse problemet ved hjelp av feilsøkinginformasjonen i produkthåndbøkene, må du kontakte Epsons kundestøtte for å få hjelp.

Følgende Epson-støtteliste er basert på salgslandet. Noen produkter selges kanskje ikke i ditt område, så pass på at du kontakter Epsons kundestøtte for området hvor du kjøpte produktet ditt.

Hvis Epson kundestøtte for området ditt ikke står oppført nedenfor, kontakter du forhandleren du kjøpte produktet av.

Epson kundestøtte kan hjelpe deg mye raskere hvis du oppgir følgende informasjon:

- Serienummeret for produktet  
(Serienummeretiketten er på forsiden av skriveren og blir synlig når du åpner papirmagasinet.)
- Produktmodell
- Programvareversjon  
(Klikk **About**, **Version Info** eller lignende knapp i produktprogrammet.)
- Merke og modell på datamaskinen du bruker
- Navn og versjonsnummer på operativsystemet på datamaskinen
- Navn og versjoner på programmene du vanligvis bruker med produktet

**Merk:**

*Avhengig av produktet, kan nettverksinnstillinger lagres i produktets minne. Ved feil eller reparasjon av et produkt, kan innstillinger gå tapt. Epson skal ikke holdes ansvarlig for eventuelle tap av data, for sikkerhetskopiering eller gjenoppretting av innstillinger, selv i løpet av en garantiperiode. Vi anbefaler at du selv sikkerhetskopierer data eller noterer dem ned.*

## Hvor du kan få hjelp

---

### Hjelp for brukere i Europa

Se i dokumentet **Pan-European Warranty Document** for å finne informasjon om hvordan du kontakter Epson kundestøtte.

---

### Hjelp for brukere i Taiwan

Kontaktsted for informasjon, kundestøtte og tjenester er:

#### Internett

<http://www.epson.com.tw>

Informasjon om produktspesifikasjoner, drivere for nedlasting og produktspørsmål er tilgjengelige.

#### Epsons sentralbord

Telefon: +886-2-2165-3138

Sentralbordbetjeningen kan hjelpe deg med følgende over telefon:

- Salgsspørsmål og produktinformasjon
- Spørsmål eller problemer knyttet til bruk av produktet
- Spørsmål om reparasjonstjenester og garantier

#### Reparasjons- og servicesenter:

<http://www.tekcare.com.tw/branchMap.page>

TekCare Corporation er et autorisert servicesenter for Epson Taiwan Technology & Trading Ltd.

---

### Hjelp for brukere i Singapore

Følgende kilder til informasjon, støtte og tjenester er tilgjengelige fra Epson Singapore:

#### Internett

<http://www.epson.com.sg>

Informasjon om produktspesifikasjoner, drivere for nedlasting, svar på vanlige spørsmål, salgsspørsmål og kundestøtte via e-post er tilgjengelig.

#### Epsons sentralbord

Grønt nummer: 800-120-5564

Sentralbordbetjeningen kan hjelpe deg med følgende over telefon:



## Hvor du kan få hjelp

- Salgsspørsmål og produktinformasjon
- Spørsmål eller feilsøking knyttet til bruk av produktet
- Spørsmål om reparasjonstjenester og garantier

---

## Hjelp for brukere i Thailand

Kontaktsted for informasjon, kundestøtte og tjenester er:

### Internett

<http://www.epson.co.th>

Informasjon om produktspesifikasjoner, drivere for nedlasting, svar på vanlige spørsmål og e-post er tilgjengelig.

### Epsons kundestøtte

Telefon: 66-2685-9899

E-post: [support@eth.epson.co.th](mailto:support@eth.epson.co.th)

Betjeningen på direktelinjen kan hjelpe deg med følgende over telefon:

- Salgsspørsmål og produktinformasjon
- Spørsmål eller problemer knyttet til bruk av produktet
- Spørsmål om reparasjonstjenester og garantier

---

## Hjelp for brukere i Vietnam

Kontaktsted for informasjon, kundestøtte og tjenester er:

### Epson servicesenter

65 Truong Dinh Street, District 1, Hochiminh City, Vietnam

Telefon (Ho Chi Minh-byen): 84-8-3823-9239, 84-8-3825-6234

29 Tue Tinh, Quan Hai Ba Trung, Hanoi City, Vietnam

Telefon (Hanoi): 84-4-3978-4785, 84-4-3978-4775

---

## Hjelp for brukere i Indonesia

Kontaktsted for informasjon, kundestøtte og tjenester er:

## Hvor du kan få hjelp

### Internett

<http://www.epson.co.id>

- Informasjon om produktspesifikasjoner, drivere for nedlasting
- Svar på vanlige spørsmål, salgsspørsmål, spørsmål via e-post

### Epson direkte

Telefon: +62-1500-766

Faks: +62-21-808-66-799

Betjeningen på direktelinjen kan hjelpe deg med følgende over telefon eller faks:

- Salgsspørsmål og produktinformasjon
- Kundestøtte

### Epson servicesenter

Provins	Firmanavn	Adresse	Telefon E-post
JAKARTA	Epson Sales and Service Jakarta (SUDIRMAN)	Wisma Keiai Lt. 1 Jl. Jenderal Sudirman Kav.3 Jakarta Pusat - DKI JAKARTA 10220	021-5724335 ess@epson-indonesia.co.id; ess.support@epson-indonesia.co.id
SERPONG	Epson Sales and Service Serpong	Ruko Melati Mas Square Blok A2 No. 17 Serpong-Banten	082120090084 / 082120090085 esstag@epson-indonesia.co.id; esstag.support@epson-indonesia.co.id
SEMARANG	Epson Sales and Service Semarang	Komplek Ruko Metro Plaza Block C20 Jl. MT Haryono No. 970 Semarang -JAWA TENGAH	024 8313807 / 024 8417935 esssmg@epson-indonesia.co.id; esssmg.support@epson-indonesia.co.id
JAKARTA	Epson Sales and Service Jakarta (MANGGA DUA)	Ruko Mall Mangga Dua No. 48 Jl. Arteri Mangga Dua, Jakarta Utara - DKI JAKARTA	021 623 01104 jkt-technical1@epson-indonesia.co.id jkt-admin@epson-indonesia.co.id
BANDUNG	Epson Sales and Service Bandung	Jl. Cihampelas No. 48 A Bandung Jawa Barat 40116	022 420 7033 bdg-technical@epson-indonesia.co.id bdg-admin@epson-indonesia.co.id

### Hvor du kan få hjelp

Provins	Firmanavn	Adresse	Telefon E-post
MAKASSAR	Epson Sales and Service Makassar	Jl. Cendrawasih NO. 3A, kunjung mae,mariso, MAKASSAR - SULSEL 90125	0411- 8911071 mksr-technical@epson-indonesia.co.id mksr-admin@epson-indonesia.co.id
MEDAN	Epson Service Center Medan	Jl. Bambu 2 Komplek Graha Niaga Nomor A-4, Medan - SUMUT	061- 42066090 / 42066091 mdn-technical@epson-indonesia.co.id mdn-adm@epson-indonesia.co.id
PALEMBANG	Epson Service Center Palembang	Jl. H.M Rasyid Nawawi No. 249 Kelurahan 9 Ilir Palembang Sumatera Selatan	0711 311 330 escplg@epson-indonesia.co.id; escplg.support@epson-indonesia.co.id
PEKANBARU	Epson Service Center Pekanbaru	Jl. Tuanku Tambusai No. 459 A Kel. Tangkerang barat Kec Marpoyan damai Pekanbaru - Riau 28282	0761- 8524695 pkb-technical@epson-indonesia.co.id pkb-admin@epson-indonesia.co.id
PONTIANAK	Epson Service Center Pontianak	Komp. A yani Sentra Bisnis G33, Jl. Ahmad Yani - Pontianak Kalimantan Barat	0561- 735507 / 767049 pontianak-technical@epson-indonesia.co.id pontianak-admin@epson-indonesia.co.id
SAMARINDA	Epson Service Center Samarinda	Jl. KH. Wahid Hasyim (M. Yamin) Kelurahan Sempaja Selatan Kecamatan Samarinda UTARA - SAMARINDA - KALTIM	0541 7272 904 escsmd@epson-indonesia.co.id; escsmd.support@epson-indonesia.co.id
SURABAYA	Epson Sales & Service Surabaya (barat)	Jl. Haji Abdul Wahab Saimin, Ruko Villa Bukit Mas RM-11, Kec. Dukuh Pakis, Surabaya - 60225	031- 5120994 sby-technical@epson-indonesia.co.id sby-admin@epson-indonesia.co.id
YOGYAKARTA	Epson Service Center Yogyakarta	YAP Square, Block A No. 6 Jl. C Simanjutak Yogyakarta - DIY	0274 581 065 ygy-technical@epson-indonesia.co.id ygy-admin@epson-indonesia.co.id
JEMBER	Epson Service Center Jember	JL. Panglima Besar Sudirman Ruko no. 1D Jember-Jawa Timur (Depan Balai Penelitian & Pengolahan Kakao)	0331- 488373 / 486468 jmr-admin@epson-indonesia.co.id; jmr-technical@epson-indonesia.co.id

### Hvor du kan få hjelp

Provins	Firmanavn	Adresse	Telefon E-post
MANADO	EPSON SALES AND SERVICE Manado	Jl. Piere Tendean Blok D No 4 Kawasan Mega Mas Boulevard - Manado 95111	0431- 8805896 MND-ADMIN@EPSON-INDONESIA.CO.ID MND-TECHNICAL@EPSON-INDONESIA.CO.ID
CIREBON	EPSON SERVICE CENTER Cirebon	Jl. Tuparev No. 04 (Depan Hotel Apita) Cirebon, JAWA BARAT	0231- 8800846 cbn-technical@epson-indonesia.co.id
CIKARANG	EPSON SALES AND SERVICE CIKARANG	Ruko Metro Boulevard B1 Jababeka cikarang - Jawa Barat,	021- 89844301 / 29082424 ckg-admin@epson-indonesia.co.id ckg-technical@epson-indonesia.co.id
MADIUN	EPSON SERVICE CENTER MADIUN	Jl. Diponegoro No.56, MADIUN - JAWA TIMUR	0351- 4770248 mun-admin@epson-indonesia.co.id mun-technical@epson-indonesia.co.id
PURWOKERTO	EPSON SALES AND SERVICE Purwokerto	Jl. Jendral Sudirman No. 4 Kranji Purwokerto - JAWA TENGAH	0281- 6512213 pwt-admin@epson-indonesia.co.id pwt-technical@epson-indonesia.co.id
BOGOR	EPSON SALES AND SERVICE Bogor	Jl. Pajajaran No 15B Kel Bantarjati Kec Bogor Utara - JAWA BARAT 16153	0251- 8310026 bgr-admin@epson-indonesia.co.id bgr-technical@epson-indonesia.co.id
SERANG	EPSON SERVICE CENTER Serang	Jl. Ahmad Yani No.45C, SERANG - BANTEN	0254- 7912503 srg-admin@epson-indonesia.co.id srg-technical@epson-indonesia.co.id
PALU	EPSON SALES AND SERVICE Palu	Jl. Juanda No. 58, Palu - Sulteng	0451- 4012 881 plw-admin@epson-indonesia.co.id plw-technical@epson-indonesia.co.id
BANJARMASIN	EPSON SERVICE CENTER BANJARMASIN	Jl. Gatot Soebroto NO. 153 BANJARMASIN - KALSEL 70235	0511- 6744135 (TEKNISI) / 3266321 (ADMIN) bdj-admin@epson-indonesia.co.id; bdj-technical@epson-indonesia.co.id

## Hvor du kan få hjelp

Provins	Firmanavn	Adresse	Telefon E-post
DENPASAR	EPSON SALES AND SERVICE Denpasar	JL. MAHENDRADATA NO. 18, DENPASAR - BALI	0361- 3446699 / 9348428 dps-admin@epson-indonesia.co.id dps-technical@epson-indonesia.co.id
JAKARTA	EPSON SALES AND SERVICE CILANDAK	CIBIS Business Park Tower 9 LT. MEZANINE, Jalan TB Simatupang No.2, Jakarta Selatan - DKI JAKARTA 12560	021- 80866777 esscibis.support1@epson-indonesia.co.id esscibis.support2@epson-indonesia.co.id esscibis.admin@epson-indonesia.co.id esscibis.sales@epson-indonesia.co.id
SURABAYA	EPSON SALES AND SERVICE SURABAYA (GUBENG)	JL. RAYA GUBENG NO. 62, SURABAYA - JAWA TIMUR	031- 99444940 / 99446299 / 99446377 esssby@epson-indonesia.co.id; esssby.support@epson-indonesia.co.id
AMBON	EPSON SERVICE CENTER AMBON	Jl. Diponegoro No.37 (Samping Bank Mandiri Syariah) Kel.Ahusen, Kec.Siri-mau - Ambon 97127	-

For andre byer som ikke står oppført her, ringer du direkte til: 08071137766.

---

## Hjelp for brukere i Hongkong

Brukere kan kontakte Epson Hong Kong Limited for å få kundestøtte samt tilgang til andre tjenester knyttet til produktkjøp.

### Hjemmeside på Internett

<http://www.epson.com.hk>

Epson Hong Kong har opprettet en lokal hjemmeside på Internett på både kinesisk og engelsk for å tilby brukere følgende informasjon:

- Produktinformasjon
- Svar på vanlige spørsmål
- Nyeste versjon av drivere for Epson-produkter

### Direkte kundestøtte

Du kan også kontakte våre teknikere på følgende telefon- og faksnummer:

Telefon: 852-2827-8911

## Hvor du kan få hjelp

Faks: 852-2827-4383

---

### Hjelp for brukere i Malaysia

Kontaktsted for informasjon, kundestøtte og tjenester er:

#### Internett

<http://www.epson.com.my>

- Informasjon om produktspesifikasjoner, drivere for nedlasting
- Svar på vanlige spørsmål, salgsspørsmål, spørsmål via e-post

#### Epsons kundestøtte

Telefon: 1800-81-7349 (gratis)

E-post: [websupport@emsb.epson.com.my](mailto:websupport@emsb.epson.com.my)

- Salgsspørsmål og produktinformasjon
- Spørsmål eller problemer knyttet til bruk av produktet
- Spørsmål om reparasjonstjenester og garantier

#### Hovedkontor

Telefon: 603-56288288

Faks: 603-5628 8388/603-5621 2088

---

### Hjelp for brukere på Filippinene

Brukere kan kontakte Epson Philippines Corporation for å få kundestøtte samt tilgang til andre tjenester knyttet til produktkjøp på telefon- og faksnumrene samt på e-postadressen nedenfor:

#### Internett

<https://www.epson.com.ph/>

Informasjon om produktspesifikasjoner, drivere for nedlasting, svar på vanlige spørsmål og e-postspørsmål er tilgjengelig.

#### Epson Philippines kundestøtte

Grønt nummer (PLDT): 1-800-1069-37766

Grønt nummer (Digitalt): 1-800-3-0037766

Metro Manila: (632) 8441 9030

## Hvor du kan få hjelp

Nettsted: <https://www.epson.com.ph/contact>

E-post: [customercare@epc.epson.com.ph](mailto:customercare@epc.epson.com.ph)

Åpent kl. 9.00–18.00, mandag til lørdag (unntatt i ferier)

Kundestøttebehandlerne kan hjelpe deg med følgende over telefon:

- Salgsspørsmål og produktinformasjon
- Spørsmål eller problemer knyttet til bruk av produktet
- Spørsmål om reparasjonstjenester og garantier

## Epson Philippines Corporation

Fra utlandet: +632-706-2609

Faks: +632-706-2663