

L8050 Series

Ghidul utilizatorului



Tipărirea

Întreținerea imprimantei

Soluționarea problemelor

Cuprins

Ghidul acestui manual

Introducere în manuale.	6
Instrucțiuni importante privind siguranța (manual pe hârtie).	6
Începeți aici (manual pe hârtie).	6
Ghidul utilizatorului (manual digital).	6
Informații privind cele mai recente manuale.	6
Căutarea informațiilor.	6
Tipărirea numai a paginilor necesare.	7
Despre acest manual.	7
Mărci și simboluri.	7
Informații despre capturi de ecran și ilustrații.	8
Referințe sisteme de operare.	8
Mărci înregistrate.	9
Drept de proprietate intelectuală.	9

Instrucțiuni importante

Instrucțiuni de securitate.	11
Instrucțiuni de siguranță privind cerneala.	11
Sfaturi și avertismente legate de imprimantă.	12
Sfaturi și avertismente pentru configurarea imprimantei.	12
Sfaturi și avertismente pentru utilizarea imprimantei.	12
Sfaturi și avertismente pentru conectarea la internet.	13
Sfaturi și avertismente pentru utilizarea imprimantei cu o conexiune wireless.	13
Sfaturi și avertismente pentru transportul sau depozitarea imprimantei.	13
Note privind parola de administrator.	13
Protejarea informațiilor personale.	14

Denumirea și funcțiile componentelor

Față.	16
Interior.	17
Verso.	18

Ghid pentru panoul de comandă

Butoane și funcții.	20
Se verifică indicatoarele luminoase și starea imprimantei.	21

Încărcarea hârtiei, discurilor și cărților de identitate din PVC

Încărcarea hârtiei.	25
Precauții la manevrarea hârtiei.	25
Lista tipurilor de hârtie.	26
Încărcarea hârtiei.	26
Încărcarea diferitelor tipuri de hârtii.	28
Încărcarea unui disc.	30
Discuri care pot fi tipărite.	30
Precauții la manevrarea discurilor.	30
Încărcarea și extragerea unui disc.	30
Încărcarea cărților de identitate din PVC.	32
Cărți de identitate din PVC ce pot fi tipărite.	32
Precauții privind manevrarea cărților de identitate din PVC.	33
Încărcarea și extragerea unei cărți de identitate din PVC.	33

Tipărirea

Tipărirea fotografiilor.	38
Tipărirea fotografiilor de pe un computer.	38
Tipărirea fotografiilor de pe dispozitive inteligente.	38
Tipărirea pe plicuri.	39
Tipăriți pe plicuri de pe un computer (Windows).	39
Tipăriți pe plicuri de pe un computer (Mac OS).	39
Tipărirea documentelor.	40
Tipărirea de pe un computer.	40
Tipărirea documentelor de pe dispozitive inteligente.	54
Tipărire pe eticheta unui disc.	55
Tipărirea fotografiilor pe eticheta unui disc utilizând Epson Photo+.	55
Tipărirea pe cărți de identitate din PVC.	55
Tipărirea pe cărți de identitate din PVC folosind Epson Photo+.	55
Tipărire pagini web.	56
Tipărirea paginilor web de pe un computer.	56
Tipărirea paginilor web de pe un dispozitiv inteligent.	56
Tipărirea utilizând un serviciu cloud.	56

Întreținerea imprimantei

Verificarea stării consumabilei.	59
Curățarea traseului hârtiei pentru a elimina problemele de alimentare a hârtiei.	59
Îmbunătățirea calității tipăririi.	61
Verificarea și curățarea capului de imprimare.	61
Rularea Curățare intensivă.	63
Prevenirea înfundării duzelor.	65
Alinierea capului de imprimare.	65
Curățarea traseului hârtiei pentru evitarea petelor de cerneală (când suprafața tipăririi este murdară vertical).	66
Curățarea filmului translucid.	67
Curățarea imprimantei.	70
Curățarea cernelii vărsate.	70

În aceste situații

Când se înlocuiește un computer.	72
Economisirea energiei.	72
Economisirea energiei — Windows.	72
Economisirea energiei — Mac OS.	72
Dezactivarea conexiunii Wi-Fi.	73
Verificarea numărului total de pagini alimentate prin imprimantă.	73
Instalarea separată a aplicațiilor.	74
Verificarea faptului că este instalat un driver al imprimantei Epson original — Windows.	75
Verificarea faptului că este instalat un driver al imprimantei Epson original — Mac OS.	76
Restabilirea conexiunii la rețea.	77
Efectuarea setărilor de conectare la computer.	77
Efectuarea setărilor de conectare la un dispozitiv inteligent.	78
Efectuarea setărilor Wi-Fi din panoul de comandă.	78
Verificarea stării conexiunii la rețea a imprimantei (Raport de conexiune la rețea).	80
Mesaje și soluții în raportul de conexiune la rețea.	81
Conectarea directă a unui dispozitiv inteligent și a unei imprimante (Wi-Fi Direct).	86
Despre Wi-Fi Direct.	86
Conectarea la dispozitive prin Wi-Fi Direct.	87
Modificarea setărilor Wi-Fi Direct (Simple AP) precum SSID.	88
Adăugarea sau schimbarea conexiunii imprimantei.	89
Configurarea unei imprimante pe mai multe computere.	89

Modificarea conexiunii de la Wi-Fi la USB.	89
Setarea unei adrese IP statice pentru imprimantă.	90
Transportarea și depozitarea imprimantei.	93

Soluționarea problemelor

Nu se poate tipări.	99
Rezolvarea problemelor.	99
Aplicația sau driverul de imprimantă nu funcționează corect.	100
Nu se poate tipări deși a fost stabilită o conexiune (Windows).	100
Nu se poate tipări deși a fost stabilită o conexiune (Mac OS).	102
Imprimanta nu poate fi conectată prin USB.	103
Imprimanta nu se poate conecta la rețea.	103
Principalele cauze și soluții pentru problemele de conexiune la rețea.	103
Hârtia nu este alimentată corect.	107
Puncte de verificat.	107
Hârtia este alimentată oblic.	108
Sunt alimentate mai multe coli de hârtie în același timp.	108
Tava pentru disc/carte de identitate este ejectată atunci când încercați să o introduceți.	108
Apare o eroare la ieșirea hârtiei.	109
Hârtia este ejectată în timpul tipăririi.	109
Calitatea tipăririi este slabă.	109
Culori lipsă, benzi sau culori neașteptate apar în materialul tipărit.	109
Calitatea tipăririi este slabă cu cerneală neagră.	110
Apar benzi colorate la intervale de aproximativ 2.5 cm.	110
Tipăriri neclare, benzi verticale sau aliniere incorectă.	111
Materialul tipărit iese ca foaie albă.	112
Hârtia este pătată sau zgâriată.	112
Fotografiile tipărite sunt lipicioase.	114
Imaginile sau fotografiile sunt imprimate în culori neașteptate.	114
Culorile de pe materialul tipărit diferă de cele de pe ecran.	115
Tipărirea fără margini nu poate fi efectuată.	116
Marginile imaginii sunt tăiate în timpul tipăririi fără margini.	116
Poziția, formatul sau marginile materialului tipărit sunt incorecte.	117
Caracterele tipărite sunt incorecte sau corupte.	117
Imaginea tipărită este inversată.	118
Modele tip mozaic în imaginile tipărite.	118

Imposibil de selectat tipul de hârtie sau sursa de hârtie în driverul de imprimantă.	119
Nu a fost instalat un driver de imprimantă original Epson.	119
Se verifică indicatoarele luminoase și starea imprimantei.	119
Hârtia se blochează.	122
Scoaterea hârtiei blocate.	122
Prevenirea blocajelor de hârtie.	124
Este momentul să reumpleți cu cerneală.	125
Precauții la manevrarea sticlelor cu cerneală.	125
Reumplerea rezervoarelor de cerneală.	126
Este momentul să înlocuiți cutia de întreținere.	131
Precauții pentru manipularea cutiei de întreținere.	131
Înlocuirea unei casete de întreținere.	131
Este momentul să înlocuiți rolele de preluare.	134
Imprimanta nu poate fi utilizată conform așteptărilor.	137
Imprimanta nu pornește sau nu se oprește.	137
Operațiunile se desfășoară lent.	138
Suportul posterior pentru hârtie nu poate fi închis.	140
Funcționarea imprimantei este zgomotoasă.	140
Imposibil de efectuat tipărirea manuală față-verso (Windows).	140
Meniul Setări tipărire nu este afișat (Mac OS).	141
Nu se poate rezolva problema.	141
Nu se pot rezolva problemele de tipărire.	141

Informații despre produs

Informații hârtie.	144
Hârtia disponibilă și capacitățile.	144
Tipuri de hârtie indisponibile.	146
Informații despre produse consumabile.	147
Codurile sticlelor cu cerneală.	147
Codul casetei de întreținere.	148
Codul rolurilor de preluare.	148
Informații software.	148
Aplicație pentru tipărire de la computer (driver al imprimantei Windows).	149
Aplicație pentru tipărire de la computer (driver al imprimantei Mac OS).	150
Aplicație pentru configurarea operațiilor imprimantei (Web Config).	150
Aplicație pentru actualizare software și firmware (Epson Software Updater).	151
Specificații de produs.	152
Specificațiile imprimantei.	152

Specificațiile interfeței.	154
Specificații de rețea.	154
Dimensiuni.	155
Specificații electrice.	155
Specificații de mediu.	156
Cerințele sistemului.	156
Informații de reglementare.	157
Standarde și aprobări.	157
Restricții la copiere.	157

Unde puteți obține ajutor

Site-ul web de asistență tehnică.	160
Contactarea serviciului de asistență clienți.	160
Înainte de a contacta Epson.	160
Ajutor pentru utilizatorii din Europa.	160
Ajutor pentru utilizatorii din Taiwan.	161
Ajutor pentru utilizatorii din Australia.	161
Ajutor pentru utilizatorii din Noua Zeelandă.	162
Ajutor pentru utilizatorii din Singapore.	162
Ajutor pentru utilizatorii din Tailanda.	163
Ajutor pentru utilizatorii din Vietnam.	163
Ajutor pentru utilizatorii din Indonezia.	163
Ajutor pentru utilizatorii din Hong Kong.	164
Ajutor pentru utilizatorii din Malaezia.	164
Ajutor pentru utilizatorii din India.	165
Ajutor pentru utilizatorii din Filipine.	165

Ghidul acestui manual

Introducere în manuale.	6
Căutarea informațiilor.	6
Tipărirea numai a paginilor necesare.	7
Despre acest manual.	7
Mărci înregistrate.	9
Drept de proprietate intelectuală.	9

Introducere în manuale

Următoarele manuale sunt livrate împreună cu imprimanta dumneavoastră Epson. Consultați atât manualele, cât și secțiunea de ajutor inclusă în diferite aplicații software Epson.

Instrucțiuni importante privind siguranța (manual pe hârtie)

Vă oferă instrucțiuni pentru a facilita utilizarea în siguranță a acestei imprimante.

Începeți aici (manual pe hârtie)

Vă oferă informații legate de configurarea imprimantei și de instalarea software-ului.

Ghidul utilizatorului (manual digital)

Acest manual. Este disponibil în format PDF și ca manual web. Include informații și instrucțiuni detaliate privind utilizarea imprimantei și rezolvarea problemelor.

Informații privind cele mai recente manuale

Manual pe hârtie

Vizitați site-ul web de asistență Epson pentru Europa la adresa <http://www.epson.eu/support> sau site-ul web de asistență Epson global la adresa <http://support.epson.net/>.

Manual digital

Vizitați site-ul web următor, introduceți numele produsului, apoi accesați **Asistență**.
<https://epson.sn>

Căutarea informațiilor

Manualul PDF permite căutarea de informații în funcție de cuvinte cheie sau puteți accesa direct anumite secțiuni cu ajutorul marcajelor. În această secțiune se explică modul de utilizare a unui manual PDF deschis în Adobe Acrobat Reader DC pe computerul dumneavoastră.

Căutarea după cuvinte cheie

Faceți clic pe **Editare > Căutare avansată**. Introduceți cuvântul cheie (textul) pentru informațiile pe care doriți să le găsiți în fereastra de căutare, apoi faceți clic pe **Căutare**. Corespondențele sunt marcate sub forma unei liste. Faceți clic pe una dintre corespondențe pentru a accesa pagina respectivă.

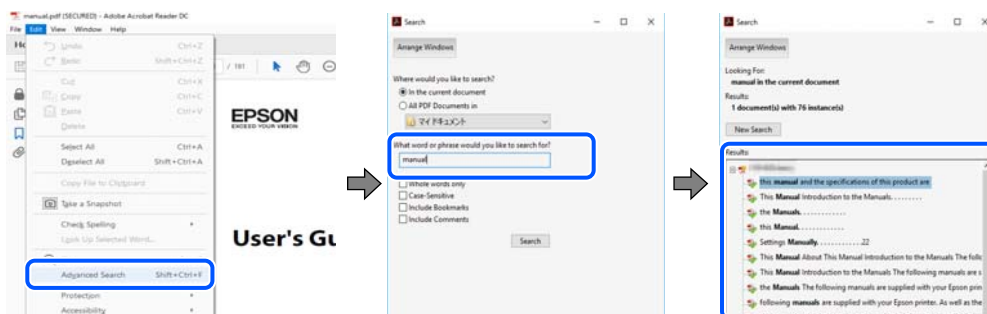

Accesul direct de la marcaje

Faceți clic pe un titlu pentru a accesa pagina respectivă. Faceți clic pe + sau > pentru a vizualiza titlurile de nivel inferior din secțiunea respectivă. Pentru a reveni la pagina precedentă, efectuați următoarea operație la tastatură.

- ❑ Windows: mențineți apăsată tasta **Alt**, apoi apăsați pe ←.
- ❑ Mac OS: mențineți apăsată tasta **Command**, apoi apăsați pe ←.

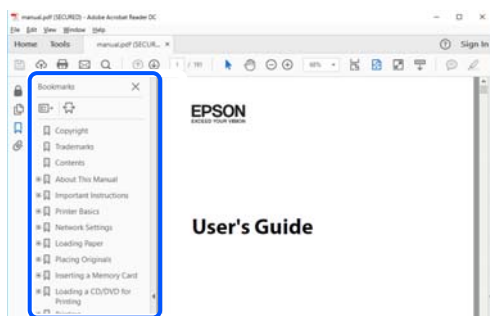

Tipărirea numai a paginilor necesare

Puteți extrage și tipări numai paginile de care aveți nevoie. Faceți clic pe **Tipărire** în meniul **Fișier**, apoi specificați paginile pe care doriți să le tipăriți în opțiunea **Pagini** din **Pagini de tipărit**.

- ❑ Pentru a specifica o serie de pagini, introduceți o cratimă între pagina de început și cea de sfârșit.
Exemplu: 20-25
- ❑ Pentru a specifica pagini care nu se află într-o serie, separați paginile prin virgule.
Exemplu: 5, 10, 15

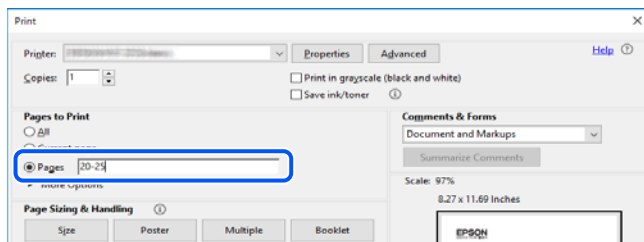

Despre acest manual

Această secțiune explică semnificația mărcilor și a simbolurilor, a notelor de pe descrieri și a informațiilor de referință ale sistemelor de operare folosite în acest manual.

Mărci și simboluri



Atenție:

Instrucțiuni care trebuie respectate cu atenție pentru evitarea accidentărilor.



Important:

Instrucțiuni care trebuie respectate pentru evitarea deteriorării echipamentului.

Notă:

Oferă informații complementare și de referință.

Informații conexe

➔ Legături către secțiunile relevante.

 Oferă Manuale video pe web ale instrucțiunilor de operare. Consultați linkurile cu informațiile aferente.

Informații despre capturi de ecran și ilustrații

- Capturile de ecran cu driver-ul imprimantei sunt efectuate în Windows 10 sau macOS High Sierra (10.13). Conținutul afișat pe ecran diferă în funcție de model și situație.
- Ilustrațiile utilizate în acest manual sunt doar exemple. Cu toate că în funcție de model pot exista mici diferențe, modul de funcționare este același.

Referințe sisteme de operare

Windows

În acest manual, termeni precum „Windows 11”, „Windows 10”, „Windows 8.1”, „Windows 8”, „Windows 7”, „Windows Vista”, „Windows XP”, „Windows Server 2022”, „Windows Server 2019”, „Windows Server 2016”, „Windows Server 2012 R2”, „Windows Server 2012”, „Windows Server 2008 R2”, „Windows Server 2008”, „Windows Server 2003 R2”, și „Windows Server 2003” se referă la următoarele sisteme de operare. În plus, termenul „Windows” este utilizat cu referire la toate versiunile.

- Sistem de operare Microsoft® Windows® 11
- Sistem de operare Microsoft® Windows® 10
- Sistem de operare Microsoft® Windows® 8.1
- Sistem de operare Microsoft® Windows® 8
- Sistem de operare Microsoft® Windows® 7
- Sistem de operare Microsoft® Windows Vista®
- Sistem de operare Microsoft® Windows® XP
- Sistem de operare Microsoft® Windows® XP Professional x64 Edition
- Sistem de operare Microsoft® Windows Server® 2022
- Sistem de operare Microsoft® Windows Server® 2019
- Sistem de operare Microsoft® Windows Server® 2016
- Sistem de operare Microsoft® Windows Server® 2012 R2
- Sistem de operare Microsoft® Windows Server® 2012
- Sistem de operare Microsoft® Windows Server® 2008 R2
- Sistem de operare Microsoft® Windows Server® 2008
- Sistem de operare Microsoft® Windows Server® 2003 R2
- Sistem de operare Microsoft® Windows Server® 2003

Mac OS

În acest manual, termenul „Mac OS” este utilizat cu referire la Mac OS X 10.9.5 sau o versiune ulterioară, precum și la macOS 11 sau o versiune ulterioară.

Mărci înregistrate

- EPSON® este o marcă comercială înregistrată, iar EPSON EXCEED YOUR VISION sau EXCEED YOUR VISION este o marcă comercială a Seiko Epson Corporation.
- PictBridge is a trademark.
- QR Code is a registered trademark of DENSO WAVE INCORPORATED in Japan and other countries.
- Microsoft®, Windows®, Windows Server®, and Windows Vista® are registered trademarks of Microsoft Corporation.
- Apple, Mac, macOS, OS X, Bonjour, and Safari are trademarks of Apple Inc., registered in the U.S. and other countries.
- Chrome, Google Play, and Android are trademarks of Google LLC.
- Adobe, Acrobat, and Reader are either registered trademarks or trademarks of Adobe in the United States and/or other countries.
- Firefox is a trademark of the Mozilla Foundation in the U.S. and other countries.
- Notă generală: În publicația de față sunt utilizate alte nume de produse doar în scopuri de identificare și acestea pot fi mărci comerciale ale proprietarilor respectivi. Epson își declină orice drepturi asupra acestor mărci.

Drept de proprietate intelectuală

Nicio parte a acestei publicații nu poate fi reprodusă, stocată pe un sistem de preluare sau transmisă în orice formă sau prin orice mijloc electronic, mecanic, prin fotocopiere, înregistrare sau în alt mod, fără permisiunea scrisă prealabilă a Seiko Epson Corporation. Nu se presupune nicio responsabilitate în ceea ce privește brevetele relativ la utilizarea informațiilor incluse în prezentul manual. De asemenea, nu se presupune nicio responsabilitate pentru daune rezultând din utilizarea informațiilor incluse în prezentul manual. Informațiile incluse în prezentul manual sunt destinate a fi utilizate numai cu acest produs Epson. Epson nu este responsabilă de utilizarea acestor informații prin aplicarea la alte produse.

Nici Seiko Epson Corporation și nici filialele sale nu vor fi responsabile față de persoana care a achiziționat acest produs sau față de terți pentru daune, pierderi, costuri sau cheltuieli suportate de achizitor sau de terți ca rezultat al unui accident, utilizări eronate sau abuzive a acestui produs sau a unor modificări sau reparații neautorizate ale acestui produs sau (exclusiv teritoriul S.U.A.) nerespectarea strictă a instrucțiunilor de operare și de întreținere ale Seiko Epson Corporation.

Seiko Epson Corporation și filialele sale nu vor fi responsabile pentru nicio daună sau problemă apărută ca urmare a utilizării opțiunilor sau a altor produse consumabile altele decât cele desemnate de către Seiko Epson Corporation ca fiind produse originale Epson sau produse aprobate Epson.

Seiko Epson Corporation nu va fi responsabilă pentru nicio daună rezultată ca urmare a interferențelor electromagnetice care survine în urma utilizării oricăror cabluri de interfață altele decât cele desemnate ca produse aprobate Epson de către Seiko Epson Corporation.

© 2022 Seiko Epson Corporation

Conținutul acestui manual și specificațiile acestui produs se pot modifica fără notificare prealabilă.

Instrucțiuni importante

Instrucțiuni de securitate.	11
Sfaturi și avertismente legate de imprimantă.	12
Protejarea informațiilor personale.	14

Instrucțiuni de securitate

Citiți și respectați aceste instrucțiuni pentru a asigura utilizarea în siguranță a acestei imprimante. Păstrați acest manual pentru a-l putea consulta ulterior. De asemenea, trebuie să respectați toate avertismentele și instrucțiunile afișate pe imprimantă.

- Unele simboluri folosite pe imprimanta dvs. au rolul de a asigura utilizarea în siguranță și corespunzătoare a imprimantei. Vizitați următorul site web pentru a afla mai multe despre semnificația simbolurilor.
<http://support.epson.net/symbols/>
- Folosiți doar cablul de alimentare furnizat împreună cu imprimanta și nu folosiți cablul cu niciun alt echipament. În urma folosirii altor cabluri cu această imprimantă sau a folosirii cablului livrat cu alte echipamente, există pericolul de incendiu sau de electrocutare.
- Asigurați-vă de conformitatea cablului de alimentare cu c.a. cu standardele de siguranță locale.
- Nu dezamblați, modificați sau încercați să reparați cablul de alimentare, priza, imprimanta sau alte componente, cu excepția cazurilor explicate expres în manualele imprimantei.
- Deconectați imprimanta de la priză și apelați la personal de service autorizat pentru reparații în următoarele condiții:
Cablul de alimentare sau priza sunt deteriorate; în imprimantă a pătruns lichid; imprimanta a fost supusă șocurilor mecanice sau carcasa este deteriorată; imprimanta nu funcționează normal sau prezintă modificări clare în funcționare. Nu reglați butoanele care nu sunt incluse în instrucțiunile de funcționare.
- Amplasați imprimanta în apropierea unei prize de rețea de unde fișa poate fi deconectată cu ușurință.
- Nu amplasați sau depozitați imprimanta afară, lângă surse excesive de mizerie sau praf, apă, sau lângă surse de încălzire, sau în locații în care se produc șocuri, vibrații, valori mari de temperatură și umiditate.
- Nu vărsați lichide pe imprimantă și nu manevrați imprimanta cu mâinile ude.
- Țineți imprimanta la o distanță de cel puțin 22 cm față de stimulatoarele cardiace. Este posibil ca undele radio generate de imprimantă să afecteze în mod negativ funcționarea stimulatoarelor cardiace.

Instrucțiuni de siguranță privind cerneala

- Fiți atenți, nu atingeți cerneala în timp ce manevrați rezervoarele de cerneală, capacele rezervoarelor de cerneală și sticlele cu cerneală deschise sau capacele sticlelor cu cerneală.
 - Dacă cerneala intră în contact cu pielea, spălați temeinic zona afectată cu apă și săpun.
 - Dacă cerneala intră în contact cu ochii, clătiți imediat cu apă. Dacă starea de disconfort sau problemele de vedere persistă după o clătire temeinică, solicitați imediat asistență medicală.
 - Dacă cerneala vă pătrunde în gură, consultați imediat un medic.
- Nu dezamblați caseta de întreținere, deoarece există riscul ca aceasta să intre în contact cu ochii sau cu pielea.
- Nu scuturați prea puternic sticla de cerneală și nu o supuneți la șocuri intense, deoarece pot apărea scurgeri de cerneală.
- Nu lăsați sticlele de cerneală și cutia de întreținere la îndemâna copiilor. Nu permiteți copiilor să bea din sticlele cu cerneală.

Sfaturi și avertismente legate de imprimantă



Citiți și urmați aceste instrucțiuni, pentru a evita deteriorarea imprimantei sau a altor echipamente personale. Păstrați acest manual pentru referințe ulterioare.

Sfaturi și avertismente pentru configurarea imprimantei

- Nu blocați și nu acoperiți orificiile de ventilație și deschiderile imprimantei.
- Folosiți numai tipul de sursă de alimentare indicat pe eticheta imprimantei.
- Evitați utilizarea prizelor pe același circuit cu fotocopiatoarele sau sistemele de climatizare ce pornesc și se opresc periodic.
- Evitați prizele electrice controlate prin comutatoare de perete sau temporizatoare automate.
- Mențineți întregul computer departe de sursele potențiale de interferențe electromagnetice cum ar fi difuzoarele sau unitățile de bază ale telefoanelor fără fir.
- Cablurile de alimentare trebuie amplasate astfel încât să se evite frecările, tăieturile, rosăturile, îndoirile și răsucirile. Nu așezați obiecte peste cablurile de alimentare cu curent și nu permiteți amplasarea cablurilor în zonele în care se circulă. Acordați o atenție specială pentru a menține toate cablurile de alimentare drepte la capete.
- Dacă folosiți un prelungitor cu imprimanta, verificați dacă intensitatea nominală totală a aparatelor conectate la acesta nu depășește intensitatea nominală a prelungitorului respectiv. De asemenea, verificați dacă intensitatea nominală totală a tuturor aparatelor conectate la priză nu depășește intensitatea nominală a prizei respective.
- Dacă intenționați să utilizați imprimanta în Germania, instalația electrică a clădirii trebuie protejată de un disjuncteur de 10 sau 16 A pentru asigurarea unei protecții adecvate la scurtcircuit și supratensiune pentru produs.
- Atunci când conectați imprimanta la un computer sau la un alt dispozitiv cu ajutorul unui cablu, asigurați-vă de orientarea corectă a conectorilor. Fiecare conector are o singură orientare corectă. Introducerea unui conector cu orientare incorectă poate cauza deteriorarea ambelor dispozitive conectate prin cablu.
- Amplasați imprimanta pe o suprafață orizontală stabilă ce depășește perimetrul bazei în toate direcțiile. Imprimanta nu va funcționa corect dacă este înclinată.
- Lăsați suficient spațiu deasupra imprimantei pentru a putea ridica și capacul imprimantei.
- Lăsați spațiu suficient în fața imprimantei pentru evacuarea completă a hârtiei.
- Evitați locurile expuse modificărilor bruște de temperatură și umiditate. De asemenea, păstrați imprimanta departe de lumina solară directă, sursele de lumină puternică și de căldură.

Sfaturi și avertismente pentru utilizarea imprimantei

- Nu introduceți obiecte prin fantele imprimantei.
- Nu introduceți mâinile în interiorul imprimantei în timpul tipăririi.
- Nu atingeți cablu alb plat și tuburile de cerneală din interiorul imprimantei.
- Nu folosiți în interiorul sau în exteriorul imprimantei produse cu aerosoli care conțin gaze inflamabile. Asemenea acțiuni pot cauza incendii.
- Nu mutați capul de imprimare cu mâna; dacă nu vi se solicită acest lucru în instrucțiuni, în caz contrar imprimanta se poate defecta.

- ❑ Dacă în vreunul dintre rezervoarele de cerneală nivelul cernelii nu depășește marcajul inferior, umpleți-l cât mai repede. Dacă utilizați în continuare imprimanta după ce nivelul cernelii a coborât sub marcajul inferior, imprimanta se poate defecta.
- ❑ Opriți întotdeauna imprimanta folosind butonul . Nu scoateți imprimanta din priză și nu opriți alimentarea de la sursă decât după ce indicatorul  nu mai pâlpâie.
- ❑ Dacă urmează să nu folosiți imprimanta pentru o perioadă lungă de timp, deconectați cablul de alimentare din priza de curent.

Sfaturi și avertismente pentru conectarea la internet

Nu conectați acest produs la internet în mod direct. Conectați-l la o rețea protejată de un router sau firewall.

Sfaturi și avertismente pentru utilizarea imprimantei cu o conexiune wireless

- ❑ Undele radio emise de această imprimantă pot afecta negativ funcționarea echipamentelor electronice medicale, determinând funcționarea incorectă a acestora. Dacă utilizați această imprimantă într-o unitate medicală sau în apropierea unui echipament medical, respectați instrucțiunile primite de la personalul autorizat de respectiva unitate medicală și respectați toate avertizările și instrucțiunile afișate pe echipamentul medical.
- ❑ Undele radio emise de această imprimantă pot afecta negativ funcționarea dispozitivelor cu control automat precum ușile automate sau alarmele de incendiu și pot determina producerea unor accidente datorită funcționării defectuoase a acestora. Dacă utilizați această imprimantă în apropierea unor dispozitive cu control automat, respectați toate avertizările și instrucțiunile afișate pe aceste dispozitive.

Sfaturi și avertismente pentru transportul sau depozitarea imprimantei

- ❑ Dacă depozitați sau transportați imprimanta, încercați să nu o înclinați, să nu o așezați vertical sau să nu o răsuciți; în caz contrar cerneala se poate scurge din cartușe.
- ❑ Înainte de transportarea imprimantei, asigurați-vă că blocajul pentru transport este setat la poziția blocată (Transport), iar capul de imprimare este în poziția de bază (dreapta).

Note privind parola de administrator

Această imprimantă vă permite să setați o parolă de administrator pentru a preveni accesul neautorizat sau modificările setărilor dispozitivului și ale setărilor de rețea stocate în produs la conectarea la o rețea.

Valoarea implicită a parolei de administrator

Valoarea implicită a parolei de administrator este imprimată pe eticheta produsului, cum ar fi cea afișată. Poziția în care este atașată eticheta depinde de produs, cum ar fi partea în care este deschis capacul, partea din spate sau partea de jos.

Următoarea ilustrație este un exemplu al poziției de atașare a etichetei pe partea laterală a imprimantei, unde se deschide capacul.

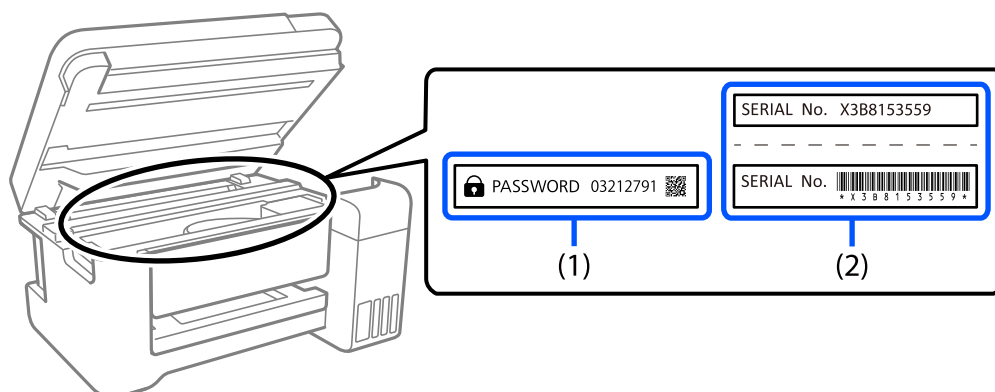

Dacă ambele etichete (1) și (2) sunt atașate, valoarea de lângă PAROLĂ scrisă pe eticheta de pe (1) este valoarea implicită. În acest exemplu, valoarea implicită este 03212791.

Dacă este atașată numai eticheta (2), numărul de serie imprimat pe eticheta de pe (2) este valoarea implicită. În acest exemplu, valoarea implicită este X3B8153559.

Operații care necesită introducerea parolei de administrator

Dacă vi se solicită să introduceți parola de administrator la efectuarea următoarelor operațiuni, introduceți parola de administrator setată pe imprimantă.

- Când actualizați firmware-ul imprimantei de la un computer sau dispozitiv inteligent
- Când vă conectați la setările avansate ale Web Config
- Când setați utilizând o aplicație care poate modifica setările imprimantei.

Inițializarea parolei de administrator

Puteți readuce parola de administrator la setările implicite prin inițializarea setărilor de rețea.

Protejarea informațiilor personale

Dacă oferiți imprimanta altcuiva sau încercați să o eliminați, restabiliți setările implicite de rețea folosind butoanele imprimantei.

Informații conexe

➔ [„Butoane și funcții” la pagina 20](#)

Denumirea și funcțiile componentelor

Față.	16
Interior.	17
Verso.	18

Față

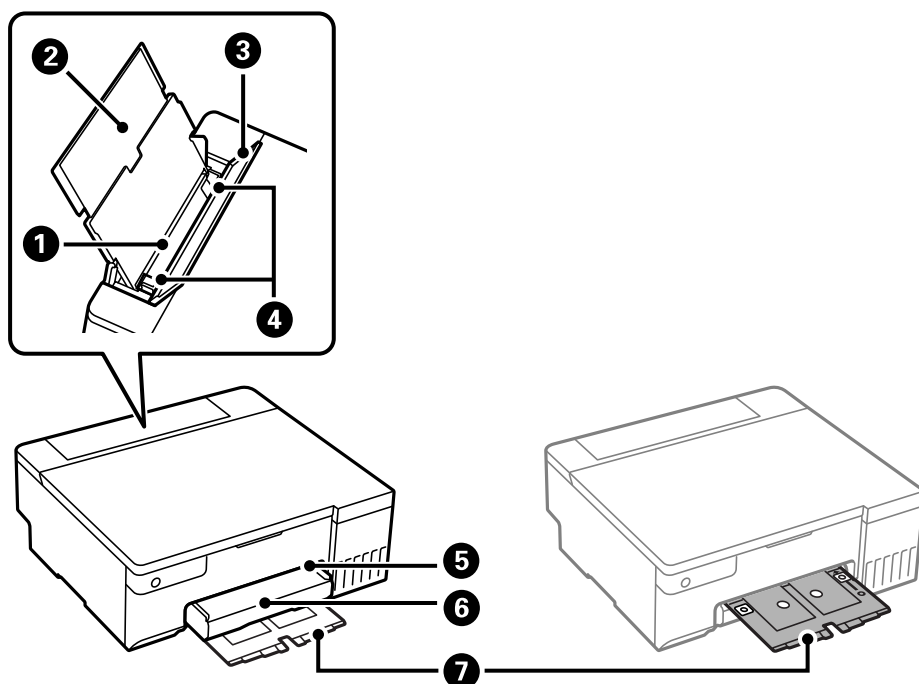

1	Alimentator cu hârtie din spate	Asigură încărcarea hârtiei.
2	Suport hârtie	Susține hârtia încărcată.
3	Element de protecție alimentator	Împiedică infiltrarea substanțelor străine în imprimantă. De obicei, acest capac trebuie să fie închis.
4	Ghidaj de margine	Alimentează hârtia direct în imprimantă. Împingeți până la marginile hârtiei.
5	Fantă tavă disc/carte de identitate	Introduceți tava pentru disc/carte de identitate în partea de sus a tăvii de ieșire.
6	Tavă de ieșire	Ține hârtia evacuată. Trageți-o afară manual și împingeți-o înapoi pentru a o depozita.
7	Tavă disc/carte de identitate	Când tipăriți pe un disc sau o carte de identitate, scoateți această tavă din partea de jos a imprimantei, așezați un disc sau o carte de identitate și apoi introduceți-o în fanta pentru tava discului/cărții de identitate. Când nu imprimați pe un disc sau o carte de identitate, depozitați-o la baza imprimantei fără a amplasa nimic pe ea.

Interior

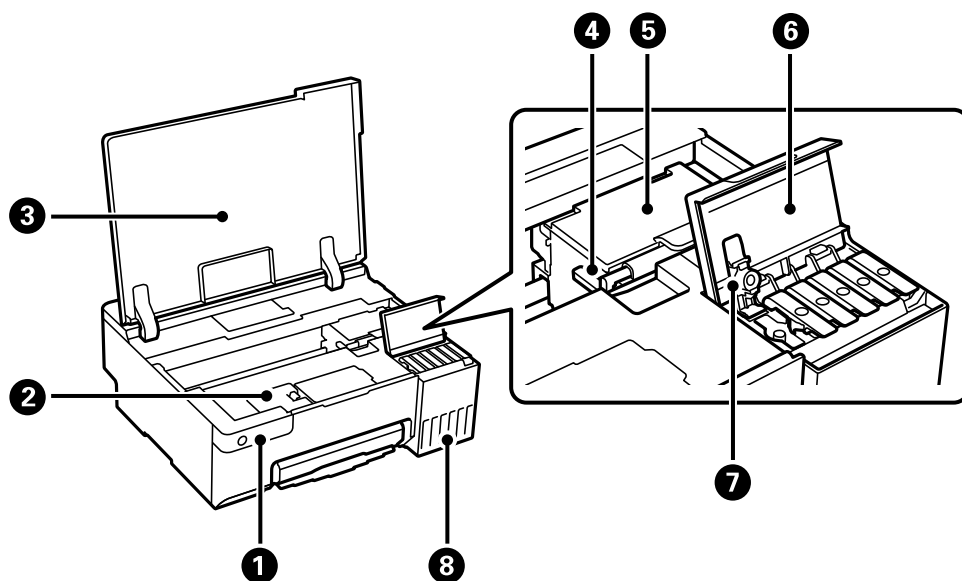

1	Panou de comandă	Acționează imprimanta.
2	Capacul cutiei de întreținere	Deschideți acest capac pentru a înlocui cutia de întreținere. Caseta de întreținere este un recipient care colectează o cantitate foarte redusă de cerneală în exces în timpul curățării sau al imprimării.
3	Capac imprimantă	Deschideți pentru a reumple rezervorul de cerneală sau pentru a elimina hârtia blocată. Mențineți acest capac închis atunci când nu folosiți imprimanta pentru a împiedica pătrunderea substanțelor străine în imprimantă.
4	Blocaj pentru transport	Oprește alimentarea cu cerneală. Setati la poziție blocat (Transport) atunci când transportați imprimanta.
5	Cap de imprimare	Cerneala iese prin duzele capului de imprimare din partea de jos.
6	Capac rezervor de cerneală	Deschideți pentru a reumple rezervorul de cerneală.
7	Dop rezervor de cerneală	Deschideți pentru a reumple rezervorul de cerneală.
8	Rezervor de cerneală	Alimentează cu cerneală capul de imprimare.

Verso

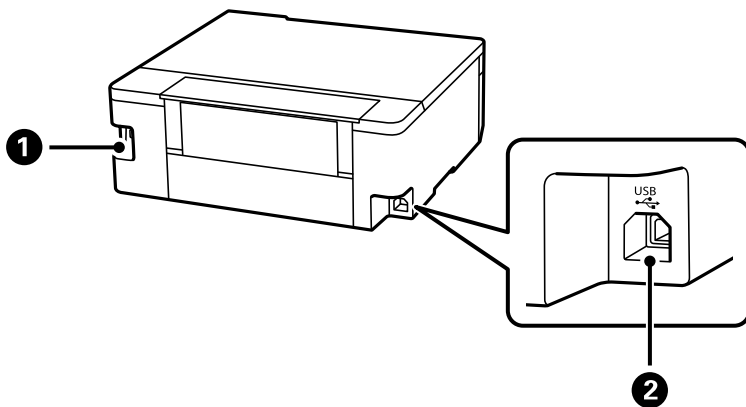

①	Intrare CA	Permite conectarea cablului de alimentare.
②	Port USB	Conectează un cablu USB pentru conectarea la un computer.

Ghid pentru panoul de comandă

Butoane și funcții. 20

Se verifică indicatoarele luminoase și starea imprimantei.21



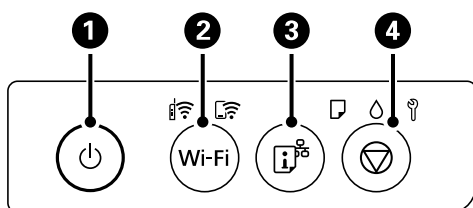







Butoane și funcții



1	<p>Pornește sau oprește imprimanta.</p> <p>Deconectați cablul de alimentare după ce verificați că indicatorul de alimentare s-a stins.</p>
2	<p>Dacă se produce o eroare de rețea, apăsând pe acest buton eroarea va fi anulată. Țineți apăsat acest buton pentru minimum cinci secunde pentru a efectua configurarea automată a Wi-Fi utilizând butonul de comandă WPS.</p>
3	<p>Tipărește un raport de conexiune la rețea, permițându-vă să determinați cauzele oricăror probleme pe care le puteți avea la utilizarea imprimantei într-o rețea. Dacă aveți nevoie de starea conexiunii și de setări de rețea mai detaliate, țineți apăsat acest buton timp de cel puțin cinci secunde pentru a tipări o fișă de stare a rețelei.</p>
4	<p>Oprește operația curentă.</p> <p>Pentru a efectua curățarea capului de imprimare, țineți apăsat acest buton pentru cinci secunde până când butonul  începe să lumineze intermitent.</p>

Funcțiile combinațiilor de butoane

Funcții suplimentare sunt disponibile folosind diferite combinații de butoane.

Wi-Fi + 	<p>Configurare cod PIN (WPS)</p> <p>Mențineți apăstate simultan butoanele Wi-Fi și  pentru a începe configurarea cu cod PIN (WPS).</p>
Wi-Fi + 	<p>Configurare Wi-Fi Direct (Simple AP)</p> <p>Mențineți apăstate simultan butoanele Wi-Fi și  pentru a începe configurarea modului Wi-Fi Direct (Simple AP).</p>
 + 	<p>Restaurarea setărilor implicite ale rețelei</p> <p>Porniți imprimanta în timp ce țineți apăsat butonul  pentru a restaura setările implicite ale rețelei. La restabilirea setărilor de rețea, imprimanta pornește, iar indicatoarele de stare a rețelei luminează intermitent.</p>
 + 	<p>Tipăriți modelul de verificare a duzelor</p> <p>Porniți imprimanta în timp ce țineți apăsat butonul  pentru a imprima modelul de verificare a duzelor.</p>
Wi-Fi + 	<p>Dezactivare serviciu rețea</p> <p>Porniți imprimanta în timp ce țineți apăsat butonul Wi-Fi pentru a restaura setările Epson Connect.</p>

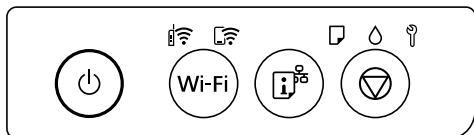

Se verifică indicatoarele luminoase și starea imprimantei

Luminile panoului de control indică starea imprimantei.



Stare normală

 : Aprins









Indicator	Stare
	Imprimanta este conectată la o rețea fără fir (Wi-Fi).
	Imprimanta este conectată la o rețea în modul Wi-Fi Direct (Punct de acces simplu).











Stare de eroare



Dacă se produce o eroare, indicatoarele se vor aprinde sau vor lumina intermitent. Detaliile referitoare la eroarea respectivă sunt afișate pe ecranul computerului.

 : Aprins

 : luminează intermitent

Indicator	Stare	Soluții
	A survenit o eroare la conexiunea Wi-Fi.	Apăsați pe butonul Wi-Fi pentru a șterge eroare și apoi reîncercați.
	Hârtia nu este încărcată sau au fost alimentate simultan mai multe hârtii.	Dacă acest indicator este aprins în timp ce tipăriți pe un disc sau o carte de identitate din PVC, introduceți discul/carta de identitate corect în tavă. După ce ați încărcat hârtie sau ați inserat tava pentru disc/carte de identitate, apăsați butonul  pentru a continua tipărirea.
	Hârtia s-a blocat sau discul sau cartea de identitate din PVC nu au fost așezate corect pe tava pentru disc/carte de identitate.	După ce îndepărtați hârtia sau înlocuiți discul sau cartea de identitate din PVC, apăsați butonul  pentru a continua tipărirea.
	Este posibil ca încărcarea cernelii inițiale să nu se fi terminat.	Consultați <i>Începeți aici</i> pentru a termina încărcarea inițială a cernelii.
	O cutie de întreținere se apropie de sfârșitul duratei sale de viață.	Indicatorul continuă să se aprindă intermitent până când înlocuiți cutia de întreținere. Puteți continua tipărirea până ce indicatoarele  și  luminează intermitent alternativ.

Indicator	Stare	Soluții
	<ul style="list-style-type: none"> <input type="checkbox"/> Imprimanta nu a fost oprită corespunzător.* <input type="checkbox"/> Deoarece imprimanta a fost oprită în timpul funcționării, este posibil ca duzele să se fi uscat și înfundat. <p>* Alimentarea a fost întreruptă de la un prelungitor sau disjunctor, fișa a fost scoasă din priză sau s-a produs o defecțiune de natură electrică.</p>	<ul style="list-style-type: none"> <input type="checkbox"/> După eliminarea erorii prin apăsarea pe butonul , recomandăm efectuarea unei verificări a duzei. <input type="checkbox"/> Pentru a opri imprimanta, asigurați-vă că apăsați pe butonul .
	<p>Illuminare intermitentă alternativă:</p> <p>Un tampon de cerneală fără margini se apropie sau este la sfârșitul duratei sale de utilizare.</p>	<p>Tamponul de cerneală fără margini trebuie înlocuit.</p> <p>Contactați Epson sau un furnizor de service Epson autorizat pentru înlocuirea tamponului de cerneală pentru tipărirea fără margini*. Această componentă nu poate fi înlocuită de utilizator.</p> <p>Dacă pe computer este afișat un mesaj prin care vi se spune că puteți continua imprimarea, apăsați pe butonul  pentru a continua imprimarea. Indicatoarele nu mai luminează intermitent pentru moment, totuși, acestea vor continua să lumineze intermitent la intervale regulate până la înlocuirea tamponelor de cerneală.</p> <p>Tipărirea fără margini nu este disponibilă, însă tipărirea cu margini este disponibilă.</p>
	<p>Illuminare intermitentă simultană:</p> <p>Un tampon de cerneală se apropie sau este la sfârșitul duratei de utilizare.</p>	<p>Tamponul de cerneală trebuie înlocuit. Contactați Epson sau un furnizor de service autorizat pentru înlocuirea tamponului de cerneală. Tamponele de cerneală nu sunt componente care pot fi reparate de utilizator.</p> <p>Citiți mesajul afișat pe computer și apoi apăsați butonul  pentru eliminarea erorii sau pentru continuarea curățării.</p> <p>În cazul în care tamponul de cerneală a ajuns la sfârșitul perioadei de utilizare, curățarea nu mai poate fi efectuată. Veți putea tipări în continuare, însă calitatea materialelor tipărite nu poate fi garantată.</p>
	<p>Blocajul pentru transport este cuplat.</p>	<p>După decuplarea blocajului pentru transport, apăsați butonul  pentru a continua tipărirea.</p>
	<p>Illuminare intermitentă alternativă:</p> <p>Cutia de întreținere a ajuns la sfârșitul duratei sale de viață.</p>	<p>Înlocuiți cutia de întreținere și apăsați butonul  pentru a continua tipărirea.</p>
	<p>Tava de ieșire nu a fost scoasă.</p>	<p>Glisați tava în exterior.</p>

Indicator	Stare	Soluții
Toate indicatoarele se aprind, cu excepția  .	Imprimanta a pornit în modul de recuperare deoarece actualizarea firmware-ului a eșuat.	Urmați pașii de mai jos pentru a încerca din nou să actualizați firmware-ul. 1. Conectați computerul și imprimanta utilizând un cablu USB. (În cadrul modului de recuperare nu puteți actualiza firmware-ul printr-o conexiune de rețea.) 2. Vizitați site-ul web Epson local pentru instrucțiuni suplimentare.
Toate indicatoarele luminează intermitent, inclusiv  .	A survenit o eroare la imprimantă.	Îndepărtați hârtia blocată în imprimantă. Opriți și apoi reporniți imprimanta. Dacă eroarea persistă după ce ați oprit și repornit imprimanta, contactați serviciul de asistență Epson.

* În cadrul anumitor cicluri de tipărire, este posibil ca pe tamponul de cerneală pentru tipărirea fără margini se să acumuleze un mic surplus de cerneală. Pentru a împiedica scurgerile de cerneală din tampon, produsul va opri tipărirea fără margini când a fost atinsă limita de uzură a tamponului. Momentul și frecvența de înlocuire a acestuia variază în funcție de numărul de pagini tipărite cu opțiunea de tipărire fără margini. Necesitatea de a înlocui tamponul nu înseamnă că imprimanta nu mai funcționează în conformitate cu specificațiile sale. Imprimanta va afișa un mesaj când trebuie înlocuit tamponul de cerneală, iar această operație poate fi executată numai la un furnizor de servicii autorizat Epson. Garanția Epson nu acoperă cheltuielile acestei înlocuiri.

Încărcarea hârtiei, discurilor și cărților de identitate din PVC

Încărcarea hârtiei.	25
Încărcarea unui disc.	30
Încărcarea cărților de identitate din PVC.	32

Încărcarea hârtiei

Precauții la manevrarea hârtiei

- ❑ Citiți fișa cu instrucțiuni primită cu hârtia.
- ❑ Pentru a obține tipăriri de înaltă calitate cu hârtie Epson originală, utilizați hârtia în mediul specificat pe fișele livrate cu hârtia.
- ❑ Răsfoiți și aliniați marginile hârtiei înainte de a o încărca. Nu răsfoiți și nu îndoiți hârtia foto. În caz contrar, fața pe care se face tipărirea poate fi afectată.

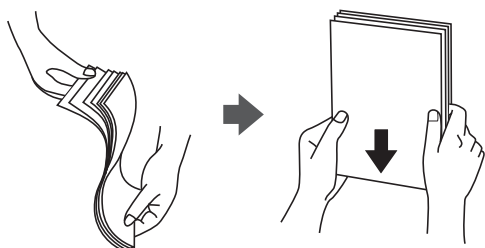

- ❑ Dacă hârtia este îndoită, aplatizați-o sau îndoiți-o ușor în direcția opusă înainte de a o încărca. Dacă tipăriți pe hârtia îndoită pot apărea blocaje de hârtie și pete pe documentul tipărit.

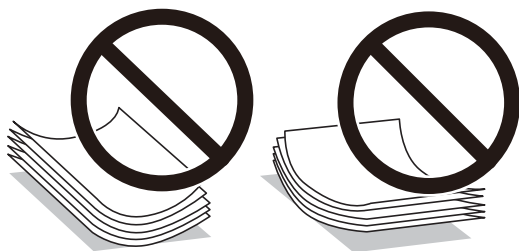

- ❑ Problemele referitoare la alimentarea cu hârtie pot apărea frecvent pentru tipărirea manuală față-verso când de printează pe o față a hârtiei preprintate. Reduceți numărul de coli la jumătate sau mai puțin sau încărcați pe rând câte o coală de hârtie dacă hârtia continuă să se blocheze.
- ❑ Răsfoiți și aliniați marginile plicurilor înainte de a le încărca. Dacă în plicurile stivuite este aer, apăsați-le pentru a le aplatiza înainte de a le încărca.



Informații conexe

- ➔ „Hârtia disponibilă și capacitățile” la pagina 144
- ➔ „Tipuri de hârtie indisponibile” la pagina 146

Lista tipurilor de hârtie

Pentru a obține rezultate de tipărire optime, selectați tipul de hârtie corespunzător hârtiei.

Nume suport de tipărire	Tip suport
	Driver imprimantă, dispozitiv inteligent*
Epson Bright White Ink Jet Paper	hârtii normale
Epson Ultra Glossy Photo Paper	Epson Ultra Glossy
Epson Premium Glossy Photo Paper	Epson Premium Glossy
Epson Value Glossy Photo Paper	Epson Premium Glossy
Epson Premium Semigloss Photo Paper	Epson Premium Semigloss
Epson Photo Paper Glossy	Photo Paper Glossy
Epson Matte Paper-Heavyweight Epson Double-Sided Matte Paper	Epson Matte
Handmade Photo Book	Epson Matte
Epson Photo Quality Ink Jet Paper	Epson Photo Quality Ink Jet
Epson Iron-On Cool Peel Transfer Paper	hârtii normale
Hârtie simplă	hârtii normale
Plic	Plic

* Pentru dispozitive inteligente, aceste tipuri de suporturi media pot fi selectate la tipărirea cu Epson Smart Panel.

Încărcarea hârtiei

Măsurile de precauție la încărcarea hârtiei cu antet

- Pentru hârtie cu antet, selectați **Letterhead** ca tip de hârtie.
- Pentru hârtia cu antet, dacă tipăriți pe hârtie mai mică decât setarea din driverul imprimantei, imprimanta poate tipări dincolo de marginile hârtiei, ceea ce poate duce la urme de cerneală pe tipăriri și la exces de cerneală în interiorul imprimantei. Asigurați-vă că selectați setarea corectă pentru formatul hârtiei.
- Tipărirea față-verso și tipărirea fără margini nu sunt posibile pentru hârtia cu antet. De asemenea, viteza de tipărire ar putea fi mai lentă.

Încărcarea hârtiei în alimentatorul cu hârtie din spate

1. Deschideți elementul de protecție alimentator și extrageți suportul pentru hârtie.

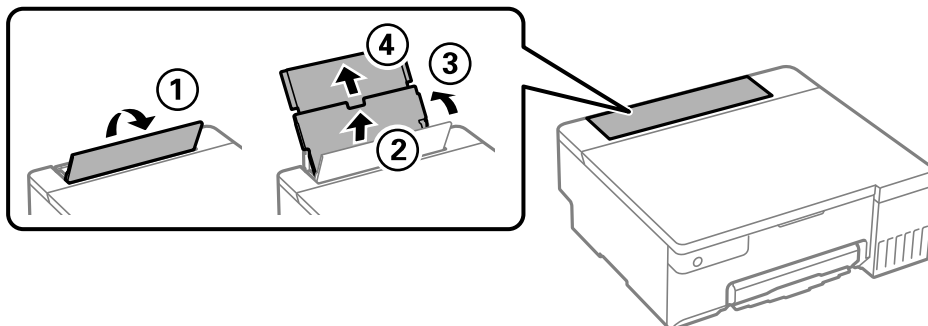

2. Împingeți ghidajele de margine.

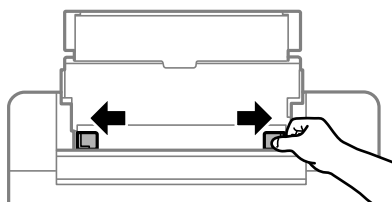

3. Încărcați hârtia în centrul suportului pentru hârtie, cu fața pentru tipărit orientată în sus.

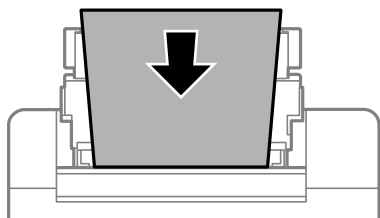

! Important:

- ❑ Nu încărcați mai multă hârtie decât numărul maxim de coli specificat pentru hârtia respectivă.
- ❑ Încărcați hârtia cu marginea scurtă înainte. Totuși, dacă ați setat marginea lungă drept lățime a unui tip definit de utilizator, încărcați hârtia cu marginea lungă înainte.

4. Împingeți ghidajele de margine până la marginile hârtiei.

Închideți elementul de protecție al alimentatorului după ce ați glisat ghidajele de margine.

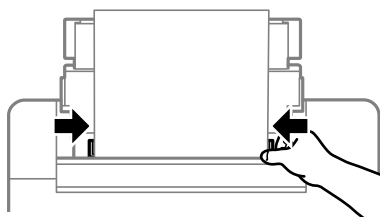

! **Important:**

Nu amplasați obiecte pe apărătoarea alimentatorului. Dacă procedați astfel, puteți împiedica alimentarea cu hârtie.

5. Glisați în exterior tava de ieșire.

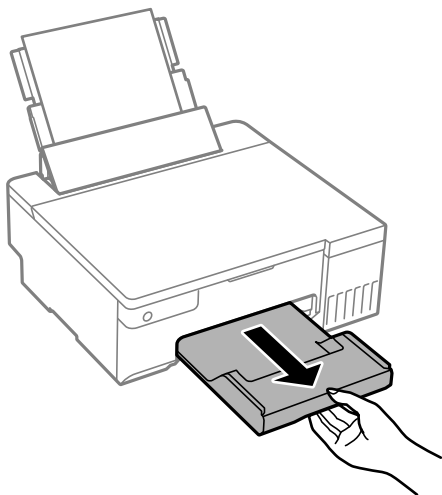

Notă:

Puneți hârtia rămasă înapoi în ambalaj. Dacă o lăsați în imprimantă, hârtia se poate ondula sau calitatea tipăririi poate scădea.

Informații conexe

- ➔ „Hârtia disponibilă și capacitățile” la pagina 144
- ➔ „Tipuri de hârtie indisponibile” la pagina 146

Încărcarea diferitelor tipuri de hârtii

Încărcare plicuri

Încărcați plicurile în centrul fantei de alimentare foi verso, cu clapa în jos și glisați ghidajele de margine până la marginile plicului.

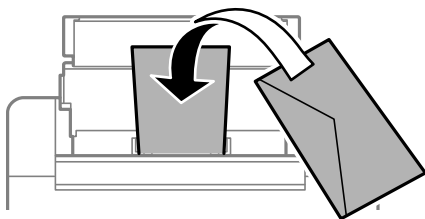

Informații conexe

- ➔ „Hârtia disponibilă și capacitățile” la pagina 144
- ➔ „Tipuri de hârtie indisponibile” la pagina 146

Încărcare hârtie pre-perforată

Încărcați o singură coală de hârtie simplă de alimentare foi verso, cu fața pentru tipărit în sus.

Format hârtie: A5

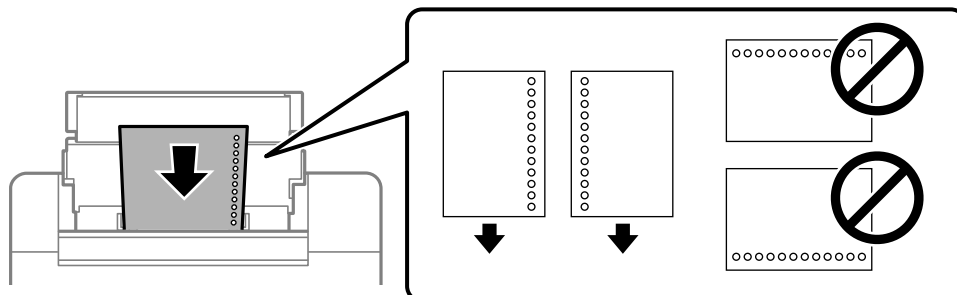

- Ajustați poziția de tipărire a fișierului astfel încât să evitați tipărirea peste găuri.

Informații conexe

- ➔ „Hârtia disponibilă și capacitățile” la pagina 144
- ➔ „Tipuri de hârtie indisponibile” la pagina 146

Încărcarea hârtiei de format lung

Când încărcați hârtie de un format mai lung decât cel al formatului legal, depozitați suportul de hârtie și aplatizați marginea frontală a hârtiei.

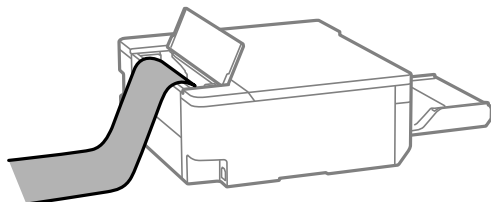

- Asigurați-vă că partea de capăt a hârtiei este tăiată perpendicular. O tăietură pe diagonală poate cauza probleme de alimentare a hârtiei.
- Hârtia de format lung nu poate fi ținută în tava de ieșire. Pregătiți o casetă, etc. pentru a vă asigura că hârtia nu cade pe podea.
- Nu atingeți hârtia alimentată sau extrasă din imprimantă. Vă puteți răni la mână sau puteți provoca reducerea calității tipăririi.

Informații conexe

- ➔ „Hârtia disponibilă și capacitățile” la pagina 144
- ➔ „Tipuri de hârtie indisponibile” la pagina 146

Încărcarea unui disc

Discuri care pot fi tipărite

Puteți tipări pe discuri circulare, de 12 cm marcate ca adecvate pentru tipărire, de exemplu „permite tipărirea pe suprafața de etichetare” sau „permite tipărirea la imprimante cu jet de cerneală”.

De asemenea, puteți tipări pe discuri Blu-ray Disc™.

Precauții la manevrarea discurilor

- Consultați documentația discului pentru informații suplimentare despre manevrarea discurilor sau despre scrierea datelor.
- Nu tipăriți pe disc înainte de scrierea datelor pe acesta. În caz contrar, datorită amprentelor, mizeriei sau zgârieturilor de pe suprafață se pot produce erori la scrierea datelor pe disc.
- În funcție de tipul de disc sau de datele tipărite, discul se poate păta. Încercați să faceți un test de tipărire pe un disc disponibil. Verificați suprafața tipărită după ce ați așteptat o zi întreagă.
- În comparație cu tipărirea pe hârtie originală Epson, densitatea de tipărire trebuie redusă pentru a preveni pătarea cu cerneală a discului. Reglați densitatea de tipărire după caz.
- Lăsați discurile tipărite să se usuce cel puțin 24 de ore și nu le lăsați la soare. Nu stivuiți și nu introduceți discurile în dispozitivul dumneavoastră dacă acestea nu sunt perfect uscate.
- Dacă suprafața tipărită este lipicioasă chiar și după ce s-a uscat, micșorați densitatea de tipărire.
- Retipărirea pe același disc nu va îmbunătăți calitatea tipăririi.
- Dacă pentru discuri/carte de identitate sau compartimentul transparent intern sunt tipărite accidental, ștergeți imediat cerneala.
- În funcție de setările definite pentru zona de tipărire, discul sau tava pentru disc/carte de identitate se pot murdări. Definiți setările pentru a tipări în zona de tipărire.
- Pentru discuri, puteți defini intervalul de tipărire la minimum 18 mm pentru diametrul interior și la maximum 120 mm pentru diametrul exterior. În funcție de setările definite, discul sau tava pentru disc/carte de identitate se poate păta. Definiți valorile în conformitate cu intervalul de tipărire al discului pe care doriți să tipăriți.

Încărcarea și extragerea unui disc



Important:

- Înainte de a tipări pe disc, consultați precauțiile de manevrare a discurilor.
- Nu introduceți tava pentru disc/carte de identitate în timp ce imprimanta funcționează. Imprimanta se poate defecta.
- Nu introduceți tava pentru disc/carte de identitate decât după transmiterea datelor de tipărire și după ce se aprinde indicatorul . În caz contrar, survine o eroare și tava este scoasă.

1. Când tava de ieșire este scoasă, verificați să nu existe hârtie în tavă și apoi închideți-o prin împingere cu mâna.
2. Transmiteți datele de tipărire de pe un computer.

3. Dacă indicatorul  se aprinde, urmați instrucțiunile de mai jos pentru a încărca discul.
4. Scoateți tava pentru disc/carte de identitate de sub tava de ieșire.

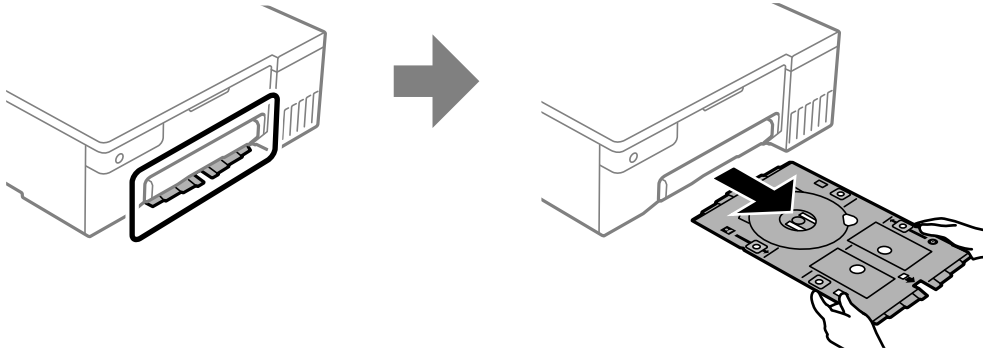

5. Verificați dacă tava pentru disc/carte de identitate este curată. Dacă este murdară, curățați-o cu o lavetă moale, curată, umezită cu apă.

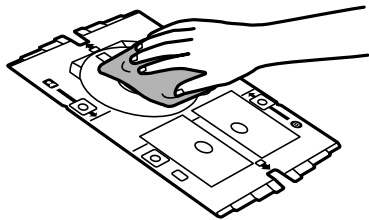

6. Așezați un disc pe tava pentru disc/carte de identitate, cu fața pentru tipărit în sus.

! *Important:*

Apăsați pe centrul discului pentru a-l așeza în siguranță pe tava pentru disc/carte de identitate. Întoarceți tava, pentru a vă asigura că discul nu cade și este fixat ferm pe tava pentru disc/carte de identitate.

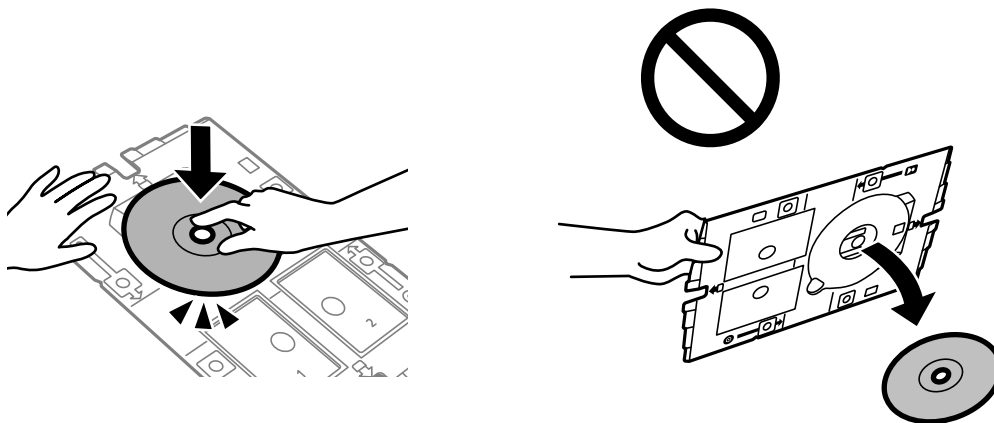

7. Introduceți tava pentru disc/carte de identitate cu partea cu discul către imprimantă. Introduceți tava până când marcajele de pe tava pentru disc/carte de identitate sunt aliniate cu partea din față a produsului.

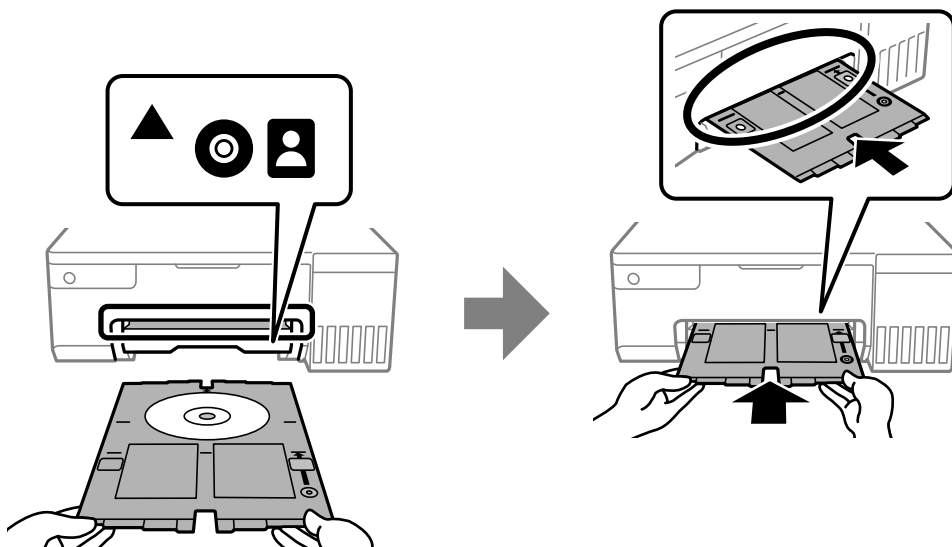

Notă:

Este posibil să simțiți o ușoară frecare la introducerea tăvii în imprimantă. Acest fapt este normal — continuați să o introduceți pe orizontală.

8. Apăsați pe butonul  pentru a începe tipărirea.
9. Scoateți tava pentru disc/carte de identitate când aceasta este extrasă automat după tipărire, apoi scoateți discul din tavă.
10. Reintroduceți tava pentru disc/carte de identitate în orificiul de sub tava de ieșire.

! Important:

După încheierea tipăririi, asigurați-vă că scoateți tava pentru disc/carte de identitate. Dacă nu scoateți tava pentru disc/carte de identitate și nu porniți sau opriți imprimanta, sau nu efectuați curățarea capului, tava va lovi capul de imprimare și poate cauza deteriorarea imprimantei.

Informații conexe

- ➔ „Precauții la manevrarea discurilor” la pagina 30
- ➔ „Tipărire pe eticheta unui disc” la pagina 55

Încărcarea cărților de identitate din PVC

Cărți de identitate din PVC ce pot fi tipărite

Puteți tipări pe următoarele cărți de identitate din PVC.

- Tip: carte din plastic alb, lucioasă, jet cu cerneală
- Dimensiuni: 54 x 86 mm

- Grosime: 0,76 mm

Precauții privind manevrarea cărților de identitate din PVC

- Consultați documentația cărții de identitate din PVC pentru informații suplimentare despre manevrarea cartei sau scrierea datelor.
- Tipăriți mai întâi pe cartea de identitate din PVC și apoi scrieți datele pe aceasta.
- În funcție de tipul de carte de identitate din PVC sau de datele de tipărire, discul se poate păta. Încercați să faceți un test de tipărire pe un card dispensabil. Verificați suprafața tipărită după ce ați așteptat o zi întreagă.
- În comparație cu tipărirea pe hârtie originală Epson, densitatea de tipărire trebuie redusă pentru a preveni pătarea cu cerneală a cărții de identitate din PVC. Reglați densitatea de tipărire după caz.
- Lăsați cărțile de identitate din PVC să se usuce cel puțin 24 de ore pentru și evitați lumina directă a soarelui. Nu stivuiți și nu introduceți cărțile de identitate în dispozitivul dumneavoastră dacă acestea nu sunt perfect uscate.
- Dacă suprafața tipărită este lipicioasă chiar și după ce s-a uscat, micșorați densitatea de tipărire.
- Retipărirea pe aceeași carte de identitate din PVC nu va îmbunătăți calitatea tipăririi.
- Dacă tipăriți din greșeală pe tava pentru disc/carte de identitate, ștergeți imediat cerneala cu o lavetă umedă stoarsă în prealabil.
- Dacă tipăriți pe carte de identitate din PVC cu opțiunea de tipărire fără margini, tava pentru disc/carte de identitate se poate murdări. Ștergeți tava pentru disc/carte de identitate cu o lavetă umedă stoarsă atent în prealabil.

Încărcarea și extragerea unui unei cărți de identitate din PVC

Important:

- Înainte de a tipări pe cartea de identitate din PVC, consultați precauțiile de manevrare a cărților de identitate din PVC.
- Nu introduceți tava pentru disc/carte de identitate în timp ce imprimanta funcționează. Imprimanta se poate defecta.
- Nu introduceți tava pentru disc/carte de identitate decât după transmiterea datelor de tipărire și după ce se aprinde indicatorul . În caz contrar, survine o eroare și tava este scoasă.

Notă:

Vă recomandăm să utilizați EPSON Photo+ pentru tipărirea cu ușurință a cărților de identitate din PVC. Consultați informațiile conexe pentru detalii suplimentare privind tipărirea pe cărți de identitate din PVC.

1. Când tava de ieșire este scoasă, verificați să nu existe hârtie în tavă și apoi închideți-o prin împingere cu mâna.
2. Transmiteți datele de tipărire de pe un computer.
3. Dacă indicatorul  se aprinde, urmați instrucțiunile de mai jos pentru încărcarea cărții de identitate.

4. Scoateți tava pentru disc/carte de identitate de sub tava de ieșire.

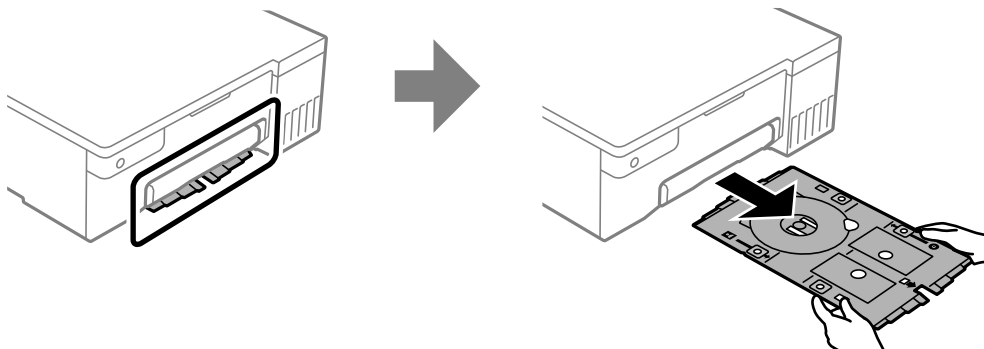

5. Verificați dacă tava pentru disc/carte de identitate este curată. Dacă este murdară, curățați-o cu o lavetă moale, curată, umezită cu apă.

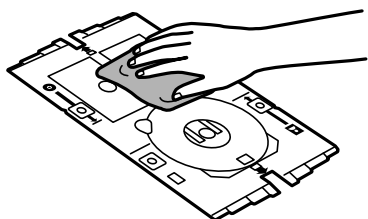

Notă:

Asigurându-vă că tava pentru disc/carta de identitate este curată, puteți evita murdărirea cărții de identitate și a mâinilor dvs. atunci când așezați cartea de identitate din PVC și aveți șanse mai mari de a obține rezultatul de tipărire dorit.

6. Așezați cartea de identitate din PVC în tava pentru disc/carte de identitate, cu fața pentru tipărit în sus. Așezați-o în fantele 1 sau 2 de pe tava pentru disc/carte de identitate sau în ambele, în funcție de datele de tipărire.

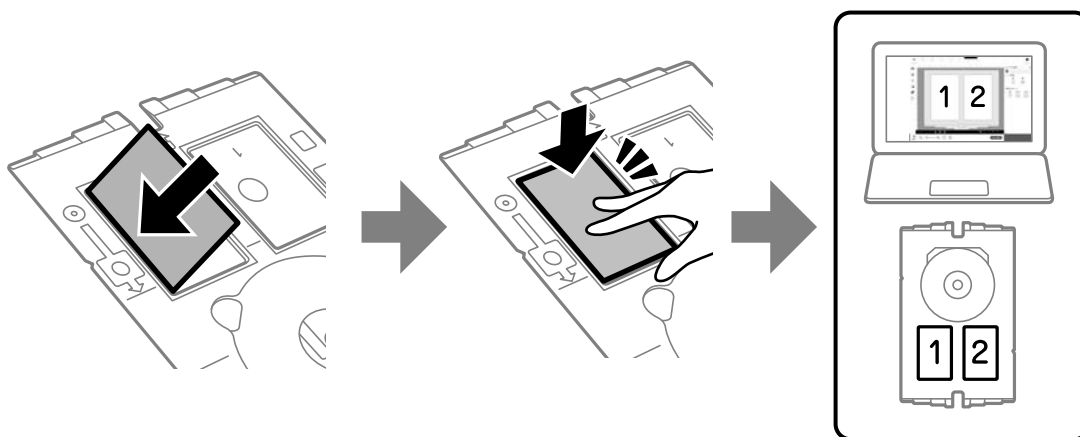

7. Introduceți tava pentru disc/carte de identitate cu partea pentru cartea de identitate din PVC către imprimantă. Introduceți tava până când marcasele de pe tava pentru disc/carte de identitate sunt aliniate cu partea din față a imprimantei.

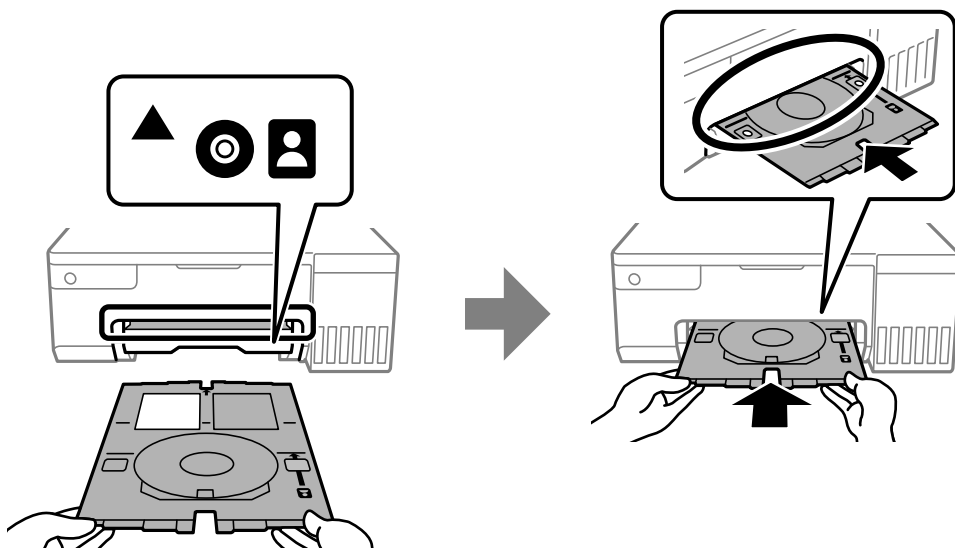

Notă:

Este posibil să simțiți o ușoară frecare la introducerea tăvii în imprimantă. Acest fapt este normal — continuați să o introduceți pe orizontală.

8. Apăsați pe butonul  pentru a începe tipărirea.
9. Dacă tava pentru disc/carte de identitate este ejectată automat la finalizarea tipării, scoateți-o și îndepărtați cartea de identitate din PVC.

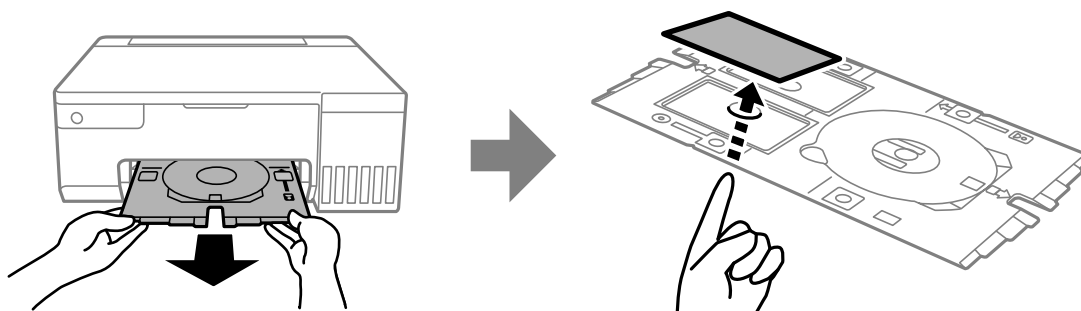

10. Pentru a tipări pe spatele cărții de identitate din PVC, urmați instrucțiunile afișate pe ecran și repetați pașii de la 5 la 9. După ce ați terminat de tipărit, treceți la pasul următor.
11. Ștergeți tava pentru disc/carte de identitate cu o lavetă umedă stoarsă atent în prealabil.

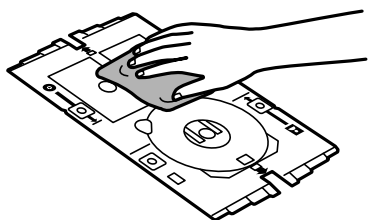

12. Reintroduceți tava pentru disc/carte de identitate în orificiul de sub tava de ieșire.



Important:

După încheierea tipăririi, asigurați-vă că scoateți tava pentru disc/carte de identitate. Dacă nu scoateți tava pentru disc/carte de identitate și nu porniți sau opriți imprimanta, sau nu efectuați curățarea capului, tava va lovi capul de imprimare și poate cauza deteriorarea imprimantei.

Informații conexe

- ➔ [„Precauții privind manevrarea cărților de identitate din PVC” la pagina 33](#)
- ➔ [„Tipărirea pe cărți de identitate din PVC” la pagina 55](#)

Tipărirea

Tipărirea fotografiilor.	38
Tipărirea pe plicuri.	39
Tipărirea documentelor.	40
Tipărire pe eticheta unui disc.	55
Tipărirea pe cărți de identitate din PVC.	55
Tipărire pagini web.	56
Tipărirea utilizând un serviciu cloud.	56

Tipărirea fotografiilor

Tipărirea fotografiilor de pe un computer

Epson Photo+ vă permite să tipăriți fotografii cu ușurință și precizie în diverse formate pe hârtie foto sau etichete de disc (tipărirea pe etichete de disc este acceptată doar de unele modele). Consultați secțiunea de ajutor a aplicației pentru detalii.

Tipărirea fotografiilor de pe dispozitive inteligente

Puteți tipări fotografii de pe dispozitive inteligente cum ar fi smartphone sau tabletă.

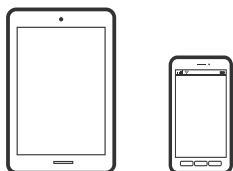

Imprimarea folosind Epson Smart Panel

Epson Smart Panel este o aplicație care vă permite să efectuați operațiuni de tipărire cu ușurință, inclusiv tipărirea de pe dispozitive inteligente precum un smartphone sau o tabletă. Puteți conecta imprimanta și dispozitivul inteligent printr-o rețea wireless, verifica nivelurile de cerneală și starea imprimantei și puteți căuta soluții dacă apar erori.



Instalați Epson Smart Panel de la următoarea adresă URL sau cu următorul cod QR.

<https://support.epson.net/smpdl/>



Porniți Epson Smart Panel, apoi selectați meniul de tipărire din ecranul principal.

Tipărirea cu ajutorul Epson Print Enabler

Puteți tipări fără fir documentele, mesajele e-mail, fotografiile și paginile web de pe telefonul sau tableta Android (Android v 4.4 sau versiune superioară). Din câteva atingeri, dispozitivul Android va descoperi o imprimantă Epson conectată la aceeași rețea fără fir.

Căutați și instalați Epson Print Enabler din Google Play.

Accesați **Setări** la dispozitivul Android, selectați **Tipărire**, apoi activați Epson Print Enabler. De la o aplicație Android precum Chrome, atingeți pictograma de meniu și tipăriți întreg conținutul ecranului.

Notă:

*Dacă nu vedeți imprimanta, atingeți **Toate imprimantele** și selectați imprimanta.*

Tipărirea pe plicuri

Tipăriți pe plicuri de pe un computer (Windows)

1. Încărcați plicuri în imprimantă.
[„Încărcare plicuri” la pagina 28](#)
2. Deschideți fișierul pe care doriți să-l tipăriți.
3. Accesați fereastra pentru driver-ul imprimantei.
4. Selectați dimensiunea plicului din **Dimensiuni document** din fila **Principal** și apoi selectați **Plic** din **Tip hârtie**.
5. Setează celelalte elemente din filele **Principal** și **Mai multe opțiuni** în funcție de caz și faceți clic pe **OK**.
6. Faceți clic pe **Tipărire**.

Tipăriți pe plicuri de pe un computer (Mac OS)

1. Încărcați plicuri în imprimantă.
[„Încărcare plicuri” la pagina 28](#)
2. Deschideți fișierul pe care doriți să-l tipăriți.
3. Selectați **Tipărire** din meniul **Fișier** sau o altă comandă pentru a accesa caseta de dialog pentru tipărire.
4. Selectați dimensiunea ca setare **Format hârtie**.
5. Selectați **Setări tipărire** din meniul contextual.
6. Selectați **Plic** ca setare pentru **Tip media**.
7. Setează celelalte elemente în funcție de caz.
8. Faceți clic pe **Tipărire**.

Tipărirea documentelor

Tipărirea de pe un computer

Această secțiune explică cum se tipărește un document de pe computer și folosește ca exemplu un computer cu Windows. Pe Mac OS, procedura poate să difere sau este posibil ca unele caracteristici să nu fie acceptate.

Tipăriți folosind setări ușoare

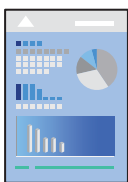

Notă:

Operațiunile pot să difere în funcție de aplicație. Consultați secțiunea de ajutor a aplicației pentru detalii.

1. Încărcați hârtie în imprimantă.
[„Încărcarea hârtiei” la pagina 26](#)
2. Deschideți fișierul pe care doriți să-l tipăriți.
3. Selectați **Tipărire** sau **Configurare tipărire** din meniul **Fișier**.
4. Selectați imprimanta.

5. Selectați **Preferințe** sau **Proprietăți** pentru a accesa fereastra driver-ului imprimantei.

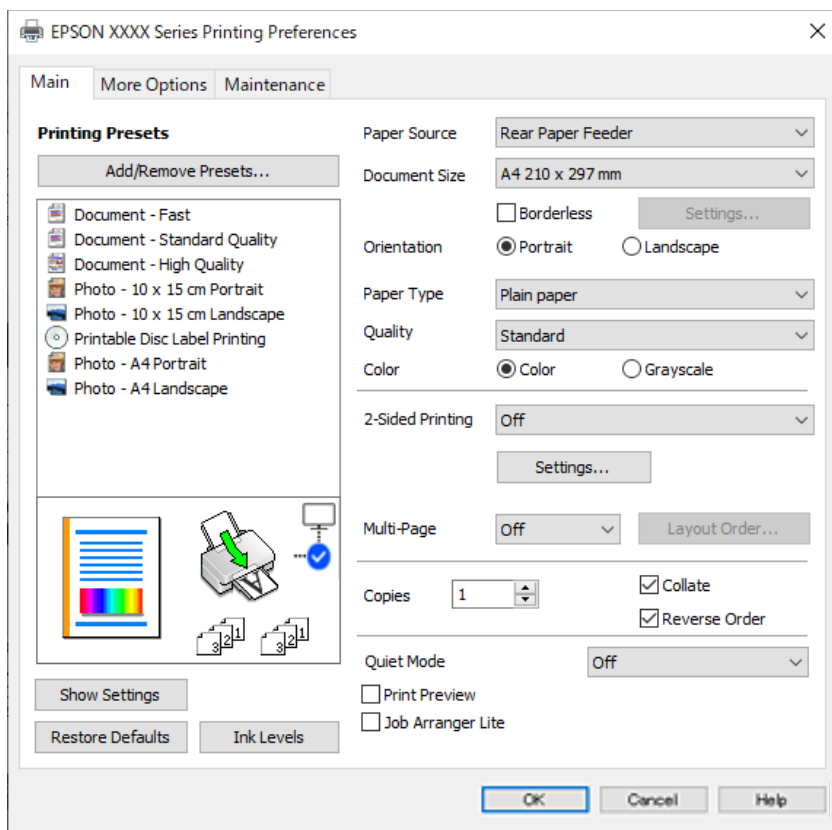

6. Modificați setările după cum este necesar.
Puteți consulta și asistența online pentru explicații cu privire la setarea elementelor. Prin efectuarea clic dreapta pe un element se afișează **Ajutor**.
7. Faceți clic pe **OK** pentru a închide fereastra driverului de imprimantă.
8. Faceți clic pe **Tipărirea**.

Informații conexe

- ➔ „Lista tipurilor de hârtie” la pagina 26
- ➔ „Hârtia disponibilă și capacitățile” la pagina 144

Adăugarea presetărilor de tipărire pentru tipărire ușoară

Creați-vă propria presetare pentru setările de tipărire utilizate în mod frecvent în driver-ul imprimantei, pentru a tipări mai ușor selectând presetarea din listă.

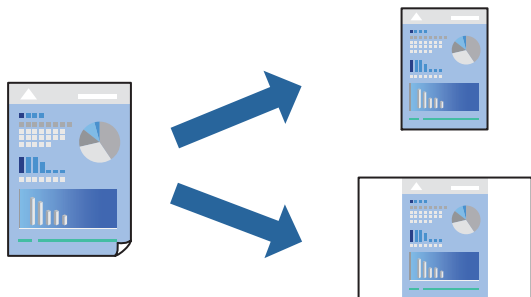

1. În fila **Principal** sau **Mai multe opțiuni** a driverului imprimantei, setați fiecare element (precum **Dimensiuni document** și **Tip hârtie**).
2. Faceți clic pe **Ad./eliminare presetări** în **Presetări tipărire**.
3. Introduceți un **Nume** și, dacă este necesar, introduceți un comentariu.
4. Faceți clic pe **Salvare**.

Notă:

*Pentru a șterge o presetare adăugată, faceți clic pe **Ad./eliminare presetări**, selectați numele setării predefinite pe care doriți să o ștergeți din listă și apoi ștergeți-o.*

5. Faceți clic pe **Tipărire**.

Următoarea dată când doriți să tipăriți folosind aceleași setări, selectați numele setării înregistrate din **Presetări tipărire**, și faceți clic pe **OK**.

Tipărirea față-verso

Driverul imprimantei tipărește automat separând paginile pare de cele impare. După ce paginile impare au fost tipărite, întoarceți hârtia conform instrucțiunilor și tipăriți paginile pare.

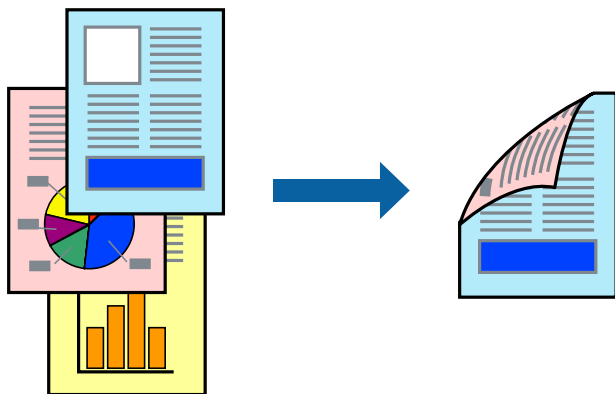

Notă:

Această funcție nu este disponibilă pentru tipărire fără margini.

Accesați driverul de imprimantă și, apoi, efectuați următoarele setări.

Fila **Principal** > **Tipărire duplex**

Informații conexe

- ➔ „Hârtie pentru tipărire pe ambele părți” la pagina 146
- ➔ „Imposibil de efectuat tipărirea manuală față-verso (Windows)” la pagina 140

Tipărirea unei broșuri

Puteți, de asemenea, tipări o broșură care poate fi creată prin reordonarea paginilor și plierea exemplarelor tipărite.

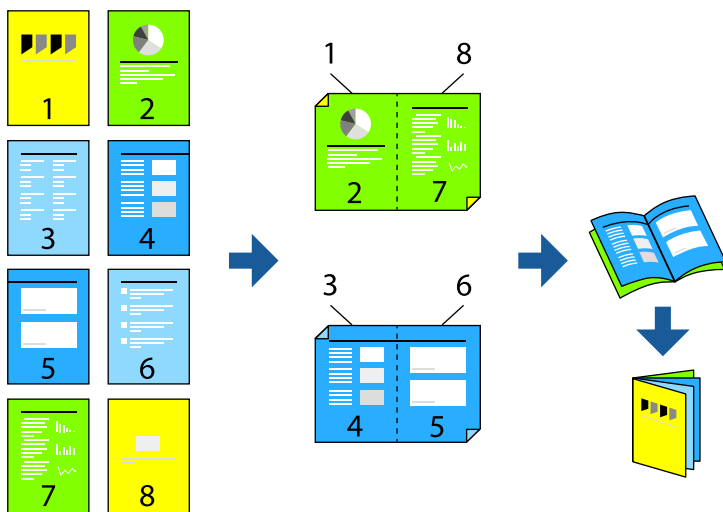

Notă:

Această funcție nu este disponibilă pentru tipărirea fără margini.

Accesați driverul de imprimantă și, apoi, efectuați următoarele setări.

În fila **Principal**, selectați metoda de tipărire față-verso din **Tipărire duplex**, apoi selectați **Parametrii** > **Broșură**.

Informații conexe

- ➔ „Hârtie pentru tipărire pe ambele părți” la pagina 146
- ➔ „Imposibil de efectuat tipărirea manuală față-verso (Windows)” la pagina 140

Tipărirea mai multor pagini pe o singură coală

Puteți tipări mai multe pagini de date pe o singură coală de hârtie.

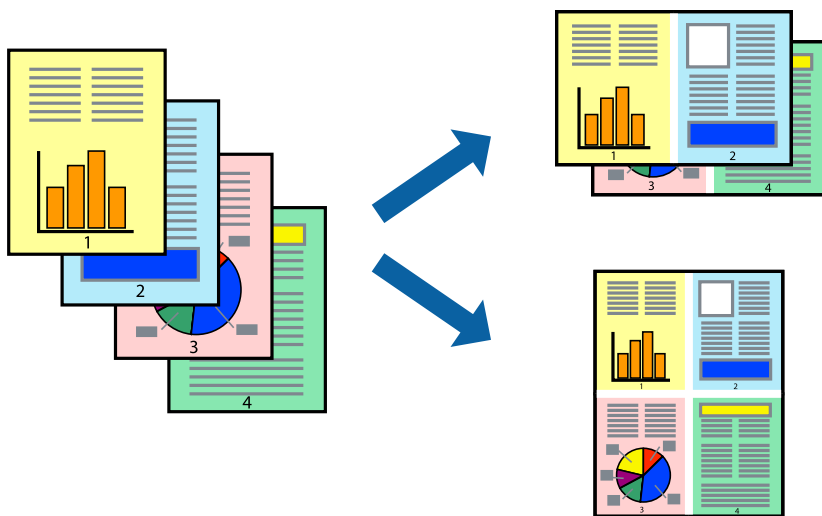

Notă:

Această funcție nu este disponibilă pentru tipărirea fără margini.

Accesați driverul de imprimantă și, apoi, efectuați următoarele setări.

Fila **Principal** > **Pg. mlt.** > **2-sus** etc.

Tipărirea în funcție de formatul hârtiei

Puteți adapta datele tipărite la formatul hârtiei încărcate în imprimantă.



Notă:

Această funcție nu este disponibilă pentru tipărirea fără margini.

Accesați driverul de imprimantă și, apoi, efectuați următoarele setări.

În fila **Mai multe opțiuni** > **Rezultat tipărire**, selectați dimensiunea hârtiei încărcate.

Tipărirea unui document micșorat sau mărit la orice grosiment

Puteți micșora sau mări dimensiunea unui document cu un anumit procent.



Notă:

Această funcție nu este disponibilă pentru tipărirea fără margini.

1. În fila **Mai multe opțiuni** a driverului de tipărire, selectați dimensiunea documentului din setarea **Dimensiuni document**.
2. Selectați formatul hârtiei pe care doriți să tipăriți din setarea **Rezultat tipărire**.
3. Selectați **Micșorare/Mărire document**, **Mărire la**, și apoi introduceți un procent.

Tipărirea unei imagini pe mai multe coli pentru mărire (crearea unui poster)

Această funcție vă permite să tipăriți o imagine pe mai multe coli de hârtie. Puteți să creați un poster mai mare prin lipirea acestor coli.

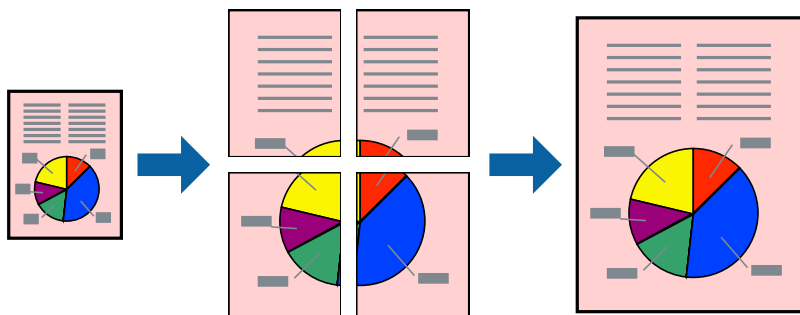

Notă:

Această funcție nu este disponibilă pentru tipărirea față-verso.

Accesați driverul de imprimantă și, apoi, efectuați următoarele setări.

Fila **Principal** > **Pg. mlt.** > **2x2 Poster** etc.

Crearea de postere folosind marcaje de aliniere suprapuse

Iată un exemplu despre cum puteți crea un afiș cu opțiunea **2x2 Poster** selectată, și opțiunea **Suprapunere repere de aliniere** selectată în **Tipărire ghidaje de tăiere**.

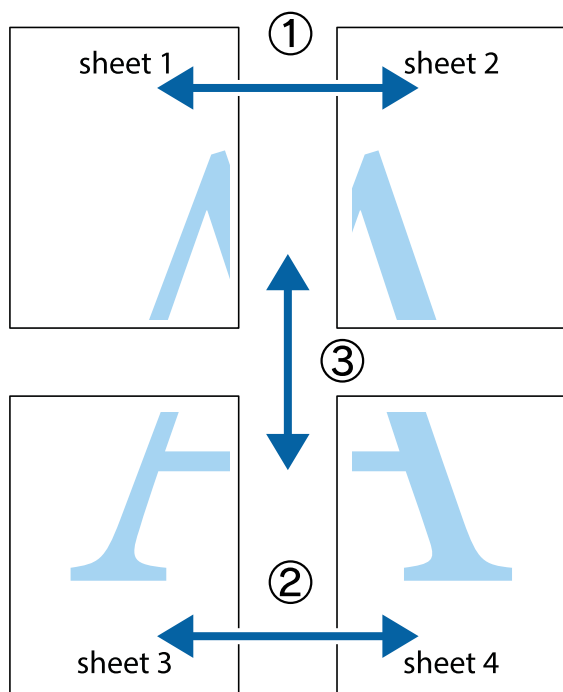

1. Pregătiți Sheet 1 și Sheet 2. Tăiați marginile Sheet 1 de-a lungul liniei verticale albastre, prin mijlocul marcajelor în cruce de sus și de jos.

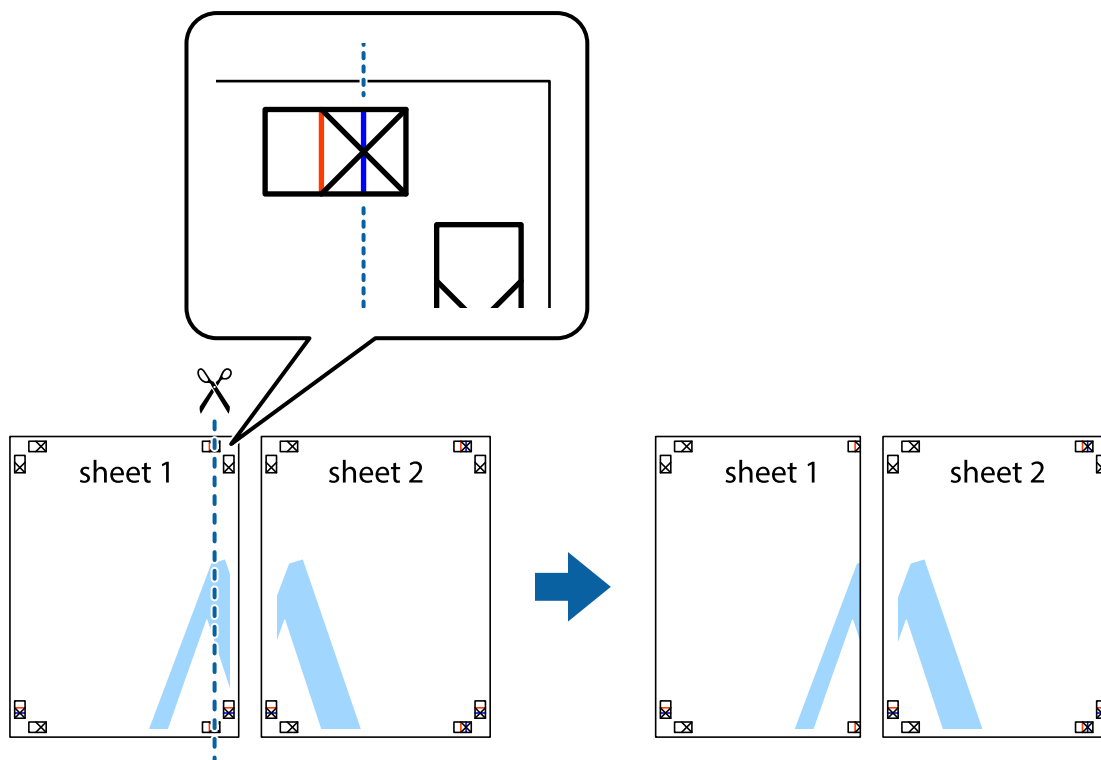

2. Așezați Sheet 1 peste Sheet 2 și aliniați marcajele în cruce, apoi lipiți temporar cele două coli cu bandă adezivă pe spate.

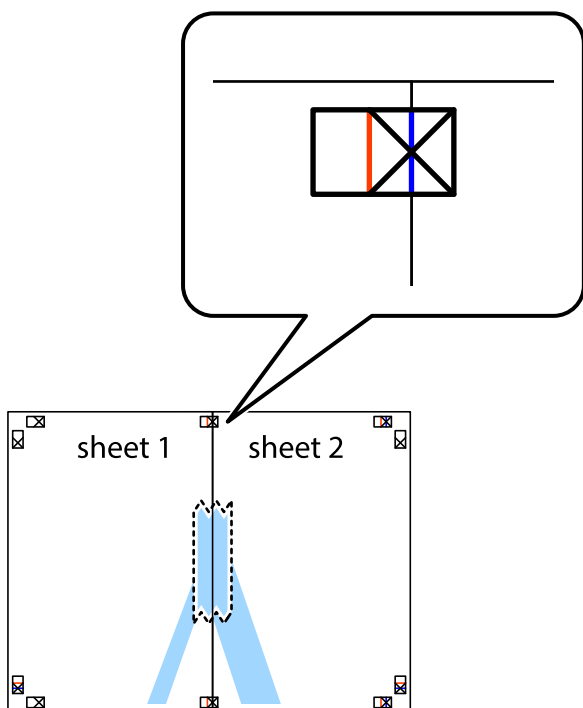

3. Tăiați colile lipite în două, de-a lungul liniei verticale roșii, prin marcajele de aliniere (de această dată, linia din partea stângă a marcajelor în cruce).

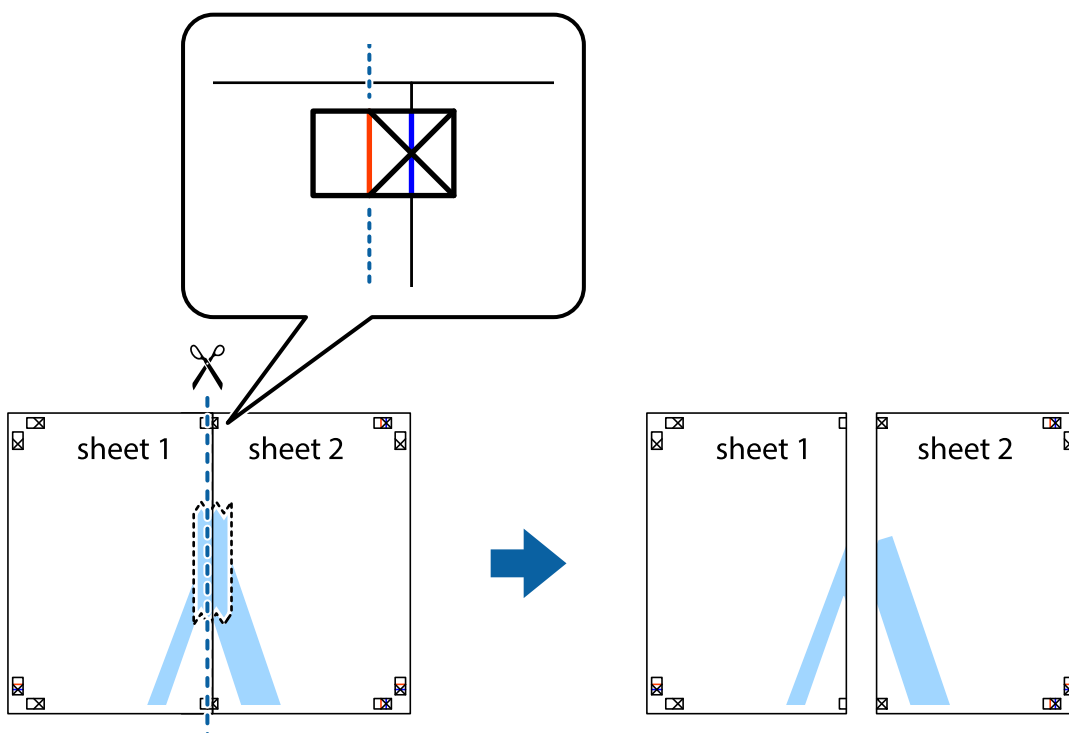

4. Lipiți colile cu bandă adezivă pe spate.

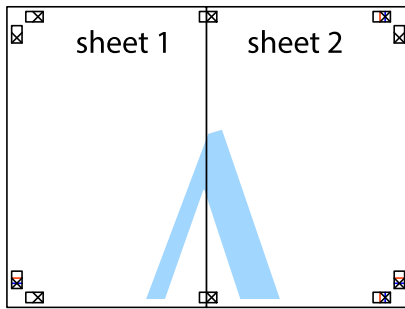

5. Repetați pașii 1–4 pentru a lipi Sheet 3 și Sheet 4.
6. Tăiați marginile Sheet 1 și Sheet 2 de-a lungul liniei verticale albastre, prin mijlocul marcajelor în cruce din stânga și din dreapta.

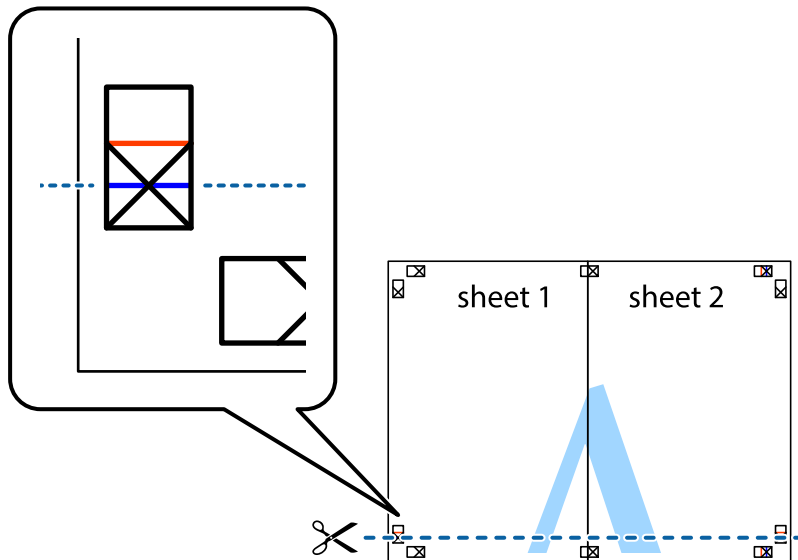

7. Așezați Sheet 1 și Sheet 2 peste Sheet 3 și Sheet 4 și aliniați marcajele în cruce, apoi lipiți temporar cele două coli cu bandă adezivă pe spate.

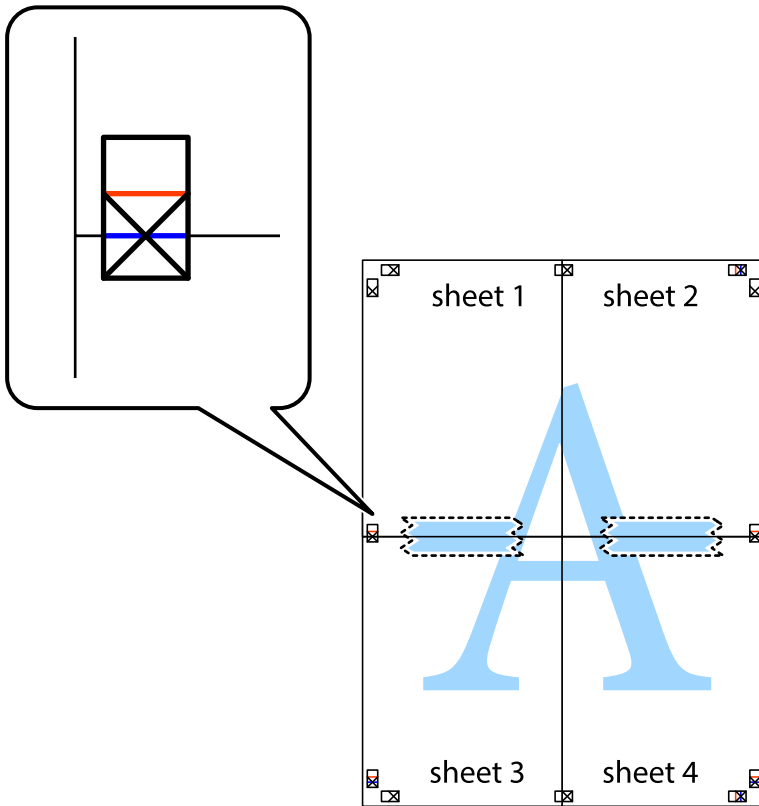

8. Tăiați colile lipite în două, de-a lungul liniei orizontale roșii, prin marcajele de aliniere (de această dată, linia de deasupra marcajelor în cruce).

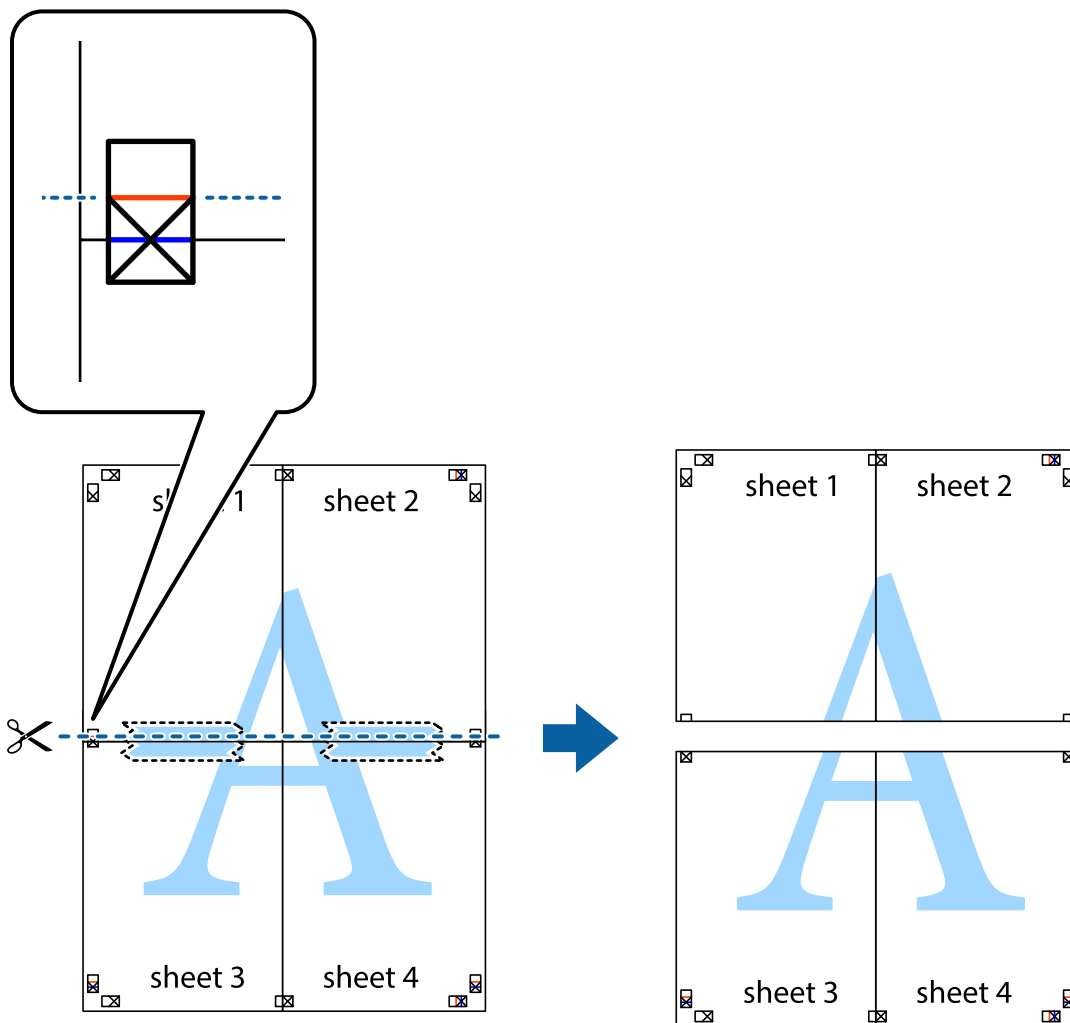

9. Lipiți colile cu bandă adezivă pe spate.

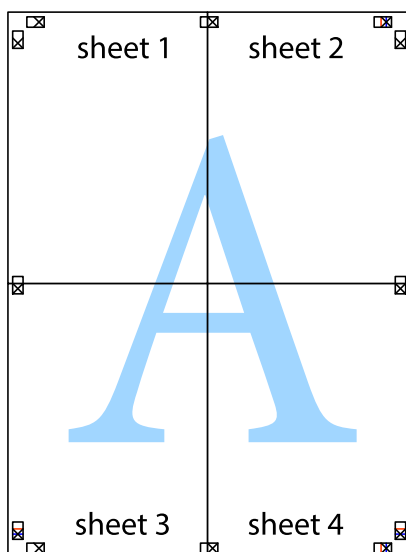

10. Tăiați marginile rămase de-a lungul ghidajului extern.

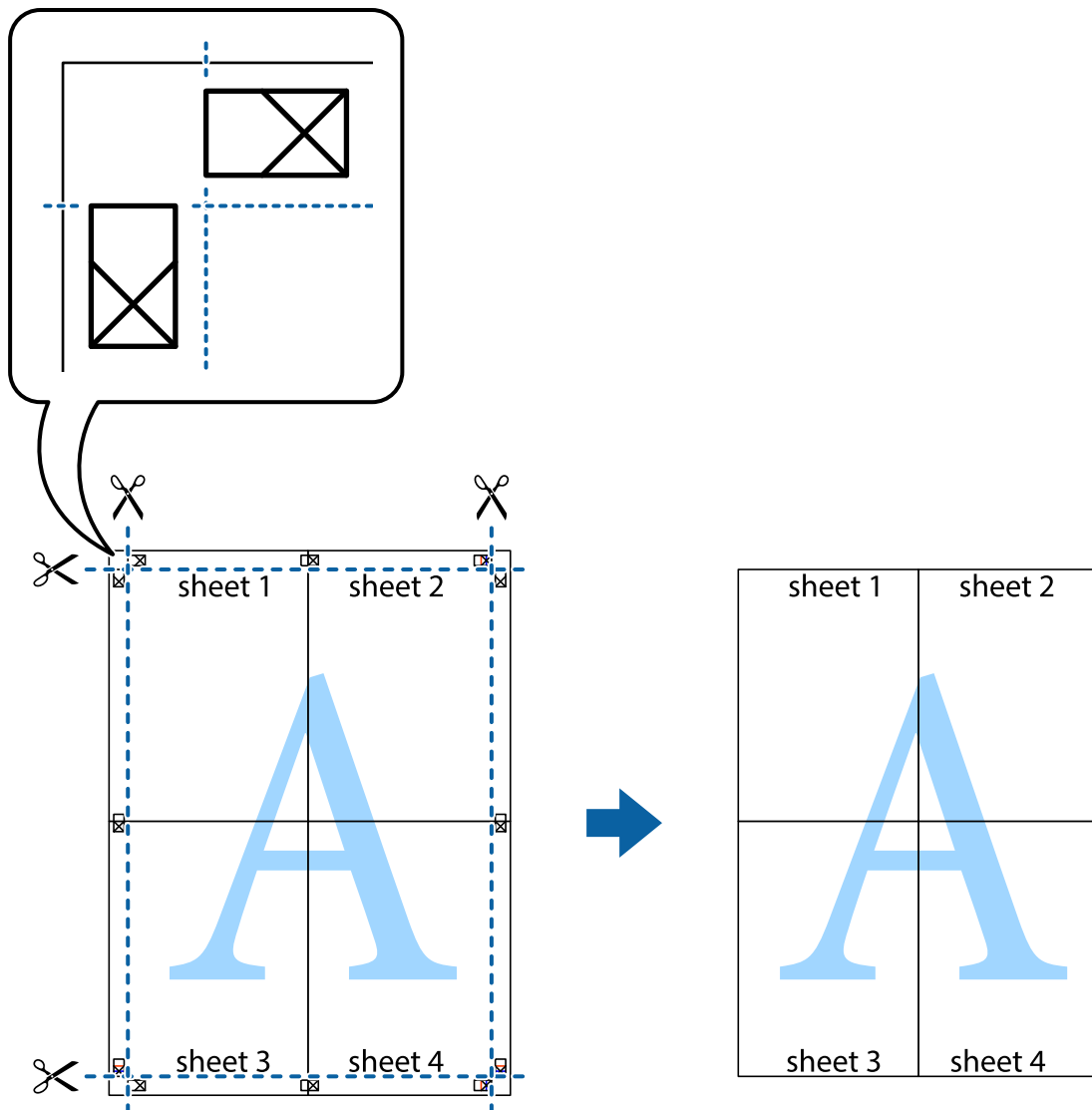

Tipărirea cu antet și subsol

Puteți tipări informații precum numele de utilizator și data tipării în antete sau subsoluri.

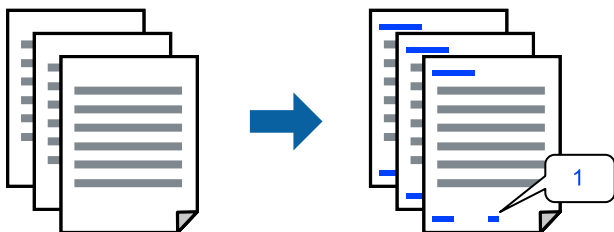

Accesați driverul de imprimantă și, apoi, efectuați următoarele setări.

Fila **Mai multe opțiuni** > **Funcțiile de inscripționare** > **Antet/Subsol**

Tipărirea unui model anti-copiere

Puteți tipări un model anti-copiere pe exemplare tipărite. La tipărire, literele în sine nu sunt tipărite, iar întreaga imprimare este ușor colorată. Literele ascunse apar atunci când sunt fotocopiate pentru a distinge cu ușurință originalul de copii.



Șablon anticopiere este disponibil în următoarele condiții:

- Tip hârtie: hârtii normale, Letterhead
- Calitate: Standard
- Fără margini: neselectată
- Corectare culoare: Automat

Accesați driverul de imprimantă și, apoi, efectuați următoarele setări.

Fila **Mai multe opțiuni** > **Funcțiile de inscripționare** > **Șablon anticopiere**

Tipărirea mai multor fișiere simultan

Organizator comenzi vers. lite vă permite să combinați mai multe fișiere create de diferite aplicații și să le tipăriți sub forma unei singure sarcini de tipărire. Puteți specifica setările de tipărire pentru fișiere combinate, de ex. formatul cu pagini multiple și tipărirea față-verso.

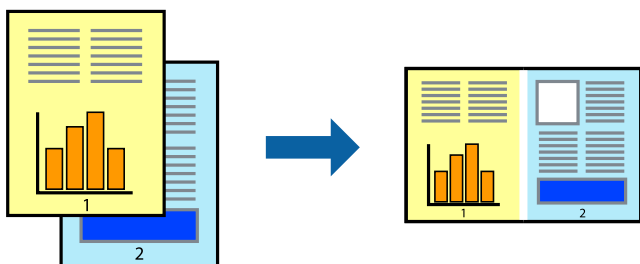

1. În fila **Principal** a driverului imprimantei, selectați **Organizator comenzi vers. lite**.
2. Faceți clic pe **Tipărire**.
Când începeți tipărirea, se afișează fereastra Organizator comenzi vers. lite.
3. Cu fereastra Organizator comenzi vers. lite deschisă, deschideți fișierul pe care doriți să îl combinați cu fișierul curent și apoi repetați pașii de mai sus.
4. Când selectați o sarcină de tipărire adăugată la Tipărire proiect Lite în fereastra Organizator comenzi vers. lite, puteți edita formatul paginii.

5. Faceți clic pe **Tipărire** din meniul **Fișier** pentru a începe tipărirea.

Notă:

*Dacă închideți fereastra Organizator comenzi vers. lite înainte de a adăuga toate datele de tipărit la Tipărire proiect, sarcina de tipărire la care lucrați este anulată. Faceți clic pe **Salvare** din meniul **Fișier** pentru a salva sarcina curentă. Extensia fișierelor salvate este „.ecl”.*

*Pentru a deschide un Proiect de Tipărire, faceți clic pe **Organizator comenzi vers. lite** din fila **Întreținere** a driverului imprimantei pentru a deschide fereastra Job Arranger Lite. Apoi, selectați **Deschidere** din meniul **Fișier** pentru a selecta un fișier.*

Tipărirea utilizând funcționalitatea Tipărire universală color

Puteți îmbunătăți vizibilitatea textelor și a imaginilor din exemplarele tipărite.

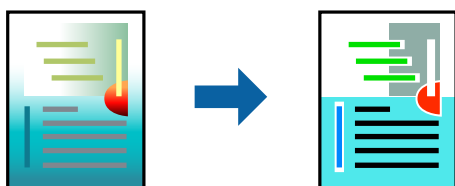

Tipărire culori universale este disponibilă doar la selectarea următoarelor setări.

- Tip hârtie: hârtii normale, Letterhead
- Calitate: Standard sau o calitate superioară
- Color: Color
- Aplicații: Microsoft® Office 2007 sau versiuni ulterioare
- Format text: 96 pct sau mai mic

Accesați driverul de imprimantă și, apoi, efectuați următoarele setări.

Fila **Mai multe opțiuni** > **Corectare culoare** > **Opțiuni imagine** > **Tipărire culori universale**

Ajustarea culorii de tipărire

Puteți ajusta culorile utilizate în comanda de tipărire. Aceste ajustări nu vor fi aplicate datelor originale.

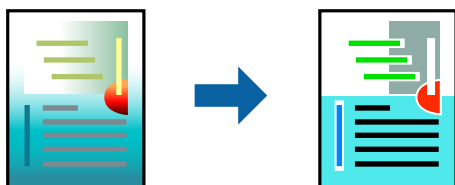

Accesați driverul de imprimantă și, apoi, efectuați următoarele setări.

Fila **Mai multe opțiuni** > **Corectare culoare** > **Personalizat** > **Avansat** etc.

Tipărirea pentru scoaterea în evidență a liniilor subțiri

Puteți îngroșa liniile prea subțiri pentru a fi tipărite.

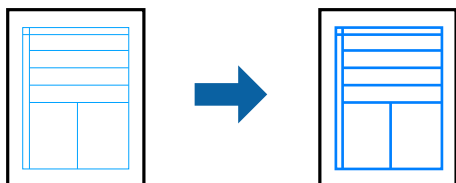

Accesați driverul de imprimantă și, apoi, efectuați următoarele setări.

Fila **Mai multe opțiuni** > **Corectare culoare** > **Opțiuni imagine** > **Accentuare linii fine**

Tipărirea documentelor de pe dispozitive inteligente

Puteți tipări documente de pe dispozitive inteligente cum ar fi smartphone sau tabletă.

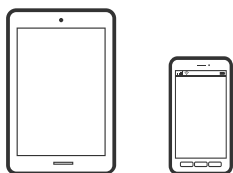

Imprimarea folosind Epson Smart Panel

Epson Smart Panel este o aplicație care vă permite să efectuați operațiuni de tipărire cu ușurință, inclusiv tipărirea de pe dispozitive inteligente precum un smartphone sau o tabletă. Puteți conecta imprimanta și dispozitivul inteligent printr-o rețea wireless, verifica nivelurile de cerneală și starea imprimantei și puteți căuta soluții dacă apar erori.



Instalați Epson Smart Panel de la următoarea adresă URL sau cu următorul cod QR.

<https://support.epson.net/smpdl/>



Porniți Epson Smart Panel, apoi selectați meniul de tipărire din ecranul principal.

Tipărirea cu ajutorul Epson Print Enabler

Puteți tipări fără fir documentele, mesajele e-mail, fotografiile și paginile web de pe telefonul sau tableta Android (Android v 4.4 sau versiune superioară). Din câteva atingeri, dispozitivul Android va descoperi o imprimantă Epson conectată la aceeași rețea fără fir.

Căutați și instalați Epson Print Enabler din Google Play.

Accesați **Setări** la dispozitivul Android, selectați **Tipărire**, apoi activați Epson Print Enabler. De la o aplicație Android precum Chrome, atingeți pictograma de meniu și tipăriți întreg conținutul ecranului.

Notă:

*Dacă nu vedeți imprimanta, atingeți **Toate imprimantele** și selectați imprimanta.*

Tipărire pe eticheta unui disc

Tipărirea fotografiilor pe eticheta unui disc utilizând Epson Photo+

Epson Photo+ vă permite să tipăriți fotografii de înaltă calitate în diverse formate pe etichete de discuri sau pe învelișul unei casete de bijuterii. Consultați secțiunea de ajutor a aplicației pentru detalii.

După ce porniți tipărirea, urmați informațiile conexe pentru a încărca un disc.

 Puteți să vizionați procedura în Manuale video pe web. Accesați următorul site web.

<https://support.epson.net/publist/vlink.php?code=NPD7034>

Informații conexe

➔ „Încărcarea și extragerea unui disc” la pagina 30

Tipărirea pe cărți de identitate din PVC

Tipărirea pe cărți de identitate din PVC folosind Epson Photo+

Epson Photo+ vă permite să creați cărți de identitate originale și să realizați cu ușurință imprimări de calitate. Consultați secțiunea de ajutor a aplicației pentru detalii.

După ce porniți tipărirea, urmați informațiile conexe pentru a încărca o carte de identitate din PVC.

 Puteți să vizionați procedura în Manuale video pe web. Accesați următorul site web.

<https://support.epson.net/publist/vlink.php?code=NPD7033>

Notă:

Dacă tipărirea pe cărți de identitate din PVC cu ajutorul unui software disponibil în comerț, efectuați setările de mai jos.

Sursă hârtie: Tavă disc/carte de identitate

Tip hârtie: PVC ID Card (Borders), PVC ID Card (Borderless)

Informații conexe

➔ „Încărcarea și extragerea unei cărți de identitate din PVC” la pagina 33

Tipărirea pagini web

Tipărirea paginilor web de pe un computer

Epson Photo+ vă permite să afișați pagini web, să decupați zona specificată, iar apoi să le editați și să le tipăriți. Consultați secțiunea de ajutor a aplicației pentru detalii.

Tipărirea paginilor web de pe un dispozitiv inteligent

Instalați Epson Smart Panel de la următoarea adresă URL sau cu următorul cod QR.

<https://support.epson.net/smpdl/>



Deschideți pagina web pe care doriți să o tipăriți în aplicația browserului web al dumneavoastră. Atingeți **Partajare** din meniul aplicației browserului web, selectați **Smart Panel**, apoi începeți tipărirea.

Tipărirea utilizând un serviciu cloud

Utilizând serviciul Epson Connect disponibil prin internet, puteți tipări de pe smartphone, tabletă sau laptop oricând și practic oriunde. Pentru a utiliza acest serviciu, trebuie să înregistrați utilizatorul și imprimanta în Epson Connect.

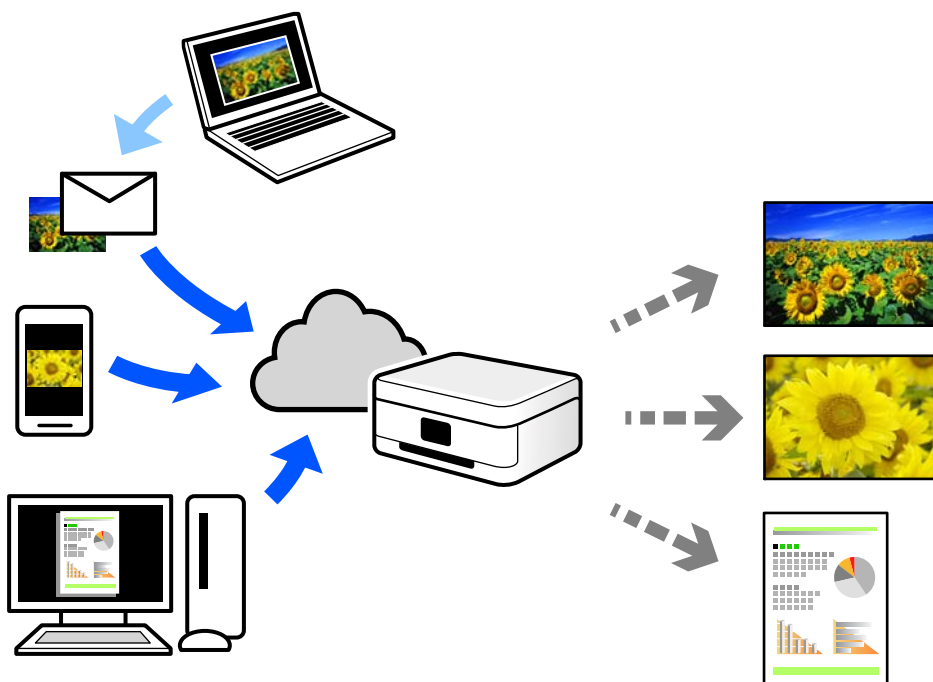

Caracteristicile disponibile prin internet sunt enumerate mai jos.

Email Print

Când trimiteți un e-mail cu fișiere atașate, precum documente sau imagini, la o adresă de e-mail atribuită imprimantei, puteți imprima mesajul respectiv și fișierele atașate din locații aflate la distanță, precum imprimanta de acasă sau de la birou.

Remote Print Driver

Acesta este un driver partajat, compatibil cu Remote Print Driver. Când tipăriți utilizând o imprimantă dintr-o locație aflată la distanță, puteți tipări prin modificarea imprimantei din fereastra uzuală a aplicației.

Consultați portalul web Epson Connect pentru detalii despre cum să efectuați configurarea sau tipărirea.

<https://www.epsonconnect.com/>

<http://www.epsonconnect.eu> (doar Europa)

Întreținerea imprimantei

Verificarea stării consumabilei.	59
Curățarea traseului hârtiei pentru a elimina problemele de alimentare a hârtiei.	59
Îmbunătățirea calității tipăririi.	61
Curățarea imprimantei.	70
Curățarea cernelii vărsate.	70

Verificarea stării consumabilei

Puteți verifica durata aproximativă de viață a cutiei întreținere folosind computerul. Consultați linkul de informații corelat de mai jos pentru detalii.

Pentru a confirma cantitatea de cerneală rămasă de fapt, verificați vizual nivelurile cernelii din rezervoarele imprimantei.



Important:

Dacă utilizați în continuare imprimanta după ce nivelul cernelii a coborât sub marcajul inferior, imprimanta se poate defecta.

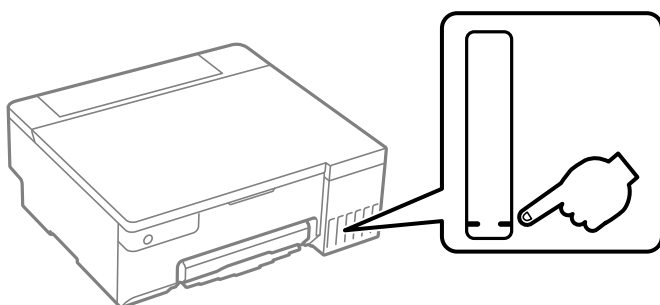

Informații conexe

- ➔ „Aplicație pentru tipărire de la computer (driver al imprimantei Windows)” la pagina 149
- ➔ „Aplicație pentru tipărire de la computer (driver al imprimantei Mac OS)” la pagina 150
- ➔ „Este momentul să reumpleți cu cerneală” la pagina 125
- ➔ „Este momentul să înlocuiți cutia de întreținere” la pagina 131

Curățarea traseului hârtiei pentru a elimina problemele de alimentare a hârtiei

Atunci când hârtia nu este alimentată în mod corect, curățați rola din interior.

1. Apăsați pe butonul  pentru a închide imprimanta.
2. Deconectați cablul de alimentare.

3. Deschideți capacul imprimantei.

Puteți găsi rola de preluare în poziția indicată în ilustrația de mai jos.

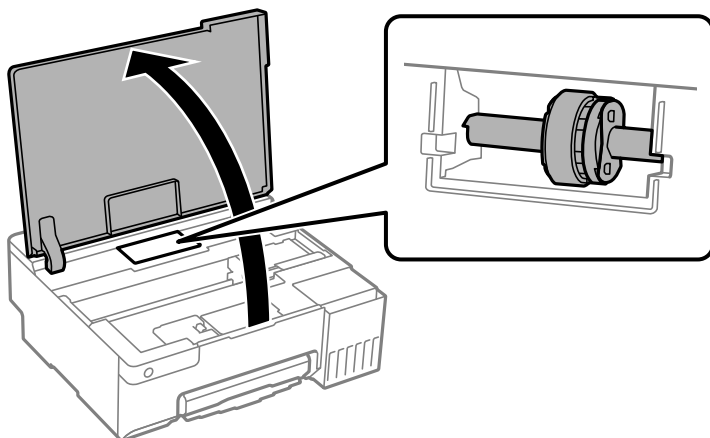

4. Scoateți rola de preluare.

Apăsați clema din dreapta rolei de preluare, glisați-o în spate și apoi trageți-o în sus.

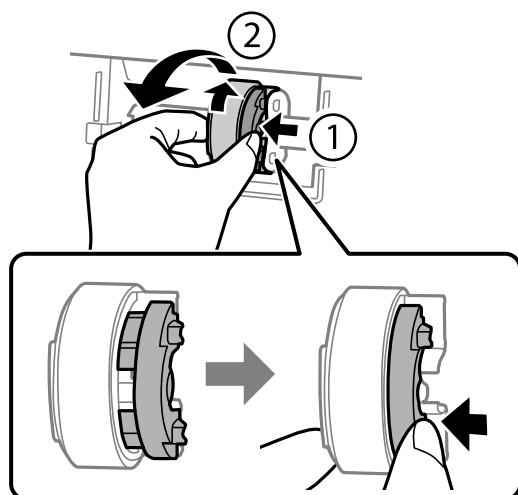

5. Înmuiați o lavetă moale în apă, stoarceți-o bine și ștergeți partea din cauciuc a rolei într-o singură direcție.

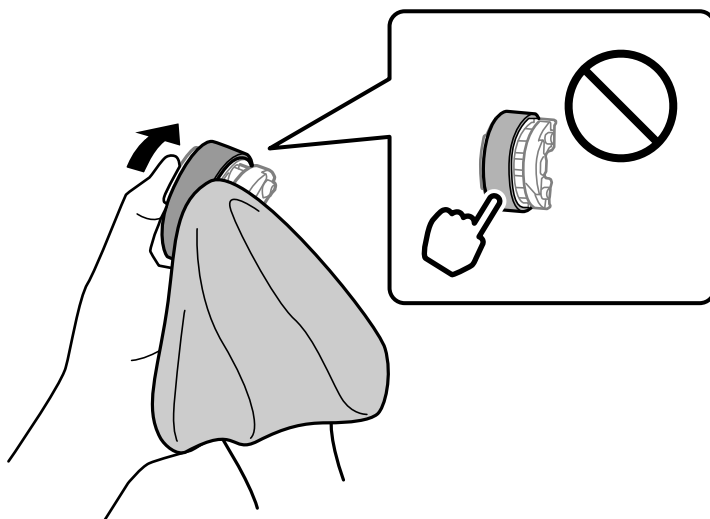

! *Important:*

Nu atingeți partea din cauciuc a rolei de preluare.

6. Apăsați clema din dreapta și apoi aliniați părțile proeminente în orificii pentru a o atașa.

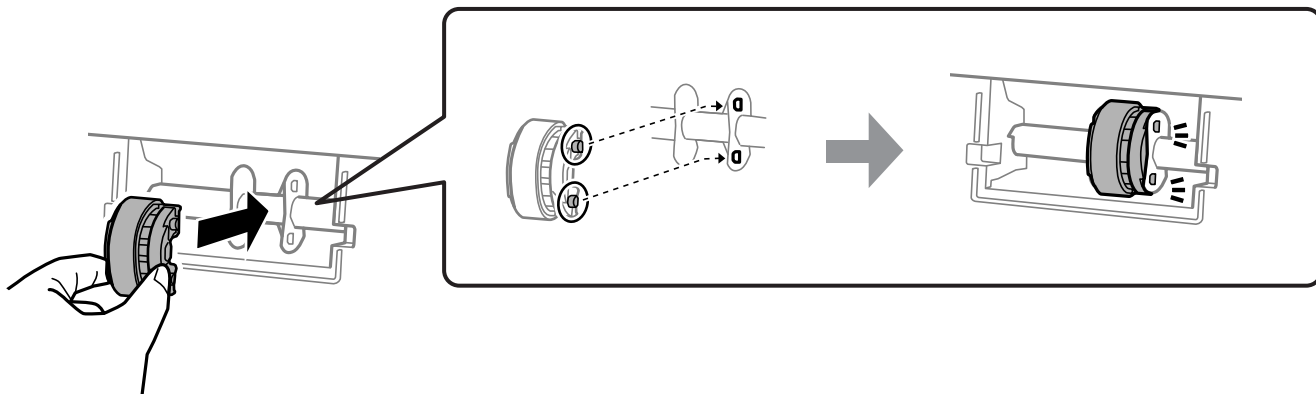

7. Închideți capacul imprimantei.
8. Conectați cablul de alimentare.
9. Apăsați pe butonul  pentru a deschide imprimanta.

Dacă problema nu se rezolvă, înlocuiți rola de preluare.

Informații conexe

➔ „Este momentul să înlocuiți rolele de preluare” la pagina 134

Îmbunătățirea calității tipăririi

Verificarea și curățarea capului de imprimare

 De asemenea, puteți să vizionați procedura în Manuale video pe web. Accesați următorul site web.



<https://support.epson.net/publist/vlink.php?code=NPD7036>

Dacă duzele sunt înfundate, rezultatul tipăririi este estompat, apar benzi vizibile sau culori neașteptate. Dacă duzele sunt extrem de înfundate, va fi tipărită o pagină goală. În cazul reducerii calității de tipărire, utilizați mai întâi funcția de verificare a duzelor pentru a verifica dacă sunt înfundate duzele. Dacă sunt înfundate, curățați capul de imprimare.

! Important:

- ❑ Nu deschideți capacul imprimantei și nu închideți imprimanta în timpul efectuării operației de curățare a capului de tipărire. Dacă operația de curățare a capului de tipărire nu s-a terminat, nu veți putea tipări.
- ❑ Curățarea capului consumă cerneală și nu ar trebui efectuată mai mult decât este necesar.
- ❑ Dacă nivelul cernelii este scăzut, probabil nu veți putea curăța capul de tipărire.
- ❑ În cazul în care calitatea tipăririi nu s-a îmbunătățit după ce ați repetat operațiunea de verificare a duzelor și după ce ați curățat capul de 3 ori, așteptați cel puțin 12 ore fără să tipăriți și reluați verificarea duzelor. Vă recomandăm să opriți imprimanta. În cazul în care calitatea tipăririi nu s-a îmbunătățit, rulați Curățare intensivă. Dacă îmbunătățirile de calitate continuă să nu apară, contactați serviciul de asistență Epson.
- ❑ Pentru a preveni uscarea capului de imprimare, nu scoateți imprimanta din priză în timp ce este pornită.

Puteți verifica și curăța capul de imprimare, utilizând panoul de comandă al capului de imprimare.

1. Încărcați hârtie simplă A4 în imprimantă.
2. Apăsați pe butonul  pentru a închide imprimanta.
3. Porniți imprimanta în timp ce țineți apăsat butonul  și apoi eliberați butoanele în momentul în care indicatorul de alimentare luminează intermitent.

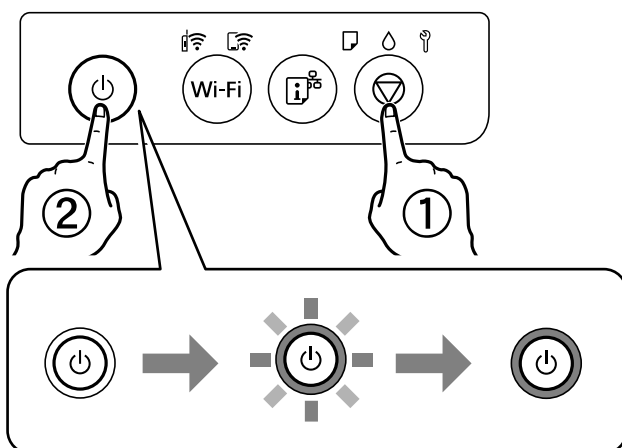

Va fi imprimat modelul de verificare a duzelor.

Notă:

Tipărirea modelului de verificare a duzelor necesită timp.

4. Verificați modelul tipărit pentru a verifica dacă duzele de capului de imprimare sunt înfundate.

A) OK

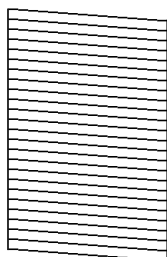

B) NG

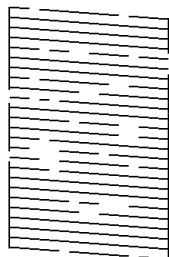

C) NG

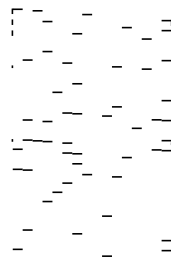

A:

Sunt tipărite toate liniile. Nu sunt necesari pași suplimentari.

B sau similar cu B

Câteva duze sunt înfundate. Țineți iapăsat butonul  timp de 5 secunde până când indicatorul de alimentare luminează intermitent.

Începe operația de curățare a capului de imprimare.

Notă:

Operația de curățare a capului de imprimare necesită timp.

C sau similar cu C

Dacă lipsesc sau nu sunt tipărite mai multe linii, înseamnă că majoritatea duzelor sunt înfundate. Executați Curățare intensivă. Pentru detalii, consultați „Informații aferente” de mai jos.

5. Dacă indicatorul de alimentare nu mai luminează intermitent, tipăriți din nou un model de verificare a duzelor. Repetați operația de curățare și tipărirea modelului până la tipărirea completă a tuturor liniilor.



Important:

În cazul în care calitatea tipăririi nu s-a îmbunătățit după ce ați repetat operația de verificare a duzelor și după ce ați curățat capul de 3 ori, așteptați cel puțin 12 ore fără să tipăriți, și apoi repetați verificarea duzelor și curățarea capului de imprimare dacă este necesar. Vă recomandăm să opriți imprimanta. În cazul în care calitatea tipăririi nu s-a îmbunătățit, rulați Curățare intensivă. Dacă îmbunătățirile de calitate continuă să nu apară, contactați serviciul de asistență Epson.

Informații conexe

➔ [„Rularea Curățare intensivă” la pagina 63](#)

Rularea Curățare intensivă

Utilitarul **Curățare intensivă** permite înlocuirea în totalitate a cernelii din tuburile de cerneală. În următoarele situații, se recomandă utilizarea acestei funcții pentru îmbunătățirea calității tipăririi.

- Ați tipărit sau ați efectuat curățarea capului atunci când nivelurile de cerneală erau prea reduse pentru a fi vizibile în ferestrele rezervorului de cerneală.
- Ați efectuat de 3 ori verificarea duzelor și curățarea capului, apoi ați așteptat timp de cel puțin 12 ore fără a tipări, dar totuși calitatea tipăririi nu s-a îmbunătățit.

Înainte de a rula această funcție, citiți următoarele instrucțiuni.



Important:

Asigurați-vă că există cerneală suficientă în rezervoare.

Verificați vizual dacă toate rezervoarele de cerneală sunt pline până la cel puțin o treime. Un nivel redus de cerneală în timpul operației Curățare intensivă poate deteriora produsul.

 **Important:**

Este necesar un interval de 12 ore între două operații Curățare intensivă.

În mod normal, o singură operație Curățare intensivă trebuie să rezolve problema de calitate a tipăririi în termen de 12 ore. Ca atare, pentru a evita un consum inutil de cerneală, trebuie să așteptați 12 ore înainte de a încerca din nou.

 **Important:**

Este posibil să fie necesară înlocuirea casetei de întreținere.

Cerneala va fi depozitată în caseta de întreținere. Dacă aceasta se umple, trebuie să pregătiți și să instalați o casetă de întreținere de schimb, pentru a continua tipărirea.

Notă:

Când nivelurile de cerneală sau spațiul liber din caseta de întreținere sunt insuficiente pentru operația Curățare intensivă, această funcție nu poate fi utilizată. Chiar și în acest caz, nivelurile și spațiul liber pentru tipărire se mențin.

Informații conexe

➔ [„Verificarea și curățarea capului de imprimare” la pagina 61](#)

Rularea utilitarului Curățare intensivă (Windows)

1. Accesați fereastra pentru driver-ul imprimantei.
2. Faceți clic pe **Curățare intensivă** din fila **Întreținere**.
3. Urmați instrucțiunile afișate pe ecran.

 **Important:**

În cazul în care calitatea tipăririi nu s-a îmbunătățit după ce ați rulat Curățare intensivă, așteptați cel puțin 12 ore fără să tipăriți și apoi tipăriți din nou modelul de verificare a duzelor. Rulați Curățare sau Curățare intensivă din nou, în funcție de modelul tipărit. Dacă tot nu se îmbunătățește calitatea, contactați serviciul de asistență Epson.

Informații conexe

➔ [„Aplicație pentru tipărire de la computer \(driver al imprimantei Windows\)” la pagina 149](#)

Rularea Curățare intensivă (Mac OS)

1. Selectați **Preferințe sistem** din meniul Apple > **Imprimante și scanere** (sau **Tipărire și scanare, Tipărire și Fax**), și apoi selectați imprimanta.
2. Faceți clic pe **Opțiuni și consumabile** > **Utilitar** > **Deschide utilitar imprimantă**.
3. Faceți clic pe **Curățare intensivă**.
4. Urmați instrucțiunile afișate pe ecran.

 **Important:**

În cazul în care calitatea tipăririi nu s-a îmbunătățit după ce ați rulat *Curățare intensivă*, așteptați cel puțin 12 ore fără să tipăriți și apoi tipăriți din nou modelul de verificare a duzelor. Rulați *Curățare* sau *Curățare intensivă* din nou, în funcție de modelul tipărit. Dacă tot nu se îmbunătățește calitatea, contactați serviciul de asistență Epson.

Informații conexe

➔ [„Aplicație pentru tipărire de la computer \(driver al imprimantei Mac OS\)” la pagina 150](#)

Prevenirea înfundării duzelor

Când porniți sau opriți imprimanta, utilizați întotdeauna butonul de pornire

Verificați ca indicatorul luminos de alimentare să fie stins înainte de a deconecta cablul de alimentare.

Cerneala se poate evapora dacă nu este acoperită. Exact ca în cazul punerii unui capac la un stilou sau la un dispozitiv de ungere cu ulei pentru a preveni uscarea acestora, asigurați-vă de acoperirea corespunzătoare a capului de imprimare pentru a preveni uscarea cernelii.

Când cablul de alimentare este deconectat sau survine o cădere de tensiune în timp ce imprimanta funcționează, capul de imprimare poate să nu fie acoperit corespunzător. Dacă capul de imprimare este lăsat în starea în care este, acesta se va evapora cauzând înfundarea duzelor (ieșirilor cernelii).

În aceste cazuri porniți și opriți imprimanta din nou pentru a acoperi capul de imprimare.

Alinierea capului de imprimare

Dacă observați o decalare a liniilor verticale sau dacă imaginile sunt neclare, aliniați capul de tipărire.

Alinierea capului de tipărire — Windows

1. Încărcați hârtie normală A4 în imprimantă.
2. Accesați fereastra pentru driver-ul imprimantei.
3. Faceți clic pe **Alinierea capului de tipărire** din fila **Întreținere**.
4. Urmați instrucțiunile afișate pe ecran.

Informații conexe

➔ [„Aplicație pentru tipărire de la computer \(driver al imprimantei Windows\)” la pagina 149](#)

Alinierea capului de tipărire — Mac OS

1. Încărcați hârtie simplă A4 în imprimantă.
2. Selectați **Preferințe sistem** din meniul Apple > **Imprimante & Scanere** (sau **Imprimare & Scanare, Imprimare & Fax**) și apoi selectați imprimanta.

3. Faceți clic pe **Opțiuni și consumabile** > **Utilitar** > **Deschide utilitar imprimantă**.
4. Faceți clic pe **Alinierea capului de tipărire**.
5. Urmați instrucțiunile afișate pe ecran.

Informații conexe

➔ „Aplicație pentru tipărire de la computer (driver al imprimantei Mac OS)” la pagina 150

Curățarea traseului hârtiei pentru evitarea petelor de cerneală (când suprafața tipăririi este murdară vertical)

Atunci când materialele tipărite prezintă cerneală întinsă sau ștersă, curățați rola din interior.

Aveți nevoie de următoarele articole pentru a efectua procedurile de la pasul 2.

- un bețișor subțire
- un tifon sau o cârpă umedă bine stoarsă

1. Efectuați Curățarea traseului hârtiei din driverul imprimantei pentru a curăța traseul hârtiei.

- Windows

Accesați fereastra pentru driverul imprimantei și apoi faceți clic pe **Curățarea dispozitiv ghidare hârtie** din fila **Întreținere**. Urmați instrucțiunile afișate pe ecran.

- Mac OS

Selectați **Preferințe sistem** din meniul Apple > **Imprimante & Scanere** (sau **Imprimare & Scanare, Imprimare & Fax**) și apoi selectați imprimanta. Faceți clic pe **Opțiuni și consumabile** > **Utilitar** > **Deschidere utilitar imprimantă**, apoi faceți clic pe **Paper Guide Cleaning**. Urmați instrucțiunile afișate pe ecran.

Repețiți procedura de mai sus până când hârtia nu mai este pătată cu cerneală. Dacă hârtia continuă să se murdărească cu cerneală chiar și după ce curățați de câteva ori, treceți la următorul pas.

2. Înfășurați un tifon sau o cârpă umedă bine stoarsă în jurul vârfului unui bețișor subțire.

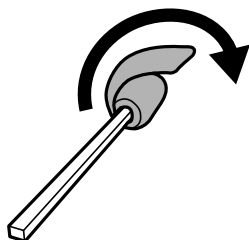

3. Opriți imprimanta apăsând pe butonul .
4. Deconectați cablul de alimentare de la priză și apoi de la imprimantă.

5. Glisați în exterior tava de ieșire.

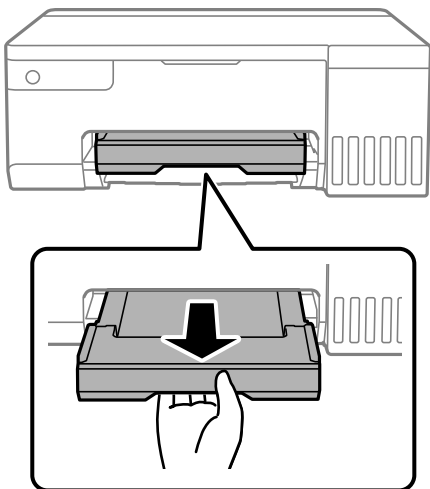

6. Folosiți bețișorul pe care l-ați pregătit la pasul 2 pentru a șterge cele două role albe rotindu-le.

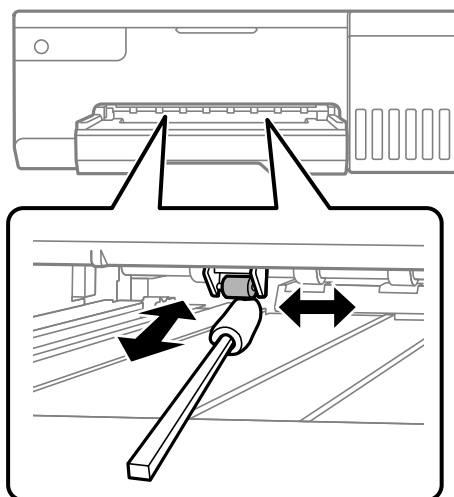

! *Important:*

Nu utilizați șervețele de hârtie pentru a curăța interiorul imprimantei. Duzele capului de imprimare ar putea fi înfundate cu scame.

7. Conectați cablul de alimentare și porniți imprimanta.

Dacă imprimările prezintă în continuare pete, reluați pasul 1.

Curățarea filmului translucid

Când calitatea imprimării nu se îmbunătățește după alinierea capului de imprimare sau curățarea traseului hârtiei, este posibil ca filmul translucid din interiorul imprimantei să se deterioreze.

Articole necesare:

- Bețișoare igienice (mai multe)
- Apă cu câteva picături de detergent (2 sau 3 picături de detergent în 1/4 ceașcă de apă de la robinet)

☐ Lumină pentru verificarea petelor

! **Important:**

Nu utilizați alt lichid de curățare în afara apei cu câteva picături de detergent.

1. Opriți imprimanta apăsând pe butonul .
2. Deschideți capacul imprimantei.

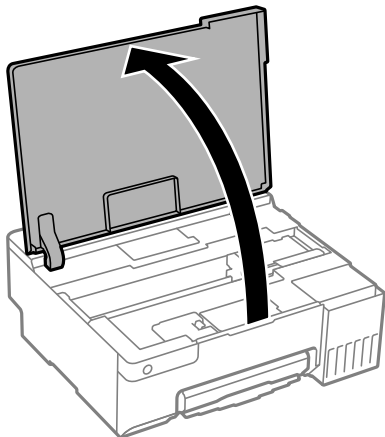

3. Verificați dacă filmul translucid este pătat. Petele sunt mai ușor vizibile dacă utilizați o sursă de lumină. Dacă există pete (de ex., urme de degete sau grăsime) pe filmul translucid (A), treceți la pasul următor.

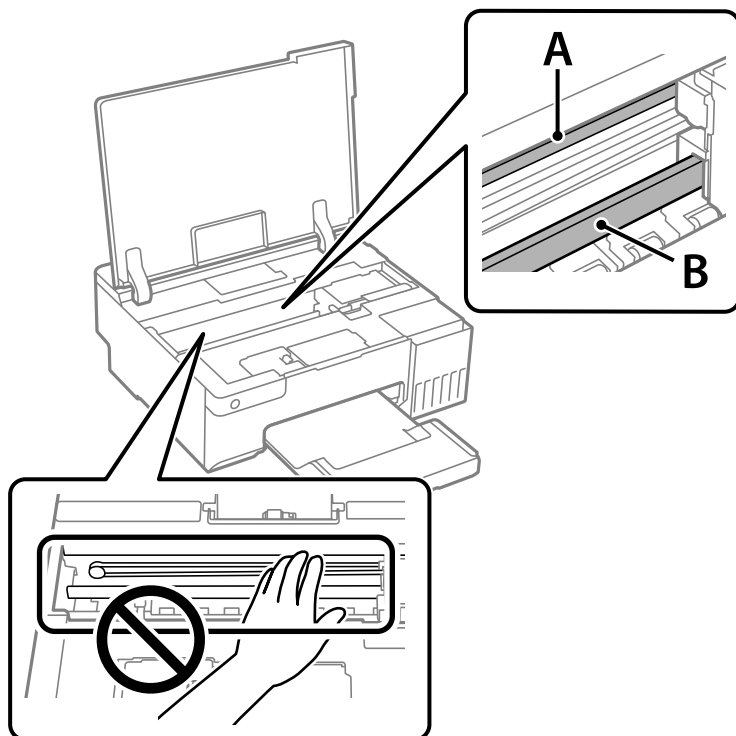

A: film translucid

B: șină

! *Important:*

Aveți grijă să nu atingeți șina (B). În caz contrar, este posibil să nu puteți tipări. Nu ștergeți unsoarea de pe șină, deoarece aceasta este necesară pentru funcționare.

4. Umeziți un bețișor igienic cu apă cu câteva picături de detergent, astfel încât să nu picure apă, apoi ștergeți partea pătată.

Aveți grijă să nu atingeți cerneala care a aderat în interiorul imprimantei.

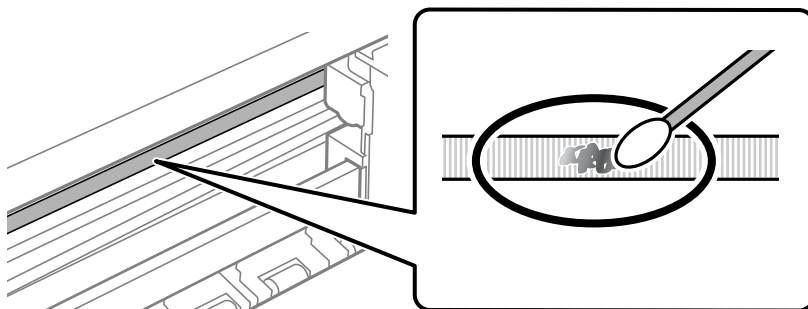

! *Important:*

Ștergeți ușor pata. Dacă apăsați prea puternic bețișorul pe film, arcurile filmului se pot disloca, iar imprimanta se poate defecta.

5. Utilizați un bețișor igienic nou, uscat, pentru a șterge filmul.

! *Important:*

Nu lăsați fibre pe film.

Notă:

Pentru a preveni întinderea petei, înlocuiți frecvent bețișorul igienic cu unul nou.

6. Repetați pașii 4 și 5 până la eliminarea petelor de pe film.
7. Verificați vizual ca filmul să nu prezinte pete.

Curățarea imprimantei

Dacă există murdărie sau praf la nivelul componentelor sau carcasei, opriți imprimanta și curățați-le cu o lavetă moale, curată, care a fost umezită cu apă. Dacă nu puteți îndepărta murdăria, încercați să adăugați o cantitate mică de detergent delicat pe laveta moale.

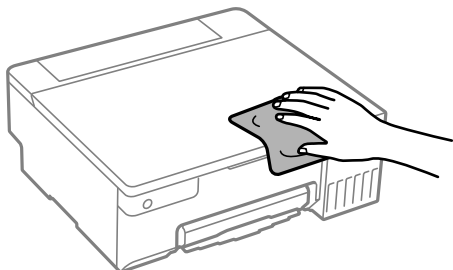

! Important:

- Aveți grijă să nu pătrundă apă în mecanismul de tipărire sau în oricare altă componentă electrică. În caz contrar, imprimanta se poate defecta.
- Nu utilizați niciodată alcool sau solvenți pentru vopsele pentru a curăța capacul componentele sau carcasa. Aceste substanțe chimice le pot deteriora.
- Nu atingeți piesele indicate în următoarea ilustrație. În caz contrar se poate produce o defecțiune.

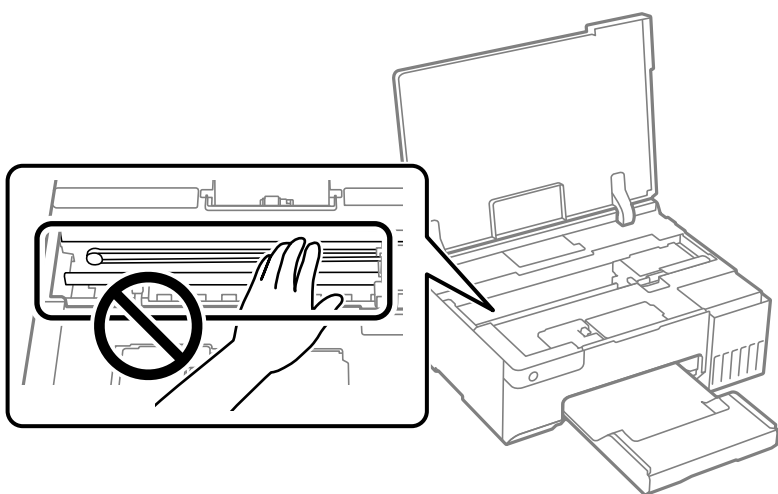

Curățarea cernelii vărsate

Dacă vărsați cerneală, curățați-o în următoarele moduri.

- În cazul în care cerneala se lipește pe porțiunea din jurul rezervorului, ștergeți-o utilizând o lavetă curată, fără scame, sau un bețișor cu vată.
- Dacă se varsă cerneală pe birou sau pe podea, ștergeți-o imediat. După uscarea cernelii, pata va fi mai dificil de înlăturat. Pentru a preveni dispersarea petei, ștergeți cerneala cu o lavetă uscată, apoi curățați cu o lavetă umedă.
- Dacă mâinile intră în contact cu cerneala, spălați-le cu apă și săpun.

În aceste situații

Când se înlocuiește un computer.	72
Economisirea energiei.	72
Verificarea numărului total de pagini alimentate prin imprimantă.	73
Instalarea separată a aplicațiilor.	74
Restabilirea conexiunii la rețea.	77
Conectarea directă a unui dispozitiv inteligent și a unei imprimante (Wi-Fi Direct). . .	86
Adăugarea sau schimbarea conexiunii imprimantei.	89
Transportarea și depozitarea imprimantei.	93

Când se înlocuiește un computer

Trebuie să instalați driverul de imprimantă și alte software-uri pe noul computer.

Accesați următorul site web și introduceți numele produsului. Mergeți la **Configurarea** și apoi începeți configurarea. Urmați instrucțiunile afișate pe ecran.

<https://epson.sn>

Economisirea energiei

Imprimanta va intra în modul inactiv sau se va închide automat dacă nu efectuați nicio operație într-un anumit interval de timp. Puteți regla timpul înainte de aplicarea modului de gestionare a energiei. Orice creștere va afecta eficiența energetică a produsului. Luați în considerare mediul înconjurător înainte de a efectua vreo modificare.

În funcție de locul de achiziționare, imprimanta poate avea o caracteristică prin care se oprește în mod automat dacă nu este conectată la rețea pentru o perioadă specificată.

<https://www.epson.eu/energy-consumption>

Economisirea energiei — Windows

1. Accesați fereastra pentru driver-ul imprimantei.
2. Faceți clic pe **Informații despre imprimantă și opțiuni** din fila **Întreținere**.
3. Procedați în unul dintre următoarele moduri.

Notă:

*Produsul dvs. ar putea avea caracteristica **Cronometru oprire** sau caracteristicile **Oprire în caz de inactivitate** și **Oprire în caz de deconectare** în funcție de locația de achiziție.*

- Selectați timpul după care imprimanta trece în modul inactiv definind **Cronometru** și apoi faceți clic pe **Trimitere**. Pentru ca imprimanta să se oprească automat, selectați timpul după care imprimanta se oprește definind **Cronometru oprire** și apoi faceți clic pe **Trimitere**.
 - Selectați timpul după care imprimanta trece în modul inactiv definind **Cronometru** și apoi faceți clic pe **Trimitere**. Pentru ca imprimanta să se oprească automat, selectați intervalul de timp după care imprimanta se oprește în setarea **Oprire în caz de inactivitate** sau **Oprire în caz de deconectare** și faceți clic pe **Trimitere**.
4. Faceți clic pe **OK**.

Informații conexe

➔ „Aplicație pentru tipărire de la computer (driver al imprimantei Windows)” la pagina 149

Economisirea energiei — Mac OS

1. Selectați **Preferințe sistem** din meniul Apple > **Imprimante & Scanere** (sau **Imprimare & Scanare, Imprimare & Fax**) și apoi selectați imprimanta.

2. Faceți clic pe **Opțiuni și consumabile** > **Utilitar** > **Deschide utilitar imprimantă**.
3. Faceți clic pe **Setări imprimantă**.
4. Procedați în unul dintre următoarele moduri.

Notă:

*Produsul dvs. ar putea avea caracteristica **Cronometru oprire** sau caracteristicile **Oprire în caz de inactivitate** și **Oprire în caz de deconectare** în funcție de locația de achiziție.*

- Selectați timpul după care imprimanta trece în modul inactiv definind **Cronometru** și apoi faceți clic pe **Se aplică**. Pentru ca imprimanta să se oprească automat, selectați timpul după care imprimanta se oprește definind **Cronometru oprire** și apoi faceți clic pe **Se aplică**.
- Selectați timpul după care imprimanta trece în modul inactiv definind **Cronometru** și apoi faceți clic pe **Se aplică**. Pentru ca imprimanta să se oprească automat, selectați intervalul de timp după care imprimanta se oprește în setarea **Oprire în caz de inactivitate** sau **Oprire în caz de deconectare** și faceți clic pe **Se aplică**.

Dezactivarea conexiunii Wi-Fi

Dacă obișnuiați să folosiți Wi-Fi (LAN wireless) dar nu mai sunteți nevoiți să o faceți datorită unei modificări la modul de conexiune, puteți dezactiva conexiunea Wi-Fi.

Eliminând semnalele Wi-Fi inutile, puteți reduce și consumul de energie în stare de veghe.

1. Opriți imprimanta, dacă este pornită.
2. Porniți imprimanta în timp ce țineți apăsat butonul .

Setările de rețea implicite sunt restabilite și conexiunea Wi-Fi este dezactivată.

Notă:



Trebuie să efectuați câteva setări de rețea pentru a utiliza din nou Wi-Fi.

Informații conexe

➔ [„Butoane și funcții” la pagina 20](#)

Verificarea numărului total de pagini alimentate prin imprimantă

Puteți verifica numărul total de pagini alimentate prin imprimantă. Informația va fi tipărită odată cu modelul de verificare a duzelor.

1. Încărcați hârtie simplă A4 în imprimantă.
2. Apăsați pe butonul  pentru a închide imprimanta.
3. Porniți imprimanta în timp ce țineți apăsat butonul  și apoi eliberați butoanele în momentul în care indicatorul de alimentare luminează intermitent.

Notă:

De asemenea, puteți verifica numărul total de pagini alimentate din driverul imprimantei.

Windows

Faceți clic pe **Informații despre imprimantă și opțiuni** din fila **Întreținere**.

Mac OS

Meniu Apple > **Preferințe sistem** > **Imprimante & Scanere** (sau **Imprimare & Scanare**, **Imprimare & Fax**) > **Epson(XXXX)** > **Opțiuni & Consumabile** > **Utilitar** > **Deschidere utilitar imprimantă** > **Printer and Option Information**

Instalarea separată a aplicațiilor

Conectați computerul la rețea și instalați cea mai recentă versiune a aplicațiilor de pe site-ul web. Conectați-vă la computer ca administrator. Introduceți parola de administrator dacă vă este solicitat acest lucru.

Notă:

Pentru a reinstala o aplicație, aceasta trebuie să fie mai întâi dezinstalată.

1. Asigurați-vă că imprimanta și computerul sunt disponibile pentru comunicații și că imprimanta este conectată la internet.
2. Porniți Epson Software Updater.
Captura de ecran este Windows.

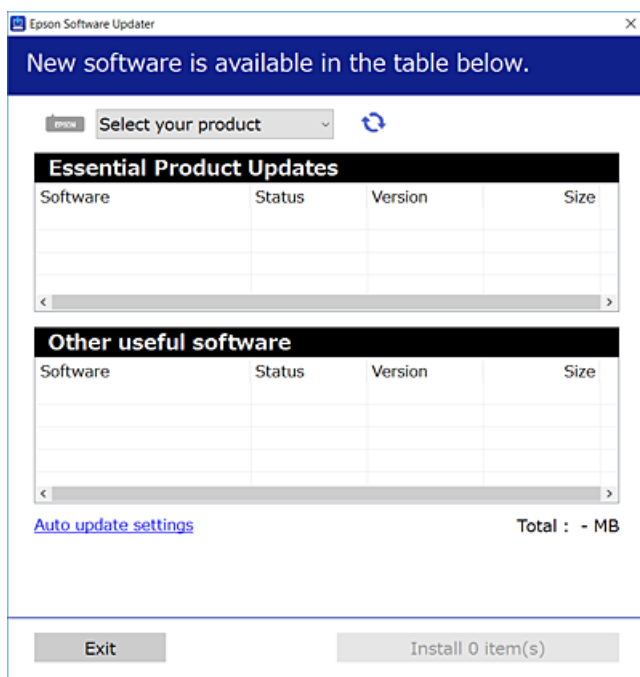

3. Pentru Windows, selectați imprimanta, apoi faceți clic pe  pentru cele mai recente aplicații disponibile.

4. Selectați elementele pe care doriți să le instalați sau să le actualizați, apoi faceți clic pe butonul de instalare.

! Important:

Nu opriți și nu deconectați imprimanta de la sursa de alimentare electrică înainte de finalizarea actualizării.
În caz contrar se poate produce o defecțiune a imprimantei.

Notă:

- ☐ Puteți descărca aplicațiile cele mai recente de pe site-ul web Epson.

<http://www.epson.com>

- ☐ Dacă utilizați sistemele de operare Windows Server, nu puteți utiliza Epson Software Updater. Descărcați aplicațiile cele mai recente de pe site-ul web Epson.

Informații conexe

➔ „Aplicație pentru actualizare software și firmware (Epson Software Updater)” la pagina 151

Verificarea faptului că este instalat un driver al imprimantei Epson original — Windows

Puteți verifica dacă este instalat un driver al imprimantei Epson original pe computerul dumneavoastră utilizând una dintre următoarele metode.

Selectați **Panou de comandă > Vizualizare dispozitive și imprimante (Imprimante, Imprimante și faxuri)** și apoi efectuați următoarele operațiuni pentru a deschide fereastra de proprietăți a serverului imprimantei.

- ☐ Windows 11/Windows 10/Windows 8.1/Windows 8/Windows 7/Windows Server 2022/Windows Server 2019/Windows Server 2016/Windows Server 2012 R2/Windows Server 2012/Windows Server 2008 R2

Faceți clic pe pictograma imprimantei, apoi faceți clic pe **Proprietăți server tipărire** în partea de sus a ferestrei.

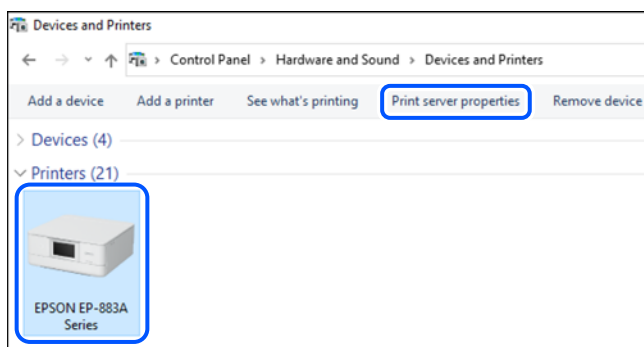

- ☐ Windows Vista/Windows Server 2008

Executați clic-dreapta pe folderul **Imprimante** și apoi clic pe **Executare ca administrator > Proprietăți server**.

- ☐ Windows XP/Windows Server 2003 R2/Windows Server 2003

Din meniul **Fișier**, selectați **Proprietăți server**.

Faceți clic pe fila **Driver**. Dacă numele imprimantei este afișat în listă, un driver de imprimantă Epson original este instalat pe computerul dumneavoastră.

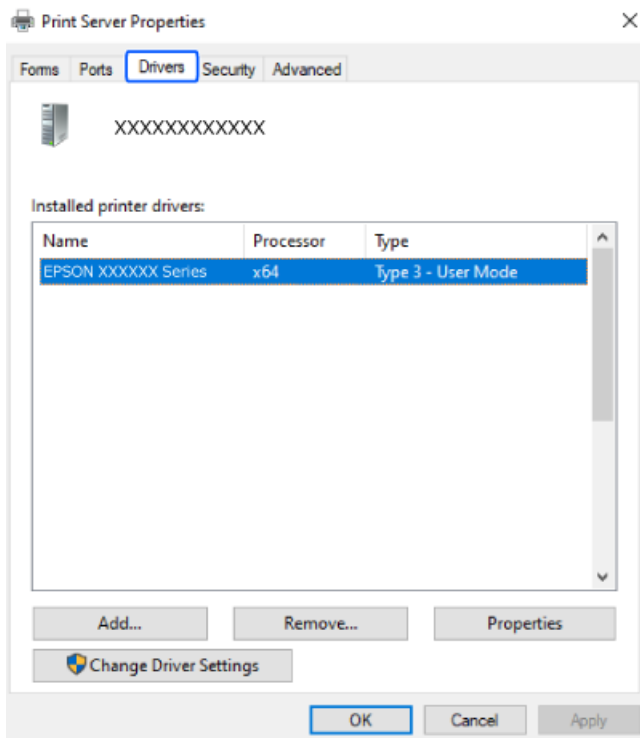

Informații conexe

➔ [„Instalarea separată a aplicațiilor” la pagina 74](#)

Verificarea faptului că este instalat un driver al imprimantei Epson original — Mac OS

Puteți verifica dacă este instalat un driver al imprimantei Epson original pe computerul dumneavoastră utilizând una dintre următoarele metode.

Selecțați **Preferințe sistem** din meniul Apple > **Imprimante și scanere** (sau **Tipărire și scanare**, **Tipărire și Fax**), și apoi selecțați imprimanta. Faceți clic pe **Opțiuni și consumabile** și dacă filele **Opțiuni** și **Utilitar** sunt afișate în fereastră, un driver al imprimantei Epson original este instalat pe computerul dumneavoastră.



Informații conexe

➔ „Instalarea separată a aplicațiilor” la pagina 74

Restabilirea conexiunii la rețea

Rețeaua imprimantei trebuie configurată în următoarele cazuri.

- Când se utilizează o imprimantă cu o conexiune la rețea
- Când mediul de rețea s-a modificat
- Când schimbați routerul wireless
- Schimbarea metodei de conectare la computer

Efectuarea setărilor de conectare la computer

Puteți rula programul de instalare utilizând una dintre următoarele metode.

Configurarea de pe site-ul web

Accesați următorul site web și introduceți numele produsului. Mergeți la **Configurarea** și apoi începeți configurarea.

<https://epson.sn>

De asemenea, puteți să vizionați procedura în Manuale video pe web. Accesați următorul site web.

<https://support.epson.net/publist/vlink.php?code=NPD6870>

Configurarea prin intermediul discului de software

Dacă imprimanta a fost dotată cu un disc de software și utilizați un computer Windows computer cu o unitate de disc, introduceți discul în computer, apoi urmați instrucțiunile de pe ecran.

Efectuarea setărilor de conectare la un dispozitiv inteligent

Puteți utiliza imprimanta printr-un router wireless de la un dispozitiv inteligent atunci când conectați imprimanta la aceeași rețea ca routerul wireless.

Pentru a configura o nouă conexiune, accesați următorul site web de pe dispozitivul inteligent pe care doriți să-l conectați la imprimantă. Introduceți numele produsului, accesați Configurarea, apoi începeți configurarea.

<https://epson.sn>

 Puteți să vizionați procedura în Manuale video pe web. Accesați următorul site web.

<https://support.epson.net/publist/vlink.php?code=VC00006>

Notă:

Dacă ați configurat deja conexiunea între dispozitivul dvs. inteligent și imprimantă, dar doriți să o reconfigurați, puteți să faceți acest lucru dintr-o aplicație ca Epson Smart Panel.

Efectuarea setărilor Wi-Fi din panoul de comandă

Dacă nu utilizați un computer sau un dispozitiv inteligent pentru a configura conexiunea imprimantei, puteți să efectuați configurarea de pe panoul de comandă.

Puteți efectua setări de rețea de la panoul de comandă al imprimantei, în mai multe moduri. Alegeți metoda de conexiune care corespunde mediului și condițiilor de utilizare.

Efectuarea setărilor Wi-Fi prin Push Button Setup (Configurare prin apăsarea unui buton)

Puteți configura automat o rețea Wi-Fi prin apăsarea unui buton pe routerul wireless. Dacă sunt îndeplinite următoarele condiții, puteți efectua configurarea utilizând această metodă.

- Routerul wireless este compatibil cu WPS (Configurare protejată Wi-Fi).
- Conexiunea Wi-Fi curentă a fost stabilită prin apăsarea unui buton pe routerul wireless.



Notă:

Dacă nu puteți găsi butonul sau efectuați configurarea utilizând software-ul, consultați documentația furnizată cu routerul wireless.

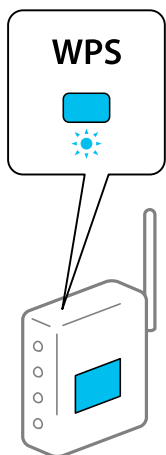
1. Țineți apăsat butonul [WPS] de pe routerul wireless, până când indicatorul luminos de securitate luminează intermitent.





Dacă nu știți unde este butonul [WPS] sau nu există butoane pe routerul wireless, consultați documentația furnizată cu routerul wireless pentru detalii.

2. Țineți apăsat butonul Wi-Fi de pe imprimantă timp de cel puțin 5 secunde, până când indicatoarele  și  luminează intermitent.

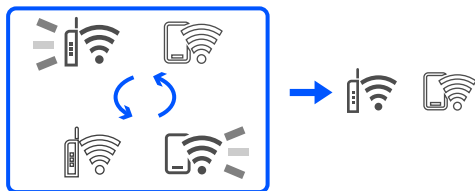
Setarea conexiunii va începe. La stabilirea unei conexiuni, indicatorul luminos  se aprinde.



Notă:

Imprimanta este într-o stare de eroare a conexiunii când indicatoarele luminoase  și  luminează intermitent simultan. După eliminarea erorii imprimantei prin apăsarea butonului Wi-Fi de la imprimantă, reporniți routerul wireless, amplasați-l aproape de imprimantă și încercați din nou. Dacă problema nu poate fi remediată, tipăriți un raport de conexiune la rețea și verificați soluția.







Efectuarea setărilor prin PIN Code Setup (Configurare cod PIN) (WPS)

Vă puteți conecta la un router wireless prin utilizarea unui cod PIN care este tipărit pe fișa de stare a rețelei. Puteți utiliza această metodă pentru a configura dacă un router wireless este capabil de WPS (Configurare protejată Wi-Fi). Utilizați un computer pentru a introduce un cod PIN în routerul wireless.

1. Încărcați hârtia.
2. Mențineți apăsat butonul  de la imprimantă timp de cel puțin 5 secunde.
Este tipărită fișa de stare a rețelei.

Notă:



Dacă eliberați butonul  în interval de 5 secunde, va fi tipărit un raport de conexiune la rețea. Țineți cont de faptul că informațiile privind codul PIN nu sunt tipărite pe acest raport.

3. În timp ce țineți apăsat butonul Wi-Fi, apăsați butonul  până când indicatoarele  și  luminează alternativ.
4. Folosiți computerul pentru a introduce codul PIN (un număr format din opt cifre) tipărit pe coloana [WPS-PIN Code] a fișei de stare rețea în routerul wireless într-un interval de două minute.

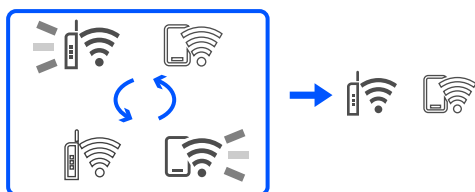
La stabilirea unei conexiuni, indicatorul luminos  se aprinde.



Notă:

- Consultați documentația furnizată cu routerul wireless pentru detalii privind introducerea unui cod PIN.
- Imprimanta este într-o stare de eroare a conexiunii când indicatoarele luminoase  și  luminează intermitent simultan. După eliminarea erorii imprimantei prin apăsarea butonului Wi-Fi de la imprimantă, reporniți routerul wireless, amplasați-l aproape de imprimantă și încercați din nou. Dacă problema nu poate fi remediată, tipăriți un raport de conexiune la rețea și verificați soluția.



Verificarea stării conexiunii la rețea a imprimantei (Raport de conexiune la rețea)

Puteți tipări un raport de conexiune la rețea pentru a verifica starea dintre imprimantă și routerul wireless.

1. Încărcați hârtia.

2. Apăsați butonul .

Este tipărit raportul de conexiune la rețea.

Dacă a intervenit o eroare, verificați raportul de conexiune la rețea, apoi urmați soluțiile tipărite.

Informații conexe

- ➔ „Mesaje și soluții în raportul de conexiune la rețea” la pagina 81

Mesaje și soluții în raportul de conexiune la rețea

Citiți mesajele și codurile de eroare din raportul de conexiune la rețea, apoi urmați soluțiile oferite.

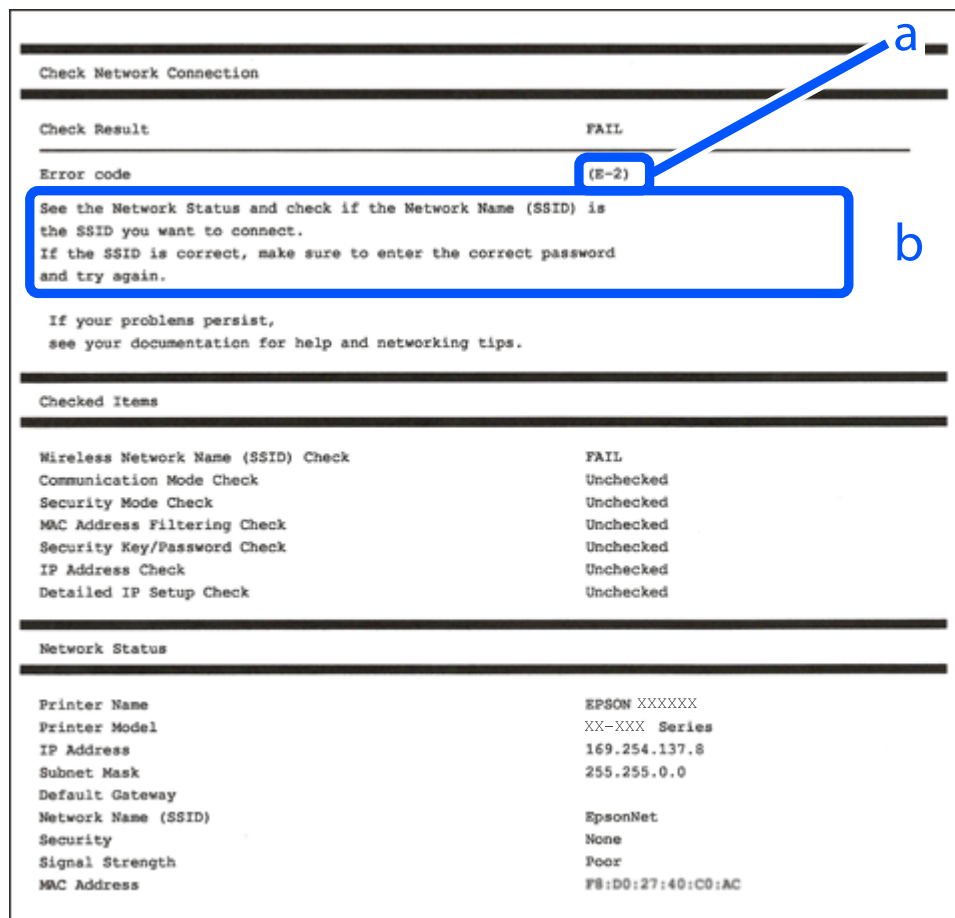

- a. Cod de eroare
- b. Mesaje în mediul de rețea

Informații conexe

- ➔ „E-1” la pagina 82
- ➔ „E-2, E-3, E-7” la pagina 82
- ➔ „E-5” la pagina 83
- ➔ „E-6” la pagina 83
- ➔ „E-8” la pagina 83
- ➔ „E-9” la pagina 84
- ➔ „E-10” la pagina 84
- ➔ „E-11” la pagina 84
- ➔ „E-12” la pagina 85
- ➔ „E-13” la pagina 85
- ➔ „Mesaj în mediul de rețea” la pagina 86

E-1

Soluții:

- Asigurați-vă că hubul sau alt dispozitiv de rețea este pornit.
- Dacă doriți să conectați imprimanta prin Wi-Fi, efectuați din nou setările de Wi-Fi pentru imprimantă, deoarece sunt dezactivate.

Informații conexe

➔ „Efectuarea setărilor Wi-Fi din panoul de comandă” la pagina 78

E-2, E-3, E-7

Soluții:

- Asigurați-vă că routerul dvs. wireless este pornit.
- Confirmați dacă computerul sau dispozitivul dvs. este corect conectat la routerul wireless.
- Închideți routerul wireless. Așteptați circa 10 secunde, apoi porniți-l.
- Amplasați imprimanta mai aproape de routerul wireless și eliminați orice obstacole dintre acestea.
- Dacă ați introdus SSID manual, verificați dacă este corect. Verificați SSID din secțiunea **Starea rețelei** de pe raportul de conexiune la rețea.
- Dacă un router wireless are mai multe SSID-uri, selectați SSID-ul care este afișat. Atunci când SSID-ul utilizează o frecvență neconformă, imprimanta nu le afișează.
- Dacă utilizați configurarea prin apăsarea unui buton pentru a stabili o conexiune de rețea, asigurați-vă că routerul wireless acceptă WPS. Nu puteți utiliza configurarea prin apăsarea unui buton dacă routerul wireless nu acceptă WPS.
- Asigurați-vă că SSID-ul utilizează numai caractere ASCII (caractere și simboluri alfanumerice). Imprimanta nu poate afișa un SSID care conține alte caractere non-ASCII.
- Se recomandă să cunoașteți SSID-ul și parola dvs. înainte de conectarea la routerul wireless. Dacă utilizați un router wireless cu setările implicite, SSID-ul și parola se află pe o etichetă amplasată pe routerul wireless. Dacă nu cunoașteți SSID-ul și parola, contactați persoana care a configurat routerul wireless sau consultați documentația furnizată routerul wireless.
- Dacă vă conectați la un SSID generat folosind un dispozitiv inteligent cu funcție de tethering, verificați SSID-ul și parola în documentația furnizată cu dispozitivul inteligent.
- În cazul întreruperii bruște a conexiunii Wi-Fi, verificați elementele de mai jos. Dacă sunt valabile oricare dintre aceste condiții, reinițializați setările de rețea prin descărcarea și rularea software-ului de pe următorul site web.
<https://epson.sn> > **Configurarea**
 - Un alt dispozitiv inteligent a fost adăugat la rețea folosind configurarea prin apăsarea unui buton.
 - Rețeaua Wi-Fi a fost configurată utilizând altă metodă decât configurarea prin apăsarea unui buton.

Informații conexe

➔ „Restabilirea conexiunii la rețea” la pagina 77

➔ „Efectuarea setărilor Wi-Fi din panoul de comandă” la pagina 78

E-5

Soluții:

Asigurați-vă că tipul de securitate al router-ului wireless este setat la una dintre următoarele opțiuni. Dacă nu este, modificați tipul de securitate al router-ului wireless și reinițializați setările de rețea ale imprimantei.

- WEP-64 biți (40 biți)
- WEP-128 biți (104 biți)
- WPA PSK (TKIP/AES)*
- WPA2 PSK (TKIP/AES)*
- WPA (TKIP/AES)
- WPA2 (TKIP/AES)
- WPA3-SAE (AES)

* WPA PSK este cunoscut și ca WPA Personal. WPA2 PSK este cunoscut și ca WPA2 Personal.

E-6

Soluții:

- Verificați dacă filtrarea adreselor MAC este dezactivată. Dacă filtrarea este activată, înregistrați adresa MAC a imprimantei, pentru ca aceasta să nu fie filtrată. Pentru detalii, consultați documentația furnizată împreună cu routerul fără fir. Puteți verifica adresa MAC a imprimantei din **Starea rețelei** din raportul privind conexiunea de rețea.
- Dacă routerul fără fir folosește autentificarea partajată cu metoda de securitate WEP, asigurați-vă că cheia și indexul de autentificare sunt corecte.
- Dacă numărul de dispozitive care se pot conecta la routerul fără fir este mai mic decât numărul de dispozitive de rețea pe care vreți să le conectați, efectuați setările pe routerul fără fir pentru a mări numărul de dispozitive care se pot conecta. Consultați documentația furnizată împreună cu routerul fără fir pentru efectuarea setărilor.

Informații conexe

➔ „Efectuarea setărilor de conectare la computer” la pagina 77

E-8

Soluții:

- Activați DHCP la routerul wireless dacă parametrul Obținere adresă IP al imprimantei este setat la Auto.
- Dacă parametrul Obținere adresă IP al imprimantei este setat la Manual, adresa IP pe care ați definit-o manual este nevalidă, deoarece se află în afara intervalului (de exemplu: 0.0.0.0). Setati o adresă IP validă de la panoul de comandă al imprimantei.

Informații conexe

➔ „Setarea unei adrese IP statice pentru imprimantă” la pagina 90

E-9

Soluții:

Verificați următoarele aspecte.

- Dispozitivele sunt pornite.
- Puteți accesa Internetul și alte computere sau dispozitive din rețea de pe aceeași rețea de la dispozitivele pe care doriți să le conectați la imprimantă.

Dacă nu se reușește conectarea imprimantei și a dispozitivelor de rețea după confirmarea aspectelor de mai sus, opriți routerul wireless. Așteptați circa 10 secunde, apoi porniți-l. Apoi reinițializați setările de rețea prin descărcarea și rularea programului de instalare de pe următorul site web.

<https://epson.sn> > **Configurarea**

Informații conexe

➔ „Efectuarea setărilor de conectare la computer” la pagina 77

E-10

Soluții:

Verificați următoarele aspecte.

- Alte dispozitive din rețea sunt pornite.
- Adresele de rețea (adresa IP, masca de subrețea și gateway-ul implicit) sunt corecte dacă ați setat parametrul Obținere adresă IP al imprimantei la Manual.

Reinițializați adresa de rețea dacă aceste valori sunt incorecte. Puteți verifica adresa IP, masca de subrețea și gateway-ul implicit din secțiunea **Starea rețelei** de pe raportul de conexiune la rețea.

Dacă DHCP este activat, modificați valoarea parametrului Obținere adresă IP al imprimantei la Auto. Dacă doriți să setați adresa IP manual, verificați adresa IP a imprimantei din secțiunea **Starea rețelei** de pe raportul de conexiune la rețea și apoi selectați Manual pe ecranul de setări de rețea. Definiți masca de subrețea [255.255.255.0].

Dacă încă nu se reușește conectarea imprimantei și a dispozitivelor de rețea, opriți routerul wireless. Așteptați circa 10 secunde, apoi porniți-l.

Informații conexe

➔ „Setarea unei adrese IP statice pentru imprimantă” la pagina 90

E-11

Soluții:

Verificați următoarele.

- Adresa gateway-ului implicit este corectă când setați opțiunea Configurare TCP/IP a imprimantei la Manual.
- Dispozitivul care este setat ca gateway implicit este pornit.

Setați adresa corectă a gateway-ului implicit. Puteți verifica adresa gateway-ului implicit din secțiunea **Starea rețelei** din raportul privind conexiunea de rețea.

Informații conexe

➔ „Setarea unei adrese IP statice pentru imprimantă” la pagina 90

E-12

Soluții:

Verificați următoarele aspecte.

- Alte dispozitive din rețea sunt pornite.
- Adresele de rețea (adresa IP, masca de subrețea și gateway-ul implicit) sunt corecte dacă le introduceți manual.
- Adresele de rețea ale altor dispozitive (mască de subrețea și gateway implicit) sunt aceleași.
- Adresa IP nu intră în conflict cu alte dispozitive.

Dacă nu se reușește conectarea imprimantei și a dispozitivelor de rețea după confirmarea aspectelor de mai sus, încercați următoarele.

- Închideți routerul wireless. Așteptați circa 10 secunde, apoi porniți-l.
- Reefecuați setările de rețea cu ajutorul programului de instalare. O puteți executa de pe următorul website.
<https://epson.sn> > **Configurarea**
- Puteți înregistra mai multe parole pe un router wireless care utilizează tipul de securitate WEP. Dacă sunt înregistrate mai multe parole, verificați dacă prima parolă înregistrată este definită la imprimantă.

Informații conexe

➔ „Setarea unei adrese IP statice pentru imprimantă” la pagina 90

E-13

Soluții:

Verificați următoarele aspecte.

- Dispozitivele de rețea precum un router wireless, un hub și un router sunt pornite.
- Parametrul Configurare TCP/IP pentru dispozitivele de rețea nu a fost configurat manual. (Dacă parametrul Configurare TCP/IP al imprimantei este definit automat, iar configurarea TCP/IP a altor dispozitive din rețea este efectuată manual, este posibil ca rețeaua imprimantei să difere de rețeaua altor dispozitive.)

Dacă problema nu se remediază după verificarea aspectelor de mai sus, încercați următoarele soluții.

- Închideți routerul wireless. Așteptați circa 10 secunde, apoi porniți-l.
- Efectuați setările de rețea pe computerul aflat în aceeași rețea cu imprimanta, folosind aplicația de instalare. O puteți executa de pe următorul website.
<https://epson.sn> > **Configurarea**
- Puteți înregistra mai multe parole pe un router wireless care utilizează tipul de securitate WEP. Dacă sunt înregistrate mai multe parole, verificați dacă prima parolă înregistrată este definită la imprimantă.

Informații conexe

➔ „Setarea unei adrese IP statice pentru imprimantă” la pagina 90

➔ „Efectuarea setărilor de conectare la computer” la pagina 77

Mesaj în mediul de rețea

Mesaj	Soluție
Mediul Wi-Fi necesită îmbunătățire. Oprțiți ruterul fără fir și apoi reporniți-l. Dacă nu se îmbunătățește conexiunea, consultați documentația ruterului fără fir.	După ce apropiați imprimanta de routerul fără fir și după ce eliminați toate obstacolele dintre ele, oprțiți routerul fără fir. Așteptați circa 10 secunde, apoi porniți-l. Dacă în continuare nu se poate realiza conexiunea, consultați documentația furnizată împreună cu routerul fără fir.
*Nu se mai pot conecta alte dispozitive. Deconectați unul din dispozitivele conectate dacă doriți să adăugați un altul.	Computerul și dispozitivele inteligente care pot fi conectate simultan sunt conectate complet în conexiunea Wi-Fi Direct (Simple AP). Pentru a adăuga alt computer sau dispozitiv inteligent, deconectați mai întâi unul dintre dispozitivele conectate sau conectați-l la cealaltă rețea. Puteți confirma numărul de dispozitive wireless care pot fi conectate simultan și numărul de dispozitive conectate verificând fișa de stare rețea.

Conectarea directă a unui dispozitiv inteligent și a unei imprimante (Wi-Fi Direct)

Wi-Fi Direct (Simple AP) permite conectarea unui dispozitiv inteligent direct la imprimantă fără un router wireless și tipărirea din dispozitivul inteligent.

Despre Wi-Fi Direct

Utilizați această metodă de conectare atunci când nu utilizați Wi-Fi la domiciliu sau la birou sau atunci când doriți să conectați direct imprimanta și computerul sau dispozitivul inteligent. În acest mod, imprimanta acționează ca router wireless și puteți conecta dispozitivul la imprimantă, fără a fi necesară utilizarea unui router wireless standard. Totuși, dispozitivele conectate direct la imprimantă nu pot comunica între ele prin intermediul imprimantei.

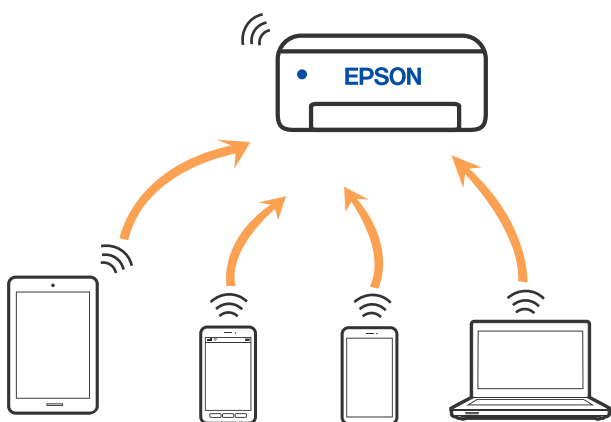

Imprimanta poate fi conectată prin Wi-Fi și conexiune Wi-Fi Direct (Simple AP) simultan. Totuși, dacă inițiați o conexiune la rețea în modul Wi-Fi Direct (Simple AP) atunci când imprimanta este conectată prin Wi-Fi, Wi-Fi va fi deconectat temporar.

Conectarea la dispozitive prin Wi-Fi Direct

Această metodă permite conectarea imprimantei direct la dispozitive fără un router wireless. Imprimanta se comportă ca un router wireless.

1. În timp ce țineți apăsat butonul Wi-Fi, apăsați butonul  timp până când indicatoarele luminoase  și  luminează alternativ.

Așteptați încheierea procesului.

La stabilirea unei conexiuni, indicatorul luminos  se aprinde.

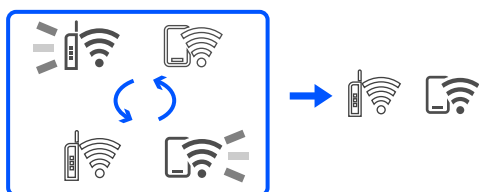

Notă:

Dacă activați Wi-Fi Direct o dată, acesta rămâne activat dacă nu restaurați setările implicite al rețelei.

2. Încărcați hârtia.
3. Mențineți apăsat butonul  de la imprimantă timp de cel puțin 5 secunde.
Este tipărită fișa de stare a rețelei. În această fișă puteți verifica SSID și parola pentru Wi-Fi Direct (Simple AP).
4. Pe ecranul de conexiune la rețea al computerului sau pe ecranul Wi-Fi al dispozitivului inteligent, selectați același SSID indicat în fișa de stare a rețelei pentru a vă conecta.



```

<Wi-Fi Direct>
Wi-Fi Direct Mode           On
Communication Mode         Simple AP
Operation Mode              IEEE802.11g/n
Communication Speed         Auto
SSID                         DIRECT-17304885
Password                     88888888
Channel                      11
Security Level              WPA2-PSK(AES)
Link Status                  Unknown
Connected Devices           2(Max 4)
Client MAC List             9C:5C:F9:38:C3:74
                             20:02:AF:C1:92:6B
    
```

5. Introduceți parola tipărită pe fișa de stare a rețelei în computer sau dispozitivul inteligent.
Puteți confirma starea Wi-Fi Direct în fișa de stare a rețelei.

Notă:

La conectarea la un dispozitiv inteligent care utilizează conexiunea Wi-Fi Direct (pentru Android)

Când utilizați un dispozitiv Android și vă conectați la imprimantă utilizând Wi-Fi Direct, indicatoarele luminoase  și  luminează intermitent simultan la imprimantă.

Apăsați butonul Wi-Fi pentru a accepta solicitarea de conexiune.

Apăsați butonul  dacă doriți să respingeți solicitarea de conexiune.

Modificarea setărilor Wi-Fi Direct (Simple AP) precum SSID

Când se activează conexiunea Wi-Fi Direct (Simple AP), puteți modifica setările Wi-Fi Direct, precum denumirea rețelei și parola.

1. Accesați Web Config.
2. Conectați-vă ca administrator din **Setări avansate**.

Notă:

Parola de administrator este setată în prealabil pentru setările avansate din Web Config. Consultați linkul de mai jos pentru detalii despre parola de administrator.

3. Selectați fila **Servicii > Wi-Fi Direct**.
4. Setati elementele pe care doriți să le modificați.

Wi-Fi Direct:

Activează sau dezactivează Wi-Fi Direct.

La dezactivare, toate dispozitivele conectate la imprimantă în conexiune Wi-Fi Direct (Simple AP) sunt deconectate.

SSID:

Modificați numele rețelei Wi-Fi Direct (Simple AP) (SSID) folosită pentru conectarea la imprimantă cu un nume arbitrar.

Când schimbați numele rețelei (SSID), toate dispozitivele conectate sunt deconectate. Folosiți noul nume al rețelei (SSID) dacă doriți să reconectați dispozitivul.

Parolă:

Schimbați parola Wi-Fi Direct (Simple AP) folosită pentru conectarea la imprimantă cu o valoare arbitrară.

Când schimbați parola, toate dispozitivele conectate sunt deconectate. Folosiți noua parolă dacă doriți să reconectați dispozitivul.

5. Faceți clic pe butonul **Înainte**.

Dacă doriți să restabiliți toate setările Wi-Fi Direct (Simple AP) la valorile implicite, faceți clic pe **Restaurare setări implicite**. Informația de conexiune Wi-Fi Direct (Simple AP) a dispozitivului inteligent salvată în imprimantă este ștersă.

Informații conexe

➔ „Aplicație pentru configurarea operațiilor imprimantei (Web Config)” la pagina 150

Adăugarea sau schimbarea conexiunii imprimantei

Configurarea unei imprimante pe mai multe computere

Deși mai multe computere pot fi conectate la același router wireless, fiecărui computer i se poate atribui un SSID diferit.

Dacă SSID-urile atribuite de router-ul wireless nu sunt gestionate ca aceeași rețea, atunci fiecare computer este conectat efectiv la o rețea diferită. Când începeți să configurați imprimanta de la computerul A, imprimanta este adăugată la aceeași rețea ca și computerul A, permițând computerului A să tipărească de la aceasta.

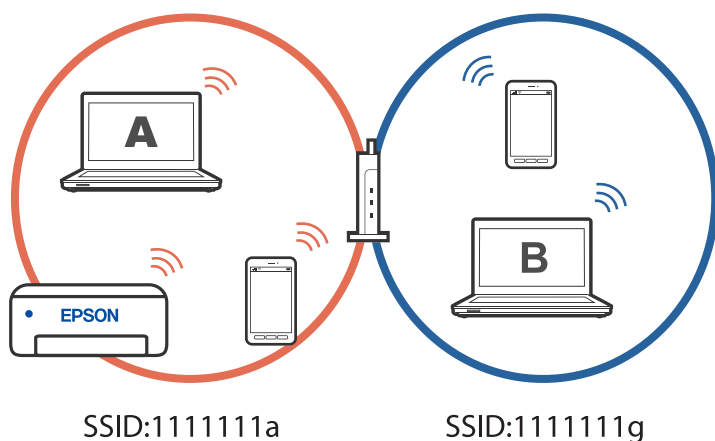

În plus, dacă începeți să configurați imprimanta de la computerul B în configurația prezentată mai sus, imprimanta este configurată pe rețeaua computerului B, permițând computerului B să tipărească, dar nu și computerului A.

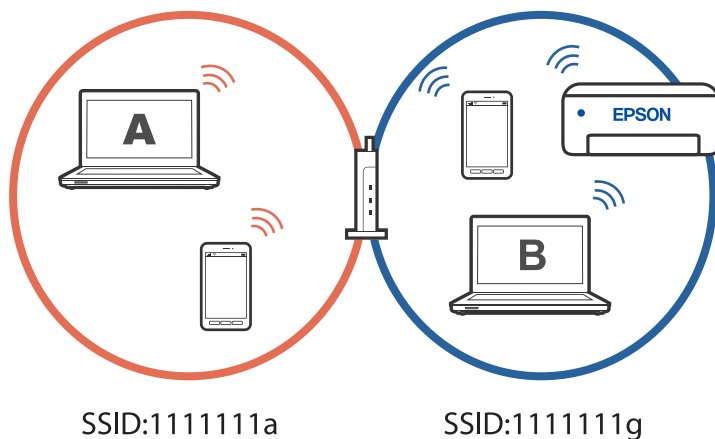

Pentru a preveni acest lucru, atunci când doriți să configurați o imprimantă conectată la rețea de la un al doilea computer, porniți programul de instalare pe computerul conectat la aceeași rețea ca și imprimanta. Dacă imprimanta este găsită în aceeași rețea, aceasta nu va fi reconfigurată pentru rețea și va configura imprimanta pentru utilizare.

Modificarea conexiunii de la Wi-Fi la USB

Urmați pașii de mai jos dacă conexiunea Wi-Fi pe care o utilizați este instabilă sau dacă doriți să o schimbați cu o conexiune USB mai stabilă.

1. Conectați imprimanta la un computer cu un cablu USB.
2. Selectați o imprimantă care nu este etichetată (XXXXXX) atunci când tipăriți prin intermediul unei conexiuni USB.

Numele imprimantei sau „Rețea” este afișat în XXXXX, în funcție de versiunea sistemului de operare.

Exemplu Windows 11

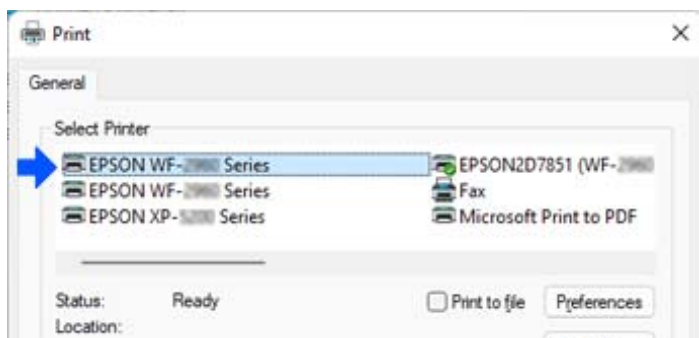

Exemplu Windows 10

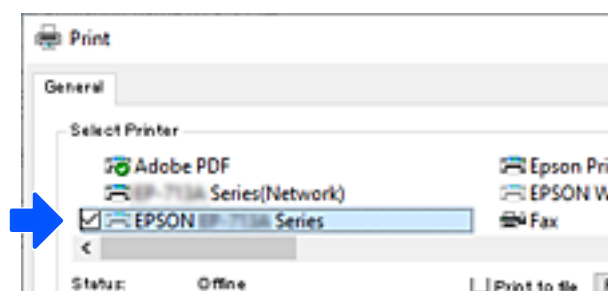

Informații conexe

➔ [„Verso” la pagina 18](#)

Setarea unei adrese IP statice pentru imprimantă

Puteți configura o adresă IP statică pentru o imprimantă utilizând Web Config.

1. Accesați Web Config.

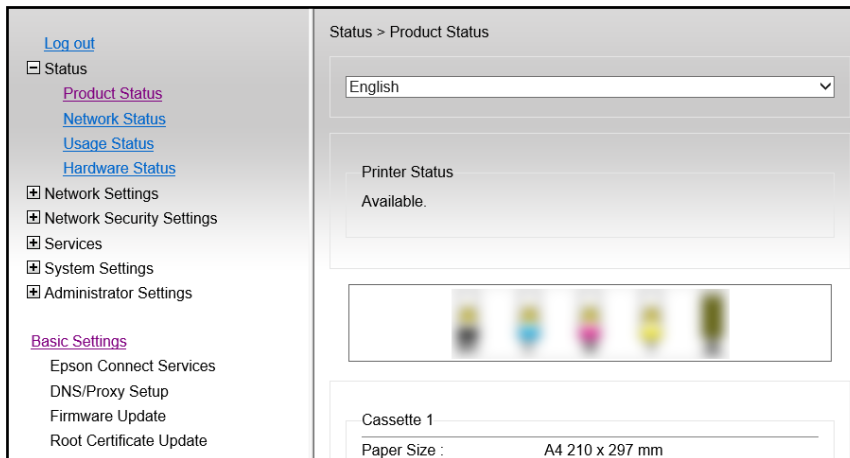

Notă:

Conținutul afișajului și elementele pentru Web Config diferă în funcție de model.

Dacă vedeți următoarele, selectați **Setări avansate** din lista situată în partea din dreapta sus a ferestrei.

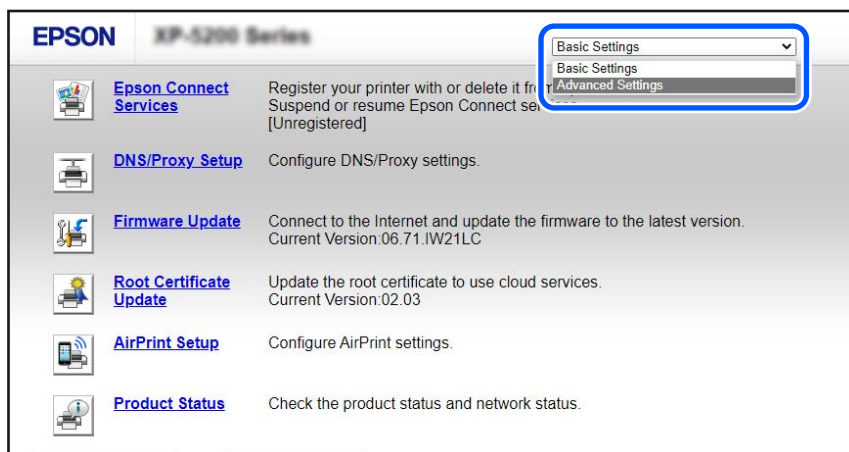

2. Conectați-vă ca administrator.

Notă:

Parola de administrator este setată în prealabil pentru **Setări avansate** din Web Config. Consultați linkul de mai jos pentru detalii despre parola de administrator.

3. Selectați **Setări rețea**.

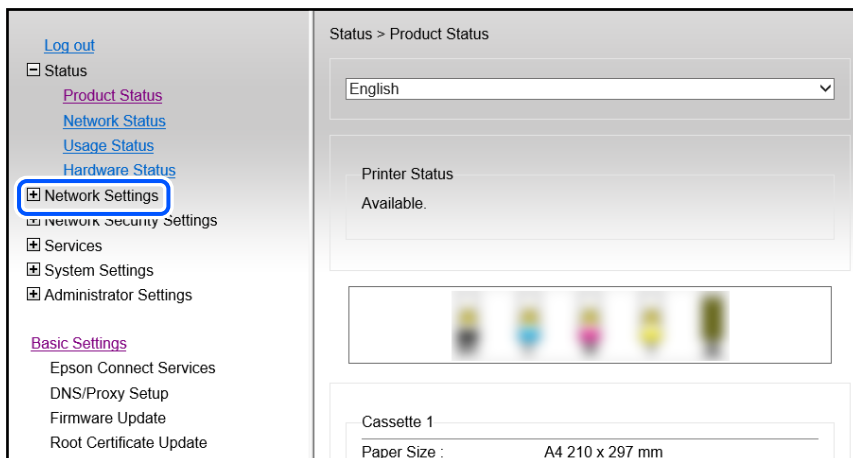

4. Selectați **de bază**.

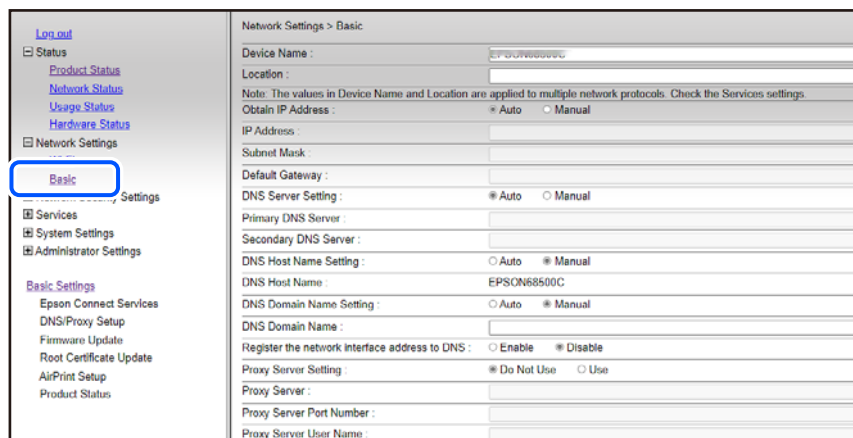

5. Selectați **Manual** pentru **Obținere adresă IP**.

6. Introduceți adresa IP pe care o configurați în **Adresă IP**.

Setați masca de subrețea, gateway-ul implicit, serverul DNS și așa mai departe, în funcție de mediul de rețea.

7. Faceți clic pe **Înainte**.

8. Faceți clic pe **OK**.

Setările sunt aplicate.

Pentru a accesa din nou Web Config, specificați adresa IP pe care ați setat-o.

Informații conexe

➔ „Aplicație pentru configurarea operațiilor imprimantei (Web Config)” la pagina 150

Transportarea și depozitarea imprimantei

Dacă trebuie să depozitați imprimanta sau să o transportați pentru a o muta sau pentru reparații, urmați instrucțiunile de mai jos pentru ambalarea imprimantei.

De asemenea, puteți să vizionați procedura în Manuale video pe web. Accesați următorul site web.

<https://support.epson.net/publist/vlink.php?code=NPD7035>

1. Opriți imprimanta apăsând pe butonul .
2. Verificați dacă indicatorul de alimentare s-a stins și apoi scoateți cablul de alimentare.



Important:

Deconectați cablul de alimentare după stingerea indicatorului de alimentare. În caz contrar, capul de imprimare nu va reveni în poziția inițială, iar cerneala se va usca; în acest caz este posibil să nu mai puteți tipări.

3. Deconectați toate cablurile, de exemplu cablul de alimentare și cablul USB.
4. Scoateți toată hârtia din imprimantă.
5. Deschideți capacul imprimantei.
6. Poziționați blocajul pentru transport în poziția blocat (Transport).

Blocajul pentru transport oprește alimentarea cu cerneală pentru a preveni scurgerea cernelii în timpul transportului și depozitării.

În cazul în care capul de imprimare nu se află în poziția indicată mai jos, mutați-l cu mâna.

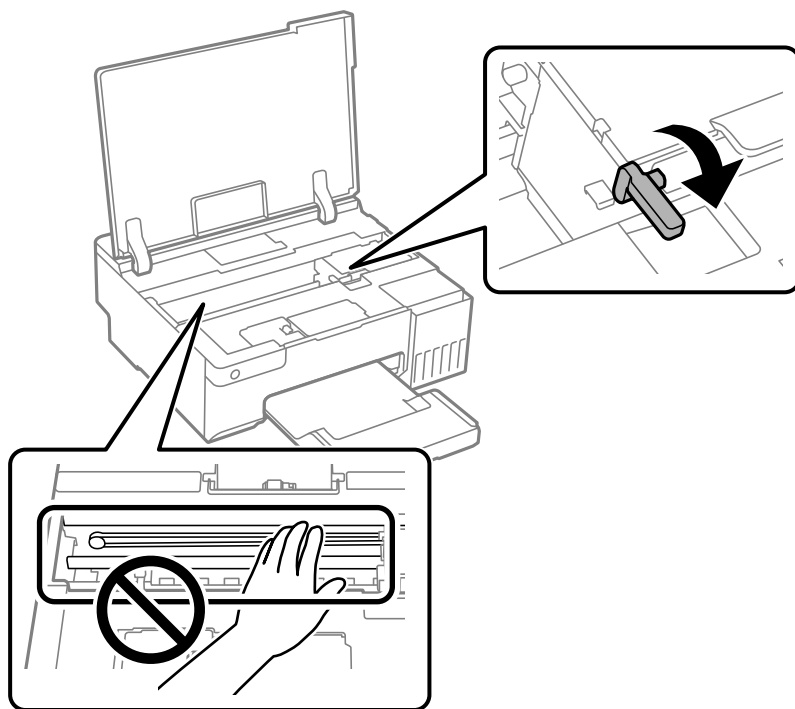

7. Fixați capul de imprimare de carcasă cu bandă adezivă.

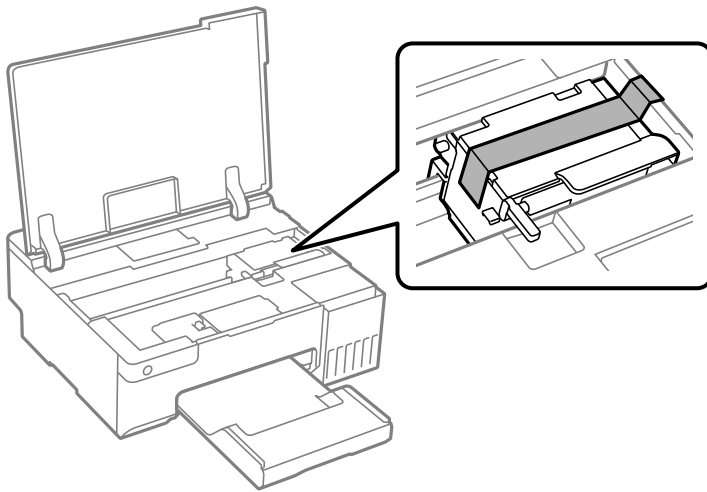

8. Asigurați-vă că închideți bine capacul rezervorului de cerneală.

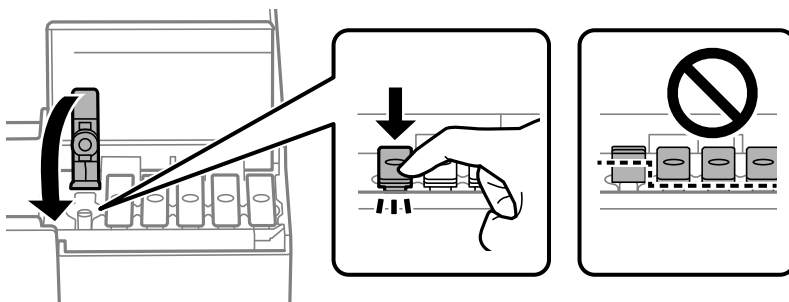

9. Închideți capacul rezervorului de cerneală în mod corespunzător.



10. Închideți capacul imprimantei.

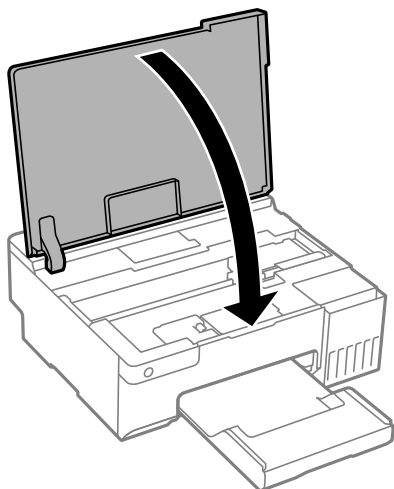

11. Pregătiți-vă să ambalați imprimanta urmând instrucțiunile de mai jos.

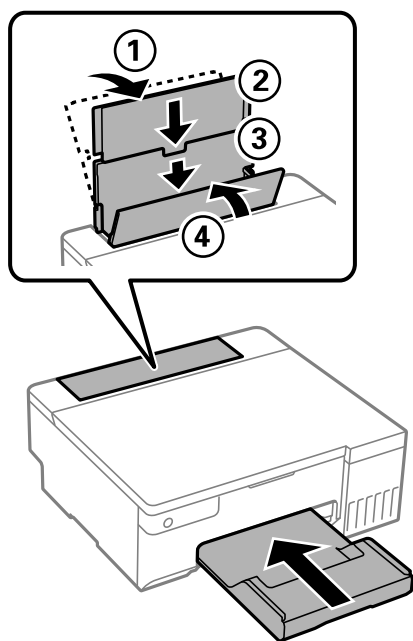

12. Amplașați imprimanta în punga de plastic furnizată pentru transport și pliați punga pentru a o închide.

13. Ambalați imprimanta în cutia acesteia folosind materialele de protecție.

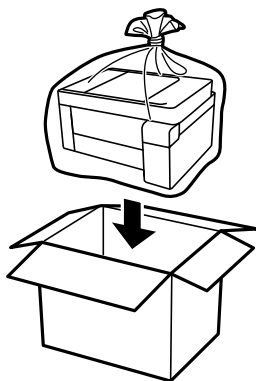

! *Important:*

- Atunci când transportați imprimanta, ridicați-o într-o poziție stabilă. Dacă ridicați imprimanta într-o poziție instabilă, riscați să vă răniți.
- Atunci când ridicați imprimanta, plasați mâinile în poziția indicată mai jos. Nu țineți imprimanta din față și din spate.

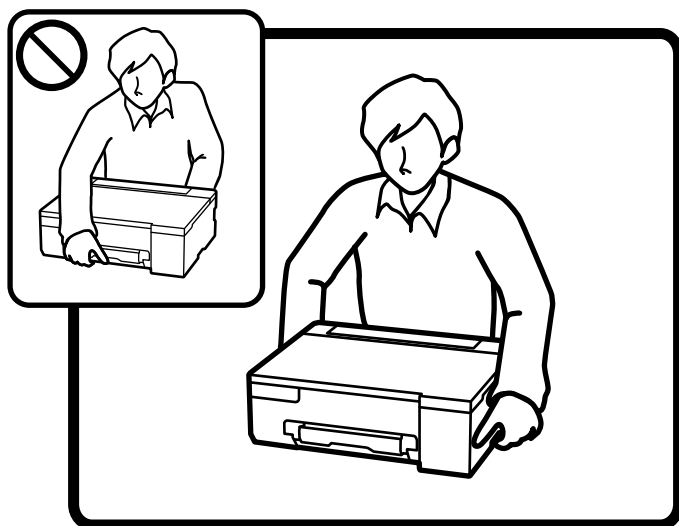

! Important:

- ❑ Dacă depozitați sau transportați o sticlă de cerneală, nu înclinați sticla și nu o supuneți la șocuri sau la modificări de temperatură. În caz contrar, cerneala se poate scurge chiar dacă ați închis foarte bine capacul sticlei de cerneală. Țineți sticla de cerneală dreaptă în timp ce înșurubați capacul și luați măsuri de precauție pentru a preveni scurgerea cernelii în timpul transportului, de exemplu, la introducerea sticlei într-un recipient.

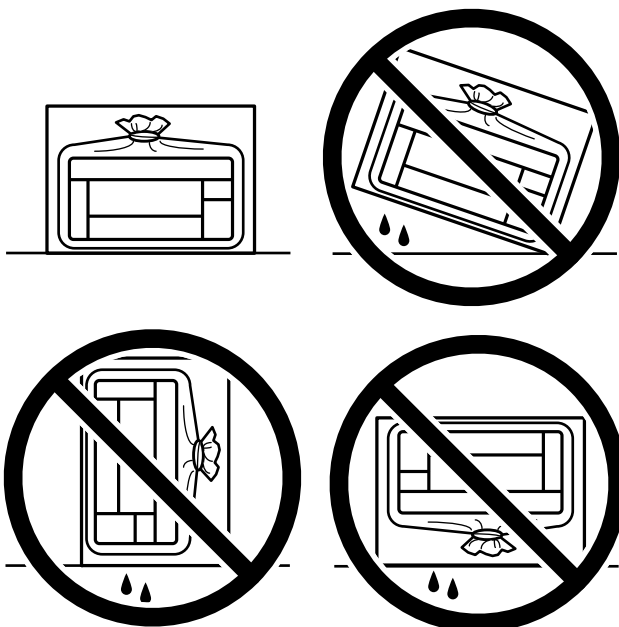

- ❑ Nu așezați sticlele desigilate în cutia imprimantei.



La următoarea utilizare a imprimantei, asigurați-vă că îndepărtați banda care fixează capul de imprimare și setați blocajul de transport la poziția deblocată (Imprimare). În cazul în care calitatea tipăririi a scăzut la următoarea tipărire, curățați și aliniați capul de imprimare.

Informații conexe

- ➔ „Verificarea și curățarea capului de imprimare” la pagina 61
- ➔ „Alinierea capului de imprimare” la pagina 65

Soluționarea problemelor

Nu se poate tipări.	99
Aplicația sau driverul de imprimantă nu funcționează corect.	100
Imprimanta nu se poate conecta la rețea.	103
Hârtia nu este alimentată corect.	107
Calitatea tipăririi este slabă.	109
Imposibil de selectat tipul de hârtie sau sursa de hârtie în driverul de imprimantă. . .	119
Se verifică indicatoarele luminoase și starea imprimantei.	119
Hârtia se blochează.	122
Este momentul să reumpleți cu cerneală.	125
Este momentul să înlocuiți cutia de întreținere.	131
Este momentul să înlocuiți rolele de preluare.	134
Imprimanta nu poate fi utilizată conform așteptărilor.	137
Nu se poate rezolva problema.	141

Nu se poate tipări

Rezolvarea problemelor

Citiți această secțiune dacă nu puteți să tipăriți conform așteptărilor sau dacă au apărut probleme în timpul tipăririi. Consultați următoarele puncte pentru a identifica soluții pentru unele probleme obișnuite.

Imprimanta este pornită?

- Asigurați-vă că imprimanta este pornită.
- Asigurați-vă că este corect conectat cablul de alimentare.

Informații conexe

- ➔ [„Imprimanta nu pornește” la pagina 137](#)
- ➔ [„Nu se poate rezolva problema” la pagina 141](#)

Este hârtie blocată în imprimantă?

Dacă hârtia este blocată în imprimantă, nu se poate începe tipărirea. Îndepărtați hârtia blocată din imprimantă.

Informații conexe

- ➔ [„Hârtia se blochează” la pagina 122](#)

Imprimanta funcționează corect?

- Dacă luminile de pe panoul de comandă se aprind sau clilesc, verificați eroarea.
- Tipăriți o fișă de stare și utilizați-o pentru a verifica dacă imprimanta poate tipări în mod corespunzător.

Informații conexe

- ➔ [„Se verifică indicatoarele luminoase și starea imprimantei” la pagina 21](#)

Aveți probleme de conexiune?

- Asigurați-vă că sunt corect conectate cablurile pentru toate conexiunile.
- Asigurați-vă că dispozitivul de rețea și hubul USB funcționează normal.
- Dacă aveți o conexiune Wi-Fi, asigurați-vă că setările conexiunii Wi-Fi sunt corecte.
- Verificați rețeaua la care sunt conectate computerul și imprimanta și asigurați-vă că numele rețelelor corespund.

Informații conexe

- ➔ [„Imprimanta nu se poate conecta la rețea” la pagina 103](#)

- ➔ „Imprimanta nu poate fi conectată prin USB” la pagina 103
- ➔ „Verificarea stării conexiunii la rețea a imprimantei (Raport de conexiune la rețea)” la pagina 80

Datele de tipărire au fost transmise corect?

- Asigurați-vă că nu există date de tipărire în așteptare dintr-o sarcină precedentă.
- Verificați driverul de imprimantă pentru a vă asigura că imprimanta nu este offline.

Informații conexe

- ➔ „O sarcină încă așteaptă să fie tipărită.” la pagina 101
- ➔ „Imprimanta este în așteptare sau este oprită.” la pagina 101

Aplicația sau driverul de imprimantă nu funcționează corect

Nu se poate tipări deși a fost stabilită o conexiune (Windows)

Se pot considera următoarele cauze.

■ Nu a fost instalat un driver de imprimantă original Epson.

Soluții

Dacă nu este instalat un driver de imprimantă Epson original (EPSON XXXXX), funcțiile disponibile sunt limitate. Recomandăm utilizarea unui driver de imprimantă Epson original.

- ➔ „Verificarea faptului că este instalat un driver al imprimantei Epson original — Windows” la pagina 75
- ➔ „Verificarea faptului că este instalat un driver al imprimantei Epson original — Mac OS” la pagina 76

■ Există o problemă cu software-ul sau cu datele.

Soluții

- Dacă imprimați o imagine de mari dimensiuni, este posibil ca respectivul computer să nu aibă suficientă memorie. Tipăriți imaginea la o rezoluție mai mică sau la dimensiuni mai mici.
- Dacă ați încercat toate soluțiile de mai jos și nu ați rezolvat problema, încercați să dezinstalați și apoi să reinstalați driver-ul imprimantei

- ➔ „Verificarea faptului că este instalat un driver al imprimantei Epson original — Windows” la pagina 75
- ➔ „Verificarea faptului că este instalat un driver al imprimantei Epson original — Mac OS” la pagina 76
- ➔ „Instalarea separată a aplicațiilor” la pagina 74

■ Există o problemă cu starea imprimantei.

Soluții

Faceți clic pe **EPSON Status Monitor 3** din fila **Întreținere** a driverului imprimantei, apoi verificați starea imprimantei. Dacă **EPSON Status Monitor 3** este dezactivată, faceți clic pe **Setări extinse** din fila **Întreținere** și apoi selectați **Activare EPSON Status Monitor 3**.

O sarcină încă așteaptă să fie tipărită.

Soluții

Faceți clic pe **Coadă tipărire** din fila **Întreținere** a driverului imprimantei. Dacă au rămas date care nu sunt necesare, selectați **Anulare toate documentele** din meniul **Imprimantă**.

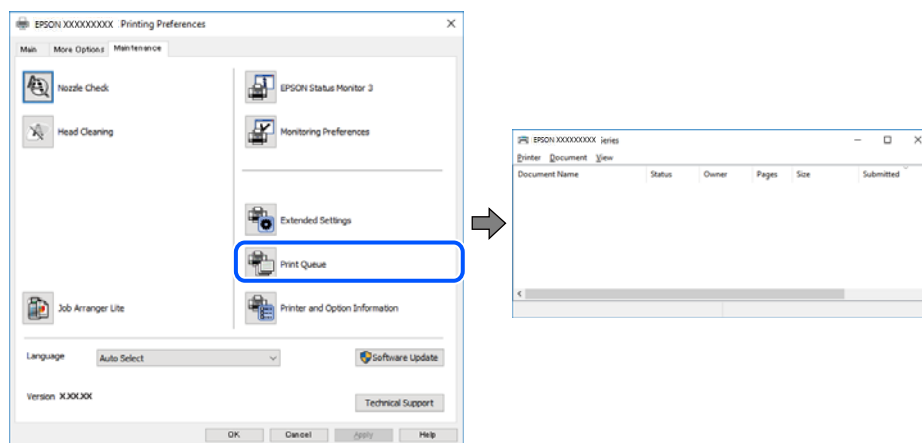

Imprimanta este în așteptare sau este oprită.

Soluții

Faceți clic pe **Coadă tipărire** din fila **Întreținere** a driverului imprimantei.

Dacă imprimanta este offline sau în așteptare, deselectați setarea offline sau în așteptare din meniul **Imprimantă**.

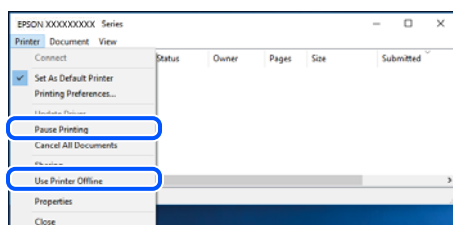

Imprimanta nu este selectată ca imprimantă implicită.

Soluții

Executați clic pe pictograma imprimantei în **Panou de comandă > Vizualizare dispozitive și imprimante** (sau **Imprimantă, Imprimante și faxuri**) și faceți clic pe **Setați imprimanta ca implicită**.

Notă:

Dacă există mai multe pictograme pentru imprimantă, consultați următoarele pentru a selecta imprimanta potrivită.

Exemplu)

Conexiune USB: EPSON XXXX Series

Conexiune de rețea: EPSON XXXX Series (rețea)

Dacă instalați driverul imprimantei de mai multe ori, este posibilă crearea de copii ale driverului imprimantei. Dacă se creează copii precum „EPSON XXXX Series (copie 1)”, faceți clic dreapta pe pictograma driverului copiat și faceți clic pe **Eliminare dispozitiv**.

Portul imprimantei nu este setat corect.

Soluții

Faceți clic pe **Coadă tipărire** din fila **Întreținere** a driverului imprimantei.

Asigurați-vă că portul imprimantei este setat corect în **Proprietate > Port** din meniul **Imprimantă** urmând instrucțiunile de mai jos.

Conexiune USB: **USBXXX**, Conexiune la rețea: **EpsonNet Print Port**

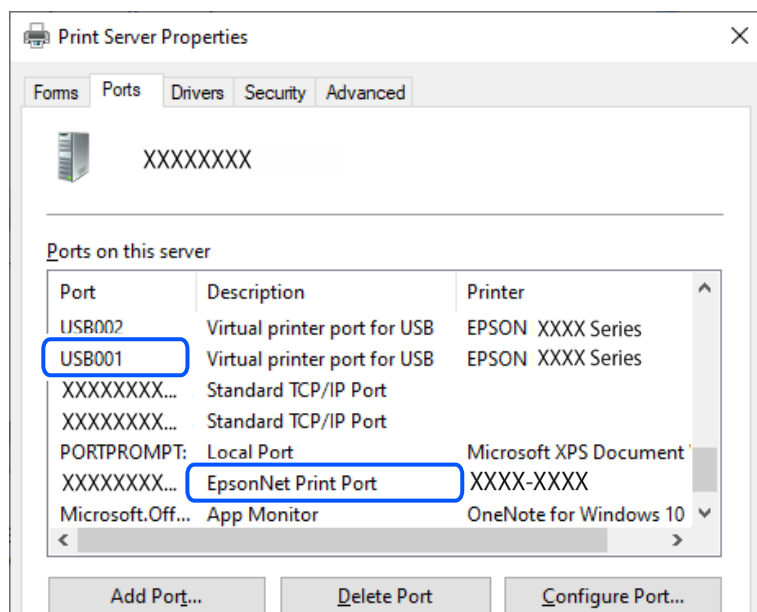

Nu se poate tipări deși a fost stabilită o conexiune (Mac OS)

Se pot considera următoarele cauze.

Nu a fost instalat un driver de imprimantă original Epson.

Soluții

Dacă nu este instalat un driver de imprimantă Epson original (EPSON XXXXX), funcțiile disponibile sunt limitate. Recomandăm utilizarea unui driver de imprimantă Epson original.

➔ „Verificarea faptului că este instalat un driver al imprimantei Epson original — Windows” la pagina 75

➔ „Verificarea faptului că este instalat un driver al imprimantei Epson original — Mac OS” la pagina 76

Există o problemă cu software-ul sau cu datele.

Soluții

Dacă imprimați o imagine de mari dimensiuni, este posibil ca respectivul computer să nu aibă suficientă memorie. Tipăriți imaginea la o rezoluție mai mică sau la dimensiuni mai mici.

Dacă ați încercat toate soluțiile de mai jos și nu ați rezolvat problema, încercați să dezinstalați și apoi să reinstalați driver-ul imprimantei

➔ „Verificarea faptului că este instalat un driver al imprimantei Epson original — Windows” la pagina 75

➔ „Verificarea faptului că este instalat un driver al imprimantei Epson original — Mac OS” la pagina 76

➔ „Instalarea separată a aplicațiilor” la pagina 74

■ **Există o problemă cu starea imprimantei.**

Soluții

Asigurați-vă că starea imprimantei nu este **Pauză**.

Selecționați **Preferințe sistem** din meniul **Apple > Imprimante și scanere** (sau **Tipărire și scanare, Tipărire și fax**) și apoi faceți dublu clic pe imprimantă. Dacă imprimanta este în pauză, faceți clic pe **Reluare**.

Imprimanta nu poate fi conectată prin USB

Se pot considera următoarele cauze.

■ **Cablul USB nu este conectat în mod corect la intrarea USB.**

Soluții

Conectați corect cablul USB dintre imprimantă și computer.

■ **Există o problemă cu hub-ul USB.**

Soluții

Dacă utilizați un hub USB, încercați să conectați imprimanta direct la computer.

■ **Există o problemă cu cablul USB sau cu intrarea USB.**

Soluții

În cazul în care cablul USB nu poate fi recunoscut, modificați portul sau schimbați cablul USB.

Imprimanta nu se poate conecta la rețea

Principalele cauze și soluții pentru problemele de conexiune la rețea

Verificați următoarele puncte pentru a stabili dacă a apărut o problemă legată de funcționarea sau setările dispozitivului conectat.

■ **Verificați cauza erorii de conectare la rețea a imprimantei.**

Soluții

Tipăriți raportul de verificare a conexiunii la rețea pentru a vedea problema și pentru a verifica soluția recomandată.

Consultați următoarele informații conexe pentru detalii despre citirea raportului de verificare a conexiunii la rețea.

Notă:

Dacă doriți să verificați informațiile privind setările de rețea, tipăriți o fișă de stare a rețelei.

➔ [„Verificarea stării conexiunii la rețea a imprimantei \(Raport de conexiune la rețea\)”](#) la pagina 80

Utilizați Epson Printer Connection Checker pentru a îmbunătăți conexiunea la computer. (Windows)

Soluții

Puteți rezolva problema în funcție de rezultatele verificării.

1. Faceți dubli clic pe pictograma **Epson Printer Connection Checker** de pe desktop.

Aplicația Epson Printer Connection Checker pornește.

Dacă nu este nicio pictogramă pe desktop, urmați metodele de mai jos pentru a porni Epson Printer Connection Checker.

- Windows 11

Faceți clic pe butonul Start, iar apoi selectați **Toate aplicațiile > Epson Software > Epson Printer Connection Checker**.

- Windows 10

Executați clic pe butonul Start și apoi selectați **Epson Software > Epson Printer Connection Checker**.

- Windows 8.1/Windows 8

Introduceți numele aplicației în câmpul de căutare, apoi selectați pictograma afișată.

- Windows 7

Faceți clic pe butonul Start, iar apoi selectați **Toate programele > Epson Software > Epson Printer Connection Checker**.

2. Pentru verificare, urmați instrucțiunile de pe ecran.

Notă:

Dacă numele imprimantei nu este afișat, instalați un driver original de imprimantă Epson.

„Verificarea faptului că este instalat un driver al imprimantei Epson original — Windows” la pagina 75

Atunci când identificați problema, urmați soluția afișată pe ecran.

Atunci când nu puteți rezolva problema, verificați următoarele, în funcție de situația dumneavoastră.

- Imprimanta nu este recunoscută printr-o conexiune la rețea

„Verificarea stării conexiunii la rețea a imprimantei (Raport de conexiune la rețea)” la pagina 80

- Imprimanta nu este recunoscută dacă este utilizată o conexiune USB

„Imprimanta nu poate fi conectată prin USB” la pagina 103

- Imprimanta este recunoscută, dar nu se poate efectua tipărirea.

„Nu se poate tipări deși a fost stabilită o conexiune (Windows)” la pagina 100

Ceva este în neregulă cu dispozitivele de rețea pentru conexiunea Wi-Fi.

Soluții

Opriți dispozitivele pe care doriți să le conectați la rețea. Așteptați circa 10 secunde și apoi porniți dispozitivele în următoarea ordine: routerul wireless, computerul sau dispozitivul inteligent și apoi imprimanta. Reduceți distanța dintre imprimantă, computer sau dispozitivul inteligent față de routerul

wireless pentru a facilita comunicațiile prin undă radio, apoi încercați să realizați din nou setările de rețea.

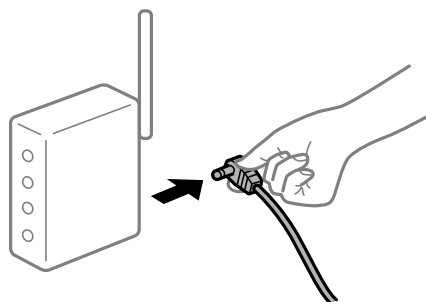

Dispozitivele nu pot primi semnale de la routerul wireless pentru că sunt prea departe unul de celălalt.

Soluții

După ce mutați computerul sau dispozitivul inteligent și imprimanta mai aproape de routerul wireless, opriți routerul wireless și apoi reporniți-l.

Atunci când schimbați routerul wireless, setările nu se potrivesc cu noul router.

Soluții

Efectuați din nou setările de conexiune pentru a se potrivi cu noul router wireless.

➔ „Restabilirea conexiunii la rețea” la pagina 77

SSID-urile conectate de la computer sau de la dispozitivul inteligent și computer sunt diferite.

Soluții

Atunci când folosiți mai multe routere wireless în același timp sau când routerul wireless are mai multe SSID-uri, iar dispozitivele sunt conectate la SSID-uri diferite, nu puteți realiza conexiunea la routerul wireless.

❑ Exemplu de conexiune la SSID-uri diferite

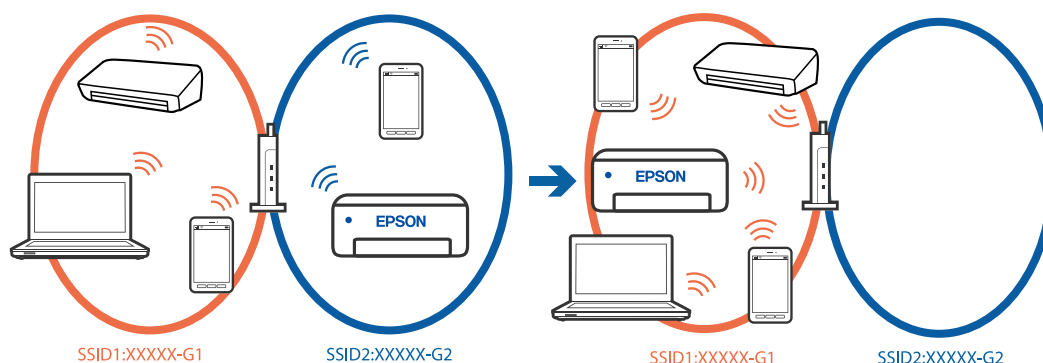

- ❑ Exemplu de conexiune la SSID-uri cu domeniu de frecvență diferit

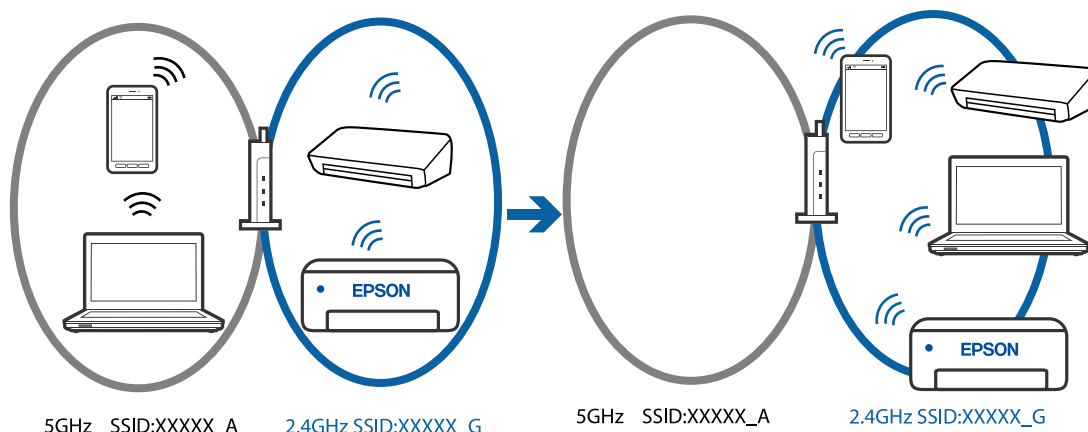

Conectați computerul sau dispozitivul inteligent la același SSID ca imprimanta.

- ❑ Verificați SSID-ul la care este conectată imprimanta, tipărind raportul de verificare a conexiunii la rețea.
- ❑ Pe toate computerele și dispozitivele inteligente la care doriți să vă conectați la imprimantă, verificați numele conexiunii Wi-Fi sau al rețelei la care sunteți conectat(ă).
- ❑ Dacă imprimanta și computerul sau dispozitivul inteligent sunt conectate la rețele diferite, reconectați dispozitivul la SSID-ul la care este conectată imprimanta.

Este disponibil un separator de confidențialitate pe routerul wireless.

Soluții

Majoritatea routerelor wireless includ o funcție de separator care blochează comunicarea dintre dispozitivele de pe același SSID. Dacă nu puteți efectua comunicarea între imprimantă și computer sau dispozitivul inteligent, chiar dacă acestea sunt conectate la aceeași rețea, dezactivați funcția de separare de la routerul wireless. Consultați manualul furnizat cu routerul wireless pentru detalii.

Adresa IP nu este atribuită corespunzător.

Soluții

Dacă adresa IP atribuită imprimantei este 169.254.XXX.XXX, iar masca de subrețea este 255.255.0.0, este posibil ca adresa IP să nu fie atribuită corespunzător.

Tipăriți raportul de conectare la rețea, apoi verificați adresa IP și masca de subrețea atribuită imprimantei.

Pentru a tipări raportul de conexiune la rețea, apăsați butonul  de pe panoul de comandă al imprimantei.

Reporniți routerul wireless sau resetați setările de rețea ale imprimantei.

➔ „Setarea unei adrese IP statice pentru imprimantă” la pagina 90

Dispozitivul conectat la portul USB 3.0 poate cauza interferențe ale frecvenței radio.

Soluții

Când conectați un dispozitiv la portul USB 3.0 pe Mac, poate surveni interferența frecvenței radio. Încercați următoarele dacă nu puteți să vă conectați la wireless LAN (Wi-Fi) sau dacă operațiile devin instabile.

- ❑ Plasați dispozitivul care este conectat la portul USB 3.0 mai departe de computer.

■ **Există o problemă cu setările de rețea pe computer sau pe dispozitivul inteligent.**

Soluții

Încercați să accesați orice site web de pe computer sau de pe dispozitivul inteligent pentru a vă asigura că setările de rețea ale dispozitivului sunt corecte. Dacă nu puteți accesa niciun site web, computerul sau dispozitivul inteligent are o problemă.

Verificați conexiunea la rețea a computerului sau a dispozitivului inteligent. Consultați documentația care însoțește computerul sau dispozitivul inteligent pentru detalii.

Hârtia nu este alimentată corect

Puncte de verificat

Verificați următoarele elemente, apoi încercați soluțiile în funcție de probleme.

■ **Locația de instalare nu este corespunzătoare.**

Soluții

Așezați imprimanta pe o suprafață plană și utilizați imprimanta în condițiile de mediu recomandate.

➔ „[Specificații de mediu](#)” la pagina 156

■ **Este folosită hârtie necompatibilă.**

Soluții

Utilizați hârtie compatibilă cu această imprimantă.

➔ „[Hârtia disponibilă și capacitățile](#)” la pagina 144

➔ „[Tipuri de hârtie indisponibile](#)” la pagina 146

■ **Manevrarea hârtiei nu este corespunzătoare.**

Soluții

Respectați precauțiile de manevrare a hârtiei.

➔ „[Precauții la manevrarea hârtiei](#)” la pagina 25

■ **Au fost încărcate prea multe coli în imprimantă.**

Soluții

Nu încărcați mai multă hârtie decât numărul maxim de coli specificat pentru hârtia respectivă.

➔ „[Hârtia disponibilă și capacitățile](#)” la pagina 144

■ **Hârtia alunecă atunci când praful de pe hârtie se lipește de rolă.**

Soluții

Dacă hârtia pe care ați utilizat-o până acum nu este alimentată corespunzător, este posibil să existe depuneri de praf de hârtie pe rolă. Curățați rola.

Dacă hârtia nu este alimentată nici după ce ați curățat rola, înlocuiți rola.

➔ „Curățarea traseului hârtiei pentru a elimina problemele de alimentare a hârtiei” la pagina 59

➔ „Este momentul să înlocuiți rolele de preluare” la pagina 134

Hârtia este alimentată oblic

Se pot considera următoarele cauze.

■ Hârtia este încărcată incorect.

Soluții

Încărcați hârtia în direcția corectă, apoi împingeți ghidajul de margine până când acesta atinge hârtia.

➔ „Încărcarea hârtiei în alimentatorul cu hârtie din spate” la pagina 27

Sunt alimentate mai multe coli de hârtie în același timp

Se pot considera următoarele cauze.

■ Hârtia este umedă.

Soluții

Încărcați hârtie nouă.

■ Filele se pot lipi între ele din cauza electricității statice.

Soluții

Vânturați hârtiile înainte de a le încărca. Dacă hârtia încă nu se alimentează, încărcați pe rând câte o coală de hârtie.

■ Sunt încărcate mai multe coli de hârtie simultan în timpul tipăririi manuale pe ambele fețe.

Soluții

Scoateți toate colile de hârtie care sunt încărcate în sursa de hârtie înainte de a reîncărca hârtia.

Tava pentru disc/carte de identitate este ejectată atunci când încercați să o introduceți

Discul sau cartea de identitate nu a fost poziționat(ă) corespunzător.

Repoziționați discul sau cartea de identitate.

Informații conexe

➔ „Încărcarea cărților de identitate din PVC” la pagina 32

Apare o eroare la ieșirea hârtiei

- **Hârtia nu este încărcată în centrul alimentatorului cu hârtie din spate.**

Soluții

Când apare o eroare de hârtie consumată, deși este încărcată hârtie în tava pentru hârtie, reîncărcați hârtia în centrul alimentatorului cu hârtie din spate.

Hârtia este ejectată în timpul tipăririi

- **Letterhead nu este selectat ca tip de hârtie.**

Soluții

Când încărcați hârtie cu antet (hârtie pe care informații cum ar fi numele expeditorului sau numele corporației sunt pre-tipărite în antet), selectați **Letterhead** ca setare a tipului de hârtie.

Calitatea tipăririi este slabă

Culori lipsă, benzi sau culori neașteptate apar în materialul tipărit

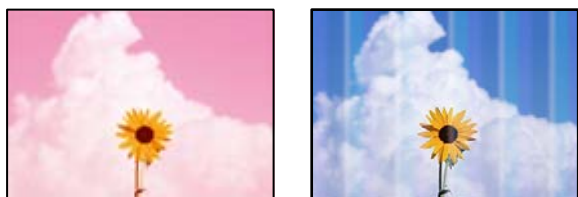

- **Duzele capului de imprimare ar putea fi înfundate.**

Soluții

Efectuați o verificare a duzei pentru a verifica dacă duzele capului de imprimare sunt înfundate. Efectuați o verificare a duzelor și apoi curățați capul de imprimare dacă vreuna dintre duzele capului de imprimare este înfundată. Dacă nu ați utilizat imprimanta o perioadă îndelungată, este posibil ca duzele capului de imprimare să se fi astupat, ceea ce poate face ca picăturile de cerneală să nu poată ieși.

➔ [„Verificarea și curățarea capului de imprimare” la pagina 61](#)

Calitatea tipăririi este slabă cu cerneală neagră

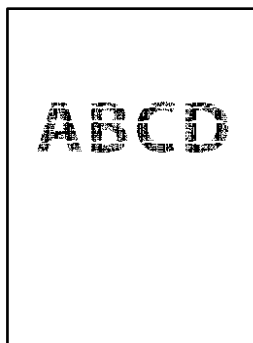

Duzele capului de imprimare ar putea fi înfundate.

- ❑ Efectuați o verificare a duzei pentru a verifica dacă duzele capului de imprimare sunt înfundate. Efectuați o verificare a duzelor și apoi curățați capul de imprimare dacă vreuna dintre duzele capului de imprimare este înfundată. Dacă nu ați utilizat imprimanta o perioadă îndelungată, este posibil ca duzele capului de imprimare să se fi astupat, ceea ce poate face ca picăturile de cerneală să nu poată ieși.

„Verificarea și curățarea capului de imprimare” la pagina 61

- ❑ Dacă nu puteți rezolva problema folosind curățarea capului, puteți tipări imediat cu un amestec de cerneluri color pentru a crea negru compozit modificând următoarele setări în Windows.

Faceți clic pe **Setări extinse** din fila **Întreținere** a driverului imprimantei. Dacă selectați **Utilizați un amestec de cerneluri colorate pentru a crea negrul**, puteți tipări la o calitate de tipărire **Standard** atunci când **Tip hârtie** este **hârtii normale**, **Letterhead** sau **Plic**.

Rețineți că această funcție nu poate rezolva înfundarea duzelor. Pentru a rezolva înfundarea duzelor, vă recomandăm să contactați serviciul de asistență Epson pentru reparații.

Apar benzi colorate la intervale de aproximativ 2.5 cm



Se pot considera următoarele cauze.

■ **Setarea pentru tipul de hârtie nu este compatibilă cu hârtia încărcată.**

Soluții

Selectați setarea adecvată pentru tipul de hârtie în funcție de tipul de hârtie încărcat în imprimantă.

■ **Calitatea tipăririi este setată la un nivel prea scăzut.**

Soluții

La tipărirea pe hârtie simplă, tipăriți folosind o setare de calitate mai ridicată.

Windows

Selecțaiți **Înalt** din **Calitate** din fila **Principal** a driverului imprimantei.

Mac OS

Selecțaiți **Fin** ca **Calitate tipărire** din caseta de dialog a meniului **Setări tipărire**.

■ Poziția capului de imprimare nu este ajustată.

Soluții

Aliniați capul de imprimare.

Windows

Faceți clic pe **Alinierea capului de tipărire** din fila **Întreținere** a driverului imprimantei.

Mac OS

Selecțaiți **Preferințe sistem** din meniul Apple > **Imprimante & Scanere** (sau **Imprimare & Scanare**, **Imprimare & Fax**) și apoi selecțaiți imprimanta. Faceți clic pe **Opțiuni și consumabile** > **Utilitar** > **Deschidere utilitar imprimantă**, apoi faceți clic pe **Alinierea capului de tipărire**.

Tipăriri neclare, benzi verticale sau aliniere incorectă



enthalten alle
Aufdruck. W
↓ 5008 "Regel

Se pot considera următoarele cauze.

■ Poziția capului de imprimare nu este ajustată.

Soluții

Aliniați capul de imprimare.

Windows

Faceți clic pe **Alinierea capului de tipărire** din fila **Întreținere** a driverului imprimantei.

Mac OS

Selecțaiți **Preferințe sistem** din meniul Apple > **Imprimante & Scanere** (sau **Imprimare & Scanare**, **Imprimare & Fax**) și apoi selecțaiți imprimanta. Faceți clic pe **Opțiuni și consumabile** > **Utilitar** > **Deschidere utilitar imprimantă**, apoi faceți clic pe **Alinierea capului de tipărire**.

■ Setarea pentru tipărire bidirecțională este activată.

Soluții

În cazul în care calitatea tipăririi nu se îmbunătățește nici după alinierea capului de imprimare, dezactivați opțiunea de tipărire bidirecțională.

În timpul tipăririi bidirecționale (sau de mare viteză), capul de imprimare tipărește când se deplasează în ambele direcții, iar liniile verticale ar putea fi aliniate incorect. Dezactivarea acestei setări ar putea determina reducerea vitezei de tipărire, însă ar putea îmbunătăți calitatea tipăririi.

Windows

Deselectați opțiunea **Tipărire bidirecțională** din driverul imprimantei, din fila **Mai multe opțiuni**.

Mac OS

Selecționați **Preferințe sistem** din meniul Apple > **Imprimante și scanere** (sau **Tipărire și scanare, Tipărire și fax**) și apoi selecționați imprimanta. Faceți clic pe **Opțiuni și consumabile** > **Opțiuni** (sau **Driver**). Selecționați **Dezactivat** ca setare pentru **Tipărire bidirecțională**.

Materialul tipărit iese ca foaie albă

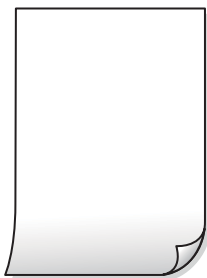

■ Duzele capului de imprimare ar putea fi înfundate.

Soluții

Efectuați verificarea duzelor și apoi încercați Curățare intensivă dacă duzele capului de imprimare sunt înfundate.

➔ „Verificarea și curățarea capului de imprimare” la pagina 61

➔ „Rularea Curățare intensivă” la pagina 63

■ Setările de tipărire și formatul hârtiei încărcate în imprimantă diferă.

Soluții

Modificați setările de tipărire în funcție de formatul hârtiei încărcate în imprimantă. Încărcați hârtie în imprimantă care corespunde setărilor de tipărire.

■ Imprimanta este alimentată cu mai multe coli de hârtie în același timp.

Soluții

Consultați următoarele pentru a preveni ca imprimanta să fie alimentată cu mai multe coli de hârtie în același timp.

➔ „Sunt alimentate mai multe coli de hârtie în același timp” la pagina 108

Hârtia este pătată sau zgâriată



Se pot considera următoarele cauze.

■ Hârtia este încărcată incorect.

Soluții

Când apar benzi orizontale (perpendiculare pe direcția de tipărire) sau când partea de sus sau de jos a hârtiei se murdărește, încărcați hârtia în direcția corectă și glisați ghidajele de margine la marginile hârtiei.

➔ „Încărcarea hârtiei în alimentatorul cu hârtie din spate” la pagina 27

■ Traseul hârtiei este pătat.

Soluții

Când apar benzi verticale (orizontale pe direcția de tipărire) sau hârtia se murdărește, curățați calea de hârtie.

➔ „Curățarea traseului hârtiei pentru evitarea petelor de cerneală (când suprafața tipăririi este murdară vertical)” la pagina 66

■ Hârtia este ondulată.

Soluții

Amplasați hârtia pe o suprafață plană pentru a verifica dacă este ondulată. Dacă da, îndreptați-o.

■ Capul de imprimare se freacă de suprafața hârtiei.

Soluții

La tipărirea pe carton, capul de imprimare este aproape de suprafața de tipărire și hârtia se poate păta. În acest caz, activați setarea de reducere a frecării. Dacă activați această setare, calitatea sau viteza tipăririi ar putea fi redusă.

Windows

Faceți clic pe **Setări extinse**, în fila **Întreținere** a driver-ului, apoi selectați **Hârtie groasă și plicuri**.

Dacă hârtia prezintă în continuare urme de frecare după selectarea opțiunii **Hârtie groasă și plicuri**, selectați **Hârtie cu granulație transversală** din fereastra **Setări extinse** a driverului imprimantei.

Mac OS

Selectați **Preferințe sistem** din meniul Apple > **Imprimante și scanere** (sau **Tipărire și scanare, Tipărire și fax**) și apoi selectați imprimanta. Faceți clic pe **Opțiuni și consumabile** > **Opțiuni** (sau **Driver**). Selectați **Activat** ca setare pentru **Hârtie groasă și plicuri**.

■ Partea din spate a hârtiei a fost tipărită înainte să se usuce partea deja tipărită.

Soluții

Dacă efectuați o tipărire manuală pe ambele fețe ale hârtiei, asigurați-vă că cerneala s-a uscat complet înainte de a reîncărca hârtia.

Fotografiile tipărite sunt lipicioase



Tipărirea a fost efectuată pe partea greșită a hârtiei foto.

Soluții

Asigurați-vă că tipăriți pe partea pentru tipărit. La tipărirea pe partea incorectă a hârtiei foto, trebuie să curățați traseul hârtiei.

➔ „Curățarea traseului hârtiei pentru evitarea petelor de cerneală (când suprafața tipăririi este murdară vertical)” la pagina 66

Imaginile sau fotografiile sunt imprimate în culori neașteptate



Se pot considera următoarele cauze.

Duzele capului de imprimare ar putea fi înfundate.

Soluții

Efectuați o verificare a duzei pentru a verifica dacă duzele capului de imprimare sunt înfundate. Efectuați o verificare a duzelor și apoi curățați capul de imprimare dacă vreuna dintre duzele capului de imprimare este înfundată. Dacă nu ați utilizat imprimanta o perioadă îndelungată, este posibil ca duzele capului de imprimare să se fi astupat, ceea ce poate face ca picăturile de cerneală să nu poată ieși.

➔ „Verificarea și curățarea capului de imprimare” la pagina 61

Corecția de culoare a fost aplicată.

Soluții

La tipărirea din driverul de imprimantă Windows, setarea de ajustare automată a fotografiei Epson este aplicată în mod implicit în funcție de tipul hârtiei. Încercați să modificați setarea.

Pe fila **Mai multe opțiuni**, selectați **Personalizat** în **Corectare culoare** și apoi executați clic pe **Avansat**. Modificați setarea **Corecție scenă** din **Automat** la orice altă opțiune. Dacă modificarea setării nu are niciun efect, utilizați orice altă metodă de corectare a culorilor în afară de **PhotoEnhance** din **Management culori**.

➔ „Ajustarea culorii de tipărire” la pagina 53

Culorile de pe materialul tipărit diferă de cele de pe ecran



Proprietățile culorilor pentru dispozitivul de afișare pe care îl folosiți nu au fost ajustate corect.

Soluții

Dispozitivele de afișare, precum monitoarele de computer, au propriile proprietăți de afișare. Dacă afișajul nu este calibrat, imaginea nu este afișată cu luminozitatea și culorile corecte. Ajustați proprietățile dispozitivului de afișare. În continuare, efectuați următoarele.

Windows

Accesați fereastra driverului imprimantei, selectați **Personalizat** ca setare **Corectare culoare** în fila **Mai multe opțiuni**, apoi faceți clic pe **Avansat**. Selectați **Standard EPSON** ca setare pentru **Modul color**.

Mac OS

Deschideți caseta de dialog de tipărire. Selectați **Opțiuni culoare** din meniul pop-up, apoi faceți clic pe săgeata de lângă opțiunea **Setări avansate**. Selectați **Standard EPSON** ca setare pentru **Mod**.

Dispozitivul de afișare reflectă lumină din exterior.

Soluții

Evitați lumina directă a soarelui și confirmați imaginea într-un mediu în care poate fi asigurată o iluminare adecvată.

Dispozitivul de afișare are o rezoluție ridicată.

Soluții

Culorile pot diferi de cele vizualizate pe dispozitive inteligente, precum smartphone-uri sau tablete cu afișaje de înaltă rezoluție.

Dispozitivul de afișare și imprimanta au procese diferite de producere a culorilor.

Soluții

Culorile de pe un afișaj nu sunt identice cu cele de pe hârtie, deoarece dispozitivul de afișare și imprimanta au un proces diferit de producere a culorilor. Ajustați proprietățile culorilor pentru ca acestea să fie identice.

Tipărirea fără margini nu poate fi efectuată



Tipărirea fără margini nu este setată în setările de tipărire.

Soluții

Efectuați setarea de tipărire fără margini în setările de tipărire. Dacă selectați un tip de hârtie care nu poate fi folosit la tipărirea fără margini, nu puteți selecta **Fără margini**. Selectați un tip de hârtie compatibil cu tipărirea fără margini.

Windows

Selectați **Fără margini** din fila **Principal** a driverului imprimantei.

Mac OS

Selectați un format de hârtie fără margini din **Format hârtie**.

➔ [„Hârtie pentru tipărire fără margini” la pagina 145](#)

Marginile imaginii sunt tăiate în timpul tipăririi fără margini



Pentru că imaginea este ușor mărită, zona care iese în afară este tăiată.

Soluții

Selectați o setare de mărire mai mică.

Windows

Executați clic pe **Parametrii** de lângă caseta de validare **Fără margini** din fila **Principal** a driverului imprimantei și apoi schimbați setările.

Mac OS

Schimbați setarea **Expansiune** din meniul **Setări tipărire** al casetei de dialog pentru tipărire.

Raportul de aspect al imaginii și dimensiunea hârtiei diferă.

Soluții

Dacă raportul de aspect al imaginii și dimensiunea hârtiei diferă, latura lungă a imaginii este trunchiată dacă depășește latura lungă a hârtiei.

Poziția, formatul sau marginile materialului tipărit sunt incorecte

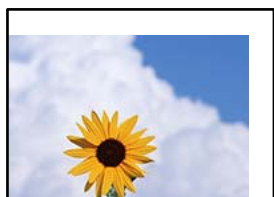

Se pot considera următoarele cauze.

Hârtia este încărcată incorect.

Soluții

Încărcați hârtia în direcția corectă, apoi împingeți ghidajul de margine până când acesta atinge hârtia.

➔ „Încărcarea hârtiei în alimentatorul cu hârtie din spate” la pagina 27

Formatul hârtiei este incorect setat.

Soluții

Selectați setarea corectă pentru formatul hârtiei.

Valoarea definită pentru margine din software-ul aplicației nu se găsește în zona tipăribilă.

Soluții

Din aplicație, ajustați valoarea definită pentru margine, astfel încât aceasta să se găsească în zona pentru tipărit.

➔ „Zona pentru tipărit” la pagina 152

Caracterele tipărite sunt incorecte sau corupte

<B?? L??·??彗ニ ZA材銑·コ i2 蕈·J·サ-8Q??/7??
??b8 ??\$ NB??· B7kBcT,· B·?;JEE??P??J2;·?1??
M??u

?? ??? ?▲?? ????
06æA 'HCIG-ΠÈσ' οσ; CÖ%! “A; é€σ`rσ
ÖÖicr ^maLσ+u) ”*mä·N-hfÜhăSÄσ%woæc
rYoyozII, Ü@iσ-CÊâs-ÈÜσÉøwÜZxIE}0' @-C
σNÄe™N=σPE"! ?q}C "æuž/žáa»' (ÜÊ-σÖÉö

Se pot considera următoarele cauze.

Cablul USB nu este corect conectat.

Soluții

Conectați corect cablul USB dintre imprimantă și computer.

■ O sarcină așteaptă să fie tipărită.

Soluții

Anulați comenzile de tipărire întrerupte.

■ Computerul a fost trecut manual în modul Hibernare sau Repaus în timpul tipăririi.

Soluții

Nu treceți computerul manual în modul **Hibernare** sau **Repaus** în timpul tipăririi. Riscați să se tipărească automat pagini cu text corupt la următoarea pornire a computerului.

Imaginea tipărită este inversată



■ Imaginea este setată pentru a fi inversată orizontal în setările de tipărire.

Soluții

Deselectați toate setările pentru imagini în oglindă din driver-ul imprimantei sau aplicație.

Windows

Deselectați opțiunea **Imagine în oglindă** din driverul imprimantei, din fila **Mai multe opțiuni**.

Mac OS

Deselectați opțiunea **Imag în oglindă** din caseta de dialog a meniului **Setări tipărire**.

Modele tip mozaic în imaginile tipărite



■ Au fost tipărite imagini sau fotografii cu rezoluție scăzută.

Soluții

La tipărirea imaginilor sau a fotografiilor, tipăriți folosind date cu rezoluție înaltă. Chiar dacă sunt bine afișate pe ecran, imaginile de pe site-urile web au în general o rezoluție scăzută și, astfel, calitatea poate scădea la tipărire.

Imposibil de selectat tipul de hârtie sau sursa de hârtie în driverul de imprimantă

Nu a fost instalat un driver de imprimantă original Epson.

Dacă nu este instalat un driver de imprimantă Epson original (EPSON XXXXX), funcțiile disponibile sunt limitate. Recomandăm utilizarea unui driver de imprimantă Epson original.

Informații conexe

- ➔ „Verificarea faptului că este instalat un driver al imprimantei Epson original — Windows” la pagina 75
- ➔ „Verificarea faptului că este instalat un driver al imprimantei Epson original — Mac OS” la pagina 76

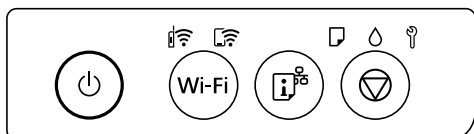

Se verifică indicatoarele luminoase și starea imprimantei

Luminile panoului de control indică starea imprimantei.



Stare normală

 : Aprins

Indicator	Stare
	Imprimanta este conectată la o rețea fără fir (Wi-Fi).
	Imprimanta este conectată la o rețea în modul Wi-Fi Direct (Punct de acces simplu).











Stare de eroare











Dacă se produce o eroare, indicatoarele se vor aprinde sau vor lumina intermitent. Detaliile referitoare la eroarea respectivă sunt afișate pe ecranul computerului.

 : Aprins

 : luminează intermitent

Indicator	Stare	Soluții
	A survenit o eroare la conexiunea Wi-Fi.	Apăsați pe butonul Wi-Fi pentru a șterge eroare și apoi reîncercați.

Indicator	Stare	Soluții
	Hârtia nu este încărcată sau au fost alimentate simultan mai multe hârtii.	Dacă acest indicator este aprins în timp ce tipăriți pe un disc sau o carte de identitate din PVC, introduceți discul/carta de identitate corect în tavă. După ce ați încărcat hârtie sau ați inserat tava pentru disc/carte de identitate, apăsați butonul  pentru a continua tipărirea.
	Hârtia s-a blocat sau discul sau cartea de identitate din PVC nu au fost așezate corect pe tava pentru disc/carte de identitate.	După ce îndepărtați hârtia sau înlocuiți discul sau cartea de identitate din PVC, apăsați butonul  pentru a continua tipărirea.
	Este posibil ca încărcarea cernelii inițiale să nu se fi terminat.	Consultați <i>Începeți aici</i> pentru a termina încărcarea inițială a cernelii.
	O cutie de întreținere se apropie de sfârșitul duratei sale de viață.	Indicatorul continuă să se aprindă intermitent până când înlocuiți cutia de întreținere. Puteți continua tipărirea până ce indicatoarele  și  luminează intermitent alternativ.
	<ul style="list-style-type: none"> <input type="checkbox"/> Imprimanta nu a fost oprită corespunzător.* <input type="checkbox"/> Deoarece imprimanta a fost oprită în timpul funcționării, este posibil ca duzele să se fi uscat și înfundat. <p>* Alimentarea a fost întreruptă de la un prelungitor sau disjunctor, fișa a fost scoasă din priză sau s-a produs o defecțiune de natură electrică.</p>	<ul style="list-style-type: none"> <input type="checkbox"/> După eliminarea erorii prin apăsarea pe butonul , recomandăm efectuarea unei verificări a duzei. <input type="checkbox"/> Pentru a opri imprimanta, asigurați-vă că apăsați pe butonul .

Indicator	Stare	Soluții
	<p>Iluminare intermitentă alternativă:</p> <p>Un tampon de cerneală fără margini se apropie sau este la sfârșitul duratei sale de utilizare.</p>	<p>Tamponul de cerneală fără margini trebuie înlocuit.</p> <p>Contactați Epson sau un furnizor de service Epson autorizat pentru înlocuirea tamponului de cerneală pentru tipărirea fără margini *. Această componentă nu poate fi înlocuită de utilizator.</p> <p>Dacă pe computer este afișat un mesaj prin care vi se spune că puteți continua imprimarea, apăsați pe butonul  pentru a continua imprimarea. Indicatoarele nu mai luminează intermitent pentru moment, totuși, acestea vor continua să lumineze intermitent la intervale regulate până la înlocuirea tamponelor de cerneală.</p> <p>Tipărirea fără margini nu este disponibilă, însă tipărirea cu margini este disponibilă.</p>
	<p>Iluminare intermitentă simultană:</p> <p>Un tampon de cerneală se apropie sau este la sfârșitul duratei de utilizare.</p>	<p>Tamponul de cerneală trebuie înlocuit. Contactați Epson sau un furnizor de service autorizat pentru înlocuirea tamponului de cerneală. Tamponurile de cerneală nu sunt componente care pot fi reparate de utilizator.</p> <p>Citiți mesajul afișat pe computer și apoi apăsați butonul  pentru eliminarea erorii sau pentru continuarea curățării.</p> <p>În cazul în care tamponul de cerneală a ajuns la sfârșitul perioadei de utilizare, curățarea nu mai poate fi efectuată. Veți putea tipări în continuare, însă calitatea materialelor tipărite nu poate fi garantată.</p>
	<p>Blocajul pentru transport este cuplat.</p>	<p>După decuplarea blocajului pentru transport, apăsați butonul  pentru a continua tipărirea.</p>
	<p>Iluminare intermitentă alternativă:</p> <p>Cutia de întreținere a ajuns la sfârșitul duratei sale de viață.</p>	<p>Înlocuiți cutia de întreținere și apăsați butonul  pentru a continua tipărirea.</p>
	<p>Tava de ieșire nu a fost scoasă.</p>	<p>Glisați tava în exterior.</p>
<p>Toate indicatoarele se aprind, cu excepția .</p>	<p>Imprimanta a pornit în modul de recuperare deoarece actualizarea firmware-ului a eșuat.</p>	<p>Urmați pașii de mai jos pentru a încerca din nou să actualizați firmware-ul.</p> <ol style="list-style-type: none"> 1. Conectați computerul și imprimanta utilizând un cablu USB. (În cadrul modului de recuperare nu puteți actualiza firmware-ul printr-o conexiune de rețea.) 2. Vizitați site-ul web Epson local pentru instrucțiuni suplimentare.
<p>Toate indicatoarele luminează intermitent, inclusiv .</p>	<p>A survenit o eroare la imprimantă.</p>	<p>Îndepărtați hârtia blocată în imprimantă. Opritiți și apoi reporniți imprimanta.</p> <p>Dacă eroarea persistă după ce ați oprit și repornit imprimanta, contactați serviciul de asistență Epson.</p>

* În cadrul anumitor cicluri de tipărire, este posibil ca pe tamponul de cerneală pentru tipărirea fără margini se să acumuleze un mic surplus de cerneală. Pentru a împiedica scurgerile de cerneală din tampon, produsul va opri tipărirea fără margini când a fost atinsă limita de uzură a tamponului. Momentul și frecvența de înlocuire a acestuia variază în funcție de numărul de pagini tipărite cu opțiunea de tipărire fără margini. Necesitatea de a înlocui tamponul nu înseamnă că imprimanta nu mai funcționează în conformitate cu specificațiile sale. Imprimanta va afișa un mesaj când trebuie înlocuit tamponul de cerneală, iar această operație poate fi executată numai la un furnizor de servicii autorizat Epson. Garanția Epson nu acoperă cheltuielile acestei înlocuiri.

Hârtia se blochează

Verificați eroarea afișată pe panoul de comandă și urmați instrucțiunile pentru a scoate hârtia blocată, inclusiv bucățile rupte. Apoi anulați eroarea.

Important:

- Scoateți cu atenție hârtia blocată. Dacă scoateți hârtia forțat, imprimanta se poate defecta.
- La scoaterea hârtiei blocate, evitați să înclinați imprimanta, să o așezați vertical sau să o răsturnați; în caz contrar, cerneala se poate scurge.

Scoaterea hârtiei blocate

Atenție:

Nu atingeți butoanele de pe panoul de comandă în timp ce mâna dumneavoastră este în interiorul imprimantei. Dacă imprimanta începe să funcționeze, vă puteți răni. Aveți grijă să nu atingeți părțile proeminente pentru a nu vă răni.

1. Îndepărtați hârtia blocată din alimentare foi verso.

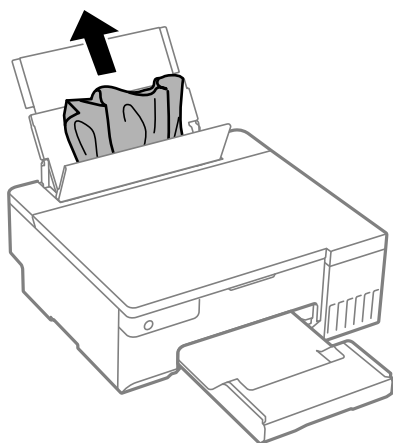

2. Deschideți capacul imprimantei.

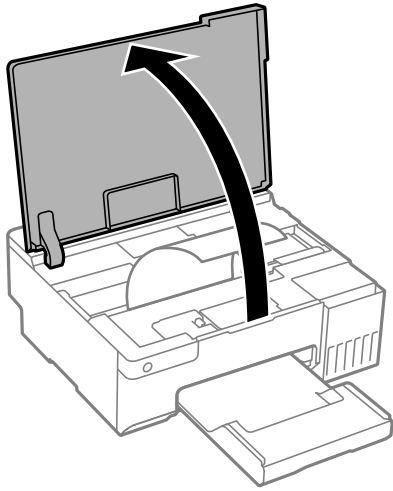

3. Scoateți hârtia blocată.

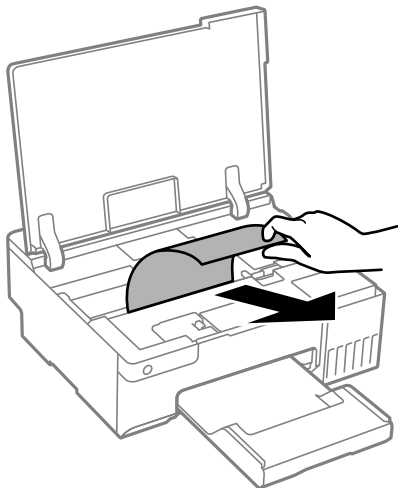

! **Important:**

Nu atingeți cablul alb plat, filmul translucid sau blocajul de transport din interiorul imprimantei. În caz contrar se poate produce o defecțiune.

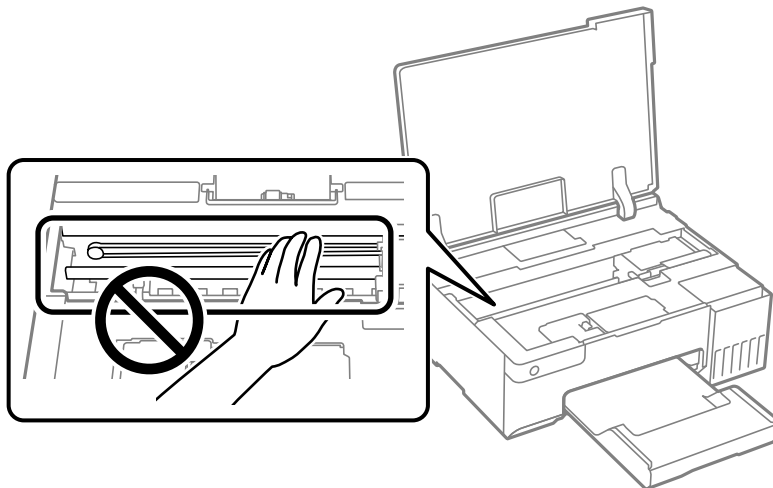

4. Închideți capacul imprimantei.

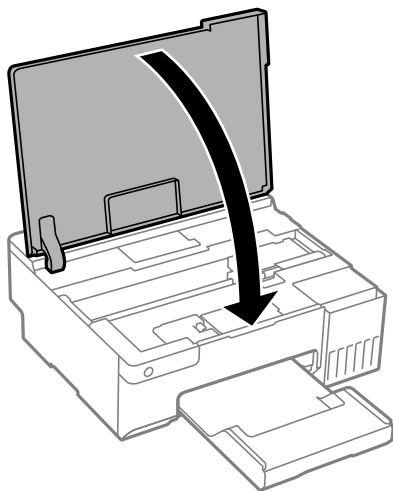

Prevenirea blocajelor de hârtie

Verificați următoarele aspecte dacă au loc frecvent blocaje de hârtie.

- Așezați imprimanta pe o suprafață plană și utilizați imprimanta în condițiile de mediu recomandate.
[„Specificații de mediu” la pagina 156](#)
- Utilizați hârtia compatibilă cu această imprimantă.
[„Hârtia disponibilă și capacitățile” la pagina 144](#)
- Respectați precauțiile de manevrare a hârtiei.
[„Precauții la manevrarea hârtiei” la pagina 25](#)
- Încărcați hârtia în direcția corectă, apoi împingeți ghidajul de margine până când acesta atinge hârtia.
[„Încărcarea hârtiei în alimentatorul cu hârtie din spate” la pagina 27](#)

- Nu încărcați mai multă hârtie decât numărul maxim de coli specificat pentru hârtie.
- Încărcați pe rând câte o coală de hârtie dacă încărcați mai multe coli de hârtie.
- Asigurați-vă că setările pentru dimensiunea hârtiei și tipul hârtiei corespund dimensiunii și tipului hârtiei introduse în imprimantă.
[„Lista tipurilor de hârtie” la pagina 26](#)
- Curățați rola din interiorul imprimantei. Dacă hârtia nu este alimentată nici după ce ați curățat rola, înlocuiți rola.
[„Curățarea traseului hârtiei pentru a elimina problemele de alimentare a hârtiei” la pagina 59](#)
[„Este momentul să înlocuiți rolele de preluare” la pagina 134](#)

Este momentul să reumpleți cu cerneală

Precauții la manevrarea sticlelor cu cerneală

Înainte de a efectua operația de reumplere cu cerneală, citiți instrucțiunile de mai jos.

Măsuri de precauție la depozitare cernelii

- Țineți sticlele de cerneală departe de lumina directă a soarelui.
- Nu depozitați sticlele de cerneală la temperaturi ridicate sau de îngheț.
- Epson recomandă utilizarea sticlei de cerneală înainte de expirarea datei inscripționate pe ambalaj.
- Dacă depozitați sau transportați o sticlă de cerneală, nu înclinați sticla și nu o supuneți la șocuri sau la modificări de temperatură. În caz contrar, cerneala se poate scurge chiar dacă ați închis foarte bine capacul sticlei de cerneală. Țineți sticla de cerneală dreaptă în timp ce înșurubați capacul și luați măsuri de precauție pentru a preveni scurgerea cernelii în timpul transportului, de exemplu, la introducerea sticlei într-un recipient.
- După ce ați adus o sticlă de cerneală în interior dintr-un depozit rece, lăsați-o să ajungă la temperatura camerei cel puțin trei ore înainte de a o utiliza.
- Nu deschideți ambalajul sticlei de cerneală decât în momentul în care sunteți pregătit să umpleți rezervorul de cerneală. Sticla de cerneală este ambalată în vid pentru a-și păstra caracteristicile. Dacă lăsați o sticlă de cerneală neambalată mai mult timp înainte de a o utiliza, este posibil să nu puteți tipări normal.
- După deschiderea unei sticle de cerneală, recomandăm utilizarea acesteia în cel mai scurt timp.

Precauții la manevrare pentru reumplerea cu cerneală

- Pentru rezultate de imprimare optime, nu mențineți niveluri reduse de cerneală pentru perioade extinse de timp.
- Utilizați sticle de cerneală pe care este inscripționat codul corect pentru această imprimantă.
- Cerneala pentru această imprimantă trebuie manipulată cu atenție. Cerneala poate fi împrăștiată atunci când rezervoarele de cerneală sunt încărcate sau reîncărcate cu cerneală. Dacă cerneala ajunge pe hainele sau pe lucrurile dumneavoastră, acestea se vor păta.
- Nu scuturați prea puternic și nu strângeți sticlele de cerneală.
- Dacă rezervorul de cerneală nu este umplut până la marcajul inferior, umpleți-l cât mai repede. Dacă utilizați în continuare imprimanta după ce nivelul cernelii a coborât sub marcajul inferior, imprimanta se poate defecta.

Consumul de cerneală

- ❑ Pentru a menține performanțe optime ale capului de tipărire, o parte din cerneală este consumată din toate rezervoarele de cerneală în timpul operațiunilor de întreținere precum curățarea capului de tipărire. De asemenea, cerneala poate fi consumată și la pornirea imprimantei.
- ❑ La tipărirea monocromă sau în tonuri de gri, se pot utiliza cernelurile colorate în locul cernelii negre, în funcție de tipul de hârtie sau de setările calității de imprimare. Asta deoarece se utilizează un amestec de cerneluri colorate pentru a crea culoarea neagră.
- ❑ O parte din cerneala din sticlele de cerneală primite la cumpărarea imprimantei va fi utilizată în timpul instalării inițiale. Pentru a produce documente tipărite de foarte bună calitate, capul de tipărire al imprimantei trebuie să fie complet încărcat cu cerneală. Acest proces consumă o cantitate de cerneală și din acest motiv cu aceste sticle veți tipări mai puține pagini decât cu următoarele.
- ❑ Consumurile indicate pot varia în funcție de imaginile pe care le tipăriți, tipul de hârtie folosit, frecvența tipăririi și condițiile de mediu, precum temperatura.

Reumplerea rezervoarelor de cerneală

1. Deschideți capacul imprimantei.

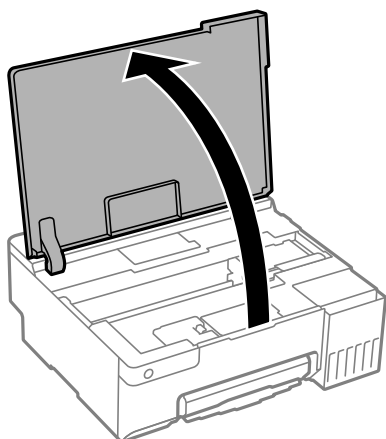

2. Deschideți dopul rezervorului de cerneală.

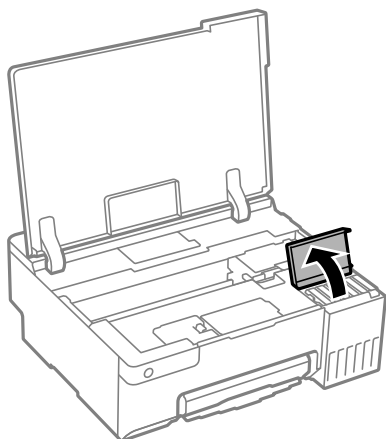

3. Deschideți bușonul rezervorului de cerneală.

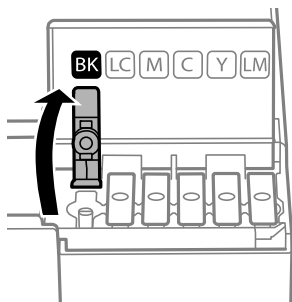

Important:

Culoarea din rezervorul de cerneală trebuie să corespundă cu culoarea de cerneală pe care doriți să o reumpleți.

4. Ținând sticla de cerneală în direcție verticală, rotiți lent bușonul pentru a-l scoate.

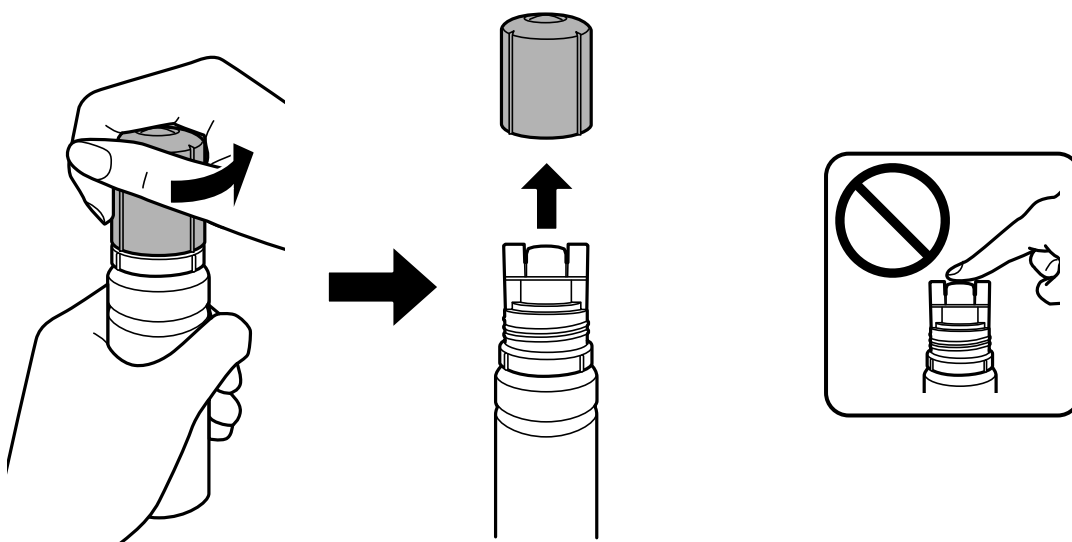

Important:

- Epson recomandă utilizarea sticlelor de cerneală originale Epson.
- Fiți atenți să nu vărsați cerneala.

5. Verificați linia superioară (a) din rezervorul de cerneală.

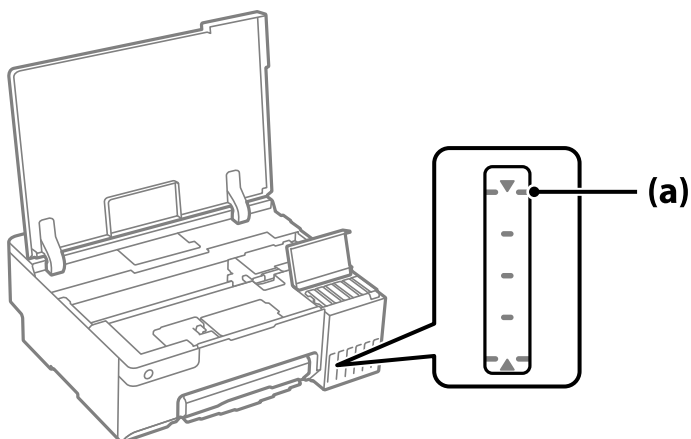

6. Aliniați partea de sus a sticlei de cerneală cu orificiul de umplere și apoi introduceți direct în port pentru a umple cu cerneală până se oprește automat la linia superioară.

Când introduceți sticla de cerneală în portul de umplere pentru culoarea corectă, cerneala începe să curgă și debitul se oprește automat când cerneala atinge linia superioară.

În cazul în care cerneala nu începe să curgă în rezervor, scoateți sticla de cerneală și încercați să o reintroduceți. Totuși, nu scoateți și reintroduceți sticla de cerneală atunci când cerneala a atins linia superioară; altfel cerneala se poate scurge. În caz contrar, cerneala se poate scurge sau imprimata se poate defecta dacă cerneala depășește linia superioară.

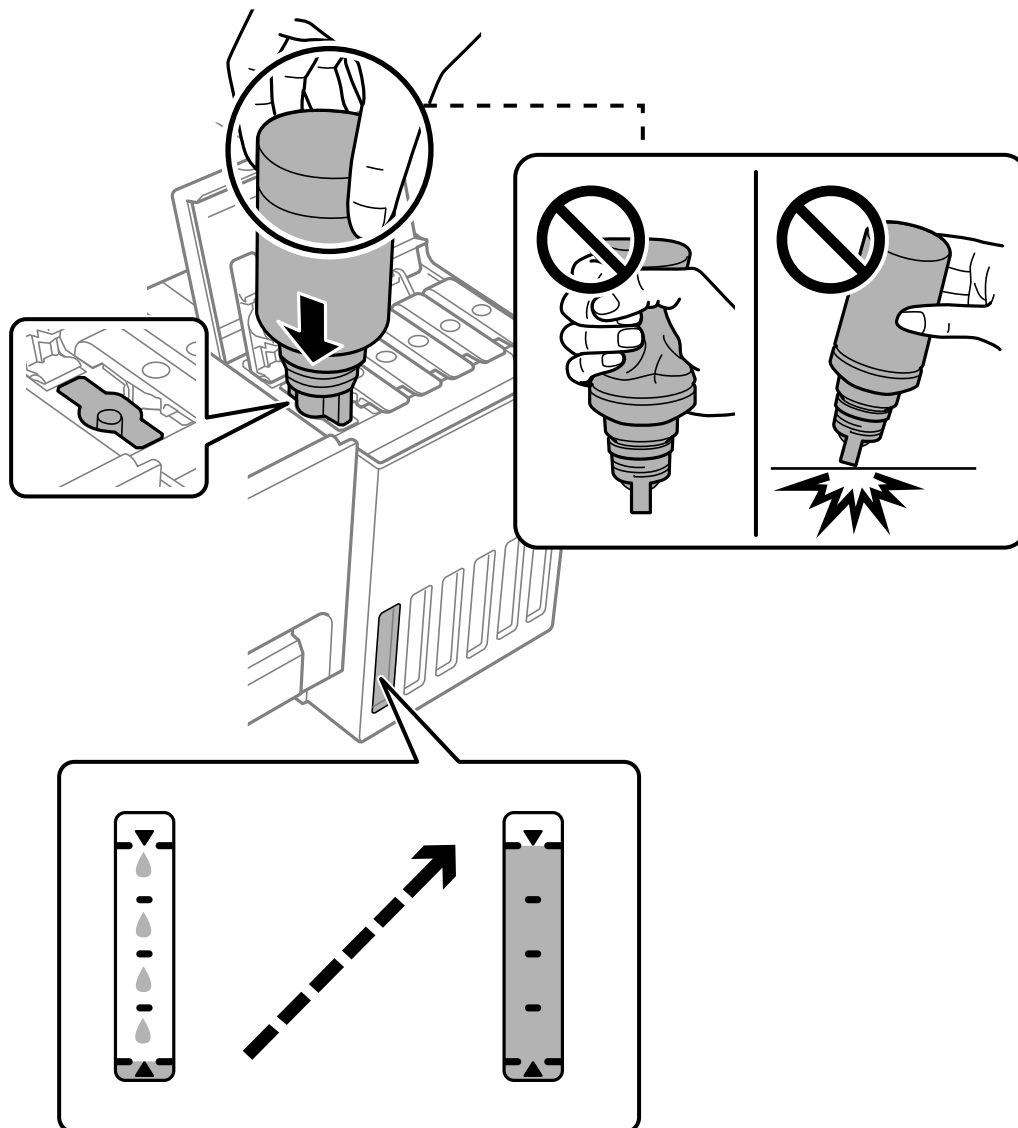

7. După terminarea umplerii cu cerneală, scoateți sticla de cerneală.

! Important:

Nu lăsați sticla de cerneală introdusă; în caz contrar, sticla se poate deteriora sau cerneala se poate scurge.

Notă:

Dacă rămâne cerneală în sticla de cerneală, strângeți capacul și depozitați sticla în poziție verticală, pentru utilizare ulterioară.

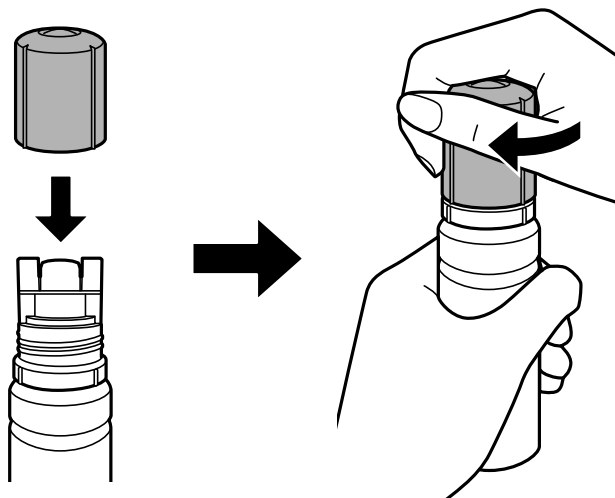

8. Închideți ferm dopul rezervorului de cerneală.

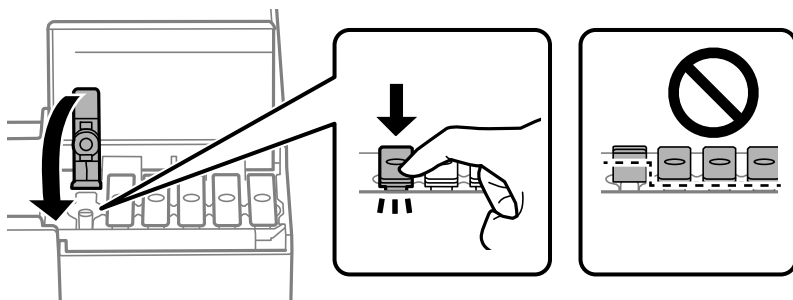

9. Închideți ferm capacul rezervorului de cerneală.



10. Închideți capacul imprimantei.

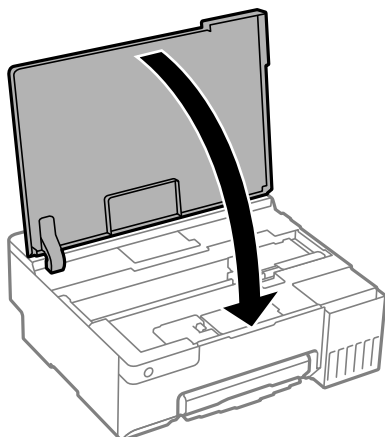

Informații conexe

- ➔ „Precauții la manevrarea sticlelor cu cerneală” la pagina 125
- ➔ „Codurile sticlelor cu cerneală” la pagina 147

Este momentul să înlocuiți cutia de întreținere

Precauții pentru manipularea cutiei de întreținere

Citiți următoarele instrucțiuni înainte de a înlocui caseta de întreținere.

- Nu atingeți circuitul integrat verde de pe partea laterală a casetei de întreținere. Această acțiune poate împiedica funcționarea și tipărirea normală.
- Nu înlocuiți caseta de întreținere în timpul tipăririi; în caz contrar pot apărea scurgeri.
- Nu scoateți cutia de întreținere și nu deschideți capacul acesteia cu excepția cazului în care înlocuiți cutia de întreținere; în caz contrar, cerneala se poate scurge.
- Nu reutilizați o casetă de întreținere care a fost demontată și lăsată deconectată pe o perioadă îndelungată de timp. Este posibil ca cerneala din caseta de întreținere să se fi întărit și nu mai poate fi absorbită cerneală.
- Nu înclinați caseta de întreținere uzată până când nu este sigilată în punga de plastic; în caz contrar pot apărea scurgeri.
- Nu depozitați caseta de întreținere la temperaturi ridicate sau de îngheț.
- Țineți caseta de întreținere departe de lumina directă a soarelui.
- Nu scăpați caseta de întreținere și nu o supuneți la șocuri puternice.
- Nu atingeți deschiderile din caseta de întreținere deoarece vă puteți păta cu cerneală.

Înlocuirea unei casete de întreținere

În unele cicluri de tipărire, în caseta de întreținere se poate aduna o cantitate mică de cerneală în exces. Pentru a preveni scurgerea cernelii din caseta de întreținere, imprimanta este proiectată astfel încât să oprească tipărirea la atingerea limitei pentru capacitatea de absorbție a casetei de întreținere. Dacă și cât de des este necesară înlocuirea,

depinde de numărul de pagini tipărite, tipul materialului de tipărit și numărul ciclurilor de curățare pe care le execută imprimanta. Înlocuiți caseta de întreținere atunci când vă este solicitat acest lucru. Epson Status Monitor, LCD-ul sau indicatoarele panoului de control vă vor avertiza când această componentă trebuie înlocuită. Necesitatea de a înlocui caseta de întreținere nu înseamnă că imprimanta nu mai funcționează în conformitate cu specificațiile sale. Garanția Epson nu acoperă cheltuielile acestei înlocuiri. Este o componentă ce poate fi întreținută de către utilizator.

Notă:

Când aceasta este plină, nu mai puteți tipări și curăța capul de imprimare decât după înlocuirea cutiei de întreținere, pentru a evita scurgerile de cerneală.

1. Scoateți cutia de întreținere nouă din ambalaj.



Important:

Nu atingeți circuitul integrat verde de pe partea laterală a casetei de întreținere. Această acțiune poate împiedica funcționarea și tipărirea normală.

Notă:

O pungă transparentă pentru caseta de întreținere uzată este inclusă împreună cu caseta de întreținere.

2. Deschideți capacul imprimantei.

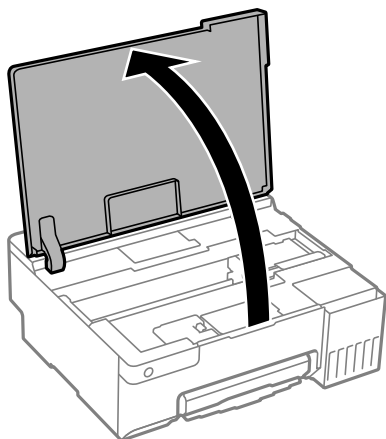

3. Deschideți capacul cutiei de întreținere.

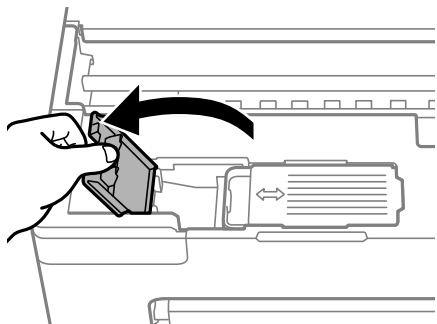

4. Scoateți cutia de întreținere uzată din imprimantă.

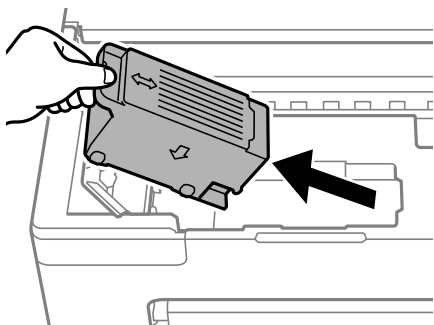

! Important:

Nu atingeți secțiunile indicate în figură. În caz contrar, poate fi afectată funcționarea normală a imprimantei și vă puteți păta cu cerneală.

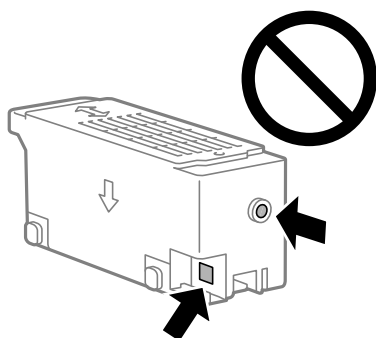

5. Puneți caseta uzată în punga transparentă furnizată cu caseta nouă și închideți-o ermetic.

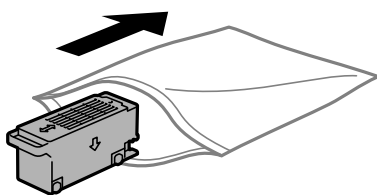

6. Introduceți cutia nouă în imprimantă, până la capăt. Asigurați-vă că introduceți caseta în direcția corectă.

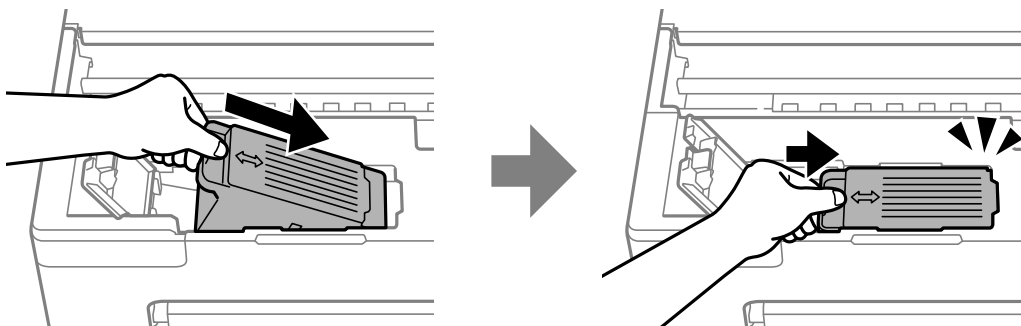

7. Închideți capacul cutiei de întreținere.

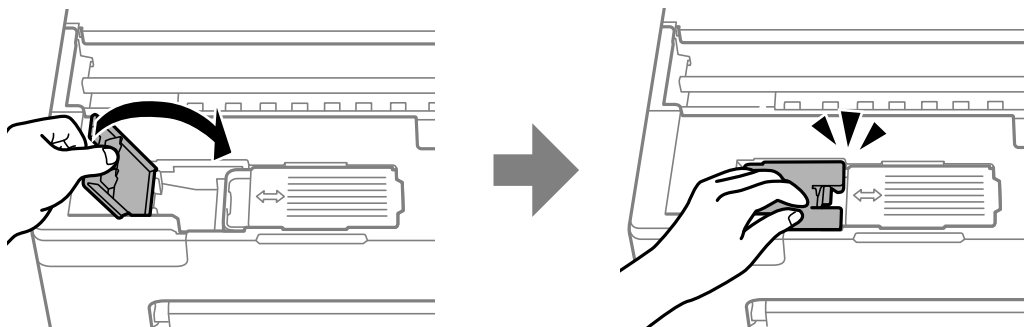

8. Închideți capacul imprimantei.

Informații conexe

- ➔ „Precauții pentru manipularea cutiei de întreținere” la pagina 131
- ➔ „Codul casetei de întreținere” la pagina 148

Este momentul să înlocuiți rolele de preluare

Dacă hârtia nu este încărcată corect, deși ați curățat rola de preluare, înlocuiți-o. Resetați numărul de coli alimentate pe rola de preluare după înlocuirea acesteia.

▶ De asemenea, puteți să vizionați procedura în Manuale video pe web. Accesați următorul site web.

<https://support.epson.net/publist/vlink.php?code=NPD7032>

1. Apăsați pe butonul  pentru a închide imprimanta.
2. Deconectați cablul de alimentare.
3. Deschideți capacul imprimantei.

Puteți găsi rola de preluare în poziția indicată în ilustrația de mai jos.

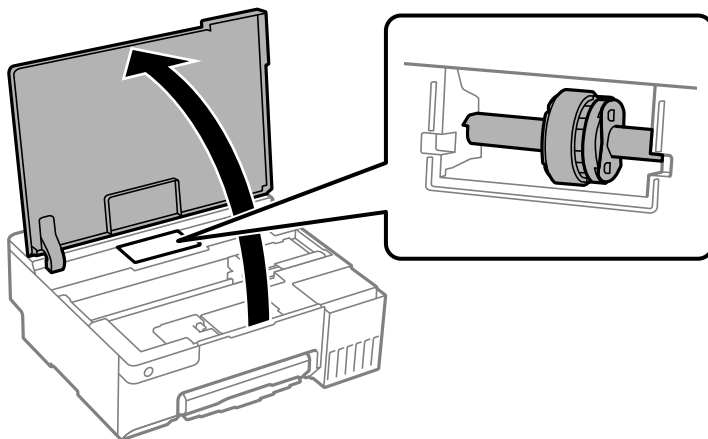

4. Scoateți rola de preluare.

Apăsați clema din dreapta rolei de preluare, glisați-o în spate și apoi trageți-o în sus.

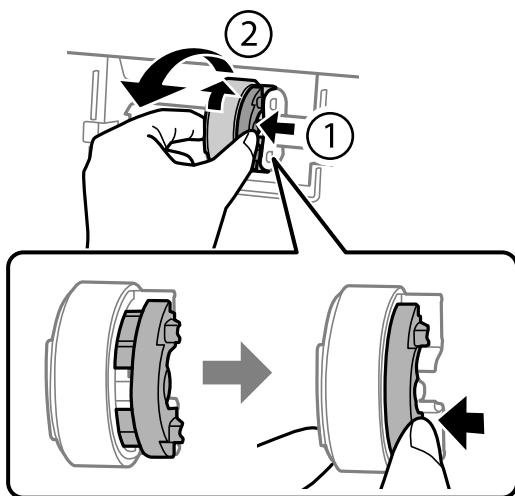

5. Scoateți noua rolă de preluare din ambalaj.

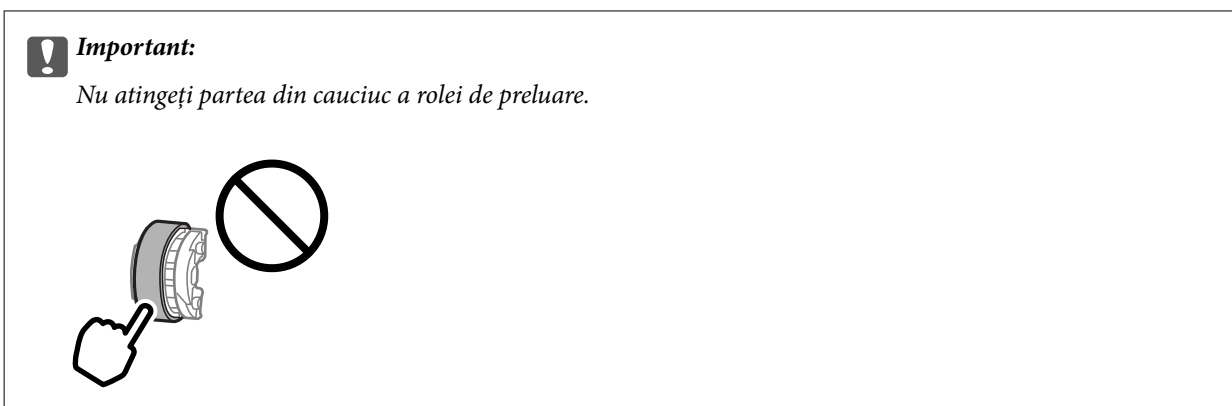

6. Apăsați clema din dreapta și apoi aliniați părțile proeminente cu orificiile pentru a atașa noua rolă de preluare.

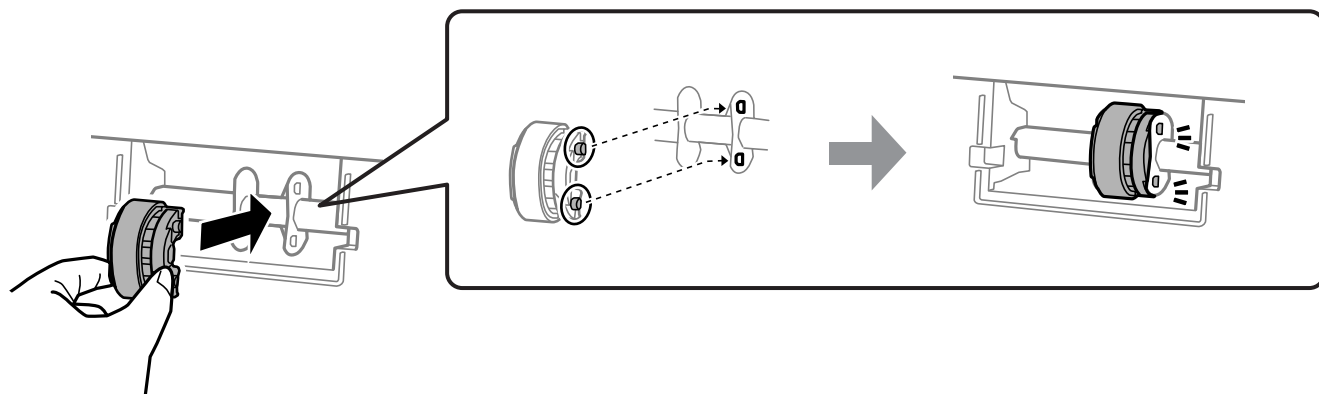

7. Închideți capacul imprimantei.

8. Conectați cablul de alimentare.

9. Apăsați pe butonul  pentru a deschide imprimanta.

10. Accesați driverul imprimantei de pe computer.
11. Resetați contorul rolei din driverul imprimantei.

Windows

Selecțai fila **Întreținere** și apoi selecțai **Informații despre imprimantă și opțiuni**.

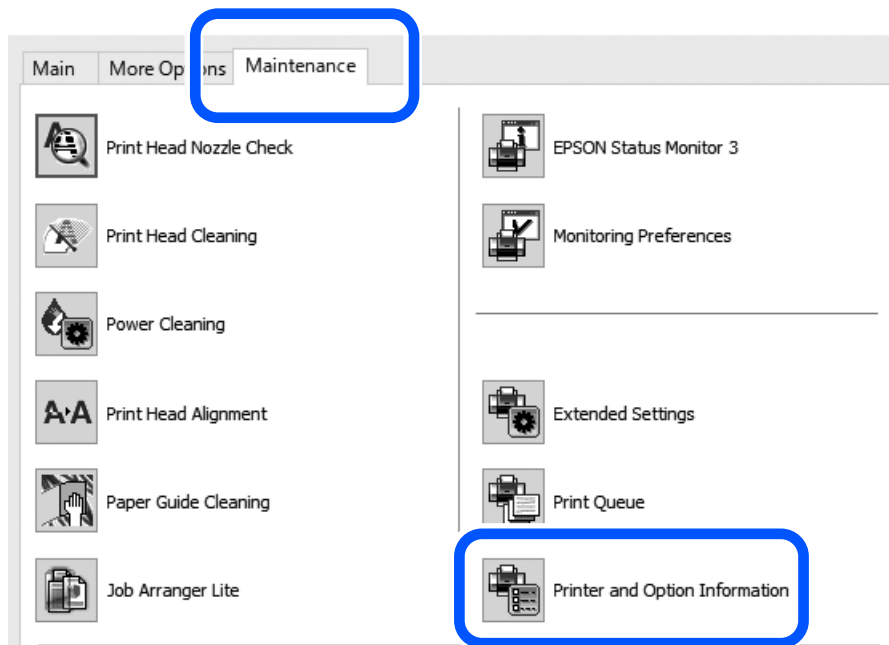

Faceți clic pe **Resetare** din Numărul de foi alimentate pe rola de preluare.

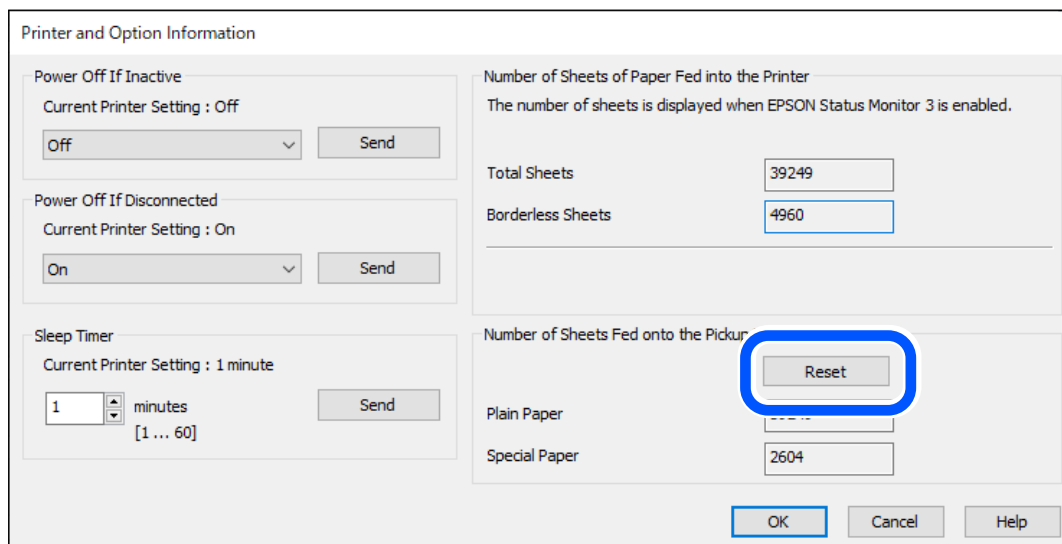

❑ Mac OS

Selecțați meniul Apple > **Preferințe sistem** > **Imprimante & Scanere** (sau **Imprimare & Scanare**, **Imprimare & Fax**) > Epson(XXXX) > **Opțiuni & Consumabile** > **Utilitar** > **Deschidere utilitar imprimantă** > **Printer and Option Information** și apoi faceți clic pe **Resetare** din Numărul de foi alimentate pe rola de preluare.

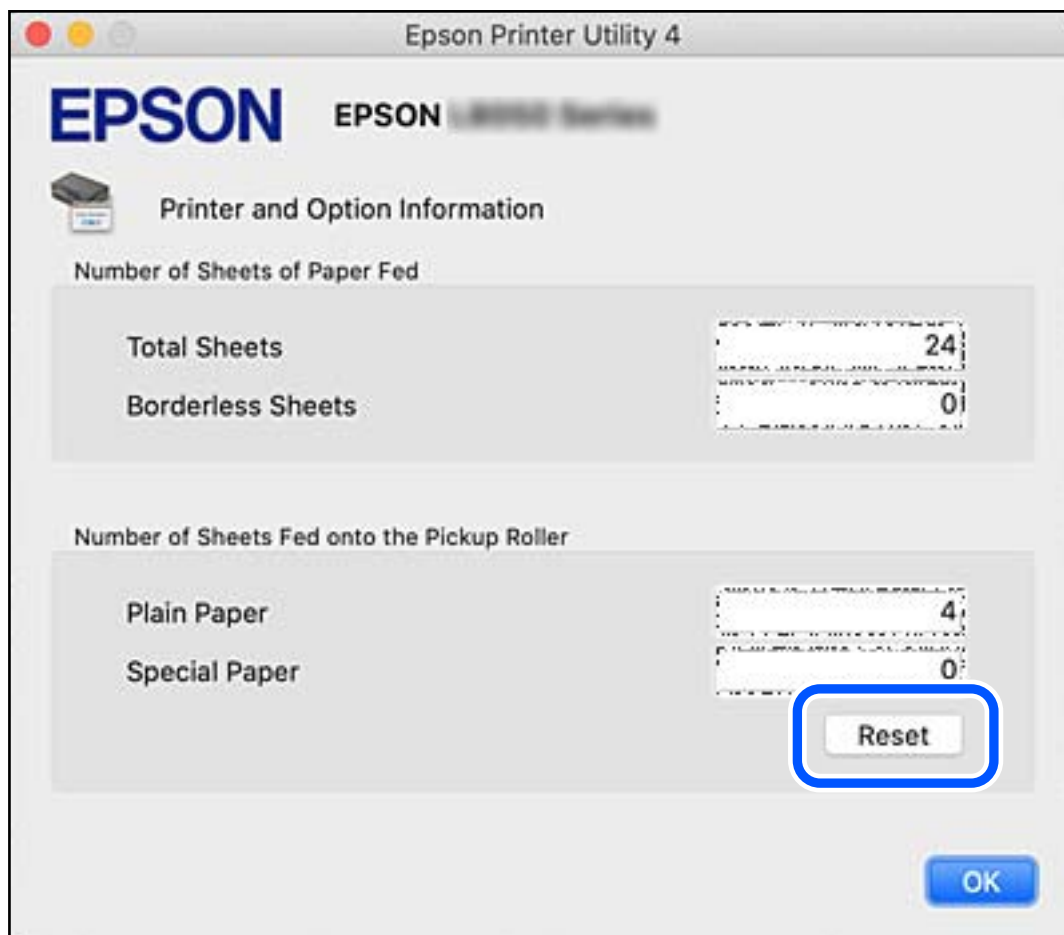

Informații conexe

- ➔ „Aplicație pentru tipărire de la computer (driver al imprimantei Windows)” la pagina 149
- ➔ „Aplicație pentru tipărire de la computer (driver al imprimantei Mac OS)” la pagina 150
- ➔ „Codul rolor de preluare” la pagina 148

Imprimanta nu poate fi utilizată conform așteptărilor

Imprimanta nu pornește sau nu se oprește

Imprimanta nu pornește

Se pot considera următoarele cauze.

Cablul de alimentare nu este conectat în mod corespunzător la priza electrică.

Soluții

Verificați dacă ați conectat bine cablul de alimentare.

Butonul nu a fost apăsat îndeajuns de mult.



Soluții

Țineți apăsat mai mult timp butonul .

Imprimanta nu se oprește

Butonul nu a fost apăsat îndeajuns de mult.

Soluții

Țineți apăsat mai mult timp butonul . Dacă tot nu puteți opri imprimanta, deconectați cablul de alimentare. Pentru a preveni uscarea capului de imprimare, reporniți imprimanta și opriți-o din nou apăsând butonul .

Alimentarea se oprește automat

Funcția Cronometru oprire sau Oprește în caz de inactivitate și Oprește în caz de deconectare sunt activate.

Soluții

Windows

Faceți clic pe **Informații despre imprimantă și opțiuni** din fila **Întreținere** a driverului imprimantei.

Dezactivați setările **Oprește în caz de inactivitate** și **Oprește în caz de deconectare**.

Dezactivați setarea **Cronometru oprire**.

Mac OS

Selectați **Preferințe sistem** din meniul Apple > **Imprimante & Scanere** (sau **Imprimare & Scanare, Imprimare & Fax**) și apoi selectați imprimanta. Faceți clic pe **Opțiuni și consumabile** > **Utilitar** > **Deschidere utilitar imprimantă**, apoi faceți clic pe **Setări imprimantă**.

Dezactivați setările **Oprește în caz de inactivitate** și **Oprește în caz de deconectare**.

Dezactivați setarea **Cronometru oprire**.

Notă:

*Produsul dvs. ar putea avea caracteristica **Cronometru oprire** sau caracteristicile **Oprește în caz de inactivitate** și **Oprește în caz de deconectare** în funcție de locația de achiziție.*

Operațiunile se desfășoară lent

Tipărirea se face prea încet

Se pot considera următoarele cauze.

■ Rulează aplicații care nu sunt necesare.

Soluții

Închideți toate aplicațiile care nu sunt necesare de pe computerul sau dispozitivul inteligent al dumneavoastră.

■ Calitatea tipăririi este setată la un nivel prea înalt.

Soluții

Reduceți setarea referitoare la calitate.

■ Tipărirea bidirecțională este dezactivată.

Soluții

Activați setarea de tipărire bidirecțională (sau de mare viteză). Dacă această setare este activată, capul de imprimare va tipări în ambele direcții, iar viteza de tipărire va crește.

Windows

Selectați **Tipărire bidirecțională** din fila **Mai multe opțiuni** a driverului imprimantei.

Mac OS

Selectați **Preferințe sistem** din meniul Apple > **Imprimante și scanere** (sau **Tipărire și scanare, Tipărire și Fax**), și apoi selectați imprimanta. Faceți clic pe **Opțiuni și consumabile** > **Opțiuni** (sau **Driver**). Selectați Activat ca setare pentru **Tipărire bidirecțională**.

■ Modul silențios este activat.

Soluții

Dezactivați **Modul silențios**. Viteza de tipărire este redusă atunci când imprimanta funcționează în **Modul silențios**.

Windows

Selectați **Oprit** ca setare pentru **Modul silențios** din fila **Principal** a driver-ului imprimantei.

Mac OS

Selectați **Preferințe sistem** din meniul Apple > **Imprimante și scanere** (sau **Tipărire și scanare, Tipărire și Fax**), și apoi selectați imprimanta. Faceți clic pe **Opțiuni & Consumabile** > **Opțiuni** (sau **Driver**). Selectați Dezactivat ca setare pentru **Modul silențios**.

■ Pot exista probleme de conexiune la rețea cu routerul wireless.

Soluții

Reporniți routerul wireless, luând în considerare și alți utilizatori conectați la rețea. Dacă nu se rezolvă problema în acest mod, poziționați imprimanta în apropierea routerului wireless sau consultați documentația furnizată cu punctul de acces.

■ Imprimanta tipărește date cu densitate înaltă, cum ar fi fotografii pe hârtie simplă.

Soluții

Dacă tipăriți date cu densitate înaltă, precum fotografii, pe hârtie simplă, tipărirea poate necesita timp, în vederea menținerii calității tipăririi. Aceasta nu reprezintă o defecțiune.

Viteza de tipărire scade foarte mult la tipărirea continuă

Funcția care previne supraîncălzirea și deteriorarea mecanismului de tipărire funcționează.

Soluții

Puteți continua tipărirea. Pentru a reveni la viteza normală de tipărire, lăsați imprimanta inactivă timp de cel puțin 30 de minute. Viteza de tipărire nu va reveni la normal dacă întrerupeți alimentarea.

Suportul posterior pentru hârtie nu poate fi închis

Așezați suportul pentru hârtie în poziție verticală, apoi introduceți-l în fantă așa cum se arată în ilustrația următoare.

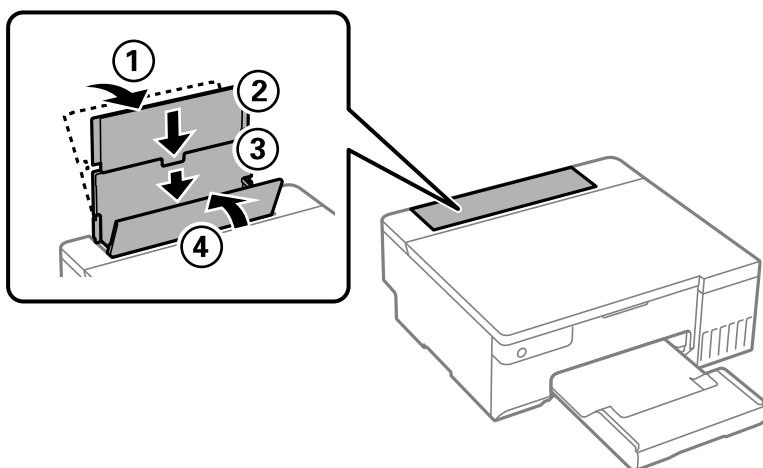

Funcționarea imprimantei este zgomotoasă

Funcția Modul silențios este dezactivată.

Soluții

Dacă imprimanta este prea zgomotoasă, activați **Modul silențios**. Este posibil ca activarea acestei caracteristici să determine reducerea vitezei de tipărire.

- Driverul imprimantei pentru Windows

Activați **Modul silențios** din fila **Principal**.

- Driverul imprimantei pentru Mac OS

Selectați **Preferințe sistem** din meniul Apple > **Imprimante & Scanere** (sau **Imprimare & Scanare, Imprimare & Fax**) și apoi selectați imprimanta. Faceți clic pe **Opțiuni & Consumabile** > **Opțiuni** (sau **Driver**). Selectați **Activat** ca setare pentru **Modul silențios**.

Imposibil de efectuat tipărirea manuală față-verso (Windows)

Funcția EPSON Status Monitor 3 este dezactivată.

Soluții

În fila **Întreținere** a driverului de imprimantă, faceți clic pe **Setări extinse**, apoi selectați **Activare EPSON Status Monitor 3**.

Totuși, este posibil ca această funcție să nu fie disponibilă dacă imprimanta este accesată prin rețea sau dacă este utilizată ca imprimantă partajată.

Meniul Setări tipărire nu este afișat (Mac OS)

■ Driverul de imprimantă Epson nu a fost instalat corect.

Soluții

Dacă meniul **Setări tipărire** nu este afișat în macOS Catalina (10.15) sau o versiune ulterioară, macOS High Sierra (10.13), macOS Sierra (10.12), OS X El Capitan (10.11), OS X Yosemite (10.10), OS X Mavericks (10.9), driverul de imprimantă Epson nu a fost instalat corect. Activați-l din următorul meniu.

Selectați **Preferințe sistem** din meniul Apple > **Imprimante și scanere** (sau **Tipărire și scanare**, **Tipărire și fax**), eliminați imprimanta și apoi adăugați-o din nou.

macOS Mojave (10.14) nu poate accesa **Setări tipărire** în aplicațiile realizate de Apple, precum TextEdit.

Nu se poate rezolva problema

Dacă nu ați putut rezolva problema după ce ați încercat toate soluțiile, contactați serviciul de asistență Epson.

Dacă nu puteți rezolva problemele de tipărire, consultați următoarele informații asociate.

Informații conexe

➔ [„Nu se pot rezolva problemele de tipărire” la pagina 141](#)

Nu se pot rezolva problemele de tipărire

Încercați pe rând soluțiile următoare, până când rezolvați problema.

Asigurați-vă că tipul de hârtie încărcat în imprimantă este compatibil cu setările pentru tipul de hârtie din driverul imprimantei.

Tipăriți folosind o setare de înaltă calitate din driverul de imprimantă.

Pentru verificarea cantității de cerneală rămasă, verificați vizual nivelul de cerneală din rezervor. Reumpleți rezervoarele de cerneală dacă nivelul cernelii scade sub linia inferioară.

Aliniați capul de imprimare.

[„Alinierea capului de imprimare” la pagina 65](#)

Efectuați o verificare a duzei pentru a verifica dacă duzele capului de imprimare sunt înfundate.

Dacă există segmente lipsă în modelul de verificare al duzelor, s-ar putea să duzele să fie înfundate. Repetați alternativ procesele de curățare a capului și de verificare a duzelor de 3 ori și verificați dacă duzele înfundate s-au curățat.

Rețineți că în procesul de curățare al capului de imprimare se consumă cerneală.

[„Verificarea și curățarea capului de imprimare” la pagina 61](#)

Închideți imprimanta, așteptați pentru cel puțin 12 ore și apoi verificați dacă duzele înfundate s-au curățat.

Dacă problema este înfundarea, aceasta s-ar putea rezolva dacă nu printați nimic pentru un timp.

Puteti să verificați următoarele aspecte cât timp imprimanta este închisă.

- ❑ Verificați dacă folosiți sticle de cerneală originale Epson.

Încercați să utilizați sticle cu cerneală originală Epson. Acest produs este proiectat pentru a ajusta culorile în ipoteza că folosiți sticle de cerneală originale Epson. Utilizarea sticlelor de cerneală neoriginale poate determina scăderea calității tipăririi.

- ❑ Verificați dacă filmul translucid este pătat.

Dacă există pete pe filmul translucid, ștergeți-le ușor.

[„Curățarea filmului translucid” la pagina 67](#)

- ❑ Asigurați-vă că nu au fost lăsate bucăți de hârtie înăuntrul imprimantei.

Când scoateți hârtia, nu atingeți filmul translucid cu mâna sau cu hârtia.

- ❑ Verificați hârtia.

Verificați dacă hârtia este ondulată sau încărcată cu fața pentru tipărit în sus.

[„Precauții la manevrarea hârtiei” la pagina 25](#)

[„Hârtia disponibilă și capacitățile” la pagina 144](#)

[„Tipuri de hârtie indisponibile” la pagina 146](#)

- ❑ Dacă închideți imprimanta, așteptați pentru cel puțin 12 ore și în cazul în care calitatea continuă să se mențină la un nivel redus, rulați Curățare intensivă.

[„Rularea Curățare intensivă” la pagina 63](#)

Dacă nu puteți rezolva problema executând soluțiile de mai sus, este posibil să fie nevoie de un tehnician. Contactați serviciul de asistență Epson.

Informații conexe

➔ [„Înainte de a contacta Epson” la pagina 160](#)

➔ [„Contactarea serviciului de asistență clienți” la pagina 160](#)

Informații despre produs

Informații hârtie.	144
Informații despre produse consumabile.	147
Informații software.	148
Specificații de produs.	152
Informații de reglementare.	157

Informații hârtie

Hârtia disponibilă și capacitățile

Hârtia originală Epson

Epson vă recomandă să utilizați hârtie originală Epson pentru a obține tipărituri de foarte bună calitate.

Notă:

- Disponibilitatea hârtiei diferă în funcție de localizarea dumneavoastră. Pentru a afla cele mai recente informații referitoare la hârtia disponibilă în zona dumneavoastră, contactați serviciul de asistență Epson.
- Consultați următoarele pentru informații despre tipurile de hârtie disponibile pentru tipărire fără margini și tipărire față-verso.
 - „Hârtie pentru tipărire fără margini” la pagina 145
 - „Hârtie pentru tipărire pe ambele părți” la pagina 146

Hârtie adecvată pentru tipărirea documentelor

Nume suport de tipărire	Dimensiune	Capacitate de încărcare (foi)
Epson Bright White Ink Jet Paper	A4	80

Hârtie adecvată pentru tipărirea documentelor și fotografiilor

Nume suport de tipărire	Dimensiune	Capacitate de încărcare (foi)
Epson Photo Quality Ink Jet Paper	A4	80
Epson Matte Paper-Heavyweight	A4	20
Epson Double-Sided Matte Paper	A4	1

Hârtie adecvată pentru tipărirea fotografiilor

Nume suport de tipărire	Dimensiune	Capacitate de încărcare (foi)
Epson Ultra Glossy Photo Paper	A4, 13×18 cm (5×7 in.), 10×15 cm (4×6 in.)	20
Epson Premium Glossy Photo Paper	A4, 13×18 cm (5×7 in.), 10×15 cm (4×6 in.)	20
Epson Premium Semigloss Photo Paper	A4, 10×15 cm (4×6 in.)	20
Epson Photo Paper Glossy	A4, 13×18 cm (5×7 in.), 10×15 cm (4×6 in.)	20
Epson Value Glossy Photo Paper	A4, 10×15 cm (4×6 in.)	20
Handmade Photo Book	A5 (24 orificii)	1

Diferite alte tipuri de hârtie

Nume suport de tipărire	Dimensiune	Capacitate de încărcare (foi)
Epson Iron-On Cool Peel Transfer Paper	A4	1

Hârtie disponibilă în comerț

Notă:

Consultați următoarele pentru informații despre tipurile de hârtie disponibile pentru tipărire fără margini și tipărire față-verso.

„Hârtie pentru tipărire fără margini” la pagina 145

„Hârtie pentru tipărire pe ambele părți” la pagina 146

Hârtii simple

Hârtia normală include hârtie de copiere și hârtie cu antet*.

Dimensiune	Capacitate de încărcare (foi)
A4, A5, A6, B5, B6, Letter, 8,5×13 in.	100
Legal, 16K (195×270 mm), Indian-Legal	50
Definit de utilizator (mm) Între 89×127 și 215,9×2000	1

* Hârtie pe care informații precum numele expeditorului sau numele corporației sunt pre-tipărite în antet. Trebuie să existe o margine de 5 mm sau mai mult în partea de sus a hârtiei. Tipărirea față-verso și tipărirea fără margini nu sunt posibile pentru hârtia cu antet.

Plic

Dimensiune	Capacitate de încărcare (plicuri)
Plic #10, Plic DL, Plic C6	10

Hârtie pentru tipărire fără margini

Hârtia originală Epson

- Epson Photo Quality Ink Jet Paper
- Epson Matte Paper-Heavyweight
- Epson Ultra Glossy Photo Paper
- Epson Premium Glossy Photo Paper
- Epson Premium Semigloss Photo Paper
- Epson Photo Paper Glossy
- Epson Value Glossy Photo Paper

Informații conexe

➔ „Hârtia disponibilă și capacitățile” la pagina 144

Hârtie disponibilă în comerț

Hârtie obișnuită, hârtie de copiere *

* Pentru tipărirea fără margini, puteți utiliza formatele de hârtie Legal, Letter, A4 și definite de utilizator.

Informații conexe

➔ „Hârtia disponibilă și capacitățile” la pagina 144

Hârtie pentru tipărire pe ambele părți

Hârtia originală Epson

Epson Bright White Ink Jet Paper

Informații conexe

➔ „Hârtia disponibilă și capacitățile” la pagina 144

Hârtie disponibilă în comerț

Hârtie obișnuită, hârtie de copiere

Informații conexe

➔ „Hârtia disponibilă și capacitățile” la pagina 144

Tipuri de hârtie indisponibile

Nu utilizați următoarele tipuri de hârtie. Dacă utilizați aceste tipuri de hârtie, pot apărea blocaje de hârtie și pete pe documentul tipărit.

- Hârtie ondulată
- Hârtie ruptă sau tăiată
- Hârtie pliată
- Hârtie umedă
- Hârtie prea groasă sau prea subțire
- Hârtie cu autocolante

Nu utilizați următoarele plicuri. Dacă utilizați aceste tipuri de plicuri, pot apărea blocaje de hârtie și pete pe documentul tipărit.

- Plicuri ondulate sau îndoite
- Plicuri cu adeziv pe clapă sau plicuri cu fereastră

- Plicuri care sunt prea subțiri

Este posibil să se îndoie în timpul tipării.

Informații despre produse consumabile

Codurile sticlelor cu cerneală

Epson recomandă utilizarea sticlelor de cerneală originale Epson.

Mai jos sunt prezentate codurile sticlelor cu cerneală originală Epson.

! Important:

- Garanția oferită de Epson nu acoperă deteriorările cauzate de utilizarea unor cerneluri diferite de cele specificate, inclusiv a cernelurilor originale Epson care nu sunt destinate acestei imprimante sau oricărui tip de cerneală de la terți.*
- Alte produse care nu sunt fabricate de Epson pot produce defecțiuni care nu sunt acoperite de garanțiile oferite de Epson, și în anumite condiții, poate determina funcționarea aleatorie a imprimantei Epson.*

Notă:

- Codurile sticlelor de cerneală pot varia în funcție de locație. Pentru codurile corecte în zona dumneavoastră, contactați serviciul de asistență Epson.*
- Cu toate că sticlele de cerneală pot conține materiale reciclate, acest lucru nu afectează funcționarea sau performanțele imprimantei.*
- Specificațiile și aspectul sticlei de cerneală pot fi modificate fără notificare prealabilă, pentru a fi îmbunătățite.*

Pentru Europa

BK: Black (Negru)	C: Cyan	M: Magenta	Y: Yellow (Galben)	LC: Light Cyan (Cyan deschis)	LM: Light Magenta (Magenta deschis)
108	108	108	108	108	108

Notă:

Pentru informații despre randamentul sticlelor de cerneală Epson vizitați următorul site web.

<http://www.epson.eu/pageyield>

Pentru Asia, cu excepția Chinei

BK: Black (Negru)	C: Cyan	M: Magenta	Y: Yellow (Galben)	LC: Light Cyan (Cyan deschis)	LM: Light Magenta (Magenta deschis)
057	057	057	057	057	057

Pentru China

BK: Black (Negru)	C: Cyan	M: Magenta	Y: Yellow (Galben)	LC: Light Cyan (Cyan deschis)	LM: Light Magenta (Magenta deschis)
056	056	056	056	056	056

Codul casetei de întreținere

Epson recomandă utilizarea unei casete de întreținere originale Epson.

Codul casetei de întreținere: C9345



Important:

După ce caseta de întreținere a fost instalată într-o imprimantă, aceasta nu mai poate fi utilizată cu alte imprimante.

Codul rolelor de preluare

Epson recomandă utilizarea rolelor de preluare originale Epson.

În continuare aveți codurile acestora.

Pentru toate țările cu excepția următoarelor: India, Bangladesh, Bhutan, Maldive, Sri Lanka și Nepal

Pickup Roller: C12C937771

Pentru India, Bangladesh, Bhutan, Maldive, Sri Lanka și Nepal

Pickup Roller: C12C937781

Notă:

- Contactați serviciul de asistență Epson pentru noua dumneavoastră rolă de preluare.
- Durabilitatea rolei de preluare este de 50000 de pagini de tipărire cu hârtie simplă A4 sau de 5 ani, oricare survine mai întâi. Numărul de pagini este o valoare de referință. Variaza în funcție de mediul, iar setările de tipărire, cum ar fi formatul hârtiei, dimensiunea hârtiei, opțiunea de tipărire fără margine și valoarea efectivă pot fi mai mici decât valoarea de referință.

De asemenea, durabilitatea diferă și în situația în care se utilizează hârtie originală Epson și hârtie neoriginală.

Informații software

Această secțiune prezintă unele dintre aplicațiile disponibile pentru imprimanta dvs. Pentru o listă a software-urilor acceptate, consultați următorul site web Epson sau lansați Epson Software Updater pentru confirmare. Puteți să descărcați cele mai recente aplicații.

<http://www.epson.com>

Informații conexe

➔ „Aplicație pentru actualizare software și firmware (Epson Software Updater)” la pagina 151

Aplicație pentru tipărire de la computer (driver al imprimantei Windows)

Driverul imprimantei controlează imprimanta în funcție de comenzile primite de la o aplicație. Prin definirea setărilor în driverul imprimantei obțineți cele mai bune rezultate la tipărire. De asemenea, puteți verifica starea imprimantei sau o puteți menține în cele mai bune condiții de funcționare folosind utilitarul driverului imprimantei.

Notă:

Puteți modifica limba utilizată de driverul imprimantei. Selectați limba pe care doriți să o utilizați folosind opțiunea **Limbă** din fila **Întreținere**.

Accesarea driverului imprimantei din aplicații

Pentru a defini setările care pot fi folosite numai cu aplicația pe care o utilizați, accesați driverul din aplicația respectivă.

Selectați **Tipărire** sau **Configurare tipărire** din meniul **Fișier**. Selectați imprimanta dumneavoastră și apoi faceți clic pe **Preferințe** sau **Proprietăți**.

Notă:

Operațiile diferă în funcție de aplicație. Consultați secțiunea de ajutor a aplicației pentru detalii.

Accesarea driver-ului imprimantei de la panoul de comandă

Pentru a realiza setări valabile pentru toate aplicațiile, accesați driver-ul de la panoul de comandă.

Windows 11

Faceți clic pe butonul Start și apoi selectați **Toate aplicațiile > Instrumente Windows > Panou de comandă > Vizualizare dispozitive și imprimante în Hardware și sunet**. Faceți clic dreapta pe imprimantă sau apăsați și țineți apăsat și apoi selectați **Preferințe imprimare**.

Windows 10/Windows Server 2022/Windows Server 2019/Windows Server 2016

Faceți clic pe butonul Start și apoi selectați **Sistem Windows > Panou de comandă > Vizualizare dispozitive și imprimante în Hardware și sunet**. Faceți clic dreapta pe imprimantă sau apăsați și țineți apăsat și apoi selectați **Preferințe imprimare**.

Windows 8.1/Windows 8/Windows Server 2012 R2/Windows Server 2012

Selectați **Desktop > Setări > Panou de comandă > Vizualizare dispozitive și imprimante din Hardware și sunet**. Faceți clic dreapta pe imprimantă sau apăsați și țineți apăsat și apoi selectați **Preferințe imprimare**.

Windows 7/Windows Server 2008 R2

Faceți clic pe butonul Start și selectați **Panou de comandă > Vizualizare dispozitive și imprimante din Hardware și sunet**. Faceți clic dreapta pe imprimantă și selectați **Preferințe tipărire**.

Windows Vista/Windows Server 2008

Faceți clic pe butonul Start și selectați **Panou de comandă > Imprimante din Hardware și sunet**. Faceți clic dreapta pe imprimantă și selectați **Preferințe tipărire**.

Windows XP/Windows Server 2003 R2/Windows Server 2003

Faceți clic pe butonul Start și selectați **Panou de comandă > Imprimante și alte dispozitive hardware > Imprimante și faxuri**. Faceți clic dreapta pe imprimantă și selectați **Preferințe tipărire**.

Accesarea driverului imprimantei folosind pictograma imprimantei din bara de activități

Pictograma imprimantei din bara de activități de pe desktop este pictograma unei comenzi rapide care permite accesarea rapidă a driverului imprimantei.

Dacă faceți clic pe pictograma imprimantei și selectați **Setări imprimantă**, puteți accesa aceeași fereastră cu setările imprimantei ca cea afișată pe panoul de comandă. Dacă faceți dublu clic pe această pictogramă, puteți verifica starea imprimantei.

Notă:

*Dacă pictograma imprimantei nu este afișată în bara de activități, accesați fereastra driverului imprimantei, faceți clic pe **Preferințe de monitorizare** din fila **Întreținere** și apoi selectați **Înregistrați pictograma comenzii rapide în bara de activități**.*

Pornirea utilitarului

Accesați fereastra pentru driver-ul imprimantei. Faceți clic pe fila **Întreținere**.

Aplicație pentru tipărire de la computer (driver al imprimantei Mac OS)

Driverul imprimantei controlează imprimanta în funcție de comenzile primite de la o aplicație. Prin definirea setărilor în driverul imprimantei obțineți cele mai bune rezultate la tipărire. De asemenea, puteți verifica starea imprimantei sau o puteți menține în cele mai bune condiții de funcționare folosind utilitarul driverului imprimantei.

Accesarea driverului imprimantei din aplicații

Faceți clic pe **Configurare pagină** sau pe **Tipărire** din meniul **Fișier** al aplicației dvs. Dacă este cazul, faceți clic pe **Afișare detalii** (sau ▼) pentru a extinde fereastra de tipărire.

Notă:

*În funcție de aplicația utilizată, opțiunea **Configurare pagină** este posibil să nu fie afișată în meniul **Fișier**, iar operațiile pentru afișarea ecranului de tipărire ar putea diferi. Consultați secțiunea de ajutor a aplicației pentru detalii.*

Pornirea utilitarului

Selectați **Preferințe sistem** din meniul Apple > **Imprimante și scanere** (sau **Tipărire și scanare**, **Tipărire și Fax**), și apoi selectați imprimanta. Faceți clic pe **Opțiuni și consumabile** > **Utilitar** > **Deschide utilitar imprimantă**.

Aplicație pentru configurarea operațiilor imprimantei (Web Config)

Web Config este o aplicație care rulează într-un browser web, de exemplu în Microsoft Edge și Safari, pe un computer sau pe un dispozitiv inteligent. Puteți confirma starea imprimantei sau puteți modifica serviciul de rețea și setările imprimantei. Pentru a utiliza aplicația Web Config, conectați imprimanta și computerul sau dispozitivul inteligent în aceeași rețea.

Sunt acceptate următoarele browsere. Utilizați cea mai recentă versiune.

Microsoft Edge, Internet Explorer, Firefox, Chrome, Safari

Notă:

Vi se poate solicita să introduceți parola de administrator în timp ce utilizați Web Config. Consultați Informațiile conexe de mai jos pentru detalii.

Informații conexe

➔ „Note privind parola de administrator” la pagina 13

Executarea aplicației Web Config pe un browser web

1. Verificați adresa IP a imprimantei.

Țineți apăsat butonul  timp de cel puțin 5 secunde pentru a tipări fișa de stare a rețelei și apoi verificați adresa IP a imprimantei.

2. Lansați un browser web de pe un computer sau un dispozitiv inteligent și apoi introduceți adresa IP a imprimantei.

Format:

IPv4: http://adresa IP a imprimantei/

IPv6: http://[adresa IP a imprimantei]/

Exemple:

IPv4: http://192.168.100.201/

IPv6: http://[2001:db8::1000:1]/

Notă:

Utilizând dispozitivul inteligent, puteți executa Web Config și din ecranul de informații privind produsul al Epson Smart Panel.

Întrucât imprimanta folosește un certificat autosemnat atunci când accesează HTTPS, atunci când porniți Web Config se afișează o avertizare în browser; acest lucru nu indică o problemă și poate fi ignorat.

Aplicație pentru actualizare software și firmware (Epson Software Updater)

Epson Software Updater este o aplicație care instalează software nou și actualizează programul firmware prin intermediul internetului. Dacă doriți să verificați în mod regulat informațiile de actualizare, puteți seta intervalul de verificare a actualizărilor în setările de auto-actualizare ale Epson Software Updater.

Notă:

Sistemele de operare Windows Server nu sunt acceptate.

Pornirea în Windows

- Windows 11

Faceți clic pe butonul Start, iar apoi selectați **Toate aplicațiile > EPSON Software > Epson Software Updater**.

- Windows 10

Faceți clic pe butonul Start și apoi selectați **EPSON Software > Epson Software Updater**.

- Windows 8.1/Windows 8

Introduceți numele aplicației în câmpul de căutare, apoi selectați pictograma afișată.

- Windows 7/Windows Vista/Windows XP

Faceți clic pe butonul Start, apoi selectați **Toate programele (sau Programe) > EPSON Software > Epson Software Updater**.

Notă:

De asemenea, puteți porni Epson Software Updater făcând clic pe pictograma imprimantei din bara de activități de pe desktop și apoi selectați **Actualizare software**.

Pornirea în Mac OS

Selectați **Start > Aplicații > Epson Software > Epson Software Updater**.

Informații conexe

➔ „Instalarea separată a aplicațiilor” la pagina 74

Specificații de produs

Specificațiile imprimantei

Amplasarea duzelor capului de imprimare		Duze pentru cerneală neagră: 180 Duze pentru cerneală color: 180 pentru fiecare culoare
Densitate hârtie*	Hârtie simplă	Între 64 și 90 g/m ²
	Plicuri	Între 75 și 100 g/m ²

* Chiar și când grosimea hârtiei se încadrează în acest interval, hârtia nu poate fi alimentată în imprimantă sau calitatea tipăririi se poate reduce în funcție de proprietățile sau calitatea hârtiei.

Zona pentru tipărit

Zona pentru tipărit pentru coli individuale

Calitatea tipăririi poate să scadă în zonele umbrite datorită mecanismului imprimantei.

Tipărire cu margini

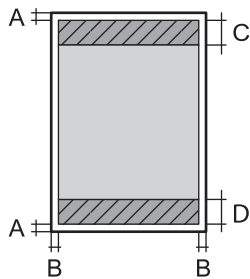
	A	3.0 mm (0.12 inchi)
	B	3.0 mm (0.12 inchi)
	C	41.0 mm (1.62 inchi)
	D	37.0 mm (1.46 inchi)

Tipărire fără margini

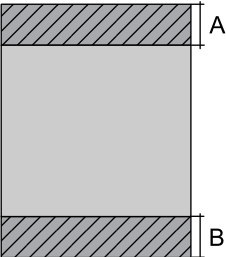
	A	44.0 mm (1.73 inchi)
	B	40.0 mm (1.57 inchi)

Zonă pentru tipărit pentru plicuri

Calitatea tipăririi poate să scadă în zonele umbrite datorită mecanismului imprimantei.

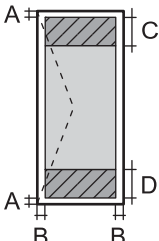
	A	3.0 mm (0.12 inchi)
	B	3.0 mm (0.12 inchi)
	C	18.0 mm (0.71 inchi)
	D	41.0 mm (1.62 inchi)

Zona pentru tipărit pentru etichetele discurilor

Calitatea tipăririi poate să scadă în zonele umbrite datorită mecanismului imprimantei.

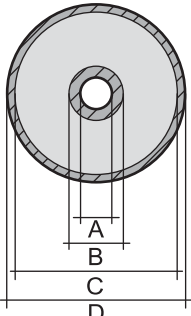
	A	18 mm (0.71 in.)
	B	43 mm (1.69 in.)
	C	116 mm (4.57 in.)
	D	120 mm (4.72 in.)

Zona pentru tipărit pentru cărțile de identitate din PVC

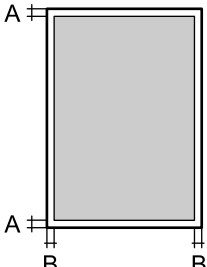
	A	3.0 mm (0.12 in.)
	B	3.0 mm (0.12 in.)

Specificațiile interfeței

Pentru computer	Hi-Speed USB*
-----------------	---------------

* Cablurile USB 3.0 nu sunt acceptate.

Specificații de rețea

Specificații Wi-Fi

Standarde	IEEE 802.11b/g/n* ¹
Interval de frecvențe	2,4 GHz
Moduri coordonare	Infrastructură, Wi-Fi Direct (Simple AP)* ^{2*3}
Protocoale de securitate wireless* ⁴	WEP (64/128bit), WPA2-PSK (AES)* ⁵ , WPA3-SAE (AES)

*1 IEEE 802.11n este disponibilă doar pentru HT20.

*2 Nu este acceptat pentru IEEE 802.11b.

*3 Modul Simple AP este compatibil cu conexiunile Ethernet (infrastructură).

*4 Wi-Fi Direct este compatibil numai cu WPA2-PSK (AES).

*5 Compatibilitate cu standardele WPA2, acceptă WPA/WPA2 Personal.

Funcții de rețea și IPv4/IPv6

Funcții			Acceptată	Observații
Tipărire în rețea	EpsonNet Print (Windows)	IPv4	✓	-
	Standard TCP/IP (Windows)	IPv4, IPv6	✓	-
	Tipărire WSD (Windows)	IPv4, IPv6	✓	Windows Vista sau superior
	Tipărire Bonjour (Mac OS)	IPv4, IPv6	✓	-
	Tipărire IPP (Windows, Mac OS)	IPv4, IPv6	✓	-
	Tipărire PictBridge (Wi-Fi)	IPv4	-	Cameră digitală
	Epson Connect (Tipărire e-mail, Tipărire de la distanță)	IPv4	✓	-
Scanare în rețea	Epson Scan 2	IPv4, IPv6	-	-
	Event Manager	IPv4	-	-
	Epson Connect (Scanare în Cloud)	IPv4	-	-

Funcții			Acceptată	Observații
Fax	Trimitere fax	IPv4	-	-
	Primire fax	IPv4	-	-

Protocol de securitate

SSL/TLS	HTTPS Server/Client
SNMPv3	

Dimensiuni

Dimensiuni	<p>Stocare</p> <ul style="list-style-type: none"> <input type="checkbox"/> Lățime: 403 mm (15.9 in.) <input type="checkbox"/> Adâncime: 369 mm (14.5 in.) <input type="checkbox"/> Înălțime: 149 mm (5.9 in.) <p>Tipărire</p> <ul style="list-style-type: none"> <input type="checkbox"/> Lățime: 403 mm (15.9 in.) <input type="checkbox"/> Adâncime: 638 mm (25.1 in.) <input type="checkbox"/> Înălțime: 300 mm (11.8 in.)
Greutate *	Aprox. 6.0 kg (13.2 lb.)

* Fără cerneală și cablul de alimentare.

Specificații electrice

Sursă de alimentare nominală	C.A. de 100 – 240 V	C.A. de 220 – 240 V
Interval de frecvențe nominal	50 – 60 Hz	50 – 60 Hz
Intensitate nominală	0.5 – 0.3 A	0.3 A
Putere consumată (cu conectare USB)	<p>Tipărire: aprox. 19.0 W (ISO/IEC24712)</p> <p>Mod de pregătire: aprox. 4.4 W</p> <p>Mod inactiv: aprox. 0.6 W</p> <p>Oprire: aprox. 0.2 W</p>	<p>Tipărire: aprox. 19.0 W (ISO/IEC24712)</p> <p>Mod de pregătire: aprox. 4.4 W</p> <p>Mod inactiv: aprox. 0.6 W</p> <p>Oprire: aprox. 0.2 W</p>

Notă:

- Pentru a afla tensiunea de funcționare, verificați eticheta imprimantei.
- Pentru utilizatorii din Europa, consultați site-ul web următor pentru a obține detalii referitoare la consumul de energie electrică.

<http://www.epson.eu/energy-consumption>

Specificații de mediu

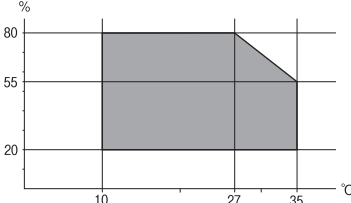
Funcționare	<p>Utilizați imprimanta în intervalul indicat în graficul de mai jos.</p>  <p>Temperatură: de la 10 până la 35°C (de la 50 până la 95°F) Umiditate: de la 20 la 80% umiditate relativă (fără condens)</p>
Stocare	<p>Temperatură: de la -20 până la 40°C (de la -4 până la 104°F)* Umiditate: 5 – 85% umiditate relativă (fără condens)</p>

* Puteți depozita timp de o lună la 40°C (104°F).

Specificațiile de mediu pentru sticlele de cerneală

Temperatură de depozitare	-20 - 40 °C (-4 - 104 °F)*
Temperatură de îngheț	-15 °C (5 °F) Cerneala se dezgheață și poate fi utilizată după aproximativ 2 ore la 25 °C (77 °F).

* Se poate depozita timp de o lună la 40 °C (104 °F).

Cerințele sistemului

Windows

Windows Vista, Windows 7, Windows 8/8.1, Windows 10, Windows 11 sau o versiune ulterioară

Windows XP SP3 (32-bit)

Windows XP Professional x64 Edition SP2

Windows Server 2003 (SP2) sau o versiune ulterioară

Mac OS

Mac OS X 10.9.5 sau o versiune ulterioară, macOS 11 sau o versiune ulterioară

Notă:

Este posibil ca Mac OS să nu fie compatibil cu anumite aplicații și funcții.

Sistemul de fișiere UNIX (UFS) pentru Mac OS nu este suportat.

Informații de reglementare

Standarde și aprobări

Standarde și aprobări pentru modelul comercializat în UE

Pentru utilizatorii din Europa

Prin prezenta, Seiko Epson Corporation declară că următorul model cu echipament radio este în conformitate cu Directiva 2014/53/EU. Textul complet al declarației de conformitate UE este disponibil pe următorul site web.

<http://www.epson.eu/conformity>

B731A

Se utilizează numai în Irlanda, Marea Britanie, Austria, Germania, Liechtenstein, Elveția, Franța, Belgia, Luxemburg, Olanda, Italia, Portugalia, Spania, Danemarca, Finlanda, Norvegia, Suedia, Islanda, Croația, Cipru, Grecia, Slovenia, Malta, Bulgaria, Cehia, Estonia, Ungaria, Letonia, Lituania, Polonia, România și Slovacia.

Compania Epson nu își asumă responsabilitatea în cazul nerespectării cerințelor de protecție cauzate de o modificare nerecomandată a produsului.



Omologarea de tip ZICTA pentru utilizatorii din Zambia

Consultați site-ul web următor pentru a verifica informațiile pentru omologarea de tip ZICTA.

<https://support.epson.net/zicta/>

Restricții la copiere

Urmăriți restricțiile de mai jos pentru a asigura o utilizare responsabilă și legală a imprimantei.

Copierea următoarelor articole este interzisă prin lege:

- Bilete de bancă, monede, titluri de plasament emise de guvern, obligațiuni emise de guvern titluri de garanție emise de o municipalitate
- Timbre poștale nefolosite, cărți poștale pretimbstrate și alte articole oficiale poștale care poartă o valoare valabilă
- Timbre fiscale emise de guvern și obligațiuni emise în conformitate cu procedurile legale

Copiați cu atenție următoarele articole:

- Titluri private de plasamente (certIFICATE de acțiuni, obligațiuni negociabile, cecuri, etc.), abonamente lunare, permise de concesiune, etc.
- Pașapoarte, carnet de conducere, garanții de bună funcționare, permise de drum, tichete de masă, tichete etc.

Notă:

Copierea acestor articole poate fi interzisă și prin lege.

Utilizarea responsabilă a materialelor cu drepturi de autor:

Imprimantele pot fi întrebuițate greșit prin copierea neautorizată de materiale sub incidența legislației privind drepturile de proprietate intelectuală. În cazul în care nu acționați în urma unui sfat primit de la un avocat, folosiți documentele în mod responsabil și cu respect prin obținerea acordului titularului dreptului de proprietate înaintea copierii materialului publicat.

Unde puteți obține ajutor

Site-ul web de asistență tehnică. 160

Contactarea serviciului de asistență clienți. 160

Site-ul web de asistență tehnică

Dacă aveți nevoie de ajutor suplimentare, vizitați site-ul web de asistență al Epson de mai jos. Selectați țara sau regiunea dumneavoastră și accesați secțiunea de asistență a site-ului web Epson local. Pe acest site sunt disponibile și cele mai recente drivere, întrebări frecvente, manuale și alte materiale care pot fi descărcate.

<http://support.epson.net/>

<http://www.epson.eu/support> (Europa)

Dacă produsul dumneavoastră Epson nu funcționează corect și nu puteți rezolva problema, contactați serviciul de asistență clienți de la Epson.

Contactarea serviciului de asistență clienți

Înainte de a contacta Epson

Dacă produsul Epson nu funcționează corect și nu puteți rezolva problema folosind informațiile de depanare din manualele produselor, contactați serviciul tehnic al Epson pentru asistență.

Următoarea listă de asistență Epson este bazată pe țara de vânzare. Este posibil ca unele produse să nu fie vândute în locul în care vă aflați, prin urmare contactați serviciul de asistență Epson pentru zona din care ați achiziționat produsul.

Dacă serviciul de asistență Epson pentru zona dumneavoastră nu apare în lista de mai jos, contactați distribuitorul de la care ați cumpărat produsul.

Serviciul de asistență Epson vă va putea ajuta mult mai repede dacă la puneți la dispoziție următoarele informații:

- Numărul de serie al produsului
(Poziția de atașare a etichetei depinde de produs; eticheta poate fi atașată pe spate, pe partea deschisă a capacului sau pe partea inferioară.)
- Modelul produsului
- Versiunea software a produsului
(Faceți clic pe **About**, **Version Info**, sau pe un buton similar din software-ul produsului.)
- Marca și modelul de calculator utilizat
- Numele sistemului de operare instalat pe calculator și versiunea
- Numele și versiunile aplicațiilor software utilizate în general cu produsul

Notă:

În funcție de produs, setările de rețea se pot stoca în memoria produsului. În urma defectării sau reparării produsului, setările se pot pierde. Epson nu își asumă responsabilitatea pentru pierderea datelor, pentru copierea de rezervă sau recuperarea setărilor, nici chiar în perioada de garanție. Vă recomandăm să creați propria copie de rezervă a datelor sau să le notați.

Ajutor pentru utilizatorii din Europa

Verificați Documentul de garanție pan-europeană pentru informații referitoare la modul în care puteți contacta serviciul de asistență Epson.

Ajutor pentru utilizatorii din Taiwan

Datele de contact pentru informații, asistență și servicii sunt:

World Wide Web

<http://www.epson.com.tw>

Sunt disponibile informații asupra specificațiilor produselor, drivere pentru descărcare și solicitări despre produse.

Serviciul de asistență Epson

Telefon: +886-2-2165-3138

Serviciul nostru de asistență vă poate ajuta în următoarele privințe la telefon:

- Solicitări cu privire la vânzări și informații despre produse
- Întrebări sau probleme legate de utilizarea produselor
- Solicitări privind activitățile de service și garanția

Centru de asistență pentru reparații:

<http://www.tekcare.com.tw/branchMap.page>

TekCare este un centru de service autorizat pentru Epson Taiwan Technology & Trading Ltd.

Ajutor pentru utilizatorii din Australia

Epson Australia dorește să vă ofere un nivel înalt de service pentru clienți. În plus față de manualele produsului dumneavoastră, noi vă oferim următoarele surse de informații:

Adresa URL

<http://www.epson.com.au>

Accesați paginile web ale Epson Australia. Merită să accesați ocazional site-ul! Acesta oferă o zonă de descărcare pentru drivere, puncte de contact Epson, informații asupra produselor noi și asistență tehnică (e-mail).

Serviciul de asistență Epson

Telefon: 1300-361-054

Serviciul de asistență Epson este furnizat ca un mijloc final pentru a asigura accesul clienților noștri la consultanță. Operatorii Serviciului de asistență vă pot ajuta la instalarea, configurarea și utilizarea produsului Epson. Personalul de asistență pre-vânzări vă poate pune la dispoziție documentație despre produsele Epson noi și vă poate oferi consultanță în privința adresei celui mai apropiat reprezentant sau agent de service. Multe tipuri de solicitări sunt rezolvate aici.

Este recomandat să dispuneți de toate informațiile relevante când apelați. Cu cât puneți la dispoziție mai multe informații, cu atât vă putem ajuta mai rapid să rezolvați problema. Aceste informații includ manualele aferente produsului Epson, tipul de computer, sistemul de operare, aplicațiile instalate și orice informații pe care le considerați necesare.

Transportarea produsului

Epson recomandă păstrarea ambalajului produsului în vederea transporturilor ulterioare. De asemenea, se recomandă asigurarea rezervorului de cerneală cu bandă adezivă și păstrarea produsului în poziție verticală.

Ajutor pentru utilizatorii din Noua Zeelandă

Epson Noua Zeelandă dorește să vă ofere servicii pentru clienți la nivel înalt. În plus față de documentația produsului dvs., vă oferim următoarele surse de informații:

Adresa URL

<http://www.epson.co.nz>

Accesați paginile web ale Epson Noua Zeelandă. Merită să accesați ocazional site-ul! Acesta oferă o zonă de descărcare pentru drivere, puncte de contact Epson, informații asupra produselor noi și asistență tehnică (e-mail).

Serviciul de asistență Epson

Telefon: 0800 237 766

Serviciul de asistență Epson este furnizat ca un mijloc final pentru a asigura accesul clienților noștri la consultanță. Operatorii Serviciului de asistență vă pot ajuta la instalarea, configurarea și utilizarea produsului Epson. Personalul de asistență pre-vânzări vă poate pune la dispoziție documentație despre produsele Epson noi și vă poate oferi consultanță în privința adresei celui mai apropiat reprezentant sau agent de service. Multe tipuri de solicitări sunt rezolvate aici.

Este recomandat să dispuneți de toate informațiile relevante când apelați. Cu cât puneți la dispoziție mai multe informații, cu atât vă putem ajuta mai rapid să rezolvați problema. Aceste informații includ documentația aferentă produsului Epson, tipul de computer, sistemul de operare, aplicațiile instalate și orice informații pe care le considerați necesare.

Transportul produsului

Epson recomandă păstrarea ambalajului produsului în vederea transporturilor ulterioare. De asemenea, se recomandă asigurarea rezervorului de cerneală cu bandă adezivă și păstrarea produsului în poziție verticală.

Ajutor pentru utilizatorii din Singapore

Sursele de informare, asistență și serviciile disponibile de la Epson Singapore sunt:

World Wide Web

<http://www.epson.com.sg>

Prin e-mail, sunt disponibile informații asupra specificațiilor produselor, drivere pentru descărcare, întrebări adresate frecvente (FAQ), solicitări asupra vânzărilor și asistență tehnică.

Serviciul de asistență Epson

Număr gratuit: 800-120-5564

Serviciul nostru de asistență prin telefon vă poate ajuta în următoarele privințe:

- Solicitări cu privire la vânzări și informații despre produse
- Întrebări despre modul de utilizare al produsului sau privind rezolvarea unor probleme
- Solicitări privind activitățile de service și garanția

Ajutor pentru utilizatorii din Tailanda

Datele de contact pentru informații, asistență și servicii sunt:

World Wide Web

<http://www.epson.co.th>

Prin e-mail, sunt disponibile informații asupra specificațiilor produselor, drivere pentru descărcare, întrebări adresate frecvente (FAQ) și asistență prin e-mail.

Centrul de apeluri Epson

Telefon: 66-2460-9699

E-mail: support@eth.epson.co.th

Departamentul nostru Centru de apeluri vă poate ajuta să rezolvați prin telefon următoarele probleme:

- Solicitări cu privire la vânzări și informații despre produse
- Întrebări sau probleme legate de utilizarea produselor
- Solicitări privind activitățile de service și garanția

Ajutor pentru utilizatorii din Vietnam

Datele de contact pentru informații, asistență și servicii sunt:

Centrul de service Epson

27 Yen Lang, Trung Liet Ward, Dong Da District, Ha Noi City. Tel: +84 24 7300 0911

38 Le Dinh Ly, Thac Gian Ward, Thanh Khe District, Da Nang. Tel: +84 23 6356 2666

194/3 Nguyen Trong Tuyen, Ward 8, Phu Nhuan Dist., HCMC. Tel: +84 28 7300 0911

31 Phan Boi Chau, Ward 14, Binh Thanh District, HCMC. Tel: +84 28 35100818

Ajutor pentru utilizatorii din Indonezia

Datele de contact pentru informații, asistență și servicii sunt:

World Wide Web

<http://www.epson.co.id>

- Informații asupra specificațiilor produselor, drivere pentru descărcare
- Întrebări adresate frecvent (FAQ), solicitări cu privire la vânzări, întrebări prin e-mail

Epson Hotline

Telefon: 1500-766 (Indonesia Only)

Email: customer.care@ein.epson.co.id

Serviciul nostru de asistență telefonică vă stă la dispoziție, prin telefon sau prin e-mail pentru:

- Solicitări cu privire la vânzări și informații despre produse

Asistență tehnică

Ajutor pentru utilizatorii din Hong Kong

Pentru a obține asistență tehnică și pentru servicii postvânzare, utilizatorii sunt rugați să contacteze Epson Hong Kong Limited.

Pagina web

<http://www.epson.com.hk>

Epson Hong Kong a creat o pagină locală atât în limba chineză cât și în engleză pentru a pune la dispoziția utilizatorilor următoarele informații:

- Informații despre produs
- Răspunsuri la întrebările frecvente (FAQ)
- Ultimele versiuni ale driverelor produselor Epson

Linia de asistență tehnică

De asemenea, puteți contacta echipa noastră tehnică la următoarele numere de telefon și fax:

Telefon: 852-2827-8911

Fax: 852-2827-4383

Ajutor pentru utilizatorii din Malaezia

Datele de contact pentru informații, asistență și servicii sunt:

World Wide Web

<http://www.epson.com.my>

- Informații asupra specificațiilor produselor, drivere pentru descărcare
- Întrebări adresate frecvent (FAQ), solicitări cu privire la vânzări, întrebări prin e-mail

Centrul de apeluri Epson

Telefon: 1800-81-7349 (apel netaxabil)

Email: websupport@emsb.epson.com.my

- Solicitări cu privire la vânzări și informații despre produse
- Întrebări sau probleme legate de utilizarea produselor
- Solicitări privind serviciile de reparații și garanția

Epson Malaysia Sdn Bhd (Sediul principal)

Telefon: 603-56288288

Fax: 603-5628 8388/603-5621 2088

Ajutor pentru utilizatorii din India

Datele de contact pentru informații, asistență și servicii sunt:

World Wide Web

<http://www.epson.co.in>

Sunt disponibile informații asupra specificațiilor produselor, drivere pentru descărcare și solicitări despre produse.

Linie de asistență gratuită

Pentru service, informații despre produs sau pentru a comanda consumabile:

18004250011 / 186030001600 / 1800123001600 (09:00 – 18:00)

E-mail

calllog@epson-india.in

WhatsApp

+91 96400 00333

Ajutor pentru utilizatorii din Filipine

Pentru a primi asistență tehnică și alte servicii post-vânzare, utilizatorii sunt invitați să contacteze Epson Philippines Corporation la numerele de telefon și de fax și la adresa de e-mail de mai jos:

World Wide Web

<http://www.epson.com.ph>

Prin e-mail, sunt disponibile informații asupra specificațiilor produselor, drivere pentru descărcare, întrebări adresate frecvente (FAQ) și asistență prin e-mail.

Epson Philippines - Servicii pentru clienți

Număr gratuit: (PLDT) 1-800-1069-37766

Număr gratuit: (Digitel) 1-800-3-0037766

Metro Manila: +632-8441-9030

Site web: <https://www.epson.com.ph/contact>

E-mail: customercare@epc.epson.com.ph

Program de lucru 9am - 6pm, de luni până sâmbătă (cu excepția sărbătorilor legale)

Departamentul nostru de Servicii pentru clienți vă poate ajuta să rezolvați prin telefon următoarele probleme:

- Solicitări cu privire la vânzări și informații despre produse
- Întrebări sau probleme legate de utilizarea produselor
- Solicitări privind activitățile de service și garanția

Epson Philippines Corporation

Linie principală: +632-8706-2609

Fax: +632-8706-2663 / +632-8706-2665