

Epson Perfection V39 II

Manual de usuario

Características del producto

Principios básicos del escáner

Colocación de originales

Escaneado

Mantenimiento

Resolución de problemas

Índice

Acerca de este manual

Introducción a los manuales.	4
Marcas y símbolos.	4
Descripciones utilizadas en este manual.	4
Referencias al sistema operativo.	5
Copyright.	5
Marcas comerciales.	5

Instrucciones importantes

Instrucciones de seguridad.	7
Restricciones de copiado.	7

Características del producto

Cómo escanear de forma inteligente con cuatro botones.	9
Escaneeo fácil y cómodo mediante Epson ScanSmart.	9
Cómo escanear de pie.	10

Principios básicos del escáner

Nombres y funciones de las piezas.	11
Botones y luces.	13
Colocación del escáner en posición vertical.	14

Información sobre aplicaciones

Aplicación para escanear fotos y documentos (Epson ScanSmart).	16
Aplicación de actualización de software y firmware (EPSON Software Updater).	16
Comprobación e instalación de sus aplicaciones.	17
Comprobación de sus aplicaciones para Windows.	17
Cómo comprobar las aplicaciones con Mac OS.	18
Instalación de aplicaciones.	18
Desinstalar las aplicaciones.	18
Cómo desinstalar las aplicaciones en Windows.	18
Desinstalación de las aplicaciones para Mac OS.	19
Actualización de aplicaciones y firmware.	20

Colocación de originales

Cómo colocar fotos o documentos.	21
Colocación de documentos grandes o gruesos.	24

Colocación de originales con el escáner en posición vertical.	25
---	----

Escaneado

Cómo escanear usando los botones del escáner.	28
Cómo escanear con Epson ScanSmart.	29
Cómo escanear y guardar documentos.	29
Cómo escanear y guardar fotos.	32
Selección del modo de escaneado.	35
Escaneo avanzado.	36
Cómo escanear a un archivo PDF.	36
Cómo adjuntar imágenes escaneadas a un correo electrónico.	37
Cómo utilizar el escáner como fotocopidora.	37
Funciones de ajuste de la imagen para Modo Documento.	37
Funciones de ajuste de la imagen para Modo Foto.	42
Cómo unir fotos.	47

Mantenimiento

Limpieza del escáner.	49
Transporte del escáner.	50

Resolución de problemas

Problemas del escáner.	52
El indicador luminoso de estado parpadea.	52
El escáner no se enciende.	52
Problemas de escaneado.	53
No se puede iniciar Epson ScanSmart.	53
Al pulsar un botón del escáner no se inicia la aplicación.	53
El escaneado tarda mucho.	53
Problemas con la imagen escaneada.	53
En la imagen escaneada aparecen colores desiguales, suciedad, manchas, etc..	53
La calidad de la imagen es tosca.	54
En la imagen escaneada aparece una imagen por detrás de la original.	54
El texto o las imágenes escaneadas están borrosas.	54
Aparecen patrones Moiré (sombras parecidas a una telaraña).	55
No se puede escanear el área correcta.	55
No puedo escanear varias fotos al mismo tiempo.	56

Las imágenes no se giran correctamente.	56
En las imágenes escaneadas siempre aparece una línea continua o de puntos.	56
Las líneas rectas de la imagen salen torcidas.	57
Los colores aparecen difuminados o distorsionados en los bordes de la imagen.	57
El carácter no se reconoce correctamente.	57
Márgenes de encuadernación distorsionados o borrosos.	57
No puedo solucionar los problemas de la imagen escaneada.	58

Especificaciones técnicas

Especificaciones generales del escáner.	59
Especificaciones de dimensiones.	59
Especificaciones eléctricas.	60
Especificaciones medioambientales.	60
Condiciones de interfaz.	60
Requisitos del sistema.	60

Normas y homologaciones

Normativa y aprobaciones para el modelo europeo.	62
Estándares y aprobaciones para modelos australianos.	62
Estándares y aprobaciones para modelos estadounidenses.	62

Dónde obtener ayuda

Sitio web de soporte técnico.	63
Cómo ponerse en contacto con el servicio técnico de Epson.	63
Antes de dirigirse a Epson.	63
Ayuda para los usuarios en Europa.	63
Ayuda para los usuarios en Taiwán.	64
Ayuda para los usuarios en Australia.	64
Ayuda para los usuarios en Singapur.	65
Ayuda para los usuarios en Tailandia.	65
Ayuda para los usuarios en Vietnam.	65
Ayuda para los usuarios en Indonesia.	66
Ayuda para los usuarios en Hong Kong.	66
Ayuda para los usuarios en Malasia.	66
Ayuda para los usuarios en la India.	67
Ayuda para los usuarios de las Filipinas.	67

Acerca de este manual

Introducción a los manuales

Las versiones más recientes de los manuales siguientes están disponibles en el sitio web de soporte de Epson.

<http://www.epson.eu/support> (Europa)

<http://support.epson.net/> (fuera de Europa)

- Para empezar (manual en papel)

Proporciona información sobre la configuración del producto e instalación de la aplicación.

- Manual de usuario (manual digital)

Proporciona instrucciones sobre el uso del producto, mantenimiento y solución de problemas.

Además de los manuales anteriores, consulte la ayuda incluida en varias aplicaciones de Epson.

Marcas y símbolos



Precaución:

Instrucciones que se deben seguir cuidadosamente para evitar lesiones.



Importante:

Instrucciones que se deben respetar para evitar daños en el equipo.

Nota:

Suministra información complementaria y de referencia.

Información relacionada

- ➔ Enlaces a las secciones relacionadas.

Descripciones utilizadas en este manual

- Las capturas de pantalla de las aplicaciones corresponden a Windows 10 o macOS Monterey. El contenido mostrado en las pantallas varía dependiendo del modelo y situación.
- Las ilustraciones usadas en este manual son solo para referencia. Aunque pueden diferir ligeramente del producto real, los métodos de funcionamiento son los mismos.

Referencias al sistema operativo

Windows

En este manual, términos como «Windows 11», «Windows 10», «Windows 8.1», «Windows 8» y «Windows 7» hacen referencia a los siguientes sistemas operativos. Además, «Windows» se utiliza para referirse a todas las versiones.

- Sistema operativo Microsoft® Windows® 11
- Sistema operativo Microsoft® Windows® 10
- Sistema operativo Microsoft® Windows® 8.1
- Sistema operativo Microsoft® Windows® 8
- Sistema operativo Microsoft® Windows® 7

Mac OS

En este manual, «Mac OS» se utiliza para referirse a macOS Monterey, macOS Big Sur, macOS Catalina, macOS Mojave, macOS High Sierra, macOS Sierra y OS X El Capitan.

Copyright

Ninguna parte de esta publicación puede ser reproducida, almacenada en un sistema de recuperación o transmitida de ninguna forma ni por ningún medio, electrónico, mecánico, fotocopiado, grabación o de otra manera, sin el permiso previo por escrito de Seiko Epson Corporation. No se asume ninguna responsabilidad de patente con respecto al uso de la información contenida en este documento. Tampoco se asume ninguna responsabilidad por los daños resultantes del uso de la información aquí contenida. La información contenida en este manual está diseñada únicamente para su uso con este producto Epson. Epson no es responsable del uso de esta información si se aplica a otros productos.

Ni Seiko Epson Corporation ni sus afiliados serán responsables ante el comprador de este producto o de terceros por daños, pérdidas, costes o gastos incurridos por el comprador o terceros como resultado de un accidente, mal uso o abuso de este producto o de un uso no autorizado, modificaciones, reparaciones o alteraciones de este producto, o (excluyendo los EE.UU.) el incumplimiento estricto de las instrucciones de operación y mantenimiento de Seiko Epson Corporation.

Seiko Epson Corporation y sus afiliados no serán responsables de los daños o problemas derivados del uso de opciones o productos consumibles distintos de los designados como productos originales Epson o productos aprobados por Seiko Epson Corporation.

Seiko Epson Corporation no se hace responsable de los daños resultantes de las interferencias electromagnéticas que se producen por el uso de cualquier cable de interfaz distinto de los designados como productos aprobados por Seiko Epson Corporation.

© 2023 Seiko Epson Corporation

El contenido de este manual y las especificaciones de este producto están sujetos a cambios sin previo aviso.

Marcas comerciales

- EPSON, EPSON EXCEED YOUR VISION, EXCEED YOUR VISION y sus logotipos son marcas comerciales registradas o marcas comerciales de Seiko Epson.

- ❑ Microsoft® and Windows® are registered trademarks of Microsoft Corporation.
- ❑ Apple, Mac, macOS, and OS X are trademarks of Apple Inc., registered in the U.S. and other countries.
- ❑ Aviso general: los nombres de otros productos utilizados en esta documentación se citan con el mero fin de su identificación y son marcas comerciales de sus propietarios respectivos. Epson renuncia a cualquier derecho sobre esas marcas.

Instrucciones importantes

Instrucciones de seguridad

Lea todas estas instrucciones y siga todas las advertencias e instrucciones señaladas en el producto.

- Coloque el producto en una superficie plana y estable más amplia que la base del producto en todas las direcciones. Si coloca el producto junto a la pared, deje un espacio de más de 10 cm entre la pared y la parte posterior del producto.
- Coloque el producto a una distancia del ordenador que permita que el cable de interfaz llegue a él con facilidad. No coloque ni guarde el producto a la intemperie, cerca de suciedad o polvo, agua, fuentes de calor o en lugares sometidos a golpes, vibraciones, altas temperaturas o humedad, luz solar directa, fuentes potentes de luz o cambios rápidos de temperatura o humedad.
- No lo utilice con las manos mojadas o húmedas.
- El cable USB no se debe colocar en lugares donde se pueda cortar, desgastar, deshilar o rizar. No coloque ningún objeto sobre el cable, ni tampoco lo coloque donde se pueda pisar o atropellar. Tenga especial cuidado de no doblar el cable en los extremos.
- Cuando conecte este producto a un ordenador o a otro dispositivo con un cable, compruebe que los conectores tengan la orientación correcta. Cada conector tiene una única orientación correcta. Si inserta un conector con la orientación errónea puede dañar los dos dispositivos conectados por el cable.
- Nunca desmonte, modifique ni intente reparar el producto ni sus accesorios por sí mismo salvo que lo haga exactamente tal y como se describe en los manuales del producto.
- No inserte objetos en ninguna abertura, ya que podrían tocar puntos de voltaje peligrosos o cortocircuitar piezas. Existe el peligro de descargas eléctricas.
- Desenchufe el producto y el cable USB y póngase en contacto con un técnico cualificado ante las siguientes situaciones: ha entrado líquido en el producto; el producto se ha caído o se ha dañado la carcasa; el producto no funciona con normalidad o muestra un cambio evidente en su rendimiento. (No configure los controles que no figuren en las instrucciones de uso.)

Restricciones de copiado

Observe las siguientes restricciones para realizar un uso responsable y legal de su producto.

Está prohibida por ley la copia de los siguientes documentos:

- Billetes bancarios, monedas, valores cotizables emitidos por el gobierno, bonos garantizados emitidos por el gobierno y obligaciones municipales
- Sellos de correo sin usar, tarjetas postales franqueadas y otros documentos postales oficiales franqueados
- Timbres fiscales y bonos emitidos por el gobierno según el procedimiento legal

Sea prudente a la hora de copiar los siguientes documentos:

- Valores cotizables privados (títulos de acciones, títulos negociables, cheques, etc.), abonos mensuales, billetes de tarifa reducida, etc.
- Pasaportes, carnés de conducir, certificados médicos, tarjetas de peaje, cupones de comida, tickets, etc.

Nota:

También puede estar prohibida por ley la copia de estos artículos.

Uso responsable de materiales con copyright:





Los productos no deberían utilizarse de manera abusiva si se copian materiales sujetos a copyright. A menos que actúe por consejo de un abogado bien informado, sea responsable y respetuoso y obtenga el permiso del titular del copyright antes de copiar material publicado.

Características del producto

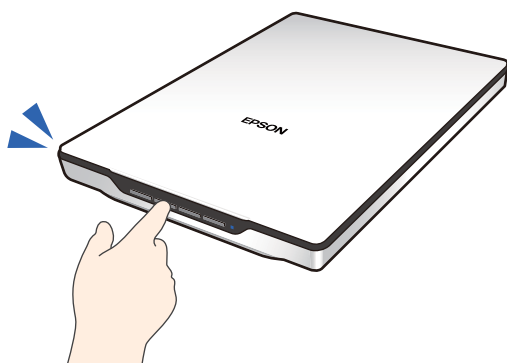
Cómo escanear de forma inteligente con cuatro botones

Puede utilizar los botones del escáner para escanear conforme a sus necesidades en pocos pasos.



 (botón PDF)	Guarda la imagen escaneada en formato PDF.
 (botón E-mail)	Inicia el cliente de correo electrónico de su equipo y adjunta automáticamente las imágenes escaneadas a un mensaje de correo.
 (Botón Copiar)	Imprime (fotocopia) los originales escaneados en una impresora conectada al equipo.
 (Botón de inicio)	Permite editar las imágenes escaneadas y especificar cómo guardarlas.

Información relacionada

➔ [“Cómo escanear usando los botones del escáner” de la página 28](#)

Escaneo fácil y cómodo mediante Epson ScanSmart

Tres modos de escanear fácilmente con los ajustes adecuados para sus originales

- Modo Automático: detecta de forma automática el tipo de original y escanea.
- Modo Documento: aplica las funciones de ajuste adecuadas para documentos y escanea.
- Modo Foto: aplica las funciones de ajuste de calidad de imagen adecuadas para fotos y escanea.

Recorte automático conforme a los originales

Puede escanear y guardar los originales recortándolos automáticamente según el tamaño de los originales sin tener que ajustar el tamaño. El recorte automático es compatible no solo con originales de tamaño estándar, sino también con documentos de forma irregular, como recibos o comprobantes, y fotos de diversos tamaños.

Al escanear fotos, usted puede guardar varias fotos a la vez recortando cada una individualmente sin tener que escanearlas una por una.



Nota:

- ❑ *Seleccione Modo Automático o el modo que mejor se adapte al original.
Al escanear documentos: utilice Modo Automático o Modo Documento.
Al escanear fotos: utilice Modo Automático o Modo Foto.*
- ❑ *Cuando utilice el Modo Documento, establezca **Ajustes personalizados > Tamaño documento como Detección Automática.***

Información relacionada

- ➔ [“Aplicación para escanear fotos y documentos \(Epson ScanSmart\)” de la página 16](#)
- ➔ [“Cómo escanear con Epson ScanSmart” de la página 29](#)
- ➔ [“Selección del modo de escaneado” de la página 35](#)

Cómo escanear de pie

Extienda el soporte de la base del escáner para ponerlo en posición «de pie». Esto le permitirá escanear de pie, lo que liberará espacio en su escritorio.



Información relacionada

- ➔ [“Colocación del escáner en posición vertical” de la página 14](#)

Principios básicos del escáner

Nombres y funciones de las piezas

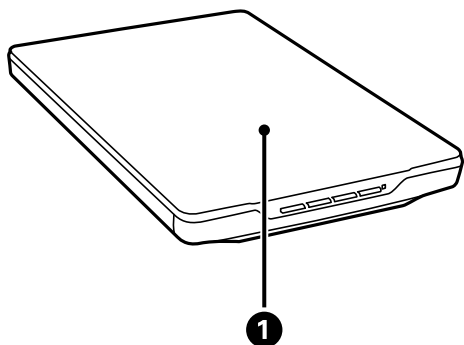

1	Cubierta de documentos	Bloquea la luz externa mientras presiona el documento en el cristal del escáner. Quítela cuando escanee un documento grueso o grande.
---	------------------------	---

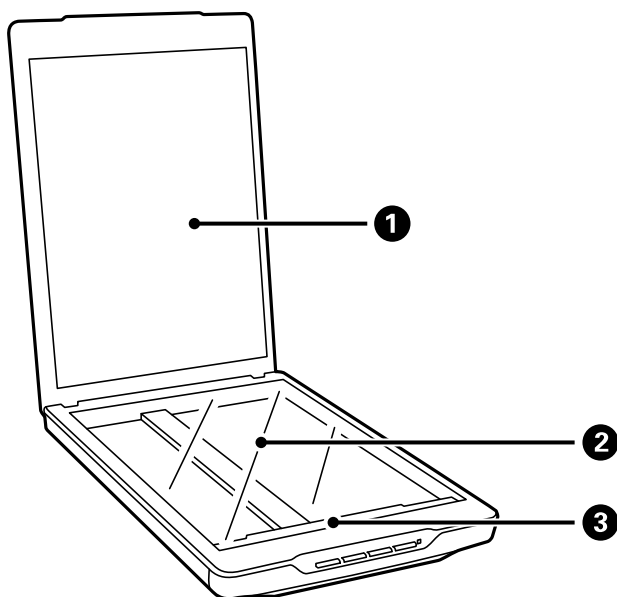

1	Soporte para documentos	Fija los documentos durante el escaneo.
2	Cristal del escáner	Coloque aquí los documentos.
3	Carro	Sensor que escanea documentos.

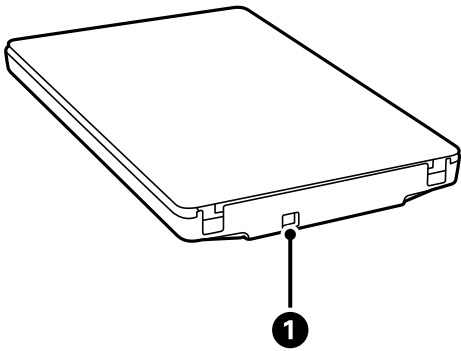

1	Puerto USB	Permite conectar un cable USB.
---	------------	--------------------------------

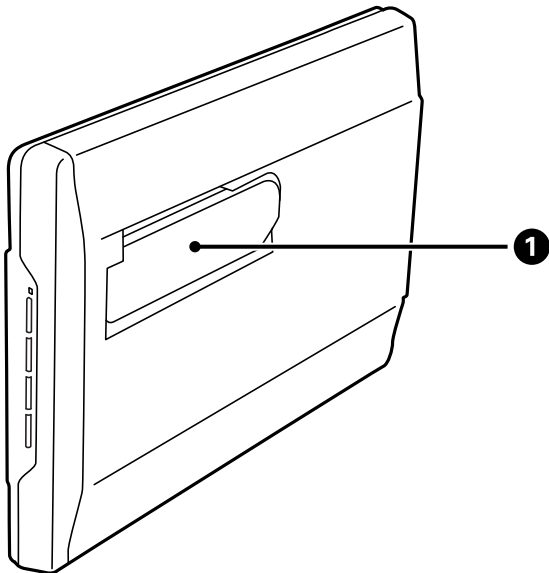

1	Base del escáner	Se utiliza cuando se escanea en posición vertical.
---	------------------	--

Botones y luces

Botones

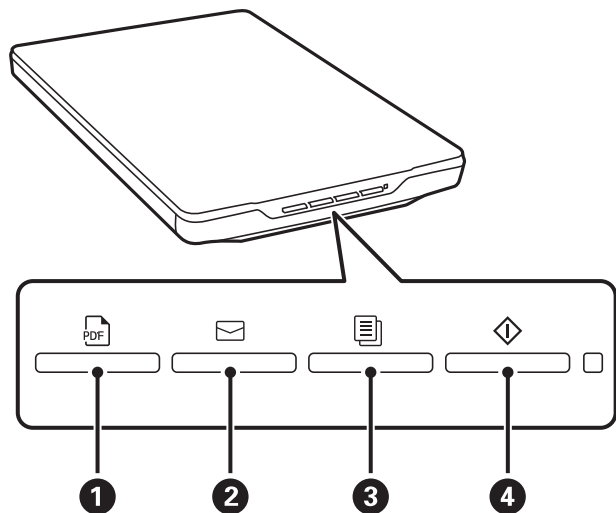

1	Botón PDF	Guarda la imagen escaneada en formato PDF.
2	Botón E-mail	Inicia el cliente de correo electrónico de su equipo y adjunta automáticamente las imágenes escaneadas a un mensaje de correo.
3	Botón Copiar	Imprime (fotocopia) los originales escaneados en una impresora conectada al equipo.
4	Botón de inicio	Permite editar las imágenes escaneadas y especificar cómo guardarlas.

Indicadores luminosos

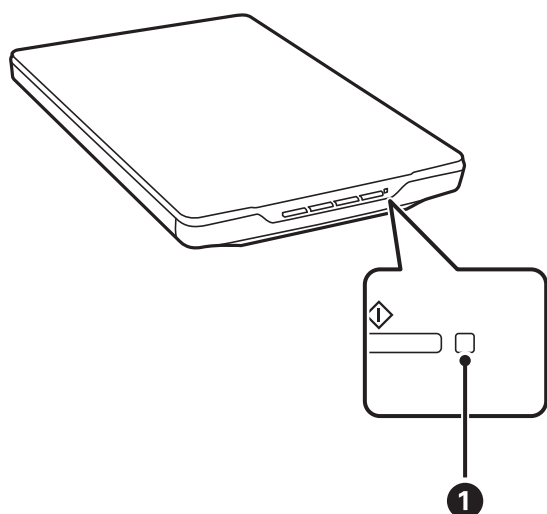

Indicadores luminosos		Estado del indicador	Estado del escáner
1	Indicador de estado	Encendido	Preparado para escanear imágenes
		Intermitente	Inicializando o escaneando
		Parpadeo rápido	Error
		Apagado	El escáner está apagado

Nota:

Si no se enciende la luz al conectar el cable USB, compruebe que tanto Epson ScanSmart como el controlador del escáner (Epson Scan 2) están instalados correctamente en su equipo. El escáner no se encenderá si no están instaladas las aplicaciones.

Información relacionada

- ➔ [“Cómo escanear usando los botones del escáner” de la página 28](#)
- ➔ [“Comprobación e instalación de sus aplicaciones” de la página 17](#)
- ➔ [“El indicador luminoso de estado parpadea” de la página 52](#)

Colocación del escáner en posición vertical

Puede utilizar el escáner en posición vertical.

1. Coloque el escáner en posición vertical.

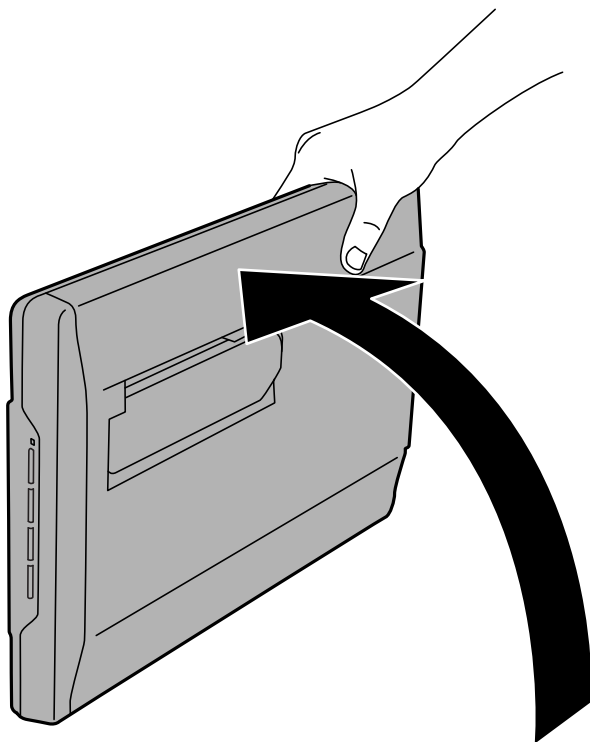

2. Extienda la base del escáner desde la parte posterior del mismo hasta que escuche un clic.

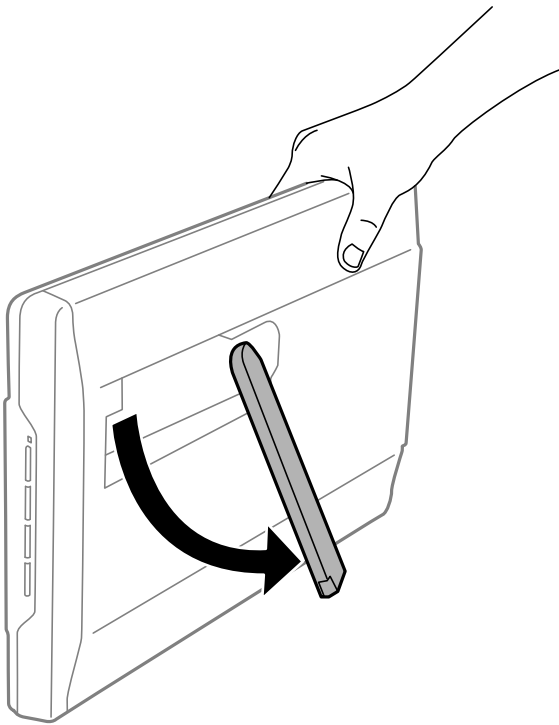

3. Incline el escáner hacia abajo hasta que la base del mismo toque la superficie plana.

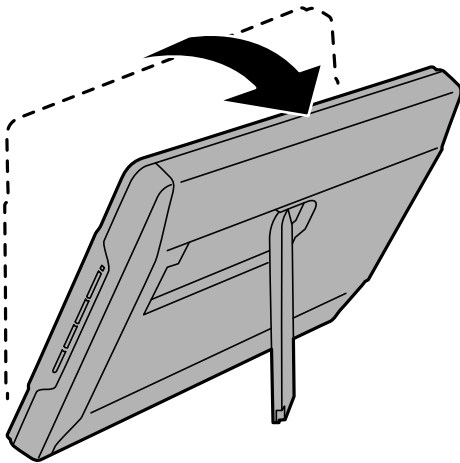

Información relacionada

- ➔ [“Colocación de originales con el escáner en posición vertical” de la página 25](#)

Información sobre aplicaciones

En esta se describen las aplicaciones disponibles para su escáner. Se puede instalar la aplicación más reciente desde la página web de Epson.

Aplicación para escanear fotos y documentos (Epson ScanSmart)

Epson ScanSmart es una aplicación de escaneo que le permite escanear fácilmente originales y guardar los datos en pocos pasos.

Iniciar en Windows

Windows 11

Haga clic en el botón de Inicio y seleccione **Todas las aplicaciones > Epson Software > Epson ScanSmart**.

Windows 10

Haga clic en el botón de inicio y, a continuación, seleccione **Epson Software > Epson ScanSmart**.

Windows 8.1/Windows 8

Introduzca el nombre de la aplicación en el cuadro de búsqueda y luego seleccione el icono que aparezca.

Windows 7

Haga clic en el botón de inicio y luego seleccione **Todos los programas > Epson Software > Epson ScanSmart**.

Iniciar en Mac OS

Seleccione **Ir > Aplicaciones > Epson Software > Epson ScanSmart**.

Información relacionada

➔ [“Cómo escanear con Epson ScanSmart” de la página 29](#)

Aplicación de actualización de software y firmware (EPSON Software Updater)

EPSON Software Updater es una aplicación que instala un nuevo software y actualiza el firmware y los manuales a través de Internet. Si desea comprobar periódicamente la información acerca de las actualizaciones, puede establecer el intervalo de búsqueda de actualizaciones con los ajustes actualización automática de EPSON Software Updater.

Iniciar en Windows

Windows 11

Haga clic en el botón de inicio y, a continuación, seleccione **All apps > Epson Software > EPSON Software Updater**.

Windows 10

Haga clic en el botón de inicio y, a continuación, seleccione **Epson Software > EPSON Software Updater**.

Windows 8.1/Windows 8

Introduzca el nombre de la aplicación en el recuadro de búsqueda y luego seleccione el icono que aparezca.

Windows 7

Haga clic en el botón de inicio y, a continuación, seleccione **Todos los programas > Epson Software > EPSON Software Updater**.

Iniciar en Mac OS

Seleccione **Ir > Aplicaciones > Epson Software > EPSON Software Updater**.

Comprobación e instalación de sus aplicaciones

Para utilizar las funciones descritas en este *Manual de usuario*, debe instalar las siguientes aplicaciones.

Epson ScanSmart

Controlador del escáner (Epson Scan 2)

EPSON Software Updater

Nota:

Al utilizar el instalador para instalar el escáner, se instala automáticamente el controlador del escáner (Epson Scan 2).

Información relacionada

- ➔ [“Comprobación de sus aplicaciones para Windows” de la página 17](#)
- ➔ [“Cómo comprobar las aplicaciones con Mac OS” de la página 18](#)
- ➔ [“Instalación de aplicaciones” de la página 18](#)

Comprobación de sus aplicaciones para Windows

1. Abra el Panel de control:

Windows 11

Haga clic en el botón de inicio y, a continuación, seleccione **Todas las aplicaciones > Herramientas de Windows > Panel de control**.

Windows 10

Haga clic en el botón de inicio y luego seleccione **Sistema de Windows > Panel de control**.

Windows 8.1/Windows 8

Seleccione **Escritorio > Configuración > Panel de control**.

Windows 7

Haga clic en el botón de inicio y seleccione **Panel de control**.

2. Seleccione **Desinstalar un programa** en la categoría **Programas**.

3. Compruebe la lista de aplicaciones instaladas actualmente.

Cómo comprobar las aplicaciones con Mac OS

1. Seleccione **Ir > Aplicaciones > Epson Software**.
2. Compruebe la lista de aplicaciones instaladas actualmente.

Instalación de aplicaciones

Siga los siguientes pasos para instalar las aplicaciones necesarias.

Nota:

- Inicie sesión en el equipo como administrador. Introduzca la contraseña de administrador si el equipo se la pide.*
- Cuando reinstale aplicaciones, necesitará desinstalarlas primero.*

1. Salga de todas las aplicaciones en ejecución.
2. Cuando instale el controlador del escáner (Epson Scan 2), desconecte temporalmente el escáner y el equipo.

Nota:

No conecte el escáner y el equipo hasta que se le indique que lo haga.

3. Instale la aplicación siguiendo las instrucciones de la página web que se indica a continuación.

<https://epson.sn>

Desinstalar las aplicaciones

Es posible que tenga que desinstalar y luego volver a instalar las aplicaciones para solucionar ciertos problemas o si actualiza su sistema operativo. Inicie sesión en el ordenador como administrador. Introduzca la contraseña de administrador si el ordenador se la pide.

Información relacionada

- ➔ [“Cómo desinstalar las aplicaciones en Windows” de la página 18](#)
- ➔ [“Desinstalación de las aplicaciones para Mac OS” de la página 19](#)

Cómo desinstalar las aplicaciones en Windows

1. Salga de todas las aplicaciones en ejecución.
2. Desconecte el escáner del equipo.
3. Abra el Panel de control:
 - Windows 11
Haga clic en el botón de inicio y, a continuación, seleccione **Todas las aplicaciones > Herramientas de Windows > Panel de control**.
 - Windows 10
Haga clic en el botón de inicio y luego seleccione **Sistema de Windows > Panel de control**.

- Windows 8.1/Windows 8

Seleccione **Escritorio > Configuración > Panel de control**.

- Windows 7

Haga clic en el botón de inicio y seleccione **Panel de control**.

4. Seleccione **Desinstalar un programa** en la categoría **Programas**.

5. Seleccione la aplicación que desee desinstalar.

6. Haga clic en **Desinstalar o cambiar** o en **Desinstalar**.

Nota:

Si aparece la ventana Control de cuentas de usuario, haga clic en Continuar.

7. Siga las instrucciones que aparezcan en la pantalla.

Nota:

*Es posible que aparezca un mensaje pidiéndole que reinicie el equipo. Si aparece, seleccione **Sí, deseo reiniciar mi equipo ahora** y haga clic en **Finalizar**.*

Desinstalación de las aplicaciones para Mac OS

Nota:

Asegúrese de que instaló EPSON Software Updater.

1. Descargue el desinstalador mediante EPSON Software Updater.

Una vez descargue el desinstalador, no tendrá que descargarlo de nuevo cada vez que desinstale la aplicación.

2. Desconecte el escáner del equipo.

3. Para desinstalar el controlador del escáner, seleccione **Preferencias del Sistema** en el menú Apple > **Impresoras y escáneres** (o **Impresión y Escaneado**, **Impresión y Fax**) y, a continuación, quite el escáner de la lista de escáneres habilitados.

4. Salga de todas las aplicaciones en ejecución.

5. Seleccione **Ir > Aplicaciones > Epson Software > Desinstalador**.

6. Seleccione la aplicación que desee desinstalar y haga clic en Desinstalar.



Importante:

El desinstalador quitará todos los controladores de escáner de Epson del ordenador. Si usa múltiples escáneres Epson y solamente desea eliminar algunos de los controladores, elimine primero todos ellos y, a continuación, instale los controladores de escáner necesarios nuevamente.

Nota:

*Si no puede encontrar la aplicación que desea desinstalar en la lista de aplicaciones, no podrá desinstalarla utilizando el desinstalador. En este caso, seleccione **Ir > Aplicaciones > Epson Software**, seleccione la aplicación que desea desinstalar y arrástrela al icono de la papelera.*

Actualización de aplicaciones y firmware

Puede eliminar ciertos problemas y mejorar o agregar funciones actualizando las aplicaciones y el firmware. Asegúrese de que utiliza la versión más reciente de las aplicaciones y del firmware.



Importante:

- No apague el equipo o el escáner durante la actualización.

1. Asegúrese de que el escáner y el equipo están conectados y que este está conectado a Internet.
2. Inicie EPSON Software Updater y actualice todas las aplicaciones o el firmware.
 - Windows 11
Haga clic en el botón de Inicio y seleccione **Todas las aplicaciones > Epson Software > EPSON Software Updater**.
 - Windows 10
Haga clic en el botón de inicio y, a continuación, seleccione **Epson Software > EPSON Software Updater**.
 - Windows 8.1/Windows 8
Introduzca el nombre de la aplicación en el recuadro de búsqueda y luego seleccione el icono que aparezca.
 - Windows 7
Haga clic en el botón de inicio y seleccione **Todos los programas o Programas > Epson Software > EPSON Software Updater**.
 - Mac OS
Seleccione **Finder > Ir > Aplicaciones > Epson Software > EPSON Software Updater**.

Nota:

Si no puede encontrar la aplicación que desea actualizar en la lista, no podrá actualizarla mediante el EPSON Software Updater. Busque las versiones más recientes de las aplicaciones en el sitio web local de Epson.

<http://www.epson.com>

Colocación de originales

! *Importante:*

- No coloque objetos pesados sobre el cristal del escáner ni ejerza presión excesiva sobre dicho cristal.*
- No abra la cubierta de documentos más de 100 grados. Si no sigue esta recomendación, la bisagra podría resultar dañada.*

Cómo colocar fotos o documentos

1. Abra la cubierta de documentos.

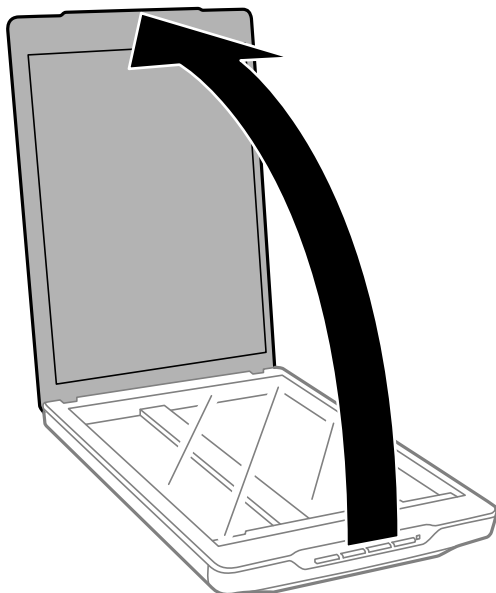

2. Coloque el original boca abajo sobre el cristal del escáner asegurándose de que queda alineado con las marcas de flecha de las esquinas.

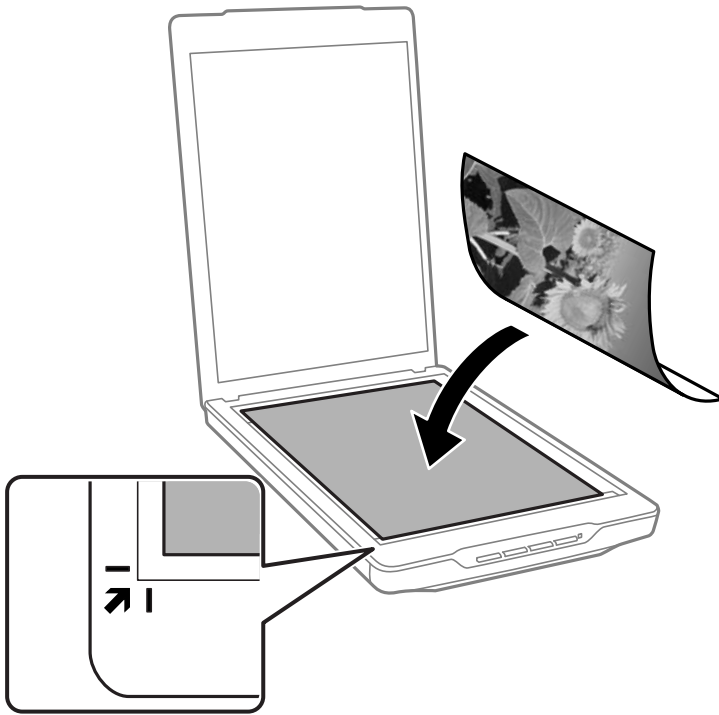

Nota:

El método de colocación varía en función del tipo de originales.

- ❑ Al colocar documentos (escaneado en Modo Automático o Modo Documento):

Puede evitarse tener que recortar la imagen separando el original unos 2.5 mm (0.1 pulg.) del borde superior y de los bordes laterales indicados por ① y ② en la siguiente figura.

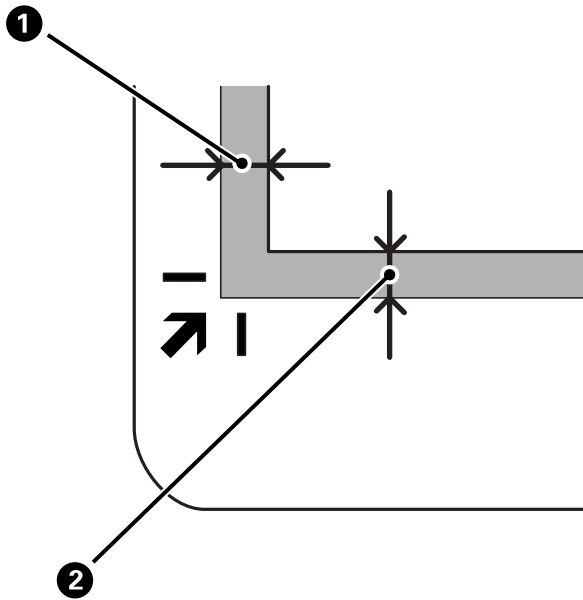

- ❑ Al colocar fotos (escaneado en Modo Automático o Modo Foto):

Coloque cada una de las fotos a unos 6 mm (0,24 pulg.) de los bordes del cristal del escáner. Puede escanear varias fotos al mismo tiempo. Asegúrese de que haya un espacio de al menos 20 mm (0,79 pulg.) entre las fotos.

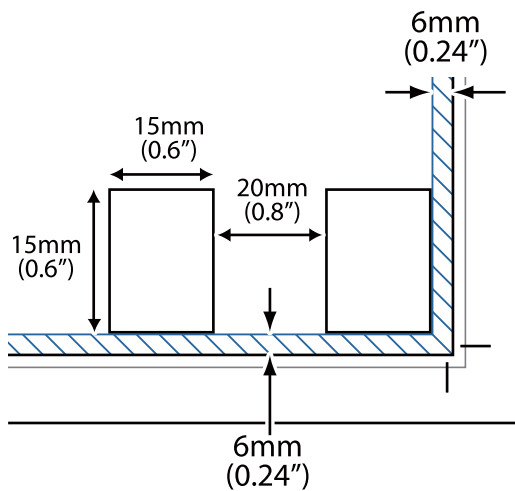

3. Cierre la cubierta de documentos con cuidado para evitar que se mueva el original.

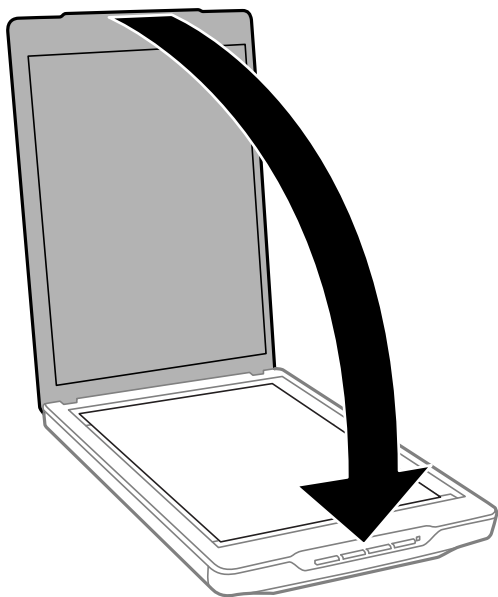

Nota:

- Mantenga siempre limpio el cristal del escáner.
- No deje originales sobre el cristal del escáner durante un largo período de tiempo puesto que pueden quedar adheridos.

Información relacionada

- ➔ [“Escaneado” de la página 28](#)

Colocación de documentos grandes o gruesos

Si va a escanear un documento grande o grueso, puede retirar la cubierta de documentos.

1. Sostenga la cubierta de documentos cerca de la bisagra y, mientras la mantiene en posición horizontal, levántela en línea recta y separándola del escáner.

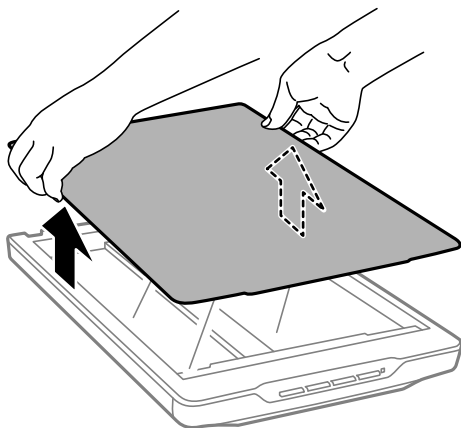

2. Coloque el documento boca abajo sobre el cristal del escáner.

Nota:

Durante el escaneo, presione suavemente en el documento para aplanarlo.

3. Cuando el escaneo haya terminado, vuelva a colocar la tapa de documentos que quitó siguiendo los pasos anteriores en orden inverso y presione hacia abajo suavemente en la parte de la bisagra.

Información relacionada

➔ [“Escaneado” de la página 28](#)

Colocación de originales con el escáner en posición vertical

Nota:

- Evite vibraciones o impactos en el escáner durante el escaneado.
- No puede colocar documentos grandes o gruesos cuando el escáner se encuentra en posición vertical.

1. Abra la cubierta de documentos.

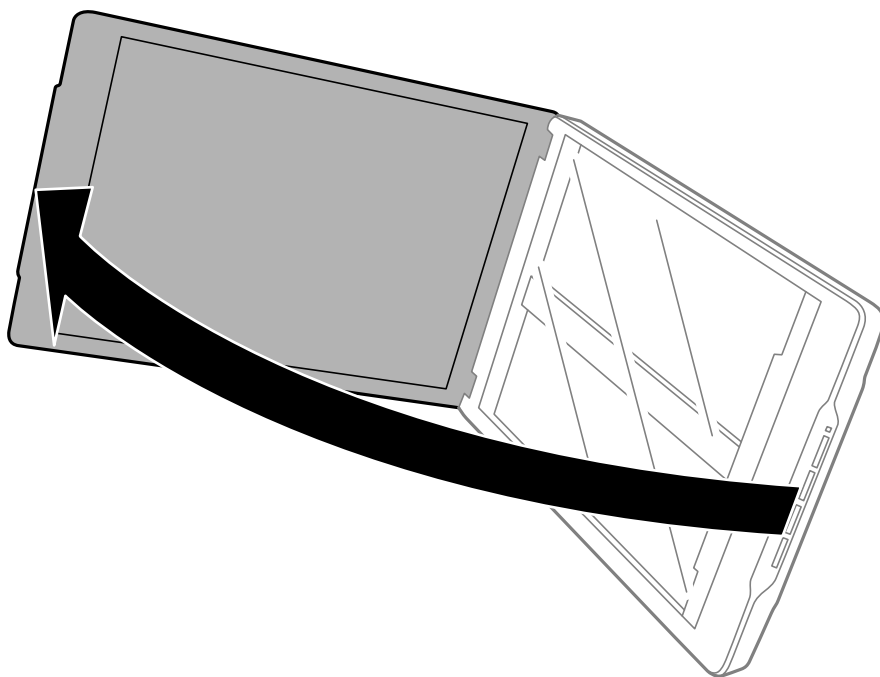

- Coloque el original boca abajo sobre el cristal del escáner asegurándose de que queda alineado con las marcas de flecha de las esquinas.

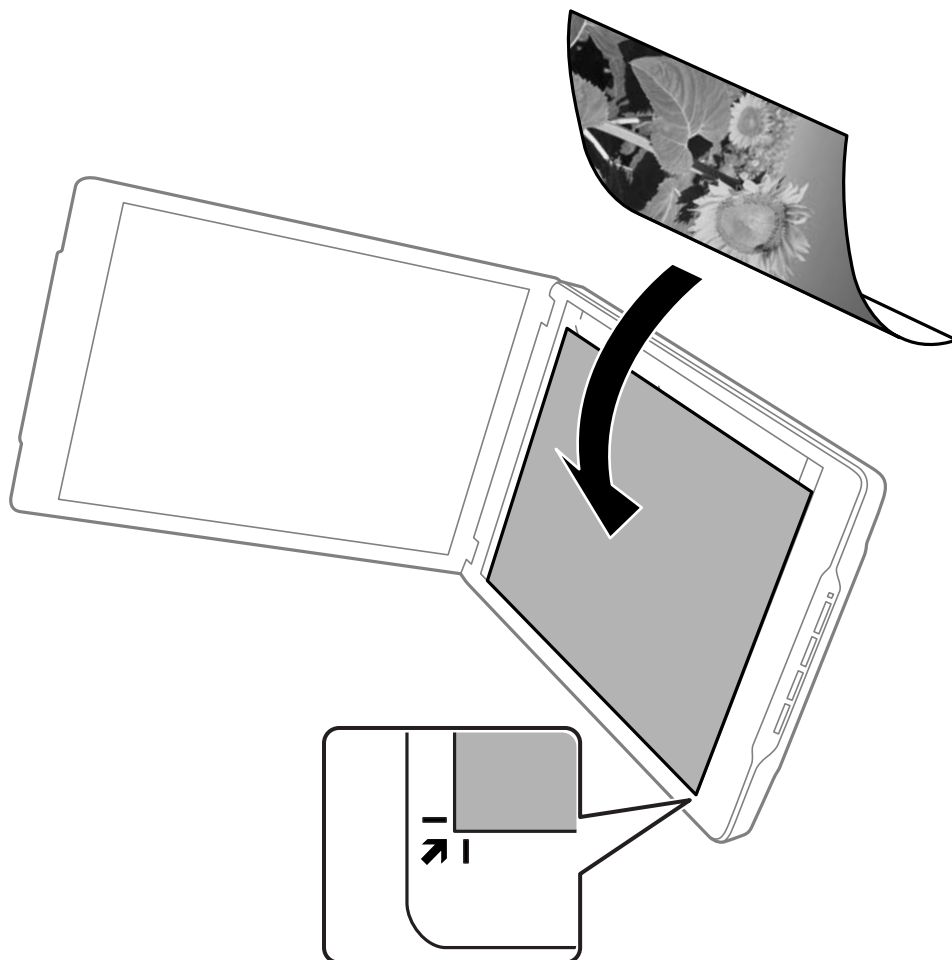

Nota:

Los bordes del original pueden recortarse unos 2,5 mm (0,1 pulg.) desde los bordes laterales y superior indicados por ❶ y ❷ en la siguiente figura.

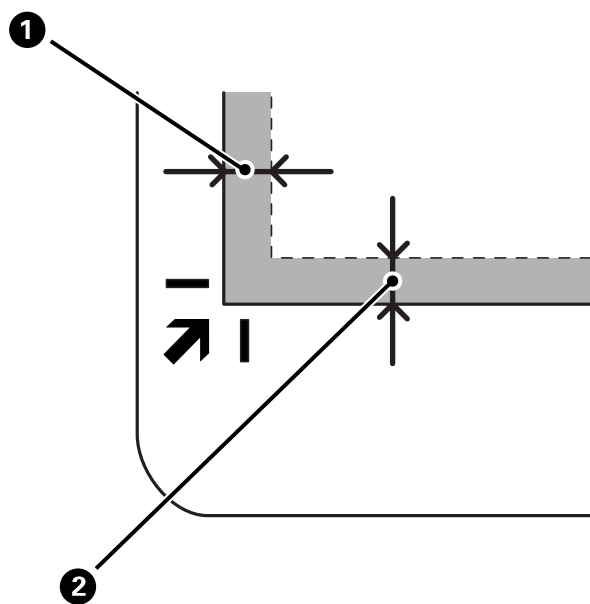

3. Cierre la cubierta de documentos con cuidado para evitar que se mueva el original. Sujete la cubierta de documentos suavemente mientras escanea de forma que no se abra.

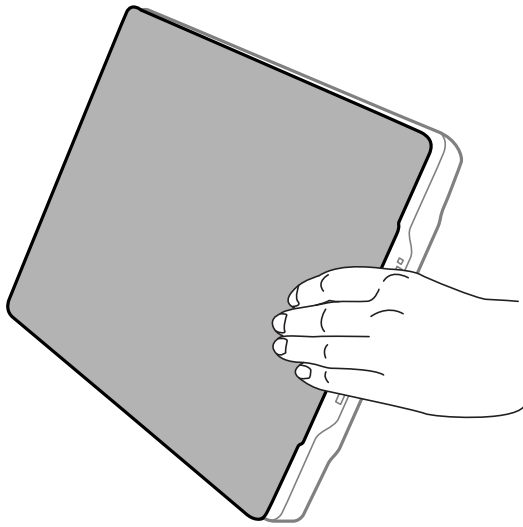

Información relacionada

➔ [“Escaneado” de la página 28](#)

Escaneado

Cómo escanear usando los botones del escáner

Puede escanear utilizando la función correspondiente de cada botón.

Nota:



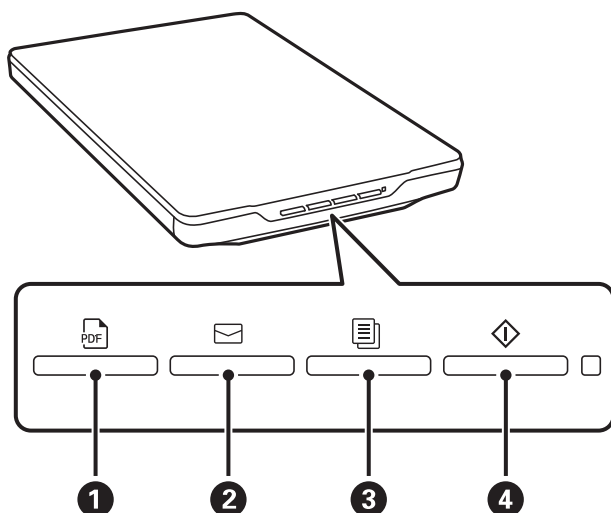

Compruebe lo siguiente antes de escanear.

- Epson ScanSmart y el controlador del escáner (Epson Scan 2) están instalados en su equipo
- El escáner está conectado a su equipo y encendido

1. Coloque los originales.
2. Pulse uno de los siguientes botones.



Se inicia Epson ScanSmart y escanea conforme a la operación seleccionada.

- Pulse el botón  (1) para guardar la imagen escaneada en formato PDF.
 - Pulse el botón  (2) para iniciar el cliente de correo electrónico en su equipo y adjuntar automáticamente las imágenes escaneadas a un mensaje de correo.
 - Pulse el botón  (3) para imprimir (fotocopiar) los originales escaneados en una impresora conectada al equipo.
 - Pulse el botón  (4) para editar las imágenes escaneadas y especificar cómo desea guardarlas.
3. Siga las instrucciones que aparezcan en la pantalla para guardar la imagen escaneada.

Información relacionada

- ➔ [“Comprobación e instalación de sus aplicaciones” de la página 17](#)
- ➔ [“Cómo escanear con Epson ScanSmart” de la página 29](#)
- ➔ [“Cómo escanear a un archivo PDF” de la página 36](#)

- ➔ [“Cómo utilizar el escáner como fotocopidora” de la página 37](#)
- ➔ [“Cómo adjuntar imágenes escaneadas a un correo electrónico” de la página 37](#)

Cómo escanear con Epson ScanSmart

En esta sección se explican las operaciones básicas de Epson ScanSmart.

Nota:

Los procesos de funcionamiento y las funciones disponibles pueden variar en función del escáner y la versión de la aplicación que utilice.

Información relacionada

- ➔ [“Cómo escanear y guardar documentos” de la página 29](#)
- ➔ [“Cómo escanear y guardar fotos” de la página 32](#)
- ➔ [“Selección del modo de escaneado” de la página 35](#)

Cómo escanear y guardar documentos

En esta sección se explica cómo escanear y guardar archivos PDF mediante **Modo Automático**.

1. Coloque los originales en el escáner.
2. Inicie Epson ScanSmart y escanee los originales.
 - Para escanear desde el escáner, pulse el botón  del escáner.
Se abrirá Epson ScanSmart y comenzará el escaneo.
 - Para escanear desde su equipo, inicie Epson ScanSmart y luego haga clic en **DIGITALIZAR**.
3. Compruebe las imágenes escaneadas y, a continuación, edítelas según sea necesario.
 - También puede escanear y añadir originales desde **Escanear**.
 - Puede utilizar los botones de la parte superior de la pantalla para eliminar, rotar y recortar las imágenes escaneadas.

- ❑ Si no desea organizar las imágenes escaneadas cada vez, seleccione **Omitir esta pantalla la próxima vez..**

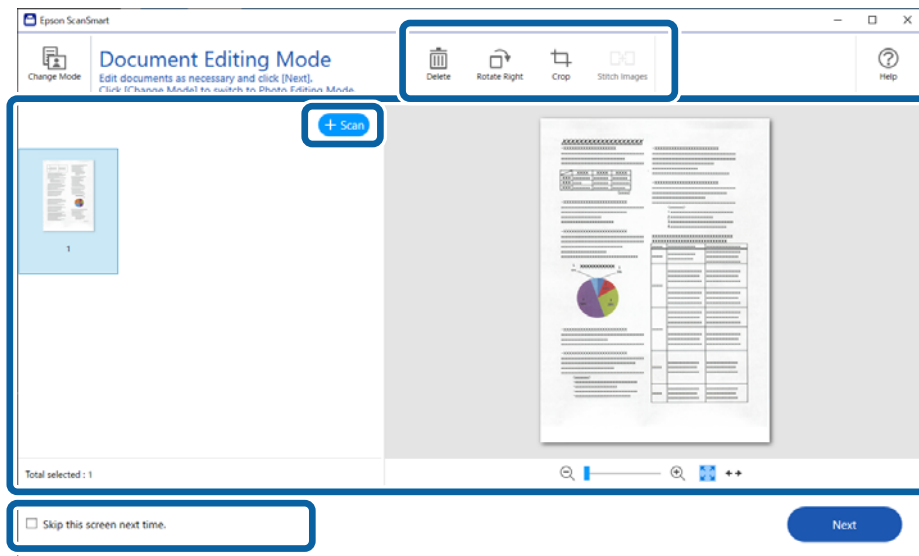

Nota:

Si desea editar mediante **Modo Edición de fotos**, haga clic en el botón **Cambiar modo** para cambiar el modo.

4. Haga clic en **Siguiente**.

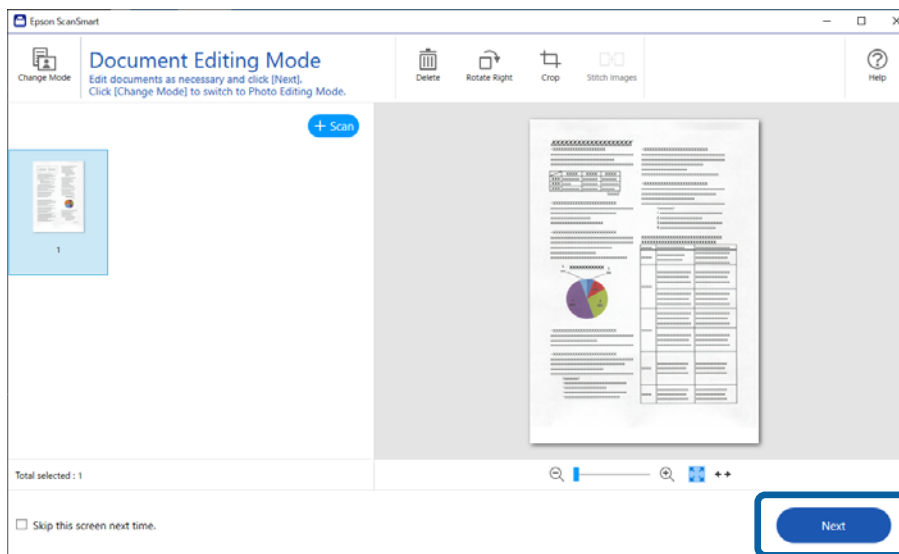

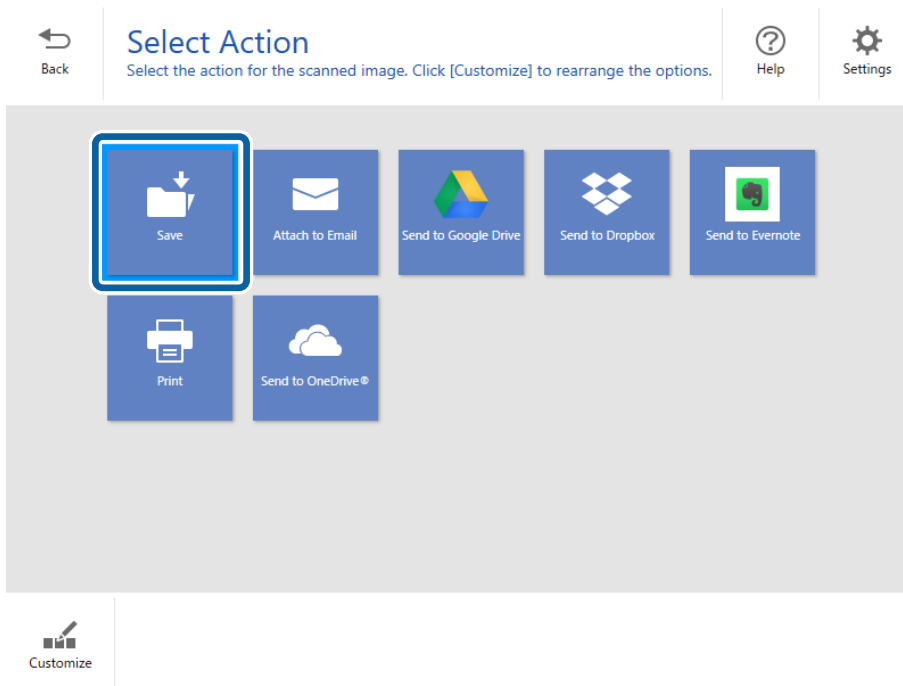

5. Haga clic en **Guardar** en la ventana **Seleccionar acción**.

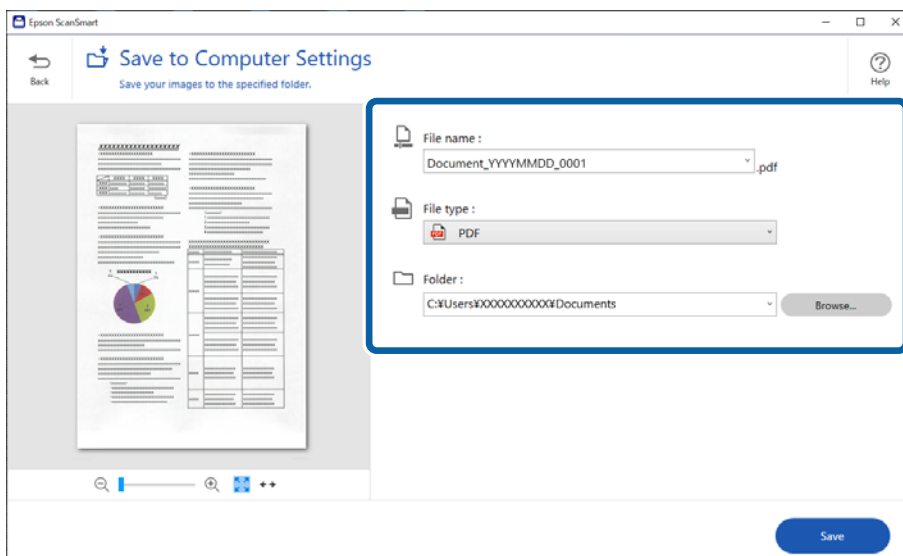

6. Compruebe o modifique los ajustes según sea necesario.



Nota:

- ❑ Puede modificar los métodos para nombrar archivos. Haga clic en  **Atrás** para volver a la ventana **Seleccionar acción** y, a continuación, haga clic en  **Ajustes**. Haga clic en la pestaña **Configuración de nombre de archivo** para cambiar los métodos para nombrar archivos.
- ❑ Si selecciona **PDF para buscar** como ajuste de **Tipo de archivo**, seleccione un idioma en la lista **Idioma de OCR**.

7. Haga clic en **Guardar**.

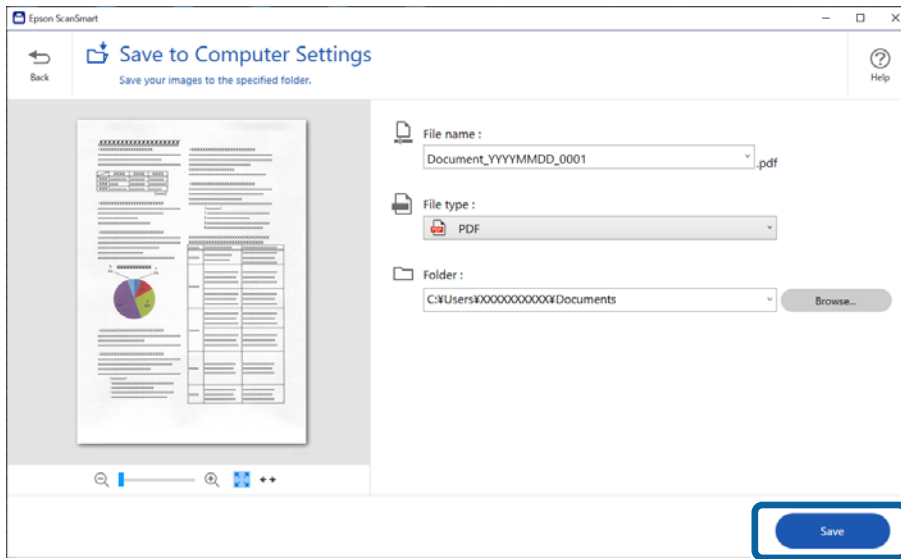

La imagen escaneada se guarda en la carpeta que haya especificado.

Cómo escanear y guardar fotos

En esta sección se explica cómo escanear fotos y guardarlas como archivos JPEG mediante **Modo Automático**.

1. Coloque los originales en el escáner.

Nota:

Puede escanear varias fotos al mismo tiempo. Asegúrese de que haya un espacio de al menos 20 mm (0,79 pulg.) entre las fotos. Además, coloque cada una de las fotos a unos 6 mm (0,24 pulg.) de los bordes del cristal del escáner.

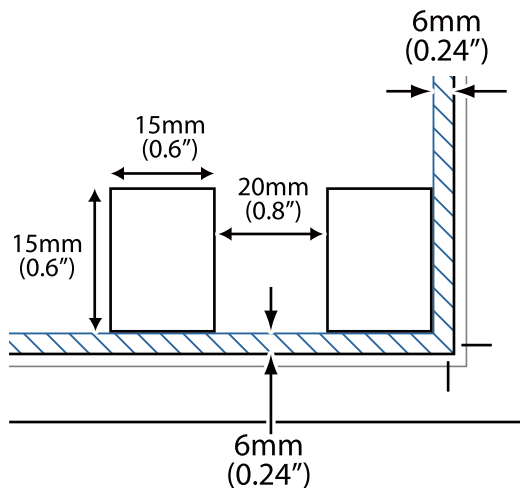

2. Inicie Epson ScanSmart y escanee los originales.

- Para escanear desde el escáner, pulse el botón  del escáner.
Se abrirá Epson ScanSmart y comenzará el escaneo.
- Para escanear desde su equipo, inicie Epson ScanSmart y luego haga clic en **DIGITALIZAR**.

3. Compruebe las imágenes escaneadas y, a continuación, edítelas según sea necesario.

- Seleccione **Recorte automático** para recortar las imágenes escaneadas de forma automática.
- También puede escanear y añadir originales desde **Escanear**.
- Puede utilizar los botones de la parte superior de la pantalla para eliminar, rotar o recortar las imágenes escaneadas y ajustar el color.
- Si no desea organizar las imágenes escaneadas cada vez, seleccione **Omitir esta pantalla la próxima vez..**

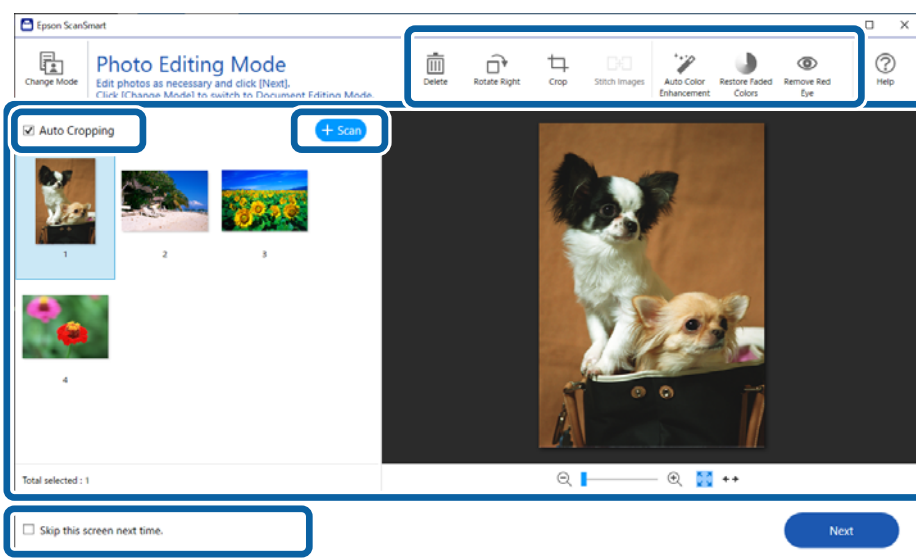

4. Haga clic en **Siguiente**.

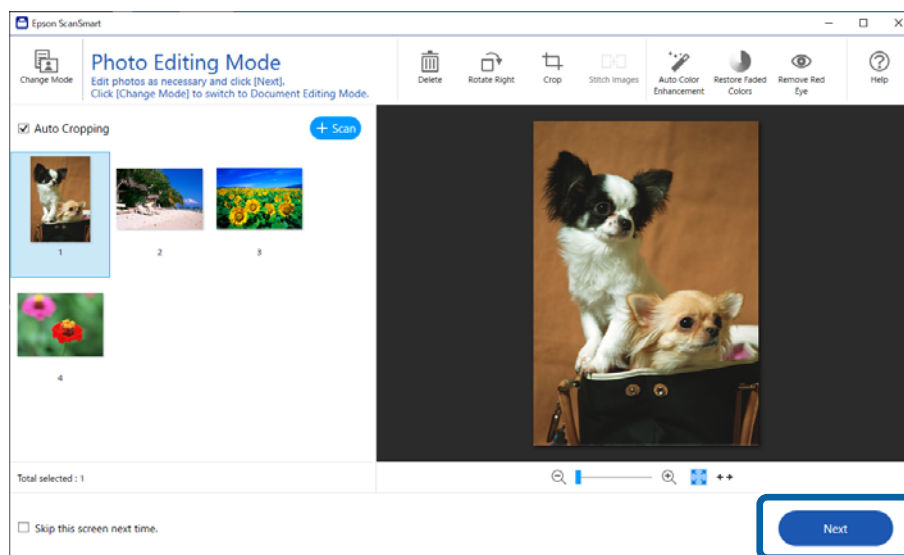

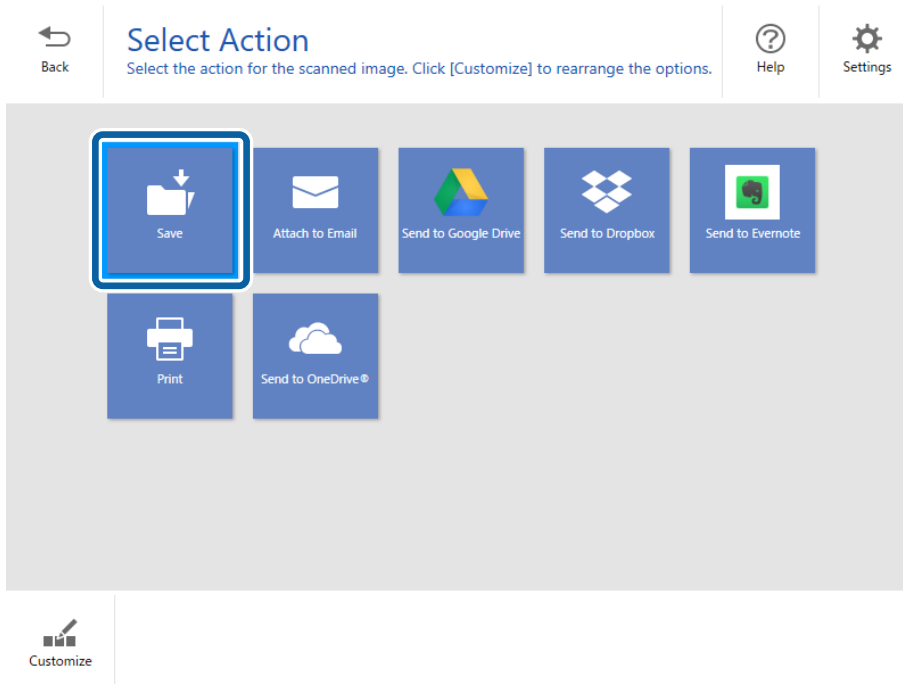

5. Haga clic en **Guardar** en la ventana **Seleccionar acción**.

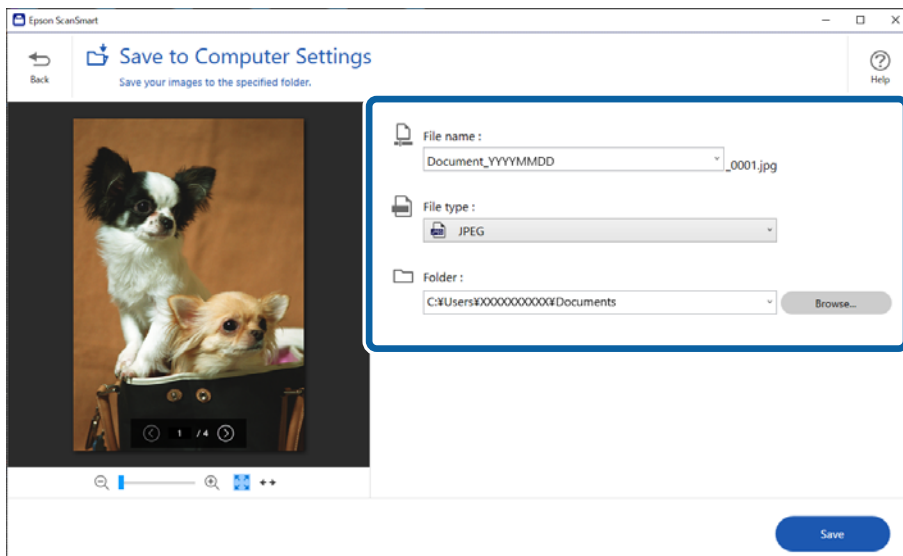

6. Compruebe o modifique los ajustes según sea necesario.



Nota:

Puede modificar los métodos para nombrar archivos. Haga clic en  **Atrás** para volver a la ventana **Seleccionar acción** y, a continuación, haga clic en  **Ajustes**. Haga clic en la pestaña **Configuración de nombre de archivo** para cambiar los métodos para nombrar archivos.

7. Haga clic en **Guardar**.

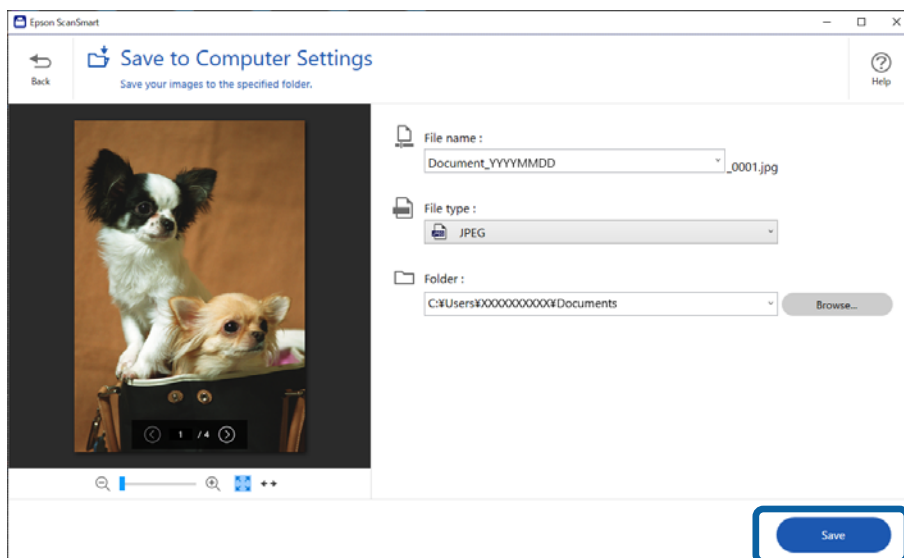

La imagen escaneada se guarda en la carpeta que haya especificado.

Información relacionada

➔ [“Cómo unir fotos” de la página 47](#)

Selección del modo de escaneado

Puede seleccionar el modo de escaneado en función el tipo de originales que esté escaneando.

1. Haga clic en  **Ajustes** en la ventana **Epson ScanSmart**.

2. Seleccione el modo de escaneo en la ventana **Ajustes de digitalización**.

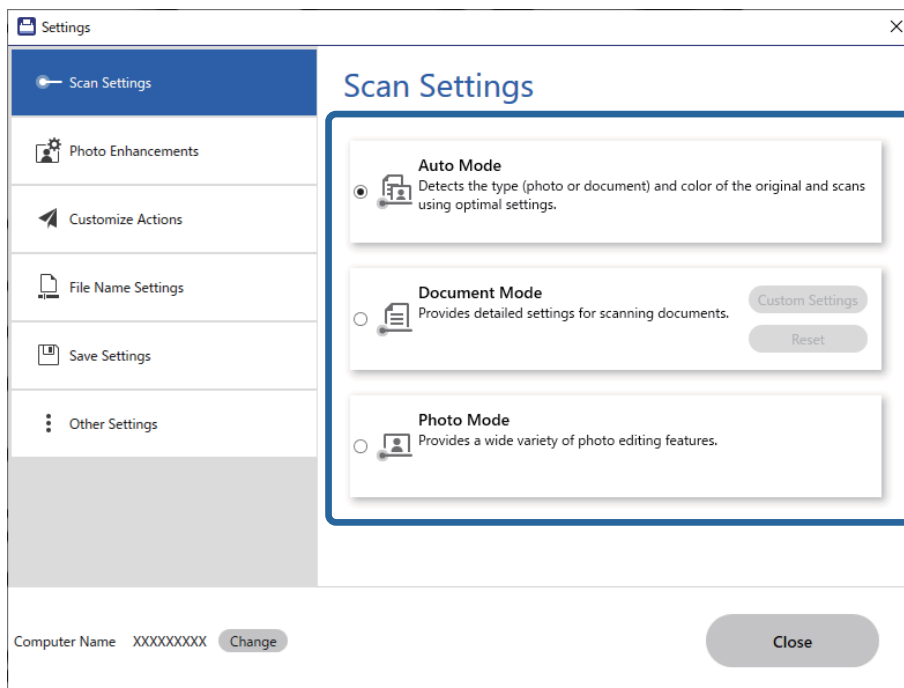

- Modo Automático: detecta si el original es un documento o una foto y selecciona el modo automáticamente.
- Modo Documento: seleccione este modo si el original es un documento. Puede realizar ajustes de escaneo detallados, como la resolución o el tamaño del documento, haciendo clic en **Ajustes personalizados**. Haga clic en **Reiniciar** para restablecer la configuración predeterminada.
- Modo Foto: seleccione este modo si el original es una foto. Puede escanear con una amplia variedad de funciones de ajuste de la imagen. Este modo es adecuado para escanear fotos con gran detalle.
Si escanea el original utilizando **Modo Foto**, se muestra la ventana de ajustes de escaneo. Haga ajustes detallados y, a continuación, haga clic en **Escanear**.

Información relacionada

- ➔ [“Funciones de ajuste de la imagen para Modo Documento” de la página 37](#)
- ➔ [“Funciones de ajuste de la imagen para Modo Foto” de la página 42](#)

Escaneo avanzado

Cómo escanear a un archivo PDF

1. Coloque los originales.
2. Pulse el botón  en el panel de control del escáner.
Comenzará el escaneo. Una vez finalizado, se muestra la pantalla **Guardar en los ajustes del equipo**.
3. Compruebe los ajustes de la pantalla **Guardar en los ajustes del equipo** y cámbielos si es necesario.

4. Haga clic en **Guardar**.

La imagen escaneada se guarda en la carpeta que haya especificado.

Cómo adjuntar imágenes escaneadas a un correo electrónico

Nota:

Epson ScanSmart es compatible solamente con Outlook u otro software de correo electrónico que admita el protocolo MAPI. Epson ScanSmart es compatible con las siguientes versiones de Outlook.

Microsoft Outlook 2003/2007/2010(32bit)/2013(32bit)/2016(32bit)/2019(32bit)/2021(32bit)

Consulte la Ayuda de su software de correo electrónico para verificar si admite el protocolo MAPI.

1. Coloque los originales.
2. Pulse el botón  en el panel de control del escáner.
Comenzará el escaneo. Una vez finalizado, se muestra la pantalla **Ajustes de Adjuntar al correo**.
3. Compruebe los ajustes de la pantalla **Ajustes de Adjuntar al correo** y cámbielos si es necesario.
Seleccione **Guardar una copia en el equipo** para guardar una copia de los datos escaneados en su equipo.
4. Haga clic en **Adjuntar al correo**.

Se inicia el cliente de correo electrónico de su equipo y se adjuntan automáticamente las imágenes escaneadas a un mensaje de correo.

Cómo utilizar el escáner como fotocopidora

Si tiene un escáner y una impresora conectados a su equipo, podrá fotocopiar fácilmente.

1. Coloque los originales.
2. Pulse el botón  en el panel de control del escáner.
Comenzará el escaneo. Una vez finalizado, se muestra la pantalla **Ajustes de impresión**.
3. Compruebe los ajustes de la pantalla **Ajustes de impresión** y cámbielos si es necesario.
Seleccione **Guardar una copia en el equipo** para guardar una copia de los datos escaneados en su equipo.
4. Haga clic en **Imprimir**.

La imagen escaneada se imprimirá.

Funciones de ajuste de la imagen para Modo Documento

Seleccione **Ajustes personalizados** en la pestaña  **Ajustes > Ajustes de digitalización** para ver la pantalla de ajustes de escaneo. Puede editar las imágenes escaneadas usando las funciones de la pestaña **Ajustes avanzados**.

Para **Modo Documento**, puede utilizar las funciones de ajuste de la imagen que sean adecuadas para documentos de texto.

Nota:

Puede que algunas funciones no estén disponibles dependiendo del resto de ajustes seleccionados.

Opción Imagen

Quitar fondo

Puede eliminar el fondo de los originales.

Puede seleccionar el nivel del efecto seleccionando la pestaña **Ajustes Principales > Tipo Imagen > Color**. Si selecciona **Alto**, puede quitar el color de fondo de los originales, como por ejemplo, los papeles de color o los papeles descoloridos por la luz solar o el tiempo.

Para utilizar esta función, el color de fondo de los originales debe ser el color más claro de los originales y debe ser uniforme. Esta característica no se aplica correctamente si hay patrones en el fondo, o hay texto o ilustraciones que son de un color más claro que el fondo.

Nota:

Esta función no está disponible cuando se selecciona la pestaña **Ajustes Principales > Tipo Imagen > Blanco y negro**.

Mejora del texto

Puede hacer que las letras borrosas en el original aparezcan claras y nítidas. También puede reducir el desnivel o el desplazamiento del fondo.



Cuando seleccione la pestaña **Ajustes Principales > Tipo Imagen > Color o Grises**, puede seleccionar el nivel de efecto **Estándar** o **Alto**

Cuando seleccione la pestaña **Ajustes Principales > Tipo Imagen > Blanco y negro**, el botón **Ajustes** estará disponible, lo que le permitirá realizar ajustes detallados para el nivel del efecto en la pantalla **Configuración de mejora de texto**.

Nota:

- Para utilizar esta característica, establezca **Resolución** en la pestaña **Ajustes Principales** en 600 dpi o menos.
- En función del original o de la resolución, es posible que no se aplique **Mejora del texto**.

Auto Segmentación de Área

Puede hacer que las letras sean más claras y las imágenes más suaves al realizar un escaneado en blanco y negro de un documento que contiene imágenes.



Puede ajustar la calidad de la parte de imágenes del original desde **Brillo y Contraste**.

Nota:

- ❑ Solamente se pueden realizar ajustes para esta función al seleccionar la pestaña **Ajustes Principales > Tipo Imagen > Blanco y negro**.
- ❑ Para utilizar esta característica, configure la **Resolución** en la pestaña **Ajustes Principales** a 600 dpi o menos.

Eliminar

Puede quitarle el color a la imagen escaneada, para guardarla en escala de grises o en blanco y negro. Por ejemplo, puede borrar marcas o notas que haya escrito en los márgenes con bolígrafo de color al escanear.



Nota:

Esta función no está disponible cuando seleccione la pestaña **Ajustes Principales > Tipo Imagen > Automática o Color**.

Mejora de Color

Puede mejorar el color de la imagen escaneada, para guardarla en escala de grises o en blanco y negro. Por ejemplo, puede mejorar las letras o las líneas que sean de colores claros.



Nota:

Esta función no está disponible cuando seleccione la pestaña **Ajustes Principales > Tipo Imagen > Automática o Color**.

Brillo

Puede seleccionar el brillo para la imagen completa.



Nota:

Esta función no estará disponible dependiendo de los ajustes en la pestaña **Ajustes Principales > Tipo Imagen** o los ajustes en la pestaña **Ajustes avanzados**.

Contraste

Puede seleccionar el contraste para la imagen completa. Si aumenta el contraste, las áreas brillantes se vuelven más brillantes y las áreas oscuras se oscurecen. Por otro lado, si disminuye el contraste, las diferencias entre las zonas claras y oscuras de la imagen estarán menos definidas.



Nota:

Esta función no estará disponible dependiendo de los ajustes en la pestaña **Ajustes Principales > Tipo Imagen** o los ajustes en la pestaña **Ajustes avanzados**.

Gamma

Puede ajustar el gamma (brillo de la gama intermedia) para toda la imagen. Si la imagen es demasiado clara o demasiado oscura, puede ajustar el brillo.



Nota:

Esta función no estará disponible dependiendo de los ajustes en la pestaña **Ajustes Principales > Tipo Imagen** o los ajustes en la pestaña **Ajustes avanzados**.

Umbral

Puede ajustar el borde para monocromo binario (blanco y negro). Al aumentar el umbral, el área de color negro se hace más grande. Al reducir el umbral, el área de color blanco se hace más grande.

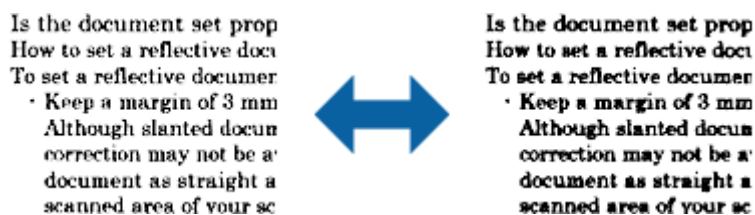

Nota:

Esta función puede que no esté disponible dependiendo de los ajustes de la pestaña **Ajustes Principales > Tipo Imagen** o los ajustes de la pestaña **Ajustes avanzados**.

Desenfocar máscara

Puede mejorar y afinar los contornos de la imagen.



Nota:

Esta característica no estará disponible al seleccionar la pestaña **Ajustes Principales > Tipo Imagen > Blanco y negro**.

Destramado

Puede eliminar los patrones de moiré (sombras en forma de banda) que aparecen al escanear documentos impresos, como por ejemplo una revista.



Para comprobar si hay patrones de moiré, visualice la imagen al 100 % (1:1). Si aleja la imagen visualizada, la imagen parece áspera y puede parecer que tiene patrones de moiré.

Nota:

- Para utilizar esta característica, configure la **Resolución** en la pestaña **Ajustes Principales** a 600 dpi o menos.
- Esta característica no estará disponible al seleccionar la pestaña **Ajustes Principales > Tipo Imagen > Blanco y negro**.
- El efecto de esta función no se puede comprobar en la ventana de vista previa.
- Esta característica suaviza la nitidez de la imagen escaneada.

Relleno del borde

Puede eliminar el sombreado de alrededor de la imagen escaneada.



Si selecciona **Ajustes**, se muestra la pantalla **Nivel de relleno del borde** y puede ajustar los rangos de relleno para la parte superior, la parte inferior, el borde izquierdo y el borde derecho.

Nota:

El efecto de esta función no se puede comprobar en la ventana de vista previa.

Salida de imagen dual (para Windows solamente)

Puede escanear una vez y guardar dos imágenes con diferentes ajustes de escaneo al mismo tiempo.

Se muestra la pantalla **Ajustes de Salida 2** cuando selecciona **Activado** o **Ajustes**. Cambie la configuración de la segunda imagen escaneada (imagen 2).

Marca de fondo (para Windows solamente)

Puede agregar una marca de agua a la imagen escaneada.

Seleccione **Ajustes** para ver la pantalla **Ajustes Marca de Fondo**.

Funciones de ajuste de la imagen para Modo Foto

En Modo Foto, la pantalla de ajustes de escaneo se abre al escanear. Puede editar las imágenes escaneadas usando las funciones de la pestaña **Ajustes avanzados**.

Para **Modo Foto**, puede utilizar las funciones de ajuste de la imagen que sean adecuadas para fotos o imágenes.

Con la mayoría de las funciones, puede comprobar los resultados de edición en la ventana de vista previa.

Nota:

- Algunas de las funciones no se pueden seleccionar sin previsualización.
- Puede que algunas funciones no estén disponibles dependiendo del resto de ajustes seleccionados.

Brillo

Puede seleccionar el brillo para la imagen completa.



Nota:

Esta función no estará disponible dependiendo de los ajustes en la pestaña **Ajustes Principales > Tipo Imagen** o los ajustes en la pestaña **Ajustes avanzados**.

Contraste

Puede seleccionar el contraste para la imagen completa. Si aumenta el contraste, las áreas brillantes se vuelven más brillantes y las áreas oscuras se oscurecen. Por otro lado, si disminuye el contraste, las diferencias entre las zonas claras y oscuras de la imagen estarán menos definidas.



Nota:

Esta función no estará disponible dependiendo de los ajustes en la pestaña **Ajustes Principales > Tipo Imagen** o los ajustes en la pestaña **Ajustes avanzados**.

Saturación

Puede ajustar la saturación (intensidad del color) para toda la imagen. Al aumentar la saturación, los colores se vuelven intensos. Por otro lado, cuando se baja la saturación, los colores se vuelven neutros (gris).



Nota:

*Esta función no estará disponible en función de los ajustes de **Tipo Imagen** en la pestaña **Ajustes Principales**.*

Botón Ajustes detallados

Pantalla Ajustes detallados

Puede ajustar la calidad de la imagen para la imagen escaneada utilizando un histograma o curva de tonos. Esto le permite conseguir imágenes de alta calidad manteniendo la degradación de la imagen al mínimo.

Botón **Reiniciar**

Restaura los ajustes realizados en la pantalla **Ajustes detallados** a su configuración predeterminada.

Pestaña Ajuste de Imagen

Se puede ajustar el balance de color y el balance de grises de la imagen.



Balance de Color

Ajusta el balance de color de la imagen. Se puede ajustar el tinte cuando las fotos se tiñen de rojo y verde debido al clima o la iluminación donde se obtuvo la foto.

Intensidad del Balance de Grises

Ajusta el balance de grises de la imagen. Puede eliminar colores si tienen demasiado efecto en la imagen debido a la iluminación y lo mismo con colores específicos.

Estas opciones estarán disponibles una vez que haya seleccionado las partes que quiere

poner en blanco y negro o gris con el botón  .

Botón

Utilice el cuentagotas que aparece en la imagen de vista previa y seleccione el color que desea hacer blanco y negro o gris (neutro).

Nota:

Puede cambiar el rango de medición para el cuentagotas haciendo clic en el botón  (Configuración) y, a continuación, seleccionando Configuración > Previsualización > Área Muestreo.

Pestaña Corrección de Tono

Puede utilizar la curva de tonos para ajustar el brillo y el contraste de la imagen.



Corrección de Tono

Ajustando la forma de la curva de tonos, puede ajustar el brillo y el contraste de la imagen.

Puede añadir hasta 16 puntos a lo largo de la línea de la curva de tonos para controlar la forma.

Puede eliminar puntos innecesarios arrastrando la línea fuera del gráfico de la curva de tonos.

Canal

Seleccione el color (RGB) para ajustar con la curva de tonos.

Predefinidos

Las curvas de tono estándar ya se han registrado. Recomendamos afinar la curva de tonos después de seleccionar un elemento que mejor se adapte a sus necesidades.

Al seleccionar **Lineal**, la curva de tono se convierte en una línea recta (la densidad no se corrige).

Pestaña Ajuste Histograma

Puede utilizar el histograma para ajustar el brillo de la imagen.



Histograma

Mientras comprueba el histograma (un gráfico que indica la luz y la sombra) de la imagen, puede ajustar el brillo (sombrear para las partes más oscuras, gamma para las partes de media luz y sombra medianas, y resaltar las partes más claras) de la imagen.

Realice el ajuste usando uno de los siguientes métodos.

- Mueva la marca triangular

El símbolo  indica sombrear,  indica usar gamma e  indica resaltar.

- Seleccione el botón 

Utilice el cuentagotas que aparece en la imagen de vista previa y seleccione el color que desea sombrear, o al que desea aumentar el gamma o resaltar.

- Introduzca directamente los valores

Ajuste los valores en **Salida** para sombrear y destacar. Cuando la opción destacar se establece en 255, las partes de luz serán blancas. Cuando la opción sombrear se establece en 0, las partes oscuras serán negras.

Nota:

Puede cambiar el rango de medición para el cuentagotas haciendo clic en el botón  (**Configuración**) y, a continuación, seleccionando **Configuración** > **Previsualización** > **Área Muestreo**.

Canal

Seleccione el color (RGB) para ajustar con el histograma.

Entrada

Muestra los valores correspondientes a sombrear, gamma, y resaltar al escanear un original.

Salida

Muestra los valores de los ajustes de sombra y resaltado anteriores.

Curva de tono

Muestra la densidad para el valor de salida para el valor de entrada de la imagen.

Ajusta la densidad fuera de las partes sombreadas o resaltadas establecidas en **Histograma**.

Desenfocar máscara

Puede mejorar y afinar los contornos de la imagen.



Nota:

Esta característica no estará disponible al seleccionar la pestaña **Ajustes Principales > Tipo Imagen > Blanco y negro**.

Restauración de Color

Puede corregir imágenes descoloridas para devolverles sus colores originales.



Nota:

- Dependiendo del original, puede que no se corrija de forma adecuada. Si este es el caso, realice los ajustes desde la pantalla **Ajustes detallados**.
- Dependiendo del original, el color puede diferir entre la imagen de la ventana de vista previa y la imagen escaneada.

Corrección claroscuro

Puede aclarar imágenes que estén oscuras debido a la luz de fondo.



Nota:

Dependiendo del original, puede que no se corrija correctamente. Si este es el caso, realice los ajustes desde la pantalla **Ajustes detallados**.

Destramado

Puede eliminar los patrones de moiré (sombras en forma de banda) que aparecen al escanear documentos impresos, como por ejemplo una revista.



Para comprobar si hay patrones de moiré, visualice la imagen al 100 % (1:1). Si aleja la imagen visualizada, la imagen parece áspera y puede parecer que tiene patrones de moiré.

Nota:

- Para utilizar esta característica, configure la **Resolución** en la pestaña **Ajustes Principales** a 600 dpi o menos.
- Esta característica no estará disponible al seleccionar la pestaña **Ajustes Principales > Tipo Imagen > Blanco y negro**.
- El efecto de esta función no se puede comprobar en la ventana de vista previa.
- Esta característica suaviza la nitidez de la imagen escaneada.

Eliminación del Polvo

Puede eliminar el polvo en las imágenes y películas.



Nota:

- Dependiendo del estado del original, puede que no se corrija correctamente.
- El efecto de esta función no se puede comprobar en la ventana de vista previa.
- Si la cantidad de espacio libre en la memoria se está agotando, puede que no sea capaz de escanear.

Cómo unir fotos

Puede combinar las fotos escaneadas para crear una única imagen.

Puede seguir cualquiera de los siguientes métodos.

- Unión básica: junta dos imágenes, izquierda y derecha o arriba y abajo.



- Unión avanzada: detecta de manera automática las áreas solapadas de las imágenes y las junta.



Nota:

- Las fotos demasiado grandes no pueden juntarse. El número total de píxeles del borde largo de la foto debe ser inferior a los siguientes parámetros.
 - Unión básica: 65 535 píxeles (Windows), 39 686 píxeles (Mac OS)
 - Unión avanzada: 25 000 píxeles
- Es posible que esta función no esté disponible dependiendo de los originales, como los de un solo tono o los gráficos.

1. Coloque los originales en el escáner.

2. Inicie Epson ScanSmart y escanee los originales.

- Para escanear desde el escáner, pulse el botón  del escáner.

Se abrirá Epson ScanSmart y comenzará el escaneo.

- Para escanear desde su equipo, inicie Epson ScanSmart y luego haga clic en **DIGITALIZAR**.

Cuando utilice el **Unión avanzada**, escanee el original varias veces desplazándolo cada vez para crear áreas solapadas.

3. Seleccione fotos que desea combinar y, a continuación, haga clic en **Pegar imágenes**.

Para seleccionar varias imágenes, mantenga pulsadas las teclas Ctrl o Shift mientras hace clic sobre las imágenes.

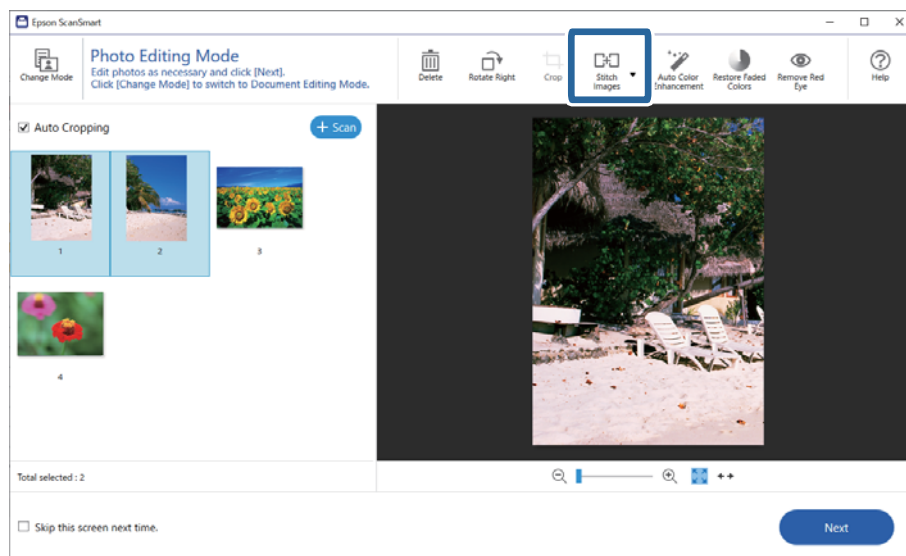

4. Seleccione **Unión básica** o **Unión avanzada**.

5. Compruebe la imagen unida en la pantalla **Pegar imágenes**. Si selecciona **Unión básica**, puede editar la imagen usando los botones de la parte superior de la pantalla para rotar y cambiar la posición de las imágenes.

6. Haga clic en **ACEPTAR** y luego siga las instrucciones que aparezcan en la pantalla para guardar la imagen.

Mantenimiento

Limpieza del escáner

Para mantener el escáner en condiciones óptimas de funcionamiento, debe limpiarlo regularmente como se indica a continuación.

! *Importante:*

- Nunca utilice alcohol, disolventes ni ningún producto corrosivo para limpiar el escáner. Dichos productos químicos pueden estropear las piezas del escáner y su carcasa.*
- Procure que no se viertan líquidos en el mecanismo ni en los componentes electrónicos del escáner. Podría averiar seriamente el mecanismo y los circuitos.*
- No pulverice lubricantes en el interior del escáner.*
- Nunca abra la carcasa del escáner.*

1. Desenchufe el cable USB del escáner.
2. Limpie el exterior con un paño humedecido de detergente neutro disuelto en agua.
3. Si la superficie del cristal del escáner se ensucia, límpiela con un paño seco y suave.

Si el cristal se ensucia con grasa o con algún otro material difícil de eliminar, utilice un paño suave humedecido con un poco de limpiacristales para limpiarlo. Seque el líquido restante.

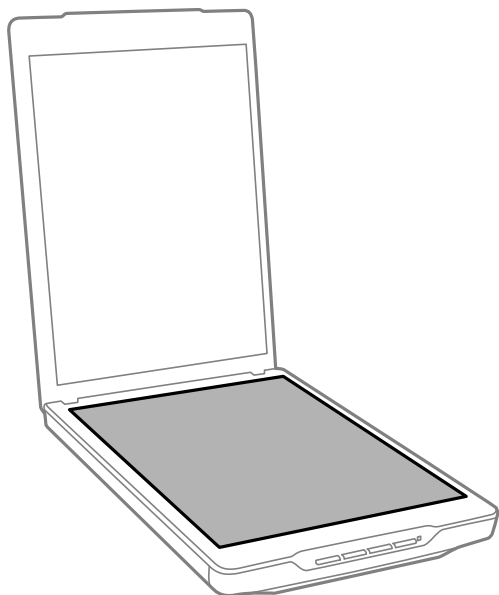

! **Importante:**

- ❑ *No presione la superficie del cristal del escáner con mucha fuerza.*
- ❑ *Procure no rayar ni dañar la superficie del cristal del escáner, ni tampoco utilice cepillos muy duros o abrasivos para limpiarla. Una superficie de cristal dañada puede provocar la disminución de la calidad del escaneado.*
- ❑ *No aplique limpiacristales directamente sobre el cristal del escáner.*

4. Si el soporte para documentos se ensucia, límpielo con un paño seco y suave.

Si el soporte para documentos está muy sucio, humedezca un paño suave con detergente, escúrralo perfectamente y, a continuación, páselo por cualquier mancha que quede. Después, utilice un paño seco y suave para limpiar el soporte.

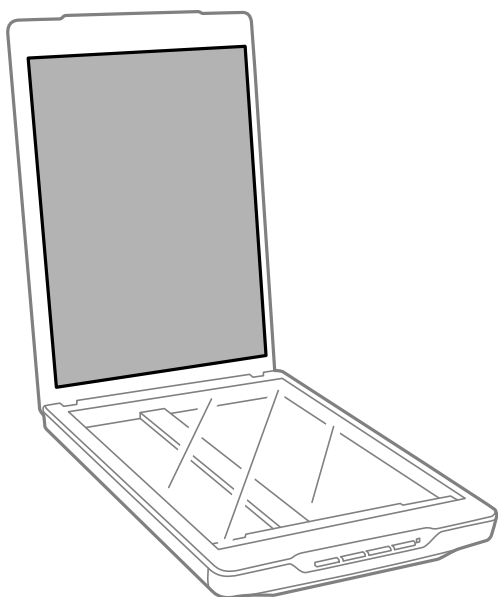

Información relacionada

➔ [“Nombres y funciones de las piezas” de la página 11](#)

Transporte del escáner

Si necesita transportar el escáner, siga los pasos que se indican a continuación para empaquetarlo.

1. Asegúrese de que el carro está en la posición de reposo en la parte frontal del escáner.

Si el carro no se encuentra en la posición de reposo, conecte el escáner al ordenador mediante un cable USB para encender dicho escáner y espere a que el carro se mueva a la posición de reposo.

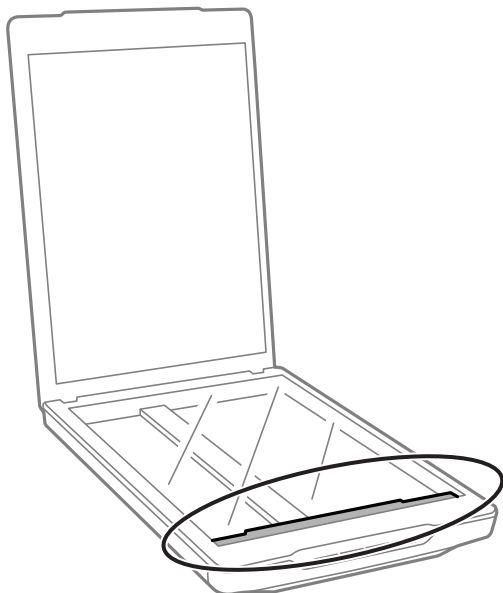

2. Desenchufe el cable USB del escáner.
3. Adjunte el material de embalaje facilitado con el escáner y vuelva a guardarlo en la caja original o en una similar en la que entre sin problemas.



Importante:

- Si el escáner no se vuelve a empaquetar correctamente, las vibraciones e impactos durante el transporte pueden dañarlo.
- Al transportar el escáner, evite darle la vuelta.

Información relacionada

➔ [“Nombres y funciones de las piezas” de la página 11](#)

Resolución de problemas

Problemas del escáner

El indicador luminoso de estado parpadea

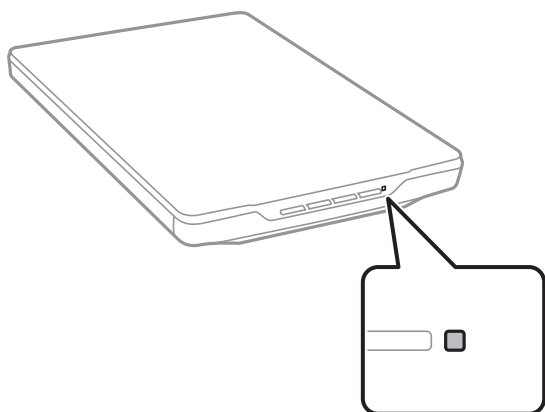

Compruebe lo siguiente si el indicador luminoso de estado parpadea rápidamente.

- Asegúrese de que el cable USB esté bien conectado al escáner y al ordenador.
- Asegúrese de que están instalados correctamente Epson ScanSmart y el controlador del escáner (Epson Scan 2).

Si el indicador luminoso continúa parpadeando rápidamente, puede haber ocurrido un error grave. Póngase en contacto con su distribuidor y solicite ayuda.

Información relacionada

- ➔ [“Botones y luces” de la página 13](#)
- ➔ [“Comprobación e instalación de sus aplicaciones” de la página 17](#)

El escáner no se enciende

- Asegúrese de que están instalados correctamente Epson ScanSmart y el controlador del escáner (Epson Scan 2).
- Asegúrese de que el cable USB esté bien conectado al escáner y al ordenador.
- Conecte el escáner directamente al puerto USB del equipo. Es posible que el escáner no funcione bien si está conectado al equipo mediante uno o varios concentradores USB.
- Utilice el cable USB suministrado con el escáner.
- Espere un segundo después de conectar el cable USB. El escáner puede tardar varios segundos en encenderse.
- Si el escáner sigue sin encenderse tras probar todas las soluciones, desinstale y vuelva a instalar el controlador del escáner (Epson Scan 2).

Información relacionada

- ➔ [“Comprobación e instalación de sus aplicaciones” de la página 17](#)
- ➔ [“Desinstalar las aplicaciones” de la página 18](#)

Problemas de escaneado

No se puede iniciar Epson ScanSmart

- Asegúrese de que el cable USB esté bien conectado al escáner y al ordenador.
- Utilice el cable USB suministrado con el escáner.
- Asegúrese de que el escáner está encendido.
- Espere a que el indicador luminoso de estado deje de parpadear, lo que indica que el escáner está preparado para escanear.
- Conecte el escáner directamente al puerto USB del equipo. Es posible que el escáner no funcione bien si está conectado al equipo mediante uno o varios concentradores USB.
- Si está utilizando aplicaciones compatibles con TWAIN, asegúrese de seleccionar el escáner correcto en la configuración de escáner u origen.

Al pulsar un botón del escáner no se inicia la aplicación

Asegúrese de que las siguientes aplicaciones están instaladas correctamente.

- Epson ScanSmart
- Controlador del escáner (Epson Scan 2)

Información relacionada

- ➔ [“Comprobación e instalación de sus aplicaciones” de la página 17](#)

El escaneado tarda mucho

- Pruebe a escanear su original a una resolución más baja para lograr un escaneado más rápido.
- Los ordenadores con puertos USB 2.0 (alta velocidad) pueden escanear más rápido que los que tienen puertos USB 1.1. Si utiliza un puerto USB 2.0 con el escáner, compruebe que cumpla los requisitos del sistema.

Problemas con la imagen escaneada

En la imagen escaneada aparecen colores desiguales, suciedad, manchas, etc.

- Limpie el cristal del escáner.

- Retire la basura y suciedad que se adhiera al original.
- No presione con demasiada fuerza en el original o en la cubierta de los documentos. Si presiona con demasiada fuerza, pueden producirse desenfoque, manchas y puntos.

Información relacionada

- ➔ [“Limpieza del escáner” de la página 49](#)

La calidad de la imagen es tosca

- Ajuste el modo de Epson ScanSmart conforme al original que desee escanear. Escanee usando los ajustes para documentos en **Modo Documento** (Modo Edición de documentos) y los ajustes para fotos en **Modo Foto** (Modo Edición de fotos).
- Cuando utilice el Modo Documento o el Modo Foto en Epson ScanSmart, utilice las funciones de ajuste de la calidad de imagen de la pestaña **Ajustes avanzados**, en la pantalla de ajustes de escaneo.
- Si la resolución es baja, intente incrementar la resolución y escanee de nuevo.
- Puede que la calidad de la imagen sea distinta del original que ha escaneado.

Información relacionada

- ➔ [“Selección del modo de escaneado” de la página 35](#)
- ➔ [“Funciones de ajuste de la imagen para Modo Documento” de la página 37](#)
- ➔ [“Funciones de ajuste de la imagen para Modo Foto” de la página 42](#)

En la imagen escaneada aparece una imagen por detrás de la original

Puede que aparezcan las imágenes de la parte trasera del original en la imagen escaneada.

- Si el original es fino, colóquelo en el cristal del escáner y, a continuación, cúbralo con un trozo de papel negro.
- Al utilizar el Modo Documento o el Modo Foto en Epson ScanSmart, ajuste el **Brillo** en la pestaña **Ajustes avanzados** de la pantalla de ajustes de escaneo.
Esta función puede no estar habilitada dependiendo de la configuración de la pestaña **Ajustes Principales > Tipo Imagen** o de los ajustes de la pestaña **Ajustes avanzados**.
- Al utilizar el Modo Documento en Epson ScanSmart, seleccione **Mejora del texto** en **Opción Imagen** en la pestaña **Ajustes avanzados** de la pantalla de ajustes de escaneo.

Información relacionada

- ➔ [“Funciones de ajuste de la imagen para Modo Documento” de la página 37](#)
- ➔ [“Funciones de ajuste de la imagen para Modo Foto” de la página 42](#)

El texto o las imágenes escaneadas están borrosas

- Asegúrese de que el original está colocado plano en el cristal del escáner. Asegúrese también de que el original no esté arrugado ni curvado.

- Asegúrese de que el original o el escáner no se mueve durante el escaneado.
- Asegúrese de que el escáner esté sobre una superficie plana y estable.
- Al utilizar el Modo Documento o el Modo Foto en Epson ScanSmart, cambie la **Resolución** en la pestaña **Ajustes Principales** de la pantalla de ajustes de escaneo y luego escanee de nuevo.
- Al utilizar el Modo Documento en Epson ScanSmart, seleccione **Mejora del texto** en **Opción Imagen** en la pestaña **Ajustes avanzados** de la pantalla de ajustes de escaneo.
 - Si selecciona **Blanco y negro** como **Tipo Imagen**
Dependiendo del estado de la imagen está negada, haga clic en **Ajustes** y pruebe a establecer un nivel inferior para **Mejora de bordes** o un nivel superior para **Nivel de reducción de ruido**.
- Si escanea en formato JPEG, intente cambiar el nivel de compresión.

En Epson ScanSmart, haga clic en  **Ajustes** y luego en **Guardar ajustes > Opciones**.

Información relacionada

- ➔ [“Funciones de ajuste de la imagen para Modo Documento” de la página 37](#)
- ➔ [“Funciones de ajuste de la imagen para Modo Foto” de la página 42](#)

Aparecen patrones Moiré (sombras parecidas a una telaraña)

Si el original es un documento impreso, los patrones moiré (sombras parecidas a una telaraña) pueden aparecer en la imagen escaneada.

- Al utilizar el Modo Documento o el Modo Foto en Epson ScanSmart, active **Destramado** en la pestaña **Ajustes avanzados** de la pantalla de ajustes de escaneo.

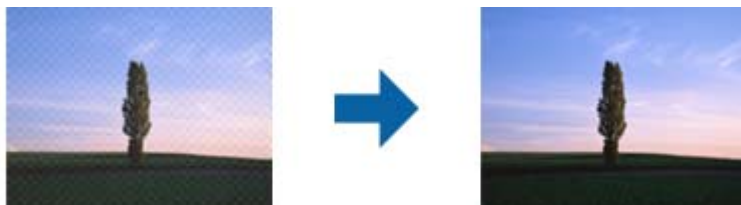

- Al utilizar el Modo Documento o el Modo Foto en Epson ScanSmart, cambie la **Resolución** en la pestaña **Ajustes Principales** de la pantalla de ajustes de escaneo y luego escanee de nuevo.

Información relacionada

- ➔ [“Funciones de ajuste de la imagen para Modo Documento” de la página 37](#)
- ➔ [“Funciones de ajuste de la imagen para Modo Foto” de la página 42](#)

No se puede escanear el área correcta

- Asegúrese de que el original está colocado correctamente sobre las marcas de flecha de las esquinas.
- Separe los originales unos 2.5 mm (0,1 pulg.) de los bordes tanto horizontal como vertical del cristal del escáner para evitar que salgan recortados.
- No utilice la base del escáner y coloque el pedestal del escáner directamente en una superficie plana o estable.

- ❑ Dependiendo del original, es posible que el recorte automático según el tamaño no funcione correctamente. Ajuste manualmente el tamaño del original utilizando Modo Documento en Epson ScanSmart.

Seleccione la pestaña  **Ajustes > Ajustes de digitalización > Modo Documento**. Haga clic en **Ajustes personalizados**, y a continuación, seleccione el tamaño del original en **Ajustes Principales > Tamaño documento**.

No puedo escanear varias fotos al mismo tiempo

- ❑ Cuando coloque múltiples originales en el cristal del escáner, asegúrese de que haya un espacio de al menos 20 mm (0,79 pulg.) entre los originales. Además, separe el original unos 6 mm (0,24 pulg.) de los bordes tanto vertical como horizontal del cristal del escáner.

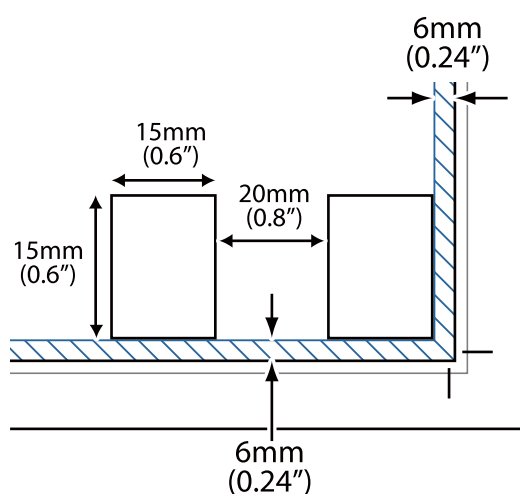

- ❑ Compruebe que se coloca derecho el original.
- ❑ Según los originales, puede que no sea posible escanear varias fotos al mismo tiempo. Escanee estos originales uno por uno.

Las imágenes no se giran correctamente

- ❑ Las fotos pequeñas no se giran automáticamente.
- ❑ Las fotos en las cuales no se detectan la parte superior e inferior no se pueden girar automáticamente. Gírelas manualmente mediante el botón **Girar a la derecha** en Epson ScanSmart.

En las imágenes escaneadas siempre aparece una línea continua o de puntos

- ❑ Limpie el cristal del escáner y el soporte para documentos. Si el problema no desaparece, el cristal del escáner puede estar rayado. Póngase en contacto con su distribuidor y solicite ayuda.
- ❑ Elimine el polvo del original.

Las líneas rectas de la imagen salen torcidas

Asegúrese de que el original está colocado perfectamente recto en el cristal del escáner.

Los colores aparecen difuminados o distorsionados en los bordes de la imagen

Si el documento es muy grueso o está curvado en los extremos, cubra los extremos con papel para bloquear la luz externa cuando escanee.

El carácter no se reconoce correctamente

Compruebe lo siguiente para aumentar la tasa de reconocimiento de la función Reconocimiento óptico de caracteres (OCR, Optical Character Recognition).

- Compruebe que se coloca derecho el original.
- Use un original con texto claro. El reconocimiento de texto puede verse afectado negativamente en los siguientes tipos de originales.
 - Originales copiados varias veces
 - Originales recibidos por fax (con baja resolución)
 - Originales en los que el espaciado entre letras o entre líneas es demasiado pequeño
 - Originales con renglones o subrayado sobre el texto
 - Originales con texto manuscrito
 - Originales con arrugas o pliegues
- El tipo de papel térmico, como los recibos, puede deteriorarse debido al envejecimiento o la fricción. Escanéelos tan pronto como sea posible.
- Al guardar archivos de **PDF para buscar**, compruebe que ha seleccionado los idiomas correctos. Compruebe el **Idioma** al guardar cada ajuste.

Nota:

Necesita el EPSON Scan OCR Component para guardar como PDF para buscar. Al utilizar el instalador para instalar el escáner, se instala automáticamente.

Márgenes de encuadernación distorsionados o borrosos

Cuando escanee un libro o cuaderno sobre el cristal del escáner, los caracteres pueden aparecer distorsionados o borrosos en el margen de encuadernación. Si ocurre este problema, no se reconoce el texto correctamente cuando guarde la imagen escaneada como **Searchable PDF**.

Para disminuir la distorsión o borrosidad en el margen de encuadernación, presione suavemente hacia abajo la cubierta de documento y manténgala abajo durante el escaneo para aplanar el libro o cuaderno. Asegúrese de no mover el libro o cuaderno mientras escanee.



Importante:

No ejerza demasiada fuerza sobre la cubierta. De lo contrario, podría dañar el libro o el escáner.

No puedo solucionar los problemas de la imagen escaneada

Si ha probado todas las soluciones y no se ha resuelto el problema, abra la configuración del controlador del escáner (Epson Scan 2) mediante Epson Scan 2 Utility.

Nota:

Epson Scan 2 Utility es una de las aplicaciones suministradas con el software del escáner.

1. Inicie Epson Scan 2 Utility.

- Windows 11

Haga clic en el botón de Inicio y seleccione **Todas las aplicaciones > EPSON > Epson Scan 2 Utility**.

- Windows 10

Haga clic en el botón de inicio y, a continuación, seleccione **EPSON > Epson Scan 2 Utility**.

- Windows 8.1/Windows 8

Introduzca el nombre de la aplicación en el cuadro de búsqueda y luego seleccione el icono que aparezca.

- Windows 7

Haga clic en el botón de inicio y, a continuación, seleccione **Todos los programas o Programas > EPSON > Epson Scan 2 > Epson Scan 2 Utility**.

- Mac OS

Seleccione **Ir > Aplicaciones > Epson Software > Epson Scan 2 Utility**.

2. Seleccione la pestaña **Otros**.

3. Haga clic en **Reiniciar**.

Nota:

Si la inicialización no resuelve el problema, desinstale el controlador del escáner y vuelva a instalarlo (Epson Scan 2).

Información relacionada

➔ [“Desinstalar las aplicaciones” de la página 18](#)

➔ [“Instalación de aplicaciones” de la página 18](#)

Especificaciones técnicas

Especificaciones generales del escáner

Nota:

Estas especificaciones están sujetas a cambios sin previo aviso.

Tipo de escáner	Plano en color
Dispositivo fotoeléctrico	CIS
Píxeles efectivos	40800×56160 píxeles a 4800 ppp El área de escaneado puede restringirse si el ajuste de resolución es demasiado alto.
Tamaño máximo de los documentos	216×297 mm (8.5×11.7 pulg.) A4, Letter
Resolución de escaneado	4800 ppp (escaneado principal) 4800 ppp (escaneado secundario)
Resolución de salida	Depende del modo de Epson ScanSmart. <input type="checkbox"/> Modo Automático (Modo Edición de documentos): 200 ppp <input type="checkbox"/> Modo Automático (Modo Edición de fotos): 300 ppp <input type="checkbox"/> Modo Documento: de 50 a 1200 ppp <input type="checkbox"/> Modo Foto: de 50 a 9600 ppp
Profundidad de color	16 bits por píxel por color interno 8 bits por píxel por color externo (máximo)
Fuente de luz	LED

Especificaciones de dimensiones

Dimensiones *	Ancho: 249 mm (9.9 pulg.) Largo: 364 mm (14.4 pulg.) Altura: 39 mm (1.6 pulg.)
Peso	Aprox. 1.4 kg (3.1 libras)

* Sin partes que sobresalen.

Especificaciones eléctricas

Fuente de alimentación	Alimentación por bus USB
Voltaje nominal de entrada	5 VCC
Intensidad nominal de entrada	0.5 A
Consumo	En funcionamiento: 2.5 W aproximadamente Modo listo para funcionar: 1.1 W aproximadamente Apagado: 0.0125 W aproximadamente

Especificaciones medioambientales

Temperatura	En funcionamiento	10 a 35 °C (50 a 95 °F)
	Almacenamiento	-20 a 60 °C (-4 a 140 °F)
Humedad	En funcionamiento	20 a 80% (sin condensación)
	Almacenamiento	20 a 80% (sin condensación)
Condiciones de funcionamiento		Condiciones normales de oficina u hogar. No utilice el escáner con luz solar directa, cerca de una fuente de luz fuerte o en un lugar muy polvoriento.

Condiciones de interfaz

Interfaz USB

Tipo de interfaz	USB de alta velocidad
Estándar eléctrico	Modo Velocidad total (12 Mbits por segundo) y modo Alta velocidad (480 Mbits por segundo) de la Especificación de bus serie universal (USB), revisión 2.0.
Tipo de conector	Un puerto micro-B

Requisitos del sistema

A continuación se muestran los requisitos del sistema para Epson ScanSmart.

Los sistemas operativos compatibles pueden ser otros en función de la aplicación.

Windows	Windows 11 o posterior Windows 10 Windows 8/8.1 Windows 7
---------	--

Mac OS*1, *2	Mac OS X 10.11 o posterior, macOS 11 o posterior
--------------	--

*1 El cambio rápido de usuario en Mac OS o posterior no es compatible.

*2 El sistema de archivos UNIX (UFS) para Mac OS no es compatible.

Normas y homologaciones

Normativa y aprobaciones para el modelo europeo

El siguiente modelo lleva la marca CE y está en conformidad con todas las directivas pertinentes de la UE. Para más información, visite la siguiente página web para acceder a la totalidad de la declaración de conformidad relativa a las directivas y normativa armonizada usadas para declarar la conformidad.

<http://www.epson.eu/conformity>

J371B

Estándares y aprobaciones para modelos australianos

CEM	AS/NZS CISPR32 Class B
-----	------------------------

Estándares y aprobaciones para modelos estadounidenses

CEM	FCC Part 15 Subpart B Class B CAN ICES-3 (B)/NMB-3 (B)
-----	---

Dónde obtener ayuda

Sitio web de soporte técnico

Si necesita más ayuda, visite el sitio web de servicio técnico de Epson que se muestra abajo. Seleccione su país o región, y vaya a la sección de servicio técnico del sitio web local de Epson. Los controladores más recientes, las preguntas más frecuentes, los manuales y otras descargas también están disponibles en el sitio.

<http://support.epson.net/>

<http://www.epson.eu/support> (Europa)

Si su producto EPSON no funciona correctamente y no consigue resolver el problema, póngase en contacto con el servicio técnico de EPSON para obtener asistencia.

Cómo ponerse en contacto con el servicio técnico de Epson

Antes de dirigirse a Epson

Si su producto EPSON no funciona correctamente y no consigue resolver el problema haciendo uso de los manuales para la solución de problemas del producto, póngase en contacto con el servicio técnico de EPSON para obtener asistencia. Si no figura ningún servicio técnico de Epson para su zona en la lista siguiente, póngase en contacto con el distribuidor de su producto.

En el servicio técnico de Epson podrán ayudarle con mayor rapidez si les proporciona los siguientes datos:

- Número de serie del producto
(La etiqueta del número de serie suele encontrarse en la parte posterior del producto.)
- Modelo del producto
- Versión del software del producto
(Haga clic en **About**, **Version Info** o en un botón similar del software del producto.)
- Marca y modelo del ordenador
- El nombre y la versión del sistema operativo de su ordenador
- Los nombres y las versiones de las aplicaciones que suele usar con el producto

Nota:

En función del producto, los datos de la lista de marcación para los ajustes de fax y/o red pueden estar almacenados en la memoria del producto. Debido a una avería o reparación de un producto se pueden perder datos y/o ajustes. Epson no se responsabilizará de la pérdida de ningún dato, de la copia de seguridad ni de la recuperación de datos y/o ajustes durante el periodo de garantía. Recomendamos que realice sus propias copias de seguridad de datos o tome nota de los ajustes.

Ayuda para los usuarios en Europa

En su Documento de Garantía Paneuropea encontrará los datos de contacto del servicio técnico de Epson.

Ayuda para los usuarios en Taiwán

Encontrará información, asistencia técnica y servicios en:

Internet

<http://www.epson.com.tw>

Información sobre especificaciones de productos, controladores que puede descargar y consultas sobre productos.

Servicio de información Epson (Epson HelpDesk)

Teléfono: +886-2-2165-3138

El equipo de nuestro Servicio de información le ofrece estos servicios por teléfono:

- Información sobre ventas y productos
- Preguntas o problemas sobre la utilización de productos
- Información sobre el servicio de reparaciones y la garantía

Centro de servicio de reparación:

<http://www.tekcare.com.tw/branchMap.page>

TekCare corporation es un centro técnico autorizado de Epson Taiwan Technology & Trading Ltd.

Ayuda para los usuarios en Australia

Epson Australia desea ofrecerle al cliente un servicio de alto nivel. Además de los manuales de su producto, le ofrecemos las fuentes de información siguientes:

Dirección URL en Internet

<http://www.epson.com.au>

Visite las páginas web de Epson Australia. ¡Merece la pena traer su módem hasta aquí para hacer algo de surf! Este sitio ofrece una zona de descarga de controladores, puntos de encuentro con Epson, información nueva sobre productos y asistencia técnica (por correo electrónico).

Servicio de información de Epson (Epson Helpdesk)

Teléfono: 1300-361-054

El objetivo del Servicio de información de Epson (Epson Helpdesk) es garantizar que nuestros clientes tengan acceso a asesoramiento. Los operadores del Servicio de información pueden ayudarle a instalar, configurar y trabajar con su producto Epson. El personal de nuestro Servicio de información preventiva puede proporcionarle documentación sobre los productos Epson más recientes e informarle sobre dónde se encuentra el distribuidor o el agente del servicio más cercano. Aquí encontrará respuestas a preguntas de muchos tipos.

Le aconsejamos que tenga a mano todos los datos necesarios cuando llame por teléfono. Cuanta más información tenga preparada, más rápido podremos ayudarle a resolver el problema. Esta información incluye los manuales de su producto Epson, el tipo de ordenador, el sistema operativo, las aplicaciones de software y cualquier dato que usted estime preciso.

Transporte del producto

Epson recomienda conservar el embalaje del producto para su transporte posterior.

Ayuda para los usuarios en Singapur

Desde Epson Singapur, podrá acceder a las siguientes fuentes de información, asistencia técnica y servicios:

Internet

<http://www.epson.com.sg>

Información sobre especificaciones de productos, controladores que puede descargar, preguntas más frecuentes (FAQ), información sobre ventas y asistencia técnica por correo electrónico.

Servicio de información de Epson (Epson Helpdesk)

Número gratuito: 800-120-5564

El equipo de nuestro Servicio de información le ofrece estos servicios por teléfono:

- Información sobre ventas y productos
- Preguntas sobre el uso de productos o solución de problemas
- Información sobre el servicio de reparaciones y la garantía

Ayuda para los usuarios en Tailandia

Encontrará información, asistencia técnica y servicios en:

Internet

<http://www.epson.co.th>

Información sobre especificaciones de productos, controladores que puede descargar, preguntas más frecuentes (FAQ) y correo electrónico.

Centro de atención telefónica de Epson

Teléfono: 66-2460-9699

Correo electrónico: support@eth.epson.co.th

Nuestro equipo de Atención al cliente le ofrece estos servicios por teléfono:

- Información sobre ventas y productos
- Preguntas o problemas sobre la utilización de productos
- Información sobre el servicio de reparaciones y la garantía

Ayuda para los usuarios en Vietnam

Encontrará información, asistencia técnica y servicios en:

Centro de atención al cliente de Epson

27 Yen Lang, Trung Liet Ward, Dong Da District, Ha Noi City. Tel: +84 24 7300 0911

38 Le Dinh Ly, Thac Gian Ward, Thanh Khe District, Da Nang. Tel: +84 23 6356 2666

194/3 Nguyen Trong Tuyen, Ward 8, Phu Nhuan Dist., HCMC. Tel: +84 28 7300 0911

31 Phan Boi Chau, Ward 14, Binh Thanh District, HCMC. Tel: +84 28 35100818

Ayuda para los usuarios en Indonesia

Encontrará información, asistencia técnica y servicios en:

Internet

<http://www.epson.co.id>

- Información sobre especificaciones de productos, controladores para descargar
- Preguntas más frecuentes (FAQ), información sobre ventas, preguntas por correo electrónico

Hotline de Epson

Teléfono: 1500-766 (Indonesia Only)

Correo electrónico: customer.care@ein.epson.co.id

El equipo de nuestra Hotline le ofrece estos servicios por teléfono o correo electrónico:

- Información sobre ventas y productos
- Soporte técnico

Ayuda para los usuarios en Hong Kong

Para obtener asistencia técnica y otros servicios posventa, los usuarios pueden ponerse en contacto con Epson Hong Kong Limited.

Página principal de Internet

<http://www.epson.com.hk>

Epson Hong Kong ha establecido una página inicial local en Internet, en chino y en inglés, para ofrecer a sus clientes lo siguiente:

- Información sobre productos
- Respuestas a las preguntas más frecuentes (FAQ)
- Últimas versiones de los controladores de productos Epson

Hotline de servicio técnico

También puede ponerse en contacto con nuestro personal técnico en los siguientes números de teléfono y de fax:

Teléfono: 852-2827-8911

Fax: 852-2827-4383

Ayuda para los usuarios en Malasia

Encontrará información, asistencia técnica y servicios en:

Internet

<http://www.epson.com.my>

- Información sobre especificaciones de productos, controladores para descargar
- Preguntas más frecuentes (FAQ), información sobre ventas, preguntas por correo electrónico

Centro de atención telefónica de Epson

Teléfono: 1800-81-7349 (número gratuito)

Correo electrónico: websupport@emsb.epson.com.my

- Información sobre ventas y productos
- Preguntas o problemas sobre la utilización de productos
- Información sobre los servicios de reparaciones y la garantía

Epson Malaysia Sdn Bhd (sede central)

Teléfono: 603-56288288

Fax: 603-5628 8388/603-5621 2088

Ayuda para los usuarios en la India

Encontrará información, asistencia técnica y servicios en:

Internet

<http://www.epson.co.in>

Información sobre especificaciones de productos, controladores que puede descargar y consultas sobre productos.

Línea de ayuda (Helpline) con llamada gratuita

Para servicio, información del producto o para solicitar consumibles:

18004250011 / 186030001600 / 1800123001600 (9 a. m. – 6 p. m.)

Correo electrónico

calllog@epson-india.in

WhatsApp

+91 96400 00333

Ayuda para los usuarios de las Filipinas

Para obtener asistencia técnica y otros servicios posventa, los usuarios pueden ponerse en contacto con Epson Philippines Corporation a través de los siguientes números de teléfono y de fax y esta dirección de correo electrónico:

Internet

<http://www.epson.com.ph>

Información sobre especificaciones de productos, controladores que puede descargar, preguntas más frecuentes (FAQ) e información por correo electrónico.

Atención al cliente de Epson Philippines

Número gratuito: (PLDT) 1-800-1069-37766

Número gratuito: (Digite) 1-800-3-0037766

Metro Manila: +632-8441-9030

Sitio web: <https://www.epson.com.ph/contact>

Correo electrónico: customercare@epc.epson.com.ph

Accesible de 9:00 a 18:00, de lunes a sábado (excepto festivos)

Nuestro equipo de Atención al cliente le ofrece estos servicios por teléfono:

- Información sobre ventas y productos
- Preguntas o problemas sobre la utilización de productos
- Información sobre el servicio de reparaciones y la garantía

Epson Philippines Corporation

Centralita: +632-8706-2609

Fax: +632-8706-2663 / +632-8706-2665