

# XP-65 Series

## راهنمای کاربر

چاپ

نگهداری از چاپگر

برطرف کردن مشکلات

## راهنمای این دفترچه کاربری

- 6. معرفی دفترچه‌های راهنما.
- دستورالعمل‌های مهم ایمنی (دفترچه راهنمای کاغذی)
- 6. از اینجا شروع کنید (دفترچه راهنمای کاغذی).
- 6. راهنمای کاربر (دفترچه راهنمای دیجیتالی).
- 6. اطلاعاتی درباره جدیدترین دفترچه‌های راهنما.
- 6. جستجو کردن اطلاعات.
- 7. چاپ کردن فقط صفحات مورد نیاز.
- 7. درباره این دفترچه راهنما.
- 7. علائم و نمادها.
- 8. نکات مربوط به عکس‌های صفحه و تصاویر.
- 8. مراجع سیستم عامل.
- 8. علائم تجاری.
- 9. حق نسخه‌برداری.

## دستورالعمل‌های مهم

- 11. دستورالعمل‌های ایمنی.
- 11. دستورالعمل‌های ایمنی کار با جوهر.
- 11. توصیه‌ها و هشدارها در مورد چاپگر.
- 12. مشاوره‌ها و هشدارها برای تنظیم چاپگر.
- 12. مشاوره‌ها و هشدارها برای استفاده از چاپگر.
- 13. توصیه‌ها و هشدارها برای اتصال به اینترنت.
- توصیه‌ها و هشدارها برای استفاده از چاپگر از طریق اتصال بی‌سیم.
- 13. مشاوره‌ها و هشدارها برای انتقال یا نگهداری چاپگر.
- 13. نکاتی درباره رمز عبور سرپرست.
- 14. محافظت از اطلاعات شخصی خود.

## نام و عملکرد قطعات

- 16. جلو.
- 17. درون.
- 18. عقب.

## راهنمای پانل کنترل

- 20. دکمه‌ها و عملکردها.
- 21. بررسی چراغ‌ها و وضعیت چاپگر.

## قرار دادن کاغذ و دیسک در دستگاه

- 26. قرار دادن کاغذ.
- 26. احتیاط‌های مربوط به مدیریت کاغذ.
- 27. نکات مربوط به بارگذاری کاغذ.
- 27. لیست انواع کاغذ.

- 28. بارگذاری کاغذ.
- 38. بارگذاری کاغذهای مختلف.
- 39. قرار دادن دیسک در دستگاه.
- 39. دیسک‌های قابل چاپ.
- 39. احتیاط‌های مربوط به استفاده از کاغذ.
- 40. قرار دادن دیسک در دستگاه و خارج کردن آن.

## چاپ

- 44. چاپ کردن عکس‌ها.
- 44. چاپ عکس‌ها از رایانه.
- 44. چاپ کردن عکس‌ها از دستگاه‌های هوشمند.
- 45. چاپ روی پاکت‌های نامه.
- 45. چاپ کردن روی پاکت نامه‌ها از رایانه (Windows).
- 45. چاپ کردن روی پاکت نامه‌ها از رایانه (Mac OS).
- 46. چاپ کردن اسناد.
- 46. چاپ از رایانه.
- 60. چاپ عکس‌ها از دستگاه‌های هوشمند.
- 61. چاپ روی برچسب دیسک.
- چاپ عکس روی برچسب دیسک با استفاده از Epson Photo+
- 61. چاپ کردن صفحات وب.
- 61. چاپ کردن صفحات وب از یک رایانه.
- 61. چاپ کردن صفحات وب از دستگاه‌های هوشمند.
- 62. چاپ کردن از طریق سرویس ابری.

## نگهداری از چاپگر

- 64. بررسی سطوح جوهر.
- 64. بررسی سطوح جوهر — Windows.
- 64. بررسی سطوح جوهر (Mac OS).
- 64. بهبود مشکلات تغذیه کاغذ.
- 66. بهبود کیفیت چاپ.
- 66. بررسی و تمیز کردن هد چاپ.
- 68. اجرای جایگزینی جوهر.
- 69. جلوگیری از انسداد نازل.
- 69. تراز کردن هد چاپ.
- 70. تمیز کردن مسیر کاغذ.
- 71. تمیز کردن ورقه نیمه-شفاف.
- 73. تمیز کردن چاپگر.
- 74. تمیز کردن جوهر ریخته شده.

## در موارد زیر

- 76. هنگام تعویض کامپیوتر.
- 76. صرفه جویی در مصرف انرژی.
- 76. ذخیره نیرو — Windows.

در حین چاپ بدون کادر حاشیه، لبه‌های تصویر برش داده می‌شوند.	118.
محل، اندازه، یا حاشیه‌های کار چاپی درست نیست.	118.
نویسه‌های چاپ شده نادرست و درهم هستند.	119.
تصویر چاپ شده معکوس است.	120.
وجود الگوهای موزاییک شکل در چاپ‌ها.	120.
نوع کاغذ یا منبع کاغذ در درایور چاپگر انتخاب نمی‌شود.	120.
یک درایور چاپگر اصلی Epson نصب نشده است.	120.
بررسی چراغ‌ها و وضعیت چاپگر.	121.
کاغذ گیر می‌کند.	124.
خارج کردن کاغذ گیر کرده.	124.
جلوگیری از گیر کردن کاغذ.	128.
زمان تعویض کارتریج‌های جوهر است.	129.
احتیاط‌های مربوط به استفاده از کارتریج جوهر.	129.
تعویض کارتریج‌های جوهر (هنگامی که چراغ جوهر خاموش است).	131.
تعویض کارتریج‌های جوهر (هنگامی که چراغ جوهر روشن است یا چشمک می‌زند).	134.
ادامه چاپ موقتی بدون تعویض کارتریج‌های جوهر.	138.
کار با چاپگر طبق انتظار پیش نمی‌رود.	141.
چاپگر روشن یا خاموش نمی‌شود.	141.
عملیات‌ها به کندی انجام می‌شوند.	143.
صدای کارکرد بسیار زیاد است.	145.
چاپ دوطرفه به صورت دستی انجام نمی‌شود (Windows).	145.
منوی تنظیمات چاپ نمایش داده نمی‌شود (Mac OS).	145.
مشکل برطرف نمی‌شود.	145.
برطرف کردن مشکلات چاپ ممکن نیست.	146.

## اطلاعات محصول

اطلاعات کاغذ.	149.
ظرفیت‌ها و کاغذ موجود.	149.
انواع کاغذ غیر قابل استفاده.	152.
اطلاعات اقلام مصرفی.	153.
کدهای کارتریج جوهر.	153.
اطلاعات نرم‌افزار.	153.
برنامه‌ای برای اسکن کردن از رایانه (درایور چاپگر Windows).	154.
برنامه‌ای برای اسکن کردن از رایانه (درایور چاپگر Mac OS).	155.
برنامه مخصوص تنظیم عملکردهای چاپگر (Web Config).	155.
برنامه‌ای برای به‌روزرسانی نرم‌افزار و ثابت‌افزار (Epson Software Updater).	156.
ویژگی‌های محصول.	157.
مشخصات چاپگر.	157.
مشخصات رابط.	158.
مشخصات شبکه.	158.
ابعاد.	160.

ذخیره نیرو — Mac OS.	76.
غیرفعال کردن اتصال Wi-Fi.	77.
نصب جداگانه برنامه‌ها.	77.
بررسی اینکه آیا یک درایور چاپگر اصل Epson نصب است — Windows78.	80.
بررسی اینکه آیا یک درایور چاپگر اصل Epson نصب است — Mac OS.	80.
تنظیم مجدد اتصال شبکه.	80.
اعمال تنظیمات برای اتصال به رایانه.	80.
اعمال تنظیمات برای اتصال به دستگاه هوشمند.	81.
تنظیم کردن Wi-Fi از طریق پانل کنترل.	81.
بررسی وضعیت اتصال به شبکه چاپگر (گزارش اتصال شبکه).	83.
پیام‌ها و راه حل‌های موجود در گزارش اتصال شبکه.	84.
وصل کردن مستقیم یک دستگاه هوشمند و یک چاپگر (Wi-Fi Direct).	89.
درباره Wi-Fi Direct.	89.
اتصال به دستگاه‌ها از طریق Wi-Fi Direct.	90.
تغییر تنظیمات (Simple APWi-Fi Direct) مانند SSID.	91.
افزودن یا تغییر اتصال چاپگر.	92.
برای تنظیم و راه‌اندازی چاپگر در چند کامپیوتر.	92.
تغییر اتصال از Wi-Fi به LAN سیم‌دار.	92.
تغییر اتصال از Wi-Fi به USB.	93.
تنظیم آدرس IP ثابت برای چاپگر.	93.
حمل و نقل و نگهداری چاپگر.	96.

## برطرف کردن مشکلات

چاپ ممکن نیست.	99.
حل مشکلات.	99.
برنامه یا درایور چاپگر به درستی کار نمی‌کند.	100.
چاپگر به شبکه وصل نمی‌شود.	103.
کاغذ به نحو مناسب تغذیه نمی‌شود.	108.
کیفیت چاپ پایین است.	110.
در نتیجه چاپ، رنگ‌ها از دست می‌روند، نواربندی یا رنگ‌های غیرمنتظره ظاهر می‌شوند.	110.
کیفیت چاپ با جوهر سیاه ضعیف است.	111.
خطوط اضافه رنگی در فواصل حدود 2.5 سانتی متر ظاهر می‌شود.	111.
چاپ‌های تار، خطوط اضافه عمودی، یا عدم ترازبندی.	112.
نتیجه چاپ به صورت یک برگه سفید بیرون می‌آید.	113.
چاپ در حاشیه کاغذ.	114.
کاغذ لکه یا خط افتادگی دارد.	114.
عکس‌های چاپ شده چسبناک هستند.	115.
تصاویر یا عکس‌ها با رنگ‌های غیرمنتظره چاپ می‌شوند.	116.
رنگ‌ها در نتیجه چاپ با محتویات روی نمایشگر متفاوت هستند.	116.
چاپ بدون حاشیه امکان‌پذیر نیست.	117.

- 160. .... مشخصات الکتریکی.
- 161. .... مشخصات محیطی.
- 161. .... نیازمندی‌های سیستم.
- 162. .... اطلاعات تنظیمی.
- 162. .... استانداردها و تأییدیه‌های مربوط به مدل اروپایی.
- 162. .... محدودیت‌های کپی کردن.

### **جایی که می‌توانید راهنما را دریافت کنید**

- 164. .... وب‌سایت پشتیبانی فنی.
- 164. .... تماس با پشتیبانی Epson.
- 164. .... قبل از تماس با Epson.
- 164. .... راهنما برای کاربران در اروپا.
- 165. .... راهنما برای کاربران در تایوان.
- 165. .... راهنما برای کاربران در استرالیا.
- 166. .... راهنمایی برای کاربران در نیوزلند.
- 166. .... راهنمایی برای کاربران در سنگاپور.
- 166. .... راهنمایی برای کاربران در تایلند.
- 167. .... راهنمایی برای کاربران در ویتنام.
- 167. .... راهنمایی برای کاربران در اندونزی.
- 168. .... راهنمایی برای کاربران در هنگ‌کنگ.
- 168. .... راهنمایی برای کاربران در مالزی.
- 168. .... راهنمایی برای کاربران در هند.
- 169. .... راهنمایی برای کاربران در فیلیپین.

---

# راهنمای این دفترچه کاربری

- 6. .... معرفی دفترچه‌های راهنما.
- 6. .... جستجو کردن اطلاعات.
- 7. .... چاپ کردن فقط صفحات مورد نیاز.
- 7. .... درباره این دفترچه راهنما.
- 8. .... علایم تجاری.
- 9. .... حق نسخه‌برداری.

## معرفی دفترچه‌های راهنما

کتابچه‌های راهنمای زیر همراه با چاپگر Epson شما عرضه می‌شوند. علاوه بر کتابچه‌های راهنما، به قسمت راهنمای موجود در برنامه‌های نرم افزاری متنوع Epson رجوع کنید.

دستورالعمل‌های مهم ایمنی (دفترچه راهنمای کاغذی)

دستورالعمل‌هایی را در اختیارتان قرار می‌دهد تا استفاده ایمنی از این چاپگر داشته باشید.

از اینجا شروع کنید (دفترچه راهنمای کاغذی)

اطلاعاتی درباره تنظیم چاپگر و نصب نرم‌افزار در اختیارتان قرار می‌دهد.

راهنمای کاربر (دفترچه راهنمای دیجیتالی)

این دفترچه راهنما، به صورت PDF و اینترنتی موجود است. اطلاعات و دستورالعمل‌های کاملی را درباره استفاده از چاپگر و رفع مشکلات ارائه می‌دهد.

اطلاعاتی درباره جدیدترین دفترچه‌های راهنما

□ دفترچه راهنمای کاغذی

به وبسایت پشتیبانی Epson Europe به آدرس <http://www.epson.eu/support> یا وبسایت پشتیبانی جهانی Epson به آدرس <http://support.epson.net/> بروید.

□ دفترچه راهنمای دیجیتالی

به وبسایت زیر بروید، نام محصول را وارد کنید و سپس به پشتیبانی بروید.

<https://epson.sn>

## جستجو کردن اطلاعات

راهنمای PDF امکان جستجوی اطلاعات بر اساس کلیدواژه یا پریدن مستقیم به بخش‌های خاص با استفاده از نشانه را فراهم می‌کند. این بخش روش استفاده از راهنمای PDF باز شده در Adobe Acrobat Reader DC در رایانه شما را شرح می‌دهد.

جستجو بر اساس کلیدواژه

روی ویرایش < جستجوی پیشرفته کلیک کنید. کلیدواژه (متن) مربوط به اطلاعات مورد نظر را در پنجره جستجو وارد و روی جستجو کلیک کنید. نتایج به صورت فهرست نشان داده می‌شود. روی یکی از نتایج ظاهر شده کلیک کنید یا به صفحه مرتبط بروید.

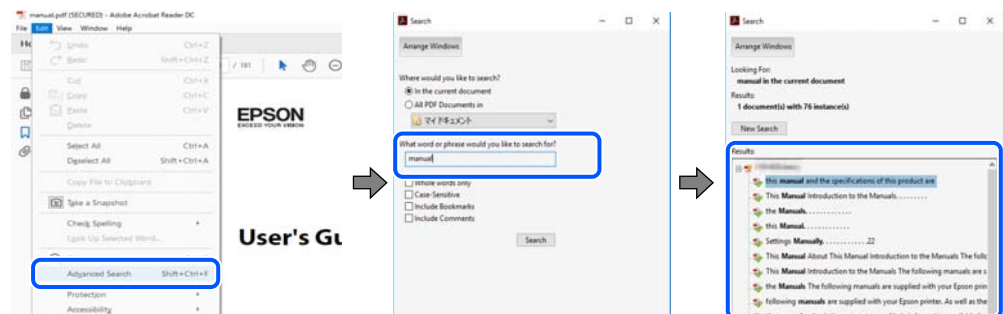

پریدن مستقیم از نشانه‌ها

برای رفتن به صفحه مرتبط روی یکی از عنوان‌ها کلیک کنید. برای مشاهده عنوان‌های سطح پایین در آن بخش روی + یا < کلیک کنید. برای بازگشت به صفحه پیشین، کارهای زیر را با صفحه کلید انجام دهید.

☐ Windows: کلید Alt را فشرده نگه دارید و سپس کلید ← را فشار دهید.

☐ Mac OS: کلید فرمان را فشرده نگه دارید و کلید ← را فشار دهید.

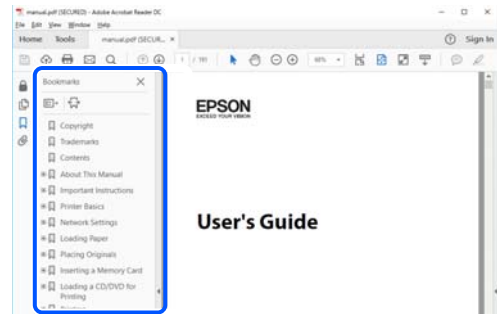

## چاپ کردن فقط صفحات مورد نیاز

می‌توانید فقط صفحات مورد نیاز را استخراج و چاپ کنید. روی چاپ در منوی فایل کلیک کنید و صفحات مورد نظر خود را از قسمت صفحات در قسمت صفحات مورد نظر برای چاپ مشخص کنید.

☐ برای مشخص کردن دنباله‌ای از صفحات، بین صفحه آغازین و پایانی خط تیره بگذارید.

مثال: 20-25

☐ برای مشخص کردن صفحات غیر منظم، آنها را با ویرگول جدا کنید.

مثال: 5، 10، 15

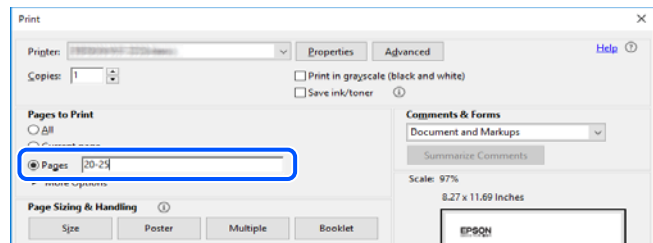

## درباره این دفترچه راهنما

این بخش معنای علایم و نمادها، نکات ارائه شده در توضیحات و اطلاعات مرجع سیستم عامل مورد استفاده در این دفترچه راهنما را تشریح می‌کند.

### علایم و نمادها

⚠️ **احتیاط:**

برای پیشگیری از آسیب‌های بدنی باید دستورالعمل‌ها با دقت پیگیری شوند.

⚠️ **مهم:**

برای پیشگیری از آسیب به دستگاهتان باید به دستورالعمل‌ها توجه کنید.

نکته:

اطلاعات مکمل و مرجع ارائه می‌دهد.

اطلاعات مرتبط

← به بخش‌های مربوطه پیوند می‌دهد.

 دفترچه راهنمای فیلم وب دستورالعمل‌های کارکرد را ارائه می‌کند. به پیوند اطلاعات مرتبط مراجعه کنید.

## نکات مربوط به عکس‌های صفحه و تصاویر

تصاویر گرفته شده از درایور چاپگر مربوط به Windows 10 یا macOS High Sierra (10.13) هستند. محتوای نشان داده شده در صفحات بسته به مدل و موقعیت متفاوت هستند.

تصاویر استفاده شده در این دفترچه راهنما فقط مثال هستند. ممکن است بسته به مدل تفاوت‌های جزئی وجود داشته باشد، ولی روش راه‌اندازی مشابه است.

## مراجع سیستم عامل

### Windows

در این دفترچه راهنما، عباراتی نظیر «Windows 11»، «Windows 10»، «Windows 8.1»، «Windows 8»، «Windows 7»، «Windows» «Vista»، «Windows XP» به سیستم عامل‌های زیر اشاره دارند. به علاوه «Windows» برای ارجاع به تمامی نسخه‌ها استفاده شده است.

سیستم عامل Microsoft® Windows® 11

سیستم عامل Microsoft® Windows® 10

سیستم عامل Microsoft® Windows® 8.1

سیستم عامل Microsoft® Windows® 8

سیستم عامل Microsoft® Windows® 7

سیستم عامل Microsoft® Windows Vista®

سیستم عامل Microsoft® Windows® XP

سیستم عامل Microsoft® Windows® XP Professional x64 Edition

### Mac OS

در این دفترچه راهنما، از «Mac OS» برای اشاره به Mac OS X 10.9.5 یا نسخه جدیدتر و همچنین macOS 11 یا نسخه جدیدتر استفاده می‌شود.

## علایم تجاری

EPSON® یک علامت تجاری ثبت شده است، و EPSON EXCEED YOUR VISION یا EXCEED YOUR VISION علامت تجاری شرکت Seiko Epson است.

PictBridge is a trademark.



QR Code is a registered trademark of DENSO WAVE INCORPORATED in Japan and other countries.

Microsoft®, Windows®, and Windows Vista® are registered trademarks of Microsoft Corporation.

Apple, Mac, macOS, OS X, Bonjour, and Safari are trademarks of Apple Inc., registered in the U.S. and other countries.

Chrome, Google Play, and Android are trademarks of Google LLC.

Adobe, Acrobat, and Reader are either registered trademarks or trademarks of Adobe in the United States and/or other countries.

Firefox is a trademark of the Mozilla Foundation in the U.S. and other countries.

اطلاعیه عمومی: سایر نام های محصول که در اینجا استفاده می شود فقط برای اهداف شناسایی بوده و ممکن است علامت های تجاری مالکان مربوطه آنها باشند. Epson حقوق مربوط به این مارک ها را از خود سلب می کند.

## حق نسخه برداری

تکثیر و نگهداری این نشریه در سیستم های بازیابی یا انتقال هر بخش از آن به روش های مختلف الکترونیکی، مکانیکی، فتوکپی، ضبط یا جز آن بدون کسب مجوز کتبی از شرکت Seiko Epson ممنوع است. استفاده از اطلاعات مندرج در اینجا مشمول مسئولیت حق اختراع نیست. بابت خسارات ناشی از استفاده اطلاعات در اینجا هیچ مسئولیتی پذیرفته نمی شود. اطلاعات مندرج در اینجا فقط برای محصولات Epson طراحی شده است. Epson بابت استفاده از این اطلاعات برای محصولات دیگر مسئولیتی نمی پذیرد.

نه شرکت Seiko Epson و نه شرکت های وابسته آن در قبال خسارت، زیان، هزینه یا مخارج تحمیل شده به خریدار یا اشخاص ثالث در نتیجه تصادف، سوءاستفاده یا استفاده نادرست از این محصول یا اصلاحات، تعمیرات یا تغییرات غیرمجاز محصول یا (به استثنای ایالات متحده) کوتاهی در رعایت دستورالعمل های بهره برداری و نگهداری شرکت Seiko Epson در برابر خریدار این محصول یا اشخاص ثالث مسئولیتی نخواهد داشت.

شرکت Seiko Epson و شرکت های وابسته به آن در قبال خسارات یا مشکلات ناشی از استفاده از گزینه ها یا محصولات مصرفی غیر از مواردی که شرکت Seiko Epson "محصولات اصل Epson" یا "محصولات مورد تایید Epson" اعلام کرده است، مسئولیتی نخواهند داشت.

شرکت Seiko Epson بابت خسارات ناشی از تداخل الکترومغناطیسی بر اثر مصرف کابل های رابط غیر از آنهایی که شرکت Seiko Epson "محصولات مورد تایید Epson" اعلام کرده است، مسئولیتی ندارد.

© Seiko Epson Corporation 2023

محتوای این راهنما و مشخصات این محصول ممکن است بدون اعلام قبلی تغییر کند.

---

## دستورالعمل های مهم

11. .... دستورالعمل های ایمنی.

11. .... توصیه ها و هشدارها در مورد چاپگر.

14. .... محافظت از اطلاعات شخصی خود.

## دستورالعمل های ایمنی

برای استفاده ایمن از این چاپگر این دستورالعمل ها را مطالعه و دنبال کنید. این دفترچه راهنما را برای مراجعه بعدی نگه دارید. همینطور، همه دستورالعمل ها و هشدارهای علامت گذاری شده در این چاپگر را دنبال کنید.

بعضی از نمادهای به کار رفته در چاپگر برای اطمینان از حفظ ایمنی و استفاده صحیح از چاپگر هستند. برای اطلاع از مفهوم این نمادها از سایت زیر دیدن کنید.

<http://support.epson.net/symbols/>

فقط از سیم برقی که به همراه چاپگر ارائه شده استفاده کنید و از سیم سایر دستگاه ها استفاده نکنید. استفاده از سایر سیم ها برای این چاپگر یا استفاده از سیم برق ارائه شده با سایر تجهیزات می تواند منجر به شوک الکتریکی یا آتش سوزی شود.

مطمئن شوید سیم برق متناوب استاندارد ایمنی محلی مربوطه را دارا باشد.

هرگز سیم برق، دوشاخه، چاپگر را باز نکنید، تغییر ندهید یا سعی نکنید آنها را تعمیر کنید یا خودتان تغییراتی در آنها ایجاد نمائید مگر اینکه بطور خاص در دفترچه های راهنمای چاپگر توضیح داده شده باشد.

در شرایط زیر چاپگر را از برق جدا کرده و برای سرویس به نزد پرسنل مجرب سرویس بروید:

سیم برق یا دوشاخه آسیب دیده باشد؛ مایعی وارد چاپگر شده باشد؛ چاپگر افتاده باشد یا محفظه آسیب دیده باشد؛ چاپگر بطور عادی کار نکند یا تغییر مشخصی در عملکرد آن دیده شود. کنترل هایی که در دستورالعمل های راه اندازی نیستند را انجام ندهید.

چاپگر را نزدیک پرینز دیواری قرار دهید تا بتوانید به راحتی دوشاخه را جدا کنید.

چاپگر را در محیط خارج از ساختمان، نزدیک به محل پر گرد و غبار و کثیف، آب، منابع گرمازا، یا در مکانی که در معرض تکان ها، لرزش ها، دما یا رطوبت بالاست قرار ندهید.

مراقب باشید مایع درون چاپگر ریخته نشود و با دست مرطوب به چاپگر دست نزنید.

حداقل 22 سانتی متر چاپگر را از ضربان ساز قلب دور نگه دارید. امواج رادیویی این چاپگر ممکن است تاثیر منفی بر عملکرد ضربان ساز قلب داشته باشد.

## دستورالعمل های ایمنی کار با جوهر

هنگام کار کردن با کارتریج های جوهر استفاده شده مراقب باشید چون ممکن است اطراف پورت تغذیه جوهر، جوهر ریخته شده باشد.

اگر پوستتان جوهری شد، آن را با آب و صابون کاملاً بشویید.

اگر جوهر وارد چشمانتان شد، سریعاً با آب فراوان شستشو دهید. اگر بعد از شستشوی کامل، هنوز احساس ناراحتی می کنید یا مشکلات چشمی دارید، سریعاً با پزشک مشورت کنید.

اگر جوهر وارد دهانتان شد، سریعاً با پزشک مشورت کنید.

کارتریج روغن را باز نکنید؛ در غیر این صورت احتمال ورود جوهر به چشمان شما یا برخورد با پوستتان وجود دارد.

کارتریج های جوهر را شدیداً تکان ندهید و آنها را زمین نیندازید. همچنین، مراقب باشید آنها را فشار ندهید یا برچسب های آن را پاره نکنید. انجام چنین کاری ممکن است موجب نشت جوهر شود.

کارتریج های جوهر را دور از دسترس کودکان نگهداری کنید.



## توصیه ها و هشدارها در مورد چاپگر

برای اجتناب از آسیب وارد شدن به چاپگر یا اموال خود این دستورالعمل ها را بخوانید و دنبال کنید. این دفترچه راهنما را برای مراجعه بعدی نگه دارید.

## مشاوره ها و هشدارها برای تنظیم چاپگر

- روزنه ها و منافذ چاپگر را نپوشانید و مسدود نکنید.
- فقط از منبع برقی استفاده کنید که در برچسب چاپگر نشان داده شده است.
- از پریزهایی که در مدار مشابه قرار دارند مانند دستگاه فتوکپی یا سیستم های کنترل هوا که مرتباً روشن و خاموش می شوند استفاده نکنید.
- از پریزهای الکتریکی که با سوییچ های دیوار یا تایمرهای خودکار کنترل می شوند استفاده نکنید.
- کل سیستم رایانه را از منابعی که بصورت بالقوه دارای تداخل الکترومغناطیسی هستند مانند بلندگوها یا جایگاه تلفن های بی سیم دور نگه دارید.
- سیم های منبع برق باید بگونه ای قرار بگیرند که از خراش، بریدگی، ساییده شدن، چین خوردگی و پیچ خوردگی جلوگیری شود. اشیا را بر روی سیم های منبع برق قرار ندهید و مراقب باشید بر روی سیم های منبع برق قدم نگذارید و روی آن راه نروید. مخصوصاً مراقب باشید که انتهای تمام سیم های منبع تغذیه را صاف نگه دارید.
- اگر برای چاپگر از یک سیم اضافی استفاده می کنید، مطمئن شوید که میزان کل آمپر دستگاه های متصل به سیم اضافی از میزان آمپر سیم بیشتر نباشد. همینطور مطمئن شوید که میزان کل آمپر همه دستگاه های متصل به پریز دیواری از میزان آمپر پریز دیواری بیشتر نباشد.
- اگر می خواهید از چاپگر در آلمان استفاده کنید، نصب داخلی باید با یک مدارشکن با 10 یا 16 آمپر محافظت شود تا محافظت کافی از مدار کوتاه و محافظت بیشتر از جریان وجود داشته باشد.
- زمانی که با کابل چاپگر را به رایانه یا دستگاه دیگری وصل می کنید، مطمئن شوید جهت رابطها صحیح باشد. هر رابطی فقط یک جهت صحیح دارد. وارد کردن رابط در جهت نادرست می تواند به هر دو دستگاهی که با کابل به هم وصل شده اند آسیب برساند.
- چاپگر را بر روی یک سطح صاف، پایدار که نسبت به زیر چاپگر از همه جهت بزرگتر است قرار دهید. اگر چاپگر در یک زاویه کج شود به درستی کار نمی کند.
- فضایی را هم برای بالای چاپگر در نظر بگیرید تا بتوانید بطور کامل درپوش چاپگر را بالا بیاورید.
- در جلوی چاپگر هم فضای کافی در نظر بگیرید تا کاغذ بطور کامل خارج شود.
- از قرار دادن دستگاه در مکان هایی که در معرض تغییرات سریع دما و رطوبت است خودداری کنید. همینطور، چاپگر را از نور مستقیم آفتاب، نور شدید یا منبع گرمازا دور نگه دارید.

## مشاوره ها و هشدارها برای استفاده از چاپگر

- چیزی را از شکافها به درون چاپگر وارد نکنید.
- در زمان چاپ دست خود را درون چاپگر نکنید.
- به کابل صاف سفید داخل چاپگر دست نزنید.
- از محصولات اسپری که گاز قابل اشتعال دارند درون یا اطراف چاپگر استفاده نکنید. اینکار می تواند منجر به آتش سوزی شود.
- هد چاپ را با دست حرکت ندهید، در غیر این صورت ممکن است چاپگر آسیب ببیند.
- همیشه هنگام استفاده از دکمه  چاپگر را خاموش کنید. تا زمانی که چراغ  چشمک می زند چاپگر را از برق جدا نکنید یا از طریق پریز آن را خاموش نکنید.
- اگر نمی خواهید برای مدت زمان طولانی از چاپگر استفاده کنید حتما سیم برق را از پریز الکتریکی جدا کنید.

## توصیه ها و هشدارها برای اتصال به اینترنت

این دستگاه را مستقیماً به اینترنت وصل نکنید. آن را به شبکه ای که با روتر یا فایروال محافظت می شود وصل کنید.

## توصیه ها و هشدارها برای استفاده از چاپگر از طریق اتصال بی سیم

□ ممکن است امواج رادیویی این چاپگر تأثیر منفی بر روی کارکرد تجهیزات الکترونیکی پزشکی بگذارد و باعث بروز نقص عملکرد آنها گردد. هنگام استفاده از این چاپگر در بیمارستان ها یا نزدیک تجهیزات پزشکی، دستورات پرسنل مجاز بیمارستان را اجرا کنید و همه هشدارهای نصب شده و دستورات روی تجهیزات پزشکی را رعایت نمایید.

□ ممکن است امواج رادیویی این چاپگر تأثیر منفی بر روی کارکرد دستگاه های خودکار نظیر درهای خودکار یا هشدارهای آتش بگذارد و باعث بروز حوادث به دلیل بروز نقص در عملکرد آنها گردد. هنگام استفاده از این چاپگر در نزدیکی دستگاه های خودکار، همه هشدارهای نصب شده و دستورات روی این دستگاه ها را رعایت نمایید.

## مشاوره ها و هشدارها برای انتقال یا نگهداری چاپگر

□ هنگام نگهداری یا انتقال چاپگر، آن را کج نکنید، آن را بصورت عمودی نگه دارید یا آن را وارونه کنید در غیر این صورت ممکن است جوهر نشت کند.

□ قبل از انتقال چاپگر، مطمئن شوید هد چاپ در موقعیت اصلی (کاملاً راست) خود قرار داشته باشد.

## نکاتی درباره رمز عبور سرپرست

در این چاپگر می توانید رمز عبور سرپرست را تنظیم کنید تا از دسترسی غیرمجاز جلوگیری شود یا هنگام اتصال به شبکه، تنظیمات دستگاه و شبکه که در دستگاه ذخیره شده اند تغییر نکنند.

## مقدار پیش فرض رمز عبور سرپرست

مقدار پیش فرض رمز عبور سرپرست مانند تصویر زیر، روی برچسب دستگاه چاپ شده است. محل اتصال برچسب به دستگاه بستگی دارد، مثلاً کنار محل باز شدن درپوشش، قسمت پشت یا بالای دستگاه.

تصویر زیر مثالی از محل اتصال برچسب در کنار چاپگر و محل باز شدن درپوش است.

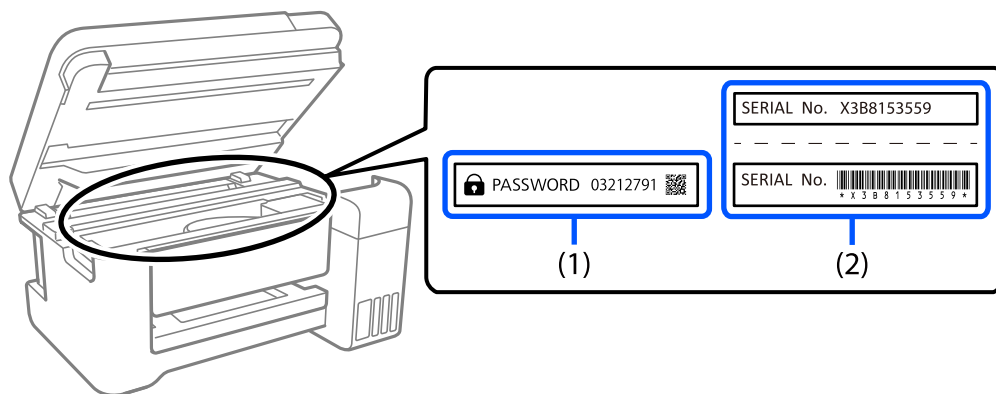

اگر هر دو برچسب (1) و (2) موجود باشند، مقدار پیش فرض در کنار عبارت PASSWORD روی برچسب (1) همان مقدار پیش فرض است. در این مثال مقدار پیش فرض 03212791 است.

اگر فقط برچسب (2) موجود باشد، شماره سریال چاپ شده روی برچسب (2) همان مقدار پیش فرض است. در این مثال مقدار پیش فرض X3B8153559 است.

## کارهایی که برای آنها باید رمز عبور سرپرست را وارد کنید

اگر از شما دستگاه شده است هنگام انجام کارهای زیر رمز عبور سرپرست را وارد کنید، رمز عبور سرپرست تنظیم شده در چاپگر را وارد کنید.

وقتی نرم افزار چاپگر را از کامپیوتر یا دستگاه هوشمند تنظیم می کنید

وقتی به تنظیمات پیشرفته Web Config وارد می شوید

وقتی با استفاده از برنامه ای تنظیم می کنید که می تواند تنظیمات چاپگر را تغییر دهد.

## شروع تنظیم رمز عبور سرپرست

با شروع تنظیمات شبکه می توانید رمز عبور سرپرست را به مقدار پیش فرض برگردانید.

---

## محافظت از اطلاعات شخصی خود

اگر چاپگر را به شخص دیگری می دهید یا آن را دور می اندازید، تنظیمات شبکه را با استفاده از دکمه های چاپگر به حالت پیش فرض برگردانید.

اطلاعات مرتبط

◀ "دکمه ها و عملکردها" در صفحه 20

## نام و عملکرد قطعات

16. .... جلو.

17. .... درون.

18. .... عقب.

## جلو

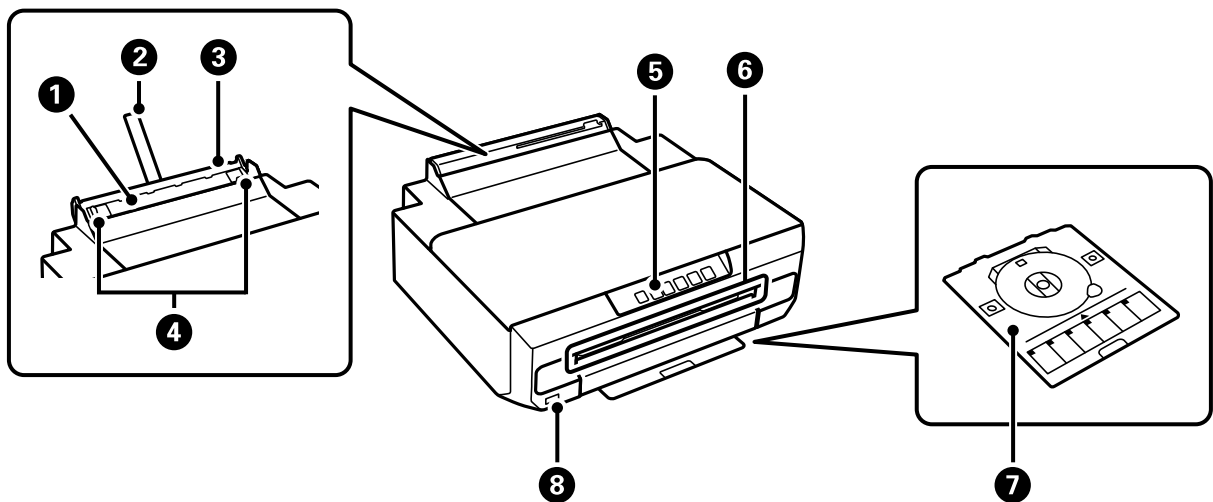

1	سینی ورودی کاغذ از عقب	هر بار یک صفحه از کاغذ را با دست قرار دهید.
2	نگهدارنده کاغذ	کاغذهای قرار گرفته در دستگاه را نگه می‌دارد.
3	درپوش شکاف تغذیه کاغذ پشت	از وارد شدن مواد خارجی به درون چاپگر جلوگیری می‌کند. این پوشش معمولاً باید بسته باشد.
4	گیره نگهدارنده لبه	کاغذ را بطور مستقیم در چاپگر نگه می‌دارد. به طرف لبه‌های کاغذ بلغزانید.
5	پانل کنترل	چاپگر را راه‌اندازی می‌کند.
6	شکاف سینی دیسک	سینی دیسک را طوری در دستگاه بگذارید که دیسک قابل چاپ در این شکاف باشد. این شکاف با نماد  مشخص شده است.
7	سینی دیسک	حین فرآیند چاپ روی دیسک، این سینی را از پایین کاست کاغذ 2 بیرون بیاورید، دیسکی را در دستگاه بگذارید و آن را وارد شکاف سینی دیسک کنید. وقتی روی دیسک چاپ نمی‌کنید، بدون قرار دادن دیسک، آن را در پایین کاست کاغذ 2 قرار دهید.
8	درگاه USB رابط خارجی	دستگاه با قابلیت PictBridge را وصل می‌کند.



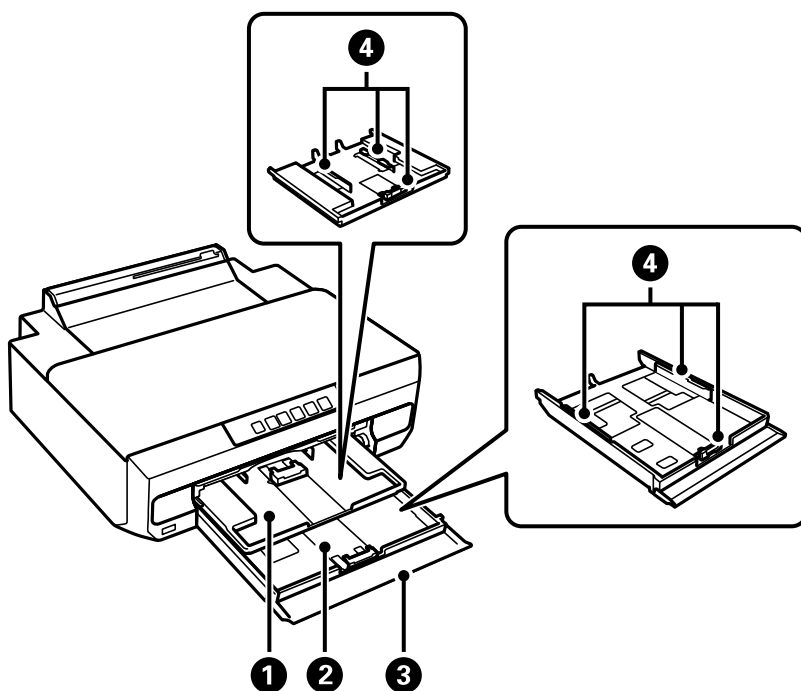

کاغذ را بارگذاری می‌کند.	کاست کاغذ 1	1
	کاست کاغذ 2	2
برای بارگذاری کاغذ در کاست کاغذ باز کنید.	درپوش جلو	3
کاغذ را بطور مستقیم در چاپگر نگه می‌دارد. به طرف لبه‌های کاغذ بلغزانید.	گیره نگهدارنده لبه	4

## درون

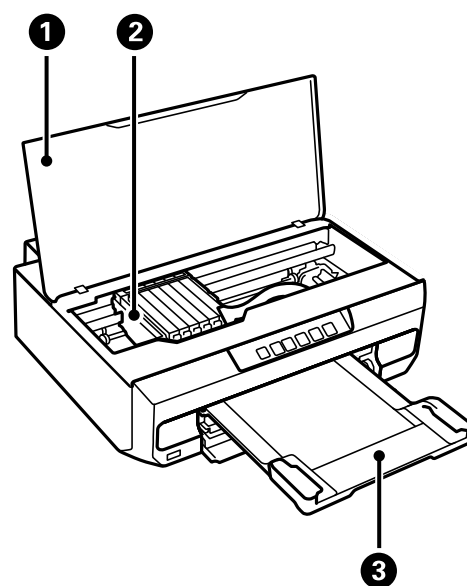

<p>1</p> <p>درپوش چاپگر</p> <p>هنگام تعویض کارتریج‌های جوهر یا خارج کردن کاغذ گیر کرده درون چاپگر آن را باز کنید. برای جلوگیری از ورود مواد خارجی به درون چاپگر، زمانی که چاپگر استفاده نمی‌شود این درپوش را بسته نگه دارید.</p>	<p>2</p> <p>نگهدارنده کارتریج جوهر</p> <p>کارتریج‌های جوهر را نصب کنید. جوهر از زیر نازل‌های هد چاپ خارج می‌شود.</p>	<p>3</p> <p>سینی خروجی</p> <p>کاغذ خارج شده را نگه می‌دارد. با دست بیرون بکشید و دوباره فشار دهید تا جمع شود.</p>
--	--	---

## عقب

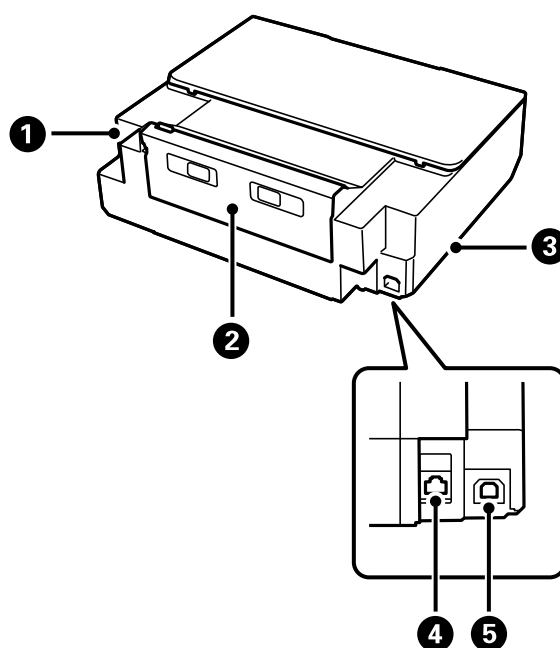

<p>1</p> <p>ورودی AC</p> <p>به سیم برق وصل می‌شود.</p>	<p>2</p> <p>درپوش عقب</p> <p>هنگام برداشتن کاغذ گیر کرده، آن را بردارید.</p>	<p>3</p> <p>دریچه</p> <p>گرمای درون چاپگر را آزاد می‌کند. محفظه‌ها در پایین سمت راست و چپ هستند. هنگام قرار دادن چاپگر، دریچه‌ها را نپوشانید و مسدود نکنید.</p>
<p>4</p> <p>درگاه LAN</p> <p>کابل LAN را وصل می‌کند.</p>	<p>5</p> <p>پورت USB</p> <p>کابل USB را برای اتصال به رایانه وصل می‌کند.</p>	

---

## راهنمای پانل کنترل

20. .... دکمه‌ها و عملکردها.

21. .... بررسی چراغ‌ها و وضعیت چاپگر.

## دکمه‌ها و عملکردها

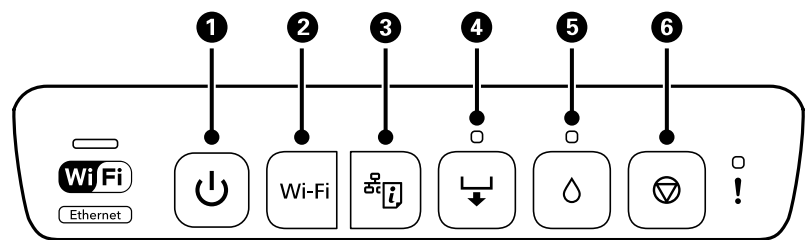

1	چاپگر را روشن و خاموش می‌کند. پس از بررسی اینکه چراغ روشن-خاموش در حالت خاموش است، سیم برق را از پریز جدا کنید.
2	هنگامی که خطای شبکه رخ می‌دهد، فشار دادن این دکمه باعث لغو خطا می‌شود. این دکمه را به مدت بیش از پنج ثانیه نگه دارید تا تنظیم خودکار Wi-Fi با استفاده از دکمه فشاری WPS انجام شود.
3	یک گزارش اتصال شبکه چاپ می‌کند که به شما امکان می‌دهد دلیل اشکالاتی که ممکن است در زمان استفاده از چاپگر در شبکه داشته باشید را دریابید. اگر نیاز به جزئیات تنظیمات شبکه و وضعیت اتصال دارید، این دکمه را به مدت حداقل پنج ثانیه پایین نگه دارید تا برکه وضعیت شبکه چاپ شود.
4	این دکمه را فشار دهید تا کاغذ یا دیسک وارد دستگاه شود.
5	درپوش چاپگر را باز کنید و این دکمه را فشار دهید تا کارتریج جوهر تعویض شود. برای اجرای تمیز کردن هد چاپ، این دکمه را به مدت پنج ثانیه نگه دارید تا دکمه  شروع به چشمک زدن کند.
6	برای توقف چاپ و خارج شدن کاغذ یا دیسک، این دکمه را فشار دهید.

### عملکردها با استفاده از کلیدهای ترکیبی

تنظیم Wi-Fi Direct (نقطه دسترسی ساده)	
برای تنظیم Wi-Fi Direct (Simple AP) دکمه‌های Wi-Fi و  را همزمان فشرده نگه دارید.	
تنظیم کد پین (WPS)	
برای راه‌اندازی کد پین (WPS)، دکمه‌های Wi-Fi و  را به صورت همزمان فشار دهید و نگهدارید.	
غیرفعال کردن سرویس شبکه	
برای غیرفعال کردن تنظیمات Epson Connect، در حالی که دکمه Wi-Fi را نگه داشته‌اید، چاپگر را روشن کنید.	
بازیابی تنظیمات پیش‌فرض شبکه	
برای بازگردانی به تنظیمات پیش‌فرض شبکه، در حالی که دکمه  را نگه داشته‌اید، چاپگر را روشن کنید. هنگامی که تنظیمات شبکه بازگردانی می‌شود، چاپگر روشن می‌شود و چراغ‌های وضعیت شبکه چشمک می‌زند.	
الگوی بررسی نازل چاپ	
برای چاپ الگوی بررسی نازل، در حالی که دکمه  را نگه داشته‌اید، چاپگر را روشن کنید.	
ویژگی کاغذ ضخیم یا پاکت نامه را فعال یا غیرفعال کنید	
وقتی دکمه  را پایین نگه داشته‌اید، چاپگر را خاموش کنید و دوباره روشن کنید. فقط زمانی این ویژگی را فعال کنید که روی چاپ لکه ایجاد شده باشد. وقتی این ویژگی فعال است، ممکن است سرعت چاپ کندتر باشد. این ویژگی به صورت پیش‌فرض غیرفعال است.	

## بررسی چراغ ها و وضعیت چاپگر

چراغ های روی صفحه کنترل، وضعیت چاپگر را نشان می دهد.

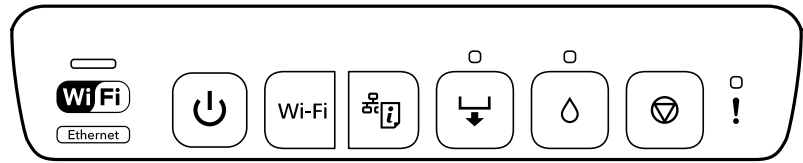

### حالت عادی



حالت	چراغ	
چاپگر به یک شبکه بی سیم (Wi-Fi) یا اینترنت متصل است. اگر چاپگر همزمان به Wi-Fi و LAN سیم دار وصل است، اتصال LAN سیم دار دارای اولویت است.	  	
چاپگر به یک شبکه در حالت (AP Wi-Fi Direct ساده) متصل است.	  	
چاپگر با USB وصل می شود.	  	

### حالت خطا

هنگامی که خطایی رخ می دهد، چراغ روشن شده یا چشمک می زند. جزئیات خطا در صفحه رایانه نمایش داده می شود.

روشن

چشمک زن آهسته

چشمک زن سریع

راهکارها	حالت	چراغ
درپوش چاپگر را ببندید.	درپوش چاپگر باز است.	

چراغ	حالت	راهکارها
	سینی خروجی باز نشده است.	سینی خروجی را کامل باز کنید.
	هیچ کاغذی قرار داده نشده یا بیش از یک برگه قرار داده شده است.	کاغذ را در کاست کاغذ 1 یا 2 بگذارید، سپس دکمه  را فشار دهید.
	می توانید از شکاف پشتی تغذیه کاغذ چاپ کنید.	یک برگ کاغذ داخل دستگاه بگذارید و دکمه  را فشار دهید.
	می توانید سینی دیسک را داخل دستگاه بگذارید.	سینی دیسک را در دستگاه بگذارید، سپس دکمه  را فشار دهید.
	سینی دیسک به درستی وارد نشده است.	جهت و قسمت جلو/عقب سینی دیسک را بررسی کنید، آن را دوباره در دستگاه بگذارید و را سپس دکمه  را فشار دهید.
	کاغذ به درستی در تغذیه کننده کاغذ پشتی قرار نگرفته یا اینکه کاغذ گیر کرده است.	کاغذ گیر کرده را خارج کنید. یک برگ کاغذ را به درستی در تغذیه کننده کاغذ پشتی قرار دهید و سپس دکمه  را فشار دهید.
	داده چاپ توسط درایور چاپگر پشتیبانی نشده ارسال شده است.	برای توقف چاپ، دکمه  را فشار دهید.
	اندازه کاغذی که در دستگاه گذاشته اید از چاپ 2 طرفه پشتیبانی نمی کند.	کاغذی با اندازه صحیح در دستگاه بگذارید، سپس دکمه  را فشار دهید.
	کاغذ خارج شد زیرا اندازه زیادی از آن وارد شکاف پشتی تغذیه کاغذ شده است.	کاغذ را به درستی در تغذیه کننده کاغذ پشتی قرار دهید و سپس دکمه  را فشار دهید.
	دیسکی وارد دستگاه نشده است یا دیسک پشتیبانی نشده را در دستگاه گذاشته اید.	دیسک را به درستی در دستگاه بگذارید، سپس دکمه  را فشار دهید.
	کاغذ گیر کرده است.	کاغذ گیر کرده را بیرون بیاورید و دکمه  را فشار دهید.
	یک کارتریج جوهر مصرف شده است یا جوهر داخل کارتریج برای شارژ جوهر ناکافی است.	کارتریج جوهر را با یک کارتریج نو تعویض کنید. "تعویض کارتریج های جوهر (هنگامی که چراغ جوهر روشن است یا چشمک می زند)" در صفحه 134
	کارتریج جوهر نصب نشده است.	
	حتی زمانی که کارتریج جوهر جدید در دستگاه می گذارید، کارتریج جوهر شناسایی نمی شود.	کارتریج جوهر را دوباره نصب کنید.
	به دلیل اینکه کارتریج جوهر تقریباً خالی است، امکان تعویض جوهر وجود ندارد.	دکمه  را برای از بین بردن این خطا فشار دهید. برای تعویض جوهر، کارتریج جوهر جدید را در دستگاه بگذارید. برای اینکه همین حالا کارتریج جوهر را تعویض کنید، به موارد زیر توجه کنید. "تعویض کارتریج های جوهر (هنگامی که چراغ جوهر روشن است یا چشمک می زند)" در صفحه 134
	کارتریج جوهر تقریباً مصرف شده است. تا زمانی که چراغ  روشن شود می توانید چاپ کنید.	یک کارتریج جوهر نو آماده کنید. از رایانه می توانید سطوح جوهر را بررسی کنید. برای اینکه همین حالا کارتریج جوهر را تعویض کنید، به موارد زیر توجه کنید. "تعویض کارتریج های جوهر (هنگامی که چراغ جوهر روشن است یا چشمک می زند)" در صفحه 134

چراغ	حالت	راهکارها
	همزمان چشمک می زند: عمر مفید بالشتک جوهر تقریباً یا به طور کامل تمام شده است.	بالشتک جوهر باید تعویض شود. برای تعویض بالشتک جوهر، با Epson یا ارائه دهنده خدمات مجاز Epson تماس بگیرید*. این بخش قابل سرویس توسط کاربر نیست. اگر پیامی روی کامپیوتر نشان داده شد مبنی بر اینکه می توانید چاپ را ادامه دهید، دکمه  را برای ادامه چاپ فشار دهید. چشمک زدن نشانگر خطا به طور موقت متوقف می شود، با این وجود تا زمانی که بالشتک جوهر تعویض شود، در فواصل زمانی منظم چشمک می زنند.
	همزمان چشمک می زند: به دلیل اینکه پد جوهر به انتهای طول عمر سرویس رسیده است، تمیز کردن انجام نمی شود.	دکمه  را برای از بین بردن این خطا فشار دهید. برای تمیز کردن، پد جوهر را باید تعویض کنید. با پشتیبانی Epson تماس بگیرید.
	دستگاه پشتیبانی نشده ای به پورت USB رابط وصل شده است.	دستگاهی مثل دوربین دیجیتال به پورت USB رابط خارجی وصل کنید که از PictBridge پشتیبانی کند.
	هاب USB به پورت USB رابط خارجی وصل شده است.	پورت USB رابط خارجی از هاب های USB پشتیبانی نمی کند. کابل USB را مستقیم وصل کنید.
	دستگاهی که به پورت USB رابط خارجی وصل شده است پاسخ نمی دهد.	دستگاهی مثل دوربین دیجیتال به پورت USB رابط خارجی وصل کنید که از PictBridge پشتیبانی کند. بررسی کنید دستگاه متصل به طور معمول کار کند، مثلاً وضعیت باتری را بررسی کنید.
	کابل USB زمانی به پورت USB رابط خارجی وصل شده که PictBridge از طریق شبکه وصل شده است.	کابل USB را از پورت USB رابط خارجی جدا کنید.
	هنگام اتصال به شبکه Wi-Fi خطایی روی داده است.	برای راه اندازی مجدد شبکه Wi-Fi به موارد زیر توجه کنید. <input type="checkbox"/> نقطه دسترسی Wi-Fi به حالت راه اندازی Wi-Fi را تنظیم کنید. <input type="checkbox"/> فاصله بین نقطه دسترسی Wi-Fi و چاپگر را به 3 متر کاهش دهید و دوباره امتحان کنید.
	هنگام اتصال به شبکه Wi-Fi خطای امنیتی روی داده است.	ممکن است یک دستگاه شبکه Wi-Fi دیگر همزمان در حال اتصال به شبکه Wi-Fi باشد. بعداً دوباره امتحان کنید.
	یک خطای چاپگر رخ داده است.	چاپگر را خاموش کنید، بررسی کنید کاغذی داخل چاپگر گیر نکرده باشد، سپس دوباره دستگاه را روشن کنید. اگر خطا برطرف نشد، با پشتیبانی Epson تماس بگیرید.

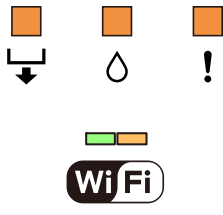
چراغ	حالت	راهکارها
	نرم افزار به روز رسانی نشد (حالت بازیابی).	<p>مراحل زیر را دنبال کنید تا دوباره ثابت افزار بروز رسانی شود.</p> <p>1. کامپیوتر و چاپگر را با استفاده از کابل USB به یکدیگر وصل کنید.</p> <p>2. برای دانلود جدیدترین نرم افزار و شروع نصب، به وبسایت Epson مراجعه کنید.</p> <p>برای جزئیات بیشتر به تصاویر موجود در صفحه دانلود مراجعه کنید.</p>

\* در برخی چرخه های چاپ، مقدار کمی جوهر اضافی ممکن است در بالشتک جوهر جمع شود. برای جلوگیری از نشتی جوهر از بالشتک، چاپگر طوری طراحی شده است که با پایان یافتن قدرت جذب بالشتک، چاپ متوقف می شود. وقوع یا عدم وقوع و دفعات وقوع این امر به تعداد صفحاتی که چاپ می کنید، نوع موادی که چاپ می کنید و تعداد چرخه های تمیز کردن که چاپگر انجام می دهد بستگی دارد. نیاز به تعویض بالشتک بدین معنی نیست که کارایی چاپگر شما بر اساس مشخصاتش متوقف شده است. زمانیکه بالشتک نیاز به تعویض دارد چاپگر اطلاع می دهد و این کار تنها توسط ارائه دهنده خدمات مجاز Epson باید انجام شود. ضمانت نامه Epson هزینه های این تعویض را پوشش نمی دهد.



---

## قرار دادن کاغذ و دیسک در دستگاه

26. .... قرار دادن کاغذ.

39. .... قرار دادن دیسک در دستگاه.

## قرار دادن کاغذ

### احتیاط‌های مربوط به مدیریت کاغذ

❑ دستورالعمل‌های ارائه شده با کاغذ را مطالعه کنید.

❑ قبل از قرار دادن کاغذ لبه‌های آن را باد داده و تراز کنید. کاغذ عکس را باد ندهید و لوله نکنید. اینکار می‌تواند به طرف قابل چاپ آن آسیب برساند.

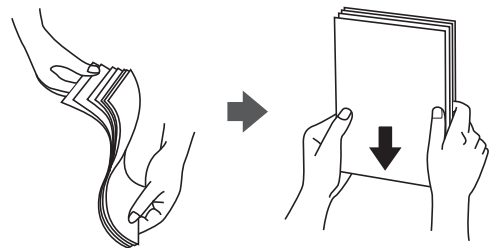

❑ اگر کاغذ لوله شده یا تاخورده است، قبل از قرار دادن در دستگاه آن را صاف کرده یا به آرامی در جهت مخالف لوله کنید. چاپ روی کاغذ لوله شده یا تاخورده موجب گیر کردن کاغذ می‌شود و اثر لکه آن روی کاغذ چاپ شده ظاهر می‌شود.



❑ هنگام چاپ کردن در یک سمت کاغذ از قبل چاپ شده ممکن است مشکلات تغذیه کاغذ به کرات برای چاپ دوروی دستی رخ دهند. تعداد برگه‌ها را به نصف یا کمتر کاهش دهید یا در صورت ادامه گیر کردن کاغذ، هر بار تنها یک برگه کاغذ در دستگاه قرار دهید.

❑ قبل از قرار دادن پاکت نامه‌ها لبه‌های آن را باد داده و تراز کنید. زمانی که پاکت نامه‌های دسته شده باد شده شدند، قبل از قرار دادن برای یکدست کردن آنها را به طرف پایین فشار دهید.



#### اطلاعات مرتبط

◀ "ظرفیت‌ها و کاغذ موجود" در صفحه 149

◀ "انواع کاغذ غیر قابل استفاده" در صفحه 152

## نکات مربوط به بارگذاری کاغذ

این چاپگر دارای سه منبع کاغذ است. کاغذی که اندازه و نوع آن متناسب با نیاز چاپتان باشد را درون دستگاه قرار دهید.

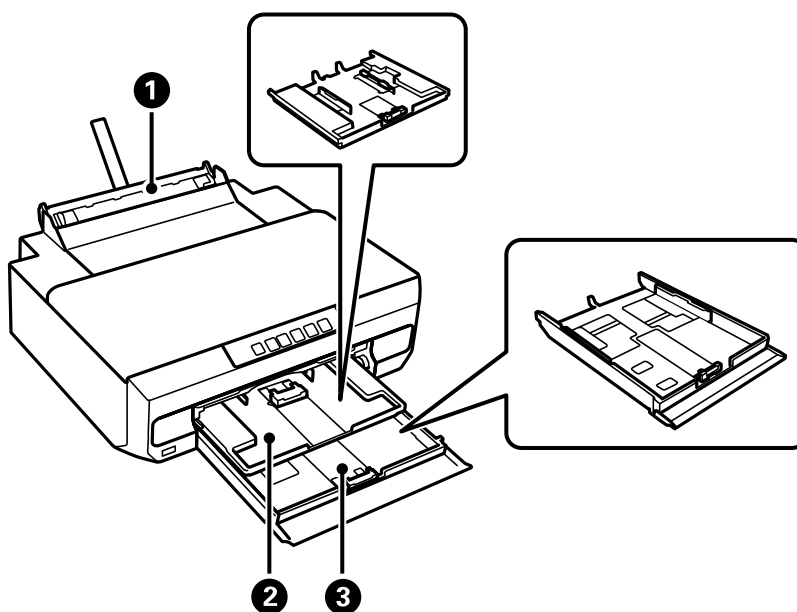

<input type="checkbox"/> می‌توانید هر نوع کاغذی را از انواع کاغذهای پشتیبانی شده قرار دهید. <input type="checkbox"/> همچنین می‌توانید کاغذ ضخیم (با ضخامت تا 0.6 میلی‌متر)، کاغذ کوچک مانند کاغذهای از قبل منگنه شده را در دستگاه بگذارید که امکان قرار دادن آنها در کاست کاغذ وجود ندارد.	<b>1</b> سینی ورودی کاغذ از عقب
<input type="checkbox"/> می‌توانید چندین برگ کاغذ عکس کوچک بارگذاری کنید.	<b>2</b> کاست کاغذ 1
بهتر است از کاغذ ساده A4 که پرکاربرد است استفاده کنید.	<b>3</b> کاست کاغذ 2

## لیست انواع کاغذ

برای رسیدن به بهترین نتیجه چاپ، نوع کاغذی را که مناسب کاغذ است انتخاب کنید.

نوع رسانه	نام رسانه
درایور چاپگر، دستگاه هوشمند*	
کاغذ ساده	Epson Business Paper
کاغذ ساده	Epson Bright White Ink Jet Paper
Epson Ultra Glossy	Epson Ultra Glossy Photo Paper
Epson Premium Glossy	Epson Premium Glossy Photo Paper
Epson Premium Semigloss	Epson Premium Semigloss Photo Paper
Photo Paper Glossy	Epson Photo Paper Glossy
Epson Matte	Epson Double-Sided Matte Paper
Epson Matte	Epson Matte Paper-Heavyweight

نام رسانه	نوع رسانه
	دراپور چاپگر، دستگاه هوشمند*
Epson Photo Quality Ink Jet Paper	Epson Photo Quality Ink Jet
Epson Photo Quality Self Adhesive Sheets	Epson Photo Quality Ink Jet
Epson Iron-On Cool Peel Transfer Paper	کاغذ ساده
کاغذ ساده	کاغذ ساده
پاکت نامه	Envelope

\* برای دستگاه‌های هوشمند می‌توان این نوع رسانه‌ها را در زمان چاپ کردن توسط Epson Smart Panel انتخاب نمود.

## بارگذاری کاغذ

### قرار دادن کاغذ در کاست کاغذ 1

1. وقتی سینی خروجی بیرون می‌آید، بررسی کنید کاغذی در سینی باقی نمانده باشد، سپس آن را با دست فشار دهید تا بسته شود.
2. درپوش جلو را باز کنید تا صدای کلیک شنیده شود.

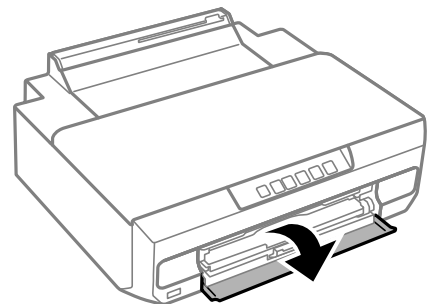

3. بررسی کنید که چاپگر در حال کار نباشد، سپس کاست کاغذ 1 را بیرون بکشید. کاست کاغذ 1 دارای یک علامت ترازبندی است که کمک می‌کند آن را به راحتی پیدا کنید.

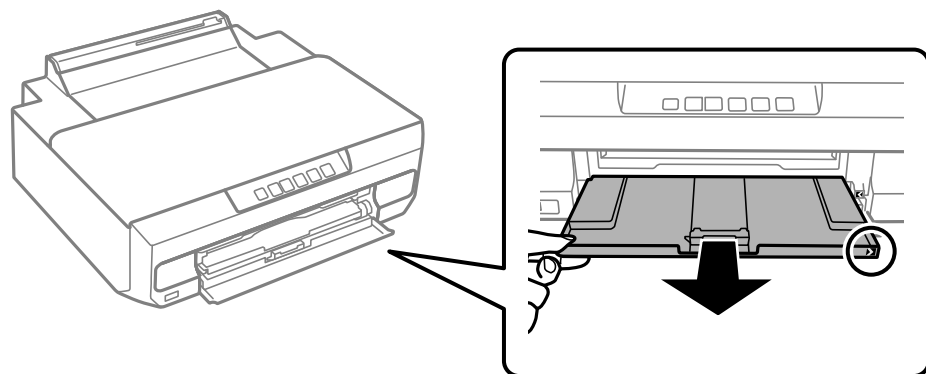



مهم:

اگر کاست کاغذ 1 در عقب است و بیرون کشیدن آن ممکن نیست، می‌توانید آن را با خاموش و روشن کردن چاپگر بیرون بیاورید.

4. گیرنده‌های نگهدارنده لبه را تا جای ممکن به کنار بلغزانید.

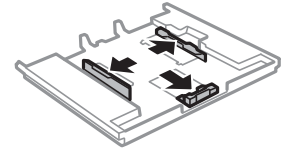

5. لبه راهنمای جلویی را به اندازه کاغذی که می‌خواهید از آن استفاده کنید، به کنار بلغزانید.

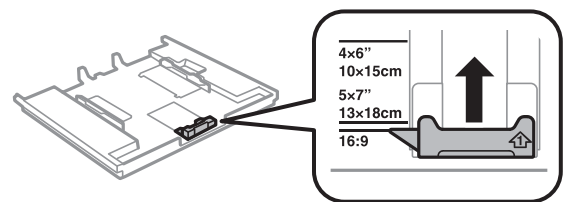

6. کاغذ را به گونه‌ای مقابل لبه راهنمای جلویی قرار دهید که طرف قابل چاپ آن رو به پایین باشد.

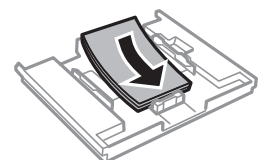
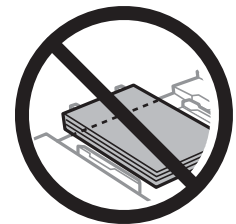

مهم: !

مطمئن شوید که کاغذ از علامت مثلث موجود در انتهای کاست بیرون نمی‌زند.

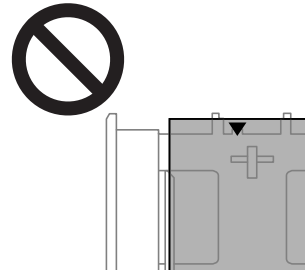

بیشتر از حداکثر تعداد برگه‌های مشخص شده برای کاغذ قرار ندهید. اسناد را در بالای خط مشخص شده توسط علامت مثلث در گیره نگهدارنده لبه قرار ندهید.



انواع مختلف کاغذ را در کاست بارگذاری نکنید.

7. گیره نگهدارنده لبه را حرکت دهید تا به لبه کاغذ برسد.

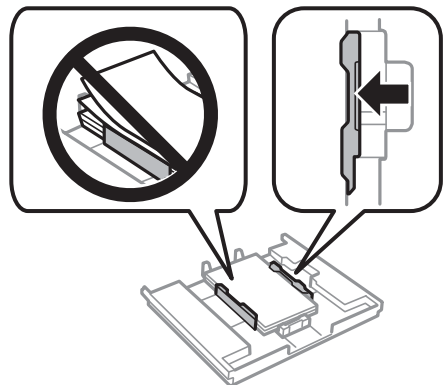

8. کاست کاغذ 1 را وارد دستگاه کنید. علامت‌های ترازبندی روی چاپگر و کاست را در یک راستا قرار دهید.

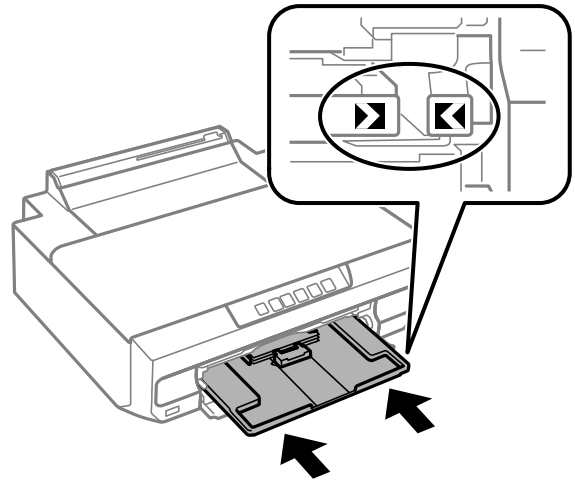

9. سینی خروجی را به بیرون بلغزانید.

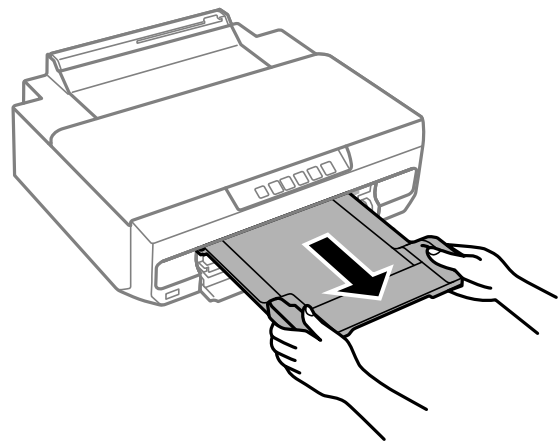

اطلاعات مرتبط

◀ "ظرفیت‌ها و کاغذ موجود" در صفحه 149

◀ "انواع کاغذ غیر قابل استفاده" در صفحه 152

## قرار دادن کاغذ در کاست کاغذ 2

1. وقتی سینی خروجی بیرون می‌آید، بررسی کنید کاغذی در سینی باقی نمانده باشد، سپس آن را با دست فشار دهید تا بسته شود.

2. درپوش جلو را باز کنید تا صدای کلیک شنیده شود.

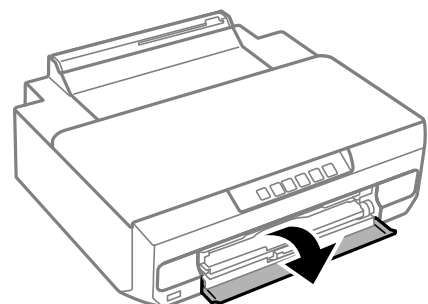

3. بررسی کنید که چاپگر در حال کار نباشد، سپس کاست کاغذ 2 را بلغزانید تا خارج شود.

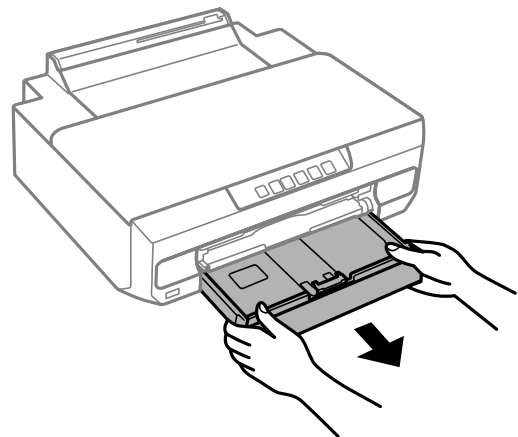

4. گیرنده‌های نگهدارنده لبه را تا جای ممکن به کنار بلغزانید.

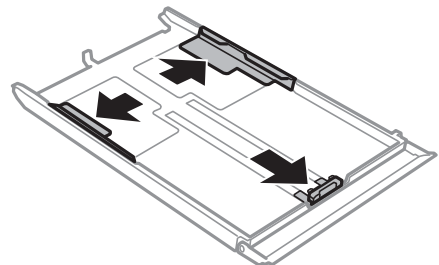

5. لبه راهنمای جلویی را به اندازه کاغذی که می‌خواهید از آن استفاده کنید، به کنار بلغزانید.

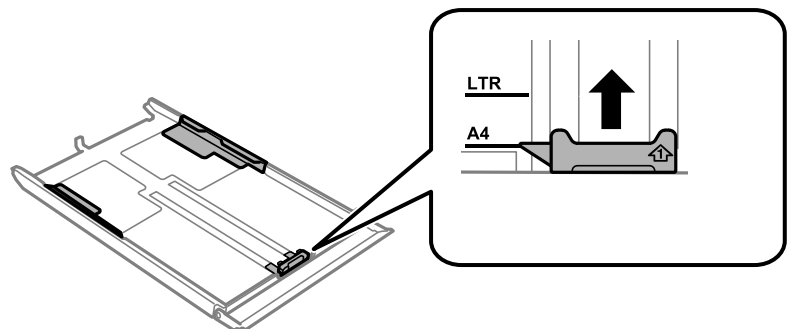



6. کاغذ را به گونه‌ای مقابل لبه راهنمای جلویی قرار دهید که طرف قابل چاپ آن رو به پایین باشد.

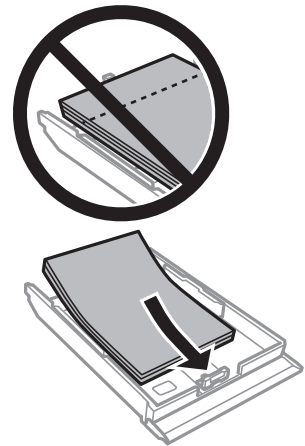

**مهم!**

مطمئن شوید که کاغذ از علامت مثلث موجود در انتهای کاست بیرون نمی‌زند.

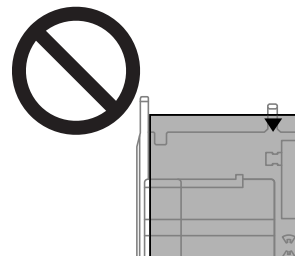

بیشتر از حداکثر تعداد برگه‌های مشخص شده برای کاغذ قرار ندهید. در مورد کاغذ ساده، بالاتر از خطی که درست زیر نماد مثلث داخل گیره نگهدارنده لبه قرار دارد کاغذ قرار ندهید.

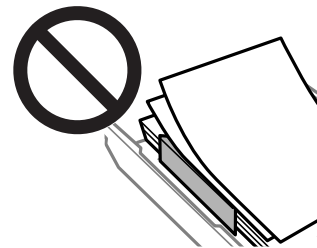

انواع مختلف کاغذ را در کاست بارگذاری نکنید.

برای کاغذهای بلندتر از A4، کاغذ را طوری در دستگاه بگذارید که به طرف علامت فلش در انتهای کاست باشد، سپس کاغذ را طوری در دستگاه بگذارید که از کاست بیرون زده باشد. کاغذ بیرون زده از کاست را فشار ندهید.

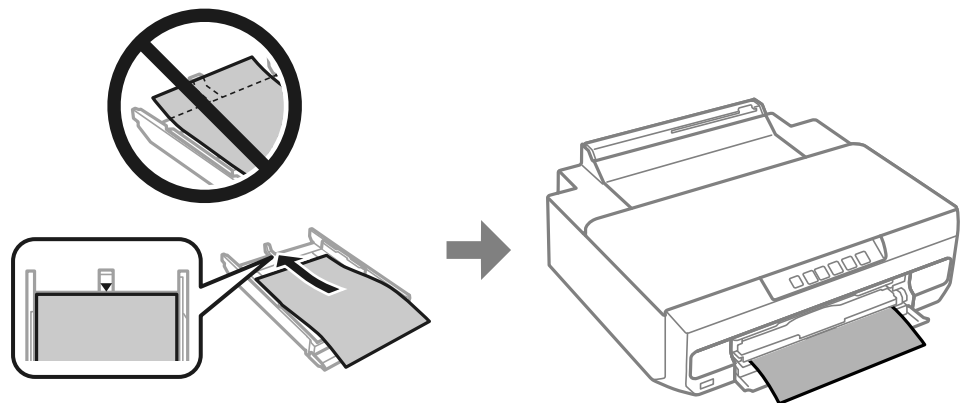

7. گیره نگهدارنده لبه را حرکت دهید تا به لبه کاغذ برسد.

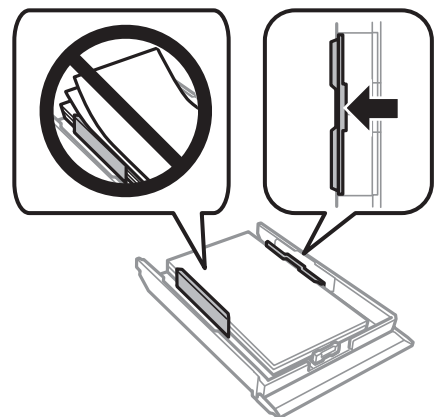

8. کاست کاغذ 2 را تا بیشترین حد ممکن داخل ببرید.

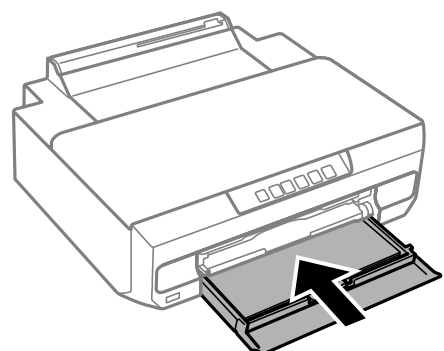

9. سینی خروجی را به بیرون بلغزانید.

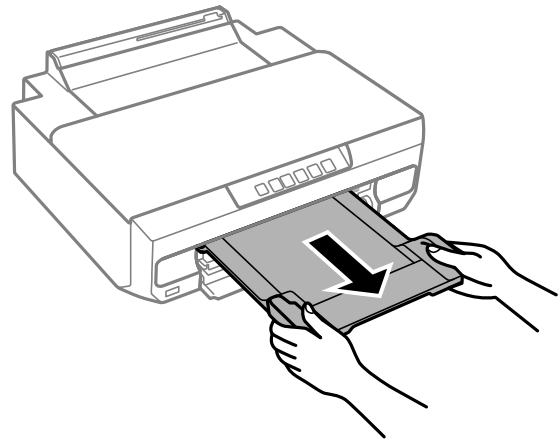

اطلاعات مرتبط

◀ "ظرفیت‌ها و کاغذ موجود" در صفحه 149

◀ "انواع کاغذ غیر قابل استفاده" در صفحه 152

## قرار دادن کاغذ در شکاف پشتی تغذیه کاغذ

**مهم!**

تا زمانی که داده چاپ را ارسال نکرده اید، کاغذ را در شکاف پشتی تغذیه کاغذ نگذارید. اگر این کار را انجام دهید کاغذ بیرون داده می‌شود.

1. سینی خروجی را به بیرون بلغزانید.

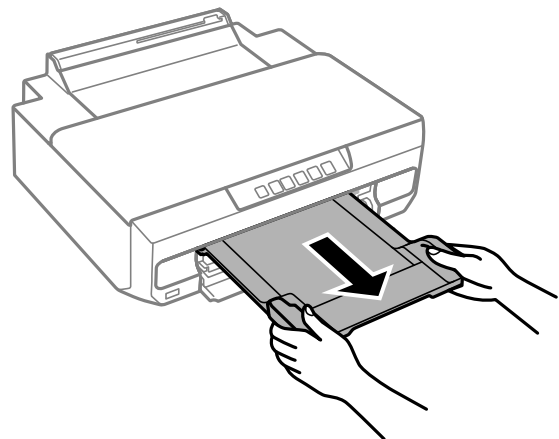

2. درپوش شکاف تغذیه کاغذ پشت را باز کنید.

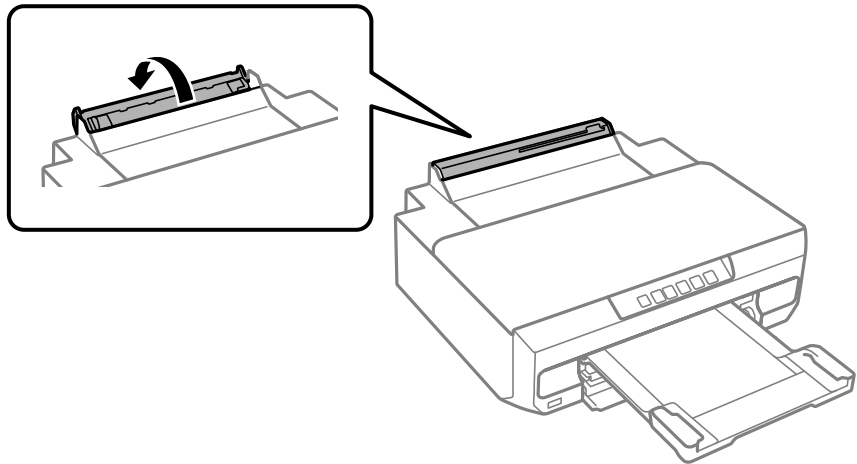

3. نگهدارنده کاغذ را بالا ببرید.

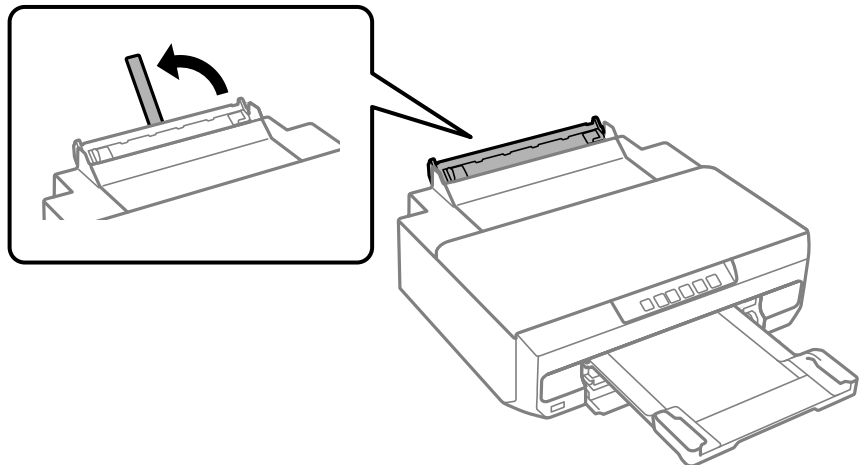

4. داده های چاپ را از کامپیوتر ارسال کنید.

بررسی کنید قرار دادن کاغذ از پشت در تنظیمات چاپ به عنوان منبع کاغذ انتخاب شده باشد.

5. منتظر بمانید تا چراغ روی صفحه کنترل از حالت چشمک زن به روشن ثابت تغییر کند.

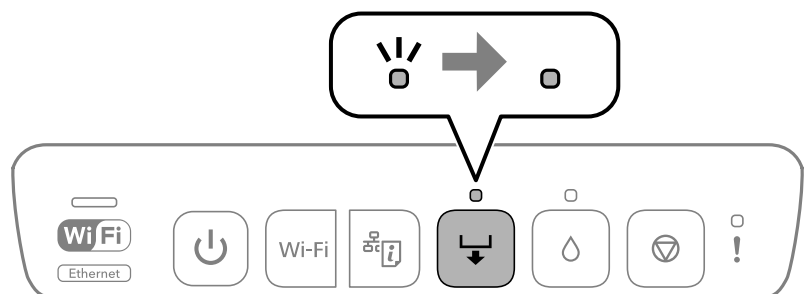

6. گیره‌های نگهدارنده لبه را بیرون بکشید.

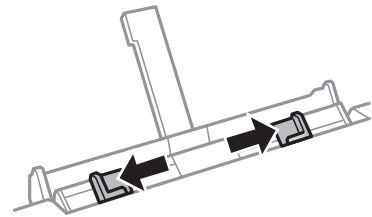

7. یک برگ کاغذ را در وسط شکاف پشتی تغذیه کاغذ قرار دهید، به صورتی که سمت قابل چاپ به طرف بالا باشد، سپس آن را حدود 5 سانتی‌متر وارد چاپگر کنید.

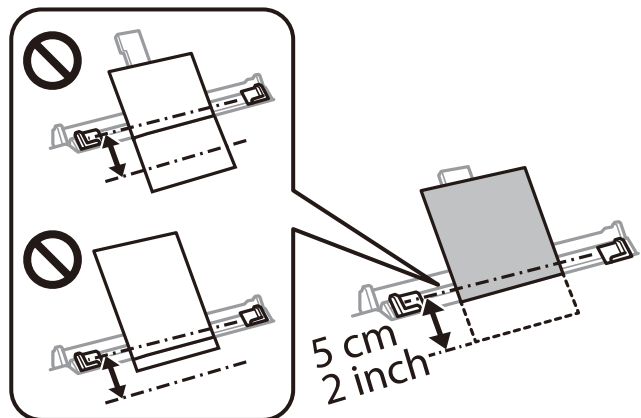

8. گیره‌های نگهدارنده لبه را حرکت دهید تا به لبه‌های کاغذ برسند.

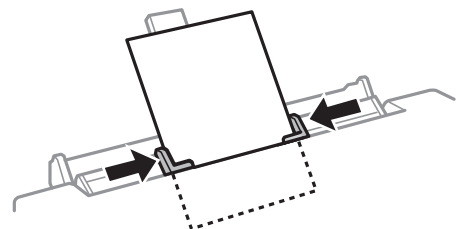

9. برای شروع چاپ، دکمه  را فشار دهید.

#### اطلاعات مرتبط

- ◀ "ظرفیت‌ها و کاغذ موجود" در صفحه 149
- ◀ "انواع کاغذ غیر قابل استفاده" در صفحه 152

## بارگذاری کاغذهای مختلف

### بارگذاری پاکت نامه‌ها

پاکت نامه‌ها را در حالی که سمت قابل چاپ آنها رو به پایین است بارگذاری کنید تا جایی که پشت کاست 2 کاغذ را لمس کنند. گیره‌های نگهدارنده لبه را حرکت دهید تا به لبه‌های پاکت نامه‌ها برسند.

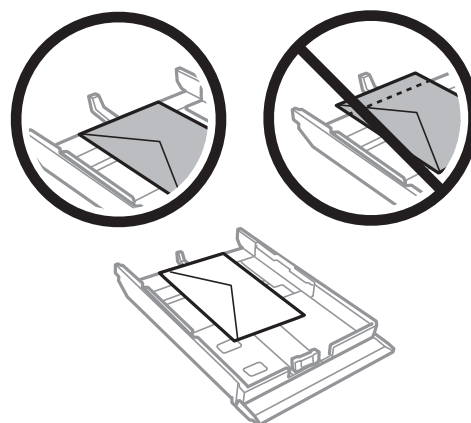

ابتدا یک پاکت نامه را در وسط شیار تغذیه کاغذ پشتی قرار دهید به نحوی که سطح قابل چاپ آن رو به پایین باشد، و راهنمای لبه را به لبه‌های پاکت نامه برسائید.

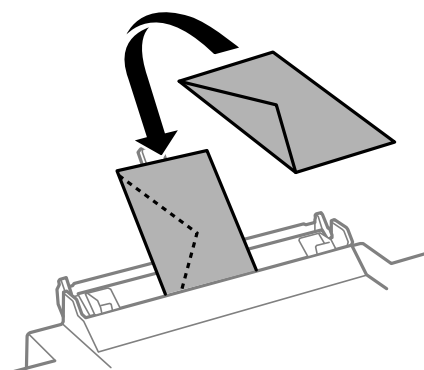

اطلاعات مرتبط

- ◀ "ظرفیت‌ها و کاغذ موجود" در صفحه 149
- ◀ "انواع کاغذ غیر قابل استفاده" در صفحه 152

### بارگذاری کاغذ پیش‌پانچ

کاغذی که از قبل منگنه شده است را در وسط شیار تغذیه کاغذ پشتی قرار دهید طوری که سمت قابل چاپ آن رو به بالا باشد. هادی‌های لبه را حرکت دهید تا به لبه‌های کاغذ دارای منگنه برسند.

یک برگ کاغذ ساده با اندازه معین را طوری قرار دهید که سوراخ‌های آن در چپ یا راست قرار بگیرد. موقعیت چاپ فایل خود را تنظیم کنید تا از چاپ روی سوراخ‌ها جلوگیری شود.

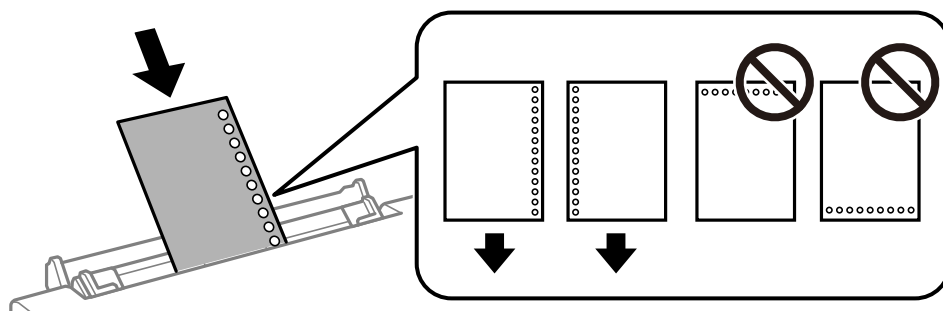

اطلاعات مرتبط

◀ "ظرفیت‌ها و کاغذ موجود" در صفحه 149

◀ "انواع کاغذ غیر قابل استفاده" در صفحه 152

## قرار دادن دیسک در دستگاه

### دیسک‌های قابل چاپ

می‌توانید روی دیسک دایره‌ای با قطر 12 سانتی‌متر که دارای برچسب "مناسب برای چاپ" باشد، مثل "قابل چاپ بر روی سطح برچسب" یا "قابل چاپ با چاپگرهای جوهر افشان"، چاپ کنید.

همچنین می‌توانید روی دیسک‌های Blu-ray چاپ کنید.

### احتیاط‌های مربوط به استفاده از کاغذ

- برای کسب اطلاعات بیشتر درباره استفاده از دیسک یا نوشتن داده‌ها، به راهنمای ارائه شده همراه با دیسک مراجعه کنید.
- پیش از نوشتن داده‌ها در دیسک، چیزی روی دیسک چاپ نکنید. در صورت انجام این کار، ممکن است اثر انگشت‌ها، آلودگی یا خراش‌های روی سطح باعث ایجاد خطا در زمان نوشتن داده‌ها شوند.
- بسته به نوع دیسک یا داده‌های چاپ، ممکن است لکه‌هایی ایجاد شود. سعی کنید یک چاپ آزمایشی روی یک دیسک یدکی انجام دهید. پس از نوشتن، سطح چاپ شده را برای یک روز کامل بررسی کنید.
- در مقایسه با چاپ روی کاغذ اصلی Epson، تراکم چاپ کاهش داده می‌شود تا لکه جوهر روی دیسک ایجاد نشود. تراکم چاپ را بسته به نیازتان تنظیم کنید.
- اجازه دهید دیسک‌های چاپ شده حداقل 24 ساعت خشک شوند و از قرار دادن آنها در معرض نور مستقیم خورشید خودداری کنید. تا زمانی که دیسک به‌طور کامل خشک نشده است از قرار دادن آن در دستگاه یا قرار دادن روی یکدیگر خودداری کنید.
- اگر سطح چاپ شده پس از خشک شدن باز هم چسبناک است، تراکم چاپ را کاهش دهید.
- چاپ مجدد روی دیسکی یکسان، باعث بهبود کیفیت چاپ نمی‌شود.
- اگر سینی دیسک یا بخش شفاف داخلی به‌طور اتفاقی چاپ شد، بلافاصله جوهر را پاک کنید.
- بسته به تنظیمات ناحیه چاپ، ممکن است دیسک یا سینی دیسک کثیف شوند. تنظیمات را طوری انجام دهید که عمل چاپ در ناحیه قابل چاپ انجام گردد.

می‌توانید محدوده چاپ دیسک را روی حداقل 18 میلی‌متر برای قطر داخلی و حداکثر 120 میلی‌متر برای قطر خارجی تنظیم کنید. بسته به تنظیمات، ممکن است روی دیسک یا سینی دیسک لکه ایجاد شود. برای دیسک مورد نظر جهت چاپ از محدوده چاپ تنظیم شده خارج نشوید.

## قرار دادن دیسک در دستگاه و خارج کردن آن

قبل از قرار دادن دیسک در دستگاه، داده‌های چاپ را آماده کنید.

**مهم!**

- ❑ قبل از چاپ کردن روی دیسک، به اقدامات احتیاطی هنگام استفاده از دیسک مراجعه کنید.
- ❑ هنگامی که دستگاه در حال کار کردن است، سینی دیسک را قرار ندهید. این کار به چاپگر آسیب می‌رساند.
- ❑ تازمانی که داده چاپ را ارسال نکرده‌اید و چراغ  روشن نشده است، سینی دیسک را وارد دستگاه نکنید. در غیر این صورت، خطر خ می‌دهد و سینی بیرون می‌آید.

1. وقتی سینی خروجی بیرون می‌آید، بررسی کنید کاغذی در سینی باقی نمانده باشد، سپس آن را با دست فشار دهید تا بسته شود.

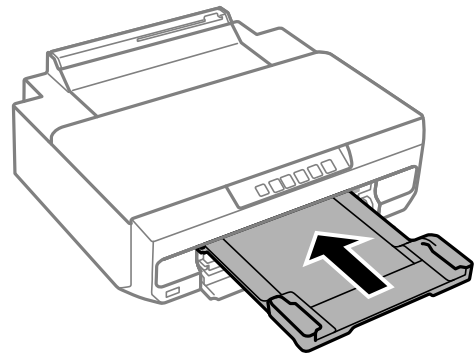

2. داده‌های چاپ را از کامپیوتر ارسال کنید.

**مهم!**

بررسی کنید منبع کاغذ در تنظیمات چاپ به عنوان سینی دیسک انتخاب شده باشد.

3. منتظر بمانید تا چراغ  روی صفحه کنترل از حالت چشمک زن به روشن ثابت تغییر کند.

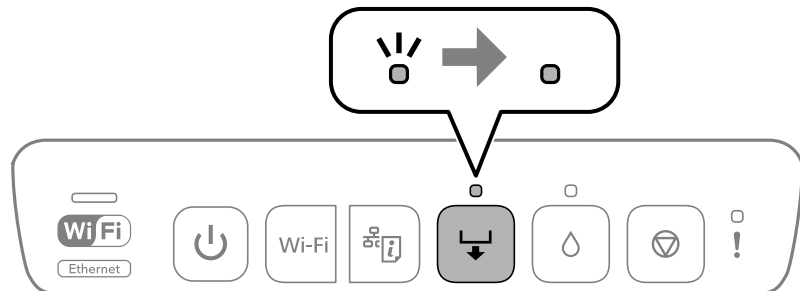



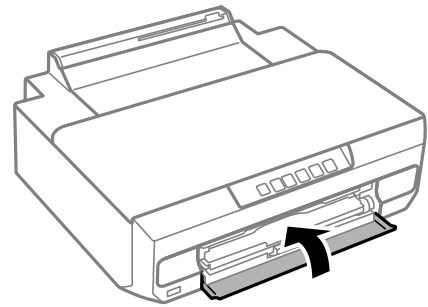

4. درپوش جلو را ببندید.

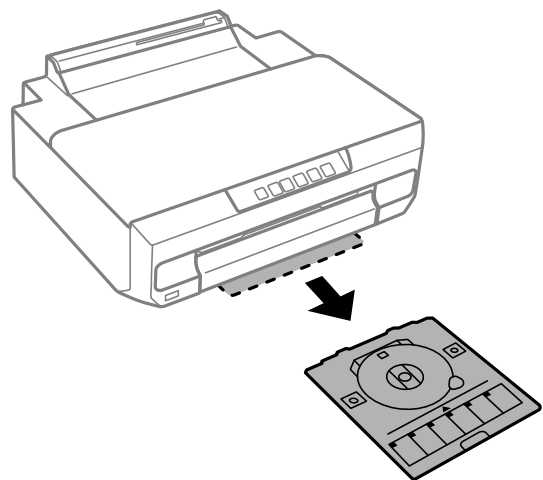

5. سینی دیسک موجود در زیر سینی خروجی را خارج کنید.



6. یک دیسک در سینی دیسک قرار دهید به طوری که سطح قابل چاپ آن به سمت بالا باشد.

**مهم!** 

قسمت وسط دیسک را فشار دهید تا روی سینی دیسک محکم شود. سینی را برگردانید و مطمئن شوید که دیسک بیرون نمی افتد و محکم در سینی دیسک قرار گرفته است.

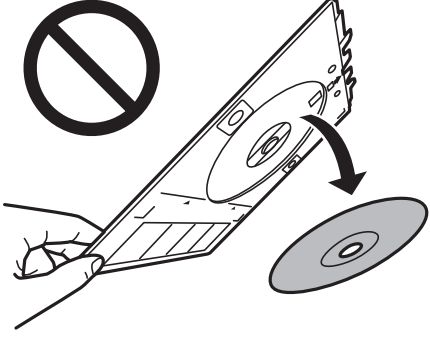
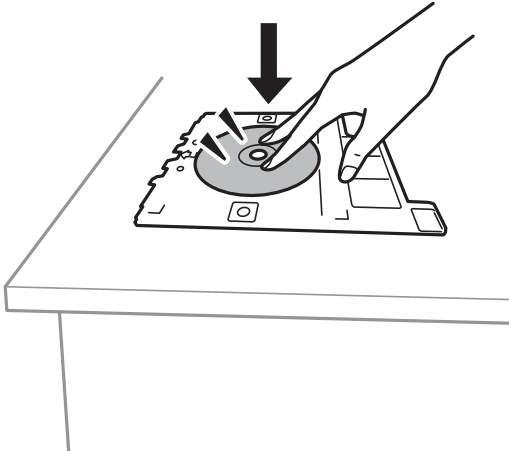

The diagram shows two ways to insert a disc into a tray. On the left, a hand is shown pressing down on the disc, which is correctly seated in the tray. A black arrow points down to the disc. On the right, a hand is shown holding the disc at an angle, with a black arrow pointing to the disc. A large 'no' symbol (a circle with a diagonal line) is placed over this incorrect action.

7. سینی دیسک را در قسمت بالایی سینی خروجی وارد کنید. خط روی سینی دیسک در زیر آرم EPSON روی چاپگر را تراز کنید.

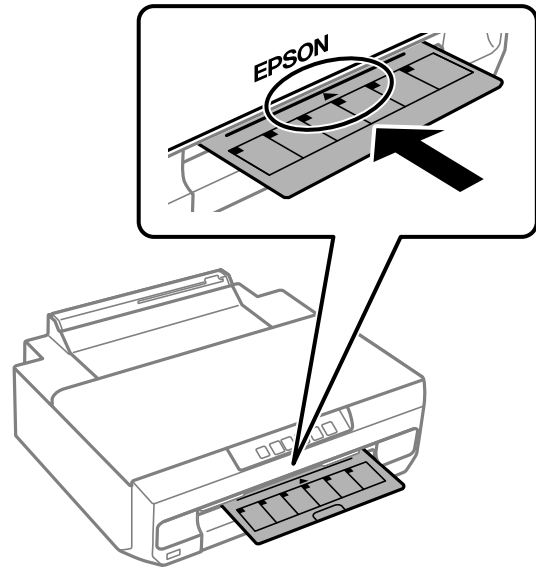

نکته:

در هنگام وارد کردن سینی درون چاپگر ممکن است اندکی مقاومت حس کنید. این وضع طبیعی است و باید سینی را به طور افقی وارد کنید.

8. دکمه  را فشار دهید.

سینی دیسک بیرون کشیده شده است و چاپ شروع می شود.

9. وقتی دیسک پس از چاپ بیرون آمد آن را خارج کنید و سپس دیسک را از سینی خارج نمایید.

10. سینی دیسک را به شکاف زیر سینی خروجی وارد کنید.

**مهم:** 

در پایان کار چاپ، حتماً سینی دیسک را بردارید. اگر سینی دیسک را خارج نکنید و چاپگر را روشن یا خاموش کنید، یا اگر هد را تمیز کنید، سینی به هد پرینتر برخورد می کند و ممکن است عملکرد چاپگر دچار مشکل شود.

اطلاعات مرتبط

← "احتیاط‌های مربوط به استفاده از کاغذ" در صفحه 39

---

# چاپ

44. چاپ کردن عکس‌ها. ....

45. چاپ روی پاکت‌های نامه. ....

46. چاپ کردن اسناد. ....

61. چاپ روی برچسب دیسک. ....

61. چاپ کردن صفحات وب. ....

62. چاپ کردن از طریق سرویس ابری. ....

## چاپ کردن عکسها

### چاپ عکسها از رایانه

با Epson Photo+ می توانید عکسها را به راحتی و به خوبی با چیدمانهای مختلف روی کاغذ عکس یا برچسب های دیسک چاپ کنید (چاپ برچسب دیسک تنها در برخی مدلها پشتیبانی می شود). برای اطلاعات بیشتر به راهنمای برنامه مراجعه کنید.

### چاپ کردن عکسها از دستگاههای هوشمند

شما می توانید عکسها را از یک دستگاه هوشمند مانند یک تلفن هوشمند یا تبلت چاپ کنید.

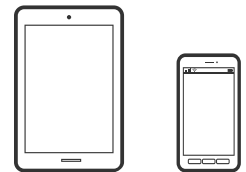

### چاپ با استفاده از Epson Smart Panel

Epson Smart Panel برنامه ای است که به شما امکان می دهد کارهای چاپ را به راحتی انجام دهید، از جمله چاپ از دستگاه هوشمند مانند تلفن هوشمند یا تبلت. می توانید چاپگر و دستگاه هوشمند را از طریق شبکه بی سیم به یکدیگر وصل کنید، سطوح جوهر و وضعیت چاپگر را بررسی کرده و در صورت بروز خطا، راه حل ها را بررسی کنید.



از URL یا کد QR زیر، Epson Smart Panel را نصب کنید.

<https://support.epson.net/smpdl/>



Epson Smart Panel را راه اندازی کنید، سپس منوی چاپ را از صفحه اصلی انتخاب کنید.

### چاپ با استفاده از Epson Print Enabler

می توانید سند، ایمیل، عکس و صفحات وب را مستقیماً از تلفن Android یا تبلت (Android v4.4 یا بالاتر) به صورت بی سیم چاپ کنید. با طی کردن چندین مرحله، دستگاه Android شما چاپگر Epson متصل به شبکه بی سیم را شناسایی می کند.

برنامه Epson Print Enabler را از Google Play جستجو و نصب کنید.

به تنظیمات دستگاه Android خود بروید و پس از انتخاب گزینه چاپ برنامه Epson Print Enabler را فعال کنید. از یک برنامه Android مانند Chrome روی آیکن منو ضربه بزنید و همه محتویات صفحه را چاپ کنید.

نکته:

اگر چاپگر خود را نمی‌بینید، روی همه چاپگرها ضربه بزنید و چاپگر خود را انتخاب کنید.

---

## چاپ روی پاکت‌های نامه

### چاپ کردن روی پاکت نامه‌ها از رایانه (Windows)

1. پاکت نامه را در چاپگر قرار دهید.  
"بارگذاری پاکت نامه‌ها" در صفحه 38
2. فایلی را که می‌خواهید چاپ کنید باز نمایید.
3. به پنجره درایور چاپگر بروید.
4. اندازه پاکت نامه را از اندازه سند در زبانه اندازه برگزینید و سپس **Envelope** را از نوع کاغذ انتخاب کنید.
5. سایر موارد را از زبانه‌های اندازه و گزینه بیشتر در صورت نیاز تنظیم کرده و سپس روی **تأیید** کلیک کنید.
6. روی **چاپ** کلیک کنید.

### چاپ کردن روی پاکت نامه‌ها از رایانه (Mac OS)

1. پاکت نامه را در چاپگر قرار دهید.  
"بارگذاری پاکت نامه‌ها" در صفحه 38
2. فایلی را که می‌خواهید چاپ کنید باز نمایید.
3. **چاپ** را از منوی فایل انتخاب کنید یا از فرمان دیگری به کادر چاپ بروید.
4. اندازه را مطابق با تنظیم اندازه کاغذ انتخاب کنید.
5. از منوی باز شو تنظیمات چاپ را انتخاب کنید.
6. گزینه پاکت نامه را به عنوان تنظیم نوع رسانه انتخاب کنید.
7. در صورت نیاز سایر موارد را تنظیم کنید.
8. روی **چاپ** کلیک کنید.

## چاپ کردن اسناد

### چاپ از رایانه

در این بخش درباره نحوه چاپ سند از کامپیوتر با استفاده از Windows به عنوان مثال توضیح داده شده است. در Mac OS، روند کار ممکن است متفاوت باشد یا بعضی از ویژگی‌ها پشتیبانی نشوند.

### چاپ کردن از طریق تنظیمات راحت

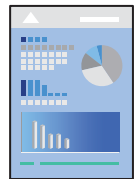

#### نکته:

بسته به برنامه ممکن است عملکردها فرق داشته باشد. برای اطلاعات بیشتر به راهنمای برنامه مراجعه کنید.

1. کاغذ را در چاپگر قرار دهید.  
"بارگذاری کاغذ" در صفحه 28
2. فایلی را که می‌خواهید چاپ کنید باز نمایید.
3. گزینه چاپ یا تنظیم چاپ را از منوی فایل انتخاب کنید.
4. چاپگر خود را انتخاب کنید.

5. گزینه ترجیحات یا ویژگی‌ها را برای دسترسی به پنجره درایور چاپگر انتخاب کنید.

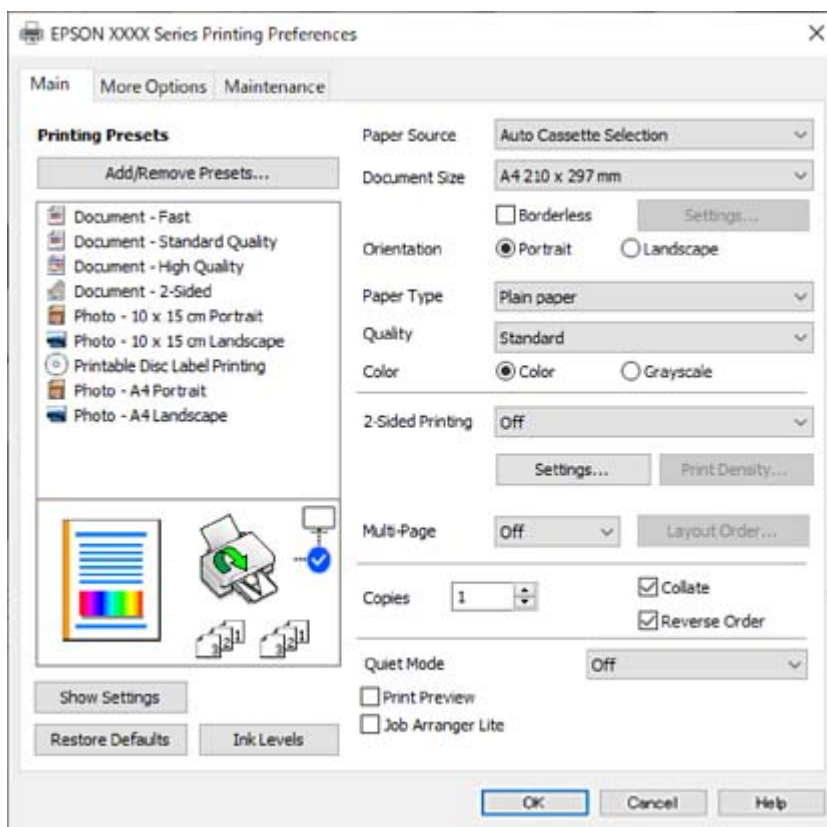

6. در صورت نیاز، تنظیمات را تغییر دهید.

برای دریافت توضیحات موارد تنظیم به راهنمای آنلاین مراجعه کنید. با کلیک راست کردن روی یک مورد، صفحه راهنما را نمایش می‌دهد.

7. برای بستن پنجره درایور چاپگر روی OK کلیک کنید.

8. روی گزینه چاپ کلیک کنید.

#### اطلاعات مرتبط

← "لیست انواع کاغذ" در صفحه 27

← "ظرفیت‌ها و کاغذ موجود" در صفحه 149

## افزودن گزینه‌های پیش‌تنظیم چاپ برای چاپ راحت

اگر تنظیم از قبل تنظیم شده خود را برای تنظیمات چاپ پرکاربرد ایجاد کنید، می‌توانید به راحتی با انتخاب تنظیم از قبل تنظیم شده از لیست چاپ کنید.

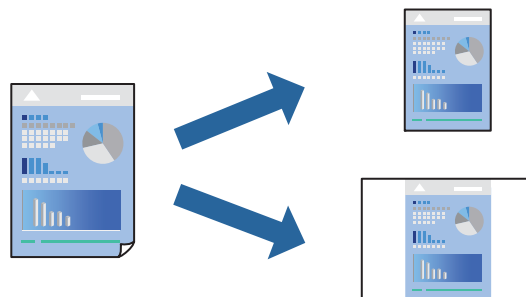

1. در زبانه اندازه یا گزینه بیشتر درایور چاپگر، هر مورد (مانند اندازه سند و نوع کاغذ) را تنظیم کنید.
2. روی افزودن/حذف موارد از قبل تنظیم شده در پیش‌تنظیم‌های چاپ کلیک کنید.
3. یک نام و در صورت نیاز، یک نظر وارد کنید.
4. روی گزینه ذخیره کلیک کنید.

نکته:

برای حذف یک تنظیم از قبل تنظیم شده، روی افزودن/حذف موارد از قبل تنظیم شده کلیک کنید، نام تنظیم از قبل تنظیم شده مورد نظر برای حذف کردن را از لیست انتخاب کنید و سپس آن را حذف نمایید.

5. روی گزینه چاپ کلیک کنید.

دفعه بعد که در نظر دارید با استفاده از همین تنظیمات چاپ کنید، نام تنظیمات ثبت شده را از منوی پیش‌تنظیم‌های چاپ انتخاب نمایید و روی OK کلیک کنید.

## چاپ دورو

برای چاپ در دو طرف کاغذ می‌توانید از هر کدام از روش‌های زیر استفاده کنید.

چاپ دوروی خودکار

چاپ دوروی دستی

زمانی که چاپگر چاپ یک طرف را تمام کرد، کاغذ را برگردانید تا طرف دیگر هم چاپ شود.

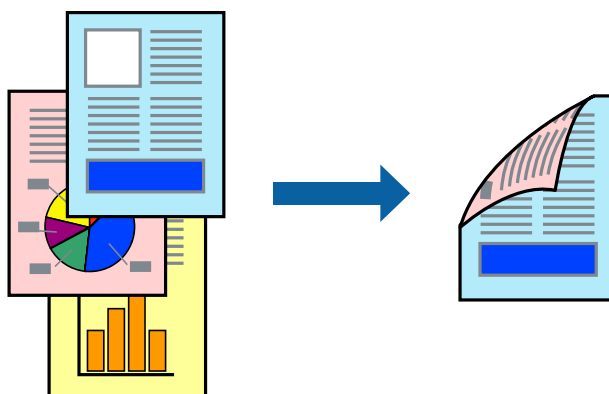



نکته:

این ویژگی برای چاپ بدون کادر حاشیه موجود نیست.

به درایور چاپگر بروید و سپس تنظیمات زیر را اجرا کنید.

زبانہ اندازہ < چاپ 2 طرفہ

اطلاعات مرتبط

← "کاغذ برای چاپ دو رو" در صفحه 152

← "چاپ دوطرفه به صورت دستی انجام نمی شود (Windows)" در صفحه 145

## چاپ کردن یک کتابچه

با تغییر دادن ترتیب صفحات و تا کردن صفحات چاپ شده می‌توانید کتابچه چاپ کنید.

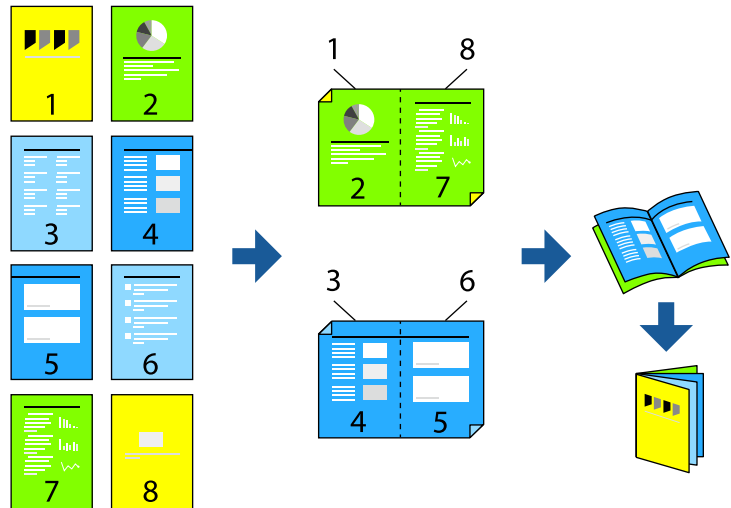

نکته:

این ویژگی حین چاپ بدون کادر حاشیه موجود نیست.

به درایور چاپگر بروید و سپس تنظیمات زیر را اجرا کنید.

در زبانہ اندازہ روش چاپ دوطرفه را از چاپ 2 طرفه انتخاب کنید، سپس **Settings** < کتابچه را انتخاب کنید.

اطلاعات مرتبط

← "کاغذ برای چاپ دو رو" در صفحه 152

← "چاپ دوطرفه به صورت دستی انجام نمی شود (Windows)" در صفحه 145

## چاپ چندین صفحه روی یک برگه

می‌توانید چندین صفحه از اسناد را روی یک صفحه کاغذ چاپ کنید.

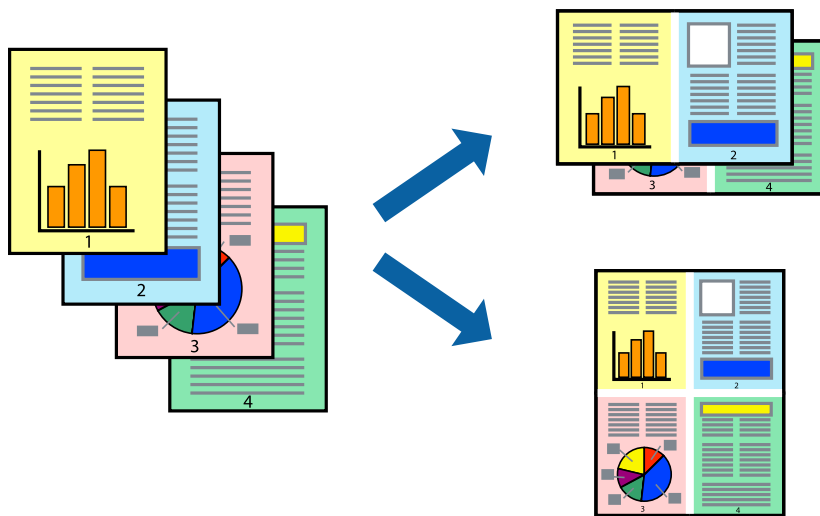

**نکته:**

این ویژگی حین چاپ بدون کادر حاشیه موجود نیست.

به درایور چاپگر بروید و سپس تنظیمات زیر را اجرا کنید.

زبانۀ اندازه < چند صفحه < 2 به بالا و سایر موارد.

## چاپ برای تناسب اندازه کاغذ

می‌توانید برای تناسب اندازه کاغذی که در چاپگر قرار دادید چاپ کنید.



**نکته:**

این ویژگی حین چاپ بدون کادر حاشیه موجود نیست.

به درایور چاپگر بروید و سپس تنظیمات زیر را اجرا کنید.

در زبانۀ گزینه بیشتر < کاغذ خروجی، اندازه کاغذی را که در دستگاه گذاشته اید انتخاب کنید.

## چاپ یک سند کوچک یا بزرگ شده با هر میزان بزرگنمایی

می توانید اندازه سند را بر اساس یک درصد خاص کاهش یا افزایش دهید.



**نکته:**

این ویژگی حین چاپ بدون کادر حاشیه موجود نیست.

1. در زبانه گزینه بیشتر درایور چاپگر، اندازه سند را از تنظیم اندازه سند انتخاب کنید.
2. اندازه کاغذ مورد نظر را از تنظیم کاغذ خروجی انتخاب کنید.
3. مسیر کوچک کردن/بزرگ کردن، زوم روی را انتخاب کرده و سپس یک درصد وارد کنید.

## چاپ کردن یک تصویر روی چندین برگه برای بزرگنمایی (ایجاد پوستر)

این قابلیت به شما امکان می دهد تا یک تصویر را روی چندین برگه کاغذ چاپ کنید. شما می توانید یک پوستر بزرگ را از طریق چسباندن آنها به یکدیگر ایجاد کنید.

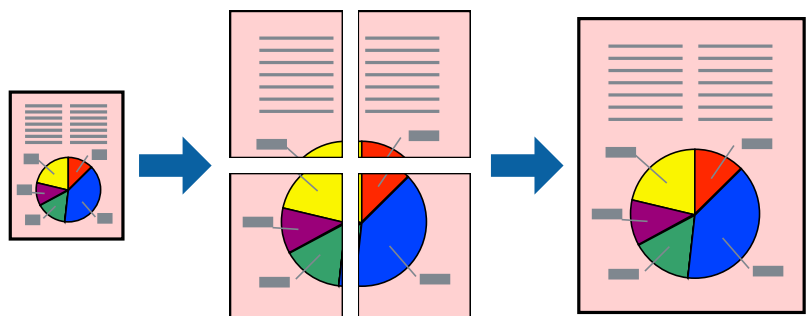

**نکته:**

این ویژگی حین چاپ دوطرفه قابل استفاده نیست.

- به درایور چاپگر بروید و سپس تنظیمات زیر را اجرا کنید.  
 زبانه اندازه < چند صفحه < 2x2 پوستر و سایر موارد.

ایجاد پوسترها از طریق علامت‌های ترازبندی همپوشان

این نمونه‌ای از روش ساخت پوستر با انتخاب 2x2 پوستر و انتخاب روی هم قرار گرفتن علائم تراز در راهنمای برش چاپ است.

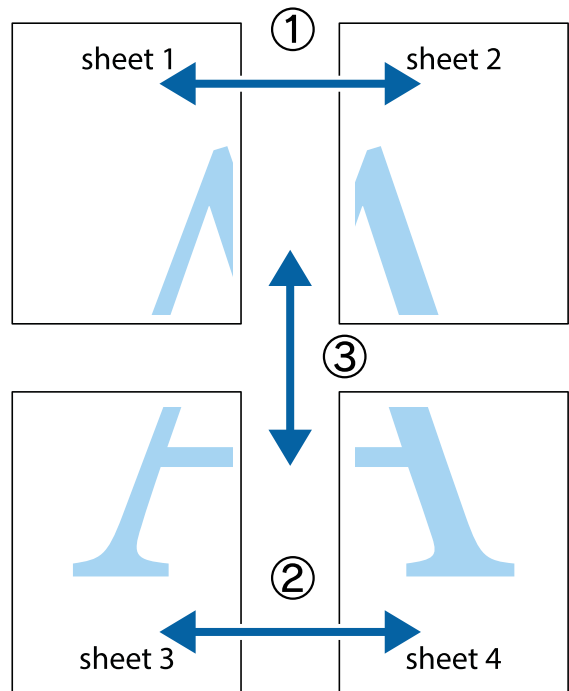

1. Sheet 1 و Sheet 2 را آماده کنید. حاشیه‌های Sheet 1 را از روی خط عمودی آبی که از مرکز تقاطع‌های بالا و پایین می‌گذرد، ببرید.

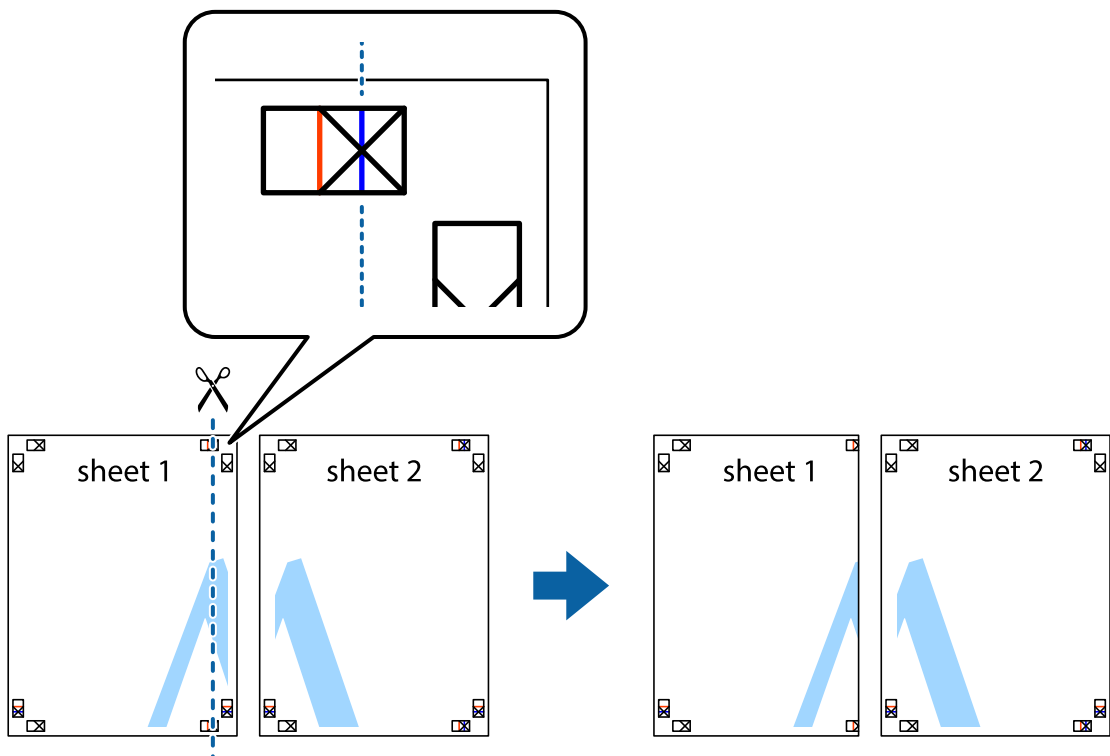

2. لبه Sheet 1 را در بالای Sheet 2 قرار دهید و علامت‌های تقاطع را تراز کنید، سپس موقتاً دو صفحه را از پشت بهم وصل کنید.

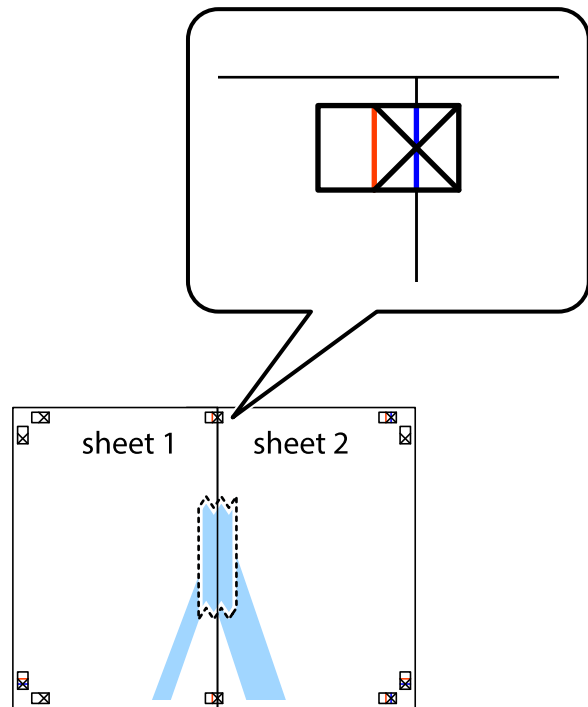

3. صفحات بهم وصل شده را در طول خط قرمز عمودی از علامت‌های تراز ببرید (این بار، خط سمت چپ علامت‌های بعلاوه).

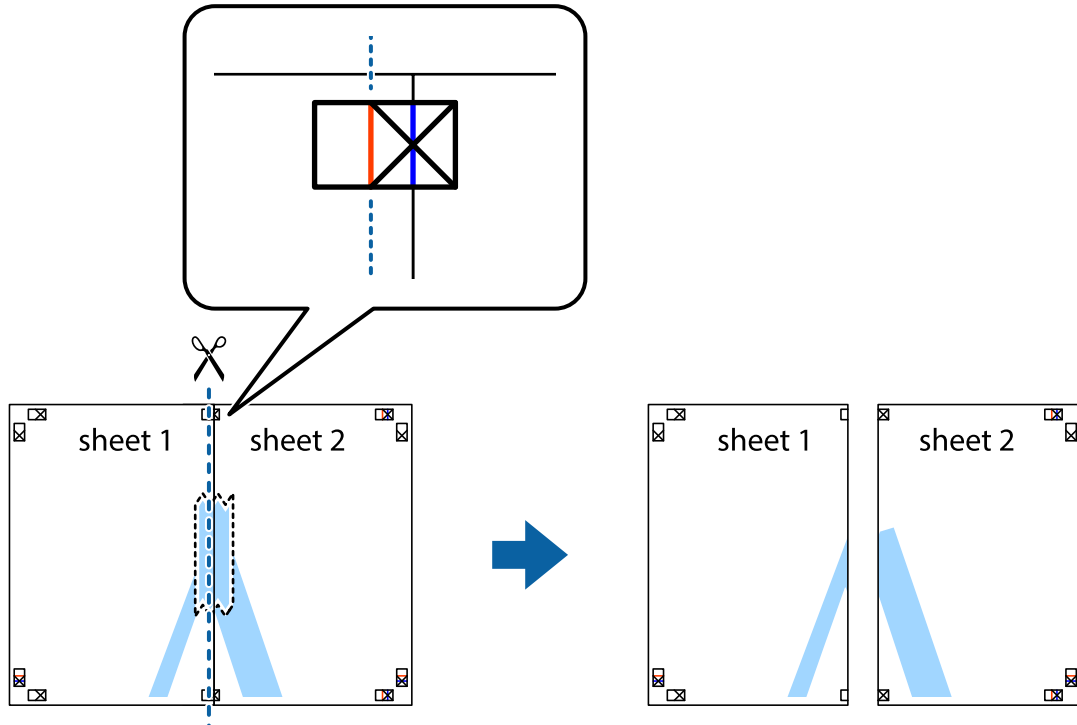

4. صفحات را از پشت به هم وصل کنید.

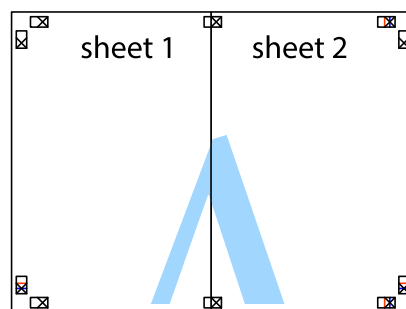

5. مراحل 1 تا 4 را برای وصل کردن Sheet 3 و Sheet 4 تکرار کنید.

6. حاشیه‌های Sheet 1 و Sheet 2 را در طول خط آبی افقی از قسمت مرکز علامت‌های تقاطع راست و چپ ببرید.

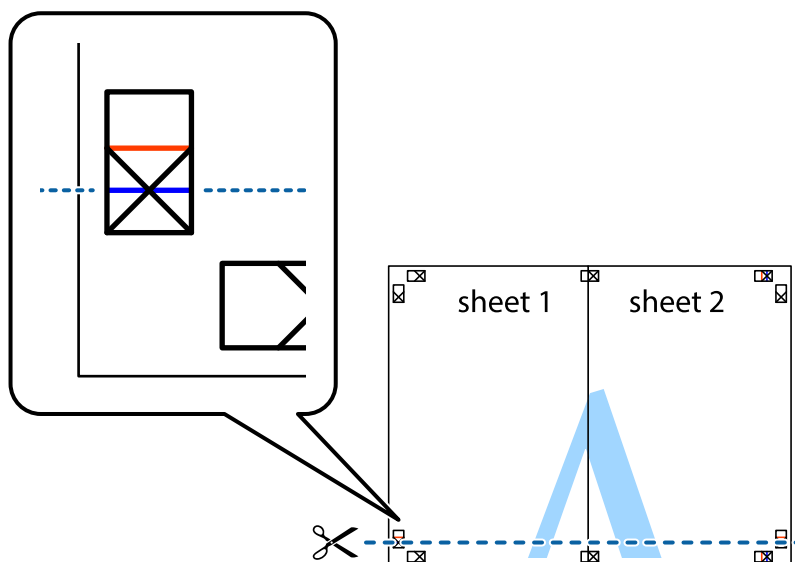

7. لپه Sheet 1 و Sheet 2 را در بالای Sheet 3 و Sheet 4 قرار داده، علامت‌های تقاطع را تراز کنید و سپس موقتاً آنها را پشت به هم وصل کنید.

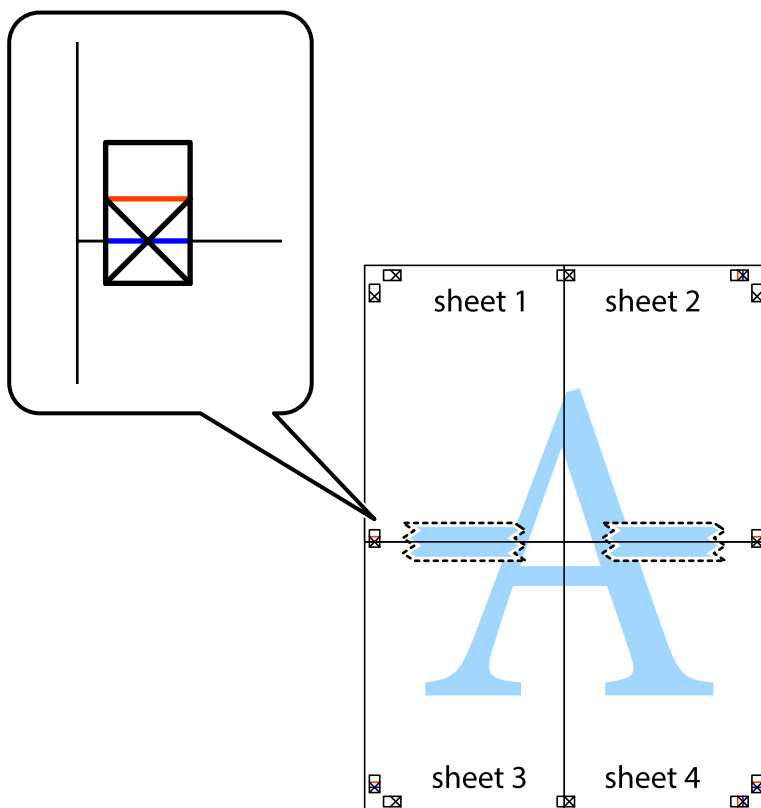

8. صفحات بهم وصل شده را در طول خط قرمز افقی از علامت‌های تراز ببرید (این بار، خط بالای علامت‌های باضافه).

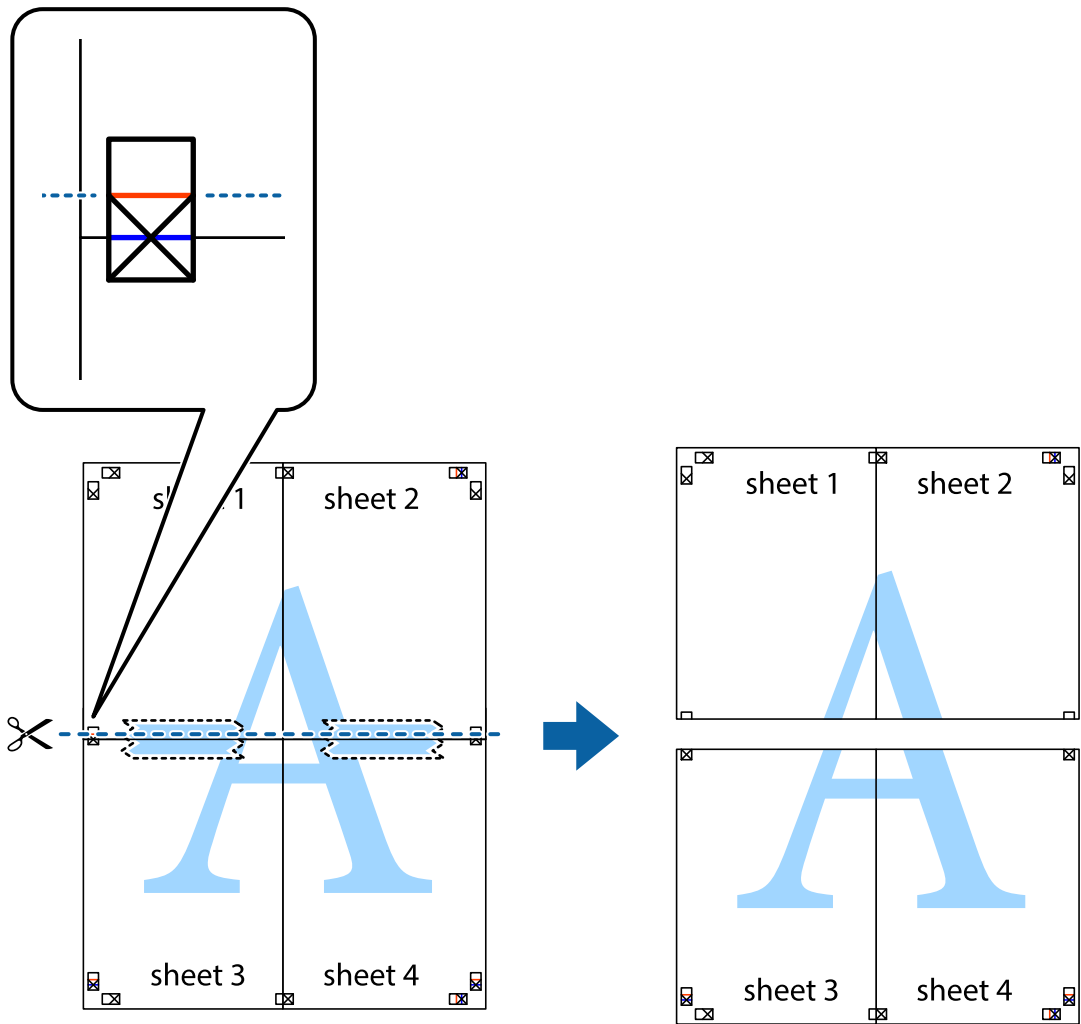

9. صفحات را از پشت به هم وصل کنید.

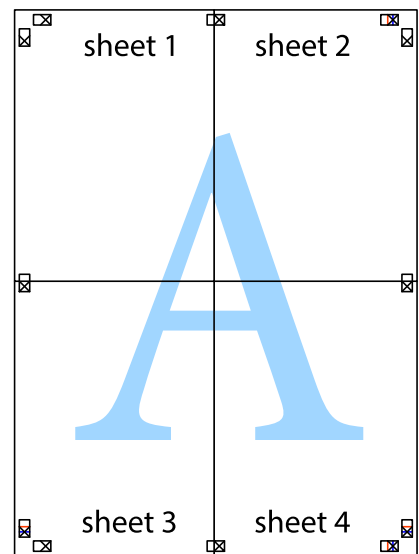



10. حاشیه‌های باقیمانده را در طول راهنمای بیرونی ببرید.

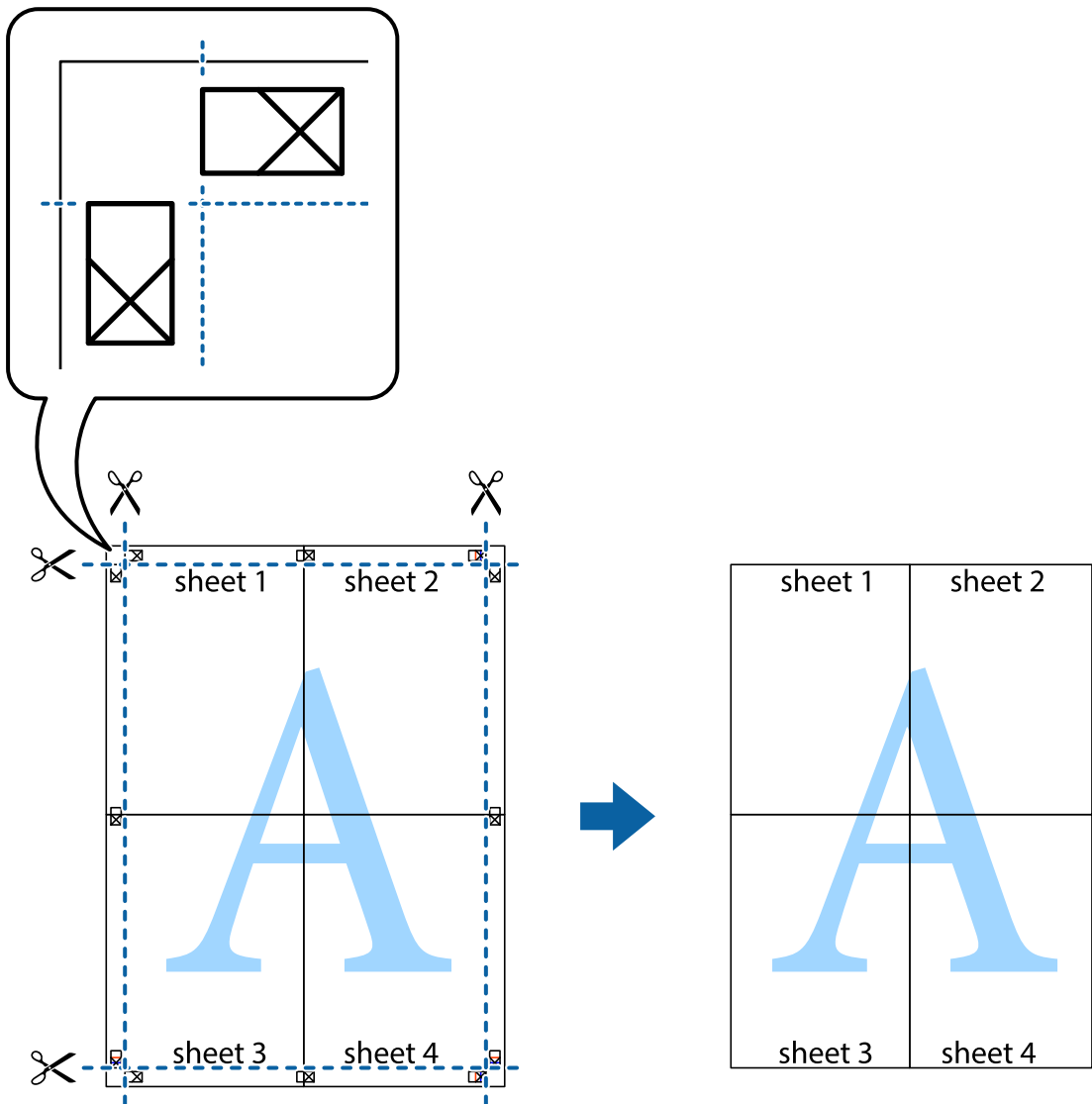

### چاپ کردن با سربرگ و ته‌برگ

می‌توانید اطلاعاتی مانند نام کاربری و تاریخ چاپ را به عنوان سربرگ و ته‌برگ چاپ کنید.

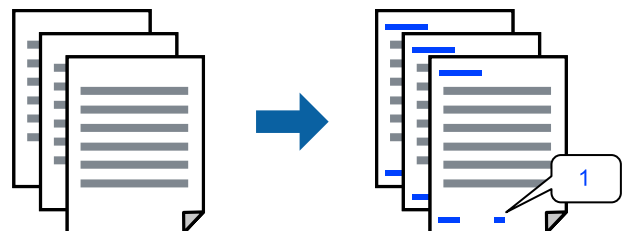

به درایور چاپگر بروید و سپس تنظیمات زیر را اجرا کنید.  
 زبانه گزینه بیشتر < ویژگی‌های ته‌نقش < سرصفحه/پاصفحه

## چاپ کردن همزمان چندین فایل

Job Arranger Lite به شما اجازه می‌دهد چند فایل را که با برنامه مختلفی ایجاد شده‌اند ترکیب کرده و آنها را به عنوان یک کار چاپی تکی چاپ کنید. می‌توانید تنظیمات چاپ فایل‌های ترکیبی، مانند چیدمان چند-صفحه‌ای و چاپ دورو را تعیین کنید.

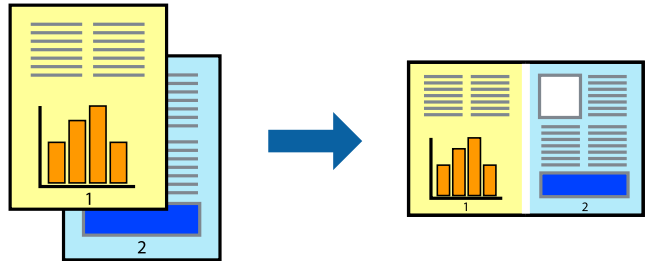

1. در زبانه اندازه درایور چاپگر، **Job Arranger Lite** را انتخاب کنید.
2. روی گزینه **چاپ** کلیک کنید.  
با شروع کار چاپ، پنجره Job Arranger Lite ظاهر می‌شود.
3. در پنجره Job Arranger Lite باز شده، فایلی را که می‌خواهید با فایل فعلی ترکیب کنید باز کنید و سپس مراحل بالا را تکرار نمایید.
4. اگر کار چاپ افزوده شده به چاپ پروژه Lite در پنجره Job Arranger Lite را انتخاب می‌کنید، می‌توانید چیدمان صفحه را ویرایش کنید.
5. برای شروع کار چاپ، روی گزینه **چاپ کردن** از منوی **فایل** کلیک کنید.

### نکته:

اگر پنجره Job Arranger Lite را پیش از افزودن همه داده‌های چاپ به چاپ پروژه ببندید، کار چاپ جاری لغو می‌شود. روی گزینه **ذخیره کردن** از منوی **فایل** کلیک کنید تا کار جاری ذخیره شود. پسوند فایل ذخیره شده «*ecl*» است.  
برای باز کردن یک پروژه چاپ، روی گزینه **Job Arranger Lite** در زبانه **نگهداری** درایور چاپگر کلیک کنید تا پنجره Job Arranger Lite باز شود. سپس، **باز کردن** را از منوی **فایل** برای انتخاب فایل انتخاب کنید.

## چاپ با استفاده از قابلیت چاپ یونیورسال رنگی

شما می‌توانید کیفیت نمایش نوشته‌ها و تصاویر در اسناد چاپی خود را بهبود بخشید.



گزینه چاپ با رنگ استاندارد تنها هنگامی قابل دسترسی است که تنظیمات زیر انتخاب شده باشند.

- نوع کاغذ: کاغذ ساده
- کیفیت: استاندارد یا کیفیت بالاتر
- رنگ: رنگ
- برنامه‌ها: Microsoft® Office 2007 یا جدیدتر
- اندازه متن: 96 پوینت یا کوچکتر

به درایور چاپگر بروید و سپس تنظیمات زیر را اجرا کنید.  
زبانه گزینه بیشتر < تصحیح رنگ < گزینه های تصویر < چاپ با رنگ استاندارد

## تنظیم رنگ چاپ

می توانید رنگ های استفاده شده در کار چاپ را تنظیم کنید. این تنظیمات برای همه داده های اسناد قابل استفاده نیست.

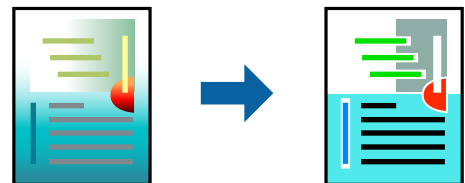

به درایور چاپگر بروید و سپس تنظیمات زیر را اجرا کنید.  
زبانه گزینه بیشتر < تصحیح رنگ < سفارشی < پیشرفته و سایر موارد.

## چاپ کردن برای تاکید بر خطوط باریک

می توانید خطوط باریکی را که چاپ نمی شوند، ضخیم کنید.

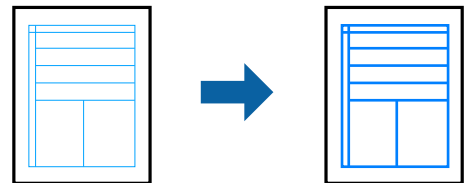

به درایور چاپگر بروید و سپس تنظیمات زیر را اجرا کنید.  
زبانه گزینه بیشتر < تصحیح رنگ < گزینه های تصویر < درشت کردن خطوط نازک

## چاپ کردن ته نقش

می توانید یک ته نقش مانند "محرمانه" را روی کار چاپی چاپ کنید. همینطور می توانید ته نقش خود را اضافه کنید.

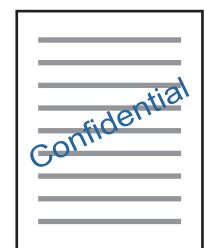

نکته:

این ویژگی حین چاپ بدون کادر حاشیه موجود نیست.

به درایور چاپگر بروید و سپس تنظیمات زیر را اجرا کنید.

زبانه گزینه بیشتر < ویژگی های ته نقش < طرح آب

## چاپ عکسها از دستگاههای هوشمند

شما می‌توانید اسناد را از یک دستگاه هوشمند مانند یک تلفن هوشمند یا تبلت چاپ کنید.

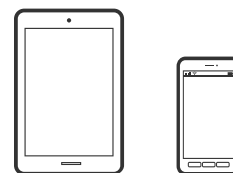

## چاپ با استفاده از Epson Smart Panel

Epson Smart Panel برنامه ای است که به شما امکان می‌دهد کارهای چاپ را به راحتی انجام دهید، از جمله چاپ از دستگاه هوشمند مانند تلفن هوشمند یا تبلت. می‌توانید چاپگر و دستگاه هوشمند را از طریق شبکه بی‌سیم به یکدیگر وصل کنید، سطوح جوهر و وضعیت چاپگر را بررسی کرده و در صورت بروز خطا، راه حل‌ها را بررسی کنید.



از URL یا کد QR زیر، Epson Smart Panel را نصب کنید.

<https://support.epson.net/smpdl/>



Epson Smart Panel را راه اندازی کنید، سپس منوی چاپ را از صفحه اصلی انتخاب کنید.

## چاپ با استفاده از Epson Print Enabler

می‌توانید سند، ایمیل، عکس و صفحات وب را مستقیماً از تلفن Android یا تبلت (Android v4.4 یا بالاتر) به صورت بی‌سیم چاپ کنید. با طی کردن چندین مرحله، دستگاه Android شما چاپگر Epson متصل به شبکه بی‌سیم را شناسایی می‌کند.

برنامه Epson Print Enabler را از Google Play جستجو و نصب کنید.

به تنظیمات دستگاه Android خود بروید و پس از انتخاب گزینه چاپ برنامه Epson Print Enabler را فعال کنید. از یک برنامه Android مانند Chrome روی آیکن منو ضربه بزنید و همه محتویات صفحه را چاپ کنید.

**نکته:**

اگر چاپگر خود را نمی‌بینید، روی همه چاپگرها ضربه بزنید و چاپگر خود را انتخاب کنید.

## چاپ روی برچسب دیسک

### چاپ عکس روی برچسب دیسک با استفاده از Epson Photo+

با Epson Photo+ می‌توانید به راحتی عکس‌هایی با کیفیت بالا را با چیدمان‌های مختلف روی برچسب‌های دیسک یا روکش جعبه‌های جواهر چاپ کنید. برای اطلاعات بیشتر به راهنمای برنامه مراجعه کنید. بعد از شروع چاپ، اطلاعات مربوطه را برای وارد کردن دیسک دنبال کنید.

اطلاعات مرتبط

← "قرار دادن دیسک در دستگاه و خارج کردن آن" در صفحه 40

## چاپ کردن صفحات وب

### چاپ کردن صفحات وب از یک رایانه

Epson Photo+ به شما امکان می‌دهد صفحات وب را نمایش دهید، ناحیه خاصی را بچینید و سپس ویرایش کرده و چاپ نمایید. برای اطلاعات بیشتر به راهنمای برنامه مراجعه کنید.

### چاپ کردن صفحات وب از دستگاه‌های هوشمند

از URL یا کد QR زیر، Epson Smart Panel را نصب کنید.

<https://support.epson.net/smpdl/>



صفحه وب موردنظر برای چاپ را در برنامه مرورگر وب خود باز کنید. از منوی برنامه مرورگر روی اشتراک‌گذاری ضربه بزنید، Smart Panel را انتخاب کنید و سپس چاپ را شروع کنید.

## چاپ کردن از طریق سرویس ابری

با استفاده از سرویس Epson Connect که در اینترنت موجود است می‌توانید از طریق تلفن هوشمند، تبلت یا لپ تاپ، در هر زمان و مکانی اقدام به چاپ نمایید. برای استفاده از این سرویس لازم است کاربر و چاپگر در Epson Connect ثبت شوند.

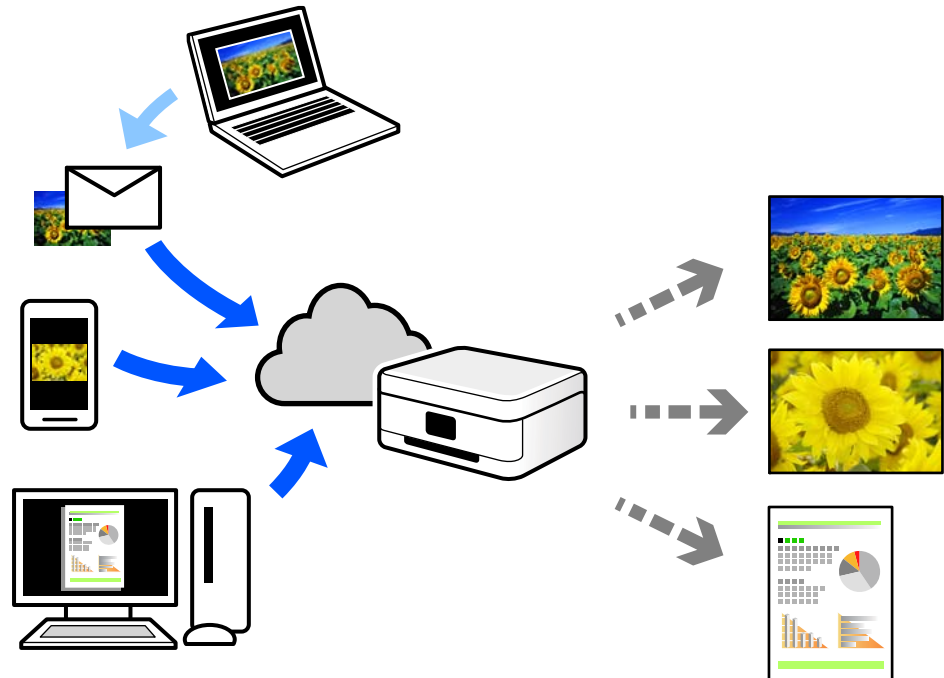

ویژگی‌های موجود در اینترنت به شرح زیر می‌باشند.

### Email Print

وقتی یک پیام ایمیل حاوی پیوست‌هایی مانند اسناد یا تصاویر را به یک آدرس ایمیل تخصیص داده شده به چاپگر ارسال می‌کنید، می‌توانید ایمیل مذکور را به همراه پیوست‌های آن از موقعیت‌های راه دور در چاپگر خانگی یا کاری خود چاپ نمایید.

### Remote Print Driver

این یک درایور اشتراک گذاشته شده تحت پشتیبانی "درایور چاپ راه دور" است. وقتی از یک موقعیت راه دور با یک چاپگر چاپ می‌کنید، قادر خواهید بود چاپگر را در پنجره برنامه‌های معمول تغییر داده و چاپ کنید.

برای مشاهده اطلاعات بیشتر در خصوص نحوه راه‌اندازی یا چاپ، به درگاه وب Epson Connect مراجعه کنید.

<https://www.epsonconnect.com/>

<http://www.epsonconnect.eu> (فقط اروپا)

---

## نگهداری از چاپگر

64. .... بررسی سطوح جوهر.

64. .... بهبود مشکلات تغذیه کاغذ.

66. .... بهبود کیفیت چاپ.

73. .... تمیز کردن چاپگر.

74. .... تمیز کردن جوهر ریخته شده.

## بررسی سطوح جوهر

از طریق رایانه می‌توانید سطوح تقریبی جوهر را بررسی کنید.

نکته:

وقتی پیام کم بودن جوهر نمایش داده می‌شود می‌توانید چاپ را ادامه دهید. هنگام نیاز، کارتریج‌های جوهر را تعویض کنید.

اطلاعات مرتبط

◀ "زمان تعویض کارتریج‌های جوهر است" در صفحه 129

## بررسی سطوح جوهر — Windows

1. به پنجره درایور چاپگر بروید.

2. روی سطوح از زبانه اندازه کلیک کنید.

نکته:

اگر *EPSON Status Monitor 3* غیر فعال باشد، سطح جوهر نمایش داده نمی‌شود. روی تنظیم گسترش یافته در زبانه نگهداری کلیک کرده، و سپس *EPSON Status Monitor 3* را فعال کنید را انتخاب کنید.

اطلاعات مرتبط

◀ "برنامه‌ای برای اسکن کردن از رایانه (درایور چاپگر Windows)" در صفحه 154

## بررسی سطوح جوهر (Mac OS)

1. گزینه ترجیحات سیستم را از منوی Apple < چاپگرها و اسکنرها (یا چاپ و اسکن، چاپ و نمابر) برگزینید و سپس چاپگر را انتخاب کنید.

2. روی گزینه‌ها و لوازم < برنامه کاربردی < باز کردن برنامه کاربردی چاپگر کلیک کنید.

3. روی *EPSON Status Monitor* کلیک کنید.

اطلاعات مرتبط

◀ "برنامه‌ای برای اسکن کردن از رایانه (درایور چاپگر Mac OS)" در صفحه 155

## بهبود مشکلات تغذیه کاغذ

وقتی کاغذ به طور صحیح از کاست کاغذ تغذیه نمی‌شود، غلتک درون آن را تمیز کنید.

1. با فشار دادن دکمه  چاپگر را خاموش کنید.

2. ابتدا دوشاخه را از پریز و سپس سیم برق را جدا کنید.

3. هر کابلی را که وصل است جدا کنید.



4. کاست کاغذ را بلغزانید و خارج کنید.

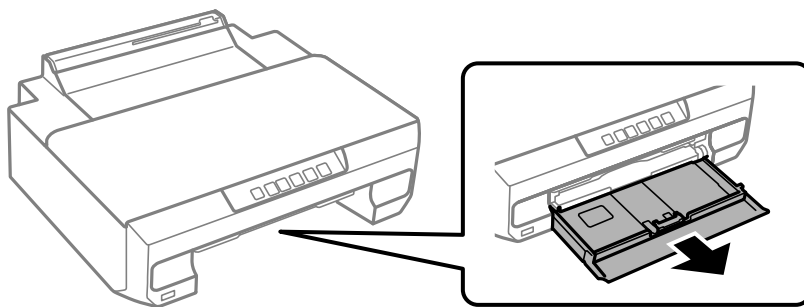

5. چاپگر را طوری قرار دهید که دکمه  پانل کنترل در بالا قرار بگیرد.

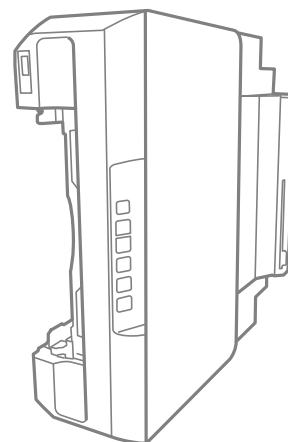

**احتیاط:** 

در هنگام جابجا کردن چاپگر مراقب دست یا انگشتان خود باشید. در غیر این صورت ممکن است صدمه ببینید.

**مهم:** 

چاپگر را به مدت طولانی ایستاده رها نکنید.

6. دستمالی را با آب مرطوب کنید، آن را خوب بچلانید و سپس غلتک را بچرخانید و با دستمال تمیز کنید.

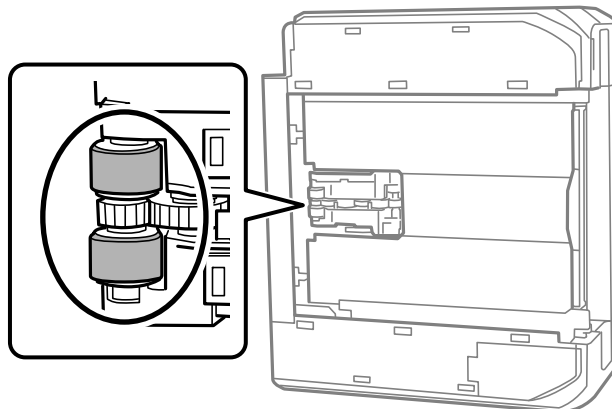

7. چاپگر را به وضعیت عادی برگردانید و سپس کاست کاغذ را وارد کنید.

8. سیم برق را وصل کنید.

## بهبود کیفیت چاپ



### بررسی و تمیز کردن هد چاپ

اگر نازلها مسدود شده باشند، کار چاپ شده کم رنگ می‌شود، نوارهای قابل مشاهده ایجاد یا رنگ‌های غیرمنتظره‌ای ظاهر می‌شود. در صورتی که نازلها دچار انسداد شدید شده باشند، یک برگه سفید چاپ خواهد شد. زمانی که کیفیت چاپ کاهش می‌یابد، ابتدا از ویژگی بررسی نازل استفاده کرده و بررسی کنید آیا نازلها مسدود شده‌اند. اگر نازلها مسدود شده‌اند، هد چاپ را تمیز کنید.

#### مهم!

- ❑ در حین تمیز کردن هد، از باز کردن درپوش جلو یا خاموش کردن چاپگر خودداری کنید. اگر تمیز کردن هد کامل انجام نشود، ممکن است نتوانید چاپ کنید.
- ❑ فرآیند تمیزکاری هد جوهر مصرف می‌کند و نباید بیش از حد لازم انجام شود.
- ❑ وقتی جوهر کم است، نمی‌توانید هد چاپ را تمیز کنید.
- ❑ اگر پس از 3 بار بررسی نازل و تمیز کردن هد، کیفیت چاپ بهتر نشد؛ حداقل 12 ساعت چاپ نکنید و سپس بررسی نازل را دوباره اجرا کنید و تمیز کردن هد را در صورت لزوم تکرار نمایید. توصیه می‌کنیم با استفاده از دکمه  چاپگر را خاموش کنید. اگر کیفیت چاپ هنوز بهبود نیافته است، جایگزینی جوهر را اجرا کنید.
- ❑ برای جلوگیری از خشک شدن هد چاپ، هنگامی که چاپگر روشن است، آن را از پرینز نکشید.

با استفاده از پانل کنترل چاپگر می‌توانید هد چاپ را بررسی و تمیز کنید.

1. کاغذ ساده اندازه A4 را در چاپگر قرار دهید.
2. دکمه  را برای خاموش کردن چاپگر فشار دهید.
3. در حالی که دکمه  را نگه داشته‌اید، چاپگر را روشن کنید و سپس زمانی که چراغ روشن، خاموش شروع به چشمک زدن کرد، دکمه‌ها را رها کنید.

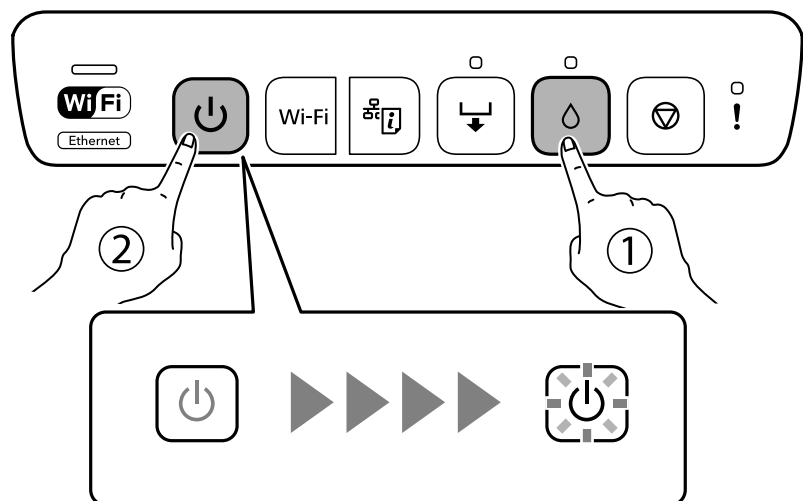

الگوی بررسی نازل چاپ می‌شود.

نکته:

چاپ شدن الگوی بررسی نازل ممکن است کمی زمان ببرد.

4. الگوی چاپ شده را برای بررسی انسداد نازل‌های هد چاپ بررسی کنید.

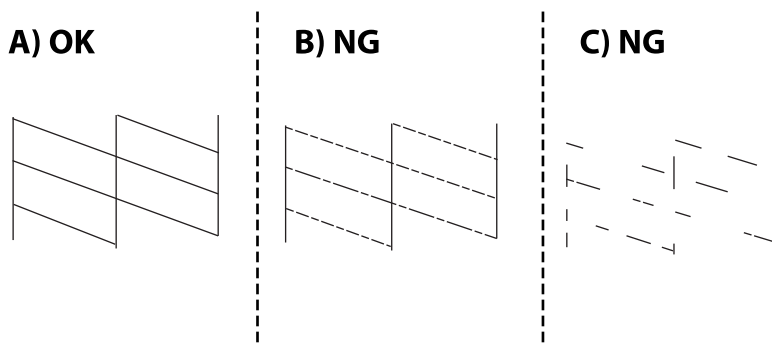

A

همه خطوط چاپ می‌شوند. هیچ مرحله دیگری نیاز نیست.

B یا نزدیک به B

برخی نازل‌ها مسدود هستند. دکمه  را به مدت پنج ثانیه نگه دارید تا چراغ روشن-خاموش شروع به چشمک زدن کند. تمیز کردن هد چاپ شروع می‌شود.

نکته:

شروع فرآیند تمیز کردن هد چاپ ممکن است کمی زمان ببرد.

C یا نزدیک به C

اگر اغلب خطوط جا می‌مانند یا چاپ نمی‌شوند، این بدان معناست که اکثر نازل‌ها مسدود هستند. جایگزینی جوهر را اجرا کنید. برای مشاهده جزئیات، به بخش "اطلاعات مرتبط" در پایین مراجعه کنید.

5. هنگامی که چشمک زدن چراغ روشن-خاموش قطع شد، یک الگوی بررسی نازل را دوباره چاپ کنید. تمیز کردن و چاپ الگو را تکرار کنید تا همه خطوط به طور کامل چاپ شوند.

**مهم!** 

اگر پس از 3 بار بررسی نازل و تمیز کردن هد، کیفیت چاپ بهتر نشد؛ حداقل 12 ساعت چاپ نکنید و سپس بررسی نازل را دوباره اجرا کنید و تمیز کردن هد را در صورت لزوم تکرار نمایید. توصیه می‌کنیم با استفاده از دکمه  چاپگر را خاموش کنید. اگر کیفیت چاپ هنوز بهبود نیافته است، جایگزینی جوهر را اجرا کنید.

نکته:

همچنین می‌توانید هد چاپ را از طریق درایور چاپگر بررسی و تمیز کنید.

Windows

روی بررسی نازل سر چاپ در زبانه نگهداری کلیک کنید.

Mac OS

منوی Apple < ترجیحات سیستم > چاپگرها و اسکنرها (یا چاپ و اسکن، چاپ و فابری) < Epson(XXXX) < گزینه‌ها و لوازم < برنامه کاربردی < باز کردن برنامه کاربردی چاپگر < بررسی نازل سر چاپ

اطلاعات مرتبط

◀ "اجرای جایگزینی جوهر" در صفحه 68

## اجرای جایگزینی جوهر

قابلیت جایگزینی جوهر ممکن است کیفیت چاپ را در موارد زیر بهبود دهد.

وقتی اغلب نازلها مسدود هستند.

وقتی بررسی نازل و تمیز کردن هد را 3 بار انجام دادید و دستگاه حداقل 12 ساعت بدون چاپ کردن منتظر مانده است ولی کماکان کیفیت چاپ بهبود نیافته است.

**مهم!**

در مقایسه با تمیزکاری هد چاپ، جایگزینی جوهر از جوهر بیشتری استفاده می‌کند.

اطلاعات مرتبط

← "بررسی و تمیز کردن هد چاپ" در صفحه 66

## اجرا کردن جایگزینی جوهر (Windows)

1. به پنجره درایور چاپگر بروید.
2. روی تمیز کردن هد چاپگر در زبانه نگهداری کلیک کنید.
3. گزینه جایگزینی جوهر را انتخاب کنید.
4. دستورالعمل‌های روی صفحه را دنبال کنید.

**مهم!**

اگر پس از اجرای جایگزینی جوهر، کیفیت چاپ بهتر نشد، حداقل 12 ساعت چاپ نکنید و سپس بررسی نازل را دوباره اجرا کنید. بسته به الگوی چاپ شده، تمیز کردن یا جایگزینی جوهر را مجدداً اجرا کنید. اگر کیفیت کماکان بهبود نیافته است، با پشتیبانی *Epson* تماس بگیرید.

اطلاعات مرتبط

← "برنامه‌ای برای اسکن کردن از رایانه (درایور چاپگر Windows)" در صفحه 154

## اجرا کردن جایگزینی جوهر (Mac OS)

1. گزینه ترجیحات سیستم را از منوی Apple < چاپگرها و اسکنرها (یا چاپ و اسکن، چاپ و فابری) انتخاب نموده و سپس چاپگر را برگزینید.
2. روی گزینه‌ها و لوازم < برنامه کاربردی > باز کردن برنامه کاربردی چاپگر کلیک کنید.
3. روی گزینه تمیز کردن هد چاپگر کلیک کنید.
4. گزینه جایگزینی جوهر را انتخاب کنید.

5. دستورالعمل‌های روی صفحه را دنبال کنید.



مهم:

اگر پس از اجرای جایگزینی جوهر، کیفیت چاپ بهتر نشد، حداقل 12 ساعت چاپ نکنید و سپس بررسی نازل را دوباره اجرا کنید. بسته به الگوی چاپ‌شده، تمیز کردن یا جایگزینی جوهر را مجدداً اجرا کنید. اگر کیفیت کماکان بهبود نیافته است، با پشتیبانی Epson تماس بگیرید.

اطلاعات مرتبط

← "برنامه‌ای برای اسکن کردن از رایانه (درایور چاپگر Mac OS)" در صفحه 155

## جلوگیری از انسداد نازل

هنگام روشن یا خاموش کردن دستگاه همیشه از دکمه روشن/خاموش استفاده کنید.

قبل از کشیدن دوشاخه مطمئن شوید چراغ روشن/خاموش دستگاه خاموش است.

در صورتی که درپوش باز مانده باشد ممکن است جوهر خشک شود. مشابه حالتی که لازم است درپوش خودنویس یا روان‌نویس گذاشته شود تا خشک نشوند، مطمئن شوید هد چاپ به درستی گذاشته شده است تا جوهر خشک نشود.

چنانچه حین کار کردن چاپگر، دوشاخه کشیده شود یا برق قطع شود، ممکن است درپوش هد چاپ به درستی گذشته نشده باشد. اگر هد چاپ به همان صورت باقی گذاشته شود، خشک خواهد شد و سبب انسداد نازل‌ها (خروجی‌های جوهر) می‌شود.

در این موارد، در اسرع وقت چاپگر را روشن و خاموش کنید تا درپوش هد چاپ را ببندید.

## تراز کردن هد چاپ

اگر متوجه عدم ترازبندی خطوط عمودی یا تصاویر تار شدید، هد چاپ را تراز کنید.

### تراز کردن هد چاپ — Windows

1. کاغذ ساده اندازه A4 را در چاپگر قرار دهید.

2. به پنجره درایور چاپگر بروید.

3. روی تراز هد چاپ از زبانه نگهداری کلیک کنید.

4. دستورالعمل‌های روی صفحه را دنبال کنید.

اطلاعات مرتبط

← "برنامه‌ای برای اسکن کردن از رایانه (درایور چاپگر Windows)" در صفحه 154

### تراز کردن هد چاپ — Mac OS

1. کاغذ ساده اندازه A4 را در چاپگر قرار دهید.

2. گزینه ترجیحات سیستم را از منوی Apple < چاپگرها و اسکنرها (یا چاپ و اسکن، چاپ و نما) انتخاب نموده و سپس چاپگر را برگزینید.

3. روی گزینه‌ها و لوازم < برنامه کاربردی > باز کردن برنامه کاربردی چاپگر کلیک کنید.

4. روی گزینه **Print Head Alignment** کلیک کنید.

5. دستورالعمل‌های روی صفحه را دنبال کنید.

اطلاعات مرتبط

← "برنامه‌ای برای اسکن کردن از رایانه (درایور چاپگر Mac OS)" در صفحه 155

## تمیز کردن مسیر کاغذ

اگر در کار چاپ شده خط افتادگی یا لکه دیده شود، داخل غلتک را تمیز کنید.

**مهم!**

برای تمیز کردن داخل چاپگر از دستمال کاغذی استفاده نکنید. ممکن است نازل‌های هد چاپ با پرز مسدود شوند.

## پاک کردن مسیر کاغذ از لکه‌های جوهر

اگر در کار چاپ شده خط خوردگی یا لکه دیده شود، داخل غلتک را تمیز کنید.

**مهم!**

مراقب باشید به قطعات الکترونیکی تماس نداشته باشید.

نرم کننده (روغن) داخل دستگاه پخش نشود.

روغن نامناسب می‌تواند به عملکرد دستگاه آسیب برساند. اگر به روغن کاری نیاز دارید با سرویس کار مجاز یا فروشنده تماس بگیرید.

برای تمیز کردن داخل چاپگر از دستمال کاغذی استفاده نکنید. ممکن است نازل‌های هد چاپ با پرز مسدود شوند.

1. کاغذ ساده اندازه A4 را در کاست کاغذ 2 قرار دهید.

2. سینی خروجی را بیرون بکشید.

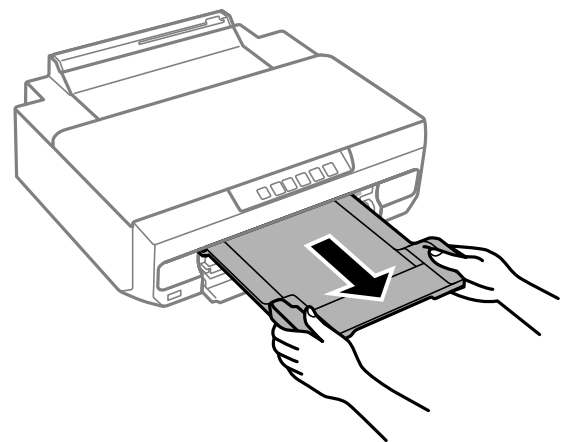

3. دکمه  را برای وارد کردن و خارج کردن کاغذ فشار دهید.

4. رویه بالا را ادامه دهید تا لکه‌ای از جوهر روی کاغذ دیده نشود. چنانچه حتی پس از چندین بار تمیزکاری کماکان کاغذ با جوهر کثیف می‌شود، به مرحله بعد بروید.
5. با فشار دادن دکمه  چاپگر را خاموش کنید.
6. ابتدا دوشاخه را از پریز و سپس سیم برق را جدا کنید.
7. سینی خروجی را بیرون بیاورید.
8. دو غلتک سفید را به آرامی با استفاده از یک دستمال نرم مرطوب تمیز کنید.

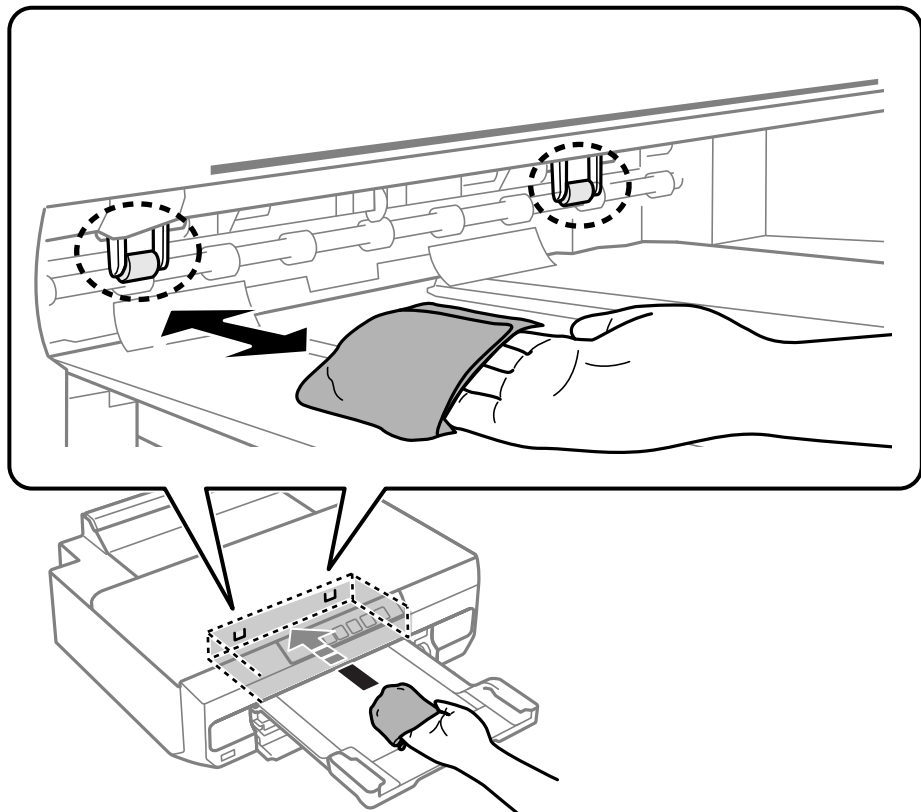

9. سیم برق را وصل کنید.

## تمیز کردن ورقه نیمه-شفاف

اگر کیفیت خروجی چاپ پس از تراز کردن هد چاپ یا تمیز کردن مسیر کاغذ بهبود نیابد، یعنی ورقه نیمه‌شفاف درون چاپگر احتمالاً آلوده شده است.

وسایل لازم:

- گلوله پنبه (چندین)
- آب با چند قطره ماده شوینده (2 تا 3 قطره ماده شوینده در 1/4 فنجان آب شیر)
- چراغ بررسی لکه

**مهم!**

از مایع شوینده غیر از ترکیب آب و چند قطره ماده شوینده استفاده نکنید.

1. با فشار دادن دکمه  چاپگر را خاموش کنید.

2. درپوش چاپگر را باز کنید.

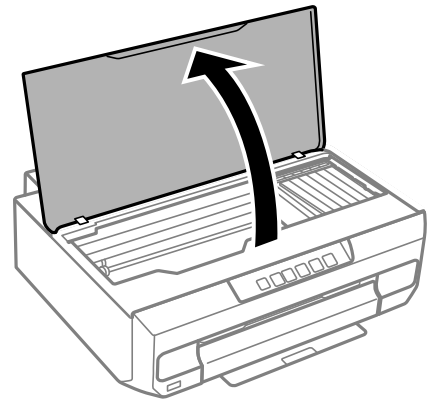

3. بررسی کنید آیا روی ورقه نیمه‌شفاف خط افتاده است. در صورت استفاده از چراغ دیدن لکه آسان‌تر می‌شود. در صورت وجود خط‌افتادگی (مانند اثر انگشت یا چربی) روی ورقه نیمه‌شفاف (A)، به مرحله بعد بروید.

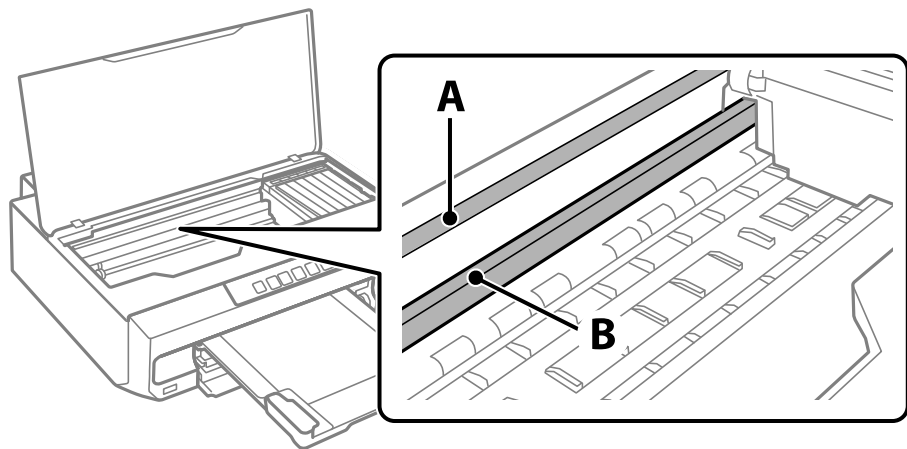

A: ورقه نیمه‌شفاف

B: ریل

**مهم!**

مراقب باشید که ریل (B) را لمس نکنید. در غیر این صورت، ممکن است قابلیت چاپ مختل شود. روغن روی ریل را پاک نکنید زیرا عملکرد ریل مختل می‌شود.



4. گلوله پنبه را به ترکیب آب و چند قطره ماده شوینده آغشته کنید، طوری که آب از آن نچکد، سپس قطعه کثیف را تمیز کنید. مراقب باشید جوهر داخل چاپگر را لمس نکنید.

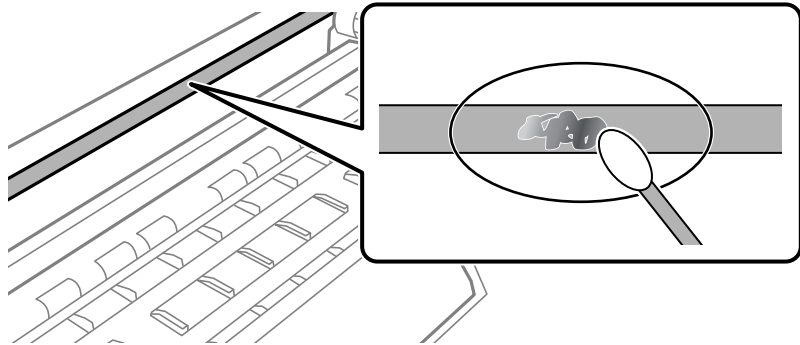

**مهم!**

لکه را به آرامی تمیز کنید. اگر گلوله پنبه را روی ورقه فشار دهید، ممکن است فنزهای ورقه جابجا شود و چاپگر از کار بیفتد.

5. برای تمیز کردن ورقه از گلوله پنبه خشک استفاده کنید.

**مهم!**

مراقب باشید که الیاف پنبه روی ورقه نماند.

**نکته:**

برای جلوگیری از انتشار آلودگی، مرتباً گلوله پنبه را تعویض کنید.

6. مراحل 4 و 5 را تکرار کنید تا آلودگی ورقه برطرف شود.

7. با چشم بررسی کنید که ورقه آلوده نباشد.

## تمیز کردن چاپگر

اگر اجزاء یا بدنه دستگاه کثیف یا آلوده به گرد و خاک هستند، چاپگر را خاموش کنید و آنها را با استفاده از یک دستمال نرم و تمیز که در آب نم‌دار شده است، تمیز نمایید. اگر کثیفی برطرف نمی‌شود، با افزودن مقدار کمی شوینده ملایم به دستمال مرطوب امتحان کنید.

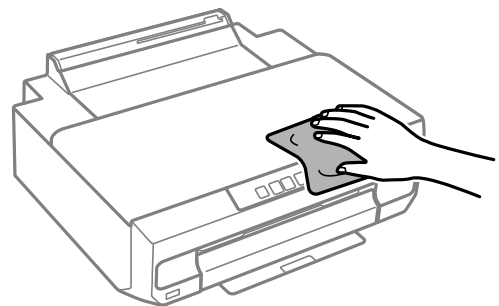

**مهم!**

- ❑ مراقب باشید آب وارد بدنه چاپگر یا اجزاء الکتریکی آن نشود. در غیر این صورت، ممکن است چاپگر آسیب ببیند.
- ❑ هرگز از الکل یا تینر رنگ برای تمیز کردن قطعات و بدنه دستگاه استفاده نکنید. ممکن است این مواد شیمیایی به آن آسیب برسانند.
- ❑ به قطعاتی که در تصویر زیر نشان داده شده‌اند دست نزنید. اینکار می‌تواند منجر به عملکرد نامناسب دستگاه شود.

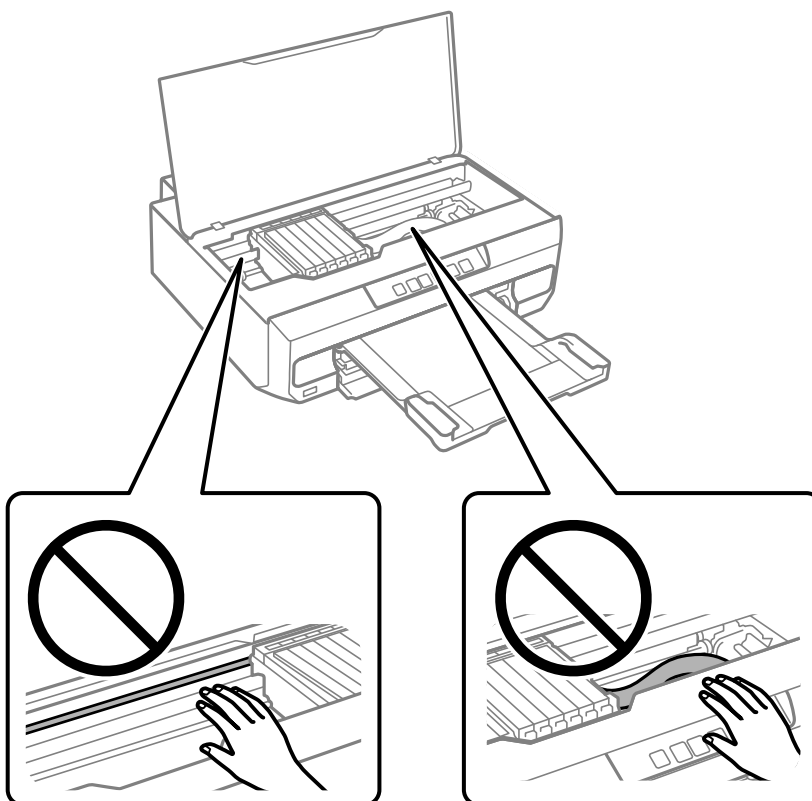

## تمیز کردن جوهر ریخته شده

اگر جوهر ریخته شده است، به روش‌های زیر آن را تمیز کنید.

- ❑ در صورت چسبیدن جوهر به ناحیه اطراف مخزن، آن را با استفاده از پارچه بدون پرز یا گلوله پنبه تمیز کنید.
- ❑ در صورت ریختن جوهر بر روی میز یا زمین، آن را فوری تمیز کنید. پس از خشک شدن جوهر، زدودن لکه دشوار می‌شود. برای جلوگیری از گسترش لکه، جوهر را با پارچه خشک بزدايید و سپس با پارچه مرطوب تمیز کنید.
- ❑ در صورت آغشته شدن دستتان به جوهر، آن را با آب و صابون بشویید.

## در موارد زیر

76. .... هنگام تعویض کامپیوتر.
76. .... صرفه جویی در مصرف انرژی.
77. .... نصب جداگانه برنامه‌ها.
80. .... تنظیم مجدد اتصال شبکه.
89. .... وصل کردن مستقیم یک دستگاه هوشمند و یک چاپگر (Wi-Fi Direct).
92. .... افزودن یا تغییر اتصال چاپگر.
96. .... حمل‌ونقل و نگهداری چاپگر.

## هنگام تعویض کامپیوتر

باید درایور چاپگر و سایر نرم افزارها را در کامپیوتر جدید نصب کنید.

به وبسایت زیر بروید و سپس نام محصول را وارد نمایید. به تنظیم بروید و راه اندازی را شروع کنید. دستورالعمل‌های روی صفحه را دنبال کنید.

<https://epson.sn>

## صرفه جویی در مصرف انرژی

اگر هیچ عملیاتی در زمان مشخصی انجام نشود، چاپگر به صورت خودکار وارد حالت خواب می‌شود یا خاموش می‌گردد. زمان مورد نظر پیش از اعمال مدیریت نیرو را می‌توانید تنظیم کنید. هرگونه افزایش می‌تواند بر کارایی انرژی محصول تأثیر بگذارد. پیش از انجام هرگونه تغییر، لطفاً محیط زیست را در نظر بگیرید.

بسته به محل خرید، چاپگر ممکن است ویژگی داشته باشد که اگر برای مدتی خاص به شبکه وصل نباشد به صورت خودکار خاموش می‌شود.

<https://www.epson.eu/energy-consumption>

## ذخیره نیرو — Windows

1. به پنجره درایور چاپگر بروید.

2. روی اطلاعات چاپگر و گزینه‌ها در زبانه نگهداری کلیک کنید.

3. یکی از کارهای زیر را انجام دهید.

نکته:

بسته به محل خرید دستگاه شما ممکن است قابلیت تایمر خاموش شدن یا قابلیت‌های خاموش شدن در صورت غیرفعال بودن و خاموش شدن در صورت قطع اتصال را داشته باشد.

مدت زمانی که پس از آن چاپگر وارد حالت خواب می‌شود را به عنوان تنظیم تایمر خواب انتخاب کنید و روی ارسال کلیک کنید. برای اینکه چاپگر به صورت خودکار خاموش شود، مدت زمان را به عنوان تنظیم تایمر خاموش شدن انتخاب کنید و روی ارسال کلیک کنید.

مدت زمانی که پس از آن چاپگر وارد حالت خواب می‌شود را به عنوان تنظیم تایمر خواب انتخاب کنید و روی ارسال کلیک کنید. برای اینکه چاپگر به صورت خودکار خاموش شود، مدت زمان را در تنظیم خاموش شدن در صورت غیرفعال بودن یا خاموش شدن در صورت قطع اتصال انتخاب کنید و روی ارسال کلیک کنید.

4. روی گزینه تأیید کلیک کنید.

اطلاعات مرتبط

◀ "برنامه‌ای برای اسکن کردن از رایانه (درایور چاپگر Windows)" در صفحه 154

## ذخیره نیرو — Mac OS

1. گزینه ترجیحات سیستم را از منوی Apple < چاپگرها و اسکنرها (یا چاپ و اسکن، چاپ و نمابر) انتخاب نموده و سپس چاپگر را برگزینید.

2. روی گزینه‌ها و لوازم < برنامه کاربردی > باز کردن برنامه کاربردی چاپگر کلیک کنید.

3. روی گزینه تنظیم چاپگر کلیک کنید.

4. یکی از کارهای زیر را انجام دهید.

**نکته:**

بسته به محل خرید دستگاه شما ممکن است قابلیت تایمر خاموش شدن یا قابلیت‌های خاموش شدن در صورت غیرفعال بودن و خاموش شدن در صورت قطع اتصال را داشته باشد.

□ مدت زمانی که پس از آن چاپگر وارد حالت خواب می شود را به عنوان تنظیم تایمر خواب انتخاب کنید و روی اعمال کردن کلیک کنید. برای اینکه چاپگر به صورت خودکار خاموش شود، مدت زمان را به عنوان تنظیم تایمر خاموش شدن انتخاب کنید و روی اعمال کردن کلیک کنید.

□ مدت زمانی که پس از آن چاپگر وارد حالت خواب می شود را به عنوان تنظیم تایمر خواب انتخاب کنید و روی اعمال کردن کلیک کنید. برای اینکه چاپگر به صورت خودکار خاموش شود، مدت زمان را در تنظیم خاموش شدن در صورت غیرفعال بودن یا خاموش شدن در صورت قطع اتصال انتخاب کنید و روی اعمال کردن کلیک کنید.

## غیرفعال کردن اتصال Wi-Fi

اگر قبلاً از Wi-Fi (یا LAN بی سیم) استفاده می کردید اما به دلیل تغییر در حالت اتصال یا به هر دلیل دیگری نمی خواهید از آن استفاده کنید، می توانید اتصال Wi-Fi را غیرفعال کنید.

با حذف سیگنال های غیرضروری Wi-Fi، می توانید در مصرف انرژی در حالت آماده به کار نیز صرفه جویی کنید.

1. اگر چاپگر روشن است آن را خاموش کنید.

2. در حالی که دکمه  را نگه داشته اید، چاپگر را روشن کنید.

تنظیمات پیش فرض شبکه بازیابی می شوند و اتصال Wi-Fi غیرفعال می شود.

**نکته:**

برای استفاده مجدد از Wi-Fi لازم است تنظیمات شبکه را انجام دهید.

اطلاعات مرتبط

← "دکمه‌ها و عملکردها" در صفحه 20

## نصب جداگانه برنامه‌ها

رایانه خود را به شبکه متصل کرده و آخرین نسخه برنامه‌ها را از وبسایت نصب کنید. به عنوان سرپرست وارد رایانه شوید. رمز عبور سرپرست را وارد کنید اگر رایانه به شما فرمان داد.

**نکته:**

زمان نصب مجدد برنامه، لازم است ابتدا آن را حذف کنید.

1. مطمئن شوید چاپگر و رایانه آماده اتصال باشند و چاپگر به اینترنت وصل باشد.

2. Epson Software Updater را راه‌اندازی کنید.  
این عکس مثالی برای Windows است.

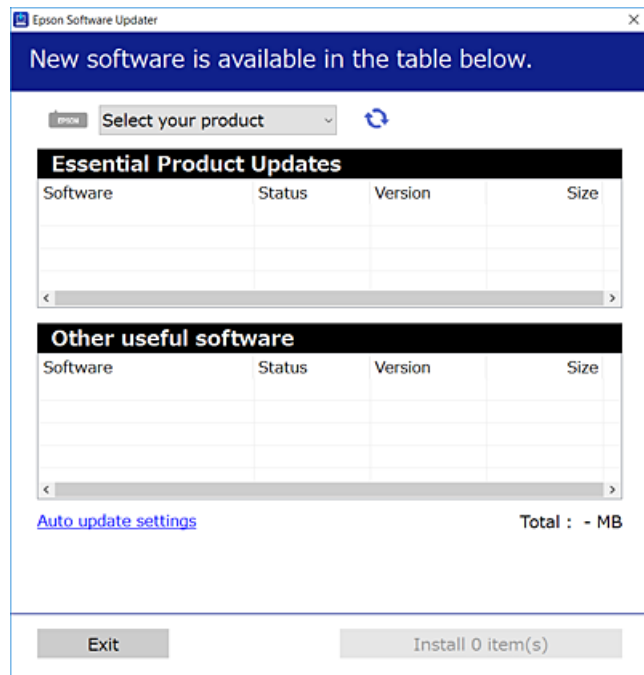

3. برای Windows، چاپگر خود را انتخاب و برای مشاهده آخرین برنامه‌های موجود روی  کلیک کنید.  
4. مواردی را که می‌خواهید نصب یا به‌روز کنید، انتخاب و روی دکمه "نصب" کلیک کنید.

**مهم!** 

تا پایان به‌روزرسانی، چاپگر را خاموش نکرده یا آن را از پریز برق نکشید. در صورتی که این کار را انجام دهید، ممکن است به خرابی چاپگر منجر شود.

**نکته:**  
می‌توانید آخرین برنامه‌ها را از وبسایت Epson دانلود کنید.

<http://www.epson.com>

اطلاعات مرتبط

← "برنامه‌ای برای به‌روزرسانی نرم‌افزار و ثابت‌افزار (Epson Software Updater)" در صفحه 156

## بررسی اینکه آیا یک درایور چاپگر اصل Epson نصب است — Windows

با استفاده از یکی از روش‌های زیر می‌توانید بررسی کنید آیا درایور چاپگر اصلی Epson روی رایانه شما نصب شده است.  
مسیر پانل کنترل < مشاهده دستگاه‌ها و چاپگرها (چاپگرها، چاپگرها و نمابرها) را انتخاب کنید و سپس برای باز کردن پنجره ویژگی‌های سرور چاپ مراحل زیر را انجام دهید.

Windows 11/Windows 10/Windows 8.1/Windows 8/Windows 7

روی نماد چاپگر و سپس روی ویژگی‌های سرور چاپ در بالای پنجره کلیک کنید.

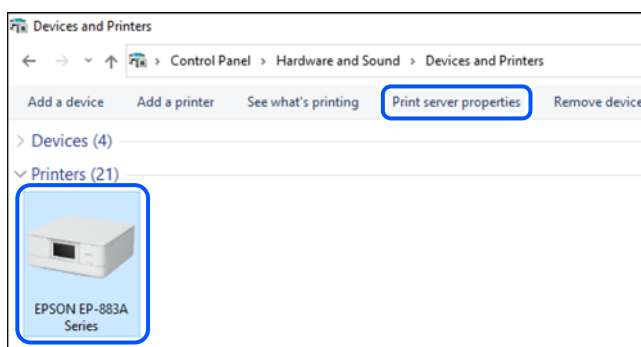

Windows Vista

روی پوشه چاپگرها کلیک راست کنید و سپس گزینه‌های اجرا به عنوان سرپرست < ویژگی‌های سرور را کلیک کنید.

Windows XP

از منوی فایل، گزینه ویژگی‌های سرور را انتخاب کنید.

روی زبانه درایورها کلیک کنید. در صورتی که نام چاپگر شما در لیست نمایش داده می‌شود، درایور چاپگر اصلی Epson در رایانه شما نصب می‌باشد.

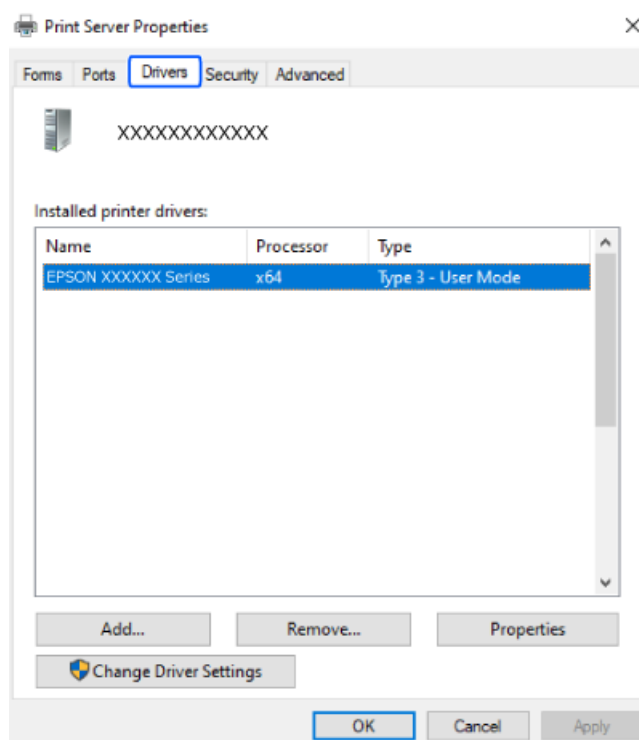

اطلاعات مرتبط

◀ "نصب جداگانه برنامه‌ها" در صفحه 77

## بررسی اینکه آیا یک درایور چاپگر اصل Epson نصب است — Mac OS

با استفاده از یکی از روش‌های زیر می‌توانید بررسی کنید آیا درایور چاپگر اصلی Epson روی رایانه شما نصب شده است.

ترجیحات سیستم را از منوی Apple < چاپگرها و اسکنرها (یا چاپ و اسکن، چاپ و نمابر) برگزینید و سپس چاپگر را انتخاب کنید. روی گزینه گزینه‌ها و لوازم کلیک کنید و در صورتی که زبانه‌های گزینه‌ها و برنامه کاربردی در پنجره نمایش داده می‌شوند، درایور چاپگر اصلی Epson در رایانه شما نصب می‌باشد.

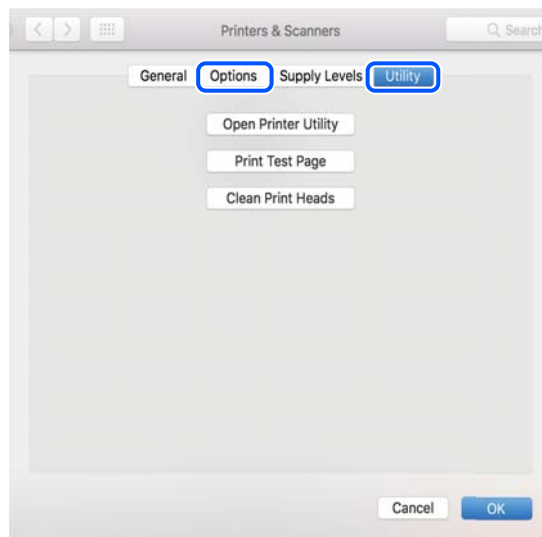

اطلاعات مرتبط

◀ "نصب جداگانه برنامه‌ها" در صفحه 77

## تنظیم مجدد اتصال شبکه

شبکه چاپگر را باید در موارد زیر پیکربندی کنید.

هنگام استفاده از چاپگر با اتصال شبکه

اگر محیط شبکه تغییر کرده است

هنگام تعویض روتر بی‌سیم

تغییر دادن روش اتصال به کامپیوتر

## اعمال تنظیمات برای اتصال به رایانه

می‌توانید برنامه نصب‌کننده را به یکی از روش‌های زیر اجرا کنید.

راه‌اندازی از وبسایت

به وبسایت زیر بروید و سپس نام محصول را وارد نمایید. به تنظیم بروید و راه‌اندازی را شروع کنید.

<https://epson.sn>

با استفاده از دفترچه راهنمای فیلم وب نیز می‌توانید این مراحل را مشاهده کنید. به وبسایت زیر بروید.

<https://support.epson.net/publist/vlink.php?code=NPD6870>



تنظیم و راه اندازی با استفاده از دیسک نرم افزار

اگر چاپگر دارای دیسک نرم افزار است و از کامپیوتر دارای Windows با درایو دیسک استفاده می کنید، دیسک را وارد کامپیوتر کنید و سپس دستورالعمل های روی صفحه را دنبال کنید.

## اعمال تنظیمات برای اتصال به دستگاه هوشمند

زمانی که چاپگر را به همان شبکه که روتر بی سیم متصل است وصل می کنید، می توانید از طریق روتر بی سیم از چاپگر استفاده کنید. برای برقراری اتصال جدید، از دستگاه هوشمند مورد نظر برای اتصال به چاپگر، به وبسایت زیر بروید. نام محصول را وارد کنید، به تنظیم بروید و سپس راه اندازی را انجام دهید.

<https://epson.sn>

 در دفترچه راهنمای فیلم وب می توانید این مراحل را مشاهده کنید. به وبسایت زیر بروید.

<https://support.epson.net/publist/vlink.php?code=VC00006>

نکته:

اگر قبلاً بین دستگاه هوشمند و چاپگر اتصال برقرار کرده اید اما نیاز به پیکربندی مجدد دارد، می توانید از طریق برنامه هایی مانند *Epson Smart Panel* این کار را انجام دهید.

## تنظیم کردن Wi-Fi از طریق پانل کنترل

اگر از کامپیوتر یا دستگاه هوشمند برای تنظیم اتصال چاپگر استفاده نمی کنید، می توانید این کار را در صفحه کنترل انجام دهید. می توانید تنظیمات شبکه را به چندین روش از پانل کنترل چاپگر انجام دهید. روش اتصال سازگار با محیط و شرایط استفاده را انتخاب کنید.

## انجام تنظیمات Wi-Fi توسط راه اندازی دکمه فشاری

می توانید با فشار دادن یک دکمه روی روتر بی سیم، شبکه Wi-Fi را بطور خودکار تنظیم کنید. اگر شرایط زیر برقرار بود، می توانید از این روش برای تنظیم کردن استفاده کنید.

روتر بی سیم با WPS سازگار است (تنظیم محافظت شده Wi-Fi).

اتصال Wi-Fi فعلی با فشار دادن یک دکمه روی روتر بی سیم برقرار شده است.

نکته:

اگر نمی توانید دکمه را پیدا کنید یا با استفاده از نرم افزار تنظیم را انجام می دهید، به مستندات ارائه شده همراه روتر بی سیم مراجعه کنید.

1. دکمه [WPS] روی روتر بی‌سیم را پایین نگه دارید تا چراغ امنیت چشمک بزند.

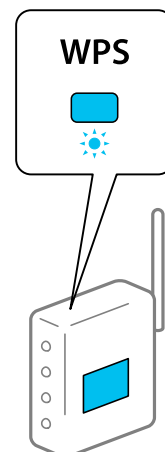

اگر محل دکمه [WPS] را نمی‌دانید یا اینکه هیچ دکمه‌ای روی روتر بی‌سیم وجود ندارد، برای اطلاع از جزئیات به مستندات عرضه شده همراه روتر بی‌سیم مراجعه کنید.

2. دکمه Wi-Fi چاپگر را به مدت حداقل 5 ثانیه فشار دهید تا چراغ‌های Wi-Fi و Wi-Fi به صورت متناوب چشمک بزنند.

تنظیم اتصال شروع خواهد شد. پس از برقرار شدن اتصال، چراغ Wi-Fi روشن می‌شود.



نکته:

وقتی چراغ Wi-Fi و چراغ Wi-Fi با هم چشمک می‌زنند یعنی چاپگر مشکل اتصال دارد. بعد از پاک کردن خطای چاپگر با فشار دادن دکمه Wi-Fi از روی چاپگر، بی‌سیم را مجدداً راه‌اندازی کنید و نزدیک به چاپگر قرار دهید و دوباره سعی کنید. اگر باز هم مشکل برطرف نشد، یک گزارش اتصال شبکه چاپ کنید و راهکار را بررسی نمایید.



## انجام تنظیمات Wi-Fi از طریق راه‌اندازی پین‌کد (WPS)



با استفاده از پین‌کد که بر روی برگه حالت شبکه چاپ شده است می‌توانید به روتر بی‌سیم وصل شوید. در صورتی که روتر بی‌سیم مجهز به WPS (تنظیم محافظت شده Wi-Fi) باشد، می‌توانید از این روش برای تنظیم اتصال استفاده کنید. از یک رایانه برای وارد کردن پین‌کد به روتر بی‌سیم استفاده کنید.

1. کاغذها را بارگیری کنید.

2. دکمه  چاپگر را حداقل 5 ثانیه پایین نگه دارید. برگه حالت شبکه چاپ می‌شود.

نکته:

اگر دکمه  را در عرض 5 ثانیه رها نکنید، یک گزارش اتصال شبکه چاپ می شود. توجه داشته باشید که اطلاعات پین کد در این گزارش چاپ نمی شوند.

3. همزمان با فشار و نگه داشتن دکمه Wi-Fi، دکمه  را فشار دهید تا چراغ  و چراغ  متناوباً شروع به چشمک زدن کنند.



4. از رایانه خود برای وارد کردن پین کد (عدد هشت رقمی) چاپ شده در ستون [WPS-PIN Code] برگه حالت شبکه در روتر بی سیم طی مدت دو دقیقه استفاده کنید.

پس از برقرار شدن اتصال، چراغ  روشن می شود.



نکته:

برای جزئیات بیشتر درباره وارد کردن پین کد به مستندات عرضه شده همراه روتر بی سیم مراجعه کنید.

وقتی چراغ  و چراغ  با هم چشمک می زنند یعنی چاپگر مشکل اتصال دارد. بعد از پاک کردن خطای چاپگر با فشار دادن دکمه Wi-Fi از روی چاپگر، بی سیم را مجدداً راه اندازی کنید و نزدیک به چاپگر قرار دهید و دوباره سعی کنید. اگر باز هم مشکل برطرف نشد، یک گزارش اتصال شبکه چاپ کنید و راهکار را بررسی نمایید.



## بررسی وضعیت اتصال به شبکه چاپگر (گزارش اتصال شبکه)

می توانید یک گزارش اتصال شبکه برای بررسی حالت بین چاپگر و روتر بی سیم چاپ نمایید.

1. کاغذها را بارگیری کنید.

2. دکمه  را فشار دهید.

گزارش اتصال شبکه چاپ می شود.

اگر خطایی رخ داده است، گزارش اتصال شبکه را بررسی کنید و سپس راهکارهای چاپ شده را دنبال کنید.

## پیام ها و راه حل های موجود در گزارش اتصال شبکه

پیام ها و کدهای خطای موجود در گزارش اتصال شبکه را بررسی کنید و سپس راه حل ها را دنبال نمایید.

Check Network Connection

Check Result FAIL

Error code (E-2)

See the Network Status and check if the Network Name (SSID) is the SSID you want to connect.  
If the SSID is correct, make sure to enter the correct password and try again.

If your problems persist,  
see your documentation for help and networking tips.

Checked Items

Wireless Network Name (SSID) Check	FAIL
Communication Mode Check	Unchecked
Security Mode Check	Unchecked
MAC Address Filtering Check	Unchecked
Security Key/Password Check	Unchecked
IP Address Check	Unchecked
Detailed IP Setup Check	Unchecked

Network Status

Printer Name	EPSON XXXXXX
Printer Model	XX-XXX Series
IP Address	169.254.137.8
Subnet Mask	255.255.0.0
Default Gateway	
Network Name (SSID)	EpsonNet
Security	None
Signal Strength	Poor
MAC Address	F8:D0:27:40:C0:AC

a. کد خطا

b. پیام های داخل محیط شبکه

### اطلاعات مرتبط

- ← "E-1" در صفحه 85
- ← "E-2 ، E-3 ، E-7" در صفحه 85
- ← "E-5" در صفحه 86
- ← "E-6" در صفحه 86
- ← "E-8" در صفحه 86
- ← "E-9" در صفحه 87
- ← "E-10" در صفحه 87
- ← "E-11" در صفحه 87
- ← "E-12" در صفحه 88
- ← "E-13" در صفحه 88
- ← "پیام های داخل محیط شبکه" در صفحه 89

## E-1

### راهکارها:

- اطمینان حاصل کنید که کابل اترنت محکم به چاپگر و هاب یا سایر دستگاه های شبکه متصل است.
- اطمینان حاصل کنید که هاب یا سایر دستگاه های شبکه روشن هستند.
- اگر می خواهید چاپگر را با Wi-Fi متصل کنید، تنظیمات Wi-Fi جهت چاپگر را مجدداً انجام دهید زیرا غیرفعال شده است.

### اطلاعات مرتبط

← "تنظیم کردن Wi-Fi از طریق پانل کنترل" در صفحه 81

## E-2 ، E-3 ، E-7

### راهکارها:

- بررسی کنید روتر بی سیم روشن باشد.
- بررسی کنید که کامپیوتر یا دستگاه شما به درستی به روتر بی سیم متصل شده باشد.
- روتر بی سیم را خاموش کنید. حدود 10 ثانیه صبر کنید و سپس آن را روشن کنید.
- چاپگر را به روتر بی سیم نزدیک کنید و موانع بین آنها را بردارید.
- اگر SSID را به صورت دستی وارد کرده اید، بررسی کنید که صحیح باشد. SSID را از بخش **Network Status** در گزارش اتصال شبکه بررسی کنید.
- اگر روتر بی سیم دارای چندین SSID است، SSID نمایش داده شده را انتخاب کنید. اگر SSID از فرکانسی غیر سازگار استفاده می کند، چاپگر آنها را نمایش نمی دهد.
- اگر برای ایجاد اتصال شبکه از روش راه اندازی با دکمه فشاری استفاده می کنید، مطمئن شوید که روتر بی سیم از WPS پشتیبانی می کند. اگر روتر بی سیم از WPS پشتیبانی نکند، نمی توانید از روش راه اندازی با دکمه فشاری استفاده کنید.
- مطمئن شوید که SSID شما فقط حاوی نویسه های ASCII (نویسه های الفبایی-عددی و نمادها) است. چاپگر نمی تواند SSID حاوی نویسه های غیر ASCII را نمایش دهد.
- پیش از اتصال به روتر بی سیم، SSID و کلمه عبور را به خاطر بسپارید. اگر از روتر بی سیم با تنظیمات پیش فرض آن استفاده می کنید، SSID و کلمه عبور بر روی برچسب روی روتر بی سیم درج شده است. اگر SSID و رمز عبور را نمی دانید، با فردی تماس بگیرید که روتر بی سیم را تنظیم کرده است یا به مستندات ارائه شده همراه روتر بی سیم مراجعه کنید.
- اگر می خواهید به SSID ایجاد شده در دستگاه هوشمند وصل شوید، بررسی کنید که SSID و کلمه عبور در مستندات ارائه شده همراه دستگاه هوشمند موجود باشد.
- اگر اتصال Wi-Fi شما ناگهان قطع شد، شرایط زیر را بررسی کنید. در صورت برقرار بودن هر یک از این شرایط، تنظیمات شبکه را با دانلود و اجرا کردن نرم افزار از وبسایت زیر بازنشانی کنید.  
<https://epson.sn> < تنظیم
- یک دستگاه هوشمند دیگر با استفاده از تنظیم دکمه فشاری به شبکه اضافه شده است.
- شبکه Wi-Fi با استفاده از روشی غیر از تنظیم دکمه فشاری راه اندازی شده است.

### اطلاعات مرتبط

← "تنظیم مجدد اتصال شبکه" در صفحه 80

← "تنظیم کردن Wi-Fi از طریق پانل کنترل" در صفحه 81

## E-5

### راهکارها:

بررسی کنید نوع تنظیم امنیتی روتر بی سیم بر روی یکی از موارد زیر تنظیم شده باشد. در غیر این صورت نوع تنظیم امنیتی روتر بی سیم را تغییر داده و سپس تنظیمات شبکه چاپگر را تنظیم مجدد نمایید.

WEP-64 بیت (40 بیت)

WEP-128 بیت (104 بیت)

(WPA PSK (TKIP/AES \*

(WPA2 PSK (TKIP/AES \*

(WPA (TKIP/AES

(WPA2 (TKIP/AES

WPA3-SAE (AES)

\* WPA PSK با نام WPA Personal نیز شناخته می شود. WPA2 PSK با نام WPA2 Personal نیز شناخته می شود.

## E-6

### راه حل:

بررسی کنید آیا فیلترینگ آدرس MAC غیر فعال است. اگر فعال است، آدرس MAC چاپگر را ثبت کنید تا فیلتر نشود. برای مشاهده جزئیات بیشتر به مستندات ارائه شده همراه با روتر بی سیم مراجعه کنید. آدرس MAC چاپگر را می توانید از قسمت **Network Status** در گزارش اتصال شبکه بررسی کنید.

اگر روتر بی سیم از روش تأیید اعتبار مشترک با امنیت WEP استفاده می کند، بررسی کنید کلید تأیید اعتبار و شاخص آن صحیح باشند.

اگر تعداد دستگاه های قابل اتصال در روتر بی سیم کمتر از تعداد دستگاه های شبکه ای هستند که می خواهید به آن متصل شوید، روتر بی سیم را تنظیم کنید تا تعداد دستگاه های قابل اتصال بیشتر شود. برای انجام تنظیمات به مستندات ارائه شده همراه با روتر بی سیم مراجعه کنید.

### اطلاعات مرتبط

← "اعمال تنظیمات برای اتصال به رایانه" در صفحه 80

## E-8

### راهکارها:

اگر دریافت آدرس IP چاپگر روی خودکار تنظیم شده است، DHCP را در روتر بی سیم فعال کنید.

اگر تنظیم دریافت آدرس IP چاپگر روی حالت دستی تنظیم شده است، آدرس IP که شما به صورت دستی تنظیم می کنید خارج از محدوده است (مثلاً: 0.0.0.0). یک آدرس IP معتبر از طریق پانل کنترل چاپگر تنظیم کنید.

### اطلاعات مرتبط

← "تنظیم آدرس IP ثابت برای چاپگر" در صفحه 93

## E-9

### راهکارها:

موارد زیر را بررسی کنید.

☐ دستگاه‌ها روشن شده باشند.

☐ شما می‌توانید از دستگاه‌هایی که می‌خواهید به چاپگر متصل کنید، به اینترنت و سایر رایانه‌ها یا دستگاه‌های شبکه در یک شبکه دسترسی پیدا کنید.

اگر پس از طی کردن مراحل بالا ارتباط چاپگر و دستگاه‌های شبکه برقرار نشد، روتر بی‌سیم را خاموش کنید. حدود 10 ثانیه صبر کنید و سپس آن را روشن کنید. سپس تنظیمات شبکه را با دانلود و اجرا کردن برنامه نصب از وب‌سایت زیر بازنشانی کنید.

<https://epson.sn> < تنظیم

### اطلاعات مرتبط

← "اعمال تنظیمات برای اتصال به رایانه" در صفحه 80

## E-10

### راهکارها:

موارد زیر را بررسی کنید.

☐ سایر دستگاه‌های شبکه روشن شده باشند.

☐ آدرس‌های شبکه (آدرس IP، ماسک شبکه فرعی و درگاه پیش فرض) صحیح باشند، اگر دریافت آدرس IP چاپگر را روی حالت دستی تنظیم کرده‌اید.

اگر اینها درست نیستند، آدرس شبکه را بازنشانی کنید. می‌توانید آدرس IP، ماسک شبکه فرعی و درگاه پیش فرض را از بخش **Network Status** در گزارش اتصال شبکه بررسی کنید.

هنگامی که DHCP فعال می‌شود، دریافت آدرس IP چاپگر را به حالت خودکار تغییر دهید. اگر می‌خواهید آدرس IP را به صورت دستی تنظیم کنید، آدرس IP چاپگر را از بخش **Network Status** در گزارش اتصال شبکه بررسی کنید و سپس حالت دستی را از صفحه تنظیمات شبکه انتخاب کنید. ماسک شبکه فرعی را روی [255.255.255.0] تنظیم کنید.

اگر بعد از این مراحل همچنان به چاپگر و دستگاه‌های شبکه وصل نمی‌شوید، روتر بی‌سیم را خاموش کنید. حدود 10 ثانیه صبر کنید و سپس آن را روشن کنید.

### اطلاعات مرتبط

← "تنظیم آدرس IP ثابت برای چاپگر" در صفحه 93

## E-11

### راه حل:

مورد زیر را بررسی کنید.

☐ وقتی تنظیم TCP/IP چاپگر را بر روی دستی تنظیم کرده‌اید، آدرس دروازه پیش فرض صحیح است.

☐ دستگاهی که به عنوان دروازه پیش فرض مشخص شده، روشن است.

آدرس دروازه پیش فرض صحیح را تنظیم کنید. آدرس دروازه پیش فرض را می‌توانید از قسمت **Network Status** در گزارش اتصال شبکه بررسی کنید.

## اطلاعات مرتبط

◀ "تنظیم آدرس IP ثابت برای چاپگر" در صفحه 93

## E-12

### راهکارها:

موارد زیر را بررسی کنید.

□ سایر دستگاه‌های شبکه روشن شده باشند.

□ آدرس های شبکه (آدرس IP، ماسک شبکه فرعی و درگاه پیش فرض) صحیح هستند، اگر آنها را به صورت دستی وارد کنید.

□ آدرس های شبکه برای سایر دستگاه‌ها (ماسک شبکه فرعی و درگاه پیش فرض) یکسان هستند.

□ آدرس IP با سایر دستگاه‌ها تداخل ندارد.

اگر پس از طی کردن مراحل بالا ارتباط چاپگر و دستگاه‌های شبکه برقرار نشد، روش زیر را امتحان کنید.

□ روتر بی سیم را خاموش کنید. حدود 10 ثانیه صبر کنید و سپس آن را روشن کنید.

□ تنظیمات شبکه را دوباره با برنامه نصب انجام دهید. شما می‌توانید آن را از وب سایت زیر اجرا کنید.

<https://epson.sn> < تنظیم

□ می‌توانید چند کلمه عبور را روی روتر بی سیم که از نوع امنیت WEP استفاده می‌کند، ثبت کنید. اگر چندین کلمه عبور ثبت شده است، بررسی کنید که آیا اولین کلمه عبور ثبت شده، در چاپگر تنظیم شده است یا خیر.

## اطلاعات مرتبط

◀ "تنظیم آدرس IP ثابت برای چاپگر" در صفحه 93

## E-13

### راهکارها:

موارد زیر را بررسی کنید.

□ دستگاه‌های شبکه مانند روتر بی سیم، هاب و روتر روشن باشند.

□ راه‌اندازی TCP/IP برای دستگاه‌های شبکه به صورت دستی تنظیم نشده است. (اگر راه‌اندازی TCP/IP به صورت خودکار تنظیم شده است در حالی که راه‌اندازی TCP/IP برای سایر دستگاه‌های شبکه به صورت دستی انجام شده است، ممکن است شبکه چاپگر با شبکه سایر دستگاه‌ها متفاوت باشد.)

اگر پس از بررسی موارد بالا باز هم کار نمی‌کند، موارد زیر را امتحان کنید.

□ روتر بی سیم را خاموش کنید. حدود 10 ثانیه صبر کنید و سپس آن را روشن کنید.

□ تنظیمات شبکه مربوط به رایانه موجود در همان شبکه ای که چاپگر قرار دارد را با استفاده از نصب‌کننده انجام دهید. شما می‌توانید آن را از وب سایت زیر اجرا کنید.

<https://epson.sn> < تنظیم

□ می‌توانید چند کلمه عبور را روی روتر بی سیم که از نوع امنیت WEP استفاده می‌کند، ثبت کنید. اگر چندین کلمه عبور ثبت شده است، بررسی کنید که آیا اولین کلمه عبور ثبت شده، در چاپگر تنظیم شده است یا خیر.



اطلاعات مرتبط

- ◀ "تنظیم آدرس IP ثابت برای چاپگر" در صفحه 93
- ◀ "اعمال تنظیمات برای اتصال به رایانه" در صفحه 80

پیام‌های داخل محیط شبکه

پیام	راهکار
The Wi-Fi environment needs to be improved. Turn the wireless router off and then turn it on. If the connection does not improve, see the documentation for the wireless router.	بعد از اینکه چاپگر را به نقطه دسترسی نزدیک‌تر کردید و موانع بین آنها را برداشتید، روتر بی‌سیم را خاموش کنید. حدود 10 ثانیه صبر کنید و سپس آن را روشن کنید. اگر هنوز متصل نمی‌شوید، به اسناد ارائه شده همراه با روتر بی‌سیم مراجعه کنید.
*No more devices can be connected. Disconnect one of the connected devices if you want to add another one.	رایانه و دستگاه‌های همراهی که به صورت همزمان قابل اتصال هستند به صورت کامل در اتصال (Wi-Fi Direct (Simple AP وصل می‌شوند. برای افزودن یک رایانه یا دستگاه هوشمند دیگر، ابتدا اتصال یکی از دستگاه‌های متصل را قطع کنید یا آن را ابتدا به یک شبکه دیگر متصل کنید. می‌توانید تعداد دستگاه‌های بی‌سیم قابل اتصال همزمان و تعداد دستگاه‌های متصل را با بررسی برگه وضعیت شبکه تأیید کنید.

## وصل کردن مستقیم یک دستگاه هوشمند و یک چاپگر (Wi-Fi Direct)

Simple AP Wi-Fi Direct) ( به شما امکان می‌دهد بدون استفاده از یک روتر بی‌سیم یک دستگاه هوشمند را مستقیماً به یک چاپگر وصل کنید و از طریق دستگاه هوشمند چاپ کنید.

### درباره Wi-Fi Direct

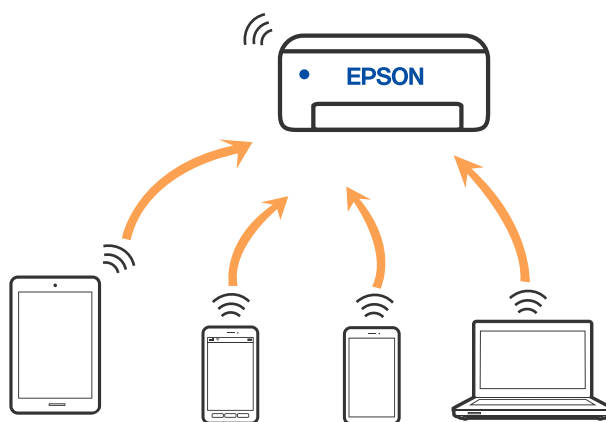

از این روش اتصال زمانی استفاده کنید که از Wi-Fi در خانه یا محل کار استفاده نمی‌کنید، یا زمانی که می‌خواهید چاپگر و رایانه یا دستگاه هوشمند را به صورت مستقیم به هم وصل کنید. در این حالت، چاپگر به عنوان یک روتر بی‌سیم عمل می‌کند و شما می‌توانید دستگاه‌ها را بدون نیاز به استفاده از روتر بی‌سیم استاندارد، به چاپگر وصل کنید. با این وجود، دستگاه‌هایی که به صورت مستقیم به چاپگر متصل می‌شوند نمی‌توانند از طریق چاپگر با یکدیگر ارتباط برقرار کنند.



چاپگر توانایی اتصال به Wi-Fi یا اینترنت (Simple AP Wi-Fi Direct) را به صورت همزمان دارد. با این وجود، اگر اتصال شبکه به اتصال Simple AP Wi-Fi Direct) را زمانی برقرار کرده باشید که چاپگر به Wi-Fi متصل است؛ اتصال Wi-Fi به طور موقت قطع می‌شود.

## اتصال به دستگاه ها از طریق Wi-Fi Direct

این روش به شما امکان می دهد که چاپگر را به صورت مستقیم بدون روتر بی سیم به دستگاه ها متصل کنید. چاپگر همانند یک روتر بی سیم عمل می کند.

1. همزمان با فشار و نگه داشتن دکمه Wi-Fi، دکمه  را فشار دهید تا چراغ  و چراغ  متناوباً شروع به چشمک زدن کنند. تا پایان یافتن فرآیند صبر کنید.

پس از برقرار شدن اتصال، چراغ  روشن می شود.



نکته:

اگر یک بار *Wi-Fi Direct* را فعال کنید، فعال باقی می ماند مگر اینکه تنظیمات شبکه پیش فرض فعال بازیابی شوند.

2. کاغذها را بارگیری کنید.

3. دکمه  چاپگر را حداقل 5 ثانیه پایین نگه دارید.

برگه حالت شبکه چاپ می شود. می توانید SSID و رمز عبور (AP Wi-Fi Direct ساده) را از روی این برگه بررسی کنید.

4. در صفحه اتصال شبکه رایانه یا صفحه Wi-Fi دستگاه هوشمند، SSID را که بر روی برگه وضعیت شبکه برای اتصال نشان داده شده است انتخاب کنید.



<b>&lt;Wi-Fi Direct&gt;</b>	
Wi-Fi Direct Mode	On
Communication Mode	Simple AP
Operation Mode	IEEE802.11g/n
Communication Speed	Auto
<b>SSID</b>	<b>DIRECT-XXXXXXXX</b>
<b>Password</b>	<b>XXXXXXXXXX</b>
Channel	11
Security Level	WPA2-PSK(AES)
Link Status	Unknown
Connected Devices	2(Max 4)
Client MAC List	9C:5C:F9:38:C3:74 20:02:AF:C1:92:6B

5. کلمه عبور روی برگه وضعیت شبکه را در رایانه یا دستگاه هوشمند وارد کنید.

می توانید وضعیت Wi-Fi Direct را روی برگه وضعیت شبکه تایید کنید.

نکته:

اتصال از دستگاه هوشمند با اتصال *Wi-Fi Direct* (ویژه *Android*)

اگر از دستگاه *Android* استفاده کنید و با *Wi-Fi Direct* به چاپگر وصل شوید، چراغ  و چراغ  همزمان روی چاپگر چشمک می‌زنند.

دکمه *Wi-Fi* را فشار دهید تا درخواست اتصال پذیرفته شود.

اگر می‌خواهید درخواست اتصال را رد کنید، دکمه  را فشار دهید.

## تغییر تنظیمات (Simple APWi-Fi Direct) (مانند SSID)

وقتی یک اتصال *(Simple APWi-Fi Direct)* فعال است، می‌توانید تنظیمات *Wi-Fi Direct* مانند نام و رمز عبور شبکه را تغییر دهید.

1. وارد پوشه *Web Config* شوید.

2. به عنوان سرپرست از **Advanced Settings** وارد سیستم شوید.

نکته:

رمز عبور سرپرست از قبل برای تنظیمات پیشرفته در *Web Config* تنظیم شده است. برای اطلاع از جزئیات درباره رمز عبور سرپرست به پیوند زیر مراجعه کنید.

3. زبانه **Services < Wi-Fi Direct** را انتخاب کنید.

4. موارد مورد نظر برای تغییر را مشخص کنید.

**Wi-Fi Direct**:

*Wi-Fi Direct* را فعال یا غیرفعال می‌کند.

هنگام غیرفعال کردن این تنظیمات، ارتباط همه دستگاه‌های متصل به چاپگر از طریق اتصال *(Simple APWi-Fi Direct)* قطع می‌شود.

**SSID**:

نام شبکه (*SSID*) مربوط به *(Simple APWi-Fi Direct)* مورد استفاده برای اتصال به چاپگر را به نام مدنظر خود تغییر دهید. هنگام تغییر نام شبکه (*SSID*)، ارتباط همه دستگاه‌های متصل قطع خواهد شد. در صورت تمایل به اتصال مجدد دستگاه، از نام شبکه (*SSID*) جدید استفاده کنید.

**Password**:

رمز عبور *(Simple APWi-Fi Direct)* برای اتصال دادن چاپگر را به مقدار اختیاری تغییر دهید.

هنگام تغییر رمز عبور، ارتباط همه دستگاه‌های متصل قطع خواهد شد. در صورت تمایل به اتصال مجدد دستگاه، از رمز عبور جدید استفاده کنید.

5. روی دکمه **Next** کلیک کنید.

اگر می‌خواهید همه تنظیمات *(simple APWi-Fi Direct)* را به موارد پیش فرض برگردانید، روی **Restore Default Settings** کلیک کنید. اطلاعات اتصال *(simple APWi-Fi Direct)* برای دستگاه هوشمند ذخیره شده در چاپگر حذف می‌شوند.

اطلاعات مرتبط

◀ "برنامه مخصوص تنظیم عملکردهای چاپگر (Web Config)" در صفحه 155

## افزودن یا تغییر اتصال چاپگر

### برای تنظیم و راه اندازی چاپگر در چند کامپیوتر

هرچند که چند کامپیوتر را می توانید به روتر بی سیم یکسانی وصل کنید، اما هر کامپیوتر دارای SSID متفاوتی است. اگر SSID های اختصاص داده شده توسط روتر بی سیم به عنوان شبکه ای یکسان در نظر گرفته نشوند، هر کامپیوتر به شبکه ای جداگانه وصل می شود. وقتی چاپگر را از کامپیوتر A راه اندازی می کنید، آن چاپگر به شبکه ای یکسان با کامپیوتر A اضافه می شود و اجازه می دهد کامپیوتر A چاپ را انجام دهد.

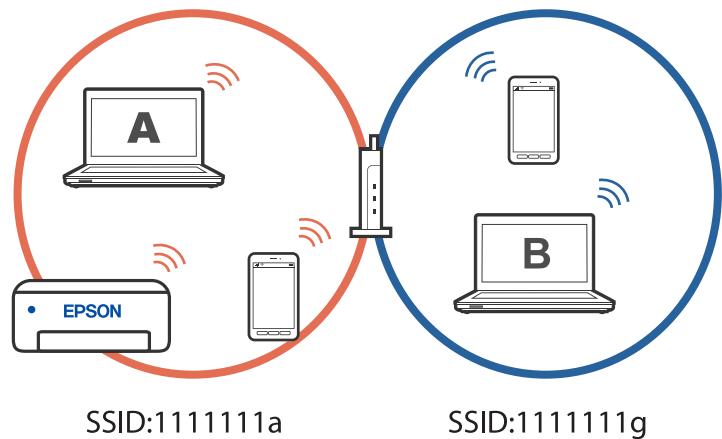

همچنین اگر راه اندازی چاپگر را از کامپیوتر B در مراحل تنظیم نشان داده شده در بالا انجام دهید، چاپگر در همان شبکه کامپیوتر B راه اندازی می شود و اجازه می دهد کامپیوتر B چاپ را انجام دهد، نه کامپیوتر A.

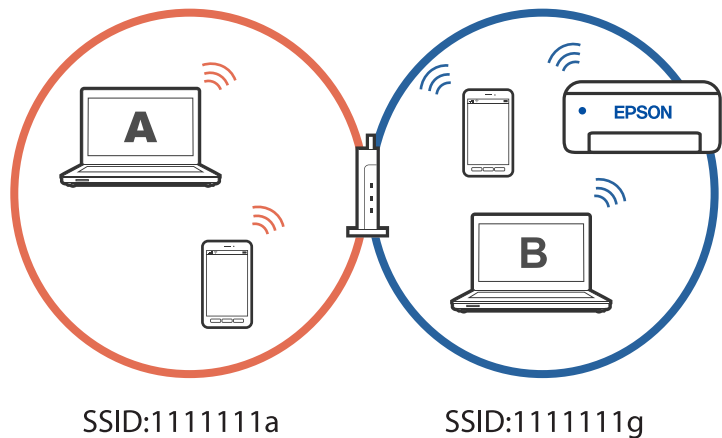

برای جلوگیری از بروز این حالت، وقتی می خواهید چاپگر موجود در شبکه را از کامپیوتر دوم راه اندازی کنید، نصب کننده را در همان کامپیوتری راه اندازی کنید که به شبکه یکسان با چاپگر وصل است. اگر چاپگر در شبکه یکسان پیدا شد، دیگر برای همان شبکه پیکربندی نمی شود و آن چاپگر به عنوان «آماده برای استفاده» در نظر گرفته می شود.

### تغییر اتصال از Wi-Fi به LAN سیم دار

اگر Wi-Fi مورد استفاده تان ثابت نیست، یا اگر می خواهید اتصال LAN سیم دار ثابت تری داشته باشید، چاپگر را به هاب خودتان وصل کنید یا روتر بی سیم را با کابل LAN متصل کنید.

می توانید از چاپگر در شبکه LAN سیم دار استفاده کنید.

نکته:

اگر می خواهید آدرس IP ثابتی را برای چاپگر تنظیم کنید، به اطلاعات زیر مراجعه کنید.

اطلاعات مرتبط

◀ "عقب" در صفحه 18

◀ "تنظیم آدرس IP ثابت برای چاپگر" در صفحه 93

## تغییر اتصال از Wi-Fi به USB

اگر Wi-Fi مورد استفاده تان ثابت نیست، یا اگر می خواهید اتصال USB ثابت تری داشته باشید، مراحل زیر را دنبال کنید.

1. چاپگر را با یک کابل USB به کامپیوتر متصل کنید.
2. هنگام چاپ با استفاده از اتصال USB، چاپگری را انتخاب کنید که دارای برچسب (XXXXX) نباشد. بسته به نسخه سیستم عامل، نام چاپگر یا «شبکه» شما در XXXXX نمایش داده می شود.

مثال برای Windows 11

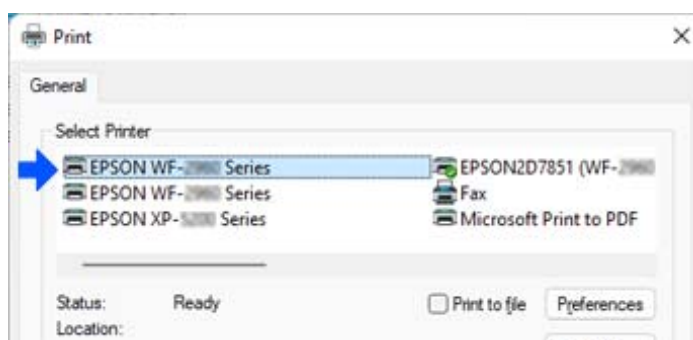

مثال برای Windows 10

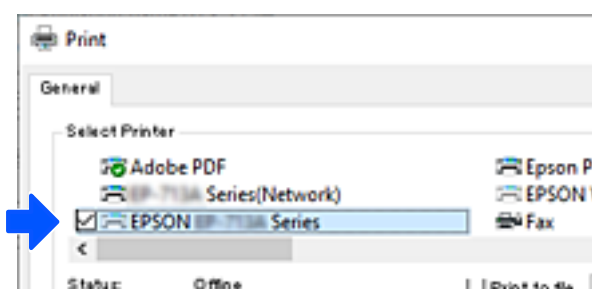

اطلاعات مرتبط

◀ "عقب" در صفحه 18

## تنظیم آدرس IP ثابت برای چاپگر

می توانید آدرس های IP ثابتی را با استفاده از Web Config برای چاپگر تنظیم کنید.

1. دسترسی به پیکربندی وب.

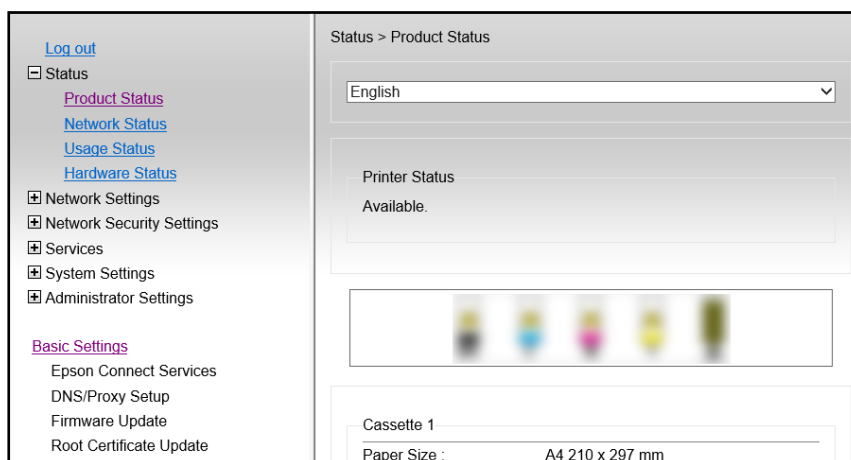

نکته:

موارد و محتوای صفحه نمایش برای *Web Config* بسته به مدل متفاوت است.

اگر صفحه زیر را مشاهده کردید، *Advanced Settings* را از فهرست سمت راست بالای پنجره انتخاب کنید.

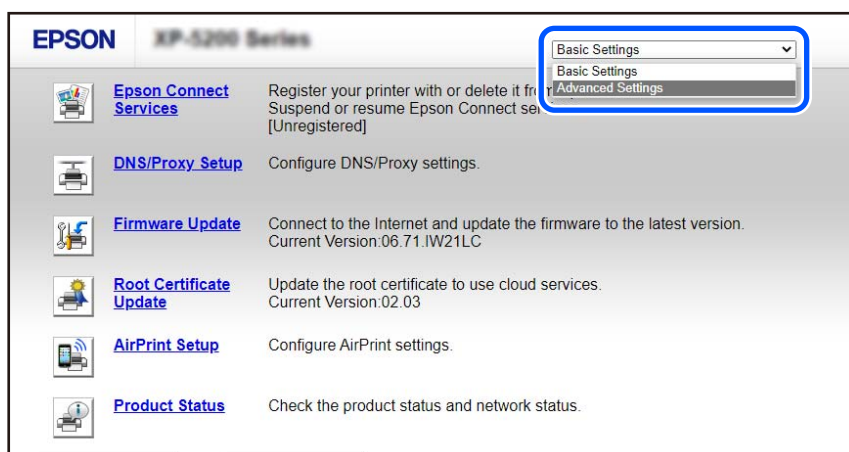

2. به عنوان سرپرست وارد سیستم شوید.

نکته:

رمز عبور سرپرست از قبل برای *Advanced Settings* در *Web Config* تنظیم شده است. برای اطلاع از جزئیات درباره رمز عبور سرپرست به پیوند زیر مراجعه کنید.

3. گزینه **Network Settings** را انتخاب کنید.

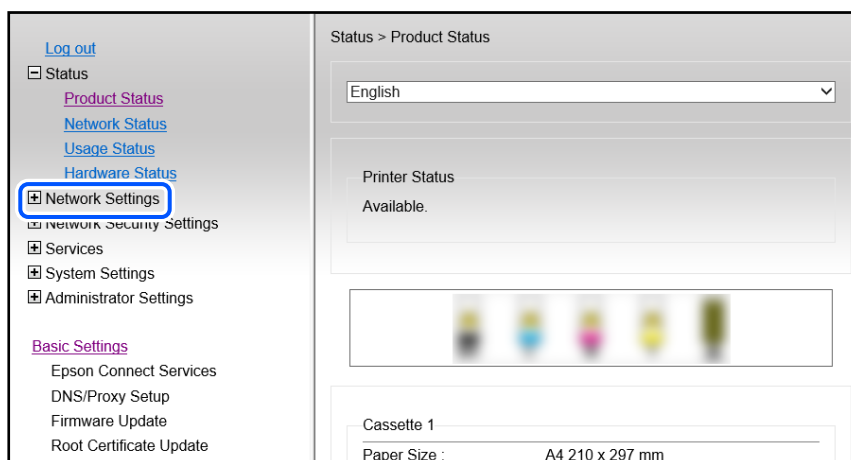

4. گزینه **Basic** را انتخاب کنید.

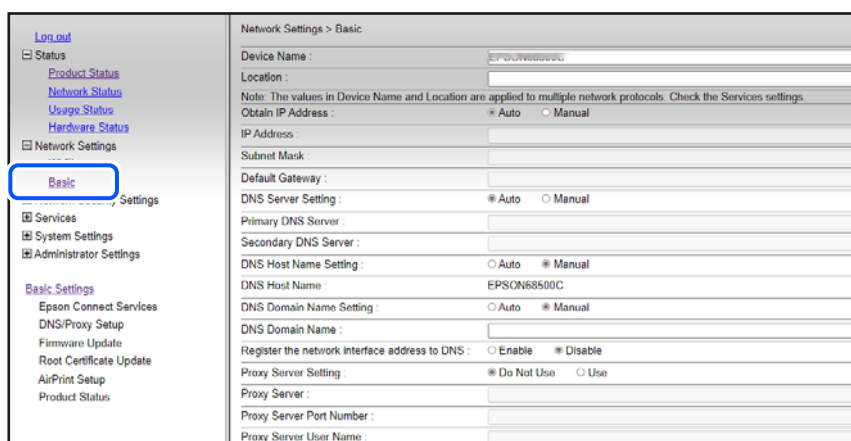

5. گزینه **Manual** را برای **Obtain IP Address** انتخاب کنید.

6. آدرس IP را که در **IP Address** تنظیم کرده اید، وارد کنید.

ماسک شبکه فرعی، دروازه پیش فرض، سرور DNS، و سایر موارد را با توجه به محیط شبکه تان تنظیم کنید.

7. روی گزینه **Next** کلیک کنید.

8. روی گزینه **OK** کلیک کنید.

تنظیمات اعمال می شوند.

برای دسترسی مجدد به **Web Config**، آدرس IP را که تنظیم کرده اید مشخص کنید.

اطلاعات مرتبط

◀ "برنامه مخصوص تنظیم عملکردهای چاپگر (Web Config)" در صفحه 155

## حمل و نقل و نگهداری چاپگر

هنگامی که نیاز به نگهداری چاپگر یا انتقال آن به منظور جابجایی یا انجام تعمیرات دارید، مراحل زیر را برای بسته‌بندی چاپگر دنبال کنید.

1. با فشار دادن دکمه  چاپگر را خاموش کنید.

2. اطمینان حاصل کنید که چراغ روشن-خاموش در حالت خاموش قرار گیرد و سپس سیم برق را از پریز بکشید.

**مهم!** 

هنگامی که چراغ روشن-خاموش در حالت خاموش است، سیم برق را از پریز جدا کنید. در غیر این صورت چاپگر به وضعیت اولیه خود باز نمی‌گردد و باعث خشک شدن جوهر شده و ممکن است انجام چاپ غیرممکن گردد.

3. اتصال همه کابل‌ها نظیر سیم برق و کابل USB را قطع کنید.

4. مطمئن شوید که هیچ کارت حافظه‌ای در دستگاه نباشد.

5. همه کاغذها را از چاپگر خارج کنید.

6. درپوش چاپگر را باز کنید. نگهدارنده کاتریج جوهر را محکم کنید، بدین منظور مواد محافظتی که هنگام خرید چاپگر به آن وصل بودند را به بالای نوار متصل کنید.

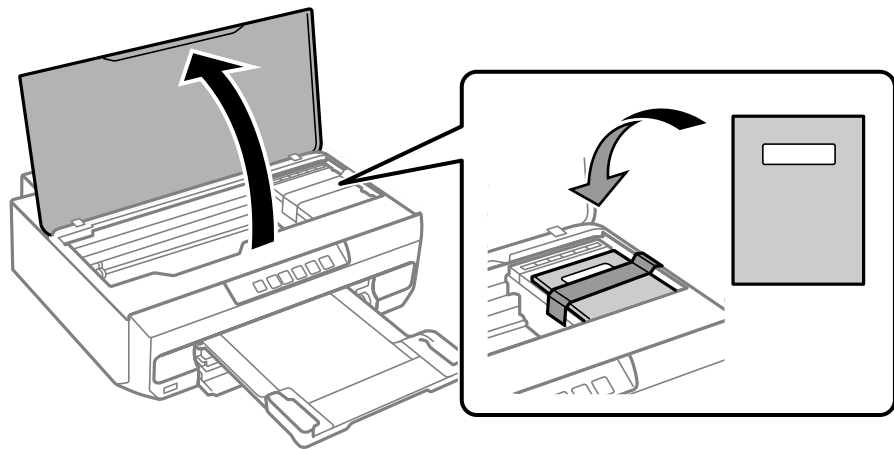

7. درپوش چاپگر را ببندید.



8. جهت بسته‌بندی زیر همانند شکل زیر آماده شوید.

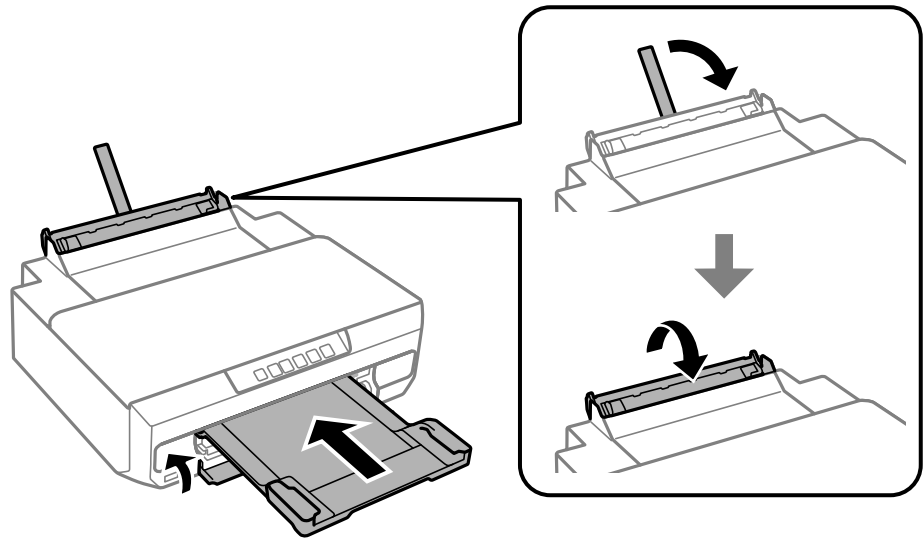

9. با استفاده از لوازم محافظتی، چاپگر را در جعبه بسته‌بندی کنید.

**مهم!**  هنگام نگهداری یا انتقال چاپگر، آن را کج نکنید، آن را بصورت عمودی نگه دارید یا آن را وارونه کنید در غیر این صورت ممکن است جوهر نشت کند.

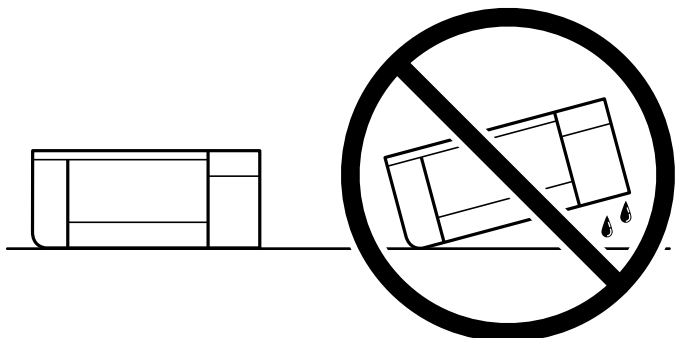

کارتریج‌های جوهر را جدا نکنید. با جدا کردن کارتریج‌ها، هد چاپ خشک می‌شود و مانع چاپ چاپگر می‌شود.

هنگام استفاده مجدد از چاپگر، حتماً نوار چسب روی کارتریج جوهر را باز کنید. اگر کیفیت چاپ در چاپ‌های بعدی کاهش یافت هد چاپ را تمیز و تراز کنید.

#### اطلاعات مرتبط

- ◀ "بررسی و تمیز کردن هد چاپ" در صفحه 66
- ◀ "تراز کردن هد چاپ" در صفحه 69

## برطرف کردن مشکلات

99. چاپ ممکن نیست.
110. کیفیت چاپ پایین است.
120. نوع کاغذ یا منبع کاغذ در درایور چاپگر انتخاب نمی شود.
121. بررسی چراغ ها و وضعیت چاپگر.
124. کاغذ گیر می کند.
129. زمان تعویض کارتریج های جوهر است.
141. کار با چاپگر طبق انتظار پیش نمی رود.
145. مشکل برطرف نمی شود.

## چاپ ممکن نیست

### حل مشکلات

اگر آنطور که انتظار داشتید چاپ نمی شود یا اگر مشکلی هنگام چاپ وجود دارد، این قسمت را مطالعه کنید. برای مشاهده راه حل بعضی از مشکلات موجود، به قسمت زیر مراجعه کنید.

### چاپگر روشن است؟

بررسی کنید چاپگر روشن باشد.

بررسی کنید سیم برق به درستی وصل باشد.

#### اطلاعات مرتبط

← "دستگاه روشن نمی شود" در صفحه 141

← "مشکل برطرف نمی شود" در صفحه 145

### کاغذ در چاپگر گیر کرده است؟

اگر کاغذ در چاپگر گیر کرده است، چاپ شروع نمی شود. کاغذ گیر کرده را از داخل چاپگر بیرون بیاورید.

#### اطلاعات مرتبط

← "کاغذ گیر می کند" در صفحه 124

### چاپگر به درستی کار می کند؟

اگر چراغ روی صفحه کنترل روشن است یا چشمک می زند، خطا را بررسی کنید.

یک صفحه وضعیت چاپ کنید و با استفاده از آن بررسی کنید چاپگر به درستی چاپ می کند.

#### اطلاعات مرتبط

← "بررسی چراغ ها و وضعیت چاپگر" در صفحه 21

### مشکلی در اتصال دارید؟

بررسی کابل همه اتصال ها به درستی وصل باشد.

بررسی کنید دستگاه شبکه و هاب USB به صورت معمول کار کند.

اگر اتصال Wi-Fi دارید، بررسی کنید تنظیمات اتصال Wi-Fi صحیح باشد.

شبکه ای که کامپیوتر و چاپگر به آن متصل هستند را بررسی کنید و مطمئن شوید که نام شبکه ها با هم مطابقت داشته باشند.

#### اطلاعات مرتبط

← "چاپگر به شبکه وصل نمی شود" در صفحه 103

- ◀ "چاپگر با USB وصل نمی شود" در صفحه 103
- ◀ "بررسی وضعیت اتصال به شبکه چاپگر (گزارش اتصال شبکه)" در صفحه 83

## اطلاعات چاپ به درستی ارسال شده است؟

- بررسی کنید هیچ اطلاعات چاپی از کار قبلی باقی نمانده باشد.
- درایور چاپگر را بررسی کنید تا آفلاین نباشد.

### اطلاعات مرتبط

- ◀ "هنوز یک کار در انتظار چاپ وجود دارد." در صفحه 101
- ◀ "چاپگر معلق یا آفلاین است." در صفحه 101

## برنامه یا درایور چاپگر به درستی کار نمی کند

چاپ ممکن نیست علیرغم آنکه اتصال برقرار شده است (Windows)  
ممکن است بنا به دلایل زیر رخ داده باشد.

■ یک درایور چاپگر اصلی Epson نصب نشده است.

### راهکارها

اگر درایور چاپگر اصل Epson یا (EPSON XXXXX) نصب نشده باشد، قابلیت‌های موجود محدود می‌شوند. بهتر است از درایور چاپگر اصل Epson استفاده کنید.

- ◀ "بررسی اینکه آیا یک درایور چاپگر اصل Epson نصب است —" در صفحه 78 Windows
- ◀ "بررسی اینکه آیا یک درایور چاپگر اصل Epson نصب است —" در صفحه 80 Mac OS

■ مشکلی در رابطه با نرم‌افزار یا داده‌ها وجود دارد.

### راهکارها

□ اگر تصویر بزرگی را چاپ می‌کنید، ممکن است رایانه حافظه کافی نداشته باشد. تصویر را با وضوح کمتر و اندازه کوچکتر چاپ کنید.

□ اگر همه راهکارها را امتحان کرده‌اید و مشکل هنوز برطرف نشده است، درایور چاپگر را لغو نصب و دوباره نصب کنید

- ◀ "بررسی اینکه آیا یک درایور چاپگر اصل Epson نصب است —" در صفحه 78 Windows
- ◀ "بررسی اینکه آیا یک درایور چاپگر اصل Epson نصب است —" در صفحه 80 Mac OS
- ◀ "نصب جداگانه برنامه‌ها" در صفحه 77

■ مشکلی در رابطه با وضعیت چاپگر وجود دارد.

### راهکارها

روی گزینه EPSON Status Monitor 3 در زبانه نگهداری کلیک کنید و وضعیت چاپگر را بررسی کنید. اگر EPSON Status Monitor 3 غیرفعال باشد، روی تنظیم گسترش یافته در زبانه نگهداری کلیک کنید و سپس EPSON Status Monitor 3 را فعال کنید را انتخاب نمایید.

هنوز یک کار در انتظار چاپ وجود دارد.

#### راهکارها

روی صف چاپ در زبانه نگهداری درایور چاپگر کلیک کنید. در صورت باقی ماندن داده غیرضروری، لغو همه اسناد را از منوی چاپگر انتخاب کنید.

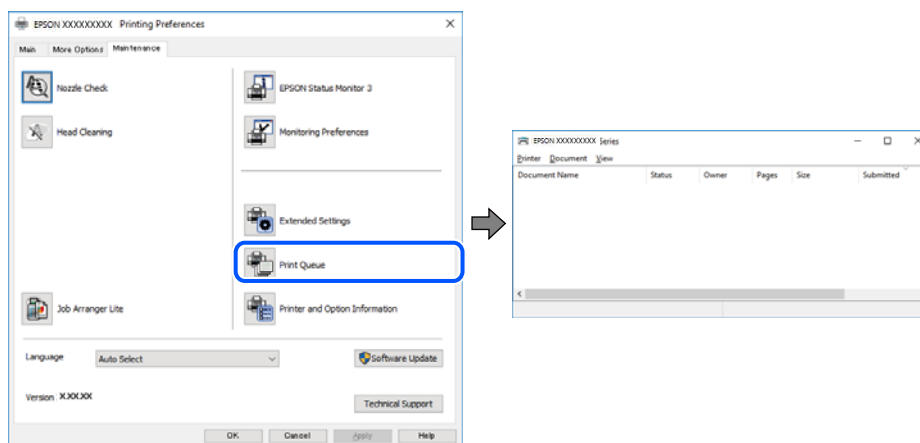

چاپگر معلق یا آفلاین است.

#### راهکارها

روی صف چاپ در زبانه نگهداری درایور چاپگر کلیک کنید. اگر چاپگر آفلاین است یا در حالت تعلیق قرار دارد، علامت تنظیم آفلاین یا حالت تعلیق را از منوی چاپگر بردارید.

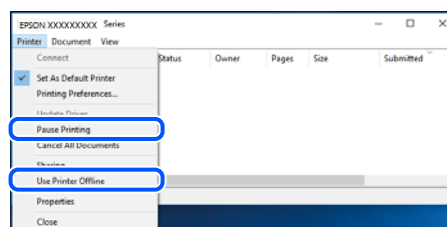

چاپگر به عنوان چاپگر پیش فرض انتخاب نشده است.

#### راهکارها

روی نماد چاپگر در پانل کنترل < مشاهده دستگاهها و چاپگرها (یا چاپگرها، چاپگرها و مابرها) کلیک راست کنید و سپس روی تنظیم به عنوان چاپگر پیش فرض کلیک کنید.

نکته:

اگر چندین آیکن چاپگر وجود دارد، برای انتخاب چاپگر صحیح گزینه زیر را انتخاب کنید.

(مثال)

اتصال USB: سری EPSON XXXX

اتصال شبکه: سری EPSON XXXX (شبکه)

اگر درایور چاپگر را چندین بار نصب کنید، نسخه‌هایی از درایور چاپگر ممکن است ایجاد شود. اگر کپی‌هایی مانند "سری EPSON XXXX (نسخه 1)" ایجاد شده باشند، باید روی نماد درایور کپی شده کلیک راست نمایید و سپس روی حذف دستگاه کلیک کنید.

درگاه چاپگر به درستی تنظیم نشده است.

#### راهکارها

روی صف چاپ در زبانه نگهداری درایور چاپگر کلیک کنید.

اطمینان حاصل کنید که درگاه چاپگر همانند ذیل به درستی در ویژگی‌ها < درگاه از منوی چاپگر تنظیم شده باشد.

اتصال USBXXX:USB، اتصال شبکه: EpsonNet Print Port

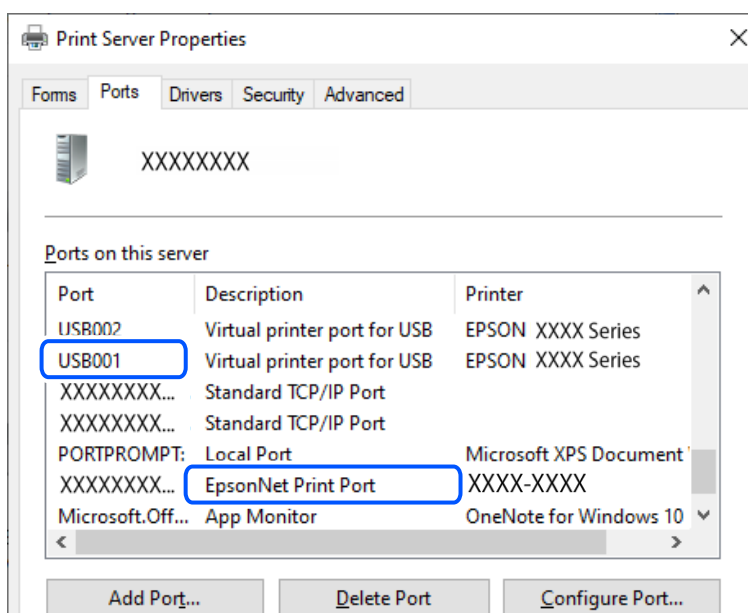

چاپ ممکن نیست علیرغم آنکه اتصال برقرار شده است (Mac OS)

ممکن است بنا به دلایل زیر رخ داده باشد.

یک درایور چاپگر اصلی Epson نصب نشده است.

#### راهکارها

اگر درایور چاپگر اصل Epson یا (EPSON XXXXX) نصب نشده باشد، قابلیت‌های موجود محدود می‌شوند. بهتر است از درایور چاپگر اصل Epson استفاده کنید.

← "بررسی اینکه آیا یک درایور چاپگر اصل Epson نصب است — در صفحه Windows78"

← "بررسی اینکه آیا یک درایور چاپگر اصل Epson نصب است — Mac OS" در صفحه 80

مشکلی در رابطه با نرم‌افزار یا داده‌ها وجود دارد.

#### راهکارها

□ اگر تصویر بزرگی را چاپ می‌کنید، ممکن است رایانه حافظه کافی نداشته باشد. تصویر را با وضوح کمتر و اندازه کوچکتر چاپ کنید.

□ اگر همه راهکارها را امتحان کرده‌اید و مشکل هنوز برطرف نشده است، درایور چاپگر را لغو نصب و دوباره نصب کنید

← "بررسی اینکه آیا یک درایور چاپگر اصل Epson نصب است — در صفحه Windows78"

← "بررسی اینکه آیا یک درایور چاپگر اصل Epson نصب است — Mac OS" در صفحه 80

← "نصب جداگانه برنامه‌ها" در صفحه 77

مشکلی در رابطه با وضعیت چاپگر وجود دارد.

#### راهکارها

مطمئن شوید که وضعیت چاپگر روی مکث تنظیم نشده باشد.

گزینه ترجیحات سیستم را از منوی Apple < چاپگرها و اسکنرها (یا چاپ و اسکن، چاپ و فابریک) انتخاب کنید و سپس روی چاپگر دو بار کلیک کنید. اگر چاپگر مکث شده است، روی از سرگیری کلیک کنید.

چاپگر با USB وصل نمی شود

ممکن است بنا به دلایل زیر رخ داده باشد.

کابل USB به درستی به ورودی USB وصل نشده است.

#### راهکارها

کابل USB را محکم به چاپگر و رایانه وصل کنید.

مشکلی در رابطه با هاب USB وجود دارد.

#### راهکارها

اگر از هاب USB استفاده می کنید، سعی کنید چاپگر را بطور مستقیم به رایانه وصل کنید.

مشکلی در رابطه با کابل USB یا ورودی USB وجود دارد.

#### راهکارها

اگر کابل USB شناسایی نشد، درگاه یا کابل USB را تغییر دهید.

## چاپگر به شبکه وصل نمی شود

دلایل و راهکارهای اصلی مربوط به مشکلات برقراری اتصال شبکه

موارد زیر را بررسی کنید و ببینید آیا مشکلی در رابطه با عملکرد یا تنظیمات دستگاه های متصل وجود دارد.

دلیل بروز نقص در اتصال شبکه چاپگر را بررسی کنید.

#### راهکارها

گزارش بررسی اتصال شبکه را چاپ کنید و مشکلات موجود را بررسی کنید، سپس راه حل های توصیه شده را بررسی کنید.

برای اطلاع از جزئیات درباره خواندن گزارش بررسی اتصال شبکه، به اطلاعات مرتبط در زیر مراجعه کنید.

نکته:

اگر می خواهید اطلاعات بیشتری درباره تنظیمات شبکه کسب کنید، برگه وضعیت شبکه را چاپ کنید.

← "بررسی وضعیت اتصال به شبکه چاپگر (گزارش اتصال شبکه)" در صفحه 83

از Epson Printer Connection Checker برای بهبود اتصال به کامپیوتر استفاده کنید. (Windows)

## راهکارها

بسته به نتایج بررسی ممکن است قادر باشید مشکل را حل کنید.

1. آیکن Epson Printer Connection Checker را در دسکتاپ دو-کلیک کنید.

Epson Printer Connection Checker راه اندازی می شود.

اگر هیچ آیکنی در دسکتاپ وجود ندارد، روش های زیر را برای راه اندازی Epson Printer Connection Checker دنبال کنید.

Windows 11

روی دکمه شروع کلیک کنید و سپس همه برنامه ها < Epson Software < Epson Printer Connection Checker را انتخاب کنید.

Windows 10

روی دکمه شروع کلیک کنید و سپس گزینه های Epson Software < Epson Printer Connection Checker را انتخاب کنید.

Windows 8.1/Windows 8

نام برنامه را در قسمت جستجو وارد کنید و سپس آیکن نشان داده شده را انتخاب نمایید.

Windows 7

روی دکمه شروع کلیک کنید و سپس همه برنامه ها < Epson Software < Epson Printer Connection Checker را انتخاب کنید.

2. برای بررسی، دستورالعمل های روی صفحه را دنبال کنید.

### نکته:

اگر نام چاپگر نمایش داده نمی شود، یک درایور چاپگر اصلی Epson نصب کنید.

"بررسی اینکه آیا یک درایور چاپگر اصل Epson نصب است —" در صفحه 78 Windows

وقتی مشکل را تشخیص دادید، راهکار نمایش یافته در صفحه را دنبال کنید.

وقتی نمی توانید مشکل را برطرف کنید، موارد زیر را مطابق با وضعیت بررسی کنید.

چاپگر در یک اتصال شبکه تشخیص داده نمی شود

"بررسی وضعیت اتصال به شبکه چاپگر (گزارش اتصال شبکه)" در صفحه 83

چاپگر از طریق اتصال USB تشخیص داده نمی شود

"چاپگر با USB وصل نمی شود" در صفحه 103

چاپگر تشخیص داده می شود، اما چاپ امکان پذیر نیست.

"چاپ ممکن نیست علی رغم آنکه اتصال برقرار شده است (Windows)" در صفحه 100



مشکلی در رابطه با دستگاه‌های شبکه برای اتصال Wi-Fi وجود دارد.

#### راهکارها

دستگاه‌هایی که می‌خواهید به شبکه متصل کنید را خاموش کنید. حدود 10 ثانیه صبر کنید و سپس دستگاه‌ها را به این ترتیب روشن کنید: روتر بی‌سیم، رایانه یا دستگاه هوشمند و سپس چاپگر. چاپگر و رایانه یا دستگاه هوشمند را به روتر بی‌سیم نزدیک کنید تا ارتباط امواج رادیویی بهتر شود و سپس سعی کنید تنظیمات شبکه را دوباره انجام دهید.

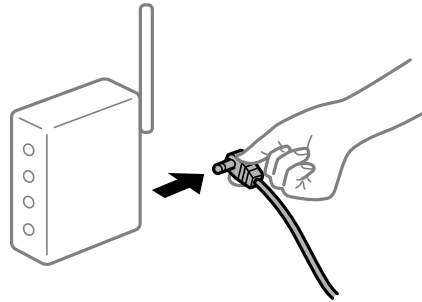

دستگاه‌ها نمی‌توانند سیگنال‌ها را از روتر بی‌سیم دریافت کنند زیرا بسیار دور از هم هستند.

#### راهکارها

اگر می‌توانید دستگاه را در محیط راه‌اندازی حرکت دهید، موارد زیر را امتحان کنید. پس از انتقال دادن رایانه یا دستگاه هوشمند و چاپگر به نزدیکی روتر بی‌سیم، روتر بی‌سیم را خاموش و سپس مجدداً روشن کنید.

هنگام تغییر روتر بی‌سیم، تنظیمات با روتر جدید مطابقت ندارند.

#### راهکارها

تنظیمات اتصال را مجدداً به نحوی اعمال کنید تا با روتر بی‌سیم جدید مطابقت داشته باشند.

← "تنظیم مجدد اتصال شبکه" در صفحه 80

SSIDهای متصل شده از رایانه یا دستگاه هوشمند و رایانه متفاوت هستند.

#### راهکارها

هنگامی که از چندین روتر بی‌سیم به صورت همزمان استفاده می‌کنید یا روتر بی‌سیم چندین SSID دارد و دستگاه‌ها به SSIDهای متفاوتی متصل هستند، نمی‌توانید به روتر بی‌سیم وصل شوید.

☐ نمونه اتصال به SSIDهای متفاوت

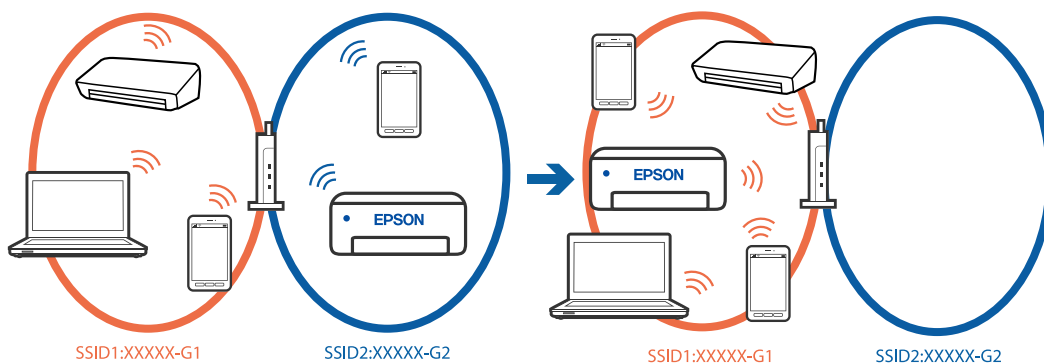

نمونه اتصال به SSIDها با یک دامنه فرکانس متفاوت

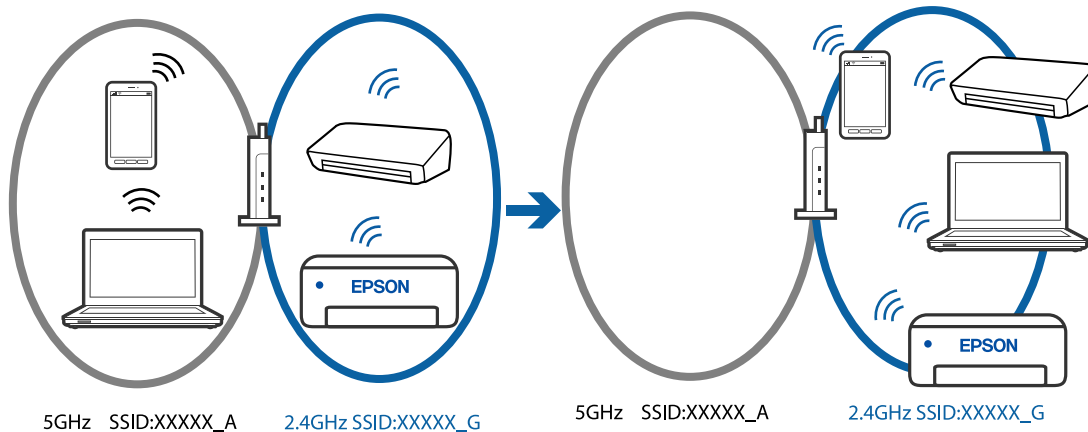

رایانه یا دستگاه هوشمند را به همان SSID که چاپگر متصل است وصل کنید.

با چاپ گزارش بررسی اتصال شبکه، SSID چاپگر متصل را بررسی کنید.

در همه کامپیوترها و دستگاه های هوشمند مورد نظر تان برای اتصال به چاپگر، نام Wi-Fi یا شبکه ای را که به آن متصل هستید بررسی کنید.

اگر چاپگر و کامپیوتر یا دستگاه هوشمندتان به شبکه های مختلفی متصل هستند، دستگاه را دوباره به SSID که چاپگر به آن وصل است متصل کنید.

یک جداکننده حریم خصوصی در روتر بی سیم در دسترس می باشد.

#### راهکارها

اغلب روترهای بی سیم دارای یک عملکرد تفکیک کننده هستند که از ارتباط بین دستگاه های دارای SSID یکسان جلوگیری می کند. اگر با وجود وصل بودن به یک شبکه یکسان، نمی توانید بین چاپگر و رایانه یا دستگاه هوشمند ارتباط برقرار کنید، عملکرد تفکیک کننده را روی روتر بی سیم غیرفعال کنید. برای جزئیات بیشتر به مستندات عرضه شده با روتر بی سیم مراجعه کنید.

آدرس IP به درستی تخصیص نیافته است.

#### راهکارها

اگر آدرس IP چاپگر XXX.XXX.169.254 و ماسک شبکه فرعی 255.255.0.0 باشد، آدرس IP را نمی توان به درستی تخصیص داد.

گزارش اتصال شبکه را چاپ کنید و سپس آدرس IP و ماسک شبکه فرعی تخصیص یافته به چاپگر را بررسی کنید. برای چاپ گزارش اتصال شبکه، دکمه  را روی صفحه کنترل چاپگر فشار دهید.

روتر بی سیم را دوباره راه اندازی کنید یا تنظیمات شبکه چاپگر را بازنشانی کنید.

← "تنظیم آدرس IP ثابت برای چاپگر" در صفحه 93

دستگاه متصل به درگاه USB 3.0 سبب اختلال فرکانس رادیویی می شود.

#### راهکارها

وقتی یک دستگاه را به درگاه USB 3.0 سیستم عامل Mac متصل می کنید، ممکن است اختلال فرکانس رادیویی رخ دهد. اگر نمی توانید به LAN بی سیم (Wi-Fi) وصل شوید یا اگر عملکرد دستگاه بدون ثبات است، موارد زیر را امتحان کنید.

دستگاهی که به درگاه USB 3.0 متصل می شود را در فاصله دورتری از رایانه قرار دهید.

مشکلی در رابطه با تنظیمات شبکه در کامپیوتر یا دستگاه هوشمند وجود دارد.

#### راهکارها

سعی کنید از طریق کامپیوتر یا دستگاه هوشمند به یک وبسایت وارد شوید تا اطمینان حاصل کنید تنظیمات شبکه دستگاه صحیح باشد. اگر نمی‌توانید به هیچ وبسایتی دسترسی پیدا کنید، مشکلی در رابطه با کامپیوتر یا دستگاه هوشمند وجود دارد. اتصال شبکه کامپیوتر یا دستگاه هوشمند را بررسی کنید. برای اطلاع از جزئیات به مستندات ارائه شده همراه با کامپیوتر یا دستگاه هوشمند خود مراجعه کنید.

چاپگر توسط اترنت از طریق دستگاه‌هایی که IEEE 802.3az (اترنت با بازده انرژی بالا) را پشتیبانی می‌کنند متصل است.

#### راهکارها

وقتی چاپگر را از طریق اترنت با استفاده از دستگاه‌های پشتیبانی کننده IEEE 802.3az (اترنت با بازده انرژی بالا) متصل می‌کنید، ممکن است بسته به هاب یا روتر مورد استفاده مشکلات زیر بروز کنند.

اتصال دچار نوسان می‌شود، چاپگر بارها قطع و وصل می‌شود.

اتصال به چاپگر امکان‌پذیر نیست.

سرعت اتصال آهسته می‌شود.

برای غیرفعال کردن IEEE 802.3az مربوط به چاپگر، مراحل زیر را دنبال کنید و سپس متصل شوید.

1. کابل اترنت متصل به رایانه و چاپگر را جدا کنید.
2. وقتی IEEE 802.3az مخصوص رایانه فعال است، آن را غیرفعال کنید. برای جزئیات بیشتر به مستندات عرضه شده به همراه رایانه مراجعه کنید.
3. رایانه و چاپگر را با کمک یک کابل اترنت به طور مستقیم به یکدیگر وصل کنید.
4. در چاپگر، یک گزارش اتصال شبکه را چاپ کنید.  
"بررسی وضعیت اتصال به شبکه چاپگر (گزارش اتصال شبکه)" در صفحه 83
5. آدرس IP چاپگر را در گزارش اتصال شبکه بررسی کنید.
6. در رایانه، به Web Config وارد شوید.
7. **Log in** را انتخاب کنید و رمز عبور سرپرست را وارد کنید. یک مرورگر وب را اجرا کنید و سپس آدرس IP چاپگر را وارد نمایید.  
"برنامه مخصوص تنظیم عملکردهای چاپگر (Web Config)" در صفحه 155
8. مسیر **Wired LAN < Network Settings** را انتخاب کنید.
9. گزینه **OFF** را برای IEEE 802.3az انتخاب کنید.
10. روی گزینه **Next** کلیک کنید.
11. روی گزینه **OK** کلیک کنید.
12. کابل اترنت متصل به رایانه و چاپگر را جدا کنید.
13. اگر IEEE 802.3az مخصوص رایانه را در مرحله 2 غیرفعال کردید، آن را فعال نمایید.

14. کابل‌های اترنت که در مرحله 1 جدا کرده بودید را به رایانه و چاپگر متصل کنید. اگر مشکل هنوز باقی مانده است، ممکن است مشکل به دستگاه‌هایی غیر از چاپگر مربوط باشد.

## کاغذ به نحو مناسب تغذیه نمی‌شود

مواردی که باید بررسی کنید

موارد زیر را بررسی کنید و راهکارها را با توجه به مشکلات اجرا کنید.

موقعیت نصب نامناسب است.

راهکارها

چاپگر را روی یک سطح صاف قرار دهید و در شرایط محیطی توصیه شده راه‌اندازی کنید.

← "مشخصات محیطی" در صفحه 161

کاغذ غیرقابل پشتیبانی استفاده شده است.

راهکارها

از کاغذی که توسط این چاپگر پشتیبانی می‌شود استفاده کنید.

← "ظرفیت‌ها و کاغذ موجود" در صفحه 149

← "انواع کاغذ غیر قابل استفاده" در صفحه 152

مدیریت کاغذ نامناسب است.

راهکارها

نکات احتیاطی مربوط به مدیریت کاغذ را دنبال کنید.

← "احتیاط‌های مربوط به مدیریت کاغذ" در صفحه 26

تعداد بسیار زیادی برگه در چاپگر بارگذاری شده است.

راهکارها

بیشتر از حداکثر تعداد برگه‌های مشخص شده برای کاغذ قرار ندهید.

← "ظرفیت‌ها و کاغذ موجود" در صفحه 149

وقتی گرد و غبار کاغذ به غلتک بچسبند، کاغذ سر می‌خورد.

راهکارها

اگر کاغذی که استفاده می‌کنید تا این زمان به درستی وارد دستگاه نشده است، ممکن است گرد و خاک کاغذ به غلتک چسبیده باشد. غلتک را تمیز کنید.

← "بهبود مشکلات تغذیه کاغذ" در صفحه 64

کاغذی که برای اولین بار استفاده می‌کنید وارد دستگاه نمی‌شود.

#### راهکارها

بسته به مشخصات کاغذهای موجود در بازار، ممکن است این کاغذها به درستی وارد دستگاه نشوند. برای چاپ کردن روش وارد کردن کاغذ را به این ترتیب تغییر دهید، کاست کاغذ 1، کاست کاغذ 2، و شکاف پشتی تغذیه کاغذ.

کاغذ به صورت کج تغذیه می‌شود

ممکن است بنا به دلایل زیر رخ داده باشد.

کاغذ چین خورده است.

#### راهکارها

اگر کاغذ لوله شده یا لبه های کاغذ تاخوردگی دارد، ممکن است با هد چاپ تماس داشته باشد و در یک گوشه گیر کند. کاغذ را روی یک سطح صاف قرار دهید تا بررسی کنید که دارای تاخوردگی است یا خیر. اگر دارای تاخوردگی است، آن را صاف کنید.

کاغذ به اشتباه بارگذاری شده است.

#### راهکارها

کاغذ را در جهت صحیح قرار دهید و گیره نگهدارنده لبه را مقابل لبه کاغذ قرار دهید.

← "قرار دادن کاغذ در کاست کاغذ 1" در صفحه 28

← "قرار دادن کاغذ در کاست کاغذ 2" در صفحه 31

← "قرار دادن کاغذ در شکاف پشتی تغذیه کاغذ" در صفحه 35

چندین برگه کاغذ به طور همزمان وارد دستگاه شده اند

ممکن است بنا به دلایل زیر رخ داده باشد.

کاغذ مربوط یا خیس است.

#### راهکارها

کاغذ جدید را بارگذاری کنید.

الکتریسیته ساکن سبب می‌شود ورق‌های کاغذ به یکدیگر بچسبند.

#### راهکارها

قبل از بارگذاری کاغذ آن را باد بزنید. اگر کماکان کاغذ تغذیه نمی‌شود، هر بار یک ورق کاغذ بارگذاری کنید.

هنگام چاپ دوروی دستی، چندین ورق کاغذ به صورت همزمان تغذیه می‌شوند.

#### راهکارها

قبل از بارگذاری مجدد کاغذ، هر نوع کاغذی که در منبع کاغذ بارگذاری شده است را بیرون بیاورید.

کاغذ بدون چاپ شدن از شیار تغذیه کاغذ پشتی خارج می شود

قبل از آنکه شیار تغذیه کاغذ پشتی آماده باشد، کاغذ بارگذاری شد.

راهکارها

ابتدا کار چاپ را ارسال کنید و سپس وقتی چاپگر از شما درخواست می کند، کاغذ را بارگذاری کنید.

سینی دیسک هنگام تلاش برای بارگذاری خارج می شود

دیسک به درستی قرار داده نشده است.

راهکارها

دیسک را مجدداً به طور صحیح وارد کنید.

← "قرار دادن دیسک در دستگاه و خارج کردن آن" در صفحه 40

سینی دیسک قبل از آماده شدن چاپگر وارد شده است.

راهکارها

تا زمانی که دستور داده نشده است، سینی دیسک را وارد نکنید. در غیر این صورت، خطا رخ می دهد و سینی بیرون می آید.

## کیفیت چاپ پایین است

در نتیجه چاپ، رنگها از دست می روند، نواربندی یا رنگهای غیرمنتظره ظاهر می شوند



ممکن است نازل های هد چاپ مسدود شده باشند.

راهکارها

یک بررسی نازل برای اطلاع از انسداد نازل های هد چاپ انجام دهید. بررسی نازل را انجام دهید و سپس اگر هر کدام از نازل های هد چاپ مسدود شده اند، هد چاپ را تمیز کنید. اگر برای مدت زمان طولانی از چاپگر استفاده نکرده اید، ممکن است نازل های سر چاپگر مسدود شده باشند و قطره های جوهر خارج نشوند.

← "بررسی و تمیز کردن هد چاپ" در صفحه 66

## کیفیت چاپ با جوهر سیاه ضعیف است

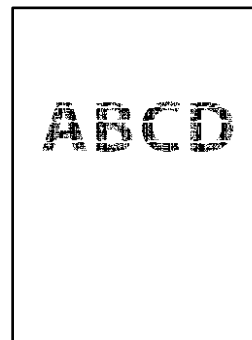

### ممکن است نازل‌های هد چاپ مسدود شده باشند.

□ یک بررسی نازل برای اطلاع از انسداد نازل‌های هد چاپ انجام دهید. بررسی نازل را انجام دهید و سپس اگر هر کدام از نازل‌های هد چاپ مسدود شده‌اند، هد چاپ را تمیز کنید. اگر برای مدت زمان طولانی از چاپگر استفاده نکرده‌اید، ممکن است نازل‌های هد چاپ مسدود شده باشند و قطره‌های جوهر خارج نشوند.

"بررسی و تمیز کردن هد چاپ" در صفحه 66

□ اگر برطرف کردن مشکل از طریق تمیزکاری هد میسر نیست، می‌توانید بلافاصله با ترکیبی از جوهرهای رنگی چاپ کنید تا با تغییر تنظیمات زیر در Windows سیاه ترکیبی ایجاد کنید.

روی تنظیم گسترش یافته در زبانه نگهداری درایور چاپگر کلیک کنید. اگر گزینه استفاده از ترکیبی از جوهرهای رنگی برای ایجاد رنگ سیاه را انتخاب کنید، قادر خواهید بود عمل چاپ را با کیفیت استاندارد هنگام تنظیم نوع کاغذ روی گزینه کاغذ ساده یا Envelope انجام بدهید.

توجه داشته باشید که این ویژگی نمی‌تواند انسداد نازل را برطرف کند. برای رفع انسداد نازل، توصیه می‌کنیم جهت تعمیرات با پشتیبانی Epson تماس بگیرید.

خطوط اضافه رنگی در فواصل حدود 2.5 سانتی متر ظاهر می‌شود

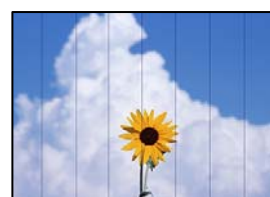

ممکن است بنا به دلایل زیر رخ داده باشد.

■ تنظیمات نوع کاغذ با کاغذ بارگذاری شده مطابقت ندارد.

#### راهکارها

تنظیمات نوع کاغذ مناسب را برای نوع کاغذ موجود در چاپگر انتخاب کنید.

■ کیفیت چاپ روی گزینه پایین تنظیم شده است.

#### راهکارها

هنگام چاپ روی کاغذ ساده، با استفاده از تنظیمات کیفیت بالاتر چاپ کنید.

Windows

علامت زیاد را از قسمت کیفیت در زبانه اندازه درایور چاپگر انتخاب کنید.

Mac OS

گزینه عالی را به عنوان **Print Quality** از منوی تنظیمات چاپ کادر محاوره‌ای چاپ انتخاب کنید.

موقعیت هد چاپ تراز نیست.

راهکارها

هد چاپ را تراز کنید.

Windows

روی تراز هد چاپ در زبانه نگهداری درایور چاپگر کلیک کنید.

Mac OS

گزینه ترجیحات سیستم را از منوی Apple < چاپگرها و اسکنرها (یا چاپ و اسکن، چاپ و نمابر) انتخاب نموده و سپس چاپگر را برگزینید. بر روی گزینه ها و لوازم < برنامه > باز کردن برنامه چاپگر و سپس **Print Head Alignment** کلیک کنید.

چاپ‌های تار، خطوط اضافه عمودی، یا عدم ترازبندی



enthalten alle  
Aufdruck. W  
↓ 5008 "Regel

ممکن است بنا به دلایل زیر رخ داده باشد. دلایل را بررسی کنید و راه حل‌ها را به ترتیب از بالا امتحان کنید.

موقعیت هد چاپ تراز نیست.

راهکارها

هد چاپ را تراز کنید.

Windows

روی تراز هد چاپ در زبانه نگهداری درایور چاپگر کلیک کنید.

Mac OS

گزینه ترجیحات سیستم را از منوی Apple < چاپگرها و اسکنرها (یا چاپ و اسکن، چاپ و نمابر) انتخاب نموده و سپس چاپگر را برگزینید. بر روی گزینه ها و لوازم < برنامه > باز کردن برنامه چاپگر و سپس **Print Head Alignment** کلیک کنید.

تنظیمات چاپ دوطرفه فعال است.

راهکارها

اگر کیفیت چاپ حتی پس از تراز کردن هد چاپ بهبود نمی‌یابد، تنظیمات دوطرفه را غیرفعال کنید.

در طول چاپ دورو (یا با سرعت بالا)، هد چاپ همزمان با چاپ به هر دو جهت حرکت می‌کند و ممکن است خطوط عمودی تراز نشوند. غیرفعال کردن این تنظیمات می‌تواند سرعت چاپ را کاهش دهد اما کیفیت چاپ بهبود می‌یابد.



Windows

علامت چاپ دورویه را از زبانه گزینه بیشتر درایور چاپگر بردارید.

Mac OS

گزینه ترجیحات سیستم را از منوی Apple < چاپگرها و اسکنرها (یا چاپ و اسکن، چاپ و نمابر) انتخاب نموده و سپس چاپگر را برگزینید. روی گزینه‌ها و لوازم < گزینه‌ها (یا درایور) کلیک کنید. گزینه Off را به عنوان تنظیم High Speed Printing انتخاب کنید.

نتیجه چاپ به صورت یک برگه سفید بیرون می‌آید



ممکن است نازل‌های هد چاپ مسدود شده باشند.

راهکارها

بررسی نازل را انجام دهید و سپس در صورت مسدود بودن هر کدام از نازل‌های هد چاپ، قابلیت جایگزینی جوهر را اجرا کنید.

← "بررسی و تمیز کردن هد چاپ" در صفحه 66

← "اجرای جایگزینی جوهر" در صفحه 68

تنظیمات چاپ و اندازه کاغذ بارگذاری شده در چاپگر متفاوت هستند.

راهکارها

تنظیمات چاپ را با توجه به اندازه کاغذی که در چاپگر گذاشته‌اید تغییر دهید. کاغذی را در چاپگر بگذارید که با تنظیمات چاپ مطابقت داشته باشد.

چندین ورق کاغذ به صورت همزمان در چاپگر تغذیه می‌شوند.

راهکارها

برای جلوگیری از آنکه چندین ورق کاغذ به صورت همزمان در چاپگر تغذیه شوند، بخش زیر را ملاحظه کنید.

← "چندین برگه کاغذ به طور همزمان وارد دستگاه شده‌اند" در صفحه 109

## چاپ در حاشیه کاغذ



کاغذ چین خورده است.

### راهکارها

اگر کاغذ لوله شده یا لبه های کاغذ تاخوردگی دارد، ممکن است با هد چاپ تماس داشته باشد و در یک گوشه گیر کند. کاغذ را روی یک سطح صاف قرار دهید تا بررسی کنید که دارای تاخوردگی است یا خیر. اگر دارای تاخوردگی است، آن را صاف کنید.

کاغذ به اشتباه بارگذاری شده است.

### راهکارها

کاغذ را در جهت صحیح قرار دهید و گیره نگهدارنده لبه را مقابل لبه کاغذ قرار دهید.

- ← "قرار دادن کاغذ در کاست کاغذ 1" در صفحه 28
- ← "قرار دادن کاغذ در کاست کاغذ 2" در صفحه 31
- ← "قرار دادن کاغذ در شکاف پشتی تغذیه کاغذ" در صفحه 35

## کاغذ لکه یا خط افتادگی دارد



ممکن است بنا به دلایل زیر رخ داده باشد.

کاغذ به صورت اشتباه بارگذاری شده است.

### راهکارها

زمانی که نوار افقی نمایان می شود (همراستای جهت چاپ) یا در بالا یا پایین کاغذ رد می افتد، کاغذ را در جهت صحیح قرار دهید و گیرنده های نگهدارنده لبه را به سمت لبه های کاغذ بلغزانید.

- ← "قرار دادن کاغذ در کاست کاغذ 1" در صفحه 28
- ← "قرار دادن کاغذ در کاست کاغذ 2" در صفحه 31
- ← "قرار دادن کاغذ در شکاف پشتی تغذیه کاغذ" در صفحه 35

مسیر کاغذ رد می‌اندازد.

#### راهکارها

زمانی که نواربندی عمودی (افقی نسبت به جهت چاپ) نمایان می‌شود یا روی کاغذ رد می‌اندازد، مسیر کاغذ را تمیز کنید.  
← "تمیز کردن مسیر کاغذ" در صفحه 70

کاغذ چین خورده است.

#### راهکارها

کاغذ را روی یک سطح صاف قرار دهید تا بررسی کنید که دارای تاخوردگی است یا خیر. اگر دارای تاخوردگی است، آن را صاف کنید.

هد چاپ سطح کاغذ را دچار سایش می‌کند.

#### راهکارها

هنگام چاپ کردن در یک کاغذ ضخیم، هد چاپ به سطح چاپ نزدیک است و ممکن است روی کاغذ خط خوردگی ایجاد شود. در این صورت، تنظیمات کاهش خط خوردگی را فعال کنید. در صورت فعال کردن این تنظیم، ممکن است کیفیت چاپ کاهش یابد یا سرعت چاپ کم شود.

Windows

روی تنظیم گسترش یافته از زبانه نگهداری درایور چاپگر کلیک کرده و سپس کاغذ ضخیم و پاکت های نامه را انتخاب کنید.

Mac OS

ترجیحات سیستم را از منوی Apple < چاپگرها و اسکنرها (یا چاپ و اسکن، چاپ و تمپر) برگزینید و سپس چاپگر را انتخاب کنید. روی گزینه‌ها و لوازم < گزینه‌ها (یا درایور) کلیک کنید. گزینه On را به عنوان تنظیم Thick paper and envelopes انتخاب کنید.

پشت کاغذ چاپ شده قبل از سمتی که قبلاً چاپ شده بود خشک شد.

#### راهکارها

هنگام چاپ دوروی دستی، مطمئن شوید قبل از قرار دادن دوباره کاغذ، جوهر بطور کامل خشک شده باشد.

عکس‌های چاپ شده چسبناک هستند



چاپ روی سمت نادرست کاغذ عکس انجام شده است.

#### راهکارها

اطمینان حاصل کنید که چاپ را روی سمت قابل چاپ انجام دهید. هنگام چاپ روی پشت کاغذ عکس، باید مسیر کاغذ را تمیز کنید.

← "تمیز کردن مسیر کاغذ" در صفحه 70

تصاویر یا عکس‌ها با رنگ‌های غیرمنتظره چاپ می‌شوند



ممکن است بنا به دلایل زیر رخ داده باشد.

ممکن است نازل‌های هد چاپ مسدود شده باشند.

#### راهکارها

یک بررسی نازل برای اطلاع از انسداد نازل‌های هد چاپ انجام دهید. بررسی نازل را انجام دهید و سپس اگر هر کدام از نازل‌های هد چاپ مسدود شده‌اند، هد چاپ را تمیز کنید. اگر برای مدت زمان طولانی از چاپگر استفاده نکرده‌اید، ممکن است نازل‌های سر چاپگر مسدود شده باشند و قطره‌های جوهر خارج نشوند.

← "بررسی و تمیز کردن هد چاپ" در صفحه 66

تصحیح رنگ اعمال شده است.

#### راهکارها

هنگام چاپ کردن از درایور چاپگر Windows، بسته به نوع کاغذ، تنظیم خودکار عکس Epson به صورت پیش‌فرض اعمال می‌گردد. سعی کنید تنظیمات را تغییر دهید.

در زبانه گزینه بیشتر گزینه سفارشی را در **تصحیح رنگ** انتخاب کنید و سپس روی **پیشرفته** کلیک کنید. تنظیم **تصحیح رنگ** را از خودکار به سایر گزینه‌ها تغییر دهید. اگر ایجاد تغییر هم اثری نداشت، از یک روش **تصحیح رنگ** دیگر به غیر **PhotoEnhance** در مدیریت رنگ استفاده کنید.

← "تنظیم رنگ چاپ" در صفحه 59

رنگ‌ها در نتیجه چاپ با محتویات روی نمایشگر متفاوت هستند



ویژگی‌های رنگ نمایشگری که استفاده می‌کنید به درستی تنظیم نشده‌اند.

#### راهکارها

دستگاه‌های نمایشگر نظیر صفحه نمایش رایانه دارای خصوصیات نمایش مختص خودشان هستند. اگر نمایشگر دارای توازن نباشد، تصویر با روشنایی و رنگ‌های صحیح نمایش داده نمی‌شود. خصوصیات دستگاه را تنظیم کنید. سپس، مراحل زیر را طی کنید.

#### Windows

وارد پنجره درایور چاپگر شوید، **سفارشی** را به عنوان تنظیم **تصحیح رنگ** در زبانه **گزینه بیشتر** انتخاب و روی **پیشرفته** کلیک کنید. گزینه **EPSON استاندارد** را به عنوان تنظیم **حالت رنگی** انتخاب کنید.

#### Mac OS

به کادر محاوره چاپ دسترسی پیدا کنید. گزینه **Color Options** را از منوی شناور انتخاب و روی پیکان کنار **تنظیمات پیشرفته** کلیک کنید. گزینه **EPSON استاندارد** را به عنوان تنظیم **حالت انتخاب** کنید.

■ **نمایشگر نور بیرون را انعکاس می‌دهد.**

#### راهکارها

از نور مستقیم خودداری کنید و تصویر را در جایی که نور مناسب وجود دارد، تأیید نمایید.

■ **نمایشگر از وضوح بالایی برخوردار است.**

#### راهکارها

رنگ‌ها ممکن است با آنچه که در دستگاه‌های هوشمند نظیر تلفن‌ها یا تبلت‌های هوشمند با نمایشگرهای دارای وضوح بالا می‌بینید، متفاوت باشد.

■ **نمایشگر و چاپگر از فرآیندهای تولید رنگ متفاوتی برخوردارند.**

#### راهکارها

رنگ‌های یک نمایشگر به طور کامل با رنگ‌های روی کاغذ یکسان نیست زیرا دستگاه نمایشگر و چاپگر دارای فرآیند متفاوتی برای تولید رنگ‌ها می‌باشند. ویژگی‌های رنگ را به نحوی تنظیم کنید که رنگ‌ها مشابه باشند.

■ **چاپ بدون حاشیه امکان‌پذیر نیست**



■ **گزینه بدون حاشیه در تنظیمات چاپ تعیین نشده است.**

#### راهکارها

تنظیم بدون حاشیه را در تنظیمات چاپ انجام دهید. اگر نوع کاغذی را انتخاب کنید که از چاپ بدون کادر حاشیه پشتیبانی نمی‌کند، نمی‌توانید بدون حاشیه را انتخاب کنید. نوع کاغذی را انتخاب کنید که از چاپ بدون کادر حاشیه پشتیبانی کند.

#### Windows

علامت **بدون حاشیه** را از زبانه **اندازه** درایور چاپگر انتخاب کنید.

#### Mac OS

یک اندازه کاغذ بدون کادر حاشیه از **اندازه کاغذ انتخاب** کنید.

◀ **"کاغذ برای چاپ بدون حاشیه" در صفحه 151**

در حین چاپ بدون کادر حاشیه، لبه‌های تصویر برش داده می‌شوند



از آنجا که تصویر تا حدی بزرگ می‌شود، قسمت‌های بیرون زده برش داده می‌شوند.

#### راهکارها

یک تنظیم بزرگنمایی کمتر انتخاب کنید.

Windows

روی تنظیم در کنار کادر انتخاب بدون حاشیه در زبانه اندازه از درایور چاپگر کلیک کنید و سپس تنظیمات را تغییر دهید.

Mac OS

تنظیم گسترش از منوی تنظیمات چاپ کادر چاپ را تغییر دهید.

نسبت ابعادی اطلاعات تصویر و اندازه کاغذ متفاوت است.

#### راهکارها

اگر نسبت ابعادی داده تصویر و اندازه کاغذ متفاوت است، اگر سمت طولانی تصویر بیشتر از سمت طولانی کاغذ باشد، این سمت برش می‌خورد.

محل، اندازه، یا حاشیه‌های کار چاپی درست نیست

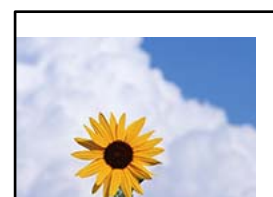

ممکن است بنا به دلایل زیر رخ داده باشد.

کاغذ به اشتباه بارگذاری شده است.

#### راهکارها

کاغذ را در جهت صحیح قرار دهید و گیره نگهدارنده لبه را مقابل لبه کاغذ قرار دهید.

← "قرار دادن کاغذ در کاست کاغذ 1" در صفحه 28

← "قرار دادن کاغذ در کاست کاغذ 2" در صفحه 31

← "قرار دادن کاغذ در شکاف پشتی تغذیه کاغذ" در صفحه 35



تصویر چاپ شده معکوس است

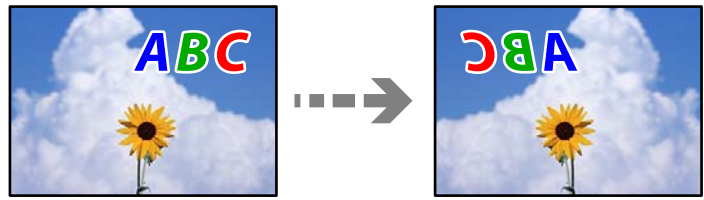

تصویر در تنظیمات چاپ به نحوی تنظیم شده است تا در راستای افقی برعکس شود.

راهکارها

علامت تنظیمات تصویر آینه‌ای را در درایور چاپگر یا برنامه بردارید.

Windows

تصویر آینه را در زبانه گزینه بیشتر درایور چاپگر پاک کنید.

Mac OS

علامت Mirror Image را از منوی تنظیمات چاپ کادر چاپ بردارید.

وجود الگوهای موزاییک شکل در چاپها



تصاویر یا عکس‌های با وضوح کم چاپ شدند.

راهکارها

هنگام چاپ تصاویر و عکس‌ها، با گزینه داده‌های وضوح بالا چاپ کنید. تصاویر برگرفته از وبسایت‌ها اغلب وضوح پایینی دارند، با اینکه در حالت نمایش خوب به نظر می‌رسند و به همین دلیل ممکن است کیفیت چاپ کاهش یابد.

## نوع کاغذ یا منبع کاغذ در درایور چاپگر انتخاب نمی شود

یک درایور چاپگر اصلی Epson نصب نشده است.

اگر درایور چاپگر اصل Epson یا (EPSON XXXXX) نصب نشده باشد، قابلیت‌های موجود محدود می‌شوند. بهتر است از درایور چاپگر اصل Epson استفاده کنید.

اطلاعات مرتبط

◀ "بررسی اینکه آیا یک درایور چاپگر اصل Epson نصب است —" در صفحه 78 Windows

◀ "بررسی اینکه آیا یک درایور چاپگر اصل Epson نصب است —" در صفحه 80 Mac OS



## بررسی چراغ ها و وضعیت چاپگر

چراغ های روی صفحه کنترل، وضعیت چاپگر را نشان می دهد.

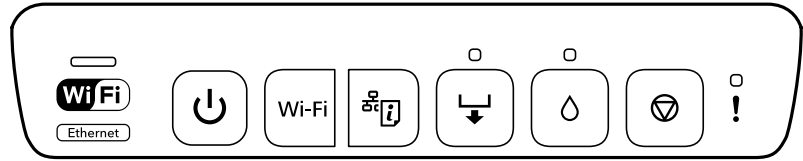

### حالت عادی



حالت	چراغ	
چاپگر به یک شبکه بی سیم (Wi-Fi) یا اینترنت متصل است. اگر چاپگر همزمان به Wi-Fi و LAN سیم دار وصل است، اتصال LAN سیم دار دارای اولویت است.	 	
چاپگر به یک شبکه در حالت (AP Wi-Fi Direct ساده) متصل است.	 	
چاپگر با USB وصل می شود.	 	

### حالت خطا

هنگامی که خطایی رخ می دهد، چراغ روشن شده یا چشمک می زند. جزئیات خطا در صفحه رایانه نمایش داده می شود.

روشن:



: چشمک زن آهسته

: چشمک زن سریع

راهکارها	حالت	چراغ
درپوش چاپگر را ببندید.	درپوش چاپگر باز است.	

چراغ	حالت	راهکارها
	سینی خروجی باز نشده است.	سینی خروجی را کامل باز کنید.
	هیچ کاغذی قرار داده نشده یا بیش از یک برگه قرار داده شده است.	کاغذ را در کاست کاغذ 1 یا 2 بگذارید، سپس دکمه  را فشار دهید.
	می توانید از شکاف پشتی تغذیه کاغذ چاپ کنید.	یک برگ کاغذ داخل دستگاه بگذارید و دکمه  را فشار دهید.
	می توانید سینی دیسک را داخل دستگاه بگذارید.	سینی دیسک را در دستگاه بگذارید، سپس دکمه  را فشار دهید.
	سینی دیسک به درستی وارد نشده است.	جهت و قسمت جلو/عقب سینی دیسک را بررسی کنید، آن را دوباره در دستگاه بگذارید و را سپس دکمه  را فشار دهید.
	کاغذ به درستی در تغذیه کننده کاغذ پشتی قرار نگرفته یا اینکه کاغذ گیر کرده است.	کاغذ گیر کرده را خارج کنید. یک برگ کاغذ را به درستی در تغذیه کننده کاغذ پشتی قرار دهید و سپس دکمه  را فشار دهید.
	داده چاپ توسط درایور چاپگر پشتیبانی نشده ارسال شده است.	برای توقف چاپ، دکمه  را فشار دهید.
	اندازه کاغذی که در دستگاه گذاشته اید از چاپ 2 طرفه پشتیبانی نمی کند.	کاغذی با اندازه صحیح در دستگاه بگذارید، سپس دکمه  را فشار دهید.
	کاغذ خارج شد زیرا اندازه زیادی از آن وارد شکاف پشتی تغذیه کاغذ شده است.	کاغذ را به درستی در تغذیه کننده کاغذ پشتی قرار دهید و سپس دکمه  را فشار دهید.
	دیسکی وارد دستگاه نشده است یا دیسک پشتیبانی نشده را در دستگاه گذاشته اید.	دیسک را به درستی در دستگاه بگذارید، سپس دکمه  را فشار دهید.
	کاغذ گیر کرده است.	کاغذ گیر کرده را بیرون بیاورید و دکمه  را فشار دهید.
	یک کارتریج جوهر مصرف شده است یا جوهر داخل کارتریج برای شارژ جوهر ناکافی است.	کارتریج جوهر را با یک کارتریج نو تعویض کنید. "تعویض کارتریج های جوهر (هنگامی که چراغ جوهر روشن است یا چشمک می زند)" در صفحه 134
	کارتریج جوهر نصب نشده است.	
	حتی زمانی که کارتریج جوهر جدید در دستگاه می گذارید، کارتریج جوهر شناسایی نمی شود.	کارتریج جوهر را دوباره نصب کنید.
	به دلیل اینکه کارتریج جوهر تقریباً خالی است، امکان تعویض جوهر وجود ندارد.	دکمه  را برای از بین بردن این خطا فشار دهید. برای تعویض جوهر، کارتریج جوهر جدید را در دستگاه بگذارید. برای اینکه همین حالا کارتریج جوهر را تعویض کنید، به موارد زیر توجه کنید. "تعویض کارتریج های جوهر (هنگامی که چراغ جوهر روشن است یا چشمک می زند)" در صفحه 134
	کارتریج جوهر تقریباً مصرف شده است. تا زمانی که چراغ  روشن شود می توانید چاپ کنید.	یک کارتریج جوهر نو آماده کنید. از رایانه می توانید سطوح جوهر را بررسی کنید. برای اینکه همین حالا کارتریج جوهر را تعویض کنید، به موارد زیر توجه کنید. "تعویض کارتریج های جوهر (هنگامی که چراغ جوهر روشن است یا چشمک می زند)" در صفحه 134

چراغ	حالت	راهکارها
	همزمان چشمک می زند: عمر مفید بالشتک جوهر تقریباً یا به طور کامل تمام شده است.	بالشتک جوهر باید تعویض شود. برای تعویض بالشتک جوهر، با Epson یا ارائه دهنده خدمات مجاز Epson تماس بگیرید*. این بخش قابل سرویس توسط کاربر نیست. اگر پیامی روی کامپیوتر نشان داده شد مبنی بر اینکه می توانید چاپ را ادامه دهید، دکمه  را برای ادامه چاپ فشار دهید. چشمک زدن نشانگر خطا به طور موقت متوقف می شود، با این وجود تا زمانی که بالشتک جوهر تعویض شود، در فواصل زمانی منظم چشمک می زنند.
	همزمان چشمک می زند: به دلیل اینکه پد جوهر به انتهای طول عمر سرویس رسیده است، تمیز کردن انجام نمی شود.	دکمه  را برای از بین بردن این خطا فشار دهید. برای تمیز کردن، پد جوهر را باید تعویض کنید. با پشتیبانی Epson تماس بگیرید.
	دستگاه پشتیبانی نشده ای به پورت USB رابط وصل شده است.	دستگاهی مثل دوربین دیجیتال به پورت USB رابط خارجی وصل کنید که از PictBridge پشتیبانی کند.
	هاب USB به پورت USB رابط خارجی وصل شده است.	پورت USB رابط خارجی از هاب های USB پشتیبانی نمی کند. کابل USB را مستقیم وصل کنید.
	دستگاهی که به پورت USB رابط خارجی وصل شده است پاسخ نمی دهد.	دستگاهی مثل دوربین دیجیتال به پورت USB رابط خارجی وصل کنید که از PictBridge پشتیبانی کند. بررسی کنید دستگاه متصل به طور معمول کار کند، مثلاً وضعیت باتری را بررسی کنید.
	کابل USB زمانی به پورت USB رابط خارجی وصل شده که PictBridge از طریق شبکه وصل شده است.	کابل USB را از پورت USB رابط خارجی جدا کنید.
	هنگام اتصال به شبکه Wi-Fi خطایی روی داده است.	برای راه اندازی مجدد شبکه Wi-Fi به موارد زیر توجه کنید. <input type="checkbox"/> نقطه دسترسی Wi-Fi به حالت راه اندازی Wi-Fi را تنظیم کنید. <input type="checkbox"/> فاصله بین نقطه دسترسی Wi-Fi و چاپگر را به 3 متر کاهش دهید و دوباره امتحان کنید.
	هنگام اتصال به شبکه Wi-Fi خطای امنیتی روی داده است.	ممکن است یک دستگاه شبکه Wi-Fi دیگر همزمان در حال اتصال به شبکه Wi-Fi باشد. بعداً دوباره امتحان کنید.
	یک خطای چاپگر رخ داده است.	چاپگر را خاموش کنید، بررسی کنید کاغذی داخل چاپگر گیر نکرده باشد، سپس دوباره دستگاه را روشن کنید. اگر خطا برطرف نشد، با پشتیبانی Epson تماس بگیرید.

چراغ	حالت	راهکارها
 	نرم افزار به روز رسانی نشد (حالت بازیابی).	<p>مراحل زیر را دنبال کنید تا دوباره ثابت افزار بروز رسانی شود.</p> <p>1. کامپیوتر و چاپگر را با استفاده از کابل USB به یکدیگر وصل کنید.</p> <p>2. برای دانلود جدیدترین نرم افزار و شروع نصب، به وبسایت Epson مراجعه کنید.</p> <p>برای جزئیات بیشتر به تصاویر موجود در صفحه دانلود مراجعه کنید.</p>

\* در برخی چرخه های چاپ، مقدار کمی جوهر اضافی ممکن است در بالشتک جوهر جمع شود. برای جلوگیری از نشتی جوهر از بالشتک، چاپگر طوری طراحی شده است که با پایان یافتن قدرت جذب بالشتک، چاپ متوقف می شود. وقوع یا عدم وقوع و دفعات وقوع این امر به تعداد صفحاتی که چاپ می کنید، نوع موادی که چاپ می کنید و تعداد چرخه های تمیز کردن که چاپگر انجام می دهد بستگی دارد. نیاز به تعویض بالشتک بدین معنی نیست که کارایی چاپگر شما بر اساس مشخصاتش متوقف شده است. زمانیکه بالشتک نیاز به تعویض دارد چاپگر اطلاع می دهد و این کار تنها توسط ارائه دهنده خدمات مجاز Epson باید انجام شود. ضمانت نامه Epson هزینه های این تعویض را پوشش نمی دهد.

## کاغذ گیر می کند

خطای نشان داده شده در پانل کنترل را بررسی کنید و دستورالعمل ها را دنبال نمایید تا کاغذ گیر کرده و تکه های پاره شده را بردارید. سپس خطا را پاک کنید.

**احتیاط:** 

زمانی که دست شما داخل چاپگر است هرگز دکمه های روی پانل کنترل را لمس نکنید. اگر چاپگر شروع به کار کند، می تواند منجر به آسیب شود. مراقب باشید به قسمت های بیرون زده شده دست نزنید زیرا موجب آسیب می شود.

**مهم:** 

با دقت کاغذ گیر کرده را خارج کنید. خارج کردن ناگهانی و تند کاغذ می تواند به چاپگر آسیب برساند.

## خارج کردن کاغذ گیر کرده

**احتیاط:** 

زمانی که دست شما داخل چاپگر است هرگز دکمه های روی پانل کنترل را لمس نکنید. اگر چاپگر شروع به کار کند، می تواند منجر به آسیب شود. مراقب باشید به قسمت های بیرون زده شده دست نزنید زیرا موجب آسیب می شود.

1. درپوش عقب را خارج کنید.

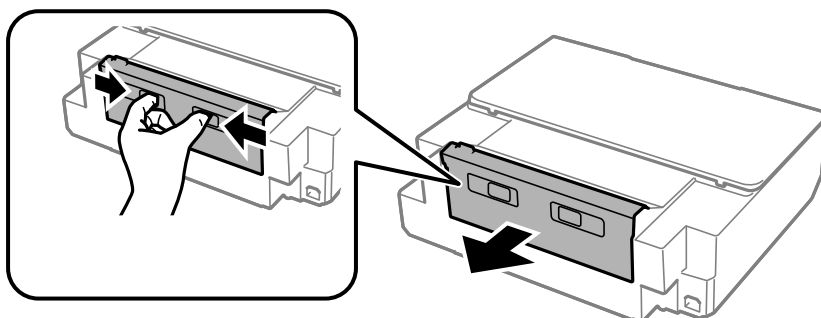

2. کاغذ گیر کرده را خارج کنید.

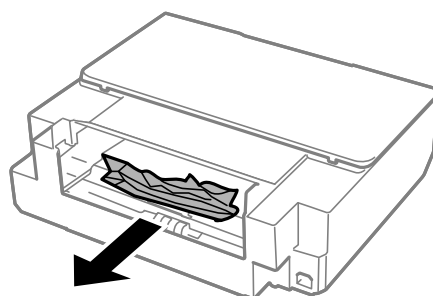

3. کاغذ گیر کرده را از درپوش عقب خارج کنید.

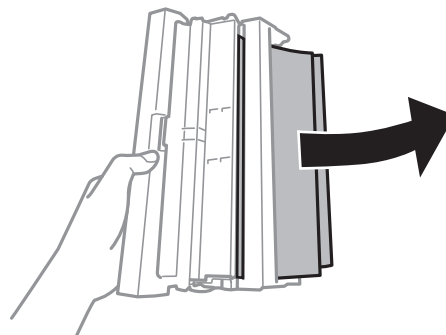

4. پوشش درپوش عقب را باز کنید.

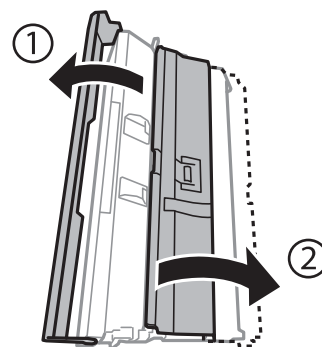

5. کاغذ گیر کرده را خارج کنید.

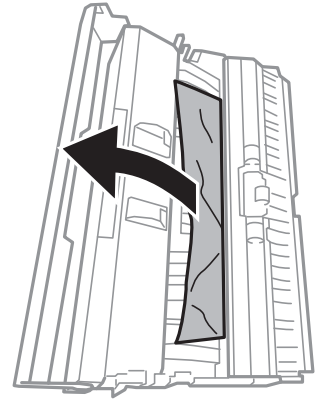

6. پوشش درپوش عقب را ببندید و سپس درپوش عقب را در چاپگر وارد کنید.

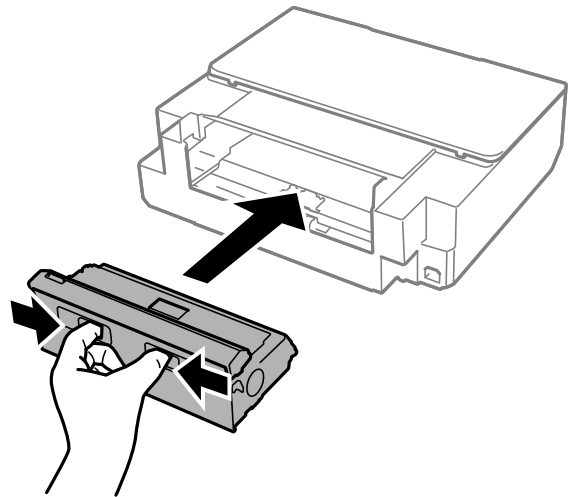

7. درپوش چاپگر را باز کنید.

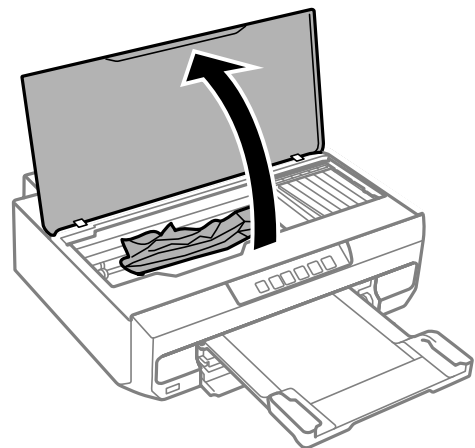

8. کاغذ گیر کرده را خارج کنید.

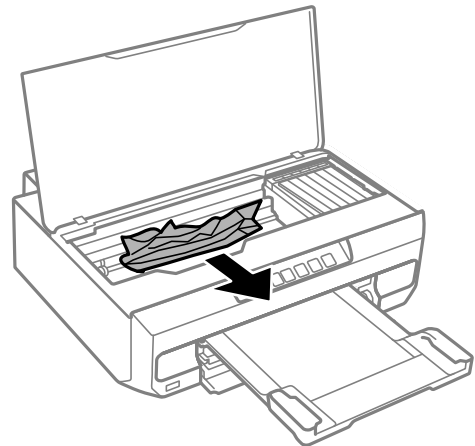

**مهم!**

به کابل صاف سفید و نوار شفاف داخل چاپگر دست نزنید. اینکار می تواند منجر به عملکرد نامناسب دستگاه شود.

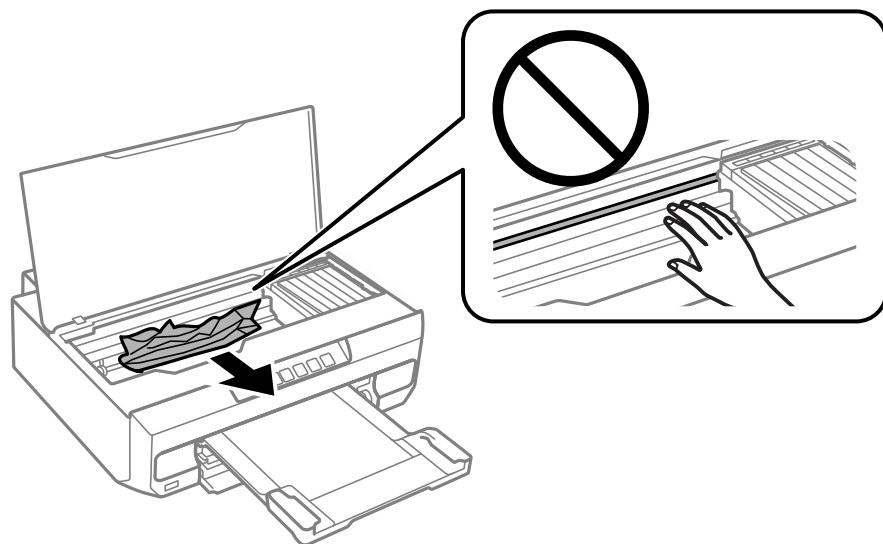

9. درپوش چاپگر را ببندید.

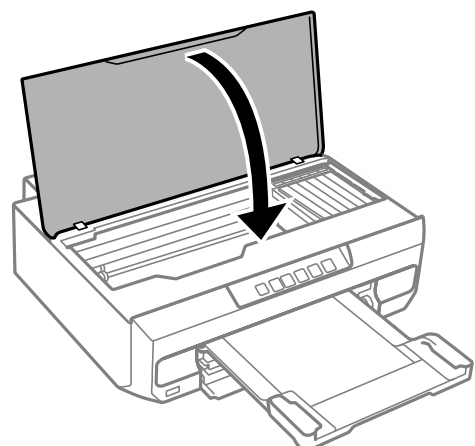

10. سینی خروجی را ببندید.

11. کاست کاغذ را بیرون بیاورید.

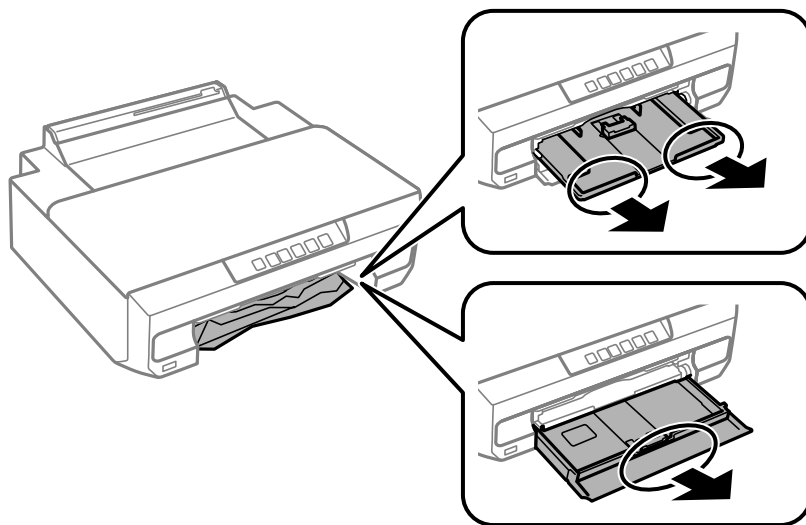

12. کاغذ گیر کرده را خارج کنید.

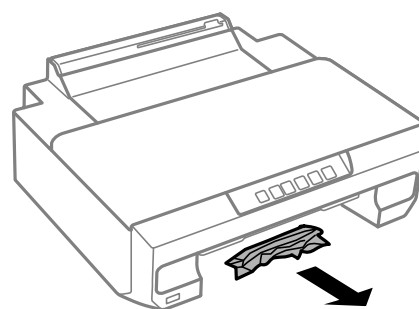

13. لبه های کاغذ را تراز کنید و راهنماهای لبه را به سمت لبه های کاغذ بلغزانید.

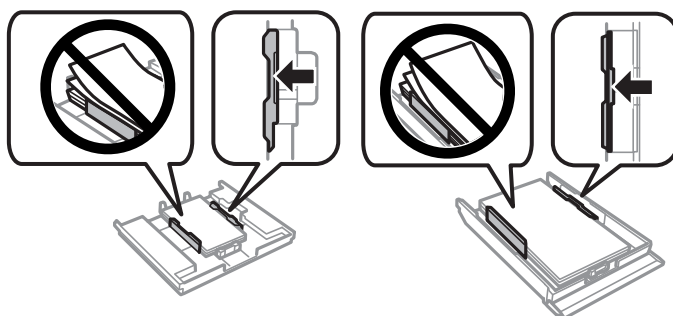

14. کاست کاغذ را در چاپگر وارد کنید.

## جلوگیری از گیر کردن کاغذ

در صورتی که گیر کردن کاغذ به کرات رخ می دهد، بخش زیر را بررسی کنید.



- چاپگر را روی یک سطح صاف قرار دهید و در شرایط محیطی توصیه شده راه‌اندازی کنید.  
"مشخصات محیطی" در صفحه 161
- از کاغذی که توسط این چاپگر پشتیبانی می‌شود استفاده کنید.  
"ظرفیت‌ها و کاغذ موجود" در صفحه 149
- نکات احتیاطی مربوط به مدیریت کاغذ را دنبال کنید.  
"احتیاط‌های مربوط به مدیریت کاغذ" در صفحه 26
- کاغذ را در جهت صحیح قرار دهید و گیره نگهدارنده لبه را مقابل لبه کاغذ قرار دهید.  
"قرار دادن کاغذ در کاست کاغذ 1" در صفحه 28  
"قرار دادن کاغذ در کاست کاغذ 2" در صفحه 31  
"قرار دادن کاغذ در شکاف پشتی تغذیه کاغذ" در صفحه 35
- بیشتر از حداکثر تعداد برگه‌های مشخص شده برای کاغذ قرار ندهید.
- اگر شما چندین برگه کاغذ را در چاپگر قرار داده اید، باید هر بار فقط یک برگه کاغذ را قرار دهید.
- مطمئن شوید که تنظیمات اندازه کاغذ و نوع کاغذ با اندازه واقعی کاغذ و نوع کاغذ موجود در چاپگر مطابقت دارد.  
"لیست انواع کاغذ" در صفحه 27
- غلتک داخل چاپگر را تمیز کنید.  
"بهبود مشکلات تغذیه کاغذ" در صفحه 64

---

## زمان تعویض کارتریج‌های جوهر است

### احتیاط‌های مربوط به استفاده از کارتریج جوهر

#### نکات احتیاطی نگهداری جوهر

- کارتریج‌های جوهر را دور از تماس مستقیم نور خورشید نگهدارید.
- کارتریج‌های جوهر را در دماهای بالا یا انجماد نگه ندارید.
- برای دستیابی به بهترین نتایج، Epson توصیه می‌کند از کارتریج‌های جوهر بالا قبل از موعد بهترین تاریخ مصرف درج شده روی بسته‌بندی آنها یا ظرف مدت زمان شش ماه از زمان باز شدن بسته‌بندی، هر کدام زودتر فرا برسد، استفاده کنید.
- برای کسب بهترین نتایج، بسته‌بندی‌های کارتریج جوهر را طوری نگهداری کنید که انتهای آنها پایین باشد.
- بعد از آوردن کارتریج جوهر از یک مکان نگهداری سرد، اجازه دهید حداقل سه ساعت قبل از استفاده در دمای اتاق گرم شود.
- تا زمانی که برای نصب کارتریج در چاپگر آماده نیستید، بسته‌بندی کارتریج را باز نکنید. کارتریج به صورت وکیوم بسته‌بندی شده است تا قابلیت اطمینان آن حفظ شود. اگر پیش از استفاده از کارتریج، بسته‌بندی آن را باز کرده و برای مدت طولانی نگه دارید، ممکن است عمل چاپ به صورت عادی انجام نشود.

#### نکات احتیاطی تعویض کارتریج‌های جوهر

- پس از باز کردن بسته‌بندی، کارتریج‌ها را تکان ندهید چراکه ممکن است نشت کنند.

❑ به بخش‌هایی که در تصویر نشان داده شده‌اند دست نزنید. در صورت تماس با این قسمت‌ها ممکن است موجب عدم کارکرد عادی و چاپ شود.

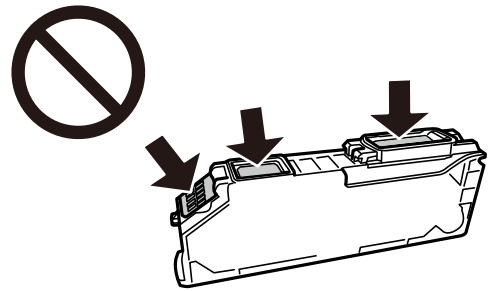

❑ همه کارتریج‌های جوهر را نصب کنید در غیر این صورت نمی‌توانید چاپ کنید.

❑ هنگامی که چاپگر خاموش است، کارتریج‌ها را تعویض نکنید. هد چاپ را با دست حرکت ندهید، در غیر این صورت ممکن است چاپگر آسیب ببیند.

❑ پس از نصب کارتریج جوهر، در حالی که چاپگر در حال شارژ جوهر است، چراغ روشن/خاموش چشمک می‌زند. در حین پر کردن جوهر، چاپگر را خاموش نکنید. اگر پر کردن جوهر کامل نشود، ممکن است نتوانید چاپ کنید.

❑ چاپگر را در حالی که کارتریج‌های جوهر را جدا کرده‌اید رها نکنید، یا چاپگر را در حین تعویض کارتریج خاموش نکنید. زیرا در این صورت جوهر باقیمانده در نازل‌های هد چاپ ممکن است خشک شود و نتوانید چاپ کنید.

❑ مراقب باشید گرد و غبار یا سایر اشیاء وارد نگهدارنده کارتریج جوهر نشوند. هرگونه شیء داخل نگهدارنده ممکن است تأثیر منفی بر نتایج چاپ بگذارد یا منجر به عدم امکان چاپ شود. در صورت ورود هرگونه شیء خارجی به نگهدارنده، آن را با دقت خارج کنید.

❑ در صورت خارج کردن کارتریج از چاپگر برای استفاده آتی یا دور ریختن آن، حتماً درپوش پورت منبع جوهر کارتریج را ببندید تا از خشک شدن جوهر یا پخش جوهر به محیط اطراف جلوگیری شود.

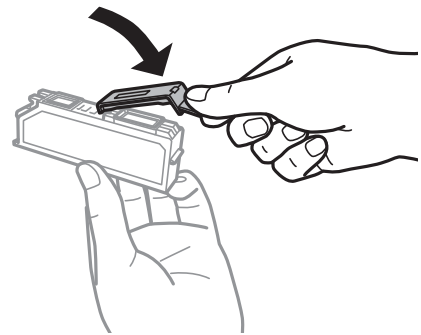

❑ در صورتی که یک کارتریج جوهر را از چاپگر بیرون بیاورید تا بعداً مورد استفاده قرار دهید، Epson توصیه می‌کند آن را در اسرع وقت مصرف کنید.

❑ این چاپگر از کارتریج‌های جوهر مجهز به تراشه سبز که اطلاعاتی از قبیل مقدار جوهر باقیمانده برای هر کارتریج را کنترل می‌کند استفاده می‌نماید. این بدین معنی است که حتی اگر کارتریج از چاپگر بیرون آورده شده باشد، قبل از باز شدن، هنوز می‌توانید بعد از وارد کردن مجدد آن به چاپگر، از آن استفاده کنید. با این وجود، هنگام قرار دادن مجدد کارتریج، ممکن است قدری جوهر مصرف شود تا کارایی چاپگر تضمین گردد.

❑ برای حصول حداکثر کارایی جوهر، کارتریج جوهر را فقط زمانی خارج کنید که آماده تعویض آن هستید. هنگام قرار دادن مجدد، نباید از کارتریج‌های با وضعیت جوهر کم استفاده نمود.

❑ برای اطمینان از اینکه چاپ با کیفیت بهینه دریافت می‌کنید و جهت کمک به محافظت از هد چاپ خود، زمانی که چاپگر شما نیاز به تعویض کارتریج را نشان می‌دهد، ذخیره ایمنی جوهر متغیر در کارتریج باقی می‌ماند. بازده ذکر شده برای شما شامل این جوهر ذخیره شده نمی‌شود.

❑ کارتریج جوهر را باز نکنید یا شکل آن را تغییر ندهید، در غیر این صورت ممکن است نتوانید بصورت عادی چاپ کنید.

از کارتریج‌های ارائه شده به همراه چاپگر جهت تعویض نمی‌توان استفاده نمود.

کارتریج‌های جوهر را در اولین فرصت یکی پس از دیگری تعویض کنید. اگر دو یا چند کارتریج را همزمان تعویض کنید یا اگر کار تعویض کمی زمان ببرد، مقداری از جوهر ممکن است برای تضمین عملکرد چاپگر مصرف شود. چاپگر را در حالی که کارتریج‌های جوهر آن باز شده است رها نکنید.

#### مصرف جوهر

برای حفظ عملکرد بهینه هد چاپ، مقداری جوهر از همه کارتریج‌ها در طول عملیات نگهداری مصرف می‌شود. ممکن است جوهر در هنگام تعویض کارتریج‌های جوهر یا روشن کردن چاپگر نیز مصرف شود.

وقتی چاپ در حالت تک‌رنگ یا مقیاس خاکستری انجام می‌شود، بسته به نوع کاغذ یا تنظیمات کیفیت چاپ، جوهرهای رنگی به جای جوهر مشکی ممکن است استفاده شوند. چون ترکیبی از جوهرهای رنگی برای ساخت جوهر مشکی استفاده می‌شود.

جوهر کارتریج‌های جوهر ارائه شده به همراه چاپگر شما تا حدی در مراحل اولیه نصب استفاده می‌شود. به منظور تولید چاپ با کیفیت بالا، هد چاپ چاپگر شما ممکن است کاملاً با جوهر پر شود. این فرآیند خاموش-روشن مقداری جوهر مصرف می‌کند و بنابراین این کارتریج‌ها ممکن است موجب چاپ صفحات کمتر نسبت به کارتریج‌های جوهر بعدی شوند.

بازده ذکر شده ممکن است بسته به تصاویری که چاپ می‌کنید، نوع کاغذ، تعداد چاپ و شرایط محیطی از قبیل دما بستگی داشته باشد.

## تعویض کارتریج های جوهر (هنگامی که چراغ جوهر خاموش است)

**!احتیاط:** 

هنگام باز و بسته کردن درپوش چاپگر مراقب دست یا انگشتان خود باشید که گیر نکنند. در غیر این صورت ممکن است صدمه ببینید.

1. درپوش چاپگر را باز کنید.

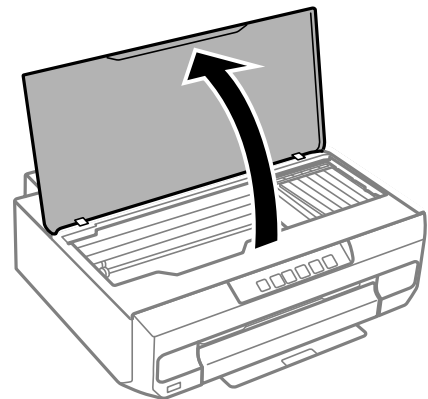

2. دکمه  را 10 ثانیه پایین نگهدارید.

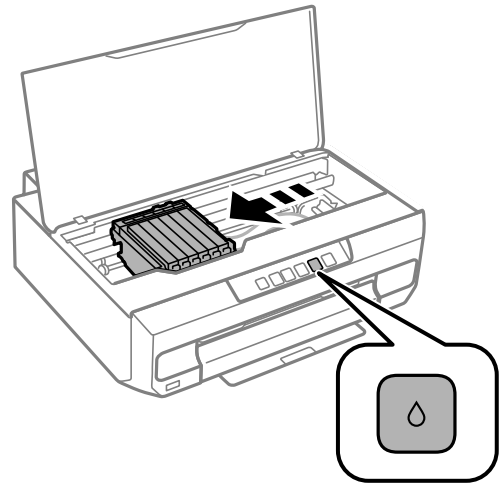

دکمه  را فشار دهید.

نگهدارنده کارتریج جوهر به سمت نماد  حرکت می کند. در این موقعیت نمی توانید کارتریج ها را تعویض کنید.

دوباره دکمه  را فشار دهید.

نگهدارنده کارتریج جوهر به سمت موقعیت تعویض حرکت می کند.

نکته:

برای لغو تعویض کارتریج جوهر، کارتریج های جوهر را نصب شده نگه دارید و چاپگر را خاموش کنید.

3. کارتریج جوهر جدید را از بسته بندی آن خارج کنید.

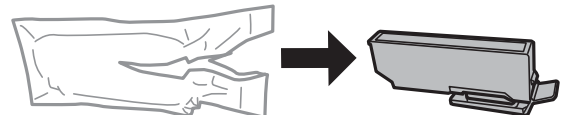

**مهم!**

پس از باز کردن بسته بندی، کارتریج ها را تکان ندهید چراکه ممکن است نشد کنند.

4. درپوش کارتریج جوهر را بلند کنید و بردارید.

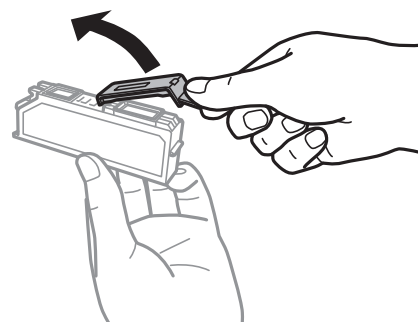

**مهم!**

به بخش‌هایی که در تصویر نشان داده شده‌اند دست نزنید. در صورت تماس با این قسمت‌ها ممکن است موجب عدم کارکرد عادی و چاپ شود.

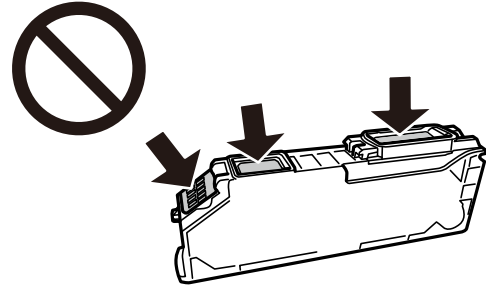

5. زبانه را برای خارج کردن کارتریج جوهر فشار دهید و به صورت مورب بالا بیاورید تا خارج شود.

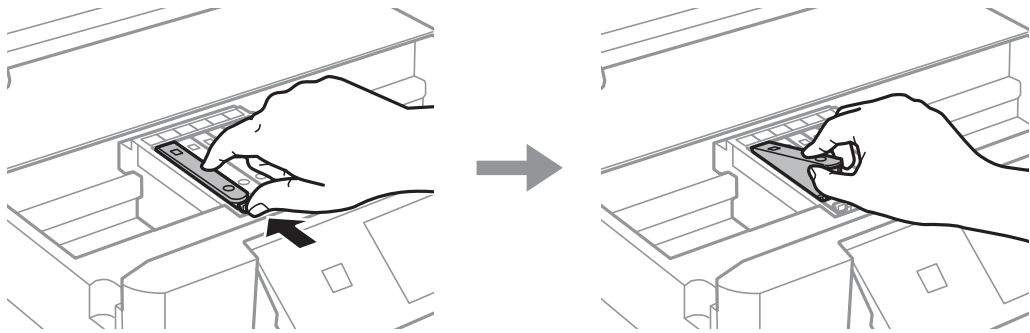

6. کارتریج جوهر جدید را به صورت مورب از قسمت نوک وارد کنید و به آرامی فشار دهید. وقتی به درستی وارد دستگاه شد صدای "کلیک" می‌شنوید.

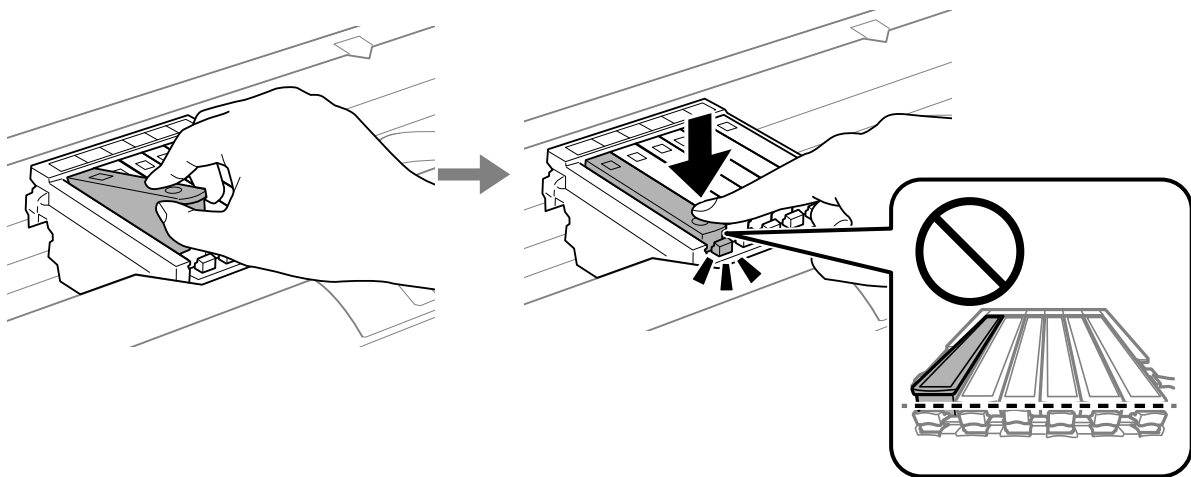

7. درپوش چاپگر را ببندید.

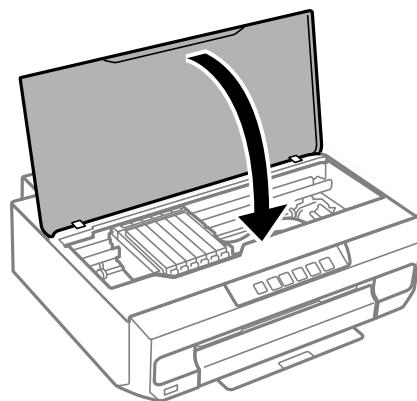

8. دکمه  را فشار دهید.

شارژ شدن جوهر شروع می‌شود.

**مهم:** 

پس از نصب کارتریج جوهر، در حالی که چاپگر در حال شارژ جوهر است، چراغ روشن/خاموش و چراغ جوهر شروع به چشمک زدن می‌کند. در حین پر کردن جوهر، چاپگر را خاموش نکنید. شارژ شدن حدود دو دقیقه طول می‌کشد. اگر پر کردن جوهر کامل انجام نشود، ممکن است نتوانید چاپ کنید.

نکته:

اگر چراغ  خاموش نمی‌شود، سعی کنید کارتریج جوهر را خارج کرده و دوباره قرار دهید.

اطلاعات مرتبط

← "احتیاط‌های مربوط به استفاده از کارتریج جوهر" در صفحه 129

← "کدهای کارتریج جوهر" در صفحه 153

## تعویض کارتریج‌های جوهر (هنگامی که چراغ جوهر روشن است یا چشمک می‌زند)

**احتیاط:** 

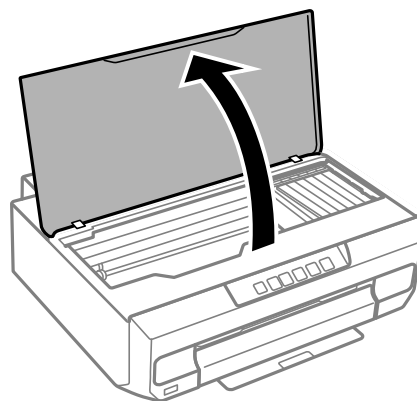

هنگام باز و بسته کردن درپوش چاپگر مراقب دست یا انگشتان خود باشید که گیر نکنند. در غیر این صورت ممکن است صدمه ببینید.

1. درپوش چاپگر را باز کنید.





2. از دکمه‌های چاپگر برای جابه‌جایی نگهدارنده کارتریج جوهر استفاده کنید.

نکته:

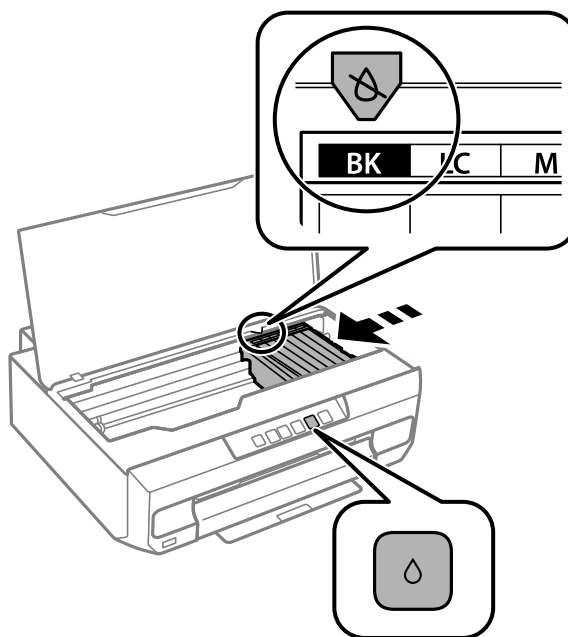

کارتریجی که در محل نماد  متوقف می‌شود را تعویض کنید. اگر کارتریج های جوهر مصرف شده بیشتری وجود داشته باشد، هر بار که دکمه  را فشار می‌دهید، کارتریج به سمت نماد  حرکت می‌کند.



□ اگر چراغ  روشن است (یک یا چند کارتریج جوهر مصرف شده است)

دکمه  را فشار دهید. نگهدارنده کارتریج جوهر به سمت نماد  حرکت می‌کند. در این موقعیت نمی‌توانید کارتریج ها را تعویض کنید. به مرحله بعدی بروید.

□ اگر چراغ  چشمک می‌زند (یک یا چند کارتریج جوهر در حال تمام شدن است)

دکمه  را فشار دهید. نگهدارنده کارتریج جوهر به سمت نماد  حرکت می‌کند. در این موقعیت نمی‌توانید کارتریج ها را تعویض کنید. به مرحله بعدی بروید.

نکته:

برای لغو تعویض کارتریج جوهر، کارتریج های جوهر را نصب شده نگه دارید و چاپگر را خاموش کنید.

3. دوباره دکمه  را فشار دهید.  
نگهدارنده کارتریج جوهر به سمت موقعیت تعویض حرکت می‌کند.

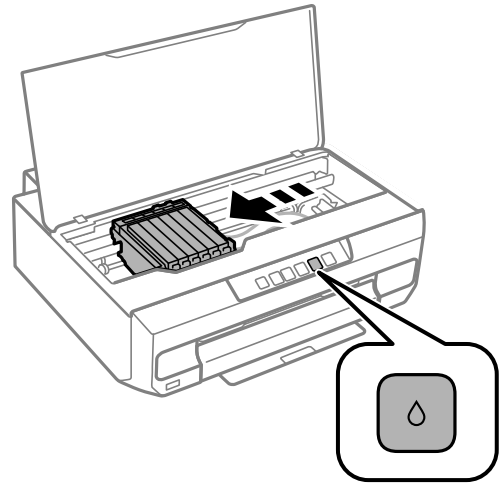

4. کارتریج جوهر جدید را از بسته بندی آن خارج کنید.

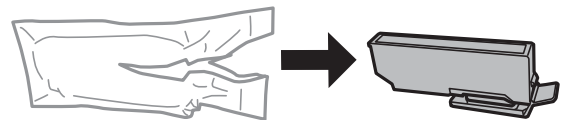

**مهم:** 

پس از باز کردن بسته‌بندی، کارتریج‌ها را تکان ندهید چراکه ممکن است نشت کنند.

5. درپوش کارتریج جوهر را بلند کنید و بردارید.

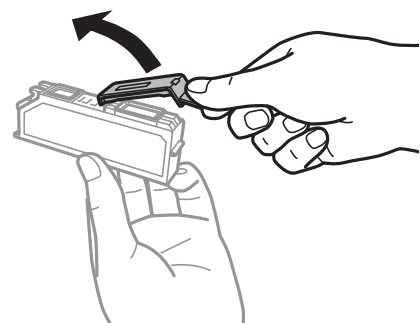





6. زبانه را برای خارج کردن کارتریج جوهر فشار دهید و به صورت مورب بالا بیاورید تا خارج شود.

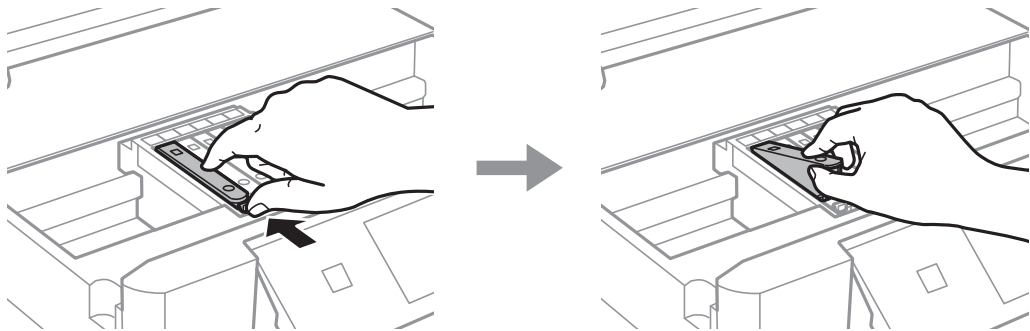

7. کارتریج جوهر جدید را به صورت مورب از قسمت نوک وارد کنید و به آرامی فشار دهید. وقتی به درستی وارد دستگاه شد صدای "کلیک" می‌شنوید.

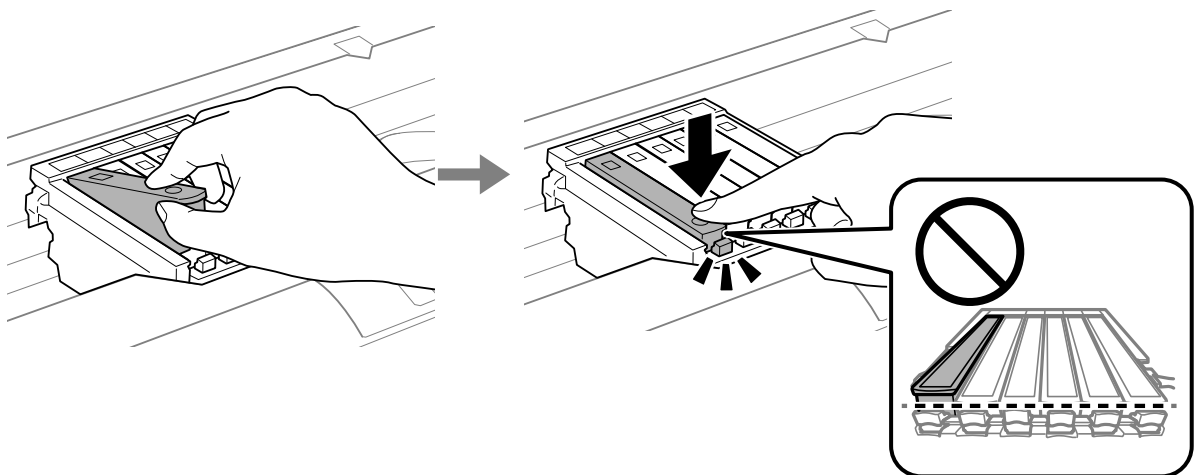

8. درپوش چاپگر را ببندید.

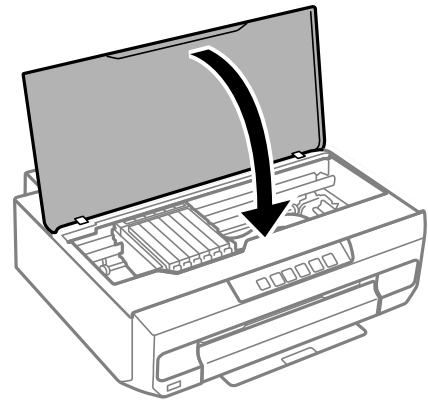

9. شارژ شدن جوهر شروع می‌شود.

**مهم!**

پس از نصب کارتریج جوهر، در حالی که چاپگر در حال شارژ جوهر است، چراغ روشن/خاموش و چراغ جوهر شروع به چشمک زدن می‌کند. در حین پر کردن جوهر، چاپگر را خاموش نکنید. شارژ شدن حدود دو دقیقه طول می‌کشد. اگر پر کردن جوهر کامل انجام نشود، ممکن است نتوانید چاپ کنید.

نکته:

اگر چراغ خاموش نمی‌شود، سعی کنید کارتریج جوهر را خارج کرده و دوباره قرار دهید.

اطلاعات مرتبط

← "احتیاط‌های مربوط به استفاده از کارتریج جوهر" در صفحه 129

← "کدهای کارتریج جوهر" در صفحه 153

## ادامه چاپ موقتی بدون تعویض کارتریج‌های جوهر

### چاپ موقت با جوهر سیاه

زمانی که جوهر رنگی مصرف شده ولی هنوز جوهر سیاه باقی است، می‌توانید با استفاده از تنظیمات زیر برای یک مدت کوتاه و فقط با استفاده از جوهر سیاه به چاپ ادامه دهید.

نوع کاغذ: کاغذ ساده، Envelope

رنگ: سیاه و سفید یا مقیاس خاکستری

بدون حاشیه: انتخاب نشده است

EPSON Status Monitor 3: فعال (هنگام چاپ از طریق درایور چاپگر در Windows).

از آنجا که این ویژگی فقط برای مدت تقریباً پنج روز موجود است، کارتریج جوهر مصرف شده را در اسرع وقت تعویض کنید.

نکته:

اگر EPSON Status Monitor 3 غیرفعال باشد، دسترسی به درایور چاپگر، روی تنظیم گسترش یافته در زبانه نگهداری کلیک کنید و سپس EPSON Status Monitor 3 را فعال کنید را انتخاب کنید.

مدت زمان موجود، بسته به شرایط استفاده متفاوت است.

اطلاعات مرتبط

← "ادامه چاپ موقتی تنها با جوهر سیاه (Windows)" در صفحه 139

ادامه چاپ موقتی تنها با جوهر سیاه (Windows)

یکی از کارهای زیر را انجام دهید.

☐ هنگام نمایش پنجره زیر، گزینه چاپ سیاه را انتخاب کنید.

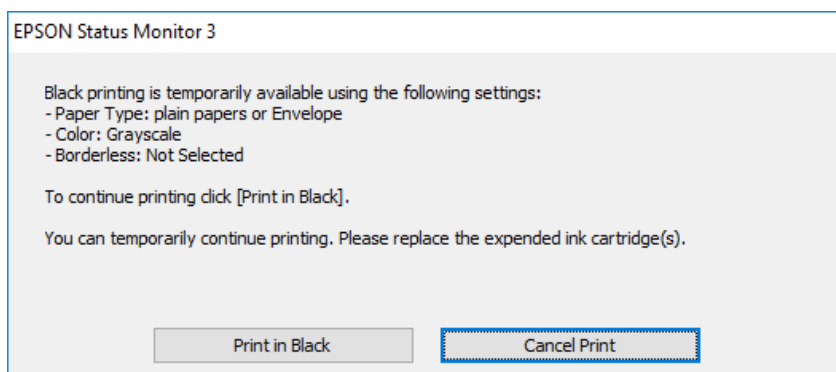

☐ در صورتی که پنجره زیر به نمایش در آمد، چاپ را لغو کنید. و سپس، دوباره چاپ کنید.

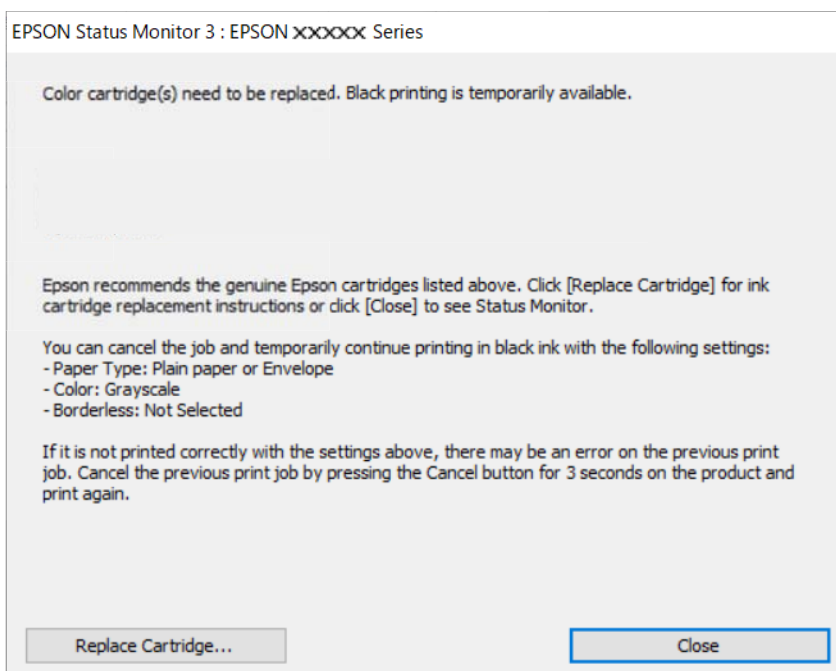

نکته:

اگر نمی‌توانید از رابانه چاپ را لغو کنید، با استفاده از پانل کنترل چاپگر لغو کنید.

هنگام چاپ مجدد، مراحل زیر را دنبال کنید.

1. به پنجره درایور چاپگر بروید.
2. علامت بدون حاشیه از زبانه اندازه را بردارید.
3. یک نوع کاغذ انتخاب کنید که از چاپ سیاه پشتیبانی می‌کند.

4. گزینه مقیاس خاکستری را انتخاب کنید.
5. سایر موارد را از زبانه‌های اندازه و گزینه بیشتر در صورت نیاز تنظیم کرده و سپس روی تأیید کلیک کنید.
6. روی چاپ کلیک کنید.
7. روی چاپ سیاه در پنجره نشان داده شده کلیک کنید.

#### اطلاعات مرتبط

◀ "چاپ موقت با جوهر سیاه" در صفحه 138

#### ادامه چاپ موقتی تنها با جوهر سیاه (Mac OS)

نکته:

برای استفاده از این ویژگی از طریق شبکه، با *Bonjour* وصل شوید.

1. روی نماد چاپگر در جایگاه کلیک کنید.
  2. کار را لغو کنید.
- نکته:
- اگر نمی‌توانید از رایانه چاپ را لغو کنید، با استفاده از پانل کنترل چاپگر لغو کنید.
3. گزینه ترجیحات سیستم را از منوی Apple < چاپگرها و اسکنرها (یا چاپ و اسکن، چاپ و نمابر) انتخاب نموده و سپس چاپگر را برگزینید. روی گزینه‌ها و لوازم < گزینه‌ها (یا درایور) کلیک کنید.
  4. گزینه On را به عنوان تنظیم **Permit temporary black printing** انتخاب کنید.
  5. به کادر محاوره چاپ دسترسی پیدا کنید.
  6. از منوی باز شو تنظیمات چاپ را انتخاب کنید.
  7. هر نوع اندازه کاغذ به جز یک اندازه بدون حاشیه را به عنوان تنظیم اندازه کاغذ انتخاب کنید.
  8. نوع کاغذی را انتخاب کنید که از گزینه **Permit temporary black printing** به عنوان نوع رسانه پشتیبانی کند.
  9. گزینه مقیاس خاکستری را انتخاب کنید.
  10. در صورت نیاز سایر موارد را تنظیم کنید.
  11. روی چاپ کلیک کنید.

#### اطلاعات مرتبط

◀ "چاپ موقت با جوهر سیاه" در صفحه 138

#### ادامه چاپ برای حفظ جوهر سیاه (فقط برای Windows)

زمانی که مقدار جوهر سیاه کم است ولی مقدار جوهر رنگی باقیمانده کافی باشد، می‌توانید از ترکیب جوهرهای رنگی برای ایجاد رنگ سیاه استفاده کنید. هنگام تعویض کارتریج جوهر سیاه می‌توانید به چاپ ادامه دهید. این ویژگی فقط زمانی موجود است که تنظیمات زیر را در درایور چاپگر انتخاب کنید.

☐ نوع کاغذ: کاغذ ساده

کیفیت: استاندارد

EPSON Status Monitor 3: فعال شد

نکته:

اگر EPSON Status Monitor 3 غیرفعال باشد، دسترسی به درایور چاپگر، روی تنظیم گسترش یافته در زبانه نگهداری کلیک کنید و سپس EPSON Status Monitor 3 را فعال کنید را انتخاب کنید.

رنگ سیاه ترکیبی کمی با رنگ سیاه خالص فرق می‌کند. علاوه بر این، سرعت چاپ کاهش می‌یابد.

برای حفظ کیفیت هد چاپ، جوهر سیاه نیز مصرف می‌شود.

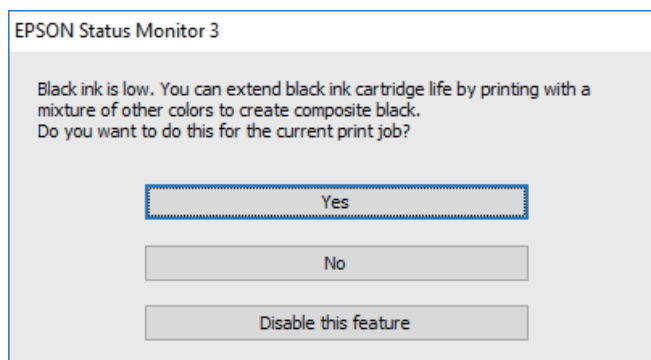

گزینه‌ها	توضیحات
بله	استفاده از ترکیب جوهرهای رنگی برای ایجاد رنگ سیاه را انتخاب کنید. این پنجره مرتبه دیگری که کار مشابهی را چاپ می‌کنید نشان داده می‌شود.
خیر	ادامه کار با استفاده از جوهر سیاه باقیمانده را انتخاب کنید. این پنجره مرتبه دیگری که کار مشابهی را چاپ می‌کنید نشان داده می‌شود.
غیرفعال کردن این ویژگی	ادامه کار با استفاده از جوهر سیاه باقیمانده را انتخاب کنید. این پنجره نشان داده نمی‌شود تا اینکه کارتریج جوهر سیاه را تعویض کنید و دوباره مقدار آن کم شود.

## کار با چاپگر طبق انتظار پیش نمی‌رود

### چاپگر روشن یا خاموش نمی‌شود

دستگاه روشن نمی‌شود

ممکن است بنا به دلایل زیر رخ داده باشد.

سیم برق به درستی به پریز برق وصل نشده است.

راهکارها

مطمئن شوید سیم برق با ایمنی درون پریز قرار گرفته است.

دکمه  برای مدت زمان کافی فشار داده نشد.

راهکارها

دکمه  را کمی بیشتر پایین نگه دارید.

چاپگر در حال کار است.

راهکارها

قبل از خاموش کردن دستگاه، بررسی کنید چراغ روشن-خاموش، خاموش باشد.

چاپگر به طور خودکار روشن نمی‌شود

روشن شدن خودکار فعال غیر فعال است.

راهکارها

تنظیم روشن شدن خودکار فعال را فعال کنید.

Windows

روی اطلاعات چاپگر و گزینه ها در زبانه نگهداری درایور چاپگر کلیک کنید. تنظیم روشن شدن خودکار فعال را فعال کنید.

Mac OS

گزینه ترجیحات سیستم را از منوی Apple < چاپگرها و اسکنرها (یا چاپ و اسکن، چاپ و فایبر) انتخاب نموده و سپس چاپگر را برگزینید. بر روی گزینه ها و لوازم < برنامه > باز کردن برنامه چاپگر و سپس تنظیم چاپگر کلیک کنید. تنظیم روشن شدن خودکار فعال را فعال کنید.



هنگام اتصال از طریق کابل USB، مطمئن شوید کابل USB را به طور محکم به چاپگر و رایانه وصل می‌کنید.

هنگام اتصال از طریق شبکه، چراغ های روی چاپگر را بررسی کنید و مطمئن شوید که چاپگر به درستی به شبکه وصل باشد.

دستگاه خاموش نمی‌شود

دکمه  برای مدت زمان کافی فشار داده نشد.

راهکارها

دکمه  را کمی بیشتر پایین نگه دارید. اگر هنوز هم نمی‌توانید چاپگر را خاموش کنید، سیم برق را به پریز نزدیک کنید. برای جلوگیری از خشک شدن هد چاپ، دوباره چاپگر را با فشار دادن دکمه  روشن و خاموش کنید.

مدتی طول می‌کشد تا دستگاه خاموش شود.

راهکارها

وقتی روشن شدن خودکار فعال است، خاموش شدن دستگاه بیشتر طول می‌کشد.

اگر روشن را انتخاب کنید، چاپگر با دریافت کار چاپ از طریق اتصال USB یا اتصال شبکه به طور خودکار روشن می‌شود. اگر سینی خروجی بسته است، آن را با دست به بیرون بلغزانید تا چاپ شروع شود.

فعال کردن روشن شدن خودکار فعال باعث می‌شود مصرف برق در وضعیت آماده به کار در مقایسه با زمانی که چاپگر را کامل خاموش کرده اید کمی بیشتر شود. همچنین خاموش شدن دستگاه بیشتر طول می‌کشد. وقتی از این ویژگی استفاده می‌کنید، سیم برق را جدا نکنید. اگر سیم برق را جدا می‌کنید، بررسی کنید چراغ روشن-خاموش، خاموش باشد.

اگر می‌خواهید چاپگر در پایان عملکرد چاپ و پس از بیکار ماندن به مدت معین به طور خودکار خاموش شود، تایمر خاموش شدن را انتخاب کنید. این قابلیت برای چاپ از دور، مثلاً از طریق اینترنت، سودمند است.

دستگاه به صورت خودکار خاموش می‌شود

ویژگی تایمر خاموش شدن یا خاموش شدن در صورت غیرفعال بودن و خاموش شدن در صورت قطع اتصال فعال است.

راهکارها

Windows

روی اطلاعات چاپگر و گزینه‌ها در زبانه نگهداری درایور چاپگر کلیک کنید.

تنظیمات خاموش شدن در صورت غیرفعال بودن و خاموش شدن در صورت قطع اتصال را غیرفعال کنید.

تنظیم تایمر خاموش شدن را غیرفعال کنید.

Mac OS

گزینه ترجیحات سیستم را از منوی Apple < چاپگرها و اسکنرها (یا چاپ و اسکن، چاپ و نمابر) انتخاب نموده و سپس چاپگر را برگزینید. بر روی گزینه‌ها و لوازم < برنامه > باز کردن برنامه چاپگر و سپس تنظیم چاپگر کلیک کنید.

تنظیمات خاموش شدن در صورت غیرفعال بودن و خاموش شدن در صورت قطع اتصال را غیرفعال کنید.

تنظیم تایمر خاموش شدن را غیرفعال کنید.

نکته:

هسته به محل خرید دستگاه شما ممکن است قابلیت تایمر خاموش شدن یا قابلیت‌های خاموش شدن در صورت غیرفعال بودن و خاموش شدن در صورت قطع اتصال را داشته باشد.

## عملیات‌ها به کندی انجام می‌شوند

چاپ بسیار آهسته است

ممکن است بنا به دلایل زیر رخ داده باشد.

برنامه‌های غیرضروری در حال اجرا هستند.

راهکارها

هر نوع برنامه غیرضروری در رایانه خود یا دستگاه هوشمند را ببندید.

کیفیت چاپ روی گزینه بالا تنظیم شده است.

راهکارها

تنظیمات کیفیت را پایین‌تر بیاورید.

چاپ دوطرفه غیرفعال است.

#### راهکارها

تنظیم دو رو (یا سرعت بالا) را فعال کنید. زمانی که این تنظیم فعال می‌شود، هد چاپ زمانی که در هر دو جهت حرکت می‌کند چاپ انجام می‌دهد و سرعت چاپ افزایش می‌یابد.

Windows

علامت چاپ دورویه را از زبانه گزینه بیشتر درایور چاپگر انتخاب کنید.

Mac OS

گزینه ترجیحات سیستم را از منوی Apple < چاپگرها و اسکنرها (یا چاپ و اسکن، چاپ و فابریک) برگزینید و سپس چاپگر را انتخاب کنید. روی گزینه‌ها و لوازم < گزینه‌ها (یا درایور) کلیک کنید. گزینه On را به عنوان تنظیم High Speed Printing انتخاب کنید.

بیصدا فعال است.

#### راهکارها

گزینه بیصدا را غیرفعال کنید. هنگامی که چاپگر در بیصدا کار می‌کند، سرعت چاپ کاهش می‌یابد.

Windows

گزینه خاموش را به عنوان تنظیم بیصدا در زبانه اندازه درایور چاپگر انتخاب کنید.

Mac OS

گزینه ترجیحات سیستم را از منوی Apple < چاپگرها و اسکنرها (یا چاپ و اسکن، چاپ و فابریک) برگزینید و سپس چاپگر را انتخاب کنید. روی گزینه‌ها و لوازم < گزینه‌ها (یا درایور) کلیک کنید. گزینه Off را به عنوان تنظیم بیصدا انتخاب کنید.

ممکن است برخی مشکلات شبکه در رابطه با روتر بی‌سیم شما وجود داشته باشند.

#### راهکارها

ضمن اطلاع دادن به سایر کاربران که به شبکه متصل هستند، روتر بی‌سیم را راه‌اندازی مجدد کنید. اگر مشکل به این ترتیب حل نشد، چاپگر را نزدیکتر به روتر بی‌سیم خود قرار دهید یا مستندات ارائه شده به همراه نقطه دسترسی را ملاحظه کنید.

چاپگر داده‌های با تراکم بالا مانند عکس‌ها را روی کاغذ ساده چاپ می‌کند.

#### راهکارها

اگر داده متراکم مانند عکس را روی کاغذ ساده چاپ کنید، کار چاپ ممکن است برای حفظ کیفیت چاپ طولانی‌تر شود. این وضعیت نقص محسوب نمی‌شود.

در حین چاپ پیوسته، سرعت چاپ بسیار کاهش می‌یابد

این قابلیت از داغ شدن بیش از حد قسمت‌های عملکردی چاپگر و اختلال در کارکرد آن جلوگیری می‌کند.

#### راهکارها

شما می‌توانید به چاپ ادامه دهید. برای بازگشت به سرعت عادی چاپ، اجازه دهید چاپگر به مدت حداقل 30 دقیقه بدون کارکرد باشد. اگر چاپگر خاموش شود سرعت چاپ به حالت عادی باز نمی‌گردد.



صدای کارکرد بسیار زیاد است

بیصدا غیر فعال است.

راهکارها

اگر صدای دستگاه بیش از حد بلند است، بیصدا را فعال کنید. فعال‌سازی این قابلیت می‌تواند سرعت چاپ را کاهش دهد.

Windows درایور چاپگر

بیصدا را در زبانه اندازه فعال کنید.

Mac OS درایور چاپگر

گزینه ترجیحات سیستم را از منوی Apple < چاپگرها و اسکنرها (یا چاپ و اسکن، چاپ و نمابر) انتخاب نموده و سپس چاپگر را برگزینید. روی گزینه‌ها و لوازم < گزینه‌ها (یا درایور) کلیک کنید. گزینه On را به عنوان تنظیم بیصدا انتخاب کنید.

چاپ دوطرفه به صورت دستی انجام نمی شود (Windows)

EPSON Status Monitor 3 غیر فعال است.

راهکارها

در زبانه نگهداری درایور چاپگر، روی تنظیم گسترش یافته کلیک و سپس EPSON Status Monitor 3 را فعال کنید تا انتخاب کنید.

با این حال، چاپ دورو در صورتی که چاپگر از طریق شبکه قابل دسترسی است یا به عنوان یک چاپگر مشترک استفاده می‌شود قابل استفاده نیست.

منوی تنظیمات چاپ نمایش داده نمی شود (Mac OS)

درایور چاپگر Epson به درستی نصب نشده است.

راهکارها

اگر منوی تنظیمات چاپ در macOS Catalina (10.15) یا جدیدتر، macOS High Sierra (10.13)، macOS Sierra (10.12)، OS X El Capitan (10.11)، OS X Yosemite (10.10)، OS X Mavericks (10.9) نمایش داده نمی‌شود، درایور چاپگر Epson به درستی نصب نشده است. آن را از منوی زیر فعال کنید.

گزینه ترجیحات سیستم را از منوی Apple < چاپگرها و اسکنرها (یا چاپ و اسکن، چاپ و نمابر) انتخاب کنید، چاپگر را حذف کنید و سپس دوباره چاپگر را اضافه نمایید.

macOS Mojave (10.14) نمی‌تواند به تنظیمات چاپ در برنامه‌های تهیه شده توسط Apple مانند TextEdit دسترسی پیدا کند.

## مشکل برطرف نمی شود

اگر پس از امتحان همه راهکارهای بالا باز هم مشکل برطرف نشد، با مرکز پشتیبانی Epson تماس بگیرید. اگر نمی‌توانید مشکل چاپ را برطرف کنید به اطلاعات مرتبط زیر مراجعه کنید.

اطلاعات مرتبط

◀ "برطرف کردن مشکلات چاپ ممکن نیست" در صفحه 146

## برطرف کردن مشکلات چاپ ممکن نیست

راهکارهای زیر را به ترتیب از بالا به پایین امتحان کنید تا مشکل برطرف شود.

□ بررسی کنید نوع کاغذ بارگذاری شده در چاپگر و نوع کاغذ تنظیم شده در درایور چاپگر مطابقت داشته باشند.

□ از کیفیت بالاتری در تنظیمات درایور چاپگر استفاده کنید.

□ کارتریج‌های جوهر قبلاً نصب شده در چاپگر را دوباره نصب کنید.

نصب مجدد کارتریج‌های جوهر ممکن است انسداد نازل‌های هد چاپ را برطرف نموده و جریان یکنواخت جوهر را برقرار نماید. با این حال، از آنجا که وقتی کارتریج جوهر مجدداً نصب می‌شود، جوهر مصرف می‌شود، بسته به مقدار جوهر باقیمانده ممکن است پیامی مبنی بر تعویض کارتریج جوهر نمایش داده شود.

"زمان تعویض کارتریج‌های جوهر است" در صفحه 129

□ هد چاپ را تراز کنید.

"تراز کردن هد چاپ" در صفحه 69

□ یک بررسی نازل برای اطلاع از انسداد نازل‌های هد چاپ انجام دهید.

در صورتی که قسمت‌هایی از الگوی بررسی نازل جا افتاده است، ممکن است نازل‌ها مسدود شده باشند. فرآیندهای تمیزکاری هد و بررسی نازل را به تناوب 3 بار تکرار کنید و بررسی کنید آیا انسداد برطرف شده است.

توجه داشته باشید که در فرآیند تمیزکاری هد چاپ مقداری جوهر مصرف می‌شود.

"بررسی و تمیز کردن هد چاپ" در صفحه 66

□ چاپگر را خاموش کنید، حداقل 12 ساعت منتظر بمانید و سپس بررسی کنید آیا انسداد برطرف شده است.

در صورتی که مشکل انسداد است، اگر برای مدتی با چاپگر چاپ انجام نشود، ممکن است مشکل برطرف گردد.

موارد زیر را می‌توانید هنگام خاموش بودن چاپگر بررسی کنید.

□ بررسی نمایید که از کارتریج‌های جوهر اصلی Epson استفاده می‌کنید.

سعی کنید از کارتریج‌های اصلی جوهر Epson استفاده کنید. این محصول طوری طراحی شده است که رنگ‌ها را بر اساس استفاده کارتریج‌های اصلی جوهر Epson تنظیم می‌کند. استفاده از کارتریج‌های جوهر غیر اصل ممکن است کیفیت چاپ را کاهش دهند.

"کدهای کارتریج جوهر" در صفحه 153

□ بررسی کنید آیا روی ورقه نیمه‌شفاف خط افتاده است.

چنانچه خط‌افتادگی‌هایی روی ورقه نیمه‌شفاف وجود دارد، خط‌افتادگی را با احتیاط پاک کنید.

"تمیز کردن ورقه نیمه‌شفاف" در صفحه 71

□ مطمئن شوید هیچ تکه کاغذی درون چاپگر جا نمانده است.

وقتی کاغذ را بیرون می‌آورید ورقه نیمه‌شفاف را با دست خود یا کاغذ لمس نکنید.

□ کاغذ را بررسی کنید.

بررسی کنید آیا کاغذ تاخوردگی است یا سمت قابل چاپ آن رو به بالا قرار دارد.

"احتیاط‌های مربوط به مدیریت کاغذ" در صفحه 26

"ظرفیت‌ها و کاغذ موجود" در صفحه 149

"انواع کاغذ غیر قابل استفاده" در صفحه 152

□ مطمئن شوید از یک کارتریج جوهر قدیمی استفاده نمی‌کنید.

برای دستیابی به بهترین نتایج، Epson توصیه می‌کند از کارتریج‌های جوهر بالا قبل از موعد بهترین تاریخ مصرف درج شده روی بسته‌بندی آنها یا ظرف مدت زمان شش ماه از زمان باز شدن بسته‌بندی، هر کدام زودتر فرا برسد، استفاده کنید.

□ وقتی چاپگر را خاموش می‌کنید، برای حداقل 12 ساعت منتظر بمانید و اگر کیفیت چاپ هنوز بهبود نیافته است، جایگزینی جوهر را اجرا کنید.

"اجرای جایگزینی جوهر" در صفحه 68

اگر از طریق بررسی راهکارهای فوق قادر به برطرف ساختن مشکلات نیستید، ممکن است نیاز باشد درخواست تعمیر نمایید. با پشتیبانی Epson تماس بگیرید.

#### اطلاعات مرتبط

- ◀ "قبل از تماس با Epson" در صفحه 164
- ◀ "تماس با پشتیبانی Epson" در صفحه 164

---

## اطلاعات محصول

149	اطلاعات کاغذ
153	اطلاعات اقلام مصرفی
153	اطلاعات نرم افزار
157	ویژگی‌های محصول
162	اطلاعات تنظیمی

## اطلاعات کاغذ

## ظرفیت‌ها و کاغذ موجود

## کاغذ اصلی Epson

Epson توصیه می‌کند از کاغذ اصلی Epson استفاده کنید تا از کیفیت بالای چاپ اطمینان حاصل کنید.

نکته:

□ موجود بودن کاغذ بر اساس مکان فرق دارد. برای کسب آخرین اطلاعات مربوط به کاغذ موجود در ناحیه خود، با مرکز پشتیبانی Epson تماس بگیرید.

□ جهت مشاهده اطلاعات مربوط به انواع کاغذ برای چاپ بدون کادر حاشیه و دورو بخش زیر را ملاحظه کنید.

"کاغذ برای چاپ بدون حاشیه" در صفحه 151

"کاغذ برای چاپ دو رو" در صفحه 152

کاغذ مناسب برای چاپ اسناد

ظرفیت بارگذاری (برگه)			اندازه	نام رسانه
سینی ورودی کاغذ از عقب	کاست کاغذ 2	کاست کاغذ 1		
1	100	-	A4	Epson Business Paper
1	80	-	A4	Epson Bright White Ink Jet Paper

کاغذ مناسب برای چاپ اسناد و عکس‌ها

ظرفیت بارگذاری (برگه)			اندازه	نام رسانه
سینی ورودی کاغذ از عقب	کاست کاغذ 2	کاست کاغذ 1		
1	80	-	A4	Epson Photo Quality Ink Jet Paper
1	20	-	A4	Epson Matte Paper-Heavyweight
1	1	-	A4، نامه	Epson Double-Sided Matte Paper

کاغذ مناسب برای چاپ عکس‌ها

ظرفیت بارگذاری (برگه)			اندازه	نام رسانه
سینی ورودی کاغذ از عقب	کاست کاغذ 2	کاست کاغذ 1		
1	20	-	A4	Epson Ultra Glossy Photo Paper
1	20	20	13×18 سانتی‌متر (5×7 اینچ)، 10×15 سانتی‌متر (4×6 اینچ)	

ظرفیت بارگذاری (برگه)			اندازه	نام رسانه
سینی ورودی کاغذ از عقب	کاست کاغذ 2	کاست کاغذ 1		
1	20	-	A4	Epson Premium Glossy Photo Paper
1	20	20	13×18 سانتی‌متر (5×7 اینچ)، 10×15 سانتی‌متر (4×6 اینچ)، 16:9 عریض (4×7.11 اینچ)	
1	20	-	A4	Epson Premium Semigloss Photo Paper
1	20	20	10×15 سانتی‌متر (4×6 اینچ)	
1	20	-	A4	Epson Photo Paper Glossy
1	20	20	13×18 سانتی‌متر (5×7 اینچ)، 10×15 سانتی‌متر (4×6 اینچ)	

 سایر انواع دیگر کاغذها

ظرفیت بارگذاری (برگه)			اندازه	نام رسانه
سینی ورودی کاغذ از عقب	کاست کاغذ 2	کاست کاغذ 1		
1	1	-	A4	Epson Photo Quality Self Adhesive Sheets
1	1	-	A4	Epson Iron-On Cool Peel Transfer Paper

## کاغذ موجود در بازار

بسته به مشخصات کاغذهای موجود در بازار، ممکن است این کاغذها به درستی وارد دستگاه نشوند. به موارد زیر توجه کنید و راه کارهای موجود را امتحان کنید.

"کاغذ به نحو مناسب تغذیه نمی‌شود" در صفحه 108

نکته:

جهت مشاهده اطلاعات مربوط به انواع کاغذ برای چاپ بدون کادر حاشیه و دورو بخش زیر را ملاحظه کنید.

"کاغذ برای چاپ بدون حاشیه" در صفحه 151

"کاغذ برای چاپ دو رو" در صفحه 152

## کاغذهای ساده

ظرفیت بارگذاری (برگه)			اندازه	نام رسانه
سینی ورودی کاغذ از عقب	کاست کاغذ 2	کاست کاغذ 1		
1	100	-	A4، نامه، B5، 16K، A5 (195×270 میلی‌متر)	کاغذ کپی کاغذ ساده <sup>1*</sup>
1	20	20	A6	
1	50	-	قانونی، 13 × 8.5 اینچ.	
1	1 <sup>2*</sup>	-	تعیین شده توسط کاربر (میلی متر) 89×127 تا 215.9×1200	

1\* برای بارگذاری کاغذ پیش‌پانچ از شیار تغذیه کاغذ پشتی استفاده کنید.

2\* برای بارگذاری کاغذ بلندتر از اندازه قانونی از شیار تغذیه کاغذ پشتی استفاده کنید.

## پاکت نامه

ظرفیت بارگذاری (پاکت نامه‌ها)			اندازه	نام رسانه
سینی ورودی کاغذ از عقب	کاست کاغذ 2	کاست کاغذ 1		
1	10	-	پاکت نامه شماره 10، پاکت نامه DL، پاکت نامه C6	پاکت نامه

## کاغذ برای چاپ بدون حاشیه

## کاغذ اصلی Epson

قابلیت چاپ بدون کادر حاشیه برای چاپ دورو در دسترس نیست.

Epson Photo Quality Ink Jet Paper

Epson Matte Paper-Heavyweight

Epson Double-Sided Matte Paper

Epson Ultra Glossy Photo Paper

Epson Premium Glossy Photo Paper

Epson Premium Semigloss Photo Paper

Epson Photo Paper Glossy

## اطلاعات مرتبط

← "ظرفیت‌ها و کاغذ موجود" در صفحه 149

## کاغذ موجود در بازار

کاغذ ساده، کاغذ کپی (A4، نامه، تعریف شده توسط کاربر)

### اطلاعات مرتبط

← "ظرفیت‌ها و کاغذ موجود" در صفحه 149

## کاغذ برای چاپ دو رو

### کاغذ اصلی Epson

قابلیت چاپ دورو برای شیار تغذیه کاغذ پشتی در دسترس نمی‌باشد.

Epson Business Paper

Epson Bright White Ink Jet Paper

Epson Double-Sided Matte Paper

### اطلاعات مرتبط

← "ظرفیت‌ها و کاغذ موجود" در صفحه 149

## کاغذ موجود در بازار

قابلیت چاپ دورو برای شیار تغذیه کاغذ پشتی در دسترس نمی‌باشد.

کاغذ کپی، کاغذ ساده\*

\* برای چاپ دو طرفه خودکار می‌توانید از کاغذهای با اندازه A4، نامه، B5، 16K و تعریف شده توسط کاربر (101.6×152.4 تا 215.9×297 میلی‌متر) استفاده کنید.

### اطلاعات مرتبط

← "ظرفیت‌ها و کاغذ موجود" در صفحه 149

## انواع کاغذ غیر قابل استفاده

از کاغذهای زیر استفاده نکنید. استفاده از این کاغذها باعث ایجاد مشکل در ورود کاغذ می‌شود و روی کاغذ چاپ شده لکه ایجاد می‌شود.

کاغذهای چین خورده

کاغذهای پاره شده یا بریده شده

کاغذهای تا شده

کاغذهای نمناک

کاغذهای بسیار ضخیم یا بسیار نازک

کاغذهای دارای برجسب

از پاکت نامه‌های زیر استفاده نکنید. استفاده از این پاکت نامه‌ها موجب گیر کردن کاغذ می‌شود و اثر لکه آن روی کاغذ چاپ شده ظاهر می‌شود.



- پاکت نامه‌های تا خورده و لوله شده
  - پاکت نامه‌های دارای سطوح چسبناک در لبه‌ها یا پاکت‌های پنجره‌دار
  - پاکت نامه‌های بسیار نازک
- ممکن است هنگام چاپ دچار تاخوردگی شوند.

## اطلاعات اقلام مصرفی

### کدهای کارتریج جوهر

کدهای زیر مربوط به کارتریج‌های اصلی جوهر Epson است.

نکته:

- بسته به مکان ممکن است کدهای کارتریج جوهر متفاوت باشند. برای دریافت کدهای صحیح در ناحیه خود، با پشتیبانی Epson تماس بگیرید.
- همه کارتریج‌ها در همه مناطق در دسترس نیستند.
- با اینکه کارتریج‌های جوهر ممکن است حاوی مواد بازیافت شده باشد، این مواد بر عملکرد یا کارایی چاپگر تأثیری نمی‌گذارد.
- مشخصات و شکل ظاهری کارتریج جوهر، ممکن است بدون اطلاع قبلی جهت بهبود تغییر کند.

### برای اروپا

آیکن	Black :BK (سیاه)	Cyan :C (فیروزه ای)	Magenta :M (زرشکی)	Yellow :Y (زرد)	Light Cyan :LC (فیروزه ای روشن)	Light :LM Magenta (زرشکی روشن)
فیل	24 *24XL	24 *24XL	24 *24XL	24 *24XL	24 *24XL	24 *24XL

\* "XL" یک کارتریج بزرگ را نشان می‌دهد.

نکته:

در خصوص کاربران در اروپا، برای کسب اطلاعات بیشتر درباره بازده کارتریج جوهر Epson از وبسایت زیر دیدن نمایید.

<http://www.epson.eu/pageyield>

## اطلاعات نرم افزار

در این بخش بعضی از برنامه های موجود برای چاپگر معرفی شده است. برای مشاهده فهرستی از نرم افزارهای پشتیبانی شده، به وبسایت Epson مراجعه کنید، یا برای تأیید، Epson Software Updater را راه اندازی کنید. می توانید جدیدترین برنامه ها را دانلود کنید.

<http://www.epson.com>

اطلاعات مرتبط

← "برنامه‌ای برای به‌روزرسانی نرم افزار و ثابت‌افزار (Epson Software Updater)" در صفحه 156

## برنامه‌ای برای اسکن کردن از رایانه (درایور چاپگر Windows)

درایور چاپگر با توجه به فرمان‌ها از سوی یک برنامه، چاپگر را کنترل می‌کند. انجام تنظیمات روی درایور چاپگر بهترین نتیجه چاپ را ارائه می‌دهد. همچنین می‌توانید وضعیت چاپگر را بررسی کنید یا با استفاده از برنامه کاربردی درایور چاپگر آن را در بهترین شرایط راه‌اندازی نگه دارید.

**نکته:**

می‌توانید زبان درایور چاپگر را تغییر دهید. زبانی را که می‌خواهید استفاده کنید از تنظیم زبان از زبانه نگهداری انتخاب کنید.

### دسترسی به درایور چاپگر از برنامه‌ها

برای انجام تنظیماتی که فقط در برنامه‌ای که در حال استفاده از آن هستید اعمال شوند، از آن برنامه به آنها دسترسی پیدا کنید. گزینه چاپ یا تنظیم چاپ را از منوی فایل انتخاب کنید. چاپگر خود را انتخاب کنید سپس روی ترجیحات یا ویژگی‌ها کلیک کنید.

**نکته:**

بسته به برنامه، عملکردها فرق دارند. برای اطلاعات بیشتر به راهنمای برنامه مراجعه کنید.

### دسترسی به درایور چاپگر از پانل کنترل

برای انجام تنظیماتی که در همه برنامه‌ها اعمال می‌شود، از پانل کنترل به آنها دسترسی خواهید داشت.

#### Windows 11

روی دکمه شروع کلیک کنید و سپس مسیر همه برنامه‌ها < ابزارهای < Windows پانل کنترل > مشاهده دستگاه‌ها و چاپگرها را در قسمت سخت‌افزار و صدا انتخاب کنید. روی چاپگر کلیک راست کنید یا فشار داده و نگه دارید و سپس موارد برگزیده چاپ را انتخاب کنید.

#### Windows 10

روی دکمه شروع کلیک کنید و سپس سیستم < Windows پانل کنترل > مشاهده دستگاه‌ها و چاپگرها را در قسمت سخت‌افزار و صدا انتخاب کنید. روی چاپگر کلیک راست کنید یا فشار داده و نگه دارید و سپس موارد برگزیده چاپ را انتخاب کنید.

#### Windows 8.1/Windows 8

مسیر دسکتاپ < تنظیمات < پانل کنترل > مشاهده دستگاه‌ها و چاپگرها را در قسمت سخت‌افزار و صدا انتخاب کنید. روی چاپگر کلیک راست کنید یا فشار داده و نگه دارید و سپس موارد برگزیده چاپ را انتخاب کنید.

#### Windows 7

روی دکمه شروع کلیک کنید و پانل کنترل < مشاهده دستگاه‌ها و چاپگرها را در قسمت سخت‌افزار و صدا انتخاب کنید. روی چاپگر کلیک راست کرده و ترجیحات چاپ را انتخاب کنید.

#### Windows Vista

روی دکمه شروع کلیک کرده و پانل کنترل < چاپگرها از سخت‌افزار و صدا را انتخاب کنید. روی چاپگر کلیک راست کرده و ترجیحات چاپ را انتخاب کنید.

#### Windows XP

روی دکمه شروع کلیک کرده و پانل کنترل < چاپگرها و سایر سخت‌افزار > چاپگرها و نمابرها را انتخاب کنید. روی چاپگر کلیک راست کرده و ترجیحات چاپ را انتخاب کنید.

### دسترسی به درایور چاپگر از نماد چاپگر موجود در نوار وظیفه

نماد چاپگر موجود در نوار وظیفه یک نماد میانبر است که به شما امکان می‌دهد به سرعت به درایور چاپگر دسترسی پیدا کنید.

اگر روی نماد چاپگر کلیک کنید و تنظیم چاپگر را انتخاب نمایید، می‌توانید به یک پنجره تنظیمات چاپگر مشابه پانل کنترل دسترسی پیدا کنید. اگر روی این نماد دو بار کلیک کنید، می‌توانید وضعیت چاپگر را بررسی نمایید.

**نکته:**

اگر نماد چاپگر در نوار وظیفه نشان داده نشد، به پنجره درایور چاپگر دسترسی پیدا کنید. روی تنظیم برگزیده کنترل در زبانه نگهداری کلیک کنید و سپس ثبت نماد میانبر در نوار وظیفه را انتخاب نمایید.

## راه اندازی برنامه کاربردی

به پنجره درایور چاپگر بروید. روی زبانه نگهداری کلیک کنید.

## برنامه‌ای برای اسکن کردن از رایانه (درایور چاپگر Mac OS)

درایور چاپگر با توجه به فرمان‌ها از سوی یک برنامه، چاپگر را کنترل می‌کند. انجام تنظیمات روی درایور چاپگر بهترین نتیجه چاپ را ارائه می‌دهد. همچنین می‌توانید وضعیت چاپگر را بررسی کنید یا با استفاده از برنامه کاربردی درایور چاپگر آن را در بهترین شرایط راه‌اندازی نگه دارید.

### دسترسی به درایور چاپگر از برنامه‌ها

روی تنظیم صفحه یا چاپ در منوی فایل برنامه خود کلیک کنید. در صورت نیاز، روی **نمایش جزئیات** (یا ) برای گسترده کردن پنجره چاپ کلیک کنید.

#### نکته:

بسته به برنامه‌ای که استفاده می‌شود، تنظیم صفحه ممکن است در منوی فایل نمایش داده نشود، و عملیات‌ها برای نمایش صفحه چاپ ممکن است متفاوت باشند. برای اطلاعات بیشتر به راهنمای برنامه مراجعه کنید.

## راه‌اندازی برنامه کاربردی

ترجیحات سیستم را از منوی Apple < چاپگرها و اسکنرها (یا چاپ و اسکن، چاپ و نمابر) برگزینید و سپس چاپگر را انتخاب کنید. روی گزینه‌ها و لوازم < برنامه کاربردی > باز کردن برنامه کاربردی چاپگر کلیک کنید.

## برنامه مخصوص تنظیم عملکردهای چاپگر (Web Config)

Web Config برنامه‌ای است که در مرورگر وب نظیر Microsoft Edge و Safari در رایانه یا دستگاه هوشمند اجرا می‌شود. می‌توانید وضعیت چاپگر را تأیید کنید یا سرویس شبکه و تنظیمات چاپگر را تغییر دهید. برای استفاده از Web Config، چاپگر و رایانه یا دستگاه را به یک شبکه متصل کنید.

از مرورگرهای زیر پشتیبانی می‌شود. از جدیدترین نسخه استفاده کنید.

Safari ، Chrome ، Firefox ، Internet Explorer ، Microsoft Edge

#### نکته:

ممکن است هنگام انجام Web Config از شما خواسته شود رمز عبور سرپرست را وارد کنید. برای جزئیات بیشتر به اطلاعات مرتبط در زیر مراجعه کنید.

### اطلاعات مرتبط

◀ "نکاتی درباره رمز عبور سرپرست" در صفحه 13

## اجرای Web Config در یک مرورگر وب

1. آدرس IP چاپگر را بررسی کنید.

برای چاپ برگه وضعیت شبکه، دکمه  را حداقل 5 ثانیه پایین نگه دارید و سپس آدرس IP چاپگر را بررسی کنید.

2. یک مرورگر وب را در رایانه یا دستگاه هوشمند اجرا کنید و سپس آدرس IP چاپگر را وارد نمایید.

قالب:

http://:آدرس IP چاپگر/

http://:آدرس IP چاپگر/

مثال‌ها:

http://192.168.100.201/:IPv4

http://[2001:db8::1000:1]/:IPv6

نکته:

با استفاده از دستگاه هوشمند، همچنین می‌توانید *Web Config* را از صفحه اطلاعات محصول *Epson Smart Panel* اجرا کنید.

از آنجا که چاپگر از یک گواهی خود-امضاء شونده هنگام دسترسی به HTTPS استفاده می‌کند وقتی *Web Config* را راه اندازی کنید، یک هشدار در مرورگر نمایش داده می‌شود؛ این بدان معنا نیست که مشکلی وجود دارد و با خیال راحت می‌توانید از آن صرف نظر کنید.

## برنامه‌ای برای به‌روزرسانی نرم افزار و ثابت افزار (Epson Software Updater)

*Epson Software Updater* برنامه‌ای است که نرم افزار جدید را نصب نموده و ثابت افزار را از طریق اینترنت به‌روزرسانی می‌کند. اگر در نظر دارید به طور مرتب اطلاعات به‌روزرسانی را بررسی کنید، فواصل زمانی برای بررسی به‌روزرسانی‌ها را می‌توانید در تنظیمات به‌روزرسانی خود کار *Epson Software Updater* تعیین کنید.

### شروع در Windows

Windows 11

روی دکمه شروع کلیک کنید و سپس همه برنامه‌ها < EPSON Software < *Epson Software Updater* را انتخاب کنید.

Windows 10

روی دکمه شروع کلیک کنید و سپس گزینه‌های *Epson Software Updater* < EPSON Software را انتخاب کنید.

Windows 8.1/Windows 8

نام برنامه را در قسمت جستجو وارد کنید و سپس آیکن نشان داده شده را انتخاب نمایید.

Windows 7/Windows Vista/Windows XP

روی دکمه شروع کلیک کنید و سپس همه برنامه‌ها (یا برنامه‌ها) < EPSON Software < *Epson Software Updater* را انتخاب کنید.

نکته:

همچنین می‌توانید برنامه *Epson Software Updater* را با کلیک کردن روی نماد چاپگر از نوار وظیفه دسکتاپ و سپس انتخاب به‌روزرسانی نرم افزار اجرا کنید.

### شروع در Mac OS

مسیر برو < برنامه‌ها < *Epson Software Updater* < *Epson Software* را انتخاب کنید.

اطلاعات مرتبط

◀ "نصب جداگانه برنامه‌ها" در صفحه 77

## ویژگی‌های محصول

## مشخصات چاپگر

نازل‌های جوهر سیاه: 180 نازل‌های جوهر رنگی: 180 برای هر رنگ	قرار دادن نازل هد چاپ	
64 تا 90 گرم بر مترمربع	کاغذ ساده	وزن کاغذ*
75 تا 100 گرم بر مترمربع	پاکت نامه‌ها	

\* حتی وقتی ضخامت کاغذ در محدوده مجاز است، ممکن است بسته به خصوصیات یا کیفیت کاغذ، تغذیه دستگاه انجام نشود یا کیفیت چاپ کاهش پیدا کند.

## ناحیه قابل چاپ

## ناحیه قابل چاپ برای برگه‌های تک

ممکن است به دلیل مکانیسم چاپگر، کیفیت چاپ در نواحی سایه دار کاهش یابد.

## چاپ با کادرهای حاشیه

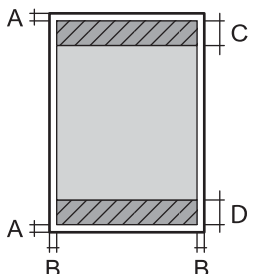
3.0 میلی‌متر (0.12 اینچ)	A	
3.0 میلی‌متر (0.12 اینچ)	B	
41.0 میلی‌متر (1.64 اینچ)	C	
37.0 میلی‌متر (1.48 اینچ)	D	

## چاپ بدون کادر حاشیه

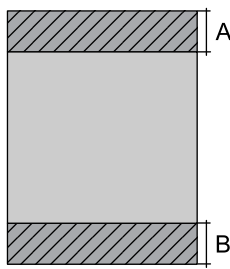
44.0 میلی‌متر (1.76 اینچ)	A	
40.0 میلی‌متر (1.60 اینچ)	B	

## ناحیه قابل چاپ برای پاکت نامه

ممکن است به دلیل مکانیسم چاپگر، کیفیت چاپ در نواحی سایه دار کاهش یابد.

3.0 میلی‌متر (0.12 اینچ)	A	
3.0 میلی‌متر (0.12 اینچ)	B	
18.0 میلی‌متر (0.71 اینچ)	C	
41.0 میلی‌متر (1.64 اینچ)	D	

### قسمت قابل چاپ برای برچسب دیسک

ممکن است به دلیل مکانیسم چاپگر، کیفیت چاپ در نواحی سایه دار کاهش یابد.

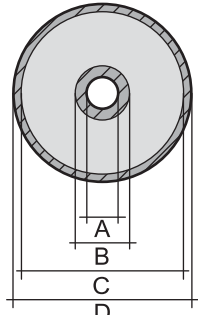
18 میلی‌متر (0.71 اینچ)	A	
43 میلی‌متر (1.69 اینچ)	B	
116 میلی‌متر (4.57 اینچ)	C	
120 میلی‌متر (4.72 اینچ)	D	

### مشخصات رابط

برای رایانه	USB پر-سرعت*
برای PictBridge	USB پر سرعت

\* کابل‌های USB 3.0 پشتیبانی نمی‌شوند.

### مشخصات شبکه

#### مشخصات Wi-Fi

استانداردها	IEEE 802.11b/g/n <sup>1*</sup>
دامنه فرکانس	2.4 گیگاهرتز
حالت‌های اتصال	زیرساخت، Wi-Fi Direct (Simple AP) <sup>2*3*</sup>
امنیت اتصال بی‌سیم <sup>4*</sup>	WPA3-SAE (AES) <sup>5*</sup> ، WPA2-PSK (AES)، WEP (64/128bit)

<sup>1\*</sup> IEEE 802.11n تنها برای HT20 در دسترس می‌باشد.

<sup>2\*</sup> برای IEEE 802.11b پشتیبانی نمی‌شود.

<sup>3\*</sup> حالت Simple AP با اتصال Wi-Fi (زیرساخت) یا یک اتصال اترنت مطابقت دارد.

<sup>4\*</sup> قابلیت Wi-Fi Direct تنها از WPA2-PSK (AES) پشتیبانی می‌کند.

5\* با استانداردهای WPA2 با پشتیبانی برای WPA/WPA2 Personal مطابقت دارد.

## مشخصات اترنت

استانداردها	IEEE802.3i (10BASE-T) <sup>1*</sup> IEEE802.3u (100BASE-TX) IEEE802.3az (Energy Efficient Ethernet) <sup>2*</sup>
حالت ارتباط	خودکار، تمام دابلکس 10 مگابیت/ثانیه، نیمه دابلکس 10 مگابیت/ثانیه، تمام دابلکس 100 مگابیت/ثانیه، نیمه دابلکس 100 مگابیت/ثانیه
متصل کننده	RJ-45

1\* از کابل گروه 5e یا بالاتر STP (جفتی پیچ خورده روکش دار) استفاده کنید تا از احتمال تداخل رادیویی جلوگیری شود.

2\* دستگاه متصل باید با استانداردهای IEEE802.3az مطابقت داشته باشد.

## عملکردهای شبکه و IPv4/IPv6

ملاحظات	پشتیبانی شده	عملکردها	
-	✓	IPv4	چاپ شبکه‌ای (WindowsEpsonNet Print)
-	✓	IPv6 , IPv4	(WindowsStandard TCP/IP)
Windows Vista یا نسخه جدیدتر	✓	IPv6 , IPv4	چاپ (WSD (Windows
-	✓	IPv6 , IPv4	چاپ (Mac OSBonjour)
-	-	IPv6 , IPv4	چاپ (Mac OS , WindowsIPP)
دوربین دیجیتالی	✓	IPv4	چاپ (Wi-FiPictBridge)
-	✓	IPv4	Epson Connect (چاپ ایمیل، چاپ از راه دور)
-	-	IPv6 , IPv4	Epson Scan 2
-	-	IPv4	Event Manager
-	-	IPv4	Epson Connect (اسکن به حافظه ابری)
-	-	IPv4	ارسال یک فایبر
-	-	IPv4	دریافت یک فایبر

## پروتکل امنیتی

SSL/TLS	سرور/سرویس گیرنده HTTPS
SNMPv3	

## ابعاد

ابعاد	ذخیره <input type="checkbox"/> عرض: 390 میلی متر (15.4 اینچ) <input type="checkbox"/> طول: 338 میلی متر (13.3 اینچ) <input type="checkbox"/> ارتفاع: 141 میلی متر (5.6 اینچ) چاپ <input type="checkbox"/> عرض: 390 میلی متر (15.4 اینچ) <input type="checkbox"/> طول: 598 میلی متر (23.5 اینچ) <input type="checkbox"/> ارتفاع: 196 میلی متر (7.7 اینچ)
عرض*	تقریباً 5 کیلوگرم (11 پوند)

\* بدون جوهر و سیم برق.

## مشخصات الکتریکی

درجه‌بندی منبع برق	برق متناوب 100 ولت	AC 220-240 ولت
دامنه فرکانس اسمی	60-50 هرتز	60-50 هرتز
جریان اسمی	0.7 آمپر	0.35 آمپر
مصرف برق (با اتصال USB)	چاپ: تقریباً 21.0 وات (ISO/IEC24712) حالت آماده بکار: حدود 6.3 وات حالت خواب: حدود 0.9 وات خاموش: حدود 0.2 وات	چاپ: تقریباً 21.0 وات (ISO/IEC24712) حالت آماده بکار: حدود 6.3 وات حالت خواب: حدود 0.9 وات خاموش: حدود 0.3 وات

## نکته:

برای بررسی ولتاژ به برچسب روی چاپگر مراجعه کنید.

کاربران اروپایی برای اطلاع از جزئیات مربوط به مصرف برق، به وبسایت زیر مراجعه نمایند.

<http://www.epson.eu/energy-consumption>

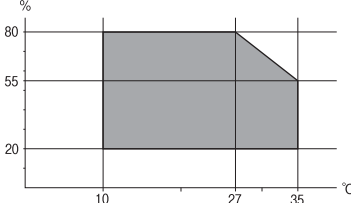

## مشخصات محیطی

<p>از این چاپگر در محدوده ای که در نمودار زیر نشان داده شده است استفاده کنید.</p>  <p>دما: 10 تا 35°C (50 تا 95°F)        رطوبت: 20 تا 80% رطوبت نسبی (بدون تغلیظ)</p>	کارکرد
<p>دما: -20 تا 40°C (-4 تا 104°F)*        رطوبت: 5 تا 85 درصد RH (بدون تراکم)</p>	ذخیره

\* می‌توانید برای یک ماه در دمای 40 درجه سانتی‌گراد (104 درجه فارنهایت) نگهداری کنید.

## مشخصات محیطی برای کارتریج‌های جوهر

<p>دما: -30 تا 40°C (-22 تا 104°F)*</p>	دمای نگهداری
<p>دما: -16°C (3.2°F)        یخ جوهر آب می‌شود و پس از حدود 3 ساعت در دمای 25°C (77°F) قابل استفاده می‌گردد.</p>	دمای انجماد

\* می‌توانید برای یک ماه در دمای 40°C (104°F) نگهداری کنید.

## نیازمندی‌های سیستم

Windows

Windows Vista، Windows 7، Windows 8/8.1، Windows 10، Windows 11 یا نسخه جدیدتر

Windows XP SP3 (32 بیت)

Windows XP Professional x64 Edition SP2

Mac OS

Mac OS X 10.9.5 یا نسخه جدیدتر، macOS 11 یا نسخه جدیدتر

نکته:

Mac OS  ممکن است از برخی از برنامه‌ها و ویژگی‌ها پشتیبانی نکند.

از فایل سیستم  UNIX (UFS) برای Mac OS پشتیبانی نمی‌شود.

## اطلاعات تنظیمی

### استانداردها و تأییدیه های مربوط به مدل اروپایی

برای کاربران اروپایی

بدین وسیله، Seiko Epson Corporation اعلام می‌دارد که مدل بی‌سیم زیر با آیین‌نامه 2014/53/EU انطباق دارد. متن کامل بیانیه EU در مورد انطباق در وبسایت زیر وجود دارد.

<http://www.epson.eu/conformity>

B551B

فقط برای استفاده در ایرلند، انگلستان، اتریش، آلمان، لیختن اشتاین، سوئیس، فرانسه، بلژیک، لوکزامبورگ، هلند، ایتالیا، پرتغال، اسپانیا، دانمارک، فنلاند، نروژ، سوئد، ایسلند، کرواسی، قبرس، یونان، اسلوانی، مالت، بلغارستان، چین، استونی، مجارستان، لتونی، لیتوانی، لهستان، رومانی و اسلواکی.

Epson نمی‌تواند در قبال هر نوع عدم رضایت از نیازمندی‌های محافظتی که در اثر تغییرات غیر توصیه شده محصولات ایجاد می‌شود مسئولیتی را بپذیرد.



### محدودیت های کپی کردن

برای اطمینان از استفاده قانونی و مسئولانه چاپگر محدودیت های زیر را رعایت کنید.

کپی موارد زیر طبق قانون ممنوع است:

صورتحساب های بانکی، مسکوکات، اوراق بهادار قابل عرضه در بازار صادر شده از طرف دولت، اوراق بهادار ضمانتی دولتی، و اوراق بهادار شهرداری

تمبر های پستی استفاده نشده، کارت پستال های از پیش مهر شده، و دیگر اقلام پستی رسمی پستی معتبر

تمبرهای درآمد صادر شده از طرف دولت، و اوراق بهادار صادر شده طبق روال قانونی

هنگام کپی کردن موارد زیر احتیاط کنید:

اوراق بهادار قابل عرضه در بازار خصوصی، (گواهی سهام، یادداشت های مذاکره، چک ها و سایر موارد)، بلیط های ماهانه، بلیط های امتیازی و سایر موارد.

گذرنامه ها، گواهی نامه های رانندگی، ضمانت های تناسب، کارت تردد در جاده، کوپن غذا، بلیط ها و سایر موارد.

**نکته:**

ممکن است کپی این موارد نیز طبق قانون ممنوع شده باشد.

استفاده مسئولانه از محتوای دارای حق چاپ:

ممکن است با کپی نامناسب از محتوای دارای حق چاپ از چاپگرها سواستفاده شود. به جز مواردی که بایک وکیل آگاه مشورت کرده اید، قبل از کپی کردن محتوای منتشر شده، در قبال گرفتن اجازه از دارنده حق کپی مسئول بوده و به آن احترام بگذارید.

---

## جایی که می توانید راهنما را دریافت کنید

وب سایت پشتیبانی فنی. .... 164

تماس با پشتیبانی Epson. .... 164

## وب سایت پشتیبانی فنی

اگر به راهنمایی بیشتری نیاز داشتید، به وب سایت پشتیبانی Epson نشان داده شده در زیر مراجعه کنید. کشور یا منطقه خود را انتخاب کنید و به بخش پشتیبانی وب سایت Epson محلی خود بروید. آخرین دراپورها، سوالات متداول، دفترچه های راهنما یا سایر موارد قابل دانلود نیز در سایت موجودند.

<http://support.epson.net/>

<http://www.epson.eu/support> (اروپا)

اگر محصول Epson شما به درستی کار نمی کند و نمی توانید مشکل را حل کنید، برای راهنمایی با سرویس های پشتیبانی Epson تماس بگیرید.

## تماس با پشتیبانی Epson

### قبل از تماس با Epson

اگر محصول Epson شما به درستی کار نمی کند و نمی توانید با استفاده از اطلاعات عیب یابی موجود در دفترچه های راهنمای محصول خود مشکل را حل کنید، برای راهنمایی با سرویس های پشتیبانی Epson تماس بگیرید.

لیست پشتیبانی Epson زیر بر اساس کشور فروش است. ممکن است برخی محصولات در موقعیت مکانی فعلی شما فروخته نشوند، بنابراین جهت اطمینان با پشتیبانی Epson در منطقه ای که محصولتان را خریداری کردید تماس بگیرید.

اگر پشتیبانی Epson برای ناحیه شما در لیست زیر قرار ندارد، با فروشنده ای که محصول خود را از آنجا خریداری کردید تماس بگیرید.

اگر اطلاعات زیر را در اختیار پشتیبانی Epson قرار دهید می توانند سریع تر به شما کمک کنند:

شماره سریال محصول

(موقعیت برچسب متصل شده به محصول بستگی دارد؛ ممکن است در عقب، قسمت باز درپوش یا زیر دستگاه قرار داده باشد.)

مدل محصول

نسخه نرم افزار محصول

(روی **About**، **Version Info** یا دکمه مشابه در نرم افزار محصول کلیک کنید.)

مارک و مدل رایانه خود

نام و نسخه سیستم عامل رایانه

نام ها و نسخه های برنامه های نرم افزار که بطور معمول با محصول خود استفاده می کنید

**نکته:**

بسته به محصول، ممکن است تنظیمات شبکه در حافظه محصول ذخیره گردد. ممکن است به دلیل خرابی یا تعمیر محصول، تنظیمات از دست بروند. Epson در مورد از دست دادن هر نوع داده، برای پشتیبان گیری یا بازبازی تنظیمات حتی در طول دوره ضمانت مسئولیتی ندارد. توصیه می کنیم نسخه پشتیبان خود را ایجاد کرده و یادداشت هایی بردارید.

## راهنما برای کاربران در اروپا

برای اطلاع از نحوه تماس با پشتیبانی Epson، سند ضمانت شناسه اروپایی خود را بررسی کنید.

## راهنما برای کاربران در تایوان

اطلاعات تماس برای اطلاعات، پشتیبانی و سرویس ها:

وب جهانی

<http://www.epson.com.tw>

اطلاعات مربوط به مشخصات محصول، درایورها برای دانلود، و درخواست های مربوط به محصولات نیز موجودند.

بخش راهنمایی Epson

تلفن: +886-2-2165-3138

تیم راهنمای ما می توانند از طریق تلفن در موارد زیر به شما کمک کنند:

درخواست فروش و اطلاعات محصول

سوالات یا مشکلات مربوط به استفاده از محصول

درخواست های مربوط به ضمانت و سرویس تعمیر

مرکز سرویس تعمیر:

<http://www.tekcare.com.tw/branchMap.page>

شرکت TekCare یک مرکز خدمات مجاز Epson Taiwan Technology & Trading Ltd است.

## راهنما برای کاربران در استرالیا

Epson استرالیا درصدد است سطح بالایی از سرویس مشتری را در اختیار شما قرار دهد. علاوه بر دفترچه های راهنمای محصول، ما منابع زیر را برای دریافت اطلاعات در اختیار شما قرار می دهیم:

URL اینترنت

<http://www.epson.com.au>

به صفحات وب جهانی Epson استرالیا بروید. برای جستجوی هر از گاهی در وب مودم خود را از اینجا دریافت کنید! سایت یک بخش دانلود برای درایورها، محل های تماس با Epson، اطلاعات محصولات جدید و پشتیبانی فنی (ایمیل) ارائه می دهد.

بخش راهنمایی Epson

تلفن: 1300-361-054

بخش راهنمایی Epson بعنوان یک نسخه پشتیبان نهایی ارائه می شود تا مطمئن شویم مشتریان ما به دستگاه ها دسترسی دارند. اپراتورهای بخش راهنما می توانند به شما در نصب، پیکربندی، و راه اندازی محصول Epson به شما کمک کنند. کارکنان بخش پیش فروش ما می توانند در مورد محصولات جدید توضیحاتی ارائه دهند و اینکه محل نزدیک ترین فروشنده یا نمایندگی سرویس را به شما ارائه دهند. بسیاری از سوالات در اینجا پاسخ داده شده است.

زمانی که تماس می گیرید همه اطلاعات مربوطه را آماده کنید. هر چه اطلاعات بیشتری آماده کنید، ما سریع تر می توانیم مشکل را حل کنیم. این اطلاعات شامل دفترچه های راهنمای محصول Epson، نوع رایانه، سیستم عامل، برنامه ها، و هر نوع اطلاعاتی که لازم است می شود.

جابجایی محصول

Epson توصیه می کند برای جابجایی های بعدی، بسته بندی محصول را نزد خود نگهدارید.

## راهنمایی برای کاربران در نیوزلند

Epson نیوزلند امیدوار است سطح بالایی از خدمات مشتریان را به شما ارائه دهد. علاوه بر مدارک محصول، ما برای کسب اطلاعات منابع زیر را ارائه می دهیم:

URL اینترنت

<http://www.epson.co.nz>

به صفحات وب Epson نیوزلند دسترسی پیدا کنید. برای جستجوی هر از گاهی در وب مودم خود را از اینجا دریافت کنید! سایت یک بخش دانلود برای درایورها، محل های تماس با Epson، اطلاعات محصولات جدید و پشتیبانی فنی (ایمیل) ارائه می دهد.

بخش راهنمایی Epson

تلفن: 0800 237 766

بخش راهنمایی Epson بعنوان یک نسخه پشتیبان نهایی ارائه می شود تا مطمئن شویم مشتریان ما به دستگاه ها دسترسی دارند. اپراتورهای بخش راهنما می توانند به شما در نصب، پیکربندی، و راه اندازی محصول Epson به شما کمک کنند. کارکنان بخش پیش فروش ما می توانند در مورد محصولات جدید توضیحاتی ارائه دهند و اینکه محل نزدیک ترین فروشنده یا نمایندگی سرویس را به شما ارائه دهند. بسیاری از سؤالات در اینجا پاسخ داده شده است.

زمانی که تماس می گیرید همه اطلاعات مربوطه را آماده کنید. هر چه اطلاعات بیشتری آماده کنید، ما سریع تر می توانیم مشکل را حل کنیم. این اطلاعات شامل موارد زیر است: مدارک محصول Epson شما، نوع کامپیوتر، سیستم عامل، برنامه های کاربردی، و هر اطلاعاتی که شما احساس می کنید ضروری هستند.

جابجایی محصول

Epson توصیه می کند برای جابجایی های بعدی، بسته بندی محصول را نزد خود نگهدارید.

## راهنمایی برای کاربران در سنگاپور

منابع اطلاعات، پشتیبانی، و سرویس هایی که از Epson سنگاپور موجودند عبارتند از:

وب جهانی

<http://www.epson.com.sg>

اطلاعات مربوط به مشخصات محصول، درایورها برای دانلود، سوالات متداول (FAQ)، درخواست های مربوط به فروش و پشتیبانی فنی از طریق ایمیل موجودند.

بخش راهنمایی Epson

تلفن رایگان: 800-120-5564

تیم راهنمای ما می توانند از طریق تلفن در موارد زیر به شما کمک کنند:

درخواست فروش و اطلاعات محصول

سوالات مربوط به استفاده از محصول و رفع اشکال

درخواست های مربوط به ضمانت و سرویس تعمیر

## راهنمایی برای کاربران در تایلند

اطلاعات تماس برای اطلاعات، پشتیبانی و خدمات:

شبکه جهانی وب

<http://www.epson.co.th>

اطلاعات مربوط به مشخصات محصول، درایورها برای دانلود، سوالات متداول (FAQ) و ایمیل موجودند.

مرکز تماس Epson

تلفن: 66-2460-9699

ایمیل: [support@eth.epson.co.th](mailto:support@eth.epson.co.th)

کارکنان مرکز تماس ما می توانند از طریق تلفن در موارد زیر به شما کمک کنند:

درخواست فروش و اطلاعات محصول

سوالات یا مشکلات مربوط به استفاده از محصول

درخواست‌های مربوط به ضمانت و سرویس تعمیر

## راهنمایی برای کاربران در ویتنام

اطلاعات تماس برای اطلاعات، پشتیبانی و خدمات:

مرکز سرویس Epson

27 Yen Lang, Trung Liet Ward, Dong Da District, Ha Noi City. Tel: +84 24 7300 0911

38 Le Dinh Ly, Thac Gian Ward, Thanh Khe District, Da Nang. Tel: +84 23 6356 2666

194/3 Nguyen Trong Tuyen, Ward 8, Phu Nhuan Dist., HCMC. Tel: +84 28 7300 0911

31 Phan Boi Chau, Ward 14, Binh Thanh District, HCMC. Tel: +84 28 35100818

## راهنمایی برای کاربران در اندونزی

اطلاعات تماس برای اطلاعات، پشتیبانی و خدمات:

شبکه جهانی وب

<http://www.epson.co.id>

اطلاعات مربوط به مشخصات محصول، درایورها برای دانلود

پرسش‌های متداول (FAQ)، اعلام‌های فروش، سوالات مطرح شده از طریق ایمیل

خط مشاوره Epson

تلفن: 1500-766 (Indonesia Only)

ایمیل: [customer.care@ein.epson.co.id](mailto:customer.care@ein.epson.co.id)

تیم راهنمایی ما می‌توانند از طریق تلفن یا ایمیل در موارد زیر به شما کمک کنند:

درخواست فروش و اطلاعات محصول

پشتیبانی فنی

## راهنمایی برای کاربران در هنگ کنگ

برای دریافت پشتیبانی فنی و سایر سرویس های پس از فروش، کاربران می توانند به Epson Hong Kong Limited مراجعه کنند.

صفحه اصلی اینترنت

<http://www.epson.com.hk>

Epson هنگ کنگ یک صفحه اصلی محلی در چین و انگلیس بصورت اینترنتی راه اندازی کرده است تا اطلاعات زیر را در اختیار کاربران قرار دهد:

☐ اطلاعات محصول

☐ پاسخ به سوالات متداول (FAQ)

☐ آخرین نسخه های درایورهای محصول Epson

خط مشاوره پشتیبانی فنی

همچنین می توانید با کارکنان فنی ما با شماره های تلفن و نمابر زیر تماس بگیرید:

تلفن: 852-2827-8911

فکس: 852-2827-4383

## راهنمایی برای کاربران در مالزی

اطلاعات تماس برای اطلاعات، پشتیبانی و خدمات:

شبکه جهانی وب

<http://www.epson.com.my>

☐ اطلاعات مربوط به مشخصات محصول، درایورها برای دانلود

☐ پرسش های متداول (FAQ)، اعلام های فروش، سوالات مطرح شده از طریق ایمیل

مرکز تماس Epson

تلفن: 1800-81-7349 (رایگان)

ایمیل: [websupport@emsb.epson.com.my](mailto:websupport@emsb.epson.com.my)

☐ درخواست فروش و اطلاعات محصول

☐ سوالات یا مشکلات مربوط به استفاده از محصول

☐ درخواست های مربوط به ضمانت و سرویس تعمیر

Epson Malaysia Sdn Bhd (دفتر مرکزی)

تلفن: 603-56288288

نمبر: 603-5628 8388/603-5621 2088

## راهنمایی برای کاربران در هند

اطلاعات تماس برای اطلاعات، پشتیبانی و خدمات:



شبکه جهانی وب

<http://www.epson.co.in>

اطلاعات مربوط به مشخصات محصول، درایورها برای دانلود، و درخواست های مربوط به محصولات نیز موجودند.

خط تماس و راهنمایی رایگان

اگر درباره خدمات و اطلاعات محصول سؤالی دارید، یا برای سفارش اقلام مصرفی -  
با این شماره ها تماس بگیرید: 1800123001600 / 186030001600 / 18004250011 (9 صبح تا 6 عصر)

ایمیل:

[calllog@epson-india.in](mailto:calllog@epson-india.in)

WhatsApp

+91 96400 00333

## راهنمایی برای کاربران در فیلیپین

برای دسترسی به پشتیبانی فنی و همینطور سایر سرویس های پس از فروش، کاربران می توانند با Epson Philippines Corporation بصورت تلفنی یا از طریق نمابر و آدرس ایمیل زیر تماس داشته باشند:

شبکه جهانی وب

<http://www.epson.com.ph>

اطلاعات مشخصات محصول، درایورهای موردنظر جهت دانلود، پرسش های متداول (FAQ) و اعلام های ایمیلی موجود هستند.

خدمات مشتریان Epson در فیلیپین

رایگان: (PLDT) 1-800-1069-37766

تلفن رایگان: (Digitel) 1-800-3-0037766

منطقه مانیل: +632-8441-9030

وبسایت: <https://www.epson.com.ph/contact>

ایمیل: [customercare@epc.epson.com.ph](mailto:customercare@epc.epson.com.ph)

روزهای دوشنبه تا شنبه از ساعت 9 صبح تا 6 عصر (بجز روزهای تعطیل عمومی)

تیم پشتیبانی مشتری ما می توانند از طریق تلفن در موارد زیر به شما کمک کنند:

درخواست فروش و اطلاعات محصول

سوالات یا مشکلات مربوط به استفاده از محصول

درخواست های مربوط به ضمانت و سرویس تعمیر

**Epson Philippines Corporation**

خط اصلی: +632-8706-2609

نمبر: +632-8706-2663 / +632-8706-2665