

EPSON

DS-C330

מדריך למשתמש

תכונות מוצר

יסודות הסורק

הנחת מסמכי מקור

סריקה

תחזוקה

פתרון בעיות

תוכן עניינים

על אודות מדריך זה

- 5. הקדמה למדריכים למשתמש
- 5. סימנים וסמלים
- 5. התיאורים המשמשים במדריך זה
- 5. אזכורי מערכת הפעלה
- 6. זכויות יוצרים
- 7. סימנים מסחריים

הוראות חשובות

- 9. הוראות בטיחות
- 10. הגבלות על העתקה

תכונות מוצר

- 12. סורק דרכונים
- 12. הודעה על קיום לכלוך על משטח הזכוכית
- 13. תכונות שימושיות של התאמת איכות התמונה

יסודות הסורק

- 17. שמות חלקים ותפקודיהם
- 20. תנוחת הסורק
- 21. כפתורים ונוריות בלוח הבקרה
- 21. לחצנים
- 22. נורות
- 23. אינדיקטורים של שגיאות
- 23. מידע על אפליקציות
- אפליקציה עבור סריקת מסמכים (Document Capture Pro / Epson Scan)
- 24. אפליקציה לשליטה בסורק (Epson Scan 2)
- 24. אפליקציה לעדכון תוכנה וקושחה (EPSON Software Updater)
- 25. תוכנה לניהול התקנים ברשת (Epson Device Admin)
- 25. אפליקציה ליצירת חבילות מנהלי התקן (Epson Net Setup Manager)
- 26. אפליקציה לסריקת כרטיסי ביקור (Epson Net Setup Manager Presto!)
- 26. אפליקציה לסריקת כרטיסי ביקור (BizCard)
- מידע על פריטים אופציונאליים וחומרים מתכלים
- 27. קודים של ניילונים סריקה
- 27. קודי ערכת מכלול גלילים
- 28. קודי ערכת ניקוי

הנחת מסמכי מקור

- 30. מפרטים עבור מסמכי מקור שניתן לסרוק
- מפרט כללי עבור מסמכי מקור המיועדים לסריקה
- 30. מסמכי מקור בעלי גודל סטנדרטי הניתנים לסריקה
- 31. נייר ארוך הניתן לסריקה
- 32. קבלות הניתנות לסריקה
- 33. כרטיסים פלסטיים שניתן לסרוק אותם
- 34. כרטיסים עם למינציה שניתן לסרוק אותם
- 35. דרכונים
- 35. מפרט עבור מסמכי מקור תוך שימוש ב-ניילונים סריקה
- 36. מעטפות הניתנות לסריקה
- 37. סוגי מסמכי מקור שמחייבים תשומת לב
- 38. סוגי מסמכי מקור שאסור לסרוק
- 39. הנחת מסמכי מקור בסורק
- 39. שילובים של מסמכי מקור ומיקום הסורק
- 41. הנחת מסמכי מקור בעלי גודל סטנדרטי
- 46. הנחת מסמכי מקור גדולים
- 50. הנחת נייר ארוך
- 55. הנחת כרטיסי פלסטיק
- 58. הנחת כרטיסים בעלי למינציה
- 61. הנחת דרכון
- הנחת מסמכי מקור חשובים או תמונות חשובות
- 66. הנחת מעטפה
- 70. הנחת מסמכי מקור בעלי צורות בלתי סדירות
- 74. טעינת אצוות של מסמכי מקור עם גדלים וסוגי נייר שונים
- 78.

סריקה

- 83. סריקה באמצעות לחצן הסורק
- 83. סריקה ממחשב
- סריקה באמצעות Document Capture Pro (Windows)
- 83. סריקה תוך שימוש ב-Document Capture Pro (Mac OS)
- 90. סריקה באמצעות Epson Scan 2
- 96. תכונות תוכנת התאמת איכות התמונה
- 101. סריקה ב-מצב הזנה אוטומטי
- 103. הגדרת עבודה
- יצירת עבודה והקצאת עבודה ללוח הבקרה (Windows)
- 103. יצירה ורישום של עבודה (Mac OS)
- 103. הקצאת עבודה ללוח הבקרה (Mac OS)
- 104.

תכונות שימושיות

- הגדרת תכונות גילוי הכתם על משטח הזכוכית 106.....
- הגדרת מאפיין ההגנה של המסמך. 107.....
- הגדרת הפעולה כאשר מתגלית הזנה כפולה. 108.....

תחזוקה

- ניקוי המעטפת החיצונית של הסורק. 111.....
- ניקוי בתוך הסורק. 111.....
- איפוס מספר הסריקות אחרי ניקוי בתוך הסורק 119.....
- החלפת ערכת מכלול הגלילים. 120.....
- מאפס את מספר הסריקות אחרי החלפת הגלגלות. 128.....
- חסכון באנרגיה. 129.....
- העברת הסורק. 130.....
- העברת הסורק ממקום למקום. 130.....
- כיצד לשאת את הסורק. 131.....
- עדכון אפליקציות וקושחה. 132.....
- עדכון קושחה בלא להתחבר לאינטרנט. 133.....

פתרון בעיות

- בעיות עם הסורק. 135.....
- נוריות הסורק מצביעות על שגיאה. 135.....
- הסורק אינו נדלק. 135.....
- בעיות בהתחלת הסריקה. 135.....
- לא ניתן להתחיל לסרוק מתוך מחשב. 135.....
- בעיות בהזנת נייר. 138.....
- הוזמנו מסמכי מקור רבים (הזנה כפולה). 138.....
- הוצאת מסמכים תקועים מתוך הסורק. 139.....
- חסימות נייר, שגיאות הזנת נייר ובעיות של הגנה על המסמך מופיעות לעיתים קרובות. 145.....
- הגנה על הנייר אינו פועל בצורה נכונה. 146.....
- מסמכי המקור מתלכלכים. 146.....
- מהירות הסריקה יורדת בעת סריקה רציפה. 146.....
- הסריקה אורכת זמן רב. 147.....
- בעיות בתמונות הסרוקות. 147.....
- מופיעים קווים (מריחות) בעת סריקה מתוך ה-ADF. 147.....
- עדיין מופיעה התראה ביחס לכתמים שבתוך הסורק. 148.....
- הצבעים בתמונה הסרוקה אינה אחידים. 148.....
- הרחבה או כיווץ של התמונה הסרוקה. 148.....
- תמונה בצד ההפוך של מסמך המקור מופיעה בתמונה הסרוקה שלך. 149.....
- התמונות או הטקסט או שנסרקו חסרים או מטושטשים. 149.....

מופיעים דפוסי מוארה (צלליות דמויות רשת)

- 150..... קצה מסמך המקור לא נסרק כאשר בוצע זיהוי אוטומטי של גודל מסמך המקור. 150.....
- 150..... התו לא זוהה נכון. 150.....
- 151..... לא ניתן לפתור בעיות בתמונה סרוקה. 151.....
- 152..... בעיות Document Capture Pro. 152.....
- 152..... הסרה והתקנה של אפליקציות. 152.....
- 152..... הסרת ההתקנה של האפליקציה שלך. 152.....
- 153..... התקנת האפליקציות שלך. 153.....

מפרט טכני

- 156..... מפרט כללי של הסורק. 156.....
- 157..... מפרט ממדים ומשקל. 157.....
- 158..... מפרט חשמלי. 158.....
- 158..... מפרט חשמלי של הסורק. 158.....
- 158..... מפרט חשמלי עבור מתאם ז"ח. 158.....
- 158..... מפרט סביבתי. 158.....
- 159..... דרישות מערכת. 159.....

תקנים ואישורים

- 161..... תקנים ואישורים עבור דגמים אירופיים. 161.....
- 161..... תקנים ואישורים עבור דגמי ארה"ב. 161.....
- OPEN SOURCE SOFTWARE LICENSE. 161.....
- SHA1 license. 161.....
- Info-ZIP license. 162.....
- lua license. 163.....

היכן מקבלים עזרה

- 165..... אתר אינטרנט לתמיכה טכנית. 165.....
- 165..... יצירת קשר עם התמיכה של Epson. 165.....
- 165..... לפני יצירת קשר עם Epson. 165.....
- 165..... עזרה למשתמשים באירופה. 166.....
- 166..... עזרה למשתמשים בטאיוואן. 166.....
- 166..... עזרה למשתמשים בסינגפור. 166.....
- 166..... עזרה למשתמשים בתאילנד. 167.....
- 167..... עזרה למשתמשים בווייטנאם. 167.....
- 167..... עזרה למשתמשים באינדונזיה. 168.....
- 168..... עזרה למשתמשים בהונג קונג. 168.....
- 168..... עזרה למשתמשים במלזיה. 169.....
- 169..... עזרה למשתמשים בהודו. 169.....
- 169..... עזרה למשתמשים בפיליפינים. 169.....

על אודות מדריך זה

- 5. הקדמה למדריכים למשתמש.....
- 5. סימנים וסמלים.....
- 5. התיאורים המשמשים במדריך זה.....
- 5. אזכורי מערכת הפעלה.....
- 6. זכויות יוצרים.....
- 7. סימנים מסחריים.....

הקדמה למדריכים למשתמש

הגרסאות העדכניות של המדריכים למשתמש שלהלן זמינות באתר התמיכה של Epson.

<http://www.epson.eu/support> (אירופה)

<http://support.epson.net/> (מחוץ לאירופה)

התחל כאן (מדריך מודפס)

מספק לך מידע על הגדרת המוצר והתקנת האפליקציה.

מדריך למשתמש (מדריך דיגיטלי)

מספק הוראות על השימוש במוצר, תחזוקה ופתרון בעיות.

בנוסף למדריכים הנ"ל, עיין בעזרה הכלולה באפליקציות השונות של Epson.

סימנים וסמלים

 **זהירות:**

הוראות שיש לקיים בזהירות כדי למנוע פגיעה גופנית.

 **חשוב:**

הוראות שיש לקיים כדי למנוע נזק לצידוד שלך.

לתשומת לבך:

מספק מידע משלים ומקורות לעיון.

מידע קשור

← קישורים לסעיפים קשורים.

התיאורים המשמשים במדריך זה

צילומי המסך עבור האפליקציות נלקחו ממערכת הפעלה Windows 10 או macOS High Sierra. התכנים המוצגים במסכים משתנים בהתאם לדגם ולמצב.

האיורים המובאים במדריך זו נועדו לשם עיון בלבד. למרות שהם עשויים להיות שונים מעט מהמוצר הממשי, שיטות ההפעלה זהות.

אזכורי מערכת הפעלה

Windows

במדריך זה, מונחים כגון: "Windows 8", "Windows 8.1", "Windows 10", "Windows 11", "Windows 7", "Windows Server", "Windows Server 2019", "Windows Server 2022".

"Windows Server 2008", "Windows Server 2012", "Windows Server 2012 R2", "2016 R2", ו-"Windows Server 2008" מתייחסים למערכות ההפעלה הבאות. בנוסף לך, "Windows" משמש כדי להתייחס לכל הגרסאות ו-"Windows Server" משמש כדי להתייחס אל "Windows Server 2022", "Windows Server 2019", "Windows Server 2016", "Windows Server 2012 R2", ו-"Windows Server 2008 R2", "Windows Server 2012" ו-"Windows Server 2008".

מערכת הפעלה 11 Microsoft® Windows®

מערכת הפעלה 10 Microsoft® Windows®

מערכת הפעלה 8.1 Microsoft® Windows®

מערכת הפעלה 8 Microsoft® Windows®

מערכת הפעלה 7 Microsoft® Windows®

מערכת הפעלה 2022 Microsoft® Windows Server®

מערכת הפעלה 2019 Microsoft® Windows Server®

מערכת הפעלה 2016 Microsoft® Windows Server®

מערכת הפעלה 2012 R2 Microsoft® Windows Server®

מערכת הפעלה 2012 Microsoft® Windows Server®

מערכת הפעלה 2008 R2 Microsoft® Windows Server®

מערכת הפעלה 2008 Microsoft® Windows Server®

Mac OS

במדריך זה, מונחים כמו "macOS 10.14.x", "macOS 10.15.x", "macOS 11.x", "macOS 12.x", "macOS 10.13.x", "macOS 10.12.x", "OS X 10.11.x", "OS X 10.10.x", ו-"OS X 10.9.x" נקראים באופן קולטקטיבי "Mac OS".

זכויות יוצרים

אין לשכפל, לאחסן במערכת אחזור, או לשדר פרסום זה בכל צורה שהיא או בכל אמצעי שהוא, בין אלקטרוני, בין מכני, בין בצילום, הקלטה או כל דרך אחרת, בלא הסמכה בכתב מראש של חברת Seiko Epson. אין הנחה של חבות פטנט כלשהי ביחס לשימוש במידה הכלול כאן. אף אין הנחה של חבות כלשהי בגין נזקים שמקורם בשימוש במידע הכלול כאן. המידע הכלול כאן נועד אך ורק לשימוש עם מוצר Epson זה. Epson אינה אחראית לשימוש כלשהו במידע זה ביחס למוצרים אחרים.

חברת Seiko Epson והחברות המסונפות לה לא תישאנה בכל חבות כלפי רוכש מוצר זה או צד שלישי כלשהו בגין נזקים, אובדן, עלויות או הוצאות שנגרמו לרוכש או לצד שלישי כלשהו כתוצאה מתאונה, שימוש שגוי, או שימוש לרעה במוצר זה או ביצוע שינויים בלתי מורשים, תיקונים או שינויים אחרים במוצר זה, או (לא כולל ארה"ב) אי הקפדה על ציות להוראות התפעול והתחזוקה של חברת Seiko Epson.

חברת Seiko Epson והחברות המסונפות לה לא תשאנה בכל חבות בגין נזקים או בעיות שמקורם בשימוש באפשרות כלשהי או במוצרי צריכה אחרים כלשהם פרט לאלו שהוגדרו כמוצרי Epson מקוריים או מוצרי Epson מאושרים על ידי חברת Seiko Epson.

חברת Seiko Epson לא תישא בכל חבות בגין נזק שמקורו בהפרעות אלקטרומגנטיות המתרחשות כתוצאה מהשימוש בכבלי ממשק כלשהם מחוץ לאלו שהוגדרו כמוצרי Epson מאושרים על ידי חברת Seiko Epson.

© Seiko Epson Corporation 2023

תוכן מדריך זה ומפרטי מוצר זה נתונים לשינויים ללא הודעה מראש.

סימנים מסחריים

□ EPSON, EPSON EXCEED YOUR VISION, EXCEED YOUR VISION והלוגואים שלהם הם סימנים מסחריים או סימני מסחר של Seiko Epson.

□ Microsoft®, Windows®, and Windows Server® are registered trademarks of Microsoft Corporation.

□ Apple, Mac, macOS, and OS X are trademarks of Apple Inc., registered in the U.S. and other countries.

□ הודעה כללית: שמות מוצרים אחרים הנזכרים כאן נועדו לשם זיהוי בלבד וייתכן שהם יהיו סימנים מסחריים של בעליהם. Epson מתנערת מכל זכות בסימנים אלה.

הוראות חשובות

9.....הוראות בטיחות.

10.....הגבלות על העתקה.

הוראות בטיחות

- קרא הוראות אלה ופעל על פיהן כדי להבטיח שימוש בטוח במוצר זה ובאופציות. דאג לשמור על מדריך זה לעיון בעתיד. כמו כן, דאג לפעול בהתאם לכל האזהרות וההוראות המסומנות על גבי המוצר והאופציות.
- כמה מהסמלים המסומנים על המוצר שלך ועל האופציות נועדו להבטיח שימוש בטוח ונכון במוצר. בקר באתר האינטרנט הבא כדי ללמוד את משמעותם של הסמלים.
<http://support.epson.net/symbols>
- הנח את המוצר ואת האופציות על משטח יציב ושטוח המתרחב אל מעבר לבסיס המוצר והאופציות בכל הכיוונים. אם אתה מניח את המוצר ואת האופציות בסמוך לקיר, השאר יותר מ-10 ס"מ בין גב המוצר והאופציות לבין הקיר.
- יש להניח את המוצר ואת האופציות סמוך מספיק למחשב כדי שכבל הממשק יגיע אליהם בקלות. אין להניח את המוצר ואת האופציות או את מתאם הז"ח או לאחסן אותם בחוץ, בקרבת יתר ללכלוך, אבק, מים, מקורות חום, או במקומות הנתונים למכות, תנודות, טמפרטורות או לחות גבוהות, אור שמש ישיר, מקורות אור חזקים, או שינויים מהירים בטמפרטורה או בלחות.
- אין להשתמש במוצר כשהידיים רטובות.
- הנח את המוצר ואת האופציות בסמוך לשקע חשמלי, במקום שבו אפשר להוציא בקלות את המתאם מהשקע.
- יש למקם את כבל מתאם הז"ח באופן שימנע שריטות, חתכים, בלאי, קימוט וכיווץ. אין להניח חפצים על גבי הכבל ואין לאפשר לאנשים לדרוך על מתאם הז"ח או על הכבל או לדרוס אותם. יש להקפיד במיוחד לשמור את הכבל במצב ישר בקצהו.
- יש להשתמש אך ורק בכבל החשמל שסופק עם המוצר ואין להשתמש בכבל החשמל עם שום ציוד אחר. השימוש בכבלים אחרים בשילוב עם מוצר זה או השימוש בכבל החשמל שסופק בשילוב עם ציוד אחר עלול לגרום לדליקה או להתחשמלות.
- יש להשתמש אך ורק במתאם הז"ח שהגיע עם המוצר שלך. השימוש בכל מתאם אחר עלול לגרום לדליקה, התחשמלות או פגיעה.
- מתאם הז"ח תוכנן לשימוש עם המוצר שאליו הוא נלווה. אל תנסה להשתמש בו עם התקנים אלקטרוניים אחרים אלא אם שימוש כזה צוין במפורש.
- יש להשתמש רק בסוג מקור החשמל שצוין בתווית של מתאם הז"ח, ויש לספק תמיד את החשמל ישירות מתוך שקע חשמל ביתי סטנדרטי עם מתאם ז"ח העומד בתקני הבטיחות המקומיים הרלוונטיים.
- כאשר מחברים מוצר ואופציות אלה למחשב או להתקן אחר באמצעות כבל, יש להבטיח שהמחברים הם בכיוון הנכון. לכל מחבר יש רק כיוון אחד נכון. הכנסת מחבר בכיוון שגוי עלולה להזיק לשני ההתקנים המחוברים באמצעות הכבל.
- יש להימנע משימוש בשקעים חשמליים הנתונים באותו מעגל חשמלי של מכונות צילום או מערכות בקרת אוויר הנדלקים ונכבים באופן סדיר.
- אם תשתמש בכבל מאריך עם המוצר, עליך לוודא שהאמפראז' הנקוב הכולל של ההתקנים המחוברים אל כבל ההארכה אינו עולה על האמפראז' הנקוב הכולל של הכבל. כמו כן, ודא שהאמפר הנקוב הכולל של כל ההתקנים המחוברים אל השקע בקיר אינו עולה על האמפראז' הנקוב של השקע שבקיר.
- לעולם על תפרק, תשנה, או תנסה לתקן את מתאם הז"ח, את המוצר, או את אופציות המוצר בעצמך, אלא כפי שמוסבר במפורש במדריכי המוצר.
- אל תכניס חפצים לתוך פתח כלשהו של המוצר, משום שהם עלולים לגעת בנקודות מתח מסוכנות או לגרום לקצר בחלקים. היזהר מסכנות התחשמלות.

- אם נגרם נזק לתקע, החלף את כל מערכת הכבל, או התייעץ עם חשמלאי מוסמך. אם קיימים נתיכים בתקע, דאג להחליף אותם בנתיכים בגודל ובמתח הנקוב הנכון.
- הוצא את המוצר, את האופציות, ואת מתאם הז"ח מהשקע, והפנה לטיפול בידי עובד שירות מוסמך בתנאים אלה: נגרם נזק למתאם הז"ח או לתקע; נכנס נוזל למוצר, לאופציות או למתאם הז"ח; המוצר או מתאם הז"ח נפלו או שנגרם נזק למארז; המוצר, האופציות, או מתאם הז"ח אינם פועלים בצורה תקינה או מפגינים שינוי בולט בביצועים. (אל תשנה בקרות שאינן מסוקרות בהוראות ההפעלה)
- נתק את המוצר ואת מתאם הז"ח מהחשמל לפני הניקוי. נקה אך ורק במטלית לחה. אל תשתמש בנוזל ניקוי או בתרסיסי ניקוי אלא אם מוסבר כיצד לעשות זאת במפורש במדריכי המוצר.
- אם אין בכוונתך להשתמש במוצר למשך תקופה ארוכה, דאג לנתק את מתאם הז"ח משקע החשמל.
- אחרי החלפת חלקים מתכלים, סלק אותם כהלכה, בהתאם לכללי הרשות המקומית שלך. אין לפרק אותם.

הגבלות על העתקה

ציות להגבלות הבאות יבטיח שימוש אחראי וחוקי במוצר שלך.

העתקת הפריטים הבאים אסורה על פי חוק:

שטרות כסף, מטבעות, ניירות ערך סחירים ממשלתיים, אגרות חוב ממשלתיות וניירות ערך עירוניים.

בולי דואר חדשים, גלויות מבוילות מראש, ופרטי דואר רשמיים אחרים הנושאים ביול חוקי.

בולי הכנסה ממשלתיים וניירות ערך שהופקו בהתאם לנוהל חוקי

יש להיזהר בעת העתקת הפריטים הבאים:

ניירות ערך סחירים פרטיים (תעודות מניה, שטרות סחירים, המחאות וכו'), כרטיסי מעבר חודשיים, כרטיסי זכיון, וכן הלאה.

דרכונים, רשיונות נהיגה, תעודות כושר, היתרי מעבר דרכים, בולי אוכל, כרטיסים וכו'.

לתשומת לבך:

אפשר שהעתקת פריטים אלה תהיה גם אסורה על פי חוק.

שימוש אחראי בחומרים המוגנים בזכויות יוצרים:

העתקה בלתי נאותה של חומרים המכוסים בזכויות יוצרים עשויה להוות שימוש לרעה במוצר. אם אינך פועל על פי עצתו של עורך דין בעל ידע, פעל באחריות ובכבוד לקבל את רשותו של כל בעל זכויות יוצרים לפני העתקת חומר שהוצא לאור.

תכונות מוצר

12. סורק דרכונים.

12. הודעה על קיום לכלוך על משטח הזכוכית.

13. תכונות שימושיות של התאמת איכות התמונה.

סורק דרכונים

תוכל לסרוק דרכונים באמצעות מעבר למיקום נתיב ישר ושימוש בגליון נושא דרכון (נמכר בנפרד). תוכנת הסריקה מאפשרת לך לשמור רק את עמודי הזהות של הדרכון שלך. (עבור Windows בלבד) עיין בעזרה של מנהל ההתקן של הסורק (Epson Scan 2) עבור פרטים נוספים. ולהמיר מידע כמו שם, לאום ומספר דרכון למידע טקסט, שניתן אז לייצא בתבנית CSV או XML. (עבור Windows בלבד) לפרטים נוספים עיין במידע שלהלן.

<https://support.epson.net/dcp/>

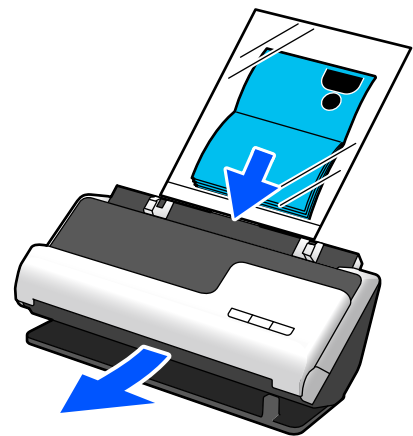

מידע קשור

← "תנוחת הסורק" בעמוד 20

← "דרכונים" בעמוד 35

הודעה על קיום לכלוך על משטח הזכוכית

סורק זה יכול לגלות לכלוך על משטח הזכוכית, והוא מודיע לך שאתה צריך לנקות את משטח הזכוכית לפני שלכלוך יוכל לגרום לקווים (מריחות) בתמונות הסרוקות.

תוכל בקלות לשמור על נקיון משטח הזכוכית ולמנוע ירידה באיכות התמונה.

תכונה זו מושבתת כברירת מחדל.

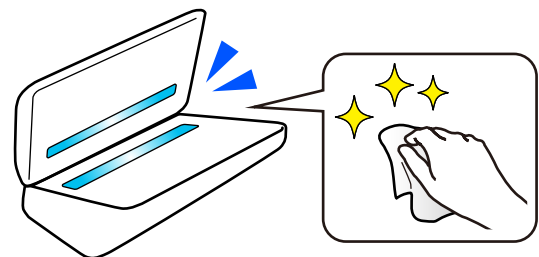

מידע קשור

← "הגדרת תכונות גילוי הכתם על משטח הזכוכית" בעמוד 106

← "ניקוי בתוך הסורק" בעמוד 111

תכונות שימושיות של התאמת איכות התמונה



סרוק באופן אוטומטי בצבע המיטבי

תוכל לגלות באופן אוטומטי את הצבע של מסמך המקור ואז לסרוק אותו. גם כאשר מערבבים בין מסמכי מקור בצבע ובשחור-לבן, ניתן לסרוק אותם באופן אוטומטי בצבע המיטבי (סוג התמונה).

מסמך צבע מקורי: סרוק באמצעות צבע.

מסמכי מקור שחור-לבן עם הדרגה (אזורי אפור): סרוק באמצעות אפור.

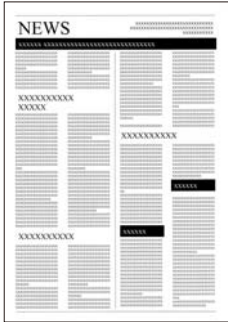
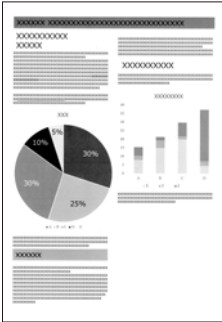
מסמכי מקור שחור-לבן ללא הדרגה (אזורי אפור): סרוק באמצעות שחור-לבן.

			<p>דוגמה של מסמך המקור</p>
<p>שחור-לבן</p>	<p>אפור</p>	<p>צבע</p>	<p>סוג התמונה שיש לזהות</p>

בחר אוטו' כהגדרת סוג תמונה במנהל ההתקן של הסורק (Epson Scan 2).

תכונת שיפור טקסט

תוכל לסרוק בבהירות טקסט שקשה לקרוא כתוצאה מרקעים וגורמים אחרים. תוכל להדגיש טקסט ולהסיר תבניות מנוקדות ברקע של מסמך המקור בהתאם למסמך המקור.

תוכל להגדיר זאת בלשונית הגדרות מתקדמות < שיפור טקסט < הגדרות במנהל ההתקן של הסורק (Epson Scan 2).

בעת סריקה ב-צבע או אפור

התכונות הבאות זמינות.

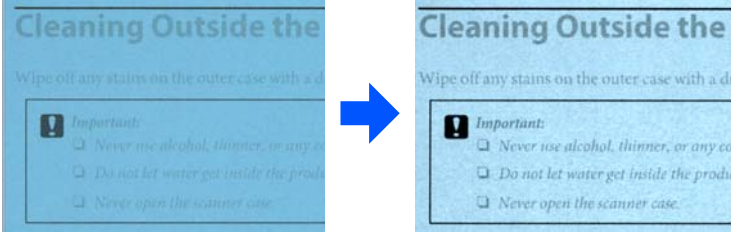
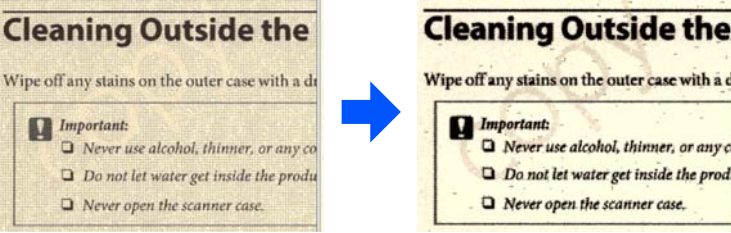
מאפיינים	הסברים
<p>הדגשת אותיות בהירות עבור OCR</p>	<p>תוכל להדגיש אותיות חיוורות כך שניתן יהיה לזהות אותן ביתר קלות באמצעות OCR. תוכל לשנות את הרמה של האפקט.</p> 
<p>הסרת נקודות חצאי טון</p>	<p>בעת סריקה ב-צבע או אפור, הפעל אפשרות זו כדי להסיר תבניות מנוקדות ברקע של מסמך המקור.</p> 

בעת סריקה ב-שחור-לבן
התכונות הבאות זמינות.

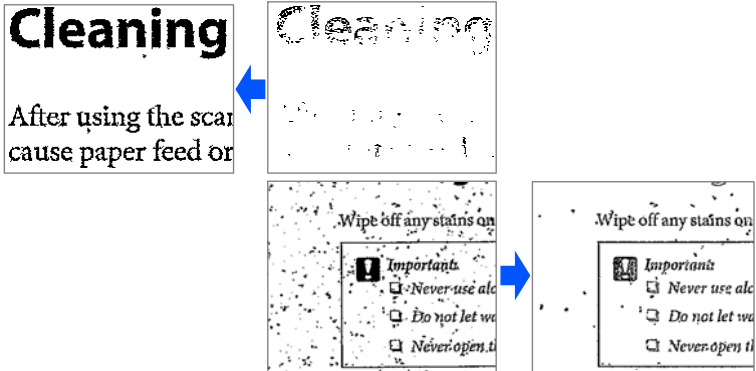
מאפיינים	הסברים
<p>הדגשת אותיות בהירות / הסרת רקע</p>	<p>תוכל להגדיר את רמת התיקון של הטקסט והרקע כדי לשפר טקסט חיוור, להסיר צבעי רקע, דפוסים, קמטים והיסט.</p> 

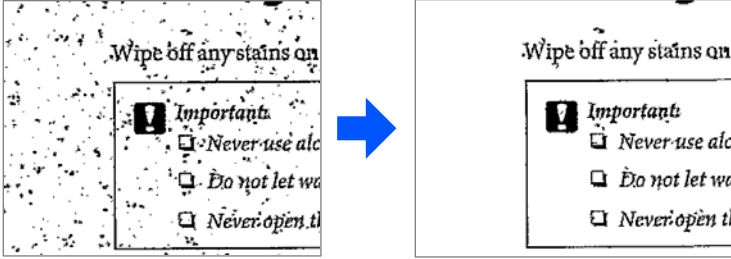
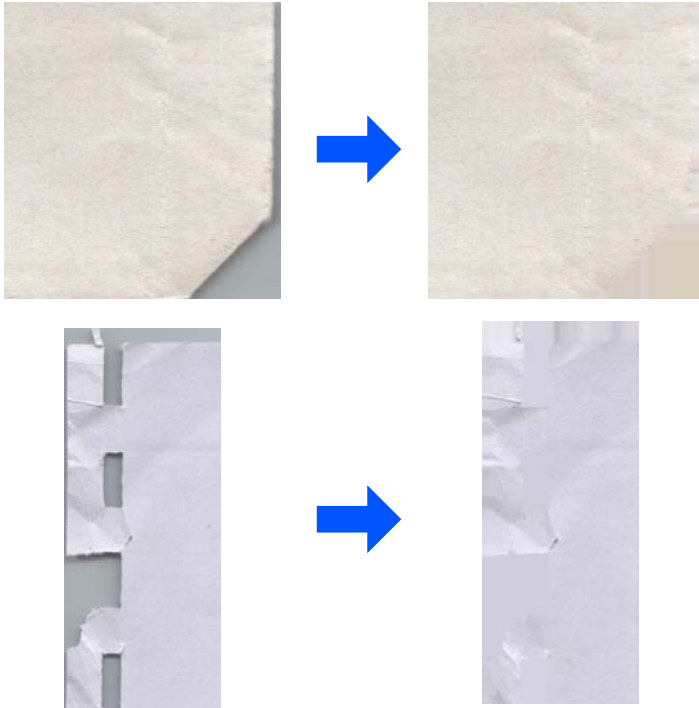
מאפיינים	הסברים
<p>הסרת רעש נקודות</p>	<p>תוכל להסיר נקודות שחורות ברקע של המקור שלא ניתן להסיר אותן באמצעות הבהרת הרקע. תוכל לשנות את הרמה של האפקט.</p> 
<p>תיקון קפלים או קרעים</p>	<p>תוכל לתקן תמונות סרוקות כאשר הפינות או הקצוות של מסמך המקור מקופלות או קרועות, או כאשר צל מופיע סביב התמונה הסרוקה. הקצוות החסרים או הפינות החסרות של התמונה הסרוקה ימולאו בצבע מסמך המקור.</p> 

מידע קשור

← "תכונות תוכנת התאמת איכות התמונה" בעמוד 101

יסודות הסורק

- 17..... שמות חלקים ותפקודיהם.
- 20..... תנוחת הסורק.
- 21..... כפתורים ונוריות בלוח הבקרה.
- 23..... מידע על אפליקציות.
- 27..... מידע על פריטים אופציונאליים וחומרים מתכלים.

שמות חלקים ותפקודיהם

חזית

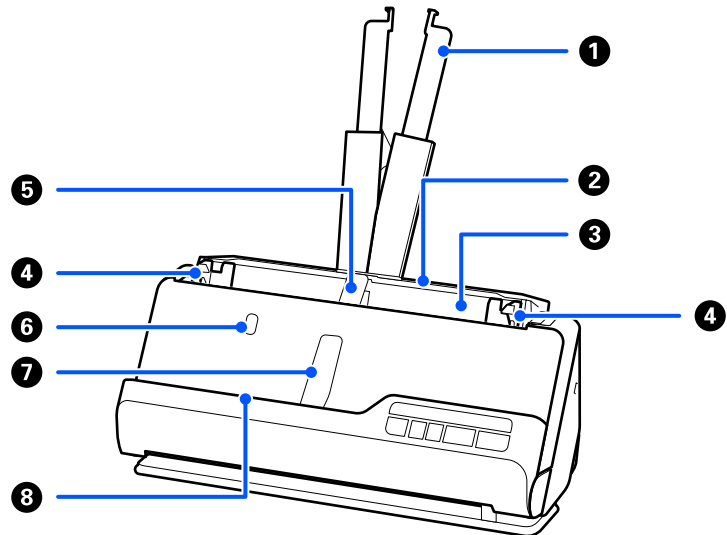

מסמך או חוזה אם מסמך המקור מזדקר אל מעבר לקצוות של המגש. פעולה זו תמנע עיקול של הנייר וחסיומת נייר.	מאריך מגש הקלט	1
טוען את מסמכי המקור.	מגש קלט	2
מזין באופן אוטומטי מסמכי מקור שהוטענו.	ADF (מזין מסמכים אוטומטי)	3
השתמש במכוונים כדי לתמוך במסמך המקור במגש הקלט כדי להקל על פעולת הזנה חלקה. החלק אל קצוות מסמכי המקור.	מוליכי קצוות	4
תומכת במסמך המקור שנפלט בצד מגש הקלט כך שהוא נפלט בצורה נכונה.	תמיכת הנייר של מגש הקלט	5
לחץ על לחצן זה כדי להרים את תמיכת הנייר של מקש הקלט. אחסן את תמיכת הנייר באופן ידני.	לחצן תמיכת הנייר של מגש הקלט	6
תומכת במסמך המקור שנפלט בצד מגש הפלט כך שהוא נפלט בצורה נכונה.	תמיכת הנייר של מגש הפלט	7
לחץ על לחצן זה כדי להרים את תמיכת הנייר של מקש הפלט. אחסן את תמיכת הנייר באופן ידני.	לחצן תמיכת הנייר של מגש הפלט	8

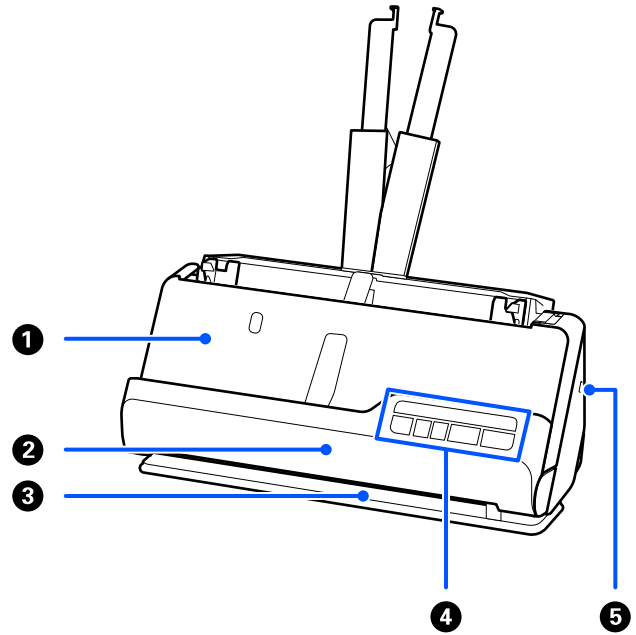

מסמכי מקור שנסרקו במיקום הנתיב האנכי נפלטים מכאן.	מגש הפלט	1
פתח בעת ניקוי הפנים של הסורק, או כאשר מסמך מקור נתקע במהלך סריקה במיקום הנתיב האנכי.	מכסה הנתיב האנכי	2
מסמכי המקור שנסרקו במיקום הנתיב הישר נפלטים מכאן.	חריץ הפלט	3
מציג את סטטוס הסורק ומבצע את פעולות הסורק.	לוח בקרה	4
הכנס מנעול אבטחה כדי למנוע גניבה.	חריץ אבטחה	5

צד/גב

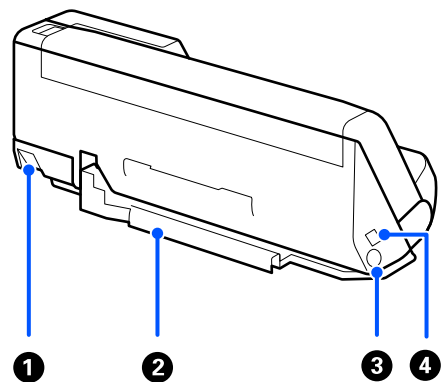

משמש כדי לשנות את מיקום הסורק בין מיקום הנתיב האנכי לבין מיקום הנתיב הישר.	בוחר מיקום הסורק	1
--	------------------	---

<p>מצמיד את הכבלים יחד בצורה בטוחה אל תחתית הסורק.</p> <p>חשוב!</p> <p>אל תצמיד את כבל מתאם הו"ח וכבל ה-USB אל מחזיק הכבלים במצבים הבאים.</p> <p><input type="checkbox"/> אם הסורק או אובייקטים אחרים הונחו על גבי החוט והכבל</p> <p><input type="checkbox"/> אם החוטים והכבלים מפותלים, מקומטים באופן קיצוני, או נימצאים באופן אחר תחת מאמץ</p> <p><input type="checkbox"/> אם החוטים והכבלים מסובכים</p>	<p>מחזיק הכבלים</p>	<p>2</p>
<p>מחברת את מתאם הו"ח.</p>	<p>כניסת ז"י</p>	<p>3</p>
<p>מחברת כבל USB.</p>	<p>יציאת USB</p>	<p>4</p>

פנים

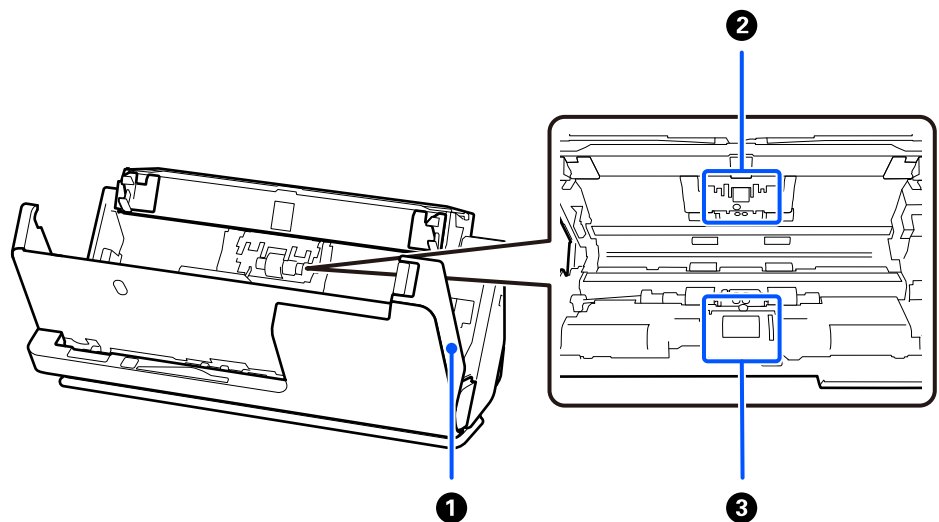

<p>משוך את הידית ופתח את מכסה הסורק בעת ביצוע ניקוי בתוך הסורק ובעת הסרת נייר תקוע.</p>	<p>מכסה הסורק</p>	<p>1</p>
<p>מזינה בנפרד את מסמכי המקור בזה אחר זה. יש להחליף את גלגלת האיסוף כאשר מספר הסריקות עולה על מספר השירות של הניירות.</p>	<p>גליל הפרדה</p>	<p>2</p>
<p>מזין מסמכי מקור. יש להחליף את הגליל כאשר מספר הסריקות עולה על מספר השירות של הניירות.</p>	<p>גלגלת איסוף</p>	<p>3</p>

מידע קשור

- ← "ניקוי בתוך הסורק" בעמוד 111
- ← "החלפת ערכת מכלול הגלילים" בעמוד 120

תנוחת הסורק

תוכל לשנות את תנוחת הסורק בהתאם לשימוש.

⚠️ זהירות:

יש להיזהר לא לצבוט אצבעות או כבלים כלשהם כאשר משנים את התנוחה של הסורק. הדבר עלול לגרום לפציעה או נזק.

עייני בדף המידע המצורף למידע נוסף על השילובים בין המיקומים של הסורק לבין מסמכי המקור.

מיקום הנתיב האנכי

כאשר סורקים גליונות מרובים של מסמכי מקור בגודל סטנדרטי או כאשר סורקים נייר דק או קבלות, משוך את בוחר מיקום הסורק כדי להטות את הסורק קדימה אל המיקום של הנתיב האנכי. בעת סריקה במיקום הנתיב האנכי, מסמכי מקור שהוטענו לתוך מגש הקלט ייפלטו לתוך מגש הפלט בראש הסורק.

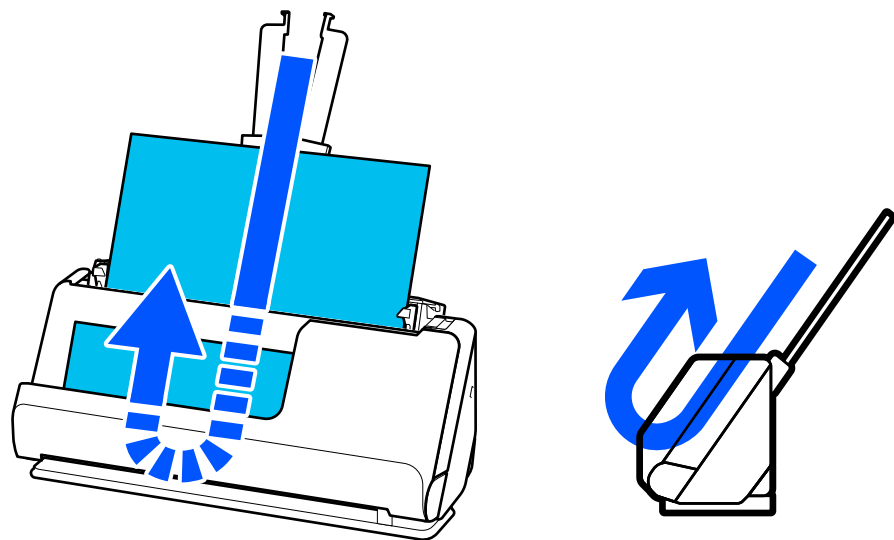

כאשר מיקום הנתיב האנכי שונה, הנורית  בלוח הבקרה נכבית.

מיקום הנתיב הישר

בעת סריקת מסמכי מקור עבים כגון דרכונים, משוך את בוחר מיקום הסורק כדי להטות את הסורק אחורה אל המיקום של הנתיב הישר. בעת סריקה במיקום הנתיב הישר, מסמכי מקור שהוטענו לתוך מגש הקלט ייפלטו לתוך חריץ הפלט בחזית הסורק.

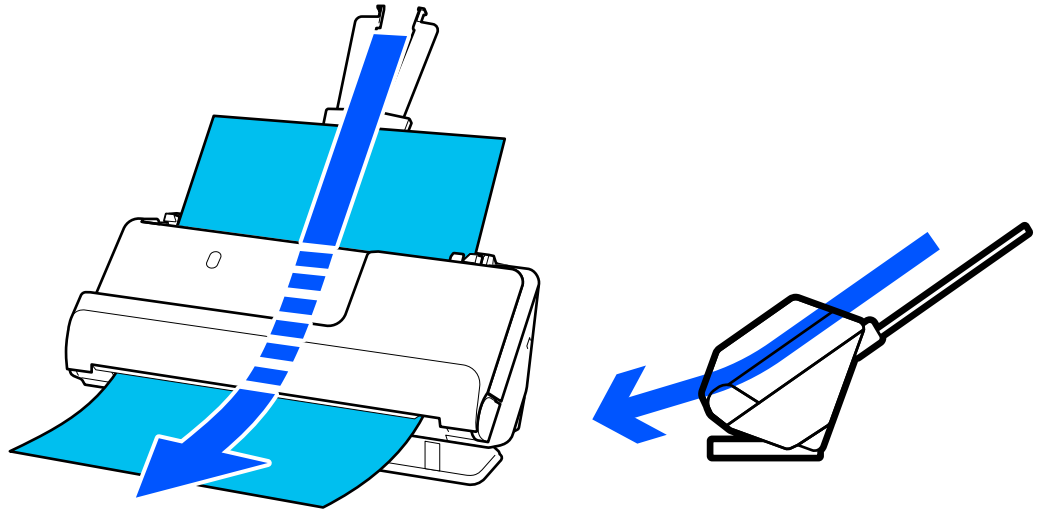

כאשר מיקום הסורק משתנה למיקום הנתיב הישר, נדלקת הנורית  בלוח הבקרה.

מידע קשור

← "שילובים של מסמכי מקור ומיקום הסורק" בעמוד 39

כפתורים ונוריות בלוח הבקרה

לחצנים

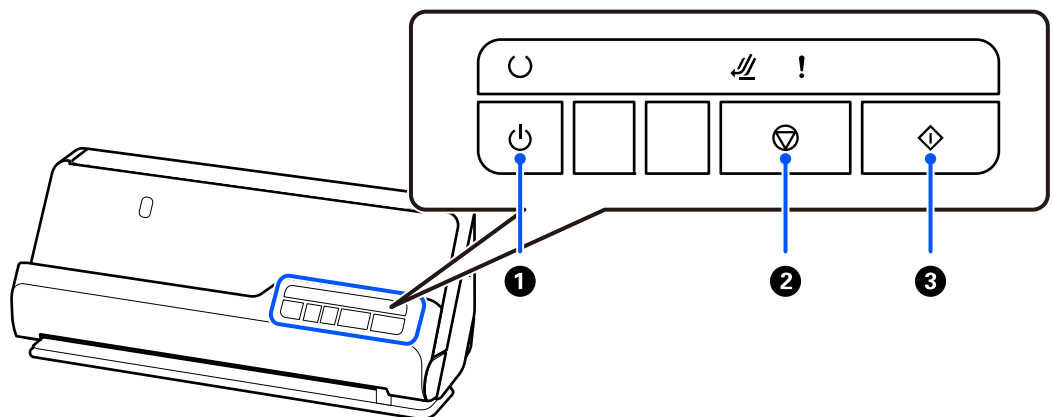

מכבה או מדליק את הסורק.	לחצן ההדלקה		1
-------------------------	-------------	---	---

<input type="checkbox"/> מבטל את הסריקה. <input type="checkbox"/> מסיים את מצב ההזנה האוטומטית.	לחצן עצירה		2
<input type="checkbox"/> מפעיל את הסריקה. <input type="checkbox"/> לחץ על לחצן זה בעת ניקוי בתוך הסורק.	לחצן 'התחל'		3

נורות

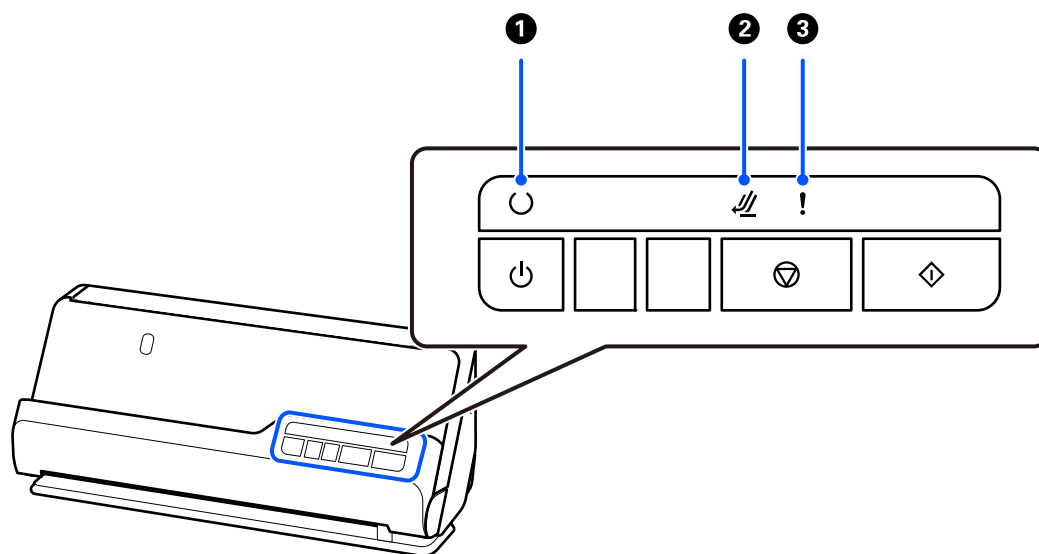

מופעל: הסורק מוכן לשימוש. מהבהב: הסורק מבצע סריקה, ממתין לסריקה, מבצע עיבוד, או במצב שינה. כבוי: לא ניתן להשתמש בסורק משום שהוא לא הופעל או שקרתה שגיאה.	נורית 'מוכן'		1
נלדקת כשהסורק נמצא במיקום הנתיב הישר.	נורית מיקום הסורק		2
אירעה שגיאה. עיין "אינדיקציות לשגיאה" לפרטים נוספים.	נורית שגיאה		3

מידע קשור

← "אינדיקטורים של שגיאות" בעמוד 23

אינדיקטורים של שגיאות

שגיאות סורק

פתרונות	מצב	אינדיקטור
פתח את מכסה הסורק, ואז הסר את מסמכי המקור התקועים. סגור את מכסה הסורק כדי לנקות את השגיאה. טען שוב את מסמכי המקור. מוצר זה משתמש בשני מיקומים שונים עבור סריקה, בהתאם למסמך המקור הנסרק. בדוק את הקישור כדי לבחון איזה מיקום מתאים למסמך המקור שלך. "שילובים של מסמכי מקור ומיקום הסורק" בעמוד 39	התרחשה חסימת נייר או הזנה כפולה.	! מהבהבת
סגור את מכסה הסורק.	מכסה הסורק פתוח.	! דלוקה
פתח את מכסה הסורק, הסר את מסמך המקור, והחזר את הסורק למיקום המקורי שלו.	תנוחת הסורק שונתה בהמלך הסריקה.	מהבהבת ! דלוקה
קבע את הסורק במיקום הנתיב האנכי או מיקום הנתיב הישר.	מיקום הסורק לא נקבע.	מהבהבת במהירות
כבה את המכשיר והדלק אותו שוב. אם השגיאה ממשיכה להתרחש, צור קשר עם הסוכן שלך.	ארעה שגיאה קטלנית.	מהבהבת במהירות מהבהבת במהירות ! מהבהבת במהירות
הסורק התחיל לפעול במצב שחזור משום שעדכון הקושחה נכשל. 1. חבר את המחשב ואת הסורק באמצעות USB. 2. הורד את הקושחה העדכנית ביותר מעמוד הבית של Epson, ואז התחל את העדכון.	הסורק התחיל לפעול במצב שחזור משום שעדכון הקושחה נכשל.	כבויה דלוקה ! דלוקה

מידע קשור

← "הוצאת מסמכים תקועים מתוך הסורק" בעמוד 139

מידע על אפליקציות

סעיף זה מציג את מוצרי האפליקציה הזמינים עבור הסורק שלך. ניתן להתקין את האפליקציה העדכנית ביותר מאתר האינטרנט של Epson.

אפליקציה עבור סריקת מסמכים (Document Capture Pro /) (Document Capture)

Document Capture Pro* היא אפליקציה המאפשרת לך לסרוק באופן יעיל קבצי מקור כגון מסמכים. תוכל לרשום סדרה של פעולות כגון סרוק — שמור — שלח, בתור "משימה". באמצעות רישום מראש של סדרת פעולות כעבודה, תוכל לבצע את כל הפעולות פשוט באמצעות בחירת העבודה. באמצעות הקצאת עבודה ללחצן בלוח הבקרה של הסורק, תוכל להתחיל עבודה באמצעות לחיצה על הלחצן. עיין בעזרה של (Windows Document Capture Pro) (או Mac OS Document Capture) (לפרטים על השימוש באפליקציה.

* שם זה מיועד עבור Windows. עבור Mac OS, השם הוא Document Capture.

הפעלה ב-Windows

Windows 11

לחץ על לחצן 'התחל', ולאחר מכן בחר כל היישומים < Epson Software < Document Capture Pro.

Windows 10

לחץ על הלחצן 'התחל', ואז בחר Document Capture Pro.

Windows 8.1/Windows 8

הזן את שם האפליקציה בצ'ארם החיפוש ולאחר מכן בחר בסמל המוצג.

Windows 7

לחץ על לחצן 'התחל', ולאחר מכן בחר כל התוכניות < Epson Software < Document Capture Pro.

הפעלה ב-Mac OS

בחר באפשרות עבור אל < יישומים < Epson Software < Document Capture.

אפליקציה לשליטה בסורק (Epson Scan 2)

Epson Scan 2 הוא מנהל התקן סורק שמאפשר לך לשלוט בסורק. באפשרותך להתאים הגדרות אלה: גודל, רזולוציה, בהירות, ניגודיות ואיכות של התמונה הסרוקה. תוכל גם להפעיל אפליקציה זו מתוך אפליקציית סריקה תואמת-TWAIN.

עיין בעזרה של Epson Scan 2 לפרטים על השימוש באפליקציה.

הפעלה ב-Windows

להשומת לבך:

עבור מערכות הפעלה Windows Server ודא שתכונת חוויית שולחן העבודה הותקנה.

Windows 11/Windows Server 2022

לחץ על לחצן 'התחל', ולאחר מכן בחר כל היישומים < EPSON < Epson Scan 2.

Windows 10/Windows Server 2016/Windows Server 2019

לחץ על הלחצן 'התחל', ואז בחר Epson Scan 2 < EPSON.

Windows 8.1/Windows 8/Windows Server 2012 R2/Windows Server 2012 □
הזן את שם האפליקציה בצ'ארם החיפוש ולאחר מכן בחר בסמל המוצג.

Windows 7/Windows Server 2008 R2/Windows Server 2008 □
לחץ על לחצן 'התחל', ולאחר מכן בחר כל התוכניות או תוכניות < EPSON < Epson Scan 2 < Epson < Scan 2.

הפעלה ב-Mac OS

בחר עבור אל < אפליקציה < Epson Software < Epson Scan 2.

אפליקציה לעדכון תוכנה וקושחה (EPSON Software Updater)

EPSON Software Updater היא אפליקציה המתקינה תוכנה חדשה, ומעדכנת חומרה ומדריכים באמצעות האינטרנט. אם ברצונך לבדוק באופן סדיר עדכוני מידע, תוכל להגדיר את המרווח עבור בדיקת העדכונים בהגדרות העדכון האוטומטיות של EPSON Software Updater.

לתשומת לבך:

מערכות הפעלה Windows Server אינן נתמכות.

הפעלה ב-Windows

Windows 11 □

לחץ על לחצן 'התחל' ואז בחר All apps < Epson Software < EPSON Software Updater.

Windows 10 □

לחץ על לחצן 'התחל', ואז בחר Epson Software < EPSON Software Updater.

Windows 8.1/Windows 8 □

הזן את שם האפליקציה בצ'ארם החיפוש ולאחר מכן בחר בסמל המוצג.

Windows 7 □

לחץ על לחצן 'התחל', ולאחר מכן בחר כל התוכניות < Epson Software < EPSON Software < Updater.

הפעלה ב-Mac OS

בחר באפשרות עבור אל < יישומים < Epson Software < EPSON Software Updater.

תוכנה לניהול התקנים ברשת (Epson Device Admin)

Epson Device Admin היא אפליקציית תוכנה רב-תכליתית שמנהלת את ההתקן ברשת. זמינות הפונקציות הבאות.

□ נטר או נהל עד ל-2000 מדפסות או סורקים על פני המקטע

□ בצע דוח מפורט כגון עבור סטטוס המוצר המתכלה או המוצר

□ עדכן את הקושחה של המוצר

□ הכנס את ההתקן לרשת

□ החל את ההגדרות המאוחדות על התקנים מרובים.

תוכל להוריד את Epson Device Admin מאתר התמיכה של Epson. למידע נוסף, עיין בתיעוד או בעזרה של Epson Device Admin.

אפליקציה ליצירת חבילות מנהלי התקן (EpsonNet SetupManager)

EpsonNet SetupManager הוא תוכנה המיועדת ליצירת חבילה ההופכת את התקנת הסורק לתהליך קל, למשל התקנה של מנהל התקן הסורק וכן הלאה. התוכנה מאפשרת למנהל המערכת ליצור חבילות תוכנה ייחודיות ולהפיץ אותן בקרב קבוצות.

לפרטים נוספים, בקר באתר Epson באזורך.

<http://www.epson.com>

אפליקציה לסריקת כרטיסי ביקור (Presto! BizCard)

Presto! BizCard של NewSoft מספקת את מלוא הטווח של פונקציות ניהול אנשי קשר לשם הוספת כרטיסי ביקור בלא להקליד. ניתן להשתמש במערכת הזיהוי BizCard כדי לסרוק כרטיסי ביקור, ולערוך ולסנכרן את המידע בתוכנת ניהול מסד נתונים אישי הנמצאת אצלך בשימוש התדיר ביותר. תוכל בקלות לנהל את מידע אנשי הקשר שלך.

עיין בעזרה של התוכנה לקבלת מידע נוסף על השימוש בתוכנה ובפונקציות שלה.

הפעלה ב-Windows

□ Windows 11

לחץ על לחצן 'התחל', ולאחר מכן בחר כל היישומים < NewSoft < Presto! BizCard.

□ Windows 10

לחץ על הלחצן 'התחל', ואז בחר NewSoft < Presto! BizCard.

□ Windows 8.1/Windows 8

הזן את שם האפליקציה בצ'ארם החיפוש ולאחר מכן בחר בסמל המוצג.

□ Windows 7

לחץ על לחצן 'התחל', ולאחר מכן בחר כל התוכניות < NewSoft < Presto! BizCard.

הפעלה ב-Mac OS

בחר באפשרות עבור אל < יישומים < Presto! BizCard.

מידע על פריטים אופציונאליים וחומרים מתכלים

קודים של ניילונית סריקה

השימוש ב-ניילונית סריקה מאפשר לך לסרוק מסמכי מקור בעלי צורות בלתי רגילות או צילומים שעלולים להישרט בקלות. תוכל לסעון רק ניילונית סריקה אחד במיקום הנתיב הישר. בעת סריקת דרכונים, השתמש ב-ניילונית סריקה לדרכון.

שם החלק	קודים ^{1*}	מספר הפעים שבהם ניתן להשתמש בגליון נושא
ניילונית סריקה	B12B819051	3, 000 ^{2*}
ניילונית סריקה לדרכון	B12B819651 B12B819661 (עבור הודו)	3, 000 ^{2*}

- ^{1*} לא תוכל להשתמש ב- ניילונית סריקה או ב-ניילונית סריקה לדרכון פרט לקודים שצוינו.
^{2*} מספר זה מדריך את מחזור החלפה. אל תשתמש ב-ניילונית סריקה או ב-ניילונית סריקה לדרכון שנשרט.

מידע קשור

- ← "מפרט כללי עבור מסמכי מקור המיועדים לסריקה" בעמוד 30
- ← "הנחת מסמכי מקור גדולים" בעמוד 46
- ← "הנחת דרכון" בעמוד 61
- ← "הנחת מסמכי מקור בעלי צורות בלתי סדירות" בעמוד 74

קודי ערכת מכלול גלילים

יש להחליף את החלקים (גלגלת האיסוף וגלגלת ההפרדה) כאשר מספר הסריקות עולה על מספר השירות. תוכל לבדוק את מספר הסריקות העדכני בתוכנת העזר Epson Scan 2.

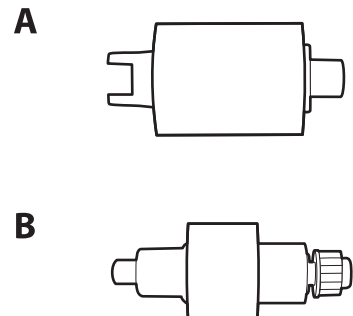

A: גלגלת איסוף, B: גלגלת הפרדה

שם החלק	מספר הדגם	מחזור חיים
ערכת מכלול גלילים	B12B819731 B12B819741 (הודו בלבד)	50,000*

* מספר זה הוא תוצאה של סריקה רציפה באמצעות דפי בדיקה מקוריים של Epson והוא משמש כמדריך למחזור ההחלפה. מחזור ההחלפה עשוי להשתנות בהתאם לסוגי נייר שונים, כגון נייר המפיק הרבה מאוד אבק נייר או נייר בעל פני מרקם מחוספס שעלולים לקצר את מחזור החיים. תזמון ההחלפה תלוי גם בתדירות הסריקה והניקוי.

מידע קשור

← "החלפת ערכת מכלול הגלילים" בעמוד 120

← "מאפס את מספר הסריקות אחרי החלפת הגלגלות" בעמוד 128

קודי ערכת ניקוי

יש להשתמש בהם כאשר מנקים בתוך הסורק. ערכה זו מורכבת מנוזל ניקוי ומטלית ניקוי.

שם החלק	קודים
ערכת ניקוי	B12B819291

מידע קשור

← "ניקוי בתוך הסורק" בעמוד 111

הנחת מסמכי מקור

30.מפרטים עבור מסמכי מקור שניתן לסרוק.

38.סוגי מסמכי מקור שמחייבים תשומת לב.

39.סוגי מסמכי מקור שאסור לסרוק.

39.הנחת מסמכי מקור בסורק.

מפרטים עבור מסמכי מקור שניתן לסרוק

סעיף זה מסביר את המפרטים והמצבים של מסמכי המקור שניתן לטעון לתוך ה-ADF.

מפרט כללי עבור מסמכי מקור המיועדים לסריקה

סוג מסמך מקור	עובי	גודל
נייר איכותי נייר רגיל	בעת סריקה ממוקם הנתיב האנכי: 40 עד 127 גרם	גודל מרבי: $048,215.9 \times 3$ מ"מ (8.5×120.0 אינץ')
נייר ממוחזר גלויות דואר	בעת סריקה ממוקם הנתיב הישר: 40 עד 413 גרם	גודל מרבי: 50.8×50.8 מ"מ (2.0×2.0 אינץ')
כרטיסי ביקור מעטפות כרטיסי פלסטיק תואמי סוג ISO7810 ID-1 (עם או בלי תבליט) כרטיסים בעלי למינציה נייר תרמי	בעת סריקה גודל A6 או מסמכי מקור קטנים יותר: 40 עד 209 גרם	הגודל הניתן לטעינה משתנה בהתאם לסוג מסמכי המקור והרזולוציה של הסריקה.

לתשומת לבך:

☐ כל מסמכי המקור חייבים להיות שטוחים בקצה המוביל.

☐ ודא שהעיקולים בקצה המוביל של מסמך המקור יישארו במסגרת הטווח שלהלן.

① חייב להיות 5 מ"מ או פחות.

② חייב להיות 3 מ"מ או פחות.

③ חייב להיות גדול מ- או שווה ל- ② אם ② הוא פחות מ-1 מ"מ. כאשר ② גדול יותר מ-1 מ"מ, עליו להיות לפחות פי 10 מהגודל של ②.

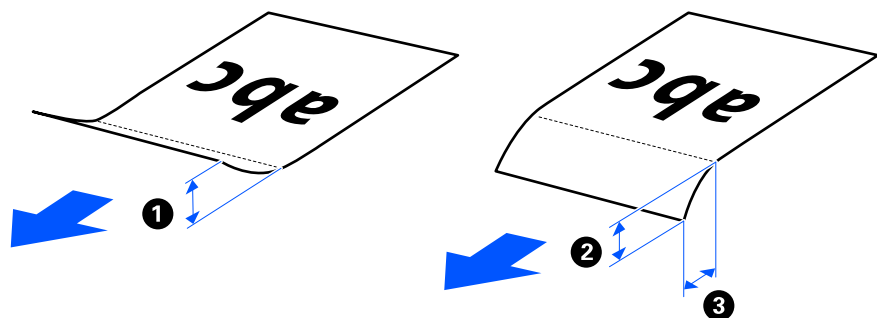

☐ גם כאשר מסמך המקור מתאים לדרישות המפרט עבור מסמכי מקור שניתן להניחם בתוך ה-ADF, אפשר שהוא לא יוזן כראוי מתוך ה-ADF בהתאם למאפייני הנייר או איכותו. כמו כן, כמה מסמכי מקור עלולים להפחית את איכות הסריקה.

מסמכי מקור בעלי גודל סטנדרטי הניתנים לסריקה

אלה הם המפרטים עבור מסמכי מקור בגודל סטנדרטי שתוכל לסרוק.

מפרט	גודל	עובי	סוג נייר	קיבולת טעינה ועובי
Legal	215.9×355.6 מ"מ (8.5×14 אינץ')	<input type="checkbox"/> עבור המיקום של הנתיב האנכי 40 עד 127 גרם	נייר רגיל נייר איכותי נייר ממוחזר	<input type="checkbox"/> עבור המיקום של הנתיב האנכי עובי ערימת מסמכי המקור: מתחת ל-2.4 מ"מ (0.09 אינץ') 40 גרם : 20 גליונות* 80 גרם: 20 גליונות 90 גרם, 18 גליונות 104 גרם, 15 גליונות 127 גרם, 12 גליונות
קווארטו	215.9×279.4 מ"מ (8.5×11 אינץ')	<input type="checkbox"/> עבור המיקום של הנתיב הישר 40 עד 413 גרם		
A4	210×297 מ"מ (8.3×11.7 אינץ')			
B5	182×257 מ"מ (7.2×10.1 אינץ')			<input type="checkbox"/> עבור המיקום של הנתיב הישר גליון אחד
A5	148×210 מ"מ (5.8×8.3 אינץ')			קיבולת הטעינה משתנה בהתאם לסוג הנייר.
B6	128×182 מ"מ (5.0×7.2 אינץ')			
A6	105×148 מ"מ (4.1×5.8 אינץ')	<input type="checkbox"/> עבור המיקום של הנתיב האנכי 40 עד 209 גרם		
A8	52×74 מ"מ (2.1×2.9 אינץ')	<input type="checkbox"/> עבור המיקום של הנתיב הישר 40 עד 413 גרם		
כרטיסי ביקור	55×89 מ"מ (2.1×3.4 אינץ')	210 גרם		<input type="checkbox"/> עבור המיקום של הנתיב האנכי עובי ערימת מסמכי המקור: מתחת ל-2.4 מ"מ (0.09 אינץ') 5 גליונות <input type="checkbox"/> עבור המיקום של הנתיב הישר גליון אחד

* בעת סריקת מסמכי מקור מנייר דק, אנו ממליצים להאריך את תמיכת פלט הנייר בשני המקומות.

בעת סריקת מסמכי מקור בגודל סטנדרטי (בדוק את המיקום של הסורק)
 □ בעת סריקת מסמכי מקור בגודל סטנדרטי מנייר רגיל, סרוק במיקום של הנתיב האנכי.

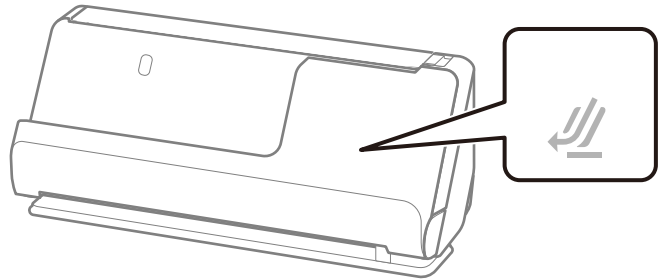

□ בעת סריקה של תעודות ומסמכי מקור עבים אחרים (מסמכי מקור בעלי עובי של 1.27 גרם או יותר), סרוק במיקום של הנתיב הישר וטען רק מסמך מקור אחד בכל עת.

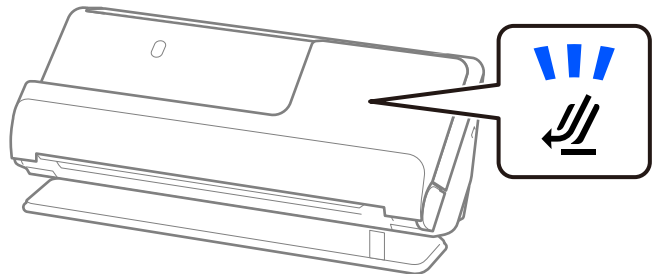

מידע קשור

← "הנחת מסמכי מקור בעלי גודל סטנדרטי" בעמוד 41

נייר ארוך הניתן לסריקה

אלה הם המפרטים עבור נייר ארוך שתוכל לסרוק.

לתשומת לבך:

מהירות הסריקה מופחתת כאשר סורקים נייר ארוך.

גודל	עובי	סוג נייר	קיבולת טעינה
רוחב מרבי: 215.9 מ"מ (8.5 אינץ') אורך מסמך המקור: 393.7 עד 048,3 מ"מ (15.5 עד 120 אינץ')*	50 עד 130 גרם	נייר רגיל נייר איכותי נייר ממוחזר	גיליון אחד

* הפרטים הבאים מציגים את האורכים המרביים על פי הרזולוציה של הסריקה.

□ 50 עד 300 dpi: 048.0 מ"מ (120 אינץ')

□ 301 עד 600 dpi: 762.0 מ"מ (30 אינץ')

בעת סריקת נייר ארוך (בדוק את המיקום של הסורק)
בעת סריקת נייר ארוך, סרוק במיקום הנתיב הישר.

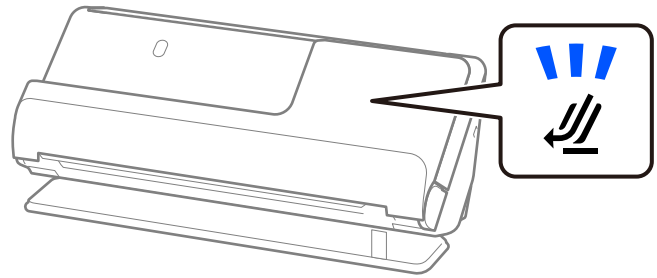

מידע קשור

← "הנחת נייר ארוך" בעמוד 50

קבלות הניתנות לסריקה

אלה הם המפרטים עבור קבלות שתוכל לסרוק.

גודל	עובי	קיבולת טעינה ועובי
רוחב: 50.8 עד 215.9 מ"מ, (2.0 עד 8.5 אינץ')	53 עד 77 גרם	<input type="checkbox"/> עבור המיקום של הנתיב האנכי עובי ערימת מסמכי המקור: מתחת ל-2.4 מ"מ (0.09 אינץ') 20 גליונות* ²
אורך: 50.8 עד 048,3 מ"מ, (2.0 עד 120.0 אינץ')* ¹		<input type="checkbox"/> עבור המיקום של הנתיב הישר גיליון אחד

*1 החלף את המיקום של הסורק בהתאם לאורך הקבלה שיש לסרוק.

*2 בעת סריקת קבלות במיקום הנתיב האנכי, אנו ממליצים להאריך את תמיכת פלט הנייר בשני המקומות.

בעת סריקת קבלות (בדוק את המיקום של הסורק)

בעת סריקת קבלות קצרות יותר מאשר 393.7 מ"מ (15.5 אינץ'), סרוק במיקום הנתיב האנכי.

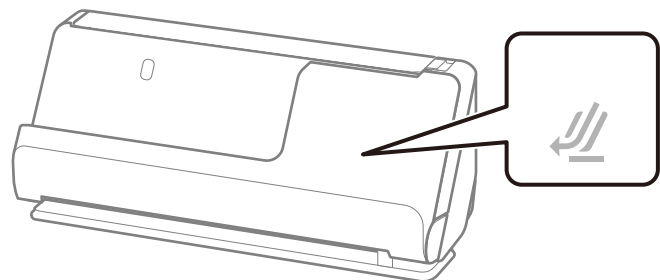

□ בעת סריקת קבלות ארוכות יותר מאשר 393.7 מ"מ (15.5 אינצ'ים), הנח את הסורק במיקום הנתיב הישר וטען רק מסמך מקור אחד בכל פעם.

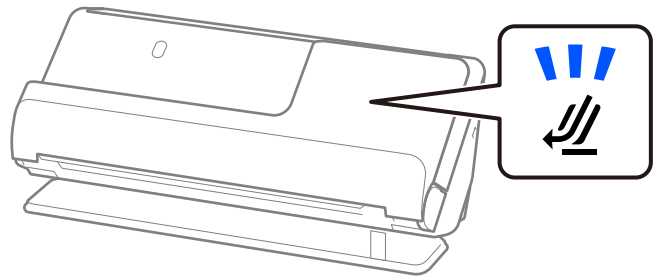

מידע קשור

← "הנחת מסמכי מקור בעלי גודל סטנדרטי" בעמוד 41

← "הנחת נייר ארוך" בעמוד 50

כרטיסים פלסטיים שניתן לסרוק אותם

אלה הם המפרטים עבור כרטיסים פלסטיים שניתן לסרוק.

גודל	תבליט	עובי	קיבולת טעינה	כיוון טעינה
סוג ISO7810 ID-1 54.0×85.6 מ"מ (2.1×3.3 אינץ')	עם תבליט	1.24 מ"מ או פחות	כרטיס אחד	אופקי (לרוחב)
	ללא תבליט	0.76 מ"מ (0.03 אינץ') עד 1.1 מ"מ (0.04 אינץ')	כרטיס אחד	
		פחות מ-0.76 מ"מ (0.03 אינץ')	כרטיס אחד	

בעת סריקת כרטיסים פלסטיים (בדוק את המיקום של הסורק)

בעת סריקת כרטיסים פלסטיים, הסריקה מתבצעת במיקום הנתיב הישר.

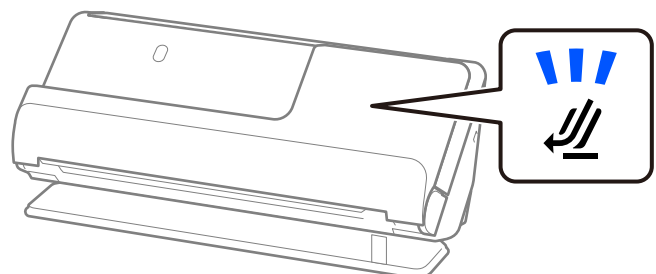

מידע קשור

← "הנחת כרטיסי פלסטיק" בעמוד 55

כרטיסים עם למינציה שניתן לסרוק אותם

אלה הם המפרטים עבור כרטיסים עם למינציה שתוכל לסרוק.

גודל	עובי	קיבולת טעינה
120.0×150.0 מ"מ (4.7×5.9 אינץ')	0.8 מ"מ (0.03 אינץ') או פחות	גיליון אחד

בעת סריקת כרטיסים בעלי למינציה (בדוק את המיקום של הסורק)
בעת סריקת כרטיסים בעלי למינציה, הסריקה מתבצעת במיקום הנתיב הישר.

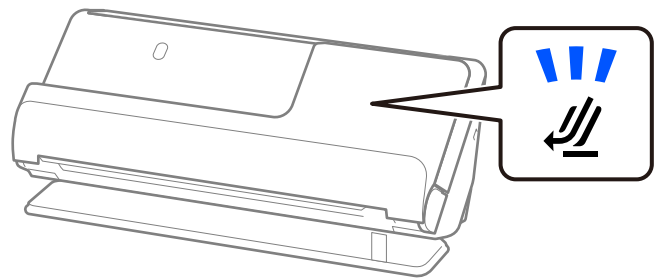

דרכונים

תוכל לסרוק דרכון באמצעות השימוש בגליון מוביל דרכון הנמכר בנפרד.

עובי	קיבולת טעינה
5 מ"מ (0.20 אינץ') או פחות (העובי הכולל כאשר מניחים את הדרכון בתוך הגליון נושא הדרכון)	1 דרכון

בעת סריקה באמצעות גליון נושא דרכון (בדוק את המיקום של הסורק)
בעת סריקה באמצעות גליון נושא דרכון, הסריקה מתבצעת במיקום הנתיב הישר.

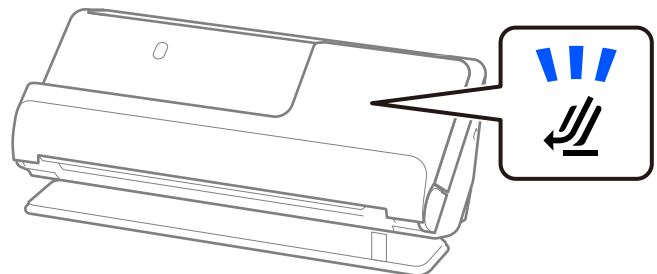

מידע קשור

← "הנחת דרכון" בעמוד 61

מפרט עבור מסמכי מקור תוך שימוש ב-ניילונים סריקה

ה-ניילונים סריקה הוא גליון שתוכנן להעביר את מסמכי המקור דרך הסורק. תוכל לסרוק עותקי מקור גדולים יותר מגודל A4/קווארטו, מסמכים חשובים או צילומים עליהם יש להגן מפני נזק, נייר דק, מסמכי מקור בעלי צורות בלתי סדירות וכן הלאה.

הרשימה הבא היא רשימה של מסמכי מקור שניתן לסרוק באמצעות ה-ניילונים סריקה.

סוג מסמך מקור	גודל	עובי	קיבולת הטעינה של ה-ניילונים סריקה
לא ניתן לטעון מסמכי מקור ישירות לתוך הסורק	$1^* A3$ $A4$ $1^* B4$ קווארטו $1^* Legal$ $B5$ $A5$ $B6$ $A6$ $A8$ גודל מותאם אישית: <input type="checkbox"/> רוחב: עד 431.8 מ"מ (17 אינץ') 2^* <input type="checkbox"/> אורך עד ל- 297 מ"מ (11.7 אינץ') 3^*	0.3 מ"מ (0.01 אינץ') או פחות (לא כולל את עובי ה-ניילונים סריקה)	גליון אחד

1^* קפל לשניים כדי למקם.

2^* יש לקפל לשניים מסמכי מקור רחבים יותר מרוחב של 215.9 מ"מ.

3^* יש למקם את הקצה המוביל של מסמך המקור בחלק הכריכה של ניילונים סריקה בעת סריקת מסמך מקור שאורכו בסביבות 297 מ"מ. אחרת, אורך התמונה הסרוקה עשוי להיות ארוך יותר מהרצוי משום שהסורק סורק עד לקצה ה-ניילונים סריקה כאשר אתה בוחר איתור אוטומטי כהגדרת גודל מסמך בתוך האפליקציה.

בעת סריקה באמצעות גליון נושא (בדוק את המיקום של הסורק)
בעת סריקה באמצעות גליון נושא, סרוק במיקום הנתיב הישר.

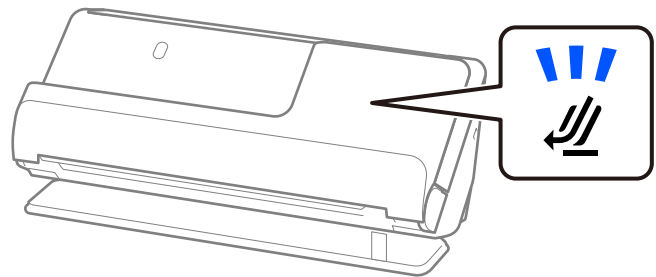

מידע קשור

- ← "קודים של ניילונים סריקה" בעמוד 27
- ← "הנחת מסמכי מקור גדולים" בעמוד 46
- ← "הנחת מסמכי מקור בעלי צורות בלתי סדירות" בעמוד 74

מעטפות הניתנות לסריקה

אלה הם המפרטים עבור המעטפות שתוכל לסרוק.

מפרט	גודל	עובי	קיבולת טעינה
C6	114×162 מ"מ (גודל סטנדרטי)	0.38 מ"מ (0.015 אינץ') או פחות	מעטפה אחת
DL	110×220 מ"מ (4.33×8.66 אינץ') (גודל סטנדרטי)		

בעת סריקת מעטפות (בדוק את המיקום של הסורק)
בעת סריקת מעטפות, הסריקה מתבצעת במיקום הנתיב הישר.

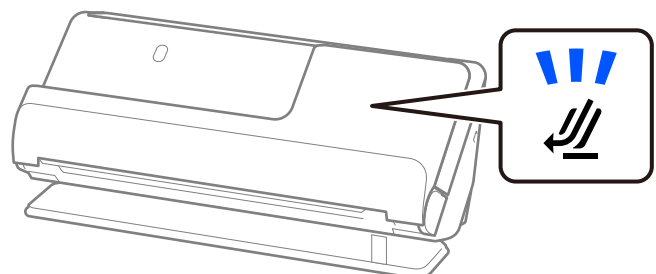

מידע קשור

- ← "הנחת מעטפה" בעמוד 70

סוגי מסמכי מקור שמחייבים תשומת לב

- ייתכן שלא תהיה אפשרות לסרוק בהצלחה מסמכי מקור מהסוגים המפורטים להלן.
- מסמכי מקור עם משטחים שטופלו במיוחד כמו נייר מבריק, נייר תרמי או נייר מצופה.
- מסמכי מקור עם פני שטח גדולים ולא אחידים כגון נייר מכתבים.
- מסמכי מקור שהרגע הודפסו
- מסמכים עם קווי קיפול
- מסמכי מקור מחוררים
- מסמך מקור עם תוויות או מדבקות
- נייר פחמן ונייר נטול פחמן
- מסמכי מקור מעוקלים
- מסמכי מקור עם קמטים או דמעות

חשוב!

נייר נטול פחמן מכיל חומרים כימיים שעלולים להזיק לגלילים בתוך הסורק. אם אתה סורק נייר נטול-פחמן, נקה את גלגלת האיסוף ואת גלגלת ההפרדה באופן סדיר. כמו כן, סריקת נייר נטול-פחמן עלולה לקצר את מחזור חיי הגלגלות מהר יותר מאשר סריקת נייר רגיל.

לתשומת לבך:

- אפשר שהסריקה של מסמכי מקור מקומטים תתבצע טוב יותר אם תחליק את הקמטים לפני ביצוע הסריקה.
 - על מנת לסרוק מסמכי מקור עדינים או מסמכי מקור המתקמטים בקלות, יש להשתמש ב-ניילונית סריקה (נמכר בנפרד).
 - על מנת לסרוק מסמכי מקור שנתגלו באופן שגוי כהזנות כפולות, בחר כבוי ב-אתר הזנה כפולה בלשונית הגדרות ראשיות במסך Epson Scan 2 לפני הסריקה.
 - כאשר אתה משתמש ב-Document Capture Pro, תוכל לפתוח את החלון באמצעות לחיצה על לחצן הגדרות מפורטות במסך הגדרות סריקה.
 - יש להדביק תוויות או מדבקות בצורה איתנה למסמכי המקור בלא שדבק כלשהו יבצבץ. בעת סריקת מסמך מקור עם תוויות או מדבקות שנראה שהן עלולות לרדת בקלות, יש להשתמש בגליון נושא ולסרוק את מסמך המקור עם הסורק במיקום של הנתיב הישר.
 - נסה לשטח מסמכי מקור מעוקלים לפני סריקתם.
 - עבור מסמכי מקור עם קיפולים, שטח את מסמך המקור כך שגובה הקיפול יהיה 5 מ"מ (0.2 אינצ'ים) או פחות לפני שטוענים אותם.
- "הנחת מסמכי מקור בעלי גודל סטנדרטי" בעמוד 41

מידע קשור

- ← "יסודות הסורק" בעמוד 16
- ← "הנחת מסמכי מקור חשובים או תמונות חשובות" בעמוד 66
- ← "הנחת מסמכי מקור בעלי צורות בלתי סדירות" בעמוד 74

← "תחזוקה" בעמוד 110

סוגי מסמכי מקור שאסור לסרוק

אין לסרוק מסמכי מקור מהסוגים הבאים.

צילומים

חוברות

דרכונים שעוביים גדול מ-5 מ"מ כתוצאה מוויזות או עמודי ויזה משלמים המודבקים בתוך הדרכון.

ספרי בנקים

מסמכים שאינן מנייר (כגון שקפים, אריג, ורדיד ממתכת)

מסמכי מקור עם סיכות הידוק או מהדקי נייר

מסמכי מקור אליהם מחובר דבק

מסמכי מקור קרועים

מסמכי מקור מקומטים או מעוקלים מאוד

מסמכי מקור שקופים כגון שקפים

מסמכי מקור עם נייר פחמן בגבם

מסמכי מקור עם דיו לחה

מסמכי מקור שאליהם מחוברים פתקיות דביקות

לתשומת לבך:

אל תזין ישירות לתוך הסורק צילומים יקרי-ערך, יצירות אמנות, או מסמכים חשובים שאינך רוצה שייגרם להם נזק או פגם. שגיאת הזנה עלולה לקמט או להזיק למסמך המקור. בעת סריקת מסמכי מקור כאלה, דאג להשתמש ב-ניילונית סריקה (נמכר בנפרד).

מסמכי מקור קרועים, מקומטים או מעוקלים ניתנים לסריקה אם משתמשים ב-ניילונית סריקה (נמכר בנפרד).

מידע קשור

← "הנחת מסמכי מקור חשובים או תמונות חשובות" בעמוד 66

← "הנחת מסמכי מקור בעלי צורות בלתי סדירות" בעמוד 74

הנחת מסמכי מקור בסורק

שילובים של מסמכי מקור ומיקום הסורק

מוצר זה משתמש בשני מיקומים שונים עבור סריקה, בהתאם למסמך המקור הנסרק.

מקטע זה מסביר את השילובים בין מיקומי הסורק ומסמכי המקור. עבור פרטים כיצד לשנות את המיקום, עיין בעמודי המידע הקשור או בנוהלים להנחת סוגים שונים של מסמכי מקור.

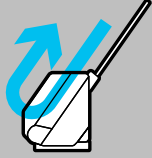
<p>מיקום הנתיב הישר</p> 	<p>מיקום הנתיב האנכי</p> 	
<p>בעת סריקה של מסמכי מקור עבים או ארוכים, דרכונים, כרטיסים וכן הלאה, מקם את הסורק במיקום הנתיב הישר. מסמכי מקור סרוקים נפלטים אל חריץ הפלט בחזית הסורק.</p>	<p>כאשר סורקים גליונות מרובים של מסמכי מקור בגודל סטנדרטי, או כאשר סורקים נייר דק או קבלות, מקם את הסורק במיקום של הנתיב האנכי. מסמכי מקור סרוקים נפלטים אל מגש הפלט בראש הסורק.</p>	<p>הסברים</p>
<p><input type="checkbox"/> מסכי מקור גדולים (תוך שימוש בגליון הנושא) "הנחת מסמכי מקור גדולים" בעמוד 46</p> <p><input type="checkbox"/> נייר ארוך</p> <p><input type="checkbox"/> קבלות שאורכם מעל 393.7 מ"מ (15.5 אינץ') "הנחת נייר ארוך" בעמוד 50</p> <p><input type="checkbox"/> כרטיסי פלסטיק "הנחת כרטיסי פלסטיק" בעמוד 55</p> <p><input type="checkbox"/> כרטיסים בעלי למינציה "הנחת כרטיסים בעלי למינציה" בעמוד 58</p> <p><input type="checkbox"/> דרכונים (תוך שימוש בגליון נושא דרכון) "הנחת דרכון" בעמוד 61</p> <p><input type="checkbox"/> תמונות (תוך שימוש בגליון נושא) "הנחת מסמכי מקור חשובים או תמונות חשובות" בעמוד 66</p> <p><input type="checkbox"/> מעטפות "הנחת מעטפה" בעמוד 70</p> <p><input type="checkbox"/> מסמכי מקור בגדלים בלתי סדירים (תוך שימוש בגליון נושא) "הנחת מסמכי מקור בעלי צורות בלתי סדירות" בעמוד 74</p>	<p><input type="checkbox"/> מסמכי מקור בעלי גודל סטנדרטי (עד A4)</p> <p><input type="checkbox"/> נייר דק (40 גרם)</p> <p><input type="checkbox"/> גליות דואר</p> <p><input type="checkbox"/> קבלות שאורכם קצר מ-393.7 מ"מ (15.5 אינץ')</p> <p><input type="checkbox"/> כרטיסי ביקור</p> <p>"הנחת מסמכי מקור בעלי גודל סטנדרטי" בעמוד 41</p> <p><input type="checkbox"/> תערובת של מסמכי מקור "טעינת אצוות של מסמכי מקור עם גדלים וסוגי נייר שונים" בעמוד 78</p>	<p>מסמכי מקור שיש עבורם תמיכה</p>

הנחת מסמכי מקור בעלי גודל סטנדרטי

1. ודא שנורית מיקום הסורק (↙) כבויה.

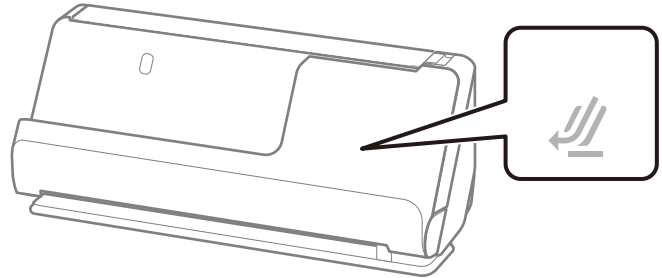

אם נורית מיקום הסורק (↙) דלוקה, משוך את בוחר המיקום של הסורק כדי להטות את הסורק קדימה.

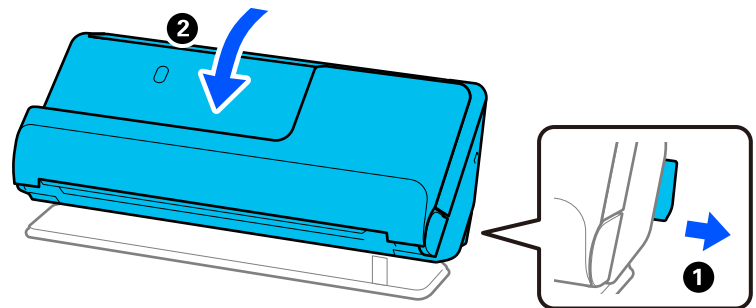

2. פתח את מגש הקלט.

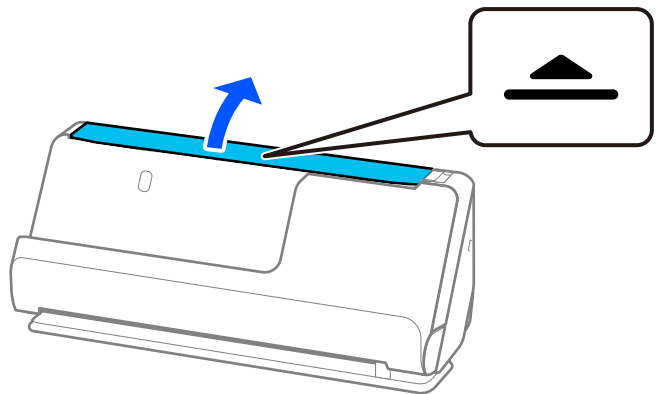

3. הגבה את מאריך מגש הקלט.

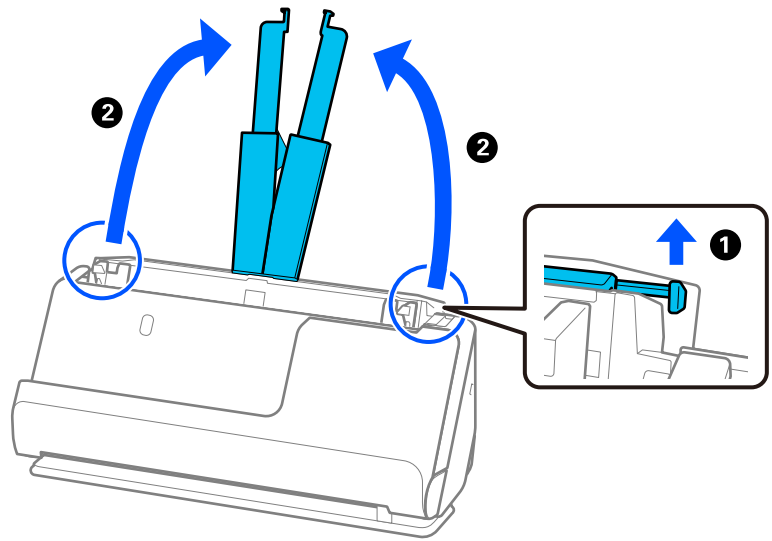

4. הזז את מכווני רוחב הנייר אל קצוות מגש הקלט.

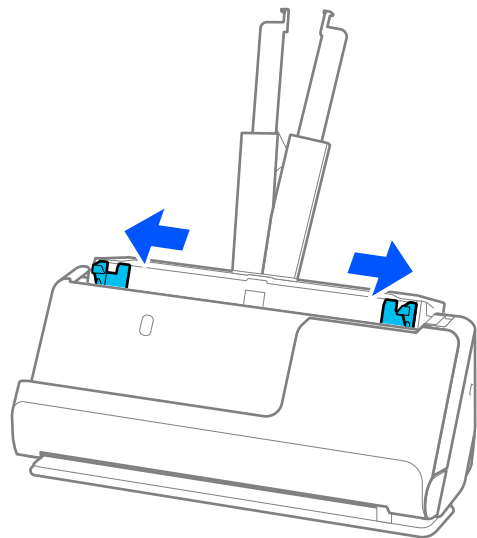

5. פרוס את מסמכי המקור כמניפה.

החזק את שני הקצוות של מסמכי המקור ופרוס אותם כמה פעמים.

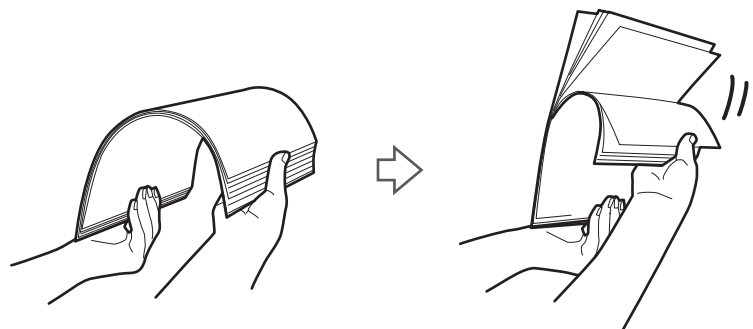

6. יישר את קצוות מסמכי המקור כשהצד המיועד לסריקה פונה כלפי מעלה, והחלק את הקצוות המובילים כך שתיווצר צורה של טריז.

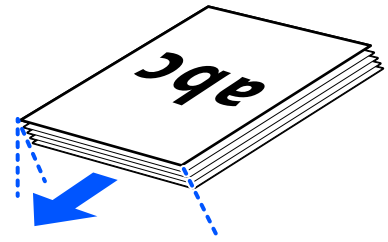

7. הנח את מסמכי המקור בתוך מגש הקלט של ה-ADF כשפניהם כלפי מעלה והקצה העליון פונה לתוך ה-ADF.

הכנס את הנייר לתוך ה-ADF עד שהוא ייתקל בהתנגדות.

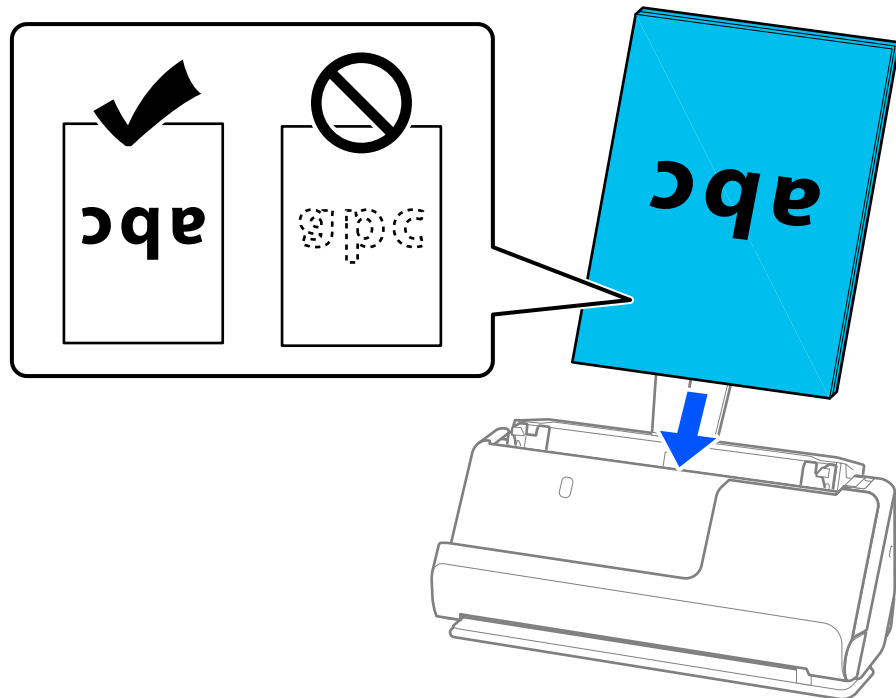

□ כאשר סורקים מסמכי מקור עם חורי ניקוב כגון דפי דפדפת, טען את מסמכי המקור כך שהחורים ייפנו שמאלה, ימינה או כלפי מטה. הנח את מסמכי המקור כך שלא יהיו חומרים בטווח של 15 מ"מ (0.6 אינצ'ים) משמאל או 30 מ"מ (1.2 אינצ'ים) מימין (בסך הכל) ממרכז מסמכי המקור. עם זאת, אפשר שיהיו חורים בתוך 30 מ"מ (1.2 אינץ') מהקצה המוביל של מסמכי המקור. ודא שאין זיזים או עיקולים בקצוות של חורי הניקוב.

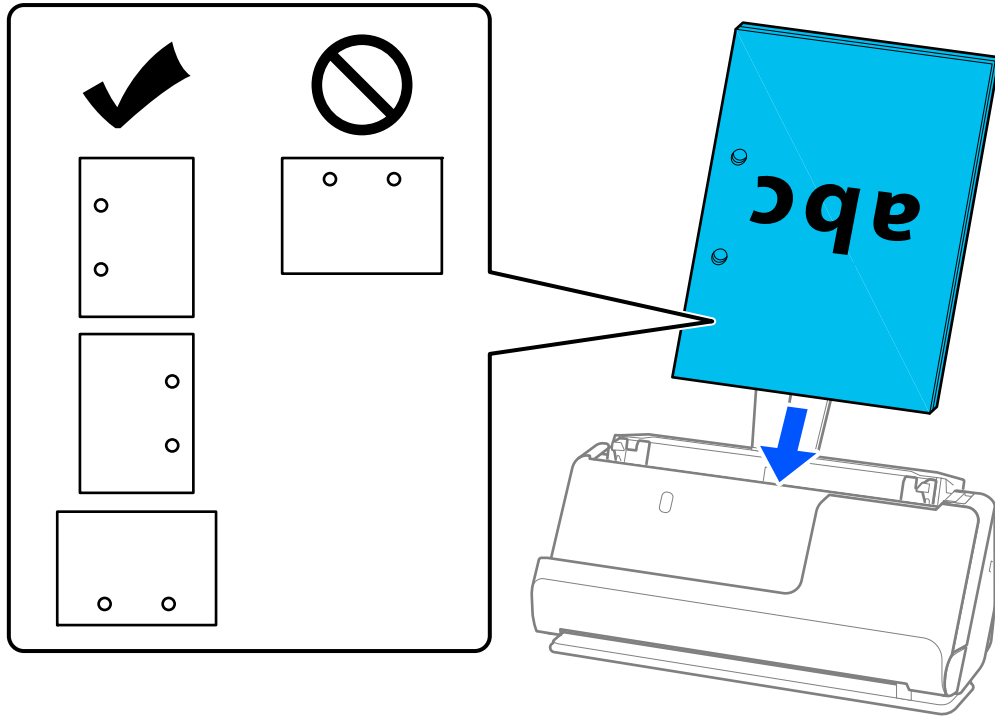

□ הנח את מסמכי המקור המקופלים כך שקפל העמק נמצא בחזית הסורק ובצד של ה-ADF. תוכל לטעון עד 10 גליונות. אפשר שמסמכי מקור עם קו קפל קשיח לא יוזנו כראוי. עבור מסמכי מקור מסג זה, יש להשטיח אותם כך שגובה הקיפול יהיה 5 מ"מ (0.2 אינצ'ים) או פחות, לפני שטוענים אותם.

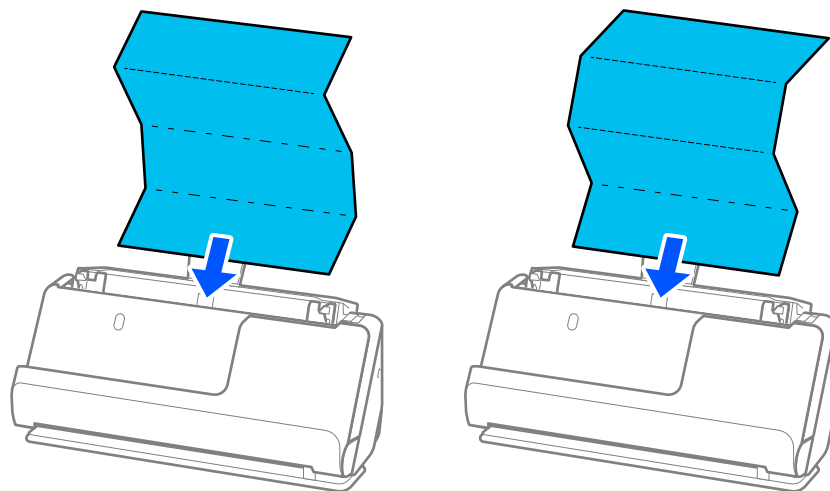

□ בעת סריקה של תעודות ומסמכי מקור עבים אחרים (מסמכי מקור בעלי עובי של 127 גרם או יותר), העבר את הסורק למצב של נתיב ישר וטען אותו רק מסמך מקור אחד בכל עת.

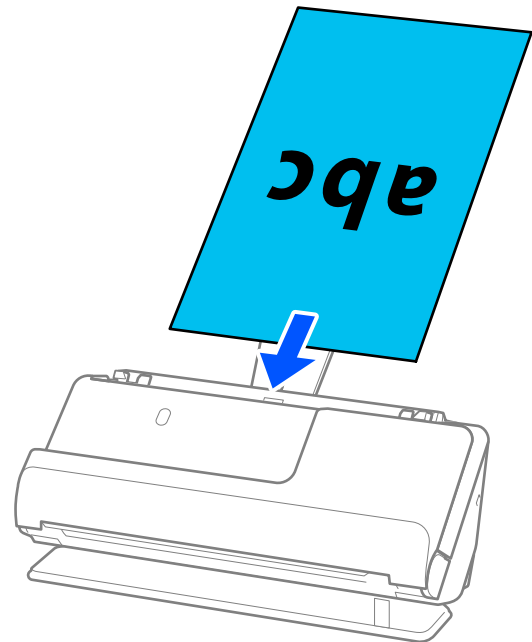

תוכל לבדוק את מיקום הסורק באמצעות נורית מיקום הסורק (📄). כאשר נורית מיקום הסורק דלוקה, הסורק נמצא במיקום הנתיב הישר. אם נורית מיקום הסורק כבויה (במיקום הנתיב האנכי), משוך את הידית בגב כדי להטות את הסורק חזרה.

בעת סריקה במיקום הנתיב הישר, ודא שיש מספיק מקום בקידמת הסורק עבור מסמכי המקור הנפלטים. כמו כן, אם מסמכי המקור הנפלטים פוגעים בפני השטח של השולחן שעליו עומד הסורק והדבר משפיע על התמונה הסרוקה, הזז את הסורק לקצה השולחן כך שמסמכי המקור הנפלטים יוכלו ליפול ולכוד אותם באופן ישיר.

8. שנה את מכווני הקצה כדי להתאים את הקצוות של עותק המקור כך שלא ישארו מרווחים. אחרת, מסמך המקור עלול להיכנס עקום.

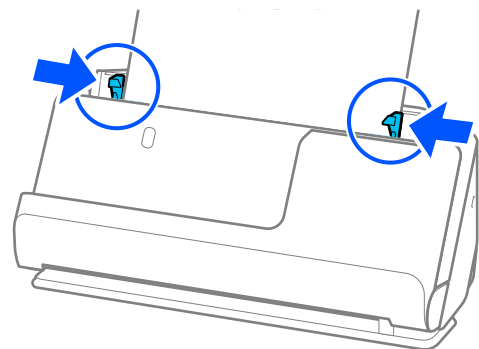

לתשומת לבך:

- אם אורך המסמך מזדקר אל מעבר להארכת מגשה הקלט, תמוך במסמך ביד אחת כדי למנוע ממנו ליפול מתוך ה-ADF. כמו כן, בעת סריקת מסמך מקור, תמוך בשני הקצוות של מסמך המקור בידיך כדי למנוע הטיה שלו.
- בעת סריקת מסמכי מקור דקים מנייר כמו עלונים או קבלות, או בעת סריקת מסמכי מקור הנוטים להתעקל אחרי הסריקה, אנו ממליצים להאריך את תמיכת פלט הנייר בשני מקומות.
- אחרי טעינת מסמך המקור, לחץ על הלחצנים (שני מקומות) כדי להעלות את תמיכת הפלט של הנייר.

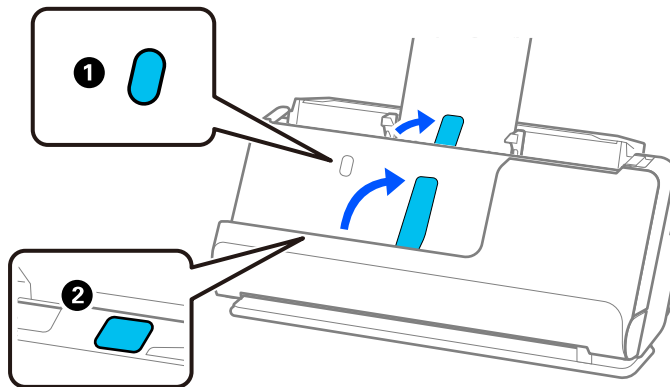

- בעת סריקת מסמכי מקור כמו כרטיסי ביקור שנוטים להתקפל אחרי הסריקה, אנו ממליצים לסרוק במיקום הנתיב הישר ורק לטעון מסמך מקור אחד בכל פעם.
- Epson Scan 2 מאפשרת לך להציג תצוגה מקדימה של הצד הראשון של מסמך המקור שלך. טען את מסמך המקור הראשון לתוך ה-ADF ואז לחץ על לחצן תצוגה מקדימה. חלון התצוגה המקדימה ייפתח, ותוצג התצוגה המקדימה של התמונה והעמוד הראשון נפלט מהסורק.
- החזר את הדף שנפלט למקומו יחד עם שאר מסמכי המקור.
- בעת טעינה של מסמכי מקור רבים בבת אחד והצגתם בתצוגה מקדימה, או במקרה של ביטול הסריקה באמצע הביצוע שלה, מסמך המקור השני יזון מעט לתוך ה-ADF והסריקה תיפסק. פתח את מכסה הסורק כדי להסיר אותו ואז טען את הדף שוב יחד עם הדף הראשון ועם שאר מסמכי המקור.
- בהתאם לסוג הנייר ולסביבה שבה משתמשים בסורק, מסמך המקור עשוי ליפול מקדמת הסורק אחרי הסריקה. במצב זה, טען פחות מסמכי מקור לתוך הסורק ממספר מסמכי המקור שניתן לטעון על פי מה שצוין.

הנחת מסמכי מקור גדולים

לתשומת לבך:

ודא שיש מספיק מקום מול הסורק בשביל המסמכים המקוריים שהוא עומד לפלוט החוצה.

1. ודא שנוירת מיקום הסורק (↵) פועלת.

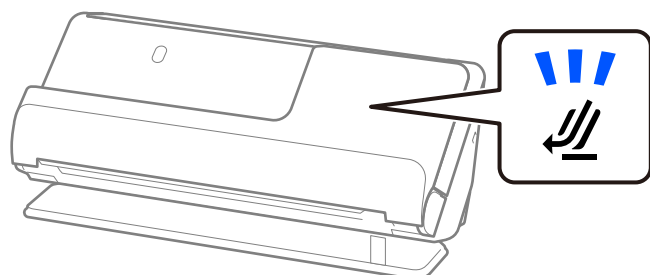

אם נורית מיקום הסורק (📄) מכובה, משוך את בוחר המיקום של הסורק כדי להטות את הסורק אחורה.

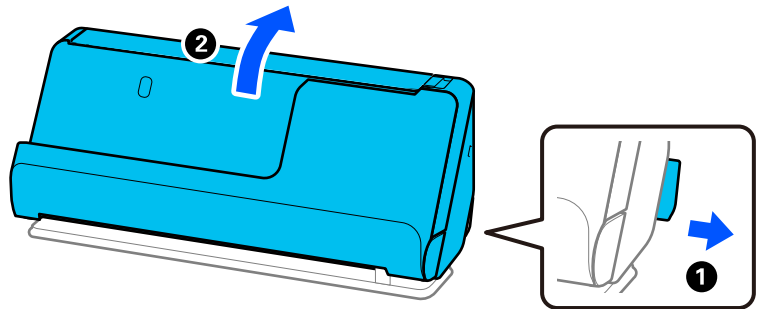

2. פתח את מגש הקלט.

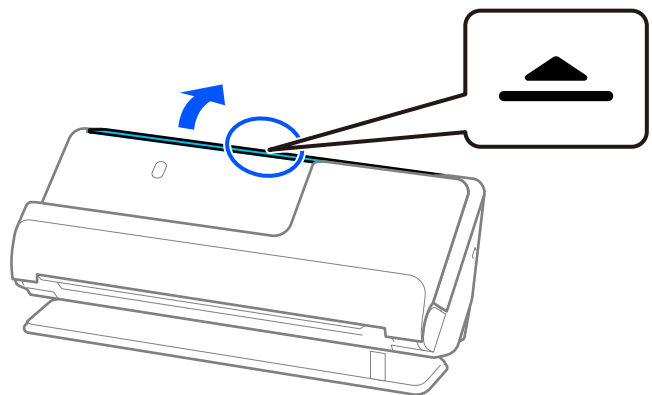

3. הגבה את מאריך מגש הקלט.

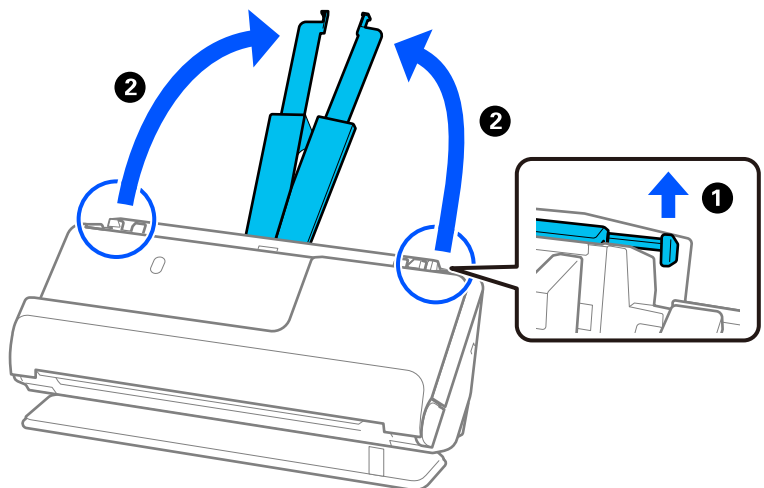

4. הזז את מכווני רוחב הנייר אל קצוות מגש הקלט.

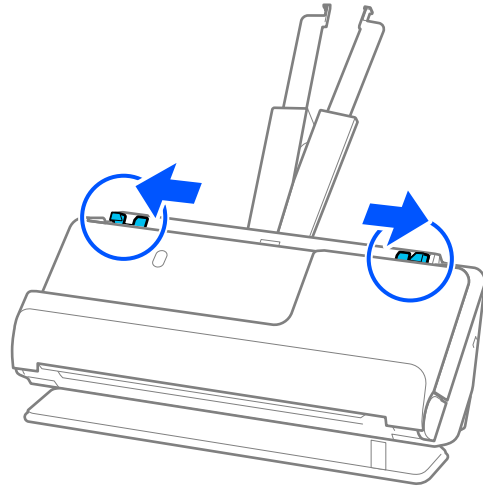

5. קפל את מסמך המקור לשניים כך שהצד המיועד לסריקה יפנה החוצה. הנח את מסמך המקור שלך כשצד "2" פונה לצד של ה-ניילונים סריקה עם האיור ובקצה המוביל.

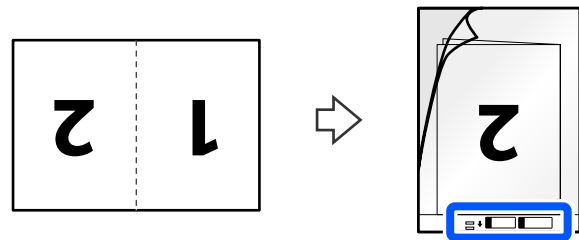

6. הפוך את ה-ניילונים סריקה.

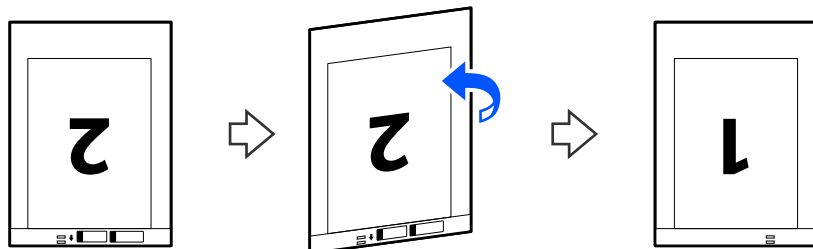

7. טען את ה-ניילונית סריקה לתוך מגש הקלט כאשר הקצה העליון פונה לתוך ה-ADF. הכנס את הנייר לתוך ה-ADF עד שהוא ייתקל בהתנגדות.

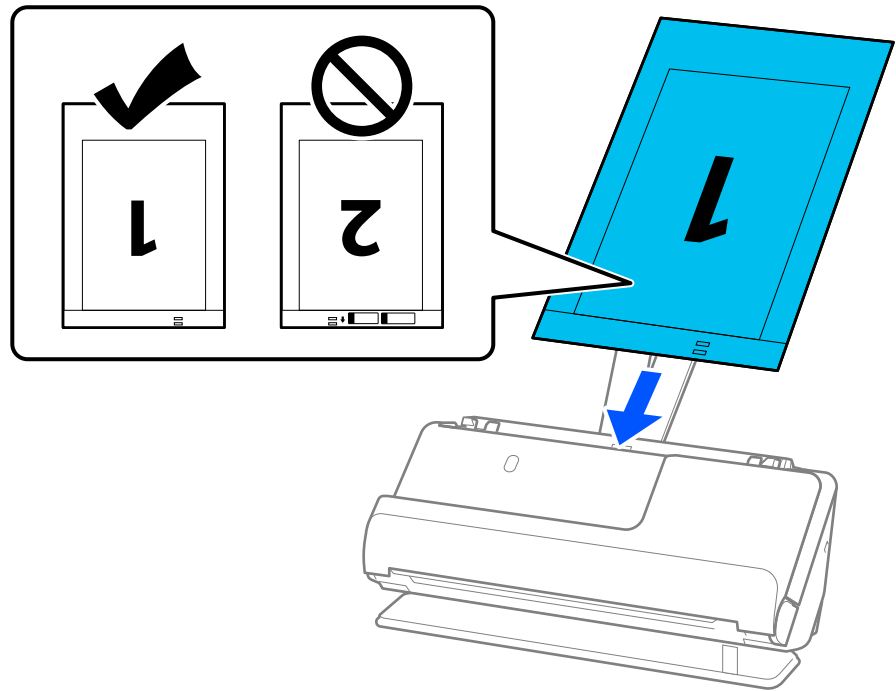

8. ישר את מדריכי הקצוות בקו אחד עם ה-ניילונית סריקה כך שלא יהיו מרווחים. אחרת אפשר שה-ניילונית סריקה יזון בצורה עקומה.

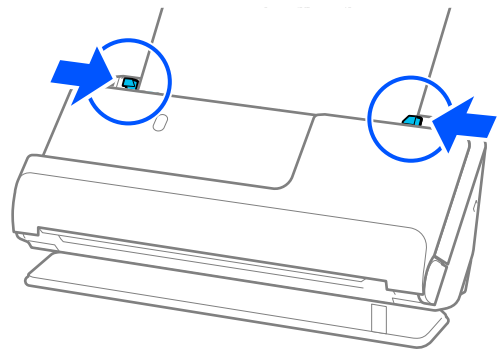

לתשומת לבך:

□ אל תשתמש ב-ניילונית סריקה שרוט או ב-ניילונית סריקה שנסרק יותר מ-3, 000 פעמים.

□ כדי לסרוק את שני הגדלים ולתפור אותם יחד, הגדר את ההגדרה המתאימה בחלון *Epson Scan 2*. כאשר אתה משתמש ב-*Document Capture Pro*, תוכל לפתוח את החלון באמצעות לחיצה על לחצן הגדרות מפורטות במסך הגדרות סריקה. בחר דו-צדדית מתוך צד לסריקה ובחר שמאל וימין מתוך תמונות מחוברות בחלון *Epson Scan 2*. לפרטים, עיין בעזרה של *Epson Scan 2*.

□ בעת סריקה באמצעות ניילונית סריקה, בחר ב-איתור אוטומטי כהגדרת ה-גודל מסמך בתוך *Epson Scan 2* כדי לסרוק אוטומטית את התמונה תוך כדי יישום הטיית דף בתור ההגדרה של תיקון מסמכים עקומים.

□ יש למקם את הקצה המוביל של מסמך המקור בחלק הכריכה של ניילונית סריקה בעת סריקת מסמך מקור שאורכו בסביבות 297 מ"מ (11.7 אינצ'ים). אחרת, אורך התמונה הסרוקה עשוי להיות ארוך יותר מהרצוי משום שהסורק סורק עד לקצה ה-ניילונית סריקה כאשר אתה בוחר איתור אוטומטי כהגדרת גודל מסמך בתוך חלון *Epson Scan 2*.

□ יש להשתמש רק ב-ניילונית סריקה שתוכנן עבור הסורק שלך. הסורק מזהה באופן אוטומטי את ה-ניילונית סריקה באמצעות שני חורים מלבניים קטנים בקצה המוביל. שמור על חורי ה-ניילונית סריקה נקיים וגלויים.

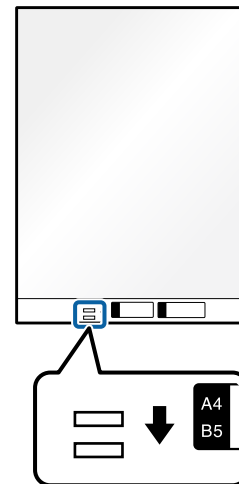

מידע קשור

- ← "קודים של ניילונית סריקה" בעמוד 27
- ← "הגדרות התוכנה הדרושות עבור מסמכי מקור מיוחדים" בעמוד 100

הנחת נייר ארוך

לתשומת לבך:

ודא שיש מספיק מקום מול הסורק בשביל המסמכים המקוריים שהוא עומד לפלוט החוצה.

1. ודא שנורית מיקום הסורק (↙) פועלת.

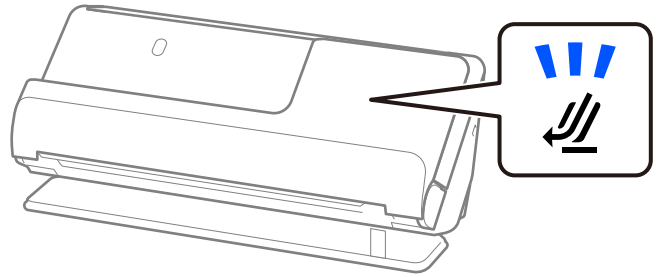

אם נורית מיקום הסורק (↙) מכובה, משוך את בוחר המיקום של הסורק כדי להטות את הסורק אחורה.

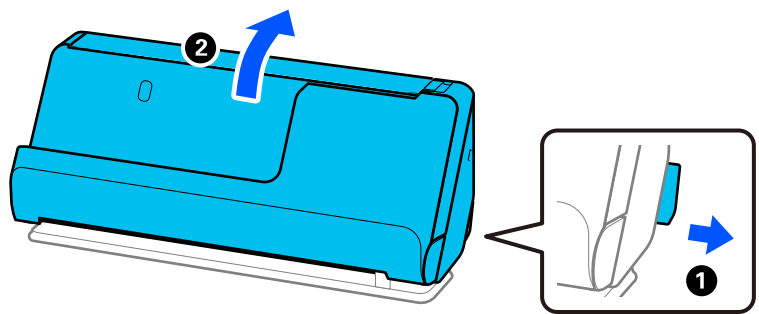

2. פתח את מגש הקלט.

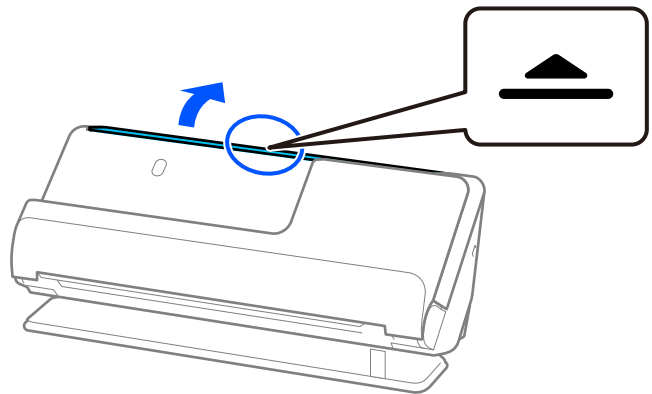

3. הגבה את מאריך מגש הקלט.

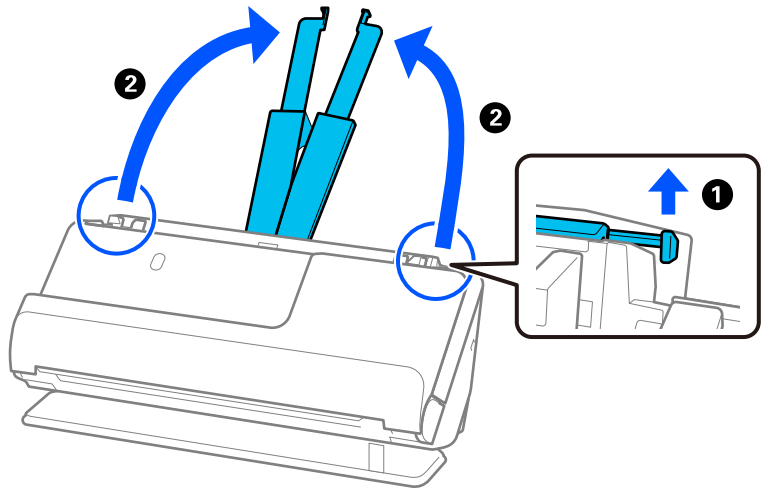

4. הזז את מכווני רוחב הנייר אל קצוות מגש הקלט.

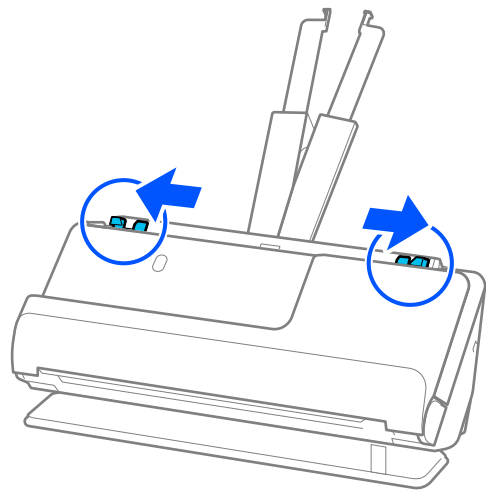

5. טען את המסמכים למגש הכניסה כשהם ישרים, פונים כלפי מעלה וכשהקצה העליון פונה אל ה-ADF. הכנס את הנייר לתוך ה-ADF עד שהוא ייתקל בהתנגדות.

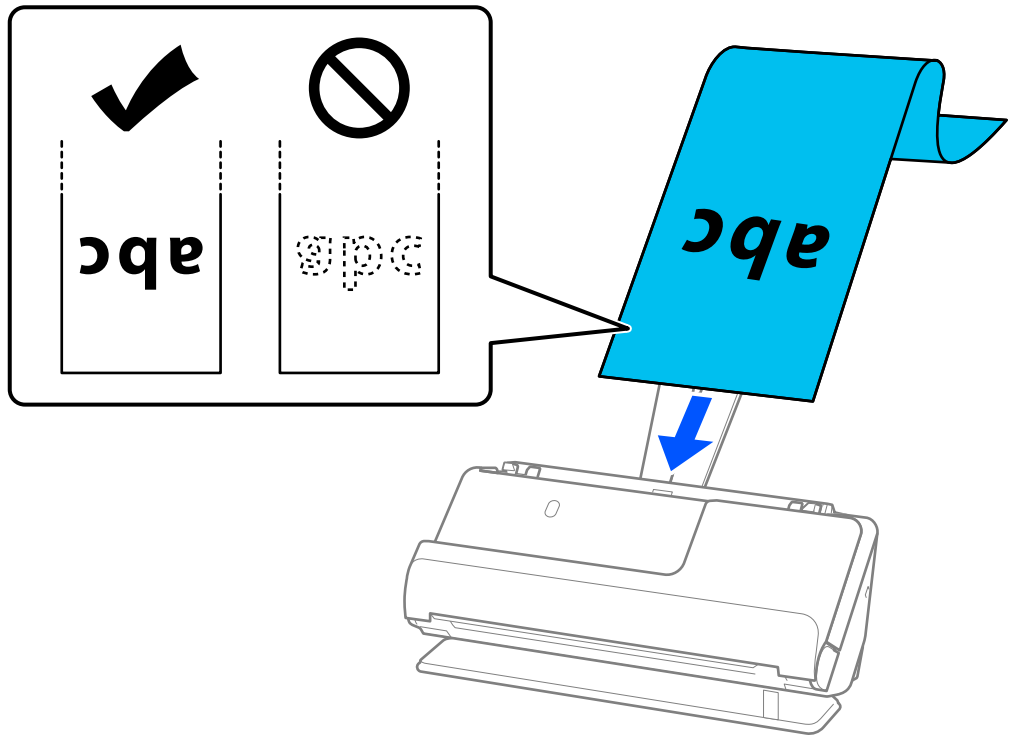

בעת טעינת נייר ארוך, תמוך בו בצד הקלט כדי שהוא לא יפול מתוך ה-ADF, ובצד הפלט על מנת שהנייר הנפלט לא יתקע או יפול מתוך מגש הפלט.

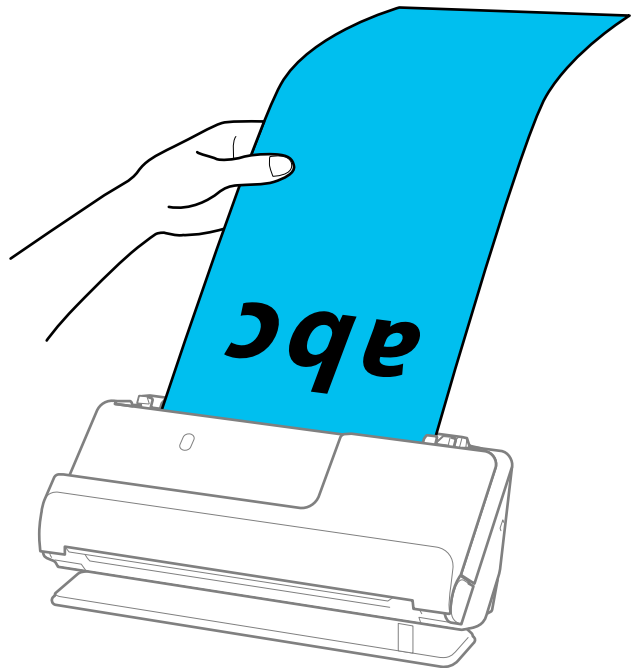

6. שנה את מכווני הקצה כדי להתאים את הקצוות של עותק המקור כך שלא ישארו מרווחים. אם יש פערים כלשהם, אפשר שמסמך המקור יוזן באופן עקום.

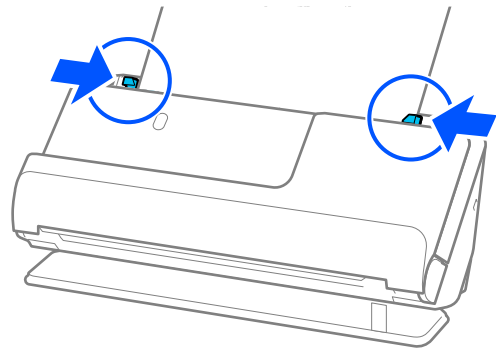

לתשומת לבך:

□ כמו כן, בעת סריקת נייר ארוך, תמוך בשני הקצוות של מסמך המקור בידך כדי למנוע הטיה שלו.

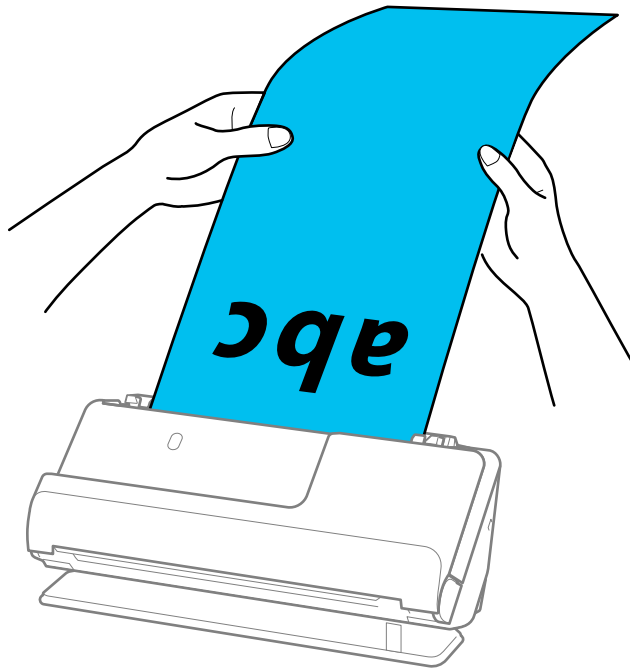

□ תוכל לסרוק נייר ארוך ברזולוציות הבאות.

· עד 393.7 מ"מ: dpi 600 או פחות

· 393.7 מ"מ עד 048,3 מ"מ: dpi 300 או פחות

□ עליך לציין את גודל הנייר בחלון *Epson Scan 2*.

כאשר אתה משתמש ב-*Document Capture Pro*, תוכל לפתוח את החלון באמצעות לחיצה על לחצן הגדרות מפורטות במסך הגדרות סריקה.

בלשונית הגדרות ראשיות בתוך *Epson Scan 2*, בחר איתור אוטומטי (דף ארוך) בתור גודל מסמך.

מידע קשור

← "הגדרות התוכנה הדרושות עבור מסמכי מקור מיוחדים" בעמוד 100

הנחת כרטיסי פלסטיק

לתשומת לבך:

ודא שיש מספיק מקום מול הסורק בשביל המסמכים המקוריים שהוא עומד לפלוט החוצה.

1. ודא שנורית מיקום הסורק (←) פועלת.

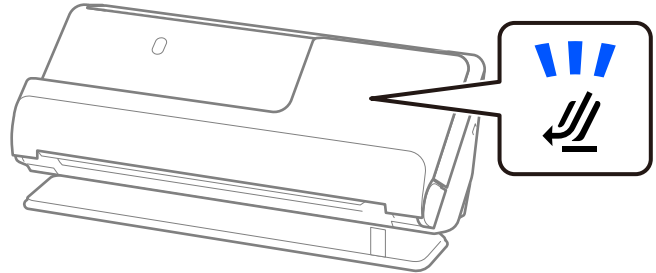

אם נורית מיקום הסורק (←) מכובה, משוך את בוחר המיקום של הסורק כדי להטות את הסורק אחורה.

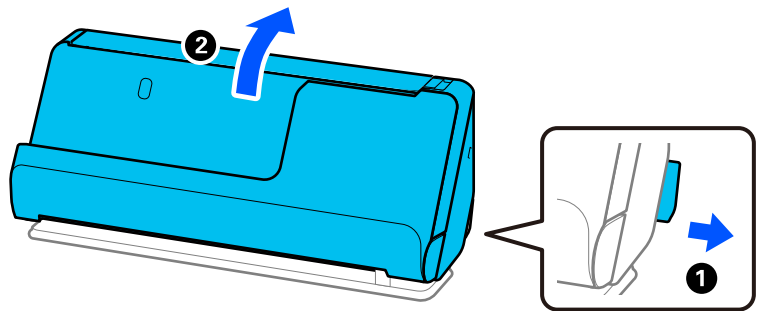

2. פתח את מגש הקלט.

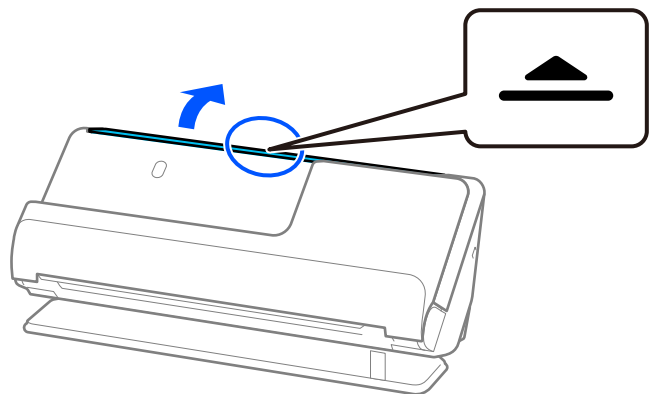

3. הגבה את מאריך מגש הקלט.

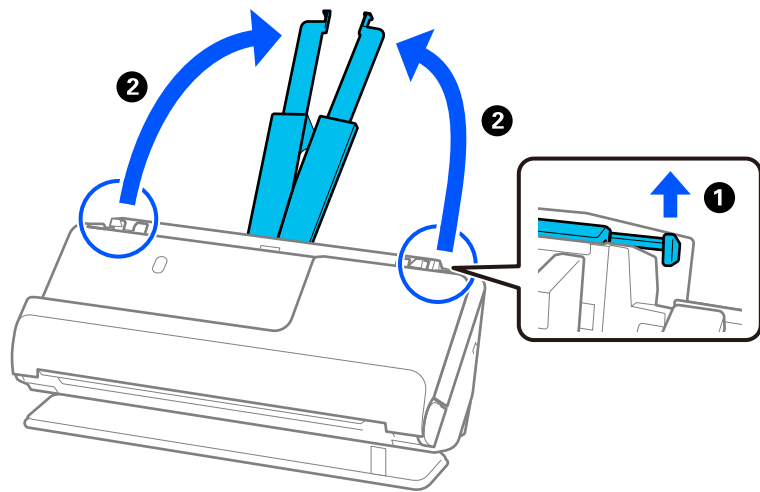

4. הזז את מכווני רוחב הנייר אל קצוות מגש הקלט.

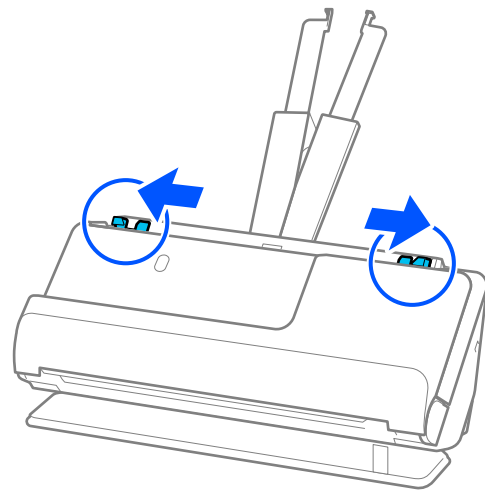

5. טען את כרטיסי הפלסטיק כשהצד המיועד לסריקה פונה כלפי מעלה והקצה המוביל פונה לתוך ה-ADF. הכנס את הנייר לתוך ה-ADF עד שהוא ייתקל בהתנגדות.

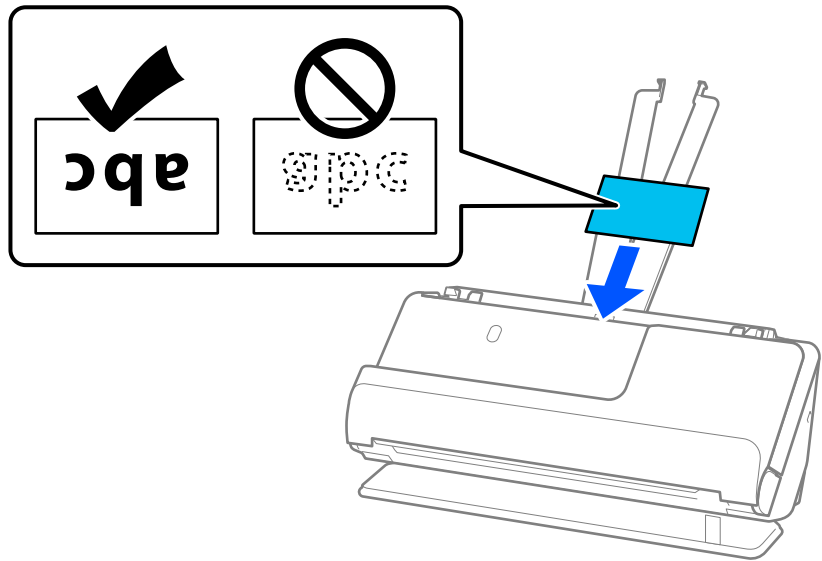

חשוב!

אל תטען כרטיסי פלסטיק באופן אנכי.

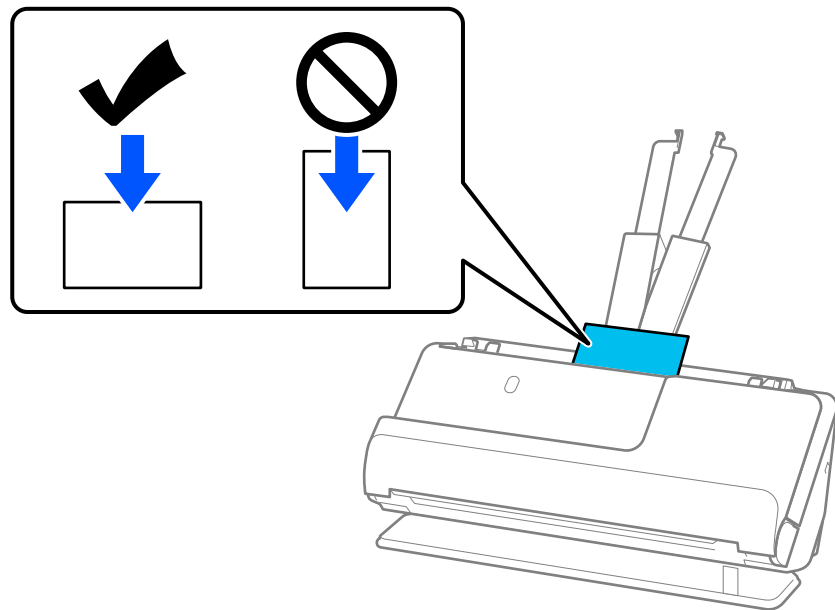

6. התאם את מכווני הקצה לקצוות של הכרטיסים כך שלא יישארו מרווחים. אחרת, מסמך המקור עלול להיכנס עקום.

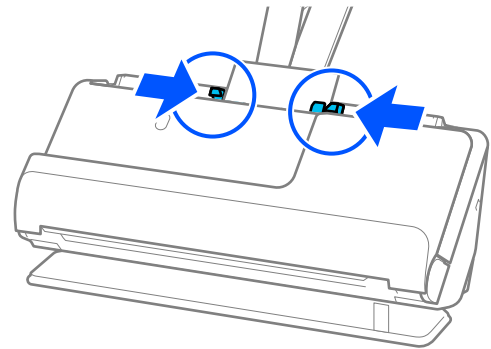

לתשומת לבך:

על מנת לסקור כרטיסי פלסטיק, הגדר את ההגדרה המתאימה בחלון *Epson Scan 2*.

כאשר אתה משתמש ב-*Document Capture Pro*, תוכל לפתוח את מסך *Epson Scan 2* באמצעות לחיצה על לחצן הגדרות מפורטות במסך הגדרות סריקה.

בלשוניסט הגדרות ראשיות בתוך *Epson Scan 2*, בחר כרטיס פלסטיק בתוך גודל מסמך, או בחר כבוי ב-אתר הזנה כפולה. לפרטים, עיין בעזרה של *Epson Scan 2*.

אם לא השבתת את האפשרות אתר הזנה כפולה במסך *Epson Scan 2* ומופיעה שגיאת הזנה כפולה, הסר את הכרטיסים מתוך ה-*ADF* וטען אותם מחדש.

מידע קשור

← "הנחת כרטיסים בעלי למינציה" בעמוד 58

← "הגדרות התוכנה הדרושות עבור מסמכי מקור מיוחדים" בעמוד 100

הנחת כרטיסים בעלי למינציה

לתשומת לבך:

ודא שיש מספיק מקום מול הסורק בשביל המסמכים המקוריים שהוא עומד לפלוט החוצה.

1. ודא שנורית מיקום הסורק (☞) פועלת.

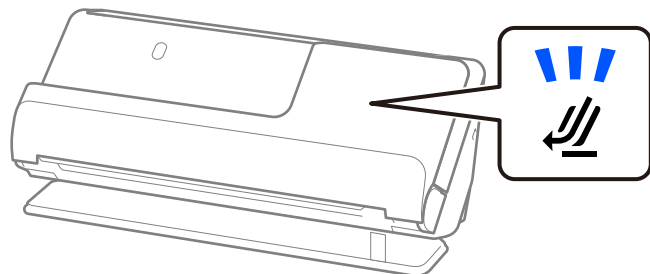

אם נורית מיקום הסורק (📄) מכובה, משוך את בוחר המיקום של הסורק כדי להטות את הסורק אחורה.

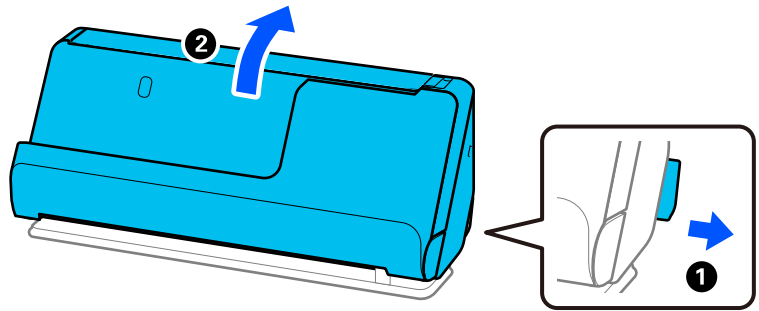

2. פתח את מגש הקלט.

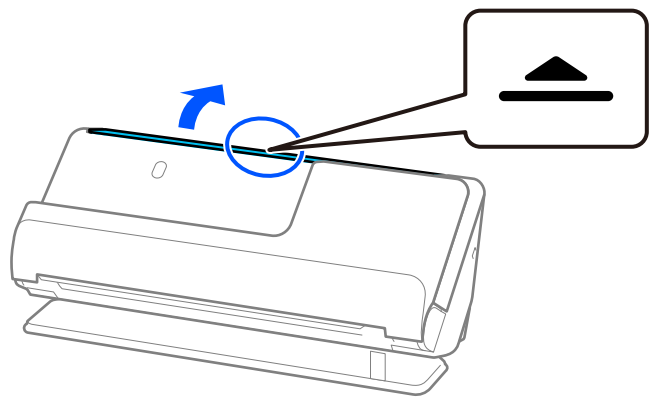

3. הגבה את מאריך מגש הקלט.

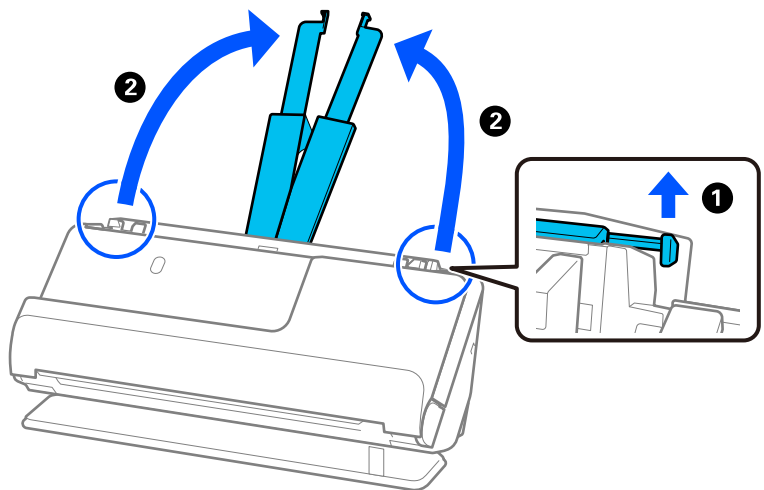

4. הזז את מכווני רוחב הנייר אל קצוות מגש הקלט.

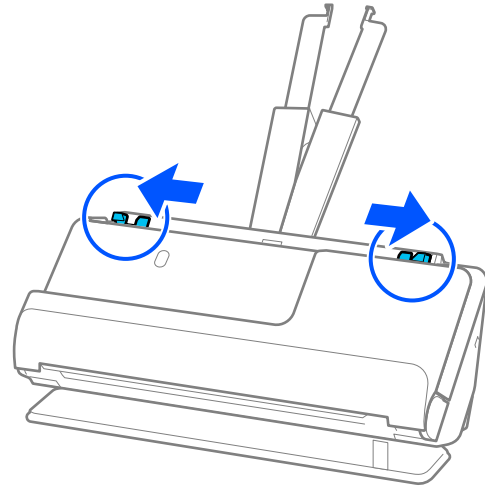

5. טען את כרטיסי הפלסטיק כשהצד המיועד לסריקה פונה כלפי מעלה והקצה המוביל פונה לתוך ה-ADF. הכנס את הנייר לתוך ה-ADF עד שהוא ייתקל בהתנגדות.

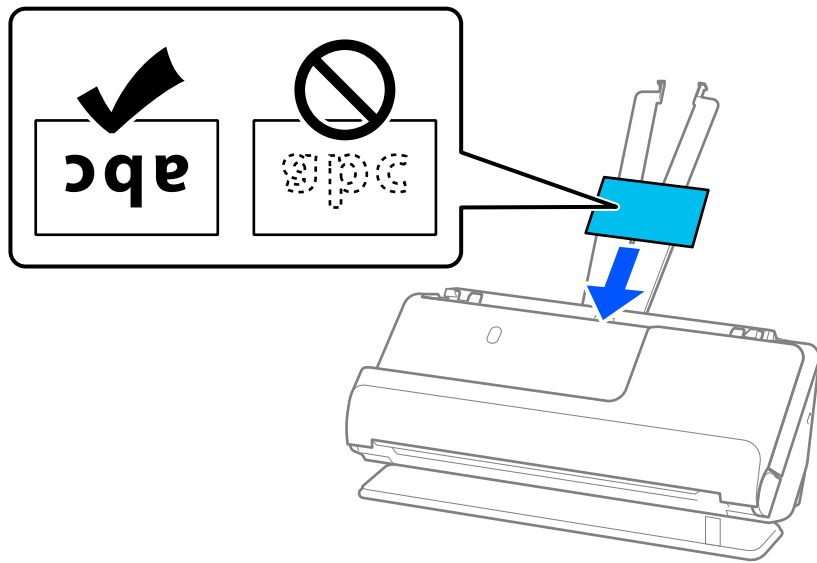

6. התאם את מכווני הקצה לקצוות של הכרטיסים כך שלא יישארו מרווחים. אם יש פערים כלשהם, אפשר שמסמך המקור יוזן באופן עקום.

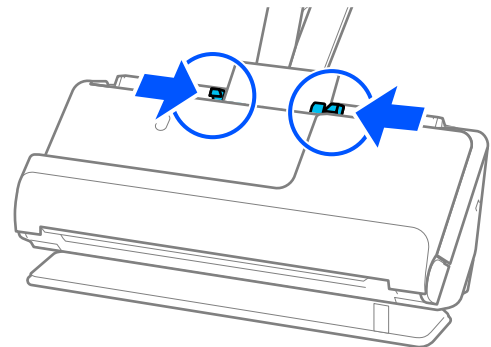

לתשומת לבך:

על מנת לסקור כרטיסים עם למינציה, הגדר את ההגדרה המתאימה בחלון *Epson Scan 2*.
 כאשר אתה משתמש ב-*Document Capture Pro*, תוכל לפתוח את החלון באמצעות לחיצה על לחצן הגדרות מפורטות במסך הגדרות סריקה.

☐ על מנת להגביר את הדיוק של הגילוי האוטומטי, בחר את הלשונית הגדרות ראשיות < גודל מסמך < הגדרות < סרוק כרטיס עם למינציה. לפרטים, עיין בעזרה של *Epson Scan 2*.

☐ בחר את הלשונית הגדרות ראשיות < אתר הזנה כפולה < כבוי. לפרטים, עיין בעזרה של *Epson Scan 2*.
 אם לא השבתת את האפשרות אתר הזנה כפולה במסך *Epson Scan 2* ומופיעה שגיאת הזנה כפולה, הסר את הכרטיסים מתוך ה-ADF וטען אותם מחדש.

מידע קשור

← "הגדרות התוכנה הדרושות עבור מסמכי מקור מיוחדים" בעמוד 100

הנחת דרכון

לתשומת לבך:

ודא שיש מספיק מקום מול הסורק בשביל המסמכים המקוריים שהוא עומד לפלוט החוצה.

1. ודא שגורית מיקום הסורק (☞) פועלת.

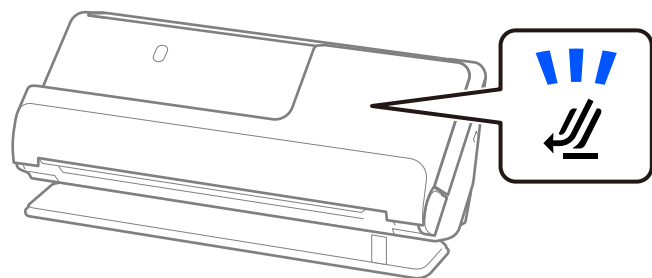

אם נורית מיקום הסורק (☞) מכובה, משוך את בוחר המיקום של הסורק כדי להטות את הסורק אחורה.

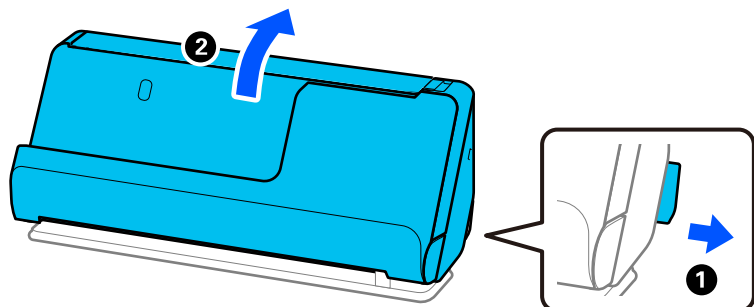

2. פתח את מגש הקלט.

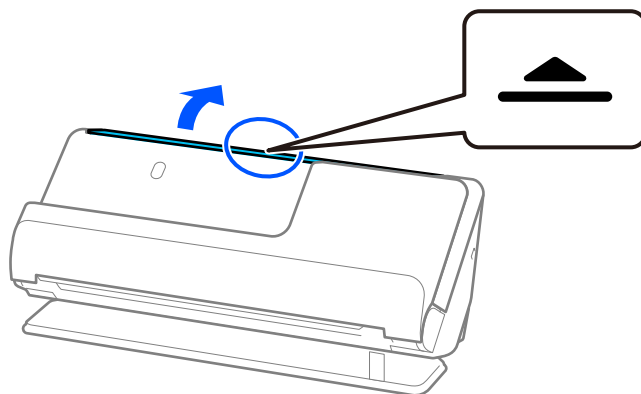

3. הגבה את מאריך מגש הקלט.

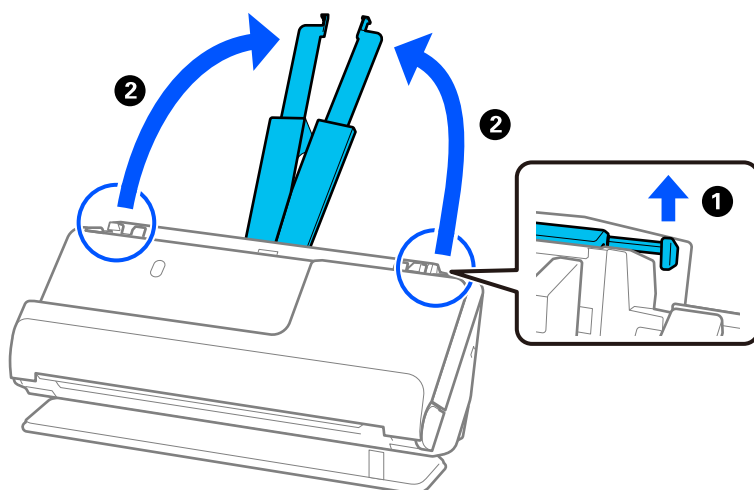

4. הזז את מכווני רוחב הנייר אל קצוות מגש הקלט.

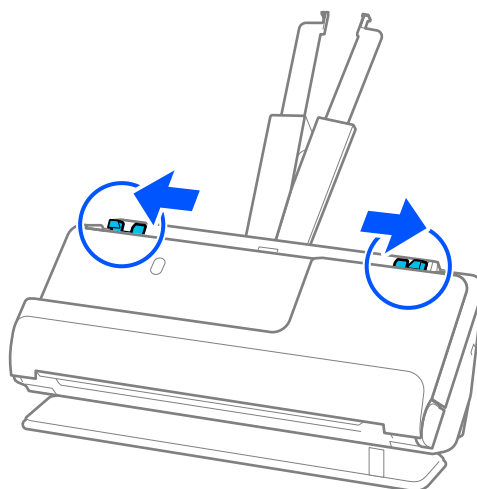

5. הנח את הדרכון בתוך ניילונית סריקה לדרכון.

הנח את הדרכון ב-ניילונית סריקה לדרכון כשהצד המיועד לסריקה פונה כלפי מעלה והצד העבה יותר של הדרכון פונה אל הקצה המוביל.

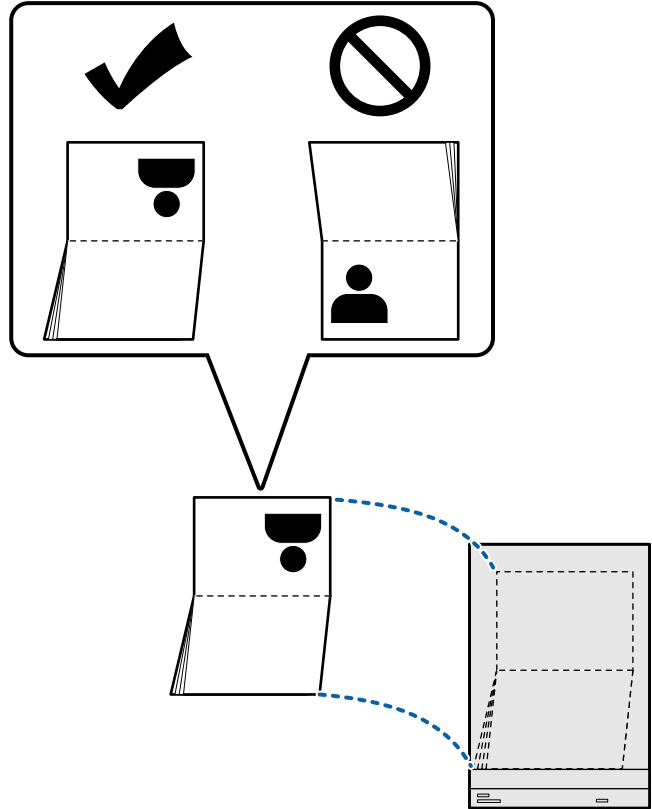

6. הנח את ניילונית סריקה לדרכון כשהצד המיועד לסריקה פונה כלפי מעלה והקצה המוביל פונה לתוך ה-ADF.

הכנס את הנייר לתוך ה-ADF עד שהוא ייתקל בהתנגדות.

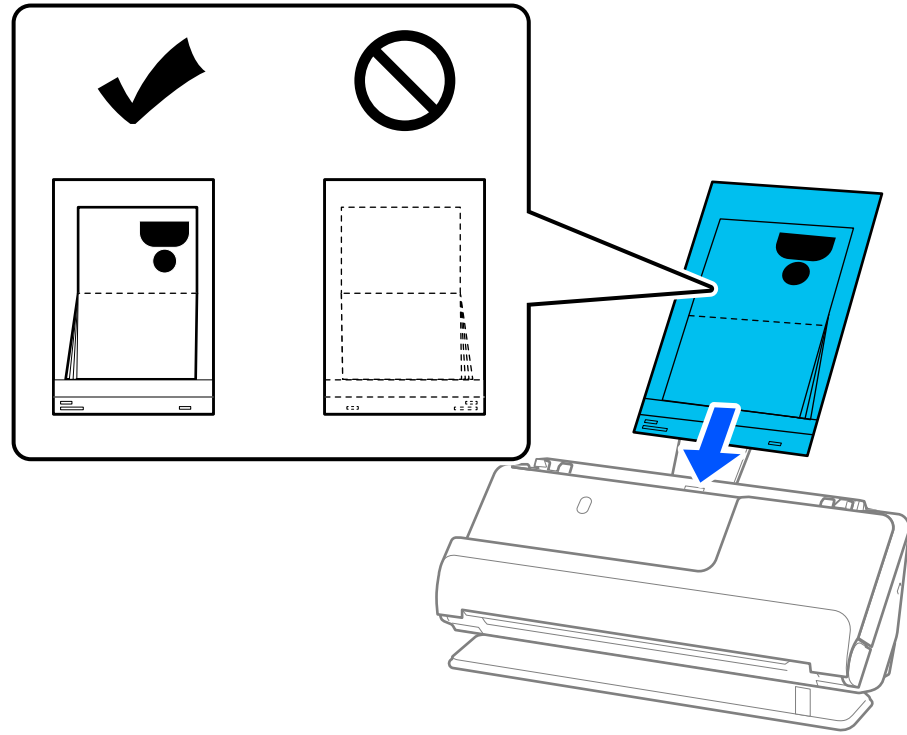

7. ישר את מדריכי הקצוות בקו אחד עם ה-ניילונית סריקה לדרכון כך שלא יהיו מרווחים. אחרת אפשר שה-ניילונית סריקה לדרכון יוזן בצורה עקומה.

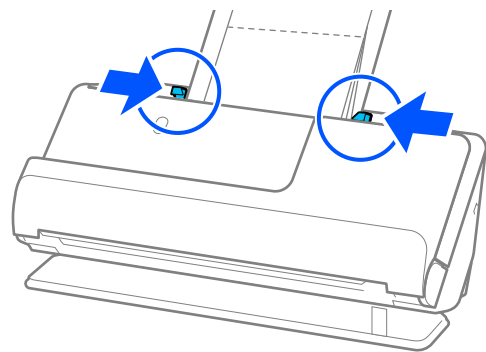

לתשומת לבך:

□ בעת סריקת גליון נושא דרכון, תמוך בקצה העליון ביד כדי למנוע מהגליון נושא הדרכון ליפול מתוך ה-ADF.

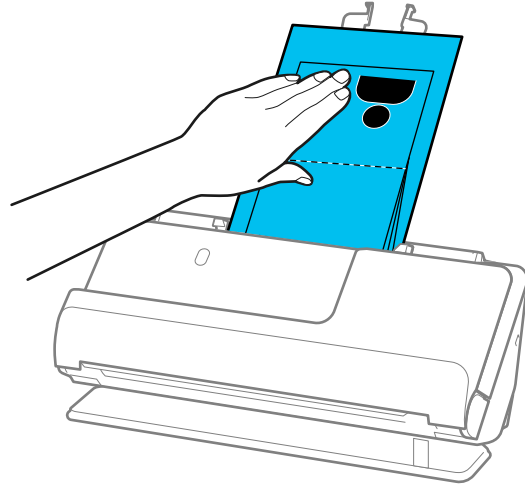

□ אם מסכי המקור הפנלטים פוגעים בפני השטח של השולחן שעליו עומד הסורק והדבר משפיע על התמונה הסרוקה, הזז את הסורק לקצה השולחן כך שמסמכי המקור הנפלטים יוכלו ליפול ולכוד אותם באופן ישיר.

□ בעת סריקת ניילונים סריקה לדרכון, בצע את ההגדרות המתאימות במסך *Epson Scan 2*.
כאשר אתה משתמש ב-*Document Capture Pro*, תוכל לפתוח את החלון באמצעות לחיצה על לחצן הגדרות מפורטות במסך הגדרות סריקה.

במסך *Epson Scan 2*, השתמש באחת השיטות הבאות כדי לכבות את אתר הזנה כפולה.

· בחר דרכון בתוך הגדרות סריקה

· בלשונית הגדרות ראשיות, הגדר את אתר הזנה כפולה בתור כבוי

לפרטים, עיין בעזרה של *Epson Scan 2*.

□ אל תשתמש ב-ניילונים סריקה לדרכון שרוט או ב-ניילונים סריקה לדרכון שנסרק יותר מ-3, 000 פעמים.

□ יש להשתמש רק ב-ניילונים סריקה לדרכון שתוכנן עבור הסורק שלך. הסורק מזהה באופן אוטומטי את ה-ניילונים סריקה לדרכון באמצעות שלושה חורים מלבניים קטנים בקצה המוביל. שמור על חורי ה-ניילונים סריקה לדרכון נקיים וגלויים.

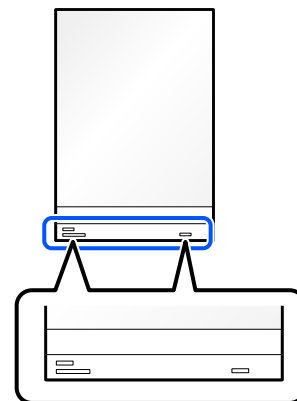

מידע קשור

← "קודים של ניילונים סריקה" בעמוד 27

← "הגדרות התוכנה הדרושות עבור מסמכי מקור מיוחדים" בעמוד 100

הנחת מסמכי מקור חשובים או תמונות חשובות

השתמש ב-ניילונית סריקה בעת סריקת הסוגים הבאים של מסמכי מקור.

מסמכי מקור גדולים

"הנחת מסמכי מקור גדולים" בעמוד 46

צילומים

מסמכי מקור יקרי ערך

מסמכי מקור מקומטים

מסמכי מקור שבירים

לתשומת לבך:

ודא שיש מספיק מקום מול הסורק בשביל המסמכים המקוריים שהוא עומד לפלוט החוצה.

1. ודא שנורית מיקום הסורק (☞) פועלת.

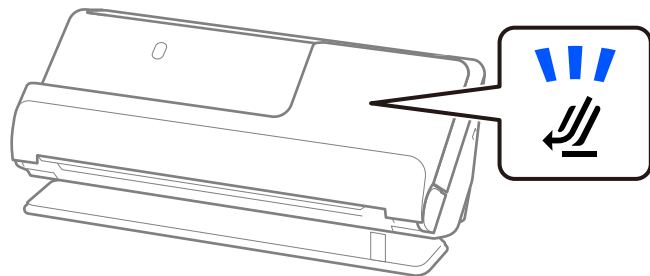

אם נורית מיקום הסורק (☞) מכובה, משוך את בוחר המיקום של הסורק כדי להטות את הסורק אחורה.

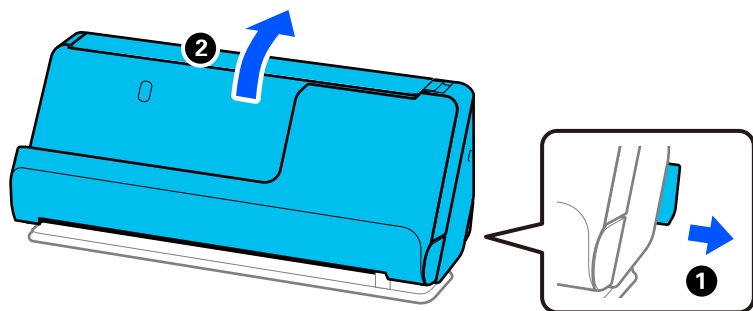

2. פתח את מגש הקלט.

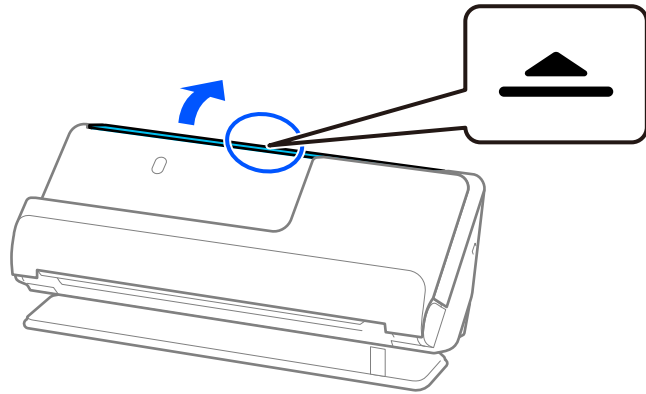

3. הגבה את מאריך מגש הקלט.

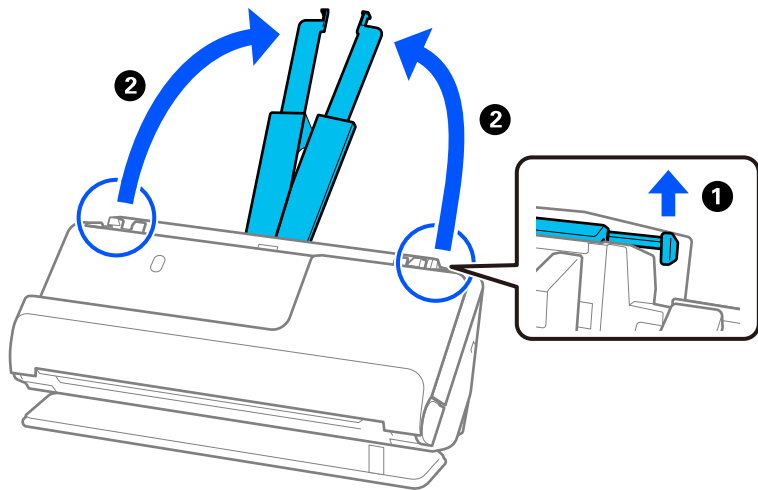

4. הזז את מכווני רוחב הנייר אל קצוות מגש הקלט.

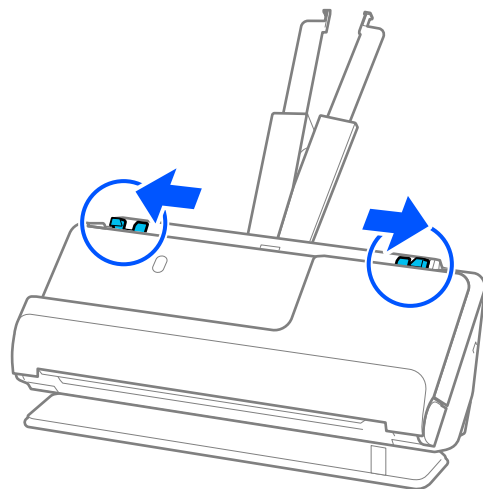

5. הנח את מסמך המקור שלך בתוך ה-ניילונית סריקה.

הנח את מסמך המקור שלך כך שגב מסמך המקור פונה לצד של ה-ניילונית סריקה עם האיור.

☐ עבור מסמכי מקור

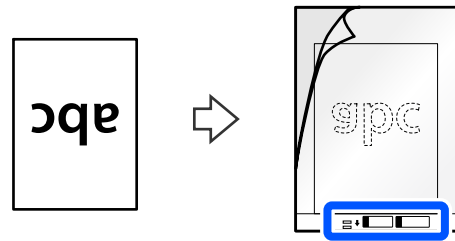

☐ עבור תמונות

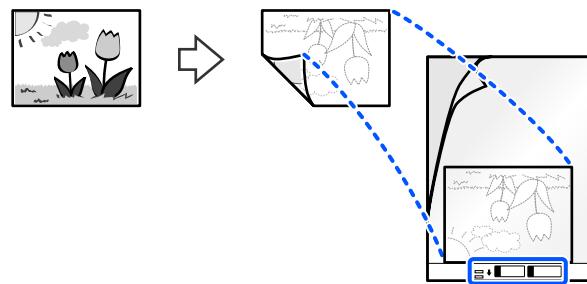

6. הפוך את ה-ניילונית סריקה.

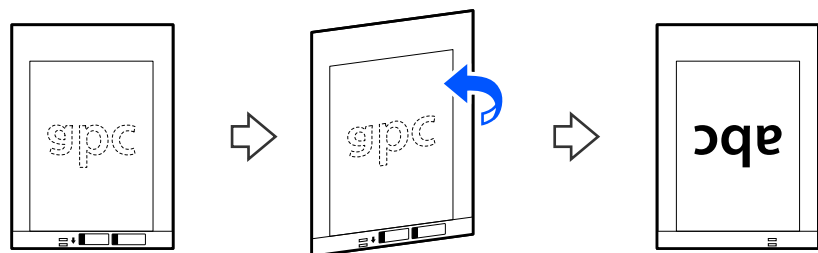

7. טען את ה-ניילונים סריקה לתוך מגש הקלט כאשר הקצה העליון פונה לתוך ה-ADF. הכנס את הנייר לתוך ה-ADF עד שהוא ייתקל בהתנגדות.

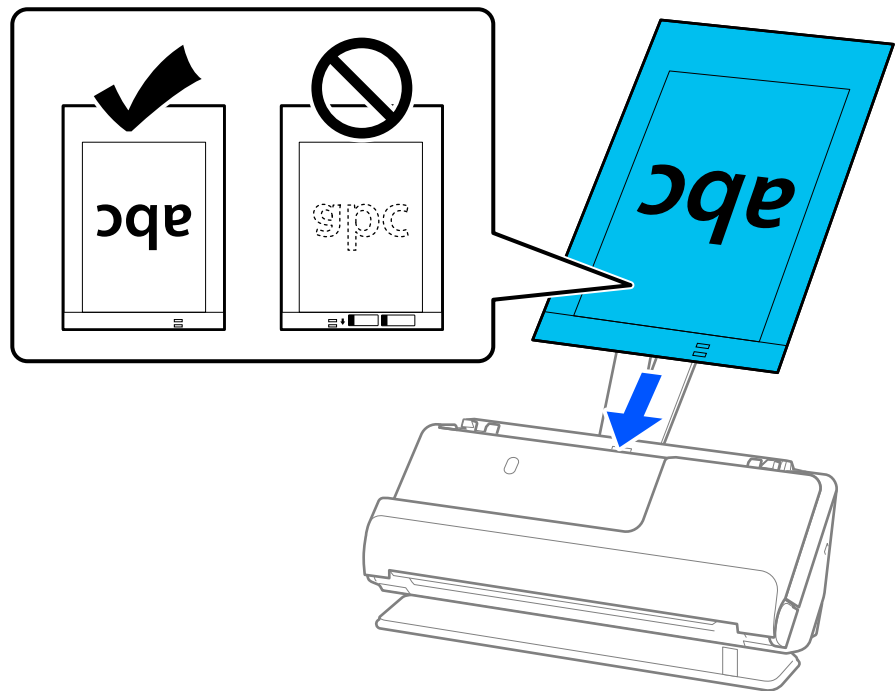

8. ישר את מדריכי הקצוות בקו אחד עם ה-ניילונים סריקה כשלא יהיו מרווחים. אחרת אפשר שה-ניילונים סריקה יזזו בצורה עקומה.

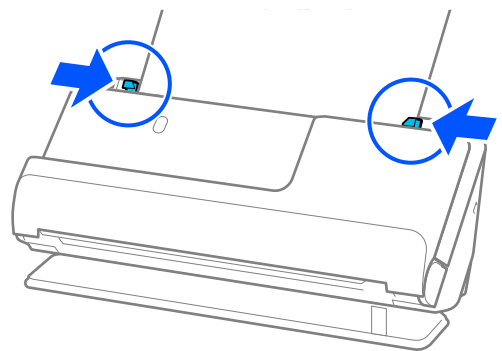

לתשומת לבך:

- אל תשתמש ב-ניילונית סריקה שרוט או ב-ניילונית סריקה שנסרק יותר מ-3, 000 פעמים.
- אם אינך מוצא את גודל מסמך המקור שיש לסרוק ברשימת גודל מסמך ב- *Epson Scan 2*, בחר ב-איתור אוטומטי.
- בעת השימוש ב-*Epson Scan 2*, תוכל לציין את גודל מסמך המקור ב- התאמה אישית.
- בעת סריקה עם ניילונית סריקה, בחר ב-איתור אוטומטי כהגדרת גודל מסמך ב-*Epson Scan 2* כדי לסרוק באופן אוטומטי את התמונה תוך יישום הטיית דף כהגדרת תיקון מסמכים עקומים *setting*.
- יש למקם את הקצה המוביל של מסמך המקור בחלק הכריכה של ניילונית סריקה בעת סריקת מסמך מקור שאורכו בסביבות 297 מ"מ (11.7 אינצ'ים). אחרת, אורך התמונה הסרוקה עשוי להיות ארוך יותר מהרצוי משום שהסורק סורק עד לקצה ה-ניילונית סריקה כאשר אתה בוחר איתור אוטומטי כהגדרת גודל מסמך בתוך חלון *Epson Scan*.²
- יש להשתמש רק ב-ניילונית סריקה שתוכנן עבור הסורק שלך. הסורק מזהה באופן אוטומטי את ה-ניילונית סריקה באמצעות שני חורים מלבניים קטנים בקצה המוביל. שמור על חורים נקיים ואל תכסה אותם.

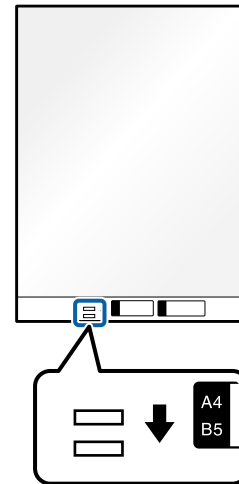

מידע קשור

- ← "קודים של ניילונית סריקה" בעמוד 27
- ← "הגדרות התוכנה הדרושות עבור מסמכי מקור מיוחדים" בעמוד 100

הנחת מעטפה

לתשומת לבך:

ודא שיש מספיק מקום מול הסורק בשביל המסמכים המקוריים שהוא עומד לפלוט החוצה.

1. ודא שנורית מיקום הסורק (↙) פועלת.

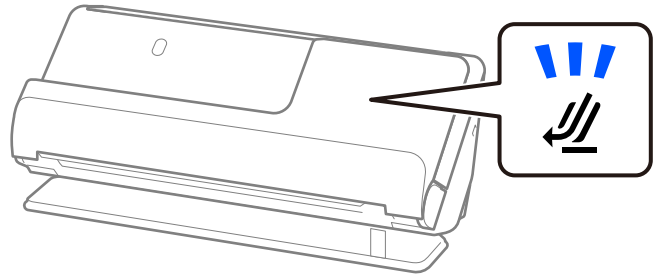

אם נורית מיקום הסורק (↙) מכובה, משוך את בוחר המיקום של הסורק כדי להטות את הסורק אחורה.

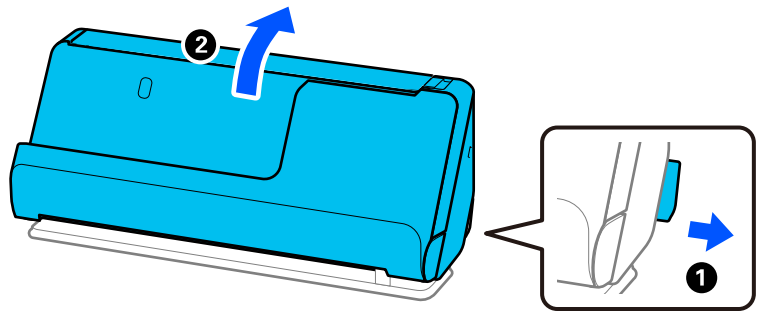

2. פתח את מגש הקלט.

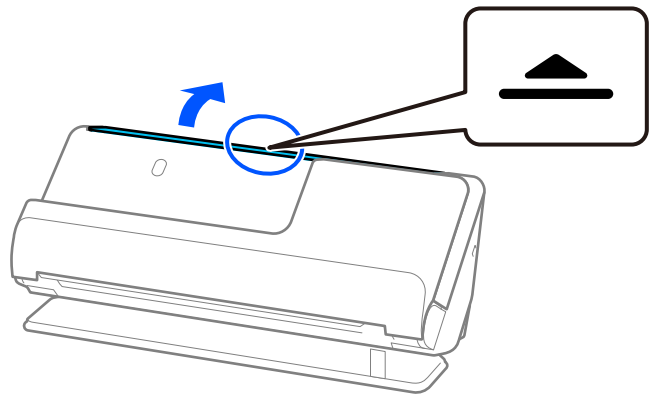

3. הגבה את מאריך מגש הקלט.

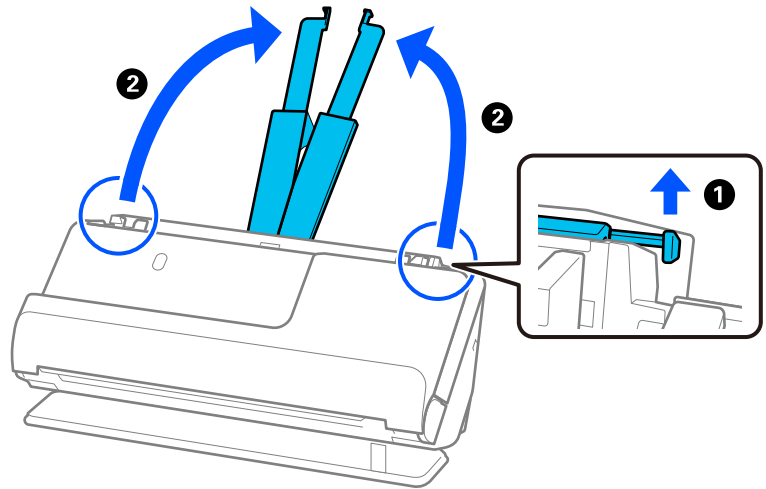

4. הזז את מכווני רוחב הנייר אל קצוות מגש הקלט.

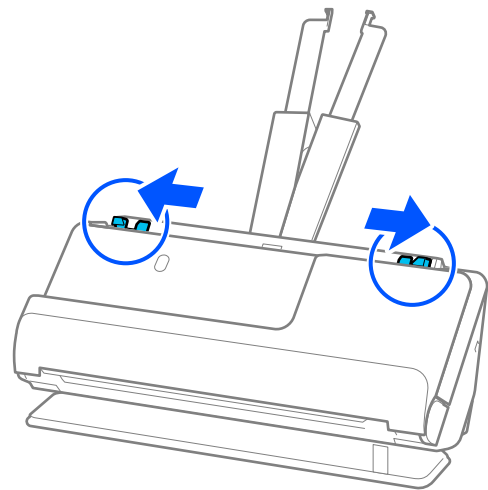

5. טען את המעטפה לאורך כשהצד המיועד לסריקה פונה כלפי מעלה. אם הקצה הפתוח (צד הדש) של המעטפות ממוקם בצד הקצר יותר, תוכל לטעון את המעטפה כשהקצה הפתוח (צד הדש) פונה כלפי מעלה. הכנס את המעטפה לתוך ה-ADF עד שהוא ייתקל בהתנגדות.

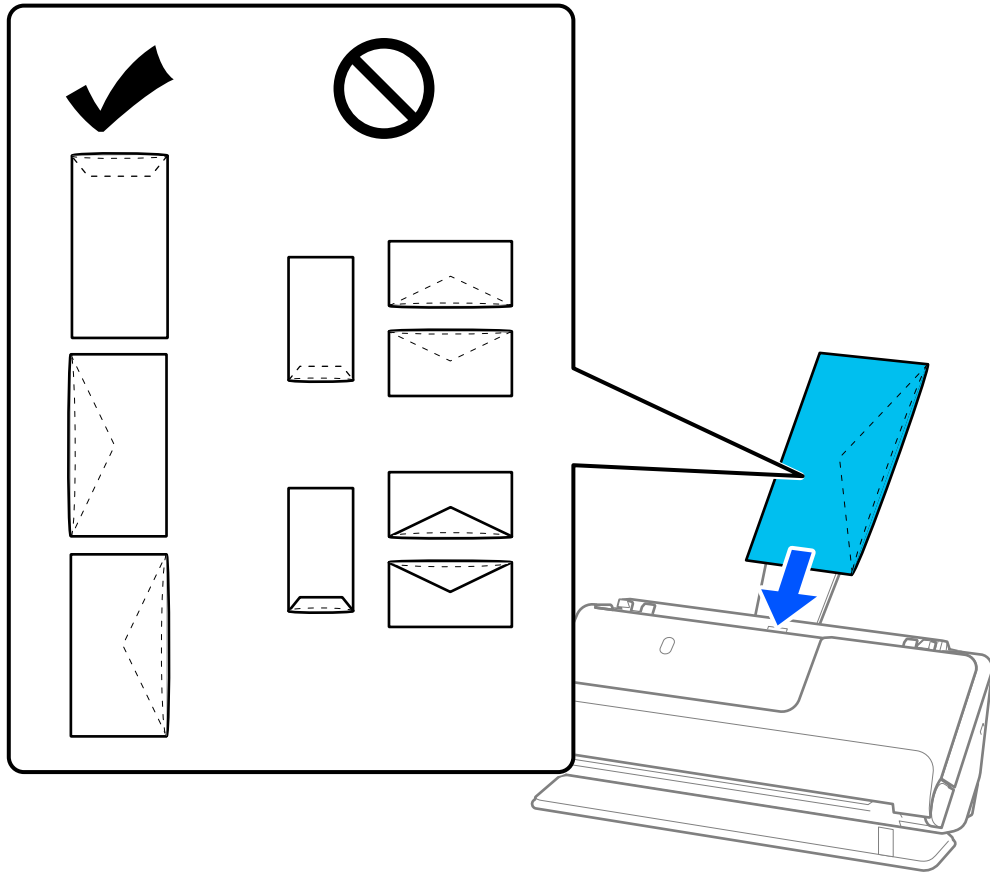

חשוב!

אל תטען מעטפות שיש עליהן דבק.

לתשומת לבך:

אפשר שמעטפות שאינן חתוכות באופן נקי בצד הלשונית כאשר פותחים אותן לא יסרקו בצורה נכונה.

אפשר לטעון מעטפות שעדיין לא נאטמו כאשר הדש פתוח ופונה כלפי מעלה.

6. שנה את מכווני הקצה כדי להתאים את הקצוות של המעטפה כך שלא יישארו מרווחים. אחרת, המעטפה עלולה להיכנס עקום.

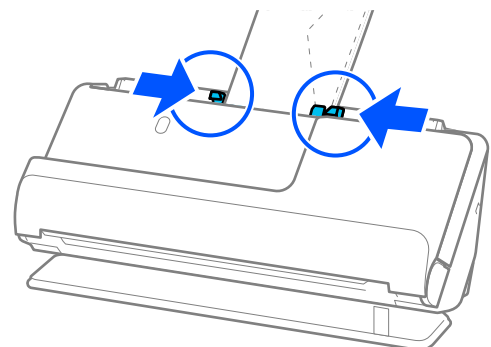

לתשומת לבך:

□ אנו ממליצים לבחור את הסיבוב או הזווית המתאימים או אוטו' כהגדרת סיבוב באפליקציה.

□ בעת סריקת מעטפות בצע את ההגדרות המתאימות במסך *Epson Scan 2*.

כאשר אתה משתמש ב-*Document Capture Pro*, תוכל לפתוח את החלון באמצעות לחיצה על לחצן הגדרות מפורטות במסך הגדרות סריקה.

בחר בלשונית הגדרות ראשיות < אתר הזנה כפולה < כבוי. לפרטים, עיין בעזרה של *Epson Scan 2*. אם לא השבתת את האפשרות אתר הזנה כפולה במסך *Epson Scan 2* ומופיעה שגיאת הזנה כפולה, הסר את המעטפות מתוך ה-ADF וטען אותן מחדש.

מידע קשור

← "הגדרות התוכנה הדרושות עבור מסמכי מקור מיוחדים" בעמוד 100

הנחת מסמכי מקור בעלי צורות בלתי סדירות

לתשומת לבך:

ודא שיש מספיק מקום מול הסורק בשביל המסמכים המקוריים שהוא עומד לפלוט החוצה.

1. ודא שנורית מיקום הסורק (☞) פועלת.

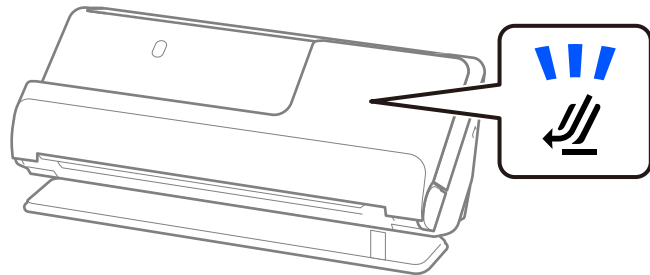

אם נורית מיקום הסורק (☞) מכובה, משוך את בוחר המיקום של הסורק כדי להטות את הסורק אחורה.

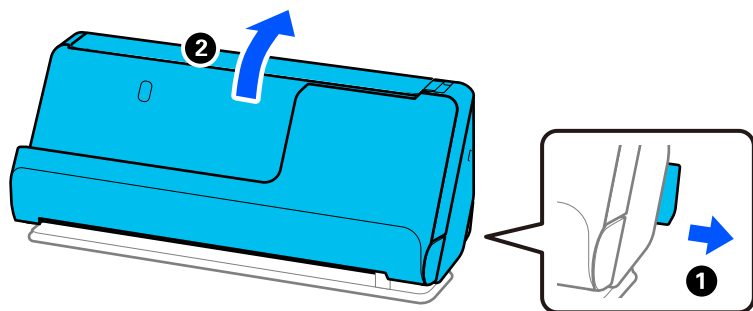

2. פתח את מגש הקלט.

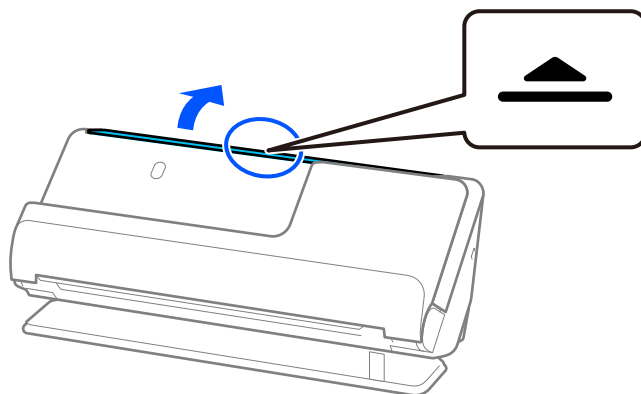

3. הגבה את מאריך מגש הקלט.

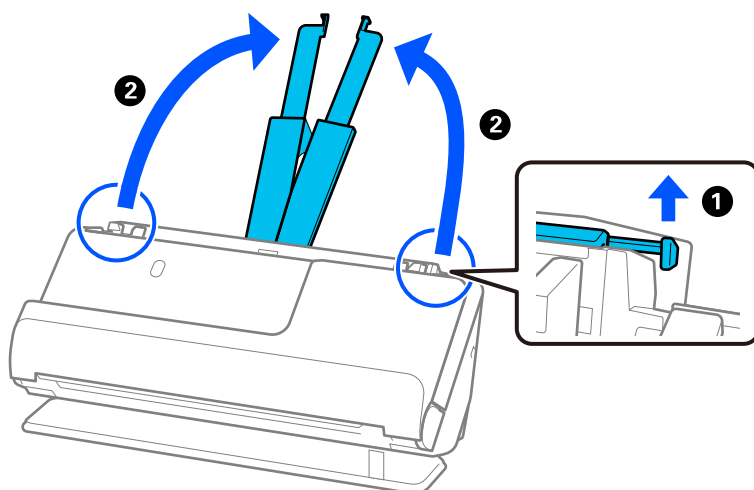

4. הזז את מכווני רוחב הנייר אל קצוות מגש הקלט.

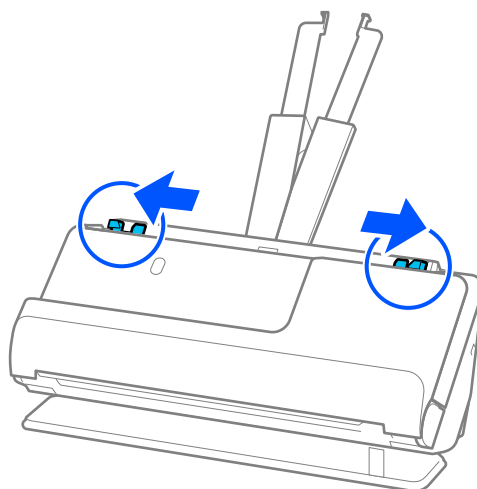

5. הנח את מסמך המקור שלך בתוך ה-ניילונים סריקה.
 הנח את מסמך המקור שלך כך שגב מסמך המקור פונה לצד של ה-ניילונים סריקה עם האיור.

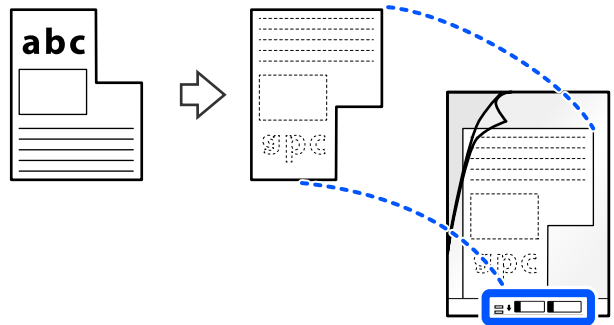

6. הפוך את גליון הנושא.

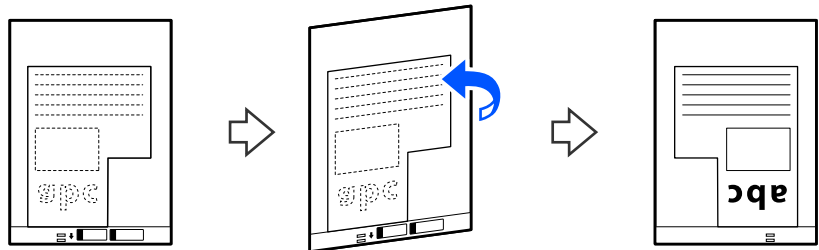

7. טען את ה-ניילונים סריקה לתוך מגש הקלט כאשר הקצה העליון פונה לתוך ה-ADF.
 הכנס את הגליון הנושא לתוך ה-ADF עד שהוא ייתקל בהתנגדות.

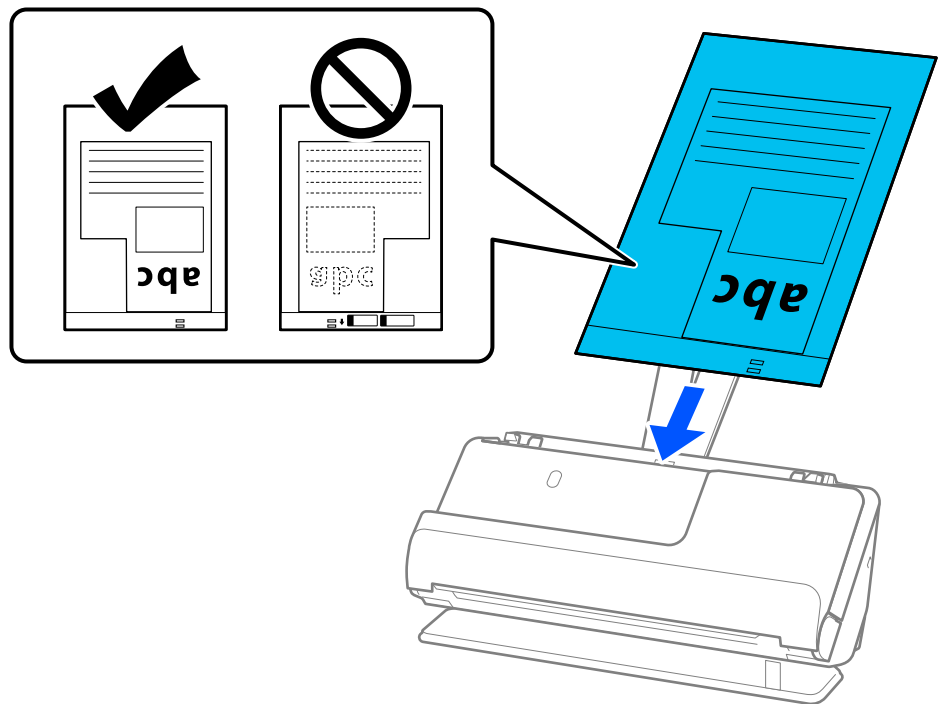

8. ישר את מדריכי הקצוות בקו אחד עם ה-ניילונית סריקה כך שלא יהיו מרווחים. אחרת אפשר שה-ניילונית סריקה יזון בצורה עקומה.

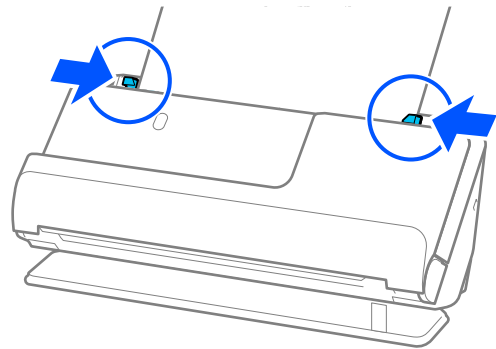

לתשומת לבך:

- אל תשתמש ב-ניילונית סריקה שרוט או ב-ניילונית סריקה שנסרק יותר מ-3, 000 פעמים.
- אם לא תוכל למצוא גודל מסמך התואם את גודל מסמכי המקור שיש לסרוק, יהיה עליך לבצע הגדרות במסך *Epson Scan 2* כאשר אתה משתמש ב-*Document Capture Pro*, תוכל לפתוח את החלון באמצעות לחיצה על לחצן הגדרות מפורטות במסך הגדרות סריקה.
- בחר את איתור אוטומטי במסך *Epson Scan 2*, או בחר התאמה אישית כדי ליצור גודל מסמך מותאם אישית.
- בעת סריקה עם ניילונית סריקה, בחר ב-איתור אוטומטי כהגדרת גודל מסמך ב-*Epson Scan 2* כדי לסרוק באופן אוטומטי את התמונה תוך יישום הטיית דף כהגדרת תיקון מסמכים עקומים *setting*.
- יש להשתמש רק ב-ניילונית סריקה שתוכנן עבור הסורק שלך. הסורק מזהה באופן אוטומטי את ה-ניילונית סריקה באמצעות שני חורים מלבניים קטנים בקצה המוביל. שמור על חורי ה-ניילונית סריקה נקיים וגלויים.

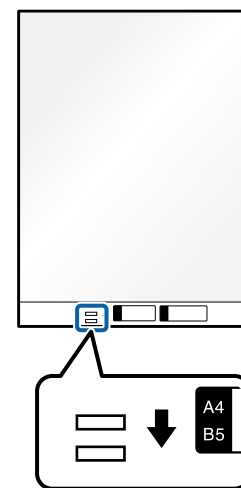

מידע קשור

- ← "קודים של ניילונית סריקה" בעמוד 27
- ← "הגדרות התוכנה הדרושות עבור מסמכי מקור מיוחדים" בעמוד 100

טעינת אצוות של מסמכי מקור עם גדלים וסוגי נייר שונים

תוכל להניח ולסרוק אצוות של מסמכי מקור בגדלים שונים (50.8×50.8 מ"מ (2.0×2.0 אינצ'ים) עד גודל A4 או קווארטו) עד לעובי של 2.4 מ"מ (0.1 אינצ'ים).

זהירות: ⚠

- ❑ בעת הנחה וסריקה של מסמכי מקור שבהם מעורבים גדלים שונים, אפשר שמסמכי המקור יוזנו באופן עקום משום שמוליכי הקצוות אינם תומכים בכל מסמכי המקור.
- ❑ מסמכי מקור עלולים להיתקע או שהזנתם עלולה להיות עקומה אם תגדיר סוגים שונים או גדלים שונים מאוד של מסמכי מקור, כמו במקרים הבאים.
 - נייר דק ונייר עבה
 - נייר בגודל A4 ונייר בגודל כרטיס
 - שילובים של נייר צר וארוך המתארך הרבה מעבר להארכת מגש הקלט (למשל, קבלות ארוכות וכן האלה)
 - שילובים של נייר מקומפל או מקומט
- אם מסמכי המקור מוזנים בצורה עקומה, בדקו את התמונות הסרוקות. אם התמונה מוטה, הקטן את מספר מסמכי המקור וסרוק שוב.

לתשומת לבך:

- ❑ לחלופין, תוכל לסרוק מסמכי מקור הכוללים ניירות מסוגים שונים ובעלי עובי שונה על ידי טעינתם אחד אחד באמצעות מצב הזנה אוטומטי.
- על מנת להשתמש ב-מצב הזנה אוטומטי, בצע את ההגדרות המתאימות במסך *Epson Scan 2*.
- כאשר אתה משתמש ב-*Document Capture Pro*, תוכל לפתוח את החלון באמצעות לחיצה על לחצן הגדרות מפורטות במסך הגדרות סריקה.
- במסך *Epson Scan 2*, השתמש ב-מצב הזנה אוטומטי כדי לסרוק בעת שינוי המיקום של הסורק בהתאם לסוג המסמך.

1. ודא שנורית מיקום הסורק (↵) כבויה.

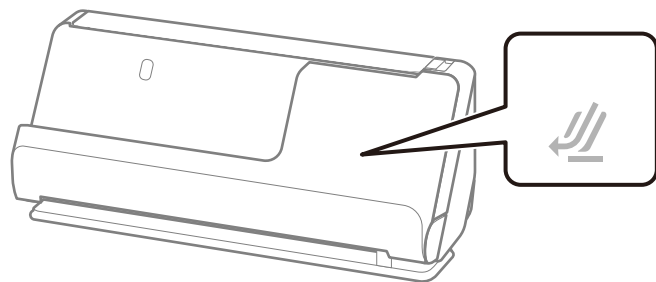

אם נורית מיקום הסורק (☞) דלוקה, משוך את בוחר המיקום של הסורק כדי להטות את הסורק קדימה.

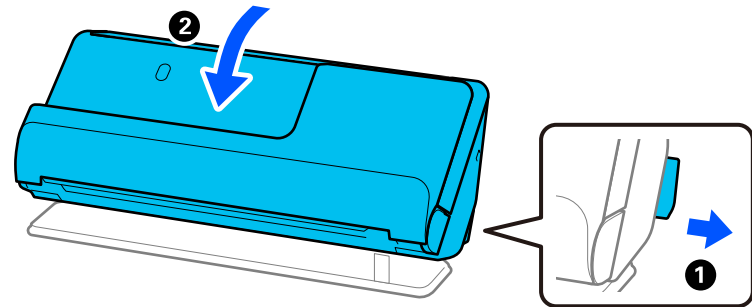

2. פתח את מגש הקלט.

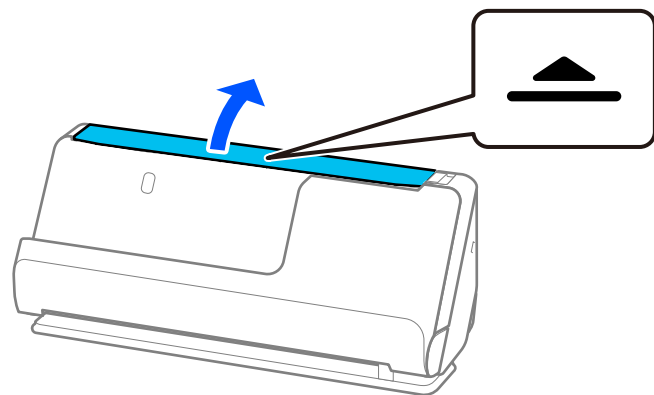

3. הגבה את מאריך מגש הקלט.

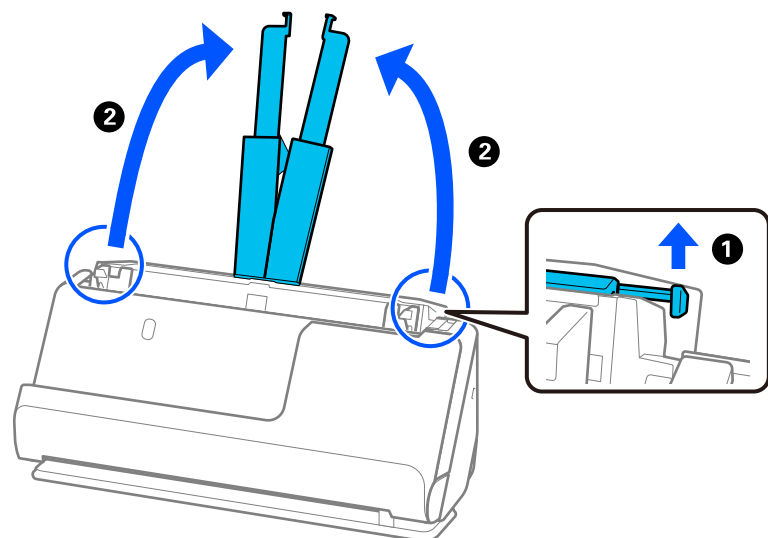

4. הזז את מכווני רוחב הנייר אל קצוות מגש הקלט.

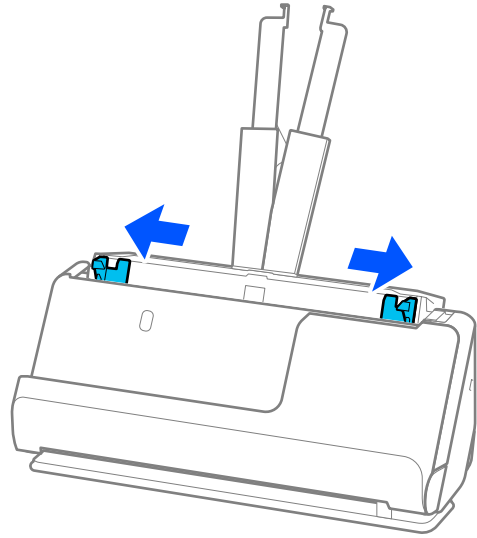

5. טען את מסמכי המקור כך שהצד המיועד לסריקה יפנה כלפי מעלה ובסדר יורד של גודל הנייר, כאשר הנייר הרחב ביותר נמצא מאחור והצר ביותר נמצא בחזית מגש הקלט.

חשוב!

בדוק את הנקודות הבאות בעת הגדרת הגדלים השונים של מסמכי המקור.

החלק את מסמכי המקור כשהקצוות המובילים שלהם מיושרים, עד שהם ייתקלו בהתנגדות בתוך ה-ADF.

הנח את מסמכי המקור במרכז מגש הקלט. הסתמך על סימן ▲ בסורק שלך לשם הדרכה.

הנח את מסמכי המקור בצורה ישרה.

אחרת, עלולים מסמכי המקור להיות מוזנים באופן עקום או להיתקע.

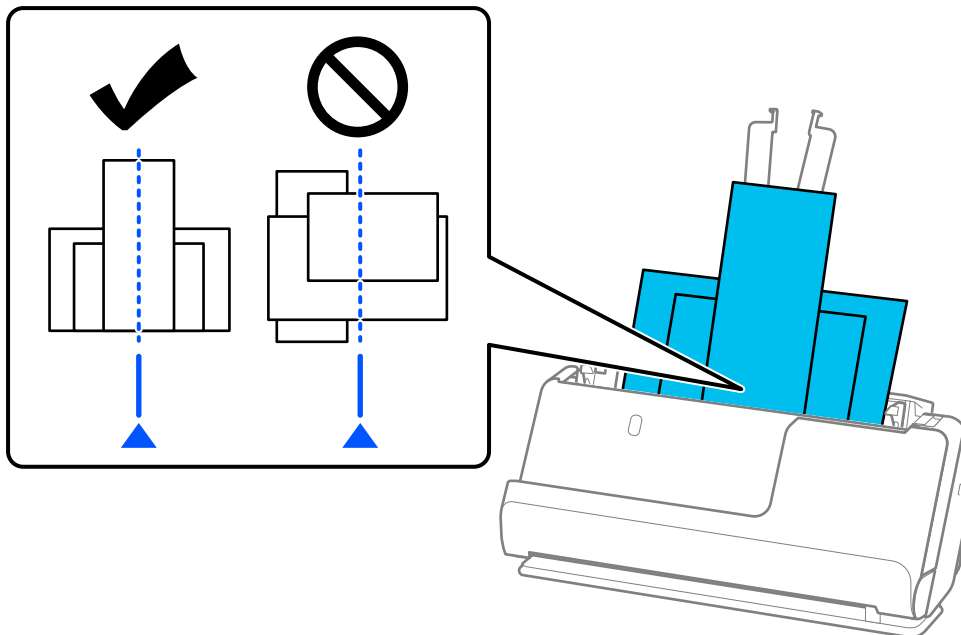

6. ישר את מוליכי הקצוות עם מסמך המקור הרחב ביותר.

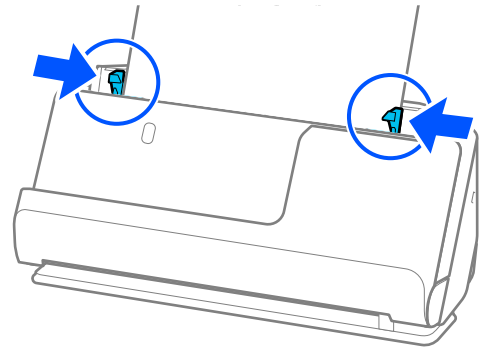

לתשומת לבך:

□ Epson Scan 2 מאפשרת לך להציג תצוגה מקדימה של הצד הראשון של מסמך המקור שלך. טען את מסמך המקור הראשון לתוך ה-ADF ואז לחץ על לחצן תצוגה מקדימה. חלון התצוגה המקדימה ייפתח, ותוצג התצוגה המקדימה של התמונה והעמוד הראשון נפלט מהסורק.

החזר את הדף שנפלט למקומו יחד עם שאר מסמכי המקור.

□ בעת טעינה של מסמכי מקור רבים בבת אחד והצגתם בתצוגה מקדימה, או במקרה של ביטול הסריקה באמצע הביצוע שלה, מסמך המקור השני יוזן מעט לתוך ה-ADF והסריקה תיפסק. פתח את מכסה הסורק כדי להסיר אותו ואז טען את הדף שוב יחד עם הדף הראשון ועם שאר מסמכי המקור.

□ בהתאם לסוג הנייר ולסביבה שבה משתמשים בסורק, מסמך המקור עשוי ליפול מקדמת הסורק אחרי הסריקה. במצב זה, טען פחות מסמכי מקור לתוך הסורק ממספר מסמכי המקור שניתן לטעון על פי מה שצוין.

מידע קשור

← "סריקה ב-מצב הזנה אוטומטי" בעמוד 101

סריקה

83.....סריקה באמצעות לחצן הסורק.

83.....סריקה ממחשב.

103.....הגדרת עבודה.

סריקה באמצעות לחצן הסורק

תוכל לסרוק באמצעות הלחצן שבסורק שלך.

לתשומת לבך:

□ ודא ש *Epson Scan 2* מותקנת במחשב ושהסורק מחובר למחשב שלך כהלכה.

□ כאשר במחשב שלך מותקנת התוכנה *Document Capture Pro (Windows)* או *Document Capture (Mac OS)*, תוכל להקצות את העבודה ללחצן שעל הסורק ולהפעיל את עבודת הסריקה בלחיצה על הלחצן.

1. הנח את המסמך.

2. לחץ על הלחצן .

לתשומת לבך:

עיינ בעזרה של *Document Capture Pro (Windows)* או *Document Capture (Mac OS)* (לפרטים על הקצאת לחצן.

מידע קשור

← "הגדרת עבודה" בעמוד 103

סריקה ממחשב

סריקה באמצעות Document Capture Pro (Windows)

Document Capture Pro מאפשרת לך לבצע בקלות וביעילות דיגיטציה של טפסים כדי להתאים לצרכים שלך.

הפונקציות הבאות זמינות עם Document Capture Pro.

□ תוכל לנהל ולבצע ערכה של פעולות, כגון סריקה ושמירה בתור "עבודה".

□ תוכל להגדיר את התצורה של "עבודה" כדי לשמור תמונות סרוקות בתבניות שונות (PDF/BMP/JPEG/ (JPEG2000/TIFF/Multi-TIFF/PNG/DOCX/XLSX/PPTX).

□ תוכל למיין עבודות באופן אוטומטי באמצעות הכנסת נייר מחלק בין מסמכי המקור או באמצעות השימוש במידע הרקוד במסמכי המקור.

□ תוכל להוציא מידע סריקה או את הפריטים הדרושים עבור התוכן הסרוק בתור פלט של נתוני אינדקס.

□ תוכל להגדיר יעדים רבים.

□ תוכל לסרוק באמצעות פעולות פשוטות בלא שתצטרך ליצור עבודה.

באמצעות השימוש בפונקציות אלה תוכל לבצע דיגיטציה של מסמכי נייר ביתר יעילות, כגון סריקת מספר גדול של מסמכים או שימוש בהם על פני רשת.

לתשומת לבך:

□ למידע מפורט על הדרך להשתמש ב-Document Capture Pro, עיין בכתובת ה-URL הבאה:

<https://support.epson.net/dcp/>

□ Document Capture Pro אינו תומך בשרת Windows.

מהי סריקת עבודה?

באמצעות רישום של סידרה של פעולות הנמצאות בשימוש תדיר בתור עבודה, תוכל לבצע פעולות אלה פשוט באמצעות בחירת העבודה.

באמצעות הקצאת עבודה ללחצן הסורק, תוכל לבצע את העבודה גם מלוח הבקרה.

ביצוע סריקת עבודה

סעיף זה מסביר את זרימת העבודה של הסריקה תוך שימוש בעבודת סריקה קיימת.

1. בחר את הסורק שבו ברצונך להשתמש מתוך המסך העליון של Document Capture Pro. כאשר אתה מפעיל את התוכנה היא מתחברת באופן אוטומטי לסרוק האחרון שבו השתמשת.

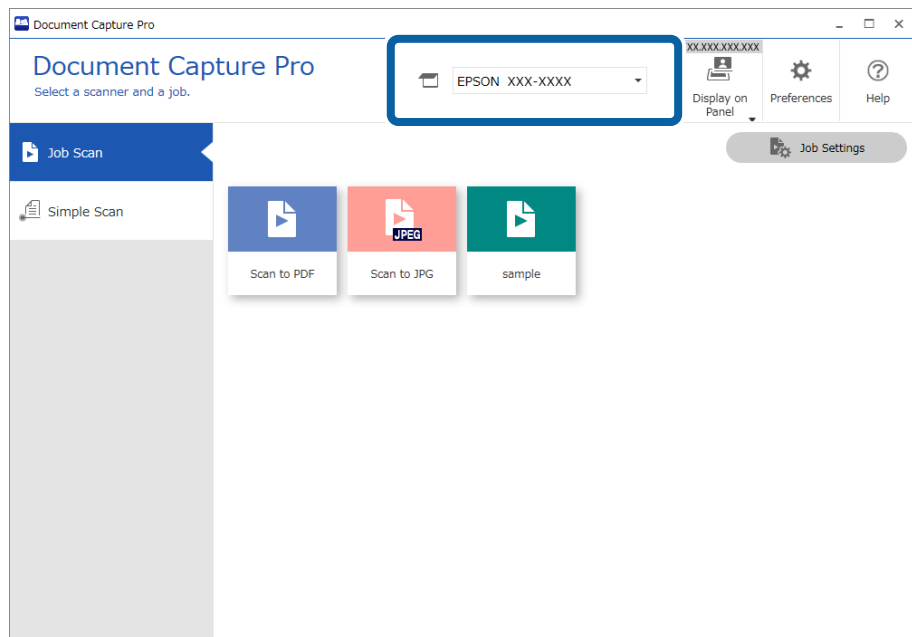

2. לחץ על הלשונית עבודת סריקה, ואז לחץ על הסמל של העבודה שאתה רוצה לבצע.

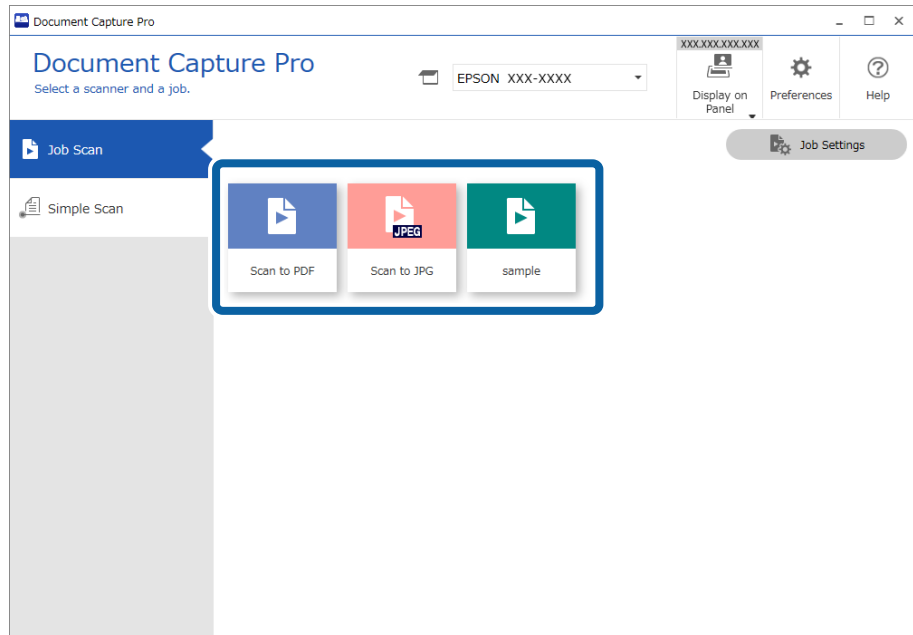

העבודה הנבחרת תבוצע.

כאשר אתה מבצע עבודה שעבורה נבחר הצגת תצוגה מקדימה בזמן הסריקה בהגדרות הסריקה, מוצג מסך תצוגה מקדימה בעת ביצוע הסריקה.

3. אם תבצע עבודה שמכילה את האלמנטים הבאים בהגדרות שם הקובץ, הגדרות הפרדה, או הגדרות האינדקס מוגדר-המשתמש מתוך הגדרות שמירה, והאלמנטים יתגלו בעמוד הסרוק, אזור הגילוי יוצג על גבי התמונה ככרזה. במידת הצורך, תקן באופן ידני את תוצאות הזיהוי, או שנה את האזור והפעל שוב את הזיהוי.

OCR

ברקוד

טופס

MRZ בדרכונים

MRZ במסמכי נסיעה

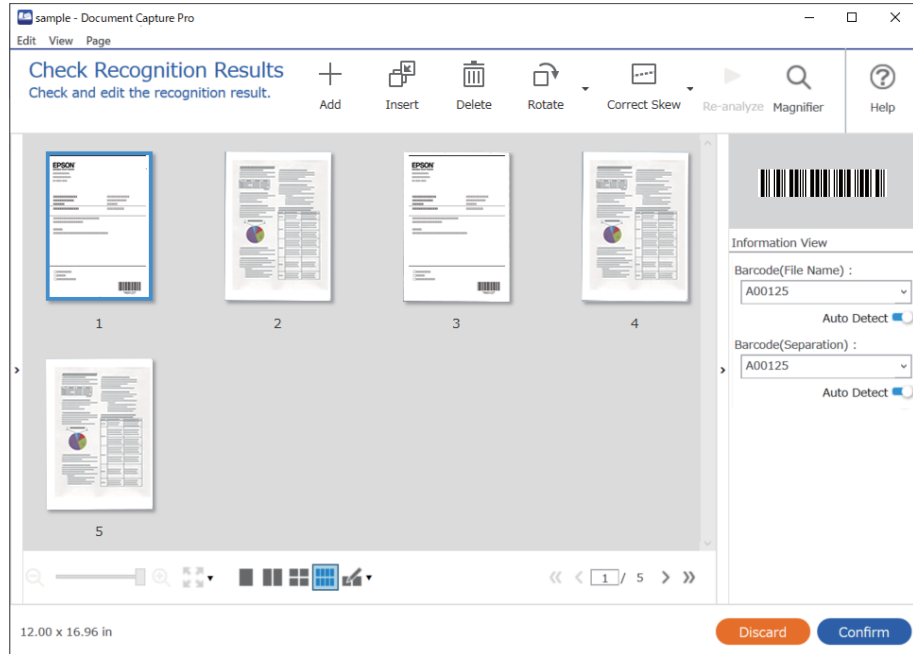

4. עבור עבודות שעבורן נבחרה האפשרות הצג דו-שיח 'עריכת דף' לפני שמירה בהגדרות הסריקה, בדוק את תוצאות הסריקה במסך עריכת תוצאות הסריקה אחרי הסריקה, ואז בצע עריכות בהתאם לצורך. תוכל לבדוק ולערוך את הפרטים הבאים במסך עריכת תוצאות הסריקה.

☐ תוצאות ההפרדה

☐ תמונות סרוקות

☐ נתוני אינדקס

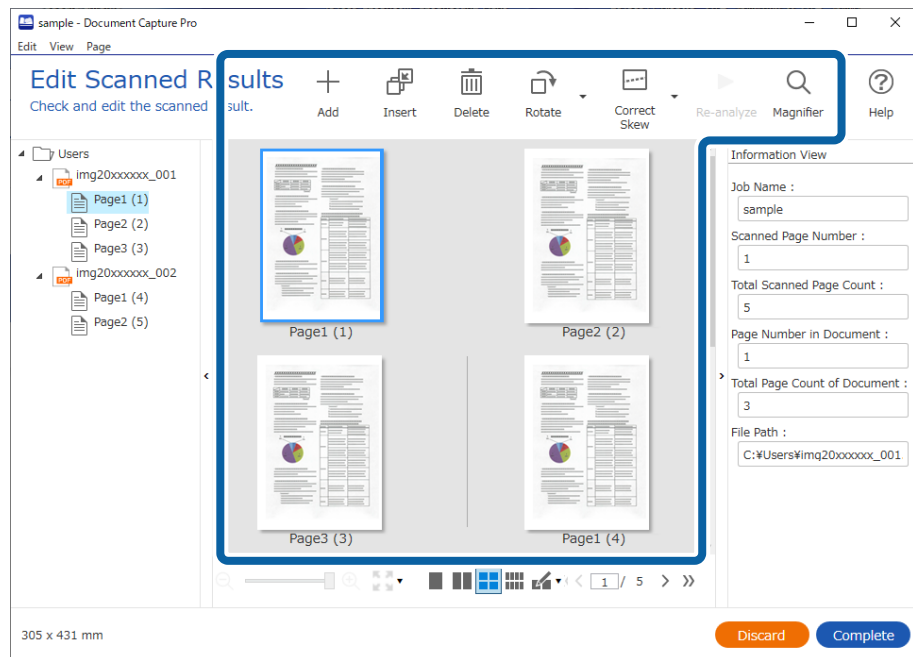

5. לחץ סיום כדי להשלים את סריקת העבודה.

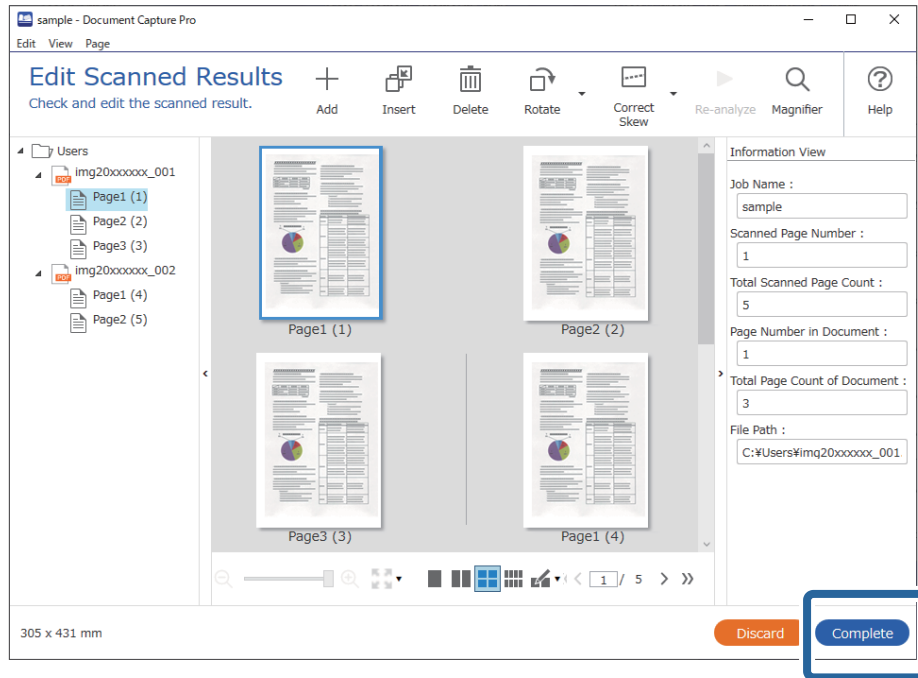

מהי סריקה פשוטה?

תוכל לסרוק מסמכים בלא ליצור עבודה. בדוק את התוצאות אחרי הסריקה, ואז שמור או הגדר את היעד. באמצעות הקצאת הגדרות סריקה פשוטות ללחצן הסורק, תוכל לבצע את הסריקה הפשוטה גם מלוח הבקרה.

ביצוע סריקה פשוטה

סעיף זה מסביר את זרימת העבודה של הסריקה בלא להשתמש בעבודה.

1. בחר את הסורק שבו ברצונך להשתמש מתוך המסך העליון של Document Capture Pro. כאשר אתה מפעיל את התוכנה היא מתחברת באופן אוטומטי לסרוק האחרון שבו השתמשת.

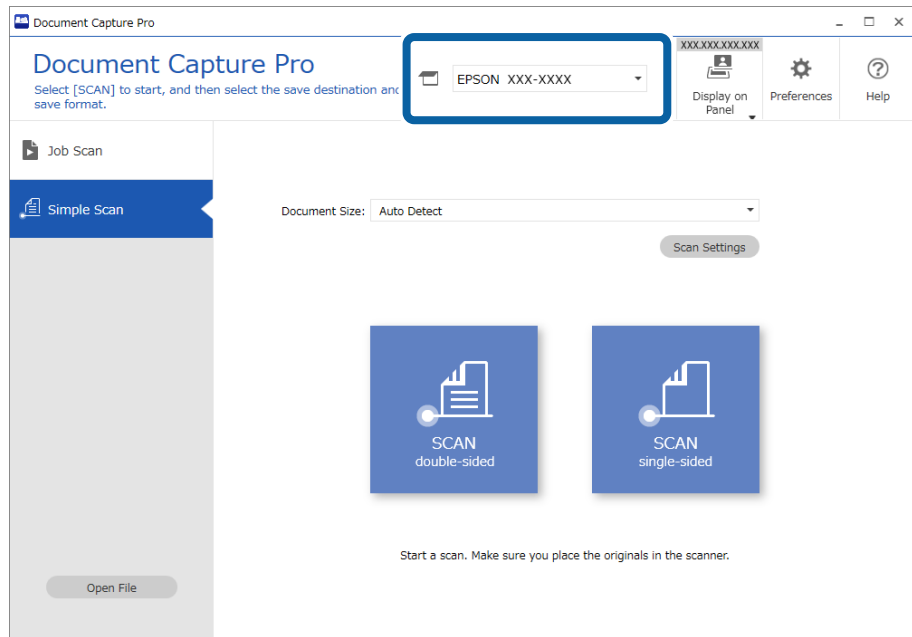

2. לחץ על הלשונית סריקה פשוטה, בחר גודל המסמך, ואז לחץ על סמל ה-סריקה-דו-צדדית או סריקה-צד אחד.

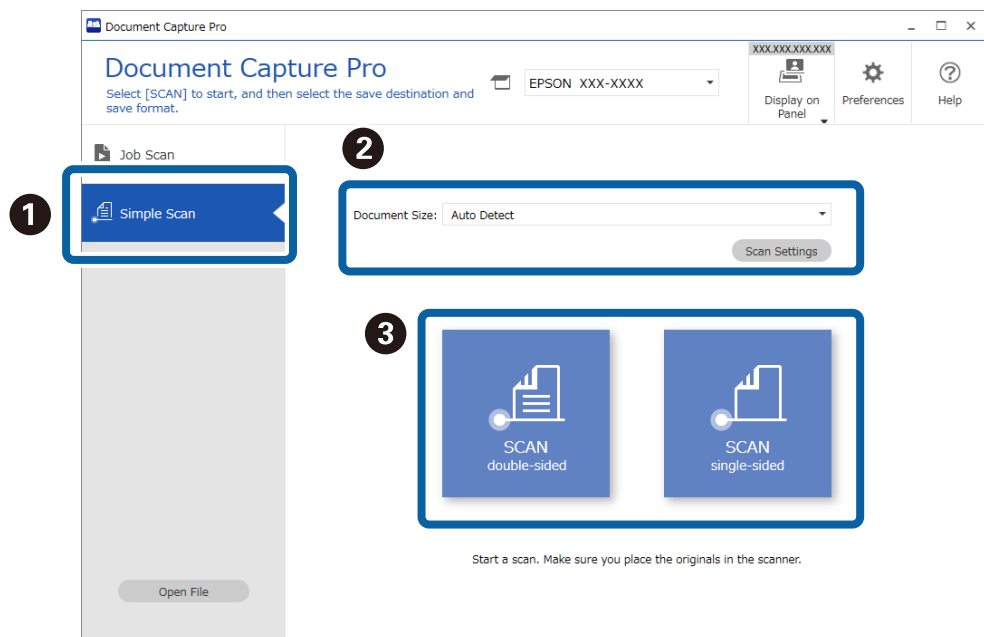

לתשומת לבך: לחץ הגדרות סריקה כדי להגדיר את הרזולוציה. תוכל לבצע הגדרות מפורטות יותר מתוך Epson Scan 2.

מוצגת התמונה הנסרקה.

3. בדוק את תוצאות הסריקה במסך עריכת תוצאות הסריקה, בצע עריכות בהתאם לצורך, ואז לחץ על הבא.

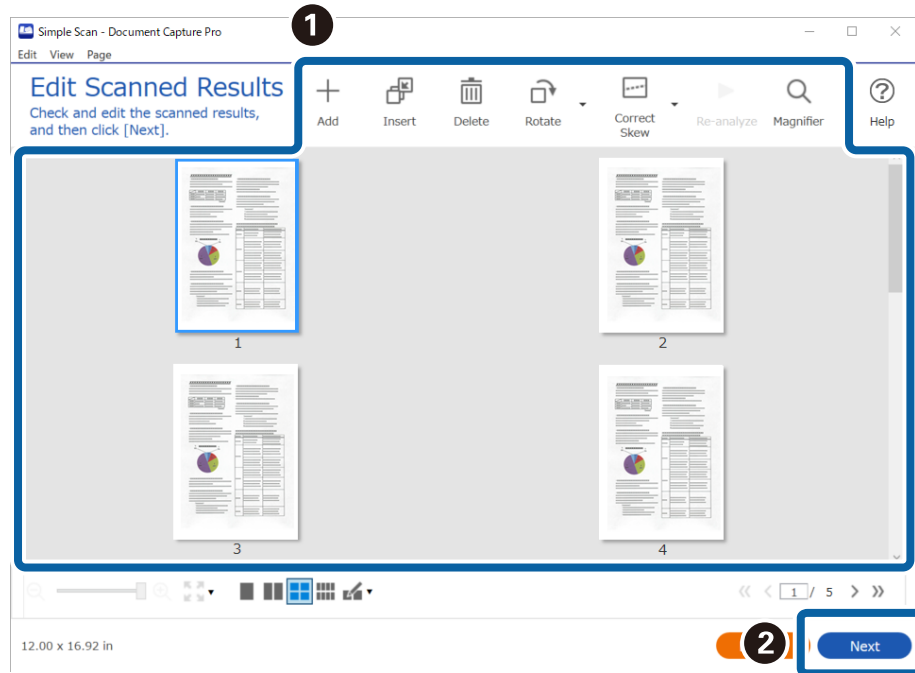

4. בחר את היעד עבור הנתונים הסרוקים במסך בחירת יעד.

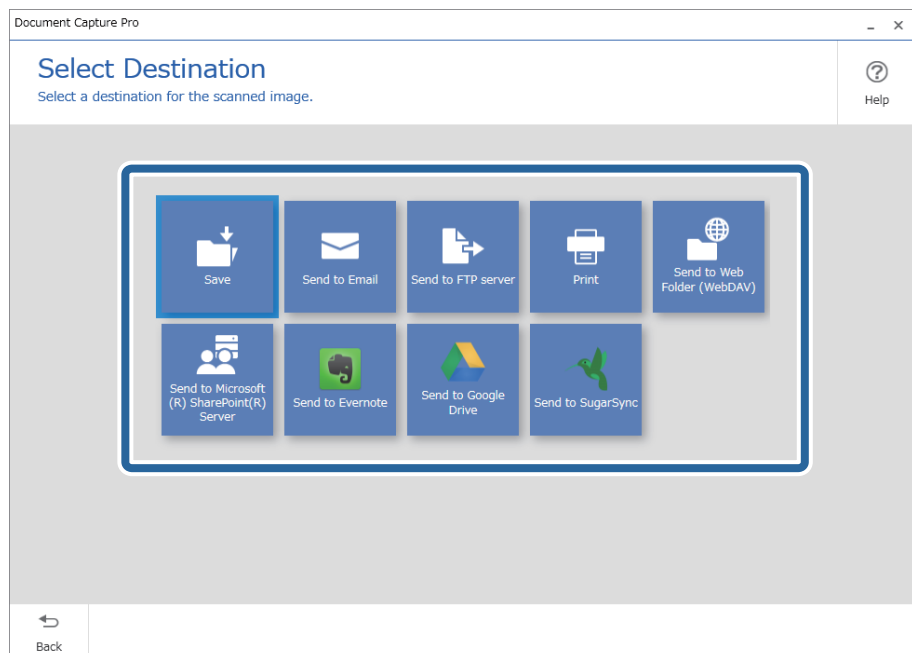

5. הגדר את הקובץ שאתה רוצה לשמור ואת תבנית השמירה במסך הגדרות יעד. תוכל לבצע הגדרות מפורטות יותר בהתאם ליעד.
פריטים שמוצגים תלויים ביעד. המסך הבא מוצג כאשר בוחרים שמור.

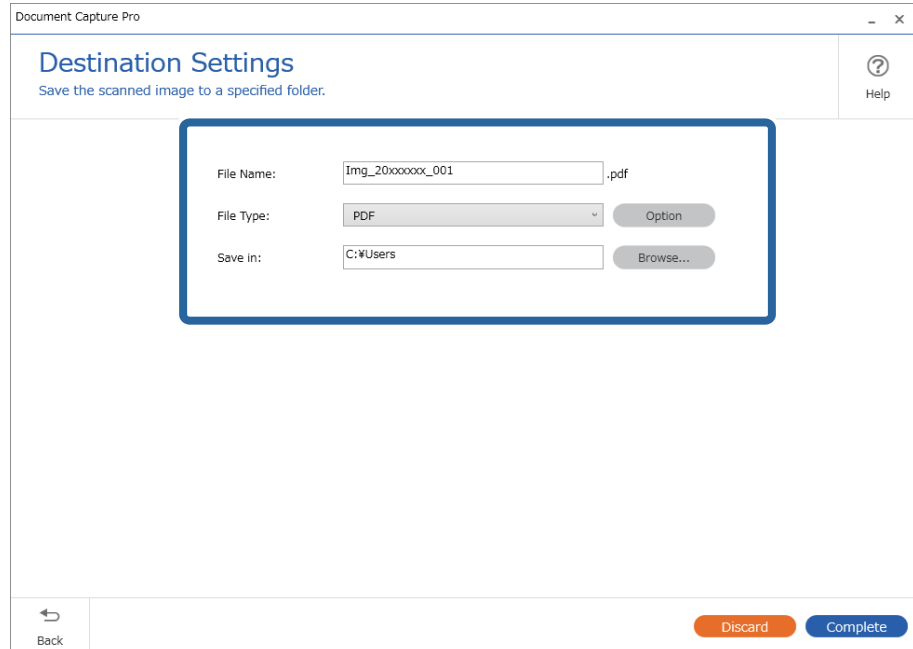

6. לחץ סיום כדי להשלים את ביצוע הסריקה הפשוטה.

סריקה תוך שימוש ב-Mac OS Document Capture (

אפליקציה זו מאפשרת לך למלא משימות שונות כגון שמירת התמונה במחשב, שליחתה בדוא"ל, הדפסתה, והעלאתה לשרת או לשירות ענן. תוכל גם לרשום את הגדרות הסריקה של עבודת סריקה מסוימת כדי לפשט את פעולת הסריקה.

עיין בעזרה של Document Capture לפרטים על התכונות.

לתשומת לבך:

אל תשתמש בפונקציית מיתוג המשתמש המהיר בעת השימוש בסורק שלך.

1. התחל את Document Capture.
בחר Finder < עבור אל < אפליקציות < Epson Software < Document Capture.

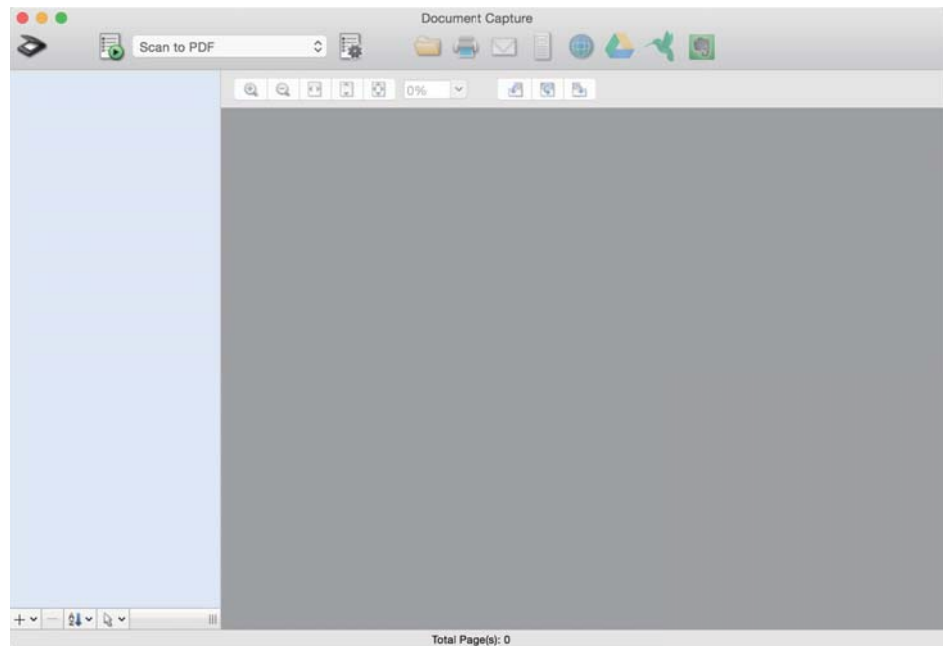

לתשומת לבך:
ייתכן שיהיה עליך לבחור את הסורק שבו אתה רוצה להשתמש מתוך רשימת הסורקים.

2. לחץ על .

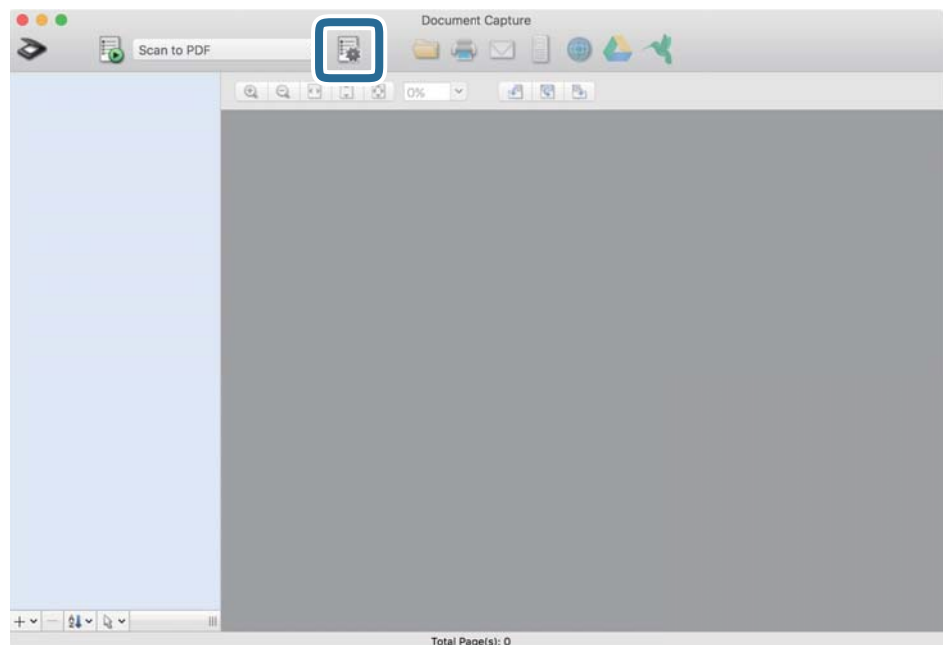

מוצג מסך רשימת עבודות.

לתשומת לבך:

קיימת עבודה מוגדרת מראש המאפשרת לך לשמור תמונות סרוקות כ-PDF. כאשר אתה משתמש בעבודה זו, דלג על נוהל זה ועבור אל נוהל 10.

3. לחץ על הסמל +.

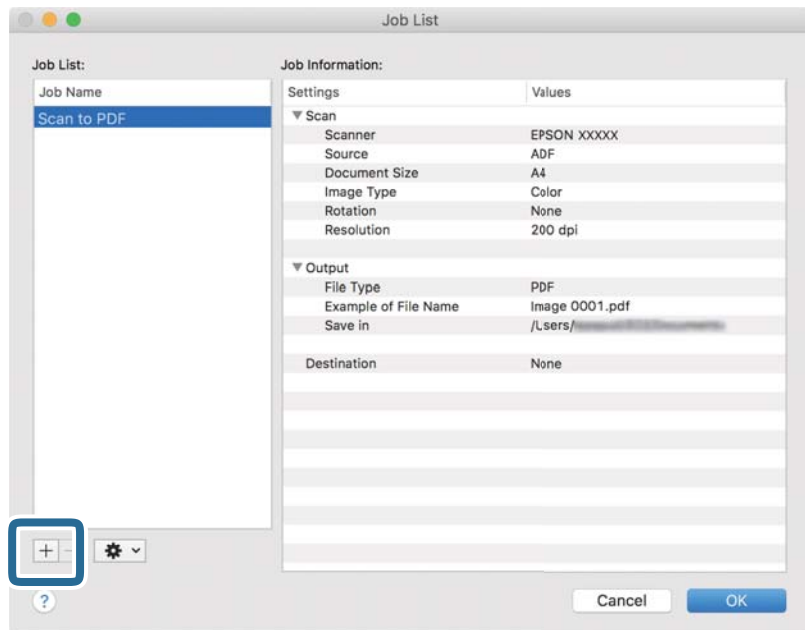

מוצג מסך הגדרת עבודה.

4. הגדר את שם העבודה.

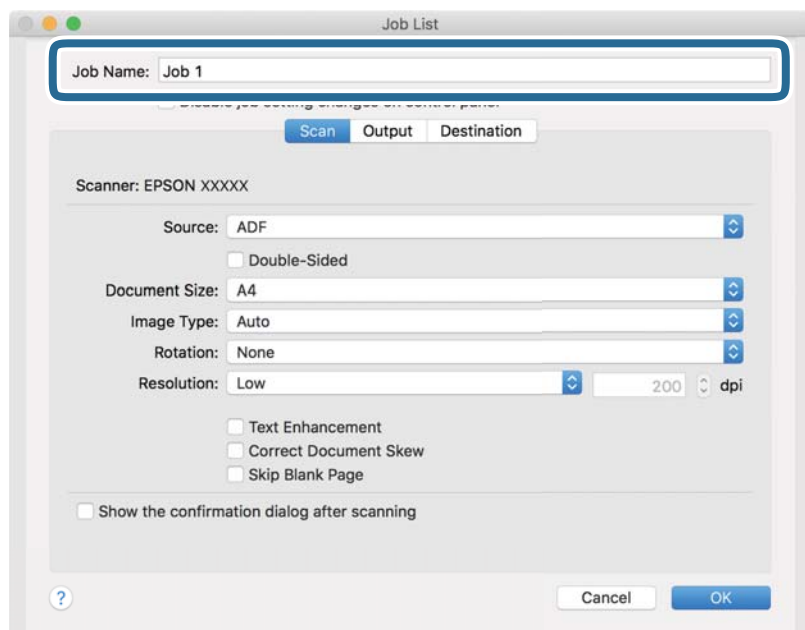

5. הגדר הגדרות סריקה בלשונית סרוק.

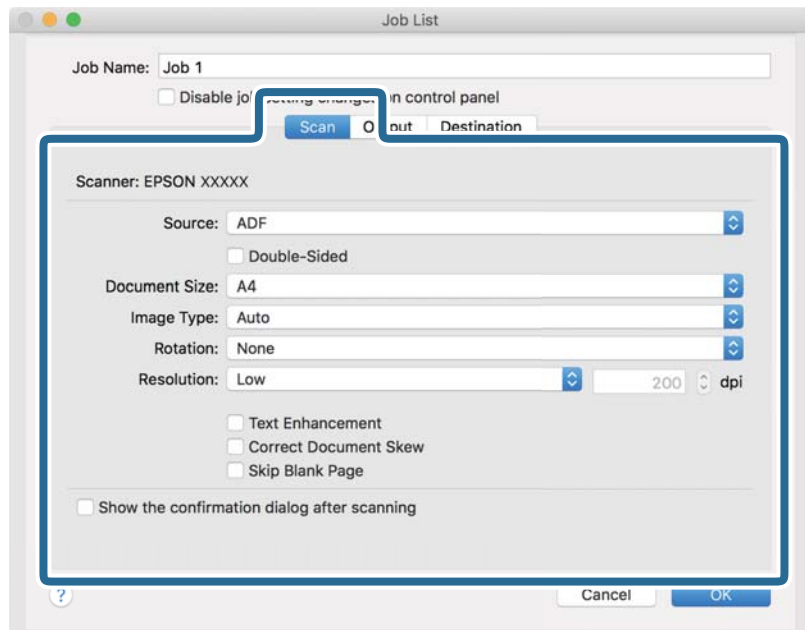

- מקור: בחר את המקור שבו יונח מסמך המקור. בחר דו-צדדי כדי לסרוק את שני צידי מסמכי המקור.
 - גודל המסמך: בחר את גודל מסמך המקור שהנחת.
 - סוג התמונה: בחר את הצבע שבו ברצונך להשתמש כדי לשמור את התמונה הסרוקה.
 - סיבוב: בחר את זווית הסיבוב בהתאם למסמך המקור שברצונך לסרוק.
 - רזולוציה: בחר את הרזולוציה.
- לתשומת לבך:
תוכל גם לכוון את התמונה תוך שימוש בפריטים להלן.
- שיפור טקסט: בחר בפריט זה כדי לחדד ולהבהיר את האותיות המטושטשות.
 - תקן עיוות במסמך: בחר בפריט זה כדי לתקן את זווית מסמך המקור.
 - דלג על דף ריק: בחר בפריט זה כדי לדלג על דפים ריקים אם יש כאלה במסמכי המקור.

6. לחץ פלט, ואז בצע את הגדרות הפלט.

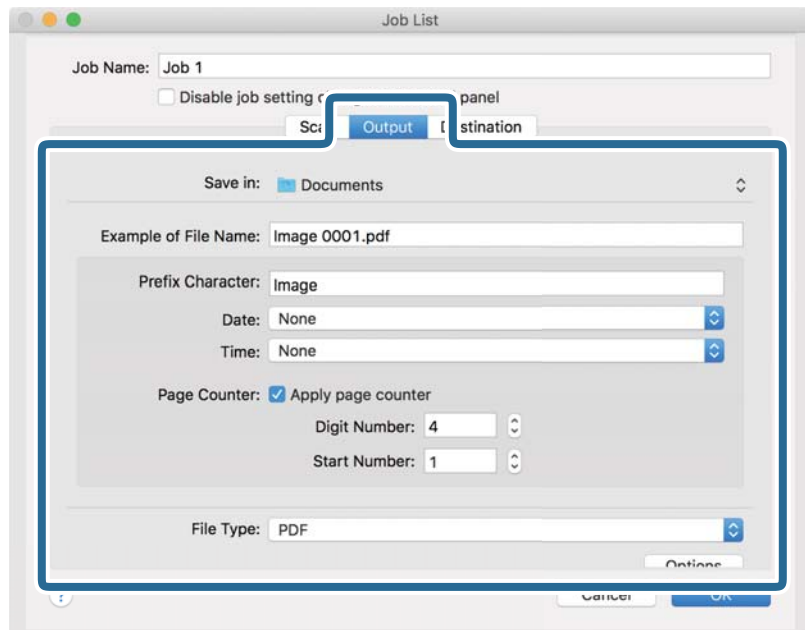

- שמור ב-: בחר את תיקיית השמירה עבור התמונה הסרוקה.
- דוגמה לשם קובץ: הצג דוגמה של שם קובץ עבור ההגדרות הנוכחיות.
- תו תחילית: קבע קידומת עבור שם הקובץ.
- תאריך: הוסף את התאריך לשם הקובץ.
- שעה: הוסף את השעה לשם הקובץ.
- מונה דפים: הוסף את מונה העמודים לשם הקובץ.
- סוג הקובץ: בחר את תבנית השמירה מהרשימה. לחץ אפשרויות כדי לבצע הגדרות מפורטות עבור הקובץ.

7. לחץ יעד, ואז בחר את יעד.

פרטי הגדרת יעד מוצגים בהתאם ליעד שבחרת. קבע הגדרות מפורטות לפי הצורך. לחץ על סמל ? (עזרה) כדי לראות פרטים על כל פריט.

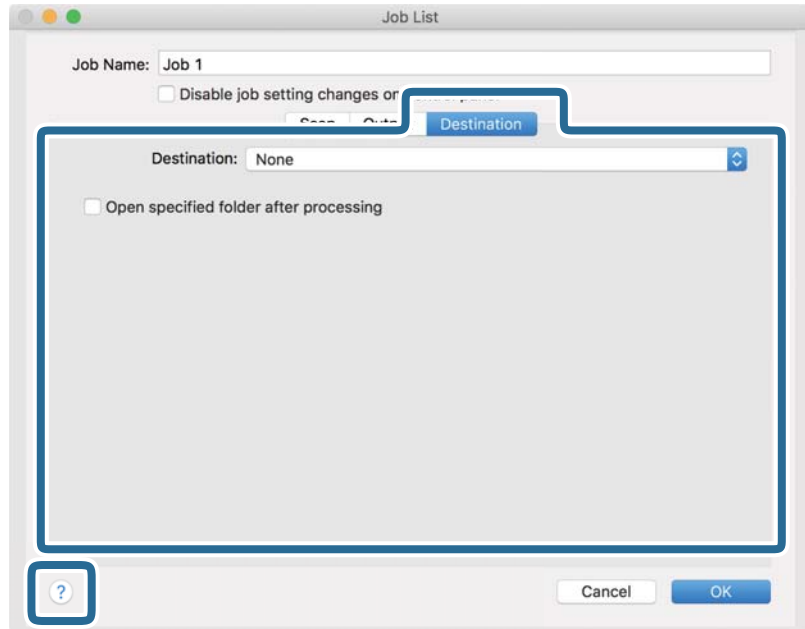

לתשומת לבך:

- אם ברצונך להעלות את הסריקות לשירות ענן, עליך להגדיר מראש את חשבון אצל שירות ענן.
- אם ברצונך להשתמש ב-Evernote כיעד שלך, הורד את האפליקציה Evernote מאתר האינטרנט של Evernote Corporation והתקן אותה לפני השימוש בתכונה זו.

8. לחץ אישור כדי לסגור את מסך הגדרות העבודה.

9. לחץ אישור כדי לסגור את מסך רשימת עבודות.

10. הנח את המסמך.

1.1. בחר את העבודה מהרשימה הנגללת ועז לחץ על הסמל .

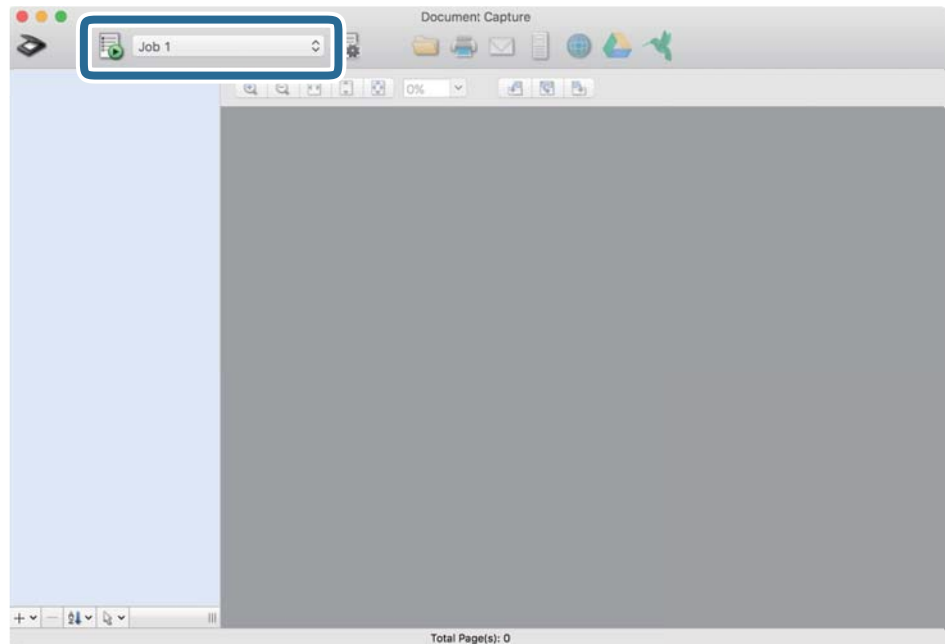

העבודה הנבחרת תבוצע.

1.2. פעל על פי ההוראות המוצגות על גבי המסך.

התמונה הסרוקה נשמרת תוך שימוש בהגדרות שהגדרת עבור העבודה.

לתשומת לבך:

תוכל לסרוק את מסמכי המקור ולשלוח את התמונה הסרוקה בלא להשתמש בעבודה. לחץ  ובצע הגדרות סריקה, ואז לחץ על סרוק. לאחר מכן, לחץ על היעד שאליו ברצונך לשלוח את התמונה הסרוקה.

סריקה באמצעות Epson Scan 2

תוכל לסרוק את מסמכי המקור תוך שימוש בהגדרות מפורטות המתאימות למסמכי טקסט.

1. הנח את המסמך.

2. הפעל את Epson Scan 2.

Windows 11

לחץ על לחצן 'התחל', ולאחר מכן בחר כל היישומים < EPSON < Epson Scan 2.

Windows 10/Windows Server 2022/Windows Server 2019/Windows Server 2016

לחץ על הלחצן 'התחל', ואז בחר < EPSON < Epson Scan 2.

Windows 8.1/Windows 8/Windows Server 2012 R2/Windows Server 2012

הזן את שם האפליקציה בצ'ארם החיפוש ולאחר מכן בחר בסמל המוצג.

Windows 7/Windows Server 2008 R2/Windows Server 2008

לחץ על לחצן 'התחל' ובחר כל התכניות או תוכניות < EPSON < Epson Scan 2 < Epson Scan

2.

Mac OS

בחר באפשרות עבור אל < יישומים < Epson Software < Epson Scan 2.

3. קבע את ההגדרות שלהלן בלשונית הגדרות ראשיות.

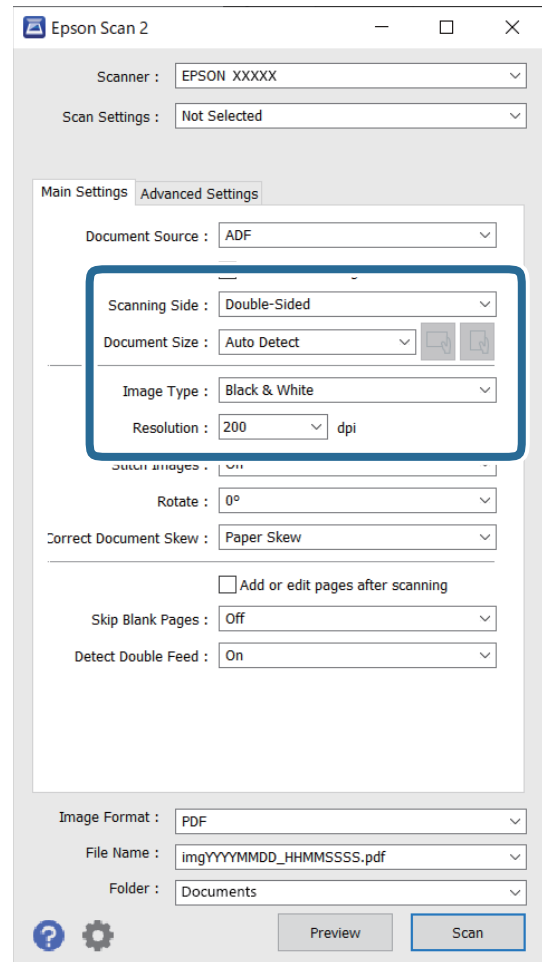

צד לסריקה: בחר את צד מסמך המקור שברצונך לסרוק. בעת סריקת מסמכי מקור דו-צדדיים, בחר דו-צדדית.

גודל מסמך: בחר את גודל מסמך המקור שהנחת.

כיוון מקורי) לחצנים: בחר את הכיוון הקבוע של מסמך המקור שהנחת. בהתאם לגודל מסמך המקור, אפשר שפריט זה יוגדר אוטומטית ולא ניתן יהיה לשנותו.

סוג תמונה: בחר את הצבע שבו ברצונך להשתמש כדי לשמור את התמונה הסרוקה.

רזולוציה: הגדר את הרזולוציה.

לתשומת לבך:

מקור המסמך מוגדר אוטומטית בתור ADF.

בלשונית הגדרות ראשיות, תוכל לבצע גם את ההגדרות הבאות.

תמונות מחוברות: בחר לתפור את התמונות מלפנים ומאחור בעת סריקת שני צידי מסמך המקור.

סיבוב: בחר לסובב את מסמך המקור בכיוון השעון ואז לסרוק אותו.

תיקון מסמכים עקומים: בחר בפריט זה כדי לתקן את זווית מסמך המקור.

הוסף או ערוך דפים לאחור הסריקה: בחר כדי להוסיף מסמכי מקור שונים או לערוך (לסובב, להזיז ולמחוק) את הדפים הסרוקים לאחור הסריקה.

דלג על עמודים ריקים: בחר לדלג על דפים ריקים אם יש כאלה במסמך המקור.

אתר הזנה כפולה: בחר להציג אזהרה כאשר מזינים מסמכי מקור רבים בעת ובעונה אחת.

4. קבע הגדרות סריקה אחרות לפי הצורך.

תוכל לצפות בתצוגה מקדימה של התמונה הסרוקה עבור הצד הראשון של העמוד הראשון של מסמך המקור. טען את מסמך המקור הראשון לתוך ה-ADF ואז לחץ על הלחצן תצוגה מקדימה. חלון התצוגה המקדימה ייפתח, ותוצג התצוגה המקדימה של התמונה והעמוד הראשון נפלט מהסורק. החזר את הדף שנפלט למקומו יחד עם שאר מסמכי המקור.

בלשונית הגדרות מתקדמות, תוכל לכוון את התמונה תוך שימוש בהגדרות מפורטות המתאימות למסמכי טקסט, כגון אלו שלהלן.

הסר רקע: מסירה את הרקע של מסמכי מקור.

שיפור טקסט: תוכל להפוך אותיות מטושטשות במסמך המקור לברורות וחדות.

חלוקה אוטומטית לאזורים: תוכל לחדד אותיות ולהחליק תמונות בעת סריקת שחור-לבן של מסמך המכיל תמונות.

נשירת צבע: תוכל להסיר את הצבע שצוין מהתמונה הסרוקה, ואז לשמור אותה בגווני אפור או בשחור-לבן. כך למשל, תוכל במהלך הסריקה למחוק סימנים או הערות שכתבת בשוליים בעט צבעונית.

שיפור צבע: תוכל לשפר את הצבע שצוין בתמונה הסרוקה, ואז לשמור אותה בגווני אפור או בשחור-לבן. כך למשל, תוכל לשפר אותיות או קווים שצבעיהם בהירים.

לתשומת לבך:

ייתכן שכמה פריטים לא יהיו זמינים בהגדרות אחרות שקבעת.

5. קבע את הגדרות שמירת הקובץ.

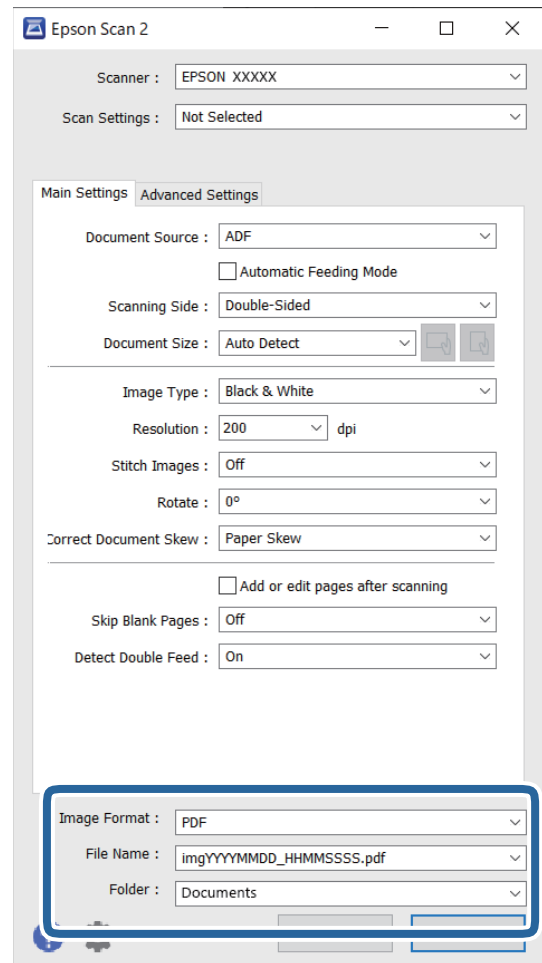

פורמט תמונה: בחר מהרשימה את תבנית הקובץ עבור שמירת התמונה הסרוקה. תוכל לבצע הגדרות מפורטות עבור כל תבנית קובץ פרט ל-BITMAP ו-PNG. אחרי בחירת תבנית השמירה, בחר בפריט אפשרויות מתוך הרשימה.

שם הקובץ: אשר את שם הקובץ המוצג. תוכל לשנות את ההגדרות עבור שם הקובץ באמצעות בחירת הגדרות מתוך הרשימה.

תיקיה: בחר מתוך הרשימה את תיקיית השמירה עבור התמונה הסרוקה. תוכל לבחור תיקיה אחרת או ליצור תיקיה חדשה באמצעות בחירת בחר מתוך הרשימה.

6. לחץ על סרוק.

לתשומת לבך:

תוכל גם להתחיל בסריקה באמצעות לחיצה על הלחצן  בסורק.

התמונה הסרוקה נשמרת בתיקיה שציינת.

הגדרות התוכנה הדרושות עבור מסמכי מקור מיוחדים

עליך להגדיר פריטים מסויימים בלשונית הגדרות ראשיות בתוך חלון Epson Scan 2 בעת סריקת מסמכי מקור מיוחדים. כאשר אתה משתמש ב-Document Capture Pro, תוכל לפתוח את החלון באמצעות לחיצה על לחצן הגדרות מפורטות במסך הגדרות סריקה.

סוג מסמך מקור	הגדרות דרושות
מעטפות	בחר כבוי בתוך אתר הזנה כפולה.
כרטיסי פלסטיק	בחר כרטיס פלסטיק ברשימת גודל מסמך או בחר כבוי בתוך אתר הזנה כפולה.
ניילונית סריקה	<p><input type="checkbox"/> אם תבחר איתור אוטומטי מתוך רשימת גודל מסמך, תתקן באופן אוטומטי תנוחה עקומה של מסמך המקור גם אם תבחר כבוי בתוך תיקון מסמכים עקומים.</p> <p><input type="checkbox"/> אם תבחר גודל שונה מאשר איתור אוטומטי מתוך רשימת גודל מסמך תוכל להשתמש ב-הטיית תוכן עניינים רק כאשר תשתמש ב-תיקון מסמכים עקומים.</p> <p>בחירת הטיית דף לא יושם. כאשר אתה בוחר הטיית דף ותוכן עניינים, מתוקנת תנוחה עקומה של התוכן בלבד.</p>
ניילונית סריקה לדרכון	בחר איתור אוטומטי מ-גודל מסמך. מגלה דרכונים אוטומטית וסורק אותם. אפשר שיהיה עליך להגדיר אפשרות זו כדי שלמור רק את עמוד הזהות של הדרכון שלך. בחר דרכון בתוך הגדרות סריקה, ובחר הגדרות בתוך גודל מסמך. בחר שמירת דף הזיהוי רק בעת סריקת דרכונים במסך הגדרות גודל המסמך.
מסמכי מקור גדולים	אם גודל מסמך המקור שברצונך לסרוק אינו מופיע ברשימת גודל מסמך, בחר התאמה אישית. לאחר מכן, צור את הגודל באופן ידני בחלון.
נייר ארוך	אם הגודל אינו מופיע ברשימת גודל מסמך, בחר איתור אוטומטי (דף ארוך) או בחר התאמה אישית כדי ליצור גודל מסמך מותאם אישית.
כרטיסים בעלי למינציה	<p>כדי לסרוק אזורים שקופים סביב המסמך, בחר הגדרות ברשימת גודל מסמך כדי לפתוח את מסך הגדרות גודל המסמך. לאחר מכן, בחר סרוק כרטיס עם למינציה בחלון שמוצג.</p> <p>לתשומת לבך: בהתאם למקור, ייתכן שהאפקטים שהגדרת יראו מעט שונים. אם לא ניתן לסרוק את האזורים השקופים סביב הקצוות, בחר התאמה אישית מתוך רשימת גודל מסמך ואז צור את הגודל ידנית.</p>

הגדרת רזולוציה שמתאימה למטרת הסריקה.

היתרונות והחסרונות של הגדלת הרזולוציה

הרזולוציה היא מספר הפיקסלים (הנקודות הקטנות ביותר בתמונה) לכל אינץ' (25.4 מ"מ) ויחידת המידה היא dpi (נקודות לאינץ'). כשמגדילים את הרזולוציה, רמת הפרטים בתמונה גדלה. אולם החיסרון הוא שהקובץ גדול.

הקובץ גדל

(כשמכפילים את הרזולוציה, הקובץ גדל פי ארבעה).

פעולות הסריקה, השמירה והקריאה של התמונות אורכות זמן רב

- שליחה וקבלה של הודעות דוא"ל או פקסים אורכות זמן רב
- התמונה גדולה מדי מכדי להתאים למסך או להדפיס על נייר רגיל

רשימה של רזולוציות מומלצות שיתאימו למטרה שלך

עדין בטבלה והגדר את הרזולוציה המתאימה עבור המטרה של התמונה הסרוקה שלך.

רזולוציה (להתייחסות)	המטרה
עד 200 dpi	מוצג על מסך שולח באמצעות דוא"ל
200 עד 300 dpi	משתמש בזיהוי תווים אופטי (OCR) יוצר קובץ PDF עם אפשרות לחיפוש טקסט
200 עד 300 dpi	מדפיס באמצעות מדפסת שולח פקס

תכונות תוכנת התאמת איכות התמונה

תכונת Epson Scan 2 (מנהל התקן הסורק) מאפשרת לך להתאים את איכות התמונה בעת ביצוע הסריקה. כאשר אתה משתמש ב-Document Capture Pro, תוכל לפתוח את חלון Epson Scan 2 באמצעות לחיצה על לחצן הגדרות מפורטות במסך הגדרות הסריקה.

תוכל להתאים את איכות התמונות הסרוקות באמצעות התכונות שבלשונית הגדרות מתקדמות. לפרטים נוספים על כל תכונה, עיין בעזרה על המסך המוצג.

לתשומת לבך:

ייתכן שכמה פריטים לא יהיו זמינים בהגדרות אחרות שקבעת.

סריקה ב-מצב הזנה אוטומטי

ב-מצב הזנה אוטומטי, הסריקה מתחילה באופן אוטומטי כאשר מטעינים את מסמכי המקור לתוך ה-ADF. אפשרות זו שימושית כאשר סורקים מסמכי מקור, אחד אחרי השני.

בעת השימוש ב-Document Capture Pro, ניתן להשתמש גם ב-מצב הזנה אוטומטי.

1. הפעל את Epson Scan 2.

לתשומת לבך:

כאשר אתה משתמש ב-Document Capture Pro, תוכל לפתוח את חלון Epson Scan 2 באמצעות לחיצה על לחצן הגדרות מפורטות במסך הגדרות הסריקה.

2. לחץ על הלשונית הגדרות ראשיות < מצב הזנה אוטומטי.

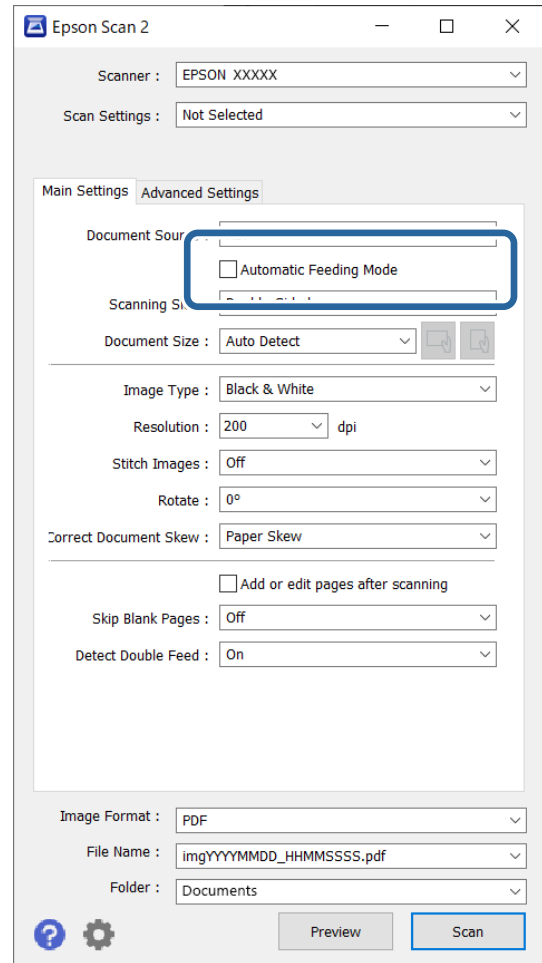

3. ציין הגדרות סריקה אחרות במסך ההגדרות.

לתשומת לבך:

תוכל לקבוע הגדרות פסק זמן כדי לצאת מתוך מצב הזנה אוטומטי.

בחר בפריט הגדרות ברשימת מקור המסמך כדי לפתוח את חלון הגדרות מקור המסמך. הגדר את זמן הפסקת מצב הזנה אוטומטית (שניות) במסך המוצג.

4. לחץ על סרוק.

לתשומת לבך:

כאשר אתה משתמש ב- *Document Capture Pro*, לחץ שמור כדי לשמור את הגדרות הסריקה. כאשר אתה מתחיל לסרוק, מצב הזנה אוטומטי מתחיל לפעול.

מצב הזנה אוטומטי יופעל.

5. שנה את המיקום של הסרוק בהתאם לסוג מסמך המקור, התאם את מכווני הקצוות ואז הנח את מסמך המקור בתוך ה-ADF.

הסריקה מתחילה באופן אוטומטי.

6. אחרי שהסריקה מסתיימת, הנח את מסמך המקור הבא בתוך ה-ADF.

חזור על הפעולה עד שתסיים לסרוק את כל מסמכי המקור.

7. אחרי שסקרת את כל מסמכי המקור צא מה-מצב הזנה אוטומטי. לחץ על לחצן  בסורק או לחץ סיום במסך מצב הזנה אוטומטי המוצג במחשב שלך. התמונה הסרוקה נשמרת בתיקיה שציינת.

הגדרת עבודה

תוכל לרשום סדרה של פעולות כגון סרוק — שמור — שלח, בתור "משימה". באמצעות רישום מראש של סדרת פעולות כעבודה באמצעות Document Capture Pro (Windows) או Document Capture (Mac OS), תוכל לבצע את כל הפעולות פשוט באמצעות בחירת העבודה.

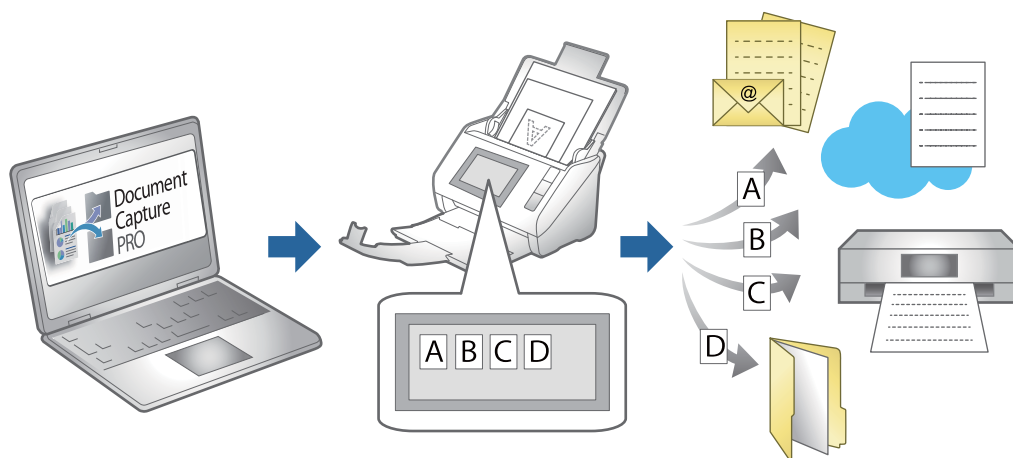

יצירת עבודה והקצאת עבודה ללוח הבקרה (Windows)

לפרטים, עיין במדריך Document Capture Pro. גש אל ה-URL שלהלן כדי להציג את המדריך העדכני ביותר.

<https://support.epson.net/dcp/>

לתשומת לבך:

קיימת עבודה מוגדרת מראש ששורמת תמונות סרוקות כקבצי PDF.

יצירה ורישום של עבודה (Mac OS)

מסביר כיצד להגדיר עבודה בתוך Document Capture. עיין בעזרה של Document Capture לפרטים על התכונות.

1. התחל את Document Capture.

2. לחץ על סמל  בחלון הראשי. מוצג חלון רשימת עבודות.



3. לחץ על הסמל +.

מוצג חלון הגדרות עבודה.

4. הגדר את הגדרות העבודה בחלון הגדרות עבודה.
 - שם העבודה: הזן את שם העבודה שברצונך לרשום.
 - סרוק: בצע הגדרות סריקה כגון גודל קבצי המקור או הרזולוציה.
 - פלט: הגדר את יעד השמירה, את פורמט השמירה, את כללי מתן השמות לקבצים, וכן הלאה.
 - יעד: בחר את היעד עבור התמונות הסרוקות. תוכל לשלוח אותן באמצעות הדוא"ל או להעביר אותן לשרת FTP או שרת אינטרנט.
5. לחץ אישור כדי לחזור לחלון רשימת עבודות.
העבודה שנוצרה רשומה ב-רשימת עבודות.
6. לחץ אישור כדי לחזור לחלון הראשי.

הקצאת עבודה ללוח הבקרה (Mac OS)

מסביר כיצד להקצות עבודה ללוח הבקרה של הסורק בתוך Document Capture. עיין בעזרה של Document Capture לפרטים על התכונות.

1. התחל את Document Capture.
2. לחץ על סמל  בחלון הראשי.
מוצג חלון רשימת עבודות.
3. לחץ על הסמל  ובחר הגדרות אירוע.
4. בחר מתוך תפריט נגלל את העבודה שברצונך להפעיל בלוח הבקרה.
5. לחץ אישור כדי לחזור לחלון רשימת עבודות.
העבודה תוקצה ללוח הבקרה של הסורק.
6. לחץ אישור כדי לחזור לחלון הראשי.

תכונות שימושיות

106..... הגדרת תכונות גילוי הכתם על משטח הזכוכית.

107..... הגדרת מאפיין ההגנה של המסמך.

108..... הגדרת הפעולה כאשר מתגלית הזנה כפולה.

הגדרת תכונות גילוי הכתם על משטח הזכוכית

קווים אנכיים (מריחות) עשויים להופיע בתמונה כתוצאה מאבק או לכלוך על משטח הזכוכיות בתוך הסורק. כאשר זיהוי לכלוך על המשטח מוגדר כמופעל, הסורק מגלה כתמים כלשהם על משטח הסריקה בתוך הסורק ומציג הודעה על גבי מסך המחשב שלך.

כאשר מוצגת התראה, נקה את משטח הזכוכית בתוך הסורק עם ערכת הניקוי הייעודית או מטלית רכה. הגדרת ברירת המחדל היא מושבת.

1. הפעל את Epson Scan 2 Utility.

Windows 11/Windows Server 2022

לחץ על לחצן 'התחל', ולאחר מכן בחר כל היישומים < EPSON < Epson Scan 2 Utility.

Windows 10/Windows Server 2016

לחץ על הלחצן 'התחל', ואז בחר < EPSON < Epson Scan 2 Utility.

Windows 8.1/Windows 8/Windows Server 2012 R2/Windows Server 2012

הזן את שם האפליקציה בצ'ארם החיפוש ולאחר מכן בחר בסמל המוצג.

Windows 7/Windows Server 2008 R2/Windows Server 2008

לחץ על הלחצן 'התחל', ואז על כל התוכניות או על תוכניות < EPSON < Epson Scan 2 < Epson Scan 2 Utility.

Mac OS

בחר באפשרות עבור אל < יישומים < Epson Software < Epson Scan 2 Utility.

2. קבע את ההגדרות שלהלן בלשונית הגדרת הסורק.

הגדר את זיהוי לכלוך על המשטח בתור מופעל-נמוך או מופעל-גבוה.

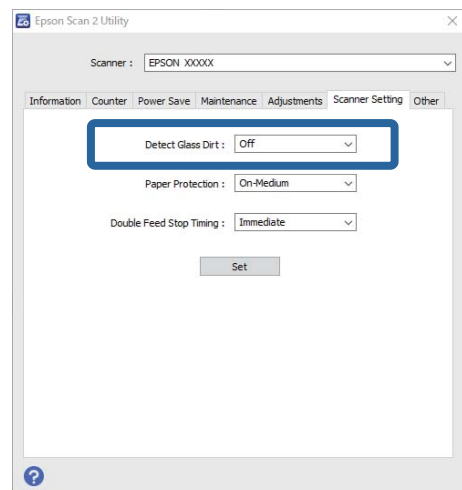

לתשומת לבך:

אפשר שכמה כתמים לא יתגלו בצורה נכונה.

אם הגילוי אינו פועל נכון, נסה לשנות את ההגדרות.

אם לא נתגלו כתמים, בחר מופעל-גבוה. אם נתגלו כתמים באופן שגוי, בחר מופעל-נמוך או מושבת.

3. לחץ הגדר כדי להחיל את ההגדרות על הסורק.

הגדרת מאפיין ההגנה של המסמך

על מנת לצמצם את הנזק הנגרם למסמך, הסריקה נפסקת מיד כאשר מתגלים התנאים הבאים.

אירעה שגיאה בהזנת הנייר

מסמך מקור הוזה בזווית

השילוב בין מסמך המקור והמיקום של הסורק אינו תואם

הגדרת ברירת המחדל היא מופעל-בינוני.

חשוב!

תכונה זו אינה מונעת נזק כל מסמכי המקור.

אפשר ששגיאות הזנת נייר לא יתגלו בהתאם למבצע של מסמכי המקור המוזנים.

1. הפעל את Epson Scan 2 Utility.

Windows 11/Windows Server 2022

לחץ על לחצן 'התחל', ולאחר מכן בחר כל היישומים < EPSON < Epson Scan 2 Utility.

Windows 10/Windows Server 2016

לחץ על הלחצן 'התחל', ואז בחר Epson Scan 2 Utility < EPSON.

Windows 8.1/Windows 8/Windows Server 2012 R2/Windows Server 2012

הזן את שם האפליקציה בצ'ארם החיפוש ולאחר מכן בחר בסמל המוצג.

Windows 7/Windows Server 2008 R2/Windows Server 2008

לחץ על הלחצן 'התחל', ואז על כל התוכניות או על תוכניות < EPSON < Epson Scan 2 < Epson Scan 2 Utility.

Mac OS

בחר באפשרות עבור אל < יישומים < Epson Software < Epson Scan 2 Utility.

2. קבע את ההגדרות שלהלן בלשונית הגדרת הסורק.

הגדר את הגנה על הנייר בתור מופעל-נמוך, מופעל-בינוני או מופעל-גבוה.

על מנת לאפשר מאפיין זה, בחר את רמת הגילוי בה תרצה להשתמש. עבור פרטים ביחס לכל רמה, עיין בטבלה הבאה.

רמה	הסברים
מופעל-נמוך	הורד את הרגישות כדי לגלות את ההסיה של מסמכי המקור.
מופעל-בינוני	גלה את ההסיה של מסמכי המקור המהודקים ואת ההסיה שהגדרת מופעל-נמוך לא הצליחה לגלות.

רמה	הסברים
מופעל-גבוה	העלה את הרגישות כדי לגלות את ההטיה של מסמכי המקור.

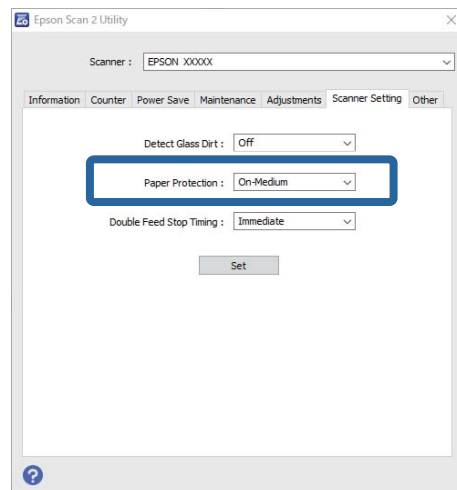

לתשומת לבך:

- אפשר שתכונה זו לא תפעל בצורה נכונה בהתאם למסמך המקור, תנאי הזנת הנייר והרמה שהוגדרה.
 - אם תוצאות חיוביות שגויות מתקבלות לעיתים קרובות, נסה להוריד את הרמה.
 - אם צורת מסמך המקור אינה סימטרית או שהמסמך נסרק בזווית, אפשר שהדבר יזוהה באופן שגוי כשגיאה בהזנת הנייר.
 - בעת טעינה של מסמכי מקור רבים, יש לדאוג ליישר את הקצה המוביל של מסמכי המקור. אפשר שכמה מסמכי מקור יתגלו באופן שגוי כשגיאות הזנה אם קצוות מסמכי המקור אינם מיושרים, גם אם הם נסרקו בצורה נכונה.
 - דאג ליישר את מדריכי הקצה עם מסמך המקור כדי למנוע סריקה בזווית.
3. לחץ הגדר כדי להחיל את ההגדרות על הסורק.

הגדרת הפעולה כאשר מתגלית הזנה כפולה

- הגדר את זמן עד לעצירת הפעולות בעת גילוי הזנה כפולה של מסמכי מקור.
 - מיידית: מפסיקה מיד בעת שמתגלה הזנה כפולה.
 - אחרי ההוצאה: מסמכים שעבורם נתגלתה הזנה כפולה נסרקים כמות שהם, אך הסריקה של המסמך הבא נעצרת.
 - כאשר אתה שבע רצון שאין בעיות בתמונה הסרוקה, תוכל להמשיך לסרוק.
- הגדרת ברירת המחדל היא מיידית.

1. הפעל את Epson Scan 2 Utility.

Windows 11/Windows Server 2022

לחץ על לחצן 'התחל', ולאחר מכן בחר כל היישומים < EPSON < Epson Scan 2 Utility.

Windows 10/Windows Server 2016 □

לחץ על הלחצן 'התחל', ואז בחר **EPSON < Epson Scan 2 Utility**.

Windows 8.1/Windows 8/Windows Server 2012 R2/Windows Server 2012 □

הזן את שם האפליקציה בצ'ארם החיפוש ולאחר מכן בחר בסמל המוצג.

Windows 7/Windows Server 2008 R2/Windows Server 2008 □

לחץ על הלחצן 'התחל', ואז על כל התוכניות או על תוכניות < **EPSON < Epson Scan 2 < Epson < Scan 2 Utility**.

Mac OS □

בחר באפשרות עבור אל < יישומים < **Epson Software < Epson Scan 2 Utility**.

2. קבע את ההגדרות שלהלן בלשונית הגדרת הסורק.

הגדר את עצירה בהזנה כפולה בתור מיידית או אחרי ההוצאה.

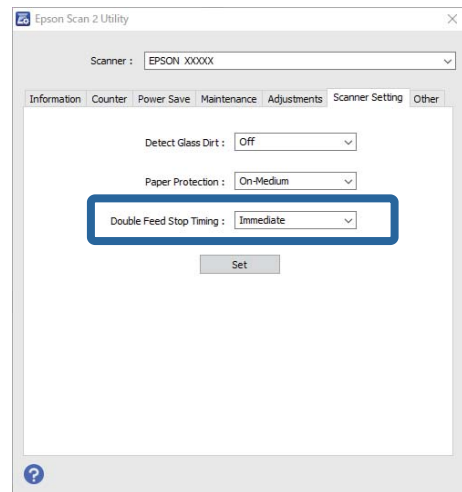

3. לחץ הגדר כדי להחיל את ההגדרות על הסורק.

תחזוקה

111.....ניקוי המעטפת החיצונית של הסורק.

111.....ניקוי בתוך הסורק.

120.....החלפת ערכת מכלול הגלילים.

129.....חסכון באנרגיה.

130.....העברת הסורק.

132.....עדכון אפליקציות וקושחה.

ניקוי המעטפת החיצונית של הסורק

נגב כל כתם מהמארז החיצוני באמצעות מטלית יבשה או מטלית לחה שהורטבה בחומר ניקוי עדין ומים.

חשוב:

לעולם אין להשתמש באלכוהול, במדלל, או בכל ממש משתך אחר כדי לנקות את הסורק. הדבר עלול לגרום לעיוות או לשינויים בצבע.

אין להניח למים לחדור לתוך המוצר. הדבר עלול לגרום לתקלה.

לעולם אין לפתוח את מארז הסורק.

1. לחץ על לחצן  כדי לכבות את הסורק.

2. הוצא את תקע מתאם ז"ח מהסורק.

3. נקה את המארז החיצוני במטלית לחה שהורטבה בחומר ניקוי עדין ומים.

ניקוי בתוך הסורק

אחרי שמשתמשים בסורק זמן מה, ייתכן שאבק מהנייר ומהחדר יצטברו על הגליל או על חלק הזכוכית שבתוך הסורק וייגרמו לבעיות בהזנת הנייר או באיכות התמונות הסרוקות. נקה את פנים הסורק כל 5, 000 סריקות.

תוכל לבדוק את מספר הסריקות המעודכן ב-Epson Scan 2 Utility.

אם פני שטח הוכתמו בחומר שקשה להסיר, תוכל להשתמש בערכת ניקוי מקורית של Epson כדי להסיר את הכתמים. כדי להסיר כתמים, יש להשתמש בכמות קטנה של חומר ניקוי על מטלית הניקוי.

זהירות:

היזהר שידוך או שערך לא יילכדו בגלגלי השיניים או ברולרים בעת ניקוי הפנים של הסורק. הדבר יכול לגרום פגיעה.

חשוב:

לעולם אין להשתמש באלכוהול, במדלל, או בכל ממש משתך אחר כדי לנקות את הסורק. אם תעשה כך אתה עלול לגרום לעיוות או פגיעה בצבע.

לעולם אין לרסס נוזל או חומר סיכה על הסורק. נזק לציוד או למעגלים עלול לגרום לפעולות בלתי תקינות.

לעולם אין לפתוח את מארז הסורק.

לתשומת לבך:

תוכל להגדיר הודעות והתראות זמן ניקוי אחרי שתערוך מספר סריקות ב-Epson Scan 2 Utility. כברירת מחדל, הודעה נשלחת אחרי כל 5, 000 סריקות.

נקה בתוך הסורק בזמן שהוא דלוק.

1. נגב כתמים כלשהם מהגליל. פתח את מכסה הנתיב האנכי.

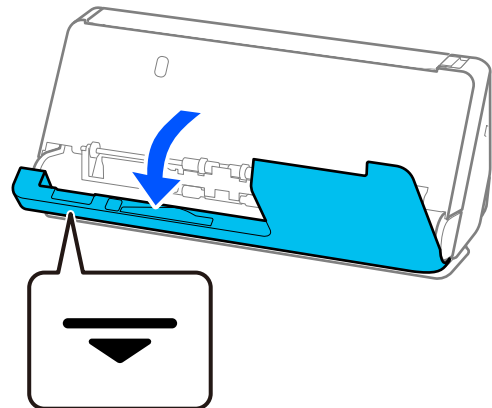

חשוב!

בעת פתיחת מכסה הנתיב האנכי, החזק את האזור שצוין כדי למנוע נגיעה במברשת האנטי-סטטית. אם המברשת מתעקמת, לא יהיה ביכולתה לסלק חשמל סטטי, והדבר עלול לגרום לכך שמסמכי מקור הנפלטים יידבקו אלו לאלו.

2. נגב את הגלילים (4 מיקומים) ואת הגלילים הפלסטיים (4 מיקומים). נגב במטלית רכה ונטולת מוך שלוחלחה בכמות קטנה של חומר ניקוי ייעודי או מים.

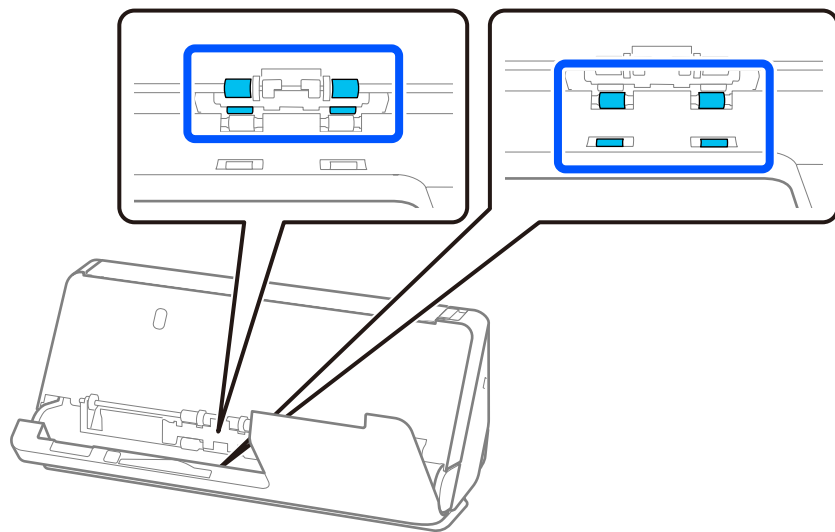

חשוב!

יש להיזהר לא לגעת במברשת האנטי-סטטית בעת ניגוב הגלילים. אם המברשת מתעקמת, לא יהיה ביכולתה לסלק חשמל סטטי, והדבר עלול לגרום לכך שמסמכי מקור הנפלטים יידבקו אלו לאלו.

3. פתח את מגש הקלט, ומשוך את ידית כדי לפתוח את מכסה הסורק.

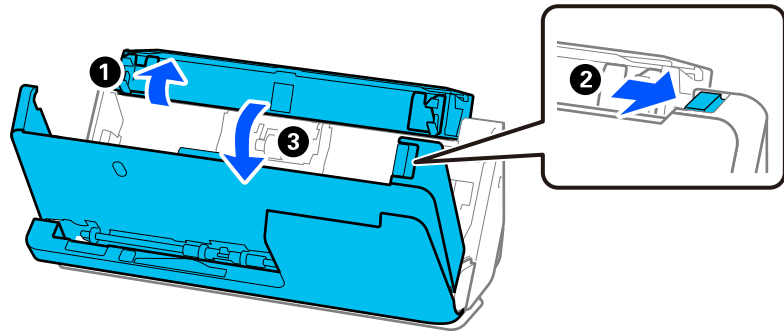

4. נגב את הגלילים (8 מיקומים). נגב במטלית רכה ונטולת מוך שלוחלחה בכמות קטנה של חומר ניקוי ייעודי או מים.

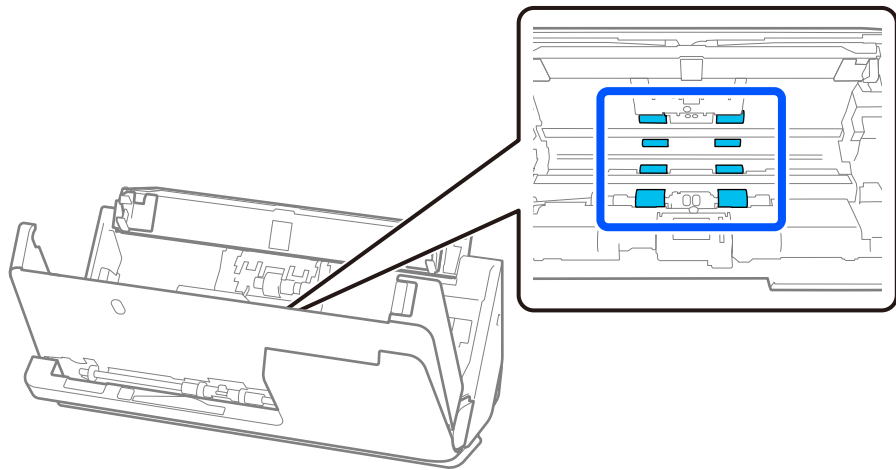

5. סגור את מכסה הסורק בשתי הידיים. לאחר מכן, סגור את מכסה הנתיב האנכי ואז את מגש הקלט בסדר זה.

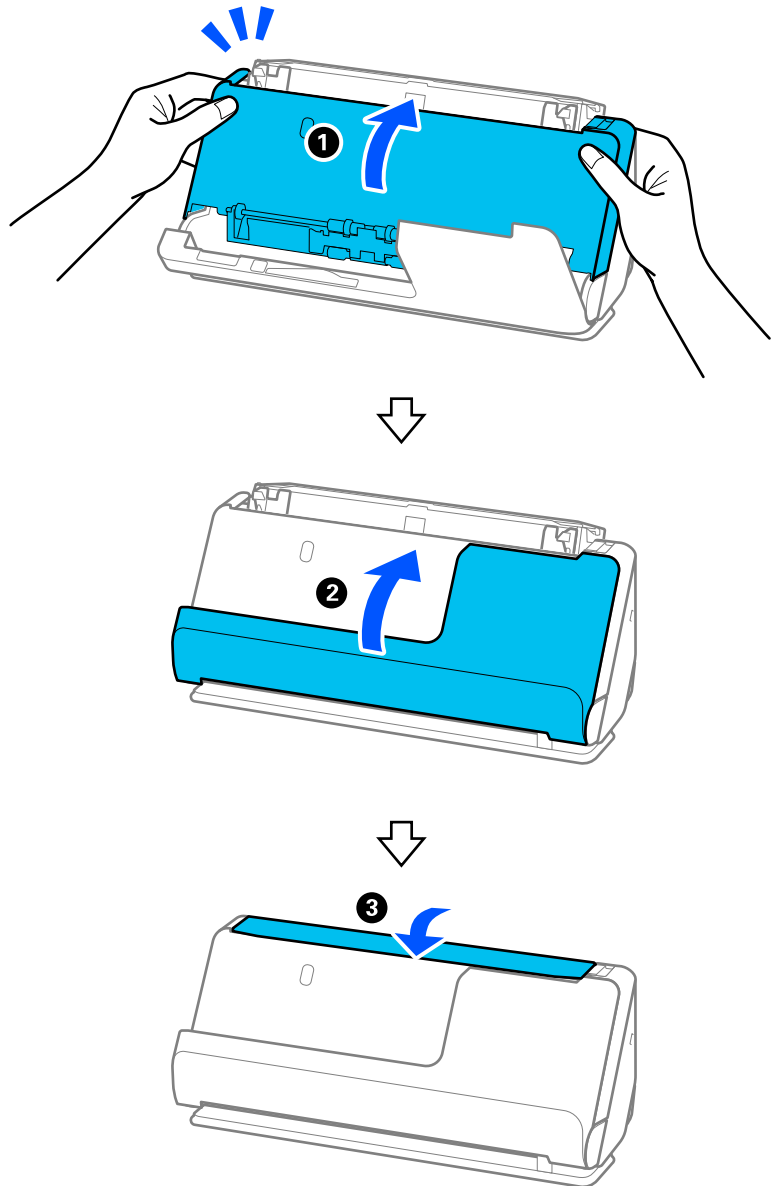

אחרי סגירת המכסה, המתן בערך ארבע שניות לפני שתמשיך לשלב הבא.

6. חזור על הצעדים 1 עד 5 ארבע פעמים.

הגלילים הפנימיים מסתובבים בערך רבע סיבוב בכל פעם שסוגרים את המכסה. חזור על שלב זה עד שכל הגליל יהיה נקי.

לתשומת לבך:

אם אבק נייר נדבק לפניו של מכסה הנתיב האנכי, נגב אותו במטלית רכה נטולת מוך.

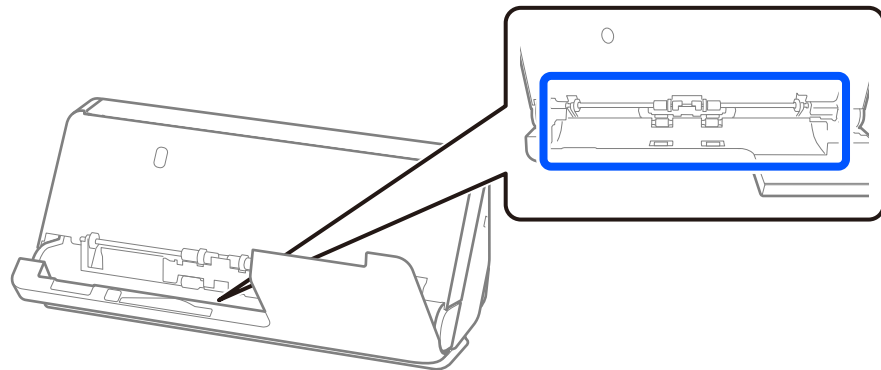

7. נגב כתמים כלשהם מתוך הסורק. פתח את מגש הקלט, ומשוך את ידית כדי לפתוח את מכסה הסורק.

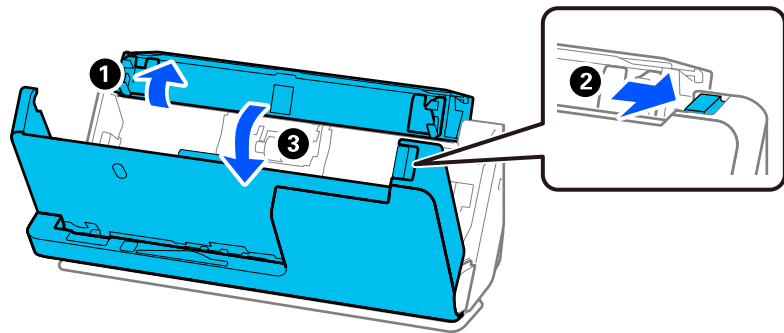

8. נגב את משטח הזכוכית בתוך מכסה הסורק. נגב במטלית ניקוי ייעודית או במטלית רכה נטולת מוך. אם משטח הזכוכית מלוכלך מאוד, נגב במטלית רכה ונטולת מוך שלוחלחה בכמות קטנה של חומר ניקוי ייעודי או מים.

חשוב!

- אין להפעיל כוח רב מדי על משטח הזכוכית.
- אין להשתמש במברשת או בכלי קשיח. כל שריטה של הזכוכית עלולה להשפיע על איכות הסריקה.
- אין לרסס חומר ניקוי ישירות על גבי משטח הזכוכית.

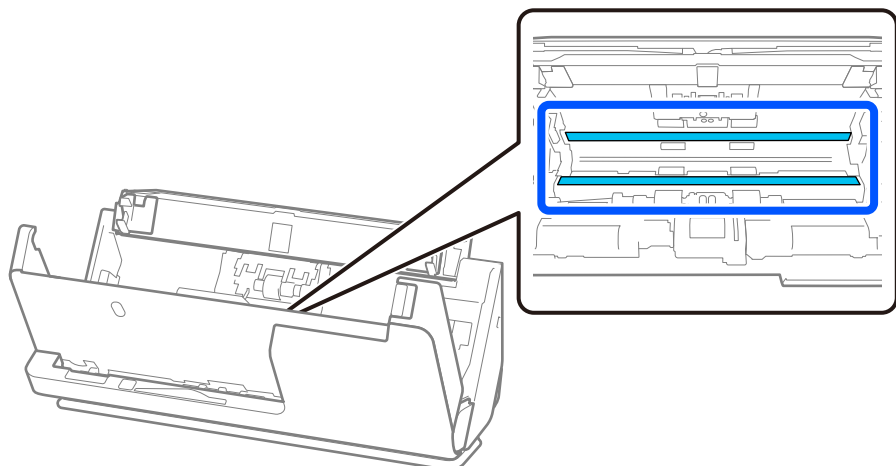

9. נגב את החיישנים (4 מיקומים) במטוש כותנה.

חשוב: 

אין להספיג את מטוש הכותנה בנוזל, כגון חומר ניקוי.

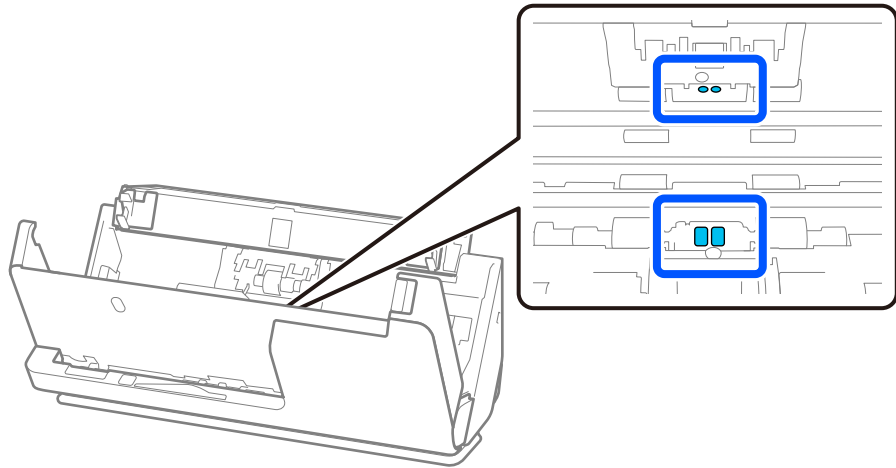

10. נגב כתמים כלשהם מגליל ההפרדה. פתח את המכסה, ואז הסר את גליל ההפרדה.

למידע נוסף עיין בסעיף "החלפת ערכת מכלול הגלילים".

"החלפת ערכת מכלול הגלילים" בעמוד 120

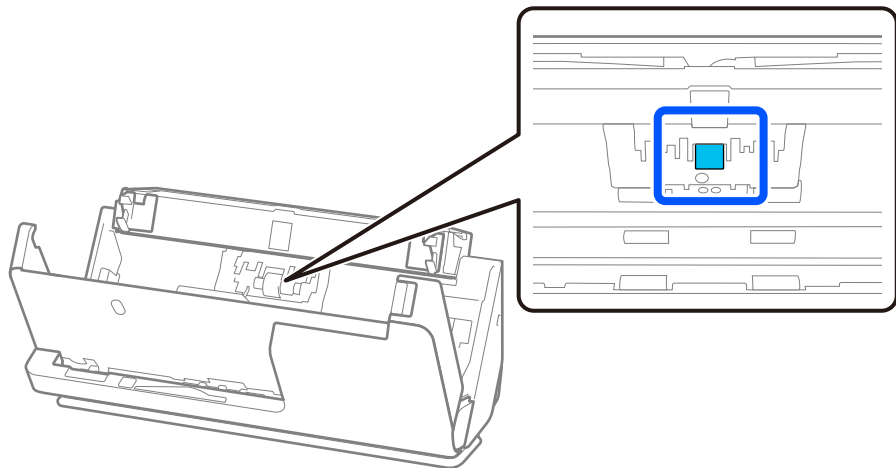

1.1 נגב את גליל ההפרדה. נגב במטלית רכה ונטולת מוך שלוחלחה בכמות קטנה של חומר ניקוי ייעודי או מים.

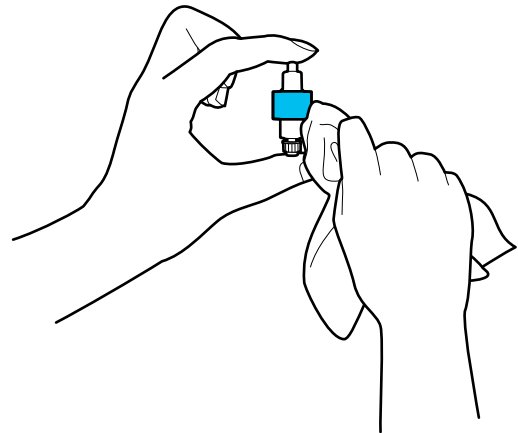

חשוב!

יש להשתמש אך ורק במטלית לחה כדי לנקות את הגליל. השימוש במטלית יבשה עלול להזיק לפני הגליל.

1.2 התקן את גליל ההפרדה.

לפרטים נוספים על ההתקנה, ראה "החלפת ערכת מכלול הגלילים".

1.3 נגב כתמים כלשהם מגליל האיסוף. פתח את המכסה, ואז הסר את גליל האיסוף.

למידע נוסף עיין בסעיף "החלפת ערכת מכלול הגלילים".

"החלפת ערכת מכלול הגלילים" בעמוד 120

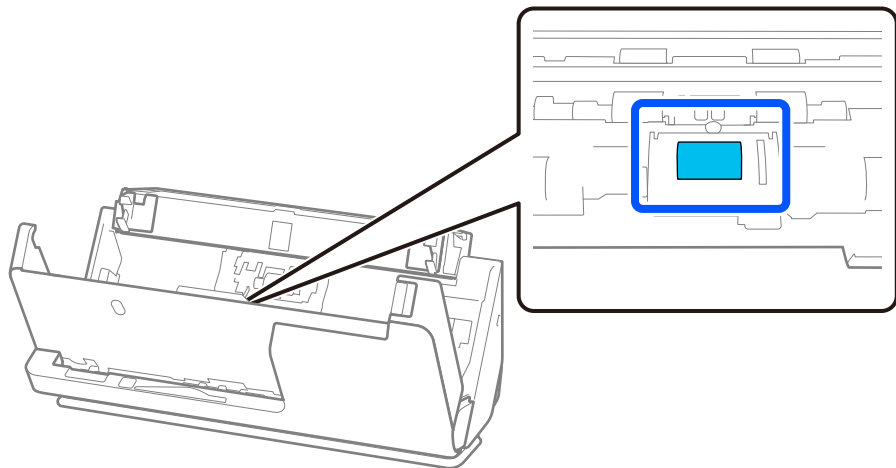

14. נגב את גליל האיסוף. נגב במטלית רכה ונטולת מוך שלוחלחה בכמות קטנה של חומר ניקוי ייעודי או מים.

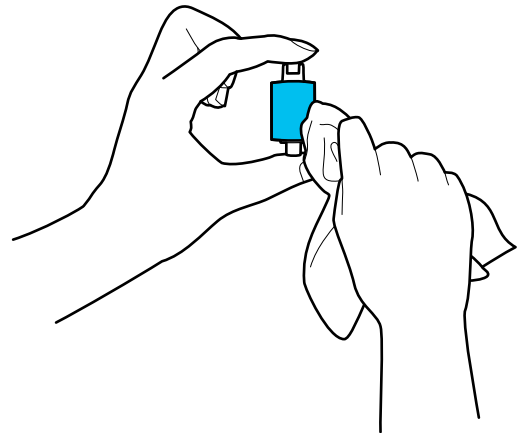

חשוב!

יש להשתמש אך ורק במטלית לחה כדי לנקות את הגליל. השימוש במטלית יבשה עלול להזיק לפני הגליל.

15. התקן את גליל האיסוף.

לפרטים נוספים על ההתקנה, ראה "החלפת ערכת מכלול הגלילים".

16. סגור את מכסה הסורק בשתי הידיים. לאחר מכן, סגור את מגש הקלט.

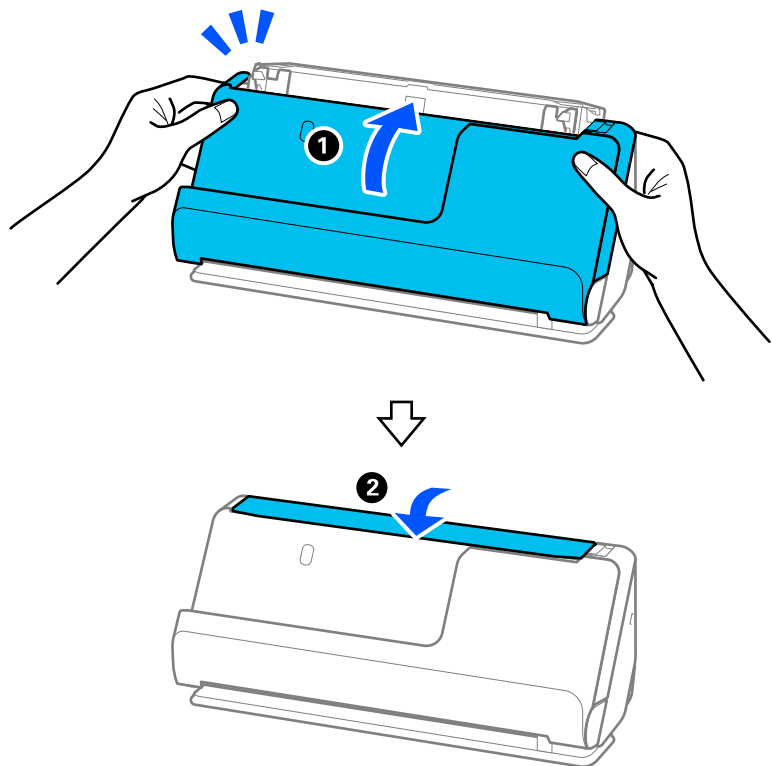

17. אפס את מספר הסריקה באמצעות Epson Scan 2 Utility.

מידע קשור

← "קודי ערכת ניקוי" בעמוד 28

← "החלפת ערכת מכלול הגלילים" בעמוד 120

איפוס מספר הסריקות אחרי ניקוי בתוך הסורק

אחרי ביצוע הניקוי הרגיל, אפס את מספר הסריקות בתוך Epson Scan 2 Utility. מקטע זה מסביר כיצד לאפס באמצעות Epson Scan 2 Utility.

1. הדלק את הסורק.

2. התחל את Epson Scan 2 Utility.

Windows 11/Windows Server 2022

לחץ על לחצן 'התחל', ולאחר מכן בחר כל היישומים < EPSON < Epson Scan 2 Utility.

Windows 10/Windows Server 2016

לחץ על הלחצן 'התחל', ואז בחר < EPSON < Epson Scan 2 Utility.

Windows 8.1/Windows 8/Windows Server 2012 R2/Windows Server 2012

מסך התחל < אפליקציות < Epson < Epson Scan 2 Utility.

Windows 7/Windows Vista/Windows XP/Windows Server 2008 R2/Windows Server 2008/Windows Server 2003 R2/Windows Server 2003

לחץ על לחצן 'התחל' ואז בחר באפשרות כל התוכניות (או תוכניות) < EPSON < Epson Scan 2 < Epson Scan 2 Utility.

Mac OS

בחר באפשרות עבור אל < יישומים < Epson Software < Epson Scan 2 Utility.

3. לחץ על הלשונית תחזוקה.

4. לחץ איפוס מתוך ניקוי שוטף.

לתשומת לבך:

לא תוכל לבצע איפוס כאשר התראה לניקוי שוטף לא נבחר.

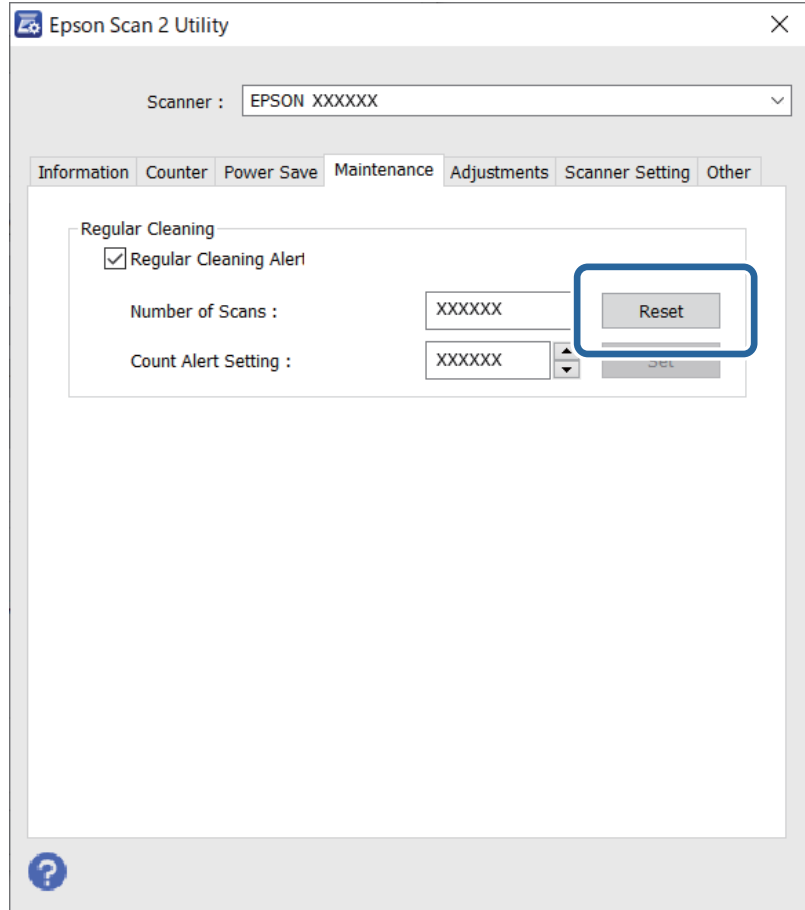

החלפת ערכת מכלול הגלילים

יש להחליף את ערכת מכלול הגלילים (גליל האיסוף וגליל ההפרדה) כאשר מספר הסריקות עולה על מחזור החיים של הגלילים. כאשר הודעת ההחלפה מוצגת במסך המחשב שלך, פעל על פי הצעדים הבאים כדי לבצע את ההחלפה.

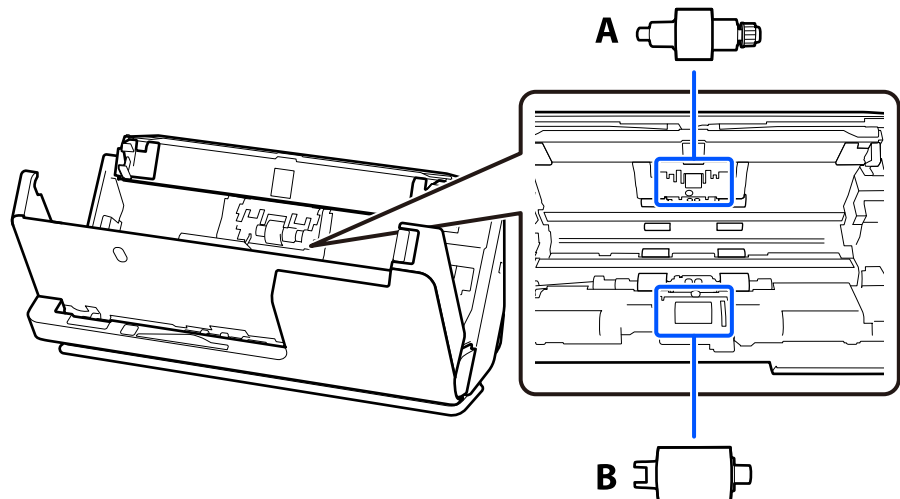

A: גליל הפרדה, B: גליל איסוף

לתשומת לבך:

החלף את ערכת מכלול הגלילים כאשר הסורק מופעל.

1. פתח את מגש הקלט, ומשוך את ידית כדי לפתוח את מכסה הסורק.

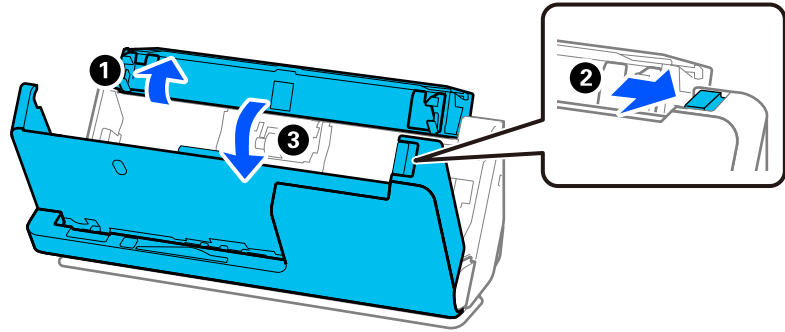

2. הסר את מכסה גליל ההפרדה כפי שמוצג כאן.

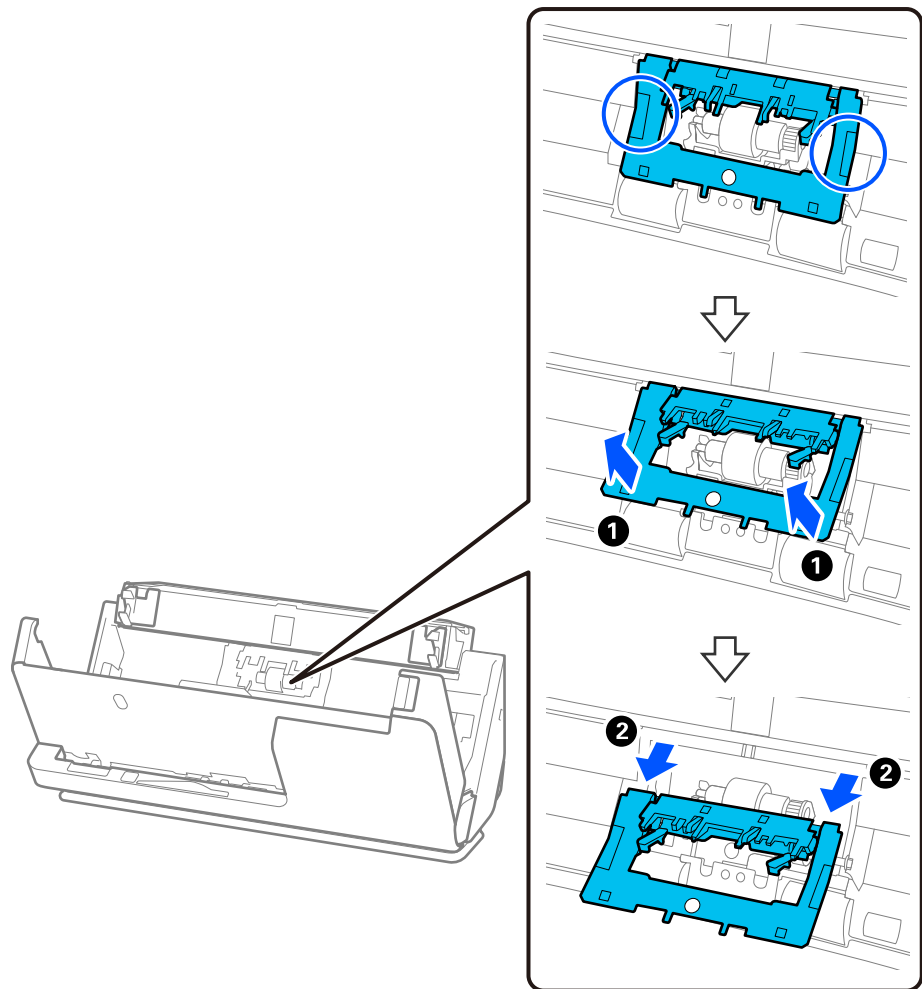

3. הסר את גליל ההפרדה כפי שמוצג כאן.

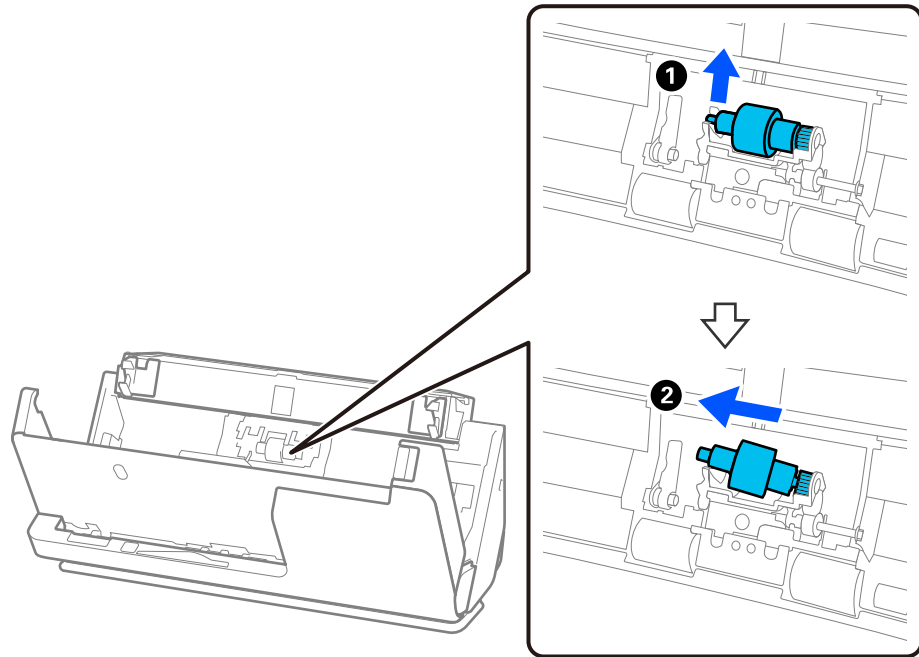

חשוב!

אל תמשוך את גליל ההפרדה החוצה בכוח. הדבר עלול להזיק לפנים הסורק.

4. צרף את גליל ההפרדה החדש כפי שמוצג כאן. הכנס את ציר גליל ההפרדה לתוך החור בצד ימין ואז הורד את גליל ההפרדה.

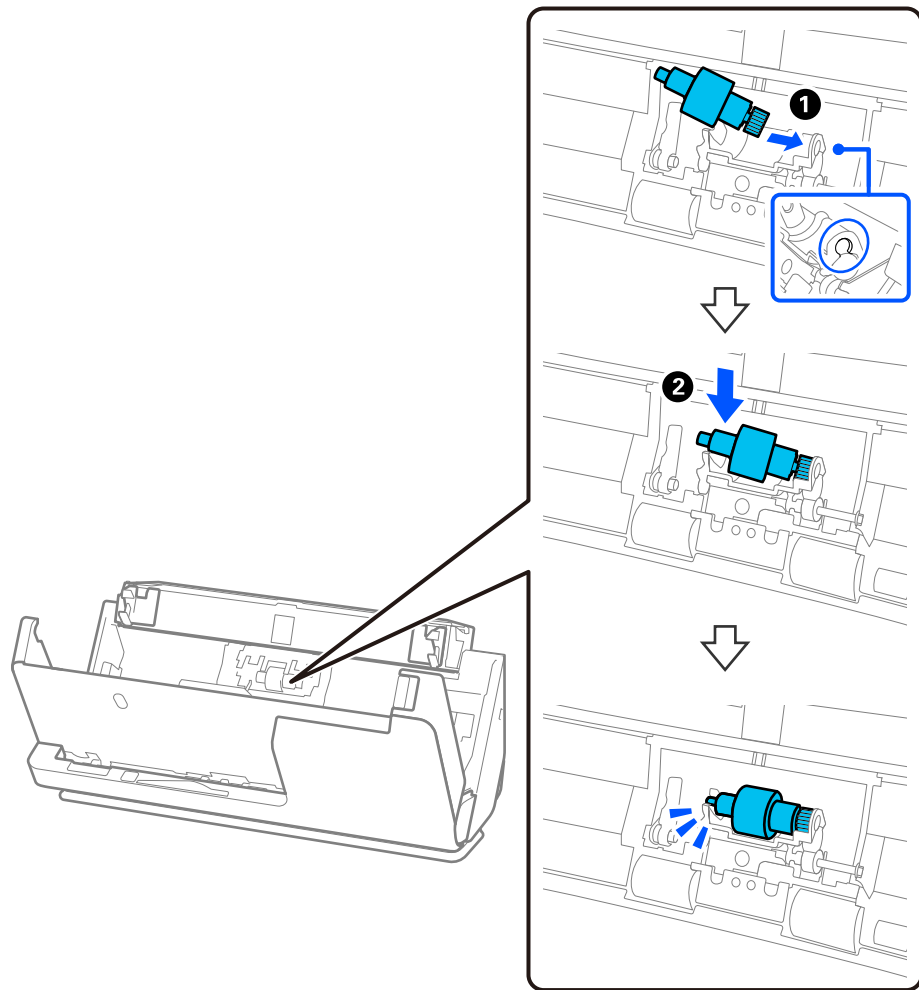

5. חבר את מכסה גליל ההפרדה כפי שמוצג כאן. הכנס את הציר של הצד העליון של המכסה לתוך החריצים ואז סגור את המכסה בצורה הדוקה.

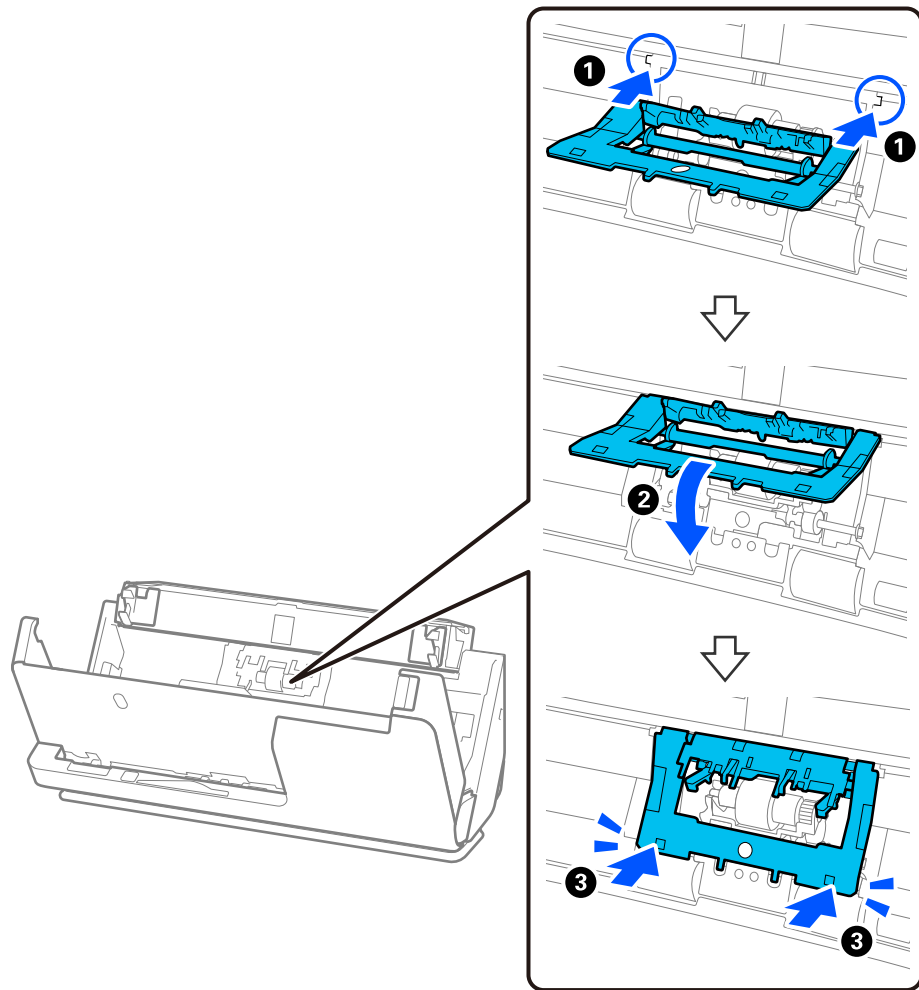

חשוב!

- ודא שהמכסה סגור בצורה נכונה.
- אם קשה לסגור את המכסה, דאג להתקין בצורה נכונה את גלילי ההפרדה.
- אל תתקין את המכסה בזמן שהוא מורם.

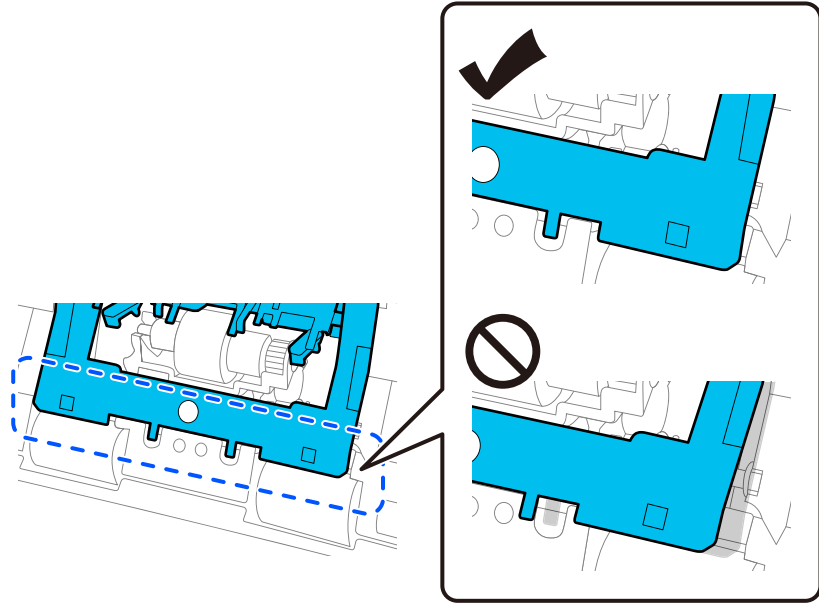

6. פתח את המכסה של גליל האיסוף.

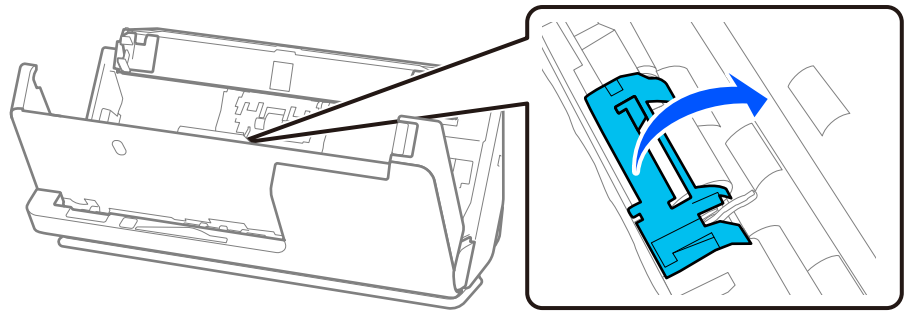

7. הסר את גליל האיסוף כפי שמוצג כאן.

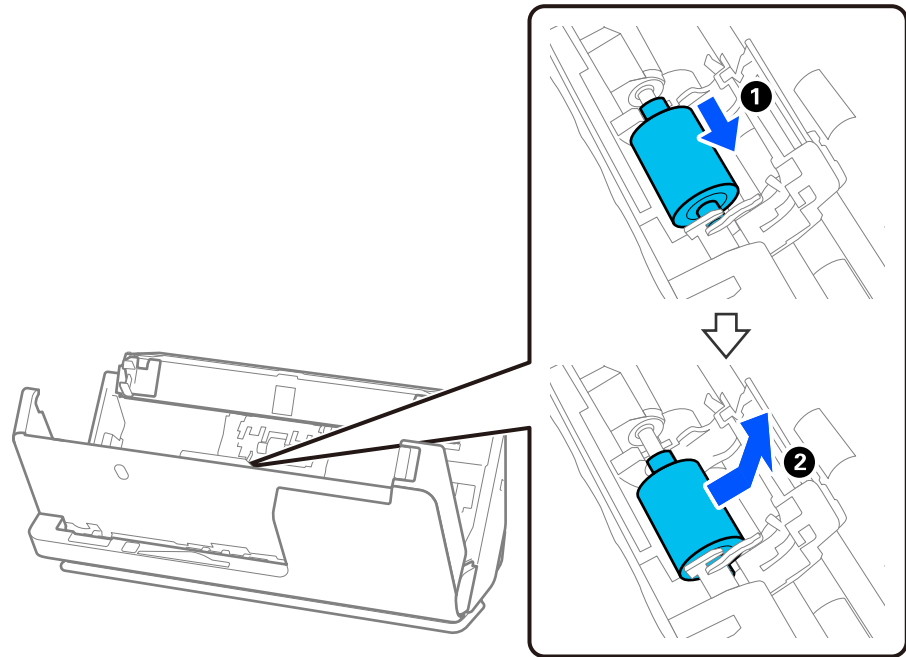

8. צרף את גליל האיסוף החדש כפי שמוצג. הכנס את החריצים בקצוות של גליל האיסוף לתוך הציר בסורק, הורד את גליל האיסוף כלפי מטה, ואז החלק אותו לאחור.

ודא שהחריצים מיושרים בקו אחד.

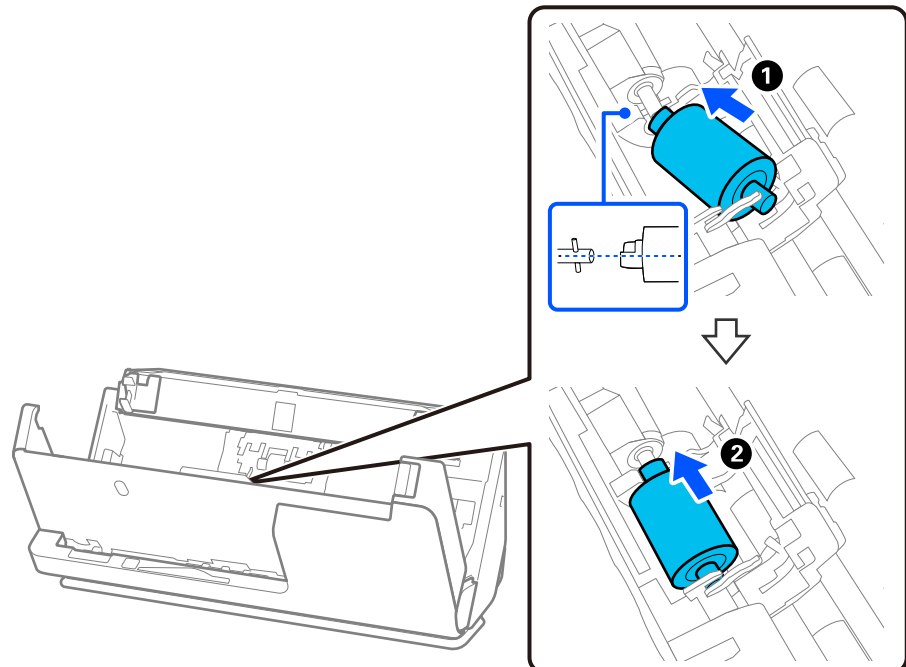

9. סגור היטב את מכסה גליל האיסוף.

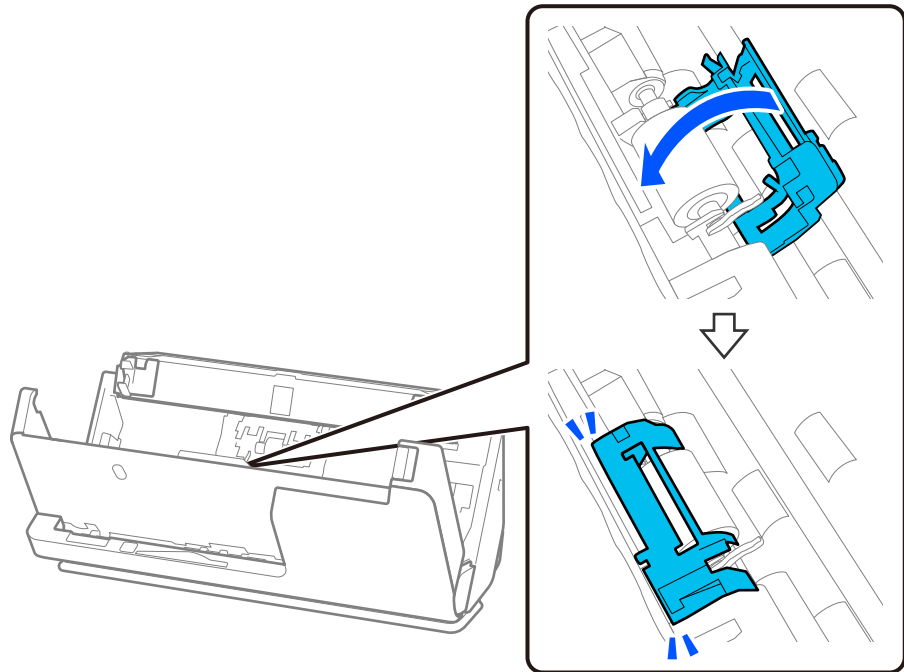

חשוב: !

אם קשה לסגור את המכסה, ודא שגלילי האיסוף הותקנו בצורה נכונה, ושהחלקים הבולטים מיושרים.

10. סגור את מכסה הסורק בשתי הידיים. לאחר מכן, סגור את מגש הקלט.

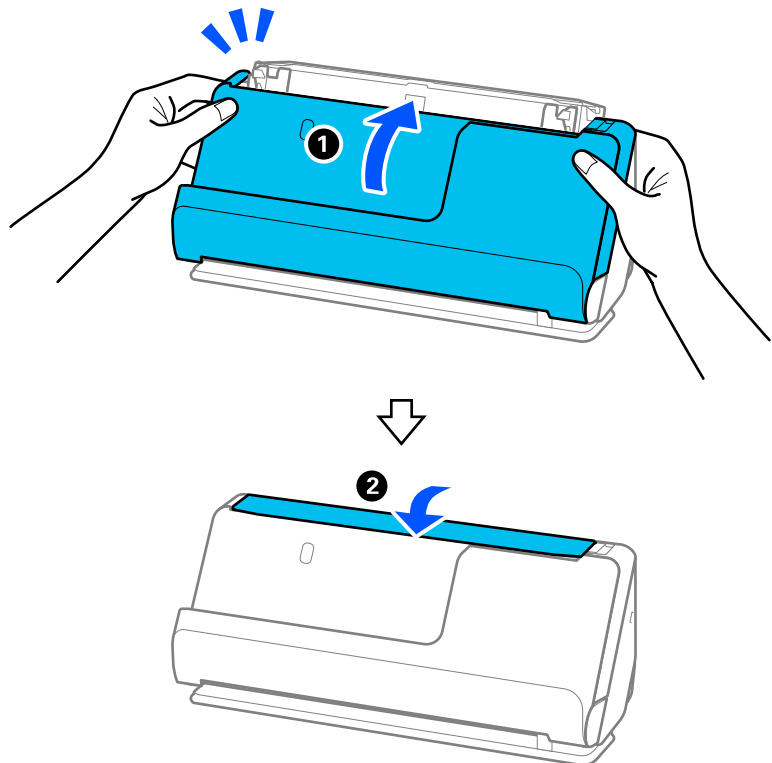

1.1. אפס את מספר הסריקה באמצעות Epson Scan 2 Utility.

לתשומת לבך:
סלק את גלגלת האיסוף ואת גלגלת ההפרדה בהתאם לכללים ולתקנות של הרשות המקומית שלך. אין לפרק אותם.

מידע קשור

← "קודי ערכת מכלול גלילים" בעמוד 27

מאפס את מספר הסריקות אחרי החלפת הגלגלות

אפס את מספר הסריקות באמצעות Epson Scan 2 Utility אחרי החלפת ערכת מיכלול הגליל. מקטע זה מסביר כיצד לאפס באמצעות Epson Scan 2 Utility.

1. הדלק את הסורק.

2. התחל את Epson Scan 2 Utility.

Windows 11/Windows Server 2022

לחץ על לחצן 'התחל' ואז בחר Epson Scan 2 < Epson Scan 2 < EPSON < All apps < Utility.

Windows 10/Windows Server 2016/Windows Server 2019

לחץ על הלחצן 'התחל', ואז בחר Epson Scan 2 Utility < EPSON.

Windows 8.1/Windows 8/Windows Server 2012 R2/Windows Server 2012

מסך התחל < אפליקציות < Epson < Epson Scan 2 Utility.

Windows 7/Windows Server 2008 R2/Windows Server 2008

לחץ על לחצן 'התחל' ואז בחר באפשרות כל התוכניות (או תוכניות) < Epson Scan 2 < EPSON < Epson Scan 2 Utility.

Mac OS

בחר באפשרות עבור אל < יישומים < Epson Software < Epson Scan 2 Utility.

3. לחץ על הלשונית מונה.

4. לחץ איפוס מתוך ערכת מכלול הגלגלת.

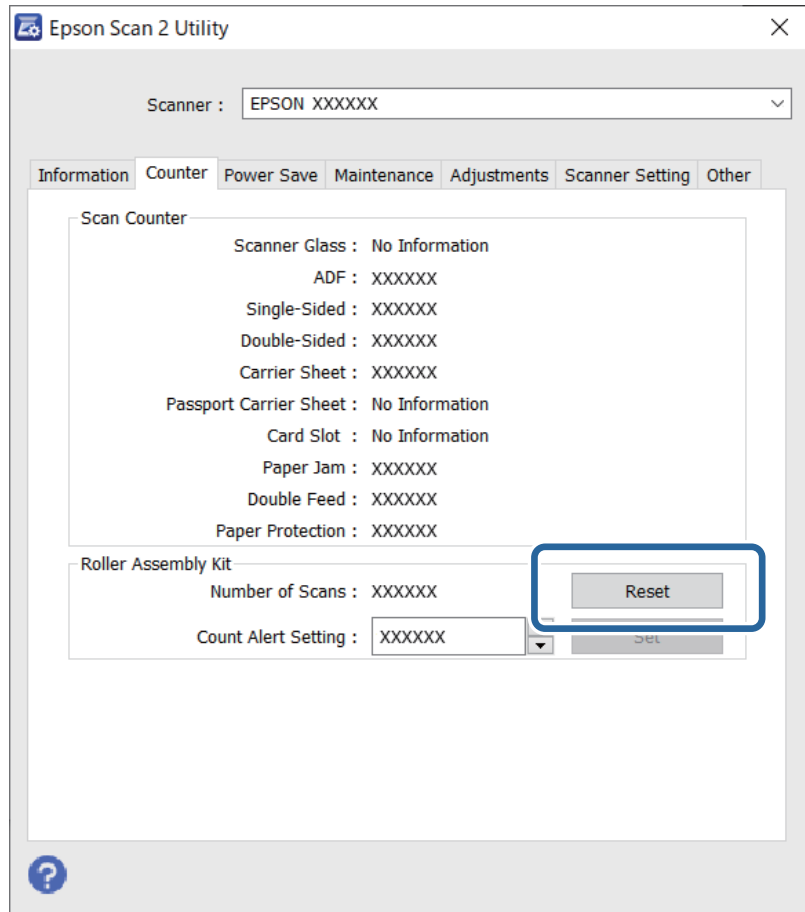

חסכון באנרגיה

ניתן לכוונן את משך הזמן לפני שהגדרת ניהול צריכת החשמל תופעל. כל הארכה תשפיע על יעילותו האנרגטית של המוצר. יש להתחשב בסביבה לפני שמבצעים שינויים כלשהם.

1. התחל את Epson Scan 2 Utility.

Windows 11/Windows Server 2022 □

לחץ על לחצן 'התחל' ואז בחר **Epson Scan 2 Utility < EPSON < All apps**.

Windows 10/Windows Server 2019/Windows Server 2016 □

לחץ על לחצן 'התחל', ואז בחר **Epson Scan 2 Utility < EPSON**.

Windows 8.1/Windows 8/Windows Server 2012 R2/Windows Server 2012 □

מסך התחל < אפליקציות < **Epson Scan 2 Utility < Epson**

Windows 7/Windows Server 2008/Windows Server 2008 R2 □

לחץ על לחצן 'התחל' ואז בחר באפשרות כל התוכניות (או תוכניות) < **Epson Scan 2 < EPSON < Epson Scan 2 Utility**.

Mac OS □

בחר באפשרות עבור אל < יישומים < Epson Software < Epson Scan 2 Utility.

2. לחץ על הלשונית חסכון בחשמל.
3. הגדר את שעון עצר לכיבוי (דקות) או את כיבוי בנייתוק מהחשמל, ואז לחץ הגדר.

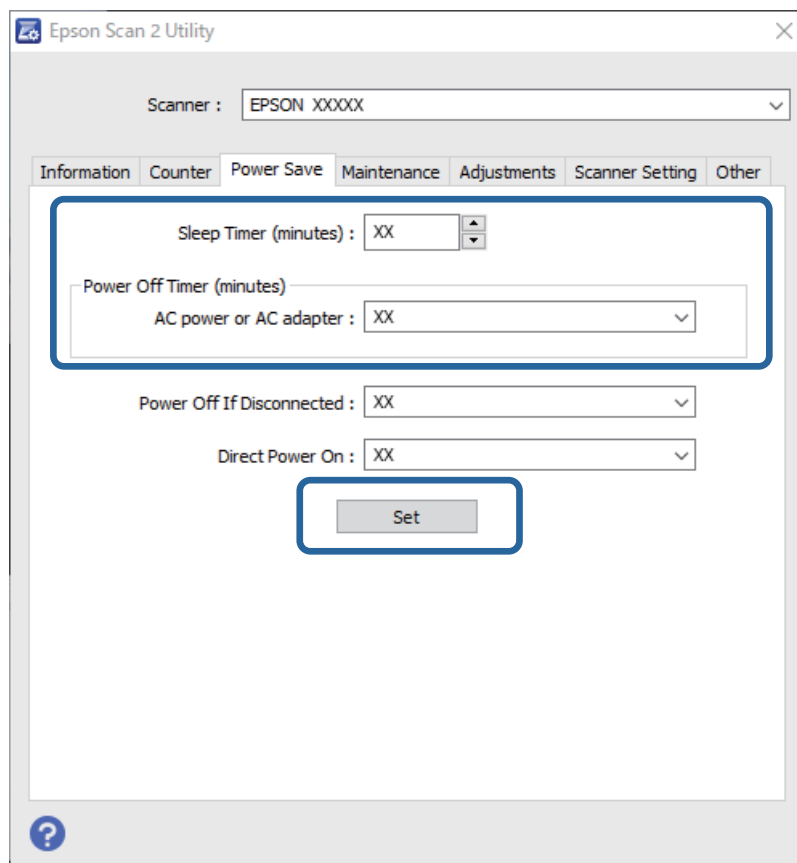

העברת הסורק

העברת הסורק ממקום למקום

כאשר אתה רוצה להעביר את הסורק, פעל על פי השלבים המובאים להלן כדי לארוז את הסורק.

1. לחץ על לחצן  כדי לכבות את הסורק.
2. הוצא את מתאם הז"ח מהשקע.
3. הסר את הכבלים ואת ההתקנים.

4. אחסן את מאריך מגש הקלטת וסגור את מגש הקלטת. כאשר מאריכים את התמיכה של פלט, יש למשוך אותה עד הסוף.

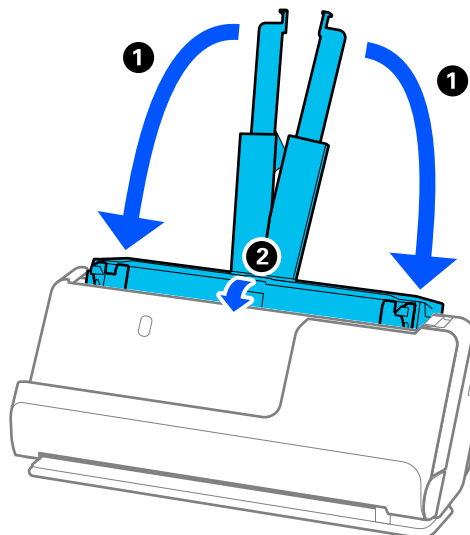

5. קבע את הסורק במיקום הנתיב האנכי.

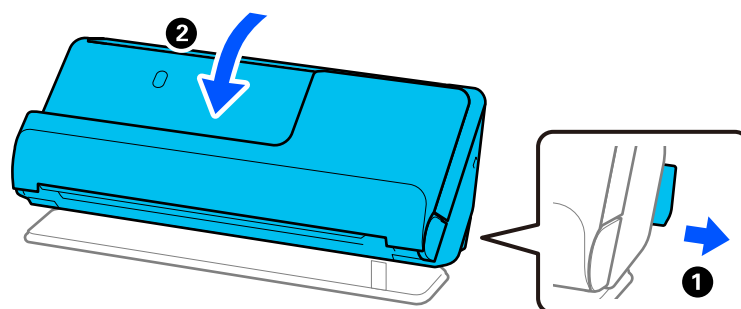

6. צרף את חומרי ההגנה שהגיעו עם הסורק, ואז חזור וארוז אותו באריזתו המקורית או בקופסה איתנה דומה.

כיצד לשאת את הסורק

בעת נשיאת הסורק, החזק אותו כפי שמוצג באיור שלהן.

בעת נשיאה ביד אחת

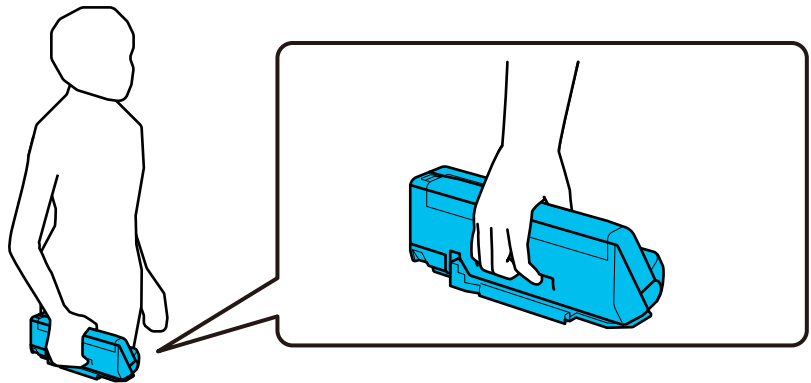

בעת נשיאה בשתי ידים

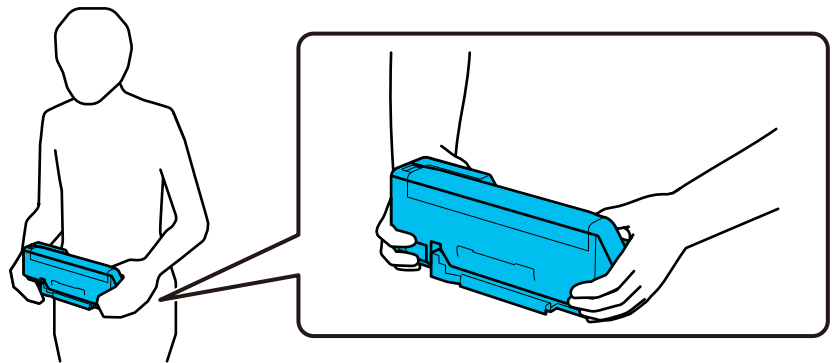

לתשומת לבך:

בעת נשיאת הסורק, נתק את כל הכבלים, אחסן את תמיכת המגש, ומקם את הסורק במיקום הנתיב האנכי.

"העברת הסורק ממקום למקום" בעמוד 130

עדכון אפליקציות וקושחה

אפשר שיהיה ביכולתך לאפס בעיות מסוימות ולשפר או להוסיף פונקציות באמצעות עדכון האפליקציות והקושחה. דאג להשתמש בגרסה העדכנית ביותר של האפליקציות והקושחה.

חשוב!

אל תכבה את המחשב או את הסורק בזמן העדכון.

1. ודא שהסורק והמחשב מחוברים, ושהמחשב מחובר לאינטרנט.

2. התחל EPSON Software Updater, ועדכן את האפליקציות או הקושחה.

לתשומת לבך:

אין תמיכה במערכות הפעלה Windows Server.

Windows 11

לחץ על לחצן 'התחל', ולאחר מכן בחר כל היישומים < Epson Software < EPSON Software Updater.

Windows 10

לחץ על לחצן 'התחל', ואז בחר < Epson Software Updater < EPSON Software Updater.

Windows 8.1/Windows 8

הזן את שם האפליקציה בצ'ארם החיפוש ולאחר מכן בחר בסמל המוצג.

Windows 7

לחץ על לחצן 'התחל' ובחר כל התכניות או תוכניות < Epson Software < EPSON Software Updater.

Mac OS

בחר < Finder < עבור אל < יישומים < Epson Software < EPSON Software Updater.

לתשומת לבך:

אם אינך יכול למצוא ברשימה את היישום שברצונך לעדכן אינך יכול לעדכן תוך שימוש ב-EPSON Software Updater. חפש את הגרסאות העדכניות ביותר של האפליקציות באתר האינטרנט המקומי של Epson.

<http://www.epson.com>

עדכון קושחה בלא להתחבר לאינטרנט

תוכל להוריד את הקושחה של ההתקן מאתר האינטרנט של Epson במחשב, ואז לחבר את ההתקן ואת המחשב באמצעות כבל USB על מנת לעדכן את הקושחה.

לתשומת לבך:

לפני ביצוע עדכון, ודא שמנהל ההתקן של הסורק Epson Scan 2 מותקן במחשב שלך. אם Epson Scan 2 אינה מותקנת, התקן אותה שוב.

1. בדוק באתר של Epson כדי למצוא את מהדורות עדכוני הקשוחה העדכניות ביותר.

<http://www.epson.com>

אם יש קושחה עבור הסורק שלך, הורד אותה ועבור לשלב הבא.

אם אין מידע קושחה באתר האינטרנט, את כבר משתמש בקושחה העדכנית ביותר.

2. חבר את המחשב המכיל את הקושחה שהורדת אל הסורק באמצעות כבל USB.

3. לחץ לחיצה כפולה על קובץ ה-.exe שהורדת.

Epson Firmware Updater יופעל.

4. פעל על פי ההוראות המוצגות על גבי המסך.

פתרון בעיות

135.....	בעיות עם הסורק.....
135.....	בעיות בהתחלת הסריקה.....
138.....	בעיות בהזנת נייר.....
147.....	בעיות בתמונות הסרוקות.....
152.....	בעיות Document Capture Pro.....
152.....	הסרה והתקנה של אפליקציות.....

בעיות עם הסורק

נוריות הסורק מצביעות על שגיאה

אם נוריות הסורק מצביעות על שגיאה, בדוק את הדברים הבאים.

- ודא שאין מסמכי מקור תקועים בסורק.
 - אם מוזנים מסמכי מקור רבים, פתח את מכסה הסורק והסר את מסמכי המקור. לאחר מכן, סגור את מכסה הסורק.
 - מוצר זה משתמש בשני מיקומים שונים עבור סריקה, בהתאם למסמך המקור הנסרק. בדוק את הקישור כדי לבחון איזה מיקום מתאים למסמך המקור שלך.
- ["שילובים של מסמכי מקור ומיקום הסורק" בעמוד 39](#)
- ודא שמסה הסורק סגור.
 - ודא שהסורק מחובר למחשב כהלכה.
 - ודא ש-Epson Scan 2 מותקן כראוי.
 - אם עדכון הקושחה נכשל והסורק נכנס למצב שחזור, עדכן את הקושחה לפני שתשתמש שוב בחיבור USB.
 - הפעל את הסורק מחדש. אם הבעיה לא נפתרה, אפשר שיש תקלה במוצר. כמו כן, אפשר שיהיה צורך להחליף את מקור האור ביחידת הסורק. צור קשר עם הסוכן שלך.

מידע קשור

- ← ["אינדיקטורים של שגיאות" בעמוד 23](#)
- ← ["חסימות נייר, שגיאות הזנת נייר ובעיות של הגנה על המסמך מופיעות לעיתים קרובות" בעמוד 145](#)

הסורק אינו נדלק

- ודא שמתאם זרם החילופין מחובר בצורה איתנה אל הסורק ואל המחשב.
- ודא ששקע החשמל תקין. הכנס לשקע החשמל התקן נוסף וודא שביכולתך להדליק אותו.

בעיות בהתחלת הסריקה

לא ניתן להתחיל לסרוק מתוך מחשב

בדיקת מצב החיבור (Windows)



השתמש ב-Epson Scan 2 Utility כדי לבדוק את סטטוס החיבור.

לתשומת לבך:

Epson Scan 2 Utility היא אפליקציה שסופקה עם תוכנת הסורק.

1. הפעל את Epson Scan 2 Utility.
 - Windows 11 לחץ על לחצן 'התחל', ולאחר מכן בחר כל האפליקציות < EPSON < Epson Scan 2 Utility.
 - Windows 10 לחץ על הלחצן 'התחל', ואז בחר Epson Scan 2 Utility < EPSON < Epson Scan 2 Utility.
 - Windows 8.1/Windows 8 הזן את שם האפליקציה בצ'ארם החיפוש ולאחר מכן בחר בסמל המוצג.
 - Windows 7 לחץ על לחצן 'התחל', ולאחר מכן בחר כל התוכניות או תוכניות < EPSON < Epson Scan 2 < Epson Scan 2 Utility.
2. במסך Epson Scan 2 Utility פתח את רשימת סורק ואז לחץ הגדרות כדי לפתוח את מסך הגדרות סורק.
 - אם מסך הגדרות סורק כבר מוצג במקום Epson Scan 2 Utility גש אל הבא.
3. אם הסורק אינו מוצג במסך הגדרות סורק, הסורק שלך לא התגלה.
 - לחץ הוסף, ואז הוסף את הסורק שלך אל מסך הוסף סורק רשת.
- אם אין ביכולתך לחפש את הסורק או אין ביכולתך לסרוק גם אם נבחר הסורק הנכון, עיין במידע הקשור.

בדיקת מצב החיבור (Mac OS)

- השתמש ב-Epson Scan 2 Utility כדי לבדוק את סטטוס החיבור.
- לתשומת לבך: Epson Scan 2 Utility היא אפליקציה שסופקה עם תוכנת הסורק.
1. הפעל את Epson Scan 2 Utility.
 - בחר בצע < אפליקציות < Epson Software < Epson Scan 2 Utility.
 2. במסך Epson Scan 2 Utility פתח את רשימת סורק ואז לחץ הגדרות כדי לפתוח את מסך הגדרות סורק.
 - אם מסך הגדרות סורק כבר מוצג במקום Epson Scan 2 Utility גש אל הבא.
 3. אם הסורק אינו מוצג במסך הגדרות סורק, הסורק שלך לא התגלה.
 - לחץ על הסמל , ואז אפשר לתוכנה לבצע שינויים.
 4. לחץ על סמל  ואז הוסף את הסורק שלך אל מסך הוסף סורק רשת.
- אם אין ביכולתך לחפש את הסורק או אין ביכולתך לסרוק גם אם נבחר הסורק הנכון, עיין במידע הקשור.

לא ניתן לחבר את הסורק באמצעות USB
ניתן לשקול את הסיבות הבאות.

■ כבל ה-USB אינו מחובר בצורה נכונה לשקע החשמל.

פתרונות

חבר את כבל ה-USB היטב אל הסורק ואל המחשב.

■ קיימת בעיה עם רכזת USB.

פתרונות

אם אתה משתמש ברכזת USB נסה לחבר את הסורק ישירות אל המחשב.

■ קיימת בעיה בכבל ה-USB או בכניסת ה-USB.

פתרונות

אם לא ניתן לזהות את כבל ה-USB, שנה את הכניסה או שנה את כבל ה-USB.

■ הסורק מכובה.

פתרונות

ודא שהסורק דלוק.

כמו כן, המתן עד שגורית המצב תפסיק להבהב — עדות לכך שהסורק מוכן לסרוק.

לא ניתן לסרוק למרות שהחיבור נוצר בצורה נכונה

■ האפליקציות הדרושות אינן מותקנות במחשב שלך.

פתרונות

ודא שהאפליקציו הבאות הותקנו:

□ (WindowsDocument Capture Pro) (או (Mac OSDocument Capture)

□ Epson Scan 2

האם האפליקציות לא מותקנות, התקן אותן מחדש.

■ המשימה לא הוקצתה ללחצן הסורק.

פתרונות

ודא שהמשימה הוקצתה בצורה נכונה אל לחצן הסורק ב-(WindowsDocument Capture Pro) (או (Mac OSDocument Capture) .

■ אם אתה משתמש בתוכנה כלשהי תואמת TWAIN, הסורק הנכון לא נבחר כהגדרת המקור. (Windows)

פתרונות

דאג לבחור את הסורק הנכון מרשימת התוכניות שלך.

בעיות בהזנת נייר

הוזמנו מסמכי מקור רבים (הזנה כפולה)

בדוק את הדברים הבאים כאשר מתרחשת הזנה כפולה.

אם מסמך המקור חסום בתוך הסורק, פתח את מכסה הסורק או את מכסה הנתיב האנכי והסר את מסמך המקור.

בדוק את התמונה הסרוקה, ואז סרוק שוב את מסמכי המקור בהתאם לצורך.

ודא שהסורק נמצא במיקום הנכון של הסורק עבור מסמך המקור.

מוצר זה משתמש בשני מיקומים שונים עבור סריקה, בהתאם למסמך המקור הנסרק. בדוק את הקישור כדי לבחון איזה מיקום מתאים למסמך המקור שלך.

"שילובים של מסמכי מקור ומיקום הסורק" בעמוד 39

בעת סריקה מסמכי מקור רבים בגודל סטנדרטי, סרוק במיקום של הנתיב האנכי.

אם הסורק נמצא במיקום הנתיב הישר, משוך את הידית כדי להטות את הסורק קדימה ולמקם אותו במיקום הנתיב האנכי.

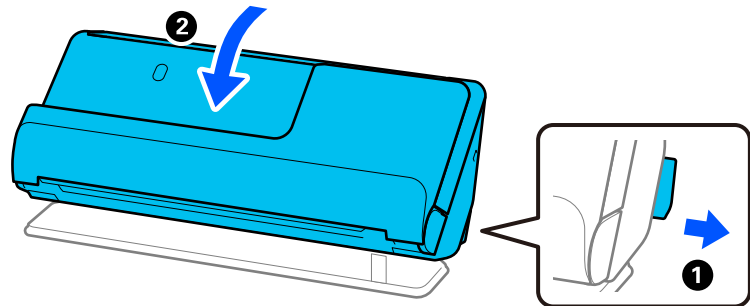

בעת סריקה במיקום הנתיב הישר, טען רק מסמך מקור אחד בכל פעם.

אם הסורק נמצא במיקום הנתיב האנכי, משוך את הידית כדי להטות את הסורק אחורה ולמקם אותו במיקום הנתיב הישר.

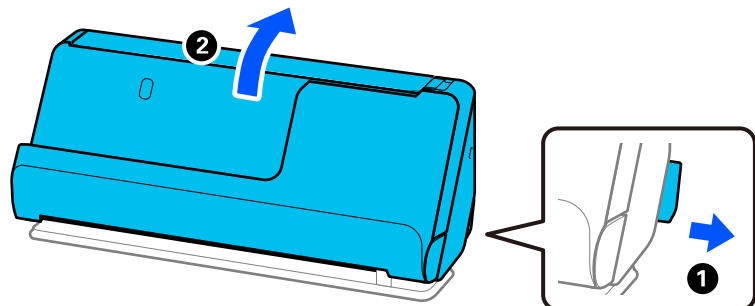

אם מסמכי מקור מרובים מוזנים לעיתים קרובות, נסה את הפעולות הבאות.

אם הטענת מסמכי מקור ללא תמיכה, עלול הסורק להזין מסמכי מקור רבים בבת אחת.

הפחת את מספר מסמכי המקור שאתה מניח בבת אחת.

□ השתמש ב-מצב הזנה אוטומטי, וסרוק מסמכי מקור אחד אחר השני. כאשר אתה משתמש ב-Document Capture Pro, תוכל לפתוח את מסך Epson Scan 2 באמצעות לחיצה על לחצן הגדרות מפורטות במסך הגדרות סריקה.

□ נקה את הגלילים שבתוך הסורק.

"ניקוי בתוך הסורק" בעמוד 111

□ בדוק את מספר הגליונות שנסרקו באמצעות גליל האיסוף. אם מספר הסריקות חורג מחיי השירות של גליל האיסוף (50, 000 גליונות), החלף את ערכת מכלול הגליל בערכה חדשה.

גם אם מספר הסריקות אינו עולה על חיי השירות של גליל האיסוף, אנו ממליצים להחליף את ערכת מכלול הגליל בערכה חדשה אם פני השטח של הגליל נשחקו.

"החלפת ערכת מכלול הגלילים" בעמוד 120

לתשומת לבך:

תוכל לבדוק את מספר הגליונות שנסרקו באמצעות גליל האיסוף ב-Epson Scan 2 Utility. הפעל את Epson Scan 2 Utility, לחץ על הלשונית מונה ואז בדוק את כמות סריקות בתוך ערכת מכלול הגליל.

מידע קשור

← "סריקה ב-מצב הזנה אוטומטי" בעמוד 101

← "ניקוי בתוך הסורק" בעמוד 111

← "הוצאת מסמכים תקועים מתוך הסורק" בעמוד 139

הוצאת מסמכים תקועים מתוך הסורק

אם מסמך המקור תקוע בסורק, סלק את החסימה בהתאם לנוהל עבור מיקום הסורק.

לתשומת לבך:

אם תשנה את מיקום הסורק במהלך הסריקה, מסמך המקור ייתקע. אל תשנה את מיקום הסורק בהמלך סריקה.

מידע קשור

← "הוזמנו מסמכי מקור רבים (הזנה כפולה)" בעמוד 138

← "חסימות נייר, שגיאות הזנת נייר ובעיות של הגנה על המסמך מופיעות לעיתים קרובות" בעמוד 145

← "הגנה על הנייר אינו פועל בצורה נכונה" בעמוד 146

עבור המיקום של הנתבי האנכי

1. הסר את כל מסמכי המקור שנשארו במגש הקלט.

2. פתח את מכסה הנתיב האנכי.

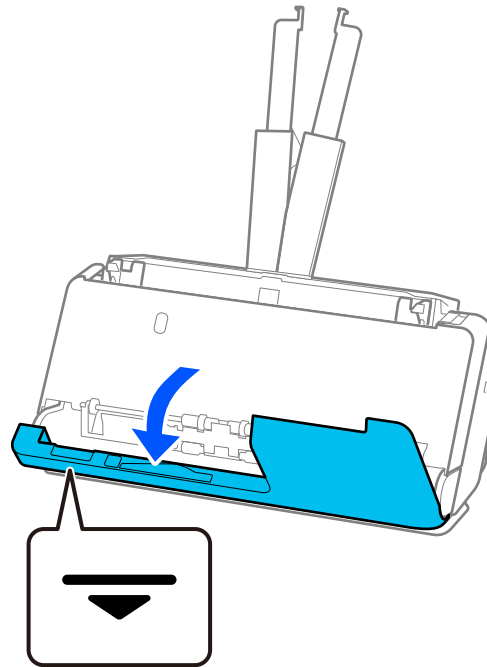

3. משוך את הידית כדי לפתוח את מכסה הסורק.

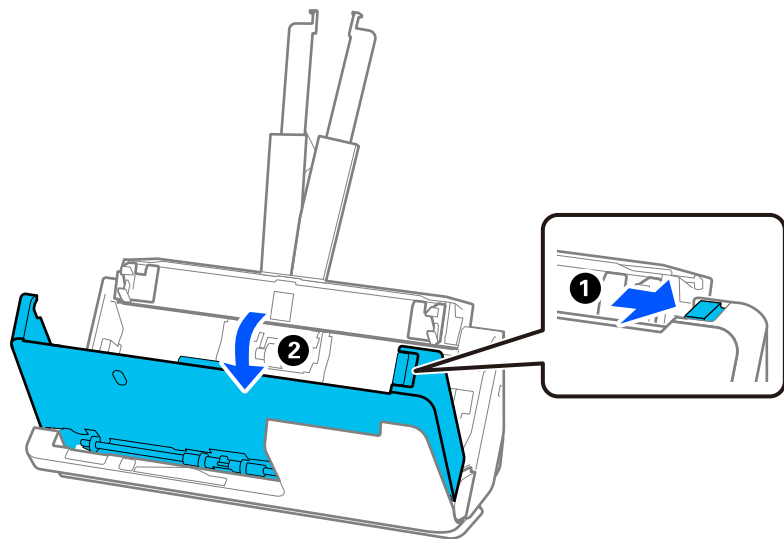

4. הסר בזהירות כל מסמכי מקור תקועים.

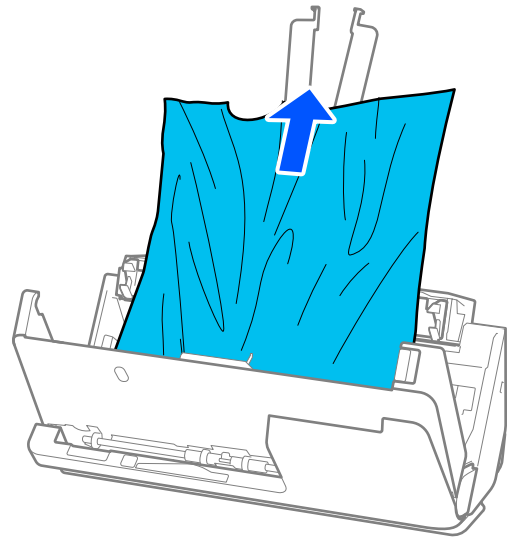

5. אם אין ביכולתך למשוך את קבצי המקור ישירות החוצה, משוך בזהירות החוצה בכיוון החץ מתוך מגש הפלט כל מסמך מקור שנתקע.

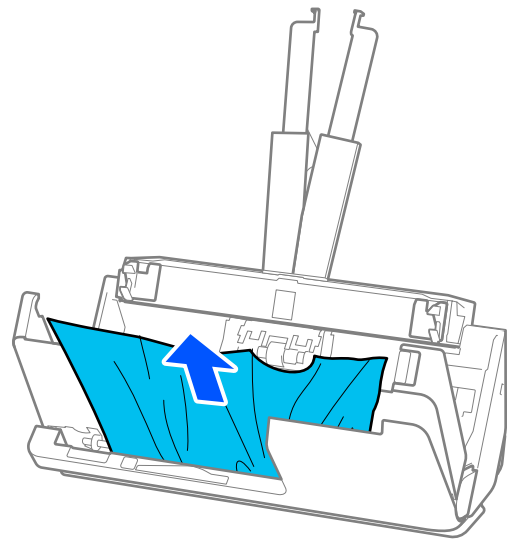

חשוב!

ודא שלא נשאר נייר תקוע בתוך הסורק.

6. סגור את מכסה הסורק בשתי הידיים. לאחר מכן, סגור את מכסה הנתיב האנכי.

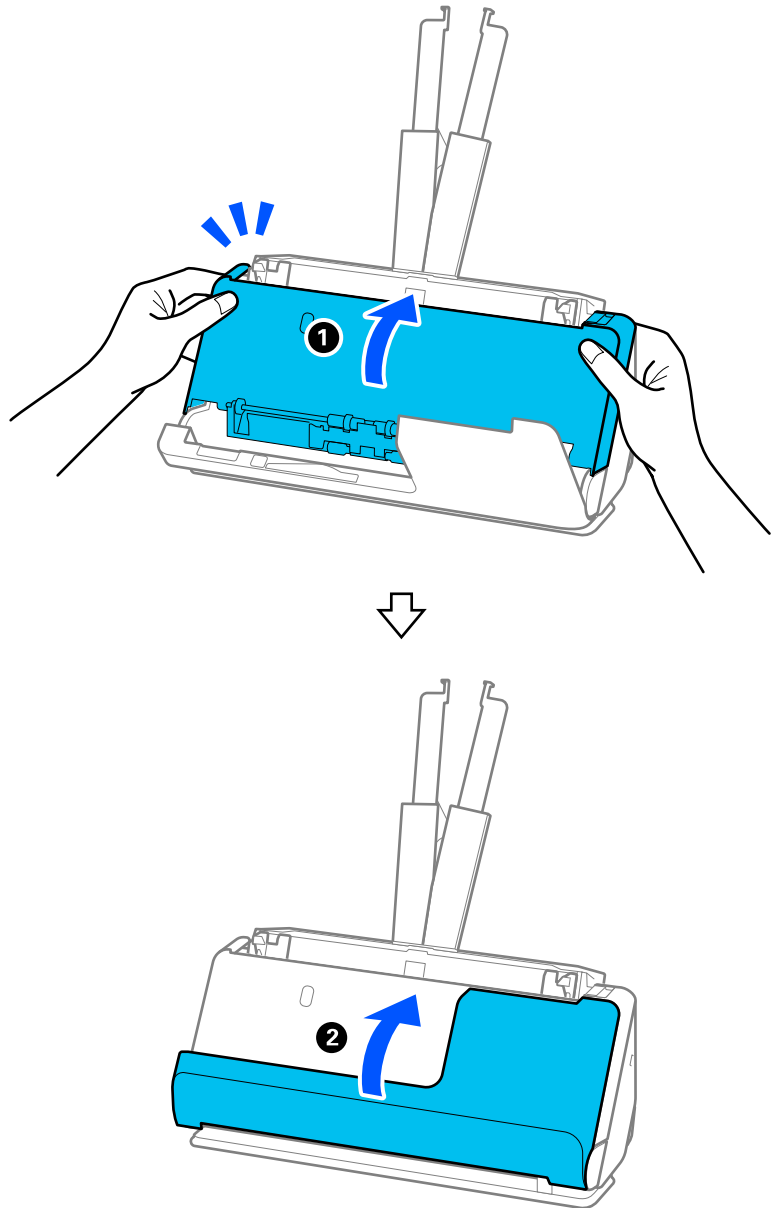

חשוב!

לפני שתתחיל מחדש את הסריקה, ודא שהסורק נייח. אם הסורק אינו נייח, הוא עלול לגרום למסמכי המקור להיתקע.

עבור המיקום של הנתיב הישר

1. הסר את כל מסמכי המקור שנשארו במגש הקלט.

2. משוך את הידית כדי לפתוח את מכסה הסורק.

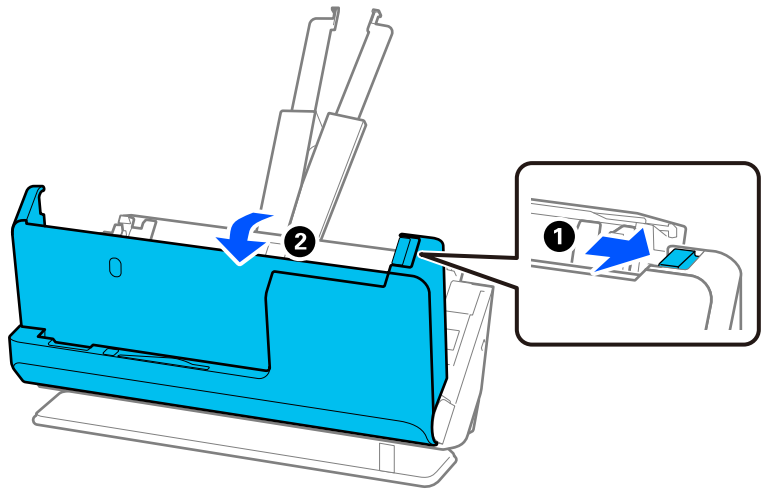

3. הסר בזהירות כל מסמכי מקור תקועים.

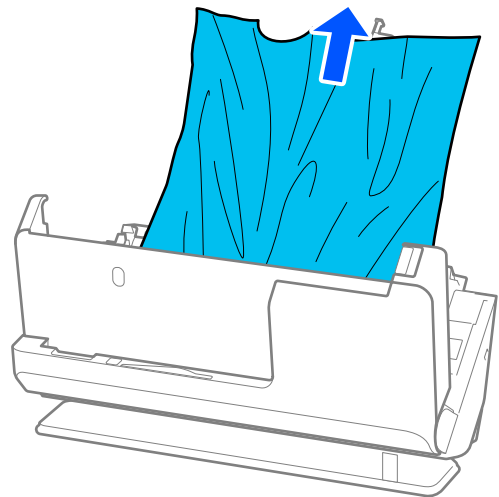

4. אם אין ביכולתך למשוך את קבצי המקור ישירות כלפי מעלה, משוך בזהירות החוצה מסמכי מקור תקועים כלשהם בכיוון החץ.

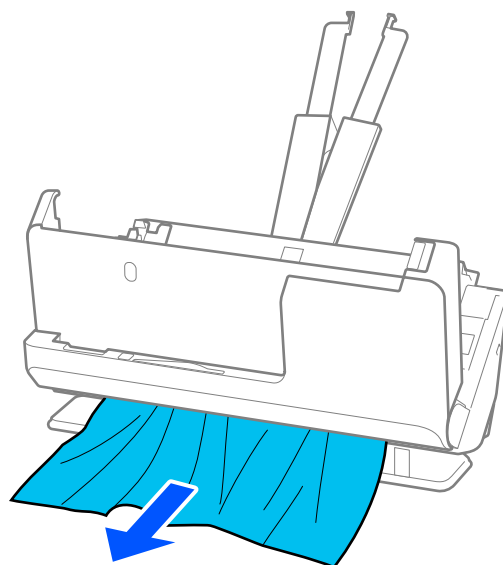

חשוב!

ודא שלא נשאר נייר תקוע בתוך הסורק.

5. סגור את מכסה הסורק בשתי הידיים.

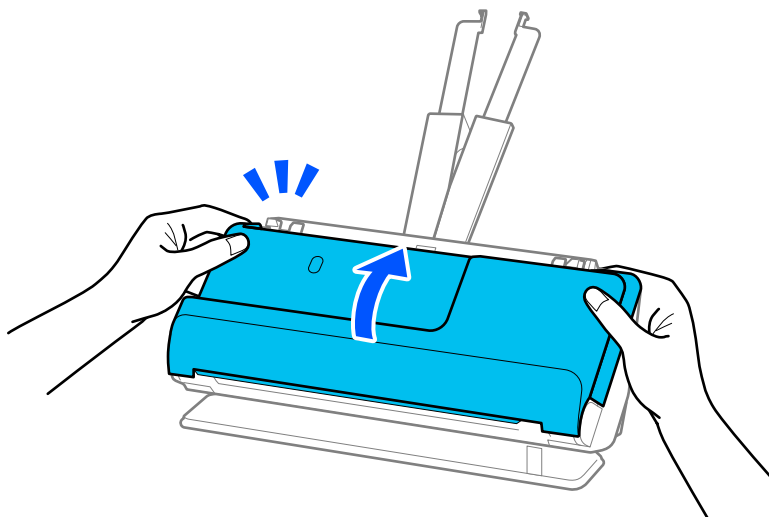

חשוב!

לפני שתתחיל מחדש את הסריקה, ודא שהסורק נייח. אם הסורק אינו נייח, הוא עלול לגרום למסמכי המקור להיתקע.

חסימות נייר, שגיאות הזנת נייר ובעיות של הגנה על המסמך מופיעות לעיתים קרובות

אם מופיעות הבעיות הבאות, בדוק את מסמך המקור ואת הסטטוס של הסורק.

- מסמכי מקור נתקעים לעיתים תכופות
- שגיאות הזנת נייר מתרחשות לעיתים קרובות
- בעיות הגנה על מסמכים מתרחשות לעיתים קרובות

נקודות שיש לבדוק בעת טעינת מסמכי מקור

- עבור מסמכי מקור מעוקלים או בעלי קפלים, שטח את מסמך המקור לפני טעינתו.
- בעת טעינת מסמכי מקור במגוון גדלים שונים, טען את מסמכי המקור כך שהצד המיועד לסריקה יפנה כלפי מעלה ובסדר יורד של גודל הנייר, כאשר הנייר הרחב ביותר נמצא מאחור והצר ביותר במרכז מגש הקלט. הבא, החלק את מדריכי הקצוות כדי ליישר אותם בקו אחד עם מסמכי המקור הרחבים ביותר.

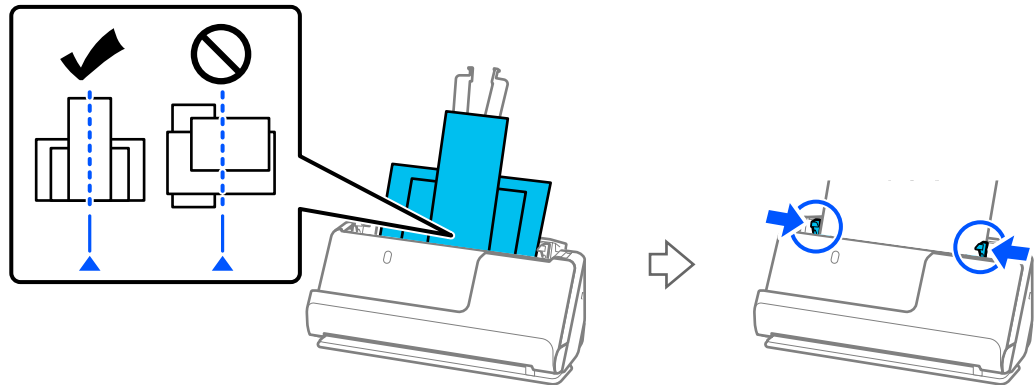

"טעינת אצוות של מסמכי מקור עם גדלים וסוגי נייר שונים" בעמוד 78

אם הבעיה לא נפתרה, נסה לסרוק את מסמכי המקור בכל גודל בנפרד, או סרוק את מסמכי המקור אחד אחד. יישר את מדריכי הקצוות על פי רוחב מסמכי המקור בכל פעם שאתה טוען אותם.

להשומת לבך:

תוכל להשתמש בשיטות הבאות כדי לסרוק את מסמכי המקור פעמים רבות בנפרד ואז שמור אותם לקובץ אחד.

- כאשר אתה משתמש ב-Epson Scan 2, בחר בתיבת הסימון הוסף או ערוך דפים לאחר הסריקה ואז סרוק את מסמך המקור. ניתן להוסיף מסמכי מקור שונים או לערוך (לסובב, להעביר ולמחוק) את העמודים שנסרקו אחרי הסריקה. לפרטים, עיין בעזרה של Epson Scan 2.

תוכל להשתמש בתוכנת סורק.

עיין בעזרה של Document Capture Pro לפרטים על הוספה או עריכה של העמודים אחרי הסריקה ב-Document Capture Pro.

- אחרי הסריקה, הסר את מסמך המקור ממגש הפלט או חריץ הפלט.

נקודות שיש לבדוק בסורק

- נקה את הגלילים שבתוך הסורק.
- "ניקוי בתוך הסורק" בעמוד 111

□ בדוק את מספר הגליונות שנסרקו באמצעות גליל האיסוף. אם מספר הסריקות חורג מחיי השירות של גליל האיסוף (50, 000 גליונות), החלף את ערכת מכלול הגליל בערכה חדשה.

גם אם מספר הסריקות אינו עולה על חיי השירות של גליל האיסוף, אנו ממליצים להחליף את ערכת מכלול הגליל בערכה חדשה אם פני השטח של הגליל נשחקו.

"החלפת ערכת מכלול הגלילים" בעמוד 120

לתשומת לבך:

תוכל לבדוק את מספר הגליונות שנסרקו באמצעות גליל האיסוף ב-Epson Scan 2 Utility. הפעל את Epson Scan 2 Utility, לחץ על הלשונית מונה ואז בדוק את כמות סריקות בתוך ערכת מכלול הגליל.

מידע קשור

← "סוגי מסמכי מקור שמחייבים תשומת לב" בעמוד 38

← "טעינת אצוות של מסמכי מקור עם גדלים וסוגי נייר שונים" בעמוד 78

← "ניקוי בתוך הסורק" בעמוד 111

← "הוזמנו מסמכי מקור רבים (הזנה כפולה)" בעמוד 138

← "הגנה על הנייר אינו פועל בצורה נכונה" בעמוד 146

הגנה על הנייר אינו פועל בצורה נכונה

בהתאם למצב מסמך המקור והרמה שתגדיר, אפשר שתכונה זו לא תפעל בצורה נכונה.

□ אם תוצאות חיוביות שגויות מתקבלות לעיתים קרובות, נסה להוריד את הרמה.

□ אם נגרם נזק למסמך המקור שלך, ודא שתכונה זו מאופשרת. אם היא כבר אופשרה, העלה את רמת ההגנה עבור תכונה זו.

מידע קשור

← "הוצאת מסמכים תקועים מתוך הסורק" בעמוד 139

מסמכי המקור מתלכלכים

נקה את פנים הסורק.

מידע קשור

← "ניקוי בתוך הסורק" בעמוד 111

מהירות הסריקה יורדת בעת סריקה רציפה

בעת סריקה רציפה באמצעות ה-ADF, מהירות הסריקה יורדת כדי למנוע התחממות-יתר שעלולה להזיק למנגנון הסריקה. עם זאת, תוכל להמשיך לסרוק.

על מנת לחזור אל מהירות הסריקה הרגילה, השאר את הסורק ללא פעולה במשך לפחות 30 דקות. מהירות הסריקה אינה חוזרת למצבה אפילו אם מכבים את הסורק.

הסריקה אורכת זמן רב

- אפשר שמהירות הסריקה תואט בהתאם לתנאי הסריקה, כגון רזולוציה גבוהה, תכונות ויסות התמונה, תבנית קובץ, וכן הלאה.
- מחשבים בעלי יציאות (USB 3.0 SuperSpeed) או (USB 2.0 Hi-Speed) יכולים לסרוק מהר יותר מאשר אלו המצוידים ביציאות USB 1.1. אם אתה משתמש ביציאת USB 3.0 או USB 2.0 עם הסורק, ודא שהיא עונה על דרישות המערכת.
- בעת השימוש בתוכנת אבטחה, החרג את קובץ TWAIN.log מהניטור, או הגדר את קובץ TWAIN.log כמיועד לקריאה בלבד. למידע נוסף על הפונקציות של תוכנת האבטחה שלך, עיין בעזרה וכן הלאה שסופקו עם התוכנה. קובץ TWAIN.log נשמר במיקומים שלהלן.
AppData\Local\Temp\(\שם משתמש)\Users\C

בעיות בתמונות הסרוקות

מופיעים קווים (מריחות) בעת סריקה מתוך ה-ADF

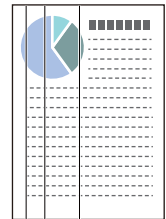

- נקה את ה-ADF.
- קווים ישרים (מריחות) עלולים להופיע בתמונה כאשר לכלוך או אבק נכנסים לתוך ה-ADF.
- נקה לכלוך או אבק כלשהם שנבדקו למסמך המקור.
- כאשר משתמשים בתכונה זיהוי לכלוך במשטח, מוצגת הודעה כאשר לכלוך מתגלה על משטח הסריקה שבתוך הסורק.
- בחר בלשונית הגדרת הסורק ואז בחר את מופעל-גבוה או את מופעל-נמוך מ-זיהוי לכלוך על המשטח ב-Epson Scan 2 Utility.
- כאשר מושמעת התראה, נקה את משטחי הזכוכית בתוך הסורק שלך תוך שימוש בערכת ניקוי מקורית של Epson או מטלית רכה.
- "ניקוי בתוך הסורק" בעמוד 111
- לתשומת לבך:
- אפשר שכמה כתמים לא יתגלו בצורה נכונה.
- אם הגילוי לא עובד בצורה נכונה, שנה את ההגדרה.
- אם לא נתגלו כתמים, בחרפועלת - גבוה. אם נתגלו כתמים באופן שגוי, בחר פועלת - נמוך או Off.

מידע קשור

← "ניקוי בתוך הסורק" בעמוד 111

← "הגדרת תכונות גילוי הכתם על משטח הזכוכית" בעמוד 106

עדיין מופיעה התראה ביחס לכתמים שבתוך הסורק

אם מופיע מסך התראה אחרי ניקוי הפנים של הסורק, יהיה צורך להחליף את חלק הזכוכית. צור קשר עם הסוכן המקומי שלך כדי לבצע את התיקון.

מידע קשור

← "ניקוי בתוך הסורק" בעמוד 111

הצבעים בתמונה הסרוקה אינה אחידים

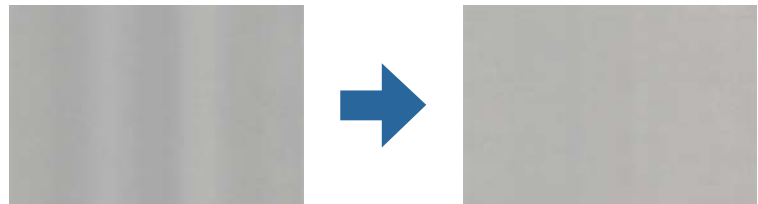

אם הסורק נתון לאור חזק כגון אור שמש ישיר, החיישן שבתוך הסורק טועה בגילוי האור והצבעים בתמונה הסרוקה מאבדים את אחידותם.

שנה את הכיוון של הסורק באופן ששום אור חזקה לא ייפול על חזית הסורק.

העבר את הסורק למיקום שבו הוא לא יהיה נתון לאור חזק.

הרחבה או כיווץ של התמונה הסרוקה

בעת הרחבה או כיווץ של התמונה הסרוקה, תוכל לשנות את יחס ההרחבה באמצעות תכונת התאמות ב-Epson Scan 2 Utility. תכונה זו זמינה רק עבור Windows.

לתשומת לבך:

Epson Scan 2 Utility היא אחת מהתוכנות המסופקות עם הסורק.

1. התחל את Epson Scan 2 Utility.

Windows 11/Windows Server 2019/Windows Server 2022

לחץ על לחצן 'התחל', ולאחר מכן בחר כל היישומים < EPSON < Epson Scan 2 Utility.

Windows 10/Windows Server 2016

לחץ על הלחצן 'התחל', ואז בחר < EPSON < Epson Scan 2 Utility.

Windows 8.1/Windows 8/Windows Server 2012 R2/Windows Server 2012

הזן את שם האפליקציה בצ'ארם החיפוש ולאחר מכן בחר בסמל המוצג.

Windows 7/Windows Server 2008 R2

לחץ על לחצן 'התחל' ובחר כל התכונות או תוכניות < EPSON < Epson Scan 2 < Epson Scan 2 Utility.

2. בחר את לשונית התאמות.

3. נצל את הרחבה/כיווץ כדי לשנות את יחס ההרחבה של תמונות סרוקות.

4. לחץ הגדר כדי להחיל את ההגדרות על הסורק.

תמונה בצד ההפוך של מסמך המקור מופיעה בתמונה הסרוקה שלך

אפשר שהתמונות בגב מסמך המקור יופיעו בתמונה הסרוקה.

☐ כשהאפשרות אוטו', צבע, או האפשרות גווני אפור נבחרת בהגדרה סוג תמונה:

☐ בדוק שהאפשרות הסר רקע נבחרה.

הגדרות מפורטות במסך הגדרות סריקה כדי לפתוח את מסך Epson Scan 2. לחץ על הלשונית הגדרות מתקדמות < הסר רקע.

Epson Scan 2 בלשונית הגדרות מתקדמות בחר הסר רקע.

☐ בדוק שהאפשרות שיפור טקסט נבחרה.

הגדרות מפורטות במסך הגדרות סריקה בחר שיפור טקסט.

Epson Scan 2 בלשונית הגדרות מתקדמות בחר שיפור טקסט.

☐ כשבוחרים שחור-לבן מתוך סוג תמונה:

בדוק שהאפשרות שיפור טקסט נבחרה.

הגדרות מפורטות במסך הגדרות סריקה בחר שיפור טקסט.

Epson Scan 2 בלשונית הגדרות מתקדמות בחר שיפור טקסט.

בהתאם למצב של התמונה הסרוקה שלך, לחץ על הגדרות, ואז העבר את הסליידר לעבר הסרת רקע.

התמונות או הטקסט או שנסרקו חסרים או מטושטשים

אפשר לשנות את המראה של התמונה הסרוקה או הטקסט על ידי הגדלת הרזולוציה או שינוי איכות התמונה.

☐ שנה את הרזולוציה וסרוק שוב.

הגדר את הרזולוציה המתאימה למטרת השימוש בתמונה הסרוקה.

☐ בדוק שהאפשרות שיפור טקסט נבחרה.

הגדרות מפורטות במסך הגדרות סריקה בחר שיפור טקסט.

Epson Scan 2 בלשונית הגדרות מתקדמות בחר שיפור טקסט.

כאשר אתה בוחר שחור-לבן בתור סוג תמונה, בהתאם למצב של התמונה הסרוקה, לחץ הגדרות והתאם את הסליידר עבור הדגשת אותיות בהירות / הסרת רקע, כבה את הסרת רעש נקודות, או הגדר את הרמה בתור נמוך.

- אם אתה סורק בפורמט JPEG נסה לשנות את רמת הדחיסה.
- במסמך שמור הגדרות כדי לשנות את איכות JPEG.
- Epson Scan 2: לחץ פורמט תמונה < אפשרויות, ואז שנה את איכות תמונה.

מופיעים דפוסי מוארה (צלליות דמויות רשת)

- אם המקור הוא מסמך מודפס, בתמונה הסרוקה עשויים להופיע דפוסי מוארה (צלליות דמויות רשת).
- ודא שהאפשרות תיקון סריקה נבחרה בחלון Epson Scan 2. כאשר אתה משתמש ב-Document Capture Pro, תוכל לפתוח את החלון באמצעות לחיצה על לחצן הגדרות מפורטות במסך הגדרות סריקה. לחץ על הלשונית הגדרות מתקדמות < תיקון סריקה.



- שנה את הרזולוציה וסרוק שוב.

קצה מסמך המקור לא נסרק כאשר בוצע זיהוי אוטומטי של גודל מסמך המקור

- בהתאם למסמך המקור, ייתכן שהקצה של המסמך לא נסרק בגלל הזיהוי האוטומטי של הגודל.
- כוון את חתוך שוליים עבור גודל "אוטו" בחלון Epson Scan 2. כאשר אתה משתמש ב-Document Capture Pro, תוכל לפתוח את החלון באמצעות לחיצה על לחצן הגדרות מפורטות במסך הגדרות סריקה. לחץ על הלשונית הגדרות ראשיות < גודל מסמך < הגדרות. במסך הגדרות גודל המסמך התאם את חתוך שוליים עבור גודל "אוטו".
- בהתאם למסמך המקור, אפשר שזיהוי שטח קובץ המקור לא יזוהה נכונה בעת השימוש בתכונת איתור אוטומטי. בחר את גודל מסמך המקור הנכון מתוך רשימת גודל מסמך.

לתשומת לבך:

- אם גודל מסמך המקור שברצונך לסרוק אינו מופיע בחלון Epson Scan 2. כאשר אתה משתמש ב-Document Capture Pro, תוכל לפתוח את החלון באמצעות לחיצה על לחצן הגדרות מפורטות במסך הגדרות סריקה. לחץ על הלשונית הגדרות ראשיות < גודל מסמך, ואז בחר התאמה אישית.

התו לא זוהה נכון

- בדוק את הדברים הבאים כדי להגדיל את איכות הזיהוי של ה-OCR.
- ודא שהמקור הונח בצורה נכונה.

יש להשתמש במקור בעל כתב ברור. זיהוי הכתב עשוי להשתבש עבור הסוגים הבאים של מסמכי מקור.

מסמכי מקור שהועתקו פעמים רבות

מסמכי מקור שהתקבלו באמצעות הפקס (ברזולוציות נמוכות)

מסמכי מקור עם תווים צפופים או רווח קטן בין השורות

מסמכי מקור עם קווי שורות או טקסט מודגש בקו תחתי

מסמכי מקור עם כתב יד

מסמכי מקור עם קפלים או קמטים

האיכות של נייר תרמי, כמו קבלות, עלולה להידרדר לאורך זמן או כתוצאה משפשוף. מומלץ לסרוק נייר כזה בהקדם האפשרי.

כששומרים קבצים ב-Microsoft Office או בתור PDF ניתן לחיפוש צריך לוודא שבחרים בשפה הנכונה.

אם הגדרת את סוג תמונה בתור צבע או גווני אפור ב-Epson Scan 2, נסה להתאים את ההגדרה שיפור טקסט.

לחץ על הלשונית הגדרות מתקדמות < שיפור טקסט < הגדרות, ואז בחר הדגשת אותיות בהירות עבור OCR בתור מצב.

לתשומת לבך:

אתה זקוק ל-EPSON Scan OCR component כדי לשמור בתור PDF בר חיפוש. אפשרות זו מותקנת אוטומטית כאשר מתקינים את הסורק באמצעות תוכנת ההתקנה.

לא ניתן לפתור בעיות בתמונה סרוקה

אם ניסית את כל הפתרונות והבעיה לא נפתרה, אפס את הגדרות (Epson Scan 2) באמצעות Epson Scan 2 Utility.

לתשומת לבך:

Epson Scan 2 Utility היא אחת מהתוכנות המסופקות עם הסורק.

1. התחל את Epson Scan 2 Utility.

Windows 11/Windows Server 2019/Windows Server 2022

לחץ על לחצן 'התחל', ולאחר מכן בחר כל היישומים < EPSON < Epson Scan 2 Utility.

Windows 10/Windows Server 2016

לחץ על הלחצן 'התחל', ואז בחר Epson Scan 2 Utility < EPSON.

Windows 8.1/Windows 8/Windows Server 2012 R2/Windows Server 2012

הזן את שם האפליקציה בצ'ארם החיפוש ולאחר מכן בחר בסמל המוצג.

Windows 7/Windows Server 2008 R2/Windows Server 2008

לחץ על הלחצן 'התחל', ואז על כל התוכניות או על תוכניות < EPSON < Epson Scan 2 < Epson Scan 2 Utility.

Mac OS

בחר באפשרות עבור אל < יישומים < Epson Software < Epson Scan 2 Utility.

2. בחר את לשונית אחר.

3. לחץ על איפוס.

לתשומת לבך:

אם האתחול אינו פותר את הבעיה, הסר את ההתקנה של מנהל ההתקן של הסורק והתקן אותו שוב (Epson Scan).⁽²⁾

בעיות Document Capture Pro

עבור בעיות המופיעות במהלך סריקה באמצעות Document Capture Pro, גש אל כתובת ה-URL הבאה כדי לבדוק את מדריך Document Capture Pro.

<https://support.epson.net/dcp/>

הסרה והתקנה של אפליקציות

הסרת ההתקנה של האפליקציה שלך

אפשר שיהיה עליך להסיר ואז לחזור ולהתקין את האפליקציות שלך על מנת לפתור בעיות מסוימות או כאשר אתה משדרג את מערכת ההפעלה שלך. כנס אל המחשב כמנהל. הזן את סיסמת המנהל אם המחשב יבקש ממך לעשות זאת.

הסרת האפליקציה שלך עבור Windows

1. צא מכל האפליקציות הפועלות.

2. נתק את הסורק מהמחשב.

3. פתח את לוח הבקרה:

Windows 11/Windows Server 2022

לחץ על לחצן 'התחל' ואז בחר כל האפליקציות < הכלים של < Windows לוח הבקרה.

Windows 10/Windows Server 2016/Windows Server 2019

לחץ על לחצן 'התחל' ואז בחר מערכת < Windows לוח בקרה.

Windows 8.1/Windows 8/Windows Server 2012 R2/Windows Server 2012

בחר שולחן עבודה < הגדרות < לוח בקרה.

Windows 7/Windows Server 2008 R2

לחץ על לחצן 'התחל' ואז בחר לוח בקרה.

4. לחץ על הסרת תוכנית בתוכניות.

5. בחר את האפליקציה שברצונך להסיר.

6. לחץ הסר התקנה/שינוי או הסר התקנה.

לתשומת לבך:

אם מוצג חלון הבקרה של חשבון המשתמש, לחץ 'המשך'.

7. פעל על פי ההוראות המוצגות על גבי המסך.

לתשומת לבך:

אפשר שתוצג הודעה המעודדת אותך להפעיל מחדש את המחשב של. אם היא מוצגת, ודא שבחרת אני רוצה להפעיל מחדש את המחשב שלי עתה ואז לחץ סיים.

הסרת האפליקציות שלך במערכת הפעלה Mac OS

לתשומת לבך:

ודא שהתקנת את *EPSON Software Updater*.

1. הורד את תוכנת הסרת ההתקנה באמצעות *EPSON Software Updater*.

מרגע שהורדת את תוכנת הסרת ההתקנה, אין צורך להוריד אותה שוב בכל פעם שאתה מסיר את האפליקציה.

2. נתק את הסורק מהמחשב.

3. על מנת להסיר את מנהל ההתקן של הסורק, בחר העדפות מערכת מתפריט *Apple* < מדפסות וסורקים (או הדפסה וסריקה, הדפסה ופקס), ואז הסר את הסורק מרשימת הסורקים.

4. צא מכל האפליקציות הפועלות.

5. בחר באפשרות עבור אל < יישומים < *Epson Software* תוכנת הסרת ההתקנה.

6. בחר את האפליקציה שברצונך להסיר, ולאחר מכן לחץ על 'הסר התקנה'.

חשוב!

תוכנת 'הסרת ההתקנה' מסירה את כל מנהלי ההתקן עבור סורקי *Epson* הנמצאים במחשב. אם אתה משתמש בכמה סורקים של *Epson* ואתה רק רוצה למחוק כמה ממנהלי ההתקנים, מחק תחילה את כולם, ולאחר מכן התקן שוב את מנהלי ההתקן הדרושים עבור הסורקים.

לתשומת לבך:

אם אינך מוצא את האפליקציה שברצונך לעדכן ברשימת האפליקציות, לא תוכל להסיר את ההתקנה באמצעות תוכנת הסרת ההתקנה. במצב זה, בחר עבור אל < אפליקציות < *Epson Software*, בחר את האפליקציה שברצונך להסיר, ולאחר מכן גרור אותה אל סמל האשפה.

התקנת האפליקציות שלך

פעל על פי הצעדים הבאים על מנת להתקין את האפליקציות הדרושות.

לתשומת לבך:

כנס אל המחשב כמנהל. הזן את סיסמת המנהל אם המחשב יבקש ממך לעשות זאת.

בעת התקנה חוזרת של אפליקציות, יש להסיר אותן תחילה.

1. צא מכל האפליקציות הפועלות.

2. בעת התקנת מנהל ההתקן של הסורק (Epson Scan 2), נתק באופן זמני את הסורק ואת המחשב.
לתשומת לבך:
אל תחבר את הסורק והמחשב לפני שקיבלת הוראה לעשות זאת.

3. התקן את האפליקציה ופעל בהתאם להוראות המובאות באתר האינטרנט שלהלן.

<https://epson.sn>

מפרט טכני

- 156 מפרט כללי של הסורק.
- 157 מפרט ממדים ומשקל.
- 158..... מפרט חשמלי.
- 158..... מפרט סביבתי.
- 159..... דרישות מערכת.

מפרט כללי של הסורק

לתשומת לבך:
המפרט נתון לשינויים ללא הודעה מוקדמת.

מזין גליונות, סורק צבע דו-צדדי במעבר אחד	סוג הסורק
CIS	התקן פוטואלקטרי
5, 100x9, 300 ברזולוציה של dpi 600 2, 36x550, 000 ברזולוציה של dpi 300	פיקסלים אפקטיביים
נורית LED מסוג RGB	מקור אור
dpi 600 (סריקה ראשית) dpi 600 (סריקה משנית)	רזולוציית סריקה
50 עד dpi 1200 (בשיעורי תיסוף של 1 dpi) ^{1*}	רזולוציית פלט
מקסימום: 8.5x120 (215.9x3048 אינצ'ים) מינימום: 50.8x50.8 מ"מ (2x2 אינץ')	גודל מסמך
טעינה עם הפנים כלפי מעלה	קלט נייר
מיקום הנתיב האנכי: פליטה כשהפנים למטה מיקום הנתיב הישר: פליטה כשהפנים כלפי מעלה	פלט נייר
20 גליונות נייר במשקל 80 גרם	קיבולת נייר
צבע <input type="checkbox"/> 30 ביטים לכל פיקסל פנימי (10 ביטים לכל פיקסל לכל צבע פנימי) <input type="checkbox"/> 24 ביטים לכל פיקסל חיצוני (8 ביטים לכל פיקסל לכל צבע חיצוני) גווני אפור <input type="checkbox"/> 10 ביטים לפיקסל פנימי <input type="checkbox"/> 8 ביטים לפיקסל חיצוני שחור לבן <input type="checkbox"/> 10 ביטים לפיקסל פנימי <input type="checkbox"/> 1 ביט לפיקסל חיצוני	עומק צבע
USB במהירות גבוהה	ממשק

^{1*} ערך זה משמש בעת ביצוע סריקה עם מחשב. אפשר שהרזולוציות הזמינות ישתנו בהתאם לשיטת הסריקה.

מפרט ממדים ומשקל

ממדים

מיקום נתיב אנכי (יחידות: מ"מ (אינצ'ים))

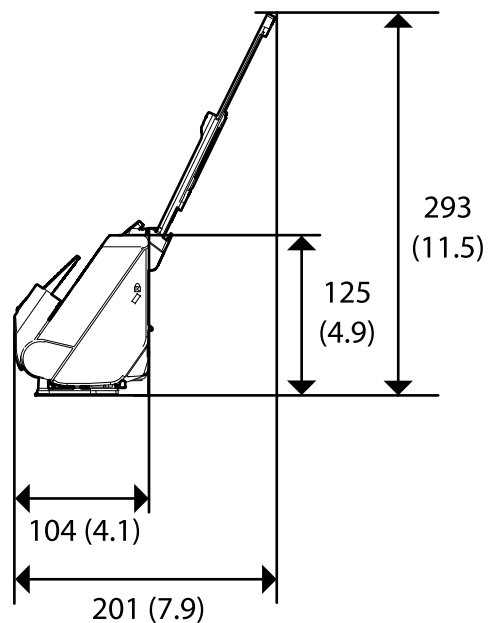
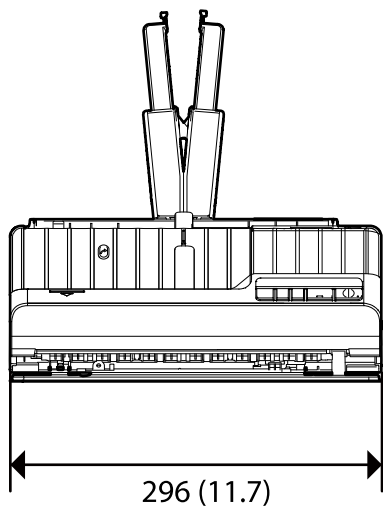

מיקום נתיב ישר (יחידות: מ"מ (אינצ'ים))

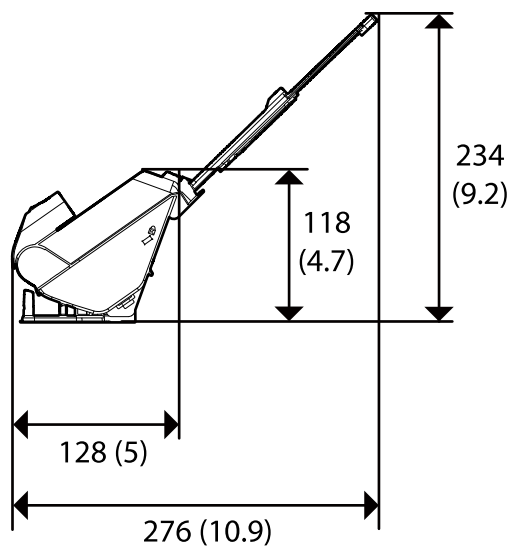
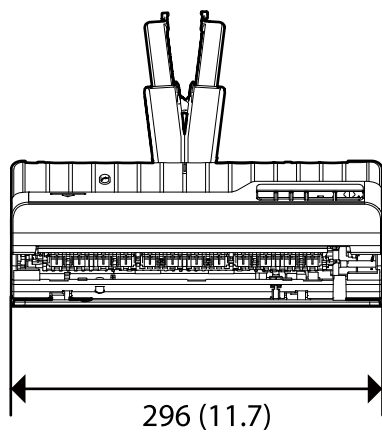

משקל

בערך 1.8 ק"ג (4.0 ליברות)

מפרט חשמלי

מפרט חשמלי של הסורק

מתח נקוב עבור אספקת חשמל נכנסת בזרם ישר	DC 24 V
אמפראז' נקוב של זרם ישר נכנס	A 1
צריכת חשמל	<input type="checkbox"/> בעת פעולה: בערך 10 W <input type="checkbox"/> במצב כוננות: בערך 3.3 W <input type="checkbox"/> במצב שינה: בערך 1.0 W <input type="checkbox"/> במצב כבוי: בערך 0.1 W

לתשומת לבך: עבור משתמשים אירופיים, עיין באתר האינטרנט הבא כדי לקרוא פרטים על צריכת חשמל.

<http://www.epson.eu/energy-consumption>

מפרט חשמלי עבור מתאם ז"ח

דגם	A461H (ז"ח 100-240 V) A462E (ז"ח 220-240 V)
דירוג זרם נכנס	A 1
דירוג טווח תדרים	Hz 60-50
דירוג הספק המתח היוצא	ז"ח 24 V
דירוג זרם יוצא	A 1

לתשומת לבך: עבור משתמשים אירופיים, עיין באתר האינטרנט הבא כדי לקרוא פרטים על צריכת חשמל.

<http://www.epson.eu/energy-consumption>

מפרט סביבתי

טמפרטורה	בזמן פעולה	5 עד 35°C (41 עד 95°F)
	בזמן אחסון	25- עד 60°C (-13 עד 140°F)

לחות	בזמן פעולה	15 עד 80% (ללא התעבות)
	בזמן אחסון	15 עד 85% (ללא התעבות)
תנאים תפעוליים		תנאי משרד או בית רגילים. הימנע מתפעול הסורק באור שמש ישיר, בסמוך למקור אור חזק או בתנאי אבק קיצוניים.

דרישות מערכת

מערכות הפעלה שיש להם תמיכה עשויות להשתנות בהתאם לאפליקציה.

Windows 11 ואילך Windows 10 Windows 8/8.1 Windows 7 Windows Server 2008 ומעלה	Windows ^{1*}
Mac OS X 10.9 ומעלה, macOS 11 ומעלה	Mac OS ^{2*} , ^{3*}

1* Document Capture Pro אינו תומך ב-Windows Vista, Windows XP, ו-Windows Server.

3* אין תמיכה במערכת הקבצים של UNIX (UFS) עבור Mac OS.

2* אין תמיכה במיתוג משתמש מהיר במערכת הפעלה Mac OS או מאוחרת ממנה.

תקנים ואישורים

161.....תקנים ואישורים עבור דגמים אירופיים.

161.....תקנים ואישורים עבור דגמי ארה"ב.

161.....OPEN SOURCE SOFTWARE LICENSE

תקנים ואישורים עבור דגמים אירופיים

מוצר ומתאם ז"ח

הדגמים הבאים מסומנים ב-CE והם תואמים לכל ההוראות הרלוונטיות של ה-EU. לפרטים נוספים, בקר באתר האינטרנט שלהלן, כדי לגשת להצהרת התאימות המלאה המכילה התייחסות להוראות ולתקנים מתואמים עליהם מבוססת הצהרת התאימות.

<http://www.epson.eu/conformity>

J441F

A462E ,A461H

תקנים ואישורים עבור דגמי ארה"ב

מוצר

FCC Part 15 Subpart B Class B CAN ICES-3 (B)/NMB-3 (B)	EMC
---	-----

מתאם ז"ח (A461H)

FCC Part 15 Subpart B Class B CAN ICES-3 (B)/NMB-3 (B)	EMC
---	-----

OPEN SOURCE SOFTWARE LICENSE

- 1) This product includes open source software programs according to the license terms of each open source software program.
- 2) The open source software programs are WITHOUT ANY WARRANTY; without even the implied warranty of MERCHANTABILITY AND FITNESS FOR A PARTICULAR PURPOSE.

See the license agreements of each open source software program for more details, which are described below.

SHA1 license

Copyright (C) The Internet Society (2001). All Rights Reserved.

This document and translations of it may be copied and furnished to others, and derivative works that comment on or otherwise explain it or assist in its implementation may be prepared, copied, published and distributed, in whole or in part, without restriction of any kind, provided that the above copyright notice and this paragraph are included on all such copies and derivative works.

However, this document itself may not be modified in any way, such as by removing the copyright notice or references to the Internet Society or other Internet organizations, except as needed for the purpose of developing Internet standards in which case the procedures for copyrights defined in the Internet Standards process must be followed, or as required to translate it into languages other than English.

The limited permissions granted above are perpetual and will not be revoked by the Internet Society or its successors or assigns.

This document and the information contained herein is provided on an "AS IS" basis and THE INTERNET SOCIETY AND THE INTERNET ENGINEERING TASK FORCE DISCLAIMS ALL WARRANTIES, EXPRESS OR IMPLIED, INCLUDING BUT NOT LIMITED TO ANY WARRANTY THAT THE USE OF THE INFORMATION HEREIN WILL NOT INFRINGE ANY RIGHTS OR ANY IMPLIED WARRANTIES OF MERCHANTABILITY OR FITNESS FOR A PARTICULAR PURPOSE.

Info-ZIP license

This is version 2007-Mar-4 of the Info-ZIP license.

The definitive version of this document should be available at <ftp://ftp.info-zip.org/pub/infozip/license.html> indefinitely and a copy at <http://www.info-zip.org/pub/infozip/license.html>.

Copyright © 1990-2007 Info-ZIP. All rights reserved.

For the purposes of this copyright and license, "Info-ZIP" is defined as the following set of individuals:

Mark Adler, John Bush, Karl Davis, Harald Denker, Jean-Michel Dubois, Jean-loup Gailly, Hunter Goatley, Ed Gordon, Ian Gorman, Chris Herborth, Dirk Haase, Greg Hartwig, Robert Heath, Jonathan Hudson, Paul Kienitz, David Kirschbaum, Johnny Lee, Onno van der Linden, Igor Mandrichenko, Steve P. Miller, Sergio Monesi, Keith Owens, George Petrov, Greg Roelofs, Kai Uwe Rommel, Steve Salisbury, Dave Smith, Steven M. Schweda, Christian Spieler, Cosmin Truta, Antoine Verheijen, Paul von Behren, Rich Wales, Mike White.

This software is provided "as is," without warranty of any kind, express or implied.

In no event shall Info-ZIP or its contributors be held liable for any direct, indirect, incidental, special or consequential damages arising out of the use of or inability to use this software.

Permission is granted to anyone to use this software for any purpose, including commercial applications, and to alter it and redistribute it freely, subject to the above disclaimer and the following restrictions:

1. Redistributions of source code (in whole or in part) must retain the above copyright notice, definition, disclaimer, and this list of conditions.
2. Redistributions in binary form (compiled executables and libraries) must reproduce the above copyright notice, definition, disclaimer, and this list of conditions in documentation and/or other materials provided with the distribution.

The sole exception to this condition is redistribution of a standard UnZipSFX binary (including SFXWiz) as part of a self-extracting archive; that is permitted without

inclusion of this license, as long as the normal SFX banner has not been removed from the binary or disabled.

3. Altered versions--including, but not limited to, ports to new operating systems, existing ports with new graphical interfaces, versions with modified or added functionality, and dynamic, shared, or static library versions not from Info-ZIP--must be plainly marked as such and must not be misrepresented as being the original source or, if binaries, compiled from the original source.

Such altered versions also must not be misrepresented as being Info-ZIP releases--including, but not limited to, labeling of the altered versions with the names "Info-ZIP" (or any variation thereof, including, but not limited to, different capitalizations), "Pocket UnZip," "WiZ" or "MacZip" without the explicit permission of Info-ZIP.

Such altered versions are further prohibited from misrepresentative use of the Zip-Bugs or Info-ZIP e-mail addresses or the Info-ZIP URL(s), such as to imply Info-ZIP will provide support for the altered versions.

4. Info-ZIP retains the right to use the names "Info-ZIP," "Zip," "UnZip," "UnZipSFX," "WiZ," "Pocket UnZip," "Pocket Zip," and "MacZip" for its own source and binary releases.

lua license

Copyright (C) 1994-2013 Lua.org, PUC-Rio.

Permission is hereby granted, free of charge, to any person obtaining a copy of this software and associated documentation files (the "Software"), to deal in the Software without restriction, including without limitation the rights to use, copy, modify, merge, publish, distribute, sublicense, and/or sell copies of the Software, and to permit persons to whom the Software is furnished to do so, subject to the following conditions:

The above copyright notice and this permission notice shall be included in all copies or substantial portions of the Software.

THE SOFTWARE IS PROVIDED "AS IS", WITHOUT WARRANTY OF ANY KIND, EXPRESS OR IMPLIED, INCLUDING BUT NOT LIMITED TO THE WARRANTIES OF MERCHANTABILITY, FITNESS FOR A PARTICULAR PURPOSE AND NONINFRINGEMENT.

IN NO EVENT SHALL THE AUTHORS OR COPYRIGHT HOLDERS BE LIABLE FOR ANY CLAIM, DAMAGES OR OTHER LIABILITY, WHETHER IN AN ACTION OF CONTRACT, TORT OR OTHERWISE, ARISING FROM, OUT OF OR IN CONNECTION WITH THE SOFTWARE OR THE USE OR OTHER DEALINGS IN THE SOFTWARE.

היכן מקבלים עזרה

165.....אתר אינטרנט לתמיכה טכנית.

165.....יצירת קשר עם התמיכה של Epson.

אתר אינטרנט לתמיכה טכנית

אם אתה זקוק לעוד עזרה, בקר באתר התמיכה של Epson בכתובת להלן. בחר את המדינה או את האזור שלך ועבור אל הדף באתר של Epson העוסק בתמיכה. מנהלי ההתקנים העדכניים, הוראות למשתמש או חומר אחר להורדה — כולם זמינים אף הם באתר זה.

<http://support.epson.net/>

<http://www.epson.eu/support> (אירופה)

אם מוצר Epson שברשותך אינו פועל כהלכה ואינך יכול לפתור את הבעיה צור קשר עם שירותי התמיכה של Epson לקבלת סיוע.

יצירת קשר עם התמיכה של Epson

לפני יצירת קשר עם Epson

אם מוצר Epson שברשותך אינו פועל כהלכה ואינך יכול לפתור את הבעיה באמצעות שימוש במידע פתרון הבעיות בהוראות למשתמש של המוצרים שלך, צור קשר עם שירותי התמיכה של Epson לקבלת סיוע. אם התמיכה של Epson לאזור שלך אינה מופיעה ברשימה להלן, צור קשר עם הספק במקום שבו קנית את המוצר שלך.

אנשי התמיכה של Epson יוכלו לעזור לך במהירות רבה הרבה יותר אם תתן להם את המידע להלן:

המספר הסידורי של המוצר

(תווית המספר הסידורי של המוצר נמצאת בדרך כלל בעורף המוצר)

דגם המוצר

גרסת התוכנה של המוצר

(לחץ על **About**, **Version Info**, או לחצן דומה הנמצא בתכנת המוצר)

מותג המחשב שלך והדגם שלו

שם מערכת ההפעלה של המחשב שלך והגרסה שלה

שמות וגרסאות של יישומי התכנה המשמשים אותך בדרך כלל עם המוצר

לתשומת לבך:

יתכן שנתוני רשימת החיוג של הגדרות הפקס ו/או הגדרות הרשת שלך שמורים בזיכרון של המוצר, תלוי באיזה מוצר מדובר. הנתונים ו/או ההגדרות יכולים לאבוד בגלל תקלה במוצר או תיקון בו. Epson לא תהיה אחראית על אבדן נתונים כלשהם, על גיבוי נתונים או על ההגדרות או על כל שילוב של שלושתם אפילו במהלך תקופת האחריות. מומלץ לגבות את הנתונים בעצמך או לנהל רשימות שלהם.

עזרה למשתמשים באירופה

למידע על דרכי יצירת קשר עם התמיכה של Epson עיין ב-Pan-European Warranty Document.

עזרה למשתמשים בטאיוואן

אלה אנשי הקשר עבור מידע, תמיכה ושירותים:

אינטרנט

<http://www.epson.com.tw>

מידע על מפרטי מוצרים, מנהל התקנים להורדה ושאלות לגבי מוצרים עומדים לרשות המשתמשים.

מוקד התמיכה של Epson

טלפון: +886-2-2165-3138

צוות התמיכה שלנו יכול לעזור לך בנושאים הבאים דרך הטלפון:

- שאלות בנושא מכירות ומידע על מוצרים.
- שאלות או בעיות בקשר לשימוש במוצרים.
- שאלות בנושא שירות תיקונים ואחריות.

מרכז שירותי תיקונים:

<http://www.tekcare.com.tw/branchMap.page>

תאגיד TekCare הוא מרכז שירות מורשה של Epson Taiwan Technology & Trading Ltd.

עזרה למשתמשים בסינגפור

אלה מקורות המידע, התמיכה והשירותים הזמינים מ-Epson Singapore:

אינטרנט

<http://www.epson.com.sg>

מידע על מפרטי מוצרים, על מנהלי התקנים להורדה, על שאלות נפוצות, שאלות בנושא מכירות ותמיכה טכנית דרך הדואר האלקטרוני עומדים לרשות המשתמשים.

מוקד התמיכה של Epson

מספר חינם: 800-120-5564

צוות התמיכה שלנו יכול לעזור לך בנושאים הבאים דרך הטלפון:

- שאלות בנושא מכירות ומידע על מוצרים.
- שאלות בקשר לשימוש במוצרים או פתרון בעיות
- שאלות בנושא שירות תיקונים ואחריות

עזרה למשתמשים בתאילנד

אלה אנשי הקשר עבור מידע, תמיכה ושירותים:

אינטרנט

<http://www.epson.co.th>

מידע על מפרטי מוצרים, על מנהלי התקנים להורדה, על שאלות נפוצות ושאלות בדואר האלקטרוני עומדים לרשות המשתמשים.

המוקד הטלפוני של Epson

טלפון: 66-2460-9699

דוא"ל: support@eth.epson.co.th

צוות מוקד השירות שלנו יכול לעזור לכם בנושאים הבאים באמצעות הטלפון:

שאלות בנושא מכירות ומידע על מוצרים

שאלות או בעיות בקשר לשימוש במוצרים

שאלות בנושא שירות תיקונים ואחריות

עזרה למשתמשים בווייטנאם

אלה אנשי הקשר עבור מידע, תמיכה ושירותים:

מרכז השירות של Epson

27 Yen Lang, Trung Liet Ward, Dong Da District, Ha Noi City. Tel: +84 24 7300 0911

38 Le Dinh Ly, Thac Gian Ward, Thanh Khe District, Da Nang. Tel: +84 23 6356 2666

194/3 Nguyen Trong Tuyen, Ward 8, Phu Nhuan Dist., HCMC. Tel: +84 28 7300 0911

31 Phan Boi Chau, Ward 14, Binh Thanh District, HCMC. Tel: +84 28 35100818

עזרה למשתמשים באינדונזיה

אלה אנשי הקשר עבור מידע, תמיכה ושירותים:

אינטרנט

<http://www.epson.co.id>

מידע על מפרטי מוצרים, מנהלי התקנים להורדה

שאלות נפוצות, שאלות מכירות ושאלות דרך דואר אלקטרוני

התמיכה הטלפונית של Epson

טלפון: 1500-766 (Indonesia Only)

דוא"ל: customer.care@ein.epson.co.id

צוות התמיכה הטלפונית שלנו יכול לעזור לכם בנושאים הבאים דרך הטלפון או האימייל:

שאלות בנושא מכירות ומידע על מוצרים

□ תמיכה טכנית

עזרה למשתמשים בהונג קונג

לקבלת תמיכה טכנית כמו גם שירותים אחרים לאחר המכירות המשתמשים מוזמנים ליצור קשר עם Epson Hong Kong Limited.

דף הבית באינטרנט

<http://www.epson.com.hk>

Epson Hong Kong הקימה דף בית מקומי באינטרנט בסינית ובאנגלית כדי לספק למשתמשים את המידע להלן:

□ מידע על המוצר

□ תשובות לשאלות נפוצות

□ גרסאות עדכניות של מנהלי התקנים למוצרי Epson

תמיכה טכנית בטלפון

באפשרותך גם ליצור קשר עם הצוות הטכני שלנו במספרי הטלפון והפקס להלן:

טלפון: 852-2827-8911

פקס: 852-2827-4383

עזרה למשתמשים במלזיה

אלה אנשי הקשר עבור מידע, תמיכה ושירותים:

אינטרנט

<http://www.epson.com.my>

□ מידע על מפרטי מוצרים, מנהלי התקנים להורדה

□ שאלות נפוצות, שאלות מכירות ושאלות דרך דואר אלקטרוני

המוקד הטלפוני של Epson

טלפון: 1800-81-7349 (חיוג חינם)

דוא"ל: websupport@emsb.epson.com.my

□ שאלות בנושא מכירות ומידע על מוצרים

□ שאלות או בעיות בקשר לשימוש במוצרים

□ שאלות בנושא שירותי תיקונים ואחריות

Epson Malaysia Sdn Bhd (משרד ראשי)

טלפון: 603-56288288

פקס: 2088 603-5621 / 8388 603-5628

עזרה למשתמשים בהודו

אלה אנשי הקשר עבור מידע, תמיכה ושירותים:

אינטרנט

<http://www.epson.co.in>

מידע על מפרטי מוצרים, מנהל התקנים להורדה ושאלות לגבי מוצרים עומדים לרשות המשתמשים.

קו עזרה מספר חינם

להזמנת שירות, מידע על המוצר או כדי להזמין חומרים מתכלים -

1800123001600 / 186030001600 / 918004250011 (בבוקר – 6 בערב)

אימייל

calllog@epson-india.in

וואטסאפ

+91 96400 00333

עזרה למשתמשים בפיליפינים

כדי לקבל תמיכה טכנית, כמו גם שירותים לאחר המכירות, המשתמשים מוזמנים ליצור קשר עם Epson Philippines Corporation במספרי הטלפון והפקס ובכתובת הדואר האלקטרוני הבאים:

אינטרנט

<http://www.epson.com.ph>

מידע על מפרטי מוצרים, על מנהלי התקנים להורדה, על שאלות נפוצות ושאלות בדואר האלקטרוני עומדים לרשות המשתמשים.

שירות לקוחות Epson Philippines

מספר חינם (PLDT): 1-800-1069-37766

מספר חינם (טלפון דיגיטלי): 1-800-3-0037766

מטרו מנילה: +632-8441-9030

אתר אינטרנט: <https://www.epson.com.ph/contact>

דוא"ל: customercare@epc.epson.com.ph

זמין בין 09:00-18:00, בימי שני עד שבת (למעט חגים ציבוריים)

צוות שירות הלקוחות שלנו יכול לעזור לך בנושאים הבאים דרך הטלפון:

שאלות בנושא מכירות ומידע על מוצרים

שאלות או בעיות בקשר לשימוש במוצרים

□ שאלות בנושא שירות תיקונים ואחריות

Epson Philippines Corporation

מספר ראשי: +632-8706-2609

פקס: +632-8706-2665 / +632-8706-2663