

# EPSON

## DS-C330

# Korisnički vodič

**Značajke proizvoda**

**Osnove skenera**

**Postavljanje izvornika**

**Skeniranje**

**Održavanje**

**Rješavanje problema**

## Sadržaj

### O ovom priručniku

Uvod u priručnike. . . . .	5
Oznake i simboli. . . . .	5
Opisi koji se koriste u ovom priručniku. . . . .	5
Reference operativnog sustava. . . . .	5
AutorkaAutorska prava. . . . .	6
Zaštitni znakovi. . . . .	7

### Važne upute

Sigurnosne upute. . . . .	9
Ograničenja kopiranja. . . . .	10

### Značajke proizvoda

Skeniranje putovnica. . . . .	12
Obavijest o prljavštini na staklenoj površini. . . . .	12
Korisne značajke podešavanja kvalitete slike. . . . .	13

### Osnove skenera

Nazivi dijelova i funkcije. . . . .	17
Položaj skenera. . . . .	19
Gumbi i lampice na kontrolnoj ploči. . . . .	21
Gumbi. . . . .	21
Lampice. . . . .	22
Pokazivači pogreške. . . . .	23
Informacije o aplikacijama. . . . .	23
Aplikacija za skeniranje dokumenata (Document Capture Pro / Document Capture). . . . .	24
Aplikacija za nadzor skenera (Epson Scan 2). . . . .	24
Aplikacija za ažuriranje softvera i firmvera (EPSON Software Updater). . . . .	25
Softver za upravljanje uređajima na mreži (Epson Device Admin). . . . .	25
Aplikacija za kreiranje paketa upravljačkog programa (EpsonNet SetupManager). . . . .	26
Aplikacija za skeniranje posjetnica (Presto! BizCard). . . . .	26
Informacije o dodatnom priboru i potrošnom materijalu. . . . .	26
Nosivi list kodovi. . . . .	26
Kodovi kompleta za sklapanje valjka. . . . .	27
Kodovi kompleta za čišćenje. . . . .	28

### Postavljanje izvornika

Specifikacije za izvornike koji se mogu skenirati. . . . .	30
Opće specifikacije izvornika koji se skenira. . . . .	30
Izvornici standardne veličine koji se mogu skenirati. . . . .	30
Dugačak papir koji se može skenirati. . . . .	32
Računi koji se mogu skenirati. . . . .	33
Plastične kartice koje se mogu skenirati. . . . .	33
Laminirane kartice koje se mogu skenirati. . . . .	34
Putovnice. . . . .	35
Specifikacije izvornika koji koriste Nosivi list. . . . .	35
Omotnice koje se mogu skenirati. . . . .	36
Tipovi izvornika koji zahtijevaju pažnju. . . . .	37
Tipovi izvornika koji se ne smiju skenirati. . . . .	38
Postavljanje izvornika u skener. . . . .	39
Kombinacije izvornika i položaja skenera. . . . .	39
Stavljanje izvornika standardnih dimenzija. . . . .	41
Stavljanje izvornika velikih dimenzija. . . . .	46
Stavljanje dugačkog papira. . . . .	50
Stavljanje plastičnih kartica. . . . .	55
Stavljanje laminiranih kartica. . . . .	58
Stavljanje putovnice. . . . .	61
Postavljanje važnih izvornika ili fotografija. . . . .	66
Stavljanje omotnice. . . . .	70
Stavljanje izvornika nepravilnog oblika. . . . .	73
Umetanje serija izvornika s različitim vrstama i veličinama papira. . . . .	77

### Skeniranje

Skeniranje koristeći gumb skenera. . . . .	82
Skeniranje putem računala. . . . .	82
Skeniranje uz pomoć Document Capture Pro (Windows). . . . .	82
Skeniranje programom Document Capture (Mac OS). . . . .	88
Skeniranje koristeći Epson Scan 2. . . . .	94
Softverske značajke podešavanja kvalitete slike. . . . .	99
Skeniranje u Način automatskog uvlačenja. . . . .	99
Postavljanje zadatka. . . . .	101
Kreiranje zadatka i dodjela zadatka na upravljačku ploču (Windows). . . . .	101
Kreiranje i prijava zadatka (Mac OS). . . . .	101
Dodjeljivanje zadatka upravljačkoj ploči (Mac OS). . . . .	102

## **Korisne značajke**

Postavljanje značajke prepoznavanja mrlje na staklenoj površini. . . . .	104
Postavljanje značajke zaštite dokumenta. . . . .	105
Postavljanje radnje kada se otkrije dvostruko ulaganje. . . . .	106

## **Održavanje**

Čišćenje izvan skenera. . . . .	109
Čišćenje unutar skenera. . . . .	109
Ponovno postavljanje broja skeniranja nakon čišćenja unutrašnjosti skenera. . . . .	117
Zamjena kompleta sklopa valjka. . . . .	119
Resetiranje nekoliko skenova nakon zamjene valjaka. . . . .	126
Ušteda energije. . . . .	127
Premještanje skenera. . . . .	128
Transportiranje skenera. . . . .	128
Kako nositi skener. . . . .	129
Ažuriranje aplikacija i upravljačkog programa. . . . .	130
Ažuriranje upravljačkog programa bez spajanja na internet. . . . .	131

## **Rješavanje problema**

Problemi sa skenerom. . . . .	133
Indikatori skenera ukazuju na pogrešku. . . . .	133
Skener se ne uključuje. . . . .	133
Problemi kod početka skeniranja. . . . .	133
Ne može se pokrenuti skeniranje iz računala. . . . .	133
Problemi s ulaganjem papira. . . . .	136
Ulaganje više izvornika (dvostruko ulaganje). . . . .	136
Uklanjanje zaglavljenih izvornika iz skenera. . . . .	137
Zaglavljivanje papira, pogreške pri ulaganju papira i problemi sa zaštitom dokumenata često se javljaju. . . . .	143
Zaštita papira ne radi pravilno. . . . .	144
Zaprljani izvornici. . . . .	144
Brzina skeniranja smanjuje se kod neprekidnog skeniranja. . . . .	144
Skeniranje traje predugo. . . . .	145
Problemi sa skeniranom slikom. . . . .	145
Linije (pruge) se pojavljuju prilikom skeniranja iz automatskog ulagača dokumenata (ADF). . . . .	145
Upozorenje o mrljama unutar skenera i dalje se pojavljuje. . . . .	146
Boje nisu usklađene na skeniranoj slici. . . . .	146
Širenje ili sužavanje skenirane slike. . . . .	146

Slika na poleđini vašeg izvornika pojavljuje se na vašoj skeniranoj slici. . . . .	147
Skenirani tekst ili slike nedostaju ili su zamučeni. . . . .	147
Pojavit će se Moiré uzorci (sjene nalik mreži). . . . .	147
Rub izvornika neće se skenirati u slučaju automatskog prepoznavanja veličine izvornika. . . . .	148
Znak nije pravilno prepoznat. . . . .	148
Ne mogu se riješiti problemi na skeniranoj slici. . . . .	149
Problemi s programom Document Capture Pro. . . . .	149
Deinstaliranje i instaliranje aplikacija. . . . .	150
Deinstaliranje aplikacija. . . . .	150
Instaliranje vaših aplikacija. . . . .	151

## **Tehničke specifikacije**

Opći tehnički podaci skenera. . . . .	153
Dimenzije i podaci o težini. . . . .	154
Električni podaci. . . . .	155
Električne specifikacije skenera. . . . .	155
Specifikacije električnih elemenata AC adaptera . . . . .	155
Podaci o okruženju. . . . .	155
Zahtjevi sustava. . . . .	156

## **Standardi i odobrenja**

Standardi i odobrenja za europske modele. . . . .	158
Standardi i odobrenja za američke modele. . . . .	158
OPEN SOURCE SOFTWARE LICENSE. . . . .	158
SHA1 license. . . . .	158
Info-ZIP license. . . . .	159
lua license. . . . .	160

## **Gdje potražiti pomoć**

Web-mjesto tehničke podrške. . . . .	162
Kontaktiranje Epsonove korisničke podrške. . . . .	162
Prije obraćanja Epsonu. . . . .	162
Pomoć za korisnike u Europi. . . . .	162
Pomoć za korisnike na Tajvanu. . . . .	162
Pomoć za korisnike u Singapuru. . . . .	163
Pomoć za korisnike na Tajlandu. . . . .	163
Pomoć za korisnike u Vijetnamu. . . . .	164
Pomoć za korisnike u Indoneziji. . . . .	164
Pomoć za korisnike u Hong Kongu. . . . .	164
Pomoć za korisnike u Maleziji. . . . .	165
Pomoć za korisnike u Indiji. . . . .	165
Pomoć za korisnike na Filipinima. . . . .	166

---

# O ovom priručniku

Uvod u priručnike. . . . .	5
Oznake i simboli. . . . .	5
Opisi koji se koriste u ovom priručniku. . . . .	5
Reference operativnog sustava. . . . .	5
AutorksaAutorska prava. . . . .	6
Zaštitni znakovi. . . . .	7

## Uvod u priručnike

Najnovije inačice sljedećih priručnika dostupne su na Epsonovom web-mjestu za podršku.

<http://www.epson.eu/support> (Europa)

<http://support.epson.net/> (izvan Europe)

Počnite ovdje (papirni priručnik)

Donosi podatke o podešavanju proizvoda i instaliranju aplikacije.

Korisnički vodič (digitalni priručnik)

Navodi upute o uporabi proizvoda, održavanju i rješavanju problema.

Osim u gornjim priručnicima, pomoć potražite u pomoći koja dolazi s Epsonovim aplikacijama.

---

## Oznake i simboli



**Pozor:**

Upute koje treba pažljivo slijediti kako bi se izbjegle tjelesne ozljede.



**Važno:**

Upute koje treba poštivati kako bi se izbjegla oštećenja na opremi.

### **Napomena:**

Pružila dodatne i referentne informacije.

### **Povezane informacije**

➔ Poveznice s povezanim dijelovima.

---

## Opisi koji se koriste u ovom priručniku

Snimke zaslona za aplikacije su iz Windows 10 ili macOS High Sierra. Sadržaj prikazan na zaslonima ovisi o modelu i situaciji.

Prikazi u ovom odjeljku služe samo kao referenca. Premda one mogu izgledati nešto drukčije od stvarnog proizvoda, načini rada su jednaki.

---

## Reference operativnog sustava

### **Windows**

U ovom priručniku, izrazi poput „Windows 11”, „Windows 10”, „Windows 8.1”, „Windows 8”, „Windows 7”, „Windows Server 2022”, „Windows Server 2019”, „Windows Server 2016”, „Windows Server 2012 R2”, „Windows Server 2012”, „Windows Server 2008 R2” i „Windows Server 2008” odnose se na sljedeće operativne sustave. Izraz „Windows” koristi se za sve verzije, a izraz „Windows Server” koristi se za „Windows Server 2022”, „Windows

Server 2019”, „Windows Server 2016”, „Windows Server 2012 R2”, „Windows Server 2012”, „Windows Server 2008 R2”, i „Windows Server 2008”.

- Operativni sustav Microsoft® Windows® 11
- Operativni sustav Microsoft® Windows® 10
- Operativni sustav Microsoft® Windows® 8.1
- Operativni sustav Microsoft® Windows® 8
- Operativni sustav Microsoft® Windows® 7
- Operativni sustav Microsoft® Windows Server® 2022
- Operativni sustav Microsoft® Windows Server® 2019
- Operativni sustav Microsoft® Windows Server® 2016
- Operativni sustav Microsoft® Windows Server® 2012 R2
- Operativni sustav Microsoft® Windows Server® 2012
- Operativni sustav Microsoft® Windows Server® 2008 R2
- Operativni sustav Microsoft® Windows Server® 2008

## Mac OS

U ovom priručniku pojmovi poput „macOS 12.x”, „macOS 11.x”, „macOS 10.15.x”, „macOS 10.14.x”, „macOS 10.13.x”, „macOS 10.12.x”, „OS X 10.11.x”, „OS X 10.10.x” i „OS X 10.9.x” zajedno se nazivaju „Mac OS”.

---

## AutorksaAutorska prava

Nije dopušteno reproducirati, pohraniti u sustavu za ponovno korištenje ili prenositi u bilo kojem obliku ili bilo kojim putem, elektroničkim ili mehaničkim, fotokopirano, snimljeno ili na bilo koji drugi način nijedan dio ovog izdanja bez prethodnog pismenog dopuštenja Seiko Epson Corporation. Ne podrazumijeva se nikakva odgovornost za patent u pogledu upotrebe ovdje sadržanih informacija. Ne prihvaća se nikakva odgovornost za štete proizašle iz upotrebe ovdje sadržanih informacija. Ovdje sadržane informacije namijenjene su isključivo za upotrebu s proizvodom Epson. Epson nije odgovoran za upotrebu ovih informacija i primjenu na drugim proizvodima.

Ni Seiko Epson Corporation, ni njezine pridružene tvrtke nisu odgovorne prema kupcu ovog proizvoda ili trećim stranama za štete, gubitke, troškove ili izdatke kupca ili treće strane kao posljedica nezgode, neispravne upotrebe ili zloupotrebe proizvoda ili izvođenja neovlaštenih promjena, popravaka ili izmjena na proizvodu, ili (što isključuje SAD) uslijed nepoštivanja uputa za upotrebu i održavanje koje navodi Seiko Epson Corporation.

Seiko Epson Corporation i njezine pridružene tvrtke nisu odgovorne za štete ili probleme nastale uslijed upotrebe bilo koje mogućnosti ili potrošačkog proizvoda koji nije označen kao originalan Epson proizvod ili odobreni Epson proizvod od strane Seiko Epson Corporation.

Seiko Epson Corporation nije odgovorna za bilo kakve štete nastale uslijed elektromagnetske interferencije koja se pojavljuje zbog upotrebe kabela koje Seiko Epson Corporation nije označila kao odobrene Epson proizvode.

© 2023 Seiko Epson Corporation

Sadržaj ovog priručnika i specifikacije proizvoda podliježu izmjenama bez prethodne najave.

---

## Zaštitni znakovi

- ❑ EPSON, EPSON EXCEED YOUR VISION, EXCEED YOUR VISION i njihovi logotipi registrirane su trgovačke oznake kompanije Seiko Epson.
- ❑ Microsoft®, Windows®, and Windows Server® are registered trademarks of Microsoft Corporation.
- ❑ Apple, Mac, macOS, and OS X are trademarks of Apple Inc., registered in the U.S. and other countries.
- ❑ Opća napomena: svi ostali nazivi proizvoda iz vodiča koriste se samo za potrebe identifikacije i mogu biti zaštitni znakovi njihovih vlasnika. Epson se odriče bilo kakvih i svih prava na te zaštitne znakove.

---

# Važne upute

Sigurnosne upute. . . . .	9
Ograničenja kopiranja. . . . .	10



## Sigurnosne upute

Pročitajte i slijedite ove upute kako biste osigurali sigurnu uporabu ovog proizvoda i dodataka. Sačuvajte ovaj priručnik za buduću uporabu. Svakako slijedite sva upozorenja i upute navedene na proizvodu i dodacima.

- Neki simboli korišteni na vašem proizvodu pružaju sigurnost i omogućavaju pravilan rad proizvoda i dodataka. Posjetite sljedeću web-stranicu kako biste saznali značenje simbola.  
<http://support.epson.net/symbols>
- Proizvod i dodatke postavite na ravnu, stabilnu površinu koja je sa svih strana veća od samog proizvoda i dodataka. Ako proizvod i dodatke montirate na zid, ostavite više od 10 cm između stražnje strane proizvoda i dodataka i zida.
- Postavite proizvod i dodatke dovoljno blizu računalu kako bi ga lako dosegli kabelom za sučelje. Ne postavljajte i ne čuvajte proizvod i dodatke ili adapter električnog napajanja na otvorenom, u blizini prekomjerne prljavštine ili prašine, vode, izvora topline ili na mjestima koja su izložena udarima, vibracijama, visokoj temperaturi ili vlažnosti, izravnoj sunčevoj svjetlosti, jakim izvorima svjetlosti ili naglim promjenama temperature ili vlažnosti.
- Pri uporabi uređaja ruke vam ne smiju biti vlažne.
- Proizvod i dodatke stavite u blizinu zidne utičnice iz koje se može lako izvući utikač adaptera.
- Kabel adaptera električnog napajanja treba biti smješten tako da se ne izgrebe, prereže, istroši, zategne ili zapetlja. Ne postavljajte predmete na kabel i nemojte dopustiti da se na adapter ili kabel staje ili da se preko njega gazi. Osobito pazite da kabel na završetku bude ravan.
- Upotrijebite isključivo kabel za napajanje isporučen uz proizvod i ne koristite ga s drugom opremom. Korištenje drugih kabela s ovim proizvodom i korištenje isporučenog kabela za napajanje s drugom opremom može uzrokovati požar ili električni udar.
- Koristite samo adapter električnog napajanja koji ste dobili s proizvodom. Uporaba bilo kojeg drugog adaptera može izazvati požar, električni udar ili ozljedu.
- Ovaj adapter električnog napajanja namijenjen je za uporabu samo s proizvodom s kojim je dostavljen. Ne pokušavajte ga koristiti s drugim elektroničkim uređajima ukoliko to nije navedeno.
- Koristite samo izvor električne energije koji je naveden na naljepnici adaptera električnog napajanja i dovod električne energije mora biti uvijek izravno iz standardne domaće električne utičnice koja udovoljava bitnim lokalnim sigurnosnim standardima.
- Prilikom spajanja ovog proizvoda i dodataka s računalom ili nekim drugim uređajem putem kabela osigurajte ispravno usmjeravanje spojnika. Svaki spojnik ima samo jedno ispravno usmjerenje. Umetanje spojnika u pogrešno usmjerenje može oštetiti oba uređaja povezana kabelom.
- Izbjegavajte korištenje utičnica u istom strujnom krugu u kojem se nalaze fotokopirni uređaji ili sustavi za rashlađivanje zraka koji se redovito uključuju i isključuju.
- Ako s proizvodom koristite produžni kabel, vodite računa da ukupna nazivna struja svih uređaja spojenih na produžni kabel ne prijeđe dopuštenu nazivnu struju produžnog kabela. Vodite računa također da ukupna struja svih uređaja spojenih na zidnu utičnicu ne prekorači dopuštenu struju zidne utičnice.
- Nikada ne rastavljajte, ne mijenjajte i ne pokušavajte sami popraviti adapter električnog napajanja, proizvod ili dodatke proizvoda osim kada je to posebno navedeno u vodiču proizvoda.
- Nemojte stavljati predmete u bilo koji otvor jer bi mogli dotaknuti opasne naponske točke ili izazvati kratki spoj. Pripazite na opasnost od električnog udara.
- Ukoliko dođe do oštećenja utikača, zamijenite kabel ili se posavjetujte s kvalificiranim električarom. Ako u utikaču ima osigurača, pobrinite se da ih zamijenite s osiguračima odgovarajuće veličine i vrijednosti.

- Isključite proizvod, dodatke i AC adapter i zatražite servis od kvalificiranog osoblja za servisiranje ako se dogodi sljedeće: oštećen je AC adapter ili utikač; u proizvod ili AC adapter je ušla voda, proizvod, dodatke ili AC adapter izmjeničnog napajanja je ispao ili kućište se oštetilo; proizvod, dodaci ili AC adapter ne radi normalno ili pokazuje značajne promjene u radu. (Ne prilagođavajte upravljačke uređaje o kojima se ne govori u uputama za rukovanje.)
- Isključite proizvod i adapter izmjeničnog napajanja prije čišćenja. Čistite samo suhom krpom. Nemojte koristiti tekućinu ili sredstva za čišćenje na bazi aerosola ako to posebno nije navedeno u uputama za proizvod.
- Ako proizvod ne namjeravate koristiti tijekom dužeg razdoblja, svakako isključite adapter izmjeničnog napajanja iz električne utičnice.
- Nakon zamjene potrošnih dijelova, zbrinite ih na propisani način u skladu s propisima lokalnih vlasti. Nemojte ih rastavljati.

---

## Ograničenja kopiranja

Pregledajte sljedeća ograničenja kako biste osigurali odgovornu i zakonitu uporabu vašega proizvoda.

Kopiranje sljedećih predmeta je zabranjeno zakonom:

- Novčanice, kovanice, vladini tržišni vrijednosni papiri, vladine obveznice i općinski vrijednosni papiri
- Nekorištene poštanske marke, razglednice s unaprijed otisnutom poštanskom markom i drugi službeni poštanski predmeti koji nose valjanu poštarinu
- Vladini biljezi i obveznice izdani u skladu sa zakonskom procedurom

Budite pažljivi prilikom kopiranja sljedećih predmeta:

- Osobni tržišni vrijednosni papiri (potvrde o dionicama, vrijednosni papiri, čekovi itd.), mjesečne karte, karte za olakšice itd.
- Putovnice, vozačke dozvole, jamstva valjanosti, potvrde o cestarini, markice za hranu, ulaznice itd.

***Napomena:***

*Kopiranje ovih predmeta može također biti i zakonom zabranjeno.*

Odgovorna uporaba materijala zaštićenih autorskim pravima:

Proizvodi se mogu zloupotrebjavati nepropisnim kopiranjem materijala zaštićenih autorskim pravima. Izuzev djelovanja prema savjetu upućenog odvjetnika, budite odgovorni u pribavljanju dopuštenja nositelja autorskih prava prije kopiranja objavljenog materijala.

---

# Značajke proizvoda

Skeniranje putovnica. . . . .12

Obavijest o prljavštini na staklenoj površini. . . . . 12

Korisne značajke podešavanja kvalitete slike. . . . .13

## Skeniranje putovnica

Putovnice možete skenirati tako da promijenite u položaj ravne putanje i koristite list nosača putovnice (prodaje se zasebno).

Softver za skeniranje omogućuje spremanje samo identifikacijskih stranica vaše putovnice. (samo za Windows)

Pogledajte pomoć za upravljački program skenera (Epson Scan 2) s više pojedinosti.

Document Capture Pro omogućuje čitanje MRZ (Machine Readable Zone) putovnice i pretvara informacije kao što su ime, državljanstvo i broj putovnice u tekstualne podatke, koji se zatim mogu izvesti u formatu CSV ili XML. (samo za Windows)

Više pojedinosti potražite u nastavku.

<https://support.epson.net/dcp/>

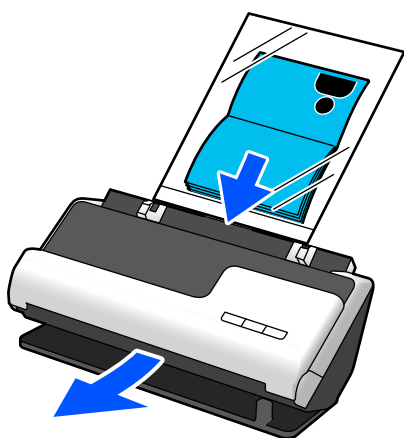

### Povezane informacije

- ➔ “Položaj skenera” na strani 19
- ➔ “Putovnice” na strani 35

---

## Obavijest o prljavštini na staklenoj površini

Ovaj skener može prepoznati prljavštinu na staklenoj površini i obavještava vas da trebate očistiti staklenu površinu prije nego prljavština uzrokuje crte (pruge) na skeniranim slikama.

Lako možete održavati staklenu površinu čistom i izbjeći pogoršavanje kvalitete slike.

Ova značajka je isključena prema zadanoj postavci.

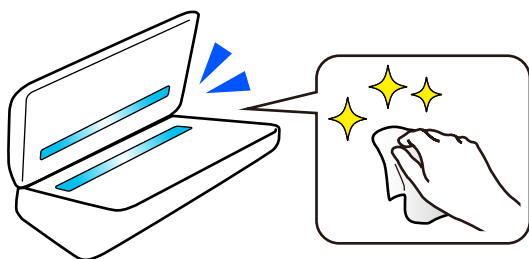

### Povezane informacije

- ➔ “Postavljanje značajke prepoznavanja mrlje na staklenoj površini” na strani 104
- ➔ “Čišćenje unutar skenera” na strani 109

## Korisne značajke podešavanja kvalitete slike



### Automatski skenirajte u optimalnoj boji

Možete automatski detektirati boju izvornika i zatim ga skenirati. Čak i kada su izvornici u boji i crno-bijeli pomiješani, oni se mogu automatski skenirati u optimalnoj boji (Vrsta slike).

Izvornik u boji: skenirajte koristeći U boji.

Crno-bijeli izvornici s gradacijom (sive površine): skenirajte koristeći Sivo.

Crno-bijeli izvornici bez gradacije (bez sivih područja): skenirajte koristeći Crno-bijelo.

<p><b>Primjer izvornika</b></p>			
<p><b>Vrsta slike biti identificiran</b></p>	<p>U boji</p>	<p>Sivo</p>	<p>Crno-bijelo</p>

Odaberite **Automatski** kao **Vrsta slike** u upravljačkom programu skenera (Epson Scan 2).

### Poboljšanje teksta značajka

Možete jasno skenirati tekst koji je teško čitati zbog pozadine i drugih čimbenika. Možete naglasiti tekst i ukloniti točkaste uzorke u pozadini izvornika prema izvorniku.

Ovo možete postaviti na kartici **Napredne postavke > Poboljšanje teksta > Postavke** u upravljačkom programu skenera (Epson Scan 2).

### Prilikom skeniranja u U boji ili Sivo

Dostupne su sljedeće značajke.

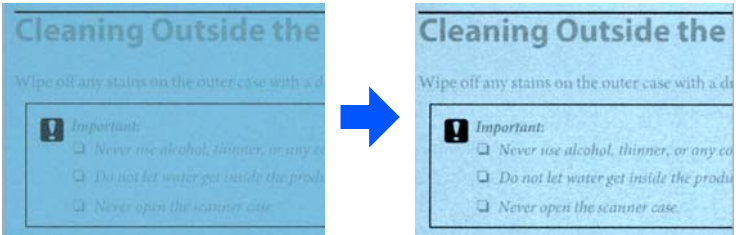
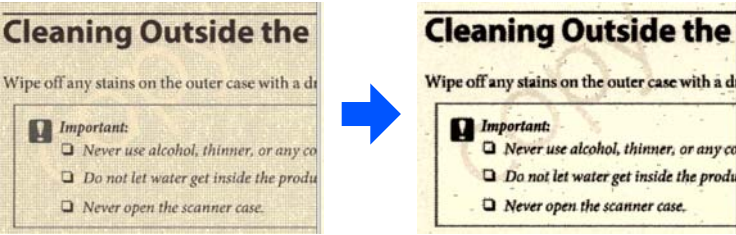
Značajke	Objašnjenja
<b>Naglašavanje blijedih slova za OCR</b>	<p>Možete naglasiti svijetla slova kako bi ih OCR lakše prepoznao. Možete prilagoditi razinu efekta.</p> 
<b>Uklanjanje točaka u polutonovima</b>	<p>Prilikom skeniranja u U boji ili Sivo, uključite ovo za uklanjanje točkastih uzoraka u pozadini izvornika.</p> 

### Prilikom skeniranja u Crno-bijelo

Dostupne su sljedeće značajke.

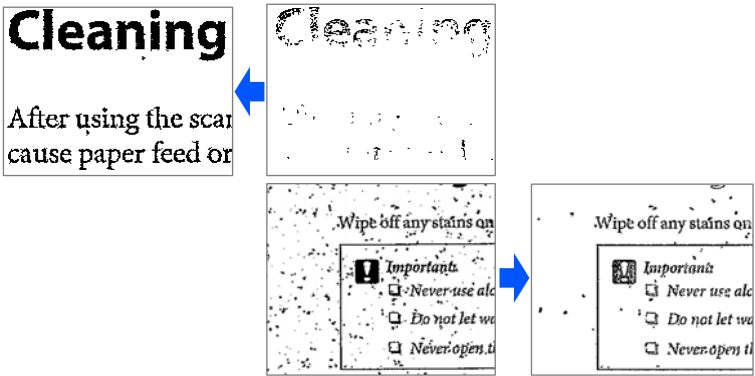
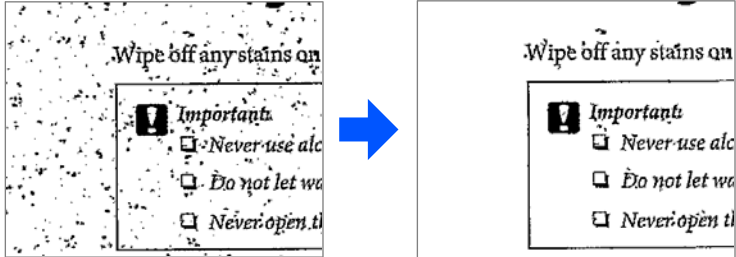
Značajke	Objašnjenja
<b>Naglašavanje blijedih slova / Uklanjanje pozadine</b>	<p>Možete postaviti razinu korekcije teksta i pozadine kako biste poboljšali svijetli tekst, uklonili pozadinske boje, uzorke, bore i pomake.</p> 
<b>Uklanjanje točkastog šuma</b>	<p>Možete ukloniti crne točkice u pozadini originala koje se ne mogu ukloniti posvjetljivanjem pozadine. Možete prilagoditi razinu efekta.</p> 

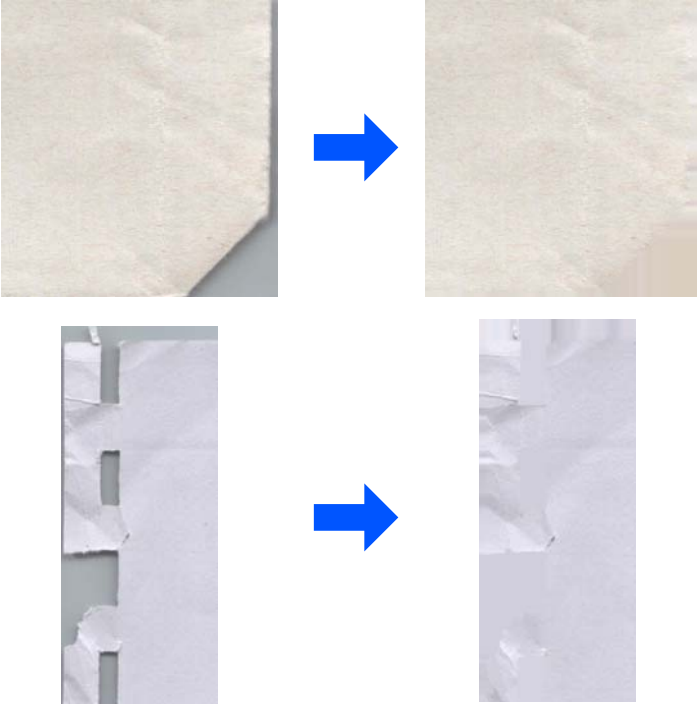
Značajke	Objašnjenja
<b>Ispravak nabora ili poderotina</b>	<p>Skenirane slike možete ispraviti ako su kutovi ili rubovi originala presavijeni ili poderani ili kada se oko skenirane slike pojavi sjena. Rubovi ili kutovi skenirane slike koji nedostaju popunit će se bojom izvornog dokumenta.</p> 

**Povezane informacije**

➔ [“Softverske značajke podešavanja kvalitete slike” na strani 99](#)

---

# Osnove skenera

Nazivi dijelova i funkcije. . . . .	17
Položaj skenera. . . . .	19
Gumbi i lampice na kontrolnoj ploči. . . . .	21
Informacije o aplikacijama. . . . .	23
Informacije o dodatnom priboru i potrošnom materijalu. . . . .	26



## Nazivi dijelova i funkcije

### Sprijeda

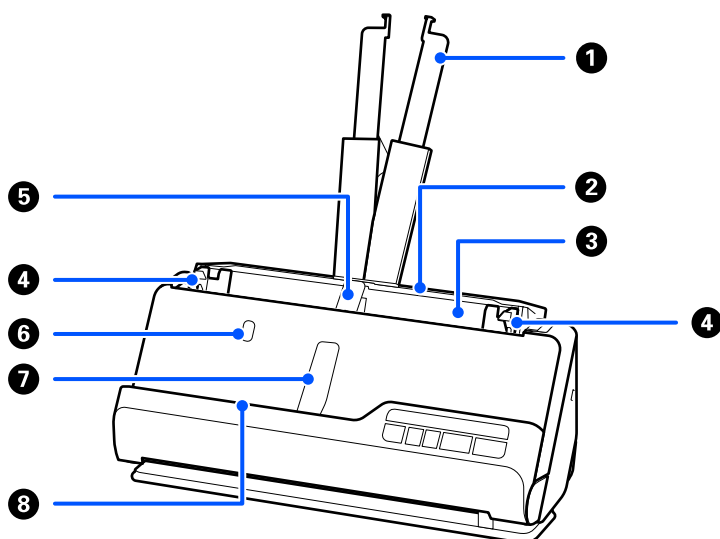

1	Produžetak ulaznog pretinca	Izvucite ga ako izvornik prelazi rubove pretinca. To sprječava zavrtnanje i zaglavljivanje papira.
2	Ulazni pretinac	Umetnite izvornike.
3	ADF (automatski ulagač dokumenta)	Automatski umeće učitane izvornike.
4	Vodilice	Upotrijebite vodilice za podupiranje izvornika u ulaznom pretincu kako biste olakšali glatko ulaganje. Pomiče se do rubova izvornika.
5	Podrška za papir u ulaznom pretincu	Podržava izbačeni izvornika na strani ulaznog pretinca kako se ispravno izbacio.
6	Gumb za potporu papira ulaznog pretinca	Pritisnite ovu tipku za podizanje nosača papira ulaznog pretinca. Nosač papira spremite ručno.
7	Podrška za papir izlaznog pretinca	Podržava izbačeni izvornika na strani izlaznog pretinca kako bi se ispravno izbacio.
8	Gumb za potporu papira izlaznog pretinca	Pritisnite ovaj gumb da podignete nosač papira izlaznog pretinca. Nosač papira spremite ručno.

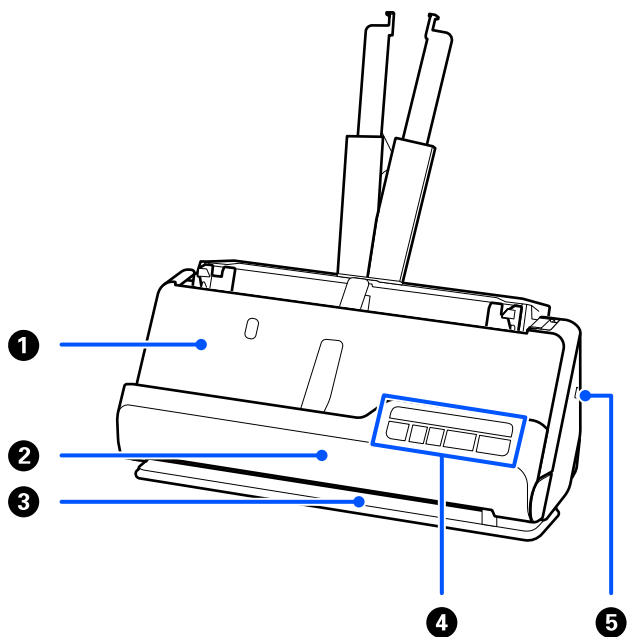

1	Izlazna ladica	Izvornici skenirani u položaju okomite putanje izbacuju se s ovog mjesta.
2	Poklopac okomite putanje	Otvorite kada čistite unutrašnjost skenera ili kada se izvornika zaglavi tijekom skeniranja u položaju okomite putanje.
3	Izlazni utor	Izvornici skenirani u položaju ravne putanje izbacuju iz ovog mjesta.
4	Upravljačka ploča	Prikazuje status skenera i izvodi operacije skenera.
5	Sigurnosni utor	Umeće sigurnosnu blokadu za zaštitu od krađe.

### Bočno/straga

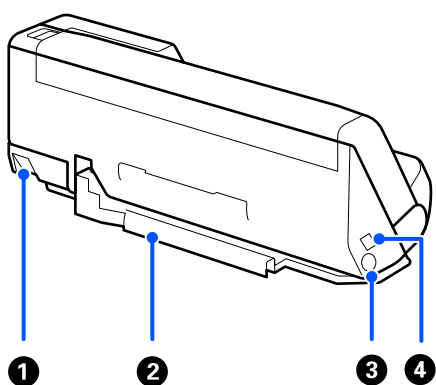

1	Birač položaja skenera	Koristi se za promjenu položaja skenera između položaja okomite putanje i položaja ravne putanje.
---	------------------------	---

2	Držač kabela	<p>Uredno pričvršćuje kabele za skener na dnu.</p> <p><b>! Važno:</b>  <i>Nemojte pričvrstiti kabel AC adaptera i USB kabel za držač kabela u sljedećim situacijama.</i></p> <ul style="list-style-type: none"> <li><input type="checkbox"/> Ako se skener ili drugi predmeti stave na vrpca i kabel</li> <li><input type="checkbox"/> Ako su kabeli upleteni, jako savijeni ili na neki drugi način pod stresom</li> <li><input type="checkbox"/> Ako su vrpca i kabeli zapetljani</li> </ul>
3	DC utičnica	Spaja AC adapter.
4	USB ulaz	Priključivanje USB kabela.

### Unutar

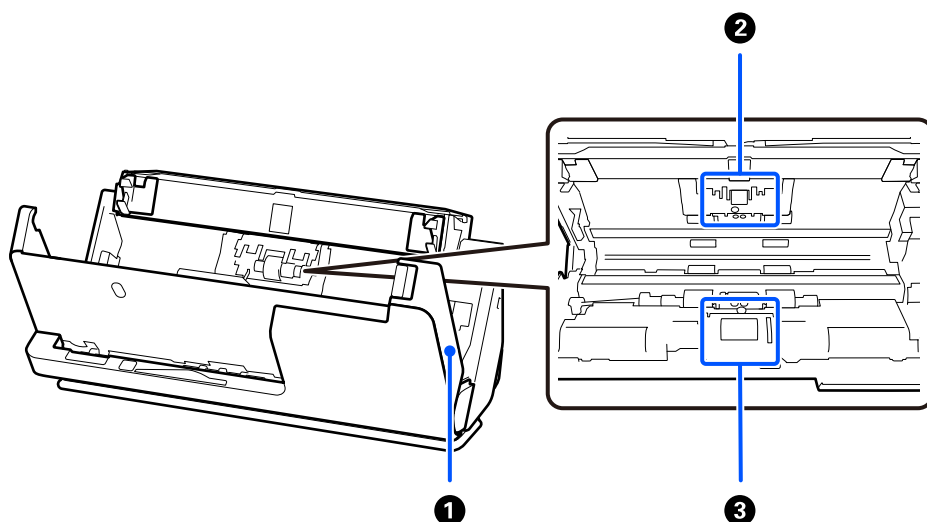

1	Poklopac skenera	Povucite ručicu i otvorite poklopac skenera pri čišćenju unutrašnjosti skenera i uklanjanja zaglavljene papira.
2	Valjak za odvajanje	Ulaže izvornike odvojeno, jednog po jednog. Treba ga zamijeniti kada broj skenova prelazi servisni broj papira.
3	Valjak za preuzimanje	Ulaže izvornike. Valjak treba zamijeniti kada broj skenova prelazi servisni broj papira.

### Povezane informacije

- ➔ “Čišćenje unutar skenera” na strani 109
- ➔ “Zamjena kompleta sklopa valjka” na strani 119

## Položaj skenera

Možete promijeniti položaj skenera u skladu s načinom uporabe.

**Pozor:**

Pazite da ne uklješćite svoje prste ni kabele kada mijenjate položaj skenera. Može doći do ozljede ili oštećenja.

Pogledajte stranicu Povezane informacije za više informacija o kombinacijama položaja skenera i izvornika.

**Položaj okomite putanje**

Kada skenirate više listova izvornika standardne veličine ili kada skenirate tanki papir ili račune, povucite birač položaja skenera kako biste skener nagnuli prema naprijed u položaj okomite putanje. Prilikom skeniranja u položaju okomite putanje, izvornici umetnuti u ulaznu ladicu izbacuju se u izlaznu ladicu na vrhu skenera.

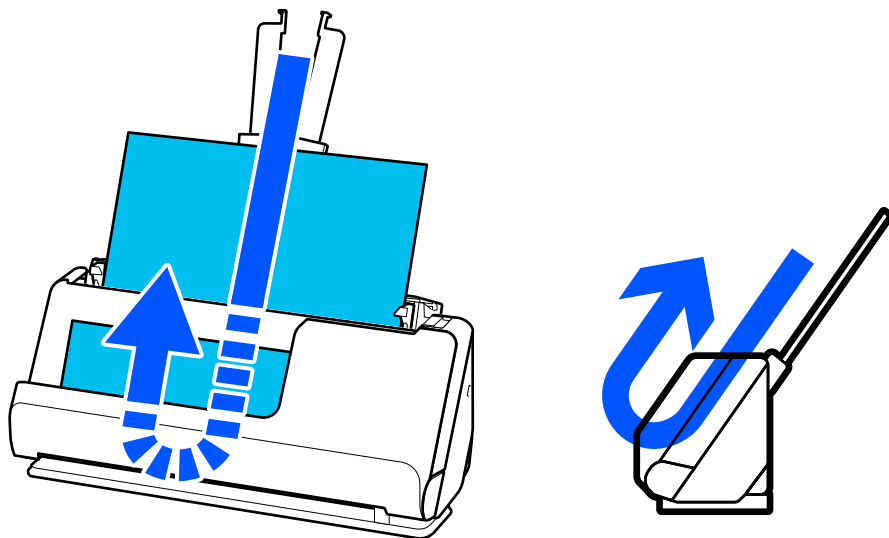

Kada se promijeni položaj okomite putanje,  lampica na upravljačkoj ploči se gasi.

## Položaj ravne putanje

Prilikom skeniranja debelih izvornika kao što su putovnice, povucite birač položaja skenera da nagnete skener unatrag u položaj ravne putanje. Prilikom skeniranja u položaju ravne putanje, izvornici umetnuti u ulaznu ladicu izbacuju se u izlazni utor na prednjoj strani skenera.

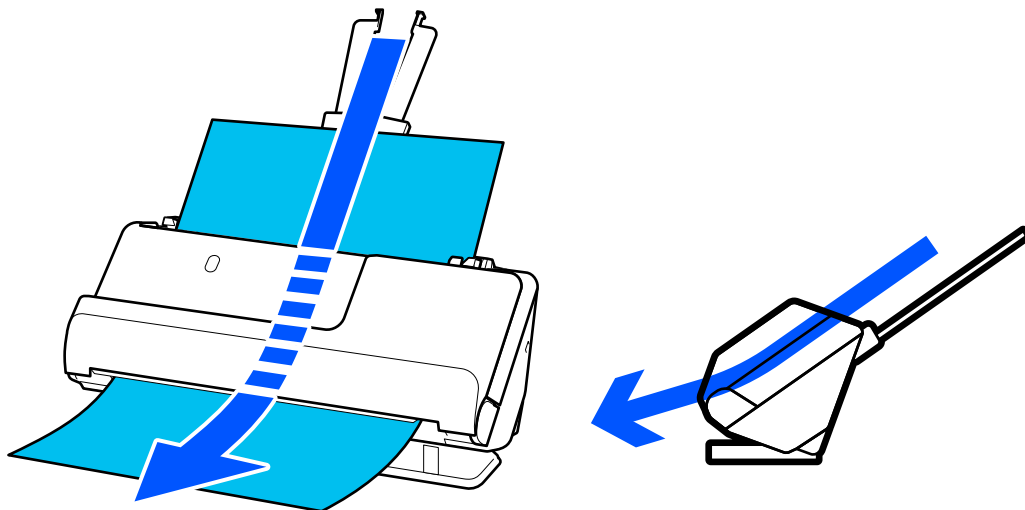

Kada se skener promijeni u položaj ravne putanje,  svijetli svjetlo na upravljačkoj ploči.

## Povezane informacije



➔ [“Kombinacije izvornika i položaja skenera” na strani 39](#)

# Gumbi i lampice na kontrolnoj ploči

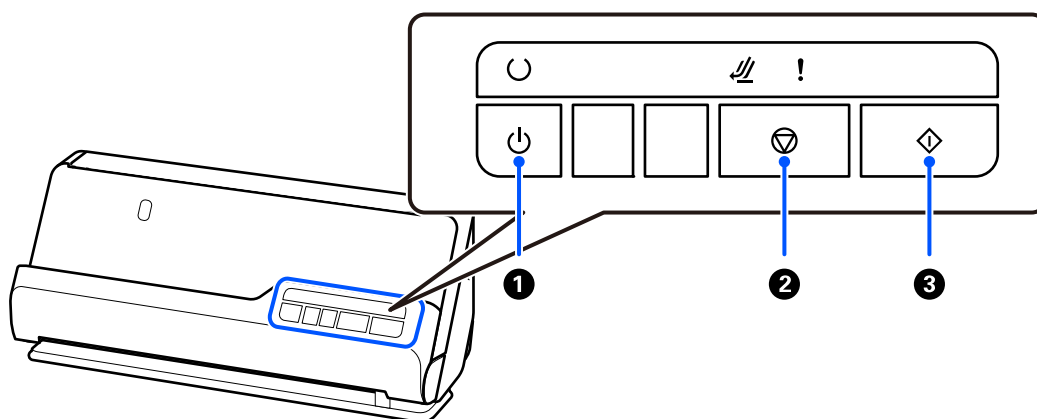
## Gumbi





1		Gumb za napajanje	Uključuje ili isključuje skener.
---	---	-------------------	----------------------------------

2		Gumb za zaustavljanje	<input type="checkbox"/> Otkazuje skeniranje. <input type="checkbox"/> Završava automatski način ulaganja.
3		Gumb za pokretanje	<input type="checkbox"/> Pokreće skeniranje. <input type="checkbox"/> Pritisnite kod čišćenja unutrašnjosti skenera.

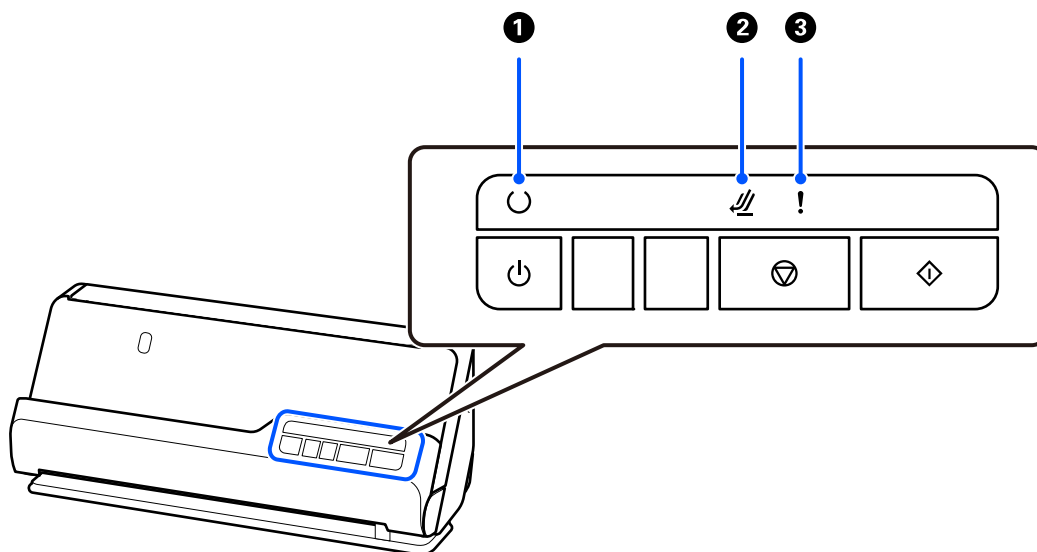
## Lampice









1		Svjetlo spremnog stanja	Svijetli: skener je spreman za korištenje.
			Treperi: skener skenira, čeka na sken, obrađuje ili je u stanju mirovanja.
			Ne svijetli: skener se ne može koristiti jer je napajanje isključeno i pojavila se greška.
2		Svjetlo položaja skenera	Uključuje se kada je skener u položaju ravne putanje.
3		Lampica greške	Pojavila se pogreška. Više informacija potražite u dijelu „Pokazivači pogrešaka“.

### Povezane informacije

➔ [“Pokazivači pogreške” na strani 23](#)

## Pokazivači pogreške

### Pogreške skenera

Pokazivač	Status	Rješenja
! bljeska	Zaglavio se papir ili je došlo do dvostrukog ulaganja.	Otvorite poklopac skenera i zatim uklonite zaglavljene izvornike. Zatvorite poklopac skenera kako biste uklonili pogrešku. Ponovno umetnite izvornike.  Ovaj proizvod koristi dva različita položaja za skeniranje, ovisno o izvorniku koji se skenira. Provjerite vezu kako biste vidjeli koji je položaj prikladan za vaš izvornik.  <a href="#">"Kombinacije izvornika i položaja skenera" na strani 39</a>
! svijetli	Otvoren je poklopac skenera.	Zatvorite poklopac skenera.
 bljeska ! svijetli	Položaj skenera je promijenjen tijekom skeniranja.	Otvorite poklopac skenera, uklonite izvornik i vratite skener u prvobitni položaj.
 brzo bljeska	Položaj skenera nije postavljen.	Postavite skener u položaj okomite putanje ili položaj ravne putanje.
 brzo bljeska  brzo bljeska ! brzo bljeska	Dogodila se fatalna pogreška.	Isključite napajanje i ponovno ga uključite. Ako se pogreška ne ukloni, obratite se lokalnom dobavljaču.
 ne svijetli  svijetli ! svijetli	Skener je pokrenut u načinu oporavka jer nije uspjelo ažuriranje upravljačkog programa.	Skener je pokrenut u načinu oporavka jer nije uspjelo ažuriranje upravljačkog programa.  1. Povežite računalo i skener USB-om.  2. Preuzmite najnoviji firmver s početne stranice Epson, a zatim pokrenite ažuriranje.

### Povezane informacije

➔ ["Uklanjanje zaglavljenih izvornika iz skenera" na strani 137](#)

## Informacije o aplikacijama

Ovaj dio predstavlja u aplikaciji proizvode dostupne za vaš skener. Najnovija aplikacija može se instalirati na web-stranici tvrtke Epson.

## Aplikacija za skeniranje dokumenata (Document Capture Pro / Document Capture)

Document Capture Pro\* je aplikacija koja vam omogućava uspješno skeniranje izvornika, primjerice dokumenata.

Možete registrirati skup radnji, kao što su Scan — Save — Send, kao „zadatak”. Prethodnom prijavom niza radnji kao zadatak, možete izvršiti sve radnje odabirom zadatka. Dodjeljivanjem zadatka gumbu upravljačke ploče skenera možete pokrenuti zadatak pritiskom na gumb.

Više pojedinosti o upotrebi aplikacije potražite u pomoći programa Document Capture Pro (Windows) ili Document Capture (Mac OS).

\* Ovaj naziv je za Windows. Za Mac OS naziv je Document Capture.

### Pokretanje u sustavu Windows

#### Windows 11

Kliknite na gumb za pokretanje i odaberite **Sve aplikacije > Epson Software > Document Capture Pro**.

#### Windows 10

Kliknite na gumb za pokretanje, a zatim odaberite **Epson Software > Document Capture Pro**.

#### Windows 8.1/Windows 8

Unesite naziv aplikacije u gumbić za pretraživanje i zatim odaberite prikazanu ikonu.

#### Windows 7

Kliknite na gumb Start i odaberite **Svi programi > Epson Software > Document Capture Pro**.

### Pokretanje u sustavu Mac OS

Odaberite **Idi > Aplikacije > Epson Software > Document Capture**.

## Aplikacija za nadzor skenera (Epson Scan 2)

Epson Scan 2 je upravljački program skenera koji vam omogućava upravljanje skenerom. Možete podesiti veličinu, rezoluciju, svjetlinu, kontrast i kvalitetu skenirane slike. Ovu aplikaciju možete pokrenuti i iz kompatibilnog sučelja za skeniranje TWAIN.

Više pojedinosti o upotrebi aplikacije potražite u pomoći za Epson Scan 2.

### Pokretanje u sustavu Windows

#### *Napomena:*

*Za operativni sustav Windows Server, pobrinite se da je instalirana značajka **Doživljaj radne površine**.*

#### Windows 11/Windows Server 2022

Kliknite na gumb Start i odaberite **Svi programi > EPSON > Epson Scan 2**.

#### Windows 10/Windows Server 2016/Windows Server 2019

Kliknite na gumb Start i odaberite **EPSON > Epson Scan 2**.

#### Windows 8.1/Windows 8/Windows Server 2012 R2/Windows Server 2012

Unesite naziv aplikacije u gumbić za pretraživanje i zatim odaberite prikazanu ikonu.

#### Windows 7/Windows Server 2008 R2/Windows Server 2008

Kliknite na gumb Start i odaberite **Svi programi ili Programi > EPSON > Epson Scan 2 > Epson Scan 2**.



### Pokretanje u sustavu Mac OS

Odaberite **Idi > Aplikacija > Epson Software > Epson Scan 2**.

## Aplikacija za ažuriranje softvera i firmvera (EPSON Software Updater)

EPSON Software Updater je aplikacija koja instalira novi softver te ažurira firmver i priručnike preko interneta. Ako želite redovito provjeravati informacije ažuriranja, možete odrediti interval provjere ažuriranja u postavkama automatskog ažuriranja postavki za EPSON Software Updater.

#### *Napomena:*

*Operativni sustavi Windows Server nisu podržani.*

### Pokretanje u sustavu Windows

#### Windows 11

Kliknite gumb Start i odaberite **All apps > Epson Software > EPSON Software Updater**.

#### Windows 10

Kliknite na gumb za pokretanje, a zatim odaberite **Epson Software > EPSON Software Updater**.

#### Windows 8.1/Windows 8

Unesite naziv aplikacije u gumbić za pretraživanje i zatim odaberite prikazanu ikonu.

#### Windows 7

Kliknite na gumb Start i odaberite **Svi programi > Epson Software > EPSON Software Updater**.

### Pokretanje u sustavu Mac OS

Odaberite **Idi > Aplikacije > Epson Software > EPSON Software Updater**.

## Softver za upravljanje uređajima na mreži (Epson Device Admin)

Epson Device Admin je multifunkcionalni aplikacijski softver koji upravlja uređajem na mreži.

Dostupne su sljedeće funkcije.

- Nadzirite ili upravljajte do 2 000 pisača ili skenera preko segmenta
- Kreirajte detaljno izvješće, primjerice za status potrošnog materijala ili proizvoda
- Ažurirajte upravljački program proizvoda
- Uvedite uređaj na mrežu
- Primijenite usklađene postavke na višestruke uređaje.

Možete preuzeti Epson Device Admin s internetske stranice Epson podrške. Za više informacija pogledajte dokumentaciju ili datoteke pomoći aplikacije Epson Device Admin.

## Aplikacija za kreiranje paketa upravljačkog programa (EpsonNet SetupManager)

EpsonNet SetupManager je softver za kreiranje paketa za jednostavnu instalaciju skenera, poput instaliranja upravljačkog programa skenera, itd. Ovaj softver administratoru omogućuje stvaranje jedinstvenih softverskih paketa i njihovo distribuiranje među grupama.

Kako biste saznali više, posjetite naše regionalno Epson web-mjesto.

<http://www.epson.com>

## Aplikacija za skeniranje posjetnica (Presto! BizCard)

Presto! BizCard koji omogućuje NewSoft pruža sve potrebne funkcije za upravljanje kontaktima i dodavanje posjetnica bez utipkavanja. Upotrijebite BizCard sustav prepoznavanja za skeniranje posjetnica, uređivanje i sinkroniziranje informacija s najčešće korištenim softverom za upravljanje osobnom bazom podataka. Lako možete spremati i upravljati vašim podacima za kontakt.

Pogledajte pomoć softvera za više informacija o primjeni softvera i funkcija.

### Pokretanje u sustavu Windows

#### Windows 11

Kliknite na gumb za pokretanje i odaberite **Sve aplikacije > NewSoft > Presto! BizCard**.

#### Windows 10

Kliknite na gumb za pokretanje, a zatim odaberite **NewSoft > Presto! BizCard**.

#### Windows 8.1/Windows 8

Unesite naziv aplikacije u gumbić za pretraživanje i zatim odaberite prikazanu ikonu.

#### Windows 7

Kliknite na gumb Start i odaberite **Svi programi > NewSoft > Presto! BizCard**.

### Pokretanje u sustavu Mac OS

Odaberite **Idi > Aplikacije > Presto! BizCard**.

---

## Informacije o dodatnom priboru i potrošnom materijalu

### Nosivi list kodovi

Koristeći Nosivi list možete skenirati izvornike nepravilnog oblika ili fotografije koje se mogu lako zagrepsti. Možete učitati samo jedan Nosivi list u položaju ravne putanje.

Prilikom skeniranja putovnica koristite List za zaštitu putovnice.

Naziv dijela	Kodovi* <sup>1</sup>	Koliko se puta nosač može upotrijebiti
Nosivi list	B12B819051	3.000* <sup>2</sup>
List za zaštitu putovnice	B12B819651 B12B819661 (za Indiju)	3.000* <sup>2</sup>

\*1 Ne možete koristiti Nosivi list ili List za zaštitu putovnice za koje nisu navedeni kodovi.

\*2 Ovaj broj je smjernica ciklusa zamjene. Nemojte koristiti izgrebani Nosivi list ili List za zaštitu putovnice.

### Povezane informacije

- ➔ [“Opće specifikacije izvornika koji se skenira” na strani 30](#)
- ➔ [“Stavljanje izvornika velikih dimenzija” na strani 46](#)
- ➔ [“Stavljanje putovnice” na strani 61](#)
- ➔ [“Stavljanje izvornika nepravilnog oblika” na strani 73](#)

## Kodovi kompleta za sklapanje valjka

Dijelovi (valjak za preuzimanje i valjak za odvajanje) se trebaju zamijeniti kada broj skenova prekorači servisni broj. Možete provjeriti najnoviji broj skenova u programu Epson Scan 2 Utility.

**A**



**B**

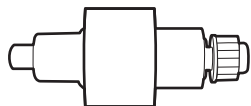

A: Valjak za preuzimanje, B: Valjak za odvajanje

Naziv dijela	Broj modela	Životni ciklus
Komplet za sklapanje valjka	B12B819731 B12B819741 (samo Indija)	50,000*

\* Ovaj broj je dostignut uzastopnim skeniranjem koristeći originalne probne Epson papire te je smjernica za ciklus zamjene. Ciklus zamjene može se mijenjati ovisno o različitim tipovima papira, kao što je papir koji stvara mnogo prašine papira ili papir hrapave površine koji može skratiti životni ciklus. Vrijeme zamjene također ovisi o učestalosti skeniranja i čišćenja.

### Povezane informacije

- ➔ [“Zamjena kompleta sklopa valjka” na strani 119](#)
- ➔ [“Resetiranje nekoliko skenova nakon zamjene valjaka” na strani 126](#)

## Kodovi kompleta za čišćenje

Upotrijebite pri čišćenju unutrašnjosti skenera. Ovaj komplet sadrži tekućinu i krpicu za čišćenje.

Naziv dijela	Kodovi
Komplet za čišćenje	B12B819291

### Povezane informacije

➔ [“Čišćenje unutar skenera” na strani 109](#)

---

# Postavljanje izvornika

Specifikacije za izvornike koji se mogu skenirati. . . . .	30
Tipovi izvornika koji zahtijevaju pažnju. . . . .	37
Tipovi izvornika koji se ne smiju skenirati. . . . .	38
Postavljanje izvornika u skener. . . . .	39

## Specifikacije za izvornike koji se mogu skenirati

Ovaj dio objašnjava specifikacije i uvjete izvornika koji se mogu umetnuti u ADF.

### Opće specifikacije izvornika koji se skenira

Tip izvornika	Debljina	Veličina
Fini papir	Pri skeniranju u položaju okomite putanje: 40 do 127 g/m <sup>2</sup>	Maks.: 215,9×3.048 mm (8,5×120,0 in.)
Običan papir		Min.: 50,8×50,8 mm (2×2 inča)
Reciklirani papir	Pri skeniranju u položaju ravne putanje: 40 do 413 g/m <sup>2</sup>	Veličina koja se može učitati ovisi o tipu izvornika i rezolucije skeniranja.
Razglednice		
Vizitke		
Omotnice		
Plastične kartice koje ispunjavaju zahtjeve norme ISO7810 tipa ID-1 (gravirane ili negravirane)		
Laminirane kartice		
Termalni papir		

#### Napomena:

- Svi izvornici moraju biti ravni na vodećem rubu.
- Pobrinite se da su preklopi vodećeg ruba izvornika unutar sljedećeg raspona.
  - ① mora biti najviše 5 mm.
  - ② mora biti najviše 3 mm.
  - ③ mora biti veći ili jednak ② ako je ② manji od 1 mm. Kada je ② veći od 1 mm, trebao bi biti barem 10 puta veći od ②.

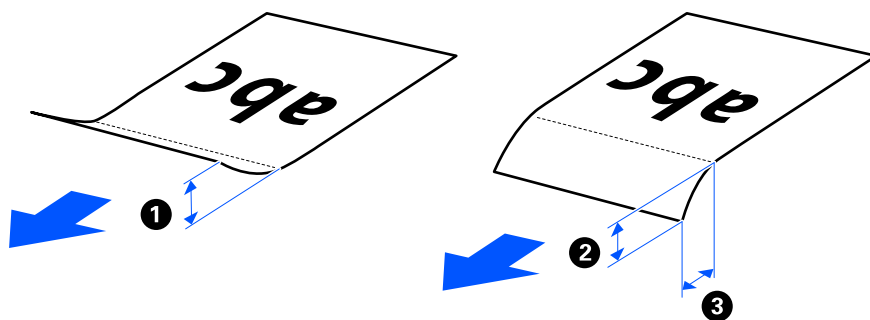

- Čak i kada izvornik zadovoljava specifikacije za izvornike koji se mogu staviti u automatski ulagač dokumenata (ADF), možda se neće ulagati iz automatskog ulagača dokumenata (ADF) ovisno o svojstvima ili kvaliteti papira. Osim toga, neki izvornici mogu smanjiti kvalitetu skena.

### Izvornici standardne veličine koji se mogu skenirati

Ovo su specifikacije za izvornike standardne veličine koje možete skenirati.

Specifikacije	Veličina	Debljina	Vrsta papira	Kapacitet opterećenja i debljina
Legal	215,9×355,6 mm (8,5×14 inča)	<input type="checkbox"/> Za položaj okomite putanje 40 do 127 g/m <sup>2</sup>  <input type="checkbox"/> Za položaj ravne putanje 40 do 413 g/m <sup>2</sup>	Običan papir  Fini papir  Reciklirani papir	<input type="checkbox"/> Za položaj okomite putanje Debljina snopa izvornika: ispod 2,4 mm (0,09 inča) 40 g/m <sup>2</sup> : 20 listova* 80 g/m <sup>2</sup> : 20 listova 90 g/m <sup>2</sup> : 18 listova 104 g/m <sup>2</sup> : 15 listova 127 g/m <sup>2</sup> : 12 listova  <input type="checkbox"/> Za položaj ravne putanje 1 list  Kapacitet umetanja ovisi o tipu papira.
Letter	215,9×279,4 mm (8,5×11 inča)			
A4	210×297 mm (8,3×11,7 inča)			
B5	182×257 mm (7,2×10,1 inča)			
A5	148×210 mm (5,8×8,3 inča)			
B6	128×182 mm (5,0×7,2 inča)			
A6	105×148 mm (4,1×5,8 inča)	<input type="checkbox"/> Za položaj okomite putanje 40 do 209 g/m <sup>2</sup>  <input type="checkbox"/> Za položaj ravne putanje 40 do 413 g/m <sup>2</sup>		
A8	52×74 mm (2,1×2,9 inča)			
Vizitke	55×89 mm (2,1×3,4 inča)	210 g/m <sup>2</sup>		<input type="checkbox"/> Za položaj okomite putanje Debljina snopa izvornika: ispod 2,4 mm (0,09 inča) 5 listova  <input type="checkbox"/> Za položaj ravne putanje 1 list

\* Prilikom skeniranja izvornika od tankog papira, preporučujemo produljenje izlazne potpore za papir na oba mjesta.

**Prilikom skeniranja izvornika standardne veličine (provjerite položaj skenera)**

Prilikom skeniranja izvornika standardne veličine, običnog papira, skenirajte u položaju okomite putanje.

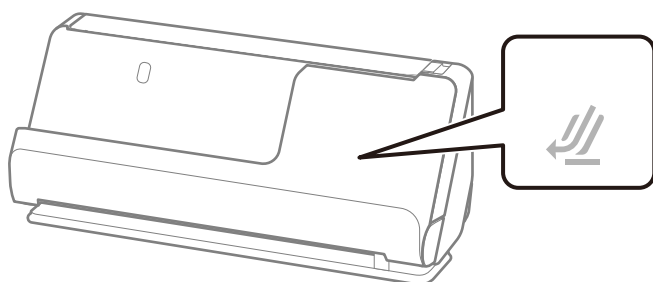

- Prilikom skeniranja potvrda o nagradi i drugih debelih izvornika (izvornici debljine 127 g/m<sup>2</sup> ili više), skenirajte u položaju ravne putanje i umetajte samo jedan po jedan izvornik.

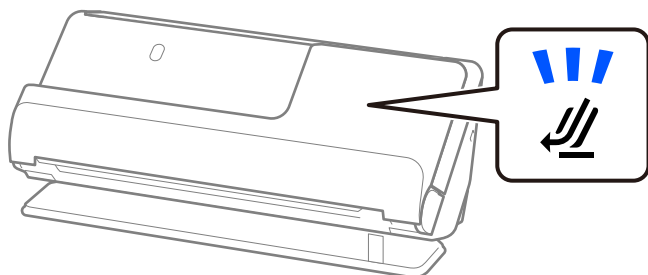

#### Povezane informacije

- ➔ [“Stavljanje izvornika standardnih dimenzija” na strani 41](#)

## Dugačak papir koji se može skenirati

Ovo su specifikacije za dugi papir koji možete skenirati.

#### Napomena:

Kod skeniranja dugačkog papira skeniranje sporije.

Veličina	Debljina	Vrsta papira	Kapacitet umetanja
Maksimalna širina: 215,9 mm (8,5 inča) Izvorna duljina: 393,7 do 3048 mm (15,5 do 120 inča)*	50 do 130 g/m <sup>2</sup>	Običan papir Fini papir Reciklirani papir	1 list

\* U nastavku su prikazane maksimalne duljine u skladu s rezolucijom skeniranja.

- 50 do 300 dpi: 3048,0 mm (120 inča)
- 301 do 600 dpi: 762,0 mm (30 inča)

#### Prilikom skeniranja dugačkog papira (provjerite položaj skenera)

Kada skenirate dugačak papir, skenirajte u položaju ravne putanje.

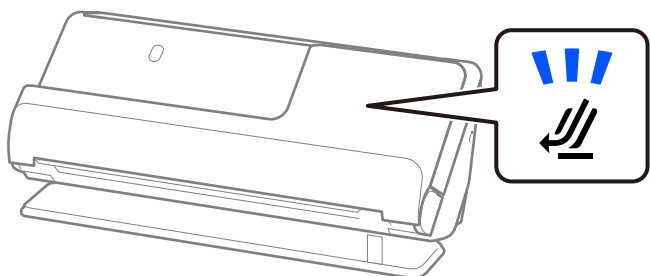

#### Povezane informacije

- ➔ [“Stavljanje dugačkog papira” na strani 50](#)



## Računi koji se mogu skenirati

Ovo su specifikacije za račune koje možete skenirati.

Veličina	Debljina	Kapacitet opterećenja i debljina
Širina: 50,8 do 215,9 mm (2,0 do 8,5 inča) Duljina: 50,8 do 3048 mm (2,0 do 120,0 inča)* <sup>1</sup>	53 do 77 g/m <sup>2</sup>	<input type="checkbox"/> Za položaj okomite putanje Debljina snopa izvornika: ispod 2,4 mm (0,09 inča) 20 listova* <sup>2</sup> <input type="checkbox"/> Za položaj ravne putanje 1 list

\*1 Promijenite položaj skenera prema duljini računa koji želite skenirati.

\*2 Kada skenirate račune u položaju okomite putanje, preporučujemo produljenje izlazne potpore papira na oba mjesta.

### Prilikom skeniranja računa (provjerite položaj skenera)

Kada skenirate račune koji su kraći od 393,7 mm (15,5 inča), skenirajte u položaju okomite putanje.

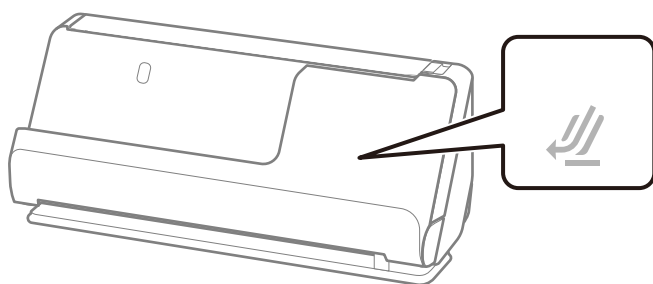

Kada skenirate račune koji su dulji od 393,7 mm (15,5 inča), postavite skener u položaj ravne putanje i stavljajte samo jedan po jedan izvornik.

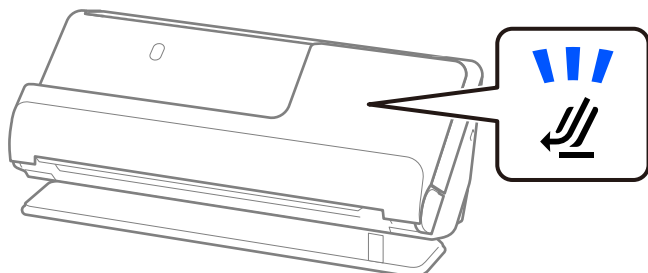

### Povezane informacije

- ➔ [“Stavljanje izvornika standardnih dimenzija” na strani 41](#)
- ➔ [“Stavljanje dugačkog papira” na strani 50](#)

## Plastične kartice koje se mogu skenirati

Ovo su specifikacije za plastične kartice koje možete skenirati.

Veličina	Utiskivanje	Debljina	Kapacitet umetanja	Smjer umetanja
ISO7810 ID-1 tip 54,0×85,6 mm (2,1×3,3 inča)	S gravurom	1,24 mm (0,05 inča) ili manje	1 kartica	Vodoravno (pejzaž)
	Bez gravure	0,76 mm (0,03 inča) do 1,1 mm (0,04 inča)	1 kartica	
		Manje od 0,76 mm (0,03 inča)	1 kartica	

### Prilikom skeniranja plastičnih kartica (provjerite položaj skenera)

Kada skenirate plastične kartice, skenirajte u položaju ravne putanje.

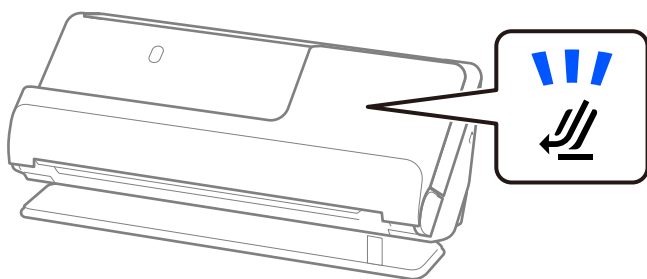

### Povezane informacije

➔ [“Stavljanje plastičnih kartica” na strani 55](#)

## Laminirane kartice koje se mogu skenirati

Ovo su specifikacije za laminirane kartice koje možete skenirati.

Veličina	Debljina	Kapacitet umetanja
120,0×150,0 mm (4,7×5,9 inča) ili manje	0,8 mm (0,03 inča) ili manje	1 list

### Prilikom skeniranja laminiranih kartica (provjerite položaj skenera)

Kada skenirate laminirane kartice, skenirajte u položaju ravne putanje.

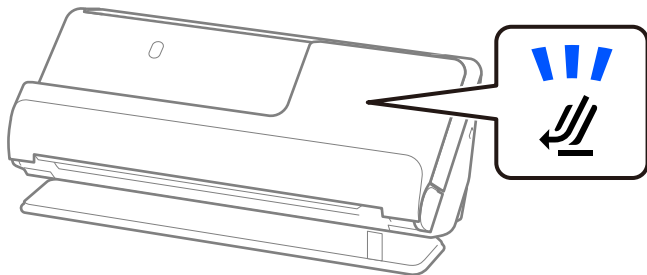

## Putovnice

Možete skenirati putovnicu koristeći foliju za skeniranje putovnice koji se kupuje zasebno.

Debljina	Kapacitet umetanja
5 mm (0,20 inča) ili manje (Ukupna debljina kada se stavi u nosač putovnice)	1 putovnica

### Prilikom skeniranja pomoću lista putovnice (provjerite položaj skenera)

Kada skenirate s pomoću nosača putovnice, skenirajte u položaju ravne putanje.

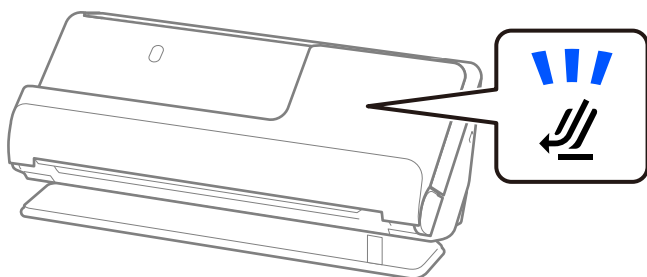

### Povezane informacije

➔ [“Stavljanje putovnice” na strani 61](#)

## Specifikacije izvornika koji koriste Nosivi list

Dodatni Nosivi list je folija namijenjena prijenosu izvornika kroz skener. Možete skenirati izvornike veće od A4/ Letter, važne dokumente ili fotografije koje se ne smiju oštetiti, tanak papir, nepravilno oblikovane izvornike, itd.

Slijedi popis izvornika koji se mogu skenirati s pomoću Nosivi list.

Tip izvornika	Veličina	Debljina	Kapacitet umetanja Nosivi list
Izvornici se ne mogu izravno umetati u skener	A3* <sup>1</sup> A4 B4* <sup>1</sup> Letter Legal* <sup>1</sup> B5 A5 B6 A6 A8 Prilagođena veličina: <input type="checkbox"/> Širina: do 431,8 mm (17 inča)* <sup>2</sup> <input type="checkbox"/> Duljina: do 297 mm (11,7 inča)* <sup>3</sup>	0,3 mm (0,01 inča) ili manje  (izuzimajući debljinu Nosivi list)	1 list

\*1 Presavijte na pola da biste stavili.

\*2 Izvornici širi od 215,9 mm (8,5 inča) moraju se preklopiti na pola.

\*3 Vodeći rub izvornika mora se namjestiti na spojni dio Nosivi list kod skeniranja izvornika duljine otpr. 297 mm (11,7 inča). U protivnom, duljina skenirane slike može biti dulja od predviđene dok skener skenira do kraja Nosivi list kada odaberete **Automatsko otkrivanje** kao postavku **Veličina dokumenta** u aplikaciji.

### Prilikom skeniranja s pomoću nosača (provjerite položaj skenera)

Kada skenirate s pomoću nosača, skenirajte u položaju ravne putanje.

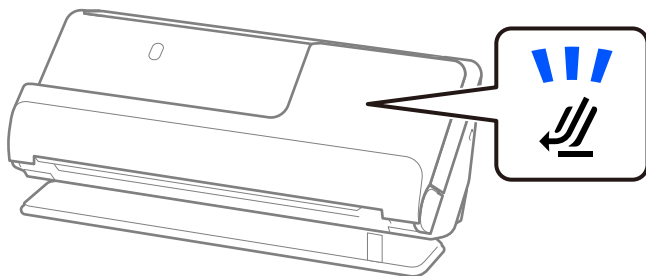

### Povezane informacije

- ➔ [“Nosivi list kodovi” na strani 26](#)
- ➔ [“Stavljanje izvornika velikih dimenzija” na strani 46](#)
- ➔ [“Stavljanje izvornika nepravilnog oblika” na strani 73](#)

## Omotnice koje se mogu skenirati

Ovo su specifikacije za omotnice koje možete skenirati.

Specifikacije	Veličina	Debljina	Kapacitet umetanja
C6	114×162 mm (4,49×6,38 inča) (Standardna veličina)	0,38 mm (0,015 inča) ili manje	1 omotnica
DL	110×220 mm (4,33×8,66 inča) (Standardna veličina)		

### Prilikom skeniranja omotnica (provjerite položaj skenera)

Kada skenirate omotnice, skenirajte u položaju ravne putanje.

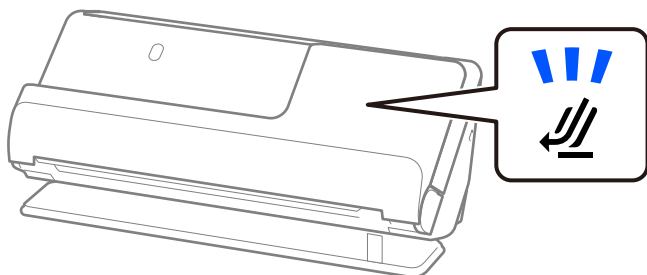

### Povezane informacije

➔ [“Stavljanje omotnice” na strani 70](#)

## Tipovi izvornika koji zahtijevaju pažnju

Sljedeći tipovi izvornika možda neće biti pravilno skenirani.

- Izvornici s posebno obrađenim površinama kao što su sjajni papir, termalni papir ili premazani papir.
- Izvornici velike, neravne površine, kao što je papir s Letter zaglavljem.
- Izvornici koji su upravo tiskani
- Izvornici s preklopima
- Probušeni izvornici
- Izvornik s naljepnicama ili ljepljivim sličicama
- Karbonski papir i nekarbonski papir
- Uvijeni izvornici
- Izvornici s naborima ili poderotinama



#### **Važno:**

Papir bez ugljika sadrži kemijske tvari koje bi mogle oštetiti valjke unutar skenera. Ako skenirate nekarbonski papir, redovito čistite valjak za preuzimanje i valjak za odvajanje. Osim toga, skeniranje nekarbonskog papira moglo bi skratiti vijek trajanja valjaka brže nego skeniranje običnog papira.

### Napomena:

- Izgužvani izvornici mogu se bolje skenirati ako izravunate nabore prije skeniranja.
- Kod skeniranja osjetljivih izvornika ili izvornika koji se mogu lako zgužvati, upotrijebite Nosivi list (prodaje se zasebno).
- Za skeniranje izvornika koji su pogrešno prepoznati kao dvostruko ulaganje, odaberite **Isključeno u Otkrij dvostruko uvlačenje** na kartici **Glavne postavke** na zaslonu Epson Scan 2 prije skeniranja.  
Kada koristite Document Capture Pro, možete otvoriti prozor pritiskom na gumb **Detailed Settings** na zaslonu **Scan Settings**.
- Naljepnice ili ljepljive sličice moraju se čvrsto nalijepiti na izvornike bez prodiranja ljepila. Kada skenirate izvornik s naljepnicama ili naljepnicama koje izgledaju kao da bi se mogle lako skinuti, upotrijebite nosač i skenirajte izvornik sa skenerom u položaju ravne putanje.
- Pokušajte izravnavati izgužvane izvornike prije skeniranja.
- Za izvornike s presavijanjem, poravnajte izvornik tako da visina presavijanja bude 5 mm (0,2 inča) ili manje prije umetanja.  
[“Stavljanje izvornika standardnih dimenzija” na strani 41](#)

### Povezane informacije

- ➔ [“Osnove skenera” na strani 16](#)
- ➔ [“Postavljanje važnih izvornika ili fotografija” na strani 66](#)
- ➔ [“Stavljanje izvornika nepravilnog oblika” na strani 73](#)
- ➔ [“Održavanje” na strani 108](#)

---

## Tipovi izvornika koji se ne smiju skenirati

Sljedeći tip izvornika se ne smije skenirati.

- Fotografije
- Knjižice
- Putovnice koje su deblje od 5 mm zbog viza ili dopunskih stranica vize koje su zaglavljene unutar putovnice.
- Bankovne knjižice
- Nepapirnati izvornici (kao što su prozirni dokumenti, tkaninaste i metalne folije)
- Izvornici sa spojnicama i kvačicama za papir
- Izvornici s ljepilom
- Rebrasti izvornici
- Jako iskrivljeni ili zgužvani izvornici
- Prozirni izvornici poput OHP folije
- Izvornici s indigo papirom na poledini
- Izvornici s vlažnom tintom
- Izvornici s ljepljivim papirićima

**Napomena:**

- Nemojte izravno u skener umetati dragocjene fotografije ili važne dokumente koje ne želite oštetiti ili izbrisati. Pogrešno umetanje moglo bi zgužvati ili oštetiti izvornik. Kod skeniranja takvih izvornika obvezno koristite Nosivi list (prodaje se zasebno).
- Rebrasti, zgužvani ili iskrivljeni izvornici mogu se skenirati i kada koristite Nosivi list (prodaje se zasebno).

**Povezane informacije**



- ➔ “Postavljanje važnih izvornika ili fotografija” na strani 66
- ➔ “Stavljanje izvornika nepravilnog oblika” na strani 73

## Postavljanje izvornika u skener

### Kombinacije izvornika i položaja skenera

Ovaj proizvod koristi dva različita položaja za skeniranje, ovisno o izvorniku koji se skenira.

Ovaj odjeljak objašnjava kombinacije položaja skenera i izvornika. Za detalje o tome kako promijeniti položaj, pogledajte stranice s povezanim informacijama ili postupke za postavljanje različitih vrsta izvornika.

	Položaj okomite putanje	Položaj ravne putanje
		
Objašnjenja	<p>Kada skenirate više listova izvornika standardne veličine ili kada skenirate tanki papir ili račune, postavite skener u položaj okomite putanje.</p> <p>Skenirani izvornici izbacuju se u izlaznu ladicu na vrhu skenera.</p>	<p>Kada skenirate debele ili duge izvornike, putovnice, kartice itd., postavite skener u položaj ravne putanje.</p> <p>Skenirani izvornici izbacuju se u izlazni utor na prednjoj strani skenera.</p>

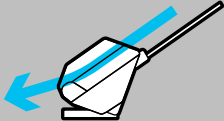
	<b>Položaj okomite putanje</b> 	<b>Položaj ravne putanje</b> 
Podržani izvornici	<ul style="list-style-type: none"> <li><input type="checkbox"/> Izvornici standardne veličine (do A4)</li> <li><input type="checkbox"/> Tanak papir (40 g/m<sup>2</sup>)</li> <li><input type="checkbox"/> Razglednice</li> <li><input type="checkbox"/> Računi duljine manje od 393,7 mm (15,5 inča)</li> <li><input type="checkbox"/> Vizitke                      “Stavljanje izvornika standardnih dimenzija” na strani 41</li> <li><input type="checkbox"/> Kombinacija izvornika                      “Umetanje serija izvornika s različitim vrstama i veličinama papira” na strani 77</li> </ul>	<ul style="list-style-type: none"> <li><input type="checkbox"/> Veliki izvornici (s pomoću nosača)                      “Stavljanje izvornika velikih dimenzija” na strani 46</li> <li><input type="checkbox"/> Dugačak papir</li> <li><input type="checkbox"/> Računi duljine preko 393,7 mm (15,5 inča)                      “Stavljanje dugačkog papira” na strani 50</li> <li><input type="checkbox"/> Plastične kartice                      “Stavljanje plastičnih kartica” na strani 55</li> <li><input type="checkbox"/> Laminirane kartice                      “Stavljanje laminiranih kartica” na strani 58</li> <li><input type="checkbox"/> Putovnice (koristeći nosivi list putovnice)                      “Stavljanje putovnice” na strani 61</li> <li><input type="checkbox"/> Fotografije (s pomoću nosača)</li> <li><input type="checkbox"/> Važni ili dragocjeni izvornici (s pomoću nosača)                      “Postavljanje važnih izvornika ili fotografija” na strani 66</li> <li><input type="checkbox"/> Omotnice                      “Stavljanje omotnice” na strani 70</li> <li><input type="checkbox"/> Izvornici nepravilne veličine (s pomoću nosača)                      “Stavljanje izvornika nepravilnog oblika” na strani 73</li> </ul>

### Povezane informacije

➔ “Položaj skenera” na strani 19



## Stavljanje izvornika standardnih dimenzija

1. Uvjerite se je li isključeno svjetlo položaja skenera (☞).

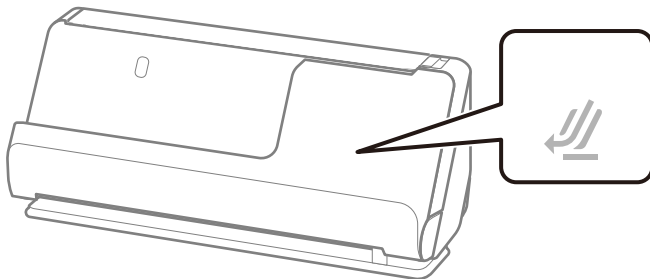

Ako je uključeno svjetlo položaja skenera (☞), povucite birač položaja skenera da nagnete skener prema naprijed.

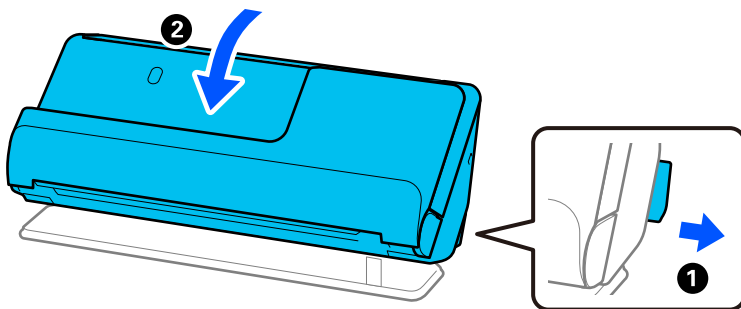

2. Otvorite ulazni pretinac.

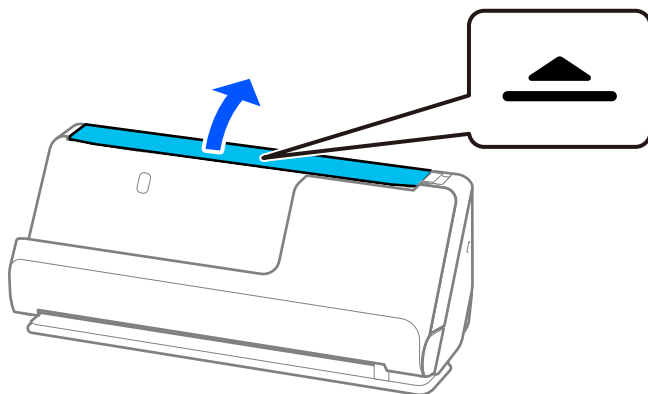

3. Podignite nastavak ulazne ladice.

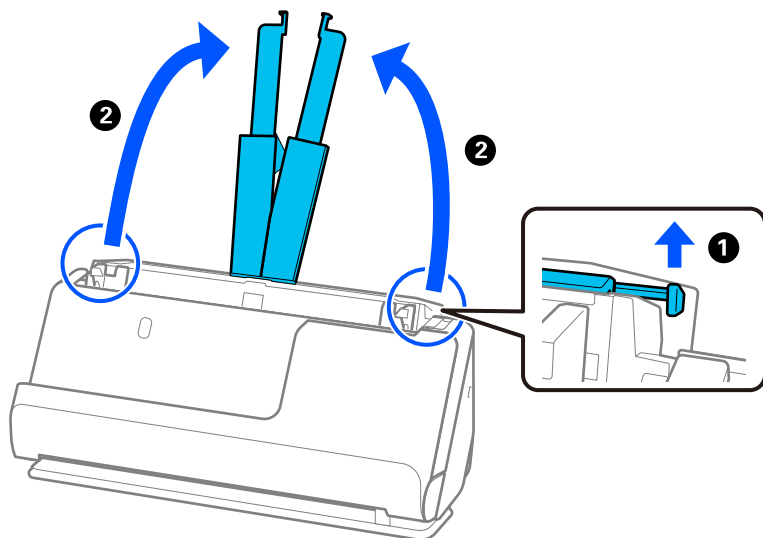

4. Pomaknite rubne vodilice do rubova ulazne ladice.

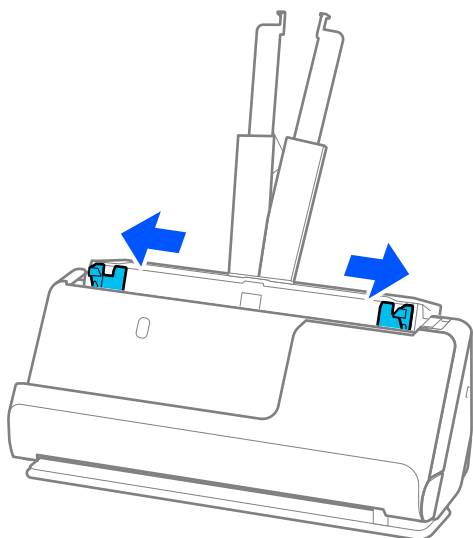

5. Mahnite izvornicima.

Držite oba kraja originala i mahnite njima nekoliko puta.

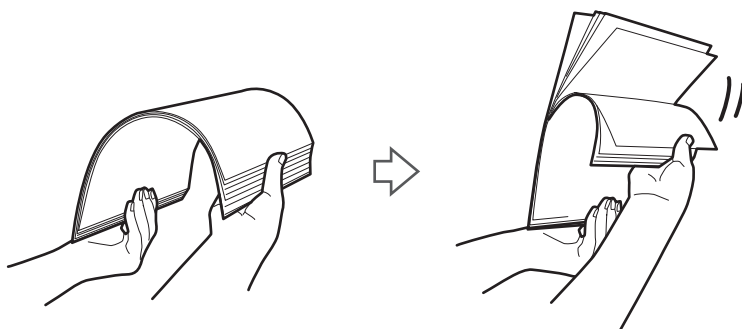

6. Poravnajte rubove izvornika i sa stranom koju želite skenirati okrenutom prema gore, gurnite vodeće rubove u klinasti oblik.

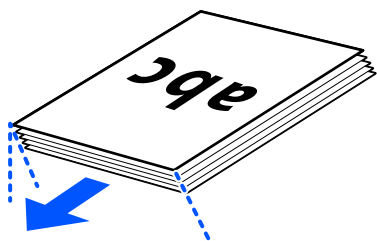

7. Stavite izvornike u ulazni pretinac automatskog ulagača dokumenata (ADF) okrenute gore s gornjim rubom usmjerenim u ADF.

Gurnite papir u automatski ulagač dokumenta (ADF) dok ne naiđe na otpor.

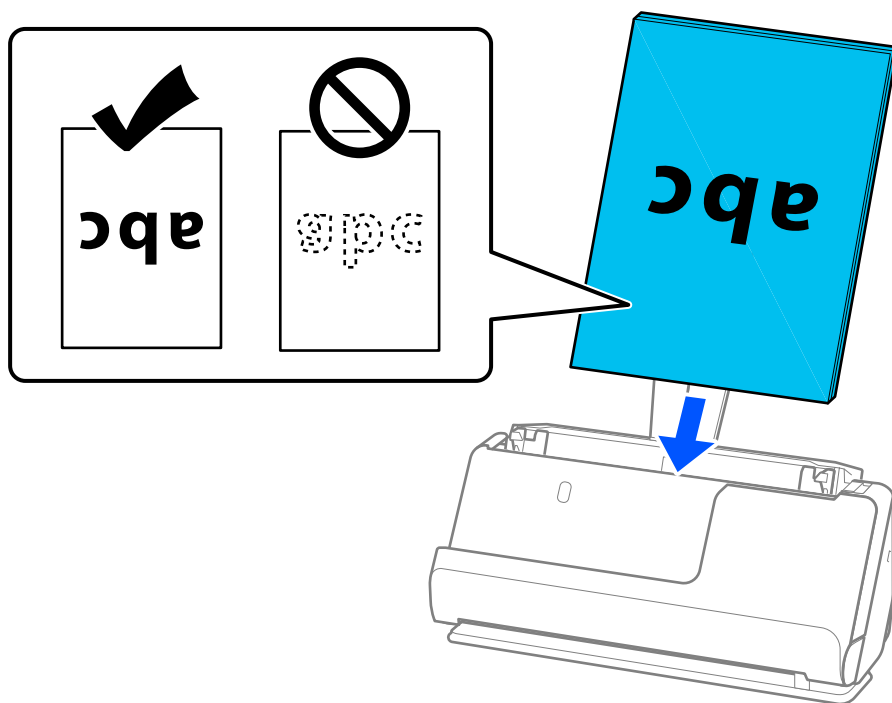

- ❑ Kod skeniranja izvornika s probijenim rupama, kao što su pojedinačni listovi papira, umetnite izvornike tako da rupe pokazuju lijevo, desno, u stranu ili prema dolje. Postavite izvornike tako da nema rupa u rasponu od 15 mm (0,6 inča) lijevo i desno (ukupno 30 mm (1,2 inča)) od središta izvornika. Međutim, može biti rupa unutar 30 mm (1,2 inča) od vodećeg ruba izvornika. Uvjerite se da rubovi probijenih rupa nemaju nikakvih izbočina ni savijanja.

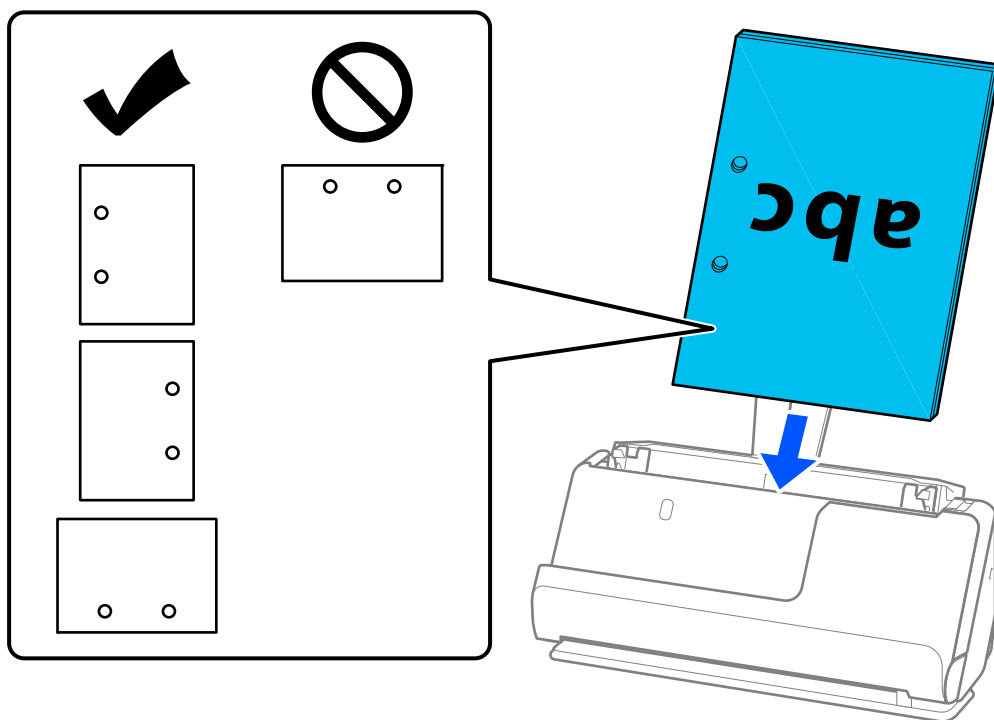

- ❑ Stavite presavijene izvornike tako da pregib bude na prednjoj strani skenera i na strani automatskog ulagača dokumenata (ADF). Možete staviti do 10 listova. Izvornici s tvrdim preklopom možda se neće moći pravilno umetnuti. Za izvornike poput ovih, izravnajte ih tako da visina presavijanja bude 5 mm (0,2 inča) ili manje prije umetanja.

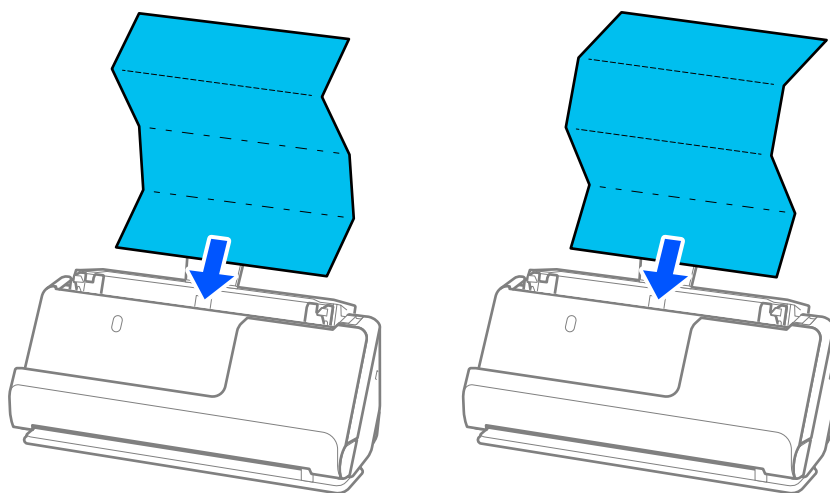

- ❑ Kada skenirate potvrde o nagradi i druge debele izvornike (izvornike debljine 127 g/m<sup>2</sup> ili više), prebacite skener u položaj ravne putanje i umetajte samo jedan po jedan izvornik.

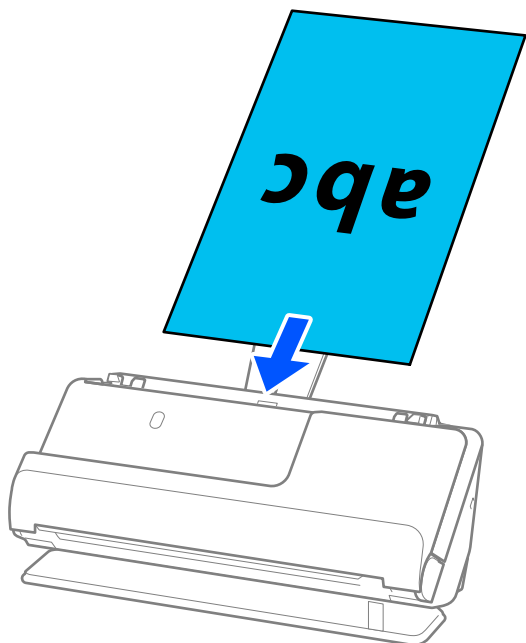

Položaj skenera možete provjeriti s pomoću svjetla položaja skenera (☞). Kada je svjetlo položaja skenera uključeno, skener je u položaju ravne putanje. Ako je svjetlo položaja skenera isključeno (u položaju okomite putanje), povucite ručicu na stražnjoj strani kako biste nagnuli skener unatrag.

Kada skenirate u položaju ravne putanje, provjerite ima li dovoljno prostora ispred skenera za izbačene izvornike.

Također, ako izbačeni izvornici udare o površinu stola na kojem je postavljen skener i to utječe na skeniranu sliku, pomaknite skener do ruba stola kako bi izbačeni izvornici mogli pasti i izravno ih uhvatiti.

8. Podesite rubne vodilice tako da odgovaraju rubovima izvornika tako da nema praznina. U protivnom će se izvornici možda umetnuti zavrnuti.

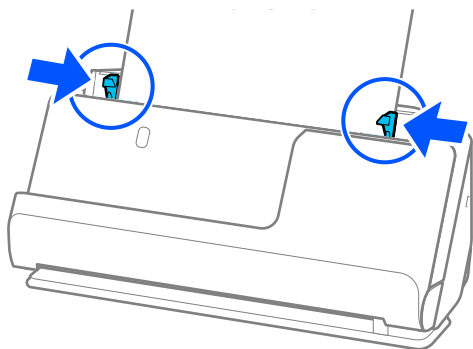

**Napomena:**

- ❑ Ako dokument prelazi produžetak ulazne ladice, poduprite dokument jednom rukom kako biste spriječili da padne iz automatskog ulagača dokumenata (ADF-a). Osim toga, tijekom skeniranja izvornika poduprite oba kraja izvornika rukama kako biste spriječili naginjanje.
- ❑ Prilikom skeniranja izvornika od tankog papira kao što su letci ili potvrde o plaćanju ili kod skeniranja izvornika koji su sklone uvijanju nakon skeniranja, preporučujemo da proširite izlaznu podršku za papir na oba mjesta. Nakon umetanja izvornika, pritisnite gumbе (na dva mjesta) da podignete izlaznu potporu papira.

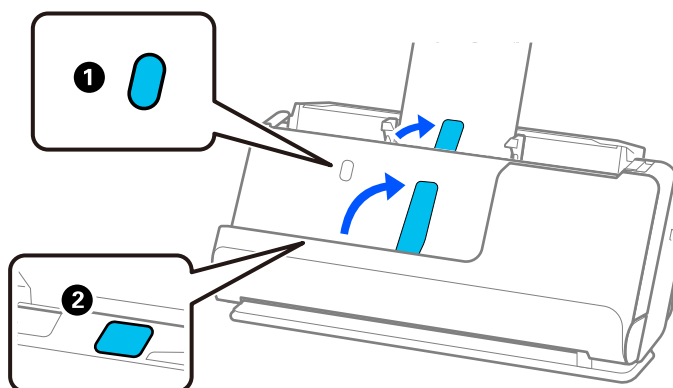

- ❑ Prilikom skeniranja izvornika kao što su posjetnice koje su sklone savijanju nakon skeniranja, preporučujemo skeniranje u položaju ravne putanje i umetanje samo jednog po jednog izvornika.
- ❑ Epson Scan 2 omogućuje vam pregled prve strane izvornika. Umetnite samo prvi izvornik u automatski ulagač dokumenta (ADF), a zatim pritisnite gumb **Pregled**. Otvara se prozor pretpregleda, a prikazuje se pretpregledana slika te se stranica izbacuje iz skenera.  
Zamijenite izbačenu stranicu s preostalim izvornicima.
- ❑ Prilikom učitavanja i pretpregleda više izvornika odjednom, ili ako otkazete skeniranje usred skeniranja serije izvornika, drugi izvornik će se uvući malo u automatski ulagač dokumenata (ADF), a zatim se skeniranje zaustavlja. Otvorite poklopac skenera da biste je izvadili iz jedinice, a zatim ponovno umetnite stranicu zajedno s prvom stranicom i preostalim izvornicima.
- ❑ Ovisno o vrsti papira i okruženju u kojem se skener koristi, izvornik može pasti s prednje strane skenera nakon skeniranja. U ovoj situaciji umetnite manje originala u skener od navedenog broja izvornika koji se može staviti.

## Stavljanje izvornika velikih dimenzija

**Napomena:**

Provjerite ima li dovoljno prostora ispred skenera za izbačene originale.

1. Uvjerite se je li uključeno svjetlo položaja skenera (☞).

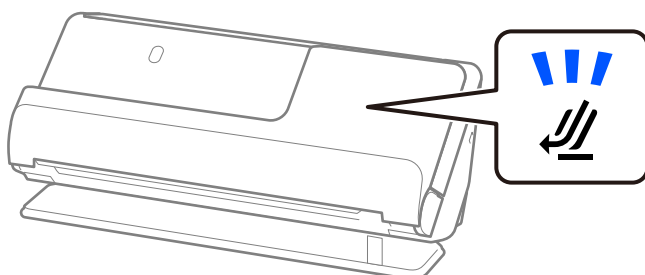

Ako je isključeno svjetlo položaja skenera (☞), povucite birač položaja skenera da nagnete skener unatrag.

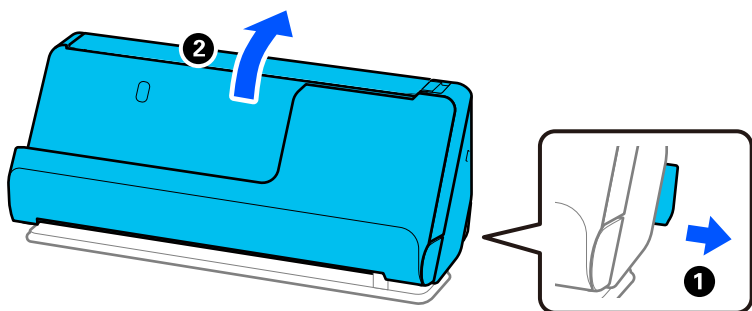

2. Otvorite ulazni pretinac.

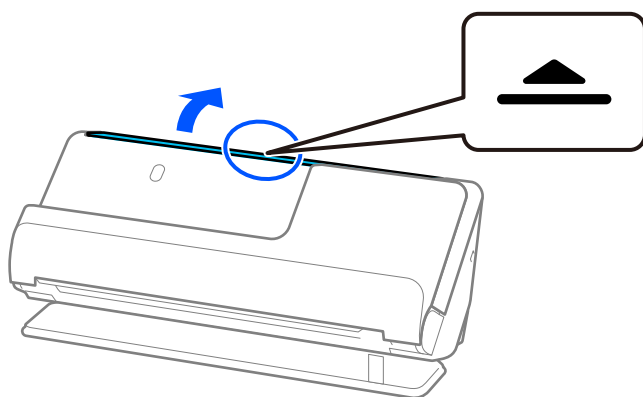

3. Podignite nastavak ulazne ladice.

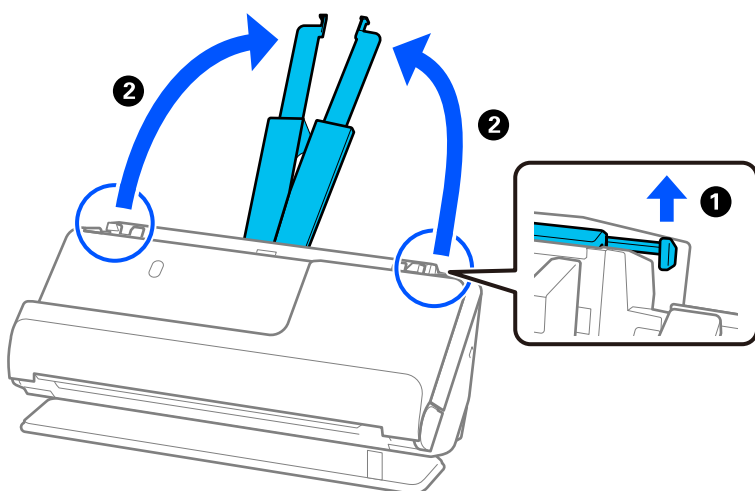

4. Pomaknite rubne vodilice do rubova ulazne ladice.

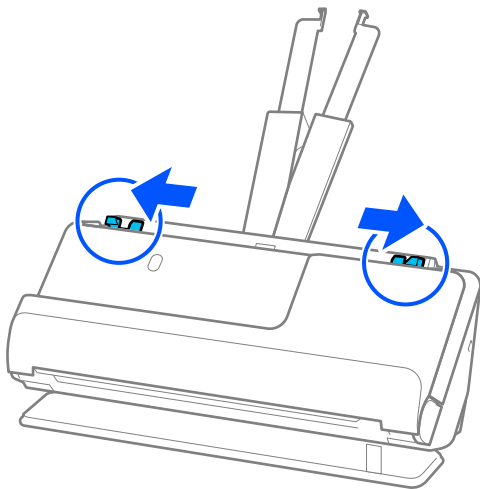

5. Preklopite izvornik na pola tako da strana koju treba skenirati bude okrenuta prema van. Postavite izvornik stranom „2” okrenutom prema Nosivi list s ilustracijom i na prednjem rubu.

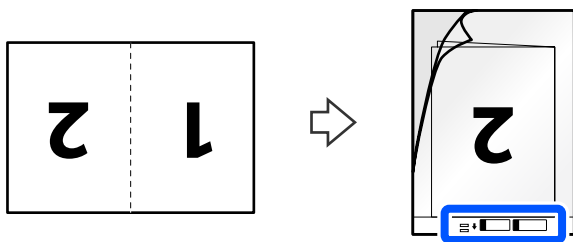

6. Okrenite Nosivi list.

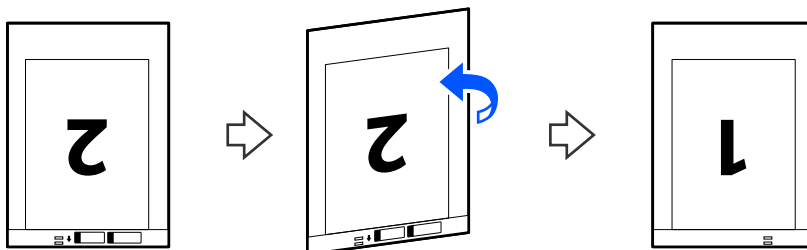



7. Umetnite Nosivi list u ulazni pretinac koji je gornjim rubom okrenut prema jedinici ADF. Gurnite papir u automatski ulagač dokumenta (ADF) dok ne naiđe na otpor.

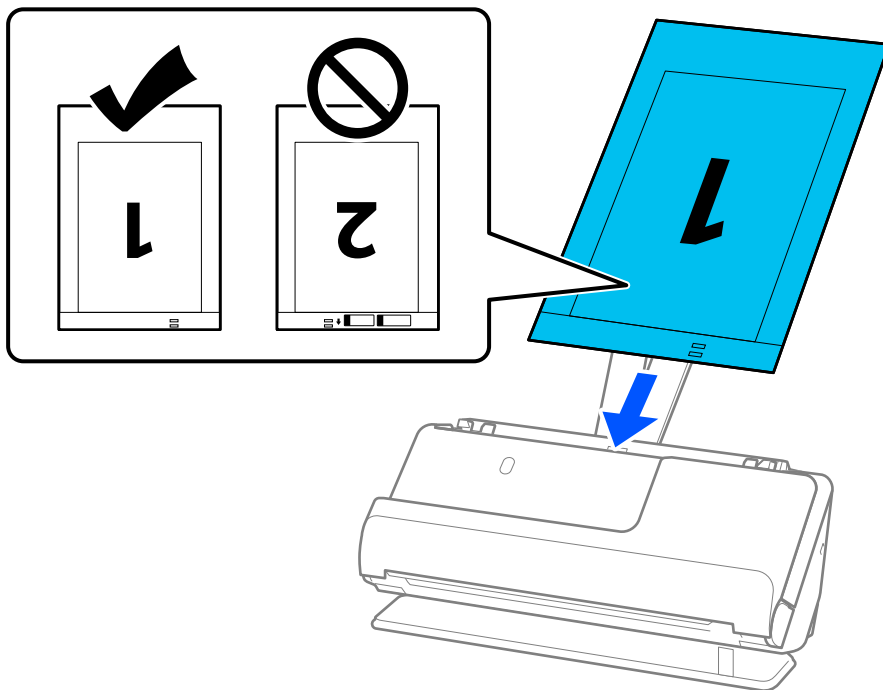

8. Poravnajte rubne vodilice s Nosivi list tako da nema praznina. U protivnom će se Nosivi list možda umetnuti zavrnut.

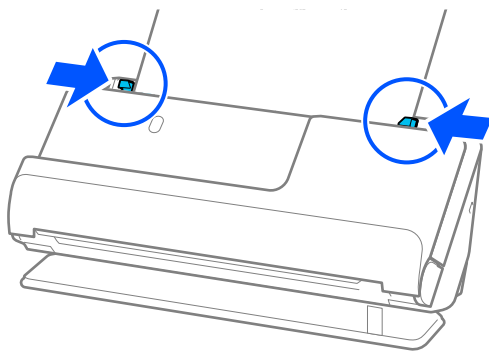

**Napomena:**

- ❑ Nemojte koristiti izguban Nosivi list ili Nosivi list koji je skeniran više od 3000 puta.
- ❑ Za skeniranje obiju strana i njihovo spajanje, odaberite odgovarajuću postavku u prozoru Epson Scan 2.  
Kada koristite Document Capture Pro, možete otvoriti prozor pritiskom na gumb **Detailed Settings** na zaslonu **Scan Settings**.  
Odaberite **Dvostrano** pod **Strana skeniranja** i odaberite **Lijevo i desno** pod **Spoj. Slike** u prozoru Epson Scan 2.  
Pogledajte pomoć programa Epson Scan 2 s više pojedinosti.
- ❑ Prilikom skeniranja koristeći Nosivi list, odaberite **Automatsko otkrivanje** kao postavku **Veličina dokumenta** u programu Epson Scan 2 za automatsko skeniranje slike tijekom primjene značajke **Nakošenost papira** kao postavke **Ispravi nakošenost dokumenta**.
- ❑ Vodeći rub izvornika mora se namjestiti na spojni dio Nosivi list kod skeniranja izvornika duljine otpr. 297 mm (11,7 inča). U protivnom, duljina skenirane slike može biti dulja od predviđene dok skener skenira do kraja Nosivi list kada odaberete **Automatsko otkrivanje** kao postavku **Veličina dokumenta** u prozoru Epson Scan 2.
- ❑ Upotrijebite samo Nosivi list predviđen za vaš skener. Skener automatski prepoznaje Nosivi list otkrivanjem dviju pravokutnih rupica na prednjem rubu. Držite rupe u Nosivi list čistima i nepokrivenima.

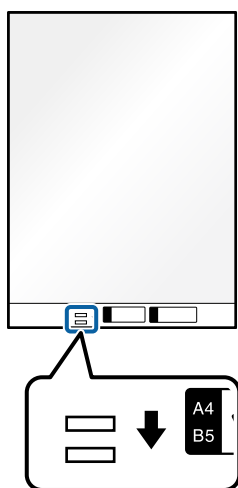

**Povezane informacije**

- ➔ [“Nosivi list kodovi” na strani 26](#)
- ➔ [“Postavke softvera potrebne za posebne izvornike” na strani 97](#)

## Stavljanje dugačkog papira

**Napomena:**

Provjerite ima li dovoljno prostora ispred skenera za izbačene originale.

1. Uvjerite se je li uključeno svjetlo položaja skenera (☰).

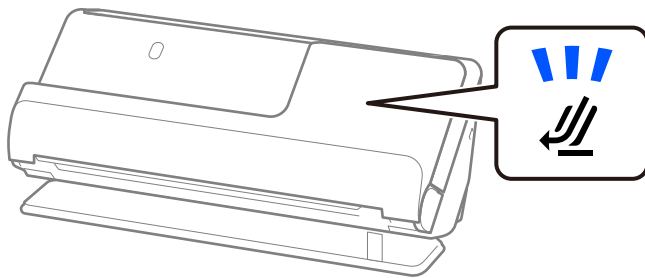

Ako je isključeno svjetlo položaja skenera (☰), povucite birač položaja skenera da nagnete skener unatrag.

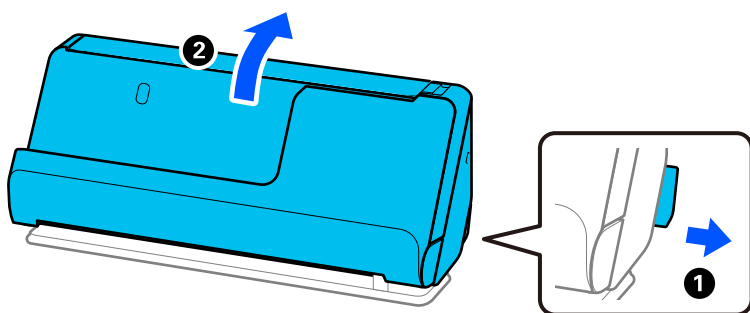

2. Otvorite ulazni pretinac.

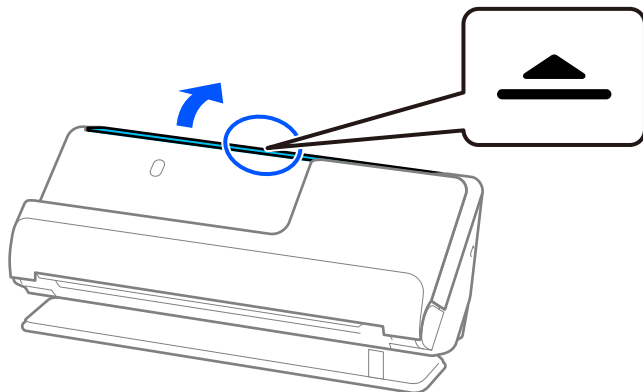

3. Podignite nastavak ulazne ladice.

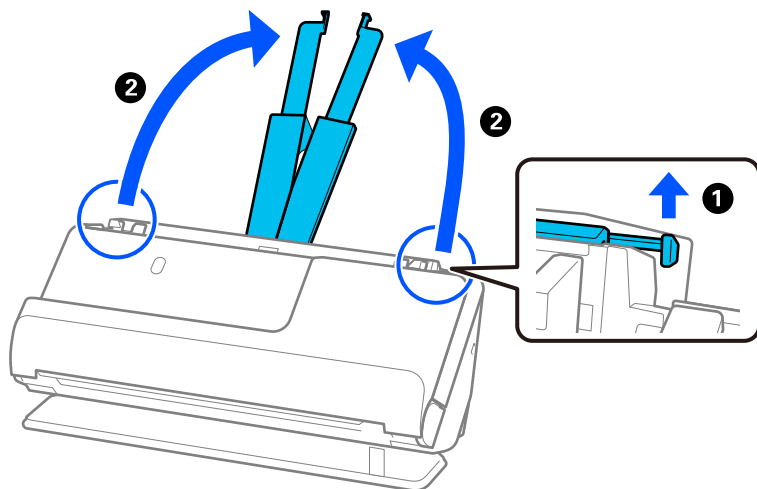

4. Pomaknite rubne vodilice do rubova ulazne ladice.

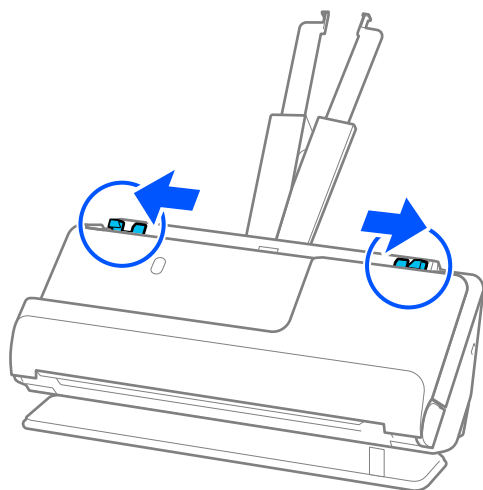

5. Ravno umetnite izvornik u ulazni pretinac koji je okrenut gore s gornjim rubom usmjerenim u ADF. Gurnite papir u automatski ulagač dokumenta (ADF) dok ne naiđe na otpor.

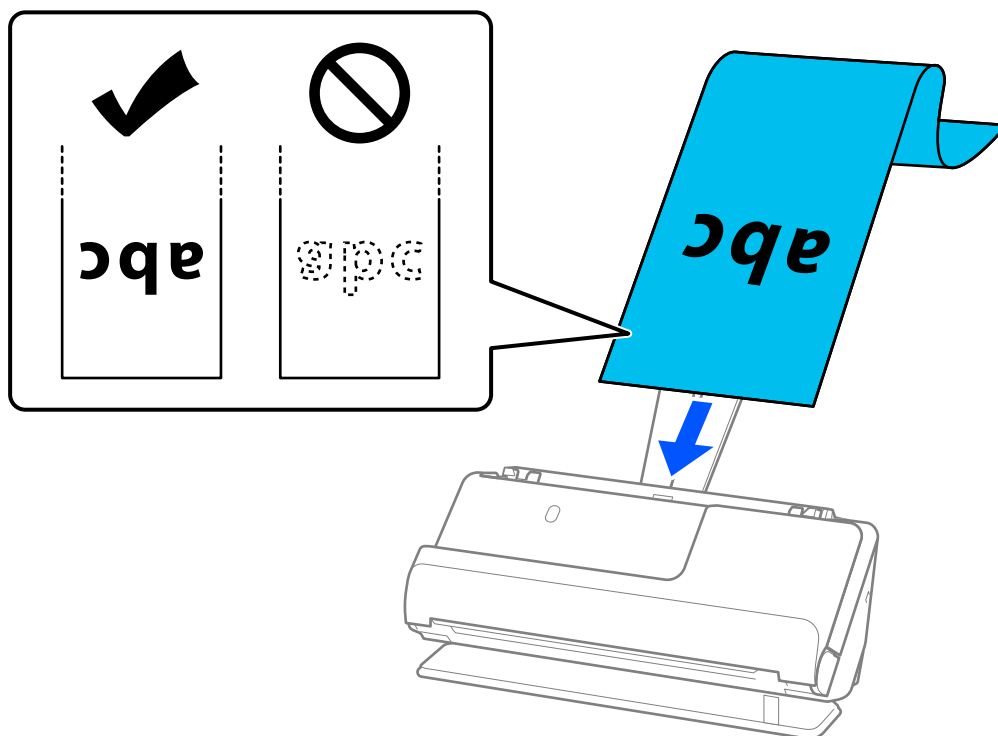

Prilikom umetanja dugog papira poduprite ga na ulaznoj strani kako ne bi ispao iz automatskog ulagača dokumenata (ADF) i izlaznu stranu kako se izbačeni papir ne bi zaglavio ili ispao iz izlazne ladice.

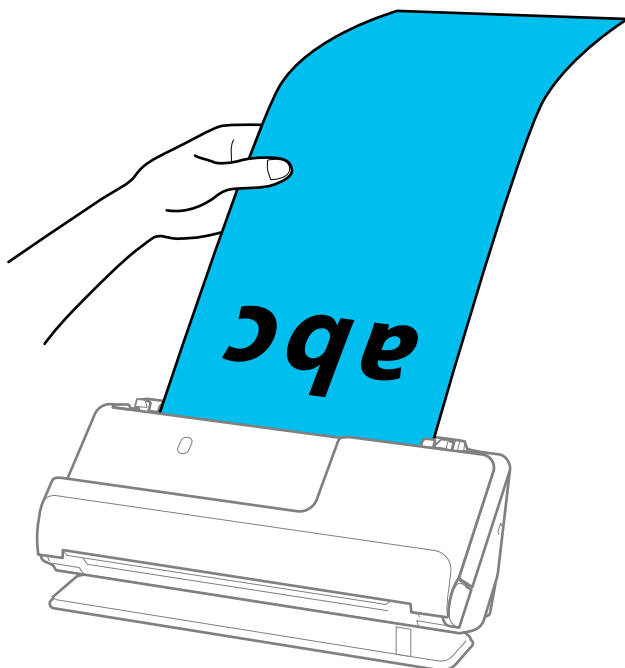

6. Podesite rubne vodilice tako da odgovaraju rubovima izvornika tako da nema praznina. Ako postoje razmaci, izvornik se može umetnuti nakošeno.

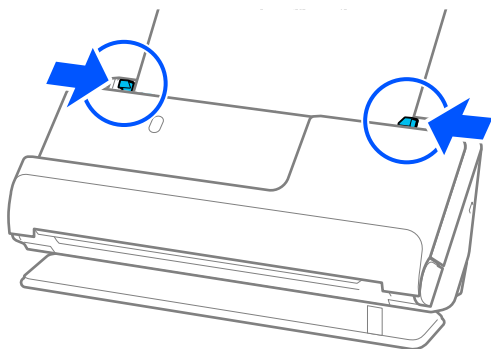

**Napomena:**

- ❑ Također, tijekom skeniranja dugog papira poduprite oba kraja izvornika rukama kako biste spriječili naginjanje.

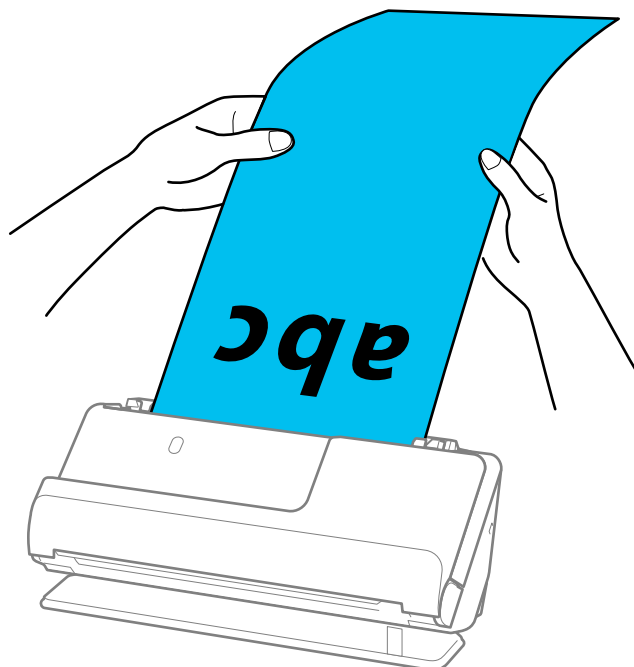

- ❑ Dugačak papir možete skenirati u sljedećim rezolucijama.

- Do 393,7 mm: 600 dpi ili manje
- 393,7 mm do 3048 mm: 300 dpi ili manje

- ❑ Veličinu papira odredite u prozoru Epson Scan 2.

Kada koristite Document Capture Pro, možete otvoriti prozor pritiskom na gumb **Detailed Settings** na zaslonu **Scan Settings**.

Na kartici **Glavne postavke** u programu Epson Scan 2 odaberite **Auto otkr. (dugi papir)** kao **Veličina dokumenta**.

**Povezane informacije**

- ➔ “Postavke softvera potrebne za posebne izvornike” na strani 97

## Stavljanje plastičnih kartica

**Napomena:**

Provjerite ima li dovoljno prostora ispred skenera za izbačene originale.

1. Uvjerite se je li uključeno svjetlo položaja skenera (☞).

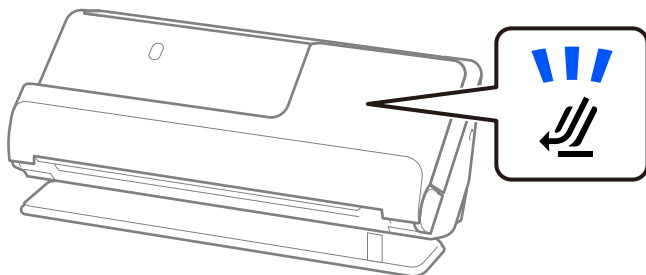

Ako je isključeno svjetlo položaja skenera (☞), povucite birač položaja skenera da nagnete skener unatrag.

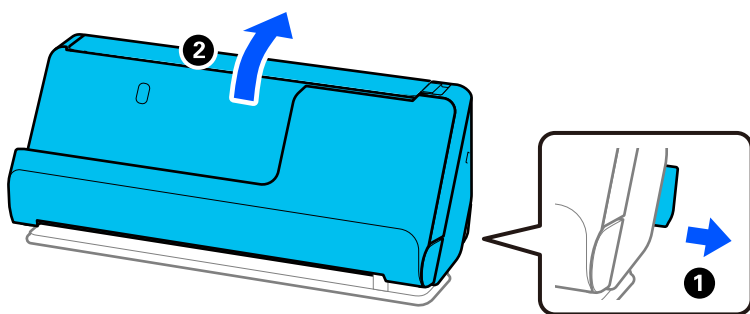

2. Otvorite ulazni pretinac.

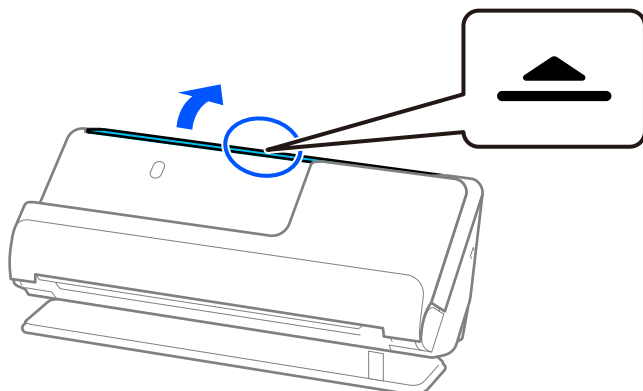

3. Podignite nastavak ulazne ladice.

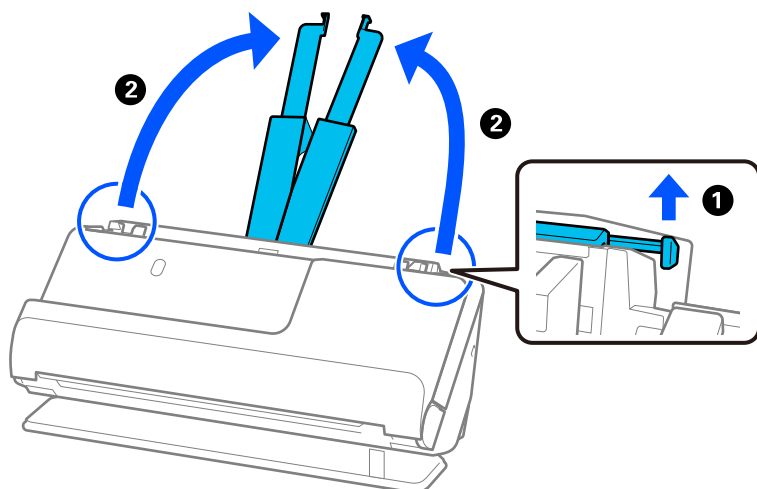

4. Pomaknite rubne vodilice do rubova ulazne ladice.

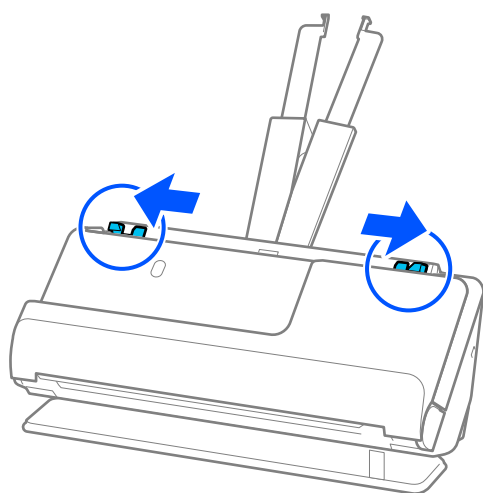



5. Umetnite plastične kartice tako da je strana za skeniranje okrenuta prema gore, a gornji rub okrenut prema automatskom ulagaču dokumenta (ADF).

Gurnite papir u automatski ulagač dokumenta (ADF) dok ne naiđe na otpor.

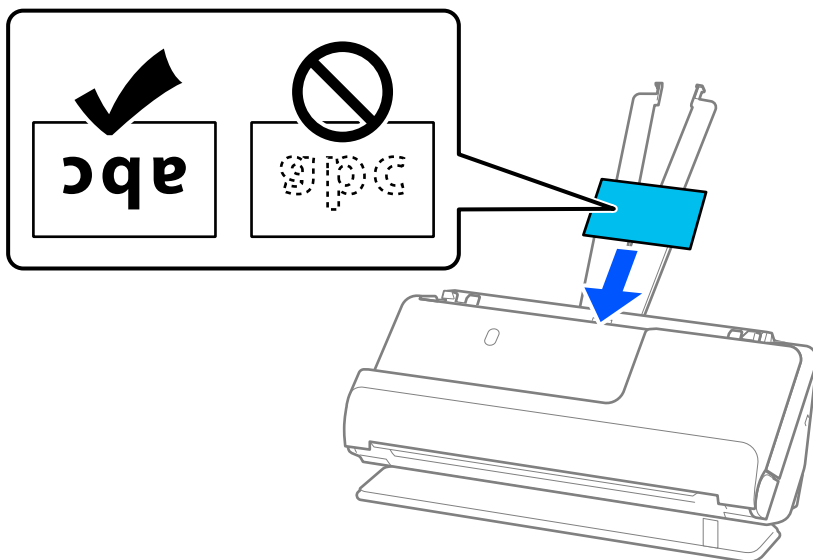

**Važno:**

*Ne umećite okomito plastične kartice.*

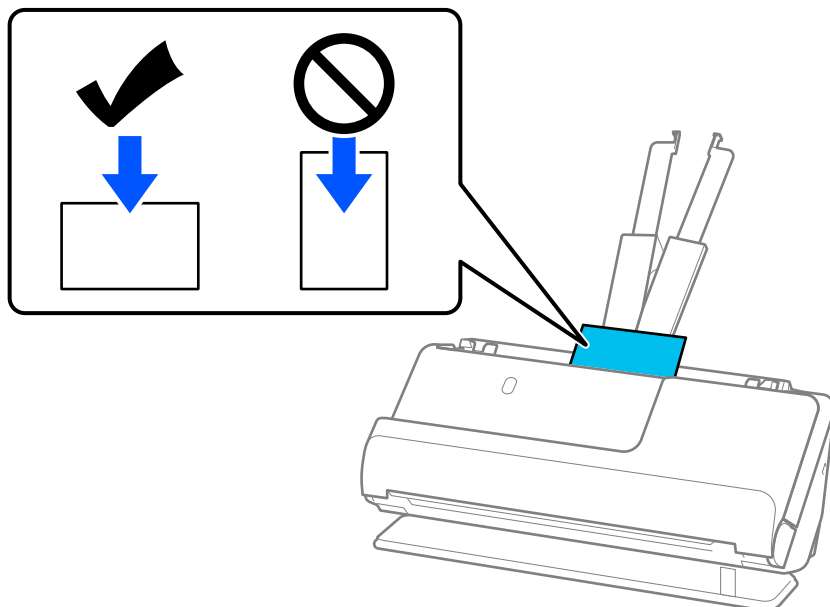

6. Podesite rubne vodilice tako da odgovaraju rubovima kartica tako da nema praznina. U protivnom će se izvornici možda umetnuti zavrnuti.

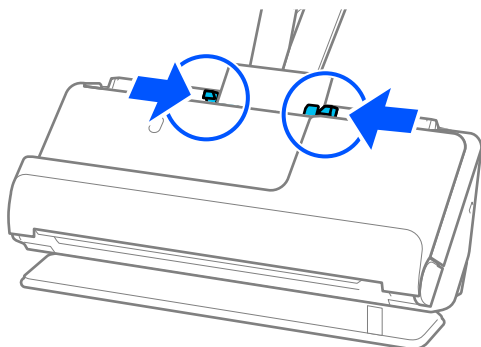

**Napomena:**

Za skeniranje plastičnih kartica odaberite odgovarajuću postavku u prozoru Epson Scan 2.

Kada koristite Document Capture Pro, možete otvoriti zaslon Epson Scan 2 pritiskom na gumb **Detailed Settings** na zaslonu **Scan Settings**.

Na kartici **Glavne postavke** programa Epson Scan 2 odaberite **Plastična kartica** u **Veličina dokumenta**, ili odaberite **Isključeno** u **Otkrij dvostruko uvlačenje**. Pogledajte pomoć programa Epson Scan 2 s više pojedinosti.

Ako niste onemogućili **Otkrij dvostruko uvlačenje** na zaslonu Epson Scan 2 i pojavi se pogreška dvostrukog uvlačenja, uklonite kartice iz automatskog ulagača dokumenta (ADF) i ponovno ih napunite.

**Povezane informacije**

- ➔ “Stavljanje laminiranih kartica” na strani 58
- ➔ “Postavke softvera potrebne za posebne izvornike” na strani 97

## Stavljanje laminiranih kartica

**Napomena:**

Provjerite ima li dovoljno prostora ispred skenera za izbačene originale.

1. Uvjerite se je li uključeno svjetlo položaja skenera (☞).

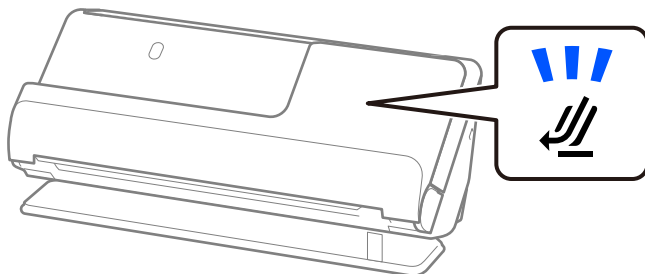

Ako je isključeno svjetlo položaja skenera (☞), povucite birač položaja skenera da nagnete skener unatrag.

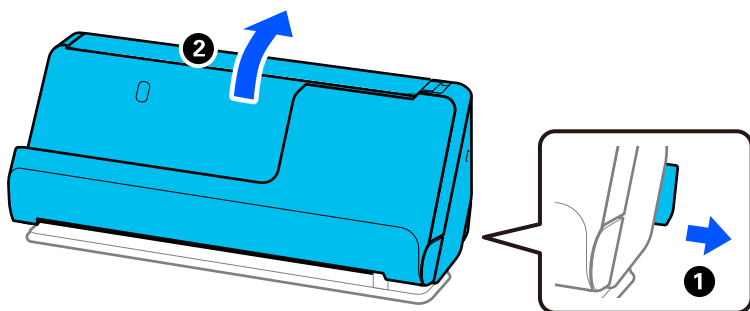

2. Otvorite ulazni pretinac.

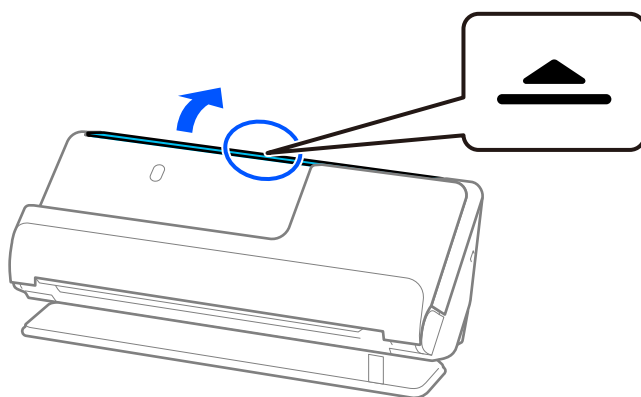

3. Podignite nastavak ulazne ladice.

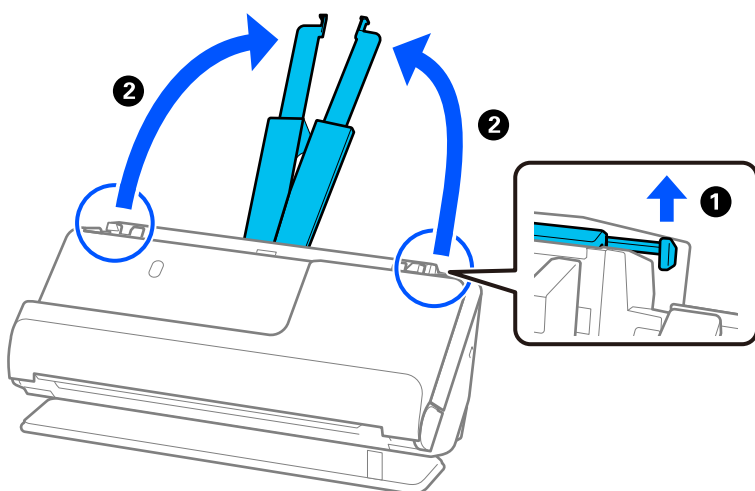

4. Pomaknite rubne vodilice do rubova ulazne ladice.

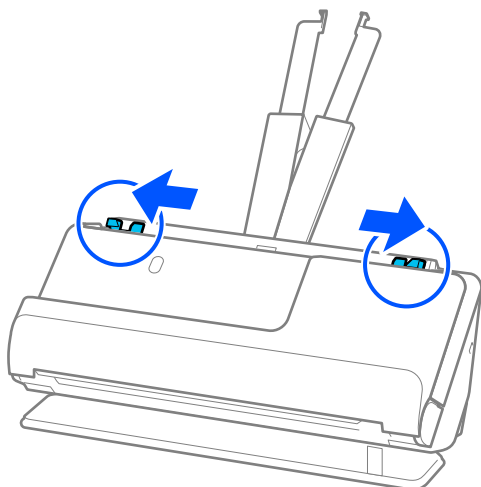

5. Umetnite plastične kartice tako da je strana za skeniranje okrenuta prema gore, a gornji rub okrenut prema automatskom ulagaču dokumenta (ADF).

Gurnite papir u automatski ulagač dokumenta (ADF) dok ne naiđe na otpor.

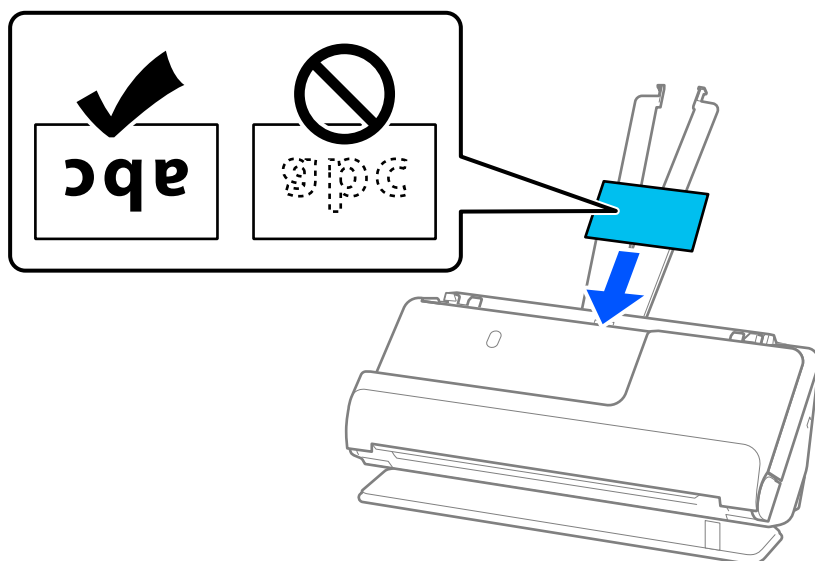

6. Podesite rubne vodilice tako da odgovaraju rubovima kartica tako da nema praznina. Ako postoje razmaci, izvornik se može umetnuti nakošeno.

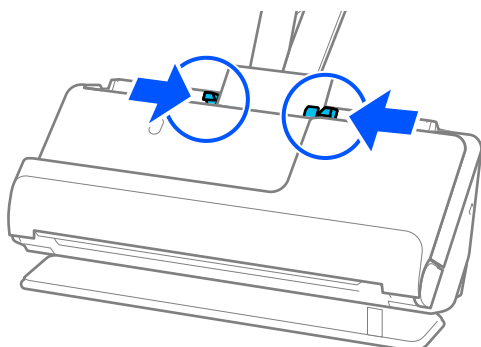

**Napomena:**

Za skeniranje laminiranih kartica odaberite odgovarajuću postavku u prozoru Epson Scan 2.

Kada koristite Document Capture Pro, možete otvoriti prozor pritiskom na gumb **Detailed Settings** na zaslonu **Scan Settings**.

- ❑ Za povećanje preciznosti automatske detekcije veličine odaberite karticu **Glavne postavke > Veličina dokumenta > Postavke > Skeniraj plastificiranu karticu**. Pogledajte pomoć programa Epson Scan 2 s više pojedinosti.
- ❑ Odaberite karticu **Glavne postavke > Otkrij dvostruko uvlačenje > Isključeno**. Pogledajte pomoć programa Epson Scan 2 s više pojedinosti.

Ako niste onemogućili **Otkrij dvostruko uvlačenje** na zaslonu Epson Scan 2 i pojavi se pogreška dvostrukog uvlačenja, uklonite kartice iz automatskog ulagača dokumenta (ADF) i ponovno ih napunite.

**Povezane informacije**

➔ [“Postavke softvera potrebne za posebne izvornike” na strani 97](#)

## Stavljanje putovnice

**Napomena:**

Provjerite ima li dovoljno prostora ispred skenera za izbačene originale.

1. Uvjerite se je li uključeno svjetlo položaja skenera (☞).

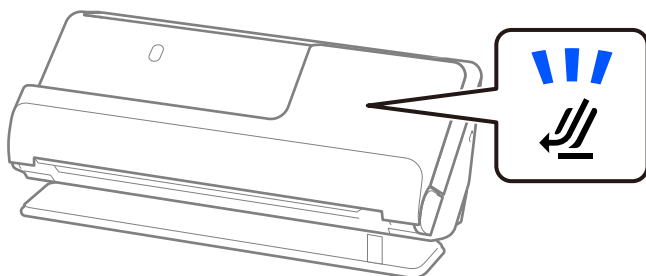

Ako je isključeno svjetlo položaja skenera (☞), povucite birač položaja skenera da nagnete skener unatrag.

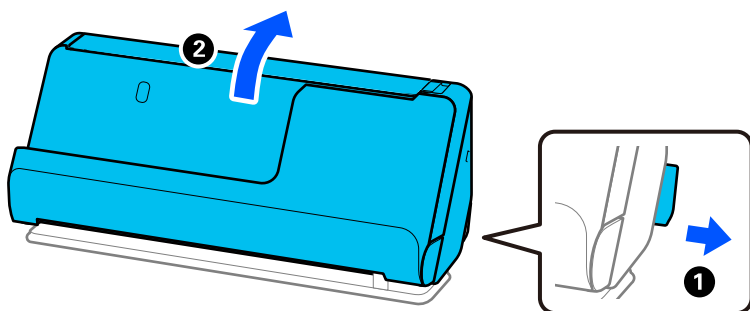

2. Otvorite ulazni pretinac.

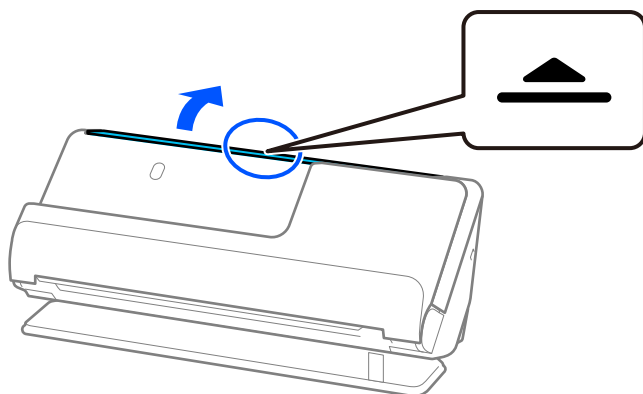

3. Podignite nastavak ulaznog pretinca.

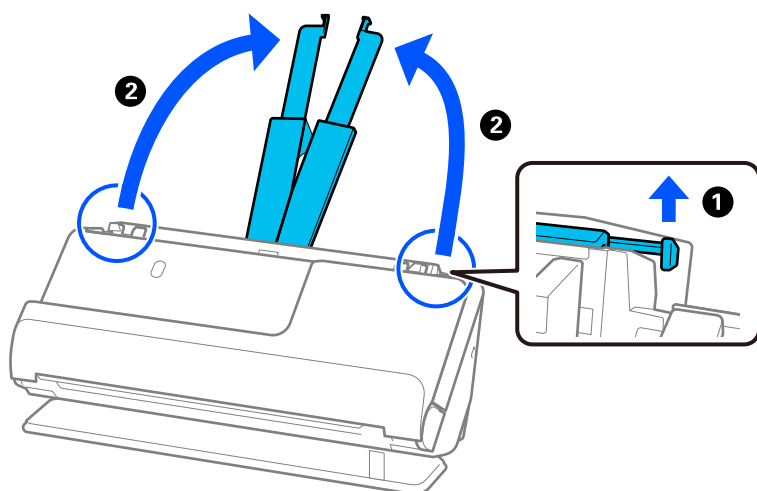

4. Pomaknite rubne vodilice do rubova ulaznog pretinca.

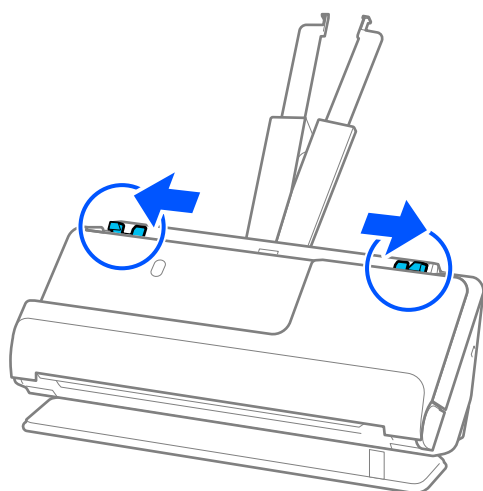

5. Stavite putovnicu u List za zaštitu putovnice.

Stavite putovnicu u List za zaštitu putovnice stranom koja se skenira prema gore i debljom stranom putovnice prema vodećem rubu.

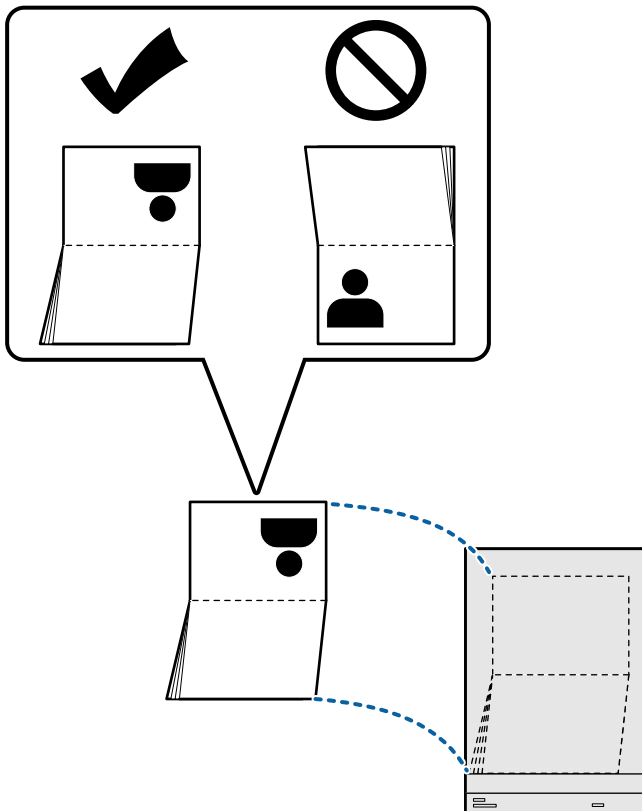

6. Postavite List za zaštitu putovnice stranom koja se skenira prema gore i vodećim rubom prema automatskom ulagaču dokumenata (ADF).

Gurnite papir u automatski ulagač dokumenta (ADF) dok ne naiđe na otpor.

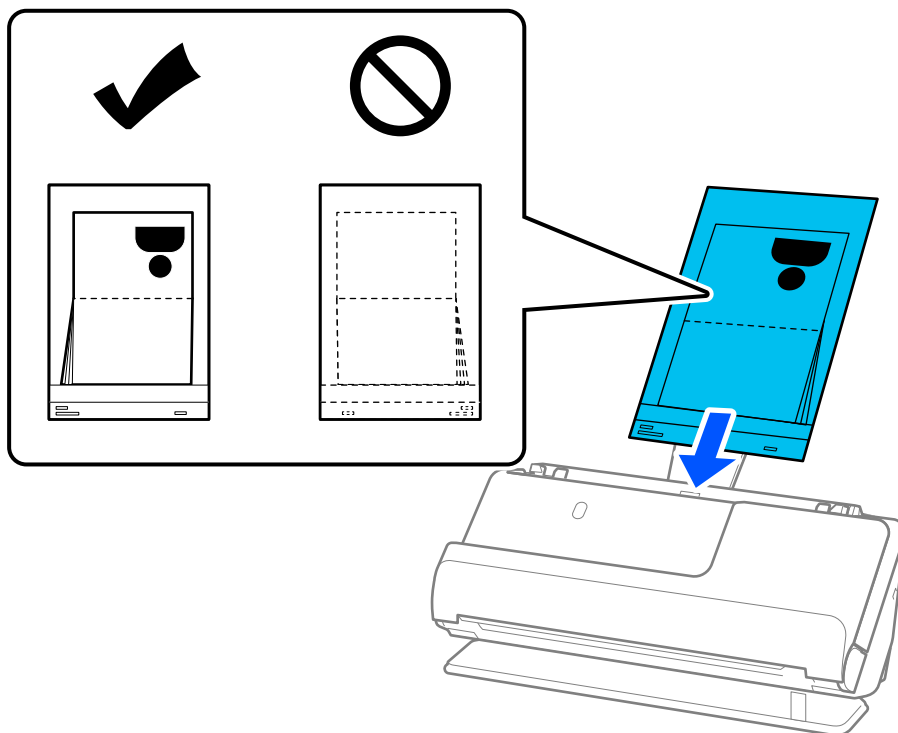

7. Poravnajte rubne vodilice s List za zaštitu putovnice tako da nema praznina. U protivnom će se List za zaštitu putovnice možda umetnuti zavrnut.

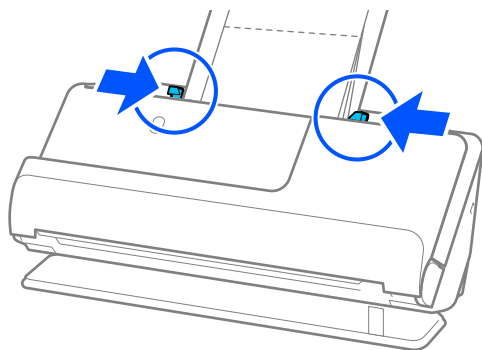



**Napomena:**

- ❑ Kada skenirate nosač putovnice, poduprite gornji dio rukom kako biste spriječili da nosač putovnice ispadne iz automatskog ulagača dokumenata (ADF).

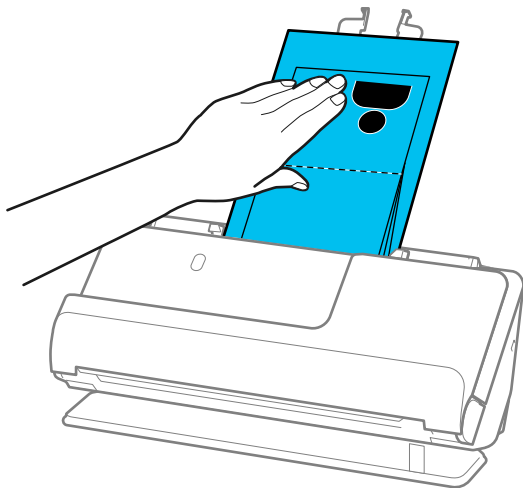

- ❑ Ako izbačeni izvornici udare u površinu stola na kojem se nalazi skener i to utječe na skeniranu sliku, pomaknite skener do ruba stola kako bi izbačeni originali mogli pasti i izravno ih uhvatiti.
- ❑ Prilikom skeniranja List za zaštitu putovnice, odaberite odgovarajuće postavke na zaslonu Epson Scan 2. Kada koristite Document Capture Pro, možete otvoriti prozor pritiskom na gumb **Detailed Settings** na zaslonu **Scan Settings**.  
Na zaslonu Epson Scan 2, koristite jednu od sljedećih metoda za isključivanje **Otkrij dvostruko uvlačenje**.
  - Odaberite **Putovnica** u dijelu **Postavke skeniranja**
  - Na kartici **Glavne postavke** postavite **Otkrij dvostruko uvlačenje** na **Isključeno**Pogledajte pomoć programa Epson Scan 2 s više pojedinosti.
- ❑ Nemojte koristiti izguban List za zaštitu putovnice ili List za zaštitu putovnice koji je skeniran više od 3000 puta.
- ❑ Upotrijebite samo List za zaštitu putovnice predviđen za vaš skener. Skener automatski prepoznaje List za zaštitu putovnice otkrivanjem triju pravokutnih rupica na prednjem rubu. Držite rupe u List za zaštitu putovnice čistima i nepokrivenima.

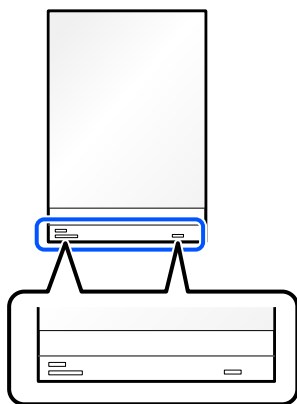

**Povezane informacije**

- ➔ “Nosivi list kodovi” na strani 26
- ➔ “Postavke softvera potrebne za posebne izvornike” na strani 97

## Postavljanje važnih izvornika ili fotografija

Koristite Nosivi list prilikom skeniranja sljedećih vrsta izvornika.

- Izvornici velikih dimenzija  
“Stavljanje izvornika velikih dimenzija” na strani 46
- Fotografije
- Vrijedni izvornici
- Izgužvani izvornici
- Lomljivi izvornici

### **Napomena:**

Provjerite ima li dovoljno prostora ispred skenera za izbačene originale.

1. Uvjerite se je li uključeno svjetlo položaja skenera (☞).

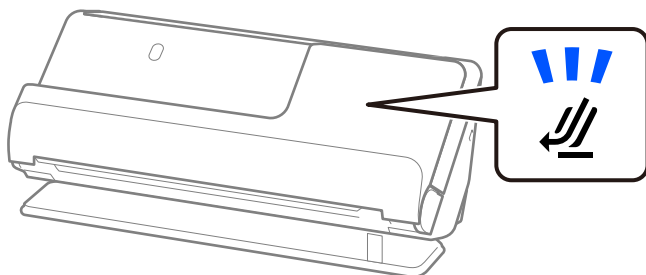

Ako je isključeno svjetlo položaja skenera (☞), povucite birač položaja skenera da nagnete skener unatrag.

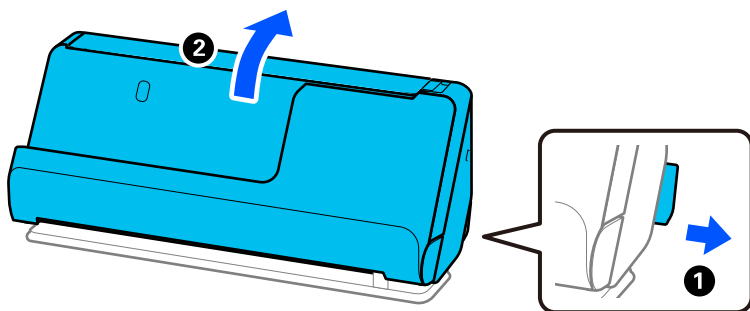

2. Otvorite ulazni pretinac.

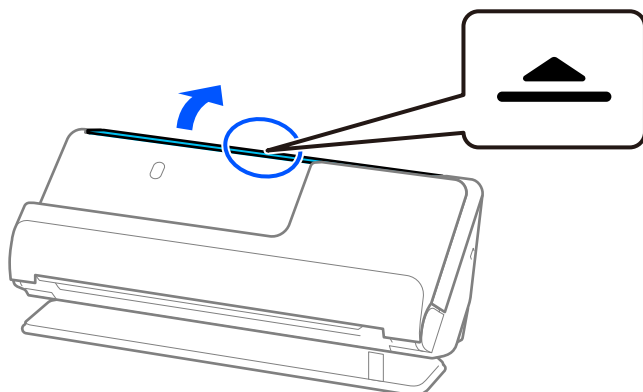

3. Podignite nastavak ulazne ladice.

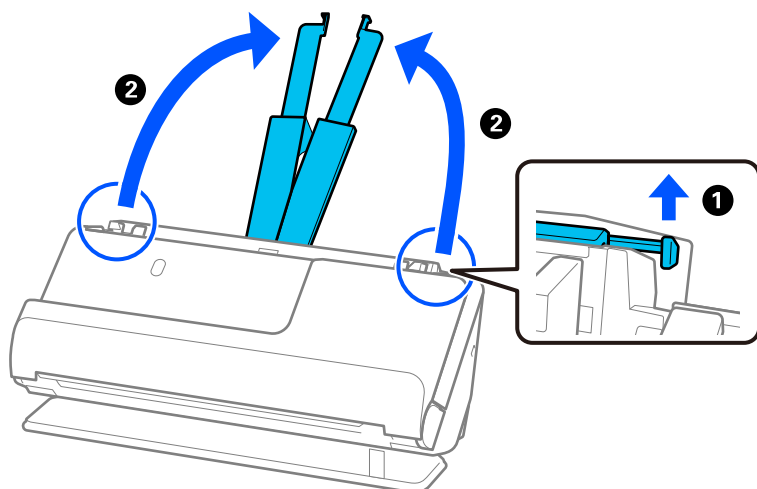

4. Pomaknite rubne vodilice do rubova ulazne ladice.

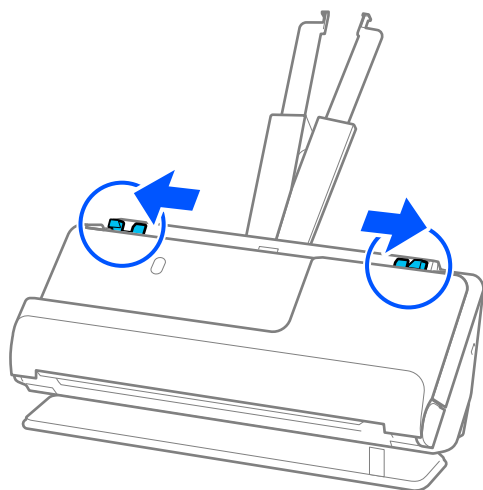

5. Stavite svoj izvornik u Nosivi list.

Postavite izvornik tako da je stražnja strana izvornika okrenuta prema Nosivi list s ilustracijom.

- Za izvornike

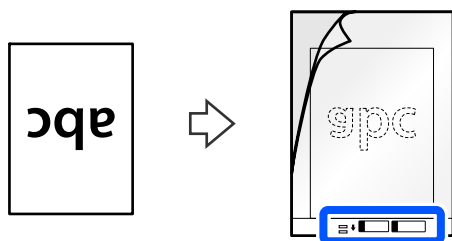

☐ Za fotografije

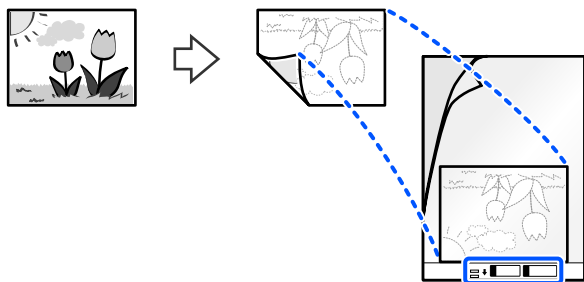

6. Okrenite Nosivi list.

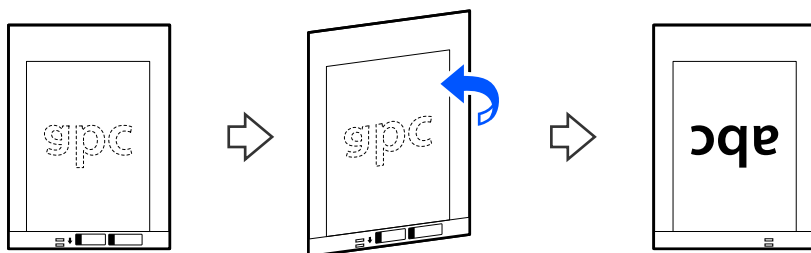

7. Umetnite Nosivi list u ulazni pretinac koji je gornjim rubom okrenut prema jedinici ADF. Gurnite papir u automatski ulagač dokumenta (ADF) dok ne naiđe na otpor.

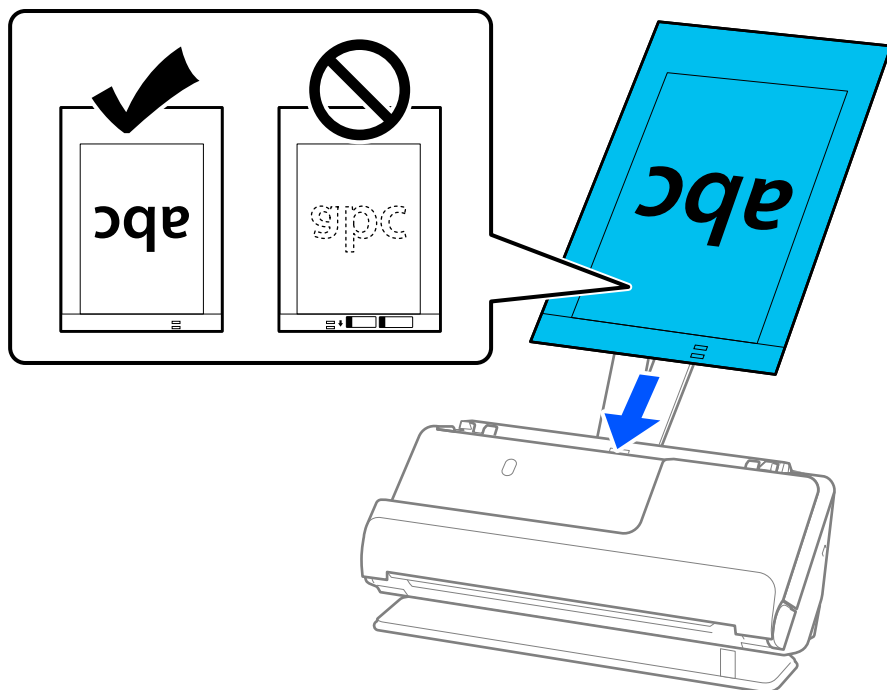

8. Poravnajte rubne vodilice s Nosivi list tako da nema praznina. U protivnom će se Nosivi list možda umetnuti zavrnut.

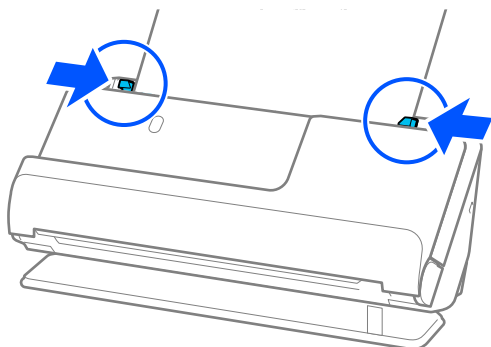

**Napomena:**

- Nemojte koristiti izgreban Nosivi list ili Nosivi list koji je skeniran više od 3000 puta.
- Ako ne možete pronaći veličinu izvornika koji želite skenirati na popisu **Veličina dokumenta** u programu Epson Scan 2, odaberite **Automatsko otkrivanje**.  
Prilikom korištenja Epson Scan 2, također možete odrediti veličinu izvornika u **Prilagodi**.
- Prilikom skeniranja koristeći Nosivi list, izaberite **Automatsko otkrivanje** kao postavku **Veličina dokumenta** Epson Scan 2 za automatsko skeniranje slike tijekom primjene **Nakošenost papira** kao postavke **Ispravi nakošenost dokumenta**.
- Vodeći rub izvornika mora se namjestiti na spojni dio Nosivi list kod skeniranja izvornika duljine otpr. 297 mm (11,7 inča). U protivnom, duljina skenirane slike može biti dulja od predviđene dok skener skenira do kraja Nosivi list kada odaberete **Automatsko otkrivanje** kao postavku **Veličina dokumenta** u prozoru Epson Scan 2.
- Upotrijebite samo Nosivi list predviđen za vaš skener. Skener automatski prepoznaje Nosivi list otkrivanjem dviju pravokutnih rupica na prednjem rubu. Pobrinite se da su rupe čiste i da nisu prekrivene.

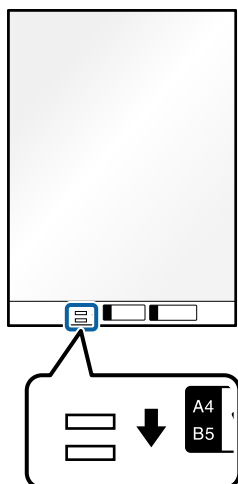

**Povezane informacije**

- ➔ [“Nosivi list kodovi” na strani 26](#)
- ➔ [“Postavke softvera potrebne za posebne izvornike” na strani 97](#)

## Stavljanje omotnice

**Napomena:**

Provjerite ima li dovoljno prostora ispred skenera za izbačene originale.

1. Uvjerite se je li uključeno svjetlo položaja skenera (☞).

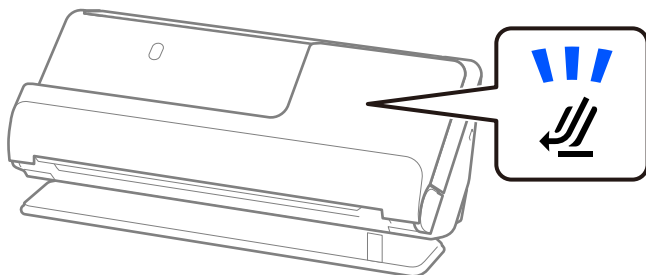

Ako je isključeno svjetlo položaja skenera (☞), povucite birač položaja skenera da nagnete skener unatrag.

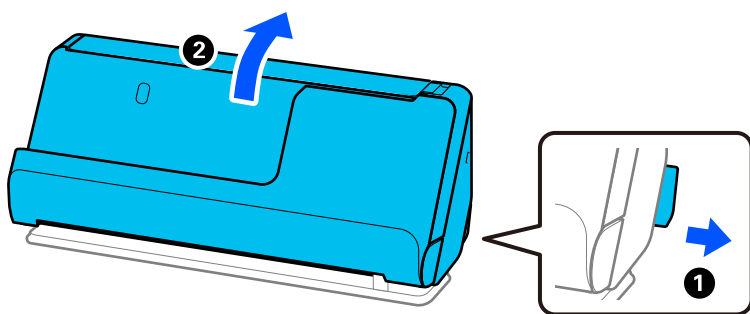

2. Otvorite ulazni pretinac.

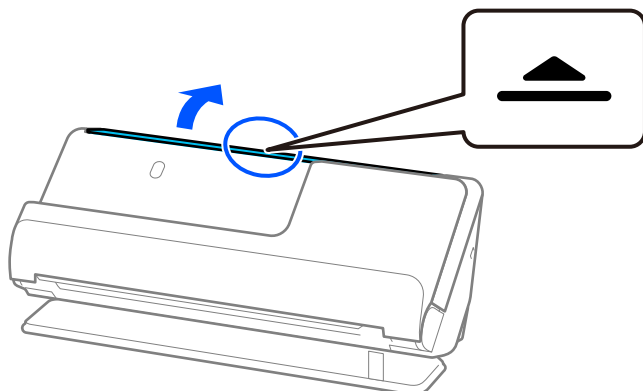

3. Podignite nastavak ulazne ladice.

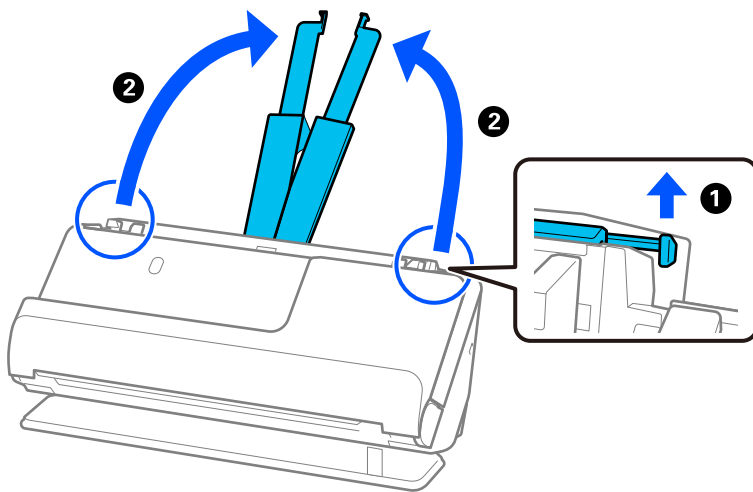

4. Pomaknite rubne vodilice do rubova ulazne ladice.

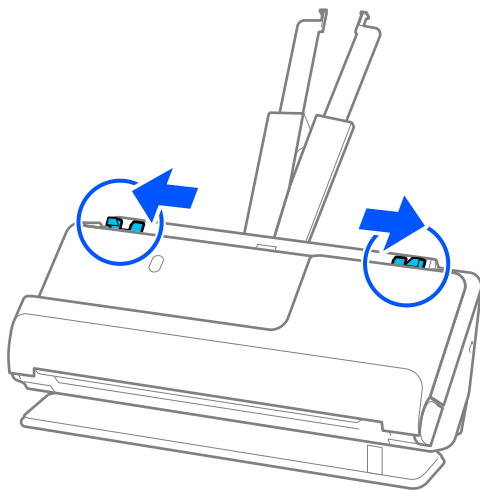

5. Umetnite omotnicu u portretnoj orijentaciji stranom koju želite skenirati okrenutom prema gore. Kod omotnica otvorenog ruba (strana s preklopom) na kraćoj strani, možete umetnuti omotnicu otvorenog ruba (strana s preklopom) prema gore.

Umetnite omotnicu u automatski ulagač dokumenata (ADF) dok ne naiđe na otpor.

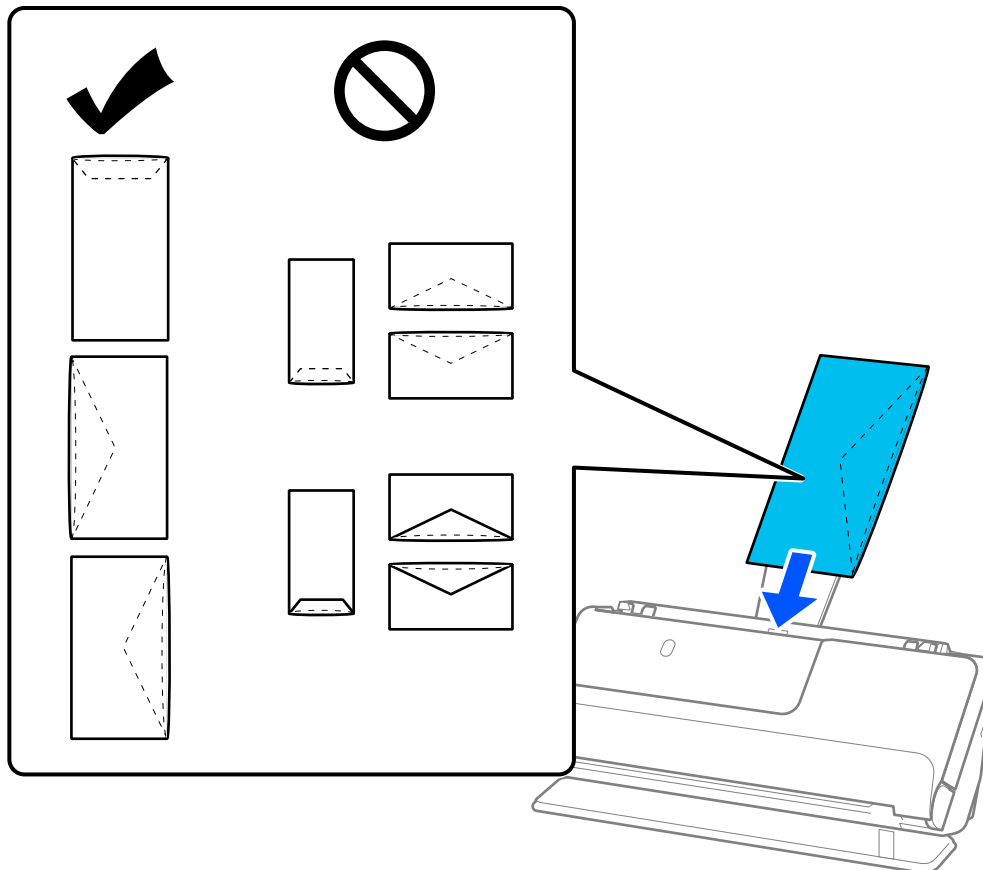

**Važno:**

Ne umećite omotnice ako imaju ljepljivu površinu.

**Napomena:**

- Omotnice koje nisu precizno odrezane na preklopnom rubu možda se neće pravilno skenirati kada se otvore.
  - Omotnice koje još nisu zatvorene mogu se umetnuti s otvorenim preklopom i okrenute gore.
6. Podesite rubne vodilice tako da odgovaraju rubovima omotnice tako da nema praznina. U protivnom će se omotnica možda umetnuti zavrtnuta.

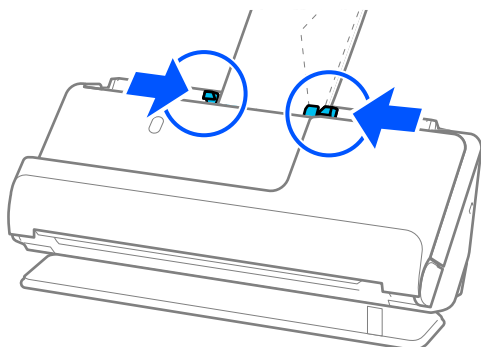



**Napomena:**

- ❑ Preporučujemo odabir odgovarajućeg kuta okretanja ili **Automatski** kao postavku **Zaokreni** u aplikaciji.
- ❑ Kada skenirate omotnice, napravite odgovarajuće postavke na zaslonu Epson Scan 2.

Kada koristite Document Capture Pro, možete otvoriti prozor pritiskom na gumb **Detailed Settings** na zaslonu **Scan Settings**.

Odaberite karticu **Glavne postavke** > **Otkrij dvostruko uvlačenje** > **Isključeno**. Pogledajte pomoć programa Epson Scan 2 s više pojedinosti.

Ako niste onemogućili **Otkrij dvostruko uvlačenje** na zaslonu Epson Scan 2 i pojavi se pogreška dvostrukog uvlačenja, uklonite omotnice iz automatskog ulagača dokumenata (ADF) i ponovno ih napunite.

**Povezane informacije**

➔ “Postavke softvera potrebne za posebne izvornike” na strani 97

## Stavljanje izvornika nepravilnog oblika

**Napomena:**

Provjerite ima li dovoljno prostora ispred skenera za izbačene originale.

1. Uvjerite se je li uključeno svjetlo položaja skenera (☞).

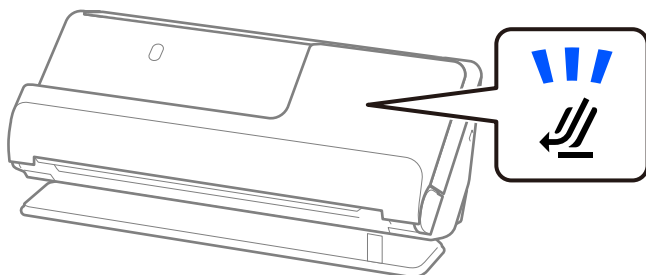

Ako je isključeno svjetlo položaja skenera (☞), povucite birač položaja skenera da nagnete skener unatrag.

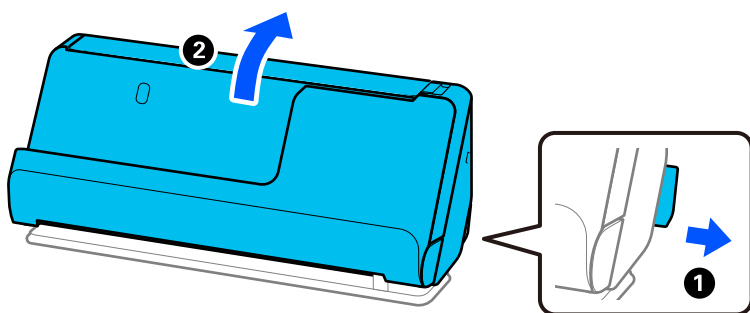

2. Otvorite ulazni pretinac.

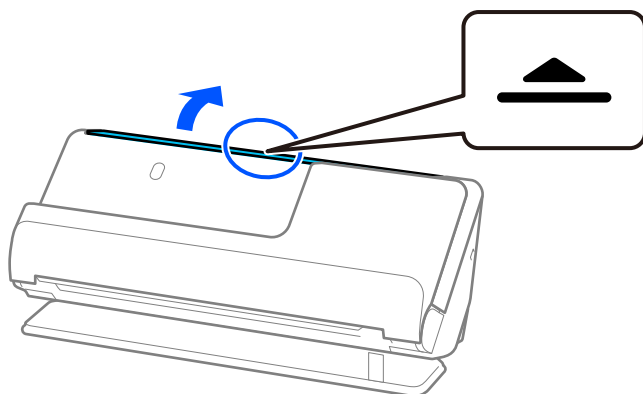

3. Podignite nastavak ulazne ladice.

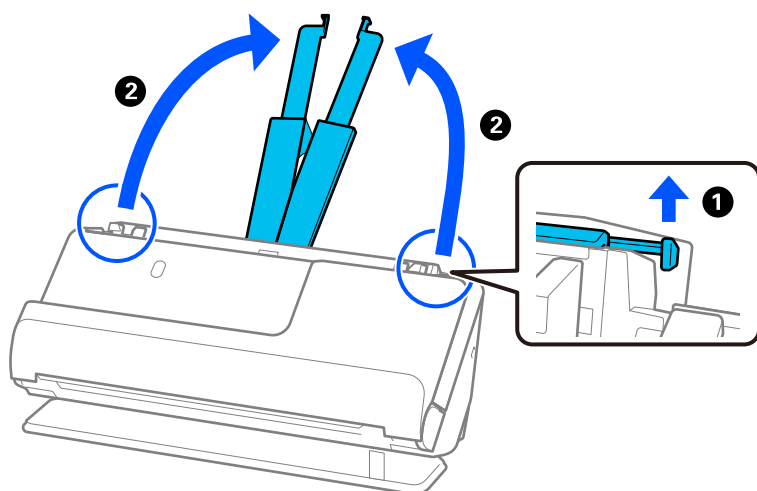

4. Pomaknite rubne vodilice do rubova ulazne ladice.

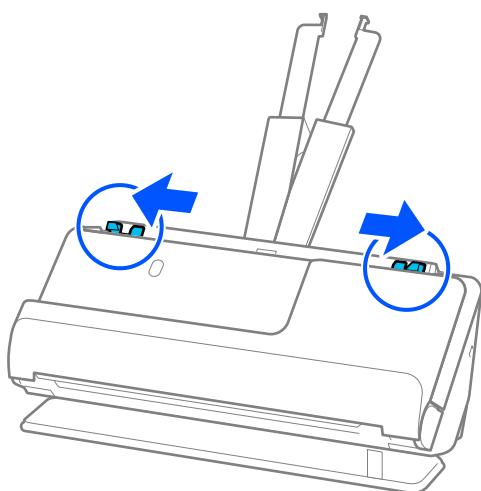

5. Stavite svoj izvornik u Nosivi list.

Postavite izvornik tako da je stražnja strana izvornika okrenuta prema Nosivi list s ilustracijom.

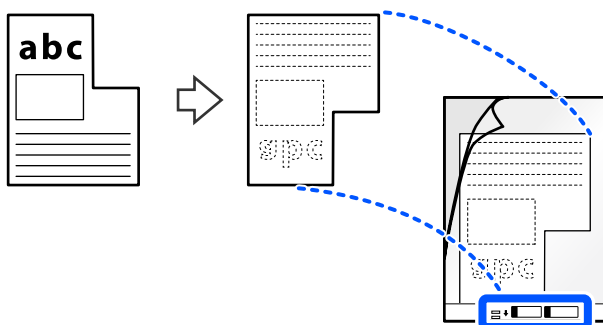

6. Okrenite nosač.

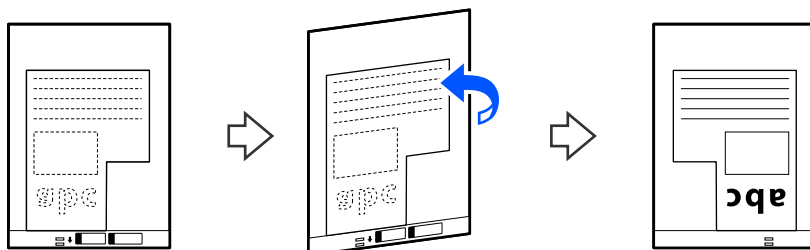

7. Umetnite Nosivi list u ulazni pretinac koji je gornjim rubom okrenut prema jedinici ADF.

Umetnite nosač u automatski ulagač dokumenta (ADF) dok ne naiđe na otpor.

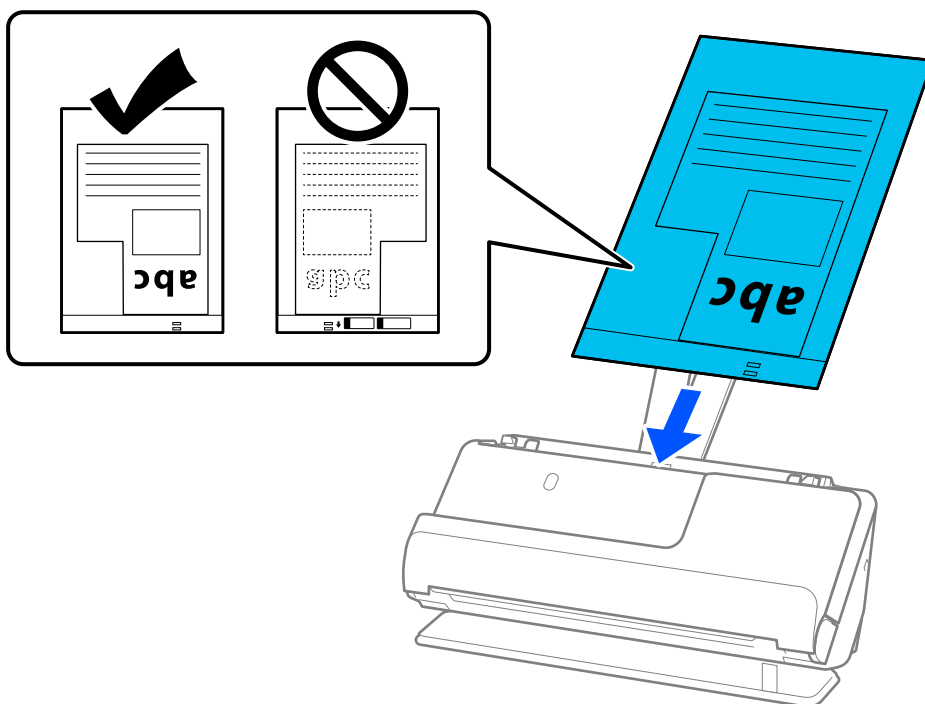

8. Poravnajte rubne vodilice s Nosivi list tako da nema praznina. U protivnom će se Nosivi list možda umetnuti zavrnut.

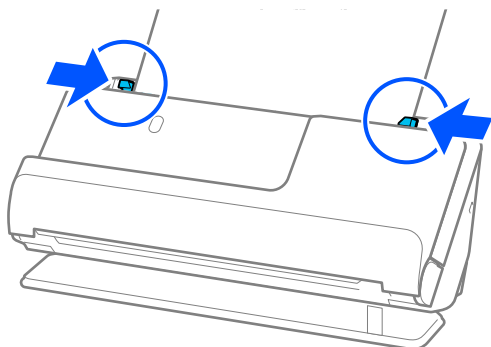

**Napomena:**

- Nemojte koristiti izgreban Nosivi list ili Nosivi list koji je skeniran više od 3000 puta.
- Ako ne možete pronaći **Veličina dokumenta** koji odgovara izvorniku koji želite skenirati, trebate odabrati postavke na zaslonu Epson Scan 2.  
Kada koristite Document Capture Pro, možete otvoriti prozor pritiskom na gumb **Detailed Settings** na zaslonu **Scan Settings**.  
Odaberite **Automatsko otkrivanje** na zaslonu Epson Scan 2 ili odaberite **Prilagodi** za izradu prilagođene veličine dokumenta.
- Prilikom skeniranja koristeći Nosivi list, izaberite **Automatsko otkrivanje** kao postavku **Veličina dokumenta** Epson Scan 2 za automatsko skeniranje slike tijekom primjene **Nakošenost papira** kao postavke **Ispravi nakošenost dokumenta**.
- Upotrijebite samo Nosivi list predviđen za vaš skener. Skener automatski prepoznaje Nosivi list otkrivanjem dviju pravokutnih rupica na prednjem rubu. Držite rupe u Nosivi list čistima i nepokrivenima.

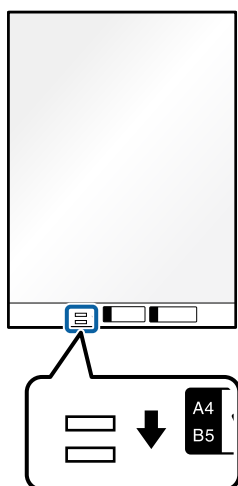

**Povezane informacije**

- ➔ “Nosivi list kodovi” na strani 26
- ➔ “Postavke softvera potrebne za posebne izvornike” na strani 97

## Umetanje serija izvornika s različitim vrstama i veličinama papira

Možete postaviti i skenirati serije izvornika različitih veličina (50,8×50,8 mm (2,0×2,0 inča) do A4 ili veličine slova) do ukupne debljine od 2,4 mm (0,1 inča).

### **Pozor:**

- Kod stavljanja i skeniranja izvornika koji su kombinacija različitih veličina, izvornici bi se mogli umetnuti izvrnuto jer rubne vodilice ne pridržavaju sve izvornike.
  - Izvornici se mogu zaglaviti ili umetnuti izvrnuto ako odaberete različite vrste vrlo različitih veličina izvornika, primjerice u sljedećim slučajevima.
    - Tanak i debeo papir
    - Papir veličine A4 i papir veličine kartice
    - Kombinacije dugog, uskog papira koji se proteže daleko izvan produžetka ulazne ladice (primjer: dugi računi i tako dalje)
    - Kombinacije savijenog ili naboranog papira
- Ako se izvornici ulažu nakrivo, provjerite skenirane slike. Ako je slika iskrivljena, smanjite broj umetnutih izvornika i ponovno skenirajte.

### **Napomena:**

- Također možete skenirati izvornike različitih vrsta i debljina papira tako da ih umećete jedan po jedan koristeći **Način automatskog uvlačenja**.

Koristite **Način automatskog uvlačenja** tako da odaberete odgovarajuće postavke na zaslonu Epson Scan 2.

Kada koristite Document Capture Pro, možete otvoriti prozor pritiskom na gumb **Detailed Settings** na zaslonu **Scan Settings**.

Na zaslonu Epson Scan 2 koristite **Način automatskog uvlačenja** za skeniranje dok mijenjate položaj skenera prema vrsti dokumenta.

1. Uvjerite se je li isključeno svjetlo položaja skenera (.

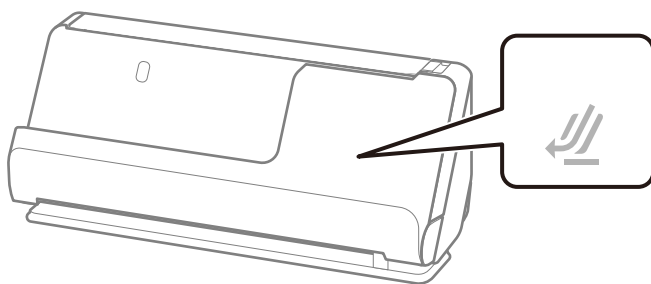

Ako je uključeno svjetlo položaja skenera (☞), povucite birač položaja skenera da nagnete skener prema naprijed.

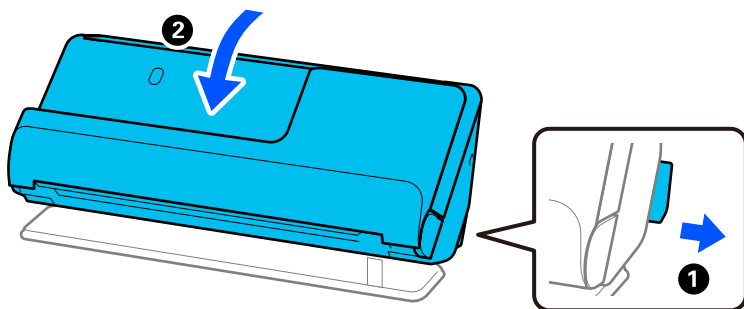

2. Otvorite ulazni pretinac.

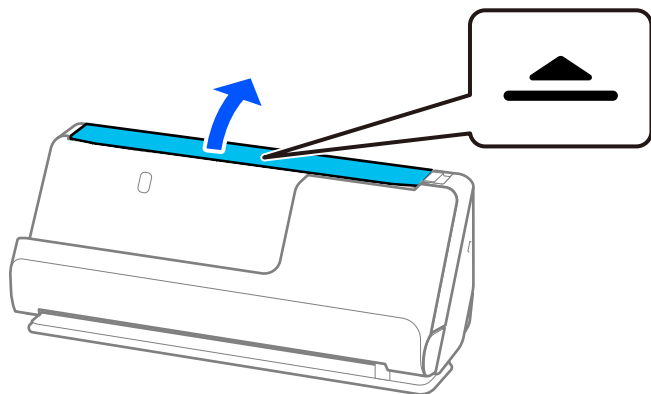

3. Podignite nastavak ulazne ladice.

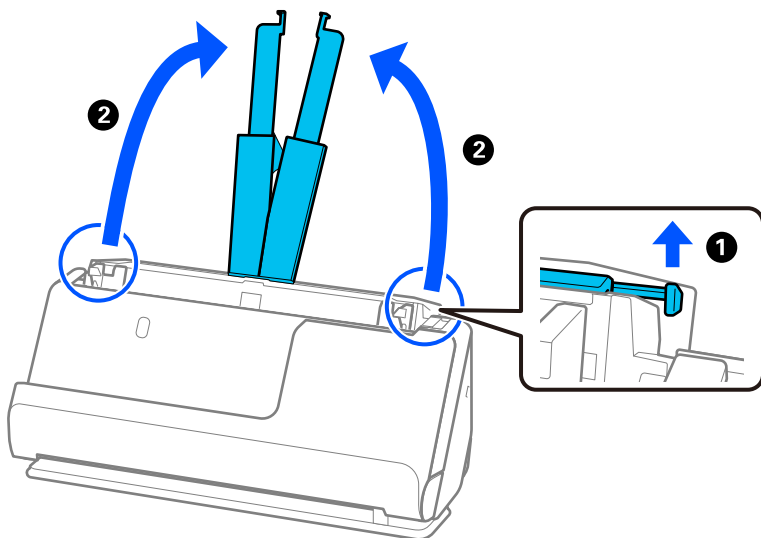

4. Pomaknite rubne vodilice do rubova ulazne ladice.

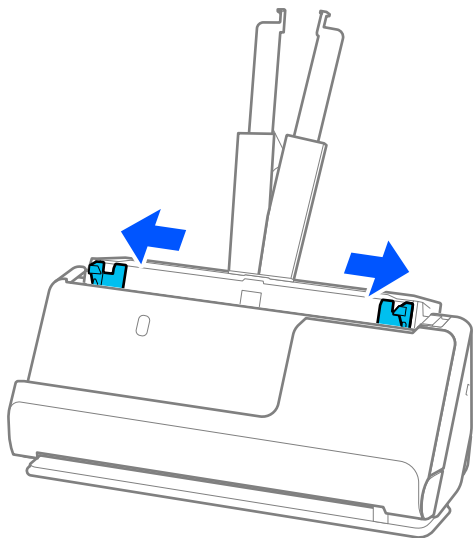

5. Umetnite izvornike sa stranom koju želite skenirati okrenutom prema gore i silaznim redoslijedom veličine papira s najširim na stražnjoj strani, a najužim na prednjoj strani ulazne ladice.



**Važno:**

Provjerite sljedeće točke kod odabira različitih veličina izvornika.

- Gurnite izvornike s njihovim poravnatim prednjim rubovima dok ne naiđu na otpor unutar automatskog ulagača dokumenta (ADF).
- Postavite izvornike u sredinu ulaznog pretinca. Pazite na oznaku ▲ na skeneru dok provlačite.
- Postavite izvornike tako da budu ravni.

U protivnom će se izvornici možda umetnuti zavrnuti ili zaglavljeno.

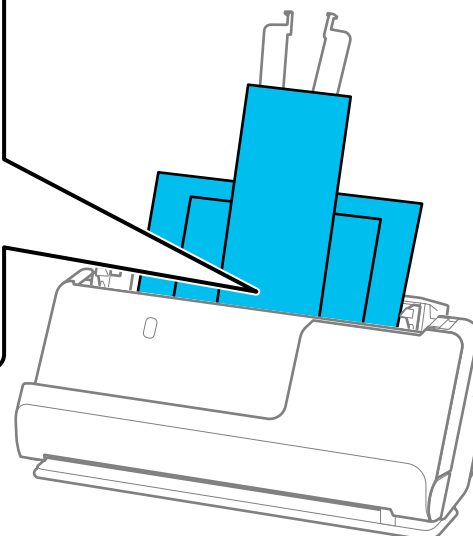
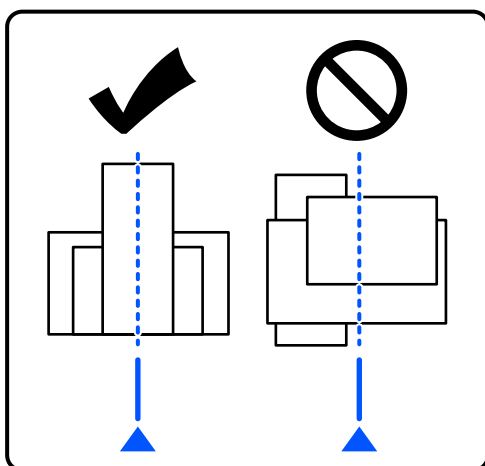

6. Poravnajte rubne vodilice s najširim izvornikom.

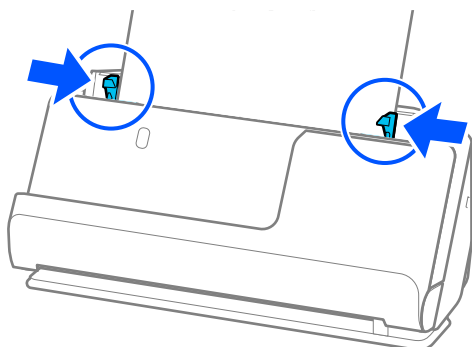

**Napomena:**

- ❑ Epson Scan 2 omogućuje vam pregled prve strane izvornika. Umetnite samo prvi izvornik u automatski ulagač dokumenta (ADF), a zatim pritisnite gumb **Pregled**. Otvara se prozor pretpregleda, a prikazuje se pretpregledana slika te se stranica izbacuje iz skenera.

Zamijenite izbačenu stranicu s preostalim izvornicima.

- ❑ Prilikom učitavanja i pretpregleda više izvornika odjednom, ili ako otkazete skeniranje usred skeniranja serije izvornika, drugi izvornik će se uvući malo u automatski ulagač dokumenata (ADF), a zatim se skeniranje zaustavlja. Otvorite poklopac skenera da biste je izvadili iz jedinice, a zatim ponovno umetnite stranicu zajedno s prvom stranicom i preostalim izvornicima.
- ❑ Ovisno o vrsti papira i okruženju u kojem se skener koristi, izvornik može pasti s prednje strane skenera nakon skeniranja. U ovoj situaciji umetnite manje originala u skener od navedenog broja izvornika koji se može staviti.

**Povezane informacije**

- ➔ [“Skeniranje u Način automatskog uvlačenja” na strani 99](#)



---

# Skeniranje

Skeniranje koristeći gumb skenera. . . . .	82
Skeniranje putem računala. . . . .	82
Postavljanje zadatka. . . . .	101

## Skeniranje koristeći gumb skenera

Možete skenirati koristeći gumb na vašem skeneru.

### **Napomena:**

- Uvjerite se da je program Epson Scan 2 instaliran na vašem računalu i da je skener ispravno spojen na vaše računalo.
- Kada je na vašem računalu instaliran program Document Capture Pro (Windows) ili Document Capture (Mac OS), zadatak možete dodijeliti gumbu na skeneru i zatim pokrenite zadatak pritiskom na taj gumb.

1. Stavite izvornik.
2. Pritisnite gumb .

### **Napomena:**

Pogledajte Document Capture Pro (Windows) ili Document Capture (Mac OS) pomoć s pojedinostima o dodjelama gumba.

### **Povezane informacije**

➔ [“Postavljanje zadatka” na strani 101](#)

---

## Skeniranje putem računala

### **Skeniranje uz pomoć Document Capture Pro (Windows)**

Document Capture Pro vam omogućava lako i učinkovito digitaliziranje izvornika i obrazaca koji odgovaraju vašim potrebama.

Sljedeće funkcije dostupne su u programu Document Capture Pro.

- Možete upravljati i izvršiti skup radnji, kao što su skeniranje i spremanje, kao “zadatak”.
- Možete konfigurirati “zadatak” da biste spremili skenirane slike u različitim formatima (PDF/BMP/JPEG/JPEG2000/TIFF/Multi-TIFF/PNG/DOCX/XLSX/PPTX).
- Možete automatski sortirati zadatke umetanjem papira koji odvaja izvornike ili korištenjem informacija crtičnog koda na izvornicima.
- Možete prikazati informacije skeniranja ili stavke potrebne za skenirani sadržaj kao indeksne podatke.
- Možete postaviti višestruka odredišta.
- Možete skenirati primjenom jednostavnih radnji bez kreiranja zadatka.

Uporabom ovih funkcija možete učinkovitije digitalizirati papirnate dokumente, primjerice skeniranjem velikog broja dokumenata ili njihovim korištenjem putem mreže.

### **Napomena:**

- Detaljne informacije o načinu uporabe Document Capture Pro potražite na sljedećem URL-u:  
<https://support.epson.net/dcp/>
- Document Capture Pro ne podržava poslužitelj sustava Windows.

## Što je sken zadatka?

Registriranjem niza često korištenih operacija kao zadatka te operacije možete izvršiti odabirom zadatka.

Dodjeljivanjem zadatka gumbu skenera također možete izvršiti zadatak preko upravljačke ploče.

## Izvođenje skeniranja sa zadatkom

Ovaj dio objašnjava tijek rada skeniranja primjenom postojećeg zadatka.

1. Odaberite skener koji želite koristiti u gornjem zaslonu programa Document Capture Pro. Kada pokrenete softver, automatski se spaja na posljednji skener kojim se koristite.

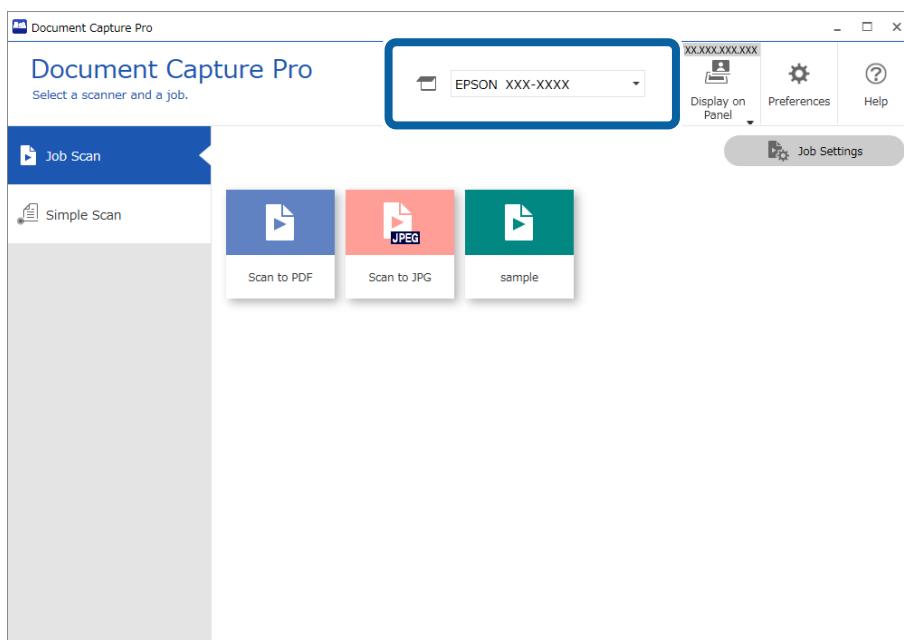

2. Kliknite na karticu **Job Scan**, a zatim kliknite na ikonu zadatka koji želite izvršiti.

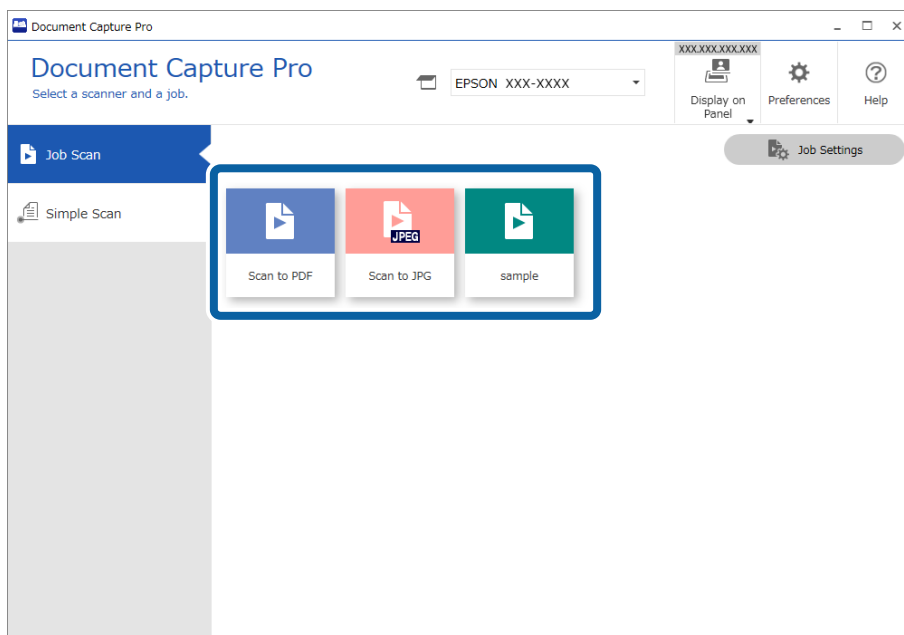

Izvršava se odabrani zadatak.

Kada izvršite zadatak za koji je odabran **Show the preview while scanning** u postavkama skeniranja, tijekom skeniranja prikazan je zaslon pretpregleda.

3. Ako izvršite zadatak koji sadrži sljedeće elemente u postavkama naziva datoteke, postavkama odvajanja ili korisnički definiranim postavkama indeksa iz postavki spremanja, a elementi se prepoznaju na skeniranoj slici, područje prepoznavanja prikazano je na slici kao točkasti okvir. Prema potrebi ručno ispravite rezultate prepoznavanja ili promijenite područje i ponovno pokrenite prepoznavanje.

- OCR
- Crtični kod
- Obrazac
- MRZ u putovnicama
- MRZ u putnim ispravama

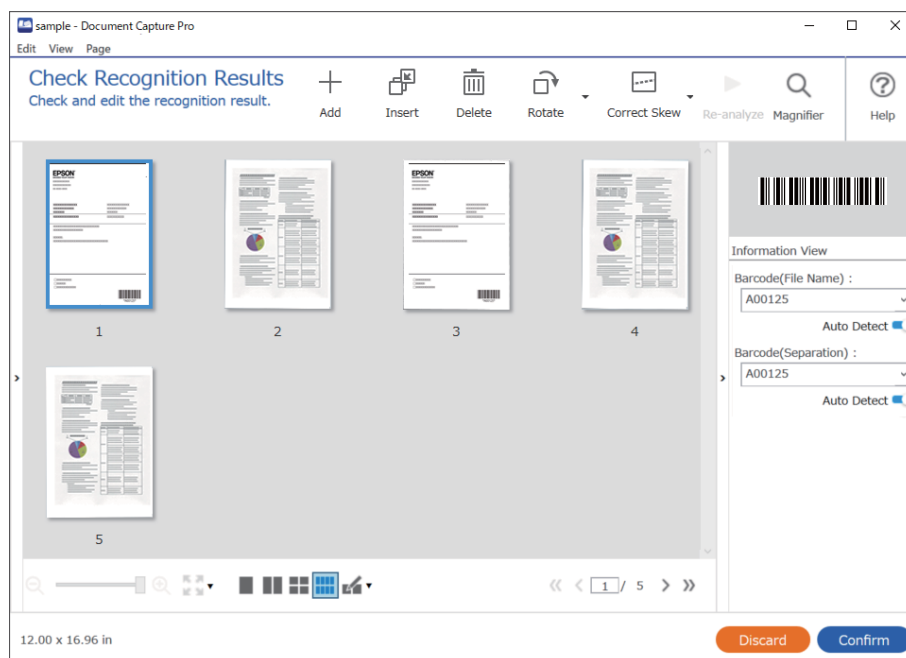

4. Za zadatke za koje je odabrano **Show Edit Page dialog before saving** u postavkama skeniranja provjerite rezultate skeniranja na zaslonu **Edit Scanned Results** nakon skeniranja i zatim izvršite potrebne izmjene.

Možete provjeriti i mijenjati sljedeće na zaslonu **Edit Scanned Results**.

- Rezultati odvajanja
- Skenirane slike

## Indeksni podaci

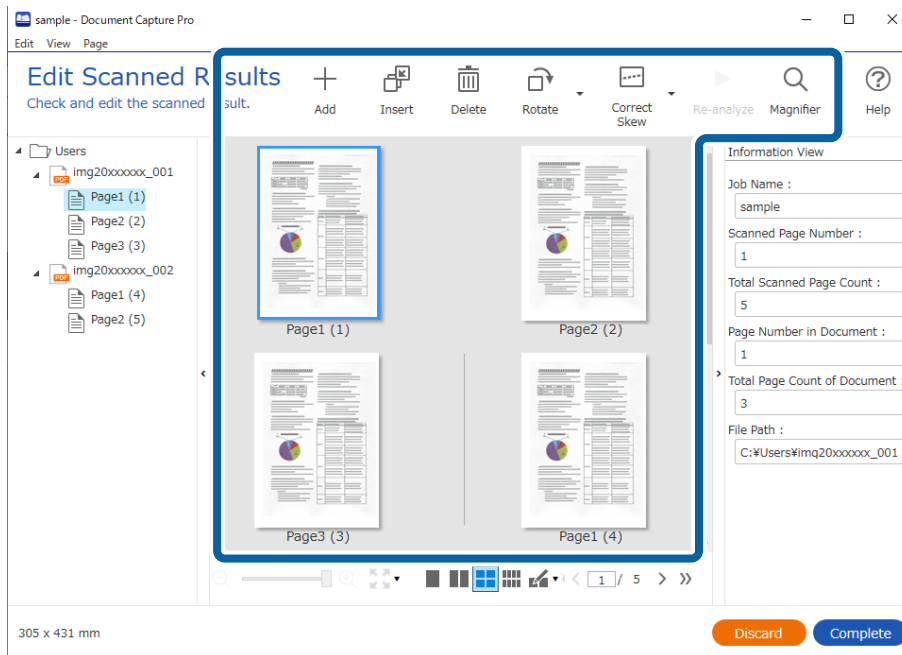

5. Kliknite na **Complete** da biste završili izvođenje skeniranja sa zadatkom.

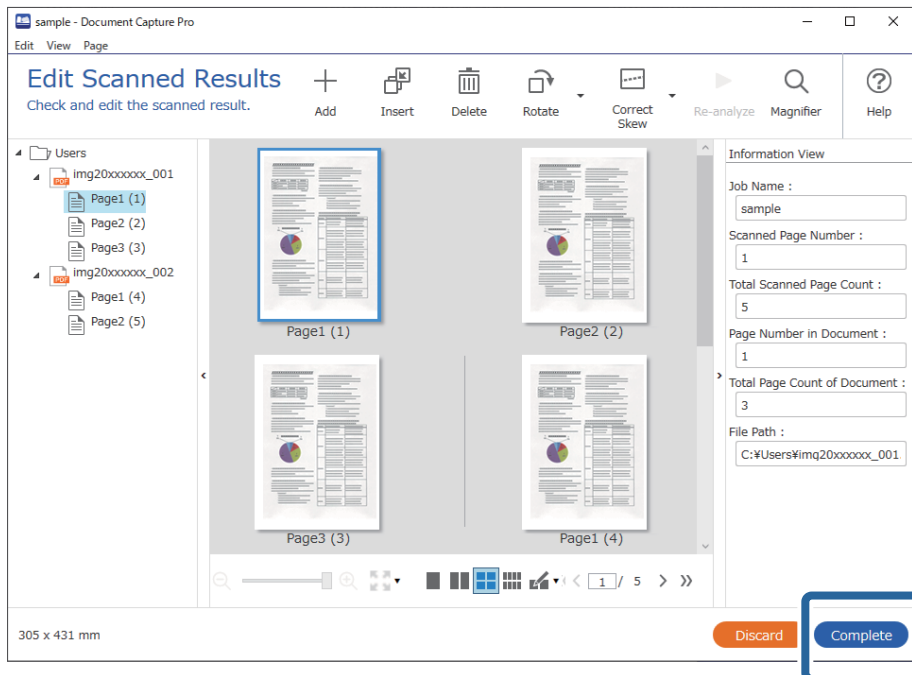

## Što je jednostavan sken?

Možete skenirati dokumente bez kreiranja zadatka. Provjerite rezultate nakon skeniranja i zatim spremite ili postavite odredište.

Dodjeljivanjem postavki jednostavnog skena gumbu skenera također možete izvršiti jednostavan sken preko upravljačke ploče.

## Izvođenje jednostavnog skena

Ovaj dio objašnjava tijek rada skeniranja bez primjene zadatka.

1. Odaberite skener koji želite koristiti u gornjem zaslonu programa Document Capture Pro. Kada pokrenete softver, automatski se spaja na posljednji skener kojim se koristite.

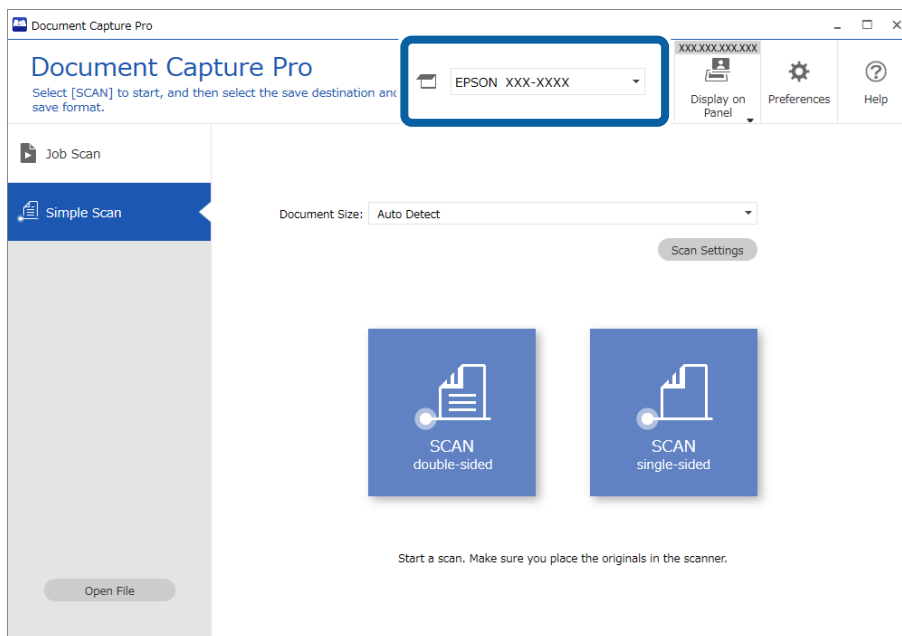

2. Kliknite na karticu **Simple Scan**, odaberite **Document Size** i zatim kliknite na ikonu **SCANdouble-sided** ili **SCANsingle-sided**.

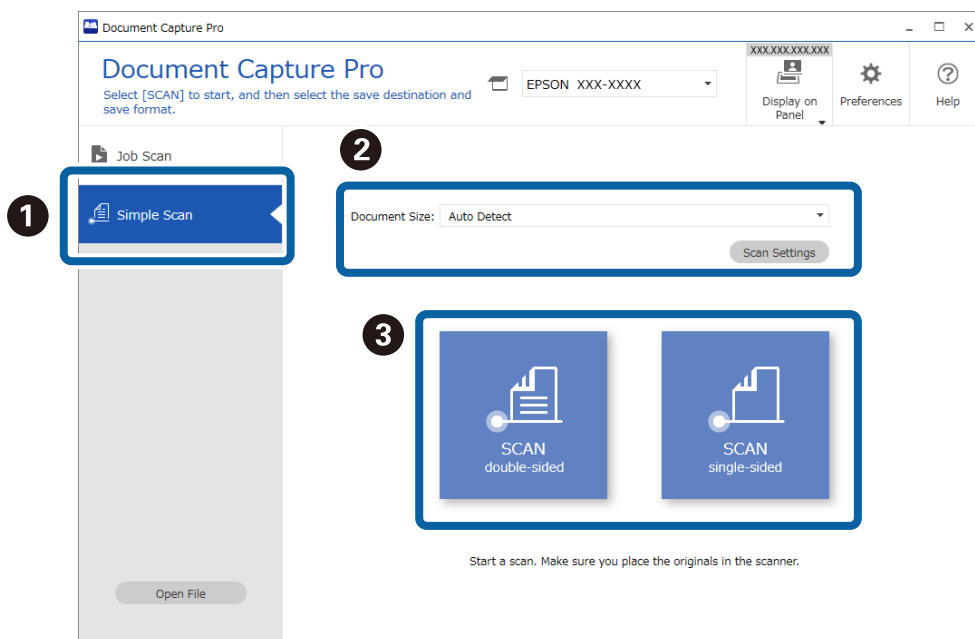

### **Napomena:**

Kliknite na **Scan Settings** kako biste postavili rezoluciju. Možete odabrati detaljnije postavke u programu Epson Scan 2.

Prikazana je slika koju se skenira.

3. Provjerite rezultate skeniranja na zaslonu **Edit Scanned Results**, izvršite potrebne izmjene i zatim kliknite na **Next**.

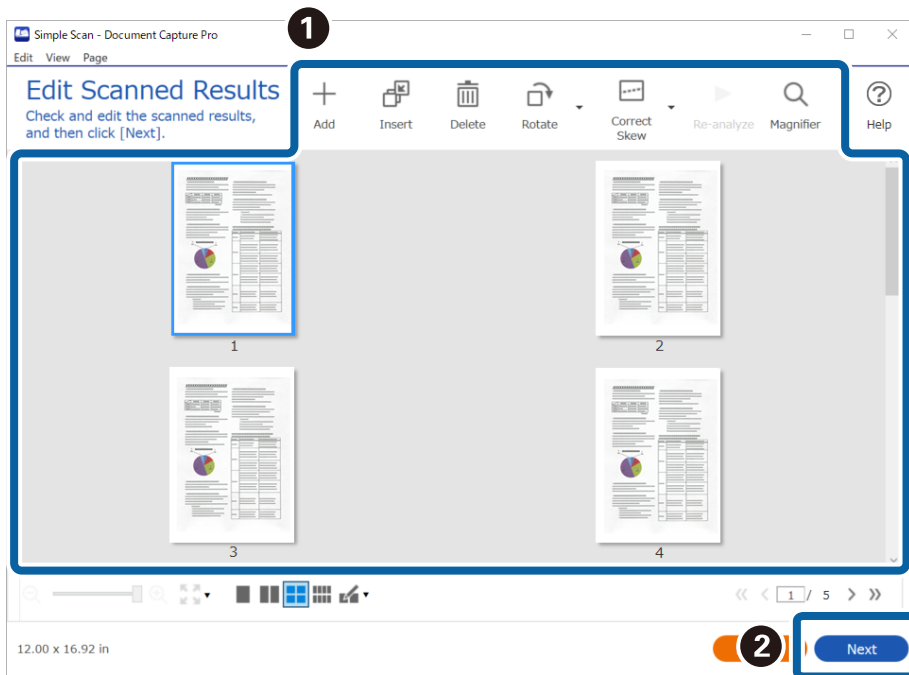

4. Odaberite odredište skeniranih podataka na zaslonu **Select Destination**.

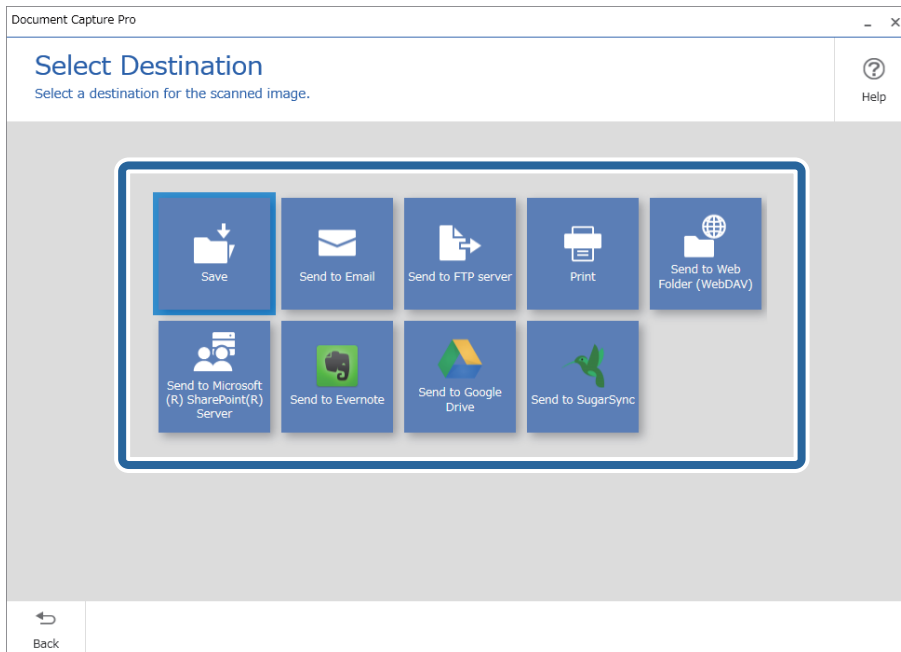

5. Postavite datoteku koju želite spremiti i zatim spremite format na zaslonu **Destination Settings**. Također možete odabrati detaljnije postavke sukladno odredištu.

Prikazane stavke ovise o odredištu. Prikazan je sljedeći zaslon kada se odabere **Save**.

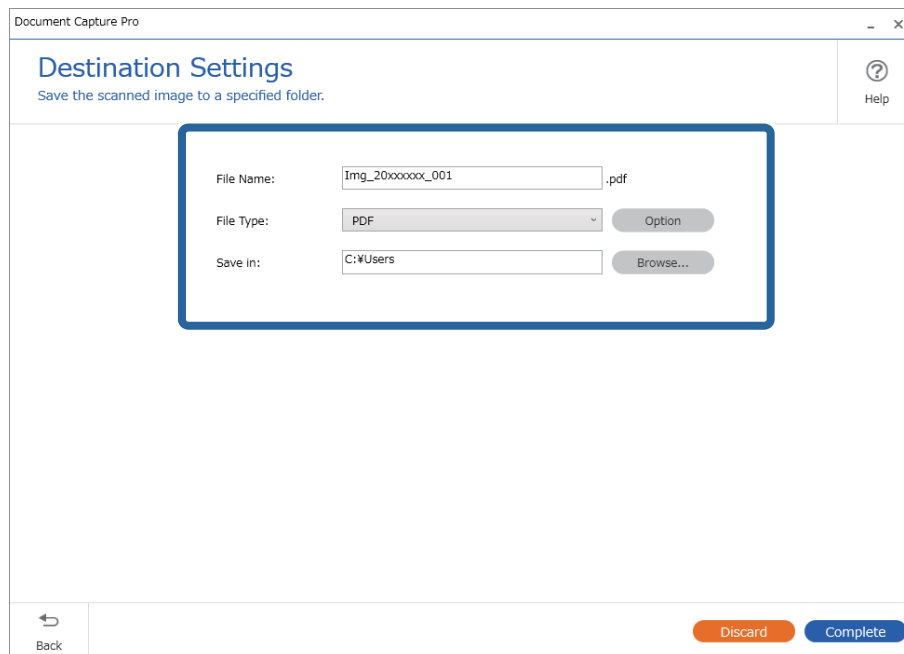

6. Kliknite na **Complete** da bi se dovršilo izvršenje jednostavnog skena.

## Skeniranje programom Document Capture (Mac OS)

Ova aplikacija omogućuje izvođenje raznih zadataka kao što je spremanje slike na računalu, slanje slike putem e-pošte, ispis i učitavanje na poslužitelj ili oblak. Možete registrirati i postavke skeniranja za zadatak kako biste pojednostavnili operacije skeniranja.

Više pojedinosti o značajkama potražite u pomoći programa Document Capture.

### **Napomena:**

*Nemojte koristiti funkciju brze promjene korisnika za vrijeme upotrebe skenera.*



1. Pokrenite Document Capture.

Odaberite **Finder > Prijelaz > Aplikacije > Epson Software > Document Capture**.

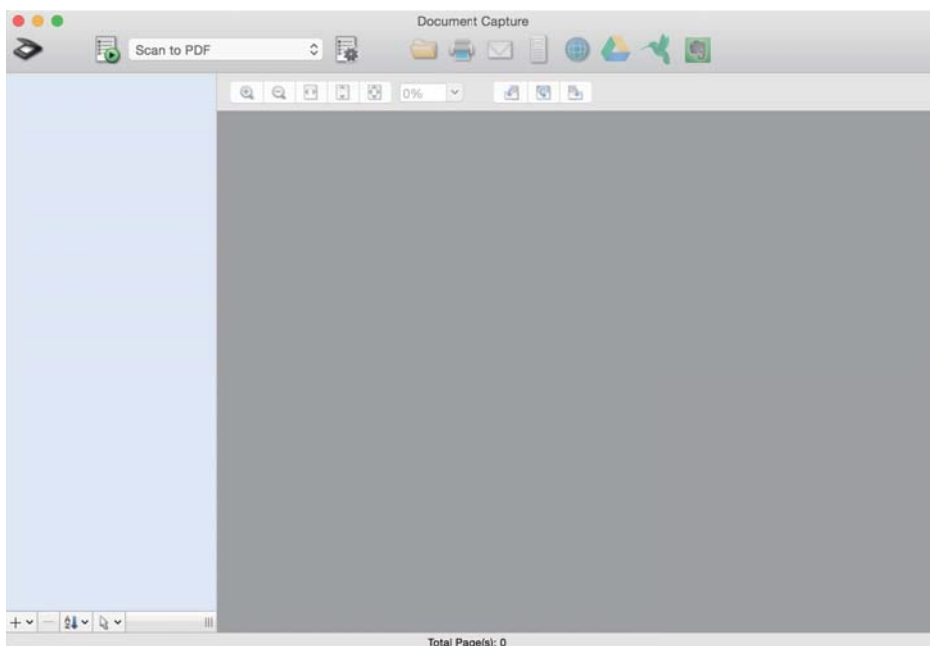

**Napomena:**

Možda ćete na popisu skenera trebati odabrati skener koji želite koristiti.

2. Kliknite .

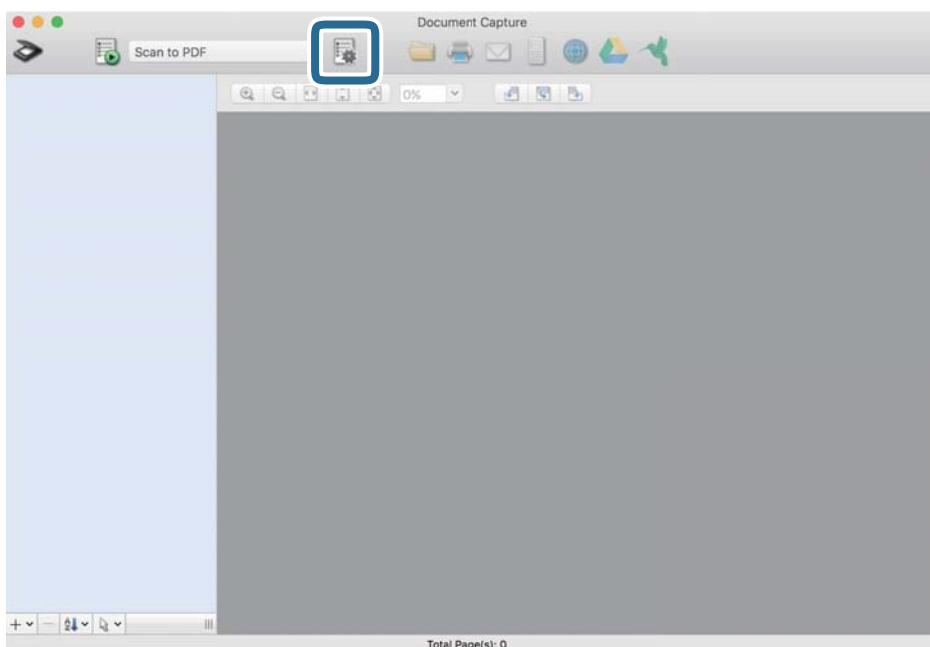

Prikazan je zaslon **Job List**.

**Napomena:**

Dostupan je definirani zadatak koji vam omogućava spremanje skeniranih slika u PDF-formatu. Kod korištenja ovog zadatka, preskočite ovaj postupak i prijedite na postupak 10.

3. Kliknite ikonu +.

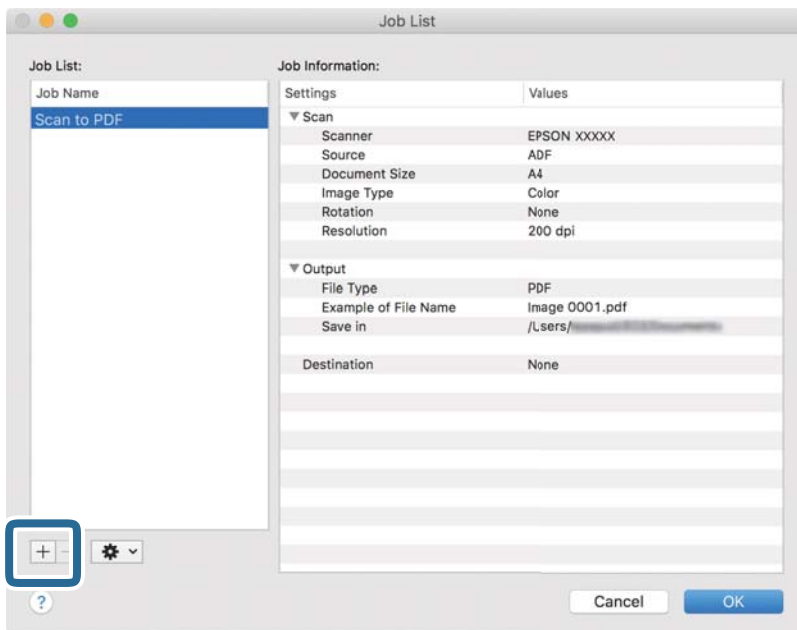

Prikazan je zaslon s postavkama zadatka.

4. Odaberite postavku za **Job Name**.

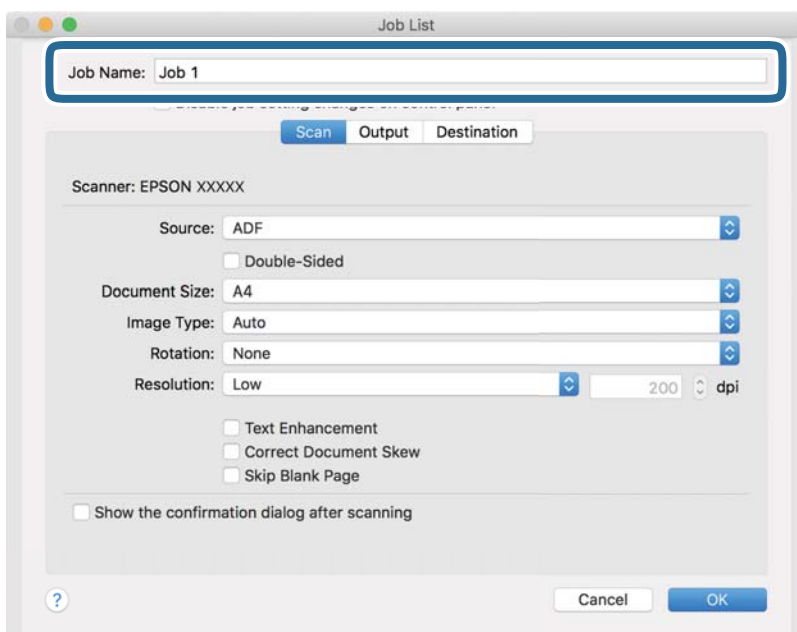

5. Odaberite postavke skeniranja na kartici **Scan**.

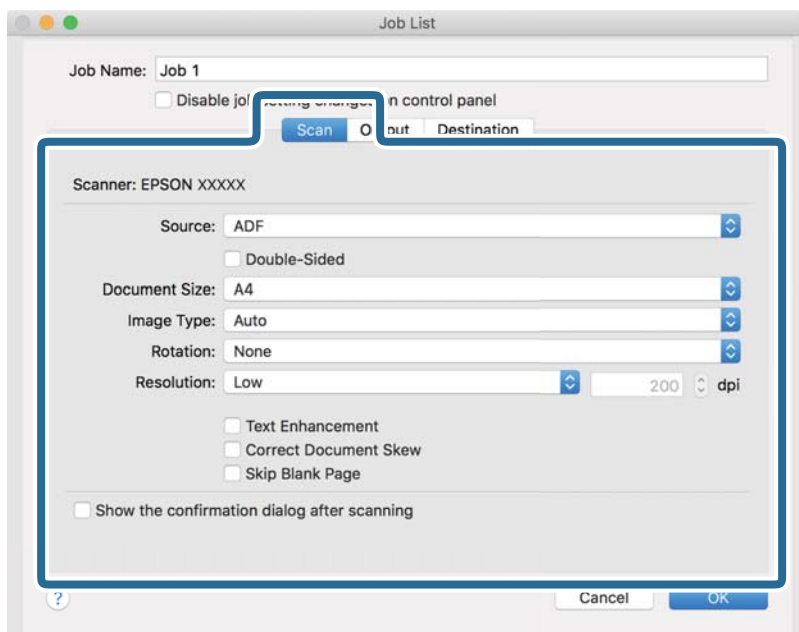

- Source:** Odaberite izvor u kojem se nalaze izvornici. Odaberite dvostrano kako biste skenirali obje strane izvornika.
- Document Size:** Odaberite veličinu izvornika koji ste stavili.
- Image Type:** Odaberite boju koju želite koristiti za spremanje skeniranih slika.
- Rotation:** Odaberite kut okretanja ovisno o izvorniku koji želite skenirati.
- Resolution:** Odaberite razlučivost.

**Napomena:**

Također možete podesiti sliku koristeći sljedeće stavke.

- Text Enhancement:** Odaberite kako biste pojasnili i pooštrili zamagljena slova.
- Correct Document Skew:** Odaberite kako biste ispravili kosi izvornik.
- Skip Blank Page:** Odaberite za preskakanje praznih stranica ako postoje u izvornicima.

6. Kliknite **Output** i odaberite postavke izlaznih datoteka.

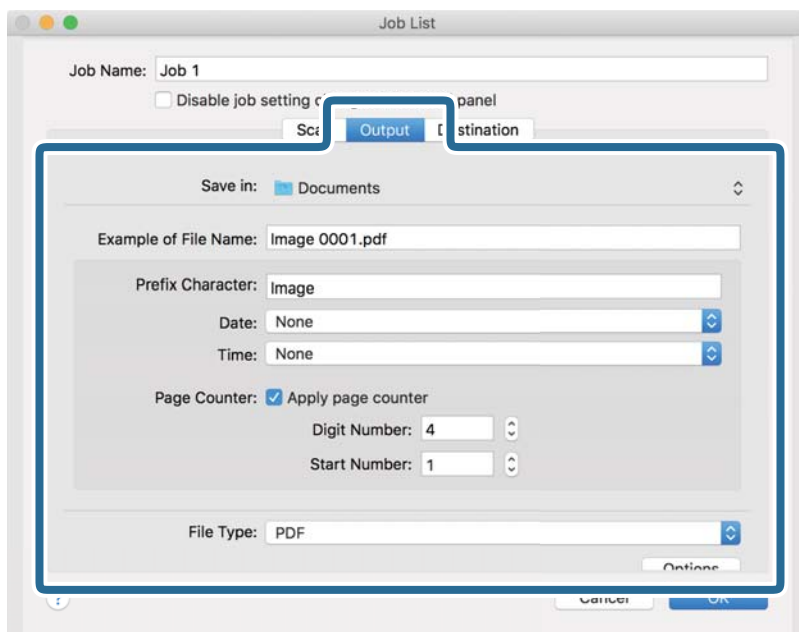

- Save in:** Odaberite mapu za spremanje skenirane slike.
- Example of File Name:** Prikaz primjera naziva datoteke s aktualnim postavkama.
- Prefix Character:** Odaberite prefiks u nazivu datoteke.
- Date:** Dodajte datum nazivu datoteke.
- Time:** Dodajte vrijeme nazivu datoteke.
- Page Counter:** Dodajte stranicu u naziv datoteke.
- File Type:** Odaberite format za spremanje datoteke s popisa. Kliknite **Options** kako biste odabrali detaljne postavke datoteke.

7. Kliknite **Destination** i odaberite **Destination**.

Postavke odredišta prikazuju se u skladu s odredištem koje ste odabrali. Po potrebi izvršite detaljne postavke. Kliknite ikonu ? (Help) kako biste vidjeli pojedinosti o svakoj stavci.

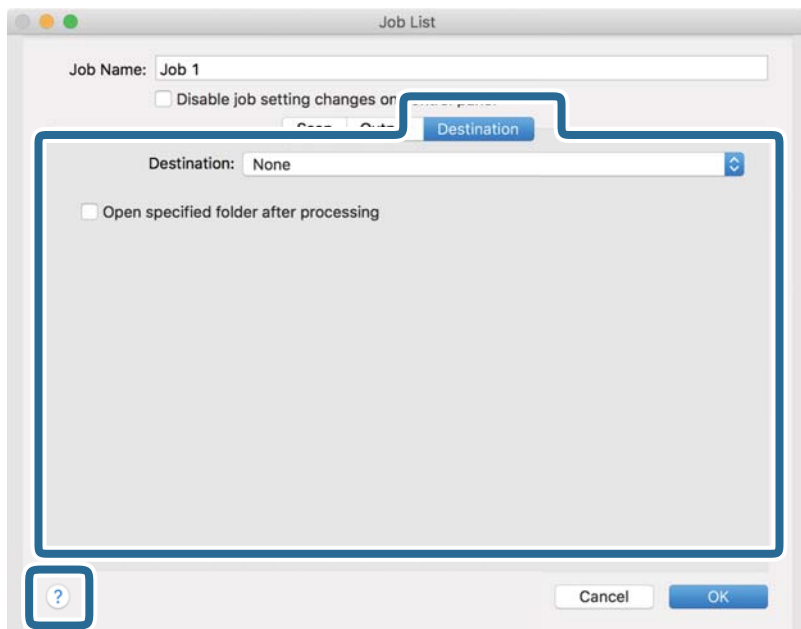

**Napomena:**

- Ako želite poslati u oblak, prije toga morate otvoriti račun za uslugu oblaka.
- Ako kao odredište želite koristiti Evernote, preuzmite aplikaciju Evernote s web-mjesta Evernote Corporation i instalirajte je prije korištenja ove značajke.

8. Kliknite **OK** kako biste zatvorili zaslon s postavkama zadatka.

9. Kliknite **OK** kako biste zatvorili zaslon **Job List**.

10. Stavite izvornik.

11. Odaberite zadatak s padajućeg popisa i kliknite ikonu .

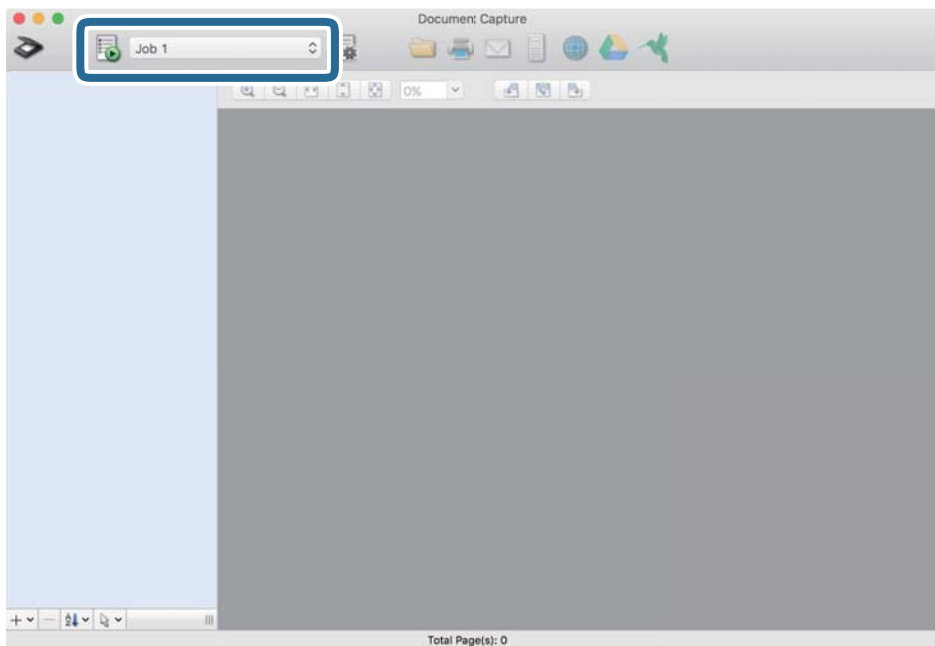

Izvršava se odabrani zadatak.

12. Slijedite upute na zaslону.

Skenirana slika se sprema koristeći postavke koje ste odabrali za taj zadatak.

**Napomena:**

Možete skenirati izvornike i poslati skeniranu sliku bez korištenja zadatka. Kliknite  i odaberite postavke skeniranja, a zatim kliknite **Preview Scan**. Potom kliknite na određite kamo želite poslati skeniranu sliku.

## Skeniranje koristeći Epson Scan 2

Možete skenirati izvornike koristeći detaljne postavke koje su prikladne za tekstne dokumente.

1. Stavite izvornik.
2. Pokrenite Epson Scan 2.
  - Windows 11  
Kliknite na gumb za pokretanje i odaberite **Sve aplikacije > EPSON > Epson Scan 2**.
  - Windows 10/Windows Server 2022/Windows Server 2019/Windows Server 2016  
Kliknite na gumb za pokretanje, a zatim odaberite **EPSON > Epson Scan 2**.
  - Windows 8.1/Windows 8/Windows Server 2012 R2/Windows Server 2012  
Unesite naziv aplikacije u gumbić za pretraživanje i zatim odaberite prikazanu ikonu.
  - Windows 7/Windows Server 2008 R2/Windows Server 2008  
Kliknite na gumb Start i odaberite **Svi programi** ili **Programi > EPSON > Epson Scan 2 > Epson Scan 2**.
  - Mac OS  
Odaberite **Idi > Aplikacije > Epson Software > Epson Scan 2**.

3. Podesite sljedeće stavke unutar kartice **Glavne postavke**.

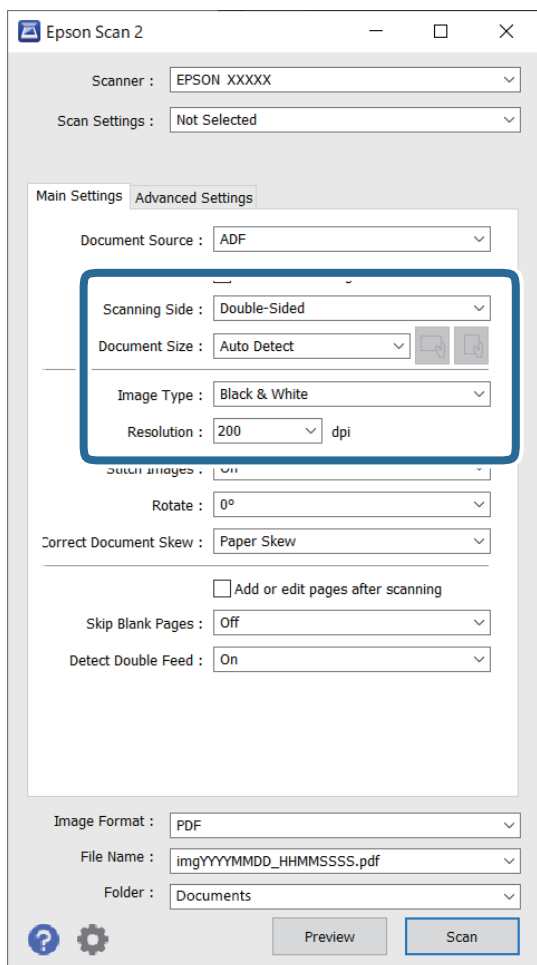

- Strana skeniranja:** odaberite stranu izvornika koji želite skenirati. Kod skeniranja 2-stranih izvornika odaberite **Dvostrano**.
- Veličina dokumenta:** odaberite veličinu izvornika koji ste stavili.
-  (usmjerenje izvornika) gumbi: odaberite kako biste postavili usmjerenje izvornika koji ste postavili. Ovisno o veličini izvornika, ova stavka može postaviti automatski i ne može se mijenjati.
- Vrsta slike:** odaberite boju koju želite koristiti za spremanje skeniranih slika.
- Razlučivost:** postavite rezoluciju.

**Napomena:**

- Izvor dokumenta** se automatski postavlja kao **AUD**.
- Na kartici **Glavne postavke** također možete odabrati sljedeće postavke.
  - Spoj. Slike:** odaberite za spajanje slika srijeda i straga pri skeniranju obje strane izvornika.
  - Zaokreni:** odaberite za okretanje izvornika u smjeru kazaljke sata i njegovo skeniranje.
  - Ispravi nakošenost dokumenta:** odaberite kako biste ispravili kosi izvornik.
  - Dod./ur. str. nakon skenir.:** odaberite za dodavanje različitih izvornika ili uređivanje (okretanje, pomicanje i brisanje) skeniranih stranica nakon skeniranja.
  - Preskoči prazne stranice:** odaberite za preskakanje praznih stranica ako postoje u izvornicima.
  - Otkrij dvostruko uvlačenje:** odaberite za prikaz upozorenja kada se istovremeno uvlači više izvornika.

4. Po potrebi izvršite postavke skeniranja.

- Možete pregledati skeniranu sliku na prvoj strani prve stranice izvornika. Umetnite samo prvi izvornik u automatski ulagač dokumenata (ADF), a zatim kliknite gumb **Pregled**. Otvara se prozor pretpregleda, a prikazuje se pretpregledana slika te se stranica izbacuje iz skenera.  
Zamijenite izbačenu stranicu s preostalim izvornicima.
- Na karticu **Napredne postavke** možete izvršiti prilagodbe slike pomoću detaljnih postavki prikladnih za tekstne dokumente, primjerice sljedeće.
  - Ukloni pozadinu:** uklonite pozadinu izvornika.
  - Poboljšanje teksta:** možete pojasniti i pooštriti zamagljena slova u izvorniku.
  - Automats. segmentiranje područja:** možete pojasniti i izgladiti slova slike kod provođenja crno-bijelog skena dokumenta sa slikama.
  - Ispusti:** možete ukloniti boju navedenu na skeniranoj slici i zatim je spremi u sivoj ili crno-bijeloj nijansi. Primjerice, možete izbrisati oznake ili napomene koje se prilikom skeniranja zapisali na rubovima olovkom u boji.
  - Poboljšanje boje:** možete pojačati intenzitet odgovarajuće boje na skeniranoj slici, a zatim je spremi u sivim nijansama ili crno-bijeloj tehnici. Primjerice, možete poboljšati slova ili redove koji su u svijetlim bojama.

**Napomena:**

Neke stavke možda neće biti dostupne, ovisno o drugim postavkama koje ste odabrali.



5. Odaberite postavke za spremanje datoteke.

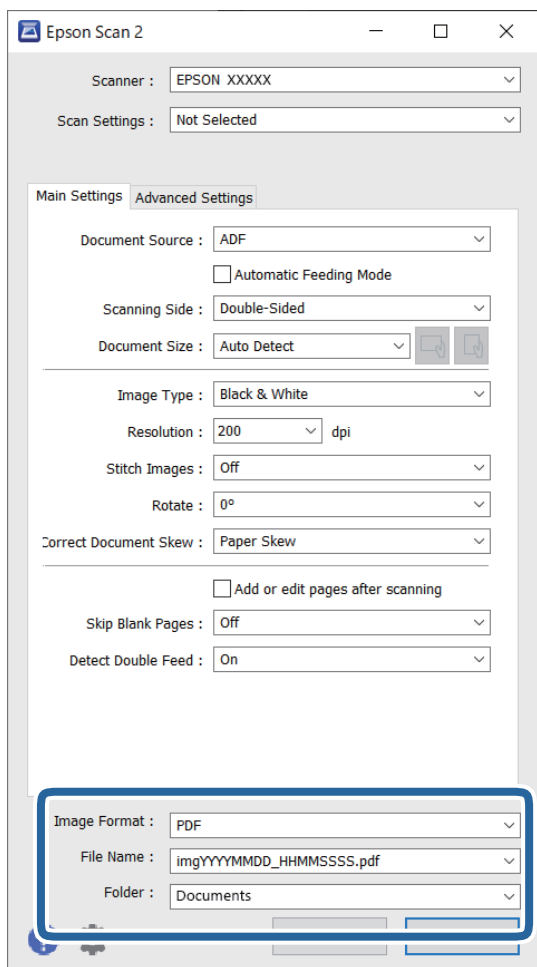

- Format slike:** odaberite format datoteke za spremanje skenirane slike s popisa.  
Možete odabrati detaljnije postavke za format datoteke osim BITMAP i PNG. Nakon odabira formata spremanja, odaberite **Mogućnosti** s popisa.
- Naziv datoteke:** potvrdite prikazani naziv datoteke.  
Možete promijeniti postavke naziva datoteke odabirom **Postavke** s popisa.
- Mapa:** odaberite opciju za spremanje mape za skeniranu sliku s popisa.  
Možete odabrati drugu mapu ili izraditi novu odabirom **Odabir** s popisa.

6. Kliknite na **Skeniraj**.

**Napomena:**

Možete početi skenirati pritiskom na gumb  na skeneru.

Skenirana slika spremljena je u mapi koju ste naveli.

## Postavke softvera potrebne za posebne izvornike

Morate postaviti određene stavke na kartici **Glavne postavke** na zaslonu Epson Scan 2 prilikom skeniranja posebnih izvornika. Kada koristite Document Capture Pro, možete otvoriti prozor pritiskom na gumb **Detailed Settings** na zaslonu **Scan Settings**.

Tip izvornika	Potrebne postavke
Omotnice	Odaberite <b>Isključeno</b> za <b>Otkrij dvostruko uvlačenje</b> .
Plastične kartice	Odaberite <b>Plastična kartica</b> na popisu <b>Veličina dokumenta</b> ili odaberite <b>Isključeno</b> pod <b>Otkrij dvostruko uvlačenje</b> .
Nosivi list	<input type="checkbox"/> Ako odaberete <b>Automatsko otkrivanje</b> na popisu <b>Veličina dokumenta</b> , izvrtanje izvornika automatski se ispravlja čak i kada odaberete <b>Isključeno</b> u <b>Ispravi nakošenost dokumenta</b> . <input type="checkbox"/> Ako odaberete bilo koju drugu veličinu osim <b>Automatsko otkrivanje</b> na popisu <b>Veličina dokumenta</b> , možete koristiti samo <b>Nakošenost sadržaja</b> kod primjene opcije <b>Ispravi nakošenost dokumenta</b> . Odabir postavke <b>Nakošenost papira</b> neće se primjenjivati. Kada odaberete <b>Nakošenost papira i sadržaja</b> , ispravlja se samo izvrtanje sadržaja.
List za zaštitu putovnice	Odaberite <b>Automatsko otkrivanje</b> pod <b>Veličina dokumenta</b> . Automatski otkriva i skenira putovnice. Ovo morate postaviti da biste spremili samo stranicu osobne iskaznice svoje putovnice. Odaberite <b>Putovnica</b> u <b>Postavke skeniranja</b> i odaberite <b>Postavke</b> u <b>Veličina dokumenta</b> . Odaberite <b>Spremite ID stranicu samo kada skenirate putovnice</b> na zaslonu <b>Postavke veličine dokumenta</b> .
Izvornici velikih dimenzija	Ako veličina izvornika koji želite skenirati nije navedena u <b>Veličina dokumenta</b> , odaberite <b>Prilagodi</b> . Zatim ručno kreirajte veličinu u prozoru.
Dugačak papir	Ako veličina nije navedena na popisu <b>Veličina dokumenta</b> , odaberite <b>Auto otkr. (dugi papir)</b> ili <b>Prilagodi</b> kako biste kreirali prilagođenu veličinu dokumenta.
Laminirane kartice	Za skeniranje prozirnih područja oko dokumenta odaberite <b>Postavke</b> u <b>Veličina dokumenta</b> da biste otvorili zaslon <b>Postavke veličine dokumenta</b> . Zatim odaberite <b>Skeniraj plastificiranu karticu</b> u prikazanom prozoru.  <i>Napomena:</i> <i>Možda neće biti moguće postići odgovarajuće efekte, što ovisi o izvorniku. Ako nisu skenirana prozirna područja oko dokumenta, odaberite <b>Prilagodi</b> na popisu <b>Veličina dokumenta</b> i zatim ručno kreirajte veličinu.</i>

## Postavljanje razlučivost koja odgovara namjeni skeniranja

### **Prednosti i nedostaci povećavanja razlučivosti**

Razlučivost označava broj piksela (najmanjih dijelova slike) po svakom inču (25,4 mm), a mjeri se jedinicom dpi (broj točaka po inču). Prednost povećavanja razlučivosti jest bolja uočljivost detalja na slici. Nedostatak se ogleda u većoj veličini datoteke.

- Datoteke postaju veće  
(Ako udvostručite razlučivost, datoteka postaje otprilike četiri puta veća.)
- Skeniranje, spremanje i čitanje slike traje dugo
- Slanje i primanje poruka e-pošte ili faksova traje dugo
- Slika postaje prevelika za zaslon ili ispis na papiru

### **Popis preporučenih rješenja u skladu s vašom namjenom**

Pogledajte tablicu i odaberite prikladnu rezoluciju prema namjeni vaše skenirane slike.

Namjena	Rezolucija (referentna)
Prikaz na zaslonu Slanje e-poštom	Do 200 dpi
Korištenje optičke funkcije prepoznavanja znakova (OCR) Izrada PDF s tekstem koji se može pretraživati	200 do 300 dpi
Ispisivanje pisačem Slanje faksom	200 do 300 dpi

## Softverske značajke podešavanja kvalitete slike

Epson Scan 2 (upravljački program skenera) omogućuje podešavanje kvalitete slike prilikom skeniranja. Kada koristite Document Capture Pro, možete otvoriti prozor Epson Scan 2 pritiskanjem gumba **Detailed Settings** na zaslonu postavki skeniranja.

Možete prilagoditi kvalitetu slike skeniranih slika pomoću značajki na kartici **Napredne postavke**. Za više pojedinosti o svakoj značajki pogledajte pomoć na prikazanom zaslonu.

**Napomena:**

*Neke stavke možda neće biti dostupne, ovisno o drugim postavkama koje ste odabrali.*

## Skeniranje u Način automatskog uvlačenja

U načinu rada Način automatskog uvlačenja skeniranje započinje automatski kada se izvornici učitaju u automatski ulagač dokumenta (ADF). Ovo je korisno kada skenirate izvornike jedan po jedan.

Kada koristite Document Capture Pro, također možete koristiti Način automatskog uvlačenja.

1. Pokrenite Epson Scan 2.

**Napomena:**

*Kada koristite Document Capture Pro, možete otvoriti prozor Epson Scan 2 pritiskanjem gumba **Detailed Settings** na zaslonu postavki skeniranja.*

2. Kliknite na karticu **Glavne postavke** > **Način automatskog uvlačenja**.

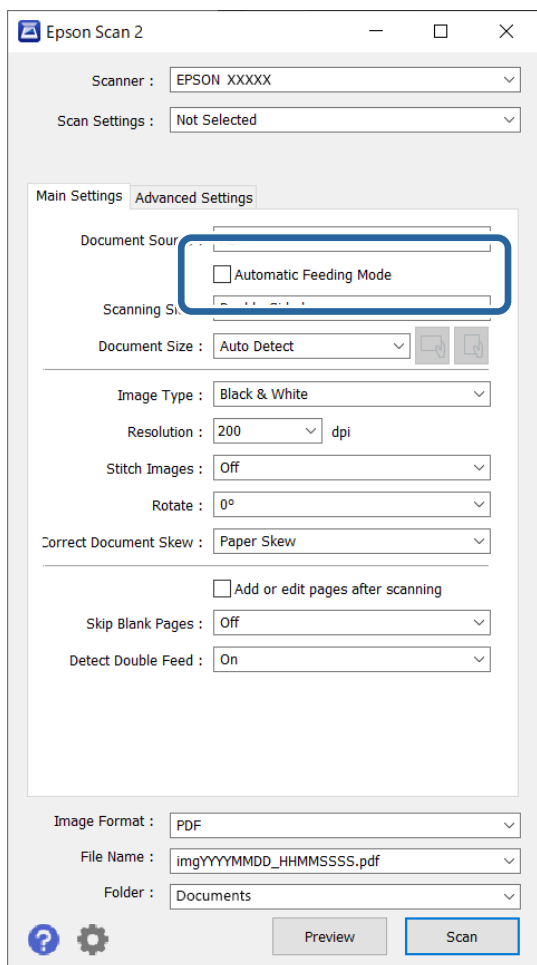

3. Odredite druge postavke za skeniranje na zaslonu postavki.

**Napomena:**

Možete odabrati postavke isteka vremena za napuštanje načina rada **Način automatskog uvlačenja**.

Odaberite **Postavke s popisa Izvor dokumenta** kako biste otvorili prozor **Postavke izvora dokumenta**. Postavite **Istek načina automatskog uvlačenja (u sekundama)** na prikazanom zaslonu.

4. Kliknite na **Skeniraj**.

**Napomena:**

Kada koristite **Document Capture Pro**, kliknite na **Spremi** za spremanje postavki skeniranja. Kada počnete skenirati, pokreće se **Način automatskog uvlačenja**.

Pokrenut će se aplikacija **Način automatskog uvlačenja**.

5. Promijenite položaj skenera prema vrsti izvornika, podesite rubne vodilice, a zatim postavite izvornik u automatski ulagač dokumenata (ADF).

Skeniranje se pokreće automatski.

6. Nakon zaustavljanja skeniranja, stavite sljedeći izvornik u ADF.

Ponavljajte ovaj postupak dok ne skenirate sve izvornike.

7. Nakon skeniranja svih izvornika, napustite Način automatskog uvlačenja.

Pritisnite gumb  na skeneru ili pritisnite **Završi** na zaslonu **Način automatskog uvlačenja** prikazanom na vašem računalu.

Skenirana slika spremljena je u mapi koju ste naveli.

## Postavljanje zadatka

Možete registrirati skup radnji, kao što su Scan — Save — Send, kao „zadatak”.

Prethodnom prijavom niza radnji kao zadatak koristeći program Document Capture Pro (Windows) ili Document Capture (Mac OS), sve radnje možete izvršiti odabirom zadatka.

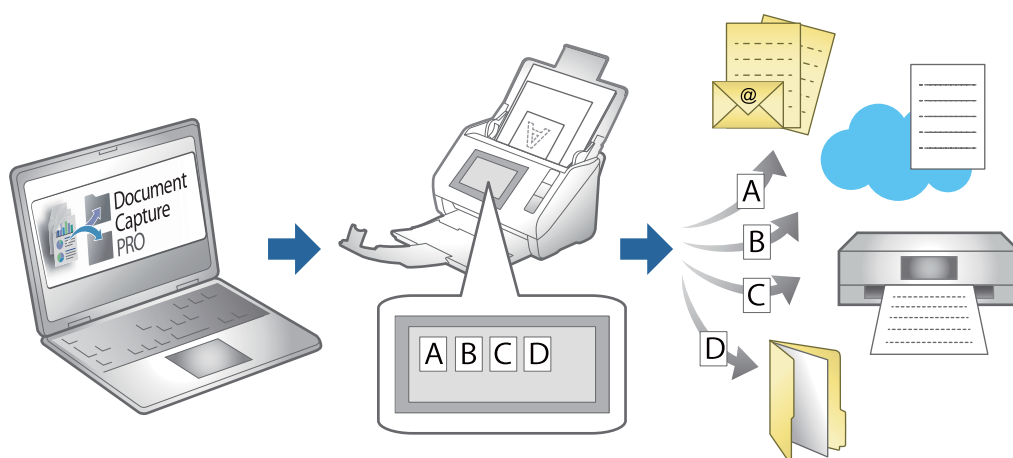

## Kreiranje zadatka i dodjela zadatka na upravljačku ploču (Windows)

Pogledajte pojedinosti u priručniku za Document Capture Pro. Pristupite donjem URL-u kako bi se prikazao najnoviji priručnik.

<https://support.epson.net/dcp/>

### **Napomena:**

Postoji zadani zadatak koji sprema skenirane slike u PDF formatu.

## Kreiranje i prijava zadatka (Mac OS)



Objašnjava način postavljanja zadatka u programu Document Capture. Više pojedinosti o značajkama potražite u pomoći programa Document Capture.

1. Pokrenite Document Capture.
2. Kliknite ikonu  na glavnom prozoru.  
Prikazat će se prozor **Job List**.
3. Kliknite ikonu +.  
Prikazat će se prozor **Job Settings**.

4. Izvršite postavke zadatka u prozoru **Job Settings**.
  - Job Name:** unesite naziv zadatka koji želite prijaviti.
  - Scan:** odaberite postavke skeniranja kao što su veličina izvornika ili rezolucija.
  - Output:** odaberite određište spremanja, format spremanja, pravila nazivanja datoteka, itd.
  - Destination:** odaberite određište skenirane slike. Možete ih poslati e-poštom ili ih proslijediti na FTP poslužitelj ili Web-poslužitelj.
5. Kliknite **OK** da biste se vratili na prozor **Job List**.  
Kreirani zadatak prijavljen je u dijelu **Job List**.
6. Kliknite **OK** da biste se vratili na glavni prozor.

## Dodjeljivanje zadatka upravljačkoj ploči (Mac OS)

Objašnjava način dodjeljivanja zadatka upravljačkoj ploči skenera u programu Document Capture. Više pojedinosti o značajkama potražite u pomoći programa Document Capture.

1. Pokrenite Document Capture.
2. Kliknite ikonu  na glavnom prozoru.  
Prikazat će se prozor **Job List**.
3. Kliknite ikonu  i odaberite **Event Settings**.
4. Odaberite zadatak koji želite pokrenuti na upravljačkoj ploči iz padajućeg izbornika.
5. Kliknite **OK** da biste se vratili na prozor **Job List**.  
Zadatak je dodijeljen upravljačkoj ploči skenera.
6. Kliknite **OK** da biste se vratili na glavni prozor.

---

# Korisne značajke

Postavljanje značajke prepoznavanja mrlje na staklenoj površini. . . . . 104

Postavljanje značajke zaštite dokumenta. . . . . 105

Postavljanje radnje kada se otkrije dvostruko ulaganje. . . . . 106

## Postavljanje značajke prepoznavanja mrlje na staklenoj površini

Okomite linije (pruge) mogu se pojaviti na slici zbog prašine ili prljavštine na staklenoj površini unutar skenera.

Kada se **Otkrivanje prljavštine na staklu** postavi na Uključeno, skener će prepoznati sve mrlje na staklenoj površini unutar skenera te će prikazati informacije na ekranu računala.

Kada se prikaže ova obavijest, očistite staklenu površinu unutar skenera koristeći originalni komplet za čišćenje ili mekanu krp.

Zadana postavka je **Isključeno**.

1. Pokrenite Epson Scan 2 Utility.

Windows 11/Windows Server 2022

Kliknite na gumb za pokretanje i odaberite **Sve aplikacije > EPSON > Epson Scan 2 Utility**.

Windows 10/Windows Server 2016

Kliknite na gumb za pokretanje, a zatim odaberite **EPSON > Epson Scan 2 Utility**.

Windows 8.1/Windows 8/Windows Server 2012 R2/Windows Server 2012

Unesite naziv aplikacije u gumbić za pretraživanje i zatim odaberite prikazanu ikonu.

Windows 7/Windows Server 2008 R2/Windows Server 2008

Kliknite na gumb Start i odaberite **Svi programi (ili Programi) > EPSON > Epson Scan 2 > Epson Scan 2 Utility**.

Mac OS

Odaberite **Idi > Aplikacije > Epson Software > Epson Scan 2 Utility**.

2. Podesite sljedeće stavke unutar kartice **Podešavanje skenera**.

Postavite **Otkrivanje prljavštine na staklu** na **Uključeno - nisko** ili **Uključeno - visoko**.

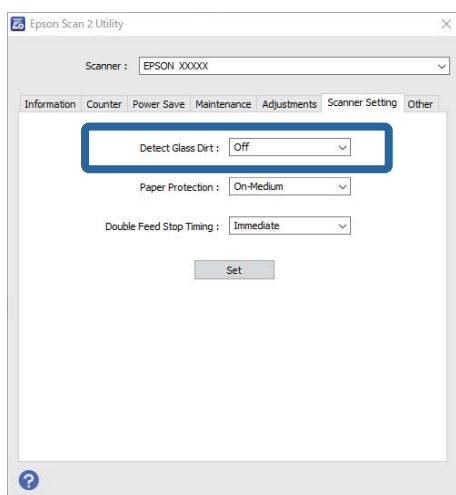

### **Napomena:**

Neke mrlje možda neće biti pravilno prepoznate.

Ako detekcija ne radi pravilno, pokušajte promijeniti postavke.

Ako se ne otkriju nikakve mrlje, odaberite **Uključeno - visoko**. Ako se mrlje ne otkriju pravilno, odaberite **Uključeno - nisko** ili **Isključeno**.



3. Kliknite na **Postavi** kako biste primijenili postavke na skener.

## Postavljanje značajke zaštite dokumenta

Kako bi se smanjilo oštećenje dokumenta, skeniranje se zaustavlja odmah nakon prepoznavanja sljedećih stanja.

- Pojavila se greška pri ulaganju papira
- Izvornik se umeće nagnut
- Kombinacija položaja izvornika i skenera ne odgovara

Zadana postavka je **Uključeno - srednje**.



**Važno:**

- Ova značajka ne sprječava oštećenje svih izvornika.
- Pogreške pri ulaganju papira možda neće biti otkrivene ovisno o stanju izvornika koji se ulažu.

1. Pokrenite Epson Scan 2 Utility.

- Windows 11/Windows Server 2022

Kliknite na gumb za pokretanje i odaberite **Sve aplikacije > EPSON > Epson Scan 2 Utility**.

- Windows 10/Windows Server 2016

Kliknite na gumb za pokretanje, a zatim odaberite **EPSON > Epson Scan 2 Utility**.

- Windows 8.1/Windows 8/Windows Server 2012 R2/Windows Server 2012

Unesite naziv aplikacije u gumbić za pretraživanje i zatim odaberite prikazanu ikonu.

- Windows 7/Windows Server 2008 R2/Windows Server 2008

Kliknite na gumb Start i odaberite **Svi programi (ili Programi) > EPSON > Epson Scan 2 > Epson Scan 2 Utility**.

- Mac OS

Odaberite **Idi > Aplikacije > Epson Software > Epson Scan 2 Utility**.

2. Podesite sljedeće stavke unutar kartice **Podešavanje skenera**.

Postavite **Zaštita papira** na **Uključeno - nisko**, **Uključeno - srednje** ili **Uključeno - visoko**.

Kako bi se omogućila ova značajka, odaberite razinu prepoznavanja koju želite upotrijebiti. Pogledajte sljedeću tablicu s pojedinostima o svakoj razini.

Razina	Objašnjenja
Uključeno - nisko	Smanjite osjetljivost da bi se prepoznala ukošenost izvornika.
Uključeno - srednje	Utvrđite ukošenost naslaganih izvornika i ukošenost koju ne može prepoznati <b>Uključeno - nisko</b> .

Razina	Objašnjenja
Uključeno - visoko	Povećajte osjetljivost da bi se prepoznala ukošenost izvornika.

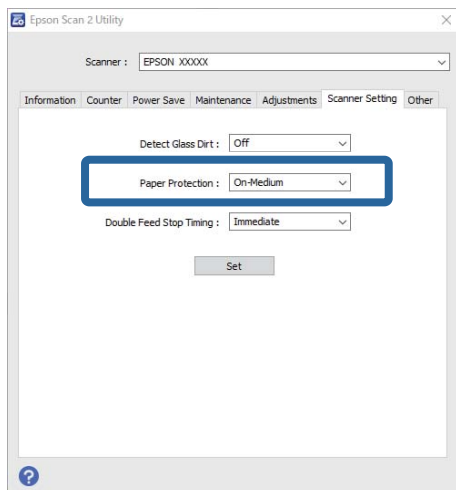

**Napomena:**

- Ova značajka možda neće pravilno funkcionirati ovisno o izvorniku, uvjetima ulaganja papira i zadanoj razini.
- Ako često dolazi do pogrešnih otkrivanja, isprobajte neku nižu razinu.
- Ako izvornik ima nepravilan oblik ili se skenira pod kutom, može biti greškom prepoznat kao greška pri ulaganju papira.
- Kod ulaganja više izvornika obvezno poravnajte prednji rub izvornika. Izvornici se mogu pogrešno prepoznati kao greške kod ulaganja ako se rubovi izvornika ne poravnaju, čak i kada su ispravno skenirani.
- Obvezno poravnajte vodilice izvornika s izvornikom kako bi se izbjeglo njegovo skeniranje pod kutom.

3. Kliknite na **Postavi** kako biste primijenili postavke na skener.

## Postavljanje radnje kada se otkrije dvostruko ulaganje

Odredite vrijeme za prekid rada kada se otkrije dvostruko ulaganje izvornika.

- Odmah: odmah se zaustavlja nakon otkrivanja dvostrukog ulaganja.
- Nakon izbacivanja: Skenira dokumente za koje je detektirano dvostruko uvlačenje kakvi jesu, ali se skeniranje sljedećeg dokumenta zaustavlja.

Kada ste zadovoljni jer nema problema na skeniranoj slici, možete nastaviti skeniranje.

Zadana postavka je **Odmah**.

1. Pokrenite Epson Scan 2 Utility.

- Windows 11/Windows Server 2022  
Kliknite na gumb za pokretanje i odaberite **Sve aplikacije > EPSON > Epson Scan 2 Utility**.
- Windows 10/Windows Server 2016  
Kliknite na gumb za pokretanje, a zatim odaberite **EPSON > Epson Scan 2 Utility**.

- ❑ Windows 8.1/Windows 8/Windows Server 2012 R2/Windows Server 2012

Unesite naziv aplikacije u gumbić za pretraživanje i zatim odaberite prikazanu ikonu.

- ❑ Windows 7/Windows Server 2008 R2/Windows Server 2008

Kliknite na gumb Start i odaberite **Svi programi** (ili **Programi**) > **EPSON** > **Epson Scan 2** > **Epson Scan 2 Utility**.

- ❑ Mac OS

Odaberite **Idi** > **Aplikacije** > **Epson Software** > **Epson Scan 2 Utility**.

2. Podesite sljedeće stavke unutar kartice **Podešavanje skenera**.

Postavite **Zaustavi mjerenje vremena zbog dvostrukog ulaganja** na **Odmah** ili **Nakon izbacivanja**.

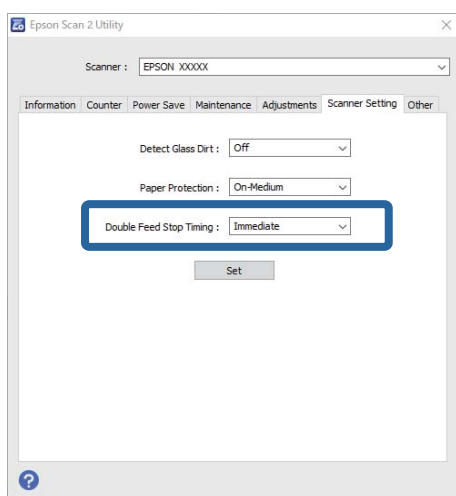

3. Kliknite na **Postavi** kako biste primijenili postavke na skener.

# Održavanje

Čišćenje izvan skenera. . . . .	109
Čišćenje unutar skenera. . . . .	109
Zamjena kompleta sklopa valjka. . . . .	119
Ušteda energije. . . . .	127
Premještanje skenera. . . . .	128
Ažuriranje aplikacija i upravljačkog programa. . . . .	130

## Čišćenje izvan skenera

Obrišite sve mrlje na vanjskom kućištu suhom krpom ili krpom namočenom blagim deterdžentom i vodom.



**Važno:**

- Nikada ne koristite alkohol, razrjeđivač ili bilo kakvo korozivno otapalo za čišćenje skenera. Može doći do izobličenja ili promjene boje.*
- Ne dopustite da voda proдре unutar proizvoda. To bi moglo uzrokovati kvar.*
- Nikad ne otvarajte kućište skenera.*

1. Pritisnite gumb  kako biste isključili skener.
2. Iskopčajte AC prilagodnik iz skenera.
3. Očistite vanjsko kućište krpom navlaženom blagim deterdžentom i vodom.

## Čišćenje unutar skenera

Nakon korištenja skenera neko vrijeme, papirna i okolna prašina na valjcima ili staklenom dijelu unutar skenera može uzrokovati probleme s umetanjem papira ili kvalitetom skenirane slike. Očistite unutrašnjost skenera svakih 5,000 skenova.

Možete provjeriti aktualni broj skenova u programu Epson Scan 2 Utility.

Ako je površina zaprljana materijalom koji se teško uklanja, upotrijebite originalni Epsonov komplet za čišćenje kako biste uklonili mrlje. Upotrijebite malu količinu sredstva za čišćenje na krpi za čišćenje kako biste uklonili mrlje.



**Pozor:**

*Pazite da vam ruke ili kosa ne budu uhvaćeni u zupčanike ili valjke dok čistite unutrašnjost skenera. To bi moglo izazvati ozljedu.*



**Važno:**

- Nikada ne koristite alkohol, razrjeđivač ili bilo kakvo korozivno otapalo za čišćenje skenera. To može uzrokovati deformaciju ili promjenu boje.*
- Nikada ne prskajte tekućinu ili lubrikant po skeneru. Oštećenje opreme ili sklopovlja može uzrokovati neispravan rad.*
- Nikad ne otvarajte kućište skenera.*

**Napomena:**

- Možete postaviti obavijesti i upozorenja o vremenu čišćenja nakon određenog broja skeniranja u Epson Scan 2 Utility. Prema zadanim postavkama, obavijest se šalje nakon svakih 5000 skeniranja.*
- Očistite unutrašnjost skenera dok je uključen.*

1. **Obrišite sve mrlje na valjku.** Otvorite poklopac okomite putanje.

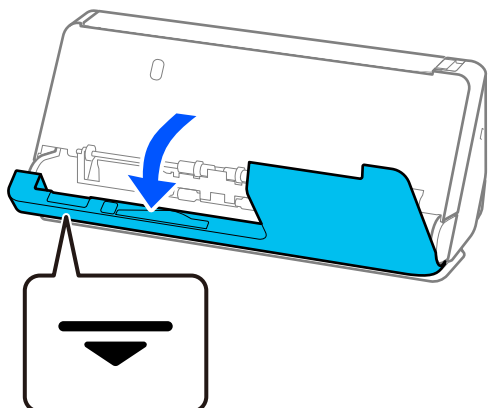

**!** **Važno:**

*Kada otvarate poklopac okomite putanje, držite označeno područje kako biste izbjegli dodirivanje antistatičke četke. Ako se četkica savije, neće moći ukloniti statički elektricitet pa bi moglo doći do međusobnog lijepljenja izvornika koji izlaze.*

2. Obrišite valjke (4 mjesta) i plastične valjke (4 mjesta). Obrišite mekom krpom koja ne ostavlja dlačice navlaženom malom količinom namjenskog sredstva za čišćenje ili vode.

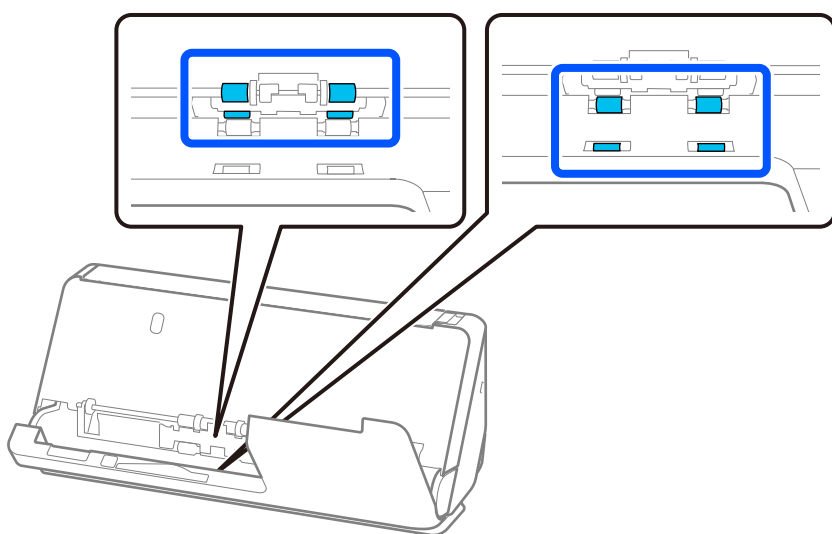

**!** **Važno:**

*Pazite da ne dodirnete antistatičku četku kada brišete valjke. Ako se četkica savije, neće moći ukloniti statički elektricitet pa bi moglo doći do međusobnog lijepljenja izvornika koji izlaze.*

3. Otvorite ulaznu ladicu i povucite polugu da otvorite poklopac skenera.

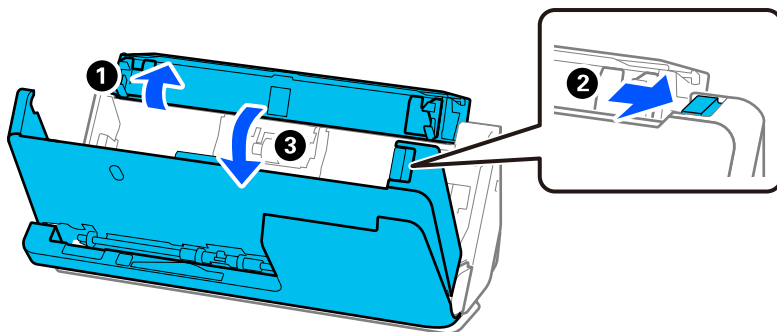

4. Obrišite valjke (8 mjesta). Obrišite mekom krpom koja ne ostavlja dlačice navlaženom malom količinom namjenskog sredstva za čišćenje ili vode.

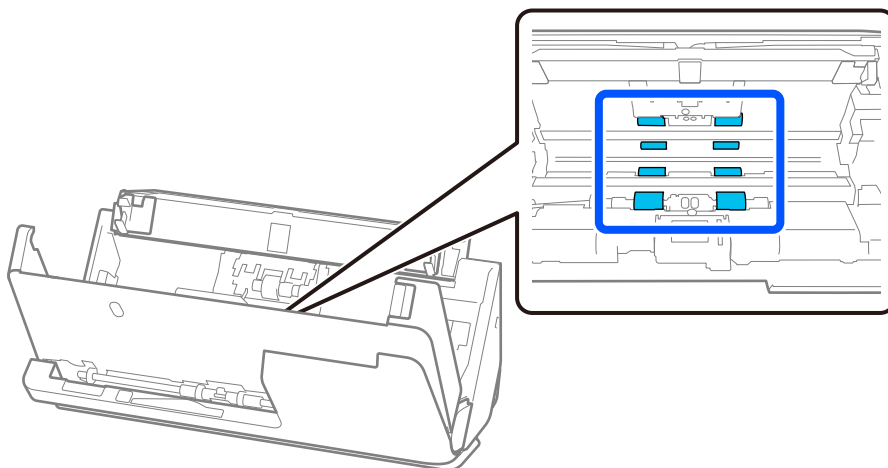

5. Zatvorite poklopac skenera objema rukama. Zatim zatvorite poklopac okomite putanje, a zatim ulaznu ladicu, tim redoslijedom.

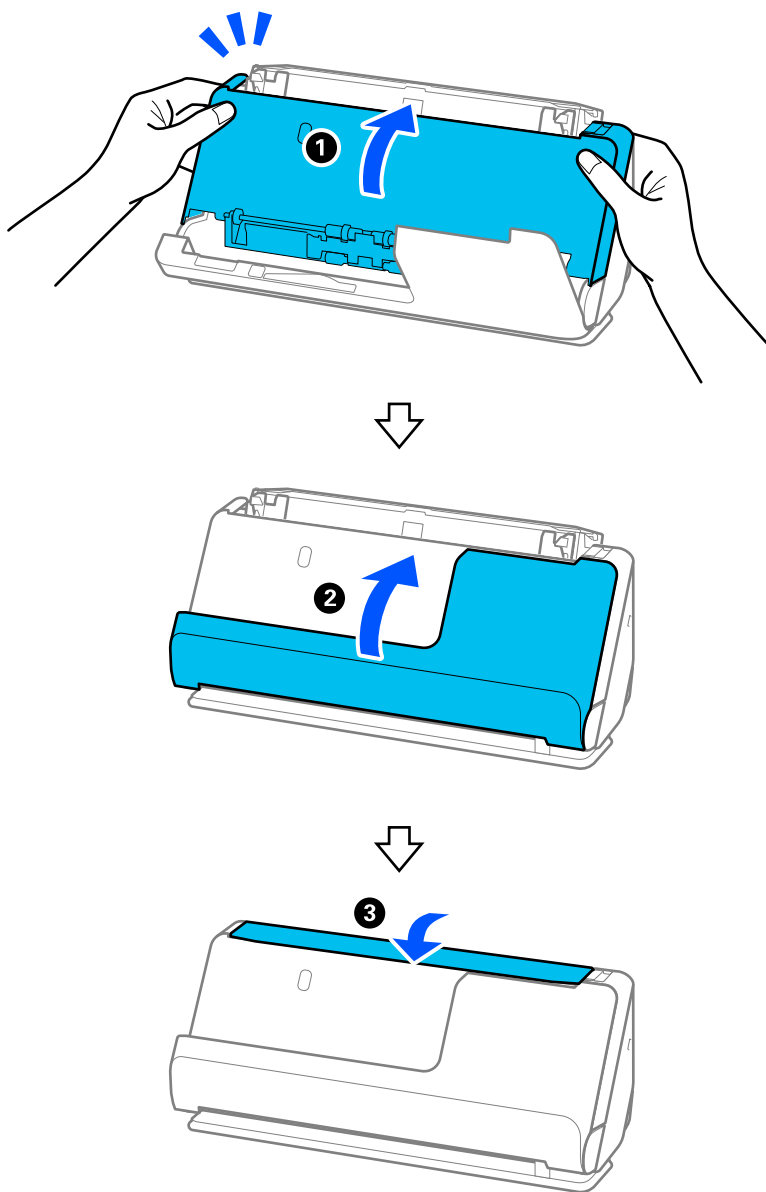

Nakon zatvaranja poklopca pričekajte otprilike četiri sekunde prije nego što prijedete na sljedeći korak.

6. Ponovite korake od 1 do 5 četiri puta.

Unutarnji valjci se okreću otprilike jednu četvrtinu kruga svaki put kada se poklopac zatvori. Ponavljajte ovaj korak dok cjelokupan valjak ne bude čist.



**Napomena:**

Ako se papirna prašina zalijepi za unutarnju stranu poklopca okomite putanje, obrišite je mekom krpom koja ne ostavlja dlačice.

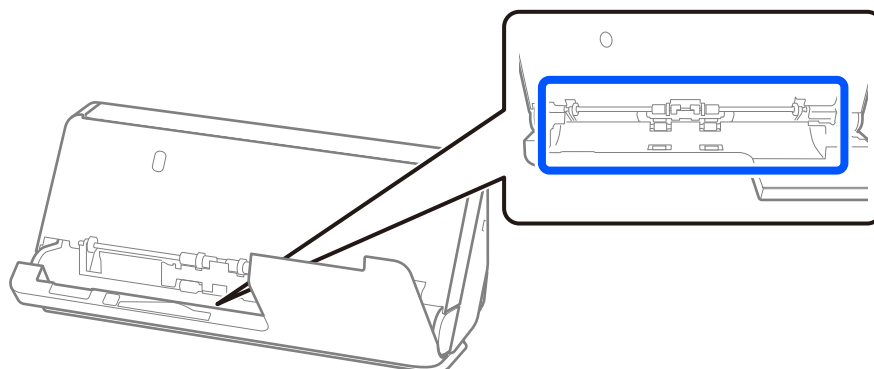

7. **Obrišite sve mrlje unutar skenera.** Otvorite ulaznu ladicu i povucite polugu da otvorite poklopac skenera.

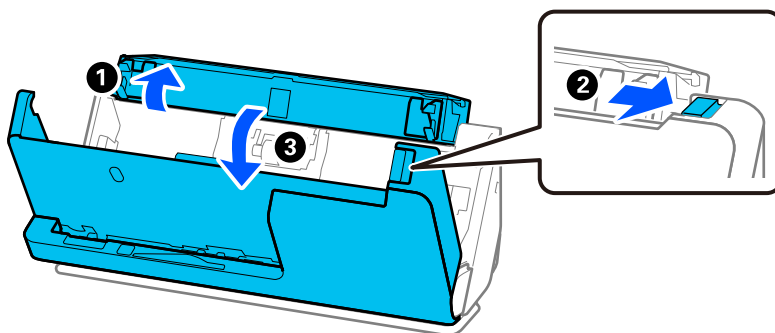

8. Obrišite staklenu površinu unutar poklopca skenera. Obrišite namjenskom krpom za čišćenje ili mekom krpom koja ne ostavlja dlačice. Ako je staklena površina jako prljava, obrišite je mekom krpom koja ne ostavlja dlačice natopljenom malom količinom sredstva za čišćenje ili vode.

**! Važno:**

- Ne pritiskajte prejako staklenu površinu.
- Nemojte koristiti četku ni tvrdi alat. Ogrebotine stakla mogu utjecati na kvalitetu skeniranja.
- Ne prskajte sredstvo za čišćenje izravno na staklenu površinu.

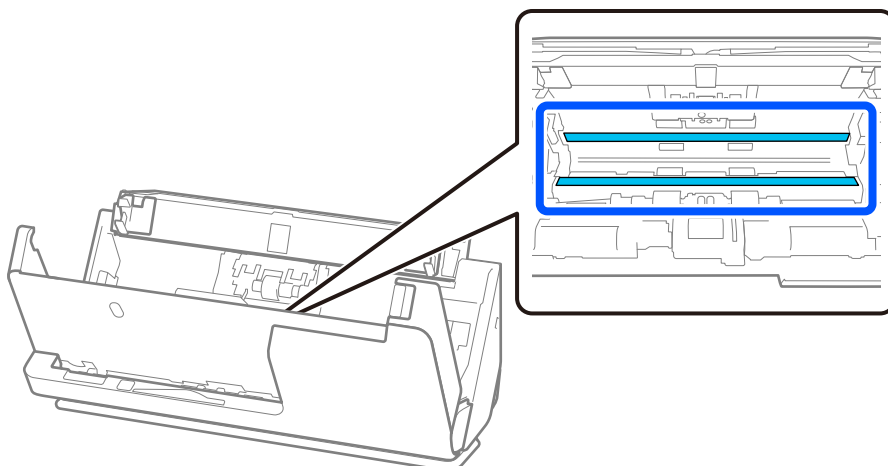

9. Obrišite senzore (4 mjesta) vatom.



**Važno:**

*Nemojte koristiti tekućinu, primjerice sredstvo za čišćenje, na pamučnom štapiću.*

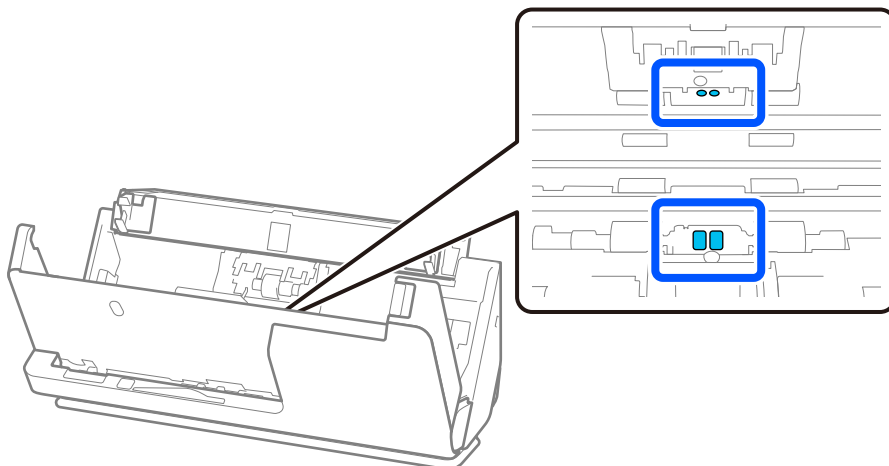

10. **Obrišite sve mrlje na valjku za odvajanje.** Otvorite poklopac i zatim uklonite valjak za odvajanje.

Saznajte više u dijelu „Zamjena kompleta sklopa valjka”.

[“Zamjena kompleta sklopa valjka” na strani 119](#)

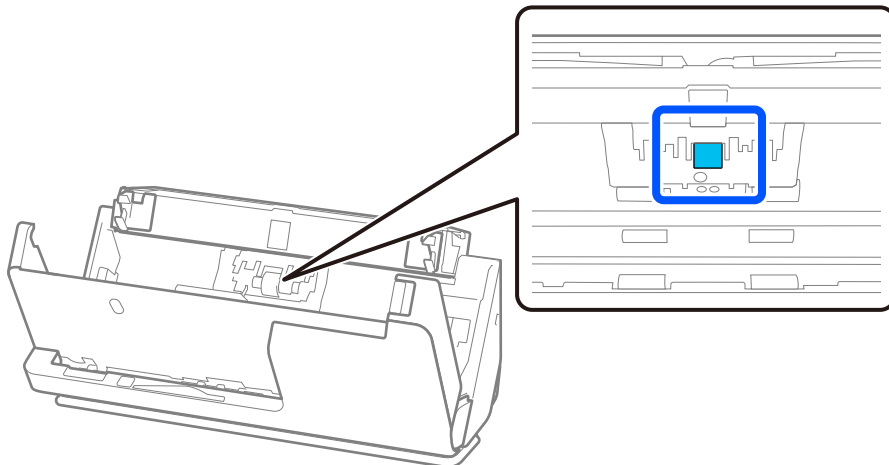

11. Obrišite valjak za odvajanje. Obrišite mekom krpom koja ne ostavlja dlačice navlaženom malom količinom namjenskog sredstva za čišćenje ili vode.

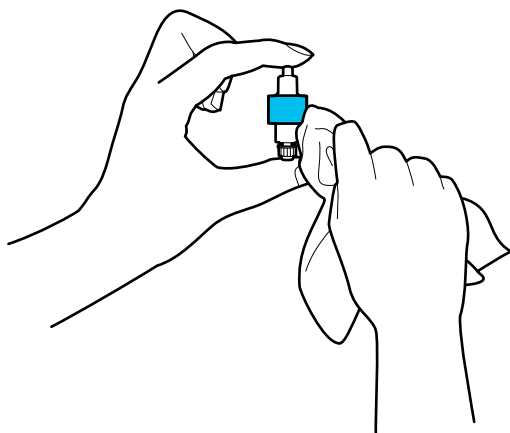

**Važno:**

*Valjak čistite samo vlažnom krpom. Korištenje suhe krpe može oštetiti površinu valjka.*

12. Ugradite valjak za odvajanje.  
Saznajte više o instaliranju u dijelu „Zamjena kompleta sklopa valjka”.
13. **Obrišite sve mrlje s valjka za uvlačenje papira.** Otvorite poklopac i zatim uklonite valjak za preuzimanje.  
Saznajte više u dijelu „Zamjena kompleta sklopa valjka”.  
[“Zamjena kompleta sklopa valjka” na strani 119](#)

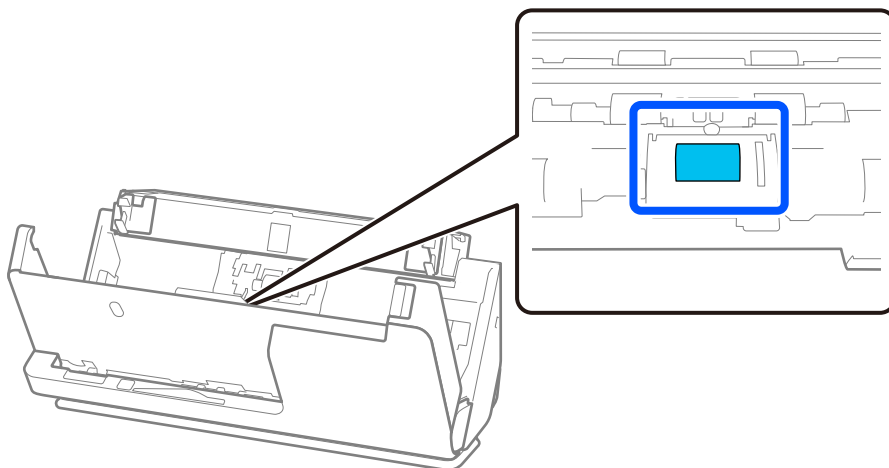

14. Obrišite valjak za preuzimanje. Obrišite mekom krpom koja ne ostavlja dlačice navlaženom malom količinom namjenskog sredstva za čišćenje ili vode.

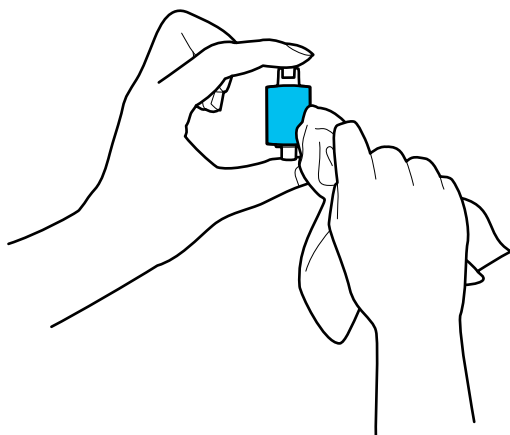

**Važno:**

*Valjak čistite samo vlažnom krpom. Korištenje suhe krpe može oštetiti površinu valjka.*

15. Ugradite valjak za preuzimanje.  
Saznajte više o instaliranju u dijelu „Zamjena kompleta sklopa valjka”.
16. Zatvorite poklopac skenera objema rukama. Zatim zatvorite ulazni pretinac.

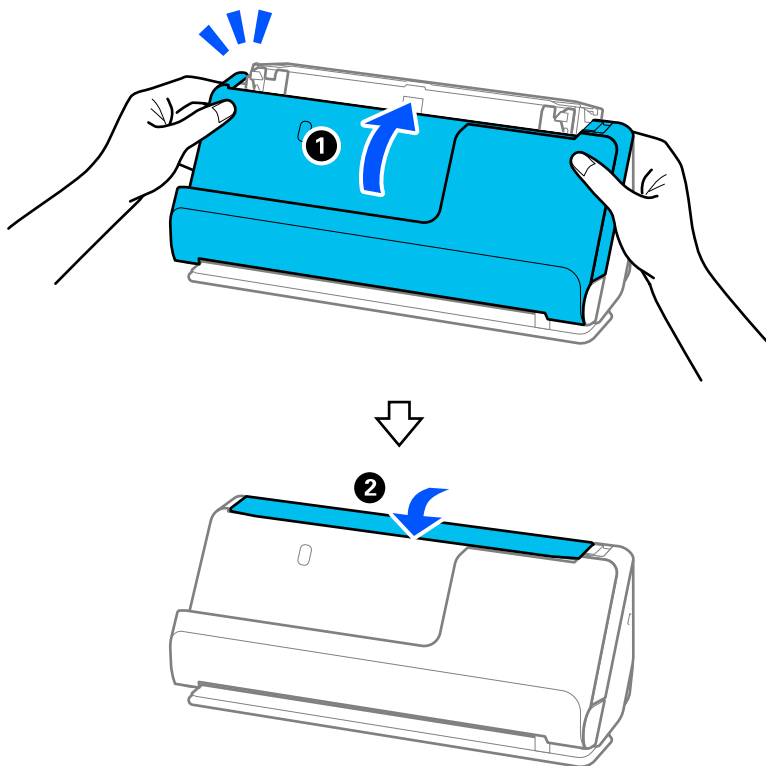

17. Ponovno postavite broj skeniranja koristeći Epson Scan 2 Utility.

### Povezane informacije

- ➔ [“Kodovi kompleta za čišćenje” na strani 28](#)
- ➔ [“Zamjena kompleta sklopa valjka” na strani 119](#)

## Ponovno postavljanje broja skeniranja nakon čišćenja unutrašnjosti skenera

Nakon obavljanja redovitog čišćenja, poništite broj skeniranja u Epson Scan 2 Utility.

Ovaj odjeljak objašnjava kako se resetira s pomoću Epson Scan 2 Utility.

1. Uključite skener.
2. Pokrenite Epson Scan 2 Utility.
  - Windows 11/Windows Server 2022  
Kliknite na gumb za pokretanje i odaberite **Sve aplikacije > EPSON > Epson Scan 2 Utility**.
  - Windows 10/Windows Server 2016  
Kliknite na gumb za pokretanje, a zatim odaberite **EPSON > Epson Scan 2 Utility**.
  - Windows 8.1/Windows 8/Windows Server 2012 R2/Windows Server 2012  
Zaslom **Start > Aplikacije > Epson > Epson Scan 2 Utility**.
  - Windows 7/Windows Vista/Windows XP/Windows Server 2008 R2/Windows Server 2008/Windows Server 2003 R2/Windows Server 2003  
Kliknite na gumb Start i odaberite **Svi programi (ili Programi) > EPSON > Epson Scan 2 > Epson Scan 2 Utility**.
  - Mac OS  
Odaberite **Idi > Aplikacije > Epson Software > Epson Scan 2 Utility**.
3. Kliknite na karticu **Održavanje**.

4. Kliknite na **Resetiraj iz Redovito čišćenje**.

***Napomena:***

*Ne možete resetirati ako nije odabrano **Upozorenje za redovito čišćenje**.*

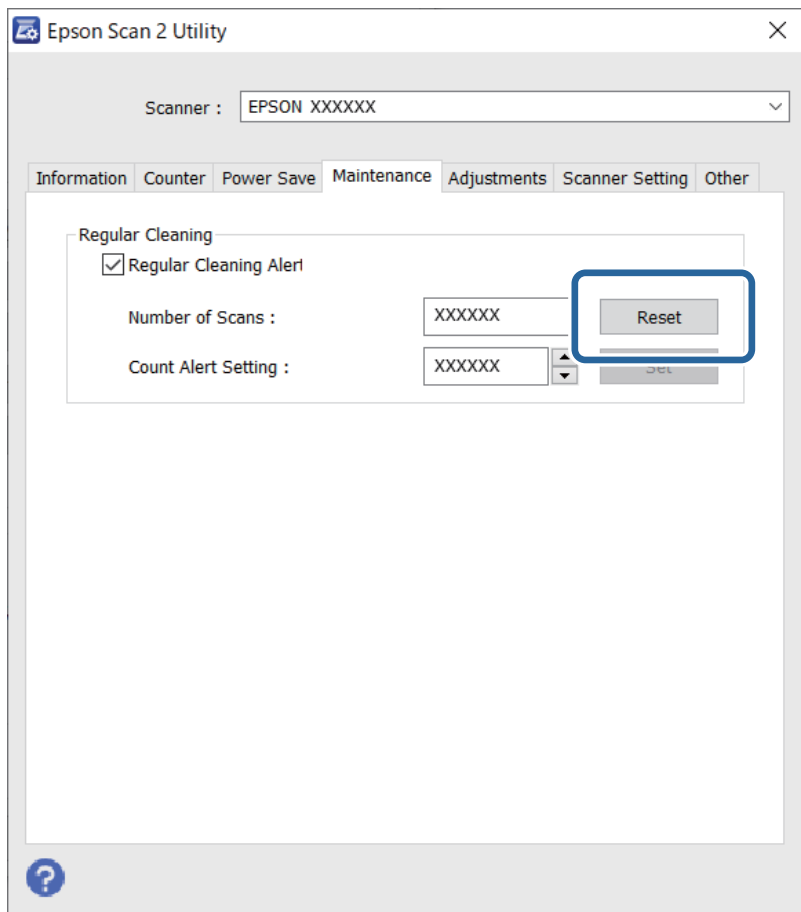

## Zamjena kompleta sklopa valjka

Komplet sklopa valjka (valjak za preuzimanje i valjak za odvajanje) treba zamijeniti kada nekoliko skenova prekorači životni ciklus valjaka. Kada se poruka zamjene prikaže na zaslonu računala, slijedite donje korake za zamjenu.

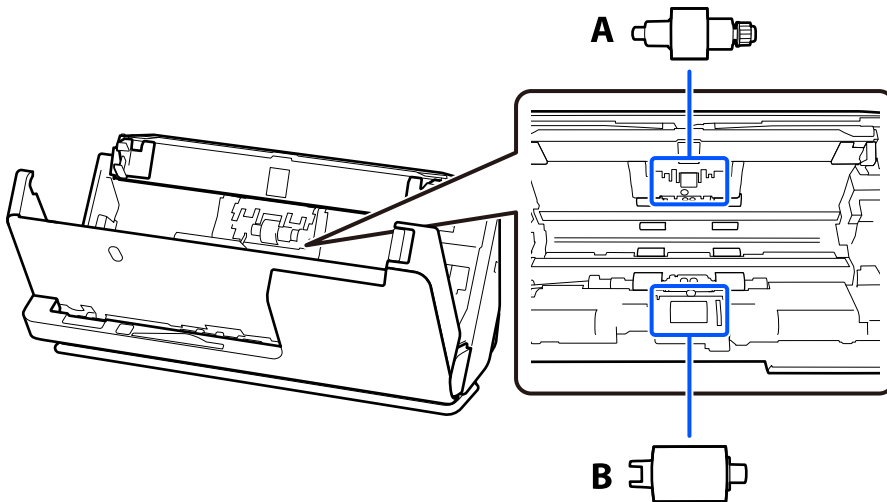

A: Valjak za odvajanje, B: Valjak za preuzimanje

**Napomena:**

Zamijenite komplet za sklapanje valjaka dok je skener uključen.

1. Otvorite ulaznu ladicu i povucite polugu da otvorite poklopac skenera.

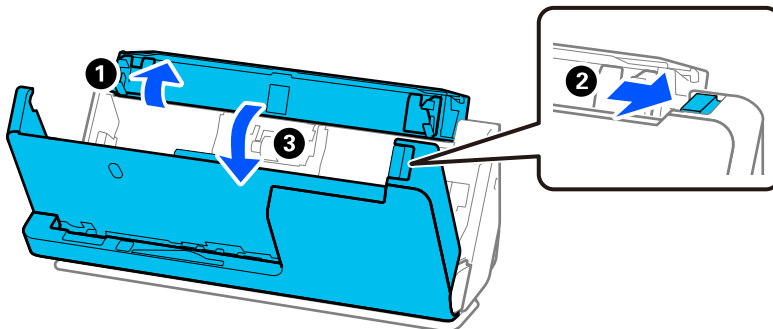

2. Uklonite poklopac valjka za odvajanje kao što je prikazano.

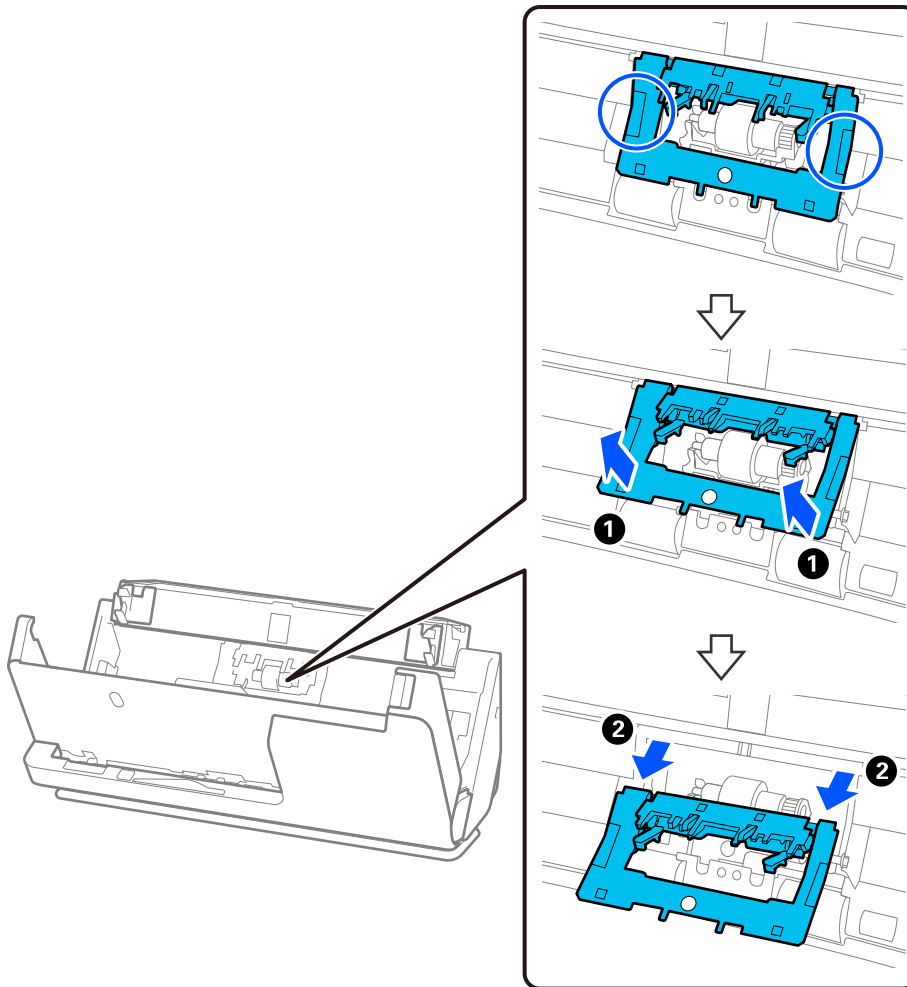

3. Uklonite valjak za odvajanje kao što je prikazano.

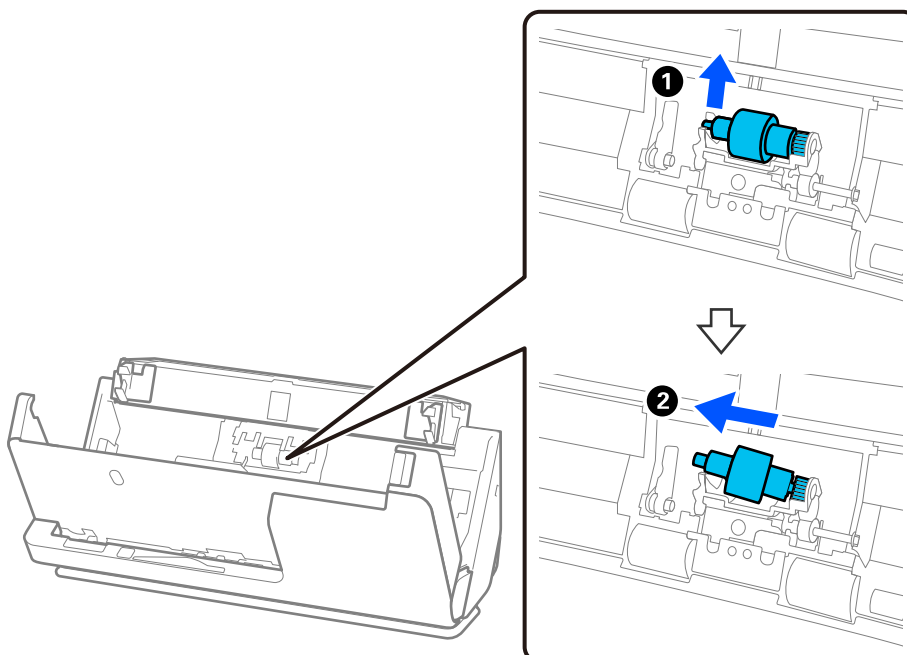



**!** **Važno:**

*Nemojte snažno izvlačiti valjak za odvajanje. To bi moglo oštetiti unutrašnjost skenera.*

4. Pričvrstite novi valjak za odvajanje kao što je prikazano. Umetnite osovinu valjka za odvajanje u rupu s desne strane, a zatim spustite valjak za odvajanje.

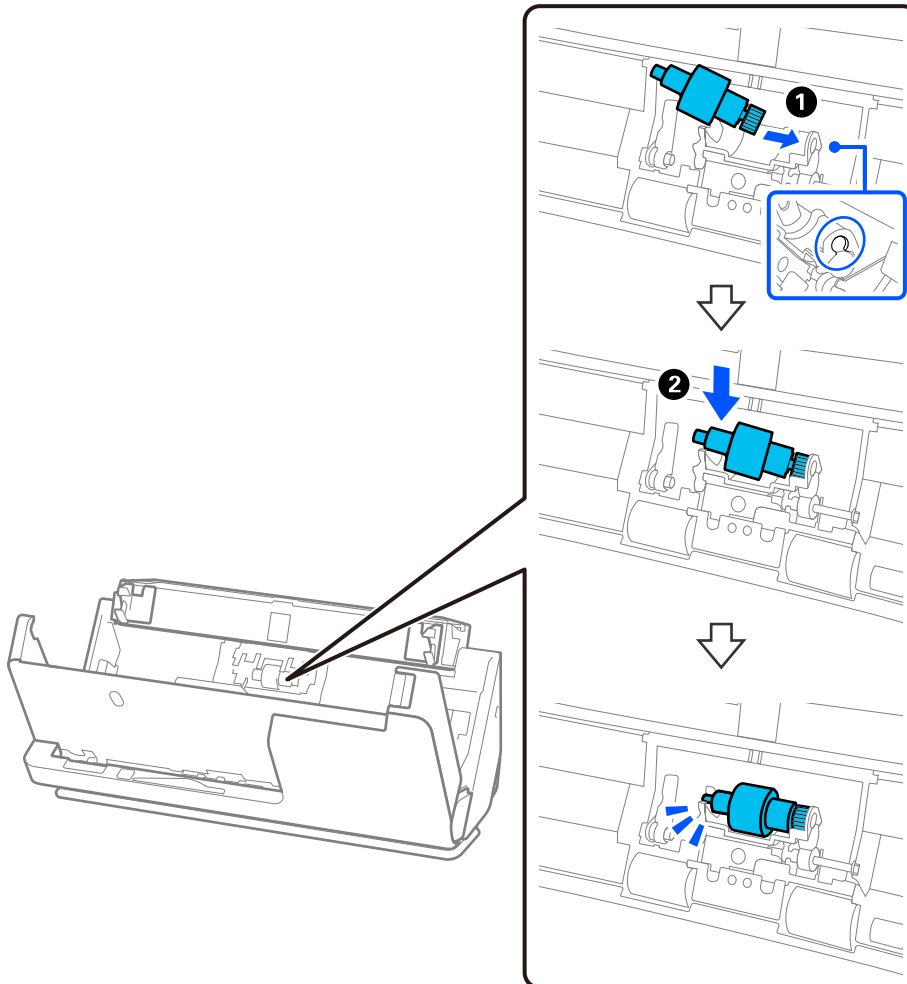

5. Pričvrstite poklopac valjka za odvajanje kao što je prikazano. Umetnite osovinu s gornje strane poklopca u utore, a zatim čvrsto zatvorite poklopac.

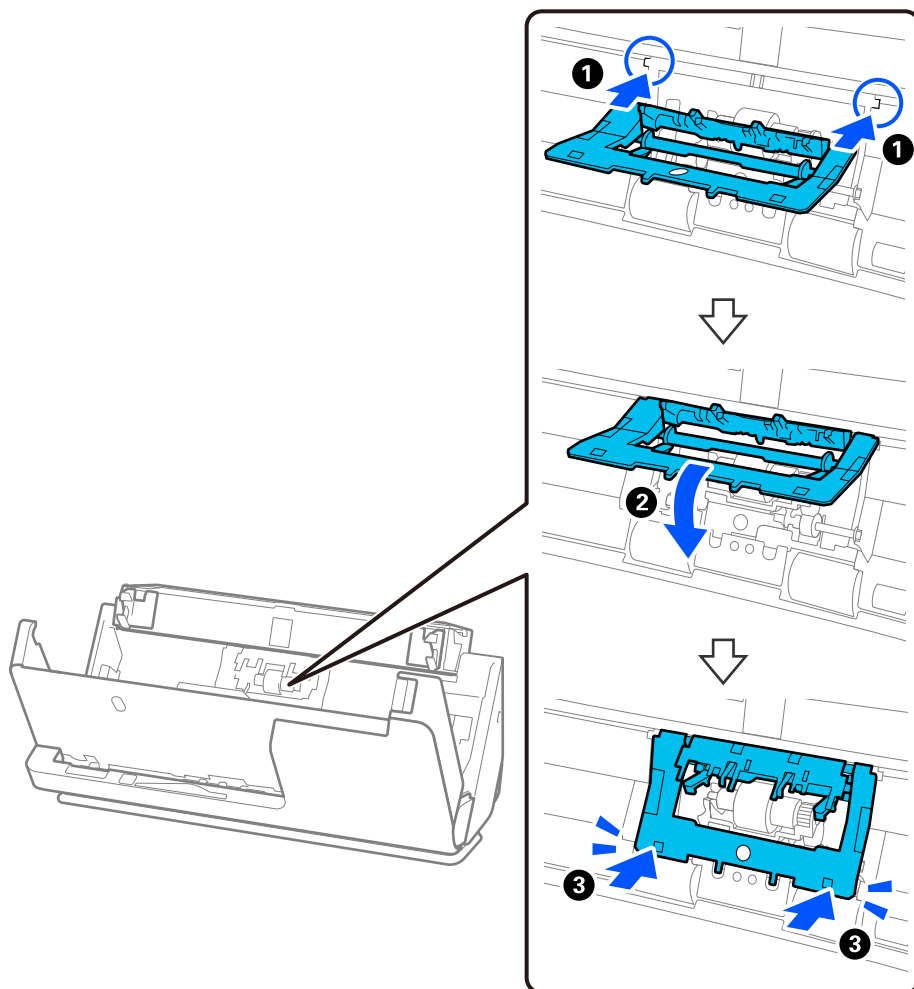

**!** **Važno:**

- ❑ Provjerite je li poklopac pravilno zatvoren.
- ❑ Ako se poklopac ne može zatvoriti, provjerite jesu li valjci za odvajanje pravilno instalirani.
- ❑ Nemojte postavljati poklopac dok je podignut.

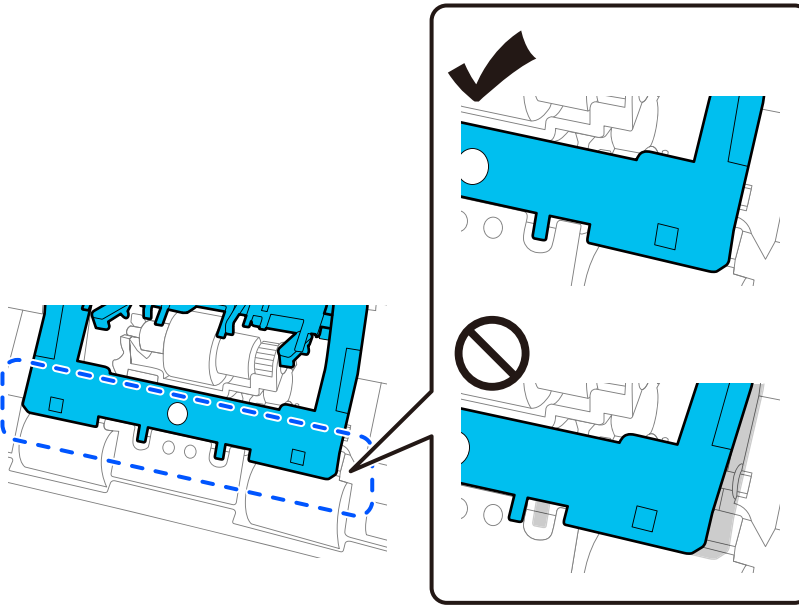

6. Otvorite poklopac valjka za preuzimanje.

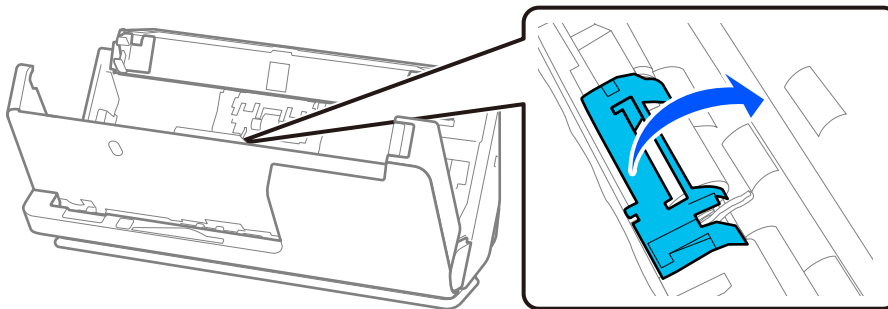

7. Uklonite valjak za preuzimanje kao što je prikazano.

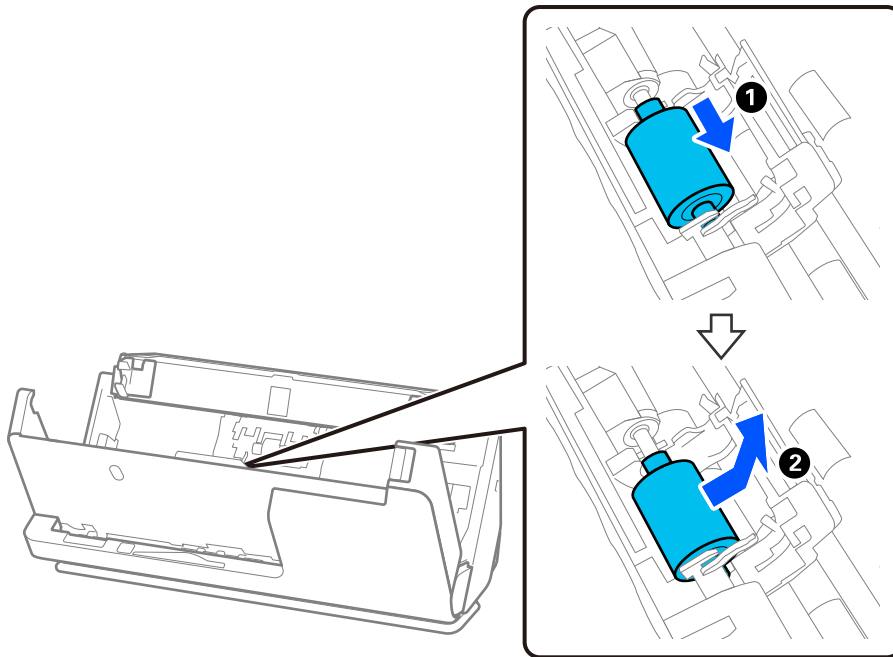

8. Pričvrstite novi valjak za preuzimanje kao što je prikazano. Umetnite udubljenja na krajevima valjka za preuzimanje na os na skeneru, spustite valjak za preuzimanje i zatim ga gurnite unatrag.

Provjerite jesu li udubljenja poravnata.

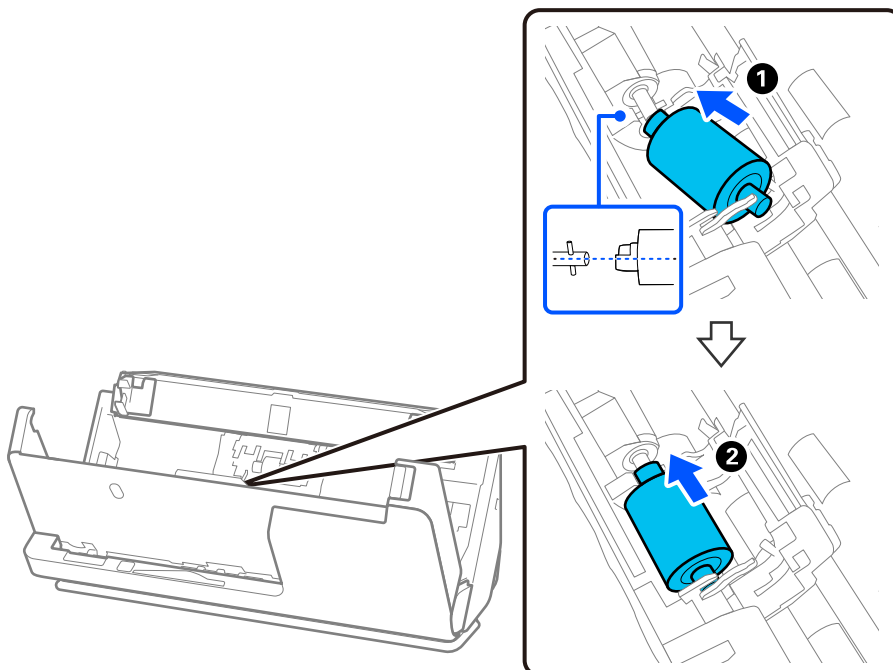

9. Zatvorite poklopac valjka za preuzimanje.

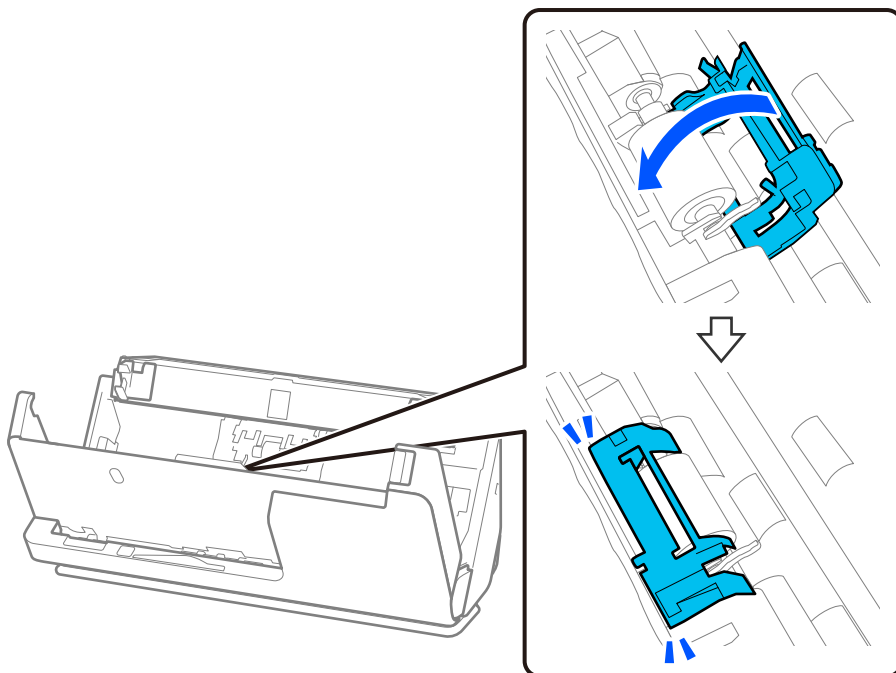

**Važno:**

*Ako se poklopac teško zatvara, provjerite jesu li valjci za preuzimanje ispravno postavljeni i jesu li dijelovi koji strše poravnati.*

10. Zatvorite poklopac skenera objema rukama. Zatim zatvorite ulazni pretinac.

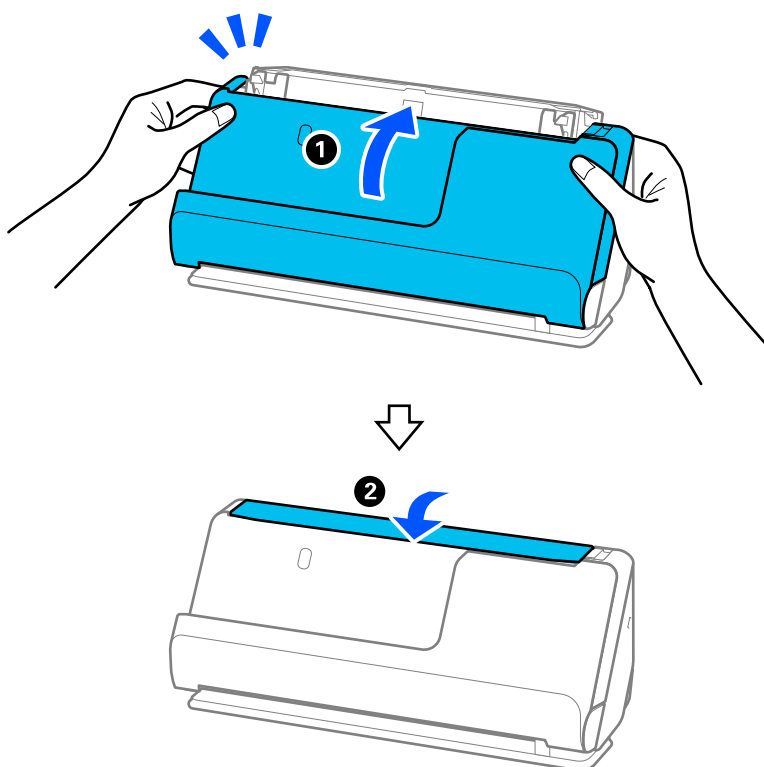

11. Ponovno postavite broj skeniranja koristeći Epson Scan 2 Utility.

**Napomena:**

Zbrinite valjak za preuzimanje i valjak za odvajanje poštujući pravila i propise lokalnih nadležnih tijela. Nemojte ih rastavljati.

**Povezane informacije**

➔ [“Kodovi kompleta za sklapanje valjka” na strani 27](#)

## Resetiranje nekoliko skenova nakon zamjene valjaka

Resetirajte broj skenova pomoću aplikacije Epson Scan 2 Utility nakon zamjene kompleta za sklapanje valjka.

Ovaj odjeljak objašnjava kako se resetira s pomoću Epson Scan 2 Utility.

1. Uključite skener.

2. Pokrenite Epson Scan 2 Utility.

Windows 11/Windows Server 2022

Kliknite na gumb Start i odaberite **All apps > EPSON > Epson Scan 2 > Epson Scan 2 Utility**.

Windows 10/Windows Server 2016/Windows Server 2019

Kliknite na gumb za pokretanje, a zatim odaberite **EPSON > Epson Scan 2 Utility**.

Windows 8.1/Windows 8/Windows Server 2012 R2/Windows Server 2012

Zaslom **Start > Aplikacije > Epson > Epson Scan 2 Utility**.

Windows 7/Windows Server 2008 R2/Windows Server 2008

Kliknite na gumb Start i odaberite **Svi programi (ili Programi) > EPSON > Epson Scan 2 > Epson Scan 2 Utility**.

Mac OS

Odaberite **Idi > Aplikacije > Epson Software > Epson Scan 2 Utility**.

3. Kliknite na karticu **Brojilo**.

4. Kliknite na **Resetiraj iz Komplet sa sklopom valjka**.

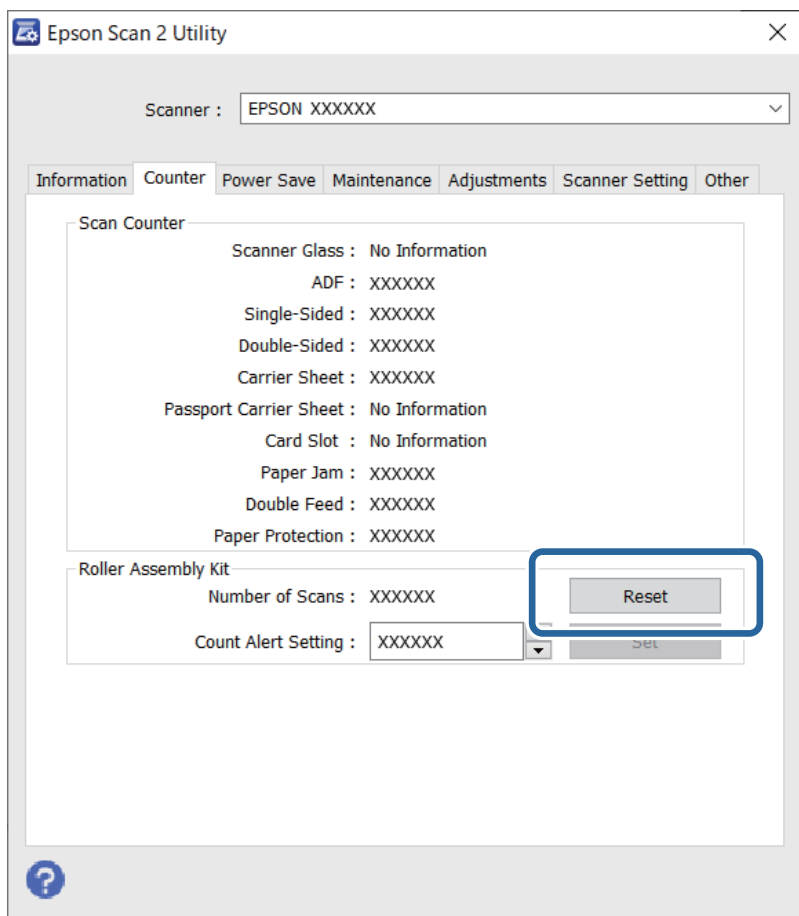

## Ušteda energije

Možete prilagoditi trajanje prije primjene upravljanja napajanjem. Svako povećanje utjecat će na energetske učinak proizvoda. Pazite na okoliš prije provedbe promjene.

1. Pokrenite Epson Scan 2 Utility.
  - Windows 11/Windows Server 2022  
Kliknite gumb Start i odaberite **All apps > EPSON > Epson Scan 2 Utility**.
  - Windows 10/Windows Server 2019/Windows Server 2016  
Kliknite na gumb za pokretanje, a zatim odaberite **EPSON > Epson Scan 2 Utility**.
  - Windows 8.1/Windows 8/Windows Server 2012 R2/Windows Server 2012  
Zaslou **Start > Aplikacije > Epson > Epson Scan 2 Utility**.
  - Windows 7/Windows Server 2008/Windows Server 2008 R2  
Kliknite gumb Start i odaberite **Svi programi (ili Programi) > EPSON > Epson Scan 2 > Epson Scan 2 Utility**.
  - Mac OS  
Odaberite **Idi > Aplikacije > Epson Software > Epson Scan 2 Utility**.

2. Kliknite karticu **Ušteda energije**.
3. Postavite **Mjerač vrem. isključ. (minute)** ili **Isključi ako je odvojeno** i zatim kliknite **Postavi**.

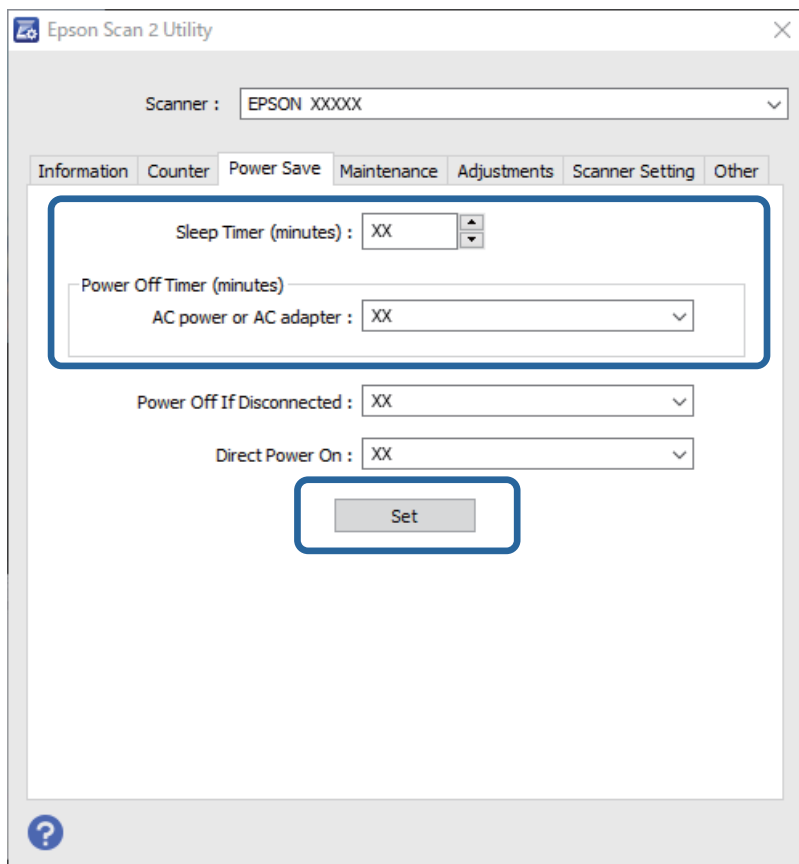

---

## Premještanje skenera

### Transportiranje skenera

Kada trebate transportirati skener, slijedite korake u nastavku za pakiranje skenera.

1. Pritisnite gumb  kako biste isključili skener.
2. Iskopčajte AC adapter.
3. Uklonite kabele i uređaje.



4. Spremite nastavak ulazne ladice i zatvorite ulazni pretinac.  
Kad je izlazna potpora izvučena, potpuno je uvucite.

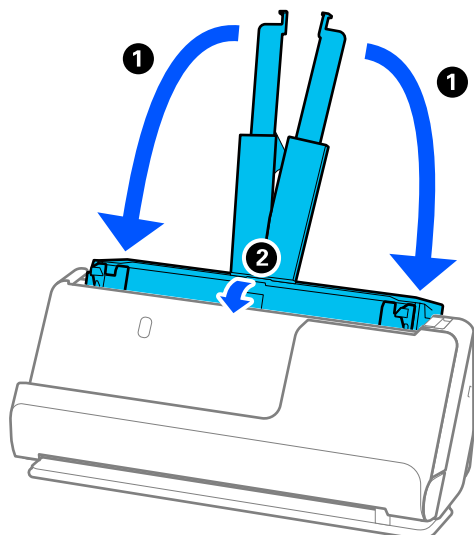

5. Postavite skener u položaj okomite putanje.

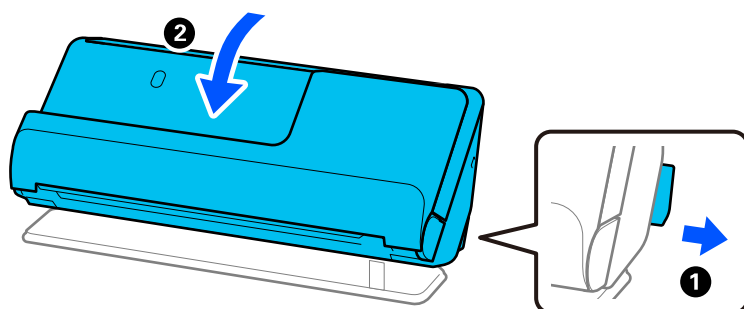

6. Stavite zaštitni materijal isporučen sa skenerom te ponovno zapakirajte skener u originalnu ili sličnu čvrstu kutiju.

## Kako nositi skener

Kada nosite skener, držite ga kao što je prikazano na sljedećoj slici.

### Kod nošenja jednom rukom

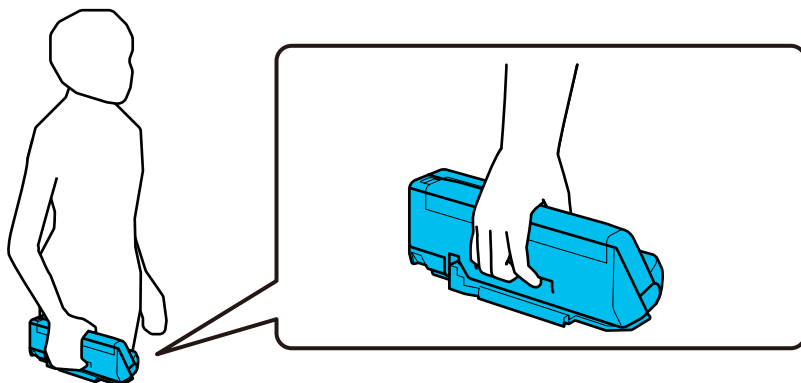

### Kod nošenja objema rukama

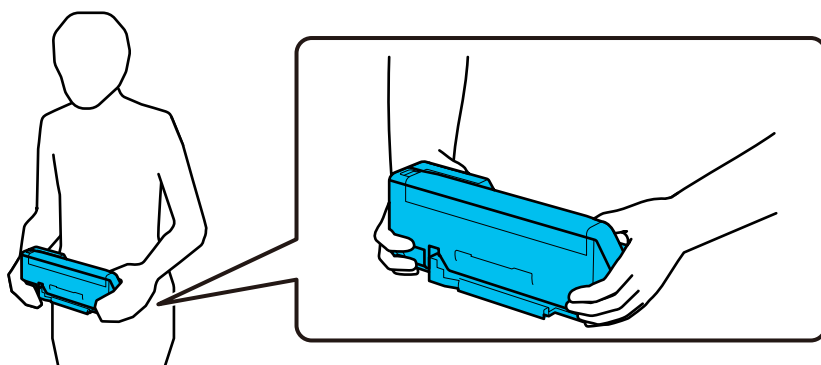

**Napomena:**

Kada nosite skener, odspojite sve kabele, pospremite nosač ladice i postavite skener u položaj okomite putanje.

*“Transportiranje skenera” na strani 128*

---

## Ažuriranje aplikacija i upravljačkog programa

Riješite određene probleme i poboljšajte ili dodajte funkcije ažuriranjem aplikacija ili upravljačkog programa. Koristite najnoviju verziju aplikacija i upravljačkog programa.



**Važno:**

- Ne isključujte računalo ili skener dok traje ažuriranje.

1. Pobrinite se da skener i računalo budu međusobno povezani i da je računalo spojeno na internet.
2. Pokrenite EPSON Software Updater kako biste ažurirali aplikacije ili upravljački program.

**Napomena:**

Nisu podržani operativni sustavi poslužitelja sustava Windows.

- Windows 11

Kliknite gumb Start i odaberite **Sve aplikacije > Epson Software > EPSON Software Updater**.

Windows 10

Kliknite na gumb za pokretanje, a zatim odaberite **Epson Software > EPSON Software Updater**.

Windows 8.1 / Windows 8

Unesite naziv aplikacije u gumbić za pretraživanje i zatim odaberite prikazanu ikonu.

Windows 7

Kliknite na gumb Start i odaberite **Svi programi ili Programi > Epson Software > EPSON Software Updater**.

Mac OS

Odaberite **Finder > Idi > Aplikacije > Epson Software > EPSON Software Updater**.

**Napomena:**

Ako ne možete pronaći aplikaciju koju želite ažurirati na popisu aplikacija, tada postupak ažuriranja ne možete izvršiti korištenjem programa EPSON Software Updater. Potražite najnovije verzije aplikacija na lokalnoj mrežnoj Epsonovoj stranici.

<http://www.epson.com>

## Ažuriranje upravljačkog programa bez spajanja na internet

Možete preuzeti firmver uređaja s Epsonove internetske stranice na računalo, a zatim spojite uređaj i računalo USB kablom kako biste ažurirali firmver.

**Napomena:**

Prije ažuriranja provjerite je li upravljački program skenera Epson Scan 2 instaliran na vašem računalu. Ako nije instalirana aplikacija Epson Scan 2, instalirajte je.

1. Provjerite Epson internetsku stranicu s najnovijim izdanjima ažuriranja firmvera.

<http://www.epson.com>

- Ako postoji firmver za vaš skener, preuzmite ga i prijedite na sljedeći korak.
- Ako na internetskoj stranici nema informacija o firmveru, već koristite najnoviji firmver.

2. Spojite računalo koji sadrži preuzeti firmver na skener preko USB kabela.

3. Dvaput kliknite preuzetu datoteku nastavka .exe.  
Pokrenut će se aplikacija Epson Firmware Updater.

4. Slijedite upute na zaslonu.

---

# Rješavanje problema

Problemi sa skenerom. . . . .	133
Problemi kod početka skeniranja. . . . .	133
Problemi s ulaganjem papira. . . . .	136
Problemi sa skeniranom slikom. . . . .	145
Problemi s programom Document Capture Pro. . . . .	149
Deinstaliranje i instaliranje aplikacija. . . . .	150

## Problemi sa skenerom

### Indikatori skenera ukazuju na pogrešku

Ako indikatori skenera ukazuju na grešku, provjerite sljedeće.

- Uvjerite se da u skeneru nema zaglavljenih izvornika.
- Ako se uloži više izvornika, otvorite poklopac skenera i uklonite izvornike. Zatim zatvorite poklopac skenera.
- Ovaj proizvod koristi dva različita položaja za skeniranje, ovisno o izvorniku koji se skenira. Provjerite vezu kako biste vidjeli koji je položaj prikladan za vaš izvornik.  
[“Kombinacije izvornika i položaja skenera” na strani 39](#)
- Uvjerite se da je poklopac skenera zatvoren.
- Pobrinite se da je skener pravilno spojen s vašim računalom.
- Provjerite je li program Epson Scan 2 ispravno instaliran.
- Ako ažuriranje firmvera nije uspjelo, a skener uđe u način rada za oporavak, ponovno ažurirajte firmver putem USB veze.
- Ponovno pokrenite skener. Ako se problem ne riješi, proizvod možda ne radi ispravno. Također, izvor svjetla u jedinici skenera možda treba zamijeniti. Obratite se dobavljaču.

#### Povezane informacije

- ➔ [“Pokazivači pogreške” na strani 23](#)
- ➔ [“Zaglavljivanje papira, pogreške pri ulaganju papira i problemi sa zaštitom dokumenata često se javljaju” na strani 143](#)

### Skener se ne uključuje

- Provjerite je li AC adapter sigurno priključen na skener i strujnu utičnicu.
- Provjerite radi li strujna utičnica. Ukopčajte drugi uređaj u strujnu utičnicu i provjerite može li se uključiti napajanje.

---

## Problemi kod početka skeniranja

### Ne može se pokrenuti skeniranje iz računala

#### Provjera statusa veze (Windows)

Koristite Epson Scan 2 Utility za provjeru statusa veze.

#### **Napomena:**

*Epson Scan 2 Utility je aplikacija isporučena sa softverom skenera.*

1. Pokrenite Epson Scan 2 Utility.
  - Windows 11  
Kliknite na gumb Start i odaberite **Svi programi > EPSON > Epson Scan 2 Utility**.
  - Windows 10  
Kliknite na gumb Start i odaberite **EPSON > Epson Scan 2 Utility**.
  - Windows 8.1/Windows 8  
Unesite naziv aplikacije u gumbić za pretraživanje i zatim odaberite prikazanu ikonu.
  - Windows 7  
Kliknite na gumb Start i odaberite **Svi programi ili Programi > EPSON > Epson Scan 2 > Epson Scan 2 Utility**.
2. Na zaslonu **Epson Scan 2 Utility** otvorite popis **Skener** i kliknite na **Postavke** da biste otvorili zaslon **Postavke skenera**.  
Ako je zaslon **Postavke skenera** već prikazan umjesto zaslona **Epson Scan 2 Utility**, prijedite na sljedeći.
3. Ako skener nije prikazan na zaslonu **Postavke skenera**, vaš skener neće biti prepoznat.  
Kliknite na **Dodaj**, a zatim dodajte svoj skener na zaslon **Dodaj mrežni skener**.



Ako ne možete potražiti skener ili ne možete skenirati čak ako je odabran odgovarajući skener, pogledajte povezane informacije.

## Provjera statusa veze (Mac OS)

Upotrijebite Epson Scan 2 Utility za provjeru statusa veze.

### **Napomena:**

*Epson Scan 2 Utility je aplikacija isporučena sa softverom skenera.*

1. Pokrenite Epson Scan 2 Utility.  
Odaberite **Idi > Aplikacije > Epson Software > Epson Scan 2 Utility**.
2. Na zaslonu **Epson Scan 2 Utility** otvorite popis **Skener** i kliknite na **Postavke** da biste otvorili zaslon **Postavke skenera**.  
Ako je zaslon **Postavke skenera** već prikazan umjesto zaslona **Epson Scan 2 Utility**, prijedite na sljedeći
3. Ako skener nije prikazan na zaslonu **Postavke skenera**, vaš skener neće biti prepoznat.  
Kliknite na ikonu , a zatim omogućite da softver izvrši promjene.
4. Kliknite na ikonu , a zatim dodajte svoj skener na zaslon **Dodaj mrežni skener**.

Ako ne možete potražiti skener ili ne možete skenirati čak ako je odabran odgovarajući skener, pogledajte povezane informacije.

## Skener se ne može povezati USB-om

Mogu se uzeti u obzir sljedeći uzroci.

### ■ USB kabel nije pravilno ukopčan u električnu utičnicu.

#### Rješenja

Priključite čvrsto USB kabel na skener i računalo.

### ■ Pojavio se problem s USB konzentratorom.

#### Rješenja

Ako upotrebljavate USB konzentrator, pokušajte spojiti skener izravno na računalo.

### ■ Postoji problem s USB kabelom ili USB ulazom.

#### Rješenja

Ako pisač ne prepoznaje USB kabel, zamijenite priključak ili USB kabel.

### ■ Skener je isključen.

#### Rješenja

Provjerite je li skener uključen.

Pričekajte da lampica statusa prestane treptati što označava da je skener spreman za skeniranje.

## Nije moguće skeniranje čak i ako je veza pravilno uspostavljena

### ■ Potrebne aplikacije nisu instalirane na vašem računalu.

#### Rješenja

Provjerite jesu li instalirane sljedeće aplikacije:

- Document Capture Pro (Windows) ili Document Capture (Mac OS)
- Epson Scan 2

Ako aplikacije nisu instalirane, ponovno ih instalirajte.

### ■ Zadatak nije dodijeljen gumbu skenera.

#### Rješenja

Provjerite je li zadatak ispravno dodijeljen gumbu skenera u Document Capture Pro (Windows) ili Document Capture (Mac OS).

### ■ Ako koristite bilo koji program kompatibilan sa sučeljima TWAIN, ispravan skener nije odabran kao izvorna postavka. (Windows)

#### Rješenja

Obvezno odaberite odgovarajući skener s popisa vaših programa.

## Problemi s ulaganjem papira

### Ulaganje više izvornika (dvostruko ulaganje)

Provjerite sljedeće kada se pojavi dvostruko ulaganje.

- Ako je zaglavljjen izvornik unutar skenera, otvorite poklopac skenera ili poklopac okomite putanje i uklonite izvornik.
- Provjerite skeniranu sliku i zatim po potrebi ponovno skenirajte izvornike.

Provjerite je li skener u ispravnom položaju za izvornik.

- Ovaj proizvod koristi dva različita položaja za skeniranje, ovisno o izvorniku koji se skenira. Provjerite vezu kako biste vidjeli koji je položaj prikladan za vaš izvornik.

[“Kombinacije izvornika i položaja skenera” na strani 39](#)

- Kada skenirate više izvornika standardne veličine, skenirajte u položaju okomite putanje.

Ako je skener u položaju ravne putanje, povucite ručicu da nagnete skener prema naprijed i postavite ga u položaj okomite putanje.

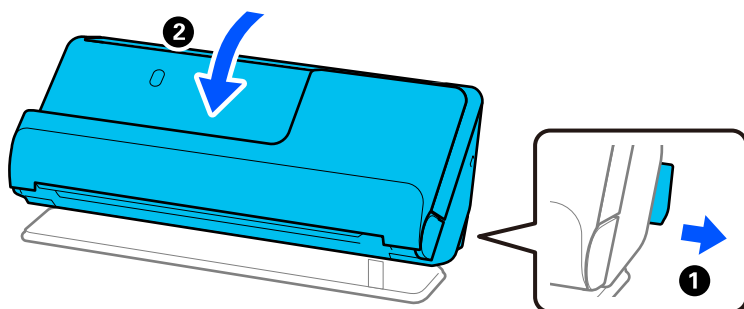

- Prilikom skeniranja u položaju ravne putanje, umetnite samo jedan izvornik odjednom.

Ako je skener u položaju okomite putanje, povucite ručicu da nagnete skener unatrag u položaj ravne putanje.

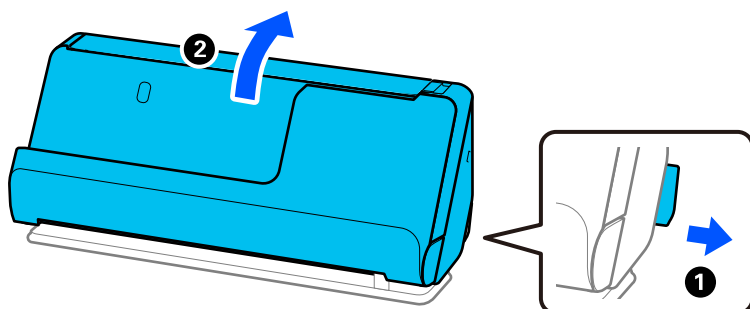

Ako se često ulažu višestruki izvornici, isprobajte sljedeće.

- Ako uložite nepodržane izvornike, skener istovremeno može uložiti višestruke izvornike.
- Smanjite broj izvornika koji se istovremeno umeću.
- Koristite funkciju **Način automatskog uvlačenja** i skenirajte izvornike jedan po jedan.

Kada koristite Document Capture Pro, možete otvoriti zaslon Epson Scan 2 pritiskom na gumb **Detailed Settings** na zaslonu **Scan Settings**.



- ❑ Očistite valjke unutar skenera.  
“Čišćenje unutar skenera” na strani 109
- ❑ Provjerite broj listova koje je skenirao valjak za preuzimanje. Ako broj skeniranja prekorači vijek trajanja valjka za preuzimanje (50,000 listova), zamijenite komplet za sklapanje valjka novim.  
Čak i ako broj skeniranja ne prekorači vijek trajanja valjka za preuzimanje, preporučujemo zamjenu kompleta za sklapanje valjka novim ako je površina valjka istrošena.  
“Zamjena kompleta sklopa valjka” na strani 119

**Napomena:**

Možete provjeriti broj listova koje je skenirao valjak za preuzimanje u *Epson Scan 2 Utility*. Pokrenite *Epson Scan 2 Utility*, kliknite na karticu **Brojilo**, a zatim označite **Broj skeniranja u Komplet sa sklopom valjka**.

**Povezane informacije**

- ➔ “Skeniranje u Način automatskog uvlačenja” na strani 99
- ➔ “Čišćenje unutar skenera” na strani 109
- ➔ “Uklanjanje zaglavljenih izvornika iz skenera” na strani 137

## Uklanjanje zaglavljenih izvornika iz skenera

Ako je izvornik zaglavljen u skeneru, uklonite zaglavljivanje prema proceduri za položaj skenera.

**Napomena:**

Ako promijenite položaj skenera tijekom skeniranja, izvornik će se zaglaviti. Ne mijenjajte položaj skenera tijekom skeniranja.

**Povezane informacije**

- ➔ “Ulaganje više izvornika (dvostruko ulaganje)” na strani 136
- ➔ “Zaglavljivanje papira, pogreške pri ulaganju papira i problemi sa zaštitom dokumenata često se javljaju” na strani 143
- ➔ “Zaštita papira ne radi pravilno” na strani 144

## Za položaj okomite putanje

1. Uklonite sve izvornike koji su ostali unutar ulaznog pretinca.

2. Otvorite poklopac okomite putanje.

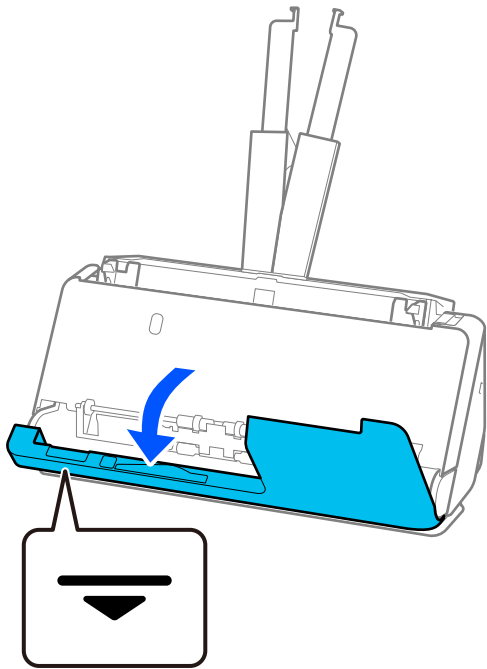

3. Povucite ručicu da biste otvorili poklopac skenera.

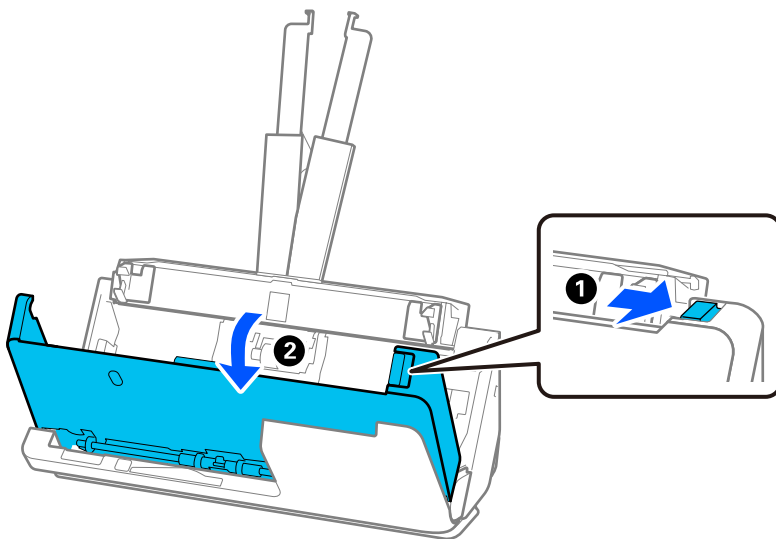

- Pažljivo uklonite zaglavljene izvornike.

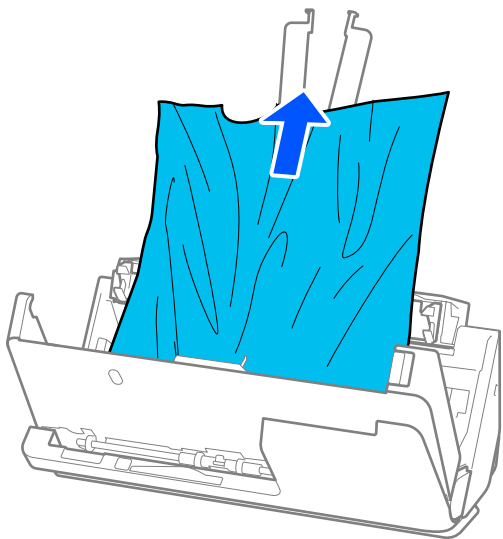

- Ako ne možete povući izvornike ravno prema gore, pažljivo izvucite sve zaglavljene izvornike iz izlaznog pretinca u smjeru strelice.

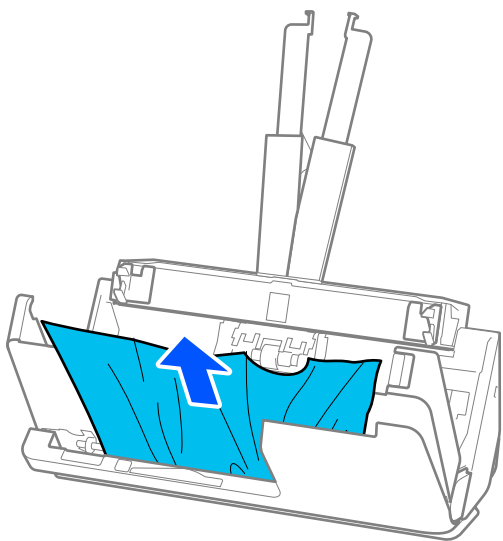

**Važno:**

*Pobrinite se da nema papira unutar skenera.*

6. Zatvorite poklopac skenera objema rukama. Zatim zatvorite poklopac okomite putanje.

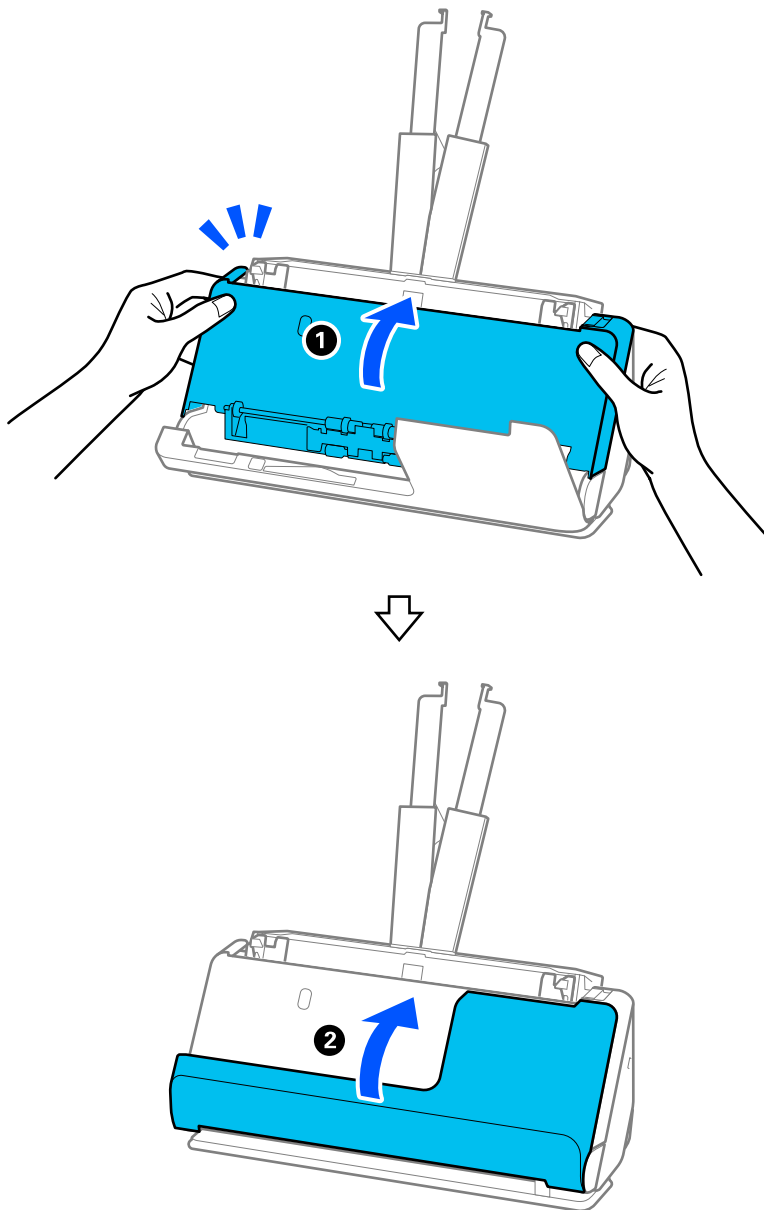

**Važno:**

*Prije ponovnog pokretanja skeniranja, provjerite je li skener nepomičan. Ako skener nije nepomičan, izvornik bi se mogao zaglaviti.*

## Za položaj ravne putanje

1. Uklonite sve izvornike koji su ostali unutar ulaznog pretinca.

2. Povucite ručicu da biste otvorili poklopac skenera.

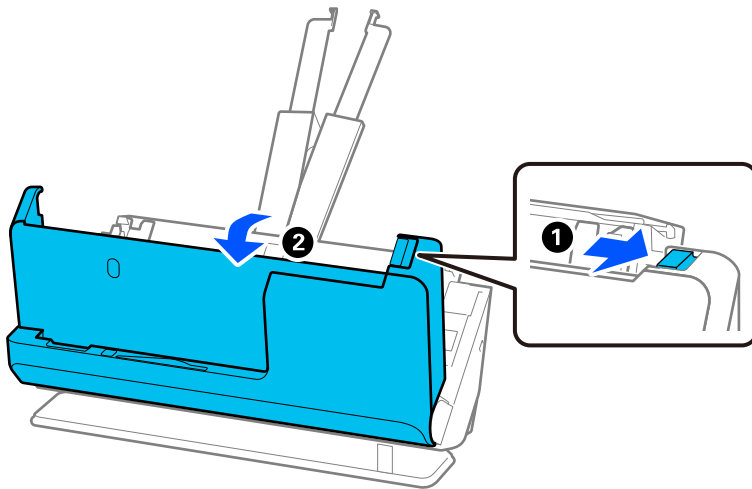

3. Pažljivo uklonite zaglavljene izvornike.

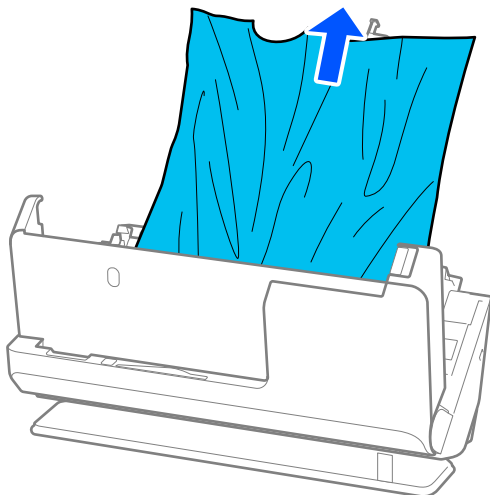

4. Ako ne možete povući izvornike ravno prema gore, pažljivo izvucite sve zaglavljene izvornike iz izlaznog utora u smjeru strelice.

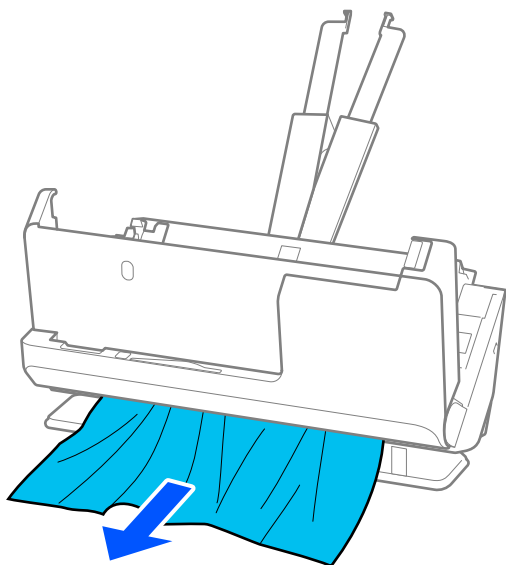

**Važno:**

*Pobrinite se da nema papira unutar skenera.*

5. Zatvorite poklopac skenera objema rukama.

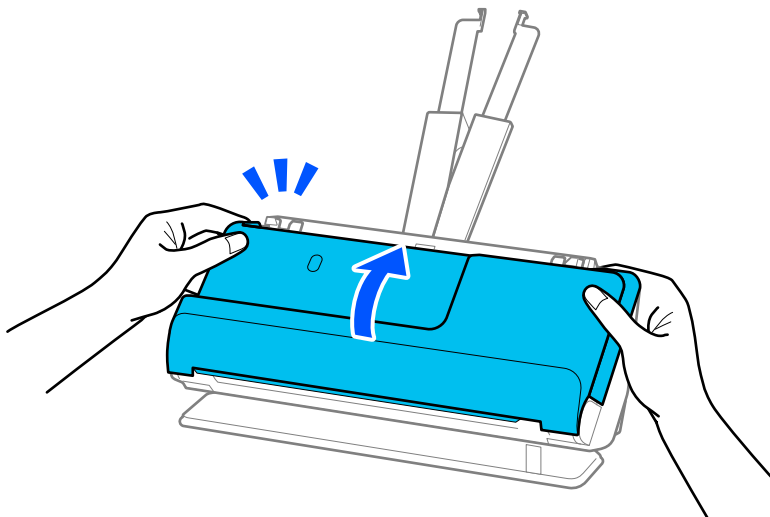

**Važno:**

*Prije ponovnog pokretanja skeniranja, provjerite je li skener nepomičan. Ako skener nije nepomičan, izvornik bi se mogao zaglaviti.*

## Zaglavljivanje papira, pogreške pri ulaganju papira i problemi sa zaštitom dokumenata često se javljaju

Ako se pojave sljedeći problemi, provjerite izvornik i status skenera.

- Izvornici se često zaglavljuju
- Često se događaju greške u ulaganju papira
- Često se javljaju problemi sa zaštitom dokumenata

### Točke koje treba provjeriti prilikom umetanja originala

- Za izvornike s presavijenim ili savijenim izvornicima izravnajte ih prije umetanja.
- Prilikom umetanja originala s mješavinom različitih veličina, umetnite originale sa stranom za skeniranje okrenutom prema gore i silaznim redoslijedom veličine papira s najširim na stražnjoj strani i najužim na sredini ulaznog pretinca. Zatim pomaknite rubne vodilice kako biste ih poravnali s najširim izvornicima.

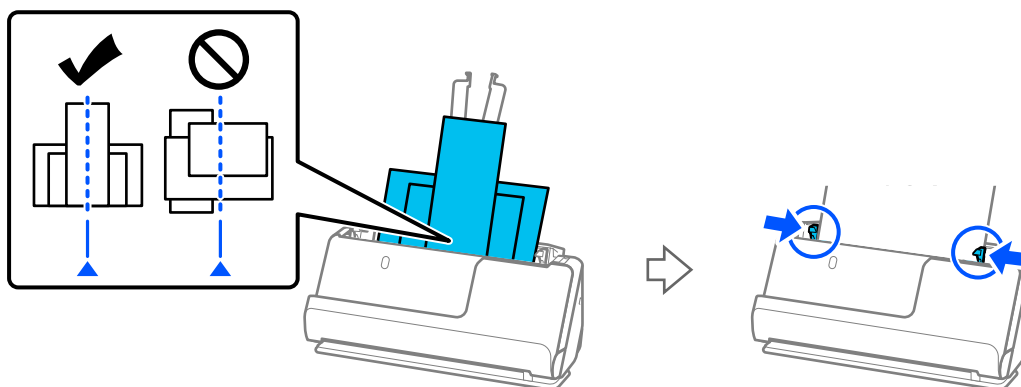

### “Umetanje serija izvornika s različitim vrstama i veličinama papira” na strani 77

Ako problem nije riješen, pokušajte skenirati originale u svakoj veličini zasebno ili skenirajte originale jedan po jedan. Poravnajte rubne vodilice sa širinom originala svaki put kada ih umetnete.

### Napomena:

Možete koristiti sljedeće metode za skeniranje originala više puta odvojeno i zatim ih spremiti u jednu datoteku.

- Kada koristite Epson Scan 2, odaberite potvrdni okvir **Dod./ur. str. nakon skenir.**, a zatim skenirajte izvornik. Nakon skeniranja možete dodati različite izvornike ili urediti (okrenuti, pomaknuti i izbrisati) skenirane stranice. Pogledajte pomoć programa Epson Scan 2 s više pojedinosti.
- Možete koristiti softver za skener.

Pogledajte Document Capture Pro pomoć za pojedinosti o dodavanju ili uređivanju skeniranih stranica nakon skeniranja Document Capture Pro.

- Nakon skeniranja, uklonite izvornik iz izlaznog pretinca ili izlaznog utora.

### Stavke koje treba provjeriti na skeneru

- Očistite valjke unutar skenera.  
“Čišćenje unutar skenera” na strani 109

- ❑ Provjerite broj listova koje je skenirao valjak za preuzimanje. Ako broj skeniranja prekorači vijek trajanja valjka za preuzimanje (50,000 listova), zamijenite komplet za sklapanje valjka novim.

Čak i ako broj skeniranja ne prekorači vijek trajanja valjka za preuzimanje, preporučujemo zamjenu kompleta za sklapanje valjka novim ako je površina valjka istrošena.

[“Zamjena kompleta sklopa valjka” na strani 119](#)

**Napomena:**

Možete provjeriti broj listova koje je skenirao valjak za preuzimanje u *Epson Scan 2 Utility*. Pokrenite *Epson Scan 2 Utility*, kliknite na karticu **Brojilo**, a zatim označite **Broj skeniranja u Komplet sa sklopom valjka**.

**Povezane informacije**

- ➔ [“Tipovi izvornika koji zahtijevaju pažnju” na strani 37](#)
- ➔ [“Umetanje serija izvornika s različitim vrstama i veličinama papira” na strani 77](#)
- ➔ [“Čišćenje unutar skenera” na strani 109](#)
- ➔ [“Ulaganje više izvornika \(dvostruko ulaganje\)” na strani 136](#)
- ➔ [“Zaštita papira ne radi pravilno” na strani 144](#)

## Zaštita papira ne radi pravilno

Ovisno o izvorniku i razini koju postavite, ova značajka možda neće ispravno funkcionirati.

- ❑ Ako često dolazi do pogrešnih otkrivanja, isprobajte neku nižu razinu.
- ❑ Ako je vaš izbornik oštećen, provjerite je li ova značajka omogućena. Ako je već omogućena, povećajte razinu zaštite značajke.

**Povezane informacije**

- ➔ [“Uklanjanje zaglavljenih izvornika iz skenera” na strani 137](#)

## Zaprljani izvornici

Očistite unutrašnjost skenera.

**Povezane informacije**

- ➔ [“Čišćenje unutar skenera” na strani 109](#)

## Brzina skeniranja smanjuje se kod neprekidnog skeniranja

Kod neprekidnog skeniranja pomoću funkcije ADF skeniranje se usporava kako bi se spriječilo pregrijavanje i oštećivanje mehanizma skenera. Međutim, možete nastaviti skeniranje.

Kako biste postigli normalnu brzinu skeniranja, ostavite skener u stanju mirovanja najmanje 30 minuta. Brzina skeniranja neće se ponovno uspostaviti čak i kada se prekine napajanje uređaja.



## Skeniranje traje predugo

- Skeniranje bi se moglo usporiti ovisno o uvjetima skeniranja, kao što su visoka rezolucija, značajke prilagodbe slike, format slike, itd.
- Računala s USB 3.0 (super brzi) ili USB 2.0 (vrlo brzi) mogu skenirati brže od računala sa USB 1.1 ulazima. Ako koristite ulaz USB 3.0 ili USB 2.0 sa skenerom, provjerite zadovoljava li zahtjeve sustava.
- Pri korištenju sigurnosnog softvera izuzmite datoteku TWAIN.log od nadzora ili postavite TWAIN.log kao datoteku samo za čitanje. Više informacija o funkcijama vašeg sigurnosnog softvera potražite u pomoći i drugim izvorima koji su isporučeni uz softver. Datoteka TWAIN.log spremljena je na sljedećim lokacijama.  
C:\Users\*(korisničko ime)*\AppData\Local\Temp

---

## Problemi sa skeniranom slikom

### Linije (pruge) se pojavljuju prilikom skeniranja iz automatskog ulagača dokumenata (ADF)

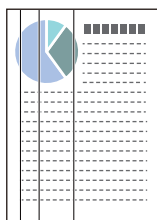

- Očistite automatski ulagač dokumenta (ADF).  
Ravne crte (pruge) na slici se mogu pojaviti kada u automatski ulagač dokumenta (ADF) uđu ostaci ili prljavština.
- Uklonite ostatke i prljavštinu nakupljenu na izvorniku.
- Korištenjem značajke **Otkr. prlj. stakla** obavijest se prikazuje kada se otkrije prljavština na staklu skenera unutar skenera.  
Odaberite karticu **Podešavanje skenera** i zatim odaberite **Uključeno - visoko** ili **Uključeno - nisko** iz funkcije **Otkrivanje prljavštine na staklu** u programu Epson Scan 2 Utility.  
Kada se prikaže upozorenje, očistite staklene površine unutar vašeg skenera koristeći originalni Epson komplet za čišćenje ili mekanu krpu.  
[“Čišćenje unutar skenera” na strani 109](#)

#### **Napomena:**

- Neke mrlje možda neće biti pravilno prepoznate.*
- Ako detekcija ne radi pravilno, promijenite postavku.*  
*Ako se ne otkriju nikakve mrlje, odaberite **Uključeno-visoko**. Ako se mrlje ne otkriju pravilno, odaberite **Uključeno-nisko** ili **Isklj.***

#### **Povezane informacije**

- ➔ [“Čišćenje unutar skenera” na strani 109](#)
- ➔ [“Postavljanje značajke prepoznavanja mrlje na staklenoj površini” na strani 104](#)

## Upozorenje o mrljama unutar skenera i dalje se pojavljuje

Ako se nakon čišćenja unutrašnjosti skenera pojavi zaslon s upozorenjem, morat ćete zamijeniti stakleni dio. Za popravak se obratite lokalnom dobavljaču.

### Povezane informacije

➔ [“Čišćenje unutar skenera” na strani 109](#)

## Boje nisu usklađene na skeniranoj slici

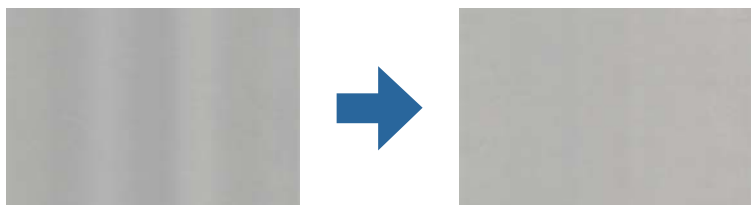

Ako je skener izložen jakom svjetlu, primjerice izravnom sunčevom svjetlu, senzor unutar skenera pogrešno će prepoznati svjetlo pa će boje na skeniranoj slici postati neusklađene.

- Promijenite usmjerenje skenera tako da jako svjetlo upada na prednji dio skenera.
- Premjestite skener na mjesto gdje neće biti izložen jakom svjetlu.

## Širenje ili sužavanje skenirane slike

Kod širenja ili sužavanja skenirane slike možete prilagoditi omjer širenja koristeći značajku **Podešavanja** u programu Epson Scan 2 Utility. Ova značajka dostupna je samo za Windows.

### **Napomena:**

*Epson Scan 2 Utility je jedna od aplikacija isporučenih sa softverom skenera.*

1. Pokrenite Epson Scan 2 Utility.
  - Windows 11/Windows Server 2019/Windows Server 2022  
Kliknite na gumb za pokretanje i odaberite **Sve aplikacije > EPSON > Epson Scan 2 Utility**.
  - Windows 10/Windows Server 2016  
Kliknite na gumb Start i odaberite **EPSON > Epson Scan 2 Utility**.
  - Windows 8.1/Windows 8/Windows Server 2012 R2/Windows Server 2012  
Unesite naziv aplikacije u gumbić za pretraživanje i zatim odaberite prikazanu ikonu.
  - Windows 7/Windows Server 2008 R2  
Kliknite na gumb Start i odaberite **Svi programi ili Programi > EPSON > Epson Scan 2 > Epson Scan 2 Utility**.
2. Odaberite karticu **Podešavanja**.
3. Upotrijebite **Širenje/skupljanje** za prilagođavanje omjera širenja skeniranih slika.
4. Kliknite na **Postavi** kako biste primijenili postavke na skener.

## Slika na poledini vašeg izvornika pojavljuje se na vašoj skeniranoj slici

Slike na poledini izvornika mogu se pojaviti na skeniranoj slici.

- Kada je **Automatski, Boja**, ili **Sivi tonovi** odabrano kao **Vrsta slike**:

- Provjerite je li odabrano **Ukloni pozadinu**.

Document Capture Pro (Windows)/Document Capture (Mac OS X): Pritisnite gumb **Detailed Settings** na **Scan Settings** kako biste otvorili zaslon Epson Scan 2. Kliknite na karticu **Napredne postavke > Ukloni pozadinu**.

Epson Scan 2: na kartici **Napredne postavke** odaberite **Ukloni pozadinu**.

- Provjerite je li odabrano **Poboljšanje teksta**.

Document Capture Pro (Windows)/Document Capture (Mac OS X): na zaslonu **Scan Settings** odaberite **Poboljšanje teksta**.

Epson Scan 2: na kartici **Napredne postavke** odaberite **Poboljšanje teksta**.

- Kada odaberete **Crno-bijelo** iz **Vrsta slike**:

Provjerite je li odabrano **Poboljšanje teksta**.

Document Capture Pro (Windows)/Document Capture (Mac OS X): na zaslonu **Scan Settings** odaberite **Poboljšanje teksta**.

Epson Scan 2: na kartici **Napredne postavke** odaberite **Poboljšanje teksta**.

Ovisno o stanju vaše skenirane slike, kliknite **Postavke**, a zatim pomaknite klizač prema **Uklanjanje pozadine**.

## Skenirani tekst ili slike nedostaju ili su zamućeni

Možete prilagoditi izgled skenirane slike ili teksta povećavanjem razlučivosti ili podešavanjem kvalitete slike.

- Promijenite razlučivost pa ponovno skenirajte.

Postavite odgovarajuću razlučivost za potrebe skenirane slike.

- Provjerite je li odabrano **Poboljšanje teksta**.

Document Capture Pro (Windows)/Document Capture (Mac OS X): na zaslonu **Scan Settings** odaberite **Poboljšanje teksta**.

Epson Scan 2: na kartici **Napredne postavke** odaberite **Poboljšanje teksta**.

Kada odaberete **Crno-bijelo** kao **Vrsta slike**, ovisno o stanju skenirane slike, kliknite **Postavke** i podesite klizač za **Naglašavanje blijedih slova / Uklanjanje pozadine**, isključite **Uklanjanje točkastog šumaili** postavite razinu na **Nisko**.

- Ako skenirate u JPEG formatu, pokušajte promijeniti stupanj kompresije.

Document Capture Pro (Windows)/Document Capture (Mac OS X): kliknite **Option** na zaslonu **Save Settings** za promjenu kvalitete JPEG slike.

Epson Scan 2: kliknite **Format slike > Mogućnosti**, a zatim promijenite **Kvaliteta slike**.

## Pojavit će se Moiré uzorci (sjene nalik mreži)

Ako je izvornik ispisan dokument, moiré uzorci (sjene nalik mreži) mogli bi se pojaviti na skeniranoj slici.

- Provjerite je li **Uklanj. dvost. Redova** odabrano u prozoru Epson Scan 2. Kada koristite Document Capture Pro, možete otvoriti prozor pritiskom na gumb **Detailed Settings** na zaslonu **Scan Settings**.

Kliknite karticu **Napredne postavke > Uklanj. dvost. Redova**.



- Promijenite razlučivost pa ponovno skenirajte.

## Rub izvornika neće se skenirati u slučaju automatskog prepoznavanja veličine izvornika

Ovisno o izvorniku, njegov rub se možda neće skenirati u slučaju automatskog prepoznavanja veličine izvornika.

- Prilagodite **Obreži margine za veličinu "Automatski"** u prozoru Epson Scan 2. Kada koristite Document Capture Pro, možete otvoriti prozor pritiskom na gumb **Detailed Settings** na zaslonu **Scan Settings**.  
Kliknite karticu **Glavne postavke > Veličina dokumenta > Postavke**. Na zaslonu **Postavke veličine dokumenta** namjestite **Obreži margine za veličinu "Automatski"**.
- Ovisno o izvorniku, njegovo područje možda se neće pravilno prepoznati kada koristite značajku **Automatsko otkrivanje**. Odaberite odgovarajuću veličinu izvornika na popisu **Veličina dokumenta**.

### **Napomena:**

*Ako veličina izvornika koji želite skenirati nije navedena na popisu, ručno unesite veličinu u prozor Epson Scan 2. Kada koristite Document Capture Pro, možete otvoriti prozor pritiskom na gumb **Detailed Settings** na zaslonu **Scan Settings**.*

*Kliknite karticu **Glavne postavke > Veličina dokumenta**, a zatim odaberite **Prilagodi**.*

## Znak nije pravilno prepoznat

Provjerite sljedeće kako biste povećali brzinu prepoznavanja značajke OCR (Optičko prepoznavanje znakova).

- Provjerite je li izvornik ravno postavljen.
- Koristite izvornik s jasnim tekstom. Prepoznavanje teksta može slabije raditi za sljedeće vrste izvornika.
  - Izvornici koju su kopirani mnogo puta
  - Izvornici primljeni faksom (u niskoj razlučivosti)
  - Izvornici s uskim razmacima između znakova ili proreda
  - Izvornici s crtama ili podcrtanim tekstom
  - Izvornici s rukom pisanim tekstom
  - Izvornici s pregibima i naborima
- Vrsta papira izrađena od termalnog papira, kao što su računari, mogu izgubiti svojstva zbog starosti ili trenja. Skenirajte ih u najkraćem roku.
- Prilikom spremanja Microsoft® Office ili **Searchable PDF** datoteka, provjerite jesu li odabrani odgovarajući jezici.

- Ako ste postavili **Vrsta slike** na **Boja** ili **Sivi tonovi** u programu Epson Scan 2, pokušajte prilagoditi postavku **Poboljšanje teksta**.

Kliknite na karticu **Napredne postavke > Poboljšanje teksta > Postavke**, a zatim odaberite **Naglašavanje blijedih slova za OCR** kao **Način rada**.

**Napomena:**

Trebate spremiti EPSON Scan OCR component kao **Searchable PDF**. Ovo se automatski instalira kada postavite skener s pomoću programa za instalaciju.

## Ne mogu se riješiti problemi na skeniranoj slici

Ako ste isprobali sva rješenja i niste riješili problem, inicijalizirajte postavke upravljačkog programa skenera Epson Scan 2 koristeći Epson Scan 2 Utility.

**Napomena:**

Epson Scan 2 Utility je jedna od aplikacija isporučenih sa softverom skenera.

1. Pokrenite Epson Scan 2 Utility.
  - Windows 11/Windows Server 2019/Windows Server 2022  
Kliknite gumb za pokretanje i odaberite **Sve aplikacije > EPSON > Epson Scan 2 Utility**.
  - Windows 10/Windows Server 2016  
Kliknite na gumb za pokretanje, a zatim odaberite **EPSON > Epson Scan 2 Utility**.
  - Windows 8.1/Windows 8/Windows Server 2012 R2/Windows Server 2012  
Unesite naziv aplikacije u gumbić za pretraživanje i zatim odaberite prikazanu ikonu.
  - Windows 7/Windows Server 2008 R2/Windows Server 2008  
Kliknite na gumb za pokretanje i odaberite **Svi programi ili Programi > EPSON > Epson Scan 2 > Epson Scan 2 Utility**.
  - Mac OS  
Odaberite **Idi > Aplikacije > Epson Software > Epson Scan 2 Utility**.
2. Odaberite karticu **Ostalo**.
3. Kliknite na **Resetiraj**.

**Napomena:**

Ako inicijalizacija ne riješi problem, deinstalirajte i ponovno instalirajte softver skenera (Epson Scan 2).

---

## Problemi s programom Document Capture Pro

Za probleme koji se pojavljuju prilikom skeniranja koristeći Document Capture Pro pristupite sljedećem URL-u kako biste provjerili priručnik Document Capture Pro.

<https://support.epson.net/dcp/>

# Deinstaliranje i instaliranje aplikacija

## Deinstaliranje aplikacija

Možda ćete morati deinstalirati i zatim ponovno instalirati aplikacije kako biste razriješili određene probleme ili ako nadograđujete operativni sustav. Prijavite se u administratorski račun na vašem računalu. Unesite administratorsku lozinku ako je računalo od vas zatraži.

## Deinstaliranje vaših aplikacija za Windows

1. Izadite iz svih pokrenutih programa.
2. Isključite skener iz računala.
3. Otvorite upravljačku ploču:
  - Windows 11/Windows Server 2022  
Pritisnite gumb za pokretanje, a zatim odaberite **Sve aplikacije > Windows alati > Upravljačka ploča**.
  - Windows 10/Windows Server 2016/Windows Server 2019  
Kliknite gumb za pokretanje i odaberite **Windows sustav > Upravljačka ploča**.
  - Windows 8.1/Windows 8/Windows Server 2012 R2/Windows Server 2012  
Odaberite **Radna površina > Postavke > Upravljačka ploča**.
  - Windows 7/Windows Server 2008 R2  
Kliknite na gumb za pokretanje i odaberite **Upravljačka ploča**.
4. Odaberite **Deinstaliranje programa** pod stavkom **Programi**.
5. Odaberite aplikaciju koju želite deinstalirati.
6. Kliknite **Deinstaliraj/promijeni** ili **Deinstaliraj**.

**Napomena:**  
*Kad se pojavi dijaloški okvir Kontrola korisničkog računa, kliknite Nastavi.*
7. Slijedite upute na zaslonu.

**Napomena:**  
*Može se pojaviti poruka da ponovno pokrenete računalo. Ako se ona prikaže, svakako odaberite **Da, želim sada ponovno pokrenuti računalo** i kliknite na **Završi**.*

## Deinstaliranje vaših aplikacija za Mac OS

**Napomena:**  
Obavezno instalirajte EPSON Software Updater.

1. Preuzmite program za deinstaliranje koristeći EPSON Software Updater.  
Nakon preuzimanja programa za deinstaliranje, ne trebate ga preuzimati ponovno kod svakog deinstaliranja aplikacije.

2. Isključite skener iz računala.
3. Kako biste deinstalirali upravljački program skenera, odaberite **Postavke sustava** u Apple izborniku > **Pisači i skeneri** (ili **Ispiši i skeniraj**, **Ispiši i faksiraj**), a potom uklonite skener iz popisa aktivnog skenera.
4. Izađite iz svih pokrenutih programa.
5. Odaberite **Idi** > **Aplikacije** > **Epson Software** > **Program za deinstaliranje**.
6. Odaberite aplikaciju koju želite deinstalirati i zatim kliknite **Deinstaliraj**.



**Važno:**

*Program za deinstaliranje uklanja se upravljačke programe Epson skenera na računalu. Ako koristite više Epson skenera i samo želite izbrisati neke upravljačke programe, najprije ih sve izbrišite i zatim ponovno instalirajte sve potrebne upravljačke programe skenera.*

**Napomena:**

*Ako ne možete pronaći aplikaciju koju želite deinstalirati na popisu aplikacija, ne možete izvršiti deinstaliranje korištenjem programa za deinstaliranje. U tom slučaju, odaberite **Idi na** > **Aplikacije** > **Epson Software** i odaberite aplikaciju koju želite deinstalirati te dovedite njezinu ikonu u ikonu **Smeće**.*

## Instaliranje vaših aplikacija

Pratite upute u nastavku kako biste instalirali potrebne aplikacije.

**Napomena:**

- Prijavite se na računalo kao administrator. Unesite administratorsku lozinku ako je računalo od vas zatraži.
- Prilikom ponovne instalacija aplikacija, prvo ih morate deinstalirati.

1. Izađite iz svih pokrenutih programa.
2. Kod instaliranja upravljačkog programa skenera (Epson Scan 2), privremeno isključite skener i računalo.

**Napomena:**

*Nemojte povezivati skener s računalom dok se to ne zatraži od vas.*

3. Instalirajte aplikaciju prateći upute koje su navedene na internetskoj stranici u nastavku.

<https://epson.sn>

---

# Tehničke specifikacije

Opći tehnički podaci skenera. . . . .	153
Dimenzije i podaci o težini. . . . .	154
Električni podaci. . . . .	155
Podaci o okruženju. . . . .	155
Zahtjevi sustava. . . . .	156



## Opći tehnički podaci skenera

**Napomena:**

Tehnički podaci podliježu promjenama bez najave.

Vrsta skenera	Ulaganje lista, duplex skener u boji s jednim prolazom
Fotoelektrični uređaj	CIS
Očitani pikseli	5,100×9,300 na 600 dpi 2,550×36,000 na 300 dpi
Izvor svjetla	RGB LED
Rezolucija skeniranja	600 dpi (glavno skeniranje) 600 dpi (pomoćno skeniranje)
Izlazna rezolucija	50 do 1200 dpi (u koracima od 1 dpi)*1
Veličina dokumenta	Maks.: 215.9×3048 mm (8.5×120 inča) Min: 50.8×50.8 mm (2×2 inča)
Ulaz papira	Umetanje licem prema gore
Izlaz papira	Položaj okomite putanje: Izbacivanje licem prema dolje Položaj ravne putanje: Izbacivanje licem prema gore
Kapacitet papira	20 listova papira pri 80 g/m <sup>2</sup>
Dubina boje	Boja <input type="checkbox"/> 30 bitova po pikselu interno (10 bitova po pikselu po boji interno) <input type="checkbox"/> 24 bitova po pikselu vanjski (8 bitova po pikselu po boji vanjski) Sive nijanse <input type="checkbox"/> 10 bitova po pikselu interno <input type="checkbox"/> 8 bitova po pikselu vanjski Crno-bijelo <input type="checkbox"/> 10 bitova po pikselu interno <input type="checkbox"/> 1 bitova po pikselu vanjski
Sučelje	Vrlo brzi USB

\*1 Ova vrijednost je pri skeniranju računalom. Dostupne rezolucije ovise o načinu skeniranja.

## Dimenzije i podaci o težini

### Mjere

Položaj okomite putanje (jedinice: mm (inči))

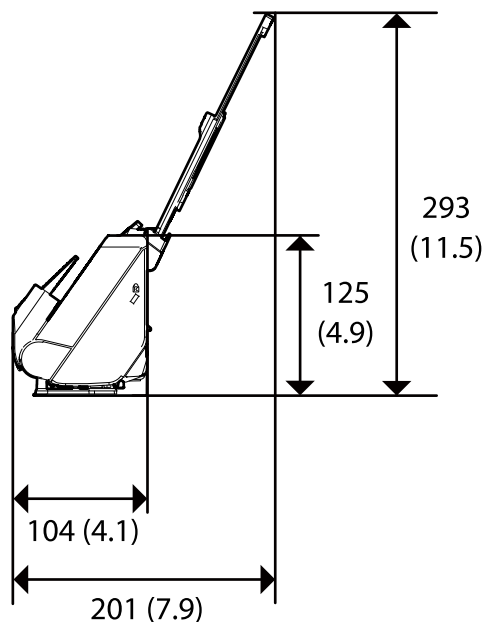
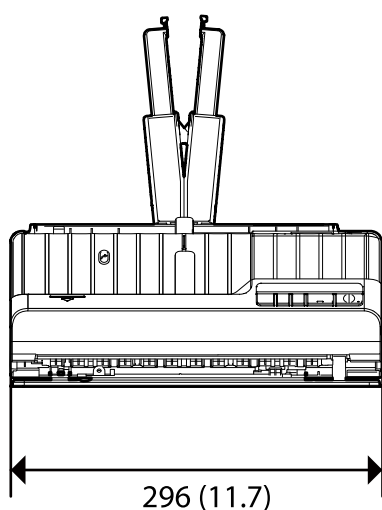

Položaj ravne putanje (jedinice: mm (inči))

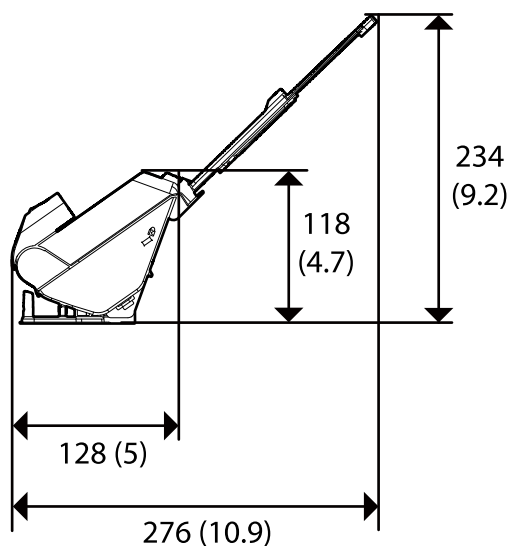
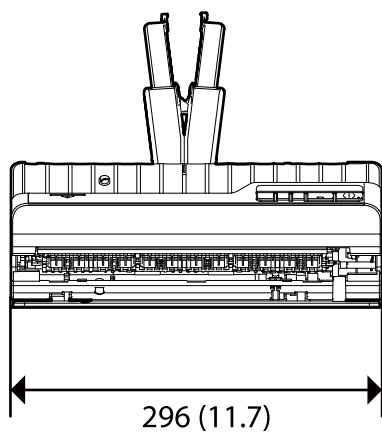

### Težina

Otpr. 1.8 kg (4.0 lb)

## Električni podaci

### Električne specifikacije skenera

Nazivna DC ulazna snaga napajanja	DC 24 V
Nazivna DC ulazna struja	1 A
Potrošnja energije	<input type="checkbox"/> Radna: otpr. 10 W <input type="checkbox"/> Način pripravnosti: otpr. 3.3 W <input type="checkbox"/> Način mirovanja: otpr. 1.0 W <input type="checkbox"/> Isključeno: otpr. 0.1 W

**Napomena:**

Korisnici u Europskoj uniji za informacije o potrošnji električne energije trebaju pogledati sljedeće web-mjesto.

<http://www.epson.eu/energy-consumption>

### Specifikacije električnih elemenata AC adaptera

Model	A461H (AC 100–240 V) A462E (AC 220–240 V)
Nazivna ulazna struja	1 A
Raspon nazivne frekvencije	50–60 Hz
Nazivna izlazna snaga napajanja	DC 24 V
Nazivna izlazna struja	1 A

**Napomena:**

Korisnici u Europskoj uniji za informacije o potrošnji električne energije trebaju pogledati sljedeće web-mjesto.

<http://www.epson.eu/energy-consumption>

## Podaci o okruženju

Temperatura	Tijekom rada	5 do 35 °C (41 do 95 °F)
	Kod skladištenja	–25 do 60 °C (–13 do 140 °F)
Vlažnost	Tijekom rada	15 do 80% (bez kondenzacije)
	Kod skladištenja	15 do 85% (bez kondenzacije)
Uvjeti rada	Redovni uredski ili kućni uvjeti. Izbjegavajte rad sa skenerom na direktnom sunčevom svjetlu, u blizini snažnog izvora svjetlosti ili u ekstremno prašnjavim uvjetima.	

## Zahtjevi sustava

Podržani operativni sustavi mogu se razlikovati ovisno o aplikaciji.

Windows <sup>*1</sup>	Windows 11 ili noviji Windows 10 Windows 8/8.1 Windows 7 Windows Server 2008 ili noviji
Mac OS <sup>*2, *3</sup>	Mac OS X 10.9 ili noviji, macOS 11 ili noviji

\*1 Document Capture Pro ne podržava sustave Windows Vista, Windows XP i Windows Server.

\*3 Nije podržan datotečni sustav UNIX (UFS) za Mac OS.

\*2 Nije podržana brza izmjena korisnika na Mac OS ili novijoj verziji.

---

# Standardi i odobrenja

Standardi i odobrenja za europske modele. . . . . 158

Standardi i odobrenja za američke modele. . . . . 158

OPEN SOURCE SOFTWARE LICENSE. . . . .158

## Standardi i odobrenja za europske modele

### Proizvod i AC adapter

Sljedeći modeli nose oznaku CE i ispunjavaju zahtjeve svih primjenjivih EU Direktiva. Više pojedinosti potražite na sljedećoj web-stranici na kojoj je navedena izjava o sukladnosti s normama uz poveznice s Direktivama i usklađenim normama korištenih u izjavi o sukladnosti.

<http://www.epson.eu/conformity>

J441F

A461H, A462E

## Standardi i odobrenja za američke modele

### Proizvod

EMC	FCC Part 15 Subpart B Class B CAN ICES-3 (B)/NMB-3 (B)
-----	---

### AC adapter (A461H)

EMC	FCC Part 15 Subpart B Class B CAN ICES-3 (B)/NMB-3 (B)
-----	---

## OPEN SOURCE SOFTWARE LICENSE

- 1) This product includes open source software programs according to the license terms of each open source software program.
- 2) The open source software programs are WITHOUT ANY WARRANTY; without even the implied warranty of MERCHANTABILITY AND FITNESS FOR A PARTICULAR PURPOSE.

See the license agreements of each open source software program for more details, which are described below.

## SHA1 license

Copyright (C) The Internet Society (2001). All Rights Reserved.

This document and translations of it may be copied and furnished to others, and derivative works that comment on or otherwise explain it or assist in its implementation may be prepared, copied, published and distributed, in whole or in part, without restriction of any kind, provided that the above copyright notice and this paragraph are included on all such copies and derivative works.

However, this document itself may not be modified in any way, such as by removing the copyright notice or references to the Internet Society or other Internet organizations, except as needed for the purpose of developing Internet standards in which case the procedures for copyrights defined in the Internet Standards process must be followed, or as required to translate it into languages other than English.

The limited permissions granted above are perpetual and will not be revoked by the Internet Society or its successors or assigns.

This document and the information contained herein is provided on an "AS IS" basis and THE INTERNET SOCIETY AND THE INTERNET ENGINEERING TASK FORCE DISCLAIMS ALL WARRANTIES, EXPRESS OR IMPLIED, INCLUDING BUT NOT LIMITED TO ANY WARRANTY THAT THE USE OF THE INFORMATION HEREIN WILL NOT INFRINGE ANY RIGHTS OR ANY IMPLIED WARRANTIES OF MERCHANTABILITY OR FITNESS FOR A PARTICULAR PURPOSE.

## Info-ZIP license

This is version 2007-Mar-4 of the Info-ZIP license.

The definitive version of this document should be available at <ftp://ftp.info-zip.org/pub/infozip/license.html> indefinitely and a copy at <http://www.info-zip.org/pub/infozip/license.html>.

Copyright © 1990-2007 Info-ZIP. All rights reserved.

For the purposes of this copyright and license, "Info-ZIP" is defined as the following set of individuals:

Mark Adler, John Bush, Karl Davis, Harald Denker, Jean-Michel Dubois, Jean-loup Gailly, Hunter Goatley, Ed Gordon, Ian Gorman, Chris Herborth, Dirk Haase, Greg Hartwig, Robert Heath, Jonathan Hudson, Paul Kienitz, David Kirschbaum, Johnny Lee, Onno van der Linden, Igor Mandrichenko, Steve P. Miller, Sergio Monesi, Keith Owens, George Petrov, Greg Roelofs, Kai Uwe Rommel, Steve Salisbury, Dave Smith, Steven M. Schweda, Christian Spieler, Cosmin Truta, Antoine Verheijen, Paul von Behren, Rich Wales, Mike White.

This software is provided "as is," without warranty of any kind, express or implied.

In no event shall Info-ZIP or its contributors be held liable for any direct, indirect, incidental, special or consequential damages arising out of the use of or inability to use this software.

Permission is granted to anyone to use this software for any purpose, including commercial applications, and to alter it and redistribute it freely, subject to the above disclaimer and the following restrictions:

1. Redistributions of source code (in whole or in part) must retain the above copyright notice, definition, disclaimer, and this list of conditions.
2. Redistributions in binary form (compiled executables and libraries) must reproduce the above copyright notice, definition, disclaimer, and this list of conditions in documentation and/or other materials provided with the distribution.

The sole exception to this condition is redistribution of a standard UnZipSFX binary (including SFXWiz) as part of a self-extracting archive; that is permitted without inclusion of this license, as long as the normal SFX banner has not been removed from the binary or disabled.

3. Altered versions--including, but not limited to, ports to new operating systems, existing ports with new graphical interfaces, versions with modified or added functionality, and dynamic, shared, or static library versions not from Info-ZIP--must be plainly marked as such and must not be misrepresented as being the original source or, if binaries, compiled from the original source.

Such altered versions also must not be misrepresented as being Info-ZIP releases--including, but not limited to, labeling of the altered versions with the names "Info-ZIP" (or any variation thereof, including, but not limited to, different capitalizations), "Pocket UnZip," "WiZ" or "MacZip" without the explicit permission of Info-ZIP.

Such altered versions are further prohibited from misrepresentative use of the Zip-Bugs or Info-ZIP e-mail addresses or the Info-ZIP URL(s), such as to imply Info-ZIP will provide support for the altered versions.

4. Info-ZIP retains the right to use the names "Info-ZIP," "Zip," "UnZip," "UnZipSFX," "WiZ," "Pocket UnZip," "Pocket Zip," and "MacZip" for its own source and binary releases.

## lua license

Copyright (C) 1994-2013 Lua.org, PUC-Rio.

Permission is hereby granted, free of charge, to any person obtaining a copy of this software and associated documentation files (the "Software"), to deal in the Software without restriction, including without limitation the rights to use, copy, modify, merge, publish, distribute, sublicense, and/or sell copies of the Software, and to permit persons to whom the Software is furnished to do so, subject to the following conditions:

The above copyright notice and this permission notice shall be included in all copies or substantial portions of the Software.

THE SOFTWARE IS PROVIDED "AS IS", WITHOUT WARRANTY OF ANY KIND, EXPRESS OR IMPLIED, INCLUDING BUT NOT LIMITED TO THE WARRANTIES OF MERCHANTABILITY, FITNESS FOR A PARTICULAR PURPOSE AND NONINFRINGEMENT.

IN NO EVENT SHALL THE AUTHORS OR COPYRIGHT HOLDERS BE LIABLE FOR ANY CLAIM, DAMAGES OR OTHER LIABILITY, WHETHER IN AN ACTION OF CONTRACT, TORT OR OTHERWISE, ARISING FROM, OUT OF OR IN CONNECTION WITH THE SOFTWARE OR THE USE OR OTHER DEALINGS IN THE SOFTWARE.



---

# Gdje potražiti pomoć

Web-mjesto tehničke podrške. . . . . 162

Kontaktiranje Epsonove korisničke podrške. . . . . 162

## Web-mjesto tehničke podrške

Ako trebate dodatnu pomoć, posjetite Epsonovo web-mjesto tehničke podrške. Odaberite zemlju ili regiju i posjetite odjeljak tehničke podrške na lokalnim Epsonovim mrežnim stranicama. Na ovim stranicama pročitajte Česta pitanja (FAQ) i preuzmite najnovije verzije upravljačkih programa, priručnike te brojne druge sadržaje.

<http://support.epson.net/>

<http://www.epson.eu/support> (Europa)

Ako vaš proizvod tvrtke Epson ne radi ispravno, a ne možete riješiti problem, obratite se korisničkoj podršci za pomoć.

---

## Kontaktiranje Epsonove korisničke podrške

### Prije obraćanja Epsonu

Ako vaš proizvod Epson ne radi ispravno, a problem ne možete riješiti pomoću informacija za rješavanje problema koje su navedene u priručnicima, obratite se korisničkoj podršci za pomoć. Ako Epsonova korisnička podrška za vaše područje nije navedena u nastavku, obratite se dobavljaču od kojega ste kupili proizvod.

Epsonova korisnička podrška brže će vam moći pomoći ako budete imali pri ruci sljedeće podatke:

- Serijski broj proizvoda  
(naljepnica sa serijskim brojem obično se nalazi na stražnjoj strani proizvoda)
- Model proizvoda
- Verziju softvera proizvoda  
(Kliknite na **Podaci, o verziji** ili sličan gumb u softveru proizvoda)
- Marku i model računala
- Naziv i verziju operacijskog sustava računala
- Nazive i verzije softverskih programa koje koristite sa svojim proizvodom

#### **Napomena:**

*Ovisno o proizvodu, podaci o popisu poziva za postavke faksa i/ili mreže mogu biti pohranjeni u memoriji uređaja. Podaci i/ili postavke se mogu izgubiti kao posljedica kvara ili popravka uređaja. Epson ne preuzima nikakvu odgovornost za gubitak podataka niti za izradu sigurnosne kopije podataka i/ili postavki, čak ni tijekom jamstvenog roka. Preporučujemo izradu vlastite sigurnosne kopije podataka ili bilježenje podataka.*

### Pomoć za korisnike u Europi

U Dokumentu o paneuropskom jamstvu potražite informacije o tome kako se obratiti Epsonovoj korisničkoj podršci.

### Pomoć za korisnike na Tajvanu

Kontakti za informacije, podršku i usluge servisa su:

### **Globalne mreže stranice**

<http://www.epson.com.tw>

Dostupne su informacije o specifikacijama proizvoda, upravljačkim programima za preuzimanje i proizvodima.

### **Epsonova služba za podršku**

Telefon: +886-2-2165-3138

Operateri službe za podršku telefonskim putem mogu vam pomoći:

- u vezi s upitima o prodaji i informacijama o proizvodima
- u vezi s pitanjima o upotrebi ili problemima
- u vezi s upitima o popravcima i jamstvu

### **Servisni centar za popravke:**

<http://www.tekcare.com.tw/branchMap.page>

Korporacija TekCare ovlašteni je servisni centar za tvrtku Epson Taiwan Technology & Trading Ltd.

## **Pomoć za korisnike u Singapuru**

Izvori informacija, podrška i usluge servisa koje pruža podružnica tvrtke Epson u Singapuru su:

### **Globalne mreže stranice**

<http://www.epson.com.sg>

Putem elektroničke pošte moguće je dobiti specifikacije proizvoda, upravljačke programe za preuzimanje, odgovore na česta pitanja (FAQ), odgovore na upite o prodaji i tehničku podršku.

### **Služba za podršku tvrtke Epson**

Besplatna telefonska linija: 800-120-5564

Operateri pri službi za podršku telefonskim putem mogu vam pomoći:

- u vezi s upitima o prodaji i informacijama o proizvodima
- u vezi s upitima o upotrebi proizvoda ili o rješavanju problema
- u vezi s upitima o popravcima i jamstvu

## **Pomoć za korisnike na Tajlandu**

Kontakti za informacije, podršku i usluge servisa su:

### **Globalne mreže stranice**

<http://www.epson.co.th>

Dostupne su informacije o specifikacijama proizvoda, upravljačkim programima za preuzimanje, odgovori na česta pitanja (FAQ) i elektronička pošta.

### **Pozivni centar tvrtke Epson**

Telefon: 66-2460-9699

Elektronička pošta: support@eth.epson.co.th

Naš tim pozivnog centra može vam pomoći putem telefona:

- U vezi s upitima o prodaji i informacijama o proizvodima
- U vezi s pitanjima o upotrebi ili problemima
- U vezi s upitima o popravcima i jamstvu

## **Pomoć za korisnike u Vijetnamu**

Kontakti za informacije, podršku i usluge servisa su:

### **Epsonov servisni centar**

27 Yen Lang, Trung Liet Ward, Dong Da District, Ha Noi City. Tel: +84 24 7300 0911

38 Le Dinh Ly, Thac Gian Ward, Thanh Khe District, Da Nang. Tel: +84 23 6356 2666

194/3 Nguyen Trong Tuyen, Ward 8, Phu Nhuan Dist., HCMC. Tel: +84 28 7300 0911

31 Phan Boi Chau, Ward 14, Binh Thanh District, HCMC. Tel: +84 28 35100818

## **Pomoć za korisnike u Indoneziji**

Kontakti za informacije, podršku i usluge servisa su:

### **Globalne mreže stranice**

<http://www.epson.co.id>

- Informacije o specifikacijama proizvoda, upravljačkim programima za preuzimanje
- Česta pitanja (FAQ), upiti o prodaji, pitanja putem elektroničke pošte

### **Epsonov dežurni telefon**

Telefon: 1500-766 (Indonesia Only)

E-pošta: customer.care@ein.epson.co.id

Osoblje dežurnog telefona može vam pomoći putem telefona ili e-pošte:

- U vezi s upitima o prodaji i informacijama o proizvodima
- Tehnička podrška

## **Pomoć za korisnike u Hong Kongu**

Za tehničku podršku kao i postprodajne usluge korisnici se mogu obratiti podružnici tvrtke Epson Limited u Hong Kongu.

### **Početna stranica**

<http://www.epson.com.hk>

Podružnica tvrtke Epson u Hong Kongu otvorila je lokalnu početnu stranicu na kineskom i engleskom jeziku kako bi korisnicima učinila dostupnima sljedeće informacije:

- Informacije o proizvodu
- Odgovore na česta pitanja (FAQ)
- Najnovije verzije upravljačkih programa za proizvode Epson

### **Dežurni telefon tehničke podrške**

Tehničkom osoblju možete se obratiti i putem sljedećih telefonskih i brojeva faksa:

Telefon: 852-2827-8911

Telefaks: 852-2827-4383

## **Pomoć za korisnike u Maleziji**

Kontakti za informacije, podršku i usluge servisa su:

### **Globalne mreže stranice**

<http://www.epson.com.my>

- Informacije o specifikacijama proizvoda, upravljačkim programima za preuzimanje
- Česta pitanja (FAQ), upiti o prodaji, pitanja putem elektroničke pošte

### **Pozivni centar tvrtke Epson**

Telefon: 1800-81-7349 (besplatni)

E-pošta: [websupport@emsb.epson.com.my](mailto:websupport@emsb.epson.com.my)

- U vezi s upitima o prodaji i informacijama o proizvodima
- u vezi s pitanjima o upotrebi ili problemima
- u vezi s upitima o uslugama popravka i jamstva

### **Epson Malaysia Sdn Bhd (Sjedište)**

Telefon: 603-56288288

Telefaks: 603-5628 8388/603-5621 2088

## **Pomoć za korisnike u Indiji**

Kontakti za informacije, podršku i usluge servisa su:

### **Globalne mreže stranice**

<http://www.epson.co.in>

Dostupne su informacije o specifikacijama proizvoda, upravljačkim programima za preuzimanje i proizvodima.

### **Besplatna telefonska linija za pomoć**

Za servis, informacije o proizvodu ili za naručivanje potrošnog materijala -

18004250011 / 186030001600 / 1800123001600 (9h – 18 h)

### **E-pošta**

calllog@epson-india.in

### **WhatsApp**

+91 96400 00333

## **Pomoć za korisnike na Filipinima**

Kako bi dobili tehničku podršku kao i druge usluge nakon kupnje, korisnici slobodno mogu kontaktirati s tvrtkom Epson Philippines Corporation na sljedeći broj telefona ili telefaksa te na adresu e-pošte:

### **Globalne mreže stranice**

<http://www.epson.com.ph>

Dostupne su specifikacije proizvoda, upravljački programi za preuzimanje, odgovori na česta pitanja (FAQ) i upiti putem elektroničke pošte.

### **Podrška kupcima tvrtke Epson Philippines**

Besplatna telefonska linija: (PLDT) 1-800-1069-37766

Besplatna telefonska linija: (digitalna) 1-800-3-0037766

Metro Manila: +632-8441-9030

Mrežna stranica: <https://www.epson.com.ph/contact>

E-pošta: [customercare@epc.epson.com.ph](mailto:customercare@epc.epson.com.ph)

Dostupan od 9 do 18 h, od ponedjeljka do subote (osim državnih praznika)

Naš tim podrške kupcima može vam pomoći putem telefona:

- U vezi s upitima o prodaji i informacijama o proizvodima
- u vezi s pitanjima o upotrebi ili problemima
- u vezi s upitima o popravcima i jamstvu

### **Epson Philippines Corporation**

Glavna linija: +632-8706-2609

Telefaks: +632-8706-2663 / +632-8706-2665