

EPSON

DS-C490

Ghidul utilizatorului

Caracteristici ale produsului

Noțiuni de bază despre scanner

Așezarea originalelor

Scanarea

Întreținere

Rezolvarea problemelor

Cuprins

Despre acest manual

Introducere	6
Marcaje și simboluri.	6
Descrieri utilizate în acest manual.	6
Referințe privind sistemul de operare.	6
Drept de proprietate intelectuală.	7
Mărci înregistrate.	8

Instrucțiuni importante

Instrucțiuni de securitate.	10
Restricții privind copierea.	11

Caracteristici ale produsului

Scanarea pașapoartelor sau a broșurilor.	13
Notificare privind prezența murdăriei pe suprafața de sticlă.	13
Funcții utile de ajustare a calității imaginii.	14

Noțiuni de bază despre scanner

Denumirile și funcțiile componentelor.	18
Poziția scannerului.	21
Butoane și indicatoare luminoase pe panoul de control.	22
Butoane.	22
Indicatoare luminoase.	23
Indicatoare de eroare.	24
Informații privind aplicațiile.	25
Aplicație pentru scanarea documentelor (Document Capture Pro / Document Capture).	25
Aplicație pentru controlul scannerului (Epson Scan 2).	25
Aplicație pentru actualizare software și firmware (EPSON Software Updater).	26
Software pentru gestionarea dispozitivelor din rețea (Epson Device Admin).	26
Aplicație pentru crearea pachetelor de driver (EpsonNet SetupManager).	27
Aplicație pentru scanarea cărților de vizită (Presto! BizCard).	27
Informații privind elementele opționale și consumabilele.	28
Coduri Foaie suport.	28
Coduri ale kiturilor de ansamblu rolă.	28
Codurile kiturilor de curățare.	29

Așezarea originalelor

Specificații pentru originalele care pot fi scanate.	31
Specificații generale pentru originalele scanate.	31
Originale de dimensiune standard scanabile.	31
Originale mari scanabile.	33
Hârtie lungă scanabilă.	33
Chitanțe scanabile.	34
Carduri de plastic scanabile.	35
Carduri laminate scanabile.	36
Broșuri scanabile.	36
Pașapoarte.	37
Specificații pentru originale care utilizează Foaie suport.	37
Plicuri scanabile.	38
Tipuri de originale care necesită atenție.	39
Tipuri de originale care nu trebuie scanate.	40
Plasarea originalelor în scanner.	41
Combinatii de originale și poziție scanner.	41
Poziționarea originalelor de format standard.	43
Poziționarea originalelor de format mare.	48
Amplasarea hârtiei lungi.	52
Poziționarea cardurilor din plastic.	56
Poziționarea cardurilor laminate.	60
Amplasarea unei broșuri.	63
Amplasarea unui pașaport.	66
Plasarea originalelor sau fotografiilor importante.	71
Amplasarea unui plic.	75
Poziționarea originalelor de formă neregulată.	79
Încărcarea unor loturi de originale cu diferite tipuri și dimensiuni de hârtie.	83

Scanarea

Scanarea utilizând un buton al scannerului.	88
Tipărirea de pe un computer.	88
Scanarea utilizând aplicația Document Capture Pro (Windows).	88
Scanarea utilizând aplicația Document Capture (Mac OS).	95
Efectuarea scanării utilizând Epson Scan 2.	101
Funcții software de ajustare a calității imaginii.	106
Scanarea în Mod alimentare automată.	106
Setarea unei lucrări.	108
Crearea unei lucrări și atribuirea unei lucrări la panoul de comandă (Windows).	108
Crearea și înregistrarea unei lucrări (Mac OS).	108

Atribuirea unei lucrări la panoul de control (Mac OS)	109
---	-----

Caracteristici utile

Setarea funcției de detectare a petelor pe suprafața de sticlă.	111
Setarea funcției de protecție a documentelor.	112
Setarea operațiunii când este detectată o alimentare dublă.	113

Întreținere

Curățarea exteriorului scannerului.	116
Curățarea în interiorul scannerului.	116
Resetarea numărului de scanări după curățarea în interiorul scannerului.	124
Înlocuirea kitului de ansamblu rolă.	126
Resetarea numărului de scanări după înlocuirea roților.	133
Economisirea energiei.	134
Mutarea scannerului.	135
Transportarea scannerului.	135
Cum să transportați scannerul.	136
Actualizarea aplicațiilor și a firmware-ului.	137
Actualizarea firmware-ului fără conectarea la Internet.	138

Rezolvarea problemelor

Probleme cu scannerul.	140
Indicatoarele luminoase ale scannerului indică o eroare.	140
Scannerul nu pornește.	140
Probleme la începerea scanării.	140
Scanarea nu începe de la computer.	140
Probleme de alimentare cu hârtie.	143
Sunt introduse mai multe originale (alimentare dublă).	143
Extragerea originalelor blocate din scanner.	144
Blocajele de hârtie, erorile de alimentare cu hârtie și problemele de protecție a documentelor apar frecvent.	150
Protecție hârtie Nu funcționează corect.	151
Originalele se murdăresc.	151
Viteza de scanare se reduce la scanarea continuă.	151
Scanarea durează prea mult.	152
Probleme la imaginea scanată.	152
Linii (dungi) apar la scanarea din ADF.	152

Alerta despre petele din interiorul scannerului continuă să apară.	153
Culorile nu sunt uniforme în Imaginea scanată.	153
Extinderea sau restrângerea imaginii scanate.	153
Pe imaginea scanată apare o imagine de pe spatele originalului.	154
Textul sau imaginile scanate lipsesc sau sunt neclare.	154
Prezența modelelor de tip moar.	154
Marginea originalului nu este scanată la detectarea automată a formatului originalului.	155
Caracterul nu este recunoscut corect.	155
Nu se pot rezolva problemele imaginii scanate.	156
Probleme cu Document Capture Pro.	156
Dezinstalarea și instalarea aplicațiilor.	157
Dezinstalarea aplicațiilor.	157
Instalarea aplicațiilor.	158

Specificații tehnice

Specificații generale ale scannerului.	160
Dimensiuni și specificații de greutate.	161
Specificații electrice.	162
Specificații electrice ale scannerului.	162
Specificații electrice ale adaptorului de alimentare cu curent alternativ.	162
Specificații de mediu.	162
Cerințe de sistem.	163

Standarde și certificări

Standarde și aprobări pentru modelele comercializate în Europa.	165
Standarde și aprobări pentru modele comercializate în SUA.	165
OPEN SOURCE SOFTWARE LICENSE.	165
SHA1 license.	165
Info-ZIP license.	166
lua license.	167

Unde puteți obține ajutor

Site-ul web de asistență tehnică.	169
Contactarea serviciului de asistență clienți.	169
Înainte de a contacta Epson.	169
Ajutor pentru utilizatorii din Europa.	169
Ajutor pentru utilizatorii din Taiwan.	169
Ajutor pentru utilizatorii din Singapore.	170
Ajutor pentru utilizatorii din Tailanda.	170
Ajutor pentru utilizatorii din Vietnam.	171
Ajutor pentru utilizatorii din Indonezia.	171

Ajutor pentru utilizatorii din Hong Kong.	171
Ajutor pentru utilizatorii din Malaezia.	172
Ajutor pentru utilizatorii din India.	172
Ajutor pentru utilizatorii din Filipine.	173

Despre acest manual

Introducere.	6
Marcaje și simboluri.	6
Descrieri utilizate în acest manual.	6
Referințe privind sistemul de operare.	6
Drept de proprietate intelectuală.	7
Mărci înregistrate.	8

Introducere

Cea mai recentă versiune a următoarelor manuale este disponibilă pe site-ul web de asistență al Epson.

<http://www.epson.eu/support> (Europa)

<http://support.epson.net/> (în afara Europei)

Începeți aici (manual tipărit pe hârtie)

Vă furnizează informații despre configurarea produsului și instalarea aplicației.

Ghidul utilizatorului (manual digital)

Furnizează instrucțiuni despre utilizarea, întreținerea și rezolvarea problemelor produsului.

Pe lângă manualele de mai sus, consultați secțiunile de ajutor incluse în diversele aplicații Epson.

Marcaje și simboluri



Atenție:

Instrucțiuni care trebuie respectate cu atenție, pentru evitarea vătămărilor corporale.



Important:

Instrucțiuni care trebuie respectate pentru evitarea deteriorării echipamentului.

Notă:

Furnizează informații complementare și de referință.

Informații conexe

➔ Asigură legătura cu secțiunile aferente.

Descrieri utilizate în acest manual

Capturile de ecran pentru aplicații sunt din Windows 10 sau din macOS High Sierra. Conținutul afișat pe ecran diferă în funcție de model și de situație.

Ilustrațiile utilizate în acest manual sunt numai pentru referință. Chiar dacă pot fi ușor diferite față de produsul real, metodele de operare sunt identice.

Referințe privind sistemul de operare

Windows

În acest manual, termeni precum „Windows 11”, „Windows 10”, „Windows 8.1”, „Windows 8”, „Windows 7”, „Windows Server 2022”, „Windows Server 2019”, „Windows Server 2016”, „Windows Server 2012 R2”, „Windows Server 2012”, „Windows Server 2008 R2” și „Windows Server 2008” se referă la următoarele sisteme de operare. Suplimentar, „Windows” se utilizează pentru a se referi la toate versiunile și „Windows Server” se utilizează pentru

a se referi la „Windows Server 2022”, „Windows Server 2019”, „Windows Server 2016”, „Windows Server 2012 R2”, „Windows Server 2012”, „Windows Server 2008 R2” și „Windows Server 2008”.

- Sistemul de operare Microsoft® Windows® 11
- Sistemul de operare Microsoft® Windows® 10
- Sistemul de operare Microsoft® Windows® 8.1
- Sistemul de operare Microsoft® Windows® 8
- Sistemul de operare Microsoft® Windows® 7
- Sistemul de operare Microsoft® Windows Server® 2022
- Sistemul de operare Microsoft® Windows Server® 2019
- Sistemul de operare Microsoft® Windows Server® 2016
- Sistemul de operare Microsoft® Windows Server® 2012 R2
- Sistemul de operare Microsoft® Windows Server® 2012
- Sistemul de operare Microsoft® Windows Server® 2008 R2
- Sistemul de operare Microsoft® Windows Server® 2008

Mac OS

În acest manual, termeni precum „macOS 12.x”, „macOS 11.x”, „macOS 10.15.x”, „macOS 10.14.x”, „macOS 10.13.x”, „macOS 10.12.x”, „OS X 10.11.x”, „OS X 10.10.x” și „OS X 10.9.x” sunt denumiți în mod colectiv ca „Mac OS”.

Drept de proprietate intelectuală

Nicio parte a acestei publicații nu poate fi reprodusă, stocată pe un sistem de preluare sau transmisă în orice formă sau prin orice mijloc electronic, mecanic, prin fotocopiare, înregistrare sau în alt mod, fără permisiunea scrisă prealabilă a Seiko Epson Corporation. Nu se presupune nicio responsabilitate în ceea ce privește brevetele relativ la utilizarea informațiilor incluse în prezentul manual. De asemenea, nu se presupune nicio responsabilitate pentru daune rezultând din utilizarea informațiilor incluse în prezentul manual. Informațiile incluse în prezentul manual sunt destinate a fi utilizate numai cu acest produs Epson. Epson nu este responsabilă de utilizarea acestor informații prin aplicarea la alte produse.

Nici Seiko Epson Corporation și nici filialele sale nu vor fi responsabile față de persoana care a achiziționat acest produs sau față de terți pentru daune, pierderi, costuri sau cheltuieli suportate de achizitor sau de terți ca rezultat al unui accident, utilizări eronate sau abuzive a acestui produs sau a unor modificări sau reparații neautorizate ale acestui produs sau (exclusiv teritoriul S.U.A.) nerespectarea strictă a instrucțiunilor de operare și de întreținere ale Seiko Epson Corporation.

Seiko Epson Corporation și filialele sale nu vor fi responsabile pentru nicio daună sau problemă apărută ca urmare a utilizării opțiunilor sau a altor produse consumabile altele decât cele desemnate de către Seiko Epson Corporation ca fiind produse originale Epson sau produse aprobate Epson.

Seiko Epson Corporation nu va fi responsabilă pentru nicio daună rezultată ca urmare a interferențelor electromagnetice care survine în urma utilizării oricăror cabluri de interfață altele decât cele desemnate ca produse aprobate Epson de către Seiko Epson Corporation.

© 2023 Seiko Epson Corporation

Conținutul acestui manual și specificațiile acestui produs se pot modifica fără notificare prealabilă.

Mărci înregistrate

- ❑ EPSON, EPSON EXCEED YOUR VISION, EXCEED YOUR VISION și logo-urile acestora sunt mărci înregistrate sau mărci comerciale ale Seiko Epson.
- ❑ Microsoft®, Windows®, and Windows Server® are registered trademarks of Microsoft Corporation.
- ❑ Apple, Mac, macOS, and OS X are trademarks of Apple Inc., registered in the U.S. and other countries.
- ❑ Notificare generală: celelalte nume de produse utilizate aici au doar scop de identificare și pot fi mărci comerciale ale deținătorilor lor. Epson își declină orice drepturi asupra acestor mărci.

Instrucțiuni importante

Instrucțiuni de securitate.10

Restricții privind copierea. 11

Instrucțiuni de securitate

Citiți și urmați aceste instrucțiuni pentru o utilizare în condiții de siguranță a acestui produs și a echipamentelor sale opționale. Asigurați-vă că păstrați acest manual pentru consultări ulterioare. De asemenea, asigurați-vă că respectați toate avertizările și instrucțiunile marcate pe produs și pe echipamentele opționale ale acestuia.

- ❑ Unele dintre simbolurile utilizate pe produsul dvs. și pe echipamentele opționale ale acestuia au rolul de a garanta utilizarea în siguranță și corespunzătoare a produsului. Vizitați următorul site web pentru a afla semnificația simbolurilor.
<http://support.epson.net/symbols>
- ❑ Așezați produsul și echipamentele opționale pe o suprafață orizontală, stabilă, mai mare decât baza produsului și a echipamentelor opționale pe toate laturile. Dacă așezați produsul și echipamentele opționale lângă perete, lăsați mai mult de 10 cm între partea din spate a produsului și a echipamentelor opționale și perete.
- ❑ Așezați produsul și echipamentele opționale suficient de aproape de computer, pentru a facilita conectarea cablului de interfață. Nu amplasați sau depozitați produsul și echipamentele opționale sau adaptorul de c.a. în spații exterioare, lângă zone murdare sau cu praf excesiv, surse de apă sau de căldură sau în zone supuse la șocuri, vibrații, temperaturi ridicate sau umezeală, radiație solară directă, surse de lumină puternică sau variații rapide de temperatură sau umiditate.
- ❑ Nu utilizați echipamentul cu mâinile ude.
- ❑ Așezați produsul și echipamentele opționale lângă o priză electrică de la care adaptorul se poate deconecta cu ușurință.
- ❑ Cablul adaptorului de c.a. trebuie amplasat astfel încât să se evite abraziunile, tăieturile, zdrențuirile, rupturile și buclările. Nu așezați obiecte pe cablu și nu permiteți pășirea sau călcarea adaptorului de c.a. sau a cablului. Fiți atenți, în mod special, să păstrați cablul drept la capăt.
- ❑ Utilizați numai cablul de alimentare furnizat cu produsul și nu utilizați cablul cu alte echipamente. Utilizarea altor cabluri cu acest produs sau utilizarea cablului de alimentare furnizat cu alte echipamente poate duce la incendii sau electrocutare.
- ❑ Utilizați numai adaptorul de c.a. livrat împreună cu produsul. Utilizarea oricărui alt adaptor poate cauza incendii, electrocutări sau răniri.
- ❑ Adaptorul de c.a. este destinat utilizării împreună cu produsul cu care a fost livrat. Nu încercați să utilizați adaptorul de c.a. cu alte dispozitive electronice, exceptând cazul în care acest lucru este specificat.
- ❑ Utilizați numai tipul de sursă de alimentare indicat pe eticheta adaptorului de c.a. și alimentați întotdeauna echipamentul direct de la o priză electrică standard, utilizând adaptorul de c.a. care corespunde standardelor de securitate locale relevante.
- ❑ La conectarea acestui produs și a echipamentelor opționale la un computer sau la un alt dispozitiv printr-un cablu, asigurați orientarea corectă a conectorilor. Fiecare conector are o singură orientare corectă. Introducerea unui conector cu orientare incorectă poate cauza deteriorarea ambelor dispozitive conectate prin cablu.
- ❑ Evitați utilizarea prizelor pe același circuit cu fotocopiatoarele sau cu sistemele de climatizare ce pornesc și se opresc periodic.
- ❑ Dacă alimentați produsul prin intermediul unui cablu prelungitor, asigurați-vă că suma curenților nominali ai dispozitivelor conectate la cablul prelungitor nu depășește curentul nominal al cablului. Dacă alimentați scannerul prin intermediul unui cablu prelungitor, asigurați-vă că suma curenților nominali ai dispozitivelor conectate la cablul prelungitor nu depășește curentul nominal al cablului.
- ❑ Nu dezamblați, nu modificați și nu încercați niciodată să reparați personal adaptorul de c.a., produsul sau echipamentele opționale ale produsului, cu excepția cazului în care astfel de operații sunt explicate în mod specific în ghidurile produsului.
- ❑ Nu introduceți obiecte în nicio deschidere a scannerului, deoarece acestea pot atinge puncte sub tensiuni periculoase sau scurtcircuita anumite componente. Nu vă expuneți pericolelor de electrocutare.

- Dacă apare o defecțiune la fișa cablului, înlocuiți întreg ansamblul cablului sau consultați un electrician calificat. Dacă fișa cablului este echipată cu siguranțe, înlocuiți-le cu siguranțe cu caracteristici dimensionale și de curent nominal corecte.
- Deconectați produsul, echipamentele opționale și adaptorul de rețea de la sursa de alimentare și solicitați intervenția personalului de service calificat în următoarele situații: adaptorul sau fișa este deteriorată; în produs, în echipamentele opționale sau în adaptorul de rețea a pătruns lichid; produsul sau adaptorul de rețea a fost scăpat de la înălțime sau carcasa acestuia s-a deteriorat; produsul, echipamentele opționale sau adaptorul de rețea nu funcționează normal sau manifestă modificări semnificative ale performanțelor. (Nu reglați controale care nu sunt acoperite de instrucțiunile de utilizare.)
- Deconectați produsul și adaptorul de c.a. înainte de curățare. Ștergeți numai cu o cârpă umedă. Nu utilizați soluții de curățare cu lichid sau aerosol, cu excepția situațiilor explicate în mod specific în ghidurile produsului.
- Dacă urmează să nu utilizați produsul o perioadă mai îndelungată de timp, nu uitați să deconectați adaptorul de c.a. de la priza electrică.
- După înlocuirea consumabilelor, eliminați-le corect pe cele vechi, respectând regulamentele autorităților locale. Nu le dezasamblați.

Restricții privind copierea

Respectați următoarele restricții pentru a asigura utilizarea responsabilă și legală a produsul dvs.

Copierea următoarelor articole este interzisă prin lege:

- Bancnote, monede, titluri de stat comercializabile, obligațiuni de stat și titluri municipale
- Timbre poștale neutilizate, cărți poștale pretimbrate și alte articole poștale oficiale francate
- Timbre fiscale de stat și titluri emise conform procedurilor legale

Dați dovadă de prudență atunci când copiați următoarele documente:

- Titluri private comercializabile (certIFICATE de acțiuni, note negociabile, cecuri etc.), permise cu valabilitate lunară, bonuri de concesiune etc.
- Pașapoarte, permise de conducere, taloane de revizie tehnică, viniere rutiere, bonuri de masă, bilete etc.

Notă:

Copierea acestor documente poate fi, de asemenea, interzisă prin lege.

Utilizarea responsabilă a materialelor sub incidența legislației privind drepturile de proprietate intelectuală:

Produsele pot fi întrebuințate greșit prin copierea neautorizată de materiale sub incidența legislației privind drepturile de proprietate intelectuală. Atunci când acționați fără a fi consiliat de un avocat bine informat, dați dovadă de responsabilitate și de respect obținând permisiunea deținătorului drepturilor de proprietate intelectuală înainte de copierea unor materiale publicate.

Caracteristici ale produsului

Scanarea pașapoartelor sau a broșurilor.	13
Notificare privind prezența murdăriei pe suprafața de sticlă.	13
Funcții utile de ajustare a calității imaginii.	14

Scanarea pașapoartelor sau a broșurilor

Puteți scana originale, cum ar fi pașapoarte sau broșuri, trecând la poziția de cale rectilinie.

Software-ul de scanare vă permite să salvați doar paginile de identificare ale pașaportului. (doar pentru Windows)

Consultați ajutorul pentru driverul scannerului (Epson Scan 2) pentru mai multe detalii.

Document Capture Pro vă permite să citiți MRZ (Machine Readable Zone) a unui pașaport și să converțiți informații precum numele, naționalitatea și numărul pașaportului în date text, care pot fi apoi exportate în format CSV sau XML. (doar pentru Windows)

Pentru detalii suplimentare, consultați următoarele informații.

<https://support.epson.net/dcp/>



Informații conexe

- ➔ „Poziția scannerului” la pagina 21
- ➔ „Pașapoarte” la pagina 37
- ➔ „Broșuri scanabile” la pagina 36

Notificare privind prezența murdăriei pe suprafața de sticlă

Acest scanner poate detecta murdăria de pe suprafața de sticlă și vă notifică referitor la necesitatea de a curăța suprafața de sticlă înainte ca murdăria să provoace apariția liniilor în imaginile scanate.

Puteți păstra suprafața de sticlă curată cu ușurință și evita o reducere a calității imaginii.

Această funcție este dezactivată în mod implicit.

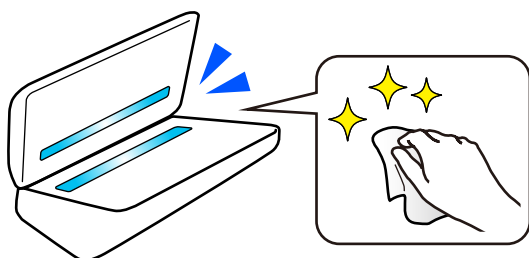

Informații conexe

- ➔ „Setarea funcției de detectare a petelor pe suprafața de sticlă” la pagina 111
- ➔ „Curățarea în interiorul scannerului” la pagina 116

Funcții utile de ajustare a calității imaginii

Scanați automat la culoare optimă

Puteți detecta automat culoarea originalului și apoi îl puteți scana. Chiar și atunci când originalele color și alb-negru sunt amestecate, acestea pot fi scanate automat la culoarea optimă (Tip imagine).

Original color: Scanați folosind Culoare.

Originale alb-negru cu gradație (zone gri): Scanați folosind Gri.

Originale alb-negru fără gradație (fără zone gri): Scanați folosind A&N.

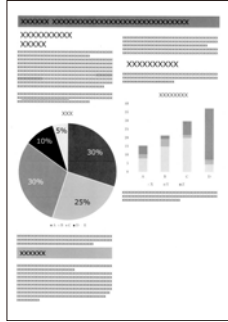
Exemplu de original			
Tip imagine care trebuie identificat	Culoare	Gri	A&N

Selectați **Auto** ca **Tip imagine** în driverul scannerului (Epson Scan 2).

Funcție Îmbunătățire text

Puteți scana clar text care este dificil de citit din cauza fundalurilor și a altor factori. Puteți sublinia textul și elimina modelele punctate pe fundalul originalului, conform originalului.

Puteți seta acest lucru în fila **Setări avansate** > **Îmbunătățire text** > **Setări** din driverul scannerului (Epson Scan 2).

Când scanați în Culoare sau Gri

Următoarele funcții sunt disponibile.

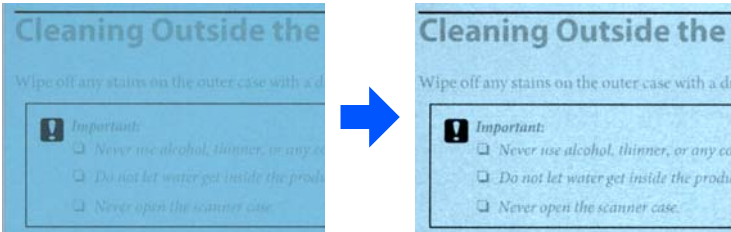
Caracteristici	Explicații
Întărire literele slab vizibile pentru OCR	<p>Puteți evidenția literele deschise, astfel încât acestea să poată fi recunoscute mai ușor de OCR. Puteți ajusta nivelul efectului.</p> 

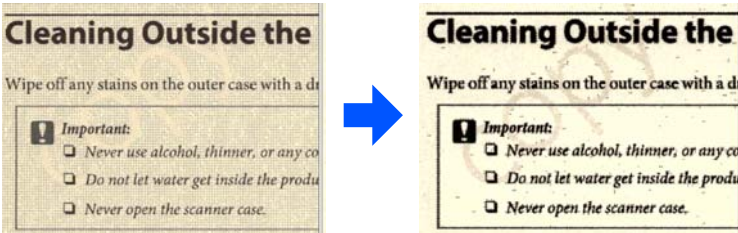
Caracteristici	Explicații
Eliminare puncte de semiton	<p>Când scanați în Culoare sau Gri, activați această opțiune pentru a elimina modelele punctate din fundalul originalului.</p> 

Când scanați în A&N

Următoarele funcții sunt disponibile.

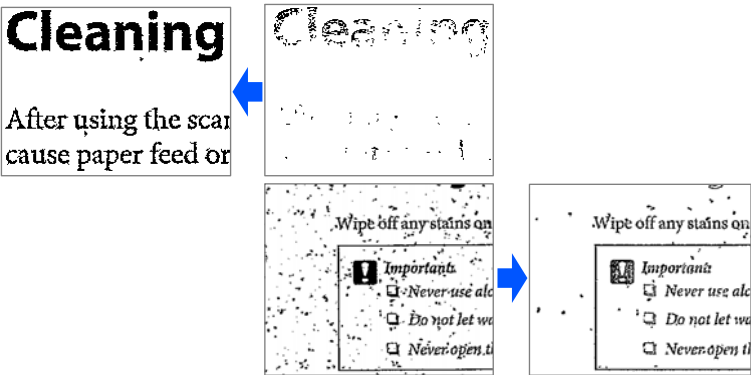
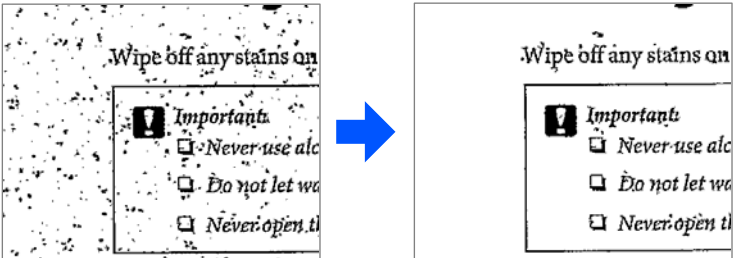
Caracteristici	Explicații
Întărire literele slab vizibile/ Eliminare fundal	<p>Puteți seta nivelul de corectare a textului și a fundalului pentru a îmbunătăți textul deschis, pentru a elimina culorile de fundal, modelele, încrețiturile și decalajele.</p> 
Eliminare zgomot puncte	<p>Puteți elimina punctele negre din fundalul originalului care nu pot fi eliminate prin luminarea fundalului. Puteți ajusta nivelul efectului.</p> 

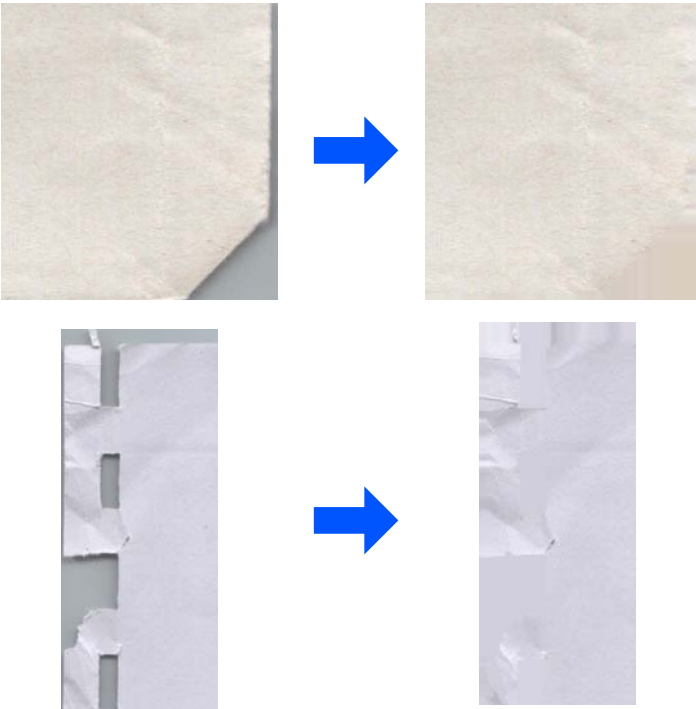
Caracteristici	Explicații
Corectare plieri sau rupturi	<p>Puteți corecta imaginile scanate atunci când colțurile sau marginile originalului sunt pliate sau rupte sau când apare o umbră în jurul imaginii scanate. Marginile sau colțurile lipsă ale imaginii scanate vor fi umplute cu culoarea documentului original.</p> 

Informații conexe

➔ [„Funcții software de ajustare a calității imaginii” la pagina 106](#)

Noțiuni de bază despre scanner

Denumirile și funcțiile componentelor.	18
Poziția scannerului.	21
Butoane și indicatoare luminoase pe panoul de control.	22
Informații privind aplicațiile.	25
Informații privind elementele opționale și consumabilele.	28

Denumirile și funcțiile componentelor

Față

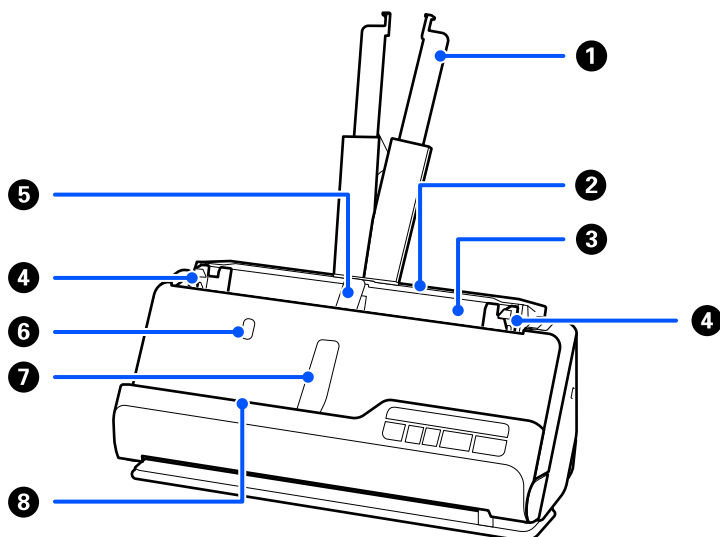

1	Extensia tăvii de intrare	Trageți-o în afară dacă originalul se extinde dincolo de marginile tăvii. Aceasta previne îndoirea hârtiei și apariția blocajelor de hârtie.
2	Tavă de intrare	Încarcă originale.
3	ADF (alimentator automat de documente)	Alimentează automat originalele încărcate.
4	Ghidaje de margine	Utilizați ghidaje pentru a susține originalul în tava de intrare și pentru a facilita o operație de alimentare optimă. Glišați la marginile originalelor.
5	Suport hârtie pentru tava de intrare	Susține originalul evacuat pe partea tăvii de intrare, astfel încât acesta să fie scos corect.
6	Buton suport hârtie tavă de intrare	Apăsați acest buton pentru a ridica suportul pentru hârtie al tăvii de intrare. Depozitați suportul pentru hârtie manual.
7	Suport hârtie pentru tava de ieșire	Susține originalul evacuat pe partea tăvii de ieșire, astfel încât acesta să fie scos corect.
8	Buton suport hârtie tavă de ieșire	Apăsați acest buton pentru a ridica suportul de hârtie al tăvii de ieșire. Depozitați suportul pentru hârtie manual.

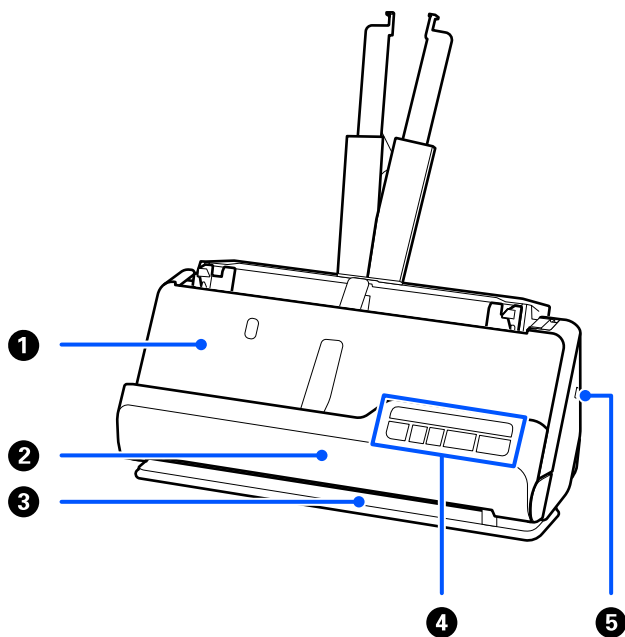

1	Tavă de ieșire	Originalele scanate în poziția de cale verticală sunt evacuate de aici.
2	Capac cale verticală	Deschideți când curățați interiorul scannerului sau când un original este blocat în timpul scanării în poziția de cale verticală.
3	Slot de ieșire	Originalele scanate în poziția de cale rectilinie sunt evacuate de aici.
4	Panou de comandă	Afișează starea scannerului și efectuează operațiunile scannerului.
5	Slot de securitate	Introduceți o încuietoare pentru a proteja produsul împotriva furtului.

Lateral/Spate

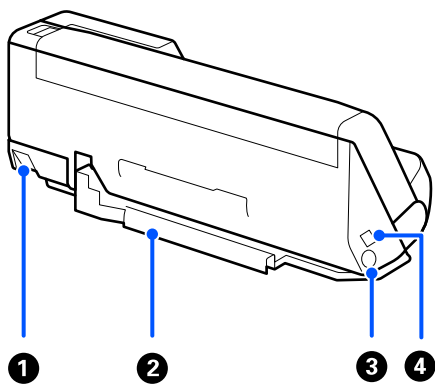

1	Selector de poziție a scannerului	Folosit pentru a schimba poziția scannerului între poziția de cale verticală și poziția de cale rectilinie.
---	-----------------------------------	---

<p>2</p>	<p>Suport cablu</p>	<p>Fixează bine cablurile de scanner în partea de jos.</p> <p>! Important: <i>Nu fixați cablul adaptorului de alimentare cu curent alternativ și cablul USB la suportul cablului în următoarele situații.</i></p> <ul style="list-style-type: none"> <input type="checkbox"/> Dacă scannerul sau alte obiecte sunt plasate pe cablul de alimentare și cablul USB <input type="checkbox"/> În cazul în care cablul de alimentare și cablul USB sunt răsucite, extrem de îndoite sau supuse unor suprasolicitări <input type="checkbox"/> În cazul în care cablul de alimentare și cablul USB sunt încurcate
<p>3</p>	<p>Intrare c.c.</p>	<p>Conectează adaptorul de alimentare cu curent alternativ.</p>
<p>4</p>	<p>Port USB</p>	<p>Conectează un cablu USB.</p>

Interior

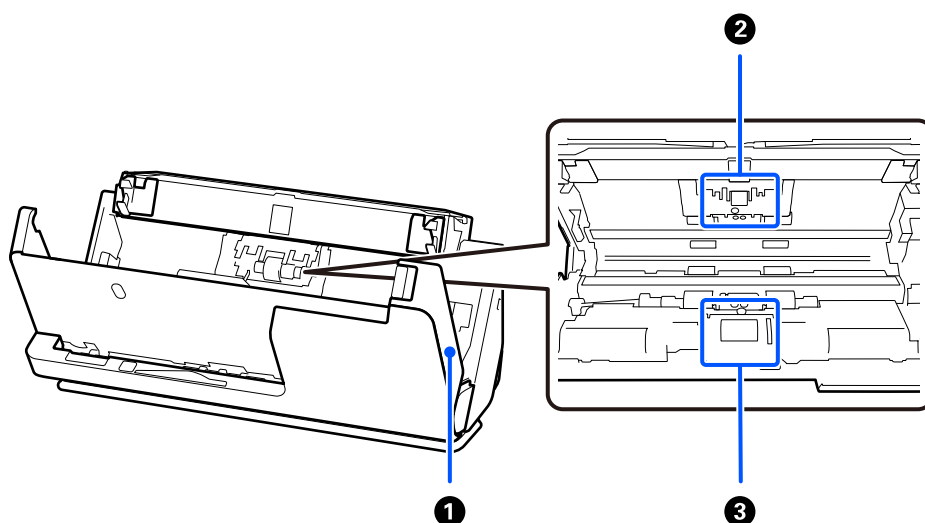

<p>1</p>	<p>Capacul scannerului</p>	<p>Trageți maneta și deschideți capacul scannerului atunci când curățați interiorul scannerului și scoateți hârtia blocată.</p>
<p>2</p>	<p>Rolă de separare</p>	<p>Alimentează originalele separat, unul câte unul. Aceasta trebuie înlocuită atunci când numărul de scanări depășește numărul de coli de hârtie după care este necesară intervenția de service.</p>
<p>3</p>	<p>Rola de preluare</p>	<p>Alimentează cu originale. Rola trebuie înlocuită atunci când numărul de scanări depășește numărul de coli de hârtie după care este necesară intervenția de service.</p>

Informații conexe

- ➔ „Curățarea în interiorul scannerului” la pagina 116
- ➔ „Înlocuirea kitului de ansamblu rolă” la pagina 126

Poziția scannerului

Puteți schimba poziția scannerului în funcție de utilizare.



Atenție:

Aveți grijă să nu vă prindeți degetele sau cablurile atunci când schimbați poziția scannerului. Se pot produce vătămări sau defecțiuni.

Consultați pagina Informații aferente pentru mai multe informații despre combinațiile de poziții ale scannerului și originale.

Poziție cale verticală

Când scanați mai multe coli de originale de dimensiune standard sau când scanați hârtie subțire sau chitanțe, trageți selectorul de poziție a scannerului pentru a înclina scannerul spre înainte în poziția de cale verticală. Când scanați în poziția de cale verticală, originalele încărcate în tava de intrare sunt evacuate în tava de ieșire din partea de sus a scannerului.

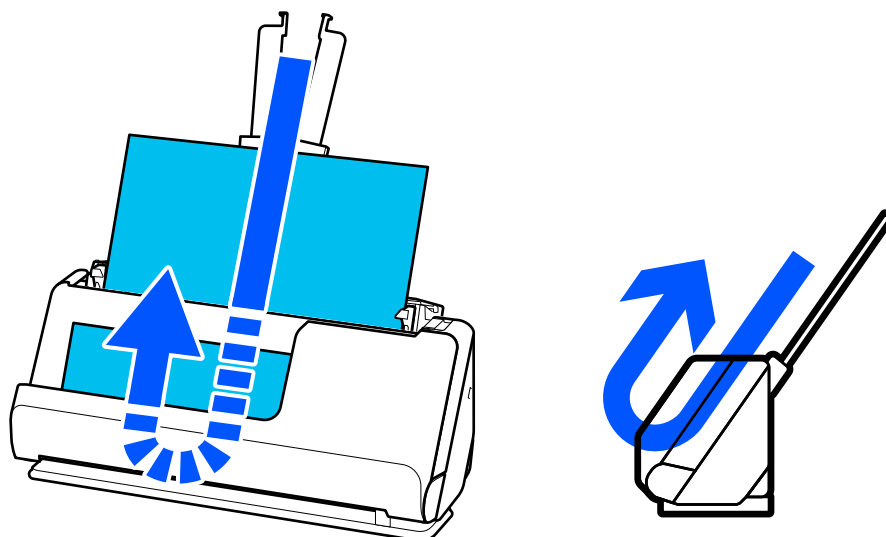

Când poziția de cale verticală este schimbată, lumina  de pe panoul de comandă se stinge.

Poziție cale rectilinie

Când scanați originale groase, cum ar fi pașapoarte, trageți selectorul de poziție a scannerului pentru a înclina scannerul spre înapoi în poziția de cale rectilinie. Când scanați în poziția de cale rectilinie, originalele încărcate în tava de alimentare sunt scoase în fanta de ieșire din partea din față a scannerului.

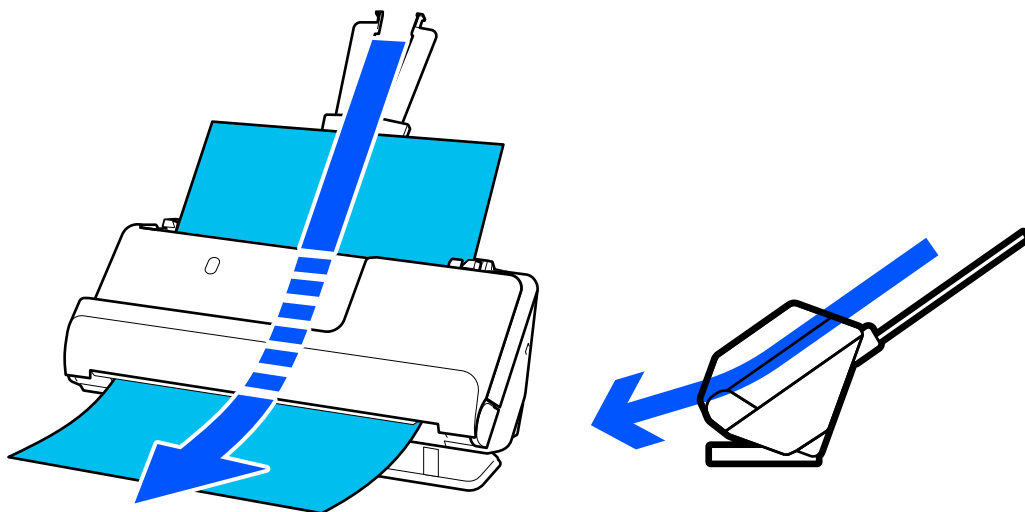

Când scannerul este schimbat în poziția de cale rectilinie, lumina  de pe panoul de comandă se aprinde.

Informații conexe



➔ „Combinatii de originale și poziție scanner” la pagina 41

Butoane și indicatoare luminoase pe panoul de control

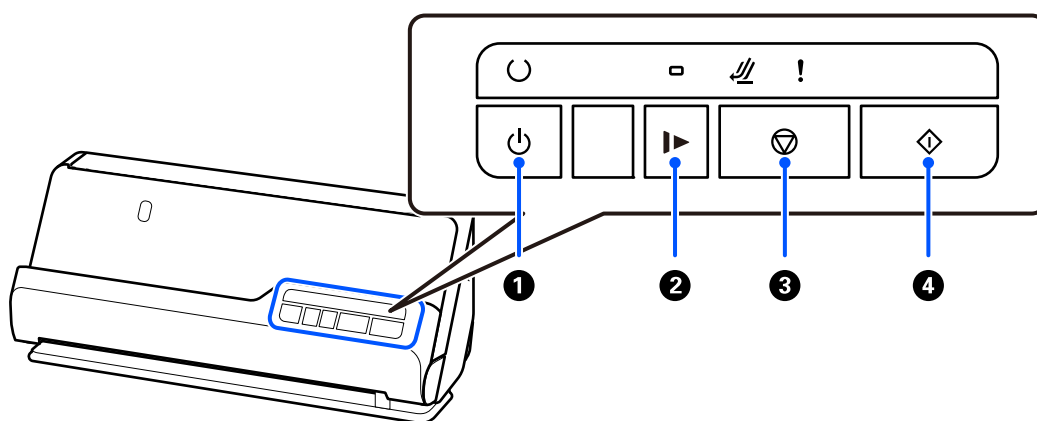
Butoane





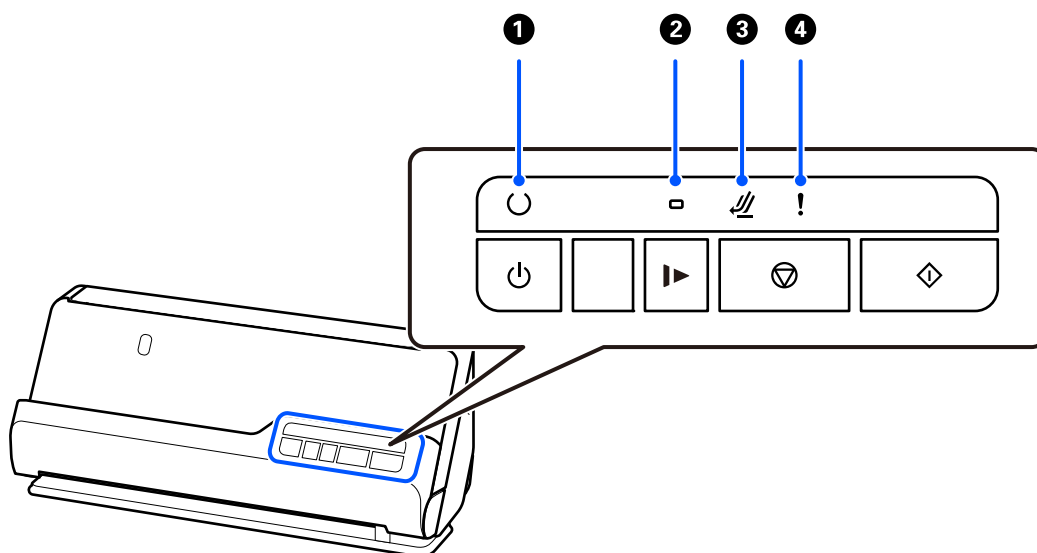

1		Buton Alimentare	Pornește sau oprește scannerul.
---	---	------------------	---------------------------------

2		Butonul modului lent	<p>Reduceți viteza de alimentare atunci când scanați. Indicatorul luminos este aprins atunci când această opțiune este activată.</p> <p>Apăsați pe acest buton în următoarele situații:</p> <ul style="list-style-type: none"> <input type="checkbox"/> Când originalele se blochează frecvent <input type="checkbox"/> Când se încarcă originale subțiri
3		Butonul Oprire	<ul style="list-style-type: none"> <input type="checkbox"/> Anulează scanarea. <input type="checkbox"/> Încheie modul de alimentare automată.
4		Buton Start	<ul style="list-style-type: none"> <input type="checkbox"/> Scanarea începe. <input type="checkbox"/> Apăsați pe acest buton când curățați partea interioară a scannerului.

Indicatoare luminoase











1		Indicator luminos Pregătit	Aprins: Scannerul este pregătit de utilizare.
			Iluminare intermitentă: Scannerul scanează, așteaptă să scaneze, procesează sau este inactiv.
			Stins: Scannerul nu poate fi utilizat, deoarece este deconectat de la sursa de alimentare electrică sau s-a produs o eroare.
2		Indicator luminos mod lent	Se aprinde în timpul modului lent.
3		Lumină de poziție a scannerului	Se aprinde când scannerul se află în poziția de cale rectilinie.
4		Indicator luminos de eroare	S-a produs o eroare. Consultați „Indicatoare eroare” pentru mai multe detalii.

Informații conexe

➔ „Indicatoare de eroare” la pagina 24

Indicatoare de eroare

Erori scanner

Indicator	Stare	Soluții
! Intermitent	A intervenit un blocaj de hârtie sau o alimentare dublă.	Deschideți capacul scannerului și scoateți originalele blocate. Închideți capacul scannerului pentru a elimina eroarea. Încărcați din nou originalele. Acest produs folosește două poziții diferite pentru scanare, în funcție de originalul scanat. Verificați linkul pentru a vedea ce poziție este potrivită pentru originalul dvs. „Combinatii de originale și poziție scanner” la pagina 41
! Continuu	Capacul scannerului este deschis.	Închideți capacul scannerului.
 Intermitent ! Continuu	Poziția scannerului a fost schimbată în timpul scanării.	Deschideți capacul scannerului, scoateți originalul și readuceți scannerul în poziția inițială.
 Luminează intermitent rapid	Poziția scannerului nu a fost setată.	Setați scannerul în poziția de cale verticală sau în poziția de cale rectilinie.
 Luminează intermitent rapid  Luminează intermitent rapid  Luminează intermitent rapid ! Luminează intermitent rapid	S-a produs o eroare fatală.	Decuplați și recuplați dispozitivul la sursa de alimentare electrică. Dacă eroarea persistă, contactați distribuitorul.
 Stins  Continuu  Continuu ! Continuu	Scannerul s-a inițializat în modul de recuperare, deoarece actualizarea firmware-ului nu a reușit.	Scannerul s-a inițializat în modul de recuperare, deoarece actualizarea firmware-ului nu a reușit. 1. Conectați computerul și scannerul prin USB. 2. Descărcați cea mai recentă versiune de firmware de pe pagina de pornire Epson și apoi porniți actualizarea.

Informații conexe

➔ „Extragerea originalelor blocate din scanner” la pagina 144

Informații privind aplicațiile

În această secțiune, sunt prezentate aplicațiile disponibile pentru scanner. Cele mai recente aplicații pot fi instalate de pe site-ul Epson.

Aplicație pentru scanarea documentelor (Document Capture Pro / Document Capture)

Document Capture Pro* este o aplicație care vă permite să scanați eficient originale precum documentele.

Puteți înregistra un set de operațiuni, cum ar fi Scanare-Salvare-Trimitere, ca „lucrare”. Prin înregistrarea în prealabil a unei serii de operații ca o lucrare, puteți efectua toate operațiile prin simpla selectare a lucrării. Prin alocarea unei lucrări la butonul de pe panoul de comandă al scannerului, puteți iniția o lucrare apăsând butonul.

Pentru detalii despre utilizarea aplicației, consultați secțiunea de ajutor din Document Capture Pro (Windows) sau Document Capture (Mac OS).

* Acest nume este pentru Windows. Pentru Mac OS, numele este Document Capture.

Pornirea în Windows

Windows 11

Faceți clic pe butonul start și apoi selectați **Toate aplicațiile > Epson Software > Document Capture Pro**.

Windows 10

Faceți clic pe butonul de start, apoi selectați **Epson Software > Document Capture Pro**.

Windows 8.1/Windows 8

Introduceți numele aplicației în câmpul de căutare, apoi selectați pictograma afișată.

Windows 7

Faceți clic pe butonul Start, apoi selectați **Toate programele > Epson Software > Document Capture Pro**.

Pornirea în Mac OS

Selectați **Start > Aplicații > Epson Software > Document Capture**.

Aplicație pentru controlul scannerului (Epson Scan 2)

Epson Scan 2 este un driver al scannerului care vă permite să controlați scannerul. Puteți regla formatul, rezoluția, luminozitatea, contrastul și calitatea imaginii scanate. Puteți porni această aplicație și dintr-o aplicație de scanare compatibilă TWAIN.

Pentru detalii despre utilizarea aplicației, consultați secțiunea de ajutor din Epson Scan 2.

Pornirea în Windows

Notă:

*Pentru sistemele de operare Windows Server, asigurați-vă că este instalată caracteristica **Experiență desktop**.*

Windows 11/Windows Server 2022

Faceți clic pe butonul Start, apoi selectați **Toate aplicațiile > EPSON > Epson Scan 2**.

Windows 10/Windows Server 2016/Windows Server 2019

Executați clic pe butonul Start și apoi selectați **EPSON > Epson Scan 2**.

Windows 8.1/Windows 8/Windows Server 2012 R2/Windows Server 2012

Introduceți numele aplicației în câmpul de căutare, apoi selectați pictograma afișată.

Windows 7/Windows Server 2008 R2/Windows Server 2008

Faceți clic pe butonul Start și apoi selectați **Toate programele** sau **Programe > EPSON > Epson Scan 2 > Epson Scan 2**.

Pornirea în Mac OS

Selectați **Accesare > Aplicație > Epson Software > Epson Scan 2**.

Aplicație pentru actualizare software și firmware (EPSON Software Updater)

EPSON Software Updater este o aplicație care instalează software nou și actualizează programul firmware și manualele prin intermediul internetului. Dacă doriți să verificați în mod regulat informațiile de actualizare, puteți seta intervalul de verificare a actualizărilor în setările de auto-actualizare ale utilitarului EPSON Software Updater.

Notă:

Sistemele de operare Windows Server nu sunt acceptate.

Pornirea în Windows

Windows 11

Faceți clic pe butonul de start și apoi selectați **All apps > Epson Software > EPSON Software Updater**.

Windows 10

Faceți clic pe butonul de start, apoi selectați **Epson Software > EPSON Software Updater**.

Windows 8.1/Windows 8

Introduceți numele aplicației în câmpul de căutare, apoi selectați pictograma afișată.

Windows 7

Faceți clic pe butonul Start, apoi selectați **Toate programele > Epson Software > EPSON Software Updater**.

Pornirea în Mac OS

Selectați **Accesare > Aplicații > Epson Software > EPSON Software Updater**.

Software pentru gestionarea dispozitivelor din rețea (Epson Device Admin)

Epson Device Admin este software multifuncțional care gestionează dispozitivele dintr-o rețea.

Sunt disponibile următoarele funcții.

Monitorizarea sau gestionarea a până la 2000 de imprimante sau scanere din segment

Întocmirea unui raport detaliat, de exemplu în cazul stării consumabilelor sau a produsului

- Actualizarea programului firmware al produsului
- Introducerea dispozitivului în rețea
- Aplicarea setărilor unificate la nivelul mai multor dispozitive.

Epson Device Admin poate fi descărcat de pe pagina web de asistență tehnică Epson. Pentru mai multe informații, consultați documentația sau secțiunea de ajutor a Epson Device Admin.

Aplicație pentru crearea pachetelor de driver (EpsonNet SetupManager)

EpsonNet SetupManager este un software pentru crearea unui pachet pentru o instalare simplă de scanner, precum instalarea driverului de scanner etc. Acest software permite administratorului să creeze pachete de software unice și să le distribuie grupurilor.

Pentru mai multe informații, vizitați website-ul regional Epson.

<http://www.epson.com>

Aplicație pentru scanarea cărților de vizită (Presto! BizCard)

Presto! BizCard de la NewSoft asigură o gamă completă de funcții de management al contactelor pentru adăugarea de cărți de vizită fără a fi necesară introducerea datelor de la tastatură. Utilizați sistemul de recunoaștere BizCard pentru a scana cărți de vizită, pentru a edita și sincroniza informațiile cu cel mai frecvent utilizat software de management al bazelor de date personale. Puteți salva și gestiona cu ușurință informațiile dvs. de contact.

Pentru mai multe informații privind utilizarea software-ului și a funcțiilor sale, consultați sistemul de asistență al software-ului.

Pornirea în Windows

- Windows 11
Faceți clic pe butonul start și apoi selectați **Toate aplicațiile > NewSoft > Presto! BizCard.**
- Windows 10
Faceți clic pe butonul de start, apoi selectați **NewSoft > Presto! BizCard.**
- Windows 8.1/Windows 8
Introduceți numele aplicației în câmpul de căutare, apoi selectați pictograma afișată.
- Windows 7
Faceți clic pe butonul Start, apoi selectați **Toate programele > NewSoft > Presto! BizCard.**

Pornirea în Mac OS

Selectați **Start > Aplicații > Presto! BizCard.**

Informații privind elementele opționale și consumabilele

Coduri Foaie suport

Utilizarea unei Foaie suport permite scanarea originalelor sau a fotografiilor de formă neregulată, care se pot zgâria cu ușurință. Puteți încărca doar o singură Foaie suport în poziția de cale rectilinie.

Puteți scana pașapoartele așa cum sunt, dar dacă doriți să protejați pașaportul în timpul scanării, utilizați o coală de susținere pentru pașaport.

Denumire piesă	Coduri*1	Numărul de ori pentru care poate fi utilizată coala de susținere
Foaie suport	B12B819051	3.000*2
Folie de protecție pașaport	B12B819651 B12B819661 (pentru India)	3.000*2

*1 Nu puteți utiliza alte Foaie suport sau Folie de protecție pașaport cu excepția celor cu codurile specificate.

*2 Acest număr este un ghid pentru ciclul de înlocuire. Nu utilizați o Foaie suport sau Folie de protecție pașaport care este zgâriată.

Informații conexe

- ➔ „Specificații generale pentru originalele scanate” la pagina 31
- ➔ „Poziționarea originalelor de format mare” la pagina 48
- ➔ „Amplasarea unei broșuri” la pagina 63
- ➔ „Amplasarea unui pașaport” la pagina 66
- ➔ „Poziționarea originalelor de formă neregulată” la pagina 79

Coduri ale kiturilor de ansamblu rolă

Piesele de schimb (rola de preluare și rola de separare) trebuie înlocuite atunci când numărul de scanări depășește valoarea de service. Puteți verifica numărul cel mai recent de scanări în Epson Scan 2 Utility.

A



B

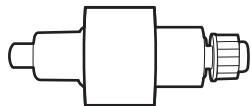

A: Rolă de preluare, B: Rolă de separare

Denumire piesă	Număr model	Ciclu de viață
Kit ansamblu rolă	B12B819731 B12B819741 (doar India)	50,000*

* Această valoare a fost obținută prin scanarea consecutivă utilizând hârtie originală de test Epson și reprezintă o valoare orientativă a ciclului de înlocuire. Ciclu de înlocuire poate varia în funcție de diferite tipuri de hârtie, precum hârtia care generează o cantitate mare de praf sau hârtie cu o suprafață dură, care poate reduce ciclul de viață. Momentul de înlocuire depinde și de frecvența de scanare și curățare.

Informații conexe

- ➔ [„Înlocuirea kitului de ansamblu rolă” la pagina 126](#)
- ➔ [„Resetarea numărului de scanări după înlocuirea rolelor” la pagina 133](#)

Codurile kiturilor de curățare

Utilizați-le atunci când curățați interiorul scannerului. Acest kit este compus din lichid de curățare și o cârpă de curățat.

Nume piesă	Coduri
Kit de curățare	B12B819291

Informații conexe

- ➔ [„Curățarea în interiorul scannerului” la pagina 116](#)

Așezarea originalelor

Specificații pentru originalele care pot fi scanate.	31
Tipuri de originale care necesită atenție.	39
Tipuri de originale care nu trebuie scanate.	40
Plasarea originalelor în scanner.	41

Specificații pentru originalele care pot fi scanate

În această secțiune sunt explicate specificațiile și condițiile originalelor care pot fi încărcate în ADF.

Specificații generale pentru originalele scanate

Tip de original	Grosime	Format
Hârtie fină	Când scanați în poziție de cale verticală: 40 până la 127 g/m ²	Max.: 215,9×5.588 mm (8,5×220,0 in)
Hârtie simplă		Minimum: 50,8×50,8 mm (2,0×2,0 in)
Hârtie reciclată	Când scanați în poziție de cale rectilinie: 40 până la 413 g/m ²	Formatul care se poate încărca variază în funcție de tipul de original și de rezoluția de scanare.
Cărți poștale	Când scanați originale în format A6 sau mai mici: 40 până la 209 g/m ²	
Cărți de vizită		
Plicuri		
Carduri de plastic compatibile cu tipul ISO7810 ID-1 (cu sau fără elemente în relief)		
Carduri laminate		
Hârtie termică		

Notă:

- Toate originalele trebuie să fie plate la marginea frontală.
- Asigurați-vă că îndoirile de pe muchia frontală a originalelor se mențin în intervalul următor.
 - ① trebuie să fie de 5 mm sau mai puțin.
 - ② trebuie să fie de 3 mm sau mai puțin.
 - ③ trebuie să fie mai mare sau egal cu ② dacă ② este mai mic de 1 mm. Când ② este mai mare de 1 mm, ar trebui să fie de cel puțin 10 ori dimensiunea lui ②.

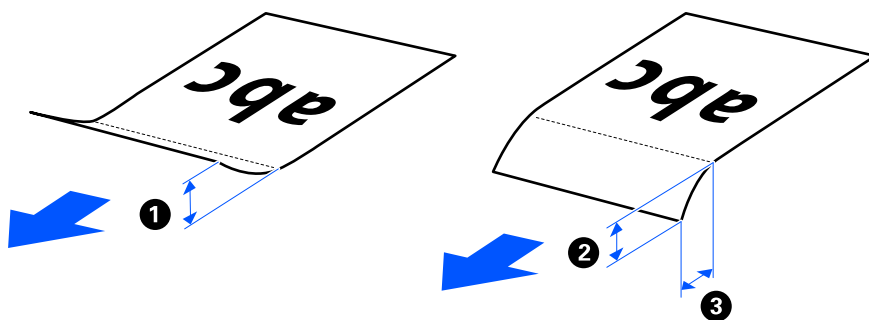

- Chiar și atunci când originalul respectă specificațiile pentru originalele care pot fi introduse în ADF, este posibil ca acesta să nu fie alimentat din ADF, în funcție de proprietățile sau de calitatea hârtiei. În plus, unele originale pot reduce calitatea scanării.

Originale de dimensiune standard scanabile

Acestea sunt specificațiile pentru originalele de dimensiune standard pe care le puteți scana.

Specificații	Format	Grosime	Tip de hârtie	Capacitate de încărcare și grosime
Legal	215,9×355,6 mm (8,5×14 in)	<input type="checkbox"/> Pentru poziție de cale verticală De la 40 la 127 g/m ² <input type="checkbox"/> Pentru poziție de cale rectilinie De la 40 la 413 g/m ²	Hârtie simplă Hârtie fină Hârtie reciclată	<input type="checkbox"/> Pentru poziție de cale verticală Grosimea teancului de originale: sub 2,4 mm (0,09 in) 40 g/m ² : 20 coli* 80 g/m ² : 20 coli 90 g/m ² : 18 coli 104 g/m ² : 15 coli 127 g/m ² : 12 coli <input type="checkbox"/> Pentru poziție de cale rectilinie 1 coală Capacitatea de încărcare variază în funcție de tipul hârtiei.
Letter	215,9×279,4 mm (8,5×11 in)			
A4	210×297 mm (8,3×11,7 in)			
B5	182×257 mm (7,2×10,1 in)			
A5	148×210 mm (5,8×8,3 in)			
B6	128×182 mm (5,0×7,2 in)			
A6	105×148 mm (4,1×5,8 in)	<input type="checkbox"/> Pentru poziție de cale verticală De la 40 la 209 g/m ² <input type="checkbox"/> Pentru poziție de cale rectilinie De la 40 la 413 g/m ²		
A8	52×74 mm (2,1×2,9 in)			
Cărți de vizită	55×89 mm (2,1×3,4 in)	210 g/m ²		<input type="checkbox"/> Pentru poziție de cale verticală Grosimea teancului de originale: sub 2,4 mm (0,09 in) 5 coli <input type="checkbox"/> Pentru poziție de cale rectilinie 1 coală

* La scanarea originalelor din hârtie subțire, vă recomandăm să extindeți suportul de ieșire al hârtiei în ambele locuri.

Când scanați originale de dimensiune standard (verificați poziția scannerului)

Când scanați originale de format standard, din hârtie simplă, scanați în poziția de cale verticală.

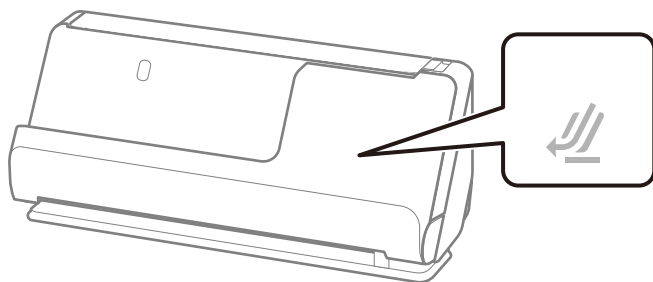

- ❑ Atunci când scanați certificate de premiere și alte originale groase (originale cu o grosime de 127 g/m² sau mai mult), scanați în poziție de cale rectilinie și încărcați doar un original odată.

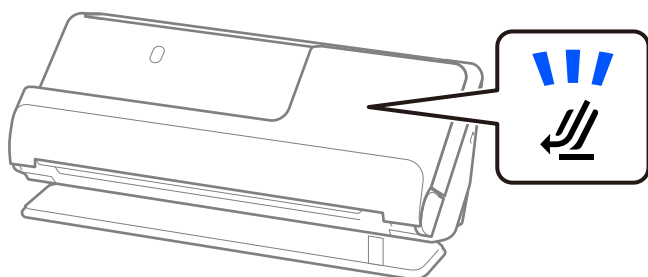

Informații conexe

- ➔ „Poziționarea originalelor de format standard” la pagina 43
- ➔ „Poziționarea originalelor de format mare” la pagina 48

Originale mari scanabile

Acestea sunt specificațiile pentru originalele mari pe care le puteți scana.

Specificații	Format	Grosime	Tip de hârtie	Capacitate de încărcare
A3	297×420 mm (11,7×16,5 in)	De la 40 la 206 g/m ²	Hârtie simplă	1 card
B4	257×364 mm (10,1×14,3 in)		Hârtie fină Hârtie reciclată	

Când scanați originale mari (verificați poziția scannerului)

Când scanați originale mari, scanați în poziția de cale rectilinie.

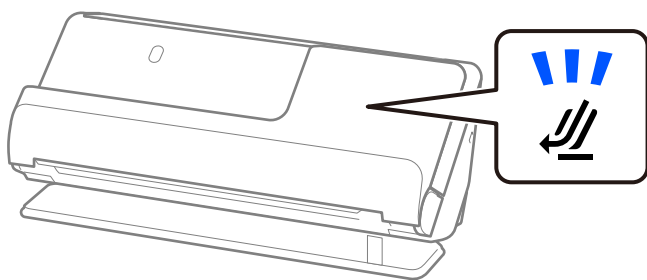

Informații conexe

- ➔ „Poziționarea originalelor de format mare” la pagina 48

Hârtie lungă scanabilă

Acestea sunt specificațiile pentru hârtia lungă pe care o puteți scana.

Notă:

La scanarea hârtiei lungi, viteza de scanare se reduce.

Format	Grosime	Tip de hârtie	Capacitate de încărcare
Lățime maximă: 215,9 mm (8,5 in) Lungime original: 393,7 până la 5.588 mm (15,5 până la 220 in)*	De la 50 la 130 g/m ²	Hârtie simplă Hârtie fină Hârtie reciclată	1 coală

* În continuare, sunt prezentate lungimile maxime în funcție de rezoluția de scanare.

- 50–200 dpi: 5.588,0 mm (220 in)
- 201–300 dpi: 5.461,0 mm (215 in)
- 301–600 dpi: 1.346,0 mm (53 in)

Când scanați hârtie lungă (verificați poziția scenerului)

Când scanați hârtie lungă, scanați în poziția de cale rectilinie.

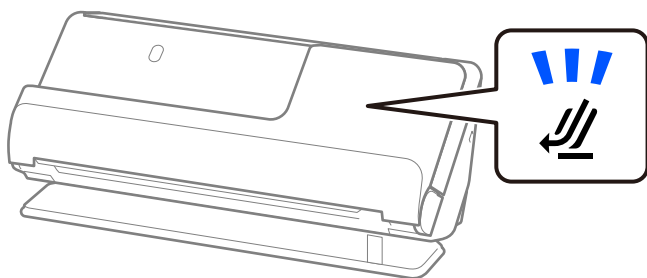

Informații conexe

➔ „Amplasarea hârtiei lungi” la pagina 52

Chitanțe scanabile

Acestea sunt specificațiile pentru chitanțele pe care le puteți scana.

Format	Grosime	Capacitate de încărcare și grosime
Lățime: de la 50,8 la 215,9 mm (de la 2,0 la 8,5 in) Lungime: De la 50,8 la 5.588 mm (de la 2,0 la 220,0 in)* ¹	De la 53 la 77 g/m ²	<input type="checkbox"/> Pentru poziție de cale verticală Grosimea teancului de originale: sub 2,4 mm (0,09 in) 20 coli* ² <input type="checkbox"/> Pentru poziție de cale rectilinie 1 coală

*1 Schimbați poziția scenerului în funcție de lungimea chitanței de scanat.

*2 Când scanați chitanțele în poziția de cale verticală, vă recomandăm să extindeți suportul de ieșire al hârtiei în ambele locuri.

Când scanați chitanțe (verificați poziția scannerului)

- ❑ Când scanați chitanțe care sunt mai scurte de 393,7 mm (15,5 in), scanați în poziția de cale verticală.

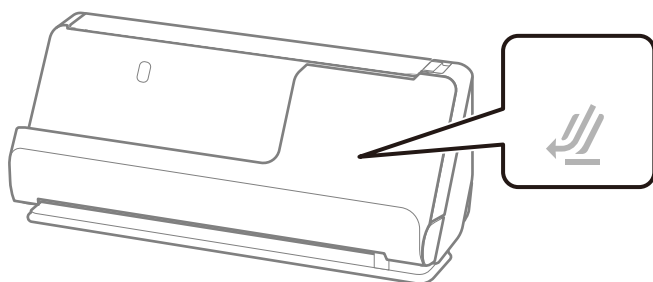

- ❑ Când scanați chitanțe mai lungi de 393,7 mm (15,5 in), așezați scannerul în poziție de cale rectilinie și încărcați doar un original o dată.

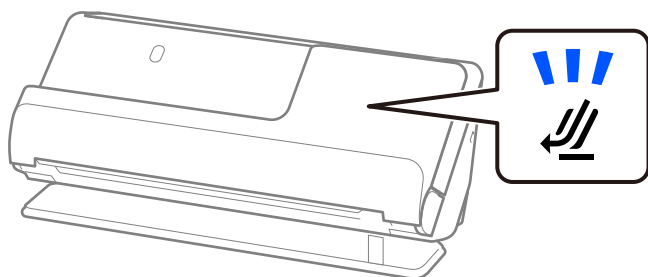

Informații conexe

- ➔ „Poziționarea originalelor de format standard” la pagina 43
- ➔ „Amplasarea hârtiei lungi” la pagina 52

Carduri de plastic scanabile

Acestea sunt specificațiile pentru cardurile de plastic pe care le puteți scana.

Format	Elemente în relief	Grosime	Capacitate de încărcare	Direcție de încărcare
Tip ISO7810 ID-1 54,0×85,6 mm (2,1×3,3 in)	Cu elemente în relief	1,24 mm (0,05 in) sau mai puțin	1 card	Orizontal (peisaj)
	Fără elemente în relief	De la 0,76 mm (0,03 in) la 1,1 mm (0,04 in)	1 card	
		Sub 0,76 mm (0,03 in)	1 card	

Când scanați carduri de plastic (verificați poziția scannerului)

Când scanați carduri de plastic, scanați în poziția de cale rectilinie.

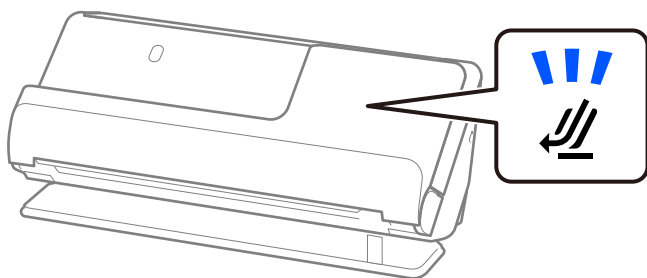

Informații conexe

➔ „Poziționarea cardurilor din plastic” la pagina 56

Carduri laminate scanabile

Acestea sunt specificațiile pentru cardurile laminate pe care le puteți scana.

Format	Grosime	Capacitate de încărcare
120,0×150,0 mm (4,7×5,9 in) sau mai puțin	0,8 mm (0,03 in) sau mai puțin	1 coală

Când scanați carduri laminate (verificați poziția scannerului)

Când scanați carduri laminate, scanați în poziția de cale rectilinie.

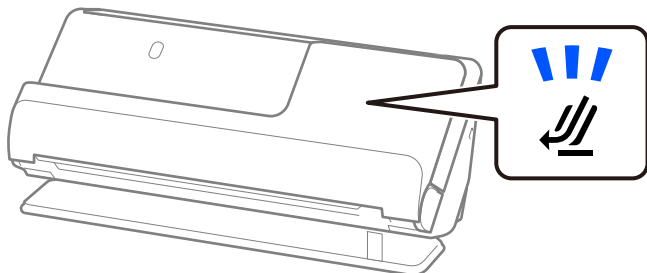

Broșuri scanabile

Format	Grosime	Tip	Capacitate de încărcare
Dimensiune max: Format A5 (A4 în cazul a două pagini)	5 mm (0,20 in) sau mai puțin (Grosimea totală a broșurii închise)	Cartele de acces sau documente similare	1 broșură

Când scanați broșuri (verificați poziția scannerului)

Când scanați broșuri, scanați în poziția de cale rectilie.

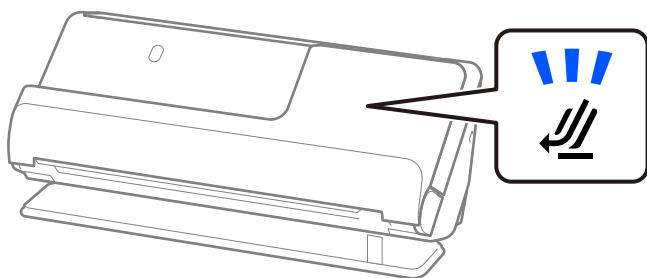

Informații conexe

➔ „Amplasarea unei broșuri” la pagina 63

Pașapoarte

Grosime	Capacitate de încărcare
5 mm (0,20 in) sau mai puțin	1 pașaport

Puteți încărca un singur pașaport o dată, chiar și atunci când scanați cu coala de susținere opțională pentru pașaport.

Când scanați pașapoarte (verificați poziția scannerului)

Când scanați pașapoarte, scanați în poziția de cale rectilie.

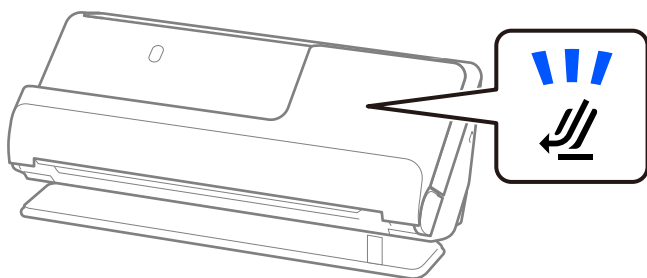

Informații conexe

➔ „Amplasarea unui pașaport” la pagina 66

Specificații pentru originale care utilizează Foaie suport

Coala opțională Foaie suport este proiectată pentru transportul originalelor prin scanner. Puteți scana originale cu format mai mare decât A4/Letter, documente sau fotografii importante care nu trebuie deteriorate, hârtie subțire, originale de formă neregulată etc.

Următoarele furnizează o listă de originale care pot fi scanate utilizând Foaie suport.

Tip de original	Format	Grosime	Capacitate de încărcare pentru Foaie suport
Originale care nu pot fi încărcate direct în scanner	A3* ¹ A4 B4* ¹ Letter Legal* ¹ B5 A5 B6 A6 A8 Format personalizat: <input type="checkbox"/> Lățime: până la 431,8 mm (17 in)* ² <input type="checkbox"/> Lungime: până la 297 mm (11,7 in)* ³	0,3 mm (0,01 in) sau mai puțin (excluzând grosimea Foaie suport)	1 coală

*1 Pliți pe jumătate pentru a plasa.

*2 Originalele cu o lățime mai mare de 215,9 mm (8,5 in) trebuie pliate pe jumătate.

*3 Marginea frontală a originalului trebuie amplasată pe partea de legare a colii Foaie suport la scanarea unui original cu o lungime de aproximativ 297 mm (11,7 in) lungime. În caz contrar, lungimea imaginii scanate poate fi mai mare decât cea scontată, deoarece scannerul scanează până la capătul Foaie suport atunci când selectați **Detectare automată** ca setare pentru **Dimensiune document** în aplicație.

Când scanați folosind o coală de susținere (verificați poziția scannerului)

Când scanați utilizând o coală de susținere, scanați în poziția de cale rectilinie.

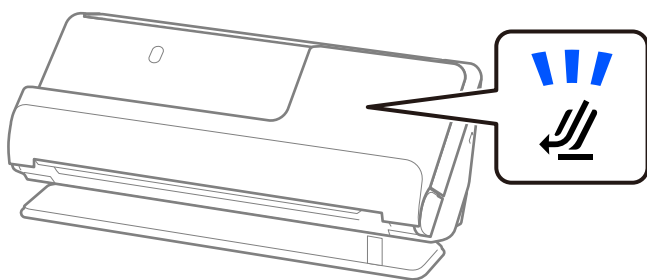

Informații conexe

➔ „Coduri Foaie suport” la pagina 28

➔ „Poziționarea originalelor de formă neregulată” la pagina 79

Plicuri scanabile

Acestea sunt specificațiile pentru plicurile pe care le puteți scana.

Specificații	Format	Grosime	Capacitate de încărcare
C6	114×162 mm (4,49×6,38 in) (format standard)	0,38 mm (0,015 in) sau mai puțin	1 plic
DL	110×220 mm (4,33×8,66 in) (format standard)		

Când scanați plicuri (verificați poziția scannerului)

Când scanați plicuri, scanați în poziția de cale rectilinie.

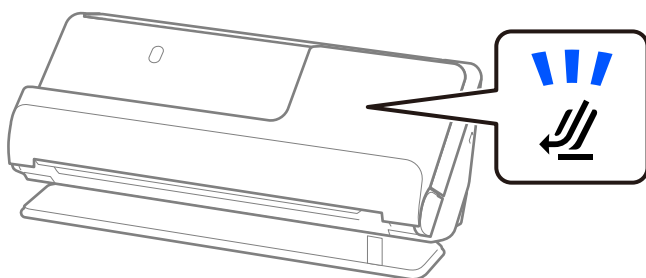

Informații conexe

➔ „Amplasarea unui plic” la pagina 75

Tipuri de originale care necesită atenție

Este posibil ca următoarele tipuri de originale să nu fie corect scanate.

- Originale cu suprafețe tratate special, cum ar fi hârtie lucioasă, hârtie termică sau hârtie cretată.
- Originale cu o suprafață neuniformă mare, precum hârtia cu antet.
- Originale care tocmai au fost tipărite
- Originale cu linii de pliere
- Originale perforate
- Originale cu etichete sau autocolante
- Hârtie carbon și hârtie fără carbon
- Originale îndoite
- Originale cu cute sau rupturi

! Important:

Hârtia fără carbon conține substanțe chimice care pot deteriora rolele din interiorul scannerului. Dacă scanați hârtie fără carbon, curățați rola de preluare și rola de separare în mod regulat. De asemenea, scanarea hârtiei fără carbon poate duce la scurtarea ciclului de viață al rotelor mai rapid decât scanarea hârtiei normale.

Notă:

- Originalele încrețite pot fi scanate mai bine dacă reduceți viteza de alimentare pe durata scanării (▶) sau neteziți culele înainte de scanare.
- Pentru a scana originale delicate sau originale care se șifonează cu ușurință, utilizați Foaie suport (comercializată separat).
- Pentru a scana originale care sunt detectate incorect ca alimentare dublă, selectați **Oprit din Detectarea colilor duble** pe fila **Setări principale** din ecranul Epson Scan 2 înainte de scanare.
Când utilizați Document Capture Pro, puteți deschide fereastra apăsând pe butonul **Setări detaliate** de pe ecranul **Setări scanare**.
- Etichetele sau autocolantele trebuie să fie bine lipite pe originale, fără porțiuni de clei la exterior. Când scanați un original cu etichete sau autocolante care arată ca și cum s-ar putea desprinde ușor, utilizați o coală de susținere și scanați originalul cu scannerul în poziție de cale rectilinie.
- Încercați să neteziți originalele îndoite înainte de scanare.
- Pentru originalele cu pliuri, aplatizați originalul astfel încât înălțimea pliului să fie de 5 mm (0,2 in) sau mai puțin înainte de a-l încărca.
[„Poziționarea originalelor de format standard” la pagina 43](#)

Informații conexe

- ➔ [„Noțiuni de bază despre scanner” la pagina 17](#)
- ➔ [„Plasarea originalelor sau fotografiilor importante” la pagina 71](#)
- ➔ [„Poziționarea originalelor de formă neregulată” la pagina 79](#)
- ➔ [„Întreținere” la pagina 115](#)

Tipuri de originale care nu trebuie scanate

Următoarele tipuri de originale nu trebuie scanate.

- Fotografii
- Broșuri
- Pașapoarte cu grosimea mai mare de 5 mm din cauza vizelor sau a paginilor suplimentare pentru vize blocate în pașaport.
- Originale de tip non-hârtie (de ex., folii de îndosariere, stofă sau folie de metal)
- Originale cu capse sau agrafe
- Originale cu clei
- Originale rupte
- Originale cu numeroase cule sau îndoituri
- Originale transparente, precum film OHP
- Originale cu hârtie carbon pe spate
- Originale cu cerneală umedă
- Originale cu notițe adezive atașate

Notă:

- ❑ Nu introduceți fotografii, opere de artă valoroase sau documente importante, pe care nu doriți să le deteriorați, direct în scanner. Alimentarea eronată poate încreți sau distruge originalul. La scanarea acestor originale, asigurați-vă că utilizați Foaie suport (comercializată separat).
- ❑ Originalele ondulate, cu încrețituri sau îndoituri pot fi, de asemenea, scanate dacă se utilizează Foaie suport (comercializată separat).
- ❑ Pentru pașapoarte groase și pașapoarte cu marginea de legare ușor extinsă, scanați folosind coala de susținere pentru pașapoarte (comercializată separat).

Informații conexe



- ➔ „Plasarea originalelor sau fotografiilor importante” la pagina 71
- ➔ „Poziționarea originalelor de formă neregulată” la pagina 79

Plasarea originalelor în scanner

Combinații de originale și poziție scanner

Acest produs folosește două poziții diferite pentru scanare, în funcție de originalul scanat.

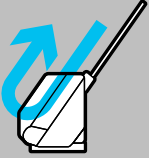
Această secțiune explică toate combinațiile dintre pozițiile scannerului și originale. Pentru detalii despre modificarea poziției, consultați paginile Informații aferente sau procedurile de amplasare a diferitelor tipuri de originale.

	Poziție cale verticală	Poziție cale rectilinie
		
Explicații	Când scanați mai multe coli de originale de dimensiune standard sau când scanați hârtie subțire sau chitanțe, așezați scannerul în poziția de cale verticală. Originalele scanate sunt scoase în tava de ieșire din partea de sus a scannerului.	Când scanați originale groase sau lungi, pașapoarte, carduri și așa mai departe, așezați scannerul în poziție de cale rectilinie. Originalele scanate sunt evacuate în fanta de ieșire din partea frontală a scannerului.

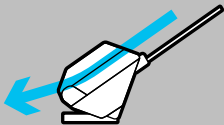
	Poziție cale verticală	Poziție cale rectilinie
		
Originale acceptate	<ul style="list-style-type: none"> <input type="checkbox"/> Originale de format standard (până la A4) <input type="checkbox"/> Hârtie subțire (40 g/m²) <input type="checkbox"/> Cărți poștale <input type="checkbox"/> Chitanțe mai mici de 393,7 mm (15,5 in) lungime <input type="checkbox"/> Cărți de vizită „Poziționarea originalelor de format standard” la pagina 43 <input type="checkbox"/> Originale combinate „Încărcarea unor loturi de originale cu diferite tipuri și dimensiuni de hârtie” la pagina 83 	<ul style="list-style-type: none"> <input type="checkbox"/> Originale de format mare „Poziționarea originalelor de format mare” la pagina 48 <input type="checkbox"/> Hârtie lungă <input type="checkbox"/> Chitanțe cu o lungime de peste 393,7 mm (15,5 in) „Amplasarea hârtiei lungi” la pagina 52 <input type="checkbox"/> Carduri de plastic „Poziționarea cardurilor din plastic” la pagina 56 <input type="checkbox"/> Carduri laminate „Poziționarea cardurilor laminate” la pagina 60 <input type="checkbox"/> Broșuri „Amplasarea unei broșuri” la pagina 63 <input type="checkbox"/> Pașapoarte „Amplasarea unui pașaport” la pagina 66 <input type="checkbox"/> Fotografii (utilizând o coală de susținere) <input type="checkbox"/> Originale importante sau esențiale (utilizând o coală de susținere) „Plasarea originalelor sau fotografiilor importante” la pagina 71 <input type="checkbox"/> Plicuri „Amplasarea unui plic” la pagina 75 <input type="checkbox"/> Originale de formă neregulată (utilizând o coală de susținere) „Poziționarea originalelor de formă neregulată” la pagina 79

Informații conexe

➔ „Poziția scannerului” la pagina 21

Poziționarea originalelor de format standard

1. Asigurați-vă că lumina de poziție a scannerului () este stinsă.

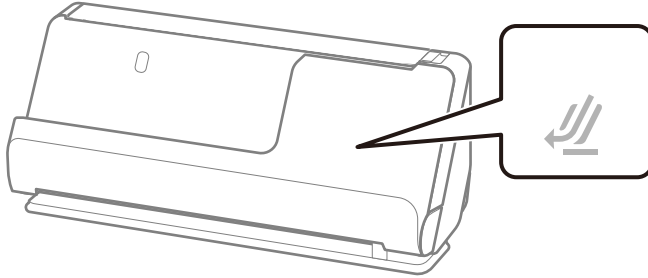

Dacă indicatorul luminos de poziție a scannerului () este aprins, trageți selectorul de poziție a scannerului pentru a înclina scannerul înainte.

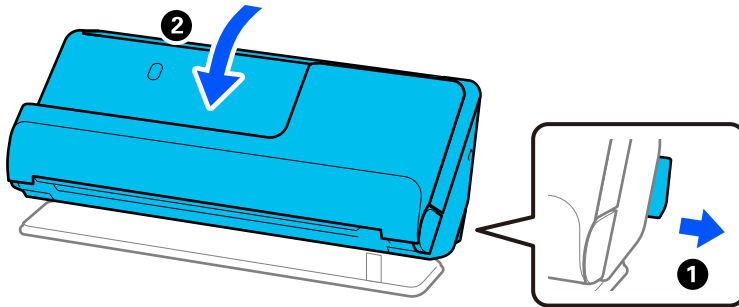

2. Deschideți tava de intrare.

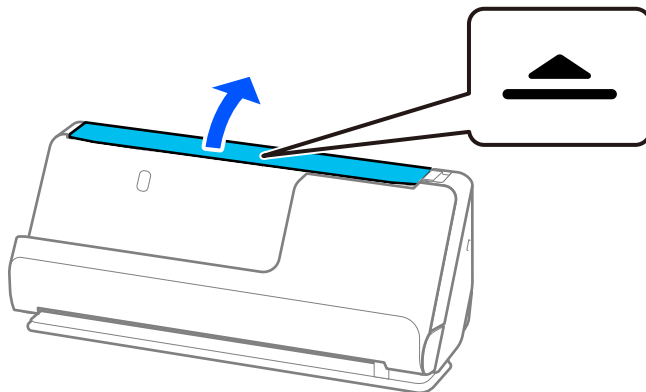

3. Ridicați extensia tăvii de intrare.

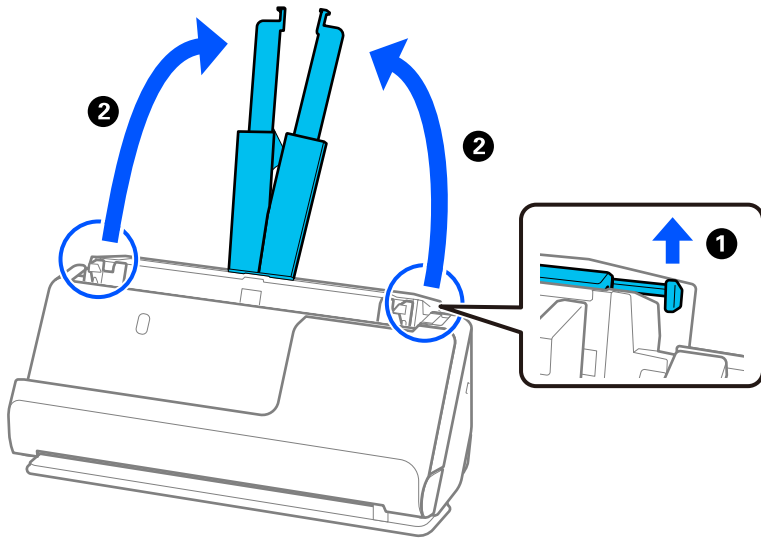

4. Mutați ghidajele de margine la marginile tăvii de intrare.

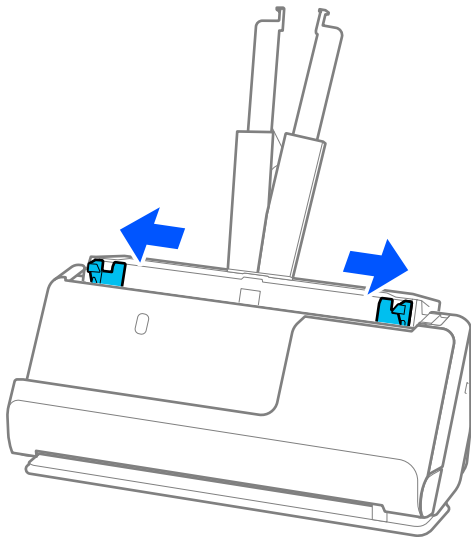

5. Răsfrăți originalele.

Țineți de ambele capete ale originalelor și răsfrăți-le de câteva ori.

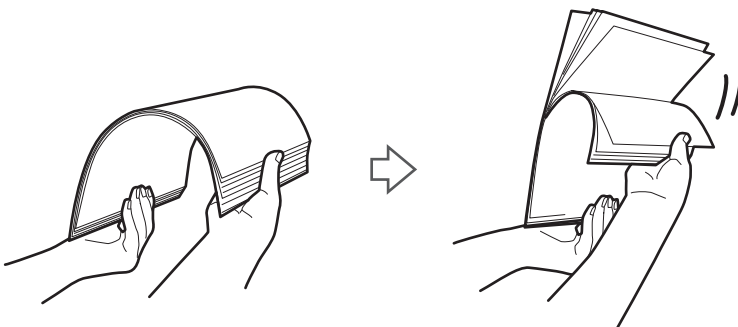

6. Aliniați marginile originalelor, iar cu partea de scanat orientată în sus, glisați marginea frontală într-o formă de tip pană.

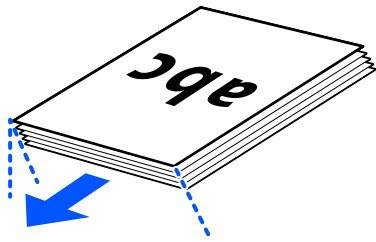

7. Încărcați originalele în tava de intrare ADF, cu fața în sus și cu marginea superioară orientată înspre ADF. Introduceți coala în ADF până când întâmpină rezistență.

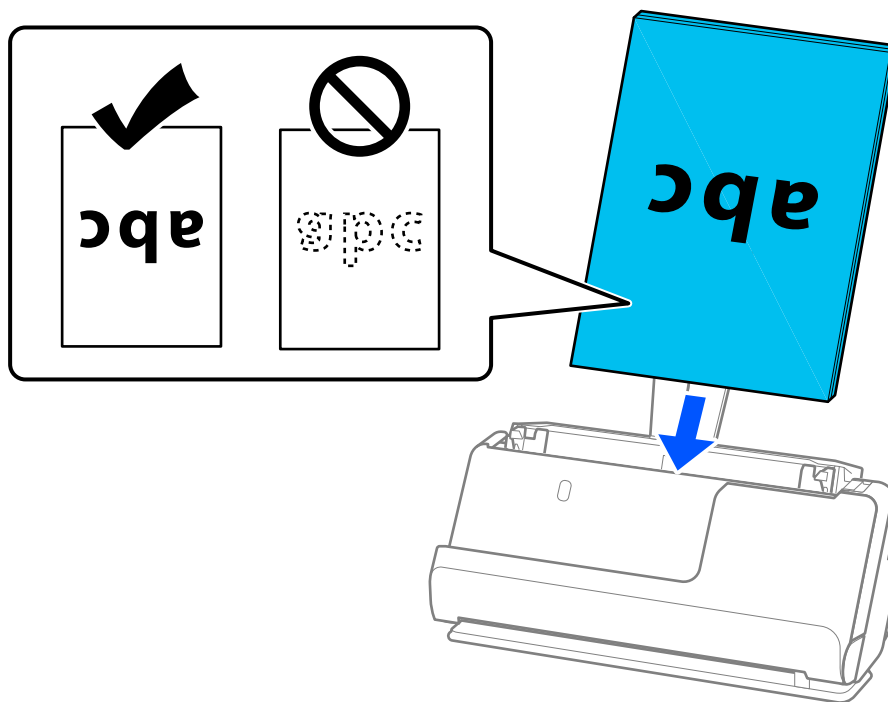

- ❑ La scanarea de originale cu orificii perforate, precum foi de caiet desprinse, încărcați originalele cu orificiile îndreptate spre stânga, dreapta sau în jos. Așezați originalele astfel încât să nu existe găuri într-un interval de 15 mm (0,6 in) la stânga și la dreapta (30 mm (1,2 in) în total) față de centrul originalelor. Cu toate acestea, pot exista orificii în limita a 30 mm (1,2 inch) de la marginea inițială a originalelor. Asigurați-vă că marginile orificiilor perforate nu prezintă defecte sau îndoituri.

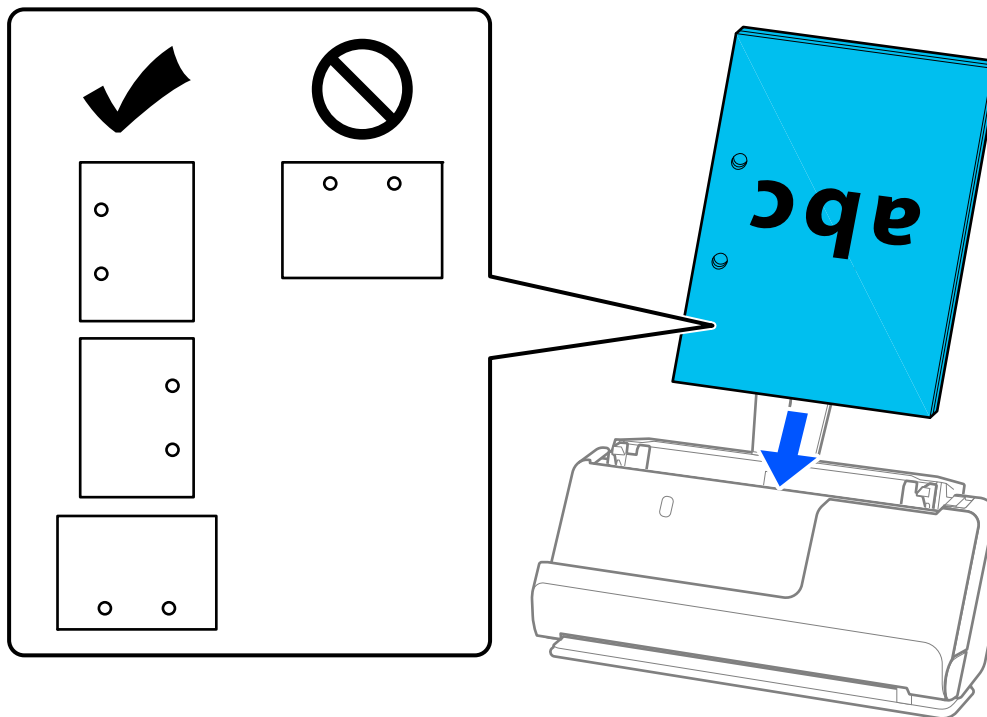

- ❑ Așezați originalele pliate astfel încât pliul să fie în partea din față a scannerului și pe partea ADF. Puteți încărca până la 10 coli. Originalele cu o linie de pliere dură nu pot fi alimentate corespunzător. Pentru originale precum acestea, aplatizați-le astfel încât înălțimea pliului să fie de 5 mm (0,2 in) sau mai puțin înainte de a le încărca.

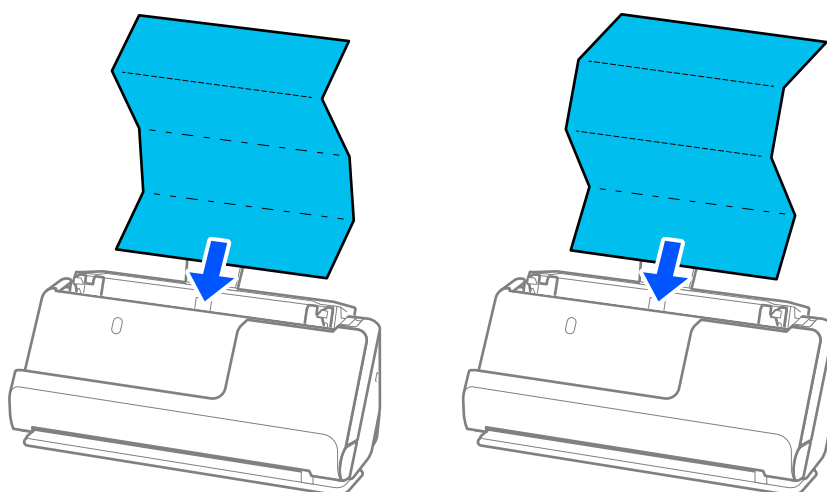

- ❑ Atunci când scanați certificate de premiere și alte originale groase (originale cu o grosime de 127 g/m² sau mai mult), comutați scannerul în poziție de cale rectilinie și încărcați doar un original odată.

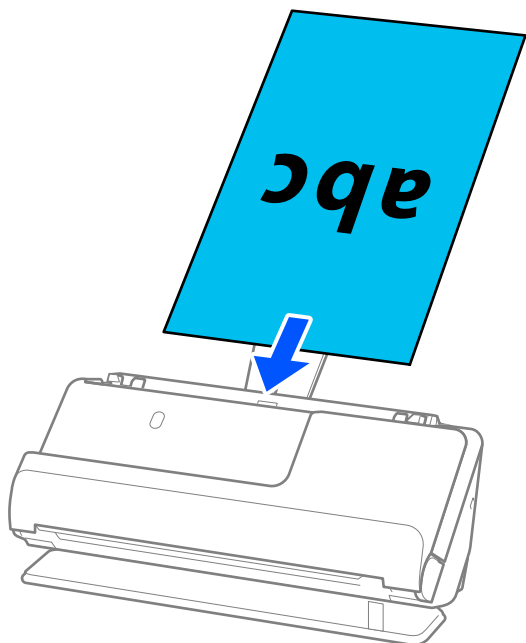

Puteți verifica poziția scannerului folosind indicatorul luminos de poziție a scannerului (☞). Când indicatorul luminos de poziție a scannerului este aprins, scannerul se află în poziție de cale rectilinie. Dacă indicatorul luminos de poziție a scannerului este stins (în poziția de cale verticală), trageți de maneta din spate pentru a înclina scannerul spre înapoi.

Când scanați în poziția de cale rectilinie, asigurați-vă că există suficient spațiu în fața scannerului pentru originalele evacuate.

De asemenea, dacă originalele evacuate lovesc suprafața mesei pe care este așezat scannerul și acest lucru afectează imaginea scanată, mutați scannerul la marginea mesei, astfel încât originalele evacuate să cadă și să le puteți prinde direct.

8. Reglați ghidajele de margine pentru a se potrivi cu marginile originalului, astfel încât să nu existe goluri. În caz contrar, este posibil ca alimentarea originalului să se execute deformat.

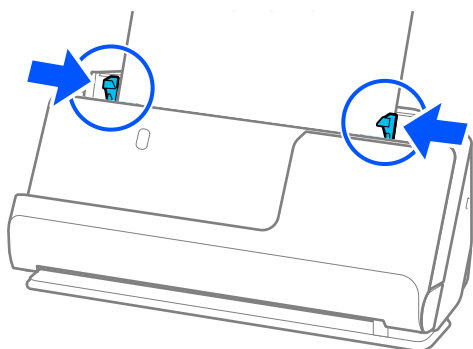

Notă:

- ❑ Dacă documentul se extinde dincolo de extensia tăvii de alimentare, sprijiniți documentul cu o mână pentru a preveni căderea din ADF. De asemenea, în timp ce scanați un original, sprijiniți ambele capete ale originalului cu mâinile pentru a preveni înclinarea acestuia.
- ❑ Când scanați originale din hârtie subțire, cum ar fi pliante sau chitanțe, sau când scanați originale care au tendința de a se ondula după scanare, vă recomandăm să extindeți suportul de ieșire al hârtiei în ambele locuri.
După încărcarea originalului, apăsați butoanele (două locuri) pentru a ridica suportul de ieșire al hârtiei.

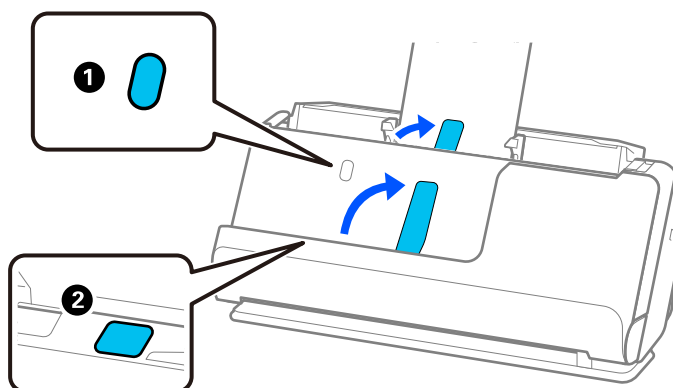

- ❑ Când scanați originale, cum ar fi cărțile de vizită, care tind să se onduleze după scanare, vă recomandăm să scanați în poziția de cale rectilinie și să încărcați doar un original o dată.
- ❑ Epson Scan 2 vă permite să previzualizați prima față a originalului. Încărcați doar primul original în ADF și apoi apăsați butonul **Examinare**. Fereastra de previzualizare se deschide, imaginea previzualizată este afișată, iar pagina este extrasă din scanner.
Așezați pagina extrasă la loc, alături de restul originalelor.
- ❑ Când încărcați și previzualizați mai multe originale simultan sau dacă anulați scanarea în timpul scanării unui lot de originale, va fi alimentat pe o porțiune mică în ADF și apoi scanarea se oprește. Deschideți capacul scannerului pentru a extrage originalul, apoi încărcați din nou pagina, împreună cu prima pagină și cu restul originalelor.
- ❑ În funcție de tipul de hârtie și de mediul în care este utilizat scannerul, originalul poate cădea din partea frontală a scannerului după scanare. În această situație, încărcați mai puține originale în scanner decât numărul specificat de originale care pot fi încărcate.

Poziționarea originalelor de format mare

Notă:

- ❑ Utilizați o Foaie suport atunci când scanați originale încrețite, fragile sau valoroase.
[„Plasarea originalelor sau fotografiilor importante” la pagina 71](#)
- ❑ Asigurați-vă că în fața scannerului există spațiu suficient pentru originalele extrase.

1. Asigurați-vă că indicatorul luminos de poziție a scannerului (↙) este aprins.

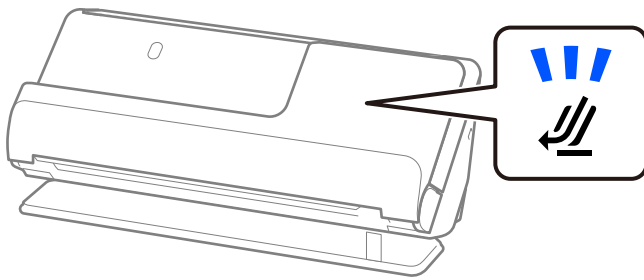

Dacă indicatorul luminos de poziție a scannerului (↙) este stins, trageți selectorul de poziție a scannerului pentru a înclina scannerul spre înapoi.

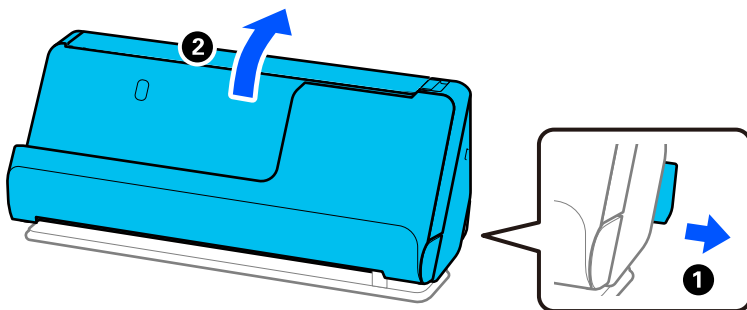

2. Deschideți tava de intrare.

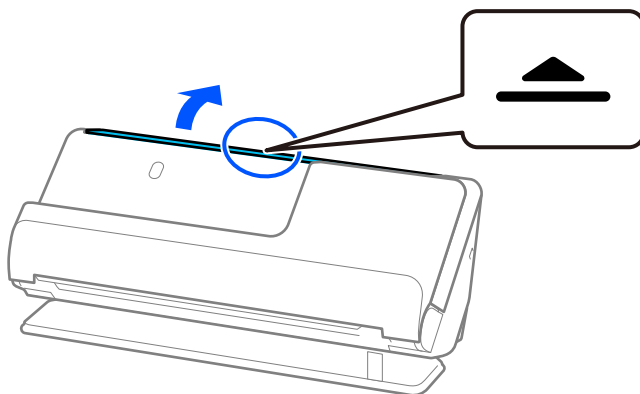

3. Ridicați extensia tăvii de intrare.

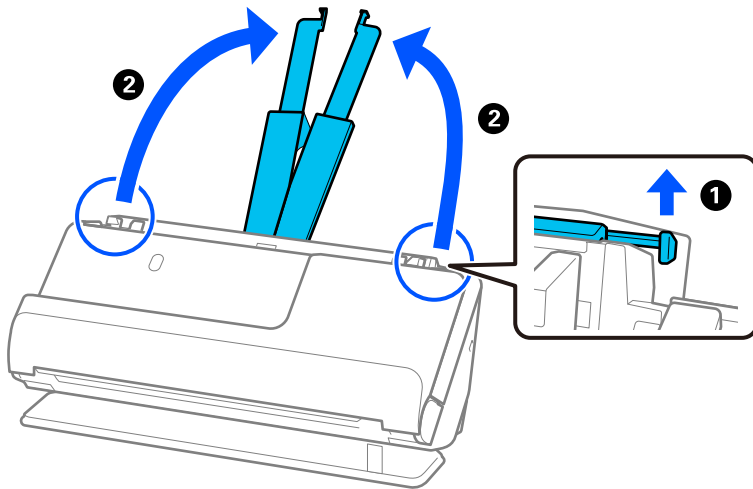

4. Mutați ghidajele de margine la marginile tăvii de intrare.

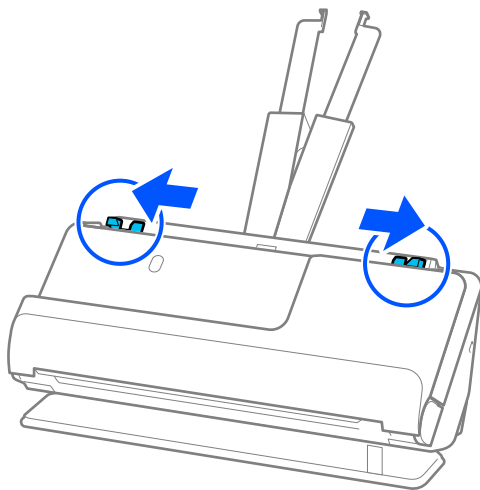

5. Pliți originalul pe jumătate, astfel încât partea care trebuie scanată să fie orientată spre exterior.

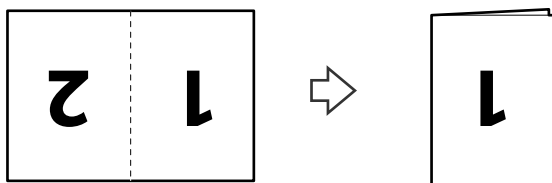

6. Așezați originalul cu partea „1” în sus și marginea anterioară îndreptată spre ADF. Introduceți coala în ADF până când întâmpină rezistență.

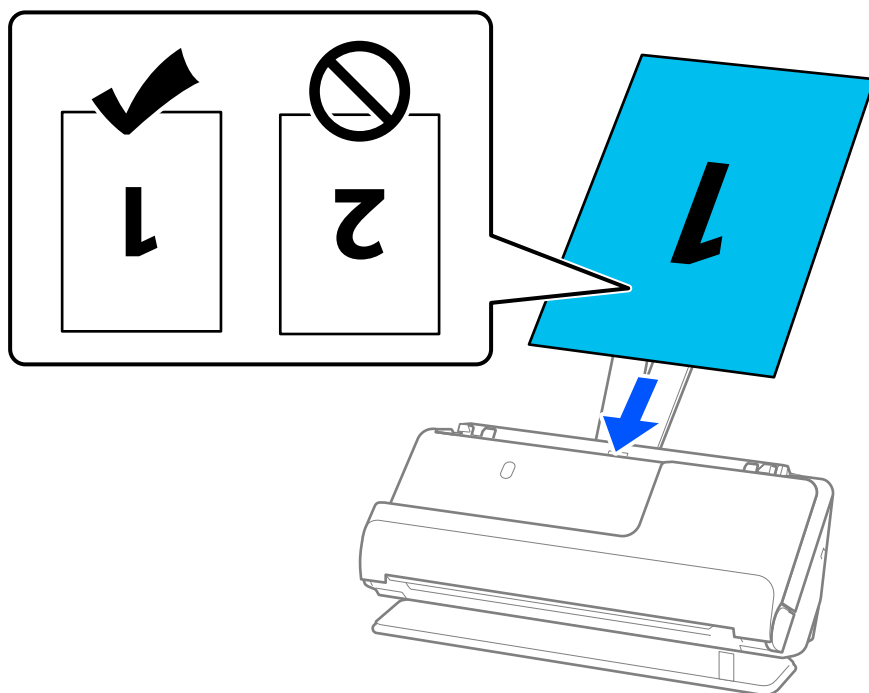

7. Reglați ghidajele de margine pentru a se potrivi cu marginile originalului, astfel încât să nu existe goluri. În caz contrar, este posibil ca alimentarea originalului să se execute deformat.

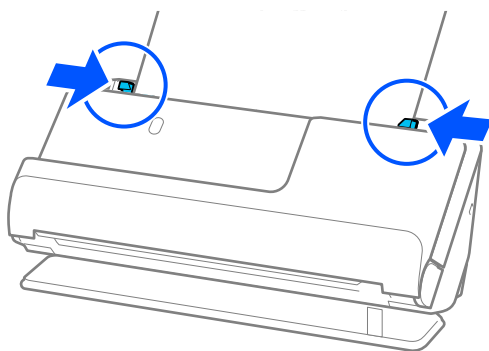

Notă:

Pentru a scana ambele formate și pentru a le lipi, stabiliți setarea corespunzătoare în fereastra Epson Scan 2.

Când utilizați Document Capture Pro, puteți deschide fereastra apăsând pe butonul **Setări detaliate** de pe ecranul **Setări scanare**.

Selecționați **Față verso** din **Față de scanare** și selecționați **Stânga & Dreapta** din **Imagini lipite** în fereastra Epson Scan 2. Consultați secțiunea de ajutor a aplicației Epson Scan 2 pentru detalii.

Informații conexe

- ➔ „Coduri Foaie suport” la pagina 28
- ➔ „Setări software necesare pentru originalele speciale” la pagina 105

Amplasarea hârtiei lungi

Notă:

Asigurați-vă că în fața scannerului există spațiu suficient pentru originalele extrase.

1. Asigurați-vă că indicatorul luminos de poziție a scannerului (☰) este aprins.

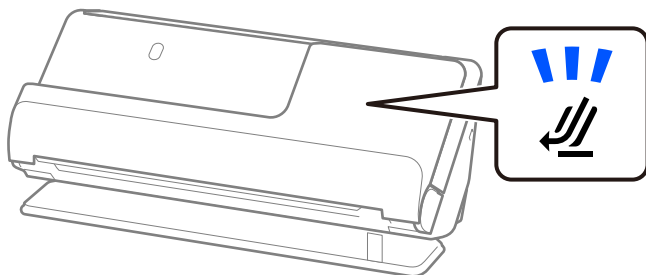

Dacă indicatorul luminos de poziție a scannerului (☰) este stins, trageți selectorul de poziție a scannerului pentru a înclina scannerul spre înapoi.

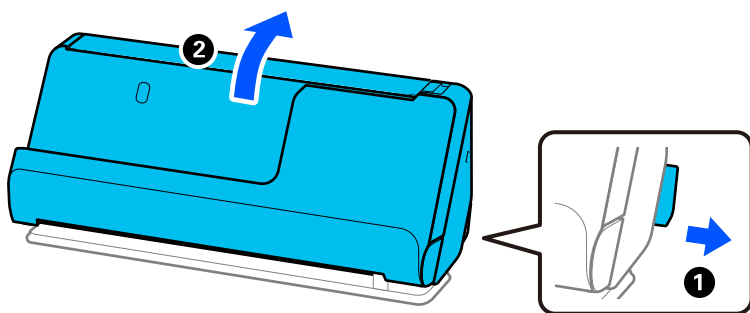

2. Deschideți tava de intrare.

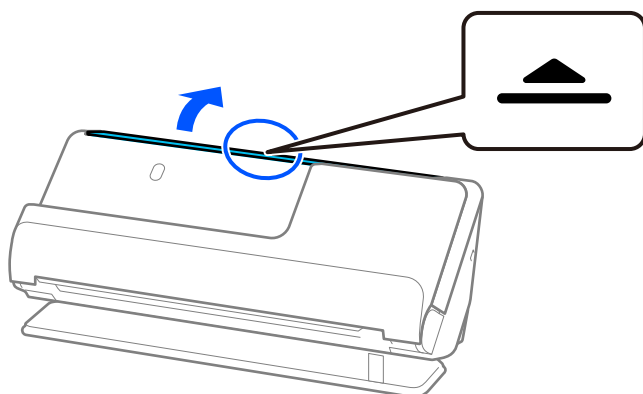

3. Ridicați extensia tăvii de intrare.

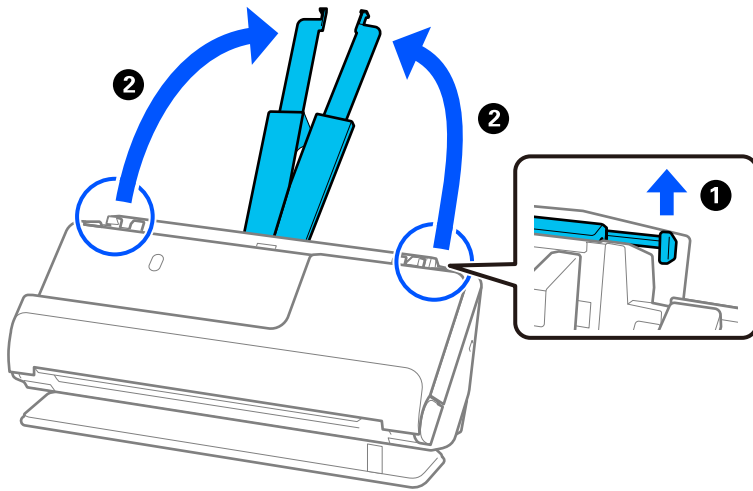

4. Mutați ghidajele de margine la marginile tăvii de intrare.

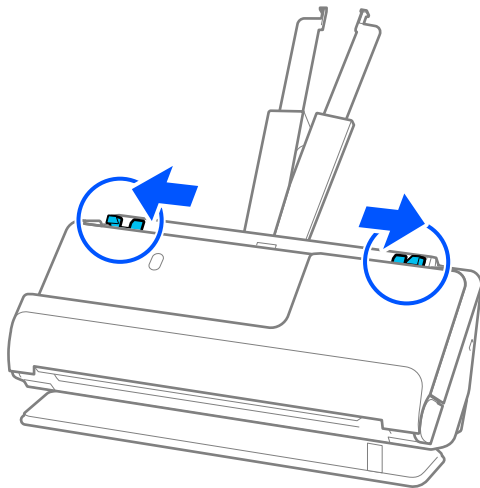

5. Încărcați originalul în linie dreaptă în tava de intrare, cu fața în sus, cu marginea superioară orientată în direcția ADF.

Introduceți coala în ADF până când întâmpină rezistență.

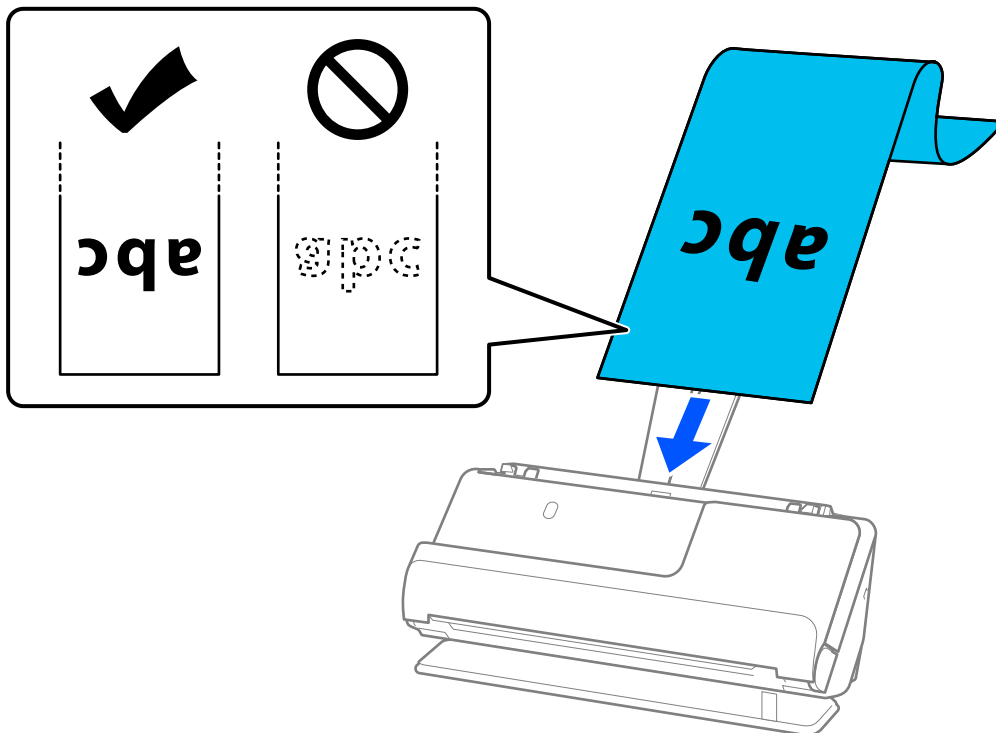

Când sprijiniți hârtie lungă, sprijiniți hârtia în partea de intrare, astfel încât să nu cadă în exteriorul ADF, respectiv partea de ieșire astfel încât hârtia extrasă să nu se blocheze sau să cadă din tava de ieșire.

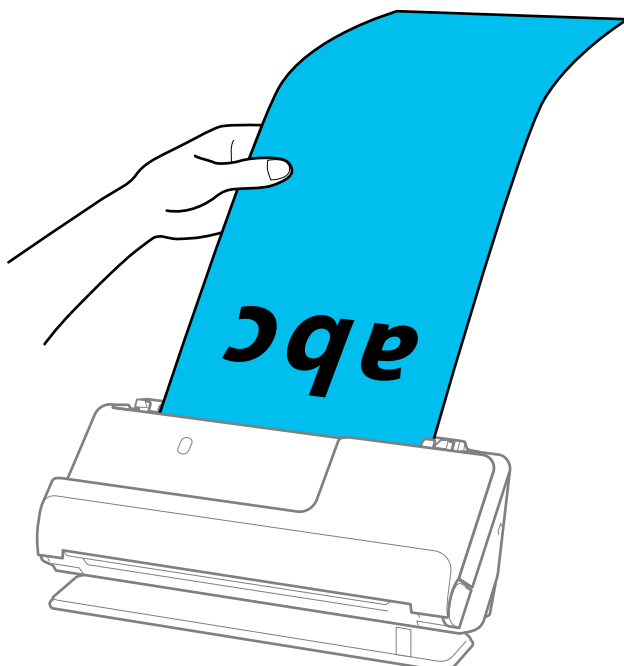

6. Reglați ghidajele de margine pentru a se potrivi cu marginile originalului, astfel încât să nu existe goluri. Dacă există goluri, originalul poate fi alimentat înclinat.

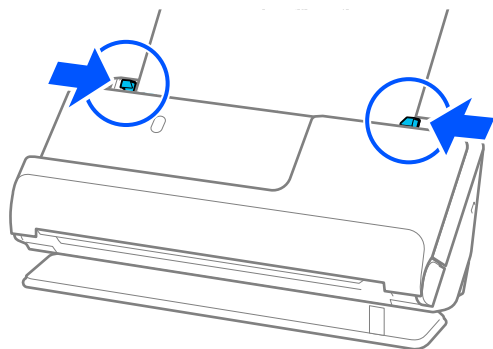

Notă:

- ❑ De asemenea, în timp ce scanați hârtie lungă, sprijiniți ambele capete ale originalului cu mâinile pentru a preveni înclinarea acestuia.

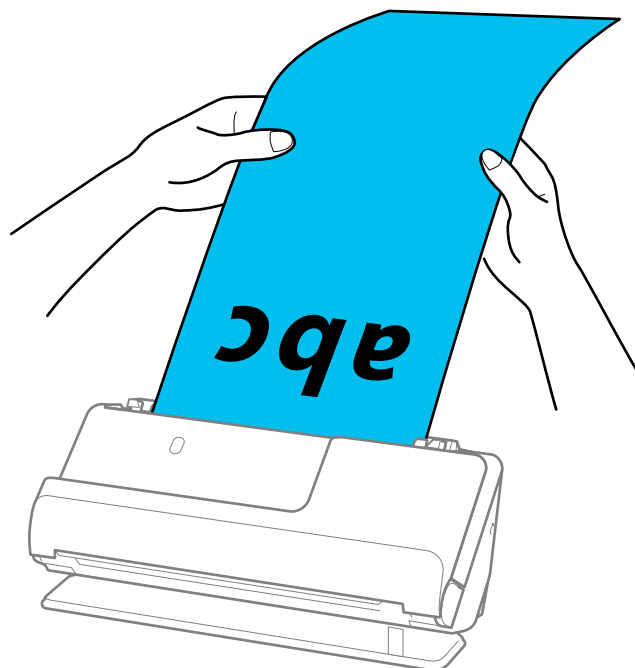

- ❑ Puteți scana hârtie lungă la următoarele rezoluții.

- Până la 1.346,0 mm: 600 dpi sau mai mică
- De la 1.346,0 la 5.461,0 mm: 300 dpi sau mai mică
- De la 5.461,0 la 5.588,0 mm: 200 dpi sau mai mică

- ❑ Trebuie să specificați formatul de hârtie în fereastra Epson Scan 2.

Când utilizați Document Capture Pro, puteți deschide fereastra apăsând pe butonul **Setări detaliate** de pe ecranul **Setări scanare**.

Există trei metode pentru a specifica formatul de hârtie în fereastra Epson Scan 2.

Dacă lungimea hârtiei este de 3.048,0 mm (120 in) sau mai puțin, puteți selecta **Autodetectare (h. lungă)** pentru detectarea automată a formatului.

Dacă lungimea hârtiei depășește 3.048,0 mm (120 in), trebuie să selectați **Particularizare** și să introduceți formatul hârtiei. Dacă lungimea hârtiei este de 5.461,0 mm (215 inch) sau mai puțin, puteți utiliza opțiunea **Detectare lungime hârtie** în loc de a introduce înălțimea hârtiei. Dacă lungimea hârtiei depășește 5.461,0 mm (215 inch), va trebui să introduceți atât lățimea, cât și înălțimea hârtiei.

Informații conexe

- ➔ „Setări software necesare pentru originalele speciale” la pagina 105

Poziționarea cardurilor din plastic

Notă:

Asigurați-vă că în fața scannerului există spațiu suficient pentru originalele extrase.

1. Asigurați-vă că indicatorul luminos de poziție a scannerului (↙) este aprins.

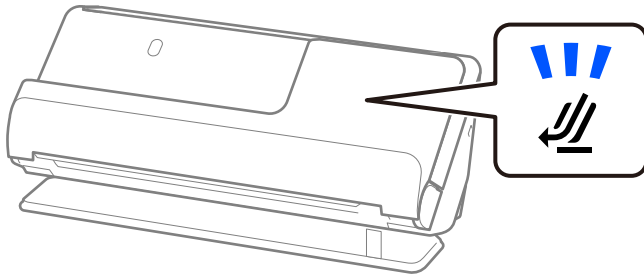

Dacă indicatorul luminos de poziție a scannerului (↙) este stins, trageți selectorul de poziție a scannerului pentru a înclina scannerul spre înapoi.

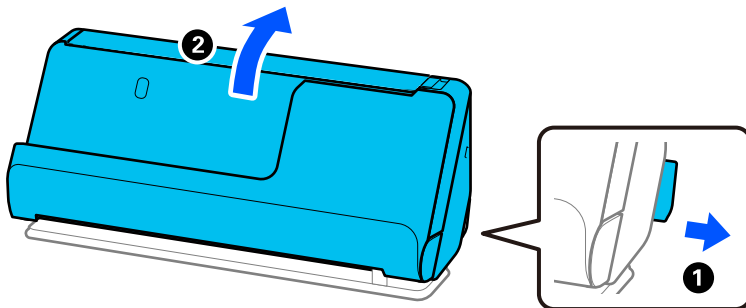

2. Deschideți tava de intrare.

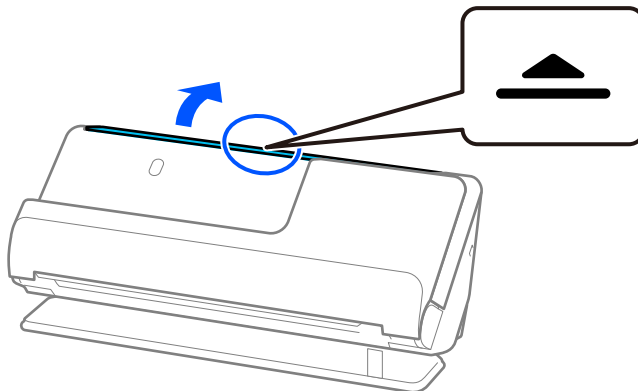

3. Ridicați extensia tăvii de intrare.

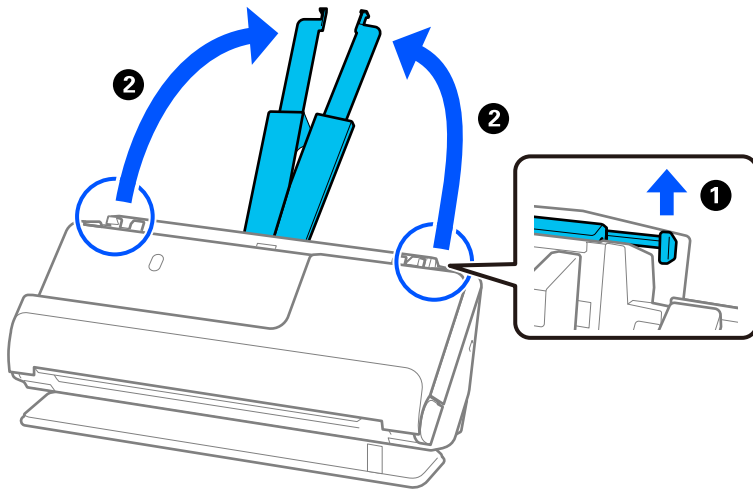

4. Mutați ghidajele de margine la marginile tăvii de intrare.

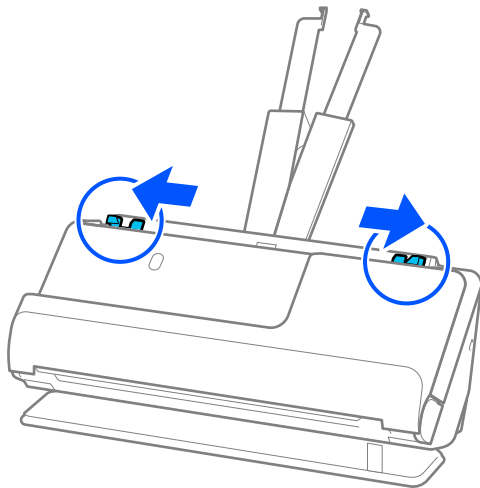

5. Încărcați cardurile de plastic cu partea care urmează să fie scanată orientată în sus, cu marginea superioară orientată spre ADF.

Introduceți coala în ADF până când întâmpină rezistență.

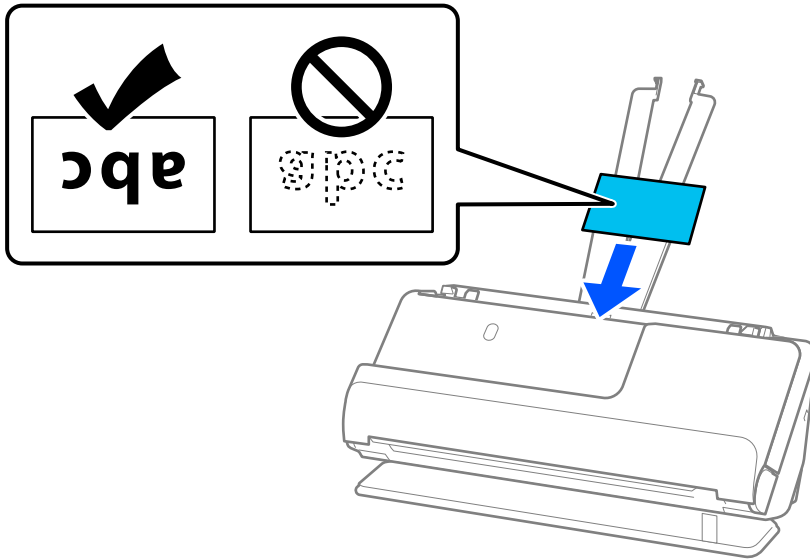

! Important:

Nu încărcați cardurile de plastic vertical.

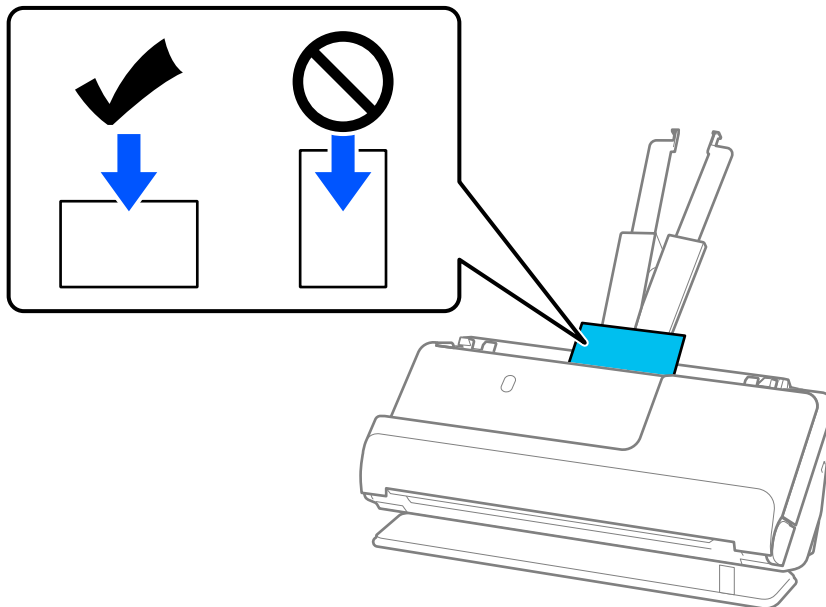

6. Reglați ghidajele de margine pentru a se potrivi cu marginile cardurilor, astfel încât să nu existe goluri. În caz contrar, este posibil ca alimentarea originalului să se execute deformat.

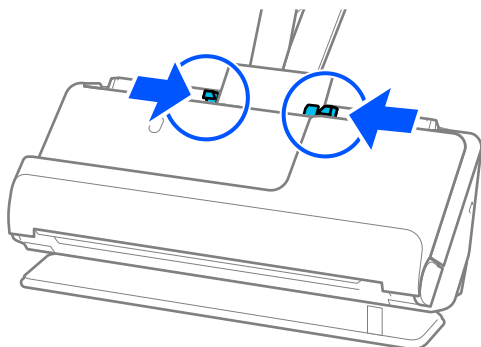

Notă:

Pentru scanarea cardurilor din plastic, stabiliți setarea corespunzătoare în fereastra Epson Scan 2.

Când utilizați Document Capture Pro, puteți deschide ecranul Epson Scan 2 apăsând butonul **Setări detaliate** din ecranul **Setări scanare**.

În fila **Setări principale** din Epson Scan 2, selectați **Carte de vizită plastifiată** în **Dimensiune document**, sau selectați **Oprit în Detectarea culorilor duble**. Consultați secțiunea de ajutor a aplicației Epson Scan 2 pentru detalii.

Dacă nu ați dezactivat **Detectarea culorilor duble** pe ecranul Epson Scan 2 și apare o eroare de alimentare dublă, scoateți cardurile din ADF și reîncărcați-le.

Informații conexe

- ➔ „Poziționarea cardurilor laminate” la pagina 60
- ➔ „Setări software necesare pentru originalele speciale” la pagina 105

Poziționarea cardurilor laminate

Notă:

Asigurați-vă că în fața scannerului există spațiu suficient pentru originalele extrase.

1. Asigurați-vă că indicatorul luminos de poziție a scannerului (📄) este aprins.

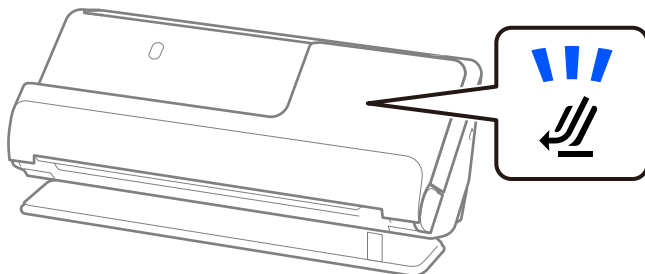

Dacă indicatorul luminos de poziție a scannerului (↙) este stins, trageți selectorul de poziție a scannerului pentru a înclina scannerul spre înapoi.

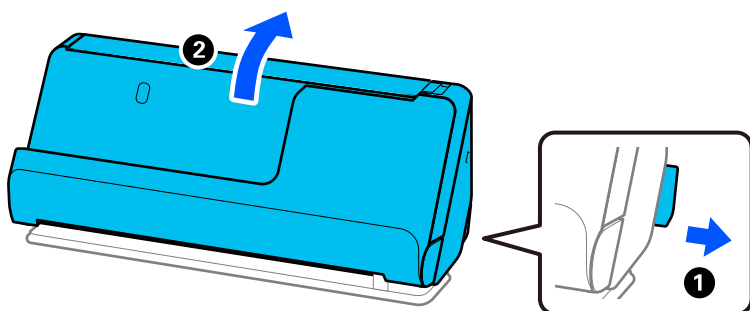

2. Deschideți tava de intrare.

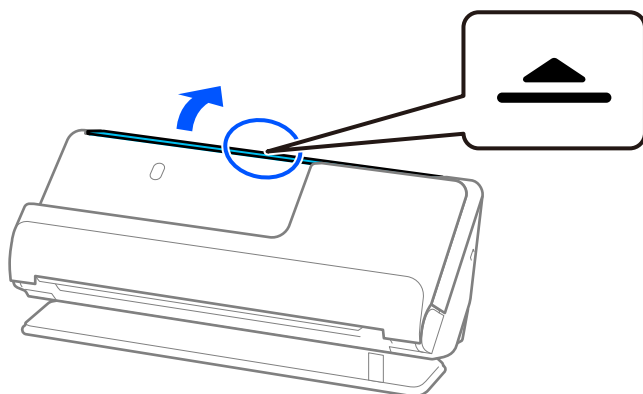

3. Ridicați extensia tăvii de intrare.

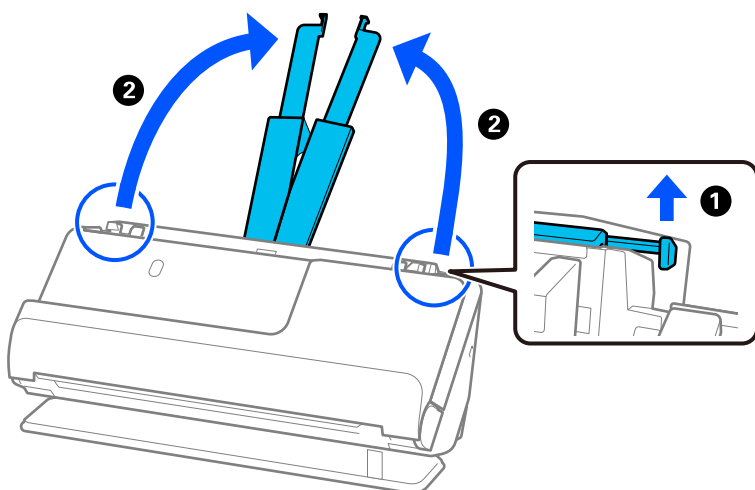

4. Mutați ghidajele de margine la marginile tăvii de intrare.

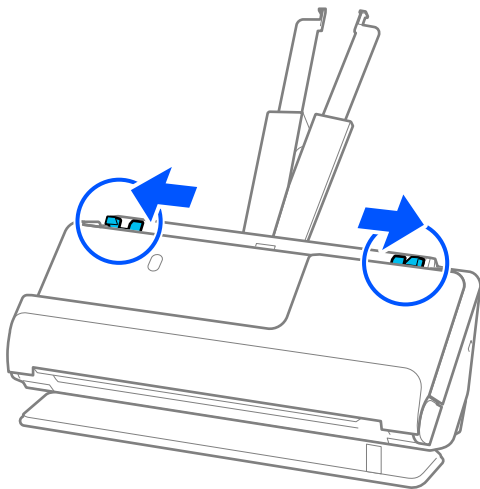

5. Încărcați cardurile de plastic cu partea care urmează să fie scanată orientată în sus, cu marginea superioară orientată spre ADF.

Introduceți coala în ADF până când întâmpină rezistență.

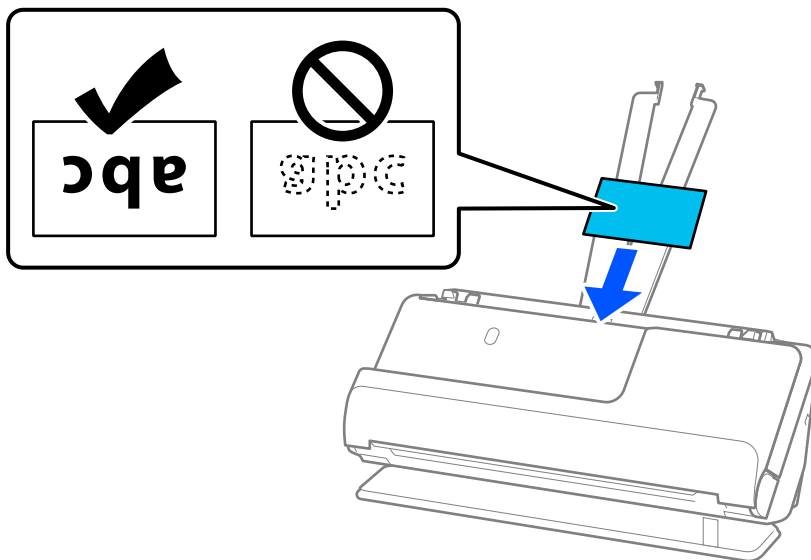

6. Reglați ghidajele de margine pentru a se potrivi cu marginile cardurilor, astfel încât să nu existe goluri. Dacă există goluri, originalul poate fi alimentat înclinat.

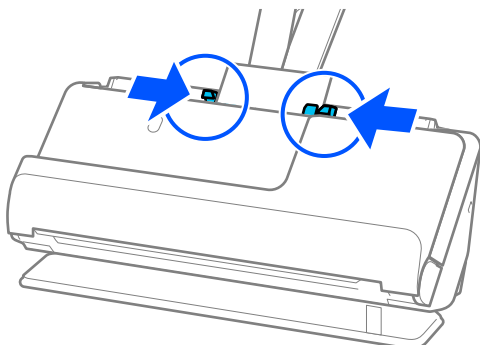

Notă:

Pentru scanarea cardurilor laminate, stabiliți setarea corespunzătoare în fereastra Epson Scan 2.

Când utilizați Document Capture Pro, puteți deschide fereastra apăsând pe butonul **Setări detaliate** de pe ecranul **Setări scanare**.

- ❑ Pentru a spori precizia detectării automate a formatului, selectați fila **Setări principale** > **Dimensiune document** > **Setări** > **Scanare card laminat**. Consultați secțiunea de ajutor a aplicației Epson Scan 2 pentru detalii.
- ❑ Selectați fila **Setări principale** > **Detectarea culorilor duble** > **Oprit**. Consultați secțiunea de ajutor a aplicației Epson Scan 2 pentru detalii.

Dacă nu ați dezactivat **Detectarea culorilor duble** pe ecranul Epson Scan 2 și apare o eroare de alimentare dublă, scoateți cardurile din ADF și reincărcăți-le.

Informații conexe

➔ „Setări software necesare pentru originalele speciale” la pagina 105

Amplasarea unei broșuri

Notă:

Asigurați-vă că în fața scannerului există spațiu suficient pentru originalele extrase.

1. Asigurați-vă că indicatorul luminos de poziție a scannerului (📄) este aprins.

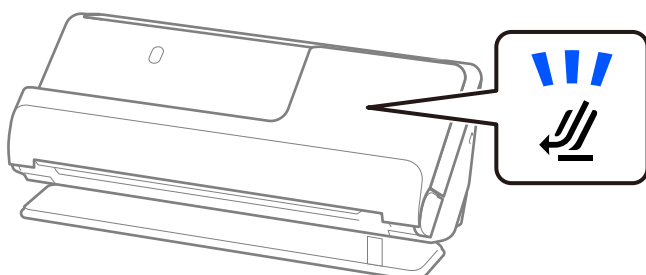

Dacă indicatorul luminos de poziție a scannerului (📄) este stins, trageți selectorul de poziție a scannerului pentru a înclina scannerul spre înapoi.

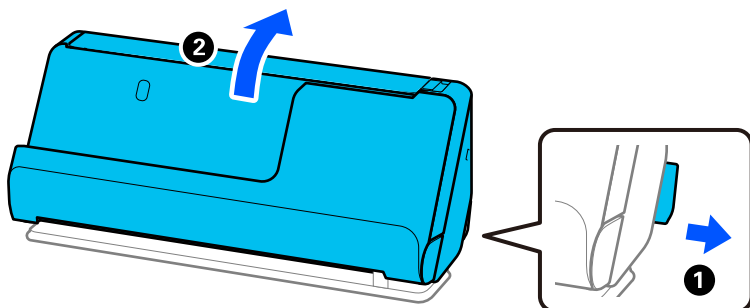

2. Deschideți tava de intrare.

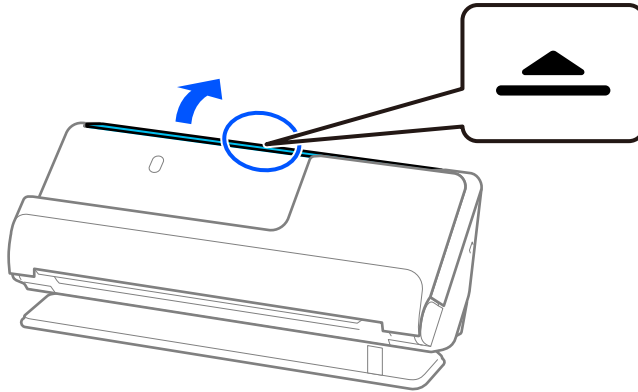

3. Ridicați extensia tăvii de intrare.

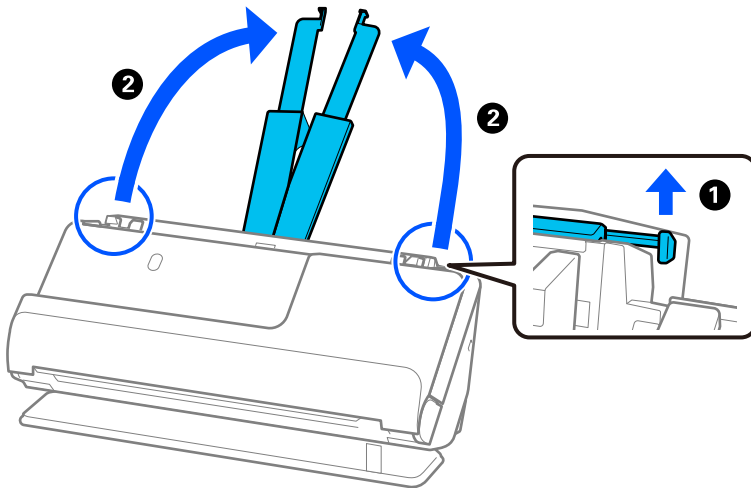

4. Mutați ghidajele de margine la marginile tăvii de intrare.

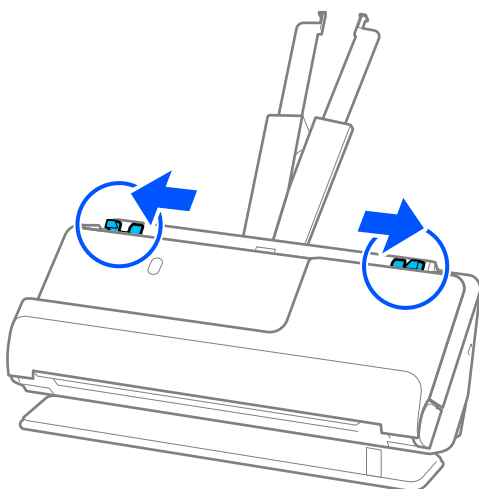

5. Așezați broșura cu partea care urmează să fie scanată în sus și cu partea cu mai multe pagini orientată către ADF.

Introduceți coala în ADF până când întâmpină rezistență.

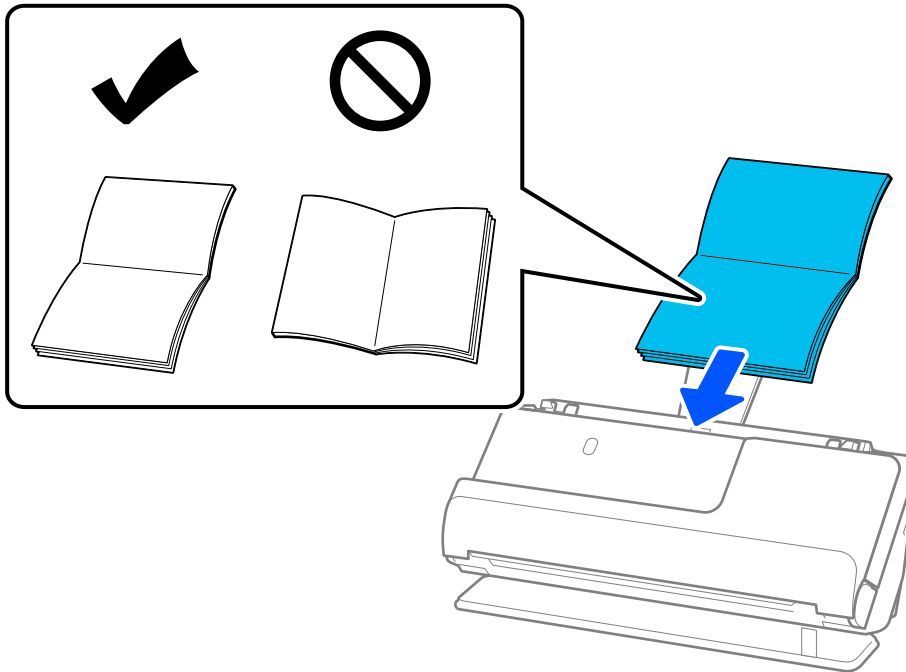

6. Reglați ghidajele de margine pentru a se potrivi cu marginile broșurii, astfel încât să nu existe goluri. Dacă există goluri, originalul poate fi alimentat înclinat.

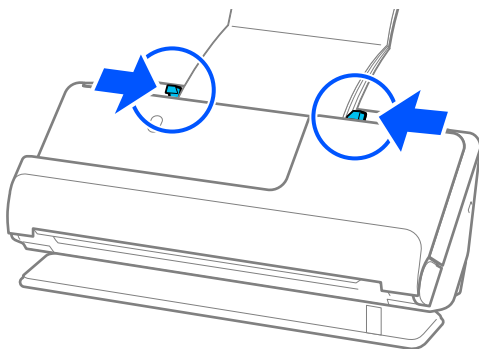

Notă:

- ❑ Când scanați broșuri, sprijiniți partea superioară a broșurii cu mâna pentru a preveni căderea acesteia din ADF sau închiderea acesteia.

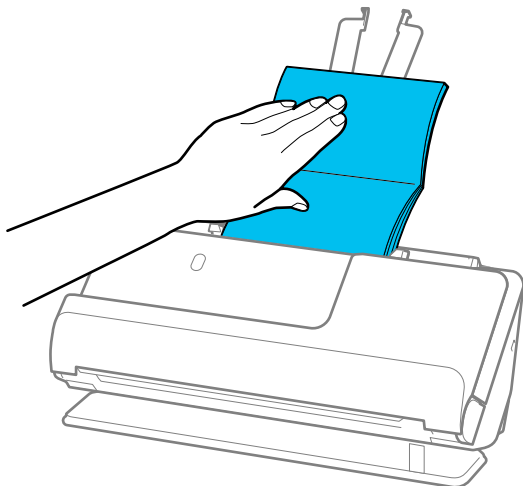

- ❑ Dacă originalele evacuate lovesc suprafața mesei pe care este așezat scannerul și acest lucru afectează imaginea scanată, mutați scannerul la marginea mesei, astfel încât originalele evacuate să cadă și să le puteți prinde direct.
- ❑ Când scanați broșuri, efectuați setările corespunzătoare pe ecranul Epson Scan 2.
Când utilizați Document Capture Pro, puteți deschide fereastra apăsând pe butonul **Setări detaliate** de pe ecranul **Setări scanare**.
Pe ecranul Epson Scan 2, utilizați una dintre următoarele metode pentru a dezactiva **Detectarea colilor duble**.
 - Selectați **Broșuri** în **Setări scanner**
 - În fila **Setări principale**, setați **Detectarea colilor duble** la **Oprit**Consultați secțiunea de ajutor a aplicației Epson Scan 2 pentru detalii.

Informații conexe

- ➔ „Setări software necesare pentru originalele speciale” la pagina 105

Amplasarea unui pașaport

Notă:

Asigurați-vă că în fața scannerului există spațiu suficient pentru originalele extrase.

1. Asigurați-vă că indicatorul luminos de poziție a scannerului (📄) este aprins.

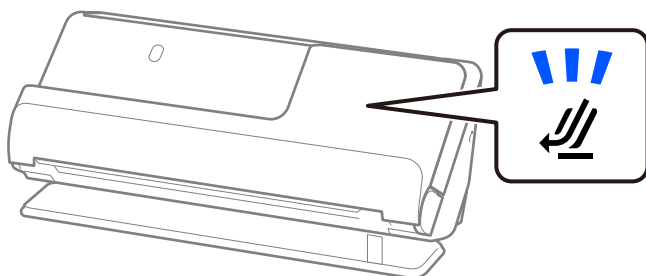

Dacă indicatorul luminos de poziție a scannerului (↙) este stins, trageți selectorul de poziție a scannerului pentru a înclina scannerul spre înapoi.

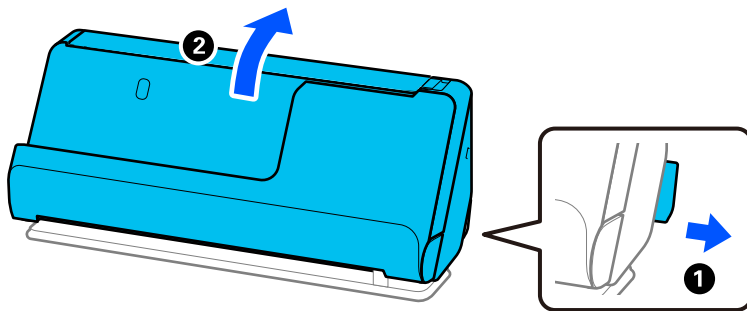

2. Deschideți tava de intrare.

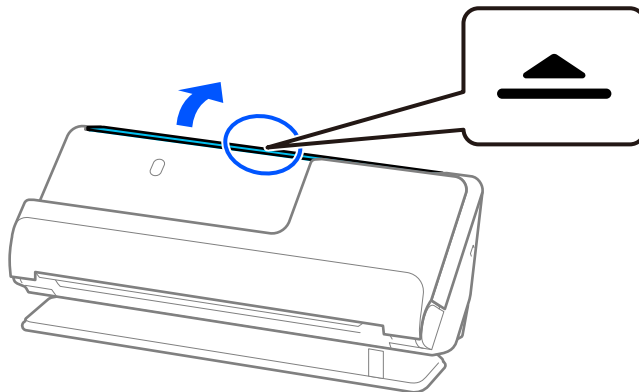

3. Ridicați extensia tăvii de intrare.

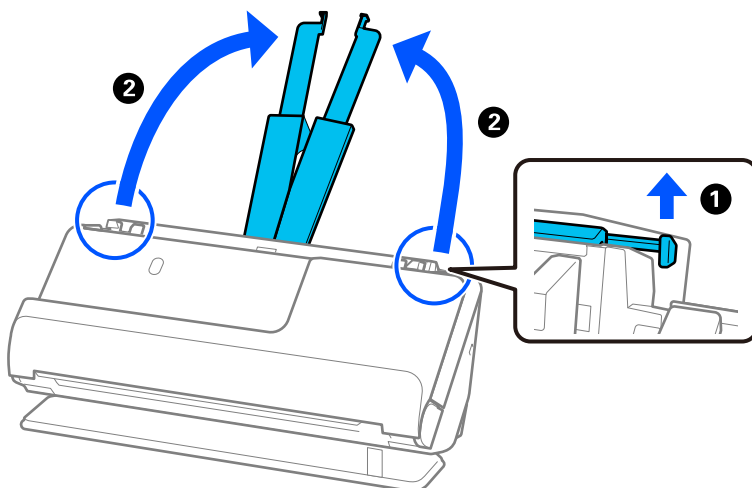

4. Mutați ghidajele de margine la marginile tăvii de intrare.

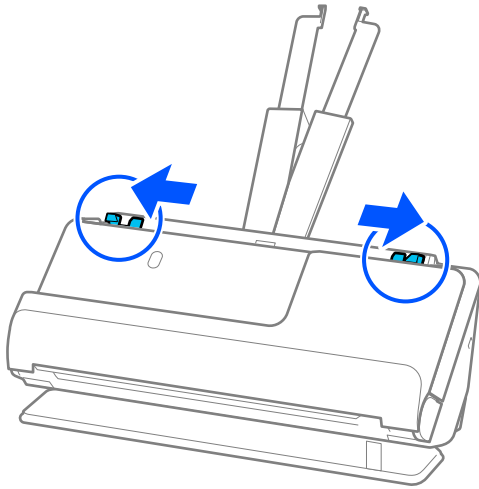

5. Plasați pașaportul cu partea care urmează să fie scanată în sus și cu partea mai groasă a pașaportului îndreptată spre ADF.

Introduceți coala în ADF până când întâmpină rezistență.

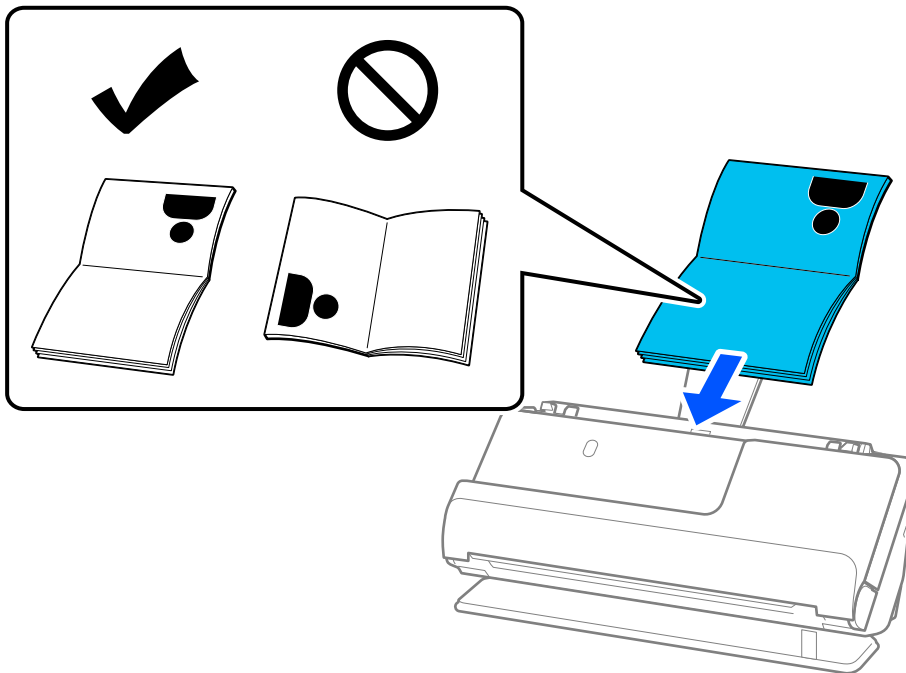

Notă:

În următoarele cazuri, scanați pașaportul folosind în schimb Folie de protecție pașaport.

- ❑ Dacă doriți să protejați pașaportul în timpul scanării
- ❑ Dacă doriți să scanați pașapoarte groase și pașapoarte cu o margine de legare ușor extinsă

Plasați pașaportul în Folie de protecție pașaport, cu partea care urmează să fie scanată în sus și cu partea mai groasă a pașaportului îndreptată spre marginea anterioară. Apoi, plasați Folie de protecție pașaport în tava de intrare, cu marginea superioară orientată în direcția ADF.

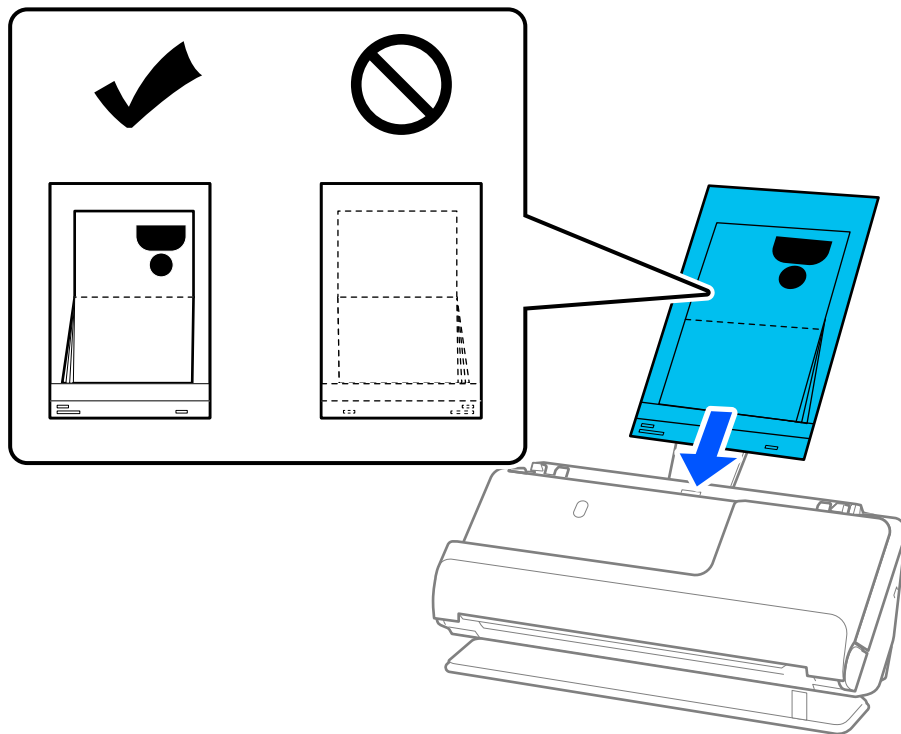

6. Reglați ghidajele de margine pentru a se potrivi cu marginile originalului, astfel încât să nu existe goluri. Dacă există goluri, originalul poate fi alimentat înclinat.

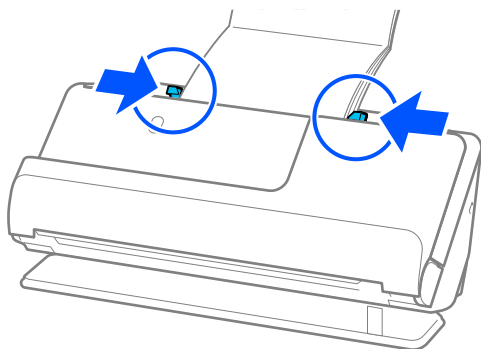

Notă:

- ❑ Când scanați pașapoarte, sprijiniți partea superioară a pașaportului cu mâna pentru a preveni căderea acestuia din ADF sau închiderea acestuia.

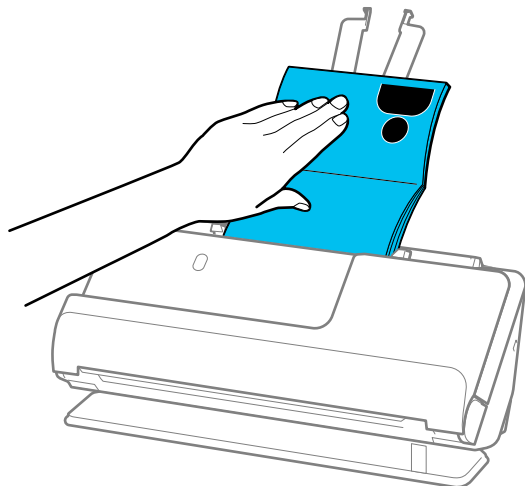

- ❑ Dacă originalele evacuate lovesc suprafața mesei pe care este așezat scannerul și acest lucru afectează imaginea scanată, mutați scannerul la marginea mesei, astfel încât originalele evacuate să cadă și să le puteți prinde direct.
- ❑ Când scanați un pașaport, efectuați setările corespunzătoare pe ecranul Epson Scan 2.
Când utilizați Document Capture Pro, puteți deschide fereastra apăsând pe butonul **Setări detaliate** de pe ecranul **Setări scanare**.
Pe ecranul Epson Scan 2, utilizați una dintre următoarele metode pentru a dezactiva **Detectarea colilor duble**.
 - Selectați **Pașaport** în **Setări scanner**
 - În fila **Setări principale**, setați **Detectarea colilor duble** la **Oprit**Consultați ajutorul Epson Scan 2 pentru detalii.
- ❑ Nu utilizați o Folie de protecție pașaport zgâriată sau o Folie de protecție pașaport care a fost scanată de mai mult de 3 000 de ori.
- ❑ Utilizați doar Folie de protecție pașaport proiectată pentru scannerul dumneavoastră. Scannerul recunoaște automat Folie de protecție pașaport prin detectarea a trei mici orificii dreptunghiulare pe marginea principală. Păstrați găurile din Folie de protecție pașaport curate și neacoperite.

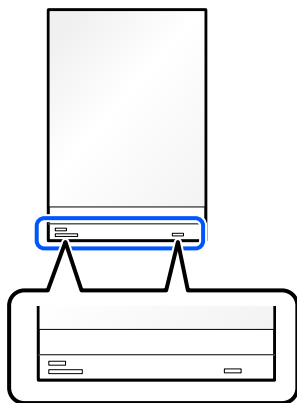

Informații conexe

- ➔ „Coduri Foaie suport” la pagina 28
- ➔ „Setări software necesare pentru originalele speciale” la pagina 105

Plasarea originalelor sau fotografiilor importante

Utilizați o Foaie suport atunci când scanați următoarele tipuri de originale.

- Fotografii
- Originale valoroase
- Originale încrețite
- Originale fragile

Notă:

Asigurați-vă că în fața scannerului există spațiu suficient pentru originalele extrase.

1. Asigurați-vă că indicatorul luminos de poziție a scannerului () este aprins.

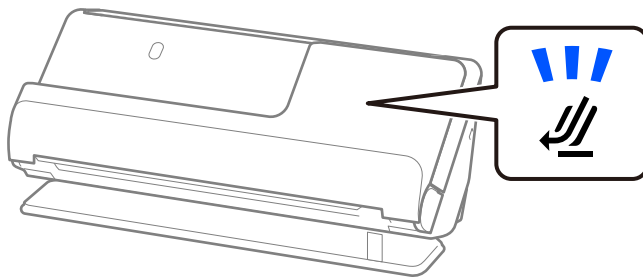

Dacă indicatorul luminos de poziție a scannerului () este stins, trageți selectorul de poziție a scannerului pentru a înclina scannerul spre înapoi.

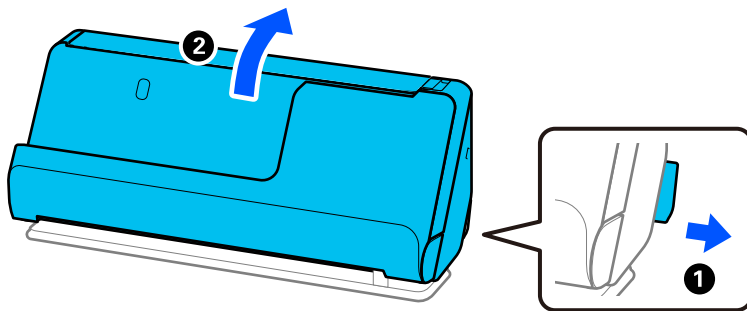

2. Deschideți tava de intrare.

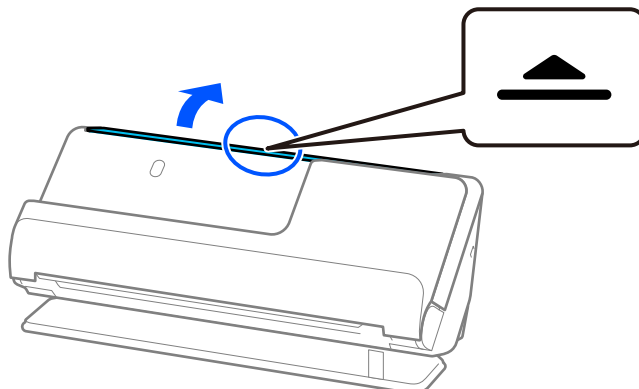

3. Ridicați extensia tăvii de intrare.

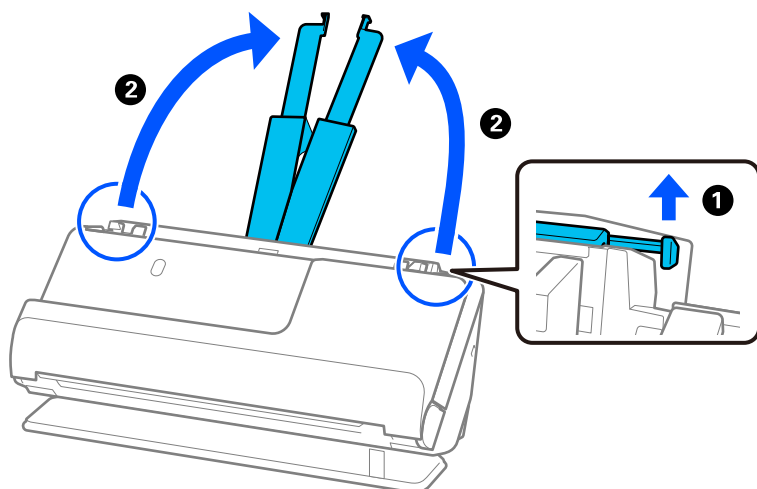

4. Mutați ghidajele de margine la marginile tăvii de intrare.

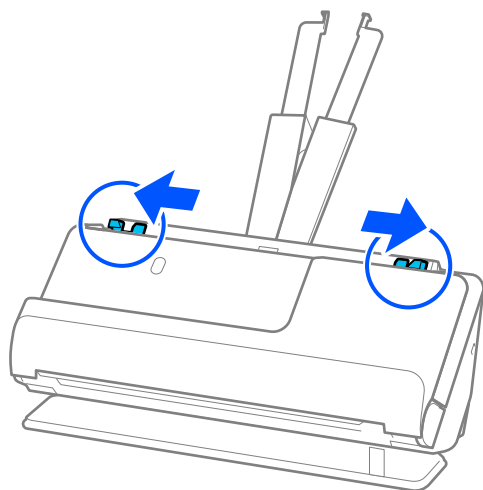

5. Plasați originalul în Foaie suport.

Plasați originalul astfel încât partea din spate a originalului să fie orientată spre partea laterală a Foaie suport cu ilustrația.

- Pentru originale

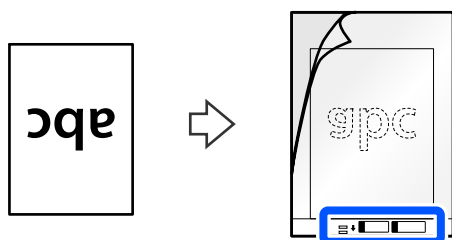

☐ Pentru fotografii

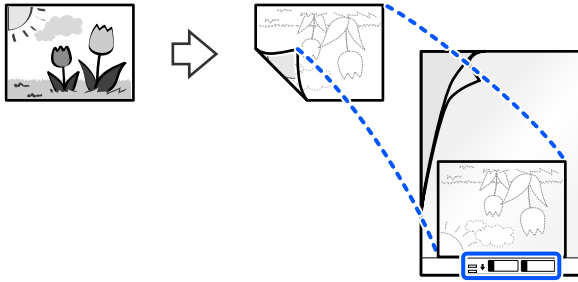

Pentru originalele mari, pliați-le în jumătate, astfel încât partea care urmează să fie scanată să fie orientată spre exterior, apoi așezați originalul cu fața „2” îndreptată spre partea cu ilustrație și la marginea frontală a Foaie suport.

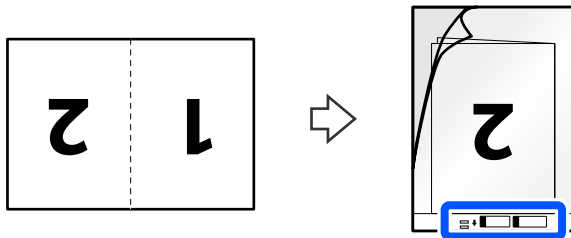

6. Întoarceți invers Foaie suport.

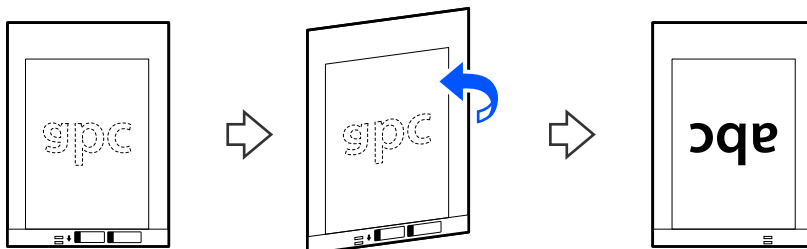

7. Încărcați Foaie suport în tava de intrare, cu marginea superioară orientată în direcția ADF. Introduceți coala în ADF până când întâmpină rezistență.

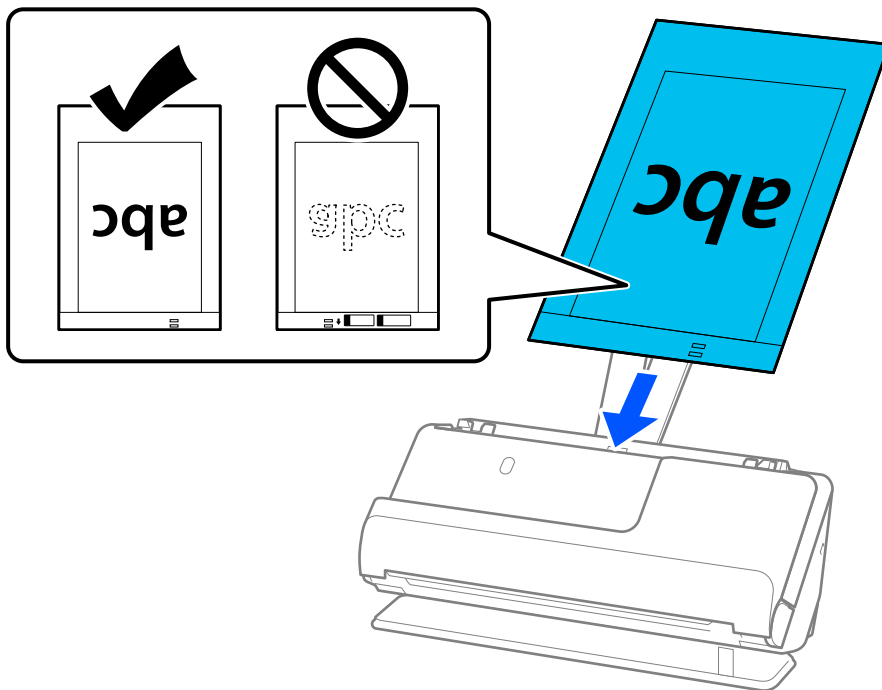

8. Aliniați ghidajele de margine cu Foaie suport, astfel încât să nu existe niciun spațiu gol. În caz contrar, este posibil ca Foaie suport să se alimenteze deformat.

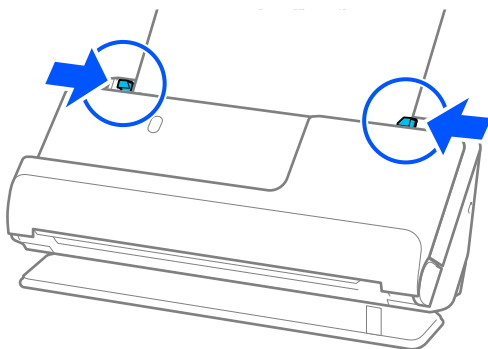

Notă:

- ❑ Nu utilizați o Foaie suport zgâriată sau o Foaie suport care a fost scanată de mai mult de 3.000 de ori.
- ❑ Dacă nu găsiți dimensiunea originalului de scanat în lista **Dimensiune document** din Epson Scan 2, selectați **Detectare automată**.
Când utilizați Epson Scan 2, puteți specifica și dimensiunea originalului în **Particularizare**.
- ❑ Când scanați cu o Foaie suport, selectați **Detectare automată** ca setare **Dimensiune document** în Epson Scan 2 pentru a scana automat imaginea în timp ce aplicați **Hârtie înclinată** ca setare **Corectare oblicitate doc..**
- ❑ Marginea frontală a originalului trebuie amplasată pe partea de legare a Foaie suport la scanarea unui original cu o lungime de aproximativ 297 mm (11,7 in). În caz contrar, lungimea imaginii scanate poate fi mai mare decât cea scontată, deoarece scannerul scanează până la capătul Foaie suport când selectați **Detectare automată** ca seare **Dimensiune document** în fereastra Epson Scan 2.
- ❑ Când scanați un original mare, pentru a scana ambele dimensiuni și a le îmbina, efectuați setările corespunzătoare pe ecranul Epson Scan 2.
Când utilizați Document Capture Pro, puteți deschide fereastra apăsând pe butonul **Setări detaliate** de pe ecranul **Setări scanare**.
Selectați **Față verso** din **Față de scanare** și selectați **Stânga & Dreapta** din **Imagini lipite** în fereastra Epson Scan 2. Consultați secțiunea de ajutor a aplicației Epson Scan 2 pentru detalii.
- ❑ Utilizați doar Foaie suport proiectată pentru scannerul dumneavoastră. Scannerul recunoaște automat coala Foaie suport prin detectarea a două mici orificii dreptunghiulare pe marginea principală. Păstrați orificiile curate și neobturate.

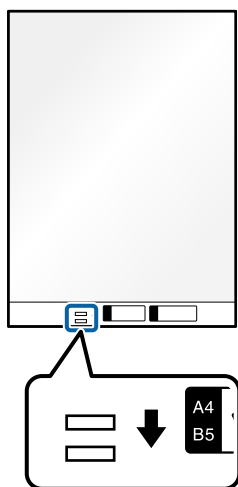

Informații conexe

- ➔ „Coduri Foaie suport” la pagina 28
- ➔ „Setări software necesare pentru originalele speciale” la pagina 105

Amplasarea unui plic

Notă:

Asigurați-vă că în fața scannerului există spațiu suficient pentru originalele extrase.

1. Asigurați-vă că indicatorul luminos de poziție a scannerului (↙) este aprins.

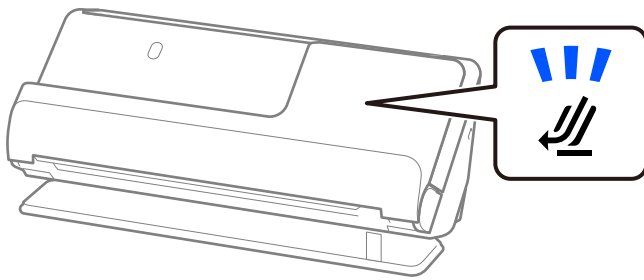

Dacă indicatorul luminos de poziție a scannerului (↙) este stins, trageți selectorul de poziție a scannerului pentru a înclina scannerul spre înapoi.

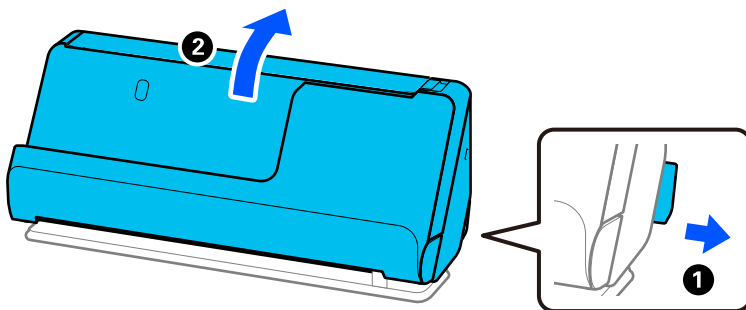

2. Deschideți tava de intrare.

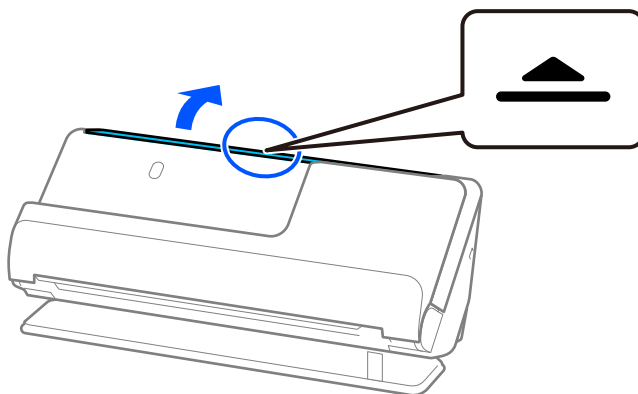

3. Ridicați extensia tăvii de intrare.

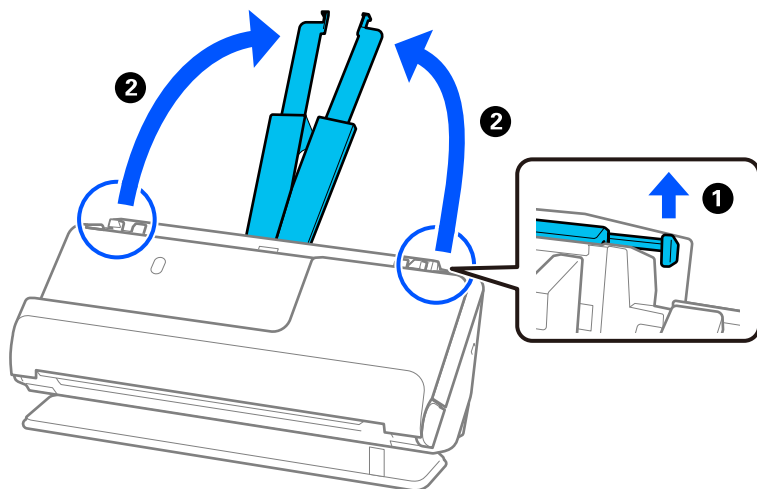

4. Mutați ghidajele de margine la marginile tăvii de intrare.

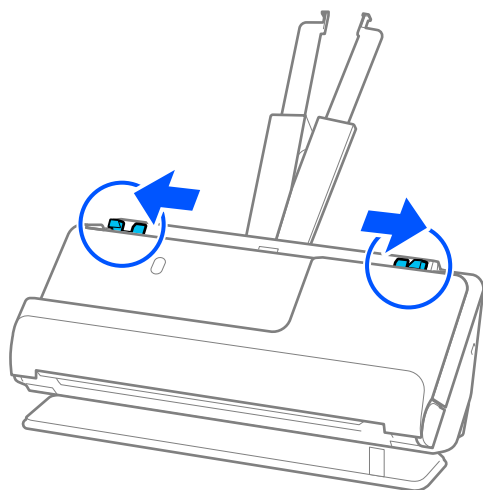

5. Încărcați plicul într-o orientare portret, cu partea care urmează să fie scanată în sus. Pentru plicuri cu marginea deschisă (partea cu clapeta) pe partea scurtă, puteți încărca plicul cu marginea deschisă (partea cu clapeta) îndreptată în sus.

Introduceți plicul în ADF până când întâmpină rezistență.

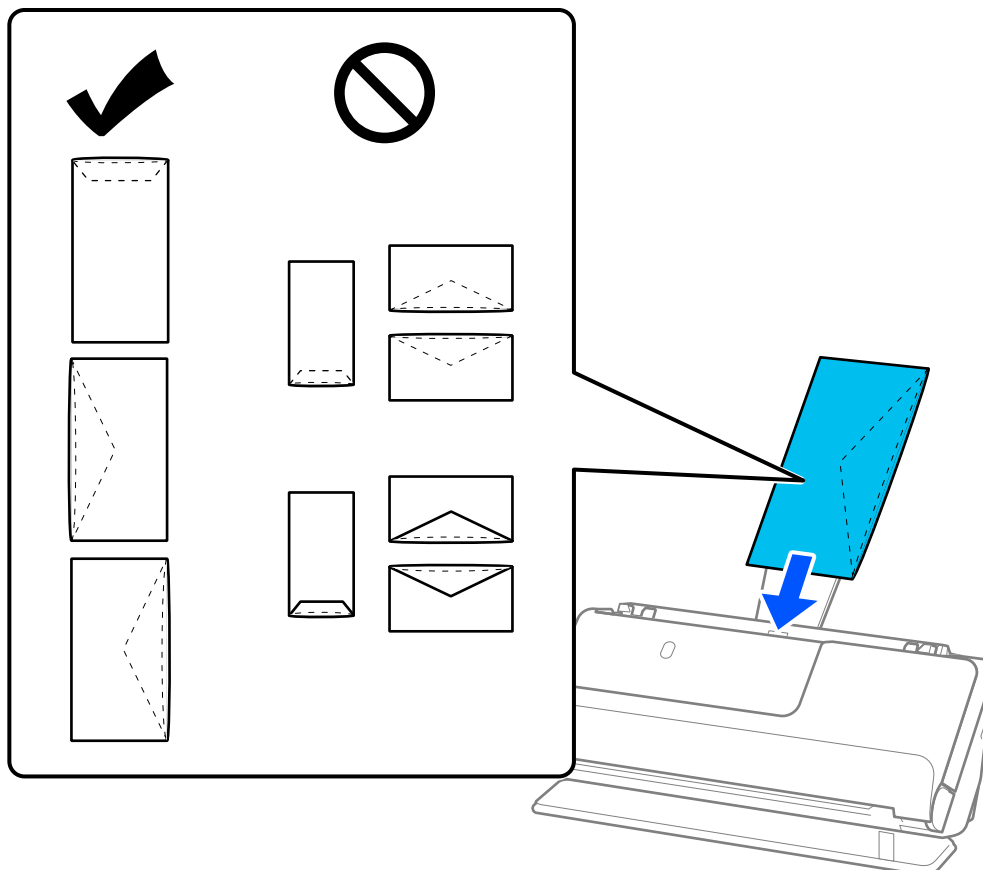

! Important:

Nu încărcați plicurile care prezintă urme de adeziv.

Notă:

- Plicurile care nu sunt tăiate corect la marginea clapetei atunci când sunt deschise pot să nu fie scanate corect.
 - Plicurile care nu au fost încă lipite pot fi încărcate cu clapeta deschisă și orientată în sus.
6. Reglați ghidajele de margine pentru a se potrivi cu marginile plicului, astfel încât să nu existe goluri. În caz contrar, este posibil ca alimentarea plicului să se execute deformat.

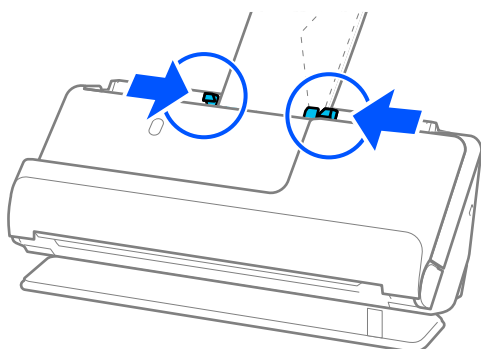

Notă:

❑ *Recomandăm selectarea unghiului de rotație corespunzător sau **Auto** ca setare **Rotiți** în aplicație.*

❑ *Când scanați plicuri, efectuați setările corespunzătoare pe ecranul Epson Scan 2.*

*Când utilizați Document Capture Pro, puteți deschide fereastra apăsând pe butonul **Setări detaliate** de pe ecranul **Setări scanare**.*

*Selecționați fila **Setări principale** > **Detectarea culorilor duble** > **Oprit**. Consultați secțiunea de ajutor a aplicației Epson Scan 2 pentru detalii.*

*Dacă nu ați dezactivat **Detectarea culorilor duble** pe ecranul Epson Scan 2 și apare o eroare de alimentare dublă, scoateți plicurile din ADF și reîncărcați-le.*

Informații conexe

➔ „Setări software necesare pentru originalele speciale” la pagina 105

Poziționarea originalelor de formă neregulată

Notă:

Asigurați-vă că în fața scannerului există spațiu suficient pentru originalele extrase.

1. Asigurați-vă că indicatorul luminos de poziție a scannerului (📄) este aprins.

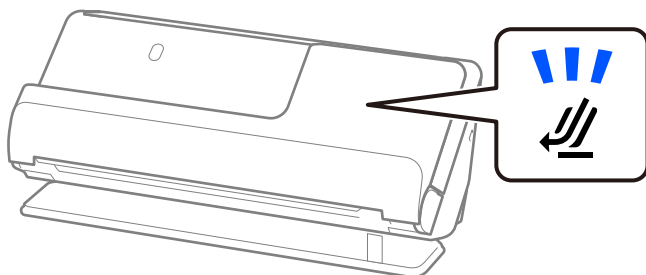

Dacă indicatorul luminos de poziție a scannerului (📄) este stins, trageți selectorul de poziție a scannerului pentru a înclina scannerul spre înapoi.

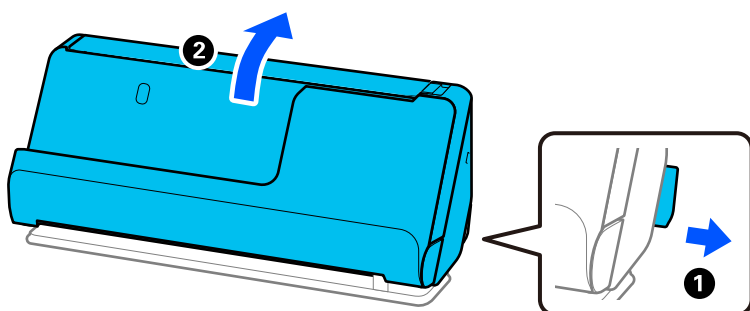

2. Deschideți tava de intrare.

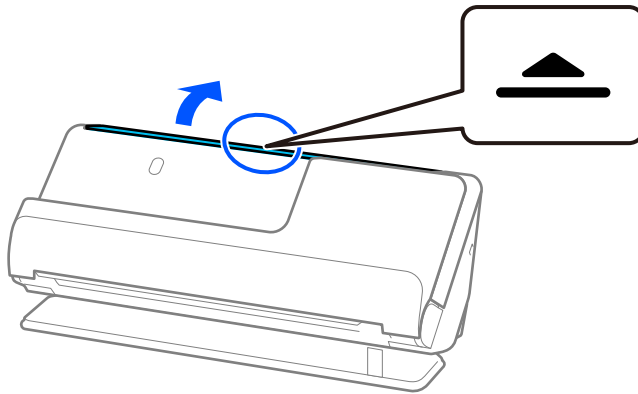

3. Ridicați extensia tăvii de intrare.

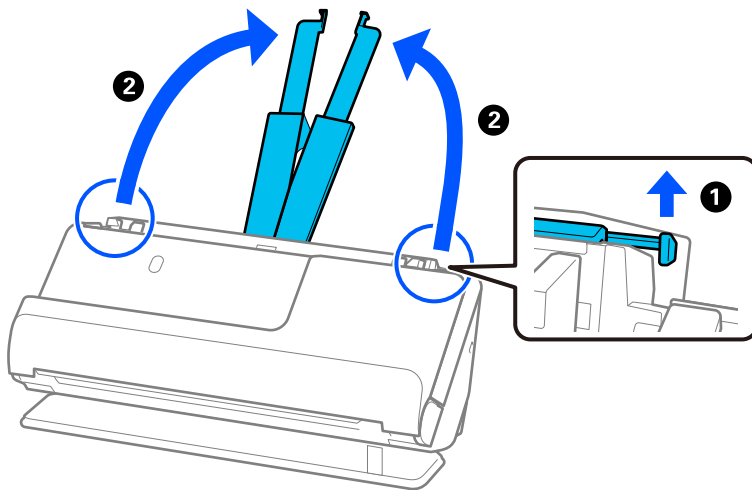

4. Mutați ghidajele de margine la marginile tăvii de intrare.

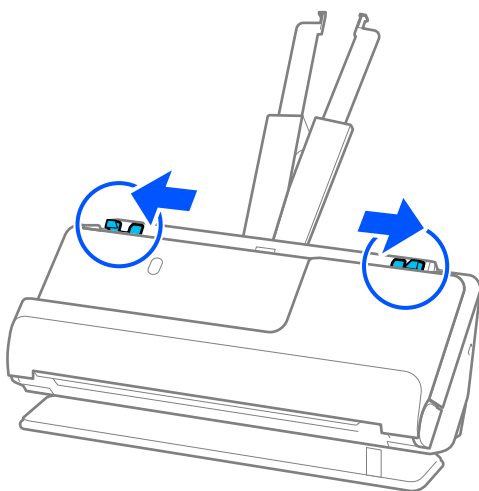

5. Plasați originalul în Foaie suport.

Plasați originalul astfel încât partea din spate a originalului să fie orientată spre partea laterală a Foaie suport cu ilustrația.

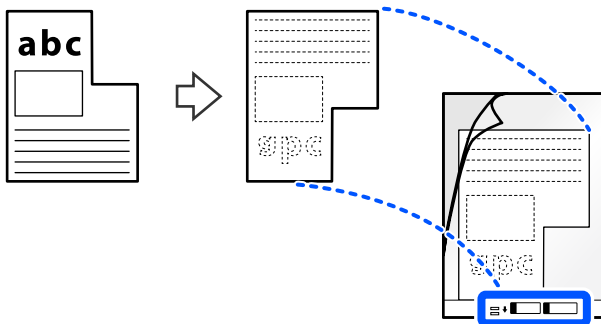

6. Întoarceți coala de susținere.

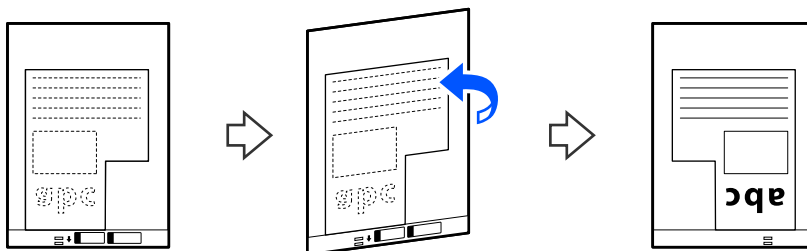

7. Încărcați Foaie suport în tava de intrare, cu marginea superioară orientată în direcția ADF.

Introduceți coala de susținere în ADF până când întâmpină rezistență.

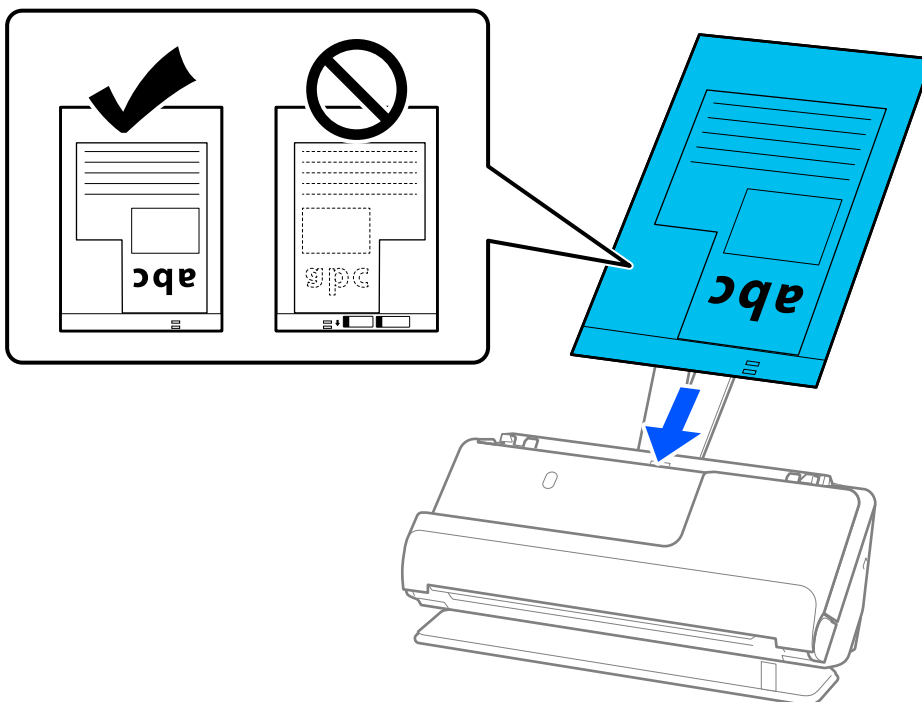

8. Aliniați ghidajele de margine cu Foaie suport, astfel încât să nu existe niciun spațiu gol. În caz contrar, este posibil ca Foaie suport să se alimenteze deformat.

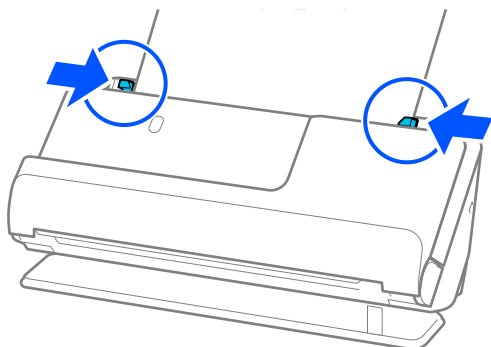

Notă:

- Nu utilizați o Foaie suport zgâriată sau o Foaie suport care a fost scanată de mai mult de 3.000 de ori.
- Dacă nu găsiți o **Dimensiune document** care să corespundă originalului de scanat, trebuie să efectuați setări pe ecranul Epson Scan 2.
Când utilizați Document Capture Pro, puteți deschide fereastra apăsând pe butonul **Setări detaliate** de pe ecranul **Setări scanare**.
Selectați **Detectare automată** pe ecranul Epson Scan 2 sau selectați **Particularizare** pentru a crea o dimensiune personalizată a documentului.
- Când scanați cu o Foaie suport, selectați **Detectare automată** ca setare **Dimensiune document** în Epson Scan 2 pentru a scana automat imaginea în timp ce aplicați **Hârtie înclinată** ca setare **Corectare oblicitate doc..**
- Utilizați doar Foaie suport proiectată pentru scannerul dumneavoastră. Scannerul recunoaște automat coala Foaie suport prin detectarea a două mici orificii dreptunghiulare pe marginea principală. Păstrați găurile din Foaie suport curate și neacoperite.

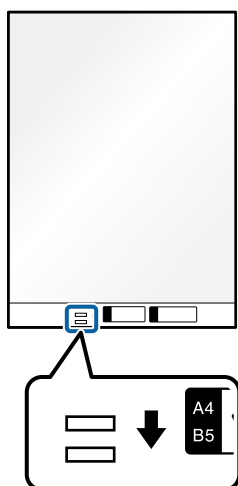

Informații conexe

- ➔ „Coduri Foaie suport” la pagina 28
- ➔ „Setări software necesare pentru originalele speciale” la pagina 105

Încărcarea unor loturi de originale cu diferite tipuri și dimensiuni de hârtie

Puteți plasa și scana loturi de originale de diferite dimensiuni (50,8×50,8 mm (2,0×2,0 in) până la format A4 sau Letter) până la o grosime totală de 2,4 mm (0,1 in).

Atenție:

- ❑ La amplasarea și scanarea originalelor care reprezintă combinații de diferite formate, acestea pot fi alimentate deformat deoarece nu toate originalele sunt compatibile cu ghidajele de margine.
- ❑ Originalele pot fi blocate sau alimentate deformat dacă setați diferite tipuri sau formate foarte diferite ale originalelor, precum în următoarele cazuri.

Hârtie subțire și hârtie groasă

· Hârtie format A4 și hârtie format card

· Combinații de hârtie lungă și îngustă care se extind cu mult dincolo de extensia tăvii de intrare (exemplu: chitanțe lungi și așa mai departe)

· Combinații de hârtie îndoită sau șifonată

Dacă originalele sunt alimentate oblic, verificați imaginile scanate. Dacă imaginea este înclinată, reduceți numărul de originale încărcate și scanați din nou.

Notă:

- ❑ Dacă originalele sunt blocate sau nu sunt alimentate corect, încercați să activați Modul lent () pentru a rezolva această problemă.

- ❑ Alternativ, puteți scana originale de diferite grosimi și tipuri de hârtie, încărcându-le una câte una utilizând **Mod alimentare automată**.

*Pentru a utiliza **Mod alimentare automată**, efectuați setările corespunzătoare pe ecranul Epson Scan 2.*

*Când utilizați Document Capture Pro, puteți deschide fereastra apăsând pe butonul **Setări detaliate** de pe ecranul **Setări scanare**.*

*Pe ecranul Epson Scan 2, utilizați **Mod alimentare automată** pentru a scana în timp ce schimbați poziția scannerului în funcție de tipul de document.*

1. Asigurați-vă că lumina de poziție a scannerului () este stinsă.

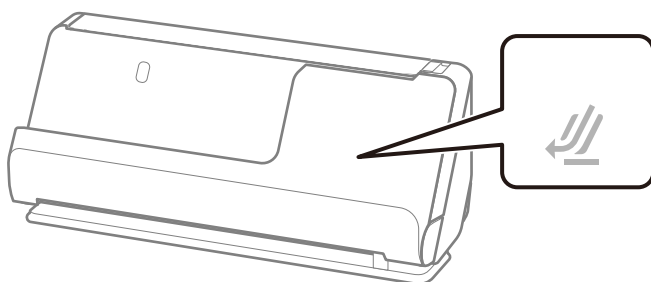

Dacă indicatorul luminos de poziție a scannerului () este aprins, trageți selectorul de poziție a scannerului pentru a înclina scannerul înainte.

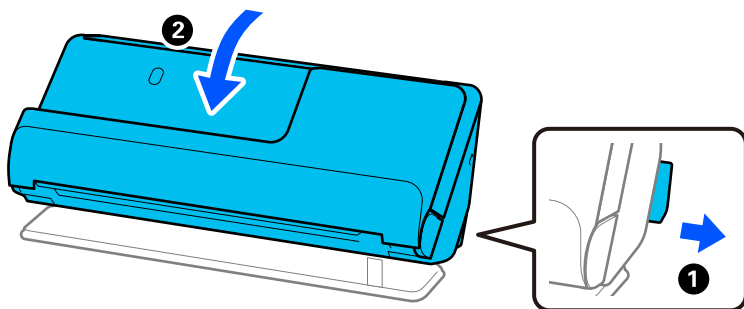

2. Deschideți tava de intrare.

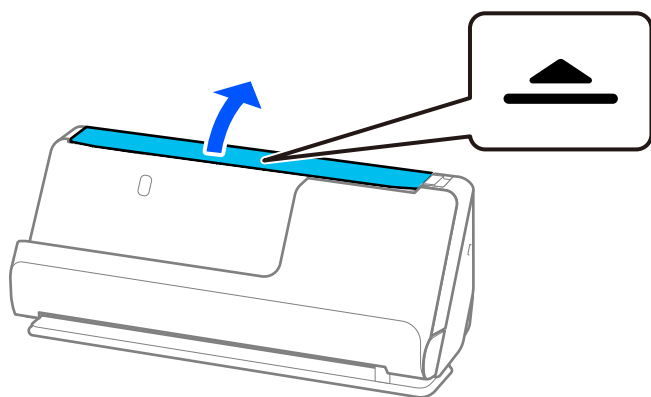

3. Ridicați extensia tăvii de intrare.

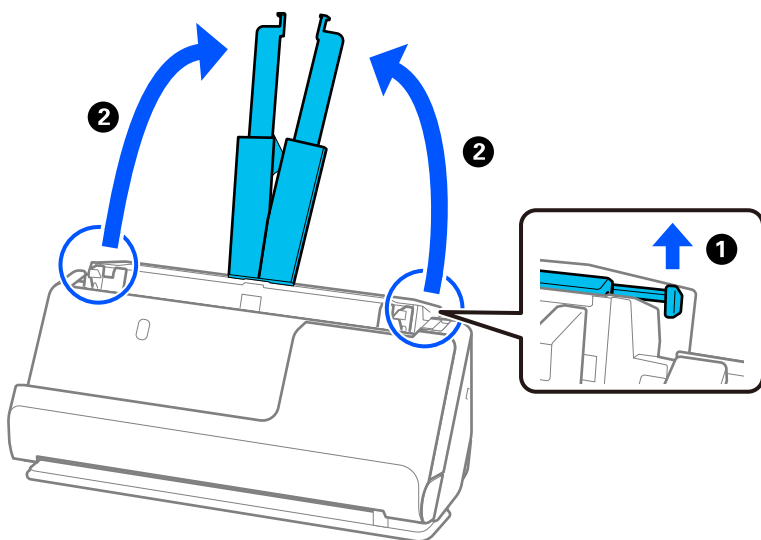

4. Mutați ghidajele de margine la marginile tăvii de intrare.

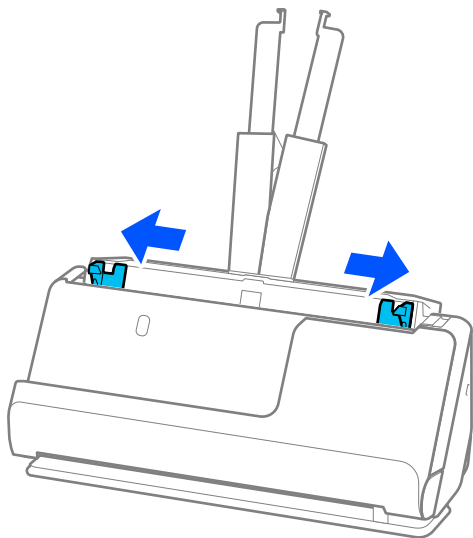

5. Încărcați originalele cu partea de scanat în sus și în ordinea descrescătoare a dimensiunii hârtiei, cu cea mai lată hârtie în spate și cea mai îngustă hârtie în partea din față a tăvii de intrare.

! Important:

Verificați următoarele puncte când setați diferite formate ale originalelor.

- Glisați originalele cu marginile frontale aliniate, până când întâmpină rezistență în ADF.
- Așezați originalele în centrul tăvii de intrare. Ghidați-vă după marcajul ▲ de pe scanner.
- Așezați originalele în linie dreaptă.

În caz contrar, este posibil ca alimentarea originalelor să se execute deformat sau să se blocheze.

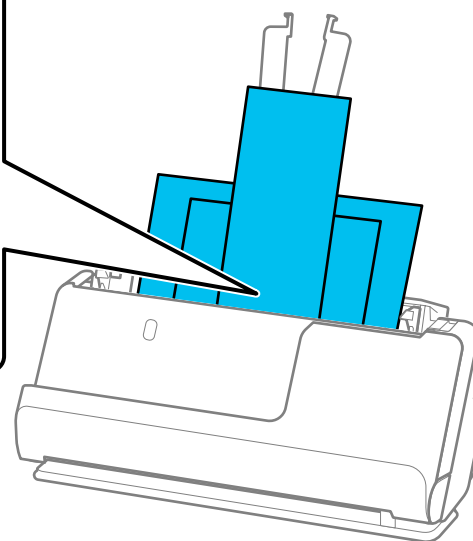
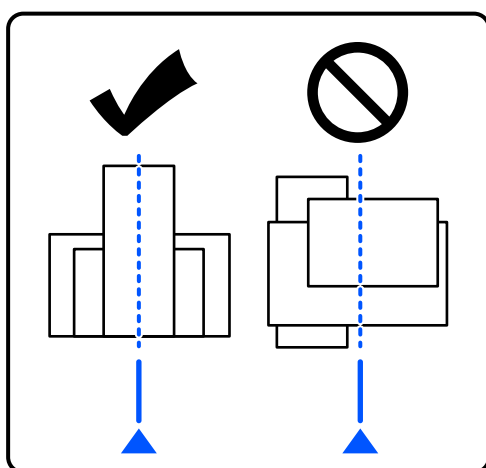

6. Aliniați ghidajele de margine cu cel mai lat original.

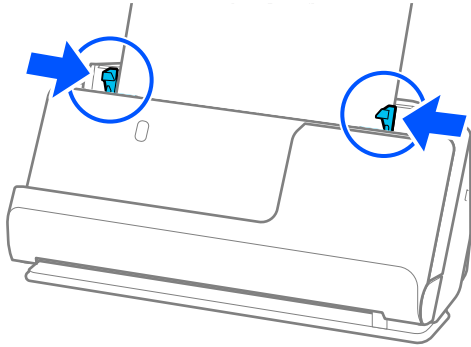

Notă:

- ❑ Epson Scan 2 vă permite să previzualizați prima față a originalului. Încărcați doar primul original în ADF și apoi apăsați butonul **Examinare**. Fereastra de previzualizare se deschide, imaginea previzualizată este afișată, iar pagina este extrasă din scanner.

Așezați pagina extrasă la loc, alături de restul originalelor.

- ❑ Când încărcați și previzualizați mai multe originale simultan sau dacă anulați scanarea în timpul scanării unui lot de originale, va fi alimentat pe o porțiune mică în ADF și apoi scanarea se oprește. Deschideți capacul scannerului pentru a extrage originalul, apoi încărcați din nou pagina, împreună cu prima pagină și cu restul originalelor.
- ❑ În funcție de tipul de hârtie și de mediul în care este utilizat scannerul, originalul poate cădea din partea frontală a scannerului după scanare. În această situație, încărcați mai puține originale în scanner decât numărul specificat de originale care pot fi încărcate.

Informații conexe

- ➔ „Scanarea în Mod alimentare automată” la pagina 106

Scanarea

Scanarea utilizând un buton al scannerului. 88

Tipărirea de pe un computer. 88

Setarea unei lucrări. 108

Scanarea utilizând un buton al scannerului

Puteți efectua scanarea utilizând butonul de la scanner.

Notă:

- Asigurați-vă că Epson Scan 2 este instalat la computer și că scannerul este corect conectat la computer.
- Când Document Capture Pro (Windows) sau Document Capture (Mac OS) este instalat la computer, puteți atribui lucrarea unui buton de la scanner și puteți rula lucrarea apăsând pe butonul respectiv.

1. Așezați originalul.
2. Apăsați pe butonul .

Notă:

Consultați secțiunea de ajutor a Document Capture Pro (Windows) sau Document Capture (Mac OS) pentru detalii cu privire la atribuirea butoanelor.

Informații conexe

- ➔ [„Setarea unei lucrări” la pagina 108](#)

Tipărirea de pe un computer

Scanarea utilizând aplicația Document Capture Pro (Windows)

Document Capture Pro vă permite să digitalizați ușor și eficient originale și formulare în funcție de necesități.

Sunt disponibile următoarele funcții cu aplicația Document Capture Pro.

- Puteți gestiona și efectua un set de operațiuni, precum scanarea și salvarea, ca o „lucrare”.
- Puteți configura o „lucrare” pentru a salva imagini scanate în diverse formate (PDF/BMP/JPEG/JPEG2000/TIFF/Multi-TIFF/PNG/DOCX/XLSX/PPTX).
- Puteți sorta automat lucrări prin inserarea unor coli de separare între originale sau prin utilizarea informațiilor de cod de bare de pe originale.
- Puteți reda informații de scanare sau elemente necesare pentru conținutul scanat ca date index.
- Puteți seta destinații multiple.
- Puteți scana utilizând operațiuni simple fără a trebui să creați o lucrare.

Prin utilizarea acestor funcții, puteți digitaliza documente pe hârtie mult mai eficient, de exemplu scanând un număr mare de documente sau utilizându-le printr-o rețea.

Notă:

- Pentru informații detaliate privind utilizarea Document Capture Pro, consultați următoarea adresă URL:
<https://support.epson.net/dcp/>
- Document Capture Pro nu acceptă Windows Server.

Ce este o lucrare de scanare?

Prin înregistrarea unei serii de operațiuni utilizate frecvent ca lucrare, puteți efectua toate aceste operațiuni prin simpla selectare a lucrării.

Prin alocarea unei lucrări la butonul scannerului, puteți, de asemenea, executa lucrarea de la panoul de comandă.

Efectuarea unei lucrări de scanare

Această secțiune explică fluxul de lucru al scanării utilizând o lucrare existentă.

1. Selectați scannerul pe care doriți să-l utilizați din partea superioară a ecranului Document Capture Pro. Când porniți software-ul, acesta se conectează automat la ultimul scanner utilizat.

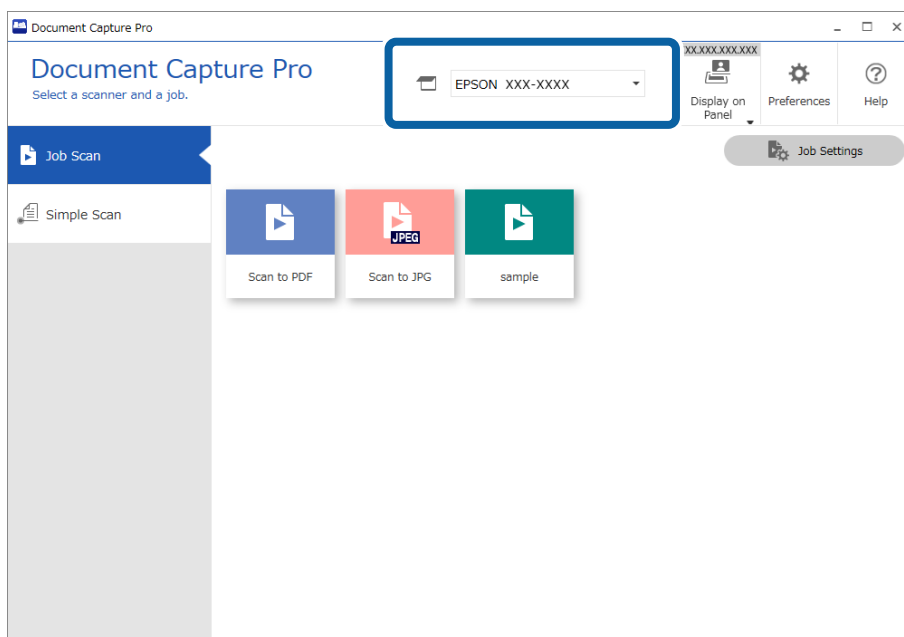

2. Faceți clic pe fila **Activitate scanare**, și apoi faceți clic pe pictograma lucrării pe care doriți să o realizați.

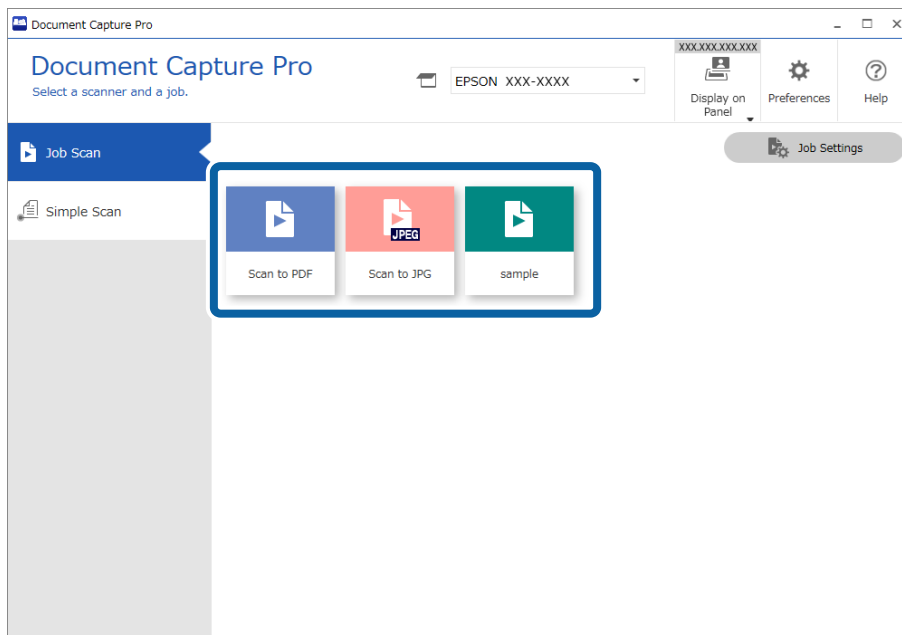

Lucrarea selectată este efectuată.

Când realizați o lucrare pentru care a fost selectată **Afișare previzualizare în timpul scanării** din Setările de scanare, un ecran de pre-vizualizare este afișat în timpul scanării.

3. Dacă executați o lucrare care conține următoarele elemente în Setări nume fișier, Setări separare sau Setări index definit de utilizator din Setări de salvare, iar elementele sunt detectate pe pagina scanată, zona de detectare este afișată pe imagine ca o încadrare. Corectați rezultatele recunoașterii manual, dacă este necesar, sau schimbați zona și efectuați recunoașterea din nou.

- OCR
- Barcode (Cod de bare)
- Form (Formular)
- MRZ în pașapoarte

MRZ în documentele de călătorie

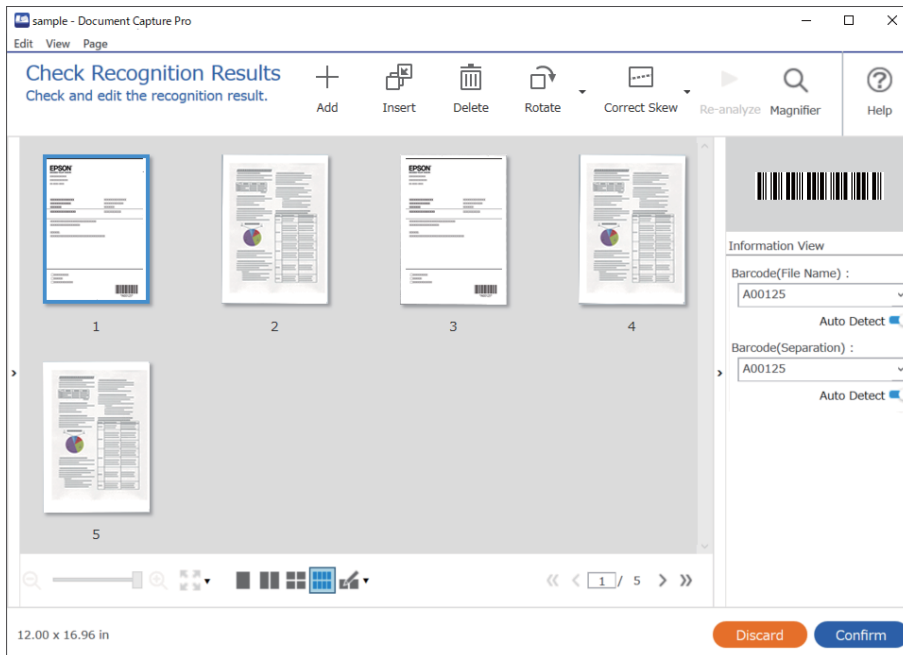

4. Pentru lucrările la care a fost selectată opțiunea **Afișare fereastră de dialog Editare pagină înainte de salvare** din Setări de scanare, verificați rezultatele scanării pe ecranul **Editare rezultate scanate** după scanare, apoi efectuați editări, după cum este necesar.

Puteți verifica și edita următoarele din ecranul **Editare rezultate scanate**.

- Rezultatele separării
- Imaginile scanate
- Datele indexate

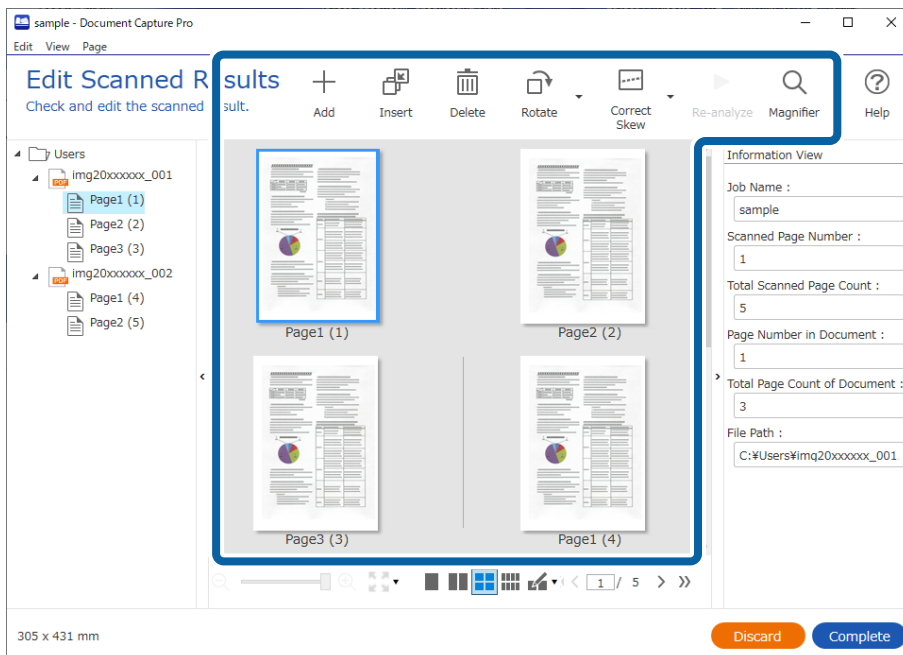

5. Faceți clic pe **Efectuat** pentru a finaliza efectuarea scanării lucrării.

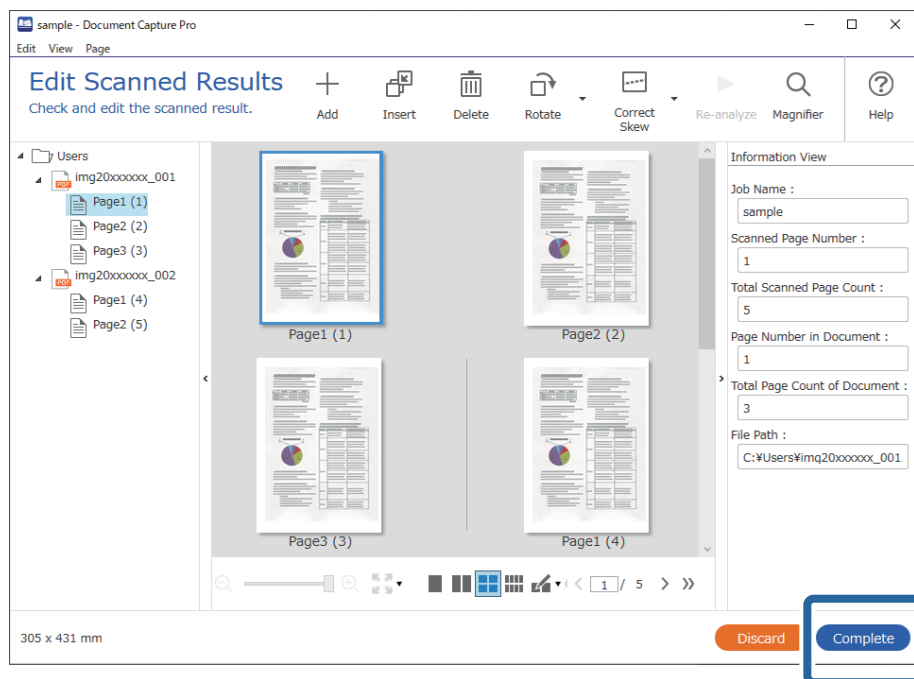

Ce este o scanare simplă?

Puteți scana documente fără a crea o lucrare. Verificați rezultatele după scanare și apoi salvați sau setați destinația. Prin alocarea setărilor de scanare simplă la butonul scannerului, puteți, de asemenea, executa scanarea simplă de la panoul de comandă.

Efectuarea unei scanări simple

Această secțiune explică fluxul de lucru al scanării fără utilizarea unei lucrări.

1. Selectați scannerul pe care doriți să-l utilizați din partea superioară a ecranului Document Capture Pro. Când porniți software-ul, acesta se conectează automat la ultimul scanner utilizat.

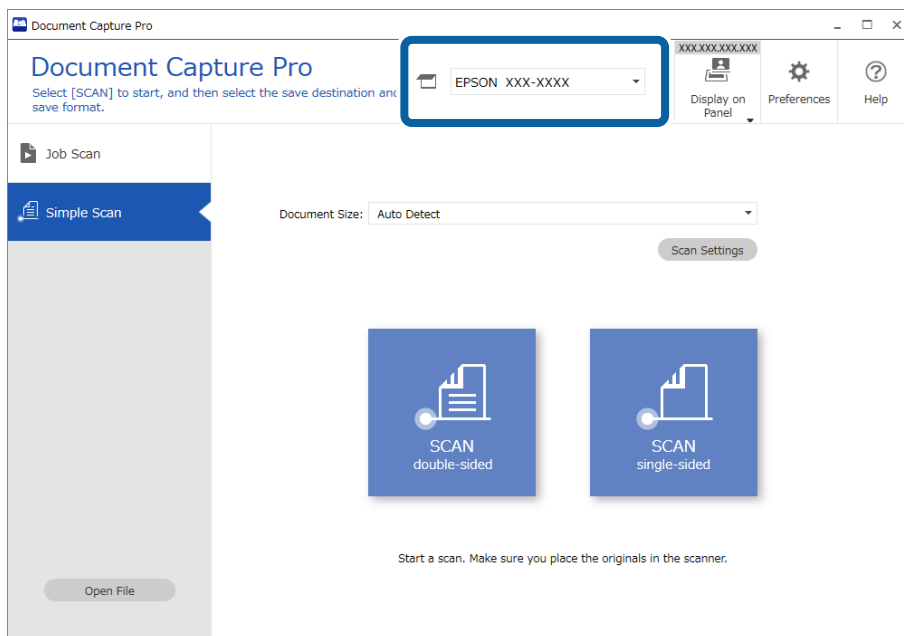

2. Faceți clic pe fila **Scanare simplă**, selectați **Mărime document**, și apoi faceți clic pe pictograma **SCANAREdouă fețe** sau **SCANAREo singură față**.

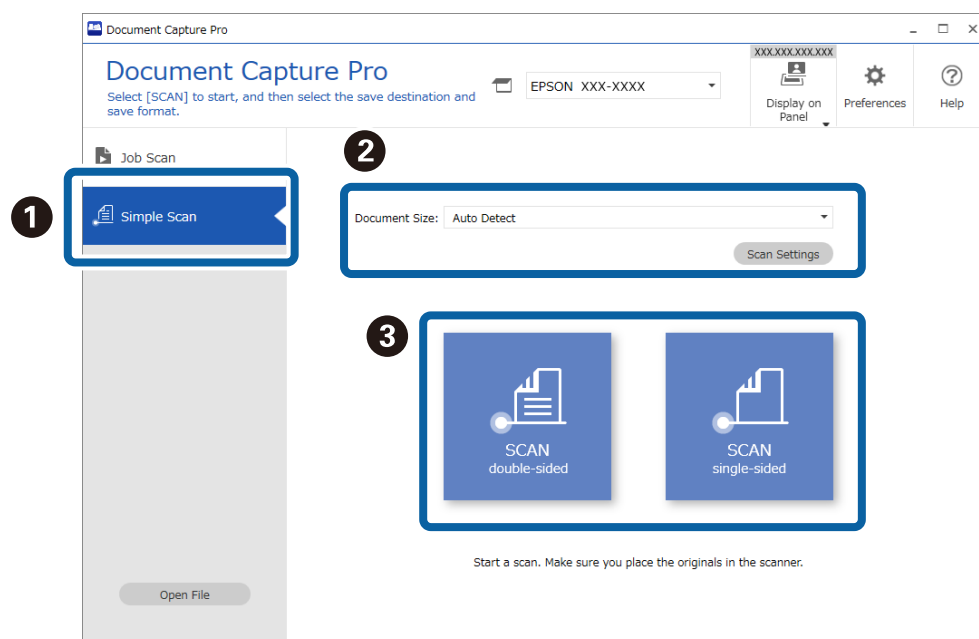

Notă:

Faceți clic pe **Setări scanare** pentru a seta rezoluția. Puteți efectua setări mai detaliate din *Epson Scan 2*.

Se afișează imaginea care este scanată.

3. Verificați rezultatele scanării din ecranul **Editare rezultate scanate**, efectuați editări după cum este necesar și apoi faceți clic pe **Înainte**.

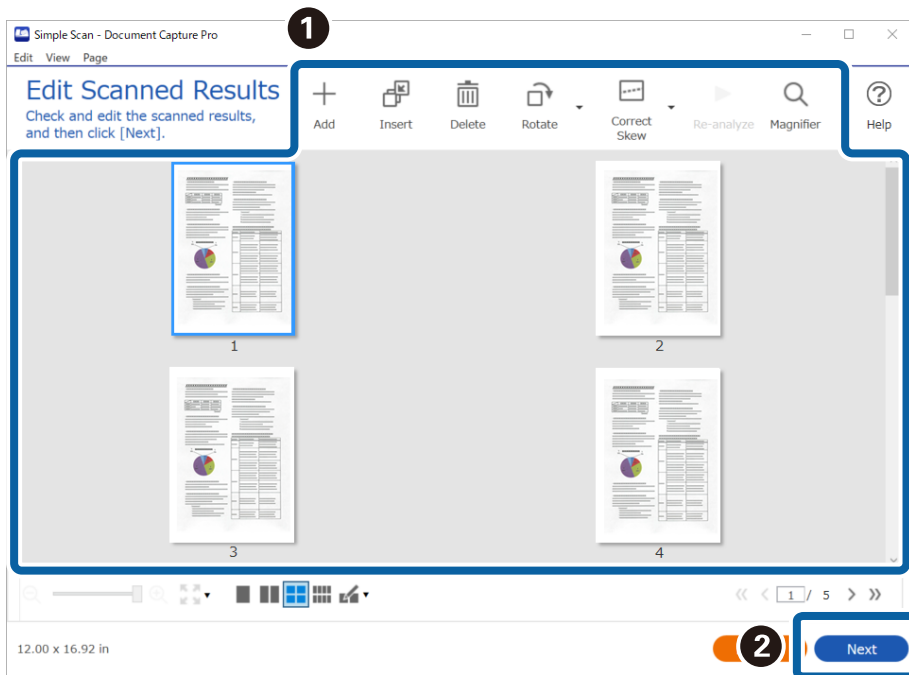

4. Selectați destinația pentru datele scanate din ecranul **Selectare destinație**.

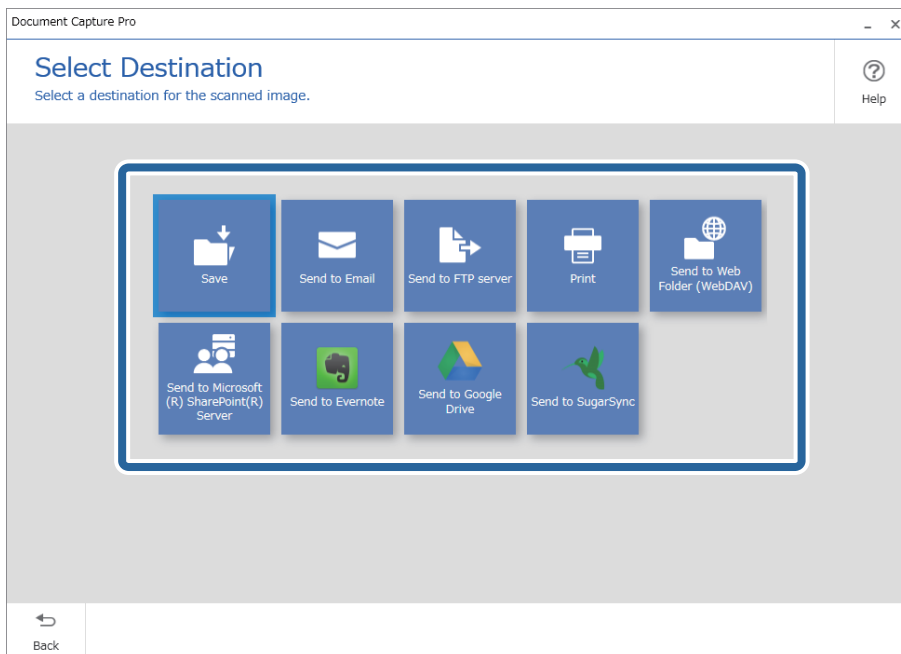

5. Setați fișierul pe care doriți să-l salvați și formatul de salvare de pe ecranul **Setări destinație**. Puteți de asemenea efectua mai multe setări detaliate în funcție de destinație.

Elementele afișate depind de destinație. Următorul ecran este afișat când se selectează **Salvare**.

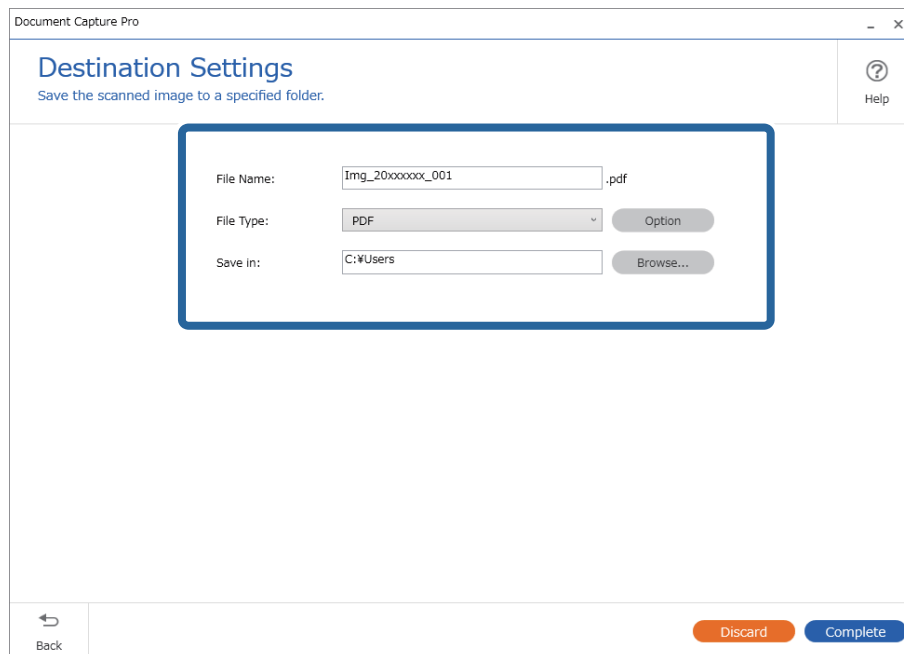

6. Faceți clic pe **Efectuat** pentru a finaliza efectuarea Scanare simplă.

Scanarea utilizând aplicația Document Capture (Mac OS)

Această aplicație vă permite să efectuați diverse activități, precum salvarea imaginii în computer, trimiterea acesteia prin e-mail, imprimarea și încărcarea pe un server sau într-un serviciu de tip cloud. De asemenea, puteți să înregistrați setări de scanare pentru o lucrare, pentru a simplifica operațiunile de scanare.

Pentru detalii privind caracteristicile, consultați secțiunea de ajutor din Document Capture.

Notă:

Nu utilizați funcția Comutare rapidă utilizatori în timp ce folosiți scannerul.

1. Deschideți Document Capture.

Selecțați **Finder > Start > Aplicații > Epson Software > Document Capture**.

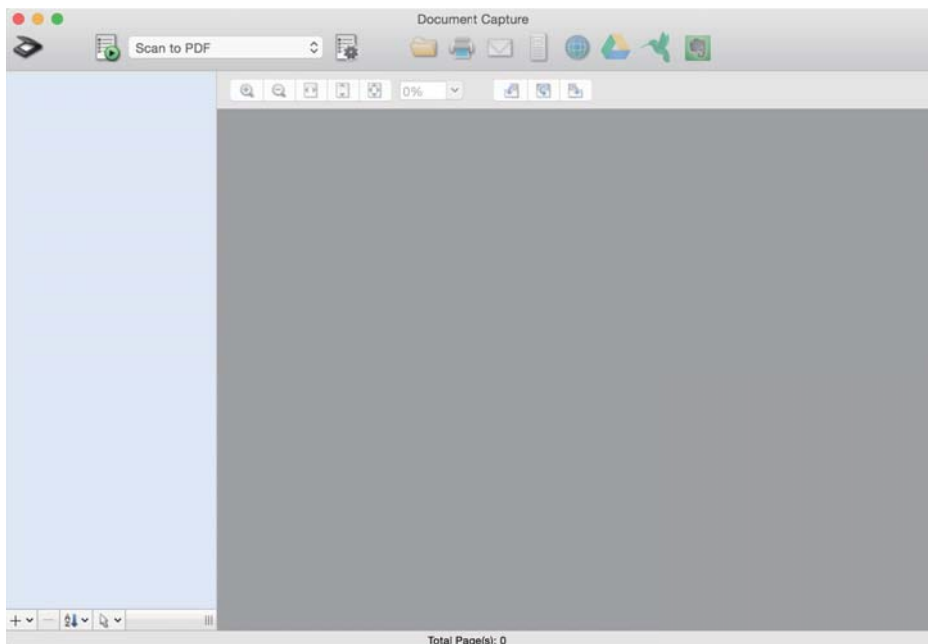

Notă:

Poate fi necesar să selecțezi din lista de scanere scannerul pe care dorești să îl utilizezi.

2. Faceți clic pe .

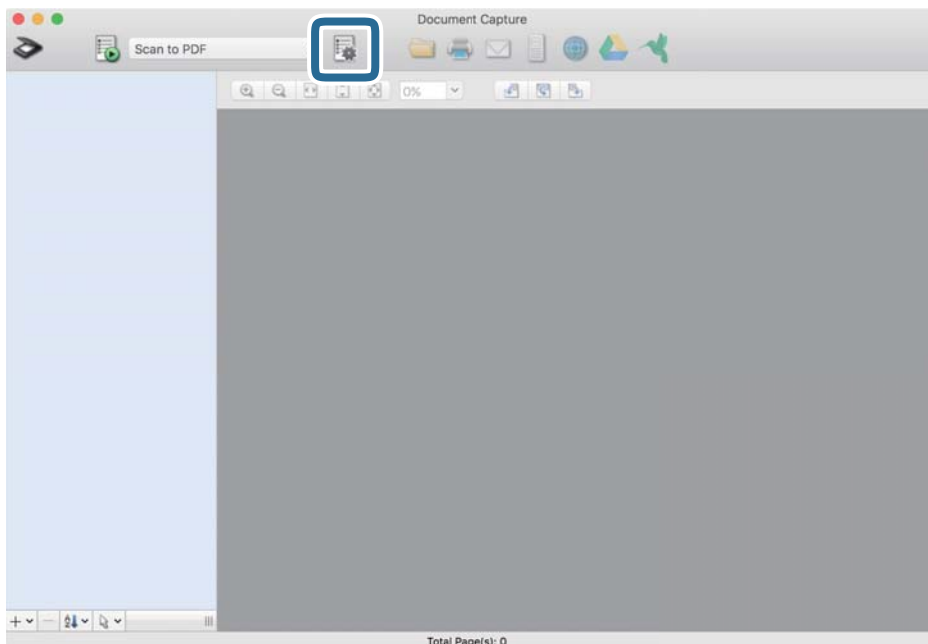

Se afișează ecranul **Listă activități**.

Notă:

Este disponibilă o lucrare presetată, care vă permite să salvați imaginile scanate sub forma unui PDF. Când utilizați această lucrare, omiteți această procedură și accesați procedura 10.

3. Faceți clic pe pictograma +.

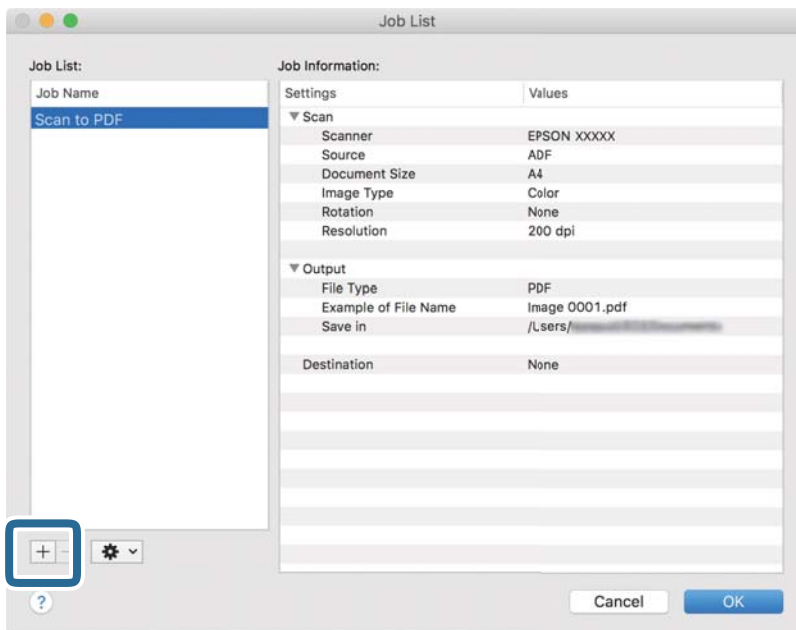

Se afișează ecranul de setare a lucrării.

4. Setati **Nume activitate**.

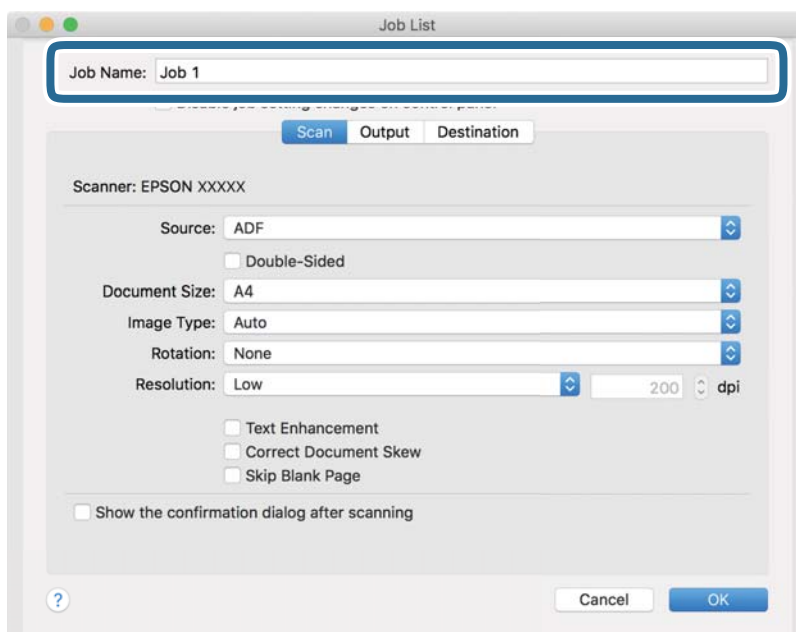

5. Efectuați setările de scanare din fila **Scanare**.

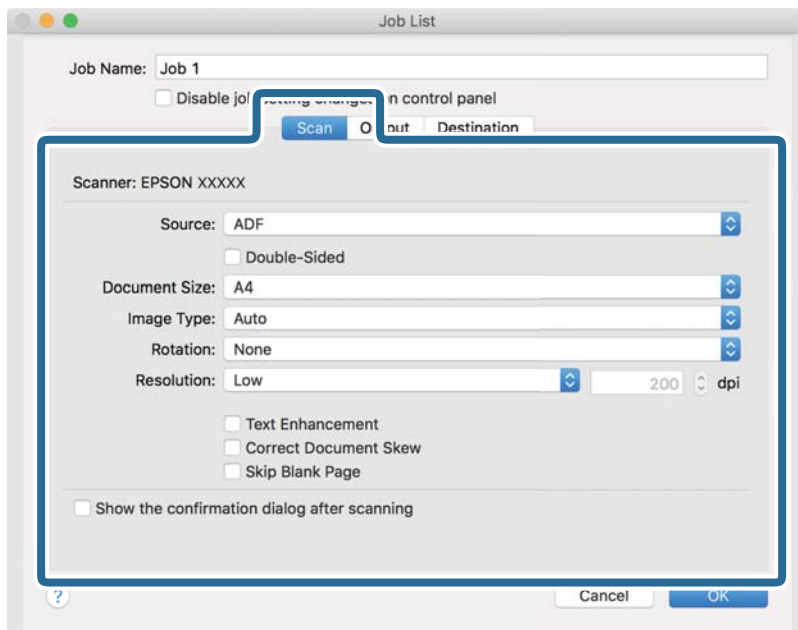

- Sursă:** Selectați sursa unde este poziționat originalul. Selectați opțiunea față-verso pentru a scana ambele fețe ale originalelor.
- Mărime document:** Selectați formatul originalului poziționat.
- Tip imagine:** Selectați culoarea pe care doriți să o utilizați pentru a salva imaginea scanată.
- Rotire:** Selectați unghiul de rotație în funcție de originalul pe care doriți să îl scanați.
- Rezoluție:** Selectați rezoluția.

Notă:

De asemenea, puteți regla imaginea utilizând următoarele elemente.

- Îmbunătățire text:** Selectați pentru a spori claritatea și precizia literelor încețoșate din original.
- Corectare poziție oblică document:** Selectați pentru a corecta înclinarea originalului.
- Omitere pagină goală:** Selectați pentru a omite paginile albe, dacă acestea există în originale.

6. Faceți clic pe **Ieșire**, apoi efectuați setările de ieșire.

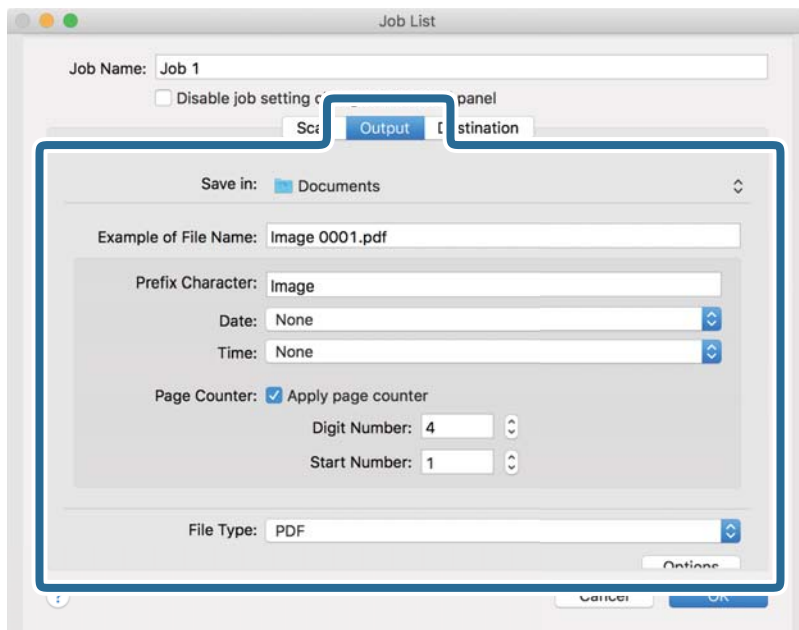

- Salvare în:** Selectați folderul de salvare pentru imaginea scanată.
- Exemplu de nume de fișier:** Afișați un exemplu al numelui de fișier pentru setările curente.
- Caracter prefix:** Setati un prefix pentru numele de fișier.
- Data:** Adăugați data la numele de fișier.
- Ora:** Adăugați ora la numele de fișier.
- Număr de pagini:** Adăugați contorul de pagini la numele de fișier.
- Tip fișier:** Selectați formatul de salvare din listă. Faceți clic pe **Opțiuni** pentru a efectua setări detaliate pentru fișier.

7. Faceți clic pe **Destinație**, apoi selectați **Destinație**.

Elementele de setare a destinației sunt afișate conform destinației selectate. Efectuați setări detaliate, dacă este necesar. Faceți clic pe pictograma ? (Ajutor) pentru detalii privind fiecare element.

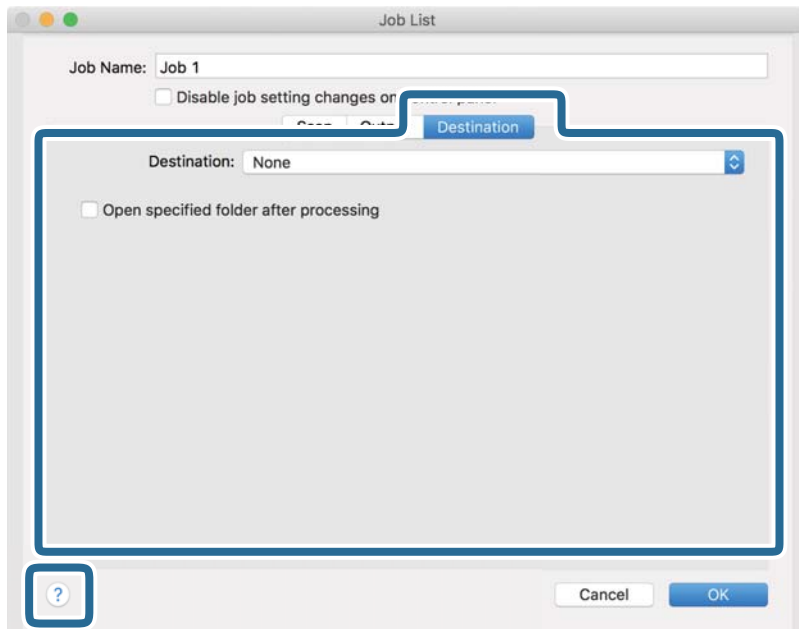

Notă:

- Dacă doriți să încărcați într-un serviciu de tip cloud, trebuie ca, în prealabil, să vă configurați contul cu serviciul de tip cloud.
- Dacă doriți să utilizați Evernote ca destinație, descărcați aplicația Evernote de pe site-ul Evernote Corporation și instalați-o înainte de a utiliza această caracteristică.

8. Faceți clic pe **OK** pentru a închide ecranul de setare a lucrării.
9. Faceți clic pe **OK** pentru a închide ecranul **Listă activități**.
10. Așezați originalul.

11. Selectați lucrarea din lista derulantă, apoi faceți clic pe pictograma .

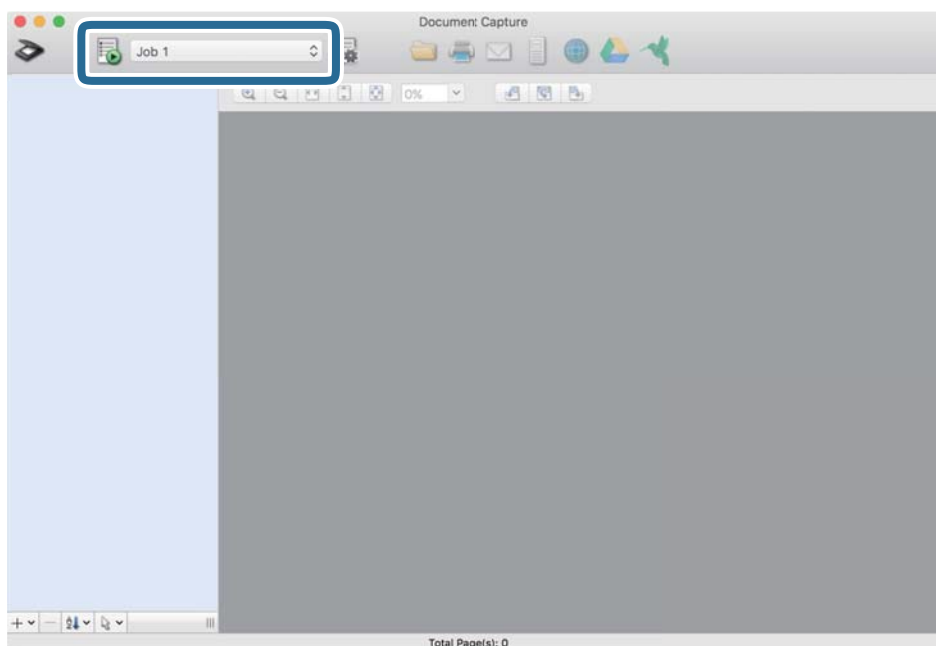

Lucrarea selectată este efectuată.

12. Urmăriți instrucțiunile de pe ecran.

Imaginea scanată este salvată utilizând setările efectuate pentru lucrare.

Notă:

Puteți scana originalele și trimite imaginea scanată fără a utiliza lucrarea. Faceți clic pe  și efectuați setările de scanare, apoi faceți clic pe **Scanare**. Apoi, faceți clic pe destinația la care doriți să trimiteți imaginea scanată.

Efectuarea scanării utilizând Epson Scan 2

Puteți scana originalele utilizând setări detaliate adecvate pentru documente cu text.

1. Plasați originalul.

2. Porniți Epson Scan 2.

Windows 11

Faceți clic pe butonul start și apoi selectați **Toate aplicațiile > EPSON > Epson Scan 2**.

Windows 10/Windows Server 2022/Windows Server 2019/Windows Server 2016

Faceți clic pe butonul de start, apoi selectați **EPSON > Epson Scan 2**.

Windows 8.1/Windows 8/Windows Server 2012 R2/Windows Server 2012

Introduceți numele aplicației în câmpul de căutare, apoi selectați pictograma afișată.

Windows 7/Windows Server 2008 R2/Windows Server 2008

Faceți clic pe butonul de start, apoi selectați **Toate programele** sau **Programe > EPSON > Epson Scan 2 > Epson Scan 2**.

❑ Mac OS

Selecțaiți **Start > Aplicații > Epson Software > Epson Scan 2.**

3. Efectuați următoarele setări din fila **Setări principale.**

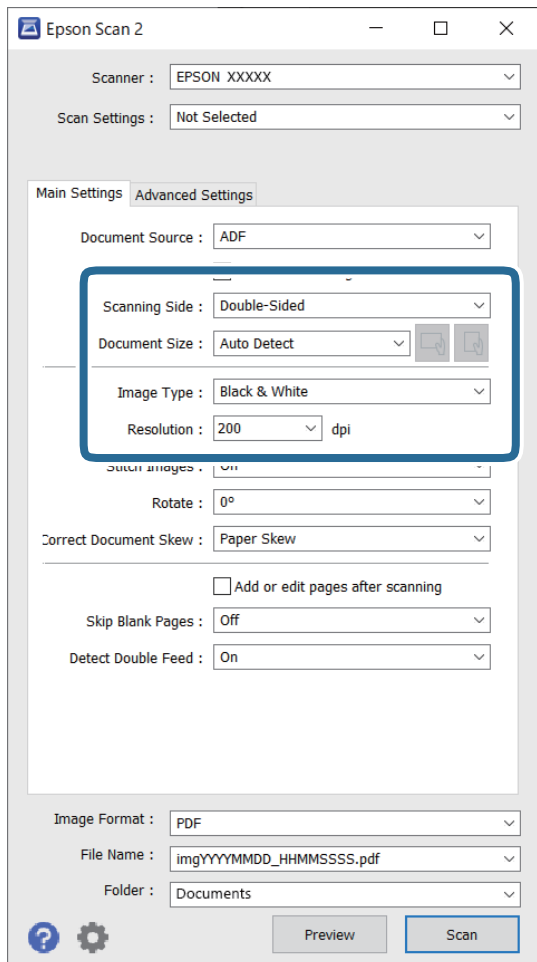

❑ **Față de scanare:** Selecțaiți partea de original pe care doriți să o scanați. La scanarea unor originale cu 2 fețe, selecțaiți **Față verso.**

❑ **Dimensiune document:** selecțaiți formatul originalului poziționat.

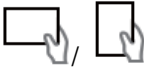
❑ Butoane  (Orientare original): selecțaiți orientarea setată a originalului poziționat. În funcție de formatul originalului, acest element poate fi setat automat și nu poate fi modificat.

❑ **Tip imagine:** selecțaiți culoarea pe care doriți să o utilizați pentru a salva imaginea scanată.

❑ **Rezoluție:** setați rezoluția.

Notă:

- Sursă document** este setată automat ca **AAD**.
- În fila **Setări principale**, puteți efectua următoarele setări.
 - Imagini lipite**: selectați pentru a lipi imaginile pe față și pe verso atunci când scanați ambele fețe ale originalului.
 - Rotiți**: selectați pentru a roti originalul în sens orar și pentru a-l scana.
 - Corectare oblicitate doc.**: selectați pentru a corecta înclinarea originalului.
 - Adăug./edit. pag.după scan.**: selectați pentru a adăuga diferite originale sau pentru a edita (roti, muta și șterge) paginile scanate după scanare.
 - Omitere pagini albe**: selectați pentru a omite paginile albe, dacă acestea există între originale.
 - Detectarea culorilor duble**: selectați pentru a afișa un avertisment atunci când sunt alimentate mai multe originale simultan.

4. Efectuați alte setări de scanare, dacă este necesar.

- Puteți previzualiza imaginea scanată a primei fețe a primei pagini a originalelor. Încărcați doar primul original în ADF, apoi faceți clic pe butonul **Examinare**. Fereastra de previzualizare se deschide, imaginea previzualizată este afișată, iar pagina este extrasă din scanner.
Așezați pagina extrasă la loc, alături de restul originalelor.
- Pe fila **Setări avansate**, puteți efectua reglajele de imagine, folosind setări detaliate adecvate pentru documente cu text, precum următoarele.
 - Eliminare fundal**: elimină fundalul originalelor.
 - Îmbunătățire text**: puteți spori claritatea și precizia literelor înceteșate din original.
 - Segmentarea automată a ariei**: puteți realiza litere mai clare și imagini mai uniforme atunci când efectuați scanarea alb-negru pentru un document conținând imagini.
 - Scădere**: puteți elimina culoarea specificată pentru imaginea scanată, iar apoi o puteți salva în tonuri de gri sau în alb-negru. De exemplu, puteți șterge marcajele sau notele scrise pe margini cu pix colorat atunci când scanați.
 - Intensificare culoare**: puteți îmbunătăți culoarea specificată pentru imaginea scanată, iar apoi o puteți salva în tonuri de gri sau în alb-negru. De exemplu, puteți îmbunătăți literele sau liniile în culori deschise.

Notă:

Este posibil ca unele elemente să nu fie disponibile, în funcție de alte setări efectuate.

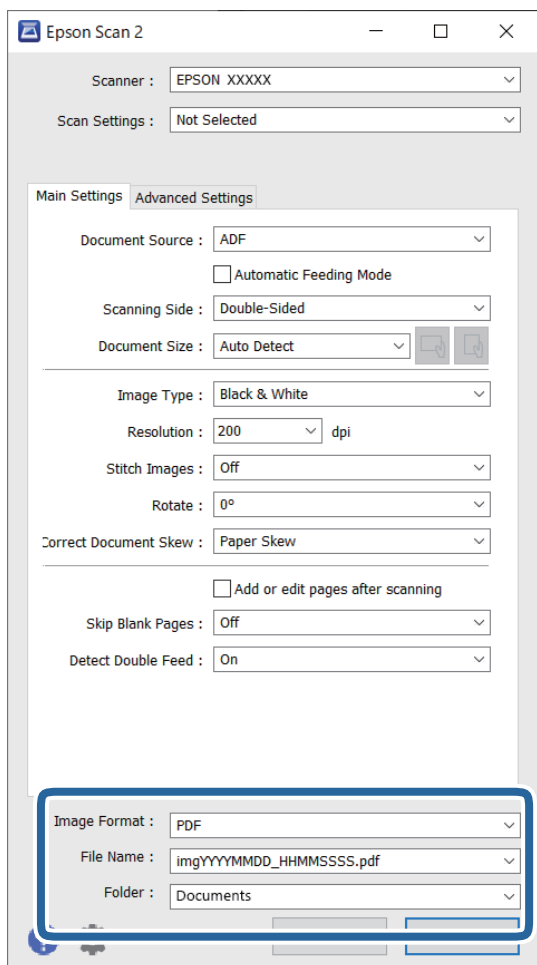

5. Setează setările de salvare a fișierului.



- ❑ **Format imagine:** selectați formatul de fișier pentru salvarea imaginii scanate din listă.
Puteți specifica setări detaliate pentru fiecare format de fișier, cu excepția BITMAP și PNG. După selectarea formatului de salvare, selectați **Opțiuni** din listă.
- ❑ **Nume fișier:** confirmați numele fișierului afișat.
Puteți modifica setările pentru numele fișierului, selectând **Setări** din listă.
- ❑ **Folder:** selectați folderul de salvare pentru imaginea scanată din listă.
Puteți selecta un alt folder sau crea un folder nou, selectând **Selectare** din listă.

6. Executați clic pe **Scanare**.

Notă:

- ❑ Puteți începe scanarea și prin apăsarea butonului  de pe scanner.
- ❑ Când scanați originale care ar putea să se blocheze, de exemplu hârtie subțire, apăsați butonul  (Mod lent) de pe panoul de comandă pentru a reduce viteza de scanare.
O apăsare pe butonul  determină reducerea vitezei de alimentare cu hârtie; apăsați din nou pentru a reveni la viteza normală.

Imagina scanată este salvată în folderul pe care l-ați specificat.

Setări software necesare pentru originalele speciale

Trebuie să setați anumite elemente în fila **Setări principale** de pe ecranul Epson Scan 2 când scanați originale speciale. Când utilizați Document Capture Pro, puteți deschide fereastra apăsând pe butonul **Setări detaliate** de pe ecranul **Setări scanare**.

Tip de original	Setări obligatorii
Plicuri	Selecțați Oprit în Detectarea culorilor duble .
Carduri de plastic	Selecțați Carte de vizită plastifiată din lista Dimensiune document sau selecțați Oprit în Detectarea culorilor duble .
Foaie suport	<input type="checkbox"/> Dacă selecțați Detectare automată din lista Dimensiune document , deformarea hârtiei în original este corectată automat chiar dacă selecțați Oprit în Corectare oblicitate doc.. <input type="checkbox"/> Dacă selecțați o altă dimensiune decât Detectare automată din lista Dimensiune document , puteți utiliza numai opțiunea Conținut înclinat atunci când folosiți Corectare oblicitate doc.. Selectarea Hârtie înclinată nu va fi aplicată. Când selecțați opțiunea Hârtie și conținut înclinat , este corectată numai deformarea conținutului.
Broșuri	Selecțați opțiunea Broșuri din Setări scanner .
Pașaport/Folie de protecție pașaport	Selecțați opțiunea Detectare automată din Dimensiune document . Detectează și scanează automat pașapoartele. Trebuie să setați aceasta pentru a salva doar pagina de identitate a pașaportului. Selecțați Pașaport în Setări scanner și selecțați Setări în Dimensiune document . Selecțați opțiunea Salvați pagina de identitate numai atunci când scanați pașapoarte de pe ecranul Setări dimensiuni document .
Originale de format mare	Dacă dimensiunea originalului pe care doriți să-l scanați nu este listată în Dimensiune document , selecțați Particularizare . Apoi, creați formatul manual în fereastră.
Hârtie lungă	Dacă formatul nu este inclus pe lista Dimensiune document , selecțați opțiunea Autodetectare (h. lungă) sau Particularizare pentru a crea un format de document personalizat.
Carduri laminate	Pentru a scana zone transparente din jurul documentului, selecțați Setări în Dimensiune document pentru a deschide ecranul Setări dimensiuni document . Apoi, selecțați Scanare card laminat din fereastra afișată. Notă: <i>În funcție de original, este posibil să nu se poată obține efectele corespunzătoare. Dacă nu se scanează zonele transparente din jurul documentului, selecțați opțiunea Particularizare din lista Dimensiune document și creați formatul manual.</i>

Setarea unei rezoluții potrivite pentru scopul scanării

Avantajele și dezavantajele creșterii rezoluției

Rezoluția indică numărul de pixeli (cea mai mică suprafață a unei imagini) pentru fiecare inch (25,4 mm), fiind măsurată în ppi (puncte pe inch). Avantajul creșterii rezoluției constă în faptul că detaliile din imagine devin mai fine. Dezavantajul este că dimensiunea fișierului crește.

- Dimensiunea fișierului crește

(Când dublați rezoluția, dimensiunea fișierului crește de aproximativ patru ori.)

- Scanarea, salvarea și citirea imaginilor durează mult timp

- Trimiterea și primirea e-mailurilor și a faxurilor durează mult timp
- Imaginea devine prea mare pentru a încăpea pe ecran sau pentru imprimarea pe hârtie

Lista rezoluțiilor recomandate pentru a corespunde scopului dumneavoastră

Consultați tabelul și setați rezoluția corespunzătoare scopului imaginii scanate.

Scop	Rezoluție (Referință)
Afișare pe un ecran Expediere prin e-mail	Până la 200 dpi
Utilizarea Recunoașterii optice a caracterelor (OCR) Crearea unui fișier PDF în care se poate căuta text	între 200 și 300 dpi
Tipărirea utilizând o imprimantă Expediere prin fax	între 200 și 300 dpi

Funcții software de ajustare a calității imaginii

Funcția Epson Scan 2 (driver scanner) vă permite să ajustați calitatea imaginii în timpul scanării. Când utilizați Document Capture Pro, puteți deschide fereastra Epson Scan 2 făcând clic pe butonul **Setări detaliate** de pe ecranul cu setări de scanare.

Puteți ajusta calitatea imaginilor scanate utilizând funcțiile din fila **Setări avansate**. Pentru mai multe detalii despre fiecare funcție, consultați ajutorul de pe ecranul afișat.

Notă:

Este posibil ca unele elemente să nu fie disponibile, în funcție de alte setări efectuate.

Scanarea în Mod alimentare automată

În Mod alimentare automată, scanarea începe automat atunci când originalele sunt încărcate în ADF. Această funcție este utilă la scanarea pe rând a originalelor.

Când folosiți Document Capture Pro, puteți folosi și Mod alimentare automată.

1. Porniți Epson Scan 2.

Notă:

*Când utilizați Document Capture Pro, puteți deschide fereastra Epson Scan 2 făcând clic pe butonul **Setări detaliate** de pe ecranul cu setări de scanare.*

2. Faceți clic pe fila **Setări principale > Mod alimentare automată**.

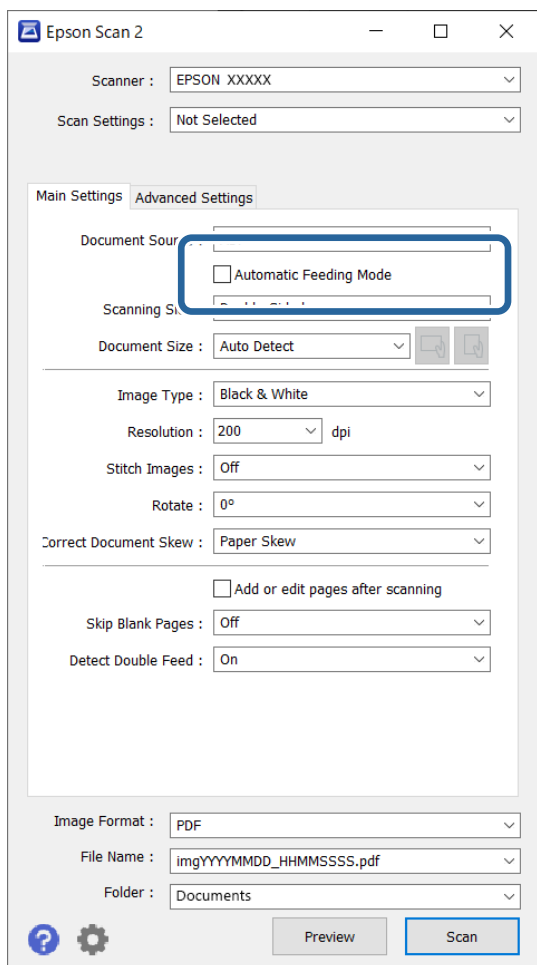

3. Specificați alte setări pentru scanare în ecranul de setări.

Notă:

Puteți realiza setări de expirare a timpului pentru a ieși din **Mod alimentare automată**.

Selectați **Setări** din lista **Sursă document** pentru a deschide fereastra **Setări sursă document**. Setati **Întrerupere mod Alimentare automată (secunde)** pe ecranul afișat.

4. Executați clic pe **Scanare**.

Notă:

Când folosiți **Document Capture Pro**, faceți clic pe **Salvare** pentru a salva setările ecranului. Când începeți scanarea, se inițializează **Mod alimentare automată**.

Aplicația **Mod alimentare automată** pornește.

5. Schimbați poziția scannerului în funcție de tipul de original, ajustați ghidajele de margine și apoi plasați originalul în ADF.

Notă:

Când scanați originale care ar putea să se blocheze, de exemplu hârtie subțire, apăsați butonul  (**Mod lent**) înainte de a plasa originalul pentru a reduce viteza de scanare.

Scanarea începe automat.

6. După ce scanarea s-a oprit, poziționați următorul original în ADF.

Repetăți această procedură pentru a scana toate originalele.

7. După ce ați scanat toate originalele, închideți Mod alimentare automată.

Apăsăți pe butonul  de la scanner sau apăsați butonul **Terminare** din ecranul **Mod alimentare automată** afișat pe computerul dumneavoastră.

Imaginea scanată este salvată în folderul pe care l-ați specificat.

Setarea unei lucrări

Puteți înregistra un set de operațiuni, cum ar fi Scanare-Salvare-Trimitere, ca „lucrare”.

Prin înregistrarea în prealabil a unei serii de operații ca o lucrare, utilizând Document Capture Pro (Windows), sau Document Capture (Mac OS), puteți efectua toate operațiile prin simpla selectare a lucrării.

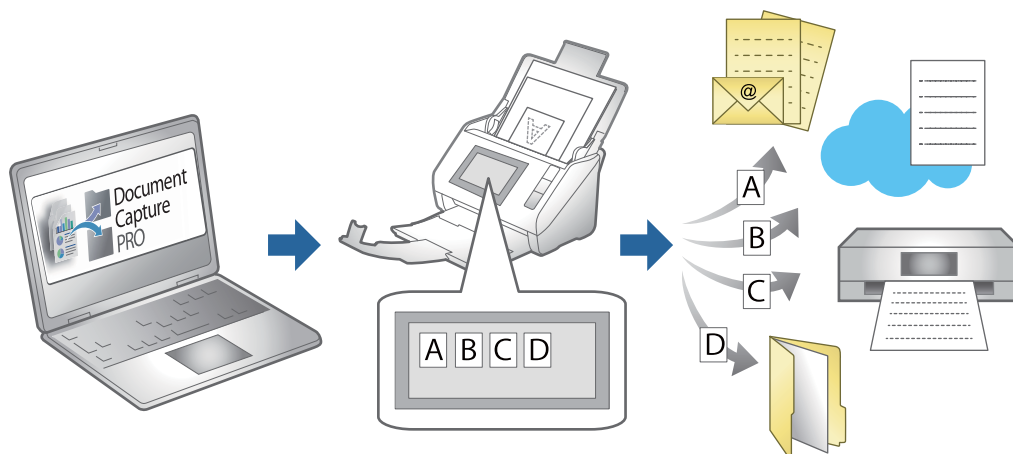

Crearea unei lucrări și atribuirea unei lucrări la panoul de comandă (Windows)

Consultați manualul Document Capture Pro pentru detalii. Accesați adresa URL de mai jos pentru a vizualiza cel mai recent manual.

<https://support.epson.net/dcp/>

Notă:

Există o lucrare presetată care salvează imaginile scanate ca PDF-uri.

Crearea și înregistrarea unei lucrări (Mac OS)



Explică modul de setare a unei lucrări în Document Capture. Pentru detalii privind caracteristicile, consultați secțiunea de ajutor din Document Capture.

1. Deschideți Document Capture.

2. Faceți clic pe pictograma  din fereastra principală.
Se afișează fereastra **Listă activități**.
3. Faceți clic pe pictograma +.
Se afișează fereastra **Setări activitate**.
4. Efectuați setările lucrării în fereastra **Setări activitate**.
 - Nume activitate:** introduceți numele lucrării pe care doriți să o înregistrați.
 - Scanare:** realizați setări de scanare, precum formatul originalelor sau rezoluția.
 - Ieșire:** setați destinația de salvare, formatul de salvare, regulile de denumire a fișierelor etc.
 - Destinație:** selectați destinația imaginilor scanate. Le puteți trimite prin e-mail sau le puteți redirecționa la un server FTP sau la un server web.
5. Faceți clic pe **OK** pentru a reveni la fereastra **Listă activități**.
Lucrarea creată este înregistrată în **Listă activități**.
6. Faceți clic pe **OK** pentru a reveni la fereastra principală.

Atribuirea unei lucrări la panoul de control (Mac OS)

Explică modul de alocare a unei lucrări la panoul de control al scannerului în Document Capture. Pentru detalii privind caracteristicile, consultați secțiunea de ajutor din Document Capture.

1. Deschideți Document Capture.
2. Faceți clic pe pictograma  din fereastra principală.
Se afișează fereastra **Listă activități**.
3. Faceți clic pe pictograma  și selectați **Setări eveniment**.
4. Selectați lucrarea pe care doriți să o executați pe panoul de control din meniul derulant.
5. Faceți clic pe **OK** pentru a reveni la fereastra **Listă activități**.
Lucrarea este atribuită panoului de control al scannerului.
6. Faceți clic pe **OK** pentru a reveni la fereastra principală.

Caracteristici utile

Setarea funcției de detectare a petelor pe suprafața de sticlă. 111

Setarea funcției de protecție a documentelor. 112

Setarea operațiunii când este detectată o alimentare dublă. 113

Setarea funcției de detectare a petelor pe suprafața de sticlă

În imagine pot apărea linii verticale (dungi) din cauza prafului sau murdăriei de pe suprafața de sticlă din interiorul scannerului.

Când **Detectare murdărie geam** este setată la Activare, scannerul detectează orice pete de pe suprafața de sticlă din interiorul scannerului și afișează o notificare pe ecranul computerului.

Când se afișează această notificare, curățați suprafața de sticlă din interiorul scannerului cu kitul de curățare dedicat sau cu o cârpă moale.

Setarea implicită este **Dezactivat**.

1. Porniți Epson Scan 2 Utility.

- Windows 11/Windows Server 2022

Faceți clic pe butonul start și apoi selectați **Toate aplicațiile > EPSON > Epson Scan 2 Utility**.

- Windows 10/Windows Server 2016

Faceți clic pe butonul de start, apoi selectați **EPSON > Epson Scan 2 Utility**.

- Windows 8.1/Windows 8/Windows Server 2012 R2/Windows Server 2012

Introduceți numele aplicației în câmpul de căutare, apoi selectați pictograma afișată.

- Windows 7/Windows Server 2008 R2/Windows Server 2008

Faceți clic pe butonul Start, apoi selectați **Toate programele (sau Programe) > EPSON > Epson Scan 2 > Epson Scan 2 Utility**.

- Mac OS

Selectați **Start > Aplicații > Epson Software > Epson Scan 2 Utility**.

2. Efectuați următoarele setări din fila **Setare scanner**.

Setați **Detectare murdărie geam** la **Activat-Scăzut** sau **Activat-Ridicat**.

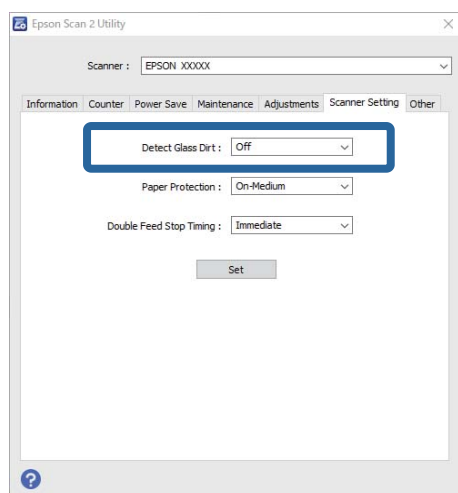

Notă:

- Este posibil ca unele pete să nu fie detectate corect.
- Dacă detectarea nu funcționează corect, încercați să modificați setările.
Dacă nu sunt detectate pete, selectați **Activat-Ridicat**. Dacă petele sunt detectate incorect, selectați **Activat-Scăzut** sau **Dezactivat**.

3. Faceți clic pe **Setare** pentru a aplica setările la scanner.

Setarea funcției de protecție a documentelor

Pentru a reduce deteriorarea documentului, scanarea se oprește imediat când sunt detectate următoarele condiții.

- A apărut o eroare de alimentare cu hârtie
- Un original este alimentat în unghi
- Combinația dintre original și poziția scannerului nu se potrivește

Setarea implicită este **Activat-Mediu**.



Important:

- Această funcție nu împiedică deteriorarea tuturor originalelor.
- Este posibil ca erorile de alimentare cu hârtie să nu fie detectate, în funcție de starea originalelor care sunt alimentate.

1. Porniți Epson Scan 2 Utility.

- Windows 11/Windows Server 2022

Faceți clic pe butonul start și apoi selectați **Toate aplicațiile > EPSON > Epson Scan 2 Utility**.

- Windows 10/Windows Server 2016

Faceți clic pe butonul de start, apoi selectați **EPSON > Epson Scan 2 Utility**.

- Windows 8.1/Windows 8/Windows Server 2012 R2/Windows Server 2012

Introduceți numele aplicației în câmpul de căutare, apoi selectați pictograma afișată.

- Windows 7/Windows Server 2008 R2/Windows Server 2008

Faceți clic pe butonul Start, apoi selectați **Toate programele** (sau **Programe**) > **EPSON > Epson Scan 2 > Epson Scan 2 Utility**.

- Mac OS

Selectați **Start > Aplicații > Epson Software > Epson Scan 2 Utility**.

2. Efectuați următoarele setări din fila **Setare scanner**.

Setați **Protecție hârtie** la **Activat-Scăzut**, **Activat-Mediu** sau **Activat-Ridicat**.

Pentru a activa această funcție, selectați nivelul de detectare pe care doriți să îl utilizați. Consultați următorul tabel pentru detalii despre fiecare nivel.

Nivel	Explicații
Activat-Scăzut	Reduceți sensibilitatea pentru a detecta înclinarea originalelor.

Nivel	Explicații
Activat-Mediu	Detectați înclinarea originalelor capsate și înclinarea pe care Activat-Scăzut nu a putut să o detecteze.
Activat-Ridicat	Măriți sensibilitatea pentru a detecta înclinarea originalelor.

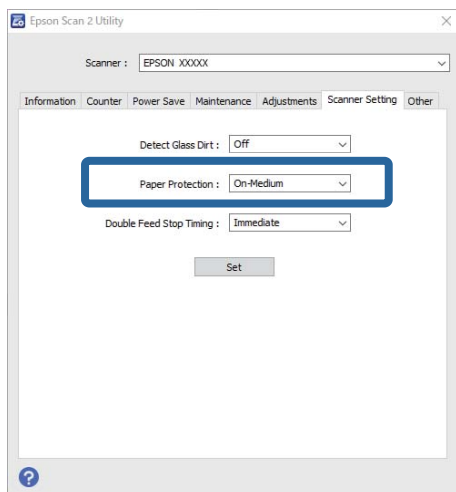

Notă:

- Este posibil ca această caracteristică să nu funcționeze corect, în funcție de original, de condițiile de alimentare cu hârtie și de nivelul setat.
- Dacă apar frecvent rezultate fals pozitive, încercați să reduceți nivelul.
- Dacă originalul are o formă neregulată sau este scanat într-un unghi, acesta poate fi detectat din greșeală ca o eroare de alimentare cu hârtie.
- Când încărcați mai multe originale, asigurați-vă că aliniați marginea principală a originalelor. Originalele pot fi detectate incorect drept erori de alimentare dacă marginile originalelor nu sunt aliniate, chiar dacă sunt scanate corect.
- Asigurați-vă că aliniați ghidajele de margine cu originalul pentru a evita scanarea în unghi.

3. Faceți clic pe **Setare** pentru a aplica setările la scanner.

Setarea operațiunii când este detectată o alimentare dublă

Setați temporizarea pentru a opri operațiunile atunci când este detectată orice alimentare dublă a originalelor.

- Imediată:** se oprește imediat după detectarea oricărei alimentări duble.
- După eliminare:** Scanează documentele pentru care este detectată o alimentare dublă așa cum sunt, dar scanarea următorului document este oprită.

Când sunteți mulțumit/ă de faptul că nu există probleme în imaginea scanată, puteți continua scanarea.

Setarea implicită este **Imediată**.

1. Porniți Epson Scan 2 Utility.

- ❑ Windows 11/Windows Server 2022

Faceți clic pe butonul start și apoi selectați **Toate aplicațiile > EPSON > Epson Scan 2 Utility**.

- ❑ Windows 10/Windows Server 2016

Faceți clic pe butonul de start, apoi selectați **EPSON > Epson Scan 2 Utility**.

- ❑ Windows 8.1/Windows 8/Windows Server 2012 R2/Windows Server 2012

Introduceți numele aplicației în câmpul de căutare, apoi selectați pictograma afișată.

- ❑ Windows 7/Windows Server 2008 R2/Windows Server 2008

Faceți clic pe butonul Start, apoi selectați **Toate programele (sau Programe) > EPSON > Epson Scan 2 > Epson Scan 2 Utility**.

- ❑ Mac OS

Selectați **Start > Aplicații > Epson Software > Epson Scan 2 Utility**.

2. Efectuați următoarele setări din fila **Setare scanner**.

Setați **Sincronizare oprire alimentare dublă** la **Imediată** sau **După eliminare**.

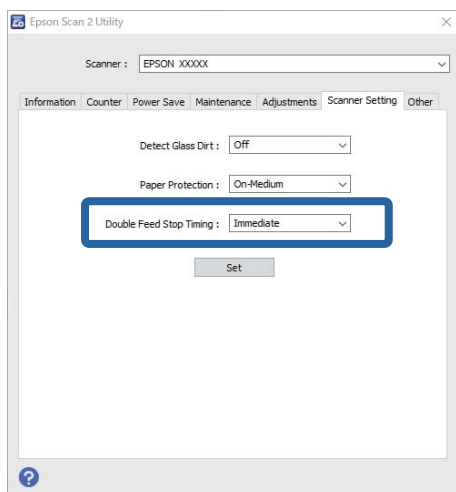

3. Faceți clic pe **Setare** pentru a aplica setările la scanner.

Întreținere

Curățarea exteriorului scannerului.	116
Curățarea în interiorul scannerului.	116
Înlocuirea kitului de ansamblu rolă.	126
Economisirea energiei.	134
Mutarea scannerului.	135
Actualizarea aplicațiilor și a firmware-ului.	137

Curățarea exteriorului scannerului

Ștergeți orice pete de pe carcasa exterioară cu o lavetă uscată sau cu o lavetă umezită cu detergent slab și apă.



Important:

- Nu utilizați niciodată alcool, diluanți sau solvenți corozivi pentru a curăța scannerul. Se pot produce deformarea sau decolorarea.
- Nu permiteți pătrunderea apei în interiorul produsului. Aceasta poate cauza producerea unei defecțiuni.
- Nu deschideți niciodată carcasa scannerului.

1. Apăsați butonul  pentru a opri scannerul.
2. Deconectați adaptorul de alimentare cu curent alternativ de la scanner.
3. Curățați carcasa exterioară cu o lavetă umezită cu detergent slab și apă.

Curățarea în interiorul scannerului

După utilizarea pentru un timp a scannerului, praful de hârtie și din cameră depus pe rolă sau pe piesa de sticlă din interiorul scannerului poate crea probleme de alimentare a hârtiei sau probleme de calitate a imaginii scanate. Curățați interiorul scannerului la fiecare 5,000 de scanări.

Puteți verifica numărul cel mai recent de scanări în Epson Scan 2 Utility.

Dacă suprafața este pătată cu un material dificil de eliminat, utilizați un set de curățare Epson original pentru eliminarea petelor. Utilizați o cantitate redusă de soluție de curățare pe laveta de curățare pentru a elimina petele.



Atenție:

Aveți grijă să nu vă prindeți mâinile sau părul în roți dințate sau role atunci când curățați interiorul scannerului. Aceasta poate provoca vătămări corporale.



Important:

- Nu utilizați niciodată alcool, diluanți sau solvenți corozivi pentru a curăța scannerul. Procedând astfel, ar putea apărea deformarea sau decolorarea.
- Nu pulverizați niciodată lichid sau lubrifianț pe scanner. Deteriorarea echipamentului sau a circuitelor poate duce la operații anormale.
- Nu deschideți niciodată carcasa scannerului.

Notă:

- Puteți seta notificări și alerte pentru timpul de curățare după efectuarea unui anumit număr de scanări în Epson Scan 2 Utility. În mod implicit, o notificare este trimisă după fiecare 5.000 de scanări.
- Curățați interiorul scannerului în timp ce acesta este pornit.

1. Ștergeți orice pete de pe rolă. Deschideți capacul de cale verticală.

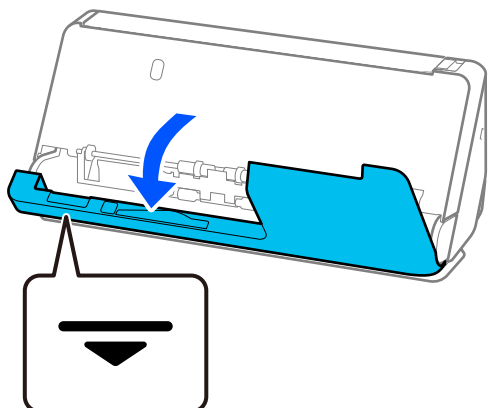

! Important:

Când deschideți capacul de cale verticale, țineți zona indicată pentru a evita atingerea periei antistatice. Dacă peria se îndoaie, aceasta nu poate elimina electricitatea statică, iar acest lucru poate cauza ca originalele evacuate să se lipească între ele.

2. Ștergeți rolele (4 locații) și rolele de plastic (4 locații). Ștergeți cu o cârpă moale, fără scame, umezită cu o cantitate mică de agent de curățare dedicat sau apă.

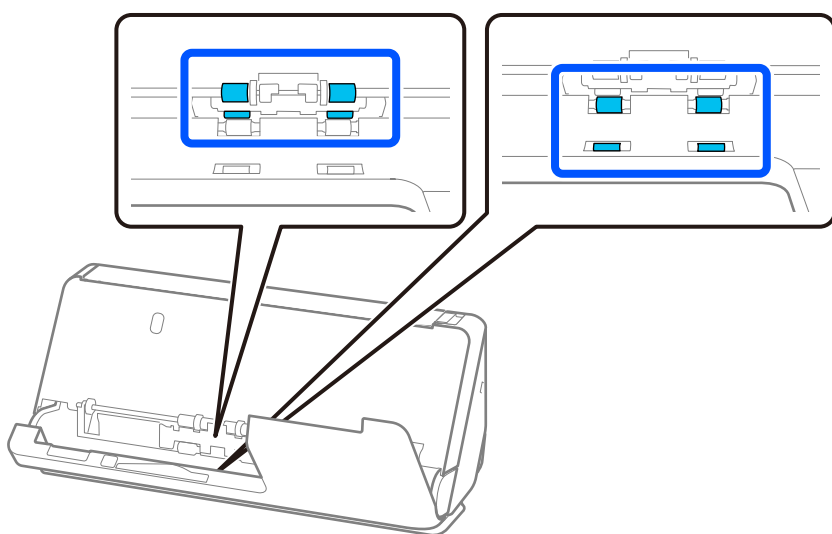

! Important:

Aveți grijă să nu atingeți peria antistatică când ștergeți rolele. Dacă peria se îndoaie, aceasta nu poate elimina electricitatea statică, iar acest lucru poate cauza ca originalele evacuate să se lipească între ele.

3. Deschideți tava de intrare și trageți de manetă pentru a deschide capacul scannerului.

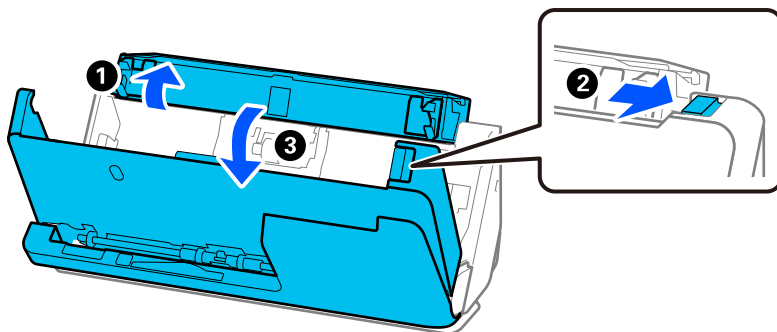

4. Ștergeți rolele (8 locații). Ștergeți cu o cârpă moale, fără scame, umezită cu o cantitate mică de agent de curățare dedicat sau apă.

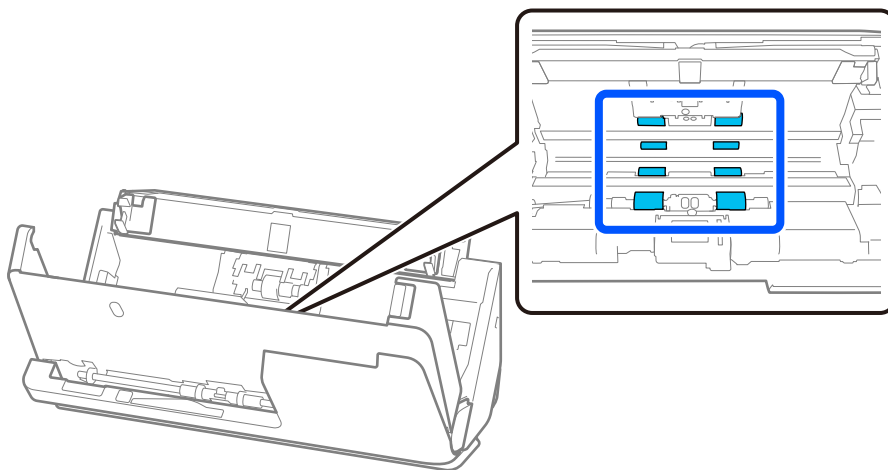

5. Închideți capacul scannerului cu ambele mâini. Apoi, închideți capacul de cale verticală și apoi tava de intrare, în această ordine.

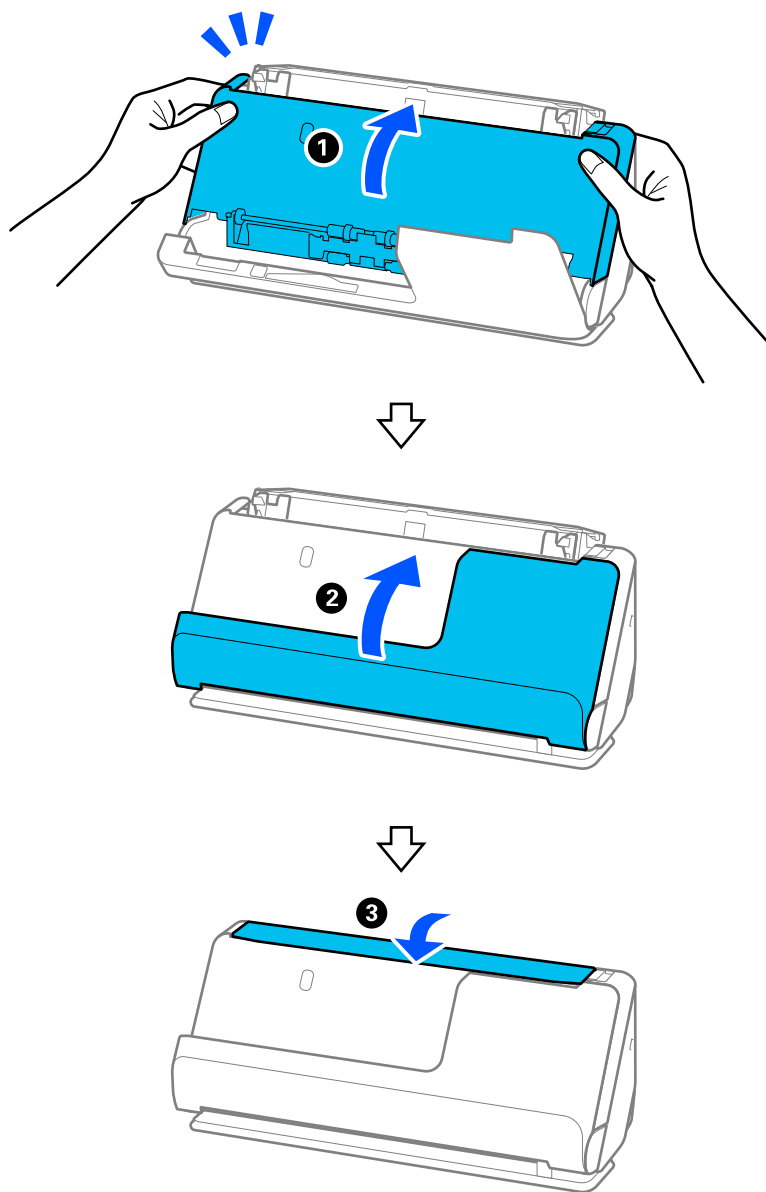

După închiderea capacului, așteptați aproximativ patru secunde înainte de a trece la pasul următor.

6. Repetați pașii de la 1 la 5 de patru ori.

Rolele interne se rotesc cu aproximativ un sfert de tură de fiecare dată când capacul este închis. Repetați acest pas până când întreaga rolă este curată.

Notă:

Dacă praful de hârtie se depune în interiorul capacului de cale verticală, ștergeți-l cu o cârpă moale, fără scame.

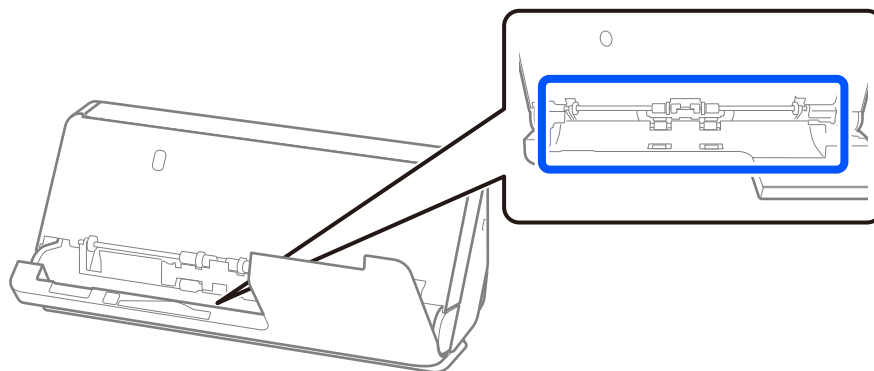

7. Ștergeți orice pete din interiorul scannerului. Deschideți tava de intrare și trageți de manetă pentru a deschide capacul scannerului.

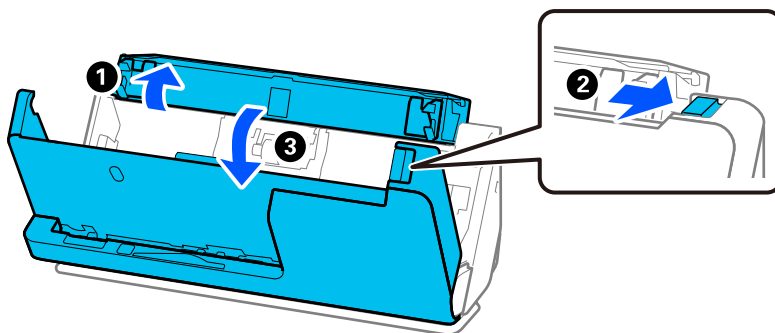

8. Ștergeți suprafața de sticlă din interiorul capacului scannerului. Ștergeți cu o cârpă de curățare dedicată sau cu o cârpă moale, fără scame. Dacă suprafața de sticlă este foarte murdară, ștergeți cu o cârpă moale, fără scame, umezită cu o cantitate mică de agent de curățare dedicat sau apă.

! Important:

- Nu apăsați cu o forță prea mare pe suprafața geamului.
- Nu utilizați o perie sau o unealtă dură. Orice zgârieturi pe sticlă pot afecta calitatea scanării.
- Nu pulverizați soluții de curățare direct pe suprafața geamului.

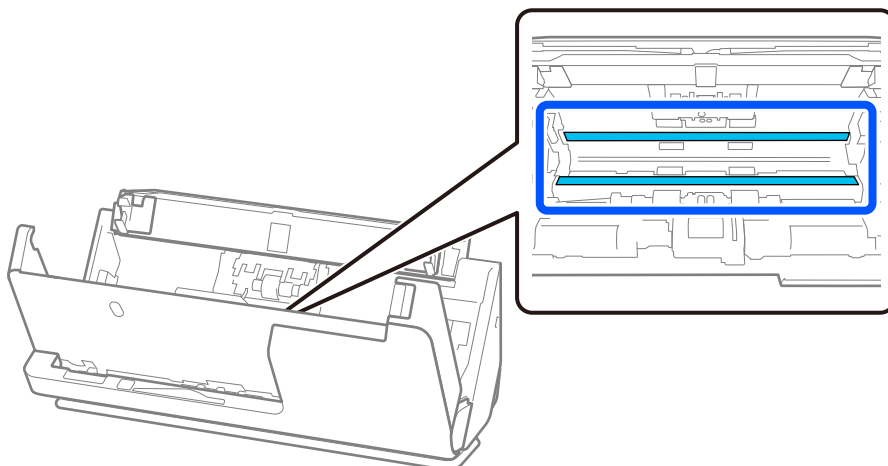

9. Ștergeți senzorii (4 locații) cu un tampon de bumbac.

! **Important:**

Nu utilizați lichide precum soluții de curățare pe tamponul de bumbac.

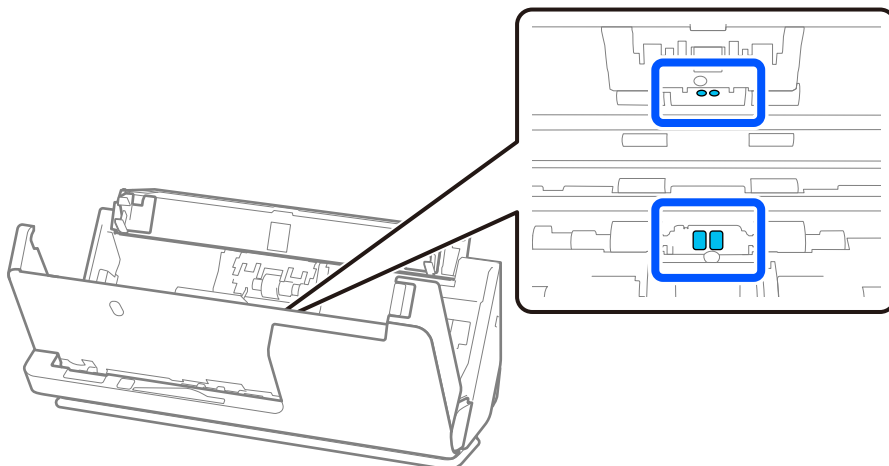

Notă:

Senzorii cu ultrasunete (două locații) nu necesită în mod normal întreținere.

Cu toate acestea, dacă apar frecvent erori de alimentare multiple, este posibil ca praful de hârtie, praful din cameră și așa mai departe acumulat în jurul senzorilor ultrasonici să fie detectat din greșeală ca o eroare de alimentare multiplă. Dacă s-a acumulat praful în jurul senzorilor cu ultrasunete, urmați pașii de mai jos pentru a-i curăța.

- Ștergeți cu atenție orice depuneri mari de praful cu un tampon de bumbac.
- Ștergeți cu atenție orice particule mai mici de praful cu un tampon de bumbac umezit cu un agent de curățare dedicat.
- Dacă aveți o suflantă, cum ar fi una folosită pentru curățarea camerelor, utilizați-o pentru a îndepărta praful.

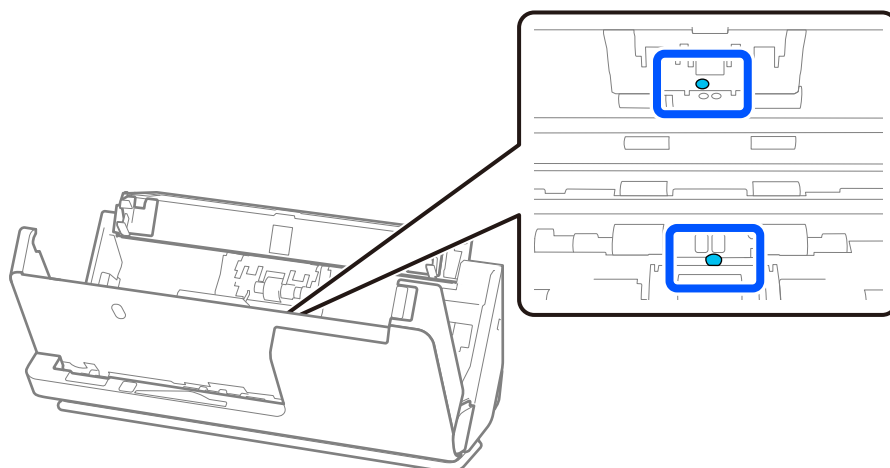

Nu pulverizați soluția de curățare direct pe senzorul cu ultrasunete. De asemenea, aveți grijă să nu introduceți tamponurile de bumbac prea mult în senzor.

10. Ștergeți orice pete de pe rola de separare. Deschideți capacul și scoateți rola de separare.

Consultați „Înlocuirea kitului de ansamblu rolă” pentru mai multe detalii.

„Înlocuirea kitului de ansamblu rolă” la pagina 126

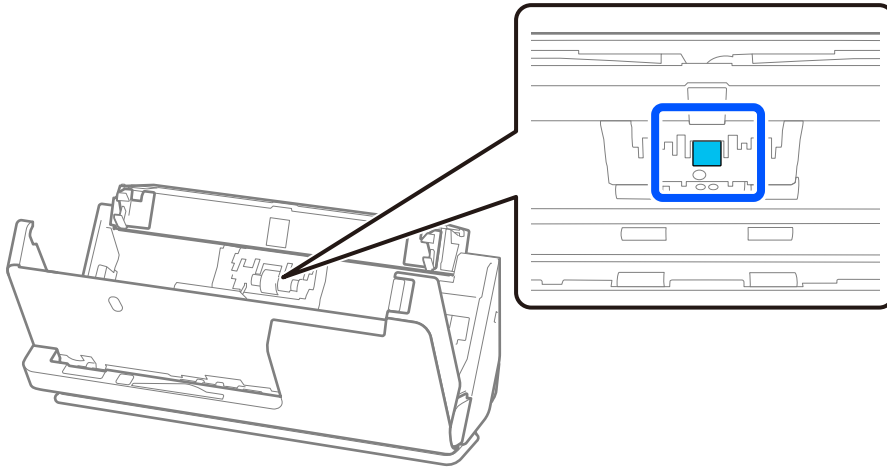

11. Ștergeți rola de separare. Ștergeți cu o cârpă moale, fără scame, umezită cu o cantitate mică de agent de curățare dedicat sau apă.

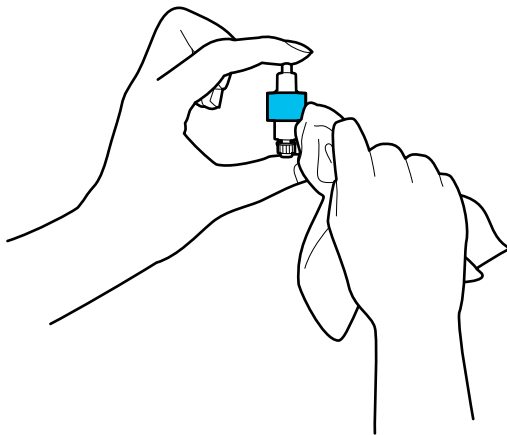

! *Important:*

Folosiți doar o cârpă ușor umezită pentru a curăța rola. Utilizarea unei lavete uscate poate deteriora suprafața rolei.

12. Instalați rola de separare.
Consultați „Înlocuirea kitului de ansamblu rolă” pentru mai multe detalii despre instalare.
13. **Ștergeți orice pete de pe rola de preluare.** Deschideți capacul și scoateți rola de preluare.
Consultați „Înlocuirea kitului de ansamblu rolă” pentru mai multe detalii.

„Înlocuirea kitului de ansamblu rolă” la pagina 126

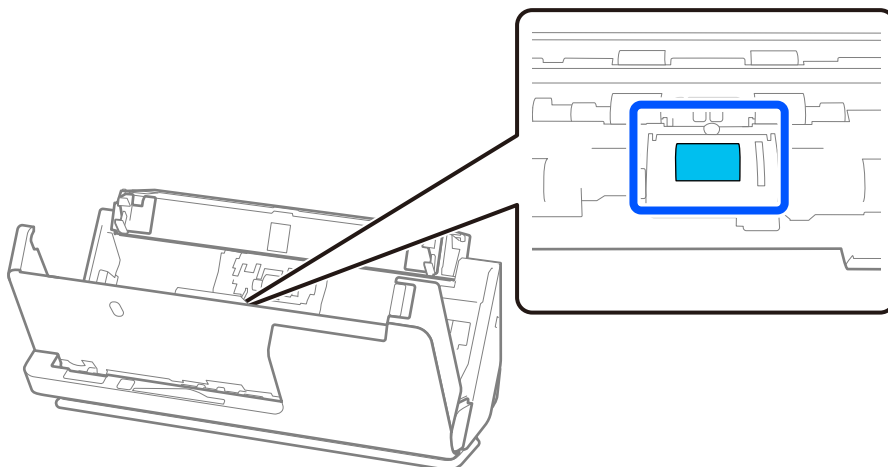

14. Ștergeți rola de preluare. Ștergeți cu o cârpă moale, fără scame, umezită cu o cantitate mică de agent de curățare dedicat sau apă.

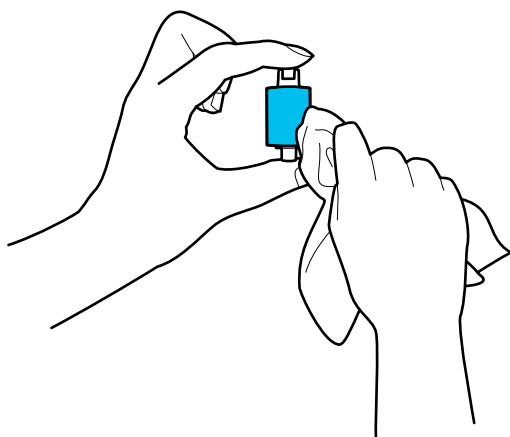

Important:

Folosiți doar o cârpă ușor umezită pentru a curăța rola. Utilizarea unei lavete uscate poate deteriora suprafața rolei.

15. Instalați rola de preluare.

Consultați „Înlocuirea kitului de ansamblu rolă” pentru mai multe detalii despre instalare.

16. Închideți capacul scannerului cu ambele mâini. Apoi, închideți tava de intrare.

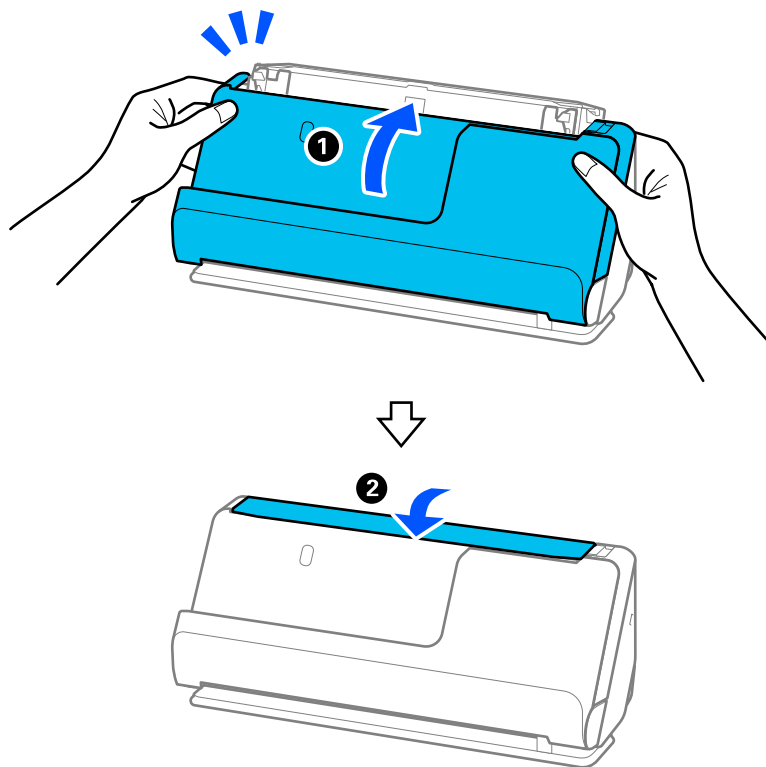

17. Resetați numărul de scanare utilizând Epson Scan 2 Utility.

Informații conexe

- ➔ „Codurile kiturilor de curățare” la pagina 29
- ➔ „Înlocuirea kitului de ansamblu rolă” la pagina 126

Resetarea numărului de scanări după curățarea în interiorul scannerului

După efectuarea curățării regulate, resetați numărul de scanări în Epson Scan 2 Utility.

Această secțiune explică modul în care să resetați folosind Epson Scan 2 Utility.

1. Porniți scannerul.
2. Porniți Epson Scan 2 Utility.
 - Windows 11/Windows Server 2022
Faceți clic pe butonul start și apoi selectați **Toate aplicațiile > EPSON > Epson Scan 2 Utility**.
 - Windows 10/Windows Server 2016
Faceți clic pe butonul de start, apoi selectați **EPSON > Epson Scan 2 Utility**.
 - Windows 8.1/Windows 8/Windows Server 2012 R2/Windows Server 2012
Ecranul **Start > Aplicații > Epson > Epson Scan 2 Utility**.

- ❑ Windows 7/Windows Vista/Windows XP/Windows Server 2008 R2/Windows Server 2008/Windows Server 2003 R2/Windows Server 2003

Faceți clic pe butonul Start, apoi selectați **Toate programele** (sau **Programe**) > **EPSON** > **Epson Scan 2** > **Epson Scan 2 Utility**.

- ❑ Mac OS

Selectați **Start** > **Aplicații** > **Epson Software** > **Epson Scan 2 Utility**.

3. Faceți clic pe fila **Întreținere**.
4. Executați clic pe **Reinițializ.** din **Curățare regulată**.

Notă:

*Nu puteți reseta atunci când **Alertă curățare regulată** nu este selectată.*

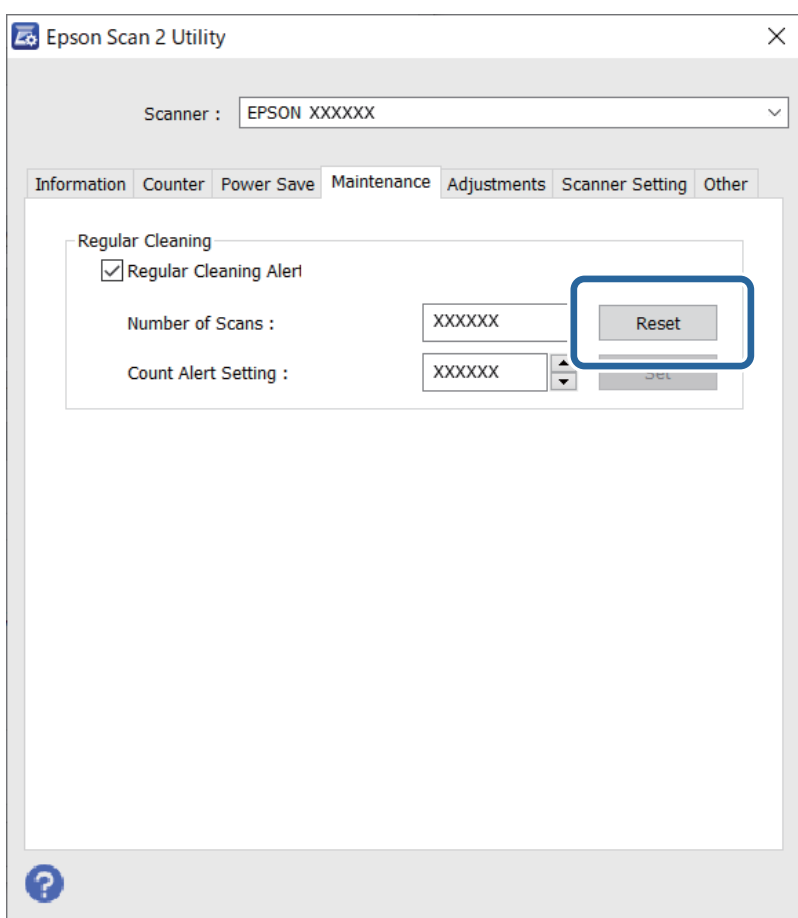

Înlocuirea kitului de ansamblu rolă

Kitul de ansamblu rolă (rola de preluare și rola de separare) trebuie înlocuit atunci când numărul de scanări depășește durata de viață a rolor. Când pe ecranul computerului dvs. este afișat un mesaj de înlocuire, urmați etapele de mai jos pentru înlocuirea kitului.

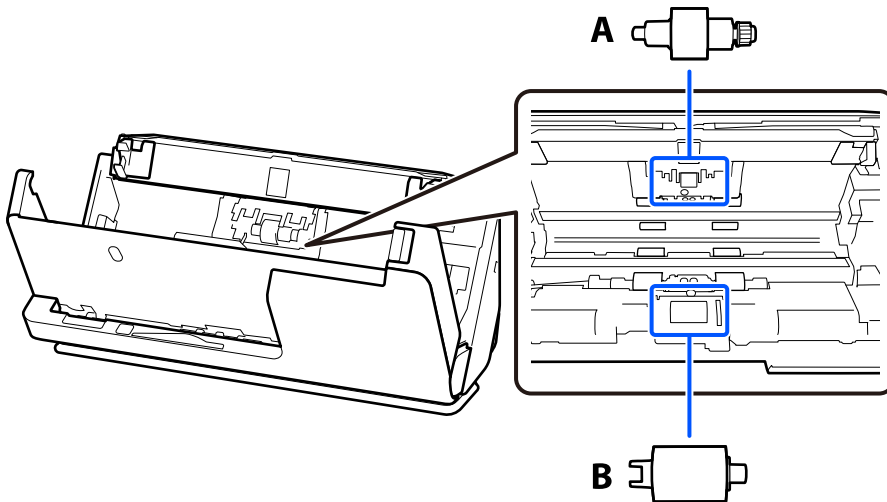

A: Rolă de separare, B: Rolă de preluare

Notă:

Înlocuiți kitul de asamblare rolă în timp ce scannerul este pornit.

1. Deschideți tava de intrare și trageți de manetă pentru a deschide capacul scannerului.

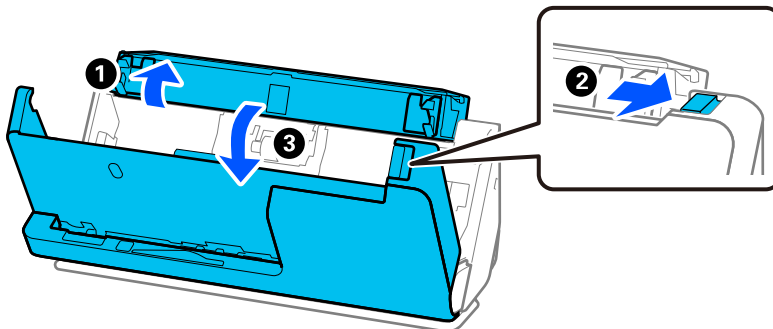

2. Scoateți capacul rolei de separare așa cum se indică.

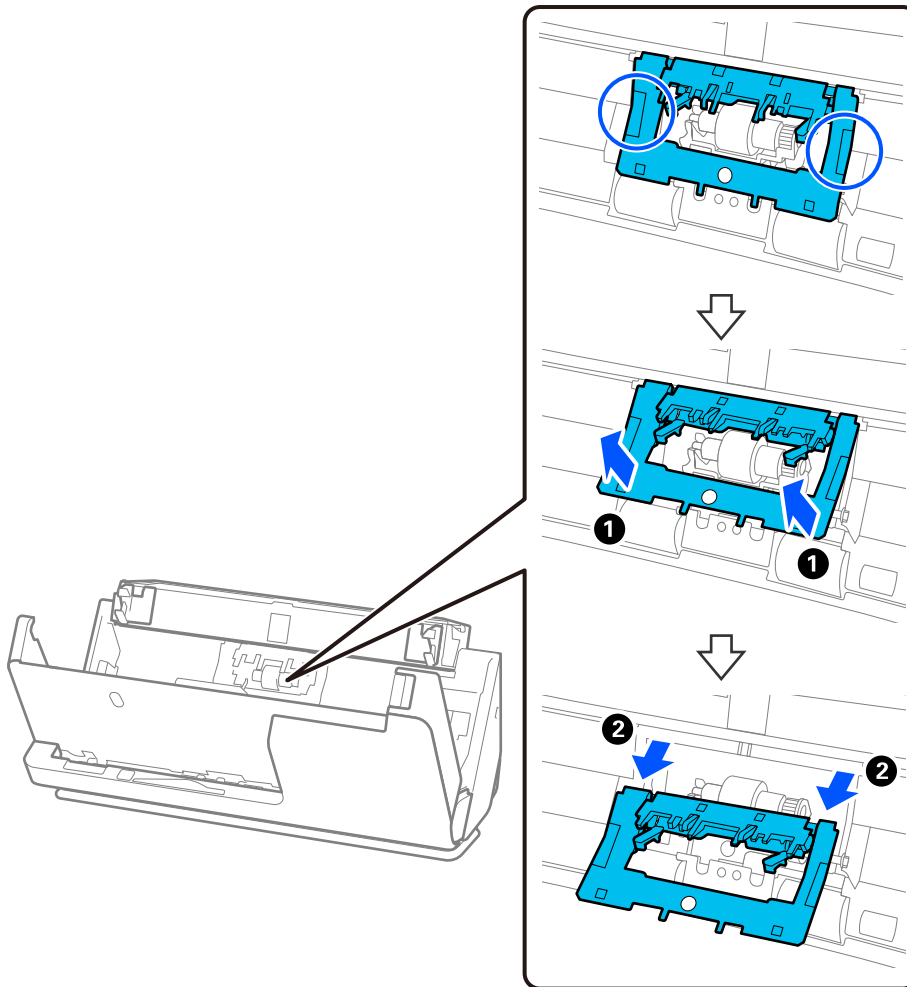

3. Scoateți rola de separare așa cum se indică.

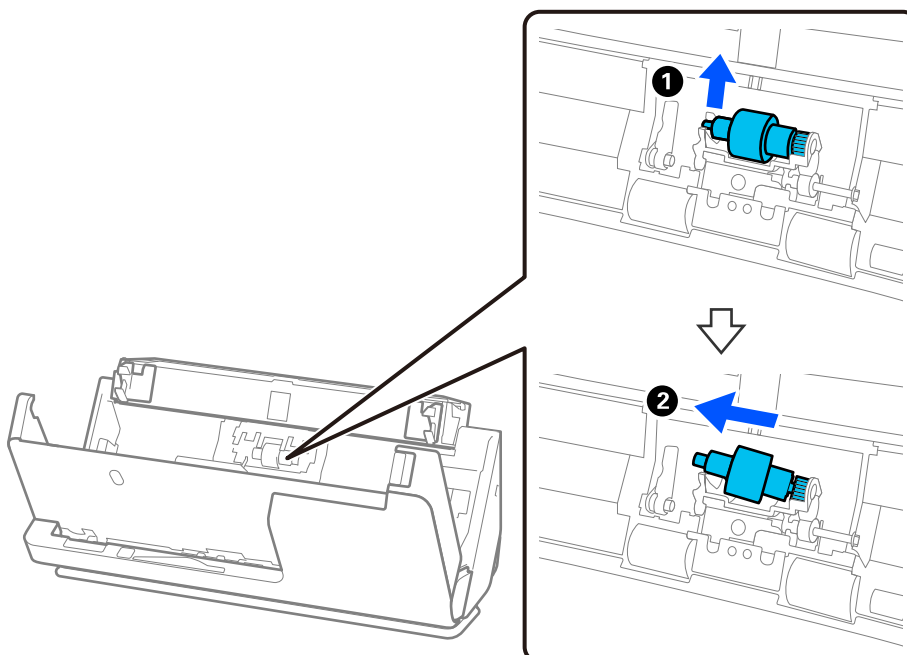

! *Important:*

Nu trageți forțat rola de separare. Aceasta poate deteriora partea interioară a scannerului.

4. Atașați noua rolă de separare așa cum se indică. Introduceți axa rolei de separare în orificiul din partea dreaptă și apoi coborâți rola de separare.

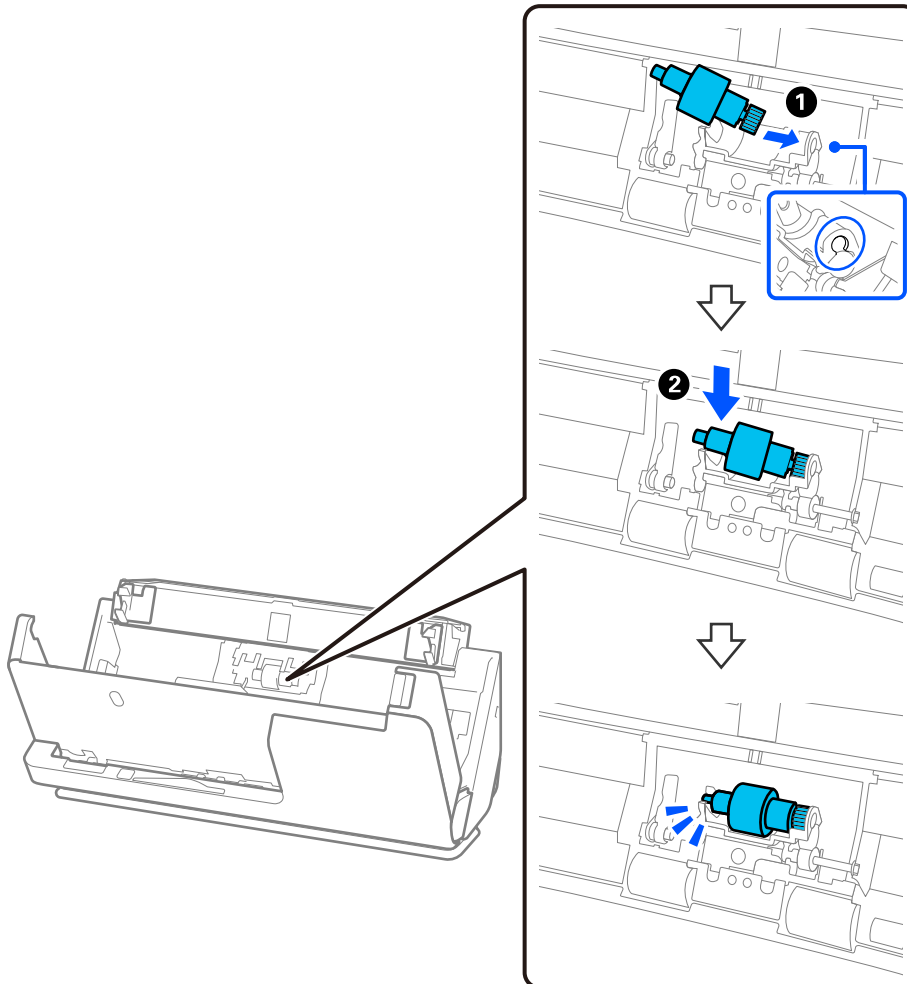

5. Atașați capacul rolei de separare așa cum se indică. Introduceți axa din partea superioară a capacului în caneluri și apoi închideți bine capacul.

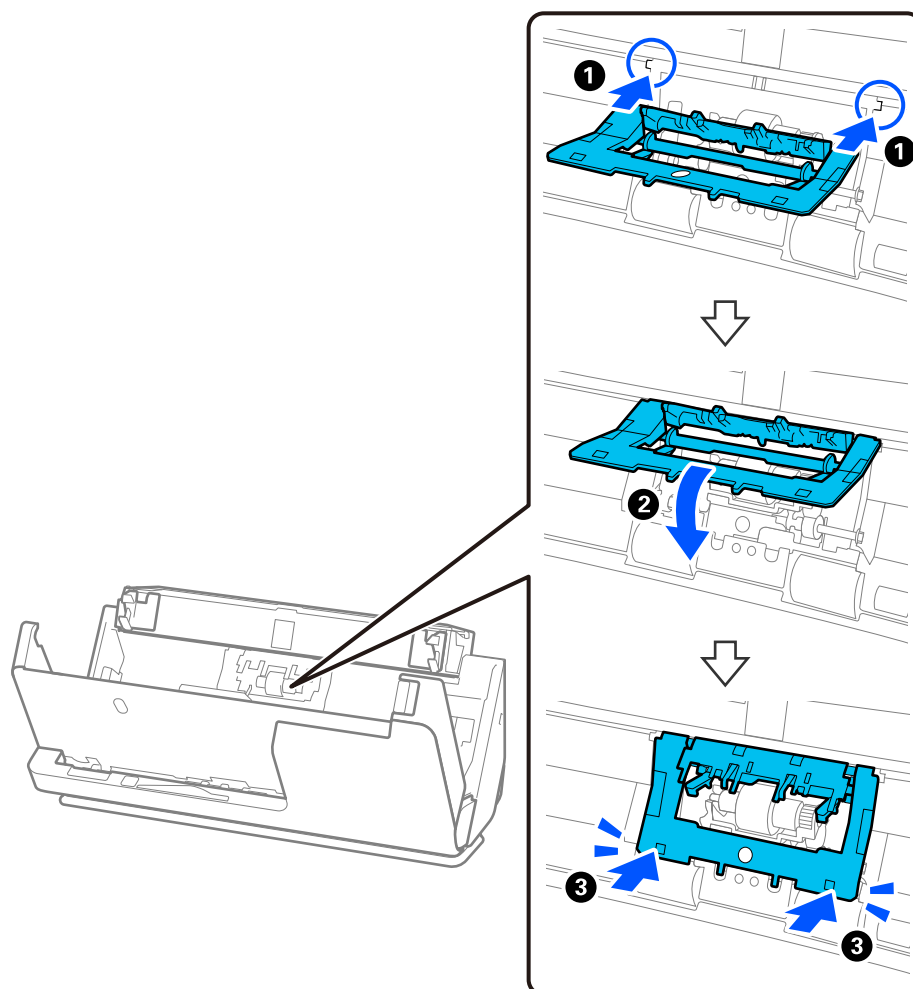

! *Important:*

- ❑ *Asigurați-vă că ați închis corect capacul.*
- ❑ *În cazul în care capacul este dificil de închis, asigurați-vă că rolele de separare sunt corect instalate.*
- ❑ *Nu instalați capacul în poziție ridicată.*

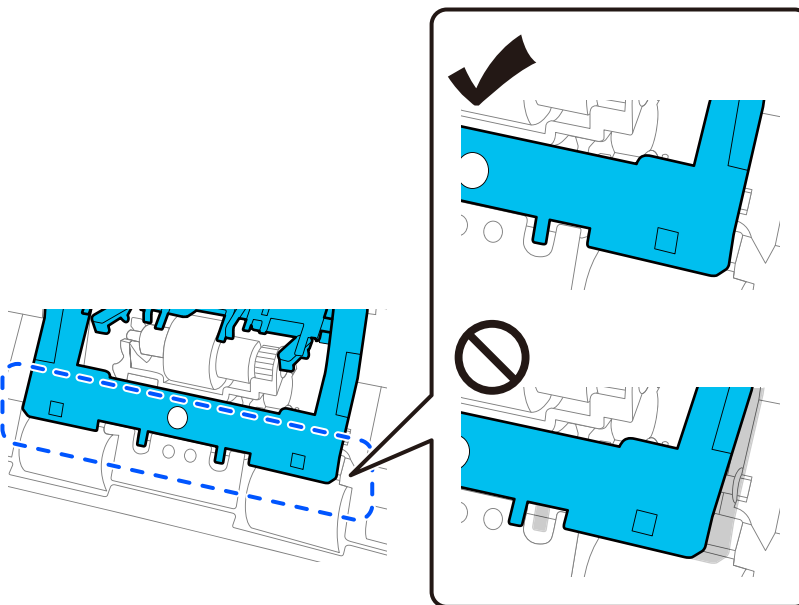

6. Deschideți capacul rolei de preluare.

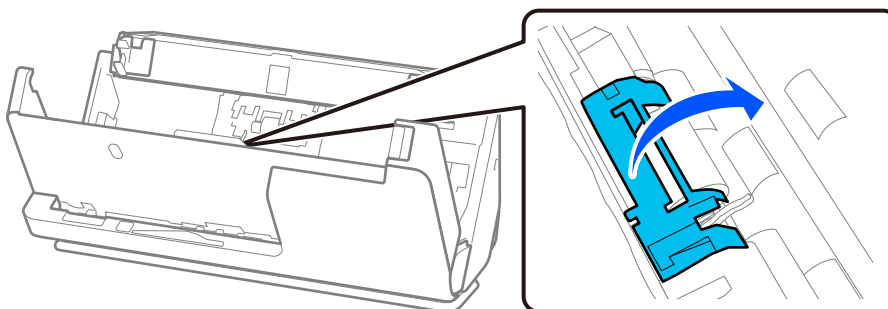

7. Scoateți rola de preluare așa cum se indică.

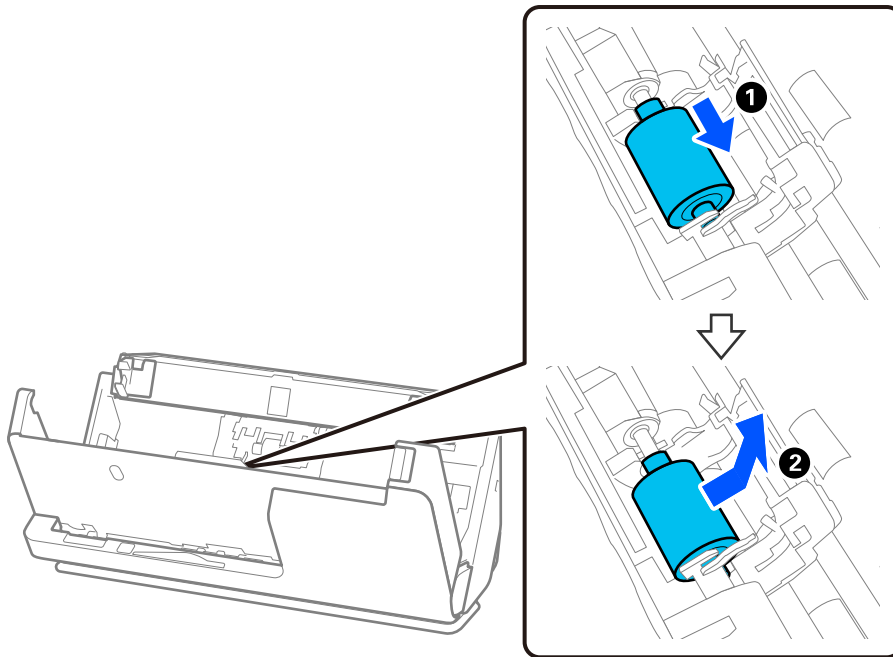

8. Atașați noua rolă de preluare așa cum se indică. Introduceți adânciturile de la capetele rolei de preluare pe axa scannerului, coborâți rola de preluare și apoi glisați-o în spate.

Asigurați-vă că adânciturile sunt aliniate.

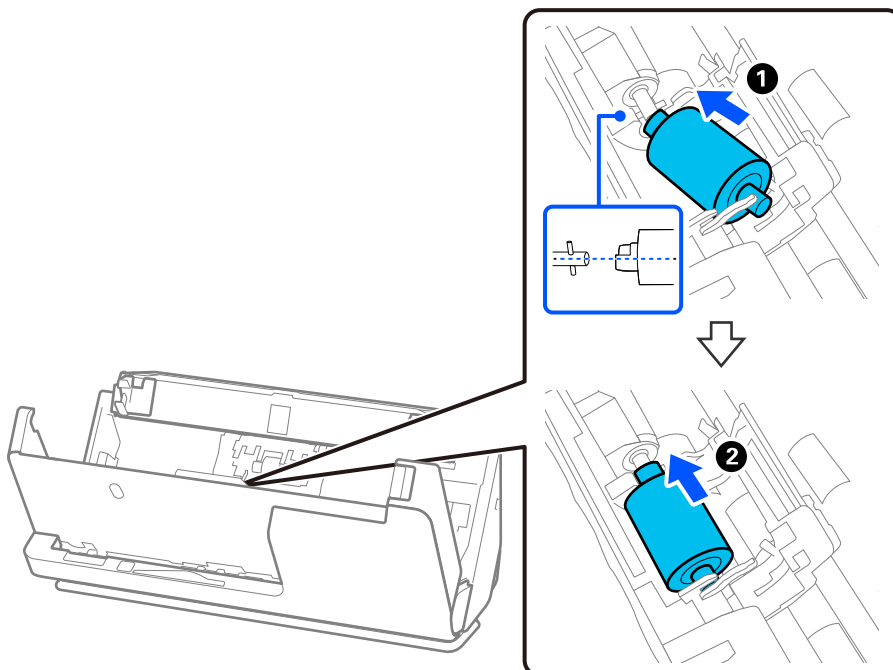

9. Închideți capacul rolei de preluare.

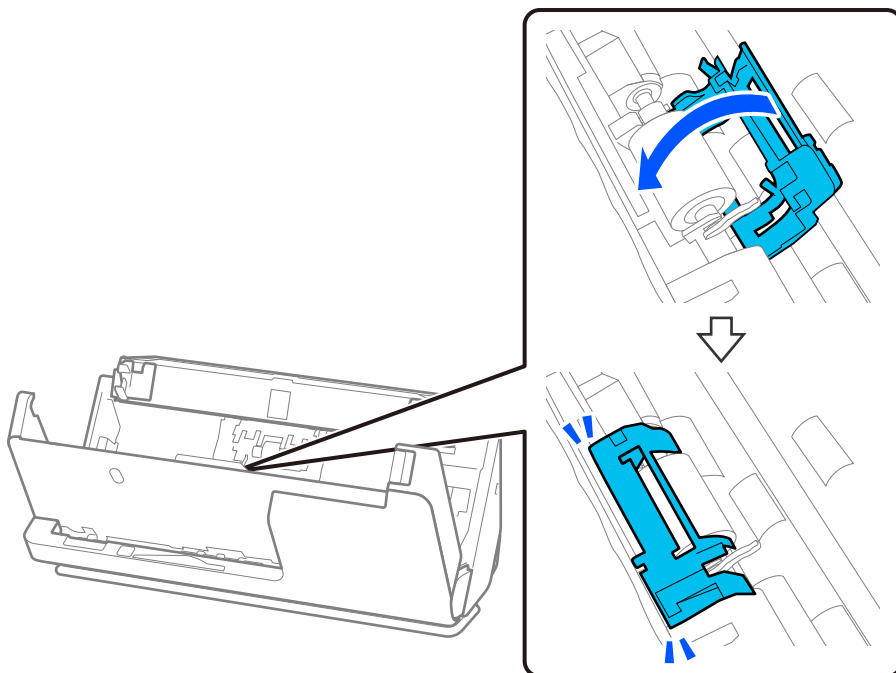

! Important:

În cazul în care capacul este greu de închis, asigurați-vă că rolele de preluare sunt instalate corect și că părțile proeminente sunt alinierte.

10. Închideți capacul scannerului cu ambele mâini. Apoi, închideți tava de intrare.

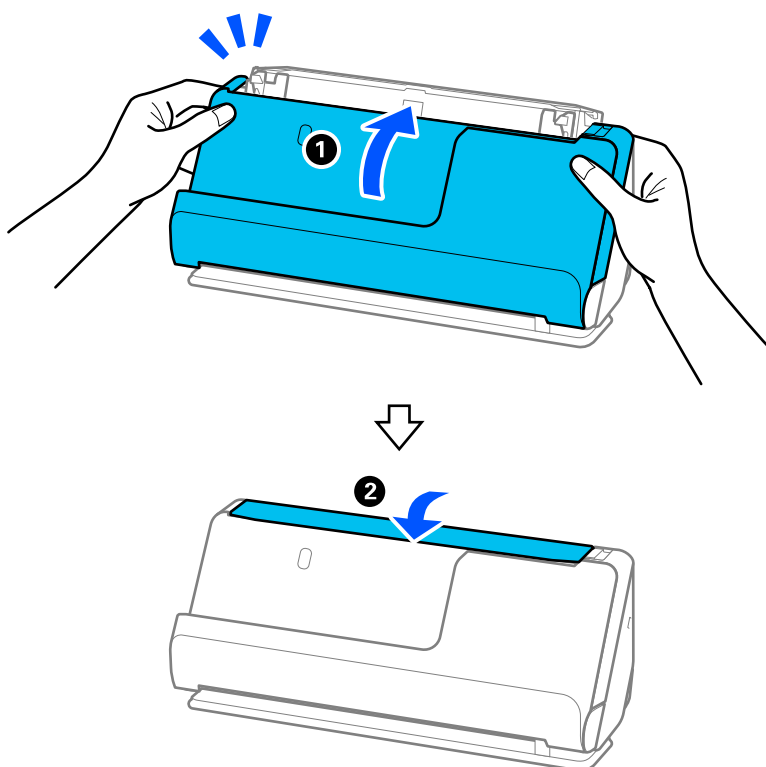

11. Resetați numărul de scanare utilizând Epson Scan 2 Utility.

Notă:

Eliminați rola de preluare și rola de separare, respectând normele și regulamentele autorității locale. Nu le dezamblați.

Informații conexe

➔ „Coduri ale kiturilor de ansamblu rolă” la pagina 28

Resetarea numărului de scanări după înlocuirea rolor

Resetați numărul de scanări utilizând Epson Scan 2 Utility după înlocuirea kitului de ansamblu rolă.

Această secțiune explică modul în care să resetați folosind Epson Scan 2 Utility.

1. Porniți scannerul.
2. Porniți Epson Scan 2 Utility.
 - Windows 11/Windows Server 2022
Faceți clic pe butonul de start și apoi selectați **All apps > EPSON > Epson Scan 2 > Epson Scan 2 Utility**.
 - Windows 10/Windows Server 2016/Windows Server 2019
Faceți clic pe butonul de start, apoi selectați **EPSON > Epson Scan 2 Utility**.
 - Windows 8.1/Windows 8/Windows Server 2012 R2/Windows Server 2012
Ecranul **Start > Aplicații > Epson > Epson Scan 2 Utility**.
 - Windows 7/Windows Server 2008 R2/Windows Server 2008
Faceți clic pe butonul Start, apoi selectați **Toate programele (sau Programe) > EPSON > Epson Scan 2 > Epson Scan 2 Utility**.
 - Mac OS
Selectați **Start > Aplicații > Epson Software > Epson Scan 2 Utility**.
3. Faceți clic pe fila **Contor**.

4. Executați clic pe **Reinițializ.** din **Kit de recunoaștere și preluare corectă a colilor de hârtie.**

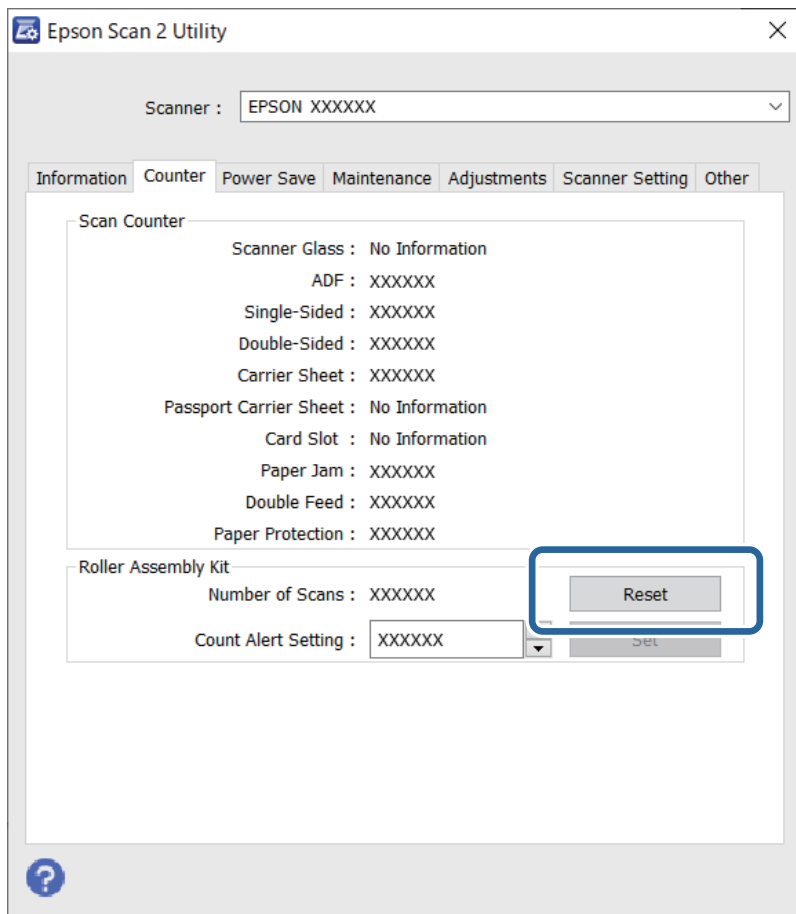

Economisirea energiei

Puteți regla timpul înainte de aplicarea modului de gestionare a energiei. Orice creștere va afecta eficiența energetică a produsului. Luați în considerare mediul înconjurător înainte de a efectua modificări.

1. Porniți Epson Scan 2 Utility.
 - Windows 11/Windows Server 2022
Faceți clic pe butonul de start și apoi selectați **All apps > EPSON > Epson Scan 2 Utility.**
 - Windows 10/Windows Server 2019/Windows Server 2016
Faceți clic pe butonul de start, apoi selectați **EPSON > Epson Scan 2 Utility.**
 - Windows 8.1/Windows 8/Windows Server 2012 R2/Windows Server 2012
Ecranul **Start > Aplicații > Epson > Epson Scan 2 Utility.**
 - Windows 7/Windows Server 2008/Windows Server 2008 R2
Faceți clic pe butonul Start, apoi selectați **Toate programele (sau Programe) > EPSON > Epson Scan 2 > Epson Scan 2 Utility.**
 - Mac OS
Selectați **Accesare > Aplicații > Epson Software > Epson Scan 2 Utility.**

2. Faceți clic pe fila **Economisire energie**.
3. Setează opțiunea **Temporizator oprire (minute)** sau **Dezactivare la deconectare**, apoi faceți clic pe **Setare**.

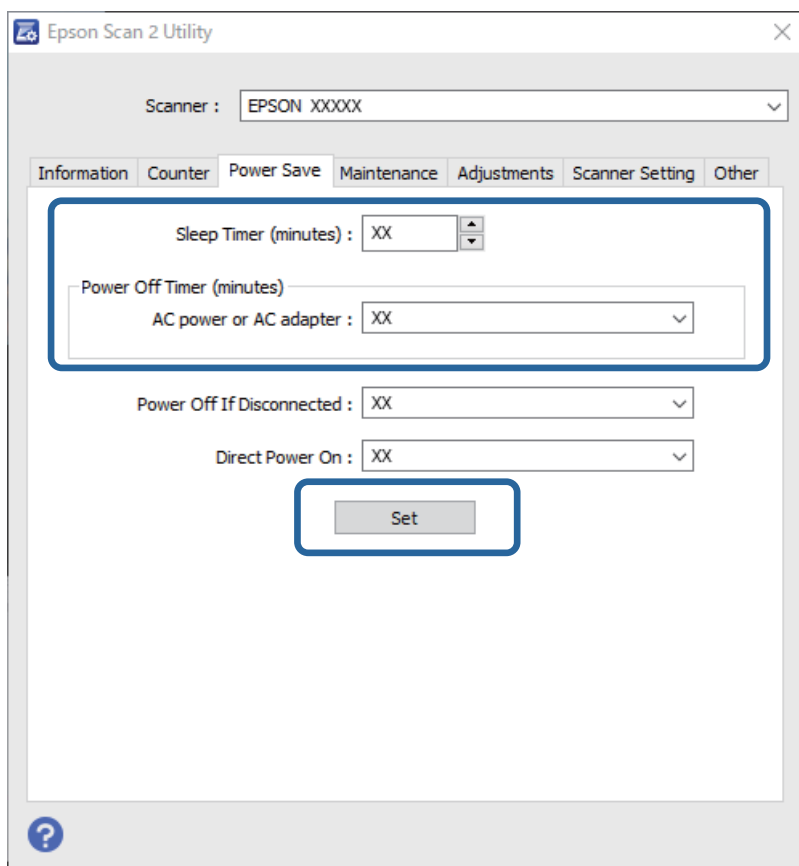

Mutarea scannerului

Transportarea scannerului

Când trebuie să transportați scannerul, urmați pașii de mai jos pentru a-l ambala.

1. Apăsați butonul  pentru a opri scannerul.
2. Deconectați adaptorul de alimentare cu curent alternativ.
3. Scoateți cablurile și dispozitivele.

4. Depozitați extensia tăvii de intrare și închideți-o.
Când suportul de ieșire este extins, retrageți-l complet.

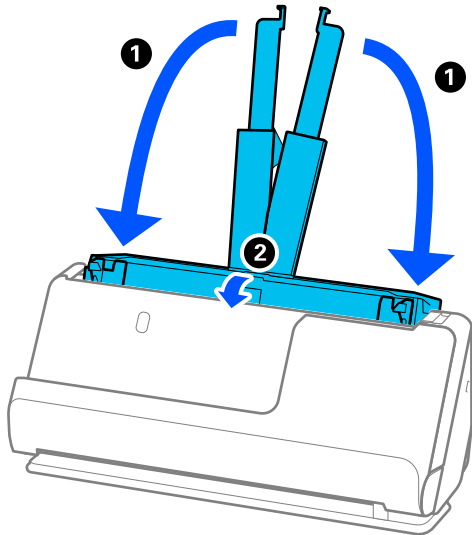

5. Setați scannerul în poziția de cale verticală.

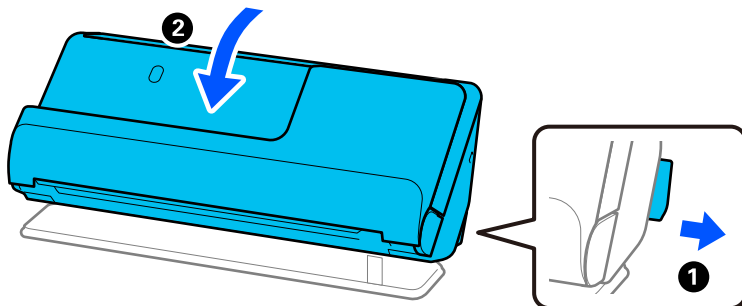

6. Atașați materialele de protecție furnizate împreună cu scannerul, apoi împachetați din nou scannerul în ambalajul original sau într-un ambalaj similar rezistent.

Cum să transportați scannerul

Când transportați scannerul, țineți de acesta așa cum se arată în figura următoare.

Când transportați cu o singură mână

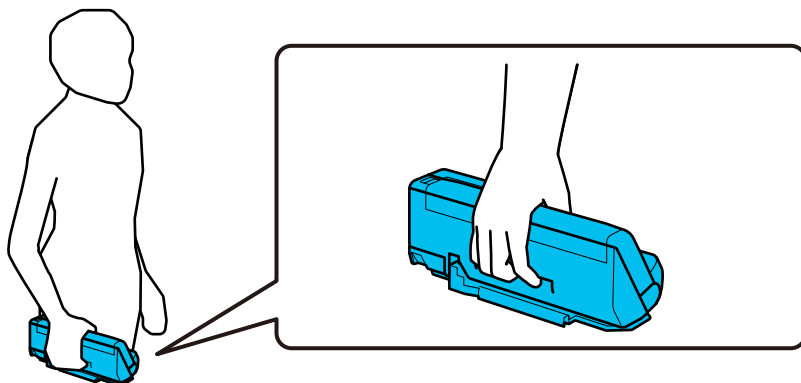

Când transportați cu ambele mâini

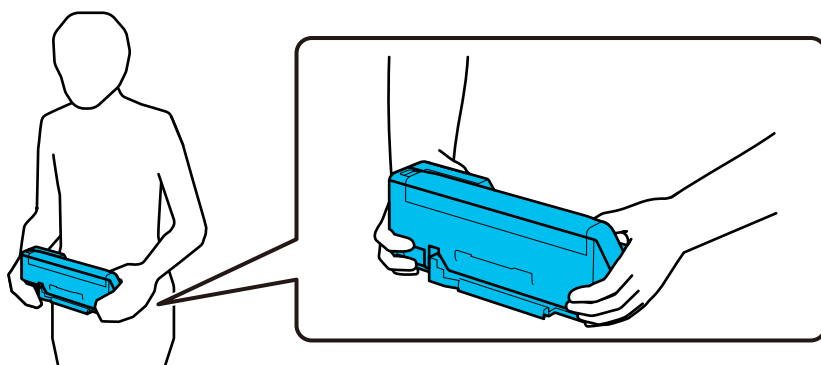

Notă:

Când transportați scannerul, deconectați toate cablurile, depozitați suportul tăvii și așezați scannerul în poziția de cale verticală.

„Transportarea scannerului” la pagina 135

Actualizarea aplicațiilor și a firmware-ului

Puteți elimina anumite probleme și îmbunătăți sau adăuga funcționalități prin actualizarea aplicațiilor și a firmware-ului. Asigurați-vă că utilizați cea mai recentă versiune a aplicațiilor și a firmware-ului.

! Important:

- Nu opriți computerul sau scannerul în timpul actualizării.

1. Asigurați-vă că scannerul și computerul sunt conectate și computerul este conectat la internet.
2. Porniți EPSON Software Updater și actualizați aplicațiile sau firmware-ul.

Notă:

Sistemele de operare Windows Server nu sunt acceptate.

Windows 11

Faceți clic pe butonul start și apoi selectați **Toate aplicațiile > Epson Software > EPSON Software Updater**.

Windows 10

Faceți clic pe butonul de start, apoi selectați **Epson Software > EPSON Software Updater**.

Windows 8.1/Windows 8

Introduceți numele aplicației în câmpul de căutare, apoi selectați pictograma afișată.

Windows 7

Faceți clic pe butonul de start și apoi selectați **Toate programele sau Programe > Epson Software > EPSON Software Updater**.

Mac OS

Selectați **Finder > Accesare > Aplicații > Epson Software > EPSON Software Updater**.

Notă:

Dacă nu găsiți aplicația pe care doriți să o actualizați în lista de aplicații, nu o puteți actualiza utilizând EPSON Software Updater. Verificați cele mai recente versiuni ale aplicațiilor pe site-ul local Epson.

<http://www.epson.com>

Actualizarea firmware-ului fără conectarea la Internet

Puteți descărca firmware-ul pentru dispozitiv de pe site-ul web Epson de la computer, iar apoi puteți conecta dispozitivul și computerul cu ajutorul cablului USB pentru a actualiza firmware-ul.

Notă:

Înainte de a actualiza, asigurați-vă că driverul de scaner Epson Scan 2 este instalat pe computer. Dacă nu este instalată aplicația Epson Scan 2, instalați-o.

1. Consultați site-ul web Epson pentru cele mai recente versiuni de actualizare de firmware.

<http://www.epson.com>

- Dacă există firmware pentru scanerul dvs., descărcați-l și treceți la pasul următor.
 - Dacă nu există informații despre firmware pe site-ul web, înseamnă că utilizați deja cel mai recent firmware.
2. Conectați computerul care conține firmware-ul descărcat la scaner prin intermediul cablului USB.
 3. Faceți dublu clic pe fișierul .exe descărcat.
Aplicația Epson Firmware Updater pornește.
 4. Urmați instrucțiunile de pe ecran.

Rezolvarea problemelor

Probleme cu scannerul.	140
Probleme la începerea scanării.	140
Probleme de alimentare cu hârtie.	143
Probleme la imaginea scanată.	152
Probleme cu Document Capture Pro.	156
Dezinstalarea și instalarea aplicațiilor.	157

Probleme cu scannerul

Indicatoarele luminoase ale scannerului indică o eroare

Dacă indicatoarele luminoase ale scannerului indică o eroare, verificați următoarele aspecte.

- Asigurați-vă că nu sunt originale blocate în scanner.
- Dacă sunt alimentate mai multe originale, deschideți capacul scannerului și scoateți originalele. Apoi, închideți capacul scannerului.
- Acest produs folosește două poziții diferite pentru scanare, în funcție de originalul scanat. Verificați linkul pentru a vedea ce poziție este potrivită pentru originalul dvs.
[„Combinatii de originale și poziție scanner” la pagina 41](#)
- Asigurați-vă că este închis capacul scannerului.
- Asigurați-vă că scannerul este conectat corespunzător la computer.
- Asigurați-vă că aplicația Epson Scan 2 este instalată corect.
- Dacă actualizarea firmware nu reușește și scannerul intră în modul de recuperare, actualizați din nou firmware-ul, utilizând o conexiune USB.
- Reporniți scannerul. Dacă problema nu este rezolvată, este posibil ca produsul să funcționeze defectuos. De asemenea, poate fi necesară înlocuirea sursei de lumină din scanner. Contactați distribuitorul.

Informații conexe

- ➔ [„Indicatoare de eroare” la pagina 24](#)
- ➔ [„Blocajele de hârtie, erorile de alimentare cu hârtie și problemele de protecție a documentelor apar frecvent” la pagina 150](#)

Scannerul nu pornește

- Asigurați-vă că adaptorul de c.a. este conectat în siguranță la scanner și la o priză electrică.
- Verificați dacă priza electrică funcționează. Conectați un alt dispozitiv la priza electrică și verificați dacă puteți cupla alimentarea electrică.

Probleme la începerea scanării

Scanarea nu începe de la computer

Verificarea stării conexiunii (Windows)

Utilizați Epson Scan 2 Utility pentru a verifica starea conexiunii.

Notă:

Epson Scan 2 Utility este o aplicație furnizată cu software-ul scannerului.

1. Porniți Epson Scan 2 Utility.
 - Windows 11
Faceți clic pe butonul Start, apoi selectați **Toate aplicațiile > EPSON > Epson Scan 2 Utility**.
 - Windows 10
Executați clic pe butonul Start și apoi selectați **EPSON > Epson Scan 2 Utility**.
 - Windows 8.1/Windows 8
Introduceți numele aplicației în câmpul de căutare, apoi selectați pictograma afișată.
 - Windows 7
Faceți clic pe butonul Start și apoi selectați **Toate programele sau Programe > EPSON > Epson Scan 2 > Epson Scan 2 Utility**.
2. În ecranul **Epson Scan 2 Utility**, deschideți lista **Scanner**, apoi faceți clic pe **Setări** pentru a deschide ecranul **Setări scanner**.
Dacă ecranul **Setări scanner** este deja afișat în locul ecranului **Epson Scan 2 Utility**, treceți la următorul.
3. Dacă scannerul nu este afișat pe ecranul **Setări scanner**, scannerul nu este detectat.
Faceți clic pe pictograma **Adăugare**, apoi adăugați scannerul pe ecranul **Adăugare scanner de rețea**.



Dacă nu puteți căuta scannerul sau nu puteți scana chiar dacă este selectat scannerul corect, consultați informațiile conexe.

Verificarea stării conexiunii (Mac OS)

Utilizați Epson Scan 2 Utility pentru a verifica starea conexiunii.

Notă:

Epson Scan 2 Utility este o aplicație furnizată cu software-ul scannerului.

1. Porniți Epson Scan 2 Utility.
Selectați **Start > Aplicații > Epson Software > Epson Scan 2 Utility**.
2. În ecranul **Epson Scan 2 Utility**, deschideți lista **Scanner**, apoi faceți clic pe **Setări** pentru a deschide ecranul **Setări scanner**.
Dacă ecranul **Setări scanner** este deja afișat în locul ecranului **Epson Scan 2 Utility**, treceți la următorul
3. Dacă scannerul nu este afișat pe ecranul **Setări scanner**, scannerul nu este detectat.
Faceți clic pe pictograma  și permiteți software-ului să efectueze modificări.
4. Faceți clic pe pictograma , apoi adăugați scannerul pe ecranul **Adăugare scanner de rețea**.

Dacă nu puteți căuta scannerul sau nu puteți scana chiar dacă este selectat scannerul corect, consultați informațiile conexe.

Scannerul nu se poate conecta prin USB

Se pot lua în considerare următoarele cauze.

■ **Cablul USB nu este conectat în mod corect la priza electrică.**

Soluții

Conectați corect cablul USB dintre scanner și computer.

■ **Există o problemă cu hub-ul USB.**

Soluții

Dacă utilizați un hub USB, încercați să conectați scannerul direct la computer.

■ **Există o problemă cu cablul USB sau cu intrarea USB.**

Soluții

În cazul în care cablul USB nu poate fi recunoscut, modificați portul sau schimbați cablul USB.

■ **Scannerul este oprit.**

Soluții

Asigurați-vă că scannerul este pornit.

De asemenea, așteptați până când indicatorul luminos de stare nu mai clipește, indicând că scannerul este pregătit să scaneze.

Nu se poate scana, deși a fost stabilită o conexiune în mod corespunzător

■ **Aplicațiile necesare nu sunt instalate pe computer.**

Soluții

Asigurați-vă că ați instalat următoarele aplicații:

- Document Capture Pro (Windows) sau Document Capture (Mac OS)
- Epson Scan 2

Dacă aplicațiile nu sunt instalate, reinstalați-le.

■ **Lucrarea nu este atribuită butonului scannerului.**

Soluții

Verificați dacă lucrarea este corect atribuită butonului scannerului în Document Capture Pro (Windows) sau Document Capture (Mac OS).

■ **Dacă utilizați programe compatibile TWAIN, nu a fost selectat scannerul corect ca setare pentru sursă. (Windows)**

Soluții

Asigurați-vă că selectați scannerul corect din lista de programe.

Probleme de alimentare cu hârtie

Sunt introduse mai multe originale (alimentare dublă)

La apariția unei alimentări duble, verificați următoarele aspecte.

- ❑ Dacă originalul blocat se află în interiorul scannerului, deschideți capacul scannerului sau capacul de cale verticală și scoateți originalul.
- ❑ Verificați imaginea scanată, apoi scanați din nou originalele, dacă este necesar.

Asigurați-vă că scannerul este în poziția de scaner corectă pentru original.

- ❑ Acest produs folosește două poziții diferite pentru scanare, în funcție de originalul scanat. Verificați linkul pentru a vedea ce poziție este potrivită pentru originalul dvs.

[„Combinatii de originale și poziție scanner” la pagina 41](#)

- ❑ Când scanați mai multe originale de dimensiune standard, scanați în poziția de cale verticală.

Dacă scannerul se află în poziția de cale rectilinie, trageți de manetă pentru a înclina scannerul spre înainte și pentru a-l plasa în poziția de cale verticală.

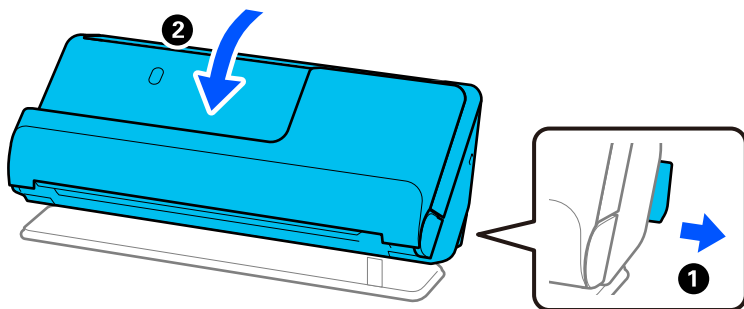

- ❑ Când scanați în poziția de cale rectilinie, încărcați doar un original o dată.

Dacă scannerul se află în poziția de cale verticală, trageți de manetă pentru a înclina scannerul spre înapoi în poziția de cale rectilinie.

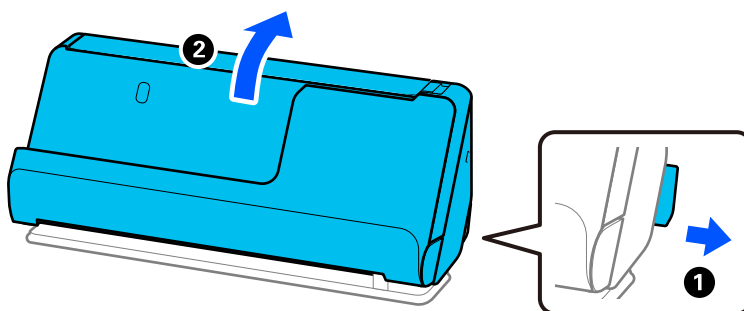

Dacă sunt alimentate frecvent mai multe originale, încercați următoarele.

- ❑ Dacă încărcați originale neacceptate, scannerul poate alimenta mai multe originale odată.
- ❑ Reduceți numărul de originale introduse simultan.
- ❑ Activați Modul lent (▶) pentru a reduce viteza de alimentare cu hârtie.

- Utilizați opțiunea **Mod alimentare automată** și scanați originalele pe rând.
Când utilizați Document Capture Pro, puteți deschide ecranul Epson Scan 2 apăsând pe butonul **Setări detaliate** de pe ecranul **Setări scanare**.
- Curățați rolele din interiorul scannerului.
[„Curățarea în interiorul scannerului” la pagina 116](#)
- Verificați numărul de coli scanate de rola de preluare. Dacă numărul de scanări depășește durata de viață a rolei de preluare (50,000 de coli), înlocuiți kitul ansamblului de rolă cu unul nou.
Chiar dacă numărul de scanări nu depășește durata de viață a rolei de preluare, vă recomandăm să înlocuiți kitul ansamblului de rolă cu unul nou dacă suprafața rolei este uzată.
[„Înlocuirea kitului de ansamblu rolă” la pagina 126](#)

Notă:

Puteți verifica numărul de coli scanate de rola de preluare în *Epson Scan 2 Utility*. Porniți *Epson Scan 2 Utility*, faceți clic pe fila **Contor** și apoi verificați **Număr de scanări în Kit de recunoaștere și preluare corectă a colilor de hârtie**.

- Dacă apar frecvent erori de alimentare multiple, este posibil ca praful de hârtie, praful din cameră și așa mai departe acumulat în jurul senzorilor ultrasonici să fie detectat din greșeală ca o eroare de alimentare multiplă. Dacă s-a acumulat praf în jurul senzorilor cu ultrasunete, curățați senzorii cu ultrasunete.

Informații conexe

- ➔ [„Scanarea în Mod alimentare automată” la pagina 106](#)
- ➔ [„Curățarea în interiorul scannerului” la pagina 116](#)
- ➔ [„Extragerea originalelor blocate din scanner” la pagina 144](#)

Extragerea originalelor blocate din scanner

Dacă un original este blocat în scanner, eliminați blocajul conform procedurii pentru poziția scannerului.

Notă:

Dacă schimbați poziția scannerului în timpul scanării, originalul se va bloca. Nu schimbați poziția scannerului în timpul scanării.

Informații conexe

- ➔ [„Sunt introduse mai multe originale \(alimentare dublă\)” la pagina 143](#)
- ➔ [„Blocajele de hârtie, erorile de alimentare cu hârtie și problemele de protecție a documentelor apar frecvent” la pagina 150](#)
- ➔ [„Protecție hârtie Nu funcționează corect” la pagina 151](#)

Pentru poziție de cale verticală

1. Extrageți toate originalele rămase în tava de intrare.

2. Deschideți capacul de cale verticală.

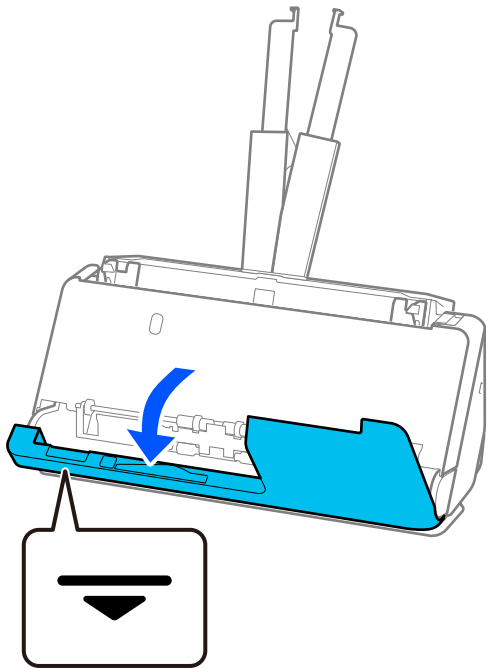

3. Trageți maneta pentru a deschide capacul scannerului.

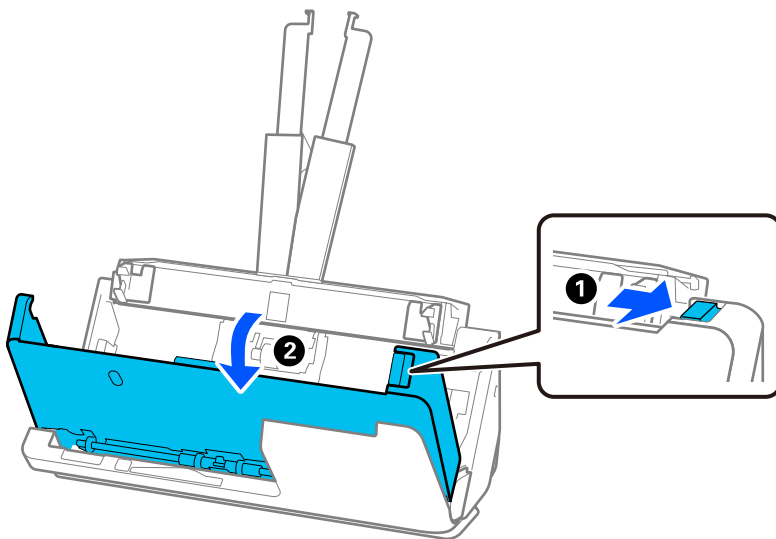

4. Scoateți cu grijă originalele blocate.

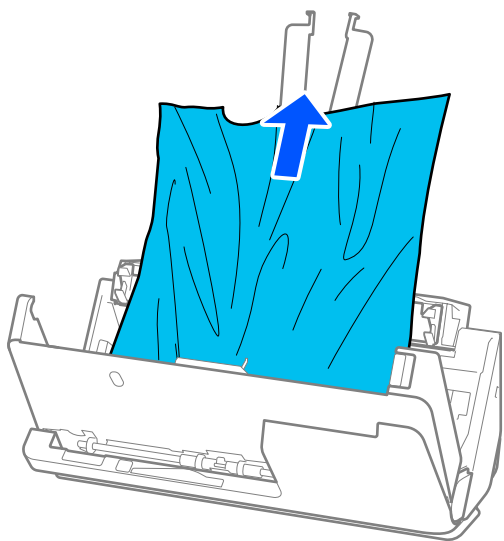

5. Dacă nu puteți trage originalele pe direcție verticală în sus, scoateți afară, cu atenție, originalele blocate din tava de ieșire, în direcția săgeții.

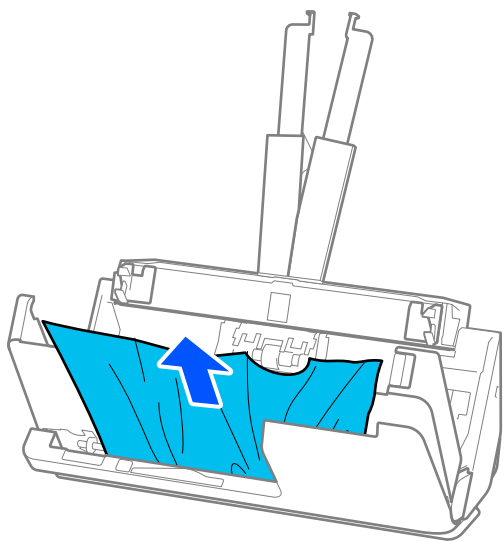

Important:

Asigurați-vă că nu a rămas hârtie în interiorul scannerului.

6. Închideți capacul scannerului cu ambele mâini. Apoi, închideți capacul de cale verticală.

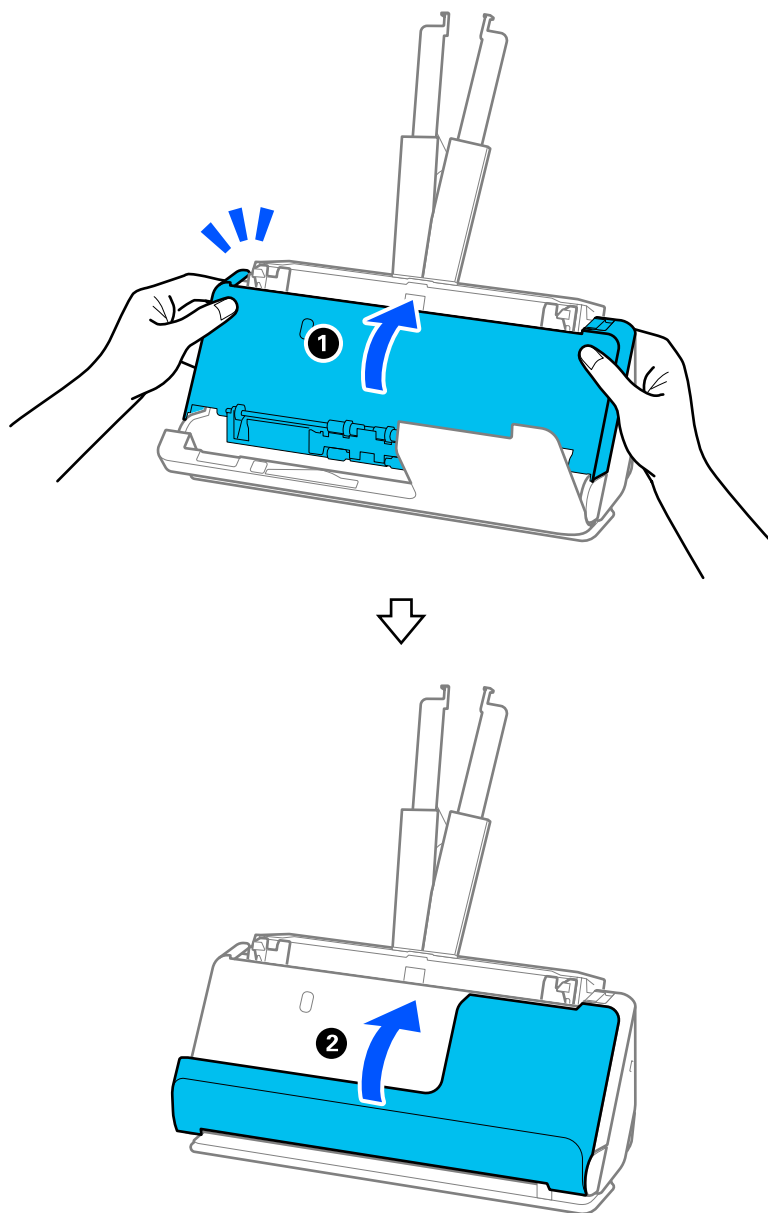

! *Important:*

Înainte de a reporni scanarea, asigurați-vă că scannerul este staționar. Dacă scannerul nu este staționar, originalul se poate bloca.

Pentru poziție de cale rectilinie

1. Extrageți toate originalele rămase în tava de intrare.

2. Trageți maneta pentru a deschide capacul scannerului.

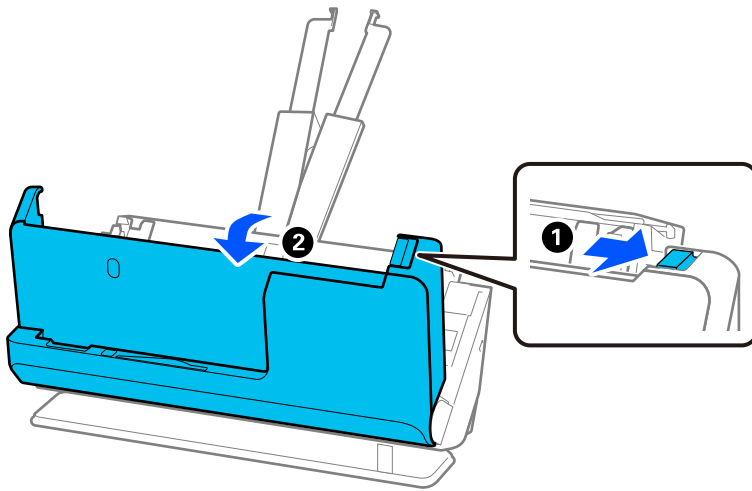

3. Scoateți cu grijă originalele blocate.

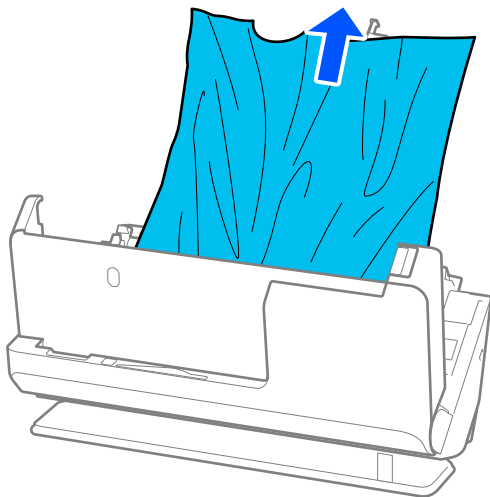

4. Dacă nu puteți trage originalele pe direcție verticală în sus, scoateți afară, cu atenție, originalele blocate din fanta de ieșire, în direcția săgeții.

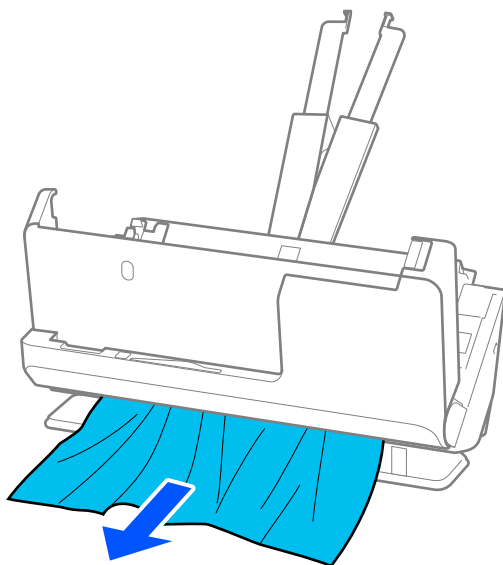

! *Important:*

Asigurați-vă că nu a rămas hârtie în interiorul scannerului.

5. Închideți capacul scannerului cu ambele mâini.

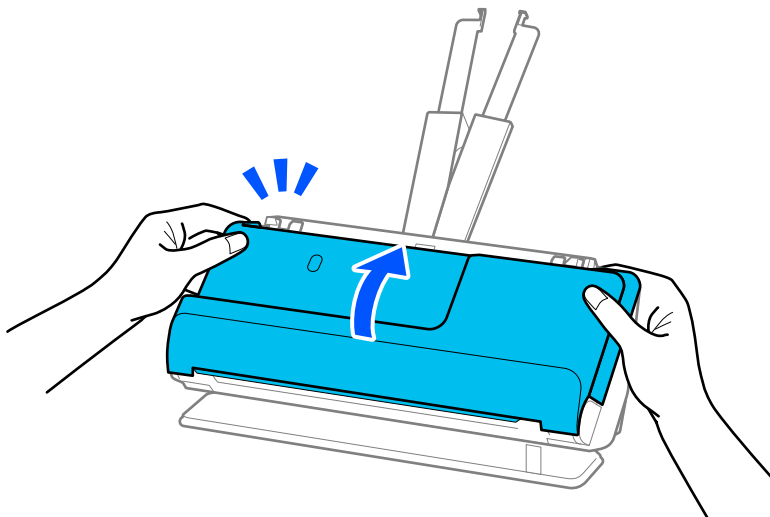

! *Important:*

Înainte de a reporni scanarea, asigurați-vă că scannerul este staționar. Dacă scannerul nu este staționar, originalul se poate bloca.

Blocajele de hârtie, erorile de alimentare cu hârtie și problemele de protecție a documentelor apar frecvent

Dacă apar următoarele probleme, verificați originalul și starea scannerului.

- Originalele se blochează frecvent
- Erorile de alimentare cu hârtie apar frecvent
- Problemele de protecție a documentelor apar frecvent

Aspecte de verificat la încărcarea originalelor

- Pentru originalele cu pliuri sau ondulate, aplatizați originalul înainte de încărcare.
- Când încărcați originale cu un amestec de diferite dimensiuni, încărcați originalele cu partea care urmează să fie scanată în sus și în ordinea descrescătoare a dimensiunii hârtiei, cu cea mai lată în spate și cea mai îngustă în centrul tăvii de alimentare. Apoi, glisați ghidajele de margine pentru a le alinia cu cele mai late originale.

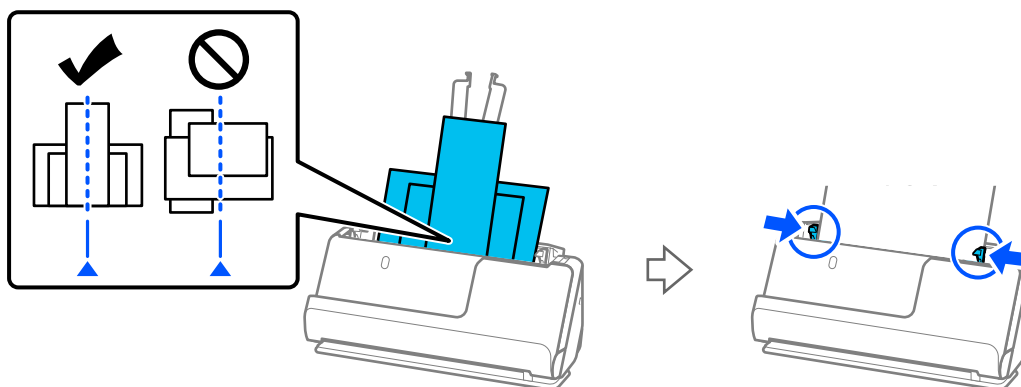

[„Încărcarea unor loturi de originale cu diferite tipuri și dimensiuni de hârtie” la pagina 83](#)

Dacă problema nu este rezolvată, încercați să scanați originalele la fiecare dimensiune separat sau scanați originalele unul câte unul. Aliniați ghidajele de margine la lățimea originalelor de fiecare dată când le încărcați.

Notă:

Puteți utiliza următoarele metode pentru a scana originalele de mai multe ori separat și apoi pentru a le salva într-un singur fișier.

- Când utilizați Epson Scan 2, selectați caseta de validare **Adăug./edit. pag.după scan.**, apoi scanați originalul. Puteți adăuga diferite documente sau puteți edita (roti, muta și șterge) paginile scanate după ce le scanați. Consultați ajutorul Epson Scan 2 pentru detalii.
- Puteți utiliza software-ul de scanare.
Consultați ajutorul Document Capture Pro pentru detalii despre adăugarea sau editarea paginilor scanate după scanarea în Document Capture Pro.
- Activați Modul lent (▶) pentru a reduce viteza de alimentare cu hârtie.
- După scanare, scoateți originalul din tava de ieșire sau din fanta de ieșire.

Aspecte de verificat pe scanner

- Curățați rolele din interiorul scannerului.
[„Curățarea în interiorul scannerului” la pagina 116](#)

- ❑ Verificați numărul de coli scanate de rola de preluare. Dacă numărul de scanări depășește durata de viață a rolei de preluare (50,000 de coli), înlocuiți kitul ansamblului de rolă cu unul nou.

Chiar dacă numărul de scanări nu depășește durata de viață a rolei de preluare, vă recomandăm să înlocuiți kitul ansamblului de rolă cu unul nou dacă suprafața rolei este uzată.

[„Înlocuirea kitului de ansamblu rolă” la pagina 126](#)

Notă:

Puteți verifica numărul de coli scanate de rola de preluare în *Epson Scan 2 Utility*. Porniți *Epson Scan 2 Utility*, faceți clic pe fila **Contor** și apoi verificați **Număr de scanări în Kit de recunoaștere și preluare corectă a colilor de hârtie**.

Informații conexe

- ➔ [„Tipuri de originale care necesită atenție” la pagina 39](#)
- ➔ [„Încărcarea unor loturi de originale cu diferite tipuri și dimensiuni de hârtie” la pagina 83](#)
- ➔ [„Curățarea în interiorul scannerului” la pagina 116](#)
- ➔ [„Sunt introduse mai multe originale \(alimentare dublă\)” la pagina 143](#)
- ➔ [„Protecție hârtie Nu funcționează corect” la pagina 151](#)

Protecție hârtie Nu funcționează corect

În funcție de tipul originalului și de nivelul setat, este posibil ca această caracteristică să nu funcționeze corect.

- ❑ Dacă apar frecvent rezultate fals pozitive, încercați să reduceți nivelul.
- ❑ Dacă originalul este deteriorat, verificați dacă această caracteristică este activată. Dacă este deja activată, măriți nivelul de protecție al caracteristicii.

Informații conexe

- ➔ [„Extragerea originalelor blocate din scanner” la pagina 144](#)

Originalele se murdăresc

Curățați partea interioară a scannerului.

Informații conexe

- ➔ [„Curățarea în interiorul scannerului” la pagina 116](#)

Viteza de scanare se reduce la scanarea continuă

Când se scanează continuu utilizând ADF, viteza de scanare se reduce, pentru a preveni supraîncălzirea și deteriorarea mecanismului scannerului. Totuși, puteți continua scanarea.

Pentru a redobândi viteza normală de scanare, lăsați scannerul inactiv timp de cel puțin 30 de minute. Viteza de scanare nu revine la normal nici în caz de întrerupere a alimentării electrice.

Scanarea durează prea mult

- Viteza de scanare se poate reduce în funcție de condițiile de scanare, precum rezoluția ridicată, funcțiile de reglare a imaginii, formatul fișierului etc.
- Computerele cu porturi USB 3.0 (SuperSpeed) sau USB 2.0 (Hi-Speed) scanează mai repede decât cele cu porturi USB 1.1. Dacă scannerul este conectat la un port USB 3.0 sau USB 2.0, verificați dacă acesta îndeplinește cerințele sistemului.
- Când utilizați un software de securitate, excludeți fișierul TWAIN.log de la monitorizare sau definiți TWAIN.log ca fișier numai pentru citire. Pentru mai multe informații despre funcțiile software-ului de securitate, consultați documentația de asistență etc. furnizată cu software-ul respectiv. Fișierul TWAIN.log este salvat în următoarele locații.

C:\Users\\AppData\Local\Temp

Probleme la imaginea scanată

Linii (dungii) apar la scanarea din ADF

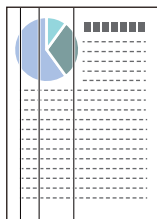

- Curățați ADF.
Liniile drepte (dungii) pot apărea pe imagine dacă în ADF pătrund reziduuri sau murdărie.
- Îndepărtați reziduurile sau murdăria depuse pe original.
- Utilizând funcția **Det. murd. geam**, este afișată o notificare când este detectată murdărie pe geamul scannerului din interiorul scannerului.

Selectați fila **Setare scanner** și apoi selectați **Activat-Ridicat** sau **Activat-Scăzut** din **Detectare murdărie geam** în Epson Scan 2 Utility .

Când este afișată o alarmă, curățați suprafața sticlei din interiorul scannerului dumneavoastră folosind un set de curățare Epson original sau o lavetă moale.

[„Curățarea în interiorul scannerului” la pagina 116](#)

Notă:

- Este posibil ca unele pete să nu fie detectate corect.
- Dacă detectarea nu funcționează corect, modificați setările.
Dacă nu sunt detectate pete, selectați **Activat - ridicat**. Dacă petele sunt detectate incorect, selectați **Activat - redus** sau **Dez.**

Informații conexe

- ➔ [„Curățarea în interiorul scannerului” la pagina 116](#)
- ➔ [„Setarea funcției de detectare a petelor pe suprafața de sticlă” la pagina 111](#)

Alerta despre petele din interiorul scannerului continuă să apară

Dacă apare ecranul de alertă după curățarea interiorului scannerului, va fi necesară înlocuirea suprafeței de sticlă. Contactați distribuitorul local pentru reparație.

Informații conexe

➔ „Curățarea în interiorul scannerului” la pagina 116

Culorile nu sunt uniforme în Imaginea scanată

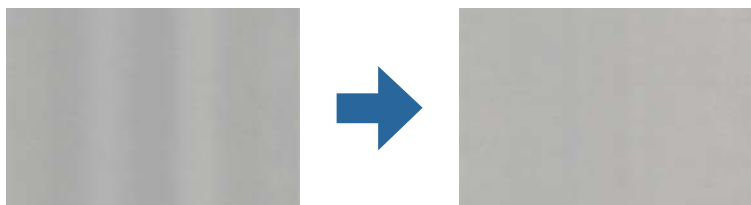

Dacă scannerul este supus luminii puternice, precum lumina directă a soarelui, senzorul din interiorul scannerului nu detectează corect lumina și culorile iar imaginea scanată devine neuniformă.

- Schimbați orientarea scannerului astfel încât nicio lumină puternică să nu se reflecte pe partea din față a scannerului.
- Deplasați scannerul într-o locație în care nu va fi supus luminii puternice.

Extinderea sau restrângerea imaginii scanate

La extinderea sau restrângerea imaginii scanate, puteți regla raportul de expansiune utilizând caracteristica **Ajustări** a aplicației Epson Scan 2 Utility. Această caracteristică este disponibilă numai pentru Windows.

Notă:

Epson Scan 2 Utility este una dintre aplicațiile furnizate împreună cu software-ul scannerului.

1. Porniți Epson Scan 2 Utility.
 - Windows 11/Windows Server 2019/Windows Server 2022
Faceți clic pe butonul start și apoi selectați **Toate aplicațiile > EPSON > Epson Scan 2 Utility**.
 - Windows 10/Windows Server 2016
Executați clic pe butonul Start și apoi selectați **EPSON > Epson Scan 2 Utility**.
 - Windows 8.1/Windows 8/Windows Server 2012 R2/Windows Server 2012
Introduceți numele aplicației în câmpul de căutare, apoi selectați pictograma afișată.
 - Windows 7/Windows Server 2008 R2
Faceți clic pe butonul de start, apoi selectați **Toate programele sau Programe > EPSON > Epson Scan 2 > Epson Scan 2 Utility**.
2. Selectați fila **Ajustări**.
3. Utilizați opțiunea **Extindere/Reducere** pentru a regla raportul de expansiune pentru imaginile scanate.
4. Faceți clic pe **Setare** pentru a aplica setările la scanner.

Pe imaginea scanată apare o imagine de pe spatele originalului

Este posibil ca imaginile de pe verso-ul originalului să apară pe imaginea scanată.

Când se selectează **Auto**, **Color** sau **Tonuri de gri** ca **Tip imagine**:

Verificați dacă este selectată opțiunea **Eliminare fundal**.

Document Capture Pro (Windows)/Document Capture (Mac OS X): Apăsați butonul **Setări detaliate** pe ecranul **Setări scanare** pentru a deschide ecranul Epson Scan 2. Faceți clic pe fila **Setări avansate** > **Eliminare fundal**.

Epson Scan 2: În fila **Setări avansate**, selectați **Eliminare fundal**.

Verificați dacă este selectată opțiunea **Îmbunătățire text**.

Document Capture Pro (Windows)/Document Capture (Mac OS X): Pe ecranul **Setări scanare**, selectați **Îmbunătățire text**.

Epson Scan 2: În fila **Setări avansate**, selectați **Îmbunătățire text**.

Când selectați **Alb negru** din **Tip imagine**:

Verificați dacă este selectată opțiunea **Îmbunătățire text**.

Document Capture Pro (Windows)/Document Capture (Mac OS X): Pe ecranul **Setări scanare**, selectați **Îmbunătățire text**.

Epson Scan 2: În fila **Setări avansate**, selectați **Îmbunătățire text**.

În funcție de starea imaginii scanate, faceți clic pe **Setări**, apoi mutați glisorul spre **Eliminare fundal**.

Textul sau imaginile scanate lipsesc sau sunt neclare

Puteți ajusta aspectul imaginii scanate sau al textului măbind rezoluția sau ajustând calitatea imaginii.

Modificați rezoluția și scanați din nou.

Setați rezoluția corespunzătoare scopului imaginii scanate.

Verificați dacă este selectată opțiunea **Îmbunătățire text**.

Document Capture Pro (Windows)/Document Capture (Mac OS X): Pe ecranul **Setări scanare**, selectați **Îmbunătățire text**.

Epson Scan 2: În fila **Setări avansate**, selectați **Îmbunătățire text**.

Când selectați **Alb negru** ca **Tip imagine**, în funcție de starea imaginii scanate, faceți clic pe **Setări** și ajustați glisorul pentru **Întărire literele slab vizibile/Eliminare fundal**, dezactivați **Eliminare zgomot puncte**, sau setați nivelul la **Scăzut**.

Dacă scanați în format JPEG, încercați să modificați nivelul de comprimare.

Document Capture Pro (Windows)/Document Capture (Mac OS X): Faceți clic pe **Opțiuni** din ecranul **Setări salvare** pentru a schimba calitatea JPEG.

Epson Scan 2: faceți clic pe **Format imagine** > **Opțiuni**, și apoi schimbați **Calit.imag.**.

Prezența modelelor de tip moar

Dacă originalul este un document tipărit, este posibil ca pe imaginea scanată să fie prezente modele de tip moar.

- Verificați ca **Filtrare descreen** să fie selectat în fereastra Epson Scan 2. Când utilizați Document Capture Pro, puteți deschide fereastra apăsând pe butonul **Setări detaliate** de pe ecranul **Setări scanare**.
Faceți clic pe fila **Setări avansate** > **Filtrare descreen**.



- Modificați rezoluția și scanați din nou.

Marginea originalului nu este scanată la detectarea automată a formatului originalului

În funcție de tipul originalului, este posibil ca marginea acestuia să nu fie scanată dacă este selectată opțiunea de detectare automată a formatului originalului.

- Ajustați **Trunchiere margini pentru dimensiunea „Auto”** în fereastra Epson Scan 2. Când utilizați Document Capture Pro, puteți deschide fereastra apăsând pe butonul **Setări detaliate** de pe ecranul **Setări scanare**.
Faceți clic pe fila **Setări principale** > **Dimensiune document** > **Setări**. În ecranul **Setări dimensiuni document**, ajustați **Trunchiere margini pentru dimensiunea „Auto”**.
- În funcție de original, este posibil ca formatul originalului să nu fie corect detectat atunci când se utilizează caracteristica **Detectare automată**. Selectați formatul adecvat al originalului din lista **Dimensiune document**.

Notă:

*Dacă formatul originalului pe care doriți să îl scanați nu se află pe listă, creați formatul manual în fereastra Epson Scan 2. Când utilizați Document Capture Pro, puteți deschide fereastra apăsând pe butonul **Setări detaliate** de pe ecranul **Setări scanare**.*

*Faceți clic pe fila **Setări principale** > **Dimensiune document** și apoi selectați **Particularizare**.*

Caracterul nu este recunoscut corect

Verificați următoarele pentru a crește rata de recunoaștere OCR (Optical Character Recognition — recunoașterea optică a caracterelor).

- Verificați dacă originalul este amplasat drept.
- Utilizați un original cu text clar. Este posibil ca recunoașterea textului să nu fie posibilă pentru următoarele tipuri de originale.
 - Originale care au fost copiate de mai multe ori
 - Originale primite prin fax (la rezoluții reduse)
 - Originale cu distanțe mici între caractere sau între rânduri
 - Originale cu linii trase cu rigla sau text subliniat
 - Originale cu text scris de mână
 - Originale cu încrețituri sau cute

- Colile realizate din hârtie termică, așa cum sunt chitanțele, se pot deteriora din cauza vechimii sau fricțiunii. Scanați-le cât mai curând posibil.
- Atunci când salvați în fișiere Microsoft® Office sau **PDF căutabil**, verificați dacă au fost selectate limbile corecte.
- Dacă ați setat **Tip imagine** la **Color** sau **Tonuri de gri** în Epson Scan 2, încercați să ajustați setarea **Îmbunătățire text**.
Faceți clic pe fila **Setări avansate** tab > **Îmbunătățire text** > **Setări** și apoi selectați **Întărire literele slab vizibile pentru OCR** ca **Mod**.

Notă:

Aveți nevoie de EPSON Scan OCR component pentru a salva ca **PDF pentru interogare**. Acesta este instalat automat când configurați scannerul utilizând programul de instalare.

Nu se pot rezolva problemele imaginii scanate

Dacă ați încercat toate soluțiile și nu ați rezolvat problema, inițializați setările driverului scannerului (Epson Scan 2) utilizând Epson Scan 2 Utility.

Notă:

Epson Scan 2 Utility este una dintre aplicațiile furnizate împreună cu software-ul scannerului.

1. Porniți Epson Scan 2 Utility.
 - Windows 11/Windows Server 2019/Windows Server 2022
Faceți clic pe butonul Start și apoi selectați **Toate aplicațiile** > **EPSON** > **Epson Scan 2 Utility**.
 - Windows 10/Windows Server 2016
Faceți clic pe butonul Start, apoi selectați **EPSON** > **Epson Scan 2 Utility**.
 - Windows 8.1/Windows 8/Windows Server 2012 R2/Windows Server 2012
Introduceți numele aplicației în câmpul de căutare, apoi selectați pictograma afișată.
 - Windows 7/Windows Server 2008 R2/Windows Server 2008
Faceți clic pe butonul Start, apoi selectați **Toate programele** sau **Programe** > **EPSON** > **Epson Scan 2** > **Epson Scan 2 Utility**.
 - Mac OS
Selectați **Start** > **Aplicații** > **Epson Software** > **Epson Scan 2 Utility**.
2. Selectați fila **Altul**.
3. Faceți clic pe **Reinițializ..**

Notă:

Dacă inițializarea nu rezolvă problema, dezinstalați și reinstalați driverul de scanner (Epson Scan 2).

Probleme cu Document Capture Pro

Pentru problemele care apar la scanarea utilizând Document Capture Pro, accesați următoarea adresă URL pentru a consulta manualul Document Capture Pro.

<https://support.epson.net/dcp/>

Dezinstalarea și instalarea aplicațiilor

Dezinstalarea aplicațiilor

Poate fi necesar să dezinstalați și să reinstalați aplicațiile pentru a rezolva anumite probleme sau pentru a face upgrade pentru sistemul de operare. Conectați-vă la computer ca administrator. Introduceți parola de administrator dacă vă este solicitat acest lucru.

Dezinstalarea aplicațiilor pentru Windows

1. Închideți toate aplicațiile care rulează.
2. Deconectați scannerul de la computer.
3. Deschideți Panoul de control:
 - Windows 11/Windows Server 2022
Faceți clic pe butonul Start și apoi selectați **Toate aplicațiile > Instrumente Windows > Panou de control.**
 - Windows 10/Windows Server 2016/Windows Server 2019
Faceți clic pe butonul Start și selectați **Sistem Windows > Panou de control.**
 - Windows 8.1/Windows 8/Windows Server 2012 R2/Windows Server 2012
Selectați **Desktop > Setări > Panou de control.**
 - Windows 7/Windows Server 2008 R2
Faceți clic pe butonul Start și apoi selectați **Panou de control.**
4. Selectați **Dezinstalare program** din **Programe**.
5. Selectați aplicația pe care doriți să o dezinstalați.
6. Faceți clic pe **Dezinstalare/Modificare** sau **Dezinstalare**.

Notă:
Dacă este afișată fereastra Control cont utilizator, faceți clic pe Continuare.
7. Urmați instrucțiunile de pe ecran.

Notă:
*Poate fi afișat un mesaj care să vă solicite să reporniți calculatorul. Dacă este afișat, asigurați-vă că este selectată opțiunea **Doresc să repornesc computerul acum**, apoi faceți clic pe **Terminare**.*

Dezinstalarea aplicațiilor pentru Mac OS

Notă:
Asigurați-vă că ați instalat EPSON Software Updater.

1. Descărcați programul de dezinstalare utilizând EPSON Software Updater.
După ce ați descărcat programul de dezinstalare, nu mai trebuie să îl descărcați din nou de fiecare dată când dezinstalați aplicația.

2. Deconectați scannerul de la computer.
3. Pentru a dezinstala driverul de scanner, selectați **Preferințe sistem** din meniul Apple > **Imprimante și scanere** (sau **Tipărire și scanare, Tipărire & fax**), apoi eliminați scannerul din lista de scanere activată.
4. Închideți toate aplicațiile care rulează.
5. Selectați **Start > Aplicații > Epson Software > Program dezinstalare**.
6. Selectați aplicația pe care doriți să o dezinstalați, apoi faceți clic pe Dezinstalare.



Important:

Programul de dezinstalare elimină de pe computer toate driverele de scanner Epson. Dacă utilizați mai multe scanere Epson și doriți să ștergeți doar anumite drivere, ștergeți-le mai întâi pe toate, apoi reinstalați-le pe cele necesare.

Notă:

Dacă în lista de aplicații nu puteți găsi aplicația pe care doriți să o dezinstalați, nu o puteți dezinstala utilizând programul de dezinstalare. În acest caz, selectați **Start > Aplicații > Epson Software**, selectați aplicația pe care doriți să o dezinstalați, apoi glisați-o peste pictograma pentru coșul de gunoi.

Instalarea aplicațiilor

Urmați pașii de mai jos pentru a instala aplicațiile necesare.

Notă:

- Conectați-vă la computer ca administrator. Introduceți parola de administrator dacă vă este solicitat acest lucru.
- Când reinstalați aplicații, trebuie ca mai întâi să le dezinstalați.

1. Închideți toate aplicațiile care rulează.
2. Când instalați driverul de scanner (Epson Scan 2), deconectați temporar scannerul și computerul.

Notă:

Nu conectați scannerul și computerul decât atunci când vi se solicită aceasta.

3. Instalați aplicația urmând instrucțiunile de pe site-ul web de mai jos.

<https://epson.sn>

Specificații tehnice

Specificații generale ale scannerului.	160
Dimensiuni și specificații de greutate.	161
Specificații electrice.	162
Specificații de mediu.	162
Cerințe de sistem.	163

Specificații generale ale scannerului

Notă:

Specificațiile pot fi modificate fără înștiințare prealabilă.

Tip scanner	Scanner color cu alimentare cu coli, duplex, dintr-o singură trecere
Dispozitiv fotoelectric	CIS
Rezoluție efectivă	5,100×9,300 la 600 dpi 2,550×64,500 la 300 dpi
Sursă de lumină	LED RGB
Rezoluție de scanare	600 dpi (scanare principală) 600 dpi (scanare secundară)
Rezoluție de ieșire	De la 50 la 1200 dpi (în incrementuri de 1 dpi)*1
Format document	Max: 215.9×5,588 (8.5×220 in) Min.: 50.8×50.8 mm (2×2 in)
Intrare hârtie	Încărcare cu fața în sus
Ieșire hârtie	Poziție cale verticală: evacuare cu fața în jos Poziția cale rectilinie: evacuare cu fața în sus
Capacitate hârtie	20 de coli de hârtie la 80 g/m ²
Adâncime culoare	Culoare <input type="checkbox"/> 30 de biți per pixel intern (10 biți per pixel per culoare intern) <input type="checkbox"/> 24 de biți per pixel extern (8 biți per pixel per culoare extern) Scală de gri <input type="checkbox"/> 10 biți per pixel intern <input type="checkbox"/> 8 biți per pixel extern Alb-negru <input type="checkbox"/> 10 biți per pixel intern <input type="checkbox"/> 1 bit per pixel extern
Interfață	Hi-Speed USB

*1 Această valoare este efectivă la scanarea cu un computer. Rezoluțiile disponibile pot varia în funcție de metoda de scanare.

Dimensiuni și specificații de greutate

Dimensiuni

Poziție cale verticală (unități: mm (inci))

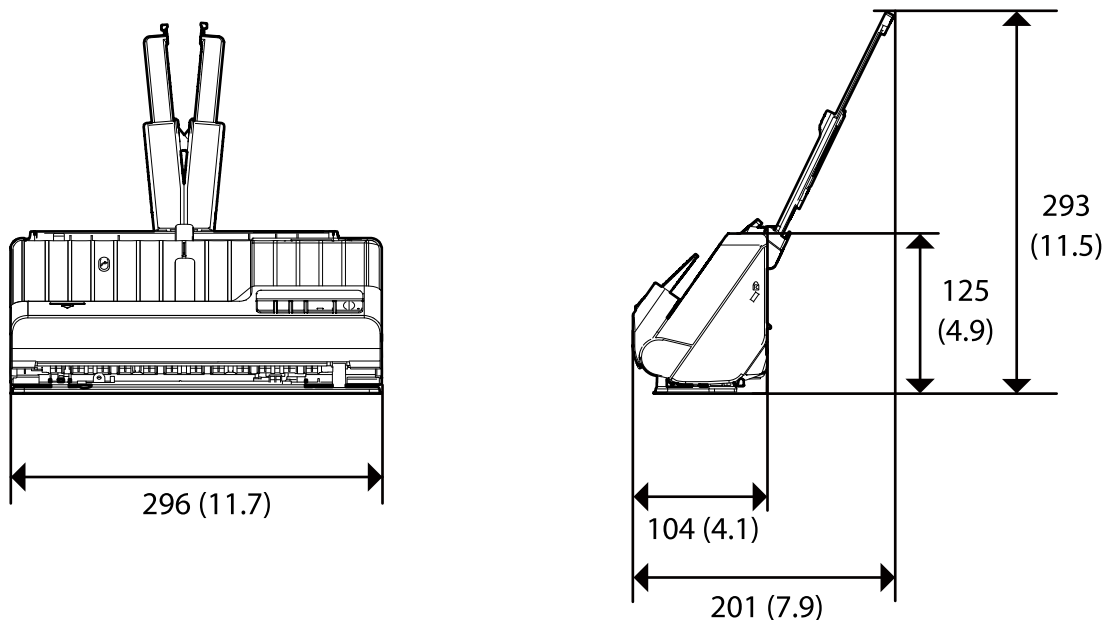

Poziție cale rectilie (unități: mm (inci))

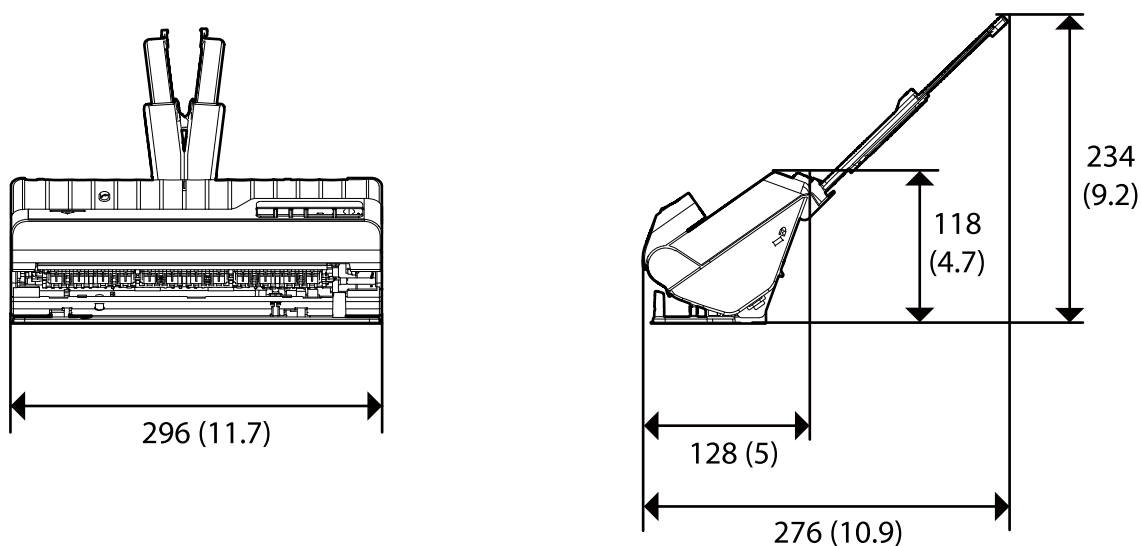

Greutate

Aprox. 1.9 kg (4.2 lv.)

Specificații electrice

Specificații electrice ale scannerului

Tensiune c.c. de alimentare nominală la intrare	24 V c.c.
Curent continuu de intrare nominal, c.c.	1 A
Consum de energie	<input type="checkbox"/> Funcționare: aprox. 13 W <input type="checkbox"/> Mod Pregătit: aprox. 3.6 W <input type="checkbox"/> Mod Inactiv: Aprox. 1.0 W <input type="checkbox"/> Oprit: Aprox. 0.1 W

Notă:

Pentru utilizatorii din Europa, consultați următorul site web pentru detalii privind consumul de energie.

<http://www.epson.eu/energy-consumption>

Specificații electrice ale adaptorului de alimentare cu curent alternativ

Model	A461H (c.a 100–240 V) A462E (c.a 220–240 V)
Curent de intrare nominal	1 A
Gamă nominală de frecvențe	Între 50 și 60 Hz
Tensiune de alimentare nominală la ieșire	24 V c.c.
Curent de ieșire nominal	1 A

Notă:

Pentru utilizatorii din Europa, consultați următorul site web pentru detalii privind consumul de energie.

<http://www.epson.eu/energy-consumption>

Specificații de mediu

Temperatură	Când aparatul funcționează	5 – 35 °C (41 – 95 °F)
	Când aparatul este depozitat	-25 – 60 °C (-13 – 140 °F)

Umiditate	Când aparatul funcționează	15 – 80% (fără condens)
	Când aparatul este depozitat	15 – 85% (fără condens)
Condiții de funcționare		Condiții normale de la birou sau de acasă. Evitați utilizarea scannerului în lumina solară directă, lângă surse de lumină puternice sau în medii cu cantități mari de praf.

Cerințe de sistem

Sistemele de operare acceptate pot varia în funcție de aplicație.

Windows* ¹	Windows 11 sau mai recent Windows 10 Windows 8/8.1 Windows 7 Windows Server 2008 sau mai recent
Mac OS* ^{2, 3}	Mac OS X 10.9 sau mai recent, macOS 11 sau mai recent

*1 Document Capture Pro nu acceptă Windows Vista, Windows XP și Windows Server.

*3 Sistemul de fișiere UNIX (UFS) pentru Mac OS nu este acceptat.

*2 Nu se acceptă comutarea rapidă între utilizatori pe Mac OS sau versiuni ulterioare.

Standarde și certificări

Standarde și aprobări pentru modelele comercializate în Europa. 165

Standarde și aprobări pentru modele comercializate în SUA. 165

OPEN SOURCE SOFTWARE LICENSE.165

Standarde și aprobări pentru modelele comercializate în Europa

Prodot și adaptor de rețea

Următoarele modele poartă marcajul CE și respectă toate Directivele UE aplicabile. Pentru detalii suplimentare, vizitați următorul site web pentru a accesa toate declarațiile de conformități care conțin referiri la Directive și la standardele armonizate, utilizate pentru declararea conformității.

<http://www.epson.eu/conformity>

J441E

A461H, A462E

Standarde și aprobări pentru modele comercializate în SUA

Prodot

EMC	FCC Part 15 Subpart B Class B CAN ICES-3 (B)/NMB-3 (B)
-----	---

Adaptor de alimentare cu curent alternativ (A461H)

EMC	FCC Part 15 Subpart B Class B CAN ICES-3 (B)/NMB-3 (B)
-----	---

OPEN SOURCE SOFTWARE LICENSE

- 1) This product includes open source software programs according to the license terms of each open source software program.
- 2) The open source software programs are WITHOUT ANY WARRANTY; without even the implied warranty of MERCHANTABILITY AND FITNESS FOR A PARTICULAR PURPOSE.

See the license agreements of each open source software program for more details, which are described below.

SHA1 license

Copyright (C) The Internet Society (2001). All Rights Reserved.

This document and translations of it may be copied and furnished to others, and derivative works that comment on or otherwise explain it or assist in its implementation may be prepared, copied, published and distributed, in whole or in part, without restriction of any kind, provided that the above copyright notice and this paragraph are included on all such copies and derivative works.

However, this document itself may not be modified in any way, such as by removing the copyright notice or references to the Internet Society or other Internet organizations, except as needed for the purpose of developing Internet standards in which case the procedures for copyrights defined in the Internet Standards process must be followed, or as required to translate it into languages other than English.

The limited permissions granted above are perpetual and will not be revoked by the Internet Society or its successors or assigns.

This document and the information contained herein is provided on an "AS IS" basis and THE INTERNET SOCIETY AND THE INTERNET ENGINEERING TASK FORCE DISCLAIMS ALL WARRANTIES, EXPRESS OR IMPLIED, INCLUDING BUT NOT LIMITED TO ANY WARRANTY THAT THE USE OF THE INFORMATION HEREIN WILL NOT INFRINGE ANY RIGHTS OR ANY IMPLIED WARRANTIES OF MERCHANTABILITY OR FITNESS FOR A PARTICULAR PURPOSE.

Info-ZIP license

This is version 2007-Mar-4 of the Info-ZIP license.

The definitive version of this document should be available at <ftp://ftp.info-zip.org/pub/infozip/license.html> indefinitely and a copy at <http://www.info-zip.org/pub/infozip/license.html>.

Copyright © 1990-2007 Info-ZIP. All rights reserved.

For the purposes of this copyright and license, "Info-ZIP" is defined as the following set of individuals:

Mark Adler, John Bush, Karl Davis, Harald Denker, Jean-Michel Dubois, Jean-loup Gailly, Hunter Goatley, Ed Gordon, Ian Gorman, Chris Herborth, Dirk Haase, Greg Hartwig, Robert Heath, Jonathan Hudson, Paul Kienitz, David Kirschbaum, Johnny Lee, Onno van der Linden, Igor Mandrichenko, Steve P. Miller, Sergio Monesi, Keith Owens, George Petrov, Greg Roelofs, Kai Uwe Rommel, Steve Salisbury, Dave Smith, Steven M. Schweda, Christian Spieler, Cosmin Truta, Antoine Verheijen, Paul von Behren, Rich Wales, Mike White.

This software is provided "as is," without warranty of any kind, express or implied.

In no event shall Info-ZIP or its contributors be held liable for any direct, indirect, incidental, special or consequential damages arising out of the use of or inability to use this software.

Permission is granted to anyone to use this software for any purpose, including commercial applications, and to alter it and redistribute it freely, subject to the above disclaimer and the following restrictions:

1. Redistributions of source code (in whole or in part) must retain the above copyright notice, definition, disclaimer, and this list of conditions.
2. Redistributions in binary form (compiled executables and libraries) must reproduce the above copyright notice, definition, disclaimer, and this list of conditions in documentation and/or other materials provided with the distribution.

The sole exception to this condition is redistribution of a standard UnZipSFX binary (including SFXWiz) as part of a self-extracting archive; that is permitted without inclusion of this license, as long as the normal SFX banner has not been removed from the binary or disabled.

3. Altered versions--including, but not limited to, ports to new operating systems, existing ports with new graphical interfaces, versions with modified or added functionality, and dynamic, shared, or static library versions not from Info-ZIP--must be plainly marked as such and must not be misrepresented as being the original source or, if binaries, compiled from the original source.

Such altered versions also must not be misrepresented as being Info-ZIP releases--including, but not limited to, labeling of the altered versions with the names "Info-ZIP" (or any variation thereof, including, but not limited to, different capitalizations), "Pocket UnZip," "WiZ" or "MacZip" without the explicit permission of Info-ZIP.

Such altered versions are further prohibited from misrepresentative use of the Zip-Bugs or Info-ZIP e-mail addresses or the Info-ZIP URL(s), such as to imply Info-ZIP will provide support for the altered versions.

4. Info-ZIP retains the right to use the names "Info-ZIP," "Zip," "UnZip," "UnZipSFX," "WiZ," "Pocket UnZip," "Pocket Zip," and "MacZip" for its own source and binary releases.

lua license

Copyright (C) 1994-2013 Lua.org, PUC-Rio.

Permission is hereby granted, free of charge, to any person obtaining a copy of this software and associated documentation files (the "Software"), to deal in the Software without restriction, including without limitation the rights to use, copy, modify, merge, publish, distribute, sublicense, and/or sell copies of the Software, and to permit persons to whom the Software is furnished to do so, subject to the following conditions:

The above copyright notice and this permission notice shall be included in all copies or substantial portions of the Software.

THE SOFTWARE IS PROVIDED "AS IS", WITHOUT WARRANTY OF ANY KIND, EXPRESS OR IMPLIED, INCLUDING BUT NOT LIMITED TO THE WARRANTIES OF MERCHANTABILITY, FITNESS FOR A PARTICULAR PURPOSE AND NONINFRINGEMENT.

IN NO EVENT SHALL THE AUTHORS OR COPYRIGHT HOLDERS BE LIABLE FOR ANY CLAIM, DAMAGES OR OTHER LIABILITY, WHETHER IN AN ACTION OF CONTRACT, TORT OR OTHERWISE, ARISING FROM, OUT OF OR IN CONNECTION WITH THE SOFTWARE OR THE USE OR OTHER DEALINGS IN THE SOFTWARE.

Unde puteți obține ajutor

Site-ul web de asistență tehnică. 169

Contactarea serviciul de asistență clienți. 169

Site-ul web de asistență tehnică

Dacă aveți nevoie de ajutor suplimentare, vizitați site-ul web de asistență al Epson de mai jos. Selectați țara sau regiunea dumneavoastră și accesați secțiunea de asistență a site-ului web Epson local. Pe acest site sunt disponibile și cele mai recente drivere, întrebări frecvente, manuale și alte materiale care pot fi descărcate.

<http://support.epson.net/>

<http://www.epson.eu/support> (Europa)

Dacă produsul dumneavoastră Epson nu funcționează corect și nu puteți rezolva problema, contactați serviciul de asistență clienți de la Epson.

Contactarea serviciului de asistență clienți

Înainte de a contacta Epson

Dacă produsul dumneavoastră Epson nu funcționează corect și nu puteți rezolva problema folosind informațiile de depanare din manualele produsului, contactați serviciul de asistență clienți de la Epson. Dacă serviciul de asistență din regiunea dumneavoastră nu este precizat mai jos, contactați reprezentantul de la care ați achiziționat produsul.

Serviciul de asistență vă va putea ajuta mult mai rapid dacă le oferiți următoarele informații:

- Numărul de serie al produsului
(Eticheta cu numărul de serie se află de obicei pe fața posterioară a produsului.)
- Modelul produsului
- Versiunea software a produsului
(Faceți clic pe **Despre**, **Informații despre versiune**, sau pe un buton similar din software-ul produsului.)
- Marca și modelul computerului dumneavoastră
- Numele și versiunea sistemului de operare al computerului dumneavoastră
- Numele și versiunile aplicațiilor software pe care le utilizați în mod normal împreună cu produsul

Notă:

În funcție de produs, datele din lista de apelare pentru fax și/sau setările de rețea se pot stoca în memoria produsului. Din cauza defectării sau reparării produsului, datele și/sau setările se pot pierde. Epson nu își asumă responsabilitatea pentru pierderea datelor, pentru copierea de rezervă sau recuperarea datelor și/sau a setărilor, nici chiar în perioada de garanție. Vă recomandăm să creați propria copie de rezervă a datelor sau să le notați.

Ajutor pentru utilizatorii din Europa

Verificați Documentul de garanție pan-europeană pentru informații referitoare la modul în care puteți contacta serviciul de asistență Epson.

Ajutor pentru utilizatorii din Taiwan

Datele de contact pentru informații, asistență și servicii sunt:

World Wide Web

<http://www.epson.com.tw>

Sunt disponibile informații asupra specificațiilor produselor, drivere pentru descărcare și solicitări despre produse.

Serviciul de asistență Epson

Telefon: +886-2-2165-3138

Serviciul nostru de asistență vă poate ajuta în următoarele privințe la telefon:

- Solicitări cu privire la vânzări și informații despre produse
- Întrebări sau probleme legate de utilizarea produselor
- Solicitări privind activitățile de service și garanția

Centru de asistență pentru reparații:

<http://www.tekcare.com.tw/branchMap.page>

TekCare este un centru de service autorizat pentru Epson Taiwan Technology & Trading Ltd.

Ajutor pentru utilizatorii din Singapore

Sursele de informare, asistență și serviciile disponibile de la Epson Singapore sunt:

World Wide Web

<http://www.epson.com.sg>

Prin e-mail, sunt disponibile informații asupra specificațiilor produselor, drivere pentru descărcare, întrebări adresate frecvente (FAQ), solicitări asupra vânzărilor și asistență tehnică.

Serviciul de asistență Epson

Număr gratuit: 800-120-5564

Serviciul nostru de asistență prin telefon vă poate ajuta în următoarele privințe:

- Solicitări cu privire la vânzări și informații despre produse
- Întrebări despre modul de utilizare al produsului sau privind rezolvarea unor probleme
- Solicitări privind activitățile de service și garanția

Ajutor pentru utilizatorii din Tailanda

Datele de contact pentru informații, asistență și servicii sunt:

World Wide Web

<http://www.epson.co.th>

Prin e-mail, sunt disponibile informații asupra specificațiilor produselor, drivere pentru descărcare, întrebări adresate frecvente (FAQ) și asistență prin e-mail.

Centrul de apeluri Epson

Telefon: 66-2460-9699

E-mail: support@eth.epson.co.th

Departamentul nostru Centru de apeluri vă poate ajuta să rezolvați prin telefon următoarele probleme:

- Solicitări cu privire la vânzări și informații despre produse
- Întrebări sau probleme legate de utilizarea produselor
- Solicitări privind activitățile de service și garanția

Ajutor pentru utilizatorii din Vietnam

Datele de contact pentru informații, asistență și servicii sunt:

Centrul de service Epson

27 Yen Lang, Trung Liet Ward, Dong Da District, Ha Noi City. Tel: +84 24 7300 0911

38 Le Dinh Ly, Thac Gian Ward, Thanh Khe District, Da Nang. Tel: +84 23 6356 2666

194/3 Nguyen Trong Tuyen, Ward 8, Phu Nhuan Dist., HCMC. Tel: +84 28 7300 0911

31 Phan Boi Chau, Ward 14, Binh Thanh District, HCMC. Tel: +84 28 35100818

Ajutor pentru utilizatorii din Indonezia

Datele de contact pentru informații, asistență și servicii sunt:

World Wide Web

<http://www.epson.co.id>

- Informații asupra specificațiilor produselor, drivere pentru descărcare
- Întrebări adresate frecvent (FAQ), solicitări cu privire la vânzări, întrebări prin e-mail

Epson Hotline

Telefon: 1500-766 (Indonesia Only)

Email: customer.care@ein.epson.co.id

Serviciul nostru de asistență telefonică vă stă la dispoziție, prin telefon sau prin e-mail pentru:

- Solicitări cu privire la vânzări și informații despre produse
- Asistență tehnică

Ajutor pentru utilizatorii din Hong Kong

Pentru a obține asistență tehnică și pentru servicii postvânzare, utilizatorii sunt rugați să contacteze Epson Hong Kong Limited.

Pagina web

<http://www.epson.com.hk>

Epson Hong Kong a creat o pagină locală atât în limba chineză cât și în engleză pentru a pune la dispoziția utilizatorilor următoarele informații:

- Informații despre produs
- Răspunsuri la întrebările frecvente (FAQ)
- Ultimele versiuni ale driverelor produselor Epson

Linia de asistență tehnică

De asemenea, puteți contacta echipa noastră tehnică la următoarele numere de telefon și fax:

Telefon: 852-2827-8911

Fax: 852-2827-4383

Ajutor pentru utilizatorii din Malaezia

Datele de contact pentru informații, asistență și servicii sunt:

World Wide Web

<http://www.epson.com.my>

- Informații asupra specificațiilor produselor, drivere pentru descărcare
- Întrebări adresate frecvent (FAQ), solicitări cu privire la vânzări, întrebări prin e-mail

Centrul de apeluri Epson

Telefon: 1800-81-7349 (apel netaxabil)

Email: websupport@emsb.epson.com.my

- Solicitări cu privire la vânzări și informații despre produse
- Întrebări sau probleme legate de utilizarea produselor
- Solicitări privind serviciile de reparații și garanția

Epson Malaysia Sdn Bhd (Sediul principal)

Telefon: 603-56288288

Fax: 603-5628 8388/603-5621 2088

Ajutor pentru utilizatorii din India

Datele de contact pentru informații, asistență și servicii sunt:

World Wide Web

<http://www.epson.co.in>

Sunt disponibile informații asupra specificațiilor produselor, drivere pentru descărcare și solicitări despre produse.

Linie de asistență gratuită

Pentru service, informații despre produs sau pentru a comanda consumabile:

18004250011 / 186030001600 / 1800123001600 (09:00 – 18:00)

E-mail

calllog@epson-india.in

WhatsApp

+91 96400 00333

Ajutor pentru utilizatorii din Filipine

Pentru a primi asistență tehnică și alte servicii post-vânzare, utilizatorii sunt invitați să contacteze Epson Philippines Corporation la numerele de telefon și de fax și la adresa de e-mail de mai jos:

World Wide Web

<http://www.epson.com.ph>

Prin e-mail, sunt disponibile informații asupra specificațiilor produselor, drivere pentru descărcare, întrebări adresate frecvente (FAQ) și asistență prin e-mail.

Epson Philippines - Servicii pentru clienți

Număr gratuit: (PLDT) 1-800-1069-37766

Număr gratuit: (Digitel) 1-800-3-0037766

Metro Manila: +632-8441-9030

Site web: <https://www.epson.com.ph/contact>

E-mail: customercare@epc.epson.com.ph

Program de lucru 9am - 6pm, de luni până sâmbătă (cu excepția sărbătorilor legale)

Departamentul nostru de Servicii pentru clienți vă poate ajuta să rezolvați prin telefon următoarele probleme:

- Solicitări cu privire la vânzări și informații despre produse
- Întrebări sau probleme legate de utilizarea produselor
- Solicitări privind activitățile de service și garanția

Epson Philippines Corporation

Linie principală: +632-8706-2609

Fax: +632-8706-2663 / +632-8706-2665