

EPSON

ES-C380W

Guide d'utilisation

Fonctionnalités du produit

Bases du scanner

Placer des originaux

Numérisation

Entretien

Résolution des problèmes

Table des matières

À propos de ce manuel

Présentation des manuels.	8
Marques et symboles.	8
Descriptions utilisées dans ce manuel.	8
Références au système d'exploitation.	8
Copyright.	9
Marques commerciales.	9

Consignes importantes

Consignes de sécurité.	12
Restrictions relatives à la copie.	13
Conseils et avertissements relatifs à l'utilisation de l'écran tactile.	14
Conseils et avertissements relatifs à la connexion à l'Internet.	14
Protection de vos informations personnelles.	14
Remarques concernant le mot de passe administrateur.	14
Mot de passe administrateur initial.	15
Opérations qui nécessitent le mot de passe administrateur.	15
Modification du mot de passe administrateur.	15
Réinitialiser le mot de passe administrateur.	15

Fonctionnalités du produit

Numériser des passeports ou des livrets.	17
Envoyer des images numérisées grâce à l'écran tactile (fonctions Numériser vers).	17
Compatibilité avec Epson Smart Panel, une application pour les appareils intelligents.	19
Notification de saleté sur la surface vitrée.	20
Fonctionnalités d'ajustement de la qualité d'image.	21

Bases du scanner

Noms et fonctions des éléments.	25
Insertion et retrait d'une clé USB.	28
Insertion d'une clé USB.	28
Retirer une clé USB.	28
Position du scanner.	29
Panneau de commande.	30
Boutons et voyants.	30
Guide de l'écran LCD.	31
Enregistrer des Prédéfinis.	34

Informations sur les applications.	37
Application de numérisation depuis un ordinateur (Epson ScanSmart).	37
Application de numérisation depuis un appareil intelligent (Epson Smart Panel).	37
Application pour mettre à jour les logiciels et le micrologiciel (EPSON Software Updater).	37
Application de configuration des opérations du scanner (Web Config).	38
Application pour configurer l'appareil sur un réseau (EpsonNet Config).	40
Logiciel pour configurer des périphériques sur le réseau (Epson Device Admin).	41
Application pour créer des packages de pilotes (EpsonNet SetupManager).	41
Application pour numériser les cartes de visite (Presto! BizCard).	41
Informations sur les accessoires en option et les consommables.	42
Codes de Feuille support.	42
Codes de jeux de rouleaux.	43
Codes du kit de nettoyage.	44

Placer des originaux

Caractéristiques des originaux pouvant être numérisés.	46
Caractéristiques générales des originaux à numériser.	46
Originaux de format standard pouvant être numérisés.	46
Originaux de grande taille pouvant être numérisés.	48
Documents longs pouvant être numérisés.	49
Reçus pouvant être numérisés.	50
Cartes en plastique pouvant être numérisées.	51
Cartes plastifiées pouvant être numérisées.	52
Livrets pouvant être numérisés.	52
Passeports.	53
Caractéristiques des originaux chargés avec la Feuille support.	53
Enveloppes pouvant être numérisées.	55
Types d'originaux exigeant des précautions particulières.	55
Types d'originaux qui ne peuvent pas être numérisés.	56
Placer des originaux dans le scanner.	57
Combinaisons d'originaux et position du scanner.	57

Placer des originaux de format standard.	59
Placer des originaux de grand format.	64
Placer un document long.	67
Placer des cartes en plastique.	71
Placer des cartes plastifiées.	75
Placer un livret.	78
Placement d'un passeport.	81
Placer des photos ou des originaux importants.	86
Placer une enveloppe.	90
Placer des originaux de forme irrégulière.	94
Charger des lots d'originaux de types et de formats de papier différents.	98

Numérisation

Préparer la numérisation depuis le panneau de commande (fonctions Numériser vers).	104
Envoyer par e-mail.	104
Déroulement de la fonction Numér. vers ordi.	105
Déroulement de la fonction Numér. vers Clé USB.	105
Déroulement de la fonction Numériser vers le cloud.	106
Déroulement de la fonction Numér. vers email.	107
Déroulement de la fonction Numér. vers dossier réseau/FTP.	108
Déroulement de la procédure Scannez dans WSD.	110
Numériser depuis le panneau de commande (fonctions Numériser vers).	110
Enregistrer vers un ordinateur.	110
Enregistrer sur une clé USB.	111
Envoyer vers le cloud.	115
Numériser des originaux vers un e-mail.	119
Enregistrer vers un dossier réseau.	124
Numérisation à l'aide de WSD.	129
Combinaisons de fonctionnalités et de paramètres.	130
Numériser à l'aide du contenu enregistré dans les Prédéfinis.	132
Numérisation à partir d'un ordinateur.	133
Numériser à l'aide d'Epson ScanSmart.	133
Fonctionnalités logicielles d'ajustement de la qualité d'image.	137
Numériser en Mode Alimentation automatique	137
Utilisation d'AirPrint.	140
Numériser avec un Chromebook.	140
Numérisation depuis un appareil intelligent.	141
Numérisation à l'aide d'Epson Smart Panel.	141
Numériser avec Mopria Scan.	141

Paramètres requis pour la numérisation

Connecter le scanner au réseau.	144
Connexion au réseau local sans fil (Wi-Fi).	144
Configurer la numérisation depuis le panneau de commande (fonctions Numériser vers).	146
Créer un dossier réseau.	147
Enregistrer un serveur de messagerie.	154
Vérifier la connexion à un serveur de messagerie.	156
Enregistrement de destinataires dans les contacts.	158
Comparaison des fonctions par outil d'enregistrement.	158
Enregistrement d'un destinataire dans les contacts.	158
Enregistrement de destinataires en tant que groupe à l'aide de Web Config.	163
Sauvegarde et importation de contacts.	163
Exportation et enregistrement de contacts en volume à l'aide d'un outil.	164
Configuration de AirPrint.	166

Options de menu des paramètres

Écran de démarrage.	168
Param de base.	168
Luminosité LCD.	168
Sons.	168
Minut. veille.	168
Réglages d'arrêt.	168
Régl. Date/Heure.	169
Langue/Language.	169
Clavier.	169
Expiration opération.	169
PC Connexion via USB.	169
Aliment. directe.	169
Paramètres du scanner.	169
Paramètres utilisateur.	170
Paramètres réseau.	171
Configuration Wi-Fi.	171
État réseau.	171
Avancé.	171
Paramètres du service Web.	172
Gestionnaire de Contacts.	172
Administration système.	172
Gestionnaire de Contacts.	172
Param admin.	173
Chiffrement mot de passe.	173
Vérif. programme au démarrage :.	173

Recherche client.	173
Paramètres WSD.	173
Rest param défaut.	173
Mise à jour firmware :.	173
Informations sur l'appareil.	174
Entretien du scanner.	174
Param d'alerte remplace rouleau.	175
Paramètres d'alerte de nettoyage classique.	175

Fonctions utiles

Régler la fonction de détection de la saleté sur la surface vitrée.	177
Régler la fonction de protection des documents.	178
Choisir l'opération à effectuer en cas d'entraînement double détecté.	180

Entretien

Nettoyage de l'extérieur du scanner.	183
Nettoyer l'intérieur du scanner.	183
Réinitialiser le nombre de numérisations après avoir nettoyé l'intérieur du scanner.	191
Remplacer le jeu de rouleaux.	191
Réinitialiser le nombre de numérisations après avoir remplacé les rouleaux.	199
Économie d'énergie.	199
Déplacer le scanner.	200
Transport du scanner.	200
Comment transporter le scanner.	201
Mise à jour des applications et du micrologiciel.	201
Mise à jour du micrologiciel du scanner à l'aide du panneau de commande.	202
Mettre à jour le micrologiciel à l'aide de Web Config.	203
Mise à jour du micrologiciel sans connexion à Internet.	203

Résolution des problèmes

Problèmes liés au scanner.	206
Consulter les messages d'erreur du panneau de commande.	206
Le scanner ne se met pas sous tension.	207
Mot de passe administrateur oublié.	207
Problèmes lors de la préparation de la numérisation du réseau.	208
Conseils pour résoudre les problèmes.	208
Problèmes au lancement de la numérisation.	210

Impossible de lancer la numérisation depuis l'ordinateur.	210
Impossible de lancer la numérisation depuis un périphérique intelligent.	214
Impossible d'enregistrer des images numérisées dans le dossier partagé.	217
Impossible d'envoyer des images numérisées vers le cloud.	219
Impossible d'envoyer des images numérisées en pièces jointes d'un e-mail.	219
Problème d'insertion du papier.	219
Plusieurs originaux sont entraînés en même temps (entraînement double).	219
Retirer des originaux coincés dans le scanner.	221
Des bourrages papier, des erreurs d'entraînement du papier et des problèmes de protection des documents se produisent souvent.	227
Protection papier ne fonctionne pas correctement.	228
Originaux salis.	228
Lors de la numérisation en continu, le scanner est plus lent.	228
La numérisation est très lente.	229
Problèmes sur les images numérisées.	229
Des lignes (traînées) apparaissent lors de la numérisation depuis l'ADF.	229
Une alerte concernant des traces à l'intérieur du scanner s'affiche.	230
Couleurs inégales sur l'image numérisée.	230
Agrandir ou réduire une image numérisée.	230
L'image présente au verso du document original apparaît sur l'image numérisée.	231
Le texte ou les images numérisés sont absents ou flous.	231
Des motifs de moiré (ombres en toile d'araignée) apparaissent.	232
Le bord de l'original n'est pas numérisé avec la détection automatique du format de l'original	233
Les caractères ne sont pas reconnus correctement.	233
Impossible de résoudre les problèmes de l'image numérisée.	234
Désinstallation et installation d'applications.	234
Désinstaller vos applications.	234
Installation de vos applications.	236

Ajout ou remplacement d'ordinateurs ou périphériques

Connexion à un scanner déjà présent sur le réseau	238
---	-----

Utilisation d'un scanner réseau depuis un autre ordinateur.	238
Utilisation d'un scanner réseau depuis un périphérique intelligent.	238
Connexion directe d'un périphérique intelligent et le scanner (Wi-Fi Direct).	239
À propos d'Wi-Fi Direct.	239
Connexion à un périphérique intelligent à l'aide de Wi-Fi Direct.	239
Arrêter une connexion Wi-Fi Direct (PA unique).	240
Modifier les paramètres de Wi-Fi Direct (PA unique) tels que le SSID.	240
Réinitialisation de la connexion réseau.	241
Lors d'un changement de routeur sans fil.	241
Lors d'un changement d'ordinateur.	242
Modification de la méthode de connexion à l'ordinateur.	243
Réglage des paramètres Wi-Fi depuis le panneau de commande.	243
Vérification de l'état de la connexion réseau.	243
Vérification de l'état de la connexion réseau depuis le panneau de commande.	243
Vérification du réseau de l'ordinateur (Windows uniquement).	245

Informations sur l'administrateur

Connecter le scanner au réseau.	247
Avant de configurer une connexion réseau.	247
Attribution de l'adresse IP.	249
Configurer les fonctions IEEE802.11k/v ou IEEE802.11r.	250
Présentation des fonctions de sécurité du produit.	251
Réglages de l'administrateur.	251
Configurer le mot de passe administrateur.	251
Utilisation de Verrouiller le réglage pour le panneau de commande.	253
Connexion au scanner depuis un ordinateur.	255
Désactivation de l'interface externe.	256
Désactiver la numérisation via le réseau depuis votre ordinateur.	256
Désactiver la numérisation avec WSD.	257
Contrôler un scanner à distance.	257
Consulter les informations d'un scanner à distance.	257
Réception de notifications par courrier électronique en cas d'événements.	258
Sauvegarde des paramètres.	259
Exporter les paramètres.	259

Importer les paramètres.	260
Paramètres de sécurité avancés.	260
Paramètres de sécurité et prévention du danger	260
Contrôle à l'aide des protocoles.	261
Utilisation d'un certificat numérique.	265
Communication SSL/TLS avec le scanner.	270
Communication chiffrée par filtrage IPsec/IP.	271
Connexion du scanner à un réseau IEEE802.1X	282
Résolution des problèmes pour la sécurité avancée.	284

Caractéristiques techniques

Caractéristiques générales du scanner.	293
Caractéristiques réseau.	294
Caractéristiques du Wi-Fi.	294
Fonctionnalités réseau et prise en charge IPv4/IPv6.	295
Protocole de sécurité.	295
Services tiers pris en charge.	295
Caractéristiques des clés USB.	296
Utilisation du port pour le scanner.	296
Dimensions et poids.	298
Caractéristiques électriques.	299
Caractéristiques électriques du scanner.	299
Caractéristiques électriques de l'adaptateur secteur.	299
Caractéristiques environnementales.	300
Configuration système requise.	300

Normes et conformité

Normes et homologations pour les modèles européens.	302
Normes et homologations pour les modèles australiens.	302
Normes et homologations pour les modèles américains.	303

Où trouver de l'aide

Site Web du support technique.	305
Contacteur l'assistance Epson.	305
Avant de contacter Epson.	305
Aide pour les utilisateurs d'Europe.	305
Aide pour les utilisateurs de Taïwan.	306
Aide pour les utilisateurs d'Australie.	306
Aide pour les utilisateurs à Singapour.	307
Aide pour les utilisateurs de Thaïlande.	307
Aide pour les utilisateurs du Vietnam.	307

Aide pour les utilisateurs d'Indonésie.	308
Aide pour les utilisateurs de Hong Kong.	308
Aide pour les utilisateurs de Malaisie.	309
Aide pour les utilisateurs d'Inde.	309
Aide pour les utilisateurs des Philippines.	310

À propos de ce manuel

Présentation des manuels.	8
Marques et symboles.	8
Descriptions utilisées dans ce manuel.	8
Références au système d'exploitation.	8
Copyright.	9
Marques commerciales.	9

Présentation des manuels

Les versions les plus récentes des manuels suivants sont disponibles sur le site Web de l'assistance Epson.

<http://www.epson.eu/support> (Europe)

<http://support.epson.net/> (en dehors de l'Europe)

Démarrez ici (manuel imprimé)

Fournit des informations sur la configuration du produit et l'installation de l'application.

Guide d'utilisation (manuel au format numérique)

Fournit des instructions d'utilisation et d'entretien du produit, ainsi que de dépannage.

Outre les manuels ci-dessus, vous pouvez vous reporter à l'aide incluse dans les diverses applications Epson.

Marques et symboles



Attention:

Vous devez suivre attentivement les instructions pour éviter les blessures.



Important:

Vous devez respecter les instructions pour éviter d'endommager votre équipement.

Remarque:

Fournit des informations complémentaires et de référence.

Informations connexes

➔ Lien vers les sections connexes.

Descriptions utilisées dans ce manuel

- Les captures d'écran des applications proviennent de Windows 10 ou de macOS High Sierra. Le contenu affiché sur les écrans varie en fonction du modèle et de la situation.
- Les illustrations de ce manuel sont utilisées uniquement à titre indicatif. Bien qu'elles puissent varier légèrement du produit réel, les méthodes de fonctionnement sont les mêmes.

Références au système d'exploitation

Windows

Dans ce manuel, les termes comme « Windows 11 », « Windows 10 », « Windows 8.1 », « Windows 8 » et « Windows 7 » font référence aux systèmes d'exploitation suivants. En outre, « Windows » désigne toutes les versions.

- Système d'exploitation Microsoft® Windows® 11

- Système d'exploitation Microsoft® Windows® 10
- Système d'exploitation Microsoft® Windows® 8.1
- Système d'exploitation Microsoft® Windows® 8
- Système d'exploitation Microsoft® Windows® 7

Mac OS

Dans ce manuel, « macOS 12.x », « macOS 11.x », « macOS 10.15.x », « macOS 10.14.x », « macOS 10.13.x », « macOS 10.12.x » et « OS X 10.11.x » sont regroupés sous le terme « Mac OS ».

Copyright

Aucune partie de cette publication ne peut être reproduite, stockée dans un système de système de récupération de données, ni transmise, sous quelque forme que ce soit ni par aucun procédé électronique ou mécanique, y compris la photocopie, l'enregistrement ou autrement, sans le consentement écrit préalable de Seiko Epson Corporation. Aucune responsabilité ne sera engagée relative à l'utilisation des informations contenues dans ce manuel. Aucune responsabilité n'est assumée pour les dommages résultant des informations contenues dans ce manuel. L'information contenue dans la présente ne peut être utilisée qu'avec ce produit Epson. Epson décline toute responsabilité de l'utilisation de ces informations appliquées à d'autres produits.

Neither Seiko Epson Corporation et ses filiales ne peuvent être tenus responsables par l'acheteur de ce produit ou des tiers de tout dommage, perte, coût ou dépense encourus par l'acheteur ou des tiers à la suite d'un accident, d'une mauvaise utilisation, d'un abus ou des modifications, réparations ou altérations non autorisées de ce produit, ou (sauf aux États-Unis) le non-respect strict des instructions d'exploitation et de maintenance de Seiko Epson Corporation.

Seiko Epson Corporation et ses filiales ne peuvent être tenus responsables des dommages ou des problèmes découlant de l'utilisation d'options ou de consommables autres que ceux désignés comme des produits Epson authentiques approuvés par Seiko Epson Corporation.

Seiko Epson Corporation ne pourra être tenu pour responsable des dommages résultant des interférences électromagnétiques dues à l'utilisation de câbles d'interface autres que ceux désignés comme produits Epson approuvés par Seiko Epson Corporation.

© 2023 Seiko Epson Corporation

Le contenu de ce manuel et les caractéristiques de ce produit sont modifiables sans préavis.

Marques commerciales

- EPSON, EPSON EXCEED YOUR VISION, EXCEED YOUR VISION et leurs logos sont des marques ou des marques déposées de Seiko Epson.
- Microsoft® and Windows® are registered trademarks of Microsoft Corporation.
- Apple, Mac, macOS, OS X, Bonjour, Safari, and AirPrint are trademarks of Apple Inc., registered in the U.S. and other countries.
- Use of the Works with Apple badge means that an accessory has been designed to work specifically with the technology identified in the badge and has been certified by the developer to meet Apple performance standards.
- Chrome, Chromebook, Google Play and Android are trademarks of Google LLC.

- ❑ Mopria® and the Mopria® Logo are registered and/or unregistered trademarks and service marks of Mopria Alliance, Inc. in the United States and other countries. Unauthorized use is strictly prohibited.
- ❑ Firefox is a trademark of the Mozilla Foundation in the U.S. and other countries.
- ❑ Remarque générale : les autres noms de produits utilisés dans le présent document sont donnés uniquement à titre indicatif et peuvent constituer des marques commerciales appartenant à leurs détenteurs respectifs. Epson décline toute responsabilité vis-à-vis de ces marques.

Consignes importantes

Consignes de sécurité.	12
Restrictions relatives à la copie.	13
Conseils et avertissements relatifs à l'utilisation de l'écran tactile.	14
Conseils et avertissements relatifs à la connexion à l'Internet.	14
Protection de vos informations personnelles.	14
Remarques concernant le mot de passe administrateur.	14

Consignes de sécurité

Lisez et respectez les instructions suivantes pour utiliser ce produit et ses options en toute sécurité. Conservez ce manuel pour référence ultérieure. Assurez-vous également de respecter l'ensemble des avertissements et des consignes figurant sur le produit et les options.

- ❑ Certains des symboles utilisés sur votre produit et vos options sont indiqués pour votre sécurité et pour garantir une utilisation correcte du produit. Consultez le site web suivant pour connaître la signification des symboles.
<http://support.epson.net/symbols>
- ❑ Placez le produit et les options sur une surface plane et stable qui s'étend au-delà de la base du produit et des options dans toutes les directions. Si vous placez le produit et les options près d'un mur, prévoyez un dégagement d'au moins 10 cm entre l'arrière du produit ou des options et le mur.
- ❑ Placez le produit et les options suffisamment près de l'ordinateur afin de permettre un raccordement aisé du câble d'interface. Évitez de placer ou de ranger le produit et les options ou l'adaptateur secteur à l'extérieur, à proximité de sources de poussière, d'eau ou de chaleur, ou dans des endroits soumis à des chocs, à des vibrations, à une température ou une humidité élevée, à la lumière directe du soleil, à de fortes sources lumineuses ou à des changements brusques de température ou d'humidité.
- ❑ N'utilisez pas l'appareil avec les mains humides.
- ❑ Placez le produit et les options près d'une prise électrique permettant de débrancher l'adaptateur aisément.
- ❑ Installez le cordon de l'adaptateur secteur de manière à éviter tout frottement, coupure, effilochage, pincement ou emmêlement. Ne placez aucun objet sur le cordon et assurez-vous que l'on ne puisse marcher ou rouler sur l'adaptateur secteur ou sur le cordon. Soyez particulièrement attentif à ne pas plier l'extrémité du cordon.
- ❑ N'utilisez que le cordon d'alimentation fourni avec le produit, et n'utilisez celui d'un autre équipement. L'utilisation d'autres cordons avec ce produit ou du cordon d'alimentation fourni avec un autre équipement pourrait provoquer un incendie ou un choc électrique.
- ❑ N'utilisez que l'adaptateur secteur livré avec le produit. L'utilisation d'un autre adaptateur pourrait entraîner un incendie, une électrocution ou des blessures.
- ❑ L'adaptateur secteur est conçu pour être utilisé avec le produit avec lequel il est fourni. Sauf indication contraire, n'utilisez pas l'adaptateur avec d'autres appareils électroniques.
- ❑ Le type d'alimentation utilisé doit être celui indiqué sur l'étiquette de l'adaptateur secteur. L'alimentation doit provenir directement d'une prise électrique murale standard par l'intermédiaire d'un adaptateur secteur conforme aux normes de sécurité locales en vigueur.
- ❑ Lors du raccordement de ce produit et des options à un ordinateur ou un autre appareil à l'aide d'un câble, assurez-vous que les connecteurs sont orientés correctement. Les connecteurs n'ont qu'une seule orientation correcte. Si vous insérez un connecteur de manière incorrecte, vous risquez d'endommager les deux appareils reliés à l'aide du câble.
- ❑ Évitez l'utilisation de prises de courant reliées au même circuit que les photocopieurs ou les systèmes de climatisation, qui sont fréquemment arrêtés et mis en marche.
- ❑ Si vous utilisez une rallonge avec le produit, veillez à ce que l'ampérage total des appareils reliés ne dépasse pas la capacité du cordon. De même, veillez à ce que l'ampérage total des appareils branchés sur la prise de courant ne dépasse pas l'intensité maximale qu'elle peut supporter.
- ❑ Ne tentez jamais de démonter, modifier ou réparer l'adaptateur secteur, le produit ou les options du produit vous-même, sauf si cela est explicitement mentionné dans la documentation du produit.
- ❑ N'insérez pas d'objets dans les ouvertures car ils pourraient toucher, voire court-circuiter, des pièces sous tension. Prenez garde aux risques d'électrocution.
- ❑ Si la prise venait à être endommagée, remplacez le cordon ou adressez-vous à un électricien qualifié. Si la prise comporte des fusibles, veillez à les remplacer par des fusibles de taille et de calibre appropriés.

- Débranchez le produit, les options et l'adaptateur secteur et faites appel à un technicien qualifié dans les circonstances suivantes : l'adaptateur secteur ou sa fiche est endommagé, du liquide a été renversé dans le produit ou sur l'adaptateur secteur, le produit, les options ou l'adaptateur secteur est tombé ou le boîtier a été endommagé, le produit, les options ou l'adaptateur secteur ne fonctionne pas normalement ou ses performances ont sensiblement changé. (N'effectuez aucun réglage sur les contrôles non traités dans les instructions de fonctionnement.)
- Avant de procéder au nettoyage, débranchez le produit et l'adaptateur secteur. Nettoyez uniquement le scanner avec un chiffon humide. N'utilisez pas de produits de nettoyage liquides ou en aérosol, sauf lorsque le guide du produit le préconise.
- Si vous ne prévoyez pas d'utiliser le produit pendant une période de temps prolongée, veillez à débrancher l'adaptateur secteur de la prise électrique.
- Une fois les parties consommables remplacées, jetez-les en suivant la réglementation locale. Ne les démontez pas.
- Tenez ce produit à au moins 22 cm des stimulateurs cardiaques. Les ondes radio de ce produit risquent de nuire au fonctionnement des stimulateurs cardiaques.
- N'utilisez pas ce produit dans des hôpitaux ou à proximité d'équipements médicaux. Les ondes radio générées par le produit peuvent contrarier le fonctionnement des équipements médicaux électriques.
- N'utilisez pas ce produit à proximité de dispositifs contrôlés de manière automatique, tels que des alarmes incendie ou des portes automatiques. Les ondes radio générées par le produit peuvent contrarier ces dispositifs et entraîner des accidents liés à un mauvais fonctionnement.
- Si l'écran LCD est endommagé, contactez votre revendeur. En cas de contact de la solution à base de cristaux liquides avec vos mains, lavez-les soigneusement avec de l'eau et du savon. En cas de contact de la solution à base de cristaux liquides avec vos yeux, rincez-les abondamment avec de l'eau. Si une gêne ou des problèmes de vision subsistent après un nettoyage approfondi, consultez immédiatement un médecin.

Restrictions relatives à la copie

Respectez les restrictions suivantes de manière à garantir l'utilisation responsable et légale du produit.

La copie des éléments suivants est interdite par la loi :

- Billets de banque, pièces, titres négociables émis par le gouvernement, titres de gage du gouvernement et titres municipaux
- Timbres-poste inutilisés, cartes postales préimprimées et autres envois postaux timbrés au tarif en vigueur
- Timbres fiscaux émis par le gouvernement et titres émis selon des procédures légales

Faites preuve de circonspection lors de la copie des éléments suivants :

- Titres négociables privés (certificats d'action, billets au porteur, chèques, etc.), abonnements mensuels, billets de réduction, etc.
- Passeports, permis de conduire, certificats médicaux, titres de transport, bons d'alimentation, billets, etc.

Remarque:

Il est également possible que la copie de tels documents soit interdite par la loi.

Utilisation responsable de documents soumis à droits d'auteur :

Les produits peuvent être utilisés de façon incorrecte en cas de copie de documents soumis à droits d'auteur. À moins d'agir sur les conseils d'un avocat bien informé, prenez vos responsabilités et faites preuve de respect en sollicitant l'autorisation du détenteur des droits d'auteur avant de copier des documents publiés.

Conseils et avertissements relatifs à l'utilisation de l'écran tactile

- ❑ Il est possible que quelques petits points lumineux ou noirs apparaissent sur l'écran LCD. De même, il est possible que la luminosité de l'écran LCD soit irrégulière en raison de ses caractéristiques. Il s'agit de phénomènes normaux, qui n'indiquent absolument pas que l'écran est endommagé.
- ❑ Utilisez uniquement un chiffon sec et doux pour le nettoyage. N'utilisez pas de nettoyeurs liquides ou chimiques.
- ❑ Le couvercle extérieur de l'écran tactile peut se briser en cas d'impact important. Contactez votre revendeur en cas de craquelure ou de fissure de l'écran. Ne le touchez pas et ne tentez pas de retirer le verre brisé.
- ❑ Avec votre doigt, appuyez délicatement sur l'écran tactile. N'exercez pas une forte pression et ne le touchez pas avec vos ongles.
- ❑ N'utilisez pas d'objets pointus tels que des stylos bille ou des crayons pointus pour effectuer les opérations.
- ❑ La présence de condensation à l'intérieur de l'écran tactile causée par des changements brusques de température ou du taux d'humidité peut entraîner la détérioration de ses performances.

Conseils et avertissements relatifs à la connexion à l'Internet

Ne connectez pas ce produit directement à l'Internet. Connectez-le uniquement à un réseau protégé par un routeur ou un pare-feu.

Protection de vos informations personnelles

Si vous vous débarrassez du scanner ou le donnez à quelqu'un d'autre, effacez toutes les informations personnelles stockées dans sa mémoire en sélectionnant les menus sur le panneau décrits ci-dessous.

Param. > **Administration système** > **Rest param défaut** > **Tous les paramètres**

Remarques concernant le mot de passe administrateur

Cet appareil vous permet de définir un mot de passe administrateur pour empêcher tout intervenant non autorisé d'accéder ou de modifier ses paramètres intrinsèques ou les paramètres réseau en mémoire lorsqu'il est connecté à un réseau.

Si vous définissez un mot de passe administrateur, vous devrez saisir ce mot de passe pour pouvoir modifier les paramètres dans des logiciels de configurations tels que Web Config.

Le mot de passe administrateur initial est défini au niveau du scanner, mais vous pouvez le modifier à votre guise.

Mot de passe administrateur initial

Le mot de passe administrateur initial dépend de la présence ou non d'une étiquette collée sur le produit. Si une étiquette « PASSWORD » se trouve à l'arrière, saisissez le nombre à 8 chiffres indiqué dessus. Si aucune étiquette « PASSWORD » n'est présente, saisissez le numéro de série situé sur la base du produit en guise de mot de passe administrateur initial.

Nous vous recommandons de ne pas conserver le mot de passe administrateur initial.

Remarque:

Aucun nom d'utilisateur par défaut n'est défini.

Opérations qui nécessitent le mot de passe administrateur

Si vous êtes invité à saisir le mot de passe administrateur lors des opérations suivantes, saisissez celui qui est défini au niveau du produit.

- Lors d'une connexion aux paramètres avancés de Web Config
- Lors de la navigation dans un menu du panneau de commande verrouillé par l'administrateur
- Lors de la modification des paramètres de l'appareil dans l'application
- Lors de la mise à jour du micrologiciel de l'appareil
- Lors de la modification ou réinitialisation du mot de passe administrateur

Modification du mot de passe administrateur

Vous pouvez le modifier depuis le panneau de commande du produit ou dans Web Config.

Lorsque vous modifiez le mot de passe, celui-ci doit contenir entre 8 et 20 caractères ou symboles alphanumériques d'un seul octet.

Informations connexes

➔ [« Configurer le mot de passe administrateur » à la page 251](#)

Réinitialiser le mot de passe administrateur

Vous pouvez réinitialiser le mot de passe administrateur à sa valeur initiale depuis le panneau de commande du produit ou depuis Web Config. Si vous avez oublié le mot de passe et que vous ne pouvez pas réinitialiser sa valeur par défaut, vous devrez faire réparer le produit. Contactez votre revendeur local.

Remarque:

Réinitialiser le mot de passe administrateur réinitialise en même temps le nom d'utilisateur.

Fonctionnalités du produit

Numériser des passeports ou des livrets.	17
Envoyer des images numérisées grâce à l'écran tactile (fonctions Numériser vers). . . .	17
Compatibilité avec Epson Smart Panel, une application pour les appareils intelligents.	19
Notification de saleté sur la surface vitrée.	20
Fonctionnalités d'ajustement de la qualité d'image.	21

Numériser des passeports ou des livrets

Vous pouvez numériser des originaux comme des passeports ou des livrets en adoptant la position droite de la trajectoire.

Le logiciel de numérisation vous permet également de n'enregistrer que les pages d'identification de votre passeport. (pour Windows uniquement)

Reportez-vous à l'aide du pilote du scanner (Epson Scan 2) pour en savoir plus.

Remarque:

Epson Smart Panel ne prend en charge que la numérisation de passeports.



Informations connexes

- ➔ « Position du scanner » à la page 29
- ➔ « Passeports » à la page 53
- ➔ « Livrets pouvant être numérisés » à la page 52



Envoyer des images numérisées grâce à l'écran tactile (fonctions Numériser vers)

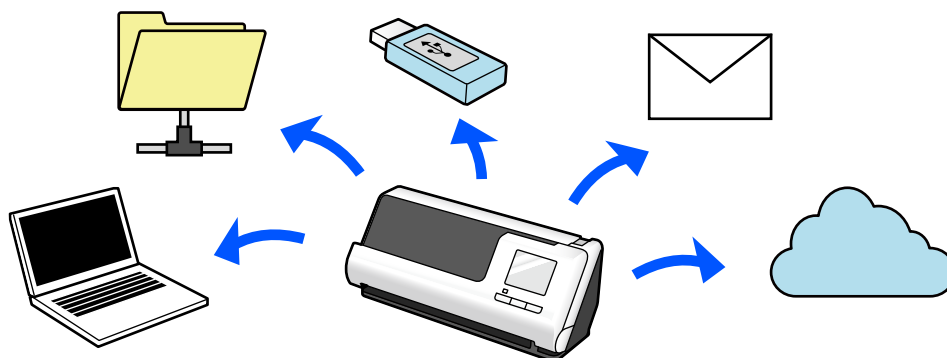

Vous pouvez numériser en toute simplicité depuis l'écran tactile sans avoir à passer par un ordinateur.

Vous pouvez envoyer l'image numérisée vers une destination (par exemple, un dossier réseau, un e-mail, un service cloud ou une clé USB) à l'aide des fonctions Numériser vers.

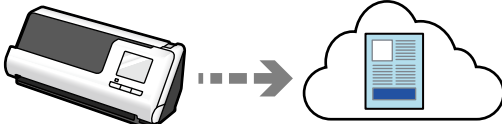

La fonction que vous utilisez dépend de la destination choisie pour l'image numérisée.

Destination des images numérisées	Fonction à utiliser
<p>Si vous souhaitez enregistrer les images numérisées sur un ordinateur connecté</p> 	<p>Fonction Numér. vers ordi</p> <p>Numérisez en lançant le logiciel Epson ScanSmart (installé sur votre ordinateur) depuis le panneau de commande.</p> <p>« Déroulement de la fonction Numér. vers ordi » à la page 105</p>
<p>Si vous souhaitez enregistrer les images numérisées sur une clé USB branchée sur le scanner</p> 	<p>Fonction Numér. vers Clé USB</p> <p>« Déroulement de la fonction Numér. vers Clé USB » à la page 105</p>
<p>Si vous souhaitez envoyer directement les images depuis le scanner vers un service cloud</p> 	<p>Fonction Numériser vers le cloud</p> <p>Grâce au service cloud d'Epson, <i>Epson Connect</i>, vous pouvez envoyer des images numérisées vers une adresse e-mail ou un service cloud tiers.</p> <p>Vous pouvez envoyer les images numérisées vers des services cloud tels qu'Evernote, Google Drive ou Dropbox, ou encore vers une adresse e-mail.</p> <p>« Déroulement de la fonction Numériser vers le cloud » à la page 106</p> <p>Remarque: Les services disponibles peuvent être modifiés sans préavis.</p>

Destination des images numérisées	Fonction à utiliser
<p>Si vous souhaitez envoyer les images numérisées par e-mail directement depuis le scanner</p> 	<p>Deux fonctions vous permettent d'envoyer des images numérisées sous forme de pièces jointes à un e-mail. Reportez-vous à la section suivante pour plus d'informations.</p> <p>« Envoyer par e-mail » à la page 104</p>
<p>Si vous souhaitez enregistrer les images numérisées dans un dossier réseau</p> 	<p>Fonction Numér. vers dossier réseau/FTP</p> <p>Vous devez créer un dossier partagé sur le réseau auquel est connecté le scanner.</p> <p>Comme pour le Dossier réseau (SMB), vous pouvez également choisir FTP/FTPS ou WebDAV (HTTPS/HTTP) en guise de destination des images numérisées.</p> <p>« Déroulement de la fonction Numér. vers dossier réseau/FTP » à la page 108</p>
<p>Si vous souhaitez enregistrer les images numérisées sur un ordinateur connecté au scanner grâce à la fonction WSD</p>	<p>Scannez dans WSD</p> <p>« Déroulement de la procédure Scannez dans WSD » à la page 110</p>

Informations connexes

➔ « Préparer la numérisation depuis le panneau de commande (fonctions Numériser vers) » à la page 104

Compatibilité avec Epson Smart Panel, une application pour les appareils intelligents

Epson Smart Panel, pour une utilisation intuitive



Vous pouvez effectuer les opérations suivantes.

- Vous pouvez numériser depuis votre appareil intelligent et y enregistrer la numérisation.
- Vous pouvez envoyer les données numérisées vers un service de cloud en toute simplicité.
- Vous pouvez régler les paramètres Wi-Fi en toute simplicité à l'aide de l'assistance fournie.

- ❑ Vous pouvez consulter les causes de toute erreur éventuelle depuis votre appareil intelligent, ainsi que les solutions associées.

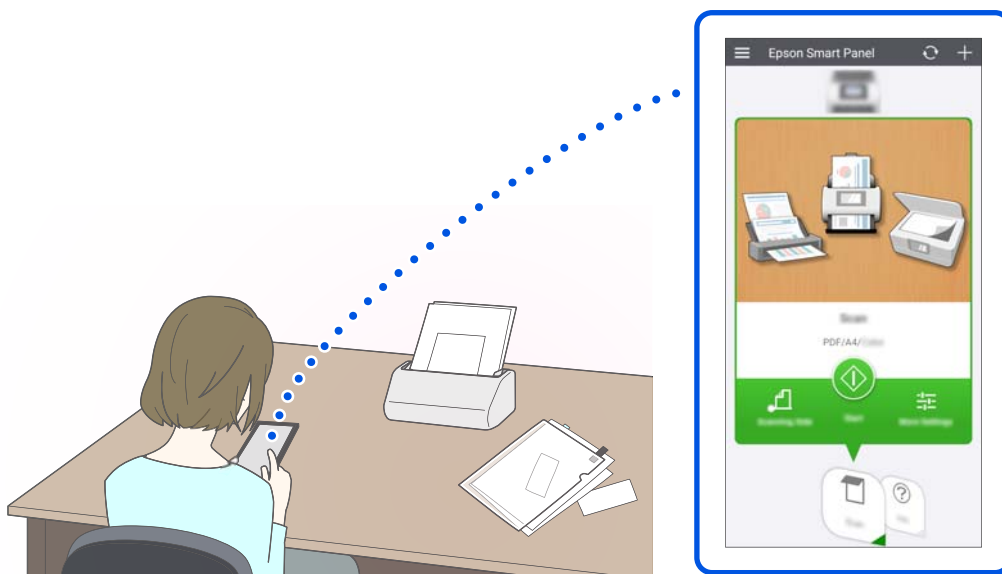

Informations connexes

- ➔ « Application de numérisation depuis un appareil intelligent (Epson Smart Panel) » à la page 37

Notification de saleté sur la surface vitrée

Ce scanner peut détecter la saleté présente sur la surface vitrée et vous avertir que celle-ci doit être nettoyée, et ce avant que la saleté ne soit visible sur les images numérisées (traces).

La surface vitrée est facile à nettoyer, et cela vous permet d'empêcher tout déclin de la qualité d'image.

Cette fonctionnalité est désactivée par défaut.

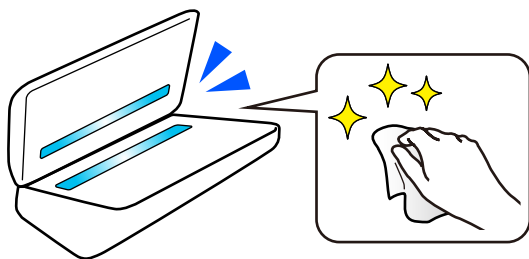

Informations connexes

- ➔ « Régler la fonction de détection de la saleté sur la surface vitrée » à la page 177
- ➔ « Nettoyer l'intérieur du scanner » à la page 183

Fonctionnalités d'ajustement de la qualité d'image



Numériser automatiquement avec les couleurs optimales

Vous pouvez détecter automatiquement la couleur de l'original avant de le numériser. Même si des originaux en couleurs sont mélangés à d'autres en noir et blanc, ils peuvent tout de même être numérisés automatiquement avec les couleurs optimales (Type d'image).

Originaux en couleur : numériser en utilisant Couleur.

Originaux en noir et blanc avec dégradés (zones grises) : numériser en utilisant Gris.

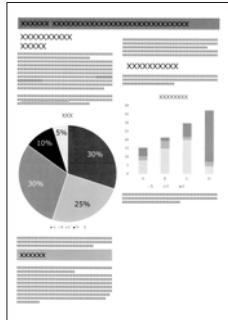
Originaux en noir et blanc sans dégradés (aucune zone grise) : numériser en utilisant N&B.

Exemple d'original			
Type d'image à identifier	Couleur	Gris	N&B

Réglez le paramètre **Type d'image** sur **Auto** dans le pilote du scanner (Epson Scan 2).

Lorsque vous numériser depuis le panneau de commande, réglez le paramètre **Type d'image** sur **Couleur/niveaux de gris/noir et blanc**, **Couleur/Noir et blanc** ou **Couleur/Niveaux de gris**. Les options disponibles du paramètre Type d'image diffèrent selon la fonction utilisée et le format d'enregistrement du fichier.

Remarque:

Lorsque vous utilisez Epson Smart Panel, réglez le paramètre **Type d'image** sur **Auto** numérise l'image en Couleur ou en Gris.

Fonction Optimisation du texte

Vous pouvez améliorer la netteté d'un texte numérisé difficile à lire, notamment à cause de l'arrière-plan de l'original ou d'autres facteurs. En fonction de l'original, vous pouvez renforcer le texte et supprimer les points de l'arrière-plan.

Vous pouvez régler ceci dans l'onglet **Paramètres avancés > Optimisation du texte > Paramètre** du pilote du scanner (Epson Scan 2).

Lorsque vous numériser en Couleur ou en Gris

Les fonctions suivantes sont disponibles.

Remarque:

Lorsque vous numériser depuis le panneau de commande, seule la fonction **Ordinateur** est disponible.

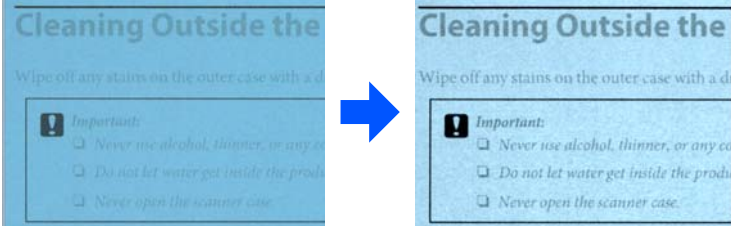
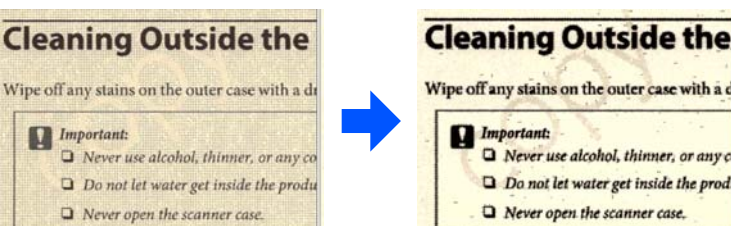
Fonctionnalités	Instructions
<p>Accentuer les lettres pâles pour l'OCR</p>	<p>Vous pouvez renforcer les lettres claires afin qu'elles soient mieux reconnues par la reconnaissance optique de caractères. Le niveau de cet effet est réglable.</p> 
<p>Supprimer les points en demi-teinte</p>	<p>Lorsque vous numérisez en Couleur ou en Gris, activez ce paramètre pour supprimer les points dans l'arrière-plan de l'original.</p> 

Lorsque vous numérisez en N&B

Les fonctions suivantes sont disponibles.

Remarque:

Elles sont également disponibles lorsque vous numérisez depuis le panneau de commande.

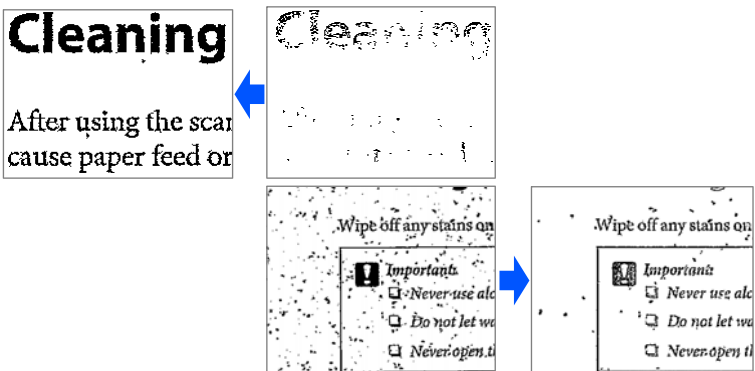
Fonctionnalités	Instructions
<p>Accentuer les lettres pâles/ Supprimer le fond</p>	<p>Vous pouvez régler le niveau de correction du texte et de l'arrière-plan pour renforcer le texte clair, supprimer les couleurs, les motifs, les plis et compensation de l'arrière-plan.</p> 

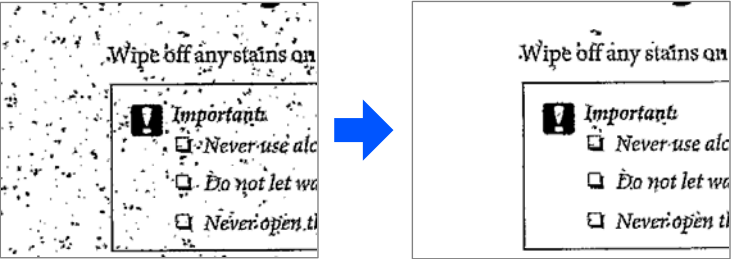
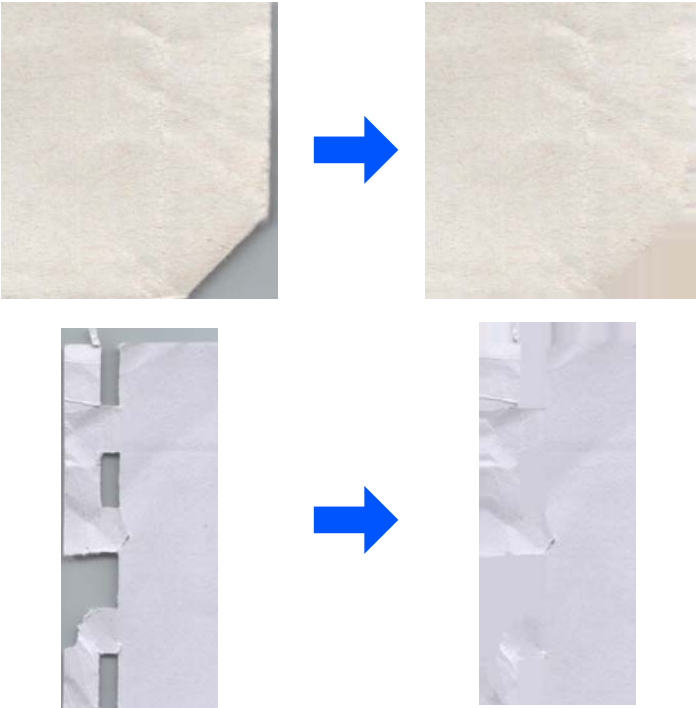
Fonctionnalités	Instructions
<p>Supprimer le bruit de fond</p>	<p>Vous pouvez supprimer les points noirs de l'arrière-plan qu'un éclaircissement n'a pas réussi à supprimer. Le niveau de cet effet est réglable.</p> 
<p>Corriger les plis ou les déchirures</p>	<p>Vous pouvez corriger les images numérisées si les coins ou les bords d'un original sont pliés ou tordus, ou lorsque des ombres apparaissent autour de l'image numérisée. Les bords et les coins manquants de l'image numérisée seront remplis par la couleur du document original.</p> 

Informations connexes

➔ « [Fonctionnalités logicielles d'ajustement de la qualité d'image](#) » à la page 137

Bases du scanner

Noms et fonctions des éléments.	25
Insertion et retrait d'une clé USB.	28
Position du scanner.	29
Panneau de commande.	30
Informations sur les applications.	37
Informations sur les accessoires en option et les consommables.	42

Noms et fonctions des éléments

Avant

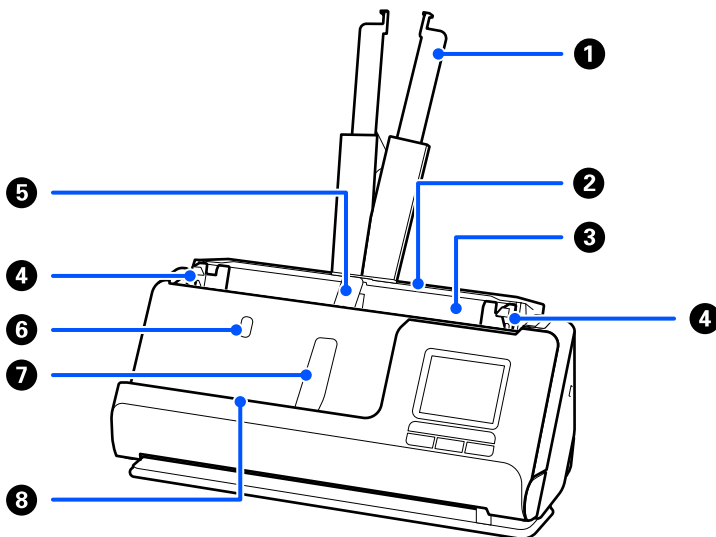

①	Extension du bac d'entrée	Déployez-la si l'original dépasse les bords du bac. Évitez que le papier ne se plie et ne provoque de bouchages.
②	Bac d'entrée	Chargez les originaux.
③	ADF (chargeur automatique de documents)	Insère automatiquement les originaux chargés.
④	Guides latéraux	Utilisez ces guides pour soutenir l'original dans le bac d'entrée afin de faciliter son entraînement. Faites-les glisser contre les bords des originaux.
⑤	Support du papier dans le bac d'entrée	Soutient l'original éjecté du côté du bac d'entrée.
⑥	Bouton du support du papier dans le bac d'entrée	Appuyez dessus pour déployer le support du papier dans le bac d'entrée. Ce support se range manuellement.
⑦	Support du papier dans le bac de sortie	Soutient l'original éjecté du côté du bac de sortie.
⑧	Bouton du support du papier dans le bac de sortie	Appuyez dessus pour déployer le support du papier dans le bac de sortie. Ce support se range manuellement.

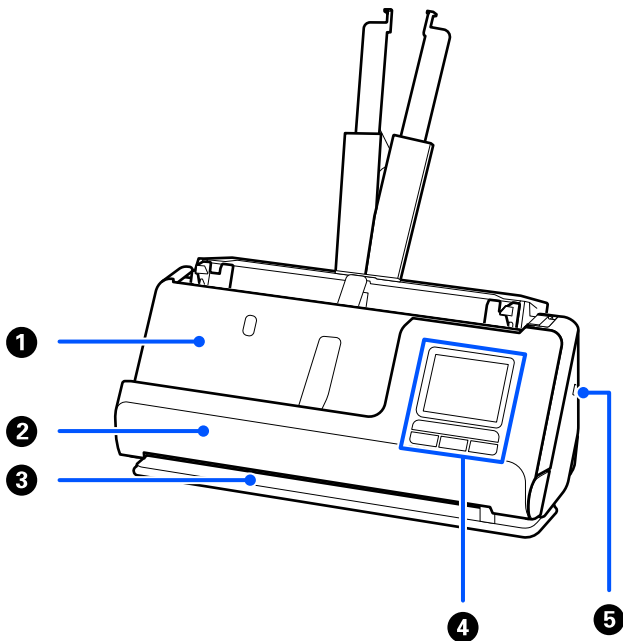

1	Bac de sortie	C'est là que sont éjectés les originaux numérisés en position verticale de la trajectoire.
2	Cache du circuit vertical	Ouvrez-le pour nettoyer l'intérieur du scanner ou lorsqu'un original se retrouve coincé en position verticale de la trajectoire.
3	Fente de sortie	C'est là que sont éjectés les originaux numérisés en position droite de la trajectoire.
4	Panneau de commande	Permet de piloter le scanner et d'afficher son statut.
5	Fente de sécurité	Insère le verrou de sécurité pour prévenir les vols.

Côté/arrière

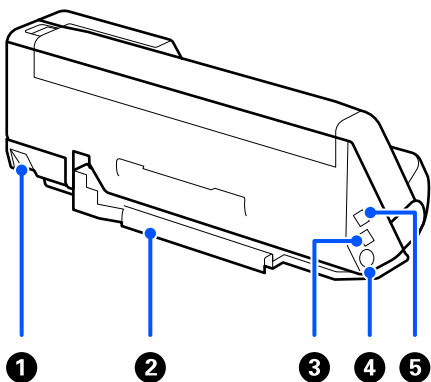

1	Commutateur de position du scanner	Sert à basculer entre les positions droite et verticale de la trajectoire.
---	------------------------------------	--

<p>②</p>	<p>Passe-câbles</p>	<p>Permet de faire passer les câbles sous le scanner en toute sécurité.</p> <p>! Important:</p> <p><i>Ne faites pas passer le câble de l'adaptateur secteur ni le câble USB dans le passe-câbles dans les cas suivants.</i></p> <ul style="list-style-type: none"> <input type="checkbox"/> Si le scanner ou d'autres objets sont placés sur les câbles <input type="checkbox"/> Si les câbles sont tordus, très pliés ou soumis à des contraintes <input type="checkbox"/> Si les câbles sont emmêlés
<p>③</p>	<p>Port USB</p>	<p>Permet de brancher un câble USB dans le cas d'un branchement à un ordinateur.</p>
<p>④</p>	<p>Entrée CC</p>	<p>Permet de brancher l'adaptateur secteur.</p>
<p>⑤</p>	<p>Port USB de l'interface externe</p>	<p>Permet de brancher une clé USB.</p>

Intérieur

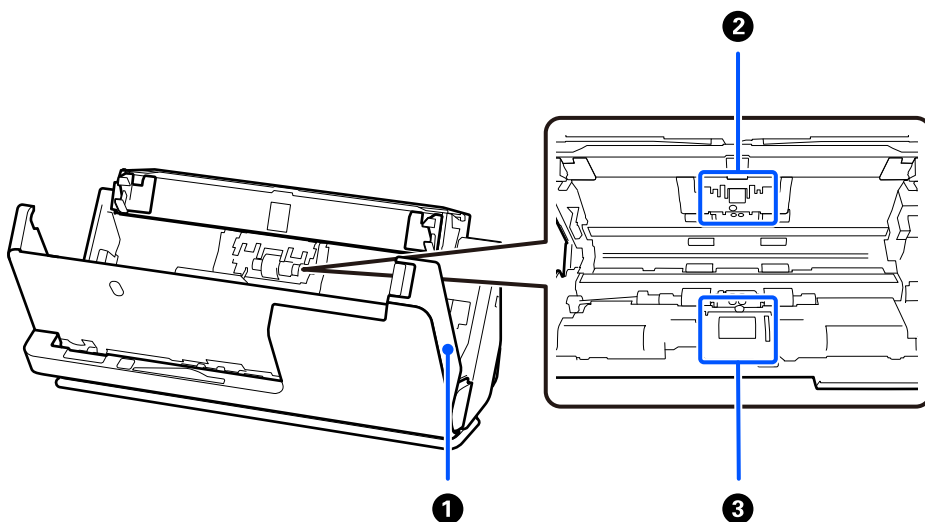

<p>①</p>	<p>Capot du scanner</p>	<p>Pour nettoyer l'intérieur du scanner ou retirer un bouchage papier, tirez le levier et ouvrez le capot du scanner.</p>
<p>②</p>	<p>Rouleau de séparation</p>	<p>Alimente les originaux un par un. Doit être remplacé lorsque le nombre de numérisations dépasse le seuil de maintenance.</p>
<p>③</p>	<p>Rouleau de saisie</p>	<p>Entraîne les originaux. Ce rouleau doit être remplacé lorsque le nombre de numérisations dépasse le seuil de maintenance.</p>

Informations connexes

- ➔ « Nettoyer l'intérieur du scanner » à la page 183
- ➔ « Remplacer le jeu de rouleaux » à la page 191

Insertion et retrait d'une clé USB

Insertion d'une clé USB

Insérez une clé USB dans le port USB d'interface externe.

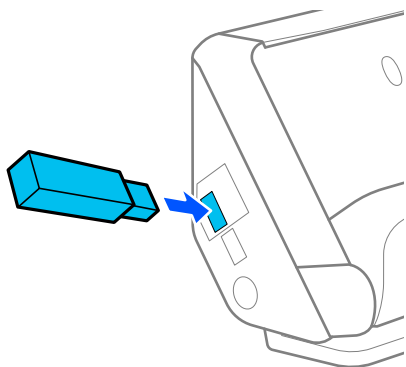

Informations connexes

➔ « Déroulement de la fonction Numér. vers Clé USB » à la page 105

Retirer une clé USB

Retirez la clé USB.

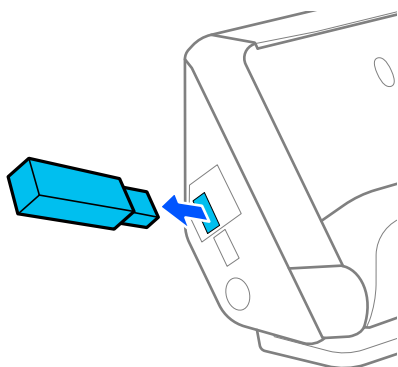

! **Important:**

- Si vous retirez la clé USB pendant un transfert de données vers le scanner, les données qu'elle contient pourraient se trouver effacées.
- Lors d'un transfert de données, un message s'affiche sur le panneau de commande.

Si nécessaire, pensez également à sauvegarder les données de la clé USB sur un autre périphérique de stockage externe.

Les données peuvent être perdues ou corrompues dans les situations suivantes :

- En cas d'exposition à de l'électricité statique ou à du bruit électrique

- En cas de mauvaise utilisation
- En cas de dégâts et/ou de réparation
- En cas de catastrophe naturelle

Position du scanner

Vous pouvez modifier la position du scanner en fonction de son utilisation.



Attention:

Faites attention à ne pas pincer vos doigts ou des câbles lorsque vous modifiez la position du scanner. Des blessures ou des dommages peuvent survenir.

Reportez-vous aux informations complémentaires pour en savoir plus sur les combinaisons des originaux et des positions du scanner.

Position verticale de la trajectoire

Lorsque vous numérisez plusieurs originaux de format standard ou lorsque vous numérisez du papier fin ou des reçus, tirez le commutateur de position du scanner pour l'incliner en avant, en position verticale de la trajectoire. Lorsque vous numérisez en position verticale de la trajectoire, les originaux chargés dans le bac d'entrée sont éjectés dans le bac de sortie par le haut du scanner.

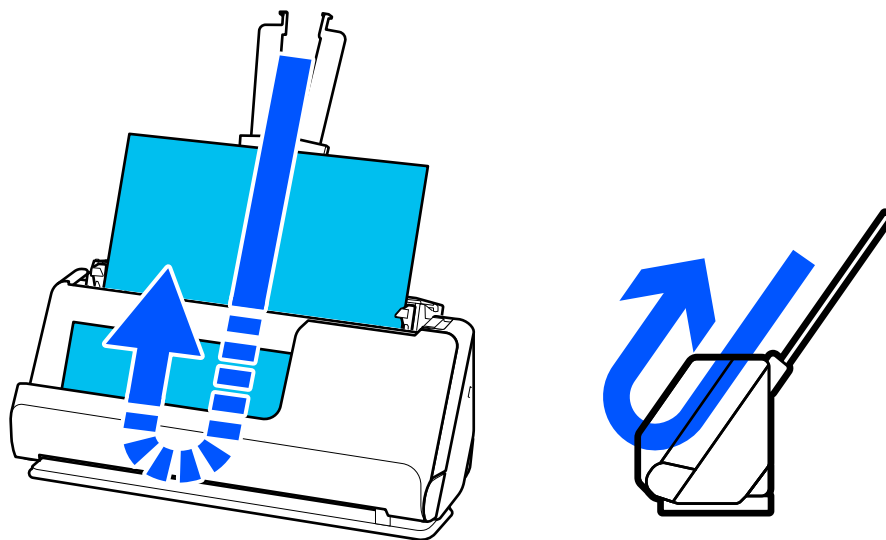

Lorsque la position verticale de la trajectoire est choisie, l'icône de position du scanner affiche .

Position droite de la trajectoire

Lorsque vous numérisez des originaux épais tels que des passeports, tirez le commutateur de position du scanner pour l'incliner vers l'arrière, en position droite de la trajectoire. Lorsque vous numérisez en position droite de la trajectoire, les originaux chargés dans le bac d'entrée sont éjectés par la fente de sortie à l'avant du scanner.

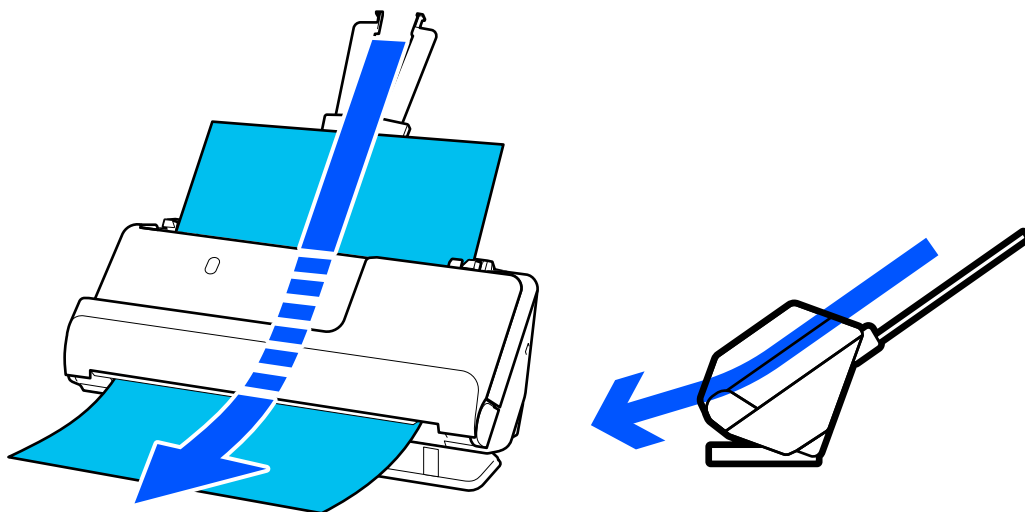

Lorsque la position droite de la trajectoire est choisie, l'icône de position du scanner affiche .

Informations connexes

➔ « Combinaisons d'originaux et position du scanner » à la page 57

Panneau de commande

Boutons et voyants

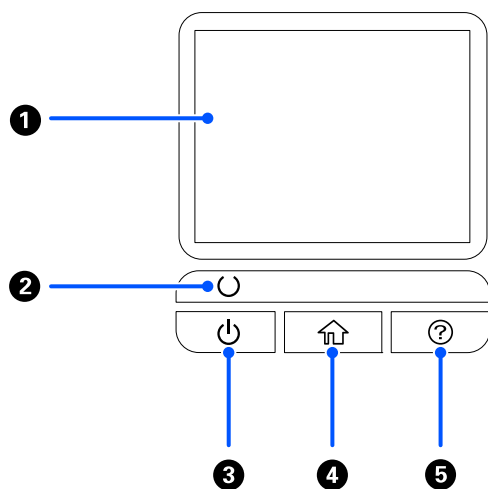

1	-	Écran LCD	Touchez l'écran pour sélectionner les menus ou définir des réglages.
2	☺	Voyant Prêt	Indique le statut du scanner. N'éteignez pas le scanner lorsque le voyant clignote, ce dernier indique que le scanner est en cours de fonctionnement ou traite une tâche.
3	⏻	Boutons de mise sous tension	Pour allumer ou éteindre le scanner.
4	🏠	Bouton Accueil	Affiche l'écran d'accueil.
5	❓	Bouton Aide	Affiche l'écran d'aide.



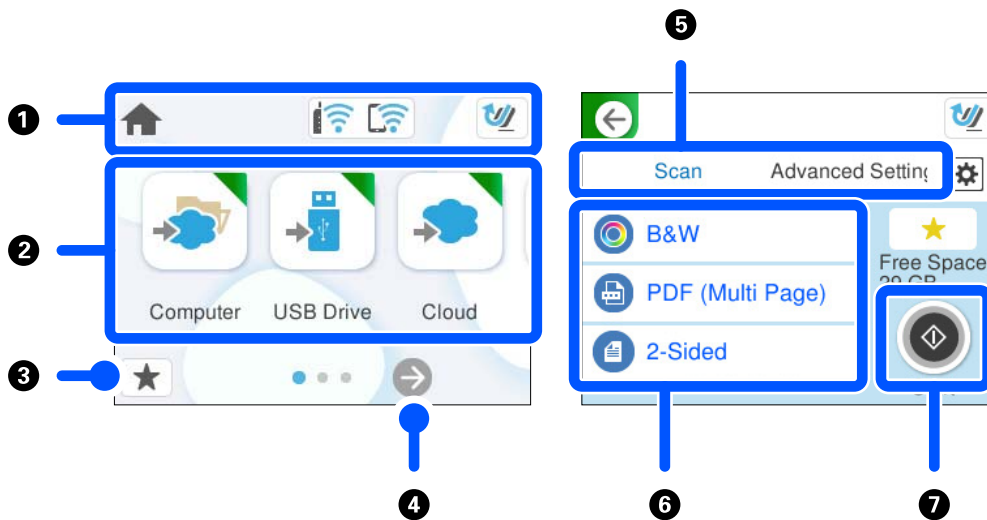









Guide de l'écran LCD



1	Indique le statut du scanner sous forme d'icônes. Sélectionnez l'icône pour consulter les paramètres actuels ou pour accéder à chaque menu de configuration.
2	Affiche chaque menu.
3	Affiche la liste de vos préréglages. Vous pouvez charger vos préréglages et en enregistrer de nouveaux.
4	Bascule entre les écrans.
5	Bascule entre les onglets.
6	Affiche la liste des éléments de configuration. Sélectionnez un élément pour modifier les paramètres. Les éléments grisés ne sont pas disponibles.
7	Lance la numérisation avec les paramètres actuels.

Icônes affichées sur l'écran LCD

Les icônes suivantes s'affichent en fonction de l'état du scanner.

	Cette icône indique que vous êtes sur l'écran d'accueil.
	Ceci s'affiche lorsqu'une mise à jour du micrologiciel est disponible. Sélectionnez ceci pour mettre à jour le micrologiciel du scanner et améliorer ses fonctionnalités. Nous vous recommandons d'utiliser le scanner lorsqu'il dispose de la version la plus récente du micrologiciel.
	Affiche le statut de la connexion réseau. Sélectionnez l'icône pour vérifier et modifier les paramètres actuels. Il s'agit du raccourci vers le menu suivant. Param. > Paramètres réseau > Configuration Wi-Fi
	Le scanner n'est pas connecté à un réseau sans fil (Wi-Fi).
	Le scanner recherche un SSID, adresse IP non connectée ou rencontre un problème avec un réseau sans fil (Wi-Fi).
	Le scanner est connecté à un réseau sans fil (Wi-Fi). Le nombre de barres indique la force du signal de la connexion. Plus le nombre de barres est élevé, plus le signal est fort.
	Le scanner n'est pas connecté à un réseau sans fil (Wi-Fi) en mode Wi-Fi Direct (PA unique).
	Le scanner est connecté à un réseau sans fil (Wi-Fi) en mode Wi-Fi Direct (PA unique).
	Indique que le scanner se trouve en position verticale de la trajectoire.
	Indique que le scanner se trouve en position droite de la trajectoire.
	Retourne à l'écran précédent.
	Indique la présence d'informations supplémentaires. Sélectionnez l'icône pour afficher le message.
	Indique un problème avec les éléments. Sélectionnez l'icône pour voir comment résoudre le problème. <ul style="list-style-type: none"> <input type="checkbox"/> Remplacement du rouleau : le nombre de numérisations dépasse le cycle de vie des rouleaux. Remplacez les rouleaux. <input type="checkbox"/> Nettoyage de la vitre : de la saleté a été détectée sur la surface vitrée à l'intérieur du scanner. Nettoyez l'intérieur du scanner. <input type="checkbox"/> Nettoyage ordinaire : il est temps de nettoyer l'intérieur du scanner.

Opérations sur l'écran tactile

L'écran tactile est compatible avec les opérations suivantes.

Touchez		Pour appuyer sur ou sélectionner les éléments ou les icônes.
---------	---	--

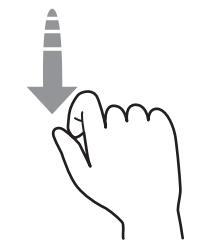
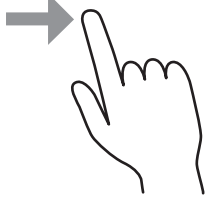
Effleurement		Pour faire défiler rapidement les données à l'écran.
Glissement		Pour déplacer les éléments.

Saisie de caractères

Vous pouvez saisir des caractères et des symboles en utilisant le clavier visuel lorsque vous enregistrez un contact, définissez les paramètres réseau, et ainsi de suite.

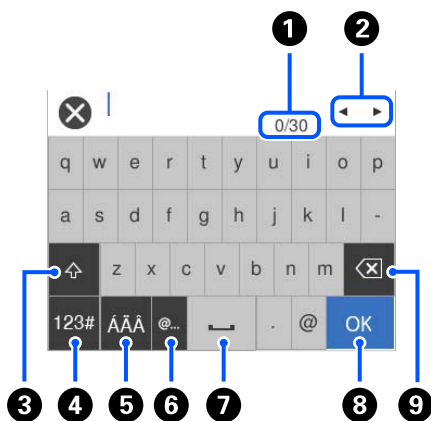

Remarque:

Les icônes disponibles varient en fonction du paramètre.

1	Affiche le nombre de caractères.
2	Déplacez le curseur en position d'entrée.
3	Passer des majuscules aux minuscules ou aux chiffres et symboles.
4	Basculer le type de caractère. 123# : vous pouvez saisir des chiffres et des symboles. ABC : vous pouvez saisir des lettres.
5	Basculer le type de caractère. Vous pouvez saisir des caractères alphanumériques, spéciaux et des symboles tels que des trémas et des accents.
6	Saisir les adresses de domaine d'e-mail ou URL fréquemment utilisées en sélectionnant simplement l'élément.
7	Saisir un espace.

8	Définit les caractères saisis.
9	Supprime les caractères saisis.

Affichage des animations

Le panneau de commande vous permet d'afficher des animations indiquant comment réaliser certaines opérations, par exemple placer des originaux ou réaliser une maintenance.

- Appuyez sur le bouton **?** du panneau de commande pour afficher l'écran d'aide. Sélectionnez **Comment faire pour**, puis sélectionnez les éléments que vous voulez voir.
- Sélectionnez **Comment faire pour** au bas de l'écran pour afficher l'animation correspondant au contexte. L'animation dépend du modèle de votre scanner.

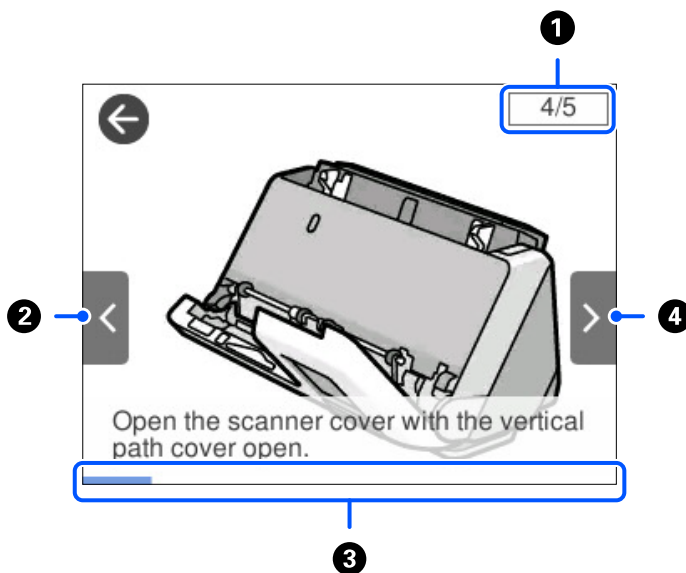

1	Indique le nombre total d'étapes et le numéro de l'étape en cours. L'exemple illustre l'étape 4 sur 5.
2	Revenez à l'étape précédente.
3	Indique votre progression dans l'étape en cours. L'animation est répétée lorsque la barre de progression atteint la fin.
4	Passez à l'étape suivante.

Enregistrer des Prédéfinis

Vous pouvez enregistrer les paramètres fréquemment utilisés en tant que **Prédéfinis**. Vous pouvez enregistrer jusqu'à 24 préréglages.

Remarque:

- ❑ Vous pouvez enregistrer les paramètres de numérisation actuels en sélectionnant  à l'écran de lancement de la numérisation.
- ❑ Vous pouvez également enregistrer des **Prédéf.** dans Web Config.
Sélectionnez l'onglet **Numériser** > **Prédéf.**.

1. Sélectionnez **Prédéfinis** à l'écran d'accueil du panneau de commande.

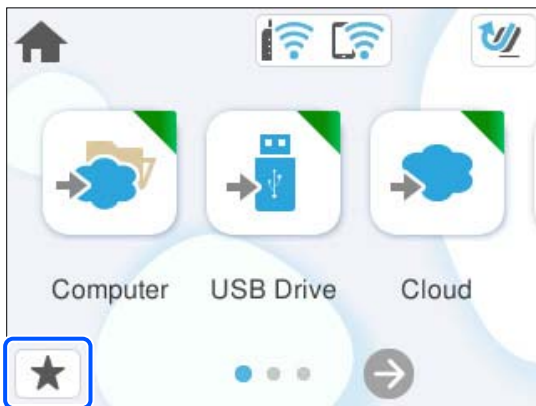

2. Sélectionnez .

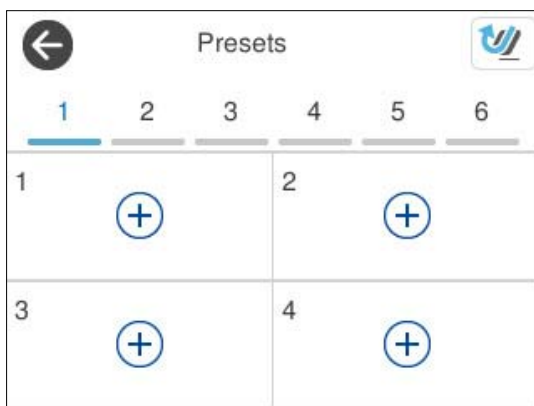

3. Sélectionnez le menu que vous souhaitez utiliser pour enregistrer un préréglage.



4. Définissez chaque élément, puis sélectionnez .
5. Enregistrez un préréglage.
 - Nom** : définissez le nom.
 - Définissez l'icône** : choisissez l'image et la couleur à afficher pour l'icône.
 - Paramètre Envoi rapide** : si un préréglage a été sélectionné, commence immédiatement la numérisation sans confirmation.
 - Contenu** : vérifiez les paramètres de numérisation.

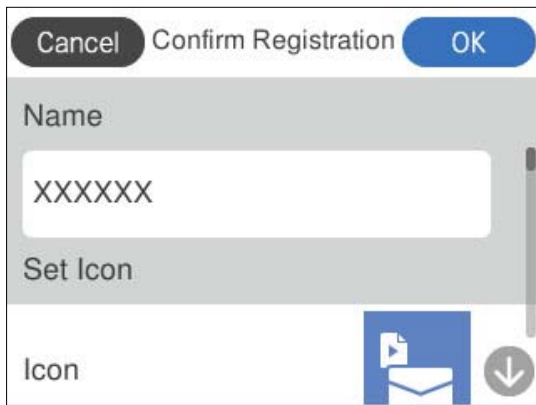

6. Sélectionnez **OK**.

Description du menu Prédéfinis

Sélectionnez  pour chaque préréglage afin de modifier son contenu enregistré ou pour afficher les paramètres de numérisation.

Changer le nom :

Permet de modifier le nom du préréglage.

Changez l'icône :

Permet de modifier l'icône et la couleur du préréglage.

Paramètre Envoi rapide :

Lance immédiatement la numérisation sans confirmation lorsque le préréglage est sélectionné.

Modifier la position :

Modifie l'ordre d'affichage des préréglages.

Supprimer :

Supprime le préréglage sélectionné.

Confirmer Détails :

Affiche les paramètres de numérisation prédéfinis. Vous pouvez charger le préréglage en sélectionnant **Utilisez ce param..**

Informations sur les applications

Cette section présente les applications disponibles pour votre scanner. Vous pouvez installer l'application la plus récente depuis le site web Epson.

Application de numérisation depuis un ordinateur (Epson ScanSmart)

Cette application vous permet de numériser des documents en toute simplicité, et d'enregistrer les images numérisées en quelques étapes seulement.

Pour plus de détails sur ses fonctionnalités, reportez-vous à l'aide de l'application Epson ScanSmart.

Démarrage sous Windows

Windows 11

Cliquez sur le bouton Démarrer, puis sélectionnez **Toutes les applications > Epson Software > Epson ScanSmart**.

Windows 10

Cliquez sur le bouton Démarrer, puis sélectionnez **Epson Software > Epson ScanSmart**.

Windows 8.1/Windows 8

Saisissez le nom de l'application dans la zone de recherche, puis sélectionnez l'icône qui s'affiche.

Windows 7

Cliquez sur le bouton Démarrer, puis sélectionnez **Tous les programmes > Epson Software > Epson ScanSmart**.

Démarrage sous Mac OS

Sélectionnez **Aller > Applications > Epson Software > Epson ScanSmart**.

Application de numérisation depuis un appareil intelligent (Epson Smart Panel)

Epson Smart Panel est une application qui permet de numériser des documents à l'aide d'appareils tels que smartphones et tablettes. Vous pouvez enregistrer les données numérisées sur un appareil intelligent ou dans des services cloud et les envoyer par e-mail.

Même si vous ne disposez pas d'un routeur sans fil, vous pouvez automatiquement connecter au scanner des appareils intelligents compatibles Wi-Fi grâce à Wi-Fi Direct.

Vous pouvez télécharger et installer Epson Smart Panel depuis l'App Store ou Google Play.

Application pour mettre à jour les logiciels et le micrologiciel (EPSON Software Updater)

EPSON Software Updater est une application qui installe de nouveaux logiciels, et met à jour le micrologiciel et les manuels sur Internet. Si vous souhaitez vérifier les informations de mise à jour régulièrement, vous pouvez définir

l'intervalle de vérification des mises à jour dans les paramètres de mise à jour automatique de EPSON Software Updater.

Démarrage sous Windows

Windows 11

Cliquez sur le bouton Démarrer, puis sélectionnez **All apps > Epson Software > EPSON Software Updater**.

Windows 10

Cliquez sur le bouton Démarrer, puis sélectionnez **Epson Software > EPSON Software Updater**.

Windows 8.1/Windows 8

Saisissez le nom de l'application dans la vignette de recherche, puis sélectionnez l'icône qui s'affiche.

Windows 7

Cliquez sur le bouton Démarrer, puis sélectionnez **Tous les programmes > Epson Software > EPSON Software Updater**.

Démarrage sous Mac OS

Sélectionnez **Aller > Applications > Epson Software > EPSON Software Updater**.

Application de configuration des opérations du scanner (Web Config)

Web Config est une application qui fonctionne dans un navigateur Web, par exemple Microsoft Edge ou Safari, sur un ordinateur ou un appareil intelligent. Vous pouvez vérifier le statut du scanner ou modifier les paramètres du service réseau et du scanner. Connectez le scanner et l'ordinateur ou l'appareil au même réseau pour pouvoir utiliser Web Config.

Les navigateurs suivants sont pris en charge. Utilisez la version la plus récente.

Microsoft Edge, Windows Internet Explorer, Firefox, Chrome, Safari

Remarque:

Vous serez peut-être amené à saisir le mot de passe administrateur lors de l'utilisation de cet appareil. Reportez-vous à ce qui suit pour en savoir plus sur le mot de passe administrateur.

[« Remarques concernant le mot de passe administrateur » à la page 14](#)

Informations connexes

➔ [« Accès impossible à Web Config » à la page 208](#)

Comment exécuter Web Config dans un navigateur Web

Ce scanner est livré avec un logiciel intégré nommé Web Config (une page Web dans laquelle vous pouvez effectuer des réglages). Pour accéder à Web Config, utilisez un navigateur Web et saisissez l'adresse IP d'un scanner connecté au réseau.

1. Vérifiez l'adresse IP du scanner.

Sélectionnez **Param. > Paramètres réseau > État réseau** sur le panneau de commande du scanner, puis sélectionnez la méthode de connexion active (**État Wi-Fi** ou **État Wi-Fi Direct**) pour vérifier l'adresse IP du scanner.

Exemple d'adresse IP : 192.168.100.201

2. Lancez un navigateur Web depuis un ordinateur ou un appareil intelligent, puis saisissez l'adresse IP du scanner dans la barre d'adresse.

Format : `http://adresse IP du scanner/`

Exemple : `http://192.168.100.201/`

Si un écran d'avertissement s'affiche dans votre navigateur, vous pouvez l'ignorer en toute sécurité et afficher la page Web (Web Config). Étant donné que le scanner utilise un certificat autosigné lors d'un accès HTTPS, un avertissement s'affiche lorsque vous lancez Web Config ; mais il n'indique pas un problème et vous pouvez l'ignorer. Selon votre navigateur, vous devrez peut-être cliquer sur **Paramètres avancés** pour afficher la page Web.

Exemple : pour Microsoft Edge

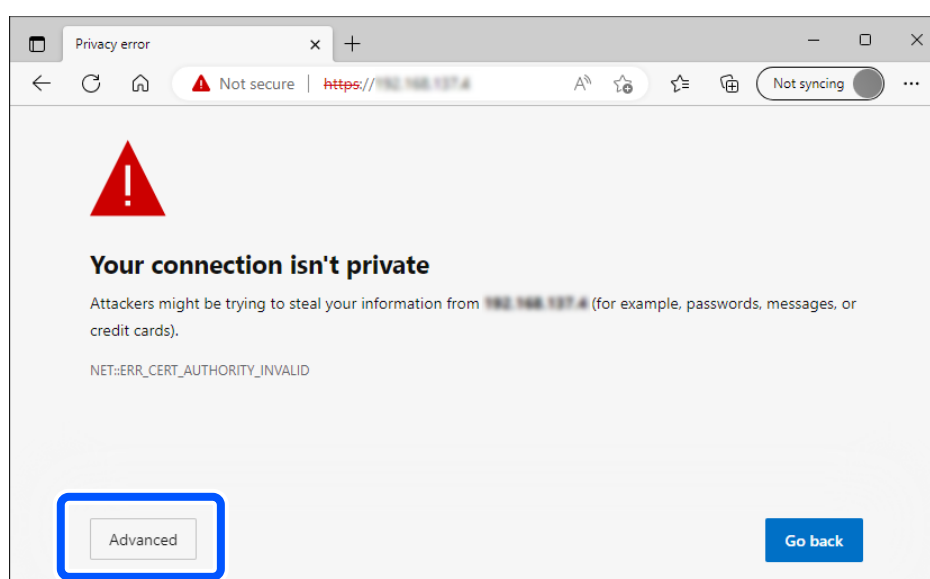

Remarque:

Si aucun écran d'avertissement ne s'affiche, passez à l'étape suivante.

Pour les adresses IPv6, utilisez le format suivant.

Format : `http://[adresse IP du scanner]/`

Exemple : `http://[2001:db8::1000:1]/`

3. Pour modifier les paramètres du scanner, vous devrez vous connecter en tant qu'administrateur dans Web Config.

Cliquez sur **se connecter** en haut à droite de l'écran. Saisissez le **Nom d'utilisateur** et le **MdPasse actuel**, puis cliquez sur **OK**.

Les éléments suivants indiquent les valeurs initiales des informations d'administration de Web Config.

·Nom d'utilisateur : aucun (vierge)

·Mot de passe : indiqué sur l'étiquette collée sur le produit.

Si une étiquette « PASSWORD » se trouve à l'arrière, saisissez le nombre à 8 chiffres indiqué dessus. Si aucune étiquette « PASSWORD » n'est présente, saisissez le numéro de série situé sur la base du produit en guise de mot de passe administrateur initial.

Remarque:

Si **déconnexion** s'affiche en haut à droite de l'écran, vous êtes déjà connecté en tant qu'administrateur.

Informations connexes

- ➔ « Enregistrer un destinataire (Email) » à la page 158
- ➔ « Enregistrer un destinataire (Dossier réseau (SMB)) » à la page 159
- ➔ « Enregistrer un destinataire (FTP) » à la page 161
- ➔ « Enregistrer un destinataire (SharePoint(WebDAV)) » à la page 162

Comment exécuter Web Config sous Windows

Lors de la connexion d'un ordinateur au scanner avec WSD, suivez les étapes ci-dessous pour exécuter Web Config.

1. Ouvrez la liste des scanners sur l'ordinateur.

- Windows 11

Cliquez sur le bouton Démarrer, puis sélectionnez **Bluetooth et appareils > Imprimantes et scanners**.

- Windows 10

Cliquez sur le bouton Démarrer, puis sélectionnez **Système Windows > Panneau de configuration > Afficher les périphériques et imprimantes** sous **Matériel et audio**.

- Windows 8.1/Windows 8

Sélectionnez **Bureau > Paramètres > Panneau de configuration > Afficher les périphériques et imprimantes** dans **Matériel et audio** (ou **Matériel**).

- Windows 7

Cliquez sur le bouton Démarrer, puis sélectionnez **Panneau de configuration > Afficher les périphériques et imprimantes** sous **Matériel et audio**.

2. Faites un clic droit sur votre scanner, puis sélectionnez **Propriétés**.

3. Sélectionnez l'onglet **Services Web** et cliquez sur l'URL.

Étant donné que le scanner utilise un certificat autosigné lors d'un accès HTTPS, un avertissement s'affiche lorsque vous lancez Web Config ; mais il n'indique pas un problème et vous pouvez l'ignorer.

Remarque:

- Les éléments suivants indiquent les valeurs initiales des informations d'administration de Web Config.

·Nom d'utilisateur : aucun (vierge)

·Mot de passe : indiqué sur l'étiquette collée sur le produit.

Si une étiquette « PASSWORD » se trouve à l'arrière, saisissez le nombre à 8 chiffres indiqué dessus. Si aucune étiquette « PASSWORD » n'est présente, saisissez le numéro de série situé sur la base du produit en guise de mot de passe administrateur initial.

- Si **déconnexion** s'affiche en haut à droite de l'écran, vous êtes déjà connecté en tant qu'administrateur.

Application pour configurer l'appareil sur un réseau (EpsonNet Config)

EpsonNet Config est une application qui permet de définir des protocoles et des adresses d'interface réseau. Reportez-vous au mode d'emploi d'EpsonNet Config ou à l'aide de l'application pour plus d'informations.

Démarrage sous Windows

Windows 11

Cliquez sur le bouton Démarrer, puis sélectionnez **Toutes les applications** > **EpsonNet** > **EpsonNet Config**.

Windows 10

Cliquez sur le bouton Démarrer, puis sélectionnez **EpsonNet** > **EpsonNet Config**.

Windows 8.1/Windows 8

Saisissez le nom de l'application dans la zone de recherche, puis sélectionnez l'icône qui s'affiche.

Windows 7/Windows Vista

Cliquez sur le bouton Démarrer, puis sélectionnez **Tous les programmes** ou **Programmes** > **EpsonNet** > **EpsonNet Config SE** > **EpsonNet Config**.

Démarrage sous Mac OS

Aller > **Applications** > **Epson Software** > **EpsonNet** > **EpsonNet Config SE** > **EpsonNet Config**.

Logiciel pour configurer des périphériques sur le réseau (Epson Device Admin)

Epson Device Admin est un logiciel d'application multifonction qui gère le périphérique sur le réseau.

Les fonctions suivantes sont disponibles.

- Surveiller ou gérer jusqu'à 2 000 imprimantes ou scanners sur le segment
- Effectuer un rapport détaillé, par exemple pour l'état des consommables ou du produit
- Mettre à jour le micrologiciel du produit
- Introduire le périphérique sur le réseau
- Appliquez les paramètres unifiés à plusieurs périphériques.

Vous pouvez télécharger Epson Device Admin depuis le site Web d'assistance d'Epson. Pour plus d'informations, reportez-vous à la documentation ou à l'aide du logiciel Epson Device Admin.

Application pour créer des packages de pilotes (EpsonNet SetupManager)

EpsonNet SetupManager est un logiciel permettant de créer un package pour l'installation simple d'un scanner, (installation du pilote du scanner, etc). Ce logiciel permet à l'administrateur de créer des packages logiciels uniques et de les déployer sur des groupes.

Pour en savoir plus, visitez le site Web Epson de votre région.

<http://www.epson.com>

Application pour numériser les cartes de visite (Presto! BizCard)

Presto! BizCard by NewSoft offre de nombreuses fonctions de gestion des contacts permettant d'ajouter des cartes de visite dans avoir à les saisir. Utilisez le système de reconnaissance BizCard pour numériser des cartes de visite,

modifier les informations et les synchroniser avec le logiciel de gestion de base de données personnelles le plus couramment utilisé. Vous pouvez facilement enregistrer et gérer vos informations de contact.

Consultez l'aide du logiciel pour en savoir plus sur son utilisation et celle de ses fonctions.

Démarrage sous Windows

Windows 11

Cliquez sur le bouton Démarrer, puis sélectionnez **Toutes les applications** > **NewSoft** > **Presto! BizCard**.

Windows 10

Cliquez sur le bouton Démarrer, puis sélectionnez **NewSoft** > **Presto! BizCard**.

Windows 8.1/Windows 8

Saisissez le nom de l'application dans la zone de recherche, puis sélectionnez l'icône qui s'affiche.

Windows 7

Cliquez sur le bouton Démarrer, puis sélectionnez **Tous les programmes** > **NewSoft** > **Presto! BizCard**.

Démarrage sous Mac OS

Sélectionnez **Aller** > **Applications** > **Presto! BizCard**.

Informations sur les accessoires en option et les consommables

Codes de Feuille support

L'utilisation d'une Feuille support vous permet de numériser des originaux de forme irrégulière ou des photos susceptibles de s'abîmer. Une seule Feuille support peut être chargée en position droite de la trajectoire.

Vous pouvez numériser des passeports tels quels, mais une feuille de support pour passeport est recommandée si vous souhaitez les protéger.

Nom de la pièce	Codes*1	Nombre d'utilisations maximal de la feuille de support
Feuille support	B12B819051	3000*2
Feuille de passeport	B12B819651 B12B819661 (pour l'Inde)	3000*2

*1 Il n'est pas possible d'utiliser n'importe quelle Feuille support ou Feuille de passeport, à l'exception des codes indiqués.

*2 Ce chiffre est donné à titre indicatif pour le remplacement. N'utilisez pas de Feuille support ou Feuille de passeport rayée.

Remarque:

L'utilisation d'une Feuille support/Feuille de passeport n'est possible que lorsque vous numérisez depuis un ordinateur ou depuis le panneau de commande du scanner à l'aide de la fonction **Ordinateur**.

Vous ne pouvez pas utiliser de Feuille support/Feuille de passeport lorsque vous numérisez depuis le panneau de commande du scanner à l'aide des fonctions suivantes :

- Dossier réseau/FTP
- Email
- Cloud
- Clé USB

Informations connexes

- ➔ « Caractéristiques générales des originaux à numériser » à la page 46
- ➔ « Placer des originaux de grand format » à la page 64
- ➔ « Placer un livret » à la page 78
- ➔ « Placement d'un passeport » à la page 81
- ➔ « Placer des originaux de forme irrégulière » à la page 94

Codes de jeux de rouleaux

Les pièces (rouleau de saisie et rouleau de séparation) doivent être remplacées lorsque le nombre de numérisations dépasse le seuil de maintenance. Le nombre de numérisations effectuées est indiqué sur le panneau de commande ou dans l'utilitaire Epson Scan 2.

A



B

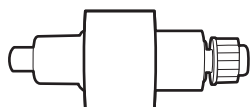

A : rouleau de saisie, B : rouleau de séparation

Nom de la pièce	Référence	Cycle de vie
Jeu de rouleaux	B12B819731 B12B819741 (Inde uniquement)	50,000*

* Ce nombre a été atteint suite aux numérisations successives avec les documents originaux de test Epson et sert de référence pour définir le cycle de remplacement. Le cycle de remplacement peut varier en fonction des types de papiers, selon que le papier génère une grande quantité de poussières ou que sa rugosité de surface raccourcit le cycle de vie. La nécessité d'un remplacement dépend également de la fréquence de nettoyage et de numérisation.

Informations connexes

- ➔ « Remplacer le jeu de rouleaux » à la page 191

➔ [« Réinitialiser le nombre de numérisations après avoir remplacé les rouleaux » à la page 199](#)

Codes du kit de nettoyage

Utilisez ce kit pour nettoyer l'intérieur du scanner. Ce kit se compose d'un liquide et d'un chiffon de nettoyage.

Nom de la pièce	Codes
Kit de nettoyage	B12B819291

Informations connexes

➔ [« Nettoyer l'intérieur du scanner » à la page 183](#)

Placer des originaux

Caractéristiques des originaux pouvant être numérisés.	46
Types d'originaux exigeant des précautions particulières.	55
Types d'originaux qui ne peuvent pas être numérisés.	56
Placer des originaux dans le scanner.	57

Caractéristiques des originaux pouvant être numérisés

Cette section décrit les caractéristiques et les conditions des originaux pouvant être chargés dans l'ADF.

Caractéristiques générales des originaux à numériser

Type d'original	Épaisseur	Format
Papier fin	Lors d'une numérisation en position verticale de la trajectoire : de 40 à 127 g/m ²	Max : 215,9 × 5588 mm (8,5 × 220,0 pouces)
Papier ordinaire		Min : 50,8 × 50,8 mm (2,0 × 2,0 pouces)
Papier recyclé	Lors d'une numérisation en position droite de la trajectoire : de 40 à 413 g/m ²	Le format qu'il est possible de charger dépend du type des originaux, de la résolution de numérisation et de la méthode de numérisation.
Cartes postales		
Cartes de visite		
Enveloppes		
Cartes en plastique de type ISO7810 ID-1 (avec relief ou non)	Lors d'une numérisation d'originaux de format A6 ou plus petit : de 40 à 209 g/m ²	
Cartes plastifiées		
Papier thermique		

Remarque:

- Tous les originaux doivent être plats au niveau du bord d'attaque.
- Vérifiez que toute ondulation au niveau du bord d'attaque des originaux ne dépasse pas le seuil autorisé.
 - ① doit être de 5 mm au maximum.
 - ② doit être de 3 mm au maximum.
 - ③ doit être au moins égal à ② si ② mesure moins de 1 mm. Si ② est plus grand que 1 mm, alors il doit être au moins 10 fois plus grand que ②.

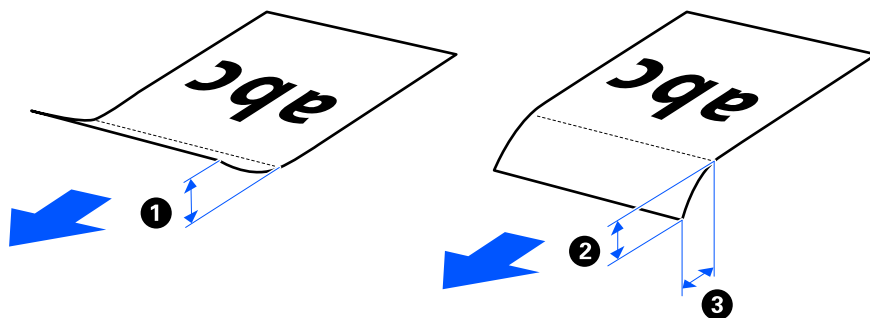

- Même si l'original est conforme aux caractéristiques des documents utilisables avec l'ADF, il peut ne pas être entraîné par celui-ci en fonction des caractéristiques ou de la qualité du papier. De plus, certains originaux peuvent réduire la qualité de la numérisation.

Originaux de format standard pouvant être numérisés

Caractéristiques des originaux de format standard pouvant être numérisés.

Spécifications	Format	Épaisseur	Type de papier	Capacité de chargement et épaisseur
Legal	215,9 × 355,6 mm (8,5 × 14 pouces)	<input type="checkbox"/> Pour la position verticale de la trajectoire 40 à 127 g/m ² <input type="checkbox"/> Pour la position droite de la trajectoire 40 à 413 g/m ²	Papier ordinaire Papier fin Papier recyclé	<input type="checkbox"/> Pour la position verticale de la trajectoire Épaisseur de la pile d'originaux : 2,4 mm (0,09 pouce) au maximum 40 g/m ² : 20 feuilles* 80 g/m ² : 20 feuilles 90 g/m ² : 18 feuilles 104 g/m ² : 15 feuilles 127 g/m ² : 12 feuilles <input type="checkbox"/> Pour la position droite de la trajectoire 1 feuille La capacité de chargement varie en fonction du type de papier.
Letter	215,9 × 279,4 mm (8,5 × 11 pouces)			
A4	210 × 297 mm (8,3 × 11,7 pouces)			
B5	182 × 257 mm (7,2 × 10,1 pouces)			
A5	148 × 210 mm (5,8 × 8,3 pouces)			
B6	128 × 182 mm (5,0 × 7,2 pouces)			
A6	105 × 148 mm (4,1 × 5,8 pouces)			
A8	52 × 74 mm (2,1 × 2,9 pouces)	<input type="checkbox"/> Pour la position verticale de la trajectoire 40 à 209 g/m ² <input type="checkbox"/> Pour la position droite de la trajectoire 40 à 413 g/m ²		
Cartes de visite	55 × 89 mm (2,1 × 3,4 pouces)	210 g/m ²	<input type="checkbox"/> Pour la position verticale de la trajectoire Épaisseur de la pile d'originaux : 2,4 mm (0,09 pouce) au maximum 5 feuilles <input type="checkbox"/> Pour la position droite de la trajectoire 1 feuille	

* Pour numériser des originaux fins, nous vous recommandons de déployer le support de sortie aux deux endroits.

Lors de la numérisation d'originaux de format standard (vérifier la position du scanner)

- ❑ Pour numériser des originaux en papier ordinaire de format standard, utilisez la position verticale de la trajectoire.

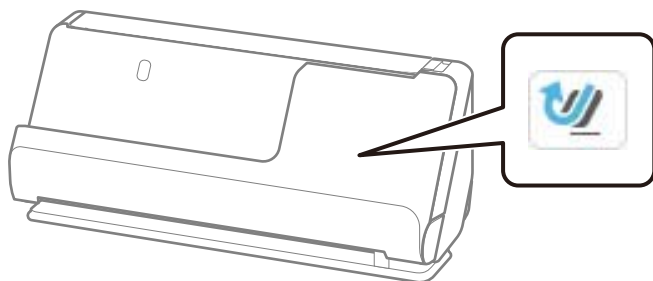

- ❑ Pour numériser des certificats ou autres originaux épais (épaisseur de 127 g/m² ou plus), utilisez la position droite de la trajectoire et chargez un seul original à la fois.

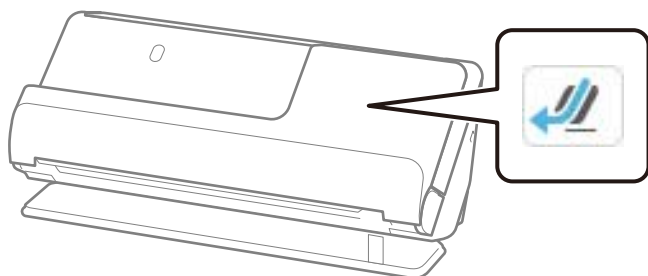

Informations connexes

- ➔ « Placer des originaux de format standard » à la page 59
- ➔ « Placer des originaux de grand format » à la page 64

Originaux de grande taille pouvant être numérisés

Caractéristiques des originaux de grande taille pouvant être numérisés.

Spécifications	Format	Épaisseur	Type de papier	Capacité de chargement
A3	297 × 420 mm (11,7 × 16,5 pouces)	40 à 206 g/m ²	Papier ordinaire	1 carte
B4	257 × 364 mm (10,1 × 14,3 pouces)		Papier fin Papier recyclé	

Lors de la numérisation d'originaux de grande taille (vérifier la position du scanner)

Pour numériser des originaux de grande taille, placez le scanner en position droite de la trajectoire.

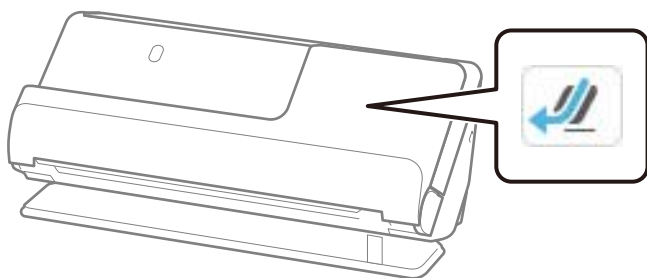

Informations connexes

➔ « Placer des originaux de grand format » à la page 64

Documents longs pouvant être numérisés

Caractéristiques des documents longs pouvant être numérisés.

Remarque:

- Lorsque vous numérisez un document long, la vitesse de numérisation est réduite.
- Il n'est pas possible de numériser des documents longs depuis le panneau de commande.
- Il n'est pas possible de numériser des documents longs avec Epson Smart Panel.

Format	Épaisseur	Type de papier	Capacité de chargement
Largeur maximale : 215,9 mm (8,5 pouces) Longueur de l'original : de 393,7 à 5588 mm (15,5 à 220 pouces)	50 à 130 g/m ²	Papier ordinaire Papier fin Papier recyclé	1 feuille

Lors de la numérisation de documents longs (vérifier la position du scanner)

Pour numériser des documents longs, placez le scanner en position droite de la trajectoire.

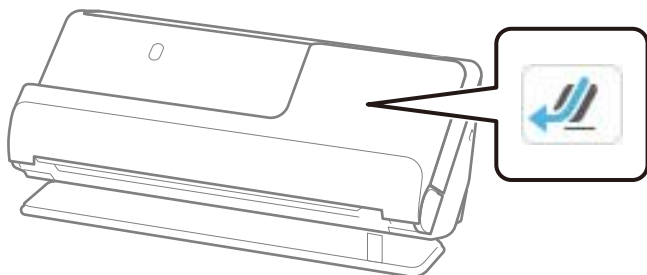

Informations connexes

➔ « Placer un document long » à la page 67

Longueur maximale pour un document long

Voici les longueurs maximales autorisées en fonction de la résolution et de la méthode de numérisation.

Méthode de numérisation	Résolution de numérisation	Longueur maximale
<input type="checkbox"/> Numérisation depuis un ordinateur <input type="checkbox"/> Numérisation depuis le panneau de commande du scanner à l'aide de la fonction Ordinateur	50 à 200 ppp	5588,0 mm (220,0 pouces)
	201 à 300 ppp	5461,0 mm (215,0 pouces)
	301 à 600 ppp	1346,0 mm (53,0 pouces)
Numérisation depuis le panneau de commande du scanner à l'aide des fonctions suivantes : <input type="checkbox"/> Dossier réseau/FTP <input type="checkbox"/> Email <input type="checkbox"/> Cloud <input type="checkbox"/> Clé USB	50 à 300 ppp	914,4 mm (36,0 pouces)
	301 à 600 ppp	393,8 mm (15,5 pouces)
Numérisation depuis le panneau de commande du scanner à l'aide de la fonction WSD	100 ppp 300 ppp	Le papier long n'est pas pris en charge
Numérisation avec Epson Smart Panel	200 ppp 300 ppp 600 ppp	Le papier long n'est pas pris en charge

Reçus pouvant être numérisés

Caractéristiques des reçus pouvant être numérisés.

Format	Épaisseur	Capacité de chargement et épaisseur
Largeur : entre 50,8 et 215,9 mm (2,0 et 8,5 pouces) Longueur : entre 50,8 et 5588 mm (2,0 et 220,0 pouces)*1	53 à 77 g/m ²	<input type="checkbox"/> Pour la position verticale de la trajectoire Épaisseur de la pile d'originaux : 2,4 mm (0,09 pouce) au maximum 20 feuilles*2 <input type="checkbox"/> Pour la position droite de la trajectoire 1 feuille

*1 Placez le scanner dans la position qui correspond au reçu à numériser.

*2 Pour numériser des reçus en position verticale de la trajectoire, nous vous recommandons de déployer le support de sortie aux deux endroits.

Lors de la numérisation de reçus (vérifier la position du scanner)

- ❑ Pour numériser des reçus de moins de 393,7 mm (15,5 pouces) de longueur, utilisez la position verticale de la trajectoire.

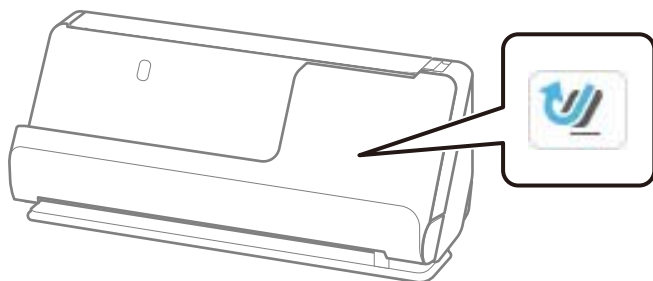

- ❑ Pour numériser des reçus de plus de 393,7 mm (15,5 pouces), placez le scanner en position droite de la trajectoire et ne chargez qu'un seul original à la fois.

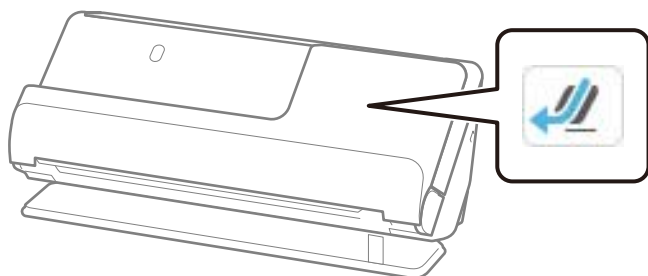

Informations connexes

- ➔ « Placer des originaux de format standard » à la page 59
- ➔ « Placer un document long » à la page 67

Cartes en plastique pouvant être numérisées

Caractéristiques des cartes en plastique pouvant être numérisées.

Format	Relief	Épaisseur	Capacité de chargement	Sens de chargement
Type ISO7810 ID-1 54,0 × 85,6 mm (2,1 × 3,3 pouces)	Avec relief	1,24 mm (0,05 pouce) au maximum	1 carte	Horizontal (paysage)
	Sans relief	De 0,76 mm (0,03 pouce) à 1,1 mm (0,04 pouce)	1 carte	
		Moins de 0,76 mm (0,03 pouce)	1 carte	

Lors de la numérisation de cartes en plastique (vérifier la position du scanner)

Pour numériser des cartes en plastique, placez le scanner en position droite de la trajectoire.

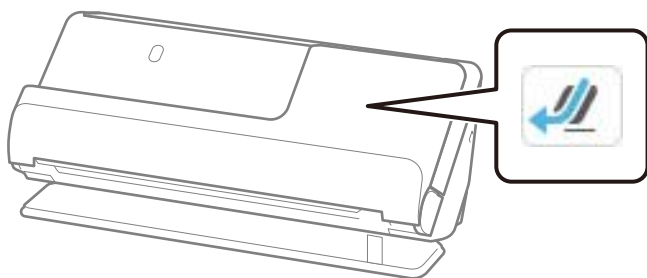

Informations connexes

➔ « Placer des cartes en plastique » à la page 71

Cartes plastifiées pouvant être numérisées

Caractéristiques des cartes plastifiées pouvant être numérisées.

Format	Épaisseur	Capacité de chargement
120,0 × 150,0 mm (4,7 × 5,9 pouces) au maximum	0,8 mm (0,03 pouce) au maximum	1 feuille

Remarque:

Il n'est pas possible de numériser des cartes plastifiées avec Epson Smart Panel.

Lors de la numérisation de cartes plastifiées (vérifier la position du scanner)

Pour numériser des cartes plastifiées, placez le scanner en position droite de la trajectoire.

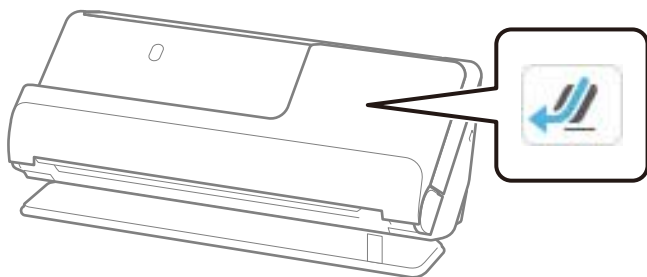

Livrets pouvant être numérisés

Format	Épaisseur	Type	Capacité de chargement
Format max : A5 (A4 sur deux pages)	5 mm (0,20 pouce) au maximum (Épaisseur totale du livret fermé)	Livrets ou documents similaires	1 livret

Remarque:

Il n'est pas possible de numériser des livrets à l'aide d'Epson Smart Panel.

Lors de la numérisation de livrets (vérifier la position du scanner)

Pour numériser des livrets, placez le scanner en position droite de la trajectoire.

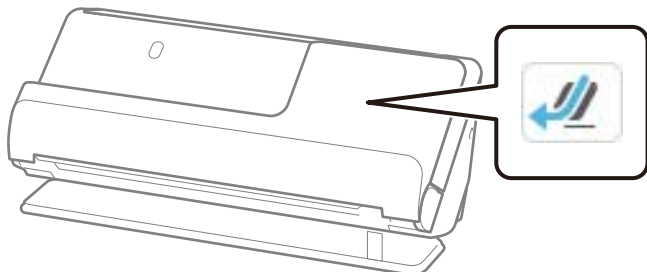

Informations connexes

➔ « Placer un livret » à la page 78

Passeports

Épaisseur	Capacité de chargement
5 mm (0,20 pouce) au maximum	1 passeport

Vous ne pouvez charger qu'un passeport à la fois, même si vous numérisez à l'aide de la feuille de support pour passeport en option.

Lors de la numérisation de passeports (vérifier la position du scanner)

Pour numériser des passeports, placez le scanner en position droite de la trajectoire.

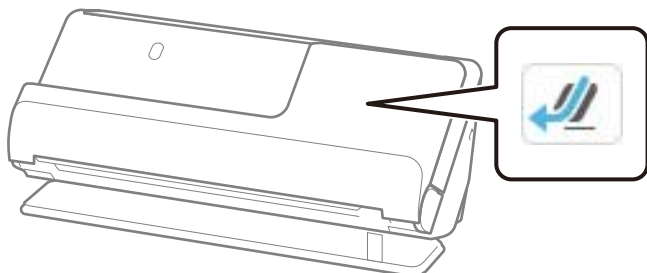

Informations connexes

➔ « Placement d'un passeport » à la page 81

Caractéristiques des originaux chargés avec la Feuille support

La Feuille support en option est une feuille qui facilite le cheminement des originaux dans le scanner. Vous pouvez numériser des originaux plus grands que le format A4/Letter, des photos ou des documents que vous ne voulez pas risquer d'endommager, des documents fins, des originaux de forme irrégulière, etc.

Voici la liste des originaux qui peuvent être numérisés à l'aide de la Feuille support.

Type d'original	Format	Épaisseur	Capacité de chargement de la Feuille support
Originaux ne pouvant être insérés directement dans le scanner	A3*1 A4 B4*1 Letter Legal*1 B5 A5 B6 A6 A8 Format personnalisé : <input type="checkbox"/> Largeur : jusqu'à 431,8 mm (17 pouces)*2 <input type="checkbox"/> Longueur : jusqu'à 297 mm (11,7 pouces)*3	0,3 mm (0,01 pouce) au maximum (Sans compter l'épaisseur de la Feuille support)	1 feuille

*1 Plier le document en deux avant de le placer.

*2 Les originaux de plus de 215,9 mm (8,5 pouces) de largeur doivent être pliés en deux.

*3 Pour numériser un original d'environ 297 mm (11,7 pouces), placez son bord d'attaque au niveau de la reliure de la Feuille support. Sinon, la longueur de l'image numérisée pourra être plus importante que prévu du fait que le scanner numérise jusqu'à l'extrémité de la Feuille support lorsque vous sélectionnez **Détection automatique** comme paramètre **Taille du document** dans l'application.

Lors de la numérisation à l'aide d'une feuille de support (vérifier la position du scanner)

Pour numériser à l'aide d'une feuille de support, placez le scanner en position droite de la trajectoire.

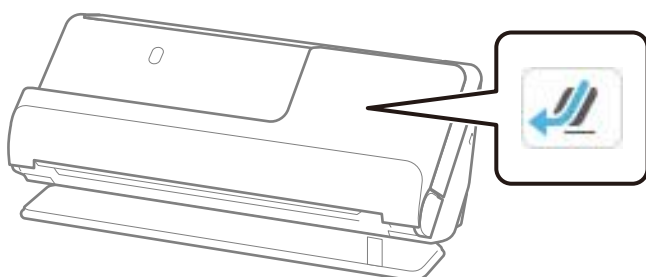

Informations connexes

- ➔ « Codes de Feuille support » à la page 42
- ➔ « Placer des originaux de forme irrégulière » à la page 94

Enveloppes pouvant être numérisées

Caractéristiques des enveloppes pouvant être numérisées.

Spécifications	Format	Épaisseur	Capacité de chargement
C6	114 × 162 mm (4,49 × 6,38 pouces) (format standard)	0,38 mm (0,015 pouce) au maximum	1 enveloppe
DL	110 × 220 mm (4,33 × 8,66 pouces) (format standard)		

Lors de la numérisation d'enveloppes (vérifier la position du scanner)

Pour numériser des enveloppes, placez le scanner en position droite de la trajectoire.

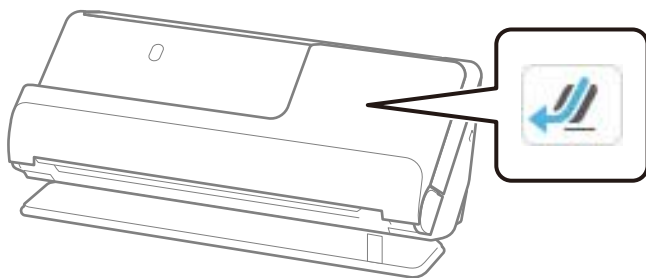

Informations connexes

➔ [« Placer une enveloppe » à la page 90](#)

Types d'originaux exigeant des précautions particulières

Il est possible que les types d'originaux suivants ne soient pas numérisés correctement.

- Les originaux dont la surface a subi un traitement spécial, par exemple le papier glacé, le papier thermique ou le papier couché.
- Les originaux présentant une grande surface inégale, par exemple le papier à en-tête.
- Les originaux qui viennent tout juste d'être imprimés.
- Les originaux présentant des marques de plis
- Les originaux perforés
- Les originaux avec étiquettes ou autocollants
- Le papier carbone et le papier sans carbone
- Les originaux gondolés
- Les originaux plissés ou déchirés

Important:

Le papier sans carbone contient des substances chimiques susceptibles d'endommager les rouleaux à l'intérieur du scanner. Si vous numérisez du papier sans carbone, nettoyez régulièrement le rouleau d'entraînement et le rouleau de séparation. Numériser du papier sans carbone peut également raccourcir le cycle de vie des rouleaux plus rapidement que la numérisation de papier ordinaire.

Remarque:

- Vous pouvez améliorer le traitement des originaux plissés en les aplatissant au préalable.
- Pour numériser des originaux délicats ou susceptibles de se froisser, utiliser une Feuille support (vendue séparément).
- Pour numériser des originaux provoquant une détection erronée d'entraînement double, réglez le paramètre **Détecter double alimentation** (permettant d'ignorer un entraînement double) sur **Désact.** sur le panneau de commande avant de reprendre la numérisation, ou sélectionnez **Non** dans **Détecter alimentation double** dans l'onglet **Paramètres principaux** de la fenêtre Epson Scan 2.
Lorsque vous utilisez Epson ScanSmart, vous pouvez accéder à l'écran Epson Scan 2 en cliquant sur le bouton **Paramètres > onglet Paramètres du scanner > Paramètres de numérisation.**
- Les étiquettes et autocollants doivent fortement adhérer aux originaux, sans débordement de colle. Lorsque vous numérisez un original qui comporte des étiquettes ou des autocollants susceptibles de se décoller, utilisez une feuille de support et numérisez l'original en position droite de la trajectoire.
- Avant de procéder à la numérisation, essayez d'aplanir les originaux gondolés.
- Dans le cas des originaux pliés, essayez de les aplatir afin de réduire l'amplitude des plis à 5 mm (0,2 pouce) au maximum avant de les charger.
[« Placer des originaux de format standard » à la page 59](#)

Informations connexes

- ➔ [« Bases du scanner » à la page 24](#)
- ➔ [« Placer des photos ou des originaux importants » à la page 86](#)
- ➔ [« Placer des originaux de forme irrégulière » à la page 94](#)
- ➔ [« Entretien » à la page 182](#)

Types d'originaux qui ne peuvent pas être numérisés

Vous ne pouvez pas numériser les types d'originaux suivants.

- Photos
- Livrets
- Les passeports dont l'épaisseur dépasse 5 mm à cause de visas ou de pages de visas supplémentaires coincés à l'intérieur.
- Originaux d'une autre matière que le papier (pochette plastique, tissu, feuille de métal)
- Originaux avec agrafes ou trombones
- Originaux présentant des traces de colle
- Originaux déchirés
- Originaux très plissés ou gondolés
- Originaux transparents par exemple pour rétroprojecteur
- Originaux avec verso en papier carbone

- Originaux dont l'encre est encore humide
- Originaux avec notes autocollantes

Remarque:

- N'insérez pas de photographies, œuvres d'art de valeur ou documents importants que vous ne voulez pas risquer d'endommager dans le scanner. Une insertion incorrecte pourrait plisser ou endommager l'original. Pour numériser de tels originaux, assurez-vous d'utiliser une Feuille support (vendue séparément).*
- Vous pouvez aussi numériser les originaux déchirés, plissés ou gondolés à l'aide d'une Feuille support (vendue séparément).*
- Pour les passeports épais et ceux dont la reliure est légèrement élargie, utilisez la feuille de support pour passeport (vendue séparément).*

Informations connexes



- ➔ [« Placer des photos ou des originaux importants » à la page 86](#)
- ➔ [« Placer des originaux de forme irrégulière » à la page 94](#)

Placer des originaux dans le scanner

Combinaisons d'originaux et position du scanner

Selon le type d'original, ce produit peut numériser dans deux positions différentes.

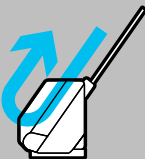
Cette section détaille les combinaisons d'originaux et de position du scanner. Pour savoir comment changer de position, reportez-vous aux informations complémentaires ou aux procédures de mise en place de plusieurs types d'originaux.

	Position verticale de la trajectoire	Position droite de la trajectoire
		
Instructions	<p>Lorsque vous numérisez plusieurs originaux de format standard ou lorsque vous numérisez du papier fin ou des reçus, placez le scanner en position verticale de la trajectoire.</p> <p>Les originaux sont éjectés dans le bac de sortie situé en haut du scanner.</p>	<p>Lorsque vous numérisez des originaux longs ou épais, des passeports, des cartes, etc., placez le scanner en position droite de la trajectoire.</p> <p>Les originaux sont éjectés dans la fente de sortie située à l'avant du scanner.</p>

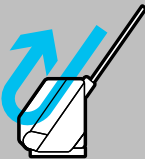
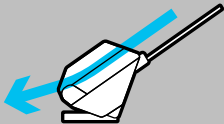
	Position verticale de la trajectoire	Position droite de la trajectoire
		
Originaux pris en charge	<ul style="list-style-type: none"> <input type="checkbox"/> Originaux de format standard (jusqu'à A4) <input type="checkbox"/> Papier fin (40 g/m²) <input type="checkbox"/> Cartes postales <input type="checkbox"/> Reçus de moins de 393,7 mm (15,5 pouces) de longueur <input type="checkbox"/> Cartes de visite « Placer des originaux de format standard » à la page 59 <input type="checkbox"/> Originaux hétérogènes « Charger des lots d'originaux de types et de formats de papier différents » à la page 98 	<ul style="list-style-type: none"> <input type="checkbox"/> Originaux de grand format « Placer des originaux de grand format » à la page 64 <input type="checkbox"/> Papier de grande longueur <input type="checkbox"/> Reçus de plus de 393,7 mm (15,5 pouces) de longueur « Placer un document long » à la page 67 <input type="checkbox"/> Cartes en plastique « Placer des cartes en plastique » à la page 71 <input type="checkbox"/> Cartes plastifiées « Placer des cartes plastifiées » à la page 75 <input type="checkbox"/> Livrets « Placer un livret » à la page 78 <input type="checkbox"/> Passeports « Placement d'un passeport » à la page 81 <input type="checkbox"/> Photos (avec une feuille de support) <input type="checkbox"/> Originaux importants ou précieux (avec une feuille de support) « Placer des photos ou des originaux importants » à la page 86 <input type="checkbox"/> Enveloppes « Placer une enveloppe » à la page 90 <input type="checkbox"/> Originaux de format irrégulier (avec une feuille de support) « Placer des originaux de forme irrégulière » à la page 94

Informations connexes

➔ « Position du scanner » à la page 29

Placer des originaux de format standard

1. Vérifiez que l'icône de position du scanner indique  (position verticale de la trajectoire).

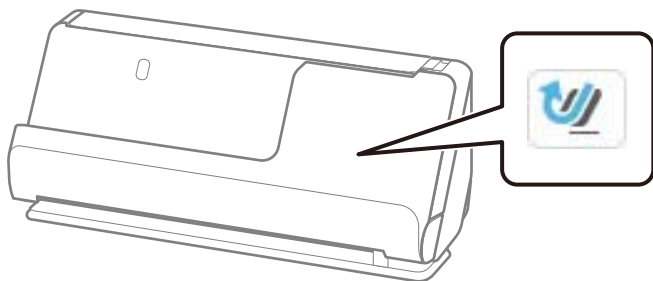

Si  (position droite de la trajectoire) s'affiche, tirez le commutateur de position du scanner pour l'incliner vers l'avant.

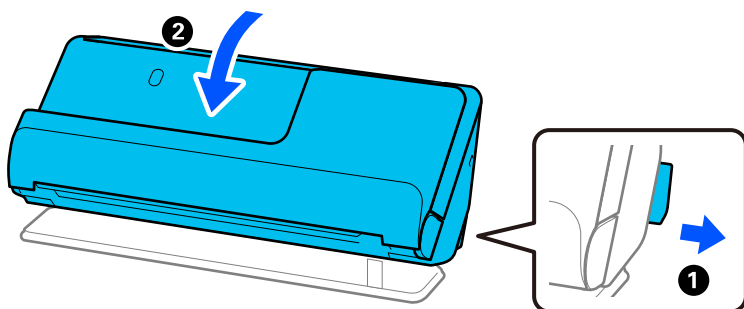

2. Ouvrez le bac d'entrée.

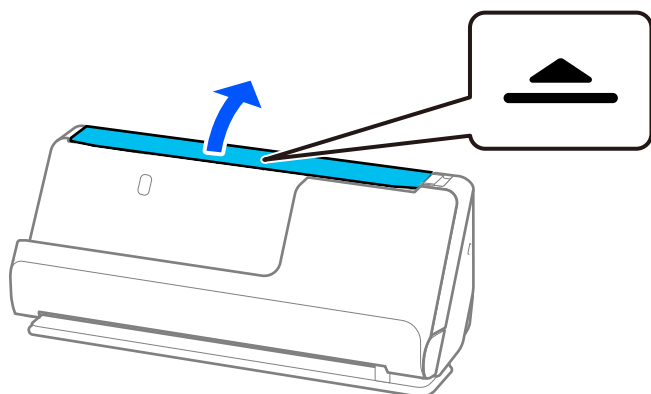

3. Déployez l'extension du bac d'entrée.

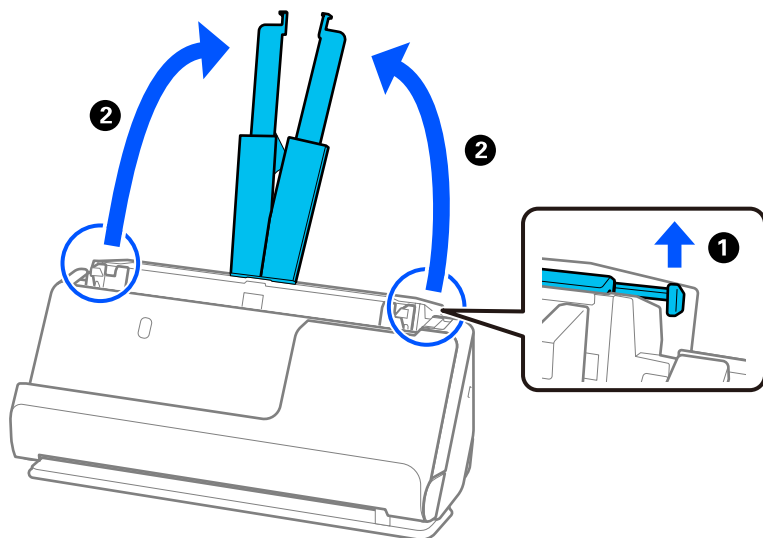

4. Déplacez les guides latéraux contre les bords du bac d'entrée.

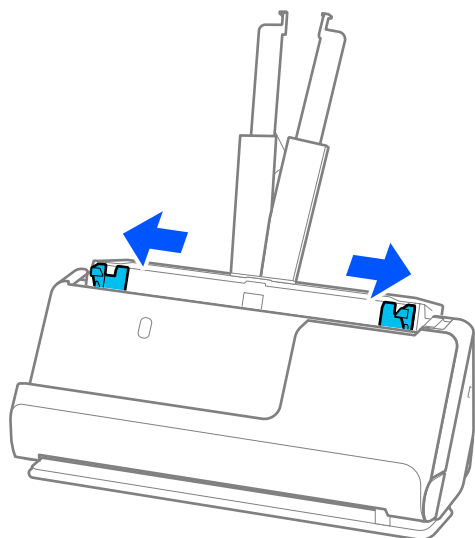

5. Déramez les originaux.

Saisissez les extrémités des originaux et déramez-les plusieurs fois.

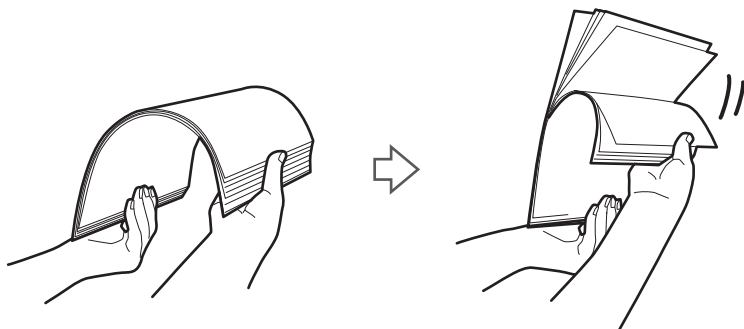

6. Alignez les bords des originaux et insérez les bords d'attaque en biseau, face à numériser vers le haut.

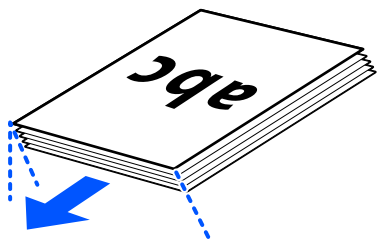

7. Placez les originaux dans le bac d'entrée de l'ADF face à numériser vers le haut et bord d'attaque face à l'ADF. Insérez le papier dans l'ADF jusqu'à sentir une résistance.

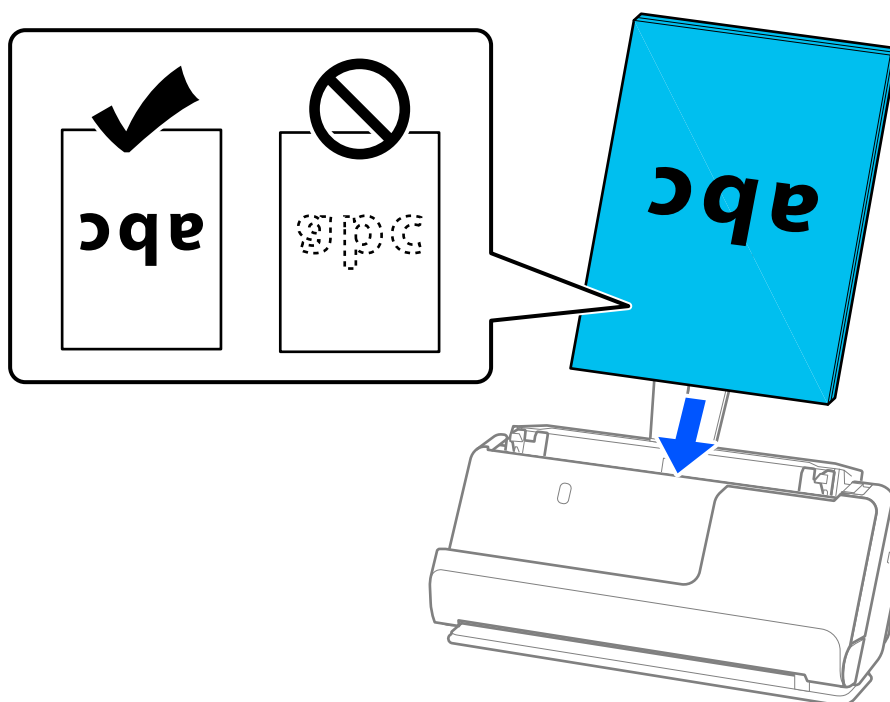

- ❑ Lorsque vous numérisez des originaux perforés, par exemple des feuilles simples perforées, chargez-les avec les trous orientés vers la gauche, la droite ou le bas. Placez les originaux de sorte qu'aucun trou ne se trouve à moins de 15 mm (0,6 pouce) à gauche et à droite (soit 30 mm (1,2 pouce) au total) du centre des originaux. En revanche, les trous peuvent se trouver à moins de 30 mm (1,2 pouce) du bord d'attaque des originaux. Vérifiez que les bords dotés de perforations sont nets et non gondolés.

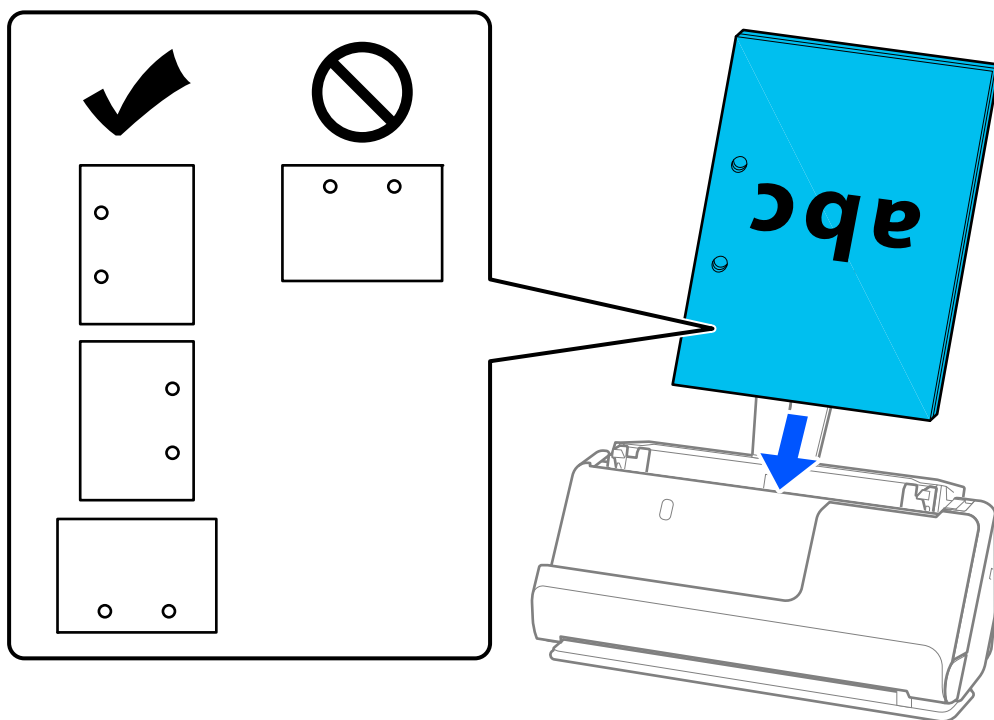

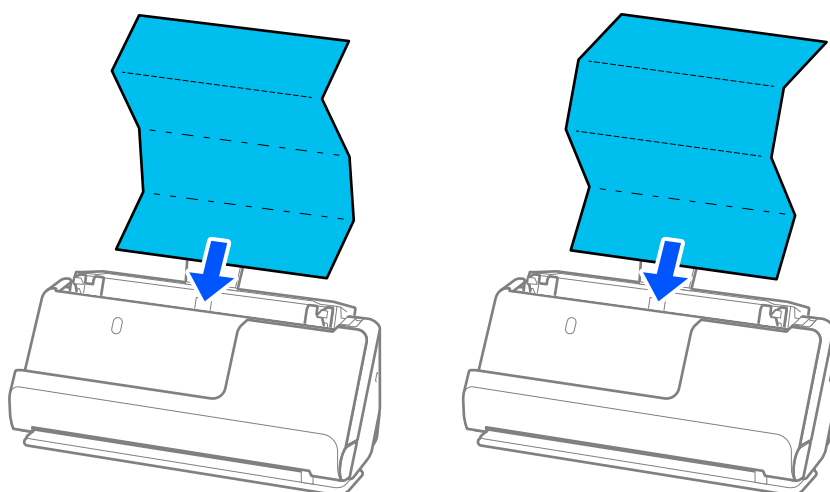

- ❑ Placez les originaux pliés de sorte que le creux du pli se trouve à l'avant du scanner, du côté de l'ADF. Vous pouvez charger jusqu'à 10 feuilles. Il se peut que les originaux avec un pli de reliure ne soient pas chargés correctement. Pour numériser de tels originaux, aplatissez-les afin de réduire la hauteur des plis à 5 mm (0,2 pouce) au maximum avant de les charger.

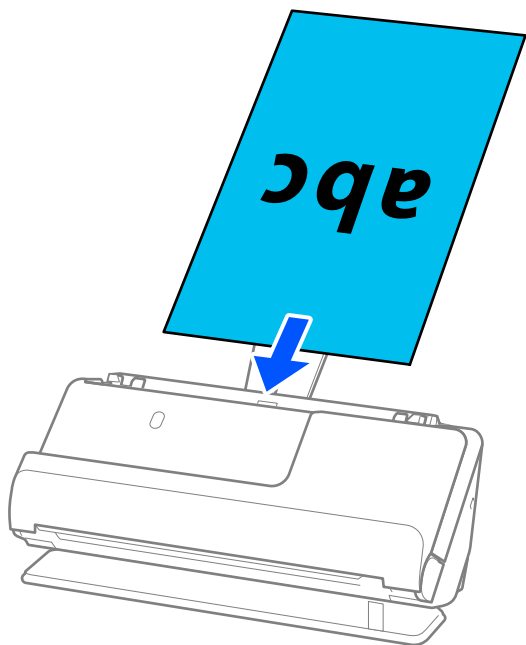

- ❑ Pour numériser des certificats ou autres originaux épais (épaisseur de 127 g/m² ou plus), basculez le scanner en position droite de la trajectoire et chargez un seul original à la fois.



Vous pouvez vérifier la position du scanner grâce à l'icône de position située sur le panneau. Si  s'affiche, le scanner se trouve en position droite de la trajectoire. Si  s'affiche, tirez le levier situé à l'arrière du scanner pour l'incliner en arrière.

Lorsque vous numériser en position droite de la trajectoire, assurez-vous que l'espace devant le scanner est suffisant pour accueillir les originaux éjectés.

En outre, si les originaux éjectés touchent la table sur laquelle le scanner est posé et que cela nuit à la qualité de l'image numérisée, déplacez le scanner vers le bord de la table de sorte que les originaux puissent tomber et que vous puissiez les saisir directement.

8. Ajustez les guides latéraux afin qu'ils reposent contre les bords de l'original sans laisser d'espace. Autrement, l'original pourrait être entraîné de travers.

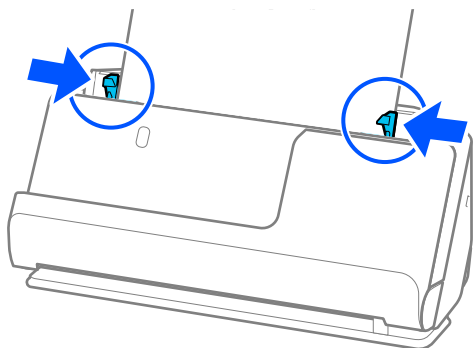

Remarque:

- ❑ Si le document dépasse de l'extension du bac d'entrée, soutenez-le avec une main pour ne pas qu'il tombe de l'ADF. En outre, lorsque vous numérisez un original, soutenez ses deux extrémités pour ne pas qu'il soit incliné.
- ❑ Lorsque vous numérisez des originaux fins, comme des dépliants ou des reçus, ou lorsque vous numérisez des originaux susceptibles de se gondoler après la numérisation, nous vous recommandons de déployer le support de sortie aux deux endroits.
Après avoir chargé l'original, appuyez sur les boutons (2 endroits) pour déployer le support de sortie du papier.

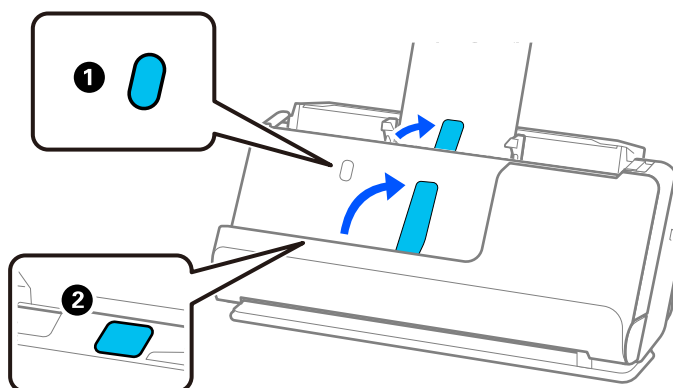

- ❑ Lorsque vous numérisez des originaux tels que des cartes de visite, susceptibles de gondoler après la numérisation, nous vous recommandons de basculer le scanner en position droite de la trajectoire et de ne charger qu'un original à la fois.
- ❑ Si vous annulez la numérisation d'un lot d'originaux en cours de route, le deuxième original sera légèrement entraîné dans l'ADF, et la numérisation s'interrompra. Ouvrez le capot du scanner pour retirer la page, puis rechargez-la, accompagnée de la première page et du reste des originaux.
- ❑ En fonction du type de papier et de l'environnement d'utilisation du scanner, l'original peut tomber de l'avant du scanner après la numérisation. Si tel est le cas, chargez moins d'originaux que le nombre maximal indiqué.

Placer des originaux de grand format

Remarque:

- ❑ Utilisez une Feuille support pour numériser des originaux froissés, fragiles ou précieux.
[« Placer des photos ou des originaux importants » à la page 86](#)
- ❑ Assurez-vous de disposer d'assez d'espace devant le scanner pour l'éjection des documents.

1. Vérifiez que l'icône de position du scanner indique  (position droite de la trajectoire).

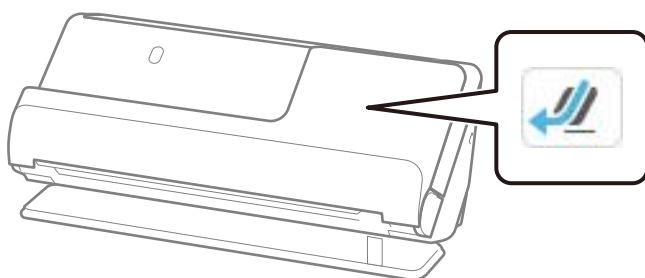

Si  (position verticale de la trajectoire) s'affiche, tirez le commutateur de position du scanner pour l'incliner en arrière.

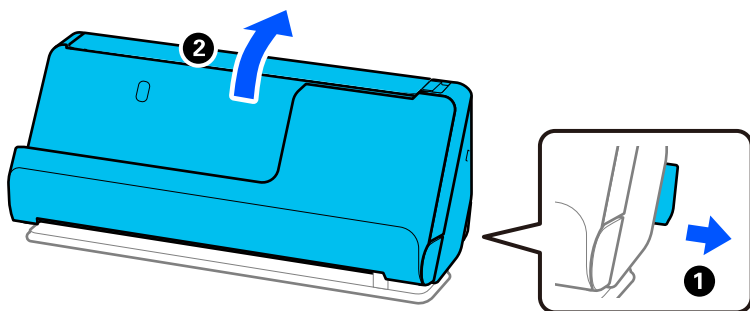

2. Ouvrez le bac d'entrée.

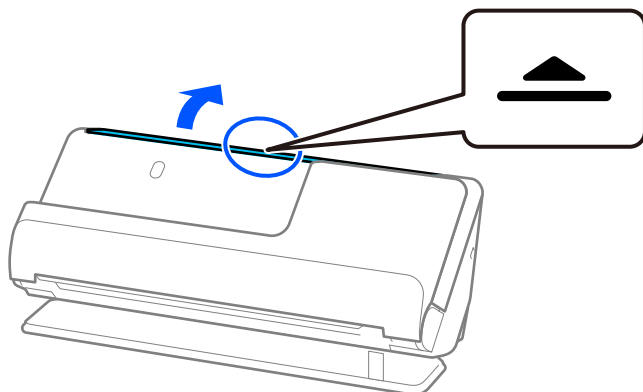

3. Déployez l'extension du bac d'entrée.

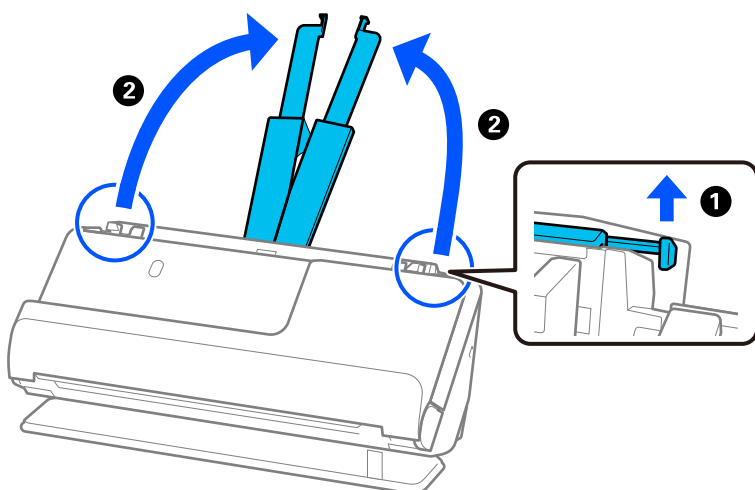

4. Déplacez les guides latéraux contre les bords du bac d'entrée.

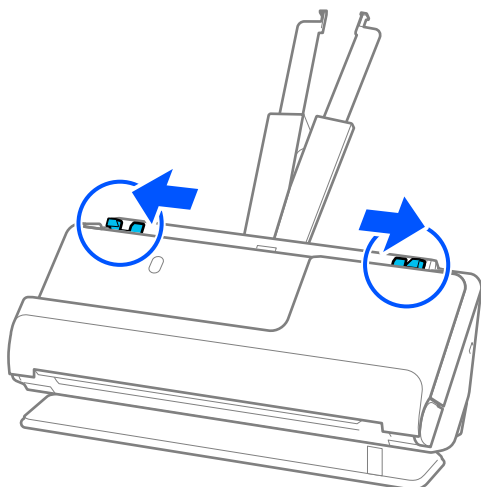

5. Pliez l'original en deux pour que le côté à numériser soit orienté vers l'extérieur.

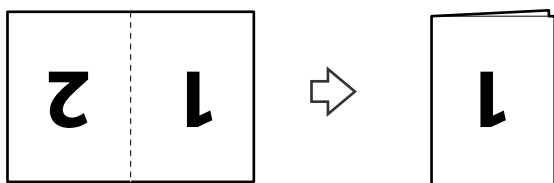

6. Placez l'original face « 1 » vers le haut et bord d'attaque face à l'ADF.
Insérez le papier dans l'ADF jusqu'à sentir une résistance.

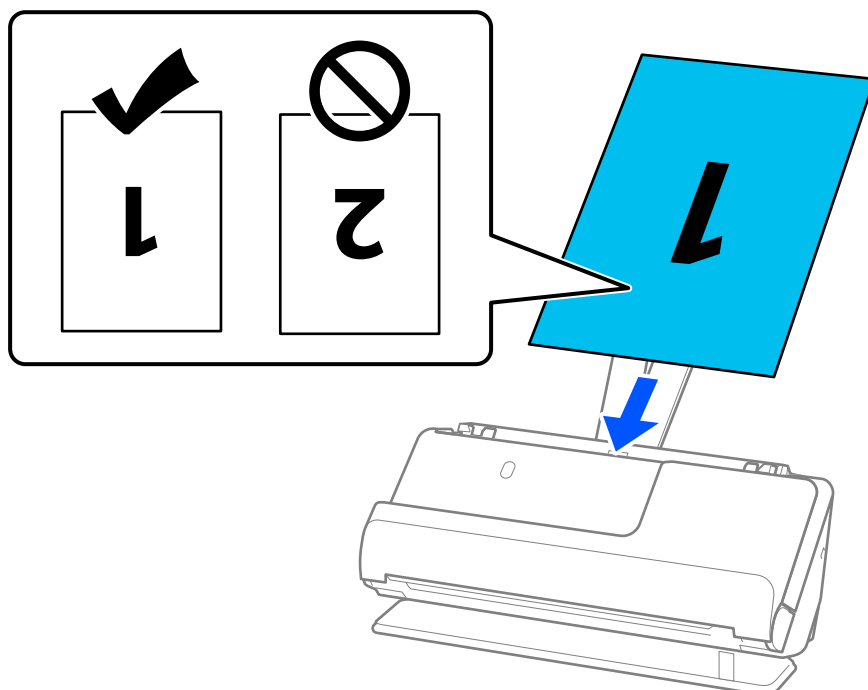

7. Ajustez les guides latéraux afin qu'ils reposent contre les bords de l'original sans laisser d'espace. Autrement, l'original pourrait être entraîné de travers.

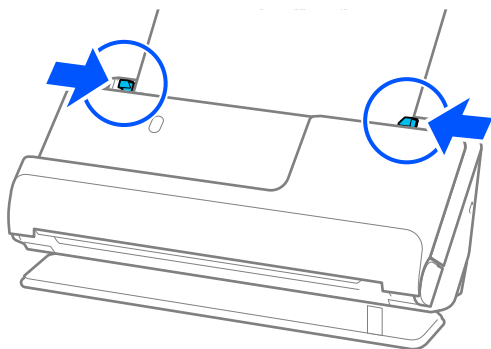

Remarque:

Pour numériser les deux faces et les assembler, réglez le paramètre approprié dans la fenêtre Epson Scan 2.

Lorsque vous utilisez Epson ScanSmart, vous pouvez ouvrir l'écran Epson Scan 2 en cliquant sur le bouton **Paramètres** > onglet **Paramètres du scanner** > **Paramètres de numérisation**.

Sélectionnez **Double** dans **Face de numérisation** et sélectionnez **Gauche & droite** pour **Img juxtaposées** dans la fenêtre Epson Scan 2. Reportez-vous à l'aide d'Epson Scan 2 pour en savoir plus.

Informations connexes

➔ « Codes de Feuille support » à la page 42

Placer un document long

Remarque:

Assurez-vous de disposer d'assez d'espace devant le scanner pour l'éjection des documents.

1. Vérifiez que l'icône de position du scanner indique  (position droite de la trajectoire).

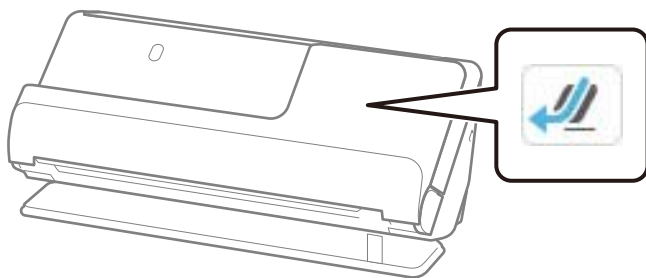

Si  (position verticale de la trajectoire) s'affiche, tirez le commutateur de position du scanner pour l'incliner en arrière.

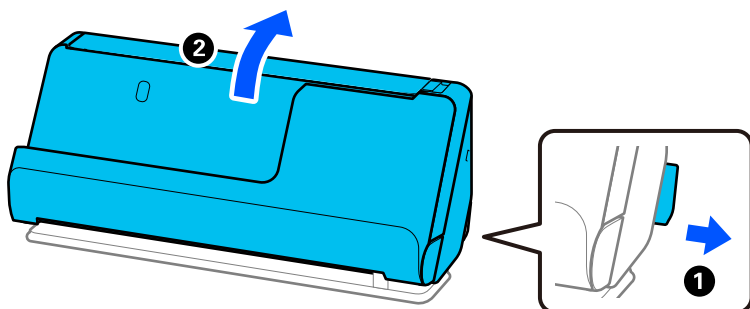

2. Ouvrez le bac d'entrée.

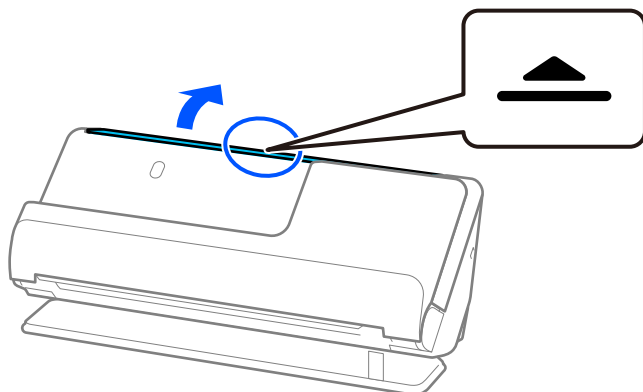

3. Déployez l'extension du bac d'entrée.

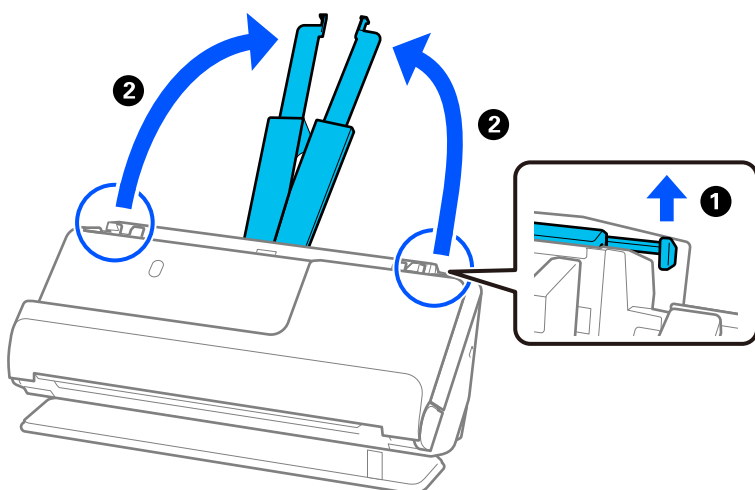

4. Déplacez les guides latéraux contre les bords du bac d'entrée.

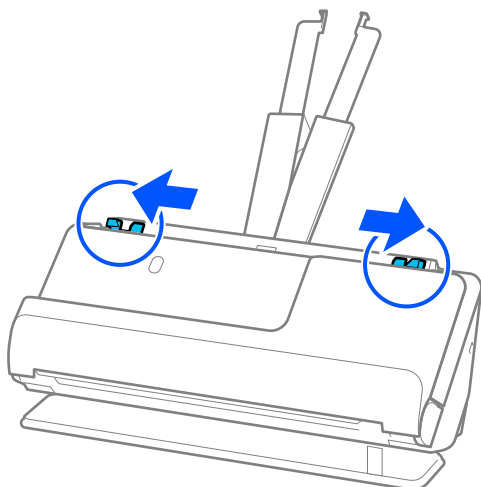

5. Chargez l'original droit dans le bac d'entrée, face à numériser vers le haut, en plaçant le bord d'attaque dans l'ADF.

Insérez le papier dans l'ADF jusqu'à sentir une résistance.

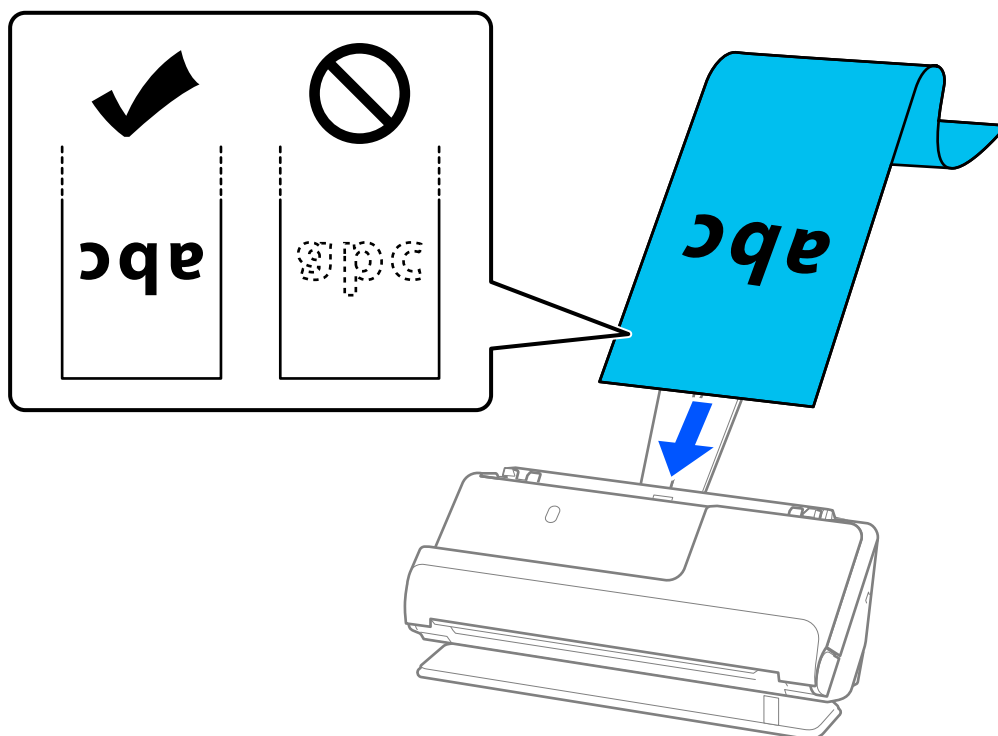

Pour charger un document long, soutenez-le du côté de l'insertion pour ne pas qu'il tombe de l'ADF, mais aussi du côté de la sortie pour que le papier éjecté ne tombe pas du bac de sortie et qu'il ne s'y trouve pas bloqué.

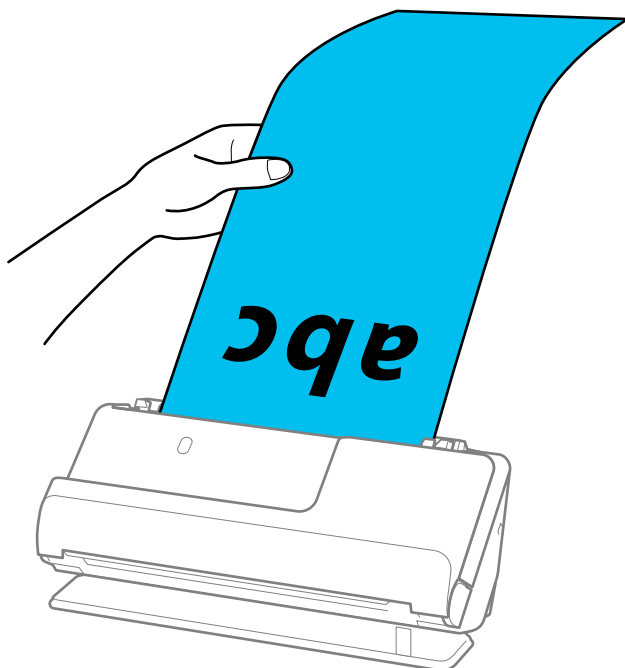

6. Ajustez les guides latéraux afin qu'ils reposent contre les bords de l'original sans laisser d'espace. Dans le cas contraire, l'original pourrait être entraîné de travers.

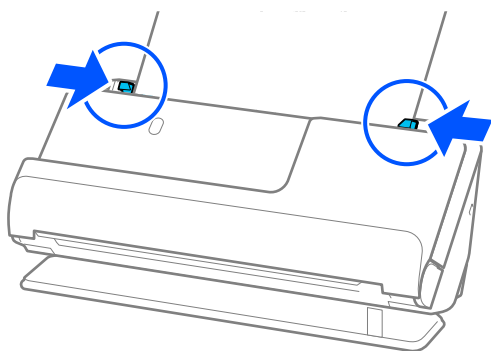

Remarque:

- ❑ En outre, lorsque vous numérisez un document long, soutenez ses deux extrémités pour ne pas qu'il soit incliné.

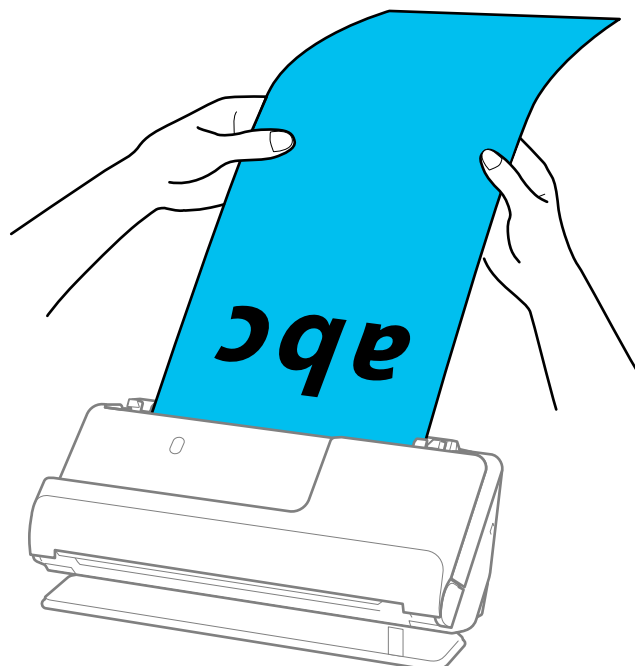

- ❑ Voici les longueurs maximales admises en fonction de la situation.

« Longueur maximale pour un document long » à la page 50

- ❑ Vous devez indiquer le format du papier dans la fenêtre Epson Scan 2.

Lorsque vous utilisez Epson ScanSmart, vous pouvez ouvrir l'écran Epson Scan 2 en cliquant sur le bouton **Paramètres** > onglet **Paramètres du scanner** > **Paramètres de numérisation**.

Vous pouvez indiquer le format du papier de trois manières dans la fenêtre Epson Scan 2.

Si la longueur du papier est inférieure ou égale à 3048,0 mm (120 pouces), vous pouvez sélectionner **Dét. autom. (papier long)** pour détecter le format automatiquement.

Si la longueur du papier est supérieure à 3048,0 mm (120 pouces), sélectionnez **Personnaliser** et saisissez le format du papier. Si la longueur du papier est inférieure ou égale à 5461,0 mm (215 pouces), vous pouvez utiliser **Détecter la longueur du papier** au lieu de saisir la longueur du papier. Si la longueur du document est supérieure à 5461,0 mm (215 pouces), vous devez saisir sa largeur et sa longueur.

Placer des cartes en plastique

Remarque:

Assurez-vous de disposer d'assez d'espace devant le scanner pour l'éjection des documents.

1. Vérifiez que l'icône de position du scanner indique  (position droite de la trajectoire).

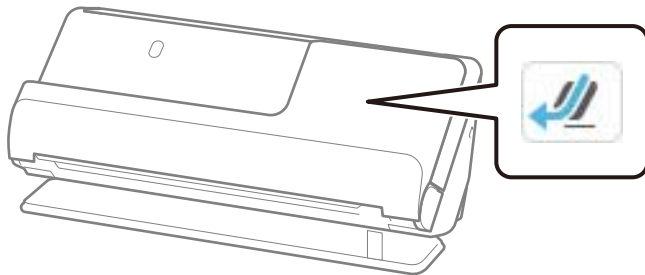

Si  (position verticale de la trajectoire) s'affiche, tirez le commutateur de position du scanner pour l'incliner en arrière.

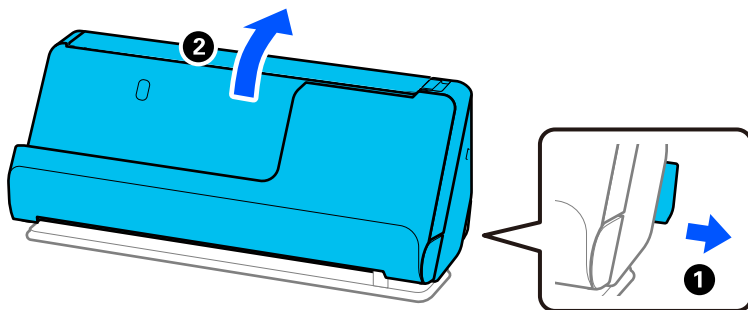

2. Ouvrez le bac d'entrée.

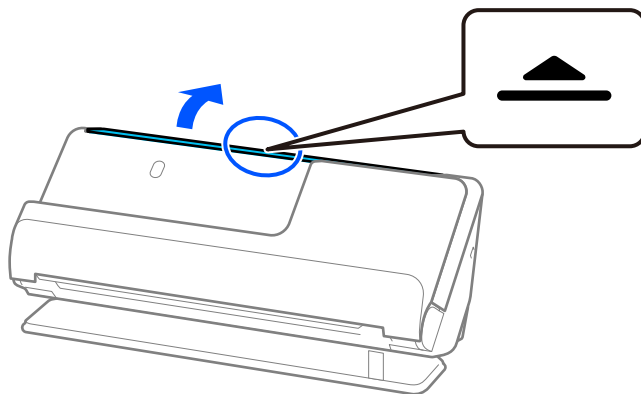

3. Déployez l'extension du bac d'entrée.

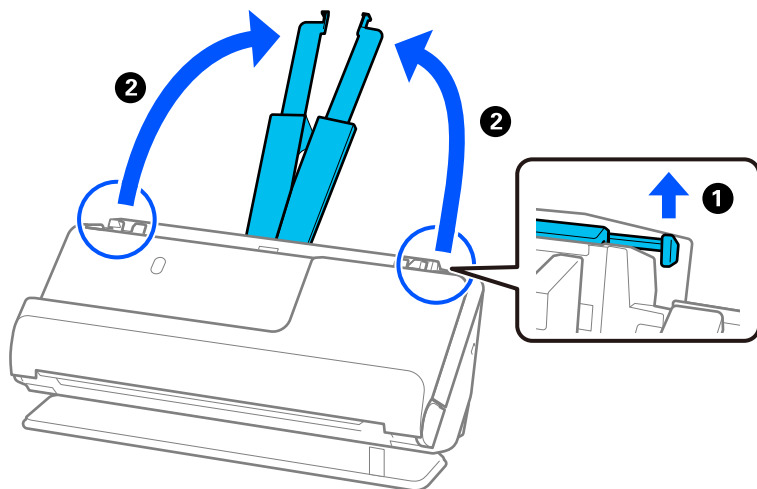

4. Déplacez les guides latéraux contre les bords du bac d'entrée.

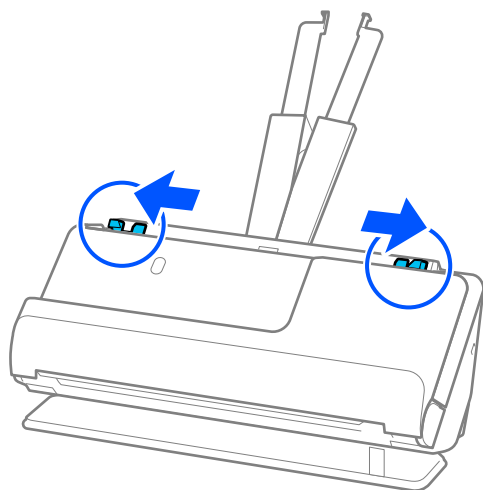

5. Chargez les cartes en plastique face à numériser vers le haut et bord d'attaque face à l'ADF.
Insérez le papier dans l'ADF jusqu'à sentir une résistance.

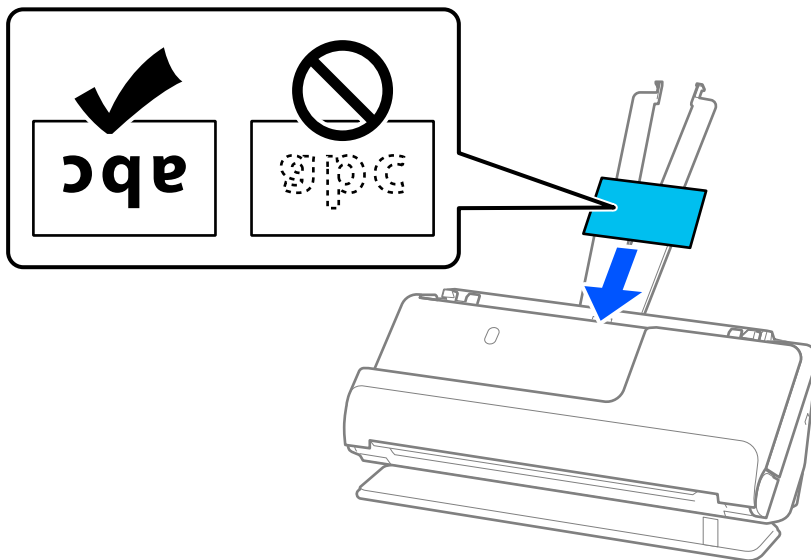

! *Important:*

Ne chargez pas les cartes en plastique verticalement.

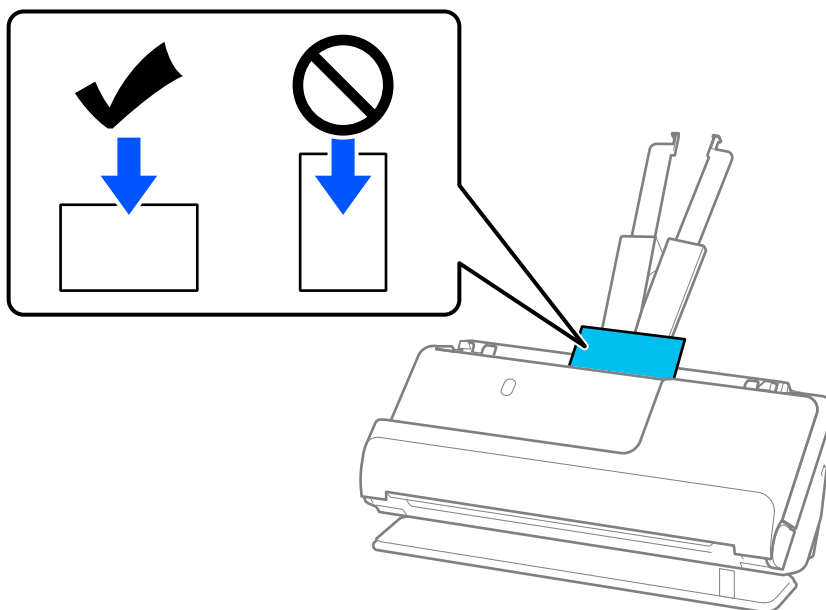

6. Ajustez les guides latéraux afin qu'ils reposent contre les bords des cartes, sans espace. Autrement, l'original pourrait être entraîné de travers.

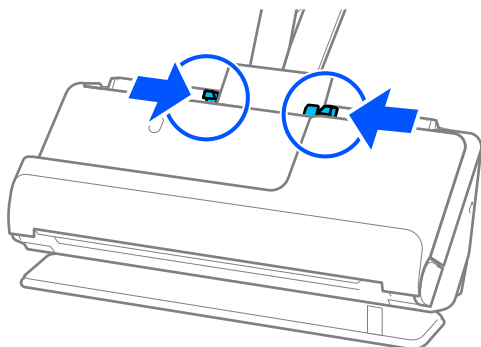

Remarque:

Pour numériser des cartes en plastique, réglez le paramètre approprié dans la fenêtre Epson Scan 2.

Lorsque vous utilisez Epson ScanSmart, vous pouvez ouvrir la fenêtre Epson Scan 2 en appuyant sur le bouton **Paramètres** > onglet **Paramètres du scanner** > **Paramètres de numérisation**.

Dans l'onglet **Paramètres principaux** d'Epson Scan 2, sélectionnez **Carte plastique** dans **Taille du document**, ou **Non** dans **Détecter alimentation double**. Reportez-vous à l'aide d'Epson Scan 2 pour en savoir plus.

Si vous n'avez pas désactivé le paramètre **Détecter alimentation double** à l'écran Epson Scan 2 et qu'une erreur d'entraînement double se produit, retirez les cartes de l'ADF, puis rechargez-les.

Informations connexes

➔ « Placer des cartes plastifiées » à la page 75

Placer des cartes plastifiées

Remarque:

Assurez-vous de disposer d'assez d'espace devant le scanner pour l'éjection des documents.

1. Vérifiez que l'icône de position du scanner indique  (position droite de la trajectoire).

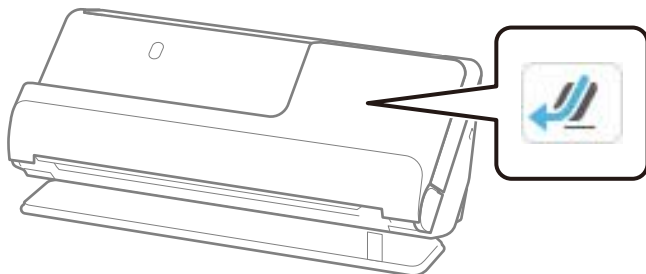

Si  (position verticale de la trajectoire) s'affiche, tirez le commutateur de position du scanner pour l'incliner en arrière.

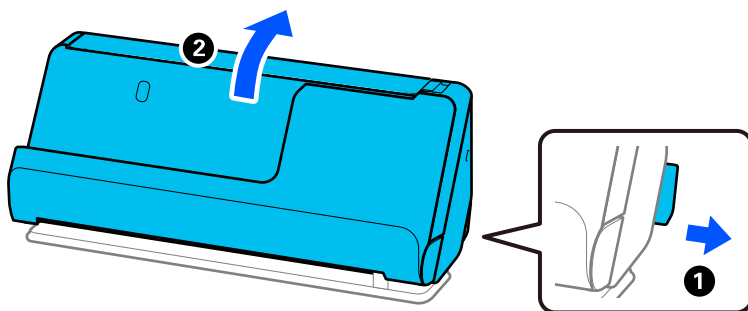

2. Ouvrez le bac d'entrée.

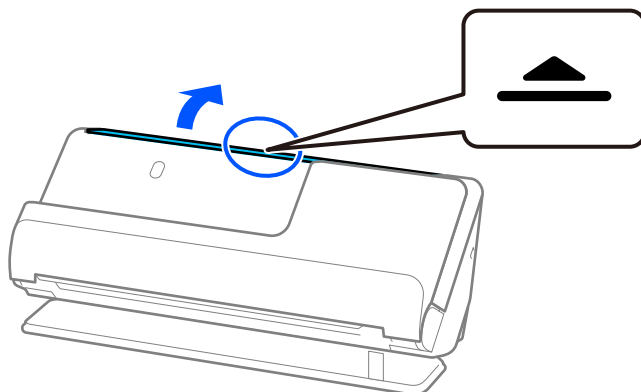

3. Déployez l'extension du bac d'entrée.

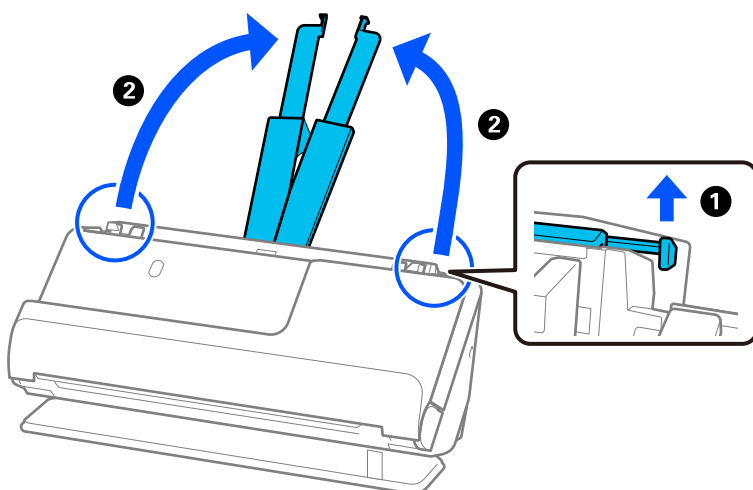

4. Déplacez les guides latéraux contre les bords du bac d'entrée.

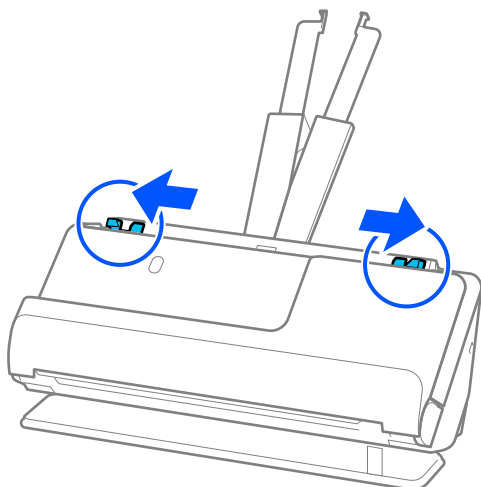

5. Chargez les cartes en plastique face à numériser vers le haut et bord d'attaque face à l'ADF. Insérez le papier dans l'ADF jusqu'à sentir une résistance.

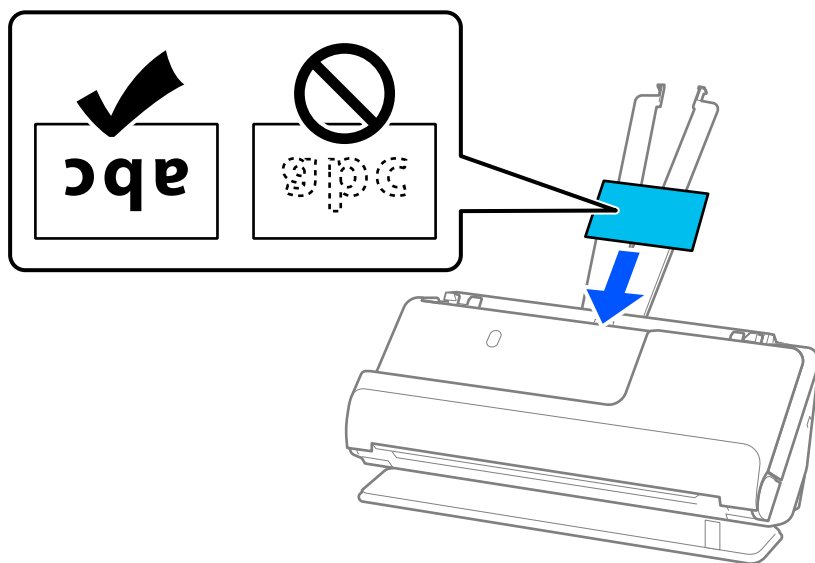

6. Ajustez les guides latéraux afin qu'ils reposent contre les bords des cartes, sans espace. Dans le cas contraire, l'original pourrait être entraîné de travers.

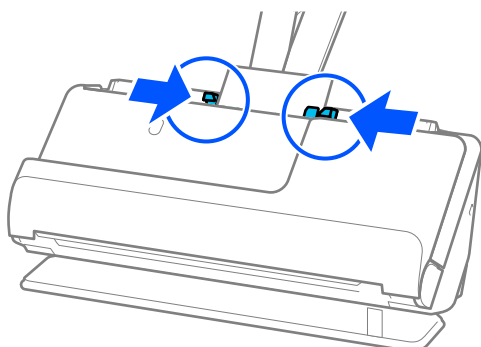

Remarque:

Pour numériser des cartes plastifiées, réglez le paramètre approprié dans la fenêtre Epson Scan 2.

Lorsque vous utilisez Epson ScanSmart, vous pouvez accéder à l'écran Epson Scan 2 en cliquant sur le bouton **Paramètres** > onglet **Paramètres du scanner** > **Paramètres de numérisation**.

❑ Pour augmenter la précision de la détection automatique de la taille, sélectionnez l'onglet **Paramètres principaux** > **Taille du document** > **Paramètre** > **Numériser les cartes laminées**. Reportez-vous à l'aide d'Epson Scan 2 pour en savoir plus.

❑ Sélectionnez l'onglet **Paramètres principaux** > **Détecter alimentation double** > **Non**. Reportez-vous à l'aide d'Epson Scan 2 pour en savoir plus.

Si vous n'avez pas désactivé le paramètre **Détecter alimentation double** à l'écran Epson Scan 2 et qu'une erreur d'entraînement double se produit, retirez les cartes de l'ADF, puis rechargez-les.



Placer un livret

Remarque:

Assurez-vous de disposer d'espace devant le scanner pour l'éjection des documents.

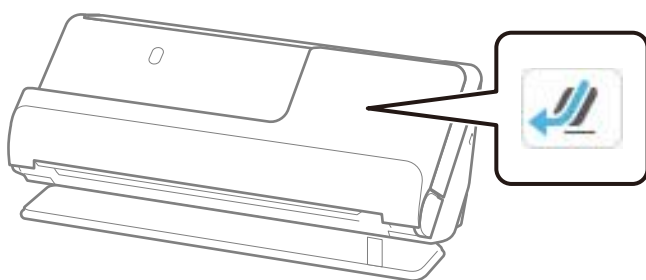
1. Vérifiez que l'icône de position du scanner indique  (position droite de la trajectoire).



 Si  (position verticale de la trajectoire) s'affiche, tirez le commutateur de position du scanner pour l'incliner en arrière.

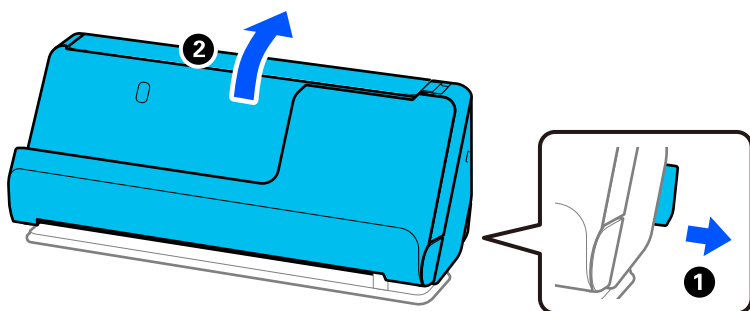

2. Ouvrez le bac d'entrée.

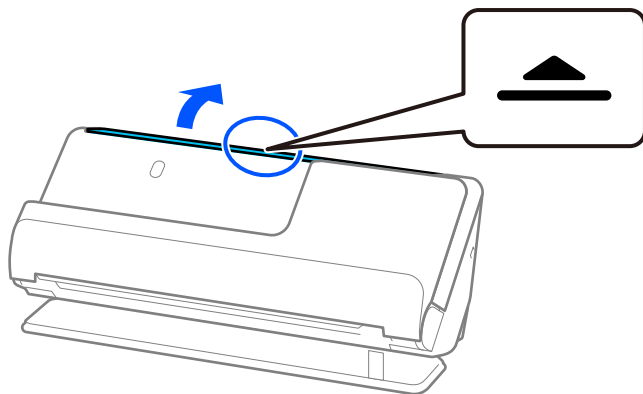

3. Déployez l'extension du bac d'entrée.

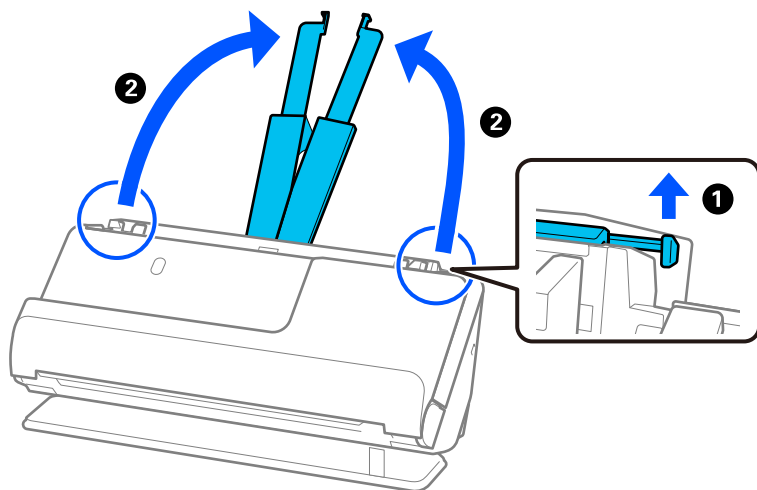

4. Déplacez les guides latéraux contre les bords du bac d'entrée.

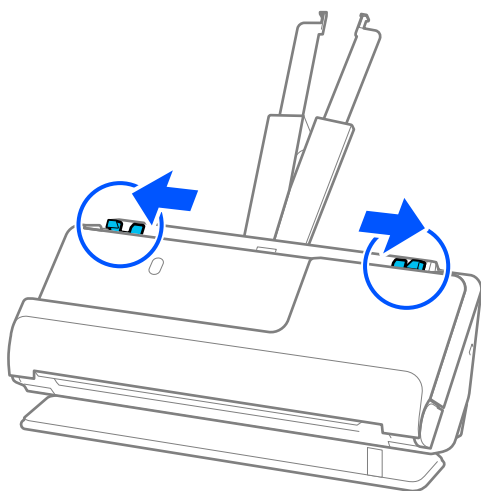

5. Placez le livret, face à numériser vers le haut, et moitié contenant le plus de pages vers l'ADF. Insérez le papier dans l'ADF jusqu'à sentir une résistance.

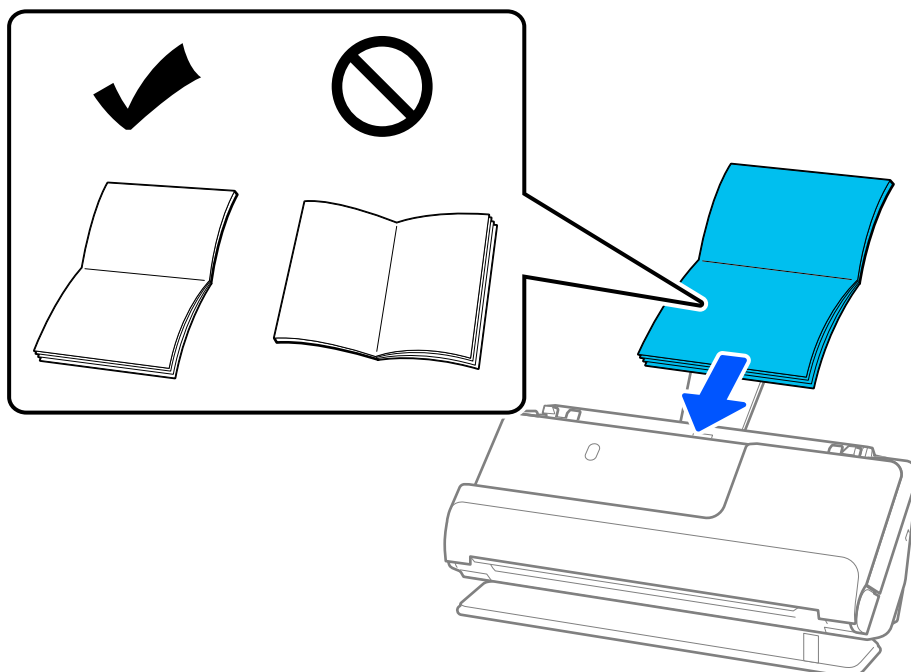

6. Ajustez les guides latéraux afin qu'ils reposent contre les bords du livret sans laisser d'espace. Dans le cas contraire, l'original pourrait être entraîné de travers.

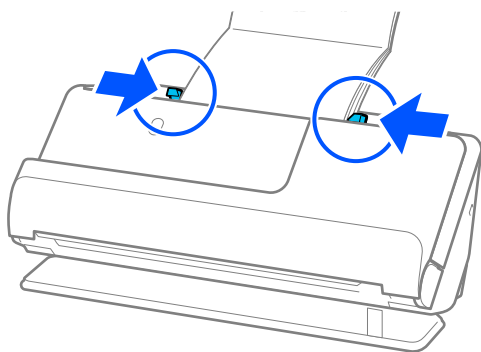

Remarque:

- ❑ Lorsque vous numérisez un livret, soutenez sa partie supérieure avec vos mains pour ne pas qu'il se referme ou qu'il tombe de l'ADF.

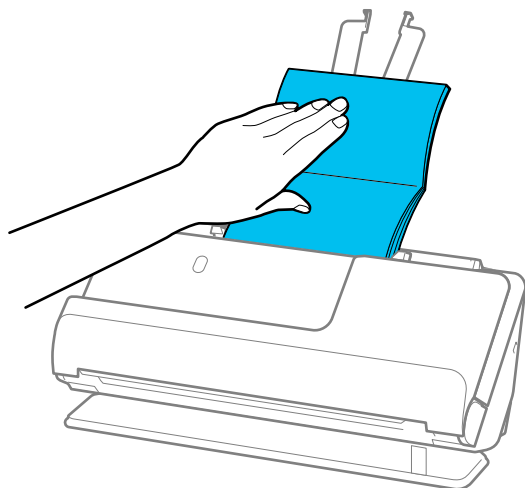

- ❑ Si les originaux éjectés touchent la table sur laquelle le scanner est posé et que cela nuit à la qualité de l'image numérisée, déplacez le scanner vers le bord de la table de sorte que les originaux puissent tomber et que vous puissiez les saisir directement.
- ❑ Lorsque vous numérisez un livret, effectuez les réglages appropriés à l'écran Epson Scan 2.
Lorsque vous utilisez Epson ScanSmart, vous pouvez ouvrir l'écran Epson Scan 2 en cliquant sur le bouton **Paramètres** > onglet **Paramètres du scanner** > **Paramètres de numérisation**.
À l'écran Epson Scan 2, appliquez l'une des méthodes suivantes pour désactiver le paramètre **Détecter alimentation double**.
 - Sélectionnez **Brochures** dans **Paramètres de numérisation**
 - Dans l'onglet **Paramètres principaux**, réglez **Détecter alimentation double** sur **Non**Reportez-vous à l'aide d'Epson Scan 2 pour en savoir plus.

Placement d'un passeport

Remarque:

Assurez-vous de disposer d'assez d'espace devant le scanner pour l'éjection des documents.

1. Vérifiez que l'icône de position du scanner indique  (position droite de la trajectoire).

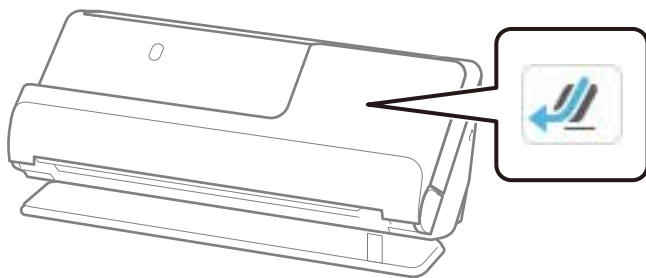

Si  (position verticale de la trajectoire) s'affiche, tirez le commutateur de position du scanner pour l'incliner en arrière.

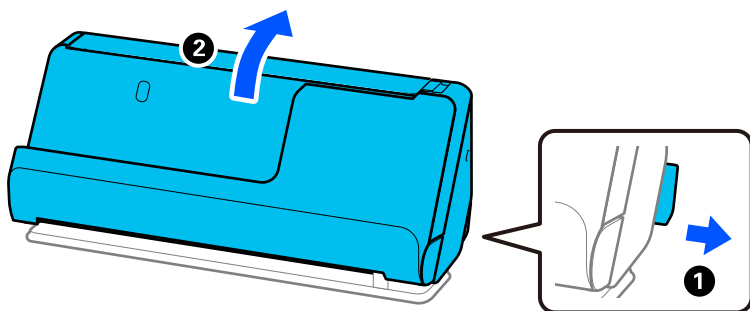

2. Ouvrez le bac d'entrée.

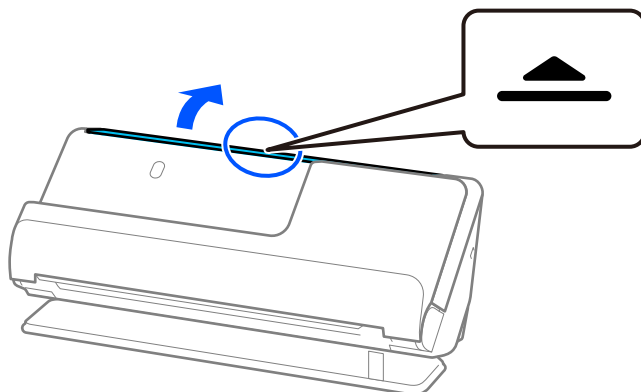

3. Déployez l'extension du bac d'entrée.

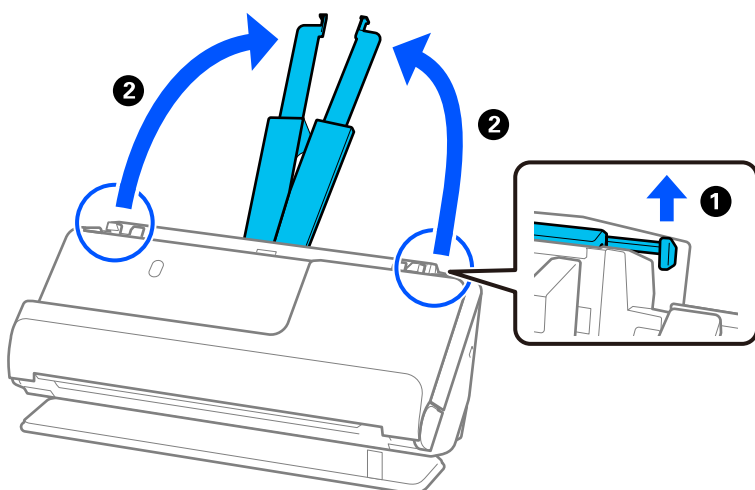

4. Déplacez les guides latéraux contre les bords du bac d'entrée.

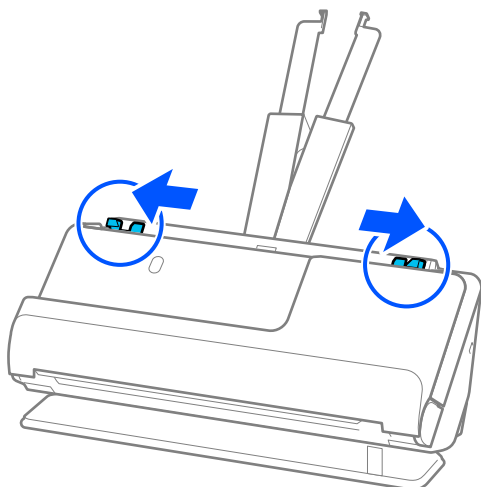

5. Placez le passeport face à numériser vers le haut et côté le plus épais face à l'ADF. Insérez le papier dans l'ADF jusqu'à sentir une résistance.

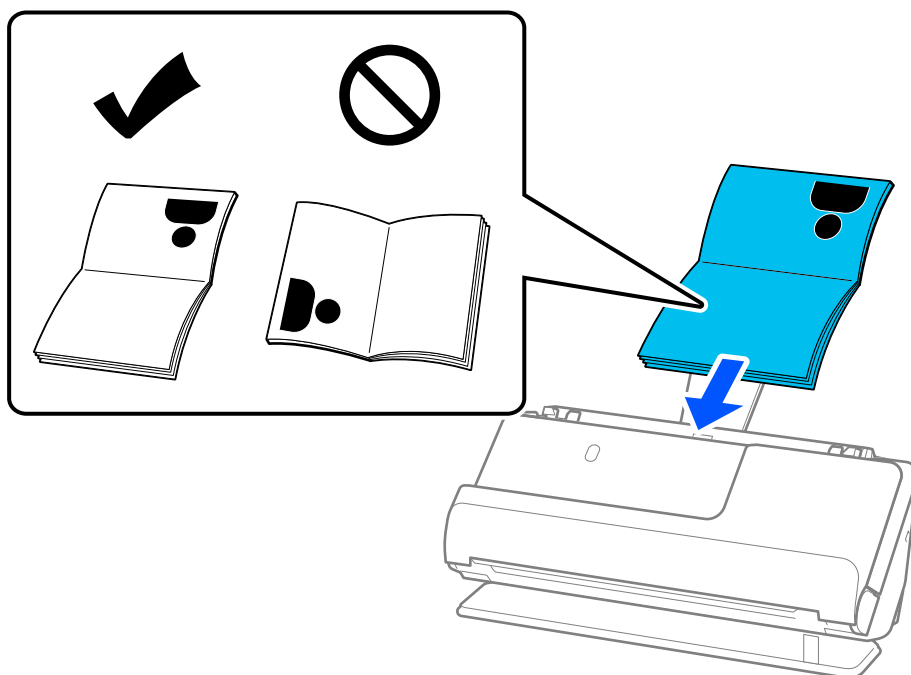

Remarque:

Dans les cas suivants, procédez à la numérisation à l'aide de la Feuille de passeport.

- ❑ Pour protéger le passeport lors de sa numérisation
- ❑ Pour numériser des passeports épais et des passeports à la reliure légèrement élargie

Placez le passeport dans la Feuille de passeport face à numériser vers le haut et côté le plus épais face au bord d'attaque. Placez ensuite la Feuille de passeport dans le bac d'entrée, bord supérieur face à l'ADF.

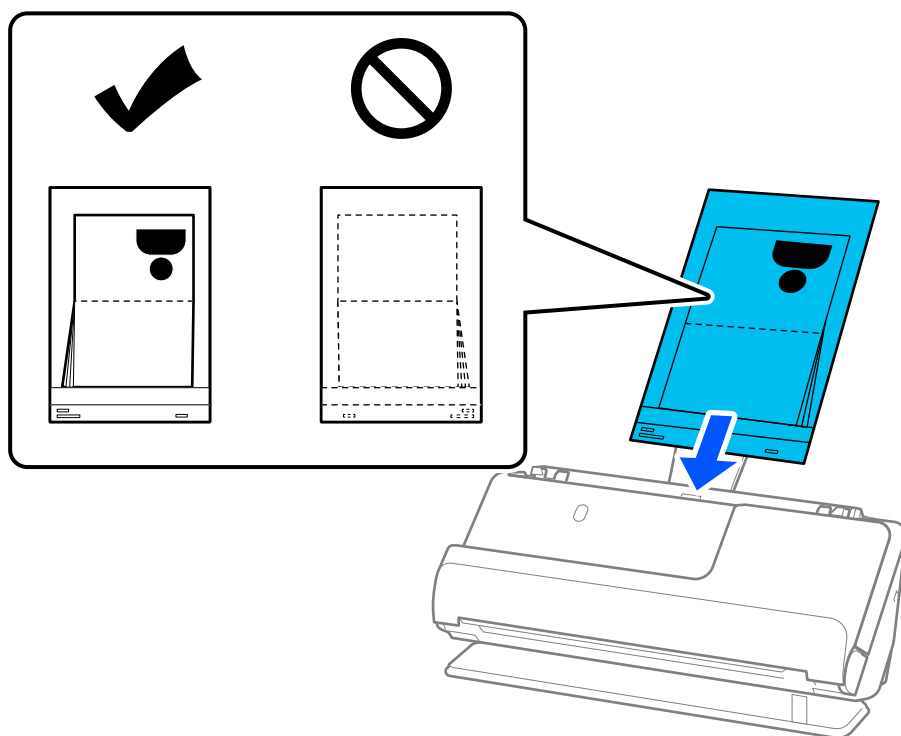

6. Ajustez les guides latéraux afin qu'ils reposent contre les bords de l'original sans laisser d'espace. Dans le cas contraire, l'original pourrait être entraîné de travers.

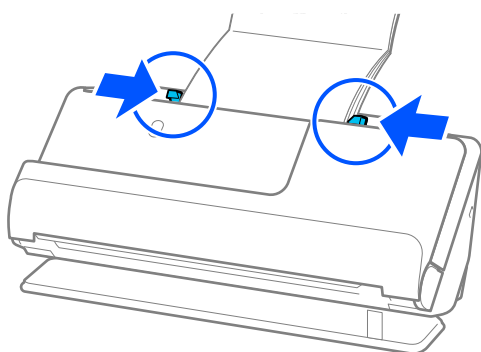

Remarque:

- ❑ Lorsque vous numérisez un passeport, soutenez sa partie supérieure avec vos mains pour ne pas qu'il se referme ou qu'il tombe de l'ADF.

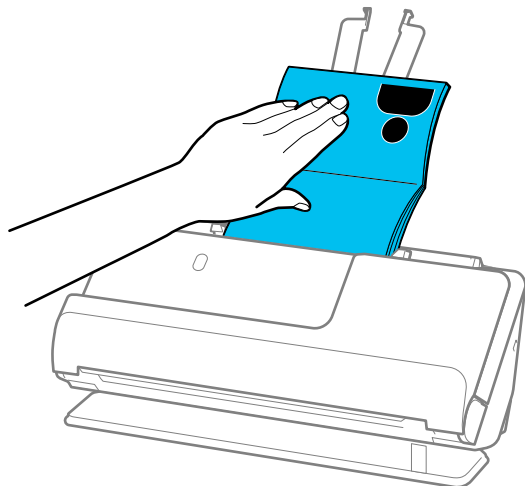

- ❑ Si les originaux éjectés touchent la table sur laquelle le scanner est posé et que cela nuit à la qualité de l'image numérisée, déplacez le scanner vers le bord de la table de sorte que les originaux puissent tomber et que vous puissiez les saisir directement.
- ❑ Lorsque vous numérisez un passeport, effectuez les réglages appropriés à l'écran Epson Scan 2.
Lorsque vous utilisez Epson ScanSmart, vous pouvez accéder à l'écran Epson Scan 2 en cliquant sur le bouton **Paramètres** > onglet **Paramètres du scanner** > **Paramètres de numérisation**.
À l'écran Epson Scan 2, appliquez l'une des méthodes suivantes pour désactiver le paramètre **Détecter alimentation double**.
 - Sélectionnez **Passeport** dans **Paramètres de numérisation**
 - Dans l'onglet **Paramètres principaux**, réglez **Détecter alimentation double** sur **Dim. Source**Reportez-vous à l'aide d'Epson Scan 2 pour en savoir plus.
- ❑ N'utilisez pas de Feuille de passeport rayée ou qui a été utilisée plus de 3000 fois.
- ❑ Utilisez uniquement une Feuille de passeport prévue pour votre scanner. La Feuille de passeport est automatiquement reconnue par le scanner grâce aux trois petits trous rectangulaires présents sur le bord d'attaque. Veillez à ce que les trous de la Feuille de passeport restent propres et non obstrués.

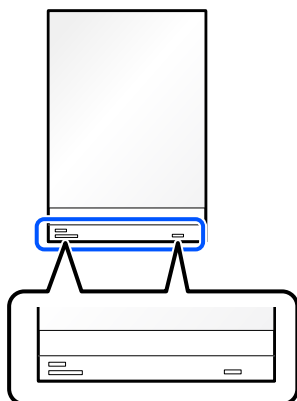

Informations connexes

➔ « Codes de Feuille support » à la page 42

Placer des photos ou des originaux importants

Utilisez une Feuille support lorsque vous numérisiez les types d'originaux suivants.

- Photos
- Originaux de grande valeur
- Originaux plissés
- Originaux fragiles

Remarque:

Assurez-vous de disposer d'espace devant le scanner pour l'éjection des documents.

1. Vérifiez que l'icône de position du scanner indique  (position droite de la trajectoire).

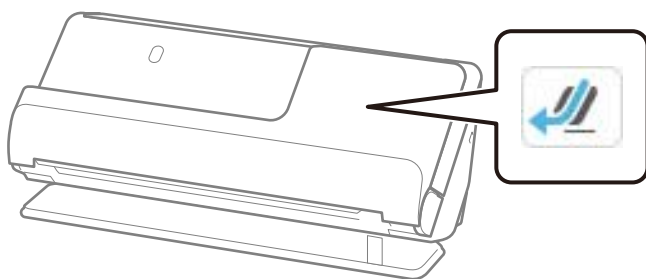

Si  (position verticale de la trajectoire) s'affiche, tirez le commutateur de position du scanner pour l'incliner en arrière.

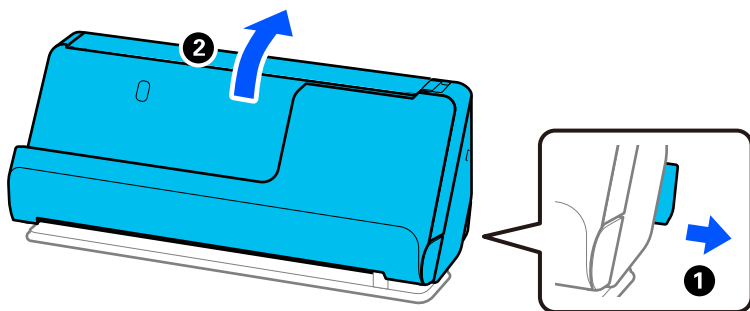

2. Ouvrez le bac d'entrée.

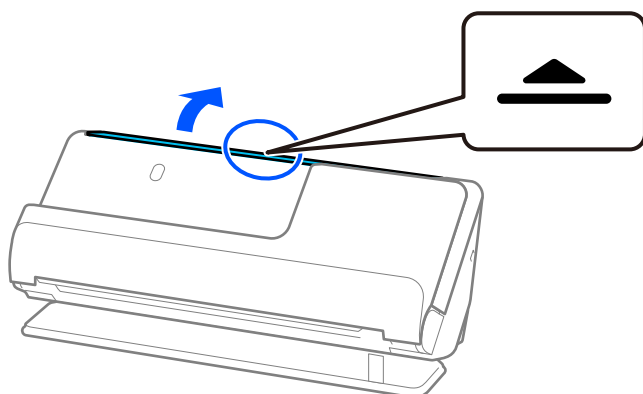

- Déployez l'extension du bac d'entrée.

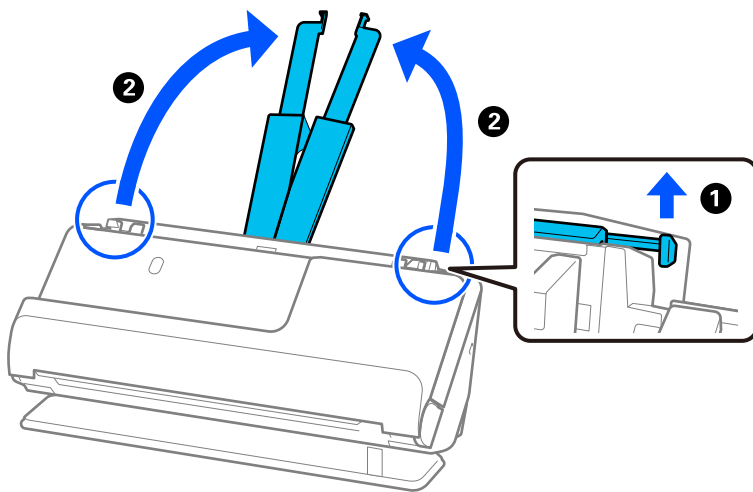

- Déplacez les guides latéraux contre les bords du bac d'entrée.

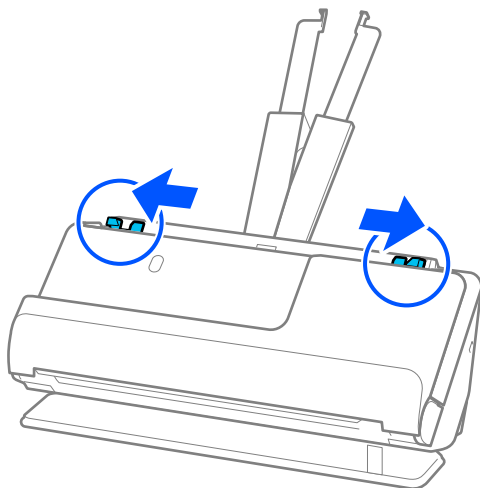

- Placez votre original dans la Feuille support.

Placez votre original de sorte que son verso soit face au côté de la Feuille support qui comporte l'illustration.

- Pour des originaux

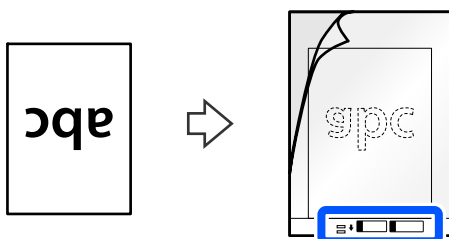

☐ Pour des photos

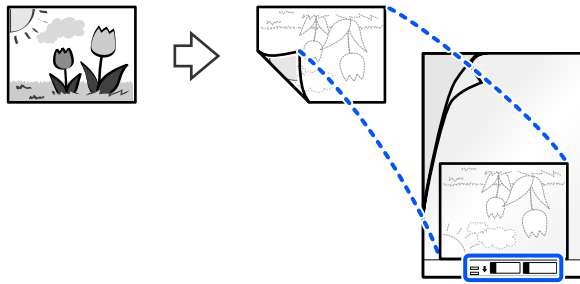

Pour des originaux de grande taille, pliez-les en deux, face à numériser vers l'extérieur, puis placez-les de sorte que le bord d'attaque de la face « 2 » se retrouve face au côté qui comporte l'illustration et au bord d'attaque de la Feuille support.

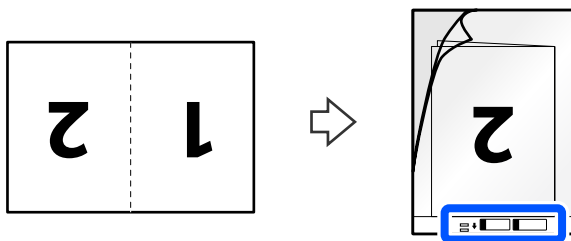

6. Retournez la Feuille support.

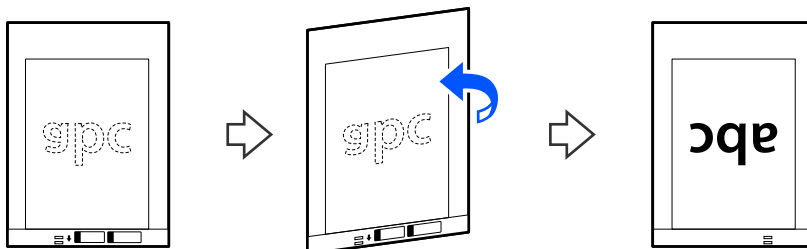

7. Chargez la Feuille support dans le bac d'entrée en plaçant le bord supérieur face à l'ADF.
Insérez le papier dans l'ADF jusqu'à sentir une résistance.

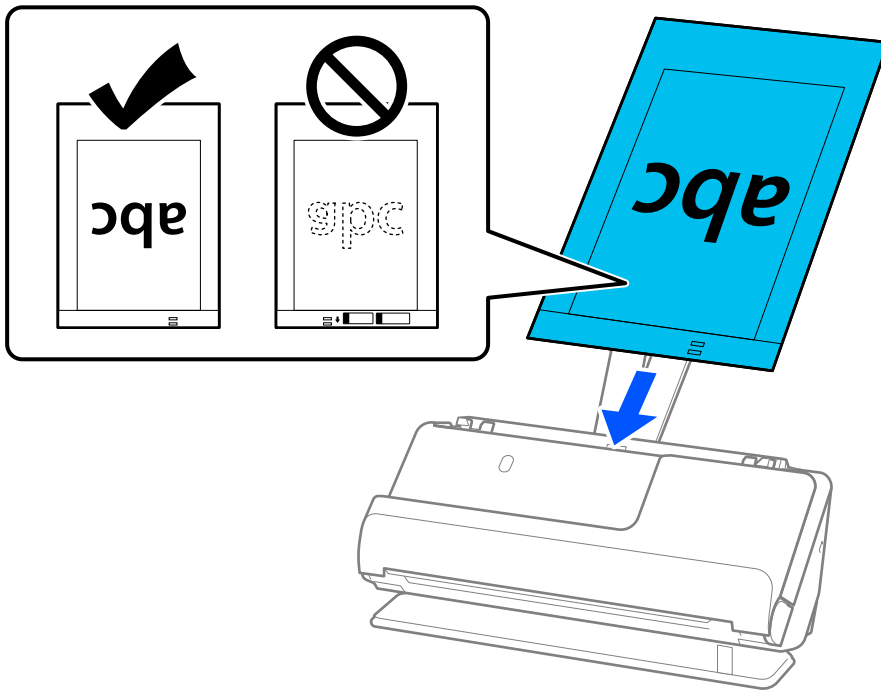

8. Alignez les guides latéraux avec la Feuille support en veillant à ne laisser aucun espace. Sinon, la Feuille support pourrait être entraînée de travers.

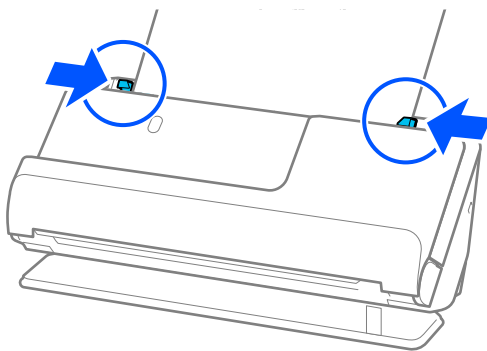

Remarque:

- ❑ N'utilisez pas de Feuille support rayée ou qui a été utilisée plus de 3000 fois.
- ❑ Si vous ne trouvez pas le format approprié pour l'original que vous souhaitez numériser dans la liste **Taille document**, sélectionnez **Détection automatique**.
- ❑ Lorsque vous numérisez avec une Feuille support, réglez le paramètre **Taille du document** sur **Détection automatique** afin de numériser l'image en réglant automatiquement l'option **Corriger document en biais** sur **Papier en biais**.
- ❑ Pour numériser un original d'environ 297 mm (11,7 pouces), placez son bord d'attaque au niveau de la reliure de la Feuille support. Sinon, toute la longueur de la Feuille support risque d'être numérisée si le paramètre **Taille du document** est réglé sur **Détection automatique**.
- ❑ Pour numériser un original de grande taille, numériser ses deux faces et les assembler, effectuez les réglages appropriés à l'écran Epson Scan 2.

Lorsque vous utilisez Epson ScanSmart, vous pouvez accéder à l'écran Epson Scan 2 en cliquant sur le bouton **Paramètres** > onglet **Paramètres du scanner** > **Paramètres de numérisation**.

Sélectionnez **Double** dans **Face de numérisation** et sélectionnez **Gauche & droite** pour **Img juxtaposées** dans la fenêtre Epson Scan 2. Reportez-vous à l'aide d'Epson Scan 2 pour en savoir plus.

- ❑ Utilisez uniquement une Feuille support prévue pour votre scanner. La Feuille support est automatiquement reconnue par le scanner grâce à la détection de deux petits trous rectangulaires situés sur le bord d'attaque. Veillez à ce que ces trous restent propres et ne soient pas recouverts.

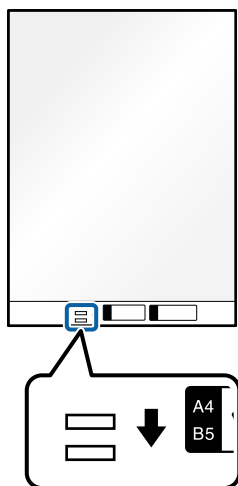

Informations connexes

➔ « Codes de Feuille support » à la page 42

Placer une enveloppe

Remarque:

Assurez-vous de disposer d'assez d'espace devant le scanner pour l'éjection des documents.

1. Vérifiez que l'icône de position du scanner indique  (position droite de la trajectoire).

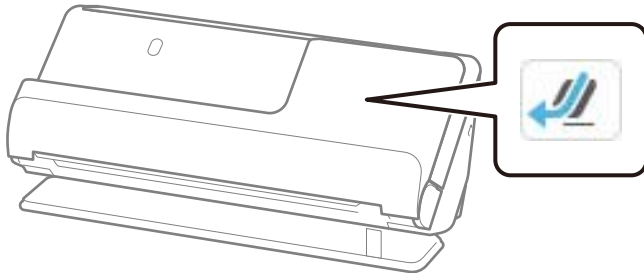

Si  (position verticale de la trajectoire) s'affiche, tirez le commutateur de position du scanner pour l'incliner en arrière.

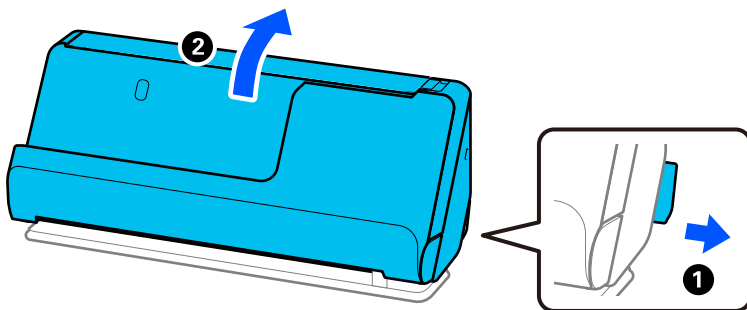

2. Ouvrez le bac d'entrée.

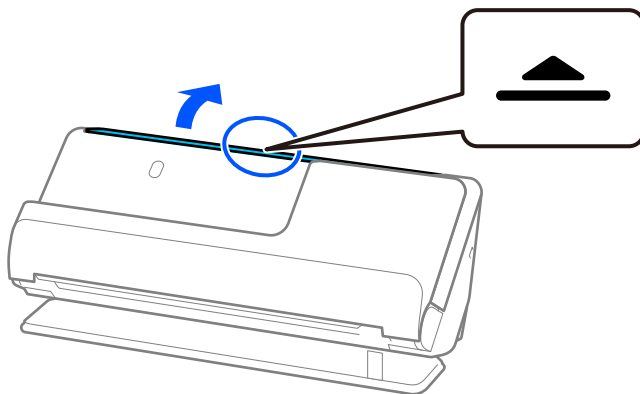

3. Déployez l'extension du bac d'entrée.

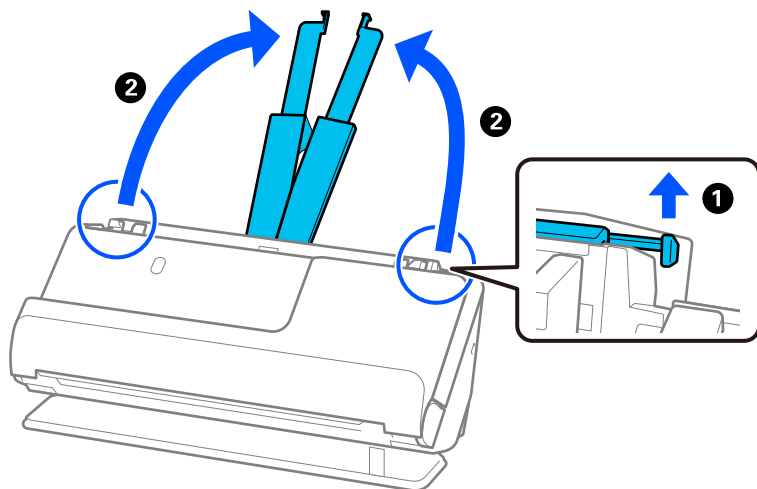

4. Déplacez les guides latéraux contre les bords du bac d'entrée.

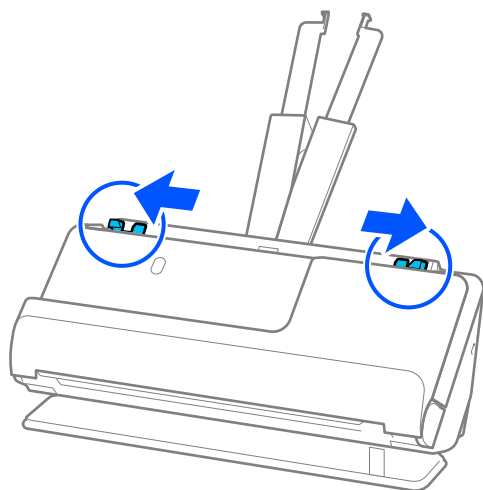

5. Chargez l'enveloppe dans le sens portrait, face à numériser vers le haut. Pour les enveloppes dont le rabat se trouve sur la largeur, vous pouvez charger l'enveloppe avec le côté ouvert (rabat) vers le haut.

Placez l'enveloppe dans l'ADF jusqu'à ce qu'elle rencontre une résistance.

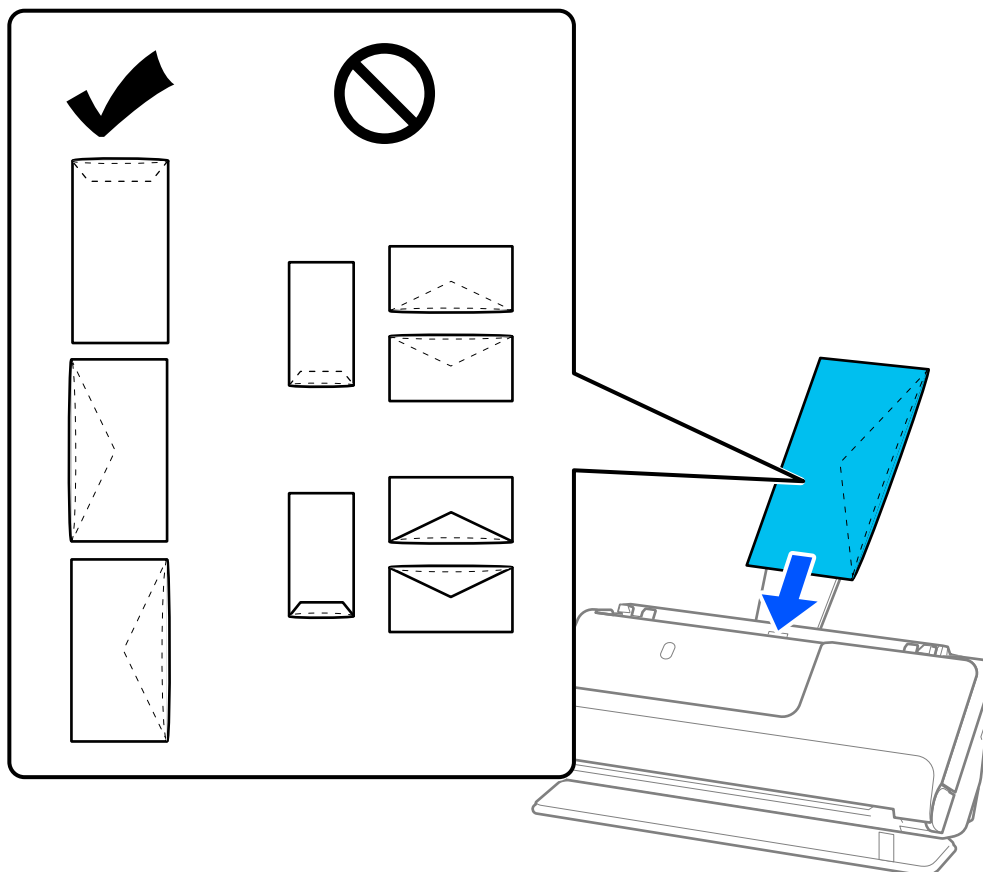

! **Important:**

N'insérez pas d'enveloppes présentant des adhésifs.

Remarque:

- Lorsqu'elles sont ouvertes, les enveloppes dont le bord du rabat n'est pas découpé nettement peuvent ne pas être numérisées correctement.*
- Les enveloppes qui n'ont pas encore été fermées peuvent être chargées avec le rabat ouvert, face à numériser vers le haut.*

6. Ajustez les guides latéraux afin qu'ils reposent contre les bords de l'enveloppe sans laisser d'espace. Sinon, l'enveloppe pourrait être entraînée de travers.

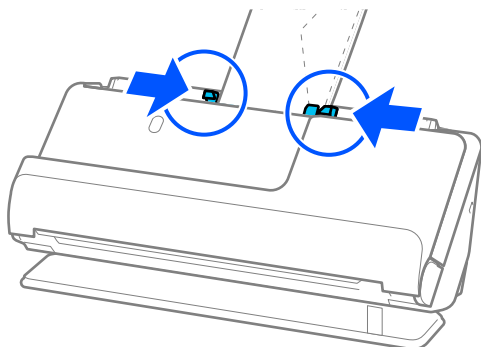

Remarque:

- ❑ Nous vous recommandons de sélectionner l'angle de rotation approprié ou **Auto** pour le paramètre **Pivoter de l'application**.

- ❑ Lorsque vous numérisez une enveloppe, effectuez les réglages appropriés à l'écran Epson Scan 2.

Lorsque vous utilisez Epson ScanSmart, vous pouvez accéder à l'écran Epson Scan 2 en cliquant sur le bouton **Paramètres** > onglet **Paramètres du scanner** > **Paramètres de numérisation**.

Sélectionnez l'onglet **Paramètres principaux** > **Détecter alimentation double** > **Non**. Reportez-vous à l'aide d'Epson Scan 2 pour en savoir plus.

Si vous n'avez pas désactivé le paramètre **Détecter alimentation double** à l'écran Epson Scan 2 et qu'une erreur d'entraînement double se produit, retirez les enveloppes de l'ADF, puis rechargez-les.

Placer des originaux de forme irrégulière

Remarque:

Assurez-vous de disposer d'assez d'espace devant le scanner pour l'éjection des documents.

1. Vérifiez que l'icône de position du scanner indique  (position droite de la trajectoire).

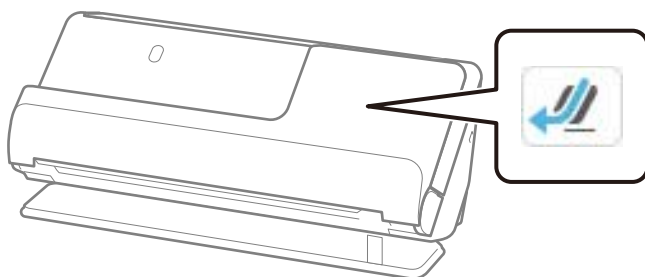

Si  (position verticale de la trajectoire) s'affiche, tirez le commutateur de position du scanner pour l'incliner en arrière.

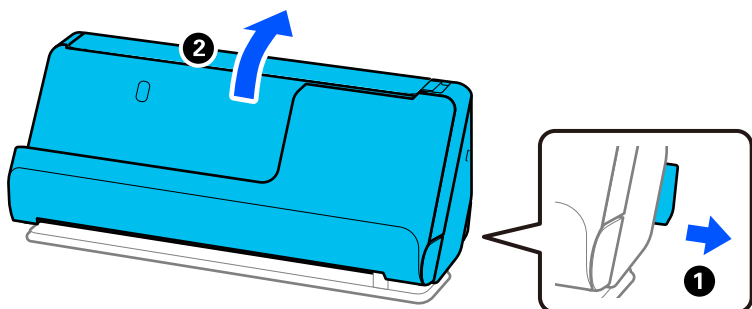

2. Ouvrez le bac d'entrée.

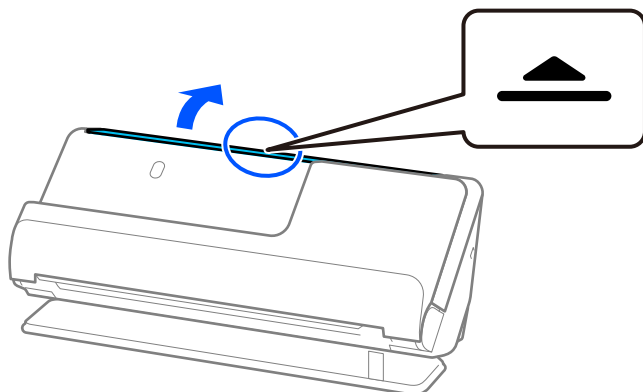

3. Déployez l'extension du bac d'entrée.

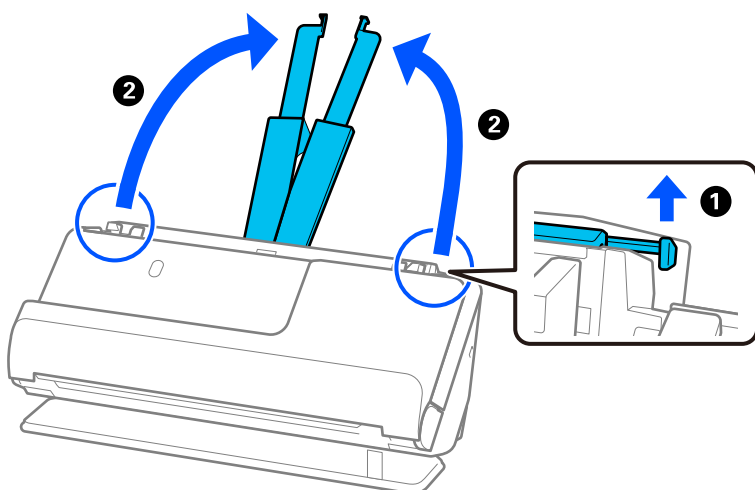

4. Déplacez les guides latéraux contre les bords du bac d'entrée.

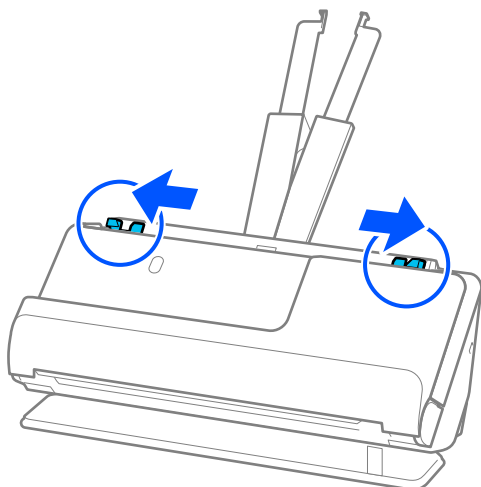

5. Placez votre original dans la Feuille support.
Placez votre original de sorte que son verso soit face au côté de la Feuille support qui comporte l'illustration.

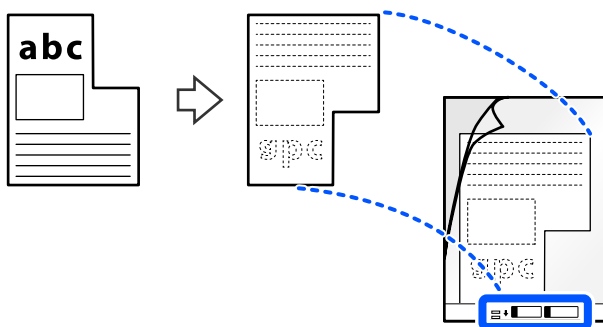

6. Retournez la feuille de support.

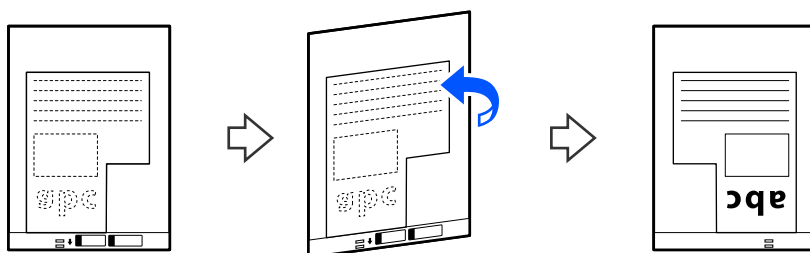

7. Chargez la Feuille support dans le bac d'entrée en plaçant le bord supérieur face à l'ADF.
Insérez la feuille de support dans l'ADF jusqu'à rencontrer une résistance.

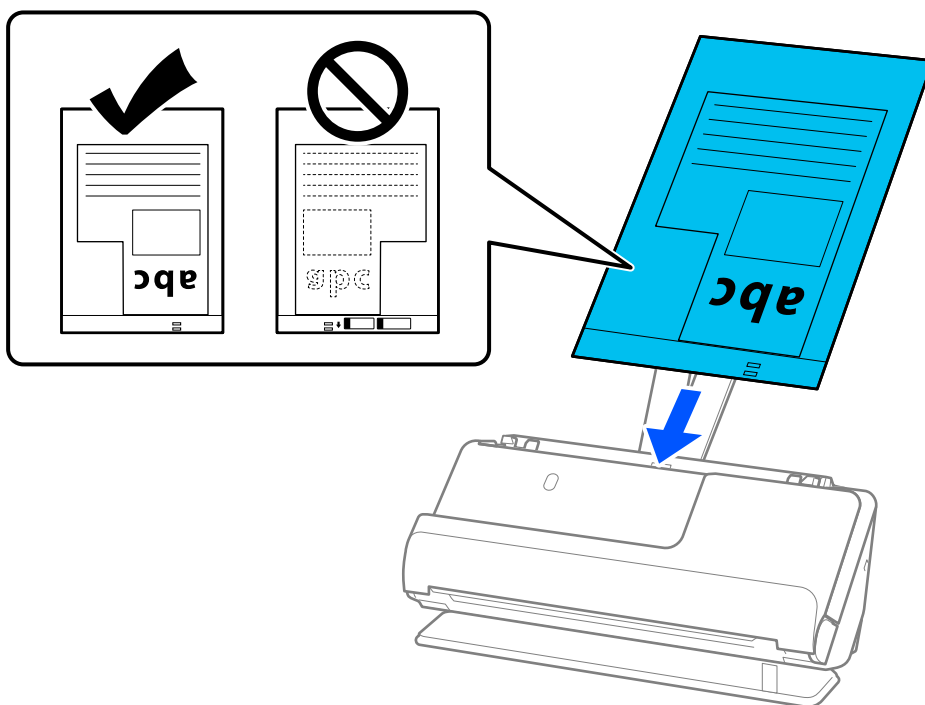

8. Alignez les guides latéraux avec la Feuille support en veillant à ne laisser aucun espace. Sinon, la Feuille support pourrait être entraînée de travers.

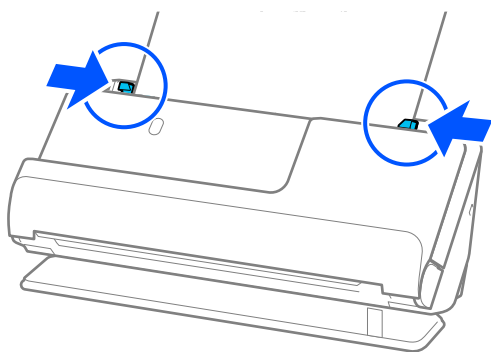

Remarque:

- ❑ N'utilisez pas de Feuille support rayée ou qui a été utilisée plus de 3000 fois.
- ❑ Si vous ne trouvez aucun **Taille du document** qui correspond à l'original à numériser, vous devrez effectuer les réglages depuis l'écran Epson Scan 2.

Lorsque vous utilisez Epson ScanSmart, vous pouvez accéder à l'écran Epson Scan 2 en cliquant sur le bouton **Paramètres** > onglet **Paramètres du scanner** > **Paramètres de numérisation**.

Sélectionnez **Détection automatique** à l'écran Epson Scan 2, ou sélectionnez **Personnaliser** pour créer un format de document personnalisé.

- ❑ Lorsque vous numérisez avec une Feuille support, réglez le paramètre **Taille du document** d'Epson Scan 2 sur **Détection automatique** afin de numériser l'image en réglant automatiquement l'option **Corriger document en biais** sur **Papier en biais**.
- ❑ Utilisez uniquement une Feuille support prévue pour votre scanner. La Feuille support est automatiquement reconnue par le scanner grâce à la détection de deux petits trous rectangulaires situés sur le bord d'attaque. Veillez à ce que les trous de la Feuille support restent propres et non obstrués.

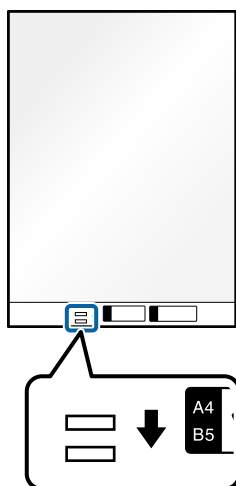

Informations connexes

➔ « Codes de Feuille support » à la page 42

Charger des lots d'originaux de types et de formats de papier différents

Vous pouvez placer et numériser des lots d'originaux de différents formats (de 50,8 × 50,8 mm (2,0 × 2,0 pouces) à A4 ou Letter) pour une épaisseur totale de 2,4 mm (0,1 pouce) au maximum.

 **Attention:**

- ❑ Lors du placement et de la numérisation d'originaux de différents formats, ceux-ci peuvent être entraînés de travers, car tous les originaux ne sont pas soutenus par les guides latéraux.
 - ❑ Les originaux peuvent être coincés ou entraînés de travers si vous définissez des types différents ou des tailles très différentes d'originaux, comme dans les cas suivants.
 - Papier fin et papier épais
 - Papier au format A4 et au format carte
 - Combinaisons de papiers longs et de faible largeur qui dépassent grandement l'extension du bac d'entrée (par exemple, de longs reçus)
 - Combinaisons de papiers pliés ou froissés
- Si les originaux sont entraînés de travers, vérifiez les images numérisées. Si l'image est de travers, chargez moins d'originaux et réessayez.

Remarque:

- ❑ Vous pouvez aussi numériser des originaux de différents types et épaisseurs de papier en les chargeant un par un et utilisant le **Mode Alimentation automatique**.

Pour utiliser le **Mode Alimentation automatique**, effectuez les réglages appropriés à l'écran Epson Scan 2.

Lorsque vous utilisez Epson ScanSmart, vous pouvez accéder à l'écran Epson Scan 2 en cliquant sur le bouton **Paramètres** > onglet **Paramètres du scanner** > **Paramètres de numérisation**.

À l'écran Epson Scan 2, utilisez le **Mode Alimentation automatique** pour numériser en changeant la position du scanner en fonction du type de document.

1. Vérifiez que l'icône de position du scanner indique  (position verticale de la trajectoire).

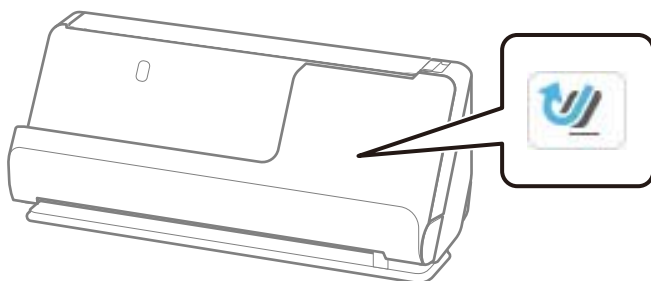

Si  (position droite de la trajectoire) s'affiche, tirez le commutateur de position du scanner pour l'incliner vers l'avant.

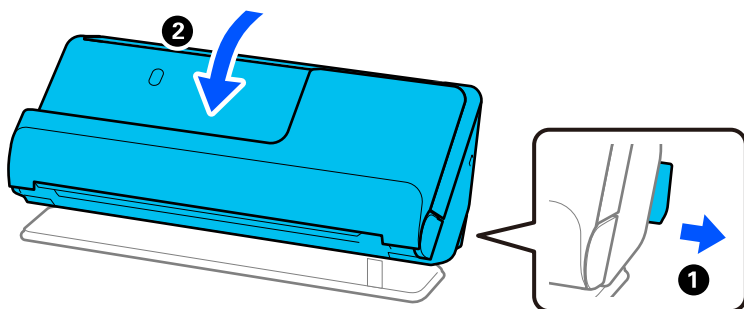

2. Ouvrez le bac d'entrée.

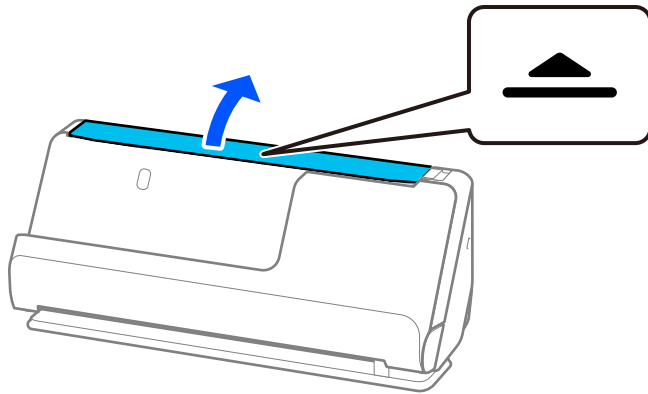

3. Déployez l'extension du bac d'entrée.

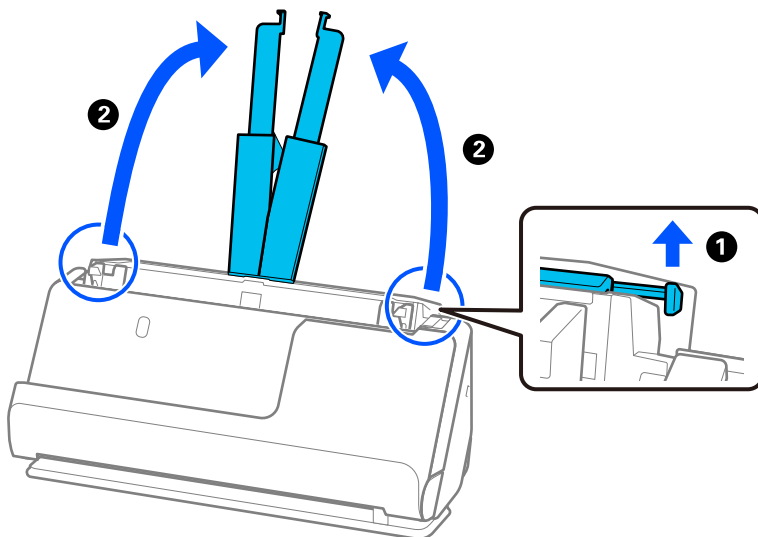

4. Déplacez les guides latéraux contre les bords du bac d'entrée.

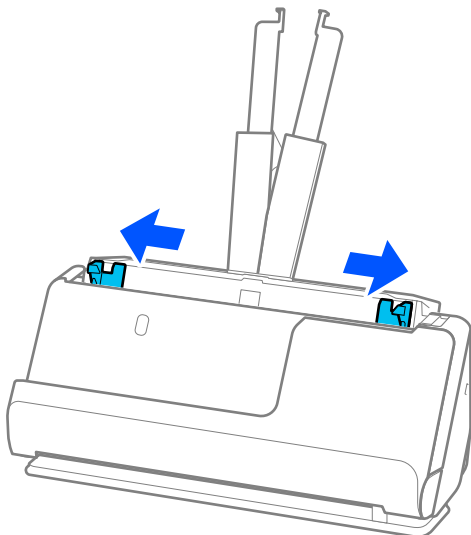

5. Chargez les originaux face à numériser vers le haut, dans l'ordre de format décroissant, les documents les plus larges à l'arrière, et les moins larges à l'avant du bac d'entrée.

! **Important:**

Vérifiez les points suivants lorsque vous définissez différentes tailles d'originaux.

- Faites glisser les originaux avec leurs bords d'attaque alignés dans l'ADF jusqu'à ce qu'ils rencontrent une résistance.
- Placez les originaux au centre du bac d'entrée. Reportez-vous à la marque ▲ du scanner pour vous guider.
- Placez les originaux bien droits.

Autrement, ils pourraient être insérés de travers ou se bloquer.

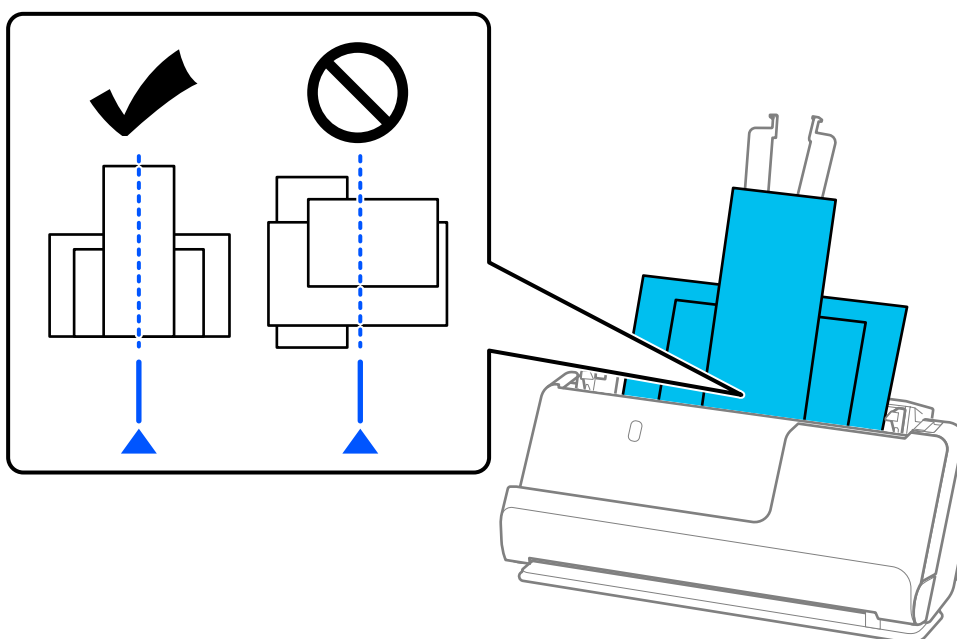

6. Alignez les guides latéraux avec l'original le plus large.

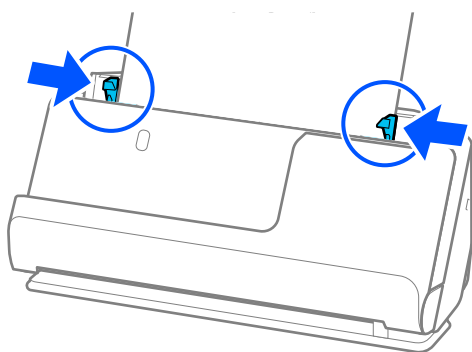

Remarque:

- Si vous annulez la numérisation d'un lot d'originaux en cours de route, le deuxième original sera légèrement entraîné dans l'ADF, et la numérisation s'interrompra. Ouvrez le capot du scanner pour retirer la page, puis rechargez-la, accompagnée de la première page et du reste des originaux.
- En fonction du type de papier et de l'environnement d'utilisation du scanner, l'original peut tomber de l'avant du scanner après la numérisation. Si tel est le cas, chargez moins d'originaux que le nombre maximal indiqué.

Informations connexes

➔ [« Numériser en Mode Alimentation automatique » à la page 137](#)

Numérisation

Préparer la numérisation depuis le panneau de commande (fonctions Numériser vers)	104
Numériser depuis le panneau de commande (fonctions Numériser vers)	110
Numériser à l'aide du contenu enregistré dans les Prédéfinis	132
Numérisation à partir d'un ordinateur	133
Numérisation depuis un appareil intelligent	141

Préparer la numérisation depuis le panneau de commande (fonctions Numériser vers)

Envoyer par e-mail

Grâce à de simples pressions sur le panneau tactile du scanner, vous pouvez envoyer les images numérisées en pièces jointes, sans passer par un ordinateur. Vous pouvez appliquer l'une des méthodes suivantes.

Méthode	Envoi à l'aide du service Epson	Envoi par configuration d'un serveur de messagerie
Que souhaitez-vous faire ?	Je veux envoyer des e-mails facilement à l'aide de réglages simples.	<input type="checkbox"/> Je veux envoyer des e-mails à plusieurs adresses à la fois. <input type="checkbox"/> Je veux choisir l'adresse e-mail de l'expéditeur.
Guide de configuration	« Déroulement de la fonction Numériser vers le cloud » à la page 106 1. Enregistrez votre scanner avec <i>Epson Connect</i> [*] , un service Epson. 2. Ajoutez une adresse e-mail dans la liste des destinations.	« Déroulement de la fonction Numér. vers email » à la page 107 1. Vérifiez les informations du serveur de messagerie. 2. Enregistrez l'adresse du serveur et autres informations concernant le serveur de messagerie dans le scanner. 3. Enregistrez les adresses e-mail dans vos contacts (facultatif).

* Epson Connect est un service qui vous permet d'utiliser Internet pour connecter vos scanners. Pour cela, enregistrez simplement les informations de l'utilisateur et du scanner pour envoyer les données numérisées à une adresse e-mail ou un service cloud tiers. Les services Epson Connect sont susceptibles d'être modifiés sans préavis.

Différences entre les fonctionnalités disponibles

Méthode	Envoi à l'aide du service Epson	Envoi par configuration d'un serveur de messagerie
Expéditeur	Adresse Epson Connect d'envoi uniquement (ne peut pas être modifiée)	Choisir une adresse
Paramètres de destination	Enregistrer au préalable (liste de destinations d'Epson Connect)	<input type="checkbox"/> Enregistrer au préalable (Contacts du scanner) <input type="checkbox"/> Saisir directement la destination lors de la numérisation, sans l'avoir enregistrée au préalable
Sélection de plusieurs destinations	-	Disponible Vous pouvez également enregistrer plusieurs destinations sous forme de groupe dans les Contacts.
Nom de la pièce jointe	-	Disponible (modification depuis le panneau de commande)

Méthode	Envoi à l'aide du service Epson	Envoi par configuration d'un serveur de messagerie
Objet de l'e-mail	Disponible (modification dans la destination)	Disponible (modification depuis le panneau de commande)
Corps de l'e-mail	Disponible (modification dans la destination)	-
Taille maximale des pièces jointes	-	Disponible (modification depuis le panneau de commande)

Déroulement de la fonction Numér. vers ordi

Cette section explique comment enregistrer les images numérisées sur un ordinateur connecté.

Opérations nécessaires	Lieu de l'opération	Instructions
<p>1. Installer le logiciel sur votre ordinateur et connecter le scanner à celui-ci</p> <p>(Cette étape n'est pas nécessaire si vous avez installé et connecté le logiciel lors de la configuration.)</p>	Scanner et ordinateur	<p>Procédez aux opérations suivantes à l'aide du programme d'installation.</p> <ul style="list-style-type: none"> <input type="checkbox"/> Installer le logiciel nécessaire sur votre ordinateur <input type="checkbox"/> Connecter le scanner à l'ordinateur <p>Vous pouvez accéder au programme d'installation sur le site Web suivant. Rendez-vous à l'adresse suivante, puis saisissez le nom du produit à l'écran qui s'affiche. Accédez à Installation, puis procédez à la configuration.</p> <p>https://epson.sn</p>
2. Numériser depuis le panneau de commande	Panneau de commande du scanner	<p>Procédez à la numérisation depuis le panneau de commande.</p> <p>« Enregistrer vers un ordinateur » à la page 110</p>

Déroulement de la fonction Numér. vers Clé USB

Cette section explique comment enregistrer les images numérisées sur une clé USB branchée au scanner.

Opérations nécessaires	Lieu de l'opération	Instructions
1. Brancher la clé USB au scanner	Scanner	<p>Insérez une clé USB dans le port USB de l'interface externe du scanner.</p> <p>« Insertion d'une clé USB » à la page 28</p>
2. Numériser depuis le panneau de commande	Panneau de commande du scanner	<p>Procédez à la numérisation depuis le panneau de commande.</p> <p>« Enregistrer sur une clé USB » à la page 111</p>

Déroulement de la fonction Numériser vers le cloud

Utilisez le service cloud d'Epson, *Epson Connect*, pour envoyer les images numérisées vers les destinations enregistrées.

- Vous pouvez envoyer par e-mail les images numérisées en toute simplicité. Il suffit pour cela d'enregistrer une adresse e-mail en tant que destination.
- Vous pouvez envoyer les images numérisées vers des services tiers de stockage en ligne (par exemple, Evernote, Google Drive, Dropbox) après les avoir enregistrés en tant que destinations. Pour savoir comment enregistrer de tels comptes, reportez-vous au site Web du service concerné. Les services disponibles peuvent être modifiés sans préavis.

Remarque:

Pour en savoir plus sur les services Epson Connect, rendez-vous sur le portail suivant.

<https://www.epsonconnect.com/>

<http://www.epsonconnect.eu> (Europe uniquement)

Opérations nécessaires	Lieu de l'opération	Instructions
1. Connecter le scanner au réseau (Cette étape n'est pas nécessaire si vous avez connecté le scanner au réseau lors de la configuration.)	Scanner et ordinateur	Connectez le scanner au réseau à l'aide du programme d'installation. Rendez-vous sur le site Web suivant, puis saisissez le nom du produit à l'écran qui s'affiche. Accédez à Installation , puis procédez à la configuration. https://epson.sn Lorsque l'écran de choix de la méthode de connexion s'affiche, sélectionnez réseau local sans fil (Wi-Fi) et suivez les instructions à l'écran pour vous connecter au réseau. Remarque: <input type="checkbox"/> Si vous utilisez le programme d'installation, le logiciel sera installé en même temps. <input type="checkbox"/> Vous pouvez également effectuer ce réglage manuellement. (administrateurs uniquement) <i>« Connecter le scanner au réseau » à la page 247</i>
2. Enregistrer le produit à l'aide d'Epson Connect	Panneau de commande du scanner et ordinateur (site Web Epson Connect)	Enregistrez votre produit à l'aide d'Epson Connect et activez le service. Sur le panneau de commande du scanner, sélectionnez Param. > Paramètres du service Web > Services Epson Connect > S'inscrire , puis suivez les instructions à l'écran pour procéder à l'enregistrement. Remarque: <i>Si vous êtes invité à saisir un code de vérification, rendez-vous à l'adresse suivante et saisissez le code.</i> https://www.epsonconnect.com/activation

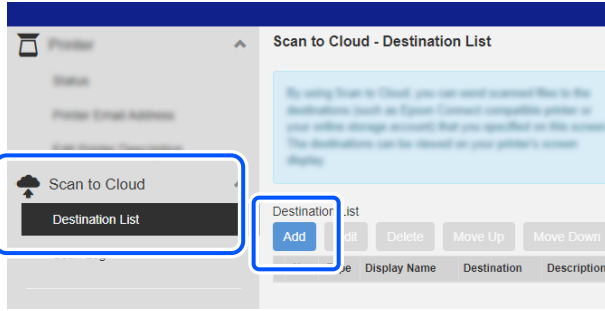
Opérations nécessaires	Lieu de l'opération	Instructions
<p>3. Enregistrer une liste de destinations sur la page utilisateur d'Epson Connect</p>	<p>Ordinateur (site Web Epson Connect)</p>	<p>Enregistrez les destinations de votre choix dans la liste de la page utilisateur d'Epson Connect.</p> <p>Rendez-vous sur la page utilisateur à l'adresse suivante, cliquez sur Numériser vers le cloud > Liste des destinations > Ajouter*, puis suivez les instructions à l'écran pour ajouter une destination.</p> <p>https://www.epsonconnect.com/user</p>  <p>Remarque: Pour enregistrer une adresse e-mail, sélectionnez Adresse e-mail en guise de type de destination.</p>
<p>4. Numériser depuis le panneau de commande</p>	<p>Panneau de commande du scanner</p>	<p>Procédez à la numérisation depuis le panneau de commande.</p> <p>« Envoyer vers le cloud » à la page 115</p>

* Les services Epson Connect sont susceptibles d'être modifiés sans préavis.

Déroulement de la fonction Numér. vers email

Il existe deux moyens pour envoyer les images numérisées à une adresse e-mail, soit en configurant un serveur de messagerie, soit en utilisant le service cloud Epson Connect.

« [Envoyer par e-mail](#) » à la page 104

Voici comment configurer un serveur de messagerie et envoyer les images numérisées par e-mail.

Opérations nécessaires	Lieu de l'opération	Instructions
1. Connecter le scanner au réseau (Cette étape n'est pas nécessaire si vous avez connecté le scanner au réseau lors de la configuration.)	Scanner et ordinateur	Connectez le scanner au réseau à l'aide du programme d'installation. Rendez-vous sur le site Web suivant, puis saisissez le nom du produit à l'écran qui s'affiche. Accédez à Installation , puis procédez à la configuration. https://epson.sn Lorsque l'écran de choix de la méthode de connexion s'affiche, sélectionnez réseau local sans fil (Wi-Fi) et suivez les instructions à l'écran pour vous connecter au réseau. Remarque: <input type="checkbox"/> Si vous utilisez le programme d'installation, le logiciel sera installé en même temps. <input type="checkbox"/> Vous pouvez également effectuer ce réglage manuellement. (administrateurs uniquement) <i>« Connecter le scanner au réseau » à la page 247</i>
2. Enregistrer les informations du serveur de messagerie dans le scanner	Ordinateur (Web Config) ou panneau de commande du scanner	La fonction Numér. vers email vous permet d'envoyer les images numérisées à l'aide d'un serveur de messagerie. Enregistrez les informations du serveur de messagerie dans le scanner. <i>« Enregistrer un serveur de messagerie » à la page 154</i>
3. Vérifier la connexion au serveur de messagerie	Ordinateur (Web Config) ou panneau de commande du scanner	Testez la connexion au serveur de messagerie. <i>« Vérifier la connexion à un serveur de messagerie » à la page 156</i>
4. Enregistrer l'adresse e-mail du destinataire dans les Contacts	Ordinateur (Web Config) ou panneau de commande du scanner	Enregistrez l'adresse e-mail du destinataire dans les Contacts du scanner. Ceci vous permettra de sélectionner le destinataire dans les Contacts sans avoir à saisir l'adresse e-mail lors de la numérisation. <i>« Enregistrer un destinataire (Email) » à la page 158</i>
5. Numériser depuis le panneau de commande	Panneau de commande du scanner	Procédez à la numérisation depuis le panneau de commande. <i>« Numériser des originaux vers un e-mail » à la page 119</i>

Déroulement de la fonction Numér. vers dossier réseau/FTP

Cette section utilise la configuration d'un Dossier réseau (SMB) en guise d'exemple.

Opérations nécessaires	Lieu de l'opération	Instructions
<p>1. Connecter le scanner au réseau (Cette étape n'est pas nécessaire si vous avez connecté le scanner au réseau lors de la configuration.)</p>	<p>Scanner et ordinateur</p>	<p>Connectez le scanner au réseau à l'aide du programme d'installation. Rendez-vous sur le site Web suivant, puis saisissez le nom du produit à l'écran qui s'affiche. Accédez à Installation, puis procédez à la configuration.</p> <p>https://epson.sn</p> <p>Lorsque l'écran de choix de la méthode de connexion s'affiche, sélectionnez réseau local sans fil (Wi-Fi) et suivez les instructions à l'écran pour vous connecter au réseau.</p> <p>Remarque:</p> <ul style="list-style-type: none"> <input type="checkbox"/> Si vous utilisez le programme d'installation, le logiciel sera installé en même temps. <input type="checkbox"/> Vous pouvez également effectuer ce réglage manuellement. (administrateurs uniquement) <p>« Connecter le scanner au réseau » à la page 247</p>
<p>2. Créer un dossier réseau</p>	<p>Ordinateur</p>	<p>Créez un dossier pour enregistrer l'image numérisée. Créez un dossier sur un ordinateur de votre réseau, puis partagez ce dossier.</p> <p>« Créer un dossier réseau » à la page 147</p>
<p>3. Enregistrer le dossier dans les Contacts</p>	<p>Ordinateur (Web Config) ou panneau de commande du scanner</p>	<p>Enregistrez le dossier réseau créé dans les Contacts du scanner. Ceci vous permettra de sélectionner la destination dans les Contacts sans avoir à saisir le chemin du dossier lors de la numérisation.</p> <p>« Enregistrer un destinataire (Dossier réseau (SMB)) » à la page 159</p> <p>Remarque: Reportez-vous à ce qui suit pour les éléments de configuration de FTP et SharePoint (WebDAV).</p> <p>« Enregistrer un destinataire (FTP) » à la page 161</p> <p>« Enregistrer un destinataire (SharePoint(WebDAV)) » à la page 162</p>
<p>4. Numériser depuis le panneau de commande</p>	<p>Panneau de commande du scanner</p>	<p>Procédez à la numérisation depuis le panneau de commande.</p> <p>« Enregistrer vers un dossier réseau » à la page 124</p>

Déroulement de la procédure Scannez dans WSD

Opérations nécessaires	Lieu de l'opération	Instructions
<p>1. Connecter le scanner et l'ordinateur au réseau</p> <p>(Cette étape n'est pas nécessaire si vous avez connecté le scanner au réseau lors de la configuration.)</p>	Scanner et ordinateur	<p>Connectez le scanner au réseau à l'aide du programme d'installation. Rendez-vous sur le site Web suivant, puis saisissez le nom du produit à l'écran qui s'affiche. Accédez à Installation, puis procédez à la configuration.</p> <p>https://epson.sn</p> <p>Lorsque l'écran de choix de la méthode de connexion s'affiche, sélectionnez réseau local sans fil (Wi-Fi) et suivez les instructions à l'écran pour vous connecter au réseau.</p> <p>Remarque:</p> <ul style="list-style-type: none"> <input type="checkbox"/> Si vous utilisez le programme d'installation, le logiciel sera installé en même temps. <input type="checkbox"/> Vous pouvez également effectuer ce réglage manuellement. (administrateurs uniquement) <p>« Connecter le scanner au réseau » à la page 247</p>
<p>2. Numériser depuis le panneau de commande</p>	Panneau de commande du scanner	<p>Procédez à la numérisation depuis le panneau de commande.</p> <p>« Numérisation à l'aide de WSD » à la page 129</p> <p>Remarque:</p> <p>Si l'ordinateur de destination n'est pas affiché, suivez les étapes indiquées ci-dessous pour ajouter un périphérique de numérisation WSD.</p> <p>« Ajout d'un périphérique de numérisation WSD » à la page 129</p>

Numériser depuis le panneau de commande (fonctions Numériser vers)

Enregistrer vers un ordinateur

Enregistre les images numérisées sur un ordinateur connecté au scanner.

Le réglage de certains paramètres est requis au préalable. Reportez-vous au lien suivant pour en savoir plus sur le déroulement de ce réglage.



« Déroulement de la fonction Numér. vers ordi » à la page 105

- Placez l'original.

Exemple : papier ordinaire

« Placer des originaux de format standard » à la page 59

- Sélectionnez **Ordinateur** à l'écran d'accueil du panneau de commande.
- Sélectionnez l'ordinateur sur lequel vous souhaitez enregistrer les images numérisées.

4. Sélectionnez la face de l'original que vous souhaitez numériser entre **Recto** et **Rec/Ver**.
 5. Sélectionnez , vérifiez les **Paramètres du scanner**, puis modifiez-les si nécessaire.
Vous pouvez modifier les paramètres tels que **Protection papier**.
 6. Appuyez sur .
- Epson ScanSmart se lance sur votre ordinateur, et la numérisation démarre. Une fois la numérisation terminée, suivez les instructions d'Epson ScanSmart pour enregistrer l'image.

Enregistrer sur une clé USB

Vous pouvez enregistrer l'image numérisée sur une clé USB.

1. Placez l'original.
Exemple : papier ordinaire
[« Placer des originaux de format standard » à la page 59](#)
2. Insérez une clé USB dans le port USB de l'interface externe du scanner.
[« Insertion d'une clé USB » à la page 28](#)
3. Sélectionnez **Clé USB** à l'écran d'accueil du panneau de commande.
4. Réglez les paramètres dans l'onglet **Numérisation**, par exemple le format d'enregistrement.
[« Éléments de configuration pour une numérisation vers une clé USB » à la page 112](#)

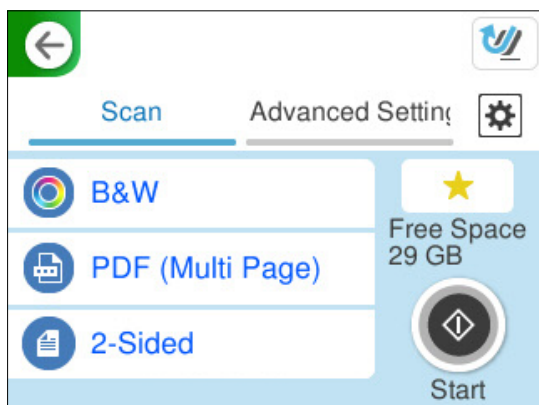

5. Sélectionnez l'onglet **Paramètres avancés**, vérifiez les paramètres, et modifiez-les si nécessaire.

« Options du menu avancé pour une numérisation vers une clé USB » à la page 113

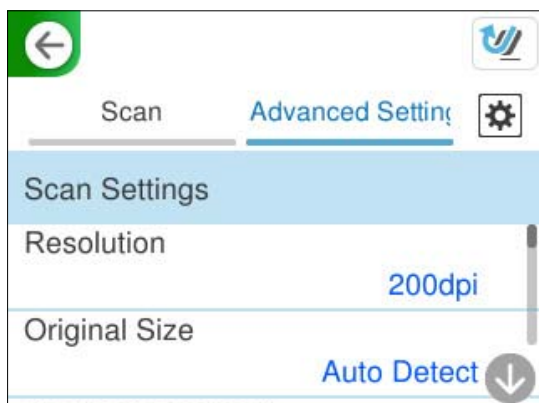

6. Sélectionnez , vérifiez les **Paramètres du scanner**, puis modifiez-les si nécessaire.

Vous pouvez modifier les paramètres tels que **Protection papier**.

7. Sélectionnez à nouveau l'onglet **Numérisation** et appuyez sur .

Remarque:

Sélectionnez  pour enregistrer vos réglages en tant que préréglage.

Les images numérisées sont enregistrées dans la clé USB de destination.

Éléments de configuration pour une numérisation vers une clé USB

Remarque:

En fonction des autres paramètres sélectionnés, certains éléments peuvent ne pas être disponibles.

Type d'image :

Permet de sélectionner la couleur de l'image de sortie.

Lorsque vous sélectionnez les éléments suivants, le scanner détecte automatiquement la couleur des originaux et enregistre les images à l'aide des couleurs détectées.

- Couleur/niveaux de gris/noir et blanc

Convertit l'image numérisée au format couleur 24 bits, gris 8 bits ou monochrome (noir et blanc binaire). Lorsque cette option est sélectionnée, vous pouvez ajuster la sensibilité pour déterminer si l'original est monochrome ou en niveaux de gris en cas de numérisation d'un original qui n'est pas en couleur.

- Couleur/Noir et blanc :

Transforme l'image numérisée en 24 bits couleur ou monochrome (noir et blanc binaire).

- Couleur/Niveaux de gris :

Convertit l'image numérisée en couleur 24 bits ou en gris 8 bits.

Les types d'images disponibles varient en fonction du Format de fichier que vous avez sélectionné. Reportez-vous à la section suivante pour plus d'informations.

« Combinaisons des Format de fichier et Type d'image disponibles » à la page 130

Format de fichier :

Permet de sélectionner le format d'enregistrement de l'image numérisée.

Lorsque vous souhaitez enregistrer en tant que PDF, PDF/A ou TIFF, sélectionnez si vous souhaitez sauvegarder tous les originaux en tant que fichier unique (multi-page) ou sauvegarder chaque original séparément (page unique).

Taux de compression :

Permet de sélectionner le niveau de compression de l'image numérisée.

Réglages PDF :

Si vous avez sélectionné PDF comme paramètre de format d'enregistrement, utilisez ces paramètres pour protéger les fichiers PDF.

Pour créer un fichier PDF qui nécessite un mot de passe à l'ouverture, définissez MdPasse d'ouverture de doc. Pour créer un fichier PDF qui nécessite un mot de passe pour l'impression ou la modification, définissez Autorisations.

Face à numériser :

Sélectionnez la face de l'original que vous souhaitez numériser.

Reliure (original) :

Sélectionnez l'orientation de reliure de l'original.

Options du menu avancé pour une numérisation vers une clé USB

Remarque:

Certaines options peuvent ne pas être disponibles selon les autres paramètres sélectionnés.

Résolution :

Permet de sélectionner la résolution de numérisation.

Reportez-vous à ce qui suit pour en savoir plus sur les résolutions de fichiers disponibles.

« [Résolutions disponibles](#) » à la page 132

Format original :

Sélectionnez la taille de l'original positionné.

Rogner les marges pour la taille "Auto" :

Règle la zone de recadrage lorsque vous sélectionnez **Détection automatique**.

Numériser une carte plastifiée :

Pour les originaux stratifiés, les zones transparentes sur les bords sont également numérisées.

Remarque:

Les effets appropriés pourraient ne pas être obtenus, en fonction de l'original.

Amélioration du texte :

Vous pouvez améliorer la clarté et la netteté des lettres floues de l'original. Vous pouvez également réduire le décalage et les irrégularités de l'arrière-plan.

Accentuer les lettres claires/Supprimer l'arrière-plan :

Permet de définir le niveau de correction entre le texte et l'arrière-plan. Si vous rapprochez le curseur du côté **Accentuer les lettres claires**, les lettres claires de l'image numérisée seront renforcées. Si vous rapprochez le curseur du côté **Supprimer l'arrière-plan**, la couleur, les motifs, les plis ou le décalage de l'arrière-plan de l'image numérisée seront atténués.

Éliminer points noirs :

Vous pouvez supprimer les points noirs de l'arrière-plan qu'un éclaircissement n'a pas réussi à supprimer. Le niveau de cet effet est réglable.

Remarque:

Si vous activez cette option, celle-ci pourra également atténuer les petits points et les points noirs éventuellement présents dans l'arrière-plan.

Rotation :

Pivote l'image numérisée dans le sens des aiguilles d'une montre. Sélectionnez l'angle de rotation en fonction de l'original à numériser.

Densité :

Permet de sélectionner le contraste de l'image numérisée.

Supprimer arrière-plan :

Supprime la couleur d'arrière-plan des originaux de l'image numérisée.

Cette fonction requiert que la couleur d'arrière-plan des originaux soit uniforme et la couleur la plus claire des originaux. Cette fonction ne sera pas appliquée correctement si l'arrière-plan comporte des motifs ou s'il y a du texte ou des illustrations d'une couleur plus claire que l'arrière-plan.

Enlever ombre :

Permet de supprimer les ombres du document original qui apparaissent dans l'image numérisée.

Cadre :

Permet de supprimer les ombres se trouvant sur les bords du document original.

Corriger document en biais :

Corrige l'inclinaison automatiquement dans l'image sélectionnée.

Il est possible que cette fonctionnalité ne parvienne pas à corriger des documents trop inclinés.

Sauter les pages blanches :

Sautez les pages vierges lors de la numérisation s'il y en a parmi les originaux.

Si le résultat n'est pas celui espéré, ajustez le niveau de détection.

Remarque:

Certaines pages peuvent être sautées comme pages blanches par erreur.

Cette fonction n'est pas disponible lors de la numérisation d'originaux doubles juxtaposés.

Mode Alim automatique :

Active le Mode Alim automatique. Cette fonction vous permet de poursuivre la numérisation automatiquement une fois les originaux numérisés. Cette fonction est utile lorsque vous numérisez un par un des originaux de différents formats ou types.

Ajustez les guides latéraux du scanner avant de placer chaque original.

Marche (automatique) :

Commence la numérisation lorsqu'un original est prêt et que le message de confirmation de la poursuite s'affiche.

Marche (semi-automatique) :

Commence la numérisation lorsque vous appuyez sur le bouton **Démarrer la numérisation** à l'affichage du message de confirmation de la poursuite.

Détecter double alimentation :

Affichez un avertissement lorsque plusieurs originaux sont insérés à la fois.

Longueur :

Détecte un entraînement double à cause de la longueur. Lorsque la longueur du deuxième original numérisé est différente du premier, cela est identifié comme un entraînement double. Vous pouvez ajuster la différence de longueur à détecter.

Nom du fichier :

Préfixe nom de fichier :

Saisissez un préfixe pour le nom des images en caractères alphanumériques et symboles.

Ajouter date :

Ajouter la date au nom du fichier.

Ajouter l'heure :

Ajouter l'heure au nom du fichier.

Eff tout param.

Permet de réinitialiser les paramètres de numérisation.

Envoyer vers le cloud

Envoyez les images numérisées vers des destinations enregistrées dans *Epson Connect*.

Le réglage de certains paramètres est requis au préalable. Reportez-vous au lien suivant pour en savoir plus sur le déroulement de ce réglage.

[« Déroulement de la fonction Numériser vers le cloud » à la page 106](#)

1. Placez l'original.

Exemple : papier ordinaire

[« Placer des originaux de format standard » à la page 59](#)

2. Sélectionnez **Cloud** à l'écran d'accueil du panneau de commande.



3. Sélectionnez  sur la partie supérieure de l'écran, puis sélectionnez une destination.

- Réglez les paramètres dans l'onglet **Numérisation**, par exemple le format d'enregistrement.
« [Éléments de configuration de conservation des numérisations dans le cloud](#) » à la page 116

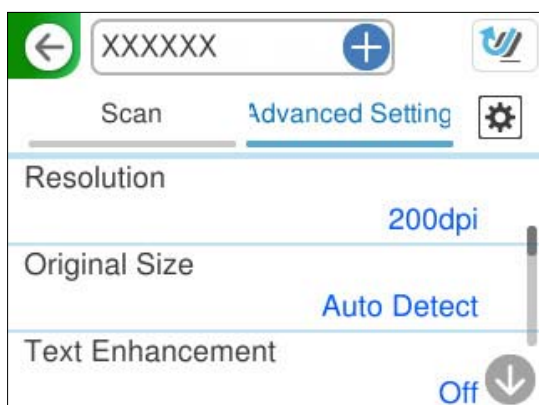

- Sélectionnez l'onglet **Paramètres avancés**, vérifiez les paramètres, et modifiez-les si nécessaire.
« [Option de menu avancées pour la numérisation vers le Cloud](#) » à la page 117



- Sélectionnez , vérifiez les **Paramètres du scanner**, puis modifiez-les si nécessaire.
Vous pouvez modifier les paramètres tels que **Protection papier**.
- Sélectionnez à nouveau l'onglet **Numérisation** et appuyez sur .

Remarque:

Sélectionnez  pour enregistrer vos réglages en tant que préréglage.

Les images numérisées sont envoyées vers la destination enregistrée.

Éléments de configuration de conservation des numérisations dans le cloud

Type d'image :

Permet de sélectionner la couleur de l'image de sortie.

Lorsque vous sélectionnez les éléments suivants, le scanner détecte automatiquement la couleur des originaux et enregistre les images à l'aide des couleurs détectées.

Couleur/Niveaux de gris :

Convertit l'image numérisée en couleur 24 bits ou en gris 8 bits.

Les types d'images disponibles varient en fonction du Format de fichier que vous avez sélectionné. Reportez-vous à la section suivante pour plus d'informations.

[« Combinaisons des Format de fichier et Type d'image disponibles » à la page 130](#)

Format de fichier :

Permet de sélectionner format d'enregistrement de l'image numérisée.

Lorsque vous souhaitez enregistrer en tant que PDF, sélectionnez si vous souhaitez sauvegarder tous les originaux en tant que fichier unique (multipage) ou sauvegarder chaque original séparément (page unique).

Taux de compression :

Permet de sélectionner le niveau de compression de l'image numérisée.

Face à numériser :

Sélectionnez la face de l'original que vous souhaitez numériser.

Reliure (original) :

Sélectionnez l'orientation de reliure de l'original.

Option de menu avancées pour la numérisation vers le Cloud

Remarque:

Certaines options peuvent ne pas être disponibles selon les autres paramètres sélectionnés.

Résolution :

Permet de sélectionner la résolution de numérisation.

Reportez-vous à ce qui suit pour en savoir plus sur les résolutions de fichiers disponibles.

[« Résolutions disponibles » à la page 132](#)

Format original :

Sélectionnez la taille de l'original positionné.

Rogner les marges pour la taille "Auto" :

Règle la zone de recadrage lorsque vous sélectionnez **Détection automatique**.

Numériser une carte plastifiée :

Pour les originaux stratifiés, les zones transparentes sur les bords sont également numérisées.

Remarque:

Les effets appropriés pourraient ne pas être obtenus, en fonction de l'original.

Amélioration du texte :

Vous pouvez améliorer la clarté et la netteté des lettres floues de l'original. Vous pouvez également réduire le décalage et les irrégularités de l'arrière-plan.

Accentuer les lettres claires/Supprimer l'arrière-plan :

Permet de définir le niveau de correction entre le texte et l'arrière-plan. Si vous rapprochez le curseur du côté **Accentuer les lettres claires**, les lettres claires de l'image numérisée seront renforcées. Si vous rapprochez le curseur du côté **Supprimer l'arrière-plan**, la couleur, les motifs, les plis ou le décalage de l'arrière-plan de l'image numérisée seront atténués.

Éliminer points noirs :

Vous pouvez supprimer les points noirs de l'arrière-plan qu'un éclaircissement n'a pas réussi à supprimer. Le niveau de cet effet est réglable.

Remarque:

Si vous activez cette option, celle-ci pourra également atténuer les petits points et les points noirs éventuellement présents dans l'arrière-plan.

Rotation :

Pivote l'image numérisée dans le sens des aiguilles d'une montre. Sélectionnez l'angle de rotation en fonction de l'original à numériser.

Densité :

Permet de sélectionner le contraste de l'image numérisée.

Supprimer arrière-plan :

Supprime la couleur d'arrière-plan des originaux de l'image numérisée.

Cette fonction requiert que la couleur d'arrière-plan des originaux soit uniforme et la couleur la plus claire des originaux. Cette fonction ne sera pas appliquée correctement si l'arrière-plan comporte des motifs ou s'il y a du texte ou des illustrations d'une couleur plus claire que l'arrière-plan.

Enlever ombre :

Permet de supprimer les ombres du document original qui apparaissent dans l'image numérisée.

Cadre :

Permet de supprimer les ombres se trouvant sur les bords du document original.

Corriger document en biais :

Corrige l'inclinaison automatiquement dans l'image sélectionnée.

Il est possible que cette fonctionnalité ne parvienne pas à corriger des documents trop inclinés.

Sauter les pages blanches :

Sautez les pages vierges lors de la numérisation s'il y en a parmi les originaux.

Si le résultat n'est pas celui espéré, ajustez le niveau de détection.

Remarque:

Certaines pages peuvent être sautées comme pages blanches par erreur.

Cette fonction n'est pas disponible lors de la numérisation d'originaux doubles juxtaposés.

Mode Alim automatique :

Active le Mode Alim automatique. Cette fonction vous permet de poursuivre la numérisation automatiquement une fois les originaux numérisés. Cette fonction est utile lorsque vous numérisez un par un des originaux de différents formats ou types.

Ajustez les guides latéraux du scanner avant de placer chaque original.

Marche (automatique) :

Commence la numérisation lorsqu'un original est prêt et que le message de confirmation de la poursuite s'affiche.

Marche (semi-automatique) :

Commence la numérisation lorsque vous appuyez sur le bouton **Démarrer la numérisation** à l'affichage du message de confirmation de la poursuite.

Détecter double alimentation :

Affichez un avertissement lorsque plusieurs originaux sont insérés à la fois.

Longueur :

Détecte un entraînement double à cause de la longueur. Lorsque la longueur du deuxième original numérisé est différente du premier, cela est identifié comme un entraînement double. Vous pouvez ajuster la différence de longueur à détecter.

Eff tout param.

Permet de réinitialiser les paramètres de numérisation.

Numériser des originaux vers un e-mail

Vous pouvez envoyer les images numérisées à une adresse e-mail de deux manières différentes. Reportez-vous à ce qui suit pour en savoir plus sur chacune des méthodes.

[« Envoyer par e-mail » à la page 104](#)

Une telle numérisation nécessite le réglage de certains paramètres au préalable. Reportez-vous au lien suivant pour en savoir plus sur le déroulement de ce réglage.

[« Déroulement de la fonction Numér. vers email » à la page 107](#)

Ce qui suit explique comment numériser en utilisant un serveur de messagerie.

Remarque:

*Avant de procéder à la numérisation, vérifiez que les paramètres **Date/Heure** et **Décalage horaire** sont correctement réglés. L'heure définie s'affiche en bas à droite de l'écran d'accueil du panneau de commande.*

*Si des modifications sont nécessaires, sélectionnez **Param.** > **Param de base** > **Régl. Date/Heure** sur le panneau de commande.*

1. Placez l'original.

Exemple : papier ordinaire

[« Placer des originaux de format standard » à la page 59](#)

2. Sélectionnez **Email** à l'écran d'accueil du panneau de commande.

3. Indiquez la destination dans l'onglet **Destinataire**.

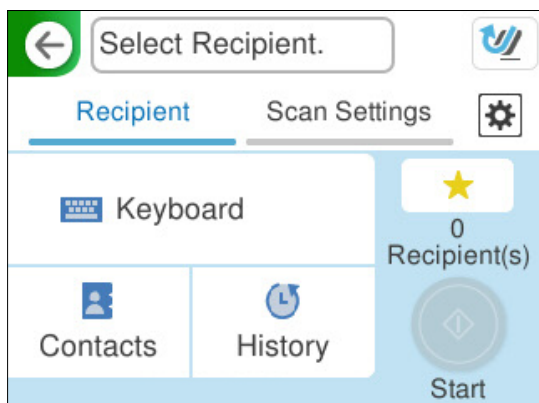

- Pour saisir au clavier : sélectionnez **Clavier**, saisissez la destination, puis sélectionnez **OK**.
- Pour sélectionner parmi la liste des contacts : sélectionnez **Contacts**, sélectionnez un contact, puis **Fini**.
Vous pouvez également chercher parmi les adresses enregistrées grâce à la zone de recherche située en haut de l'écran Contacts.
- Pour sélectionner parmi l'historique : sélectionnez **Historique**, sélectionnez un contact, puis **Fini**.

Remarque:

- Le nombre de destinataires que vous avez sélectionnés s'affiche sur la droite de l'écran. Vous pouvez envoyer des e-mails à un maximum de 10 adresses et groupes.
Si des groupes figurent parmi les destinataires, vous pouvez sélectionner jusqu'à 200 adresses individuelles au total, en tenant compte des adresses figurant dans les groupes.
- Sélectionnez la boîte d'adresse en haut de l'écran afin d'afficher la liste des adresses sélectionnées.

4. Sélectionnez **Param. de numér.**, vérifiez des paramètres tels que le format d'enregistrement et modifiez-les si nécessaire.

« Options de menu pour la numérisation vers un e-mail » à la page 121

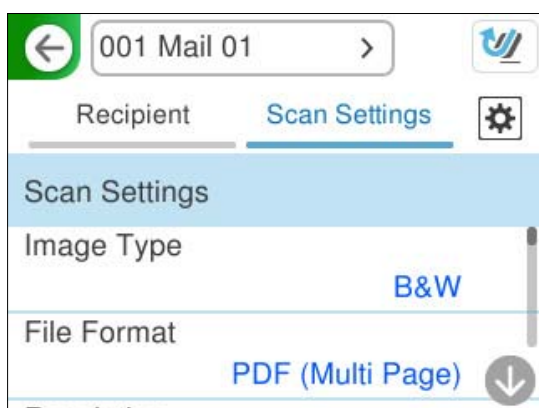

5. Sélectionnez , vérifiez les **Paramètres du scanner**, puis modifiez-les si nécessaire.
Vous pouvez modifier les paramètres tels que **Protection papier**.

6. Sélectionnez à nouveau l'onglet **Destinataire** et appuyez sur .

Remarque:

Sélectionnez  pour enregistrer vos réglages en tant que préréglage.

L'image numérisée est envoyée à l'adresse e-mail du destinataire.

Options de menu pour la numérisation vers un e-mail

Remarque:

Certaines options peuvent ne pas être disponibles selon les autres paramètres sélectionnés.

Type d'image :

Permet de sélectionner la couleur de l'image de sortie.

Lorsque vous sélectionnez les éléments suivants, le scanner détecte automatiquement la couleur des originaux et enregistre les images à l'aide des couleurs détectées.

- Couleur/niveaux de gris/noir et blanc

Convertit l'image numérisée au format couleur 24 bits, gris 8 bits ou monochrome (noir et blanc binaire). Lorsque cette option est sélectionnée, vous pouvez ajuster la sensibilité pour déterminer si l'original est monochrome ou en niveaux de gris en cas de numérisation d'un original qui n'est pas en couleur.

- Couleur/Noir et blanc :

Transforme l'image numérisée en 24 bits couleur ou monochrome (noir et blanc binaire).

- Couleur/Niveaux de gris :

Convertit l'image numérisée en couleur 24 bits ou en gris 8 bits.

Les types d'images disponibles varient en fonction du Format de fichier que vous avez sélectionné. Reportez-vous à la section suivante pour plus d'informations.

« [Combinaisons des Format de fichier et Type d'image disponibles](#) » à la page 130

Format de fichier :

Permet de sélectionner le format d'enregistrement de l'image numérisée.

Lorsque vous souhaitez enregistrer en tant que PDF, PDF/A ou TIFF, sélectionnez si vous souhaitez sauvegarder tous les originaux en tant que fichier unique (multi-page) ou sauvegarder chaque original séparément (page unique).

- Taux de compression :

Permet de sélectionner le niveau de compression de l'image numérisée.

- Réglages PDF :

Si vous avez sélectionné PDF comme paramètre de format d'enregistrement, utilisez ces paramètres pour protéger les fichiers PDF.

Pour créer un fichier PDF qui nécessite un mot de passe à l'ouverture, définissez MdPasse d'ouverture de doc. Pour créer un fichier PDF qui nécessite un mot de passe pour l'impression ou la modification, définissez Autorisations.

Résolution :

Permet de sélectionner la résolution de numérisation.

Reportez-vous à ce qui suit pour en savoir plus sur les résolutions de fichiers disponibles.

[« Résolutions disponibles » à la page 132](#)

Face à numériser :

Sélectionnez la face de l'original que vous souhaitez numériser.

Reliure (original) :

Sélectionnez l'orientation de reliure de l'original.

Format original :

Sélectionnez la taille de l'original positionné.

Rogner les marges pour la taille "Auto" :

Règle la zone de recadrage lorsque vous sélectionnez **Détection automatique**.

Numériser une carte plastifiée :

Pour les originaux stratifiés, les zones transparentes sur les bords sont également numérisées.

Remarque:

Les effets appropriés pourraient ne pas être obtenus, en fonction de l'original.

Amélioration du texte :

Vous pouvez améliorer la clarté et la netteté des lettres floues de l'original. Vous pouvez également réduire le décalage et les irrégularités de l'arrière-plan.

Accentuer les lettres claires/Supprimer l'arrière-plan :

Permet de définir le niveau de correction entre le texte et l'arrière-plan. Si vous rapprochez le curseur du côté **Accentuer les lettres claires**, les lettres claires de l'image numérisée seront renforcées. Si vous rapprochez le curseur du côté **Supprimer l'arrière-plan**, la couleur, les motifs, les plis ou le décalage de l'arrière-plan de l'image numérisée seront atténués.

Éliminer points noirs :

Vous pouvez supprimer les points noirs de l'arrière-plan qu'un éclaircissement n'a pas réussi à supprimer. Le niveau de cet effet est réglable.

Remarque:

Si vous activez cette option, celle-ci pourra également atténuer les petits points et les points noirs éventuellement présents dans l'arrière-plan.

Rotation :

Pivote l'image numérisée dans le sens des aiguilles d'une montre. Sélectionnez l'angle de rotation en fonction de l'original à numériser.

Densité :

Permet de sélectionner le contraste de l'image numérisée.

Supprimer arrière-plan :

Supprime la couleur d'arrière-plan des originaux de l'image numérisée.

Cette fonction requiert que la couleur d'arrière-plan des originaux soit uniforme et la couleur la plus claire des originaux. Cette fonction ne sera pas appliquée correctement si l'arrière-plan comporte des motifs ou s'il y a du texte ou des illustrations d'une couleur plus claire que l'arrière-plan.

Enlever ombre :

Permet de supprimer les ombres du document original qui apparaissent dans l'image numérisée.

Cadre :

Permet de supprimer les ombres se trouvant sur les bords du document original.

Corriger document en biais :

Corrige l'inclinaison automatiquement dans l'image sélectionnée.

Il est possible que cette fonctionnalité ne parvienne pas à corriger des documents trop inclinés.

Sauter les pages blanches :

Sautez les pages vierges lors de la numérisation s'il y en a parmi les originaux.

Si le résultat n'est pas celui espéré, ajustez le niveau de détection.

Remarque:

Certaines pages peuvent être sautées comme pages blanches par erreur.

Cette fonction n'est pas disponible lors de la numérisation d'originaux doubles juxtaposés.

Mode Alim automatique :

Active le Mode Alim automatique. Cette fonction vous permet de poursuivre la numérisation automatiquement une fois les originaux numérisés. Cette fonction est utile lorsque vous numérisez un par un des originaux de différents formats ou types.

Ajustez les guides latéraux du scanner avant de placer chaque original.

Marche (automatique) :

Commence la numérisation lorsqu'un original est prêt et que le message de confirmation de la poursuite s'affiche.

Marche (semi-automatique) :

Commence la numérisation lorsque vous appuyez sur le bouton **Démarrer la numérisation** à l'affichage du message de confirmation de la poursuite.

Détecter double alimentation :

Affichez un avertissement lorsque plusieurs originaux sont insérés à la fois.

Longueur :

Détecte un entraînement double à cause de la longueur. Lorsque la longueur du deuxième original numérisé est différente du premier, cela est identifié comme un entraînement double. Vous pouvez ajuster la différence de longueur à détecter.

Sujet :

Saisissez l'objet de l'e-mail en caractères alphanumériques et symboles.

Taille max fichier joint :

Sélectionnez la taille de fichier maximale qui peut être jointe à l'e-mail.

Reportez-vous à ce qui suit pour en savoir plus sur les formats des originaux pouvant être enregistrés.

[« Formats de fichiers pouvant être enregistrés » à la page 131](#)

Nom du fichier :

Préfixe nom de fichier :

Saisissez un préfixe pour le nom des images en caractères alphanumériques et symboles.

- Ajouter date :
Ajouter la date au nom du fichier.
- Ajouter l'heure :
Ajouter l'heure au nom du fichier.

Eff tout param.

Permet de réinitialiser les paramètres de numérisation.

Enregistrer vers un dossier réseau

Enregistrez l'image numérisée dans un dossier choisi sur un réseau.

Le réglage de certains paramètres est requis au préalable. Reportez-vous au lien suivant pour en savoir plus sur le déroulement de ce réglage.

[« Déroulement de la fonction Numér. vers dossier réseau/FTP » à la page 108](#)

Remarque:

Avant de procéder à la numérisation, vérifiez que les paramètres **Date/Heure** et **Décalage horaire** sont correctement réglés.

Si des modifications sont nécessaires, sélectionnez **Param.** > **Param de base** > **Régl. Date/Heure** sur le panneau de commande.

1. Placez l'original.
Exemple : papier ordinaire
[« Placer des originaux de format standard » à la page 59](#)
2. Sélectionnez **Dossier réseau/FTP** à l'écran d'accueil du panneau de commande.
3. Indiquez la destination dans l'onglet **Destination** .

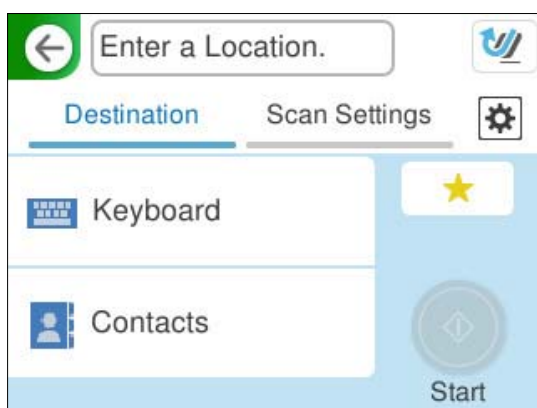



- Pour saisir au clavier : sélectionnez **Clavier**. Reportez-vous à ce qui suit pour savoir comment configurer la destination.
[« Éléments de configuration pour modifier la destination » à la page 125](#)
- Pour sélectionner parmi la liste des contacts : sélectionnez **Contacts**, sélectionnez un contact, puis **Fini**.
Vous pouvez également chercher parmi les dossiers enregistrés grâce à la zone de recherche située en haut de l'écran Contacts.

- Sélectionnez l'onglet **Param. de numér.**, vérifiez les paramètres tels que le format d'enregistrement, et modifiez-les si nécessaire.

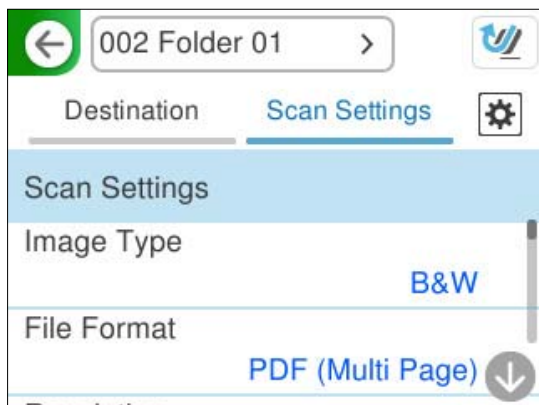
« Options de menu de numérisation pour la numérisation vers un dossier » à la page 126



- Sélectionnez , vérifiez les **Paramètres du scanner**, puis modifiez-les si nécessaire. Vous pouvez modifier les paramètres tels que **Protection papier**.
- Sélectionnez à nouveau l'onglet **Destination** et appuyez sur .

Remarque:

Sélectionnez  pour enregistrer vos réglages en tant que préréglage.

Les images numérisées sont enregistrées dans le dossier réseau de destination.

Éléments de configuration pour modifier la destination

Mode de communication :

Sélectionnez le mode de communication pour le dossier.

Emplacement (requis) :

Saisissez le chemin réseau du dossier de destination au format approprié pour le Mode de communication sélectionné.

- Dossier réseau (SMB) : \\nom de l'hôte (nom de l'ordinateur)\nom du dossier
- FTP : ftp://nom de l'hôte (nom du serveur)/nom du dossier
- FTPS : ftps://nom de l'hôte (nom du serveur)/nom du dossier
- WebDAV (HTTPS) : https://nom de l'hôte/nom du dossier
- WebDAV (HTTP) : http://nom de l'hôte/nom du dossier

Remarque:

La numérisation vers un **Dossier réseau/FTP** depuis le panneau de commande du scanner ne prend pas en charge SharePoint Online.

Nom utilisateur :

Saisissez le nom d'utilisateur de connexion de l'ordinateur sur lequel le dossier de destination a été créé.

Mot de passe :

Saisissez le mot de passe de connexion de l'ordinateur sur lequel le dossier de destination a été créé.

Mode de connexion :

Sélectionnez le mode de connexion pour le dossier.

Num. port :

Saisissez un numéro de port pour le dossier.

Param. Serveur proxy :

Indiquez si vous souhaitez utiliser un serveur proxy.

Options de menu de numérisation pour la numérisation vers un dossier

Remarque:

Certaines options peuvent ne pas être disponibles selon les autres paramètres sélectionnés.

Type d'image :

Permet de sélectionner la couleur de l'image de sortie.

Lorsque vous sélectionnez les éléments suivants, le scanner détecte automatiquement la couleur des originaux et enregistre les images à l'aide des couleurs détectées.

Couleur/niveaux de gris/noir et blanc

Convertit l'image numérisée au format couleur 24 bits, gris 8 bits ou monochrome (noir et blanc binaire). Lorsque cette option est sélectionnée, vous pouvez ajuster la sensibilité pour déterminer si l'original est monochrome ou en niveaux de gris en cas de numérisation d'un original qui n'est pas en couleur.

Couleur/Noir et blanc :

Transforme l'image numérisée en 24 bits couleur ou monochrome (noir et blanc binaire).

Couleur/Niveaux de gris :

Convertit l'image numérisée en couleur 24 bits ou en gris 8 bits.

Les types d'images disponibles varient en fonction du Format de fichier que vous avez sélectionné. Reportez-vous à la section suivante pour plus d'informations.

« [Combinaisons des Format de fichier et Type d'image disponibles](#) » à la page 130

Format de fichier :

Permet de sélectionner le format d'enregistrement de l'image numérisée.

Lorsque vous souhaitez enregistrer en tant que PDF, PDF/A ou TIFF, sélectionnez si vous souhaitez sauvegarder tous les originaux en tant que fichier unique (multi-page) ou sauvegarder chaque original séparément (page unique).

Taux de compression :

Permet de sélectionner le niveau de compression de l'image numérisée.

Réglages PDF :

Si vous avez sélectionné PDF comme paramètre de format d'enregistrement, utilisez ces paramètres pour protéger les fichiers PDF.

Pour créer un fichier PDF qui nécessite un mot de passe à l'ouverture, définissez MdPasse d'ouverture de doc. Pour créer un fichier PDF qui nécessite un mot de passe pour l'impression ou la modification, définissez Autorisations.

Résolution :

Permet de sélectionner la résolution de numérisation.

Reportez-vous à ce qui suit pour en savoir plus sur les résolutions de fichiers disponibles.

[« Résolutions disponibles » à la page 132](#)

Face à numériser :

Sélectionnez la face de l'original que vous souhaitez numériser.

Reliure (original) :

Sélectionnez l'orientation de reliure de l'original.

Format original :

Sélectionnez la taille de l'original positionné.

Rogner les marges pour la taille "Auto" :

Règle la zone de recadrage lorsque vous sélectionnez **Détection automatique**.

Numériser une carte plastifiée :

Pour les originaux stratifiés, les zones transparentes sur les bords sont également numérisées.

Remarque:

Les effets appropriés pourraient ne pas être obtenus, en fonction de l'original.

Amélioration du texte :

Vous pouvez améliorer la clarté et la netteté des lettres floues de l'original. Vous pouvez également réduire le décalage et les irrégularités de l'arrière-plan.

Accentuer les lettres claires/Supprimer l'arrière-plan :

Permet de définir le niveau de correction entre le texte et l'arrière-plan. Si vous rapprochez le curseur du côté **Accentuer les lettres claires**, les lettres claires de l'image numérisée seront renforcées. Si vous rapprochez le curseur du côté **Supprimer l'arrière-plan**, la couleur, les motifs, les plis ou le décalage de l'arrière-plan de l'image numérisée seront atténués.

Éliminer points noirs :

Vous pouvez supprimer les points noirs de l'arrière-plan qu'un éclaircissement n'a pas réussi à supprimer. Le niveau de cet effet est réglable.

Remarque:

Si vous activez cette option, celle-ci pourra également atténuer les petits points et les points noirs éventuellement présents dans l'arrière-plan.

Rotation :

Pivote l'image numérisée dans le sens des aiguilles d'une montre. Sélectionnez l'angle de rotation en fonction de l'original à numériser.

Densité :

Permet de sélectionner le contraste de l'image numérisée.

Supprimer arrière-plan :

Supprime la couleur d'arrière-plan des originaux de l'image numérisée.

Cette fonction requiert que la couleur d'arrière-plan des originaux soit uniforme et la couleur la plus claire des originaux. Cette fonction ne sera pas appliquée correctement si l'arrière-plan comporte des motifs ou s'il y a du texte ou des illustrations d'une couleur plus claire que l'arrière-plan.

Enlever ombre :

Permet de supprimer les ombres du document original qui apparaissent dans l'image numérisée.

Cadre :

Permet de supprimer les ombres se trouvant sur les bords du document original.

Corriger document en biais :

Corrige l'inclinaison automatiquement dans l'image sélectionnée.

Il est possible que cette fonctionnalité ne parvienne pas à corriger des documents trop inclinés.

Sauter les pages blanches :

Sautez les pages vierges lors de la numérisation s'il y en a parmi les originaux.

Si le résultat n'est pas celui espéré, ajustez le niveau de détection.

Remarque:

Certaines pages peuvent être sautées comme pages blanches par erreur.

Cette fonction n'est pas disponible lors de la numérisation d'originaux doubles juxtaposés.

Mode Alim automatique :

Active le Mode Alim automatique. Cette fonction vous permet de poursuivre la numérisation automatiquement une fois les originaux numérisés. Cette fonction est utile lorsque vous numérisez un par un des originaux de différents formats ou types.

Ajustez les guides latéraux du scanner avant de placer chaque original.

Marche (automatique) :

Commence la numérisation lorsqu'un original est prêt et que le message de confirmation de la poursuite s'affiche.

Marche (semi-automatique) :

Commence la numérisation lorsque vous appuyez sur le bouton **Démarrer la numérisation** à l'affichage du message de confirmation de la poursuite.

Détecter double alimentation :

Affichez un avertissement lorsque plusieurs originaux sont insérés à la fois.

Longueur :

Détecte un entraînement double à cause de la longueur. Lorsque la longueur du deuxième original numérisé est différente du premier, cela est identifié comme un entraînement double. Vous pouvez ajuster la différence de longueur à détecter.

Nom du fichier :

Préfixe nom de fichier :

Saisissez un préfixe pour le nom des images en caractères alphanumériques et symboles.

Ajouter date :

Ajouter la date au nom du fichier.

Ajouter l'heure :

Ajouter l'heure au nom du fichier.

Eff tout param.

Permet de réinitialiser les paramètres de numérisation.

Numérisation à l'aide de WSD

Remarque:

Cette fonction n'est disponible que pour les ordinateurs fonctionnant sous Windows Vista ou une version ultérieure.

Si l'ordinateur de destination n'est pas affiché, suivez les étapes indiquées ci-dessous pour ajouter un périphérique de numérisation WSD.

[« Ajout d'un périphérique de numérisation WSD » à la page 129](#)

1. Placez les originaux.
2. Sélectionnez **WSD** à l'écran d'accueil du panneau de commande du scanner.
3. Sélectionnez une destination.
4. Touchez .
5. Suivez les instructions affichées lorsque l'écran **Périphérique de numérisation WSD** apparaît sur votre ordinateur.

Ajout d'un périphérique de numérisation WSD

En fonction de votre environnement, vous aurez peut-être besoin d'ajouter un périphérique de numérisation WSD sur votre ordinateur.

La procédure qui suit est un exemple tiré de Windows 10. Celle-ci peut être différente en fonction de votre environnement.

1. Affichez la liste des périphériques.
Cliquez sur le bouton Démarrer, puis sélectionnez **Paramètres > Périphériques > Imprimantes et scanners**.
2. Cliquez sur **Ajouter une imprimante ou un scanner**.
3. Sélectionnez votre scanner, puis cliquez sur **Ajouter un périphérique**.

Remarque:

Si vous ne connaissez pas le nom de votre scanner, vous pouvez le retrouver sur son panneau de commande.

Sélectionnez **Param.** > **Paramètres réseau** > **État réseau** sur le panneau de commande du scanner, puis sélectionnez le statut de la méthode de connexion active pour consulter le **Nom dispositif**.

La procédure est terminée lorsque le scanner est ajouté dans la liste.

Remarque:

- ❑ Vous pouvez modifier l'événement de numérisation WSD. Cliquez sur le scanner que vous avez ajouté, puis sur **Gérer > Propriétés du scanner > Propriétés > Événements**.
- ❑ Vous pouvez ajouter un périphérique de numérisation WSD depuis le Panneau de configuration Windows. Sélectionnez **Panneau de configuration > Matériel et audio > Afficher les périphériques et imprimantes**, puis cliquez sur **Ajouter un périphérique**.

Combinaisons de fonctionnalités et de paramètres

Combinaisons des Format de fichier et Type d'image disponibles

Vous pouvez sélectionner les types d'images suivants selon la fonction utilisée et le Format de fichier d'enregistrement choisi.

Fonction Numér. vers ordi

Dépend de la configuration de Epson ScanSmart.

Fonctions Numér. vers Clé USB et Numér. vers dossier réseau/FTP

✓ : peut être sélectionné. - : ne peut pas être sélectionné.

Type d'image	Format de fichier			
	JPEG	PDF (Page unique) PDF (Pages multiples) PDF/A (Page unique) PDF/A (Pages multiples)	TIFF (page unique)	TIFF (multipage)
Couleur	✓	✓	✓	-
N&B	-	✓	✓	✓
Gris	✓	✓	✓	-
Couleur/niveaux de gris/noir et blanc	-	✓	✓	-
Couleur/Noir et blanc	-	✓	✓	-
Couleur/Niveaux de gris	✓	✓	✓	-

Fonction Numériser vers le cloud

✓ : peut être sélectionné. - : ne peut pas être sélectionné.

Type d'image	Format de fichier			
	JPEG	PDF (Page unique) PDF (Pages multiples)	TIFF (page unique)	TIFF (multipage)
Couleur	✓	✓	-	-
N&B	-	✓	-	-
Gris	✓	✓	-	-
Couleur/niveaux de gris/noir et blanc	-	-	-	-
Couleur/Noir et blanc	-	-	-	-
Couleur/Niveaux de gris	✓	✓	-	-

Fonction Numér. vers email

✓ : peut être sélectionné. - : ne peut pas être sélectionné.

Type d'image	Format de fichier			
	JPEG	PDF (Page unique) PDF (Pages multiples) PDF/A (Page unique) PDF/A (Pages multiples)	TIFF (page unique)	TIFF (multipage)
Couleur	✓	✓	-	-
N&B	-	✓	✓	✓
Gris	✓	✓	-	-
Couleur/niveaux de gris/noir et blanc	-	✓	-	-
Couleur/Noir et blanc	-	✓	-	-
Couleur/Niveaux de gris	✓	✓	-	-

Formats de fichiers pouvant être enregistrés

Voici les différents formats de fichiers pouvant être enregistrés.

Fonctionnalités	Capacité maximale
Fonction Numér. vers ordi	Dépend de l'espace disponible dans la destination.
Fonction Numér. vers Clé USB	Dépend de l'espace disponible dans la destination. « Caractéristiques des clés USB » à la page 296

Fonctionnalités	Capacité maximale
Fonction Numériser vers le cloud	Dépend de l'espace disponible sur le service en ligne ou de la taille maximale des pièces jointes acceptées par le serveur de messagerie.
Fonction Numér. vers email	Dépend de l'espace disponible sur le serveur de destination. Vous pouvez régler la taille maximale des pièces que vous pouvez joindre à un e-mail sur 1, 2, 5, 10, 20 ou 30 Mo.
Fonction Numér. vers dossier réseau/FTP	Dépend de l'espace disponible dans la destination.

Résolutions disponibles

Selon la fonction choisie, les résolutions suivantes sont disponibles.



La fonction Numér. vers ordi dépend de la configuration de Epson ScanSmart.

✓ : peut être sélectionné. - : ne peut pas être sélectionné.

Fonctionnalités	Résolutions disponibles		
	200 ppp	300 ppp	600 ppp
Fonction Numér. vers Clé USB	✓	✓	✓
Fonction Numériser vers le cloud	✓	✓	-
Fonction Numér. vers email	✓	✓	✓
Fonction Numér. vers dossier réseau/FTP	✓	✓	✓

Numériser à l'aide du contenu enregistré dans les Prédéfinis

Numérisez à l'aide du contenu enregistré au préalable dans les **Prédéfinis**.

- Utilisez une des méthodes suivantes pour charger les **Prédéfinis**.
 - Sélectionnez  à l'écran d'accueil du panneau de commande, puis sélectionnez le préréglage de votre choix dans la liste.
 - Sélectionnez  dans le menu de numérisation, puis **Charger les préréglages**, puis sélectionnez le préréglage de votre choix dans la liste.

Remarque:

*Si vous avez activé l'option **Envoi rapide**, la numérisation démarre immédiatement et la suite de la procédure est ignorée.*

- Le nom du préréglage chargé s'affiche. Vérifiez le nom et sélectionnez **Fermer**.
- Vérifiez les destinations et les paramètres de numérisation du préréglage.

4. Appuyez sur .

Informations connexes

- ➔ [« Enregistrer des Prédéfinis » à la page 34](#)

Numérisation à partir d'un ordinateur

Numériser à l'aide d'Epson ScanSmart

Utilisez l'application de numérisation Epson ScanSmart pour numériser.

Cette application vous permet de numériser des documents en toute simplicité, et d'enregistrer les images numérisées en quelques étapes seulement. Reportez-vous à l'aide Epson ScanSmart pour obtenir des informations sur la façon d'utiliser l'application. Ce chapitre vous apprend à numériser et enregistrer au format PDF en toute simplicité.

1. Placez les originaux sur votre scanner.
2. Lancez Epson ScanSmart.
 - Windows 11
Cliquez sur le bouton Démarrer, puis sélectionnez **All apps > Epson Software > Epson ScanSmart**.
 - Windows 10
Cliquez sur le bouton Démarrer, puis sélectionnez **Epson Software > Epson ScanSmart**.
 - Windows 8.1/Windows 8
Saisissez le nom de l'application dans la zone de recherche, puis sélectionnez l'icône qui s'affiche.
 - Windows 7
Cliquez sur le bouton Démarrer, puis sélectionnez **Tous les programmes > Epson Software > Epson ScanSmart**.
 - Mac OS
Ouvrez le dossier **Applications** et sélectionnez **Epson ScanSmart**.

3. Cliquez sur **Numériser recto verso** ou **Numériser recto**.

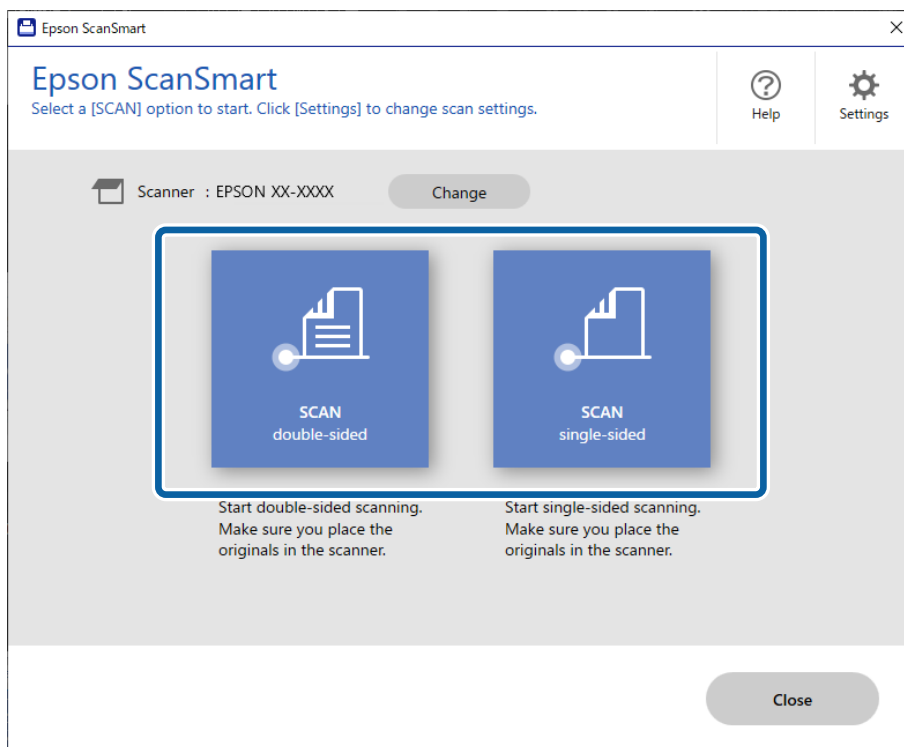

La numérisation démarre automatiquement.

4. Vérifiez les images numérisées et organisez-les si nécessaire.

- 1 Vous pouvez ajouter des originaux et les numériser en cliquant sur **Numériser**.
- 2 Vous pouvez utiliser les boutons en haut de l'écran pour modifier les images numérisées.
- 3 Vous pouvez conserver ou supprimer le verso des numérisations recto verso grâce à la fonction **Inclure les faces arrières**.
- 4 Si vous ne souhaitez pas vérifier les images numérisées à chaque fois, sélectionnez l'option **Ne plus afficher la prochaine fois..**

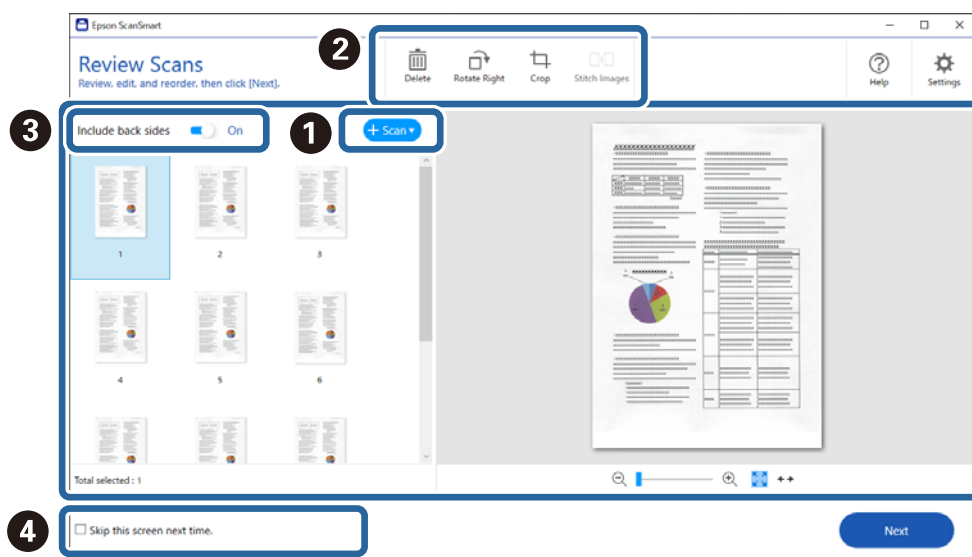

5. Cliquez sur **Suivant**.

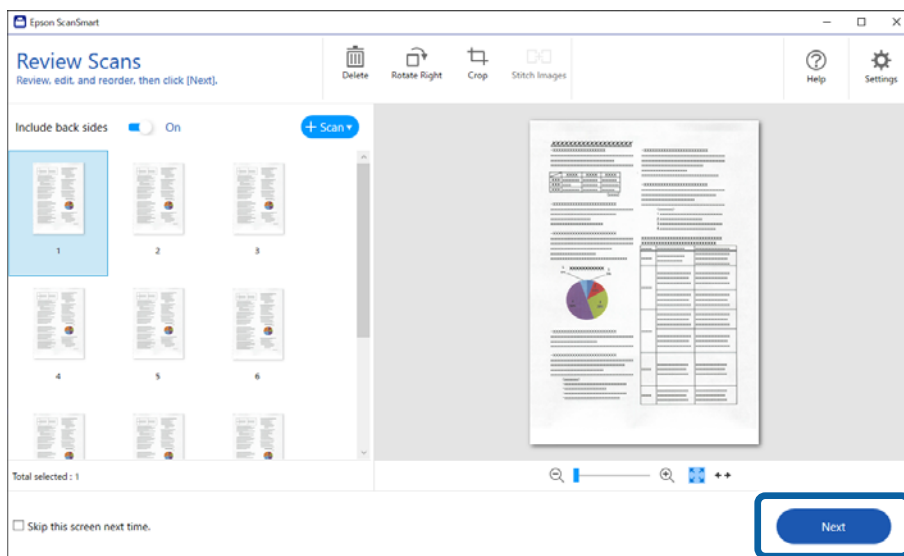

6. Cliquez sur **Sélectionner une action** dans la fenêtre **Enregistrer**.

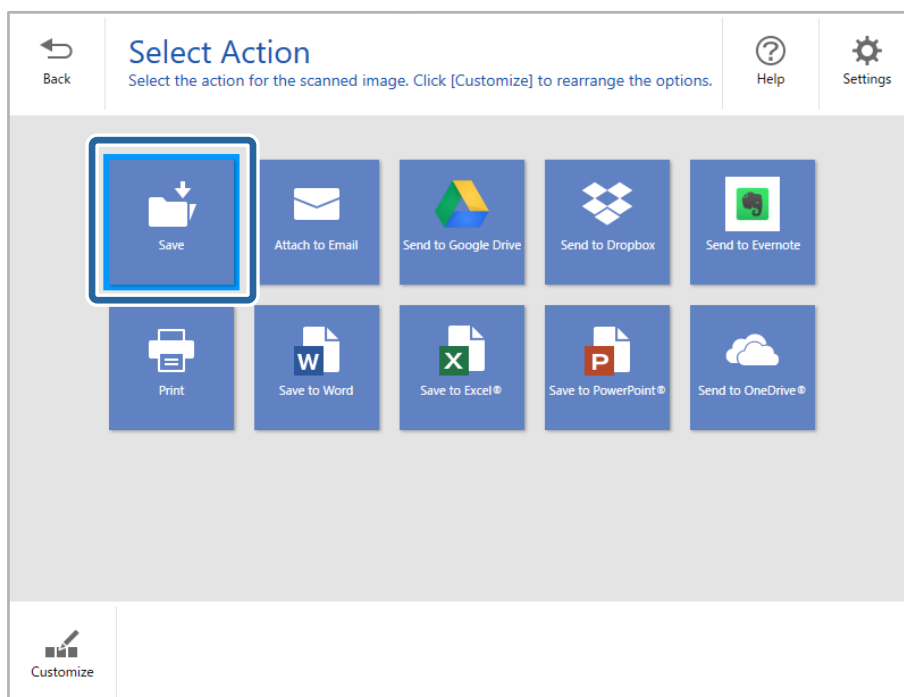

7. Vérifiez ou modifiez les paramètres de sauvegarde si nécessaire.

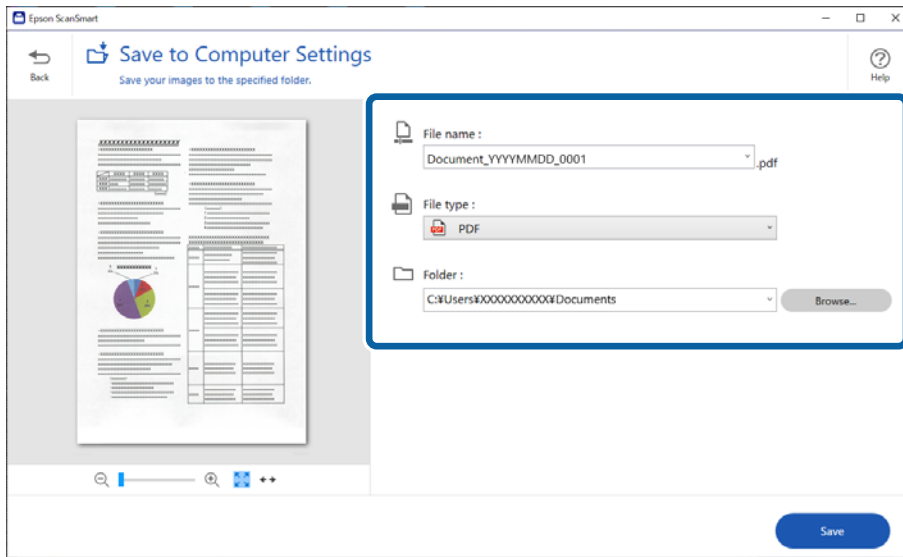

8. Cliquez sur **Enregistrer**.

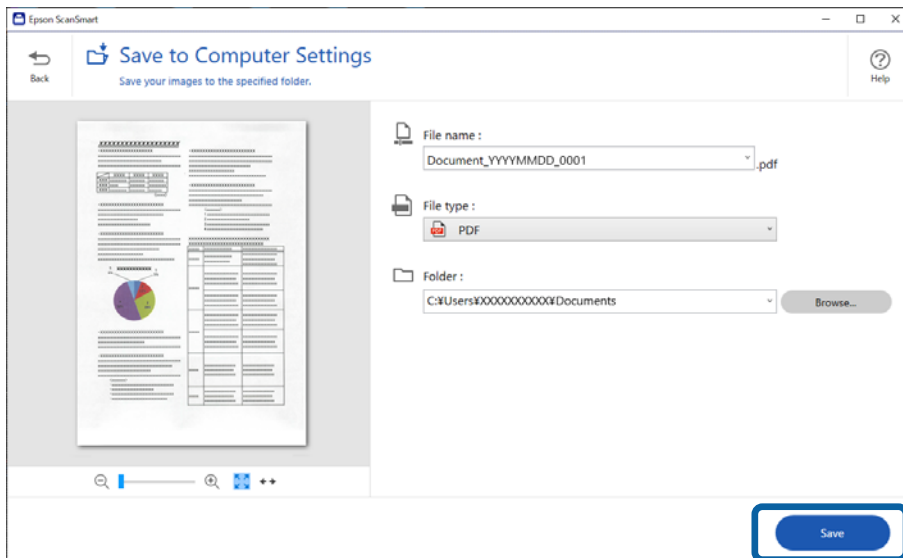

L'image numérisée est enregistrée dans le dossier indiqué.

Paramètres logiciels requis pour les originaux spéciaux

Pour numériser des originaux spéciaux, réglez les paramètres nécessaires en fonction de leur type. Appuyez sur le bouton  **Paramètres** dans Epson ScanSmart, puis sélectionnez l'onglet **Paramètres du scanner** > **Paramètres de numérisation** pour ouvrir l'écran Paramètres.

Type d'original	Paramètres requis
Enveloppes	Sélectionnez Non dans Détecter alimentation double .

Type d'original	Paramètres requis
Cartes en plastique	Sélectionnez Carte plastique dans la liste Taille du document , ou sélectionnez Non dans Détecter alimentation double .
Feuille support	<p><input type="checkbox"/> Si vous sélectionnez Détection automatique dans la liste Taille du document l'angle de l'original est automatiquement corrigé, même si vous réglez Corriger document en biais sur Dim. Source.</p> <p><input type="checkbox"/> Si vous sélectionnez un autre format que Détection automatique dans la liste Taille du document vous ne pourrez utiliser que Contenu en biais avec Corriger document en biais. Le paramètre Papier en biais ne sera pas appliqué. Si vous avez sélectionné Papier et contenu en biais, seule l'inclinaison du contenu sera corrigée.</p>
Brochures	Sélectionnez Brochures dans Paramètres de numérisation .
Passeport/Feuille de passeport	<p>Sélectionnez Détection automatique dans Taille du document. Détecte et numérise automatiquement les passeports.</p> <p>Activez ce paramètre pour n'enregistrer que la page d'identification de votre passeport. Sélectionnez Passeport dans Paramètres de numérisation, puis Paramètre dans Taille du document. Sélectionnez Enregistrer la page d'identification uniquement lors de la numérisation de passeports, à l'écran Paramètres de la taille du document.</p>
Originaux de grand format	Si le format de l'original que vous souhaitez numériser n'est pas répertorié dans Taille du document , sélectionnez Personnaliser . Ensuite, créez le format manuellement dans la fenêtre.
Papier de grande longueur	Si le format n'est pas indiqué dans la liste Taille du document , sélectionnez Dét. autom.(papier long) ou Personnaliser pour créer un format de document personnalisé.
Cartes plastifiées	<p>Pour numériser des zones transparentes autour du document, sélectionnez Paramètre dans Taille du document pour accéder à l'écran Paramètres de la taille du document. Ensuite, sélectionnez Numériser les cartes laminées dans la fenêtre qui s'affiche.</p> <p>Remarque: Selon l'original numérisé, il est possible que vous n'obteniez pas les effets souhaités. Si les zones transparentes autour du document ne peuvent pas être numérisées, sélectionnez Personnaliser dans la liste Taille du document puis créez le format manuellement.</p>

Fonctionnalités logicielles d'ajustement de la qualité d'image

Appuyez sur le bouton  **Paramètres** dans Epson ScanSmart, puis sélectionnez l'onglet **Paramètres du scanner** > **Paramètres de numérisation** pour afficher l'écran Paramètres de numérisation.

Vous pouvez ajuster la qualité des images numérisées grâce aux fonctions proposées dans l'onglet **Paramètres avancés**. Pour en savoir plus sur chaque fonctionnalité, reportez-vous à l'aide affichée à l'écran.

Remarque:

En fonction des autres paramètres sélectionnés, certains éléments peuvent ne pas être disponibles.

Numériser en Mode Alimentation automatique

En Mode Alimentation automatique, la numérisation démarre automatiquement lorsque des originaux sont chargés dans l'ADF. Ceci est utile lorsque vous numérisez les originaux un par un.

1. Lancez Epson ScanSmart.

2. Cliquez sur  **Paramètres**.
3. Cliquez sur **Paramètres de numérisation** au niveau de l'onglet **Paramètres du scanner**.

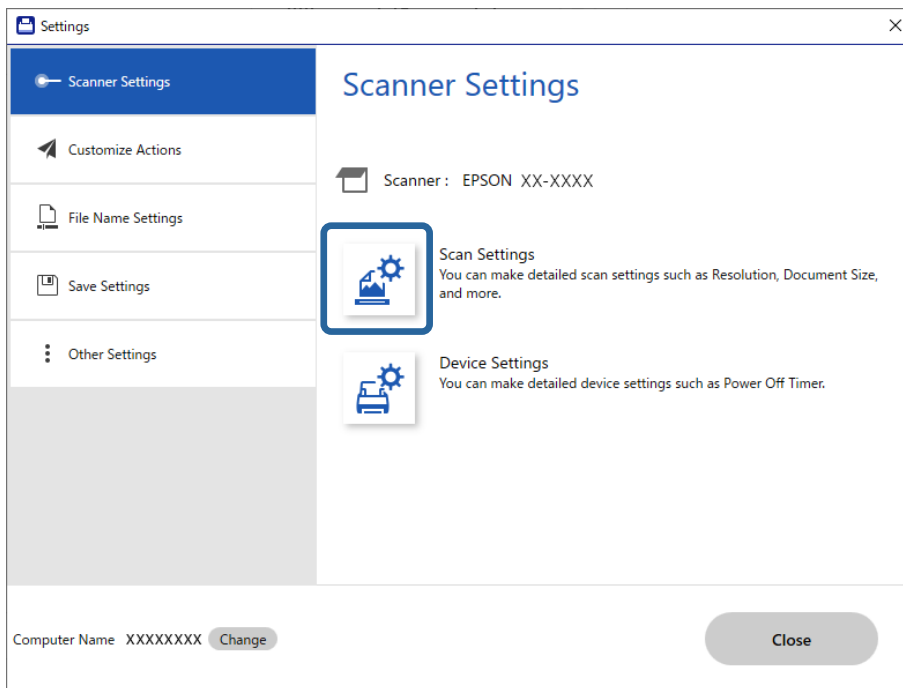

L'écran Paramètres de numérisation s'affiche.

4. Cliquez sur l'onglet **Paramètres principaux** > **Mode Alimentation automatique**.

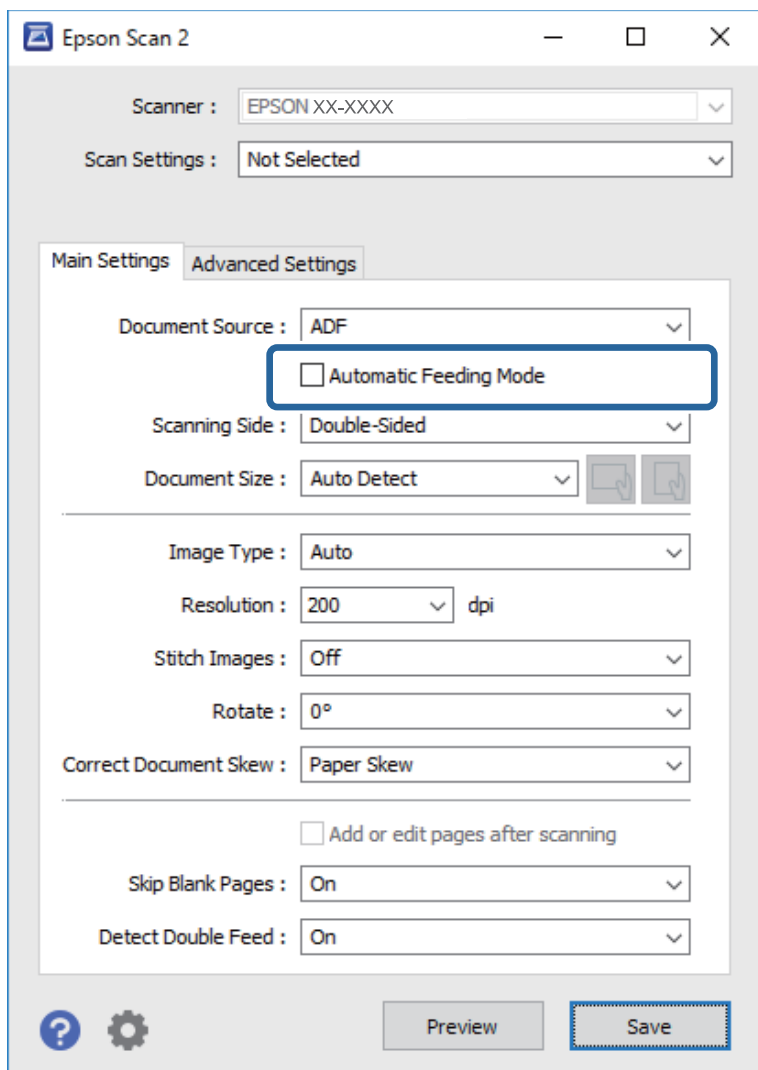

5. Réglez les autres paramètres de numérisation de votre choix à l'écran des paramètres.

Remarque:

Vous pouvez définir le délai d'expiration pour désactiver le mode **Mode Alimentation automatique**.

Sélectionnez **Paramètre** dans la liste **Source du document** pour ouvrir la fenêtre **Paramètres de la source du document**. Réglez **Délai d'attente du mode d'alimentation automatique (secondes)** à l'écran qui s'affiche.

6. Cliquez sur **Enregistrer** pour fermer l'écran des paramètres.
7. Cliquez sur **Fermer** pour fermer la fenêtre **Paramètres**.
8. Cliquez sur **Numériser recto verso** ou **Numériser recto**.

Le Mode Alimentation automatique démarre.

- Changez la position du scanner en fonction du type d'original, ajustez les guides latéraux, puis placez l'original dans l'ADF.

Remarque:

Vous pouvez régler les **Paramètres du scanner** sur le panneau de commande du scanner.

- **Minuterie d'arrêt double chargement** : définit l'opération à effectuer lorsqu'un entraînement double est détecté.
- **Protection papier** : permet de préserver les originaux en interrompant immédiatement la numérisation en cas d'entraînement double.
- **Détecter saleté** : permet de détecter la saleté sur la surface vitrée à l'intérieur du scanner.

La numérisation démarre automatiquement.

- Lorsque la numérisation s'arrête, placez l'original suivant dans l'ADF.
Répétez cette procédure jusqu'à ce que vous ayez numérisé tous les originaux.
- Après avoir numérisé tous les originaux, quittez le Mode Alimentation automatique.
Sélectionnez **Fin** sur le panneau de commande du scanner ou appuyez sur **Terminer** à l'écran **Mode Alimentation automatique** qui s'affiche sur votre ordinateur.
Suivez les instructions d'Epson ScanSmart pour enregistrer l'image numérisée.

Utilisation d'AirPrint

AirPrint permet la numérisation instantanée depuis un Mac sans avoir besoin d'installer des pilotes ou de télécharger un logiciel.



- Chargez vos originaux.
- Connectez le produit au même réseau auquel votre Mac est connecté, ou connectez le produit à votre Mac à l'aide d'un câble USB.
- Sur l'écran **Préférences système** de votre Mac, cliquez sur **Imprimantes et Scanners**.
- Sélectionnez votre scanner dans la liste, puis cliquez sur **Ouvrir le scanner**.
- Sélectionnez les paramètres de numérisation tel que nécessaire, puis lancez la numérisation.

Remarque:

Pour plus d'informations, consultez le Manuel d'utilisation macOS.

Numériser avec un Chromebook

Vous pouvez utiliser un Chromebook pour effectuer vos numérisations.

- Placez les originaux.
- Connectez le scanner au même réseau que votre Chromebook ou reliez le scanner à votre Chromebook à l'aide d'un câble USB.

3. Ouvrez l'application Scan sur votre Chromebook.
Sélectionnez l'heure en bas à droite de l'écran > bouton **Paramètres** > **Avancés** > **Impression et numérisation** > **Numérisation**.
4. Sélectionnez votre scanner, puis effectuez d'autres réglages si nécessaire.
5. Lancez la numérisation avec le scanner depuis votre Chromebook.

Remarque:

Pour en savoir plus, rendez-vous sur <https://www.google.com/chromebook/>.

Numérisation depuis un appareil intelligent

Numérisation à l'aide d'Epson Smart Panel

Pour numériser depuis votre périphérique intelligent, recherchez et installez Epson Smart Panel dans l'App Store ou Google Play.

Remarque:

Connectez le scanner au périphérique intelligent ou à la tablette avant de numériser.

1. Placez l'original.
2. Lancez Epson Smart Panel.
3. Suivez les instructions à l'écran pour procéder à la numérisation.

Remarque:

Si le format de votre original n'apparaît pas dans la liste, sélectionnez **Auto**.

L'image numérisée est enregistrée sur votre périphérique intelligent, envoyée vers des services de cloud, ou envoyée par e-mail.

Numériser avec Mopria Scan

Mopria Scan permet d'effectuer des numérisations instantanées via le réseau depuis des smartphones ou tablettes Android.



1. Installez Mopria Scan depuis le Google Play.
2. Placez les originaux.
3. Configurez votre scanner pour une numérisation via le réseau. Reportez-vous au lien ci-dessous.
<https://epson.sn>
4. Connectez votre appareil Android au même réseau sans fil (Wi-Fi) que votre scanner.

5. Lancez la numérisation avec le scanner depuis votre appareil.

Remarque:

Pour en savoir plus, rendez-vous sur le site Web de Mopria à l'adresse <https://mopria.org>.

Paramètres requis pour la numérisation

Connecter le scanner au réseau.	144
Configurer la numérisation depuis le panneau de commande (fonctions Numériser vers).	146
Créer un dossier réseau.	147
Enregistrer un serveur de messagerie.	154
Enregistrement de destinataires dans les contacts.	158
Configuration de AirPrint.	166

Connecter le scanner au réseau

Si le scanner n'est pas connecté au réseau, utilisez le programme d'installation pour le faire.

Pour lancer le programme d'installation, rendez-vous sur le site Web suivant et saisissez le nom du produit. Accédez à **Installation**, puis procédez à la configuration.

<https://epson.sn>

Vous pouvez consulter les instructions d'utilisation dans les Manuels de film Web. Accédez à l'URL suivante.

<https://support.epson.net/publist/vlink.php?code=NPD7126>

Informations connexes

- ➔ « Vérification de l'état de la connexion réseau » à la page 243
- ➔ « Connecter le scanner au réseau » à la page 247

Connexion au réseau local sans fil (Wi-Fi)

Vous pouvez connecter le scanner au réseau local sans fil (Wi-Fi) de plusieurs manières. Choisissez la méthode de connexion correspondant à l'environnement et aux conditions que vous utilisez.

Si vous connaissez les informations de routeur sans fil, comme le SSID et le mot de passe, vous pouvez définir les paramètres manuellement.

Si le routeur sans fil prend en charge WPS, vous pouvez effectuer les réglages par simple pression sur un bouton.

Une fois le scanner relié au réseau, connectez-y l'appareil que vous voulez utiliser (ordinateur, périphérique intelligent, tablette, etc.)

Définissez les paramètres Wi-Fi en saisissant le SSID et le mot de passe

Vous pouvez configurer un réseau Wi-Fi en saisissant manuellement les informations nécessaires à la connexion à un point d'accès à partir du panneau de commande du scanner. Pour procéder à la configuration à l'aide de cette méthode, vous devez disposer du SSID et du mot de passe du routeur sans fil.

Remarque:

Si vous utilisez un routeur sans fil dont les paramètres par défaut n'ont pas été modifiés, le SSID et le mot de passe figurent sur l'étiquette. Si vous ne connaissez pas le SSID et le mot de passe, contactez la personne qui a configuré le routeur sans fil ou reportez-vous à la documentation fournie avec le routeur sans fil.

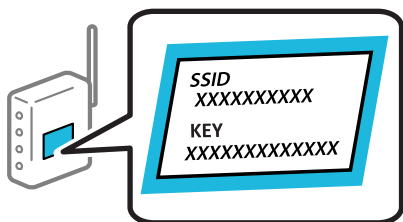

1. Appuyez sur  à l'écran d'accueil.
2. Sélectionnez **Wi-Fi (Recommandé)**.

3. Touchez **Commencer la configuration**.

Si la connexion réseau est déjà définie, les informations de connexion s'affichent. Appuyez sur **Passez en connexion Wi-Fi**, ou **Modifier les param.** pour modifier les paramètres.

4. Sélectionnez **Assistant de configuration Wi-Fi**.

5. Suivez les instructions à l'écran pour sélectionner le SSID, saisissez le mot de passe pour le routeur sans fil, et démarrez la configuration.

Si vous souhaitez vérifier le statut de connexion réseau pour le scanner après que la configuration est terminée, voir le lien d'informations liées ci-dessous pour plus d'informations.

Remarque:

Si vous ne connaissez pas le SSID, déterminez s'il figure sur l'étiquette du routeur sans fil. Si vous utilisez un routeur sans fil dont les paramètres par défaut n'ont pas été modifiés, le SSID à utiliser figure sur l'étiquette. Si vous ne trouvez aucune information, consultez la documentation fournie avec le routeur sans fil.

Le mot de passe est sensible à la casse.

Si vous ne connaissez pas le mot de passe, déterminez s'il figure sur l'étiquette du point d'accès. Sur l'étiquette, le mot de passe peut être écrit « Network Key », « Wireless Password », etc. Si vous utilisez un routeur sans fil dont les paramètres par défaut n'ont pas été modifiés, le mot de passe à utiliser figure sur l'étiquette.

Informations connexes

➔ [« Vérification de l'état de la connexion réseau » à la page 243](#)

Définition des paramètres Wi-Fi par configuration du bouton poussoir (WPS)

Vous pouvez configurer automatiquement un réseau Wi-Fi en appuyant sur une touche au niveau du routeur sans fil. Si les conditions suivantes sont réunies, vous pouvez utiliser cette méthode.

Le routeur sans fil prend en charge WPS (Wi-Fi Protected Setup).

L'actuelle connexion Wi-Fi a été établie en appuyant sur une touche au niveau du routeur sans fil.

Remarque:

Si vous ne parvenez pas à trouver la touche ou si vous procédez à la configuration à l'aide du logiciel, reportez-vous à la documentation fournie avec le routeur sans fil.



1. Appuyez sur  à l'écran d'accueil.

2. Sélectionnez **Wi-Fi (Recommandé)**.

3. Touchez **Commencer la configuration**.

Si la connexion réseau est déjà définie, les informations de connexion s'affichent. Appuyez sur **Passez en connexion Wi-Fi**, ou **Modifier les param.** pour modifier les paramètres.

4. Sélectionnez **Config. boutons poussoirs (WPS)**.

5. Suivez les instructions affichées à l'écran.

Si vous souhaitez vérifier le statut de connexion réseau pour le scanner après que la configuration est terminée, voir le lien d'informations liées ci-dessous pour plus d'informations.

Remarque:

En cas d'échec de la connexion, redémarrez le routeur sans fil, rapprochez-le du scanner et réessayez.

Informations connexes

➔ « Vérification de l'état de la connexion réseau » à la page 243

Définition des paramètres Wi-Fi par Paramétrage de code PIN (WPS)

Vous pouvez automatiquement vous connecter à un routeur sans fil en utilisant un code PIN. Vous pouvez utiliser cette méthode de configuration si votre routeur sans fil est compatible WPS (Wi-Fi Protected Setup). Utilisez un ordinateur pour saisir un code PIN au niveau du routeur sans fil.

1. Appuyez sur  à l'écran d'accueil.

2. Sélectionnez **Wi-Fi (Recommandé)**.

3. Touchez **Commencer la configuration**.

Si la connexion réseau est déjà définie, les informations de connexion s'affichent. Appuyez sur **Passez en connexion Wi-Fi**, ou **Modifier les param.** pour modifier les paramètres.

4. Sélectionnez **Autres > Config. code PIN (WPS)**

5. Suivez les instructions affichées à l'écran.

Si vous souhaitez vérifier le statut de connexion réseau pour le scanner après que la configuration est terminée, voir le lien d'informations liées ci-dessous pour plus d'informations.

Remarque:

Reportez-vous à la documentation fournie avec votre routeur sans fil pour plus de détails concernant la saisie du code PIN.

Informations connexes

➔ « Vérification de l'état de la connexion réseau » à la page 243

Configurer la numérisation depuis le panneau de commande (fonctions Numériser vers)

Certains réglages doivent être effectués avant de pouvoir utiliser les fonctions Numériser vers.

Reportez-vous à ce qui suit pour savoir comment configurer chaque fonctionnalité.

« Déroulement de la fonction Numér. vers ordi » à la page 105

« Déroulement de la fonction Numér. vers Clé USB » à la page 105

« Déroulement de la fonction Numériser vers le cloud » à la page 106

« Déroulement de la fonction Numér. vers email » à la page 107

« Déroulement de la fonction Numér. vers dossier réseau/FTP » à la page 108

« Déroulement de la procédure Scannez dans WSD » à la page 110

Créer un dossier réseau

Créez un dossier réseau sur votre ordinateur. L'ordinateur doit être connecté au même réseau que le scanner.

La méthode de création d'un dossier réseau varie en fonction de votre environnement. Voici un exemple de création d'un dossier réseau sur le bureau d'un ordinateur dont l'environnement est le suivant.

- Système d'exploitation : Windows 10
- Emplacement de création du dossier partagé : bureau
- Chemin d'accès au dossier : C:\Utilisateurs\xxxx\Bureau\scan_folder (créer un dossier intitulé « scan_folder » sur le bureau)

1. Sur l'ordinateur sur lequel vous souhaitez créer un dossier réseau, ouvrez une session disposant des droits d'administration.

Remarque:

Si vous ne savez pas quel compte utilisateur dispose des droits d'administration, adressez-vous à l'administrateur de votre ordinateur.

2. Vérifiez que le nom de l'appareil (nom de l'ordinateur) ne contient aucun caractère à deux octets. Cliquez sur le bouton Démarrer de Windows, puis sélectionnez  **Paramètres** > **Systeme** > **À propos de**.

Remarque:

Si des caractères à deux octets sont présents dans le nom de l'appareil, l'enregistrement des fichiers peut échouer.

3. Vérifiez que le nom affiché dans **Spécifications de l'appareil** > **Nom de l'appareil** ne contient aucun caractère à deux octets.

Les noms d'appareil comportant uniquement des caractères à un octet ne devraient poser aucun problème. Fermez l'écran.

Exemple : EPSPUB313

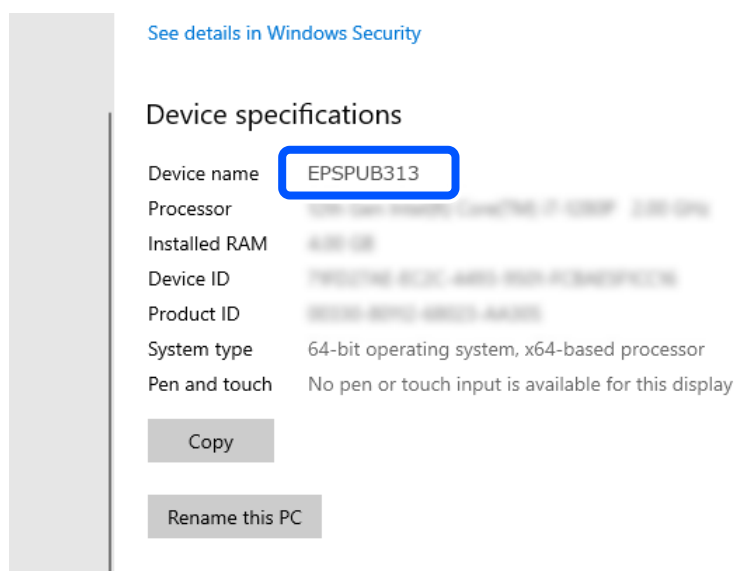

! **Important:**

Si le nom de l'appareil contient des caractères à deux octets, utilisez un ordinateur qui n'utilise pas de tels caractères ou renommez l'appareil.

Si vous devez modifier le nom de l'appareil, avertissez-en l'administrateur au préalable afin d'éviter tout problème de gestion des ordinateurs ou d'accès aux ressources.

Vérifiez ensuite les paramètres de votre ordinateur.

4. Cliquez sur le bouton Démarrer de Windows, puis sélectionnez **Système Windows > Panneau de configuration**.

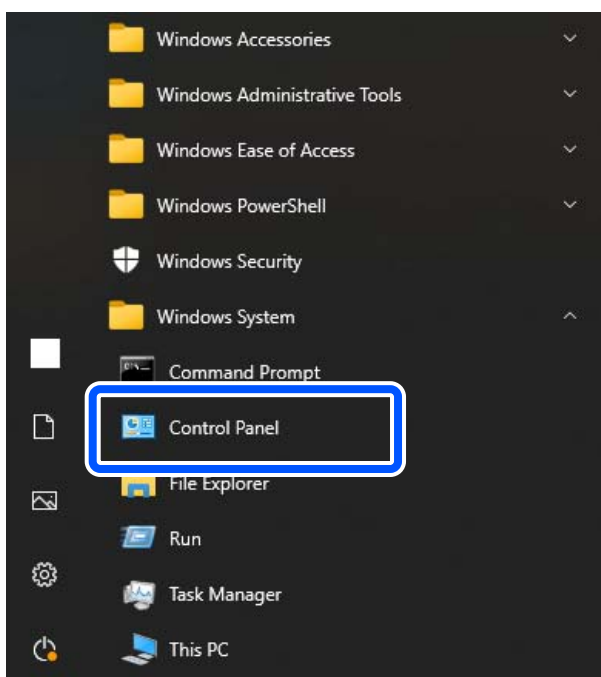

5. Dans le Panneau de configuration, cliquez sur **Réseau et Internet > Centre Réseau et partage > Modifier les paramètres de partage avancés**.

Le profil du réseau s'affiche.

6. Sous **Partage de fichiers et d'imprimantes**, vérifiez que l'option **Activer le partage de fichiers et d'imprimantes** pour le profil du réseau (profil actuel).

Si cette option est déjà sélectionnée, cliquez sur **Annuler** et fermez la fenêtre.

Si vous avez modifié des paramètres, cliquez sur **Enregistrer les modifications** et fermez la fenêtre.

Créez ensuite un dossier réseau.

7. Créez un dossier sur le bureau et donnez-lui un nom.

Saisissez entre 1 et 12 caractères alphanumériques pour donner un nom au dossier. En fonction de votre environnement, si le nom dépasse 12 caractères, vous pourriez avoir des problèmes pour y accéder.

Exemple : scan_folder

8. Faites un clic droit sur le dossier et sélectionnez **Propriétés**.

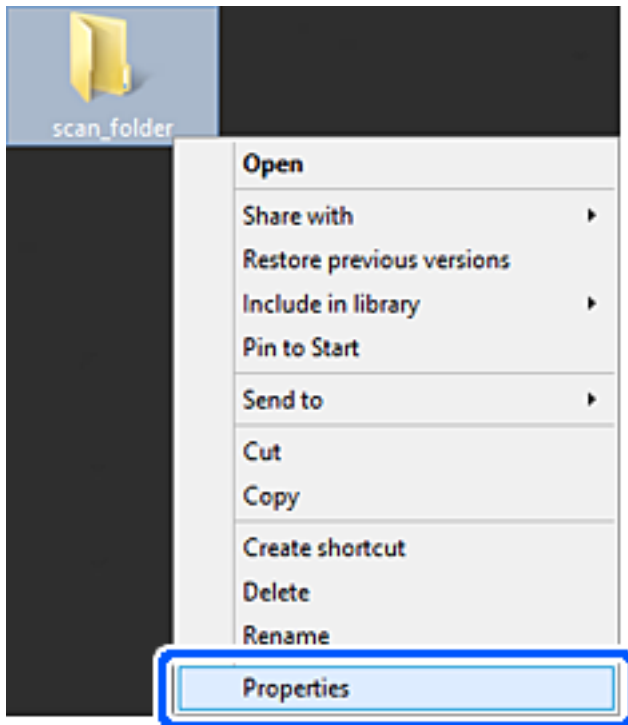

9. Cliquez sur **Partage avancé** dans l'onglet **Partage**.

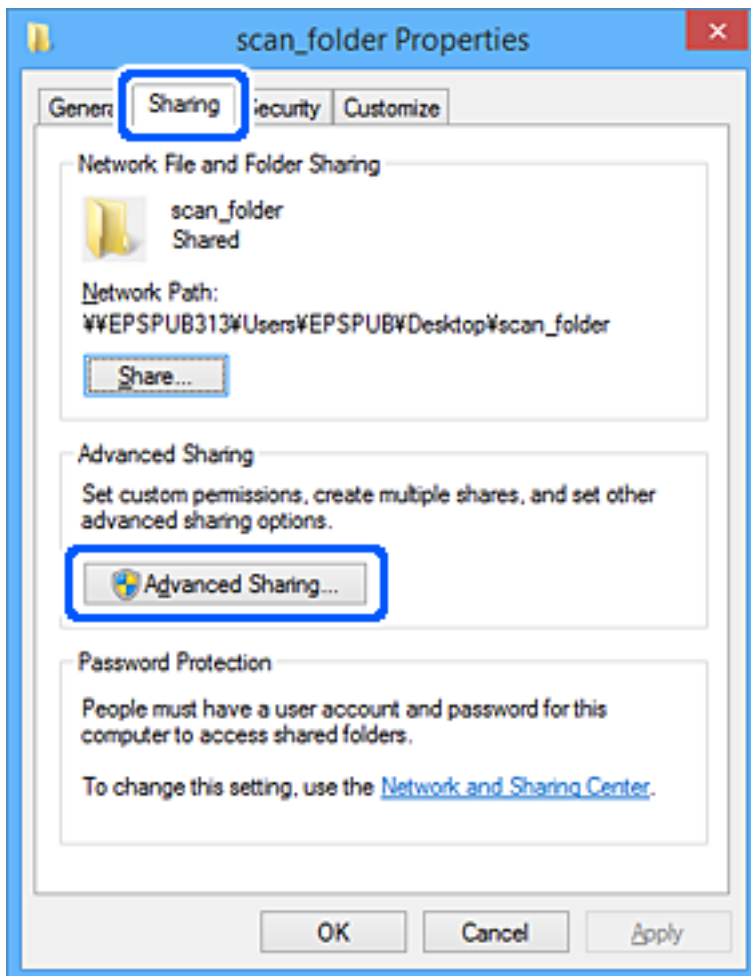

10. Sélectionnez **Partager ce dossier**, puis cliquez sur **Autorisations**.

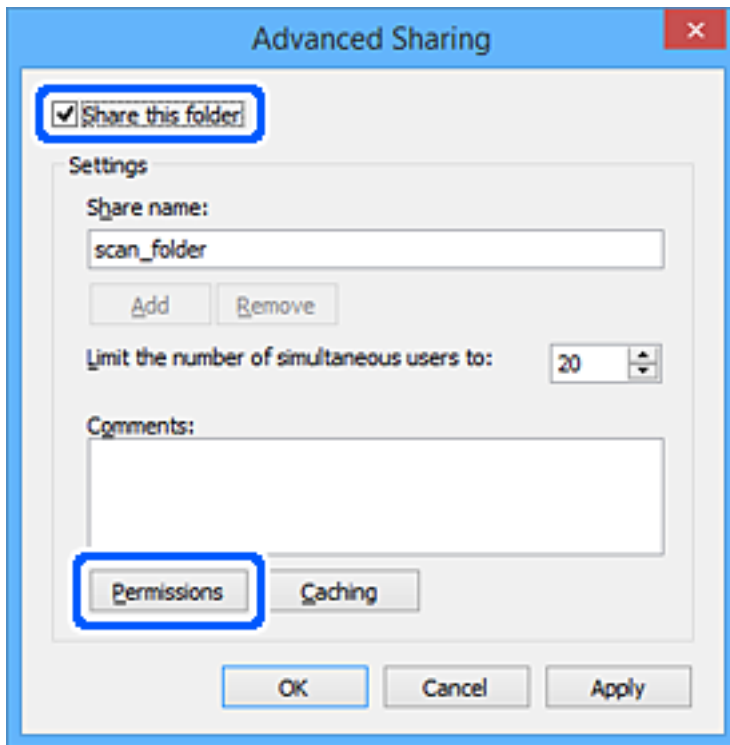

11. Sélectionnez **Tout le monde** dans **Noms de groupes ou d'utilisateurs**, sélectionnez **Autoriser** en regard de **Modifier**, puis cliquez sur **OK**.

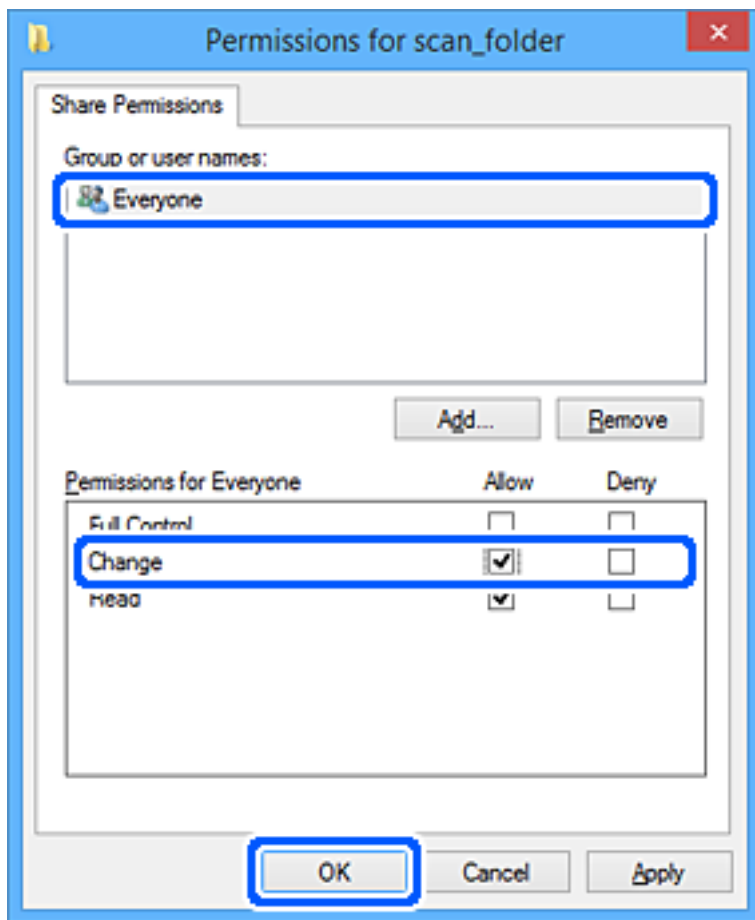

12. Cliquez sur **OK** pour fermer cet écran et revenir à la fenêtre Propriétés.

Remarque:

Vous pouvez consulter les groupes ou utilisateurs qui disposent d'un accès au dossier réseau dans l'onglet **Sécurité** > **Noms de groupes ou d'utilisateurs**.

Exemple : lorsque l'utilisateur connecté à l'ordinateur et les administrateurs ont accès au dossier réseau

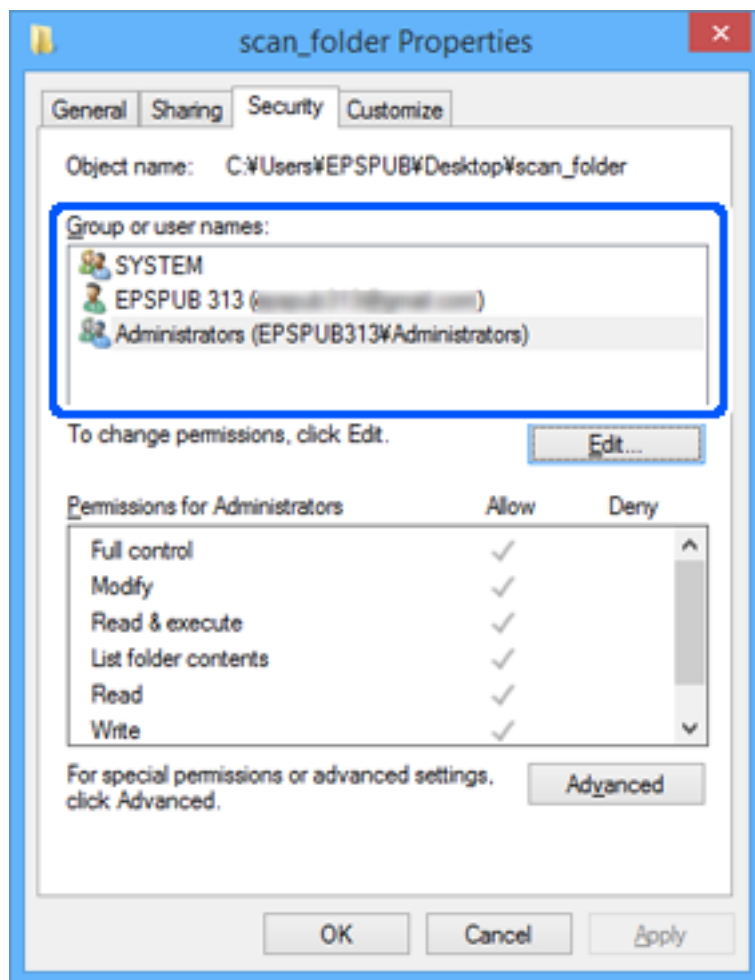

13. Sélectionnez l'onglet **Partage**.

Le chemin réseau du dossier réseau s'affiche. Cela est utilisé lors de l'enregistrement dans les contacts du scanner. Prenez-en note.

Exemple : \\EPSPUB313\scan_folder

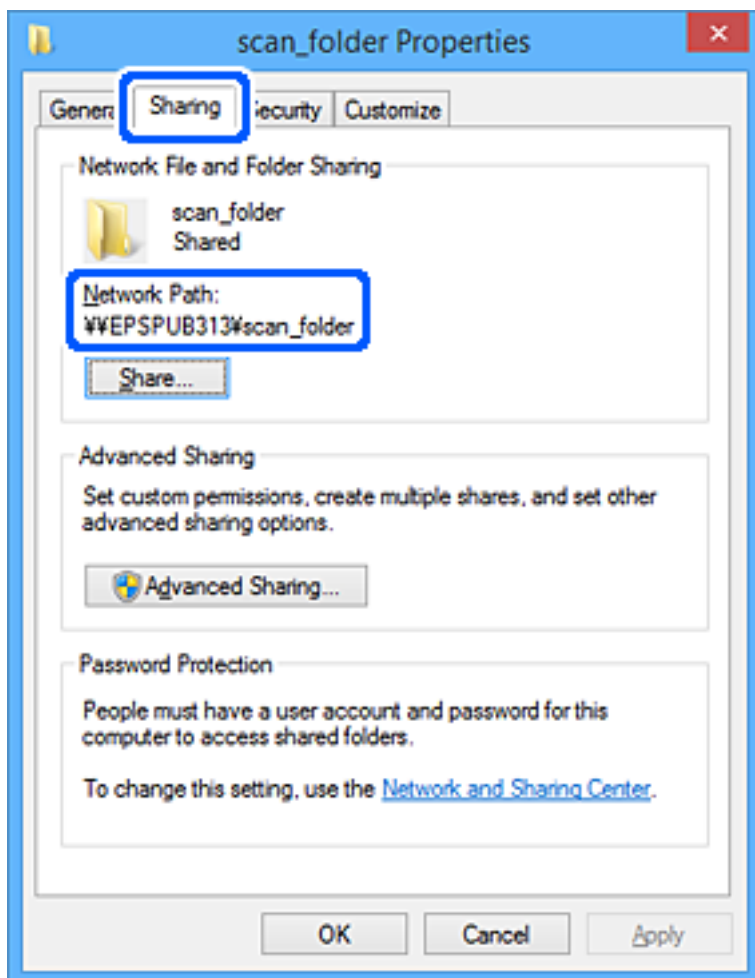

14. Cliquez sur **Fermer** ou **OK** pour fermer la fenêtre.

La création d'un dossier réseau est terminée.

Cliquez sur le lien ci-dessous pour en savoir plus sur l'utilisation de la fonction « Numér. vers dossier réseau/FTP ».

[« Déroulement de la fonction Numér. vers dossier réseau/FTP » à la page 108](#)

Enregistrer un serveur de messagerie

Vérifiez les éléments suivants avant de configurer le serveur de messagerie.

- Le scanner est connecté au réseau
- Informations de configuration du serveur de messagerie

Si vous faites appel à un serveur de messagerie qui utilise Internet, vérifiez les paramètres auprès de votre fournisseur ou de son site Web.

Remarque:

Vous pouvez envoyer par e-mail les images numérisées grâce au service cloud d'Epson, Epson Connect, sans avoir à configurer un serveur de messagerie. Pour en savoir plus, reportez-vous à la fonctionnalité Numériser vers le cloud.

[« Déroulement de la fonction Numériser vers le cloud » à la page 106](#)

Comment enregistrer

Rendez-vous dans Web Config, sélectionnez l'onglet **Réseau** > **Serveur d'email** > **De base**.

[« Comment exécuter Web Config dans un navigateur Web » à la page 38](#)

Vous pouvez également effectuer ces réglages depuis le panneau de commande du scanner. Sélectionnez **Param.** > **Paramètres réseau** > **Avancé** > **Serveur d'email** > **Param. serveur**.

Éléments de configuration du serveur de messagerie

Élément	Paramètres et explication	
Méthode d'authentification	Définissez le mode d'authentification permettant au scanner d'accéder au serveur de messagerie.	
	Désactiver	L'authentification est désactivée en cas de communication avec un serveur de messagerie.
	SMTP-AUTH	Le serveur de messagerie doit être compatible avec l'authentification SMTP.
	POP avant SMTP	Configurez le serveur POP3 si vous utilisez ce paramètre.
Compte authentifié	Si vous avez réglé le paramètre Méthode d'authentification sur SMTP-AUTH ou POP avant SMTP , saisissez le nom du compte authentifié. Saisissez entre 0 et 255 caractères au format ASCII (0x20 à 0x7E).	
Mot de passe authentifié	Si vous avez réglé le paramètre Méthode d'authentification sur SMTP-AUTH ou POP avant SMTP , saisissez le mot de passe d'authentification. Saisissez entre 0 et 20 caractères au format ASCII (0x20 à 0x7E).	
Adr. messagerie expéditeur	Définissez l'adresse e-mail qui sera utilisée pour envoyer les e-mails depuis le scanner. Bien qu'il soit possible d'utiliser une adresse e-mail existante, nous vous recommandons de configurer une adresse e-mail dédiée afin de la distinguer des e-mails envoyés par le scanner. Saisissez entre 0 et 255 caractères au format ASCII (0x20 à 0x7E), sauf : () < > [] ; ¥. Le premier caractère ne peut être un point (.	
Adresse du serveur SMTP	Saisissez entre 0 et 255 caractères en utilisant A – Z a – z 0 – 9 . -. Vous pouvez utiliser le format IPv4 ou FQDN.	
Numéro port serveur SMTP	Saisissez un nombre entre 1 et 65535.	
Connexion sécurisée	Spécifiez la méthode de connexion sécurisée pour le serveur de messagerie.	
	Aucun	Si vous sélectionnez POP avant SMTP dans Méthode d'authentification , la méthode de connexion est définie sur Aucun .
	SSL/TLS	Cette option est disponible lorsque la Méthode d'authentification est réglée sur Désactiver ou SMTP-AUTH .
	STARTTLS	Cette option est disponible lorsque la Méthode d'authentification est réglée sur Désactiver ou SMTP-AUTH .
Validation certificat (Web Config uniquement)	Le certificat est validé lorsque cette option est activée. Nous vous recommandons de régler ce paramètre sur Activer si le paramètre Connexion sécurisée est réglé sur autre chose que Aucun .	

Élément	Paramètres et explication
Adresse du serveur POP3	Si vous avez réglé le paramètre Méthode d'authentification sur POP avant SMTP , saisissez l'adresse du serveur POP3. Saisissez entre 0 et 255 caractères parmi A – Z, a – z et 0 – 9. Vous pouvez utiliser le format IPv4 ou FQDN.
Numéro port serveur POP3	Défini lorsque vous sélectionnez POP avant SMTP dans Méthode d'authentification . Saisissez un nombre entre 1 et 65535.

Cliquez sur le lien ci-dessous pour en savoir plus sur l'utilisation de la fonction « Numér. vers email ».

[« Déroulement de la fonction Numér. vers email » à la page 107](#)

Vérifier la connexion à un serveur de messagerie

1. Sélectionnez le menu de test de la connexion.

Configuration depuis Web Config :

Sélectionnez l'onglet **Réseau > Serveur d'email > Test de connexion > Démarrer**.

Configuration depuis le panneau de commande :

Sélectionnez **Param. > Paramètres réseau > Avancé > Serveur d'email > Vérification connexion**.

Le test de connexion au serveur de messagerie est lancé.

2. Consultez les résultats du test.

Si le message **Le test de connexion a réussi**. s'affiche, alors le test a réussi.

Si une erreur s'affiche, suivez les instructions contenues dans le message pour la résoudre.

[« Références du test de connexion au serveur de messagerie » à la page 156](#)

Cliquez sur le lien ci-dessous pour en savoir plus sur l'utilisation de la fonction « Numér. vers email ».

[« Déroulement de la fonction Numér. vers email » à la page 107](#)

Références du test de connexion au serveur de messagerie

Message	Cause
Erreur de communication avec le serveur SMTP. Vérifiez l'élément suivant. - Paramètres réseau	<p>Ce message s'affiche lorsque</p> <ul style="list-style-type: none"> <input type="checkbox"/> Le scanner n'est pas connecté à un réseau <input type="checkbox"/> Le serveur SMTP est indisponible <input type="checkbox"/> La connexion au réseau a été interrompue lors de la communication <input type="checkbox"/> Les données reçues sont incomplètes
Erreur de communication avec le serveur POP3. Vérifiez l'élément suivant. - Paramètres réseau	<p>Ce message s'affiche lorsque</p> <ul style="list-style-type: none"> <input type="checkbox"/> Le scanner n'est pas connecté à un réseau <input type="checkbox"/> Le serveur POP3 est indisponible <input type="checkbox"/> La connexion au réseau a été interrompue lors de la communication <input type="checkbox"/> Les données reçues sont incomplètes

Message	Cause
Une erreur est survenue lors de la connexion au serveur SMTP. Vérifiez les éléments suivants. - Adresse du serveur SMTP - Serveur DNS	Ce message s'affiche lorsque <input type="checkbox"/> La connexion à un serveur DNS a échoué <input type="checkbox"/> La résolution de nom d'un serveur SMTP a échoué
Une erreur est survenue lors de la connexion au serveur POP3. Vérifiez les éléments suivants. - Adresse du serveur POP3 - Serveur DNS	Ce message s'affiche lorsque <input type="checkbox"/> La connexion à un serveur DNS a échoué <input type="checkbox"/> La résolution de nom d'un serveur POP3 a échoué
Erreur authentification sur serveur SMTP. Vérifiez les éléments suivants. - Méthode d'authentification - Compte authentifié - Mot de passe authentifié	Ce message s'affiche lorsque l'authentification au serveur SMTP a échoué.
Erreur authentification sur serveur POP3. Vérifiez les éléments suivants. - Méthode d'authentification - Compte authentifié - Mot de passe authentifié	Ce message s'affiche lorsque l'authentification au serveur POP3 a échoué.
Méthode de communication non prise en charge. Vérifiez ce qui suit. - Adresse du serveur SMTP - Numéro port serveur SMTP	Ce message s'affiche lorsque vous essayez de communiquer avec des protocoles non pris en charge.
La connexion au serveur SMTP a échoué. Remplacez Connexion sécurisée par Aucun.	Ce message s'affiche lorsqu'une incompatibilité SMTP survient entre un serveur est un client, ou lorsque le serveur ne prend pas en charge la connexion sécurisée SMTP (connexion SSL).
La connexion au serveur SMTP a échoué. Remplacez Connexion sécurisée par SSL/TLS.	Ce message s'affiche lorsqu'une incompatibilité SMTP survient entre un serveur est un client, ou lorsque le serveur demande d'utiliser une connexion SSL/TLS dans le cas d'une connexion SMTP sécurisée.
La connexion au serveur SMTP a échoué. Remplacez Connexion sécurisée par STARTTLS.	Ce message s'affiche lorsqu'une incompatibilité SMTP survient entre un serveur et un client, ou lorsque le serveur demande d'utiliser une connexion STARTTLS dans le cas d'une connexion SMTP sécurisée.
La connexion n'est pas de confiance. Vérifiez ce qui suit. - Date et heure	Ce message s'affiche lorsque la date et l'heure du scanner sont incorrectes ou que le certificat a expiré.
La connexion n'est pas de confiance. Vérifiez ce qui suit. - Certificat CA	Ce message s'affiche lorsque le scanner ne dispose pas d'un certificat racine correspondant au serveur ou qu'aucun Certificat CA n'a été importé.
La connexion n'est pas de confiance.	Ce message s'affiche lorsque le certificat obtenu est endommagé.
Échec de l'authentification au serveur SMTP. Remplacez Méthode d'authentification par SMTP-AUTH.	Ce message s'affiche lorsqu'une incompatibilité de méthode d'authentification se produit entre un serveur et un client. Le serveur prend en charge SMTP-AUTH.
Échec de l'authentification au serveur SMTP. Remplacez Méthode d'authentification par POP avant SMTP.	Ce message s'affiche lorsqu'une incompatibilité de méthode d'authentification se produit entre un serveur et un client. Le serveur ne prend pas en charge SMTP-AUTH.
Adr. messagerie expéditeur est incorrect. Modifiez l'adresse e-mail pour votre service e-mail.	Ce message s'affiche lorsque l'adresse e-mail de l'expéditeur spécifiée est erronée.
Impossible d'accéder au produit tant que le traitement n'est pas terminé.	Ce message s'affiche lorsque le scanner est occupé.

Enregistrement de destinataires dans les contacts

L'enregistrement de destinataires dans la liste de contacts du scanner vous permet de les sélectionner facilement lors de la numérisation.

Vous pouvez enregistrer les types de destinataires suivants dans la liste de contacts. Vous pouvez enregistrer jusqu'à 300 entrées au total.

Adresse e-mail	Destinataire de l'e-mail. Le serveur de messagerie doit être configuré au préalable.
Dossier réseau	Destinataire des données numérisées. Le dossier réseau doit être configuré au préalable.

Comparaison des fonctions par outil d'enregistrement

Trois options sont disponibles pour configurer les contacts du scanner : Web Config, Epson Device Admin et le panneau de commande. Les différences entre les trois outils sont répertoriées dans le tableau ci-dessous.

✓ : ce paramètre est disponible. - : ce paramètre n'est pas disponible.

Fonctions	Web Config*	Epson Device Admin	Panneau de commande du scanner
Enregistrement d'une destination	✓	✓	✓
Modification d'une destination	✓	✓	✓
Ajout d'un groupe	✓	✓	✓
Modification d'un groupe	✓	✓	✓
Suppression d'une destination ou de groupes	✓	✓	✓
Suppression de toutes les destinations	✓	✓	-
Importation d'un fichier	✓	✓	-
Exportation vers un fichier	✓	✓	-

* Connectez-vous en tant qu'administrateur pour modifier les paramètres.

Enregistrement d'un destinataire dans les contacts

Les éléments de configuration dépendent du Type de destinataire que vous souhaitez enregistrer.

Enregistrer un destinataire (Email)

Comment enregistrer

Rendez-vous dans Web Config, puis sélectionnez l'onglet **Numériser** > **Contacts**. Sélectionnez le numéro que vous souhaitez enregistrer dans vos contacts, puis cliquez sur **Modifier**.

[« Comment exécuter Web Config dans un navigateur Web » à la page 38](#)

Vous pouvez également effectuer ces réglages depuis le panneau de commande du scanner. Sélectionnez **Param.** > **Gestionnaire de Contacts** > **Ajouter/Modifier/Supprimer** > **Ajout entrée** > **Ajouter contact** > **Email**.

Éléments de configuration des Contacts

Élément	Paramètres et explication
num. (N° d'enreg.)	Permet de choisir le numéro du destinataire à enregistrer dans les contacts.
Nom	Saisissez le nom à afficher dans les Contacts en 30 caractères au format Unicode (UTF-16) au maximum. Laissez le champ vide si vous ne voulez pas en spécifier.
Mot d'index	Saisissez le nom à utiliser pour l'indexation et la recherche dans les Contacts en 30 caractères au format Unicode (UTF-16) au maximum. Laissez le champ vide si vous ne voulez pas en spécifier.
Type (Web Config uniquement)	Sélectionnez Email .
Adresse email	Saisissez les adresses e-mail des destinataires. Utilisez les caractères de demi-chasse A – Z a – z 0 – 9 ! # \$ % & ' * + - . / = ? ^ _ { } ~ @, et saisissez entre 1 et 255 caractères.
Bouton Appliquer (Web Config uniquement)	Les informations concernant le destinataire sont enregistrées telles que vous les avez saisies.
Bouton OK (panneau de commande uniquement)	

Cliquez sur le lien ci-dessous pour en savoir plus sur l'utilisation de la fonction « Numér. vers email ».

[« Déroulement de la fonction Numér. vers email » à la page 107](#)

Enregistrer un destinataire (Dossier réseau (SMB))

Comment enregistrer

Rendez-vous dans Web Config, puis sélectionnez l'onglet **Numériser** > **Contacts**. Sélectionnez le numéro que vous souhaitez enregistrer dans vos contacts, puis cliquez sur **Modifier**.

[« Comment exécuter Web Config dans un navigateur Web » à la page 38](#)

Vous pouvez également effectuer ces réglages depuis le panneau de commande du scanner. Sélectionnez **Param.** > **Gestionnaire de Contacts** > **Ajouter/Modifier/Supprimer** > **Ajout entrée** > **Ajouter contact** > **Dossier réseau/FTP**.

Éléments de configuration des Contacts

Élément	Paramètres et explication
num. (N° d'enreg.)	Permet de choisir le numéro du destinataire à enregistrer dans les contacts.
Nom	Saisissez le nom à afficher dans les Contacts en 30 caractères au format Unicode (UTF-16) au maximum. Ceci fait, vous pouvez également saisir un Mot d'index . Laissez le champ vide si vous ne voulez pas en spécifier.

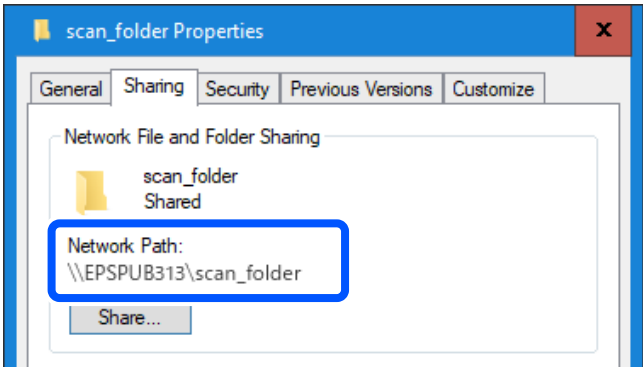
Élément	Paramètres et explication
Mot d'index	<p>Saisissez le nom à utiliser pour l'indexation et la recherche dans les Contacts en 30 caractères au format Unicode (UTF-16) au maximum.</p> <p>Laissez le champ vide si vous ne voulez pas en spécifier.</p> <p>Remarque: Si ce champ reste vide, le destinataire apparaîtra sous le nom Autres dans l'index des Contacts.</p>
Type (Web Config uniquement)	Sélectionnez Dossier réseau (SMB) .
Mode de communication (panneau de commande uniquement)	
Enregistrer	<p>Saisissez entre 1 et 253 caractères au format Unicode (UTF-16) pour indiquer le chemin du dossier réseau destinataire.</p> <p>Le « \\ » au début du chemin est déjà saisi.</p> <p>Remarque: Rendez-vous dans les propriétés du dossier réseau et saisissez le chemin réseau tel qu'il apparaît dans l'onglet Partage.</p> <p>Exemple : \\EPSPUB313\scan_folder</p> 
Nom d'utilisateur	<p>Saisissez le nom d'utilisateur de connexion (compte utilisateur) de l'ordinateur sur lequel le dossier de destination a été créé.</p> <p>Saisissez le nom d'utilisateur en 30 caractères au format Unicode (UTF-16) au maximum. Évitez toutefois d'utiliser des caractères de contrôle (0x00 à 0x1f et 0x7F).</p>
Mot de passe	<p>Saisissez le mot de passe de connexion (mot de passe du compte utilisateur) de l'ordinateur sur lequel le dossier de destination a été créé.</p> <p>Saisissez entre 0 et 20 caractères au format Unicode (UTF-16) pour le mot de passe. Évitez toutefois d'utiliser des caractères de contrôle (0x00 à 0x1f et 0x7F).</p>
Bouton Appliquer (Web Config uniquement)	Les informations concernant le destinataire sont enregistrées telles que vous les avez saisies.
Bouton OK (panneau de commande uniquement)	

Cliquez sur le lien ci-dessous pour en savoir plus sur l'utilisation de la fonction « Numér. vers dossier réseau/FTP ».
[« Déroulement de la fonction Numér. vers dossier réseau/FTP » à la page 108](#)

Enregistrer un destinataire (FTP)

Comment enregistrer

Rendez-vous dans Web Config, puis sélectionnez l'onglet **Numériser** > **Contacts**. Sélectionnez le numéro que vous souhaitez enregistrer dans vos contacts, puis cliquez sur **Modifier**.

[« Comment exécuter Web Config dans un navigateur Web » à la page 38](#)

Vous pouvez également effectuer ces réglages depuis le panneau de commande du scanner. Sélectionnez **Param.** > **Gestionnaire de Contacts** > **Ajouter/Modifier/Supprimer** > **Ajout entrée** > **Ajouter contact** > **Dossier réseau/FTP**.

Éléments de configuration des Contacts

Élément	Paramètres et explication
num. (N° d'enreg.)	Permet de choisir le numéro du destinataire à enregistrer dans les contacts.
Nom	Saisissez le nom à afficher dans les Contacts en 30 caractères au format Unicode (UTF-16) au maximum. Laissez le champ vide si vous ne voulez pas en spécifier.
Mot d'index	Saisissez le nom à utiliser pour l'indexation et la recherche dans les Contacts en 30 caractères au format Unicode (UTF-16) au maximum. Laissez le champ vide si vous ne voulez pas en spécifier.
Type (Web Config uniquement)	Sélectionnez FTP .
Connexion sécurisée (Web Config uniquement)	Sélectionnez FTP ou FTPS selon le protocole de transfert de fichiers pris en charge par le serveur FTP. Sélectionnez FTPS pour permettre au scanner de communiquer en appliquant des mesures de sécurité.
Mode de communication (panneau de commande uniquement)	
Enregistrer	Saisissez entre 1 et 253 caractères au format Unicode (UTF-16) (sans compter « ftp:// » et « ftps:// ») pour donner un nom au serveur destinataire.
Nom d'utilisateur	Saisissez un nom d'utilisateur de 30 caractères au maximum au format Unicode (UTF-16) pour accéder à un serveur FTP. Évitez toutefois d'utiliser des caractères de contrôle (0x00 à 0x1f et 0x7F). Si le serveur autorise les connexions anonymes, saisissez un nom d'utilisateur comme Anonyme ou FTP. Laissez le champ vide si vous ne voulez pas en spécifier.
Mot de passe	Saisissez un mot de passe entre 0 et 20 caractères au format Unicode (UTF-16) pour accéder au serveur FTP. Évitez toutefois d'utiliser des caractères de contrôle (0x00 à 0x1f et 0x7F). Laissez le champ vide si vous ne voulez pas en spécifier.
Mode de connexion	Sélectionnez le mode de connexion dans le menu. Si un pare-feu est configuré entre le scanner et le serveur FTP, sélectionnez Mode passif .
Numéro de port	Saisissez le numéro de port du serveur FTP entre 1 et 65535.
Validation certificat (Web Config uniquement)	Le certificat du serveur FTP est validé lorsque cette option est activée. Disponible lorsque l'option FTPS est réglée sur Connexion sécurisée . Vous devrez au préalable importer le Certificat CA dans le scanner.
Bouton Appliquer (Web Config uniquement)	Les informations concernant le destinataire sont enregistrées telles que vous les avez saisies.
Bouton OK (panneau de commande uniquement)	

Cliquez sur le lien ci-dessous pour en savoir plus sur l'utilisation de la fonction « Numér. vers dossier réseau/FTP ».

« Déroulement de la fonction Numér. vers dossier réseau/FTP » à la page 108

Enregistrer un destinataire (SharePoint(WebDAV))

Comment enregistrer

Rendez-vous dans Web Config, puis sélectionnez l'onglet **Numériser > Contacts**. Sélectionnez le numéro que vous souhaitez enregistrer dans vos contacts, puis cliquez sur **Modifier**.

« Comment exécuter Web Config dans un navigateur Web » à la page 38

Vous pouvez également effectuer ces réglages depuis le panneau de commande du scanner. Sélectionnez **Param. > Gestionnaire de Contacts > Ajouter/Modifier/Supprimer > Ajout entrée > Ajouter contact > Dossier réseau/FTP**.

Éléments de configuration des Contacts

Élément	Paramètres et explication
num. (N° d'enreg.)	Permet de choisir le numéro du destinataire à enregistrer dans les contacts.
Nom	Saisissez le nom à afficher dans les Contacts en 30 caractères au format Unicode (UTF-16) au maximum. Laissez le champ vide si vous ne voulez pas en spécifier.
Mot d'index	Saisissez le nom à utiliser pour l'indexation et la recherche dans les Contacts en 30 caractères au format Unicode (UTF-16) au maximum. Laissez le champ vide si vous ne voulez pas en spécifier.
Type (Web Config uniquement)	Sélectionnez SharePoint(WebDAV) .
Connexion sécurisée (Web Config uniquement)	Sélectionnez HTTPS (WebDAV (HTTPS)) ou HTTP (WebDAV (HTTP)) selon le protocole de transfert de fichiers pris en charge par le serveur. Sélectionnez HTTPS pour permettre au scanner de communiquer en appliquant des mesures de sécurité.
Mode de communication (panneau de commande uniquement)	
Enregistrer	Saisissez entre 1 et 253 caractères au format Unicode (UTF-16) (sans compter « http:// » et « https:// ») pour donner un nom au serveur destinataire.
Nom d'utilisateur	Saisissez un nom d'utilisateur en moins de 30 caractères au format Unicode (UTF-16) pour accéder au serveur. Évitez toutefois d'utiliser des caractères de contrôle (0x00 à 0x1f et 0x7F). Laissez le champ vide si vous ne voulez pas en spécifier.
Mot de passe	Saisissez un mot de passe entre 0 et 20 caractères au format Unicode (UTF-16) pour accéder au serveur. Évitez toutefois d'utiliser des caractères de contrôle (0x00 à 0x1f et 0x7F). Laissez le champ vide si vous ne voulez pas en spécifier.
Validation certificat (Web Config uniquement)	Le certificat du serveur est validé lorsque cette option est activée. Disponible lorsque l'option HTTPS est réglée sur Connexion sécurisée . Vous devrez au préalable importer le Certificat CA dans le scanner.
Param. Serveur proxy	Indiquez si vous souhaitez utiliser un serveur proxy.
Bouton Appliquer (Web Config uniquement)	Les informations concernant le destinataire sont enregistrées telles que vous les avez saisies.
Bouton OK (panneau de commande uniquement)	

Remarque:

La numérisation vers un **Dossier réseau/FTP** depuis le panneau de commande du scanner ne prend pas en charge SharePoint Online.

Cliquez sur le lien ci-dessous pour en savoir plus sur l'utilisation de la fonction « Numér. vers dossier réseau/FTP ».

[« Déroulement de la fonction Numér. vers dossier réseau/FTP » à la page 108](#)

Enregistrement de destinataires en tant que groupe à l'aide de Web Config

Si le type de destinataire est réglé sur **Email**, vous pouvez enregistrer les destinataires en tant que groupe.

1. Rendez-vous dans Web Config, puis sélectionnez l'onglet **Numériser > Contacts**.
[« Comment exécuter Web Config dans un navigateur Web » à la page 38](#)
2. Sélectionnez le numéro à enregistrer, puis cliquez sur **Modifier**.
3. Sélectionnez un groupe dans **Type**.
4. Cliquez sur **Sélectionner** dans **Contact(s) pour Groupe**.
Les destinataires disponibles s'affichent.
5. Sélectionnez les destinataires que vous voulez enregistrer dans le groupe, puis cliquez sur **Sélectionner**.
Remarque:
Les destinataires peuvent être enregistrés dans plusieurs groupes.
6. Saisissez le **Nom** et l'**Mot d'index**.
7. Cliquez sur **Appliquer**.

Sauvegarde et importation de contacts

Vous pouvez sauvegarder et importer des contacts à l'aide d'outils comme Web Config.

Pour Web Config, vous pouvez sauvegarder les contacts en exportant les paramètres du scanner qui incluent les contacts. Le fichier exporté ne peut être modifié, car il est exporté en tant que fichier binaire.

Les contacts sont remplacés lors de l'importation des paramètres du scanner dans le scanner.

Pour Epson Device Admin, seuls les contacts peuvent être exportés à partir de l'écran des propriétés du périphérique. Si vous n'exportez pas les éléments liés à la sécurité, vous pouvez également modifier les contacts exportés et les importer, car ils peuvent être enregistrés en fichier SYLK ou CSV.

Importation de contacts à l'aide de Web Config

Si vous avez un scanner qui vous permet de sauvegarder des contacts et est compatible avec ce scanner, vous pouvez facilement enregistrer des contacts en important le fichier de sauvegarde.

Remarque:

Pour obtenir des instructions sur la façon de sauvegarder les contacts du scanner, reportez-vous au manuel fourni avec le scanner.

Suivez les étapes ci-dessous pour importer les contacts dans le scanner.

1. Accédez à Web Config, sélectionnez l'onglet **Gestion des périphériques** > **Exporter et importer valeur de paramètre** > **Importer**.
2. Sélectionnez le fichier de sauvegarde créé dans **Fichier**, saisissez le mot de passe, puis cliquez sur **Suivant**.
3. Cochez la case **Contacts**, puis **Suivant**.

Sauvegarde de contacts avec Web Config

Les données de contact risquent d'être perdues suite à une anomalie de fonctionnement du scanner. Il est conseillé d'effectuer une sauvegarde des données à chaque mise à jour des données. Epson ne sera pas tenue responsable de la perte de données, de la sauvegarde ou de la restauration de données et/ou paramètres et ce, même pendant une période de garantie.

Avec Web Config, vous pouvez sauvegarder sur l'ordinateur les données des contacts enregistrés dans le scanner.

1. Accédez à Web Config, puis sélectionnez l'onglet **Gestion des périphériques** > **Exporter et importer valeur de paramètre** > **Exporter**.
2. Sélectionnez la case à cocher **Contacts** dans la catégorie **Numériser**.
3. Saisissez un mot de passe pour déchiffrer le fichier exporté.
Vous avez besoin du mot de passe pour importer le fichier. Laissez le champ vide si vous ne souhaitez pas chiffrer le fichier.
4. Cliquez sur **Exporter**.

Exportation et enregistrement de contacts en volume à l'aide d'un outil

Si vous utilisez Epson Device Admin, vous pouvez ne sauvegarder que les contacts et modifier les fichiers exportés, puis tout enregistrer d'un coup.

C'est utile lorsque vous ne voulez sauvegarder que les contacts, ou remplacer le scanner et transférer les contacts de l'ancienne vers la nouvelle.

Exportation des contacts

Enregistrez les informations des contacts dans le fichier.

Vous pouvez modifier les fichiers enregistrés au format SYLK ou csv à l'aide d'une application de feuille de calcul ou un éditeur de texte. Vous pouvez vous tous les enregistrés à la fois à la suite d'une suppression ou d'un ajout d'informations.

Les informations qui incluent des éléments de sécurité, tels que des mots de passe et des informations personnelles, peuvent être enregistrées au format binaire avec mot de passe. Vous ne pouvez pas modifier le fichier. Il peut être utilisé comme fichier de sauvegarde d'informations, éléments de sécurité y compris.

1. Lancez Epson Device Admin.

2. Sélectionnez **Imprimantes** dans le menu des tâches de la barre latérale.
3. Sélectionnez le périphérique que vous souhaitez configurer dans la liste.
4. Cliquez sur **Configuration des périphériques** dans l'onglet **Accueil** du menu ruban.
Une fois le mot de passe administrateur défini, saisissez le mot de passe et cliquez sur **OK**.
5. Cliquez sur **Commun** > **Contacts**.
6. Sélectionnez le format d'exportation dans **Exporter** > **Exporter éléments**.
 - Tous les éléments
Exportez le fichier binaire chiffré. Sélectionnez le cas dans lequel vous souhaitez inclure les éléments de sécurité, tels que le mot de passe et les informations personnelles. Vous ne pouvez pas modifier le fichier. Si vous le sélectionnez, vous devez définir le mot de passe. Cliquez **Configuration** et définissez un mot de passe entre 8 et 63 caractères en ASCII. Ce mot de passe est requis lors de l'importation du fichier binaire.
 - Éléments sauf Informations de sécurité
Exportez les fichiers au format SYLK ou au format csv. Sélectionnez le cas dans lequel vous souhaitez modifier les informations du fichier exporté.
7. Cliquez sur **Exporter**.
8. Spécifiez l'emplacement d'enregistrement du fichier, le type de fichier, puis cliquez sur **Enregistrer**.
Le message de finalisation s'affiche.
9. Cliquez sur **OK**.
Vérifiez que le fichier est enregistré à l'endroit spécifié.

Importation des contacts

Importez les informations des contacts dans le fichier.

Vous pouvez importer les fichiers enregistrés au format SYLK ou csv, ainsi que le fichier binaire sauvegardé qui inclut les éléments de sécurité.

1. Lancez Epson Device Admin.
2. Sélectionnez **Imprimantes** dans le menu des tâches de la barre latérale.
3. Sélectionnez le périphérique que vous souhaitez configurer dans la liste.
4. Cliquez sur **Configuration des périphériques** dans l'onglet **Accueil** du menu ruban.
Une fois le mot de passe administrateur défini, saisissez le mot de passe et cliquez sur **OK**.
5. Cliquez sur **Commun** > **Contacts**.
6. Cliquez sur **Parcourir** dans **Importer**.
7. Sélectionnez le fichier que vous souhaitez importer, puis cliquez sur **Ouvrir**.
Lorsque vous sélectionnez le fichier binaire, saisissez le mot de passe que vous avez défini lors de l'exportation du fichier dans **Mot de passe**.

8. Cliquez sur **Importer**.
L'écran de confirmation s'affiche.
9. Cliquez sur **OK**.
Le résultat de validation s'affiche.
 - Édition des informations chargées
Cliquez lorsque vous souhaitez modifier les informations individuellement.
 - Chargement de plus de fichier
Cliquez sur lorsque vous souhaitez importer plusieurs fichiers.
10. Cliquez sur **Importer**, puis sur **OK** dans le dernier écran de l'importation.
Revenez à l'écran des propriétés du périphérique.
11. Cliquez sur **Transmettre**.
12. Cliquez sur **OK** dans le message de confirmation.
Les paramètres sont envoyés au scanner.
13. Cliquez sur **OK** à l'écran confirmant l'envoi.
Les informations du scanner sont mises à jour.

Ouvrez les contacts à partir de Web Config ou du panneau de commande du scanner, puis vérifiez que le contact est mis à jour.

Configuration de AirPrint

Accédez à Web Config, sélectionnez l'onglet **Réseau**, puis sélectionnez **Configuration d'AirPrint**.

Éléments	Explication
Nom du service Bonjour	Saisissez un nom de service Bonjour, en utilisant du texte ASCII (0x20–0x7E) et jusqu'à 41 caractères.
Emplacement de Bonjour	Saisissez une description de l'emplacement du scanner à l'aide de texte Unicode (UTF-8) et jusqu'à 127 octets.
Wide-Area Bonjour	Définissez si vous souhaitez utiliser Wide-Area Bonjour. Si vous l'utilisez, le scanner doit être enregistré sur le serveur DNS afin de rechercher le scanner dans le secteur.
Activer AirPrint	Bonjour et AirPrint (Scan service) sont activés.

Options de menu des paramètres

Écran de démarrage.	168
Param de base.	168
Paramètres du scanner.	169
Paramètres utilisateur.	170
Paramètres réseau.	171
Paramètres du service Web.	172
Gestionnaire de Contacts.	172
Administration système.	172
Informations sur l'appareil.	174
Entretien du scanner.	174
Param d'alerte remplace rouleau.	175
Paramètres d'alerte de nettoyage classique.	175

Écran de démarrage

Choisissez les éléments affichés sur l'écran LCD à l'allumage du scanner ou lorsque l'option Expiration opération est active.

- Accueil
- Prédéfinis
- Numér. vers ordi
- Numér. vers dossier réseau/FTP
- Numér. vers email
- Numériser vers le cloud
- Numér. vers Clé USB

Remarque:

*Vous pouvez également effectuer ces réglages avec Web Config. Sélectionnez **Gestion des périphériques > Panneau de commande > Écran de démarrage.***

Param de base

Luminosité LCD

Règle la luminosité de l'écran LCD.

Sons

- Pression bouton : ajustez le volume des sons de frappe sur le panneau de commande.
- Tonalité d'erreur : ajustez le volume en cas d'erreur.

Minut. veille

Définissez le délai avant d'entrer en mode veille (mode d'économie d'énergie) lorsque le scanner n'effectue aucune opération. L'écran LCD devient noir lorsque ce délai est écoulé.

Remarque:

*Vous pouvez également effectuer ces réglages avec Web Config. Sélectionnez **Gestion des périphériques > Économie d'énergie > Minut. veille.***

Réglages d'arrêt

Votre produit peut disposer de cette fonction ou de la fonction **Temporisation arrêt** selon le lieu d'achat.

Éteindre le scanner automatiquement.

- Arrêt si inactif

Sélectionnez ce paramètre pour que le scanner s'éteigne automatiquement lorsqu'il n'est pas utilisé pendant une durée spécifiée. Toute augmentation se répercutera sur la consommation d'énergie du produit. Prenez en compte l'environnement avant d'apporter une modification.

Arrêt si déconnecté

Sélectionnez ce paramètre pour éteindre le scanner lorsque tous les ports (dont le port USB) sont débranchés pendant une période donnée. Il se peut que cette fonctionnalité ne soit pas disponible dans votre zone géographique.

Consultez le site Web suivant pour connaître les périodes en question.

<https://www.epson.eu/energy-consumption>

Régl. Date/Heure

Date/Heure : saisissez la date et l'heure actuelles.

Heure d'été : sélectionnez le paramètre de l'heure d'été applicable à votre région.

Décalage horaire : saisissez le décalage horaire entre votre heure locale et l'heure UTC (Temps universel coordonné).

Langue/Language

Sélectionnez le pays ou la région dans lesquels vous utilisez votre scanner.

Clavier

Modifiez la disposition du clavier sur l'écran LCD.

Expiration opération

Lorsque ce paramètre est réglé sur **Activé**, vous revenez à l'écran d'accueil lorsqu'aucune opération n'a été effectuée pendant le délai défini. Ce paramètre s'applique lorsque tout autre écran que l'écran d'accueil est affiché.

PC Connexion via USB

Vous pouvez restreindre l'utilisation de la connexion USB à partir de l'ordinateur. Si vous souhaitez la restreindre, sélectionnez **Désactiver**.

Aliment. directe

Mettez le scanner sous tension directement lorsque le scanner est connecté à la source d'alimentation, sans appuyer sur le bouton d'alimentation.

Paramètres du scanner

Minuterie d'arrêt double chargement

Choisissez l'opération à effectuer en cas de détection d'un entraînement double.

Immédiatement : cesse immédiatement l'entraînement lorsque deux originaux sont entraînés en même temps.

Après éjection : numérise les documents ayant provoqué un entraînement double en l'état, mais la numérisation du document est annulée.

Si l'image numérisée ne présente pas de problème et que vous êtes satisfait, vous pouvez poursuivre la numérisation.

Protection papier

Lorsque les conditions suivantes sont réunies, la numérisation s'interrompt aussitôt pour ne pas risquer d'endommager le document.

- Une erreur d'entraînement du papier s'est produite
- Un original a été entraîné de travers

Pour activer cette fonctionnalité, sélectionnez le niveau de détection que vous souhaitez mettre en place. Reportez-vous au tableau suivant pour en savoir plus sur chaque niveau.

Niveau	Instructions
On - Bas	Diminue la sensibilité de la détection de l'inclinaison des originaux.
On - Moyen	Détecte l'inclinaison des originaux avec agrafes ainsi que l'inclinaison que le paramètre On - Bas n'est pas parvenu à détecter.
On - Haut	Augmente la sensibilité de la détection de l'inclinaison des originaux.

 **Important:**

- Cette option n'empêche pas les originaux de s'exposer à des dégâts.
- En fonction de l'état des originaux, les erreurs d'entraînement du papier peuvent ne pas être détectées.

Remarque:

En fonction de l'original, des conditions d'entraînement du papier et du niveau choisi, cette fonctionnalité peut ne pas fonctionner correctement.

- Si de nombreux faux positifs surviennent, baissez le niveau détection.
- Si l'original est de forme irrégulière ou s'il est numérisé de travers, cela peut entraîner à tort une détection d'erreur d'entraînement du papier.
- Lorsque plusieurs originaux sont chargés, assurez-vous d'aligner leur bord d'attaque. Des erreurs d'alimentation peuvent être détectées à tort sur les originaux si leurs bords ne sont pas alignés, même s'ils sont numérisés correctement.
- Veillez à aligner les guides latéraux avec l'original pour l'empêcher d'être numérisé de travers.

Détecter saleté

Détecte la saleté sur la surface vitrée à l'intérieur du scanner. Vous pouvez sélectionner le niveau de détection.

Cette fonctionnalité peut ne pas fonctionner correctement en raison de la poussière.

Expiration du Mode Alim automatique

Définissez le délai d'attente lors de l'utilisation du Mode Alimentation automatique.

Ce paramètre est uniquement disponible lors de la numérisation à partir de « Dossier réseau/FTP », « Email », « Cloud » ou « Clé USB ». Vous pouvez définir le temps nécessaire pour finir la numérisation automatiquement lorsque le « Mode Alimentation automatique » est réglé sur « Activé ».

Confirmer destinataire

Vérifiez la destination avant de numériser.

Paramètres utilisateur

Vous pouvez modifier les paramètres de numérisation initiaux pour les éléments suivants.

- Numér. vers dossier réseau/FTP

- Numér. vers email
- Numériser vers le cloud
- Numér. vers Clé USB

Paramètres réseau

Configuration Wi-Fi

Paramétrez ou modifiez les paramètres du réseau sans fil. Sélectionnez la méthode de connexion parmi les suivantes et suivez les instructions affichées sur le panneau de commande.

Wi-Fi (Recommandé)

- Assistant de configuration Wi-Fi
- Config. boutons poussoirs (WPS)
- Autres
 - Config. code PIN (WPS)
 - Connexion Wi-Fi auto
 - Désactiver le Wi-Fi

Les problèmes réseau peuvent parfois être résolus en désactivant les paramètres Wi-Fi ou

en les redéfinissant. Appuyez sur  **Wi-Fi (Recommandé) > Modifier les param. > Autres > Désactiver le Wi-Fi > Démarrer configuration.**

Wi-Fi Direct

Affiche les informations pour établir une connexion avec le smartphone.

Appuyez sur **Changer** pour modifier les paramètres.

- Changer le nom du réseau
- Changer le mot de passe
- Modifier la plage de fréquence

Selon votre zone géographique, il est possible que ce paramètre ne soit pas affiché.

- Désactiver Wi-Fi Direct
- Rest param défaut

État réseau

Affiche les paramètres réseau actuels pour les éléments suivants.

- État Wi-Fi
- État Wi-Fi Direct
- État serveur de messagerie

Avancé

Définissez les paramètres détaillés suivants.

- Nom dispositif

- TCP/IP
- Serveur Proxy
- Serveur d'email
 - Param. serveur
 - Vérification connexion
- Adresse IPv6
- Rediriger HTTP vers HTTPS
- IPsec/filtrage IP
- IEEE802.1X

Paramètres du service Web

Services Epson Connect :

Indique si le scanner est enregistré et connecté à Epson Connect.

Vous pouvez vous inscrire au service en sélectionnant **S'inscrire**, puis en suivant les instructions.

Lorsque vous avez procédé à l'enregistrement, vous pouvez modifier les paramètres suivants.

- Suspendre/Reprendre
- Désenregistrer

Pour plus d'informations, consultez le site Web suivant.

<https://www.epsonconnect.com/>

<http://www.epsonconnect.eu> (Europe uniquement)

Gestionnaire de Contacts

Ajouter/Modifier/Supprimer :

Enregistrez et/ou supprimez des contacts pour les fonctions Numér. vers email et Numér. vers dossier réseau/FTP.

Options de recherche :

Modifiez la méthode de recherche des contacts.

Administration système

Gestionnaire de Contacts

Ajouter/Modifier/Supprimer :

Enregistrez et/ou supprimez des contacts pour les fonctions Numér. vers email et Numér. vers dossier réseau/FTP.

Options de recherche :

Modifiez la méthode de recherche des contacts.

Param admin

- Mot de passe Admin : enregistrez un mot de passe administrateur permettant à un administrateur de modifier les paramètres. Votre mot de passe doit contenir entre 8 et 20 caractères.
- Verrouiller le réglage : verrouille les paramètres du scanner de sorte qu'ils ne puissent pas être modifiés par d'autres utilisateurs.

Chiffrement mot de passe

Chiffre votre mot de passe.

Si vous mettez le produit hors tension alors que le redémarrage est en cours, il se peut que les données soient endommagées et que les paramètres du scanner soient restaurés à leur valeur par défaut. Dans ce cas, définissez à nouveau les informations sur le mot de passe.

Vérif. programme au démarrage :

Vérifie le programme du scanner à l'allumage.

Si cette option est activée, le scanner peut mettre plus de temps à démarrer.

Recherche client

Sélectionnez **Autoriser** pour transmettre des informations relatives à l'utilisation du produit, comme le nombre de numérisations, à Seiko Epson Corporation.

Paramètres WSD

Activez ou désactivez la fonction WSD (service Web pour les appareils).

Lorsque cette fonction est désactivée, l'icône WSD n'est pas affichée sur l'écran d'accueil.

Rest param défaut

- Paramètres réseau : restaure la valeur initiale des paramètres liés au réseau.
- Tous sauf les Paramètres réseau : restaure la valeur initiale des autres paramètres, à l'exception des paramètres liés au réseau.
- Tous les paramètres : restaure tous les paramètres à leur valeur initiale au moment de l'achat.



Important:

*Si vous sélectionnez l'option **Tous les paramètres**, tous les paramètres enregistrés dans le scanner, dont les contacts, seront supprimés. Il vous sera alors impossible de restaurer les paramètres supprimés.*

Mise à jour firmware :

Vous pouvez obtenir des informations sur le micrologiciel (par exemple, la version actuelle), ainsi que sur les mises à jour disponibles.

Mise à jour :

Déterminez si la dernière version du micrologiciel a été téléchargée au niveau du serveur réseau. Si une mise à jour est disponible, vous pouvez décider de lancer ou non la mise à jour.

Notification :

Sélectionnez **Activé** pour recevoir une notification en cas de mise à jour du micrologiciel disponible.

Informations sur l'appareil

Numéro de série

Affiche le numéro de série du scanner.

Version actuelle

Affiche la version actuelle du micrologiciel.

Nbre total de numérisations

Affiche le nombre total de numérisations.

Nbre de numérisations recto

Affiche le nombre de numérisations recto.

Nbre de numér Rec/Ver

Affiche le nombre de numérisations recto verso.

Nb de numéri. Feuille support

Affiche le nombre de numérisations à l'aide d'une Feuille support.

Nombre de feuilles de support de passeport

Affiche le nombre de numérisations à l'aide d'une Feuille de passeport.

Nb numérisations après remplact Rouleau de saisie

Affiche le nombre de numérisations après un remplacement du jeu de rouleaux.

Nb de nums ap Nettoyage ordinaire

Affiche le nombre de numérisations après l'exécution d'un nettoyage régulier.

Réinitialiser le nombre de numérisations ()

Réinitialise le nombre de numérisations. Sélectionnez la fonction que vous souhaitez réinitialiser depuis **Nb numérisations après remplact Rouleau de saisie** ou **Nb de nums ap Nettoyage ordinaire**, puis appuyez sur **Oui**.

Entretien du scanner

Remplacement du rouleau

Affiche la manière dont remplacer le jeu de rouleaux. Vous pouvez également réinitialiser le numéro après avoir remplacé le jeu de rouleaux.

Nettoyage ordinaire

Affiche la manière dont effectuer un nettoyage régulier de l'intérieur du scanner. Vous pouvez également réinitialiser le nombre de numérisations après avoir effectué un nettoyage régulier.

Nettoyage de la vitre

Affiche la manière d'effectuer le nettoyage pour la vitre du scanner à l'intérieur du scanner.

Param d'alerte remplact rouleau

Param cptage alertes

Modifie le nombre de numérisations lorsque la notification de remplacement de rouleau s'affiche.

Paramètres d'alerte de nettoyage classique

Paramètre d'alerte d'avertissement

Vous avertit lorsqu'il est nécessaire de nettoyer l'intérieur du scanner.

Param cptage alertes

Modifie le nombre de numérisations lorsque la notification de nettoyage s'affiche.

Fonctions utiles

Régler la fonction de détection de la saleté sur la surface vitrée.177

Régler la fonction de protection des documents. 178

Choisir l'opération à effectuer en cas d'entraînement double détecté. 180

Régler la fonction de détection de la saleté sur la surface vitrée

Des lignes verticales (traînées) peuvent apparaître sur l'image à cause de saleté présente sur la surface à l'intérieur du scanner.

Si la fonction **Détecter la saleté sur la vitre** est réglée sur Marche, le scanner détecte toute traînée sur la surface vitrée à l'intérieur du scanner et affiche une notification sur l'écran de votre ordinateur.

Lorsque cette notification s'affiche, nettoyez la surface vitrée à l'intérieur du scanner à l'aide d'un kit de nettoyage dédié ou un chiffon doux.

La valeur par défaut est **Arrêt**.

1. Lancez Epson Scan 2 Utility.

Windows 11

Cliquez sur le bouton Démarrer, puis sélectionnez **Toutes les applications > EPSON > Epson Scan 2 Utility**.

Windows 10

Cliquez sur le bouton Démarrer, puis sélectionnez **EPSON > Epson Scan 2 Utility**.

Windows 8.1/Windows 8

Saisissez le nom de l'application dans la zone de recherche, puis sélectionnez l'icône qui s'affiche.

Windows 7

Cliquez sur le bouton Démarrer, puis sélectionnez **Tous les programmes (ou Programmes) > EPSON > Epson Scan 2 > Epson Scan 2 Utility**.

Mac OS

Sélectionnez **Aller > Applications > Epson Software > Epson Scan 2 Utility**.

2. Définissez les paramètres suivants dans l'onglet **Réglage du scanner**.

Réglez **Détecter la saleté sur la vitre** sur **Marche-Faible** ou **Marche-Élevé**.

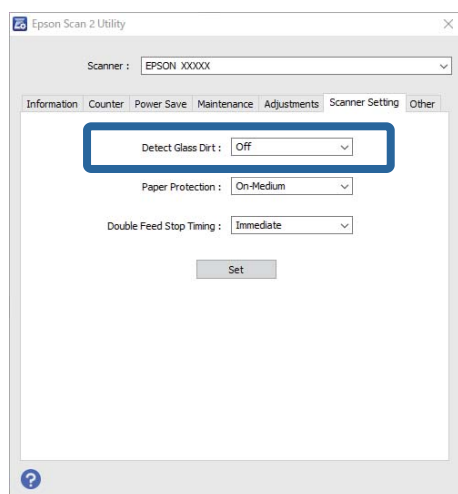

Remarque:

- Certaines traces peuvent ne pas être détectées correctement.
- Si la détection ne fonctionne pas correctement, essayez de modifier les réglages.
Si aucune trace n'est détectée, sélectionnez **Marche-Élevé**. Si les traces ne sont pas détectées correctement, sélectionnez **Marche-Faible** ou **Arrêt**.

3. Cliquez sur **Installation** pour appliquer les paramètres au scanner.

Remarque:

Depuis le panneau de commande, appuyez sur **Param.** > **Paramètres du scanner** > **Détecter saleté**, puis sélectionnez le niveau de détection.

Informations connexes

➔ [« Paramètres du scanner » à la page 169](#)

Régler la fonction de protection des documents

Lorsque les conditions suivantes sont réunies, la numérisation s'interrompt aussitôt pour ne pas risquer d'endommager le document.

- Une erreur d'entraînement du papier s'est produite
- Un original a été entraîné de travers
- La combinaison de l'original et de la position du scanner est incorrecte

La valeur par défaut est **Marche-Moyen**.



Important:

- Cette option n'empêche pas les originaux de s'exposer à des dégâts.
- En fonction de l'état des originaux, les erreurs d'entraînement du papier peuvent ne pas être détectées.

1. Lancez Epson Scan 2 Utility.

- Windows 11

Cliquez sur le bouton Démarrer, puis sélectionnez **Toutes les applications** > **EPSON** > **Epson Scan 2 Utility**.

- Windows 10

Cliquez sur le bouton Démarrer, puis sélectionnez **EPSON** > **Epson Scan 2 Utility**.

- Windows 8.1/Windows 8

Saisissez le nom de l'application dans la zone de recherche, puis sélectionnez l'icône qui s'affiche.

- Windows 7

Cliquez sur le bouton Démarrer, puis sélectionnez **Tous les programmes** (ou **Programmes**) > **EPSON** > **Epson Scan 2** > **Epson Scan 2 Utility**.

- Mac OS

Sélectionnez **Aller** > **Applications** > **Epson Software** > **Epson Scan 2 Utility**.

2. Définissez les paramètres suivants dans l'onglet **Réglage du scanner**.

Réglez **Protection papier** sur **Marche-Faible**, **Marche-Moyen** ou **Marche-Élevé**.

Pour activer cette fonctionnalité, sélectionnez le niveau de détection que vous souhaitez mettre en place. Reportez-vous au tableau suivant pour en savoir plus sur chaque niveau.

Niveau	Instructions
Marche-Faible	Diminue la sensibilité de la détection de l'inclinaison des originaux.
Marche-Moyen	Détecte l'inclinaison des originaux avec agrafes ainsi que l'inclinaison que le paramètre Marche-Faible n'est pas parvenu à détecter.
Marche-Élevé	Augmente la sensibilité de la détection de l'inclinaison des originaux.

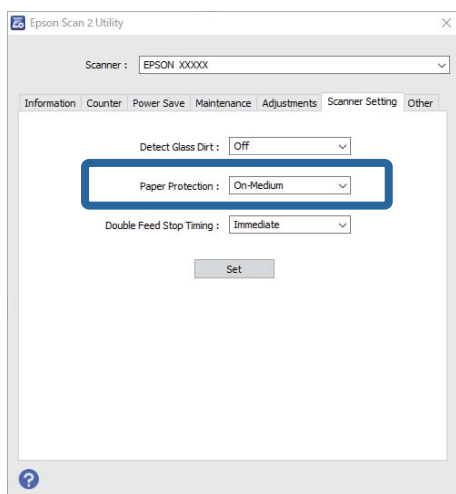

Remarque:

- En fonction de l'original, des conditions d'entraînement du papier et du niveau choisi, cette fonctionnalité peut ne pas fonctionner correctement.
- Si de nombreux faux positifs surviennent, baissez le niveau détection.
- Si l'original est de forme irrégulière ou s'il est numérisé de travers, cela peut entraîner à tort une détection d'erreur d'entraînement du papier.
- Lorsque plusieurs originaux sont chargés, assurez-vous d'aligner leur bord d'attaque. Des erreurs d'alimentation peuvent être détectées à tort sur les originaux si leurs bords ne sont pas alignés, même s'ils sont numérisés correctement.
- Veillez à aligner les guides latéraux avec l'original pour l'empêcher d'être numérisé de travers.

3. Cliquez sur **Installation** pour appliquer les paramètres au scanner.

Remarque:

Depuis le panneau de commande, appuyez sur **Param.** > **Paramètres du scanner** > **Protection papier**, puis sélectionnez le niveau de protection.

Informations connexes

➔ [« Paramètres du scanner » à la page 169](#)

Choisir l'opération à effectuer en cas d'entraînement double détecté

Choisissez le délai d'interruption des opérations lorsqu'un entraînement double est détecté.

- Immédiat : cesse immédiatement l'entraînement lorsque deux originaux sont entraînés en même temps.
- Après éjection : numérise les documents ayant provoqué un entraînement double en l'état, mais la numérisation du document est annulée.

Si l'image numérisée ne présente pas de problème et que vous êtes satisfait, vous pouvez poursuivre la numérisation.

La valeur par défaut est **Immédiat**.

1. Lancez Epson Scan 2 Utility.

- Windows 11

Cliquez sur le bouton Démarrer, puis sélectionnez **Toutes les applications > EPSON > Epson Scan 2 Utility**.

- Windows 10

Cliquez sur le bouton Démarrer, puis sélectionnez **EPSON > Epson Scan 2 Utility**.

- Windows 8.1/Windows 8

Saisissez le nom de l'application dans la zone de recherche, puis sélectionnez l'icône qui s'affiche.

- Windows 7

Cliquez sur le bouton Démarrer, puis sélectionnez **Tous les programmes (ou Programmes) > EPSON > Epson Scan 2 > Epson Scan 2 Utility**.

- Mac OS

Sélectionnez **Aller > Applications > Epson Software > Epson Scan 2 Utility**.

2. Définissez les paramètres suivants dans l'onglet **Réglage du scanner**.

Réglez **Arrêt double alimentation papier** sur **Immédiat** ou **Après éjection**.

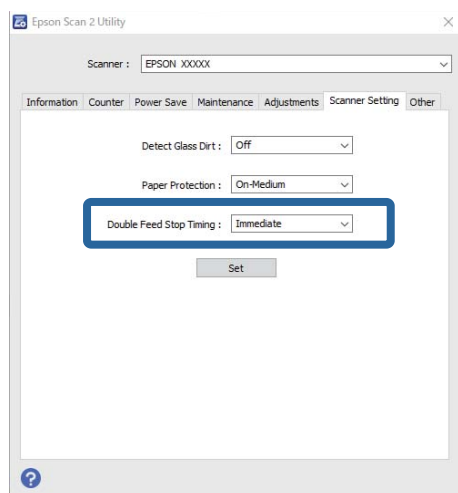

3. Cliquez sur **Installation** pour appliquer les paramètres au scanner.

Remarque:

Depuis le panneau de commande, appuyez sur **Param.** > **Paramètres du scanner** > **Minuterie d'arrêt double chargement** pour définir le délai d'interruption.

Informations connexes

➔ [« Paramètres du scanner » à la page 169](#)

Entretien

Nettoyage de l'extérieur du scanner.	183
Nettoyer l'intérieur du scanner.	183
Remplacer le jeu de rouleaux.	191
Économie d'énergie.	199
Déplacer le scanner.	200
Mise à jour des applications et du micrologiciel.	201

Nettoyage de l'extérieur du scanner

Essuyez toute tache présente sur l'extérieur du boîtier avec un chiffon sec ou humecté d'un mélange de détergent doux et d'eau.

 **Important:**

- N'utilisez jamais d'alcool, de diluant ou de solvant corrosif pour nettoyer le scanner. Ceci pourrait entraîner une déformation ou une décoloration.
- Assurez-vous que de l'eau ne pénètre pas dans le produit. Ceci pourrait entraîner un dysfonctionnement.
- N'ouvrez jamais le boîtier du scanner.

1. Appuyez sur la touche  pour éteindre le scanner.
2. Débranchez l'adaptateur secteur du scanner.
3. Nettoyez l'extérieur du boîtier avec un chiffon humecté d'un mélange de détergent doux et d'eau.

Remarque:

Essuyez l'écran tactile à l'aide d'un chiffon doux et sec.

Nettoyer l'intérieur du scanner

Avec le temps, la poussière du papier et de la pièce se dépose sur le rouleau et sur la vitre à l'intérieur du scanner, ce qui peut provoquer des problèmes d'entraînement du papier ou de qualité de l'image numérisée. Nettoyez l'intérieur du scanner toutes les 5,000 numérisations.

Le nombre de numérisations effectuées est indiqué sur le panneau de commande ou dans Epson Scan 2 Utility.

Si une surface a été tachée par une substance difficile à enlever, utilisez un kit de nettoyage Epson authentique pour retirer les taches. Déposez une petite quantité de produit nettoyant sur un chiffon.

 **Attention:**

Veillez à ne pas coincer vos mains ou vos cheveux dans les mécanismes ou les rouleaux lorsque vous nettoyez l'intérieur du scanner. Vous risqueriez de vous blesser.

 **Important:**

- N'utilisez jamais d'alcool, de diluant ou de solvant corrosif pour nettoyer le scanner. Vous risqueriez de provoquer des déformations ou des décolorations.
- Ne vaporisez jamais de liquide ou de lubrifiant sur le scanner. Tout dommage porté à l'équipement ou aux circuits pourrait provoquer un fonctionnement anormal.
- N'ouvrez jamais le boîtier du scanner.

Remarque:

- Vous pouvez régler le nombre de numérisations entre les alertes et notifications relatives au nettoyage depuis le panneau de commande ou Epson Scan 2 Utility. Par défaut, une notification vous est envoyée toutes les 5000 numérisations.
- Nettoyez l'intérieur du scanner lorsque celui-ci est allumé.

1. **Effacez toute trace sur le rouleau.** Ouvrez le cache du circuit vertical.

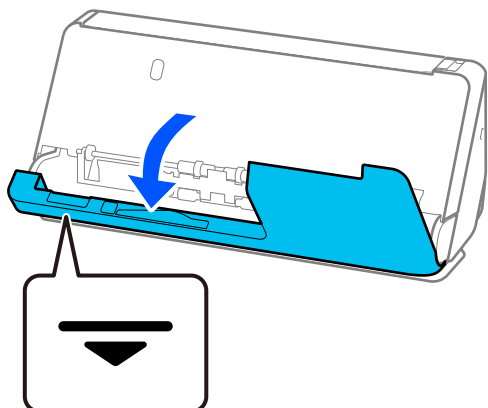

! *Important:*

Lorsque le cache du circuit vertical est ouvert, maintenez le scanner par la zone indiquée afin de ne pas toucher la brosse antistatique. Si la brosse se retrouve pliée, elle ne pourra plus éliminer l'électricité statique et cela pourrait coller les originaux entre eux.

2. Nettoyez les rouleaux (4 endroits) ainsi que les rouleaux en plastique (4 endroits). Nettoyez-les à l'aide d'un chiffon doux et non pelucheux imbibé d'un peu de nettoyant adapté ou d'eau.

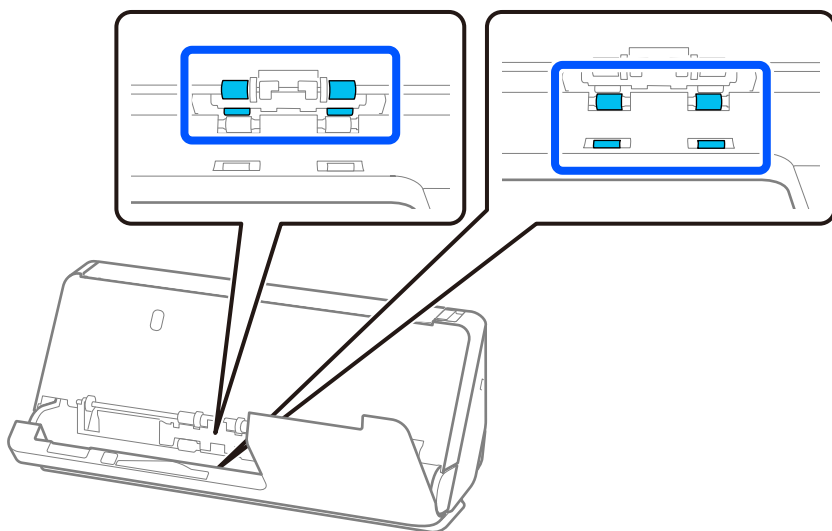

! *Important:*

Veillez à ne pas toucher la brosse antistatique lorsque vous nettoyez les rouleaux. Si la brosse se retrouve pliée, elle ne pourra plus éliminer l'électricité statique et cela pourrait coller les originaux entre eux.

3. Ouvrez le bac d'entrée, puis tirez le levier pour ouvrir le capot du scanner.

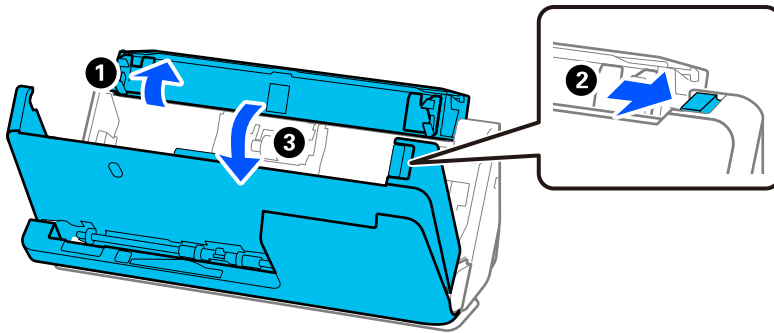

4. Nettoyez les rouleaux (8 endroits). Nettoyez-les à l'aide d'un chiffon doux et non pelucheux imbibé d'un peu de nettoyant adapté ou d'eau.

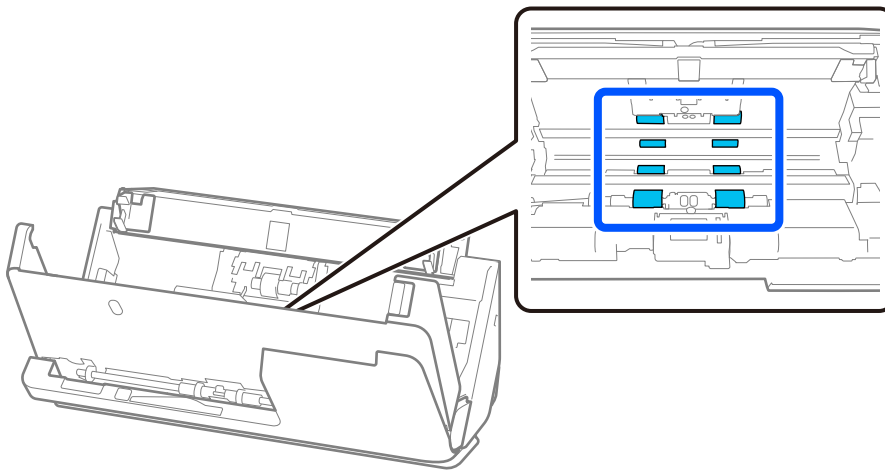

5. Fermez le capot du scanner à l'aide de vos deux mains. Rabattez ensuite le cache du circuit vertical, puis le bac d'entrée, dans cet ordre.

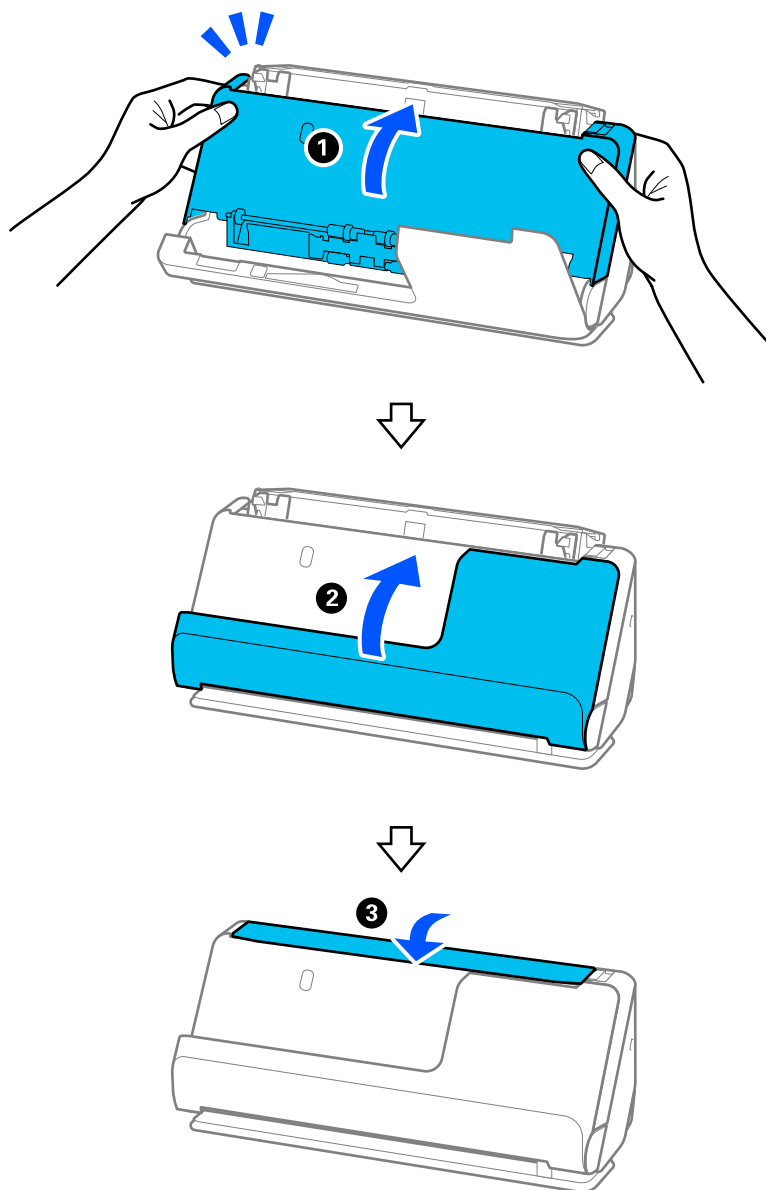

Lorsque le message **Récupération** disparaît de l'écran, passez à l'étape suivante.

6. Répétez quatre fois les étapes 1 à 5.

Les rouleaux internes tournent d'environ un quart de tour à chaque fermeture du capot. Répétez cette étape jusqu'à ce que toute la surface du rouleau soit propre.

Remarque:

Si de la poussière de papier adhère à l'intérieur du cache du circuit vertical, nettoyez-le à l'aide d'un chiffon doux et non pelucheux.

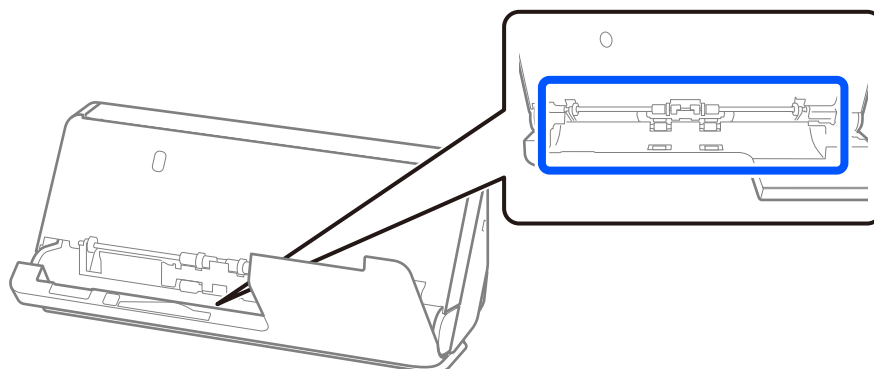

7. **Effacez toute trace à l'intérieur du scanner.** Ouvrez le bac d'entrée, puis tirez le levier pour ouvrir le capot du scanner.

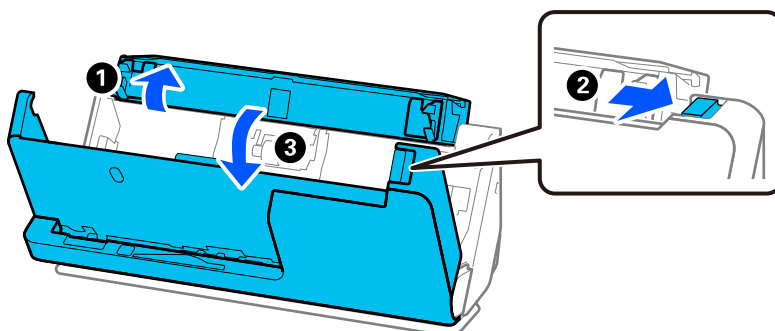

8. Nettoyez la surface vitrée à l'intérieur du capot du scanner. Utilisez pour cela un chiffon adapté, doux et non pelucheux. Si la surface vitrée est très sale, nettoyez-la à l'aide d'un chiffon doux et non pelucheux imbibé d'un peu de nettoyant adapté ou d'eau.

! Important:

- N'appuyez pas trop sur la surface vitrée.
- N'utilisez pas de brosse ni un outil dur. Toute rayure du verre peut affecter la qualité de la numérisation.
- Ne pulvérisez pas de nettoyant directement sur la surface vitrée.

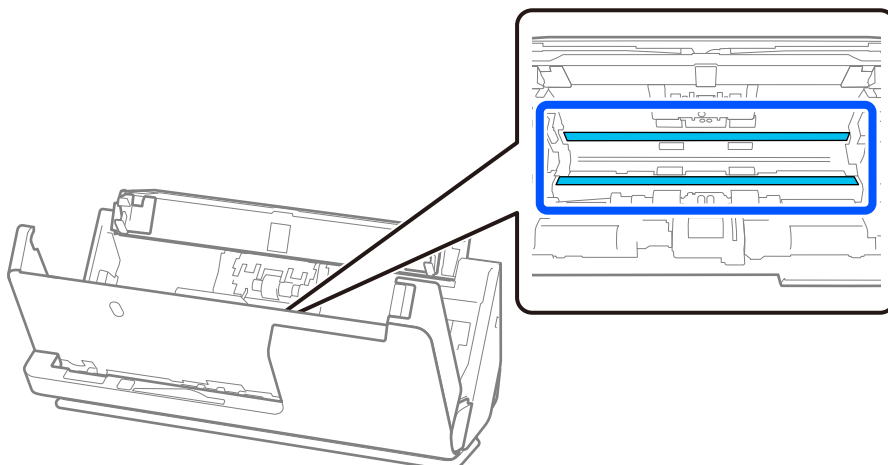

9. Nettoyez les capteurs (4 endroits) à l'aide d'un coton-tige.



Important:

N'appliquez pas de produit liquide (comme un produit nettoyant) sur le coton-tige.

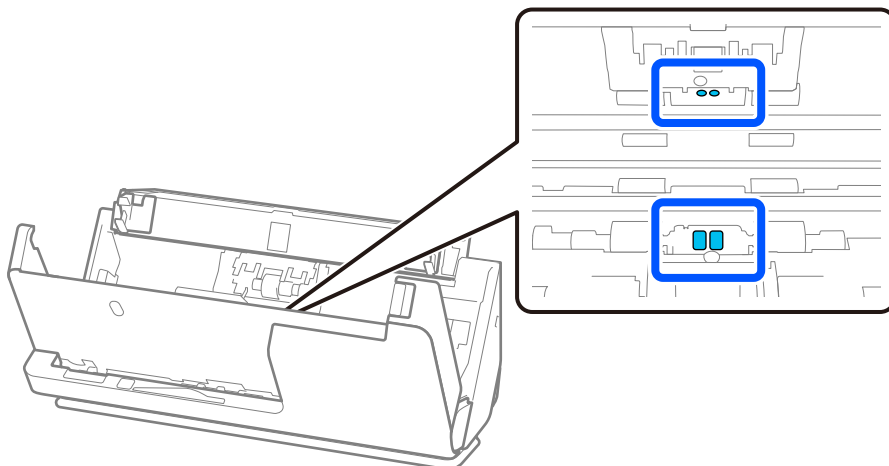

10. **Effacez toute trace sur le rouleau de séparation.** Ouvrez le capot du scanner et retirez le rouleau de séparation.

Pour plus d'informations, voir « Remplacement du jeu de rouleaux ».

[« Remplacer le jeu de rouleaux » à la page 191](#)

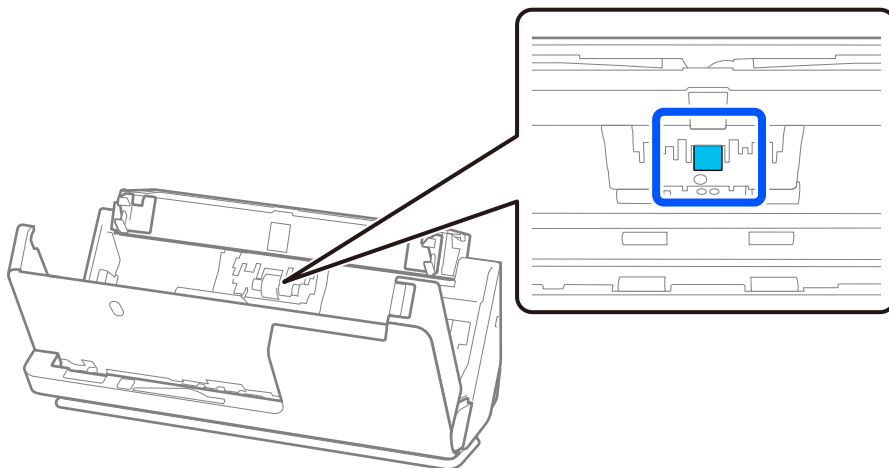

11. Nettoyez le rouleau de séparation. Nettoyez-le à l'aide d'un chiffon doux et non pelucheux imbibé d'un peu de nettoyant adapté ou d'eau.

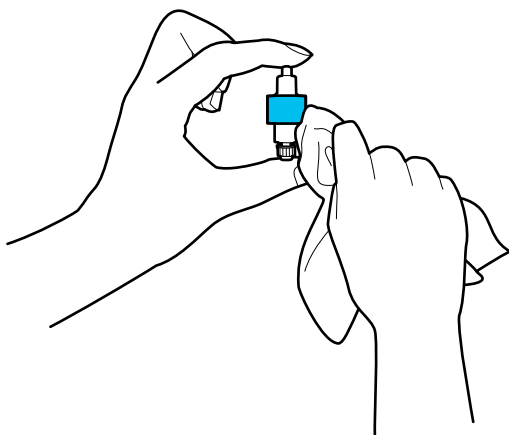

! *Important:*

Utilisez uniquement un chiffon humide pour nettoyer le rouleau. L'utilisation d'un chiffon sec pourrait endommager sa surface.

12. Installez le rouleau de séparation.
Pour plus d'informations sur cette installation, voir « Remplacement du jeu de rouleaux ».
13. **Effacez toute trace sur le rouleau de saisie.** Ouvrez le capot et retirez le rouleau de saisie.
Pour plus d'informations, voir « Remplacement du jeu de rouleaux ».
[« Remplacer le jeu de rouleaux » à la page 191](#)

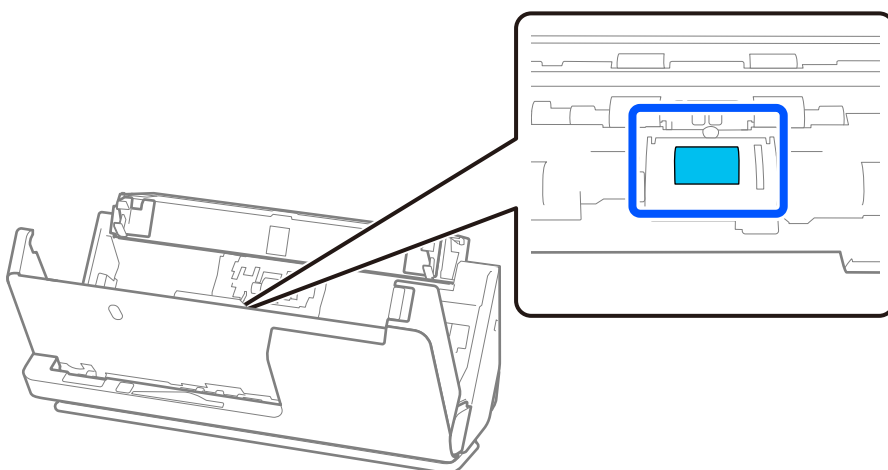

14. Nettoyez le rouleau de saisie. Nettoyez-le à l'aide d'un chiffon doux et non pelucheux imbibé d'un peu de nettoyant adapté ou d'eau.

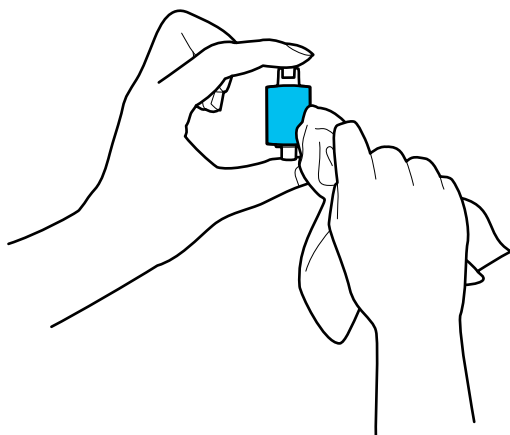

! Important:

Utilisez uniquement un chiffon humide pour nettoyer le rouleau. L'utilisation d'un chiffon sec pourrait endommager sa surface.

15. Installez le rouleau de saisie.
Pour plus d'informations sur cette installation, voir « Remplacement du jeu de rouleaux ».
16. Fermez le capot du scanner à l'aide de vos deux mains. Refermez ensuite le bac d'entrée.

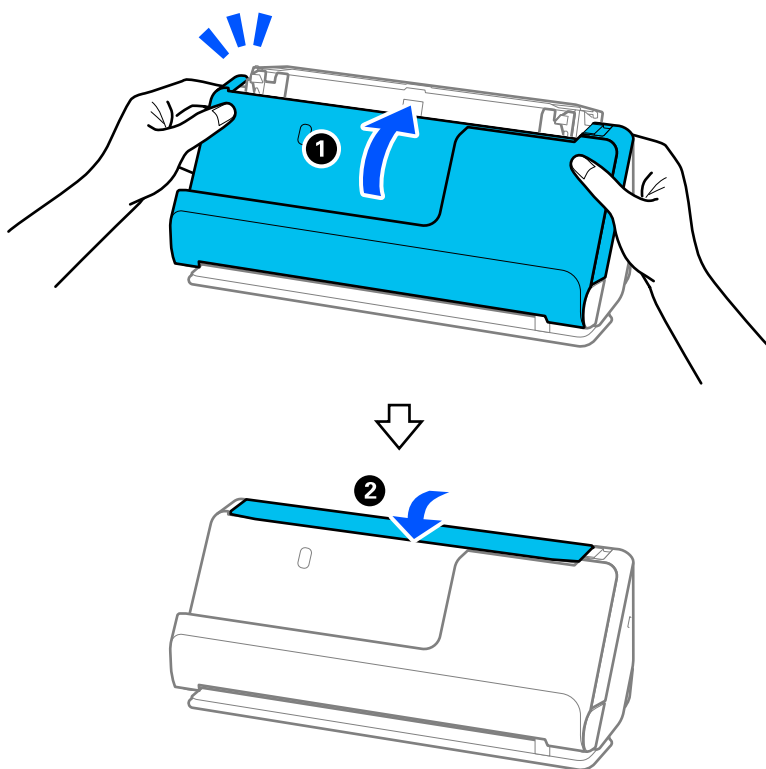

17. Réinitialisez le nombre de numérisations sur le panneau de commande.

Informations connexes

- ➔ « Codes du kit de nettoyage » à la page 44
- ➔ « Remplacer le jeu de rouleaux » à la page 191

Réinitialiser le nombre de numérisations après avoir nettoyé l'intérieur du scanner

Après avoir procédé à un nettoyage régulier, réinitialisez le nombre de numérisations sur le panneau de commande ou à l'aide de Epson Scan 2 Utility.

Cette section explique comment effectuer cette réinitialisation depuis le panneau de commande.

1. Appuyez sur **Entretien du scanner** à l'écran d'accueil.
2. Appuyez sur **Nettoyage ordinaire**.
3. Appuyez sur **Réinitialiser le nombre de numérisations**.
4. Appuyez sur **Oui**.

Remarque:

Pour réinitialiser à l'aide de Epson Scan 2 Utility, lancez Epson Scan 2 Utility, cliquez sur l'onglet **Maintenance**, puis cliquez sur **Réinitialiser** dans **Nettoyage régulier**. Si vous ne pouvez pas cliquer sur **Réinitialiser**, sélectionnez **Alerte nettoyage régulier**.

Remplacer le jeu de rouleaux

Le jeu de rouleaux (rouleau de saisie et rouleau de séparation) doit être remplacé lorsque le nombre de numérisations est supérieur au nombre prévu par le cycle de vie des rouleaux. Lorsqu'un message de remplacement s'affiche sur le panneau de commande ou l'écran de votre ordinateur, procédez comme suit pour procéder au remplacement.

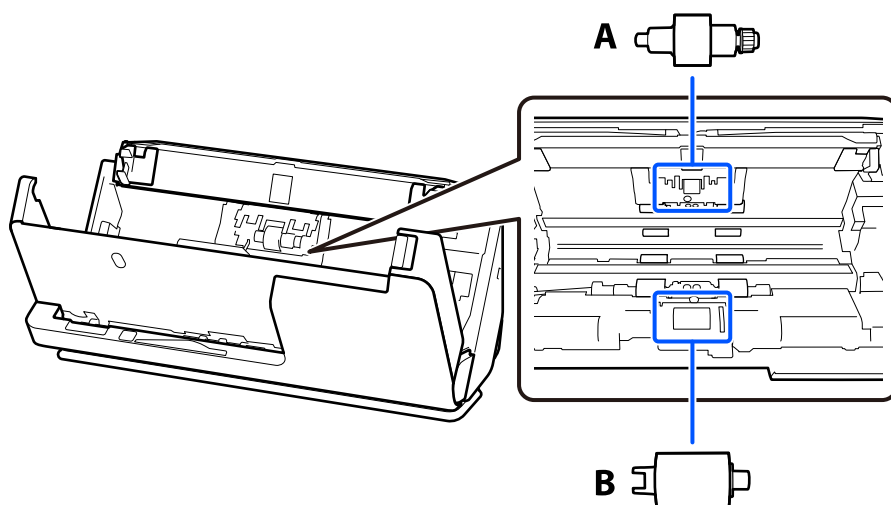

A : rouleau de séparation, B : rouleau de saisie

Remarque:

Le scanner doit être allumé pour remplacer le jeu de rouleaux.

1. Ouvrez le bac d'entrée, puis tirez le levier pour ouvrir le capot du scanner.

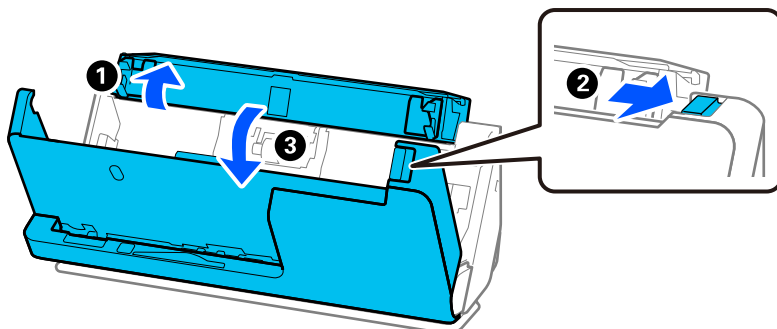

2. Retirez le cache du rouleau de séparation comme indiqué.

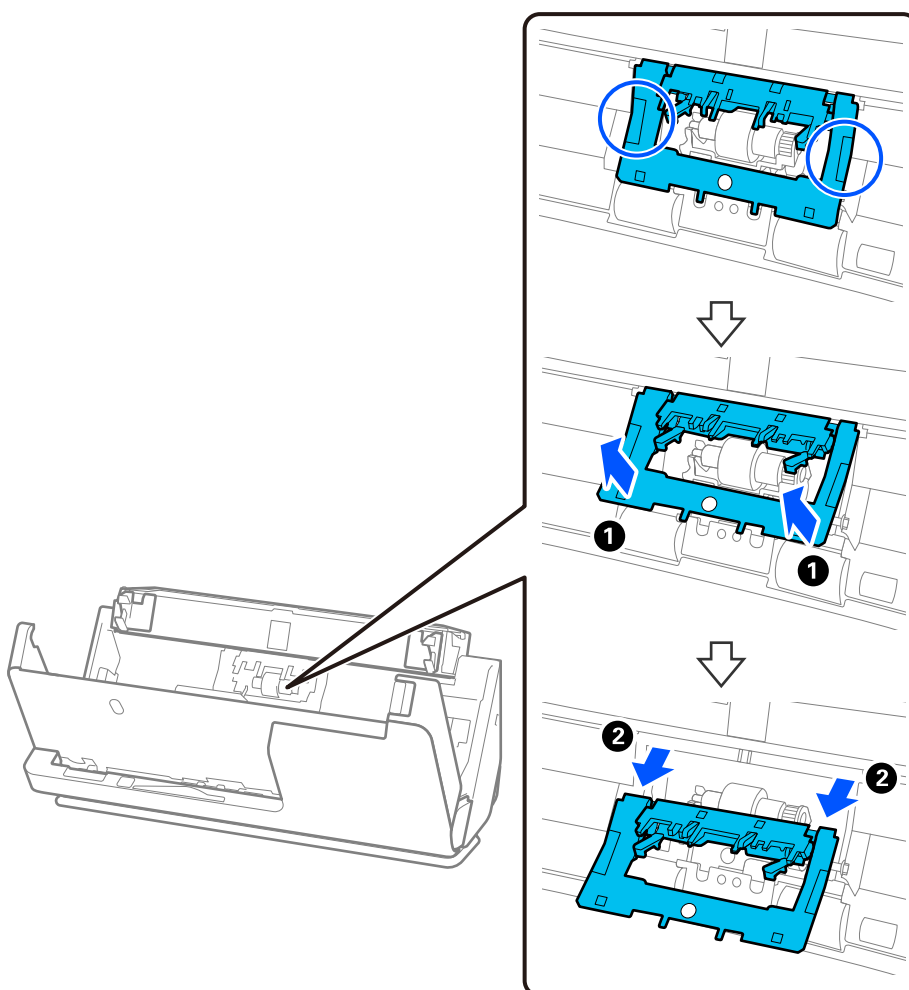

3. Retirez le rouleau de séparation comme indiqué.

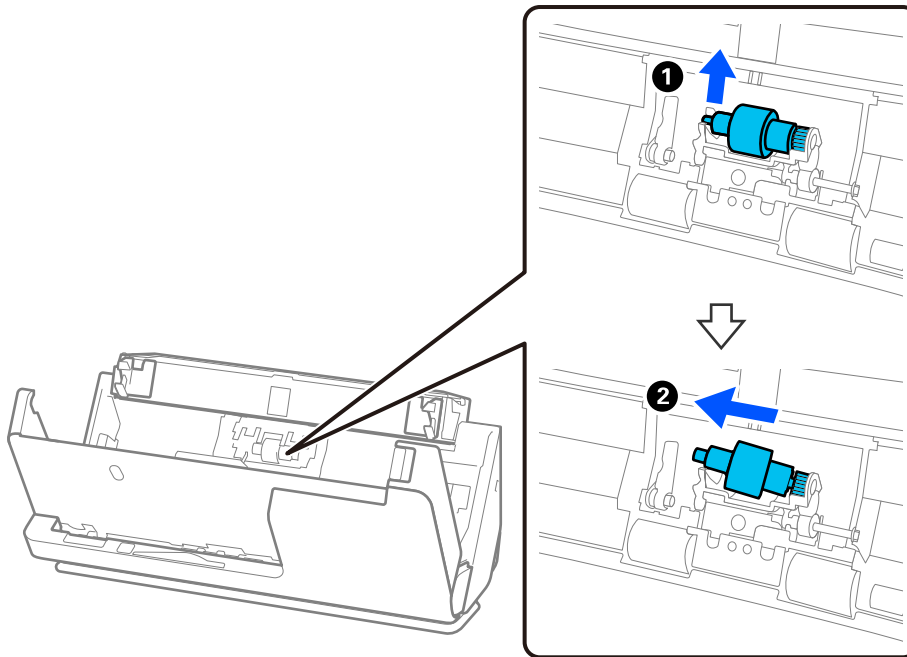

Important:

Ne forcez pas pour retirer le rouleau de séparation, vous risqueriez d'endommager l'intérieur du scanner.

4. Fixez le rouleau de séparation neuf comme indiqué. Insérez l'axe du rouleau de séparation dans le trou du côté droit, puis abaissez le rouleau.

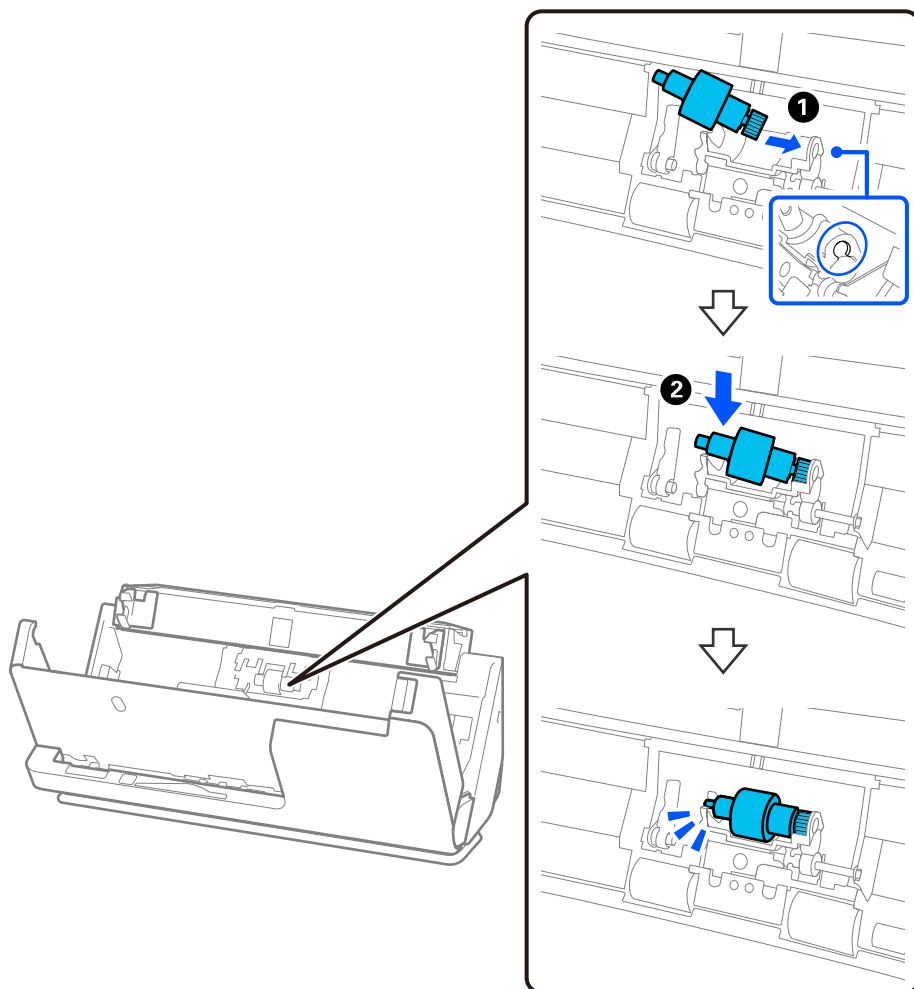

5. Fixez le cache du rouleau de séparation comme indiqué. Insérez l'axe dans les rainures situées dans la partie supérieure du cache, puis rabattez fermement ce dernier.

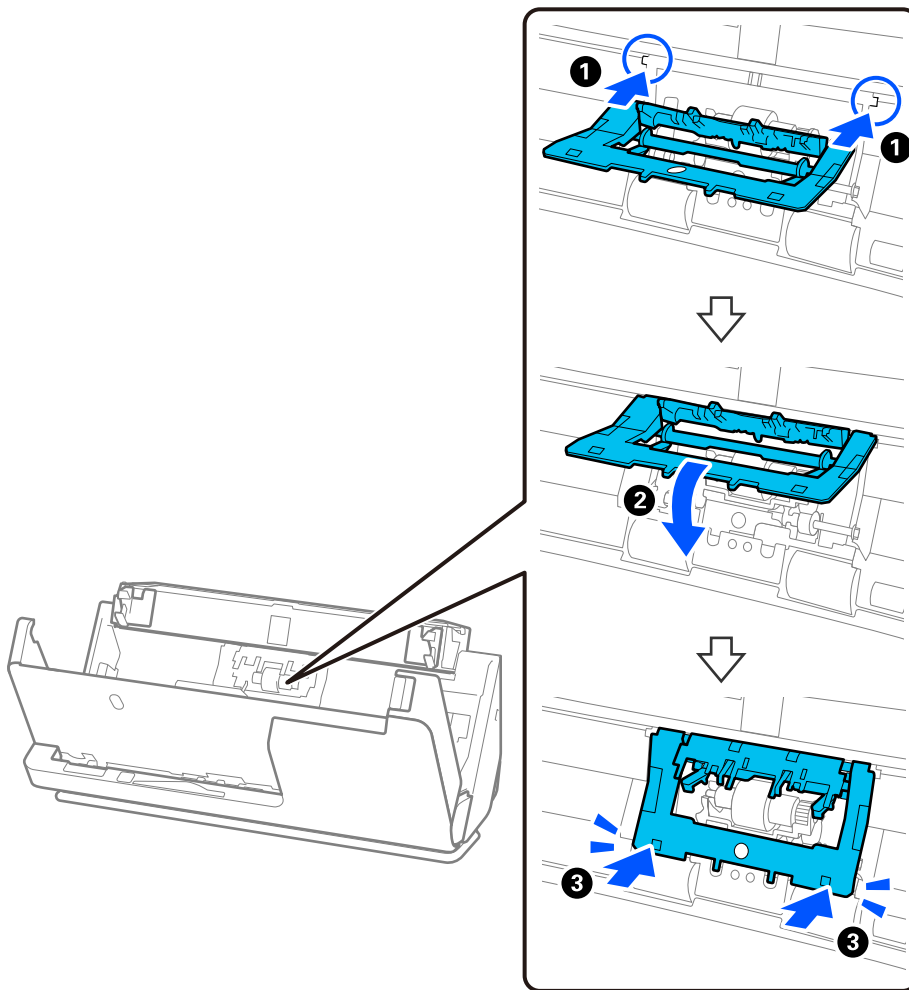

! Important:

- ❑ Vérifiez que le cache est bien rabattu.
- ❑ Si le cache est difficile à fermer, assurez-vous que les rouleaux de séparation sont correctement installés.
- ❑ N'installez pas le cache en position relevée.

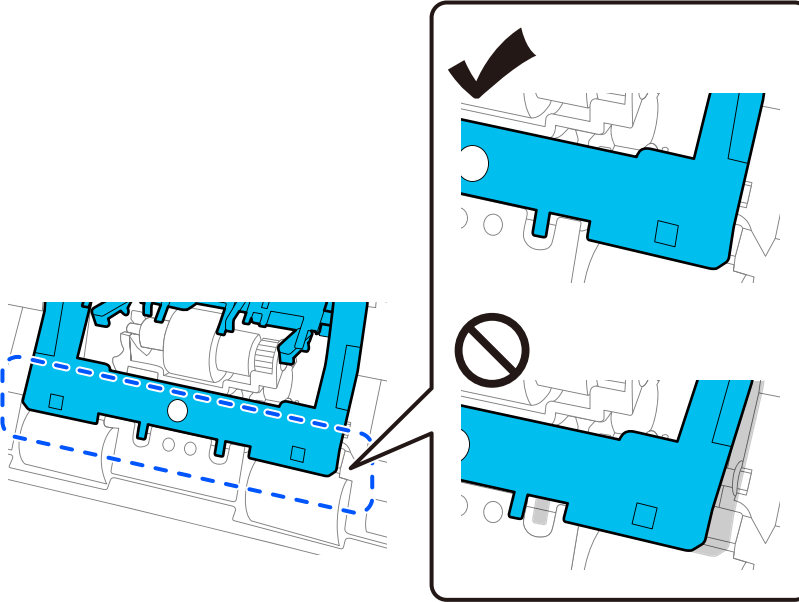

6. Ouvrez le cache du rouleau de saisie.

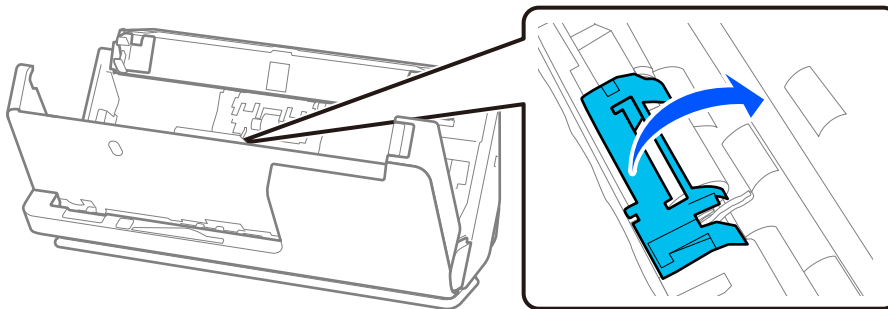

7. Retirez le rouleau de saisie comme indiqué.

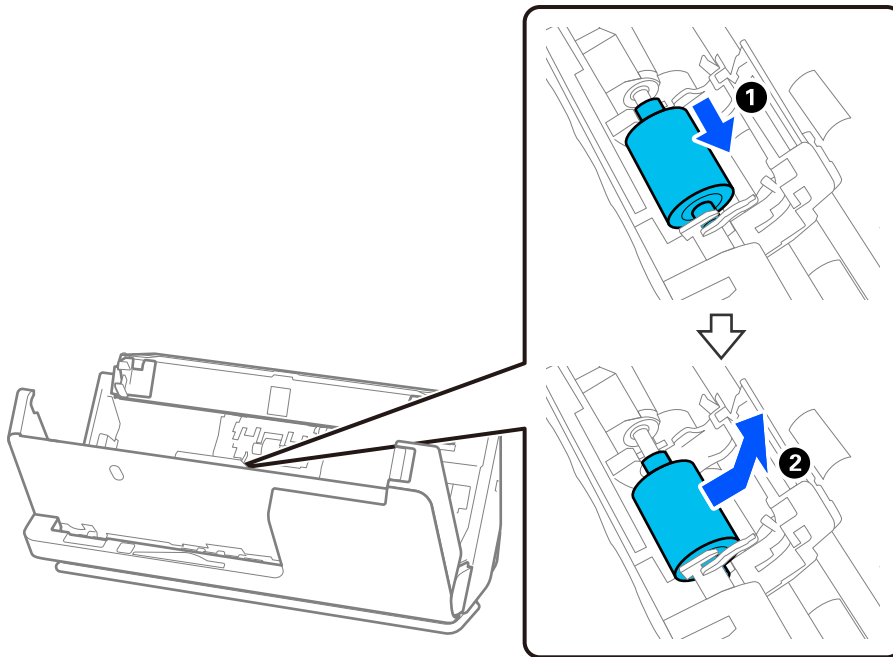

8. Fixez le rouleau de saisie neuf comme indiqué. Insérez les indentations aux extrémités du rouleau de saisie dans l'axe du scanner, abaissez le rouleau, puis faites-le glisser vers l'arrière.

Vérifiez que les indentations sont alignées.

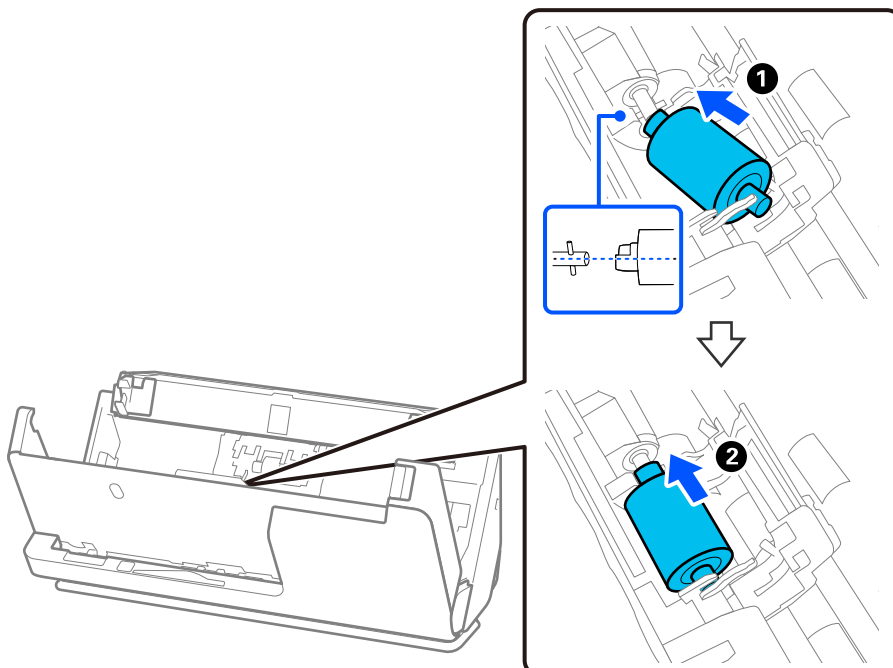

9. Fermez le capot du rouleau de saisie.

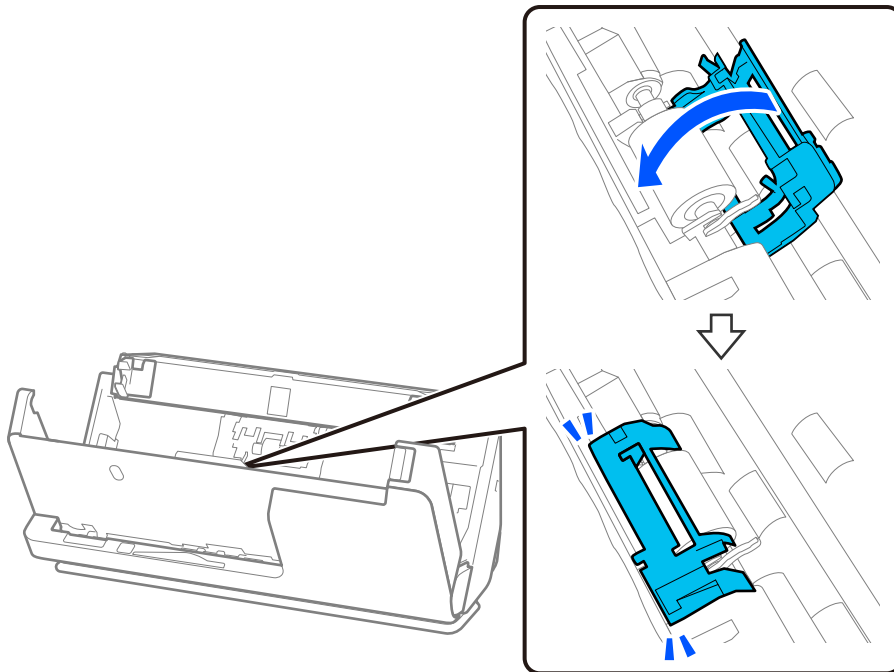

! Important:

Si le cache est difficile à fermer, assurez-vous que les rouleaux de saisie sont correctement installés et que les parties saillantes sont alignées.

10. Fermez le capot du scanner à l'aide de vos deux mains. Refermez ensuite le bac d'entrée.

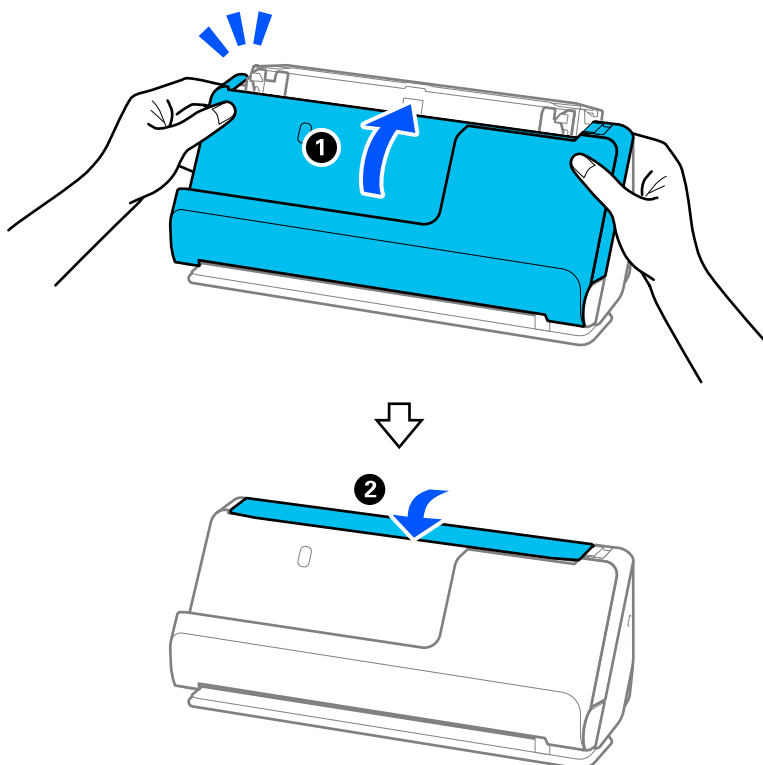

11. Réinitialisez le nombre de numérisations sur le panneau de commande.

Remarque:

Jetez le rouleau de saisie et le rouleau de séparation en respectant les réglementations locales. Ne les démontez pas.

Informations connexes

➔ « [Codes de jeux de rouleaux](#) » à la page 43

Réinitialiser le nombre de numérisations après avoir remplacé les rouleaux

Après avoir remplacé le jeu de rouleaux, réinitialisez le nombre de numérisations depuis le panneau de commande ou à l'aide de Epson Scan 2 Utility.

Cette section explique comment effectuer cette réinitialisation depuis le panneau de commande.

1. Appuyez sur **Entretien du scanner** à l'écran d'accueil.
2. Appuyez sur **Remplacement du rouleau**.
3. Appuyez sur **Réinitialiser le nombre de numérisations**.
4. Appuyez sur **Oui**.

Remarque:

*Pour réinitialiser à l'aide de Epson Scan 2 Utility, lancez Epson Scan 2 Utility, cliquez sur l'onglet **Compteur**, puis cliquez sur **Réinitialiser** dans **Kit de rouleaux d'entraînement des originaux**.*

Informations connexes

➔ « [Remplacer le jeu de rouleaux](#) » à la page 191

Économie d'énergie

Vous pouvez économiser de l'électricité en utilisant le mode veille ou le mode d'extinction automatique lorsque le scanner est inactif. Vous pouvez définir le délai au bout duquel le scanner passe en mode veille et s'éteint automatiquement. Toute augmentation se répercutera sur la consommation d'énergie du produit. Prenez en compte l'environnement avant d'apporter une modification.

1. Sélectionnez **Param.** à l'écran d'accueil.
2. Sélectionnez **Param de base**.
3. Sélectionnez **Minut. veille** ou **Réglages d'arrêt**, puis définissez les paramètres.

Remarque:

Les fonctions disponibles peuvent varier en fonction du lieu de l'achat.

Déplacer le scanner

Transport du scanner

Si vous devez transporter le scanner, procédez comme suit pour l'emballer.

1. Appuyez sur la touche  pour éteindre le scanner.
2. Débranchez l'adaptateur secteur.
3. Retirez les câbles et les périphériques.
4. Rangez l'extension du bac d'entrée, puis refermez ce dernier.
Si le support de sortie est déployé, rangez-le complètement.

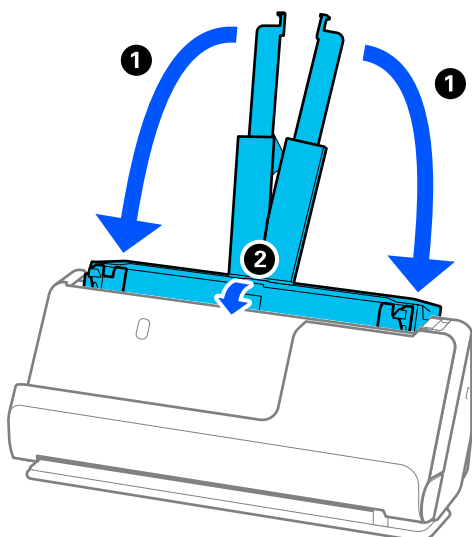

5. Réglez le scanner en position verticale de la trajectoire.

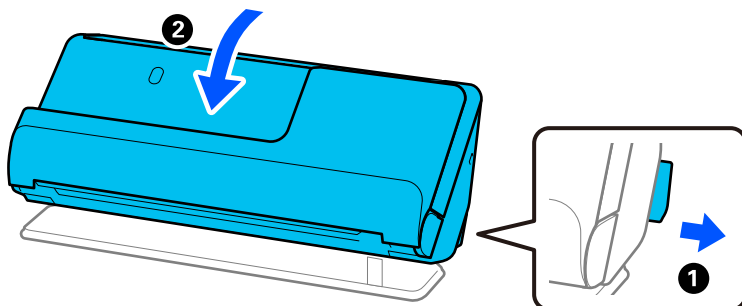

6. Installez les matériaux de protection accompagnant le scanner, puis emballez le scanner dans son carton d'origine ou dans un carton de même type.

Comment transporter le scanner

Pour transporter le scanner, tenez-le comme indiqué dans la figure.

Transport à une main

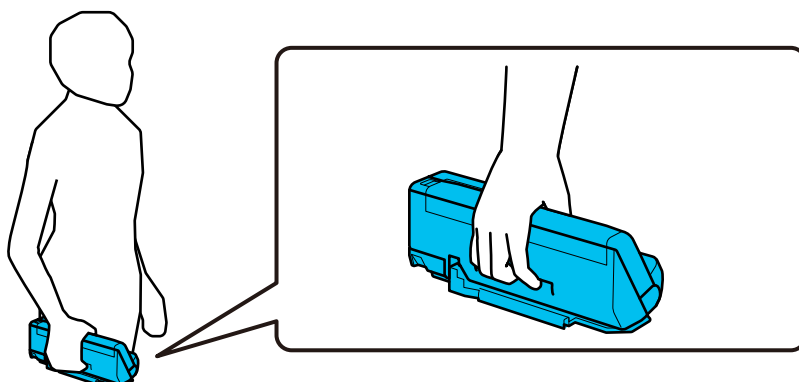

Transport à deux mains

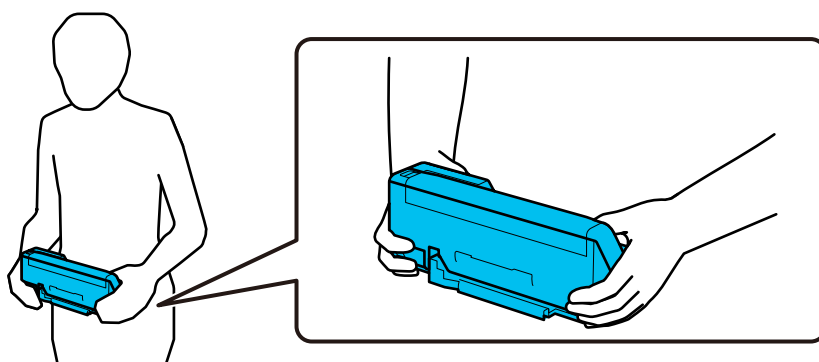

Remarque:

Pour transporter le scanner, débranchez tous les câbles, rangez le plateau de support, et conservez le scanner en position verticale de la trajectoire.

[« Transport du scanner » à la page 200](#)

Mise à jour des applications et du micrologiciel

Vous pouvez régler certains problèmes et améliorer ou ajouter des fonctions en mettant à jour les applications et le micrologiciel. Assurez-vous que vous utilisez la dernière version des applications et du micrologiciel.

Important:

- N'éteignez pas l'ordinateur ou le scanner pendant la mise à jour.

Remarque:

Si le scanner ne peut pas se connecter à Internet, vous pouvez mettre à jour le micrologiciel depuis Web Config. Sélectionnez l'onglet **Gestion des périphériques** > **Mise à jour du micrologiciel**, vérifiez le message qui s'affiche, puis cliquez sur **Démarrer**.

1. Assurez-vous que le scanner et l'ordinateur sont raccordés et que l'ordinateur est connecté à Internet.
2. Lancez EPSON Software Updater et mettez à jour les applications ou le micrologiciel.
 - Windows 11
Cliquez sur le bouton Démarrer, puis sélectionnez **Toutes les applications > Epson Software > EPSON Software Updater**.
 - Windows 10
Cliquez sur le bouton Démarrer, puis sélectionnez **Epson Software > EPSON Software Updater**.
 - Windows 8.1/Windows 8
Saisissez le nom de l'application dans la vignette de recherche, puis sélectionnez l'icône qui s'affiche.
 - Windows 7
Cliquez sur le bouton Démarrer, puis sélectionnez **Tous les programmes ou Programmes > Epson Software > EPSON Software Updater**.
 - Mac OS
Sélectionnez **Finder > Aller > Applications > Epson Software > EPSON Software Updater**.

Remarque:

Si vous ne trouvez pas l'application que vous voulez mettre à jour dans la liste, vous ne pouvez pas procéder à sa mise à jour à l'aide d'EPSON Software Updater. Recherchez les dernières versions des applications sur votre site Web Epson local.

<http://www.epson.com>

Mise à jour du micrologiciel du scanner à l'aide du panneau de commande

Si le scanner peut être connecté à Internet, vous pouvez mettre à jour son micrologiciel à l'aide du panneau de commande. Vous pouvez également configurer le scanner de manière à ce qu'il vérifie régulièrement les mises à jour du micrologiciel et vous informe lorsque de telles mises à jour sont disponibles.

1. Sélectionnez **Param.** à l'écran d'accueil.
2. Sélectionnez **Administration système > Mise à jour firmware > Mise à jour**.

Remarque:

Sélectionnez **Notification > Activé** de manière à ce que le scanner vérifie régulièrement les mises à jour du micrologiciel disponibles.

3. Lisez le message affiché à l'écran et lancez la recherche des mises à jour disponibles.

4. Si un message vous indiquant qu'une mise à jour du micrologiciel est disponible s'affiche sur l'écran LCD, suivez les instructions affichées à l'écran pour lancer la mise à jour.



Important:

- ❑ *N'éteignez pas le scanner et ne le débranchez pas avant la fin de la mise à jour, faute de quoi le scanner risque de ne pas fonctionner correctement.*
- ❑ *Si la procédure de mise à jour du micrologiciel n'est pas terminée ou échoue, le scanner ne redémarrera pas normalement et le message Recovery Mode s'affichera sur l'écran LCD lors du prochain allumage du scanner. Vous devrez alors procéder de nouveau à la mise à jour du micrologiciel à l'aide d'un ordinateur. Branchez le scanner à l'ordinateur à l'aide d'un câble USB. Vous ne pouvez pas mettre à jour le micrologiciel via une connexion réseau tant que le message Recovery Mode s'affiche sur le scanner. Sur l'ordinateur, rendez-vous sur le site Web Epson dans votre langue, puis téléchargez le micrologiciel du scanner le plus récent. Reportez-vous aux instructions du site Web pour connaître les étapes suivantes.*

Mettre à jour le micrologiciel à l'aide de Web Config

Lorsque le scanner ne peut pas se connecter à Internet, vous pouvez mettre à jour le micrologiciel depuis Web Config.

1. Accédez à Web Config et sélectionnez l'onglet **Gestion des périphériques > Mise à jour du micrologiciel**.
2. Cliquez sur **Démarrer**, puis suivez les instructions qui s'affichent à l'écran.

La confirmation du micrologiciel démarre, et les informations sur le micrologiciel s'affichent si le micrologiciel mis à jour existe.

Remarque:

Vous pouvez également mettre à jour le micrologiciel à l'aide de Epson Device Admin. Vous pouvez confirmer visuellement les informations du micrologiciel sur la liste du périphérique. Cela est utile lorsque vous souhaitez mettre à jour le micrologiciel de plusieurs périphériques. Voir le guide Epson Device Admin ou l'aide pour plus de détails.

Informations connexes

➔ « [Application de configuration des opérations du scanner \(Web Config\)](#) » à la page 38

Mise à jour du micrologiciel sans connexion à Internet

Vous pouvez télécharger sur votre ordinateur le micrologiciel de l'appareil depuis le site Web d'Epson, puis relier l'appareil à l'ordinateur à l'aide d'un câble USB pour mettre à jour le micrologiciel. If you cannot update over the network, try this method.

Remarque:

Avant de procéder à la mise à jour, vérifiez que le pilote du scanner Epson Scan 2 est installé sur votre ordinateur. Si l'application Epson Scan 2 n'est pas installée, réinstallez-la.

1. Consultez le site Web d'Epson pour connaître les dernières mises à jour du micrologiciel.
<http://www.epson.com>
 - ❑ Si un micrologiciel est disponible pour votre scanner, téléchargez-le et passez à l'étape suivante.
 - ❑ Si aucun micrologiciel n'est disponible sur le site Web, alors vous utilisez déjà le micrologiciel le plus récent.
2. Utilisez un câble USB pour relier le scanner à l'ordinateur qui contient le micrologiciel téléchargé.

3. Double-cliquez sur le fichier .exe téléchargé.
Le Epson Firmware Updater démarre.
4. Suivez les instructions à l'écran.

Résolution des problèmes

Problèmes liés au scanner.	206
Problèmes lors de la préparation de la numérisation du réseau.	208
Problèmes au lancement de la numérisation.	210
Problème d'insertion du papier.	219
Problèmes sur les images numérisées.	229
Désinstallation et installation d'applications.	234

Problèmes liés au scanner

Consulter les messages d'erreur du panneau de commande

Si un message d'erreur s'affiche sur le panneau de commande, suivez les instructions à l'écran ou les solutions ci-dessous pour résoudre le problème.

Remarque:

Consultez les informations suivantes si un message d'erreur s'affiche lors de la numérisation vers un dossier réseau.

« Les messages s'affichent sur le panneau de commande lors de la numérisation vers un dossier réseau » à la page 217

Messages d'erreur	Solutions
Le chargement s'est arrêté pour protéger les originaux. Ouvrez le capot du scanner et retirez-les.	<ul style="list-style-type: none"> <input type="checkbox"/> Retirez l'original de l'intérieur du scanner et examinez-le. <input type="checkbox"/> Selon le type d'original, ce produit peut numériser dans deux positions différentes. Reportez-vous au lien suivant pour savoir quelle position est adaptée à votre original. « Combinaisons d'originaux et position du scanner » à la page 57
Original coincé. Ouvrez le capot du scanner pour retirer l'original.	<ul style="list-style-type: none"> <input type="checkbox"/> Retirez l'original de l'intérieur du scanner. <input type="checkbox"/> Selon le type d'original, ce produit peut numériser dans deux positions différentes. Reportez-vous au lien suivant pour savoir quelle position est adaptée à votre original. « Combinaisons d'originaux et position du scanner » à la page 57
Installez le logiciel Epson ScanSmart sur l'ordinateur afin d'utiliser cette fonctionnalité. Consultez votre documentation pour plus de détails.	<p>Ouvrez la liste des applications sur votre ordinateur, puis recherchez Epson ScanSmart dans la liste.</p> <p>Si le logiciel n'est pas installé sur votre ordinateur, installez l'application en suivant les instructions indiquées sur le site Web ci-dessous.</p> <p>https://epson.sn</p>
Vérifiez les points suivants si aucun ordinateur n'est trouvé. - Connexion entre le scanner et l'ordinateur (USB ou réseau) - Installation des logiciels nécessaires - Alimentation de l'ordinateur - Paramètres du pare-feu et des logiciels de sécurité - Rechercher à nouveau Consultez votre documentation pour plus de détails.	<ul style="list-style-type: none"> <input type="checkbox"/> Vérifiez que le scanner est correctement branché à l'ordinateur. <input type="checkbox"/> Installez Epson ScanSmart sur votre ordinateur. <input type="checkbox"/> Installez la dernière version de l'application. <input type="checkbox"/> Vérifiez que l'adaptateur secteur est correctement branché au scanner et à la prise électrique. Vérifiez que la prise électrique fonctionne. Branchez un autre appareil à la prise et vérifiez que vous pouvez l'allumer. <input type="checkbox"/> Vérifiez les paramètres de pare-feu concernant le logiciel Epson. <input type="checkbox"/> Définissez le même groupe pour le scanner et l'ordinateur. <input type="checkbox"/> Recherchez à nouveau l'ordinateur.

Messages d'erreur	Solutions
L'intérieur du scanner peut présenter des taches. Nettoyez-le.	Reportez-vous à la section suivante pour nettoyer l'intérieur du scanner.
L'original peut être taché ou l'intérieur du scanner peut présenter des taches. Retirez les taches de l'original, puis nettoyez l'intérieur du scanner.	« Nettoyer l'intérieur du scanner » à la page 183 Si le problème persiste après avoir procédé au nettoyage, contactez votre revendeur local.
La combinaison de l'adresse IP et du masque de sous-réseau est invalide. Consultez la documentation pour plus de détails.	Saisissez l'adresse IP adéquate ou la passerelle par défaut. Pour obtenir de l'aide, contactez la personne qui a mis en place le réseau.
RECOVERY MODE	Le scanner a démarré en mode de récupération, car la mise à jour du micrologiciel a échoué. Procédez comme suit pour essayer de recommencer la mise à jour du micrologiciel. 1. Reliez le scanner et l'ordinateur à l'aide d'un câble USB. (En mode de récupération, vous ne pouvez pas mettre à jour le micrologiciel par le biais d'une connexion réseau.) 2. Pour en savoir plus, consultez le site Web Epson dans votre langue.

Informations connexes

- ➔ « Mise à jour des applications et du micrologiciel » à la page 201
- ➔ « Retirer des originaux coincés dans le scanner » à la page 221
- ➔ « Installation de vos applications » à la page 236

Le scanner ne se met pas sous tension

- Assurez-vous que l'adaptateur secteur est fermement branché au scanner et à la prise électrique.
- Vérifiez que la prise électrique fonctionne. Branchez un autre appareil à la prise et assurez-vous que vous pouvez le mettre sous tension.

Mot de passe administrateur oublié

Vous avez besoin d'aide de la part d'un personnel de service. Contactez votre revendeur local.

Remarque:

Les éléments suivants indiquent les valeurs initiales pour le mot de passe administrateur dans Web Config.

- Nom d'utilisateur : aucun (vierge)
- Mot de passe : indiqué sur l'étiquette collée sur le produit.

Si une étiquette « PASSWORD » se trouve à l'arrière, saisissez le nombre à 8 chiffres indiqué dessus.

Si aucune étiquette « PASSWORD » n'est présente, saisissez le numéro de série situé sur la base du produit en guise de mot de passe administrateur initial.

Si vous restaurez le mot de passe administrateur, il reprendra la valeur qu'il avait au moment de l'achat.

Problèmes lors de la préparation de la numérisation du réseau

Conseils pour résoudre les problèmes

Vérification du message d'erreur

En cas de problème, vérifiez d'abord la présence de messages sur le panneau de commande du scanner ou sur l'écran du pilote. Si l'option de notification par e-mail est active lorsque les événements se produisent, vous pouvez rapidement connaître le statut actuel.

Vérification du statut de communication

Vérifiez l'état de la communication de l'ordinateur serveur ou de l'ordinateur client à l'aide de la commande ping et ipconfig.

Test de connexion

Pour vérifier la connexion entre le scanner et le serveur de messagerie, effectuez un test de connexion à partir du scanner. Vérifiez également la connexion entre l'ordinateur client et le serveur pour vérifier l'état de la communication.

Initialisation des paramètres

Si les paramètres et l'état de la communication ne présentent aucun problème, le problème peut être résolu en désactivant ou en initialisant les paramètres réseau du scanner avant de les reconfigurer.

Informations connexes

➔ [« Enregistrer un serveur de messagerie » à la page 154](#)

➔ [« Consulter les messages d'erreur du panneau de commande » à la page 206](#)

➔ [« Réception de notifications par courrier électronique en cas d'événements » à la page 258](#)

Accès impossible à Web Config

■ L'adresse IP n'est pas attribuée au scanner.

Solutions

Une adresse IP valide peut ne pas être attribuée au scanner. Configurez l'adresse IP depuis le panneau de commande du scanner. Vous pouvez vérifier les paramètres définis à partir du panneau de commande du scanner.

➔ [« Attribution de l'adresse IP » à la page 249](#)

■ Le navigateur Web ne prend pas en charge le niveau de chiffrement pour SSL/TLS.

Solutions

SSL/TLS a le Force du cryptage. Vous pouvez ouvrir Web Config dans un navigateur Web qui prend en charge les chiffrements en masse, comme indiqué ci-dessous. Vérifiez que vous utilisez un navigateur pris en charge.

80 bits : AES256/AES128/3DES

112 bits : AES256/AES128/3DES

128 bits : AES256/AES128

192 bits : AES256

256 bits : AES256

Le Certificat signé CA a expiré.

Solutions

En cas de problème avec la date d'expiration du certificat, le message « Le certificat a expiré » est affiché lors de la connexion à Web Config via une communication SSL/TLS (https). Si le message s'affiche avant la date d'expiration, assurez-vous que la date du scanner est correctement configurée.

Le nom commun du certificat et du scanner ne correspondent pas.

Solutions

Si le nom commun au certificat et au scanner ne correspondent pas, le message « Le nom commun au certificat de sécurité et à l'imprimante... » s'affiche lors de l'accès à Web Config via une communication SSL/TLS (https). Ce message s'affiche car les adresses IP suivantes ne correspondent pas.

L'adresse IP du scanner est saisie dans le nom commun pour créer un Certificat auto-signé ou CSR

L'adresse IP saisie sur le navigateur Web lors de l'exécution de Web Config

Pour un Certificat auto-signé, mettez à jour le certificat.

Pour Certificat signé CA, prenez à nouveau le certificat pour le scanner.

Le paramètre du serveur proxy de l'adresse locale n'est pas réglé sur le navigateur Web.

Solutions

Lorsque le scanner est configuré pour utiliser un serveur proxy, configurez le navigateur Web afin qu'il ne se connecte pas à l'adresse locale via le serveur proxy.

Windows :

Sélectionnez **Panneau de commande > Réseau et Internet > Options Internet > Connexions > Paramètres LAN > Serveur Proxy**, puis effectuez une configuration qui empêche l'utilisation du serveur Proxy pour le réseau local (adresses locales).

Mac OS :

Sélectionnez **Préférences système > Réseau > Avancé > Proxy**, puis enregistrez l'adresse locale de **Ignorer les paramètres du proxy pour ces hôtes et domaines**.

Exemple :

192.168.1.* : Adresse locale 192.168.1.XXX, masque de sous-réseau 255.255.255.0

192.168.*.* : Adresse locale 192.168.XXX.XXX, masque de sous-réseau 255.255.0.0

Le protocole DHCP est désactivé dans les paramètres de l'ordinateur.

Solutions

Si le protocole DHCP, servant à obtenir une adresse IP automatiquement, est désactivé au niveau de l'ordinateur, il ne sera pas possible d'accéder à Web Config. Activez le protocole DHCP.

Exemple pour Windows 10 :

Dans le Panneau de configuration, cliquez sur **Réseau et Internet > Centre réseau et partage > Modifier les paramètres de la carte**. Ouvrez l'écran des propriétés de la connexion que vous utilisez, puis accédez à l'écran des propriétés de **Protocole Internet version 4 (TCP/IPv4)** ou **Protocole Internet version 6 (TCP/IPv6)**. Vérifiez que l'option **Obtenir une adresse IP automatiquement** est sélectionnée à l'écran qui s'affiche.

Problèmes au lancement de la numérisation

Impossible de lancer la numérisation depuis l'ordinateur

Vérifiez que l'ordinateur et le scanner sont correctement branchés.

La cause du problème et sa résolution peuvent varier selon qu'ils sont bien branchés ou non.

Consulter le statut de la connexion (Windows)

Utilisez Epson Scan 2 Utility pour consulter le statut de la connexion.

Remarque:

Epson Scan 2 Utility est une application fournie avec le logiciel du scanner.

1. Lancez Epson Scan 2 Utility.
 - Windows 11
Cliquez sur le bouton Démarrer, puis sélectionnez **Toutes les applications > EPSON > Epson Scan 2 Utility**.
 - Windows 10
Cliquez sur le bouton Démarrer, puis sélectionnez **EPSON > Epson Scan 2 Utility**.
 - Windows 8.1/Windows 8
Saisissez le nom de l'application dans la zone de recherche, puis sélectionnez l'icône qui s'affiche.
 - Windows 7
Cliquez sur le bouton Démarrer, puis sélectionnez **Tous les programmes ou Programmes > EPSON > Epson Scan 2 > Epson Scan 2 Utility**.
2. À l'écran **Epson Scan 2 Utility**, ouvrez la liste **Scanner**, puis cliquez sur **Paramètre** pour ouvrir l'écran **Paramètres du scanner**.
Si l'écran **Paramètres du scanner** s'affiche déjà au lieu de l'écran **Epson Scan 2 Utility**, passez à l'étape suivante.
3. Si le scanner ne s'affiche pas à l'écran **Paramètres du scanner**, votre scanner n'est pas détecté.
Cliquez sur **Ajouter**, puis ajoutez votre scanner à l'écran **Ajouter un scanner réseau**.

Si vous ne pouvez pas rechercher le scanner ou que vous ne pouvez pas numériser alors que le bon scanner est sélectionné, reportez-vous aux informations complémentaires.

Informations connexes



- ➔ [« Impossible de se connecter à un réseau » à la page 211](#)
- ➔ [« Connexion impossible du scanner en USB » à la page 213](#)
- ➔ [« Numérisation impossible, alors qu'une connexion a bien été établie » à la page 214](#)

Vérification de l'état de la connexion (Mac OS)

Utilisez Epson Scan 2 Utility pour vérifier le statut de connexion.

Remarque:

Epson Scan 2 Utility est une application fournie avec le logiciel du scanner.

1. Lancez l'Epson Scan 2 Utility.
Sélectionnez **Aller > Applications > Epson Software > Epson Scan 2 Utility**.
2. Sur l'écran **Epson Scan 2 Utility** ouvrez la liste **Scanner** puis cliquez sur **Paramètre** pour ouvrir l'écran **Paramètres du scanner**.
Si l'écran **Paramètres du scanner** s'affiche déjà au lieu de l'écran **Epson Scan 2 Utility**, passez à l'étape suivante.
3. Si le scanner ne s'affiche pas sur l'écran **Paramètres du scanner**, votre scanner n'est pas détecté.
Cliquez sur l'icône , puis autorisez le logiciel à effectuer des changements.
4. Cliquez sur l'icône , puis ajoutez votre scanner sur l'écran **Ajouter un scanner réseau**.

Si vous ne pouvez pas rechercher le scanner ou que vous ne pouvez pas numériser même si le scanner correct est sélectionné, consultez les informations liées.

Informations connexes

- ➔ « Impossible de se connecter à un réseau » à la page 211
- ➔ « Connexion impossible du scanner en USB » à la page 213
- ➔ « Numérisation impossible, alors qu'une connexion a bien été établie » à la page 214

Impossible de se connecter à un réseau

Ce problème peut provenir de l'un des éléments suivants.

■ **Un problème est survenu au niveau de la connexion Wi-Fi des périphériques réseau.**

Solutions

Éteignez les appareils que vous voulez connecter au réseau. Attendez 10 secondes puis allumez les appareils dans l'ordre suivant : routeur sans fil, ordinateur ou périphérique intelligent, puis scanner. Rapprochez le scanner et l'ordinateur ou le périphérique intelligent du routeur sans fil, pour faciliter les communications radio, puis essayez de redéfinir les paramètres réseau.

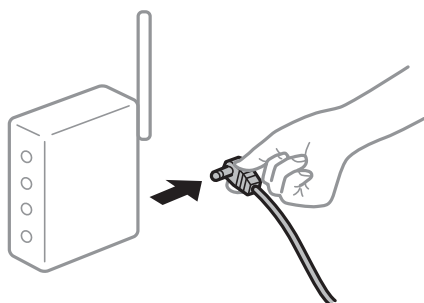

■ **Les appareils ne reçoivent aucun signal du routeur sans fil, car ils sont trop éloignés.**

Solutions

Après avoir rapproché l'ordinateur ou le périphérique intelligent et le scanner du routeur sans fil, éteignez celui-ci et rallumez-le.

Lorsque vous changez de routeur sans fil, les paramètres ne correspondent plus au nouveau routeur.

Solutions

Modifiez les paramètres de connexion afin qu'ils correspondent au nouveau routeur sans fil.

➔ « Lors d'un changement de routeur sans fil » à la page 241

Les SSID utilisés par l'ordinateur et le périphérique intelligent ne sont pas les mêmes.

Solutions

Si vous utilisez plusieurs routeurs sans fil en même temps ou si votre routeur sans fil diffuse plusieurs SSID et que les périphériques sont connectés à des SSID différents, vous ne pouvez pas vous connecter au routeur sans fil.

Connectez l'ordinateur, le smartphone ou la tablette au même SSID que le scanner.

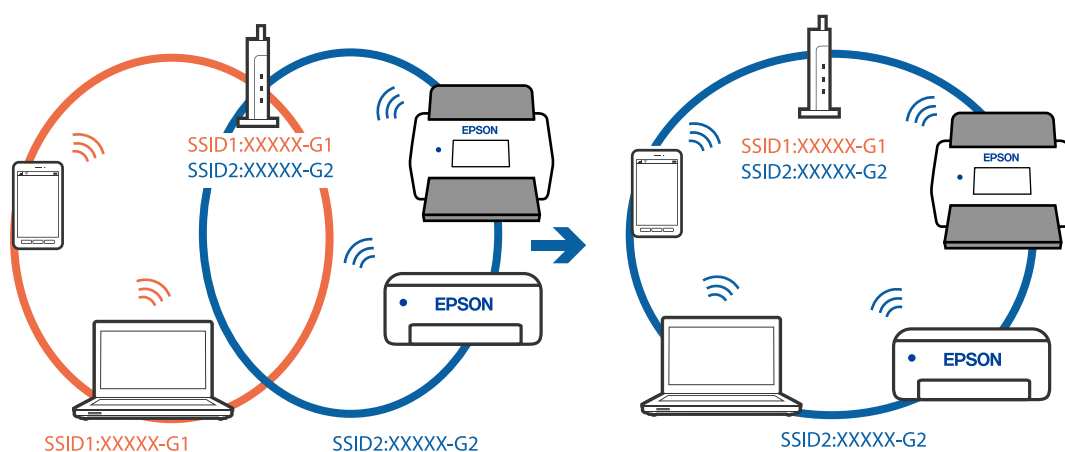

Votre routeur sans fil propose une fonction d'isolation.

Solutions

La plupart des routeurs sans fil présentent une fonctionnalité d'isolation qui empêche les appareils connectés de communiquer entre eux. Si vous ne parvenez pas à établir de communication entre le scanner et l'ordinateur ou le périphérique connecté, pourtant sur le même réseau, désactivez cette isolation au niveau du routeur sans fil. Reportez-vous au manuel fourni avec le routeur sans fil pour plus de détails.

L'adresse IP n'est pas correctement attribuée.

Solutions

Si l'adresse IP attribuée au scanner est 169.254.XXX.XXX et le masque de sous-réseau 255.255.0.0, l'adresse IP peut ne pas être correctement attribuée.

Sélectionnez **Param.** > **Paramètres réseau** > **Avancé** > **Config TCP/IP** sur le panneau de commande du scanner et vérifiez l'adresse IP et le masque de sous-réseau attribués au scanner.

Redémarrez le routeur sans fil ou réinitialisez les paramètres réseau du scanner.

➔ « Réinitialisation de la connexion réseau » à la page 241

■ Les paramètres réseau de l'ordinateur posent problème.

Solutions

Essayez d'accéder à un site Web depuis votre ordinateur pour vérifier que ses paramètres réseau sont corrects. Si vous n'arrivez pas à accéder au Web, le problème vient de l'ordinateur.

Vérifiez de la connexion réseau de l'ordinateur. Reportez-vous à la documentation fournie avec l'ordinateur pour plus de détails.

■ Le scanner est hors tension.

Solutions

Vérifiez que le scanner est sous tension.

Attendez également que le voyant d'état arrête de clignoter, indiquant que le scanner est prêt à procéder à la numérisation.

Connexion impossible du scanner en USB

Envisagez les possibilités suivantes.

■ Le câble USB n'est pas correctement branché dans sa prise.

Solutions

Connectez fermement le cordon USB au scanner et à l'ordinateur.

■ Le concentrateur USB pose problème.

Solutions

Si vous utilisez un concentrateur USB, essayez de connecter directement le scanner à l'ordinateur.

■ Le câble USB ou la prise USB posent problème.

Solutions

Si le câble USB n'est pas reconnu, changez le port ou le câble USB.

■ Le câble USB n'est pas dans le bon sens

Solutions

Vérifiez le sens du câble USB. Branchez le connecteur Type-A sur l'ordinateur, et le connecteur Type-C sur le scanner.

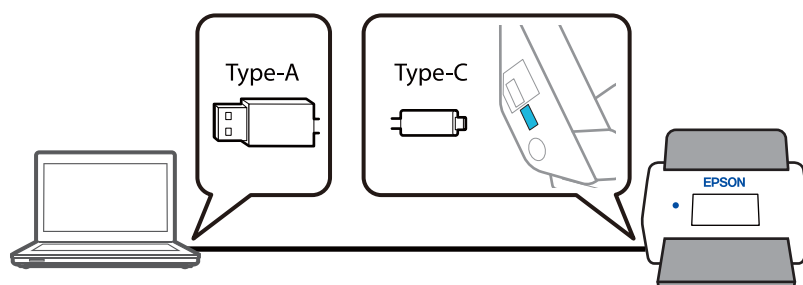

■ Le scanner est hors tension.

Solutions

Vérifiez que le scanner est sous tension.

Attendez également que le voyant d'état arrête de clignoter, indiquant que le scanner est prêt à procéder à la numérisation.

Numérisation impossible, alors qu'une connexion a bien été établie

■ Les applications requises ne sont pas installées sur votre ordinateur.

Solutions

Vérifiez que l'application Epson ScanSmart est installée.

Si l'application Epson ScanSmart n'est pas installée, réinstallez-la.

➔ « [Installation de vos applications](#) » à la page 236

■ Si vous utilisez une application conforme TWAIN, le bon scanner est sélectionné comme source. (Windows)

Solutions

Assurez-vous de sélectionner le bon scanner dans la liste de vos programmes.

■ Les paramètres de numérisation via le réseau sont désactivés

Solutions

Dans Web Config, sélectionnez l'onglet **Numériser** > **Numérisation en réseau**, puis sélectionnez **Activer la numérisation** dans EPSON Scan.

■ L'option AirPrint est désactivée.

Solutions

Activez le paramètre AirPrint dans Web Config.

Impossible de lancer la numérisation depuis un périphérique intelligent

Vérifiez que le périphérique intelligent et le scanner sont bien connectés.

La cause du problème et sa résolution peuvent varier selon qu'ils sont bien branchés ou non.

Vérification de l'état de la connexion (périphérique intelligent)

Vous pouvez utiliser Epson Smart Panel pour vérifier l'état de la connexion pour le périphérique intelligent et le scanner.

1. Lancez Epson Smart Panel sur votre périphérique intelligent.

2. Vérifiez si le nom du scanner s'affiche ou non dans Epson Smart Panel.

Si le nom du scanner s'affiche, la connexion a bien été établie entre le périphérique intelligent et l'imprimante.

Si un message s'affiche indiquant que le scanner n'est pas sélectionné, une connexion n'a pas été établie entre le périphérique intelligent et le scanner. Suivez les instructions sur le Epson Smart Panel pour connecter le scanner.

Si vous ne pouvez pas connecter le scanner sur un réseau, vérifiez les informations liées.

Informations connexes

➔ [« Impossible de se connecter à un réseau » à la page 215](#)

Impossible de se connecter à un réseau

Ce problème peut provenir de l'un des éléments suivants.

■ Un problème est survenu au niveau de la connexion Wi-Fi des périphériques réseau.

Solutions

Éteignez les appareils que vous voulez connecter au réseau. Attendez 10 secondes puis allumez les appareils dans l'ordre suivant : routeur sans fil, ordinateur ou périphérique intelligent, puis scanner. Rapprochez le scanner et l'ordinateur ou le périphérique intelligent du routeur sans fil, pour faciliter les communications radio, puis essayez de redéfinir les paramètres réseau.

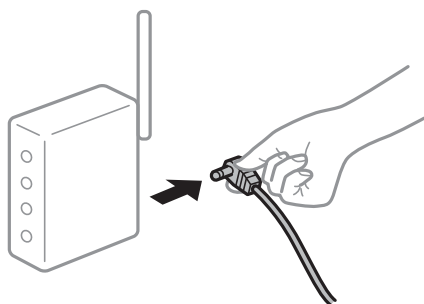

■ Les appareils ne reçoivent aucun signal du routeur sans fil, car ils sont trop éloignés.

Solutions

Après avoir rapproché l'ordinateur ou le périphérique intelligent et le scanner du routeur sans fil, éteignez celui-ci et rallumez-le.

■ Lorsque vous changez de routeur sans fil, les paramètres ne correspondent plus au nouveau routeur.

Solutions

Modifiez les paramètres de connexion afin qu'ils correspondent au nouveau routeur sans fil.

➔ [« Lors d'un changement de routeur sans fil » à la page 241](#)

Les SSID utilisés par l'ordinateur et le périphérique intelligent ne sont pas les mêmes.

Solutions

Si vous utilisez plusieurs routeurs sans fil en même temps ou si votre routeur sans fil diffuse plusieurs SSID et que les périphériques sont connectés à des SSID différents, vous ne pouvez pas vous connecter au routeur sans fil.

Connectez l'ordinateur, le smartphone ou la tablette au même SSID que le scanner.

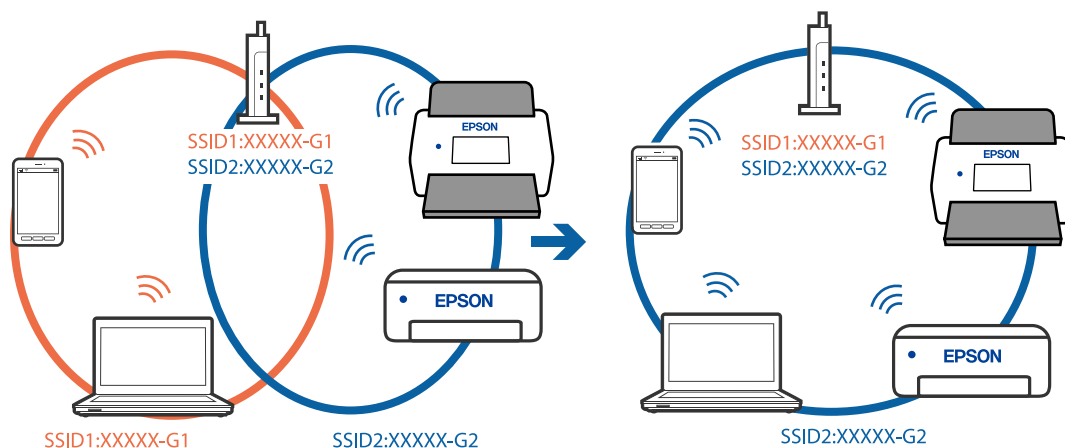

Votre routeur sans fil propose une fonction d'isolation.

Solutions

La plupart des routeurs sans fil présentent une fonctionnalité d'isolation qui empêche les appareils connectés de communiquer entre eux. Si vous ne parvenez pas à établir de communication entre le scanner et l'ordinateur ou le périphérique connecté, pourtant sur le même réseau, désactivez cette isolation au niveau du routeur sans fil. Reportez-vous au manuel fourni avec le routeur sans fil pour plus de détails.

L'adresse IP n'est pas correctement attribuée.

Solutions

Si l'adresse IP attribuée au scanner est 169.254.XXX.XXX et le masque de sous-réseau 255.255.0.0, l'adresse IP peut ne pas être correctement attribuée.

Sélectionnez **Param.** > **Paramètres réseau** > **Avancé** > **Config TCP/IP** sur le panneau de commande du scanner et vérifiez l'adresse IP et le masque de sous-réseau attribués au scanner.

Redémarrez le routeur sans fil ou réinitialisez les paramètres réseau du scanner.

➔ « Réinitialisation de la connexion réseau » à la page 241

Les paramètres réseau du périphérique intelligent posent problème.

Solutions

Essayez d'accéder à un site Web depuis votre périphérique intelligent et vérifiez que ses paramètres réseau sont corrects. Si vous n'arrivez à accéder à aucun site Web, le problème vient du périphérique intelligent.

Vérifiez de la connexion réseau de l'ordinateur. Reportez-vous à la documentation fournie avec votre périphérique intelligent pour plus de détails.

■ Le scanner est hors tension.

Solutions

Vérifiez que le scanner est sous tension.

Attendez également que le voyant d'état arrête de clignoter, indiquant que le scanner est prêt à procéder à la numérisation.

Impossible d'enregistrer des images numérisées dans le dossier partagé

Les messages s'affichent sur le panneau de commande lors de la numérisation vers un dossier réseau

Lorsque les messages d'erreur s'affichent sur le panneau de commande, vérifiez le message lui-même ou la liste suivants pour résoudre les problèmes.

Messages	Solutions
Erreur DNS. Vérifiez les param. DNS.	<p>La connexion à l'ordinateur est impossible. Vérifiez les éléments suivants.</p> <ul style="list-style-type: none"> <input type="checkbox"/> Assurez-vous que l'adresse de la liste des contacts du scanner et l'adresse du dossier partagé sont identiques. <input type="checkbox"/> Si l'adresse IP de l'ordinateur est statique et configurée manuellement, modifiez le nom de l'ordinateur dans le chemin réseau par l'adresse IP. Exemple : \\EPSON02\SCAN vers \\192.168.xxx.xxx\SCAN <input type="checkbox"/> Assurez-vous que l'ordinateur est sous tension sans être en veille. Vous ne pouvez pas enregistrer d'images numérisées dans le dossier partagé si l'ordinateur est en veille. <input type="checkbox"/> Désactivez temporairement le pare-feu et le logiciel de sécurité de l'ordinateur. Si cela efface l'erreur, vérifiez les paramètres du logiciel de sécurité. <input type="checkbox"/> Si Réseau est sélectionné comme lieu de réseau, vous ne pouvez pas enregistrer d'images numérisées dans le dossier partagé. Définissez les paramètres de transfert pour chaque port. <input type="checkbox"/> Si vous utilisez un ordinateur portable et que l'adresse IP est définie comme DHCP, l'adresse IP peut changer lors de la reconnexion au réseau. Obtenez de nouveau l'adresse IP. <input type="checkbox"/> Assurez-vous que le paramètre DNS est correct. Contactez votre administrateur réseau au sujet des paramètres DNS. <input type="checkbox"/> Le nom de l'ordinateur et l'adresse IP peuvent différer si la table de gestion du serveur DNS n'est pas à jour. Contactez l'administrateur de votre serveur DNS.
Erreur d'authentification. Vérifiez l'Emplacement, le Nom utilisateur et le Mot de passe.	<p>Assurez-vous que le nom d'utilisateur et le mot de passe de l'ordinateur et les contacts du scanner sont corrects. Assurez-vous également que le mot de passe n'a pas expiré.</p>

Messages	Solutions
Erreur de communication. Vérifiez la connexion Wi-Fi / réseau.	Impossible de communiquer avec un dossier réseau enregistré dans la liste de contacts. Vérifiez les éléments suivants. <ul style="list-style-type: none"> <input type="checkbox"/> Assurez-vous que l'adresse de la liste des contacts du scanner et l'adresse du dossier partagé sont identiques. <input type="checkbox"/> Les droits d'accès de l'utilisateur dans la liste des contacts doivent être ajoutés aux onglets Partage et Sécurité des propriétés du dossier partagé. Les autorisations de l'utilisateur doivent également être définies sur « autorisé ».
Nom de fichier déjà utilisé. Renommez le fichier et relancez la numér..	Modifiez les paramètres de nom de fichier. Autrement, déplacez ou supprimez les fichiers, ou modifiez le nom du fichier sur le dossier partagé.
Fichiers numérisés trop grands. Seulement XX pages ont été envoyées. Vérif dossier de destination a assez d'espace.	Il n'y a pas assez d'espace disque sur l'ordinateur. Augmentez l'espace disponible de l'ordinateur.

Vérification du point où l'erreur s'est produite

Lorsque vous sauvegardez des images numérisées dans le dossier partagé, le processus de sauvegarde se déroule comme suit. Vous pouvez ensuite vérifier le point où l'erreur s'est produite.

Éléments	Fonctionnement	Messages d'erreur
Connexion	Connectez-vous à l'ordinateur à partir du scanner.	Erreur DNS. Vérifiez les param. DNS.
Connexion à l'ordinateur	Connectez-vous à l'ordinateur avec le nom d'utilisateur et le mot de passe.	Erreur d'authentification. Vérifiez l'Emplacement, le Nom utilisateur et le Mot de passe.
Vérification du dossier à enregistrer	Vérifiez le chemin réseau du dossier partagé.	Erreur de communication. Vérifiez la connexion Wi-Fi / réseau.
Vérification du nom du fichier	Vérifiez s'il existe un fichier du même nom que le fichier que vous souhaitez enregistrer dans le dossier.	Nom de fichier déjà utilisé. Renommez le fichier et relancez la numér..
Écriture du fichier	Écrivez un nouveau fichier.	Fichiers numérisés trop grands. Seulement XX pages ont été envoyées. Vérif dossier de destination a assez d'espace.

L'enregistrement des images scannées prend beaucoup de temps

Cela prend du temps pour que la résolution du nom corresponde au « Nom de domaine » et à l'« adresse IP ».

Solutions

Vérifiez les points suivants.

- Assurez-vous que le paramètre DNS est correct.
- Assurez-vous que chaque paramètre DNS est correct lors de la vérification de Web Config.
- Assurez-vous que le nom du domaine DNS est correct.

Impossible d'envoyer des images numérisées vers le cloud

- Reportez-vous à la page de résolution des problèmes sur le site Web d'Epson Connect pour en savoir plus sur l'utilisation de la fonction Numériser vers le cloud.
<https://www.epsonconnect.com/> > **Learn More** dans la fonction Numériser vers le cloud > Liste déroulante > Résolution des problèmes pour les services Epson Connect > Fonction Numériser vers le cloud
- Lorsque vous vous connectez, vérifiez que les informations saisies sont correctes.
- Vérifiez que le service est en cours d'exécution. Le service est peut-être indisponible à cause d'une maintenance. Consultez le site du service comptable pour obtenir plus d'informations.

Impossible d'envoyer des images numérisées en pièces jointes d'un e-mail

- Assurez-vous que l'adresse e-mail saisie fonctionne.
- Assurez-vous que les paramètres du serveur de messagerie sont corrects.
- Contactez l'administrateur du serveur de messagerie pour vous assurer que le serveur fonctionne.

Informations connexes

➔ « Vérifier la connexion à un serveur de messagerie » à la page 156

Problème d'insertion du papier

Plusieurs originaux sont entraînés en même temps (entraînement double)

Vérifiez les éléments suivants en cas d'entraînement double.

- Si un original se retrouve coincé dans le scanner, ouvrez le capot ou le cache du circuit vertical pour le retirer.
- Vérifiez l'image numérisée, puis numérisez à nouveau les originaux si nécessaire.

Vérifiez que la position du scanner convient à l'original.

- Selon le type d'original, ce produit peut numériser dans deux positions différentes. Reportez-vous au lien suivant pour savoir quelle position est adaptée à votre original.

« Combinaisons d'originaux et position du scanner » à la page 57

- ❑ Pour numériser plusieurs originaux de format standard, utilisez la position verticale de la trajectoire.

Si le scanner se trouve en position droite de la trajectoire, tirez le levier pour incliner le scanner en avant, ce qui le place en position verticale de la trajectoire.

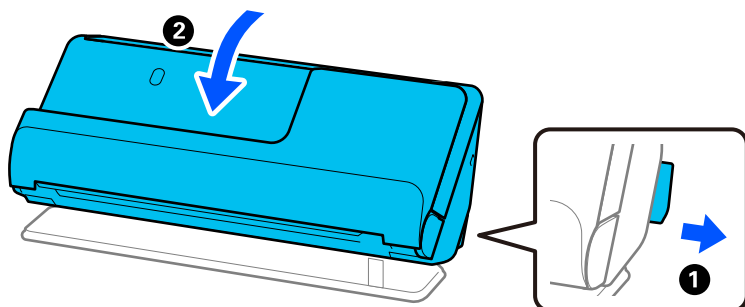

- ❑ Lorsque vous numériser en position droite de la trajectoire, ne chargez qu'un seul original à la fois.

Si le scanner se trouve en position verticale de la trajectoire, tirez le levier pour incliner le scanner en arrière, ce qui le place en position droite de la trajectoire.

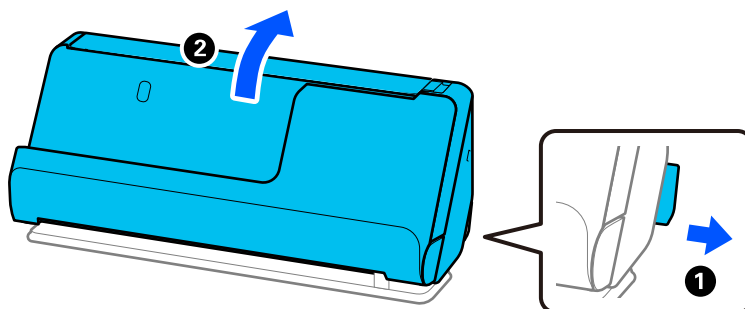

S'il arrive fréquemment que plusieurs originaux soient insérés à la fois, essayez les solutions suivantes.

- ❑ Si vous chargez des originaux non pris en charge, il est possible que le scanner entraîne plusieurs en même temps.
- ❑ Insérez moins d'originaux à la fois.
- ❑ Utilisez **Mode Alimentation automatique**, et numériser les originaux un par un.

Lorsque vous utilisez Epson ScanSmart, vous pouvez ouvrir l'écran Epson Scan 2 en cliquant sur le bouton **Paramètres** > onglet **Paramètres du scanner** > **Paramètres de numérisation**.

- ❑ Nettoyez les rouleaux situés à l'intérieur du scanner.
[« Nettoyer l'intérieur du scanner » à la page 183](#)
- ❑ Vérifiez le nombre de feuilles entraînés par le rouleau de saisie. Si le nombre de numérisations dépasse la durée de vie du rouleau de saisie (50,000 feuilles), remplacez le jeu de rouleaux par un neuf.
Même si le nombre de numérisations est inférieur à la durée de vie du rouleau de saisie, nous vous recommandons de remplacer le jeu de rouleaux par un neuf si la surface du rouleau actuel est usée.
[« Remplacer le jeu de rouleaux » à la page 191](#)

Remarque:

Vous pouvez consulter le nombre de numérisations assurées par le rouleau de saisie sur le panneau de commande ou dans Epson Scan 2 Utility.

Pour obtenir cette information sur le panneau de commande, appuyez sur **Entretien du scanner** > **Remplacement du rouleau** à l'écran d'accueil, puis consultez le nombre de numérisations affiché dans **Remplacement du rouleau**.

Pour obtenir cette information dans Epson Scan 2 Utility, lancez Epson Scan 2 Utility, cliquez sur l'onglet **Compteur**, puis consultez le paramètre **Nombre de numérisations** dans **Kit de rouleaux d'entraînement des originaux**.

Informations connexes

- ➔ « Numériser en Mode Alimentation automatique » à la page 137
- ➔ « Nettoyer l'intérieur du scanner » à la page 183
- ➔ « Retirer des originaux coincés dans le scanner » à la page 221

Retirer des originaux coincés dans le scanner

Si un original se retrouve coincé dans le scanner, suivez la procédure correspondant à la position du scanner pour corriger le bourrage.

Remarque:

- Si vous changez la position du scanner pendant une numérisation, l'original se retrouvera coincé. Ne changez pas la position du scanner pendant une numérisation.
- Il n'est pas possible de numériser des documents longs (393,7 mm ou plus) depuis le panneau de commande.
- Epson Smart Panel ne prend pas en charge la numérisation du papier long (393,7 mm (15,5 pouces) ou plus).

Informations connexes

- ➔ « Plusieurs originaux sont entraînés en même temps (entraînement double) » à la page 219
- ➔ « Des bourrages papier, des erreurs d'entraînement du papier et des problèmes de protection des documents se produisent souvent » à la page 227
- ➔ « Protection papier ne fonctionne pas correctement » à la page 228

Pour la position verticale de la trajectoire

1. Retirez tous les originaux restants dans le bac d'entrée.

2. Ouvrez le cache du circuit vertical.

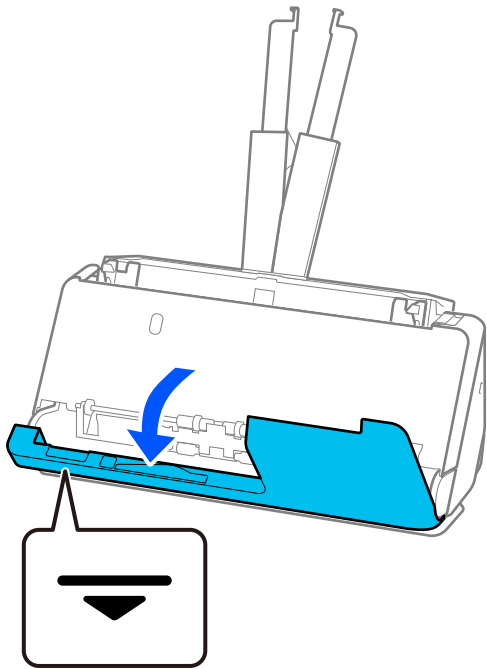

3. Tirez le levier pour ouvrir le capot du scanner.

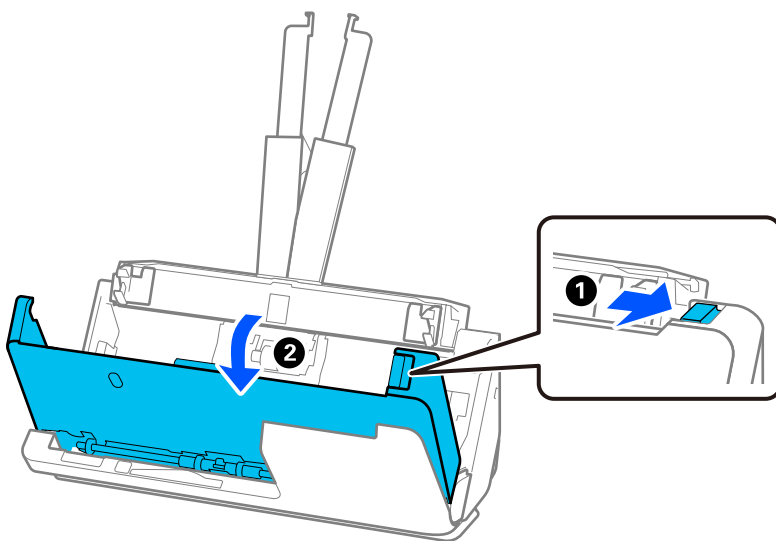

- Retirez délicatement tous les originaux coincés.

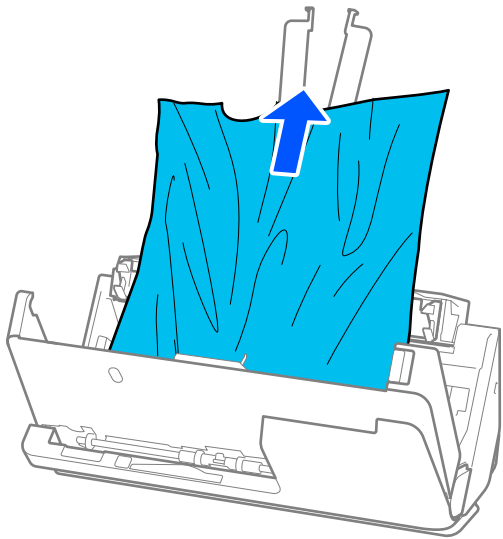

- Si vous ne pouvez pas tirer les originaux vers le haut, tirez soigneusement les originaux coincés dans le bac de sortie dans le sens de la flèche.

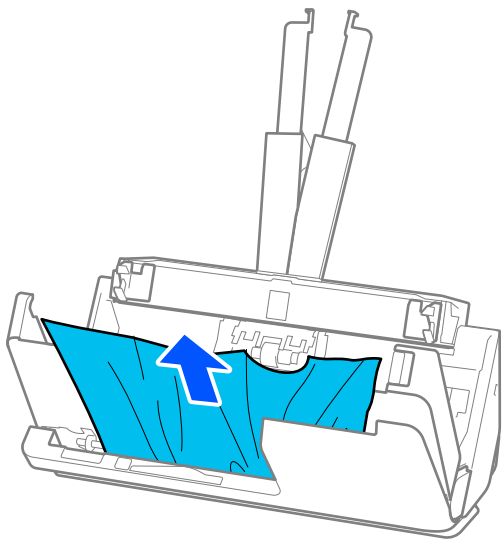

Important:

Vérifiez qu'il ne reste plus de papier dans le scanner.

6. Fermez le capot du scanner à l'aide de vos deux mains. Fermez ensuite le cache du circuit vertical.

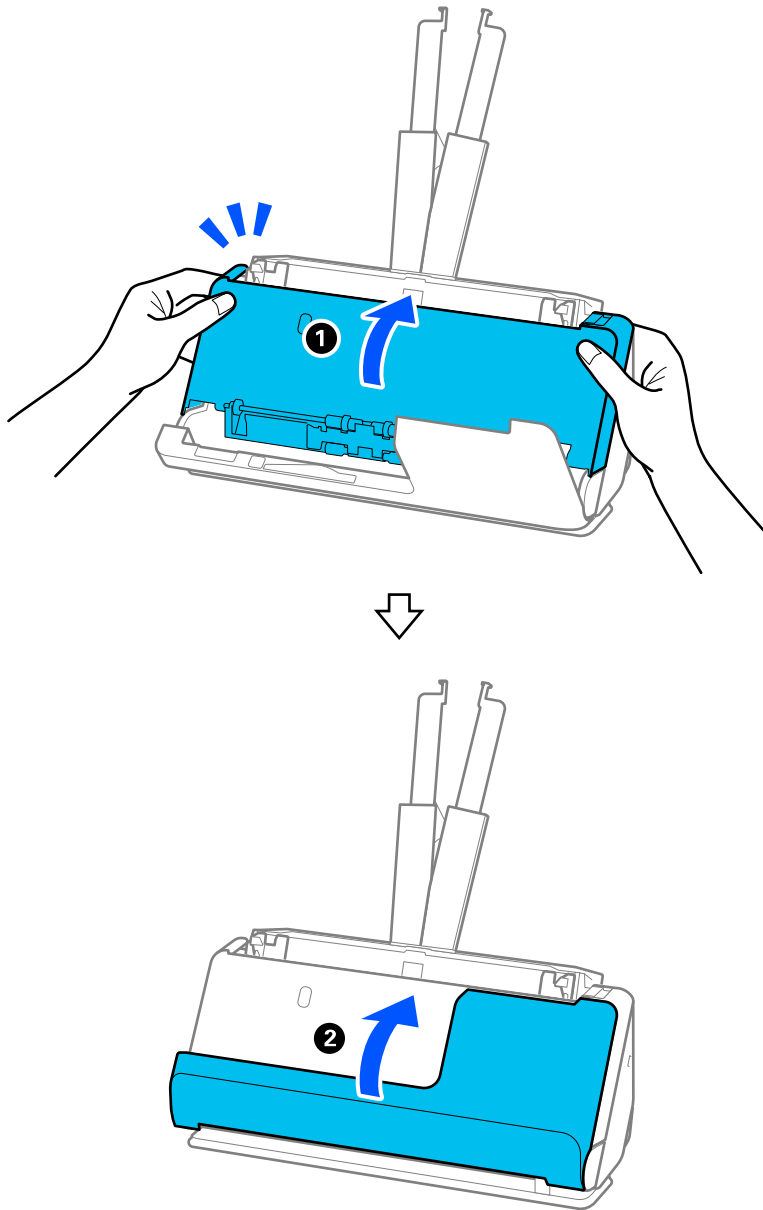

! *Important:*

Avant de relancer la numérisation, vérifiez que le scanner est prêt. Si ce n'est pas le cas, d'autres originaux risquent de se retrouver coincés également.

Pour la position droite de la trajectoire

1. Retirez tous les originaux restants dans le bac d'entrée.

2. Tirez le levier pour ouvrir le capot du scanner.

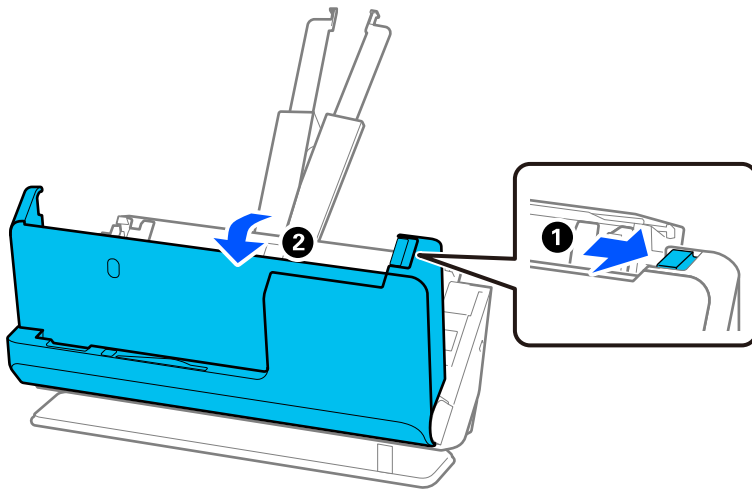

3. Retirez délicatement tous les originaux coincés.

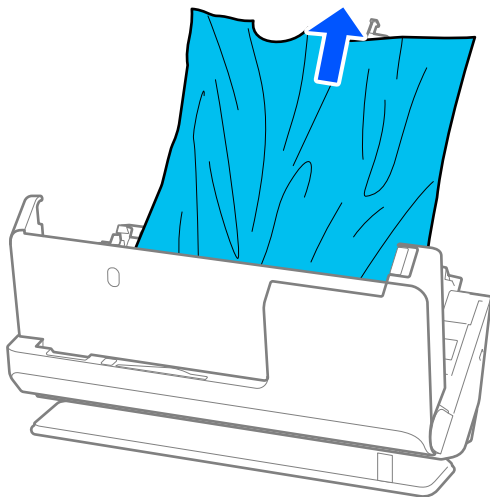

4. Si vous ne parvenez pas à tirer les originaux vers le haut, retirez les originaux coincés par la fente de sortie dans la direction indiquée par la flèche.

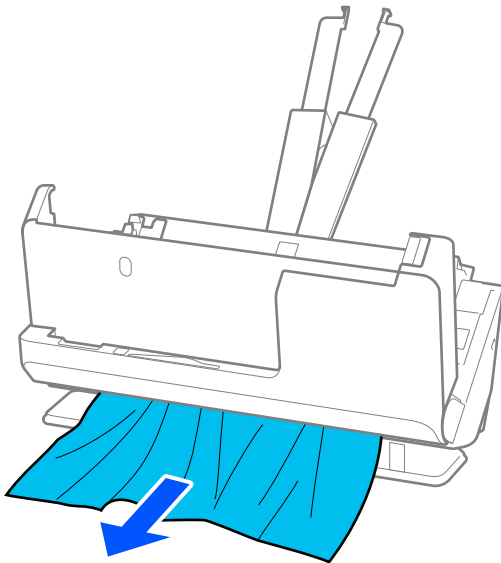

! *Important:*

Vérifiez qu'il ne reste plus de papier dans le scanner.

5. Fermez le capot du scanner à l'aide de vos deux mains.

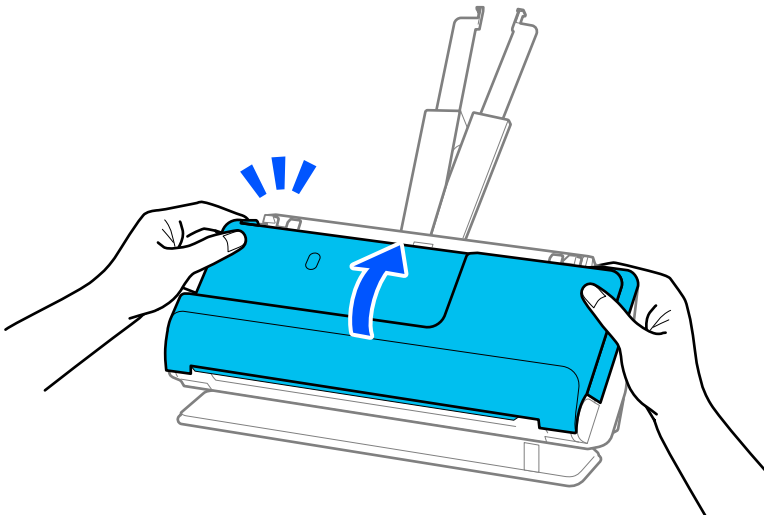

! *Important:*

Avant de relancer la numérisation, vérifiez que le scanner est prêt. Si ce n'est pas le cas, d'autres originaux risquent de se retrouver coincés également.

Des bourrages papier, des erreurs d'entraînement du papier et des problèmes de protection des documents se produisent souvent

Si les problèmes suivants se produisent, examinez l'original et consultez le statut du scanner.

- Les originaux se coincent souvent
- Des erreurs d'entraînement du papier se produisent souvent
- Des problèmes de protection des documents se produisent souvent

Points à vérifier au moment de charger des originaux

- Si les originaux sont gondolés ou présentent des plis, aplatissez-les avant de les charger.
- Lorsque vous chargez des originaux de différents formats, chargez-les face à numériser vers le haut, dans l'ordre de format décroissant, les documents les plus larges à l'arrière, et les moins larges au centre du bac d'entrée. Faites ensuite glisser les guides latéraux contre les originaux les plus larges.

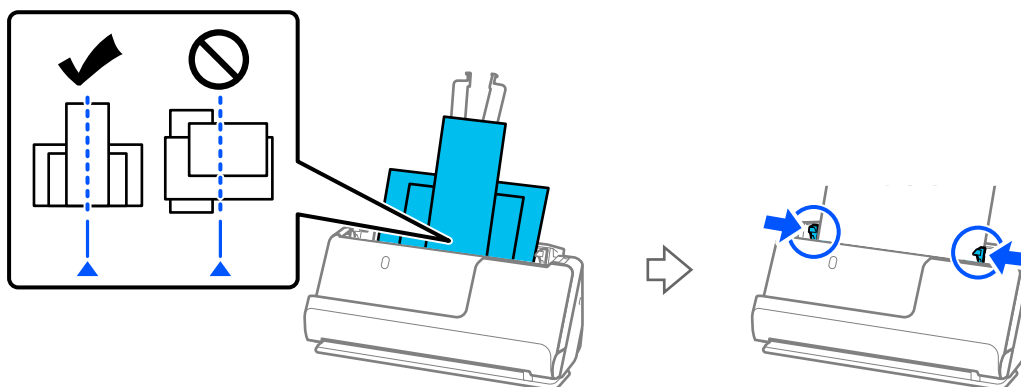

[« Charger des lots d'originaux de types et de formats de papier différents » à la page 98](#)

Si le problème persiste, essayez de numériser les originaux en les regroupant par format, voire un par un. Adaptez les guides latéraux à la largeur des originaux à chaque nouveau chargement.

Remarque:

Vous pouvez procéder comme suit pour numériser les originaux plusieurs fois séparément et les enregistrer en un seul fichier.

- Vous pouvez utiliser le logiciel du scanner.
Reportez-vous à l'aide d'Epson ScanSmart pour savoir comment ajouter ou modifier les pages numérisées à l'aide d'Epson ScanSmart.
- Si vous utilisez Epson Smart Panel, chargez l'original suivant et appuyez sur **+Numériser** après avoir numérisé la première page, ce qui affiche l'écran Modifier. L'écran Modifier vous permet de faire tourner, de déplacer et de supprimer des pages.
- Si vous numérisiez depuis le panneau de commande (fonctions Numériser vers), réglez le paramètre Mode Alim automatique sur **Marche (semi-automatique)**, puis numérisiez les originaux dans l'ordre dans lequel vous souhaitez les enregistrer.
- Une fois la numérisation terminée, retirez l'original du bac ou de la fente de sortie.

Points à vérifier au niveau du scanner

- Nettoyez les rouleaux situés à l'intérieur du scanner.

[« Nettoyer l'intérieur du scanner » à la page 183](#)

- ❑ Vérifiez le nombre de feuilles entraînées par le rouleau de saisie. Si le nombre de numérisations dépasse la durée de vie du rouleau de saisie (50,000 feuilles), remplacez le jeu de rouleaux par un neuf.

Même si le nombre de numérisations est inférieur à la durée de vie du rouleau de saisie, nous vous recommandons de remplacer le jeu de rouleaux par un neuf si la surface du rouleau actuel est usée.

[« Remplacer le jeu de rouleaux » à la page 191](#)

Remarque:

Vous pouvez consulter le nombre de numérisations assurées par le rouleau de saisie sur le panneau de commande ou dans Epson Scan 2 Utility.

*Pour obtenir cette information sur le panneau de commande, appuyez sur **Entretien du scanner** > **Remplacement du rouleau** à l'écran d'accueil, puis consultez le nombre de numérisations affiché dans **Remplacement du rouleau**.*

*Pour obtenir cette information dans Epson Scan 2 Utility, lancez Epson Scan 2 Utility, cliquez sur l'onglet **Compteur**, puis consultez le paramètre **Nombre de numérisations** dans **Kit de rouleaux d'entraînement des originaux**.*

Informations connexes

- ➔ [« Types d'originaux exigeant des précautions particulières » à la page 55](#)
- ➔ [« Charger des lots d'originaux de types et de formats de papier différents » à la page 98](#)
- ➔ [« Préparer la numérisation depuis le panneau de commande \(fonctions Numériser vers\) » à la page 104](#)
- ➔ [« Nettoyer l'intérieur du scanner » à la page 183](#)
- ➔ [« Plusieurs originaux sont entraînés en même temps \(entraînement double\) » à la page 219](#)
- ➔ [« Protection papier ne fonctionne pas correctement » à la page 228](#)

Protection papier ne fonctionne pas correctement

En fonction de l'original et du niveau défini, cette option peut ne pas fonctionner correctement.

- ❑ Si de nombreux faux positifs surviennent, baissez le niveau détection.
- ❑ Si votre original est endommagé, vérifiez que cette fonction est activée. Si elle est déjà activée, augmentez le niveau de protection de la fonction.

Informations connexes

- ➔ [« Paramètres du scanner » à la page 169](#)
- ➔ [« Retirer des originaux coincés dans le scanner » à la page 221](#)

Originaux salis

Nettoyez l'intérieur du scanner.

Informations connexes

- ➔ [« Nettoyer l'intérieur du scanner » à la page 183](#)

Lors de la numérisation en continu, le scanner est plus lent

Lorsque vous numérisez en continu avec ADF, la numérisation ralentit pour empêcher toute surchauffe et dommages au mécanisme du scanner. Ceci n'empêche pas de poursuivre la numérisation.

Pour recommencer à numériser à vitesse normale, laissez le scanner reposer pendant au moins 30 minutes. La vitesse de numérisation n'augmente pas même après mise hors tension.

La numérisation est très lente

- Selon les conditions de numérisation comme la résolution, l'ajustement de l'image, le format du fichier, le mode de communication, etc., la vitesse de numérisation peut être réduite.
- Les ordinateurs équipés de ports USB 3.0 (SuperSpeed) ou USB 2.0 (Hi-Speed) peuvent numériser plus vite que ceux équipés de ports USB 1.1. Si vous utilisez un port USB 3.0 ou USB 2.0 port avec le scanner, vérifiez qu'il répond aux conditions requises.
- Lorsque vous utilisez un logiciel de sécurité, excluez le fichier TWAIN.log de la surveillance ou mettez le fichier TWAIN.log en lecture seule. Pour plus d'informations sur les fonctions de votre logiciel de sécurité, consultez l'aide et les autres documents qui l'accompagnent. Le fichier TWAIN.log est enregistré aux emplacements suivants.
C:\Users*(nom d'utilisateur)*\AppData\Local\Temp

Informations connexes

- ➔ [« Enregistrer un destinataire \(FTP\) » à la page 161](#)
- ➔ [« Enregistrer un destinataire \(SharePoint\(WebDAV\)\) » à la page 162](#)

Problèmes sur les images numérisées

Des lignes (traînées) apparaissent lors de la numérisation depuis l'ADF

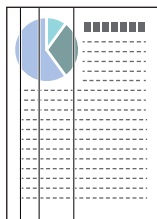

- Nettoyez l'ADF.
Des lignes droites (traînées) peuvent apparaître sur l'image lorsque des résidus ou de la saleté pénètrent dans l'ADF.
- Retirez tout résidu ou saleté collés à l'original.
- Lorsque la fonction **Détecter saleté** est active, une notification s'affiche si de la saleté est détectée sur la surface vitrée à l'intérieur du scanner.
Sélectionnez **Param.** à l'écran d'accueil > **Paramètres du scanner** > **Détecter saleté**, puis sélectionnez **On - Bas** ou **On - Haut**.
Lorsqu'une alerte s'affiche, nettoyez les surfaces vitrées à l'intérieur du scanner à l'aide d'un kit de nettoyage Epson authentique ou un chiffon doux.
[« Nettoyer l'intérieur du scanner » à la page 183](#)

Remarque:

Certaines traces peuvent ne pas être détectées correctement.

Si la détection ne fonctionne pas correctement, modifiez le paramètre.

Si aucune trace n'est détectée, sélectionnez **On - Haut**. Si les traces ne sont pas détectées correctement, sélectionnez **On - Bas** ou **Désact.**.

Informations connexes

➔ « Nettoyer l'intérieur du scanner » à la page 183

➔ « Régler la fonction de détection de la saleté sur la surface vitrée » à la page 177

Une alerte concernant des traces à l'intérieur du scanner s'affiche

Si l'écran d'alerte apparaît après avoir nettoyé l'intérieur du scanner, la partie vitrée doit être remplacée. Contactez votre revendeur local pour effectuer la réparation.

Informations connexes

➔ « Nettoyer l'intérieur du scanner » à la page 183

Couleurs inégales sur l'image numérisée

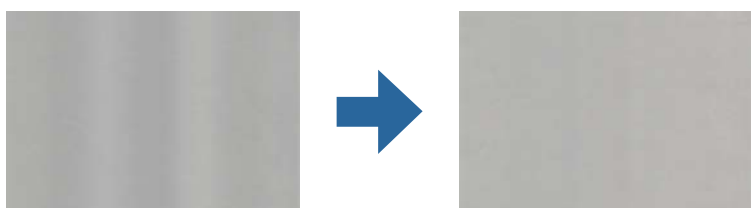

Si le scanner reçoit une lumière directe trop forte, telle que celle du soleil, le capteur interne du scanner ne détecte pas correctement la lumière et les couleurs de l'image numérisée deviennent inégales.

Changez l'orientation du scanner de sorte qu'il ne reçoive pas de forte lumière à l'avant.

Déplacez le scanner dans un emplacement où il ne sera exposé à aucune lumière forte.

Agrandir ou réduire une image numérisée

Lorsque vous souhaitez agrandir ou réduire une image numérisée, vous pouvez ajuster le pourcentage de modification grâce à la fonction **Ajustements** de Epson Scan 2 Utility. Cette fonction n'est disponible que sous Windows.

Remarque:

Epson Scan 2 Utility est l'une des applications fournies avec le logiciel du scanner.

1. Lancez Epson Scan 2 Utility.

Windows 11

Cliquez sur le bouton Démarrer, puis sélectionnez **Toutes les applications > EPSON > Epson Scan 2 Utility**.

Windows 10

Cliquez sur le bouton Démarrer, puis sélectionnez **EPSON > Epson Scan 2 Utility**.

Windows 8.1/Windows 8

Saisissez le nom de l'application dans la zone de recherche, puis sélectionnez l'icône qui s'affiche.

Windows 7

Cliquez sur le bouton Démarrer, puis sélectionnez **Tous les programmes** ou **Programmes > EPSON > Epson Scan 2 > Epson Scan 2 Utility**.

2. Sélectionnez l'onglet **Ajustements**.
3. Utilisez **Agrandissement/Réduction** pour régler le pourcentage d'agrandissement des images numérisées.
4. Cliquez sur **Installation** pour appliquer les paramètres au scanner.

L'image présente au verso du document original apparaît sur l'image numérisée

Les illustrations situées au dos de l'original peuvent apparaître sur l'image numérisée.

Si le paramètre **Type d'image** est réglé sur **Auto**, **Couleur** ou **Niveaux de gris** :

Vérifiez que l'option **Retirer arrière-plan** est sélectionnée.

Panneau de commande : activez l'option **Supprimer l'arrière-plan** dans les paramètres de numérisation.

Epson ScanSmart : à l'écran **Epson ScanSmart, Vérifier les numérisations** ou **Sélectionner une action**,

cliquez sur  **Paramètres** > onglet **Paramètres du scanner** > bouton **Paramètres de numérisation**, sélectionnez l'onglet **Paramètres avancés** à l'écran Epson Scan 2, puis activez l'option **Retirer arrière-plan**.

Vérifiez que l'option **Optimisation du texte** est sélectionnée.

Panneau de commande : activez l'option **Amélioration du texte** dans les paramètres de numérisation.

Epson ScanSmart : à l'écran **Epson ScanSmart, Vérifier les numérisations** ou **Sélectionner une action**,

cliquez sur  **Paramètres** > onglet **Paramètres du scanner** > bouton **Paramètres de numérisation**, sélectionnez l'onglet **Paramètres avancés** à l'écran Epson Scan 2, puis activez l'option **Optimisation du texte**.

Lorsque le paramètre **Type d'image** est réglé sur **Noir & Blanc**

Vérifiez que l'option **Optimisation du texte** est sélectionnée.

Panneau de commande : activez l'option **Amélioration du texte** dans les paramètres de numérisation.

Epson ScanSmart : à l'écran **Epson ScanSmart, Vérifier les numérisations** ou **Sélectionner une action**,

cliquez sur  **Paramètres** > onglet **Paramètres du scanner** > bouton **Paramètres de numérisation**, sélectionnez l'onglet **Paramètres avancés** à l'écran Epson Scan 2, puis activez l'option **Optimisation du texte**.

En fonction de l'état de l'image numérisée, cliquez sur **Paramètre**, puis déplacez le curseur vers **Supprimer le fond**.

Le texte ou les images numérisés sont absents ou flous

Vous pouvez ajuster l'apparence de l'image ou du texte numérisé en augmentant la résolution ou en ajustant la qualité de l'image.

- ❑ Modifiez la résolution et numérisiez à nouveau.

Définissez la résolution appropriée pour votre image numérisée.

Panneau de commande : sélectionnez la résolution qui convient dans **Résolution** dans les paramètres de numérisation.

Epson ScanSmart : à l'écran **Epson ScanSmart, Vérifier les numérisations** ou **Sélectionner une action**, cliquez sur  **Paramètres** > onglet **Paramètres du scanner** > bouton **Paramètres de numérisation**, sélectionnez l'onglet **Paramètres principaux** à l'écran Epson Scan 2, puis réglez la **Résolution**.

- ❑ Vérifiez que l'option **Optimisation du texte** est sélectionnée.

Panneau de commande : activez l'option **Amélioration du texte** dans les paramètres de numérisation.

Epson ScanSmart : à l'écran **Epson ScanSmart, Vérifier les numérisations** ou **Sélectionner une action**, cliquez sur  **Paramètres** > onglet **Paramètres du scanner** > bouton **Paramètres de numérisation**, sélectionnez l'onglet **Paramètres avancés** à l'écran Epson Scan 2, puis activez l'option **Optimisation du texte**.

Si vous avez réglé **Type d'image** sur **Noir & Blanc**, en fonction de l'état de l'image numérisée, cliquez sur **Paramètre** et ajustez le curseur de l'option **Accentuer les lettres pâles/Supprimer le fond**, désactivez **Supprimer le bruit de fond** ou réglez le niveau sur **Faible**.

- ❑ Si vous numérisiez au format JPEG, essayez de changer le niveau de compression.

Epson ScanSmart : à l'écran **Epson ScanSmart, Vérifier les numérisations** ou **Sélectionner une action**, cliquez sur  **Paramètres**, puis sur l'onglet **Enregistrer les paramètres** > bouton **Options**.

Des motifs de moiré (ombres en toile d'araignée) apparaissent

Si l'original est un document imprimé, des motifs de moiré (ombres en toile d'araignée) peuvent apparaître sur l'image numérisée.

- ❑ Vérifiez que **Détramage** est sélectionné.

Cliquez sur  **Paramètres** dans **Epson ScanSmart, Vérifier les numérisations** ou sur la fenêtre **Sélectionner une action**, puis cliquez sur l'onglet **Paramètres du scanner** > bouton **Paramètres de numérisation** > onglet **Paramètres avancés** sur la fenêtre Epson Scan 2 > **Détramage**.



- ❑ Modifiez la résolution, et numérisiez ensuite à nouveau.

Cliquez sur  **Paramètres** dans **Epson ScanSmart, Vérifier les numérisations** ou sur la fenêtre **Sélectionner une action**, puis cliquez sur l'onglet **Paramètres du scanner** > bouton **Paramètres de numérisation** > onglet **Paramètres principaux** sur la fenêtre Epson Scan 2 > **Résolution**.

Le bord de l'original n'est pas numérisé avec la détection automatique du format de l'original

Selon l'original, le bord de l'original peut ne pas être numérisé avec la détection automatique de la taille de l'original.

- Cliquez sur  **Paramètres** dans **Epson ScanSmart, Vérifier les numérisations** ou sur la fenêtre **Sélectionner une action**, puis cliquez sur l'onglet **Paramètres du scanner** > bouton **Paramètres de numérisation**.

Dans Epson Scan 2, sélectionnez l'onglet **Paramètres principaux** puis **Taille du document** > **Paramètre**. Dans la fenêtre **Paramètres de la taille du document**, définissez **Rogner les marges pour le format "Auto"**.

- En fonction de l'original, la surface du document peut ne pas être détectée correctement en cas d'utilisation de la fonction **Détection automatique**. Sélectionnez la taille de l'original dans la liste **Taille du document**.

Cliquez sur  **Paramètres** dans **Epson ScanSmart, Vérifier les numérisations** ou sur la fenêtre **Sélectionner une action**, puis cliquez sur l'onglet **Paramètres du scanner** > bouton **Paramètres de numérisation**.

Dans Epson Scan 2, cliquez sur l'onglet **Paramètres principaux**, puis cliquez sur **Taille du document**.

Remarque:

Si le format de l'original que vous voulez numériser ne figure pas dans la liste, sélectionnez **Personnaliser** puis créez le format manuellement.

Cliquez sur  **Paramètres** dans **Epson ScanSmart, Vérifier les numérisations** ou sur la fenêtre **Sélectionner une action**, puis cliquez sur l'onglet **Paramètres du scanner** > bouton **Paramètres de numérisation**.

Dans Epson Scan 2, cliquez sur l'onglet **Paramètres principaux**, puis cliquez sur **Personnaliser** dans **Taille du document**.

Les caractères ne sont pas reconnus correctement

Vérifiez les éléments suivants pour améliorer le taux de succès de l'OCR (reconnaissance optique de caractères).

- Vérifiez que l'original est bien droit.
- Utilisez un original dont le texte est clair. La reconnaissance de texte peut être altérée dans les cas suivants :
 - Originaux qui ont été copiés de nombreuses fois
 - Originaux reçus par télécopie (à basse résolution)
 - Originaux avec des caractères serrés ou faible espacement vertical
 - Originaux lignés ou avec du texte souligné
 - Originaux manuscrits
 - Originaux plissés ou froissés
- Certains types de papiers thermiques comme les reçus peuvent se détériorer avec le temps ou les frottements. Numérisez-les dès que possible.
- Lorsque vous enregistrez des fichiers Microsoft® Office ou **PDF consultable**, vérifiez que les bonnes langues sont sélectionnées.

Vérifiez la **Langue** à l'écran Enregistrer les paramètres.
- Si vous avez réglé **Type d'image** sur **Couleur** ou **Niveaux de gris** dans Epson Scan 2, ajustez le paramètre **Optimisation du texte**.

Dans Epson ScanSmart, cliquez sur le bouton **Paramètres** > onglet **Paramètres du scanner** > **Paramètres de numérisation** pour ouvrir l'écran Epson Scan 2. À l'écran Epson Scan 2, cliquez sur l'onglet **Paramètres avancés** > **Optimisation du texte** > **Paramètre**, puis réglez le **Mode** sur **Accentuer les lettres pâles pour l'OCR**.

Remarque:

Le EPSON Scan OCR component est nécessaire pour enregistrer sous forme de **PDF consultable**. Si vous configurez le scanner à l'aide du programme d'installation, ce composant est installé automatiquement.

Impossible de résoudre les problèmes de l'image numérisée

Si vous avez essayé toutes les solutions et qu'aucune n'a résolu le problème, réinitialisez les paramètres du pilote du scanner (Epson Scan 2) à l'aide d'Epson Scan 2 Utility.

Remarque:

Epson Scan 2 Utility est l'une des applications fournies avec les logiciels du scanner.

1. Lancez Epson Scan 2 Utility.

Windows 11

Cliquez sur le bouton Démarrer, puis sélectionnez **Toutes les applications > EPSON > Epson Scan 2 Utility**.

Windows 10

Cliquez sur le bouton Démarrer, puis sélectionnez **EPSON > Epson Scan 2 Utility**.

Windows 8.1/Windows 8

Saisissez le nom de l'application dans la vignette de recherche, puis sélectionnez l'icône qui s'affiche.

Windows 7

Cliquez sur le bouton Démarrer, puis sélectionnez **Tous les programmes ou Programmes > EPSON > Epson Scan 2 > Epson Scan 2 Utility**.

Mac OS

Sélectionnez **Aller > Applications > Epson Software > Epson Scan 2 Utility**.

2. Sélectionnez l'onglet **Autre**.

3. Cliquez sur **Réinitialiser**.

Remarque:

Si l'initialisation ne résout pas le problème, désinstallez puis réinstallez le pilote du scanner (Epson Scan 2).

Désinstallation et installation d'applications

Désinstaller vos applications

Vous pouvez être amené à désinstaller et réinstaller vos applications dans le cadre de la résolution de certains problèmes ou de la mise à niveau du système d'exploitation. Connectez-vous à votre ordinateur en tant qu'administrateur. Saisissez le mot de passe administrateur dès que l'ordinateur vous le demande.

Désinstallation de vos applications sous Windows

1. Quittez toutes les applications en cours d'exécution.
2. Débranchez le scanner de l'ordinateur.

3. Ouvrez le Panneau de configuration :

Windows 11

Cliquez sur le bouton Démarrer, puis sélectionnez **Toutes les applications > Outils Windows > Panneau de configuration**.

Windows 10

Cliquez sur le bouton Démarrer, puis sélectionnez **Système Windows > Panneau de configuration**.

Windows 8.1/Windows 8

Sélectionnez **Bureau > Paramètres > Panneau de configuration**.

Windows 7

Cliquez sur le bouton Démarrer, puis cliquez sur **Panneau de configuration**.

4. Sélectionnez **Désinstaller un programme** dans **Programmes**.

5. Sélectionnez l'application à désinstaller.

6. Cliquez sur **Désinstaller/Modifier** ou **Désinstaller**.

Remarque:

Si une fenêtre de Contrôle de compte utilisateur s'affiche, cliquez sur Continuer.

7. Suivez les instructions affichées à l'écran.

Remarque:

*Un message peut s'afficher pour vous inviter à redémarrer votre ordinateur. Si tel est le cas, assurez-vous que l'option **Je veux redémarrer mon ordinateur maintenant** est sélectionnée, puis cliquez sur **Terminer**.*

Désinstallation de vos applications sous Mac OS

Remarque:

Vérifiez que vous avez installé EPSON Software Updater.

1. Téléchargez le Logiciel de désinstallation avec EPSON Software Updater.

Une fois que vous avez téléchargé le logiciel de désinstallation, vous n'aurez pas besoin de le télécharger à nouveau à chaque fois que vous désinstallez l'application.

2. Débranchez le scanner de l'ordinateur.

3. Pour désinstaller le pilote du scanner, sélectionnez **Préférences Système** dans le menu Apple > **Imprimantes et scanners** (ou **Impression et numérisation** ou **Impression et télécopie**) et retirez le scanner de la liste des scanners activés.

4. Quittez toutes les applications en cours d'exécution.

5. Sélectionnez **Aller > Applications > Epson Software > Logiciel de désinstallation**.

6. Sélectionnez l'application que vous voulez désinstaller, puis cliquez sur **Désinstaller**.

 **Important:**

Le programme de désinstallation retire tous les pilotes des scanners Epson sur l'ordinateur. Si vous utilisez plusieurs scanners Epson et ne voulez supprimer que certains pilotes, supprimez-les tous d'abord, puis installez à nouveau les pilotes de scanners nécessaires.

Remarque:

Si vous ne trouvez pas l'application que vous voulez désinstaller dans la liste des applications, vous ne pouvez pas la désinstaller en utilisant le programme de désinstallation. Dans ce cas, sélectionnez **Aller > Applications > Epson Software**, sélectionnez l'application à désinstaller, puis faites-la glisser sur l'icône de la corbeille.

Installation de vos applications

Procédez comme suit pour installer les applications requises.

Remarque:

- Connectez-vous à votre ordinateur en tant qu'administrateur. Saisissez le mot de passe administrateur si l'ordinateur vous y invite.
- Pour réinstaller des applications, vous devez d'abord les désinstaller.

1. Quittez toutes les applications en cours d'exécution.
2. Lors de l'installation du pilote du scanner (Epson Scan 2), déconnectez temporairement le scanner et l'ordinateur.

Remarque:

Ne reliez pas le scanner et l'ordinateur tant que vous n'y avez pas été invité.

3. Installez l'application en suivant les instructions du site Web ci-dessous.

<https://epson.sn>

Ajout ou remplacement d'ordinateurs ou périphériques

Connexion à un scanner déjà présent sur le réseau.	238
Connexion directe d'un périphérique intelligent et le scanner (Wi-Fi Direct).	239
Réinitialisation de la connexion réseau.	241
Vérification de l'état de la connexion réseau.	243

Connexion à un scanner déjà présent sur le réseau

Si le scanner a déjà été connecté au réseau, vous pouvez connecter un ordinateur ou un périphérique intelligent à celui-ci grâce au réseau.

Utilisation d'un scanner réseau depuis un autre ordinateur

Nous vous conseillons d'utiliser le programme d'installation pour connecter le scanner à un ordinateur.

Pour lancer le programme d'installation, rendez-vous sur le site Web suivant et saisissez le nom du produit. Accédez à **Installation**, puis procédez à la configuration.

<https://epson.sn>

Vous pouvez consulter les instructions d'utilisation dans les Manuels de film Web. Accédez à l'URL suivante.

<https://support.epson.net/publist/vlink.php?code=NPD7126>

Sélection du scanner

Suivez les instructions à l'écran jusqu'à ce que l'écran suivant s'affiche, sélectionnez le nom du scanner auquel vous souhaitez vous connecter, puis cliquez sur **Suivant**.

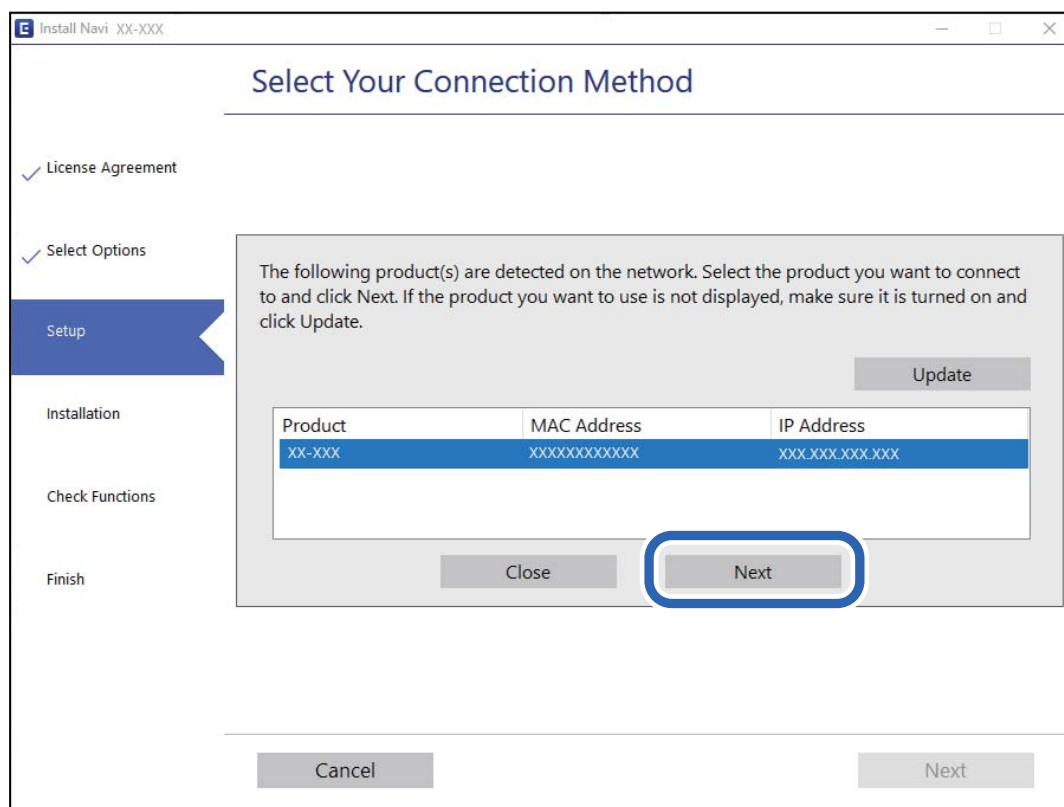

Suivez les instructions à l'écran.

Utilisation d'un scanner réseau depuis un périphérique intelligent

Vous pouvez connecter un périphérique intelligent au scanner grâce à l'une des méthodes suivantes.

Connexion par le biais d'un routeur sans fil

Connectez le périphérique intelligent au même réseau Wi-Fi (SSID) que le scanner.

Reportez-vous à la section suivante pour plus d'informations.

« [Réglages pour connexion à un appareil intelligent](#) » à la page 242

Connexion par Wi-Fi Direct

Connectez directement le périphérique intelligent au scanner, sans passer par un routeur sans fil.

Reportez-vous à la section suivante pour plus d'informations.

« [Connexion directe d'un périphérique intelligent et le scanner \(Wi-Fi Direct\)](#) » à la page 239

Connexion directe d'un périphérique intelligent et le scanner (Wi-Fi Direct)

Wi-Fi Direct (Simple AP) vous permet de connecter un périphérique intelligent au scanner sans passer par un routeur sans fil, et ainsi numériser directement depuis le périphérique intelligent.

À propos d'Wi-Fi Direct

Utilisez cette méthode de connexion lorsque vous n'utilisez pas la Wi-Fi à la maison ou au bureau, ou lorsque vous voulez connecter directement le scanner et le smartphone ou la tablette. Dans ce mode, le scanner est un routeur sans fil et vous pouvez connecter jusqu'à quatre appareils au scanner, sans utiliser de routeur sans fil standard. Toutefois, les appareils reliés directement au scanner ne peuvent pas communiquer entre eux par son intermédiaire.

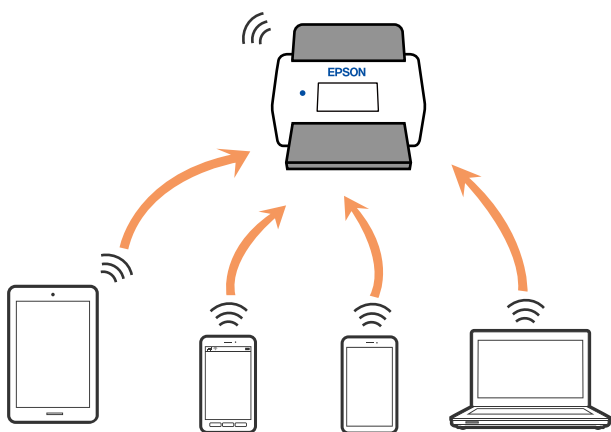

Le scanner peut être connecté simultanément en Wi-Fi et Wi-Fi Direct (Simple AP). Cependant, si vous commencez une connexion réseau en mode Wi-Fi Direct (Simple AP) lorsque le scanner est connecté par Wi-Fi, le Wi-Fi est coupé provisoirement.

Connexion à un périphérique intelligent à l'aide de Wi-Fi Direct



Cette méthode vous permet de connecter directement le scanner aux périphériques intelligents sans routeur sans fil.



1. Sélectionnez  sur l'écran d'accueil.
2. Sélectionnez **Wi-Fi Direct**.
3. Sélectionnez **Commencer la configuration**.
4. Lancez Epson Smart Panel sur votre périphérique intelligent.
5. Suivez les instructions affichées sur le Epson Smart Panel pour connecter votre scanner.
Une fois que votre périphérique intelligent est connecté au scanner, passez à l'étape suivante.
6. Sur le panneau de commande du scanner, sélectionnez **Terminer**.

Arrêter une connexion Wi-Fi Direct (PA unique)

Vous pouvez désactiver une connexion Wi-Fi Direct (PA unique) de deux manières différentes : désactivez toutes les connexions à l'aide du panneau de commande, ou désactivez chaque connexion depuis l'ordinateur ou l'appareil connecté.

Si vous souhaitez désactiver toutes les connexions, sélectionnez  > **Wi-Fi Direct** > **Commencer la configuration** >  **Désactiver Wi-Fi Direct**.

Important:



Le fait de désactiver la connexion par Wi-Fi Direct (PA unique) déconnecte tous les ordinateurs et appareils connectés reliés au scanner via Wi-Fi Direct (PA unique).

Remarque:

Si vous souhaitez déconnecter un appareil donné, procédez à la déconnexion depuis cet appareil plutôt que depuis le scanner. Choisissez l'une des méthodes suivantes pour désactiver la connexion Wi-Fi Direct (PA unique) depuis l'appareil.

- Désactivez la connexion Wi-Fi au nom de réseau du scanner (SSID).
- Connectez-vous à un autre nom de réseau (SSID).

Modifier les paramètres de Wi-Fi Direct (PA unique) tels que le SSID

Lorsque la connexion Wi-Fi Direct (PA unique) est activée, vous pouvez modifier ses paramètres dans  > **Wi-Fi Direct** > **Commencer la configuration** > , puis les éléments de menu suivants s'affichent.

Changer le nom du réseau

Modifiez le nom du réseau (SSID) Wi-Fi Direct (PA unique) utilisé pour se connecter au scanner à votre nom arbitraire. Vous pouvez définir le nom du réseau (SSID) avec les caractères ASCII affichés sur le clavier virtuel du panneau de commande. Vous pouvez saisir jusqu'à 22 caractères.

Lorsque vous changez le nom du réseau (SSID), tous les périphériques connectés sont déconnectés. Utilisez le nouveau nom de réseau (SSID) si vous souhaitez reconnecter le périphérique.

Changer le mot de passe

Changez le mot de passe Wi-Fi Direct (PA unique) pour la connexion au scanner pour la valeur de votre choix. Vous pouvez définir le mot de passe avec les caractères ASCII affichés sur le clavier virtuel du panneau de commande. Vous pouvez saisir de 8 à 22 caractères.

Lorsque vous changez le mot de passe, tous les périphériques connectés sont déconnectés. Utilisez le nouveau mot de passe si vous souhaitez reconnecter le périphérique.

Modifier la plage de fréquence

Modifiez la plage de fréquences de Wi-Fi Direct utilisée pour vous connecter au scanner. Vous avez le choix entre 2,4 et 5 GHz.

Lorsque vous changez de plage de fréquences, tous les appareils qui y sont connectés sont déconnectés. Reconnectez l'appareil.

Veillez noter que si vous passez à la plage de fréquences de 5 GHz, vous ne pourrez pas reconnecter les appareils qui ne prennent pas en charge cette plage de fréquence.

Il est possible que ce paramètre ne s'affiche pas selon votre pays ou votre région.

Désactiver Wi-Fi Direct

Désactivez Wi-Fi Direct (PA unique). Une fois désactivé, tous les périphériques connectés sont déconnectés.

Rest param défaut

Restaurez les valeurs par défaut de tous les paramètres Wi-Fi Direct (PA unique).

Les informations de connexion Wi-Fi Direct (PA unique) de l'appareil intelligent enregistré sur le scanner sont supprimées.

Remarque:

*Vous pouvez également définir les paramètres suivants dans l'onglet **Réseau** > **Wi-Fi Direct** de Web Config pour effectuer les réglages suivants.*

- Activation ou désactivation de Wi-Fi Direct (PA unique)
- Modification du nom du réseau (SSID)
- Modification du mot de passe
- Modification de la plage de fréquences
Il est possible que ce paramètre ne s'affiche pas selon votre pays ou votre région.
- Restauration des paramètres de Wi-Fi Direct (PA unique)

Réinitialisation de la connexion réseau

Cette section explique comment procéder aux réglages de la connexion réseau et changer la méthode de connexion lorsque vous remplacez votre routeur sans fil ou votre ordinateur.

Lors d'un changement de routeur sans fil

Lorsque vous changez de routeur sans fil, réglez la connexion entre l'ordinateur ou le périphérique intelligent et le scanner.

Vous devez définir ces paramètres si vous changez de fournisseur d'accès Internet, etc.

Réglages pour connexion à l'ordinateur

Nous vous conseillons d'utiliser le programme d'installation pour connecter le scanner à un ordinateur.

Pour lancer le programme d'installation, rendez-vous sur le site Web suivant et saisissez le nom du produit. Accédez à **Installation**, puis procédez à la configuration.

<https://epson.sn>

Vous pouvez consulter les instructions d'utilisation dans les Manuels de film Web. Accédez à l'URL suivante.

<https://support.epson.net/publist/vlink.php?code=NPD7126>

Sélection d'une méthode de connexion

Suivez les instructions à l'écran. À l'écran **Sélectionnez l'option Installer**, sélectionnez **Configurer à nouveau la connexion Imprimante (pour un nouveau routeur réseau ou une modification de l'USB vers le réseau, etc.)**, puis cliquez sur **Suivant**.

Suivez les instructions qui s'affichent à l'écran pour terminer la configuration.

Si vous ne pouvez pas vous connecter, reportez-vous aux informations suivantes pour essayer de résoudre le problème.

« Impossible de se connecter à un réseau » à la page 211

Réglages pour connexion à un appareil intelligent

Vous pouvez utiliser le scanner depuis un appareil connecté, à la condition qu'ils soient tous les deux connectés au même réseau Wi-Fi (SSID). Pour utiliser le scanner depuis un appareil intelligent, rendez-vous sur le site Web suivant, puis saisissez le nom du produit. Accédez à **Installation**, puis procédez à la configuration.

<https://epson.sn>

Accédez au site Web depuis l'appareil intelligent que vous souhaitez connecter au scanner.

Lors d'un changement d'ordinateur

Lorsque vous changez d'ordinateur, réglez la connexion entre celui-ci et le scanner.

Réglages pour connexion à l'ordinateur

Nous vous conseillons d'utiliser le programme d'installation pour connecter le scanner à un ordinateur.

Pour lancer le programme d'installation, rendez-vous sur le site Web suivant et saisissez le nom du produit. Accédez à **Installation**, puis procédez à la configuration.

<https://epson.sn>

Vous pouvez consulter les instructions d'utilisation dans les Manuels de film Web. Accédez à l'URL suivante.

<https://support.epson.net/publist/vlink.php?code=NPD7126>

Suivez les instructions à l'écran.

Modification de la méthode de connexion à l'ordinateur

Cette section indique comment changer de méthode de connexion lorsque l'ordinateur et le scanner sont connectés.

Passer d'une connexion USB à une connexion réseau

Utilisez le programme d'installation et paramétrez une autre méthode de connexion.

Rendez-vous sur le site Web suivant, puis saisissez le nom du produit. Accédez à **Installation**, puis procédez à la configuration.

<https://epson.sn>

Sélection de Changer de méthode de connexion

Suivez les instructions indiquées dans chaque fenêtre. À l'écran **Sélectionnez l'option Installer**, sélectionnez **Configurer à nouveau la connexion Imprimante (pour un nouveau routeur réseau ou une modification de l'USB vers le réseau, etc.)**, puis cliquez sur **Suivant**.

Sélectionnez **Connecter via réseau sans fil (Wi-Fi)** et cliquez sur **Suivant**.

Suivez les instructions qui s'affichent à l'écran pour terminer la configuration.

Réglage des paramètres Wi-Fi depuis le panneau de commande

Vous pouvez définir les paramètres réseau à partir du panneau de commande du scanner, et ce de différentes façons. Choisissez la méthode de connexion correspondant à l'environnement et aux conditions que vous utilisez.

Si vous connaissez les informations de routeur sans fil, comme le SSID et le mot de passe, vous pouvez définir les paramètres manuellement.

Si le routeur sans fil prend en charge WPS, vous pouvez effectuer les réglages par simple pression sur un bouton.

Une fois le scanner relié au réseau, connectez-y l'appareil que vous voulez utiliser (ordinateur, périphérique intelligent, tablette, etc.)

Informations connexes

➔ « [Connecter le scanner au réseau](#) » à la page 247

Vérification de l'état de la connexion réseau

Vous pouvez vérifier l'état de la connexion réseau de la façon suivante.

Vérification de l'état de la connexion réseau depuis le panneau de commande

Vous pouvez vérifier le statut de la connexion réseau à l'aide de l'icône réseau ou des informations réseau du panneau de commande du scanner.

Vérification de l'état de la connexion réseau à l'aide de l'icône réseau

Vous pouvez vérifier le statut de la connexion réseau et la puissance du signal radio à l'aide de l'icône réseau de l'écran d'accueil du scanner.



	<p>Affiche l'état de la connexion réseau.</p> <p>Sélectionnez l'icône pour vérifier et modifier les paramètres actuels. Il s'agit du raccourci vers le menu suivant.</p> <p>Param. > Paramètres réseau > Configuration Wi-Fi</p>
	<p>Le scanner n'est pas connecté à un réseau sans fil (Wi-Fi).</p>
	<p>Le scanner recherche un SSID, une adresse IP non connectée ou a un problème avec un réseau sans fil (Wi-Fi).</p>
	<p>Le scanner est connecté à un réseau sans fil (Wi-Fi).</p>
	<p>Le nombre de barres indique la force du signal de la connexion. Plus le nombre de barres est élevé, plus le signal est fort.</p>
	<p>Le scanner n'est pas connecté à un réseau sans fil (Wi-Fi) en mode Wi-Fi Direct (Simple AP).</p>
	<p>Le scanner est connecté à un réseau sans fil (Wi-Fi) en mode Wi-Fi Direct (Simple AP).</p>

Consultation des informations détaillées liées au réseau sur le panneau de commande

Si votre scanner est connecté au réseau, vous pouvez également afficher d'autres informations liées au réseau en sélectionnant les menus réseau que vous souhaitez consulter.

1. Sélectionnez **Param.** sur l'écran d'accueil.
2. Sélectionnez **Paramètres réseau > État réseau.**
3. Pour consulter les informations, sélectionnez les menus que vous souhaitez afficher.
 - État Wi-Fi
Affiche les informations liées au réseau (nom du périphérique, connexion, force du signal, etc.) pour les connexions Wi-Fi.
 - État Wi-Fi Direct
Indique si Wi-Fi Direct est activé ou désactivé, le SSID, le mot de passe etc. pour les connexions Wi-Fi Direct.
 - État serveur de messagerie
Affiche les informations liées au réseau pour le serveur de messagerie électronique.

Vérification du réseau de l'ordinateur (Windows uniquement)

En utilisant l'invite de commande, vérifiez l'état de connexion de l'ordinateur et le chemin de connexion au scanner. Cela vous amènera à résoudre les problèmes.

Commande ipconfig

Affiche l'état de connexion de l'interface réseau actuellement utilisée par l'ordinateur.

En comparant les informations de configuration avec la communication réelle, vous pouvez vérifier si la connexion est correcte. S'il y a plusieurs serveurs DHCP sur le même réseau, vous pouvez connaître l'adresse réelle attribuée à l'ordinateur, le serveur DNS de référence, etc.

Format : ipconfig /all

Exemples :

```

Administrator: Command Prompt
c:\>ipconfig /all
Windows IP Configuration

Host Name . . . . . : WIN2012R2
Primary Dns Suffix . . . . . : pubs.net
Node Type . . . . . : Hybrid
IP Routing Enabled. . . . . : No
WINS Proxy Enabled. . . . . : No
DNS Suffix Search List. . . . . : pubs.net

Ethernet adapter Ethernet:

Connection-specific DNS Suffix . . : Gigabit Network Connection
Description . . . . . : Gigabit Network Connection
Physical Address. . . . . : XX-XX-XX-XX-XX-XX
DHCP Enabled. . . . . : No
Autoconfiguration Enabled . . . . : Yes
Link-local IPv6 Address . . . . . : fe80::38fb:7546:18a8:d20e%14(Preferred)
IPv4 Address. . . . . : 192.168.111.10(Preferred)
Subnet Mask . . . . . : 255.255.255.0
Default Gateway . . . . . : 192.168.111.1
DHCPv6 IAID . . . . . : 283142549
DHCPv6 Client DUID. . . . . : 00-01-00-01-20-40-2F-45-00-1D-73-6A-44-00
DNS Servers . . . . . : 192.168.111.2
NetBIOS over Tcpip. . . . . : Enabled

Tunnel adapter isatap.{00000000-ABCD-EFGH-IJK-LMNOQRSTUVWXYZ}>:

Media State . . . . . : Media disconnected
Connection-specific DNS Suffix . . : 
Description . . . . . : Microsoft ISATAP Adapter #2
Physical Address. . . . . : 00-00-00-00-00-00-E0
DHCP Enabled. . . . . : No
Autoconfiguration Enabled . . . . : Yes

c:\>_

```

Commande pathping

Vous pouvez confirmer la liste des routeurs passant par l'hôte de destination et le routage de la communication.

Format : pathping xxx.xxx.xxx.xxx

Exemples : pathping 192.0.2.222

```

Administrator: Command Prompt
c:\>pathping 192.168.111.20
Tracing route to EPSONAB12AB [192.168.111.20]
over a maximum of 30 hops:
 0  WIN2012R2.pubs.net [192.168.111.10]
 1  EPSONAB12AB [192.168.111.20]

Computing statistics for 25 seconds...
Hop  RTT      Source to Here   This Node/Link   Address
 0      0/ 100 = 0%      0/ 100 = 0%      WIN2012R2.pubs.net [192.168.111.10]
 1  38ms     0/ 100 = 0%      0/ 100 = 0%      EPSONAB12AB [192.168.111.20]

Trace complete.

c:\>_

```

Informations sur l'administrateur

Connecter le scanner au réseau.	247
Présentation des fonctions de sécurité du produit.	251
Réglages de l'administrateur.	251
Désactivation de l'interface externe.	256
Désactiver la numérisation via le réseau depuis votre ordinateur.	256
Désactiver la numérisation avec WSD.	257
Contrôler un scanner à distance.	257
Sauvegarde des paramètres.	259
Paramètres de sécurité avancés.	260

Connecter le scanner au réseau

Connectez le scanner au réseau depuis le panneau de commande du scanner.

Reportez-vous aux informations complémentaires pour en savoir plus.

Remarque:

Si le scanner et l'ordinateur sont connectés au même réseau, vous pouvez également procéder à cette connexion à l'aide du programme d'installation.

Pour lancer le programme d'installation, rendez-vous sur le site Web suivant et saisissez le nom du produit. Accédez à **Installation**, puis procédez à la configuration.

<https://epson.sn>

Informations connexes

➔ « Connexion au réseau local sans fil (Wi-Fi) » à la page 144

Avant de configurer une connexion réseau

Pour vous connecter au réseau, vérifiez au préalable la méthode de connexion et les informations de configuration pour la connexion.

Collecte d'informations sur les paramètres de connexion

Préparez les informations de réglage nécessaires pour la connexion. Vérifiez les informations suivantes à l'avance.

Divisions	Éléments	Remarque
Informations de connexion réseau	<input type="checkbox"/> Adresse IP <input type="checkbox"/> Masque de sous-réseau <input type="checkbox"/> Passerelle par défaut	Sélectionnez l'adresse IP à attribuer au scanner. Lorsque vous attribuez l'adresse IP de manière statique, toutes les valeurs sont requises. Lorsque vous attribuez dynamiquement l'adresse IP à l'aide de la fonction DHCP, ces informations ne sont pas nécessaires car elles sont définies automatiquement.
Informations de connexion Wi-Fi	<input type="checkbox"/> SSID <input type="checkbox"/> Mot de passe	Il s'agit du SSID (nom du réseau) et du mot de passe du point d'accès auquel le scanner se connecte. Si le filtrage d'adresse MAC a été défini, enregistrez l'adresse MAC du scanner à l'avance pour enregistrer le scanner. Voir ci-dessous les normes prises en charge. « Caractéristiques réseau » à la page 294
Informations du serveur DNS	<input type="checkbox"/> Adresse IP du serveur DNS principal <input type="checkbox"/> Adresse IP du serveur DNS secondaire	Ces informations sont requises pour spécifier les serveurs DNS. Le serveur DNS secondaire est défini lorsque le système a une configuration redondante et qu'il existe un serveur DNS secondaire. Si vous faites partie d'une petite organisation et que vous ne configurez pas le serveur DNS, définissez l'adresse IP du routeur.

Divisions	Éléments	Remarque
Informations du serveur Proxy	<input type="checkbox"/> Nom du serveur Proxy	Définissez ce paramètre lorsque votre environnement réseau utilise le serveur proxy pour accéder à Internet depuis l'Intranet et que vous utilisez la fonction à laquelle le scanner accède directement depuis Internet. Pour les fonctions suivantes, le scanner se connecte directement à Internet. <input type="checkbox"/> Epson Connect Services <input type="checkbox"/> Services Cloud d'autres entreprises <input type="checkbox"/> Mise à jour du micrologiciel <input type="checkbox"/> Envoi d'images numérisées à SharePoint(WebDAV)
Information du numéro de port	<input type="checkbox"/> Numéro de port à libérer	Vérifiez le numéro de port utilisé par le scanner et l'ordinateur, puis libérez le port qui est bloqué par un pare-feu, si nécessaire. Reportez-vous à ce qui suit pour connaître le numéro de port utilisé par le scanner. « Utilisation du port pour le scanner » à la page 296

Attribution d'adresse IP

Voici les types d'attribution d'adresse IP.

Adresse IP statique :

Attribuer manuellement au scanner (hôte) l'adresse IP prédéterminée.

Les informations de connexion au réseau (masque de sous-réseau, passerelle par défaut, serveur DNS, etc.) doivent être définies manuellement.

L'adresse IP ne change jamais, même lorsque l'appareil est éteint. Cela est par conséquent utile lorsque vous voulez gérer des appareils au sein d'un environnement dans lequel vous ne pouvez pas changer l'adresse IP, ou si vous voulez gérer des appareils utilisant l'adresse IP. Nous recommandons des paramètres pour les scanners, serveurs, etc. auxquels de nombreux ordinateurs accèdent. Attribuez également une adresse IP fixe afin que l'adresse IP ne change pas lors de l'utilisation de fonctions de sécurité telles que le filtrage IPsec/IP.

Attribution automatique à l'aide de la fonction DHCP (adresse IP dynamique) :

Attribuez automatiquement l'adresse IP au scanner (hôte) en utilisant la fonction DHCP du serveur DHCP ou du routeur.

Les informations de connexion au réseau (masque de sous-réseau, passerelle par défaut, serveur DNS, etc.) sont définies automatiquement, de sorte que vous puissiez facilement connecter le périphérique au réseau.

Si le périphérique ou le routeur est éteint, ou en fonction des paramètres du serveur DHCP, l'adresse IP peut changer lors de la reconnexion.

Nous vous recommandons de gérer les périphériques et non l'adresse IP, et de communiquer avec les protocoles pouvant suivre l'adresse IP.

Remarque:

Lorsque vous utilisez la fonction de réservation d'adresse IP du DHCP, vous pouvez attribuer la même adresse IP aux périphériques à tout moment.

Serveur DNS et serveur proxy

Le serveur DNS a un nom d'hôte, un nom de domaine pour l'adresse e-mail, etc. en association avec les informations d'adresse IP.

La communication est impossible si l'autre partie est décrite par un nom d'hôte, un nom de domaine, etc. lorsque l'ordinateur ou le scanner réalise une communication IP.

Interroge le serveur DNS pour obtenir ces informations et obtient l'adresse IP de l'autre partie. Ce processus est appelé une résolution de nom.

Par conséquent, les périphériques tels que les ordinateurs et les scanners peuvent communiquer en utilisant l'adresse IP.

La résolution de nom est nécessaire pour que le scanner puisse communiquer en utilisant la fonction d'e-mail ou de connexion Internet.

Définissez les paramètres du serveur DNS lorsque vous utilisez ces fonctions.

Lorsque vous attribuez l'adresse IP du scanner à l'aide de la fonction DHCP du serveur DHCP ou du routeur, elle est automatiquement définie.

Le serveur proxy est placé au niveau de la passerelle entre le réseau et Internet, et il communique avec l'ordinateur, le scanner et Internet (serveur opposé) pour le compte de chacun d'eux. Le serveur opposé communique uniquement avec le serveur proxy. Par conséquent, des informations sur le scanner telles que l'adresse IP et le numéro de port ne peuvent être lues et une sécurité renforcée est attendue.

Lorsque vous vous connectez à Internet via un serveur proxy, configurez le serveur proxy sur le scanner.

Attribution de l'adresse IP

Configurer les éléments de base comme l'adresse de l'hôte, Masque de s-réseau, Passerelle par défaut.

Ce chapitre décrit la procédure de configuration d'une adresse IP statique.

1. Mettez le scanner sous tension.
2. Sélectionnez **Param.** à l'écran d'accueil du panneau de commande du scanner.
3. Sélectionnez **Paramètres réseau > Avancé > TCP/IP.**
4. Sélectionnez **Manuel** pour **Obtenir l'adresse IP.**

Pour configurer l'adresse IP automatiquement à l'aide de la fonction DHCP du routeur, sélectionnez **Auto.** Dans ce cas, l'**Adresse IP**, le **Masque de s-réseau** et la **Passerelle par défaut** décrits aux étapes 5 à 6 sont également définis automatiquement, passez à l'étape 7.

5. Saisissez l'adresse IP.

Le curseur passe au segment suivant ou au segment précédent, séparé par un point si vous sélectionnez ◀ et ▶.

Confirmez la valeur affichée à l'écran précédent.

6. Configurez les options **Masque de s-réseau** et **Passerelle par défaut.**

Confirmez la valeur affichée à l'écran précédent.



Important:

Si la combinaison des Adresse IP, Masque de s-réseau et Passerelle par défaut est incorrecte, **Démarrer configuration** est inactive et il est impossible de poursuivre la configuration. Confirmez que la saisie est exempte d'erreur.

7. Saisissez l'adresse IP du serveur DNS principal.

Confirmez la valeur affichée à l'écran précédent.

Remarque:

Si vous pouvez sélectionner **Auto** comme paramètre d'attribution de l'adresse IP, vous pouvez sélectionner les paramètres du serveur DNS via **Manuel** ou **Auto**. Si vous ne pouvez pas obtenir automatiquement l'adresse du serveur DNS, sélectionnez **Manuel**, puis saisissez l'adresse du serveur DNS. Saisissez ensuite directement l'adresse du serveur DNS secondaire. Si vous sélectionnez **Auto**, allez à l'étape 9.

8. Saisissez l'adresse IP du serveur DNS secondaire.

Confirmez la valeur affichée à l'écran précédent.

9. Touchez **Démarrer configuration**.

Configuration du serveur proxy

Configurez le serveur proxy si les deux conditions suivantes sont remplies.

- Le serveur proxy est conçu pour une connexion Internet.
- Lorsque vous utilisez une fonction dans laquelle un scanner se connecte directement à Internet, comme le service Epson Connect ou les services Cloud d'une autre entreprise.

1. Sélectionnez **Param.** sur l'écran d'accueil.

Lorsque vous effectuez des réglages après la configuration de l'adresse IP, l'écran **Avancé** s'affiche. Passez à l'étape 3.

2. Sélectionnez **Paramètres réseau > Avancé**.

3. Sélectionnez **Serveur Proxy**.

4. Sélectionnez **Utiliser** pour **Param. Serveur proxy**.

5. Entrez l'adresse du serveur proxy au format IPv4 ou FQDN.

Confirmez la valeur affichée à l'écran précédent.

6. Saisissez le numéro de port du serveur proxy.

Confirmez la valeur affichée à l'écran précédent.

7. Touchez **Démarrer configuration**.

Configurer les fonctions IEEE802.11k/v ou IEEE802.11r

1. Rendez-vous dans Web Config, puis sélectionnez l'onglet **Réseau > De base**.

2. Réglez IEEE802.11k/v ou IEEE802.11r sur Marche ou Arrêt.
3. Cliquez sur **Suivant**.
L'écran de confirmation du paramètre s'affiche.
4. Cliquez sur **OK**.

Informations connexes

➔ [« Comment exécuter Web Config dans un navigateur Web » à la page 38](#)

Présentation des fonctions de sécurité du produit

Cette section présente la fonction de sécurité des périphériques Epson.

Nom de la fonctionnalité	Type de fonctionnalité	Ce qu'il faut configurer	Ce qu'il faut prévenir
Configurer le mot de passe administrateur	Verrouille les paramètres système, tels que la configuration de la connexion pour le réseau ou USB.	Un administrateur définit un mot de passe pour le périphérique. Vous pouvez régler ou modifier les réglages depuis Web Config et le panneau de commande du scanner.	Évite les lectures et modifications non autorisées des informations conservées dans le périphérique, telles qu'identifiant, mot de passe, paramètres réseau, etc. Évite également de nombreux risques tels que la fuite d'informations concernant l'environnement réseau ou la politique de sécurité.
Configuration de l'interface externe	Contrôle l'interface qui est connectée au périphérique.	Activez ou désactivez la connexion USB avec l'ordinateur.	Connexion USB de l'ordinateur : empêche une utilisation non autorisée du périphérique en interdisant la numérisation sans passer par le réseau.

Réglages de l'administrateur

Configurer le mot de passe administrateur

Lorsque vous choisissez un mot de passe administrateur, vous pouvez empêcher les utilisateurs de modifier les paramètres d'administration du système. Les valeurs par défaut sont fixées au moment de l'achat. Nous vous recommandons de ne pas conserver le mot de passe administrateur initial.

Remarque:

Les valeurs par défaut des informations d'administration sont indiquées ci-dessous.

Nom d'utilisateur (utilisé dans Web Config uniquement) : aucun (vierge)

Mot de passe : indiqué sur l'étiquette collée sur le produit.

Si une étiquette « PASSWORD » se trouve à l'arrière, saisissez le nombre à 8 chiffres indiqué dessus.

Si aucune étiquette « PASSWORD » n'est présente, saisissez le numéro de série situé sur la base du produit en guise de mot de passe administrateur initial.

Vous pouvez modifier le mot de passe administrateur à l'aide de Web Config, du panneau de commande du scanner ou d'Epson Device Admin. Si vous utilisez Epson Device Admin, reportez-vous au manuel d'Epson Device Admin ou à l'aide associée.

Modifier le mot de passe administrateur depuis le panneau de commande du scanner

Vous pouvez modifier le mot de passe de l'administrateur depuis le panneau de commande du scanner.

1. Sélectionnez **Param.** sur le panneau de commande du scanner.
2. Sélectionnez **Administration système > Param admin.**
3. Sélectionnez **Mot de passe Admin > Changer.**
4. Saisissez le mot de passe actuel.

Remarque:

Le mot de passe administrateur initial (par défaut) au moment de l'achat est indiqué sur l'étiquette collée sur le produit. Si une étiquette « PASSWORD » se trouve à l'arrière, saisissez le nombre à 8 chiffres indiqué dessus. Si aucune étiquette « PASSWORD » n'est présente, saisissez le numéro de série situé sur la base du produit en guise de mot de passe administrateur initial.

5. Saisissez votre nouveau mot de passe.

Le nouveau mot de passe doit contenir entre 8 et 20 caractères ou symboles alphanumériques d'un seul octet.



Important:

Veillez à ne pas oublier le mot de passe administrateur que vous avez choisi. Si vous oubliez votre mot de passe, vous ne pourrez pas le réinitialiser et devrez solliciter l'aide d'un personnel de service.

6. Saisissez à nouveau le nouveau mot de passe pour le confirmer.

Un message de finalisation s'affiche.

Modifier le mot de passe administrateur avec Web Config

Modifiez le mot de passe administrateur dans Web Config.

1. Rendez-vous dans à Web Config et sélectionnez l'onglet **Sécurité produit > Modifier le MdPasse administrateur.**

2. Saisissez les informations requises dans **MdPasse actuel**, **Nom d'utilisateur**, **Nouveau MdPasse**, puis **Confirmez le nouveau MdPasse**.

Le nouveau mot de passe doit contenir entre 8 et 20 caractères ou symboles alphanumériques d'un seul octet.

Remarque:

Les valeurs par défaut des informations d'administration sont indiquées ci-dessous.

- Nom d'utilisateur : aucun (vierge)*
- Mot de passe : indiqué sur l'étiquette collée sur le produit.*

Si une étiquette « PASSWORD » se trouve à l'arrière, saisissez le nombre à 8 chiffres indiqué dessus. Si aucune étiquette « PASSWORD » n'est présente, saisissez le numéro de série situé sur la base du produit en guise de mot de passe administrateur initial.



Important:

Veillez à ne pas oublier le mot de passe administrateur que vous avez choisi. Si vous oubliez votre mot de passe, vous ne pourrez pas le réinitialiser et devrez solliciter l'aide d'un personnel de service.

3. Sélectionnez **OK**.

Informations connexes

- ➔ [« Remarques concernant le mot de passe administrateur » à la page 14](#)
- ➔ [« Comment exécuter Web Config dans un navigateur Web » à la page 38](#)

Utilisation de Verrouiller le réglage pour le panneau de commande

Vous pouvez utiliser Verrouiller le réglage pour verrouiller le panneau de commande afin d'empêcher les utilisateurs de modifier des éléments liés aux paramètres du système.

Régler le Verrouiller le réglage depuis le panneau de commande

1. Sélectionnez **Param..**
2. Sélectionnez **Administration système > Param admin**.
Une fois le Verrouiller le réglage défini, vous serez invité à saisir le mot de passe.
3. Réglez **Verrouiller le réglage** sur **Activé** ou **Désact..**

Configuration de Verrouiller le réglage depuis Web Config

1. Sélectionnez l'onglet **Gestion des périphériques > Panneau de commande**.
2. Sélectionnez **MARCHE** ou **ARRÊT** pour **Verrouillage du panneau**.
3. Cliquez sur **OK**.

Informations connexes

➔ « Comment exécuter Web Config dans un navigateur Web » à la page 38

Champ d'action de Verrouiller le réglage dans le menu Param.

Voici la liste des éléments du menu **Param.** verrouillés par la fonction Verrouiller le réglage sur le panneau de commande.

✓ : peut être verrouillé. - : ne peut pas être verrouillé.

Menu Param.		Verrouiller le réglage
Écran de démarrage		✓
Param de base		-
	Luminosité LCD	-
	Sons	-
	Minut. veille	✓
	Temporisation arrêt	✓
	Régl. Date/Heure	✓
	Langue/Language	✓
	Clavier (Il se peut que cette fonctionnalité ne soit pas disponible dans votre zone géographique.)	-
	Expiration opération	✓
	PC Connexion via USB	✓
	Aliment. directe	✓
Paramètres du scanner		-
	Minuterie d'arrêt double chargement	✓
	Protection papier	✓
	Détecter saleté	✓
	Expiration du Mode Alim automatique	✓
	Confirmer destinataire	-
Paramètres utilisateur		✓
Paramètres réseau		✓
Paramètres du service Web		✓
Gestionnaire de Contacts		-
	Ajouter/Modifier/Supprimer	✓
	Options de recherche	-

Menu Param.		Verrouiller le réglage
Administration système		✓
Informations sur l'appareil		-
	Numéro de série	-
	Version actuelle	-
	Nbre total de numérisations	-
	Nbre de numérisations recto	-
	Nbre de numér Rec/Ver	-
	Nb de numéri. Feuille support	-
	Nombre de feuilles de support de passeport	-
	Nb numérisations après remplace Rouleau de saisie	-
	Nb de num ap Nettoyage ordinaire	-
	 Réinitialiser le nombre de numérisations	-
	Nb numérisations après remplace Rouleau de saisie	✓
	Nb de num ap Nettoyage ordinaire	✓
Entretien du scanner		-
	Remplacement du rouleau	-
	Réinitialiser le nombre de numérisations	✓
	Nettoyage ordinaire	-
	Réinitialiser le nombre de numérisations	✓
Param d'alerte remplace rouleau		✓
Paramètres d'alerte de nettoyage classique		✓

Connexion au scanner depuis un ordinateur

Lorsque vous vous connectez à Web Config en tant qu'administrateur, vous pouvez faire fonctionner les éléments qui sont définis dans le Verrouiller le réglage.

1. Saisissez l'adresse IP du scanner dans le navigateur pour exécuter l'application Web Config.
2. Cliquez sur **Connexion administrateur**.
3. Saisissez le nom d'utilisateur et le mot de passe administrateur dans **Nom d'utilisateur** et **MdPasse actuel**.
4. Cliquez sur **OK**.

Les éléments verrouillés et **Déconnexion administrateur** s'affichent lors de l'authentification.

Cliquez sur **Déconnexion administrateur** pour vous déconnecter.

Informations connexes

- ➔ « Remarques concernant le mot de passe administrateur » à la page 14
- ➔ « Comment exécuter Web Config dans un navigateur Web » à la page 38

Désactivation de l'interface externe

Vous pouvez désactiver l'interface utilisée pour connecter l'appareil au scanner. Effectuez les paramètres pour limiter la numérisation autrement que par le réseau.

Remarque:

Vous pouvez également effectuer les paramètres de restriction sur le panneau de commande du scanner.

PC Connexion via USB : **Param.** > **Param de base** > **PC Connexion via USB**

1. Accédez à Web Config et sélectionnez l'onglet **Sécurité produit** > **Interface externe**.

2. Sélectionnez **Désactiver** sur les fonctions que vous souhaitez définir.

Sélectionnez **Activer** lorsque vous souhaitez annuler le contrôle.

PC Connexion via USB

Vous pouvez restreindre l'utilisation de la connexion USB à partir de l'ordinateur. Si vous souhaitez la restreindre, sélectionnez **Désactiver**.

3. Cliquez sur **OK**.

4. Vérifiez que le port désactivé ne peut pas être utilisé.

PC Connexion via USB

Si le pilote a été installé sur l'ordinateur

Connectez le scanner à l'ordinateur à l'aide d'un câble USB, puis confirmez que le scanner ne numérise pas.

Si le pilote n'a pas été installé sur l'ordinateur

Windows :

Ouvrez le gestionnaire de périphériques et conservez-le, connectez le scanner à l'ordinateur à l'aide d'un câble USB, puis confirmez que l'affichage du contenu du gestionnaire de périphériques reste le même.

Mac OS :

Connectez le scanner à l'ordinateur à l'aide d'un câble USB, puis confirmez que vous ne pouvez pas ajouter le scanner depuis **Imprimantes et Scanners**.

Informations connexes

- ➔ « Comment exécuter Web Config dans un navigateur Web » à la page 38

Désactiver la numérisation via le réseau depuis votre ordinateur

Vous pouvez effectuer ces réglages grâce à Web Config pour désactiver la numérisation via le réseau avec EPSON Scan depuis votre ordinateur.

1. Rendez-vous dans Web Config, puis sélectionnez l'onglet **Numériser** > **Numérisation en réseau**.
2. Dans **EPSON Scan**, décochez la case **Activer la numérisation**.
3. Cliquez sur **Suivant**.
L'écran de confirmation du paramètre s'affiche.
4. Cliquez sur **OK**.

Informations connexes

➔ [« Comment exécuter Web Config dans un navigateur Web » à la page 38](#)

Désactiver la numérisation avec WSD

Remarque:

Vous pouvez également effectuer ces réglages depuis le panneau de commande du scanner. Sélectionnez **Param.** > **Administration système** > **Paramètres WSD**.

Si vous ne souhaitez pas que votre ordinateur configure le scanner comme un périphérique de numérisation WSD, procédez comme suit pour désactiver les réglages WSD.

1. Rendez-vous dans Web Config, puis sélectionnez l'onglet **Sécurité réseau** > **Protocole**.
2. Dans **Paramètres WSD**, décochez la case **Activer WSD**.
3. Cliquez sur **Suivant**.
L'écran de confirmation du paramètre s'affiche.
4. Cliquez sur **OK**.

Informations connexes

➔ [« Comment exécuter Web Config dans un navigateur Web » à la page 38](#)

Contrôler un scanner à distance

Consulter les informations d'un scanner à distance

Vous pouvez vérifier les informations suivantes pour un scanner en cours de fonctionnement depuis **État** en utilisant Web Config.

État du produit

Consultez le statut, la référence du produit, l'adresse MAC, etc.

État réseau

Consultez le statut de la connexion au réseau, l'adresse IP, le serveur DNS, etc.

État d'utilisation

Consultez le premier jour de numérisation, le nombre de numérisations, etc.

État matériel

Consultez le statut de chaque fonction du scanner.

Cliché panneau

Affiche un aperçu de l'écran affiché sur le panneau de commande du scanner.

Réception de notifications par courrier électronique en cas d'événements

À propos des notifications par e-mail

C'est la fonction de notification qui, lorsque des événements tels qu'un arrêt de numérisation ou une erreur de scanner se produisent, envoie l'e-mail à l'adresse spécifiée.

Vous pouvez enregistrer jusqu'à cinq destinations et définir des paramètres de notification pour chaque destination.

Pour utiliser cette fonction, vous devez configurer le serveur de messagerie avant de configurer les notifications.

Configuration de la notification d'e-mail

Configurer la notification d'e-mail à l'aide de Web Config.

1. Accédez à Web Config et sélectionnez l'onglet **Gestion des périphériques > Notification par email**.

2. Définissez le sujet de la notification de l'e-mail.

Sélectionnez le contenu qui s'affiche sur le sujet depuis les deux menus déroulants.

Les contenus sélectionnés s'affichent en regard de **Sujet**.

Les mêmes contenus ne peuvent pas être définis à gauche et à droite.

Lorsque le nombre de caractères dans **Emplacement** dépasse 32 octets, les caractères qui dépassent 32 octets sont omis.

3. Saisissez l'adresse e-mail pour l'envoi de l'e-mail de notification.

Utilisez A-Z a-z 0-9 ! # \$ % & ' * + - . / = ? ^ _ { | } ~ @, et saisissez entre 1 et 255 caractères.

4. Sélectionnez la langue pour les notifications de l'e-mail.

5. Sélectionnez la case à cocher sur l'événement pour lequel vous souhaitez recevoir une notification.

Le nombre de **Paramètres notification** est lié au numéro de destination de **Param. adresse email**.

Exemple :

Si vous souhaitez envoyer une notification à l'adresse e-mail définie pour le numéro 1 dans **Param. adresse email** lorsque le mot de passe administrateur est modifié, sélectionnez la case à cocher pour la colonne **1** sur la ligne **Mot de passe admin changé**.

6. Cliquez sur **OK**.

Confirmez qu'une notification par e-mail sera envoyée en provoquant un événement.

Exemple : le mot de passe administrateur a été modifié.

Informations connexes

➔ « [Comment exécuter Web Config dans un navigateur Web](#) » à la page 38

Éléments pour la notification par email

Éléments	Paramètres et explication
Mot de passe admin changé	Avertissement lorsque le mot de passe administrateur a été modifié.
Erreur scanner	Avertissement lorsque l'erreur du scanner est survenue.
Échec Wi-Fi	Avertissement lorsque l'erreur de l'interface LAN sans fil est survenue.

Sauvegarde des paramètres

Vous pouvez exporter l'ensemble des valeurs de paramètre de Web Config vers le fichier. Vous pouvez l'utiliser pour sauvegarder les valeurs des paramètres, remplacer le scanner, etc.

Le fichier exporté ne peut être modifié, car il est exporté en tant que fichier binaire.

Exporter les paramètres

Exportez le paramètre du scanner.

1. Accédez à Web Config, puis sélectionnez l'onglet **Gestion des périphériques > Exporter et importer valeur de paramètre > Exporter**.
2. Sélectionnez les paramètres que vous souhaitez exporter.
Sélectionnez les paramètres que vous souhaitez exporter. Si vous sélectionnez la catégorie parente, les sous-catégories sont également sélectionnées. Cependant, les sous-catégories pouvant causer des erreurs de duplication sur un même réseau (adresses IP et ainsi de suite) ne peuvent pas être sélectionnées.
3. Saisissez un mot de passe pour déchiffrer le fichier exporté.
Vous avez besoin du mot de passe pour importer le fichier. Laissez le champ vide si vous ne souhaitez pas chiffrer le fichier.
4. Cliquez sur **Exporter**.

Important:

*Si vous voulez exporter les paramètres réseau du scanner, comme le nom du périphérique et l'adresse IPv6, sélectionnez **Activez pour sélectionner les paramètres individuels de l'appareil** et sélectionnez plus d'éléments. Utilisez uniquement les valeurs sélectionnées pour le scanner de remplacement.*

Informations connexes

➔ [« Comment exécuter Web Config dans un navigateur Web » à la page 38](#)

Importer les paramètres

Importez le fichier Web Config exporté vers le scanner.



Important:

Lors de l'importation de valeurs qui incluent des informations individuelles telles que le nom d'un scanner ou une adresse IP, assurez-vous qu'une adresse IP similaire n'existe pas sur le même réseau.

1. Accédez à Web Config, puis sélectionnez l'onglet **Gestion des périphériques > Exporter et importer valeur de paramètre > Importer**.
2. Sélectionnez le fichier exporté, puis saisissez le mot de passe chiffré.
3. Cliquez sur **Suivant**.
4. Sélectionnez les paramètres que vous souhaitez importer, puis cliquez sur **Suivant**.
5. Cliquez sur **OK**.

Les paramètres sont appliqués au scanner.

Informations connexes

➔ [« Comment exécuter Web Config dans un navigateur Web » à la page 38](#)

Paramètres de sécurité avancés

Cette section décrit les fonctions de sécurité avancées.

Paramètres de sécurité et prévention du danger

Lorsqu'un scanner est connecté à un réseau, vous pouvez y accéder depuis un site distant. De plus, de nombreuses personnes peuvent partager le scanner, ce qui permet d'améliorer l'efficacité opérationnelle et le confort. Cependant, les risques tels que l'accès illégal, l'utilisation illégale et la falsification de données augmentent. Si vous utilisez le scanner dans un environnement dans lequel vous pouvez accéder à Internet, les risques sont même supérieurs.

Pour les scanners qui ne disposent pas d'une protection d'accès de l'extérieur, il est possible de lire les journaux de travaux imprimés qui sont stockés dans l'imprimante depuis Internet.

Afin d'éviter ce risque, les scanners Epson disposent d'une variété de technologies de sécurité.

Configurez le scanner tel que nécessaire conformément aux conditions environnementales établies avec les informations sur l'environnement du client.

Nom	Type de fonctionnalité	Ce qu'il faut configurer	Ce qu'il faut prévenir
Contrôle du protocole	Contrôle les protocoles et les services à utiliser pour la communication entre les scanners et les ordinateurs, et active et désactive les fonctionnalités.	Un protocole ou service qui s'applique aux fonctionnalités autorisées ou interdites séparément.	Réduction des risques de sécurité pouvant survenir en raison d'une utilisation non autorisée en empêchant les utilisateurs d'utiliser des fonctions inutiles.
Communications SSL/TLS	Le contenu de communication est crypté avec des communications SSL/TLS lors de l'accès au serveur Epson sur Internet depuis le scanner, tel que la communication vers l'ordinateur par navigateur Web, à l'aide de Epson Connect, et de la mise à jour du micrologiciel.	Procurez-vous un certificat signé par une autorité de certification puis importez-le dans le scanner.	Effacer une identification du scanner grâce au certificat CA signé par une autorité de certification empêche l'usurpation d'identité et l'accès non autorisé. De plus, les contenus en communication de SSL/TLS sont protégés, et cela empêche la fuite de contenu pour la numérisation de données et d'informations de configuration.
IPsec/filtrage IP	Vous pouvez définir d'autoriser et de découper les données d'un client particulier ou d'un type particulier. Étant donné qu'IPsec protège les données grâce à l'unité de paquet IP (cryptage et authentification), vous pouvez communiquer en toute sécurité le protocole non sécurisé.	Créez une politique de base et une politique individuelle pour définir le client ou le type données qui peuvent accéder au scanner.	Protégez l'accès non autorisé, et la falsification et l'interception des données de communication vers le scanner.
IEEE 802.1X	Autorise uniquement les utilisateurs authentifiés à se connecter au réseau. Autorise uniquement un utilisateur autorisé à utiliser le scanner.	Paramètre d'authentification au serveur RADIUS (serveur d'authentification).	Protégez l'accès et l'utilisation non autorisés du scanner.

Paramètres de la fonction de sécurité

Lorsque vous définissez l'IPsec/filtrage IP ou le IEEE 802.1X, on vous recommande d'accéder à Web Config à l'aide de SSL/TLS pour communiquer les informations de paramètres afin de réduire les risques de sécurité tels que la falsification ou l'interception.

Assurez-vous de configurer le mot de passe administrateur avant de configurer l'IPsec/filtrage IP ou IEEE 802.1X.

Contrôle à l'aide des protocoles

Vous pouvez procéder à la numérisation en utilisant divers chemins et protocoles. Vous pouvez également utiliser la numérisation réseau sur un nombre indéterminé d'ordinateurs du réseau.

Vous pouvez réduire les risques pour la sécurité en limitant la numérisation à certains chemins ou en contrôlant les fonctions disponibles.

Contrôle des protocoles

Configurez les paramètres de protocole pris en charge par le scanner.

1. Accédez à Web Config et sélectionnez l'onglet **Sécurité réseau** tab > **Protocole**.
2. Configurez chaque élément.
3. Cliquez sur **Suivant**.
4. Cliquez sur **OK**.

Les paramètres sont appliqués au scanner.

Informations connexes

➔ « [Comment exécuter Web Config dans un navigateur Web](#) » à la page 38

Protocoles que vous pouvez activer ou désactiver

Protocole	Description
Réglages Bonjour	Vous pouvez spécifier si vous souhaitez utiliser Bonjour. Bonjour permet de rechercher des appareils, numériser avec et ainsi de suite.
Paramètres SLP	Vous pouvez activer ou désactiver la fonction SLP. SLP est utilisé pour la numérisation poussée et la recherche de réseau dans EpsonNet Config.
Paramètres WSD	Vous pouvez activer ou désactiver la fonction WSD. Lorsque ceci est activé, vous pouvez ajouter des périphériques WSD et numériser depuis le port WSD.
Paramètres LLTD	Vous pouvez activer ou désactiver la fonction LLTD. Lorsque celle-ci est activée, elle s'affiche dans la carte réseau Windows.
Paramètres LLMNR	Vous pouvez activer ou désactiver la fonction LLMNR. Lorsqu'elle est activée, vous pouvez utiliser la résolution du nom sans NetBIOS même si vous ne pouvez pas utiliser le DNS.
Param SNMPv1/v2c	Vous pouvez spécifier si vous souhaitez activer SNMPv1/v2c ou pas. Cette fonction est utilisée pour configurer des périphériques, pour la surveillance, etc.
Param SNMPv3	Vous pouvez spécifier si vous souhaitez activer SNMPv3 ou pas. Cette fonction est utilisée pour chiffrer des périphériques, pour la surveillance, etc.

Éléments de configuration du protocole

Réglages Bonjour

Élément	Paramètres et explication
Utiliser Bonjour	Sélectionnez ceci pour effectuer une recherche ou utiliser les périphériques via Bonjour.
Nom Bonjour	Affiche le nom Bonjour.
Nom du service Bonjour	Affiche le nom de service Bonjour.

Élément	Paramètres et explication
Emplacement	Affiche le nom de l'emplacement Bonjour.
Wide-Area Bonjour	Choisissez d'utiliser ou non Wide-Area Bonjour.

Paramètres SLP

Élément	Paramètres et explication
Activer SLP	Sélectionnez ceci pour activer la fonction SLP. Elle est utilisée lors de l'analyse du réseau dans EpsonNet Config.

Paramètres WSD

Élément	Paramètres et explication
Activer WSD	Sélectionnez ceci pour activer l'ajout de périphériques à l'aide de WSD et numérisez depuis le port WSD.
Expiration numérisation (sec)	Choisissez la valeur d'expiration de communication pour la numérisation WSD entre 3 et 3600 secondes.
Nom de l'appareil	Affiche le nom du périphérique WSD.
Emplacement	Affiche le nom de l'emplacement WSD.

Paramètres LLTD

Élément	Paramètres et explication
Activer LLTD	Sélectionnez ceci pour activer LLTD. Le scanner s'affiche sur la carte réseau Windows.
Nom de l'appareil	Affiche le nom du périphérique LLTD.

Paramètres LLMNR

Élément	Paramètres et explication
Activer LLMNR	Sélectionnez ceci pour activer LLMNR. Si elle est activée, vous pourrez utiliser la résolution de noms sans NetBIOS, même si vous ne parvenez pas à utiliser DNS.

Paramètres SNMPv1/v2c

Élément	Paramètres et explication
Activer SNMPv1/v2c	Sélectionnez pour activer SNMPv1/v2c.
Autorité accès	Définissez l'autorité d'accès lorsque SNMPv1/v2c est activé. Sélectionnez En lecture seule ou Lecture/écriture .

Élément	Paramètres et explication
Nom communauté (lecture seule)	Saisissez au maximum 32 caractères au format ASCII (0x20 à 0x7E). Laissez le champ vide si vous ne voulez pas en spécifier.
Nom communauté (lecture/écriture)	Saisissez au maximum 32 caractères au format ASCII (0x20 à 0x7E). Laissez le champ vide si vous ne voulez pas en spécifier.
Autoriser l'accès à partir des outils Epson	Choisissez d'autoriser ou non l'écriture depuis les outils Epson tels qu'Epson Device Admin.

Param SNMPv3

Élément	Paramètres et explication
Activer SNMPv3	SNMPv3 est activé lorsque la case est cochée.
Nom d'utilisateur	Saisissez entre 1 et 32 caractères lors de l'utilisation de caractères de 1 octet.
Param authentification	
Algorithme	Sélectionnez un algorithme d'authentification pour SNMPv3.
Mot de passe	Sélectionnez le mot de passe d'authentification pour SNMPv3. Saisissez entre 8 et 32 caractères au format ASCII (0x20 à 0x7E). Laissez le champ vide si vous ne voulez pas en spécifier.
Confirmer le mot de passe	Saisissez le mot de passe que vous avez configuré pour le confirmer.
Param cryptage	
Algorithme	Sélectionnez un algorithme de chiffrement.
Mot de passe	Saisissez un mot de passe de chiffrement. Saisissez entre 8 et 32 caractères au format ASCII (0x20 à 0x7E). Laissez le champ vide si vous ne voulez pas en spécifier.
Confirmer le mot de passe	Saisissez le mot de passe que vous avez configuré pour le confirmer.
Nom contexte	Saisissez jusqu'à 32 caractères Unicode (UTF-8). Laissez le champ vide si vous ne voulez pas en spécifier. Le nombre de caractères pouvant être saisis varie selon la langue.

Utilisation d'un certificat numérique

À propos de la certification numérique

Certificat signé CA

Ce certificat a été signé par l'autorité de certification (AC). Vous pouvez l'obtenir pour vous conformer à l'autorité de certification. Ce certificat atteste l'existence du scanner et sert à garantir la sécurité des données de communications SSL/TLS.

Dans le cas de communications SSL/TLS, il sert de certificat serveur.

Lorsqu'il est utilisé pour un filtrage IPsec/IP ou une communication IEEE 802.1X, c'est un certificat de serveur.

Certificat AC

Ce certificat fait partie de la chaîne du Certificat signé CA et est également appelé certificat AC intermédiaire. Il est utilisé par le navigateur Web pour valider le chemin du certificat du scanner lors d'un accès au serveur distant ou Web Config.

Dans le cas d'un certificat AC, choisissez quand valider le chemin du certificat serveur lors d'un accès depuis le scanner. Pour le scanner, choisissez de valider le chemin du Certificat signé CA pour les connexions SSL/TLS.

Vous pouvez obtenir le certificat AC du scanner auprès de l'autorité de certification qui a émis le certificat AC.

En outre, vous pouvez obtenir le certificat AC servant à valider le serveur distant auprès de l'autorité de certification qui a émis le Certificat signé CA de ce serveur.

Certificat auto-signé

Ce certificat est émis et signé par le scanner lui-même. Il est également appelé certificat racine. Étant donné que l'imprimante s'atteste elle-même, il n'est pas digne de confiance et n'empêche pas l'usurpation.

Utilisez le certificat pour configurer les paramètres de sécurité et établir une communication SSL/TLS simple sans le Certificat signé CA.

Si vous utilisez ce certificat pour une communication SSL/TLS, il est possible qu'une alerte de sécurité s'affiche sur un navigateur Web, car ce certificat n'est pas enregistré au niveau d'un tel navigateur. Vous pouvez uniquement utiliser le Certificat auto-signé pour les communications SSL/TLS.

Configuration d'un Certificat signé CA

Obtention d'un certificat signé par une autorité de certification

Pour obtenir un certificat signé par une autorité de certification, créez une demande de signature de certificat (CSR, Certificate Signing Request) et envoyez-la à l'autorité de certification. Vous pouvez créer une CSR à l'aide du logiciel Web Config et d'un ordinateur.

Procédez comme suit pour créer une CSR et obtenir un certificat signé par une autorité de certification à l'aide du logiciel Web Config. Lors de la création de la CSR à l'aide du logiciel Web Config, le certificat est au format PEM/DER.

1. Accédez à Web Config, puis sélectionnez l'onglet **Sécurité réseau**. Sélectionnez ensuite **SSL/TLS > Certificat** ou **IPsec/filtrage IP > Certificat client** ou **IEEE802.1X > Certificat client**.

Quoi que vous choisissiez, vous pouvez obtenir le même certificat et l'utiliser en commun.

2. Cliquez sur **Générer** sous **CSR**.

La page de création de CSR s'affiche.

- Saisissez une valeur pour chaque élément.

Remarque:

Les abréviations et la longueur de clé disponibles varient en fonction de l'autorité de certification. Créez la demande en fonction des règles de chaque autorité de certification.

- Cliquez sur **OK**.

Un message de finalisation s'affiche.

- Sélectionnez l'onglet **Sécurité réseau**. Sélectionnez ensuite **SSL/TLS > Certificat** ou **IPsec/filtrage IP > Certificat client** ou **IEEE802.1X > Certificat client**.

- Cliquez sur un des boutons de téléchargement **CSR** en fonction du format défini par chaque autorité de certification pour télécharger la demande de signature de certificat sur un ordinateur.



Important:

Ne générez pas de nouvelle demande de signature de certificat. Si vous le faites, vous pourriez ne pas être en mesure d'importer un Certificat signé CA émis.

- Envoyez la demande de signature de certificat à une autorité de certification et obtenez un Certificat signé CA. Respectez les règles de chaque autorité de certification en ce qui concerne la forme et la méthode d'envoi.
- Enregistrez le Certificat signé CA sur un ordinateur connecté au scanner. L'obtention du Certificat signé CA est terminée une fois le certificat enregistré au niveau de la destination.

Informations connexes

➔ « [Comment exécuter Web Config dans un navigateur Web](#) » à la page 38

Éléments de configuration CSR

Éléments	Paramètres et explication
Longueur de la clé	Sélectionnez une longueur de clé pour un CSR.
Nom commun	<p>Vous pouvez saisir entre 1 et 128 caractères. S'il s'agit d'une adresse IP, cela doit être une adresse IP statique. Vous pouvez saisir de 1 à 5 adresses IPv4, adresses IPv6, noms d'hôte, FQDN en les séparant avec des virgules.</p> <p>Le premier élément est enregistré sur le nom commun, et d'autres éléments sont stockés sur le champ alias de l'objet du certificat.</p> <p>Exemple :</p> <p>Adresse IP du scanner : 192.0.2.123, Nom du scanner : EPSONA1B2C3</p> <p>Nom commun : EPSONA1B2C3,EPSONA1B2C3.local,192.0.2.123</p>
Organisation/ Unité organisationnelle/ Localité/ État / Province	Vous pouvez saisir entre 0 et 64 caractères en ASCII (0x20–0x7E). Vous pouvez diviser les noms distinctifs par des virgules.
Pays	Saisissez un code de pays avec un nombre à deux chiffres spécifié par ISO-3166.
Adr. messagerie expéditeur	Vous pouvez saisir l'adresse email du destinataire pour le paramètre de serveur de messagerie. Saisissez la même adresse email que le Adr. messagerie expéditeur pour l'onglet Réseau > Serveur d'email > De base .

Importation d'un certificat signé par une autorité de certification

Importez le Certificat signé CA obtenu dans le scanner.

Important:

- Assurez-vous que la date et l'heure du scanner sont correctement définies. Le certificat peut être invalide.
- Si vous obtenez un certificat à l'aide d'une demande de signature de certificat créée à partir du logiciel Web Config, vous pouvez importer le certificat une fois.

1. Accédez à Web Config, puis sélectionnez l'onglet **Sécurité réseau**. Sélectionnez ensuite **SSL/TLS > Certificat** ou **IPsec/filtrage IP > Certificat client** ou **IEEE802.1X > Certificat client**.

2. Cliquez sur **Importer**

La page d'importation des certificats s'affiche.

3. Saisissez une valeur pour chaque élément. Définissez le **Certificat CA 1** et le **Certificat CA 2** lorsque vous vérifiez le chemin du certificat dans le navigateur Web qui accède au scanner.

Les paramètres requis varient selon l'emplacement de création de la demande de signature de certificat et le format de fichier du certificat. Définissez les paramètres requis conformément à ce qui suit.

- Certificat au format PEM/DER obtenu à partir du logiciel Web Config
 - Clé privée** : ne configurez pas cette option car le scanner contient une clé privée.
 - Mot de passe** : ne pas configurer.
 - Certificat CA 1/Certificat CA 2** : en option
- Certificat au format PEM/DER obtenu à partir d'un ordinateur
 - Clé privée** : vous devez définir cette option.
 - Mot de passe** : ne pas configurer.
 - Certificat CA 1/Certificat CA 2** : en option
- Certificat au format PKCS#12 obtenu à partir d'un ordinateur
 - Clé privée** : ne pas configurer.
 - Mot de passe** : en option
 - Certificat CA 1/Certificat CA 2** : ne pas configurer.

4. Cliquez sur **OK**.

Un message de finalisation s'affiche.

Remarque:

Cliquez sur **Confirmer** pour vérifier les informations du certificat.

Informations connexes

➔ « Comment exécuter Web Config dans un navigateur Web » à la page 38

Éléments de paramètre d'importation de certificat CA signé par une autorité de certification

Éléments	Paramètres et explication
Certificat de serveur ou Certificat client	Sélectionnez un format de certificat. Pour une connexion SSL/TLS, le Certificat de serveur s'affiche. Pour IPsec/filtrage IP ou IEEE 802.1X, le Certificat client s'affiche.
Clé privée	Si vous obtenez un certificat du format PEM/DER en utilisant un CSR créé depuis un ordinateur, spécifiez un fichier clé privé qui correspond à un certificat.
Mot de passe	Si le format de fichier est Certificat avec clé privée (PKCS#12) , saisissez le mot de passe pour chiffrer la clé privée définie lorsque vous obtenez le certificat.
Certificat CA 1	Si le format de votre certificat est Certificat (PEM / DER) , importez un certificat d'une autorité certifiée qui délivre un Certificat signé CA utilisé en tant que certificat du serveur. Spécifiez un fichier si nécessaire.
Certificat CA 2	Si le format de votre certificat est Certificat (PEM / DER) , importez un certificat d'une autorité certifiée qui délivre un Certificat CA 1. Spécifiez un fichier si nécessaire.

Suppression d'un certificat signé par une autorité de certification

Vous pouvez supprimer un certificat importé une fois le certificat expiré ou s'il n'est plus nécessaire de chiffrer la connexion.

Important:

Si vous obtenez un certificat à l'aide d'une demande de signature de certificat créée à partir du logiciel Web Config, vous ne pouvez importer de nouveau un certificat supprimé. Vous devez alors créer une demande de signature de certificat et obtenir de nouveau un certificat.

1. Accédez à la configuration Web, puis sélectionnez l'onglet **Sécurité réseau**. Sélectionnez ensuite **SSL/TLS > Certificat** ou **IPsec/filtrage IP > Certificat client** ou **IEEE802.1X > Certificat client**.
2. Cliquez sur **Supprimer**.
3. Confirmez que vous souhaitez supprimer le certificat dans le message qui s'affiche.

Informations connexes

➔ [« Comment exécuter Web Config dans un navigateur Web » à la page 38](#)

Mise à jour d'un certificat à signature automatique

Le Certificat auto-signé étant émis par le scanner, vous pouvez le mettre à jour lorsqu'il a expiré ou lorsque le contenu décrit n'est plus le même.

1. Accédez à Web Config et sélectionnez l'onglet **Sécurité réseau** tab > **SSL/TLS > Certificat**.
2. Cliquez sur **Mettre à jour**.

3. Saisissez le paramètre **Nom commun**.

Vous pouvez saisir jusqu'à 5 adresses IPv4, adresses IPv6, noms d'hôte, noms de domaine complet compris entre 1 et 128 caractères et les séparer par des virgules. Le premier paramètre est stocké dans le nom commun et les autres sont stockés dans le champ d'alias pour l'objet du certificat.

Exemple :

Adresse IP du scanner : 192.0.2.123, Nom du scanner : EPSONA1B2C3

Nom commun : EPSONA1B2C3,EPSONA1B2C3.local,192.0.2.123

4. Définissez la période de validité du certificat.

5. Cliquez sur **Suivant**.

Un message de confirmation s'affiche.

6. Cliquez sur **OK**.

Le scanner est mis à jour.

Remarque:

Vous pouvez vérifier les informations de certificat dans l'onglet **Sécurité réseau > SSL/TLS > Certificat > Certificat auto-signé** et cliquez sur **Confirmer**.

Informations connexes

➔ « [Comment exécuter Web Config dans un navigateur Web](#) » à la page 38

Configuration d'unCertificat CA

Lorsque vous définissez le Certificat CA, vous pouvez valider le trajet vers le certificat CA du serveur auquel le scanner accède. Cela peut empêcher l'usurpation d'identité.

Vous pouvez obtenir le Certificat CA auprès de l'Autorité de certification où le Certificat signé CA a été délivré.

Importation d'un Certificat CA

Importez le Certificat CA vers le scanner.

1. Accédez à Web Config, puis sélectionnez l'onglet **Sécurité réseau > Certificat CA**.

2. Cliquez sur **Importer**.

3. Spécifiez le Certificat CA que vous souhaitez importer.

4. Cliquez sur **OK**.

Lorsque l'importation est terminée, vous êtes redirigé vers l'écran **Certificat CA**, et le Certificat CA s'affiche.

Informations connexes

➔ « [Comment exécuter Web Config dans un navigateur Web](#) » à la page 38

Suppression d'un Certificat CA

Vous pouvez supprimer le Certificat CA importé.

1. Accédez à Web Config puis sélectionnez l'onglet **Sécurité réseau** > **Certificat CA**.
2. Cliquez sur **Supprimer** en regard du Certificat CA que vous souhaitez supprimer.
3. Confirmez que vous souhaitez supprimer le certificat dans le message qui s'affiche.
4. Cliquez sur **Redémarrer réseau**, puis vérifiez que le Certificat CA supprimé n'est pas répertorié sur l'écran mis à jour.

Informations connexes

➔ [« Comment exécuter Web Config dans un navigateur Web » à la page 38](#)

Communication SSL/TLS avec le scanner

Lorsque le certificat du serveur est défini pour utiliser des communications SSL/TLS (Secure Sockets Layer/Transport Layer Security) avec le scanner, vous pouvez chiffrer le chemin de communication entre les ordinateurs. Procédez ainsi si vous voulez empêcher des accès à distance non autorisés.

Configuration des paramètres SSL/TLS de base

Si le scanner prend en charge la fonction HTTPS du serveur, vous pouvez utiliser une communication SSL/TLS pour crypter les communications. Vous pouvez configurer et gérer le scanner à l'aide de Web Config tout en assurant la sécurité.

Configurer la force de cryptage et la fonction de redirection.

1. Accédez à Web Config et sélectionnez l'onglet **Sécurité réseau** > **SSL/TLS** > **De base**.
2. Sélectionnez une valeur pour chaque élément.
 - Force du cryptage
Sélectionnez le niveau de force de cryptage.
 - Rediriger HTTP vers HTTPS
Redirigez vers HTTPS lorsqu'on accède à HTTP.
3. Cliquez sur **Suivant**.
Un message de confirmation s'affiche.
4. Cliquez sur **OK**.
Le scanner est mis à jour.

Informations connexes

➔ [« Comment exécuter Web Config dans un navigateur Web » à la page 38](#)

Configuration d'un certificat de serveur pour le scanner

1. Accédez à Web Config et sélectionnez l'onglet **Sécurité réseau** > **SSL/TLS** > **Certificat**.
2. Spécifiez un certificat à utiliser sur **Certificat de serveur**.
 - Certificat auto-signé**
Un certificat à signature automatique est généré par le scanner. Si vous n'obtenez pas un certificat CA signé par une autorité de certification, sélectionnez l'élément suivant.
 - Certificat signé CA**
Si vous obtenez et importez un certificat CA signé par une autorité de certification à l'avance, vous pouvez préciser ceci.
3. Cliquez sur **Suivant**.
Un message de confirmation s'affiche.
4. Cliquez sur **OK**.
Le scanner est mis à jour.

Informations connexes

➔ [« Comment exécuter Web Config dans un navigateur Web » à la page 38](#)

Communication chiffrée par filtrage IPsec/IP

À propos d'IPsec/filtrage IP

Vous pouvez filtrer le trafic en fonction des adresses IP, des services et du port à l'aide de la fonction de filtrage IPsec/IP. En associant les filtres, vous pouvez configurer le scanner de manière à ce qu'il accepte ou bloque certains clients et certaines données. Vous pouvez également améliorer le niveau de sécurité en utilisant un filtrage IPsec.

Remarque:

Les ordinateurs sous Windows Vista ou plus, ou sous Windows Server 2008 ou plus, gèrent l'IPsec.

Configuration de la politique par défaut

Pour filtrer le trafic, configurez la politique par défaut. La politique par défaut s'applique à tous les utilisateurs ou groupes qui se connectent au scanner. Pour un meilleur contrôle des utilisateurs et des groupes d'utilisateurs, configurez des politiques de groupes.

1. Accédez à Web Config et sélectionnez l'onglet **Sécurité réseau** > **IPsec/filtrage IP** > **De base**.
2. Saisissez une valeur pour chaque élément.
3. Cliquez sur **Suivant**.
Un message de confirmation s'affiche.
4. Cliquez sur **OK**.
Le scanner est mis à jour.

Informations connexes

➔ « Comment exécuter Web Config dans un navigateur Web » à la page 38

Éléments de paramétrage Politique par défaut

Politique par défaut

Éléments	Paramètres et explication
IPsec/filtrage IP	Vous pouvez activer ou désactiver une fonction de filtrage IPsec/IP.

Contrôle des accès

Configurez la méthode de contrôle pour le trafic de paquets IP.

Éléments	Paramètres et explication
Autoriser l'accès	Sélectionnez cette option pour autoriser le passage des paquets IP configurés.
Refuser l'accès	Sélectionnez cette option pour refuser le passage des paquets IP configurés.
IPsec	Sélectionnez cette option pour autoriser le passage des paquets IPsec configurés.

Version IKE

Sélectionnez **IKEv1** ou **IKEv2** pour **Version IKE**. Effectuez votre choix en fonction du périphérique auquel le scanner est connecté.

IKEv1

Les éléments suivants sont affichés lorsque vous sélectionnez **IKEv1** pour **Version IKE**.

Éléments	Paramètres et explication
Méthode d'authentification	Pour sélectionner l'option Certificat , vous devez préalablement obtenir et importer un certificat signé par une autorité de certification.
Clé pré-partagée	Si vous sélectionnez l'option Clé pré-partagée pour le paramètre Méthode d'authentification , saisissez une clé prépartagée faisant de 1 à 127 caractères.
Confirmer la clé pré-partagée	Saisissez la clé configurée pour confirmation.

IKEv2

Les éléments suivants sont affichés lorsque vous sélectionnez **IKEv2** pour **Version IKE**.

Éléments	Paramètres et explication	
Local	Méthode d'authentification	Pour sélectionner l'option Certificat , vous devez préalablement obtenir et importer un certificat signé par une autorité de certification.
	Type ID	Si vous sélectionnez Clé pré-partagée pour Méthode d'authentification , sélectionnez le type d'identifiant du scanner.
	ID	Saisissez l'identifiant du scanner correspondant au type sélectionné. Le premier caractère ne doit pas être « @ », « # » et « = ». Nom distinctif : saisissez de 1 à 255 caractères ASCII sur 1 octet (0x20 à 0x7E). Vous devez inclure « = ». Adresse IP : effectuez la saisie au format IPv4 ou IPv6. FQDN : saisissez entre 1 et 255 caractères (A–Z, a–z, 0–9, - et .). Adresse de la messagerie : saisissez de 1 à 255 caractères ASCII sur 1 octet (0x20 à 0x7E). Vous devez inclure « @ ». ID clé : saisissez de 1 à 255 caractères ASCII sur 1 octet (0x20 à 0x7E).
	Clé pré-partagée	Si vous sélectionnez l'option Clé pré-partagée pour le paramètre Méthode d'authentification , saisissez une clé prépartagée faisant de 1 à 127 caractères.
	Confirmer la clé pré-partagée	Saisissez la clé configurée pour confirmation.

Éléments		Paramètres et explication
Distante	Méthode d'authentification	Pour sélectionner l'option Certificat , vous devez préalablement obtenir et importer un certificat signé par une autorité de certification.
	Type ID	Si vous sélectionnez Clé pré-partagée pour Méthode d'authentification , sélectionnez le type d'identifiant du périphérique que vous souhaitez authentifier.
	ID	Saisissez l'identifiant du scanner correspondant au type sélectionné. Le premier caractère ne doit pas être « @ », « # » et « = ». Nom distinctif : saisissez de 1 à 255 caractères ASCII sur 1 octet (0x20 à 0x7E). Vous devez inclure « = ». Adresse IP : effectuez la saisie au format IPv4 ou IPv6. FQDN : saisissez entre 1 et 255 caractères (A–Z, a–z, 0–9, - et .). Adresse de la messagerie : saisissez de 1 à 255 caractères ASCII sur 1 octet (0x20 à 0x7E). Vous devez inclure « @ ». ID clé : saisissez de 1 à 255 caractères ASCII sur 1 octet (0x20 à 0x7E).
	Clé pré-partagée	Si vous sélectionnez l'option Clé pré-partagée pour le paramètre Méthode d'authentification , saisissez une clé prépartagée faisant de 1 à 127 caractères.
	Confirmer la clé pré-partagée	Saisissez la clé configurée pour confirmation.

Encapsulation

Si vous sélectionnez l'option **IPsec** pour le paramètre **Contrôle des accès**, vous devez configurer un mode d'encapsulation.

Éléments	Paramètres et explication
Mode de transport	Sélectionnez cette option si vous utilisez uniquement le scanner dans un même réseau local. Les paquets IP de couche 4 ou supérieure sont chiffrés.
Mode de tunnel	Si vous utilisez le scanner sur un réseau Internet, tel que IPsec-VPN, sélectionnez cette option. L'en-tête et les données des paquets IP sont chiffrés. Adresse de la passerelle à distance : si vous sélectionnez l'option Mode de tunnel pour le paramètre Encapsulation , saisissez une adresse de passerelle faisant de 1 à 39 caractères.

Protocole de sécurité

Si vous sélectionnez l'option **IPsec** pour le paramètre **Contrôle des accès**, vous devez sélectionner une option.

Éléments	Paramètres et explication
ESP	Sélectionnez cette option pour garantir l'intégrité de l'authentification et des données, et chiffrer les données.
AH	Sélectionnez cette option pour garantir l'intégrité de l'authentification et des données. Vous pouvez utiliser le protocole IPsec, même si le chiffrement des données est interdit.

❑ Paramètres algorithme

Il vous est recommandé de sélectionner **N'importe lequel** pour tous les paramètres ou sélectionnez autre chose que **N'importe lequel** pour chaque paramètre. Si vous sélectionnez **N'importe lequel** pour certains des paramètres, mais autre chose que **N'importe lequel** pour d'autres paramètres, l'appareil peut ne pas parvenir à communiquer en fonction de l'autre appareil que vous souhaitez authentifier.

Éléments		Paramètres et explication
IKE	Cryptage	Sélectionnez l'algorithme de chiffrement pour IKE. Les éléments varient en fonction de la version de IKE.
	Authentification	Sélectionnez l'algorithme d'authentification pour IKE.
	Échange clé	Sélectionnez l'algorithme d'échange de clé pour IKE. Les éléments varient en fonction de la version de IKE.
ESP	Cryptage	Sélectionnez l'algorithme de chiffrement pour ESP. Disponible lorsque l'option ESP est réglée sur Protocole de sécurité .
	Authentification	Sélectionnez l'algorithme d'authentification pour ESP. Disponible lorsque l'option ESP est réglée sur Protocole de sécurité .
AH	Authentification	Sélectionnez l'algorithme de chiffrement pour AH. Disponible lorsque l'option AH est réglée sur Protocole de sécurité .

Configuration de la politique de groupe

Une politique de groupe est composée d'une ou plusieurs règles qui s'appliquent à un utilisateur ou à un groupe d'utilisateurs. Le scanner contrôle les paquets IP qui correspondent aux politiques définies. Les paquets IP sont authentifiés dans l'ordre des politiques de groupes, de 1 à 10, puis en fonction de la politique par défaut.

1. Accédez à Web Config et sélectionnez l'onglet **Sécurité réseau > IPsec/filtrage IP > De base**.
2. Cliquez sur un onglet numéroté à configurer.
3. Saisissez une valeur pour chaque élément.
4. Cliquez sur **Suivant**.
Un message de confirmation s'affiche.
5. Cliquez sur **OK**.
Le scanner est mis à jour.

Éléments de paramétrage Politique de groupe

Éléments	Paramètres et explication
Activer cette politique de groupe	Vous pouvez activer ou désactiver une politique de groupe.

Contrôle des accès

Configurez la méthode de contrôle pour le trafic de paquets IP.

Éléments	Paramètres et explication
Autoriser l'accès	Sélectionnez cette option pour autoriser le passage des paquets IP configurés.
Refuser l'accès	Sélectionnez cette option pour refuser le passage des paquets IP configurés.
IPsec	Sélectionnez cette option pour autoriser le passage des paquets IPsec configurés.

Adresse locale (scanner)

Sélectionnez une adresse IPv4 ou IPv6 correspondant à votre environnement réseau. Si une adresse IP est affectée automatiquement, vous pouvez sélectionner **Utiliser l'adresse IPv4 obtenue automatiquement**.

Remarque:

Si une adresse IPv6 est automatiquement attribuée, il est possible que la connexion ne soit pas disponible. Configurez une adresse IPv6 statique.

Adresse distante (hôte)

Saisissez l'adresse IP d'un périphérique pour contrôler l'accès. L'adresse IP doit contenir de 43 caractères maximum. Si vous ne saisissez aucune adresse IP, toutes les adresses sont contrôlées.

Remarque:

Si une adresse IP est automatiquement attribuée (attribuée par le serveur DHCP, par exemple), il est possible que la connexion ne soit pas disponible. Configurez une adresse IP statique.

Mode de sélection du port

Sélectionnez une méthode de désignation des ports.

Nom du service

Si vous sélectionnez l'option **Nom du service** pour le paramètre **Mode de sélection du port**, vous devez sélectionner une option.

Protocole de transport

Si vous sélectionnez l'option **Numéro de port** pour le paramètre **Mode de sélection du port**, vous devez configurer un mode d'encapsulation.

Éléments	Paramètres et explication
N'importe quel protocole	Sélectionnez cette option pour contrôler tous les types de protocoles.
TCP	Sélectionnez cette option pour contrôler les données pour l'envoi individuel.
UDP	Sélectionnez cette option pour contrôler les données pour la diffusion et la multidiffusion.
ICMPv4	Sélectionnez cette option pour contrôler la commande ping.

Port local

Si vous sélectionnez **Numéro de port** pour **Mode de sélection du port** et si vous sélectionnez **TCP** ou **UDP** pour **Protocole de transport**, saisissez des numéros de port pour contrôler les paquets reçus en les séparant par des virgules. Vous pouvez saisir un maximum de dix numéros de ports.

Exemple : 20,80,119,5220

Si vous ne saisissez aucun numéro de port, tous les ports sont contrôlés.

Port distant

Si vous sélectionnez **Numéro de port** pour **Mode de sélection du port** et si vous sélectionnez **TCP** ou **UDP** pour **Protocole de transport**, saisissez des numéros de port pour contrôler les paquets envoyés en les séparant par des virgules. Vous pouvez saisir un maximum de dix numéros de ports.

Exemple : 25,80,143,5220

Si vous ne saisissez aucun numéro de port, tous les ports sont contrôlés.

Version IKE

Sélectionnez **IKEv1** ou **IKEv2** pour **Version IKE**. Effectuez votre choix en fonction du périphérique auquel le scanner est connecté.

IKEv1

Les éléments suivants sont affichés lorsque vous sélectionnez **IKEv1** pour **Version IKE**.

Éléments	Paramètres et explication
Méthode d'authentification	Si vous sélectionnez l'option IPsec pour le paramètre Contrôle des accès , vous devez sélectionner une option. Le certificat utilisé est le même que celui de la politique par défaut.
Clé pré-partagée	Si vous sélectionnez l'option Clé pré-partagée pour le paramètre Méthode d'authentification , saisissez une clé prépartagée faisant de 1 à 127 caractères.
Confirmer la clé pré-partagée	Saisissez la clé configurée pour confirmation.

❑ IKEv2

Les éléments suivants sont affichés lorsque vous sélectionnez **IKEv2** pour **Version IKE**.

Éléments		Paramètres et explication
Local	Méthode d'authentification	Si vous sélectionnez l'option IPsec pour le paramètre Contrôle des accès , vous devez sélectionner une option. Le certificat utilisé est le même que celui de la politique par défaut.
	Type ID	Si vous sélectionnez Clé pré-partagée pour Méthode d'authentification , sélectionnez le type d'identifiant du scanner.
	ID	Saisissez l'identifiant du scanner correspondant au type sélectionné. Le premier caractère ne doit pas être « @ », « # » et « = ». Nom distinctif : saisissez de 1 à 255 caractères ASCII sur 1 octet (0x20 à 0x7E). Vous devez inclure « = ». Adresse IP : effectuez la saisie au format IPv4 ou IPv6. FQDN : saisissez entre 1 et 255 caractères (A–Z, a–z, 0–9, - et .). Adresse de la messagerie : saisissez de 1 à 255 caractères ASCII sur 1 octet (0x20 à 0x7E). Vous devez inclure « @ ». ID clé : saisissez de 1 à 255 caractères ASCII sur 1 octet (0x20 à 0x7E).
	Clé pré-partagée	Si vous sélectionnez l'option Clé pré-partagée pour le paramètre Méthode d'authentification , saisissez une clé prépartagée faisant de 1 à 127 caractères.
	Confirmer la clé pré-partagée	Saisissez la clé configurée pour confirmation.
Distante	Méthode d'authentification	Si vous sélectionnez l'option IPsec pour le paramètre Contrôle des accès , vous devez sélectionner une option. Le certificat utilisé est le même que celui de la politique par défaut.
	Type ID	Si vous sélectionnez Clé pré-partagée pour Méthode d'authentification , sélectionnez le type d'identifiant du périphérique que vous souhaitez authentifier.
	ID	Saisissez l'identifiant du scanner correspondant au type sélectionné. Le premier caractère ne doit pas être « @ », « # » et « = ». Nom distinctif : saisissez de 1 à 255 caractères ASCII sur 1 octet (0x20 à 0x7E). Vous devez inclure « = ». Adresse IP : effectuez la saisie au format IPv4 ou IPv6. FQDN : saisissez entre 1 et 255 caractères (A–Z, a–z, 0–9, - et .). Adresse de la messagerie : saisissez de 1 à 255 caractères ASCII sur 1 octet (0x20 à 0x7E). Vous devez inclure « @ ». ID clé : saisissez de 1 à 255 caractères ASCII sur 1 octet (0x20 à 0x7E).
	Clé pré-partagée	Si vous sélectionnez l'option Clé pré-partagée pour le paramètre Méthode d'authentification , saisissez une clé prépartagée faisant de 1 à 127 caractères.
	Confirmer la clé pré-partagée	Saisissez la clé configurée pour confirmation.

Encapsulation

Si vous sélectionnez l'option **IPsec** pour le paramètre **Contrôle des accès**, vous devez configurer un mode d'encapsulation.

Éléments	Paramètres et explication
Mode de transport	Sélectionnez cette option si vous utilisez uniquement le scanner dans un même réseau local. Les paquets IP de couche 4 ou supérieure sont chiffrés.
Mode de tunnel	Si vous utilisez le scanner sur un réseau Internet, tel que IPsec-VPN, sélectionnez cette option. L'en-tête et les données des paquets IP sont chiffrés. Adresse de la passerelle à distance : Si vous sélectionnez l'option Mode de tunnel pour le paramètre Encapsulation , saisissez une adresse de passerelle faisant de 1 à 39 caractères.

Protocole de sécurité

Si vous sélectionnez l'option **IPsec** pour le paramètre **Contrôle des accès**, vous devez sélectionner une option.

Éléments	Paramètres et explication
ESP	Sélectionnez cette option pour garantir l'intégrité de l'authentification et des données, et chiffrer les données.
AH	Sélectionnez cette option pour garantir l'intégrité de l'authentification et des données. Vous pouvez utiliser le protocole IPsec, même si le chiffrement des données est interdit.

Paramètres algorithme

Il vous est recommandé de sélectionner **N'importe lequel** pour tous les paramètres ou sélectionnez autre chose que **N'importe lequel** pour chaque paramètre. Si vous sélectionnez **N'importe lequel** pour certains des paramètres, mais autre chose que **N'importe lequel** pour d'autres paramètres, l'appareil peut ne pas parvenir à communiquer en fonction de l'autre appareil que vous souhaitez authentifier.

Éléments		Paramètres et explication
IKE	Cryptage	Sélectionnez l'algorithme de chiffrement pour IKE. Les éléments varient en fonction de la version de IKE.
	Authentification	Sélectionnez l'algorithme d'authentification pour IKE.
	Échange clé	Sélectionnez l'algorithme d'échange de clé pour IKE. Les éléments varient en fonction de la version de IKE.
ESP	Cryptage	Sélectionnez l'algorithme de chiffrement pour ESP. Disponible lorsque l'option ESP est réglée sur Protocole de sécurité .
	Authentification	Sélectionnez l'algorithme d'authentification pour ESP. Disponible lorsque l'option ESP est réglée sur Protocole de sécurité .
AH	Authentification	Sélectionnez l'algorithme de chiffrement pour AH. Disponible lorsque l'option AH est réglée sur Protocole de sécurité .

Combinaison de Adresse locale (scanner) et Adresse distante (hôte) sur une Politique de groupe

	Paramétrage de Adresse locale (scanner)		
	IPv4	IPv6* ²	N'importe quelle adresse* ³

Paramétrage de Adresse distante (hôte)	IPv4* ¹	✓	–	✓
	IPv6* ¹ , * ²	–	✓	✓
	Vide	✓	✓	✓

*1 Si **IPsec** est sélectionné pour **Contrôle des accès**, vous ne pouvez pas préciser la longueur du préfixe.

*2 Si **IPsec** est sélectionné pour **Contrôle des accès**, vous pouvez sélectionner une adresse de lien local (fe80::) mais la politique de groupe sera désactivée.

*3 À l'exception des adresses de lien local IPv6.

Informations connexes

➔ « [Comment exécuter Web Config dans un navigateur Web](#) » à la page 38

Références du nom de service sur la politique de groupe

Remarque:

Des services indisponibles s'affichent mais ne peuvent pas être sélectionnés.

Nom du service	Type de protocole	Numéro du port local	Numéro du port à distance	Fonctions contrôlées
N'importe lequel	–	–	–	Tous les services
ENPC	UDP	3289	Tous les ports	En recherchant un scanner dans des applications telles que Epson Device Admin et le pilote d'un scanner
SNMP	UDP	161	Tous les ports	Acquisition et configuration de MIB depuis des applications telles que Epson Device Admin et le pilote de scanner Epson
WSD	TCP	Tous les ports	5357	Contrôle de WSD
WS-Discovery	UDP	3702	Tous les ports	Recherche d'un scanner depuis WSD
Network Scan	TCP	1865	Tous les ports	Transmission des données de numérisation depuis Epson ScanSmart
Network Push Scan Discovery	UDP	2968	Tous les ports	Recherche d'un ordinateur depuis le scanner
Network Push Scan	TCP	Tous les ports	2968	Acquisition d'informations relatives à un travail de tâche de numérisation poussée depuis Epson ScanSmart
HTTP (local)	TCP	80	Tous les ports	Serveur HTTP(S) (transmission de données de Web Config et WSD)
HTTPS (local)	TCP	443	Tous les ports	
HTTP (distant)	TCP	Tous les ports	80	Client HTTP(S) (mise à jour du micrologiciel et du certificat racine)
HTTPS (distant)	TCP	Tous les ports	443	

Exemples de configuration de IPsec/filtrage IP

Réception de paquets IPsec uniquement

Cet exemple concerne uniquement la configuration d'une police par défaut.

Politique par défaut :

- IPsec/filtrage IP: Activer
- Contrôle des accès: IPsec
- Méthode d'authentification: Clé pré-partagée
- Clé pré-partagée : saisir jusqu'à 127 caractères.

Politique de groupe : ne pas configurer.

Réception des données de numérisation et des paramètres de scanner

Cet exemple permet les communications de données de numérisation et la configuration du scanner depuis des services spécifiés.

Politique par défaut :

- IPsec/filtrage IP: Activer
- Contrôle des accès: Refuser l'accès

Politique de groupe :

- Activer cette politique de groupe : cocher la case.
- Contrôle des accès: Autoriser l'accès
- Adresse distante (hôte) : adresse IP d'un client
- Mode de sélection du port: Nom du service
- Nom du service : cocher la case de ENPC, SNMP, HTTP (local), HTTPS (local) et Network Scan.

Recevoir un accès depuis une adresse IP spécifique uniquement

Cet exemple permet à une adresse IP spécifiée d'accéder au scanner.

Politique par défaut :

- IPsec/filtrage IP: Activer
- Contrôle des accès: Refuser l'accès

Politique de groupe :

- Activer cette politique de groupe : cocher la case.
- Contrôle des accès: Autoriser l'accès
- Adresse distante (hôte) : adresse IP d'un client d'un administrateur

Remarque:

Indépendamment de la configuration de la politique, le client sera en mesure d'accéder au scanner et de le configurer.

Configuration d'un certificat pour IPsec/filtrage IP

Configurer le certificat client pour IPsec/filtrage IP. Lorsque vous le définissez, vous pouvez utiliser le certificat en tant que méthode d'authentification pour IPsec/filtrage IP. Si vous souhaitez configurer l'autorité de certification, rendez-vous sur **Certificat CA**.

1. Accédez à Web Config puis sélectionnez l'onglet **Sécurité réseau > IPsec/filtrage IP > Certificat client**.
2. Importez le certificat dans **Certificat client**.

Si vous avez déjà importé un certificat publié par une Autorité de Certification, vous pouvez copier le certificat et l'utiliser dans IPsec/filtrage IP. Pour effectuer une copie, sélectionnez le certificat dans **Copier de**, puis cliquez sur **Copie**.

Informations connexes

➔ [« Comment exécuter Web Config dans un navigateur Web » à la page 38](#)

Connexion du scanner à un réseau IEEE802.1X

Configuration d'un réseau IEEE 802.1X

Lorsque vous configurez l'IEEE 802.1X sur le scanner, vous pouvez l'utiliser sur le réseau connecté à un serveur RADIUS, un commutateur LAN disposant d'une fonction d'authentification, ou un point d'accès.

1. Accédez à Web Config et sélectionnez l'onglet **Sécurité réseau > IEEE802.1X > De base**.
2. Saisissez une valeur pour chaque élément.
Si vous voulez utiliser le scanner sur un réseau Wi-Fi, cliquez sur **Configuration du Wi-Fi** et sélectionnez ou saisissez un SSID.
3. Cliquez sur **Suivant**.
Un message de confirmation s'affiche.
4. Cliquez sur **OK**.
Le scanner est mis à jour.

Éléments de paramétrage du réseau IEEE 802.1X

Éléments	Paramètres et explication
IEEE802.1X (Wi-Fi)	L'état de connexion IEEE802.1X (Wi-Fi) s'affiche.
Méthode de connexion	Le mode de connexion du réseau sélectionné s'affiche.

Éléments	Paramètres et explication	
Type EAP	Sélectionnez une option pour le mode d'authentification entre le scanner et le serveur RADIUS.	
	EAP-TLS	Vous devez obtenir et importer un certificat signé par une autorité de certification.
	PEAP-TLS	
	PEAP/MSCHAPv2	Vous devez configurer un mot de passe.
	EAP-TTLS	
Identifiant utilisateur	Configurez un identifiant à utiliser pour l'authentification du serveur RADIUS. Saisissez de 1 à 128 caractères ASCII sur 1 octet (0x20 à 0x7E).	
Mot de passe	Configurez un mot de passe pour l'authentification du scanner. Saisissez de 1 à 128 caractères ASCII sur 1 octet (0x20 à 0x7E). Si vous utilisez un serveur Windows en tant que serveur RADIUS, vous pouvez saisir jusqu'à 127 caractères.	
Confirmer le mot de passe	Saisissez le mot de passe que vous avez configuré pour le confirmer.	
Identifiant serveur	Vous pouvez configurer un identifiant pour l'authentification du serveur RADIUS indiqué. L'authentifiant détermine si un identifiant de serveur est inclus dans le champ subject/subjectAltName du certificat de serveur, envoyé ou non depuis un serveur RADIUS. Saisissez de 0 à 128 caractères ASCII sur 1 octet (0x20 à 0x7E).	
Validation certificat	Vous pouvez définir la validation de certificat indépendamment de la méthode d'authentification. Importez le certificat dans Certificat CA .	
Nom anonyme	Si vous sélectionnez PEAP-TLS ou PEAP/MSCHAPv2 pour Type EAP , vous pouvez configurer un nom anonyme à la place d'un identifiant utilisateur pour la phase 1 de l'authentification PEAP. Saisissez de 0 à 128 caractères ASCII sur 1 octet (0x20 à 0x7E).	
Force du cryptage	Vous pouvez sélectionner une des valeurs suivantes.	
	Haut	AES256/3DES
	Moyen	AES256/3DES/AES128/RC4

Configuration d'un certificat pour IEEE 802.1X

Configurer le certificat du client pour IEEE802.1X. Lorsque vous le définissez, vous pouvez utiliser **EAP-TLS** et **PEAP-TLS** en tant que méthode d'authentification pour IEEE 802.1X. Si vous souhaitez configurer le certificat d'autorité de certification, rendez-vous sur **Certificat CA**.

1. Accédez à Web Config puis sélectionnez l'onglet **Sécurité réseau > IEEE802.1X > Certificat client**.
2. Saisissez un certificat dans le **Certificat client**.

Si vous avez déjà importé un certificat publié par une Autorité de Certification, vous pouvez copier le certificat et l'utiliser dans IEEE802.1X. Pour effectuer une copie, sélectionnez le certificat dans **Copier de**, puis cliquez sur **Copie**.

Résolution des problèmes pour la sécurité avancée

Conseils pour résoudre les problèmes

Vérification du message d'erreur

En cas de problème, vérifiez d'abord la présence de messages sur le panneau de commande du scanner ou sur l'écran du pilote. Si l'option de notification par e-mail est active lorsque les événements se produisent, vous pouvez rapidement connaître le statut actuel.

Vérification du statut de communication

Vérifiez l'état de la communication de l'ordinateur serveur ou de l'ordinateur client à l'aide de la commande ping et ipconfig.

Test de connexion

Pour vérifier la connexion entre le scanner et le serveur de messagerie, effectuez un test de connexion à partir du scanner. Vérifiez également la connexion entre l'ordinateur client et le serveur pour vérifier l'état de la communication.

Initialisation des paramètres

Si les paramètres et l'état de la communication ne présentent aucun problème, le problème peut être résolu en désactivant ou en initialisant les paramètres réseau du scanner avant de les reconfigurer.

Informations connexes

➔ « Enregistrer un serveur de messagerie » à la page 154

➔ « Consulter les messages d'erreur du panneau de commande » à la page 206

➔ « Réception de notifications par courrier électronique en cas d'événements » à la page 258

Accès impossible à Web Config

■ L'adresse IP n'est pas attribuée au scanner.

Solutions

Une adresse IP valide peut ne pas être attribuée au scanner. Configurez l'adresse IP depuis le panneau de commande du scanner. Vous pouvez vérifier les paramètres définis à partir du panneau de commande du scanner.

➔ « Attribution de l'adresse IP » à la page 249

■ Le navigateur Web ne prend pas en charge le niveau de chiffrement pour SSL/TLS.

Solutions

SSL/TLS a le Force du cryptage. Vous pouvez ouvrir Web Config dans un navigateur Web qui prend en charge les chiffrements en masse, comme indiqué ci-dessous. Vérifiez que vous utilisez un navigateur pris en charge.

80 bits : AES256/AES128/3DES

112 bits : AES256/AES128/3DES

128 bits : AES256/AES128

192 bits : AES256

- 256 bits : AES256

■ Le Certificat signé CA a expiré.

Solutions

En cas de problème avec la date d'expiration du certificat, le message « Le certificat a expiré » est affiché lors de la connexion à Web Config via une communication SSL/TLS (https). Si le message s'affiche avant la date d'expiration, assurez-vous que la date du scanner est correctement configurée.

■ Le nom commun du certificat et du scanner ne correspondent pas.

Solutions

Si le nom commun au certificat et au scanner ne correspondent pas, le message « Le nom commun au certificat de sécurité et à l'imprimante... » s'affiche lors de l'accès à Web Config via une communication SSL/TLS (https). Ce message s'affiche car les adresses IP suivantes ne correspondent pas.

- L'adresse IP du scanner est saisie dans le nom commun pour créer un Certificat auto-signé ou CSR
- L'adresse IP saisie sur le navigateur Web lors de l'exécution de Web Config

Pour un Certificat auto-signé, mettez à jour le certificat.

Pour Certificat signé CA, prenez à nouveau le certificat pour le scanner.

■ Le paramètre du serveur proxy de l'adresse locale n'est pas réglé sur le navigateur Web.

Solutions

Lorsque le scanner est configuré pour utiliser un serveur proxy, configurez le navigateur Web afin qu'il ne se connecte pas à l'adresse locale via le serveur proxy.

- Windows :

Sélectionnez **Panneau de commande > Réseau et Internet > Options Internet > Connexions > Paramètres LAN > Serveur Proxy**, puis effectuez une configuration qui empêche l'utilisation du serveur Proxy pour le réseau local (adresses locales).

- Mac OS :

Sélectionnez **Préférences système > Réseau > Avancé > Proxy**, puis enregistrez l'adresse locale de **Ignorer les paramètres du proxy pour ces hôtes et domaines**.

Exemple :

192.168.1.* : adresse locale 192.168.1.XXX, masque de sous-réseau 255.255.255.0

192.168.*.* : adresse locale 192.168.XXX.XXX, masque de sous-réseau 255.255.0.0

Restauration des paramètres de sécurité

Lorsque vous mettez en place un environnement hautement sécurisé tel que le filtrage IPsec/IP ou IEEE802.1X, il est possible que vous ne puissiez pas communiquer avec les périphériques en raison de paramètres incorrects ou d'un problème au niveau du périphérique ou du serveur. Dans ce cas, rétablissez les paramètres de sécurité pour redéfinir les paramètres du périphérique ou autoriser une utilisation temporaire.

Désactivation de la fonction de sécurité à l'aide de Web Config

Vous pouvez désactiver IPsec/filtrage IP à l'aide de Web Config.

1. Accédez à Web Config et sélectionnez l'onglet **Sécurité réseau > IPsec/filtrage IP > De base**.

2. Désactivez le IPsec/filtrage IP.

Problèmes lors de l'utilisation des fonctionnalités de sécurité réseau

Oubli de clé prépartagée

Reconfigurez une clé prépartagée.

Pour modifier la clé, accédez à Web Config et sélectionnez l'onglet **Sécurité réseau > IPsec/filtrage IP > De base > Politique par défaut** ou **Politique de groupe**.

Lorsque vous modifiez la clé pré-partagée, configurez cette dernière pour les ordinateurs.

Communication avec le protocole IPsec impossible

Spécifiez l'algorithme que le scanner ou l'ordinateur ne prend pas en charge.

Le scanner prend en charge les algorithmes suivants. Vérifiez les paramètres de l'ordinateur.

Modes de sécurité	Algorithmes
Algorithme de chiffrement IKE	AES-CBC-128, AES-CBC-192, AES-CBC-256, AES-GCM-128*, AES-GCM-192*, AES-GCM-256*, 3DES
Algorithme d'authentification IKE	SHA-1, SHA-256, SHA-384, SHA-512, MD5
Algorithme d'échange de clé IKE	DH Group1, DH Group2, DH Group5, DH Group14, DH Group15, DH Group16, DH Group17, DH Group18, DH Group19, DH Group20, DH Group21, DH Group22, DH Group23, DH Group24, DH Group25, DH Group26, DH Group27*, DH Group28*, DH Group29*, DH Group30*
Algorithme de chiffrement ESP	AES-CBC-128, AES-CBC-192, AES-CBC-256, AES-GCM-128, AES-GCM-192, AES-GCM-256, 3DES
Algorithme d'authentification ESP	SHA-1, SHA-256, SHA-384, SHA-512, MD5
Algorithme d'authentification AH	SHA-1, SHA-256, SHA-384, SHA-512, MD5

* disponible pour IKEv2 uniquement

Communication soudainement impossible

Il y a une erreur dans le certificat.

Il est possible que les paramètres de date et d'heure du scanner soient incorrects si le scanner n'a pas été mis sous tension pendant longtemps.

Lorsque le scanner est connecté à l'aide d'un certificat client pour le filtrage IPsec/IP ou IEEE 802.1X, une erreur est signalée en cas de décalage entre la date et l'heure du scanner et la période de validité du certificat. Le scanner détermine que le certificat est indisponible.

Vous pouvez résoudre ce problème en corrigeant les paramètres de date et d'heure du scanner. Connectez le scanner et l'ordinateur à l'aide d'un câble USB, mettez le scanner sous tension, et procédez à une numérisation via

USB à l'aide du logiciel Epson Scan 2. Le scanner est synchronisé avec l'ordinateur et les paramètres de date et d'heure sont corrigés. Le scanner indique un état normal.

Si vous ne pouvez pas résoudre le problème, rétablissez tous les paramètres réseau via le panneau de commande du scanner. Connectez le scanner et l'ordinateur, redéfinissez les paramètres réseau puis définissez les paramètres de la certification du client, du filtrage IPsec/IP ou IEEE 802.1X.

L'adresse IP du scanner a été modifiée ou ne peut être utilisée.

Lorsque l'adresse IP enregistrée à l'adresse locale de Politique de groupe a été modifiée ou ne peut pas être utilisée, la communication IPsec ne peut être réalisée.

Désactivez le protocole IPsec à l'aide du panneau de commande du scanner.

Si le DHCP n'est pas à jour, redémarre, ou si l'adresse IPv6 n'est pas à jour ou impossible à obtenir, il est possible que l'adresse IP enregistrée du scanner dans l'onglet Web Config (**Sécurité réseau > IPsec/filtrage IP > De base > Politique de groupe > Adresse locale (scanner)**) soit introuvable.

Utilisez une adresse IP statique.

L'adresse IP de l'ordinateur a été modifiée ou ne peut être utilisée.

Lorsque l'adresse IP enregistrée à l'adresse distante de Politique de groupe a été modifiée ou ne peut pas être utilisée, la communication IPsec ne peut être réalisée.

Désactivez le protocole IPsec à l'aide du panneau de commande du scanner.

Si le DHCP n'est pas à jour, redémarre, ou si l'adresse IPv6 n'est pas à jour ou impossible à obtenir, il est possible que l'adresse IP enregistrée du scanner dans l'onglet Web Config (**Sécurité réseau > IPsec/filtrage IP > De base > Politique de groupe > Adresse distante (hôte)**) soit introuvable.

Utilisez une adresse IP statique.

Impossible de se connecter après la configuration du filtrage IPsec/IP

La valeur définie peut être incorrecte.

Accédez au scanner à partir de son adresse MAC à l'aide du logiciel EpsonNet Config ou Epson Device Admin à partir d'un autre ordinateur tel que celui de l'administrateur. L'adresse MAC est indiquée sur l'étiquette collée sur le scanner.

Si l'accès est possible, définissez les paramètres du filtrage IPsec/IP à l'aide du logiciel EpsonNet Config ou Epson Device Admin.

Si l'accès est refusé, rétablissez tous les paramètres réseau via le panneau de commande du scanner. Connectez le scanner et l'ordinateur, redéfinissez les paramètres réseau puis définissez les paramètres du filtrage IPsec/IP.

Impossible d'accéder à l'appareil après avoir configuré IEEE 802.1X

Les paramètres de IEEE 802.1X sont incorrects.

Désactivez IEEE 802.1X et le Wi-Fi à partir du panneau de commande du scanner. Connectez le scanner et l'ordinateur, puis configurez à nouveau IEEE 802.1X.

Problèmes lors de l'utilisation d'un certificat numérique

Impossible d'importer un Certificat signé CA

Le Certificat signé CA et les informations sur le CSR ne correspondent pas.

Si les informations du Certificat signé CA et de la demande de signature du certificat ne sont pas les mêmes, le certificat ne peut être importé. Vérifiez les éléments suivants :

- Importez-vous le certificat sur un périphérique ne disposant pas des mêmes informations ?
Vérifiez les informations de la demande de signature de certificat et importez le certificat sur un périphérique disposant des mêmes informations.
- Avez-vous écrasé la demande de signature de certificat enregistrée sur le scanner après avoir envoyé la demande à l'autorité de certification ?
Obtenez un nouveau certificat signé par l'autorité de certification à l'aide de la demande de signature de certificat.

La taille du Certificat signé CA est supérieure à 5 Ko.

Vous ne pouvez pas importer un Certificat signé CA dont la taille est supérieure à 5 Ko.

Le mot de passe d'importation du certificat est incorrect.

Saisissez le mot de passe correct. Vous ne pouvez pas importer le certificat en cas d'oubli du mot de passe. Obtenez à nouveau le Certificat signé CA.

Mise à jour d'un certificat à signature automatique impossible

Le Nom commun n'a pas été saisi.

Le paramètre **Nom commun** doit être défini.

Les caractères non pris en charge ont été saisis dans Nom commun.

Saisissez entre 1 et 128 caractères ASCII (0x20–0x7E) au format IPv4, IPv6, nom d'hôte ou FQDN.

Une virgule ou un espace est inclut dans le nom commun.

Si la valeur inclut une virgule, le paramètre **Nom commun** est divisé à cet emplacement. Si un espace a été ajouté avant ou après la virgule, une erreur survient.

Création d'une demande de signature de certificat impossible

Le Nom commun n'a pas été saisi.

Le paramètre **Nom commun** doit être défini.

Les caractères non pris en charge ont été saisis Nom commun, Organisation, Unité organisationnelle, Localité et État / Province.

Saisissez des caractères ASCII (0x20–0x7E) au format IPv4, IPv6, nom d'hôte ou FQDN.

Une virgule ou un espace est inclut dans le paramètre Nom commun.

Si la valeur inclut une virgule, le paramètre **Nom commun** est divisé à cet emplacement. Si un espace a été ajouté avant ou après la virgule, une erreur survient.

Un avertissement relatif à un certificat numérique s'affiche

Messages	Cause/procédure à suivre
Entrez un certificat de serveur.	<p>Cause : Vous n'avez sélectionné aucun fichier à importer.</p> <p>Procédure à suivre : Sélectionnez un fichier et cliquez sur Importer.</p>
Certificat CA 1 n'est pas entré.	<p>Cause : Le certificat de l'autorité de certification 1 n'est pas saisi, seul le certificat de l'autorité de certification 2 est saisi.</p> <p>Procédure à suivre : Commencez par importer le certificat de l'autorité de certification 1.</p>
Valeur invalide ci-dessous.	<p>Cause : Le chemin d'accès au fichier et/ou le mot de passe incluent des caractères non pris en charge.</p> <p>Procédure à suivre : Vérifiez que les caractères sont correctement saisis pour l'élément.</p>
Date et heure non valides.	<p>Cause : La date et l'heure du scanner n'ont pas été définies.</p> <p>Procédure à suivre : Définissez la date et l'heure à l'aide du logiciel Web Config ou EpsonNet Config.</p>
MdPasse non valide.	<p>Cause : Le mot de passe défini pour le certificat de l'autorité de certification et le mot de passe saisi ne correspondent pas.</p> <p>Procédure à suivre : Saisissez le mot de passe correct.</p>

Messages	Cause/procédure à suivre
Fichier non valide.	<p>Cause :</p> <p>Le fichier de certificat que vous importez n'est pas au format X509.</p> <p>Procédure à suivre :</p> <p>Veillez à sélectionner le certificat correct, envoyé par une autorité de certification digne de confiance.</p>
	<p>Cause :</p> <p>Le fichier importé est trop volumineux. La taille du fichier ne doit pas dépasser 5 Ko.</p> <p>Procédure à suivre :</p> <p>Si vous avez sélectionné le fichier correct, il est possible que le certificat soit corrompu ou contrefait.</p>
	<p>Cause :</p> <p>La chaîne incluse dans le certificat est incorrecte.</p> <p>Procédure à suivre :</p> <p>Pour plus d'informations au sujet du certificat, reportez-vous au site Web de l'autorité de certification.</p>
Impossible d'utiliser les certificats de serveur qui incluent plus de trois certificats CA.	<p>Cause :</p> <p>Le fichier de certificat au format PKCS#12 comprend plus de trois certificats d'autorités de certification.</p> <p>Procédure à suivre :</p> <p>Importez chaque certificat en convertissant le format PKCS#12 au format PEM ou importez un fichier de certificat au format PKCS#12 contenant au maximum deux certificats d'autorités de certification.</p>
Le certificat a expiré. Vérifiez que le certificat est valide ou vérifiez les date et heure sur le produit.	<p>Cause :</p> <p>Le certificat n'est plus à jour.</p> <p>Procédure à suivre :</p> <ul style="list-style-type: none"> <input type="checkbox"/> Si le certificat n'est plus à jour, vous devez obtenir et importer un nouveau certificat. <input type="checkbox"/> Si le certificat est à jour, vérifiez que la date et l'heure du scanner sont correctement réglées.

Messages	Cause/procédure à suivre
La clé privée est nécessaire.	<p>Cause : Aucune clé privée n'est associée au certificat.</p> <p>Procédure à suivre :</p> <ul style="list-style-type: none"> <input type="checkbox"/> Sélectionnez le fichier de la clé privée si le certificat est au format PEM/DER et que vous l'avez obtenu à partir d'une demande de signature de certificat à l'aide d'un ordinateur. <input type="checkbox"/> Créez un fichier contenant la clé privée si le certificat est au format PKCS#12 et que vous l'avez obtenu à partir d'une demande de signature de certificat à l'aide d'un ordinateur. <hr/> <p>Cause : Vous avez réimporté le certificat PEM/DER obtenu à partir d'une demande de signature de certificat à l'aide du logiciel Web Config.</p> <p>Procédure à suivre : Si le certificat est au format PEM/DER et que vous l'avez obtenu à partir d'une demande de signature de certificat à l'aide du logiciel Web Config, vous ne pouvez l'importer qu'une fois.</p>
Échec de la configuration.	<p>Cause : Impossible de terminer la configuration : échec de la communication entre le scanner et l'ordinateur ou lecture du fichier impossible en raison de certaines erreurs.</p> <p>Procédure à suivre : Une fois le fichier sélectionné et la communication vérifiés, importez de nouveau le fichier.</p>

Suppression accidentelle d'un certificat signé par une autorité de certification

Il n'existe aucun fichier de sauvegarde pour le certificat signé par une autorité de certification.

Si vous disposez d'un fichier de sauvegarde, importez de nouveau le certificat.

Si vous obtenez un certificat à l'aide d'une demande de signature de certificat créée à partir du logiciel Web Config, vous ne pouvez importer de nouveau un certificat supprimé. Créez une demande de signature de certificat et obtenez un nouveau certificat.

Caractéristiques techniques

Caractéristiques générales du scanner.	293
Caractéristiques réseau.	294
Services tiers pris en charge.	295
Caractéristiques des clés USB.	296
Utilisation du port pour le scanner.	296
Dimensions et poids.	298
Caractéristiques électriques.	299
Caractéristiques environnementales.	300
Configuration système requise.	300

Caractéristiques générales du scanner

Remarque:

Les caractéristiques peuvent être modifiées sans préavis.

Type de scanner	Scanner couleur recto verso en une passe, à chargeur
Dispositif photoélectrique	CIS
Pixels effectifs	5,100×9,300 à 600 ppp 2,550×64,500 à 300 ppp
Source lumineuse	LED RVB
Résolution de numérisation	600 ppp (numérisation principale) 600 ppp (numérisation secondaire)
Résolution de sortie	50 à 1200 ppp (par paliers de 1 ppp)*1
Taille du document	Max : 215.9×5,588 mm (8.5×220 pouces)*2 Min : 50.8×50.8 mm (2×2 pouces)
Insertion du papier	Chargement face vers le haut
Sortie du papier	Position verticale de la trajectoire : éjection face numérisée vers le bas Position droite de la trajectoire : éjection face numérisée vers le haut
Capacité de papier	20 feuilles de papier à 80 g/m ²
Profondeur de couleur	Couleur <input type="checkbox"/> 30 bits par pixel en interne (10 bits par pixel par couleur en interne) <input type="checkbox"/> 24 bits par pixel en externe (8 bits par pixel par couleur en externe) Nuances de gris <input type="checkbox"/> 10 bits par pixel en interne <input type="checkbox"/> 8 bits par pixel en externe Noir et blanc <input type="checkbox"/> 10 bits par pixel en interne <input type="checkbox"/> 1 bit par pixel en externe
Interface	USB haut débit

*1 Cette valeur est effective lors de la numérisation avec un ordinateur. Les résolutions disponibles peuvent dépendre de la méthode de numérisation.

*2 La longueur maximale peut varier en fonction de la méthode de numérisation et de la résolution. Reportez-vous à la section suivante pour plus d'informations.

« [Longueur maximale pour un document long](#) » à la page 50

Caractéristiques réseau

Caractéristiques du Wi-Fi

Reportez-vous au tableau ci-dessous pour connaître les caractéristiques du Wi-Fi.

Pays ou régions à l'exception de ceux répertoriés ci-dessous	Tableau A
Australie Nouvelle-Zélande	Tableau B

Tableau A

Normes	IEEE 802.11b/g/n*1
Plage de fréquences	2,4 GHz
Puissance maximale de la radiofréquence émise	2400 à 2483,5 MHz : 20 dBm (PIRE)
Canaux	1/2/3/4/5/6/7/8/9/10/11/12/13
Modes de connexion	Infrastructure, Wi-Fi Direct (PA unique)*2*3
Protocole de sécurité*4	WEP (64/128bit), WPA2-PSK (AES)*5, WPA3-SAE (AES), WPA2/WPA3-Enterprise

*1 Disponible uniquement pour le HT20.

*2 Non compatible avec la norme IEEE 802.11b.

*3 Les modes Infrastructure et Wi-Fi Direct peuvent être utilisés simultanément.

*4 Le Wi-Fi Direct ne prend en charge que le WPA2-PSK (AES).

*5 Conforme aux normes WPA2 avec gestion de WPA/WPA2 Personal.

Tableau B

Normes	IEEE 802.11a/b/g/n*1/ac		
Plages de fréquences	IEEE 802.11b/g/n : 2,4 GHz, IEEE 802.11a/n/ac : 5 GHz		
Canaux	Wi-Fi	2,4 GHz	1/2/3/4/5/6/7/8/9/10/11/12*2/13*2
		5 GHz*3	W52 (36/40/44/48), W53 (52/56/60/64), W56 (100/104/108/112/116/120/124/128/132/136/140/144), W58 (149/153/157/161/165)
	Wi-Fi Direct	2,4 GHz	1/2/3/4/5/6/7/8/9/10/11/12*2/13*2
		5 GHz*3	W52 (36/40/44/48) W58 (149/153/157/161/165)

Modes de connexion	Infrastructure, Wi-Fi Direct (PA unique) ^{*4, *5}
Protocole de sécurité ^{*6}	WEP (64/128bit), WPA2-PSK (AES) ^{*7} , WPA3-SAE (AES), WPA2/WPA3-Enterprise

*1 Disponible uniquement pour le HT20.

*2 Non disponible à Taïwan.

*3 La disponibilité de ces canaux et l'utilisation des produits en extérieur sur ces canaux varient en fonction de la localisation. Pour plus d'informations, visitez le site Web <http://support.epson.net/wifi5ghz/>

*4 Non compatible avec la norme IEEE 802.11b.

*5 Les modes Infrastructure et Wi-Fi Direct peuvent être utilisés simultanément.

*6 Le Wi-Fi Direct ne prend en charge que le WPA2-PSK (AES).

*7 Conforme aux normes WPA2 avec gestion de WPA/WPA2 Personal.

Fonctionnalités réseau et prise en charge IPv4/IPv6

Fonctionnalités	Pris en charge
Epson ScanSmart	IPv4
Epson Connect (numérisation vers le cloud)	IPv4
AirPrint	IPv4, IPv6

Protocole de sécurité

IEEE802.1X*	
Filtrage IP/IPsec	
SSL/TLS	Serveur/client HTTPS
SMTPS (STARTTLS, SSL/TLS)	
SNMPv3	

* Vous devez utiliser un périphérique de connexion conforme à IEEE802.1X.

Services tiers pris en charge

AirPrint	OS X Mavericks (10.9.5) ou version ultérieure
----------	---

* Nous vous recommandons d'utiliser la dernière version de Mac OS.

Caractéristiques des clés USB

Périphériques	Capacités maximales
Périphérique de stockage USB	2 To (formaté en FAT, FAT32 ou exFAT).

Il est impossible d'utiliser les types de clés suivants :

- Les clés qui nécessitent un pilote dédié
- Les clés dotées de paramètres de sécurité (mot de passe, chiffrement, etc.)

Epson ne peut garantir le fonctionnement complet de tous les dispositifs externes insérés.

Utilisation du port pour le scanner

Le scanner utilise le port suivant. Si nécessaire, l'administrateur réseau doit ouvrir ces ports pour qu'ils soient disponibles.

Lorsque l'expéditeur (client) est le scanner

Utilisation	Cible (serveur)	Protocole	Numéro de port	
Envoi de fichiers (lorsque la numérisation vers le dossier réseau est utilisée depuis le scanner)	Serveur FTP/FTPS	FTP/FTPS (TCP)	20	
			21	
	Serveur de fichiers	SMB (TCP)	NetBIOS (UDP)	445
				137
				138
	Serveur WebDAV	Protocole HTTP (TCP)	Protocole HTTPS (TCP)	80
443				
Envoi d'e-mail (lorsque la numérisation vers un e-mail est utilisée à partir du scanner)	Serveur SMTP	SMTP (TCP)	25	
			SMTP SSL/TLS (TCP)	465
			SMTP STARTTLS (TCP)	587
Connexion POP avant SMTP (lorsque la numérisation vers un e-mail est utilisée à partir du scanner)	Serveur POP	POP3 (TCP)	110	
Lors de l'utilisation d'Epson Connect	Serveur Epson Connect	HTTPS	443	
		XMPP	5222	
Contrôle de WSD	Ordinateur client	WSD (TCP)	5357	

Utilisation	Cible (serveur)	Protocole	Numéro de port
Recherche d'un ordinateur lors d'une numérisation push depuis une application	Ordinateur client	Découverte d'une numérisation push sur le réseau	2968

Lorsque l'expéditeur (client) est l'ordinateur client

Utilisation	Cible (serveur)	Protocole	Numéro de port
Recherche du scanner à partir d'une application comme EpsonNet Config ou un pilote de scanner.	Scanner	ENPC (UDP)	3289
Recherche et configuration des informations MIB à partir d'une application comme EpsonNet Config ou un pilote de scanner.	Scanner	SNMP (UDP)	161
Recherche de scanners WSD	Scanner	WS-Discovery (UDP)	3702
Transfert des données de numérisation depuis une application	Scanner	Numérisation réseau (TCP)	1865
Collecte des informations sur la tâche lors d'une numérisation push depuis une application	Scanner	Numérisation push sur le réseau	2968
Web Config	Scanner	HTTP (TCP)	80
		HTTPS (TCP)	443

Dimensions et poids

Dimensions

Position verticale de la trajectoire (unités : mm (pouces))

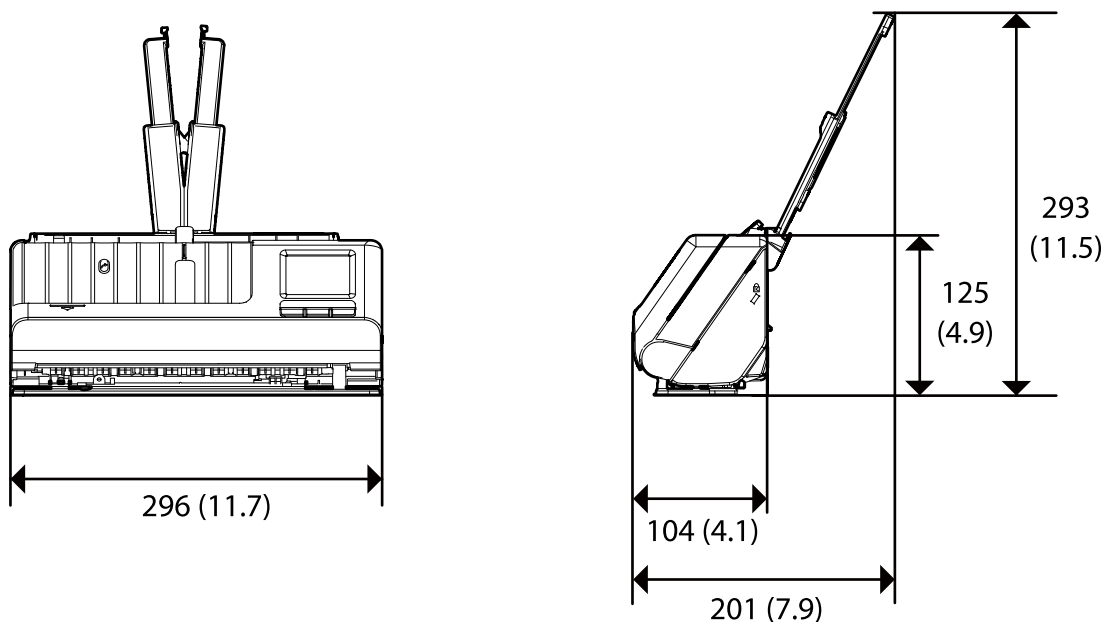

Position droite de la trajectoire (unités : mm (pouces))

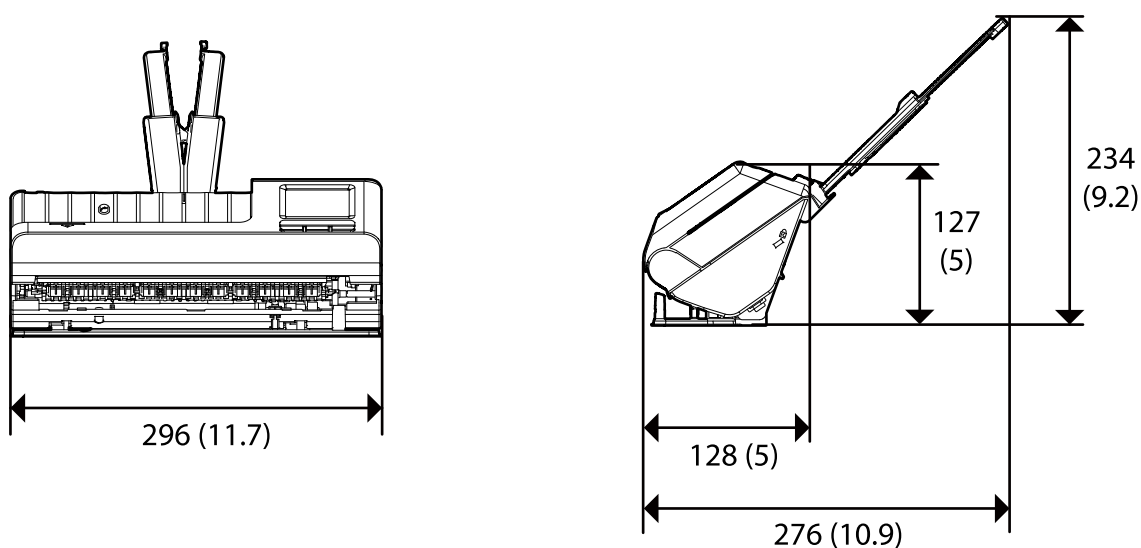

Poids

Environ 1.9 kg (4.2 lb)

Caractéristiques électriques

Caractéristiques électriques du scanner

Tension nominale CC en entrée de l'alimentation	24 V CC
Courant CC nominal en entrée	1 A
Consommation électrique	<p>Connexion USB</p> <ul style="list-style-type: none"> <input type="checkbox"/> En utilisation : environ 10 W <input type="checkbox"/> Mode prêt : environ 4.0 W <input type="checkbox"/> Mode veille : environ 1.0 W <input type="checkbox"/> Éteint : environ 0.1 W <p>Connexion Wi-Fi</p> <ul style="list-style-type: none"> <input type="checkbox"/> En utilisation : environ 11 W <input type="checkbox"/> Mode prêt : environ 4.3 W <input type="checkbox"/> Mode veille : environ 1.4 W <input type="checkbox"/> Éteint : environ 0.1 W

Remarque:

Pour les utilisateurs européens, consultez le site Web suivant pour plus obtenir plus de détails sur la consommation énergétique.

<http://www.epson.eu/energy-consumption>

Caractéristiques électriques de l'adaptateur secteur

Modèle	A461H (AC 100–240 V) A462E (AC 220–240 V)
Courant nominal en entrée	1 A
Plage de fréquences nominales	50–60 Hz
Tension nominale en sortie de l'alimentation	24 V CC
Courant nominal en sortie	1 A

Remarque:

Pour les utilisateurs européens, consultez le site Web suivant pour plus obtenir plus de détails sur la consommation énergétique.

<http://www.epson.eu/energy-consumption>

Caractéristiques environnementales

Température	Fonctionnement	5 à 35 °C (41 à 95 °F)
	Stockage	-25 à 60 °C (-13 à 140 °F)
Humidité	Fonctionnement	15 à 80 % (sans condensation)
	Stockage	15 à 85 % (sans condensation)
Conditions de fonctionnement		Conditions ambiantes habituelles au domicile ou au bureau. Évitez de faire fonctionner le scanner à la lumière directe du soleil, à proximité d'une source d'éclairage intense ou dans des lieux extrêmement poussiéreux.

Configuration système requise

Les systèmes d'exploitation pris en charge peuvent légèrement varier selon l'application.

Windows	Windows 11 ou version ultérieure Windows 10 Windows 8/8.1 Windows 7
Mac OS ^{*1, *2}	Mac OS X 10.11 ou version ultérieure, macOS 11 ou version ultérieure

*1 Sous Mac OS ou version ultérieure, le changement rapide d'utilisateur n'est pas pris en charge.

*2 Le système de fichiers UNIX (UFS) pour Mac OS n'est pas pris en charge.

Normes et conformité

Normes et homologations pour les modèles européens. 302

Normes et homologations pour les modèles australiens. 302

Normes et homologations pour les modèles américains. 303

Normes et homologations pour les modèles européens

Produit et adaptateur secteur

Utilisateurs européens

Seiko Epson Corporation déclare que les modèles à équipement radio suivants sont conformes à la directive 2014/53/EU. Le texte complet de la déclaration de conformité européenne est consultable sur le site web suivant.

<http://www.epson.eu/conformity>

J441D

A461H, A462E

Utilisable uniquement dans les pays suivants : Irlande, Royaume-Uni, Autriche, Allemagne, Liechtenstein, Suisse, France, Belgique, Luxembourg, Pays-Bas, Italie, Portugal, Espagne, Danemark, Finlande, Norvège, Suède, Islande, Croatie, Chypre, Grèce, Slovénie, Malte, Bulgarie, République tchèque, Estonie, Hongrie, Lettonie, Lituanie, Pologne, Roumanie et Slovaquie.

Epson décline toute responsabilité en cas de non-satisfaction des besoins de protection résultant d'une modification non conseillée du produit.



Normes et homologations pour les modèles australiens

Produit

CEM	AS/NZS CISPR32 Classe B
-----	-------------------------

Epson déclare que les modèles suivants sont conformes aux exigences et autres dispositions de la norme AS/NZS4268 :

J441C

Epson décline toute responsabilité en cas de non-satisfaction des besoins de protection résultant d'une modification non conseillée du produit.

Adaptateur secteur (A461H)

CEM	AS/NZS CISPR32 Classe B
-----	-------------------------

Normes et homologations pour les modèles américains

Produit

CEM	FCC Part 15 Subpart B Class B CAN ICES-3 (B)/NMB-3 (B)
-----	---

Cet équipement contient le module sans fil suivant.

Fabricant : Seiko Epson Corporation

Type : J26H005

Ce produit est conforme à la Section 15 de la réglementation FCC et à la section RSS-210 de la réglementation IC. Epson décline toute responsabilité en cas de non-respect des mesures de protection résultant d'une modification non recommandée du produit. Son utilisation est soumise aux deux conditions suivantes : (1) cet appareil ne doit pas provoquer d'interférences dangereuses, et (2) cet appareil doit accepter toute interférence reçue, notamment celles susceptibles de provoquer un fonctionnement indésirable du produit.

Pour assurer une protection maximale et éviter toute interférence radio avec le service sous licence, cet appareil est destiné à une utilisation en intérieur et à l'écart des fenêtres. L'équipement (ou son antenne de réception) installé à l'extérieur est soumis à une licence.

Cet équipement est conforme aux limites d'exposition aux rayonnements de la FCC/IC pour un environnement non contrôlé, ainsi qu'aux Directives d'exposition aux fréquences radio de la FCC du Supplément C de OET65 et RSS-102 de la Réglementation de l'exposition aux fréquences radio de l'IC. Cet équipement doit être installé et utilisé de sorte que toute personne (à l'exception des extrémités : mains, poignets, pieds et chevilles) se trouve à 20 cm (7,9 pouces) au minimum de la partie rayonnante.

Adaptateur secteur (A461H)

CEM	FCC Part 15 Subpart B Class B CAN ICES-3 (B)/NMB-3 (B)
-----	---

Où trouver de l'aide

Site Web du support technique.	305
Contacteur l'assistance Epson.	305

Site Web du support technique

Si vous avez besoin d'aide supplémentaire, visitez le site Web du support technique Epson indiqué ci-dessous. Sélectionnez votre pays ou votre région et accédez à la section d'assistance de votre site Web Epson local. Les pilotes les plus récents, foires aux questions, manuels et autres ressources pouvant être téléchargées sont également disponibles sur le site.

<http://support.epson.net/>

<http://www.epson.eu/support> (Europe)

Si votre produit Epson ne fonctionne pas correctement et que vous ne pouvez pas résoudre le problème, contactez le service d'assistance Epson.

Contactez l'assistance Epson

Avant de contacter Epson

Si votre produit Epson ne fonctionne pas correctement et que vous ne pouvez résoudre le problème à l'aide des informations de dépannage contenues dans les manuels de votre produit, contactez le service d'assistance Epson. Si le service d'assistance Epson de votre région n'est pas répertorié ci-dessous, contactez le revendeur auprès de qui vous avez acheté votre produit.

Pour nous permettre de vous aider plus rapidement, merci de nous fournir les informations ci-dessous :

- Numéro de série du produit
(l'étiquette portant le numéro de série se trouve habituellement au dos du produit)
- Modèle
- Version du logiciel
Cliquez sur **À propos**, **Info version**, ou un bouton similaire dans le logiciel du produit.
- Marque et modèle de votre ordinateur
- Nom et version de votre système d'exploitation
- Nom et version des applications que vous utilisez habituellement avec votre produit

Remarque:

Selon le produit, les données de liste de numérotation et/ou les paramètres réseau peuvent être stockés dans la mémoire du produit. Les données et/ou paramètres peuvent être perdus suite à une panne ou une réparation d'un produit. Epson ne sera pas tenue responsable de la perte de données, de la sauvegarde ou de la restauration de données et/ou paramètres et ce, même pendant une période de garantie. Nous vous recommandons d'effectuer votre propre sauvegarde de données ou de prendre des notes.

Aide pour les utilisateurs d'Europe

Consultez votre document de garantie paneuropéenne pour obtenir des informations relatives à la procédure à suivre pour contacter l'assistance Epson.

Aide pour les utilisateurs de Taïwan

Utilisez les sources suivantes pour obtenir des informations, de l'aide et des services :

Internet

<http://www.epson.com.tw>

Des informations relatives aux caractéristiques des produits, des pilotes à télécharger et des demandes de produits sont disponibles.

Bureau d'assistance Epson

Téléphone : +886-2-2165-3138

L'équipe de notre bureau d'assistance téléphonique peut vous aider dans les domaines suivants :

- Demandes de ventes et informations relatives au produit
- Questions ou problèmes relatifs à l'utilisation des produits
- Demandes de réparations et garantie

Centre de réparation :

<http://www.tekcare.com.tw/branchMap.page>

TekCare corporation est un centre de service agréé pour Epson Taiwan Technology & Trading Ltd.

Aide pour les utilisateurs d'Australie

Epson Australie souhaite vous proposer un service clientèle de niveau élevé. Parallèlement aux manuels de votre produit, nous mettons à votre disposition les sources d'information suivantes :

Adresse URL Internet

<http://www.epson.com.au>

Consultez le site Internet de Epson Australie. Un site qui vaut le coup d'œil ! Le site contient une zone de téléchargement de pilotes, une liste de points de contact Epson, des informations relatives aux nouveaux produits et une assistance technique (par courrier électronique).

Bureau d'assistance Epson

Téléphone : 1300-361-054

Le bureau d'assistance Epson sert de point de contact final, il permet de garantir que les clients ont accès à des conseils. Les opérateurs du bureau d'assistance vous aident à installer, configurer et utiliser votre produit Epson. Le personnel de notre bureau d'assistance préventes vous propose de la documentation relative aux nouveaux produits Epson et vous indique où se trouve le revendeur ou agent d'entretien le plus proche. Le bureau d'assistance répond à de nombreux types de requêtes.

Nous vous invitons à recueillir toutes les informations nécessaires avant d'appeler. Plus les informations recueillies sont nombreuses et plus le problème peut être résolu rapidement. Les informations concernées incluent les manuels de votre produit Epson, le type d'ordinateur, le système d'exploitation, les programmes utilisés et toutes les informations jugées utiles.

Transport du produit

Epson conseille de conserver l'emballage du produit pour tout transport ultérieur.

Aide pour les utilisateurs à Singapour

Les sources d'informations, d'assistance et de services disponibles auprès de Epson Singapour :

Internet

<http://www.epson.com.sg>

Des informations relatives aux caractéristiques des produits, des pilotes à télécharger, des foires aux questions, des demandes de ventes et une assistance technique par courrier électronique sont disponibles.

Bureau d'assistance Epson

Numéro gratuit : 800-120-5564

L'équipe de notre bureau d'assistance téléphonique peut vous aider dans les domaines suivants :

- Demandes de ventes et informations relatives au produit
- Questions relatives à l'utilisation des produits ou problèmes de dépannage
- Demandes de réparations et garantie

Aide pour les utilisateurs de Thaïlande

Utilisez les sources suivantes pour obtenir des informations, de l'aide et des services :

Internet

<http://www.epson.co.th>

Des informations relatives aux caractéristiques des produits, des pilotes à télécharger, des foires aux questions et des courriers électroniques sont disponibles.

Centre d'appel Epson

Téléphone : 66-2460-9699

Adresse électronique : support@eth.epson.co.th

L'équipe de notre centre d'appels peut vous aider par téléphone dans les domaines suivants :

- Demandes de ventes et informations relatives au produit
- Questions ou problèmes relatifs à l'utilisation des produits
- Demandes de réparations et garantie

Aide pour les utilisateurs du Vietnam

Utilisez les sources suivantes pour obtenir des informations, de l'aide et des services :

Centre d'entretien Epson

27 Yen Lang, Trung Liet Ward, Dong Da District, Ha Noi City. Tel: +84 24 7300 0911

38 Le Dinh Ly, Thac Gian Ward, Thanh Khe District, Da Nang. Tel: +84 23 6356 2666

194/3 Nguyen Trong Tuyen, Ward 8, Phu Nhuan Dist., HCMC. Tel: +84 28 7300 0911

31 Phan Boi Chau, Ward 14, Binh Thanh District, HCMC. Tel: +84 28 35100818

Aide pour les utilisateurs d'Indonésie

Utilisez les sources suivantes pour obtenir des informations, de l'aide et des services :

Internet

<http://www.epson.co.id>

- Informations relatives aux caractéristiques des produits, pilotes à télécharger
- Foires aux questions, demandes de ventes, questions par courrier électronique

Ligne d'assistance Epson

Téléphone : 1500-766 (Indonesia Only)

Adresse électronique : customer.care@ein.epson.co.id

L'équipe de notre ligne d'assistance peut vous aider, par téléphone ou par e-mail, dans les domaines suivants :

- Demandes de ventes et informations relatives au produit
- Support technique

Aide pour les utilisateurs de Hong Kong

Pour obtenir une assistance technique et d'autres services après-vente, les utilisateurs sont invités à contacter Epson Hong Kong Limited.

Page d'accueil Internet

<http://www.epson.com.hk>

Epson Hong Kong a créé une page d'accueil Internet en chinois et en anglais, permettant aux utilisateurs d'accéder aux informations suivantes :

- Informations relatives au produit
- Foires aux questions
- Dernières versions des pilotes Epson

Ligne d'assistance technique

Vous pouvez également contacter notre personnel technique aux numéros de téléphone et de fax suivants :

Téléphone : 852-2827-8911

Télécopie : 852-2827-4383

Aide pour les utilisateurs de Malaisie

Utilisez les sources suivantes pour obtenir des informations, de l'aide et des services :

Internet

<http://www.epson.com.my>

- Informations relatives aux caractéristiques des produits, pilotes à télécharger
- Foires aux questions, demandes de ventes, questions par courrier électronique

Centre d'appel Epson

Téléphone : 1800-81-7349 (appel gratuit)

Adresse électronique : websupport@emsb.epson.com.my

- Demandes de ventes et informations relatives au produit
- Questions ou problèmes relatifs à l'utilisation des produits
- Demandes de réparations et garantie

Epson Malaysia Sdn Bhd (Siège social)

Téléphone : 603-56288288

Télécopie : 603-5628 8388/603-5621 2088

Aide pour les utilisateurs d'Inde

Utilisez les sources suivantes pour obtenir des informations, de l'aide et des services :

Internet

<http://www.epson.co.in>

Des informations relatives aux caractéristiques des produits, des pilotes à télécharger et des demandes de produits sont disponibles.

Ligne d'assistance gratuite

Pour les services, des informations sur les produits ou pour commander des consommables -

18004250011 / 186030001600 / 1800123001600 (9AM – 6PM)

E-mail

calllog@epson-india.in

WhatsApp

+91 96400 00333

Aide pour les utilisateurs des Philippines

Pour obtenir une assistance technique et d'autres services après-vente, les utilisateurs sont invités à contacter Epson Philippines Corporation aux numéros de téléphone/télécopie et à l'adresse électronique suivants :

Internet

<http://www.epson.com.ph>

Des informations relatives aux caractéristiques des produits, des pilotes à télécharger, des foires aux questions et des demandes par courrier électronique sont disponibles.

Assistance clientèle Epson Philippines

Numéro gratuit : (PLDT) 1-800-1069-37766

Numéro gratuit : (numérique) 1-800-3-0037766

Metro Manila : +632-8441-9030

Site Web : <https://www.epson.com.ph/contact>

Adresse électronique : customercare@epc.epson.com.ph

De 9 heures à 18 heures, du lundi au samedi (sauf les jours fériés)

L'équipe de notre assistance clientèle peut vous aider par téléphone dans les domaines suivants :

- Demandes de ventes et informations relatives au produit
- Questions ou problèmes relatifs à l'utilisation des produits
- Demandes de réparations et garantie

Epson Philippines Corporation

Ligne commune : +632-8706-2609

Télécopie : +632-8706-2663 / +632-8706-2665