



AM-C550 Series AM-C400 Series

# Használati útmutató

**Nyomtatás**

**Másolás**

**Lapolvasás**

**Faxolás (Csak faxképes nyomtatók)**

**A nyomtató karbantartása**

**Problémamegoldás**

# Tartalomjegyzék

## Útmutató a kézikönyvhöz

A kézikönyvek bemutatása. . . . .	10
Fontos biztonsági előírások (nyomtatott kézikönyv). . . . .	10
Kitűzhető kézikönyvek (digitális kézikönyv). . . . .	10
Használati útmutató (digitális kézikönyv). . . . .	10
Információk a legfrissebb kézikönyvekről. . . . .	10
Információ keresése. . . . .	10
Csak a szükséges oldalak nyomtatása. . . . .	11
A Kézikönyvről. . . . .	11
Jelek és szimbólumok. . . . .	11
Megjegyzések képernyőképekkel és illusztrációkkal kapcsolatban. . . . .	12
Operációs rendszerre vonatkozó hivatkozások. . . . .	12
Védjegyek. . . . .	13
Szerzői jog. . . . .	14

## Fontos utasítások

Fontos biztonsági utasítások. . . . .	16
A nyomtató üzembe helyezése. . . . .	16
A nyomtató használata. . . . .	17
A fogyóeszközök kezelése. . . . .	18
Érintőképernyő használatával kapcsolatos tanácsok és figyelmeztetések. . . . .	18
Internetcsatlakozással kapcsolatos tanácsok és figyelmeztetések. . . . .	18
Tanácsok és figyelmeztetések a nyomtató használatára vezeték nélküli kapcsolat esetén. . . . .	19
Megjegyzések a rendszergazdai jelszóval kapcsolatban. . . . .	19
Személyes adatok védelme. . . . .	20

## Részek nevei és funkciói

Előlap. . . . .	22
Hátsó rész. . . . .	24
Opciók. . . . .	25

## Útmutató a vezérlőpanelhez

Vezérlőpanel. . . . .	27
A kezdőképernyő konfigurálása. . . . .	28
Útmutató a hálózat ikonhoz. . . . .	31
A menüképernyő konfigurálása. . . . .	32
Feladat állapota képernyőbeállítás. . . . .	33
Feladat tartalékba helyezése. . . . .	34

Karakterek beírása. . . . .	35
A nyomtatás közben megjelenő képernyő. . . . .	36

## A nyomtató előkészítése és a kezdeti beállítások végrehajtása

Összefoglaló a nyomtató előkészítéséről és a kezdeti beállításokról. . . . .	38
A nyomtató előkészítése. . . . .	38
A nyomtató védelme a beállítások illetéktelen megváltoztatásától. . . . .	38
Hálózati kapcsolat konfigurálása. . . . .	38
Összefoglaló az egyes funkciók szükséges előkészületeiről. . . . .	39
Nyomtatóbeállítások végrehajtása. . . . .	39
Opcionális elemek beszerelése. . . . .	40
Az opcionális Wireless LAN Interface-P1 beszerelése. . . . .	40
Az opcionális kazettazár beszerelése. . . . .	42
Hálózati kapcsolat létrehozása és beállítások elvégzése. . . . .	44
A rendszergazdai jelszó megváltoztatása. . . . .	45
A beállítások védelme panelzárolás segítségével. . . . .	46
Nyomtató csatlakoztatása a hálózathoz. . . . .	47
Hálózati kapcsolatok hibaelhárítása. . . . .	54
A hálózati kapcsolatra vonatkozó jelentés üzenetei és megoldásai. . . . .	58
A nyomtató előkészítése és beállítása a használatnak megfelelően. . . . .	63
Az elérhető opcionális elemek beállítása. . . . .	63
Előkészületek e-mail küldésére. . . . .	65
Megosztott hálózati mappa előkészítése. . . . .	69
Partnerek regisztrációja. . . . .	90
Beállítások a felhőszolgáltatás továbbítási faxcélyhelyként való használatához. . . . .	103
Felhasználói adatok LDAP szerveren célhelyként való használatára vonatkozó beállítások. . . . .	104
Faxok küldése faxkiszolgáló használatával. . . . .	108
Nyomtatási, szkennelési, fénymásolási és faxolási beállítások. . . . .	109
A nyomtatás kezdeti beállításai. . . . .	109
Szkennelés vagy fénymásolás előkészítése. . . . .	120
Faxfunkciók elérhetővé tétele (csak faxképes nyomtatók esetén). . . . .	123
Probléma beállítások végrehajtásakor. . . . .	147
Tippek problémamegoldáshoz. . . . .	147
A(z) Web Config nem érhető el. . . . .	148

## **A speciális funkciók bemutatása**

A speciális funkciók áttekintése. . . . .	151
A speciális funkciók listája. . . . .	151
A licenckulcs regisztrálása. . . . .	151
Vörös törlése. . . . .	158
A(z) Vörös törlése áttekintése. . . . .	158
A(z) Vörös törlése aktiválása (Licenckulcs regisztrálása). . . . .	159
A Vörös törlése használata. . . . .	159
Nyomatási halmazok. . . . .	160
Nyomatási halmazok áttekintése. . . . .	160
A nyomtatási halmazok aktiválása (Licenckulcs regisztrálása). . . . .	162
Nyomatási halmazok használata. . . . .	162
OCR Option. . . . .	162
A(z) OCR Option áttekintése. . . . .	162
A(z) OCR Option aktiválása (Licenckulcs regisztrálása). . . . .	163
A OCR Option használata. . . . .	163
Ajánlott felbontások a(z) OCR Option funkció használatakor. . . . .	163
IP-fax. . . . .	164
Az IP-fax áttekintése. . . . .	164
Az IP faxolási funkciók elérhetővé tétele. . . . .	166
Az IP-fax használata. . . . .	183
Epson Print Admin Serverless. . . . .	183
Az Epson Print Admin Serverless áttekintése. . . . .	183
Az Epson Print Admin Serverless beállítása és kezelése. . . . .	185
A Epson Print Admin Serverless használata. . . . .	185

## **Papír betöltése**

A papír kezelésére vonatkozó óvintézkedések. . . . .	188
Papírméret és -típus beállításai. . . . .	189
Papírtípusok listája. . . . .	190
Az észlelt papírméretetek listája. . . . .	190
Papír betöltése. . . . .	191
Különböző papírok betöltése. . . . .	192
Borítékok betöltése. . . . .	192
Előre lyukasztott papír betöltése. . . . .	193
Előre nyomtatott papír betöltése (Nyomtatás 1 oldalra). . . . .	195
Előre nyomtatott papír betöltése (Nyomtatás 2 oldalra). . . . .	196
Hosszú lapok betöltése. . . . .	197

## **Eredetik felhelyezése**

Eredetik felhelyezése. . . . .	199
--------------------------------	-----

Az eredeti papírméret automatikus felismerése. . . . .	201
Eredeti példányok, amelyeket nem támogat a(z) ADF. . . . .	202

## **Memóriaeszköz behelyezése és eltávolítása**



Külső USB-eszköz behelyezése. . . . .	204
Külső USB-eszköz eltávolítása. . . . .	204

## **Nyomtatás**

Dokumentumok nyomtatása. . . . .	207
Nyomtatás a számítógépről — Windows. . . . .	207
Dokumentum nyomtatása PostScript nyomtató-illesztőprogram használatával (Windows). . . . .	232
Nyomtatás a számítógépről — Mac OS. . . . .	236
Nyomtatás a PostScript nyomtató-illesztőprogram segítségével Mac OS rendszerben. . . . .	245
PDF-fájlok nyomtatása memóriaeszközzel. . . . .	249
Dokumentumok nyomtatása okos eszközökről. . . . .	250
Nyomtatás borítékra. . . . .	252
Nyomtatás borítékokra számítógépről (Windows). . . . .	252
Nyomtatás borítékokra számítógépről (Mac OS). . . . .	252
Nyomtatás előre nyomtatott papírra. . . . .	253
Nyomtatás előre nyomtatott papírra számítógépről (Windows). . . . .	253
Nyomtatás előre nyomtatott papírra számítógépről (Mac OS). . . . .	253
Fényképek nyomtatása. . . . .	254
JPEG-fájlok nyomtatása memóriaeszközzel. . . . .	254
TIFF-fájlok nyomtatása memóriaeszközzel. . . . .	256
Weboldalak nyomtatása. . . . .	257
Weboldalak nyomtatása okos eszközről. . . . .	257
Nyomtatás felhőszolgáltatás segítségével. . . . .	258
Megszakítás és nyomtatás. . . . .	259
Nyomtatás, kötés és rendezés. . . . .	259
Elrendezések nyomtatása könyvkötéshez. . . . .	259
Nyomtatás elválasztó lap beillesztésével a másolatok közé. . . . .	261
Nyomtatás az oldalak elválasztó lapok vagy fejezetlapok segítségével történő elválasztásával. . . . .	262

## **Másolás**

Elérhető másolási módok. . . . .	279
----------------------------------	-----

Eredetik másolása. . . . .	279
Kétoldalas másolás. . . . .	280
Másolás nagyítással vagy kicsinyítéssel. . . . .	280
Több eredeti anyag nyomtatása egy lapra. . . . .	281
Másolás az oldalak sorrendje szerint. . . . .	282
Eredeti példányok másolása jó minőségben. . . . .	282
Személyigazolvány másolása. . . . .	283
Könyvek másolása. . . . .	283
Vonalkódok tisztán látható másolása. . . . .	284
Másolás oldalszámokkal. . . . .	284
Eredetik másolása füzetek létrehozásához. . . . .	285
Elválasztó lapok beillesztése a nyomatokba. . . . .	286
Piros karakterek kitörlése másoláskor. . . . .	286
Borítékok másolása. . . . .	287
Másolás csoportos nyomtatás használatával. . . . .	288
Próbamásolás. . . . .	288
Megszakítás és másolás. . . . .	289
Alapvető menüpontok másolásnál. . . . .	289
Színes mód:. . . . .	289
Sűrűség:. . . . .	289
PapBeáll:. . . . .	290
Kicsinyít/Nagyít:. . . . .	290
Eredeti típus:. . . . .	290
2 oldalas:. . . . .	290
Több oldal:. . . . .	291
Befejezés:. . . . .	291
Haladó menüpontok másolásnál. . . . .	292
Füzet:. . . . .	292
Borító és Elvál. Oldal:. . . . .	292
Eredeti mérete:. . . . .	293
Vegyes eredetik:. . . . .	293
Tájéolás (eredeti). . . . .	293
Könyv→2oldal:. . . . .	293
Folyamatos szkennelés:. . . . .	293
Képminőség:. . . . .	293
Kötési margó:. . . . .	294
Illeszt.méretcs. papír:. . . . .	295
Árnyék eltáv:. . . . .	295
Lyukak eltáv:. . . . .	295
Igazolvány másolat:. . . . .	295
Ellenőrző példány:. . . . .	295
Pecset:. . . . .	295
Dátumpecset:. . . . .	296
Oldalszámozás:. . . . .	296
Fájl tárolása:. . . . .	296
Nyomtatandó készletek:  . . . . .	297
Vörös törlés:  . . . . .	297

## Lapolvasás

Elérhető beolvasási módok. . . . .	299
------------------------------------	-----

Eredetik szkennelése hálózati mappába. . . . .	299
Eredetik szkennelése e-mailbe. . . . .	301
Eredetik beolvasása számítógépre. . . . .	302
Eredetik beolvasása adattároló eszközre. . . . .	304
Eredeti beolvasása felhőbe. . . . .	304
Eredetik szkennelése tárhelyre. . . . .	305
Beolvasás WSD segítségével. . . . .	306
Eredetik beolvasása okos eszközre. . . . .	308
Menübeállítások lapolvasás módban. . . . .	308
Színes mód:. . . . .	308
Fájlformátum:. . . . .	308
Felbontás:. . . . .	309
2 oldalas:. . . . .	309
Lapolvasási terület:. . . . .	309
Eredeti típus. . . . .	309
Tájéolás (eredeti):. . . . .	310
Vegyes eredetik:. . . . .	310
Sűrűség:. . . . .	310
Háttér eltávolítása:. . . . .	310
Árnyék eltáv:. . . . .	310
Lyukak eltáv:. . . . .	310
Üres oldalak kihagyása:. . . . .	310
Foly. szken. (ADF):. . . . .	311
Fájl tárolása:. . . . .	311
Vörös törlés:  . . . . .	311
Tárgy:. . . . .	311
Melléklet max:. . . . .	311
Fájlnév:. . . . .	311
E-mail titkosítása:. . . . .	311
Digitális aláírás:. . . . .	311
Fájlnév:. . . . .	312
Fájl jelszó:. . . . .	312
Felhasználónév:. . . . .	312

## Faxolás (Csak faxképes nyomtatók)

A faxfunkciók használata előtt. . . . .	314
A nyomtató faxfunkcióinak áttekintése. . . . .	314
Funkció: Faxok küldése. . . . .	314
Funkció: Faxok fogadása. . . . .	315
Funkció: PC-FAX Küldés/Fogadás (Windows/Mac OS). . . . .	317
Funkciók: Különböző faxjelentések. . . . .	318
Funkció: Állapot vagy Naplók ellenőrzése faxfeladatok esetében. . . . .	318
Funkció: Fax mező. . . . .	318
Funkció: Faxok küldésének és fogadásának biztonsága. . . . .	319
Funkciók: egyéb hasznos funkciók. . . . .	320
Fax küldése a nyomtató használatával. . . . .	321
Címzettek kiválasztása. . . . .	322



A fax küldésének módjai. . . . .	323
Faxok fogadása a nyomtatón keresztül. . . . .	330
Bejövő faxok fogadása. . . . .	330
Faxok fogadása telefonhívással. . . . .	332
Beérkezett faxok mentése és továbbítása. . . . .	333
A fogadott faxok megtekintése a nyomtató LCD-képernyőjén. . . . .	334
Menübeállítások faxoláshoz. . . . .	336
Közvetlen bevitel. . . . .	336
Gyakori. . . . .	336
Címzett. . . . .	336
Faxbeállítások. . . . .	337
Továbbiak. . . . .	340
A Fax mező menü elemei. . . . .	341
Beérkezett üz./Bizalmas. . . . .	341
Tárolt dokumentumok. . . . .	345
Lekérdezett küldés /Tábla. . . . .	348
Állapot vagy Naplók ellenőrzése faxfeladatok esetében. . . . .	354
Adatok megjelenítése fogadott, azonban nem feldolgozott (Nem olvasott/Nem kinyomtatott/Nem mentett/Nem továbbított) faxok esetében. . . . .	354
Folyamatban lévő faxfeladatok ellenőrzése. . . . .	355
A fax előzmények ellenőrzése. . . . .	356
A fogadott dokumentumok újranyomtatása. . . . .	356
Fax küldése számítógépről. . . . .	356
Egy alkalmazás segítségével létrehozott dokumentumok küldése (Windows). . . . .	357
Egy alkalmazás segítségével létrehozott dokumentumok küldése (Mac OS). . . . .	360
Faxok fogadása számítógépen. . . . .	361
Új faxok ellenőrzése (Windows). . . . .	362
Új faxok ellenőrzése (Mac OS). . . . .	363
A bejövő faxokat a számítógépre mentő funkció kikapcsolása. . . . .	364
IP-fax (opcionális). . . . .	364
IP-fax-funkciók. . . . .	364
IP-fax küldése a nyomtató használatával. . . . .	365
A fax átviteli vonal ellenőrzése. . . . .	365

## **A tárhely használata**

A tárhely funkció áttekintése. . . . .	368
A tárhelyről. . . . .	368
Mappák típusai. . . . .	369
Útmutató a Mappa képernyőhöz. . . . .	369
Mappák létrehozása. . . . .	370
Fájlok mentése tárhelyre. . . . .	371

A másolandó eredeti adatok mentése a tárhelyre. . . . .	371
Memóriaeszközön lévő adatok mentése tárhelyre. . . . .	371
Dokumentumok mentése egy számítógépről a tárhelyre (Windows). . . . .	372
Dokumentumok mentése egy számítógépről a tárhelyre (Mac OS). . . . .	373
A fájlok használata a tárhelyen. . . . .	373
Adatok nyomtatása a tárhelyről. . . . .	373
Tárolóban lévő adatok mentése memóriaeszközre. . . . .	374
Fájlok küldése a tárolóra e-mailen. . . . .	374
A tárhelyen található fájlok mentése egy hálózati mappába vagy felhőszolgáltatásokra (biztonsági mentés). . . . .	375
A nyomtatáshoz, illetve a mentéshez kapcsolódó menüelemek. . . . .	376
A(z) Web Config szoftverrel tárhelyre mentett adatok használata. . . . .	381
Mappák és fájlok kezelése. . . . .	382
Mappák és fájlok keresése. . . . .	382
A mappában tárolt fájlok törlése. . . . .	382
A tárolási időszak módosítása, illetve annak a beállítása, hogy soha ne legyen törlés. . . . .	382
Mappák törlése. . . . .	383
Megosztott mappa műveleteinek korlátozása. . . . .	383

## **Nyomtatás mentett beállítások használatával (nyomtatási halmazok)**

Másolás mentett csoport használatával. . . . .	385
Csoportok mentése másoláshoz. . . . .	385
Másolás mentett csoport használatával. . . . .	386
Másoláshoz a nyomtatóra mentett csoportok szerkesztése. . . . .	386
Másoláshoz a nyomtatóra mentett csoportok törlése. . . . .	387
Nyomtatás mentett csoportok használatával (Tárolás). . . . .	387
Csoportok mentése tároláshoz. . . . .	387
Nyomtatás mentett csoportok használatával (Tárolás). . . . .	388
Tároláshoz a nyomtatóra mentett csoportok szerkesztése. . . . .	389
Tároláshoz a nyomtatóra mentett csoportok törlése. . . . .	389
Nyomtatás mentett csoportok használatával (Számítógép) (csak Windows). . . . .	389

Csoport mentése számítógépről történő nyomtatáshoz. . . . .	390
Nyomtatás mentett csoportok használatával (számítógép). . . . .	390
A nyomtató illesztőprogramra mentett csoportok törlése. . . . .	391
A nyomtató illesztőprogramra mentett csoportok türlése. . . . .	391

## **A nyomtató karbantartása**

A kellékanyagok állapotának az ellenőrzése. . . . .	393
Nyomtatási, másolási, beolvasási és faxminőség javítása. . . . .	393
Adaptive Head Cleaning futtatása. . . . .	393
Eltömődött fűvókák ellenőrzése. . . . .	394
Fűvóka eltömődésének megakadályozása. . . . .	395
A(z) Szkennerrüveg tisztítása. . . . .	395
Az automatikus dokumentumadagoló tisztítása . . . . .	397

## **Ezekben a helyzetekben**

A számítógép cseréje esetén. . . . .	402
Alkalmazások külön telepítése vagy törlése. . . . .	402
Alkalmazások külön telepítése. . . . .	402
PostScript nyomtatómeghajtó telepítése. . . . .	405
Eredeti Epson nyomtató hozzáadása (kizárólag Mac OS esetében). . . . .	406
Alkalmazások eltávolítása. . . . .	406
Számítógéphez való csatlakozás beállításai. . . . .	408
A nyomtató hálózati csatlakozási állapotának ellenőrzése (Hálózati kapcsolódási jelentés). . . . .	408
Közvetlen csatlakozás a nyomtatóhoz (Wi-Fi Direct). . . . .	409
A Wi-Fi Direct. . . . .	409
Csatlakozás iPhone, iPad vagy iPod touch eszközhöz Wi-Fi Direct használatával. . . . .	409
Csatlakozás Android operációs rendszerű eszközhöz Wi-Fi Direct segítségével. . . . .	411
Wi-Fi Direct-csatlakozás az SSID és a jelszó megadásával. . . . .	412
Csatlakozás számítógéphez Wi-Fi Direct használatával. . . . .	414
A csatlakozás módosítása Wi-Fi-ről USB-re. . . . .	416
A nyomtató használata bekapcsolt hozzáférés-szabályozás funkcióval. . . . .	416
Bejelentkezés a nyomtatóba a vezérlőpanelről. . . . .	417
Bejelentkezés a nyomtatóra számítógépről. . . . .	418
Felhasználói fiók regisztrálása a nyomtató-illesztőprogramban (Windows). . . . .	418

Felhasználók hitelesítése az Epson Scan 2 alkalmazásban hozzáférés-szabályozás esetén. . . . .	419
A nyomtató áthelyezése és szállítása. . . . .	419



## **Problémamegoldás**

Problémamegoldás. . . . .	421
A nyomtató hibaállapotának ellenőrzése. . . . .	421
A nyomtató csatlakozásának ellenőrzése. . . . .	421
Ellenőrizze a nyomtatóbeállításokat. . . . .	422
Nem lehet nyomtatni, másolni, szkennelni vagy faxot küldeni. . . . .	423
Az alkalmazás vagy a nyomtató-illesztőprogram nem működik megfelelően. . . . .	423
A nyomtató USB-vel nem csatlakoztatható. . . . .	428
Sikertelen másolás. . . . .	429
Faxok küldése vagy fogadása sikertelen. . . . .	429
A papír adagolása vagy kiadása nem megfelelő. . . . .	436
A nyomtatás, másolás, beolvasás és faxolás minősége gyenge. . . . .	440
Gyenge minőségű nyomatok. . . . .	440
Rossz minőségű másolatok. . . . .	447
Problémák a beolvasott képpel. . . . .	452
Az elküldött fax minősége gyenge. . . . .	456
A fogadott fax minősége nem megfelelő. . . . .	458
Az LCD képernyőn megjelenő hibakód vagy üzenet. . . . .	458
Az LCD-képernyőn megjelenő üzenet. . . . .	458
Hibakód jelent meg az állapotmenüben. . . . .	460
A papír elakadt. . . . .	468
Papírelakadások megelőzése. . . . .	468
Ideje kicserélni a kellékanyagokat és a karbantartási alkatrészeket. . . . .	469
Ideje kicserélni a tintapatronokat. . . . .	469
Ideje kicserélni a karbantartó rekeszt. . . . .	471
Az első burkolat lezárása. . . . .	472
Ideje kicserélni a felvevő görgőket. . . . .	473
A nyomtató nem az elvártak szerint működik. . . . .	474
A nyomtató nem kapcsol be vagy ki. . . . .	474
A készülék lassan hajtja végre a műveleteket. . . . .	475
Az LCD képernyő elsötétül. . . . .	476
Nem működtethető a kezelőpanelről. . . . .	476
„x” jelenik meg a képernyőn és nem tud fényképeket kiválasztani. . . . .	476
A nyomtatás szünetel. . . . .	476
A gép nem ismeri fel az adattároló eszközt. . . . .	477
Az adatok nem menthetők az adattároló eszközre. . . . .	477
Hangos működés. . . . .	477
Hibás dátum és idő. . . . .	477

A gyökértanúsítványt frissíteni kell. . . . .	478
A(z) Nyomtatási beállítások menü nem jelenik meg (Mac OS). . . . .	478
Enyhe áramütés a nyomtató megérintésekor. . .	478
A küldő fél faxszáma nem jelenik meg. . . . .	478
Hibás a küldő fél faxszáma, amely a fogadott faxokon jelenik meg. . . . .	478
Nem lehet hívást kezdeményezni a csatlakoztatott telefonon. . . . .	479
Az üzenetrögzítő készülék nem tud válaszolni hanghívásokra. . . . .	479
Sok kéretlen fax érkezett. . . . .	479
Minden megoldást kipróbáltam, a probléma továbbra is fennáll. . . . .	479
Nem lehet megoldani a nyomtatási vagy másolási problémákat. . . . .	480

## **Termékinformációk**

Papír információk. . . . .	482
A használható papírok és a kapacitás. . . . .	482
Kellékanyag termékekre vonatkozó információk. .	487
Tintapatronok kódjai. . . . .	487
Karbantartódoboz kód. . . . .	488
Felvevő görgők kódja. . . . .	489
Opcionális elemek adatai. . . . .	489
Az opcionális elemek kódjai. . . . .	489
Szoftverinformáció. . . . .	490
Számítógépről történő nyomtatásra szolgáló alkalmazás (Windows nyomtató-illesztőprogram). . . . .	490
Számítógépről történő nyomtatásra szolgáló alkalmazás (Mac OS nyomtató-illesztőprogram). . . . .	492
Alkalmazás, amely képes nyomtatni a PostScript betűtípusokat (Windows PostScript nyomtató-illesztőprogram). . . . .	493
Alkalmazás, amely képes nyomtatni a PostScript betűtípusokat (Mac OS PostScript nyomtató-illesztőprogram). . . . .	494
Alkalmazás, amely képes nyomtatni a PCL nyelvet (PCL nyomtató-illesztőprogram). . . . .	494
Alkalmazás dokumentumok beolvasásához (Document Capture Pro). . . . .	495
Alkalmazás a szkennelvezérléséhez (Epson Scan 2). . . . .	496
A faxműveletek konfigurálására és faxok küldésére szolgáló alkalmazás (FAX Utility). . .	496
Faxok küldésére szolgáló alkalmazás (PC-FAX illesztőprogram). . . . .	497
Nyomtató műveletek beállítására szolgáló alkalmazás (Web Config). . . . .	498

Alkalmazás szoftver és firmware frissítéséhez (Epson Software Updater). . . . .	500
Szoftver az eszközök hálózaton történő kezelésére (Epson Device Admin). . . . .	501
Epson hitelesítési rendszer (Epson Print Admin). . . . .	501
Beállítások menü lista. . . . .	502
Általános beállítások. . . . .	502
Nyomtatásszámláló. . . . .	541
Kellék állapota. . . . .	542
Karbantartás. . . . .	542
Nyelv/Language  . . . . .	542
Nyomtatóállapot/Nyomtatás. . . . .	543
Partnerkezelő. . . . .	544
Felhasználói beállítások  . . . . .	544
Hitelesítő rendszer. . . . .	545
Termékspecifikációk. . . . .	545
A nyomtató műszaki adatai. . . . .	545
A lapolvasó műszaki adatai. . . . .	546
Az automatikus lapadagoló műszaki adatai. . . .	547
A fax műszaki adatai (csak faxképes nyomtatók esetén). . . . .	547
Port használata a nyomtatóhoz. . . . .	548
Az interfész műszaki adatai. . . . .	550
Hálózati specifikációk. . . . .	550
PostScript Level 3-kompatibilitás. . . . .	552
Harmadik felek támogatott szolgáltatásai. . . . .	552
Memóriaeszköz műszaki adatai. . . . .	552
Támogatott adatok specifikációja. . . . .	553
Méretek. . . . .	553
Elektromos jellemzők. . . . .	554
Környezeti specifikációk. . . . .	555
Telepítés, helyszín és terület. . . . .	555
Rendszerkövetelmények. . . . .	557
Betűtípus műszaki adatai. . . . .	557
A tárhelyre vonatkozó műszaki adatok. . . . .	572
Az opcionális alkatrészek műszaki adatai. . . . .	572
Fax kártya jellemzők. . . . .	572
Papírkazetta egység (Egyes)-P1 műszaki adatai. .	573
Papírkazetta egység (Duál)-P2 műszaki adatai. .	573
A vezeték nélküli LAN-interfész műszaki adatai	573
Szabályozási információ. . . . .	575
Szabványok és engedélyek. . . . .	575
Német Blue Angel szabvány. . . . .	576
A másolásra vonatkozó korlátozások. . . . .	576

## **Rendszergazdai információ**

A nyomtató kezelése. . . . .	578
Távoli nyomtató adatainak ellenőrzése. . . . .	578

Hálózati kapcsolat kezelése. . . . .	578
E-mail értesítések konfigurálása bizonyos eseményekhez. . . . .	583
A vezérlőpanel beállítása. . . . .	585
Panelművelet szabályozása. . . . .	586
Tárolóbeállítások megadása. . . . .	588
Energiatakarékos beállítások az inaktivitás során. . . . .	590
A hang beállítása. . . . .	591
A merevlemez-adatok törlésére vonatkozó beállítások. . . . .	592
Nyomtatóbeállítások biztonsági mentése és importálása. . . . .	593
Firmware frissítése. . . . .	595
A dátum és az idő szinkronizálása az időkiszolgálóval. . . . .	597
A belső memóriában található adatok törlése. . . . .	598
Partnerek kezelése. . . . .	599
A nyomtató tápfeszültségének szabályozása Web Config használatával. . . . .	599
Alapértelmezett beállítások visszaállítása. . . . .	600
A kezdőképernyő elrendezésének szerkesztése. . . . .	600
Termékbiztonsági beállítások. . . . .	601
A rendelkezésre álló funkciók korlátozása. . . . .	601
USB-csatlakozás korlátozása és külső memória használata. . . . .	604
A jelszó-titkosítás beállításai. . . . .	605
Az ellenőrzésinapló-funkció használata. . . . .	607
Jelszóházi rend beállítása. . . . .	607
Alkalmazásokból való hozzáférés korlátozása. . . . .	608
PDL fájlműveletek korlátozása. . . . .	609
A rendszergazdai jelszó megváltoztatása Web Config használatával. . . . .	609
Programellenőrzés indításkor. . . . .	610
Domainkorlátozások konfigurálása. . . . .	610
Hálózati biztonsági beállítások. . . . .	611
Protokollok használatának szabályozása. . . . .	611
Digitális tanúsítvány használata. . . . .	616
SSL/TLS kommunikáció a nyomtatóval. . . . .	624
Titkosított kommunikáció IPsec-/IP-szűrés funkcióval. . . . .	626
A nyomtató csatlakoztatása IEEE802.1X hálózathoz. . . . .	638
S/MIME beállítások. . . . .	642
Hálózati biztonsági problémák. . . . .	645
A Epson Open Platform használata. . . . .	652
A(z) Epson Open Platform áttekintése. . . . .	652
Az Epson Open Platform konfigurálása. . . . .	652
A(z) Epson Open Platform érvényesítése. . . . .	653
Epson Remote Services információk. . . . .	653

## Segítségkérés

Technikai támogatási webhely. . . . .	655
Kapcsolatfelvétel az Epson ügyfélszolgálattal. . . . .	655
Mielőtt kapcsolatba lépne az Epsonnal. . . . .	655
Segítség európai felhasználók számára. . . . .	655
Segítség tajvani felhasználók részére. . . . .	656
Segítség ausztrál felhasználók részére. . . . .	656
Segítség új-zélandi felhasználók részére. . . . .	657
Segítség szingapúri felhasználók részére. . . . .	657
Segítség thai földi felhasználók részére. . . . .	657
Segítség vietnami felhasználók részére. . . . .	658
Segítség indonéziai felhasználók részére. . . . .	658
Segítség hongkongi felhasználók részére. . . . .	659
Segítség malajziai felhasználók részére. . . . .	659
Segítség indiai felhasználók részére. . . . .	659
Segítség Fülöp-szigeteki felhasználók részére. . . . .	660

# Útmutató a kézikönyvhöz

A kézikönyvek bemutatása. . . . .	10
Információ keresése. . . . .	10
Csak a szükséges oldalak nyomtatása. . . . .	11
A Kézikönyvről. . . . .	11
Védjegyek. . . . .	13
Szerzői jog. . . . .	14

## A kézikönyvek bemutatása

Az Epson nyomtató a következő kézikönyvekkel kerül forgalomba. A fenti kézikönyveken túl olvassa el a nyomtatóból és az Epson szoftveralkalmazásokból elérhető egyéb segítségeket is.

### Fontos biztonsági előírások (nyomtatott kézikönyv)

Utasításokkal látja el Önt a nyomtató biztonságos használatát illetően.

### Kitűzhető kézikönyvek (digitális kézikönyv)

Egyetlen lapon összefoglalja a gyakran használt funkciókhoz használt eljárásokat. Mivel poszterként kinyomtatható, ha a nyomtató közelében kítűzik a falra szükség esetén gyorsan, könnyen segítségül hívható.

### Használati útmutató (digitális kézikönyv)

Ez a kézikönyv. PDF-ként és webes kézikönyvként érhető el. Részletes információkat tartalmaz, valamint útmutatást a nyomtató használatához és a problémák megoldásához.

### Információk a legfrissebb kézikönyvekről

#### ☐ Nyomtatott kézikönyv

Látogasson el az Epson európai támogatási webhelyére a(z) <http://www.epson.eu/support> címen vagy az Epson nemzetközi támogatási webhelyére a(z) <http://support.epson.net/> címen.

#### ☐ Digitális kézikönyv

Látogasson el a következő webhelyre, írja be a terméknevet, majd lépjen a(z) **Támogatás** részre. <https://epson.sn>

## Információ keresése

A PDF formátumú kézikönyvben konkrét információkra kereshet kulcsszavak beírásával, vagy a könyvjelzők segítségével közvetlenül a meghatározott szakaszokra ugorhat. Ebben a szakaszban elmagyarázzuk, hogy miként használhatja a PDF formátumú kézikönyvet a számítógépén az Adobe Acrobat Reader DC program segítségével.

### Keresés kulcsszó alapján

Kattintson a **Szerkesztés > Speciális keresés** elemre. Írja be a keresési ablakba a keresett információhoz kapcsolódó kulcsszót (szövegrészletet), majd kattintson a **Keresés** elemre. Ekkor listászerűen megjelennek a keresési találatok. Egy megjelenített találatra kattintva közvetlenül az adott oldalra ugorhat a kézikönyvben.

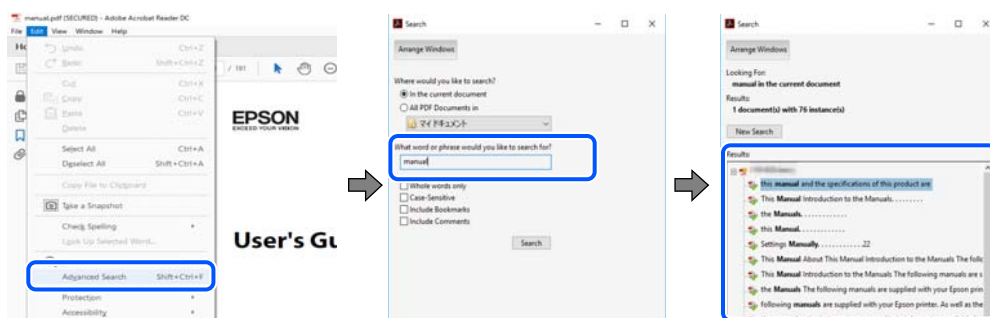

## Közvetlen ugrás a kívánt információhoz könyvjelzők segítségével

Egy címre kattintva közvetlenül az adott oldalra ugorhat. A + vagy a > jelre kattintva megtekintheti az adott szakaszon belül található alsóbb szintű címekeket is. Az előző oldalra történő visszatéréshez végezze el a következő műveletet a billentyűzete segítségével.

- Windows: nyomja le és tartsa nyomva az **Alt** billentyűt, majd nyomja le a < billentyűt.
- Mac OS: nyomja le és tartsa lenyomva a parancs billentyűt, majd nyomja le a < billentyűt.



## Csak a szükséges oldalak nyomtatása

Lehetősége van csak azokat az oldalakat kibontani és kinyomtatni, amelyekre szüksége van. Kattintson a **Fájl** menüben a **Nyomtatás** elemre, majd a **Nyomtatandó oldalak** szakaszban található **Oldalak** paraméter segítségével határozza meg a nyomtatni kívánt oldalak oldalszámát.

- Tartomány meghatározásához írjon kötőjelet a tartomány első és utolsó oldalának az oldalszáma közé.  
Példa: 20-25
- Különálló (értsd: nem egymás után következő) oldalak meghatározásához írjon vesszőt az oldalszámok közé.  
Példa: 5, 10, 15

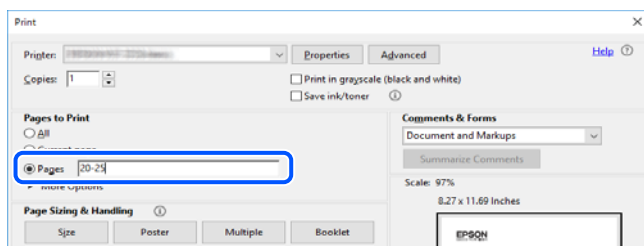

## A Kézikönyvről

Ez a rész a jelek és szimbólumok jelentését, a leírásokra vonatkozó megjegyzéseket és az operációs rendszer referenciainformációit ismerteti a kézikönyvben.

## Jelek és szimbólumok



### **Figyelem!**

*Utasítások, melyeket a testi sérülések elkerülése érdekében pontosan be kell tartani.*



**Fontos:**

Utasítások, melyeket a berendezés sérüléseinek elkerülése érdekében kell betartani.

**Megjegyzés:**

Kiegészítő és referencia információkat biztosít.

**Kapcsolódó információ**

➔ Hivatkozások a kapcsolódó fejezetekhez.



Elérhetővé teszi a használati utasításokat Webes filmútmutatók formájában. Lásd a kapcsolódó információk hivatkozást.

Az alábbi ikonok a nyomtató vezérlőpaneljének menüiben található elemek elérhetőségét mutatják.



Aktív rendszergazdai zárolás esetén korlátozott elemek.



A telepített opciókat jelöli.



Azokat az elemeket jelöli, amelyek licenckulcs regisztrálásakor érhetőek el.

## Megjegyzések képernyőképekkel és illusztrációkkal kapcsolatban

- A nyomtató illesztőprogramjának képernyőfelvételei Windows 10 vagy macOS High Sierra rendszeren készültek(10.13). A képernyőkön megjelenő tartalom a készülék típusától és az adott helyzettől függően változik.
- A kézikönyvben szereplő képek csak példaként szolgálnak. Ugyan az egyes modellek esetében lehetnek különbségek, de a készüléket ugyanúgy kell működtetni.
- Az LCD képernyőn megjelenő menük a modelltől és a beállításoktól függően eltérő elemeket tartalmazhatnak.
- A QR-kódot erre szolgáló alkalmazással lehet szkennelni.

## Operációs rendszerre vonatkozó hivatkozások

### Windows

A kézikönyvben a „Windows 11”, „Windows 10”, „Windows 8.1”, „Windows 8”, „Windows 7”, „Windows Server 2022”, „Windows Server 2019”, „Windows Server 2016”, „Windows Server 2012 R2”, „Windows Server 2012”, „Windows Server 2008 R2” és „Windows Server 2008” kifejezések az alábbi operációs rendszerekre vonatkoznak. Továbbá, a „Windows” kifejezés valamennyi verzióra vonatkozik.

- Microsoft® Windows® 11 operációs rendszer
- Microsoft® Windows® 10 operációs rendszer
- Microsoft® Windows® 8.1 operációs rendszer
- Microsoft® Windows® 8 operációs rendszer
- Microsoft® Windows® 7 operációs rendszer
- Microsoft® Windows Server® 2022 operációs rendszer
- Microsoft® Windows Server® 2019 operációs rendszer



- Microsoft® Windows Server® 2016 operációs rendszer
- Microsoft® Windows Server® 2012 R2 operációs rendszer
- Microsoft® Windows Server® 2012 operációs rendszer
- Microsoft® Windows Server® 2008 R2 operációs rendszer
- Microsoft® Windows Server® 2008 operációs rendszer

### Mac OS

A kézikönyvben a „Mac OS” a Mac OS X 10.9.5 vagy annál újabb, valamint a macOS 11 vagy annál újabb operációs rendszerekre vonatkozik.

---

## Védjegyek

- Microsoft, Azure, Excel, Internet Explorer, Microsoft 365, Microsoft Edge, PowerPoint, SharePoint, Windows, Windows Server, Windows Vista and Windows XP are trademarks of the Microsoft group of companies.
- Apple, Mac, macOS, OS X, Bonjour, ColorSync, Safari, AirPrint, iPad, iPhone, iPod touch, and TrueType are trademarks of Apple Inc., registered in the U.S. and other countries.
- Use of the Works with Apple badge means that an accessory has been designed to work specifically with the technology identified in the badge and has been certified by the developer to meet Apple performance standards.
- CG Omega, CG Times, Courier, Garamond Antiqua, Garamond Halbfett, Garamond Kursiv, and Garamond Kursiv Halbfett are trademarks of Monotype Imaging Inc. and may be registered in certain jurisdictions.
- Helvetica, Palatino, Times, and Univers are trademarks of Monotype Imaging Inc. registered in the U.S. Patent and Trademark Office and may be registered in certain other jurisdictions.
- Chrome, Chrome OS, Google Play, and Android are trademarks of Google LLC.
- Albertus, Arial, Coronet, and Times New Roman are trademarks of Monotype Imaging Inc. registered in the United States Patent and Trademark Office and may be registered in certain jurisdictions.
- ITC Avant Garde, ITC Bookman, ITC Zapf-Chancery, and ITC Zapf Dingbats are trademarks of International Typeface Corporation registered in the United States Patent and Trademark Office and may be registered in certain jurisdictions.
- New Century Schoolbook is a trademark of Linotype AG and/or its subsidiaries.
- Wingdings is a registered trademark of Microsoft Corporation in the United States and other countries.
- Antique Olive is a trademark of Madame Marcel Olive.
- Marigold is a trademark of Alpha Omega Typography.
- SAP and all SAP logos are trademarks or registered trademarks of SAP AG in Germany and in several other countries.
- PCL is a trademark of Hewlett-Packard Company.
- HP and HP LaserJet are registered trademarks of the Hewlett-Packard Company.
- Adobe, Acrobat, Photoshop, PostScript®3™, and Reader are either registered trademarks or trademarks of Adobe in the United States and/or other countries.
- Wi-Fi®, Wi-Fi Direct®, and Wi-Fi Protected Access® are registered trademarks of Wi-Fi Alliance®. WPA™, WPA2™, WPA3™ are trademarks of Wi-Fi Alliance®.
- QR Code is a registered trademark of DENSO WAVE INCORPORATED in Japan and other countries.

- The SuperSpeed USB Trident Logo is a registered trademark of USB Implementers Forum, Inc.
- Firefox is a trademark of the Mozilla Foundation in the U.S. and other countries.
- The Mopria™ word mark and the Mopria™ Logo are registered and/or unregistered trademarks of Mopria Alliance, Inc. in the United States and other countries. Unauthorized use is strictly prohibited.
- Általános megjegyzés: minden más védjegy az illetékes tulajdonos birtokát képezi, és csak azonosítási célokra használható.
- Kofax© OCR 2024 Kofax Inc. All rights reserved.

---

## Szerzői jog

A jelen kiadvány semelyik része sem reprodukálható, tárolható visszakereső-rendszerben vagy vihető át bármiféle eszközzel, elektronikusan, mechanikusan, fénymásolással, felvétellel vagy bármilyen más módszerrel a Seiko Epson Corporation előzetes írásbeli engedélye nélkül. A dokumentum tartalmának felhasználására vonatkozóan nem vállalunk felelősséget. A dokumentum tartalmának felhasználásából származó károkért sem vállalunk semmiféle felelősséget. A jelen dokumentumban lévő információk csak az ezzel az Epson termékkel történő felhasználásra vonatkoznak. Az Epson nem felelős az olyan esetekért, amikor ezeket az információkat más termékekre alkalmazzák.

Sem a Seiko Epson Corporation, sem bármely leányvállalata nem vállal felelősséget a termék megvásárlójának vagy harmadik félnek olyan kárért, veszteségért, költségért vagy kiadásért, amely a következőkből származik: baleset, a termék nem rendeltetésszerű vagy helytelen használata, a termék jogosulatlan módosítása, javítása vagy megváltoztatása, illetve (az Egyesült Államok kivételével) a Seiko Epson Corporation üzemeltetési és karbantartási utasításainak nem pontos betartása.

A Seiko Epson Corporation nem vállal felelősséget az olyan károkért és problémákért, amelyek a Seiko Epson Corporation által Eredeti Epson terméknek, vagy az Epson által jóváhagyott terméknek nem minősített kiegészítők vagy fogyóeszközök használatából származnak.

A Seiko Epson Corporation nem tehető felelőssé az olyan károkért, amelyek a Seiko Epson Corporation által Epson jóváhagyott terméknek nem minősített bármely csatlakozókábel használatából következő elektromágneses interferenciából származnak.

© 2024 Seiko Epson Corporation

A kézikönyv tartalma és a termékspecifikációk minden külön figyelmeztetés nélkül módosulhatnak.

---

# Fontos utasítások

Fontos biztonsági utasítások. . . . .	16
Személyes adatok védelme. . . . .	20

## Fontos biztonsági utasítások

A nyomtató biztonságos használatának érdekében olvassa el és tartsa be ezeket az utasításokat. Őrizze meg a kézikönyvet, hogy később is használni tudja. Továbbá kövesse a nyomtatón található figyelmeztetéseket és utasításokat is.

A nyomtatón lévő szimbólumok egy része a készülék biztonságos és helyes használatát segíti. A szimbólumok jelentését a következő webhelyen tekintheti meg.

<http://support.epson.net/symbols>

### A nyomtató üzembe helyezése

- A nyomtatót ne próbálja meg egyedül mozgatni.
- Ne helyezze vagy tárolja a nyomtatót szabadban, szennyezett vagy poros területen, víz közelében, hőforrás mellett, illetve ütés-, és rázkódásveszélyes, túl meleg vagy magas páratartalmú helyeken.
- Helyezze stabil, sík felületre, amely minden oldalról szélesebb a nyomtatónál. A nyomtató nem működik normálisan, ha meg van döntve.
- Kerülje az olyan helyeket, ahol gyors változások következhetnek be a hőmérsékletben vagy a páratartalomban. Ne helyezze a nyomtatót oda, ahol közvetlen napsugárzásnak, erős fénynek vagy magas hőmérsékletnek lehet kitéve.
- Ne zárja el és ne fedje le a nyomtató nyílásait.
- Hagyjon helyet a nyomtató felett, hogy az automatikus lapadagoló (ADF) egységet teljesen fel lehessen emelni.
- Hagyjon elegendő helyet a nyomtató előtt, valamint a nyomtató bal és jobb oldalán, hogy a nyomtatási és a karbantartási műveleteket akadálymentesen el lehessen végezni.
- Győződjön meg róla, hogy a váltóáramú tápkábel megfelel a helyi biztonsági szabványoknak. Kizárólag a jelen termékhez mellékelt tápkábelt használja a jelen termékhez. Másfajta kábel használata tüzet vagy áramütést eredményezhet. A jelen termékhez mellékelt tápkábelt kizárólag ezzel a termékkel használja. A tápkábel más berendezésekkel történő használata tüzet vagy áramütést eredményezhet.
- Csak a nyomtatón feltüntetett típusú tápforrást használja.
- A nyomtatót olyan fali konnektor közelébe helyezze, ahonnan könnyen ki lehet húzni a tápkábelt.
- Ne használjon olyan konnektort, amely gyakran ki- és bekapcsolódó készülékekkel (például fénymásolókkal vagy légkondicionáló rendszerekkel) azonos áramkörön van.
- Ne használjon fali kapcsolóról vagy automatikus időzítőről vezérelt konnektorokat.
- Az egész számítógépes rendszert tartsa távol olyan készülékektől, amelyek elektromágneses interferenciát okozhatnak.
- A tápkábeleket úgy kell elhelyezni, hogy elkerüljük dörzsölődésüket, elvágásukat, kopásukat, összetekeredésüket és gubancolódásukat. Ne tegyen rá semmit a tápkábelekre, helyezze el őket úgy, hogy ne lehessen rájuk lépni vagy beléjük botlani. Különösen ügyeljen arra, hogy a tápkábelek végei ne törjenek meg.
- Ha hosszabbító kábellel használja a nyomtatót, ügyeljen rá, hogy az összes csatlakoztatott berendezés amperben mért áramfelvétele ne haladja meg a hosszabbító kábelének engedélyezett áramerősségét. Arra is ügyeljen, hogy a fali konnektorba csatlakozó összes készülék együttes áramfelvétele ne haladja meg a konnektor engedélyezett áramleadását.
- Ha a nyomtatót Németországban kívánja használni, a rövidzárlat és túláram elleni megfelelő védelem érdekében az áramkört 10 vagy 16 amperes kismegszakítóval kell ellátni.

## Kapcsolódó információ

➔ „Telepítés, helyszín és terület“ 555. oldal

## A nyomtató használata

- Semmilyen körülmények között se szedje szét, alakítsa át, vagy próbálja meg megjavítani a tápkábelt, a kábelcsatlakozót, a nyomtatóegységet, a lapolvasóegységet vagy valamely kiegészítőjét, kivéve ha az eljárások részletesen le vannak írva a nyomtató használati útmutatóiban.
- Ha a következő helyzetek bármelyike előállna, húzza ki a nyomtatót a konnektorból, majd forduljon a szakképzett szakemberhez:

A tápvezeték vagy csatlakozója megsérült; folyadék került a nyomtatóba; a nyomtatót leejtették, vagy borítása megsérült; a nyomtató nem a megszokott módon működik, vagy feltűnően megváltozott a teljesítménye. Ne módosítsa olyan vezérlőeszközök beállításait, amelyeket a használati utasítások nem ismertetnek.
- Ügyeljen rá, nehogy folyadék ömöljön a nyomtatóra, és ne használja a nyomtatót nedves kézzel.
- Ha az LCD képernyő meghibásodik, forduljon a forgalmazóhoz. Ha folyadékkristály oldat kerül a kezére, mossa le alaposan vízzel és szappannal. Ha folyadékkristály oldat kerül a szemébe, azonnal öblítse ki a szemét vízzel. Ha továbbra is kellemetlen érzései vannak, vagy látási problémákat tapasztal, azonnal forduljon orvoshoz.
- A nyomtató belsejében található alkatrészeket kizárólag abban az esetben érintse meg, ha erre vonatkozó utasítást olvas a jelen útmutatóban.
- Ne érintse meg a nyomtatóban vagy az opcionális elemekben figyelmeztető címkével jelölt helyeket.
- Elektromos vihar közben ne használjon telefont. Kis eséllyel előfordulhat, hogy a villámlás áramütést okoz.
- Gázszivárgás jelentése esetén ne a szivárgás közelében lévő telefont használjon.
- Ha ezt a nyomtatót a kábellel számítógéphez vagy más eszközhöz csatlakoztatja, ügyeljen a csatlakozók helyes irányára. Az egyes csatlakozók csak egyetlen helyes behelyezési iránnyal rendelkeznek. Ha egy csatlakozót rossz irányban dug be, a kábellel összekötött mindkét eszköz megsérülhet.
- Ne helyezzen tárgyakat a nyomtató nyílásaiba.
- Nyomtatás közben ne nyúljon bele a nyomtatóba.
- Ne használjon a nyomtató belsejében vagy annak közelében gyúlékony gázokat tartalmazó aeroszolos termékeket. Az ilyen termékek használata tüzet idézhet elő.
- A fedelek, tálcák vagy kazetták felnyitásakor, valamint a nyomtató belsejében végzendő műveletek során vigyázzon, nehogy becsípődjenek az ujjai.
- Ne nyomja le túl erősen a szkennerveg alkatrészt, amikor ráhelyezi az eredeti anyagokat.
- A nyomtatót mindig a  gomb megnyomásával kapcsolja ki. Addig ne húzza ki a nyomtató tápkábelét, amíg a tápfeszültség-jelzőfény villog.
- Ha hosszabb ideig nem szándékozik használni a nyomtatót, húzza ki a tápkábelt a konnektorból.
- Ne üljön rá a nyomtatóra, illetve ne dőljön neki a nyomtatónak. Ne helyezzen nehéz tárgyakat a nyomtatóra.

## A fogyóeszközök kezelése

- A használt tintapatront elővigyázatosan kezelje, mert a tintaátömlő nyílásnál tintamaradványok lehetnek.
  - Ha festék kerül a bőrére, szappannal és vízzel azonnal mossa le.
  - Ha a tinta a szemébe kerül, azonnal öblítse ki bő vízzel. Ha továbbra is bántó érzés marad a szemében, vagy rosszul lát, azonnal forduljon orvoshoz.
  - Ha tinta kerül a szájába, azonnal köpje ki, és haladéktalanul forduljon orvoshoz.
- Ne szedje szét a tintapatronokat és a karbantartódobozt, mert a tinta a szemébe vagy a bőrére mehet.
- Ne rázza a tintapatront túl erőteljesen; máskülönben kifolyhat a tinta a tintapatronból.
- A tintapatront és a karbantartódobozt olyan helyen tárolja, ahol őket gyermekek nem érhetik el.
- Ügyeljen rá, hogy a papír éle ne dörzsölődjön a bőréhez vagy ne csússzon a bőrén, máskülönben az elvághatja a bőrét.

### Kapcsolódó információ

- ➔ [„Tintapatron kezelésére vonatkozó óvintézkedések“ 469. oldal](#)
- ➔ [„A karbantartó rekesz kezelésével kapcsolatos óvintézkedések“ 471. oldal](#)

## Érintőképernyő használatával kapcsolatos tanácsok és figyelmeztetések

- Az LCD képernyőn előfordulhat néhány kicsi fényes vagy sötét pont, és így a fényerő sem mindig egyenletes. Ezek normál jelenségek, és nem utalnak semmiféle sérülésre.
- A tisztításhoz csak egy száraz, puha ruhát használjon. Ne használjon folyadékot vagy vegyszert.
- Az érintőképernyő külső borítása nagyobb erőhatásra összetörhet. Ha a panel felülete összetörik vagy megpattan, lépjen kapcsolatba a forgalmazóval. Ne érjen a törött darabokhoz, illetve ne próbálja meg őket eltávolítani.
- Az érintőképernyőt óvatosan nyomja meg ujjával. Ne nyomja meg erőteljesen és ne használja a körmét.
- Ne használjon éles tárgyakat, például golyóstollat vagy hegyes ceruzát a műveletek végrehajtásához.
- Hirtelen hőmérséklet-változás vagy nedvesség hatására az érintőképernyő belsejében kialakuló páralecsapódás miatt csökkenhet a készülék teljesítménye.

## Internetcsatlakozással kapcsolatos tanácsok és figyelmeztetések

Ezt a terméket ne csatlakoztassa közvetlenül az internetre. Egy útválasztó vagy tűzfal által védett hálózathoz csatlakoztassa.

## Tanácsok és figyelmeztetések a nyomtató használatára vezeték nélküli kapcsolat esetén

- ❑ A nyomtató által kibocsátott rádióhullámok negatívan befolyásolhatják az elektromos orvosi berendezések működését, melyek ettől akár meg is hibásodhatnak. Ha ezt a nyomtatót egészségügyi létesítményekben vagy orvosi berendezések közelében használja, kövesse az egészségügyi létesítményeket képviselő szakemberek utasításait, valamint kövesse az orvosi berendezésen olvasható figyelmeztetéseket és utasításokat.
- ❑ A nyomtató által kibocsátott rádióhullámok negatívan befolyásolhatják az olyan automatikus vezérlésű berendezések működését, mint az automata ajtók vagy tűzjelzők, melyek meghibásodása balesethez vezethet. Ha ezt a nyomtatót automatikus vezérlésű berendezések közelében használja, tartsa be a berendezéseken olvasható valamennyi figyelmeztetést és utasítást.

## Megjegyzések a rendszergazdai jelszóval kapcsolatban

Ez a nyomtató lehetővé teszi, hogy rendszergazdai jelszót állítson be, hogy megakadályozza a jogosulatlan hozzáférést, illetve a készüléken tárolt eszközbeállítások és hálózati beállítások módosítását, amikor hálózathoz csatlakozik.

### A rendszergazdai jelszó alapértelmezett értéke

A rendszergazdai jelszó alapértelmezett értéke magán a készüléken található címkén található, mint például a képen. A címke elhelyezése a terméktől függ, lehet például oldalt, ahol a burkolat kinyitható, hátul vagy alul.

A következő ábra a címke elhelyezését mutatja be a nyomtató oldalán, ahol a burkolat kinyitható.

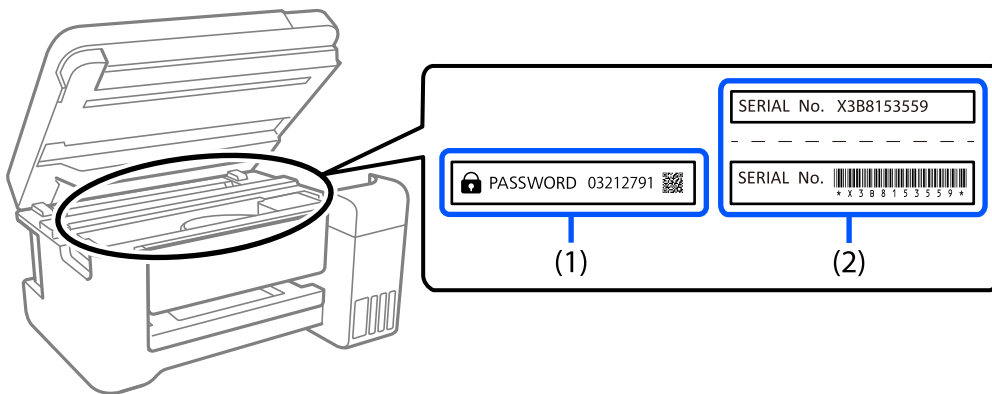

Ha mindkét címke (1) és (2) a készüléken van, akkor az alapértelmezett érték a címkére írt PASSWORD (1) melletti érték. Ebben a példában az alapértelmezett érték 03212791.

Ha csak a (2) címke van a készüléken, akkor az alapértelmezett érték a címkére nyomtatott sorozatszám (2). Ebben a példában az alapértelmezett érték X3B8153559.

### A rendszergazdai jelszó megváltoztatása

Biztonsági okokból ajánlott megváltoztatni a kezdeti jelszót.

Módosítható a nyomtató vezérlőpaneljéről, illetve a Web Config vagy az Epson Device Admin használatával. A jelszó módosításakor legalább 8 egybájtos alfanumerikus karaktert és szimbólumot adjon meg.

### Kapcsolódó információ

- ➔ [„A rendszergazdai jelszó megváltoztatása a vezérlőpanelről“ 45. oldal](#)
- ➔ [„A rendszergazdai jelszó megváltoztatása számítógépről“ 45. oldal](#)

## A rendszergazdai jelszó megadásához szükséges műveletek

Ha a következő műveletek elvégzése során a rendszer a rendszergazdai jelszó megadására kéri, adja meg a nyomtatón beállított rendszergazdai jelszót.

- A nyomtató belső vezérlőprogramjának számítógépről vagy okoseszközzel történő frissítésekor
- A Web Config speciális beállításába való bejelentkezéskor
- Olyan alkalmazás, például a Fax Utility használatával történő beállításkor, amely módosíthatja a nyomtató beállításait
- Amikor a nyomtató vezérlőpanelén olyan menüt választ, amelyet a rendszergazda zárolt

### Kapcsolódó információ

- ➔ [„A\(z\) Beállítás zárolása célelemei“ 586. oldal](#)

## A rendszergazdai jelszó inicializálása

A rendszergazdai jelszó a rendszergazdai beállítások menüből állítható vissza az alapértelmezett értékre. Ha elfelejtette a jelszavát, és nem tud visszatérni az alapértelmezett beállításokhoz, kérjen segítséget az Epson ügyfélszolgálatától.

### Kapcsolódó információ

- ➔ [„A rendszergazdai jelszó megváltoztatása a vezérlőpanelről“ 45. oldal](#)
- ➔ [„A rendszergazdai jelszó megváltoztatása számítógépről“ 45. oldal](#)
- ➔ [„Segítségkérés“ 654. oldal](#)

---

## Személyes adatok védelme

Ha a nyomtatót másnak adja vagy hulladékként leselejtezi, törölje a nyomtató memóriájában tárolt személyes adatokat (például hálózati beállításokat, faxszámokat, illetve a címzettek nevét faxkompatibilis típusokon) úgy, hogy az alább ismertetett módon kiválasztja a menüket a vezérlőpanelen.

- Beáll. > Általános beállítások > Rendszerfelügyelet > Belső memória törlése > PDL-betű., makró és m.terület
- Beáll. > Általános beállítások > Rendszerfelügyelet > Alaphelyzet > Minden adat és beállítás törlése > Nagy sebesség, Felülírás, or Hármas felülírás



---

# Részek nevei és funkciói

Előlap. ....	.22
Hátsó rész. ....	.24
Opciók. ....	.25

## Előlap

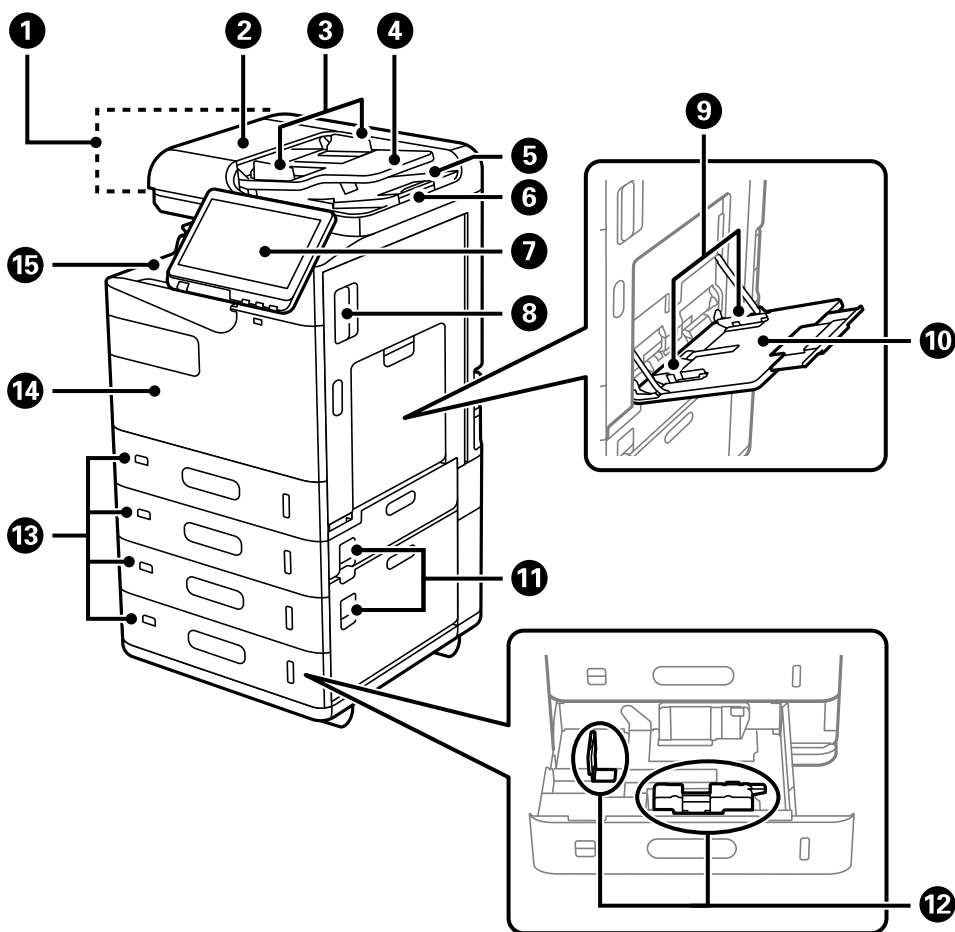

1	ADF (Automatikus dokumentumadagoló)	Automatikusan adagolja az eredetiket.
2	ADF fedele (F)	Nyissa fel, ha az elakadt eredetiket kívánja eltávolítani az ADF-ből.
3	ADF élvezető	Az eredeti dokumentumokat közvetlenül a nyomtatóba adagolja. Csúsztassa az eredeti dokumentumok széleihez.
4	ADF bemeneti tálca	Egyszerre több eredetit is betölthet.
5	ADF kimeneti tálca	Az ADF-ből kiadott eredetiket tartja.
6	Ütköző	Megakadályozza, hogy a kiadott eredetiek leessenek a(z) ADF kimeneti tálcájáról.
7	Vezérlőpanel	A nyomtaton a beállítások és a különböző műveletek elvégzésére szolgál. Ezen kívül a nyomtató állapota is itt látható.
8	Fedél (D1)	Nyissa ki, ha elakadt papírt távolít el.
9	Élvezető	A papírt közvetlenül a nyomtatóba adagolja. Csúsztassa a papírlap széleihez.
10	Papírtálca (B)	Papír betöltése. Itt töltheti be a nyomtatóhoz használható összes típusú papírt (beleértve a vastag papírt és a borítékokat is).

11	Fedél (E, H)	Nyissa ki, ha elakadt papírt távolít el.
12	Élvezető	A papírt közvetlenül a nyomtatóba adagolja. Csúsztassa a papírlap széleihez.
13	Papírkazetta 1, 2, 3, 4 (C1, C2, C3, C4)	Papír betöltése. Opcionálisak: C2, C3 és C4.
14	Első burkolat (A)	Nyissa ki a tintapatron vagy a karbantartó rekesz cseréjekor. A burkolatot le is lakatolhatja lopás megakadályozása céljából.
15	A papírlapokat fejfel lefelé tároló tálca (G)	A kiadott papírt tartja.

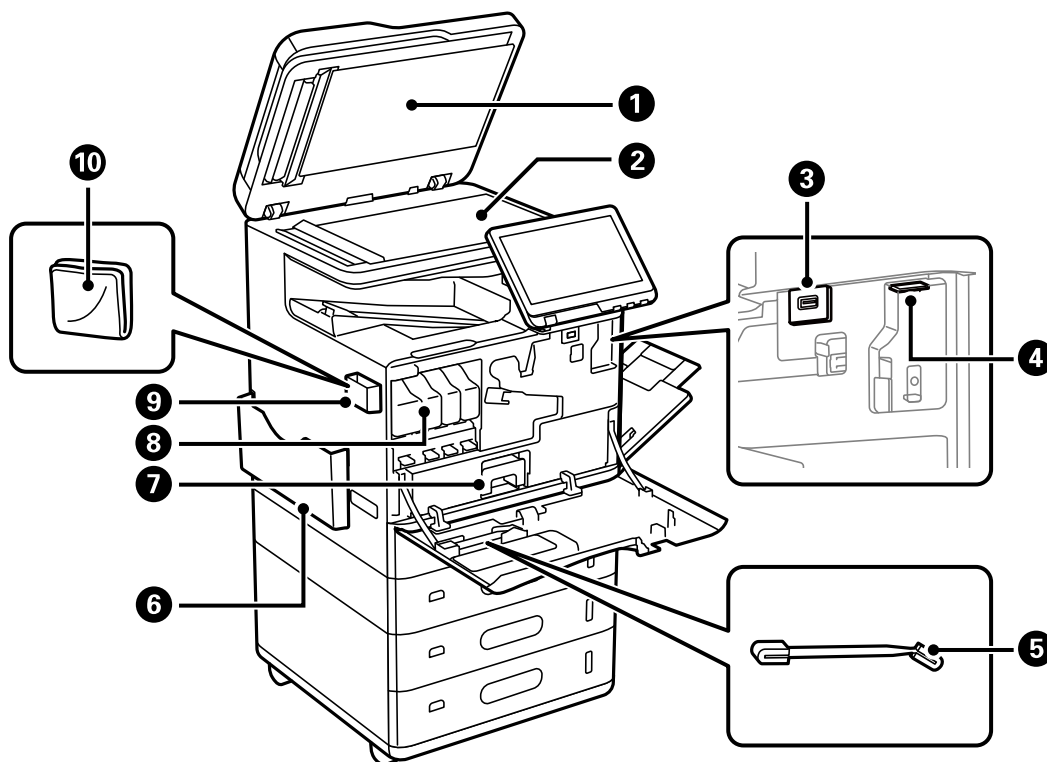

1	Lapolvasó fedél	Szkennelés közben meggátolja, hogy a fény kívülről bejusson.
2	Szkennerrüveg	Helyezze el az eredeti dokumentumokat. Olyan eredeti példányokat helyezhet el itt, amelyeket a(z) ADF nem adagol be, például borítékot vagy vastag könyveket.
3	Külső interfész USB portja	Adattároló eszközök csatlakoztatásához.
4	Wi-Fi egység portja	Szerelje be az opcionális Wireless LAN Interface-P1 eszközt, hogy Wi-Fi hálózathoz csatlakozhasson.
5	Tisztítópálca	Ezzel tisztítsa meg a nyomtató belsejét.
6	Dokumentumtartó	Az útmutatókat tartja.
7	Karbantartó rekesz	Összegyűjti a tisztítás és a nyomtatás során keletkező használt tintát.
8	Tintapatron	Mind a négy színes tintapatron behelyezéséhez.

9	Törlőkendő-tartó	A törlőkendő tárolására szolgál.
10	Törlőkendő	Tisztítsa meg a lapolvasó egység és a(z) ADF üvegfelületét.

## Hátsó rész

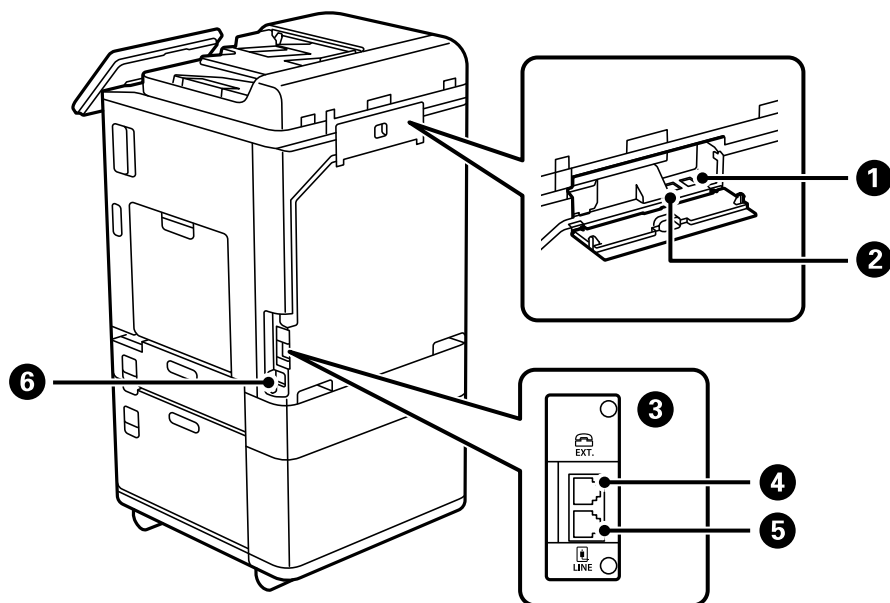

1	USB csatlakozó	USB-kábel csatlakoztatásához.
2	LAN csatlakozó	LAN-kábel csatlakoztatásához.
3	További interfész nyílás	A Super G3/G3 Multi faxkártya telepítéséhez.
4	EXT. csatlakozó	Külső telefonkészülékek csatlakoztatására szolgál.
5	LINE csatlakozó	Telefonvonalhoz való csatlakozáshoz használhatja.
6	AC csatlakozó	A hálózati kábel csatlakoztatása.

## Opciók

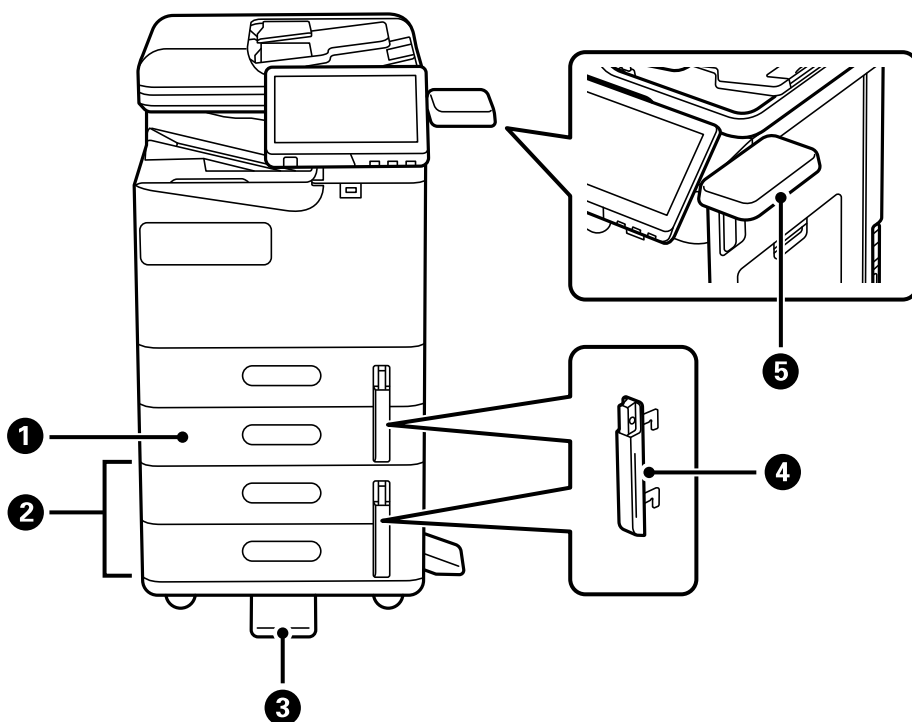

1	Papírkazetta egység (Egyes)-P1 (Paper Cassette Unit (Single)-P1)	Hozzáadja a(z) C2 papírkazettát a nyomtatóhoz.
2	Papírkazetta egység (Duál)-P2 (Paper Cassette Unit (Dual)-P2)	Hozzáadja a(z) C3 és a(z) C4 papírkazettákat a nyomtatóhoz.
3	Stabilizáló-P1 (Stabiliser-P1)	Kitámasztja a nyomtatót, hogy megakadályozza a felborulását. Előfordulhat, hogy ezek az országtól vagy a régiótól függően nem érhetőek el.
4	Papírkazettazár-P1 (Paper Cassette Lock-P1)	Ha a rendszergazda kezelni akarja a papírfelhasználást, csatlakoztassa ezt két papírkazettához egy lakat segítségével a kazetták lezárásához.
5	Hitelesítési eszköztábla-P1 (Authentication Device Table-P1)	Lehetővé teszi egy, a nyomtató által támogatott hitelesítési eszköz csatlakoztatását. Ezután a nyomtatóra bejelentkezhet úgy, hogy a nyomtató fölé egy hitelesítő kártyát tart.

# Útmutató a vezérlőpanelhez

Vezérlőpanel. ....	27
A kezdőképernyő konfigurálása. ....	28
A menüképernyő konfigurálása. ....	32
Feladat állapota képernyőbeállítás. ....	33
Karakterek beírása. ....	35
A nyomtatás közben megjelenő képernyő. ....	36

## Vezérlőpanel

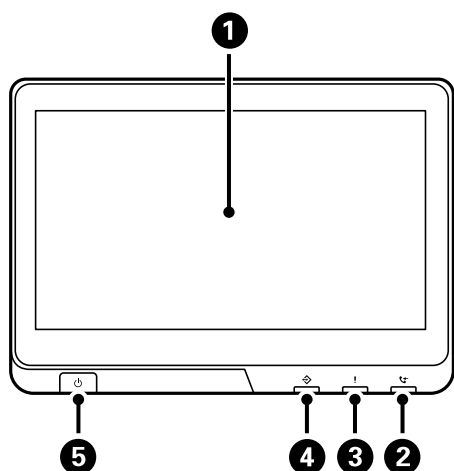

<b>1</b>	<p><b>Érintőképernyő</b></p> <p>Itt láthatók a beállítási menüpontok és az üzenetek.</p> <p>Ha bizonyos ideig nem végeznek műveletet az érintőképernyőn, a nyomtató alvó üzemmódba lép, és a kijelző kikapcsol. A kijelző bekapcsolásához koppintson bárhová az érintőképernyőn. A jelenlegi beállításoktól függően a tápkapcsoló gomb megnyomásával ébressze fel a nyomtatót az alvó üzemmódból.</p>
<b>2</b>	<p><b>Faxfogadás jelzőfénye</b></p> <p>Akkor világít, ha olyan dokumentumok érkeztek, amelyek még nem kerültek feldolgozásra.</p>
<b>3</b>	<p><b>Hibajelző fény</b></p> <p>Világít vagy villog, ha hiba történik.</p> <p>Megjeleníti az esetleges hibákat a képernyőn.</p>
<b>4</b>	<p><b>Adatfeldolgozás jelzőfénye</b></p> <p>Villog, ha a nyomtató éppen adatokat dolgoz fel, és világít, ha feladatok várnak feldolgozásra.</p>
<b>5</b>	<p><b>Főkapcsoló gomb A bekapcsolási állapotot jelző lámpa</b></p>

A kezelőpanel megdönthető.

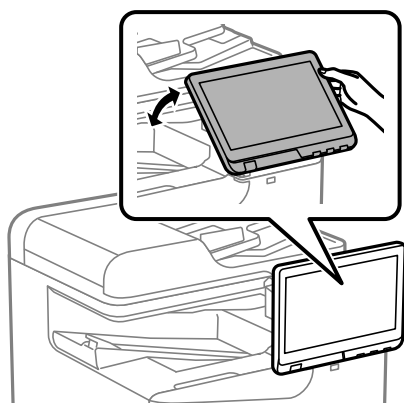

## A kezdőképernyő konfigurálása













1

### Cím

Az aktuális képernyőt jelzi.



2	Információkat jelenít meg az egyes elemekről. A kiszürkített elemek nem állnak rendelkezésre.	
	A(z) Nyomtató állapota képernyőt jeleníti meg.	
	Megjeleníti a hálózati kapcsolódási állapotot. Olvassa el a további részleteket. <a href="#">„Útmutató a hálózat ikonhoz” 31. oldal</a>	
	A(z) <b>Az eszköz hangbeállításai</b> képernyőt jeleníti meg. Beállíthatja a(z) <b>Némítás</b> és a(z) <b>Csendes mód</b> lehetőséget. A(z) <b>Hangok</b> menüt elérheti erről a képernyőről.	
 	Azt jelzi, hogy be van-e állítva a(z) <b>Csendes mód</b> a nyomtatónál. Amikor ez a funkció aktiválva van, akkor a nyomtató műveletei által generált zaj szintje csökken, bár ez a nyomtatási sebesség csökkenésével járhat. Azonban a kiválasztott papír típusától és a nyomtatási minőségtől függően előfordulhat, hogy nem csökkenthető a zajszint.	
	Azt jelzi, hogy be van állítva a(z) <b>Némítás</b> a nyomtatónál.	
	A nyomtatót alvó üzemmódba helyezi. Ha az ikon szürkén jelenik meg, akkor a nyomtató nem léphet alvó üzemmódba.	
	A(z) <b>Súgó</b> képernyőt jeleníti meg. Itt problémamegoldási lehetőségeket találhat.	
	Azt jelzi, hogy a felhasználó korlátozása funkció engedélyezve van. A nyomtatóba való bejelentkezéshez válassza ki ezt az ikont. Meg kell adnia felhasználónevét, majd egy jelszavat. A bejelentkezéssel kapcsolatos információkért vegye fel a kapcsolatot a nyomtató rendszergazdával. Ha megjelenik a(z)  akkor belépési jogosultsággal rendelkező felhasználó lépett be. A kilépéshez válassza ki az ikont.	
	Ez akkor jelenik meg, ha elérhető firmware-frissítés. Koppintson rá a firmware frissítéséhez a nyomtató funkcióinak javítása érdekében. A nyomtatóhoz javasolt a firmware legfrissebb verzióját használni.	



Megjeleníti az egyes menüket.

Megváltoztatható a menüikonok elhelyezkedése és sorrendje.

Másolás

Lehetővé teszi dokumentumok másolását.

Szkennelés

Lehetővé teszi, hogy dokumentumokat szkenneljen és azokat memóriaeszközre vagy számítógépre mentse el.

Fax

Lehetővé teszi faxok küldését.

Előbeállítások

Lehetővé teszi, hogy előbeállításként gyakran használt beállításokat regisztráljon másoláshoz, szkenneléshez vagy faxoláshoz.

Memóriaeszk.

Lehetővé teszi, hogy JPEG, TIFF vagy PDF adatot nyomtasson memóriaeszközön, például nyomtatóhoz csatlakoztatott USB-flash meghajtón.

Tárhely

Lehetővé teszi, hogy Ön eltárolja az adatokat a beépített merevlemezre, majd azokat bármikor megtekinthesse, kinyomtassa, illetve kiírja fájlként.

Fax mező

Lehetővé teszi a fogadott, az elküldeni kívánt dokumentumok tárolását, vagy dokumentumok tárolását lekérdezés faxoláshoz.

Nyomtatás a belső memóriából

Lehetővé teszi, hogy a nyomtatás előtt ideiglenesen elmentse azokat a feladatokat, amelyek a nyomtató-illesztőprogramból lettek küldve a nyomtató memóriájába. Amikor több nyomatot nyomtat, akkor jelszóval védett feladatot és tesztnyomatokat nyomtathat.

Gyorstárcsázás





Ha egy gyorsrész számhoz hozzárendelt egy olyan címzettet, aki regisztrálva van a partnerek listájában, akkor gyorsan küldhet faxokat a címzetteknek.

Beáll.







Lehetővé teszi a karbantartási, a nyomtató-beállítás és műveletek beállítását.

Hasznos funkciók

Ez a rész hasznos funkciókat mutat be.





4		Megjeleníti a feladatok és a nyomtató állapotát. A kijelzőn megjelenő tartalom a nyomtató állapotától függően változik.
Feladat állapota		Megjeleníti a folyamatban lévő feladatokat és a készenlében álló feladatokat. Az elemre koppintva listászerűen megjelenik a feladatok típusa, a beérkezés ideje, a felhasználónevek stb. A megjelenített szám jelzi a függőben lévő feladatok számát.
		Szünetelteti az aktuális nyomtatási feladatot, és lehetővé teszi, hogy megszakítsa a nyomtató által fogadott többi feladatot, hogy megszakítsa a másolási műveleteket stb. Ennek ellenére a számítógépről nem szakítható meg egy új munka. A szüneteltetett feladat újraindításához koppintson ismét a(z)  elemre.
		A(z) <b>Papírbeállítás</b> képernyőt jeleníti meg. Minden papírforráshoz kiválaszthatja a papírméretet és a papírtípust.
A megszakított feladat, hiba vagy olvasatlan fax, illetve feladatnév információi		Megjeleníti a nyomtató állapotát (pl. Megszakított állapot, Hiba állapot), az aktuális feladatot és a még fel nem dolgozott faxokat.
Leállítás		Szünetelteti vagy törli a feldolgozás alatt lévő feladatot.
Óra		Óra
		A megjelenő szám a nem olvasott, nem nyomtatott vagy nem mentett faxok számát jelzi.
5		Visszalépteti a kezdőképernyőre.

## Útmutató a hálózat ikonhoz

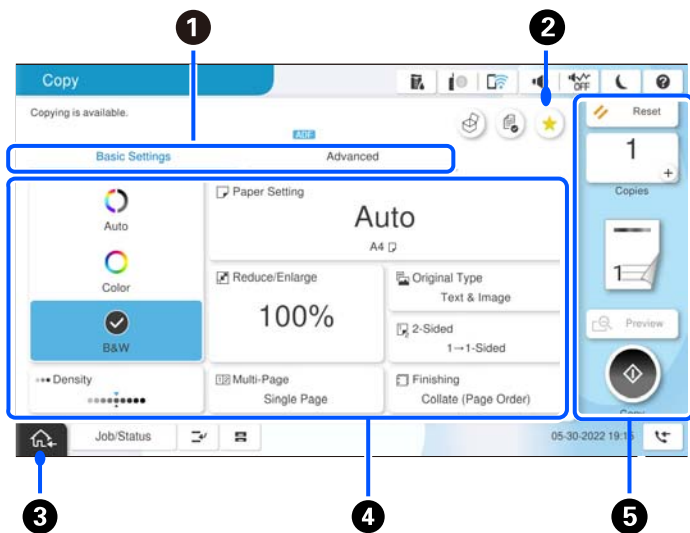
	A nyomtató nem csatlakozik vezetékes (Ethernet) hálózathoz, illetve a vezeték nélküli (WIFI) hálózathoz.
	A nyomtató vezetékes (Ethernet) hálózathoz csatlakozik.
	A nyomtató SSID-azonosítót keres, az IP-címe nincs beállítva, vagy probléma adódott a vezeték nélküli (Wi-Fi) hálózattal.
	A nyomtató vezeték nélküli (Wi-Fi) hálózathoz kapcsolódik. A sávok száma a kapcsolat jelerősségét jelöli. Minél több sáv jelenik meg, annál erősebb a kapcsolat.
	A nyomtató nem csatlakozik vezeték nélküli (Wi-Fi) hálózathoz Wi-Fi Direct (Egyszerű hozzáférési pont) módban.
	A nyomtató vezeték nélküli (Wi-Fi) hálózathoz csatlakozik Wi-Fi Direct (Egyszerű hozzáférési pont) módban.

## A menüképernyő konfigurálása



1	A beállítások listáját a lapfülek segítségével váltja. A(z) <b>Alapbeállítások</b> fül megjeleníti a gyakran használt elemeket. A(z) <b>Speciális</b> lapfül megjeleníti a többi elemet, amelyet szükség szerint beállíthat.	
2	Megjeleníti a tárolt beállítások listáját. A jelenlegi beállítást előbeállításként is regisztrálhatja vagy betölthet regisztrált előbeállításokat.	
3	Visszatér a kezdőképernyőre.	
4	<p>Megjeleníti a beállítási elemek listáját. Amikor a(z)  megjelenik, további információt tekinthet meg az ikon kiválasztásával. Végezze el a beállításokat az elem kiválasztásával vagy jelölés hozzáadásával. Ha egy elemet a felhasználó alapbeállításról vagy a gyári alapértelmezett értékről módosít, akkor a(z)  jelenik meg az elemen.</p> <p> ikon jelenik meg, ha a beállítás környezetbarát.</p> <p>A kiszürkített elemek nem állnak rendelkezésre. Válassza ki az elemet annak ellenőrzéséhez, hogy miért nem áll rendelkezésre.</p> <p>Ha probléma merül fel, a(z)  jelenik meg az elemen. Válassza ki az ikont a probléma megoldásával kapcsolatban.</p>	
5	Elindítja a műveleteket az aktuális beállításokkal. Az elemek a menütől függően változnak.	
	Másolatok	Megjeleníti a képernyőn megjelenő billentyűzetet, amely lehetővé teszi a másolatok számának megadását.
	Visszaállítás	Az elemre koppintva visszavonhatja a változtatásokat, és visszatérhet az eredeti beállításokhoz.
	Előnézet	A másolás vagy faxküldés előtt megjeleníti a kép előnézetét.
		Elkezdje a nyomtatást, másolást, szkennelést vagy faxok küldését.

## Feladat állapota képernyőbeállítás

Válassza ki a(z) Feladat állapota elemet a kezelőpanelen a(z) Feladat állapota menü megjelenítéséhez. Lehetőség van ellenőrizni a nyomtató vagy a feladatok állapotát.

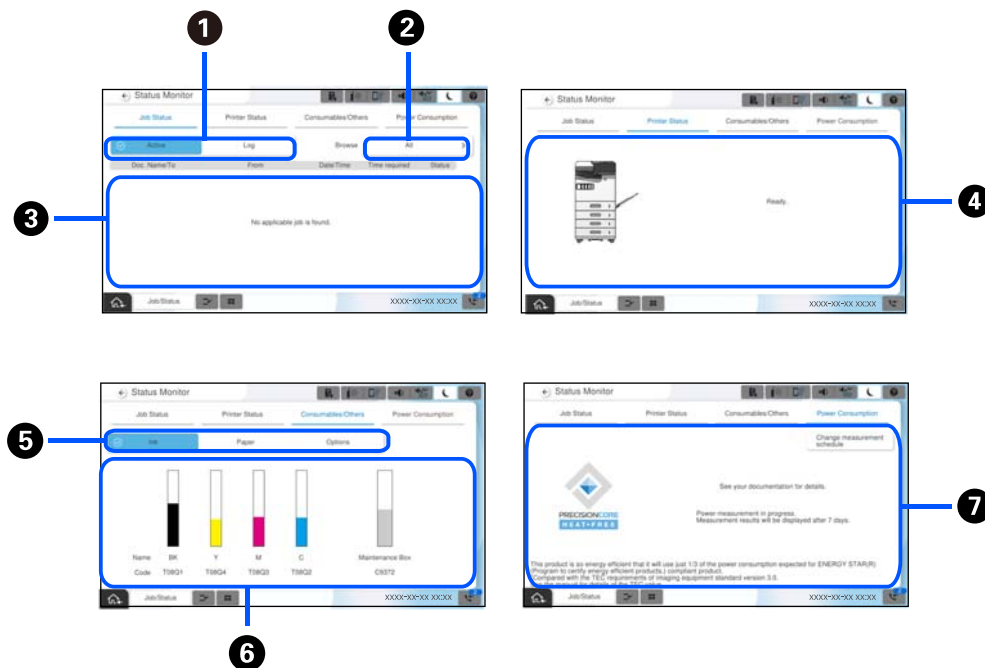

1	Vált a megjelenített listák között.
2	Funkciójuk szerint szűri a feladatokat.
3	A(z) <b>Aktív</b> lehetőség kiválasztása esetén megjeleníti a folyamatban lévő és a feldolgozásra váró feladatok listáját. A(z) <b>Napló</b> kiválasztása esetén a feladatelőzményeket jeleníti meg. Törölheti a feladatokat, vagy ellenőrizheti az előzmények között megjelenő hibakódot, amennyiben a feladat végrehajtása sikertelen.
4	A nyomtatóban esetlegesen bekövetkező hibákat jeleníti meg. A hibüzenet megjelenítéséhez válassza ki a hibát a listából.
5	Vált a megjelenített listák között. A kiegészítő interfész nyílás használatakor válthat a lapok között az opcionális elem állapotának megjelenítéséhez. Bővebb információkért tekintse meg a következőkben a kapcsolódó információkat.
6	A hozzávetőleges tintaszinteket és a karbantartó rekesz hozzávetőleges élettartamát jelzi.

<b>7</b>	<p>A becsült energiafogyasztás megjelenítése.</p> <p>A feltüntetett energiamennyiség általános használatra vonatkozó irányadó érték, amely a termék használatától függően változhat.</p> <p>Az alábbi képlet alkalmazásával kerül meghatározásra.</p> <p>&lt;Az egy papírlap nyomtatásához szükséges energia mennyisége * ezen termék esetén&gt;×&lt;Az elmúlt 7 napban kinyomtatott lapok száma&gt;</p> <p>A termék energiafogyasztásával kapcsolatos részleteket lásd az alábbiakban.</p> <p>* Az egy papírlap nyomtatásához használt adatok az ISO / IEC10561 1999 A vizsgálati minta TEC értékének mérési adatai.</p> <p>A termék energiafogyasztására vonatkozóan</p> <p>A termék TEC értéke<sup>*1</sup> a nemzetközi Energy Star programnak való megfeleléshez szükséges szabványos érték<sup>*2</sup> körülbelül 1/3-ának felel meg.</p>
----------	--

- \*1 A TEC a jellemző átlagos energiafogyasztás (Typical Electricity consumption) rövidítése, egy szokásos hét (5 nap ismételt működés és alvás/kikapcsolás + 2 nap alvás/kikapcsolás) energiafogyasztása (kWh). Ezt az értéket referenciaértékként használják a „nemzetközi Energy Star programnak” való megfeleléshez. A termék TEC értékéért lásd az Epson webhelyét, vagy vegye fel a kapcsolatot az Epson ügyfélszolgálatával.
- \*2 A nemzetközi Energy Star programnak megfelelő szabványértékek úgy kerülnek meghatározásra, hogy a kiváló energiatakarékosággal rendelkező termékek legjobb 25%-a feleljen meg a szabványnak.

### Kapcsolódó információ

- ➔ „Hibakód jelent meg az állapotmenüben” 460. oldal
- ➔ „Opcionális elemek adatai” 489. oldal

## Feladat tartalékba helyezése



Ön másolás, illetve nyomtatás során tartalékba helyezhet feladatokat, amikor Ön nem használja sem az automatikus dokumentumadagolót, sem a szkennerveget.







Önnek a feladatok tartalékba helyezéséhez nem kell semmilyen speciális teendőt elvégeznie. Ha normál működés közben kiválasztja a(z)  elemet, akkor a rendszer előbb befejezi a jelenlegi feladatot, majd közvetlenül utána lefuttatja a feladatokat.

A következő típusú feladatok közül legfeljebb 150 feladatot helyezhet tartalékba, beleértve a jelenlegi feladatot is.

- Nyomtatás
- Másolás
- Fax küldése

### Útmutató a feladat ikonhoz

	Általános nyomtatási feladatot jelez.
	Jelentésnyomtatási feladatot jelez, például faxjelentés nyomtatását.

	Adatküldési feladatot jelez, például szkennelt adatok küldése.
	Faxfogadási feladatot jelez.
	Faxküldési feladatot jelez.
	Faxfogadási nyomtatási feladatot jelez.
	Adatmentési feladatot jelez, például fax külső memóriába történő mentését.
	E-mail küldési feladatot jelez, például e-mailbe történő szkennelést.

## Karakterek beírása

A hálózati beállítások elvégzésekor stb. a képernyőn megjelenő billentyűzet használatával gépelhet be karaktereket és szimbólumokat.

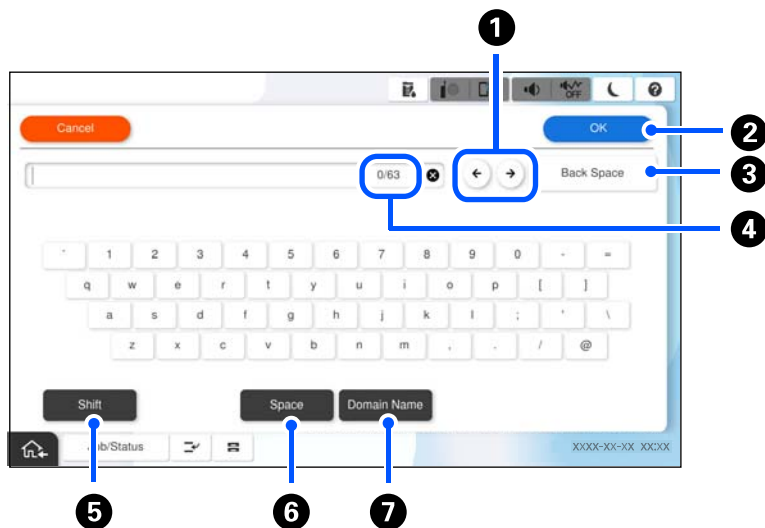

1	A beviteli pozícióhoz helyezi a kurzort.
2	Karakterek beírása.
3	A balra eső karakter törlése.
4	Megjeleníti a karakterek számát.
5	Váltás kis- és nagybetű vagy számok, karakterek és szimbólumok között.
6	Szóköz bevitele.

7

Gyakran használt e-mail domainek címeinek vagy URL-eknek a beírása az elemek egyszerű kiválasztásával.

## A nyomtatás közben megjelenő képernyő

Engedélyezheti tippek megjelenítését, amelyek akkor jelennek meg, amikor egy nyomtatási feladat befejezésére vár. Ez a funkció akkor érhető el, amikor jelszavas nyomtatással vagy az Epson Print Admin Serverless használatával nyomtat.



### **Megjegyzés:**

A várakozás közben megjelenő elemeket a rendszergazda konfigurálhatja a Web Config alkalmazásban.

Lásd alább a kapcsolódó információkat.

### **Kapcsolódó információ**

➔ [„A vezérlőpanel beállítása“ 585. oldal](#)



# A nyomtató előkészítése és a kezdeti beállítások végrehajtása

Összefoglaló a nyomtató előkészítéséről és a kezdeti beállításokról. . . . .	38
Opcionális elemek beszerelése. . . . .	40
Hálózati kapcsolat létrehozása és beállítások elvégzése. . . . .	44
A nyomtató előkészítése és beállítása a használatnak megfelelően. . . . .	63
Nyomtatási, szkennelési, fénymásolási és faxolási beállítások. . . . .	109
Probléma beállítások végrehajtásakor. . . . .	147

---

## Összefoglaló a nyomtató előkészítéséről és a kezdeti beállításokról

Ebben a fejezetben ismertetjük a nyomtató hálózathoz való csatlakoztatásához és megosztott nyomtatóként való használatához szükséges műveleteket.

A műveleteket a nyomtató-rendszergazdának kell elvégeznie.

### Kapcsolódó információ

- ➔ [„A nyomtató előkészítése“ 38. oldal](#)
- ➔ [„A beállítások védelme panelzárolás segítségével“ 46. oldal](#)
- ➔ [„Hálózati kapcsolat konfigurálása“ 38. oldal](#)
- ➔ [„Összefoglaló az egyes funkciók szükséges előkészületeiről“ 39. oldal](#)
- ➔ [„Nyomtatóbeállítások végrehajtása“ 39. oldal](#)

## A nyomtató előkészítése

Az előkészítő szakaszban szükség szerint telepítsen opcionális elemeket vagy hitelesítési eszközt.

### Kapcsolódó információ

- ➔ [„Az opcionális Wireless LAN Interface-P1 beszerelése“ 40. oldal](#)
- ➔ [„Az opcionális kazettazár beszerelése“ 42. oldal](#)

## A nyomtató védelme a beállítások illetéktelen megváltoztatásától

Javasoljuk a következő művelet elvégzését, hogy a felhasználó ne tudja a nyomtató beállításait megváltoztatni.

- A rendszergazdai jelszó megváltoztatása
- Állítsa be a(z) **Panelzár** elemet, mely funkció lehetővé teszi a nyomtató-rendszergazda számára a vezérlőpanel menüelemeinek zárolását.

### Kapcsolódó információ

- ➔ [„A rendszergazdai jelszó megváltoztatása“ 45. oldal](#)
- ➔ [„A beállítások védelme panelzárolás segítségével“ 46. oldal](#)

## Hálózati kapcsolat konfigurálása

Csatlakoztassa a nyomtatót hálózathoz, hogy megosztott nyomtatóként használható legyen.

Szükség szerint adja meg a TCP/IP és a proxykiszolgáló beállításait.

### Kapcsolódó információ

- ➔ [„Hálózati kapcsolat létrehozása és beállítások elvégzése“ 44. oldal](#)

## Összefoglaló az egyes funkciók szükséges előkészületeiről

Végezze el a következő műveleteket a nyomtató használatának módjától és a használati környezetétől függően.

Elemek	Leírás
E-mail szerver konfigurálása	Ha a beolvasott vagy faxon érkezett adatokat e-mailben szeretné továbbítani, vagy egy adott személyt e-mailben szeretne értesíteni a nyomtató állapotáról, konfigurálja az e-mail szervert. <a href="#">„E-mail szerver konfigurálása” 65. oldal</a>
Megosztott hálózati mappa beállítása	Állítsa be a beolvasott vagy faxon érkezett adatok megosztott mappába történő átvitelekor.
Címzettek elérhetővé tétele	Állítsa be a fax, e-mail, beolvasási adatok és fax továbbítási adatok célhelyeinek partnerlistába való regisztrálásakor. <a href="#">„Partnerek regisztrációja” 90. oldal</a>
Felhasználói adatok LDAP szerveren célhelyként való használatára vonatkozó beállítások	LDAP szerver használata esetén állítsa be, hogy az LDAP szerver névjegyeit a nyomtatóról használhassa.
A nyomtatás kezdeti beállításai	Testreszabhatja a papíradagoló eszköz és a nyomtatás alapértelmezett beállításait a környezetnek megfelelően. Az egyéb vállalatok által nyújtott nyomtatási szolgáltatások igénybevételéhez végezze el a beállításokat.
Szkennelés vagy fénymásolás előkészítése	Használja a beolvasás funkciót a számítógépről, az XXX-be való beolvasás funkciót a nyomtató kezelőpaneljéről, és állítsa be a másolatok kimeneti célhelyét. <a href="#">„Előkészületek a szkenneléshez” 120. oldal</a>
A faxolási funkciók elérhetővé tétele	Csatlakozzon a telefonvonalra és állítsa be a faxküldés-fogadás beállításait.

A biztonsági beállításokat és a nyomtató egyéb kezelési beállításait lásd az alábbi információk hivatkozására kattintva.

### Kapcsolódó információ

- ➔ [„A nyomtató előkészítése és beállítása a használatnak megfelelően” 63. oldal](#)
- ➔ [„Nyomtatási, szkennelési, fénymásolási és faxolási beállítások” 109. oldal](#)
- ➔ [„Rendszergazdai információ” 577. oldal](#)

## Nyomtatóbeállítások végrehajtása

A nyomtató beállításához számos módszer érhető el.

### Kapcsolódó információ

- ➔ [„Beállítás a nyomtató vezérlőpaneléről” 40. oldal](#)
- ➔ [„Beállítás Web Config segítségével számítógépről” 40. oldal](#)
- ➔ [„Beállítás Epson Device Admin segítségével számítógépről \(csak Windows esetén\)” 40. oldal](#)

## Beállítás a nyomtató vezérlőpaneléről

Ha a panelzárolás engedélyezve van, a zárolt elemek működtetéséhez rendszergazdai jelszó szükséges.

Bővebb információkért tekintse meg a következőkben a kapcsolódó információkat.

### Kapcsolódó információ

➔ [„A rendszergazdai jelszó alapértelmezett értéke“ 19. oldal](#)

## Beállítás Web Config segítségével számítógépről

A(z) Web Config a nyomtató beépített weboldala a nyomtatóbeállítások konfigurálásához. A hálózathoz csatlakoztatott nyomtatót a számítógépről működtetheti.

A(z) Web Config eléréséhez először IP-címet kell rendelnie a nyomtatóhoz.

### Megjegyzés:

- Az IP-cím beállítása előtt a számítógép és a nyomtató közvetlen LAN-kábellel történő csatlakoztatásával és az alapértelmezett IP-cím megadásával megnyithatja a(z) Web Config alkalmazást.
- Mivel a nyomtató saját aláírású tanúsítványt használ a HTTPS elérésekor, a böngészőben figyelmeztetés jelenik meg, amikor elindítja a Web Config opciót; ez nem jelez problémát, biztonsággal figyelmen kívül hagyhatja.
- A(z) Web Config elindítása után a rendszergazdai oldal megnyitásához be kell jelentkeznie a nyomtatóra a rendszergazdai jelszóval.

Bővebb információkért tekintse meg a következőkben a kapcsolódó információkat.

### Kapcsolódó információ

➔ [„A rendszergazdai jelszó alapértelmezett értéke“ 19. oldal](#)

➔ [„Nyomtató műveletek beállítására szolgáló alkalmazás \(Web Config\)“ 498. oldal](#)

## Beállítás Epson Device Admin segítségével számítógépről (csak Windows esetén)

Epson Device Admin lehetőség használata egyszerre több nyomtató beállítására.

### Kapcsolódó információ

➔ [„Epson hitelesítési rendszer \(Epson Print Admin\)“ 501. oldal](#)

---

## Opcionális elemek beszerelése

Ez a rész az opcionális elemek nyomtatóba szerelésének folyamatát ismerteti.

## Az opcionális Wireless LAN Interface-P1 beszerelése

### Megjegyzés:

Lehet, hogy a(z) Wireless LAN Interface-P1 nem érhető el az ön országában vagy régiójában.

**! Fontos:**

A(z) *Wireless LAN Interface-P1* modulhoz csatolt összehajtható lapon szerepel a biztonsági szabvány szerinti tanúsítási szám, ezért azt nem szabad eltávolítani.

1. Kapcsolja ki a nyomtatót.
2. Nyissa ki az elülső fedelet.

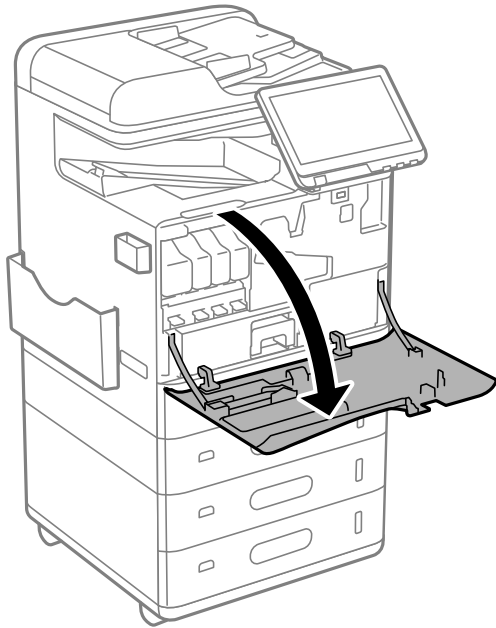

3. Úgy, hogy a(z) *Wireless LAN Interface-P1* összehajtható lapja ön felé néz, helyezze be a modult határozottan a felső Wi-Fi-egységportba.

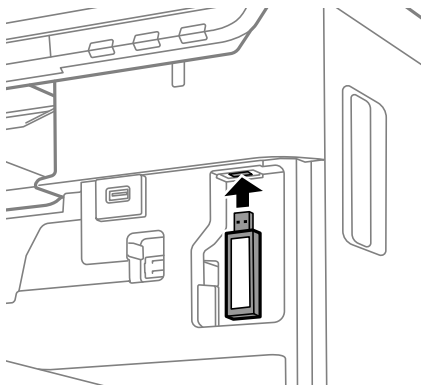

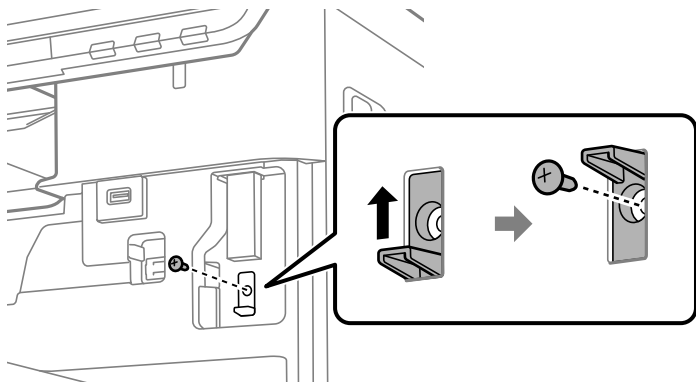

**Megjegyzés:**

A(z) Wireless LAN Interface-P1 rögzítésekor csillagsavarhúzózt használjon a rögzítőkar csavarjának eltávolításához, csúsztassa azt felfelé, majd rögzítse a csavarral.

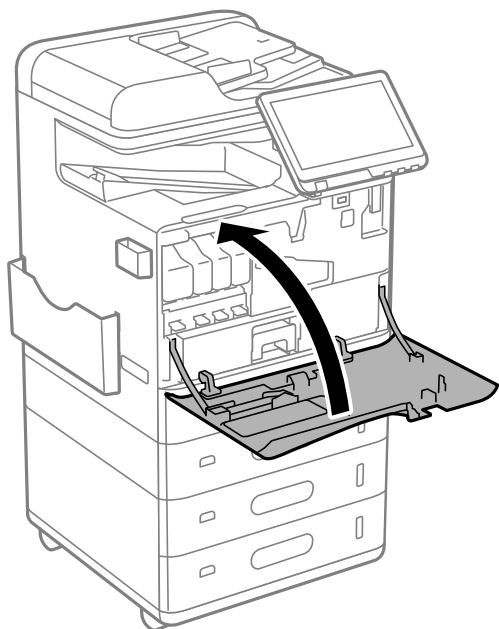

4. Zárja le az első fedelet.



5. Kapcsolja be a nyomtatót, majd ellenőrizze, hogy megjelenik-e a(z)  a vezérlőpanelen.

Ha a(z)  nem jelenik meg, kapcsolja ki, majd ismét be a nyomtatót.

**Kapcsolódó információ**

➔ „Nyomtató csatlakoztatása a hálózathoz“ 47. oldal

## Az opcionális kazettazár beszerelése

Az opcionális kazettazárat a papírkazettákra szerelheti fel. Ez akkor hasznos, amikor a rendszergazda szeretné kezelni a papírt.

**Megjegyzés:**

Készítse elő a lakatot az opcionális kazettazár felszereléséhez.

1. Távolítsa el a matricát a papírkazettákról.

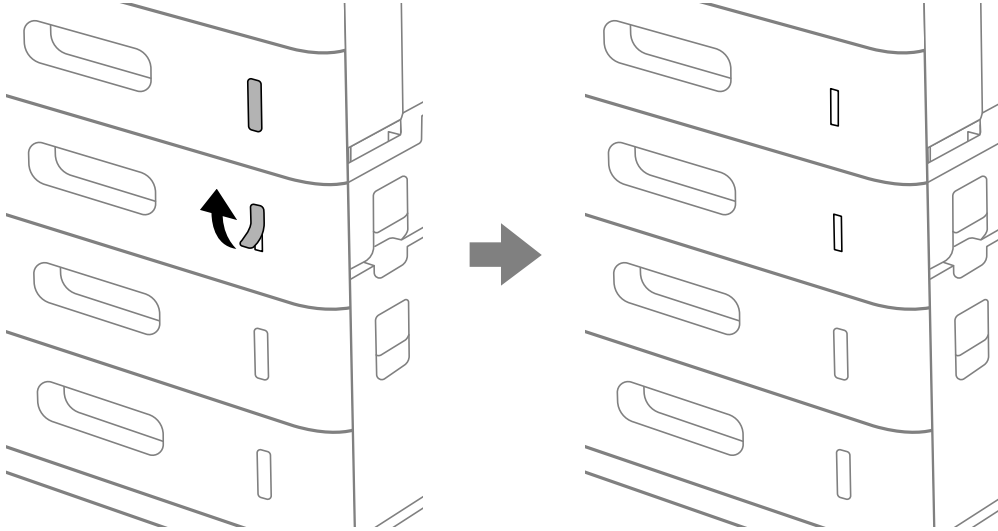

2. Csatlakoztassa a kazettazárat.

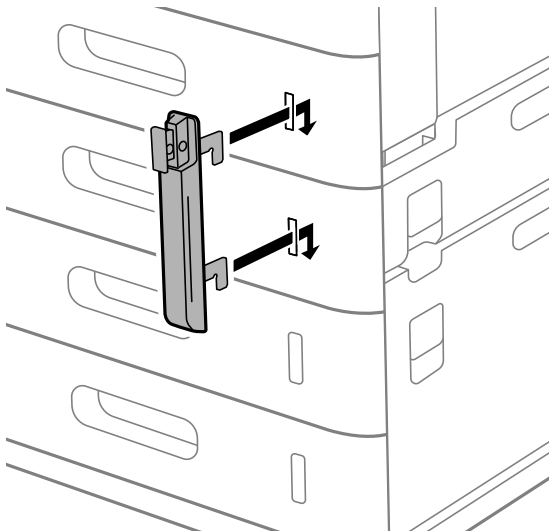

3. Nyomja meg az ábrán látható részt, majd illessze össze a furatokat.

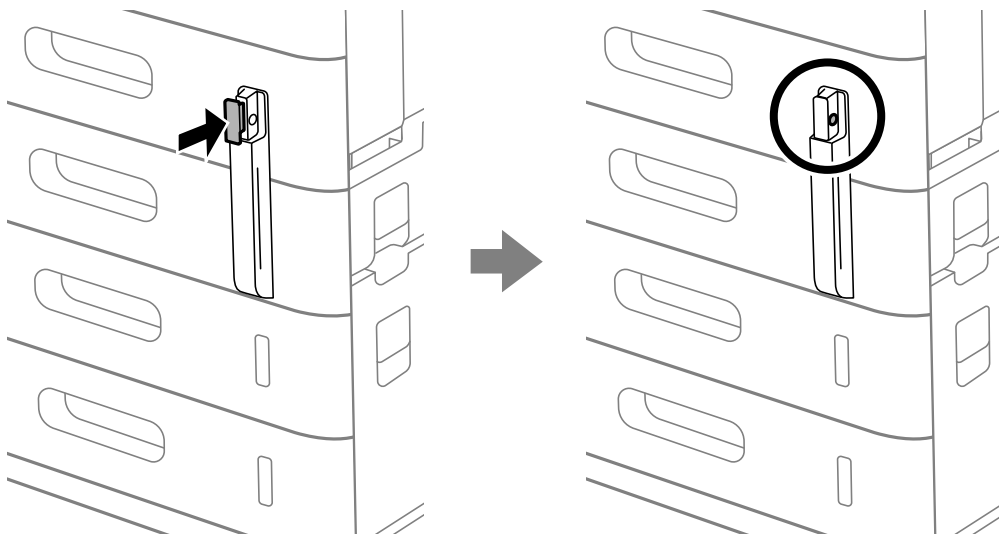

4. Fűzze át a lakatot a lyukakon.

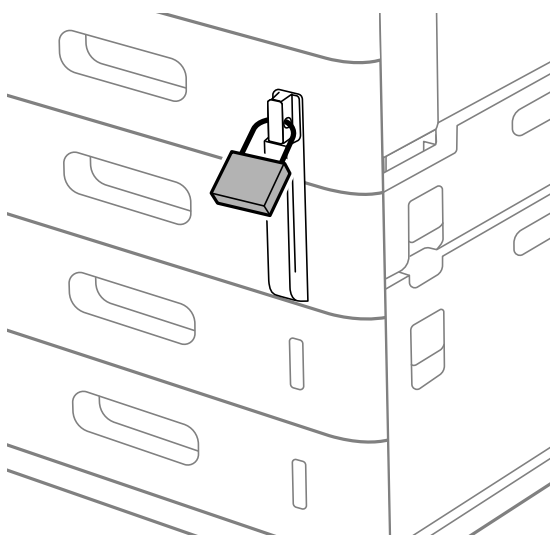

Tartsa a kulcsot biztonságos helyen.

**Megjegyzés:**

A kazettazár papírkazettáról történő eltávolításához végezze el az összeszerelés lépéseit fordított sorrendben.

**Kapcsolódó információ**

➔ [„Az opcionális elemek kódjai“ 489. oldal](#)

---

## Hálózati kapcsolat létrehozása és beállítások elvégzése

Ebben a fejezetben ismertetjük az ahhoz szükséges beállításokat, hogy az adott hálózat felhasználói használni tudják a nyomtatót.



## A rendszergazdai jelszó megváltoztatása

A nyomtatóhoz rendszergazdai jelszó van beállítva. Használat előtt a nyomtató kezdeti jelszavát ajánlott megváltoztatni.

Ha elfelejti a rendszergazdai jelszót, a(z) **Panelzár** használatával zárolt tételek beállításai nem módosíthatók, annak feloldásához lépjen kapcsolatba az ügyfélszolgálattal.

### Kapcsolódó információ

- ➔ „Megjegyzések a rendszergazdai jelszóval kapcsolatban“ 19. oldal
- ➔ „A rendszergazdai jelszó megváltoztatása a vezérlőpanelről“ 45. oldal
- ➔ „A rendszergazdai jelszó megváltoztatása számítógépről“ 45. oldal

## A rendszergazdai jelszó megváltoztatása a vezérlőpanelről

1. A nyomtató vezérlőpanelén válassza ki a(z) **Beáll.** elemet.
2. Válassza a(z) **Általános beállítások > Rendszerfelügyelet > Biztonsági beállítások > Rendszergazdai beáll. > Rendszergazdai jelszó > Módosítás** lehetőséget.

3. Írja be az aktuális jelszót.

#### *Megjegyzés:*

*Az alaptelmezett rendszergazdai jelszó részletes leírását az alábbi kapcsolódó információknál találja.*

4. A képernyőn megjelenő utasításokat követve állítsa be az új jelszót.

#### *Megjegyzés:*

*Ahhoz, hogy a felhasználói jelszót visszaállítsa a kezdeti jelszóra, válassza a ki a vezérlőpanel alábbi menüpontjait.*

*Általános beállítások > Rendszerfelügyelet > Biztonsági beállítások > Rendszergazdai beáll. > Rendszergazdai jelszó > Alapértékek visszaállítása*

### Kapcsolódó információ

- ➔ „A rendszergazdai jelszó megváltoztatása“ 19. oldal

## A rendszergazdai jelszó megváltoztatása számítógépről

A(z) Web Config segítségével beállíthatja a rendszergazdai jelszót. A(z) Web Config használatához a nyomtatónak a hálózathoz kell csatlakoznia. Ha a nyomtató nem csatlakozik a hálózathoz, ethernet kábel segítségével csatlakoztassa a számítógéphez.

1. A(z) Web Config eléréséhez írja be a böngészőbe a nyomtató IP-címét.

Adja meg a nyomtató IP-címét egy olyan számítógépről, amely ugyanahhoz a hálózathoz csatlakozik, mint a nyomtató.

Az alábbi menüből ellenőrizheti a nyomtató IP-címét.

**Beáll. > Általános beállítások > Hálózati beállítások > Hálózat állapota > Vezetékes hálózat/ Wi-Fi állapot**

2. Rendszergazdaként való bejelentkezéshez adja meg a rendszergazdai jelszót.

Válassza ki a(z) **bejelentkezés** elemet, majd adja meg a rendszergazdai jelszót és kattintson a(z) **OK** gombra.

3. Válassza a következőt: **Termékbiztonság-Rendszergazdai jelszó módosítása**.
4. Írja be a jelszót a(z) **Jelenlegi jelszó**, a(z) **Új jelszó** és a(z) **Erősítse meg az új jelszót** mezőkbe. Ha szükséges, adja meg a felhasználónevet.

**Megjegyzés:**

Az alapértelmezett rendszergazdai jelszó részletes leírását az alábbi kapcsolódó információknál találja.

5. Válassza a következőt **OK**.

**Megjegyzés:**

Ha a rendszergazdai jelszót szeretné visszaállítani a kezdeti jelszóra, válassza a(z) **Alapértékek visszaállítása** elemet a(z) **Rendszergazdai jelszó módosítása** kijelzőn.

### Kapcsolódó információ

➔ „A rendszergazdai jelszó megváltoztatása“ 19. oldal

## A beállítások védelme panelzárolás segítségével

Annak megakadályozására, hogy a hálózathoz csatlakoztatott nyomtató beállításait vagy a hálózat beállításait illetéktelen felhasználók megtekinthessék vagy módosíthassák, a rendszergazdák a panelzárolás funkcióval zárolhatják a vezérlőpanel menüpontjait. A zárolt menüelemek működtetéséhez rendszergazdaként kell bejelentkeznie.

**Megjegyzés:**

A jelszó módosítása a későbbiekben lehetséges.

### Kapcsolódó információ

➔ „A vezérlőpanel beállítása“ 585. oldal

## A(z) Beállítás zárolása engedélyezése a vezérlőpanelről

1. A nyomtató vezérlőpanelén válassza ki a(z) **Beáll.** elemet.
2. Válassza a következőt **Általános beállítások > Rendszerfelügyelet > Biztonsági beállítások > Rendszergazdai beáll.**
3. Válassza ki a(z) **Be** elemet a(z) **Beállítás zárolása** elemen.

Ellenőrizze, hogy a(z)  megjelenik-e a kezdőképernyőn.

### Kapcsolódó információ

➔ „A rendszergazdai jelszó alapértelmezett értéke“ 19. oldal

## A(z) Beállítás zárolása engedélyezése számítógépről

1. A(z) Web Config eléréséhez írja be a böngészőbe a nyomtató IP-címét.  
Adja meg a nyomtató IP-címét egy olyan számítógépről, amely ugyanahhoz a hálózathoz csatlakozik, mint a nyomtató.

Az alábbi menüből ellenőrizheti a nyomtató IP-címét.



**Beáll. > Általános beállítások > Hálózati beállítások > Hálózat állapota > Vezetékes hálózat/ Wi-Fi állapot**

2. Írja be a jelszót, majd kattintson a(z) **OK** elemre.
3. Válassza ki a lehetőségeket az alábbi sorrendben.  
**Eszközkezelés lapfűl > Kezelőpanel**
4. A(z) **Panelzár** elemen válassza ki a(z) **Be** elemet.
5. Kattintson a(z) **OK** elemre.
6. Ellenőrizze, hogy a(z)  megjelenik-e a vezérlőpanel kezdőképernyőjén.

### Kapcsolódó információ

- ➔ „A rendszergazdai jelszó alapértelmezett értéke“ 19. oldal
- ➔ „Nyomtató műveletek beállítására szolgáló alkalmazás (Web Config)“ 498. oldal

## Bejelentkezés a nyomtatóba a vezérlőpanel segítségével

1. Koppintson a(z)  elemre.
2. Adja meg a rendszergazdai jelszót, majd koppintson a(z) **OK** lehetőségre.  
A(z)  jelenik meg a hitelesítés során, majd ezt követően használni tudja a zárolt menüelemeket.  
A kijelentkezéshez koppintson a(z)  elemre.

### Megjegyzés:

Ha kiválasztja a(z) **Be/Beáll. > Általános beállítások > Alapbeállítások > Művelet időtűllépése** elemet, akkor egy bizonyos idő elteltével ki fog jelentkezni, ha nem történik tevékenység a vezérlőpanelen.

## Nyomtató csatlakoztatása a hálózathoz

Számtalan módon csatlakoztatja a nyomtatót a hálózathoz.

- Csatlakoztassa a vezérlőpanel További beállítások menüpontjának használatával.
- Csatlakoztassa a telepítő használatával.

A telepítőt futtathatja a weboldalról vagy a szoftverlemezről (olyan típusok esetén, amelyekhez jár szoftverlemez, illetve amelyhez elérhető szoftverlemez.)

A szakasz elmagyarázza a nyomtatónak a hálózatra történő csatlakoztatását a vezérlőpanel segítségével.

## Hálózati csatlakozás előtt

A hálózathoz való csatlakozás érdekében először ellenőrizze a csatlakozási módra és beállításra vonatkozó információkat.

### Információgyűjtés a csatlakozás beállításáról

A csatlakozáshoz készítse elő a szükséges beállítási adatokat. A csatlakozást megelőzően ellenőrizze az alábbi adatokat.

Divíziók	Elemek	Megjegyzés
Eszközcsatlakoztatási módszer	<input type="checkbox"/> Ethernet <input type="checkbox"/> Wi-Fi	Döntse el, hogyan csatlakoztatja a nyomtatót a hálózathoz. Vezetékes LAN esetében a LAN-kapcsolóhoz csatlakozik. Wi-Fi esetében a hozzáférési pont hálózatához (SSID) csatlakozik.
LAN csatlakozási információ	<input type="checkbox"/> IP-cím <input type="checkbox"/> Alhálózati maszk <input type="checkbox"/> Alapértelmezett átjáró	Válassza ki a nyomtatóhoz rendelendő IP-címet. Minden értékre szükség van, amikor statikusan hozzárendeli az IP-címet. Ha dinamikusan rendeli hozzá az IP-címet a DHCP-funkció segítségével, erre az információra nem lesz szükség, ezt a rendszer automatikusan beállítja.
Wi-Fi csatlakozási információ	<input type="checkbox"/> SSID (a hálózat neve) <input type="checkbox"/> Jelszó	Ezek az SSID (hálózat neve) és annak a csatlakozási pontnak a jelszava, amelyekhez a nyomtató csatlakozik. Ha beállította a MAC-címűzűrt, akkor a nyomtató regisztrálásához előzetesen regisztrálja a nyomtató MAC-címét. A támogatott standardokhoz lásd az alábbiakat. <a href="#">„A vezeték nélküli LAN-interfész műszaki adatai” 573. oldal</a>
DNS-szerverinformáció	<input type="checkbox"/> Az elsődleges DNS IP-címe <input type="checkbox"/> A másodlagos DNS IP-címe	A DNS-szerverek meghatározásakor ezeket meg kell adni. A másodlagos DNS-t akkor kell beállítani, ha a rendszernek redundáns konfigurációja van és létezik másodlagos DNS-szerver. Amennyiben az Ön szervezete kicsi és nem állítja be a DNS-kiszolgálót, állítsa be az útválasztó IP-címét.
Proxyszerver-információ	<input type="checkbox"/> Proxy szerver neve	Állítsa be, amennyiben a hálózati környezet proxy szervert használ, hogy az intranetről elérje az internetet, továbbá Ön használja azt a funkciót, amellyel a nyomtató közvetlen módon éri el az internetet. Az alábbi funkciókkal a nyomtató közvetlenül csatlakozik az internethez. <ul style="list-style-type: none"> <li><input type="checkbox"/> Epson Connect Szolgáltatások</li> <li><input type="checkbox"/> Egyéb vállalatok felhőszolgáltatásai</li> <li><input type="checkbox"/> Firmware frissítés</li> </ul>
Portszám információ	<input type="checkbox"/> Portszám feloldásához	Ellenőrizze a nyomtató és a számítógép által használt portszámot, majd oldja fel a tűzfal által blokkolt portot, ha szükséges. A nyomtató által használt portszámért lásd az alábbiakat. <a href="#">„Port használata a nyomtatóhoz” 548. oldal</a>

### IP-cím hozzárendelése

Az IP-cím hozzárendelésének az alábbi típusai léteznek.

#### Statikus IP-cím:

Az előre definiált IP-cím manuális hozzárendelése a nyomtatóhoz (állomáshoz).

A hálózathoz való csatlakozás adatait (alhálózati maszk, alapértelmezett átjáró, DNS-kiszolgáló stb.) manuálisan kell beállítani.

Ha az IP-cím nem változik akkor sem, amikor az eszközt kikapcsolja, ez akkor hasznos, ha az eszközöket olyan környezetben szeretné kezelni, ahol nem tudja módosítani az IP-címet vagy az IP-cím segítségével szeretné kezelni az eszközöket. Azt ajánljuk, hogy a legtöbb számítógép által hozzáférhető beállításokat adjon a nyomtatónak, kiszolgálónak stb. Ha biztonsági funkciókat használ (például IPsec/IP szűrés), rendeljen hozzájuk rögzített IP-címet, így az IP-cím nem változik.

### **Automatikus hozzárendelés DHCP funkció (dinamikus IP-cím) segítségével:**

Automatikusan hozzárendeli az IP-címet a nyomtatóhoz (állomáshoz) a DHCP kiszolgáló vagy útválasztó DHCP funkciója segítségével.

A hálózathoz való csatlakozásra vonatkozó adatok (alhálózati maszk, alapértelmezett átjáró, DNS-kiszolgáló stb.) automatikusan kerülnek beállításra, így könnyen csatlakoztathatja az eszközt a hálózathoz.

Ha az eszköz vagy az útválasztó ki van kapcsolva, vagy a DHCP-kiszolgáló beállításától függ, előfordulhat, hogy az IP-cím megváltozik újra kapcsolódáskor.

Azt ajánljuk, hogy az IP-címtől eltérő eszközöket kezeljen, és olyan protokollokkal kommunikáljon, amelyek követni tudják az IP-címet.

#### **Megjegyzés:**

*Ha a DHCP IP-cím fenntartási funkcióját használja, bármikor hozzárendelheti az eszközökhöz ugyanazt az IP-címet.*

### **DNS-kiszolgáló és Proxy-kiszolgáló**

A DNS-kiszolgáló rendelkezik állomásnévvel, e-mail cím tartománynévvel stb. az IP-címmel kapcsolatosan.

A kommunikáció nem lehetséges, ha a másik felet a állomásnév, tartománynév stb. írja le, ha a nyomtató számítógépe IP-kommunikációt folytat.

A DNS-kiszolgálót lekérdezi, és megszerzi a másik fél IP-címét. Ezt az eljárást név feloldásának nevezik.

Ezért az eszközök (pl.: számítógépek és nyomtatók) az IP-cím segítségével képesek kommunikálni.

A név feloldása szükséges a nyomtató számára az e-mail cím funkcióval vagy internetkapcsolat funkcióval való kommunikációhoz.

Ha ezeket a funkciókat használja, végezze el a DNS-kiszolgáló beállítását.

Ha a DHCP-kiszolgáló vagy útválasztó DHCP funkciója segítségével végzi a nyomtató IP-cím hozzárendelését, az automatikusan beállításra kerül.

A proxy-kiszolgáló a hálózat és az internet közötti átjárónál található, és azok nevében kommunikál a számítógéppel, a nyomtatóval és az internettel (ellenkező oldali kiszolgálóval). Az ellenkező oldali kiszolgáló csak a proxy-kiszolgálóval kommunikál. Ezért az olyan nyomtatóadatok, mint az IP-cím és a portszám nem olvasható le, így várhatóan fokozódik a biztonság szintje.

Ha proxy kiszolgálón keresztül csatlakozik az internethez, konfigurálja a proxy-kiszolgálót a nyomtatón.

## **Csatlakozás a hálózathoz a vezérlőpanelről**

Csatlakoztassa a nyomtatót a hálózathoz a nyomtató vezérlőpanelének segítségével.

### **Az IP-cím hozzárendelése**

Állítsa be az alapvető elemeket, például **IP-cím**, **Alhálózat maszk**, **Alapértelmezett átjáró**.

A szakasz a statikus IP-cím beállítási műveletét magyarázza el.

1. Kapcsolja be a nyomtatót.

**Megjegyzés:**

Ha  jelenik meg a nyomtatási képernyőn, koppintson erre az ikonra, majd jelentkezzen be rendszergazdaként.

2. Válassza ki a(z) **Beáll.** > **Általános beállítások** > **Hálózati beállítások** > elemet a nyomtató vezérlőpaneljének kezdőképernyőjén.

3. Válassza a következőt: **Speciális** > **TCP/IP**.

4. Válassza ki a(z) **Manuális** lehetőséget a(z) **IP-cím lekérése** használatához.

Ha az útválasztó DHCP funkciójának segítségével automatikusan állítja be az IP-címet, akkor válassza ki a(z) **Auto** elemet. Ebben az esetben az 5. és 6. lépésben található **IP-cím**, **Alhálózat maszk** és **Alapértelmezett átjáró** elemet is automatikusan beállítja a rendszer, folytassa a 7. lépéssel.

5. Adja meg az IP-címet.

Hagyja jóvá az előző képernyőn megjelent értéket.

6. Állítsa be a(z) **Alhálózat maszk** és a(z) **Alapértelmezett átjáró** elemet.

Hagyja jóvá az előző képernyőn megjelent értéket.



**Fontos:**

Amennyiben a(z) **IP-cím**, **Alhálózat maszk** és a(z) **Alapértelmezett átjáró** kombinációja hibás, akkor a(z) **Beállítás indítása** elem inaktív, és a beállítás nem folytatható. Hagyja jóvá az adatok hibátlanságát.

7. Adja meg az elsődleges DNS-szerver IP-címét.

Hagyja jóvá az előző képernyőn megjelent értéket.

Amennyiben az IP-cím kiosztás beállításainál a(z) **Auto** lehetőséget választja, akkor a DNS-kiszolgáló esetében a(z) **Manuális** vagy a(z) **Auto** beállítások közül választhat. Amennyiben automatikusan nem jut hozzá a DNS-szerver címéhez, akkor válassza a(z) **Manuális** lehetőséget, majd adja meg a DNS-szerver címét. Majd közvetlenül adja meg a másodlagos DNS-szerver címét. Ha a(z) **Auto** opciót választja, akkor folytassa a 9. lépéssel.

8. Adja meg a másodlagos DNS-szerver IP-címét.

Hagyja jóvá az előző képernyőn megjelent értéket.

9. Koppintson a(z) **Beállítás indítása** elemre.

### A proxy szerver beállítása

Állítsa be a proxy szerveret, ha az alábbi állítások közül mind a kettő igaz.

- A proxy szerver internetkapcsolatot biztosít.
- Amikor olyan funkciót használ, amelyben a nyomtató közvetlen módon csatlakozik az internetre, ilyen például az Epson Connect szolgáltatás vagy másik vállalat felhőszolgáltatása.

1. Válassza a(z) **Beáll.** lehetőséget a kezdőképernyőn.

Amennyiben az IP-cím beállítása után még egyéb beállításokat is végez, akkor a(z) **Speciális** képernyő jelenik meg. Folytassa a(z) 3. lépéssel.

### **Megjegyzés:**

Ha  jelenik meg a nyomtatási képernyőn, koppintson erre az ikonra, majd jelentkezzen be rendszergazdaként.

2. Válassza a következőt: **Általános beállítások > Hálózati beállítások > Speciális.**
3. Válassza a következőt **Proxy szerver.**
4. Válassza ki a(z) **Use** lehetőséget a(z) **Proxy-szerver beállít.** használatához.
5. Adja meg a proxy szerver címét IPv4- vagy FQDN-formátumban.  
Hagyja jóvá az előző képernyőn megjelent értéket.
6. Adja meg a proxy szerver portszámát.  
Hagyja jóvá az előző képernyőn megjelent értéket.
7. Koppintson a(z) **Beállítás indítása** elemre.

### **Csatlakozás Ethernet-hálózathoz**

Csatlakoztassa a nyomtatót a hálózathoz Ethernet kábel segítségével, majd ellenőrizze a csatlakozást.

1. Csatlakoztassa a nyomtatót és a hubot (LAN-kapcsoló) az Ethernet kábel segítségével.
2. Válassza a(z) **Beáll.** lehetőséget a kezdőképernyőn.

### **Megjegyzés:**

Ha  jelenik meg a nyomtatási képernyőn, koppintson erre az ikonra, majd jelentkezzen be rendszergazdaként.

3. Válassza a következőt: **Általános beállítások > Hálózati beállítások > Kapcsolat ellenőrzése.**  
Megjelenik a csatlakozási diagnosztika eredménye. Hagyja jóvá, amennyiben a csatlakozás rendben van.

### **Csatlakozás vezeték nélküli LAN- (Wi-Fi) hálózathoz**

A funkció használatához be kell szerelnie az opcionális Wireless LAN Interface-P1 alkatrészt.

Számtalan módon csatlakoztatja a nyomtatót vezeték nélküli LAN- (Wi-Fi) hálózathoz. Válassza ki azt a csatlakozási módot, amelyik megfelel az Ön által használt környezetnek és feltételeknek.

Ha ismeri a vezeték nélküli útválasztó adatait, például az SSID azonosítót és a jelszót, akkor manuálisan is megadhatja a beállításokat.

Ha támogatja a vezeték nélküli útválasztó a WPS-t, akkor a nyomógombos beállítás használatával is megadhatja a beállításokat.

Miután csatlakoztatta a nyomtatót a hálózathoz, arról az eszközről csatlakoztassa a nyomtatót, amelyet használni szeretne (számítógép, okoseszköz, táblagép stb.)

### **Kapcsolódó információ**

➔ „Megjegyzés Wi-Fi 5 GHz-es kapcsolat használata esetén“ 52. oldal

- ➔ „Wi-Fi beállítások végrehajtása az SSID és a jelszó megadásával“ 52. oldal
- ➔ „Wi-Fi beállítások megadása nyomógombos beállítással (WPS)“ 53. oldal
- ➔ „Wi-Fi beállítások megadása PIN-kódos beállítással (WPS)“ 54. oldal

### Megjegyzés Wi-Fi 5 GHz-es kapcsolat használata esetén

Ez a nyomtató általában a W52 (36ch) csatornát használja a Wi-Fi Direct (Egyszerű hozzáférési pont) szolgáltatáshoz való csatlakozáskor. Mivel a vezeték nélküli LAN (Wi-Fi) kapcsolat csatornája automatikusan kiválasztásra kerül, a Wi-Fi Direct kapcsolattal egyidejűleg történő használat esetén a használt csatorna eltérő lehet. Az adatok nyomtatóra való küldése késhet, ha a csatornák eltérőek. Ha nem zavarja a használatot, csatlakozzon a 2,4 GHz-es sávban lévő SSID-hez. A 2,4 GHz-es frekvenciasávban a használt csatornák megegyeznek.

Ha a vezeték nélküli LAN-t 5 GHz-re állítja, javasoljuk a Wi-Fi Direct letiltását.

### Wi-Fi beállítások végrehajtása az SSID és a jelszó megadásával

Beállíthatja a Wi-Fi hálózatot, ha megadja a nyomtató vezérlőpanelén mindazokat az adatokat, amelyek a vezeték nélküli útválasztóhoz történő csatlakozáshoz szükségesek. Az alábbi módszerrel történő beállításhoz szüksége lesz a vezeték nélküli útválasztó SSID-jére és jelszavára.

#### Megjegyzés:

Ha az alapértelmezett beállításaival használja a vezeték nélküli útválasztót, akkor az SSID és a jelszó megtalálható az eszköz címkéjén. Ha nem tudja az SSID-azonosítót és a jelszót, kérdezze meg attól, aki a vezeték nélküli útválasztót telepítette, vagy olvassa el a vezeték nélküli útválasztóhoz kapott dokumentációban.

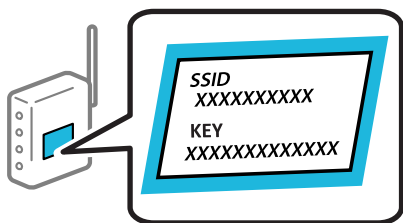

1. Koppintson a(z)  lehetőségre a kezdőképernyőn.

#### Megjegyzés:

Ha  jelenik meg a nyomtatási képernyőn, koppintson erre az ikonra, majd jelentkezzen be rendszergazdaként.

2. Koppintson a(z) **Útválasztó** elemre.  
Ha Ön Ethernet-beállításokat végzett, akkor ellenőrizze az üzenetet, majd koppintson a(z) **Váltás Wi-Fi-kapcsolatra.** elemre. Folytassa a(z) 4. lépéssel.
3. Koppintson a(z) **Beállítás elindítása** elemre.
4. Koppintson a(z) **Wi-Fi beáll** elemre.  
Ha Ön Ethernet-beállításokat végzett, akkor ellenőrizze az üzenetet, majd koppintson a(z) **Igen** elemre.
5. Koppintson a(z) **Wi-Fi beállítás varázsló** elemre.



6. Az SSID kiválasztásához kövesse a képernyőn megjelenő utasításokat, adja meg a vezeték nélküli útválasztó jelszavát, majd kezdje meg a beállítást.

Ha ellenőrizni szeretné a nyomtató hálózati csatlakozásának állapotát a beállítás befejeztével, akkor alábbi információs hivatkozásra kattintva olvashatja el a részleteket.

### Megjegyzés:

- Ha nem tudja az SSID-azonosítót, ellenőrizze, hogy fel van-e írva a vezeték nélküli útválasztó címkéjére. Ha az alapértelmezett beállításával használja a vezeték nélküli útválasztót, akkor a címkéjén feltüntetett SSID-azonosítót adja meg. Ha semmiképpen nem jut hozzá az adathoz, akkor ellenőrizze a vezeték nélküli útválasztóhoz adott dokumentációt.
- A jelszó érzékeli a kis- és nagybetű közötti különbséget.
- Ha nem tudja a jelszót, ellenőrizze, hogy fel van-e írva a vezeték nélküli útválasztó címkéjére. A címkén ilyenek szerepelhetnek, hogy „Network Key”, „Wireless Password” stb. Ha az alapértelmezett beállításával használja a vezeték nélküli útválasztót, akkor a címkéjén feltüntetett jelszót adja meg.

### Kapcsolódó információ

➔ „Hálózati kapcsolatra vonatkozó jelentés nyomtatása“ 54. oldal

### Wi-Fi beállítások megadása nyomógombos beállítással (WPS)

A Wi-Fi hálózat automatikusan, a vezeték nélküli útválasztón található megfelelő gomb megnyomásával beállítható. A következő feltételek teljesülése esetén a beállítás ennek a módszernek a használatával is elvégezhető.

- A vezeték nélküli útválasztó kompatibilis a WPS (Wi-Fi Protected Setup) funkcióval.
- A jelenlegi Wi-Fi kapcsolatot a vezeték nélküli útválasztón található megfelelő gomb megnyomásával hozták létre.

### Megjegyzés:

Ha a gomb nem található vagy a telepítés szoftver használatával történik, akkor olvassa el a vezeték nélküli útválasztóhoz kapott dokumentációt.

1. Koppintson a(z)  lehetőségre a kezdőképernyőn.

### Megjegyzés:

Ha  jelenik meg a nyomtatási képernyőn, koppintson erre az ikonra, majd jelentkezzen be rendszergazdaként.

2. Koppintson a(z) **Útválasztó** elemre.  
Ha Ön Ethernet-beállításokat végzett, akkor ellenőrizze az üzenetet, majd koppintson a(z) **Váltás Wi-Fi-kapcsolatra.** elemre. Folytassa a(z) 4. lépéssel.
3. Koppintson a(z) **Beállítás elindítása** elemre.
4. Koppintson a(z) **Wi-Fi beáll** elemre.  
Ha Ön Ethernet-beállításokat végzett, akkor ellenőrizze az üzenetet, majd koppintson a(z) **Igen** elemre.
5. Koppintson a(z) **Nyomógombos beáll. (WPS)** elemre.
6. Kövesse a képernyőn megjelenő utasításokat.

Ha ellenőrizni szeretné a nyomtató hálózati csatlakozásának állapotát a beállítás befejeztével, akkor alábbi információs hivatkozásra kattintva olvashatja el a részleteket.

### Megjegyzés:

Ha a kapcsolódás sikertelen, indítsa újra a vezeték nélküli útválasztót, helyezze közelebb a nyomtatóhoz, majd próbálkozzon újra. Ha még mindig nem működik, nyomtassa ki a hálózati kapcsolatra vonatkozó jelentést, és ellenőrizze, hogy mi a megoldás.

### Kapcsolódó információ

➔ „Hálózati kapcsolatra vonatkozó jelentés nyomtatása“ 54. oldal

### Wi-Fi beállítások megadása PIN-kódos beállítással (WPS)

Automatikusan csatlakozhat egy vezeték nélküli útválasztóhoz PIN-kód használatával. Ez a módszer akkor használható a beállításhoz, ha a vezeték nélküli útválasztó kompatibilis a WPS (Wi-Fi Protected Setup) funkcióval. A PIN-kód számítógép segítségével írható be a vezeték nélküli útválasztó számára.

1. Koppintson a(z)  lehetőségre a kezdőképernyőn.

### Megjegyzés:

Ha  jelenik meg a nyomtatási képernyőn, koppintson erre az ikonra, majd jelentkezzen be rendszergazdaként.

2. Koppintson a(z) **Útválasztó** elemre.  
Ha Ön Ethernet-beállításokat végzett, akkor ellenőrizze az üzenetet, majd koppintson a(z) **Váltás Wi-Fi-kapcsolatra.** elemre. Folytassa a(z) 4. lépéssel.
3. Koppintson a(z) **Beállítás elindítása** elemre.
4. Koppintson a(z) **Wi-Fi beáll** elemre.  
Ha Ön Ethernet-beállításokat végzett, akkor ellenőrizze az üzenetet, majd koppintson a(z) **Igen** elemre.
5. Koppintson az **Egyebek > PIN-kód beáll (WPS)** pontra
6. Kövesse a képernyőn megjelenő utasításokat.  
Ha ellenőrizni szeretné a nyomtató hálózati csatlakozásának állapotát a beállítás befejeztével, akkor alábbi információs hivatkozásra kattintva olvashatja el a részleteket.

### Megjegyzés:

A PIN-kód beírásával kapcsolatos részletek a vezeték nélküli útválasztóhoz mellékelt dokumentációban találhatók.

### Kapcsolódó információ

➔ „Hálózati kapcsolatra vonatkozó jelentés nyomtatása“ 54. oldal

## Hálózati kapcsolatok hibaelhárítása

### Hálózati kapcsolatra vonatkozó jelentés nyomtatása

Egy hálózati kapcsolódási jelentés kinyomtatásával ellenőrizheti a nyomtató és a vezeték nélküli útválasztó közötti kapcsolat állapotát.

1. Válassza a(z) **Beáll.** lehetőséget a kezdőképernyőn.

**Megjegyzés:**

Ha  jelenik meg a nyomtatási képernyőn, koppintson erre az ikonra, majd jelentkezzen be rendszergazdaként.

2. Válassza a következőt: **Általános beállítások > Hálózati beállítások > Kapcsolat ellenőrzése.**

Ekkor elkezdődik a kapcsolat ellenőrzése.

3. Kövesse az utasításokat, a képernyőn megjelenő diagnosztikai eredményeknek megfelelően.

Ha hiba történt, nyomtassa ki a hálózati kapcsolatra vonatkozó jelentést, majd kövesse a kinyomtatott megoldásokat.

### Kapcsolódó információ

➔ „A hálózati kapcsolatra vonatkozó jelentés üzenetei és megoldásai“ 58. oldal

## Nem lehet csatlakozni a hálózathoz

### Az IP-cím hibásan van hozzárendelve.

#### Megoldások

Ha a nyomtatóhoz hozzárendelt IP-cím 169.254.XXX.XXX, és az alhálózati maszk 255.255.0.0, akkor előfordulhat, hogy az IP-cím nincs megfelelően hozzárendelve.

Válassza ki a(z) **Beáll.** > **Általános beállítások > Hálózati beállítások > Speciális > TCP/IP** opciót a nyomtató vezérlőpanelén, majd ellenőrizze az IP-címet és a nyomtatóhoz hozzárendelt alhálózati maszkot.

Indítsa újra a vezetékmentes útválasztót, vagy állítsa vissza a nyomtató hálózati beállításait.

Ha a nyomtató hálózati beállítása nem megfelelő, konfigurálja újra a nyomtató hálózati beállításait a hálózati környezetnek megfelelően.

➔ „Csatlakozás a hálózathoz a vezérlőpanelről“ 49. oldal

### A nyomtató IEEE 802.3az opciót támogató Ethernet (energiahatékony Ethernet) segítségével csatlakozik.

#### Megoldások

Ha a nyomtatót IEEE 802.3az (energiahatékony Ethernet) funkcióra képes eszközökkel csatlakoztatja Ethernet hálózatra, a használt hubtól és útválasztótól függően a következő problémák léphetnek fel.

A kapcsolat instabillá válhat, a nyomtató kapcsolata szakadozhat.

Nem lehet a nyomtatóhoz kapcsolódni.

Az adatforgalom sebessége lelassul.

Az alábbi lépésekkel tiltsa le a nyomtatón az IEEE 802.3az funkciót, majd csatlakozzon újra.

1. Húzza ki a számítógéphez és nyomtatóhoz csatlakozó Ethernet kábelt.

2. Ha a számítógépen engedélyezett az IEEE 802.3az, tiltsa le.

Részletes útmutatásért olvassa el a számítógéphez kapott dokumentációt.

3. Közvetlenül kösse össze Ethernet kábellel a számítógépet és a nyomtatót.

4. Nyomtasson hálózati kapcsolatra vonatkozó jelentést a nyomtatón.  
„Hálózati kapcsolatra vonatkozó jelentés nyomtatása“ 54. oldal
5. Ellenőrizze a nyomtató IP-címét a hálózati kapcsolat jelentésen.
6. A számítógépen menjen a Web Config oldalra.
7. Válassza a(z) **bejelentkezés** lehetőséget, majd írja be a rendszergazdai jelszót.  
Indítsa el a böngészőprogramot, majd írja be a nyomtató IP-címét.  
„Nyomtató műveletek beállítására szolgáló alkalmazás (Web Config)“ 498. oldal
8. Válassza a következőt: **Hálózat > Vezetékes LAN**.
9. Válassza ki a(z) **Ki** lehetőséget a(z) **IEEE 802.3az** használatához.
10. Kattintson a(z) **Tovább** elemre.
11. Kattintson a(z) **OK** elemre.
12. Húzza ki a számítógéphez és nyomtatóhoz csatlakozó Ethernet kábelt.
13. Ha a 2. lépésben letiltotta a számítógépen az IEEE 802.3az funkciót, engedélyezze.
14. Csatlakoztassa vissza az 1. lépésben kihúzott kábeleket a számítógépbe és a nyomtatóba.  
Ha a probléma továbbra is fennáll, a problémát valószínűleg nem a nyomtató, hanem más készülék okozza.

### ■ Probléma merült fel a Wi-Fi-hez csatlakozó hálózati eszközökkel.

#### Megoldások

Hajtsa végre az alábbiakat, ha a vezeték nélküli LAN útválasztó visszaállítható az alapértékre az adott környezetben.

Kapcsolja ki a hálózathoz csatlakoztatni kívánt eszközöket. Várjon körülbelül 10 másodpercig, majd kapcsolja be az eszközöket a következő sorrendben: vezeték nélküli útválasztó, számítógép vagy okoseszköz, majd a nyomtató. A rádiójelekkel történő kommunikáció felerősítése érdekében helyezze a nyomtatót és a számítógépet vagy okoseszközt közelebb a vezeték nélküli útválasztóhoz, majd próbálkozzon a hálózati beállítások ismételt megadásával.

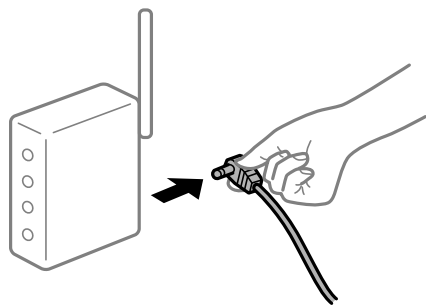

### ■ Az eszközök nem veszik a vezeték nélküli útválasztó jelét, mert túl messze vannak.

#### Megoldások

Hajtsa végre az alábbiakat, ha a készülék a telepítési környezetben mozgatható.

Ha a számítógépet vagy okoseszközt és a nyomtatót közelebb vitte egymáshoz, kapcsolja ki a vezeték nélküli útválasztót, majd újra kapcsolja be.

### A vezeték nélküli útválasztó módosításakor a beállítások nem egyeznek meg az új útválasztóval.

#### Megoldások

Végezze el újra a kapcsolat beállításait, hogy azok megfeleljenek az új vezeték nélküli útválasztónak.

➔ „Csatlakozás a hálózathoz a vezérlőpanelről“ 49. oldal

### A számítógépről vagy okoseszközről és nyomtatóról érkező SSID azonosítók eltérőek.

#### Megoldások

Ha több vezeték nélküli útválasztót használ egyidőben, vagy a vezeték nélküli útválasztónak több SSID azonosítója van és az eszközök különböző SSID-khez csatlakoznak, akkor nem tud csatlakozni a vezeték nélküli útválasztóhoz.

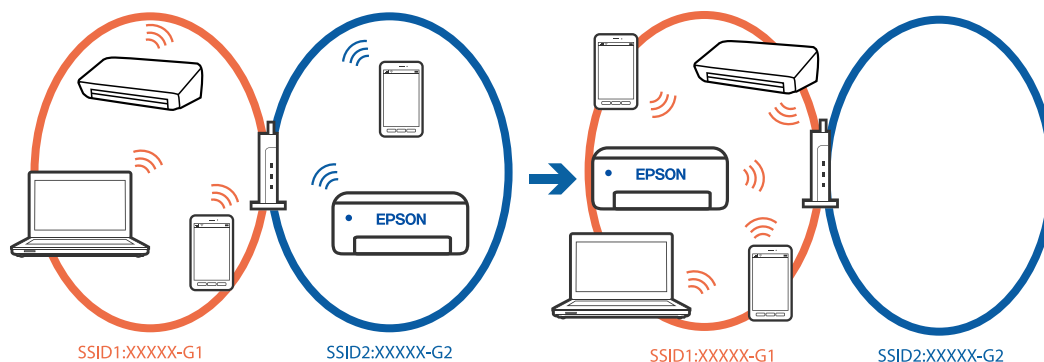

Csatlakoztassa a számítógépet vagy okoseszközt ugyanarra az SSID-azonosítóra, mint a nyomtatót.

- A hálózati kapcsolatot ellenőrző jelentés kinyomtatásával ellenőrizze, hogy a nyomtató milyen SSID-hez csatlakozik.
- Az összes olyan számítógépen és okoseszközön, amelyet a nyomtatóhoz akar csatlakoztatni, ellenőrizze a Wi-Fi vagy a hálózat nevét, amelyhez csatlakozott.
- Ha a nyomtató és a számítógép vagy az okoseszköz eltérő hálózathoz csatlakozik, csatlakoztassa újra az eszközt ahhoz az SSID-hez, amelyhez a nyomtató csatlakozik.

### A vezeték nélküli útválasztó adatvédelmi elválasztója rendelkezésre áll.

#### Megoldások

A legtöbb vezeték nélküli útválasztó olyan elválasztó funkcióval rendelkezik, amely megakadályozza az azonos SSID-vel rendelkező eszközök közötti kommunikációt. Ha annak ellenére sem tudja létrehozni a kommunikációt a nyomtató és a számítógép vagy okoseszköz között, hogy azok ugyanahhoz a hálózathoz csatlakoznak, tiltsa le a vezeték nélküli elválasztó funkcióját. Részletes útmutatóért olvassa el a vezeték nélküli útválasztóhoz kapott dokumentációt.

## A hálózati kapcsolatra vonatkozó jelentés üzenetei és megoldásai

Ellenőrizze az üzeneteket és hibakódokat a hálózati kapcsolatra vonatkozó jelentésben, majd hajtsa végre a megoldás folyamatát.

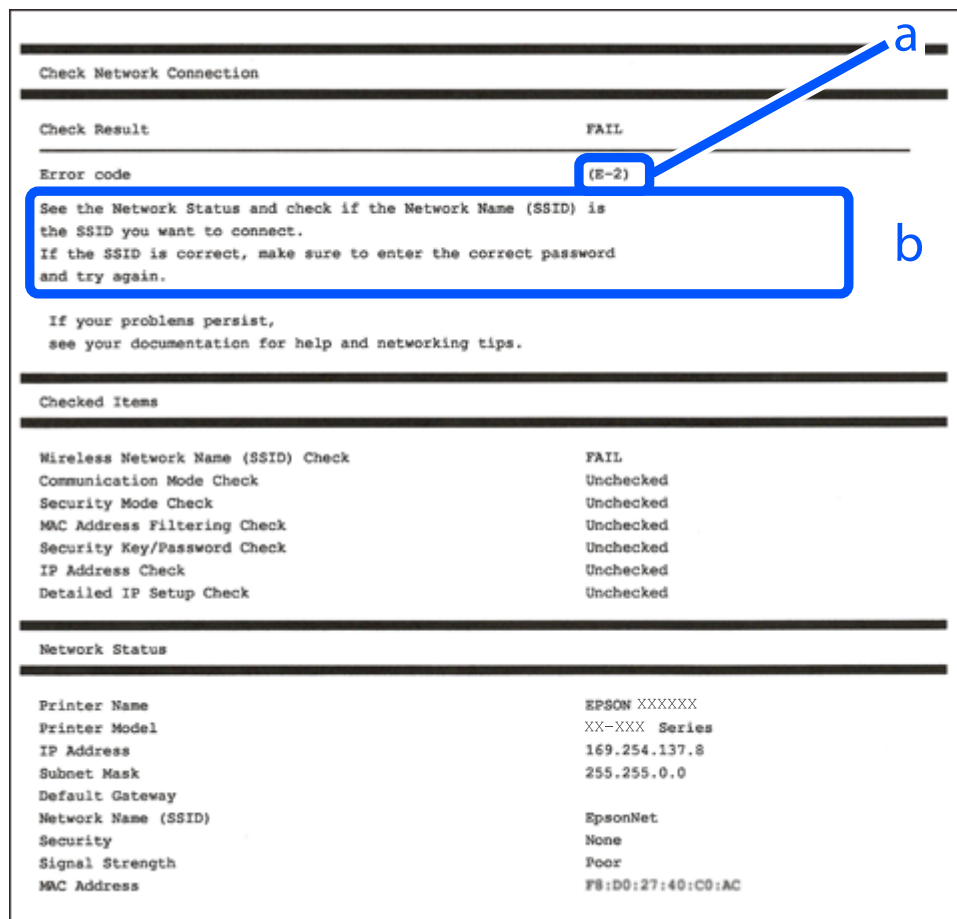

a. Hibakód

b. Üzenetek a hálózati környezettel kapcsolatban

### Kapcsolódó információ

- ➔ „E-1“ 59. oldal
- ➔ „E-2, E-3, E-7“ 59. oldal
- ➔ „E-5“ 60. oldal
- ➔ „E-6“ 60. oldal
- ➔ „E-8“ 60. oldal
- ➔ „E-9“ 61. oldal
- ➔ „E-10“ 61. oldal
- ➔ „E-11“ 61. oldal
- ➔ „E-12“ 62. oldal
- ➔ „E-13“ 62. oldal
- ➔ „Üzenet a hálózati környezettel kapcsolatban“ 63. oldal
- ➔ „Hálózati kapcsolatra vonatkozó jelentés nyomtatása“ 54. oldal

### E-1

#### Megoldások:

- Győződjön meg róla, hogy az Ethernet-kábel megfelelően csatlakozik a nyomtatóhoz, a hubhoz vagy más hálózati eszközhöz.
- Győződjön meg róla, hogy be van kapcsolva a hub vagy más hálózati eszköz.
- Ha a nyomtatót Wi-Fi hálózaton keresztül szeretné csatlakoztatni, akkor végezze el újra a nyomtató Wi-Fi beállításait, mivel az le van tiltva.

### E-2, E-3, E-7

#### Megoldások:

- Győződjön meg arról, hogy a vezeték nélküli útválasztója be van kapcsolva.
- Győződjön meg arról, hogy a számítógép vagy az eszköz megfelelően csatlakozik a vezeték nélküli útválasztóhoz.
- Kapcsolja ki a vezeték nélküli útválasztót. Várjon 10 másodpercet, majd kapcsolja be.
- Helyezze a nyomtatót közelebb a vezeték nélküli útválasztóhoz, és távolítson el minden akadályt a kettő közül.
- Ha manuálisan adta meg az SSID-t, ellenőrizze, hogy helyes-e. Ellenőrizze az SSID-azonosítót a hálózati kapcsolódási jelentés **Hálózat állapota** részében.
- Ha egy vezeték nélküli útválasztó több SSID-azonosítót használ, válassza ki a megjelenő SSID-t. Ha az SSID nem megfelelő frekvenciát használ, akkor nem biztos, hogy megjelenik a nyomtatón.
- Ha nyomógombos beállítást használ a hálózati kapcsolat létrehozásához, ellenőrizze, hogy a vezeték nélküli útválasztója támogatja-e a(z) WPS-t. Nem használhatja a nyomógombos beállítást, ha a vezeték nélküli útválasztó nem támogatja a(z) WPS-t.
- Ellenőrizze, hogy az SSID kizárólag ASCII karaktereket (alfanumerikus karakterek és szimbólumok) használ. A nyomtató nem tud megjeleníteni olyan SSID-t, amely nem ASCII karaktereket tartalmaz.
- Győződjön meg róla, hogy ismeri az SSID-azonosítót és jelszót, mielőtt csatlakozna a vezeték nélküli útválasztóhoz. Ha az alapértelmezett beállításaival használ egy vezeték nélküli útválasztót, akkor az SSID és a jelszó a vezeték nélküli útválasztó címkéjén található meg. Ha nem tudja az SSID-azonosítót és a jelszót, kérdezze meg attól, aki a vezeték nélküli útválasztót telepítette, vagy olvassa el a vezeték nélküli útválasztóhoz kapott dokumentációját.
- Ha olyan SSID-hez szeretne csatlakozni, amelyet egy okoseszköz internetmegosztási módja hozott létre, ellenőrizze az SSID-t és a jelszót az okoseszköz használati útmutatójában.
- Ha a Wi-Fi kapcsolat hirtelen megszakad, ellenőrizze az alábbi feltételeket. Ha ezen feltételek alkalmazhatók, állítsa vissza a hálózati beállításokat a szoftver alábbi weboldalról való letöltésével és telepítésével.

<https://epson.sn> > **Beállítás**

- Egy másik okoseszközt adtak a hálózathoz nyomógombos beállítással.
- A Wi-Fi hálózatot nem nyomógombos beállítással állították be.

#### Kapcsolódó információ

- ➔ „Csatlakozás vezeték nélküli LAN- (Wi-Fi) hálózathoz“ 51. oldal
- ➔ „Számítógéphez való csatlakozás beállításai“ 408. oldal

## E-5

### Megoldások:

Győződjön meg róla, hogy a vezeték nélküli útválasztó biztonságának típusa a következők valamelyikére van állítva. Ha nem, módosítsa a biztonság típusát a vezeték nélküli útválasztón, majd állítsa alaphelyzetbe a nyomtató hálózati beállításait.

- WEP-64 bit (40 bit)
- WEP-128 bit (104 bit)
- WPA PSK (TKIP/AES)\*
- WPA2 PSK (TKIP/AES)\*
- WPA3-SAE (AES)
- WPA2-Enterprise
- WPA3-Enterprise

\* A WPA PSK szabvány WPA Personal néven is ismert. A WPA2 PSK szabvány WPA2 Personal néven is ismert.

## E-6

### Megoldások:

- Ellenőrizze, hogy nincs-e letiltva a MAC-cím szűrése. Ha engedélyezve van, regisztrálja úgy a nyomtató MAC-címét, hogy ne legyen szűrve. A részletes tudnivalókért tekintse meg a vezeték nélküli routerhez kapott dokumentációt. A nyomtató MAC-címe a hálózati csatlakozási jelentés **Hálózat állapota** részében található.
- Ha a vezeték nélküli router megosztott hitelesítést használ WEP biztonságtípussal, győződjön meg arról, hogy a hitelesítő kulcs és az index helyes.
- Ha a vezeték nélküli routerhez csatlakoztatható készülékek száma kisebb, mint a csatlakoztatni kívánt hálózati készülékek száma, akkor módosítsa a beállításokat a vezeték nélküli routeren, és növelje a csatlakoztatható készülékek számát. A beállítások elvégzését illetően tekintse meg a vezeték nélküli routerhez kapott dokumentációt.

### Kapcsolódó információ

➔ [„Számítógéphez való csatlakozás beállításai“ 408. oldal](#)

## E-8

### Megoldások:

- Engedélyezze a DHCP-t a vezeték nélküli útválasztón, ha a nyomtató IP-cím lekérési beállítása Auto (Automatikus).
- Ha a nyomtató IP-cím lekérése beállításának értéke Manual (Kézi), akkor a manuálisan megadott IP-cím tartományon kívüli lesz (például: 0.0.0.0.). Állítson be érvényes IP-címet a nyomtató vezérlőpaneljén.

### Kapcsolódó információ

➔ [„Az IP-cím hozzárendelése“ 49. oldal](#)



## E-9

### Megoldások:

Ellenőrizze a következőket.

- Az eszközök be vannak kapcsolva.
- Hozzáfér az internethez és a többi, azonos hálózaton lévő számítógéphez és hálózati eszközhöz azokról az eszközökről, amelyekről csatlakozni szeretne a nyomtatóhoz.

Ha a nyomtatója és a hálózati eszközök még a fentiek ellenőrzése után sem csatlakoznak, kapcsolja ki a vezeték nélküli útválasztót. Várjon 10 másodpercet, majd kapcsolja be. Állítsa vissza a hálózati beállításokat a telepítő alábbi weboldalról való letöltésével és telepítésével.

<https://epson.sn> > **Beállítás**

### Kapcsolódó információ

➔ „Számítógéphez való csatlakozás beállításai“ 408. oldal

## E-10

### Megoldások:

Ellenőrizze a következőket.

- A hálózat többi eszköze be van kapcsolva.
- A hálózati címek (IP-cím, alhálózati maszk és alapértelmezett átjáró) helyesek, amennyiben az IP-cím lekérése beállítás értéke Manual.

Amennyiben az adatok valamelyike helytelen, állítsa alaphelyzetbe a hálózati címet. A nyomtató IP-címe, alhálózati maszkja és alapértelmezett átjárója a hálózati kapcsolódási jelentés **Hálózat állapota** részében található meg.

### Kapcsolódó információ

➔ „Az IP-cím hozzárendelése“ 49. oldal

## E-11

### Megoldások:

Ellenőrizze a következőket.

- Az alapértelmezett átjáró címe akkor helyes, ha a nyomtató TCP/IP beállítása Manuális értékre van állítva.
- Az alapértelmezett átjáróként beállított eszköz be van kapcsolva.

Állítsa be a helyes alapértelmezett átjárócímet. Az alapértelmezett átjáró címét a hálózati csatlakozási jelentés **Hálózat állapota** részében tekintheti meg.

### Kapcsolódó információ

➔ „Az IP-cím hozzárendelése“ 49. oldal

### E-12

#### Megoldások:

Ellenőrizze a következőket.

- A hálózat többi eszköze be van kapcsolva.
- A hálózati címek (IP-cím, alhálózati maszk és alapértelmezett átjáró) helyesek, amennyiben manuálisan adja meg őket.
- A többi eszköz hálózati címei (alhálózati maszk és alapértelmezett átjáró) azonosak.
- Az IP-cím nem ütközik más eszközökkel.

Ha a nyomtatója és a hálózati eszközök még mindig nem csatlakoznak a fentiek ellenőrzése után is, próbálja ki az alábbiakat.

- Kapcsolja ki a vezeték nélküli útválasztót. Várjon 10 másodpercet, majd kapcsolja be.
- A telepítő segítségével végezze el újra a hálózati beállításokat. A következő webhelyen futtathatja.  
<https://epson.sn> > **Beállítás**
- Több különböző jelszót is regisztrálhat egy olyan vezeték nélküli útválasztón, amely WEP biztonsági típust használ. Ha több jelszót regisztrált, ellenőrizze, hogy az első regisztrált jelszó van-e beállítva a nyomtatón.

#### Kapcsolódó információ

- ➔ „Az IP-cím hozzárendelése“ 49. oldal
- ➔ „Számítógéphez való csatlakozás beállításai“ 408. oldal

### E-13

#### Megoldások:

Ellenőrizze a következőket.

- A hálózati eszközök (pl. vezeték nélküli útválasztó, hub és útválasztó) be vannak kapcsolva.
- A hálózati eszközök TCP/IP beállítása nincs manuálisan beállítva. (Ha a nyomtató TCP/IP beállításainak megadása automatikus, míg a többi hálózati eszköz TCP/IP beállításainak végrehajtása manuális, akkor a nyomtató hálózata eltérhet a többi eszköz hálózatától.)

Ha a fentiek ellenőrzését követően sem működik a hálózati nyomtatás, próbálkozzon a következőkkel.

- Kapcsolja ki a vezeték nélküli útválasztót. Várjon 10 másodpercet, majd kapcsolja be.
- A telepítő használatával hajtsa végre a hálózati beállításokat a számítógépen, amely ugyanazon a hálózaton van, mint a nyomtató. A következő webhelyen futtathatja.  
<https://epson.sn> > **Beállítás**
- Több különböző jelszót is regisztrálhat egy olyan vezeték nélküli útválasztón, amely WEP biztonsági típust használ. Ha több jelszót regisztrált, ellenőrizze, hogy az első regisztrált jelszó van-e beállítva a nyomtatón.

#### Kapcsolódó információ

- ➔ „Az IP-cím hozzárendelése“ 49. oldal
- ➔ „Számítógéphez való csatlakozás beállításai“ 408. oldal

## Üzenet a hálózati környezettel kapcsolatban

Üzenet	Megoldás
A Wi-Fi-környezetet javítani kell. Kapcsolja ki a vezeték nélküli routert, majd kapcsolja be. Ha a csatlakozás minősége nem javul, tekintse meg a vezeték nélküli router dokumentációját.	Miután közelebb helyezte a nyomtatót a vezetékmentes útválasztóhoz, és eltávolította a köztük lévő akadályokat, kapcsolja ki a vezetékmentes útválasztót. Várjon 10 másodpercet, majd kapcsolja be. Ha továbbra sincs kapcsolat, lásd a vezetékmentes útválasztóhoz kapott dokumentációt.
*Nem lehet több eszközt csatlakoztatni. Csatlakoztassa le az egyik eszközt ha újat akkar hozzáadni.	Az egyidejűleg csatlakoztatható számítógép és okoseszközök teljes egészében a Wi-Fi Direct (Egyszerű hozzáférési pont) kapcsolattal csatlakoznak. További számítógép vagy okoseszköz hozzáadásakor először távolítsa el az egyik csatlakozó eszközt vagy csatlakoztassa a másik hálózatra.  Az egyidejűleg csatlakoztatható vezetékmentes eszközök száma és a csatlakozó eszközök száma a hálózati állapotlapon vagy a nyomtató vezérlőpanelen ellenőrizhető.
Ugyanez az Wi-Fi Direct ével azonos SSID létezik a környezetben. Módosítsa a Wi-Fi Direct SSID-jét, ha nem tud intelligens eszközt csatlakoztatni a nyomtatóhoz.	A nyomtató vezérlőpanelen lépjen a Wi-Fi Direct beállítási képernyőre és válassza ki a menüt a beállítás módosításához. Módosítani lehet a hálózat nevét, ami a DIRECT-XX- után következik. Max 22 karakter hosszút adhat meg.

### Kapcsolódó információ

➔ „Állapotjelen.nyomt.” 514. oldal

## A nyomtató előkészítése és beállítása a használatnak megfelelően

### Az elérhető opcionális elemek beállítása

A számítógépről történő nyomtatáskor opcionális papírforrás használatához el kell végeznie a nyomtató-illesztőprogram beállításait.

### Az elérhető opcionális elemek beállítása — Windows

#### Megjegyzés:

Jelentkezzen be a számítógépre rendszergazdaként.

1. Nyissa meg az **Opcionális beállítások** lapot a nyomtató tulajdonságok menüpontból.

Windows 11

Kattintson a Start gombra, majd válassza a **Beállítások > Bluetooth és eszközök > Nyomtatók és szkennerek** lehetőséget. Válassza a **Nyomtató > Nyomtató tulajdonságok** lehetőséget, majd kattintson a(z) **Opcionális beállítások** lapra.

- Windows 10/Windows Server 2022/Windows Server 2019/Windows Server 2016

Kattintson a Start gombra, majd válassza a **Windows rendszer > Vezérlőpult > Eszközök és nyomtatók megtekintése** lehetőséget a **Hardver és hang** menüpontban. Kattintson jobb gombbal a nyomtatóra, vagy nyomja meg és tartsa lenyomva, válassza ki a **Nyomtató tulajdonságok** elemet, majd kattintson az **Opcionális beállítások** lapra.

- Windows 8.1/Windows 8/Windows Server 2012 R2/Windows Server 2012

Válassza az **Asztal > Beállítások > Vezérlőpanel > Eszközök és nyomtatók megjelenítése** elemet itt: **Hardver és hang**. Kattintson jobb gombbal a nyomtatóra, vagy nyomja meg és tartsa lenyomva, válassza ki a **Nyomtató tulajdonságok** elemet, majd kattintson az **Opcionális beállítások** lapra.

- Windows 7/Windows Server 2008 R2

Kattintson az indítás gombra, válassza a **Vezérlőpanel > Hardver és hang > Képfelvitel és fényképezőgépek** parancsot, és ellenőrizze, hogy a nyomtató szerepel-e az eszközök listájában. Kattintson a jobb egérgombbal a nyomtatóra, válassza a **Nyomtató tulajdonságai** elemet, majd kattintson a(z) **Opcionális beállítások** elemre.

- Windows Server 2008

Kattintson az indítás gombra, és válassza ki a **Vezérlőpanel > Nyomtatók** lehetőséget a **Hardver és hang** menüpontban. Kattintson jobb gombbal a nyomtatóra, válassza ki a **Tulajdonságok** elemet, majd kattintson az **Opcionális beállítások** lapra.

2. Válassza ki a **Lekérés a nyomtatóról** lehetőséget, majd nyomja kattintson a **Lekérés** gombra.

3. Kattintson a(z) **OK** elemre.

## Az elérhető opcionális elemek beállítása — Windows PostScript

### *Megjegyzés:*

*Jelentkezzen be a számítógépre rendszergazdaként.*

1. Nyissa meg az **Opcionális beállítások** lapot a nyomtató tulajdonságok menüpontból.

- Windows 11

Kattintson a Start gombra, majd válassza a **Beállítások > Bluetooth és eszközök > Nyomtatók és szkennerek** lehetőséget. Válassza ki a **Nyomtató > Nyomtató tulajdonságai** lehetőséget, majd kattintson az **Eszköz beállításai** lapra.

- Windows 10/Windows Server 2022/Windows Server 2019/Windows Server 2016

Kattintson a Start gombra, majd válassza a **Windows rendszer > Vezérlőpult > Eszközök és nyomtatók megtekintése** lehetőséget a **Hardver és hang** menüpontban. Kattintson jobb gombbal a nyomtatóra, vagy nyomja meg és tartsa lenyomva, ezután válassza ki a **Nyomtató tulajdonságai** elemet, majd kattintson az **Eszköz beállításai** lapra.

- Windows 8.1/Windows 8/Windows Server 2012 R2/Windows Server 2012

Válassza az **Asztal > Beállítások > Vezérlőpanel > Eszközök és nyomtatók megjelenítése** elemet itt: **Hardver és hang**. Kattintson jobb gombbal a nyomtatóra, vagy nyomja meg és tartsa lenyomva, ezután válassza ki a **Nyomtató tulajdonságai** elemet, majd kattintson az **Eszköz beállításai** lapra.

- Windows 7/Windows Server 2008 R2

Kattintson az indítás gombra, majd válassza ki a **Vezérlőpanel > Eszközök és nyomtatók megjelenítése** parancsot a **Hardver és hang** menüpontban. Kattintson jobb gombbal a nyomtatóra, válassza ki a **Nyomtató tulajdonságai** elemet, majd kattintson az **Eszköz beállításai** lapra.

Windows Server 2008

Kattintson a Start gombra, majd válassza ki a **Vezérlőpult > Nyomtatók** lehetőséget a **Hardver és hang** menüpontban. Kattintson jobb gombbal a nyomtatóra, válassza ki a **Tulajdonságok** elemet, majd kattintson az **Eszköz beállításai** lapra.

2. Válassza ki a külön kapható eszközt a **Telepíthető bővítmények** menüpontban.
3. Kattintson a(z) **OK** elemre.

## **Az elérhető opcionális elemek beállítása — Mac OS**

1. Válassza a **Rendszerpreferenciák** (vagy **Rendszerbeállítások**) elemet az Apple menü > **Nyomtatók és szkennerek** (vagy **Nyomtatás és szkennelés, Nyomtatás és faxolás**) menüpontnál, majd válassza ki a nyomtatót. Kattintson a **Beállítások és kiegészítők > Beállítások** (vagy **Illesztőprogram**) elemre.
2. Végezze el a beállításokat az opcionális egység típusának megfelelően.
3. Kattintson a(z) **OK** elemre.

## **Az elérhető opcionális elemek beállítása — Mac OS PostScript**

1. Válassza a **Rendszerpreferenciák** (vagy **Rendszerbeállítások**) elemet az Apple menü > **Nyomtatók és szkennerek** (vagy **Nyomtatás és szkennelés, Nyomtatás és faxolás**) menüpontnál, majd válassza ki a nyomtatót. Kattintson a **Beállítások és kiegészítők > Beállítások** (vagy **Illesztőprogram**) elemre.
2. Végezze el a beállításokat az opcionális egység típusának megfelelően.
3. Kattintson a(z) **OK** elemre.

## **Előkészületek e-mail küldésére**

### **E-mail szerver konfigurálása**

Az e-mail szerver beállítása a(z) Web Config menüpontból.

A beállítások végrehajtása előtt ellenőrizze az alábbiakat.

- A nyomtató a hálózathoz kapcsolódik, így el tudja érni az e-mail szerveret.
- A számítógép e-mail beállítási adatai, amely ugyanazt az e-mail szerveret használja, mint a nyomtató.

**Megjegyzés:**

Ha az e-mail szervert az interneten használja, akkor erősítse meg a beállítások adatait a szolgáltatótól vagy a weboldaltól.

Az e-mail szervert a vezérlőpanelről is beállíthatja. Az alábbiak szerint érhető el.

**Beáll. > Általános beállítások > Hálózati beállítások > Speciális > E-mail szerver > Szerverbeállítások**

1. A(z) Web Config eléréséhez írja be a böngészőbe a nyomtató IP-címét.

Adja meg a nyomtató IP-címét egy olyan számítógépről, amely ugyanahhoz a hálózathoz csatlakozik, mint a nyomtató.

Az alábbi menüből ellenőrizheti a nyomtató IP-címét.

**Beáll. > Általános beállítások > Hálózati beállítások > Hálózat állapota > Vezetékes hálózat/ Wi-Fi állapot**

2. Rendszergazdaként való bejelentkezéshez adja meg a rendszergazdai jelszót.

3. Válassza ki a lehetőségeket az alábbi sorrendben.

**Hálózat fül > E-mail szerver > Alap**

4. Adjon meg egy értéket az egyes tételekhez.

5. Válassza a következőt **OK**.

A kiválasztott beállítások megjelennek.

### Kapcsolódó információ

➔ „A Web Config futtatása webböngészőben“ 498. oldal

➔ „A rendszergazdai jelszó alapértelmezett értéke“ 19. oldal

### A levelezőkiszolgáló beállítási elemei

Elemek	Beállítások és magyarázatok
Azonosítási módszer	Határozza meg a hitelesítési módot a nyomtatónak, amellyel az hozzáférhet a e-mail kiszolgálóhoz.
Ki	Akkor állítsa be, ha a levelezőkiszolgálónak nincs szüksége hitelesítésre.
SMTP HITELESÍTÉS	Az e-mail küldések az SMTP-kiszolgálón (a kimenő levelek kiszolgálóján) végez hitelesítést. A levelezőkiszolgálónak támogatnia kell az SMTP-hitelesítést.
POP SMTP előtt	Az e-mail elküldése előtt a POP3-kiszolgálón (a fogadó levelezőkiszolgálón) végzi el a hitelesítést. Ha ezt az elemet választja ki, állítsa be a POP3-kiszolgálót.
Azonosított fiók	Ha a(z) <b>SMTP HITELESÍTÉS</b> vagy a(z) <b>POP SMTP előtt</b> értéket választja a(z) <b>Azonosítási módszer</b> beállításnál, akkor írja be a 0 és 255 karakter közötti hosszúságú hitelesített fióknevet ASCII-ben (0x20–0x7E). Ha a(z) <b>SMTP HITELESÍTÉS</b> lehetőséget választja, írja be az SMTP-kiszolgáló-fiókot. Ha a(z) <b>POP SMTP előtt</b> lehetőséget választja, írja be a POP3-kiszolgáló-fiókot.
Azonosított jelszó	Ha a(z) <b>SMTP HITELESÍTÉS</b> vagy a(z) <b>POP SMTP előtt</b> értéket választja a(z) <b>Azonosítási módszer</b> beállításnál, akkor írja be a 0 és 20 karakter közötti hosszúságú hitelesített jelszót ASCII-ben (0x20–0x7E). Ha a(z) <b>SMTP HITELESÍTÉS</b> lehetőséget választja, írja be az SMTP-kiszolgálón hitelesített fiókot. Ha a(z) <b>POP SMTP előtt</b> lehetőséget választja, írja be a POP3-kiszolgálón hitelesített fiókot.
Külső e-mail címe	Írja be a küldő e-mail-címét, például a rendszergazda e-mail-címét. Ez a hitelesítés során használatos, ezért érvényes e-mail-címet adjon meg, amely regisztrálva van a levelezőkiszolgálóra. Írjon be 0 és 255 közötti számú ASCII (0x20–0x7E) karaktert, kivéve a következőket: ( ) < > [ ] ; ¥. A pont „.” nem lehet első karakter.

Elemek	Beállítások és magyarázatok	
SMTP kiszolgáló címe	Írjon be 0 és 255 közötti számú karaktert az A–Z, a–z, 0–9 használatával. - . Az IPv4 vagy az FQDN formátumot használhatja.	
SMTP kiszolgáló portszáma	Adjon meg egy 1 és 65535 közötti számot.	
Biztonságos kapcsolat	Válassza ki a levelezőkiszolgálóval történő kommunikáció titkosítási módját.	
	Nincs	Ha a(z) <b>POP SMTP előtt</b> lehetőséget választja a(z) <b>Azonosítási módszer</b> beállításnál, a kapcsolat nem titkosított.
	SSL/TLS	Ez akkor érhető el, ha a(z) <b>Azonosítási módszer</b> beállítása <b>Ki</b> vagy <b>SMTP HITELESÍTÉS</b> . A kommunikáció a kezdetektől fogva titkosítva van.
	STARTTLS	Ez akkor érhető el, ha a(z) <b>Azonosítási módszer</b> beállítása <b>Ki</b> vagy <b>SMTP HITELESÍTÉS</b> . A kommunikáció nincs titkosítva a kezdetektől fogva, de a hálózati környezettől függően változhat, hogy a kommunikáció titkosított-e vagy sem.
Tanúsítvány-hitelesítés	A tanúsítvány érvényesítve lesz, ha ez engedélyezett. Azt ajánljuk, hogy a beállítás legyen: <b>Engedélyezés</b> . A beállításához importálnia kell a CA-tanúsítvány elemet a nyomtatóhoz. Ha egy hibaüzenet jelenik meg, amely szerint a tanúsítvány nem megbízható, lásd az alábbiakat. <a href="#">„Hibás dátum és idő” 477. oldal</a> <a href="#">„A gyökértanúsítványt frissíteni kell” 478. oldal</a>	
POP3 kiszolgáló címe	Ha a(z) <b>POP SMTP előtt</b> lehetőséget választja a(z) <b>Azonosítási módszer</b> beállításnál, írja be a POP3-kiszolgáló címét 0 és 255 karakter között az A-z a-z 0-9 használatával. - . Az IPv4 vagy az FQDN formátumot használhatja.	
POP3 kiszolgáló portszáma	Ha a(z) <b>POP SMTP előtt</b> lehetőséget választja a(z) <b>Azonosítási módszer</b> beállításnál, írjon be egy 1 és 65535 közötti számot.	

### **E-mail szerver kapcsolatának ellenőrzése**

A kapcsolat-ellenőrzés végrehajtásával ellenőrizheti az e-mail szerver kapcsolatát.

1. Írja be a böngészőbe a nyomtató IP-címét és indítsa el a(z) Web Config alkalmazást.  
Adja meg a nyomtató IP-címét egy olyan számítógépről, amely ugyanahhoz a hálózathoz csatlakozik, mint a nyomtató.
2. Rendszergazdaként való bejelentkezéshez adja meg a rendszergazdai jelszót.
3. Válassza ki a lehetőségeket az alábbi sorrendben.  
**Hálózat fül > E-mail szerver > Csatlakozási teszt**
4. Válassza a következőt **Indítás**.

Az e-mail szerver kapcsolatának ellenőrzése megkezdődik. A teszt után az ellenőrzési jelentés jelenik meg.

#### **Megjegyzés:**

Az e-mail szerver kapcsolatát a vezérlőpanelről is ellenőrizheti. Az alábbiak szerint érhető el.

**Beáll. > Általános beállítások > Hálózati beállítások > Speciális > E-mail szerver > Kapcsolat ellenőrzése**

**Kapcsolódó információ**

- ➔ „A Web Config futtatása webböngészőben“ 498. oldal
- ➔ „A rendszergazdai jelszó alapértelmezett értéke“ 19. oldal

**A levelezőkiszolgáló-csatlakozási teszttel kapcsolatos hivatkozások**

Üzenetek	Ok
A csatlakozási teszt sikeres volt.	Ez az üzenet akkor jelenik meg, ha sikeres a kapcsolat a szerverrel.
Kommunikációs hiba az SMTP-kiszolgálóval. Ellenőrizze az alábbiakat. - Hálózati beállítások	Ez az üzenet akkor jelenik meg, ha <input type="checkbox"/> A nyomtató nem kapcsolódik hálózathoz <input type="checkbox"/> Az SMTP szerver nem elérhető <input type="checkbox"/> A hálózati kapcsolat megszakad a kommunikáció során <input type="checkbox"/> Hiányos adatok érkeztek
Kommunikációs hiba a POP3-kiszolgálóval. Ellenőrizze az alábbiakat. - Hálózati beállítások	Ez az üzenet akkor jelenik meg, ha <input type="checkbox"/> A nyomtató nem kapcsolódik hálózathoz <input type="checkbox"/> Az POP3 szerver nem elérhető <input type="checkbox"/> A hálózati kapcsolat megszakad a kommunikáció során <input type="checkbox"/> Hiányos adatok érkeztek
Az SMTP-kiszolgálóhoz való csatlakozás közben hiba történt. Ellenőrizze az alábbiakat. - SMTP-kiszolgáló címe - DNS-kiszolgáló	Ez az üzenet akkor jelenik meg, ha <input type="checkbox"/> A csatlakozás egy DNS szerverhez nem sikerült <input type="checkbox"/> Az egyik SMTP szerveren nem sikerült a név feloldása
A POP3-kiszolgálóhoz való csatlakozás közben hiba történt. Ellenőrizze az alábbiakat. - POP3-kiszolgáló címe - DNS-kiszolgáló	Ez az üzenet akkor jelenik meg, ha <input type="checkbox"/> A csatlakozás egy DNS szerverhez nem sikerült <input type="checkbox"/> Az egyik POP3 kiszolgáló névfeloldása nem sikerült
Hitelesítési hiba az SMTP-kiszolgálóval. Ellenőrizze az alábbiakat. - Hitelesítési módszer - Hitelesítési fiók - Hitelesített jelszó	Ez az üzenet akkor jelenik meg, ha az SMTP szerver hitelesítésénél hiba lép fel.
Hitelesítési hiba a POP3-kiszolgálóval. Ellenőrizze az alábbiakat. - Hitelesítési módszer - Hitelesítési fiók - Hitelesített jelszó	Ez az üzenet akkor jelenik meg, ha az POP3 szerver hitelesítésénél hiba lép fel.
Nem támogatott kommunikációs módszer. Ellenőrizze az alábbiakat. - SMTP-kiszolgáló címe - SMTP-kiszolgáló portszáma	Ez az üzenet akkor jelenik meg, amikor nem támogatott protokollal próbál meg kommunikálni.
Az SMTP-kiszolgálóhoz való csatlakozás sikertelen. Állítsa a Biztonságos kapcsolat opciót Nincs értékre.	Ez az üzenet akkor jelenik meg, amikor egy SMTP ütközés van egy szerver és az ügyfél között, vagy ha a szerver nem támogatja az SMTP biztonságos kapcsolatot (SSL kapcsolat).
Az SMTP-kiszolgálóhoz való csatlakozás sikertelen. Állítsa a Biztonságos kapcsolat opciót SSL/TLS értékre.	Ez az üzenet akkor jelenik meg, amikor egy SMTP ütközés van egy szerver és az ügyfél között, vagy ha a szerver SSL/TLS csatlakozást kérelmez egy SMTP biztonságos kapcsolathoz.



Üzenetek	Ok
Az SMTP-kiszolgálóhoz való csatlakozás sikertelen. Állítsa a Biztonságos kapcsolat opciót STARTTLS értékre.	Ez az üzenet akkor jelenik meg, amikor egy SMTP ütközés van egy kiszolgáló és egy ügyfél között, illetve ha a kiszolgáló STARTTLS kapcsolat használatát kéri egy biztonságos SMTP kapcsolathoz.
A kapcsolat nem megbízható. Ellenőrizze az alábbiakat. - Dátum és idő	Ez az üzenet akkor jelenik meg, amikor a nyomtató dátum és idő beállítása nem megfelelő, vagy lejárt a tanúsítvány. <a href="#">„Hibás dátum és idő” 477. oldal</a>
A kapcsolat nem megbízható. Ellenőrizze az alábbiakat. - CA-tanúsítvány	Ez az üzenet akkor jelenik meg, amikor a nyomtató nem rendelkezik olyan gyökértanúsítvánnyal, amely megfelel a szervernek vagy a CA-tanúsítvány nem lett importálva. <a href="#">„A gyökértanúsítványt frissíteni kell” 478. oldal</a>
A kapcsolat nem biztonságos.	Ez az üzenet akkor jelenik meg, amikor a kapott tanúsítvány sérült.
Az SMTP-kiszolgálói hitelesítés sikertelen. Állítsa a hitelesítési módszert SMTP-AUTH értékre.	Ez az üzenet akkor jelenik meg, amikor egy hitelesítési módszer ütközik a szerver és az ügyfél között. A szerver támogatja a következőt SMTP HITELESÍTÉS.
Az SMTP-kiszolgálói hitelesítés sikertelen. Állítsa a hitelesítési módszert POP értékre az SMTP előtt.	Ez az üzenet akkor jelenik meg, amikor egy hitelesítési módszer ütközik a szerver és az ügyfél között. A szerver nem támogatja a következőt SMTP HITELESÍTÉS.
A feladó e-mail címe hibás. Módosítsa a levelezőszolgáltatásában megadott e-mail címre.	Ez az üzenet akkor jelenik meg, amikor az adott feladó e-mail címe nem megfelelő.
Nem lehet elérni a nyomtatót, amíg a feldolgozás be nem fejeződik.	Ez az üzenet akkor jelenik meg, ha a nyomtató működik és nem elérhető.

## Megosztott hálózati mappa előkészítése

### Megosztott hálózati mappa beállítása

Állítson be megosztott hálózati mappát, ha egy képet szeretne elmenteni a nyomtatóból.

A fájlnak a mappába történő elmentésekor a nyomtató a felhasználónak azon számítógépeként lép be, amelyen a mappát létrehozták.

Továbbá ellenőrizze, hogy a megosztott hálózati mappa létrehozásakor beállította-e az MS-hálózatot.

### Megosztott mappa létrehozása

#### Megosztott mappa létrehozása előtt

Megosztott mappa létrehozása előtt ellenőrizze az alábbiakat.

- A nyomtató csatlakoztatva van a hálózathoz, amelyhez az a számítógép hozzáfér, amelyiken a megosztott mappát létrehozza.
- Nincs annak a számítógépnek a nevében több bájtos karakter, amelyen létrehozza a megosztott mappát.



### Fontos:

Ha a számítógép nevében van több bájtos karakter, akkor a megosztott mappába történő fájlmentés sikertelen lesz.

Ebben az esetben válasszon egy másik számítógépet, amelyiknek nincs több bájtos karakter a nevében, vagy módosítsa a számítógép nevét.

A számítógép nevének módosításakor először beszéljen a rendszergazdával, mivel ez érinthet néhány egyéb beállítást is, például a számítógép kezelését, az erőforrásokhoz való hozzáférést stb.

### A hálózati profil ellenőrzése

A számítógépen, amelyen a megosztott mappát létrehozza, ellenőrizze, hogy a mappamegosztás elérhető-e.

1. Jelentkezzen be a számítógépre, ahol létrehozza a megosztott mappát a rendszergazda jogosultságú felhasználói fiókkal.
2. Válassza a **Vezérlőpult > Hálózat és internet > Hálózati és megosztási központ** elemet.
3. Kattintson a **Speciális megosztási beállítások módosítása** elemre, majd kattintson az **(aktuális profil)** profiljához tartozó  ikonra a megjelenő hálózati profilok közül.
4. Ellenőrizze, hogy a **Fájl- és nyomtatómegosztás bekapcsolása** opció van-e kiválasztva a **Fájl- és nyomtatómegosztás** elemben.  
Ha már kiválasztotta, kattintson a **Mégse** lehetőségre, és zárja be az ablakot.  
Ha módosítja ezt a beállítást, kattintson a **Módosítások mentése** opcióra, és zárja be az ablakot.

### Kapcsolódó információ

➔ [„A megosztott mappa létrehozási helye és példa a biztonságra“ 70. oldal](#)

### A megosztott mappa létrehozási helye és példa a biztonságra

A biztonság és a kényelem változik a megosztott mappa létrehozásának helyétől.

A megosztott mappa nyomtatóról vagy egyéb számítógépről való üzemeltetéséhez az alábbi olvasási és módosítási engedélyre van szükség a mappához.

#### **Megosztás fül > Speciális megosztás > Engedélyek**

Kontrollálja a megosztott mappa hálózati hozzáférési engedélyét.

#### **A Biztonság fül hozzáférési engedélye**

Kontrollálja a megosztott mappa hálózati hozzáférési és helyi hozzáférési engedélyét.

Amikor a **Mindenki** lehetőséget állítja be az asztalon létrehozott megosztott mappához, például megosztott mappa létrehozásához, akkor minden felhasználó, aki hozzáfér a számítógéphez rendelkezik engedéllyel.

Azonban a felhasználó, akinek nincs jogosultsága, nem érheti el őket, mert az asztal (mappa) a felhasználói mappában van, majd a felhasználói mappa biztonsági beállításai átadásra kerülnek. A felhasználó, akinek van engedélyezett hozzáférése a **Biztonság** fülön (ebben az esetben felhasználó rendszergazda és be van jelentkezve) használhatja a mappát.

Az alábbiakban olvashatja a megfelelő hely létrehozására vonatkozó információkat.

Ez a példa „scan\_folder” létrehozására vonatkozik.

## Kapcsolódó információ

- ➔ „Fájlkiszolgálók konfigurációja — Példa“ 71. oldal
- ➔ „Személyi számítógép konfigurációja — Példa“ 77. oldal

## Fájlkiszolgálók konfigurációja — Példa

Ez a magyarázat bemutat egy példát megosztott mappa megosztott számítógép gyöker meghajtóján való létrehozásáról, például fájlkiszolgálót az alábbi feltételek mellett.

Kontrollált hozzáféréssel rendelkező felhasználó, például aki ugyanazzal a tartománnyal rendelkezik a számítógépen a megosztott mappa létrehozásához, hozzáférhet a megosztott mappához.

Állítsa be ezt a konfigurációt, ha engedélyezi valamely felhasználónak a megosztott mappa olvasását és írását a számítógépen, például a fájlkiszolgálón vagy a megosztott számítógépen.

- A megosztott mappa létrehozásának helye: gyöker meghajtó
  - Mappa elérési útja: C:\scan\_folder
  - Hozzáférési engedély hálózaton keresztül (megosztási engedélyek): mindenkinek
  - Hozzáférési engedély a fájlrendszeren (Biztonság): hitelesített felhasználók
- Jelentkezzen be a számítógépre, ahol létrehozza a megosztott mappát a rendszergazda jogosultságú felhasználói fiókkal.
  - Indítsa el az Explorer-t.
  - Hozzon létre mappát a gyöker meghajtón, majd nevezze el „scan\_folder” névvel.  
A mappa elnevezéséhez adjon meg 1–12 alfanumerikus karaktert. Ha meghaladja a mappanév karakterkorlátozását, előfordulhat, hogy egyes környezetekből nem tud hozzáférni a mappához.
  - Kattintson jobb egérgombbal a mappára, majd válassza a **Tulajdonságok** opciót.

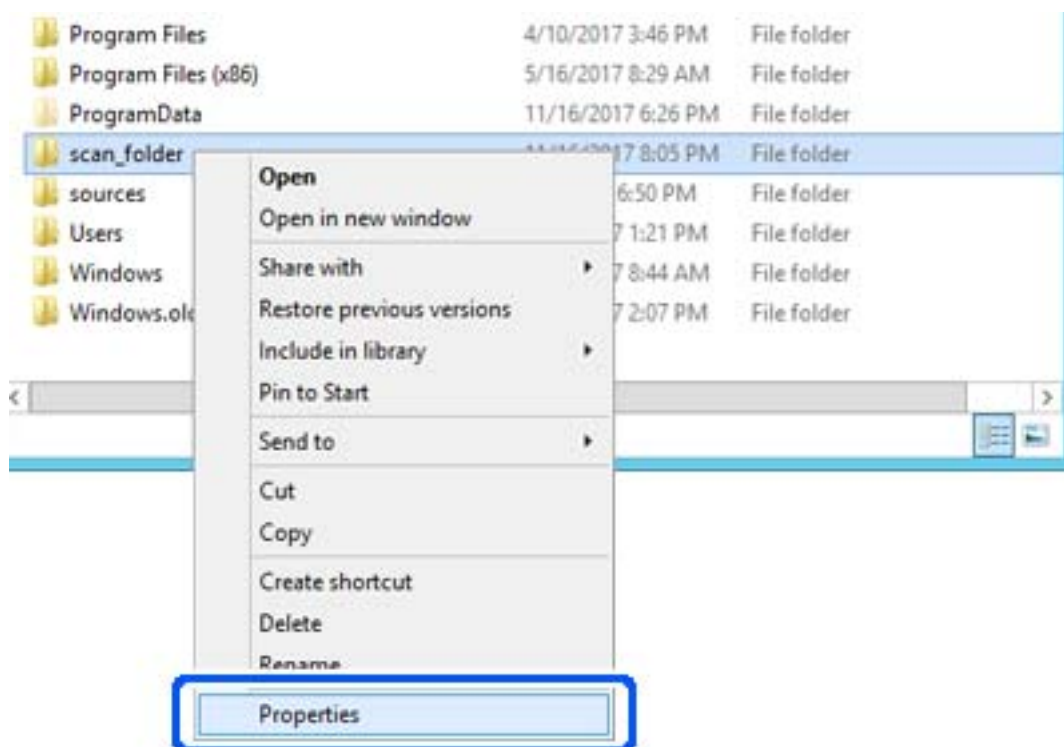

5. Kattintson az **Speciális megosztás** lehetőségre a **Megosztás** fülön.

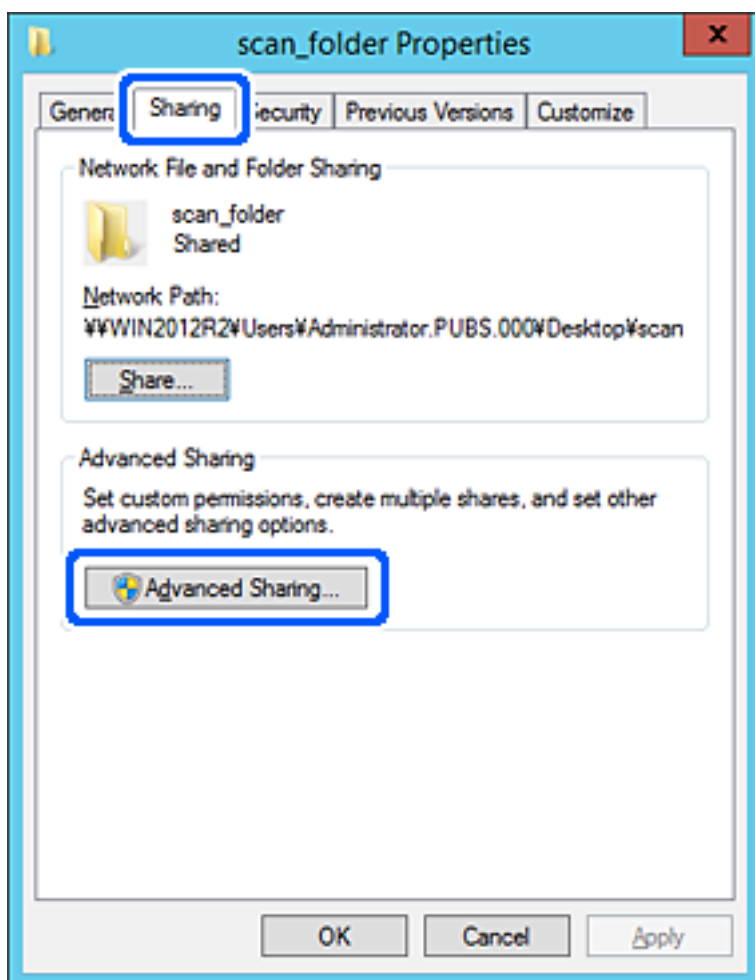

6. Válassza a **Jelen mappa megosztása** elemet, majd kattintson a **Engedélyek** lehetőségre.

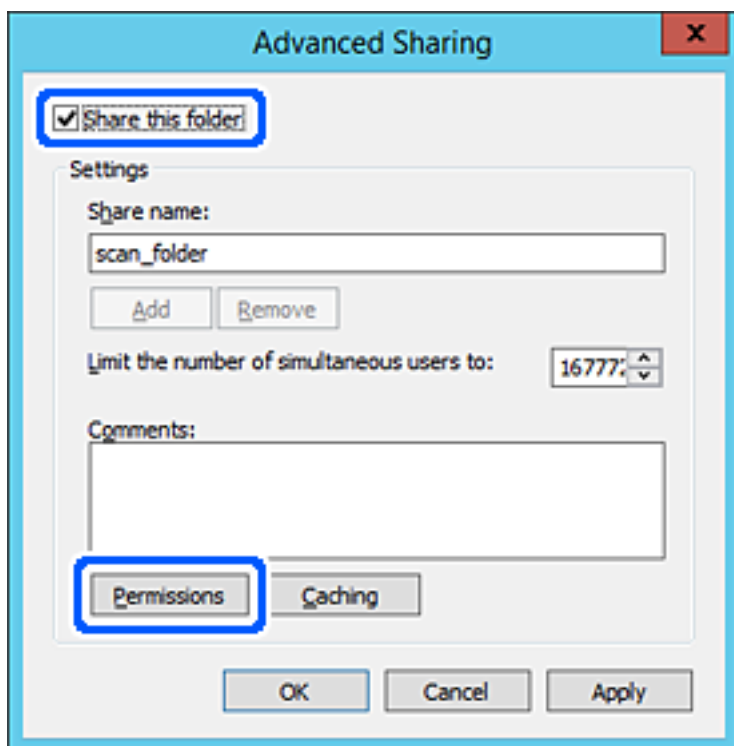

7. Válassza a **Mindenki** elemet a **Csoport vagy felhasználónév** csoportban, válassza az **Engedélyez** opciót a **Módosítás** lehetőségénél, majd kattintson az **OK** gombra.

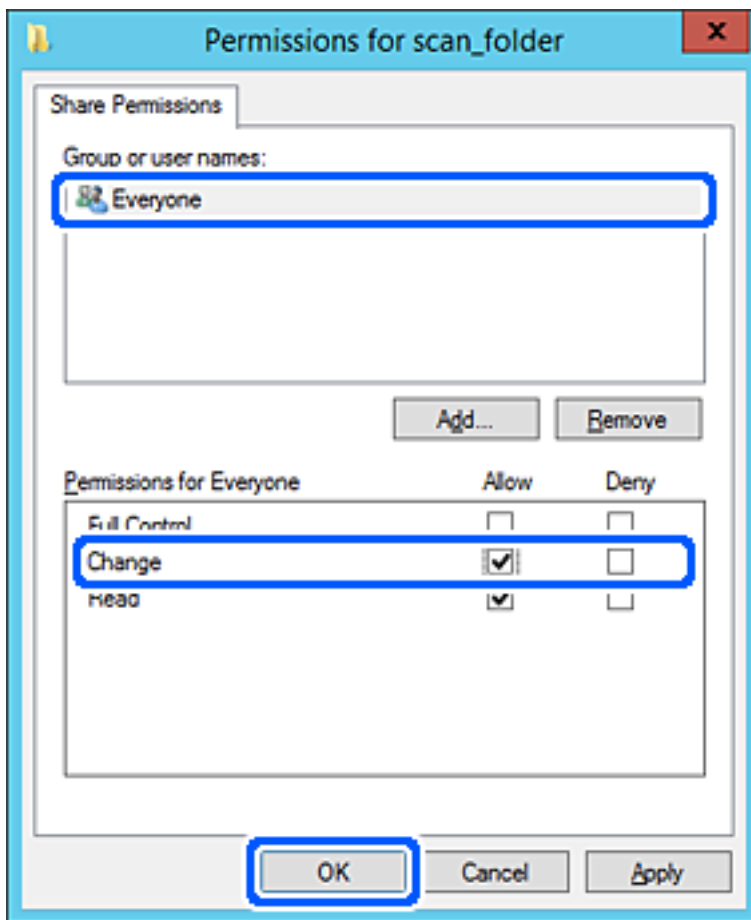

8. Kattintson az **OK** gombra.

9. Válassza a **Biztonság** fület, majd az **Hitelesített felhasználók** lehetőséget a **Csoport- vagy felhasználónév** elemet.

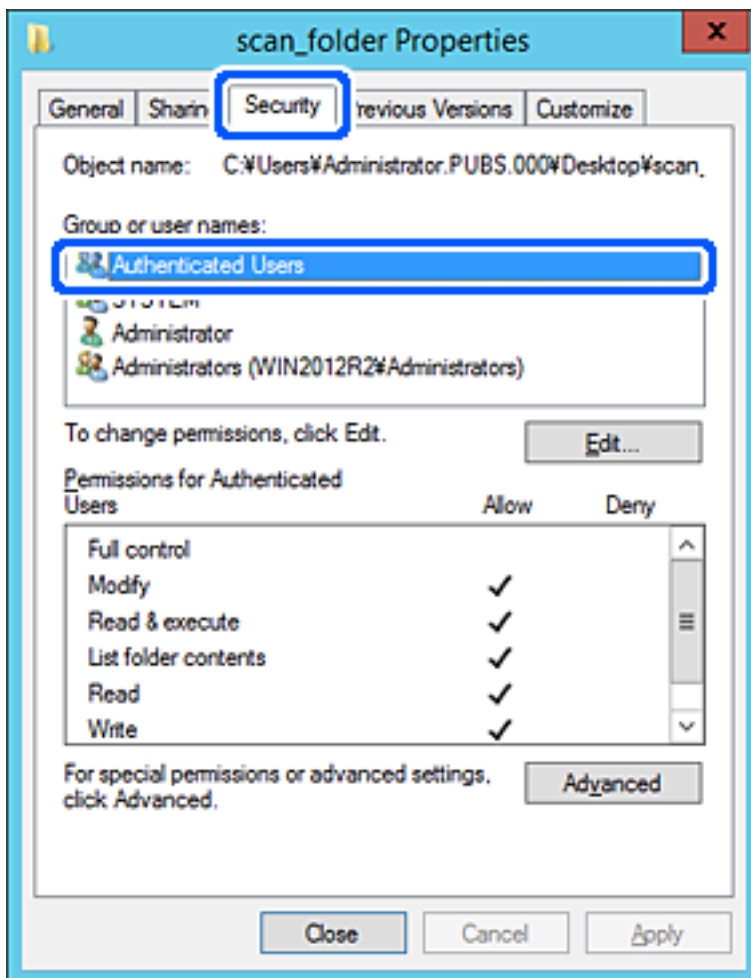

A „hitelesített felhasználók” az a meghatározott csoport, amelyik minden olyan felhasználót tartalmaz, aki be tud jelentkezni a tartományba vagy a számítógépre. Ez a csoport csak akkor jelenik meg, amikor a mappa rögtön a gyökérmappa alatt kerül létrehozásra.

Ha ez nem jelenik meg, hozzáadhatja a **Szerkesztés** gombra kattintva. További részleteket a Kapcsolódó információk részben találhat.

10. Ellenőrizze, hogy az **Engedélyezés** lehetőség van kiválasztva **Módosítás** elemben a **Engedélyek hitelesített felhasználóknak** menüpontban.

Ha nincs kiválasztva, válassza a **Hitelesített felhasználók** elemet, kattintson a **Szerkesztés**, majd az **Engedélyezés** elemet a **Módosítás** elemben az **Engedélyek hitelesített felhasználónak** opciót, majd kattintson az **OK** gombra.

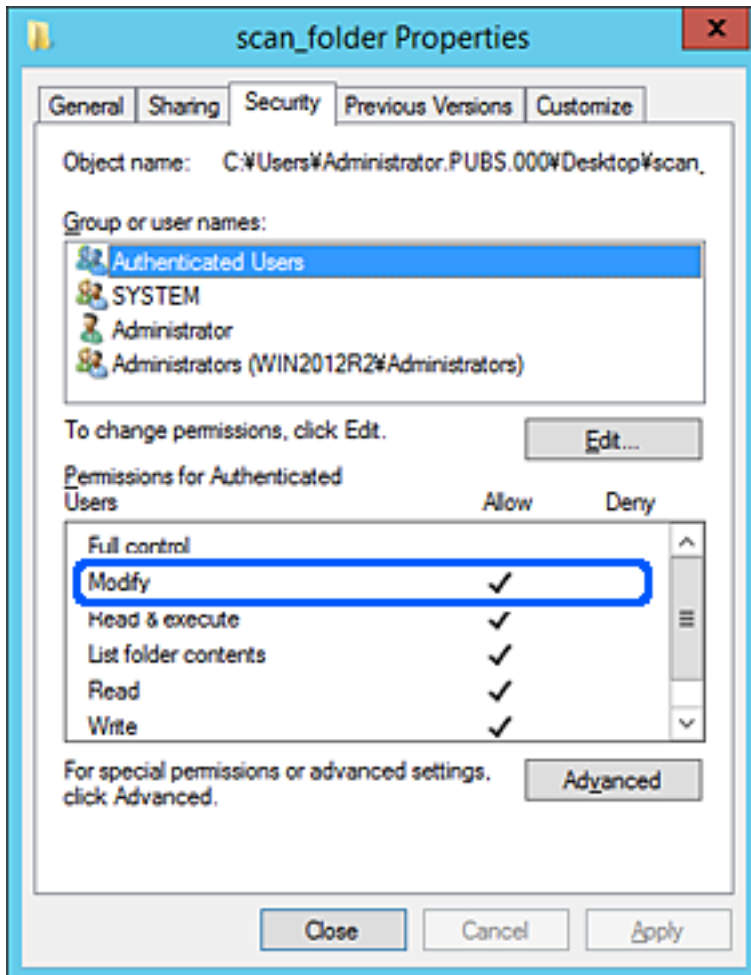



11. Válassza a **Megosztás** fület.

Megjelenik a megosztott mappa hálózati elérési útja. Ez a nyomtató névjegyeibe való regisztráláshoz használható. Kérjük, írja le.

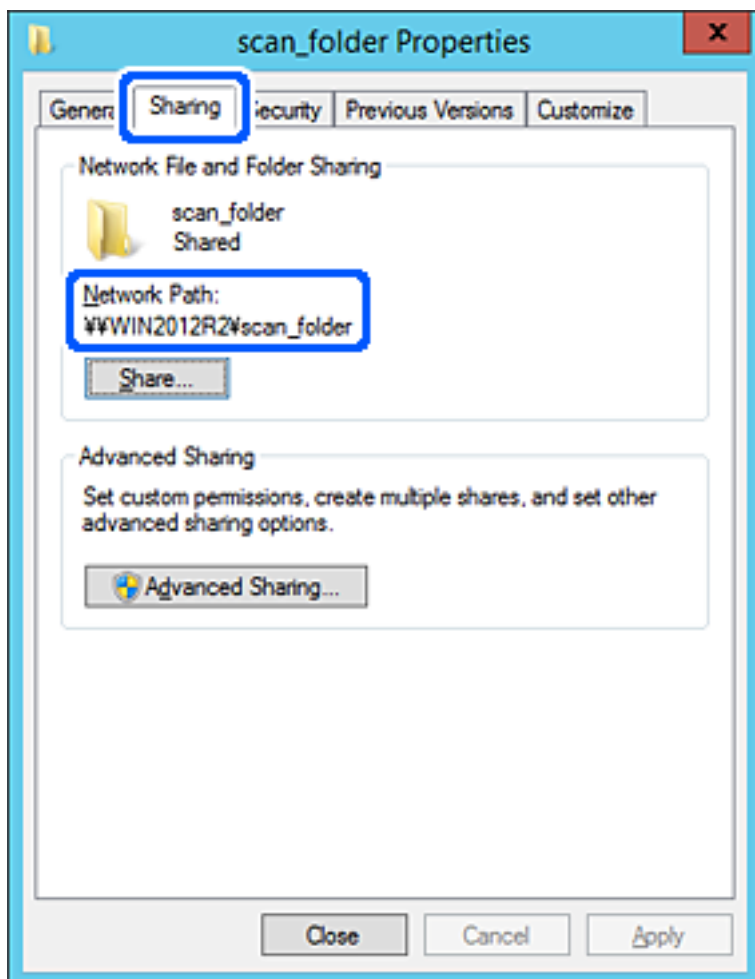

12. Kattintson az **OK** vagy **Bezár** lehetőségre a képernyő bezárásához.

Ellenőrizze, hogy a fájl írható vagy olvasható-e a megosztott mappában az azonos tartományban található számítógépről.

### **Kapcsolódó információ**

- ➔ [„Célhely regisztrálása a partnerekhez Web Config alkalmazásból“ 91. oldal](#)
- ➔ [„Csoportos vagy felhasználói hozzáférési jogosultságok hozzáadása“ 83. oldal](#)

### **Személyi számítógép konfigurációja — Példa**

Ez a magyarázat bemutat egy példát a megosztott mappa a számítógépre éppen bejelentkező felhasználó asztalán történő létrehozására.

A felhasználó, aki bejelentkezik a számítógépre, és akinek rendszergazdai jogosultsága van, megnyithatja az asztalon található mappát és dokumentum mappát, amely a felhasználói mappa alatt található.

Állítsa be ezt a konfigurációt, ha NEM engedélyezi az megosztott mappa olvasását és írását egy másik felhasználónak a személyi számítógépen.

- A megosztott mappa létrehozásának helye: asztal
  - Mappa elérési útja: C:\Users\xxxx\Desktop\scan\_folder
  - Hozzáférési engedély hálózaton keresztül (megosztási engedélyek): mindenkinek
  - Hozzáférési engedély fájlrendszeren (Biztonság): ne adjon hozzá vagy adjon hozzá Felhasználó-/Csoportneveket a hozzáférés engedélyezéséhez
1. Jelentkezzen be a számítógépre, ahol létrehozza a megosztott mappát a rendszergazda jogosultságú felhasználói fiókkal.
  2. Indítsa el az Explorer-t.
  3. Hozzon létre mappát az asztalon, majd nevezze el „scan\_folder” névvel.  
A mappa elnevezéséhez adjon meg 1–12 alfanumerikus karaktert. Ha meghaladja a mappanév karakterkorlátozását, előfordulhat, hogy egyes környezetekből nem tud hozzáférni a mappához.
  4. Kattintson jobb egérgombbal a mappára, majd válassza a **Tulajdonságok** opciót.

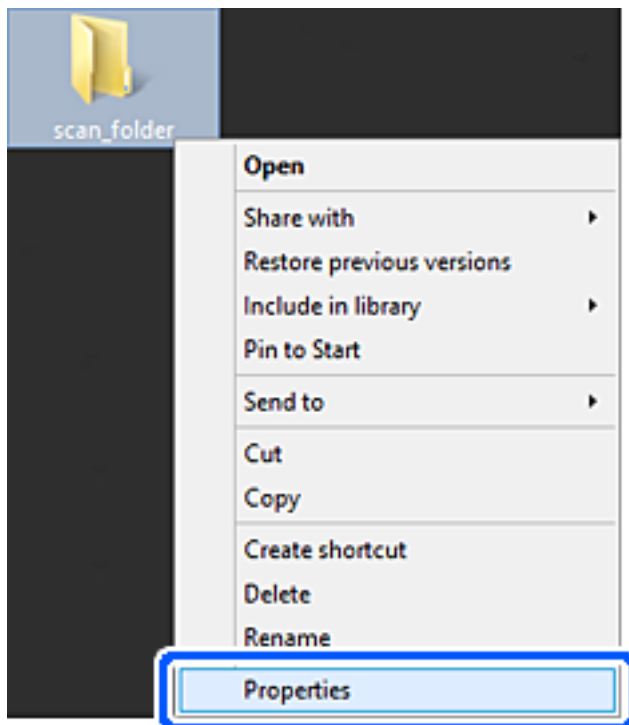

5. Kattintson az **Speciális megosztás** lehetőségre a **Megosztás** fülön.

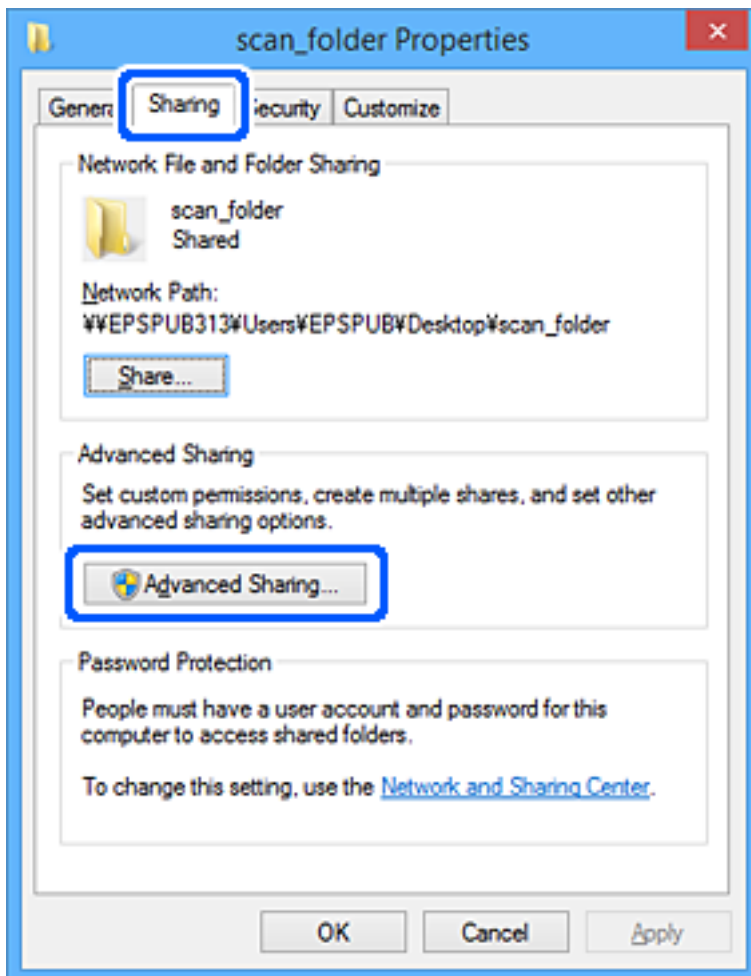

6. Válassza a **Jelen mappa megosztása** elemet, majd kattintson a **Engedélyek** lehetőségre.

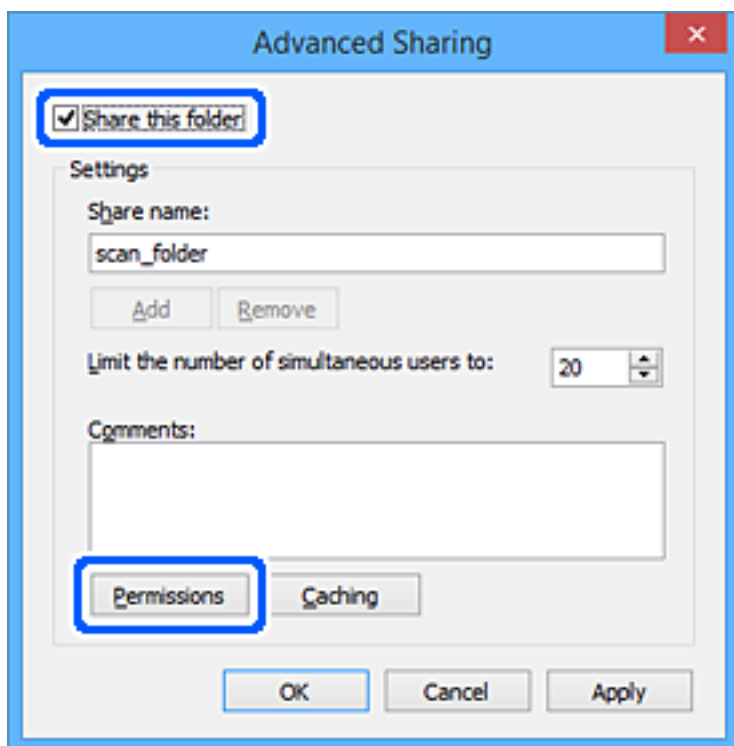

7. Válassza a **Mindenki** elemet a **Csoport vagy felhasználónév** csoportban, válassza az **Engedélyez** opciót a **Módosítás** lehetőségénél, majd kattintson az **OK** gombra.

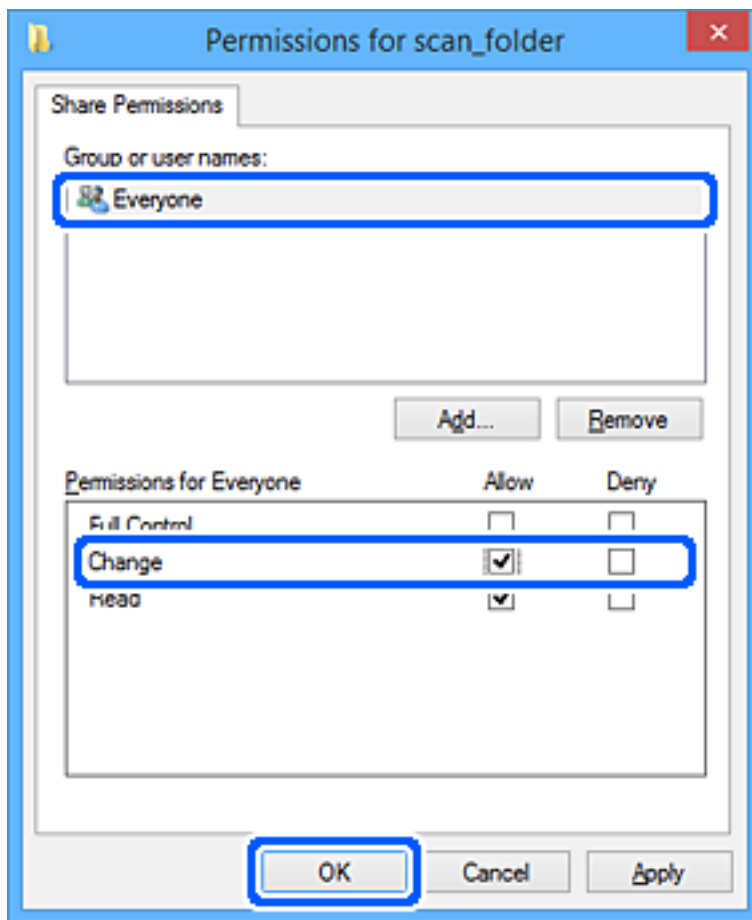

8. Kattintson az **OK** gombra.
9. Válassza a **Biztonság** fület.
10. Ellenőrizze a felhasználói csoportot a **Csoport vagy felhasználónév** lehetőségénél.

Az itt megjelenő csoport vagy felhasználó hozzáfér a megosztott mappához.

Ebben az esetben a számítógépre bejelentkező felhasználó és a rendszergazda fér hozzá a megosztott mappához.

Szükség esetén adjon hozzá hozzáférési engedélyt. Ezt a **Szerkesztés** gombra kattintva teheti meg. További részleteket a Kapcsolódó információk részben találhat.

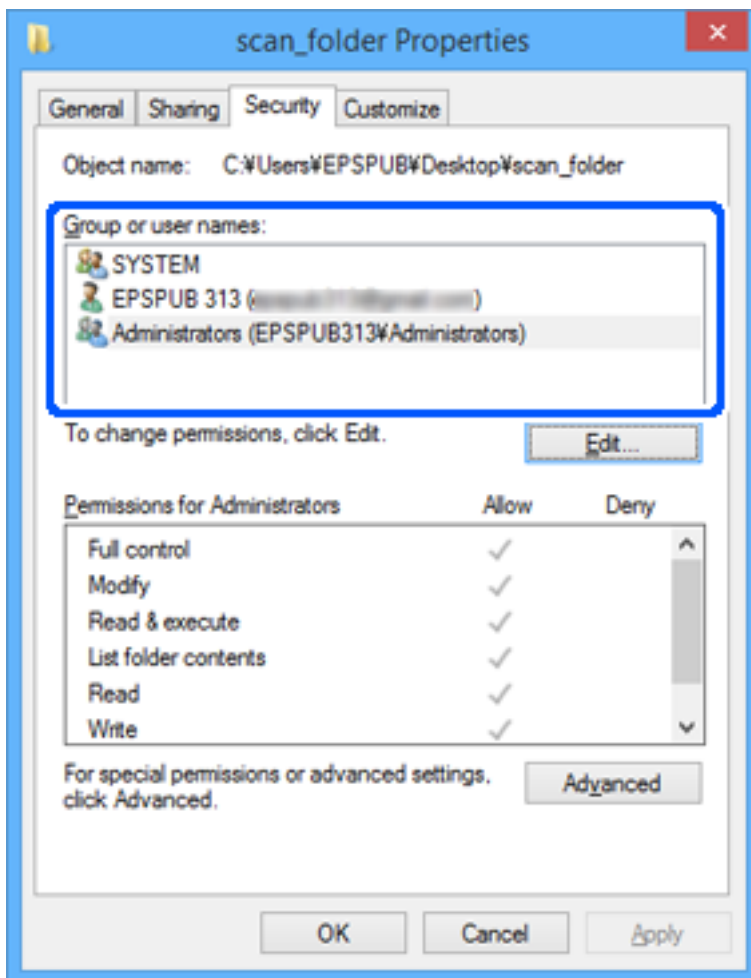

11. Válassza a **Megosztás** fület.

Megjelenik a megosztott mappa hálózati elérési útja. Ez a nyomtató névjegyeibe való regisztráláshoz használható. Kérjük, írja le.

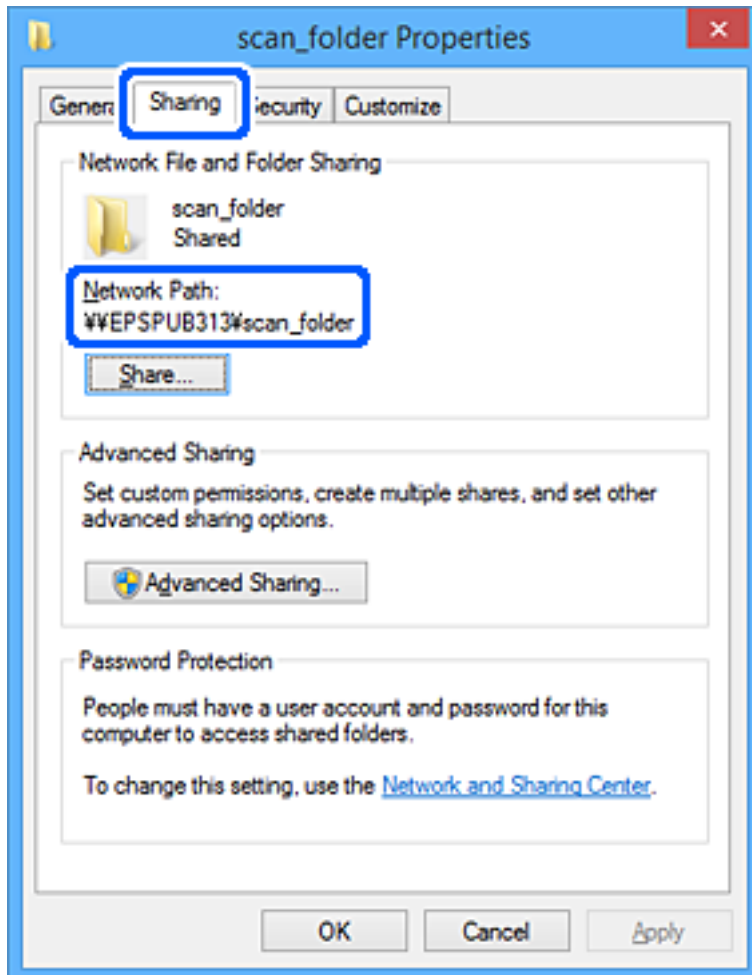

12. Kattintson az **OK** vagy **Bezár** lehetőségre a képernyő bezárásához.

Ellenőrizze, hogy a fájl írható vagy olvasható-e a megosztott mappában a hozzáférési engedéllyel rendelkező felhasználók vagy csoportok számítógépéről.

### **Kapcsolódó információ**

- ➔ „Célhely regisztrálása a partnerekhez Web Config alkalmazásból“ 91. oldal
- ➔ „Csoportos vagy felhasználói hozzáférési jogosultságok hozzáadása“ 83. oldal

### **Csoportos vagy felhasználói hozzáférési jogosultságok hozzáadása**

Hozzáadhat csoportos vagy felhasználói hozzáférési jogosultságot.

1. Kattintson jobb egérgombbal a mappára és válassza ki a **Tulajdonságok** lehetőséget.
2. Válassza a **Biztonság** fület.

3. Kattintson az **Szerkesztés** lehetőségre.

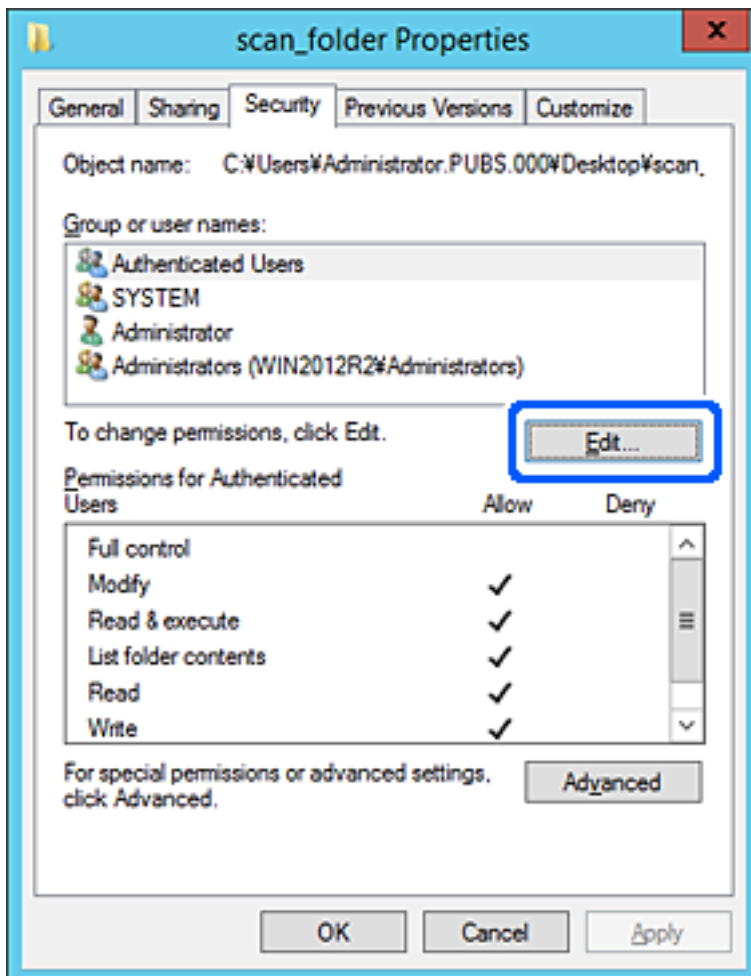



4. Kattintson a **Hozzáadás** lehetőségre a **Csoport- vagy felhasználónevek** menüpontban.

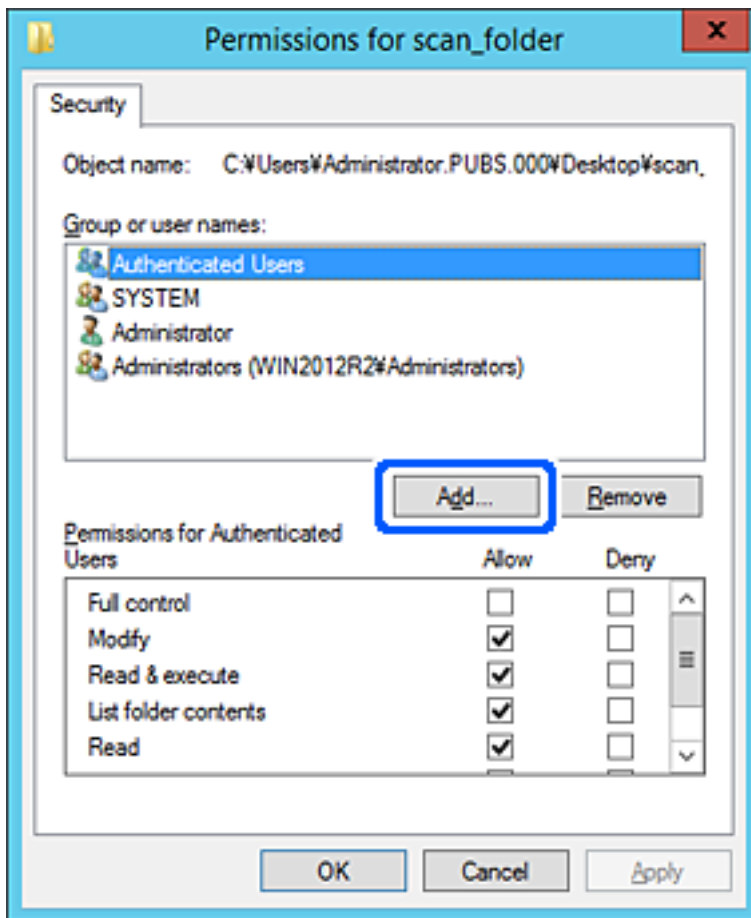

5. Írja be a csoportot vagy felhasználónevet, amelynek hozzáférést kíván adni, majd kattintson a **Nevek ellenőrzése** lehetőségre.

A név aláhúzva jelenik meg.

**Megjegyzés:**

Ha nem ismeri a csoport- vagy felhasználónév teljes nevét, írja be egy részletét és kattintson a **Nevek ellenőrzése** gombra. A részleges nevet tartalmazó csoport- vagy felhasználónevek listája megjelenik, melyből kiválaszthatja a teljes nevet.

Ha csak egyetlen név egyezik, a teljes név aláhúzva megjelenik az **Adja meg a kiválasztandó objektum nevét** mezőben.

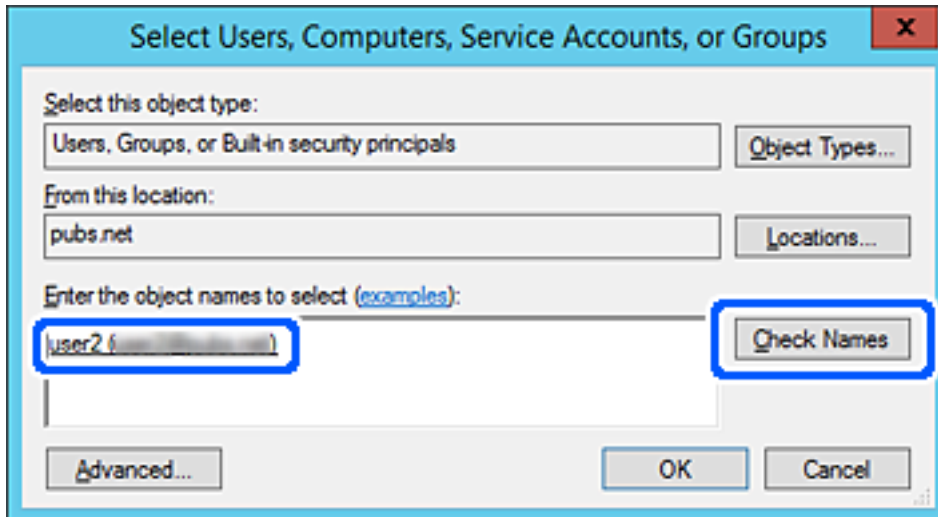

6. Kattintson a(z) **OK** gombra.

7. A Engedélyek képernyőn válassza ki a felhasználónevet, amelyet a **Csoport- vagy felhasználónevek** részben adott meg, válassza ki a **Módosít** lehetőségnél a kívánt hozzáférési jogosultságot, majd kattintson a(z) **OK** gombra.

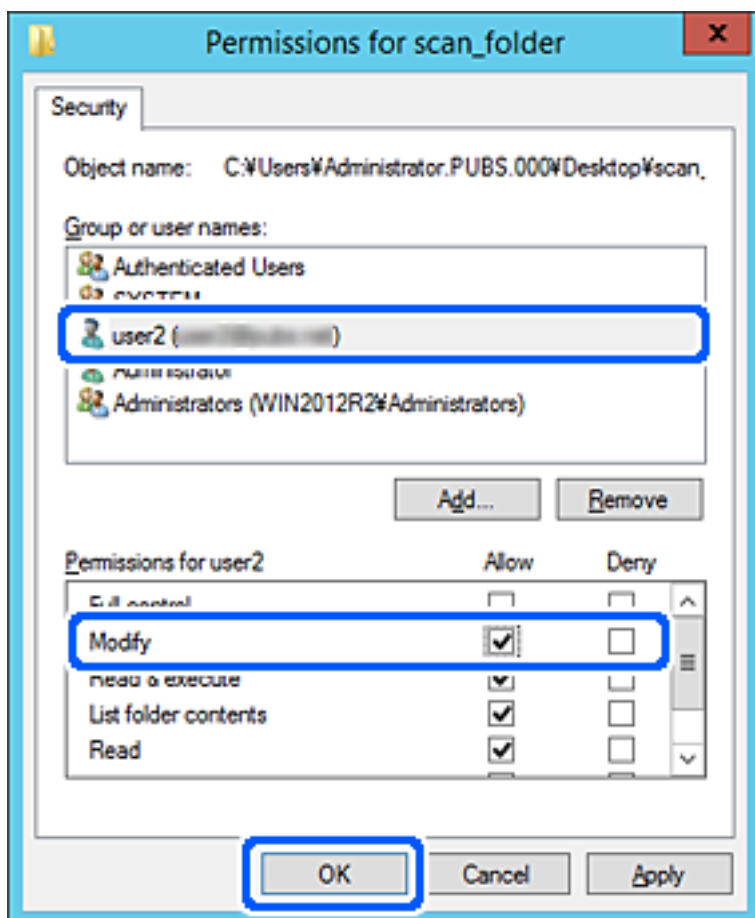

8. Kattintson az **OK** vagy **Bezár** lehetőségre a képernyő bezárásához.  
Ellenőrizze, hogy a megosztott mappában található fájl írható vagy olvasható-e a hozzáférési jogosultsággal rendelkező felhasználók vagy csoportok számítógépeiről.

### **Microsoft Hálózati megosztási funkció használata**

Engedélyezi, hogy a fájl megosztott hálózati mappába legyen menthető a nyomtatóról.

1. A(z) Web Config eléréséhez írja be a böngészőbe a nyomtató IP-címét.  
Adja meg a nyomtató IP-címét egy olyan számítógépről, amely ugyanahhoz a hálózathoz csatlakozik, mint a nyomtató.  
Az alábbi menüből ellenőrizheti a nyomtató IP-címét.  
**Beáll. > Általános beállítások > Hálózati beállítások > Hálózat állapota > Vezetékes hálózat/ Wi-Fi állapot**
2. Rendszergazdaként való bejelentkezéshez adja meg a rendszergazdai jelszót.
3. Válassza ki a lehetőségeket az alábbi sorrendben.  
**Hálózat lapfűl > MS-hálózat**

4. Engedélyezze a(z) **Microsoft hálózati megosztás használata** lehetőségét.
5. Állítsa be az egyes elemeket szükség szerint.
6. Kattintson a(z) **Tovább** elemre.
7. Erősítse meg a beállításokat, majd kattintson a(z) **OK** gombra.

### Kapcsolódó információ

- ➔ „A Web Config futtatása webböngészőben“ 498. oldal
- ➔ „A rendszergazdai jelszó alapértelmezett értéke“ 19. oldal

## Megosztott hálózati mappára vonatkozó problémamegoldás

### *A beolvasott kép nem menthető a megosztott mappába*

### Hálózati mappába történő beolvasáskor az üzenetek a kezelőpanelen jelennek meg

Ha hibaüzenetek jelennek meg a vezérlőpanelen, akkor ellenőrizze magát az üzenetet, vagy az alábbi listát követve próbálja megoldani a problémát.

Üzenetek	Megoldás
DNS hiba. Ellenőrizze a DNS-beállításokat.	<p>Nem lehet a számítógéphez kapcsolódni. Ellenőrizze a következőket.</p> <ul style="list-style-type: none"> <li><input type="checkbox"/> Győződjön meg róla, hogy a nyomtaton található névjegyek listában a cím és a megosztott mappa címe megegyezik-e.</li> <li><input type="checkbox"/> Ha a számítógép IP-címe statikus, és manuálisan van beállítva, módosítsa a számítógép nevét az IP-cím hálózati útvonalában. Példa: \\EPSON02\SCAN --&gt; \\192.168.xxx.xxx\SCAN</li> <li><input type="checkbox"/> Ellenőrizze, hogy a számítógép be van kapcsolva, és nem kerül alvó módba. Ha a számítógép alvó módba lép, akkor a beolvasott képeket nem tudja menteni a megosztott mappába.</li> <li><input type="checkbox"/> Átmenetileg tiltsa le a számítógép tűzfal és biztonsági szoftverét. Ha ez megoldja a problémát, ellenőrizze a biztonsági szoftver beállításait.</li> <li><input type="checkbox"/> Ha a <b>Nyilvános hálózat</b> is elemet választotta ki hálózati helyként, akkor nem tudja menteni a beolvasott képeket a megosztott mappába. Portonként adja meg a továbbítási beállításokat.</li> <li><input type="checkbox"/> Ha laptopot használ, és az IP-cím DHCP-ként van beállítva, akkor az IP-cím változhat, amikor újra csatlakozik a hálózathoz. Szerezzen új IP-címet.</li> <li><input type="checkbox"/> Győződjön meg róla, hogy a DNS beállítás megfelelő-e. A DNS beállításokkal kapcsolatban vegye fel a kapcsolatot a hálózati rendszergazdával.</li> <li><input type="checkbox"/> A számítógép neve és IP-címe eltérhet, ha nem frissíti a DNS kiszolgáló kezelőtábláját. Vegye fel a kapcsolatot a DNS kiszolgáló rendszergazdjával.</li> </ul>
Hitelesítési hiba. Ellenőrizze a hitelesítési módszert, valamint a hitelesítéshez használt fiókot és a hitelesítéshez használt jelszót.	<p>Győződjön meg róla, hogy a számítógépen és a nyomtató névjegyek listájában megadott felhasználó és jelszó helyesek-e. Ellenőrizze azt is, hogy a jelszó nem járt-e le.</p>

Üzenetek	Megoldás
Kommunikációs hiba. Ellenőrizze a Wi-Fi/hálózati kapcsolatot.	A rendszer nem képes a címlistán regisztrált hálózati mappával kommunikálni. Ellenőrizze a következőket. <ul style="list-style-type: none"> <li><input type="checkbox"/> Ellenőrizze, hogy a(z) <b>Microsoft hálózati megosztás használata</b> engedélyezve van-e a(z) Web Config beállításban. Válassza a(z) <b>Hálózat &gt; MS-hálózat</b> lehetőséget a(z) Web Config beállításban.</li> <li><input type="checkbox"/> Győződjön meg róla, hogy a nyomtatón található névjegyek listában a cím és a megosztott mappa címe megegyezik-e.</li> <li><input type="checkbox"/> A felhasználó hozzáférési jogait a névjegyek listában hozzáadhatja a megosztott mappa tulajdonságainak <b>Megosztás és Biztonság</b> fülén. A felhasználó engedélyeinek beállítása legyen „engedélyezett”.</li> </ul>
A fájlnev már használatban van. Nevezze át a fájlt, és olvassa be újra.	Módosítsa a fájlnev beállításait. Vagy helyezzen át, töröljön fájlokat, vagy módosítsa a megosztott mappa fájlnevét.
A beolvasott fájl(ok) túl nagy(ok). Csak XX oldal lett elküldve. Ellenőrizze, hogy van-e elegendő hely a célmappában.	Nincs elegendő lemezterület a számítógépen. Növelje meg a számítógépen található szabad területet.

## Hiba felmerülési pontjának ellenőrzése

### Megoldások

Ha a beolvasott képeket egy megosztott mappába menti, a mentési folyamat az alábbiak szerint zajlik. Ellenőrizheti azt a pontot, ahol a hiba felmerült.

Elemek	Működés	Hibaüzenetek
Csatlakozás folyamatban	Csatlakozzon a számítógéphez a nyomtatóról.	DNS hiba. Ellenőrizze a DNS-beállításokat.
Számítógépre való bejelentkezés folyamatban	Jelentkezzen be a számítógépre a felhasználónév és jelszó segítségével.	Hitelesítési hiba. Ellenőrizze a hitelesítési módszert, valamint a hitelesítéshez használt fiókot és a hitelesítéshez használt jelszót.
A menteni kívánt mappa ellenőrzése folyamatban	Ellenőrizze a megosztott mappa hálózati útvonalát.	Kommunikációs hiba. Ellenőrizze a Wi-Fi/hálózati kapcsolatot.
A fájlnev ellenőrzése folyamatban	Ellenőrizze, hogy van-e olyan nevű fájl a mappában, mint amelyet menteni szeretne.	A fájlnev már használatban van. Nevezze át a fájlt, és olvassa be újra.
Fájl írása folyamatban	Írjon egy új fájlt.	A beolvasott fájl(ok) túl nagy(ok). Csak XX oldal lett elküldve. Ellenőrizze, hogy van-e elegendő hely a célmappában.

## A beolvasott képek mentése hosszú időt vesz igénybe

**Túl sok időbe telik a névfelbontásnak, hogy válaszoljon a „domain névre” vagy az „IP-címre”.**

### Megoldások

Ellenőrizze az alábbi pontokat.

- Győződjön meg róla, hogy a DNS beállítás megfelelő-e.
- A(z) Web Config ellenőrzésekor győződjön meg róla, hogy a DNS beállítások megfelelőek-e.

- Győződjön meg róla, hogy a DNS tartománynév megfelelő-e.

## Partnerek regisztrációja

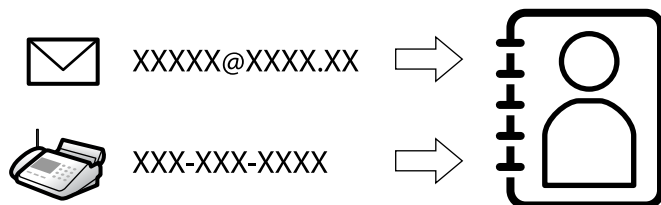

Ha célhelyeket regisztrál a nyomtató címjegyzéklistájába, akkor szkenneléskor vagy fax küldésekor könnyedén meg tudja adni a célhelyet.

### Megjegyzés:

Az alábbi típusú célhelyeket regisztrálhatja a címlistába. Összesen akár 2,000 bejegyzést regisztrálhat.

Fax	Célhely fax számára
E-mail	Célhely e-mail számára Előtte konfigurálnia kell az e-mail szerver beállításait.
Hálózati mappa (SMB)	Célhely szkennelt dokumentumok és továbbított faxok adataihoz
Hálózati mappa/FTP	

## A kapcsolatok beállításának összehasonlítása

A nyomtató kapcsolatainak beállítására három eszköz áll rendelkezésre: a Web Config, a(z) Epson Device Admin és a nyomtató kezelőpanelje. A három eszköz közötti különbségeket az alábbi táblázat sorolja fel.

Funkciók	Web Config	Epson Device Admin	A nyomtató kezelőpanelje
Célállomás regisztrálása	✓	✓	✓
Célállomás szerkesztése	✓	✓	✓
Csoport hozzáadása	✓	✓	✓
Csoport szerkesztése	✓	✓	✓
Célállomások vagy csoportok törlése	✓	✓	✓
Az összes célállomás törlése	✓	✓	-
Fájl importálása	✓	✓	-
Exportálás fájlba	✓	✓	-
Célhelyek hozzárendelése gyakori használatra	✓	✓	✓

Funkciók	Web Config	Epson Device Admin	A nyomtató kezelőpanelje
Gyakori használatra hozzárendelt célhelyek rendezése	–	–	✓

**Megjegyzés:**

A fax célállomása a(z) FAX Utility segítségével állítható be.

## Célhelyek regisztrálása a partnerekhez

A partnerlistába összesen legfeljebb 2,000 célhely regisztrálható.

### Célhely regisztrálása a partnerekhez Web Config alkalmazásból

1. A(z) Web Config eléréséhez írja be a böngészőbe a nyomtató IP-címét.

Adja meg a nyomtató IP-címét egy olyan számítógépről, amely ugyanahhoz a hálózathoz csatlakozik, mint a nyomtató.

Az alábbi menüből ellenőrizheti a nyomtató IP-címét.

**Beáll. > Általános beállítások > Hálózati beállítások > Hálózat állapota > Vezetékes hálózat/ Wi-Fi állapot**

2. Rendszergazdaként való bejelentkezéshez adja meg a rendszergazdai jelszót.

3. Válassza ki a lehetőségeket az alábbi sorrendben.

**Szken-nelés/Másolás vagy Fax fül > Kapcsolatok**

4. Jelölje ki a regisztrálni kívánt számot, majd kattintson az **Szerkesztés** elemre.

5. Adjon meg egy **Név**-t és egy **Indexkifejezés**-t.

6. Válassza ki a célállomás típusát, mint a **Típus** választási lehetőség.

**Megjegyzés:**

Nem tudja megváltoztatni a **Típus** lehetőséget a regisztráció befejezése után. Ha meg akarja változtatni a típust, törölje a célállomást majd regisztrálja újra.

7. Adjon meg egy értéket minden egyes elemhez, majd kattintson az **Alkalmaz** lehetőségre.

### Kapcsolódó információ

- ➔ „A Web Config futtatása webböngészőben“ 498. oldal
- ➔ „A rendszergazdai jelszó alapértelmezett értéke“ 19. oldal
- ➔ „Célhely regisztrálása partnerekhez a Web Config alkalmazásból (IP-fax használata esetén)“ 96. oldal
- ➔ „Eredetik szkennelése hálózati mappába“ 299. oldal
- ➔ „Eredetik szkennelése e-mailbe“ 301. oldal

## Célállomás beállítási elemek

Elemek	Beállítások és magyarázatok
Általános beállítások	
Név	Adjon meg egy kapcsolatok között szereplő nevet, ami 30 vagy kevesebb karakterből állhat Unicode (UTF-8) rendszerben. Ha ezt nem adja meg, hagyja üresen.
Indexkifejezés	Adjon meg keresőszavat 30 vagy kevesebb karakterből állva Unicode (UTF-8) rendszerben. Ha ezt nem adja meg, hagyja üresen.
Kategórianev	Válasszon egy kategórianevet.
Típus	Válassza ki a regisztrálni kívánt cím típusát.
Hozzárendelés gyakori használatra	Válassza ki a regisztrált cím gyakran használt címként történő beállításához. Ha gyakran használt címként állítja be, akkor ez megjelenik a fax és a szkennelés felső képernyőjén, és megadhatja a célállomást a kapcsolat megjelenítése nélkül.
Fax	
Faxszám	Írjon be 1 és 64 közötti karaktert 0-9 - * # és a szóköz használatával.
Faxolási sebesség	Válasszon ki egy kommunikációs sebességet a célállomáshoz.
Alcím (SUB/SEP)	Állítsa be az alcímet, amelyet a fax küldések csatol. Írjon be legfeljebb 20 karaktert, 0-9, *, # vagy szóköz használatával. Ha ezt nem adja meg, hagyja üresen.
Jelszó (SID/PWD)	Adja meg a jelszót az alcímhez. Írjon be legfeljebb 20 karaktert, 0-9, *, # vagy szóköz használatával. Ha ezt nem adja meg, hagyja üresen.
E-mail	
E-mail cím	Adjon meg karaktereket 1 és 255 között az A-Z, a-z, 0-9 ! karakterekkel # \$ % & ' * + - . / = ? ^ _ { } ~ @.
Hálózati mappa (SMB)	



Elemek	Beállítások és magyarázatok
Mentés ide	\\„Mappa elérési útja” Adja meg a célmappa helyét 1–253 karakter között Unicode (UTF-8) rendszerben, kihagyva a „\” jelet.
Felhasználónév	Adjon meg egy felhasználónevet a hálózati mappához való hozzáféréshez 30 vagy kevesebb karakterből Unicode (UTF-8) rendszerben. Azonban ne használjon vezérlőkaraktereket (0x00–0x1F, 0x7F).
Jelszó	Adjon meg egy felhasználónevet a hálózati mappához való hozzáféréshez 20 vagy kevesebb karakterből Unicode (UTF-8) rendszerben. Azonban ne használjon vezérlőkaraktereket (0x00–0x1F, 0x7F).
FTP	
Biztonságos kapcsolat	Válassza az FTP vagy az FTPS fájlt az FTP-kiszolgáló által támogatott fájlátviteli protokoll szerint. Válassza a(z) <b>FTPS</b> lehetőséget, ha szeretné, hogy a nyomtató biztonsági intézkedéseket alkalmazva végezzen kommunikációt.
Mentés ide	Írja be a szerver címét 1 és 253 karakter között az Unicode-ban (UTF-16), kihagyva az „ftp://” vagy „ftps://” szöveget. Azonban ne használjon vezérlő karaktereket (0x0000–0x001f 0x007F).
Felhasználónév	Adjon meg egy felhasználónevet az FTP-kiszolgálóhoz való hozzáféréshez 30 vagy kevesebb karakterből Unicode (UTF-8) rendszerben. Azonban ne használjon vezérlőkaraktereket (0x00–0x1F, 0x7F). Ha a kiszolgáló engedélyezi a névtelen csatlakozásokat, adjon meg egy felhasználónevet (pl. Névtelen és FTP). Ha ezt nem adja meg, hagyja üresen.
Jelszó	Adjon meg egy jelszót az FTP-kiszolgálóhoz való hozzáféréshez 20 vagy kevesebb karakterből Unicode (UTF-8) rendszerben. Azonban ne használjon vezérlőkaraktereket (0x00–0x1F, 0x7F). Ha ezt nem adja meg, hagyja üresen.
Csatlakozás mód	Válassza ki a kapcsolat módját a menüben. Ha tűzfal van beállítva a nyomtató és az FTP-kiszolgáló között, válassza ki a <b>Passzív mód</b> -ot.
A port száma	Adja meg az FTP-kiszolgáló portszámát 1 és 65535 között.
Tanúsítvány-hitelesítés	Az FTP-kiszolgáló tanúsítványa érvényesítésre kerül, ha ez engedélyezett. Ez akkor elérhető, ha az <b>FTPS</b> van kiválasztva a <b>Biztonságos kapcsolat</b> elemhez. A beállításhoz importálnia kell a(z) CA-tanúsítvány elemet a nyomtatóra.
SharePoint(WebDAV)	
Biztonságos kapcsolat	Válassza a HTTP vagy a HTTPS fájlt az HTTP szerver által támogatott hipertext-átviteli protokoll szerint. Válassza a(z) <b>HTTPS</b> lehetőséget, ha szeretné, hogy a nyomtató biztonsági intézkedéseket alkalmazva végezzen kommunikációt.
Mentés ide	Írja be a szerver címét 1 és 253 karakter között az Unicode-ban (UTF-16), kihagyva a „http://” vagy „https://” szöveget. Azonban ne használjon vezérlő karaktereket (0x0000–0x001f, 0x007F).
Felhasználónév	Adjon meg egy felhasználónevet az HTTP-kiszolgálóhoz való hozzáféréshez 30 vagy kevesebb karakterből Unicode (UTF-8) rendszerben. Azonban ne használjon vezérlőkaraktereket (0x00–0x1F, 0x7F). Ha a szerver lehetővé teszi a névtelen kapcsolatokat, adjon meg egy felhasználónevet, mint pl. Anonymous. Ha ezt nem adja meg, hagyja üresen.
Jelszó	Adjon meg egy jelszót az HTTP-kiszolgálóhoz való hozzáféréshez 20 vagy kevesebb karakterből Unicode (UTF-8) rendszerben. Azonban ne használjon vezérlőkaraktereket (0x00–0x1F, 0x7F). Ha ezt nem adja meg, hagyja üresen.

Elemek	Beállítások és magyarázatok
Tanúsítvány-hitelesítés	Az HTTP-kiszolgáló tanúsítványa érvényesítésre kerül, ha ez engedélyezett. Ez akkor elérhető, ha az <b>HTTPS</b> van kiválasztva a <b>Biztonságos kapcsolat</b> elemhez. A beállításhoz importálnia kell a(z) CA-tanúsítvány elemet a nyomtatóra.
Proxy szerver	Válassza ki, hogy használ-e proxy szerveret a HTTP szerverhez való hozzáféréshez.

### **Célhelyek regisztrálása a partnerekhez a nyomtató vezérlőpaneljéről**

1. Válassza ki a menüket a nyomtató vezérlőpanelén az alábbiak szerint.

#### **Beáll. > Partnerkezelő**

2. Válassza a következőt **Hozzáadás/Szerkesztés/Törlés**.
3. Tegye az alábbiak egyikét.
  - Új partner regisztrálásához válassza a(z) **Új hozzáadása** fület, majd válassza a(z) **Partner hozzáadása** lehetőséget.
  - Kapcsolat szerkesztéséhez válassza ki a megfelelő kapcsolatot, majd a(z) **Szerkesztés** lehetőséget.
  - Kapcsolat törléséhez válassza ki a megfelelő kapcsolatot és válassza a(z) **Törlés**, majd a(z) **Igen** lehetőséget. Nem kell az alábbi eljárásokat elvégeznie.
4. Válassza ki a célhely típusát a megjelenített opciók közül.
 

**Megjegyzés:**  
A típusopciót nem tudja megváltoztatni a regisztráció befejezése után. Ha meg akarja változtatni a típust, törölje a célállomást majd regisztrálja újra.
5. Válassza ki a regisztrálni kívánt számot a(z) **Regisztrációs szám** elemnél.
6. Adjon meg egy **Név**-t és egy **Index-szó**-t.
7. Adjon meg egy értéket minden egyes fennmaradó tételhez.
8. Válassza a(z) **OK** lehetőséget a beállítások alkalmazásához.

#### **Kapcsolódó információ**

- ➔ [„Célhely regisztrálása partnerekhez a nyomtató vezérlőpaneljéről \(IP-fax használata esetén\)“ 97. oldal](#)
- ➔ [„Eredetik szkennelése hálózati mappába“ 299. oldal](#)
- ➔ [„Eredetik szkennelése e-mailbe“ 301. oldal](#)

### **Célállomások regisztrációja csoportként**

Ha a célállomás típusa **Fax**-ra vagy **E-mail**-re van beállítva, csoportként is regisztrálhatja a célállomásokat.

A partnerlistába összesen legfeljebb 2,000 célhely és csoport regisztrálható.

## Célhely csoportként való regisztrálása Web Config alkalmazásból

1. A(z) Web Config eléréséhez írja be a böngészőbe a nyomtató IP-címét.

Adja meg a nyomtató IP-címét egy olyan számítógépről, amely ugyanahhoz a hálózathoz csatlakozik, mint a nyomtató.

Az alábbi menüből ellenőrizheti a nyomtató IP-címét.

**Beáll. > Általános beállítások > Hálózati beállítások > Hálózat állapota > Vezetékes hálózat/ Wi-Fi állapot**

2. Rendszergazdaként való bejelentkezéshez adja meg a rendszergazdai jelszót.

3. Válassza ki a lehetőségeket az alábbi sorrendben.

**Szken-nelés/Másolás vagy Fax fül > Kapcsolatok**

4. Jelölje ki a regisztrálni kívánt számot, majd kattintson az **Szerkesztés** elemre.

5. Válasszon ki egy csoportot ebből **Típus**.

6. Kattintson a **Kijelölés** vagy a **Partner(ek) a csoportban** elemre.

A rendelkezésre álló célpontok jelennek meg.

7. Válassza ki a csoporthoz regisztrálni kívánt célállomást, majd koppintson a **Kijelölés** gombra.

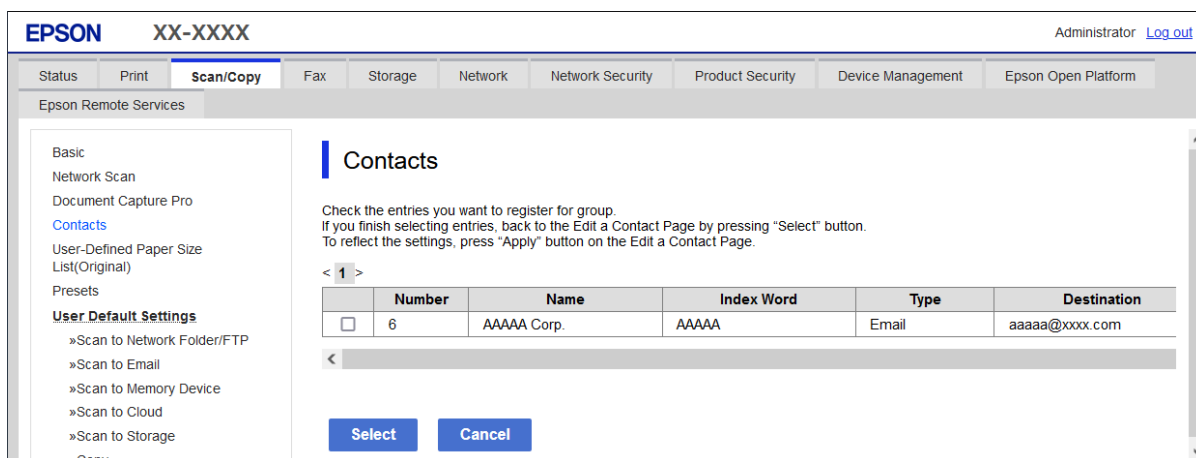

8. Adjon meg egy **Név**-t és egy **Indexkifejezés**-t.

9. Válassza ki, hogy megjelöli-e a regisztrált csoportot gyakran használt csoportként.

### **Megjegyzés:**

*A célállomásokat több csoporthoz lehet regisztrálni.*

10. Kattintson a(z) **Alkalmaz** elemre.

## Kapcsolódó információ

➔ „A Web Config futtatása webböngészőben“ 498. oldal

➔ „A rendszergazdai jelszó alapértelmezett értéke“ 19. oldal

### **Célhelyek csoportként való regisztrálása a nyomtató vezérlőpaneléről**

1. Válassza ki a menüket a nyomtató vezérlőpanelén az alábbiak szerint.

**Beáll. > Partnerkezelő**

2. Válassza a következőt **Hozzáadás/Szerkesztés/Törlés**.
3. Válassza a(z) **Új hozzáadása** fület, majd a(z) **Csoport hozzáadása** lehetőséget.
4. Válassza ki a célhely típusát a megjelenített opciók közül.

**Megjegyzés:**

*A típusopciót nem tudja megváltoztatni a regisztráció befejezése után. Ha meg akarja változtatni a típust, törölje a csoportot, majd regisztrálja újra.*

5. Jelölje ki a regisztrálni kívánt számot **Regisztrációs szám** elemként.
6. Adjon meg egy **Csoportnév (kötelező)**-t és egy **Index-szó**-t.
7. Válassza a(z) **Partner(ek) hozzáadva a csoporthoz (kötelező)** lehetőséget, válassza ki a hozzáadni kívánt partnereket, majd válassza a(z) **Bezár** lehetőséget.
8. Válassza a(z) **OK** lehetőséget a beállítások alkalmazásához.

### **Célhelyek regisztrálása partnerekhez (IP-fax használata esetén)**

Amikor feladót regisztrál a partnerlistába, kiválaszthatja az **IP-FAX** lehetőséget vonalbeállításként.

### **Célhely regisztrálása partnerekhez a Web Config alkalmazásból (IP-fax használata esetén)**

Amikor feladót regisztrál a partnerlistába, kiválaszthatja az **IP-FAX(IP-LAN)** lehetőséget vonalbeállításként.

1. A(z) Web Config eléréséhez írja be a böngészőbe a nyomtató IP-címét.

Adja meg a nyomtató IP-címét egy olyan számítógépről, amely ugyanahhoz a hálózathoz csatlakozik, mint a nyomtató.

Az alábbi menüből ellenőrizheti a nyomtató IP-címét.

**Beáll. > Általános beállítások > Hálózati beállítások > Hálózat állapota > Vezetékes hálózat/ Wi-Fi állapot**

2. Rendszergazdaként való bejelentkezéshez adja meg a rendszergazdai jelszót.
3. Válassza ki a lehetőségeket az alábbi sorrendben.  
**Szken-nelés/Másolás fül vagy Fax fül > Kapcsolatok**
4. Jelölje ki a regisztrálni kívánt számot, majd kattintson az **Szerkesztés** elemre.

5. Adja meg a(z) **Név** majd a(z) **Indexkifejezés** mező tartalmát.

6. Válassza ki a(z) **Típus** elemet az alábbihoz: **Fax**.

**Megjegyzés:**

Nem tudja megváltoztatni a **Típus** lehetőséget a regisztráció befejezése után. Ha meg akarja változtatni a típust, törölje a célállomást majd regisztrálja újra.

7. Válassza a(z) **IP-LAN** elemet a(z) **Vonalvál.** menüben.
8. Adja meg a célállomást a **SIP URI** mezőben  
„IP-fax célállomás“ 98. oldal
9. Szükség szerint állítsa be a többi elemet is, majd kattintson a(z) **Alkalmaz** gombra.

**Kapcsolódó információ**

- ➔ „A Web Config futtatása webböngészőben“ 498. oldal
- ➔ „A rendszergazdai jelszó alapértelmezett értéke“ 19. oldal

**Célhely regisztrálása partnerekhez a nyomtató vezérlőpaneljéről (IP-fax használata esetén)**

Amikor feladót regisztrál a partnerlistába, kiválaszthatja az **IP-FAX** lehetőséget vonalbeállításaként.

1. Válassza ki a menüket a nyomtató vezérlőpanelén az alábbiak szerint.

**Beáll. > Partnerkezelő**

2. Válassza a következőt **Hozzáadás/Szerkesztés/Törlés**.

3. Tegye az alábbiak egyikét.
  - Új partner regisztrálásához válassza a(z) **Új hozzáadása** fület, majd válassza a(z) **Partner hozzáadása** lehetőséget.
  - Kapcsolat szerkesztéséhez válassza ki a megfelelő kapcsolatot, majd a(z) **Szerkesztés** lehetőséget.
  - Kapcsolat törléséhez válassza ki a megfelelő kapcsolatot és válassza a(z) **Törlés**, majd a(z) **Igen** lehetőséget. Nem kell az alábbi eljárásokat elvégeznie.
4. Válassza ki a(z) **Fax** lehetőséget a megjelenített típuslehetőségek közül.
 

**Megjegyzés:**  
A típusopciót nem tudja megváltoztatni a regisztráció befejezése után. Ha meg akarja változtatni a típust, törölje a célállomást majd regisztrálja újra.
5. Válassza a következőt **Faxszám (kötelező)**.
6. Válassza a(z) **IP-FAX** elemet a(z) **Vonalvál.** menüben.
7. Adja meg a célhelyet.
8. Válassza a(z) **OK** lehetőséget a beállítások alkalmazásához.

### **IP-fax célállomás**

Olyan formátumban írja be a célállomást, ami megfelel az IP-faxok küldési módjának.

<b>Faxok küldése és fogadása</b>		<b>A címzett célállomásának megadása</b>
Intraneten (LAN)	Ha nem használ SIP-kiszolgálót	Adja meg a célállomás faxkészülékéhez beállított <b>Főegység URI-je</b> (SIP URI formátumban) azonosítót. 1. példa: 1111@helyi.állomás 2. példa: Felhasználó1@192.168.1.1 3. példa: Felhasználó1@[2001:0db8::1234:5678:90ab:cdef]
	SIP-kiszolgáló használata esetén	Adja meg a célállomás faxkészülékéhez beállított <b>Főegység URI-je</b> (SIP URI formátumban) azonosítót a SIP-felhasználónévhez. 1. példa: 1111 2. példa: Felhasználó1
G3-faxkészülék (VoIP-átjárón keresztül)		Faxszám Például: 0312345678

## **Gyakran használt névjegyek regisztrálása (Hozzár.gyak. használathoz)**

### **Gyakran használt névjegyek regisztrálása Web Config alkalmazásból**

1. A(z) Web Config eléréséhez írja be a böngészőbe a nyomtató IP-címét.  
Adja meg a nyomtató IP-címét egy olyan számítógépről, amely ugyanahhoz a hálózathoz csatlakozik, mint a nyomtató.  
Az alábbi menüből ellenőrizheti a nyomtató IP-címét.

**Beáll. > Általános beállítások > Hálózati beállítások > Hálózat állapota > Vezetékes hálózat/ Wi-Fi állapot**

2. Rendszergazdaként való bejelentkezéshez adja meg a rendszergazdai jelszót.

3. Válassza ki a lehetőségeket az alábbi sorrendben.

**Szken-nelés/Másolás vagy Fax fül > Kapcsolatok**

4. Jelölje ki a regisztrálni kívánt számot, majd kattintson az **Szerkesztés** elemre.

5. Válassza a(z) **Be** elemet a(z) **Hozzárendelés gyakori használatra** menüben.

A névjegyek sorrendje nem szerkeszthető a(z) Web Config kijelzőről.

6. Kattintson a(z) **Alkalmaz** elemre

### Kapcsolódó információ

➔ „A Web Config futtatása webböngészőben“ 498. oldal

➔ „A rendszergazdai jelszó alapértelmezett értéke“ 19. oldal

### Gyakran használt partnerek regisztrálása a nyomtató vezérlőpaneljéről

1. Koppintson a(z) **Beáll.** lehetőségre a kezdőképernyőn.

2. Koppintson a(z) **Partnerkezelő > Gyakori** pontra.

3. Válassza ki a regisztrálni kívánt partner típusát.

4. Koppintson a(z) **Szerkesztés** elemre.

5. Válassza ki a regisztrálni kívánt gyakran használt partnereket, majd koppintson a(z) **OK** elemre. Újbóli koppintás esetén visszavonja a kiválasztást.

6. Koppintson a(z) **Bezár** elemre.

### Partnerek exportálása és importálása

Web Config vagy egyéb eszközök segítségével biztonsági mentést készíthet partneradatairól, valamint importálhatja azokat.

#### Web Config használatához

A partnereket tartalmazó nyomtatóbeállítások exportálásával biztonsági másolatot készíthet a partnerekről. Az exportált fájl nem szerkeszthető, mivel bináris fájlként lett exportálva.

A nyomtatóbeállítások importálásával a nyomtató partnerei felülíródnak.

#### Epson Device Admin használatához

A készülék tulajdonságok kijelzőjéről csak a partnerek exportálhatók.

Ha nem exportálja a biztonsági elemeket, akkor szerkesztheti az exportált partnereket, és importálhatja azokat, mivel az SYLK-fájlként vagy csv-fájlként menthető.

- ❑ A partnereket több nyomtatóra egyszerre is importálhatja. Ez kimondottan hasznos, ha lecseréli a nyomtatókat, és a régi nyomtatókról szeretné átvinni a partnereket az újakra.

További tudnivalóért lásd a(z) Epson Device Admin dokumentációját vagy súgóját

### **Partnerek exportálása és importálása Web Config segítségével**

#### **Névjegyek importálása a(z) Web Config segítségével**

Amennyiben olyan nyomtatója van, amely lehetővé teszi a névjegyek biztonsági mentését és kompatibilis a nyomtatóval, akkor könnyen regisztrálhatja a névjegyeket a biztonsági mentést tartalmazó fájlal.

#### **Megjegyzés:**

*A nyomtatóval kompatibilis névjegyek biztonsági másolatának elkészítésére vonatkozó utasításokat a nyomtatóval kompatibilis névjegyzékkel rendelkező nyomtatóhoz mellékelt dokumentációban talál.*

A nyomtató regisztrálásához kövesse az alábbi beállításokat.

1. A(z) Web Config eléréséhez írja be a böngészőbe a nyomtató IP-címét.

Adja meg a nyomtató IP-címét egy olyan számítógépről, amely ugyanahhoz a hálózathoz csatlakozik, mint a nyomtató.

Az alábbi menüből ellenőrizheti a nyomtató IP-címét.

**Beáll. > Általános beállítások > Hálózati beállítások > Hálózat állapota > Vezetékes hálózat/ Wi-Fi állapot**

2. Rendszergazdaként való bejelentkezéshez adja meg a rendszergazdai jelszót.

3. Válassza ki a lehetőségeket az alábbi sorrendben.

**Eszközkezelés > Beállítási érték exportálása és importálása > Importálás**

4. Válassza ki a(z) **Fájl** elembe létrehozott biztonsági másolatot, adja meg a jelszót, majd kattintson a(z) **Tovább** elemre.

5. Válassza a(z) **Kapcsolatok** jelölőnégyzetet, majd kattintson a(z) **Tovább** elemre.

#### **Kapcsolódó információ**

➔ „A Web Config futtatása webböngészőben“ 498. oldal

➔ „A rendszergazdai jelszó alapértelmezett értéke“ 19. oldal

#### **Partnerek exportálása a(z) Web Config segítségével**

A nyomtató meghibásodása esetén a partner adatok elveszhetnek. Azt javasoljuk, hogy minden adatfrissítés során készítsen biztonsági mentést az adatokról. Az Epson nem felelős az adatvesztésért, az adatok és/vagy beállítások biztonsági mentéséért és helyreállításáért még a garanciális időszakon belül sem.

A Web Config alkalmazással a nyomtatón tárolt partneradatokról biztonsági másolatot készíthet, amelyet a számítógépen tárolhat.

1. A(z) Web Config eléréséhez írja be a böngészőbe a nyomtató IP-címét.

Adja meg a nyomtató IP-címét egy olyan számítógépről, amely ugyanahhoz a hálózathoz csatlakozik, mint a nyomtató.

Az alábbi menüből ellenőrizheti a nyomtató IP-címét.



**Beáll. > Általános beállítások > Hálózati beállítások > Hálózat állapota > Vezetékes hálózat/ Wi-Fi állapot**

2. Rendszergazdaként való bejelentkezéshez adja meg a rendszergazdai jelszót.

3. Válassza ki a lehetőségeket az alábbi sorrendben.

**Eszközkezelés fül > Beállítási érték exportálása és importálása > Exportálás**

4. Válassza ki az egyik **Kapcsolatok** jelölőnégyzetet.

Például, ha kiválasztja a **Kapcsolatok** elemet, amely a **Szken-nelés/Másolás** kategória alatt található, a rendszer aFax kategória alatt található ugyanolyan jelölőnégyzetet is kiválasztja.

5. Adjon meg egy jelszót az exportált fájlok titkosításához.

Meg kell adnia a jelszót a fájl importálásához. Hagyja üresen, ha nem akarja titkosítani a fájlt.

6. Kattintson a(z) **Exportálás** elemre.

### **Kapcsolódó információ**

➔ „A Web Config futtatása webböngészőben“ 498. oldal

➔ „A rendszergazdai jelszó alapértelmezett értéke“ 19. oldal

### **Partnerek exportálása és importálása Epson Device Admin segítségével**

#### **Partnerek exportálása a(z) Epson Device Admin segítségével**

Menti a partneradatokat a fájlba.

A SYLK vagy csv formátumban mentett fájlokat táblázatkezelő alkalmazással vagy szövegszerkesztővel szerkesztheti. Az adatok törlése vagy hozzáadása után egyszerre regisztrálhatja az összeset.

A biztonsági elemeket, például jelszót és személyes adatokat tartalmazó információk bináris formátumban, jelszóval menthetők. A fájl nem szerkeszthető. Használható biztonsági elemeket is tartalmazó adatok biztonsági másolataként.

1. Indítsa el a(z) Epson Device Admin alkalmazást.

2. Válassza ki a(z) **Devices** elemet a tálca oldalsó menüjében.

3. Válassza ki az eszközlistából a konfigurálni kívánt eszközt.

4. Kattintson a(z) **Device Configuration** elemre a menüsorban található **Home** fülön.

Amikor a rendszergazdai jelszót beállította, írja be a jelszót, és kattintson a(z) **OK** gombra.

5. Kattintson a következőkre: **Common > Contacts**.

6. Válassza ki az exportálás formátumát a(z) **Export > Export items** lehetőségnél.

All Items

Exportálja a titkosított bináris fájlt. Válassza ki, ha szeretné, hogy tartalmazzon biztonsági elemeket, például jelszót és személyes adatokat. A fájl nem szerkeszthető. A kiválasztás után jelszót kell beállítania hozzá.

Kattintson a(z) **Configuration** elemre és adjon meg egy 8–63 karakter hosszú jelszót ASCII formátumban. A jelszó a bináris fájl importálásakor szükséges.

- Items except Security Information

Exportálja a SYLK vagy csv formátumú fájlokat. Válassza ki, ha az exportált fájl adatait szerkeszteni szeretné.

- Kattintson a(z) **Export** elemre.
- Adja meg a fájl mentési helyét, válassza ki a fájlípust, majd kattintson a(z) **Save** gombra.  
Megjelenik a befejezést jelző üzenet.
- Kattintson a(z) **OK** elemre.  
Ellenőrizze, hogy a fájl mentésre került-e a kívánt helyre.

### Kapcsolódó információ

➔ [„Szoftver az eszközök hálózaton történő kezelésére \(Epson Device Admin\)“ 501. oldal](#)

### Partnerek importálása a(z) Using Epson Device Admin segítségével

Importálja a partneradatokat a fájlból.

Importálhatja a SYLK vagy csv formátumban mentett fájlokat vagy a biztonsági elemeket tartalmazó biztonsági mentést tartalmazó bináris fájlt.

- Indítsa el a(z) Epson Device Admin alkalmazást.
- Válassza ki a(z) **Devices** elemet a tálca oldalsó menüjében.
- Válassza ki az eszközlístából a konfigurálni kívánt eszközt.
- Kattintson a(z) **Device Configuration** elemre a menüsorban található **Home** fülön.  
Amikor a rendszergazdai jelszót beállította, írja be a jelszót, és kattintson a(z) **OK** gombra.
- Kattintson ide: **Common > Contacts**.
- Kattintson a(z) **Browse** elemre a(z) **Import** lehetőségénél.
- Jelölje ki az importálni kívánt fájlt, majd kattintson a(z) **Open** elemre.  
A bináris fájl kiválasztásakor a(z) **Password** mezőbe írja be az exportáláskor megadott jelszót.
- Kattintson a(z) **Import** elemre.  
Az ellenőrző képernyő megjelenik.
- Kattintson a(z) **OK** elemre.  
Az ellenőrzés eredménye megjelenik.
  - Edit the information read  
Kattintson rá, ha az adatokat egyesével szeretné szerkeszteni.
  - Read more file  
Kattintson rá, ha több fájlt szeretne importálni.

10. Kattintson a(z) **Import** gombra, majd a(z) **OK** gombra az importálás befejezését jelző képernyőn.  
Visszatérés az eszköz tulajdonságok képernyőjére.
11. Kattintson a(z) **Transmit** elemre.
12. Nyomja meg a(z) **OK** gombot a megerősítő üzenetben.  
A beállításokat a rendszer elküldte a nyomtatóra.
13. A küldés befejezését jelző képernyőn kattintson a(z) **OK** gombra.  
A nyomtató adatai frissítésre kerültek.  
Nyissa meg a partneradatokat a(z) Web Config vagy a nyomtató vezérlőpaneljének segítségével és ellenőrizze, hogy a partneradatok frissültek.

### **Kapcsolódó információ**

➔ „Szoftver az eszközök hálózaton történő kezelésére (Epson Device Admin)“ 501. oldal

## **Beállítások a felhőszolgáltatás továbbítási faxcélhelyként való használatához**

Az interneten elérhető Epson Connect szolgáltatás használatával faxokat továbbíthat felhőfiókjába.

A szolgáltatás használatához regisztrálnia kell a felhasználót, a nyomtatót és a felhőcélhelyeit a(z) **Epson Connect** szolgáltatásba, majd regisztrálja a célhelyeket a nyomtatóba.

A beállítással és felhőfiókjának regisztrálásával kapcsolatos információkat a(z) Epson Connect weboldalán találhat.

<https://www.epsonconnect.com/>

## **Felhőcélhely regisztrálása a nyomtatóra Web Config alkalmazásból**

1. A(z) Web Config eléréséhez írja be a böngészőbe a nyomtató IP-címét.  
Adja meg a nyomtató IP-címét egy olyan számítógépről, amely ugyanahhoz a hálózathoz csatlakozik, mint a nyomtató.  
Az alábbi menüből ellenőrizheti a nyomtató IP-címét.  
**Beáll. > Általános beállítások > Hálózati beállítások > Hálózat állapota > Vezetékes hálózat/ Wi-Fi állapot**
2. Rendszergazdaként való bejelentkezéshez adja meg a rendszergazdai jelszót.
3. Válassza ki a lehetőségeket az alábbi sorrendben.  
**Fax lapfűl > Felhő Céllista**
4. Jelölje ki a regisztrálni kívánt számot, majd kattintson az **Szerkesztés** elemre.

- Válassza ki a felhőcélnyelistaiba regisztrálni kívánt célhelyet.

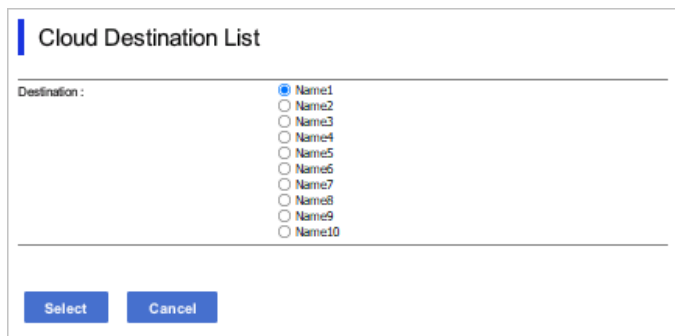

- Kattintson a(z) **Kijelölés** elemre.  
A beállítás megjelenik a nyomtatón.

### Kapcsolódó információ

- ➔ „A Web Config futtatása webböngészőben“ 498. oldal
- ➔ „A rendszergazdai jelszó alapértelmezett értéke“ 19. oldal

## Felhasználói adatok LDAP szerveren célhelyként való használatára vonatkozó beállítások

Az LDAP szerver és a nyomtató előzetes összekapcsolásával keresést folytathat az LDAP szerveren regisztrált felhasználói adatok között, valamint az adatokat közvetlenül célhelyként használhatja a faxokhoz és e-mailekhez.

### Az LDAP szerver beállítása

Az LDAP szerveradatok használatához regisztrálja a szerveret a nyomtatón.

- A(z) Web Config eléréséhez írja be a böngészőbe a nyomtató IP-címét.

Adja meg a nyomtató IP-címét egy olyan számítógépről, amely ugyanahhoz a hálózathoz csatlakozik, mint a nyomtató.

Az alábbi menüből ellenőrizheti a nyomtató IP-címét.

**Beáll. > Általános beállítások > Hálózati beállítások > Hálózat állapota > Vezetékes hálózat/ Wi-Fi állapot**

- Rendszergazdaként való bejelentkezéshez adja meg a rendszergazdai jelszót.
- Válassza ki a lehetőségeket az alábbi sorrendben.

**Hálózat fül > LDAP-kiszolgáló > Alap**

- Adjon meg egy értéket az egyes tételekhez.
- Válassza a következőt **OK**.

A kiválasztott beállítások megjelennek.

## Kapcsolódó információ

- ➔ „A Web Config futtatása webböngészőben“ 498. oldal
- ➔ „A rendszergazdai jelszó alapértelmezett értéke“ 19. oldal

## LDAP szerver beállítási elemek

Elemek	Beállítások és magyarázatok
LDAP-kiszolgáló használata	Válassza a következőt: <b>Használat</b> vagy <b>Ne használja</b> .
LDAP-kiszolgáló címe	Adja meg az LDAP szerver címét. Adjon meg 1-től 255 karaktert IPv4, IPv6 vagy FQDN formátumban. Az FQDN formátum esetében használhat alfanumerikus karaktereket ASCII (0x20–0x7E) és a „-“ jelet, kivéve a cím kezdetét és végét.
LDAP-kiszolgáló portszáma	Adja meg az LDAP szerver port számát 1 és 65535 között.
Biztonságos kapcsolat	Határozza meg a hitelesítési módot, amikor a nyomtató hozzáfér az LDAP szerverhez.
Tanúsítvány-hitelesítés	Ha ez engedélyezve van, az LDAP szerver tanúsítványa érvényesítésre kerül. Azt ajánljuk, hogy a beállítás legyen: <b>Engedélyezés</b> . A beállításhoz a <b>CA-tanúsítvány</b> elemet importálni kell a nyomtatóra.
Keresési időtűllépés (mp)	Állítsa be a keresési idő hosszát az időtűllépés előtt 5 és 300 között.
Azonosítási módszer	Válassza ki az egyik módszert. Ha kiválasztja a <b>Kerberos-hitelesítés</b> elemet, válassza a <b>Kerberos-beállítások</b> lehetőséget a Kerberos beállításához. A Kerberos-hitelesítés elvégzéséhez az alábbi környezet szükséges. <input type="checkbox"/> A nyomtató és a DNS-kiszolgáló kommunikálhat. <input type="checkbox"/> A nyomtató, a KDC-szervert és a hitelesítéshez szükséges szerver (LDAP-szerver, SMTP-szerver, fájlserver) ideje szinkronizálva van. <input type="checkbox"/> Ha a szolgáltatási szervert IP-címként rendelte hozzá, akkor a szerver FQDN-jét regisztrálja a DNS-szerver fordított keresési zónájában.
Használni kívánt Kerberos-tartomány	Ha kiválasztja a <b>Kerberos-hitelesítés</b> -t az <b>Azonosítási módszer</b> -hoz, válassza ki a használni kívánt Kerberos tartományt.
Rendszergazda DN / Felhasználónév	Adja meg a felhasználónevet az LDAP szerverhez, ami 128 vagy kevesebb karakterből állhat Unicode (UTF-8) rendszerben. Nem használhatja a vezérlő karaktereket, mint például a 0x00–0x1F és 0x7F. Ez a beállítás nem használható, ha <b>Anonim hitelesítés</b> van kiválasztva <b>Azonosítási módszer</b> -ként. Ha ezt nem adja meg, hagyja üresen.
Jelszó	Adja meg a jelszót az LDAP szerver azonosításhoz, ami 128 vagy kevesebb karakterből állhat Unicode (UTF-8) rendszerben. Nem használhatja a vezérlő karaktereket, mint például a 0x00–0x1F és 0x7F. Ez a beállítás nem használható, ha <b>Anonim hitelesítés</b> van kiválasztva <b>Azonosítási módszer</b> -ként. Ha ezt nem adja meg, hagyja üresen.

## Kerberos beállítások

Ha a(z) **Kerberos-hitelesítés** opciót választja a(z) **Azonosítási módszer** esetében a(z) **LDAP-kiszolgáló** > **Alap** beállításaként, akkor végezze el az alábbi Kerberos beállításokat a(z) **Hálózat fül** > **Kerberos-beállítások** menüpontjából. Akár 10 beállítást is regisztrálhat a Kerberos-hoz.

Elemek	Beállítások és magyarázatok
Tartomány	Lépjen be a Kerberos hitelesítés tartományba legfeljebb 255 karakterrel az ASCII-ben (0x20–0x7E). Ha ezt nem regisztrálja, hagyja üresen.
KDC-cím	Adja meg a Kerberos hitelesítési kiszolgáló címét. Legfeljebb 255 karaktert adjon meg IPv4, IPv6 vagy FQDN formátumban. Ha ezt nem regisztrálja, hagyja üresen.
Portszám (Kerberos)	Adja meg a Kerberos kiszolgáló port számát 1 és 65535 között.

## Az LDAP szerver keresési beállítások konfigurációja

A keresési beállítások konfigurációjakor az LDAP szerverhez regisztrált e-mail címet vagy faxszámot használhat.

1. A(z) Web Config eléréséhez írja be a böngészőbe a nyomtató IP-címét.

Adja meg a nyomtató IP-címét egy olyan számítógépről, amely ugyanahhoz a hálózathoz csatlakozik, mint a nyomtató.

Az alábbi menüből ellenőrizheti a nyomtató IP-címét.

**Beáll. > Általános beállítások > Hálózati beállítások > Hálózat állapota > Vezetékes hálózat/ Wi-Fi állapot**

2. Rendszergazdaként való bejelentkezéshez adja meg a rendszergazdai jelszót.

3. Válassza ki a lehetőségeket az alábbi sorrendben.

**Hálózat fül > LDAP-kiszolgáló > Keresési beállítások**

4. Adjon meg egy értéket az egyes tételekhez.

5. A beállítási eredmény megjelenítéséhez kattintson a(z) **OK** elemre.

A kiválasztott beállítások megjelennek.

### Kapcsolódó információ

➔ „A Web Config futtatása webböngészőben“ 498. oldal

➔ „A rendszergazdai jelszó alapértelmezett értéke“ 19. oldal

### LDAP szerver keresési beállítási elemek

Elemek	Beállítások és magyarázatok
Keresési alap (megkülönböztetett név)	Ha szeretne egy tetszőleges domaint megkeresni, adja meg az LDAP szerver domain nevét. Írjon be 0 és 128 közötti karaktert Unicode (UTF-8) módban. Ha nem egy tetszőleges attribútumot keres, akkor hagyja üresen.  Példa a helyi szerver könyvtárra: dc=server,dc=local
Keresési bejegyzések száma	Adja meg a keresés eredményeit 5 és 500 között. A keresési bejegyzések megadott száma mentésre kerül és ideiglenesen megjelenik a képernyőn. Még ha a keresési bejegyzések száma nagyobb is a megadott számtól, és egy hibaüzenet jelenik meg, a keresés akkor is megvalósul.

Elemek	Beállítások és magyarázatok
Felhasználónév attribútuma	Adja meg a megjelenítendő attribútum nevét, amikor a felhasználói neveket keresi. Írjon be 1 és 255 közötti karaktert Unicode (UTF-8) módban. Az első karakter legyen a–z vagy A–Z. Példa: cn, uid
Felhasználónév megjelenítési attribútuma	Adja meg a megjelenítendő attribútum nevét, és a felhasználónevet. Írjon be 0 és 255 közötti karaktert Unicode (UTF-8) módban. Az első karakter legyen a–z vagy A–Z. Példa: cn, sn
Faxszám attribútuma	Adja meg a megjelenítendő attribútum nevét, amikor a fax számokat keresi. Adjon meg egy kombinációt 1 és 255 között az A–Z, a–z, 0–9 és - karakterekkel. Az első karakter legyen a–z vagy A–Z. Példa: facsimileTelephoneNumber
E-mail cím attribútuma	Adja meg a megjelenítendő attribútum nevét, amikor e-mail címeket keres. Adjon meg egy kombinációt 1 és 255 között az A–Z, a–z, 0–9 és - karakterekkel. Az első karakter legyen a–z vagy A–Z. Példa: mail
1. tetszőleges attribútum - 4. tetszőleges attribútum	Megadhat más tetszőleges attribútumokat is kereséshez. Írjon be 0 és 255 közötti karaktert Unicode (UTF-8) módban. Az első karakter legyen a–z vagy A–Z. Ha nem szeretne tetszőleges attribútumokat keresni, akkor hagyja üresen. Példa: o, ou

## Az LDAP szerver kapcsolatának ellenőrzése

Az LDAP-szerverkapcsolat ellenőrzésének végrehajtása a(z) **LDAP-kiszolgáló > Keresési beállítások** beállított paramétereire alapján.

1. A(z) Web Config eléréséhez írja be a böngészőbe a nyomtató IP-címét.

Adja meg a nyomtató IP-címét egy olyan számítógépről, amely ugyanahhoz a hálózathoz csatlakozik, mint a nyomtató.

Az alábbi menüből ellenőrizheti a nyomtató IP-címét.

**Beáll. > Általános beállítások > Hálózati beállítások > Hálózat állapota > Vezetékes hálózat/ Wi-Fi állapot**

2. Rendszergazdaként való bejelentkezéshez adja meg a rendszergazdai jelszót.

3. Válassza ki a lehetőségeket az alábbi sorrendben.

**Hálózat fül > LDAP-kiszolgáló > Csatlakozási teszt**

4. Válassza a következőt **Indítás**.

A kapcsolat tesztje elindul. A teszt után az ellenőrzési jelentés jelenik meg.

### Kapcsolódó információ

➔ „A Web Config futtatása webböngészőben“ 498. oldal

➔ „A rendszergazdai jelszó alapértelmezett értéke“ 19. oldal

### LDAP-szerver kapcsolódási teszt referenciák

Üzenetek	Magyarázat
A csatlakozási teszt sikeres volt.	Ez az üzenet akkor jelenik meg, ha sikeresen létrejött a kapcsolat a kiszolgálóval.
A csatlakozási teszt sikertelen volt. Ellenőrizze a beállításokat.	Ez az üzenet az alábbi okokból jelenik meg: <ul style="list-style-type: none"> <li><input type="checkbox"/> Az LDAP-szerver címe vagy portszáma helytelen.</li> <li><input type="checkbox"/> Időtűllépés történt.</li> <li><input type="checkbox"/> A(z) <b>Ne használja</b> elem van kiválasztva a(z) <b>LDAP-kiszolgáló használata</b> menüben.</li> <li><input type="checkbox"/> Ha a(z) <b>Kerberos-hitelesítés</b> elem van kiválasztva a(z) <b>Azonosítási módszer</b> menüben, akkor az olyan beállítások, mint a(z) <b>Tartomány, KDC-cím</b> és a <b>Portszám (Kerberos)</b> nem megfelelőek.</li> </ul>
A csatlakozási teszt sikertelen volt. Ellenőrizze a dátum és idő beállítását a készüléken vagy a kiszolgálón.	Ez az üzenet akkor jelenik meg, ha a kapcsolat sikertelen, mert a nyomtató és az LDAP-kiszolgáló időbeállításai nincsenek összhangban.
A hitelesítés sikertelen. Ellenőrizze a beállításokat.	Ez az üzenet az alábbi okokból jelenik meg: <ul style="list-style-type: none"> <li><input type="checkbox"/> A <b>Felhasználónév</b> és/vagy a <b>Jelszó</b> helytelen.</li> <li><input type="checkbox"/> Ha a(z) <b>Kerberos-hitelesítés</b> elem van kiválasztva a(z) <b>Azonosítási módszer</b> menüben, akkor előfordulhat, hogy az idő/dátum nincs konfigurálva.</li> </ul>
Nem lehet elérni a nyomtatót, amíg a feldolgozás be nem fejeződik.	Ez az üzenet akkor jelenik meg, ha a nyomtató foglalt.

## Faxok küldése faxkiszolgáló használatával

Küldhet faxokat a hálózatán lévő faxkiszolgáló használatával. A faxkiszolgáló konfigurálása lehetővé teszi, hogy a faxadatokat csatolva tartalmazó e-mailt küldjön a faxkiszolgálónak, majd elküldje azt a nyomtató faxfunkciójával. A faxkiszolgáló a címzett faxszámát használva küldi el a faxot, amelyet az e-mail-cím tartalmaz. Ha a faxkiszolgáló-beállítások engedélyezve vannak, akkor nem küldhet faxokat a nyomtató LINE csatlakozójának használatával.



**Megjegyzés:**

Mielőtt bevezeti ezt a funkciót a hálózatába, további információkért forduljon az értékesítési képviselőjéhez. A faxkiszolgáló részleteivel kapcsolatban forduljon az internetfax-szolgáltatójához.

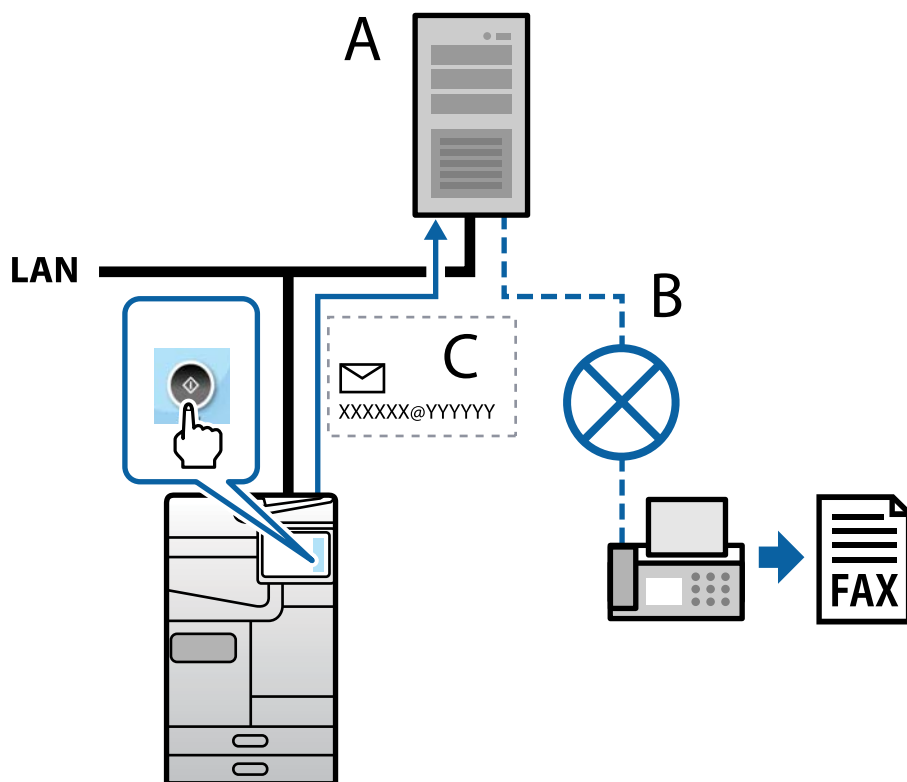

A: Faxkiszolgáló

B: Nyilvános telefonhálózat (PSTN)

C: A faxadatokat csatolva tartalmazó e-mail

**A következő funkciókkal rendelkező faxkiszolgálóra van szüksége.**

- Faxadatok fogadásának képessége „XXXXXX@YYYYYY” formátumú e-mailekkel, illetve faxok küldése  
XXXXXX faxszámra  
XXXXXX: Faxszám  
YYYYYY: A faxkiszolgáló nyomtató által hozzáadott tartományneve
- E-mailhez csatolt multi-Tiff formátumú faxadatok kezelésének képessége

---

## **Nyomtatási, szkennelési, fénymásolási és faxolási beállítások**

### **A nyomtatás kezdeti beállításai**

Adja meg a nyomtatóbeállításokat, például a papírméretet vagy a nyomtatóhibát.

### A nyomtatási funkciók használata

Hagyja jóvá, ha a nyomtatási funkciót a hálózaton keresztül szeretné használni.

Ahhoz, hogy a nyomtatót a hálózaton tudja használni, be kell állítani a portot a számítógépen a hálózati csatlakozásra, valamint be kell állítani a nyomtató hálózati csatlakozását is.

#### **Nyomtató kapcsolat típusai**

Az alábbi két módszer áll rendelkezésre a nyomtató hálózati kapcsolatához.

- Személyközi (peer to peer) csatlakozás
- Szerver/kliens csatlakozás (nyomtatómegosztás Windows szerver használatával)

#### **Személyközi (Peer to Peer) csatlakozási beállítások**

Ez a csatlakozás a hálózaton található nyomtatót és a számítógépet köti össze közvetlen módon. Kizárólag hálózatra csatlakoztatható modell tud kapcsolatot létesíteni.

#### **Csatlakozási mód:**

Elosztón (hub) vagy csatlakozási ponton keresztül csatlakoztassa a hálózatra a nyomtatót.

#### **Nyomtató-illesztőprogram:**

Telepítse a nyomtató-illesztőprogramot az egyes kliensszámítógépekre.

Ha az EpsonNet SetupManager alkalmazást használja, akkor biztosíthatja az illesztőprogram csomagját is, amelyben megtalálhatók a nyomtató beállításai.

#### **Funkciók:**

- A nyomtatási munkafolyamat azonnal elkezdődik, mivel a nyomtatási munkát a rendszer közvetlenül a nyomtatóra küldi el.
- Nyomtathat, amennyiben a nyomtató üzemképes állapotban van.

#### **Szerver/kliens csatlakozási beállítás**

Ez az a csatlakozás, amelyet a szerverszámítógép megoszt a nyomtatóval. Megnövelheti a biztonságot, ha letiltja az olyan kommunikációt, amelyet nem a szerverszámítógépen keresztül zajlik.

Ha USB-t használ, akkor hálózati funkció nélküli nyomtató is megosztható.

#### **Csatlakozási mód:**

LAN-kapcsolón vagy csatlakozási ponton keresztül csatlakoztassa a hálózatra a nyomtatót.

A szerverhez a nyomtató közvetlen úton, USB-kábellel is csatlakoztathatja.

#### **Nyomtató-illesztőprogram:**

Telepítse a Windows szerverre a nyomtató-illesztőprogramot, a kliens számítógépének operációs rendszerétől függően.

A Windows szerver elérésével és a nyomtatóhoz kapcsolódással a nyomtató-illesztőprogramot telepíti a rendszer a kliens számítógépre, majd ezt követően lehet azt használni.

### Funkciók:

- A nyomtató és a nyomtató-illesztőprogram együttes kezelése.
- A szerverspecifikációtól függően némi időt vehet igénybe a nyomtatási feladat elindítása, mivel a nyomtatási feladatoknak át kell menniük nyomtató szerverén.
- A nyomtatás nem lehetséges, ha a Windows szervert kikapcsolták.

### **Nyomtatási beállítások a személyközi (Peer to Peer) csatlakozáshoz**

A személyközi csatlakozáshoz (közvetlen nyomtatás) a nyomtató és a kliensszámítógép között közvetlen kapcsolat áll fenn.

Ehhez a kliensszámítógépekre nyomtató-illesztőprogramot kell telepíteni.

### **Nyomtatás beállításai kiszolgáló/kliens kapcsolathoz**

Engedélyezze a nyomtatást nyomtatóról, amely kiszolgáló/kliens kapcsolattal van csatlakoztatva.

A kiszolgáló/kliens kapcsolathoz állítsa be először a nyomtató kiszolgálót, majd ossza meg a nyomtatót a hálózaton.

Ha USB-kábelt használ a kiszolgálóhoz való kapcsolódáshoz, először állítsa be a nyomtató kiszolgálót, majd ossza meg a nyomtatót a hálózaton.

### **A hálózati portok beállítása**

Hozza létre a nyomtatási sort a hálózati nyomtatáshoz a nyomtató szerveren TCP/IP használatával, majd állítsa be a hálózati portot.

Ez a példa Windows Server 2012 R2 használatát mutatja.

1. Nyissa meg az Eszközök és nyomtatók képernyőt.

**Asztal > Beállítások > Vezérlőpult > Hardver és hang vagy Hardver > Eszközök és nyomtatók.**

2. Nyomtató hozzáadása.

Kattintson a **Nyomtató hozzáadása** elemre, majd válassza a **Az általam keresett nyomtató nem található a listában** lehetőséget.

3. Helyi nyomtató hozzáadása.

Válassza a **Helyi vagy hálózati nyomtató hozzáadása kézi beállításokkal** lehetőséget, majd kattintson a **Tovább** gombra.

4. Válassza az **Új port létrehozása** lehetőséget, a Porttípus beállításnál válassza a **Szabványos TCP/IP-port** lehetőséget, majd kattintson a **Tovább** gombra.

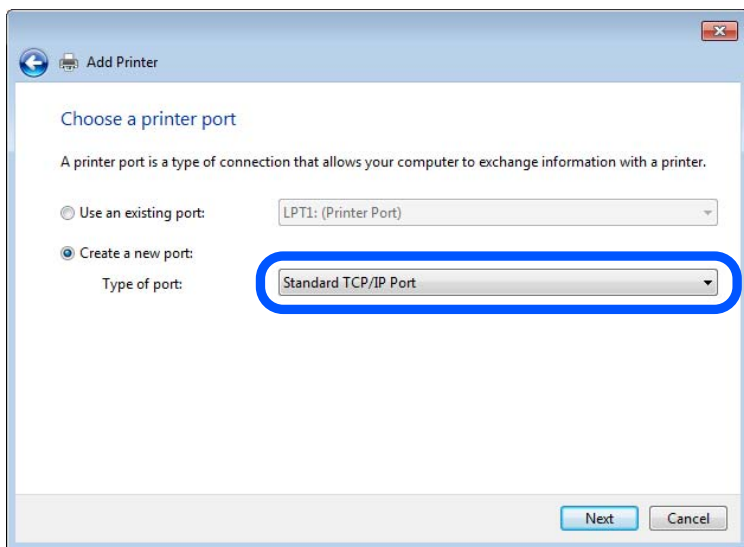

5. Az **Állomásnév vagy IP-cím** vagy a **Nyomtató neve vagy IP-címe** mezőbe írja be a nyomtató IP-címét vagy a nyomtató nevét, majd kattintson a **Tovább** gombra.

Példa:

Nyomtató neve: EPSONA1A2B3C

IP-cím: 192.0.2.111

A **Port neve** beállítást ne módosítsa.

Kattintson a **Folytatás** gombra, ha megjelenik a **Felhasználói fiókok felügyelete** képernyő.

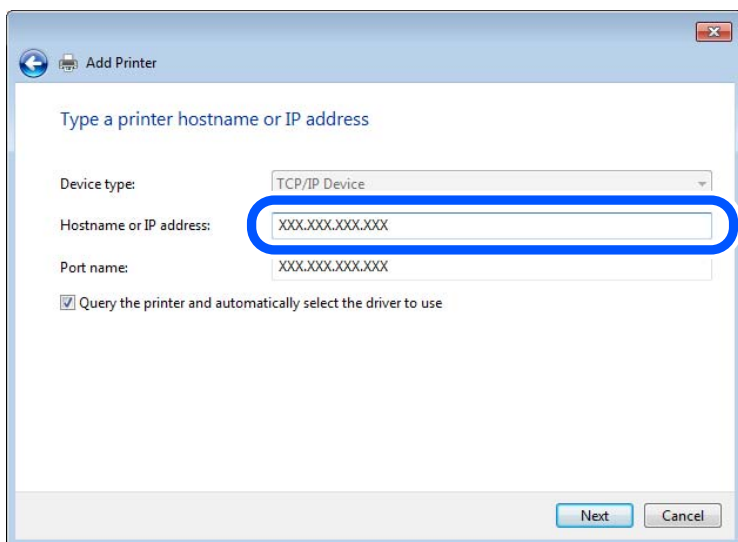

**Megjegyzés:**

Ha a nyomtató nevét olyan hálózaton adja meg, ahol a névfeloldás funkció elérhető, a rendszer az IP-címet akkor is nyomon követi, ha a nyomtató IP-címét DHCP révén megváltoztatták. A nyomtató nevét a nyomtató kezelőpaneljén a hálózati állapot képernyőn, illetve a hálózati állapotlapon erősítheti meg.

6. A nyomtató-illesztőprogram beállítása.

- Ha a nyomtató-illesztőprogram már telepítve van:

Válassza ki a **Gyártó** és a **Nyomtatók** lehetőséget. Kattintson a **Tovább** gombra.

7. Kövesse a képernyőn megjelenő utasításokat.

Amennyiben a nyomtatót a kiszolgálói/ügyfélkapcsolat alatt használja (a nyomtató megosztása Windows kiszolgáló segítségével), a megosztási beállításokat végezze el később.

### A portkonfiguráció ellenőrzése — Windows

Ellenőrizze, hogy a megfelelő port van-e beállítva a nyomtatási sorhoz.

1. Nyissa meg az Eszközök és nyomtatók képernyőt.

**Asztal > Beállítások > Vezérlőpult > Hardver és hang** vagy **Hardver > Eszközök és nyomtatók**.

2. Nyissa meg a nyomtató tulajdonságai képernyőt.

Kattintson jobb gombbal a nyomtató ikonjára, majd kattintson a **Nyomtató tulajdonságai** elemre.

3. Válassza a **Portok** lapot, válassza a **Szabványos TCP/IP-port** elemet, majd kattintson a **Port beállítása** elemre.

4. A portkonfiguráció ellenőrzése.

- RAW esetén

Ellenőrizze, hogy a **Raw** lehetőség van-e kiválasztva a **Protokoll** részben, majd kattintson az **OK** gombra.

- LPR esetén

Ellenőrizze, hogy az **LPR** lehetőség van-e kiválasztva a **Protokoll** részben. Írja be a „PASSTHRU” kifejezést a **Várólista neve** mezőbe az **LPR protokoll beállításai** részben. Válassza az **LPR bájt számlálás engedélyezve** lehetőséget, majd kattintson az **OK** gombra.

### A nyomtató megosztása (csak Windows esetén)

Ha a nyomtatót szerver- vagy ügyfélkapcsolat keretében használja (nyomtatómegosztás Windows szerver használatával), állítsa be a nyomtatómegosztást a nyomtatószerverről.

1. Válassza ki a **Vezérlőpanel > Eszközök és nyomtatók megtekintése** elemet a nyomtatószerveren.

2. Jobb gombbal kattintson a megosztandó nyomtató ikonra (nyomtatási várólista), majd válassza ki a **Nyomtató tulajdonságai > Megosztás** fület.

3. Válassza ki a **Nyomtató megosztása** elemet, majd adja meg a **Megosztás neve** lehetőséget.

Windows Server 2012 esetén kattintson a **Megosztási beállítások módosítása** lehetőségre, majd konfigurálja a beállításokat.

### További illesztőprogramok telepítése (csak Windows esetén)

Ha a szerver és az ügyfelek Windows verziója eltérő, ajánlott a nyomtatószerverhez további illesztőprogramokat telepíteni.

1. Válassza ki a **Vezérlőpanel > Eszközök és nyomtatók megtekintése** elemet a nyomtatószerveren.

2. Jobb egérgombbal kattintson az ügyfelekkel megosztandó nyomtató ikonra, majd kattintson a **Nyomtató tulajdonságok > Megosztás** fülre.
3. Kattintson ide: **További illesztőprogramok**.  
Windows Server 2012 esetén kattintson a(z) Change Sharing Options lehetőségre, majd konfigurálja a beállításokat.
4. Válassza ki az ügyfelek Windows verzióit, majd kattintson az OK gombra.
5. Válassza ki a nyomtató-illesztőprogram adatfájlját (\*.inf), majd telepítse az illesztőprogramot.

### Megosztott nyomtató használata: Windows

A rendszergazdának tájékoztatnia kell a klienseket a számítógépek nyomtatókiszolgálóhoz rendelt neveiről, és arról, hogyan adják hozzá azokat a számítógépeikhez. Ha még nem történt meg további illesztőprogram(ok) beállítása, tájékoztassa a klienseket, hogyan adhatják hozzá a megosztott nyomtatót az **Eszközök és nyomtatók** segítségével.

Ha már van(nak) beállítva további illesztőprogram(ok) a nyomtatókiszolgálón, kövesse az alábbi lépéseket:

1. A **Windows Intézőben** válassza ki a nyomtatókiszolgálóhoz rendelt nevet.
2. Kattintson kétszer a használni kívánt nyomtatóra.

### A papírforrás beállítása

Állítsa be a papírforrásokba betölteni kívánt papír méretét és típusát.

1. A(z) Web Config eléréséhez írja be a böngészőbe a nyomtató IP-címét.  
Adja meg a nyomtató IP-címét egy olyan számítógépről, amely ugyanahhoz a hálózathoz csatlakozik, mint a nyomtató.  
Az alábbi menüből ellenőrizheti a nyomtató IP-címét.  
**Beáll. > Általános beállítások > Hálózati beállítások > Hálózat állapota > Vezetékes hálózat/ Wi-Fi állapot**
2. Rendszergazdaként való bejelentkezéshez adja meg a rendszergazdai jelszót.

3. Válassza ki a lehetőségeket az alábbi sorrendben.

**Nyomtatás lapfűl > Papírforrás-beállítások**

4. Állítsa be az egyes elemeket.

A helyzettől függően a megjelenített elemek eltérhetnek egymástól.

- Papírforrás neve

Megjeleníti a célzott papírforrás nevét, például **papírtálca, 1. kazetta**.

- Papírméret**

Válassza ki a legördülő menüből, hogy milyen méretű papírt szeretne beállítani.

- Egység**

Válassza ki a felhasználó által meghatározott méret egységét. Kiválaszthatja, amikor a(z) **Egyéni méret** elemet kiválasztotta az alábbiin: **Papírméret**.

**Szélesség**

Válassza ki a felhasználó által meghatározott méret vízszintes hosszát.

Az itt megadható tartomány függ a papírforrástól, amely a **Szélesség** oldalán található meg.

Ha a(z) **mm** elemet választja itt: **Egység**, akkor az értéket egy tizedesig adhatja meg.

Ha a(z) **hüvelyk** elemet választja itt: **Egység**, akkor az értéket két tizedesig adhatja meg.

**Magasság**

Válassza ki a felhasználó által meghatározott méret függőleges hosszát.

Az itt megadható tartomány függ a papírforrástól, amely a **Magasság** oldalán található meg.

Ha a(z) **mm** elemet választja itt: **Egység**, akkor az értéket egy tizedesig adhatja meg.

Ha a(z) **hüvelyk** elemet választja itt: **Egység**, akkor az értéket két tizedesig adhatja meg.

**Papírtípus**

Válassza ki a legördülő menüből, hogy milyen típusú papírt szeretne beállítani.

5. Ellenőrizze a beállításokat, majd kattintson a(z) **OK** gombra.

**Kapcsolódó információ**

➔ „A Web Config futtatása webböngészőben“ 498. oldal

➔ „A rendszergazdai jelszó alapértelmezett értéke“ 19. oldal

**Interfész beállítása**

Állítsa be az egyes felületekhez hozzárendelt nyomtatási feladatok vagy a nyomtatási nyelv időkorlátját.

Ez az elem a PCL vagy a PostScript kompatibilis nyomtatón jelenik meg.

1. A(z) Web Config eléréséhez írja be a böngészőbe a nyomtató IP-címét.

Adja meg a nyomtató IP-címét egy olyan számítógépről, amely ugyanahhoz a hálózathoz csatlakozik, mint a nyomtató.

Az alábbi menüből ellenőrizheti a nyomtató IP-címét.

**Beáll. > Általános beállítások > Hálózati beállítások > Hálózat állapota > Vezetékes hálózat/ Wi-Fi állapot**

2. Rendszergazdaként való bejelentkezéshez adja meg a rendszergazdai jelszót.

3. Válassza ki a lehetőségeket az alábbi sorrendben.

**Nyomtatás lapfül > Interfészbeállítások**

4. Állítsa be az egyes elemeket.

**Időtúllépési beállítások**

Állítsa be a közvetlenül az USB-n keresztül küldött nyomtatási feladatok időkorlátját.

A másodpercenként 5 és 300 másodperc közötti értéket állíthat be.

Ha nem akar időtúllépést, írja be a 0 értéket.

**Nyomtatónyelv**

Válassza ki az egyes USB-interfészek és hálózati interfészek nyomtatási nyelvét.

Ha az **Auto.** lehetőséget választja, a nyomtatási nyelvet a küldött nyomtatási feladatok automatikusan felismerik.

5. Ellenőrizze a beállításokat, majd kattintson a(z) **OK** gombra.

### Kapcsolódó információ

- ➔ „A Web Config futtatása webböngészőben“ 498. oldal
- ➔ „A rendszergazdai jelszó alapértelmezett értéke“ 19. oldal

## Beállítási hibák

Állítsa be az eszközön a hibakijelzést.

1. A(z) Web Config eléréséhez írja be a böngészőbe a nyomtató IP-címét.

Adja meg a nyomtató IP-címét egy olyan számítógépről, amely ugyanahhoz a hálózathoz csatlakozik, mint a nyomtató.

Az alábbi menüből ellenőrizheti a nyomtató IP-címét.

**Beáll. > Általános beállítások > Hálózati beállítások > Hálózat állapota > Vezetékes hálózat/ Wi-Fi állapot**

2. Rendszergazdaként való bejelentkezéshez adja meg a rendszergazdai jelszót.
3. Válassza ki a lehetőségeket az alábbi sorrendben.

**Nyomtatás lapfül > Hibabeállítások**

4. Állítsa be az egyes elemeket.

- Papírméret-figyelmezt.

Állítsa be, hogy megjelenjen-e hibaüzenet a vezérlőpanelen, ha a meghatározott papírforrás mérete eltér a nyomtatási adat papírméretétől.

- Papírtípus-figyelmezt.

Állítsa be, hogy megjelenjen-e hibaüzenet a vezérlőpanelen, ha a meghatározott papírforrás típusa eltér a nyomtatási adat papírtípusától.

- Auto. hibamegoldó

Állítsa be, hogy a rendszer automatikusan törölje-e a hibát, ha a vezérlőpanelen a hiba megjelenését követően 5 másodpercig nem történik művelet.

5. Ellenőrizze a beállításokat, majd kattintson a(z) **OK** gombra.

## Általános nyomtatás beállítása

Állítsa be, ha a nyomtató-illesztőprogram használata nélkül szeretne külső eszközzel nyomtatni.

A nyomtató nyomtatási nyelvétől függően egyes elemeket a rendszer nem jelenít meg.

1. A(z) Web Config eléréséhez írja be a böngészőbe a nyomtató IP-címét.

Adja meg a nyomtató IP-címét egy olyan számítógépről, amely ugyanahhoz a hálózathoz csatlakozik, mint a nyomtató.

Az alábbi menüből ellenőrizheti a nyomtató IP-címét.

**Beáll. > Általános beállítások > Hálózati beállítások > Hálózat állapota > Vezetékes hálózat/ Wi-Fi állapot**



2. Rendszergazdaként való bejelentkezéshez adja meg a rendszergazdai jelszót.
3. Válassza ki a lehetőségeket az alábbi sorrendben.  
**Nyomtatás lapfűl > Univerz. nyomt. beáll.**
4. Állítsa be az egyes elemeket.
5. Ellenőrizze a beállításokat, majd kattintson a(z) **OK** gombra.

### Kapcsolódó információ

- ➔ „A Web Config futtatása webböngészőben“ 498. oldal
- ➔ „A rendszergazdai jelszó alapértelmezett értéke“ 19. oldal

### Alap

Elemek	Magyarázat
Eltolás fent(-30.0-30.0mm)	Beállítja a papír függőleges helyzetét, ahol a nyomtatás kezdődik.
Eltolás balra(-30.0-30.0mm)	Beállítja a papír vízszintes helyzetét, ahol a nyomtatás kezdődik.
Eltolás fent hátul(-30.0-30.0mm)	Beállítja a papír függőleges helyzetét, ahol a papír hátoldalának nyomtatása kezdődik kétoldalas nyomtatás esetén.
Eltolás balra hátul(-30.0-30.0mm)	Beállítja a papír vízszintes helyzetét, ahol a papír hátoldalának nyomtatása kezdődik kétoldalas nyomtatás esetén.
Papírszélesség ellenőrz.	Állítsa be, hogy akarja-e ellenőrizni a papírt nyomtatáskor.
Üres oldal kihagyása	Ha üres oldal van a nyomtatási adatokban, akkor állítsa be, hogy ne nyomtasson üres oldalt.

### PDL nyomt. konfiguráció

Megadhatja a PCL- vagy PostScript-nyomtatás beállításait.

Ez az elem PCL- vagy PostScript-kompatibilis nyomtatón jelenik meg.

### Általános beállítások

Elemek	Magyarázat
Papírméret	Válassza ki, hogy milyen méretű papírra szeretne nyomtatni.
Papírtípus	Válassza ki, hogy milyen típusú papírra szeretne nyomtatni.
Írásirány	Válassza ki, hogy milyen tájolással szeretne nyomtatni.
Minőség	Válassza ki, hogy milyen minőségben szeretne nyomtatni.
Festéktakarékos mód	Állítsa be, hogy csökkentett tintafogyasztással szeretne-e nyomtatni.
Nyomatrendelés	Kiválaszthatja, hogy előlről vagy az utolsó oldaltól kezdve szeretne-e nyomtatni.
Példányszám(1-999)	Állítsa be, hogy hány példányt szeretne nyomtatni.

Elemek	Magyarázat
Kötési szegély	A kötési pozíció beállítása.
Auto. papírkidás	Válassza ki, hogy történjen-e automatikusan papírkidás egy nyomtatási feladat fogadása közben történt időtűllépés esetén.
Kétold. nyomtatás	Állítsa be, hogy kétoldalasan nyomtat-e.

### PCL Menü

Elemek	Magyarázat
Betűkészlet forrás	Válassza ki, hogy a nyomtatón telepített betűtípust használja-e, vagy letölti-e le.
Betűkészlet száma	Adja meg a használni kívánt betűtípuszámot.
Betűtávolság(0.44-99.99cpi)	Ha a használni kívánt betűtípus méretezhető és rögzített betűközzel rendelkezik, akkor adja meg a betűméretet nyomtatási sűrűségben.
Betűméret(4.00-999.75pt)	Ha a használni kívánt betűtípus méretezhető és arányos, akkor adja meg a betűméretet pontokban.
Szimb. készlet	A használandó betűtípus szimbólumkészletét.
Sorok száma(5-128sor)	Adja meg az oldalankénti sorok számát.
CR Funkció	Válassza ki a CR-kód (vissza) működését.
LF Funkció	Válassza ki az LF-kód (új sor) és az FF-kód (új oldal) működését.
Papírforr hozzárend	Adja meg a papíradagoló hozzárendelését a PCL-papíradagolási parancshoz.

### PS Menü

Elemek	Magyarázat
Hibajelentés	Adja meg, hogy PS3 nyomtatási hiba előfordulása esetén történjen-e hibalapnyomtatás.
Színezet	Állítsa be a színes vagy fekete-fehér nyomtatást.
Bináris	Állítsa be, hogy elfogadja-e a bináris adatokat.
PDF Oldalméret	Állítsa be a papírméretet PDF-nyomtatáshoz.

## A(z) Universal Print beállítása (Microsoft)

A(z) Universal Print használatához beállíthatja nyomtatóját. A funkció használatához Microsoft 365 és Azure Active Directory szolgáltatással kell rendelkeznie.

1. A(z) Web Config eléréséhez írja be a böngészőbe a nyomtató IP-címét.

Adja meg a nyomtató IP-címét egy olyan számítógépről, amely ugyanahhoz a hálózathoz csatlakozik, mint a nyomtató.

Az alábbi menüből ellenőrizheti a nyomtató IP-címét.

**Beáll.** > **Általános beállítások** > **Hálózati beállítások** > **Hálózat állapota** > **Vezetékes hálózat/ Wi-Fi állapot**

2. Rendszergazdaként való bejelentkezéshez adja meg a rendszergazdai jelszót.
3. Válassza ki a lehetőségeket az alábbi sorrendben.

**Hálózat lapfül > Universal Print**

4. Kattintson a(z) **Regisztrálás** elemre.
5. Olvassa el a megjelenített üzenetet, majd kattintson a hivatkozásra.
6. A nyomtató regisztrálásához kövesse a képernyőn megjelenő utasításokat.

Ha a regisztráció után a Web Config kijelzőn megjelenik a(z) **Regisztrált** regisztrációs állapot, a beállítás befejeződött.

**Megjegyzés:**

A(z) *Azure Active Directory működésének részleteivel kapcsolatban, például a(z) Universal Print használatáról, lásd a(z) Microsoft weboldalt.*

**Kapcsolódó információ**

- ➔ „A Web Config futtatása webböngészőben“ 498. oldal
- ➔ „A rendszergazdai jelszó alapértelmezett értéke“ 19. oldal

**A(z) AirPrint beállítása**

Állítsa be, ha AirPrint nyomtatást és szkennelést szeretne alkalmazni.

Nyissa meg a(z) Web Config elemet, majd válassza ki a **Hálózat** fület > **AirPrint beállítás**.

Elemek	Magyarázat
Bonjour szolg. név	Adja meg a Bonjour szolgáltatás nevét 1 és 41 karakter között ASCII (0x20–0x7E) rendszerben.
A Bonjour helye	Adja meg az elhelyezkedésre vonatkozó adatokat, például a nyomtató elhelyezkedését; maximum 127 karaktert használjon, Unicode (UTF-8) rendszerben.
Földrajzi helymeghat Szélesség és hosszúság (WGS84)	Adja meg a nyomtató elhelyezkedésére vonatkozó adatokat. A mező kitöltése opcionális.  Az értéket WGS-84 dátumformátumban adja meg; itt a szélességi és hosszúsági értékeket vessző választja el egymástól.  A szélességi értékekhez -90 és +90 közötti értéket adhat meg, a hosszúsági értékhez pedig -180 és +180 közötti értéket. A hatodik helyen tizedes értéknél kisebb értéket adhat meg, a „+” jelet kihagyhatja.
Elsődleges protokoll	Válassza ki a prioritási protokollt az IPP-ből és a Port 9100-ből.
Wide-Area Bonjour	Állítsa be, hogy használ-e Wide-Area Bonjour szolgáltatást vagy sem. Ha használni fogja, akkor a nyomtatót regisztrálni kell a DNS-szerveren, hogy a szegmensen keresztül a nyomtató kereshető legyen.
IPP nyomtatás használatakor PIN-kód szükséges.	Válassza ki, hogy a rendszer kérjen-e PIN-kódot az IPP-nyomtatáshoz. Ha kiválasztja a(z) <b>Igen</b> elemet, akkor a PIN-kód nélküli IPP-nyomtatási feladatokat a rendszer nem menti el a nyomtatóra.

Elemek	Magyarázat
Az AirPrint engedélyezése	IPP, Bonjour, AirPrint (szkennelési szolgáltatás) engedélyezve van, az IPP kizárólag biztonságos kommunikációval működik.

## Szkennelés vagy fénymásolás előkészítése

### Előkészületek a szkenneléshez

#### *Lapolvasás a vezérlőpanel használatával*

Szerverek vagy mappák szkennelés előtti beállítása.

#### A kiszolgálók és mappák beállítása

Név	Beállítások	Hely	Követelmény
Beolvasás hálózati mappába (SMB)	A mentési mappa megosztásának létrehozása és beállítása	Egy mentési mappával rendelkező számítógép	A mentési mappákat létrehozó számítógép rendszergazda felhasználói fiókja.
	Beolvasás hálózati mappába (SMB) célhelye	Az eszköz partnerei	A bejelentkezéshez szükséges felhasználónév és jelszó ahhoz a számítógéphez, amin a mentési mappa található és jogosultság a mentési mappa frissítéséhez.
Beolvasás hálózati mappába (FTP)	Beállítás FTP kiszolgálói bejelentkezéshez	Az eszköz partnerei	Bejelentkezési adatok az FTP- kiszolgálóhoz és jogosultság a mentési mappa frissítéséhez.
Beolvasás e-mailbe	Beállítás az e-mail kiszolgálóhoz	Eszköz	Beállítási adatok e-mail kiszolgálóhoz
Beolvasás felhőbe	Nyomtató regisztrációja a(z) Epson Connect szolgáltatásra	Eszköz	Internetkapcsolati környezet
	Partner regisztrációja a(z) Epson Connect szolgáltatásra	Epson Connect szolgáltatás	Felhasználó és nyomtató regisztrációja a(z) Epson Connect szolgáltatásra
Beolvasás számítógépre (a(z) Document Capture Pro Server használatakor)	Kiszolgálói üzemmód beállítása a(z) Document Capture Pro szoftverhez	Eszköz	IP-cím, állomásnév vagy FQDN arra a számítógépre vonatkozóan, amin a(z) Document Capture Pro Server telepítve van

### Kapcsolódó információ

- ➔ „Megosztott hálózati mappa beállítása“ 69. oldal
- ➔ „E-mail szerver konfigurálása“ 65. oldal

### Az Document Capture Pro Server használata

A Document Capture Pro Server használatával a rendezés módját, a mentési formátumot és a beolvasási eredmények továbbítási célhelyét a nyomtató vezérlőpaneléről kezelheti. A nyomtató vezérlőpaneléről előhívhat és végrehajthat a kiszolgálóra korábban regisztrált feladatokat.

Telepítse a kiszolgáló számítógépen.

A(z) Document Capture Pro Server szoftverrel kapcsolatos további információkért vegye fel a kapcsolatot a helyi Epson irodával.

### A szerverüzemmód beállítása

A(z) Document Capture Pro Server használatához állítsa be a(z) **Kiszolgáló mód** üzemmódot a(z) Web Config alkalmazásból.

#### Megjegyzés:

A(z) **Kiszolgáló mód** beállítható a vezérlőpanelről is az alábbi menüsor segítségével.

**Beáll.** > **Általános beállítások** > **Szkennelési beállítások** > **Document Capture Pro** > **Üzem mód**

1. A(z) Web Config eléréséhez írja be a böngészőbe a nyomtató IP-címét.

Adja meg a nyomtató IP-címét egy olyan számítógépről, amely ugyanahhoz a hálózathoz csatlakozik, mint a nyomtató.

Az alábbi menüből ellenőrizheti a nyomtató IP-címét.

**Beáll.** > **Általános beállítások** > **Hálózati beállítások** > **Hálózat állapota** > **Vezetékes hálózat/ Wi-Fi állapot**

2. Rendszergazdaként való bejelentkezéshez adja meg a rendszergazdai jelszót.

3. Válassza ki a lehetőségeket az alábbi sorrendben.

**Szken-nelés/Másolás lapfűl** > **Document Capture Pro**

4. Válassza ki a(z) **Kiszolgáló mód** lehetőséget a(z) **Mód** használatához.

5. A(z) **Szerver címe** lehetőségnél adja meg a szerver címét, melyre a(z) Document Capture Pro Server telepítve van.

Adjon meg 2-től 255 karaktert IPv4, IPv6, gazdagépnév vagy FQDN formátumban. FQDN formátum esetében használhat alfanumerikus karaktereket ASCII (0x20–0x7E) és a „-” jelet, kivéve a cím kezdetét és végét.

6. Kattintson a(z) **OK** elemre.

A hálózat újrapcsolódása után a beállítás aktiválódik.

### Kapcsolódó információ

- ➔ „A Web Config futtatása webböngészőben“ 498. oldal
- ➔ „A rendszergazdai jelszó alapértelmezett értéke“ 19. oldal

### Beolvasás számítógépről

Telepítse a szoftvert, majd ellenőrizze, hogy a hálózati beolvasási szolgáltatás engedélyezve van-e, hogy beolvasást végezhesen a számítógépről hálózaton keresztül.

#### Telepítendő szoftverek

Epson Scan 2

Ez egy lapolvasó-illesztőprogram. Amennyiben az eszköz egy számítógépről látható, telepítse az illesztőprogramot minden ilyen ügyfélszámítógépre. Ha a Document Capture Pro/Document Capture programok telepítve vannak, elvégezheti az eszköz gombjaihoz társított műveleteket.

EpsonNet SetupManager használata esetén a nyomtató-illesztőprogram szintén csomagban kerül kiosztásra.

Document Capture Pro (Windows)/Document Capture (Mac OS)

Ez a program az ügyfélszámítógépre van telepítve. A Document Capture Pro/Document Capture programokkal ellátott hálózati számítógépeken bejegyzett feladatok előhívhatók és futtathatók az eszköz kezelőpaneléről.

Egy számítógépről a hálózaton keresztül beolvashat fájlokat. A beolvasáshoz Epson Scan 2 szükséges.

#### Hálózati szkennelés engedélyezésének ellenőrzése

A hálózati szkennelési szolgáltatás akkor állítható be, amikor egy ügyfél számítógépéről hálózaton keresztül szkennel. Az alapértelmezett beállítás engedélyezve van.

1. A(z) Web Config eléréséhez írja be a böngészőbe a nyomtató IP-címét.

Adja meg a nyomtató IP-címét egy olyan számítógépről, amely ugyanahhoz a hálózathoz csatlakozik, mint a nyomtató.

Az alábbi menüből ellenőrizheti a nyomtató IP-címét.

**Beáll. > Általános beállítások > Hálózati beállítások > Hálózat állapota > Vezetékes hálózat/ Wi-Fi állapot**

2. Rendszergazdaként való bejelentkezéshez adja meg a rendszergazdai jelszót.

3. Válassza ki a lehetőségeket az alábbi sorrendben.

**Szken-nelés/Másolás lapfűl > Hálózati szkennelés**

4. Győződjön meg róla, hogy a(z) **Szkennelés engedélyezése** a(z) **Epson Scan 2** lehetőségnél ki van választva.

Ha kiválasztott, nincs további teendője ezzel. Zárja be az Web Config egységet.

Ha nincs kiválasztva, akkor jelölje be és folytassa a következő lépéssel.

5. Kattintson a(z) **Tovább** elemre.

6. Kattintson a(z) **OK** elemre.

A hálózat újrapcsolódása után a beállítás aktiválódik.

#### Kapcsolódó információ

➔ „A Web Config futtatása webböngészőben“ 498. oldal

➔ „A rendszergazdai jelszó alapértelmezett értéke“ 19. oldal

## Faxfunkciók elérhetővé tétele (csak faxképes nyomtatók esetén)

### A faxfunkciók használata előtt

A faxfunkciók használata előtt állítsa be a következőket.

- Csatlakoztassa a nyomtatót megfelelően a telefonkábelhez, továbbá a telefonkészülékhez (ha használ telefonkészüléket)

„A nyomtató csatlakoztatása a telefonvonalhoz“ 123. oldal

- Futtassa le az alapvető faxbeállításokat elvégző **Faxbeállító varázsló** varázslót.

„A nyomtató előkészítése faxok küldésére és fogadására“ 127. oldal

Állítsa be a következőket, szükség szerint.

- Partnerek** regisztráció

„Partnerek regisztrációja“ 90. oldal

- Kimenő célhelyek és a hozzá kapcsolódó beállítások, például hálózati beállítások és e-mail szerver beállításai

„E-mail szerver konfigurálása“ 65. oldal

„Megosztott hálózati mappa beállítása“ 69. oldal

„Beállítások a felhőszolgáltatás továbbítási faxcélhelyként való használatához“ 103. oldal

„Faxfunkciók beállítása a nyomtató használata szerint“ 129. oldal

„Faxbeállítások (Csak faxképes nyomtatók)“ 516. oldal

- Felhasználói beállítások** megadása, amely meghatározza a(z) **Fax** menüelem alapértelmezett értékeit

„Felhasználói beállítások“ 544. oldal

- Jelentésbeállítások** jelentés nyomtatása faxok küldésekor, fogadásakor vagy továbbításakor

„Jelentésbeállítások“ 517. oldal

- Problémamegoldás a faxbeállítások végrehajtása során

„Faxproblémák hibaelhárítása“ 143. oldal

### A nyomtató csatlakoztatása a telefonvonalhoz

#### **Kompatibilis telefonvonalak**

A nyomtatót hagyományos analóg telefonvonallal (PSTN = nyilvános kapcsolású telefonhálózat) és PBX (saját, központon keresztüli telefonvonal) telefonrendszerekkel is használhatja.

Elképzelhető, hogy az alábbi telefonvonalakkal vagy rendszerekkel nem használható a nyomtató.

- VoIP telefonvonal, például DSL vonal, vagy száloptikás digitális szolgáltatások

- Digitális telefonvonal (ISDN)

- Néhány PBX telefonszolgáltatás

- Amikor adapterek, például terminál adapterek, VoIP adapterek, elosztók, routerek vannak csatlakoztatva a fali telefoncsatlakozó és a nyomtató között

### **A nyomtató csatlakoztatása a telefonvonalhoz**

Csatlakoztassa a nyomtatót egy telefonaljzathoz egy RJ-11 (6P2C) telefonkábel segítségével. Ha telefont csatlakoztat a nyomtatóhoz, egy másik RJ-11 (6P2C) telefonkábelt használjon.

A területtől függően elképzelhető, hogy a nyomtató a telefonkábelrel együtt kerül forgalomba. Ilyen esetben mindig a mellékelt kábelt használja.

Elképzelhető, hogy a telefonkábelt az országhoz vagy a régióhoz meghatározott adapterhez kell csatlakoztatnia.

#### **Megjegyzés:**

*Csak akkor távolítsa el a nyomtató EXT. portjának sapkáját, amikor a telefont a nyomtatóhoz csatlakoztatja. Ne távolítsa el a sapkát, ha nem kapcsolódik a telefonhoz.*

Gyakori villámlással sújtott területeken túlfeszültségvédő elosztó használatát javasoljuk.

### **Csatlakoztatás hagyományos telefonvonalhoz (PSTN) vagy PBX vonalhoz**

Csatlakoztasson egy telefonkábelt a fali telefoncsatlakozóból vagy a PBX portból a nyomtató hátoldalán lévő LINE porthoz.

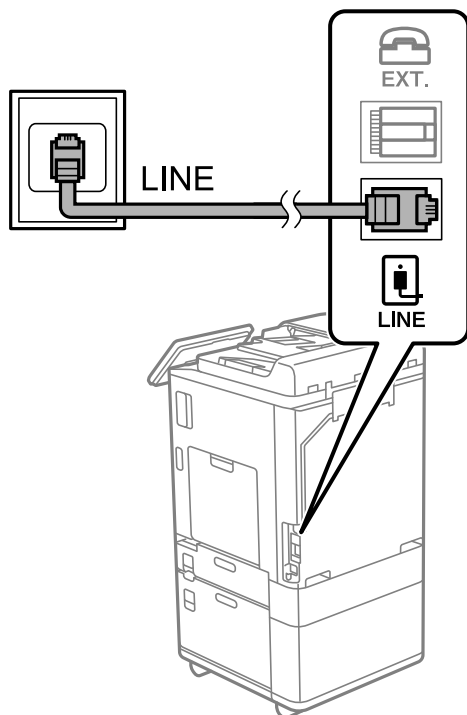

### **Csatlakoztatás DSL vagy ISDN vonalhoz**

Csatlakoztasson egy telefonkábelt a DSL modemből vagy az ISDN terminál adapterből a nyomtató hátoldalán lévő LINE porthoz. További részletekért lásd a modemhez vagy adapterhez kapott használati útmutatót.



**Megjegyzés:**

Ha a DSL modem nincs ellátva beépített DSL szűrővel, csatlakoztasson egy különálló DSL szűrőt.

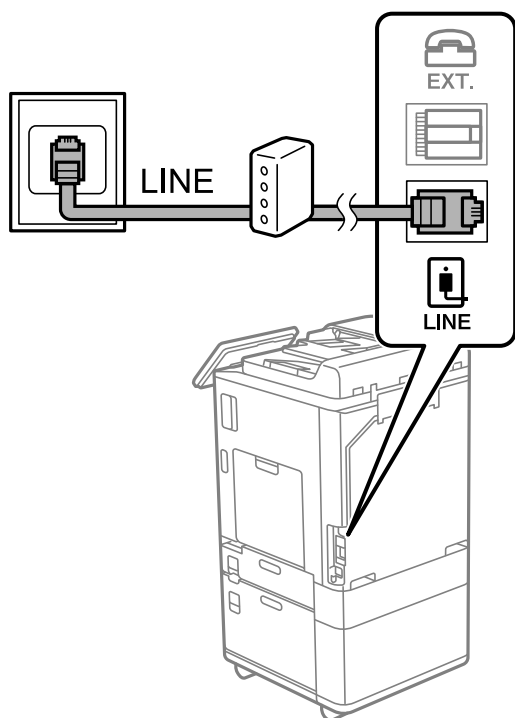

**A telefonkészülék csatlakoztatása a nyomtatóhoz**

Amikor a nyomtatót és a telefont egy telefonvonalon használja, csatlakoztassa a telefont a nyomtatóhoz.

**Megjegyzés:**

- Ha a telefonkészüléken van fax funkció, csatlakoztatás előtt kapcsolja ki a fax funkciót. A részletekért tekintse meg a telefonkészülék használati útmutatóját. A telefonkészülék modelljétől függően előfordulhat, hogy nem tudja azt külső telefonként használni, ha a fax funkciót nem lehet teljesen kikapcsolni.
- Ha üzenetrögzítőhöz kapcsolódik, győződjön meg arról, hogy a nyomtató **Csengetés válasszig** beállítása meghaladja az üzenetrögzítőn beállított csengetési számot.

1. Távolítsa el a nyomtató hátoldalán lévő EXT. port sapkáját.

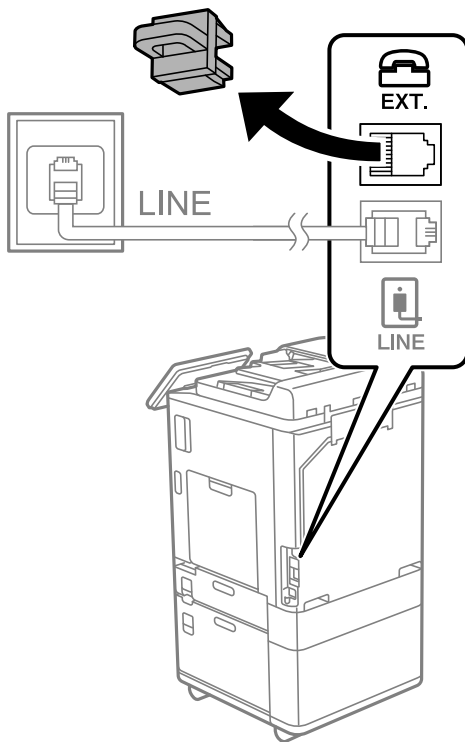

2. Egy telefonkábel használatával kösse össze az EXT. port portot és a telefonkészüléket.

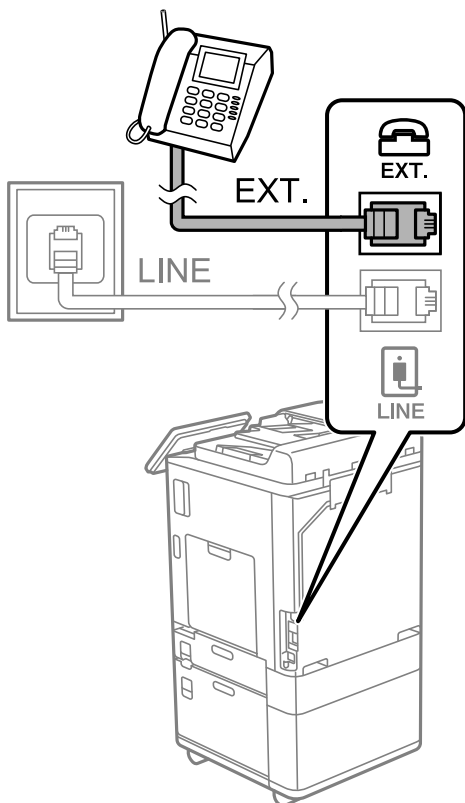

**Megjegyzés:**

Egy telefonvonal megosztásakor ügyeljen arra, hogy a telefonkészüléket a nyomtató EXT. portjához csatlakoztassa. Ha megosztja a vonalat a telefonkészülék és a nyomtató különálló csatlakoztatásához, a telefon és a nyomtató nem fog megfelelően működni.

3. A nyomtató vezérlőpanelén válassza ki a(z) **Fax** elemet.

4. Vegye fel a kagylót.

Ha a faxok küldésére és fogadására vonatkozó üzenet megjelenik a következő képernyőn, akkor a kapcsolat létrejött.

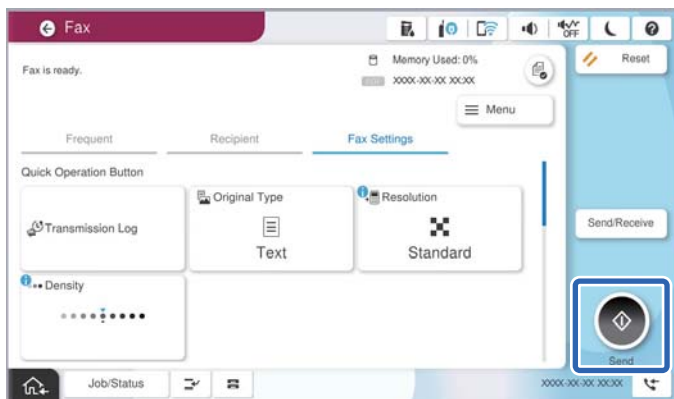

**Kapcsolódó információ**

- ➔ „A nyomtató előkészítése faxok küldésére és fogadására“ 127. oldal
- ➔ „Beállítások az üzenetrögzítő használatához“ 130. oldal
- ➔ „Faxok fogadásának beállítása kizárólag csatlakoztatott telefon segítségével“ 131. oldal
- ➔ „Fogadás módja:“ 519. oldal

**A nyomtató előkészítése faxok küldésére és fogadására**

A **Faxbeállító varázsló** segítségével konfigurálhatja az alapvető faxolási funkciókat, amivel előkészítheti a nyomtatót a faxok küldésére és fogadására.

Amikor először bekapcsolja a nyomtatót, a Varázsló automatikusan megjelenik. A varázslót igény szerint manuálisan is megjelenítheti a nyomtató kezelőpanelén keresztül. Ha a nyomtató első bekapcsolásakor kihagyja a varázsló lépéseit, vagy a nyomtatási környezet megváltozik, akkor ismét futtatnia kell a varázslót.

- A varázsló segítségével az alábbi elemeket lehet beállítani.
  - Fejléc (Az Ön telefonszáma és Fax fejléce)**
  - Fogadás módja (Auto. vagy Manuális)**
  - Distinctive Ring Detection (DRD) beállítás**
- Az alábbi elemek beállítása automatikusan megtörténik a csatlakozási környezet szerint.
  - Tárcsázási mód (pl. Dallam vagy Pulzus)**  
Előfordulhat, hogy a(z) **Faxbeállító varázsló** nem konfigurálja a(z) **Tárcsázási mód** elemet automatikusan, ha a(z) **Vonaltípus** beállítása **PBX**. Konfigurálja a(z) **Tárcsázási mód** elemet kézzel.
- Az **Alapbeállítások** egyéb elemei változatlanok maradnak.

## Kapcsolódó információ

➔ „Alapbeállítások“ 518. oldal

## A nyomtató előkészítése faxok küldésére és fogadására (a Faxbeállító varázsló segítségével)

1. Válassza ki a **Beáll.** elemet a vezérlőpanel kezdőképernyőjén.
2. Válassza a következőt: **Általános beállítások > Faxbeállítások > Faxbeállító varázsló.**
3. Kövesse a képernyőn megjelenő utasításokat, adja meg a küldő nevét, például vállalata nevét, faxszámát.

### Megjegyzés:

*A küldő név és a fax szám a kimenő faxok fejlécében fog megjelenni.*

4. Végezze el a megkülönböztető csengetés felismerésének (distinctive ring detection — DRD) beállításait.
  - Ha a telefonszolgáltatótól megkülönböztető csengetés szolgáltatásra fizetett elő:  
Lépjen a következő képernyőre, majd válassza ki a bejövő faxot jelző csengetést.  
Amennyiben a(z) **Összes** kivételével bármelyik elemet választja ki, akkor a(z) **Fogadás módja** elemet a rendszer a(z) **Auto.** üzemmódba állítja, majd a következő képernyőn ellenőrizheti az elvégzett beállításokat.
  - Amennyiben nem fizetett elő a telefonszolgáltatásokat nyújtó szolgáltatónál a megkülönböztető csengetést felismerő szolgáltatásra, vagy nem kell beállítani ezt a lehetőséget:  
Hagyja ki ezt a beállítást és lépjen arra a képernyőre, ahol ellenőrizheti a már végrehajtott beállításokat.

### Megjegyzés:

*A több telefonszolgáltató által kínált megkülönböztető csengetési szolgáltatásoknak (a szolgáltatás neve vállalatonként eltérhet) köszönhetően több telefonszáma is lehet egyetlen telefonvonalon. Ilyen esetben minden szám különböző csengetési mintához van hozzárendelni. Az egyik számot használhatja a hanghívásokhoz, míg egy másik számot a fax hívásokhoz tarthat fenn. Válassza ki a fax hívásokhoz használt csengetési mintát a **DRD** menüpontban.*

*A régiótól függően a(z) **Be** és **Ki** lehetőségek jelennek meg a(z) **DRD** menüpontban. A megkülönböztető csengőhang funkció használatához válassza ki a **Be** lehetőséget.*

5. Végezze el a(z) Fogadás módja beállítást.
  - Ha a nyomtatóhoz nem kell telefont csatlakoztatnia:  
Válassza a következőt **Nem.**  
A rendszer a(z) **Fogadás módja** paramétert **Auto.** értékre állítja.
  - Ha a nyomtatóhoz telefont kell csatlakoztatnia:  
Válassza ki a(z) **Igen** elemet, majd válassza ki, hogy a rendszer a faxokat automatikusan fogadja-e vagy sem.
6. Ellenőrizze a megjelenő képernyőn az elvégzett beállításokat, majd válassza a következő képernyőt.  
A beállítások javításához vagy módosításához válassza a  ikont.

7. Ellenőrizze a faxcsatlakozást a(z) **Ellenőrzés indítása** elem kiválasztásával, majd válassza ki a(z) **Nyomtatás** elemet a csatlakozás állapotát mutató jelentés kinyomtatásához.

**Megjegyzés:**

- Ha a jelentésen bármilyen hiba jelenik meg, a megoldáshoz kövesse a jelentésen megjelenő utasításokat.
- Amikor megjelenik a **Vonaltípus választása** képernyő, válassza ki a vonal típusát.
  - Ha a nyomtató PBX telefonrendszerhez vagy terminál adapterhez csatlakozik, válassza ki a **PBX** lehetőséget.
  - Ha a nyomtató normál telefonvonalhoz csatlakozik, akkor válassza a(z) **PSTN**, majd a(z) **Letiltás** lehetőséget a megjelenő **Megerősítés** képernyőn. Ha azonban a(z) **Letiltás** elemre állítja ezt az opciót, a nyomtató a tárcsázáskor elveszítheti a faxszám első számjegyét, és rossz számra küldheti a faxot.

### Kapcsolódó információ

- ➔ [„A nyomtató csatlakoztatása a telefonvonalhoz“ 123. oldal](#)
- ➔ [„Beállítások az üzenetrögzítő használatához“ 130. oldal](#)
- ➔ [„Fogadás módja:“ 519. oldal](#)
- ➔ [„Faxok fogadásának beállítása kizárólag csatlakoztatott telefon segítségével“ 131. oldal](#)
- ➔ [„Alapbeállítások“ 518. oldal](#)

## Faxfunkciók beállítása a nyomtató használata szerint

A nyomtató faxfunkcióit a nyomtató vezérlőpanelen a használatnak megfelelően külön be lehet állítani. A(z) **Faxbeállító varázsló** varázslóval végzett beállítások is módosíthatók. Bővebben lásd a leírásokat a(z) **Faxbeállítások** menüben.

[„Faxbeállítások \(Csak faxképes nyomtatók\)“ 516. oldal](#)

**Megjegyzés:**

- A(z) *Web Config* segítségével konfigurálhatók a nyomtató fax funkciói.
- Amikor a(z) *Web Config* segítségével tekinti meg a(z) **Faxbeállítások** menüt, akkor a felhasználói felületen és a pozíciókban némi eltérések lehetnek a nyomtató vezérlőpaneljéhez képest.

### Kapcsolódó információ

- ➔ [„Beállítások PBX telefonrendszerhez“ 129. oldal](#)
- ➔ [„Bejövő faxok fogadása“ 330. oldal](#)
- ➔ [„Beállítások elvégzése telefonhoz történő csatlakozáskor“ 130. oldal](#)
- ➔ [„Fogadott faxok mentési és továbbítási beállításai“ 131. oldal](#)
- ➔ [„Mentési és továbbítási beállítások meghatározott feltételekkel rendelkező faxok esetén“ 135. oldal](#)
- ➔ [„Beállítások elvégzése a kéretlen faxok letiltásához“ 141. oldal](#)
- ➔ [„Beállítások végrehajtása, hogy a számítógépről küldeni és fogadni lehessen faxokat“ 141. oldal](#)

## Beállítások PBX telefonrendszerhez

### Elérési kód használatára vonatkozó beállítások elvégzése külső vonal tárcsázásakor

Végezze el a következő beállításokat, ha számokat, például 0-t vagy 9-et valójában, nem külső hozzáférési kód részeként kell használnia.

1. A nyomtató vezérlőpanelén válassza ki a(z) **Beáll.** elemet.
2. Válassza a következőt: **Általános beállítások > Faxbeállítások > Alapbeállítások.**
3. Válassza a(z) **Vonaltípus**, majd a(z) **PBX** lehetőséget.
4. Ha a tényleges külsővonal-elérési kód segítségével szeretne faxot küldeni külsős faxszámra, akkor válassza a(z) **Hozzáfér. kód** mappát, majd válassza a(z) **Do Not Use** elemet.
5. Válassza a(z) **OK** lehetőséget a beállítások alkalmazásához.

### **Külsővonal-elérési kód segítségével történő faxküldésre vonatkozó beállítások elvégzése (#)**

Külső fax számra a kettőskereszt (#) megadásával küldhet faxot a tényleges külső hozzáférési kód, például 0 vagy 9 helyett.

1. A nyomtató vezérlőpanelén válassza ki a(z) **Beáll.** elemet.
2. Válassza a következőt: **Általános beállítások > Faxbeállítások > Alapbeállítások.**
3. Válassza a(z) **Vonaltípus**, majd a(z) **PBX** lehetőséget.
4. Válassza a(z) **Hozzáfér. kód** mappát, majd a(z) **Use** lehetőséget.
5. Koppintson a(z) **Hozzáfér. kód** beviteli mezőre, majd adja meg a telefonrendszeréhez használt külső hozzáférési kódot, és koppintson a(z) **OK** gombra.
6. Válassza a(z) **OK** lehetőséget a beállítások alkalmazásához.

A tényleges hozzáférési kód helyett beírt # karaktert a készülék a tárcsázáskor automatikusan helyettesíti a tárolt elérési kóddal (például: 0 vagy 9). Egy kettőskereszt (#) használata segít elkerülni a kapcsolódási problémákat, amikor külső vonalra csatlakozik, mivel a szoftver észleli a külső vonal tárcsahangját külső hívás kezdeményezése előtt.

#### **Megjegyzés:**

Ha a(z) **Partnerek** listában külsővonal-elérési kóddal (például 0 vagy 9) együtt tárolta a címzettek faxszámait, akkor a(z) **Hozzáfér. kód** paramétert szíveskedjen **Do Not Use** értékre állítani. Máskülönben a kódot a kettőskereszt (#) jelre kellene módosítania a(z) **Partnerek** listában.

### **Beállítások elvégzése telefonhoz történő csatlakozáskor**

#### **Beállítások az üzenetrögzítő használatához**

Az üzenetrögzítő használatához el kell végeznie a szükséges beállításokat.

1. A nyomtató vezérlőpanelén válassza ki a(z) **Beáll.** elemet.
2. Válassza a következőt: **Általános beállítások > Faxbeállítások > Alapbeállítások.**
3. Állítsa a **Fogadás módja** beállítást **Auto.** értékre.

4. Állítsa be a nyomtató **Csengetés válaszig** beállítását az üzenetrögzítőn beállított csengetési számnál magasabb számra.

Ha a **Csengetés válaszig** értéke kisebb, mint az üzenetrögzítőn beállított csengetési szám, akkor az üzenetrögzítő nem fogja tudni fogadni és rögzíteni a hívásokat. A beállításokért tekintse meg az üzenetrögzítő használati útmutatóját.

Régiótól függően elképzelhető, hogy a nyomtató **Csengetés válaszig** beállítása nem jelenik meg.

### Kapcsolódó információ

➔ [„Alapbeállítások“ 518. oldal](#)

### Faxok fogadásának beállítása kizárólag csatlakoztatott telefon segítségével

A beérkező faxok fogadását mindössze a telefon felvételével és használatával is megkezdheti anélkül, hogy a nyomtatót egyáltalán használná.

A **Távoli fogadás** funkció a hangfrekvenciás tárcsázást támogató telefonkészülékeknél érhető el.

1. A nyomtató vezérlőpanelén válassza ki a(z) **Beáll.** elemet.
2. Válassza a következőt: **Általános beállítások > Faxbeállítások > Alapbeállítások > Távoli fogadás.**
3. Koppintson a(z) **Távoli fogadás** elemre ennek a paraméternek a(z) **Be** értékre való állításához.
4. Válassza a(z) **Indítókód** lehetőséget, adjon meg egy két számjegyű kódot (0–9, \*, és # adható meg), majd koppintson a(z) **OK** gombra.
5. Válassza a(z) **OK** lehetőséget a beállítások alkalmazásához.

### Kapcsolódó információ

➔ [„Alapbeállítások“ 518. oldal](#)

### Fogadott faxok mentési és továbbítási beállításai

A nyomtató alapértelmezetten a fogadott faxokat kinyomtatja. A nyomtatás mellett beállíthatja úgy is a nyomtatót, hogy feltételek nélkül elmentse és/vagy továbbítsa a fogadott faxokat.

#### Megjegyzés:

- A beállításokhoz használhatja a nyomtató vezérlőpaneljét, vagy használhatja a(z) *Web Config* alkalmazást is.
- Továbbá feltételekkel is elmentheti és/vagy továbbíthatja a fogadott faxokat.  
*„Mentési és továbbítási beállítások meghatározott feltételekkel rendelkező faxok esetén“ 135. oldal*

### Kapcsolódó információ

➔ [„Beérkező faxokra vonatkozó mentési beállítások“ 131. oldal](#)

➔ [„Továbbítási beállítások beérkezett faxokhoz“ 133. oldal](#)

### Beérkező faxokra vonatkozó mentési beállítások

Végrehajthatja a mentési beállításokat, hogy faxokat fogadhasson a bejövő mappába vagy külső tárhelyre, a feladótól vagy az időtől függetlenül. A faxnak a bejövő mappába történő elmentése lehetővé teszi, hogy megerősítse

a fogadott fax tartalmát úgy, hogy megtekinti a faxot a nyomtató LCD-kijelzőjén, még mielőtt a nyomtató azt kinyomtatná.

Ha beállításokat szeretne megadni arra vonatkozóan, hogy a beérkezett faxok egy számítógépre legyenek mentve a PC-FAX funkció segítségével, tekintse meg az alábbi: „[Funkció: PC-FAX Küldés/Fogadás \(Windows/Mac OS\)](#)“ [317. oldal](#).

### Megjegyzés:

- Faxok fogadásához, a mentési beállításokhoz használhatja a nyomtató vezérlőpaneljét, vagy használhatja a(z) *Web Config* alkalmazást is. Válassza ki a(z) alábbi: **Fax** fül > **Mentés/továbbítás beállítások** > **Feltétel nélküli mentés/Továbbítás** majd hajtsa végre a mentési beállításokat itt: **Faxkimenet**.
- Lehetőség van a beérkezett faxokat egyidejűleg nyomtatni és/vagy továbbítani. Hajtsa végre a beállításokat a fent említett **Faxkimenet** képernyőben.

### Mentési beállítások beérkező faxokhoz

1. Válassza ki a **Beáll.** lehetőséget a nyomtató vezérlőpanelén, majd válassza ki a **Általános beállítások** > **Faxbeállítások** opciót.
2. Válassza a következőt: **Fogadási beállítások** > **Mentés/továbbítás beállítások** > **Feltétel nélküli mentés/Továbbítás**.  
Ha megjelenik egy üzenet, ellenőrizze a tartalmát, majd kattintson az **OK** gombra.
3. Hajtsa végre a mentési célhely, a bejövő mappa és/vagy a külső memóriaeszköz beállításait.

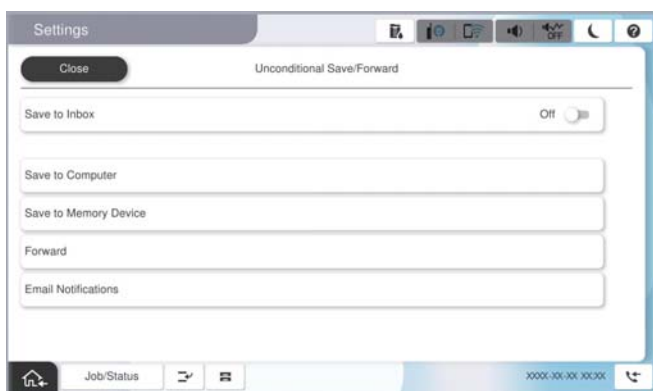

- Beérkezett faxok mentése a Beérkezett üzenetek mappába:
  - 1 Válassza ki a **Mentés a bejövők közé** lehetőséget, és állítsa **Be** értékre.
  - 2 Ha megjelenik egy üzenet, ellenőrizze a tartalmát, majd válassza az **OK** gombot.



Beérkezett faxok mentése külső adattároló eszközre:

- ❶ Csatlakoztasson egy adattároló eszközt a nyomtató külső interfészének USB-portjába.
- ❷ Válassza a következőt **Mentés memóriaeszközre**.
- ❸ Válassza a következőt **Igen**. Ha az adattároló eszközre történő mentés közben automatikusan ki szeretné nyomtatni a dokumentumokat, válassza ki az **Igen és nyomtatás** lehetőséget.
- ❹ Olvassa el a megjelenő üzenetet, majd koppintson a **Létrehozás** lehetőségre.  
A beérkezett dokumentumok mentésére szolgáló mappa létrehozva az adattároló eszközön.
- ❺ Ellenőrizze az üzenetet, koppintson a **Bezár** gombra, vagy várjon, amíg az üzenet törlődik, majd koppintson a **Bezár** gombra.
- ❻ Ha megjelenik a következő üzenet, olvassa el, majd koppintson az **OK** gombra.

 **Fontos:**

A készülék ideiglenesen a memóriába menti a beérkezett dokumentumokat, mielőtt elmentené őket a nyomtatóhoz csatlakoztatott memóriaeszközre. Mivel a megtelt memóriával kapcsolatos hiba lehetetlenné teszi a faxok küldését és fogadását, ügyeljen, hogy a memóriaeszköz csatlakoztatva legyen a nyomtatóhoz.

**Megjegyzés:**

Beállíthatja a nyomtatót, hogy e-mail üzeneteket küldjön olyan személyeknek, akiket Ön értesíteni szeretne a mentett faxok eredményéről, ha a mentési folyamat befejeződött. Ha szükséges, válassza ki a(z) **E-mail értesítések** elemet, állítsa be a műveleteket, majd válassza ki azt a célhelyet, ahová az értesítéseket küldeni szeretné.

4. Válassza ki a(z) **Bezár** elemet a **Feltétel nélküli mentés/ Továbbítás** beállításának befejezéséhez.

A beérkezett faxok mentésének feltétel nélküli beállítása befejeződött. Szükség szerint beállíthatja a(z) **Általános beállítások** elemet. Bővebb tudnivalóért tekintse meg az **Általános beállítások** magyarázatát a **Mentés/ továbbítás beállítások** menüben.

**Megjegyzés:**

Ha a fogadott faxokat feltételekkel szeretné menteni, akkor lásd alább a kapcsolódó információk hivatkozást.

### Kapcsolódó információ

- ➔ [„Beérkezett faxokra vonatkozó mentési beállítások meghatározott feltételekkel“ 136. oldal](#)
- ➔ [„Általános beállítások:“ 530. oldal](#)
- ➔ [„A fogadott faxok megtekintése a nyomtató LCD-képernyőjén“ 334. oldal](#)

### Továbbítási beállítások beérkezett faxokhoz

A továbbítási beállításokat akár öt célhelyhez, e-mail címhez, megosztott mappához, felhőfiókjához és/vagy másik faxkészülékhez is elvégezheti a feladótól vagy az időtől függetlenül.

**Megjegyzés:**

- ☐ Ha beállításokat szeretne megadni a beérkezett faxok továbbítására vonatkozóan, először adja hozzá a továbbítási célhelyeket a partnerek listájához vagy a felhőcélhelylistához. Az egyes listákhoz való regisztráláshoz lásd az alábbi táblázatot.

Célhely típusa	Partnerek	Felhő Céllista
e-mail cím	✓	-
megosztott mappa	✓	-
felhőfiók	-	✓
másik faxkészülék	✓	-

- ☐ Adja meg az alábbi beállításokat a továbbítási célhelynek megfelelően.
  - „Partnerek regisztrációja“ 90. oldal
  - „E-mail szerver konfigurálása“ 65. oldal
  - „Megosztott hálózati mappa beállítása“ 69. oldal
  - „Beállítások a felhőszolgáltatás továbbítási faxcélhelyként való használatához“ 103. oldal
- ☐ A színes dokumentumokat nem lehet másik faxkészülékre továbbítani. A rendszer olyan dokumentumokként dolgozza fel őket, amelyeket nem sikerült továbbítani.

**Továbbítási beállítások beérkezett faxokhoz**

**Megjegyzés:**

- ☐ Faxok fogadásához, a továbbítási beállítások elvégzésére használhatja a nyomtató vezérlőpaneljét, vagy használhatja a(z) Web Config alkalmazást is. Válassza ki a(z) alábbi: **Fax fül > Mentés/továbbítás beállítások > Feltétel nélküli mentés/Továbbítás** majd hajtja végre a továbbítási beállításokat itt: **Faxkimenet**.
  - ☐ Lehetőség van a beérkezett faxokat egyidejűleg nyomtatni és/vagy elmenteni. Hajtsa végre a beállításokat a fent említett **Faxkimenet** képernyőben.
- Válassza ki a(z) **Beáll.** lehetőséget a nyomtató vezérlőpanelén, majd válassza ki a(z) **Általános beállítások > Faxbeállítások** opciót.
  - Válassza a következőt: **Fogadási beállítások > Mentés/továbbítás beállítások > Feltétel nélküli mentés/Továbbítás**.  
Ha megjelenik egy üzenet, ellenőrizze a tartalmát, majd kattintson az **OK** gombra.
  - A beállítást maximum öt továbbítási célhelyre végezheti el.

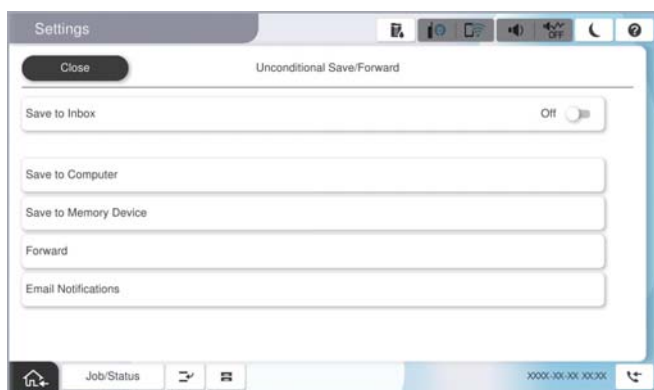

- 1 Válassza a következőt **Továbbítás**.
- 2 Válassza a következőt **Igen**. Ha továbbítás közben automatikusan ki szeretné nyomtatni a dokumentumokat, válassza ki az **Igen és nyomtatás** lehetőséget.
- 3 Válassza ki a(z) **Célhely > Bejegyzés hozzáadása** elemet, majd válassza ki a továbbítás célhelyeit a partnerlistából vagy a felhőcélhelylistából. A továbbításhoz maximum öt címet adhat meg.  
A listák közötti váltáshoz koppintson a(z) **Felhő Céllista** vagy a(z) **Partnerek** lehetőségre.
- 4 Koppintson a **Bezár** gombra a továbbítási célhelyek kiválasztásának befejezéséhez, majd koppintson a **Bezár** gombra.
- 5 Az **Lehetőségek sikertelen továbbításkor** beállításánál jelölje ki, hogy kinyomtatja-e a beérkező dokumentumokat, vagy elmenti őket a nyomtató Beérkezett üzenetek mappájába, amikor a továbbítás sikertelen.
- 6 Koppintson a(z) **OK** elemre.

**Fontos:**

Ha az Beérkezett üzenetek mappa megtelt, nem lehet faxokat fogadni. Törölje a már megtekintett dokumentumokat a beérkezett üzeneteket tároló mappából. A nem továbbított dokumentumok számát a kezdőképernyő  ikonján tekintheti meg, a fel nem dolgozott feladatok mellett.

**Megjegyzés:**

Beállíthatja a nyomtatót, hogy e-mail üzeneteket küldjön olyan személyeknek, akiket Ön értesíteni szeretne a továbbított faxok eredményéről, ha a továbbítási folyamat befejeződött. Ha szükséges, válassza ki a(z) **E-mail értesítések** elemet, állítsa be a műveleteket, majd válassza ki a címlistáról azt a célhelyet, ahová az értesítéseket küldeni szeretné.

4. Válassza ki a(z) **Bezár** elemet a **Feltétel nélküli mentés/ Továbbítás** beállításának befejezéséhez.

**Megjegyzés:**

- A beérkezett faxok továbbításának feltétel nélküli beállítása ezzel befejeződött. Szükség szerint beállíthatja a(z) **Általános beállítások** elemet. Bővebb tudnivalókért tekintse meg az **Általános beállítások** magyarázatát a **Mentés/továbbítás beállítások** menüben.
- Ha továbbítási célhelyként egy hálózaton lévő megosztott mappát, e-mail címet vagy felhőfiókot adott meg, azt javasoljuk, hogy próbáljon meg elküldeni egy képet a célhelyre.  
Jelölje ki a(z) **Szkennelés > E-mail, Szkennelés > Hálózati mappa/FTP** lehetőséget a nyomtató vezérlőpaneljén, jelölje ki a célhelyet, majd kezdje el a beolvasást.  
Felhőfiók kiválasztásakor próbáljon meg továbbítani egy képet, melyet a célhely faxmappájába mentett. A nyomtató vezérlőpanelén válassza ki a(z) **Fax mező** elemet. Válassza a  (Menü) > **Továbbítás(Felhő)** lehetőséget bármely olyan faxmappánál, amelybe képet mentett, válassza ki a célhelyet, majd kezdje el a továbbítást.

**Kapcsolódó információ**

➔ [„Általános beállítások:“ 530. oldal](#)

**Mentési és továbbítási beállítások meghatározott feltételekkel rendelkező faxok esetén**

Meghatározott feltételek mellett elmentheti és/vagy továbbíthatja a fogadott faxokat.

**Megjegyzés:**

- A nyomtató alapértelmezetten a fogadott faxokat kinyomtatja.
- Feltételek megadása nélkül is fogadhat vagy menthet faxokat.  
[„Fogadott faxok mentési és továbbítási beállításai“ 131. oldal](#)

### Kapcsolódó információ

- ➔ „Beérkezett faxokra vonatkozó mentési beállítások meghatározott feltételekkel“ 136. oldal
- ➔ „Beérkezett faxokra vonatkozó továbbítási beállítások meghatározott feltételekkel“ 138. oldal

### Beérkezett faxokra vonatkozó mentési beállítások meghatározott feltételekkel

Beállíthatja a beérkezett faxok mentését a bejövő mappába vagy külső tárhelyhez, egy meghatározott feladótól vagy egy meghatározott időpontra.

Ha több feltétel (**Feltételes mentés/továbbítás**) van beállítva, akkor az elemek sorrendje a mérvadó, és az elsőként egyező **Feltételes mentés/továbbítás** lesz végrehajtvá.

A faxnak a bizalmas mappába vagy a bejövő mappába történő elmentése lehetővé teszi, hogy megerősítse a fogadott fax tartalmát úgy, hogy megtekinti a faxot a nyomtató LCD-kijelzőjén, még mielőtt a nyomtató azt kinyomtatná.

Mielőtt elkezdi menteni a beérkezett faxokat egy megadott időpontban, ellenőrizze, hogy a nyomtatón lévő **Dátum/idő** és **Időeltolódás** beállításai megfelelőek. A menühez a **Beáll.** > **Általános beállítások** > **Alapbeállítások** > **Dátum/idő beállításai** opción keresztül férhet hozzá.

#### Megjegyzés:

- Faxok fogadásához, a mentési beállításokhoz használhatja a nyomtató vezérlőpaneljét, vagy használhatja a(z) *Web Config* alkalmazást is. Válassza ki az alábbi: **Fax fül** > **Mentés/továbbítás beállítások** > **Feltételes mentés/továbbítás** elemet, majd válassza ki a bizalmas mappa számát, majd válassza ki a(z) **Szerkesztés** elemet és végezze el a mentési célhely beállításait.
- Lehetőség van a beérkezett faxokat egyidejűleg nyomtatni és/vagy továbbítani. Hajtsa végre a beállításokat a fent említett **Szerkesztés** képernyőben.

### Mentési beállítások meghatározott feltételekkel beérkező faxok esetében

- Válassza ki a **Beáll.** lehetőséget a nyomtató vezérlőpanelén, majd válassza ki a **Általános beállítások** > **Faxbeállítások** opciót.
- Válassza a(z) **Fogadási beállítások** > **Mentés/továbbítás beállítások** > **Feltételes mentés/továbbítás** elemet, majd koppintson a regisztrálatlan mappára az alábbi alatt: **Feltételes mentés/továbbítás**.

#### Megjegyzés:

Ha módosítani szeretné egy regisztrált mappa beállításait, koppintson a(z)  elemre, és módosítsa a beállításokat.

- Válassza a(z) **Név (Szükséges)** mezőt, és írja be a regisztrálni kívánt nevet.
- A feltételek beállításához válassza a(z) **Feltétel(ek)** mappát.
  - Küldő faxazonosítójának egyezése: ha a feladó azonosítója megfelel az ennél a pontnál kiválasztott feltételnek, akkor a nyomtató menti a fogadott faxot.  
Válassza ki a(z) **Azonosító** pontot, majd adja meg a feladó azonosítóját, például faxszámát.  
Ha az IP-fax funkció aktív, a partnerlistából is kiválaszthatja az SIP URI-t vagy a faxszámot.
  - Alcím (SUB) tökéletes egyezés: ha az alcím (SUB) tökéletesen egyezik, akkor a nyomtató menti a fogadott faxokat.  
Engedélyezze a(z) Alcím (SUB) tökéletes egyezés beállítást, és a(z) **Alcím (SUB)** mappát kiválasztva írja be a jelszót.

- Jelszó (SID) tökéletes egyezés: ha a jelszó (SID) tökéletesen egyezik, akkor a nyomtató menti a fogadott faxokat.  
Engedélyezze a(z) Jelszó (SID) tökéletes egyezés beállítást, és a(z) **Jelszó(SID)** mezőt kiválasztva írja be a jelszót.
- Fogadási idő: a nyomtató a meghatározott időszak során menti és továbbítja a fogadott faxokat.  
Engedélyezze a(z) **Fogadási idő** beállítást, majd állítsa be az időt a(z) **Kezdési idő** és a(z) **Befejezési idő** paraméter segítségével.

5. Válassza ki a(z) **Mentés/Továbbítási célpont (Szükséges)** elemet, majd hajtsa végre a célhely a mappa és/vagy külső memóriaeszköz beállításait.

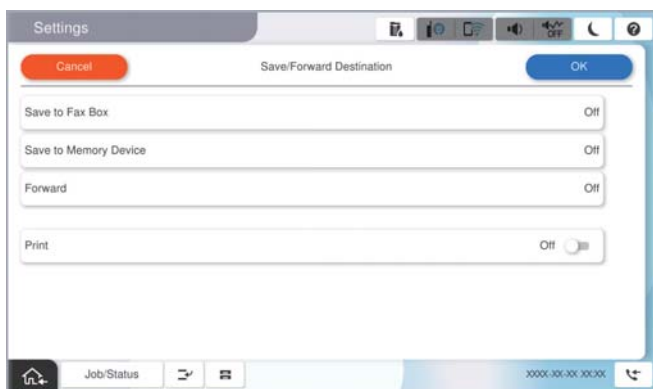

- A beérkezett faxok mentése a Beérkezett üzenetek mappába vagy egy bizalmas mappába:
  - 1 Válassza a következőt **Mentés faxok közé**.
  - 2 Koppintson a(z) **Mentés faxok közé** elemre ennek a paraméternek a(z) **Be** értékre való állításához.
  - 3 Válassza ki azt a mappát amelybe menteni szeretné a dokumentumot.
  - 4 Válassza a következőt **OK**.
- Beérkezett faxok mentése külső adattároló eszközre:
  - 1 Csatlakoztasson egy adattároló eszközt a nyomtató külső interfészének USB-portjába.
  - 2 Válassza a következőt **Mentés memóriaeszközre**.
  - 3 Koppintson a(z) **Mentés memóriaeszközre** elemre ennek a paraméternek a(z) **Be** értékre való állításához.
  - 4 Olvassa el a megjelenő üzenetet, majd koppintson a **Létrehozás** lehetőségre.
  - 5 Válassza a következőt **OK**.

A beérkezett dokumentumok mentésére szolgáló mappa létrehozva az adattároló eszközön.



### Fontos:

A készülék ideiglenesen a memóriába menti a beérkezett dokumentumokat, mielőtt elmentené őket a nyomtatóhoz csatlakoztatott memóriaeszközre. Mivel a megtelt memóriával kapcsolatos hiba lehetetlenné teszi a faxok küldését és fogadását, ügyeljen, hogy a memóriaeszköz csatlakoztatva legyen a nyomtatóhoz.

### Megjegyzés:

A beérkezett faxok egyidejű nyomtatásához koppintson a(z) **Nyomtatás** elemre, hogy ezt az alábbira állítsa be: **Be**.

6. Válassza ki a(z) **OK** elemet a **Mentési/továbbítási célhely** beállításának befejezéséhez.

**Megjegyzés:**

Beállíthatja a nyomtatót, hogy e-mail üzeneteket küldjön olyan személyeknek, akiket Ön értesíteni szeretne a mentett faxok eredményéről, ha a mentési folyamat befejeződött. Ha szükséges, válassza ki a(z) **E-mail értesítések** elemet, állítsa be a műveleteket, majd válassza ki a címlistáról azt a célhelyet, ahová az értesítéseket küldeni szeretné.

7. Válassza ki a(z) **OK** elemet, amíg visszatér a(z) **Mentés/továbbítás beállítások** képernyőre a(z) **Feltételes mentés/továbbítás** befejezéséhez.

8. Válassza azt a regisztrált mappát, amelyhez feltételeket állított be, majd válassza a(z) **Engedélyezés** elemet.

A beérkezett faxok mentésének feltételes beállítása befejeződött. Szükség szerint beállíthatja a(z) **Általános beállítások** elemet. Bővebb tudnivalóért tekintse meg az **Általános beállítások** magyarázatát a **Mentés/továbbítás beállítások** menüben.

**Kapcsolódó információ**

➔ „Általános beállítások:“ 530. oldal

➔ „A fogadott faxok megtekintése a nyomtató LCD-képernyőjén“ 334. oldal

**Beérkezett faxokra vonatkozó továbbítási beállítások meghatározott feltételekkel**

Beállíthatja a beérkezett faxok továbbítását egy meghatározott feladótól vagy egy meghatározott időpontra.

Ha több feltétel (**Feltételes mentés/továbbítás**) van beállítva, akkor az elemek sorrendje a mérvadó, és az elsőként egyező **Feltételes mentés/továbbítás** lesz végrehajtvá.

Beállíthatja a beérkezett faxok továbbítását egy meghatározott célhelyre, egy e-mail címre, egy megosztott mappára, a felhőfiókjára vagy egy másik faxgépre egy meghatározott feladótól vagy egy meghatározott időpontra.

**Megjegyzés:**

- Ha beállításokat szeretne megadni a beérkezett faxok továbbítására vonatkozóan, először adja hozzá a továbbítási célhelyeket a partnerek listájához vagy a felhőcélhelylistához. Az egyes listákhoz való regisztráláshoz lásd az alábbi táblázatot.

Célhely típusa	Partnerek	Felhő Céllista
e-mail cím	✓	–
megosztott mappa	✓	–
felhőfiók	–	✓
másik faxkészülék	✓	–

- Adja meg az alábbi beállításokat a továbbítási célhelynek megfelelően.

„Partnerek regisztrációja“ 90. oldal

„E-mail szerver konfigurálása“ 65. oldal

„Megosztott hálózati mappa beállítása“ 69. oldal

„Beállítások a felhőszolgáltatás továbbítási faxcélhelyként való használatához“ 103. oldal

- Mielőtt elkezdí továbbítani a beérkezett faxokat egy megadott időpontban, ellenőrizze, hogy a nyomtatón lévő **Dátum/idő** és **Időeltolódás** beállításai megfelelőek. A menühöz a **Beáll.** > **Általános beállítások** > **Alapbeállítások** > **Dátum/idő beállításai** opcióon keresztül férhet hozzá.

- A színes dokumentumokat nem lehet másik faxkészülékre továbbítani. A rendszer olyan dokumentumokként dolgozza fel őket, amelyeket nem sikerült továbbítani.

### Továbbítási beállítások meghatározott feltételekkel beérkezett faxok esetében

**Megjegyzés:**

- Faxok fogadásához, a továbbítási beállítások elvégzésére használhatja a nyomtató vezérlőpaneljét, vagy használhatja a(z) Web Config alkalmazást is. Válassza ki az alábbi: **Fax fiúl > Mentés/továbbítás beállítások > Feltételes mentés/továbbítás** elemet, majd válassza ki a bizalmas mappa számát, majd válassza ki a(z) **Szerkesztés** elemet és végezze el a továbbítási célhely beállításait.
- Lehetőség van a beérkezett faxokat egyidejűleg nyomtatni és/vagy elmenteni. Hajtsa végre a beállításokat a fent említett **Szerkesztés** képernyőben.

1. Válassza ki a **Beáll.** lehetőséget a nyomtató vezérlőpanelén, majd válassza ki a **Általános beállítások > Faxbeállítások** opciót.
2. Válassza a(z) **Fogadási beállítások > Mentés/továbbítás beállítások > Feltételes mentés/továbbítás** elemet, majd koppintson a regisztrálatlan mappára az alábbi alatt: **Feltételes mentés/továbbítás**.

**Megjegyzés:**

Ha módosítani szeretné egy regisztrált mappa beállításait, koppintson a(z)  elemre, és módosítsa a beállításokat.

3. Válassza a(z) **Név (Szükséges)** mezőt, és írja be a regisztrálni kívánt nevet.
4. A feltételek beállításához válassza a(z) **Feltétel(ek)** mappát.
  - Küldő faxazonosítójának egyezése: ha a feladó azonosítója megfelel az ennél a pontnál kiválasztott feltételnek, akkor a nyomtató továbbítja a fogadott faxot.  
Válassza ki a(z) **Azonosító** pontot, majd adja meg a feladó azonosítóját, például faxszámát.  
Ha az IP-fax funkció aktív, a partnerlistából is kiválaszthatja az SIP URI-t vagy a faxszámot.
  - Alcím (SUB) tökéletes egyezés: ha az alcím (SUB) tökéletesen egyezik, akkor a nyomtató továbbítja a fogadott faxokat.  
Engedélyezze a(z) Alcím (SUB) tökéletes egyezés beállítást, és a(z) **Alcím (SUB)** mappát kiválasztva írja be a jelszót.
  - Jelszó (SID) tökéletes egyezés: ha a jelszó (SID) tökéletesen egyezik, akkor a nyomtató továbbítja a fogadott faxokat.  
Engedélyezze a(z) Jelszó (SID) tökéletes egyezés beállítást, és a(z) **Jelszó(SID)** mezőt kiválasztva írja be a jelszót.
  - Fogadási idő: a nyomtató a meghatározott időszak során továbbítja a fogadott faxokat.  
Engedélyezze a(z) **Fogadási idő** beállítást, majd állítsa be az időt a(z) **Kezdési idő** és a(z) **Befejezési idő** paraméter segítségével.
5. Válassza ki a(z) **Mentés/Továbbítási célpont (Szükséges)** elemet, majd hajtsa végre a továbbítási célhely beállításait.

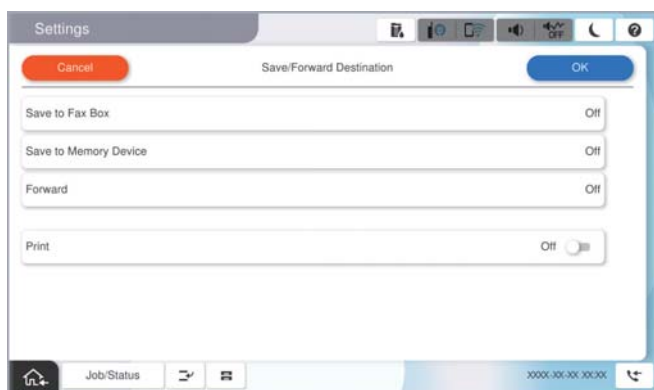



- ❶ Válassza a következőt **Továbbítás**.
- ❷ Koppintson a(z) **Továbbítás** elemre ennek a paraméternek a(z) **Be** értékre való állításához.
- ❸ Válassza a(z) **Bejegyzés hozzáadása** lehetőséget, majd válasszon egy továbbítási célhelyet a partnerlistából vagy a felhőcélhelyek listájából. Megadhat egy továbbítási célhelyet.  
A listák közötti váltáshoz koppintson a(z) **Felhő Céllista** vagy a(z) **Partnerek** lehetőségre.
- ❹ Miután kiválasztotta a továbbítási célhelyeket, koppintson a **Bezár** gombra.
- ❺ Ellenőrizze, hogy a kiválasztott továbbítási célhely helyes, majd válassza a **Bezár** gombot.
- ❻ Az **Lehetőségek sikertelen továbbításkor** beállításánál jelölje ki, hogy kinyomtatja-e a beérkező dokumentumokat, vagy elmenti őket a nyomtató Beérkezett üzenetek mappájába, amikor a továbbítás sikertelen.
- ❼ Válassza a következőt **OK**.



**Fontos:**

Ha a Beérkezett üzenetek mappa vagy a bizalmas mappa megtelt, nem lehet faxokat fogadni. Törölje a már megtekintett dokumentumokat a beérkezett üzeneteket tároló mappából. A nem továbbított dokumentumok számát a kezdőképernyő  ikonján tekintheti meg, a fel nem dolgozott feladatok mellett.

**Megjegyzés:**

A beérkezett faxok egyidejű nyomtatásához koppintson a(z) **Nyomtatás** elemre, hogy ezt az alábbira állítsa be: **Be**.

6. Válassza ki a(z) **OK** elemet a **Mentési/továbbítási célhely** beállításának befejezéséhez.

**Megjegyzés:**

Beállíthatja a nyomtatót, hogy e-mail üzeneteket küldjön olyan személyeknek, akiket Ön értesíteni szeretne a továbbított faxok eredményéről, ha a továbbítási folyamat befejeződött. Ha szükséges, válassza ki a(z) **E-mail értesítések** elemet, állítsa be a műveleteket, majd válassza ki a címlistáról azt a célhelyet, ahová az értesítéseket küldeni szeretné.

7. Válassza ki a(z) **OK** elemet, amíg visszatér a(z) **Mentés/továbbítás beállítások** képernyőre a(z) **Feltételes mentés/továbbítás** befejezéséhez.
8. Válassza azt a regisztrált mappát, amelyhez feltételeket állított be, majd válassza a(z) **Engedélyezés** elemet.

A beérkezett faxok mentésének feltételes beállítása befejeződött. Szükség szerint beállíthatja a(z) **Általános beállítások** elemet. Bővebb tudnivalókért tekintse meg az **Általános beállítások** magyarázatát a **Mentés/továbbítás beállítások** menüben.

**Megjegyzés:**

- A beérkezett faxok továbbításának feltételes beállítása ezzel befejeződött. Szükség szerint beállíthatja a(z) **Általános beállítások** elemet. Bővebb tudnivalókért tekintse meg az **Általános beállítások** magyarázatát a **Mentés/továbbítás beállítások** menüben.
- Ha továbbítási célhelyként egy hálózaton lévő megosztott mappát, e-mail címet vagy felhőfiókot adott meg, azt javasoljuk, hogy próbáljon meg elküldeni egy képet a célhelyre.

Jelölje ki a(z) **Szkennelés** > **E-mail, Szkennelés** > **Hálózati mappa/FTP** lehetőséget a nyomtató vezérlőpaneljén, jelölje ki a célhelyet, majd kezdje el a beolvasást.

Felhőfiók kiválasztásakor próbáljon meg továbbítani egy képet, melyet a célhely faxmappájába mentett. A nyomtató vezérlőpanelén válassza ki a(z) **Fax mező** elemet. Válassza a  (Menü) > **Továbbítás(Felhő)** lehetőséget bármely olyan faxmappánál, amelybe képet mentett, válassza ki a célhelyet, majd kezdje el a továbbítást.



### Kapcsolódó információ

➔ „Általános beállítások:“ 530. oldal

### **Beállítások elvégzése a kéretlen faxok letiltásához**

Lehetősége van a kéretlen faxok letiltására.

1. A nyomtató vezérlőpanelén válassza ki a(z) **Beáll.** elemet.
2. Válassza a következőt **Általános beállítások > Faxbeállítások > Alapbeállítások > Fax elvetése.**
3. Feltétel megadása kéretlen faxok letiltásához.  
Válassza a(z) **Fax elvetése** lehetőséget, majd engedélyezze a következő lehetőségeket.
  - Elutasítási számlista: Elutasítja a faxokat, amelyek szerepelnek az elutasított számok listáján.
  - Üres faxfejléc blokkolva: Elutasítja az üres fejléccadatokkal rendelkező faxokat.
  - A hívó fél nem partner: Elutasítja azokat a faxokat, amelyek nincsenek a névjegyek listáján.
4. A(z)  opcióra koppintva térjen vissza a(z) **Fax elvetése** képernyőre.
5. **Elutasítási számlista** használata esetén válassza ki az **Elvetett számok listájának szerkesztése** elemet, és utána módosíthatja a listát.

### **Faxok elutasításának módja**

A nyomtató a következőképpen működik.

- A csengőhang megszólal
- Kommunikációs hibaüzenetet küld a feladónak
- A művelet rögzítésre kerül a feladatelőzményekben  
A feladatelőzmények az alábbi útvonalon érhetők el:  
**Feladat állapota > Feladat állapota > Napló**
- A művelet rögzítésre kerül a(z) Faxolási napló listában  
A(z) Faxolási napló a következők szerint nyomtatható:  
**Fax >  (Menü > Faxjelentés > Faxolási napló**

### **Beállítások végrehajtása, hogy a számítógépről küldeni és fogadni lehessen faxokat**

A kliens számítógépen faxok küldéséhez és fogadásához a FAX Utility alkalmazást kell telepíteni, ehhez a számítógépnek csatlakoznia kell a hálózathoz vagy USB-kábellel kell csatlakoznia.

### **Számítógépről küldött fax engedélyezése**

A(z) Web Config használatával állítsa be a következőket.

1. A(z) Web Config eléréséhez írja be a böngészőbe a nyomtató IP-címét.  
Adja meg a nyomtató IP-címét egy olyan számítógépről, amely ugyanahhoz a hálózathoz csatlakozik, mint a nyomtató.

Az alábbi menüből ellenőrizheti a nyomtató IP-címét.

**Beáll. > Általános beállítások > Hálózati beállítások > Hálózat állapota > Vezetékes hálózat/ Wi-Fi állapot**

2. Rendszergazdaként való bejelentkezéshez adja meg a rendszergazdai jelszót.

3. Válassza ki a lehetőségeket az alábbi sorrendben.

**Fax fül, majd kattintson ide Küldési beállítások**

4. Válassza ki a(z) **Használat** elemet az alábbihoz: **PC-FAX funkció**.

A(z) **PC-FAX funkció** elem alapértelmezett értéke: **Használat**. A számítógépről történő faxküldést letilthatja itt: **Ne használja**.

5. Kattintson a(z) **OK** elemre.

### Kapcsolódó információ

➔ „A Web Config futtatása webböngészőben“ 498. oldal

➔ „A rendszergazdai jelszó alapértelmezett értéke“ 19. oldal

### A(z) Mentés számítógépre beállítás megadása faxok fogadásához

A(z) FAX Utility használatával fogadhat faxokat a számítógépen. Telepítse a(z) FAX Utility alkalmazást a kliens számítógépen, és végezze el a beállításokat. Bővebb információkat a(z) FAX Utility súgójának a(z) Alapműveletek szakaszában találhat (az adott szakasz a súgó főablakán látható).

Ha az alábbi nyomtató kezelőpanelen található beállítását **Igen** opcióra állítja, akkor a fogadott faxokat mentheti a számítógépen.

**Beáll. > Általános beállítások > Faxbeállítások > Fogadási beállítások > Mentés/továbbítás beállítások > Feltétel nélküli mentés/ Továbbítás > Mentés számítógépre**

### A Mentés számítógépre beállítással a fax fogadáshoz a kinyomtatás beállítása is

Be lehet állítani, hogy a fogadott faxokat a nyomtató ki is nyomtassa és a számítógépre is elmentse.

1. A nyomtató vezérlőpanelén válassza ki a(z) **Beáll.** elemet.

2. Válassza a következőt: **Általános beállítások > Faxbeállítások > Fogadási beállítások**.

3. Válassza a következőt: **Mentés/továbbítás beállítások > Feltétel nélküli mentés/ Továbbítás > Mentés számítógépre > Igen és nyomtatás**.

### A Mentés számítógépre beállítással a fax fogadás letiltása

Ahhoz, hogy a nyomtató ne mentse a fogadott faxokat a számítógépre, a nyomtatón kell módosítani a beállításokat.

#### **Megjegyzés:**

A beállítások a(z) FAX Utility segítségével is elvégezhetők. Azonban ha van olyan fax, amit a rendszer még nem mentett a számítógépre, a funkció nem működik.

1. A nyomtató vezérlőpanelén válassza ki a(z) **Beáll.** elemet.

2. Válassza a következőt: **Általános beállítások > Faxbeállítások > Fogadási beállítások**.

3. Válassza a következőt: **Mentés/továbbítás beállítások** > **Feltétel nélküli mentés/ Továbbítás** > **Mentés számítógépre** > **Nem**.

## Faxproblémák hibaelhárítása

### Faxok küldése vagy fogadása sikertelen

Az alábbi okokra kell gondolni.

#### ■ **Probléma akadt a telefon fali csatlakozójával.**

##### **Megoldások**

Csatlakoztasson egy telefont a fali telefoncsatlakozóba és ellenőrizze, hogy működik-e. Ha nem tud hívásokat indítani vagy fogadni, vegye fel a kapcsolatot telekommunikációs szolgáltatójával.

#### ■ **Probléma akadt a telefonvonalhoz történő csatlakozáskor.**

##### **Megoldások**

Az automatikus fax kapcsolat ellenőrzés indításához válassza ki a(z) **Beáll.** > **Általános beállítások** > **Faxbeállítások** > **Faxkapcsolat ellenőrzése** elemet a vezérlőpanelen. Próbálja meg elvégezni a jelentésen található megoldásokat.

#### ■ **Kommunikációs hiba fordul elő.**

##### **Megoldások**

A vezérlőpanelen válassza ki a(z) **Lassú (9 600 bps)/Beáll.** > **Általános beállítások** > **Faxbeállítások** > **Alapbeállítások** > **Faxolási sebesség** lehetőséget.

#### ■ **DSL-telefonvonalhoz csatlakozás DSL-szűrő nélkül.**

##### **Megoldások**

DSL telefonvonalhoz való csatlakozáshoz beépített DSL szűrővel ellátott DSL modemet kell használnia, vagy különálló DSL szűrőt kell telepítenie a vonalra. Vegye fel a kapcsolatot a DSL szolgáltatójával.

[„Csatlakoztatás DSL vagy ISDN vonalhoz“ 124. oldal](#)

#### ■ **Probléma akadt a DSL-szűrővel a DSL-telefonvonalhoz történő csatlakozáskor.**

##### **Megoldások**

Ha nem tud faxot küldeni vagy fogadni, a nyomtatót közvetlenül a fali telefoncsatlakozóba csatlakoztassa, majd ellenőrizze, hogy a nyomtató tud-e faxot küldeni. Ha működik, a problémát a DSL szűrő okozhatja. Vegye fel a kapcsolatot a DSL szolgáltatójával.

### Nem lehet faxot küldeni

Az alábbi okokra kell gondolni.

**A csatlakozási vonal PSTN-re állítása olyan helyen, ahol házi alközpontokat (private branch exchange — PBX) alkalmaznak.**

**Megoldások**

A vezérlőpanelen válassza ki a(z) **PBX/Beáll.** > **Általános beállítások** > **Faxbeállítások** > **Alapbeállítások** > **Vonaltípus** lehetőséget.

**Az Ön hívásazonosítóját zárolták.**

**Megoldások**

Vegye fel a kapcsolatot a telekommunikációs szolgáltatásokat nyújtó céggel, aki feloldhatja hívásazonosítója zárolását. Néhány fax készülék automatikusan elutasítja az ismeretlen számról érkező hívásokat.

**A kimenő fax fejlécadatai nincsenek regisztrálva.**

**Megoldások**

Válassza ki a(z) **Beáll.** > **Általános beállítások** > **Faxbeállítások** > **Alapbeállítások** > **Fejléc** lehetőséget, majd állítsa be a fejléc adatait. Néhány fax készülék automatikusan elutasítja a bejövő faxokat, ha hiányoznak a fejléc adatok.

**Nem küldhetők faxok (az IP-fax aktiválása esetén)**

**Megpróbált elküldeni egy faxot egy Csak fogadás beállításra állított LINE csatlakozóról**

**Megoldások**

Adja meg a faxok küldésére használni kívánt LINE csatlakozó **Átviteli beállítás vonal szerint** beállításánál a(z) **Küldés és fogadás** vagy a(z) **Csak küldés** értéket.

A(z) **Átviteli beállítás vonal szerint** beállítás elérhető a nyomtató vezérlőpanelén az alábbi menüből is.

**Beáll.** > **Általános beállítások** > **Faxbeállítások** > **Alapbeállítások** > **Átviteli beállítás vonal szerint**

**Nem lehet faxot fogadni**

Az alábbi okokra kell gondolni.

Javasoljuk, hogy ellenőrizze a nyomtató állapotát a(z) **Feladat állapota** menüpontban, például, hogy jelenleg a nyomtató fogad-e faxot vagy sem.

**A(z) Fogadás módja a(z) Manuális üzemmódra van állítva, a külső telefon pedig csatlakozik a nyomtatóhoz.**

**Megoldások**

Ha külső telefonkészülék csatlakozik a nyomtatóhoz és megosztja a telefonvonalat a nyomtatóval, akkor válassza ki a(z) **Beáll.** > **Általános beállítások** > **Faxbeállítások** > **Alapbeállítások** elemet, majd állítsa be a **Fogadás módja** opciót **Auto.** beállításra.

## **Helytelen az alcím és a jelszó.**

### **Megoldások**

Amikor az alcím funkció segítségével fogad faxokat, ellenőrizze, hogy helyes az alcím és a jelszó.

Ellenőrizze a feladónál, hogy megegyezik-e az alcím és a jelszó.

Az alcím vagy jelszó módosításához válassza ki az alábbiakban felsorolt menüpontokat a vezérlőpanelen, adja meg a beállításokhoz tartozó bizalmas mappát, majd állítsa be a megfelelő **Feltétel(ek)** elemet.

**Beáll. > Általános beállítások > Faxbeállítások > Fogadási beállítások > Mentés/ továbbítás beállítások > Feltételes mentés/továbbítás**

## **A feladó faxszáma regisztrálva van a(z) Elutasítási számlista listában.**

### **Megoldások**

A törlés előtt ellenőrizze, hogy a feladó száma törölhető-e a(z) **Elutasítási számlista** elemből. Törölje innen: **Beáll. > Általános beállítások > Faxbeállítások > Alapbeállítások > Fax elvetése > Elvetett számok listájának szerkesztése**. Vagy tiltsa le a(z) **Elutasítási számlista** elemet itt: **Beáll. > Általános beállítások > Faxbeállítások > Alapbeállítások > Fax elvetése > Fax elvetése**. Az ebben a listában regisztrált számokról küldött faxokat letiltja a rendszer, amennyiben ezt a beállítást engedélyezte.

## **A feladó faxszáma nincs regisztrálva a névjegylistában.**

### **Megoldások**

Regisztrálja a feladó faxszámát a névjegylistába. Vagy tiltsa le a(z) **A hívó fél nem partner** elemet itt: **Beáll. > Általános beállítások > Faxbeállítások > Alapbeállítások > Fax elvetése > Fax elvetése**. Az ebben a listában nem regisztrált számokról küldött faxokat letiltja a rendszer, amennyiben ezt a beállítást engedélyezte.

## **A feladó a faxot fejléccadatok nélkül küldte el.**

### **Megoldások**

Kérdezze meg a feladót, hogy be vannak-e állítva a fejléccadatok a faxkészülékükön. Vagy tiltsa le a(z) **Üres faxfejléc blokkolva** elemet itt: **Beáll. > Általános beállítások > Faxbeállítások > Alapbeállítások > Fax elvetése > Fax elvetése**. A fejléccadatok nem tartalmazó faxokat blokkolja a rendszer, amikor ezt a beállítást engedélyezi.

## **A csatlakozási vonal PSTN-re állítása olyan helyen, ahol házi alközpontokat (private branch exchange — PBX) alkalmaznak.**

### **Megoldások**

A vezérlőpanelen válassza ki a(z) **PBX/Beáll. > Általános beállítások > Faxbeállítások > Alapbeállítások > Vonaltípus** lehetőséget.

## **Előfizetés hívástovábbítás szolgáltatásra.**

### **Megoldások**

Hívástovábbítás szolgáltatás használata esetén elképzelhető, hogy a nyomtató nem tudja fogadni a faxokat. Vegye fel a kapcsolatot a szolgáltatóval.

## **Nem fogadhatók faxok (az IP-fax aktiválása esetén)**

### **■ Feladó megpróbált elküldeni egy faxot egy Csak küldés beállításra állított LINE csatlakozóra**

#### **Megoldások**

Adja meg a faxok fogadására használni kívánt LINE csatlakozó **Átviteli beállítás vonal szerint** beállításánál a(z) **Küldés és fogadás** vagy a(z) **Csak fogadás** értéket.

A(z) **Átviteli beállítás vonal szerint** beállítás elérhető a nyomtató vezérlőpanelén az alábbi menüből is.

**Beáll. > Általános beállítások > Faxbeállítások > Alapbeállítások > Átviteli beállítás vonal szerint**

## **Bizonyos időpontokban nem lehet faxot küldeni**

### **■ A nyomtató dátuma és ideje helytelen.**

#### **Megoldások**

Válassza ki a(z) **Beáll. > Általános beállítások > Alapbeállítások > Dátum/idő beállításai** elemet, majd állítsa be a helyes dátumot és időt.

## **A fogadott faxok nem menthetők az adattároló eszközre**

### **■ Le van tiltva a fogadott faxok külső tárhelyre történő mentése.**

#### **Megoldások**

Válassza ki a(z) **Beáll. > Általános beállítások > Faxbeállítások > Fogadási beállítások** elemet, majd engedélyezze az egyes menükben a(z) **Mentés memóriaeszközre** elemet.

## **A fogadott faxokat nem nyomtatja ki a gép**

### **■ Az aktuális beállításokkal a fogadott faxok nyomtatása le van tiltva.**

#### **Megoldások**

A beérkező faxok nyomtatásához végezze el a beállításokat az alábbi helyeken, mindegyik menüben:  
**Beáll. > Általános beállítások > Faxbeállítások > Fogadási beállítások > Mentés/továbbítás beállítások.**

## **Az elküldött vagy fogadott fax minősége gyenge**

### **■ Az ECM beállítás le van tiltva.**

#### **Megoldások**

Válassza ki a(z) **Beáll. > Általános beállítások > Faxbeállítások > Alapbeállítások** elemet és a vezérlőpanelen engedélyezze a(z) **ECM** beállítást. Ezzel lehet, hogy meg tudja szüntetni a csatlakozási problémák miatt előforduló hibákat. Vegye figyelembe, hogy faxot küldeni vagy fogadni lassabban tud majd, mint amikor a(z) **ECM** le van tiltva.

## Nem lehet hívást kezdeményezni a csatlakoztatott telefonon

### ■ A telefonkábel nincs megfelelően csatlakoztatva.

#### Megoldások

Csatlakoztassa a telefont a nyomtató EXT. portjához, majd vegye fel a kagylót. Ha nem hallja a tárcsahangot a kagylóban, csatlakoztassa a telefonkábel helyesen.

## Az üzenetrögzítő készülék nem tud válaszolni hanghívásokra

### ■ A nyomtató Csengetés válaszig beállítását az üzenetrögzítője csengéseinek számánál alacsonyabb számra állította be.

#### Megoldások

Válassza ki a(z) **Beáll.** elemet itt: **Általános beállítások > Faxbeállítások > Alapbeállítások > Csengetés válaszig**, majd állítson be az üzenetrögzítője csengéseinek számánál nagyobb számot.

## Sok kéretlen fax érkezett

### ■ A nyomtató kéretlen faxokat blokkoló funkciója nincs beállítva.

#### Megoldások

Állítsa be a(z) **Fax elvetése** elemet a(z) **Beáll.** > **Általános beállítások > Faxbeállítások > Alapbeállítások** beállításokban.

[„Beállítások elvégzése a kéretlen faxok letiltásához“ 141. oldal](#)

---

# Probléma beállítások végrehajtásakor

## Tippek problémamegoldáshoz

### Hibaüzenet ellenőrzése

Probléma felmerülésekor először ellenőrizze, hogy vannak-e üzenetek a nyomtató kezelőpaneljén vagy az illesztőprogram képernyőjén. Ha beállított e-mailes értesítéseket hibák esetére, akkor rögtön tudni fog az aktuális állapotról.

### Hálózati kapcsolat jelentése

Vizsgálja meg a hálózat és a nyomtató állapotát, és nyomtassa ki az eredményt.

Megtalálhatja a megállapított hibát a nyomtató oldaláról.

### A kommunikációs állapot ellenőrzése

Ellenőrizze a kiszolgáló számítógép vagy a kliens számítógép kommunikációs állapotát a parancs (például ping vagy ipconfig) segítségével.

### Kapcsolat vizsgálata

A nyomtató és a levelezőkiszolgáló közötti kapcsolat ellenőrzéséhez végezzen kapcsolat-vizsgálatot a nyomtatóról. Ellenőrizze a kapcsolatot a kliens számítógépről a kiszolgálóra, hogy lássa a kommunikáció állapotát.

### Beállítások inicializálása

Ha a beállítások és a kommunikációs állapot nem mutat hibát, akkor lehetséges, hogy a problémákat megoldotta a nyomtató hálózati beállításainak kikapcsolása vagy inicializálása, majd annak újra beállítása.

## A(z) Web Config nem érhető el

### ■ Nem rendelték hozzá az IP-címet a nyomtatóhoz.

#### Megoldások

Lehetséges, hogy nem rendeltek érvényes IP-címet a nyomtatóhoz. A nyomtató vezérlőpaneljének segítségével konfigurálja az IP-címet. Az aktuális beállítási adatokat a hálózati állapotlap segítségével, vagy a nyomtató vezérlőpaneljéről is jóváhagyhatja.

### ■ A TLS-verziót a rendszer nem támogatja

#### Megoldások

A kommunikációhoz a TLS 1.2-es vagy újabb verzióját kell használnia.

A TLS 1.0-ás vagy 1.1-es verziója kezdetben le van tiltva.

Ha a kommunikációhoz a TLS 1.0-ás vagy 1.1-es verzióját szeretné használni, akkor először férjen hozzá a Web Config elemhez olyan eszközzel, amely képes a TLS 1.2-es vagy újabb verziójával kommunikálni, majd engedélyezze a TLS 1.0-ás vagy 1.1-es verzióját.

➔ [„SSL/TLS-alapbeállítások konfigurálása“ 624. oldal](#)

### ■ A webböngésző nem támogatja a kódolási erőt az SSL/TLS esetében.

#### Megoldások

Az SSL/TLS-nek van Titkosítás erőssége eleme. A lentiek szerint tömeges kódolást támogató webböngésző segítségével megnyithatja a Web Config elemet. Győződjön meg arról, hogy támogatott böngészőt használ.

- 80 bit: AES256/AES128/3DES
- 112 bit: AES256/AES128/3DES
- 128 bit: AES256/AES128
- 192 bit: AES256
- 256 bit: AES256

### ■ A(z) CA által aláírt tanúsítvány lejárt.

#### Megoldások

Amennyiben probléma merül fel a tanúsítvány lejáratával, „A tanúsítvány lejárt” felirat jelenik meg a Web Config elemnek az SSL/TLS-kommunikációhoz történő csatlakozása során (https). Amennyiben az üzenet a lejáratú idő előtt jelenik meg, győződjön meg róla, hogy a nyomtató dátumát megfelelően konfigurálták-e.



### A tanúsítvány közhasználatú neve és a nyomtató neve eltér.

#### Megoldások

Amennyiben a tanúsítvány közhasználatú neve és a nyomtató neve eltér egymástól, „A biztonsági tanúsítvány közhasználatú neve eltérő...” felirat jelenik meg az SSL/TLS-kommunikációt (https) használó Web Config elérése során. Mindez azért történik, mert az alábbi IP-címek eltérnek egymástól.

- Közhasználatú névként a nyomtató IP-címét kell megadni a(z) Önálírt tanúsítvány vagy a(z) CSR létrehozásához
- A(z) Web Config futtatásakor a webböngészőbe be kell írni az IP-címet

A(z) Önálírt tanúsítvány elemhez frissítse a tanúsítványt.

A(z) CA által aláírt tanúsítvány elemhez válassza ki újból a tanúsítványt a nyomtatóhoz.

### A helyi cím proxy szerver beállítása nincs beállítva a webböngészőhöz.

#### Megoldások

Ha a nyomtatót úgy állítja be, hogy az proxy szervert használjon, úgy konfigurálja a webböngészőt, hogy az ne csatlakozzon a helyi címhez a proxy szerveren keresztül.

- Windows:

Válassza ki a(z) **Vezérlőpanel > Hálózat és Internet > Internet lehetőségek > Csatlakozások > LAN-beállítás > Proxy szerver** elemet, majd úgy konfigurálja, hogy az ne használja LAN (helyi címek) esetében a proxy szervert.

- Mac OS:

Válassza a **Rendszerpreferenciák (vagy Rendszerbeállítások) > Hálózat > További beállítások > Proxik** elemet, majd regisztrálja a helyi címet **A proxy beállítás megkerülése az alábbi gazdagépek és domainek esetében** elemnél.

Példa:

192.168.1.\*: Helyi cím 192.168.1.XXX, alhálózati maszk 255.255.255.0

192.168.\*.\*: Helyi cím 192.168.XXX.XXX, alhálózati maszk 255.255.0.0

---

# A speciális funkciók bemutatása

A speciális funkciók áttekintése. . . . .	151
Vörös törlése. . . . .	158
Nyomtatási halmazok. . . . .	160
OCR Option. . . . .	162
IP-fax. . . . .	164
Epson Print Admin Serverless. . . . .	183

## A speciális funkciók áttekintése

Ez a rész az ezen a nyomtatón elérhető speciális funkciókat ismerteti. A speciális funkciókat a licenckulcsok nyomtatón történő regisztrálásával aktiválhatja. Bővebb információkért licenckulcs vásárlásáról forduljon az értékesítési képviselőjéhez.

### A speciális funkciók listája

Funkció neve	Magyarázat
Vörös törlése	Másoláskor és szkenneléskor kitörölheti a piros megjegyzéseket a másolatokból. Ez hasznos, ha az eredeti állapot visszaállításához ki akarja törölni a dokumentum piros megjegyzéseit.
Nyomatási halmazok	A nyomtatási halmazok használatával anélkül nyomtathat és másolhat, hogy minden alkalommal meg kellene adnia a példányszámot. Ezzel a funkcióval a tárhelyre mentett adatokat is kinyomtathatja. Amikor számítógépről nyomtat, ezt a funkciót licenckulcs regisztrálása nélkül használhatja.
OCR Option	Az OCR kereshető és szerkeszthető elektronikus dokumentumokat hoz létre a beszkenelt eredetiből.
IP-fax	Az IP-fax egy olyan faxfunkció, amely IP-fax-kompatibilis eszközökkel való kommunikációra szolgál IP-hálózaton (intraneten), illetve G3 faxkompatibilis eszközökkel átjárón keresztül. Mivel az adatok küldése és fogadása IP-hálózaton keresztül történik, ez nem jár a normál faxátvitelre vonatkozó kommunikációs költséggel.
Epson Print Admin Serverless	Kiszolgáló nélkül használhat hitelesített nyomtatást. Bejelentkezhet és nyomtathat anélkül, hogy az adatait bárki más látná. Ha bejelentkezik és nyomtat, a szkennelési eredményeket elküldheti egy regisztrált e-mail-címre, vagy egy személyes mappába mentheti azokat.

#### Kapcsolódó információ

- ➔ [„Vörös törlése“ 158. oldal](#)
- ➔ [„Nyomatási halmazok“ 160. oldal](#)
- ➔ [„OCR Option“ 162. oldal](#)
- ➔ [„IP-fax“ 164. oldal](#)
- ➔ [„Epson Print Admin Serverless“ 183. oldal](#)

## A licenckulcs regisztrálása

Aktiváljon fejlett funkciókat a licenckulcs nyomtatón regisztrálásával.

A licenckulcsot az alábbi módszerek egyikével regisztrálhatja a nyomtatóhoz. A licenckulcsot a nyomtatók használati környezetének megfelelő módszer használatával regisztrálja.

- A licenckulcs regisztrálása a Web Config használatával (egyedi regisztráció)
- A licenckulcs regisztrálása az Epson Device Admin használatával (köteget regisztráció)

Ez a rész azt ismerteti, hogy hogyan regisztrálhatja a licenckulcsokat az alábbi funkciókhoz.

- Vörös törlése
- Nyomtatási halmazok
- OCR Option
- IP-fax

A licenckulcs Epson Print Admin Serverless esetén történő regisztrációjának részleteiről lásd a típushoz tartozó *Epson Print Admin Serverless beállítási és rendszergazdai útmutatót*.

### Kapcsolódó információ

- ➔ [„A licenckulcs regisztrálása a\(z\) Web Config használatával \(Egyéni regisztráció\)” 152. oldal](#)
- ➔ [„A licenckulcs regisztrálása a\(z\) Epson Device Admin használatával \(Kötegelt regisztráció\)” 153. oldal](#)
- ➔ [„Nyomtató műveletek beállítására szolgáló alkalmazás \(Web Config\)” 498. oldal](#)
- ➔ [„Szoftver az eszközök hálózaton történő kezelésére \(Epson Device Admin\)” 501. oldal](#)

## A licenckulcs regisztrálása a(z) Web Config használatával (Egyéni regisztráció)

Akkor használja a(z) Web Config szoftvert, ha a licenckulcsot egyenként szeretné regisztrálni a nyomtatókra.

### Megjegyzés:

*A fentieket nyomtató vezérlőpaneljéről is beállíthatja.*

**Beáll.** > **Általános beállítások** > **Rendszerfelügyelet** > **Speciális funkciók**

1. A Web Config futtatásához a böngészőbe írja be a nyomtató IP-címét.
2. Kattintson a(z) **bejelentkezés** elemre.
3. Írja be a rendszergazdai jelszót ide: **Jelenlegi jelszó**.
4. Kattintson a(z) **OK** elemre.
5. Válassza ki a(z) **Eszközkezelés** fület > **Speciális funkciók** elemet.
6. Írja be a használni kívánt speciális funkcióhoz tartozó licenckulcsot a(z) **Licenckulcs** mezőbe.
7. Kattintson a(z) **Aktiválás** elemre.  
Megjelenik a(z) „Újraindítás szükséges” üzenet.
8. Kattintson a(z) **Újraindítás** elemre.
9. Miután megjelenik az újraindítás befejezését jelző üzenet, kattintson a(z) **OK** gombra.  
A nyomtató újraindul.  
A nyomtató újraindítása után frissítse Web Config szoftvert. Ha megjelenik a(z) „Aktiválva” üzenet, a speciális funkció elérhető.

### Kapcsolódó információ

- ➔ [„Nyomtató műveletek beállítására szolgáló alkalmazás \(Web Config\)” 498. oldal](#)

## **A licenckulcs regisztrálása a(z) Epson Device Admin használatával (Kötegetl regisztráció)**

Amikor konfigurációs sablont használ a(z) Epson Device Admin szoftverhez, a CSV-fájlban megadott licenckulcsokat több nyomtatóra alkalmazhatja.

1. Hozzon létre egy új konfigurációs sablont.
2. Olvassa be a konfigurációs sablon licenckulcsát.
3. Alkalmazza a célnyomtatókra.

### **Kapcsolódó információ**

- ➔ [„Szoftver az eszközök hálózaton történő kezelésére \(Epson Device Admin\)“ 501. oldal](#)
- ➔ [„A konfigurációs sablon létrehozása“ 153. oldal](#)
- ➔ [„A licenckulcs importálása“ 155. oldal](#)
- ➔ [„A konfigurációs sablon alkalmazása“ 155. oldal](#)

### **A nyomtató rendszergazdai jelszavának regisztrálása itt: Epson Device Admin**

Mielőtt a(z) Epson Device Admin használatával beállítaná a nyomtatót, regisztrálnia kell a nyomtató rendszergazdai jelszavát a(z) Epson Device Admin alkalmazásban.

#### **Megjegyzés:**

*Ha módosítja a nyomtató rendszergazdai jelszavát, mindenképpen frissítse a(z) Epson Device Admin alkalmazásban regisztrált jelszót.*

1. Indítsa el a(z) Epson Device Admin alkalmazást.
2. Válassza ki a(z) **Devices** elemet az oldalsó feladatmenüben.
3. Válassza a következőt: **Options > Password manager**.
4. Válassza ki a(z) **Enable automatic password management** lehetőséget, majd kattintson a **Password manager** gombra.
5. Válassza ki a célnyomtatót, majd kattintson a(z) **Edit** gombra.
6. Állítsa be a jelszót, majd kattintson a(z) **OK** gombra.

### **A konfigurációs sablon létrehozása**

Hozzon létre új konfigurációs sablont.

1. Indítsa el a(z) Epson Device Admin alkalmazást.

2. Válassza ki a(z) **Configuration** elemet az oldalsó feladatmenüben.

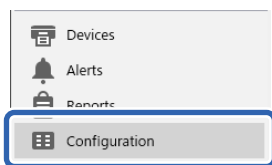

3. Válassza ki a(z) **New** elemet a menüszalagon.



4. Állítsa be az egyes elemeket.

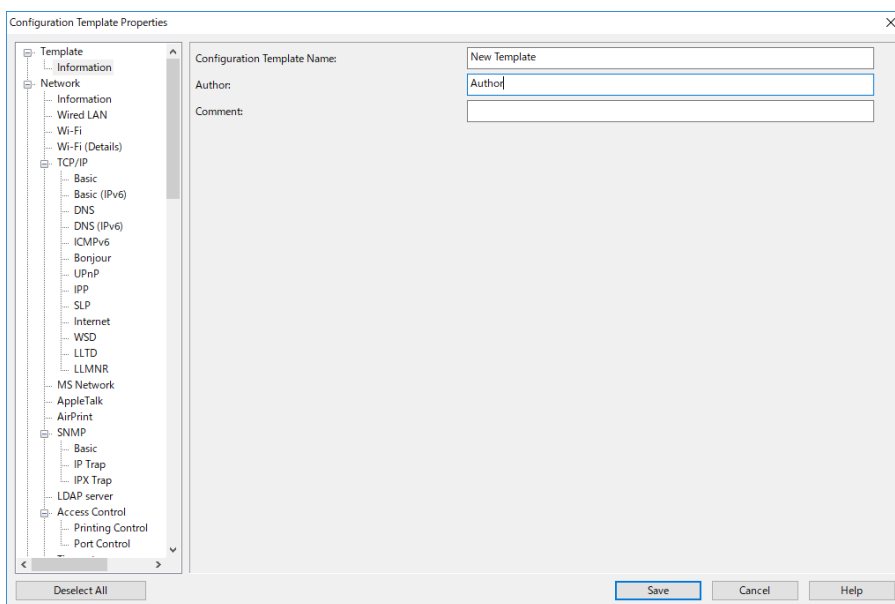

Elem	Magyarázat
Configuration Template Name	Nevezze el a konfigurációs sablont. Legfeljebb 1024 Unicode (UTF-8) karaktert írjon be.
Author	Adatok a sablon létrehozójáról. Legfeljebb 1024 Unicode (UTF-8) karaktert írjon be.
Comment	Adjon meg tetszőleges adatokat. Legfeljebb 1024 Unicode (UTF-8) karaktert írjon be.

5. Jelölje ki baloldalon a beállítani kívánt elemeket.

**Megjegyzés:**

Az egyes képernyőkre váltáshoz kattintson a menüelemekre a bal oldalon. A beállított értékeket megőrzi a rendszer, ha képernyőt vált, de nem őrzi meg, ha törli a képernyőt. Miután befejezte a beállításokat, koppintson a(z) **Save** gombra.

## A licenckulcs importálása

1. A konfigurációs sablonból válassza a(z) **Administrator Settings > Activation** elemet.
2. Válassza a következőt **License key List**.
3. Kattintson a(z) **Import** elemre.
4. Válassza ki a licenckulcs CSV-fájlját, majd kattintson a(z) **Open** gombra.  
A fájlt beolvassa a rendszer, és megjeleníti a tartalmát.

### **Megjegyzés:**

- Ha kiválasztja a nyomtatót a listáról, és a(z) **Delete** elemre kattint, törölheti a licenckulcsot a listáról.
- Ha ismét a(z) **Import** elemre kattint, hozzáadhatja a többi CSV-fájlt.

5. Kattintson a(z) **Save** elemre.
6. Kattintson a(z) **OK** elemre.
7. Kattintson a(z) **OK** elemre a befejezési képernyőn.  
A beállítási értékeket a rendszer a konfigurációs sablonba menti, majd a képernyő bezáródik.

### **Megjegyzés:**

A konfigurációs sablon ismételt megnyitásához válassza ki a mentett sablont a(z) **Configuration Template Name** elemnél, majd kattintson a(z) **Edit** elemre a menüszalagon.

## A konfigurációs sablon alkalmazása

Alkalmazza az elmentett konfigurációs sablont minden egyes nyomtató esetében. A rendszer alkalmazza a sablonon kiválasztott elemeket. Ha a célnyomtató nem rendelkezik alkalmazható funkcióval, akkor azt a rendszer nem alkalmazta.

Ha még nem regisztrálta a nyomtató rendszergazdai jelszavát az Epson Device Admin alkalmazásban, a művelet végrehajtása előtt először regisztrálja a jelszót.

„A nyomtató rendszergazdai jelszavának regisztrálása itt: [Epson Device Admin](#)“ 153. oldal

1. Válassza ki a(z) **Configuration** elemet az oldalsó feladatmenüben.

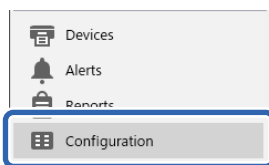

2. Válassza ki az alkalmazni kívánt konfigurációs sablont a(z) **Configuration Template Name** menüből.

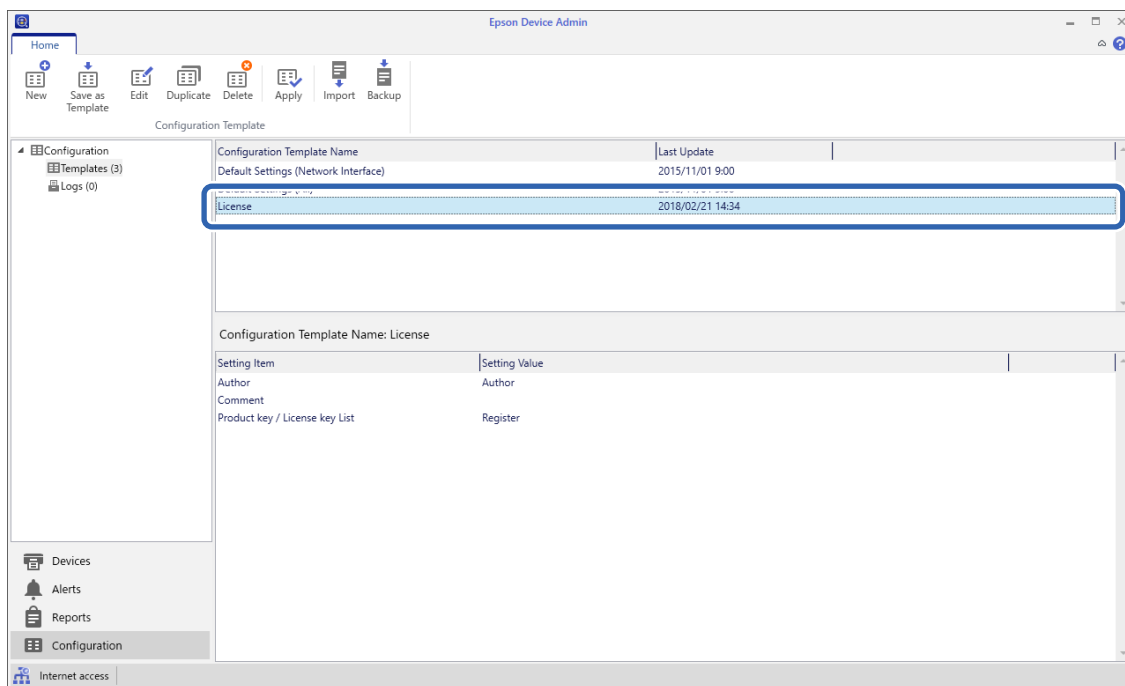

3. Kattintson a(z) **Apply** gombra a menüszalagon.  
Megjelenik az eszköz kiválasztási képernyő.

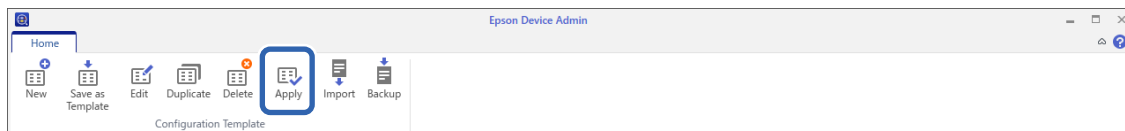

4. Válassza ki a célt, amire a konfigurációs sablont alkalmazni szeretné.

**Megjegyzés:**

- Amennyiben a(z) **Devices** elemet, a legördülő menüből pedig az eszközöket tartalmazó csoportokat választja, akkor minden egyes eszköz megjelenik.
- A csoportokat a(z) **Groups** elem kiválasztásával jelenítheti meg. A kiválasztott csoporton belüli alcsoport automatikus kiválasztásához válassza ki a(z) **Include child group(s)** elemet.



5. Azoknak az eszközöknek vagy csoportoknak a mozgatásához, amelyekre a sablont alkalmazni kívánja, a(z) **Selected Device/Group** helyre történő mozgatásához használja a [>], [>>], [<], [<<] nyilakat.

Bizonyos eszközök vagy csoportok mozgatásához használja a [>] nyilat, az összes eszköz vagy csoport mozgatásához használja a [>>] nyilat. Több elem kiválasztásához nyomja meg a Ctrl vagy Shift billentyűt, és kattintson az egerrel.

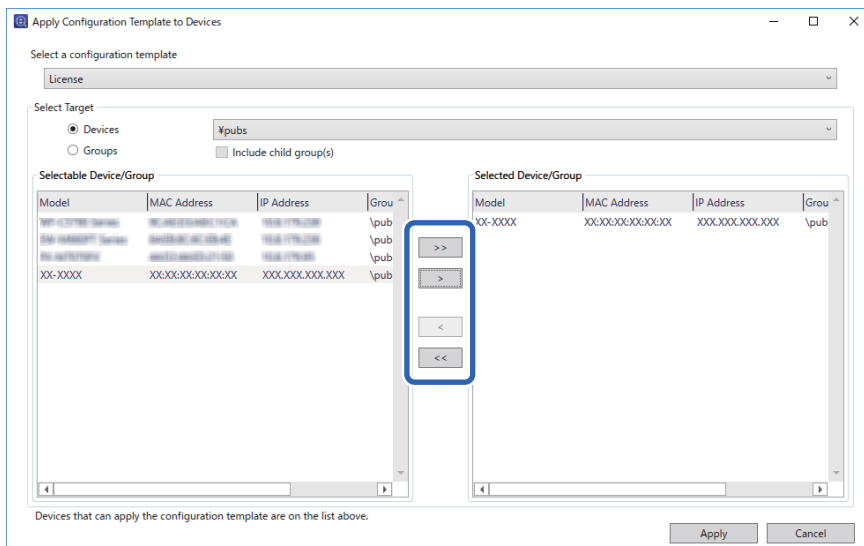

6. Kattintson a(z) **Apply** elemre.  
Az alkalmazandó konfigurációs sablon visszaigazoló képernyője jelenik meg.
7. Kattintson a(z) **OK** elemre.
8. Kattintson a(z) **Details** elemre, majd ellenőrizze az adatokat.

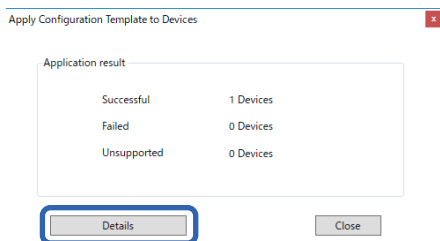

Amennyiben a(z)  jelenik meg az alkalmazott elemeken, akkor az alkalmazás sikeres volt.

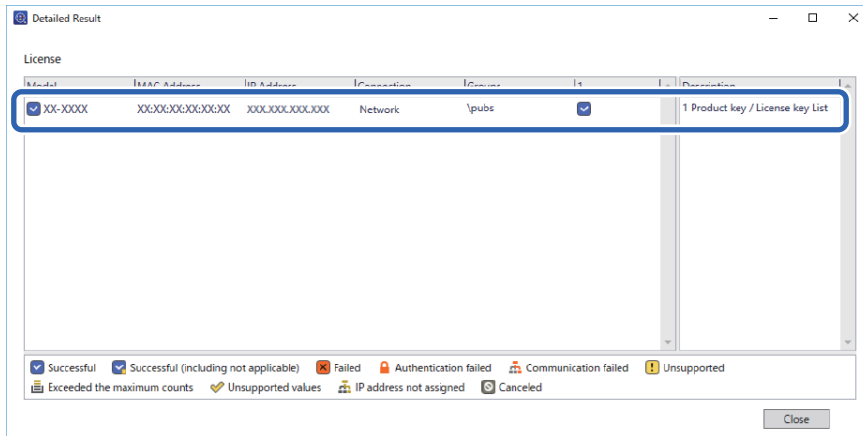

9. Kattintson a(z) **Close** elemre.

## Vörös törlése

### A(z) Vörös törlése áttekintése

A(z) Vörös törlése funkció lehetővé teszi eredetik másolását vagy beolvasását úgy, hogy a piros jegyzeteket eltávolítja a másolatokról.

Ha például a(z) Vörös törlése funkció használatával egy piros tintával írt válaszokat tartalmazó vizsgapapírt másol, akkor egyszerűen létrehozhat egy olyan vizsgapapírt, amelyből csak a válaszok ki vannak törölve.

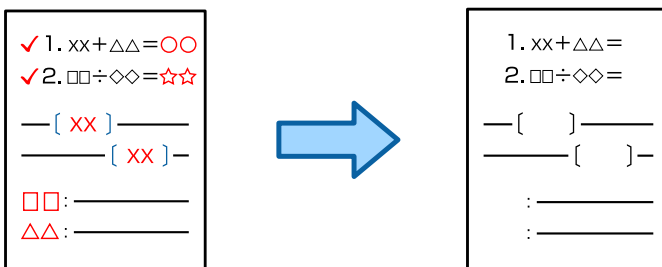

#### Megjegyzés:

- Ha szín módként a(z) Színes lehetőséget választja ki, az eredmény egyszínű lesz.
- Az eredetiktől függően nem biztos, hogy a piros teljesen törölve lesz. Továbbá a piroshoz közeli színeket, például a narancssárgát is törölheti vagy világos feketére cserélheti a funkció.

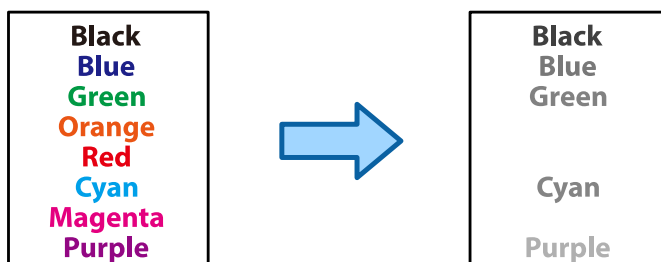

### Kapcsolódó információ

- ➔ [„Másolás – A piros szín nem lesz teljesen törölve a\(z\) Vörös törlése funkció használatakor“ 452. oldal](#)
- ➔ [„Szkennelés – A piros szín nem lesz teljesen törölve a\(z\) Vörös törlése funkció használatakor“ 455. oldal](#)

## A(z) Vörös törlése aktiválása (Licenckulcs regisztrálása)

Regisztrálja a licenckulcsot a nyomtatón a(z) Vörös törlése funkció aktiválásához.

Lásd alább a kapcsolódó információkat.

#### Megjegyzés:

*Lehet, hogy a kereskedő már regisztrálta a licenckulcsot a nyomtatón.*

### Kapcsolódó információ

- ➔ [„A licenckulcs regisztrálása“ 151. oldal](#)

## A Vörös törlése használata

### Másolás

A(z) Vörös törlése funkció használatával történő másolásról lásd az alábbiakat.

[„Piros karakterek kitörlése másolásakor“ 286. oldal](#)

### Lapolvasás

A(z) Vörös törlése funkcióval történő beolvasáshoz állítsa a(z) **Vörös törlése** beállítást **Be** értékre a vezérlőpanel beolvasási beállításainál.

Név	Vörös törlése	Kapcsolódó információk
Hálózati mappába/FTP-be	✓	<a href="#">„Eredetük szkennelése hálózati mappába“ 299. oldal</a>
E-mail-be	✓	<a href="#">„Eredetük szkennelése e-mailbe“ 301. oldal</a>
Számítógépre	-	<a href="#">„Eredetük beolvasása számítógépre“ 302. oldal</a>
Memóriaeszközre	✓	<a href="#">„Eredetük beolvasása adattároló eszközre“ 304. oldal</a>
Felhőbe	✓	<a href="#">„Eredeti beolvasása felhőbe“ 304. oldal</a>
Tárhelyre	✓	<a href="#">„Eredetük szkennelése tárhelyre“ 305. oldal</a>
Tárolás hálózati mappába/FTP-re	-	<a href="#">„A tárhely használata“ 367. oldal</a>
Tárolás e-mailbe	-	
Tárolás memóriaeszközre	-	
Tárolás felhőbe	-	

Név	Vörös törlése	Kapcsolódó információk
Szken. saját e-mailbe (a(z) Epson Print Admin Serverless használata közben)	✓	<a href="#">„A lapolvasásról” 185. oldal</a>
Szken. saját mappába (a(z) Epson Print Admin Serverless használata közben)	✓	

✓ = Elérhető.

- = Nem elérhető.

### Kapcsolódó információ

➔ [„Vörös törlése:” 311. oldal](#)

## Nyomtatási halmazok

### Nyomtatási halmazok áttekintése

#### Mi a nyomtatási halmaz?

Ha elmenti a példányszámot és halmazokat minden csoporthoz, akkor anélkül nyomtathat és másolhat, hogy minden alkalommal meg kellene adnia a példányszámot. A tárhelyre mentett adatokat is kinyomtathatja. Ez akkor lehet hasznos, ha mindegyik halmazt különböző példányszámban szeretné kinyomtatni. Utófeldolgozási beállításokat is megadhat, mint például: válogatás, elválasztólapok.

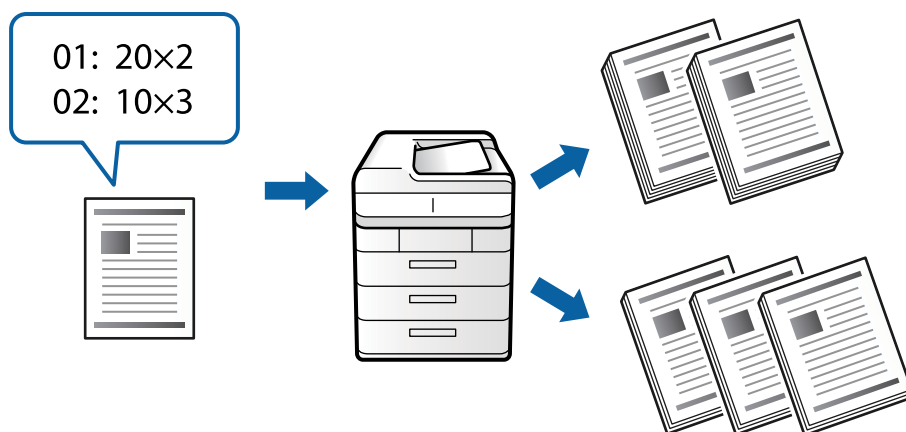

## Példányszámok és halmazok beállítása

Megadja a példányszámot és hogy az egyes csoportokat hányszor kell kinyomtatni. Legfeljebb 60 csoportot menthet el. Példányszámra legfeljebb 9999, halmazra 99 adható meg.

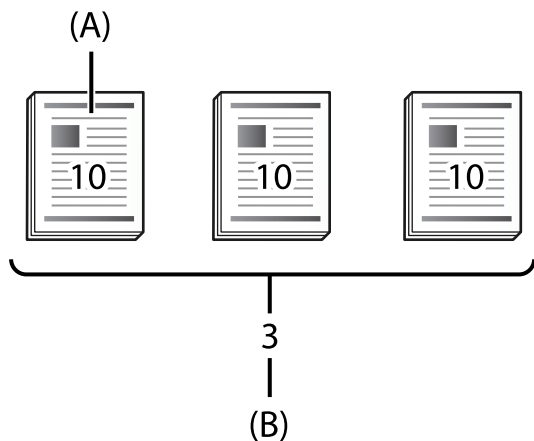

A: példányszám

B: halmaz

Ha például az iskolában négy osztálynak kiadandó anyagot szeretne kinyomtatni (1. osztály: 30 diák, 2. osztály: 31 diák, 3. osztály: 32 diák, 4. osztály: 30 diák), akkor a következő beállításokat tehetné.

-	1. csoport	2. csoport	3. csoport	4. csoport
Osztály	1. osztály	2. osztály	3. osztály	4. osztály
Példányszám×halmaz	30 × 1	31 × 1	32 × 1	30 × 1

Mivel a tanulók száma az 1. és 4. osztályban megegyezik, a következő beállítást is tehetné.

-	1. csoport	2. csoport	3. csoport
Osztály	1. osztály és 4. osztály	2. osztály	3. osztály
Példányszám×halmaz	30 × 2	31 × 1	32 × 1

## Utófeldolgozás típusok

- Befejezés (Nyomtató-illesztőprogram: Rendezés)

Válassza ki, hogy szeretné-e leválogatni a nyomtatott lapokat vagy nem. **Csoportba** több példányt nyomtat ugyanabból a lapból egyszerre. **Válogatva** sorban nyomtatja ki a dokumentum lapjait.

- Elválasztó oldal

Válassza ki az elválasztólapok elhelyezésére vonatkozó beállításokat. **Készletek szerint** elválasztólapokat helyez be a halmazok és csoportok között. **Csoportok szerint:** elválasztólapokat helyez be a csoportok közé. Az elválasztólapokra számokat is nyomtathat.

## A nyomtatási halmazok aktiválása (Licenckulcs regisztrálása)

A tárolóhelyre mentett adatok másolására vagy nyomtatására szolgáló nyomtatási halmazok funkció használatához a licenckulcs nyomtatón történő regisztrálásával aktiválja a Nyomtatási halmazok funkciót.

Lásd alább a kapcsolódó információkat.

### Megjegyzés:

Lehet, hogy a kereskedő már regisztrálta a licenckulcsot a nyomtatón.

### Kapcsolódó információ

➔ „A licenckulcs regisztrálása“ 151. oldal

## Nyomtatási halmazok használata

A nyomtatási halmazok funkció használatával a következő műveleteket hajthatja végre a mentett csoportok használatával.

- Másolás
- Nyomtatás (tárolóhely)
- Nyomtatás (számítógép)

Lásd alább a kapcsolódó információkat.

### Kapcsolódó információ

- ➔ „Másolás mentett csoport használatával“ 385. oldal
- ➔ „Nyomtatás mentett csoportok használatával (Tárolás)“ 387. oldal
- ➔ „Nyomtatás mentett csoportok használatával (Számítógép) (csak Windows)“ 389. oldal

---

## OCR Option

### A(z) OCR Option áttekintése

A beszkenntelt szöveget normál esetben képként rögzíti a szoftver. A(z) OCR Option funkció használatával a szöveg karaktereként olvasható, úgyhogy szkennelés után a karakterek másolhatóak vagy kereshetőek.

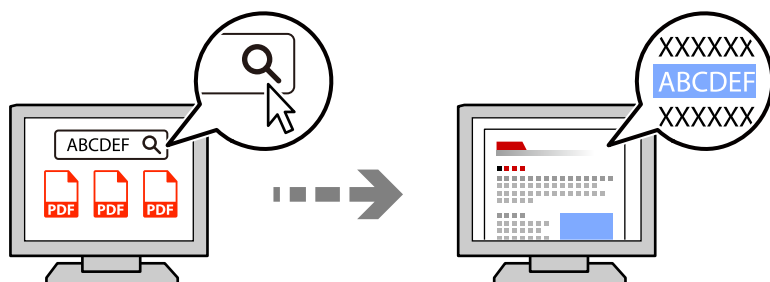

## A(z) OCR Option aktiválása (Licenckulcs regisztrálása)

Regisztrálja a licenckulcsot a nyomtatón a(z) OCR Option funkció aktiválásához. A licenckulcs regisztrálásához be kell szerelnie az opcionális kártyát.

Lásd alább a kapcsolódó információkat.

### Megjegyzés:

*Lehet, hogy a kereskedő már regisztrálta a licenckulcsot a nyomtatón.*

### Kapcsolódó információ

➔ [„A licenckulcs regisztrálása“ 151. oldal](#)

## A OCR Option használata

A(z) OCR Option funkcióval történő beolvasáshoz állítsa a(z) OCR beállítást **Be** értékre a vezérlőpanel beolvasási beállításainál.

Név	OCR Option	Kapcsolódó információk
Hálózati mappába/FTP-be	✓	<a href="#">„Eredetik szkennelése hálózati mappába“ 299. oldal</a>
E-mail-be	✓	<a href="#">„Eredetik szkennelése e-mailbe“ 301. oldal</a>
Számítógépre	-	<a href="#">„Eredetik beolvasása számítógépre“ 302. oldal</a>
Memóriaeszközre	✓	<a href="#">„Eredetik beolvasása adattároló eszközre“ 304. oldal</a>
Felhőbe	-	<a href="#">„Eredeti beolvasása felhőbe“ 304. oldal</a>
Tárhelyre	-	<a href="#">„Eredetik szkennelése tárhelyre“ 305. oldal</a>
Tárolás hálózati mappába/FTP-re	✓	<a href="#">„A tárhely használata“ 367. oldal</a>
Tárolás e-mailbe	✓	
Tárolás memóriaeszközre	✓	
Tárolás felhőbe	-	
Szken. saját e-mailbe (a(z) Epson Print Admin Serverless használata közben)	✓	<a href="#">„A lapolvasásról“ 185. oldal</a>
Szken. saját mappába (a(z) Epson Print Admin Serverless használata közben)	✓	

✓ = Elérhető.

- = Nem elérhető.

## Ajánlott felbontások a(z) OCR Option funkció használatakor

A(z) OCR Option funkció használatakor a szkennelési felbontást az eredeti szöveg méretének megfelelően állítsa be. Ha a szöveg méretéhez megfelelő felbontást állít be, a felismerési arány nagyobb lesz.

Ha nagy szöveg beolvasásakor nagy felbontást választ ki, a felismerési arány csökkenhet.

Válassza a(z) **Szkennelési beállítások** > **Felbontás** elemet a felbontás módosításához.

Karakterméret	Ajánlott felbontás
20 pont (kb. 7 mm (0,28 hüvelyk))	200 dpi
10 pont (kb. 3,5 mm (0,14 hüvelyk))	300 dpi
5 pont (kb. 1,8 mm (0,07 hüvelyk))	600 dpi

**Megjegyzés:**

A felismerési arány csökkenhet a következő típusú eredetiek vagy szövegek beszkenyelésekor.

- Nagy és kis szöveget tartalmazó eredetiek
- Kis szöveg, amely 4 pontnál kisebb (kb. 1,4 mm (0,06 hüvelyk))

---

## IP-fax

### Az IP-fax áttekintése

Az IP-fax egy olyan faxfunkció, amely IP-hálózaton keresztül küld és fogad adatokat. A következő előnyöket nyújtja.

- Kommunikációs költségek csökkentése
- Nagy sebességű kommunikáció
- Valós idejű kommunikáció, csakúgy, mint a hagyományos, telefonvonalakat használó faxkészülékeknél

Az IP-fax a következő típusú faxok küldését és fogadását teszi lehetővé.

- IP-fax-kompatibilis eszközök közötti küldés és fogadás intraneten
- Egy VoIP-átjárónak nevezett eszközzel, amely összeköttetést hoz létre az IP-hálózat és a telefonvonalak között, faxokat küldhet és fogadhat telefonvonalakhoz csatlakoztatott G3-fax-kompatibilis eszközökre/eszközökről.

Vegye figyelembe, hogy a VoIP-átjárótól a célállomásig tartó szakasznak kommunikációs költsége van. (Tehát ez egy távolság-/időalapú, használatalapú rendszer).

### Küldés és fogadás intraneten (vállalati hálózat)

#### **Faxok küldése és fogadása IP-címek és állomásnevek használatával**

Intranetes környezetben küldhet és fogadhat IP-faxokat, ha az egymással kommunikáló eszközök támogatják az IP-faxolást.

Példa a címzett megnevezésére

- 1. példa: 1111@helyi.állomás
- 2. példa: Felhasználó1@192.168.1.1



❑ 3. példa: Felhasználó1@[2001:0db8::1234:5678:90ab:cdef]

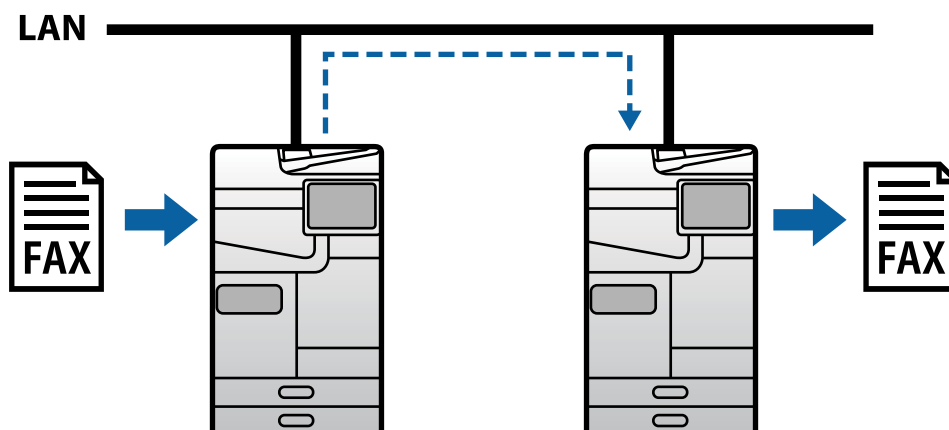

### Faxok küldése és fogadása SIP-kiszolgálón keresztül

A SIP-kiszolgáló egy olyan kiszolgáló, amely SIP (Session Initiation Protocol) használatával kezeli és vezérli az IP-telefonszolgáltatásokat. A SIP-kiszolgáló a következő főbb funkciókat nyújtja.

- ❑ Proxykiszolgáló: SIP-kérelmek és SIP-válaszok továbbítása
- ❑ Regisztrátorkiszolgáló: Az IP-hálózaton lévő eszközök címadatait fogadja, és azokat egy adatbázisba regisztrálja.
- ❑ Átírányító kiszolgáló: Visszaadja a SIP-kérelmek címadatait

A SIP-kiszolgáló lehetővé teszi, hogy a célállomást SIP-felhasználónév vagy faxszám alapján adja meg.

Példa a címzett megnevezésére

- ❑ SIP-felhasználónév: 1111

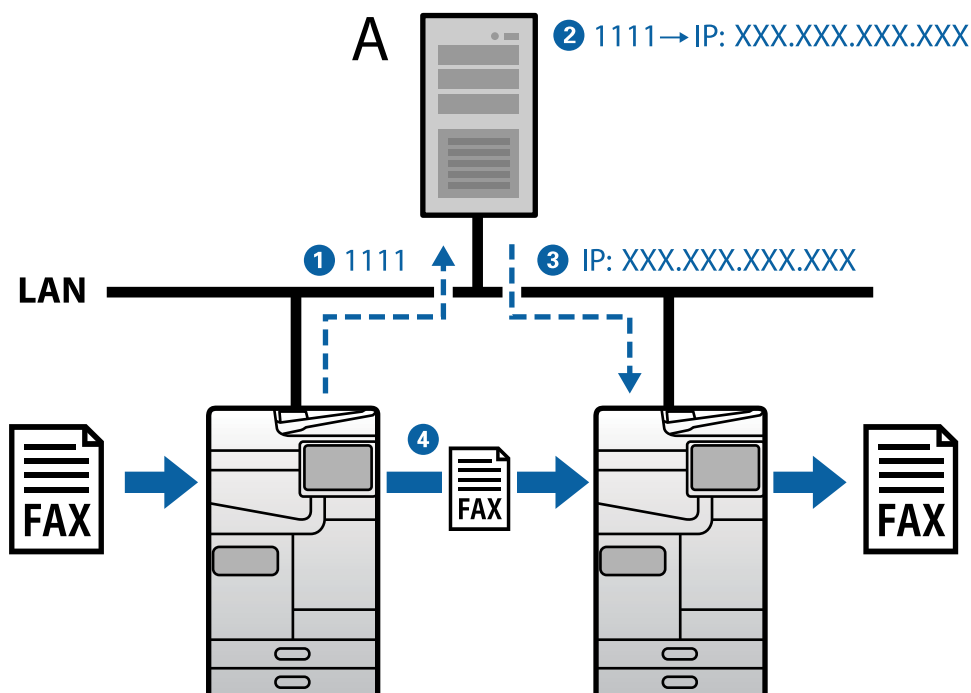

A: SIP-kiszolgáló

## Küldés és fogadás engedélyezése G3-fax-kompatibilis eszközök használatával (VoIP-átjárón keresztül)

A VoIP-átjáró (Voice over Internet Protocol) egy olyan eszköz, amely közvetítőként működik az IP-hálózat és a telefonvonalak között. Az IP-hálózatokon (T.38) lévő digitális IP-csomagok és a telefonvonalakon (T.30) lévő analóg hangadatok átalakítására szolgál. A VoIP-átjáró telepítésével IP-fax-kompatibilis eszközökről faxokat küldhet G3-fax-kompatibilis eszközökre, vagy faxokat fogadhat.

Példa a címzett megnevezésére

Faxeszám: 0312345678

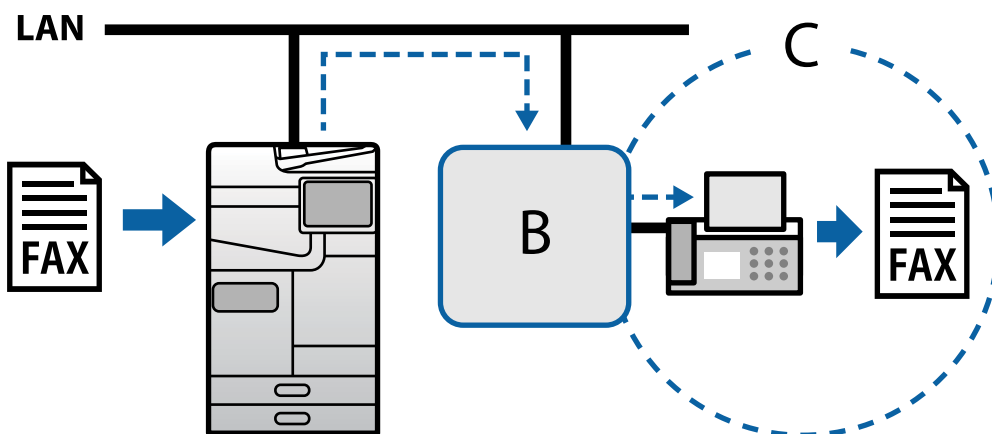

B: VoIP-átjáró

C: Nyilvános telefonhálózatok

## Az IP faxolási funkciók elérhetővé tétele

### Beállítás

Az IP-fax használatához a következő beállításokat kell elvégeznie. A beállításokat a nyomtató rendszergazdájának kell elvégeznie.

- Végezze el a szokásos faxbeállításokat, (ha még nincsenek beállítva).  
[„Faxfunkciók elérhetővé tétele \(csak faxképes nyomtatók esetén\)“ 123. oldal](#)
- Csatlakoztassa a nyomtatót a hálózathoz.  
[„Nyomtató csatlakoztatása a hálózathoz“ 47. oldal](#)
- Regisztrálja a licenckulcsot a nyomtatón az IP-fax funkció aktiválásához.
  - Állítsa be a nyomtatót egyedileg a(z) Web Config használatával  
[„A licenckulcs regisztrálása a\(z\) Web Config használatával \(Egyéni regisztráció\)“ 152. oldal](#)
  - Köteget beállítás az Epson Device Admin (Konfigurációs sablon) használatával  
[„A licenckulcs regisztrálása a\(z\) Epson Device Admin használatával \(Köteget regisztráció\)“ 153. oldal](#)

**Megjegyzés:**

Lehet, hogy a kereskedő már regisztrálta a licenckulcsot a nyomtatón.

4. Végezze el a szükséges beállításokat a környezetnek megfelelően.
  - Állítsa be a nyomtatót egyedileg a(z) Web Config használatával
    - Intraneten történő küldés és fogadás beállításai  
[„IP-faxok küldésének és fogadásának engedélyezése intraneten \(intranet-beállítások\)“ 167. oldal](#)
    - G3-faxkészülékről VoIP-átjárón keresztül történő faxküldés- és fogadás beállításai  
[„IP-fax beállításai VoIP-átjáró használata esetén“ 170. oldal](#)
  - Kötegelte beállítás az Epson Device Admin (Konfigurációs sablon) használatával
    - Intraneten történő küldés és fogadás beállításai  
[„IP-faxok intraneten történő küldésének és fogadásának engedélyezése \(Intranet-beállítások\) <Epson Device Admin>“ 177. oldal](#)
    - G3-faxkészülékről VoIP-átjárón keresztül történő faxküldés- és fogadás beállításai  
[„IP-faxok küldésének és fogadásának engedélyezése G3-fax-kompatibilis eszközök használatával \(VoIP-átjárón keresztül\) <Epson Device Admin>“ 178. oldal](#)
5. Regisztrálja az IP-faxhoz használt célállomást a partnerlistában.  
[„Célhelyek regisztrálása partnerekhez \(IP-fax használata esetén\)“ 96. oldal](#)

**Kapcsolódó információ**

- ➔ [„Nyomtató műveletek beállítására szolgáló alkalmazás \(Web Config\)“ 498. oldal](#)
- ➔ [„Szoftver az eszközök hálózaton történő kezelésére \(Epson Device Admin\)“ 501. oldal](#)

## **Az IP-fax használatának beállításai**

Végezze el az IP-fax használatához szükséges beállításokat.

### **Állítsa be a nyomtatót egyedileg a(z) Web Config használatával**

Ez a rész az IP-fax funkció egyes nyomtatókon történő beállítását ismerteti.

**Kapcsolódó információ**

- ➔ [„Nyomtató műveletek beállítására szolgáló alkalmazás \(Web Config\)“ 498. oldal](#)

### **IP-faxok küldésének és fogadásának engedélyezése intraneten (intranet-beállítások)**

Az IP-faxok intraneten történő küldéséhez és fogadásához a következő beállításokat kell elvégeznie.

- SIP-információk beállítása a nyomtatóhoz
  - SIP-kiszolgáló beállítása (SIP-kiszolgáló használata esetén)
1. Lépjen be a Web Config felületre, majd válassza a **Fax** fül > **IP-FAX-beállítások** > **LAN-beállítások** lehetőségeket.
  2. Állítsa be az egyes elemeket.

3. Kattintson a(z) **OK** elemre.

A beállítások megjelennek a nyomtatón.

### Kapcsolódó információ

➔ „Elemek beállítása a következőkhöz: **IP-FAX-beállítások > LAN-beállítások**“ 168. oldal

➔ „Nyomtató műveletek beállítására szolgáló alkalmazás (Web Config)“ 498. oldal

### Elemek beállítása a következőkhöz: **IP-FAX-beállítások > LAN-beállítások**

Elem	Beállítások és leírások
LAN használata	Válassza ki, hogy engedélyezni vagy letiltani szeretné-e az IP-faxok küldését és fogadását az intraneten.
Az Ön telefonszáma	Állítsa be azt a faxszámot, amelyet IP-faxok intraneten (LAN) lévő IP-fax-kompatibilis eszközökre történő küldéséhez szeretne használni. Ez a kimenő faxok fejlécében fog megjelenni. Maximum 20 karaktert vihet be, a 0–9, + vagy szóköz karakterek használatával.
Főegység URI-je	Végezze el a következő beállításokat a használni kívánt csatlakozási környezetnek megfelelően. <input type="checkbox"/> Ha nem használ SIP-kiszolgálót: sip:<<Felhasználónév>>@<<Állomásnév vagy a nyomtató IP-címe>> <input type="checkbox"/> SIP-kiszolgáló használata esetén: sip:<<A nyomtató SIP-felhasználóneve>>*@<<A SIP-kiszolgáló állomásneve vagy IP-címe>>
SIP RX portszám	Adja meg a bejövő SIP-csomagok fogadására szolgáló portszámot egybájtos számok használatával az 1 és 65535 közötti tartományban.
SIP TX forgalom	Válassza ki a SIP-kérelmek küldésekor használni kívánt protokollt a következőkből: <b>UDP</b> vagy <b>TCP</b> .

\*: A SIP-felhasználónév az IP-címhez társított SIP-kiszolgálón regisztrált név. IP-faxok fogadásakor ezt a SIP-felhasználónevet használják célállomásként. Állítson be olyan számot vagy nevet, amely nincs átfedésben más faxkészülékekkel, mint például mellékszámokkal.

### SIP szerverbeállítások

Elem	Beállítások és leírások
SIP kiszolgáló használata	Válassza ki, hogy használ-e SIP-kiszolgálót.

Elem		Beállítások és leírások
Elsődleges regisztráló kiszolgáló	Szerver címe	Adja meg az elsődleges regisztrátorkiszolgáló állomásnevét vagy IP-címét. 0-127 ASCII-ben kifejezhető karaktert (0x20 - 0x7E) adhat meg. Azonban nem használhatja a szóközt és a következő karaktereket: "<>\^`{}"
	A port száma	Adja meg az elsődleges regisztrátorkiszolgáló portszámát egybájtos számokkal az 1-65535 tartományon belül.
	Felhasználónév	Adjon meg egy felhasználónevet az elsődleges regisztrátorkiszolgálóhoz való hozzáféréshez. 0-32 ASCII-ben kifejezhető karaktert (0x20 - 0x7E) adhat meg. Azonban nem használhatja a szóközt és a következő karaktereket: "<>\^`{}"
	Jelszó	Adjon meg egy jelszót az elsődleges regisztrátorkiszolgálóhoz való hozzáféréshez. 0-32 ASCII-ben kifejezhető karaktert (0x20 - 0x7E) adhat meg. Azonban nem használhatja a szóközt és a következő karaktereket: "<>\^`{}"
Másodlagos regisztráló kiszolgáló	Szerver címe	Adja meg a másodlagos regisztrátorkiszolgáló állomásnevét vagy IP-címét. 0-127 ASCII-ben kifejezhető karaktert (0x20 - 0x7E) adhat meg. Azonban nem használhatja a szóközt és a következő karaktereket: "<>\^`{}"
	A port száma	Adja meg a másodlagos regisztrátorkiszolgáló portszámát egybájtos számokkal az 1-65535 tartományon belül.
	Felhasználónév	Adjon meg egy felhasználónevet a másodlagos regisztrátorkiszolgálóhoz való hozzáféréshez. 0-32 ASCII-ben kifejezhető karaktert (0x20 - 0x7E) adhat meg. Azonban nem használhatja a szóközt és a következő karaktereket: "<>\^`{}"
	Jelszó	Adjon meg egy jelszót a másodlagos regisztrátorkiszolgálóhoz való hozzáféréshez. 0-32 ASCII-ben kifejezhető karaktert (0x20 - 0x7E) adhat meg. Azonban nem használhatja a szóközt és a következő karaktereket: "<>\^`{}"
Elsődleges proxy szerver	Szerver címe	Adja meg az elsődleges proxykiszolgáló állomásnevét vagy IP-címét. 0-127 ASCII-ben kifejezhető karaktert (0x20 - 0x7E) adhat meg. Azonban nem használhatja a szóközt és a következő karaktereket: "<>\^`{}"
	A port száma	Adja meg az elsődleges proxykiszolgáló portszámát egybájtos számokkal az 1-65535 tartományon belül.
	Felhasználónév	Adjon meg egy felhasználónevet az elsődleges proxykiszolgálóhoz való hozzáféréshez. 0-32 ASCII-ben kifejezhető karaktert (0x20 - 0x7E) adhat meg. Azonban nem használhatja a szóközt és a következő karaktereket: "<>\^`{}"
	Jelszó	Adjon meg egy jelszót az elsődleges proxykiszolgálóhoz való hozzáféréshez. 0-32 ASCII-ben kifejezhető karaktert (0x20 - 0x7E) adhat meg. Azonban nem használhatja a szóközt és a következő karaktereket: "<>\^`{}"
Másodlagos proxy szerver	Szerver címe	Adja meg a másodlagos proxykiszolgáló állomásnevét vagy IP-címét. 0-127 ASCII-ben kifejezhető karaktert (0x20 - 0x7E) adhat meg. Azonban nem használhatja a szóközt és a következő karaktereket: "<>\^`{}"
	A port száma	Adja meg a másodlagos proxykiszolgáló portszámát egybájtos számokkal az 1-65535 tartományon belül.
	Felhasználónév	Adjon meg egy felhasználónevet a másodlagos proxykiszolgálóhoz való hozzáféréshez. 0-32 ASCII-ben kifejezhető karaktert (0x20 - 0x7E) adhat meg. Azonban nem használhatja a szóközt és a következő karaktereket: "<>\^`{}"
	Jelszó	Adjon meg egy jelszót a másodlagos proxykiszolgálóhoz való hozzáféréshez. 0-32 ASCII-ben kifejezhető karaktert (0x20 - 0x7E) adhat meg. Azonban nem használhatja a szóközt és a következő karaktereket: "<>\^`{}"

**Megjegyzés:**

Egyetlen SIP-kiszolgáló regisztrátorkiszolgálóként és proxykiszolgálóként is működhet. Ebben az esetben ugyanazokat a beállítási értékeket adja meg a következőnél: **Szerver címe**.

**Média (T.38) beállításai**

Elem	Beállítások és leírások
T.38 TX forgalom	A SIP-munkamenet létrehozása után válassza ki azt a protokollt, amit a <b>UDPTL</b> vagy a <b>TCP</b> valamelyikére/valamelyikéről történő adatküldésre és fogadásra használ.
T.38 médiatípus	A SIP-munkamenet létrehozása után válassza ki a médiaadatfolyam azon típusát, amit az <b>image</b> vagy az <b>application</b> valamelyikére/valamelyikéről történő adat küldése és fogadása során használ.
T.38 RX portszám	Adja meg a T.38 adatok fogadására szolgáló portszámot egybájtos számok használatával az 1 és 65535 közötti tartományban.
RTP RX portszám	Adja meg az RTP (Real-time Transport Protocol) adatok fogadására szolgáló portszámot egybájtos számok használatával az 1024 és 65534 közötti tartományban.

**Kapcsolódó információ**

- ➔ „IP-faxok küldésének és fogadásának engedélyezése intraneten (intranet-beállítások)“ 167. oldal
- ➔ „IP-faxok intraneten történő küldésének és fogadásának engedélyezése (Intranet-beállítások) <Epson Device Admin>“ 177. oldal

**IP-fax beállításai VoIP-átjáró használata esetén**

**IP-faxok küldésének és fogadásának engedélyezése G3-fax-kompatibilis eszközök használatával (VoIP-átjárón keresztül)**

IP-faxok G3-fax-kompatibilis eszközről VoIP-átjárón keresztüli küldéséhez és fogadásához a következő beállításokat kell elvégeznie.

- SIP-információk beállítása a nyomtatóhoz
- VoIP-átjáró regisztrálása



**Fontos:**

VoIP-átjárók használatához a regisztrálás után be kell állítani azoknak a VoIP-átjáróknak prioritását, amelyekhez csatlakozni szeretne. További információkért olvassa el az alábbiakat.

„A VoIP-átjáró prioritási beállításai“ 172. oldal

1. Lépjen be a Web Config felületre, majd válassza a Fax fül > IP-FAX-beállítások > VoIP-átjáró beállításai lehetőségeket.
2. Állítsa be az egyes elemeket.
3. Kattintson a(z) OK elemre.  
A beállítások megjelennek a nyomtatón.

## Kapcsolódó információ

- ➔ „Elemek beállítása a következőkhöz: **IP-FAX-beállítások-VoIP-átjáró beállításai**“ 171. oldal
- ➔ „Nyomtató műveletek beállítására szolgáló alkalmazás (Web Config)“ 498. oldal

## Elemek beállítása a következőkhöz: **IP-FAX-beállítások-VoIP-átjáró beállításai**

Elem	Beállítások és leírások
VoIP-átjáró használata	Válassza ki, hogy engedélyezni vagy letiltani szeretné-e az IP-faxok VoIP-átjárón keresztül való küldését és fogadását.
Az Ön telefonszáma	Állítsa be azt a faxszámot, amelyet IP-faxok VoIP-átjárót használó G3-fax-kompatibilis eszközökre történő küldések szeretne használni. Ez a kimenő faxok fejlécében fog megjelenni. Maximum 20 karaktert vihet be, a 0–9, + vagy szóköz karakterek használatával.
Főegység URI-je	Végezze el a következő beállításokat. sip:<<az IP-fax faxszáma>>*@<<A nyomtató állomásneve vagy IP-címe>>
SIP RX portszám	Adja meg a bejövő SIP-csomagok fogadására szolgáló portszámot egybájtos számok használatával az 1 és 65535 közötti tartományban.
SIP TX forgalom	Válassza ki a SIP-kérelmek küldések használni kívánt protokollt a következőkből: <b>UDP</b> vagy <b>TCP</b> .
Regisztrált VoIP-átjáró	Regisztrálja azt a VoIP-átjárót, amelyhez csatlakozni szeretne. További információért olvassa el az alábbiakat. <a href="#">„VoIP-átjáró regisztrálása“ 172. oldal</a>
VoIP-átjáró prioritási beállításai	Állítsa be annak a VoIP-átjárónak a prioritásait, amelyhez csatlakozni szeretne. További információért olvassa el az alábbiakat. <a href="#">„A VoIP-átjáró prioritási beállításai“ 172. oldal</a>

\*: Ez a faxszám a G3-faxok küldésére és fogadására használt nyomtató faxszáma. Előzetesen regisztrálja a faxszámot a VoIP-átjárón.

## Média (T.38) beállításai

Elem	Beállítások és leírások
T.38 TX forgalom	A SIP-munkamenet létrehozása után megjelenik az <b>UDPTL</b> , amely az adatok küldések és fogadásakor használandó protokoll.
T.38 médiatípus	A SIP-munkamenet létrehozása után megjelenik az <b>image</b> , amely az adatok küldések és fogadásakor használandó médiaadatfolyam típusa.
T.38 RX portszám	Adja meg a T.38 adatok fogadására szolgáló portszámot egybájtos számok használatával az 1 és 65535 közötti tartományban.
RTP RX portszám	Adja meg az RTP (Real-time Transport Protocol) adatok fogadására szolgáló portszámot egybájtos számok használatával az 1024 és 65534 közötti tartományban.

## Kapcsolódó információ

- ➔ „IP-faxok küldésének és fogadásának engedélyezése G3-fax-kompatibilis eszközök használatával (VoIP-átjárón keresztül)“ 170. oldal

### VoIP-átjáró regisztrálása

Regisztrálja azokat a VoIP-átjárókat, amelyeket IP-faxok küldésére és fogadására szeretne használni.

1. Lépjen be a Web Config felületre, majd válassza a **Fax** fül > **IP-FAX-beállítások** > **VoIP-átjáró beállításai** lehetőségeket.
2. Kattintson a következőkre: **Regisztrált VoIP-átjáró** > **Szerkesztés**.  
Megjelenik a regisztrált VoIP-átjárók listája.
3. Jelölje ki a regisztrálni vagy szerkeszteni kívánt számot, majd kattintson az **Szerkesztés** elemre.
4. Állítsa be az egyes elemeket.

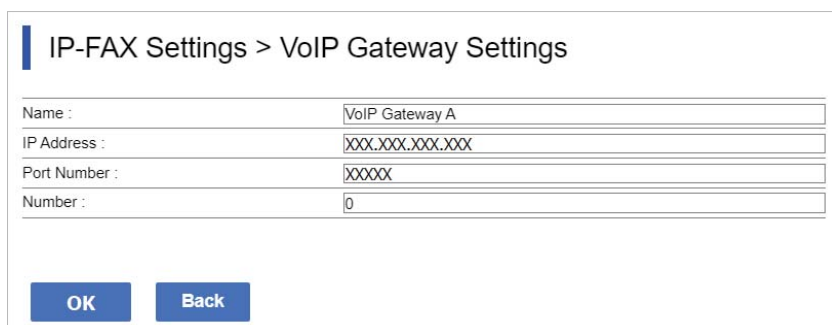

Name :	VoIP Gateway A
IP Address :	XXX.XXX.XXX.XXX
Port Number :	XXXXX
Number :	0

**Név**

Adja meg a VoIP-átjáró nevét legfeljebb 30 UTF-16 formátumban kifejezhető karakterrel. Azonban a vezérlő karakterek (0x00 - 0x1F és a 0x7F) nem használhatóak.

**IP-cím**

Adja meg a VoIP-átjáró állomásnevét vagy IP-címét. 0-127 ASCII-ben kifejezhető karaktert (0x20 - 0x7E) adhat meg. Azonban nem használhatja a szóközt és a következő karaktereket: "<>\^`{|}"

**A port száma**

Adja meg a VoIP-átjáró portszámát egybájtos számokkal az 1-65535 tartományon belül.

5. Kattintson a(z) **OK** elemre.

A beállítások megjelennek a nyomtatón.

### Kapcsolódó információ

➔ [„Nyomtató műveletek beállítására szolgáló alkalmazás \(Web Config\)“ 498. oldal](#)

### A VoIP-átjáró prioritási beállításai

Az IP-faxok küldésére és fogadására való VoIP-átjáró regisztrálása után be kell állítania a VoIP-átjáróra vonatkozó küldési feltételeket és prioritásokat.

**Küldési feltételek:**

Állítsa be a kezdeti célállomások faxszámait (G3-fax-kompatibilis eszközök esetén). Ha van olyan VoIP-átjáró, amelynek küldési feltételei megegyeznek a küldéskor megadott kezdeti célállomás faxszámaival, akkor a fax a VoIP-átjárón keresztül lesz elküldve.



### Elsőbbségi:

Meghatározza, hogy a küldési feltételek alapján melyik VoIP-átjárót használja a beállított prioritások sorrendjében.

Például, ha a következőket állította be három VoIP-átjáróhoz.

Elsőbbségi	Küldési feltételek	VoIP-átjáró hozzáférési pont
1	011	A VoIP-átjáró
2	012	B VoIP-átjáró
3	013	A VoIP-átjáró
4	01	C VoIP-átjáró

Ebben az esetben a „011”-el és „013”-mal kezdődő faxszámok az A VoIP-átjárón, a „012”-vel kezdődő faxszámok a B VoIP-átjárón, a „014” és „019” közötti számmal kezdődő faxszámok pedig a C VoIP-átjárón lesznek elküldve, mert megfelelnek a 4. prioritás „01” küldési feltételének.



#### **Fontos:**

- Még akkor is, ha csak egy VoIP-átjárót regisztrált, győződjön meg róla, hogy beállította a küldési feltételeket és prioritásokat a **VoIP-átjáró prioritási beállításai** beállításokban,
- Ha a célállomás faxszáma nem felel meg a VoIP-átjáró prioritási beállításai beállításokban lévő küldési feltételek egyikének sem, akkor a faxot nem lehet elküldeni.

### **Kapcsolódó információ**

- ➔ [„A VoIP-átjárók küldési feltételeinek beállítása” 173. oldal](#)
- ➔ [„A VoIP-átjárók prioritásainak beállítása” 175. oldal](#)

### **A VoIP-átjárók küldési feltételeinek beállítása**

Ez a rész azt ismerteti, hogy hogyan állíthatja be a regisztrált VoIP-átjárók küldési feltételeit.

- Lépjen be a Web Config felületre, majd válassza a **Fax fül > IP-FAX-beállítások > VoIP-átjáró beállításai** lehetőségeket.
- Kattintson a következőkre: **VoIP-átjáró prioritási beállításai > Szerkesztés**.  
Megjelenik az a képernyő, amelyen elvégezheti a regisztrált VoIP-átjárók prioritási beállításait.

3. Válassza a következőt **Beállítások**.

IP-FAX Settings > VoIP Gateway Settings

	Priority	Conditions	Name
<input type="radio"/>	1		
<input type="radio"/>	2		
<input type="radio"/>	3		
<input type="radio"/>	4		

Settings  Priority

Edit Delete Close

4. Kattintson a szerkeszteni kívánt elemre, majd kattintson az **Szerkesztés** gombra.

IP-FAX Settings > VoIP Gateway Settings

	Priority	Conditions	Name
<input checked="" type="radio"/>	1		
<input type="radio"/>	2		
<input type="radio"/>	3		
<input type="radio"/>	4		

Settings  Priority

Edit Delete Close

Megjelenik az a képernyő, ahol a regisztrált VoIP-átjáróhoz beállíthatja a küldési feltételeket.

5. Állítsa be az egyes elemeket.

IP-FAX Settings > VoIP Gateway Settings

VoIP Gateway Settings :  VoIP Gateway A  
 VoIP Gateway B  
 VoIP Gateway C

Conditions : XX

OK Back

- VoIP-átjáró beállításai

Válassza ki azt a VoIP-átjárót, amelyhez csatlakozni szeretne, ha a küldési feltétel megegyezik.

- Feltételek

Adja meg a kezdeti célállomások faxszámait.

6. Kattintson a(z) **OK** elemre.

A beállítások megjelennek a nyomtatón.

## Megjegyzés:

- A küldési feltétel módosításához kattintson az **Szerkesztés** gombra.
- A küldési feltétel törléséhez kattintson a **Törlés** gombra.

## Kapcsolódó információ

➔ „Nyomtató műveletek beállítására szolgáló alkalmazás (Web Config)” 498. oldal

## A VoIP-átjárók prioritásainak beállítása

Ez a rész azt ismerteti, hogy hogyan állíthatja be a regisztrált VoIP-átjárók prioritásait.

Ha ezt a VoIP-átjárók küldési feltételeinek beállítása után állítja be, akkor már megjelenik az a képernyő, ahol elvégezheti a prioritási beállításokat. Folytassa a(z) 3. lépéssel.

- Lépjen be a Web Config felületre, majd válassza a **Fax** fül > **IP-FAX-beállítások** > **VoIP-átjáró beállításai** lehetőségeket.
- Kattintson a következőkre: **VoIP-átjáró prioritási beállításai** > **Szerkesztés**.  
Megjelenik az a képernyő, amelyen elvégezheti a regisztrált VoIP-átjárók prioritási beállításait.
- Válassza a következőt **Elsőbbségi**.

	Priority	Conditions	Name
<input checked="" type="radio"/>	1	XX	VoIP Gateway A
<input type="radio"/>	2	XX	VoIP Gateway B
<input type="radio"/>	3	XX	VoIP Gateway C
<input type="radio"/>	4		

Settings  Priority

- Kattintson az **Up** vagy a **Down** gombra a prioritás módosításához.

	Priority	Conditions	Name
<input type="radio"/>	1	XX	VoIP Gateway A
<input checked="" type="radio"/>	2	XX	VoIP Gateway B
<input type="radio"/>	3	XX	VoIP Gateway C
<input type="radio"/>	4		

Settings  Priority

- Kattintson a(z) **OK** elemre.  
A beállítások megjelennek a nyomtatón.

## Kapcsolódó információ

➔ „Nyomtató műveletek beállítására szolgáló alkalmazás (Web Config)“ 498. oldal

## Kötegelt beállítás az Epson Device Admin használatával (Konfigurációs sablon)

Az Epson Device Admin használata esetén több nyomtatón egyszerre, köteggént megadhatja az IP-fax beállításait. A részletes tudnivalóért, illetve az Epson Device Admin súgójaért olvassa el a kézikönyvet.

## Kapcsolódó információ

➔ „Szoftver az eszközök hálózaton történő kezelésére (Epson Device Admin)“ 501. oldal

## A(z) Epson Device Admin működtetési folyamata

Az IP-fax beállításait a(z) Epson Device Admin konfigurációs sablonjával adhatja meg. Alkalmazza a beállítási értékeket a nyomtatóra az alábbi eljárás követésével.



### Fontos:

Ha nem regisztrálta a nyomtató rendszergazdai jelszavát a(z) Epson Device Admin szoftverben, először regisztrálja a jelszót. A regisztrációs eljárásról lásd az alábbi részt.

„A nyomtató rendszergazdai jelszavának regisztrálása itt: Epson Device Admin“ 153. oldal

1. Hozza létre a konfigurációs sablont.
2. A beállítási elemek képernyőn adja meg vagy válassza ki az értékeket, illetve engedélyezze az alkalmazni kívánt elemeket.

Az alábbi csak egy példa.

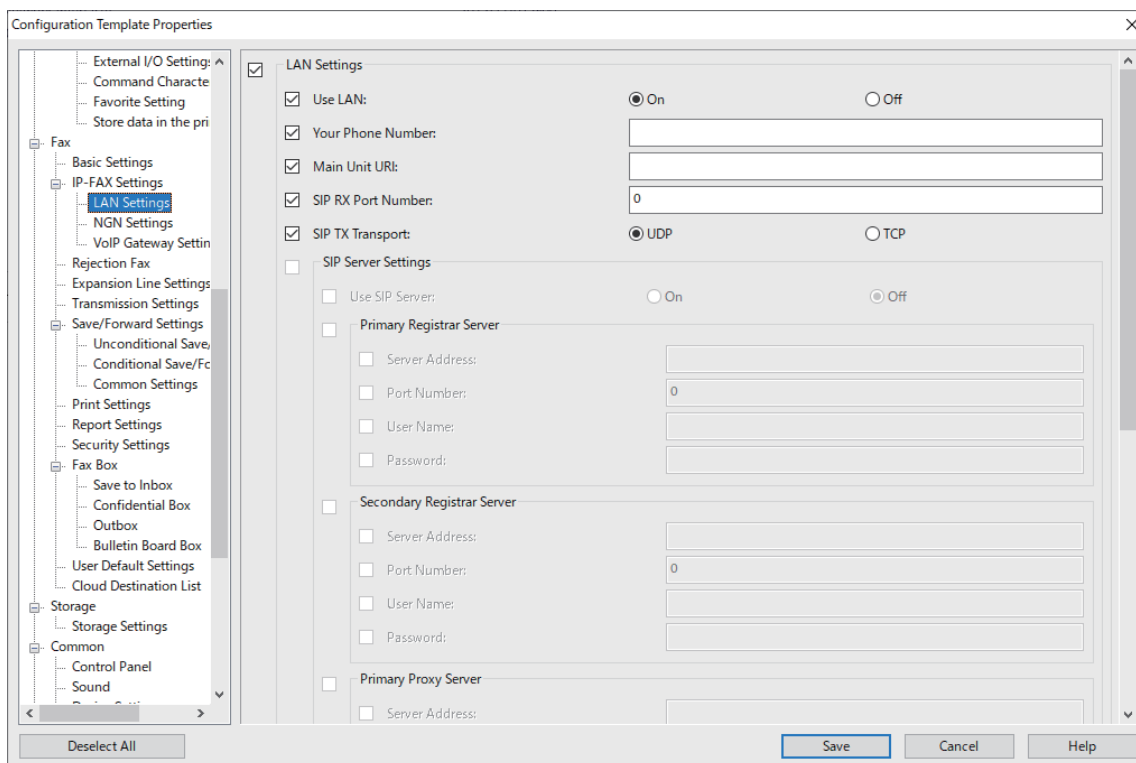

3. Mentse el a konfigurációs sablont.
4. Válassza ki azt a nyomtatót, amelyre a beállítási értékeket alkalmazni szeretné, majd alkalmazza a konfigurációs sablont.

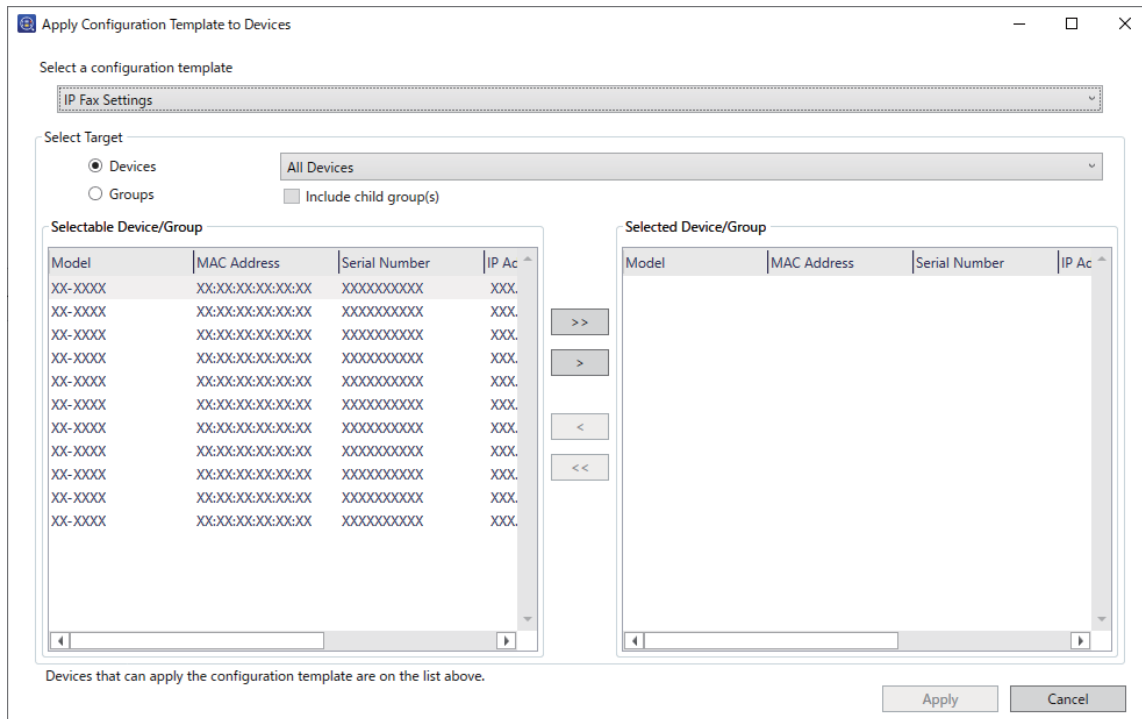

A konfigurációs sablonnal végezhető alapvető műveletekről lásd a kapcsolódó információkat.

### Kapcsolódó információ

- ➔ „A konfigurációs sablon létrehozása“ 153. oldal
- ➔ „A konfigurációs sablon alkalmazása“ 155. oldal
- ➔ „Szoftver az eszközök hálózaton történő kezelésére (Epson Device Admin)“ 501. oldal

### IP-faxok intraneten történő küldésének és fogadásának engedélyezése (Intranet-beállítások) <Epson Device Admin>

Az IP-faxok intraneten történő küldéséhez és fogadásához a következő beállításokat kell elvégeznie.

- SIP-információk beállítása a nyomtatóhoz
- SIP-kiszolgáló beállítása (SIP-kiszolgáló használata esetén)

1. A konfigurációs sablonból válassza a(z) **Fax > IP-FAX Settings > LAN Settings** lehetőséget.
2. Állítsa be az egyes elemeket.  
Az elemekről lásd a kapcsolódó információkat.

### Kapcsolódó információ

- ➔ „Elemek beállítása a következőkhöz: **IP-FAX-beállítások > LAN-beállítások**“ 168. oldal
- ➔ „A(z) Epson Device Admin működtetési folyamata“ 176. oldal

## IP-faxok küldésének és fogadásának engedélyezése G3-fax-kompatibilis eszközök használatával (VoIP-átjárón keresztül) <Epson Device Admin>

IP-faxok G3-fax-kompatibilis eszközről VoIP-átjárón keresztüli küldéséhez és fogadásához a következő beállításokat kell elvégeznie.

- SIP-információk beállítása a nyomtatóhoz
- VoIP-átjáró regisztrálása



### Fontos:

VoIP-átjárók használatához a regisztrálás után be kell állítani azoknak a VoIP-átjáróknak prioritását, amelyekhez csatlakozni szeretne. További információkért olvassa el az alábbiakat.

„A VoIP-átjáró prioritási beállításai <Epson Device Admin>“ 181. oldal

1. A konfigurációs sablonból válassza a(z) **Fax > IP-FAX Settings > VoIP Gateway Settings** lehetőséget.
2. Állítsa be az egyes elemeket.

### Kapcsolódó információ

- ➔ „Beállítási elemek a következőnél: **IP-FAX Settings > VoIP Gateway Settings** <Epson Device Admin>“ 178. oldal
- ➔ „A(z) Epson Device Admin működtetési folyamata“ 176. oldal

### Beállítási elemek a következőnél: **IP-FAX Settings > VoIP Gateway Settings** <Epson Device Admin>

Elem	Beállítások és leírások
Use VoIP Gateway	Válassza ki, hogy engedélyezni vagy letiltani szeretné-e az IP-faxok VoIP-átjárón keresztül való küldését és fogadását.
Your Phone Number	Állítsa be azt a faxszámot, amelyet IP-faxok VoIP-átjárót használó G3-fax-kompatibilis eszközökre történő küldésekor szeretne használni. Ez a kimenő faxok fejlécében fog megjelenni. Maximum 20 karaktert vihet be, a 0–9, + vagy szóköz karakterek használatával.
Main Unit URI	Végezze el a következő beállításokat. sip:<<az IP-fax faxszáma>>* @<<A nyomtató állomásneve vagy IP-címe>>
SIP RX Port Number	Adja meg a bejövő SIP-csomagok fogadására szolgáló portszámot egybájtos számok használatával az 1 és 65535 közötti tartományban.
SIP TX Transport	Válassza ki a SIP-kérelmek küldésekor használni kívánt protokollt a következőkből: <b>UDP</b> vagy <b>TCP</b> .

\*: Ez a faxszám a G3-faxok küldésére és fogadására használt nyomtató faxszáma. Előzetesen regisztrálja a faxszámot a VoIP-átjárón.

### Registered VoIP Gateway

Válassza ki a regisztrálni vagy szerkeszteni kívánt VoIP-átjáró-beállítást, majd kattintson a(z) **Edit** gombra. További információkért olvassa el az alábbiakat.

„VoIP-átjáró regisztrálása <Epson Device Admin>“ 179. oldal

Elem	Beállítások és leírások
ID	Megjeleníti a VoIP-átjáró regisztrációs azonosítóját.
Name	Megjeleníti a VoIP-átjáró nevét.
IP Address	Megjeleníti a VoIP-átjáró állomásnevét vagy IP-címét.
Port Number	Megjeleníti a VoIP-átjáró portszámát.

### VoIP Gateway Priority Settings

Állítsa be az IP-faxok küldéséhez és fogadásához használt VoIP-átjáró küldési feltételeit és prioritásait. További információkért olvassa el az alábbiakat.

„A VoIP-átjárók küldési feltételeinek beállítása <Epson Device Admin>“ 181. oldal

„A VoIP-átjárók prioritásainak beállítása <Epson Device Admin>“ 182. oldal

Elem	Beállítások és leírások
Priority	Megjeleníti a VoIP-átjáró prioritásait.
VoIP Gateway(ID)	Megjeleníti a(z) <b>Registered VoIP Gateway</b> listában regisztrált VoIP-átjáró regisztrációs azonosítóját.
Conditions	Megjeleníti a kezdeti célfaxszámot (küldési feltételek a VoIP-átjáróhoz).

### Media (T.38) Settings

Elem	Beállítások és leírások
T.38 RX Port Number	Adja meg a T.38 adatok fogadására szolgáló portszámot egybájtos számok használatával az 1 és 65535 közötti tartományban.
RTP RX Port Number	Adja meg az RTP (Real-time Transport Protocol) adatok fogadására szolgáló portszámot egybájtos számok használatával az 1024 és 65534 közötti tartományban.

### Kapcsolódó információ

➔ „IP-faxok küldésének és fogadásának engedélyezése G3-fax-kompatibilis eszközök használatával (VoIP-átjárón keresztül) <Epson Device Admin>“ 178. oldal

### VoIP-átjáró regisztrálása <Epson Device Admin>

Regisztrálja azokat a VoIP-átjárókat, amelyeket IP-faxok küldésére és fogadására szeretne használni.

Válassza a(z) **Fax > IP-FAX Settings > VoIP Gateway Settings** lehetőséget a konfigurációs sablonból, majd az egyéb VoIP-átjáró-beállítások mellett adja meg a VoIP-átjáró regisztrálását is.

1. Válassza ki azt az elemet, amelyet a(z) **Registered VoIP Gateway** listába regisztrálni akar, majd kattintson a(z) **Edit** gombra.

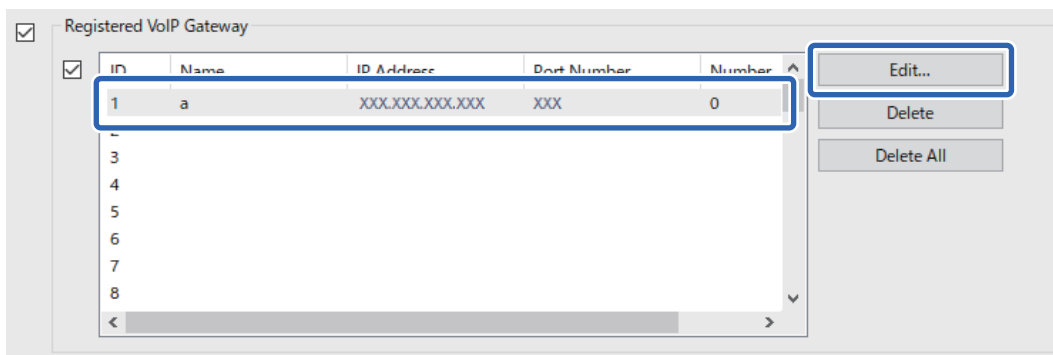

Megjelenik a(z) **Registered VoIP Gateway** képernyő.

2. Állítsa be az egyes elemeket.

Registered VoIP Gateway

Registered VoIP Gateway

ID: 1

Name: VoIP Gateway A

IP Address: XXX.XXX.XXX.XXX

Port Number: XXX

Number: 0

OK Cancel

Name

Adja meg a VoIP-átjáró nevét legfeljebb 30 UTF-16 formátumban kifejezhető karakterrel. Azonban a vezérlő karakterek (0x00 - 0x1F és a 0x7F) nem használhatóak.

IP Address

Adja meg a VoIP-átjáró állomásnevét vagy IP-címét. 0-127 ASCII-ben kifejezhető karaktert (0x20 - 0x7E) adhat meg. Azonban nem használhatja a szóközt és a következő karaktereket: "<>\^`{|}

Port Number

Adja meg a VoIP-átjáró portszámát egybájtos számokkal az 1-65535 tartományon belül.

3. Kattintson a(z) **OK** elemre.



### Megjegyzés:

- A VoIP-átjáró regisztrációs adatainak módosításához válassza ki a módosítandó elemet a(z) **Registered VoIP Gateway** listából, majd kattintson a(z) **Edit** gombra.
- A VoIP-átjáró regisztrációs adatainak törléséhez válassza ki a törölni kívánt elemet a(z) **Registered VoIP Gateway** listából, majd kattintson a(z) **Delete** gombra.
- Az összes VoIP-átjáró regisztrációs adatainak törléséhez kattintson a(z) **Delete All** gombra a(z) **Registered VoIP Gateway** listában.

### Kapcsolódó információ

- ➔ „Beállítási elemek a következőnél: **IP-FAX Settings > VoIP Gateway Settings** <Epson Device Admin>“ 178. oldal
- ➔ „A(z) Epson Device Admin működtetési folyamata“ 176. oldal

### A VoIP-átjáró prioritási beállításai <Epson Device Admin>

Az IP-faxok küldésére és fogadására való VoIP-átjáró regisztrálása után be kell állítania a VoIP-átjáróra vonatkozó küldési feltételeket és prioritásokat.

A VoIP-átjáró küldési feltételeivel és prioritásaival kapcsolatos részletekért lásd az alábbi kapcsolódó információkat.

### Kapcsolódó információ

- ➔ „A VoIP-átjárók küldési feltételeinek beállítása <Epson Device Admin>“ 181. oldal
- ➔ „A VoIP-átjárók prioritásainak beállítása <Epson Device Admin>“ 182. oldal
- ➔ „Beállítási elemek a következőnél: **IP-FAX Settings > VoIP Gateway Settings** <Epson Device Admin>“ 178. oldal

### A VoIP-átjárók küldési feltételeinek beállítása <Epson Device Admin>

Ez a rész azt ismerteti, hogy hogyan állíthatja be a regisztrált VoIP-átjárók küldési feltételeit.

Válassza a(z) **Fax > IP-FAX Settings > VoIP Gateway Settings** lehetőséget a konfigurációs sablonból, az egyéb VoIP-átjáró-beállítások mellett adja meg a regisztrált VoIP-átjáró küldési feltételeit is.

1. Válassza ki a(z) **VoIP Gateway Priority Settings** listában azt az elemet, amelynek a küldési feltételeit módosítani szeretné, majd kattintson a(z) **Edit** gombra.

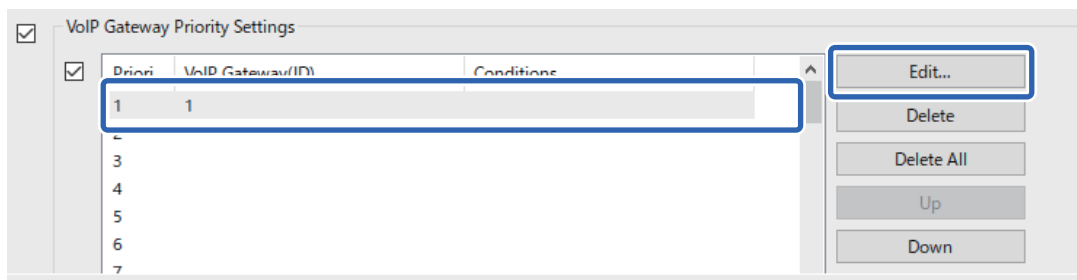

Megjelenik a(z) **VoIP Gateway Priority Settings** képernyő.

2. Állítsa be az egyes elemeket.

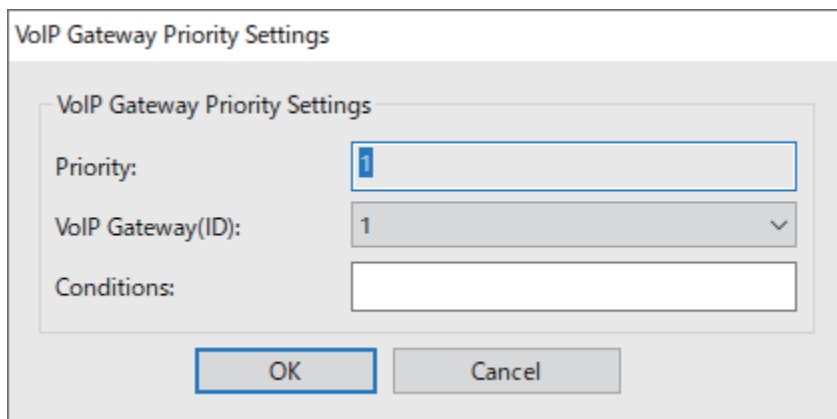

- VoIP Gateway(ID)

Válassza ki annak a VoIP-átjárónak a regisztrációs azonosítóját, amelyhez csatlakozni szeretne, ha a küldési feltétel megegyezik.

- Conditions

Adja meg a kezdeti célállomások faxszámait.

3. Kattintson a(z) **OK** elemre.

**Megjegyzés:**

- A VoIP-átjáró küldési feltételének módosításához válassza ki a(z) **VoIP Gateway Priority Settings** listában a módosítani kívánt elemet, majd kattintson a(z) **Edit** gombra.
- A VoIP-átjáró küldési feltételének törléséhez válassza ki a törölni kívánt elemet a(z) **VoIP Gateway Priority Settings** listában, majd kattintson a(z) **Delete** gombra.
- A VoIP-átjáró összes küldési feltételének törléséhez kattintson a(z) **Delete All** gombra a(z) **VoIP Gateway Priority Settings** listában.

**Kapcsolódó információ**

➔ „Beállítási elemek a következőnél: **IP-FAX Settings > VoIP Gateway Settings** <Epson Device Admin>“ 178. oldal

➔ „A(z) Epson Device Admin működtetési folyamata“ 176. oldal

**A VoIP-átjárók prioritásainak beállítása <Epson Device Admin>**

Ez a rész azt ismerteti, hogy hogyan állíthatja be a regisztrált VoIP-átjárók prioritásait.

Válassza a(z) **Fax > IP-FAX Settings > VoIP Gateway Settings** lehetőséget a konfigurációs sablonból, majd az egyéb VoIP-átjáró-beállítások mellett adja meg a regisztrált VoIP-átjáró prioritását is.

1. Válassza ki a(z) **VoIP Gateway Priority Settings** listában azt az elemet, amelynek a prioritását módosítani szeretné.

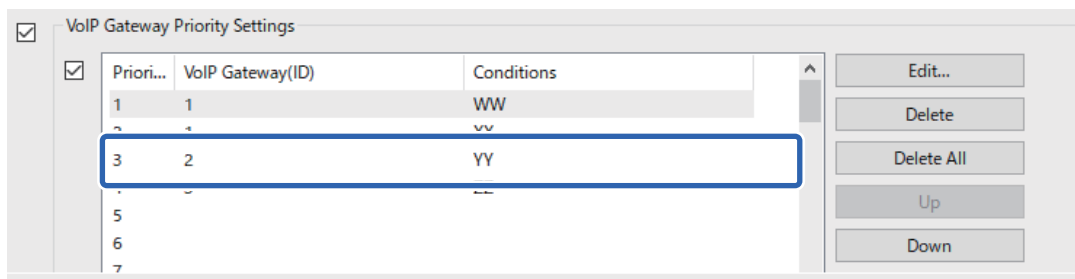

2. Kattintson az **Up** vagy a **Down** gombra a prioritás módosításához.

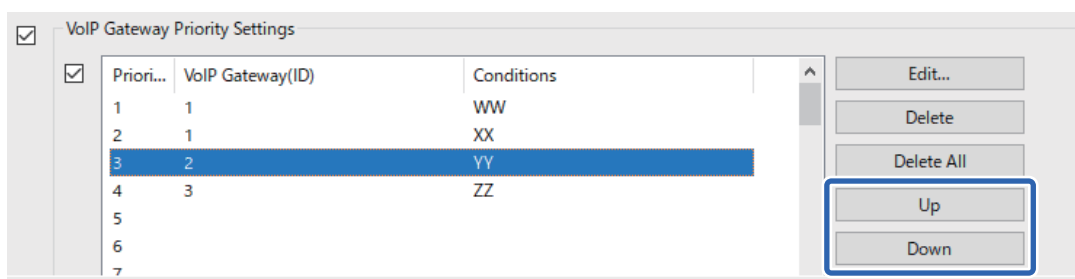

### Kapcsolódó információ

- ➔ „Beállítási elemek a következőnél: [IP-FAX Settings](#) > [VoIP Gateway Settings](#) <Epson Device Admin>“ 178. oldal
- ➔ „A(z) Epson Device Admin működtetési folyamata“ 176. oldal

## Az IP-fax használata

Az IP-fax használatával kapcsolatban lásd az alábbi információkat.

- „Célhelyek regisztrálása partnerekhez (IP-fax használata esetén)“ 96. oldal
- „IP-fax küldése a nyomtató használatával“ 365. oldal

---

# Epson Print Admin Serverless

## Az Epson Print Admin Serverless áttekintése

Az Epson Print Admin Serverless biztonságos és hatékony környezetet biztosít hálózatokon, például irodai vagy iskolai hálózatokon lévő nyomtatók használatához.

A következő megoldásokat nyújtja.

- Fokozott biztonság

Csak hitelesített felhasználók használhatják a nyomtatót.

Elkerülheti, hogy illetéktelen személyek bizalmas dokumentumokat vegyenek el, hogy a felhasználók dokumentumai összekeveredjenek, és így tovább, mivel azok nyomtatása hitelesített nyomtatóról történik.

**Költségmegtakarítás**

Elkerülheti a felesleges nyomtatást, mivel a nyomtatási feladatok kiválasztása közvetlenül a feladatlistából történik.

**Üzleti hatékonyság**

Komplex műveletek nélkül elküldheti a szkennelési eredményeket elküldheti az e-mail-címére, vagy a regisztrált célmappába mentheti azokat.

**Kényelmes kezelési funkciók**

Egyszerre több felhasználó adatait is beállíthatja, valamint beállíthatja a felhasználók által használható funkciókat. Az Epson Device Admin használatával együttesen több nyomtatót is kezelhet, szinkronizálhat LDAP-kiszolgálóval, valamint automatikusan létrehozhat jelentéseket a használati előzményekről.

## A hitelesített nyomtatásról

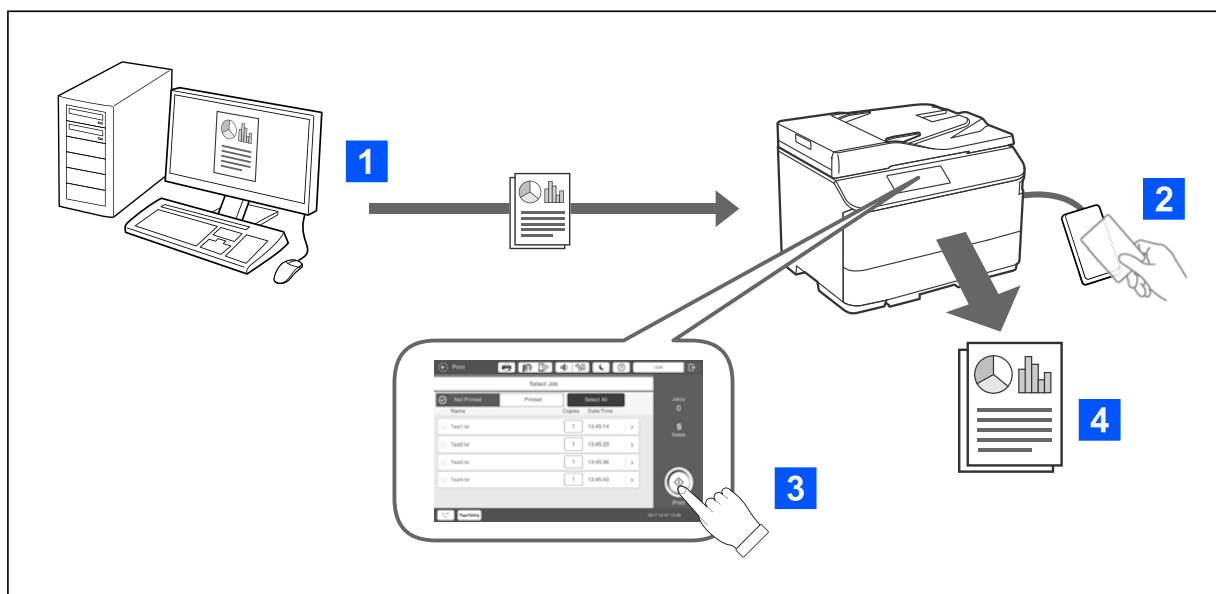

Eltárolhatja a számítógépről nyomtatott nyomtatási feladatokat. Hitelesített felhasználóként jelentkezzen be a nyomtatóba, válassza ki a nyomtatási feladatot, majd nyomtassa ki azt.

A rendszergazdai beállításoktól függően az összes regisztrált feladat ki lesz nyomtatva, amikor bejelentkezik.

Ha a rendszergazda engedélyezi ezt a funkciót, nyomtathat feladatokat közvetlenül, tárolás nélkül.

Nyomtathat bármely nyomtatóról, ha a nyomtató a pull printing funkció segítségével van összekapcsolva.

## A lapolvasásról

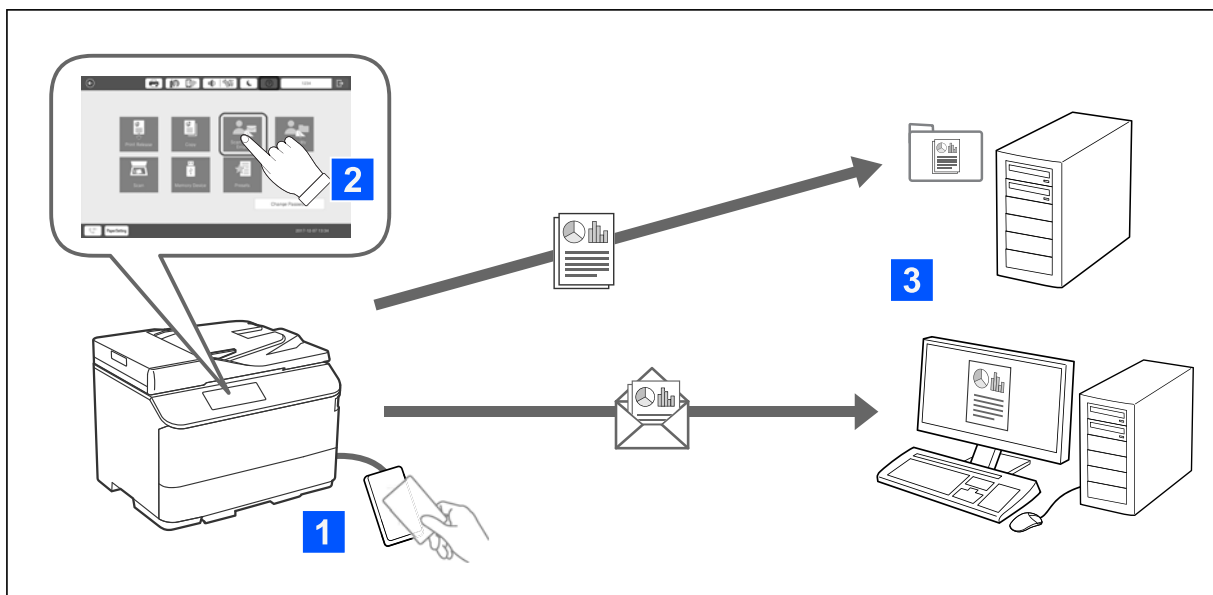

Használhatja a kezelőpanel funkcióit (lapolvasás, másolás, faxolás, stb.) ha hitelesített felhasználóként bejelentkezik a nyomtatóba.

Szken. saját e-mailbe

A beolvasott elemeket Ön elküldheti a regisztrált e-mail címére.

Szken. saját mappába

Lehetővé teszi a felhasználónak, hogy elmentse a beolvasási eredményeket a saját felhasználói azonosítójuk alapján elnevezett személyes mappába a célmappán (hálózati mappa vagy FTP kiszolgáló) amelyet az Epson Print Admin Serverless regisztrál, egy kijelölt mappában, amelyet saját magának határoz meg.

## Az Epson Print Admin Serverless beállítása és kezelése

Az Epson Print Admin Serverless beállításának és kezelésének részleteiről lásd a nyomtatója típusához tartozó *Epson Print Admin Serverless* beállítási és adminisztrációs útmutatót.

A beállítás áttekintése

Hitelesítési eszköz csatlakozása

Információk regisztrálása és rendszerkonfiguráció (beleértve a licenckulcs regisztrálásának módját)

Kliens számítógép beállítása

Napi működés és kezelés

## A Epson Print Admin Serverless használata

A Epson Print Admin Serverless használatával kapcsolatos további információkért lásd a nyomtató típusára vonatkozó *Epson Print Admin Serverless – Használati utasítás* dokumentumot.

Hitelesített módszerek

Hitelesítési kártya regisztrálása

- Hitelesített nyomtatás
- Lapolvasás

---

# Papír betöltése

A papír kezelésére vonatkozó óvintézkedések. . . . .	188
Papírméret és -típus beállításai. . . . .	189
Papír betöltése. . . . .	191
Különböző papírok betöltése. . . . .	192

## A papír kezelésére vonatkozó óvintézkedések

### Papírkezelés

- Olvassa el a papírhoz kapott tájékoztatót.
- Betöltés előtt pörgesse át a köteget és igazítsa össze a papír széleit, hogy azok egy vonalban legyenek.

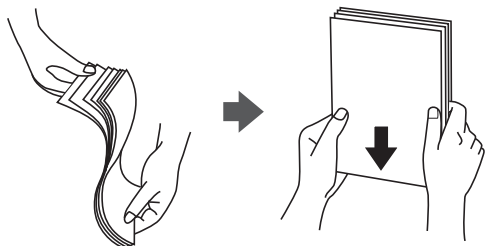

- Ha a papír felhajlott, betöltés előtt simítsa ki vagy kicsit hajtsa át a másik oldalra. Ha hullámos papírra nyomtat, akkor az papírelakadást okozhat és elkenődhet a nyomtat.

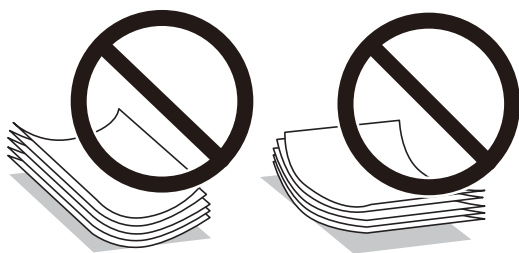

- Ha a zárható lap a rövid oldalon található, győződjön meg arról, hogy a zárható lapot is figyelembe vette a felhasználó által definiált méret beállításakor.
- Ha a borítékok meghajlottak, betöltés előtt lapítsa le őket, vagy hajlítsa meg őket kissé az ellenkező irányba. Ha hullámos borítékra nyomtat, akkor az papírelakadást okozhat, és elkenődhet a nyomtat.

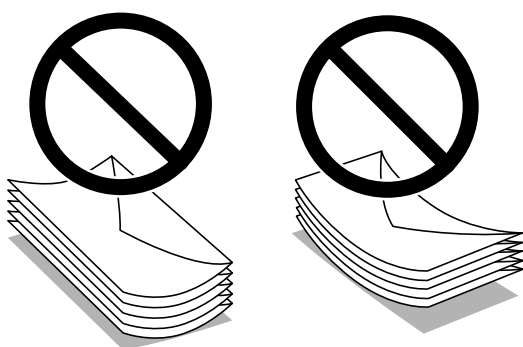

- Betöltés előtt pörgesse át a borítékokat, és igazítsa össze a széleiket, hogy azok egy vonalban legyenek. Ha a boríték köteg levegővel van tele, betöltés előtt nyomja össze őket.





## Papírtárolás

A papírok tárolásakor figyeljen az alábbiakra.

- Helyezze a maradék papírt egy műanyag zacskóba, és légmentesen zárja le, nehogy a papírok felszívják a nedvességet.
- A tárolási hely páratartalma csak kis mértékű legyen. Ne érje nedvesség a papírt.
- Tartsa távol közvetlen napfénytől.
- A papírokat ne állítva, hanem fektetve tárolja.

### Megjegyzés:

A papírok tárolásakor a környezettől függően a fenti előírásokat betartva is történhetnek nyomtatási minőségbeli elváltozások vagy papírelakadás. A tárolt papír felhasználása előtt próbálja ki, hogy kis mennyiségű papírra nyomtat először, így ellenőrizheti a papírelakadást, illetve a kinyomtatott oldalakon az elmosódást.

## Kapcsolódó információ

- ➔ „A használható papírok és a kapacitás“ 482. oldal
- ➔ „Nem alkalmazható papírtípusok“ 487. oldal

---

# Papírméret és -típus beállításai

Ha regisztrálja a papírméretet és -típust a papírkazetta behelyezésekor megjelenő képernyőn, a nyomtató értesíti Önt, ha a regisztrált információ és a nyomtatási beállítások eltérnek egymástól. Ez megakadályozza, hogy a papír és a tinta elpazarolódjon, ha nem a megfelelő papírméretre nyomtat, vagy rossz színben nyomtat, mert olyan beállításokat használ, amelyek nem illenek a papírtípushoz.

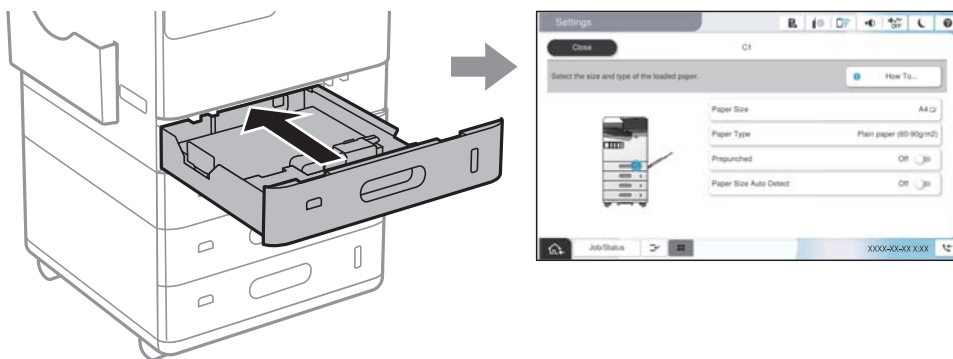

Ha a megjelenített papírméret és -típus eltér a betöltött papírtól, válassza ki a módosítani kívánt elemet. Ha a beállítások megfelelnek a betöltött papírnak, zárja be a képernyőt.

### Megjegyzés:

- A papírméret és papírtípus beállításait tartalmazó képernyőt úgy is megjelenítheti, hogy kiválasztja a(z)  elemet a kezelőpaneelen.
- A gyakran használt felhasználó által megadott méreteket regisztrálhatja a **Beáll.** > **Általános beállítások** > **Nyomtatóbeállítások** > **Papírforrás-beállítások** > **Egyéni papírméretek listája** elemben.
- A felhasználó által definiált papírméret kiválasztásához állítsa a **Papírméret auto. észlelése** beállítást az **Ki** értékre.

## Papírtípusok listája

Ha optimális nyomtatási eredményeket szeretne elérni, jelölje ki a papír típusát.

Papír neve	Papírtípus			
	Vezérlőpanel	Nyomtató-illesztőprogram, okoseszköz*	PostScript nyomtató-illesztőprogram	Epson univerzális nyomtató-illesztőprogram
Epson Bright White Ink Jet Paper	Normál papírok (60-90 g/m <sup>2</sup> )	Normál papírok(60 - 90 g/m <sup>2</sup> )	Plain paper(60-90g/m <sup>2</sup> )	Normál papírok(60 - 90 g/m <sup>2</sup> )
Epson Business Paper	Jó minőségű sima papír	Minőségi normál papír	High quality plain paper	Minőségi normál papír
Epson Matte Paper-Heavyweight	Matte	Epson Matte	Epson Matte	-
Epson Photo Quality Self Adhesive Sheets	Matte	Epson Matte	Epson Matte	-
Epson Photo Quality Ink Jet Paper	Matte	Epson Matte	Epson Matte	-
Epson Double-sided Photo Quality Ink Jet Paper	Double-Sided Photo Quality Inkjet	Epson Double-Sided Photo Quality Inkjet	-	-
Vékony papír (52–59 g/m <sup>2</sup> )	Vékony papír (52-59 g/m <sup>2</sup> )	Vékony papír(52 - 59 g/m <sup>2</sup> )	Thin paper(52-59g/m <sup>2</sup> )	Vékony papír(52 - 59 g/m <sup>2</sup> )
Vastag papír (91–105 g/m <sup>2</sup> )	Thick1 (91-105g/m <sup>2</sup> )	Thick paper1(91 - 105 g/m <sup>2</sup> )	Thick paper1(91-105g/m <sup>2</sup> )	Thick paper1(91 - 105 g/m <sup>2</sup> )
Vastag papír (106–135 g/m <sup>2</sup> )	Thick2 (106-135g/m <sup>2</sup> )	Thick paper2(106 - 135 g/m <sup>2</sup> )	Thick paper2(106-135g/m <sup>2</sup> )	Thick paper2(106 - 135 g/m <sup>2</sup> )
Vastag papír (136–160 g/m <sup>2</sup> )	Thick3 (136-160g/m <sup>2</sup> )	Thick paper3(136 - 160 g/m <sup>2</sup> )	Thick paper3(136-160g/m <sup>2</sup> )	Thick paper3(136 - 160 g/m <sup>2</sup> )
Vastag papír (161–250 g/m <sup>2</sup> )	Thick4 (161-250g/m <sup>2</sup> )	Thick paper4(161 - 250 g/m <sup>2</sup> )	Thick paper4(161-250g/m <sup>2</sup> )	Thick paper4(161 - 250 g/m <sup>2</sup> )

\* Okoseszközök esetében ezek a hordozótípusok választhatók, ha az Epson Smart Panel használatával nyomtat.

## Az észlelt papírméretek listája

Ha engedélyezi a(z) **Papírméret auto. észlelése** funkciót, akkor az alábbi papírméreteket automatikusan érzékeli a készülék a papírkazettába vagy a papírtálcába történő betöltéskor.

### Papír betöltése az 1–4 papírkazettákba

Prioritásbeállítás *1	Papírméret
A/B méret prioritása	A6, SP3 (100×170 mm), B6, A5, Boríték DL, Boríték #10, B5, Letter, A4, 8,5×13 hüv.*2, Legal*2
Hüvelyk méret prioritása	C6 boríték, SP3 (100×170 mm), B6, Half Letter, Boríték #10, B5, Letter, A4, 8,5×13 hüv.*2, Legal*2
Egyéb méret prioritása	A6, SP3 (100×170 mm), B6, A5, Boríték DL, Boríték #10, B5, 16K (195×270 mm), A4, 8,5×13 hüv.*2, Legal*2

\*1: Ez a beállítás képernyőn a kezdeti betöltés után kiválasztott elem.

\*2: Papír betöltése a 2–4 papírkazettákba.

### Papír betöltése a papírtálcába

Prioritásbeállítás *	Papírméret
A/B méret prioritása	A6, Boríték DL, B6, A5, B5, 8×10 hüv., A4, C4 boríték
Hüvelyk méret prioritása	Boríték #10, Boríték DL, Half Letter, A5, Executive, 8×10 hüv., Letter, C4 boríték
Egyéb méret prioritása	A6, Boríték DL, B6, A5, B5, 16K (195×270 mm), A4, C4 boríték

\*: Ez a beállítás képernyőn a kezdeti betöltés után kiválasztott elem.

Előfordulhat, hogy az A4-eshez és a Letter mérethez hasonló papírméreteket nem érzékeli megfelelően a készülék.

Ha a készülék a Letter és az Executive méretű papírokat A4 és B5 méretűként érzékeli, akkor válassza a(z)  elemet, majd állítsa be a megfelelő méretet.

Ha a méreteket nem érzékeli automatikusan a készülék, akkor válassza a(z)  elemet, tiltsa le a(z) **Papírméret auto. észlelése** funkciót, majd állítsa be a papírméretet a betöltött papírnak megfelelően.

## Papír betöltése

A nyomtató LCD-képernyőjén megjelenített animációkra hivatkozással is be tudja tölteni a papírt.

Válassza ki a(z)  elemet, majd válassza ki a(z) **Hogyan** > **Papír betöltése** elemet. Válassza ki azt a papírforrást, amelyet az animációk megjelenítéséhez szeretne használni. Az animációs képernyő bezárásához válassza ki a(z) **Bezár** elemet.

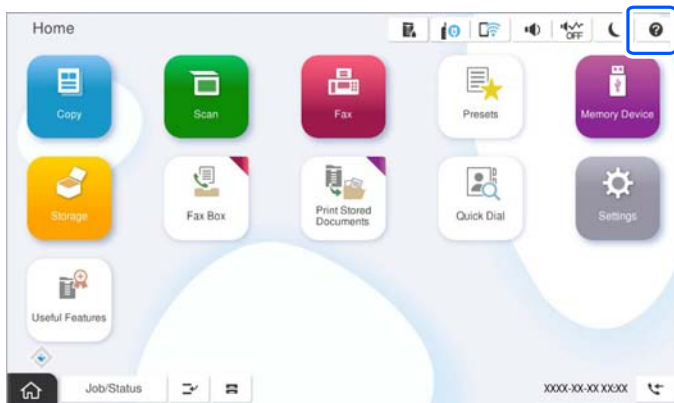

**Fontos:**

*A papírkazetta behelyezését és kivételét lassan végezze.*

## Különböző papírok betöltése

### Borítékok betöltése

Papírtálca

A borítékokat a tálca középső részébe a rövidebb oldalukkal előre, a nyomtatható oldalukkal lefelé helyezze be, majd csúsztassa az élvezetőket a borítékok széleihez.

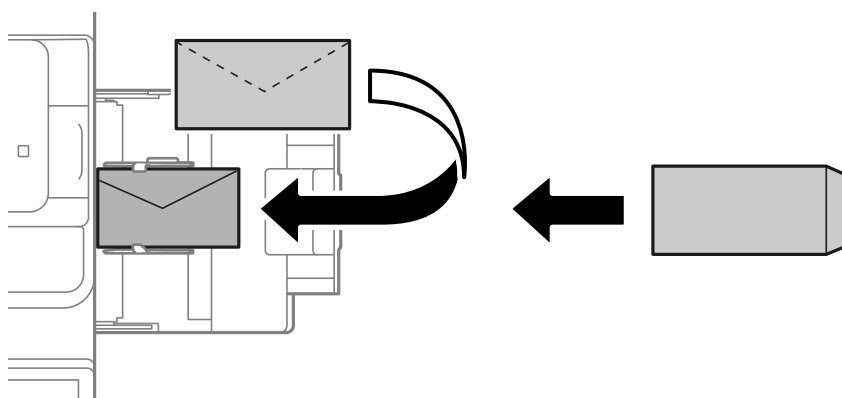

Papírkazetta

A borítékokat a nyomtatható oldalukkal felfelé töltsé be, majd csúsztassa az élvezetőket a boríték széleihez.

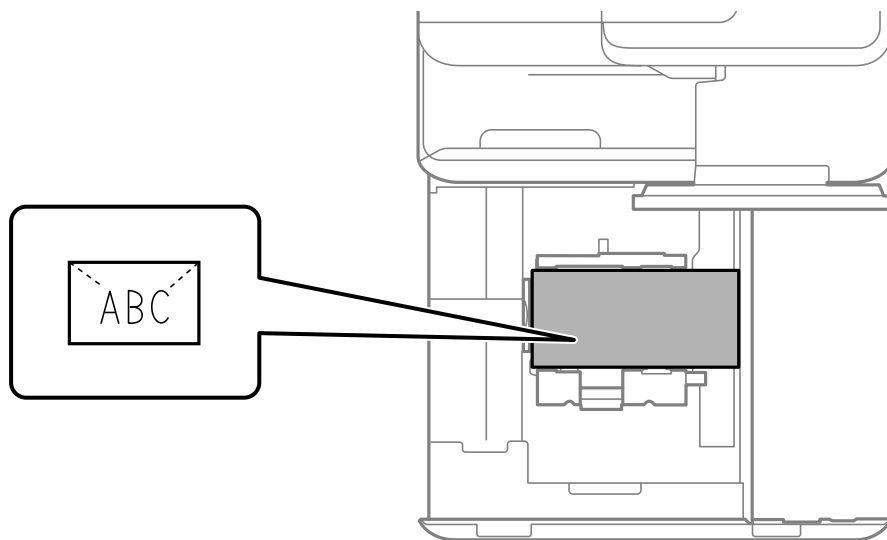

**Kapcsolódó információ**

- ➔ [„A használható papírok és a kapacitás“ 482. oldal](#)
- ➔ [„Nem alkalmazható papírtípusok“ 487. oldal](#)
- ➔ [„A papír adagolása vagy kiadása nem megfelelő“ 436. oldal](#)

## Előre lyukasztott papír betöltése

Állítsa be a margóbeállításokat, hogy a készülék ne nyomtasson a lyukak pozícióira.

Ön a papír szélétől (előlyukasztott szélétől) számított 17 mm-es területre nem nyomtathat.

**! Fontos:**

*Töltsé be az előlyukasztott papírt úgy, hogy a lyukasztott oldal ön felé nézzen. Ha a papírt nem megfelelő irányban tölti be, akkor előfordulhat, hogy a papír elakad vagy a tinta elkenődik a nyomtató belsejében.*

Papírtálca

Töltsön be előlyukasztott papírt úgy, hogy a nyomtatható oldaluk lefelé nézzen és a lyukak elöl legyenek.

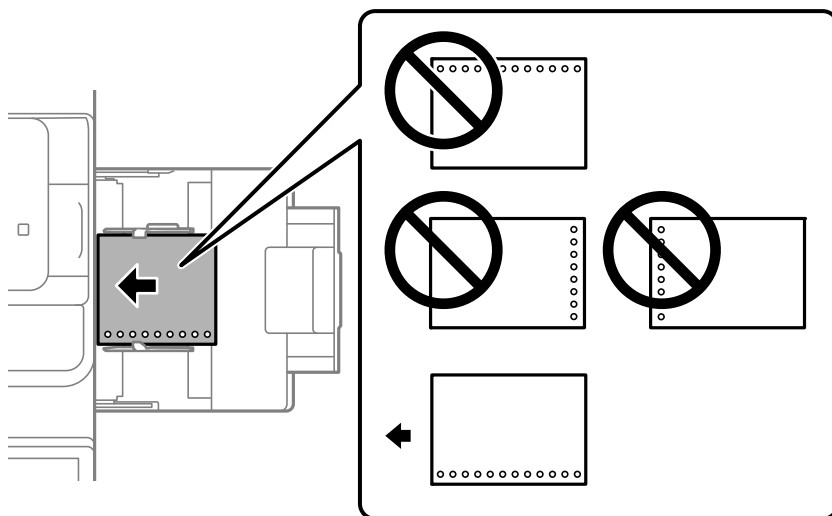

Papírkazetta

Töltsön be előlyukasztott papírt úgy, hogy a nyomtatható oldaluk felfelé nézzen és a lyukak elöl legyenek.

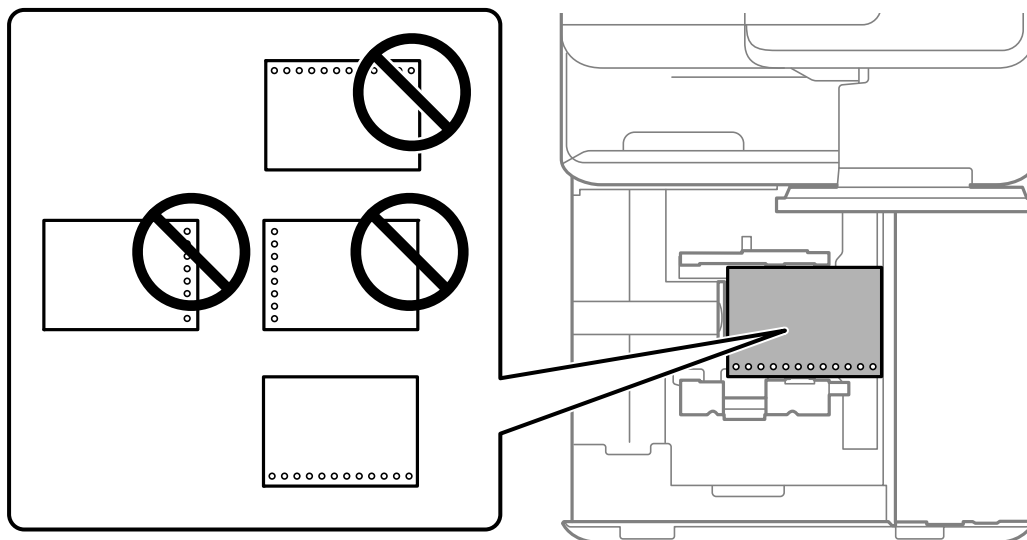

Válassza ki a(z) **Be** lehetőséget a(z) **Prepunched** beállításhoz a kezelőpanelen látható papírbeállítási képernyőn.

**Megjegyzés:**

A papír beállításait tartalmazó képernyőt úgy is megjelenítheti, hogy a kezelőpanelen kiválasztja a(z)  elemet.

**Kapcsolódó információ**

- ➔ „A használható papírok és a kapacitás“ 482. oldal
- ➔ „Nem alkalmazható papírtípusok“ 487. oldal

## Előre nyomtatott papír betöltése (Nyomtatás 1 oldalra)

### Papírtálca

Amikor 1 oldalra nyomtat, az előre nyomtatott papírt a nyomtatandó oldalával lefelé töltsé be.

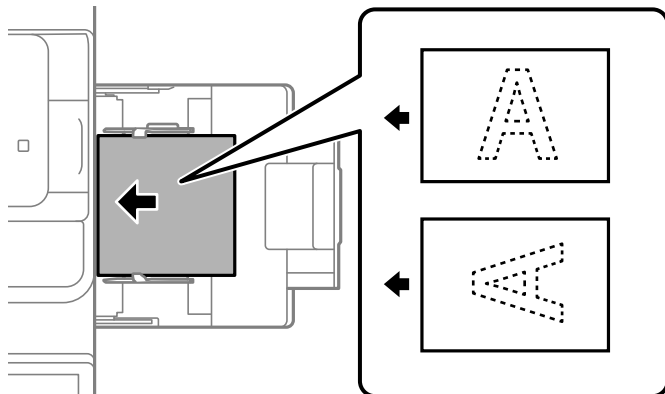

### Papírkazetta

Amikor 1 oldalra nyomtat, az előre nyomtatott papírt a nyomtatandó oldalával felfelé töltsé be.

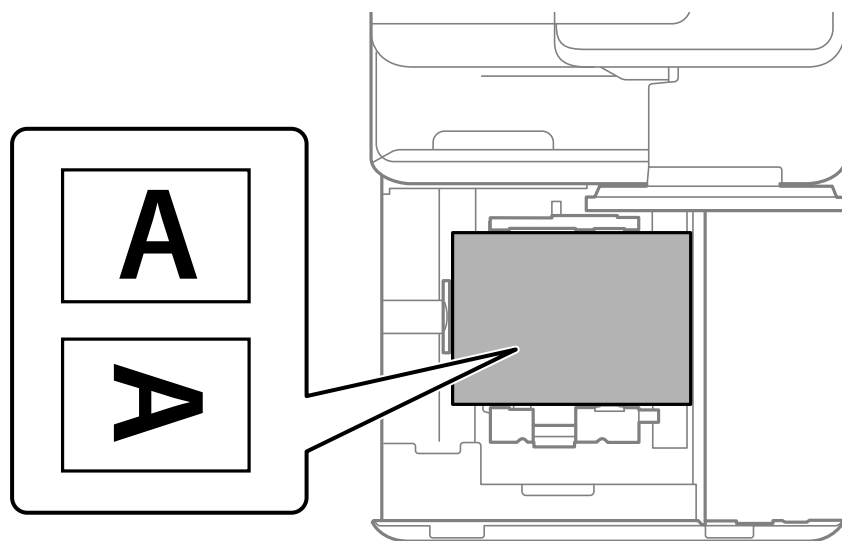

Válassza a(z) **Preprinted** lehetőséget a vezérlőpanelen megjelenő papírbeállítások képernyőn.

#### **Megjegyzés:**

A papír beállításait tartalmazó képernyőt úgy is megjelenítheti, hogy a kezelőpanelen kiválasztja a(z)  elemet.

#### **Kapcsolódó információ**

- ➔ „A használható papírok és a kapacitás“ 482. oldal
- ➔ „Nem alkalmazható papírtípusok“ 487. oldal
- ➔ „Előre nyomtatott papír betöltése (Nyomtatás 2 oldalra)“ 196. oldal

## Előre nyomtatott papír betöltése (Nyomtatás 2 oldalra)

### Papírtálca

Amikor 2 oldalra nyomtat, az előre nyomtatott papírt az először nyomtatandó oldalával felfelé töltsse be.

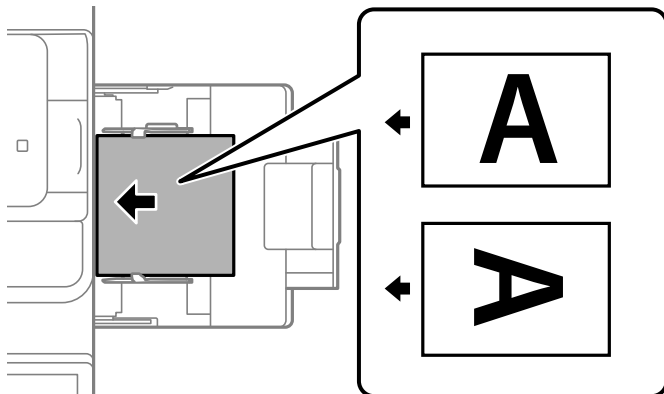

### Papírkazetta

Amikor 2 oldalra nyomtat, az előre nyomtatott papírt a nyomtatandó oldalával lefelé töltsse be.

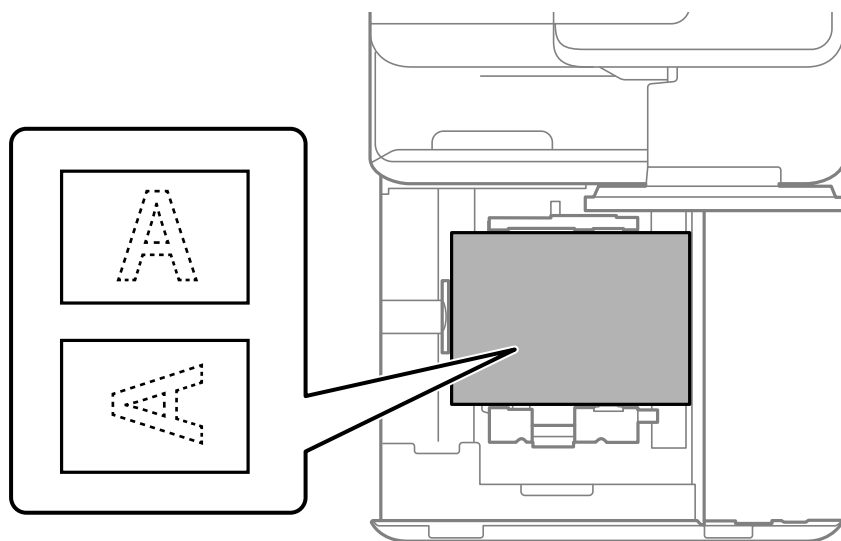

Válassza a(z) **Preprinted** lehetőséget a vezérlőpanelen megjelenő papírbeállítások képernyőn.

### **Megjegyzés:**

- A papír beállításait tartalmazó képernyőt úgy is megjelenítheti, hogy a kezelőpanelen kiválasztja a(z)  elemet.
- Ellenőrizze a nyomtató-illesztőprogram beállításait.

### **Kapcsolódó információ**

- ➔ „Nyomtatás előre nyomtatott papírra számítógépről (Windows)“ 253. oldal
- ➔ „Nyomtatás előre nyomtatott papírra számítógépről (Mac OS)“ 253. oldal
- ➔ „A használható papírok és a kapacitás“ 482. oldal
- ➔ „Nem alkalmazható papírtípusok“ 487. oldal
- ➔ „Előre nyomtatott papír betöltése (Nyomtatás 1 oldalra)“ 195. oldal



## Hosszú lapok betöltése

Töltsön be a papírtálcába egy darab hosszú papírlapot a nyomtatandó oldalával lefelé. Állítsa a **Papírméret auto. észlelése** beállítást **Ki** értékre, majd válassza ki a **Egyéni méret** beállítást papírméretnek.

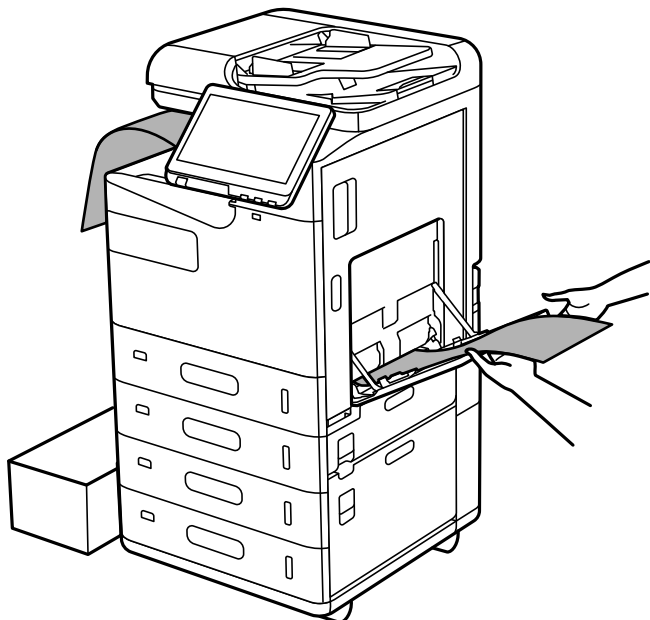

- Ha a papírlapokat a nyomtatandó oldalukkal lefelé tároló tálcából kiesik a papír, akkor készítsen elő egy dobozt vagy hasonlót, hogy a papír ne érhesen a padlóhoz.
- Ne érintse meg azt a papírlapot, amit a rendszer éppen kiadagol. Megsértheti a kezét vagy rossz nyomtatási minőséget eredményez.
- Hosszú papír betöltésekor legyen óvatos, nehogy elvágja a kezét a papír szélével, amikor a papírt fogja.

### Kapcsolódó információ

- ➔ [„A használható papírok és a kapacitás“ 482. oldal](#)
- ➔ [„Nem alkalmazható papírtípusok“ 487. oldal](#)

---

# Eredetik felhelyezése

Eredetik felhelyezése. ....	199
Az eredeti papírméret automatikus felismerése. ....	201
Eredeti példányok, amelyeket nem támogat a(z) ADF. ....	202

## Eredetik felhelyezése

Helyezze az eredetiket a szkennervegre vagy az automatikus dokumentumadagolóra.

Az automatikus dokumentumadagolóba több eredeti is helyezhető. Ha az automatikus kétoldalas szkennelés funkció elérhető, egyszerre olvasható be az eredetik mindkét oldala.

Az automatikus dokumentumadagoló műszaki adatai az alábbi hivatkozáson tekinthetők meg.

„Az automatikus lapadagoló műszaki adatai“ 547. oldal

A következő lépések segítségével tekintse meg az eredeti dokumentumok elhelyezésére vonatkozó animációt.

Válassza ki a(z)  elemet, majd válassza ki a(z) **Hogyan > Eredeti példányok elhelyezése** elemet. Válassza ki a megtekinteni kívánt eredetik elhelyezési módját. Az animációs képernyő bezárásához válassza ki a(z) **Bezár** elemet.

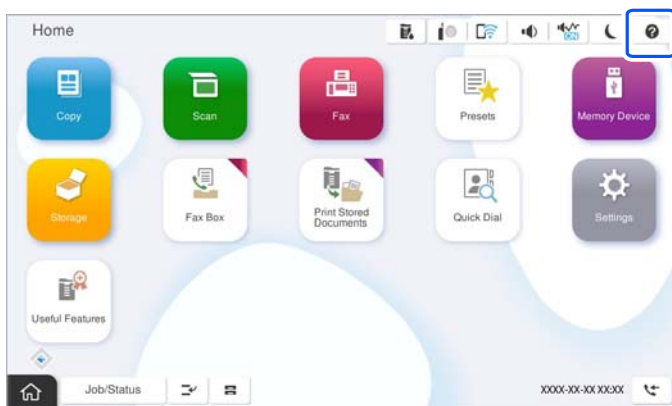

### A szkennerveg használata

 **Figyelem!**

Ügyeljen, hogy ujjait ne hagyja a lapolvasó fedél alatt, amikor azt becsukja. Ellenkező esetben megsérülhet.

**! Fontos:**

- Nagyméretű eredetik, úgy mint könyvek felhelyezése esetén ügyeljen arra, hogy ne jusson be fény kívülről a szkenneriüvegre.

*Ha a külső megvilágítás túl erős, előfordulhat, hogy az eredeti méretét nem lehet automatikusan felismerni, vagy a másolás vagy a szkennelés eredménye fehérré válhat.*

- Ne nyomja meg túlzott erővel a szkenneriüveget. Ellenkező esetben károsodhat.
- Ne fejtse ki túl nagy erőt az eredetire. Ha túl nagy erővel nyomja, akkor elmosódhat, foltok és pontok jelenhetnek meg rajta.
- Ha az eredetin behajtsági gyűrődések vagy ráncok vannak, simítsa ki azokat, és helyezze a szkenneriüveg felületére. A képek homályosak lehetnek azokon a részeken, ahol az eredeti nincs szoros kapcsolatban a szkenneriüveg felületével.
- Ha van valamilyen szemét vagy piszok a szkenneriüveg felületén, akkor azt is belevéve megnagyíthatja a beolvasott területet, ami által az eredeti kép helye eltolódhat vagy kisebb lehet. A szkennelés megkezdése előtt távolítsa el minden szennyeződést a szkenneriüvegről.

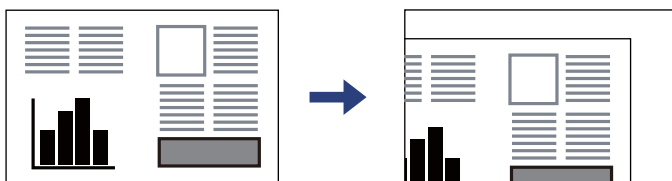

- Beolvasás után távolítsa el a dokumentumokat. Ha hosszabb ideig a szkenneriüvegen hagyja az eredeti anyagokat, előfordulhat, hogy az eredeti dokumentum az üveg felületére ragad.

**Megjegyzés:**

- A szkenneriüveg szélei körüli 1,5 mm-es területet a készülék nem olvassa be.
- Ha az automatikus lapadagolóban és a szkenneriüvegen is vannak eredetik, akkor az automatikus lapadagolóban lévő eredetik élveznek elsőbbséget.
- Előfordulhat, hogy bizonyos méreteket a nyomtató nem érzékel automatikusan. Ilyen esetben manuálisan válassza ki az eredeti anyagok méretét.

## Az ADF használata

### **!** Fontos:

- Ne töltsön be eredetiket a vonal fölé, amely közvetlenül a háromszög jel alatt található az ADF élvezetőjének belsejében.

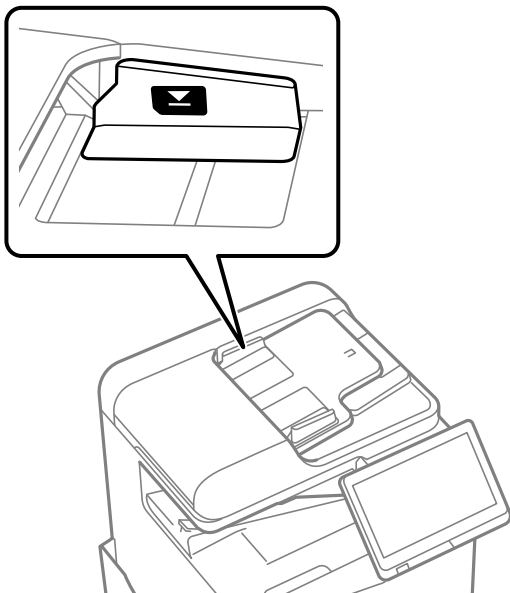

- Szkennelés közben ne töltsön be eredetiket.

### Megjegyzés:

- Előfordulhat, hogy bizonyos méreteket a nyomtató nem érzékel automatikusan. Ilyen esetben manuálisan válassza ki az eredeti anyagok méretét.

### Kapcsolódó információ

- ➔ [„Eredeti példányok, amelyeket nem támogat a\(z\) ADF“ 202. oldal](#)
- ➔ [„Az eredeti papírméret automatikus felismerése“ 201. oldal](#)
- ➔ [„A lapolvasó műszaki adatai“ 546. oldal](#)

---

## Az eredeti papírméret automatikus felismerése

Ha a(z) **Automatikus felismerés** lehetőséget választja ki papírbeállításnak, a rendszer automatikusan felismeri az alábbi papírméret-típusokat.

### Megjegyzés:

Lehetséges, hogy a következő eredeti dokumentumok méretét az eszköz nem képes pontosan érzékelni. Ha az eszköz nem érzékeli a méreteket, akkor állítsa be kézzel a vezérlőpulton.

- Szakadt, meghajtott, gyűrött vagy felpöndörödött eredeti dokumentumok (ha az eredeti dokumentum felpöndörödött, behelyezés előtt simítsa ki.)
- Eredeti dokumentumok számos lyukkal
- Vetítőfóliák, átlátszó vagy fényes eredeti dokumentumok

**Eredetik behelyezése az automatikus lapadagolóra**

Az eredeti példány rövidebb élét helyezze az ADF egység papírbetöltési nyílása felé.

Prioritásbeállítás *	Papírméret
A/B méret prioritása	A5, B5, A4
Hüvelyk méret prioritása	A5, Executive, Letter, Legal
Egyéb méret prioritása	A5, 16K (195×270 mm), A4

\*: Ez a beállítás képernyőn a kezdeti betöltés után kiválasztott elem.

**Eredetik helyezése a szkennervegre**

Az eredeti példány rövidebb élét helyezze az szkennerveg bal oldala felé.

Prioritásbeállítás *	Papírméret
A/B méret prioritása	A5, B5, A4
Hüvelyk méret prioritása	Half letter, Executive, Letter, Legal
Egyéb méret prioritása	A5, B5, 16K (195×270 mm), A4

\*: Ez a beállítás képernyőn a kezdeti betöltés után kiválasztott elem.

**Eredeti példányok, amelyeket nem támogat a(z) ADF****Fontos:**

*Ne tegyen fényképeket vagy értékes eredeti művészeti alkotásokat a(z) ADF elembe. A hibás adagolásakor az eredeti anyag meggyűrődhet vagy megsérülhet. Ehelyett olvassa be ezeket a dokumentumokat a szkennervegére.*

A papírelakadás elkerülése érdekében a következő eredetiket ne tegye a(z) ADF egységbe. Az alábbi típusú eredeti példányokhoz használja a szkennerveget.

- Szakadt, összehajtott, gyűrött, rossz állapotú vagy hullámos eredetik
- Lyukasztott eredetik
- Ragasztószalaggal, tűzőkapoccsal, gemkapoccsal stb. összefogott eredetik
- Matricával vagy címkével ellátott eredetik
- Szabálytalanul vagy nem derékszögben levágott eredetik
- Kötött eredetik
- Vetítőfólia, hőpapír vagy indigós papír
- Frissen nyomtatott eredetik (nem száradt, nem kihűlt stb.)

---

# Memóriaeszköz behelyezése és eltávolítása

Külső USB-eszköz behelyezése. . . . . 204

Külső USB-eszköz eltávolítása. . . . . 204

## Külső USB-eszköz behelyezése

Helyezzen be egy külső USB-eszközt a külső interfész USB-portba.

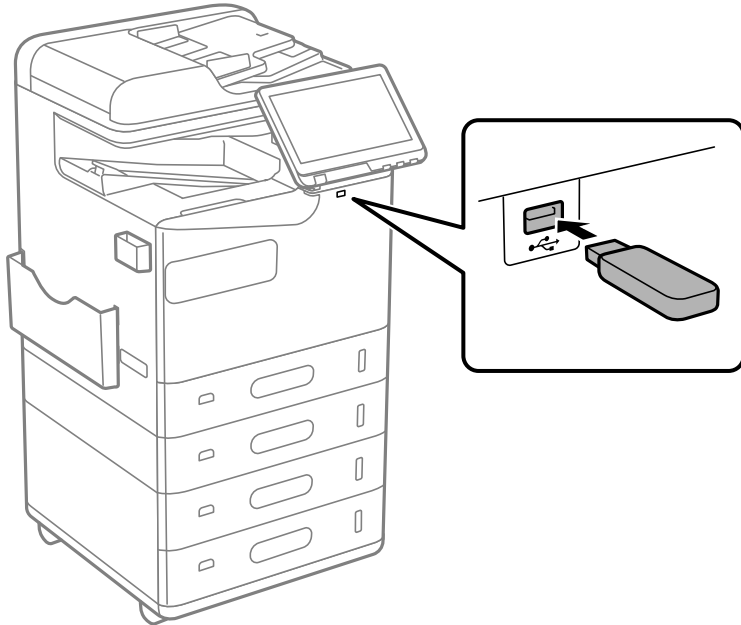

### Kapcsolódó információ

➔ „Memóriaeszköz műszaki adatai“ 552. oldal

## Külső USB-eszköz eltávolítása

Vegye ki a külső USB-eszközt.

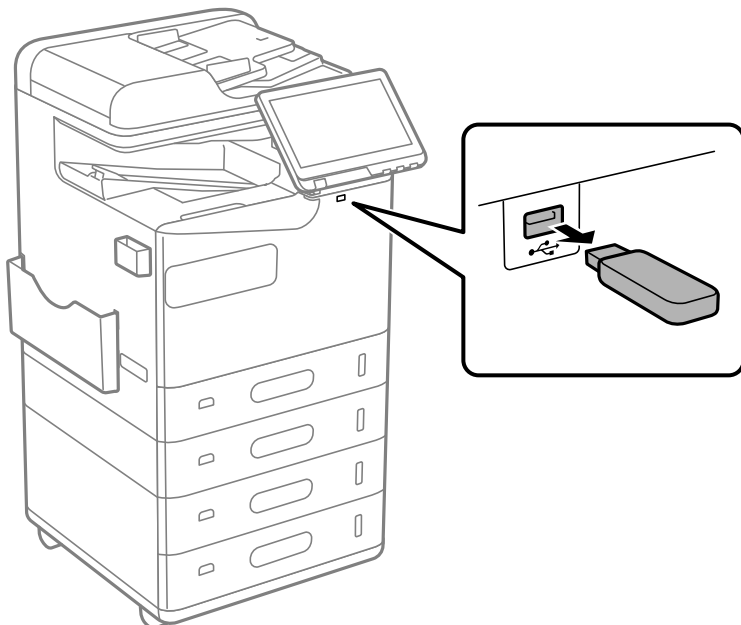





**Fontos:**

*Ha eltávolítja a külső USB-eszközt a nyomtató működése közben, akkor a külső USB-eszközön található adat elveszhet.*

# Nyomtatás

Dokumentumok nyomtatása. . . . .	207
Nyomtatás borítékra. . . . .	252
Nyomtatás előre nyomtatott papírra. . . . .	253
Fényképek nyomtatása. . . . .	254
Weboldalak nyomtatása. . . . .	257
Nyomtatás felhőszolgáltatás segítségével. . . . .	258
Megszakítás és nyomtatás. . . . .	259
Nyomtatás, kötés és rendezés. . . . .	259

# Dokumentumok nyomtatása

## Nyomtatás a számítógépről — Windows

Ha bizonyos nyomtatóillesztőprogram-beállításokat nem tud módosítani, elképzelhető, hogy azokat a rendszergazda korlátozta. Vegye fel a kapcsolatot a nyomtató rendszergazdával.

### Nyomtatás egyszerű beállításokkal

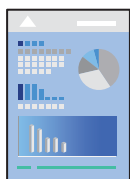

#### Megjegyzés:

A műveletek az adott alkalmazástól függően eltérhetnek. További részleteket az alkalmazás súgójában talál.

1. Töltse be a papírt a nyomtatóba.  
„Papír betöltése“ 191. oldal
2. Nyissa meg a kinyomtatni kívánt fájlt.
3. Válassza ki a **Nyomtatás** vagy a **Nyomtatási beállítás** lehetőséget a **Fájl** menüből.
4. Jelölje ki a nyomtatót.
5. A nyomtató-illesztőprogram ablakának a megnyitásához válassza a **Beállítások** vagy a **Tulajdonságok** elemet.

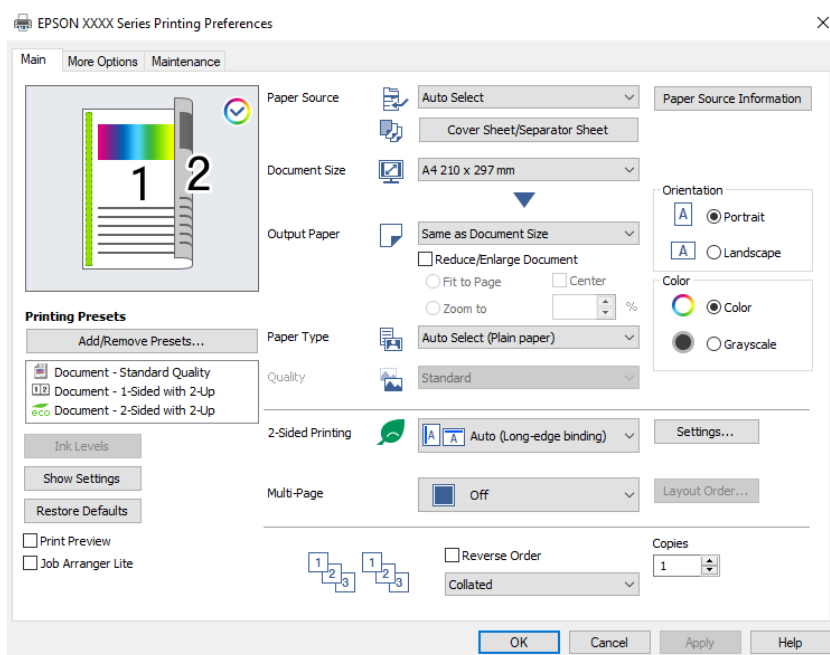

6. Szükség esetén módosítsa a beállításokat.

Részletes információkért tekintse meg a nyomtató-illesztőprogram menüpontjait.

**Megjegyzés:**

- A beállítási elemek részletes leírását az online súgóban is megtalálhatja. Ha egy elemre a jobb egérgombbal kattint, akkor megjelenik az adott elemhez kapcsolódó **Súgó**.
- A(z) **Nyomtatási kép** elem kiválasztásával a nyomtatás előbb megtekintheti a dokumentum előnézetét.
- Ha csak a papír egyik oldalára szeretne nyomtatni, állítsa a(z) **Kétoldalas nyomtatás** opciót **Ki** állásba.
- Ha a nyomtatni kívánt dokumentumot szeretné elmenteni a tárhelyre, akkor válassza ki a(z) **További beállítások** fület, válassza ki a(z) **Mentés tárhelyre és nyomtatás** elemet a(z) **Feladattípus** pontban, majd határozza meg, hogy a rendszer hova mentse a dokumentumot.

7. A nyomtató-illesztőprogram ablakának a bezárásához kattintson az **OK** gombra.

8. Kattintson a **Nyomtatás** elemre.

**Megjegyzés:**

- A(z) **Nyomtatási kép** elem kiválasztásakor megjelenik az előnézeti ablak. A beállítások módosításához kattintson a(z) **Mégse** gombra, majd ismételje meg a folyamatot a(z) 3. lépéstől.
- Ha szeretné visszavonni a nyomtatást, a számítógépen az **Eszközök és nyomtatók**, **Nyomtató** vagy **Nyomtatók és faxok** menüpontban kattintson jobb egérgombbal a nyomtatójára. Kattintson a **Jelenlegi nyomtatások megtekintése** elemre, kattintson jobb egérgombbal a visszavonni kívánt feladatra, és válassza ki a **Mégse** lehetőséget. Azonban abban az esetben már nem vonhatja vissza a nyomtatási feladatot a számítógépen, ha a feladat már teljes egészében el lett küldve a nyomtatóra. Ebben az esetben a nyomtatón található vezérlőpanellel kell visszavonni a nyomtatási feladatot.

### Kapcsolódó információ

- ➔ „A használható papírok és a kapacitás“ 482. oldal
- ➔ „Papírtípusok listája“ 190. oldal
- ➔ „A nyomtató-illesztőprogramhoz kapcsolódó menüpontok“ 208. oldal

### A nyomtató-illesztőprogramhoz kapcsolódó menüpontok

Nyissa meg a nyomtatási ablakot egy alkalmazásban, válassza ki a nyomtatót, majd nyissa meg a nyomtató-illesztőprogram ablakát.

**Megjegyzés:**

A menük a kiválasztott opciótól függően változnak.

### Fő lap

#### Nyomtatási beállítások:

Beállítások Hozzáadás/Eltávolítása:

Létrehozhat tárolt beállításokat a gyakran használt nyomtatási beállításokhoz, valamint a korábban létrehozott tárolt beállításokat eltávolíthatja. Válassza ki a listából a használni kívánt tárolt beállítást.

#### Tintaszintek:

A körülbelüli tintaszinteket jeleníti meg. Ennek a szolgáltatásnak az engedélyezéséhez Önnek telepítenie kell a következőt: EPSON Status Monitor 3. Az Epson webhelyéről töltheti le.

<http://www.epson.com>

#### Beállítások megjelenítése/Beállítások elrejtése:

A(z) **Fő** és a(z) **További beállítások** lapfűlőn aktuálisan beállított elemek listáját jeleníti meg. Megjelenítheti vagy elrejtheti az aktuális beállítási lista képernyőt.

#### Visszaállítás alapértelmezettre:

Az összes beállítás visszaállítása a gyári alapértékre. A(z) **További beállítások** lapfűlő beállításait is visszaállítja a rendszer alapértékre.

#### Nyomtatási kép:

Nyomtatás előtt a dokumentum előnézetének a megjelenítése.

#### Nyomtatási feladatrendező Lite:

A(z) Job Arranger Lite lehetőséget biztosít különféle alkalmazások által létrehozott fájlok összefűzésére és azok egyszerre történő kinyomtatására.

#### Papírforrás:

Válassza ki, hogy a nyomtató melyik papírforrásból adagolja be a papírt. Válassza a(z) **Automatikus kiválasztás** lehetőséget, így a rendszer automatikusan a nyomtatón, azon belül a nyomtatási beállításokban kijelölt papírforrást fogja kiválasztani.

#### Fedőlap/Elválasztó lap:

Kiválaszthatja, hogy szeretne-e az előlapra és a hátlapra nyomtatni. Ezenfelül több papírforrást is kijelölhet a dokumentumban lévő oldalakra vonatkozóan. Ha a(z) **Elválasztó/fejezet oldal** lehetőséget választja és a(z) **Beállítások** opcióra kattint, részletes beállításokat végezhet.

Megadhatja elválasztólapok példányok vagy nyomtatási feladatok közé történő behelyezésének beállításait is.

#### Papírméret:

Válassza ki, hogy milyen méretű papírra szeretne nyomtatni. Ha a **Egyéni méret** elemet választja, írja be a papír szélességét és magasságát, majd regisztrálja a méretet.

#### Kimeneti papír:

Válassza ki, hogy milyen méretű papírra szeretne nyomtatni. Ha a(z) **Papírméret** és a(z) **Kimeneti papír** eltérő, akkor a rendszer automatikusan a(z) **Kicsinyítés/Nagyítás** lehetőséget választja ki. Ha úgy nyomtat, hogy a dokumentum méretét nem csökkenti vagy nem növeli, akkor nem kell kiválasztania ezt a lehetőséget.

#### Kicsinyítés/Nagyítás:

Csökkentheti vagy növelheti a dokumentum méretét.

#### Igazítás laphoz:

A dokumentum automatikus kicsinyítése vagy nagyítása a(z) **Kimeneti papír** beállításánál kiválasztott papírméretnek megfelelően.

#### Nagyítás:

Adott százalékkérték alkalmazásával nyomtat.

#### Középre:

A papír közepére nyomtatja a képeket.

#### Papírtípus:

Válassza ki, hogy milyen típusú papírra szeretne nyomtatni. Ha a(z) **Automatikus kiválasztás (normál papírok)** opciót választja, a nyomtatás azon papírforrásból történik, amelyre a nyomtató beállításában a következő típusú papír van beállítva.

Normál papírok, Recycled, Minőségi normál papír

A papírt azonban nem lehet olyan papírforrásból adagolni, amelyhez a papírforrás ki van kapcsolva a nyomtató **Beállítások automatikus választása** beállításában. Ha az előlapra és a hátlapra nyomtat, a nyomtató a fentiekől eltérő papírtípusokhoz beállított papírforrásokból is nyomtat.

#### Minőség:

A nyomtatási minőség standardhoz kötött. A nyomtatási minőség beállításához válassza ki a tárhelyre mentendő elemet itt: **Feladattípus**

#### Papírforrás információ:

Megjeleníti az egyes papírforrások papírkészletét.

#### Írásirány:

Válassza ki, hogy milyen tájolással szeretne nyomtatni.

#### Színes:

Válassza ki, hogy színesben vagy fekete-fehérben kíván-e nyomtatni.

#### Kétoldalas nyomtatás:

Lehetővé teszi a kétoldalas nyomtatást.

#### Beállítások:

Megadhatja a kötési éleket és kötési margókat. Többoldalas dokumentumok nyomtatása esetén kiválaszthatja, hogy az oldaltartomány elejétől vagy végétől szeretné-e kezdeni a nyomtatást. Az **Képek a Kötési margón** beállítást használva is kiválaszthatja, hogyan érintse a kötési margó a képet.

#### TöbbOld.:

Lehetővé teszi több oldal egyetlen lapra történő nyomtatását, valamint poszterek nyomtatását (egyetlen kép nyomtatása több lapra). A(z) **Elrendezés** elemre kattintva meghatározhatja, hogy a nyomtató milyen sorrendben nyomtassa az oldalakat.

#### Fordított sorrendben:

Az utolsó oldaltól kezdheti meg a nyomtatást, így nyomtatás után az oldalak a megfelelő sorrendbe lesznek összerakva.

#### Leválogatás/Nem leválogatott:

Válassza a(z) **Leválogatás** elemet, ha többoldalas dokumentumot szeretne sorrendben leválogatva, készletekbe rendezve nyomtatni.

#### Példányszám:

Állítsa be, hogy hány példányt szeretne nyomtatni.

## További beállítások lap

### Nyomtatási beállítások:

Beállítások Hozzáadás/Eltávolítása:

Létrehozhat tárolt beállításokat a gyakran használt nyomtatási beállításokhoz, valamint a korábban létrehozott tárolt beállításokat eltávolíthatja. Válassza ki a listából a használni kívánt tárolt beállítást.

### Beállítások megjelenítése/Beállítások elrejtése:

A(z) **Fő** és a(z) **További beállítások** lapfülön aktuálisan beállított elemek listáját jeleníti meg. Megjelenítheti vagy elrejtheti az aktuális beállítási lista képernyőt.

### Visszaállítás alapértelmezettre:

Az összes beállítás visszaállítása a gyári alapértékre. A(z) **Fő** lapfül beállításait is visszaállítja a rendszer alapértékre.

### Feladattípus:

Válassza ki, hogy szeretné-e tárolni a nyomtatási adatokat a nyomtatón.

### Normál nyomtatás:

A nyomtatás adattárolás nélkül elindul.

### Titkosított feladat:

Egy jelszó beállításával megelőzhető a bizalmas dokumentumok illetéktelen nyomtatása. Ennek a szolgáltatásnak a használata esetén a rendszer a nyomtatási adatokat a nyomtató memóriájában tárolja, és ezek az adatok kizárólag a jelszónak a nyomtató kezelőpaneljén keresztül történő beírása után nyomtathatók. Kattintson a(z) **Beállítások** gombra a beállítások módosításához.

### Feladat ellenőrzése:

Több példány nyomtatása esetén lehetővé teszi, hogy a nyomtató egyelőre csak egy példányt nyomtasson ki a tartalom ellenőrzése céljából. A második példány kinyomtatása után a nyomtatás a nyomtató kezelőpaneléről indítható.

Kattintson a(z) **Beállítások** elemre, majd állítsa be a(z) **Felhasználói név** és a(z) **Feladat neve** paramétert.

### Feladat újranyomtatása:

Lehetővé teszi a nyomtatási feladat tárolását a nyomtató memóriájában. A nyomtatást a nyomtató kezelőpaneljének a segítségével indíthatja el.

Kattintson a(z) **Beállítások** elemre, majd állítsa be a(z) **Felhasználói név** és a(z) **Feladat neve** paramétert.

### Mentés tárhelyre:

A nyomtatni kívánt adatokat elmentheti egy tárhelyen és azokat később kinyomtathatja.

### Mentés tárhelyre és nyomtatás:

Ön a nyomtatási adatokat elmentheti egy tárhelyen a nyomtatás során.

#### Színkorrekció:

##### Automatikus:

Automatikusan módosítja a képek tónusát.

##### Egyéni:

Lehetővé teszi a színek kézi korrigálását. A(z) **Speciális** elemre kattintva megnyílik a Színkorrekció képernyő, ahol kiválaszthatja a színkorrekció részletes módját. Lehetővé teszi, hogy Ön beállítsa a(z) CUD-megfelelőségű nyomtatás módszerét és kihangsúlyozza a szöveget és a vékony vonalakat, amikor Ön rákattint a(z) **Kép beállítások** elemre. Engedélyezhető továbbá a(z) Szélsimitás és a(z) Vörösszem-javítás funkció is.

#### További beállítások:

##### Vízjel funkciók:

Lehetővé teszi a másolásvédelmi mintázatokkal, a vízjelekkel vagy a fejléccel és a lábléccel kapcsolatos beállítások elvégzését.

##### Hozzáadás/törlés:

A funkció révén hozzáadhatók vagy eltávolíthatók azok a másolásvédelmi mintázatok vagy vízjelek, amelyeket használni szeretne.

##### Beállítások:

A funkció révén beállítható a másolásvédelmi mintázatok vagy vízjelek nyomtatási módja.

##### Fejléc/Lábléc:

A fejlécbe vagy a láblécbe olyan információkat nyomtathat, mint a felhasználónév és a nyomtatási dátum.

##### Elforgatás 180°-kal:

Az oldalak elforgatása 180 fokkal nyomtatás előtt. Akkor válassza ezt a funkciót, ha például a nyomtatóba fix irányban betöltött borítékokra nyomtat.

##### Nyomtatandó készletek:

Engedélyezi a csoport szerint rendezett nyomtatást lehetővé tevő beállítást. A **Beállítások** lehetőségre kattintva megadhatja a példányszámot, a halmazok számát és a rendezési módszert.

## Karbantartás lap

#### Nyomtatási feladatrendező Lite:

A(z) Nyomtatási feladatrendező Lite ablak megnyitása. Itt megnyithatja és szerkesztheti a korábban mentett adatokat.

#### EPSON Status Monitor 3:

A(z) EPSON Status Monitor 3 ablak megnyitása. Itt ellenőrizheti a nyomtató és a kellékanyagok állapotát. Ennek a szolgáltatásnak az engedélyezéséhez Önnek telepítenie kell a következőt: EPSON Status Monitor 3. Az Epson webhelyéről töltheti le.



<http://www.epson.com>

#### Figyelési beállítások:

Beállíthatja a(z) EPSON Status Monitor 3 ablakon látható beállítási elemeket. Ennek a szolgáltatásnak az engedélyezéséhez Önnek telepítenie kell a következőt: EPSON Status Monitor 3. Az Epson webhelyéről töltheti le.

<http://www.epson.com>

#### Kiegészítő beállítások:

Lehetővé teszi különféle beállítások elvégzését. Bővebb információkért kattintson a kívánt elemre a jobb egérgombbal, és nyissa meg a(z) Súgó szakaszt.

#### Nyomtatási sor:

A nyomtatásra váró feladatok megjelenítése. Ellenőrizheti és szüneteltetheti a nyomtatási feladatokat, valamint folytathatja a szüneteltetett nyomtatási feladatokat.

#### A nyomtató és a beállítások adatai:

Regisztrálhat felhasználói fiókokat. Ha a nyomtatón beállították a hozzáférés-vezérlést, akkor regisztrálnia kell egy saját fiókot a nyomtató használatához.

#### Nyelv:

A nyomtató-illesztőprogram ablakának nyelvét módosítja. A beállítások életbe léptetéséhez zárja be a nyomtató-illesztőprogramot, majd nyissa meg újra a nyomtató-illesztőprogramot.

#### Szoftver frissítés:

A(z) EPSON Software Updater eszköz indítása az alkalmazások legfrissebb verziójának interneten keresztüli megkereséséhez.

#### Terméktámogatás:

Ha a kézikönyv telepítve van a számítógépére, akkor megjelenik. Ha nincs telepítve, lépjen az Epson weboldalára és keresse meg a kézikönyvet és a rendelkezésre álló műszaki támogatást.

## Nyomtatási előbeállítások hozzáadása a könnyebb nyomtatásért

Megkönnyíti a nyomtatást, ha a nyomtatómeghajtón gyakran használt nyomtatási beállításokat létrehozza sajátjaként és azokat választja ki a listáról.

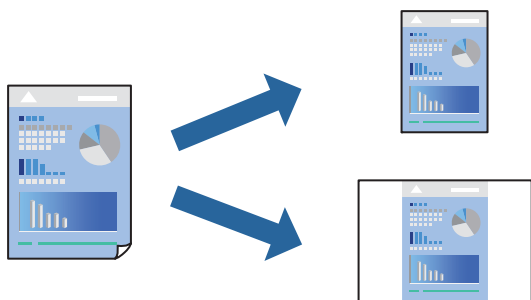

1. A nyomtató-illesztőprogram **Fő** vagy **További beállítások** fülén állítsa be az egyes elemeket (például a **Papírméret** és a **Papírtípus** elemet).

2. Kattintson a(z) **Beállítások Hozzáadás/Eltávolítása** elemre a(z) **Nyomtatási beállítások** opciónál.
3. Adja meg a **Név** elemet, és szükség esetén írjon megjegyzést.
4. Kattintson a(z) **Mentés** elemre.

**Megjegyzés:**

Egy hozzáadott előbeállítás törléséhez kattintson a **Beállítások Hozzáadás/Eltávolítása** lehetőségre, válassza ki a listából a törölni kívánt előbeállítást, majd törölje azt.

[„Fő lap“ 208. oldal](#)

[„További beállítások lap“ 211. oldal](#)

5. Kattintson a **Nyomtatás** elemre.

A következő alkalommal, amikor ugyanazokkal a beállításokkal kíván nyomtatni, válassza ki a regisztrált beállítás nevét a(z) **Nyomtatási beállítások** menüből, majd kattintson az **OK** gombra.

### Kapcsolódó információ

➔ [„Papír betöltése“ 191. oldal](#)

➔ [„Nyomtatás egyszerű beállításokkal“ 207. oldal](#)

## Kétoldalas nyomtatás

A papír mindkét oldalára nyomtathat.

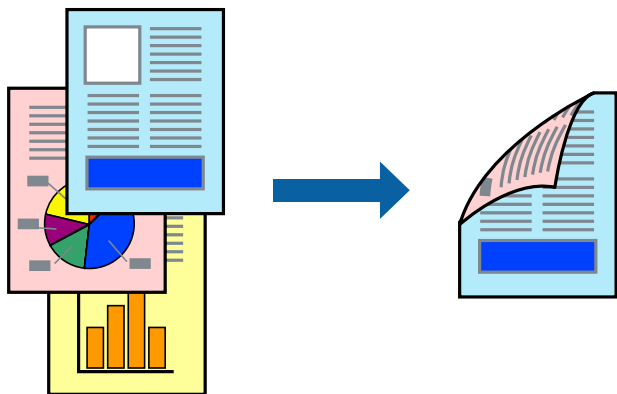

**Megjegyzés:**

- Ha nem olyan papírt használ, amely kétoldalas nyomtatáshoz alkalmas, a nyomtatási minőség romolhat és papírelakadás is előfordulhat.

[„Papír kétoldalas nyomtatáshoz“ 486. oldal](#)

- A papírtól és a nyomtatott adattól függően a festék átüthet a papír másik oldalára.

1. A nyomtató-illesztőprogram **Fő** lapján válassza a(z) **Kétoldalas nyomtatás** nyomtatási módot.
2. Kattintson a **Beállítások** opcióra, végezze el a szükséges beállításokat, majd kattintson a(z) **OK** elemre.
3. Állítsa be a többi elemet a **Fő** és a **További beállítások** füleken, ahogy szükséges, majd kattintson a(z) **OK** elemre.

[„Fő lap“ 208. oldal](#)

[„További beállítások lap“ 211. oldal](#)

4. Kattintson a **Nyomtatás** elemre.

### Kapcsolódó információ

- ➔ [„A használható papírok és a kapacitás“ 482. oldal](#)
- ➔ [„Papír betöltése“ 191. oldal](#)
- ➔ [„Nyomtatás egyszerű beállításokkal“ 207. oldal](#)

## Több oldal nyomtatása egy lapra

Ezzel a beállítással egyetlen lapra több oldal nyomtatható.

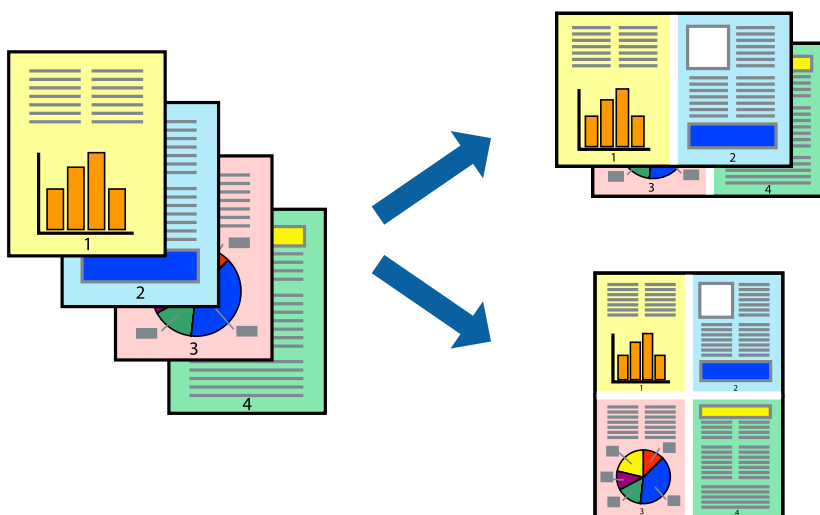

1. A nyomtató-illesztőprogram **Fő** lapján válasszon a(z) **2-up, 4-up, 6 oldal / lap, 8-up, 9 oldal / lap** és a(z) **16 oldal / lap** lehetőség közül a(z) **TöbbOld.** beállítási paraméternél.
2. Kattintson a(z) **Elrendezés** gombra, végezze el a szükséges beállításokat, majd kattintson a(z) **OK** elemre.
3. Állítsa be a többi elemet a **Fő** és a **További beállítások** füleken, ahogy szükséges, majd kattintson a(z) **OK** elemre.

[„Fő lap“ 208. oldal](#)

[„További beállítások lap“ 211. oldal](#)

4. Kattintson a **Nyomtatás** elemre.

### Kapcsolódó információ

- ➔ [„Papír betöltése“ 191. oldal](#)
- ➔ [„Nyomtatás egyszerű beállításokkal“ 207. oldal](#)

## Nyomtatás a papírmérethez igazítva

Jelölje ki a nyomtatóba betöltött papír méretét a Cél papírmérete beállításaként.



1. A nyomtató-illesztőprogram **Fő** lapján hajtsa végre az alábbi beállításokat.
  - Papírméret: jelölje ki az alkalmazás beállításában megadott papír méretét.
  - Kimeneti papír: jelölje ki a nyomtatóba betöltött papír méretét.  
**Igazítás laphoz** automatikusan kiválasztásra kerül.

### **Megjegyzés:**

*Ha a kicsinyített képeket az oldal közepére szeretné nyomtatni, akkor kattintson a(z) **Középre** elemre.*

2. Állítsa be a többi elemet a **Fő** és a **További beállítások** füleken, ahogy szükséges, majd kattintson a(z) **OK** elemre.

„Fő lap“ 208. oldal

„További beállítások lap“ 211. oldal

3. Kattintson a **Nyomtatás** elemre.

### **Kapcsolódó információ**

➔ „Papír betöltése“ 191. oldal

➔ „Nyomtatás egyszerű beállításokkal“ 207. oldal

## Kicsinyített vagy nagyított dokumentum nyomtatása bármilyen nagyításban

Felnagyíthatja és lekicsinyítheti a dokumentumokat egy bizonyos százalékkal.



1. A nyomtató-illesztőprogram **Fő** lapjának **Papírméret** beállítási szakaszában válassza ki a dokumentum méretét.
2. A(z) **Kimeneti papír** beállítási szakaszban válassza ki, hogy milyen méretű papírra szeretne nyomtatni.
3. Válassza a(z) **Nagyítás** lehetőséget, majd adja meg a százalékot. Ha a(z) **A dokumentum méretével megegyező** értéket választotta ki a(z) **Kimeneti papír** beállításnál, akkor előbb válassza ki (z) **Kicsinyítés/Nagyítás** lehetőséget.
4. Állítsa be a többi elemet a **Fő** és a **További beállítások** füleken, ahogy szükséges, majd kattintson a(z) **OK** elemre.

[„Fő lap“ 208. oldal](#)

[„További beállítások lap“ 211. oldal](#)

5. Kattintson a **Nyomtatás** elemre.

### Kapcsolódó információ

➔ [„Papír betöltése“ 191. oldal](#)

➔ [„Nyomtatás egyszerű beállításokkal“ 207. oldal](#)

## Egy másolat nyomtatása további másolatok nyomtatása előtt

Nagy példányszámú dokumentumok nyomtatása esetén lehetősége van egyetlen lapot kinyomtatni, amin ellenőrizheti a tartalmat. A második példány kinyomtatása után a nyomtatás a nyomtató vezérlőpaneléről indítható.

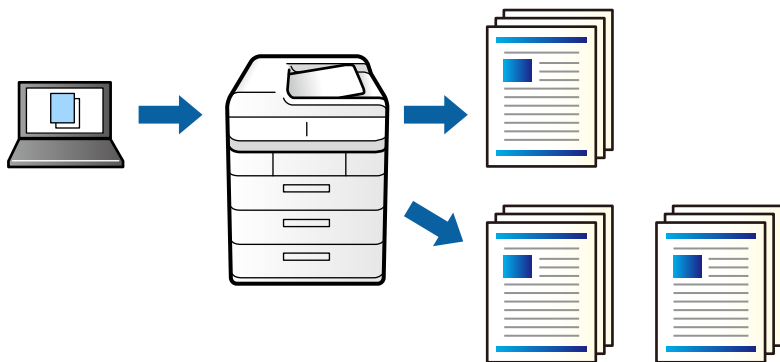

1. A nyomtató-illesztőprogram **További beállítások** lapján válassza ki a(z) **Feladat ellenőrzése** elemet a(z) **Feladattípus** beállításnál.
2. Kattintson a(z) **Beállítások** elemre, töltsse ki a(z) **Felhasználói név** és a(z) **Feladat neve** mezőket, majd kattintson a(z) **OK** elemre.  
A feladat a nyomtató vezérlőpaneljén szereplő feladtnév alapján azonosítható be.
3. Szükség szerint állítsa be a többi elemet is, majd kattintson a(z) **OK** gombra.
4. Kattintson a **Nyomtatás** elemre.  
A rendszer csak egyetlen példányt nyomtat ki, és a nyomtatási feladatot eltárolja a nyomtató memóriájában.  
A tárolt feladat a nyomtató kikapcsolásakor törlődik.
5. A feladat nyomtatásához válassza a(z) **Nyomtatás a belső memóriából** elemet a nyomtató vezérlőpaneljének kezdőképernyőjén.
6. Válassza ki a nyomtatni kívánt fájlt.  
Válassza ki a Felhasználót a listából, majd válassza ki a feladatot. Ha a rendszer jelszót kér, írja be a nyomtató-illesztőprogramban beállított jelszót.
7. Ha megjelennek a feladat részletei, zárja be azt a képernyőt, majd válassza a(z) **Nyomtatás** lehetőséget.

### **Megjegyzés:**

A feladat törléséhez válassza a(z) **Törlés** lehetőséget.

### **Kapcsolódó információ**

- ➔ „Papír betöltése“ 191. oldal
- ➔ „Nyomtatás egyszerű beállításokkal“ 207. oldal

## Egyetlen kép nyomtatása több lapra, nagyítás céljából (avagy poszter létrehozása)

Ez a funkció lehetővé teszi, hogy egy képet több lapra nyomtasson ki. Ezeket egymás mellé helyezve nagy méretű plakátot alakíthat ki.

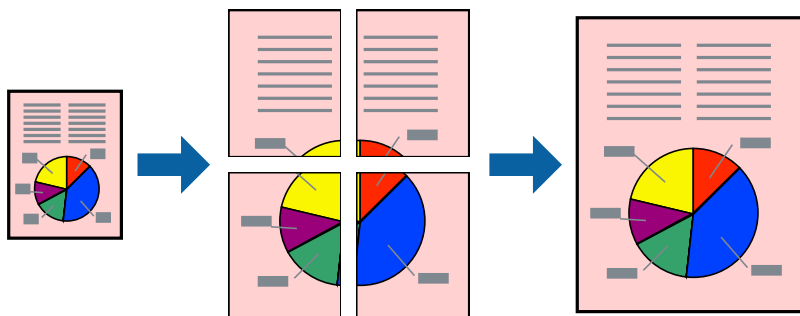

1. A nyomtató-illesztőprogram **Fő** lapján válassza a(z) **Ki** lehetőséget a(z) **Kétoldalas nyomtatás** beállításaként.
2. Válassza a(z) **2x1 Poszter**, a(z) **2x2 Poszter**, a(z) **3x3 Poszter** vagy a(z) **4x4 Poszter** lehetőséget a(z) **TöbbOld.** beállítás értékeként.
3. Kattintson a(z) **Beállítások** gombra, végezze el a szükséges beállításokat, majd kattintson a(z) **OK** elemre.

### *Megjegyzés:*

*A Vágásjelek nyomtatása segítségével szabásminta nyomtatható.*

4. Állítsa be a többi elemet a **Fő** és a **További beállítások** füleken, ahogy szükséges, majd kattintson a(z) **OK** elemre.

„Fő lap“ 208. oldal

„További beállítások lap“ 211. oldal

5. Kattintson a **Nyomtatás** elemre.

### **Kapcsolódó információ**

➔ „Papír betöltése“ 191. oldal

➔ „Nyomtatás egyszerű beállításokkal“ 207. oldal

### Poszterek készítése átfedő igazítási jelek segítségével

Itt egy példát talál arra, hogyan készíthet posztert, ha a **2x2 Poszter** lehetőség van kiválasztva, és az **Egymást átfedő igazítási jelek** van kiválasztva a **Vágásjelek nyomtatása** menüben.

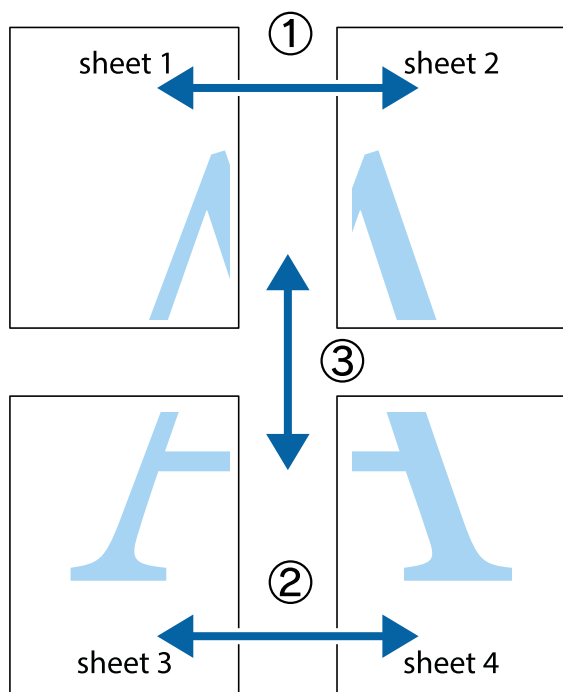

1. Készítse el Sheet 1ot és a Sheet 2ot. Vágja le az Sheet 1 margóit a függőleges kék vonal mentén, a felső és alsó keresztek középvonalában.

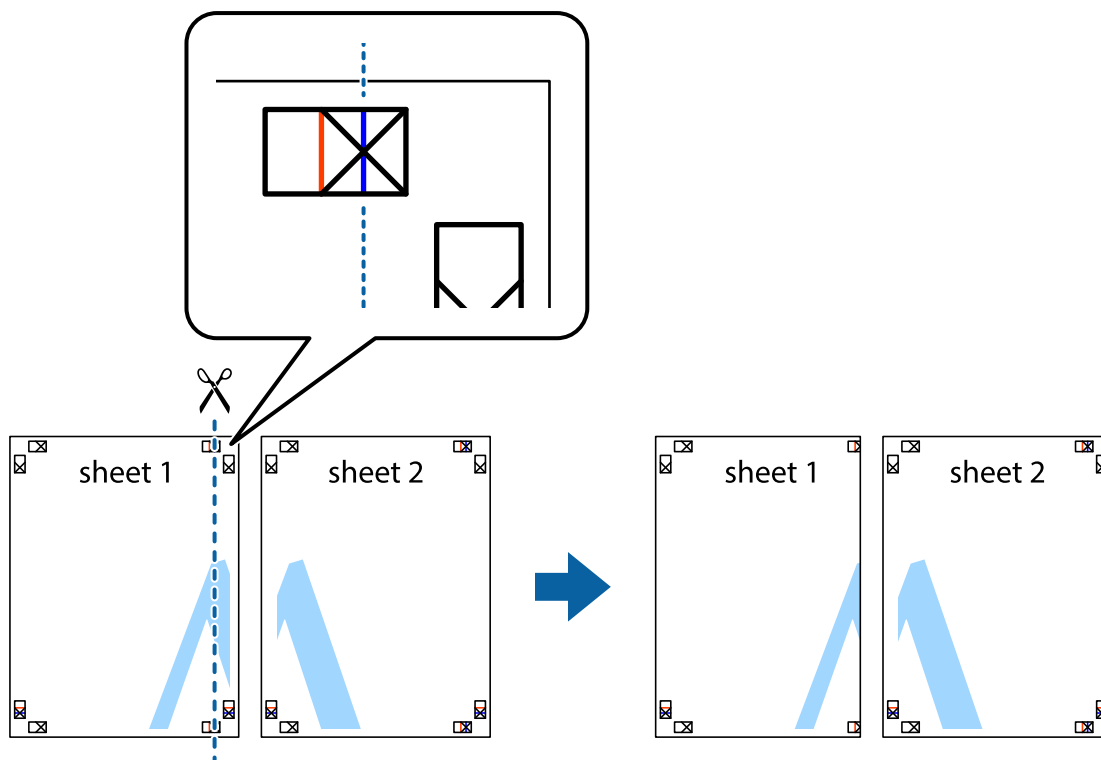



2. Helyezze az Sheet 1 szélét a Sheet 2-ra, igazítsa össze a jelzéseket, majd hátulról ideiglenesen rögzítse ragasztószalaggal a két lapot egymáshoz.

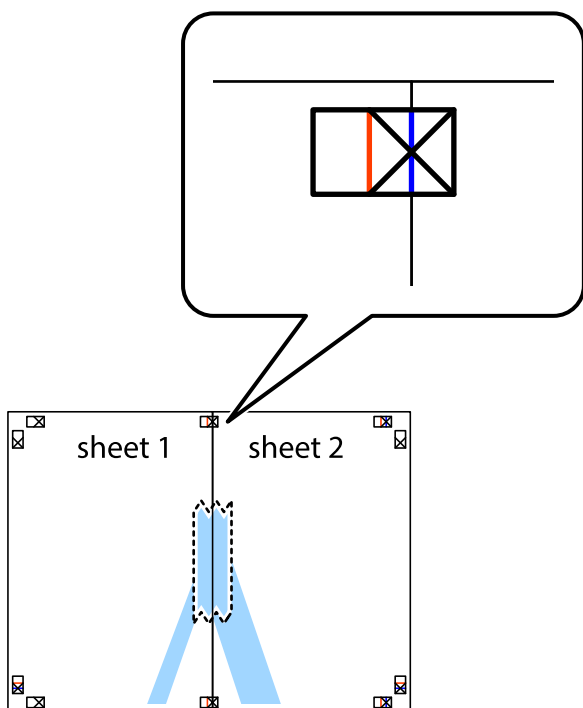

3. A ragasztószalaggal egymáshoz rögzített lapokat vágja el függőlegesen a piros igazításjelek vonalában (most a keresztetől balra eső vonal mentén).

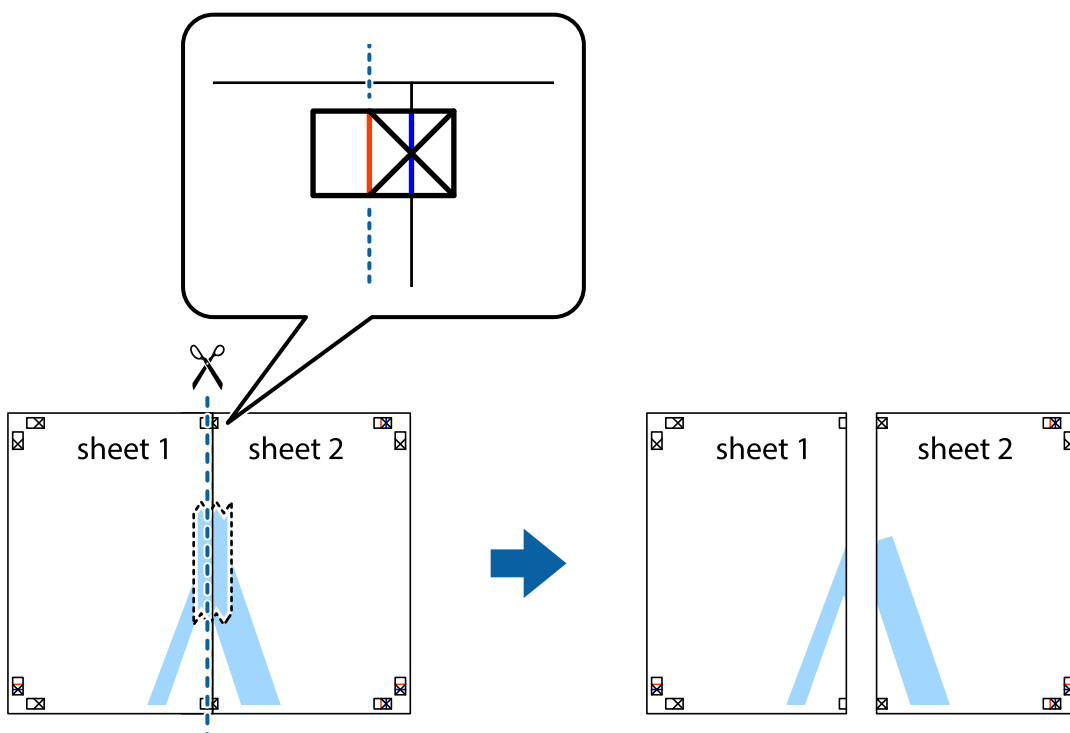

4. Hátulról ragassza össze a lapokat.

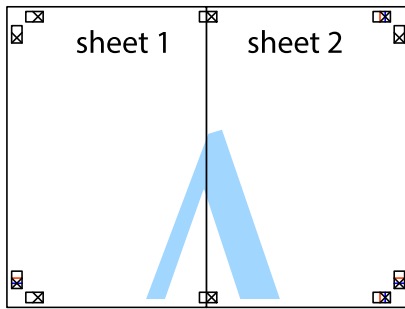

5. Ismételje meg az 1–4. lépéseket a Sheet 3 és a Sheet 4 egymáshoz ragasztásához.
6. Vágja le az Sheet 1 és a Sheet 2 margóját a vízszintes kék vonal mentén a bal és a jobb oldalak keresztjelein át.

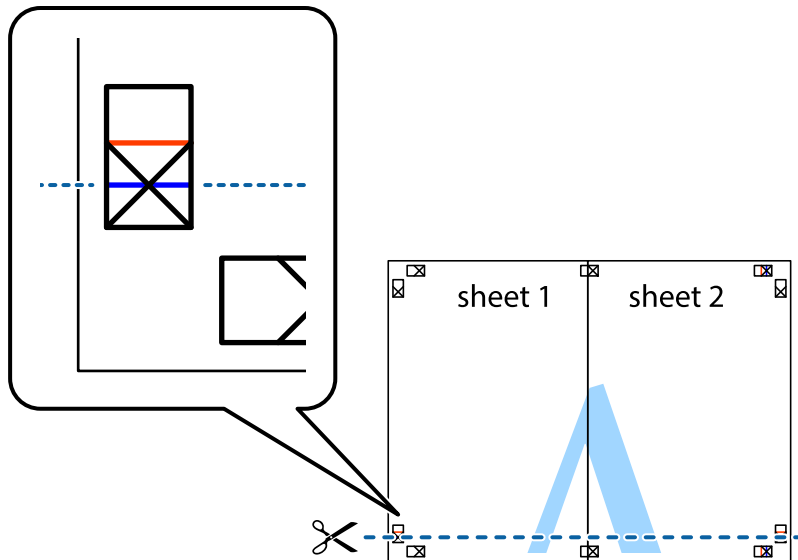

7. Helyezze az Sheet 1 és a Sheet 2 szélét a Sheet 3 és a Sheet 4 tetejére, igazítsa össze a keresztjelzéseket, majd hátulról ideiglenesen rögzítse ragasztószalaggal a lapokat egymáshoz.

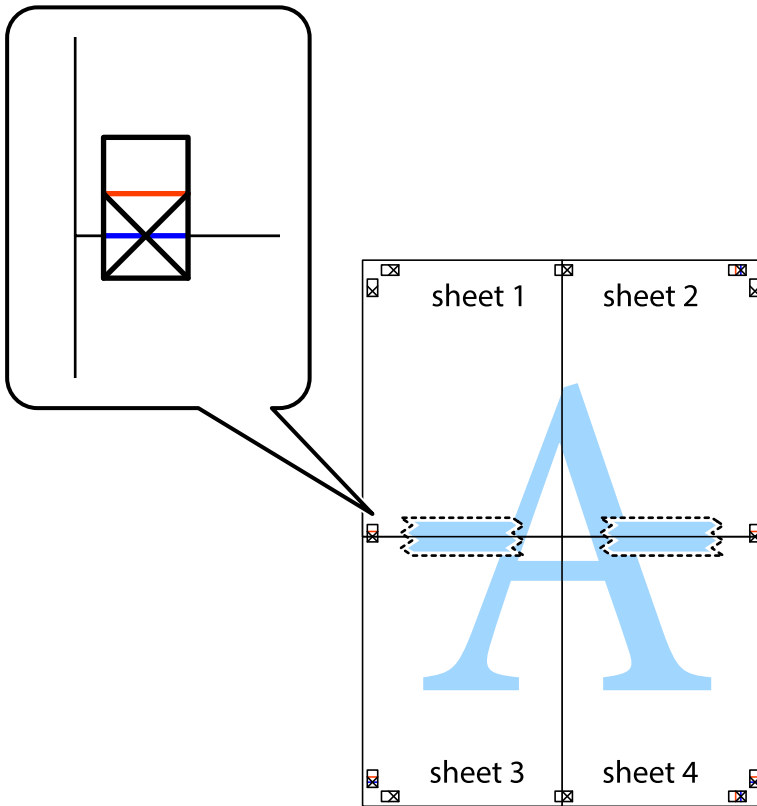

8. A ragasztószalaggal egymáshoz rögzített lapokat vágja el a piros vonal mentén az igazítás jeleken át (ebben az esetben a kereszttek felé eső vonal mentén).

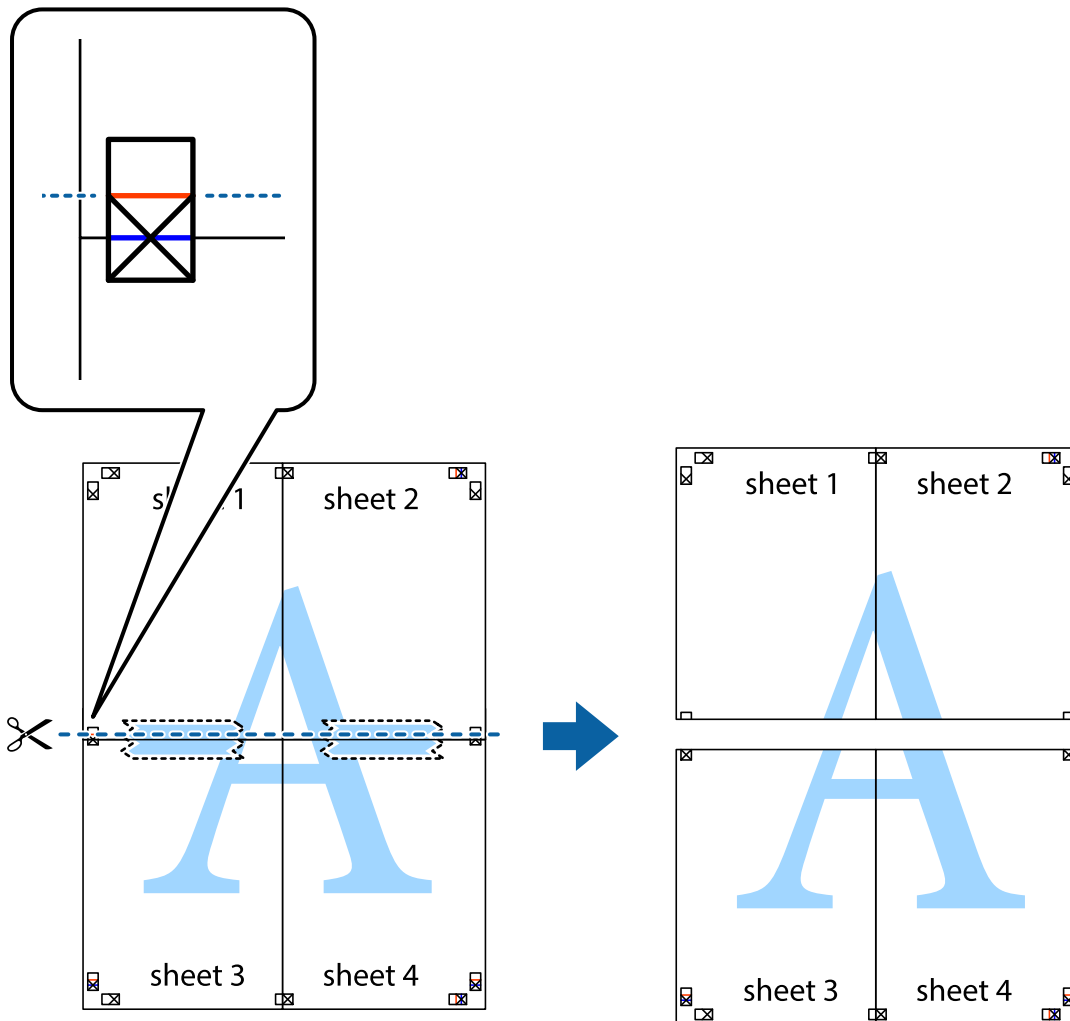

9. Hátulról ragassza össze a lapokat.

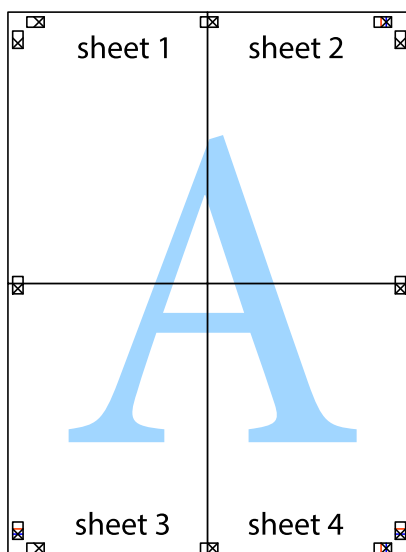

10. Vágja le a maradék margókat a külső vezető mentén.

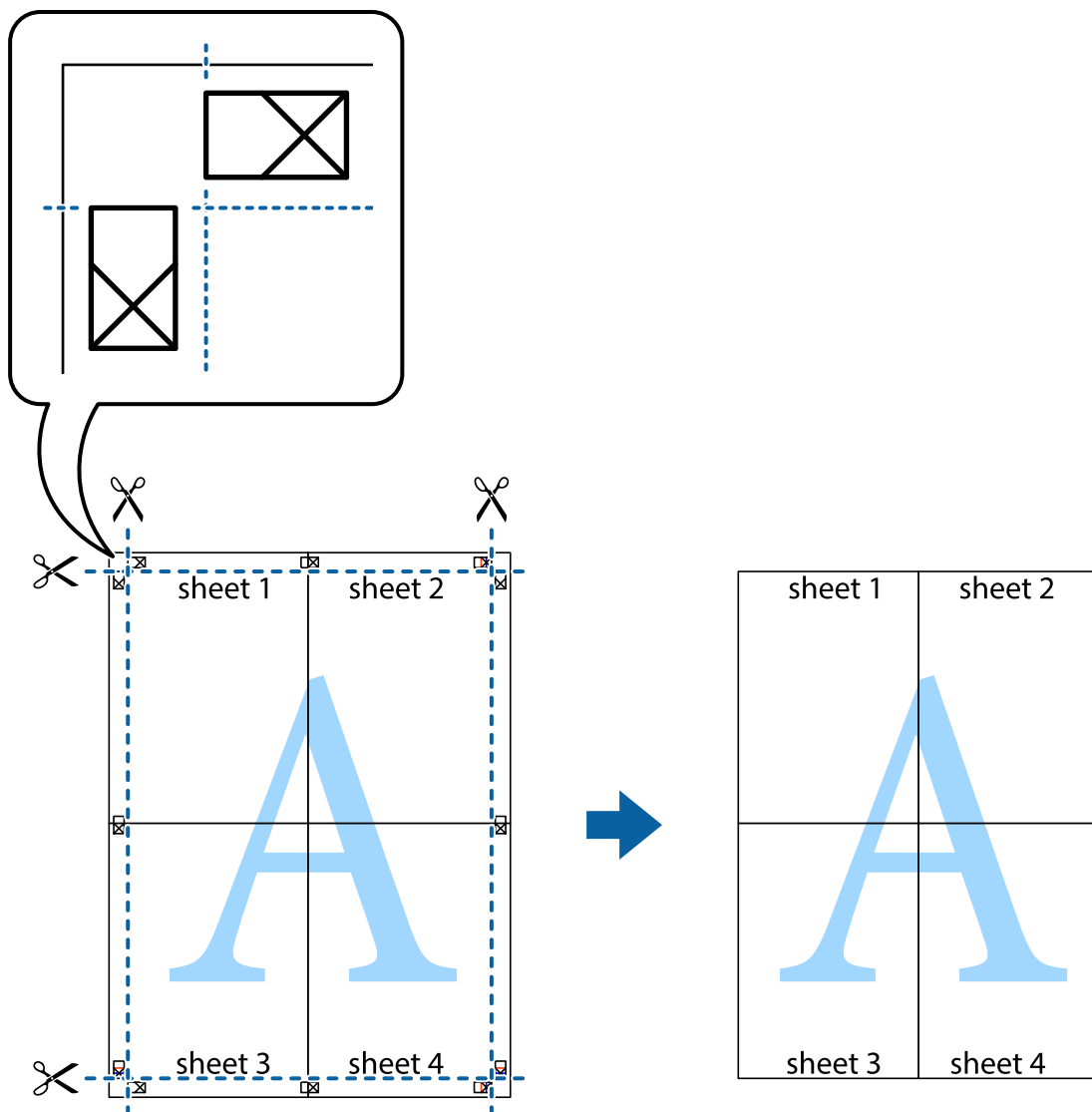

## Nyomtatás fejléccel és/vagy lábléccel

A fejlécbe vagy a láblécbe olyan információkat nyomtathat, mint a felhasználónév és a nyomtatási dátum.

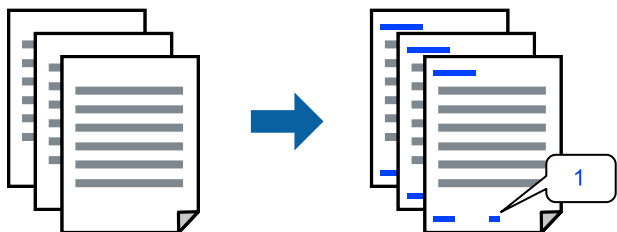

1. A nyomtató-illesztőprogram **További beállítások** lapján kattintson a(z) **Vízjel funkciók** elemre, majd válassza a(z) **Fejléc/Lábléc** jelölőnégyzetet.

- Válassza a **Beállítások** lehetőséget, válassza ki a nyomtatni kívánt elemeket, majd kattintson az OK gombra.

**Megjegyzés:**

- Az első oldalszám megadásához válassza ki a(z) **Oldalszám** elemet a fejlécben vagy a láblécben a kinyomtatni kívánt helyről, majd válassza ki a számot a **Kezdő szám** alatt.
- Ha a fejlécben vagy a láblécben szeretne szöveget nyomtatni, válassza ki a nyomtatni kívánt helyet, majd válassza a **Szöveg** lehetőséget. Írja be a nyomtatni kívánt szöveget a szövegbeviteli mezőbe.

- Állítsa be a többi elemet a **Fő** és a **További beállítások** füleken, ahogy szükséges, majd kattintson a(z) **OK** elemre.

[„Fő lap“ 208. oldal](#)

[„További beállítások lap“ 211. oldal](#)

- Kattintson a **Nyomtatás** elemre.

### Kapcsolódó információ

➔ [„Papír betöltése“ 191. oldal](#)

➔ [„Nyomtatás egyszerű beállításokkal“ 207. oldal](#)

## Másolásvédelmi minta nyomtatása

A nyomatokra másolásvédelmi minta nyomtatható. Nyomtatáskor magukat a betűket nem nyomtatja ki a rendszer, továbbá a teljes nyomatra vékony raszterfólia kerül. A rejtett betűk fénymásolás esetén előtűnnek, így könnyen megkülönböztethető az eredeti példány a másolatoktól.



A(z) Másolás elleni mintázat szolgáltatás a következő feltételek teljesülése esetén érhető el:

- Kétoldalas nyomtatás: Ki
- Papírtípus: Normál papírok, Letterhead, Recycled, Színes, Preprinted, Minőségi normál papír, Vékony papír, Vastag papír1, Vastag papír2, Vastag papír3 vagy Vastag papír4
- Minőség: Szokásos
- Színkorrekció: Automatikus

**Megjegyzés:**

Akár saját másolás elleni mintát is hozzáadhat.

- A nyomtató-illesztőprogram **További beállítások** lapján kattintson a(z) **Vízjel funkciók** elemre, azután válassza ki a másolásvédelmi mintát.
- A minta méretének vagy sűrűségének és egyéb beállításának megváltoztatásához kattintson a(z) **Beállítások** elemre.

3. Állítsa be a többi elemet a **Fő** és a **További beállítások** füleken, ahogy szükséges, majd kattintson a(z) **OK** elemre.

[„Fő lap“ 208. oldal](#)

[„További beállítások lap“ 211. oldal](#)

4. Kattintson a **Nyomtatás** elemre.

### Kapcsolódó információ

➔ [„Papír betöltése“ 191. oldal](#)

➔ [„Nyomtatás egyszerű beállításokkal“ 207. oldal](#)

## Jelszóval védett fájlok nyomtatása

A nyomtatási feladatokhoz jelszót állíthat be, így a nyomtató csak azt követően kezdi el az adott nyomtatási feladatot, hogy Ön beírta a jelszót a nyomtató vezérlőpaneljén.

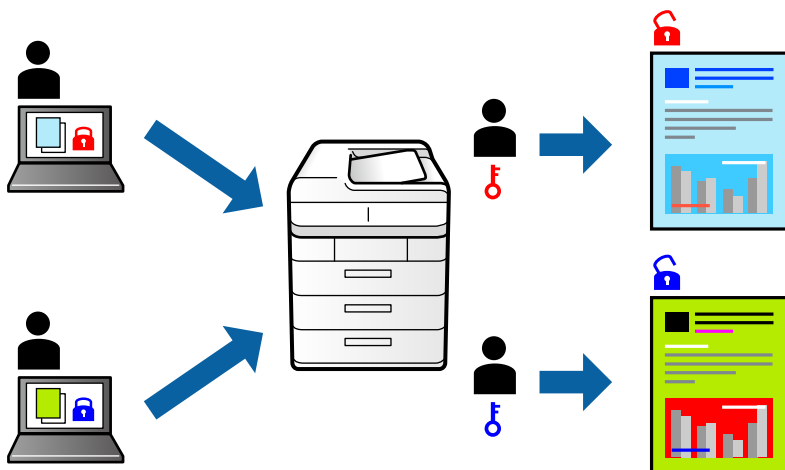

1. A nyomtató-illesztőprogram **További beállítások** lapján válassza a(z) **Titkosított feladat** lehetőséget a(z) **Feladattípus** beállításnál.
2. Írjon be egy jelszót, majd kattintson a(z) **OK** gombra.
3. Szükség szerint állítsa be a többi elemet is, majd kattintson a(z) **OK** gombra.
4. Kattintson a **Nyomtatás** elemre.
5. A feladat nyomtatásához válassza a(z) **Nyomtatás a belső memóriából** elemet a nyomtató vezérlőpaneljének kezdőképernyőjén. Válassza ki a nyomtatni kívánt feladatot, majd írja be a jelszót.

### Kapcsolódó információ

➔ [„Papír betöltése“ 191. oldal](#)

➔ [„Nyomtatás egyszerű beállításokkal“ 207. oldal](#)

## Több fájl együttes nyomtatása

A(z) Nyomtatási feladatrendező Lite lehetőséget biztosít különféle alkalmazások által létrehozott fájlok összefűzésére és azok egyszerre történő kinyomtatására. Megadhatja az összefűzött fájlok nyomtatási beállításait, például a többoldalas elrendezést és a kétoldali nyomtatást.

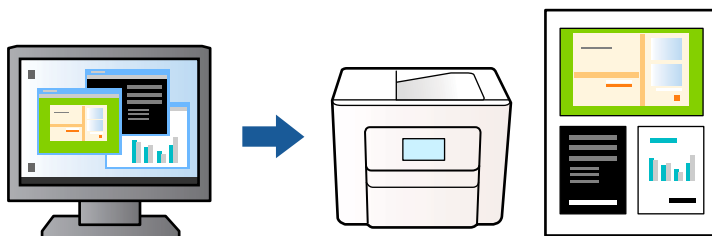

1. A nyomtató-illesztőprogram **Fő** lapján válassza a(z) **Nyomtatási feladatrendező Lite** elemet, majd kattintson a(z) **OK** gombra.
2. Kattintson a **Nyomtatás** elemre.  
A nyomtatás indításakor megjelenik a(z) Nyomtatási feladatrendező Lite ablak.
3. Ha a(z) Nyomtatási feladatrendező Lite ablak nyitva van, akkor nyissa meg azt a fájlt, melyet a mostani fájllal össze szeretne fűzni, majd ismételje meg a fenti lépéseket.
4. Ha kiválaszt egy olyan nyomtatási feladatot, amelyet a(z) Nyomtatási feladatrendező Lite ablakban adtak hozzá a(z) Nyomtatás alatt álló projekt Lite szakaszhoz, akkor lehetősége van szerkeszteni az oldal elrendezését.

### Megjegyzés:

Kötés esetén kattintson a(z) **Fájl** menüre, majd válassza a(z) **Nyomtatási beállítások** lehetőséget a nyomtató-illesztőprogram megnyitásához. A(z) **Fő** lapon kattintson a(z) **Visszaállítás alapértelmezettre** lehetőségre, majd a megjelenő képernyőn kattintson az **OK** gombra. Engedélyezze a(z) **Kétoldalas nyomtatás** funkciót, majd kattintson a(z) **Beállítások** lehetőségre. Válassza ki a(z) **fűzet**, valamint a(z) **Középre kötés** vagy **Oldalkötés** lehetőséget, majd kattintson az **OK** gombra. A nyomtató-illesztőprogram bezárásához kattintson az **OK** gombra.

- Középre kötés:** használja ezt a módszert, ha kis számú oldalt nyomtat, amelyek egymásra helyezhetők és könnyen félbe hajthatók.
- Oldalkötés.** Használja ezt a módszert, ha egyszerre egy lapot nyomtat (négy oldal), mindegyik félig összecukható, majd egy kötetbe helyezi őket.

5. A nyomtatás indításához a(z) **Fájl** menüben kattintson a(z) **Nyomtatás** elemre.

### Megjegyzés:

Ha az összes nyomtatási adat Nyomtatás alatt álló projekt szakaszhoz történő hozzáadása előtt zárja be a(z) Nyomtatási feladatrendező Lite ablakot, akkor a rendszer megszakítja azt a nyomtatási feladatot, amelyen éppen dolgozott az ablak bezárása előtt. Az aktuális feladat mentéséhez a(z) **Fájl** menüben kattintson a(z) **Mentés** elemre. A mentett fájlok „ecl” kiterjesztésűek lesznek.

Egy nyomtatási projekt megnyitásához kattintson a(z) **Nyomtatási feladatrendező Lite** elemre a nyomtató-illesztőprogram **Karbantartás** lapján; ekkor megnyílik a(z) Nyomtatási feladatrendező Lite ablak. Ezután, a fájl kijelöléséhez, jelölje ki a **Megnyitás** elemet a **Fájl** menüből.

## Kapcsolódó információ

- ➔ [„Papír betöltése” 191. oldal](#)
- ➔ [„Nyomtatás egyszerű beállításokkal” 207. oldal](#)



## Nyomtatás a színes, univerzális nyomtatás szolgáltatás segítségével

Javíthatja a nyomatokon található szövegek és képek láthatóságát.



A(z) CUD-megfelelőségű nyomtatás funkció csak akkor érhető el, ha a következő beállítások vannak kiválasztva.

- Papírtípus: Normál papírok, Letterhead, Recycled, Színes, Preprinted, Minőségi normál papír, Vastag papír1, Vastag papír2, Vastag papír3 vagy Vastag papír4
- Minőség: **Szokásos** minőség vagy magasabb minőség
- Színes nyomtatás: **Színes**
- Alkalmazások: Microsoft® Office 2007 vagy újabb
- Szövegméret: legfeljebb 96-pontos

1. A nyomtató-illesztőprogram **További beállítások** lapjának **Színkorrekció** beállítási szakaszában kattintson a(z) **Kép beállítások** elemre.
2. Válasszon ki egy opciót a(z) **CUD-megfelelőségű nyomtatás** beállítási paraméternél.
3. További beállítások elvégzéséhez kattintson a(z) **Képjavitási beállítások** elemre.
4. Állítsa be a többi elemet a **Fő** és a **További beállítások** füleken, ahogy szükséges, majd kattintson a(z) **OK** elemre.

[„Fő lap“ 208. oldal](#)

[„További beállítások lap“ 211. oldal](#)

5. Kattintson a **Nyomtatás** elemre.

### **Megjegyzés:**

- A mintázatok hatására bizonyos karakterek megváltozhatnak. Így például a plusz („+”) jel plusz-mínusz („±”) jelként jelenhet meg.
- Az alkalmazásspecifikus mintázatok és alsó aláhúzásjelek módosíthatják az ezen beállítások segítségével nyomtatott tartalmakat.
- A(z) CUD-megfelelőségű nyomtatás-beállítások használata során a fényképek és egyéb képek nyomtatási minősége csökkenhet.
- A(z) CUD-megfelelőségű nyomtatás-beállítások használata esetén a nyomtatási sebesség lassul.

### **Kapcsolódó információ**

➔ [„Papír betöltése“ 191. oldal](#)

➔ [„Nyomtatás egyszerű beállításokkal“ 207. oldal](#)

## A nyomtatási szín beállítása

Beállíthatja az adott nyomtatási feladathoz használt színeket. Ezek a finomhangolások nem módosítják az eredeti adatot.

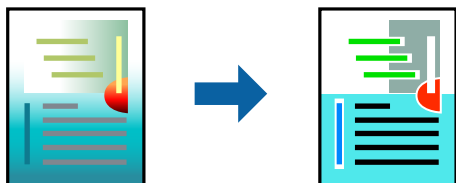

A **PhotoEnhance** használatával a képek élesebbek, a színek pedig élénkebbek lesznek, mivel az eredeti kép kontrasztja, telítettsége és fényereje automatikusan finomhangolásra kerül.

### Megjegyzés:

A **PhotoEnhance** segítségével változtathatja a színeket a tárgy helyének meghatározásával. Így, ha megváltoztatta a tárgy helyét, akár a kép kicsinyítésével, nagyításával, kivágásával vagy elforgatásával, a szín váratlanul megváltozhat. Ha a kép homályos, a tónus nem lesz természetes. Ha a szín megváltozott vagy nem természetes, nyomtasson valamelyik módban és ne a **PhotoEnhance** segítségével.

1. A nyomtató-illesztőprogram **További beállítások** lapján válassza ki a színekorrekciót a **Színekorrekció** beállításból.
  - Automatikus: ezzel a beállítással a tónus automatikusan úgy kerül finomhangolásra, hogy a lehető legjobb összhangban legyen a papírtípus és nyomtatási minőség beállításával.
  - Egyéni: egyéni beállítások elvégzéséhez kattintson a(z) **Speciális** elemre.
2. Állítsa be a többi elemet a **Fő** és a **További beállítások** füleken, ahogy szükséges, majd kattintson a(z) **OK** elemre.
  - „Fő lap“ 208. oldal
  - „További beállítások lap“ 211. oldal
3. Kattintson a **Nyomtatás** elemre.

### Kapcsolódó információ

- ➔ „Papír betöltése“ 191. oldal
- ➔ „Nyomtatás egyszerű beállításokkal“ 207. oldal

## Nyomtatás a vékony vonalak hangsúlyozásával

A nyomtatáshoz túlságosan vékony vonalakat vastagabbra állíthatja.

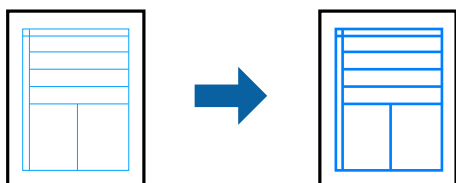

1. A nyomtató-illesztőprogram **További beállítások** lapjának **Színekorrekció** beállítási szakaszában kattintson a(z) **Kép beállítások** elemre.

2. Válassza a következőt **Vékony vonalak hangsúlyozása**.
3. Állítsa be a többi elemet a **Fő** és a **További beállítások** füleken, ahogy szükséges, majd kattintson a(z) **OK** elemre.
4. Kattintson a **Nyomtatás** elemre.

#### Kapcsolódó információ

- ➔ „Papír betöltése“ 191. oldal
- ➔ „Nyomtatás egyszerű beállításokkal“ 207. oldal

## Tisztán látható vonalkódok nyomtatása

Ha a nyomtatott vonalkódokat nem lehet megfelelően leolvasni, akkor tisztán nyomtathat kisebb tintaátütéssel. Ezt a funkciót csak akkor aktiválja, ha a kinyomtatott vonalkód nem olvasható be.

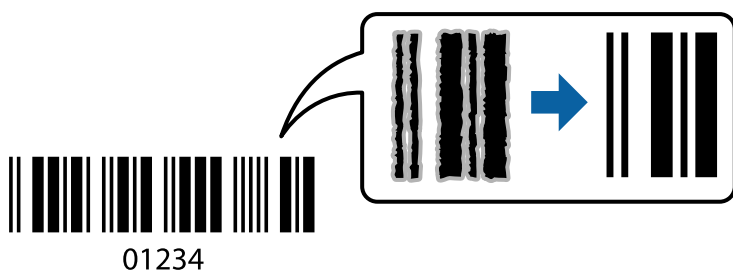

#### Megjegyzés:

Az elmosódás megszüntetése a körülményektől függően nem mindig lehetséges.

1. A nyomtató-illesztőprogram **Karbantartás** lapján kattintson a(z) **Kiegészítő beállítások** elemre, majd válassza a(z) **Vonalkód üzemmód** elemet.
2. Állítsa be a többi elemet a **Fő** és a **További beállítások** füleken, ahogy szükséges, majd kattintson a(z) **OK** elemre.
  - „Fő lap“ 208. oldal
  - „További beállítások lap“ 211. oldal
3. Kattintson a **Nyomtatás** elemre.

#### Kapcsolódó információ

- ➔ „Papír betöltése“ 191. oldal
- ➔ „Nyomtatás egyszerű beállításokkal“ 207. oldal

## Nyomtatás mentett csoport használatával

Lehetővé teszi a Nyomtatandó készletek beállítását és a nyomtatás csoport szerinti rendezését. Olvassa el a további részleteket.

## Kapcsolódó információ

➔ „Nyomtatás mentett csoportok használatával (számítógép)“ 390. oldal

## Dokumentum nyomtatása PostScript nyomtató-illesztőprogram használatával (Windows)

A PostScript nyomtató-illesztőprogram egy olyan illesztőprogram, amely a PostScript lapleíró nyelv segítségével továbbítja a nyomtatási parancsokat a nyomtató felé.

1. Nyissa meg a kinyomtatni kívánt fájlt.  
Ha eddig nem tette meg, akkor most töltse be a papírt a nyomtatóba.
2. Válassza a **Nyomtatás** vagy a **Nyomtatóbeállítás** lehetőséget a **Fájl** menüből
3. Jelölje ki a nyomtatót.
4. A nyomtató-illesztőprogram ablakának a megnyitásához válassza a **Beállítások** vagy a **Tulajdonságok** elemet.

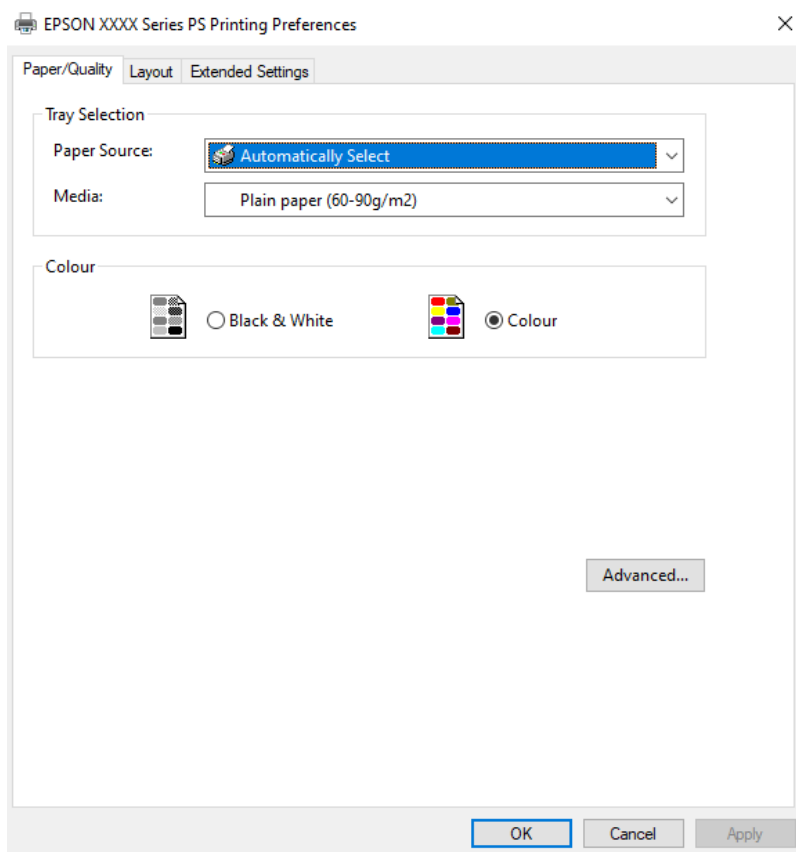

5. Szükség esetén módosítsa a beállításokat.  
Részletes információért tekintse meg a nyomtató-illesztőprogram menüpontjait.
6. Részletekért zárja be a nyomtató-illesztőprogramot az **OK** gombra kattintva.
7. Kattintson a **Nyomtatás** elemre.

## Kapcsolódó információ

- ➔ „A használható papírok és a kapacitás“ 482. oldal
- ➔ „Papír betöltése“ 191. oldal
- ➔ „Papírtípusok listája“ 190. oldal
- ➔ „Papír/Minőség lap“ 233. oldal
- ➔ „Elrendezés lap“ 233. oldal

## A PostScript nyomtató-illesztőprogramhoz kapcsolódó menüpontok

Nyissa meg a nyomtatási ablakot egy alkalmazásban, válassza ki a nyomtatót, majd nyissa meg a nyomtató-illesztőprogram ablakát.

### *Megjegyzés:*

*A menük a kiválasztott opciótól függően változnak.*

### **Papír/Minőség lap**

#### Tálcaválasztás:

Válassza ki a papírforrást és a hordozót.

#### Papírforrás:

Válassza ki, hogy a nyomtató melyik papírforrásból adagolja be a papírt.

A(z) **Automatikus választás** opció választása esetén a nyomtató automatikusan kiválasztja a nyomtató **Papírbeállítás** paraméterénél meghatározott papírforrást.

#### Papír:

Válassza ki, hogy milyen típusú papírra szeretne nyomtatni. Ha a **Nem meghatározott** opciót választja, a nyomtatás azon papírforrásból történik, amelyre a nyomtató beállításában a következő típusú papír van beállítva.

Normál papírok, Recycled, Minőségi normál papír

A papírt azonban nem lehet olyan papírforrásból adagolni, amelyhez a papírforrás ki van kapcsolva a nyomtató **Beállítások automatikus választása** beállításában.

#### Szín:

Válassza ki a nyomtatási feladathoz kapcsolódó színt.

### **Elrendezés lap**

#### Írásirány:

Válassza ki, hogy milyen tájolással szeretne nyomtatni.

#### Nyomtatás mindkét oldalra:

Lehetővé teszi a kétoldalas nyomtatást.

**Oldalsorrend:**

Kiválaszthatja, hogy előlről vagy az utolsó oldaltól kezdve szeretne-e nyomtatni. Ha a **Hátulról előre** lehetőséget választja, akkor a készülék a lapokat az oldalszámozásnak megfelelő sorrendben helyezi egymásra a nyomtatást követően.

**Oldalformátum:**

**Oldal/lap:**

Oldal/lap elrendezés:

Lehetővé teszi az oldalelrendezés meghatározását olyan esetekben, amikor több oldalt szeretne nyomtatni egy lapra.

**Füzet:**

Füzetkötés:

Válassza ki a füzet kötési pozícióját.

**Határvonal rajzolása:**

Válassza ezt, ha szeretne határvonalat tenni minden oldalra több oldal egy lapra nyomtatásakor vagy füzet készítésekor.

## ***Extended Settings lap***

**Job Settings:**

Ha a nyomtató használatát korlátozta a rendszergazda, akkor a nyomtatás csak akkor válik elérhetővé, ha fiókját regisztrálja a nyomtató-illesztőprogramban. A felhasználói fiókjával kapcsolatban szíveskedjen érdeklődni a rendszergazdánál.

**Save Access Control settings:**

Lehetővé teszi a felhasználónév és a jelszó beírását.

**User Name:**

Írja be a felhasználónevet.

**Password:**

Írja be a jelszót.

**Reserve Job Settings:**

Végezze el a nyomtató memóriájában tárolandó nyomtatási feladatokra vonatkozó beállításokat.

**Reserve Job Settings:**

Lehetővé teszi beállítások megadását a következőkhöz: **Reserve Job Settings**, **Verify Job**, **Re-Print Job** vagy **Confidential Job**.

**Verify Job:**

Több példány nyomtatása esetén lehetővé teszi, hogy a nyomtató egyelőre csak egy példányt nyomtasson ki a tartalom ellenőrzése céljából. Ha a második példány elkészítését követően szeretne nyomtatni, akkor ehhez használja a nyomtató kezelőpaneljét.

**Re-Print Job:**

Lehetővé teszi a nyomtatási feladat tárolását a nyomtató memóriájában. A nyomtatást a nyomtató kezelőpaneljének a segítségével indíthatja el.

**Confidential Job:**

Válassza a(z) **Confidential Job** lehetőséget, majd állítsa be a jelszót. A nyomtató csak akkor nyomtat, ha beírja a jelszót a nyomtató vezérlőpanelén.

**User Name:**

Írja be a felhasználónevet.

**Job Name:**

Írja be a feladat nevét.

**Password:**

Írja be a bizalmas feladat jelszavát.

### ***Haladóknak szóló beállítások***

**Papír/Kimenet:**

Válassza ki a papír méretét és a másolatok számát.

**Papírméret:**

Válassza ki, hogy milyen méretű papírra szeretne nyomtatni.

**Példányszám:**

Állítsa be, hogy hány példányt szeretne nyomtatni.

**Grafikus:**

Állítsa be az alábbi menüelemeket.

**Képszínkezelés:**

Válassza ki a képszínkezelés módszerét és célját.

**Méretezés:**

Lehetővé teszi a dokumentum méretének a csökkentését vagy a növelését.

**TrueType betűtípus:**

A helyettesítő betűtípus beállítása TrueType betűtípusra.

**Dokumentumbeállítási lehetőségek:**

**Speciális nyomtatási szolgáltatások:**

Részletes beállításokat végezhet a nyomtatási szolgáltatásokhoz kapcsolódóan.

**PostScript-lehetőségek:**

Lehetővé teszi az opcionális beállítások elvégzését.

A nyomtató által kínált szolgáltatások:

Állítsa be az alábbi menüelemeket.

Color Mode:

Válassza ki, hogy színesben vagy fekete-fehérben kíván-e nyomtatni.

Press Simulation:

Az ofszet nyomtatás CMYK tintaszínének reprodukálásával egy CMYK tintaszínt utánozhat nyomtatáskor.

Ink Save Mode:

Takarékoskodás a tintával a nyomtatási sűrűség csökkentésével.

Rotate by 180°:

Az adatok elforgatása 180 fokkal nyomtatás előtt.

## Nyomtatás a számítógépről — Mac OS

### Nyomtatás egyszerű beállításokkal

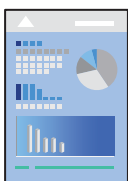

**Megjegyzés:**

A műveletek és képernyők az adott alkalmazástól függően eltérőek lehetnek. További részleteket az alkalmazás súgójában talál.

1. Töltse be a papírt a nyomtatóba.  
[„Papír betöltése“ 191. oldal](#)
2. Nyissa meg a kinyomtatni kívánt fájlt.
3. Válassza ki a **Nyomtatás** lehetőséget a **Fájl** menüből, vagy egy másik parancsot, ha szeretne hozzáférni a nyomtatási párbeszédpanelhez.

Szükség esetén kattintson a **Részletek megjelenítése** vagy a(z) ▼ elemre a nyomtatási ablak kibontásához.

4. Jelölje ki a nyomtatót.



5. Jelölje ki a **Nyomtatási beállítások** lehetőséget a felugró menüből.

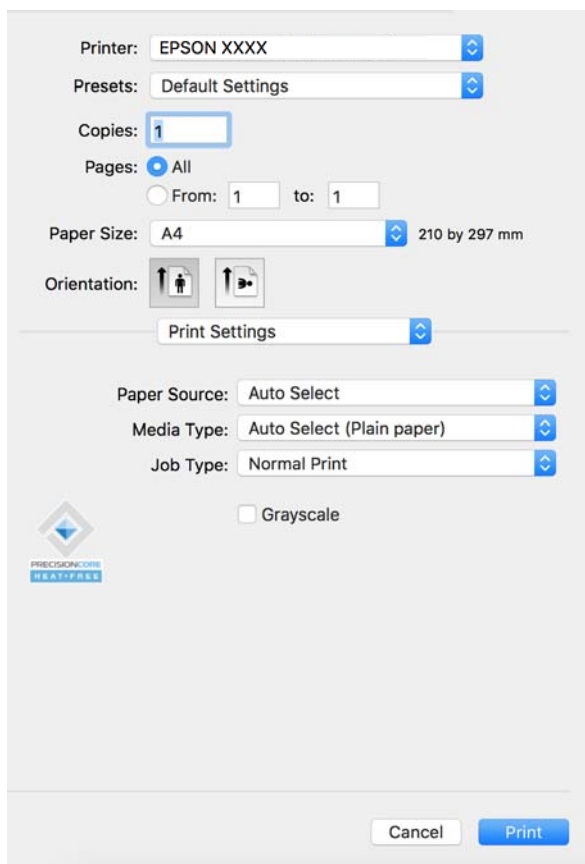

**Megjegyzés:**

Ha a(z) **Nyomtatási beállítások** menü nem jelenik meg macOS Catalina (10.15) vagy újabb, macOS High Sierra (10.13), macOS Sierra (10.12), OS X El Capitan (10.11), OS X Yosemite (10.10), OS X Mavericks (10.9) rendszerben, az Epson nyomtató-illesztőprogram nincs megfelelően telepítve. Engedélyezze az alábbi menüből.

Válassza ki a **Rendszerbeállítások** (vagy **Rendszerbeállítások**) lehetőséget a(z) Apple menü > **Nyomtatók és szkennerek** (vagy **Nyomtatás és szkennelés**, **Nyomtatás és faxolás**) menüpontban, távolítsa el a nyomtatót, majd adja újra hozzá a nyomtatót. Nyomtató hozzáadásához lásd a következőt.

[„Eredeti Epson nyomtató hozzáadása \(kizárólag Mac OS esetében\)” 406. oldal](#)

A macOS Mojave (10.14) nem fér hozzá a(z) **Nyomtatási beállítások** opcióhoz az olyan Apple alkalmazásokban, mint a TextEdit.

6. Szükség esetén módosítsa a beállításokat.

Részletes információkért tekintse meg a nyomtató-illesztőprogram menüpontjait.

**Megjegyzés:**

Ha a nyomtatni kívánt dokumentumot szeretné elmenteni a tárhelyre, akkor válassza ki a(z) **Nyomtatási beállítások** elemet a felugró menüből, válassza ki a(z) **Mentés tárhelyre és nyomtatás** lehetőséget a(z) **Feladattípus** beállításhoz, majd állítsa be a mentési célhelyet.

7. Kattintson a **Nyomatás** elemre.

**Megjegyzés:**

Ha szeretné visszavonni a nyomtatást, a számítógépen kattintson a nyomtató ikonra a **Dokkolás** menüben. Válassza ki a visszavonni kívánt feladatot, majd kattintson a  elemre a folyamatjelző mellett. Azonban abban az esetben már nem vonhatja vissza a nyomtatási feladatot a számítógépen, ha a feladat már teljes egészében el lett küldve a nyomtatóra. Ebben az esetben a nyomtatón található vezérlőpanellel kell visszavonni a nyomtatási feladatot.

### Kapcsolódó információ

- ➔ [„A használható papírok és a kapacitás“ 482. oldal](#)
- ➔ [„Papírtípusok listája“ 190. oldal](#)
- ➔ [„A nyomtató-illesztőprogramhoz kapcsolódó menüpontok“ 238. oldal](#)

### A nyomtató-illesztőprogramhoz kapcsolódó menüpontok

Nyissa meg a nyomtatási ablakot egy alkalmazásban, válassza ki a nyomtatót, majd nyissa meg a nyomtató-illesztőprogram ablakát.

**Megjegyzés:**

A menük a kiválasztott opciótól függően változnak.

### Menüpontok az elrendezés funkcióhoz kapcsolódóan

Oldal/lap:

Válassza ki, hogy hány oldalt szeretne egy lapra nyomtatni.

Elrendezési irány:

Határozza meg az oldalak nyomtatási sorrendjét.

Szegély:

Szegély nyomtatása az oldalak köré.

Fordított oldaltájolás:

Az oldalak elforgatása 180 fokkal nyomtatás előtt. Akkor válassza ezt a funkciót, ha például a nyomtatóba fix irányban betöltött borítékokra nyomtat.

Vízszintes tükrözés (átfordítás):

A kép inverzének a nyomtatása, mint ahogyan a kép tükörben látszódná.

### A színegyeztetéssel kapcsolatos menüpontok

ColorSync/EPSON Color Controls:

Válassza ki a színbeállítás módját. Ezeknek a beállításoknak a segítségével minimálisra csökkenthető a nyomaton és a számítógép-képernyőn látható színek közötti különbség.

## A papírkezeléssel kapcsolatos menüpontok

Oldalak leválogatása:

Többoldalas dokumentum nyomtatása sorrendben leválogatva, készletekbe rendezve.

Nyomtatandó oldalak:

Válassza ezt az opciót, ha kizárólag a páratlan vagy a páros oldalakat szeretné kinyomtatni.

Oldalsorrend:

Kiválaszthatja, hogy előlről vagy az utolsó oldaltól kezdve szeretne-e nyomtatni.

Skálázás a papírmérethez igazításhoz:

A nyomtató a nyomatok méretét a betöltött papír méretéhez igazítja.

Célpapírméret:

Válassza ki, hogy milyen méretű papírra szeretne nyomtatni.

Csak leskálázás:

Akkor válassza ezt, ha csak akkor szeretné csökkenteni a méretet, ha a nyomtatási adatok túl nagyok a nyomtatóba betöltött papír méretéhez.

## A fedőlappal kapcsolatos menüpontok

Az operációs rendszer verziójától függően előfordulhat, hogy a menü nem jelenik meg.

Fedőlap nyomtatása:

Válassza ki, hogy szeretne-e nyomtatni fedőlapot vagy nem. Záró fedőlap hozzáadásához válassza a **Dokumentum után** elemet.

A fedőlap típusa:

Válassza ki a fedőlap tartalmát.

## A Nyomtatási beállítások menü elemei

Papírforrás:

Válassza ki, hogy a nyomtató melyik papírforrásból adagolja be a papírt. Válassza a(z) **Automatikus kiválasztás** lehetőséget, így a rendszer automatikusan a nyomtatón, azon belül a nyomtatási beállításokban kijelölt papírforrást fogja kiválasztani.

Hordozótípus:

Válassza ki, hogy milyen típusú papírra szeretne nyomtatni. Ha a(z) **Automatikus kiválasztás (normál papírok)** opciót választja, a nyomtatás azon papírforrásból történik, amelyre a nyomtató beállításában a következő típusú papír van beállítva.

Normál papírok, Recycled, Minőségi normál papír

A papírt azonban nem lehet olyan papírforrásból adagolni, amelyhez a papírforrás ki van kapcsolva a nyomtató **Beállítások automatikus választása** beállításában.

#### Feladattípus:

Mentse el a nyomtatási feladatot a Utility (Segédprogramok) képernyő **Tárhely beállítás** pontjában beállított tárhelyre, vagy mentse el és nyomtassa is ki azt.

#### Szürkeárnyalatos:

Fekete vagy szürkeárnyalatos nyomatok esetében válassza ezt a lehetőséget.

### A Szín opciók menü elemei

#### Kézi beállítások:

A szín kézi módosítása. A(z) **Speciális beállítások** menüpontban kiválaszthatja a részletes beállításokat.

#### PhotoEnhance:

A képek élesebbek, a színek pedig élénkebbek lesznek, mivel az eredeti kép kontrasztja, telítettsége és fényereje automatikusan finomhangolásra kerül.

#### Ki (Nincs színekorrektció):

Nyomtatás színekorrektció nélkül.

### A papírkonfigurációval kapcsolatos menüpontok

#### Nyomtatási sűrűség:

Magas képpontsűrűségű fényképek nyomtatása során a nyomtatási sűrűség csökkentése a kifinomultabb nyomtatáshoz.

### A Kétoldalas nyomtatás beállításai menü elemei

#### Kétoldalas nyomtatás:

A nyomtató a papír mindkét oldalára nyomtat.

#### Brosúra:

- Középre kötés: használja ezt a módszert, ha kis számú oldalt nyomtat, amelyek egymásra helyezhetők és könnyen félbe hajthatók.
- Oldalkötés. Használja ezt a módszert, ha egyszerre egy lapot nyomtat (négy oldal), mindegyik félig összecukható, majd egy kötetbe helyezi őket.

#### Kötési beállítások:

Válassza ki a kimenő papír kötési pozícióját.

## Nyomatási előbeállítások hozzáadása a könnyebb nyomtatásért

Megkönnyíti a nyomtatást, ha a nyomtatómeghajtón gyakran használt nyomtatási beállításokat létrehozza sajátjaként és azokat választja ki a listáról.

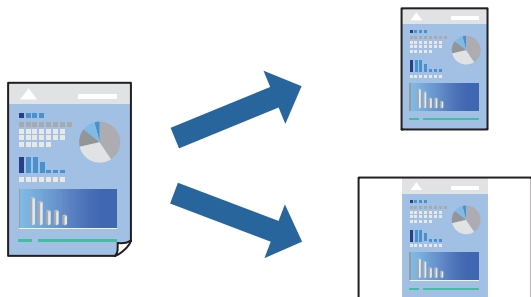

1. Állítsa be az egyes elemeket **Nyomatási beállítások** és **Elrendezés (Papírméret, Hordozótípus stb.)** szerint.
2. Kattintson az **Előbeállítások** elemre a jelenlegi beállítások előbeállításoként való mentéséhez.
3. Kattintson az **OK** gombra.

### **Megjegyzés:**

Egy hozzáadott előbeállítás törléséhez kattintson a **Előbeállítások > Előbeállítások megjelenítése** lehetőségre, válassza ki a listából a törölni kívánt előbeállítást, majd törölje azt.

4. Kattintson a **Nyomatás** elemre.

A következő alkalommal, amikor ugyanazokkal a beállításokkal kíván nyomtatni, válassza ki a regisztrált előbeállítás nevét a **Előbeállítások** menüből.

### **Kapcsolódó információ**

- ➔ „Papír betöltése“ 191. oldal
- ➔ „Nyomatás egyszerű beállításokkal“ 236. oldal

## Kétoldalas nyomtatás

A papír mindkét oldalára nyomtathat.

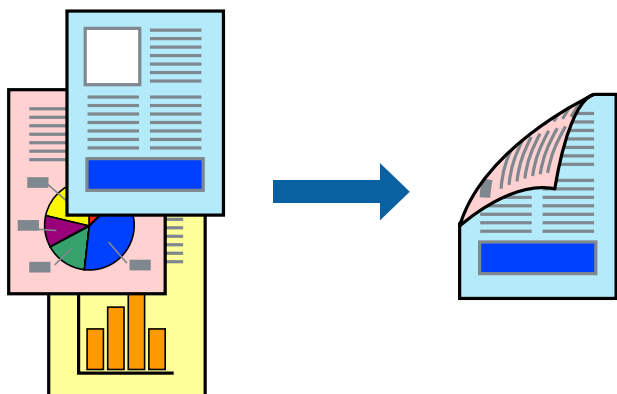

**Megjegyzés:**

- Ha nem olyan papírt használ, amely kétoldalas nyomtatáshoz alkalmas, a nyomtatási minőség romolhat és papírelakadás is előfordulhat.

„Papír kétoldalas nyomtatáshoz“ 486. oldal

- A papírtól és a nyomtatott adattól függően a festék átüthet a papír másik oldalára.

1. Jelölje ki a **Kétoldalas nyomtatás beállításai** lehetőséget a felugró menüből.
2. Állítsa be a kötési pozíciót a **Kétoldalas nyomtatás** beállításnál.
3. Állítsa be a többi elemet is, szükség szerint.
4. Kattintson a **Nyomtatás** elemre.

**Kapcsolódó információ**

- ➔ „A használható papírok és a kapacitás“ 482. oldal
- ➔ „Papír betöltése“ 191. oldal
- ➔ „Nyomtatás egyszerű beállításokkal“ 236. oldal

**Több oldal nyomtatása egy lapra**

Ezzel a beállítással egyetlen lapra több oldal nyomtatható.

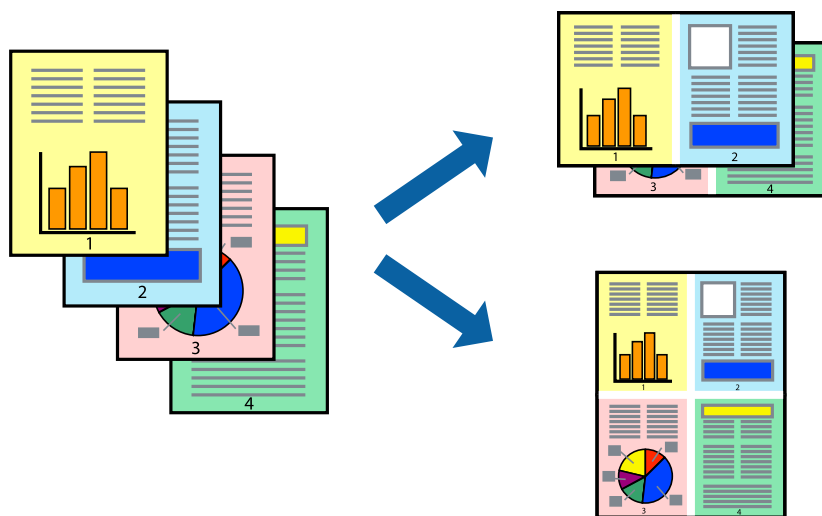

1. Jelölje ki a felugró menü **Elrendezés** elemét.
2. Az **Oldalak laponként**, az **Elrendezés iránya** (oldalsorrend), és a **Szegélyek** lehetőségekben állítsa be az oldalak számát.  
„Menüpontok az elrendezés funkcióhoz kapcsolódóan“ 238. oldal
3. Állítsa be a többi elemet is, szükség szerint.
4. Kattintson a **Nyomtatás** elemre.

### Kapcsolódó információ

➔ „Papír betöltése“ 191. oldal

➔ „Nyomtatás egyszerű beállításokkal“ 236. oldal

## Nyomtatás a papírmérethez igazítva

Jelölje ki a nyomtatóba betöltött papír méretét a Cél papírmérete beállításaként.



1. Jelölje ki az alkalmazásban megadott papír méretét a **Papírméret** beállításaként.
2. Jelölje ki a **Papírkezelés** elemet a felugró menüben.
3. Jelölje ki a **Arányos papírméret-igazítás** elemet.
4. Jelölje ki a nyomtatóba betöltött papír méretét a **Cél papírmérete** beállításaként.
5. Állítsa be a többi elemet is, szükség szerint.
6. Kattintson a **Nyomtatás** elemre.

### Kapcsolódó információ

➔ „Papír betöltése“ 191. oldal

➔ „Nyomtatás egyszerű beállításokkal“ 236. oldal

## Kicsinyített vagy nagyított dokumentum nyomtatása bármilyen nagyításban

Felnagyíthatja és lekicsinyítheti a dokumentumokat egy bizonyos százalékkal.



### Megjegyzés:

A műveletek az adott alkalmazástól függően eltérnek. További részleteket az alkalmazás súgójában talál.

1. Tegye az alábbiak egyikét.
  - Válassza a **Nyomtatás** lehetőséget az alkalmazás **Fájl** menüjéből. Kattintson az **Oldalbeállítás** lehetőségre, majd válassza a nyomtatón a **Formátum megadása** pontot. Válassza ki a nyomtatni kívánt adatok méretét a **Papírméret** menüpontból, adjon meg egy százalékos értéket a **Méretarány** pont alatt, majd kattintson az **OK** gombra.
  - Válassza a **Oldalbeállítás** lehetőséget az alkalmazás **Fájl** menüjéből. Válassza a nyomtatón a **Formátum megadása** pontot. Válassza ki a nyomtatni kívánt adatok méretét a **Papírméret** menüpontból, adjon meg egy százalékos értéket a **Méretarány** pont alatt, majd kattintson az **OK** gombra. Jelölje ki a **Nyomtatás** lehetőséget a **Fájl** menüből.
2. Állítsa a nyomtatót a **Nyomtató** lehetőségre.
3. Állítsa be a többi elemet is, szükség szerint.
4. Kattintson a **Nyomtatás** elemre.

### Kapcsolódó információ

- ➔ „Papír betöltése“ 191. oldal
- ➔ „Nyomtatás egyszerű beállításokkal“ 236. oldal



## A nyomtatási szín beállítása

Beállíthatja az adott nyomtatási feladathoz használt színeket. Ezek a finomhangolások nem módosítják az eredeti adatot.

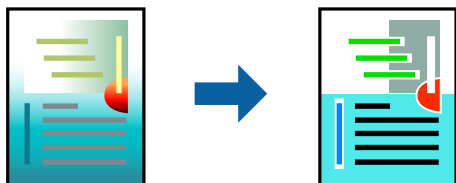

A **PhotoEnhance** használatával a képek élesebbek, a színek pedig élénkebbek lesznek, mivel az eredeti kép kontrasztja, telítettsége és fényereje automatikusan finomhangolásra kerül.

### Megjegyzés:

A **PhotoEnhance** segítségével változtathatja a színeket a tárgy helyének meghatározásával. Így, ha megváltoztatta a tárgy helyét, akár a kép kicsinyítésével, nagyításával, kivágásával vagy elforgatásával, a szín váratlanul megváltozhat. Ha a kép homályos, a tónus nem lesz természetes. Ha a szín megváltozott vagy nem természetes, nyomtasson valamelyik módban és ne a **PhotoEnhance** segítségével.

1. Jelölje ki a **Szín** lehetőséget a felugró menüben, majd válassza ki az **EPSON Color Controls** elemet.
2. Jelölje ki a **Szín opciók** elemet a felugró menüből, majd válassza ki az egyik elérhető opciót.
3. Kattintson a **Speciális beállítások** melletti nyílra, és végezze el a szükséges beállításokat.
4. Állítsa be a többi elemet is, szükség szerint.
5. Kattintson a **Nyomtatás** elemre.

### Kapcsolódó információ

- ➔ [„Papír betöltése“ 191. oldal](#)
- ➔ [„Nyomtatás egyszerű beállításokkal“ 236. oldal](#)

## Nyomtatás a PostScript nyomtató-illesztőprogram segítségével Mac OS rendszerben

A PostScript nyomtató-illesztőprogram egy olyan illesztőprogram, amely a PostScript lapleíró nyelv segítségével továbbítja a nyomtatási parancsokat a nyomtató felé.

1. Nyissa meg a kinyomtatni kívánt fájlt.  
Ha eddig nem tette meg, akkor most töltsse be a papírt a nyomtatóba.
2. Válassza ki a **Nyomtatás** vagy a **Nyomtatási beállítás** lehetőséget a **Fájl** menüből.  
Szükség esetén kattintson a **Részletek megjelenítése** vagy a(z) ▼ elemre a nyomtatási ablak kibontásához.
3. Jelölje ki a nyomtatót.

4. Válassza a **Nyomtatási szolgáltatások** elemet a felugró menüben.

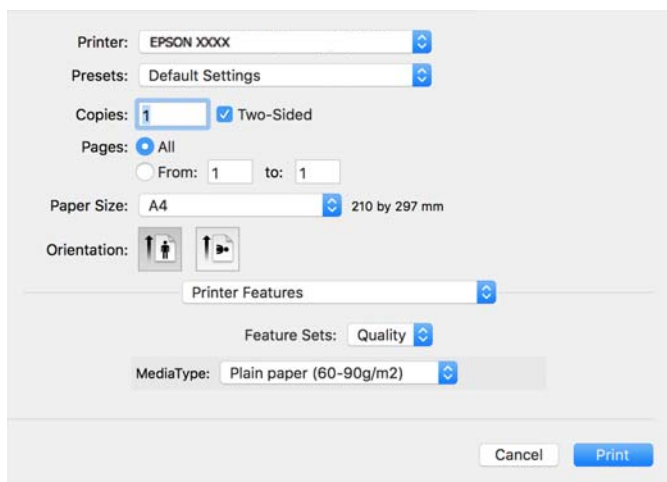

5. Szükség esetén módosítsa a beállításokat.  
Részletes információért tekintse meg a nyomtató-illesztőprogram menüpontjait.
6. Kattintson a **Nyomtatás** elemre.

### **Kapcsolódó információ**

- ➔ „A használható papírok és a kapacitás“ 482. oldal
- ➔ „Papír betöltése“ 191. oldal
- ➔ „Papírtípusok listája“ 190. oldal
- ➔ „A nyomtató által nyújtott szolgáltatásokhoz kapcsolódó menüpontok“ 248. oldal

## **A PostScript nyomtató-illesztőprogramhoz kapcsolódó menüpontok**

Nyissa meg a nyomtatási ablakot egy alkalmazásban, válassza ki a nyomtatót, majd nyissa meg a nyomtató-illesztőprogram ablakát.

### **Megjegyzés:**

*A menük a kiválasztott opciótól függően változnak.*

### **Menüpontok az elrendezés funkcióhoz kapcsolódóan**

Oldal/lap:

Válassza ki, hogy hány oldalt szeretne egy lapra nyomtatni.

Elrendezési irány:

Határozza meg az oldalak nyomtatási sorrendjét.

Szegély:

Szegély nyomtatása az oldalak köré.

**Kétoldalas:**

Lehetővé teszi a kétoldalas nyomtatást.

**Fordított oldaltájolás:**

Az oldalak elforgatása 180 fokkal nyomtatás előtt.

**Vízszintes tükrözés (átfordítás):**

A kép inverzének a nyomtatása, mint ahogyan a kép tükörben látszódná.

### ***A színegyeztetéssel kapcsolatos menüpontok***

**ColorSync/A nyomtatóban:**

Válassza ki a színbeállítás módját. Ezeknek a beállításoknak a segítségével minimálisra csökkenthető a nyomaton és a számítógép-képernyőn látható színek közötti különbség.

### ***A papírkezeléssel kapcsolatos menüpontok***

**Oldalak leválogatása:**

Többoldalas dokumentum nyomtatása sorrendben leválogatva, készletekbe rendezve.

**Nyomtatandó oldalak:**

Válassza ezt az opciót, ha kizárólag a páratlan vagy a páros oldalakat szeretné kinyomtatni.

**Oldalsorrend:**

Kiválaszthatja, hogy előlről vagy az utolsó oldaltól kezdve szeretne-e nyomtatni.

**Arányos papírméret-igazítás:**

A nyomtató a nyomatok méretét a betöltött papír méretéhez igazítja.

**Célpapírméret:**

Válassza ki, hogy milyen méretű papírra szeretne nyomtatni.

**Csak leskálázás:**

Akkor válassza ezt az elemet, hogy ha csökkenteni szeretné a dokumentum méretét.

### ***A papíradagolással kapcsolatos menüpontok***

Válassza ki, hogy a nyomtató melyik papírforrásból adagolja be a papírt.

**Az összes oldal a következő helyről:**

Az **Automatikus választás** opció választása esetén a nyomtató automatikusan kiválasztja a nyomtatón beállított **Papírbeállítás**-paraméternek megfelelő papírforrást.

**Első oldal a következő helyről/A fennmaradó rész a következő helyről:**

Ezen kívül a papírforrás az egyes oldalakhoz is kiválasztható.

### **A fedőlappal kapcsolatos menüpontok**

Fedőlap nyomtatása:

Válassza ki, hogy szeretne-e nyomtatni fedőlapot vagy nem. Záró fedőlap hozzáadásához válassza a **Dokumentum után** elemet.

A fedőlap típusa:

Válassza ki a fedőlap tartalmát.

### **A feladatbeállítások menü elemei**

#### **Bizalmas feladat:**

Lehetővé teszi a nyomtatási feladathoz kapcsolódó jelszó beírását.

Felhasználónév:

Írja be a felhasználónevet.

Feladatnév:

Írja be a feladat nevét.

Jelszó:

Írja be a jelszót.

### **A nyomtató által nyújtott szolgáltatásokhoz kapcsolódó menüpontok**

Szolgáltatáskészletek:

Quality:

Media Type:

Válassza ki, hogy milyen típusú papírra szeretne nyomtatni. Ha a **Nem meghatározott** opciót választja, a nyomtatás azon papírforrásból történik, amelyre a nyomtató beállításában a következő típusú papír van beállítva.

Normál papírok, Recycled, Minőségi normál papír

A papírt azonban nem lehet olyan papírforrásból adagolni, amelyhez a papírforrás ki van kapcsolva a nyomtató **Beállítások automatikus választása** beállításában.

Színes:

Color Mode:

Válassza ki, hogy színesben vagy fekete-fehérben kíván-e nyomtatni.

Press Simulation:

Az ofset nyomtatás CMYK tintaszínének reprodukálásával egy CMYK tintaszínt utánozhat nyomtatáskor.

Egyebek:

Ink Save Mode:

Takarékoskodás a tintával a nyomtatási sűrűség csökkentésével.

## PDF-fájlok nyomtatása memóriaeszközzel

PDF fájlokat nyomtathat a nyomtatóhoz csatlakoztatott memóriaeszközzel.

### **Megjegyzés:**

Egyes papírtípusok és -méretek nem használhatók PDF fájlok nyomtatásához.

1. Csatlakoztasson memóriaeszközt a nyomtató külső interfészének USB-portjához.  
[„Külső USB-eszköz behelyezése“ 204. oldal](#)
2. Válassza a(z) **Memóriaeszk.** lehetőséget a kezdőképernyőn.
3. Válassza a következőt **PDF**.
4. Válassza ki a fájlt.
5. Koppintson a(z)  elemre.

### **Megjegyzés:**

Ha a nyomtatási adatokat szeretné elmenteni a tárhelyre, akkor válassza ki a(z) **Fájl tárolása** elemet és végezze el a mentési beállításokat. Válassza ki a(z) **Beállítás** beállítást annak a kiválasztása érdekében, hogy a rendszer ugyanakkor ki is nyomtassa-e az adatokat.

## Alapvető menüpontok a(z) PDF-beállításokhoz kapcsolódóan

Legújabbtól a legrégebbiig/Legrégebbitől a legújabbig:

A fájlok sorrendjének a módosítása.

PapBeáll:

Adja meg azokat a papírforrás-beállításokat, amelyekkel nyomtatni szeretne.

2 oldalas:

Válassza ki a(z) **Be** lehetőséget a(z) PDF-fájlok kétoldali nyomtatással történő kinyomtatásához. A kötési módot is kiválaszthatja, ha a(z) **Kötés(másolat)** paraméterhez lép.

Nyomatrendelés:

Válassza ki a sorrendet a többoldalas fájlok kinyomtatásához.

Színes mód:

Válasszon színbeállítást; azaz, hogy rendszerint **FF** vagy **Színes** beállítással nyomtat-e.

## Haladóknak szóló menüpontok a(z) PDF-beállításokhoz kapcsolódóan

### Befejezés:

Válassza a(z) **Válogatva** elemet, ha többoldalas dokumentumot szeretne sorrendben leválogatva, készletekbe rendezve nyomtatni. A(z) **Csoportba** opció segítségével úgy nyomtathat többoldalas dokumentumokat, hogy a csoportéval azonos, számozott oldalakat lekéri.

### Fájl tárolása:

A nyomtatási adatokat elmentheti a tárhelyre.

#### Beállítás:

Válassza ki, hogy a nyomtatási adatokat csak a tárhelyre kívánja-e menteni.

#### Mappa (szükséges):

Válassza ki a mappát a nyomtatási adatok mentéséhez.

#### Fájlnev:

Állítsa be a fájlnevet.

#### Fájl jelszó:

Állítsa be a jelszót a fájl kiválasztásához.

#### Felhasználónév:

Állítsa be a felhasználónevet.

## Dokumentumok nyomtatása okos eszközökről

Nyomtathat dokumentumokat egy okos eszközről, például okostelefonról vagy táblagépről.

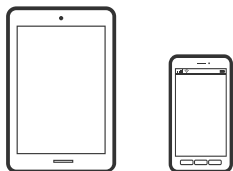

## Nyomtatás az Epson Smart Panel használatával

A(z) Epson Smart Panel egy olyan alkalmazás, amellyel olyan nyomtatóműveleteket végezhet el könnyen okoseszközről, például okostelefonról vagy táblagépről, mint a nyomtatás, a másolás vagy a szkennelés. A nyomtatót és az okoseszközt vezeték nélküli hálózaton keresztül kötheti össze, ellenőrizheti a tintaszinteket és a nyomtató állapotát, valamint megoldásokat kereshet, ha hibába ütközik. Másolást is egyszerűen végezhet egy kedvenc másolás regisztrálásával.



Telepítse a(z) Epson Smart Panel alkalmazást az okos eszközére a következő URL-cím vagy QR-kód segítségével.

<https://support.epson.net/smpdl/>



Indítsa el a(z) Epson Smart Panel alkalmazást, majd válassza ki a nyomtatás menüt a kezdőképernyőn.

## Dokumentumok nyomtatása az AirPrint használatával

A(z) AirPrint lehetővé teszi az azonnali, vezeték nélküli nyomtatást iPhone, iPad, iPod touch és Mac eszközökről illesztőprogram telepítése vagy szoftver letöltése nélkül.



### Megjegyzés:

Ha letiltotta a papírkonfigurációs üzeneteket a nyomtató vezérlőpanelén, akkor nem használhatja az AirPrint funkciót. Az üzenetek engedélyezéséről szükség esetén lásd az alábbi hivatkozást.

1. Állítsa be a nyomtatót vezeték nélküli nyomtatáshoz. Lásd az alábbi hivatkozást.

<https://epson.sn>

2. Csatlakoztassa az Apple-készülékét ugyanahhoz a vezeték nélküli hálózathoz, mint amelyikhez a nyomtatót is csatlakoztatta.
3. Nyomtasson a készülékéről a nyomtatóra.

### Megjegyzés:

A részletes tudnivalóért tekintse meg az AirPrint szolgáltatásról szóló oldalt az Apple webhelyén.

## Kapcsolódó információ

➔ [„Nem lehet nyomtatni a kapcsolat létrejöttét követően sem \(iOS\)” 427. oldal](#)

## Nyomtatás az Epson Print Enabler segítségével

Dokumentumait, e-mail-jeit, fényképeit és weboldalait közvetlenül a(z) Android telefonjáról vagy táblagépéről (Android v4.4 vagy újabb) vezeték nélkül is kinyomtathatja. Néhány lépéssel Android eszköze megtalálja az ugyanahhoz a vezeték nélküli hálózathoz csatlakoztatott Epson nyomtatót.

Keresse meg és telepítse az Epson Print Enabler alkalmazást a(z) Google Play áruházból.

Lépjen a **Beállítások** elemhez Android eszközén, majd válassza a **Nyomtatás** lehetőséget, és engedélyezze az Epson Print Enabler alkalmazást. Egy Android alkalmazásból, például a(z) Chrome alkalmazásból a menü ikonra kattintva kinyomtathat bármit, ami a képernyőn található.

### Megjegyzés:

Ha nem látja a nyomtatóját, koppintson az **Minden nyomtató** lehetőségre, majd válassza ki a nyomtatóját.

## Nyomtatás az Mopria Print Service használatával

A Mopria Print Service lehetővé teszi az Android okostelefonokról vagy tabletekről való azonnali vezetékmentes nyomtatást.

Telepítse a Mopria Print Service alkalmazást a Google Play áruházból.



A további részletekkel kapcsolatban keresse fel a Mopria weboldalát a következő oldalon: <https://mopria.org>.

---

## Nyomtatás borítékra

### Nyomtatás borítékokra számítógépről (Windows)

1. Töltse be a borítékokat a nyomtatóba.  
[„Borítékok betöltése“ 192. oldal](#)
2. Nyissa meg a kinyomtatni kívánt fájlt.
3. Nyissa meg a nyomtatóillesztő ablakát.
4. Válassza ki a boríték méretét a **Papírméret** opciónál a **Fő** fülön, majd válassza a(z) **Boríték** lehetőséget a(z) **Papírtípus** menüpontban.
5. Állítsa be a többi elemet a **Fő** és a **További beállítások** füleken, ahogy szükséges, majd kattintson a(z) **OK** elemre.
6. Kattintson a **Nyomtatás** elemre.

### Nyomtatás borítékokra számítógépről (Mac OS)

1. Töltse be a borítékokat a nyomtatóba.  
[„Borítékok betöltése“ 192. oldal](#)
2. Nyissa meg a kinyomtatni kívánt fájlt.
3. Válassza ki a **Nyomtatás** lehetőséget a **Fájl** menüből, vagy egy másik parancsot, ha szeretne hozzáférni a nyomtatási párbeszédpanelhez.
4. Méretnek válassza a(z) **Papírméret** beállítást.
5. Jelölje ki a **Nyomtatási beállítások** lehetőséget a felugró menüből.
6. A(z) **Boríték** lehetőséget válassza ki a(z) **Hordozótípus** beállításnál.



7. Állítsa be a többi elemet is, szükség szerint.
8. Kattintson a **Nyomtatás** elemre.

---

## Nyomtatás előre nyomtatott papírra

### Nyomtatás előre nyomtatott papírra számítógépről (Windows)

1. Töltse be az előre nyomtatott papírt a nyomtatóba.  
[„Előre nyomtatott papír betöltése \(Nyomtatás 1 oldalra\)“](#) 195. oldal  
[„Előre nyomtatott papír betöltése \(Nyomtatás 2 oldalra\)“](#) 196. oldal
2. Nyissa meg a kinyomtatni kívánt fájlt.
3. Nyissa meg a nyomtatóillesztő ablakát.
4. Válassza ki a papír méretét a(z) **Papírméret** opciónál a(z) **Fő** lapon, majd válassza a(z) **Preprinted** lehetőséget a(z) **Papírtípus** menüpontban.
5. Ha a(z) **Kétoldalas nyomtatás** beállítás nincs engedélyezve, kattintson a(z) **Kiegészítő beállítások** lehetőségre a(z) **Karbantartás** lapon, majd válassza a(z) **Kétoldalas módban 1 oldalas dokumentumok kiadása** lehetőséget.



**Fontos:**

*Ha egyoldalas dokumentumokat és többoldalas dokumentumokat nyomtat előre nyomtatott papírra, és ha a(z) **Kétoldalas nyomtatás** beállítás engedélyezve van, győződjön meg róla, hogy a nyomtató-illesztőprogram beállítása megfelel-e a fentieknek. Ellenkező esetben az első lap nyomtatott oldala változik, és a nyomtatási eredmény az egyoldalas dokumentum és a többoldalas dokumentum között változó.*

6. Állítsa be a többi elemet a **Fő** és a **További beállítások** füleken, ahogy szükséges, majd kattintson a(z) **OK** elemre.
7. Kattintson a **Nyomtatás** elemre.

### Nyomtatás előre nyomtatott papírra számítógépről (Mac OS)

1. Töltse be az előre nyomtatott papírt a nyomtatóba.  
[„Előre nyomtatott papír betöltése \(Nyomtatás 1 oldalra\)“](#) 195. oldal  
[„Előre nyomtatott papír betöltése \(Nyomtatás 2 oldalra\)“](#) 196. oldal
2. Nyissa meg a kinyomtatni kívánt fájlt.
3. Válassza ki a **Nyomtatás** lehetőséget a **Fájl** menüből, vagy egy másik parancsot, ha szeretne hozzáférni a nyomtatási párbeszédpanelhez.
4. Méretnek válassza a(z) **Papírméret** beállítást.

5. Jelölje ki a **Nyomtatási beállítások** lehetőséget a felugró menüből.
6. Válassza ki a **Preprinted** lehetőséget a **Hordozótípus** beállításnál.



**Fontos:**

*2 oldalas nyomtatás esetén az első lap nyomtatott oldala egyoldalas és többoldalas dokumentum esetén változó. Győződjön meg róla, hogy a papír helyes oldalát töltötte be.*

7. Állítsa be a többi elemet is, szükség szerint.
8. Kattintson a **Nyomtatás** elemre.

---

## Fényképek nyomtatása

### JPEG-fájlok nyomtatása memóriaeszközzel

JPEG fájlokat nyomtathat a nyomtatóhoz csatlakoztatott memóriaeszközzel.

1. Csatlakoztasson memóriaeszközt a nyomtató külső interfészének USB-portjához.  
[„Külső USB-eszköz behelyezése“ 204. oldal](#)
2. Válassza a(z) **Memóriaeszk.** lehetőséget a kezdőképernyőn.
3. Válassza a következőt **JPEG**.
4. Válassza ki a fájlt.
5. Koppintson a(z)  elemre.

**Megjegyzés:**

*Ha a nyomtatási adatokat szeretné elmenteni a tárhelyre, akkor válassza ki a(z) **Fájl tárolása** elemet és végezze el a mentési beállításokat. Válassza ki a(z) **Beállítás** beállítást annak a kiválasztása érdekében, hogy a rendszer ugyanakkor ki is nyomtassa-e az adatokat.*

### Alapvető menüpontok a(z) JPEG-beállításokhoz kapcsolódóan

 Menü:

A képadatok rendezésére, kiválasztására és a kijelölés törlésére vonatkozó adatok beállításainak megadása.

PapBeáll:

Adja meg azokat a papírforrás-beállításokat, amelyekkel nyomtatni szeretne.

Elrendezés:

Kiválasztja a(z) JPEG fájlok elrendezésének a módját. A(z) **1-up** egy fájlt nyomtat oldalanként. A **20-up** 20 fájlt nyomtat oldalanként. A(z) **Tárgymutató** beállítással indexkép nyomtatható az adatokkal.

#### Kerethez illesztés:

Válassza ki az **Be** beállítást, ha le szeretné vágni a képet, hogy az automatikusan beférjen a nyomtatási elrendezésbe. Ha a képadatok és a papírméret képaránya egymástól eltér, akkor a kép nagyítása vagy kicsinyítése automatikusan megtörténik annak érdekében, hogy a rövid oldalak megfeleljenek a papír rövid oldalainak. A kép hosszú oldalát levágja a készülék, ha az túlnyúlik a papír hosszú oldalán. Elképzelhető, hogy ez a funkció panorama fényképeknél nem működik.

#### Színes mód:

Válasszon színbeállítást; azaz, hogy rendszerint **FF** vagy **Színes** beállítással nyomtat-e.

## Haladóknak szóló menüpontok a(z) JPEG-beállításokhoz kapcsolódóan

#### Befejezés:

Válassza a(z) **Válogatva** elemet, ha többoldalas dokumentumot szeretne sorrendben leválogatva, készletekbe rendezve nyomtatni. A(z) **Csoportba** opció segítségével úgy nyomtathat többoldalas dokumentumokat, hogy a csoportéval azonos, számozott oldalakat lekéri.

#### Dátum:

A fotó készítésére vagy mentésére vonatkozó dátum formátumának kiválasztása. A rendszer a dátumot egyes elrendezéseknél nem nyomtatja ki.

#### Fénykép retusálása:

Akkor válassza ezt a módot, ha automatikusan javítani szeretné a fotó fényerejét, kontrasztját és telítettségét. Az automatikus javítás kikapcsolásához válassza az **Javítás ki** lehetőséget.

#### Vörösszem-javítás:

Válassza a(z) **Be** lehetőséget, ha automatikusan javítani szeretné a vörösszem-hatást a fotókon. A javítások az eredeti fájlt nem, csak a nyomtatottakat érintik. A fénykép típusától függően a szemeken kívül a kép más részei is korrigálásra kerülhetnek.

#### Fájl tárolása:

A nyomtatási adatokat elmentheti a tárhelyre.

##### Beállítás:

Válassza ki, hogy a nyomtatási adatokat csak a tárhelyre kívánja-e menteni.

##### Mappa (szükséges):

Válassza ki a mappát a nyomtatási adatok mentéséhez.

##### Fájlnev:

Állítsa be a fájlnevet.

##### Fájl jelszó:

Állítsa be a jelszót a fájl kiválasztásához.

##### Felhasználónév:

Állítsa be a felhasználónevet.

## TIFF-fájlok nyomtatása memóriaeszközzel

TIFF fájlokat nyomtathat a nyomtatóhoz csatlakoztatott memóriaeszközzel.

1. Csatlakoztasson memóriaeszközt a nyomtató külső interfészének USB-portjához.  
[„Külső USB-eszköz behelyezése“ 204. oldal](#)
2. Válassza a(z) **Memóriaeszk.** lehetőséget a kezdőképernyőn.
3. Válassza a következőt **TIFF**.
4. Válassza ki a fájlt.
5. Koppintson a(z)  elemre.

### **Megjegyzés:**

*Ha a nyomtatási adatokat szeretné elmenteni a tárhelyre, akkor válassza ki a(z) **Fájl tárolása** elemet és végezze el a mentési beállításokat. Válassza ki a(z) **Beállítás** beállítást annak a kiválasztása érdekében, hogy a rendszer ugyanakkor ki is nyomtassa-e az adatokat.*

## Alapvető menüpontok a(z) TIFF-beállításokhoz kapcsolódóan

Legújabbtól a legrégebbiig/Legrégebbitől a legújabbig:

A fájlok sorrendjének a módosítása.

PapBeáll:

Adja meg azokat a papírforrás-beállításokat, amelyekkel nyomtatni szeretne.

Elrendezés:

Válassza ki a(z) Multi-TIFF fájl elrendezésének a módját. **1-up** opció választása esetén a nyomtató egy lapra csak egy oldalt nyomtat. A(z) **20-up** opció választása esetén a nyomtató egy lapra 20 oldalt nyomtat. A(z) **Tárgymutató** beállítással indexkép nyomtatható az adatokkal.

Kerethez illesztés:

Válassza ki az **Be** beállítást, ha le szeretné vágni a képet, hogy az automatikusan beférjen a nyomtatási elrendezésbe. Ha a képadatok és a papírméret képaránya egymástól eltér, akkor a kép nagyítása vagy kicsinyítése automatikusan megtörténik annak érdekében, hogy a rövid oldalak megfeleljenek a papír rövid oldalainak. A kép hosszú oldalát levágja a készülék, ha az túlnyúlik a papír hosszú oldalán. Elképzelhető, hogy ez a funkció panorama fényképeknél nem működik.

Színes mód:

Válasszon színbeállítást; azaz, hogy rendszerint **FF** vagy **Színes** beállítással nyomtat-e.

## Haladóknak szóló menüpontok a(z) TIFF-beállításokhoz kapcsolódóan

Befejezés:

Válassza a(z) **Válogatva** elemet, ha többoldalas dokumentumot szeretne sorrendben leválogatva, készletekbe rendezve nyomtatni. A(z) **Csoportba** opció segítségével úgy nyomtathat többoldalas dokumentumokat, hogy a csoportéval azonos, számozott oldalakat lekéri.

#### Nyomatrendelés:

Válassza ki a sorrendet a többoldalas fájlok kinyomtatásához.

#### Dátum:

A fotó készítésére vagy mentésére vonatkozó dátum formátumának kiválasztása. A rendszer a dátumot egyes elrendezéseknél nem nyomtatja ki.

#### Fájl tárolása:

A nyomtatási adatokat elmentheti a tárhelyre.

Beállítás:

Válassza ki, hogy a nyomtatási adatokat csak a tárhelyre kívánja-e menteni.

Mappa (szükséges):

Válassza ki a mappát a nyomtatási adatok mentéséhez.

Fájlnev:

Állítsa be a fájlnevet.

Fájl jelszó:

Állítsa be a jelszót a fájl kiválasztásához.

Felhasználónév:

Állítsa be a felhasználónevet.

---

## Weboldalak nyomtatása

### Weboldalak nyomtatása okos eszközről

Telepítse a(z) Epson Smart Panel alkalmazást az okos eszközére a következő URL-cím vagy QR-kód segítségével.

<https://support.epson.net/smpdl/>



Nyissa meg a böngészőben a nyomtatni kívánt weboldalt. Érintse meg a **Megosztás** elemet a webböngésző alkalmazás menüjében, válassza a **Smart Panel** lehetőséget, majd indítsa el a nyomtatást.

## Nyomtatás felhőszolgáltatás segítségével

Az interneten keresztül elérhető Epson Connect szolgáltatás használatával bármikor és gyakorlatilag bárhol nyomtathat okostelefonjáról, táblagépről vagy laptopjáról. Ennek a szolgáltatásnak az igénybe vételéhez a felhasználót és a nyomtatót is regisztrálnia kell az Epson Connect weboldalon.

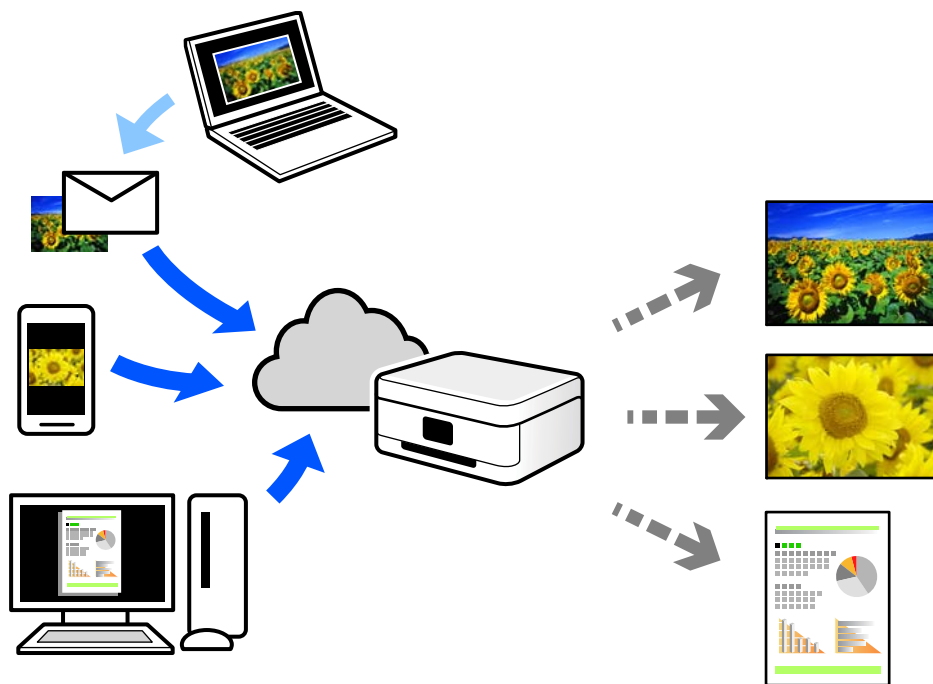

Az interneten keresztül az alábbi funkciók érhetők el.

Email Print

Ha csatolmányt (például dokumentumokat és/vagy képeket) tartalmazó e-mail-üzenetet küld a nyomtatóhoz rendelt e-mail-címre, akkor az így küldött e-mail-üzenetet és a hozzá tartozó csatolmányokat távoli eszközök (például az otthoni vagy az irodai nyomtató) segítségével is kinyomtathatja.

Epson Smart Panel

Ez az alkalmazás iOS és Android mobil-operációsrendszerhez érhető el, és lehetővé teszi dokumentumok okostelefonról vagy táblagépről történő beolvasását és/vagy nyomtatását. Dokumentumokat, képeket és weboldalakat nyomtathat úgy, ha közvetlenül elküldi őket egy olyan nyomtató felé, amely ugyanazon a vezeték nélküli helyi hálózaton található, mint a küldő eszköz.

Remote Print Driver

Ez egy közös illesztőprogram, amely kompatibilis a Remote Print Driver illesztőprogrammal. Távoli helyen található nyomtató segítségével történő nyomtatás esetén az alkalmazás megszokott nyomtatási ablakán egyszerűen a távoli nyomtatót kell kiválasztani.

A beállítással és nyomtatással kapcsolatos információkat az Epson Connect weboldalán találhat.

<https://www.epsonconnect.com/>

<http://www.epsonconnect.eu> (csak Európában)

## Megszakítás és nyomtatás

Megszakíthatja a jelenlegi nyomtatási feladatot, és végrehajthat egy másik fogadott feladatot.

### Megjegyzés:

Ennek ellenére a számítógépről nem szakítható meg egy új munka.

1. Nyomtatás közben a nyomtató vezérlőpaneljén koppintson a(z)  elemre.  
A nyomtatás megszakad, és a nyomtató megszakítás módba lép.
2. Válassza a(z) **Feladat állapota** lehetőséget a kezdőképernyőn.
3. Válassza a(z) **Feladat állapota** lapot, majd a(z) **Aktív** listából válassza ki azt a feladatot, amelyet meg akar szakítani.
4. Válassza a(z) **Részletek** lehetőséget a Feladat részletei képernyő megjelenítéséhez.
5. A megjelenő ablakban válassza ki a(z) **Előrehozás** lehetőséget.  
A nyomtató végrehajtja a kiválasztott nyomtatási feladatot.

Egy szüneteltetett feladat újraindításához koppintson újra a(z)  elemre a megszakítási módból való kilépéshez. Továbbá ha egy nyomtatási feladat megszakítása után egy bizonyos ideig nem végeznek semmilyen műveletet, a nyomtató kilép a megszakítási módból.

## Nyomtatás, kötés és rendezés

### Elrendezések nyomtatása könyvkötéshez

Az oldalak sorrendjének a módosításával, majd a nyomat összehajtásával füzetet is nyomtathat.

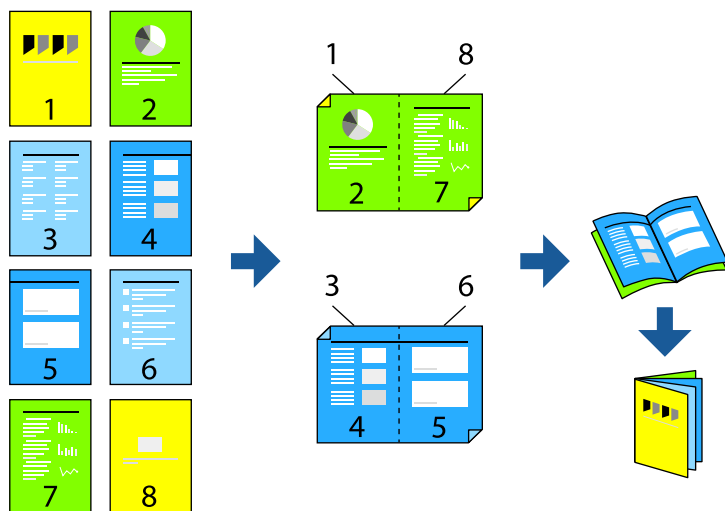

**Megjegyzés:**

- Ha nem olyan papírt használ, amely kétoldalas nyomtatáshoz alkalmas, a nyomtatási minőség romolhat és papírelakadás is előfordulhat.

„Papír kétoldalas nyomtatáshoz“ 486. oldal

- A papírtól és a nyomtatott adattól függően a festék átüthet a papír másik oldalára.

**Kapcsolódó információ**

➔ „A használható papírok és a kapacitás“ 482. oldal

➔ „Papír betöltése“ 191. oldal

➔ „Nyomtatás egyszerű beállításokkal“ 207. oldal

## Nyomtatási beállítások (Windows)

1. A nyomtató-illesztőprogram **Fő** fülén található **Kétoldalas nyomtatás** pontból válassza ki a hosszúélű kötésnek azt a típusát, amelyet Ön használni szeretne.
2. Kattintson a(z) **Beállítások** elemre, válassza a(z) **füzet** elemet, majd válassza a(z) **Középre kötés**, illetve a(z) **Oldalkötés** elemet.
  - Középre kötés: használja ezt a módszert, ha kis számú oldalt nyomtat, amelyek egymásra helyezhetők és könnyen félbe hajthatók.
  - Oldalkötés. Használja ezt a módszert, ha egyszerre egy lapot nyomtat (négy oldal), mindegyik félig összecukható, majd egy kötetbe helyezi őket.
3. Kattintson a(z) **OK** elemre.
4. Állítsa be a többi elemet is, majd kattintson a(z) **OK** gombra.
5. Kattintson a **Nyomtatás** elemre.

**Kapcsolódó információ**

➔ „Nyomtatás a számítógépről — Windows“ 207. oldal

➔ „Fő lap“ 208. oldal

## Nyomtatási beállítások (Mac OS)

1. Jelölje ki a **Kétoldalas nyomtatás beállításai** lehetőséget a felugró menüből.
2. Válassza ki a **Hosszúélű kötés** elemet a(z) **Kétoldalas nyomtatás** pontban.
3. Válassza ki a(z) **Brosúra** elemet és a(z) **Kötési beállítások** módszereket.
  - Középre kötés: használja ezt a módszert, ha kis számú oldalt nyomtat, amelyek egymásra helyezhetők és könnyen félbe hajthatók.
  - Oldalkötés: használja ezt a módszert, ha egyszerre egy lapot nyomtat (négy oldal), mindegyik félig összecukható, majd egy kötetbe helyezi őket.
4. Állítsa be a többi elemet is, szükség szerint.



5. Kattintson a **Nyomtatás** elemre.

#### Kapcsolódó információ

- ➔ „Nyomtatás a számítógépről — Mac OS“ 236. oldal
- ➔ „A Kétoldalas nyomtatás beállítási menü elemei“ 240. oldal

## Nyomtatás elválasztó lap beillesztésével a másolatok közé

Elválasztólapokat helyezhet be példányok vagy nyomtatási feladatok közé.



#### Megjegyzés:

Amennyiben a számítógépről különböző felhasználók küldenek nyomtatási feladatokat, a felhasználók közé elválasztólapokat illeszthet be a nyomtató vezérlőpanelén lévő **Beáll. > Általános beállítások > Nyomtatóbeállítások > Univerz. nyomt. beáll. > Helyezzen be lapokat felhasználóként** opcióval.

1. A nyomtató-illesztőprogram **Fő** lapján kattintson a(z) **Fedőlap/Elválasztó lap** lehetőségre a(z) **Papírforrás** elem alatt.
2. Válassza ki az elválasztólapok nyomatok közé helyezésének módját.
  - Lap beillesztése példányok közé:** elválasztólapokat helyez be a példányok közé.
  - Lap beillesztése munkák közé:** elválasztólapokat helyez be a nyomtatási feladatok közé.
3. Válassza ki az elválasztólapok papírforrását.
4. **Lap beillesztése példányok közé** esetén válassza ki a(z) **Lap beillesztése minden** beállításban az elválasztólap behelyezése előtt nyomtatandó példányszámot.

Több példányszámot kell beállítania a(z) **Példányszám** beállításban a(z) **Fő** lapon.
5. Kattintson az **OK** gombra a(z) **Elválasztó lap beállítások** ablak bezárásához.
6. Állítsa be a többi elemet a **Fő** és a **További beállítások** füleken, ahogy szükséges, majd kattintson a(z) **OK** elemre.
  - „Fő lap“ 208. oldal
  - „További beállítások lap“ 211. oldal
7. Kattintson a **Nyomtatás** elemre.

#### Kapcsolódó információ

- ➔ „Papír betöltése“ 191. oldal

➔ „Nyomtatás egyszerű beállításokkal“ 207. oldal

## Nyomtatás az oldalak elválasztó lapok vagy fejezetlapok segítségével történő elválasztásával

### Az elválasztó lap és a fejezetlap áttekintése

Több fejezetből álló dokumentum nyomtatásakor megadhatja az oldalt és a papírforrást, hogy a fejezetek közé elválasztó lapot szúrjon be, vagy a fejezet első oldalát a szövegtől eltérő papírra nyomtassa.

A megadott oldal előtt, például a fejezetek közé beszúrt papírt elválasztó lapnak hívjuk (az alábbi ábrán: „a”). Az olyan oldalt, amely a szövegtől eltérő papírra kerül nyomtatásra, fejezetlapnak hívjuk, ilyen például egy fejezet első oldala (az alábbi ábrán: „b”).

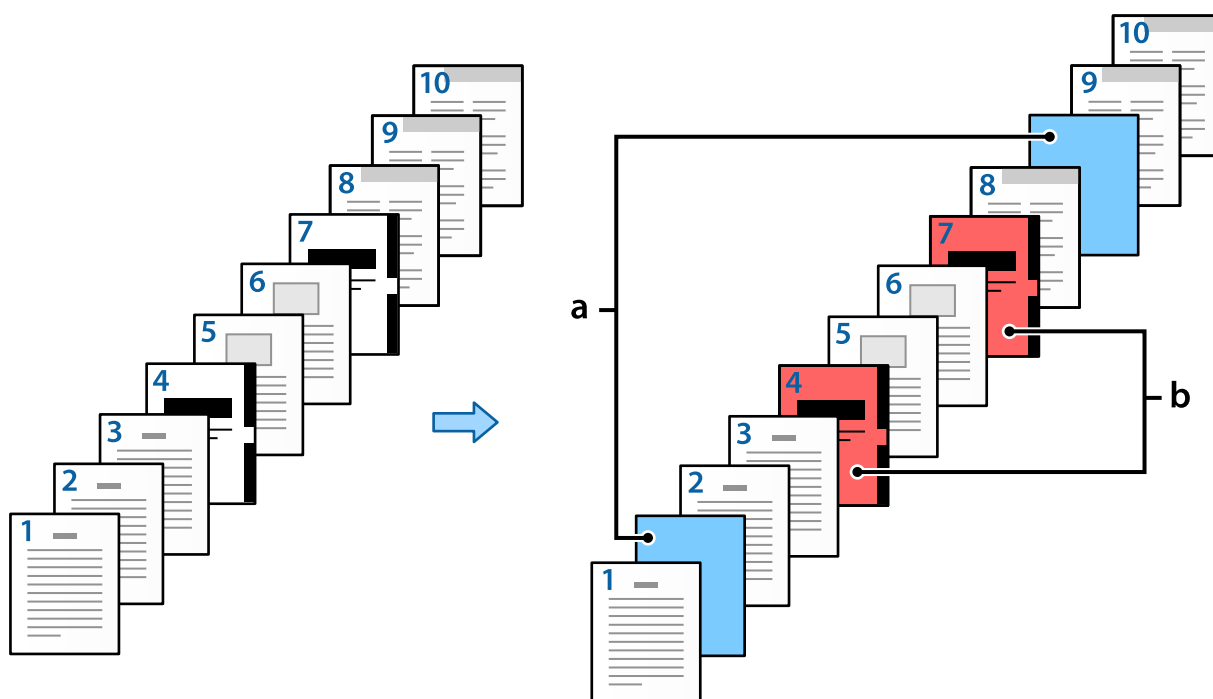

A(z) Elválasztó/fejezet oldal beállításai elemei

Slip Sheet/Chapter Settings

Pages:

Paper Source:

Print Chapter Pages

No.	Pages	Paper Source	Print
1	2,9	Paper Cassette 2	Do not print
2	4,7	Paper Cassette 3	Print

Elemek	Áttekintés
Oldalak	Adja meg azt az oldalt, ahol be szeretne szűrni egy elválasztó lapot vagy ki szeretne nyomtatni egy fejezetet. Az oldalakat vesszővel válassza el egymástól, a tartományok megadásához pedig használjon kötőjelet.  Például: ha a 2. és a 9. oldal elé szeretne beszúrni elválasztó lapot, adja meg a „2,9” értéket. Ha pedig a 4. és 7. oldalt szeretné fejezetlapra nyomtatni, adja meg a „4,7” értéket. Ha a 4–7. egymást követő oldalakat szeretné kinyomtatni a megadott papírforrásból származó papírra, adja meg a „4–7” értéket.
Papírforrás	Válassza ki a(z) Elválasztó/fejezet oldal papírforrását.
Fejezetoldalak nyomtatása	Válassza ki ezt a lehetőséget a fejezetlap nyomtatásához. Ha ezt a beállítást törli, akkor elválasztó lap kerül beszúrásra.
Módosítás	Módosítsa a kiválasztott oldalak beállításait az új beállításokra.
Mentés	Mentse az aktuális beállításokat a listába.
Törlés	Törölje a kiválasztott beállításokat.

**Megjegyzés:**

- A következő beállításokat nem lehet elvégezni, ha elválasztó lapot helyez be az oldalak közé, vagy ha egy megadott oldalt fejezetlapra nyomtat.
  - TöbbOld.**
  - Fordított sorrendben**
  - Válassza ki, hogy kétoldalas nyomtatás esetén a papír első oldalát az elülső vagy a hátsó oldalra nyomtassa.
  - Könyvkötéses nyomtatás
  - Borító küldése a köteg aljára**
  - Kiegészítő beállítások > Nyomtasson egy dokumentumot úgy egy oldalasként mint két oldalasként**
- A(z) **Feladattípus > Mentés tárhelyre** vagy **Mentés tárhelyre és nyomtatás** kiválasztása esetén nem szűrhet be elválasztó lapot az oldalak közé, illetve nem nyomtathatja ki a megadott oldalt fejezetlapra.

## Nyomtatás egy oldalra az oldalak és több papírforrás megadásával

Az oldalak és több papírforrás megadásával is nyomtathat. Ebben a részben példaként az ábra szerinti, különböző színű papírokra való nyomtatáshoz szükséges eljárást mutatjuk be.

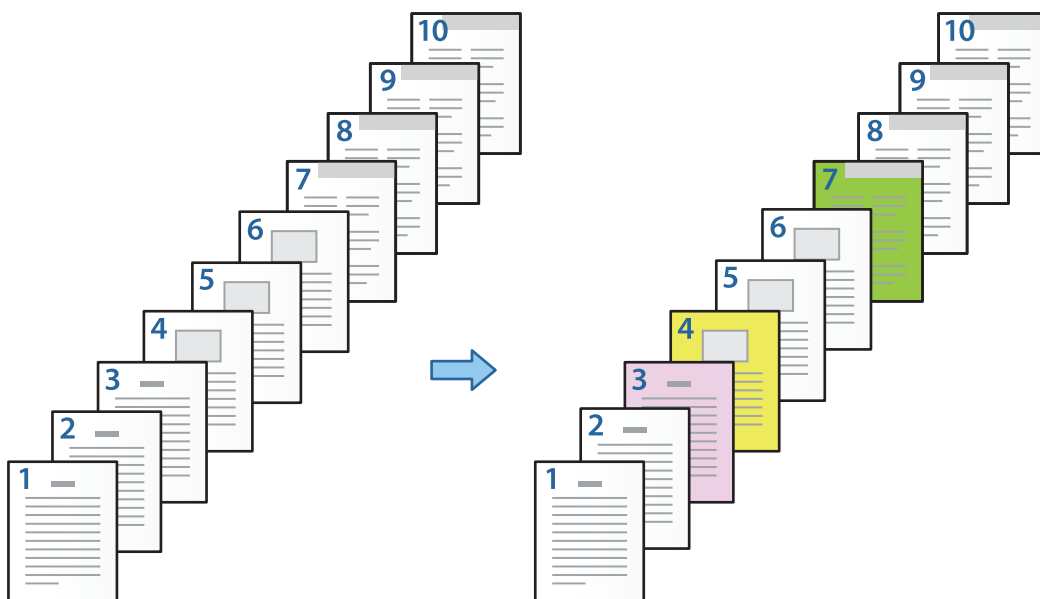

1. Töltse be a nyomtatáshoz a papírt a nyomtatóba az alábbiak szerint.
  1. Papírkazetta: fehér papír (sima papír), 2. Papírkazetta: rózsaszín papír, 3. Papírkazetta: sárga papír, 4. Papírkazetta: zöld papír
2. Nyissa meg a kinyomtatni kívánt fájlt a számítógépen.

3. Lépjen a(z) **Fő** lapra a nyomtató-illesztőprogramban, és válassza a(z) **Ki** lehetőséget a(z) **Kétoldalas nyomtatás** ponton belül.

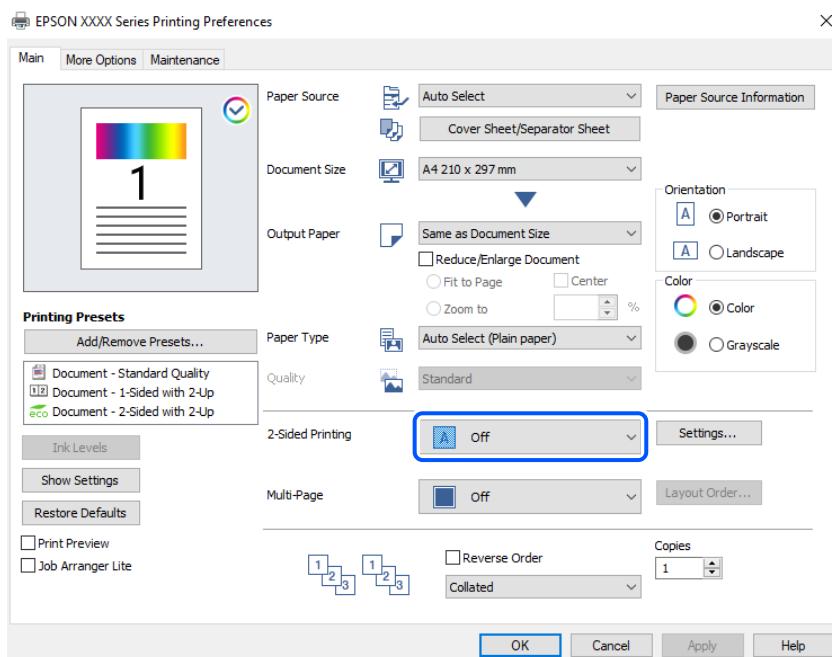

4. Válassza ki a **Fedőlap/Elválasztó lap** lehetőséget a **Papírforrás** menüből.
5. A megjelenő képernyőn állítsa be a(z) **Előlap/Első oldal**, a(z) **Más oldalak**, illetve a(z) **Hátlap/Utolsó oldal** paramétereit.

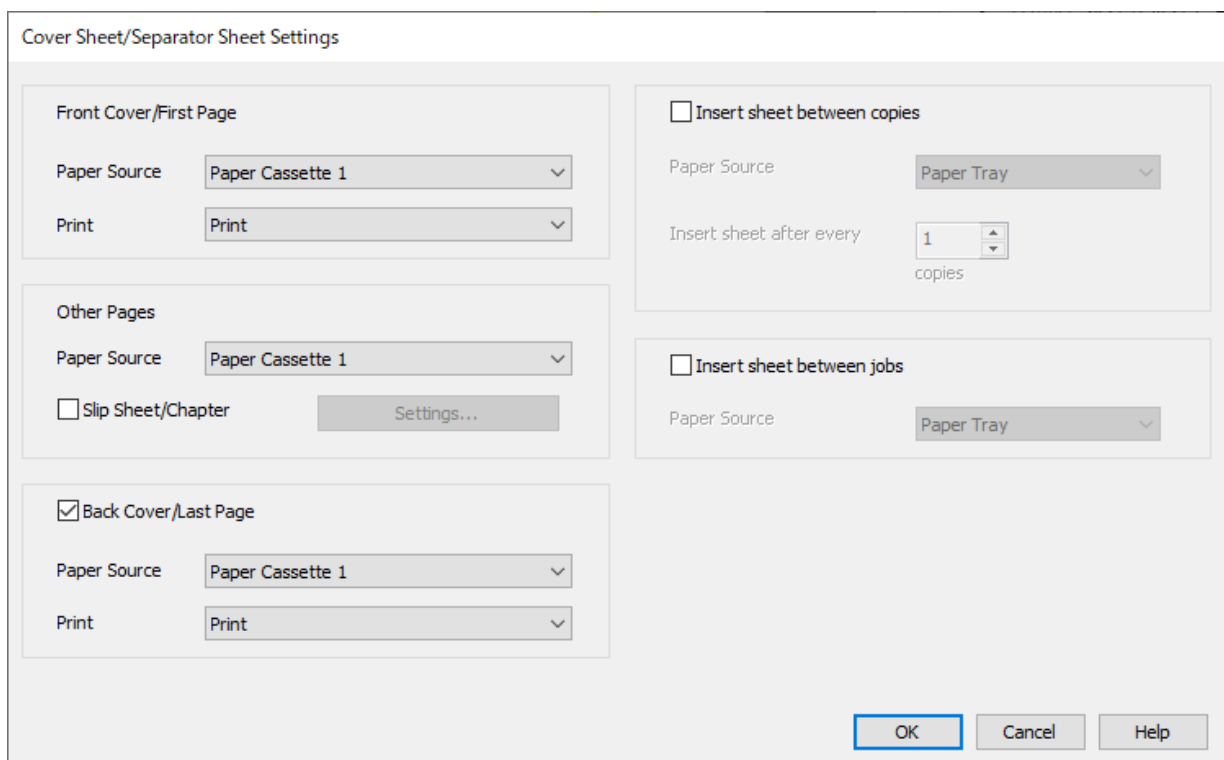

- A(z) **Előlap/Első oldal** pontban állítsa be a papírforrást az első oldalra vonatkozóan, illetve hogy nyomtatni kívánja-e vagy sem. Ezt a példát követve válassza a(z) **1. Papírkazetta** és **Nyomtatás** lehetőséget.

- A(z) **Más oldalak** pontban állítsa be a 2–9. oldalhoz használt, fő papírforrást. A jelen példa szerint válassza a(z) **1. Papírkazetta** vagy a(z) **Az Első papírral megegyező** opciót, hogy megadja a fehér (sima) papírt a 2., 5., 6., 8. és 9. oldalhoz. A 3., 4. és a 7. oldalakhoz a színes papír megadásának módját a 6. és az azt követő lépések ismertetik.



- Ellenőrizze a(z) **Hátlap/Utolsó oldal** pontot, és állítsa be a papírforrást a 10. oldalra vonatkozóan, illetve hogy nyomtatni kívánja-e vagy sem. A jelen példát követve válassza a(z) **1. Papírkazetta** vagy a(z) **A Második papírral megegyező**, illetve a(z) **Nyomtatás** lehetőséget.

- Végezze el a második és a további lapok részletes beállításait (2–9. oldal). Válassza ki a(z) **Elválasztó/fejezet oldal** pontot, és kattintson a(z) **Beállítások** lehetőségre, hogy megnyissa a részletes beállításokat tartalmazó képernyőt.

No.	Pages	Paper Source	Print

- Adja meg a nyomtatandó oldalszámot a papírforrás megadásával a(z) **Oldalak** pontban.  
**Oldalak:** 3
- Válassza ki a megadott oldalakhoz használni kívánt papírforrást a(z) **Papírforrás** pontban.  
**Papírforrás:** 2. Papírkazetta
- Válassza ki a(z) **Fejezetoldalak nyomtatása** lehetőséget, majd kattintson a(z) **Mentés** lehetőségre.
- Kövesse a 7–9. lépést a következő speciális oldalak és a papírforrás-beállítások mentéséhez.  
**Oldalak:** 4, **Papírforrás:** 3. Papírkazetta

**Oldalak:** 7, **Papírforrás:** 4. Papírkazetta

No.	Pages	Paper Source	Print
1	3	Paper Cassette 2	Print
2	4	Paper Cassette 3	Print
3	7	Paper Cassette 4	Print

11. Kattintson a(z) **OK** gombra a(z) Elválasztó/fejezet oldal beállításai képernyő bezárásához, majd kattintson a(z) **OK** gombra a(z) Fedőlap/Elválasztó lap beállításai képernyő bezárásához.

12. Állítsa be a többi elemet a **Fő** és a **További beállítások** füleken, ahogy szükséges, majd kattintson a(z) **OK** elemre.

„Fő lap“ 208. oldal

„További beállítások lap“ 211. oldal

13. Kattintson a **Nyomtatás** elemre.

### **Kapcsolódó információ**

➔ „Papír betöltése“ 191. oldal

➔ „Nyomtatás egyszerű beállításokkal“ 207. oldal

➔ „Opciók“ 25. oldal



## Elválasztó lap beszúrása az oldal és a papírforrás megadásával egyoldalas nyomtatáshoz

Az oldal és a papírforrás megadásával elválasztó lapot szúrhat be. Ebben a részben példaként az ábra szerinti 4. és 7. oldal előtti elválasztó lap beszúrásához szükséges eljárást mutatjuk be.

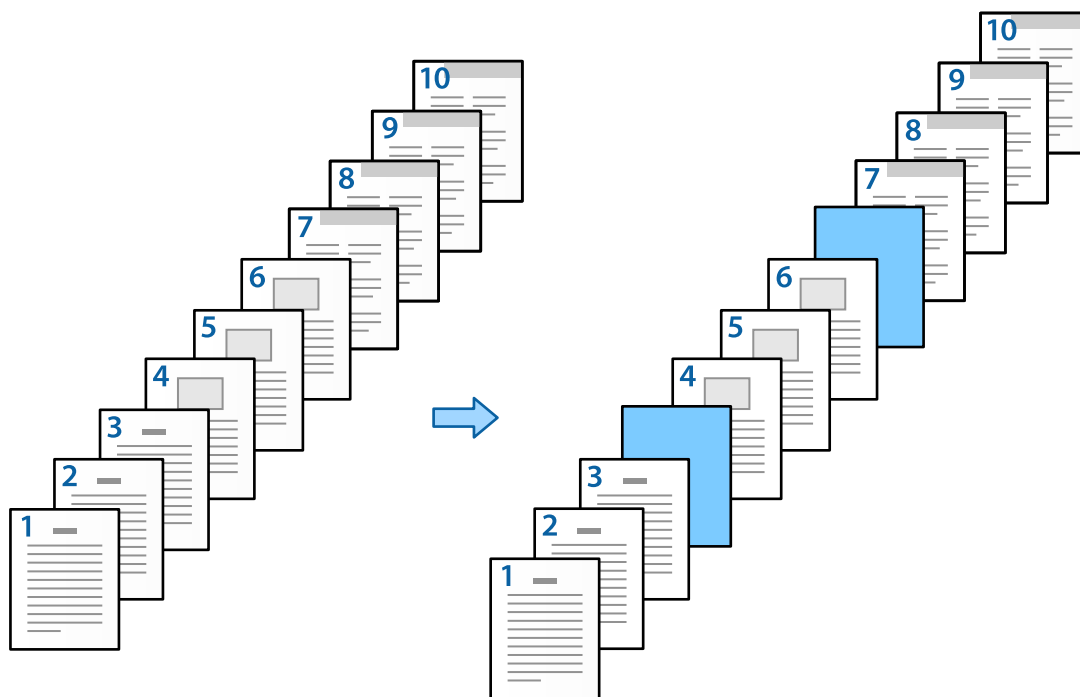

1. Töltse be a nyomtatóba az oldalak közé helyezendő, elválasztó lapot az alábbi ábrán látható módon.
  1. Papírkazetta: fehér papír (sima papír), 2. Papírkazetta: világoskék papír (elválasztó lap)
2. Nyissa meg a kinyomtatni kívánt fájlt a számítógépen.

- Lépjen a(z) **Fő** lapra a nyomtató-illesztőprogramban, és válassza a(z) **Ki** lehetőséget a(z) **Kétoldalas nyomtatás** ponton belül.

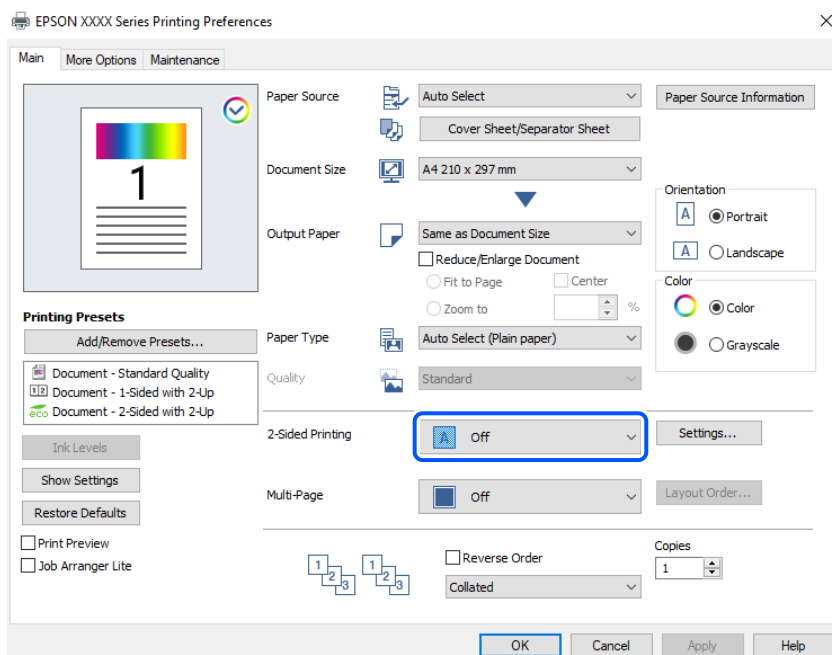

- Válassza ki a **Fedőlap/Elválasztó lap** lehetőséget a **Papírforrás** menüből.
- A megjelenő képernyőn állítsa be a(z) **Előlap/Első oldal**, a(z) **Más oldalak**, illetve a(z) **Hátlap/Utolsó oldal** paramétereit.

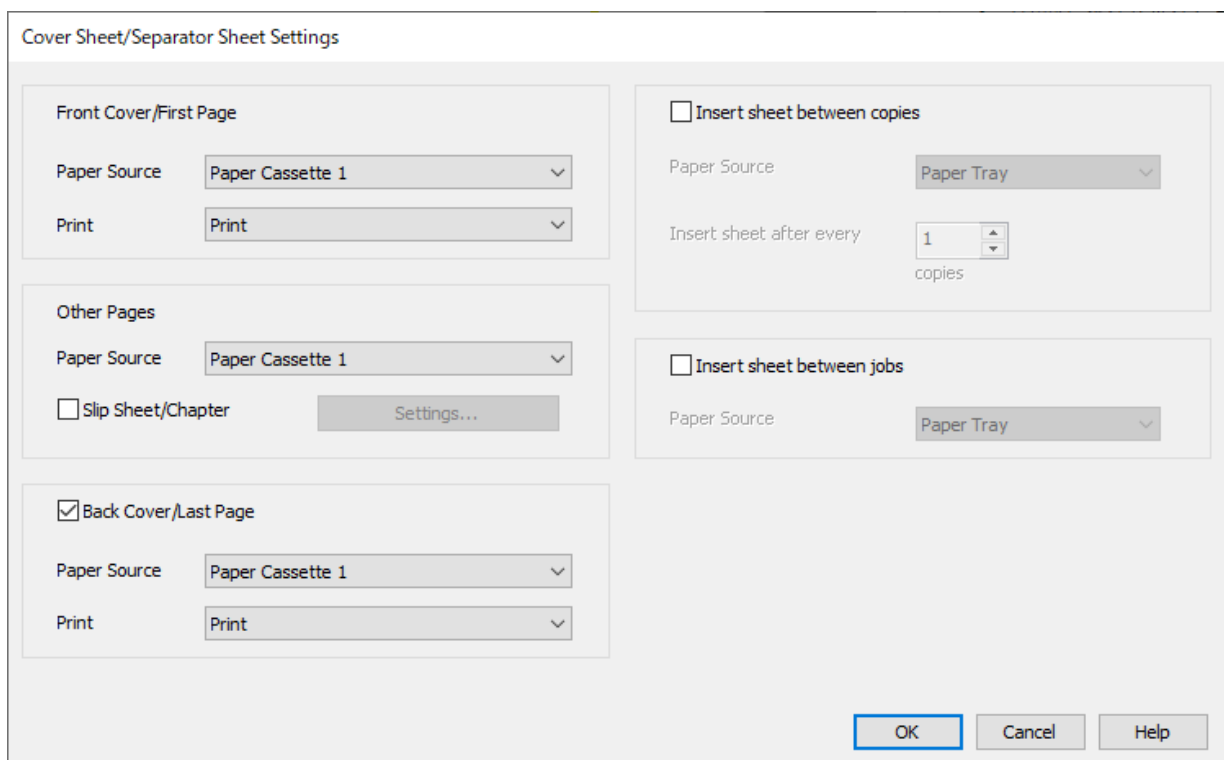

- A(z) **Előlap/Első oldal** pontban állítsa be a papírforrást az első oldalra vonatkozóan, illetve hogy nyomtatni kívánja-e vagy sem. Ezt a példát követve válassza a(z) **1. Papírkazetta** és **Nyomtatás** lehetőséget.

- A(z) **Más oldalak** pontban állítsa be a 2–9. oldalhoz használt, fő papírforrást. A jelen példa szerint válassza a(z) **1. Papírkazetta** vagy a(z) **Az Első papírral megegyező** opciót a fehér (sima) papír megadásához. A 4. és a 7. oldal előtti elválasztó lap beszúrásának módját a 6. és az azt követő lépések ismertetik.

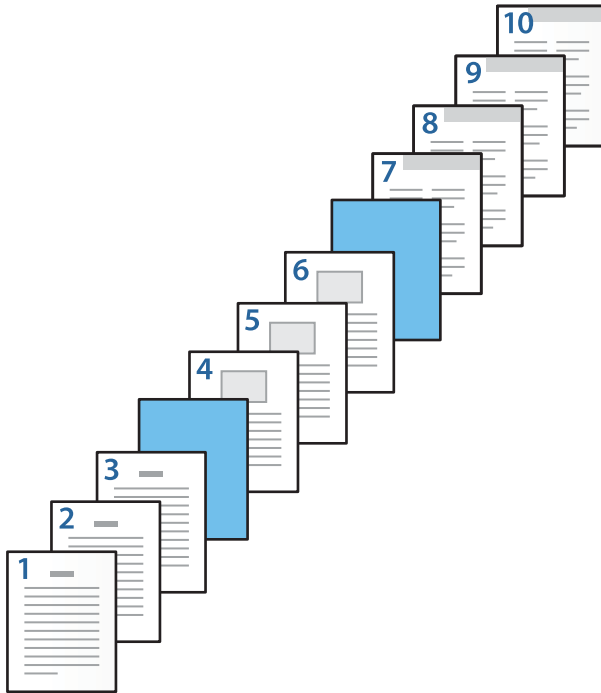

- Ellenőrizze a(z) **Hátlap/Utolsó oldal** pontot, és állítsa be a papírforrást a 10. oldalra vonatkozóan, illetve hogy nyomtatni kívánja-e vagy sem. A jelen példát követve válassza a(z) **1. Papírkazetta** vagy a(z) **A Második papírral megegyező**, illetve a(z) **Nyomtatás** lehetőséget.

- Végezze el a második és a további lapok részletes beállításait (2–9. oldal). Válassza ki a(z) **Elválasztó/fejezet oldal** pontot, és kattintson a(z) **Beállítások** lehetőségre, hogy megnyissa a részletes beállításokat tartalmazó képernyőt.

No.	Pages	Paper Source	Print

- Adja meg az oldalszámot a(z) **Oldalak** mezőben, hogy beszúrja az elválasztó lapot a megadott oldal elé.  
**Oldalak:** 4,7
- Válassza ki a papírforrást, hogy az elválasztó lap a(z) **Papírforrás** beállítás szerint kerüljön betöltésre.  
**Papírforrás:** 2. Papírkazetta

9. Ne jelölje be a(z) **Fejezetoldalak nyomtatása** jelölőnégyzetét, majd kattintson a(z) **Mentés** gombra.

No.	Pages	Paper Source	Print
1	4,7	Paper Cassette 2	Do not print

10. Kattintson a(z) **OK** gombra a(z) Elválasztó/fejezet oldal beállításai képernyő bezárásához, majd kattintson a(z) **OK** gombra a(z) Fedőlap/Elválasztó lap beállításai képernyő bezárásához.

11. Állítsa be a többi elemet a **Fő** és a **További beállítások** füleken, ahogy szükséges, majd kattintson a(z) **OK** elemre.

„Fő lap“ 208. oldal

„További beállítások lap“ 211. oldal

12. Kattintson a **Nyomtatás** elemre.

### Kapcsolódó információ

➔ „Papír betöltése“ 191. oldal

➔ „Nyomtatás egyszerű beállításokkal“ 207. oldal

➔ „Opciók“ 25. oldal

## Elválasztó lap beszúrása és nyomtatás az oldal és a papírforrás megadásával a kétoldalas nyomtatási beállításokban

Az oldal és a papírforrás megadásával elválasztó lapot szúrhat be és nyomtatást végezhet. Ebben a részben példaként az ábra szerinti 3. és 8. oldal előtti elválasztó lap beszúrásához, valamint a 6. és 7. oldal eltérő, színes papírra való nyomtatásához szükséges eljárást mutatjuk be.

Felhívjuk figyelmét, hogy az oldal és a papírforrás használatával nem adhatja meg ugyanazt az oldalt az elválasztó laphoz és a nyomtatandó papírhoz. Továbbá előfordulhat, hogy egyes oldalak a beállításoktól függően csak egy oldalra lesznek kinyomtatva.

Elválasztó lap (az alábbi ábrán: „a”). A nyomtatandó papír az oldal és a papírforrás megadásával (az alábbi ábrán: „b”).

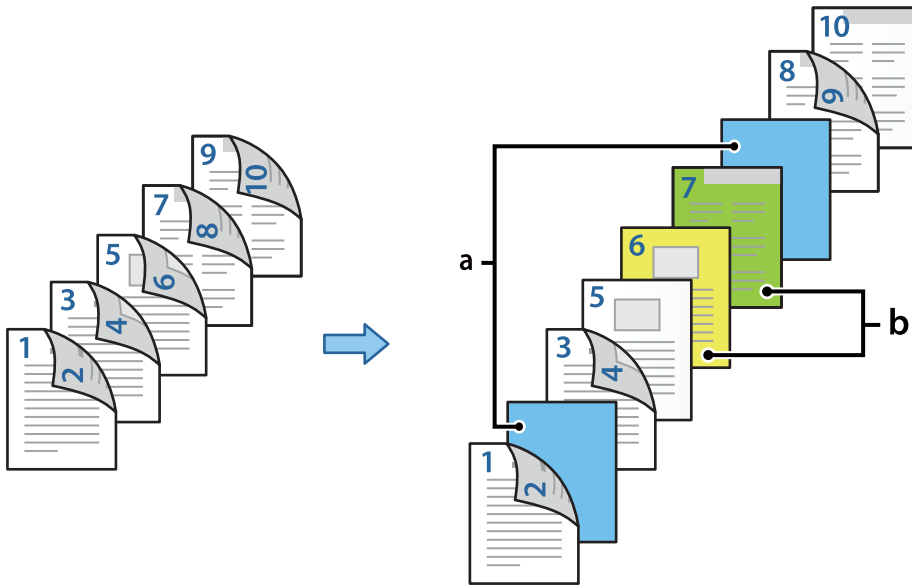

- Töltse be a nyomtatóba az oldalak közé beszúrni kívánt elválasztó lapot és a nyomtatandó papírt az alábbi ábrán látható módon.
  - Papírkazetta: fehér papír (sima papír), 2. Papírkazetta: világoskék papír (elválasztó lap), 3. Papírkazetta: sárga papír, 4. Papírkazetta: zöld papír
- Nyissa meg a kinyomtatni kívánt fájlt a számítógépen.
- Lépjen a(z) **Fő** lapra a nyomtató-illesztőprogramban, és válassza a(z) **Automatikus (hosszú oldal menti kötés)** lehetőséget a(z) **Kétoldalas nyomtatás** ponton belül.

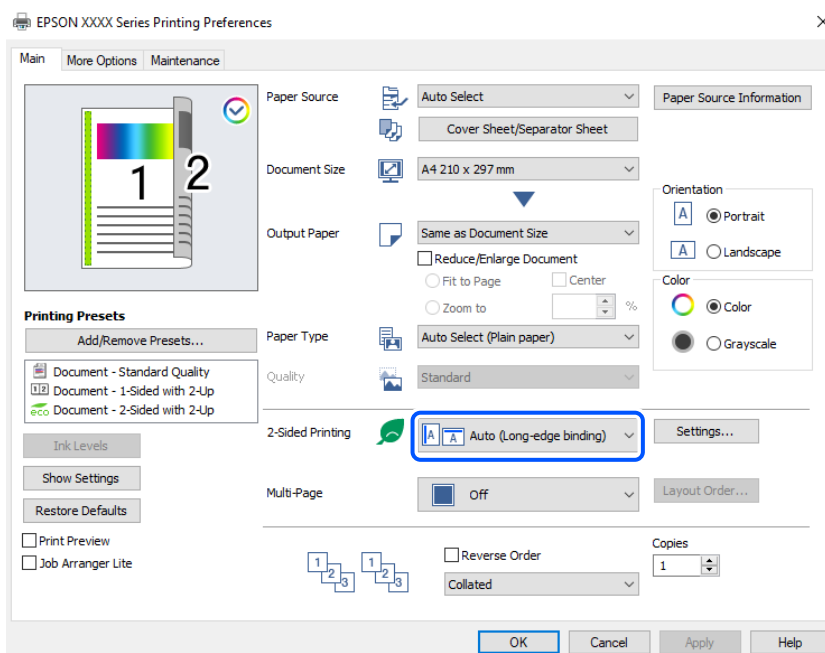

4. Válassza ki a **Fedőlap/Elválasztó lap** lehetőséget a **Papírforrás** menüből.
5. A megjelenő képernyőn állítsa be a(z) **Előlap/Első oldal**, a(z) **Más oldalak**, illetve a(z) **Hátlap/Utolsó oldal** paramétereit.

**Cover Sheet/Separator Sheet Settings**

**Front Cover/First Page**

Paper Source: Paper Cassette 1

Print: Print (2-sided)

Insert sheet between copies

Paper Source: Paper Tray

Insert sheet after every: 1 copies

**Other Pages**

Paper Source: Paper Cassette 1

Slip Sheet/Chapter Settings...

Insert sheet between jobs

Paper Source: Paper Tray

**Back Cover/Last Page**

Paper Source: Paper Cassette 1

Print: Print (Inside)

OK Cancel Help

- A(z) **Előlap/Első oldal** pontban állítsa be a papírforrást és a nyomtatási felületet az első és a második oldalakhoz. Ezt a példát követve válassza a(z) **1. Papírkazetta** és **Nyomtatás (2 oldalas)** lehetőséget.
- A(z) **Más oldalak** pontban állítsa be a 3–9. oldalhoz használt, fő papírforrást. A jelen példa szerint válassza a(z) **1. Papírkazetta** vagy a(z) **Az Első papírral megegyező** opciót, hogy megadja a fehér (sima) papírt a 3., 4., 5., 8. és 9. oldalhoz. A 3. és a 8. oldal előtti elválasztó lap beszúrásának, illetve a 6. és 7. oldalhoz színes papír meghatározásának módját a 6. és az azt követő lépések ismertetik.



- Válassza ki a(z) **Hátlap/Utolsó oldal** lehetőséget, és állítsa be a papírforrást és a nyomtatási felületet a 10. oldalhoz. A jelen példát követve válassza a(z) **1. Papírkazetta** vagy a(z) **A Második papírral megegyező**, illetve a(z) **Nyomtatás (belül)** lehetőséget.

A(z) **Nyomtatás (kívül)** opció esetén a papír hátuljára nyomtat, a(z) **Nyomtatás (belül)** opció esetén a papír elejére nyomtat, míg a(z) **Nyomtatás (2 oldalas)** opció esetén a papír mindkét oldalára nyomtat.



6. Végezze el a második és a további lapok részletes beállításait (3–9. oldal). Válassza ki a(z) **Elválasztó/fejezet oldal** pontot, és kattintson a(z) **Beállítások** lehetőségre, hogy megnyissa a részletes beállításokat tartalmazó képernyőt.

**Slip Sheet/Chapter Settings**

Pages

Paper Source

Print Chapter Pages

Change Save

No.	Pages	Paper Source	Print

Delete

OK Cancel Help

7. Adja meg az oldalszámot a(z) **Oldalak** mezőben, hogy beszúrja az elválasztó lapot a megadott oldal elé.  
**Oldalak:** 3,8
8. Válassza ki a papírforrást, hogy az elválasztó lap a(z) **Papírforrás** beállítás szerint kerüljön betöltésre.  
**Papírforrás:** 2. Papírkazetta
9. Ne jelölje be a(z) **Fejezetoldalak nyomtatása** jelölőnégyzetét, majd kattintson a(z) **Mentés** gombra.
10. Adja meg a nyomtatandó oldalszámot a papírforrás megadásával a(z) **Oldalak** pontban.  
**Oldalak:** 6



11. Válassza ki a megadott oldalakhoz használni kívánt papírforrást a(z) **Papírforrás** pontban.

**Papírforrás:** 3. Papírkazetta

12. Válassza ki a(z) **Fejezetoldalak nyomtatása** lehetőséget, majd kattintson a(z) **Mentés** lehetőségre.

13. Kövesse a 10–12. lépést a következő speciális oldalak és a papírforrás-beállítások mentéséhez.

**Oldalak:** 7, **Papírforrás:** 4. Papírkazetta

No.	Pages	Paper Source	Print
1	3,8	Paper Cassette 2	Do not print
2	6	Paper Cassette 3	Print
3	7	Paper Cassette 4	Print

14. Kattintson a(z) **OK** gombra a(z) Elválasztó/fejezet oldal beállításai képernyő bezárásához, majd kattintson a(z) **OK** gombra a(z) Fedőlap/Elválasztó lap beállításai képernyő bezárásához.

15. Állítsa be a többi elemet a **Fő** és a **További beállítások** füleken, ahogy szükséges, majd kattintson a(z) **OK** elemre.

[„Fő lap“ 208. oldal](#)

[„További beállítások lap“ 211. oldal](#)

16. Kattintson a **Nyomtatás** elemre.

### Kapcsolódó információ

➔ [„Papír betöltése“ 191. oldal](#)

➔ [„Nyomtatás egyszerű beállításokkal“ 207. oldal](#)

➔ [„Opciók“ 25. oldal](#)

---

# Másolás

Elérhető másolási módok. . . . .	279
Alapvető menüpontok másolásnál. . . . .	289
Haladó menüpontok másolásnál. . . . .	292

## Elérhető másolási módok

Helyezze az eredeti példányokat a szkennervegre vagy az ADF egységre, majd a kezdőképernyőn válassza ki a(z) **Másolás** menüpontot.

### Eredetik másolása

Színesben vagy fekete-fehérben, rögzített vagy egyedi méretben is lemásolhatja az eredeti példányokat.

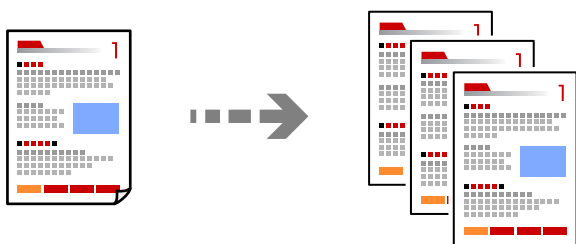

1. Töltse be a papírt a nyomtatóba.  
[„Papír betöltése“ 191. oldal](#)
2. Helyezze el az eredeti dokumentumokat.  
[„Eredetik felhelyezése“ 199. oldal](#)
3. Válassza a(z) **Másolás** lehetőséget a kezdőképernyőn.
4. Válassza ki a(z) **Alapbeállítások** lapfület, majd válassza ki a(z) **Auto.** vagy a(z) **Színes, FF** elemet.

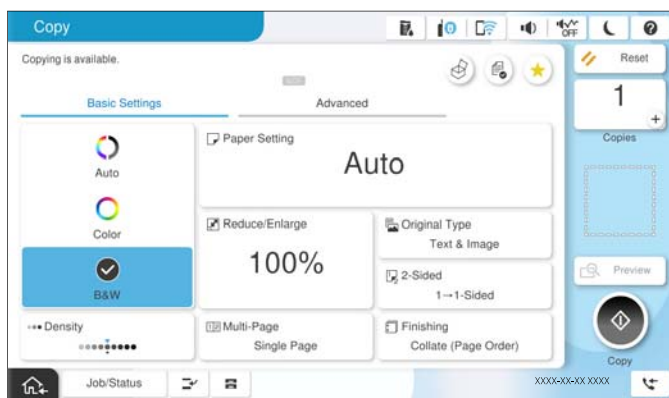

#### Megjegyzés:

- Ha az eredetiket szeretné elmenteni a tárhelyre, akkor válassza ki a(z) elemet, majd engedélyezze a(z) **Fájl tárolása** funkciót.
- A(z) **Beállítás** pontban válassza ki, hogy a rendszer kinyomtassa és eltárolja-e a szkennelt adatokat vagy csak elmentse az adatokat.

5. A másolatok számának beállítása.
6. Koppintson a(z) elemre.

## Kétoldalas másolás

Több eredetit másolhat a papír mindkét oldalára.



1. Helyezze be az összes eredetit az automatikus dokumentumadagolóba nyomtatandó oldalukkal felfelé.



**Fontos:**

Amennyiben ADF által nem támogatott eredeti példányokat szeretne másolni, használja a szkenneriüveget.

„Eredeti példányok, amelyeket nem támogat a(z) ADF“ 202. oldal

**Megjegyzés:**

Az eredeti példányt a szkenneriüvegre is helyezheti.

„Eredetik felhelyezése“ 199. oldal

2. Válassza a(z) **Másolás** lehetőséget a kezdőképernyőn.
3. Válassza ki a(z) **Alapbeállítások** lapot, válassza ki a(z) **2 oldalas** lehetőséget, azután pedig válassza ki az elvégezni kívánt kétoldalas művelethez tartozó menüpontot.
4. Végezzen el egyéb beállítást is, például az eredeti tájolását vagy a kötési pozíciót.
5. Koppintson a(z)  elemre.

## Másolás nagyítással vagy kicsinyítéssel

Megadott nagyítással is másolhat eredetiket.

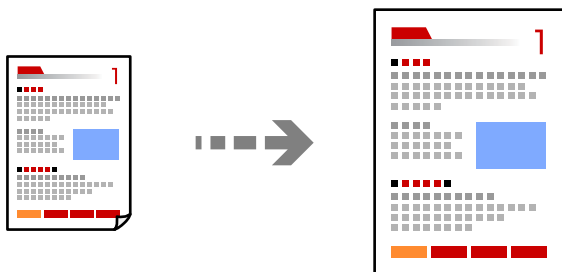

1. Helyezze el az eredeti dokumentumokat.  
„Eredetik felhelyezése“ 199. oldal
2. Válassza a(z) **Másolás** lehetőséget a kezdőképernyőn.
3. Válassza a(z) **Alapbeállítások** fület, majd a(z) **Kicsinyít/Nagyít** lehetőséget.

4. Határozza meg a nagyítás vagy kicsinyítés mértékét.

5. Koppintson a(z)  elemre.

## Több eredeti anyag nyomtatása egy lapra

Több eredeti példányt másolhat egyetlen papírlapra.

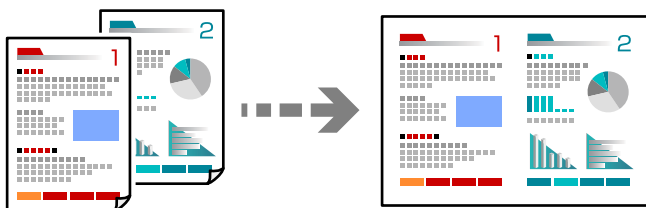

1. Nyomtatandó oldalukkal felfelé helyezze be az eredeti példányokat az ADF-be.

Helyezze el őket az ábrán jelzett irányba.

Olvasható irány

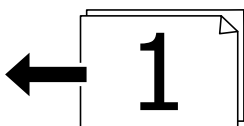
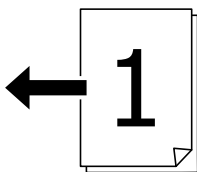

Bal oldali irány

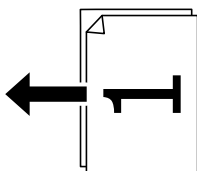
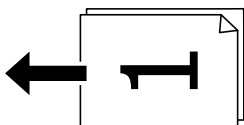

**Fontos:**

Amennyiben ADF által nem támogatott eredeti példányokat szeretne másolni, használja a szkenneriüveget.

„Eredeti példányok, amelyeket nem támogat a(z) ADF“ 202. oldal

**Megjegyzés:**

Az eredeti példányt a szkennervegre is helyezheti.

[„Eredetik felhelyezése“ 199. oldal](#)

2. Válassza a(z) **Másolás** lehetőséget a kezdőképernyőn.
3. Válassza ki a(z) **Alapbeállítások** fület, válassza ki a(z) **Több oldal**, elemet, majd válassza ki a(z) **2fel** vagy a(z) **4fel** elemet.
4. Határozza meg az elrendezés sorrendjét és az eredeti tájolását.
5. Koppintson a(z)  elemre.

## Másolás az oldalak sorrendje szerint

Ha többoldalas dokumentum több példányos másolatát készíti, akkor a másolatot az oldalak sorrendje szerint is kinyomtathatja.

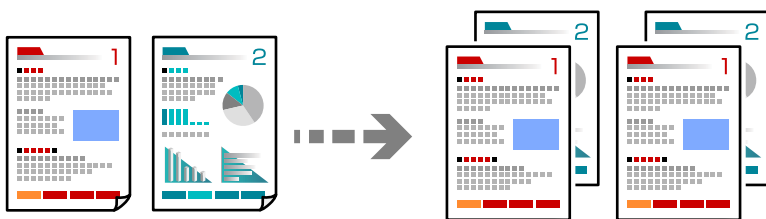

1. Helyezze el az eredeti dokumentumokat.  
[„Eredetik felhelyezése“ 199. oldal](#)
2. Válassza a(z) **Másolás** lehetőséget a kezdőképernyőn.
3. Válassza ki a(z) **Alapbeállítások** fület, majd a(z) **(Befejezés) > Válogatva** lehetőséget.
4. A másolatok számának beállítása.
5. Koppintson a(z)  elemre.

## Eredeti példányok másolása jó minőségben

Az eredetiket árnyékok vagy lyukasztások nélkül is másolhatja, illetve módosíthatja a képminőséget.

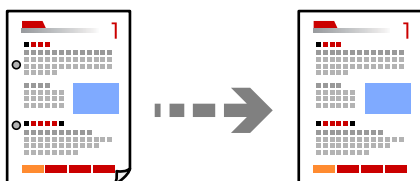



1. Helyezze el az eredeti dokumentumokat.  
[„Eredetik felhelyezése“ 199. oldal](#)

2. Válassza a(z) **Másolás** lehetőséget a kezdőképernyőn.
3. Válassza ki a(z) **Speciális** fület, majd engedélyezze a(z) **Árnyék eltáv.** vagy a(z) **Lyukak eltáv.** elemet, vagy állítsa be a képminőséget itt: **Képminőség**.
4. Koppintson a(z)  elemre.

## Személyigazolvány másolása

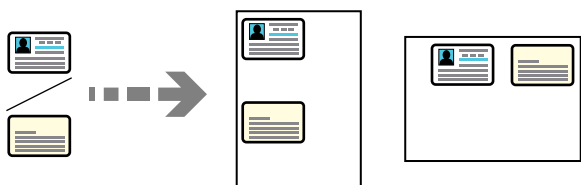
A személyigazolvány mindkét oldalát beolvassa, és a papír egy oldalára másolja azt.



1. Helyezze el az eredeti dokumentumokat.  
[„Eredetik felhelyezése“ 199. oldal](#)
2. Válassza a(z) **Másolás** lehetőséget a kezdőképernyőn.
3. Válassza ki a(z) **Speciális** lapfület, válassza ki a(z) **Igazolvány másolat** elemet, majd engedélyezze a beállítást.
4. Határozza meg az alábbi: **Tájéolás (eredeti)**.
5. Koppintson a(z)  elemre.  
Kövesse a képernyőn megjelenő utasításokat az eredeti dokumentum másik oldalának elhelyezéséhez.

## Könyvek másolása

Egy könyv két egymással szemben lévő oldalát két különálló lapra másolja.

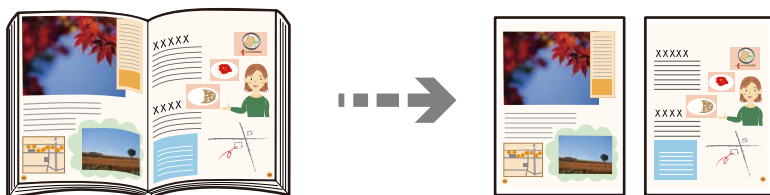



1. Helyezze az eredeti példányt a szkennervegre.  
[„Eredetik felhelyezése“ 199. oldal](#)
2. Válassza a(z) **Másolás** lehetőséget a kezdőképernyőn.
3. Válassza ki a(z) **Speciális** lapfület, válassza ki a(z) **Könyv→2oldal** elemet, majd engedélyezze a beállítást.
4. Határozza meg az alábbi: **Beolv. rend..**

5. Koppintson a(z)  elemre.

## Vonalkódok tisztán látható másolása

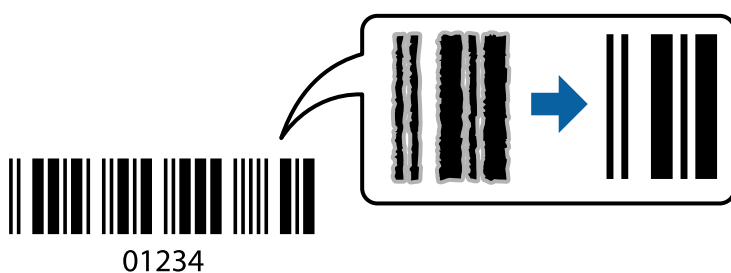
Lemásolhat egy kivehető vonalkódot, amelyet könnyű beolvasni. Ezt a funkciót csak akkor aktiválja, ha a kinyomtatott vonalkód nem olvasható be.



1. Helyezze el az eredeti dokumentumokat.  
[„Eredetik felhelyezése“ 199. oldal](#)
2. Válassza a(z) **Másolás** lehetőséget a kezdőképernyőn.
3. Válassza ki a(z) **Alapbeállítások** fület, majd a(z) **(Eredeti típus) > Vonalkód** lehetőséget.
4. Koppintson a(z)  elemre.

## Másolás oldalszámokkal

A készülék beállítható úgy, hogy a másolatokon szerepeljenek az oldalszámok, még akkor is, ha az eredetiken nem szerepelnek az oldalszámok.

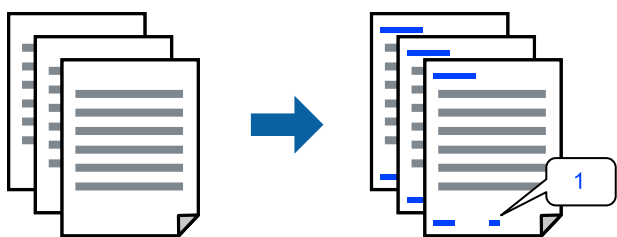



1. Helyezze el az eredeti dokumentumokat.  
[„Eredetik felhelyezése“ 199. oldal](#)
2. Válassza a(z) **Másolás** lehetőséget a kezdőképernyőn.
3. Válassza a(z) **Speciális** fület, majd válassza a(z) **Oldalszámozás** lehetőséget.
4. Engedélyezze a beállítást, majd végezze el a többi beállítást is (például a formátum és a bélyegzési pozíció beállítását).
5. Koppintson a(z)  elemre.

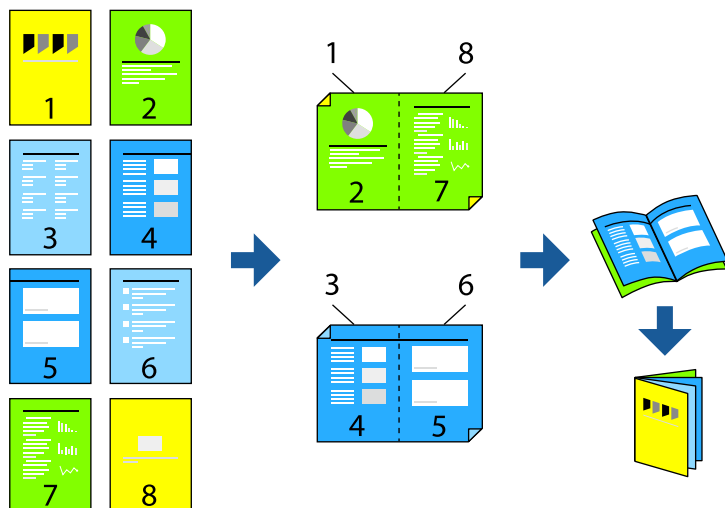

## Eredetik másolása füzetek létrehozásához

Ön másolatokat készíthet eredetiktől és a másolatokból füzetet készíthet. Továbbá elülső és hátulsó fedőlapokat adhat hozzá a füzethez.



1. Helyezze el az eredeti dokumentumokat.  
[„Eredetik felhelyezése“ 199. oldal](#)
2. Válassza a(z) **Másolás** lehetőséget a kezdőképernyőn.
3. Jelölje ki a **Alapbeállítások** lapot.
4. Válassza a(z) **PapBeáll** elemet, válassza ki a papírforrást, melybe betöltötte a papírt, majd válassza a(z) **OK** elemet.
5. Válassza ki a **2 oldalas** elemet, majd válassza ki a **2>Kétoldalas** vagy **1>Kétoldalas** lehetőséget.
6. Szükség szerint végezze el a többi beállítást is, például az eredeti tájolását és a kötési pozíciót, majd válassza a(z) **OK** elemet.
7. Válassza a(z) **Kicsinyít/Nagyít** elemet, határozza meg a nagyítás, illetve a kicsinyítés mértékét, majd válassza a(z) **OK** elemet.
8. Válassza a(z) **Speciális** fület, válassza a(z) **Füzet** > **Füzet** elemet, majd engedélyezze a(z) **Füzet** elemet.
9. Határozza meg a kötési pozíciót és a kötési margót.
10. Ha szeretne hozzáadni fedőlapokat, akkor engedélyezze a(z) **Fedőlap** funkciót.  
 A(z) **PapBeáll** pontban válassza ki azt a papírforrást, amelybe Ön betöltötte a fedőlapokhoz való papírt, majd határozza meg a nyomtatási beállításokat a(z) **Borító** és a(z) **Hátlap** pontokban.
11. Koppintson a(z)  elemre.

## Elválasztó lapok beillesztése a nyomatokba

Ön beilleszthet elválasztó lapokat a nyomatokba, majd kiadagolhatja őket.



- Helyezze el az eredeti dokumentumokat.  
„Eredetik felhelyezése“ 199. oldal
- Válassza a(z) **Másolás** lehetőséget a kezdőképernyőn.
- Válassza a(z) **Speciális** lapot, majd válassza a(z) **Borító és Elvál. Oldal > Elválasztó oldal** elemet.
- Válassza a(z) **Munka vége** vagy a(z) **Köteg vége** elemet, engedélyezze a beállításokat, majd szükség szerint végezze el a többi beállítást.  
Ha szeretné meghatározni, hogy a rendszer mely oldalnál illessze be az elválasztó lapot vagy egy fejezetet, akkor válassza ki a(z) **Oldal vagy fejezet vége** elemet, majd határozza meg a részleteket (például az oldalszámot, a papírt stb.).
- A másolatok számának beállítása.
- Koppintson a(z)  elemre.

## Piros karakterek kitörlése másolásakor

Ha az eredeti dokumentumokon piros karakterek szerepelnek, a másolás beállítható úgy, hogy a másolati példányokon azok ne jelenjenek meg.

Olvassa el a további részleteket.

„A(z) Vörös törlése áttekintése“ 158. oldal

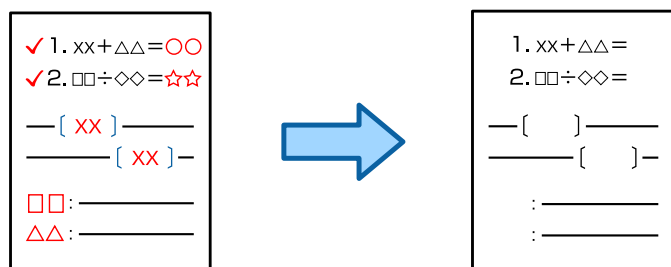

### **Fontos:**

Ez a funkció a licenckulcs regisztrálásával használható.

**Megjegyzés:**

- Ha színmódként a(z) Színes lehetőséget választja ki, maga a másolat ugyan egyszínű lesz, azonban az színes másolatnak számít.
- Ha színmódként a(z) Auto. lehetőséget választja ki, és a lapolvasó felismeri, hogy az eredeti egy színes dokumentum, abban az esetben az akkor is színesnek számít, ha maga a másolat egyszínű.
- Az eredetitől függően nem biztos, hogy a piros teljesen törölve lesz. Továbbá a piroshoz közeli színeket, például a narancssárgát is törölheti vagy világos feketére cserélheti a funkció.

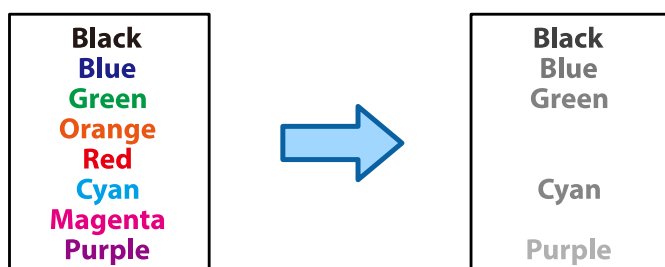

1. Helyezze el az eredeti dokumentumokat.  
[„Eredetik felhelyezése“ 199. oldal](#)
2. Válassza a(z) **Másolás** lehetőséget a kezdőképernyőn.
3. Válassza a(z) **Speciális** lapfület, majd engedélyezze a(z) **Vörös törlése** lehetőséget.

**Megjegyzés:**

Az előnézeti képernyőn úgy látható az eredeti dokumentum előnézeti képe, hogy a piros karaktereket a rendszer még nem törölte ki.

4. Koppintson a(z)  elemre.

**Kapcsolódó információ**

➔ [„A licenckulcs regisztrálása“ 151. oldal](#)

## Borítékok másolása

Másolhat borítékokat.

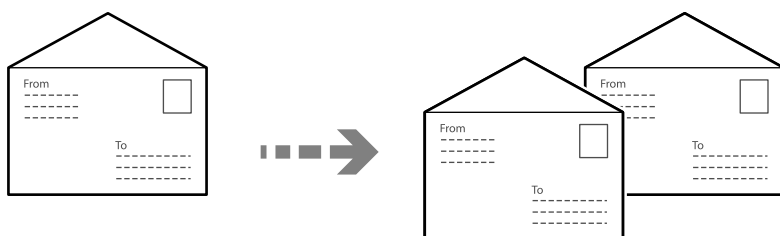

Győződjön meg róla, hogy a borítékok a megfelelő tájolással vannak betöltve.

- Papír betöltése

Lásd a kapcsolódó információkat.

[„Borítékok betöltése“ 192. oldal](#)

Az eredetik elhelyezése

Helyezze az eredeti példányt a szkennerrüvegre. Boríték elhelyezésekor a következő ábra szerint járjon el.

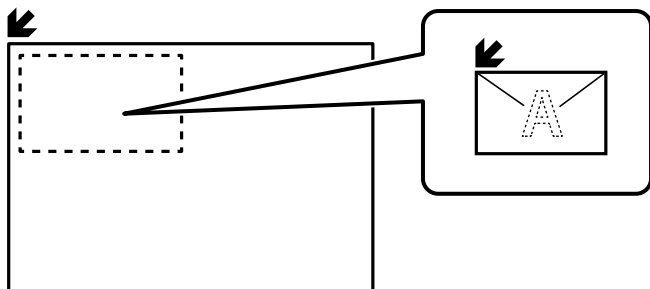

## Másolás csoportos nyomtatás használatával

Ha elmenti a példányszámot és halmazokat minden csoportra, akkor a példányokat csoportokba sorolhatja. Bővebb információkért tekintse meg a következőkben a „Kapcsolódó információ”-kat.

### Kapcsolódó információ

➔ „Másolás mentett csoport használatával“ 385. oldal

## Próbamásolás

Több másolat készítése esetén lehetősége van egyetlen másolattal kezdeni, hogy ellenőrizze az eredményeket, majd lemásolhatja a többit is.

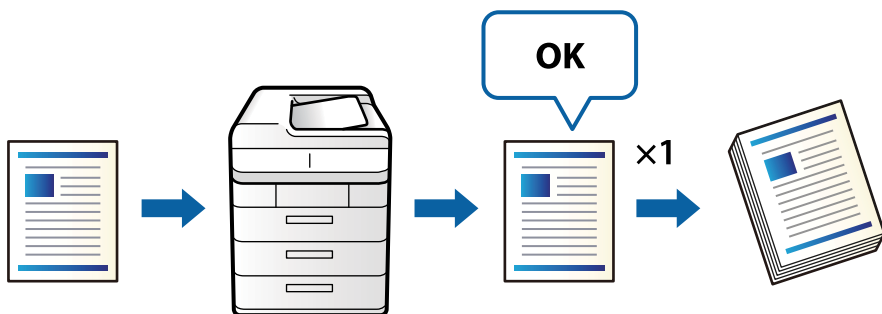



1. Helyezze el az eredeti dokumentumokat.  
„Eredetik felhelyezése“ 199. oldal
2. Válassza a(z) **Másolás** lehetőséget a kezdőképernyőn.
3. Válassza a(z) **Speciális** lapfület, majd engedélyezze a(z) **Ellenőrző példány** lehetőséget.
4. A másolatok számának beállítása.
5. Koppintson a(z)  elemre.
6. Ellenőrizze a másolási eredményeket, majd válassza ki, hogy folytatja-e vagy megszakítja a másolást.

## Megszakítás és másolás

Megszakíthatja a jelenlegi nyomtatási feladatot, és másolási műveleteket végezhet.

### Megjegyzés:

Ennek ellenére a számítógépről nem szakítható meg egy új munka.

1. Nyomtatás közben a nyomtató vezérlőpaneljén koppintson a(z)  elemre.  
A nyomtatás megszakad, és a nyomtató megszakítás módba lép.
2. Helyezze el az eredeti dokumentumokat.  
[„Eredetik felhelyezése“ 199. oldal](#)
3. Válassza a(z) **Másolás** lehetőséget a kezdőképernyőn.
4. Ha szükséges, módosítsa a beállításokat a(z) **Alapbeállítások** és a(z) **Speciális** menükben.
5. Koppintson erre: .

Egy szüneteltetett feladat újraindításához koppintson újra a(z)  elemre a megszakítási módból való kilépéshez. Továbbá ha egy nyomtatási feladat megszakítása után egy bizonyos ideig nem végeznek semmilyen műveletet, a nyomtató kilép a megszakítási módból.

---

## Alapvető menüpontok másolásnál

### Megjegyzés:

Előfordulhat, hogy más beállításoktól függően az elemek nem állnak rendelkezésre.

#### Színes mód:

Válassza ki, hogy színesben vagy fekete-fehérben kíván-e másolni.

- Auto.

Felismeri, hogy az eredeti példány színes vagy fekete-fehér, és automatikusan a legmegfelelőbb színmódot alkalmazva végzi el a másolást.

Az eredeti példánytól függően a fekete-fehér eredetiket lehet, hogy színesként, a színeseket pedig lehet, hogy fekete-fehéreként érzékeli. Amennyiben az automatikus felismerési funkció nem működik megfelelően, a másolást a(z) **Színes** vagy a(z) **FF** színmód-lehetőség kiválasztásával végezze el, vagy állítsa be az érzékelés érzékenységét. Az érzékenység a kezdőképernyőn a(z) **Beáll.** > **Általános beállítások** > **Rendszerfelügyelet** > **Másolás színérzékenysége** menüpontban állítható be.

- Színes

Színesben másolja le az eredetit.

- FF

Fekete-fehérben másolja le az eredetit (monokróm másolás).

#### Sűrűség:

Ha a másolat túl halvány, növelje a nyomtatási fényerőt. Ha a festék elmosódott, csökkentse a nyomtatási fényerőt.

### PapBeáll:

A használni kívánt papírforrás kiválasztása. Ha a(z) **Auto.** lehetőség van kiválasztva, akkor automatikusan megfelelő méretű papírt tölt be a készülék az automatikusan észlelt eredeti méret és a meghatározott nagyítási és kicsinyítési arány szerint.

### Kicsinyít/Nagyít:

A nagyítás vagy kicsinyítés arányát konfigurálja. Koppintson az értékre, és adja meg az eredeti nagyításánál vagy kicsinyítésénél használandó nagyítási arányt a 25–400% tartományban.

#### Auto.

Automatikusan észleli a beolvasási területet, és nagyítja vagy kicsinyíti az eredetit, hogy illeszkedjen a kiválasztott papírmérethez. Amikor fehér szegélyek vannak az eredeti körül, akkor a lapolvasó üveglapjának szélénél (↙) észlelt fehér szegélyeket beolvasási területként észleli a készülék, de a másik oldalon lévő fehér szegélyeket levághatja.

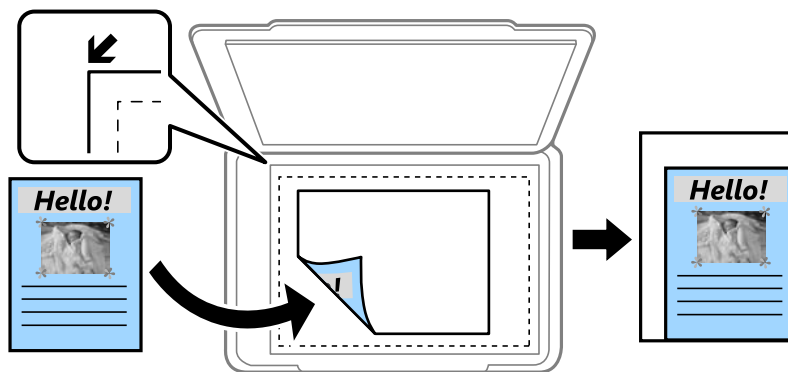

#### Illeszt.méretcs. papír

Annak érdekében, hogy ráférjen a kép a papírméretre, kisebb méretben másolja le a beolvasott képet, mint a Kicsinyít/Nagyít értéke. Ha a(z) Kicsinyít/Nagyít értéke nagyobb a papír méreténél, akkor előfordulhat, hogy a nyomtatás túl fog nyúlni a papír széléin.

#### Szabad forma (mm)

Adja meg a papír függőleges és vízszintes hosszát a nagyításhoz vagy kicsinyítéséhez.

#### Szabad forma (%)

Adja meg az eredeti függőleges és vízszintes hosszának különböző nagyításait a nagyításhoz vagy kicsinyítéséhez.

#### Ered. méret

Másolás 100% nagyításban.

#### A4->A5 és egyebek

Automatikusan nagyítja vagy kicsinyíti az eredetit, hogy az illeszkedjen a kiválasztott papírmérethez.

### Eredeti típus:

Az eredeti anyag típusának kiválasztása. Az eredeti típusának megfelelő optimális minőségben másol.

### 2 oldalas:

Kétoldali elrendezés kiválasztása.

1>1 oldalas

Egy eredeti egyik oldalát a papír egyik oldalára másolja.

2>Kétoldalas

Egy kétoldalas eredeti mindkét oldalát másolja egyetlen papírlap mindkét oldalára. Válassza ki az eredeti tájolását, valamint az eredeti és a papír kötési pozícióját.

1>Kétoldalas

Két darab egyoldali eredetit másol egy papírlap mindkét oldalára. Válassza ki a papír tájolását és kötési pozícióját.

2>Egyoldalas

Kétoldali eredeti mindkét oldalát másolja két papírlap egy-egy oldalára. Válassza ki az eredeti dokumentum tájolását és kötési pozícióját.

**Több oldal:**

A másolási elrendezés kiválasztása.

1oldal

Egyoldalas eredetit másol egy lapra.

2fel

Két egyoldalas eredetit másol egy lapra 2 oldal/lap elrendezésben. Kiválasztja az eredeti dokumentum elrendezési sorrendjét és az eredeti dokumentum tájolását.

4fel

Négy egyoldalas eredetit másol egy lapra 4 oldal/lap elrendezésben. Kiválasztja az eredeti dokumentum elrendezési sorrendjét és az eredeti dokumentum tájolását.

**Befejezés:**

Annak beállítása, hogy miként adja ki a nyomtató a papírt több eredetiről készült több példány esetén.

Csoportba

Oldalanként, csoportosan másolja le az eredeti dokumentumokat.

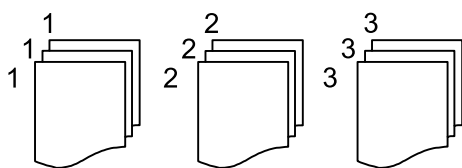

Válogatva

Lemásolja az eredeti anyagokat, és csoportosítja azokat.

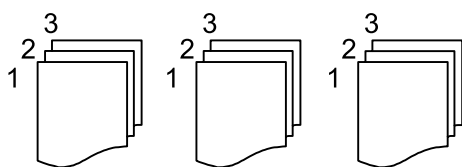

## Haladó menüpontok másolásnál

### Megjegyzés:

Előfordulhat, hogy más beállításoktól függően az elemek nem állnak rendelkezésre.

#### Füzet:

##### Füzet

Akkor határozza meg ezeket a beállításokat, ha a nyomataiból egy füzetet szeretne készíteni.

Füzet

Lehetővé teszi, hogy Ön a nyomataiból egy füzetet készítsen.

Kötés

Válassza ki a füzet kötési pozícióját.

Kötési margó

Határozza meg a kötési margót. A kötési margót 0 és 50 mm közötti értékre állíthatja be 1 mm-es lépésközökben.

Fedőlap

Lehetővé teszi, hogy Ön fedőlapokat adjon hozzá a füzethez.

PapBeáll

Jelölje ki a papírforrást, melybe betöltötte a papírt a fedőlapokhoz.

Borító

Határozza meg a nyomtatási beállításokat az elülső fedőlaphoz. Ha az elülső fedőlapra nem szeretne nyomtatni, akkor válassza a(z) **Nincs nyomtatás** elemet.

Hátlap

Határozza meg a nyomtatási beállításokat a hátulsó fedőlaphoz. Ha a hátulsó fedőlapra nem szeretne nyomtatni, akkor válassza a(z) **Nincs nyomtatás** elemet.

#### Borító és Elvál. Oldal:

##### Fedőlap:

Akkor határozza meg ezeket, ha szeretne fedőlapokat hozzáadni a nyomatokhoz.

Borító

Lehetővé teszi, hogy Ön elülső fedőlapokat adjon hozzá a nyomatokhoz. Ha betöltötte a fedőlaphoz való papírt, akkor válassza ki a papírforrást a(z) **PapBeáll** pontban. Ha az elülső fedőlapra nem szeretne nyomtatni, akkor válassza a(z) **Nincs nyomtatás** elemet a(z) **Nyomtatási mód** pontban.

Hátlap

Lehetővé teszi, hogy Ön hátulsó fedőlapokat adjon hozzá a nyomatokhoz. Ha betöltötte a fedőlaphoz való papírt, akkor válassza ki a papírforrást a(z) **PapBeáll** pontban. Ha a hátulsó fedőlapra nem szeretne nyomtatni, akkor válassza a(z) **Nincs nyomtatás** elemet a(z) **Nyomtatási mód** pontban.

##### Elválasztó oldal:

Akkor határozza meg ezeket a beállításokat, ha a nyomatokba szeretne elválasztó lapokat beilleszteni.



Munka vége

Lehetővé teszi, hogy Ön elválasztó lapokat illesszen be a feladathoz kapcsolódó egyes nyomatokhoz. Ha betöltötte az elválasztó lapokhoz való papírt, akkor válassza ki a papírforrást a(z) **PapBeáll** pontban.

Köteg vége

Lehetővé teszi, hogy Ön elválasztó lapot illesszen be az egyes készletekhez. Ha betöltötte az elválasztó lapokhoz való papírt, akkor válassza ki a papírforrást a(z) **PapBeáll** pontban. Továbbá a(z) **Lapok per köteg** pontban meghatározhatja, hogy a rendszer milyen intervallumonként illessze be az elválasztó lapokat.

Oldal vagy fejezet vége

Lehetővé teszi, hogy Ön elvégezze azokat a beállításokat, amelyek segítségével fejezetelválasztó lapokat illeszthet be a kívánt oldalszámoknál. A rendszer a beállítási értékeket elmenti és megjeleníti egy listában. Ha szeretné ellenőrizni a beállítások részleteit, akkor válassza ki a beállítást a listából. Szerkesztheti vagy törölheti is a beállítást.

#### Eredeti mérete:

Az eredeti anyag méretének kiválasztása. A(z) **Automatikus felismerés** lehetőség kiválasztása esetén a rendszer az eredeti méretét automatikusan észleli. Ha nem szabványméretű eredetiket másol, válassza a(z) **Egyéni méret** elemet, és adja meg az eredeti méretét.

#### Vegyes eredetiek:

Az alábbi méretkombinációkat helyezheti egyszerre az automatikus dokumentumadagolóba. A4 és A5. Ilyen kombinációk használata esetén a rendszer az eredetiket valós méretben másolja. Az eredeti dokumentumok elhelyezésekor szélességüket az alábbi ábra szerint igazítsa.

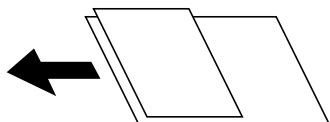

#### Tájolás (eredeti)

Válassza ki az eredeti tájolását.

#### Könyv→2oldal:

Egy könyv két szomszédos oldalát két külön papírra másolja.

A füzet beolvasni kívánt oldalának kiválasztása.

#### Folyamatos szkennelés:

Sok eredetit is behelyezhet kötegekben az automatikus lapadagolóba, majd ezeket az eredetiket egyetlen beolvasási feladat részeként beolvashatja.

#### Képminőség:

Képbeállítások megadása.

Kontraszt

A fényes és sötét részek közötti különbség beállítása.

Telítettség

Beállítja a színek élénkségét.

Pirosegyensúly, Zöld egyensúly, Kék egyensúly

Az egyes színek fényerejének beállítása.

Élesség

Beállítja a kép körvonalát.

Árny.szabályoz

Beállítja a bőr színtónusát. Koppintson a + jelre, ha hidegebbé (a zöld szín növelése), illetve a - jelre, ha melegebbé (a vörös szín növelése) szeretné tenni a színeket.

Háttér eltávolítása

Válassza ki a háttér sötéttségét. A + elemre koppintva világosítja (fehéríti) a hátteret, a - elemre koppintva pedig sötétíti (feketíti) azt.

A(z) **Auto.** elem kiválasztásakor az eredeti példányok háttérszínét a rendszer érzékeli, és automatikusan eltávolítja vagy kivilágosítja. Ha a háttér színe túl sötét vagy azt nem érzékeli a rendszer, a funkció beállítása nem megfelelő.

**Kötési margó:**

Végezze el az olyan beállításokat, mint a kötési pozíció, a kötési szélesség és az eredeti tájolása. A nyomtató műszaki adatai miatt a papír szélétől számított 3 mm-en belül nem lehet másolni. Ezért ha a kötési margó 3 mm-re vagy annál kisebbre is van állítva, a margó valójában 3 mm-es lesz.

A következő három menüben azt is kiválaszthatja, hogyan kell a kötési margót létrehozni.

Kötési szélesség

A képet eltolja és másolja a kötési szélességnek megfelelően. Ha a kép a kötési margóval szemközi oldalon lelő a papír szélén, az adatot nem nyomtatja ki.



Illeszt.méretcs. papír

A beolvasott képet kisebb méretben másolja a kötési szélességnek megfelelően, hogy elférjen a papír méretén belül. Ha a Kicsinyítés/Nagyítás értéke nagyobb a papír méreténél, akkor előfordulhat, hogy a nyomtatás túl fog nyúlni a papír szélein.



Kép törlése szegély fölött

A kötési margó létrehozásakor a kép törlésével biztosítja a kötési margó szélességet.



Illeszt.méretcs. papír:

Annak érdekében, hogy ráférjen a kép a papírméretre, kisebb méretben másolja le a beolvasott képet, mint a Kicsinyít/Nagyít értéke. Ha a(z) Kicsinyít/Nagyít értéke nagyobb a papír méreténél, akkor előfordulhat, hogy a nyomtatás túl fog nyúlni a papír szélein.

Árnyék eltáv.:

Eltávolítja az árnyékokat, amelyek a másolatok körül jelennek meg vastag papír másolása esetén, illetve amelyek a másolatok közepén jelennek meg füzet másolása esetén.

Lyukak eltáv.:

Másoláskor eltávolítja a lefűző lyukakat.

Igazolvány másolat:

A személyigazolvány mindkét oldalát beolvassa, és a papír egy oldalára másolja azt.

Ellenőrző példány:

Több másolat készítése esetén lehetősége van egyetlen másolattal kezdeni, hogy ellenőrizze az eredményeket, majd lemásolhatja a többit is.

Pecset:

Pecset

Válassza a(z) **Be** lehetőséget, ha szeretné, hogy a másolatokra bélyegző kerüljön.

Típus

Válassza ki a bélyegző típusát.

Bélyeg pozíciója

Válassza ki a bélyegző helyzetét.

Oldal nyomtatása

Válassza ki, hogy melyik oldalra szeretné nyomtatni a bélyegzőt.

Méret

Válassza ki a bélyegző méretét.

Nyomtatásszín

Válassza ki a bélyegző színét.

Átlátszóság

Válassza ki, hogy átlátszó legyen-e a bélyegző.

#### Dátumpecsét:

- Dátumpecsét  
Válassza a(z) **Be** lehetőséget, ha szeretné, hogy a másolatokra dátumbélyegző kerüljön.
- Dátumformátum  
Válassza ki a dátumformátumot.
- Bélyeg pozíciója  
Válassza ki a dátumbélyegző helyét.
- Méret  
Válassza ki a dátumbélyegző méretét.
- Háttér  
Válassza ki, hogy fehér legyen-e a dátumbélyegző háttere. Ha a(z) **Fehér** lehetőséget választja, akkor a dátumbélyegző tisztán látható lesz, ha az adat háttere nem fehér.

#### Oldalszámozás:

- Oldalszámozás  
Válassza ki a(z) **Be** lehetőséget, így a nyomtató oldalszámokat is nyomtat a másolati példányokra.
- Formátum  
Válassza ki az oldalszámozás formátumát.
- Bélyeg pozíciója  
Válassza ki az oldalszámozás pozícióját.
- Számozás módosítása  
Válassza ki, hogy melyik oldalra szeretné nyomtatni az oldalszámot. Ahhoz, hogy megadja, melyik oldalon kezdődjön az oldalszámnyomtatás, válassza ki a(z) **Kezdő oldalszám** elemet. A(z) **Első nyomtat száma** menüben is megadhatja a kezdőoldal számát.
- Méret  
Válassza ki a szám méretét.
- Háttér  
Válassza ki, hogy fehér legyen-e az oldalszám háttere. Ha kiválasztja a(z) **Fehér** lehetőséget, akkor tisztán látható lesz az oldalszám, ha az eredeti dokumentum háttere nem fehér.

#### Fájl tárolása:

- A beolvasott képet elmentheti a tárhelyre.
- Beállítás:  
Válassza ki, hogy a beolvasott képet csak a tárhelyre kívánja-e menteni.
- Mappa (szükséges):  
Válassza ki, hogy a rendszer mely tárhelyre mentse a beolvasott képet.
- Fájlnev:  
Állítsa be a fájlnevet.
- Fájl jelszó:  
Állítsa be a jelszót a fájl kiválasztásához.
- Felhasználónév:  
Állítsa be a felhasználónevet.

Nyomtatandó készletek: 

Lehetővé teszi példányok csoportba sorolásához a beállításokat. Megadhatja a példányszámot, a halmazok számát és a befejező lehetőségeket.

Vörös törlése: 

A funkció kiválasztásakor a másolati példányokon nem jelennek meg az eredeti dokumentumokon szereplő piros karakterek.

---

# Lapolvasás

Elérhető beolvasási módok. . . . .	299
Menübeállítások lapolvasás módban. . . . .	308

## Elérhető beolvasási módok

Az alábbi módszerek közül bármelyiket választhatja a nyomtatóval való beolvasáskor.

### Eredetik szkennelése hálózati mappába

A beolvasott képet előre konfigurált hálózati mappába is elmentheti.

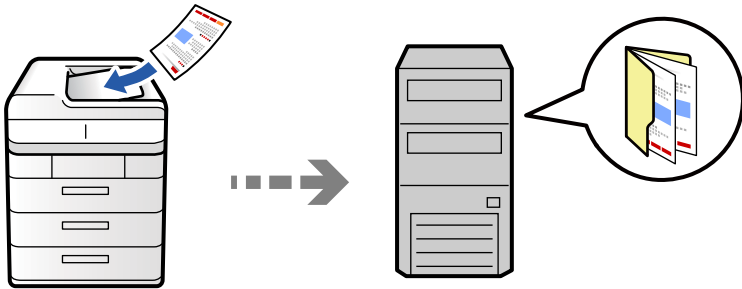

A szkennelés előtt ellenőrizze a következőket.

- Ellenőrizze, hogy előkészítette a hálózati mappát. Hálózaton megosztott mappa létrehozásakor lásd az alábbi. [„Megosztott mappa létrehozása“ 69. oldal](#)
- Előzetesen regisztráljon a címjegyzékbe hálózati mappa útvonalat, hogy könnyebben meghatározhassa a mappát. [„Partnerek regisztrációja“ 90. oldal](#)

#### Megjegyzés:

Ellenőrizze, hogy a nyomtató **Dátum/idő** és **Időeltolódás** beállításai rendben vannak-e. A menükhöz a **Beáll. > Általános beállítások > Alapbeállítások > Dátum/idő beállításai** opción keresztül férhet hozzá.

1. Helyezze el az eredeti dokumentumokat. [„Eredetik felhelyezése“ 199. oldal](#)
2. Válassza a **Szkennelés > Hálózati mappába/FTP-be** opciót a vezérlőpanelen.
3. Adja meg a mappát.
  - Egy gyakran használt cím kiválasztásához: Válasszon ki egy partnert a(z) **Gyakori** lapról.
  - A mappa útvonalába való közvetlen belépéshez: Válassza a(z) **Billentyűzet** elemet. Válassza ki a **Kommunikáció módja** elemet, adja meg a **Helyszín (Kötelező)** menüpontban a mappa elérési útvonalát, és végezze el a további szükséges beállításokat.

Adja meg a mappa útvonalát a következő formátumban.

Amikor az SMB lehetőséget használja kommunikációs módként: \\gazdagépnév\mappanév

Amikor az FTP lehetőséget használja kommunikációs módként: ftp://gazdagépnév/mappanév

Amikor az FTPS lehetőséget használja kommunikációs módként: ftps://gazdagépnév/mappanév

Amikor a WebDAV (HTTPS) lehetőséget használja kommunikációs módként: https://gazdagépnév/mappanév

Amikor a WebDAV (HTTP) lehetőséget használja kommunikációs módként: http://gazdagépnév/mappanév

- Partnerlistáról való választás: Válassza a(z) **Célhely** fület, majd válasszon egy partnert.

A partnerek szűkítéséhez válassza a  lehetőséget kategóriákként történő megjelenítésükhöz.

Ha a partnerlistából egy mappára szeretne rákeresni, akkor válassza a(z)  elemet.

**Megjegyzés:**

Kinyomtathatja annak a mappának az előzményeit, amelyben a dokumentumok mentésre kerülnek — ehhez koppintson a(z) **Menü** elemre.

- Válassza a(z) **Szkennelési beállítások** elemet, majd ellenőrizze a beállításokat, pl. a mentéshez használt formátumot, és szükség esetén módosítsa őket.

[„Menübeállítások lapolvasás módban“ 308. oldal](#)

**Megjegyzés:**

- A beállítások tárolt beállításként való mentéséhez válassza a(z)  elemet.

- Válassza a(z)  elemet, ha a beállításokat szeretné visszaállítani az alapértékeikre.

- Ha az eredetiket szeretné elmenteni a tárhelyre, akkor válassza ki a(z) **Fájl tárolása** elemet és végezze el a beállításokat. A(z) **Beállítás** beállításával válassza ki, hogy a szkennelt képet csak a tárhelyre kívánja-e menteni. Ha a beszkennelt képet csak a tárhelyre menti, nem kell megadnia a célhelyre vonatkozó adatokat.

- Koppintson a(z)  elemre.

## A mappába történő lapolvasás célmenüjének elemei

### Helyszín szerkesztése:

Adja meg a mappa elérési útját, és állítsa be az egyes elemeket a képernyőn.

- Kommunikáció módja:

Válassza ki a mappa kommunikációs módját.

- Helyszín (Kötelező):

Mappa útvonal megadása a beolvasott kép mentéséhez.

A(z) **Böngészés** elem kiválasztásával megkereshet egy mappát a hálózathoz csatlakozó számítógépeken. Kizárólag akkor használhatja **Böngészés** ezt, ha a(z) **Kommunikáció módja** beállítása SMB.

- Felhasználónév:

Felhasználói név megadása az adott mappába történő bejelentkezéshez.

- Jelszó:

Adjon meg a felhasználónévhez tartozó jelszót.

- Kapcsolat módja:

Válassza ki a mappa csatlakozási módját.

- Portsám:

Adja meg a mappa portsámát.

- Proxy-szerver beállít.:

Válassza ki, hogy használ-e proxykiszolgálót.



## Eredetik szkennelése e-mailbe

A nyomtatóról egy előre konfigurált e-mail szerveren keresztül közvetlenül e-mailben küldheti tovább a beolvasott képeket.

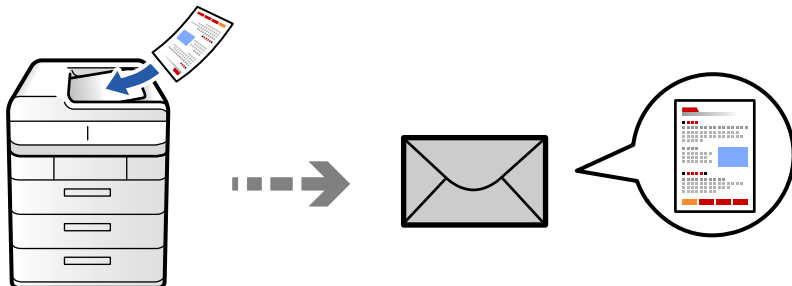

A szkennelés előtt az alábbiakat kell beállítania.

- Konfigurálja az e-mail szerveret.

„E-mail szerver konfigurálása“ 65. oldal

- Előre regisztráljon egy e-mail címet a címjegyzékbe, így majd könnyebben megadhatja a címet, ha azt a címjegyzékből kell kiválasztani.

- Ellenőrizze, hogy a nyomtató **Dátum/idő** és **Időeltolódás** beállításai rendben vannak-e. A menükhöz a **Beáll. > Általános beállítások > Alapbeállítások > Dátum/idő beállításai** opción keresztül férhet hozzá.

1. Helyezze el az eredeti dokumentumokat.

„Eredetik felhelyezése“ 199. oldal

2. Válassza a **Szkennelés > E-mail-be** opciót a vezérlőpanelen.

3. Adja meg a címeket.

- Egy gyakran használt cím kiválasztásához: Válasszon ki egy partnert a(z) **Gyakori** lapról.
- E-mail cím manuális megadása: válassza a(z) **Billentyűzet** elemet, írja be az e-mail címet, majd válassza a(z) **OK** elemet.
- Partnerlistáról való választás: Válassza a(z) **Címzett** fület, majd válasszon egy partnert.

A partnerek szűkítéséhez válassza a  lehetőséget kategóriákként történő megjelenítésükhöz.

Ha a partnerlistából egy mappára szeretne rákeresni, akkor válassza a(z)  elemet.

- Kiválasztás az előzmények listájából: Válassza a(z)  elemet a(z) **Gyakori** fülön, majd válasszon egy címzettet a megjelenített listából.

### Megjegyzés:

- A kiválasztott címzettek száma a képernyő jobb oldalán jelenik meg. Egy e-mailt maximum 10 címre vagy csoportnak küldhet el.

Ha a címzettek között csoportok is szerepelnek, a címeket csoportokba rendezve összesen legfeljebb 200 címet választhat ki.

- Koppintson a címmezőre a képernyő tetején a kiválasztott címek listájának megtekintéséhez.
- A küldési előzmények megjelenítéséhez vagy nyomtatásához, illetve az e-mail kiszolgáló beállításainak módosításához koppintson a(z) **Menü** elemre.

4. Válassza a(z) **Szkennelési beállítások** elemet, majd ellenőrizze a beállításokat, pl. a mentéshez használt formátumot, és szükség esetén módosítsa őket.

„Menübeállítások lapolvasás módban“ 308. oldal

**Megjegyzés:**

- A beállítások tárolt beállításként való mentéséhez válassza a(z) ★ elemet.
- Válassza a(z) 🛠 elemet, ha a beállításokat szeretné visszaállítani az alapértékeikre.
- Ha az eredetiket szeretné elmenteni a tárhelyre, akkor válassza ki a(z) **Fájl tárolása** elemet és végezze el a beállításokat. A(z) **Beállítás** beállításával válassza ki, hogy a szkennelt képet csak a tárhelyre kívánja-e menteni. Ha a beszkennt képet csak a tárhelyre menti, nem kell megadnia a címzetre vonatkozó adatokat.

5. Koppintson a(z) ⬠ elemre.

## Eredetik beolvasása számítógépre

A beolvasott képet a nyomtatóhoz csatlakoztatott számítógépre is elmentheti.

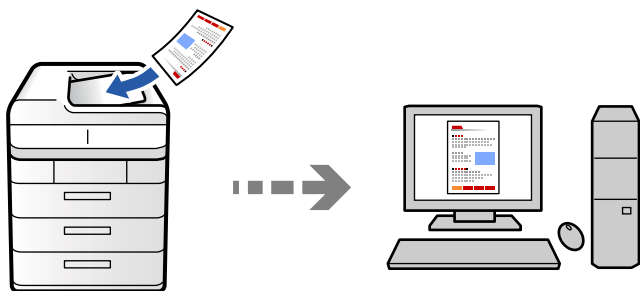

A beolvasott képet a hálózatra csatlakoztatott számítógépre is elmentheti.

A képek elmentésének módszere mint *feladat* kerül regisztrálásra a számítógépén telepített Document Capture Pro alkalmazásban. Előre beállított feladatok állnak rendelkezésére, hogy a beolvasott képeket a számítógépre mentse. Létrehozhat és regisztrálhat új feladatokat a számítógépén a Document Capture Pro használatával.

**Megjegyzés:**

A szkennelés előtt az alábbiakat kell beállítania.

- Telepítse a következő alkalmazásokat a számítógépére.
  - Document Capture Pro
  - Epson Scan 2 (a beolvasási funkció számára szükséges alkalmazás)

Ellenőrizze az alábbi telepített alkalmazásokat.

Windows 11: kattintson a Start gombra, majd ellenőrizze a következőket: **All apps > Epson Software mappa > Document Capture Pro**, valamint: **EPSON mappa > Epson Scan 2**.

Windows 10: kattintson a Start gombra, majd ellenőrizze a következőket: **Epson Software mappa > Document Capture Pro**, valamint **EPSON mappa > Epson Scan 2**.

Windows 8.1/Windows 8: írja be az alkalmazás nevét a keresés panelbe, majd ellenőrizze a megjelenő ikont.

Windows 7: kattintson a Start gombra, majd válassza ki az **Minden program** elemet. Ezután ellenőrizze a következőket: **Epson Software mappa > Document Capture Pro**, valamint **EPSON mappa > Epson Scan 2**.

Mac OS: válassza ki az **Ugrás > Alkalmazások > Epson Software** elemet.

- Csatlakoztassa a nyomtatót és a számítógépet egy hálózaton keresztül.
- Document Capture Pro Server Windows Server-en való használata esetén állítsa be a(z) **Üzem mód** lehetőséget a(z) **Kiszolgálómód** elemmel megegyezően a(z) Web Config alkalmazásban vagy a nyomtató vezérlőpanelén.

1. Helyezze el az eredeti dokumentumokat.

[„Eredetik felhelyezése“ 199. oldal](#)

2. Válassza a **Szkennelés > Számítógépre** opciót a vezérlőpanelen.

3. Válassza a(z) **Számítógép kijelölése**. elemet, majd válassza ki azt a számítógépet, amelyen a Document Capture Pro alkalmazás telepítve van.

**Megjegyzés:**

A nyomtató vezérlőpanele maximum 110 olyan számítógépet jelenít meg, amelyen a Document Capture Pro telepítve van.

Ha **Kiszolgálómód** van beállítva működési módként, el kell végeznie ezt a lépést.

4. Válassza ki a feladatot.

5. válassza ki a feladat tartalmát megjelenítő területet, és ellenőrizze a feladat részleteit.

6. Koppintson a(z)  elemre.

A számítógépen automatikusan elindul a(z) Document Capture Pro és elkezdődik a beolvasás.

**Megjegyzés:**

A funkciók használatával kapcsolatban, például új feladatok létrehozása vagy regisztrálása, lásd a Document Capture Pro súgóját.

A(z) Document Capture Pro segítségével nemcsak a nyomtatóról, hanem számítógépről is indíthatja a beolvasást. Részletekért lásd az Document Capture Pro súgóját.

**Kapcsolódó információ**



➔ [„Az Document Capture Pro Server használata“ 121. oldal](#)

## Eredetik beolvasása adattároló eszközre

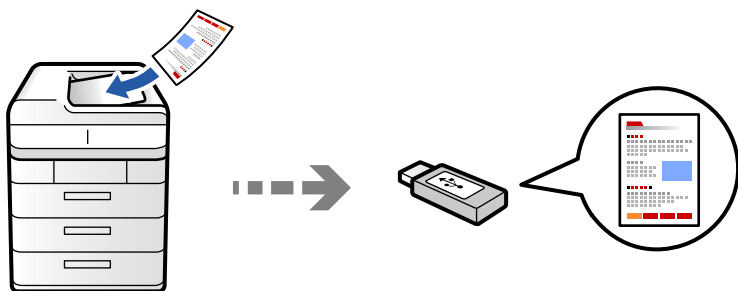
A beolvasott képeket mentheti közvetlenül egy a nyomtatóhoz csatlakoztatott memóriaeszközhöz.



A beolvasott képet adattároló eszközre is elmentheti.

1. Helyezze el az eredeti dokumentumokat.  
[„Eredetik felhelyezése“ 199. oldal](#)
2. Helyezzen be egy adattároló eszközt a nyomtatóba.  
[„Külső USB-eszköz behelyezése“ 204. oldal](#)
3. Válassza a **Szkennelés > Memóriaeszközre** opciót a vezérlőpanelen.
4. Végezze el a beolvasás beállításait.  
[„Menübeállítások lapolvasás módban“ 308. oldal](#)
  - A beállítások tárolt beállításként való mentéséhez válassza a(z)  elemet.
  - Válassza a(z)  elemet, ha a beállításokat szeretné visszaállítani az alapértékeikre.
  - Ha az eredetiket szeretné elmenteni a tárhelyre, akkor válassza ki a(z) **Fájl tárolása** elemet és végezze el a beállításokat. A(z) **Beállítás** beállításával válassza ki, hogy a szkennelt képet csak a tárhelyre kívánja-e menteni.
5. Koppintson a(z)  elemre.

## Eredeti beolvasása felhőbe

Beolvasott képeket küldhet a nyomtató vezérlőpaneljéről az előre regisztrált felhő szolgáltatásokba.

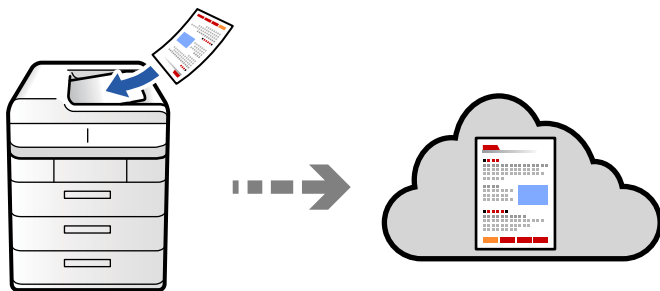

A funkció használata előtt adja meg a beállításokat az Epson Connect segítségével. A részletes tudnivalóért látogasson el az Epson Connect webhelyre.

<https://www.epsonconnect.com/>

<http://www.epsonconnect.eu> (csak Európában)

1. Helyezze el az eredeti dokumentumokat.  
[„Eredetik felhelyezése“ 199. oldal](#)
2. Válassza a **Szkennelés > Felhőbe** opciót a vezérlőpanelen.
3. Válassza a(z) **Jelölje ki a célhelyet.** mezőt a képernyő tetején, majd válassza ki a célhelyet.
4. Végezze el a beolvasás beállításait.  
[„Menübeállítások lapolvasás módban“ 308. oldal](#)
  - A beállítások tárolt beállításként való mentéséhez válassza a(z) ★ elemet.
  - Válassza a(z) 🛠 elemet, ha a beállításokat szeretné visszaállítani az alapértékeikre.
  - Ha az eredetiket szeretné elmenteni a tárhelyre, akkor válassza ki a(z) **Fájl tárolása** elemet és végezze el a beállításokat. A(z) **Beállítás** beállításával válassza ki, hogy a szkennelt képet csak a tárhelyre kívánja-e menteni.  
Ha a beszkennt képet csak a tárhelyre menti, nem kell megadnia a célhelyre vonatkozó adatokat.
5. Koppintson a(z) ⬠ elemre.

## Eredetik szkennelése tárhelyre

Ön a szkennelt képeket elmentheti a nyomtató beépített tárhelyére.

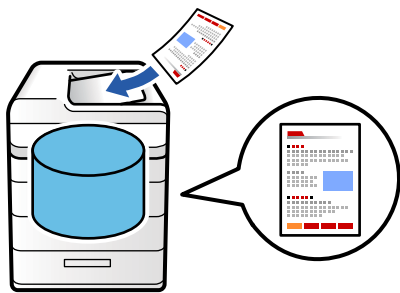

A tárhely funkcióval kapcsolatban a következőkben olvashat részletesen.



[„A tárhely használata“ 367. oldal](#)

1. Helyezze el az eredeti dokumentumokat.  
[„Eredetik felhelyezése“ 199. oldal](#)
2. Válassza a **Szkennelés > Tárhelyre** opciót a vezérlőpanelen.
3. Adja meg a mappát.

4. Válassza a(z) **Szkennelési beállítások** elemet, majd ellenőrizze a beállításokat, és szükség esetén végezzen módosítást.

[„Menübeállítások lapolvasás módban“ 308. oldal](#)

**Megjegyzés:**

- A beállítások tárolt beállításként való mentéséhez válassza a(z)  elemet.
- Válassza a(z)  elemet, ha a beállításokat szeretné visszaállítani az alapértékeikre.

5. Koppintson a(z)  elemre.

## Beolvasás WSD segítségével

**Megjegyzés:**

- Ez a funkció csak Windows Vista vagy későbbi operációs rendszert futtató számítógépeken érhető el.
- Windows 7/Windows Vista használata esetén a funkció használata előtt be kell állítania a számítógépét.  
[„WSD-port beállítása“ 306. oldal](#)

1. Helyezze el az eredeti dokumentumokat.  
[„Eredetik felhelyezése“ 199. oldal](#)
2. Válassza a **Szkennelés > Beolvasás PC-re (WSD)** opciót a vezérlőpanelen.
3. Válasszon ki egy számítógépet.
4. Koppintson a(z)  elemre.

## WSD-port beállítása

Ez a rész a WSD-port Windows 7/Windows Vista operációs rendszer esetén történő beállításának módját ismerteti.

**Megjegyzés:**

Windows 8 vagy későbbi operációs rendszer esetén a WSD-port beállítása automatikusan történik.

A WSD-port beállításához a következőkre van szükség.

- A nyomtató és a számítógép csatlakozik a hálózatra.
- A nyomtató-illesztőprogram telepítve van a számítógépre.

1. Kapcsolja be a nyomtatót.
2. A számítógépen kattintson a Start gombra, majd kattintson a **Hálózat** elemre.
3. Kattintson jobb gombbal a nyomtatóra, majd kattintson a **Telepítés** lehetőségre.  
Kattintson a **Folytatás** gombra, ha megjelenik a **Felhasználói fiókok felügyelete** képernyő.

Kattintson az **Eltávolítás** lehetőségre, és kezdje újra, ha megjelenik az **Eltávolítás** képernyő.

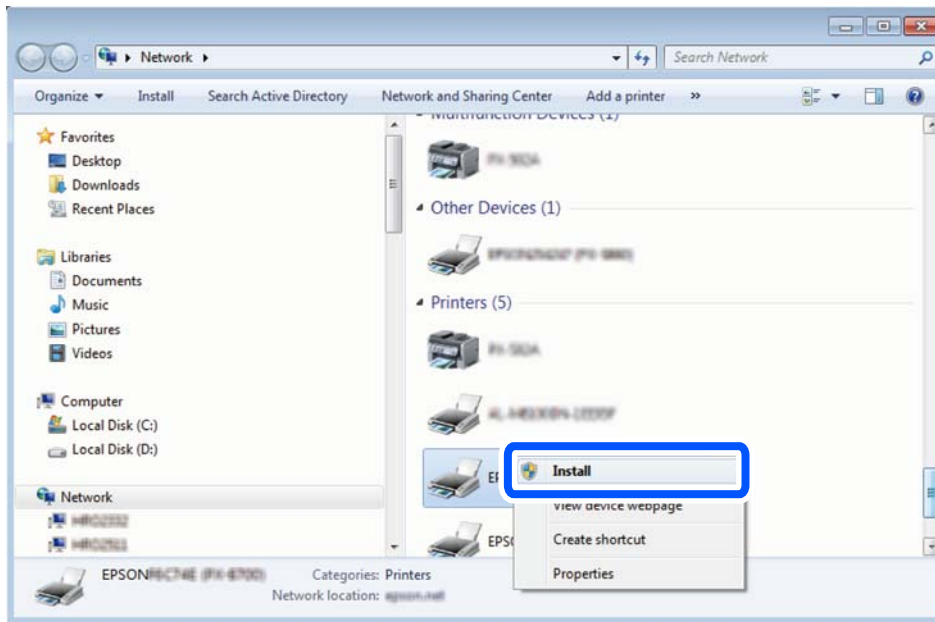

**Megjegyzés:**

A hálózaton beállított nyomtatónév és a típus neve (EPSON XXXXXX (XX-XXXX)) megjelenik a hálózati képernyőn. A hálózaton beállított nyomtatónév a nyomtató kezelőpaneljén vagy hálózati állapotlap nyomtatásával ellenőrizhető.

4. Kattintson a **Az eszköz készen áll** elemre.

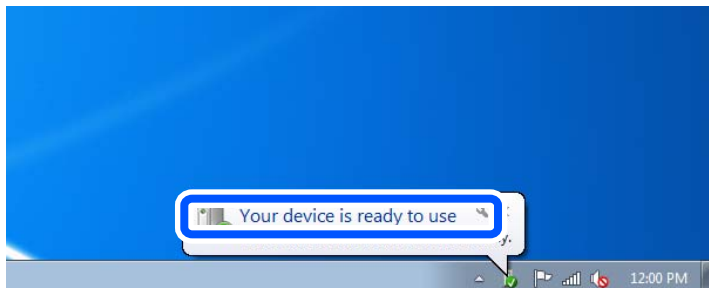

5. Olvassa el az üzenetet, majd kattintson a **Bezárás** gombra.

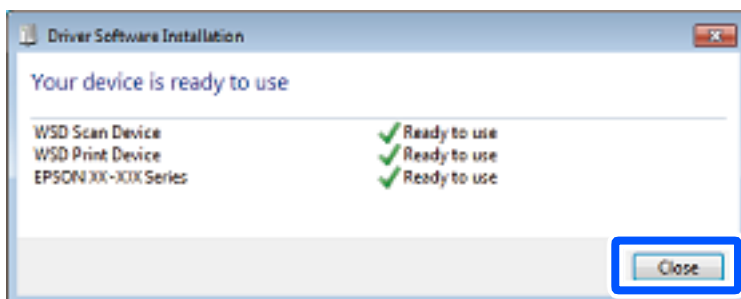

6. Nyissa meg az **Eszközök és nyomtatók** képernyőt.

- Windows 7

Kattintson a következőkre: Start > **Vezérlőpult** > **Hardver és hang** (vagy **Hardver**) > **Eszközök és nyomtatók**.

- Windows Vista

Kattintson a következőkre: Start > **Vezérlőpult** > **Hardver és hang** > **Nyomtatók**.

- Ellenőrizze, hogy megjelenik-e a hálózati nyomtatónévvel rendelkező ikon.  
WSD használatával történő nyomtatás esetén válassza ki a nyomtató nevét.

## Eredetik beolvasása okos eszközre

A beolvasott képeket közvetlenül az okos eszközön lévő Epson Smart Panel alkalmazás segítségével mentheti egy okos eszközre, például okostelefonra vagy tabletre.

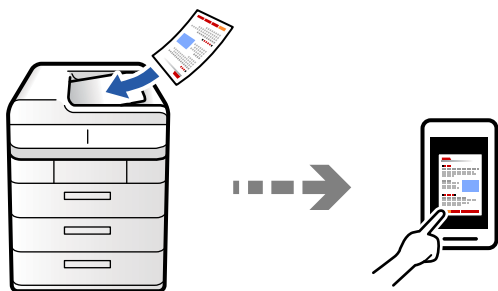

### **Megjegyzés:**

Beolvasás előtt telepítse az Epson Smart Panel alkalmazást az okos készülékére.

- Helyezze el az eredeti dokumentumokat.  
[„Eredetik felhelyezése“ 199. oldal](#)
- Indítsa el a(z) Epson Smart Panel alkalmazást okoseszközén.
- Válassza ki a kezdőképernyőn a beolvasási menüt.
- Kövesse a képernyőn megjelenő utasításokat a képek beolvasásához és mentéséhez.

---

## Menübeállítások lapolvasás módban

Előfordulhat, hogy egyes elemek nem érhetők el az ön által kiválasztott lapolvasási módtól vagy egyéb beállításoktól függően.

### Színes mód:

Válassza ki, hogy színesben vagy fekete-fehérben kíván-e beolvasni.

### Fájlformátum:

Válassza ki a fájlformátumot.

### Oldal beállítás:

Ha fájlformátumként PDF-et, Kompakt PDF-et, PDF/A-t vagy TIFF-et választ, akkor válassza ki, hogy az eredetiket egy fájlként (többoldalas dokumentum) vagy az egyes eredetiket egyenként (egyoldalas dokumentum) menti-e.



#### Tömörít. arány:

Válassza ki a kép tömörítési szintjét.

#### PDF beállítások:

Ha a PDF lehetőséget választja mentési formátumként, ezeket a beállításokat használja a PDF fájlok védelmére.

Jelszóval megnyitható PDF fájl létrehozásához adja meg a Dok. megnyitó jelszó beállítást.  
Jelszóval nyomtatható vagy szerkeszthető PDF fájl létrehozásához adja meg a Engedély-jelszó beállítást.

#### OCR:

A beolvasott képet kereshető PDF-ként mentheti el. Ez egy olyan PDF, amelybe a kereshető szöveges adatok be vannak ágyazva.

Az eredetiken lévő szöveg felismerése optikai karakterfelismerés (OCR) használatával történik, majd a szöveg beágyazódik a beolvasott képbe.

Ez az elem nem érhető el a következő menük használata során: **Számítógépre, Felhőbe, Tárhelyre** vagy **Tárolás felhőbe**.

#### **Megjegyzés:**

*Az eredetitől függően nem biztos, hogy a szöveg felismerése helyes lesz.*

- Nyelv/Language: Válassza ki az eredeti forrásnyelvét.
- Oldal írásiránya: Válassza ki a kimeneti kép tájolását. Válassza ki a(z) **Auto. forgatás** lehetőséget a kép automatikus elforgatásához, hogy az megfeleljen az eredetin lévő felismert szöveg irányának.

[„A\(z\) OCR Option áttekintése“ 162. oldal](#)

#### Felbontás:

A beolvasási felbontás kiválasztása.

#### 2 oldalas:

Az eredeti anyag mindkét oldalának beolvasása.

- Tájolás (eredeti):  
Válassza ki az eredeti példány tájolását.
- Kötés(eredeti):  
Válassza ki az eredeti anyag kötési irányát.

#### Lapolvasási terület:

A beolvasási terület kiválasztása. Ha a szkennerveg teljes területén szeretné végezni a beolvasást, válassza ki a **Max. terület** pontot.

- Tájolás (eredeti):  
Válassza ki az eredeti példány tájolását.

#### Eredeti típus

Az eredeti anyag típusának kiválasztása.

#### Tájolás (eredeti):

Válassza ki az eredeti példány tájolását.

#### Vegyes eredetik:

Az alábbi méretkombinációkat helyezheti egyszerre az automatikus dokumentumadagolóba.

A4 és A5

Ilyen kombinációk használata esetén a rendszer az eredeti példányokat valós méretben szkenneli be. Az eredeti dokumentumok elhelyezésekor szélességüket az alábbi ábra szerint igazítsa.

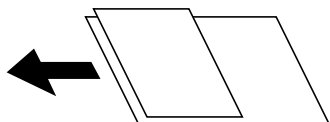

#### Sűrűség:

A beolvasott kép kontrasztjának kiválasztása.

#### Háttér eltávolítása:

Válassza ki a háttér sötétségét. A + elemre koppintva világosítja (fehéríti) a hátteret, a - elemre koppintva pedig sötétíti (feketíti) azt.

A(z) **Auto.** elem kiválasztásakor az eredeti példányok háttérszínét a rendszer érzékeli, és automatikusan eltávolítja vagy kivilágosítja. Ha a háttér színe túl sötét vagy azt nem érzékeli a rendszer, a funkció beállítása nem megfelelő.

#### Árnyék eltáv.:

Az eredeti dokumentumnak a beolvasott képen megjelenő árnyékainak az eltávolítása.

Keret:

Az árnyékok eltávolítása az eredeti szélénél. Ha kétoldalas eredetiket szeretne szkennelni, akkor külön állítsa be a hátsó oldalra vonatkozó területet a(z) **Hátsó oldal** kiválasztásával.

Közép:

A kötési margó árnyékainak eltávolítása a füzetnél.

#### Lyukak eltáv.:

Az eredeti dokumentumnak a beolvasott képen megjelenő lyukainak az eltávolítása. Úgy adhatja meg, hogy melyik területen szeretné törölni a lyukak képét, hogy beír egy értéket a jobb oldalon látható mezőbe.

Helyz. törlése:

Válassza ki a pozíciót a lyukak képének eltávolításához.

Tájolás (eredeti):

Válassza ki az eredeti példány tájolását.

#### Üres oldalak kihagyása:

Az üres oldalak kihagyása szkennelés közben, ha vannak ilyenek az eredetiben.

Ha az eredmény nem az elvárt, állítsa be az észlelési szintet.

#### **Megjegyzés:**

*Előfordulhat, hogy a szoftver egyes oldalakat helytelenül üres oldalként kihagy.*

#### Foly. szken. (ADF):

Az ADF egységbe kötegelve, nagy mennyiségű eredeti példány helyezhető, amelyek egyetlen szkennelési feladatként beszkennelehetők.

#### Fájl tárolása:

A beolvasott képet elmentheti a tárhelyre.

Beállítás:

Válassza ki, hogy a beolvasott képet csak a tárhelyre kívánja-e menteni.

Mappa (szükséges):

Válassza ki, hogy a rendszer mely tárhelyre mentse a beolvasott képet.

Fájlnev:

Állítsa be a fájlnevet.

Fájl jelszó:

Állítsa be a jelszót a fájl kiválasztásához.

Felhasználónév:

Állítsa be a felhasználónevet.

#### Vörös törlése:

Piros jegyzetek eltávolítása egy beszkennelelt képről.

Ez az elem nem érhető el a következő menük használata során: **Számítógépre, Tárolás memóriaeszközre, Tárolás e-mailbe, Tárolás hálózati mappába/FTP-re, Tárolás felhőbe.**

[„A\(z\) Vörös törlése áttekintése“ 158. oldal](#)

[„A Vörös törlése használata“ 159. oldal](#)

#### Tárgy:

Adja meg az e-mail üzenet tárgyát alfanumerikus karakterekkel és szimbólumokkal.

#### Melléklet max.:

Válassza ki az e-mailhez csatolható maximális fájl méretet.

#### Fájlnev:

Fájlnev-előtag:

Adja meg a képek nevének előtagját alfanumerikus karakterekkel és szimbólumokkal.

Dátum hozzáadása:

A dátum hozzáadása a fájlnevhez.

Idő hozzáadása:

Az időpont hozzáadása a fájlnevhez.

#### E-mail titkosítása:

E-mail-ek titkosítása küldéskor.

#### Digitális aláírás:

Digitális aláírás hozzáadása az e-mail-ekhez.

Fájlnév:

Állítsa be a fájl nevét.

Fájl jelszó:

Állítsa be a jelszót a fájl kiválasztásához.

Felhasználónév:

Állítsa be a fájlhoz tartozó felhasználói nevet.

# Faxolás (Csak faxképes nyomtatók)

A faxfunkciók használata előtt. . . . .	314
A nyomtató faxfunkcióinak áttekintése. . . . .	314
Fax küldése a nyomtató használatával. . . . .	321
Faxok fogadása a nyomtatón keresztül. . . . .	330
Menübeállítások faxoláshoz. . . . .	336
A Fax mező menü elemei. . . . .	341
Állapot vagy Naplók ellenőrzése faxfeladatok esetében. . . . .	354
Fax küldése számítógépről. . . . .	356
Faxok fogadása számítógépen. . . . .	361
IP-fax (opcionális). . . . .	364

## A faxfunkciók használata előtt

Ha szeretné ellenőrizni a faxbeállítások állapotát, akkor nyomtassa ki a(z) **Faxbeállítások listája** dokumentumot a következő kiválasztásával: **Fax** >  (Menü) > **Faxjelentés** > **Faxbeállítások listája**. Amennyiben az Ön szervezeténél van nyomtató rendszergazda, a csatlakozások és a beállítások állapotának ellenőrzéséhez vegye fel a kapcsolatot a rendszergazdával.

**A fax használatának megkezdése előtt ellenőrizze a következőket.**

- A nyomtató és a telefonkábel, továbbá a telefonkészülék (ha használ telefonkészüléket) megfelelően csatlakoznak  
„A nyomtató csatlakoztatása a telefonvonalhoz“ 123. oldal
- A fax alapbeállítása (Faxbeállító varázsló) készen van  
„A nyomtató előkészítése faxok küldésére és fogadására“ 127. oldal  
„Partnerek regisztrációja“ 90. oldal
- Egyéb szükséges Faxbeállítások készen van  
„E-mail szerver konfigurálása“ 65. oldal  
„Megosztott hálózati mappa beállítása“ 69. oldal  
„Faxfunkciók beállítása a nyomtató használata szerint“ 129. oldal
- Az alábbi információkat is megtekintheti, ha IP-faxot szeretne használni (regisztrált licenckulcs szükséges).  
„IP-fax-funkciók“ 364. oldal

**További tudnivalók:**

- Faxolási problémamegoldás:  
„Faxok küldése vagy fogadása sikertelen“ 429. oldal  
„Az elküldött fax minősége gyenge“ 456. oldal  
„A fogadott fax minősége nem megfelelő“ 458. oldal  
„A nyomtató nem az elvártak szerint működik“ 474. oldal
- Menüpontok a faxfunkciók beállításához:  
„Faxbeállítások (Csak faxképes nyomtatók)“ 516. oldal

## A nyomtató faxfunkcióinak áttekintése

### Funkció: Faxok küldése

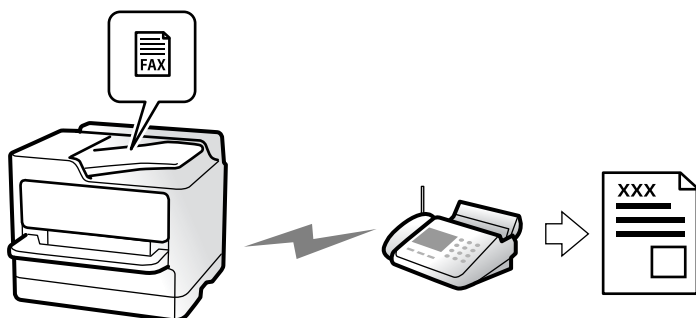

## Küldési módszerek

### Automatikus küldés

Ha a(z) **(Küldés)** elemre kattintva olvas be eredeti példányt, a nyomtató tárcsázza a címzettet és elküldi a faxot.

„Fax küldése a nyomtató használatával“ 321. oldal

### Manuális küldés

Ha a címzett tárcsázásával manuálisan ellenőrzi a vonal csatlakozását, kattintson a(z) **(Küldés)** elemre a fax közvetlen indításához.

„Fax küldése a címzett állapotának megerősítése után“ 324. oldal

„Fax küldése külső telefonkészülékről történő tárcsázással“ 324. oldal

## Címzett meghatározása fax küldésekor

A(z) **Közvetlen bevitel**, **Partnerek**, és a(z) **Legutóbbi** elem használatával megadhatja a címzetteket.

„Címzett“ 336. oldal

„Partnerek regisztrációja“ 90. oldal

## Szkennelési beállítások fax küldésekor

Fax küldésekor olyan elemet is kiválaszthat, mint a(z) **Felbontás** vagy a(z) **Eredeti méret (Üveg)**.

„Szkennelési beállítások:“ 337. oldal

## A(z) Faxküldési beállítások lehetőség használata fax küldésekor

Használhatja a(z) **Faxküldési beállítások** funkciót, például a(z) **Közvetlen küldés** lehetőséget (nagyobb méretű dokumentum biztonságos elküldéséhez) vagy a(z) **Biztonsági mentés** funkciót, ha a normális küldés sikertelen. Ha elvégzi a beállításokat a küldött faxok biztonsági elmentéséhez, akkor ha fax küldésekor a biztonsági mentés sikertelen, a nyomtató automatikusan e-mail értesítést küld, ha a biztonsági mentés létrejött.

„Faxküldési beállítások:“ 338. oldal

„Jelentés biztonsági mentési hibáról:“ 517. oldal

„E-mail szerver konfigurálása“ 65. oldal

## Funkció: Faxok fogadása

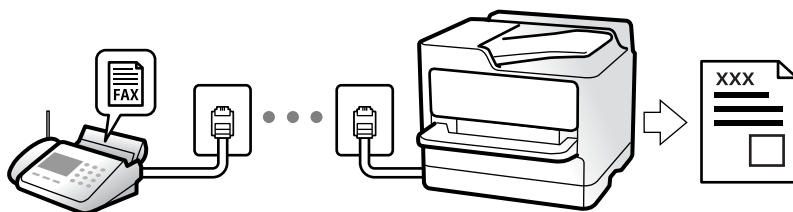

## A(z) Fogadás módja beállítása

### Manuális

Elsősorban telefonálásra, de faxolásra is

„A(z) Manuális üzemmód használata“ 330. oldal

### Auto.

- Csak faxolásra (nem szükséges külső készülék)

- Elsősorban faxolásra és néha telefonálásra

„A(z) Auto. üzemmód használata“ 331. oldal

## Faxok fogadása csatlakoztatott telefon használatával

Faxokat kizárólag egy külső telefonkészülék segítségével fogadhat.

„Távoli fogadás:“ 519. oldal

„Beállítások elvégzése telefonhoz történő csatlakozáskor“ 130. oldal

## Fogadott faxok célhelye

### ***Kimenet feltétel nélkül:***

A fogadott faxokat a készülék alapértelmezetten feltétel nélkül kinyomtatja. A fogadott faxoknak célhelyet állíthat be a bejövő mappához, a számítógéphez, külső memóriához, e-mailhez, mappákhoz vagy egyéb faxokhoz.

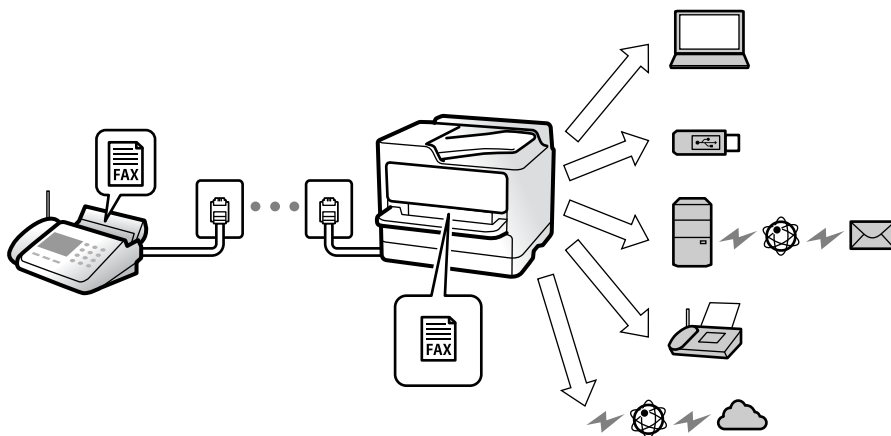

„Feltétel nélküli mentés/ Továbbítás:“ 524. oldal

„Beérkező faxokra vonatkozó mentési beállítások“ 131. oldal

„Továbbítási beállítások beérkezett faxokhoz“ 133. oldal

Ha a bejövő mappába ment, akkor a képernyőn ellenőrizheti a tartalmat.



„Beérkezett üzenetek beállításai:“ 530. oldal

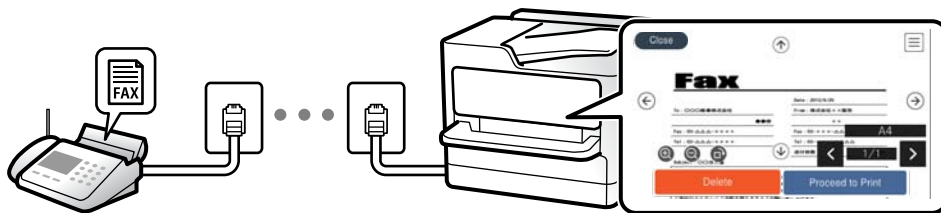

„A fogadott faxok megtekintése a nyomtató LCD-képernyőjén“ 334. oldal

### **Kimenet, ha a feltételek egyeznek:**

A fogadott faxokhoz célhelyeket állíthat be a bejövő mappához, a bizalmas mappához, a külső memóriához, e-mailhez, mappához, vagy másik faxhoz, ha a meghatározott feltételek teljesülnek. Ha a bejövő mappába vagy a bizalmas mappába ment, akkor a képernyőn ellenőrizheti a tartalmat.

„Feltételes mentés/továbbítás:“ 526. oldal

„Feltételes mentés/ Továbbítási lista:“ 340. oldal

## **Funkció: PC-FAX Küldés/Fogadás (Windows/Mac OS)**

### **PC-FAX Küldés**

Számítógépről küldhet faxot.

„Számítógépről küldött fax engedélyezése“ 141. oldal

„A faxműveletek konfigurálására és faxok küldésére szolgáló alkalmazás (FAX Utility)“ 496. oldal

„Faxok küldésére szolgáló alkalmazás (PC-FAX illesztőprogram)“ 497. oldal

„Fax küldése számítógépről“ 356. oldal

### **PC-FAX Fogadás**

Számítógépen faxot fogadhat.

„Beállítások végrehajtása, hogy a számítógépről küldeni és fogadni lehessen faxokat“ 141. oldal

„A faxműveletek konfigurálására és faxok küldésére szolgáló alkalmazás (FAX Utility)“ 496. oldal

„Faxok fogadása számítógépen“ 361. oldal

## Funkciók: Különböző faxjelentések

Jelentésben ellenőrizheti a küldött vagy fogadott faxok állapotát.

XX-XXXXXXXX							
Fax Communication Log							PAGE: 001/001
							XXXX XX XX XX:XX PM
Name	: XXXX						
Fax	: XXXX XX XXXX						
Date	Time	Type	ID	Duration	Pages	Result	
XX XX	XX:XXPM	Send	XX XXXX XXXX	00:00	000/001	No Answer	
XX XX	XX:XXPM	Receive		00:37	001	OK	
XX XX	XX:XXAM	Send	XXX XXX XXXX			OK	

„Jelentésbeállítások“ 517. oldal

„Faxküldési beállítások:“ 338. oldal

„Átviteli napló:“ 340. oldal

„Faxjelentés:“ 340. oldal

## Funkció: Állapot vagy Naplók ellenőrzése faxfeladatok esetében

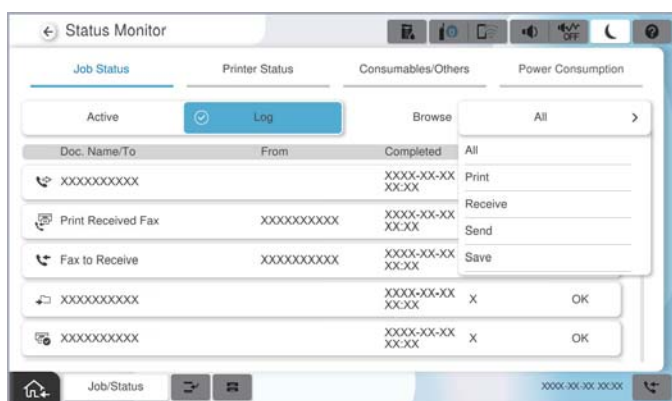

Ellenőrizheti a folyamatban lévő faxfeladatokat vagy ellenőrizheti a feladatelőzményeket.

„Állapot vagy Naplók ellenőrzése faxfeladatok esetében“ 354. oldal

## Funkció: Fax mező



## Beérkezett üzenetek és bizalmas mappák

Eltárolhatja a beérkezett faxokat a beérkező vagy a bizalmas mappába.

„Beérkezett üz./Bizalmas“ 341. oldal

## Tárolt dokumentumok mappája

Faxokat küldhet az ebbe a mappába elmentett dokumentumok segítségével.

„Tárolt dokumentumok“ 345. oldal

## Lekérdezett küldés /Tábla mappája

A(z) Lekérdezett küldés mappában, illetve a hirdetőtábla-mappákban tárolt dokumentumok elküldhetők egy másik faxgéptől érkező kérelem esetén.

„Lekérdezett küldés /Tábla“ 348. oldal

## A faxmappa biztonsága

Beállíthat egy jelszót minden egyes mappa számára.

„Funkció: Faxok küldésének és fogadásának biztonsága“ 319. oldal

## Funkció: Faxok küldésének és fogadásának biztonsága

Sok biztonsági funkciót használhat.

Számos biztonsági funkciót alkalmazhat, például a(z) **Közv. tárcs. korlátoz.** funkciót annak megelőzésére, hogy a fax rossz célhelyre érkezzon vagy a(z) **Bizt. adatok auto törl.** funkciót az információ kiszivárgásának megakadályozására.

„Biztonsági beállítások“ 521. oldal

„A Box dokumentumtörlési beállításai“ 530. oldal

„A Fax mező menü elemei“ 341. oldal

Jelszót is beállíthat a nyomtató faxfiókjaihoz.

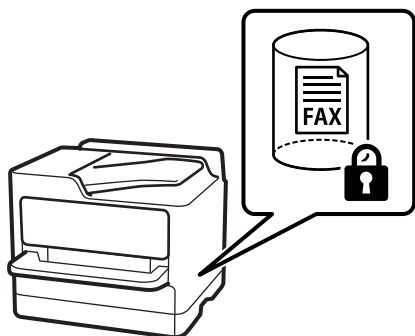

[„Beérk. üz. jelszó beáll.:" 530. oldal](#)

[„A Fax mező menü elemei" 341. oldal](#)

## Funkciók: egyéb hasznos funkciók

### Kéretlen faxok letiltása



Lehetősége van a kéretlen faxok elutasítására.

[„Beállítások elvégzése a kéretlen faxok letiltásához" 141. oldal](#)

### Faxok fogadása tárcsázást követően

Miután elvégzi a tárcsázást egy másik faxgépre, fogadhatja a dokumentumot a faxgéptől.

[„Faxok fogadása telefonhívással" 332. oldal](#)

[„Lekérdezés fogadása:" 340. oldal](#)

### A faxküldésre vonatkozóan

Módosíthatja a(z) **Fax** menüben megjelenített első fület, illetve megjelenítheti a faxküldéskor gyakran használt beállításokat a(z) **Gyakori** lapon.

[„Felhasználói beállítások" 516. oldal](#)

[„Gyorsműködés gomb:" 336. oldal](#)

## Fax küldése a nyomtató használatával

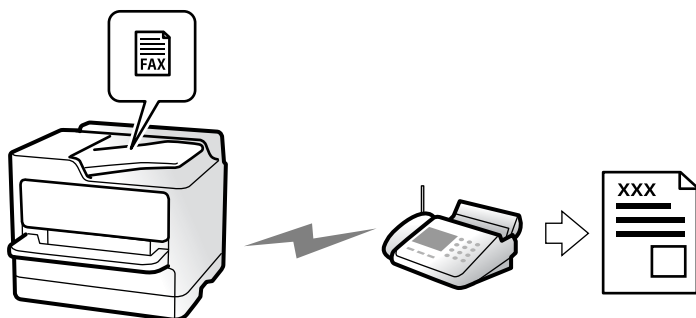

Megadhatja a címzettek faxszámát, és faxot küldhet a vezérlőpanel használatával.

### Megjegyzés:

- Fekete-fehér fax küldésekor megtekintheti küldés előtt a beolvasott kép előnézetét az LCD kijelzőn.
- Maximum 50 fekete-fehér faxot tárolhat, még akkor is, ha a telefonvonalat épp hanghívásra, másik fax küldésére vagy fax fogadására használja. A fenntartott faxokat a(z) **Feladat állapota** menüpontban ellenőrizheti vagy törölheti.

1. Helyezze el az eredeti dokumentumokat.

[„Eredetiek felhelyezése“ 199. oldal](#)

Egy továbbítással maximum 200 oldalt küldhet el. Azonban a fennmaradó memóriától függően előfordulhat, hogy nem tud elküldeni 200 oldalnál rövidebb fax üzeneteket sem.

2. Válassza a(z) **Fax** lehetőséget a kezdőképernyőn.

3. Adja meg a címzettet.

[„Címzettek kiválasztása“ 322. oldal](#)

Az IP-fax funkció bővítésével kapcsolatban lásd az alábbiakat.

[„IP-fax küldése a nyomtató használatával“ 365. oldal](#)

4. Válassza a(z) **Faxbeállítások** fület, majd végezze el a beállításokat, pl. **Felbontás** és **Közvetlen küldés**.

[„Faxbeállítások“ 337. oldal](#)

5. Az aktuális beállítások és címzettek Előbeállítások menübe történő mentéséhez koppintson a faxkijelzőn a(z)

★ ikonra (**Előbeállítások**). Ezáltal bármikor könnyen betöltheti a beállításokat.

Előfordulhat, hogy a készülék nem menti el a címzetteket attól függően, hogy a címzettek hogyan lettek megadva (pl. a faxszám manuális beírásával).

6. Az  elemre koppintva kezdheti küldeni a faxot.

### Megjegyzés:

- Ha a fax szám foglalt, vagy valamilyen probléma történik, a nyomtató egy perc elteltével automatikusan újratárcsázza a számot.
- A küldés törléséhez koppintson az  ikonra.
- A színes faxok küldése több időt vesz igénybe, mivel a nyomtató egyszerre végzi a beolvasást és a küldést. Színes fax küldése közben az egyéb funkciók nem használhatók.

## Kapcsolódó információ

➔ „Folyamatban lévő faxfeladatok ellenőrzése“ 355. oldal

## Címzettek kiválasztása

Az alábbi módon történő faxküldés címzettjeit meghatározhatja a(z) **Címzett** lapfülön.

### Faxszám kézi bevitele

Válassza a(z) **Közvetlen bevitel** elemet, adja meg a faxszámot a megjelenő képernyőn, majd kattintson a(z) **OK** gombra.

- Tárcsázás közbeni szünet (3 másodperces szünet) hozzáadásához írjon be kötőjelet (-).

- Ha a **Vonaltípus** menüpontban külső hozzáférési kódot állít be, a tényleges hozzáférési kód helyett kettőskeresztet (#) adjon meg a faxszám elején.

#### Megjegyzés:

Ha nem tud manuálisan megadni faxszámot, akkor a(z) **Közv. tárcs. korlátoz.** beállítása a(z) **Biztonsági beállítások** menüben **Be**. Válassza ki a fax címzettjeit a névjegy listából vagy a faxelőzményekből.

### A címzettek kiválasztása a partnerlistáról

Válassza ki a(z) **Partnerek** elemet, majd válassza ki a címzetteket. A következő ikon megjeleníti a partnerlistát.



Ha a partnerlistából egy címzetre szeretne rákeresni, akkor válassza a(z)  elemet.

Ha a címzett, akinek küldeni szeretne valamit, még nem lett felvéve a(z) **Partnerek** listába, akkor válassza a(z)  elemet a regisztrálásához.

### Címzett választása az elküldött faxok előzményeiből

Válassza a(z)  (Legutóbbi) elemet, majd válasszon egy címzettet.

### Címzettek választása a listából a Címzett lapon

Válasszon ki egy olyan címzettet, aki regisztrálva van a(z) **Hozzárendelés gyakori használatra** beállításhoz a következőben: Web Config.

#### Megjegyzés:

A megadott címzettek törléséhez jelenítse meg a címzettek listáját az LCD-kijelző faxszámot vagy a címzettek számát tartalmazó mezőjén, válassza ki a listából a címzettet, majd válassza ki a **Törlés** elemet.

## Kapcsolódó információ

➔ „Partnerek regisztrációja“ 90. oldal

➔ „Célállomás beállítási elemek“ 92. oldal

➔ „Címzett“ 336. oldal

## A fax küldésének módjai



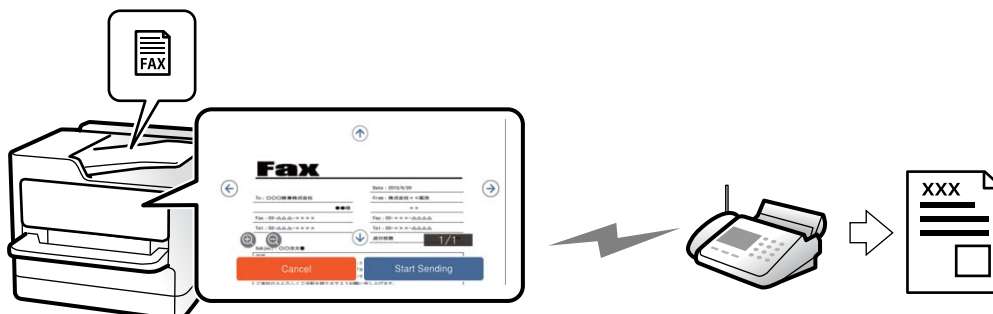





### Fax küldése a beolvasott kép ellenőrzése után



Fax küldése előtt megtekintheti a beolvasott kép előnézetét az LCD kijelzőn. (Kizárólag monokróm faxok)

1. Helyezze el az eredeti dokumentumokat.  
[„Eredetik felhelyezése“ 199. oldal](#)
2. Válassza a(z) **Fax** lehetőséget a kezdőképernyőn.
3. Adja meg a címzettet.  
[„Címzettek kiválasztása“ 322. oldal](#)
4. Válassza a(z) **Faxbeállítások** fület, majd végezze el a beállításokat, ha szükséges.  
[„Faxbeállítások“ 337. oldal](#)

5. Koppintson a(z)  elemre, majd ellenőrizze a beolvasott dokumentum képét.

-     : a képernyőt a nyilak irányába mozgatja el.
-   : nagyítást vagy kicsinyítést végez.
-   : az előző vagy a következő oldalra ugrik.

#### **Megjegyzés:**

Ha a **Közvetlen küldés** lehetőség engedélyezve van, az előnézeti képek nem tekinthetők meg.

Ha az előnézeti képernyőn az itt: **Beáll.** > **Általános beállítások** > **Faxbeállítások** > **Küldési beállítások** > **Fax előnézet megjelenítési idő** megadott időtartamon keresztül semmilyen műveletet nem végez, a nyomtató automatikusan elküldi a faxot.



6. Válassza a következőt **Küldés megkezdése**. Egyéb esetben válassza ki a(z) **Mégsem** elemet

#### **Megjegyzés:**

A címzett gépének teljesítményétől függően az elküldött fax képminősége eltérhet az előnézeti képtől.

## Fax küldése a címzett állapotának megerősítése után

Fax küldése közben a nyomtató hangszóróján keresztül figyelheti a tárcsázás, kommunikáció és átvitel közben hallható hangokat. Ezt a funkciót akkor is használhatja, ha hangutasítások követésével szeretne faxinformációs szolgáltatásból faxot fogadni.

1. Válassza a(z) **Fax** lehetőséget a kezdőképernyőn.
2. Válassza a(z) **Faxbeállítások** lapfület, és végezze el a szükséges beállításokat, például a felbontást és a küldés módját. Amikor befejezte a beállítások végrehajtását, válassza a(z) **Címzett** lapfület.  
[„Faxbeállítások“ 337. oldal](#)
3. Koppintson a(z)  képre, majd adjon meg egy címzettet.  
**Megjegyzés:**  
*Beállíthatja a hangszóró hangerejét.*
4. Amikor meghallja a faxhangot, válassza a(z) **Küldés/ Fogadás** elemet az LCD-kijelző jobb felső sarkában, majd válassza a(z) **Küldés** elemet.  
**Megjegyzés:**  
*Amikor faxinformációs szolgáltatás segítségével fogad faxot, kövesse a hangutasításokat a nyomtató műveletek elvégzéséhez.*
5. Az  elemre koppintva kezdheti küldeni a faxot.

## Fax küldése külső telefonkészülékről történő tárcsázással

Ha a fax küldése előtt beszélni szeretne a telefonon, vagy ha a címzett faxkészüléke nem kapcsol automatikusan fax üzemmódra, a nyomtatóhoz csatlakoztatott telefonon történő tárcsázással is elküldheti a faxot.

1. Vegye fel a csatlakoztatott telefonkészülék kagylóját, majd a telefon használatával tárcsázza a címzett fax számát.  
**Megjegyzés:**  
*Ha a címzett fogadja a hívást, akkor beszélhet vele.*
2. Válassza a(z) **Fax** lehetőséget a kezdőképernyőn.
3. Végezze el a szükséges beállításokat itt: **Faxbeállítások**.  
[„Faxbeállítások“ 337. oldal](#)
4. Amikor meghallja a tárcsázási hangot, koppintson az  gombra, és tegye le a telefont.  
**Megjegyzés:**  
*Ha a csatlakoztatott telefonkészülékkel tárcsázza a számot, a fax küldése hosszabb időt vesz igénybe, mivel a nyomtató egyszerre végzi el a beolvasást és a küldést. A fax küldése közben az egyéb funkciók nem használhatók.*

## Fax küldése lekérdezéssel (Lekérdezett küldés mappa)

Ha a nyomtató lekérdezőküldő mappájában fekete-fehér dokumentumot tárol, akkor kérésre elküldheti a tárolt dokumentumot egy, a lekérdező fogadás funkcióval rendelkező, másik faxkészülékről. Egy darab, maximum 200 oldalas dokumentumot tárolhat.



### Kapcsolódó információ

➔ „Lekérdezett küldés:“ 348. oldal

### **A(z) Lekérdezett küldés mappa beállítása**

Regisztráció nélkül a(z) **Lekérdezett küldés mappa** mappában egy dokumentumot tárolhat. Szükség esetén végezze el a következő beállításokat.

1. Válassza ki a kezdő képernyőről a(z) **Fax mező > Lekérdezett küldés /Tábla** elemet.
2. Válassza a(z) **Lekérdezett küldés**, majd a(z) **Beállítások** lehetőséget.

**Megjegyzés:**

*Ha megjelenik a jelszómegadás képernyője, adja meg a jelszót.*

3. Végezze el a szükséges beállításokat, pl.: **Értesítés küldési eredményről**.

**Megjegyzés:**

*Ha beállít egy jelszót a(z) **Jelszó a Nyitó kategóriához** mezőben, akkor a rendszer arra kéri, hogy megadja a jelszót, amikor legközelebb megnyitja a mezőt.*

4. Válassza a(z) **OK** lehetőséget a beállítások alkalmazásához.

### **Dokumentum tárolása a(z) Lekérdezett küldés mappában**

1. Válassza ki a főképernyőn a(z) **Fax mező**, majd a(z) **Lekérdezett küldés /Tábla** elemet.
2. Válassza a következőt **Lekérdezett küldés**.  
Ha megjelenik a jelszómegadás képernyője, adja meg a jelszót a mappa megnyitásához.
3. Koppintson a(z) **Dokumentum hozzáadása** elemre.

4. A fax felső részét ábrázoló képernyőn ellenőrizze a faxbeállításokat, majd koppintson a(z)  ikonra a dokumentum beolvasásához és tárolásához.

A tárolt dokumentum ellenőrzéséhez válassza a(z) **Fax mező > Lekérdezett küldés /Tábla** elemet, majd az ellenőrizni kívánt dokumentumot, és válassza a(z) **Dokumentum ellenőrzése** lehetőséget. A megjelenő képernyőn megtekintheti, kinyomtathatja vagy törölheti a beolvasott dokumentumot.

### **Fax küldése lekérdezéssel (hirdetőtábla-mappa)**

Ha a nyomtató hirdetőtábla-mappájában fekete-fehér dokumentumot tárol, akkor kérésre elküldheti a tárolt dokumentumot egy, az alcím/jelszó funkciót támogató másik faxkészületről. A nyomtató 10 hirdetőtábla-mappával rendelkezik. Minden egyes mappában egy darab, maximum 200 oldalas dokumentumot tárolhat. A hirdetőtábla-mappa használatához legalább egy mappát előre regisztrálni kell a dokumentum tárolásához.

### Kapcsolódó információ

➔ „Nem regisztrált hirdetőtábla:“ 350. oldal

➔ „Az egyes regisztrált hirdetőtábla“ 351. oldal

### **Hirdetőtábla-mappa regisztrálása**

A dokumentumok tárolásához először regisztrálnia kell egy hirdetőtábla-mappát. A mappa regisztrálásához kövesse az alábbi lépéseket.

1. Válassza ki a kezdő képernyőről a(z) **Fax mező > Lekérdezett küldés /Tábla** elemet.
2. Válassza ki az egyik **Nem regisztrált hirdetőtábla** nevű mappát.

**Megjegyzés:**

*Ha megjelenik a jelszómegadás képernyője, adja meg a jelszót.*

3. Végezze el az elemek beállításait a képernyőn.
  - Adjon meg egy nevet a(z) **Név (kötelező)** mezőben
  - Adjon meg egy alcímet a(z) **Alcím (SEP)** mezőben
  - Adjon meg egy jelszót a(z) **Jelszó (PWD)** mezőben
4. Végezze el a szükséges beállításokat, pl.: **Értesítés küldési eredményről**.

**Megjegyzés:**

*Ha beállít egy jelszót a(z) **Jelszó a Nyitó kategóriához** mezőben, akkor a rendszer arra kéri, hogy megadja a jelszót, amikor legközelebb megnyitja a mezőt.*

5. Válassza a(z) **OK** lehetőséget a beállítások alkalmazásához.

### **Dokumentum tárolása a hirdetőtábla mappában**

1. Válassza ki a főképernyőn a(z) **Fax mező**, majd a(z) **Lekérdezett küldés /Tábla** elemet.
2. Válassza ki az egyik olyan hirdetőtábla-mappát, amely már regisztrálva van.  
Ha megjelenik a jelszómegadás képernyője, adja meg a jelszót a mappa megnyitásához.
3. Koppintson a(z) **Dokumentum hozzáadása** elemre.
4. A fax felső részét ábrázoló képernyőn ellenőrizze a faxbeállításokat, majd koppintson a(z)  ikonra a dokumentum beolvasásához és tárolásához.

A tárolt dokumentum ellenőrzéséhez válassza a(z) **Fax mező > Lekérdezett küldés /Tábla** elemet, majd az ellenőrizni kívánt dokumentumot, és válassza a(z) **Dokumentum ellenőrzése** lehetőséget. A megjelenő képernyőn megtekintheti, kinyomtathatja vagy törölheti a beolvasott dokumentumot.

### **Fekete-fehér dokumentum több oldalának küldése (Közvetlen küldés)**

Fekete-fehér fax küldésekor a beolvasott dokumentum átmenetileg a nyomtató memóriájában tárolódik. Ezért sok oldal küldése estén a nyomtató kifogyhat a memóriából és leállhat a küldés. Ezt elkerülheti a **Közvetlen küldés** funkció engedélyezésével, azonban a fax küldése hosszabb időt vehet igénybe, mivel a nyomtató egy időben végzi a beolvasást és a küldést. Akkor használhatja ezt a funkciót, ha csak egy címzett van.

#### **A menü elérése**

A menü a nyomtató vezérlőpanelén található az alábbiak szerint.

**Fax > Faxbeállítások > Közvetlen küldés**

## Elsőbbségi fax küldése (Elsőbbségi küldés)

Lehetőség van arra, hogy egy sürgős dokumentumot a többi várakozó fax előtt küldjön el.

### **Megjegyzés:**

*Nem végezhet elsőbbségi küldést, ha az alábbi műveletek közül bármelyik folyamatban van, mivel a nyomtató ilyen esetekben nem indíthat új fax üzenetet.*

- Fekete-fehér fax küldése, amikor a(z) **Közvetlen küldés** engedélyezve van
- Színes fax küldése
- Fax küldése a csatlakoztatott telefonkészületről történő tárcsázással
- Számítógépről küldött fax küldése (kivéve a memóriából történő küldést)

### **A menü elérése**

A menü a nyomtató vezérlőpanelén található az alábbiak szerint.

**Fax > Faxbeállítások > Elsőbbségi küldés.**

### **Kapcsolódó információ**

➔ [„Állapot vagy Naplók ellenőrzése faxfeladatok esetében“ 354. oldal](#)

## Fekete-fehér faxok küldése a nap egy meghatározott időpontjában (Fax későbbi küldése)

Beállíthatja, hogy a faxot egy meghatározott időpontban küldje el a nyomtató. Előre meghatározott időpontban csak fekete-fehér faxok küldhetők el.

### **A menü elérése**

A menü a nyomtató vezérlőpanelén található az alábbiak szerint.

**Fax > Faxbeállítások > Fax későbbi küldése**

Engedélyezze a(z) **Fax későbbi küldése** elemet, majd határozza meg a faxküldés idejét.

### **Megjegyzés:**

*Ha törölni szeretné a faxot, miközben a nyomtató a megadott küldési időre várakozik, törölje azt a kezdőképernyőn a(z) **Feladat állapota** alatt.*

### **Kapcsolódó információ**

➔ [„Állapot vagy Naplók ellenőrzése faxfeladatok esetében“ 354. oldal](#)

## Különböző méretű dokumentumok küldése az automatikus dokumentumadagoló használatával (Foly. szken. (ADF))

Ha faxokat küld az eredetik egyesével történő behelyezésével, vagy az eredetik méret szerint történő automatikus dokumentumadagolóba helyezésével, akkor egyetlen dokumentumként eredeti méretükben küldheti el őket, A4 vagy A5 méretben.

**Megjegyzés:**

Ha az automatikus dokumentumadagolóba különböző méretű eredetiket helyez vegyesen, akkor az eredetik elküldése a legszélesebb lap szélességével és az egyes eredetik hosszával fog történni.

1. Az első köteg eredeti, amit behelyez, legyen ugyanolyan méretű.
2. Válassza a(z) **Fax** lehetőséget a kezdőképernyőn.
3. Adja meg a címzettet.  
[„Címzettek kiválasztása“ 322. oldal](#)
4. Válassza a(z) **Faxbeállítások** lapfület, majd kattintson a(z) **Foly. szken. (ADF)** mezőre a lehetőség **Be** értékre való beállításához.  
Elvégezheti a szükséges beállításokat is, például a felbontást és a küldés módját.
5. Kattintson a(z)  (**Küldés**) elemre.
6. Ha az első köteg eredeti beolvasása kész, és a következő köteg eredeti beolvasását kérdező üzenet jelenik meg a vezérlőpanelen, akkor helyezze el a következő köteg eredetit, majd válassza a(z) **Beolvasás indítása** lehetőséget.

**Megjegyzés:**

Ha a nyomtatón az itt megadott időtartamig: **Várjon következő alkalomra Eredeti** semmilyen műveletet nem végez azután, hogy megjelent a következő eredeti dokumentum elhelyezésére vonatkozó parancs, a nyomtató befejezi a mentést és elindítja a dokumentum küldését.

## Fax küldése Alcím (SUB) és Jelszó(SID) hozzáadásával

Faxot küldhet a mappa faxkészülékének bizalmas mappáiba vagy elosztómappáiba, ha a címzett faxkészüléke rendelkezik a bizalmas vagy elosztó faxok fogadása funkcióval. A címzettek biztonságosan fogadhatják ezeket, illetve továbbíthatják őket meghatározott továbbítási célhelyekre.

1. Helyezze el az eredeti dokumentumokat.
2. Válassza a(z) **Fax** lehetőséget a kezdőképernyőn.
3. Válassza ki a partnerlistát, majd válasszon ki egy olyan címzettet, aki regisztrált alcímmel és jelszóval rendelkezik.

**Megjegyzés:**

A következő ikon megjeleníti a partnerlistát.



A címzettet a(z)  (Legutóbbi) listából is kiválaszthatja, amennyiben az elemet alcímmel és jelszóval küldték el.

4. Válassza a(z) **Faxbeállítások** lapfület, és végezze el a szükséges beállításokat, például a felbontást és a küldés módját.
5. Fax küldése.

## Kapcsolódó információ

➔ „Partnerek regisztrációja“ 90. oldal

## Ugyanazon dokumentumok elküldése több alkalommal

Mivel küldhet faxokat a nyomtatón tárolt dokumentumokkal, időt takaríthat meg a dokumentumok beolvasása során, ha gyakran kell ugyanazt a dokumentumot elküldenie. Egy dokumentumról legfeljebb 200 oldalt tárolhat fekete-fehérben. A nyomtató tárolt dokumentumok mappájában 200 dokumentumot tárolhat.

### **Megjegyzés:**



*A felhasználási feltételektől (például a tárolt dokumentumok fájl méretétől) függően előfordulhat, hogy nem lehet 200 dokumentumot tárolni.*

## **Fax tárolása címzett megadása nélkül (Faxadatok tárolása)**

Mivel küldhet faxokat a nyomtatón tárolt dokumentumokkal, időt takaríthat meg a dokumentumok szkennelése során, ha gyakran kell ugyanazt a dokumentumot elküldenie. Egy dokumentumról legfeljebb 200 oldalt tárolhat fekete-fehérben. A nyomtató tárolt dokumentumok mappájában 200 dokumentumot tárolhat.

### **Megjegyzés:**

*A felhasználási feltételektől (például a tárolt dokumentumok fájl méretétől) függően előfordulhat, hogy nem lehet 200 dokumentumot tárolni.*

1. Helyezze el az eredeti dokumentumokat.
2. Válassza a(z) **Fax mező** lehetőséget a kezdőképernyőn.
3. Válassza a(z) **Tárolt dokumentumok** elemet, majd koppintson a(z)  (Bejövő üzenetek menü) elemre és válassza a(z) **Faxadatok tárolása** lehetőséget.
4. A megjelenő **Faxbeállítások** lapon végezze el a szükséges beállításokat, például adja meg a felbontást.
5. Koppintson az  ikonra a dokumentum tárolására.

## **Faxok küldése a tárolt dokumentum funkció használatával**

1. Válassza ki a főképernyőn a(z) **Fax mező** elemet, majd a(z) **Tárolt dokumentumok** elemet.
2. Válassza ki az elküldeni kívánt dokumentumot, majd válassza a(z) **Küldés/Mentés > Fax küldése** elemet.  
A(z) **Küldés után törli a dokumentumot?** üzenet megjelenésekor válassza a(z) **Igen** vagy a(z) **Nem** lehetőséget.
3. Adja meg a címzettet.
4. Válassza ki a **Faxbeállítások** lapot, majd végezze el a szükséges beállításokat, például adja meg a küldés módját.
5. Az  elemre koppintva kezdheti küldeni a faxot.

### Kapcsolódó információ

- ➔ „Tárolt dokumentumok:“ 345. oldal
- ➔ „Állapot vagy Naplók ellenőrzése faxfeladatok esetében“ 354. oldal

## Faxok fogadása a nyomtatón keresztül

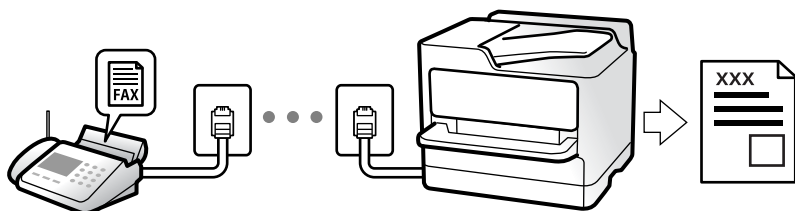

Ha a nyomtató kapcsolódik a telefonvonalhoz és az alapbeállításokat elvégezték a(z) Faxbeállító varázsló segítségével, akkor fogadhat faxokat.

A fogadott faxokat elmentheti, megnézheti őket a nyomtató képernyőjén és továbbíthatja őket.

A fogadott faxok a nyomtató kezdeti beállításainál vannak kinyomtatva.

Ha szeretné ellenőrizni a faxbeállítások állapotát, akkor nyomtassa ki a(z) **Faxbeállítások listája** dokumentumot a következő kiválasztásával: **Fax** >  (Menü) > **Faxjelentés** > **Faxbeállítások listája**.

### Megjegyzés:

- Fax fogadása közben az alábbi műveletek nem lehetségesek.
  - Más faxok fogadása ugyanakkor, ugyanazon a vonalon
  - Faxok küldése ugyanazon a vonalon
- Faxküldési műveleteket akkor is végezhet (feladat tartalékba helyezéséig), miközben faxot fogad.  
Azonban olyan faxküldési feladatokkal kapcsolatos műveleteket nem végezhet, amelyek nem helyezhetők tartalékba, például: **Letéve** vagy **Közvetlen küldés**.

## Bejövő faxok fogadása

Két opció áll rendelkezésre a(z) **Fogadás módja** esetén.

### Kapcsolódó információ

- ➔ „A(z) Manuális üzemmód használata“ 330. oldal
- ➔ „A(z) Auto. üzemmód használata“ 331. oldal

## A(z) Manuális üzemmód használata

Ez az üzemmód főként telefonhívásokhoz, illetve faxoláshoz használható.

### Faxok fogadása

Amennyiben cseng a telefon, válaszolhat, ha felveszi a kagylót.

- Amikor a faxjelet hallja (baud):

Válasza ki a(z) **Fax** elemet a nyomtató kezdőképernyőjén, majd válassza a(z) **Küldés/ Fogadás > Fogadás** lehetőséget és koppintson a(z)  elemre. Amikor a nyomtató megkezdte a fax fogadását, leteheti a kagylót.

- Amennyiben a csengés hanghívást jelez:

Ugyanúgy fogadhatja a hívást, mint normál esetben.

### **Faxok fogadása csak a csatlakoztatott telefon használatával**

Ha a(z) **Távoli fogadás** van beállítva, akkor fogadhat faxokat, ha egyszerűen beírja a(z) **Indítókódot**.

Amikor a telefon csörög, vegye fel a kagylót. Amikor meghallja a tárcsázási hangot (baud-ot), akkor tárcsázza a két számjegyű **Indítókód** ot és tegye le a telefont. Ha nem ismeri az indítókódot, vegye fel a kapcsolatot a rendszergazdával.

## **A(z) Auto. üzemmód használata**

Ezzel az üzemmóddal használhatja a vonalat az alábbiakhoz.

- Vonal használata csak faxoláshoz (nincs szükség külső telefonkészülékre)
- Vonal használata főként faxoláshoz és néha telefonáláshoz

### **Faxok fogadása külső telefonkészülék nélkül**

A nyomtató a(z) **Csengetés válaszig** menüpontban Ön által meghatározott számú csengés elteltével automatikusan átvált faxfogadásra.

### **Faxok fogadása külső telefonkészülékkel**

A külső telefonkészülékkel rendelkező nyomtató az alábbiak szerint működik.

- Ha az üzenetrögzítő a(z) **Csengetés válaszig** menüben beállított csengésszámon belül reagál:
  - Ha a csengés faxolást jelez: a nyomtató automatikusan faxfogadásra vált.
  - Ha a csengés hanghívást jelez: az üzenetrögzítő hanghívást képes fogadni és képes hangüzeneteket rögzíteni.
- Ha a(z) **Csengetés válaszig** menüben beállított csengésszámon belül veszi fel a telefont:
  - Ha a csengés faxolást jelez: tartsa a vonalat, amíg a nyomtató automatikusan fogadni nem kezdi a faxot. Amikor a nyomtató megkezdte a fax fogadását, leteheti a kagylót. Fax azonnali fogadásához kövesse a(z) **Manuális** üzemmódnál megadott lépéseket. Fax fogadásához kövesse a(z) **Manuális** üzemmódnál megadott lépéseket. Válassza ki a főképernyőn a(z) **Fax** elemet, majd a(z) **Küldés/ Fogadás > Fogadás** elemet. Ezután koppintson a(z)  gombra, majd tegye le a kagylót.
  - Ha a csengés hanghívást jelez: ugyanúgy fogadhatja a hívást, mint normál esetben.
- Amennyiben a csengés abbamarad és a nyomtató automatikusan faxfogadásra vált:
  - Ha a csengés faxolást jelez: a nyomtató faxfogadásra vált.
  - Ha a csengés hanghívást jelez: ön nem tudja fogadni a hívást. Kérje meg a hívó félt, hogy hívja vissza.

#### **Megjegyzés:**

*Állítsa a csengések számát (ami után a gépnek válaszolnia kell) kevesebbre annál, mint ami a(z) **Csengetés válaszig** menüben be van állítva. Ellenkező esetben az üzenetrögzítő nem tudja fogadni a hanghívásokat a hangüzenetek rögzítéséhez. Az üzenetrögzítő beállításaiival kapcsolatban lásd az üzenetrögzítőhöz mellékelte kézikönyvet.*

## Faxok fogadása telefonhívással



Egy másik faxkészüléken tárolt faxot a faxszám tárcsázásával fogadhat.

### Kapcsolódó információ

- ➔ „Fax fogadása a feladó állapotának megerősítése után“ 332. oldal
- ➔ „Fax fogadása lekérdezéssel (Lekérdezés fogadása)“ 332. oldal
- ➔ „Faxok fogadása táblától alcímmel (SEP) és jelszóval (PWD) (Lekérdezés fogadása)“ 333. oldal

## Fax fogadása a feladó állapotának megerősítése után

Fax fogadása közben a nyomtató hangszóróján keresztül figyelheti a tárcsázás, kommunikáció és átvitel közben hallható hangokat. Ezt a funkciót akkor használhatja, ha hangutasítások követésével szeretne faxinformációs szolgáltatással faxot fogadni.

1. Válassza a(z) **Fax** lehetőséget a kezdőképernyőn.
2. Koppintson a(z)  képre, majd adjon meg egy feladót.  
*Megjegyzés:*  
Beállíthatja a hangszóró hangerejét.
3. Várjon, amíg a küldő válaszol a hívásra. Amikor meghallja a faxhangot, válassza a(z) **Küldés/ Fogadás** elemet az LCD-kijelző jobb felső sarkában, majd válassza a(z) **Fogadás** elemet.  
*Megjegyzés:*  
Amikor faxinformációs szolgáltatás segítségével fogad faxot, kövesse a hangutasításokat a nyomtató műveletek elvégzéséhez.
4. Az  elemre koppintva elkezdheti fogadni a faxot.

## Fax fogadása lekérdezéssel (Lekérdezés fogadása)

Egy másik faxkészüléken tárolt faxot a faxszám tárcsázásával fogadhat. Ezt a szolgáltatást faxinformációs szolgáltatásoktól származó dokumentumok fogadására használhatja.

### Megjegyzés:

- Ha a faxinformációs szolgáltatás hangos útmutatót biztosít, amelyet a dokumentumok fogadásához követnie kell, akkor ez a funkció nem használható.
- Ha hangos útmutatót biztosító faxinformációs szolgáltatástól szeretne dokumentumot fogadni, egyszerűen csak tárcsázza a faxszámot az **Letéve** funkcióval vagy a csatlakoztatott telefontal, majd használja a telefont és a nyomtatót a hangos útmutató szerint.

1. Válassza a(z) **Fax** lehetőséget a kezdőképernyőn.
2. Koppintson a(z)  (Menü) elemre.
3. Válassza a következőt **Kiterjesztett fax**.
4. Koppintson a(z) **Lekérdezés fogadása** mezőre a(z) **Be** érték beállításához.



5. Koppintson az **Bezár** gombra, majd ismét az **Bezár** gombra.

6. Adja meg a fax számot.

**Megjegyzés:**

Ha nem tud manuálisan megadni faxszámot, akkor a(z) **Közv. tárcs. korlátoz.** beállítása a(z) **Biztonsági beállítások** menüben **Be**. Válassza ki a fax címzettjeit a névjegy listából vagy a faxelőzményekből.

7. Koppintson a(z)  gombra a(z) **Lekérdezés fogadása** elindításához.

## Faxok fogadása táblától alcímmel (SEP) és jelszóval (PWD) (Lekérdezés fogadása)

A feladónak való tárcsázással faxokat fogadhat a feladó faxkészülékén tárolt táblától; alcím (SEP) és jelszó (PWD) funkcióval. A funkció használatához előre regisztrálja a névjegyet az alcímmel (SEP) és jelszóval (PWD) a névjegy listában.

1. Válassza a(z) **Fax** lehetőséget a kezdőképernyőn.

2. Válassza a(z)  (Menü) lehetőséget.

3. Válassza a következőt **Kiterjesztett fax**.

4. Koppintson a(z) **Lekérdezés fogadása** elemre ennek a paraméternek a(z) **Be** értékre való állításához.

5. Koppintson az **Bezár** gombra, majd ismét az **Bezár** gombra.

6. Válassza ki a partnerek listáját, majd válassza ki azt a partnert, akinek a regisztrált alcíme (SEP) és jelszava (PWD) megegyezik a cél táblával.

**Megjegyzés:**

A következő ikon megjeleníti a partnerlistát.



7. Koppintson a(z)  gombra a(z) **Lekérdezés fogadása** elindításához.

### Kapcsolódó információ

➔ [„Partnerek regisztrációja“ 90. oldal](#)

## Beérkezett faxok mentése és továbbítása

### A funkciók összegzése

Amennyiben az Ön szervezeténél van nyomtató rendszergazda, a nyomtató beállításainak ellenőrzéséhez vegye fel a kapcsolatot a rendszergazdával.

### Fogadott faxok mentése a nyomtatóra

A fogadott faxok menthetőek a nyomtatón és megtekinthetőek a nyomtató képernyőjén. Kinyomtathatja azokat a faxokat, amiket ki szeretne vagy törölheti a felesleges faxokat.

### Fogadott faxok mentése és/vagy továbbítása a nyomtatótól eltérő célhelyekre

Az alábbiak állíthatók be célhelyként.

- Számítógép (Számítógép — FAX fogadás)
- Külső memóriaeszköz
- E-mail cím
- Megosztott mappa egy hálózaton
- Felhőszolgáltatás (online tárolás)
- Másik faxkészülék

#### **Megjegyzés:**

- A faxadatok mentése PDF vagy TIFF formátumban történik, kivéve felhőszolgáltatások és egyéb faxkészülékek esetén.
- A faxadatok mentése felhőszolgáltatás esetén PDF formátumban történik.
- A színes dokumentumokat nem lehet másik faxkészülékre továbbítani. A rendszer olyan dokumentumokként dolgozza fel őket, amelyeket nem sikerült továbbítani.

### Fogadott faxok rendezése olyan feltételek szerint, mint Alcím és Jelszó

Rendezheti és mentheti a fogadott faxokat a bejövő vagy a hirdetőtábla-mappákban. Továbbíthatja is a fogadott faxokat a nyomtatótól eltérő célhelyekre.

- E-mail cím
- Megosztott mappa egy hálózaton
- Felhőszolgáltatás (online tárolás)
- Másik faxkészülék

#### **Megjegyzés:**

- A faxadatok mentése PDF vagy TIFF formátumban történik, kivéve felhőszolgáltatások és egyéb faxkészülékek esetén.
- A faxadatok mentése felhőszolgáltatás esetén PDF formátumban történik.
- A színes dokumentumokat nem lehet másik faxkészülékre továbbítani. A rendszer olyan dokumentumokként dolgozza fel őket, amelyeket nem sikerült továbbítani.
- Ki tudja nyomtatni a nyomtató mentések/továbbítások feltételeit. Válassza ki a főképernyőn a(z) **Fax** majd a(z)  elemet (Menü) > **Faxjelentés** > **Feltételes mentés/ Továbbítási lista**.

### Kapcsolódó információ

- ➔ „Fogadott faxok mentési és továbbítási beállításai“ 131. oldal
- ➔ „Mentési és továbbítási beállítások meghatározott feltételekkel rendelkező faxok esetén“ 135. oldal

## A fogadott faxok megtekintése a nyomtató LCD-képernyőjén

Ha a fogadott faxokat szeretné megtekinteni a nyomtató képernyőjén, akkor előtte bizonyos beállításokat el kell végeznie a nyomtatón.

„Beérkező faxokra vonatkozó mentési beállítások“ 131. oldal

1. Válassza a(z) **Fax mező** lehetőséget a kezdőképernyőn.

**Megjegyzés:**

Ha vannak nem olvasott, beérkezett dokumentumok, a nem olvasott dokumentumok számát a kezdőképernyő  ikonján láthatja.

2. Válassza a következőt **Beérkezett üz./Bizalmas**.
3. Válassza ki a megtekinteni kívánt bejövő vagy bizalmas mappát.
4. Ha a bejövő vagy bizalmas mappa jelszóval védett, adja meg a beérkező mappa jelszavát vagy a rendszergazda jelszót.

5. Jelölje ki a megtekinteni kívánt faxot.





Ön átválthat a következő dokumentummegjelenítési módok között: miniatűrök és listák.



6. Válassza a következőt **Előnézet**.



Ekkor megjelenik a fax tartalma.

Egy oldalra vonatkozó részletek megtekintéséhez válassza ki az oldalt, majd válassza ki a(z)  elemet az oldalelőnézet képernyő megjelenítéséhez.

 : elforgatja a képet 90 fokkal jobbra.

    : a képernyőt a nyilak irányába mozgatja el.

  : nagyítást vagy kicsinyítést végez.

  : az előző vagy a következő oldalra ugrik.

A működtetés ikonjainak elrejtéséhez koppintson bárhol az előnézeti képernyőre az ikonokon kívül. Koppintson a képernyőre ismét az ikonok megjelenítéséhez.

7. Válassza ki, hogy ki szeretné-e nyomtatni a megtekintett dokumentumot, majd kövesse a képernyőn megjelenő utasításokat.



**Fontos:**

Ha a nyomtató memóriája megtelik, a faxfogadás és faxküldés nem lehetséges. Töröljön már olvasott vagy kinyomtatott dokumentumokat.

**Kapcsolódó információ**

➔ „Beérkezett üz./Bizalmas“ 341. oldal

## Menübeállítások faxoláshoz

### Közvetlen bevitel

Válassza ezt, majd a megjelenő képernyőn írjon be egy faxszámot.

### Gyakori

Válassza ki a menüket a vezérlőpanelen az alábbiak szerint.

#### Fax > Gyakori

A faxok küldéséhez a gyakran hívott partnerek előre regisztrált listáját, valamint a legutóbb küldött faxok listáját is igénybe veheti.

#### (Gyorstárcsázás):

Válassza ki a címzettet a partnerlistában regisztrált szám kiválasztásával.

#### (Legutóbbi):

Válasszon címzettet az elküldött faxok előzményeiből. A címzettet hozzá is adhatja a partnerlistához.

#### Gyakori partnerek:

A(z) **Beáll.** > **Partnerkezelő** > **Gyakori** menüpontban regisztrált partnerek megjelenítése.

#### Gyorsműködés gomb:

Akár négy gyakran használt paraméter megjelenítése, mint például a(z) **Átviteli napló** és a(z) **Eredeti típus**. Így Ön gyorsan és könnyedén elvégezheti a kívánt beállításokat.

A paramétereket előre hozzá kell rendelni a kívánt gombokhoz a(z) **Beáll.** > **Általános beállítások** > **Faxbeállítások** > **Felhasználói beállítások** > **Gyorsműködés gomb** menüpontban

### Címzett

Válassza ki a menüket a vezérlőpanelen az alábbiak szerint.

#### Fax > Címzett

#### Partnerek

A következő ikon megjeleníti a partnerlistát.



A regisztrált partnerek megjelenítése ábécé sorrendben, hogy Ön könnyebben kiválaszthassa a címzettet a partnerek listájából.

Ha a partnerlistából egy címzetre szeretne rákeresni, akkor válassza a(z)  elemet.

 (Gyorstárcsázás):

Válassza ki a címzettet a partnerlistában regisztrált szám kiválasztásával.

 (Legutóbbi):

Válasszon címzettet az elküldött faxok előzményeiből. A címzettet hozzá is adhatja a partnerlistához.

 Új hozzáadása

A partnerek listájába új címzett vagy új csoportot is felvehet.

## Faxbeállítások

Válassza ki a menüket a vezérlőpanelen az alábbiak szerint.

### Fax > Faxbeállítások

#### Gyorsműködés gomb:

Akár négy gyakran használt paraméter megjelenítése, mint például a(z) **Átviteli napló** és a(z) **Eredeti típus**. Így Ön gyorsan és könnyedén elvégezheti a kívánt beállításokat.

A paraméterekeket előre hozzá kell rendelni a kívánt gombokhoz a(z) **Beáll. > Általános beállítások > Faxbeállítások > Felhasználói beállítások > Gyorsműködés gomb** menüpontban

#### Szkennelési beállítások:

##### Eredeti méret (Üveg):

A(z) szkennerrüveg helyre helyezett eredeti méretének és tájolásának a kiválasztása.

##### Eredeti típus:

Az eredeti anyag típusának kiválasztása.

##### Színes mód:

Válassza ki, hogy színesben vagy fekete-fehérben kíván-e beolvasni.

##### Felbontás:

A kimenő fax felbontásának a kiválasztása. Magasabb felbontás választása esetén az adat nagyobb méretű lesz, így több időbe telik a készüléknek elküldeni a faxüzenetet.

##### Sűrűség:

Beállítja a kimenő fax fényerejét. A + jel segítségével sötétebbre, a - jel segítségével világosabbra állítható a fényerő.

##### Háttér eltávolítása:

Válassza ki a háttér sötétségét. A + elemre koppintva világosítja (fehéríti) a hátteret, a - elemre koppintva pedig sötétíti (feketíti) azt.

A(z) **Auto**. elem kiválasztásakor az eredeti példányok háttérszínét a rendszer érzékeli, és automatikusan eltávolítja vagy kivilágosítja. Ha a háttér színe túl sötét vagy azt nem érzékeli a rendszer, a funkció beállítása nem megfelelő.

#### Élesség:

Hangsúlyosabbá teszi vagy elnagyolja a kép körvonalát. A + jel segítségével élesebbre, a - jel segítségével pedig lágyabbra állítható a kép körvonala.

#### ADF 2 oldalas:

Az automatikus dokumentumadagolóba helyezett eredetik mindkét oldalának beolvasása és fekete-fehér faxként történő elküldése.

#### Foly. szken. (ADF):

Az automatikus lapadagolóból történő faxküldés esetén a szkennelés megkezdése után nem helyezhet további eredetiket az automatikus lapadagolóba. Ha különböző méretű eredetiket helyez az automatikus dokumentumadagolóba, a rendszer az összes eredetit a legnagyobb méretű dokumentumnak megfelelő méretben küldi el. Ha engedélyezi ezt az opciót, a nyomtató megkérdezi Önt, hogy szeretne-e egy másik oldalt szkennelni, miután az automatikus lapadagolóban levő eredeti szkennelése befejeződött. Ezután méret szerint tudja rendezni és szkennelni az eredetiket, és elküldheti őket egyetlen faxként.

[„Különböző méretű dokumentumok küldése az automatikus dokumentumadagoló használatával \(Foly. szken. \(ADF\)\)“ 327. oldal](#)

#### Faxküldési beállítások:

##### Közvetlen küldés:

Fekete-fehér faxot küld az eredetik beolvasása közben. Mivel a beolvasott eredeti dokumentumokat a rendszer ideiglenesen nem tárolja a nyomtató memóriájában sok oldal küldése esetén sem, a kevés memória okozta nyomtatóhibák elkerülhetők. Ne feledje, hogy ezzel a funkcióval hosszabb ideig tart a küldés, mint nélküle.

A funkció nem használható az alábbi esetekben:

- Amikor a(z) **ADF 2 oldalas** választja faxküldéshez
- Amikor több címzettnek küld faxot

[„Fekete-fehér dokumentum több oldalának küldése \(Közvetlen küldés\)“ 326. oldal](#)

##### Elsőbbségi küldés:

Elküldi az aktuális faxot az elküldésre váró többi fax előtt.

[„Elsőbbségi fax küldése \(Elsőbbségi küldés\)“ 327. oldal](#)

##### Fax későbbi küldése:

Az Ön által megadott időben küld faxot. Ennek az opciónak az alkalmazása esetén csak fekete-fehér fax áll rendelkezésre.

[„Fekete-fehér faxok küldése a nap egy meghatározott időpontjában \(Fax későbbi küldése\)“ 327. oldal](#)

#### Feladó adatainak hozzáadása:

Feladó adatainak hozzáadása

Kiválasztja a pozíciót, ahol szerepeltetheti a fejléceadatokat (a feladó nevét és a faxszámot) a kimenő faxban, illetve úgy is dönthet, hogy nem szerepelteti az adatokat.

- **Ki:** fejléceadatok nélkül küldi el a faxot.

- **Képen kívül:** a faxküldés során a fejléceadatok a fax felső fehér margójába kerülnek. Ezáltal a fejléc nem lesz átfedésben a beolvasott képpel, ugyanakkor az eredetiek méretétől függően előfordulhat, hogy a küldött fax kinyomtatása két lapra történik.

- **Képen belül:** úgy küldi el a faxot, hogy a fejléceadatok körülbelül 7 mm-rel alacsonyabban lesznek, mint a beolvasott kép teteje. A fejléc átfedésben lehet a képpel, azonban a fogadott faxot nem osztja fel a rendszer két dokumentumra.

Fax fejléce

A címzetthez tartozó fejléc kiválasztása. A funkció használatához több fejléceket kell előzetesen regisztrálnia.

További adatok

A hozzáadni kívánt adatok kiválasztása. Választhat a(z) **Az Ön telefonszáma**, a(z) **Céllista** és a(z) **Nincs** lehetőség közül.

#### Értesítés küldési eredményről:

Értesítést küld a fax küldése után.

#### Átviteli jelentés:

Továbbítási jelentést nyomtat fax küldése után.

**Nyomtatás hiba esetén** csak hiba esetén nyomtat jelentést.

Ha a(z) **Kép csatolása a jelentéshez** elemet beállította itt: **Beáll.** > **Általános beállítások** > **Faxbeállítások** > **Jelentésbeállítások**, akkor a rendszer a jelentés mellett a hibás faxokat is kinyomtatja.

#### Biztonsági mentés:

Menti a küldött faxot, amelyet a rendszer automatikusan beolvas és ment a nyomtató memóriájába. A biztonsági mentés funkció az alábbi esetekben érhető el.

Amikor monokróm faxot küld

Amikor a(z) **Fax későbbi küldése** funkcióval küld faxot

Amikor a(z) **Kötegelt küldés** funkcióval küld faxot

Amikor a(z) **Faxadatok tárolása** funkcióval küld faxot

#### Biztonsági mentés célhelye:

Válassza ki a biztonsági mentés célhelyét.

#### Fájlnév:

Adja meg a(z) **Tárolt dokumentumok** és a(z) **Lekérdezett küldés /Tábla** mappába menteni kívánt dokumentum nevét.

## Továbbiak

Válassza ki a menüket a vezérlőpanelen az alábbiak szerint.

**Fax** >  **Menü**

Átviteli napló:

Lehetőség van a küldött vagy fogadott fax feladatok előzményeinek megtekintésére.

Lehetőség van a következő helyről: **Feladat állapota** küldött vagy fogadott fax feladatok előzményeinek megtekintésére.

Faxjelentés:

Legutóbbi átvitel:

Az utolsó. lekérdezéssel küldött vagy fogadott fax jelentésének nyomtatása.

Faxolási napló:

Átviteli jelentést nyomtat. Az alábbi menü használatával beállíthatja a jelentés automatikus nyomtatását.

**Beáll. > Általános beállítások > Faxbeállítások > Jelentésbeállítások > Faxolási napló**

Tárolt faxdokumentumok:

A nyomtató memóriájában tárolt fax dokumentumok, például befejezetlen munkák listájának nyomtatása.

Faxbeállítások listája:

Az aktuális fax beállítások nyomtatása.

Feltételes mentés/ Továbbítási lista:

Kinyomtatja a feltételes mentések/továbbítások listáját.

Protokoll-keresés:

Az utolsó küldött vagy fogadott fax részletes jelentésének nyomtatása.

Kiterjesztett fax:

Lekérdezés fogadása:

Ha ennek beállítása **Be** és tárcsázza a feladó faxszámát, akkor dokumentumokat fogadhat a feladó faxkészülékéről.

[„Fax fogadása lekérdezéssel \(Lekérdezés fogadása\)“ 332. oldal](#)

Lekérdezett küldés /Tábla:

Ha ennek a beállítása **Be**, akkor a lekérdezőküldő mappa vagy egy hirdetőtábla-mappa kiválasztásával dokumentumokat olvashat be vagy tárolhat el a kiválasztott mappába(n), ha a(z)  elemre koppint.

A lekérdezőküldő mappában egy dokumentumot tárolhat.



[„Fax küldése lekérdezéssel \(Lekérdezett küldés mappa\)“ 324. oldal](#)

A nyomtaton legfeljebb 10 dokumentumot – 10 hirdetőtáblát tárolhat, azonban regisztrálnia kell őket a(z) **Fax mező** mappából a tárolás előtt.

[„Fax küldése lekérdezéssel \(hirdetőtábla-mappa\)“ 325. oldal](#)

Faxadatok tárolása:

Ha ennek a beállítása **Be**, és a(z)  elemre kattint, akkor beolvashat és eltárolhat dokumentumokat a(z) **Tárolt dokumentumok** mappába. Maximum 200 dokumentumot tárolhat.

A(z) **Tárolt dokumentumok** mappába is beolvashat és menthet dokumentumokat a(z) **Fax mező** mappából.

[„Ugyanazon dokumentumok elküldése több alkalommal“ 329. oldal](#)

Mentés a Tárolt dokumentumok dobozba küldés után.:

Ha ez a beállítás a(z) **Be** lehetőségre van állítva és Ön elküld egy faxot, akkor a rendszer az elküldött dokumentumot elmenti a(z) **Tárolt dokumentumok** mappába. A dokumentumot ismételten elküldheti a(z) **Tárolt dokumentumok** mappából.

Fax mező:

Hozzáfér a(z) **Fax mező** mappához a kezdőképernyőn.

A(z) Fax mező az alábbi mappákat tartalmazza.

- Bejövő mappa
- Bizalmas mappák
- Tárolt dokumentumok mappa
- Lekérdezett küldés mappa
- Hirdetőtábla-mappa

[„A Fax mező menü elemei“ 341. oldal](#)

Faxbeállítások:

Hozzáfér a(z) **Beáll.** > **Általános beállítások** > **Faxbeállítások** menühöz. Nyomtató-rendszergazdaként fér hozzá a beállítások menühöz.

[„Faxbeállítások \(Csak faxképes nyomtatók\)“ 516. oldal](#)

---

## A Fax mező menü elemei

### Beérkezett üz./Bizalmas

A(z) **Beérkezett üz./Bizalmas** elemet a(z) **Fax mező** mappában találja a kezdőképernyőn.

Beérkezett üzenetek és Bizalmas mappák (lista)

A(z) Beérkezett üzenetek és a bizalmas mappák helye a(z) **Fax mező** > **Beérkezett üz./Bizalmas**.

A bejövő mappába és a bizalmas mappába összesen legfeljebb 200 dokumentum menthető.

Egy Bejövő mappát használhat és legfeljebb 10 bizalmas mappát regisztrálhat. A mappa neve a mappán látható. A(z) **Bizalmas XX** az alapértelmezett név minden bizalmas mappánál.

#### Beérkezett üzenetek és Bizalmas mappák









A fogadott faxok listáját a feladó neve, a beérkezési dátum és az oldalak szerint jeleníti meg. Ha a(z) **Fájlnev** lehetőség van beállítva a(z) **Egyebek** pontban, akkor a rendszer a küldő neve helyett a fájlnevet jeleníti meg.

#### Előnézet:

Megjeleníti az előnézeti képernyőt a dokumentumhoz.

Válassza a(z)  elemet az oldal előnézetének a megjelenítéséhez.

#### oldalelőnézet képernyő

-   : Nagyítást vagy kicsinyítést végez.
-  : Elforgatja a képet 90 fokkal jobbra.
-     : A képernyőt a nyilak irányába mozgatja el.
-   : Az előző vagy a következő oldalra ugrik.

A működtetés ikonjainak elrejtéséhez koppintson bárhol az előnézeti képernyőre az ikonokon kívül. Koppintson a képernyőre ismét az ikonok megjelenítéséhez.

#### Folytatás nyomtatáshoz:

Kinyomtatja azt a dokumentumot, amelynek Ön jelenleg az előnézeti képét tekinti meg. A nyomtatás indítása előtt elvégezhet bizonyos beállításokat (például **Másolatok**).

#### Törlés:

Törli azt a dokumentumot, amelynek Ön jelenleg az előnézeti képét tekinti meg.

#### Részletek:

A kiválasztott dokumentumra vonatkozó információkat jelenít meg, például a mentési dátumot és időpontot, valamint a dokumentum teljes terjedelmét (oldalszámban).

#### Küldés/Mentés:

A kiválasztott dokumentumhoz a következő műveleteket hajthatja végre.

- Fax küldése
- Továbbítás (E-mail)
- Továbbítás(Hálózati mappa)
- Továbbítás(Felhő)
- Mentés memóriaeszközre

A(z) **Továbbítás (E-mail)**, a(z) **Továbbítás(Hálózati mappa)**, és a(z) **Mentés memóriaeszközre** elemeknél a(z) PDF vagy a(z) TIFF lehetőséget választhatja a(z) **Fájlformátum** elemnél a dokumentum mentésekor vagy továbbításakor. Ha a(z) PDF

elemet választja, akkor szükség szerint a következő beállításokat végezheti el a(z) **PDF beállítások** pontban.

**Dok. megnyitó jelszó**

**Engedély-jelszó** a következőkhöz: **Nyomtatás és Szerkesztés**

A(z) **Törlés, ha kész** üzenet megjelenésekor válassza a(z) **Be** elemet a faxok törléséhez, miután befejezett olyan folyamatokat, mint a(z) **Továbbítás (E-mail)** vagy a(z) **Mentés memóriaeszköze**.

Törlés:

Törli a kijelölt dokumentumot.

Egyebek:

**Fájlnév:** Beállítja a kiválasztott dokumentum nevét.

☰ (Bejövő üzenetek menü)

Összes nyomtatása:

Ez kizárólag akkor jelenik meg, ha vannak tárolt faxok a mappában. A mappában lévő összes faxot kinyomtatja. Nyomtatási beállításokat is megadhat. A(z) **Nyomtatási beállít** elemeiről lásd az alábbi magyarázatot.

Az összes mentése memóriaeszköze:

Ez kizárólag akkor jelenik meg, ha vannak tárolt faxok a mappában. Minden faxot ment a mappából külső memóriaeszközökre.

Amikor menti vagy továbbítja a dokumentumot, akkor a(z) **PDF** vagy a(z) **TIFF** lehetőséget választhatja a(z) **Fájlformátum** pontban. Ha a(z) **PDF** elemet választja, akkor szükség szerint a következő beállításokat végezheti el a(z) **PDF beállítások** pontban.

**Dok. megnyitó jelszó**

**Engedély-jelszó** a következőkhöz: **Nyomtatás és Szerkesztés**

Ha a(z) **Be** lehetőséget választja a(z) **Törlés, ha kész** beállításnál, akkor a rendszer minden dokumentumot töröl a mentés befejezését követően.

Minden elolvasott törlése:

Ez akkor jelenik meg, ha vannak dokumentumok a mappában. A mappában lévő összes elolvasott dokumentumot törli.

Minden olvasatlan törlése:

Ez akkor jelenik meg, ha vannak dokumentumok a mappában. A mappában lévő összes olvasatlan dokumentumot törli.

Mind törlése:

Ez kizárólag akkor jelenik meg, ha vannak tárolt fax dokumentumok a mappában. A mappában lévő összes faxot törli.

#### Beállítások:

A következő elemek jelennek meg, ha az alábbiakat választja: **Beérkezett üzenetek > Bejövő üzenetek menü > Beállítások.**

- Beállítások arra az esetre, ha a memória megtelt: Válasszon egy lehetőséget a megtelt Bejövő mappa esetén bejövő faxok kinyomtatásához vagy elutasításához.
- Beérk. üz. jelszó beáll.: Beállíthat egy jelszót vagy módosíthatja azt.
- Beérkezett faxok automatikus törlése: Ha a(z) **Be** elemet választja, akkor a rendszer meghatározott idő után automatikusan törli a bejövő mappában található fogadott faxdokumentumokat. Amikor a(z) **Faxbeáll. szerint** elem van kiválasztva, akkor a rendszer a következő beállításokat használja.

**Beáll. > Általános beállítások > Faxbeállítások > Fogadási beállítások > Mentés/továbbítás beállítások > Általános beállítások > A Box dokumentumtörlési beállításai**

A következő elemek jelennek meg, ha kiválaszt egy bizalmas mappát, majd az alábbiakat választja: **Bejövő üzenetek menü > Beállítások.**

- Név: Adjon meg egy nevet a bizalmas mappához.
- Jelszó a Nyitó kategóriához: Beállíthat egy jelszót vagy módosíthatja azt.
- Beérkezett faxok automatikus törlése: Ha a(z) **Be** elemet választja, akkor a rendszer meghatározott idő után automatikusan törli a bejövő mappában található fogadott faxdokumentumokat.

#### Bejövő üzenetek törlése:

Ez az elem csak akkor jelenik meg, ha kiválaszt egy bizalmas mappát, majd kiválasztja a **Bejövő üzenetek menü** lehetőséget. Törli a bizalmas mappák aktuális beállításait és az összes tárolt dokumentumot.

#### Másolatok:

A nyomtatás példányszámát állítja be.

#### Válasszon oldalt:

Válassza ki a kinyomtatni kívánt oldalakat.

#### Nyomtatási beállít:

Az alábbi elemeket állíthatja be.

#### 2 oldalas:

- 2 oldalas:  
Állítsa be, hogy a mappában lévő többoldalas dokumentumok nyomtatása a papír mindkét oldalára történjen-e vagy sem.
- Kötési szegély:  
Válassza ki a kötési pozíciót a kétoldalas nyomtatáshoz.

Utófeld.:

Befejezés

Válassza a(z) **Válogatva** elemet, ha többoldalas dokumentumot szeretne sorrendben leválogatva, készletekbe rendezve nyomtatni. A(z) **Csoportba** opció segítségével úgy nyomtathat többoldalas dokumentumokat, hogy a csoportéval azonos, számozott oldalakat lekéri.

Törlés a nyomtatást követően:

Ha ezt a lehetőséget választja, akkor a rendszer a nyomtatás befejeződésekor törli a kiválasztott dokumentumot.

Nyomtatás:

Nyomtatja a kiválasztott dokumentumot.

### Kapcsolódó információ

- ➔ „Fogadott faxok mentési és továbbítási beállításai“ 131. oldal
- ➔ „Mentési és továbbítási beállítások meghatározott feltételekkel rendelkező faxok esetén“ 135. oldal
- ➔ „A fax előzmények ellenőrzése“ 356. oldal

## Tárolt dokumentumok:

A(z) **Tárolt dokumentumok** elemet a(z) **Fax mező** mappában találja a kezdőképernyőn.

A mappában egy dokumentumról legfeljebb 200 oldalt tárolhat fekete-fehérben, és a mappában legfeljebb 200 dokumentumot tárolhat. Ezzel csökkentheti a dokumentumbeolvasási időt, ha ugyanazt a dokumentumot gyakran el kell küldenie.

### Megjegyzés:

*Előfordulhat, hogy nem tud 200 dokumentumot elmenteni. Ezt befolyásolják a használati körülmények, például a mentett dokumentumok mérete.*

### Tárolt dokumentumok kategória









Megjeleníti a tárolt dokumentumok listáját, beleértve olyan információkat, mint például a mentési dátum és az oldalak száma.

Előnézet:

Megjeleníti az előnézeti képernyőt a dokumentumhoz.

Válassza a(z)  elemet az oldal előnézetének a megjelenítéséhez.

oldalelőnézet képernyő

-   : Nagyítást vagy kicsinyítést végez.
-  : Elforgatja a képet 90 fokkal jobbra.
-     : A képernyőt a nyilak irányába mozgatja el.
-   : Az előző vagy a következő oldalra ugrik.

A működtetés ikonjainak elrejtéséhez koppintson bárhol az előnézeti képernyőre az ikonokon kívül. Koppintson a képernyőre ismét az ikonok megjelenítéséhez.

**Törlés:**

Törli azt a dokumentumot, amelynek Ön jelenleg az előnézeti képét tekinti meg.

**Küldés megkezdése:**

Tovább lép a faxküldési képernyőre.

**Részletek:**

A kiválasztott dokumentumra vonatkozó információkat jelenít meg, például a mentési dátumot és időpontot, valamint a dokumentum teljes terjedelmét (oldalszámban).

**Küldés/Mentés:**

A kiválasztott dokumentumhoz a következő műveleteket hajthatja végre.

- Fax küldése
- Továbbítás (E-mail)
- Továbbítás(Hálózati mappa)
- Továbbítás(Felhő)
- Mentés memóriaeszköze

A(z) **Továbbítás (E-mail)**, a(z) **Továbbítás(Hálózati mappa)**, és a(z) **Mentés memóriaeszköze** elemeknél a(z) PDF vagy a(z) TIFF lehetőséget választhatja a(z) **Fájlformátum** elemnél a dokumentum mentésekor vagy továbbításakor. Ha a(z) PDF elemet választja, akkor szükség szerint a következő beállításokat végezheti el a(z) **PDF beállítások** pontban.

- Dok. megnyitó jelszó**
- Engedély-jelszó a következőkhöz: Nyomtatás és Szerkesztés**

A(z) **Törlés, ha kész** üzenet megjelenésekor válassza a(z) **Be** elemet a faxok törléséhez, miután befejezett olyan folyamatokat, mint a(z) **Továbbítás (E-mail)** vagy a(z) **Mentés memóriaeszköze**.

**Törlés:**

Törli a kijelölt dokumentumot.

**Egyebek:**

- Fájlnév:** Beállítja a kiválasztott dokumentum nevét.

☰ (Bejövő üzenetek menü)

**Faxadatok tárolása:**

Megjeleníti a(z) **Fax > Faxbeállítások** lapfülhöz tartozó képernyőt. Ha a  ikonra koppint a képernyőn, a rendszer megkezdí a dokumentumok beolvasását, hogy a Tárolt dokumentumok kategória mappába mentse őket.

#### Összes nyomtatása:

Ez kizárólag akkor jelenik meg, ha vannak tárolt faxok a mappában. A mappában lévő összes faxot kinyomtatja. Nyomtatási beállításokat is megadhat. A(z) **Nyomtatási beállít** elemeiről lásd az alábbi magyarázatot.

#### Az összes mentése memóriaeszköze:

Ez kizárólag akkor jelenik meg, ha vannak tárolt faxok a mappában. Minden faxot ment a mappából külső memóriaeszközökre.

Amikor menti vagy továbbítja a dokumentumot, akkor a(z) PDF vagy a(z) TIFF lehetőséget választhatja a(z) **Fájlformátum** pontban. Ha a(z) PDF elemet választja, akkor szükség szerint a következő beállításokat végezheti el a(z) **PDF beállítások** pontban.

**Dok. megnyitó jelszó**

**Engedély-jelszó** a következőkhöz: **Nyomtatás** és **Szerkesztés**

Ha a(z) **Be** lehetőséget választja a(z) **Törlés, ha kész** beállításnál, akkor a rendszer minden dokumentumot töröl a mentés befejezését követően.

#### Összes törlése:

Ez kizárólag akkor jelenik meg, ha vannak tárolt faxok a mappában. A mappában lévő összes faxot törli.

#### Beállítások:

Jelszó a Nyitó kategóriához: beállíthat egy jelszót a bejövő mappa számára.

#### Másolatok:

A nyomtatás példányszámát állítja be.

#### Válasszon oldalt:

Válassza ki a kinyomtatni kívánt oldalakat.

#### Nyomtatási beállít:

Az alábbi elemeket állíthatja be.

#### 2 oldalas:

2 oldalas:

Állítsa be, hogy a mappában lévő többoldalas dokumentumok nyomtatása a papír mindkét oldalára történjen-e vagy sem.

**Kötési szegély:**

Válassza ki a kötési pozíciót a kétoldalas nyomtatáshoz.

#### Utófeld.:

**Befejezés**

Válassza a(z) **Válogatva** elemet, ha többoldalas dokumentumot szeretne sorrendben leválogatva, készletekbe rendezve nyomtatni. A(z) **Csoportba** opció segítségével úgy nyomtathat többoldalas dokumentumokat, hogy a csoportéval azonos, számozott oldalakat lekéri.

Törlés a nyomtatást követően:

Ha ezt a lehetőséget választja, akkor a rendszer a nyomtatás befejeződésekor törli a kiválasztott dokumentumot.

Nyomtatás:

Nyomtatja a kiválasztott dokumentumot.

### **Kapcsolódó információ**

- ➔ „Ugyanazon dokumentumok elküldése több alkalommal“ 329. oldal
- ➔ „A fax előzmények ellenőrzése“ 356. oldal

## **Lekérdezett küldés /Tábla**

A(z) **Lekérdezett küldés /Tábla** elemet a(z) **Fax mező** mappában találja a kezdőképernyőn.

Egy lekérdezésküldő mappa és 10 hirdetőtábla van. A mappában egy dokumentumról legfeljebb 200 oldalt tárolhat fekete-fehérben és egy dokumentumot tárolhat minden egyes mappában.

### **Kapcsolódó információ**

- ➔ „Fax küldése lekérdezéssel (Lekérdezett küldés mappa)“ 324. oldal
- ➔ „A fax előzmények ellenőrzése“ 356. oldal

## **Lekérdezett küldés:**

A(z) **Lekérdezett küldés** menü helye: **Fax mező** > **Lekérdezett küldés /Tábla**.

Lekérdezett küldés mappa:

Beállítások:

Jelszó a Nyitó kategóriához:

Állítsa be vagy módosítsa a mappa megnyitásához használt jelszót.

Dokumentum törlése elküldés után:

Ha ezt **Be** értékre állítja, akkor a rendszer törli a mappában lévő dokumentumot, amikor a következő kérés a címzettől a dokumentum küldésére vonatkozóan (Lekérdezett küldés) teljesítve lesz.

Értesítés küldési eredményről:

Ha az **E-mail értesítések** beállítás **Be** értékre van állítva, akkor a nyomtató értesítést küld a **Címzett** számára a dokumentum küldésére vonatkozó kérelem (Lekérdezett küldés) teljesítését követően.

Dokumentum hozzáadása:

Megjeleníti a(z) **Fax** > **Faxbeállítások** lapfűlőhöz tartozó képernyőt. Ha a(z)  elemre koppint a képernyőn, akkor a rendszer megkezdi a dokumentumbeolvasást, hogy a mappába mentse őket.











Ha van dokumentum a mappában, akkor helyette a(z) **Dokumentum ellenőrzése** lehetőség jelenik meg.

#### Dokumentum ellenőrzése:

Az előnézeti képernyőt jeleníti meg, ha van dokumentum a mappában. Az előnézet megtekintése során kinyomtathatja vagy törölheti a dokumentumot.

Válassza a(z)  elemet az oldal előnézetének a megjelenítéséhez.

#### oldalelőnézet képernyő

-   : Nagyítást vagy kicsinyítést végez.
-  : Elforgatja a képet 90 fokkal jobbra.
-     : A képernyőt a nyilak irányába mozgatja el.
-   : Az előző vagy a következő oldalra ugrik.

A működtetés ikonjainak elrejtéséhez koppintson bárhol az előnézeti képernyőre az ikonokon kívül. Koppintson a képernyőre ismét az ikonok megjelenítéséhez.

#### Törlés:

Törli azt a dokumentumot, amelynek Ön jelenleg az előnézeti képét tekinti meg.

#### Folytatás nyomtatáshoz:

Kinyomatja azt a dokumentumot, amelynek Ön jelenleg az előnézeti képét tekinti meg. A nyomtatás indítása előtt elvégezhet bizonyos beállításokat (például **Másolatok**).

#### 2 oldalas:

- 2 oldalas:  
Állítsa be, hogy a mappában lévő többoldalas dokumentumok nyomtatása a papír mindkét oldalára történjen-e vagy sem.
- Kötési szegély:  
Válassza ki a kötési pozíciót a kétoldalas nyomtatáshoz.

#### Utófeld.:

- Befejezés  
Válassza a(z) **Válogatva** elemet, ha többoldalas dokumentumot szeretne sorrendben leválogatva, készletekbe rendezve nyomtatni. A(z) **Csoportba** opció segítségével úgy nyomtathat többoldalas dokumentumokat, hogy a csoportéval azonos, számozott oldalakat lekéri.

#### Másolatok:

A nyomtatás példányszámát állítja be.

#### Válasszon oldalt:

Válassza ki a kinyomtatni kívánt oldalakat.

#### Törlés a nyomtatást követően:

Ha ezt a lehetőséget választja, akkor a rendszer a nyomtatás befejeződésekor törli a kiválasztott dokumentumot.

#### Nyomtatás:

Nyomtatja a kiválasztott dokumentumot.

#### ☰ (Menü)

Ez az elem kizárólag akkor jelenik meg, ha van tárolt dokumentum a mappában.

A kiválasztott dokumentummal a következő műveleteket hajthatja végre.

- Nyomtatás
- Törlés
- Fax küldése
- Továbbítás (E-mail)
- Továbbítás(Hálózati mappa)
- Továbbítás(Felhő)
- Mentés memóriaeszközre

A(z) **Továbbítás (E-mail)**, a(z) **Továbbítás(Hálózati mappa)**, és a(z) **Mentés memóriaeszközre** elemeknél a(z) PDF vagy a(z) TIFF lehetőséget választhatja a(z) **Fájlformátum** elemnél a dokumentum mentésekor vagy továbbításakor. Ha a(z) PDF elemet választja, akkor szükség szerint a következő beállításokat végezheti el a(z) **PDF beállítások** pontban.

- Dok. megnyitó jelszó**
- Engedély-jelszó** a következőkhöz: **Nyomtatás** és **Szerkesztés**

A(z) **Törlés**, ha **kész** üzenet megjelenésekor válassza a(z) **Be** elemet a faxok törléséhez, miután befejezett olyan folyamatokat, mint a(z) **Továbbítás (E-mail)** vagy a(z) **Mentés memóriaeszközre**.

## Nem regisztrált hirdetőtábla:

A(z) **Nem regisztrált hirdetőtábla** menü helye: **Fax mező > Lekérdezett küldés /Tábla**. Válassza ki az egyik **Nem regisztrált hirdetőtábla** mappát. Miután regisztrált egy táblát, a regisztrált név jelenik meg a mappán a(z) **Nem regisztrált hirdetőtábla** helyett.

Maximum 10 hirdetőtáblát regisztrálhat.

#### Hirdetőtábla kategória beállításai:

##### Név (kötelező):

Adjon meg egy nevet a hirdetőtábla-mappához.

##### Alcím (SEP):

Állítsa be a(z) **Alcím (SEP)** elemet. Ha az itt beállított alcím megegyezik egy olyan fogadó faxkészülék alcímével, amely támogatja az alcímeket, akkor a program a mappában tárolt dokumentumot arra a faxkészülékre küldi.

Jelszó (PWD):

Állítsa be a(z) **Jelszó (PWD)** elemet. Ha az itt beállított jelszó megegyezik egy olyan fogadó faxkészülék jelszavával, amely támogatja a jelszavakat, akkor a program a mappában tárolt dokumentumot arra a faxkészülékre küldi.

Jelszó a Nyitó kategóriához:

Állítsa be vagy módosítsa a mappa megnyitásához használt jelszót.

Dokumentum törlése elküldés után:

Ha ezt **Be** értékre állítja, akkor a rendszer törli a mappában lévő dokumentumot, amikor a következő kérés a címezettől a dokumentum küldésére vonatkozóan (Lekérdezett küldés) teljesítve lesz.

Értesítés küldési eredményről:

Ha az **E-mail értesítések** beállítás **Be** értékre van állítva, akkor a nyomtató értesítést küld a **Címzett** számára a dokumentum küldésére vonatkozó kérelem (Lekérdezett küldés) teljesítését követően.

### Kapcsolódó információ

➔ „Fax küldése lekérdezéssel (hirdetőtábla-mappa)“ 325. oldal

➔ „Az egyes regisztrált hirdetőtábla“ 351. oldal

## Az egyes regisztrált hirdetőtábla

A hirdetőtáblákat itt találja: **Fax mező > Lekérdezett küldés /Tábla**. Válassza ki azt a mappát, amihez megjelenik a regisztrált név. A mappán megjelenő név a(z) **Nem regisztrált hirdetőtábla** menüben regisztrált név.

Maximum 10 hirdetőtáblát regisztrálhat.

(Regisztrált hirdetőtábla neve)

Beállítások:

Hirdetőtábla kategória beállításai:

Név (kötelező):

Adjon meg egy nevet a hirdetőtábla-mappához.

Alcím (SEP):

Állítsa be a(z) **Alcím (SEP)** elemet. Ha az itt beállított alcím megegyezik egy olyan fogadó faxkészülék alcímével, amely támogatja az alcímeket, akkor a program a mappában tárolt dokumentumot arra a faxkészülékre küldi.

Jelszó (PWD):

Állítsa be a(z) **Jelszó (PWD)** elemet. Ha az itt beállított jelszó megegyezik egy olyan fogadó faxkészülék jelszavával, amely támogatja a jelszavakat, akkor a program a mappában tárolt dokumentumot arra a faxkészülékre küldi.

#### Jelszó a Nyitó kategóriához:

Állítsa be vagy módosítsa a mappa megnyitásához használt jelszót.

#### Dokumentum törlése elküldés után:

Ha ezt **Be** értékre állítja, akkor a rendszer törli a mappában lévő dokumentumot, amikor a következő kérés a címzettől a dokumentum küldésére vonatkozóan (Lekérdezett küldés) teljesítve lesz.

#### Értesítés küldési eredményről:

Ha az **E-mail értesítések** beállítás **Be** értékre van állítva, akkor a nyomtató értesítést küld a **Címzett** számára a dokumentum küldésére vonatkozó kérelem (Lekérdezett küldés) teljesítését követően.

#### Bejövő üzenetek törlése:

Törli a kiválasztott mappát és ezzel törli a jelenlegi beállításokat és az összes tárolt dokumentumot.

#### Dokumentum hozzáadása:

Megjeleníti a(z) **Fax > Faxbeállítások** lapfülhöz tartozó képernyőt. Ha a(z)  elemre koppint a képernyőn, akkor a rendszer megkezdi a dokumentumbeolvasást, hogy a mappába mentse őket.









Ha van dokumentum a mappában, akkor helyette a(z) **Dokumentum ellenőrzése** lehetőség jelenik meg.

#### Dokumentum ellenőrzése:

Az előnézeti képernyőt jeleníti meg, ha van dokumentum a mappában. Az előnézet megtekintése során kinyomtathatja vagy törölheti a dokumentumot.

Válassza a(z)  elemet az oldal előnézetének a megjelenítéséhez.

#### oldalelőnézet képernyő

-   : Nagyítást vagy kicsinyítést végez.
-  : Elforgatja a képet 90 fokkal jobbra.
-     : A képernyőt a nyilak irányába mozgatja el.
-   : Az előző vagy a következő oldalra ugrik.

A működtetés ikonjainak elrejtéséhez koppintson bárhol az előnézeti képernyőre az ikonokon kívül. Koppintson a képernyőre ismét az ikonok megjelenítéséhez.

#### Törlés:

Törli azt a dokumentumot, amelynek Ön jelenleg az előnézeti képét tekinti meg.

#### Folytatás nyomtatáshoz:

Kinyomtathatja azt a dokumentumot, amelynek Ön jelenleg az előnézeti képét tekinti meg. A nyomtatás indítása előtt elvégezhet bizonyos beállításokat (például **Másolatok**).

#### 2 oldalas:

2 oldalas:

Állítsa be, hogy a mappában lévő többoldalas dokumentumok nyomtatása a papír mindkét oldalára történjen-e vagy sem.

Kötési szegély:

Válassza ki a kötési pozíciót a kétoldalas nyomtatáshoz.

#### Utófeld.:

Befejezés

Válassza a(z) **Válogatva** elemet, ha többoldalas dokumentumot szeretne sorrendben leválogatva, készletekbe rendezve nyomtatni. A(z) **Csoportba** opció segítségével úgy nyomtathat többoldalas dokumentumokat, hogy a csoportéval azonos, számozott oldalakat lekéri.

#### Másolatok:

A nyomtatás példányszámát állítja be.

#### Válasszon oldalt:

Válassza ki a kinyomtatni kívánt oldalakat.

#### Törlés a nyomtatást követően:

Ha ezt a lehetőséget választja, akkor a rendszer a nyomtatás befejeződésekor törli a kiválasztott dokumentumot.

#### Nyomtatás:

Nyomtatja a kiválasztott dokumentumot.

### ☰ (Menü)

Ez az elem kizárólag akkor jelenik meg, ha van tárolt dokumentum a mappában.

A kiválasztott dokumentummal a következő műveleteket hajthatja végre.

- Nyomtatás
- Törlés
- Fax küldése
- Továbbítás (E-mail)
- Továbbítás(Hálózati mappa)
- Továbbítás(Felhő)
- Mentés memóriaeszközre

A(z) **Továbbítás (E-mail)**, a(z) **Továbbítás(Hálózati mappa)**, és a(z) **Mentés memóriaeszközre** elemeknél a(z) PDF vagy a(z) TIFF lehetőséget választhatja a(z) **Fájlformátum** elemnél a dokumentum mentésekor vagy továbbításakor. Ha a(z) PDF elemet választja, akkor szükség szerint a következő beállításokat végezheti el a(z) **PDF beállítások** pontban.

- Dok. megnyitó jelszó**
- Engedély-jelszó** a következőkhöz: **Nyomtatás** és **Szerkesztés**

A(z) **Törlés, ha kész** üzenet megjelenésekor válassza a(z) **Be** elemet a faxok törléséhez, miután befejezett olyan folyamatokat, mint a(z) **Továbbítás (E-mail)** vagy a(z) **Mentés** memóriaeszköze.

### Kapcsolódó információ

- ➔ „Fax küldése lekérdezéssel (hirdetőtábla-mappa)“ 325. oldal
- ➔ „Nem regisztrált hirdetőtábla:“ 350. oldal
- ➔ „A fax előzmények ellenőrzése“ 356. oldal

## Állapot vagy Naplók ellenőrzése faxfeladatok esetében

### Adatok megjelenítése fogadott, azonban nem feldolgozott (Nem olvasott/Nem kinyomtatott/Nem mentett/Nem továbbított) faxok esetében

Ha vannak nem feldolgozott, beérkezett dokumentumok, a nem feldolgozott feladatok számát a kezdőképernyő  ikonján láthatja. A „nem feldolgozott” állapot meghatározásáért tekintse meg az alábbi táblázatot.



**Fontos:**

*Ha a beérkező üzeneteket tároló mappa megtelt, nem lehet faxokat fogadni. Törölje a már megtekintett dokumentumokat a beérkezett üzeneteket tároló mappából.*



Fogadott fax mentési/ továbbítási beállítás	Nem feldolgozott állapot
Nyomtatás*1	Vannak nyomtatásra várakozó vagy folyamatban lévő nyomtatás alatt lévő beérkezett dokumentumok.
A bejövő üzenetek vagy a bizalmas üzenetek mappájának mentése	Vannak olvasatlan, beérkezett dokumentumok a bejövő mappában vagy a bizalmas mappában.

Fogadott fax mentési/ továbbítási beállítása	Nem feldolgozott állapot
Mentés külső adattároló eszközre	Vannak beérkezett dokumentumok, amelyek nincsenek mentve az eszközre, mert nincs olyan nyomtatóhoz csatlakoztatott eszköz, amely tartalmazna kifejezetten a beérkezett dokumentumok mentésére létrehozott mappát, vagy más probléma áll fenn.
Mentés a számítógépre	Vannak olyan beérkezett dokumentumok, amelyek nincsenek mentve a számítógépre, mert az alvó módban van, vagy más probléma merült fel.
Továbbítás	Vannak beérkezett dokumentumok, amelyek nem lettek továbbítva, vagy a továbbításuk sikertelen volt*2.

\*1 : Ha egy faxmentési/faxtovábbítási beállítást sem állított be, vagy ha a beérkezett dokumentumok kinyomtatását állította be, miközben elmentette őket egy külső adattároló eszközre vagy számítógépre.

\*2 : Ha a bejövő mappában azon dokumentumok mentését állította be, amelyek nem továbbíthatók, és a bejövő mappában vannak olvasatlan dokumentumok, amelyek továbbítása sikertelen volt. Ha azt állítja be, hogy a sikertelenül továbbított dokumentumokat nyomtassa ki, és a nyomtatás nincs kész.

#### **Megjegyzés:**

Ha egynél több faxmentési/-továbbítási beállítást használ, a nem feldolgozott feladatok száma lehet „2” vagy „3” még akkor is, ha csak egy fax érkezett be. Például, ha azt állítja be, hogy a faxok mentésre kerüljenek a bejövő mappába és a számítógépre, és egy fax érkezik, ha a fax még nincs mentve a bejövő mappába és a számítógépre, akkor a nem feldolgozott feladatok száma „2” lesz.

#### **Kapcsolódó információ**

- ➔ [„A fogadott faxok megtekintése a nyomtató LCD-képernyőjén” 334. oldal](#)
- ➔ [„Folyamatban lévő faxfeladatok ellenőrzése” 355. oldal](#)

## **Folyamatban lévő faxfeladatok ellenőrzése**

Megjelenítheti a képernyőt, hogy ellenőrizze, mely faxfeladatok feldolgozása van még folyamatban. Az alábbi feladatok jelennek meg az ellenőrző képernyőn. A képernyőről nyomtathat még nem kinyomtatott dokumentumokat vagy újraküldhet olyan dokumentumokat, amiket nem sikerült kiküldeni.

- Fogadott fax feladatok alább
  - Még nincs kinyomtatva (ha a feladatok beállítása: „kinyomtatandó”)
  - Még nincs elmentve (ha a feladatok beállítása: „mentendő”)
  - Még nincs továbbítva (ha a feladatok beállítása: „továbbítandó”)
- Olyan kimenő faxfeladatok, amiket nem sikerült elküldeni (ha engedélyezte a(z) **Hibaadatok mentése** lehetőséget)

Kövesse az alábbi lépéseket az ellenőrző képernyő megjelenítéséhez.

1. Koppintson a(z) **Feladat állapota** lehetőségre a kezdőképernyőn.
2. Koppintson a(z) **Feladat állapota** lapfültre, majd a(z) **Aktív** elemre.
3. Válassza ki az ellenőrizni kívánt feladatot, majd válassza ki a(z) **Részletek** elemet.

### Kapcsolódó információ

➔ „Adatok megjelenítése fogadott, azonban nem feldolgozott (Nem olvasott/Nem kinyomtatott/Nem mentett/Nem továbbított) faxok esetében“ 354. oldal

## A fax előzmények ellenőrzése

Ellenőrizheti a küldött vagy fogadott fax feladatok előzményeit, például a dátumot, időt és az egyes feladatok eredményét.

1. Koppintson a(z) **Feladat állapota** lehetőségre a kezdőképernyőn.
2. Jelölje ki a **Napló** lehetőséget a **Feladat állapota** lapon.
3. Koppintson a(z)  gombra a jobb oldalon, majd válassza a(z) **Küldés** vagy a(z) **Fogadás** lehetőséget.  
A küldött vagy fogadott fax feladatok naplója ellentétes kronológiai sorrendben jelenik meg. Koppintson arra a feladatra, amelynek a részleteit szeretné megjeleníteni.

Ellenőrizheti a faxelőzményeket a(z) **Faxolási napló** kinyomtatásával, amelyet a(z) **Fax** >  (Menü) > **Faxolási napló** kiválasztásával teheti meg.



### Kapcsolódó információ

➔ „Továbbiak“ 340. oldal

## A fogadott dokumentumok újranyomtatása

A beérkezett dokumentumok a nyomtatott faxfeladatok naplójából ismételten kinyomtathatók.

Ne feledje, hogy a fogadott, kinyomtatott dokumentum időrendi sorrendben törölődnek, ha a nyomtató memóriája elfogy.

1. Koppintson a(z) **Feladat állapota** lehetőségre a kezdőképernyőn.
2. Jelölje ki a **Napló** lehetőséget a **Feladat állapota** lapon.
3. Koppintson a(z)  gombra jobb oldalon, majd válassza a(z) **Nyomtatás** lehetőséget.  
A küldött vagy fogadott fax feladatok előzményei fordított időrendi sorrendben jelennek meg.
4. Válasszon ki egy feladatot a(z)  segítségével az előzmények listájából.  
Ellenőrizze a dátumot, időt és az eredményt, ha ezt a dokumentumot szeretné kinyomtatni.
5. Koppintson a(z) **Nyomtatás** lehetőségre a dokumentum kinyomtatásához.

---

## Fax küldése számítógépről

A számítógépről a FAX Utility és a PC-FAX illesztőprogram használatával küldhet faxokat.



Ha bővebb információkat szeretne olvasni a(z) FAX Utility használatáról, akkor tekintse meg a(z) FAX Utility súgójának a(z) Alapműveletek szakaszát (a főablakon látható).

**Megjegyzés:**

- ❑ *A funkció használatát megelőzően ellenőrizze, hogy a(z) FAX Utility illesztőprogramot és a nyomtató PC-FAX illesztőprogramját telepítették-e.*  
*„A faxműveletek konfigurálására és faxok küldésére szolgáló alkalmazás (FAX Utility)” 496. oldal*  
*„Faxok küldésére szolgáló alkalmazás (PC-FAX illesztőprogram)” 497. oldal*
- ❑ *Ha a FAX Utility nincs telepítve, végezze el a FAX Utility telepítését a (szoftverek frissítéséért felelős) EPSON Software Updater alkalmazás segítségével.*  
*„Alkalmazás szoftver és firmware frissítéséhez (Epson Software Updater)” 500. oldal*

**Kapcsolódó információ**

- ➔ *„Számítógépről küldött fax engedélyezése” 141. oldal*

## Egy alkalmazás segítségével létrehozott dokumentumok küldése (Windows)

Az Ön által létrehozott adatokat (például dokumentumokat, rajzokat és táblázatokat) egy fedőlap kíséretében közvetlenül elküldheti úgy is, ha egy alkalmazás (például a Microsoft Word vagy a Microsoft Excel) **Nyomtatás** menüjében kiválaszt egy fax-képes nyomtatót.

**Megjegyzés:**

*A következőkben példaként a Microsoft Word alkalmazással ismertetjük a folyamatot. A tényleges műveletek eltérők lehetnek, ha Ön a példában szereplőtől eltérő alkalmazást használ. Részletek az alkalmazás súgójában található.*

1. Hozza létre a faxüzenetben küldeni kívánt dokumentumot egy alkalmazás segítségével.  
Egy faxküldéssel akár 200 fekete-fehér vagy 100 színes oldalt is küldhet, beleértve a borítólapot egy fax átvitel során.
2. Kattintson a **Fájl** menüben a **Nyomtatás** elemre.  
Ekkor megjelenik az alkalmazás **Nyomtatás** ablaka.
3. Válassza a(z) **XXXXX (FAX)** elemet (ahol az XXXXX jelzés az Ön nyomtatójának a nevét jelöli) a **Nyomtató** szakaszban, majd ellenőrizze a faxküldési beállításokat.  
A **Példányszám** paraméternél írja be az **1** számot. Ha a **2** számot vagy annál nagyobb számot ír be, akkor előfordulhat, hogy a rendszer nem bírja elküldeni a faxüzenetet.
4. Szükség szerint a **Nyomtató tulajdonságai** vagy a **Tulajdonságok** elemre kattintva határozhatja meg a(z) **Papírméret**, a(z) **Tájolás**, a(z) **Színes**, a(z) **Képmínőség** és a(z) **Karakter fényerősség** paraméter beállításait.  
Részletek a(z) PC-FAX illesztőprogramjának a súgójában található.
5. Kattintson a **Nyomtatás** elemre.

**Megjegyzés:**

*A(z) FAX Utility első használatakor a rendszer megjelenít egy ablakot, ahol Önnek regisztrálnia kell az adatait. Adja meg a szükséges adatokat, majd kattintson a(z) **OK** lehetőségre.*

Megjelenik a(z) **Címzett beállítások** képernyő, ami a(z) FAX Utility programhoz tartozik.

6. Ha egyéb dokumentumokat is szeretne küldeni ugyanazzal a fax átvitelrel, jelölje be a(z) **Dok.-ok h.adása küldéshez** jelölőnégyzetet.

A dokumentumok hozzáadására szolgáló képernyő megjelenik, amikor a **Tovább** gombra kattint a 10. lépésben.

7. Jelölje be a(z) **Fedőlap hozzáadása** jelölőnégyzetet, ha szükséges.

8. Adjon meg egy címzettet.

- A címzett (például: név, faxszám stb.) közvetlen meghatározása a(z) **PC-FAX telefonkönyv** menüből:

Ha a címzettet korábban elmentették a telefonkönyvben, akkor végezze el az alábbi lépéseket.

❶ Kattintson a(z) **PC-FAX telefonkönyv** lapra.

❷ Válassza ki a címzettet a listából, majd kattintson a(z) **Hozzáadás** elemre.

- A címzett (például: név, faxszám stb.) kiválasztása a nyomtató névjegy listájából:

Ha a címzettet korábban elmentették a nyomtató névjegy listájában, akkor végezze el az alábbi lépéseket.

❶ Kattintson a(z) **Névjegyek a nyomtatón** lapra.

❷ Válassza ki a névjegyeket a listából, majd kattintson a(z) **Hozzáadás** gombra a(z) **Hozzáadás a Címzett mezőhöz** ablakkal való folytatáshoz.

❸ Válassza ki a névjegyeket a megjelenített listából, majd kattintson a(z) **Szerkesztés** elemre.

❹ Szükség szerint adjon meg személyes adatokat, pl.: **Cég/Vállalat** és **Megszólítás**, majd kattintson a(z) **OK** gombra a(z) **Hozzáadás a Címzett mezőhöz** ablakba való visszatéréshez.

❺ Szükség szerint jelölje be a(z) **Regisztrálás a PC-FAX telefonkönyvben** jelölőnégyzetet, hogy a rendszer a(z) **PC-FAX telefonkönyv** menübe mentse a névjegyeket.

❻ Kattintson a(z) **OK** elemre.

- A címzett (például: név, faxszám stb.) közvetlen meghatározása:

Végezze el az alábbi lépéseket.

❶ Kattintson a(z) **Kézi tárcsázás** lapra.

❷ Adja meg szükséges információkat.

❸ Kattintson a(z) **Hozzáadás** elemre.

Ezen kívül, amennyiben a(z) **Mentés telefonkönyvbe** elemre kattint, akkor elmentheti a címzettet a(z) **PC-FAX telefonkönyv** fül alatti listában.

#### **Megjegyzés:**

- Ha a nyomtatója **Vonaltípus paraméteréhez** a(z) **PBX** értéket választották ki, és a rendszert úgy állították be, hogy a konkrét előhívószám beírása helyett a kettőskereszt (#) szimbólumot használja, akkor írja be a kettőskereszt (#) szimbólumot. Bővebb információkért kérjük, hogy tekintse meg az alábbi **Kapcsolódó információk** hivatkozás segítségével elérhető **Vonaltípus** szakaszban található **Alapbeállítások paraméter-leírást**.

- Ha a(z) **FAX Utility** főképernyőjén a(z) **Adja meg kétszer a faxszámot** elemet **Választható beállítások** választotta, akkor ismét be kell írnia ugyanazt a számot a(z) **Hozzáadás** elemre vagy a **Tovább** elemre kattintáskor.

A rendszer ekkor hozzáadja a címzettet az ablak felső részében látható **Címzett lista** szakaszhoz.

9. Kattintson a(z) **Küldési lehetőségek** fülre és adja meg az átviteli opció beállításait.

**Továbbítási módok:**

Válassza ki a dokumentum továbbításának módját.

- **Memória tov.:** Fax küldése az adatok nyomtató memóriájában való ideiglenes tárolásával. Ha faxot több címzettnek vagy több számítógépről szeretné küldeni egyszerre, válassza ezt az elemet.

- **Direkt tov.:** Faxot küld anélkül, hogy ideiglenesen tárolná az adatokat a nyomtató memóriájában. Ha nagy mennyiségű fekete-fehér oldalt szeretne küldeni, válassza ezt az elemet, hogy elkerülje a nyomtató elégtelen memóriája miatt bekövetkező hibát.

**Idő meghatározása:**

Válassza a(z) **A továbbítási idő meghatározása** elemet, ha a faxot egy meghatározott időben szeretné elküldeni, majd adja meg az időt a(z) **Továbbítási idő** elemnél.

10. Kattintson a **Tovább** gombra.

Ha bejelöli a(z) **Dok.-ok h.adása küldéshez** jelölőnégyzetet, kövesse az utasításokat a dokumentumok **Dokumentumok egyesítése** ablakban való hozzáadásához.

① Nyissa meg a hozzáadni kívánt dokumentumot, majd válassza a ugyanazt a nyomtatót (fax nevét) a **Nyomtatás** ablakban. A dokumentum hozzáadásra kerül a(z) **Egyesíteni kívánt dokumentumok listája** listához.

② Kattintson az **Előnézet** opcióra az egyesített dokumentum ellenőrzéséhez.

③ Kattintson a **Tovább** gombra.

**Megjegyzés:**

A(z) **Képmínőség** és **Színes** beállítások, amelyeket az első dokumentumhoz kiválasztott, a többi dokumentum esetén is alkalmazásra kerülnek.

Ha bejelöli a(z) **Fedőlap hozzáadása** jelölőnégyzetet, adja meg a fedőlap tartalmát a(z) **Fedőlap beállítások** ablakban.

① Válasszon egy fedőlapot a(z) **Fedőlap** lista mintáiból. Ne feledje, hogy a rendszer nem kínál fel olyan szolgáltatást, amelynek a segítségével Ön eredeti fedőlapot hozhatna létre vagy adhatna hozzá a listához.

② Adja meg a(z) **Tárgy** majd a(z) **Üzenet** mező tartalmát.

③ Kattintson a **Tovább** gombra.

**Megjegyzés:**

A(z) **Fedőlap beállítások** ablakban szükség esetén végezze el az alábbiakat.

A fedőlapon szereplő elemek sorrendjének a módosításához kattintson a(z) **Fedőlap formázása** elemre. A fedőlap méretét a(z) **Papírméret** paraméter segítségével választhatja ki. A faxüzenetben küldeni kívánt dokumentumétól eltérő méretű fedőlapot is választhat.

A fedőlapon szereplő szöveg betűtípusának a módosításához kattintson a(z) **Betűtípus** elemre.

Ha szeretné módosítani a küldő adatait, akkor kattintson a(z) **Feladó beállításai** elemre.

Ha szeretné megtekinteni, hogy a fedőlap miként fest az Ön által beírt tárggyal és üzenettel, akkor kattintson a(z) **Részletes előnézet** elemre.

11. Ellenőrizze a továbbítani kívánt tartalmat, majd kattintson a(z) **Küld** elemre.

A továbbítás előtt ellenőrizze, hogy a címzett neve és faxszáma helyes-e. Ha szeretné megtekinteni a küldeni kívánt fedőlap és dokumentum előnézetét, akkor kattintson a(z) **Előnézet** elemre.

A továbbítás elindítását követően megjelenik egy ablak, amelyen ellenőrizheti az átvitel állapotát.

**Megjegyzés:**

- ❑ Az átvitel leállításához válassza ki az adatot, majd kattintson a **Mégse**  elemre. A műveletet a nyomtató vezérlőpaneljének a segítségével is megszakíthatja.
- ❑ Ha az átvitel közben hibát észlel a rendszer, akkor megjelenik a(z) **Kommunikációs hiba** ablak. Ellenőrizze a hibára vonatkozó információkat, és próbálja újra elküldeni az üzenetet.
- ❑ Ha a(z) FAX Utility főképernyőjének a(z) **Választható beállítások** képernyőjén nincs bejelölve a(z) A Fax állapotfigyelő megjelenítése átvitel közben elem, akkor a(z) Fax állapotfigyelő képernyő (a fent említett képernyő, amelynek a segítségével ellenőrizhető az átvitel állapota) nem jelenik meg.

**Kapcsolódó információ**

➔ „Alapbeállítások“ 518. oldal

## Egy alkalmazás segítségével létrehozott dokumentumok küldése (Mac OS)

Az Ön által létrehozott adatokat (például dokumentumokat, rajzokat és táblázatokat) elküldheti úgy is, ha egy kereskedelmi forgalomban elérhető alkalmazás **Nyomtatás** menüjéből kiválaszt egy fax-képes nyomtatót.

**Megjegyzés:**

A következőkben példaként a(z) Mac OS rendszerekben elérhető szabványos alkalmazás, a Text Edit segítségével ismertetjük a folyamatot.

1. Hozza létre a faxüzenetben küldeni kívánt dokumentumot egy alkalmazás segítségével.  
Egy faxküldéssel akár 100 fekete-fehér vagy 100 színes oldalt is küldhet, beleértve a borítólapot, legfeljebb 2 GB méretben és egy fax átvitel során.
2. Kattintson a **Fájl** menüben a **Nyomtatás** elemre.  
Ekkor megjelenik az alkalmazás **Nyomtatás** ablaka.
3. Válassza ki a nyomtatóját (a fax nevét) a **Név** szakaszban, a részletes beállítások megjelenítéséhez kattintson a(z)  ikonra, ellenőrizze a nyomtatási beállításokat, majd kattintson az **OK** elemre.
4. Végezze el a beállításokat az egyes elemeknél.

A **Példányszám** paraméternél írja be az **1** számot. A rendszer akkor is kizárólag 1 példányt küld el, ha a **2** számot vagy annál nagyobb számot ír be.

**Megjegyzés:**

A küldeni kívánt dokumentumok oldalmérete akkora lehet, mint amekkora papírméretű faxüzeneteket küldhet a nyomtató segítségével.

5. A felugró menüből szíveskedjen kiválasztani a(z) Fax beállítások elemet, majd állítsa be az egyes paramétereket.  
Az egyes beállítási elemekhez kapcsolódó részletes magyarázatokat a(z) PC-FAX illesztőprogramjának a súgójában találhatja.  
A(z) PC-FAX illesztőprogramjának a súgójának a megnyitásához kattintson az ablak bal alsó sarkában látható  ikonra.

6. Válassza a(z) Címzett beállítások menüpontot, majd határozza meg a címzettet.

- A címzett (például: név, faxszám stb.) közvetlen meghatározása:

Kattintson a(z) **Hozzáadás** elemre, írja be a szükséges információkat, majd kattintson a(z)  ikonra. A rendszer ekkor hozzáadja a címzettet az ablak felső részében látható Címzett lista szakaszhoz.

Ha a(z) PC-FAX illesztőprogramjának a beállításai között a(z) Adja meg kétszer a faxszámot elemet választotta, akkor ismét be kell írnia ugyanazt a számot a(z)  ikonra kattintáskor.

Ha a faxoláshoz használt telefonvonalon előhívószámot is be kell írni, akkor írja be a kívánt előhívószámot a(z) Külső hozzáférési prefix paraméternél.

### Megjegyzés:

Ha a nyomtatója Vonaltípus paraméteréhez a(z) **PBX** értéket választották ki, és a rendszert úgy állították be, hogy a konkrét előhívószám beírása helyett a kettőskereszt (#) szimbólumot használja, akkor írja be a kettőskereszt (#) szimbólumot. Bővebb információkért kérjük, hogy tekintse meg az alábbi Kapcsolódó információk hivatkozás segítségével elérhető Alapbeállítások szakaszban található Vonaltípus paraméter-leírást.

- A címzett (például: név, faxszám stb.) kiválasztása a telefonkönyvből:

Ha a címzettet korábban elmentették a telefonkönyvben, akkor kattintson a(z)  ikonra. Válassza ki a címzettet a listából, majd kattintson a(z) **Hozzáadás > OK** elemre.

Ha a faxoláshoz használt telefonvonalon előhívószámot is be kell írni, akkor írja be a kívánt előhívószámot a(z) Külső hozzáférési prefix paraméternél.

### Megjegyzés:

Ha a nyomtatója Vonaltípus paraméteréhez a(z) **PBX** értéket választották ki, és a rendszert úgy állították be, hogy a konkrét előhívószám beírása helyett a kettőskereszt (#) szimbólumot használja, akkor írja be a kettőskereszt (#) szimbólumot. Bővebb információkért kérjük, hogy tekintse meg az alábbi Kapcsolódó információk hivatkozás segítségével elérhető Alapbeállítások szakaszban található Vonaltípus paraméter-leírást.

7. Ellenőrizze a címzethez kapcsolódó beállításokat, majd kattintson a(z) **Fax** gombra.

A küldés elindul.

A továbbítás előtt ellenőrizze, hogy a címzett neve és faxszáma helyes-e.

### Megjegyzés:

- A(z) Dock szakaszban látható nyomtató ikonra kattintáskor megjelenik az átviteli állapot ellenőrzésére szolgáló képernyő. A küldés leállításához kattintson az adatra, majd kattintson a(z) **Törlés** elemre.
- Ha az átvitel közben hibát észlel a rendszer, akkor megjelenik a(z) **Sikertelen küldés** üzenet. Ellenőrizze az átviteli rekordokat a(z) **Fax átviteli eredmények** képernyőn.
- Előfordulhat, hogy a rendszer a vegyes papírméretű dokumentumokat nem bírja megfelelően elküldeni.

## Kapcsolódó információ

➔ „Alapbeállítások“ 518. oldal

---

## Faxok fogadása számítógépen

A faxokat a nyomtatón lehet fogadni, a nyomtatóhoz csatlakoztatott számítógépen pedig el lehet menteni PDF vagy TIFF formátumban. A beállítások elvégzéséhez használja a(z) FAX Utility alkalmazást.

Ha bővebb információkat szeretne olvasni a(z) FAX Utility használatáról, akkor tekintse meg a(z) FAX Utility súgójának a(z) Alapműveletek szakaszát (a főablakon látható). Ha a jelszóbeviteli képernyő megjelenik a

számítógép képernyőjén, amíg Ön a beállításokat végzi, akkor írja be a jelszót. Ha nem ismeri a jelszót, vegye fel a kapcsolatot a nyomtató rendszergazdával.

**Megjegyzés:**

- Ellenőrizze, hogy a(z) FAX Utility telepítve van-e, és hogy a(z) FAX Utility be van-e állítva, mielőtt ezt a funkciót használja.  
„A faxműveletek konfigurálására és faxok küldésére szolgáló alkalmazás (FAX Utility)“ 496. oldal
- Ha a FAX Utility segédprogramot nem telepítették, végezze el a FAX Utility telepítését a (szoftverek frissítéséért felelős) EPSON Software Updater alkalmazás segítségével.  
„Alkalmazás szoftver és firmware frissítéséhez (Epson Software Updater)“ 500. oldal



**Fontos:**

- Ahhoz, hogy számítógépen fogadjon faxokat a(z) **Fogadás módja** beállítását a nyomtató vezérlőpanelén **Auto** értékre kell állítani. A nyomtató beállítási állapotáról egyeztessen a rendszergazdával. Ha szeretne beállításokat végezni a nyomtató kezelőpaneljén, akkor válassza a következőt: **Beáll.** > **Általános beállítások** > **Faxbeállítások** > **Alapbeállítások** > **Fogadás módja**.
- A faxok megfelelő fogadásához a faxok fogadására beállított számítógépnek folyamatosan bekapcsolva kell lennie. A nyomtató ideiglenesen a memóriába menti a beérkezett dokumentumokat, mielőtt elmentené őket a számítógépre. Ha a számítógépet kikapcsolja, akkor a nyomtató memóriája megtelhet, hiszen ilyenkor a nyomtató nem bírja a számítógép felé továbbítani a dokumentumokat.
- A nyomtató memóriájában ideiglenesen elmentett dokumentumok száma a kezdőképernyő  ikonján jelenik meg.
- A fogadott faxok olvasásához telepítenie kell egy PDF-megtekintő alkalmazást a számítógépére, amilyen például a(z) Adobe Reader.

**Kapcsolódó információ**

➔ „Beállítások végrehajtása, hogy a számítógépről küldeni és fogadni lehessen faxokat“ 141. oldal

## Új faxok ellenőrzése (Windows)

Ha a számítógépet úgy állítja be, hogy az mentse a nyomtató által fogadott faxokat, a Windows tálcán lévő fax ikon segítségével ellenőrizheti a beérkezett faxok feldolgozási állapotát, valamint hogy vannak-e még új faxok. Ha a számítógépet úgy állítja be, hogy az értesítést jelenítsen meg új faxok érkezésekor, akkor a Windows tálca közelében egy értesítési képernyő ugrik fel, ahol ellenőrizhetők az új faxok.



**Megjegyzés:**

- A beérkezett faxok számítógépre mentett adatai a nyomtató memóriájából törlődnek.
- A beérkezett faxok megtekintéséhez Adobe Reader szükséges, hiszen a rendszer azokat PDF-fájlokként menti.

## A fax ikon használata a tálcáról (Windows)

Az új faxok és a működési állapot a(z) Windows tálcán található fax ikon segítségével is megtekinthető.

1. Tekintse meg az ikont.

-  : Készenléti állapot.
-  : Új faxok ellenőrzése.

: Új faxok importálása kész.

2. Kattintson jobb egérgombbal az ikonra, majd kattintson a(z) **Faxbejegyzés fogadásának megtekintése** elemre. Megjelenik a(z) **Faxbejegyzés fogadása** képernyő.
3. Ellenőrizze a listában a dátumot és a feladót, majd nyissa meg a PDF-vagy TIFF-fájlt.

**Megjegyzés:**

- A beérkezett faxokat a rendszer az alábbi névformátum alapján automatikusan átnevezi.  
YYYYMMDDHHMMSS\_XXXXXXXXXX\_NNNNN (Év/Hónap/Nap/Óra/Perc/Másodperc\_küldő száma)
- Közvetlenül is megnyithatja a fogadott fax mappát, ha az ikonra jobb egérgombbal kattint. Bővebb információkat a(z) FAX Utility a(z) **Választható beállítások** szakaszában vagy a sűgőben találhat (az adott szakasz a sűgő főablakán látható).

Ha a fax ikon készenléti állapotot jelez, a(z) **Új faxok ellenőrzése most** kiválasztásával azonnal ellenőrizheti, hogy érkezett-e új fax.

## Az értesítési ablak használata (Windows)

Amennyiben a beállítások alapján a rendszer értesíti az új faxok érkezésekor, az egyes faxoknál értesítési ablak jelenik meg a tálca közelében.

1. Tekintse meg a számítógép képernyőjén megjelenő értesítési képernyőt.

**Megjegyzés:**

Ha a képernyőn bizonyos ideig nem végeznek műveletet, az értesítési képernyő eltűnik. Az értesítési beállítások (pl. a kijelzés időtartama) módosíthatók.

2. Kattintson az értesítési képernyőn bárhová a  gomb kivételével. Megjelenik a(z) **Faxbejegyzés fogadása** képernyő.

3. Ellenőrizze a dátumot és a küldőt a listában, majd nyissa meg a PDF vagy TIFF formátumban kapott fájlt.

**Megjegyzés:**

- A beérkezett faxokat a rendszer az alábbi névformátum alapján automatikusan átnevezi.  
YYYYMMDDHHMMSS\_XXXXXXXXXX\_NNNNN (Év/Hónap/Nap/Óra/Perc/Másodperc\_küldő száma)
- Ha a jobb egérgombbal rákattint az ikonra, akkor közvetlenül megnyithatja a fogadott faxok mappáját. Bővebb információkért tekintse meg a(z) FAX Utility **Választható beállítások** szakaszát vagy sűgőjét (a főablakon látható).

## Új faxok ellenőrzése (Mac OS)

Az új faxok az alábbi módszerek egyikével ellenőrizhetők. Ez a funkció csak a(z) **"Mentés" (faxok mentése erre a számítógépre)** elemre beállított számítógépeken elérhető.

- Nyissa meg a beérkezett faxok mappáját (ez a(z) **Vett faxok kimeneti beállításai**. menüpontban határozható meg).
- Nyissa meg a(z) Fax fogadás figyelő menüt, és kattintson a(z) **Új faxok ellenőrzése most** elemre.

- Új faxok beérkezéséről szóló értesítés

Válassza ki a(z) **Dokk ikonok általi értesítést kérek az új faxokról** elemet a FAX segédprogram **Fax fogadás figyelő > Tulajdonságok** menüpontjában, ekkor a faxok beérkezését figyelő program ikonja a Dokk felületen felugró értesítést jelez ki az új faxok érkezéséről.

## A beérkezett faxok mappájának megnyitása a beérkezett faxok figyelőprogramjából (Mac OS)

A(z) "Mentés" (faxok mentése erre a számítógépre) elemet kiválasztva megnyithatja a számítógépről a beérkező faxok számára beállított mentési mappát.

1. Kattintson a beérkezett faxok figyelőprogramjának ikonjára a(z) Dock felületen, ekkor megnyílik a(z) **Fax fogadás figyelő** program.
2. Válassza ki a nyomtatót, és kattintson a(z) **Mappanyitás** elemre, vagy kattintson kétszer a nyomtató nevére.
3. Ellenőrizze a fájlnevében a dátumot és a küldőt, majd nyissa meg a PDF-fájlt.

### **Megjegyzés:**

*A beérkezett faxokat a rendszer az alábbi névformátum alapján automatikusan átnevezi.*

*ÉÉÉÉHHNNÓÓPPMM\_xxxxxxxxxx\_nnnnn (Év/Hónap/Nap/Óra/Perc/Másodperc\_küldő száma)*

*A küldő által küldött információk a küldő számánál láthatók. A küldőtől függően elképzelhető, hogy ez a szám nem jelenik meg.*

## A bejövő faxokat a számítógépre mentő funkció kikapcsolása

A(z) FAX Utility segítségével beállíthatja, hogy a rendszer ne mentse a faxokat a továbbiakban a számítógépre.

Bővebb információkat a(z) FAX Utility súgójának a(z) Alapműveletek szakaszában találhat (az adott szakasz a súgó főablakán látható).

### **Megjegyzés:**

- Ha vannak olyan faxok, amiket a rendszer nem a számítógépre mentett, akkor nem kapcsolhatja ki azt a funkciót, ami a faxokat a számítógépre menti.*
- Nem módosíthatja a rendszergazda által zárolt beállításokat.*
- Továbbá megváltoztathatja a beállításokat a nyomtatón. A fogadott faxok számítógépre történő mentéséhez elvégzett beállítások visszavonásával kapcsolatban vegye fel a kapcsolatot rendszergazdájával.*

### **Kapcsolódó információ**

➔ [„A Mentés számítógépre beállítással a fax fogadás letiltása“ 142. oldal](#)

---

## IP-fax (opcionális)

### IP-fax-funkciók

Az IP-fax használatához licenckulcsot kell vásárolnia. Bővebb információkért a licenckulcs-vásárlásról forduljon az értékesítési képviselőjéhez.



## Kapcsolódó információ

➔ [„Az IP-fax áttekintése“ 164. oldal](#)

## IP-fax küldése a nyomtató használatával

IP-faxokat küldhet úgy, hogy megad egy vonalat, és beírja a célállomást a nyomtató vezérlőpaneljéről.

### Megjegyzés:

*A faxok küldésének alapvető módszere ugyanaz, mint a normál faxoláskor.*

[„Fax küldése a nyomtató használatával“ 321. oldal](#)

1. Helyezze el az eredeti dokumentumokat.  
[„Eredetik felhelyezése“ 199. oldal](#)
2. Válassza ki a **Fax** elemet a vezérlőpanel kezdőképernyőjén.
3. A **Címzett** fülön adja meg a címzetteket, akiknek küldeni szeretné a faxot.

Célhely manuális megadásához válassza a(z) **Közvetlen bevitel** lehetőséget, majd a(z) **Vonalvál.** lehetőségénél válassza a(z) **IP-FAX** sort. Ezután írja be a célállomást közvetlenül a képernyőn megjelenő numerikus billentyűzet segítségével, majd nyomja meg az **OK** gombot.

[„IP-fax célállomás“ 98. oldal](#)

### Megjegyzés:

- Nem adhat meg közvetlenül olyan célállomást, amely olyan karaktereket tartalmaz, amiket a numerikus billentyűzet segítségével nem lehet beírni. Előzetesen regisztrálja a címet a partnerlistájába, majd adja meg a célállomást a partnerlistából.*
- Ha a(z) **Biztonsági beállítások** engedélyezve van a(z) **Közv. tárcs. korlátoz.** menüpontban, akkor kizárólag a partnerlistából vagy az elküldött faxüzenetek előzménylistájából választhatja ki a faxüzenet címzettjeit. Nem adhatja meg manuálisan a célállomást.*
- Akkor küldhet faxokat, ha a **Átviteli beállítás vonal szerint Küldés és fogadás** vagy **Csak küldés** értékre van állítva. Nem küldhet faxot olyan vonalra, amelyhez csak a faxok fogadása van beállítva.*

A közvetlen bemenettől eltérő célhely megadásának módjáról lásd az alábbi hivatkozást.

[„Címzettek kiválasztása“ 322. oldal](#)

4. Válassza a(z) **Faxbeállítások** lapfület, és végezze el a szükséges beállításokat, például a felbontást és a küldés módját.  
[„Faxbeállítások“ 337. oldal](#)
5. Az  elemre koppintva kezdheti küldeni a faxot.

## A fax átviteli vonal ellenőrzése

Nyomtassa ki az alábbi jelentések egyikét, hogy ellenőrizze, hogy a faxot az IP-faxvonalról küldték-e. Láthatja, hogy melyik vonalról küldték a faxot.

- Nyomtassa ki a következőt: Legutóbbi átvitel

Fax >  (Menü) > Faxjelentés > Legutóbbi átvitel

Nyomtassa ki a következőt: Faxolási napló

Fax >  (Menü) > Faxjelentés > Faxolási napló

---

# A tárhely használata

A tárhely funkció áttekintése. . . . .	368
Mappák létrehozása. . . . .	370
Fájlok mentése tárhelyre. . . . .	371
A fájlok használata a tárhelyen. . . . .	373
Mappák és fájlok kezelése. . . . .	382

## A tárhely funkció áttekintése

### A tárhelyről

Ön a nyomtatóban található beépített merevlemez-meghajtón eltárolhat fájlokat, majd azokat bármikor megtekintheti, kinyomtathatja, illetve kiírhatja.

Azt a helyet, ahol Ön a fájlokat tárolja, „mappának” hívják.

Ha a gyakran használt fájlokat eltárolja, akkor gyorsan és könnyen kinyomtathatja vagy e-mail üzenetekhez csatolhatja a fájlokat anélkül, hogy számítógépet kellene használnia.

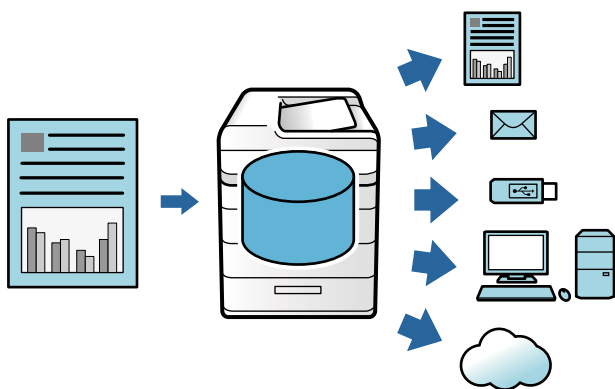

#### **Fontos:**

A mappában található adatok a következő helyzetekben elveszhetnek vagy megsérülhetnek.

- Ha statikus elektromosság vagy elektronikus zaj éri őket.
- Ha helytelenül használják őket
- Ha probléma történik vagy a nyomtatón javítást végeznek
- Ha a nyomtató természeti csapás következtében megsérül

Az Epson még a jótállási időn belül sem vállal felelősséget semmilyen adatvesztésért, adatsérülésért vagy más problémáért, függetlenül attól, hogy azok milyen okból történnek (beleértve a fentiekben felsoroltakat is). Kérjük, hogy ne feledje, hogy az elveszett vagy sérült adatok helyreállításáért sem vállalunk felelősséget.

#### Kapcsolódó információ

- ➔ „Tárhely beállítások“ 535. oldal
- ➔ „A tárhelyre vonatkozó műszaki adatok“ 572. oldal

## Mappák típusai

Típus		Áttekintés
<b>Megosztott mappa</b>	<b>Megosztott mappa</b>	Az összes felhasználó tárolhat és használhat fájlokat a mappákban. A felhasználók nem módosíthatják a mappa nevét, nem állíthatnak be jelszót a mappához, valamint nem törölhetik a mappát.
	<b>Megosztott mappa</b>	A felhasználók létrehozhatnak mappákat és fájlokat rendelhetnek hozzá az egyes mappákhoz. Beállíthat egy jelszót a mappához. Így Ön korlátozhatja, hogy mely felhasználók férhessenek hozzá a mappához. Ha egy fájlhoz be van állítva jelszó, akkor a fájlhoz történő hozzáférés is korlátozott.
<b>Személyes mappa</b>		A felhasználói hitelesítés életbeléptetése esetében kizárólag a mappába bejelentkezett felhasználók tárolhatják és használhatják a fájlokat. Ha egy másik felhasználó jelentkezik be, akkor a mappa nem jelenik meg. Egy felhasználónak legfeljebb 1 mappája lehet.

## Útmutató a Mappa képernyőhöz

### A(z) Folder List képernyő konfigurálása

Válassza a(z) **Tárhely** elemet a kezdőképernyőn a(z) **Folder List** képernyő megtekintéséhez.

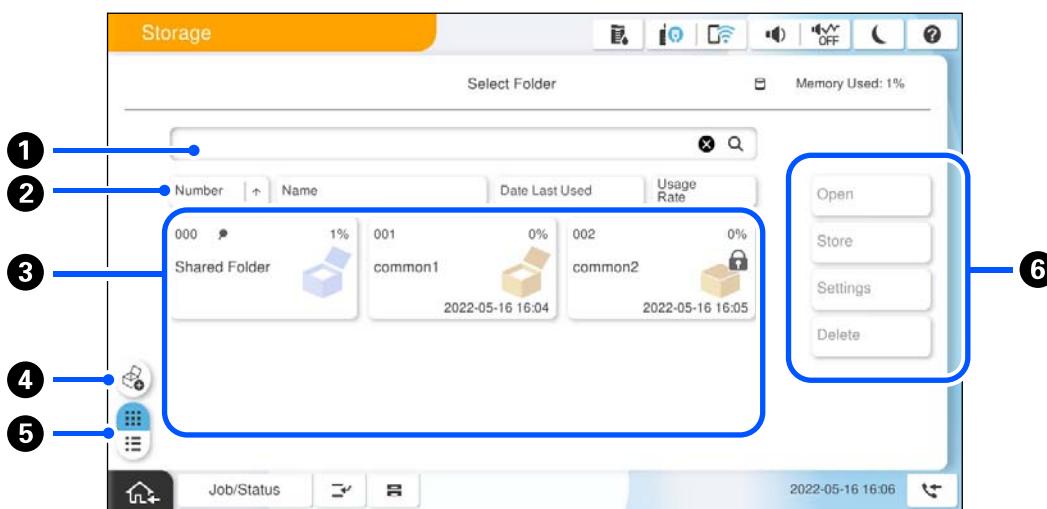

1	Keresse meg a mappát a mappa nevének vagy számának a beírásával.
2	Rendezze a mappát elemek szerint. A listát kétféleképpen rendezheti: növekvő vagy csökkenő sorrendben.
3	Megjeleníti a mappák miniatűrjeit.
4	Hozzon létre egy új, megosztott, opcionális mappát.
5	Átvált a következő mappamegjelenítési módok között: miniatűrök és listák.
6	Válassza ki a műveleteket (például tárolás a mappában és a beállítások módosítása).

## A File List (Fájllista) képernyő konfigurálása

Válasszon egy mappát a(z) **Folder List** képernyőn, majd válassza a(z) Nyitva elemet a mappában található fájlok listájának a megtekintéséhez.

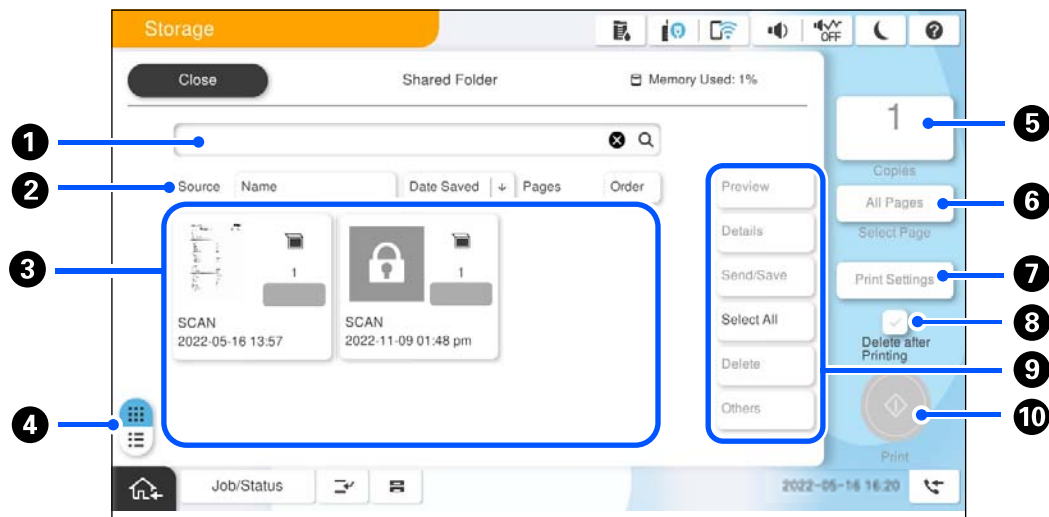

1	Keresse meg a dokumentumot a dokumentum vagy a felhasználó nevének a beírásával.
2	Rendezze a fájlokat elemek szerint. A listát kétféleképpen rendezheti: növekvő vagy csökkenő sorrendben.
3	Megjeleníti a fájlok miniatűrjeit. Ha a fájlhoz be van állítva jelszó, akkor megjelenik egy kulcs ikon.  Azt jelzi, hogy mely funkcióból lett elmentve a fájl.
4	Átvált a következő dokumentummegjelenítési módok között: miniatűrök és listák.
5	Állítsa be a nyomatok számát.
6	Válassza ki a kinyomtatni kívánt oldalakat.
7	Megjeleníti a(z) <b>Nyomatási beállít</b> menüt.
8	Válassza ki, ha szeretné törölni a fájlt a nyomtatás után.
9	Válassza ki az elvégezni kívánt műveletet (például a fájl előnézetének a megtekintése, a fájl kiírása vagy a fájl törlése). Innen a fájlok, a felhasználók és a jelszók neveit is módosíthatja.
10	Indítsa el a fájl nyomtatását.

## Mappák létrehozása

A rendszergazdák és a felhasználók létrehozhatnak megosztott mappát. Mindazonáltal a felhasználók csak akkor hozhatnak létre megosztott mappákat, amikor a(z) **Beáll. > Általános beállítások > Tárhely beállítások > Megosztott mappa hozzáférés-vezérlés > Hozzáférés** beállítás a(z) **Engedélyezve** lehetőségre, a(z) **Művelet engedélyezés** beállítás pedig a(z) **Felhasználó** lehetőségre van beállítva.

A felhasználók **Személyes mappa** típusú mappát nem hozhatnak létre.

1. A nyomtató vezérlőpanelén válassza ki a(z) **Tárhely** elemet.

- Válassza a következőt .
- Állítsa be az egyes elemeket a(z) Tárhely beállítások képernyőn.
  - Mappa Szám: A rendszer nem használt számokat oszt ki automatikusan.
  - Mappa név (szükséges): Írjon be tetszőlegesen egy nevet, amely legfeljebb 30 betű hosszú. Beírhat már létező nevet.
  - Mappa jelszó: Állítsa be, ha szeretné jelszóval védeni a mappát. Ha Ön beállít egy jelszót, akkor a rendszer kéri Öntől a jelszót, amikor Ön fájlokat szeretne menteni a mappába, szeretné megtekinteni a fájlokat a mappában vagy műveleteket végezni a mappával.
  - Automatikus fájl-törlési beállítások: Válassza ki, hogy a rendszer automatikusan törölje-e a mentett fájlt. Válassza ki a(z) **Be** elemet, ha szeretné beállítani a(z) **Törlésig tartó időszak** paramétert. Amikor a fájl utolsó használatától számítva eltelik a beállított időtartam, akkor a rendszer automatikusan törli a fájlt. Ha a fájlt nem használták, akkor a rendszer akkor törli a fájlt, amikor a fájl mentésétől számítva eltelik a beállított időtartam. A felhasználók ezt akkor állíthatják be, amikor a(z) **Beáll.** > **Általános beállítások** > **Tárhely beállítások** > **Megosztott mappa hozzáférés-vezérlés** > **Hozzáférés** beállítás a(z) **Engedélyezve** lehetőségre, a(z) **Automatikus törlésbeállítás engedélyezés** beállítás pedig a(z) **Felhasználó** lehetőségre van beállítva. A rendszergazdák ezt attól függetlenül beállíthatják, hogy a(z) **Automatikus törlésbeállítás engedélyezés** beállításnál melyik lehetőség van beállítva.

---

## Fájlok mentése tárhelyre

### A másolandó eredeti adatok mentése a tárhelyre

Az adatokat tárhelyre mentheti. Az adatokat a tárhelyre való mentéssel egyidejűleg másolhatja is.

- Helyezze el az eredeti dokumentumokat.  
[„Eredetik felhelyezése“ 199. oldal](#)
- A nyomtató vezérlőpanelén válassza a(z) **Másolás** elemet.
- Válassza a(z) **Speciális** fület, majd a(z) **Fájl tárolása** lehetőséget.
- Engedélyezze a(z) **Fájl tárolása** beállítást.
- Határozza meg a beállításokat.  
[„Fájl tárolása:“ 296. oldal](#)
- Koppintson a(z)  elemre.

### Memóriaeszközön lévő adatok mentése tárhelyre

Az adatokat tárhelyre mentheti. Az adatokat a tárhelyre való mentéssel egyidejűleg nyomtathatja is.

- Csatlakoztasson memóriaeszközt a nyomtató külső interfészének USB-portjához.  
[„Külső USB-eszköz behelyezése“ 204. oldal](#)

2. Válassza a(z) **Memóriaeszk.** lehetőséget a kezdőképernyőn.
3. Válassza ki a fájltypust és a menteni kívánt fájlt.
4. Válassza a(z) **Speciális** fület, majd a(z) **Fájl tárolása** lehetőséget.
5. Válassza ki a **Be** lehetőséget a **Fájl tárolása** beállításnál.
6. Adja meg a mappát, majd szükség szerint módosítsa az egyéb beállításokat.  
„Haladóknak szóló menüpontok a(z) JPEG-beállításokhoz kapcsolódóan“ 255. oldal  
„Haladóknak szóló menüpontok a(z) TIFF-beállításokhoz kapcsolódóan“ 256. oldal  
„Haladóknak szóló menüpontok a(z) PDF-beállításokhoz kapcsolódóan“ 250. oldal

**Megjegyzés:**

A(z) **Beállítás** opcióban válassza ki, hogy a rendszer az adatoknak a tárhelyre történő mentésével egyidejűleg végezzen-e nyomtatást.

7. Koppintson a(z)  elemre.

## Dokumentumok mentése egy számítógépről a tárhelyre (Windows)

A nyomtató-illesztőprogramból kiválaszthatja a tárhelyet, és elmentheti a dokumentumot a tárhelyre. A dokumentumot ki is nyomtathatja, amikor a tárhelyre menti.

1. A nyomtató-illesztőprogramban nyissa meg a(z) **További beállítások** fület.
2. Válassza a(z) **Mentés tárhelyre** lehetőséget a(z) **Feladattípus** menüből.

**Megjegyzés:**

A dokumentum tárhelyre mentésekor történő nyomtatásához válassza a(z) **Mentés tárhelyre és nyomtatás** lehetőséget itt: **Feladattípus**.

3. Kattintson a(z) **Beállítások** elemre.
4. Amennyiben a mappa neve, ahova menteni szeretne, nem jelenik meg a(z) **Mappanév** menüben a(z) Tárhely beállítás képernyőn, kattintson a(z) **Mappabeállítások** lehetőségre, adja hozzá a mappa nevét a(z) **Mappalista (Számítógép)** listához, azután kattintson a(z) **OK** gombra.

**Megjegyzés:**

Amennyiben a mappa neve, ahova menteni szeretne, nem jelenik meg a(z) **Mappalista (Nyomtató)** listában, kattintson a(z) **Mappalista frissítése** lehetőségre, és várja meg, amíg befejeződik a frissítés.

5. A(z) Tárhely beállítás képernyőn válassza ki a(z) **Mappanév** menüből a mappa nevét, ahova menteni szeretne.

**Megjegyzés:**

Ha nem ismeri a(z) **Jelszó** értékét, vegye fel a kapcsolatot a rendszergazdával.

6. Szükség szerint állítsa be a többi elemet is, majd kattintson a(z) **OK** gombra.
7. Ha a tárhelyre mentéskor szeretné módosítani a dokumentum felbontását, kattintson a(z) **Fő lap > Minőség > További beállítások** lehetőségre, állítsa be a nyomtatási minőséget a(z) Minőségi beállítások képernyőn, azután kattintson a(z) **OK** gombra.



8. Állítsa be a többi elemet a **Fő** és a **További beállítások** füleken, ahogy szükséges, majd kattintson a(z) **OK** elemre.

[„Fő lap“ 208. oldal](#)

[„További beállítások lap“ 211. oldal](#)

9. Kattintson a **Nyomtatás** elemre.

#### **Kapcsolódó információ**

➔ [„Nyomtatás a számítógépről — Windows“ 207. oldal](#)

➔ [„A fájlok használata a tárhelyen“ 373. oldal](#)

## **Dokumentumok mentése egy számítógépről a tárhelyre (Mac OS)**

A nyomtató-illesztőprogramból kiválaszthatja a tárhelyet, és elmentheti a dokumentumot a tárhelyre. A dokumentumot ki is nyomtathatja, amikor a tárhelyre menti.

#### **Megjegyzés:**

*Ha különböző Apple-alkalmazásokat, például TextEdit alkalmazást használ a(z) macOS Mojave (10.14) készüléken, nem tölthető le a dokumentum tárolásra a nyomtató meghajtóról.*

1. Kattintson a(z) **Tárhely beállítás** elemre a(z) Epson Printer Utility képernyőn.
2. Végezze el a beállításokat (például a mentési célhely beállítását), majd kattintson a(z) **OK** elemre.
3. A nyomtató-illesztőprogram felugró menüjében válassza a(z) **Nyomtatási beállítások** elemet.
4. Válassza a(z) **Mentés tárhelyre** elemet a(z) **Feladattípus** menüben.

#### **Megjegyzés:**

*A dokumentum tárhelyre mentésekor történő nyomtatásához válassza a(z) **Mentés tárhelyre és nyomtatás** lehetőséget itt: **Feladattípus**.*

5. Állítsa be a többi elemet is, szükség szerint.
6. Kattintson a **Nyomtatás** elemre.

#### **Kapcsolódó információ**

➔ [„Nyomtatás a számítógépről — Mac OS“ 236. oldal](#)

➔ [„A nyomtató-illesztőprogramhoz kapcsolódó menüpontok“ 238. oldal](#)

➔ [„A fájlok használata a tárhelyen“ 373. oldal](#)

---

## **A fájlok használata a tárhelyen**

### **Adatok nyomtatása a tárhelyről**

1. A nyomtató vezérlőpanelén válassza ki a(z) **Tárhely** elemet.

2. Válassza ki a nyomtatni kívánt fájlt tartalmazó mappát, majd válassza a(z) **Nyitva** elemet.
3. Válassza ki a fájlt.
4. A másolatok számának beállítása.
5. Szükség szerint végezze el a nyomtatási beállításokat.  
[„A Nyomtatási beállít menü elemei“ 376. oldal](#)
6. Koppintson a(z)  elemre.  
A mentett csoport használatával végzett nyomtatást lásd a következőkben.

### **Kapcsolódó információ**

➔ [„Nyomtatás mentett csoportok használatával \(Tárolás\)“ 388. oldal](#)

## **Tárolóban lévő adatok mentése memóriaeszközre**

1. A nyomtató vezérlőpanelén válassza ki a(z) **Tárhely** elemet.
2. Válassza ki azt a mappát, ahol a memóriaeszközre menteni kívánt fájl található, azután válassza ki a(z) **Nyitva** lehetőséget.
3. Válassza ki a fájlt.
4. Válassza a(z) **Küldés/Mentés** elemet.
5. Válassza a(z) **Tárolás memóriaeszközre** elemet.
6. Szükség esetén végezze el a mentési beállításokat.  
[„A Küldés/Mentés menü elemei“ 380. oldal](#)
7. Koppintson a(z)  elemre.

## **Fájlok küldése a tárolóra e-mailen**

Küldés előtt konfigurálja az e-mail kiszolgálót.

[„E-mail szerver konfigurálása“ 65. oldal](#)

1. A nyomtató vezérlőpanelén válassza ki a(z) **Tárhely** elemet.
2. Válassza ki azt a mappát, ahol a küldeni kívánt fájl található, majd válassza ki a(z) **Nyitva** lehetőséget.
3. Válassza ki a fájlt.
4. Válassza a(z) **Küldés/Mentés** elemet.
5. Válassza a(z) **Tárolás e-mailbe** elemet.
6. Adja meg a címzettet.

7. Szükség esetén állítsa be a mentési beállításokat.

„A Küldés/Mentés menü elemei“ 380. oldal

8. Koppintson a(z)  elemre.

## A tárhelyen található fájlok mentése egy hálózati mappába vagy felhőszolgáltatásokra (biztonsági mentés)

Azt javasoljuk, hogy a tárhelyen található fájlokat mentse el egy hálózati mappába vagy egy felhőszolgáltatásra, hogy legyen belőlük biztonsági másolat.

Csak akkor végezhet mentést, ha előbb beállít egy hálózati mappát vagy a következőt: Epson Connect.

Hálózaton megosztott mappa létrehozásakor lásd az alábbi.

„Megosztott mappa létrehozása“ 69. oldal

A részletes tudnivalókért látogasson el az Epson Connect webhelyre.

<https://www.epsonconnect.com/>

<http://www.epsonconnect.eu> (csak Európában)

1. A nyomtató vezérlőpanelén válassza ki a(z) **Tárhely** elemet.
2. Válassza ki azt a mappát, amelyben az Ön által egy hálózati mappába vagy egy felhőszolgáltatásra elmenteni kívánt fájl található, majd válassza a(z) **Nyitva** elemet.
3. Válasszon ki 1 fájlt.
4. Válassza a következőt **Küldés/Mentés**.
5. Válassza a következőt: **Tárolás hálózati mappába/FTP-re** vagy **Tárolás felhőbe**.
6. Határozza meg a célhelyet.

### **Megjegyzés:**

Ha hálózati mappába végez mentést, akkor a mappa útvonalát a következő formátumban írja be.

- Amikor az SMB lehetőséget használja: \\gazdagépnév\mappanév
- Amikor az FTP lehetőséget használja: ftp://gazdagépnév/mappanév
- Amikor az FTPS lehetőséget használja: ftps://gazdagépnév/mappanév
- Amikor a WebDAV (HTTPS) lehetőséget használja: https://gazdagépnév/mappanév
- Amikor a WebDAV (HTTP) lehetőséget használja: http://gazdagépnév/mappanév

7. Szükség szerint végezze el a mentési beállításokat.

„A Küldés/Mentés menü elemei“ 380. oldal

8. Koppintson a(z)  elemre.

## A nyomtatáshoz, illetve a mentéshez kapcsolódó menüelemek

### A Nyomtatási beállít menü elemei

#### Megjegyzés:

Előfordulhat, hogy más beállításoktól függően az elemek nem állnak rendelkezésre.

#### Alapbeállítások

##### Színes mód:

Válasszon színbeállítást; azaz, hogy rendszerint **FF** vagy **Színes** beállítással nyomtat-e. A(z) **Beállít mentéskor** paranccsal alkalmazhatók azok a beállítások, amelyeket Ön a tárhelyre történő mentéssel kapcsolatban elvégzett.

##### PapBeáll:

Adja meg azokat a papírforrás-beállításokat, amelyekkel nyomtatni szeretne.

##### Kicsinyít/Nagyít:

A nagyítás vagy kicsinyítés arányát konfigurálja. Koppintson az értékre, és adja meg a nagyítási arányt a(z) 25–400% tartományban.

Beállít mentéskor

Alkalmazza azokat a beállításokat, amelyeket Ön a tárhelyre történő mentéssel kapcsolatban elvégzett.

Auto.

Automatikusan nagyítja vagy kicsinyíti az adatokat, hogy azok ráférjenek az Ön által kiválasztott méretű papírra.

Illeszt.méretcs. papír

Annak érdekében, hogy a nyomtatás ráférjen az adott méretű papírra, kisebb méretben nyomtatja ki az adatokat, mint a(z) Kicsinyít/Nagyít értéke. Ha a(z) Kicsinyít/Nagyít értéke nagyobb a papír méreténél, akkor előfordulhat, hogy a nyomtatás túl fog nyúlni a papír széléin.

Szabad forma (mm)

Adja meg a papír függőleges és vízszintes hosszát a nagyításhoz vagy kicsinyítéséhez.

Szabad forma (%)

Adja meg az eredeti függőleges és vízszintes hosszának különböző nagyításait a nagyításhoz vagy kicsinyítéshez.

Ered. méret

Nyomtatás 100% nagyításban.

A4->A5 és egyebek

Automatikusan nagyítja vagy kicsinyíti az adatokat, hogy azok ráférjenek egy meghatározott méretű papírra.

##### 2 oldalas:

Kétoldali elrendezés kiválasztása.

2 oldalas

Válassza ki, hogy a rendszer kétoldali nyomtatást végezzen-e.

Kötés

Válassza ki a kötési pozíciót a kétoldalas nyomtatáshoz.

**Több oldal:**

Válassza ki a nyomtatási elrendezést.

1oldal

Egyoldalas adatot nyomtat egyetlen lapra.

2fel

Két egyoldalas adatot nyomtat egyetlen lapra 2 oldal/lap elrendezésben. Válassza ki az elrendezési sorrendet.

4fel

Négy egyoldalas adatot nyomtat egyetlen lapra 4 oldal/lap elrendezésben. Válassza ki az elrendezési sorrendet.

**Befejezés:**

**Befejezés:**

Válassza a(z) **Válogatva** elemet, ha többoldalas dokumentumot szeretne sorrendben leválogatva, készletekbe rendezve nyomtatni. A(z) **Csoportba** opció segítségével úgy nyomtathat többoldalas dokumentumokat, hogy a csoportéval azonos, számozott oldalakat lekéri.

**Füzet:**

**Füzet:**

Akkor határozza meg ezeket a beállításokat, ha a nyomataiból egy füzetet szeretne készíteni.

Füzet

Lehetővé teszi, hogy Ön a nyomataiból egy füzetet készítsen.

Kötés

Válassza ki a füzet kötési pozícióját.

Kötési margó

Határozza meg a kötési margót. A kötési margót 0 és 50 mm közötti értékre állíthatja be 1 mm-es lépésközökben.

Fedőlap

Lehetővé teszi, hogy Ön fedőlapokat adjon hozzá a füzethez.

PapBeáll

Jelölje ki a papírforrást, melybe betöltötte a papírt a fedőlapokhoz.

Borító

Határozza meg a nyomtatási beállításokat az elülső fedőlaphoz. Ha az elülső fedőlapra nem szeretne nyomtatni, akkor válassza a(z) **Nincs nyomtatás** elemet.

Hátlap

Határozza meg a nyomtatási beállításokat a hátulsó fedőlaphoz. Ha a hátulsó fedőlapra nem szeretne nyomtatni, akkor válassza a(z) **Nincs nyomtatás** elemet.

## Speciális

Borító és Elvál. Oldal:

Fedőlap:

Akkor határozza meg ezeket, ha szeretne fedőlapokat hozzáadni a nyomatokhoz.

Borító

Lehetővé teszi, hogy Ön elülső fedőlapokat adjon hozzá a nyomatokhoz. Ha betöltötte a fedőlaphoz való papírt, akkor válassza ki a papírforrást a(z) **PapBeáll** pontban. Ha az elülső fedőlapra nem szeretne nyomtatni, akkor válassza a(z) **Nincs nyomtatás** elemet a(z) **Nyomtatási mód** pontban.

Hátlap

Lehetővé teszi, hogy Ön hátulsó fedőlapokat adjon hozzá a nyomatokhoz. Ha betöltötte a fedőlaphoz való papírt, akkor válassza ki a papírforrást a(z) **PapBeáll** pontban. Ha a hátulsó fedőlapra nem szeretne nyomtatni, akkor válassza a(z) **Nincs nyomtatás** elemet a(z) **Nyomtatási mód** pontban.

Elválasztó oldal:

Akkor határozza meg ezeket a beállításokat, ha a nyomatokba szeretne elválasztó lapokat beilleszteni.

Munka vége

Lehetővé teszi, hogy Ön elválasztó lapokat illesszen be az egyes nyomtatási feladatokhoz. Ha betöltötte az elválasztó lapokhoz való papírt, akkor válassza ki a papírforrást a(z) **PapBeáll** pontban.

Köteg vége

Lehetővé teszi, hogy Ön elválasztó lapot illesszen be az egyes készletekhez. Ha betöltötte az elválasztó lapokhoz való papírt, akkor válassza ki a papírforrást a(z) **PapBeáll** pontban. Továbbá a(z) **Lapok per köteg** pontban meghatározhatja, hogy a rendszer milyen intervallumonként illessze be az elválasztó lapokat.

Oldal vagy fejezet vége

Lehetővé teszi, hogy Ön elvégezze azokat a beállításokat, amelyek segítségével fejezetelválasztó lapokat illeszthet be a kívánt oldalszámoknál. A rendszer a beállítási értékeket elmenti és megjeleníti egy listában. Ha szeretné ellenőrizni a beállítások részleteit, akkor válassza ki a beállítást a listából. Szerkesztheti vagy törölheti is a beállítást.

Kötési margó:

Válassza ki a kötési margót és a kötési pozíciót a kétoldalas nyomtatáshoz.

Illeszt.méretcs. papír:

Annak érdekében, hogy a nyomat ráférjen az adott méretű papírra, kisebb méretben nyomtatja ki az adatokat, mint a(z) Kicsinyít/Nagyít értéke. Ha a(z) Kicsinyít/Nagyít értéke nagyobb a papír méreténél, akkor előfordulhat, hogy a nyomtatás túl fog nyúlni a papír szélein.

Pecsét:

Pecsét

Válassza a(z) **Be** lehetőséget, ha szeretné, hogy a nyomatokra bélyegző kerüljön.

Típus

Válassza ki a bélyegző típusát.

- Bélyeg pozíciója  
Válassza ki a bélyegző helyzetét.
- Oldal nyomtatása  
Válassza ki, hogy melyik oldalra szeretné nyomtatni a bélyegzőt.
- Méret  
Válassza ki a bélyegző méretét.
- Nyomtatásszín  
Válassza ki a bélyegző színét.
- Átlátszóság  
Válassza ki, hogy átlátszó legyen-e a bélyegző.

#### Dátumpecsét:

- Dátumpecsét  
Válassza a(z) **Be** lehetőséget, ha szeretné, hogy a nyomatokra dátumbélyegző kerüljön.
- Dátumformátum  
Válassza ki a dátumformátumot.
- Bélyeg pozíciója  
Válassza ki a dátumbélyegző helyét.
- Méret  
Válassza ki a dátumbélyegző méretét.
- Háttér  
Válassza ki, hogy fehér legyen-e a dátumbélyegző háttere. Ha a(z) **Fehér** lehetőséget választja, akkor a dátumbélyegző tisztán látható lesz, ha az adat háttere nem fehér.

#### Oldalszámozás:

- Oldalszámozás  
Ha szeretné, hogy a kinyomtatott papírokra az oldalszámok is rákerüljenek, akkor válassza a(z) **Be** elemet.
- Formátum  
Válassza ki az oldalszámozás formátumát.
- Bélyeg pozíciója  
Válassza ki az oldalszámozás pozícióját.
- Számozás módosítása  
Válassza ki, hogy melyik oldalra szeretné nyomtatni az oldalszámot. Ahhoz, hogy megadja, melyik oldalon kezdődjön az oldalszámnyomtatás, válassza ki a(z) **Kezdő oldalszám** elemet. A(z) **Első nyomtat száma** menüben is megadhatja a kezdőoldal számát.
- Méret  
Válassza ki a szám méretét.
- Háttér  
Válassza ki, hogy fehér legyen-e az oldalszám háttere. Ha kiválasztja a(z) **Fehér** lehetőséget, akkor tisztán látható lesz az oldalszám, amikor az adatok háttere nem fehér.

Nyomt helyzet eltolása:

Határozza meg a nyomtatási pozíciót a papíron. Állítsa be a margókat a papír tetejére és bal oldalára.

Nyomtatandó készletek: 

Akkor válassza, ha több csoportbeli példányokat nyomtat. Megadhatja a példányszámot, a halmazok számát és a befejező lehetőségeket.

## A Küldés/Mentés menü elemei

**Megjegyzés:**

- A tételétől függően a rendszer automatikusan a fájl tárolóba történő mentésekor kiválasztott beállításokat fogja alkalmazni.
- Előfordulhat, hogy más beállításoktól függően az elemek nem állnak rendelkezésre.

Színes mód:

Válassza ki, hogy színesben vagy fekete-fehérben kíván-e beolvasni.

Fájlformátum:

Válassza ki a fájlformátumot.

Oldal beállítás:

Ha fájlformátumként PDF-et, Kompakt PDF-et, PDF/A-t vagy TIFF-et választ, akkor válassza ki, hogy az eredetiket egy fájlként (többoldalas dokumentum) vagy az egyes eredetiket egyenként (egyoldalas dokumentum) menti-e.

Tömörít. arány:

Válassza ki a kép tömörítési szintjét.

PDF beállítások:

Ha a PDF lehetőséget választja mentési formátumként, ezeket a beállításokat használja a PDF fájlok védelmére.

Jelszóval megnyitható PDF fájl létrehozásához adja meg a Dok. megnyitó jelszó beállítást. Jelszóval nyomtatható vagy szerkeszthető PDF fájl létrehozásához adja meg a Engedély-jelszó beállítást.

OCR: 

A beolvasott képet kereshető PDF-ként mentheti el. Ez egy olyan PDF, amelybe a kereshető szöveges adatok be vannak ágyazva.

Az eredetiken lévő szöveg felismerése optikai karakterfelismerés (OCR) használatával történik, majd a szöveg beágyazódik a beolvasott képbe.

Ez az elem nem érhető el a következő menük használata során: **Számítógépre, Felhőbe, Tárhelyre** vagy **Tárolás felhőbe**.

**Megjegyzés:**

*Az eredetitől függően nem biztos, hogy a szöveg felismerése helyes lesz.*

- Nyelv/Language: Válassza ki az eredeti forrásnyelvét.



- Oldal írásiránya: Válassza ki a kimeneti kép tájolását. Válassza ki a(z) **Auto. forgatás** lehetőséget a kép automatikus elforgatásához, hogy az megfeleljen az eredetin lévő felismert szöveg irányának.

[„A\(z\) OCR Option áttekintése“ 162. oldal](#)

**Felbontás:**

Válassza ki a felbontást.

**Tárgy:**

Adja meg az e-mail üzenet tárgyát alfanumerikus karakterekkel és szimbólumokkal.

**Melléklet max.:**

Válassza ki az e-mailhez csatolható maximális fájl méretet.

**Fájlnév:**

- Fájlnév-előtag:  
Adja meg a képek nevének előtagját alfanumerikus karakterekkel és szimbólumokkal.
- Dátum hozzáadása:  
A dátum hozzáadása a fájl névhez.
- Idő hozzáadása:  
Az időpont hozzáadása a fájl névhez.

**E-mail titkosítása:**

E-mail-ek titkosítása küldéskor.

**Digitális aláírás:**

Digitális aláírás hozzáadása az e-mail-ekhez.

## **A(z) Web Config szoftverrel tárhelyre mentett adatok használata**

A(z) Web Config szoftverrel a tárhelyre tárolt adatokat kinyomtathatja és letöltheti. Ennek a funkciónak a használatához a rendszergazdának beállításokat kell megadnia a Web Config szoftverben. A Web Config állapotának ellenőrzéséért forduljon a rendszergazdjához.

1. Futtassa a(z) Web Config szoftvert a számítógépen, majd válassza ki a(z) **Tárhely** lapot.
2. Válassza ki azt a mappát, amelyben a nyomtatni kívánt fájl található.
3. Válassza ki a fájlt.
4. Válassza a következőt: **Nyomtatás** vagy **Letöltés**.

**Kapcsolódó információ**

- ➔ [„Nyomtató műveletek beállítására szolgáló alkalmazás \(Web Config\)“ 498. oldal](#)
- ➔ [„Tárolóbeállítások megadása“ 588. oldal](#)

---

## Mappák és fájlok kezelése

### Mappák és fájlok keresése

Ön a következő kulcsszavakkal kereshet mappákat és fájlokat.

- Ha mappát szeretne keresni, akkor írja be a mappa számát vagy nevét.
- Ha fájlt szeretne keresni, akkor írja be a fájlnevet vagy a felhasználónevet.

1. A nyomtató kezelőpanelén válassza ki a(z) **Tárhely** elemet.
2. Írja be a kulcsszavakat a keresőablakba a(z) Folder List képernyőn.

„A(z) **Folder List** képernyő konfigurálása“ 369. oldal

Ha fájlokat szeretne keresni, akkor írja be a kulcsszavakat a keresőablakba a Fájllista képernyőn.

### A mappában tárolt fájlok törlése

1. A nyomtató kezelőpanelén válassza ki a(z) **Tárhely** elemet.
2. Válassza ki azt a mappát, amelyben a törölni kívánt fájl található, majd válassza a(z) **Nyitva** elemet.
3. Válassza ki a fájlt, majd válassza a(z) **Törlés** elemet.  
Egyszerre több fájlt is törölhet.

### A tárolási időszak módosítása, illetve annak a beállítása, hogy soha ne legyen törlés

A rendszer a mappába mentett fájlokat alapértelmezés szerint megtartja és nem törli automatikusan.

Rendszergazdák és felhasználók módosíthatják a tárolási időszakot, illetve beállíthatják, hogy soha ne törlődjön. Mindazonáltal a felhasználók csak akkor módosíthatják a tárolási időszakot, illetve állíthatják be, hogy ne legyen törlés, ha a **Beáll.** > **Általános beállítások** > **Tárhely beállítások** > **Megosztott mappa hozzáférés-vezérlés** > **Hozzáférés** beállítás az **Engedélyezve** lehetőségre, az **Automatikus törlésbeállítás engedélyezés** beállítás pedig a **Felhasználó** lehetőségre van állítva.

1. A nyomtató vezérlőpanelén válassza ki a(z) **Beáll.** elemet.
2. Válassza a következőt: **Általános beállítások** > **Tárhely beállítások** > **Megosztott mappa fájlkezelés**.
3. Engedélyezze a(z) **Automatikus fájltörlés** lehetőséget.
4. Válassza ki a **Törlésig tartó időszak** elemet, majd válassza ki a **Óránként** vagy **Naponta** lehetőséget.
5. Módosítsa, hogy a rendszer mennyi idő után törölje a fájlokat.

## Mappák törlése

A megosztott mappákat rendszergazdák és felhasználók egyaránt törölhetik. A felhasználó azonban csak abban az esetben törölhet megosztott mappákat, ha a(z) **Beáll.** > **Általános beállítások** > **Tárhely beállítások** > **Megosztott mappa hozzáférés-vezérlés** > **Hozzáférés** beállítás **Engedélyezve** lehetőségre, a(z) **Művelet engedélyezés** beállítás pedig **Felhasználó** lehetőségre van állítva.

1. A nyomtató vezérlőpanelén válassza ki a(z) **Tárhely** elemet.
2. Válassza ki a törölni kívánt mappát, majd válassza a(z) **Törlés** lehetőséget.
  - A jelszóval védett mappák esetében lehet, hogy a törléshez be kell írni a jelszót. A rendszergazdák ezzel szemben a jelszó beírása nélkül törölhetnek mappákat.
  - A felhasználók nem törölhetnek jelszóval védett mappákat tartalmazó mappákat. A rendszergazdák ezzel szemben ilyen esetben is törölhetik a mappákat.
  - A mappa törlésekor a mappákban lévő fájlok is törlődnek.

## Megosztott mappa műveleteinek korlátozása

Itt állíthatja be, hogy csak a rendszergazda, vagy más felhasználók számára is engedélyezi-e a megosztott mappák kezelését.

1. A nyomtató vezérlőpanelén válassza ki a(z) **Beáll.** elemet.
2. Válassza a(z) **Általános beállítások** > **Tárhely beállítások** > **Megosztott mappa hozzáférés-vezérlés** > **Művelet engedélyezés** elemet.
3. Válassza a(z) **Felhasználó** vagy **Csak adminisztrátor** elemet.

---

# Nyomtatás mentett beállítások használatával (nyomtatási halmazok)

Másolás mentett csoport használatával. . . . . 385

Nyomtatás mentett csoportok használatával (Tárolás). . . . . 387

Nyomtatás mentett csoportok használatával (Számítógép) (csak Windows). . . . . 389

## Másolás mentett csoport használatával

Ha elmenti a példányszámot és halmazokat minden csoporthoz, akkor anélkül másolhat, hogy minden alkalommal meg kellene adnia a példányszámot. Ez akkor lehet hasznos, ha mindegyik halmazt különböző példányszámban szeretné kinyomtatni.

Olvassa el a további részleteket.



### Fontos:

*Ez a funkció a licenckulcs regisztrálásával használható.*

### Kapcsolódó információ

➔ „Nyomtatási halmazok áttekintése“ 160. oldal

## Csoportok mentése másoláshoz

1. A nyomtató vezérlőpanelén válassza ki a(z) **Másolás** elemet.
2. Válassza a(z) **Speciális** fület, majd a(z) **Nyomtatandó készletek** lehetőséget.
3. Válassza a listából a **Nincs beállítva** elemet, majd a **Regisztrálás/Felülírás** lehetőséget.
4. Írja be a csoport nevét.
5. Adja meg a példányszámot és halmazokat a **Másolatok és Készletek** fülön.

Ha például az iskolában négy osztálynak kiadandó anyagot szeretne kinyomtatni (1. osztály: 30 diák, 2. osztály: 31 diák, 3. osztály: 32 diák, 4. osztály: 30 diák), akkor a következő beállításokat tehetné.

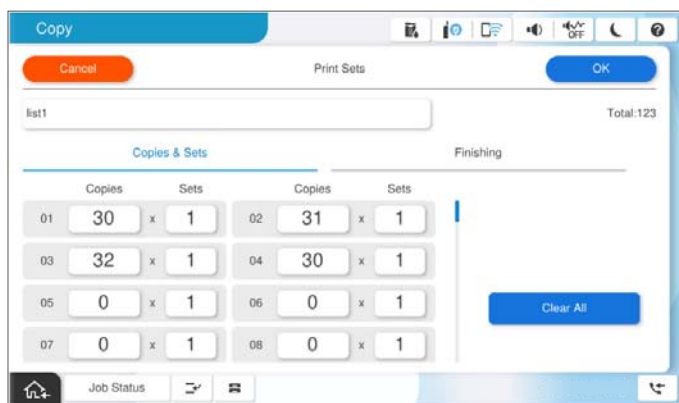

- Válassza ki az elválasztólapok beállításait a(z) **Utófeld.** lapon.

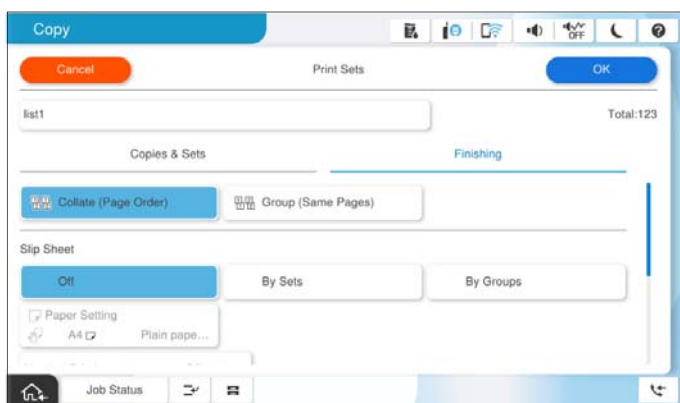

- Mentéshez válassza az **OK** gombot.

## Másolás mentett csoport használatával

- Helyezze el az eredeti dokumentumokat.
- A nyomtató vezérlőpanelén válassza ki a(z) **Másolás** elemet.
- Válassza ki a(z) **Alapbeállítások** lapfület, majd válassza ki a(z) **Auto.** vagy a(z) **Színes, FF** elemet.
- Válassza a(z) **Speciális** fület, majd a(z) **Nyomtatandó készletek** lehetőséget.
- Válassza ki a listából a használni kívánt csoportot, majd kattintson az **OK** gombra.  
Az **Szerkesztés** kiválasztása esetén ideiglenesen módosíthatja a Print Sets beállításokat.
- Tegye meg a szükséges másolási beállításokat.
- Koppintson a(z)  elemre.

## Másoláshoz a nyomtatóra mentett csoportok szerkesztése

A mentett csoport neve és beállításai módosíthatók.

### **Megjegyzés:**

*A tárolóra mentett csoportokat is lehet szerkeszteni.*

- A nyomtató vezérlőpanelén válassza ki a(z) **Másolás** elemet.
- Válassza a(z) **Speciális** fület, majd a(z) **Nyomtatandó készletek** lehetőséget.
- Válassza ki a listából a módosítani kívánt csoportot, majd kattintson a **Regisztrálás/Felülírás** gombra.
- Szükség esetén adja meg a következő beállításokat.
  - Csoport neve

- Példányszámok és halmazok

Adja meg a példányszámot és halmazokat a **Másolatok és Készletek** fülön.

- Befejezés

Végezze el a beállításokat az egyes elemeknél a(z) **Utófeld.** fülön.

- Mentéshez válassza az **OK** gombot.

## Másoláshoz a nyomtatóra mentett csoportok törlése

- A nyomtató vezérlőpanelén válassza ki a(z) **Másolás** elemet.
- Válassza a(z) **Speciális** fület, majd a(z) **Nyomtatandó készletek** lehetőséget.
- Válassza ki a listából a törölni kívánt csoportot, majd kattintson a **Törlés** gombra.

## Nyomtatás mentett csoportok használatával (Tárolás)

Ha elmenti a példányszámot és halmazokat minden csoporthoz, akkor anélkül nyomtathat, hogy minden alkalommal meg kellene adnia a példányszámot. Ez akkor lehet hasznos, ha mindegyik halmazt különböző példányszámban szeretné kinyomtatni.

Olvassa el a további részleteket.



**Fontos:**

*Ez a funkció a licenckulcs regisztrálásával használható.*

### Kapcsolódó információ

➔ [„Nyomtatási halmazok áttekintése“ 160. oldal](#)

## Csoportok mentése tároláshoz

- A nyomtató vezérlőpanelén válassza ki a(z) **Tárhely** elemet.
- Válassza ki a nyomtatni kívánt fájlt tartalmazó mappát, majd válassza a(z) **Nyitva** elemet.
- Válassza ki a fájlt, majd válassza a(z) **Nyomtatási beállít** elemet.
- Válassza a(z) **Speciális** fület, majd a(z) **Nyomtatandó készletek** lehetőséget.
- Válassza a listából a **Nincs beállítva** elemet, majd a **Regisztrálás/Felülírás** lehetőséget.
- Írja be a csoport nevét.

7. Adja meg a példányszámot és halmazokat a **Másolatok és Készletek** fülön.

Ha például az iskolában négy osztálynak kiadandó anyagot szeretne kinyomtatni (1. osztály: 30 diák, 2. osztály: 31 diák, 3. osztály: 32 diák, 4. osztály: 30 diák), akkor a következő beállításokat tehetné.

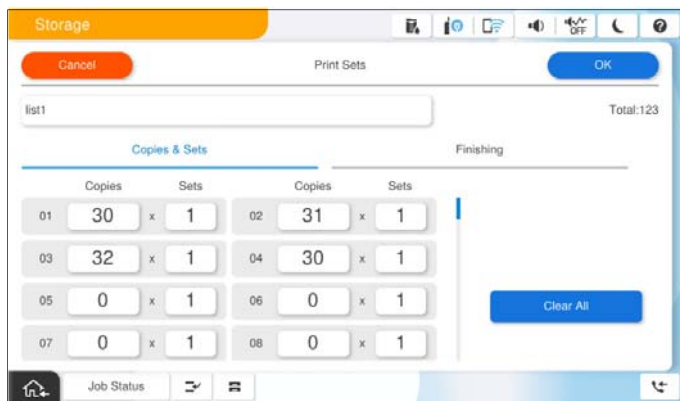

8. Válassza ki az elválasztólapok beállításait a(z) **Utófeld.** lapon.

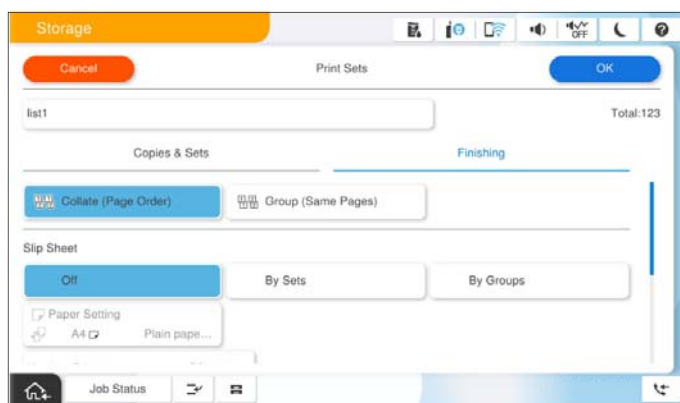

9. Mentéshez válassza az **OK** gombot.

## Nyomtatás mentett csoportok használatával (Tárolás)

1. A nyomtató vezérlőpanelén válassza ki a(z) **Tárhely** elemet.
2. Válassza ki a nyomtatni kívánt fájlt tartalmazó mappát, majd válassza a(z) **Nyitva** elemet.
3. Válassza ki a fájlt, majd válassza a(z) **Nyomtatási beállít** elemet.
4. Válassza ki a(z) **Alapbeállítások** lapfület, majd válassza ki a(z) **Auto.** vagy a(z) **Szines, FF** elemet.
5. Válassza a(z) **Speciális** fület, majd a(z) **Nyomtatandó készletek** lehetőséget.
6. Válassza ki a listából a használni kívánt csoportot, majd kattintson az **OK** gombra.  
Az **Szerkesztés** kiválasztása esetén ideiglenesen módosíthatja a Print Sets beállításokat.
7. Szükség szerint végezze el a nyomtatási beállításokat.



8. Koppintson a(z)  elemre.

## Tároláshoz a nyomtatóra mentett csoportok szerkesztése

A mentett csoport neve és beállításai módosíthatók.

### *Megjegyzés:*

*A másoláshoz mentett csoportokat is lehet szerkeszteni.*

1. A nyomtató vezérlőpanelén válassza ki a(z) **Tárhely** elemet.
2. Válassza ki a szerkeszteni kívánt csoportot tartalmazó mappát, majd válassza a(z) **Nyitva** elemet.
3. Válassza ki a fájlt, majd válassza a(z) **Nyomtatási beállít** elemet.
4. Válassza a(z) **Speciális** fület, majd a(z) **Nyomtatandó készletek** lehetőséget.
5. Válassza ki a listából a módosítani kívánt csoportot, majd kattintson a **Regisztrálás/Felülírás** gombra.
6. Szükség esetén adja meg a következő beállításokat.
  - Csoport neve
  - Példányszámok és halmazok  
Adja meg a példányszámot és halmazokat a **Másolatok és Készletek** fülön.
  - Befejezés  
Végezze el a beállításokat az egyes elemeknél a(z) **Utófeld.** fülön.
7. Mentéshez válassza az **OK** gombot.

## Tároláshoz a nyomtatóra mentett csoportok törlése

1. A nyomtató vezérlőpanelén válassza ki a(z) **Tárhely** elemet.
2. Válassza ki ez eltávolítani kívánt csoportot tartalmazó mappát, majd válassza a(z) **Nyitva** elemet.
3. Válassza ki a fájlt, majd válassza a(z) **Nyomtatási beállít** elemet.
4. Válassza a(z) **Speciális** fület, majd a(z) **Nyomtatandó készletek** lehetőséget.
5. Válassza ki a listából a törölni kívánt csoportot, majd kattintson a **Törlés** gombra.

---

## Nyomtatás mentett csoportok használatával (Számítógép) (csak Windows)

Ha elmenti a példányszámot és halmazokat minden csoporthoz, akkor anélkül nyomtathat, hogy minden alkalommal meg kellene adnia a példányszámot. Ez akkor lehet hasznos, ha mindegyik halmazt különböző példányszámban szeretné kinyomtatni.

Olvassa el a további részleteket.

## Kapcsolódó információ

➔ „Nyomtatási halmazok áttekintése“ 160. oldal

## Csoport mentése számítógépről történő nyomtatáshoz

1. A nyomtató-illesztőprogramban nyissa meg a(z) **További beállítások** fület.
2. Válassza ki a **Nyomtatandó készültek** lehetőséget, majd nyomja kattintson a **Beállítások** gombra.
3. Adja meg az egyes pontokat a(z) Nyomtatandó készültek beállításai képernyőn, majd kattintson a(z) **OK** gombra.

Ha például az iskolában négy osztálynak kiadandó anyagot szeretne kinyomtatni (1. osztály: 30 diák, 2. osztály: 31 diák, 3. osztály: 32 diák, 4. osztály: 30 diák), akkor a következő beállításokat tehetné.

4. Állítsa be a többi elemet a **Fő** és a **További beállítások** füleken, ahogy szükséges, majd kattintson a(z) **OK** elemre.  
[„Fő lap“ 208. oldal](#)  
[„További beállítások lap“ 211. oldal](#)
5. A **Fő** vagy a **További beállítások** lapon kattintson az **Beállítások Hozzáadás/Eltávolítása** elemre a **Nyomtatási beállítások** résznél.
6. Adja meg a **Név** elemet, és szükség esetén írjon megjegyzést.
7. Kattintson a **Mentés**, majd a **Bezárás** gombra.

## Nyomtatás mentett csoportok használatával (számítógép)

1. A nyomtató-illesztőprogramban nyissa meg a(z) **Fő** fület vagy a(z) **További beállítások** fület.
2. A **Nyomtatási beállítások** pontban válassza ki a csoport nyomtatási beállítások elmentéséhez használt nevet.

3. Ellenőrizze és szükség esetén módosítsa az egyes beállításokat, majd kattintson az **OK** gombra.
4. Kattintson a **Nyomtatás** elemre.

## **A nyomtató illesztőprogramra mentett csoportok törlése**

A mentett csoport neve és beállításai módosíthatók.

1. A nyomtató-illesztőprogramban nyissa meg a(z) **További beállítások** fület.
2. Válassza ki a módosítani kívánt tételeket a **Nyomtatási beállítások** listából.
3. Válassza ki a **Nyomtatandó készletek** lehetőséget, majd nyomja kattintson a **Beállítások** gombra.
4. Adja meg az egyes pontokat a(z) Nyomtatandó készletek beállításai képernyőn, majd kattintson a(z) **OK** gombra.
5. Szükség szerint állítsa be a többi elemet is a(z) **Fő** lapon és a(z) **További beállítások** lapokon.
6. A **Fő** vagy a **További beállítások** lapon kattintson az **Beállítások Hozzáadás/Eltávolítása** elemre **Nyomtatási beállítások** résznél.
7. Válassza ki a módosított beállítás nevet a beállítás listából.  
Ha új beállítás nevet szeretne elmenteni, adja meg a csoport nevet a **Név** beállításnál.
8. Kattintson a **Mentés**, majd a **Bezárás** gombra.

## **A nyomtató illesztőprogramra mentett csoportok türlése**

1. A nyomtató illesztőprogramban válassza a **Fő** vagy a **További beállítások** fület.
2. Kattintson a(z) **Beállítások Hozzáadás/Eltávolítása** elemre.
3. Válassza a **Nyomtatási beállítások** közül eltávolítani kívánt beállítás nevét, majd kattintson a **Törlés** gombra.
4. Kattintson a(z) **OK** elemre.

---

# A nyomtató karbantartása

A kellékanyagok állapotának az ellenőrzése. . . . .393

Nyomtatási, másolási, beolvasási és faxminőség javítása. . . . .393

## A kellékanyagok állapotának az ellenőrzése



Koppintson a(z)  lehetőségre a kezdőképernyőn, majd válassza a(z) **Fogyóeszközök/egyebek** lehetőséget, hogy megjelenítse a becsült maradék tintaszinteket és a karbantartó rekesz becsült hasznos élettartamát.

### Megjegyzés:

A nyomtató-illesztőprogramban lévő állapotjelzőről szintén ellenőrizheti a körülbelüli tintaszintet és a karbantartódoboz hasznos élettartamát.

Windows

Kattintson a(z) **EPSON Status Monitor 3** elemre a(z) **Karbantartás** lapon.

Ha a(z) **EPSON Status Monitor 3** le van tiltva, telepítenie kell a(z) **EPSON Status Monitor 3** szoftvert.

Mac OS

Apple menü > **Rendszerpreferenciák** (vagy **Rendszerbeállítások**) > **Nyomtatók és szkennerek** (vagy **Nyomtatás és szkennelés, Nyomtatás és faxolás**) > Epson(XXXX) > **Opciók és tartozékok** > **Segédprogram** > **Nyomtató-segédprogram megnyitása** > **EPSON Status Monitor**

Folytathatja a nyomtatást, amikor a nyomtató alacsony tintaszintet jelez. Cserélje a patronokat, ha szükséges.

### Kapcsolódó információ

- ➔ [„Ideje kicserélni a tintapatronokat“ 469. oldal](#)
- ➔ [„Ideje kicserélni a karbantartó rekeszt“ 471. oldal](#)
- ➔ [„Útmutató a Windows nyomtatómeghajtóhoz“ 491. oldal](#)
- ➔ [„Útmutató a Mac OS nyomtatómeghajtóhoz“ 492. oldal](#)

## Nyomtatási, másolási, beolvasási és faxminőség javítása

### Adaptive Head Cleaning futtatása

Ha a fúvókák el vannak tömődve, a nyomatok halványak lesznek, csíkozódás, vagy nem várt színek jelennek meg. A(z) **Adaptive Head Cleaning** kiválasztása esetén a rendszer megismétli a fúvóka-ellenőrzést és a tisztítási ciklust a nyomtatófej megtisztítása érdekében.

Amennyiben probléma adódik a nyomtatás minőségével vagy a nagy példányszámú nyomtatással, ajánlott a(z) **Adaptive Head Cleaning** funkció használata. Válassza ki a menüket a nyomtató vezérlőpanelén az alábbiak szerint.

**Beáll. > Karbantartás > Nyomtatófej tisztítása > Adaptive Head Cleaning**



#### Fontos:

- Ne nyissa fel az első burkolatot és ne kapcsolja ki a nyomtatót a(z) **Adaptive Head Cleaning** közben. Ha a nyomtatófej tisztítása még nem fejeződött be, akkor lehet, hogy nem fog tudni nyomtatni.
- Mivel előfordulhat, hogy a(z) **Adaptive Head Cleaning** funkció többször is megismétli a nyomtatófej tisztítását, így a folyamat hosszabb időbe telhet és nagy mennyiségű tintát igényelhet.

**Megjegyzés:**

- Mivel a fejtisztításhoz szükség van némi tintára, elképzelhető, hogy a funkció nem működik, ha kifogyóban van a tinta.
- A kiszáradás eltömődéshez vezet. A nyomtatófej kiszáradásának elkerülése érdekében mindig kapcsolja ki a nyomtatót a  gombbal. Ne húzza ki a nyomtató tápkábelét, miközben az áramellátás be van kapcsolva.

## Eltömődött fúvókák ellenőrzése

Ha a fúvókák el vannak tömődve, a nyomatok halványak lesznek, csíkozódás, vagy nem várt színek jelennek meg. Amennyiben probléma adódik a nyomtatás minőségével vagy a nagy példányszámú nyomtatással, ajánlott ellenőrizni a fúvókákat. Ha el vannak tömődve, tisztítsa meg a nyomtatófejet.



**Fontos:**

Ne nyissa fel az elülső fedelet és ne kapcsolja ki a nyomtatót fejtisztítás közben. Ha a fejtisztítás még nem fejeződött be, akkor lehet, hogy nem fog tudni nyomtatni.

**Megjegyzés:**

- Mivel a fejtisztításhoz szükség van némi tintára, elképzelhető, hogy a funkció nem működik, ha kifogyóban van a tinta.
- A kiszáradás eltömődéshez vezet. A nyomtatófej kiszáradásának elkerülése érdekében mindig kapcsolja ki a nyomtatót a  gombbal. Ne húzza ki a nyomtató tápkábelét, miközben az áramellátás be van kapcsolva.

A nyomtaton található vezérlőpanel segítségével kell ellenőrizni és megtisztítani a nyomtatófejet.

1. Koppintson a(z) **Beáll.** lehetőségre a kezdőképernyőn.
2. Koppintson a(z) **Karbantartás** elemre.
3. Koppintson a(z) **Fúvóka-ellenőrzés** elemre.
4. A képernyőn megjelenő utasításokat követve válassza ki azt a papírforrást, ahova az A4-es méretű normál papírt helyezte.
5. A fúvókaellenőrző-minta nyomtatásához kövesse a képernyőn megjelenő utasításokat.
6. Ellenőrizze a nyomtatott mintát, így láthatja, hogy a nyomtatófej fúvókái el vannak-e tömődve.  
Ha a fúvókák nincsenek eltömődve, koppintson a(z) **OK** gombra a művelet befejezéséhez.

OK



NG



7. Ha a fúvókák el vannak tömődve, koppintson a(z) NG elemre a nyomtatófej megtisztításához.
8. A tisztítás befejezése után nyomtassa ki ismét a fúvókaellenőrző mintát, és győződjön meg róla, hogy az eltömődés már nincs jelen. Ha a fúvókák még mindig el vannak tömődve, ismételje meg a fejtisztítást, és végezze el a fúvókák ellenőrzését.

## Fúvóka eltömődésének megakadályozása

A nyomtatót minden esetben a tápkapcsoló (főkapcsoló) gomb segítségével kapcsolja be, illetve ki.

Várja meg, amíg a tápfeszültség-jelzőfény már nem világít, és csak azt követően válassza le a tápkábelt az elektromos hálózati aljzatról.

Ha a tintát nem fedik le, akkor az kiszáradhat. Ahogyan egy töltőtollra vagy egy lakkfilctollra is kupakot szoktak helyezni a kiszáradásuk megelőzése érdekében, a nyomtatófejet is megfelelően le kell fedni, hogy a tinta ne száradjon ki.

Ha a nyomtató működése közben kihúzzák a tápkábelt az elektromos hálózati aljzatról vagy áramszünet történik, akkor előfordulhat, hogy a nyomtatófej nincs megfelelően lefedve. Ha a nyomtatófej így marad, akkor a tinta kiszáradhat, ez pedig a fúvókák (a tintakivezetések) eltömődését okozhatja.

Ilyen esetben a nyomtatófej megfelelő lefedése érdekében a lehető leghamarabb kapcsolja be, majd kapcsolja ki a nyomtatót.

## A(z) Szkennerüveg tisztítása

Ha a másolatokon vagy a beolvasott képeken el van kenődve a tinta, akkor tisztítsa meg a(z) szkennerüveget.



### **Figyelem!**

Ügyeljen arra, hogy kezét vagy az ujjait ne hagyja a dokumentumfedél alatt, amikor azt kinyitja vagy lecsukja. Ellenkező esetben megsérülhet.



### **Fontos:**

A nyomtató tisztításához soha ne használjon alkoholt vagy oldószert. Ezek a vegyszerek károsíthatják a nyomtatót.

1. Nyissa ki a lapolvasó fedelet.

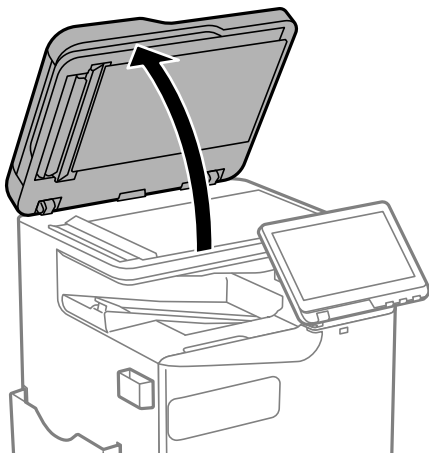

2. Vegye le a tisztítókendőt a tisztítókendő-tartórol.

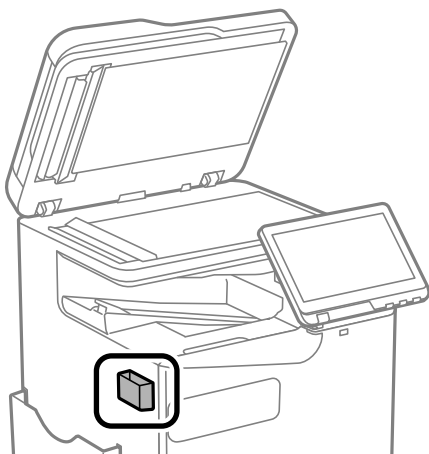

3. A(z) szkennerüveg tisztításához használja a tisztítókendőt.

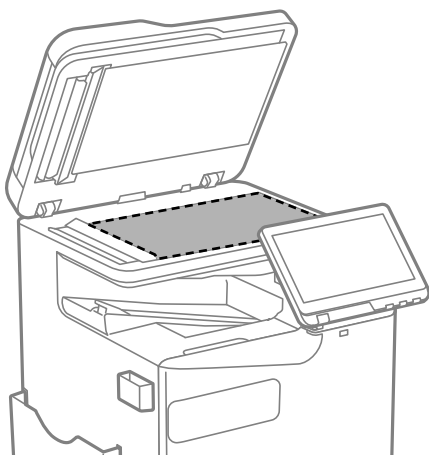



**!** **Fontos:**

- ❑ Ha az üvegre zsírfolt vagy más nehezen eltávolítható anyag kerül, kevés üvegtisztítóval és puha ronggyal tisztítsa meg. Teljesen törölje le róla a folyadékot.
- ❑ Ne nyomja meg túl erősen az üvegfelületet.
- ❑ Ügyeljen arra, hogy ne karcolja vagy sértse meg az üveg felületét. Ha megsérül az üvegfelület, romolhat a lapolvasás minősége.

4. Tegye vissza a tisztítókendőt a tisztítókendő-tartóra.

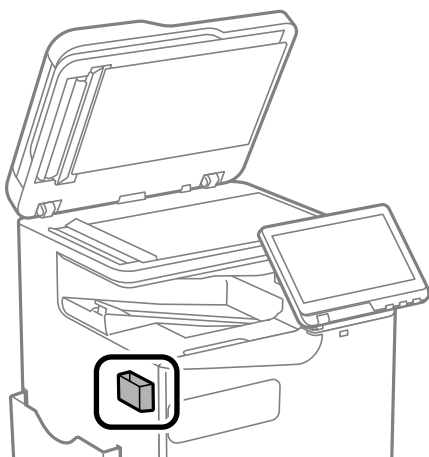

5. Nyissa fel a lapolvasó fedelet.

## Az automatikus dokumentumadagoló tisztítása

Ha az automatikus dokumentumadagolóból származó másolatok vagy beszkenelt képek elmosódottak vagy az eredetik nem megfelelően kerülnek behúzásra az automatikus dokumentumadagolóba, tisztítsa meg az ADF-et.

**!** **Fontos:**

A nyomtató tisztításához soha ne használjon alkoholt vagy oldószert. Ezek a vegyszerek károsíthatják a nyomtatót.

1. Nyissa fel az automatikus dokumentumadagoló fedelét.

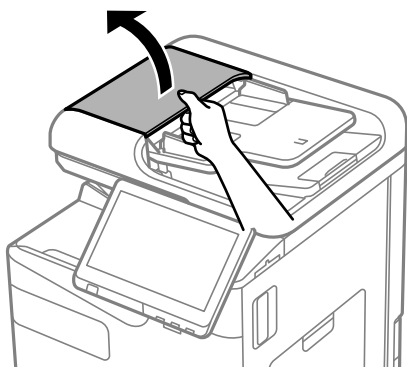

2. Használjon puha és nedves ruhát a görgők és az automatikus dokumentumadagoló belsejének megtisztításához.

Forgatás közben tisztítsa meg a görgőt.

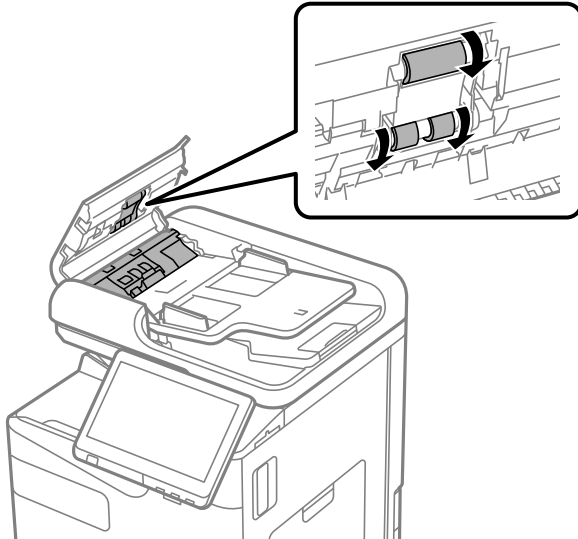

**! Fontos:**

- Száraz ruha használata esetén sérülhet a görgő felszíne.
- Az automatikus dokumentumadagolót csak a görgő megszáradása után használja.

3. Zárja le az automatikus alapadagoló fedelét.

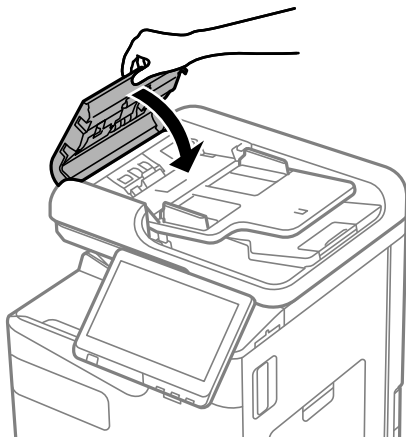

4. Nyissa ki a lapolvasó fedelet.

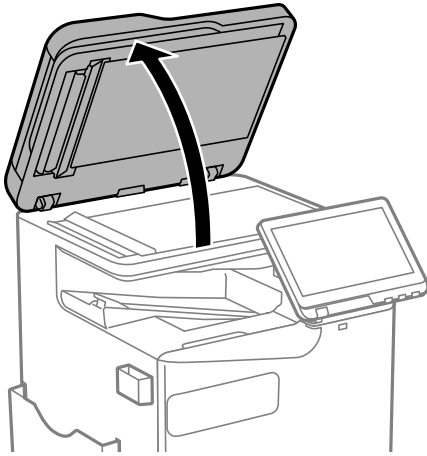

5. Vegye le a tisztítókendőt a tisztítókendő-tartórol.

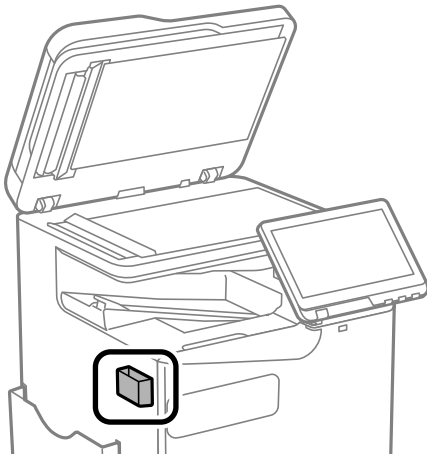

6. Használja a tisztítókendőt az ábrán látható rész megtisztítására.

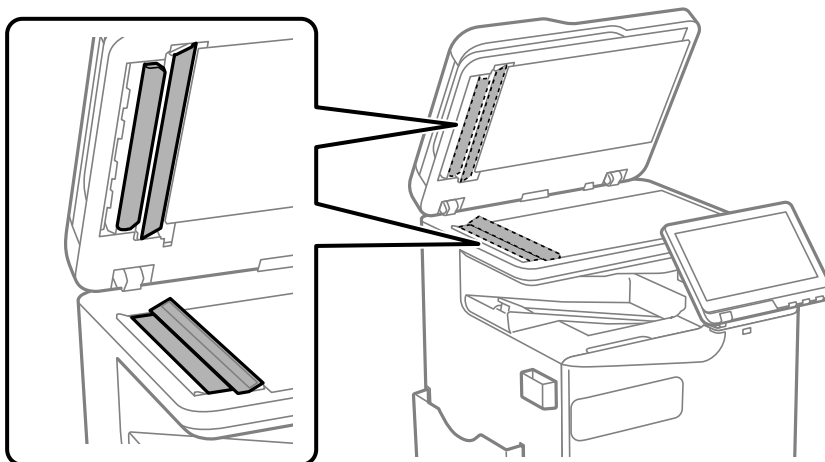



**Fontos:**

- Ha az üvegre zsírfolt vagy más nehezen eltávolítható anyag kerül, kevés üvegtisztítóval és puha ronggyal tisztítsa meg. Teljesen törölje le róla a folyadékot.
- Ne nyomja meg túl erősen az üvegfelületet.
- Ügyeljen arra, hogy ne karcolja vagy sértse meg az üveg felületét. Ha megsérül az üvegfelület, romolhat a lapolvasás minősége.

7. Tegye vissza a tisztítókendőt a tisztítókendő-tartóra.

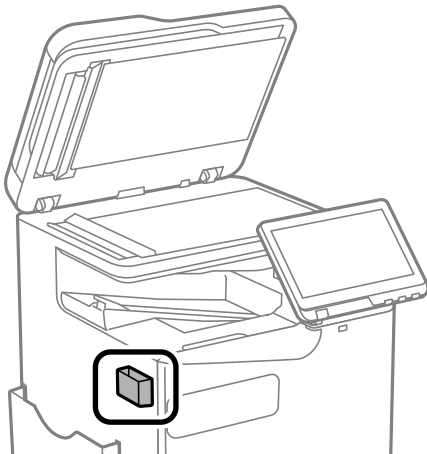

8. Nyissa fel a lapolvasó fedelet.

# Ezekben a helyzetekben

A számítógép cseréje esetén. . . . .	402
Alkalmazások külön telepítése vagy törlése. . . . .	402
Számítógéphez való csatlakozás beállításai. . . . .	408
A nyomtató hálózati csatlakozási állapotának ellenőrzése (Hálózati kapcsolódási jelentés). . . . .	408
Közvetlen csatlakozás a nyomtatóhoz (Wi-Fi Direct). . . . .	409
A csatlakozás módosítása Wi-Fi-ről USB-re. . . . .	416
A nyomtató használata bekapcsolt hozzáférés-szabályozás funkcióval. . . . .	416
A nyomtató áthelyezése és szállítása. . . . .	419

## A számítógép cseréje esetén

A következő műveleteket csak akkor szabad elvégezni, ha a felhasználói beavatkozás engedélyezett.

Telepítenie kell a nyomtató-illesztőprogramot és más szoftvereket az új számítógépre.

Lépjen a következő webhelyre, majd adja meg a termék nevét. Lépjen a **Beállítás** lehetőséghez, majd kezdje meg a beállítást. Kövesse a képernyőn megjelenő utasításokat.

<https://epson.sn>

---

## Alkalmazások külön telepítése vagy törlése

Csatlakoztassa számítógépét a hálózathoz, és telepítse a webhelyen elérhető alkalmazások legújabb verzióit. Jelentkezzen be a számítógépébe rendszergazdaként. Adja meg az adminisztrátori jelszót, ha számítógép kéri.

### Alkalmazások külön telepítése

**Megjegyzés:**

- Ha újra kíván telepíteni egy alkalmazást, a régit előbb el kell távolítania.*
  - A legfrissebb alkalmazásokat letöltheti az Epson honlapjáról.*  
<http://www.epson.com>
  - Ha Ön Windows Server operációs rendszert használ, akkor a(z) Epson Software Updater eszközt nem használhatja. Töltse le a legfrissebb alkalmazásokat az Epson honlapjáról.*
1. Győződjön meg arról, hogy a nyomtató és a számítógép készen áll a kommunikációra, valamint, hogy a nyomtató csatlakozik az internethez.

- Indítsa el a(z) EPSON Software Updater alkalmazást.  
A példában látható képernyőkép Windows rendszerben készült.

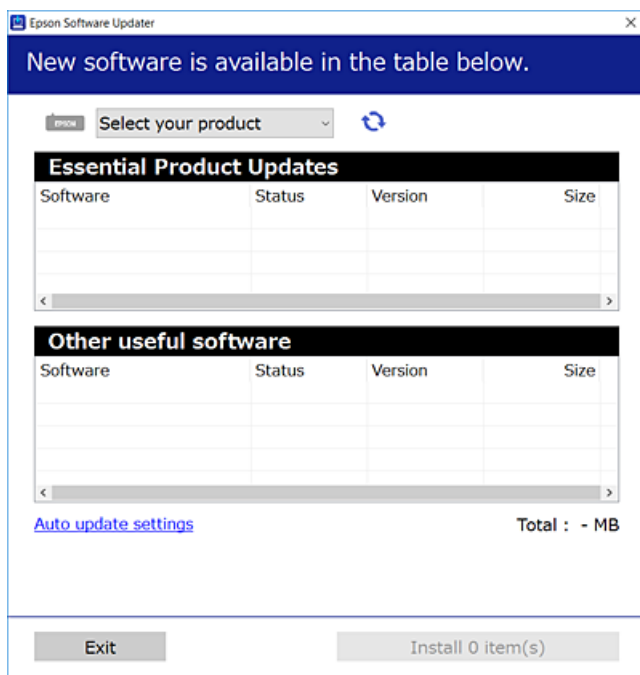

- Windows esetén válassza ki a nyomtatót, majd kattintson a(z)  elemre a legújabb rendelkezésre álló alkalmazások kereséséhez.
- Válassza ki a telepíteni kívánt elemeket vagy frissítést, majd kattintson a telepítés gombra.



**Fontos:**

*Ne kapcsolja ki, illetve húzza ki a nyomtatót, amíg a frissítés el nem készül. Ellenkező esetben a nyomtató hibásan működhet.*

**Kapcsolódó információ**

- ➔ „Alkalmazás szoftver és firmware frissítéséhez (Epson Software Updater)“ 500. oldal
- ➔ „Alkalmazások eltávolítása“ 406. oldal

**Ellenőrizze, hogy eredeti Epson nyomtató-illesztőprogramja van-e telepítve — Windows**

Az alábbi módszerek valamelyikével ellenőrizheti, hogy eredeti Epson nyomtató illesztőprogram van-e telepítve a számítógépére.

- Windows 11

Kattintson a Start gombra, majd válassza a **Beállítások > Bluetooth és eszközök > Nyomtatók és szkennerek** lehetőséget, majd kattintson a **Nyomtatókiszolgáló tulajdonságai** elemre a **Kapcsolódó beállítások** alatt.

- ❑ Windows 10/Windows 8.1/Windows 8/Windows 7/Windows Server 2022/Windows Server 2019/Windows Server 2016/Windows Server 2012 R2/Windows Server 2012/Windows Server 2008 R2

Válassza a **Vezérlőpult > Eszközök és nyomtatók megtekintése (Nyomtatók, Nyomtatók és faxok)** elemet a **Hardver és hang** menüpontban, kattintson a nyomtató ikonjára, majd a **Nyomtatókiszolgáló tulajdonságai** elemre az ablak felső részén.

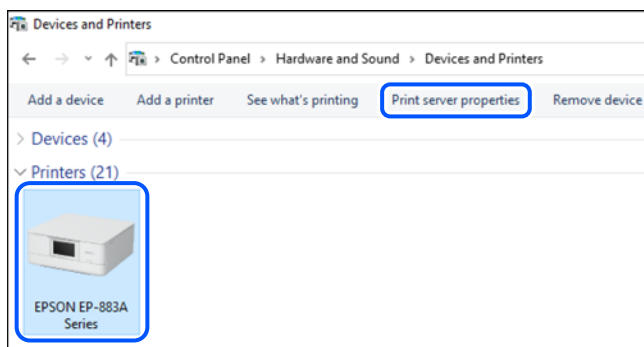

- ❑ Windows Server 2008

Kattintson jobb egérgombbal a **Nyomtatók** mappára, majd kattintson a **Futtatás rendszergazdaként > Kiszolgáló tulajdonságai** elemre.

Kattintson a(z) **Illesztőprogramok** lapfültre. Ha a nyomtató neve megjelenik a listában, akkor az Ön gépére telepítve van az eredeti Epson nyomtató illesztőprogram.

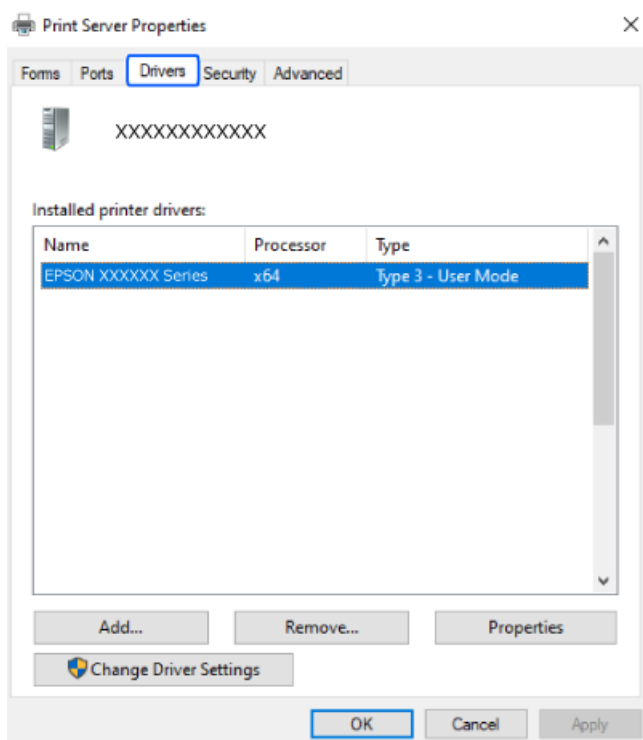

### Kapcsolódó információ

➔ „Alkalmazások külön telepítése“ 402. oldal



## Ellenőrizze, hogy eredeti Epson nyomtató-illesztőprogramja van-e telepítve — Mac OS

Az alábbi módszerek valamelyikével ellenőrizheti, hogy eredeti Epson nyomtató illesztőprogram van-e telepítve a számítógépére.

Válassza a **Rendszerpreferenciák** (vagy **Rendszerbeállítások**) elemet az Apple menü > **Nyomtatók és szkennerek** (vagy **Nyomatás és szkennelés, Nyomatás és faxolás**) menüpontnál, majd válassza ki a nyomtatót. Kattintson az **Beállítások és kellékanyagok** elemre, és ha az **Beállítások** fül és **Segédprogram** fül megjelenik az ablakban, az azt jelenti, hogy van telepítve eredeti Epson nyomtató illesztőprogram a számítógépén.



### Kapcsolódó információ

➔ „Alkalmazások külön telepítése“ 402. oldal

## PostScript nyomtatómeghajtó telepítése

### PostScript nyomtatómeghajtó telepítése — Windows

1. Az alábbi lehetőségek valamelyikével kezdje az összeszerelést.

**Töltse le a weboldalról.**

Nyissa meg a nyomtatója oldalát az alábbi weboldalról, töltsse le a PostScript nyomtatómeghajtót, majd futtassa a végrehajtható fájlt.

<http://www.epson.eu/Support> (Európa)

<http://support.epson.net/> (Európán kívül)

**Szoftverlemez használatával (olyan típusok esetén, amelyhez jár szoftverlemez, és a szoftverlemez elérhető.)**

Illessze be a szoftverlemezt a számítógépbe, kövesse az alábbi mappaelérési útvonalat, majd futtassa le a SETUP64.EXE programot (vagy a SETUP.EXE programot).

Driver\PostScript\WINX64 (vagy WINX86)\SETUP\SETUP64.EXE (vagy SETUP.EXE)

2. Jelölje ki a nyomtatót.

- Kövesse a képernyőn megjelenő utasításokat.
- Válassza ki a csatlakozás módját a hálózati csatlakozási lehetőség vagy az USB segítségével történő csatlakozási lehetőség közül.
  - Hálózati csatlakozási lehetőség esetében.**  
Megjelennek az ugyanabban a hálózatban lévő elérhető nyomtatók.  
Válassza ki a használni kívánt nyomtatót.
  - USB segítségével történő csatlakozás esetében.**  
A nyomtató számítógéphez történő csatlakoztatásához kövesse a képernyőn megjelenő utasításokat.
- A PostScript nyomtatómeghajtó telepítéséhez kövesse a képernyőn megjelenő utasításokat.

## PostScript nyomtatómeghajtó telepítése — Mac OS

Töltse le a nyomtató-illesztőprogramot az Epson weboldaláról, és telepítse.

<http://www.epson.eu/Support> (Európa)

<http://support.epson.net/> (Európán kívül)

A nyomtató-illesztőprogram telepítésekor meg kell adnia a nyomtató IP-címét.

Válassza ki a hálózat ikont a nyomtató kezdőképernyőjén, majd válassza az aktív csatlakozási módszert a nyomtató IP-címének megerősítéséhez.

## Eredeti Epson nyomtató hozzáadása (kizárólag Mac OS esetében)

- Válassza ki a **Rendszerpreferenciák** (vagy a **Rendszerbeállítások**) elemet az Apple menü > **Nyomtatók és szkennerek** (vagy **Nyomtatás és szkennelés, Nyomtatás és faxolás**) menüpontban.
- Kattintson a **+** (vagy a **Nyomtató, szkennер vagy fax hozzáadása**) elemre, majd válassza ki a nyomtatóját a megjelenő képernyőn.
- Végezze el a következő beállításokat.
  - macOS Monterey (12.x) vagy újabb  
Kattintson a(z) **Szoftver kiválasztása** elemre a(z) **Használat** elemből, válassza ki a nyomtatót megjelenített képernyőn, majd kattintson a(z) **OK** elemre.
  - Mac OS X Mavericks (10.9.5) – macOS Big Sur (11.x)  
Válassza ki a nyomtatót a **Használat** beállításnál.
- Kattintson a **Hozzáadás** elemre.

**Megjegyzés:**

  - Ha a nyomtató nem szerepel a listában, ellenőrizze, hogy a nyomtató megfelelően csatlakoztatva van-e a számítógéphez és be van-e kapcsolva.*
  - USB, IP vagy Bonjour kapcsolatnál a nyomtató után manuálisan állítsa be az opcionális papírkazetta egységet.*

## Alkalmazások eltávolítása

Jelentkezzen be a számítógépébe rendszergazdaként. Adja meg az adminisztrátori jelszót, ha számítógép kéri.

## Alkalmazások eltávolítása — Windows

1. A(z)  gomb megnyomásával kapcsolja ki a nyomtatót.
2. Zárjon be minden futó alkalmazást.
3. Nyissa meg a **Vezérlőpanel**:
  - Windows 11  
Kattintson az indítás gombra, majd válassza a **Minden alkalmazás > Windows-eszközök > vezérlőpanel** lehetőséget.
  - Windows 10/Windows Server 2022/Windows Server 2019/Windows Server 2016  
Kattintson az indítás gombra, majd válassza a **Windows rendszer > Vezérlőpanel** lehetőséget.
  - Windows 8.1/Windows 8/Windows Server 2012 R2/Windows Server 2012  
Válassza az **Asztal > Beállítások > Vezérlőpanel** elemet.
  - Windows 7/Windows Server 2008 R2/Windows Server 2008  
Kattintson az indítás gombra, majd jelölje ki a **Vezérlőpanel** parancsot.
4. Nyissa meg a **Program eltávolítása** (vagy a **Programok hozzáadása/eltávolítása** lehetőséget):  
A **Programok** lehetőségben jelölje ki a **Program eltávolítása** elemet.
5. Jelölje ki az eltávolítandó alkalmazást.  
A nyomtató-illesztőprogram nem távolítható el, amíg bármilyen nyomtatási feladat függőben van. Az eltávolítás előtt törölje a nyomtatási feladatokat, vagy várja meg, amíg azok befejeződnek.
6. Távolítsa el az alkalmazásokat:  
Kattintson a(z) **Eltávolítás/módosítás** vagy **Eltávolítás** lehetőségre.  
**Megjegyzés:**  
*Ha a **Felhasználói fiók kezelése** ablak megjelenik, kattintson a **Folytatásra**.*
7. Kövesse a képernyőn megjelenő utasításokat.

## Alkalmazások eltávolítása — Mac OS

1. Töltse le az Uninstaller programot az EPSON Software Updater használatával.  
Ha letöltötte az Uninstaller programot, nem kell azt minden alkalommal újra letöltenie, ha egy alkalmazást törölni szeretne.
2. A(z)  gomb megnyomásával kapcsolja ki a nyomtatót.
3. A nyomtató-illesztőprogramnak vagy a(z) PC-FAX illesztőprogramjának az eltávolításához válassza a **Rendszerpreferenciák** (vagy a **Rendszerbeállítások**) elemet a(z) Apple menü > **Nyomtatók és szkennerek** (vagy **Nyomtatás és szkennelés** vagy **Nyomtatás és faxolás**) menüpontban, majd távolítsa el a nyomtatót az engedélyezett nyomtatók listájából.
4. Zárjon be minden futó alkalmazást.
5. Válassza ki az **Ugrás > Alkalmazások > Epson Software > Uninstaller** elemet.

6. Jelölje ki az eltávolítani kívánt alkalmazást, majd kattintson a(z) **Uninstall** elemre.



**Fontos:**

A(z) Uninstaller eltávolít minden, Epson tintasugaras nyomtatóhoz tartozó nyomtató-illesztőprogramot a számítógépről. Ha több Epson tintasugaras nyomtatót használ, és nem szeretné valamennyi illesztőprogramot törölni, először távolítsa el valamennyit, majd telepítse újra a szükséges illesztőprogramot.

**Megjegyzés:**

Ha nem találja az eltávolítani kívánt alkalmazást az alkalmazások listáján, nem tudja azt eltávolítani az Uninstaller segítségével. Ebben az esetben jelölje ki az **Ugrás > Alkalmazások > Epson Software** lehetőséghez, jelölje ki az eltávolítandó alkalmazást, és húzza azt a kuka ikonra.

### Kapcsolódó információ

- ➔ „Alkalmazás szoftver és firmware frissítéséhez (Epson Software Updater)“ 500. oldal

---

## Számítógéphez való csatlakozás beállításai

Kövesse a rendszergazda által megadott valamennyi utasítást a nyomtató csatlakoztatásával kapcsolatban.

Lépjen a következő webhelyre, majd adja meg a termék nevét. Lépjen a(z) **Beállítás** lehetőséghez, majd kezdje meg a beállítást.

<https://epson.sn>

Megosztott nyomtató konfigurálásához válassza ki a hálózaton elérhető nyomtatót és kezdje meg a konfigurálást.

---

## A nyomtató hálózati csatlakozási állapotának ellenőrzése (Hálózati kapcsolódási jelentés)

Egy hálózati kapcsolódási jelentés kinyomtatásával ellenőrizheti a nyomtató és a vezeték nélküli útválasztó közötti kapcsolat állapotát.

1. Koppintson a(z)  lehetőségre a kezdőképernyőn.
2. Válassza a következőt: **Ha nem tud csatlakozni a hálózathoz > Kapcsolat ellenőrzése.**
3. Koppintson a(z) **Kapcsolat ellenőrzése** elemre.  
Ekkor elkezdődik a kapcsolat ellenőrzése.
4. Kövesse a nyomtató képernyőjén megjelenő utasításokat a hálózati kapcsolatra vonatkozó jelentés kinyomtatásához.  
Ha hiba történt, forduljon a rendszergazdához.

### Kapcsolódó információ

- ➔ „A hálózati kapcsolatra vonatkozó jelentés üzenetei és megoldásai“ 58. oldal

## Közvetlen csatlakozás a nyomtatóhoz (Wi-Fi Direct)

A Wi-Fi Direct (Egyszerű hozzáférési pont) lehetővé teszi, hogy egy okoseszköz nyomtatás céljából közvetlenül csatlakozzon a nyomtatóhoz vezeték nélküli útválasztó nélkül.

A funkció használatához be kell szerelnie az opcionális Wireless LAN Interface-P1 alkatrészt.

### A Wi-Fi Direct

Akkor használja ezt a kapcsolódási módot, ha nem használ Wi-Fi-hálózatot otthonában vagy irodájában, vagy ha közvetlenül szeretné csatlakoztatni a nyomtatót és a számítógépet vagy okoseszközt. A nyomtató ebben a módban vezeték nélküli útválasztóként viselkedik, és eszközöket is csatlakoztathat a nyomtatóhoz anélkül, hogy normál vezeték nélküli útválasztót kellene használnia. A nyomtatóhoz közvetlenül csatlakozó eszközök azonban nem tudnak kommunikálni egymással a nyomtatón keresztül.

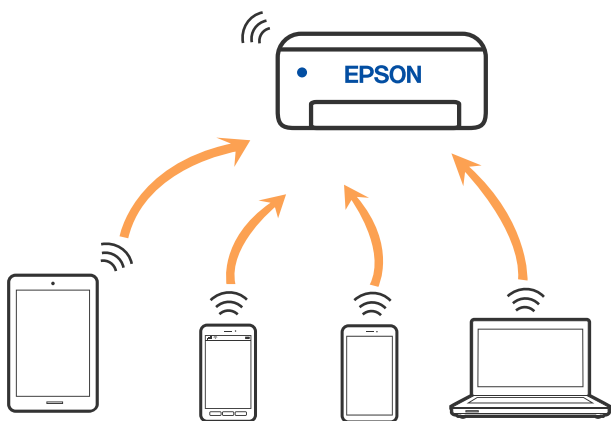

A nyomtató csatlakozhat egyidejűleg Wi-Fi-, Ethernet- és Wi-Fi Direct (Egyszerű hozzáférési pont) módon keresztül. Ha azonban hálózati kapcsolatot kezdeményez Wi-Fi Direct (Egyszerű hozzáférési pont) módban, amikor a nyomtató Wi-Fi-hálózaton keresztül kapcsolódik, akkor a Wi-Fi-kapcsolat ideiglenesen megszakad.

### Csatlakozás iPhone, iPad vagy iPod touch eszközhöz Wi-Fi Direct használatával

Ezzel a módszerrel nyomtatója közvetlenül, vezeték nélküli útválasztó nélkül csatlakoztatható iPhone, iPad vagy iPod touch eszközhöz.

A funkció használatához be kell szerelnie az opcionális Wireless LAN Interface-P1 alkatrészt.

A funkció használatához a következő feltételek szükségesek. Amennyiben az Ön környezete nem felel meg az itt megadott feltételeknek, akkor a kapcsolat nem hozható létre a(z) **Más operációs rendszer eszközök** elem kiválasztásával. A csatlakozásra vonatkozó további részleteket az alábbi információs hivatkozásra kattintva olvashat.

- iOS 11 vagy újabb
- A szabványos kamera alkalmazás használata a QR-kód beolvasásához
- Epson Smart Panel 4.00 vagy újabb verzió

Nyomtatás okoseszközről az Epson Smart Panel használatával. Először telepítse a(z) Epson Smart Panel alkalmazást az okoseszköze.

**Megjegyzés:**

A beállításokat a nyomtatón és a csatlakoztatni kívánt okoseszközön csak egyszer kell elvégezni. Hacsak nem tiltja le a Wi-Fi Direct funkciót vagy nem állítja alapértékre a hálózati beállításokat, az alábbi beállításokat nem kell újra elvégeznie.

1. Koppintson a(z)  lehetőségre a kezdőképernyőn.
2. Válassza a következőt **Wi-Fi Direct**.
3. Válassza a következőt **Beállítás elindítása**.
4. Válassza a következőt **iOS**.

A nyomtató vezérlőpanelén megjelenik a QR-kód.

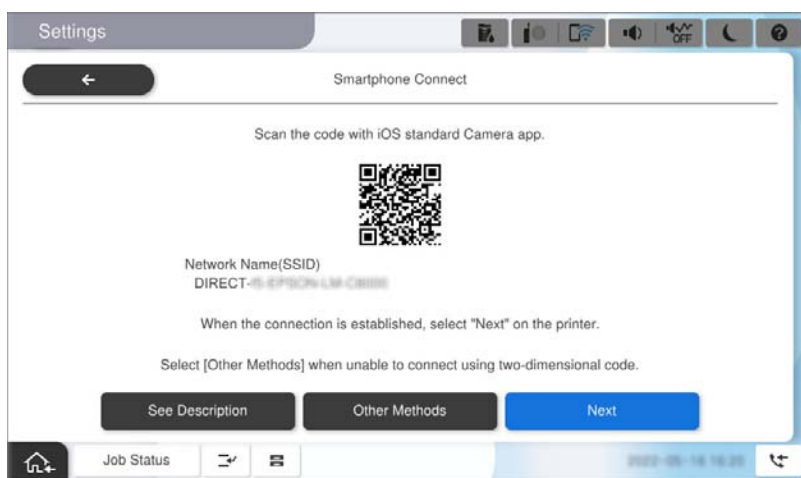

5. Az iPhone, iPad vagy iPod touch készüléken indítsa el a Kamera alkalmazást, majd FOTÓ módban olvassa be a nyomtató vezérlőpanelén megjelenő QR-kódot.

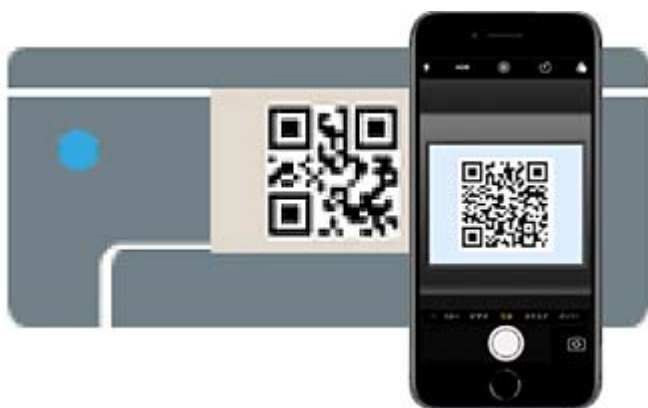

Használjon iOS 11 vagy újabb rendszeren futó Kamera alkalmazást. Nem fog tudni a nyomtatóhoz csatlakozni, ha iOS 10 vagy korábbi rendszeren futó Kamera alkalmazást használ. A csatlakozás akkor sem jön létre, ha QR-kód beolvasására alkalmas alkalmazást próbál használni. Ha nem tud csatlakozni, válassza a(z) **Más operációs rendszerek** opciót a nyomtató vezérlőpaneljén. A csatlakozásra vonatkozó további részleteket az alábbi információk hivatkozására kattintva olvashat.

6. Koppintson az iPhone, iPad vagy iPod touch eszköz képernyőjén megjelenő csatlakozási információra.

7. Koppintson a **Csatlakozás** elemre.

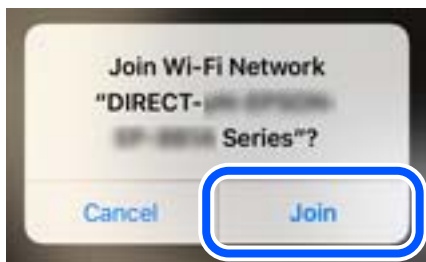

8. Győződjön meg róla, hogy a nyomtató vezérlőpaneljén megjelenik a kapcsolat létrejöttét jelző üzenet, majd koppintson az **OK** gombra.
9. Válassza a következőt **Kész**.
10. Az iPhone, iPad vagy iPod touch eszközön indítsa el az Epson Smart Panel alkalmazást.

Az Epson Smart Panel automatikusan hozzáadja az okoseszközhöz csatlakoztatott nyomtatókat. Kövesse a képernyőn megjelenő utasításokat.

Az előzetesen már a nyomtatóhoz csatlakoztatott okoseszközök újbóli csatlakoztatásához válassza ki az okoseszköz Wi-Fi-képernyőjén látható hálózat nevét (SSID).

### Kapcsolódó információ

➔ [„Wi-Fi Direct-csatlakozás az SSID és a jelszó megadásával“ 412. oldal](#)

## Csatlakozás Android operációs rendszerű eszközhöz Wi-Fi Direct segítségével

Ezzel a módszerrel nyomtatója közvetlenül, vezeték nélküli útválasztó nélkül csatlakoztatható az Android operációs rendszerű eszközökhöz.

A funkció használatához be kell szerelnie az opcionális Wireless LAN Interface-P1 alkatrészt.

A funkció használatához a következő feltételek szükségesek.

- Android 5.0 vagy újabb
- Epson Smart Panel 4.00 vagy újabb verzió

A(z) Epson Smart Panel segítségével okoseszközről lehet nyomtatni. Először telepítse a(z) Epson Smart Panel alkalmazást az okoseszközre.

### **Megjegyzés:**

*A beállításokat a nyomtatón és a csatlakoztatni kívánt okoseszközhöz csak egyszer kell elvégezni. Hacsak nem tiltja le a Wi-Fi Direct funkciót vagy nem állítja alapértékre a hálózati beállításokat, az alábbi beállításokat nem kell újra elvégeznie.*

1. Válassza a(z)  lehetőséget a kezdőképernyőn.
2. Válassza a következőt **Wi-Fi Direct**.
3. Válassza a következőt **Beállítás elindítása**.

4. Válassza a következőt **Android**.



5. Az okoseszközön indítsa el a(z) Epson Smart Panel alkalmazást.  
Koppintson a + lehetőségre az Epson Smart Panel képernyőn, majd a Wi-Fi-hez csatlakoztatott készülékek listájából válassza a csatlakoztatni kívánt nyomtatót.
6. Ha megjelent az eszköz csatlakoztatásának engedélyezését kérő képernyő, válassza a(z) **Jóváhagyás** lehetőséget.
7. Válassza ki a nyomtató vezérlőpaneljén a(z) **Kész** menüpontot.

Az előzetesen már a nyomtatóhoz csatlakoztatott okoseszközök újbóli csatlakoztatásához válassza ki az okoseszköz Wi-Fi-képernyőjén látható hálózat nevét (SSID).

### Kapcsolódó információ

➔ [„Wi-Fi Direct-csatlakozás az SSID és a jelszó megadásával“ 412. oldal](#)

## Wi-Fi Direct-csatlakozás az SSID és a jelszó megadásával

Ezzel a módszerrel nyomtatója közvetlenül, vezeték nélküli útválasztó nélkül csatlakoztatható okoseszközökhöz.

A funkció használatához be kell szerelnie az opcionális Wireless LAN Interface-P1 alkatrészt.

### Megjegyzés:

*A beállításokat a nyomtatón és a csatlakoztatni kívánt okoseszközön csak egyszer kell elvégezni. Hacsak nem tiltja le a Wi-Fi Direct funkciót vagy nem állítja alapértékre a hálózati beállításokat, az alábbi beállításokat nem kell újra elvégeznie.*



1. Válassza a(z)  lehetőséget a kezdőképernyőn.
2. Válassza a következőt **Wi-Fi Direct**.
3. Válassza a következőt **Beállítás elindítása**.



4. Válassza a következőt **Más operációs rendszerek eszközei**.



Megjelenik a nyomtató Wi-Fi Direct alkalmazásához tartozó Hálózati név (SSID) és Jelszó.

5. A kapcsolódáshoz az okoseszköz Wi-Fi képernyőjén válassza ki a nyomtató vezérlőpaneljén megjelenő SSID-azonosítót, majd adja meg a jelszót.

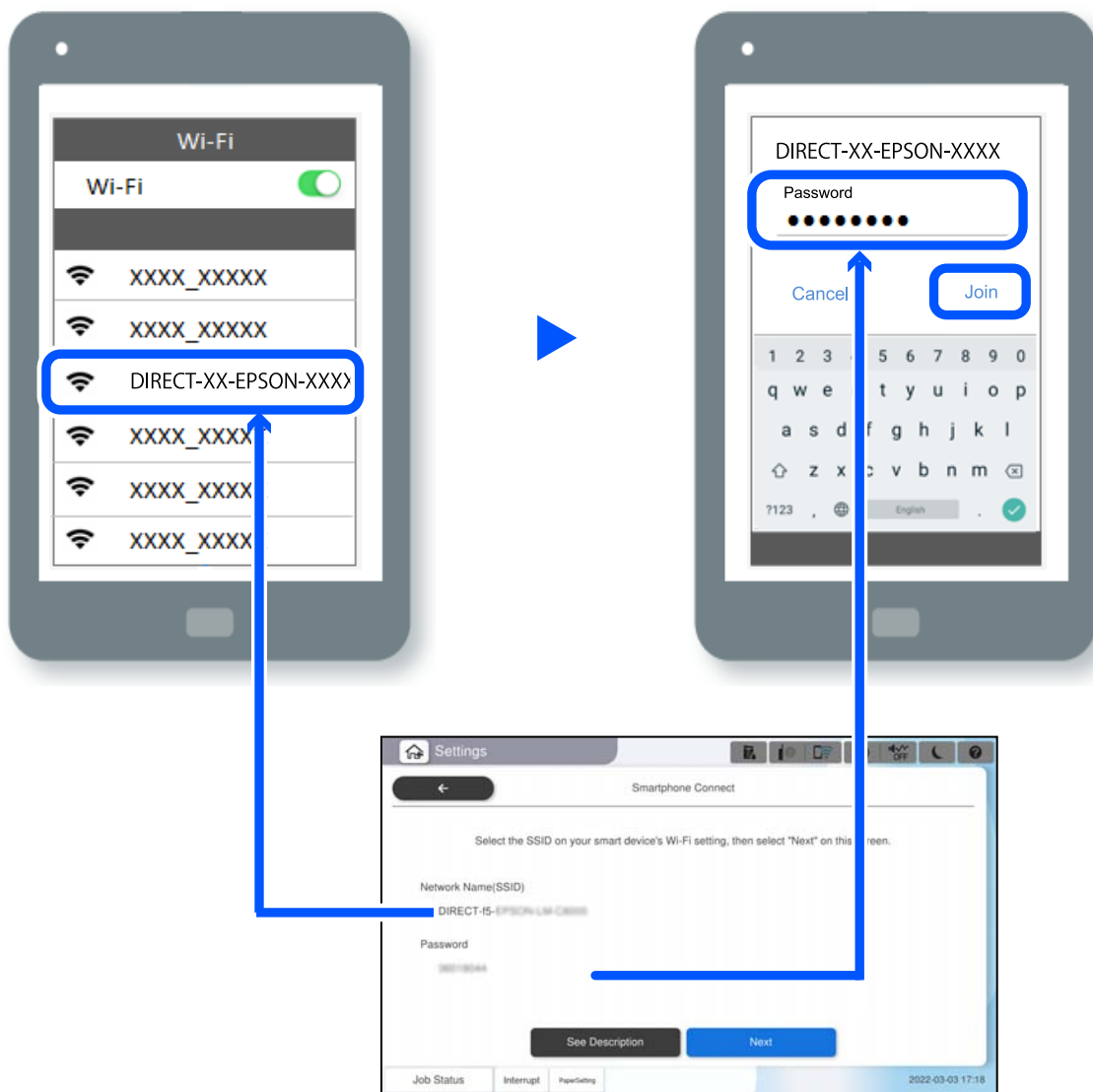

6. Válassza ki a nyomtató vezérlőpaneljén a(z) **Tovább** menüpontot.

7. Az okoseszközön indítsa el a(z) Epson Smart Panel alkalmazást.

Az Epson Smart Panel alkalmazásban az okoseszköz elindításkor automatikusan csatlakozik a nyomtatóhoz. Kövesse a képernyőn megjelenő utasításokat.

8. Válassza ki a nyomtató vezérlőpaneljén a(z) **Kész** menüpontot.

Az előzetesen már a nyomtatóhoz csatlakoztatott okoseszközök újbóli csatlakoztatásához válassza ki az okoseszköz Wi-Fi-képernyőjén látható hálózat nevét (SSID).

## Csatlakozás számítógéphez Wi-Fi Direct használatával

A funkció használatához be kell szerelnie az opcionális Wireless LAN Interface-P1 alkatrészt.

Ha a nyomtató és a számítógép a Wi-Fi Direct használatával csatlakozik, a számítógépről nem érhető el az internet. Ha folyamatosan csatlakoznia kell a nyomtatóhoz, Wi-Fi kapcsolat használatát javasoljuk.

1. Látogasson el az Epson webhelyére, és töltsse le a nyomtatójához tartozó nyomtató-illesztőprogramot arra a számítógépre, amelyet a nyomtatóhoz szeretne csatlakoztatni.

<http://www.epson.com>

2. Koppintson a  elemre, majd válassza a **Wi-Fi Direct** lehetőséget.
3. Koppintson a(z) **Beállítás elindítása** elemre.
4. Válassza a következőt **Más operációs rendszerek eszközei**.

Megjelenik a nyomtató **Hálózatnév (SSID)** és **Jelszó** beállítása a Wi-Fi Direct használatához.

5. A számítógép hálózati kapcsolat képernyőjén válassza ki a nyomtató vezérlőpaneljén megjelenő SSID-azonosítót, majd írja be a jelszót.

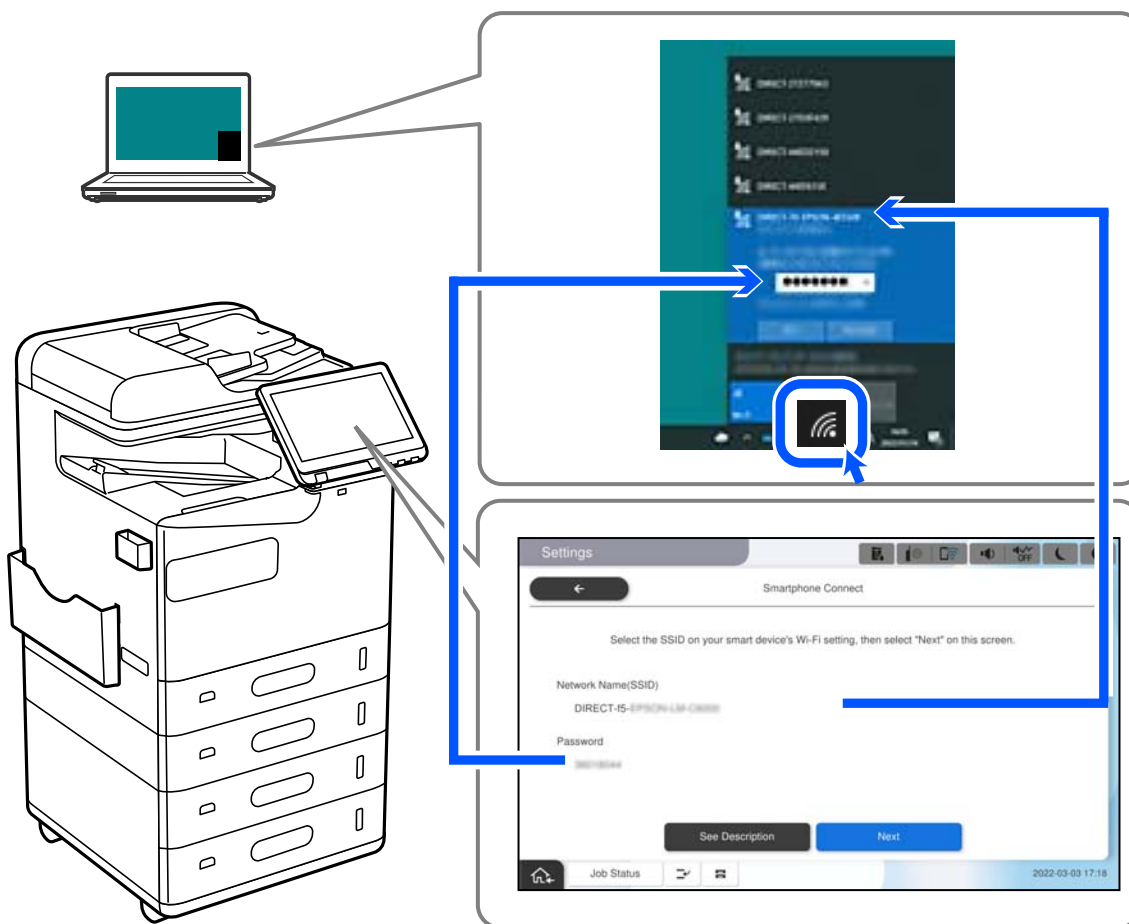

6. A telepítéshez a számítógépen kattintson duplán a letöltött nyomtató-illesztőprogramra. Kövesse a képernyőn megjelenő utasításokat.
7. A nyomtató vezérlőpaneljén válassza a(z) **Tovább**, majd a(z) **Kész** elemet.

## A csatlakozás módosítása Wi-Fi-ről USB-re

Ha a használt Wi-Fi instabil, vagy ha stabilabb USB-kapcsolatra szeretne váltani, kövesse az alábbi lépéseket.

1. A nyomtató csatlakoztatása számítógéphez USB-kábellel.
2. USB-kapcsolaton keresztül történő nyomtatás esetén válasszon ki egy olyan nyomtatót, amely nincs (XXXXX) címkével ellátva.

A nyomtató neve vagy a „Hálózat” XXXXX-szel jelenik meg az operációs rendszer verziójától függően.

Példa Windows 11 rendszerre



Példa Windows 10 rendszerre

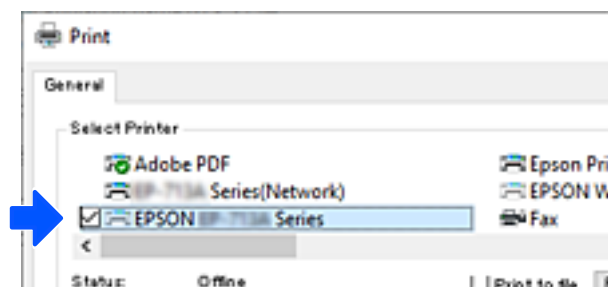

Ha a nyomtató nem ismerhető fel USB-kábellel a számítógéphez csatlakoztatva, előfordulhat, hogy a nyomtató rendszergazdája korlátozta a külső interfész csatlakoztatását. Lépjen kapcsolatba a rendszergazdával.

### Kapcsolódó információ

- ➔ „Hátsó rész” 24. oldal
- ➔ „USB-csatlakozás korlátozása és külső memória használata” 604. oldal

## A nyomtató használata bekapcsolt hozzáférés-szabályozás funkcióval

Ha a nyomtató vezérlőpanelén a(z)  jelzés látható, a felhasználókat a nyomtató rendszergazdája korlátozta.

Ebben az esetben a felhasználók nem módosíthatják a nyomtató beállításait és nem tudják a nyomtató bizonyos funkcióit használni. A használathoz be kell jelentkeznie a nyomtatóra.

## Bejelentkezés a nyomtatóba a vezérlőpanelről

Az alábbiakban egy példát ismertetünk a nyomtatóra való bejelentkezésre, melyben a rendszergazdai zárolás és a hozzáférés-vezérlési funkció bekapcsolt, valamint egy vagy több felhasználó regisztrálva van. A képernyőkön megjelenő tartalom a készülék típusától és az adott helyzettől függően változik.

1. A nyomtató vezérlőpanelén válassza ki a(z)  elemet.

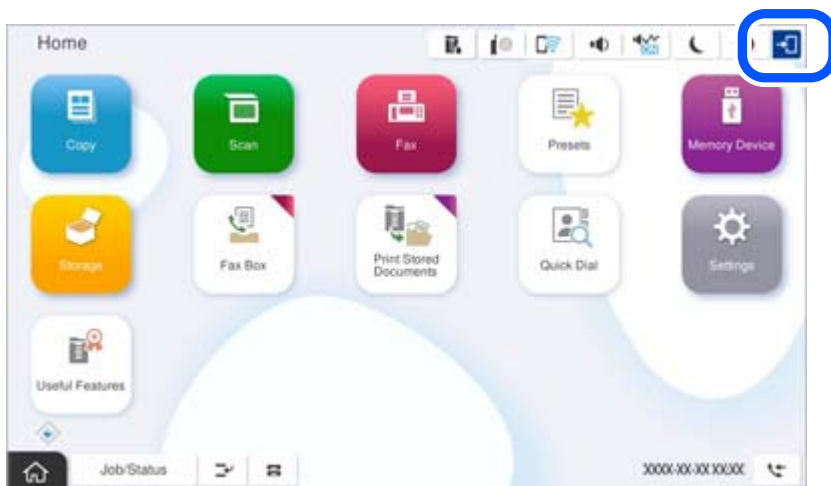

2. A nyomtatóba való bejelentkezéshez válasszon ki egy felhasználót.

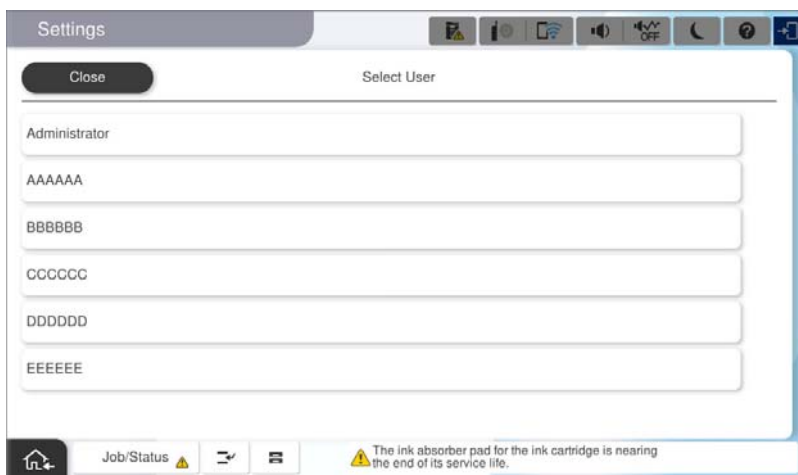

3. A nyomtatóba való bejelentkezéshez adja meg a jelszót.

A bejelentkezéssel kapcsolatos információkért vegye fel a kapcsolatot a nyomtató rendszergazdával. A rendszergazdai jelszó alapértelmezetten be van állítva. A további részletekért lásd a kapcsolódó információkat.

A regisztrált felhasználók az engedélyezett funkciókkal használhatják a nyomtatót. Ha rendszergazdai jogosultsággal lép be, beállításokat eszközölhet a vezérlőpanelről.

Amikor elvégezte a beállításokat, kijelentkezéshez válassza a következőt: .

### Kapcsolódó információ

➔ „Megjegyzések a rendszergazdai jelszóval kapcsolatban“ 19. oldal

➔ „Felhasználói fiók létrehozása“ 601. oldal

## Bejelentkezés a nyomtatóra számítógépről

Az alábbi eljárás egy olyan helyzetet ismertet, amelyben a hozzáférés-vezérlési funkció engedélyezve van, a rendszergazda pedig kiválasztotta a(z) **A Web Config alkalmazásba való bejelentkezés engedélyezése a regisztrált felhasználóknak** lehetőséget.

1. A(z) Web Config eléréséhez írja be a böngészőbe a nyomtató IP-címét.

Adja meg a nyomtató IP-címét egy olyan számítógépről, amely ugyanahhoz a hálózathoz csatlakozik, mint a nyomtató.

Az alábbi menüből ellenőrizheti a nyomtató IP-címét.

**Beáll. > Általános beállítások > Hálózati beállítások > Hálózat állapota > Vezetékes hálózat/ Wi-Fi állapot**

2. Kattintson a(z) bejelentkezés elemre.

3. Válassza ki a felhasználó típusát, írja be a felhasználónevet és a jelszavat, majd kattintson a(z) OK gombra.

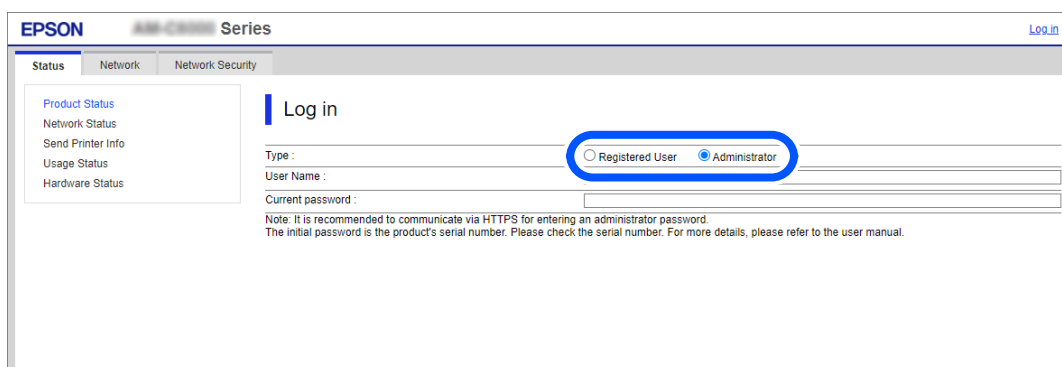

The screenshot shows the Epson Web Config interface for an EPSON printer. The 'Log in' section is active, with the 'Administrator' radio button selected and highlighted by a blue circle. Below the radio buttons are input fields for 'User Name' and 'Current password'. A note at the bottom states: 'Note: It is recommended to communicate via HTTPS for entering an administrator password. The initial password is the product's serial number. Please check the serial number. For more details, please refer to the user manual.'

Az önnek adott jogosultságok alapján érhet el oldalakat.

Amikor elvégezte a műveleteket, válassza a(z) kijelentkezés elemet.

### Kapcsolódó információ

➔ „A Web Config futtatása webböngészőben“ 498. oldal

➔ „A rendszergazdai jelszó alapértelmezett értéke“ 19. oldal

➔ „Felhasználói fiók létrehozása“ 601. oldal

## Felhasználói fiók regisztrálása a nyomtató-illesztőprogramban (Windows)

Ha a nyomtató hozzáférés-szabályozási funkciója engedélyezve van, akkor a felhasználói fiók regisztrálása után nyomtathat azokból az illesztőprogramokból, amelyeken a hitelesítési adatok regisztrálhatók.

Ebben a fejezetben ismertetjük a felhasználói fiók eredeti Epson nyomtató-illesztőprogramhoz való regisztrálását.

1. Nyissa meg az Epson nyomtatóillesztő ablakát.

2. Válassza ki a lehetőségeket az alábbi sorrendben.

**Karbantartás lapfűl > A nyomtató és a beállítások adatai**

3. Válassza ki a(z) **A Hozzáférés felügyelet beállításainak mentése** lehetőséget, majd nyomja kattintson a **Beállítások** gombra.
4. Töltse ki a(z) **Felhasználói név** és a(z) **Jelszó** bejegyzéseket, majd nyomja meg a(z) **OK** elemet.  
Adja meg a nyomtató-rendszergazdától kapott felhasználói fiókot.
5. A nyomtató-illesztőprogram ablakának bezárásához kattintson többször a(z) **OK** gombra.

**Kapcsolódó információ**

- ➔ „A nyomtató és a beállítások adatai:“ 213. oldal
- ➔ „Felhasználói fiók létrehozása“ 601. oldal

## **Felhasználók hitelesítése az Epson Scan 2 alkalmazásban hozzáférés-szabályozás esetén**

Ha a nyomtatóhoz engedélyezve van a hozzáférés-vezérlés funkció, beolvasáshoz regisztrálnia kell felhasználónevét és jelszavát, amikor az Epson Scan 2 alkalmazást használja. Ha nem ismeri a jelszót, vegye fel a kapcsolatot a nyomtató rendszergazdával.

1. Indítsa le az Epson Scan 2 alkalmazást.
2. Az Epson Scan 2 képernyőn győződjön meg róla, hogy a nyomtatója van kiválasztva a **Lapolvasó** listában.
3. Válassza ki a **Beállítások** lehetőséget a **Lapolvasó** listából a **Szkenner beállítások** képernyő megnyitásához.
4. Kattintson a **Hozzáférés-vezérlés** lehetőségre.
5. Az **Hozzáférés-vezérlés** képernyőn adja meg a **Felhasználónév** és a **Jelszó** beállítását arra a fiókra vonatkozóan, amelyik engedéllyel rendelkezik a lapolvasáshoz.
6. Kattintson a **OK** lehetőségre.

**Kapcsolódó információ**

- ➔ „Felhasználói fiók létrehozása“ 601. oldal

---

## **A nyomtató áthelyezése és szállítása**

A nyomtató mozgatásakor és szállításakor vegye fel a kapcsolatot az Epson ügyfélszolgálatával vagy egy hivatalos Epson szolgáltatóval.

**Kapcsolódó információ**

- ➔ „Technikai támogatási webhely“ 655. oldal

# Problémamegoldás

Problémamegoldás. . . . .	421
Nem lehet nyomtatni, másolni, szkennelni vagy faxot küldeni. . . . .	423
A nyomtatás, másolás, beolvasás és faxolás minősége gyenge. . . . .	440
Az LCD képernyőn megjelenő hibakód vagy üzenet. . . . .	458
A papír elakadt. . . . .	468
Ideje kicserélni a kellékanyagokat és a karbantartási alkatrészeket. . . . .	469
A nyomtató nem az elvártak szerint működik. . . . .	474
Minden megoldást kipróbáltam, a probléma továbbra is fennáll. . . . .	479



## Problémamegoldás

Ha probléma merül fel, ellenőrizze az alábbiakat a probléma okának felderítéséhez.

### A nyomtató hibaállapotának ellenőrzése.

Ellenőrizze, hogy magával a nyomtatóval van-e probléma.



Ellenőrzési pont	Megoldás
A hiba a nyomtatónál van?	<p>Ha hibaüzenet jelenik meg az LCD-képernyőn, kövesse az üzenetet a probléma megoldásához. Ha a korlátozott hozzáférés-szabályozás miatt nem tudja megoldani, lépjen kapcsolatba a rendszergazdával.</p> <p>Beakadt papír esetén nézze meg az LCD-képernyőn, hogy hol történt az elakadás, majd kövesse az utasításokat, és távolítsa el azt. Az óvintézkedéseket lásd az útmutató vonatkozó leírásaiban.</p> <p>Ha fogyóeszközök cseréjével kapcsolatos üzenet jelenik meg, kövesse a képernyőn megjelenő utasításokat azok kicseréléséhez. A kezeléssel kapcsolatos óvintézkedéseket lásd az útmutató vonatkozó leírásaiban.</p>
A kábelekkel vagy a nyomtató megjelenésével van probléma?	Ha a fedelek nem záródnak megfelelően, csukja be őket. Ha a kábelek kihúzódnának, határozottan illessze őket vissza.
A készülék ki van kapcsolva?	Ha a nyomtató ki van kapcsolva, nyomja meg a(z)  gombot a bekapcsolásához.

#### Kapcsolódó információ

- ➔ [„Az LCD-képernyőn megjelenő üzenet“ 458. oldal](#)
- ➔ [„A papír elakadt“ 468. oldal](#)
- ➔ [„Ideje kicserélni a kellékanyagokat és a karbantartási alkatrészeket“ 469. oldal](#)

### A nyomtató csatlakozásának ellenőrzése.

Ellenőrizze, hogy a nyomtató csatlakozásával van-e probléma.

Ellenőrzési pont	Megoldás
A nyomtató megfelelően csatlakozik a hálózathoz?	<p>Futtasson hálózati kapcsolat-ellenőrzést a hálózati kapcsolat ellenőrzéséhez.</p> <p>Válassza ki az LCD-kijelzőn a(z)   &gt; <b>Hogyan</b> &gt; <b>Ha nem tud csatlakozni a hálózathoz</b> lehetőséget. Nyomtassa ki a hálózati kapcsolatra vonatkozó jelentést és a csatlakozási hiba megoldásához lépjen kapcsolatba a rendszergazdával.</p>
A nyomtató-illesztőprogram telepítve van a számítógépre?	A nyomtató-illesztőprogram telepítését ellenőrizheti a <b>Beállítások</b> > <b>Eszközök</b> > <b>Nyomtatók</b> elem ellenőrzésével a számítógépen. A további részletekért lásd a kapcsolódó információkat.

Ellenőrzési pont	Megoldás
A nyomtatóadatok megjelennek a számítógépen?	<p>Az EPSON Status Monitor 3 segítségével ellenőrizze a számítógép és a nyomtató kapcsolódási állapotát. A további részletekért lásd a kapcsolódó információkat.</p> <p>Ha a nyomtató állapota nem látható, előfordulhat, hogy nem a megfelelő port van kiválasztva. Ha a nyomtatót hálózatra csatlakoztatja, az <b>EpsonNet nyomtatási port</b> használatát javasoljuk. Ha az <b>EpsonNet nyomtatási port</b> nem érhető el, telepítse újra a nyomtató-illesztőprogramot.</p>
A vezeték nélküli LAN (Wi-Fi) kapcsolat megszakadt vagy nem tud csatlakozni, ha a számítógépen USB 3.0 eszközt használ?	<p>Ha egy eszközt csatlakoztat az USB 3.0 porthoz Mac készülékén, akkor rádiófrekvenciás interferencia léphet fel. Próbálja ki a következőt.</p> <ul style="list-style-type: none"> <li><input type="checkbox"/> Helyezze az USB 3.0 portba csatlakoztatott eszközt távolabb a számítógéptől.</li> <li><input type="checkbox"/> Kapcsoljon ki valamennyi USB 3.0 eszközt vagy kizárólag szükség esetén csatlakoztassa azokat.</li> <li><input type="checkbox"/> Csatlakozzon az 5 GHz-es tartomány SSID-jéhez.</li> </ul>
A számítógép vagy okoseszköz csatlakoztatható a hálózatra?	<p>Ellenőrizze, hogy a számítógépén vagy okoseszközén meg tudja-e tekinteni a weboldalt (az adatkommunikáció kikapcsolva). Ha nem tudja megtekinteni, akkor a probléma a hálózattal kapcsolatos. A probléma megoldásához lépjen kapcsolatba a rendszergazdával.</p>

### Kapcsolódó információ

- ➔ [„A nyomtató hálózati csatlakozási állapotának ellenőrzése \(Hálózati csatlakozási jelentés\)“ 408. oldal](#)
- ➔ [„A rendszer a nyomtató állapotával kapcsolatos problémát észlelt.“ 425. oldal](#)
- ➔ [„A nyomtató USB-vel nem csatlakoztatható“ 428. oldal](#)
- ➔ [„Alkalmazások külön telepítése“ 402. oldal](#)

## Ellenőrizze a nyomtatóbeállításokat.

Ellenőrizze a nyomtatóbeállításokat. Előfordulhat, hogy a rendszergazda által kezelt nyomtatók korlátozva vannak, hogy a nyomtatóbeállításokat ne lehessen megváltoztatni. Ha nem tudja végrehajtani a műveleteket, lépjen kapcsolatba a rendszergazdával.

Ellenőrzési pont	Megoldás
A nyomtatás nem indul.	<p>Előfordulhat, hogy a nyomtatón még maradt adat. Nyissa meg a nyomtatási várólistát és ellenőrizze a nyomtatási feladat állapotát. Ha hiba miatt függőben van, törölje a hibát és indítsa újra vagy törölje a hibás nyomtatási feladatot, ezután a maradék adat nyomtatása elindul.</p> <p>Ha az alapértelmezett nyomtató függőben van vagy offline, állítsa online állapotra a(z) Windows számítógép nyomtatóbeállításai között.</p> <p>Válassza ki a nyomtatót és a portot a megfelelő kimenet érdekében.</p>
A használni kívánt menü nem jelenik meg.	<p>A rendszergazda hozzáférés-szabályozást állított be. A hiányzó menü használatához szükséges információért lépjen kapcsolatba a rendszergazdával.</p> <p>Bizonyos funkciók használatához külön szerződésre van szükség. Lépjen kapcsolatba a rendszergazdával, hogy ellenőrizze, az adott funkció elérhető-e a nyomtatón.</p>

Ellenőrzési pont	Megoldás
Nem tud faxolni.	Faxolás közbeni hiba esetén lásd a faxolással kapcsolatos problémamegoldást.
Nem tud fénymásolni vagy szkennelni.	Fénymásolás vagy szkennelés közbeni hiba esetén lásd a fénymásolással vagy szkenneléssel kapcsolatos problémamegoldást.

### Kapcsolódó információ

- ➔ „Egy feladat még mindig nyomtatásra várakozik.“ 425. oldal
- ➔ „A nyomtató függő állapotban vagy nem elérhető.“ 423. oldal
- ➔ „Port használata a nyomtatóhoz“ 548. oldal
- ➔ „Sikertelen másolás“ 429. oldal
- ➔ „Nem lehet szkennelni a megfelelő kapcsolat létrejöttét követően sem“ 428. oldal
- ➔ „Faxok küldése vagy fogadása sikertelen“ 429. oldal

## Nem lehet nyomtatni, másolni, szkennelni vagy faxot küldeni

### Az alkalmazás vagy a nyomtató-illesztőprogram nem működik megfelelően

#### Nem lehet nyomtatni a kapcsolat létrejöttét követően sem (Windows)

Az alábbi okokra kell gondolni.

#### ■ A nyomtató függő állapotban vagy nem elérhető.

##### Megoldások

Kattintson a(z) **Nyomtatási sor** lehetőségre a nyomtató-illesztőprogram **Karbantartás** lapján.

Ha a nyomtató ki van kapcsolva vagy függő állapotban van, törölje a kikapcsolt vagy függő állapot beállítását a **Nyomtató** menüjéből.

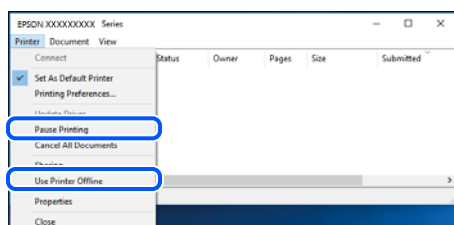

## A rendszer szoftverrel vagy adatokkal kapcsolatos problémát észlelt.

### Megoldások

- Ellenőrizze, hogy eredeti Epson nyomtató-illesztőprogramja (EPSON XXXXX) van-e telepítve. Ha nincs eredeti Epson nyomtató-illesztőprogram telepítve, az elérhető funkciók korlátozottak lesznek. Azt ajánljuk, hogy használjon eredeti Epson nyomtató-illesztőprogramot.
  - Ha nagy képet nyomtat, elképzelhető, hogy a számítógépen nem áll rendelkezésre elegendő memória. Nyomtassa ki a képet alacsonyabb felbontásban vagy kisebb méretben.
  - Ha az összes megoldást kipróbálta és nem tudta megoldani a problémát, próbálja meg eltávolítani, majd újra telepíteni a nyomtatómeghajtót.
  - A hibát eltávolíthatja, ha a legújabb verzióra frissíti a szoftvert. A szoftver állapotának ellenőrzéséhez használja a szoftverfrissítő eszközt.
- ➔ [„Ellenőrizze, hogy eredeti Epson nyomtató-illesztőprogramja van-e telepítve — Windows“ 403. oldal](#)
- ➔ [„Ellenőrizze, hogy eredeti Epson nyomtató-illesztőprogramja van-e telepítve — Mac OS“ 405. oldal](#)
- ➔ [„Alkalmazások külön telepítése vagy törlése“ 402. oldal](#)

## Nem lehet nyomtatni, ha be van állítva jelszó, mert a belső vezérlőprogram régi verziója van használatban.

### Megoldások

Ha az alábbi üzenet jelenik meg a nyomtató-illesztőprogramban, frissítse a nyomtató belső vezérlőprogramját.

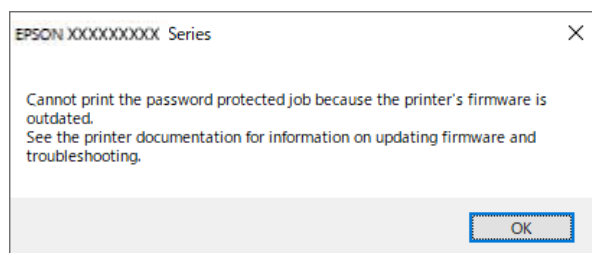

Ha valamilyen okból nem tudja frissíteni a belső vezérlőprogramot, akkor a nyomtatást a régi belső vezérlőprogram biztonsági szintjével folytathatja.

Ha régi belső vezérlőprogrammal szeretne nyomtatni, végezze el a következő beállításokat a nyomtató-illesztőprogramban.

Nyissa meg az **Opcionális beállítások** lapot a nyomtató tulajdonságok menüpontból.

Kattintson a(z) **Nyomtatóillesztő beállítások** elemre.

Válassza ki a(z) **Régi jelszó használata** lehetőséget, majd kattintson a(z) **OK** lehetőségre.

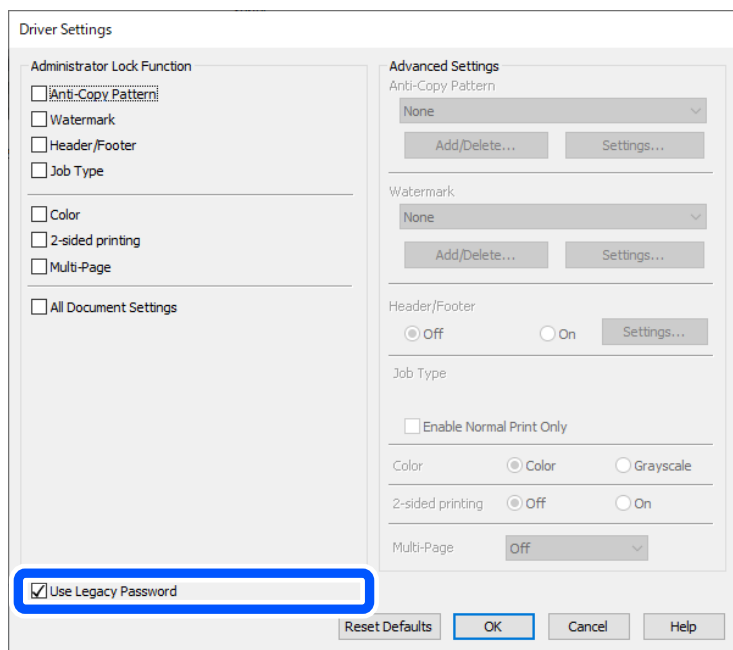

➔ „Firmware frissítése“ 595. oldal

## A rendszer a nyomtató állapotával kapcsolatos problémát észlelt.

### Megoldások

Kattintson a(z) **EPSON Status Monitor 3** lehetőségre a nyomtató-illesztőprogram **Karbantartás** lapján, majd ellenőrizze a nyomtató állapotát. A funkció engedélyezéséhez telepítenie kell az **EPSON Status Monitor 3** alkalmazást. Letöltheti az Epson terméktámogatási weboldaláról.

## Egy feladat még mindig nyomtatásra várakozik.

### Megoldások

Kattintson a(z) **Nyomtatási sor** lehetőségre a nyomtató-illesztőprogram **Karbantartás** lapján. Ha felesleges adatok maradnak, válassza a **Összes dokumentum törlése** elemet a **Nyomtató** menüből.

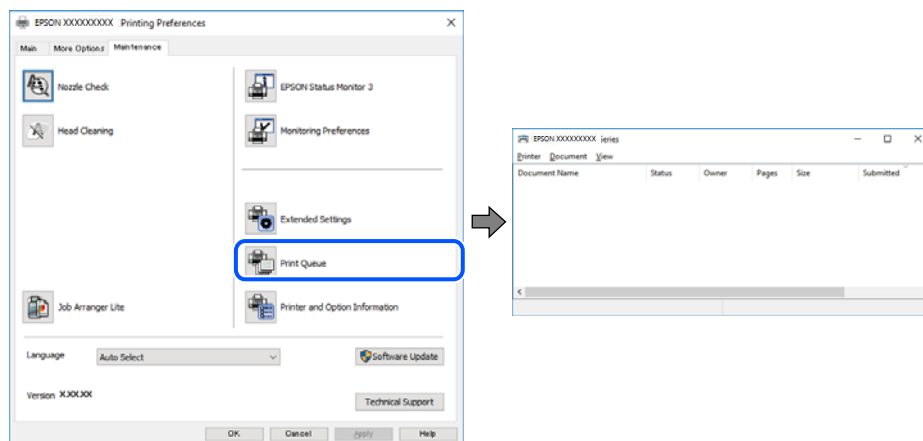

## **A nyomtató nincs kiválasztva alapértelmezett nyomtatónak.**

### **Megoldások**

Kattintson a jobb gombbal a nyomtató ikonjára a **Vezérlőpanel > Eszközök és nyomtatók megtekintése** (vagy **Nyomtatók, Nyomtatók és faxok**) elemre, és kattintson az **Beállítás alapértelmezett nyomtatóként** elemre.

#### *Megjegyzés:*

*Ha több nyomtató ikon található, a megfelelő nyomtató kiválasztásához lásd az alábbiakat.*

(Példa)

USB-kapcsolat: EPSON XXXX sorozat

Hálózati kapcsolat: EPSON XXXX sorozat (hálózat)

Ha a nyomtató illesztőprogramot többször telepíti, előfordulhat, hogy a nyomtató illesztőprogramnak több példánya is létrejön. Ha az „EPSON XXXX sorozat (1. példány)” létrejön, kattintson jobb egér gombbal az illesztőprogram másolat ikonjára, majd a **Eszköz eltávolítása** elemre.

## **A nyomtató portja nincs megfelelően beállítva.**

### **Megoldások**

Kattintson a(z) **Nyomatási sor** lehetőségre a nyomtató-illesztőprogram **Karbantartás** lapfűlén.

Ellenőrizze, hogy a nyomtatóportot az alábbiak szerint helyesen adták meg a **Nyomtató** menü **Tulajdonság > Port** lehetőségénél.

USB-kapcsolat: **USBXXX**, Hálózati kapcsolat: **EpsonNet Print Port**

Ha nem tudja lecserélni a portot, válassza a **Futtatás rendszergazdaként** opciót a **Nyomatás** menüben. Ha a **Futtatás rendszergazdaként** opció nem jelenik meg, vegye fel a kapcsolatot a rendszergazdával.

## **PostScript nyomtató-illesztőprogram használatakor a nyomtató nem nyomtat (Windows)**

Az alábbi okokra kell gondolni.

## **A Nyomtatónyelv beállítást módosítani kell.**

### **Megoldások**

Állítsa a(z) **Nyomtatónyelv** elemet **Auto.** vagy **PS** értékre a vezérlőpanelen.

## **Sok feladatot küldött el.**

### **Megoldások**

Windows rendszerben sok feladat elküldése esetén előfordulhat, hogy a nyomtató nem nyomtat. Válassza ki a **Nyomatás közvetlenül a nyomtatóra** lehetőséget a nyomtató tulajdonságok **Speciális** lapján.

## **Nem lehet nyomtatni a kapcsolat létrejöttét követően sem (Mac OS)**

Az alábbi okokra kell gondolni.

## ■ A rendszer szoftverrel vagy adatokkal kapcsolatos problémát észlelt.

### Megoldások

- Ellenőrizze, hogy eredeti Epson nyomtató-illesztőprogramja (EPSON XXXXX) van-e telepítve. Ha nincs eredeti Epson nyomtató-illesztőprogram telepítve, az elérhető funkciók korlátozottak lesznek. Azt ajánljuk, hogy használjon eredeti Epson nyomtató-illesztőprogramot.
  - Ha nagy képet nyomtat, elképzelhető, hogy a számítógépen nem áll rendelkezésre elegendő memória. Nyomtassa ki a képet alacsonyabb felbontásban vagy kisebb méretben.
  - Ha az összes megoldást kipróbálta és nem tudta megoldani a problémát, próbálja meg eltávolítani, majd újra telepíteni a nyomtatómeghajtót.
  - A hibát eltávolíthatja, ha a legújabb verzióra frissíti a szoftvert. A szoftver állapotának ellenőrzéséhez használja a szoftverfrissítő eszközt.
- ➔ „Ellenőrizze, hogy eredeti Epson nyomtató-illesztőprogramja van-e telepítve — Windows“ 403. oldal
- ➔ „Ellenőrizze, hogy eredeti Epson nyomtató-illesztőprogramja van-e telepítve — Mac OS“ 405. oldal
- ➔ „Alkalmazások külön telepítése vagy törlése“ 402. oldal

## ■ Probléma merült fel a nyomtató állapotával kapcsolatban.

### Megoldások

Győződjön meg róla, hogy a nyomtató ne **Szünet** állapotban legyen.

Válassza a **Rendszerpreferenciák** (vagy **Rendszerbeállítások**) elemet az **Apple** menü > **Nyomtatók és szkennerek** (vagy **Nyomtatás és szkennelés**, **Nyomtatás és faxolás**) menüpontnál, majd kattintson duplán a nyomtatóra. Ha a nyomtató szüneteltetve van, kattintson a **Folytatás** gombra.

## ■ Felhasználói funkciók korlátozásnak engedélyezése a nyomtatón.

### Megoldások

Előfordulhat, hogy a funkciók korlátozása mellett a nyomtató nem tud nyomtatni. Lépjen kapcsolatba a nyomtató rendszergazdával.

## PostScript nyomtató-illesztőprogram használatakor a nyomtató nem nyomtat (Mac OS)

## ■ A Nyomtatónyelv beállítást módosítani kell.

### Megoldások

Állítsa a(z) **Nyomtatónyelv** elemet **Auto.** vagy **PS** értékre a vezérlőpanelen.

## Nem lehet nyomtatni a kapcsolat létrejöttét követően sem (iOS)

Az alábbi okokra kell gondolni.

## ■ A(z) Papírbeállítás auto. megjelenítés le van tiltva.

### Megoldások

Engedélyezze a(z) **Papírbeállítás auto. megjelenítés** beállítást a következő menüben.

Beáll. > Általános beállítások > Nyomtatóbeállítások > Papírforrás-beállítások > Papírbeállítás auto. megjelenítés

## ■ **A AirPrint le van tiltva.**

### **Megoldások**

Engedélyezze az AirPrint beállítást a Web Config felületén.

➔ [„Nyomtató műveletek beállítására szolgáló alkalmazás \(Web Config\)“ 498. oldal](#)

## **Nem lehet szkennelni a megfelelő kapcsolat létrejöttét követően sem**

## ■ **Beolvasás nagy felbontásban hálózaton keresztül.**

### **Megoldások**

Próbálja meg a beolvasást egy alacsonyabb felbontásban.

## **A nyomtató USB-vel nem csatlakoztatható**

Az alábbi okokra kell gondolni.

## ■ **Az USB-kábel nincs megfelelően bedugva az elektromos aljzatba.**

### **Megoldások**

Csatlakoztassa megfelelően az USB-kábelt a nyomtatóhoz és a számítógéphez.

## ■ **USB hubbal kapcsolatos probléma merült.**

### **Megoldások**

Ha USB-hubot használ, próbálja a nyomtatót közvetlenül a számítógéphez csatlakoztatni.

## ■ **Probléma merült fel az USB-kábellel vagy az USB-bemenettel.**

### **Megoldások**

Ha az USB-kábelt nem ismerik fel, változtasson portot, vagy cserélje le az USB-kábelt.

## ■ **A nyomtató SuperSpeed USB porthoz csatlakozik.**

### **Megoldások**

Ha csatlakoztatja a nyomtatót egy SuperSpeed USB-porthoz USB 2.0 kábel használatával, akkor bizonyos számítógépeken kommunikációs hiba fordulhat elő. Ebben az esetben csatlakoztassa újra a nyomtatót a következő módszerek egyikével.

- Használjon USB 3.0-kábelt. (Csak támogatott típusoknál).
- Csatlakoztassa a készüléket a számítógép Hi-Speed USB-portjához.
- Próbálkozzon egy másik SuperSpeed USB-porthoz való csatlakozással ahelyett a port helyet, amelyiknél a kommunikációs hiba bekövetkezett.

➔ [„Az interfész műszaki adatai“ 550. oldal](#)



## Sikertelen másolás

**Ha a felhasználó korlátozása funkció be van kapcsolva, a másoláshoz felhasználói azonosítóra és jelszóra van szükség.**

### Megoldások

Ha nem ismeri a jelszót, vegye fel a kapcsolatot a nyomtató rendszergazdával.

**Nyomtatóhiba történt.**

### Megoldások

Ha a nyomtatóban hiba (pl. papírelakadás) van jelen, akkor a másolás funkció nem működik. Ellenőrizze a nyomtató kezelőpanelét, és a képernyőn megjelenő utasításokat követve hárítsa el a hibát.

## Faxok küldése vagy fogadása sikertelen

### Faxok küldése vagy fogadása sikertelen

Ha a faxok küldése vagy fogadása sikertelen, vegye fel a kapcsolatot a nyomtató rendszergazdájával. Nyomtató-rendszergazdák számára a faxproblémák elhárításához lásd a következő fejezetet.

[„Faxok küldése vagy fogadása sikertelen“ 143. oldal](#)

### Nem lehet faxot küldeni

Az alábbi okokra kell gondolni.

**Telepített PBX-környezetben fax küldése hozzáférési kód megadása nélkül.**

### Megoldások

Ha a telefonrendszernek külső hozzáférési kódra van szüksége a külső vonal eléréséhez, regisztrálja a nyomtatóhoz tartozó hozzáférési kódot, és küldéskor adja meg a # (kettőskereszt) karakter a fax szám elején.

**A címzett faxszáma helytelen.**

### Megoldások

Ellenőrizze, hogy helyes-e a címzettnek a címzettek listájában szereplő száma, vagy azt helyesen adta-e meg a billentyűzet segítségével. Vagy kérdezze meg a címzettet, helyes-e a faxszáma.

**Az elküldött adatok túl nagy méretűek.**

### Megoldások

Az alábbi módszerek egyikével kisebb méretű adatokat is küldhet.

- Fekete-fehér fax küldésekor engedélyezze a(z) **Közvetlen küldés/Fax > Faxbeállítások > Faxküldési beállítások** elemet.

[„Fekete-fehér dokumentum több oldalának küldése \(Közvetlen küldés\)“ 326. oldal](#)

- A csatlakoztatott telefon használata

[„Fax küldése külső telefonkészülekről történő tárcsázással“ 324. oldal](#)

- „On Hook” funkció használata  
„Fax küldése a címzett állapotának megerősítése után“ [324. oldal](#)
- Az eredeti példányok elkülönítése

### ■ **A nyomtatóban rendelkezésre álló memória nem elegendő.**

#### **Megoldások**

Nem küldhet faxot, ha a nyomtató memóriája nem elegendő, mert a nyomtató sok beérkezett dokumentumot tárol a bejövő mappában vagy a bizalmas mappákban, vagy sok feldolgozatlan faxdokumentumot. A rendelkezésre álló memória növeléséhez törölje a felesleges dokumentumokat a bejövő vagy bizalmas mappákból, vagy dolgozza fel a feldolgozatlan dokumentumokat.

### ■ **A címzett faxkészüléke nem áll készen a fax fogadására.**

#### **Megoldások**

Kérdezze meg a címzettől, hogy a címzett faxkészüléke készen áll-e a fax fogadására.

### ■ **Fax véletlenszerű elküldése az alcím szolgáltatás használatával.**

#### **Megoldások**

Ellenőrizze, hogy nem küldött-e véletlenül faxot az alcím funkcióval. Ha olyan címzettet választ ki, akinek alcíme a partnerlistán található, akkor a fax elküldhető az alcím funkcióval.

### ■ **A címzett faxkészüléke nem képes faxok fogadására az alcím funkcióval.**

#### **Megoldások**

Amikor faxot küld az alcím funkció segítségével, kérdezze meg a címzettet, hogy alkalmas-e faxok fogadására az alcím funkció segítségével.

### ■ **Helytelen az alcím és a jelszó.**

#### **Megoldások**

Amikor az alcím funkció segítségével küld faxokat, ellenőrizze, hogy helyes az alcím és a jelszó. Ellenőrizze a címzettnél, hogy megegyezik-e az alcím és a jelszó.

### ■ **Nem lehet faxot küldeni a fenti megoldásokat követően**

#### **Megoldások**

Ha a hibaelhárítás sikertelen, vegye fel a kapcsolatot a nyomtató-rendszergazdával. Nyomtató-rendszergazdák számára a faxproblémák elhárításához lásd a következő fejezetet.

„[Nem lehet faxot küldeni](#)“ [143. oldal](#)

## **Nem küldhetők faxok (az IP-fax aktiválása esetén)**

### ■ **Megpróbált elküldeni egy faxot egy Csak fogadás beállításra állított LINE csatlakozóról**

#### **Megoldások**

Küldje el a faxot egy olyan vonalról, amelynek **Átviteli beállítás vonal szerint** opciója **Küldés és fogadás** vagy **Csak küldés** lehetőségre van állítva.

A faxbeállítások állapotának ellenőrzéséhez nyomtassa ki a(z) **Faxbeállítások listája** dokumentumot. A menü a nyomtató vezérlőpaneléből érhető el az alábbiak szerint.

**Fax** > ☰ (Menü) > **Faxjelentés** > **Faxbeállítások listája**

## ■ **Nem lehet faxot küldeni a fenti megoldásokat követően**

### **Megoldások**

Ha a hibaelhárítás sikertelen, vegye fel a kapcsolatot a nyomtató-rendszergazdával. Nyomtató-rendszergazdák számára a faxproblémák elhárításához lásd a következő fejezetet.

„Nem küldhetők faxok (az IP-fax aktiválása esetén)” 144. oldal

## **Nem lehet faxot fogadni**

Az alábbi okokra kell gondolni.

Javasoljuk, hogy ellenőrizze a nyomtató állapotát a(z) **Feladat állapota** menüpontban, például, hogy jelenleg a nyomtató fogad-e faxot vagy sem.

## ■ **A bejövő mappa és a bizalmas mappa rendelkezésre álló memóriája nem elegendő.**

### **Megoldások**

A bejövő mappába és a bizalmas mappába összesen legfeljebb 200 fogadott dokumentum menthető. A szükségtelen dokumentumok törlése.

## ■ **A feladó faxszáma nincs regisztrálva a névjegylistában.**

### **Megoldások**

A partnerlistában nem regisztrált számokról küldött faxokat letiltja a rendszer. Regisztrálja a feladó faxszámát a névjegylistába.

## ■ **A feladó a faxot fejlécdatok nélkül küldte el.**

### **Megoldások**

A fejlécdatok nélküli faxok le vannak tiltva. Kérdezze meg a feladót, hogy be vannak-e állítva a fejlécdatok a faxkészülékükön.

## ■ **A beérkezett faxokat elmentő számítógépet nem kapcsolták be.**

### **Megoldások**

Amennyiben a beállítás szerint a beérkezett faxokat számítógépre menti el, kapcsolja be a számítógépet. A fogadott faxot a számítógépre történő mentést követően a rendszer törli.

## ■ **Helytelen az alcím és a jelszó.**

### **Megoldások**

Amikor az alcím funkció segítségével fogad faxokat, ellenőrizze, hogy helyes az alcím és a jelszó. Ellenőrizze a feladónál, hogy megegyezik-e az alcím és a jelszó.

## ■ Nem lehet faxot fogadni a fenti megoldásokat követően

### Megoldások

Ha a hibaelhárítás sikertelen, vegye fel a kapcsolatot a nyomtató-rendszergazdával. Nyomtató-rendszergazdák számára a faxproblémák elhárításához lásd a következő fejezetet.

[„Nem lehet faxot fogadni“ 144. oldal](#)

## Nem fogadhatók faxok (az IP-fax aktiválása esetén)

### ■ Feladó megpróbált elküldeni egy faxot egy Csak küldés beállításhoz állított LINE csatlakozóra

#### Megoldások

Adja meg a feladónak a LINE csatlakozó faxszámát, amelynek **Átviteli beállítás vonal szerint** opciója **Küldés és fogadás** vagy **Csak fogadás** lehetőségre van állítva

A faxbeállítások állapotának ellenőrzéséhez nyomtassa ki a(z) **Faxbeállítások listája** dokumentumot. A menü a nyomtató vezérlőpaneléből érhető el az alábbiak szerint.

**Fax** >  (Menü) > **Faxjelentés** > **Faxbeállítások listája**

### ■ Nem lehet faxot fogadni a fenti megoldásokat követően

#### Megoldások

Ha a hibaelhárítás sikertelen, vegye fel a kapcsolatot a nyomtató-rendszergazdával. Nyomtató-rendszergazdák számára a faxproblémák elhárításához lásd a következő fejezetet.



[„Nem fogadhatók faxok \(az IP-fax aktiválása esetén\)“ 146. oldal](#)

## Bizonyos címzetteknek nem lehet faxot küldeni

Az alábbi okokra kell gondolni.

### ■ A címzett készüléke túl sokáig nem válaszol.

#### Megoldások

Ha a címzett készüléke nem válaszol a hívásra 50 másodperccel azután, hogy a nyomtató befejezte a tárcsázást, a hívás hibával ér véget. Tárcsázzon a  **(Letéve)** funkció vagy a csatlakoztatott telefon használatával, és ellenőrizze, hogy mennyi idő után hallja meg a fax hangot. Ha több mint 50 másodperc telik el, a fax küldéséhez adjon szüneteket a fax szám után. Szünet beszúrásához koppintson a  gombra. A szünetet kötőjel jelzi. Egy szünet körülbelül 3 másodpercig tart. Szükség esetén adjon hozzá több szünetet.

### ■ A névjegylistában regisztrált Faxolási sebesség beállítás helytelen.

#### Megoldások

Válassza ki a címzettet a névjegylistából, majd válassza ki a(z) **Szerkesztés** > **Faxolási sebesség** > **Lassú (9 600 bps)**. elemet.

## Bizonyos időpontokban nem lehet faxot küldeni

Előfordulhat, hogy a nyomtatón beállított dátum és idő nem megfelelő. Lépjen kapcsolatba a nyomtató rendszergazdájával. Nyomtató-rendszergazdák számára a faxproblémák elhárításához lásd a következő fejezetet.

„Bizonyos időpontokban nem lehet faxot küldeni“ 146. oldal

## A faxok rossz méretben kerülnek elküldésre

Az alábbi okokra kell gondolni.

### ■ Az eredetik nincsenek megfelelően behelyezve.

#### Megoldások

- Győződjön arról, hogy az eredeti megfelelően illeszkedik a beigazító jelekhez.
- Ha a beolvasott kép széle hiányzik, kicsit tolja el az eredetit a szkennerrüveg szélétől. A szkennerrüveg szélétől kb. 1,5 mm (0,06 hüvelyk) területen belül nem tud szkennelni.

➔ „Eredetik felhelyezése“ 199. oldal

### ■ Por vagy szennyeződés van a szkennerrüvegen.

#### Megoldások

Ha a vezérlőpanelről végez beolvasást, és kiválasztja az automatikus szkennelési terület levágási funkcióját, távolítsa el az esetleges szennyeződések a szkennerrüvegről és a lapolvasó fedélről. Ha az eredeti dokumentum körül szennyeződés található, a szkennelési tartomány akkora lesz, hogy a szennyeződést is magában foglalja.

„A(z) Szkennerrüveg tisztítása“ 395. oldal

## A fogadott faxok nem menthetők az adattároló eszközre

Az alábbi okokra kell gondolni.

### ■ Nem csatlakozik adattároló eszköz a nyomtatóhoz.

#### Megoldások

Csatlakoztasson faxok elmentésére alkalmas mappát tartalmazó adattároló eszközt a nyomtatóhoz. Amikor a faxok mentésre kerülnek az eszközön, automatikusan törlődnek a nyomtató memóriájából.

### ■ Nincs elegendő szabad terület az eszközön.

#### Megoldások

Több szabad területhez törölje az eszközön található felesleges adatokat. Alternatív megoldásként csatlakoztasson másik eszközt, amelyen több szabad hely található.

### ■ Az adattároló eszköz írásvédett.

#### Megoldások

Kapcsolja ki az írásvédelmet az adattároló eszközön.

## ■ Le van tiltva a fogadott faxok külső tárhelyre történő mentése.

### Megoldások

Lépjön kapcsolatba a nyomtató rendszergazdájával. Nyomtató-rendszergazdák számára a faxproblémák elhárításához lásd a következő fejezetet.

„A fogadott faxok nem menthetők az adattároló eszközre“ 146. oldal

## A fogadott faxokat nem nyomtatja ki a gép

Az alábbi okokra kell gondolni.

## ■ Hiba történt a nyomtatóban, például elakadt a papír.

### Megoldások

Törölje a nyomtatóhibát, majd kérje meg a feladót, hogy küldje újra a faxot.

➔ „Az LCD képernyőn megjelenő hibakód vagy üzenet“ 458. oldal

➔ „A papír elakadt“ 468. oldal

## ■ Nem lehet faxot nyomtatni a fenti megoldásokat követően

### Megoldások

Ha a hibaelhárítás sikertelen, vegye fel a kapcsolatot a nyomtató-rendszergazdával. Nyomtató-rendszergazdák számára a faxproblémák elhárításához lásd a következő fejezetet.

„A fogadott faxokat nem nyomtatja ki a gép“ 146. oldal

## Nem lehet faxot küldeni vagy fogadni a megfelelő kapcsolat létrejöttét követően sem (Windows)

Az alábbi okokra kell gondolni.

## ■ A szoftvert nem telepítették.

### Megoldások

Győződjön meg róla, hogy a(z) PC-FAX illesztőprogramot telepítették a számítógépre. A(z) PC-FAX illesztőprogramot a(z) FAX Utility alkalmazással együtt kerül telepítésre. A telepítés ellenőrzéséhez kövesse az alábbi lépéseket.

Győződjön meg róla, hogy a nyomtató (fax) megjelenik az **Eszközök és nyomtatók**, a **Nyomtató** vagy a **Nyomtatók és más hardverek** ablakban. A nyomtató (fax) így jelenik meg: „EPSON XXXXX (FAX)”. Ha a nyomtató (fax) nem jelenik meg, távolítsa el, majd telepítse újra a FAX Utility alkalmazást. Kövesse az alábbiakat az **Eszközök és nyomtatók**, a **Nyomtató** vagy a **Nyomtatók és más hardverek** eléréséhez.

#### Windows 11

Kattintson a Start gombra, majd válassza a **Beállítások > Bluetooth és eszközök > Nyomtatók és szkennerek** lehetőséget.

#### Windows 10

Kattintson a Start gombra, majd válassza a **Windows rendszer > Vezérlőpult > Eszközök és nyomtatók megtekintése** lehetőséget a **Hardver és hang** menüpontban.

- Windows 8.1/Windows 8

Válassza ki az **Asztal > Beállítások > Vezérlőpult > Eszközök és nyomtatók megtekintése** lehetőséget a **Hardver és hang** (vagy a **Hardver**) menüpontban.

- Windows 7

Kattintson a Start gombra, majd válassza ki a **Vezérlőpult > Eszközök és nyomtatók megtekintése** lehetőséget a **Hardver és hang** vagy a **Hardver** menüpontban.

## **A felhasználó hitelesítése sikertelen a számítógépről történő fax küldésekor.**

### **Megoldások**

Állítsa be a felhasználónevet és a jelszót a nyomtató-illesztőprogramban. Ha számítógépről küld faxot, amikor a biztonsági funkció be van állítva, amely korlátozza a felhasználókat a nyomtató fax funkciójának használatában, akkor a felhasználói hitelesítés a nyomtató-illesztőprogramban beállított felhasználói névvel és jelszóval történik.

## **A fax csatlakozással és fax beállítással problémák adódtak.**

### **Megoldások**

Próbálja meg a felbontást a fax csatlakozáshoz és fax beállításhoz.

## **Nem lehet küldeni vagy fogadni a megfelelő kapcsolat létrejöttét követően sem (Mac OS)**

Az alábbi okokra kell gondolni.

## **A szoftvert nem telepítették.**

### **Megoldások**

Győződjön meg róla, hogy a(z) PC-FAX illesztőprogramot telepítették a számítógépre. A(z) PC-FAX illesztőprogramot a(z) FAX Utility alkalmazással együtt kerül telepítésre. A telepítés ellenőrzéséhez kövesse az alábbi lépéseket.

Válassza a **Rendszerpreferenciák** (vagy **Rendszerbeállítások**) elemet az Apple menü > **Nyomtatók és lapolvasók** (vagy **Nyomtatás és beolvasás, Nyomtatás és fax**) menüpontjában, majd ellenőrizze, hogy a nyomtató (fax) megjelenik-e. A nyomtató (fax) így jelenik meg: „FAX XXXX (USB)” vagy „FAX XXXX (IP)”. Ha a nyomtató (fax) nem jelenik meg, kattintson a [+] gombra, és regisztrálja a nyomtatót (faxot).

## **A PC-FAX-meghajtó szünetel.**

### **Megoldások**

Válassza a **Rendszerpreferenciák** (vagy **Rendszerbeállítások**) elemet az Apple menü > **Nyomtatók és lapolvasók** (vagy **Nyomtatás és beolvasás, Nyomtatás és fax**) menüpontjában, majd kattintson duplán a nyomtató (fax) elemre. Ha a nyomtató szüneteltetve van, kattintson a **Folytatás** (vagy a **Nyomtató folytatása**) elemre.

## **A fax csatlakozással és fax beállítással problémák adódtak.**

### **Megoldások**

Próbálja meg a felbontást a fax csatlakozáshoz és fax beállításhoz.

## A papír adagolása vagy kiadása nem megfelelő

### Ellenőrizendő pontok

Ellenőrizze a következő elemeket, majd próbálja ki a megoldásokat a problémáknak megfelelően.

#### ■ A telepítési hely nem megfelelő.

##### Megoldások

A nyomtatót vízszintes felületre tegye, és az ajánlott környezeti körülmények között üzemeltesse.

➔ [„Környezeti specifikációk“ 555. oldal](#)

#### ■ Nem támogatott papírt használ.

##### Megoldások

A nyomtató által támogatott papírt használjon.

➔ [„A használható papírok és a kapacitás“ 482. oldal](#)

➔ [„Nem alkalmazható papírtípusok“ 487. oldal](#)

#### ■ Nem megfelelő papírkezelés.

##### Megoldások

Kövesse a papírkezeléssel kapcsolatos óvintézkedéseket.

➔ [„A papír kezelésére vonatkozó óvintézkedések“ 188. oldal](#)

#### ■ Túl sok lap van betöltve a nyomtatóba.

##### Megoldások

Mindig csak a papírhoz meghatározott számú lapot töltsön be. Sima papír esetén ne töltsön papírt a vonal fölé, melyet a háromszög szimbólum jelez az élvezetön.

➔ [„A használható papírok és a kapacitás“ 482. oldal](#)

#### ■ A papírbeállítások a nyomtatón nem megfelelők.

##### Megoldások

Győződjön meg arról, hogy a papírméret és a papírtípus beállításai egyeznek a nyomtatóba töltött papír tényleges méretével és típusával.

➔ [„Papírméret és -típus beállításai“ 189. oldal](#)

#### ■ A nyomtató-illesztőprogramban lévő papírbeállítások nem megfelelőek.

##### Megoldások

Győződjön meg arról, hogy a nyomtató-illesztőprogram papírméret- és a papírtípus-beállításai megegyeznek a nyomtatóba töltött papír tényleges méretével és típusával.



## ■ A borítékok és a vastag papír adagolása nem megfelelő.

### Megoldások

- Papírkazetta használatakor  
Töltse be a papírt a papírtálcába.
- A papírtálca használatakor  
Állítsa a(z) **Papíradagolási segédlet mód** beállítást **Be** értékre a vezérlőpanel alábbi menüjében.  
**Beáll.** > **Általános beállítások** > **Nyomtatóbeállítások** > **Papíradagolási segédlet mód**

## A papír betöltése ferde

Az alábbi okokra kell gondolni.

## ■ A papír nem megfelelően van betöltve.

### Megoldások

Töltse be a papírt a megfelelő irányban, majd csúsztassa az élvezetőt a papír széléhez.

➔ [„Papír betöltése“ 191. oldal](#)

## ■ A környezettől függően a sima papír adagolása csekély ferdeséggel történhet.

### Megoldások

Ha a nyomtatási eredmény ferde, állítsa a(z) **Papíradagolási segédlet mód** beállítást **Be** értékre a vezérlőpanel következő menüjében.

**Beáll.** > **Általános beállítások** > **Nyomtatóbeállítások** > **Papíradagolási segédlet mód**

## Több papírlapot húz be a készülék

Az alábbi okokra kell gondolni.

## ■ A papír nedves vagy nyirkos.

### Megoldások

Töltsön be új papírt.

## ■ A statikus elektromosság miatt a papírlapok egymáshoz tapadnak.

### Megoldások

Fújja szét a papírt a betöltés előtt. Ha a papír még mindig nem adagolódik, egyszerre töltsön be egy papírlapot.

## Kifogyott papírral kapcsolatos hibaüzenet jelenik meg

## ■ A papír nem a papírtálca közepéhez lett betöltve.

### Megoldások

Ha kifogyott papírral kapcsolatos hibaüzenet jelenik meg annak ellenére, hogy a papír be van töltve a papírtálcába, töltse be ismét a papírt a papírtálca közepéhez.

## A papír kiadása nem megfelelő

### ■ A nyomtatott papír hullámos vagy ívelt.

#### Megoldások

Lehet, hogy a problémát meg tudja oldani az alábbi megoldások egyikével vagy azok kombinációjával.

- A nyomtató vezérlőpaneljének menüiből válassza ki a következőt. A környezettől függően a nyomtatási sebesség csökkenhet.

Kapcsolja ki a **Nyomtatási sebesség prioritásaot**.

**Beáll.** > **Általános beállítások** > **Nyomtatóbeállítások** > **Nyomtatási sebesség prioritása** > **Ki**

- Csökkentse a nyomtatási denzitást.
- Módosítsa a papírtípust.
- Módosítsa a papír tájolását (álló/fekvő). Ne feledje, hogy a nyomtatási idő változhat.
- Cserélje fel a papír elejét és hátulját.

## Eredeti anyagot nem lehet betölteni az ADF elembe

Az alábbi okokra kell gondolni.

### ■ Eredeti példányok, amelyeket nem támogat a használatban lévő ADF.

#### Megoldások

Az automatikus lapadagoló által támogatott eredeti anyagokat használjon.

➔ [„Az automatikus lapadagoló műszaki adatai“ 547. oldal](#)

### ■ Az eredeti példányok rosszul lettek betöltve.

#### Megoldások

Az eredeti anyagot a megfelelő irányból töltsse be, és a(z) ADF élvezetőket az eredeti anyag sarkaihoz csúsztassa.

## ■ Túl sok betöltött eredeti anyag található az ADF elemben.

### Megoldások

Ne töltsse az eredeti anyagokat az ADF elemen lévő háromszöggel jelölt vonal fölé.

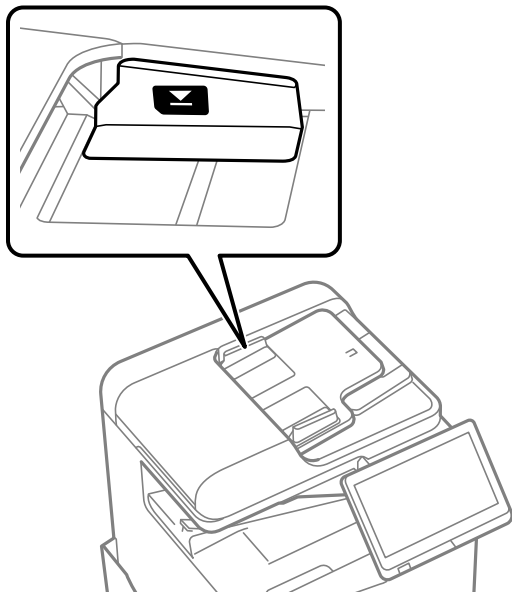

## ■ Ha a papírpór tapad a görgőhöz, az eredeti példány elcsúszik.

### Megoldások

Tisztítsa meg az automatikus dokumentumadagoló belsejét.

➔ [„Az automatikus dokumentumadagoló tisztítása“ 397. oldal](#)

## ■ Az eredeti példányokat nem észleli a rendszer.

### Megoldások

A másolás, szkennelés és faxolási képernyőn ellenőrizze, hogy látható-e az ADF ikon. Ha nem jelenik meg, helyezze be ismét az eredetiket.

## A papír nem adagolódik be a papírkazetta egységből

## ■ Az opcionális elemek beállításai nincsenek elvégezve a nyomtató-illesztőprogramban

### Megoldások

Beállításokat kell végeznie a nyomtató-illesztőprogramban.

➔ [„Az elérhető opcionális elemek beállítása“ 63. oldal](#)

## A nyomtatás, másolás, beolvasás és faxolás minősége gyenge

### Gyenge minőségű nyomatok

A nyomaton horzsolódás nyomai látszódnak, hiányoznak színek, csíkozódás vagy váratlan színek jelennek meg

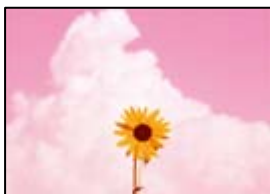

■ **Lehet, hogy a nyomtatófej fúvókái eltömődtek.**

#### Megoldások

Végezzen fúvóka-ellenőrzést annak ellenőrzésére, hogy a nyomtatófej fúvókái nem tömődtek-e el.

Végezzen fúvókatesztet, majd tisztítsa meg a nyomtatófejet, ha a nyomtatófej fúvókái közül akár csak egy is el van tömődve. Ha a nyomtatót jó ideig nem használta, a nyomtatófej fúvókái eltömődhetnek, és így a tintacseppek nem jutnak ki a szórófejből.

➔ [„Eltömődött fúvókák ellenőrzése“ 394. oldal](#)

**A nyomat eltérő a normál nyomtatáshoz képest, például kopott vékony vonalak és halvány nyomtatott színek láthatók rajta (a tárhelyre mentett fájlok számítógépről történő nyomtatása esetén)**



■ **A nyomtatási minőség túl alacsonyra van állítva a tárhelyre történő mentéskor.**

#### Megoldások

A nyomtatáshoz magasabb minőségű beállítást állítson be a Windows nyomtató-illesztőprogramban.

A(z) **Fő** lapon válassza ki a(z) **További beállítások** lehetőséget a(z) **Minőség** menüből, azután válassza ki a(z) **Minőségi** elemet.

## A nyomaton erős horzsolódás nyomai látszódnak

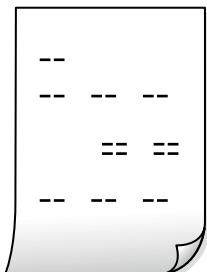

### ■ Lehet, hogy a nyomtatófej fúvókái eltömődtek.

#### Megoldások

Futtassa az Adaptive Head Cleaning alkalmazást.

➔ [„Adaptive Head Cleaning futtatása“ 393. oldal](#)

## Nyomatok üres lapként jönnek ki

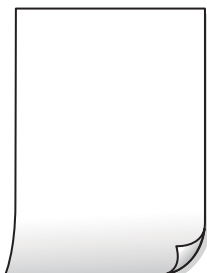

### ■ Egyidejűleg több papírt adagol a nyomtatóba.

#### Megoldások

Az egyszerre több papír nyomtatóba való adagolásának megelőzése érdekében lásd az alábbiakat.

➔ [„Több papírlapot húz be a készülék“ 437. oldal](#)

## A papíron elkenődés vagy kopás látszik



Az alábbi okokra kell gondolni.

## ■ **Nem támogatott papírt használ.**

### **Megoldások**

A nyomtató által támogatott papírt használjon.

➔ „A használható papírok és a kapacitás“ 482. oldal

➔ „Nem alkalmazható papírtípusok“ 487. oldal

## ■ **A papír nem megfelelően van betöltve.**

### **Megoldások**

Ha vízszintes csíkok jelennek meg (nyomtatás irányára merőlegesen) vagy a papír teteje vagy alja elmaszatólódott, töltsse be a papírt a megfelelő irányba, majd csúsztassa az élvezetőt a papír széléhez.

➔ „Papír betöltése“ 191. oldal

## ■ **Túl sok lap van betöltve a nyomtatóba.**

### **Megoldások**

Mindig csak a papírhoz meghatározott számú lapot töltsön be. Sima papír esetén ne töltsön papírt a vonal fölé, melyet a háromszög szimbólum jelez az élvezetőn.

➔ „A használható papírok és a kapacitás“ 482. oldal

## ■ **A papír hullámos lett.**

### **Megoldások**

Helyezze a papírt sík felületre annak ellenőrzéséhez, hogy nem hullámos-e. Ha igen, egyenesítse ki.

## ■ **A papír nedves.**

### **Megoldások**

Ellenőrizze a papír állapotát. Ha a papír nedvességet szív fel, hullámossá válik, ez pedig okozhat ilyen problémát.

## ■ **A nyomtatóban használt papír régi.**

### **Megoldások**

Ha a papíron gyakran látszik elkenődés vagy kopás, próbáljon ki egy újonnan megnyitott csomag papírt.

## ■ **A papír nincs lezárva.**

### **Megoldások**

A már kinyitott csomag papírt légmentesen zárva, egy műanyag zacskóban tárolja.

## ■ **A nyomtatófej a papír felszínét dörzsöli.**

### **Megoldások**

Vastag papírra történő nyomtatáskor a nyomtatófej közel van a nyomtatási felülethez, ezért a papír kopott lehet. Ilyenkor engedélyezze a kopáscsökkentő beállítást. Ha engedélyezi ezt a beállítást, romolhat a nyomtatás minősége vagy lelassulhat a nyomtatás.

Vezérlőpanel

Válassza ki a(z) **Beáll.** > **Általános beállítások** > **Nyomtatóbeállítások** lehetőséget, majd engedélyezze a(z) **Vastag papír** funkciót. Állítsa a nyomtató LCD képernyőjét a beállítási lehetőségekre.

### **A nyomtatási sűrűség magas értékre van állítva.**

#### **Megoldások**

Ha a papíron a(z) **Vastag papír** funkció aktiválása után is elkenődés látszik, csökkentse a nyomtatási sűrűséget.

### **A papír hátuljára azelőtt nyomtatott, hogy a korábban nyomtatott oldal megszáradt volna.**

#### **Megoldások**

Kézi kétoldalas nyomtatás esetén ügyeljen arra, hogy a papír újbóli betöltésekor a tinta már teljesen száraz legyen.

### **Ha automatikus kétoldalas nyomtatással nyomtat, a nyomtatási sűrűség túl nagy a száradási idő pedig túl rövid.**

#### **Megoldások**

Ha az automatikus kétoldalas nyomtatást használja, és nagy részletgazdaságú adatokat (pl. képeket vagy grafikonokat) nyomtat, csökkentse a nyomtatási fényerőt és válasszon hosszabb száradási időt.

➔ „Kétoldalas nyomtatás“ 214. oldal

➔ „Kétoldalas nyomtatás“ 241. oldal

## **A képeket vagy fényképeket nem várt színekben nyomtatja ki a készülék**



Az alábbi okokra kell gondolni.

### **Lehet, hogy a nyomtatófej fúvókái eltömődtek.**

#### **Megoldások**

Végezzen fúvóka-ellenőrzést annak ellenőrzésére, hogy a nyomtatófej fúvókái nem tömődtek-e el. Végezzen fúvókatesztet, majd tisztítsa meg a nyomtatófejet, ha a nyomtatófej fúvókái közül akár csak egy is el van tömődve. Ha a nyomtatót jó ideig nem használta, a nyomtatófej fúvókái eltömődhetnek, és így a tintacseppek nem jutnak ki a szórófejből.

➔ „Eltömődött fúvókák ellenőrzése“ 394. oldal

### **Színkorrekciót alkalmazott.**

#### **Megoldások**

A vezérlőpanelről vagy a Windows nyomtató-illesztőprogramból történő nyomtatáskor a készülék alapértelmezés szerint az Epson automatikus fényképbeállítást alkalmazza a papír típusától függően. Próbálkozzon a beállítás módosításával.

Vezérlőpanel

Módosítsa a **Fénykép retusálása** beállítást **Auto**. értékről bármely más értékre. Ha a beállítás megváltoztatása nem működik, válassza ki az **Javítás ki** lehetőséget a **Fénykép retusálása** beállításaként.

Windows nyomtató-illesztőprogram

A(z) **További beállítások** lapon válassza a(z) **Egyéni** lehetőséget a(z) **Színkorrekció** menüből, majd kattintson a(z) **Speciális** elemre. Módosítsa a **Felvétel korrekció** beállítást **Automata** értékről bármely más értékre. Ha a beállítás módosítása nem vezet eredményhez, válassza ki a **PhotoEnhance** lehetőség kivételével bármely más lehetőséget a **Színkezelés** menüben.

➔ „Haladóknak szóló menüpontok a(z) JPEG-beállításokhoz kapcsolódóan“ 255. oldal

➔ „A nyomtatási szín beállítása“ 230. oldal

## **A rendszer a szürkeárnyaltos szakaszokat és az egyszínű (monokróm) fényképeket fekete és színes tintákkal nyomtatja ki.**

### **Megoldások**

A(z) Windows nyomtató-illesztőprogramban válassza a(z) **Karbantartás** lapot, válassza a(z) **Kiegészítő beállítások** elemet, majd engedélyezze a(z) **Szürkeárnyaltos nyomtatás kizárólag fekete tintával** beállítást.

- Be (kivéve fotó): A rendszer a fényképek kivételével a szürkeárnyaltos szakaszokat kizárólag fekete tintával nyomtatja ki. A rendszer az összes fényképet (beleértve az egyszínű (monokróm) fényképeket is) fekete és színes tintákkal nyomtatja ki.
- Be (teljes oldal): A rendszer az összes szürkeárnyaltos szakaszt (beleértve a fényképeket is) kizárólag fekete tintával nyomtatja ki. Ne feledje, hogy előfordulhat, hogy a rendszer a fényképeket eltérő színekben nyomtatja ki. Ebben az esetben válassza a(z) **Be (kivéve fotó)** elemet.

## **A nyomatok elhelyezkedése, mérete vagy margói nem megfelelőek**

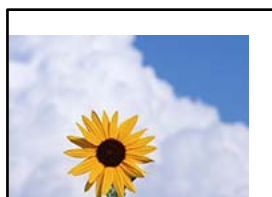

Az alábbi okokra kell gondolni.

### **A papír nem megfelelően van betöltve.**

#### **Megoldások**

Töltse be a papírt a megfelelő irányban, majd csúsztassa az élvezetőt a papír széléhez.

➔ „Papír betöltése“ 191. oldal

### **A papír mérete nincs megfelelőben beállítva.**

#### **Megoldások**

Megfelelő papírméret kiválasztása.





## ■ Kis felbontású képeket vagy fényképeket nyomtatott.

### Megoldások

Ha képet vagy fényképet nyomtat, a nyomtatáshoz magas felbontású adatot használjon. A weboldalakon a képek gyakran alacsony felbontásúak, annak ellenére, hogy a képernyőn jól néznek ki, de nyomtatásban már nem biztos.

## Akaratlan kétoldalas nyomtatás

### ■ A kétoldalas nyomtatás beállítás engedélyezve van.

#### Megoldások

Töröljön minden kétoldalas nyomtatás beállítást a nyomtatómeghajtóban.

- Windows

Válassza ki a **Ki** opciót innen: **Kétoldalas nyomtatás** a nyomtatómeghajtó **Fő** fülén.

- Mac OS

Válassza ki a **Ki** opciót innen: **Kétoldalas nyomtatás** a nyomtatási párbeszédpanel **Kétoldalas nyomtatás beállításai** menüjében.

## PostScript nyomtatómeghajtó használatakor a nyomtató nem nyomtat megfelelően

Az alábbi okokra kell gondolni.

### ■ A rendszer adatokkal kapcsolatos problémát észlelt.

#### Megoldások

- Ha egy fájl az adatformátum módosítását lehetővé tevő alkalmazással, például Adobe Photoshopmal hozott létre, ügyeljen arra, hogy az alkalmazás beállításai megfeleljenek a nyomtatómeghajtó beállításainak.
- Előfordulhat, hogy a bináris formátumú EPS fájlokat a nyomtató nem megfelelően nyomtatja ki. Amikor EPS fájlokat hoz létre egy alkalmazásban, állítsa a formátumot ASCII lehetőségre.
- Windows esetén a nyomtató nem tudja kinyomtatni a bináris adatokat, ha USB interfészen keresztül csatlakozik a számítógéphez. Állítsa a **Kimeneti protokoll** beállítást a nyomtató tulajdonságok **Eszköz beállítások** lapján az **ASCII** vagy a **TBCP** lehetőségre.
- Windows esetén válassza ki a megfelelő helyettesítő betűkészletet a nyomtató tulajdonságok **Eszköz beállítások** lapján.

## PostScript nyomtatómeghajtó használatakor a nyomtatási minőség nem megfelelő

### ■ A színbeállítások nincsenek megadva.

#### Megoldások

A nyomtatómeghajtó **Papír/Minőség** lapján nem végezhetők el a színbeállítások. Kattintson a **Speciális** lehetőségre, majd végezze el a **Color Mode** beállításokat.

## Rossz minőségű másolatok

**A nyomatokon horzsolódás nyomai látszódnak, hiányoznak színek, csíkozódás vagy váratlan színek jelennek meg**



■ **Lehet, hogy a nyomtatófej fúvókái eltömődtek.**

### Megoldások

Végezzen fúvóka-ellenőrzést annak ellenőrzésére, hogy a nyomtatófej fúvókái nem tömődtek-e el. Végezzen fúvókatesztet, majd tisztítsa meg a nyomtatófejet, ha a nyomtatófej fúvókái közül akár csak egy is el van tömődve. Ha a nyomtatót jó ideig nem használta, a nyomtatófej fúvókái eltömődhetnek, és így a tintacseppek nem jutnak ki a szórófejből.

➔ [„Eltömődött fúvókák ellenőrzése“ 394. oldal](#)

**Elmosódott másolatok, függőleges sávok, nem megfelelő illeszkedés**



enthalten alle  
Aufdruck. W  
↓ 5008 "Regel

Az alábbi okokra kell gondolni.

■ **Az eredetik meg vannak hajtvva vagy gyűröttek.**

### Megoldások

- Az automatikus dokumentumadagoló használatakor

Az eredetiket ne helyezze az automatikus dokumentumadaglóra. Az eredeti példányokat inkább a szkennerrüvegre helyezze.

- A szkennerrüveg használata

A lehető legjobban simítsa ki az eredetiben található meghajlásokat és gyűrődéseket. Az eredetiek elhelyezésekor próbáljon egy darab kartonpapírt stb. helyezni a dokumentumra, hogy a dokumentum ne emelkedjen fel és szoros érintkezésben maradjon a felülettel.

## A nyomaton erős horzsolódás nyomai látszódnak

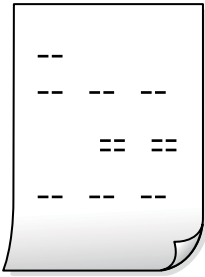

### Lehet, hogy a nyomtatófej fúvókái eltömődtek.

#### Megoldások

Futtassa az Adaptive Head Cleaning alkalmazást.

➔ „Adaptive Head Cleaning futtatása“ 393. oldal

## Nyomatok üres lapként jönnek ki

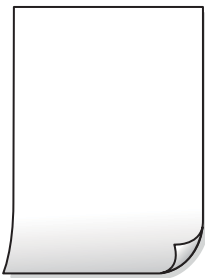

### Egyidejűleg több papírt adagol a nyomtatóba.

#### Megoldások

Az egyszerre több papír nyomtatóba való adagolásának megelőzése érdekében lásd az alábbiakat.

➔ „Több papírlapot húz be a készülék“ 437. oldal

## Másolás közben vékony vonalak tűnnek el



### A(z) Háttér eltávolítása beállítás nincs módosítva.

#### Megoldások

Vastagíthatja a vékony vonalakat úgy, hogy a(z) **Háttér eltávolítása** beállítást -2 értékre állítja a vezérlőpanel következő menüjében.

Másolás > Speciális > Képminőség > Háttér eltávolítása

## A papíron elkenődés vagy kopás látszik



Az alábbi okokra kell gondolni.

### ■ A papír nem megfelelően van betöltve.

#### Megoldások

Ha vízszintes csíkok jelennek meg (nyomtatás irányára merőlegesen) vagy a papír teteje vagy alja elmaszatolódott, töltsse be a papírt a megfelelő irányba, majd csúsztassa az élvezetőt a papír széléhez.

➔ „Papír betöltése“ 191. oldal

### ■ A papír hullámos lett.

#### Megoldások

Helyezze a papírt sík felületre annak ellenőrzéséhez, hogy nem hullámos-e. Ha igen, egyenesítse ki.

### ■ A nyomtatófej a papír felszínét dörzsöli.

#### Megoldások

Vastag papírra történő másolásakor a nyomtatófej közel van a nyomtatási felülethez, ezért a papír kopott lehet. Ilyenkor engedélyezze a kopáscsökkentő beállítást.

A vezérlőpanelen válassza ki a(z) **Beáll.** > **Általános beállítások** > **Nyomtatóbeállítások** elemet, majd engedélyezze a(z) **Vastag papír** elemet. Ha engedélyezi ezt a beállítást, romolhat a másolás minősége vagy lelassulhat.

## Az elhelyezkedés, a méret, a másolatok margói nem megfelelőek

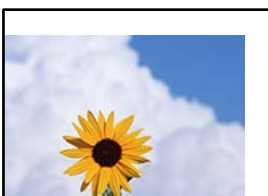

Az alábbi okokra kell gondolni.

### ■ A papír nem megfelelően van betöltve.

#### Megoldások

Töltse be a papírt a megfelelő irányban, majd csúsztassa az élvezetőt a papír széléhez.

➔ [„Papír betöltése“ 191. oldal](#)

### ■ Az eredetik nincsenek megfelelően behelyezve.

#### Megoldások

- Győződjön arról, hogy az eredeti megfelelően illeszkedik a beigazító jelekhez.
- Ha a beolvasott kép széle hiányzik, kicsit tolja el az eredetit a szkennerveg szélétől. A szkennerveg szélétől kb. 1,5 mm (0,06 hüvelyk) területen belül nem tud szkennelni.

➔ [„Eredetik felhelyezése“ 199. oldal](#)

### ■ Por vagy szennyeződés van a szkennervegen.

#### Megoldások

Amikor az eredetiket a szkennervegre helyezi, távolítsa el az eredetikhez tapadt esetleges port és szennyeződést, azután tisztítsa meg a szkennerveget. Ha az üveg poros vagy foltos, az eszköz kiterjesztheti a másolási területet a poros vagy foltos részekre, ami nem megfelelő másolási helyzetet vagy kisebb képeket eredményezhet.

### ■ A papír mérete nincs megfelelőben beállítva.

#### Megoldások

Megfelelő papírméret kiválasztása.

### ■ A(z) Eredeti mérete helytelen a másolási beállításoknál.

#### Megoldások

Válassza ki a **Eredeti mérete** beállításnál a kívánt méretet a másolási beállításnál.

## A színek egyenetlenek, elkenődtek, festékpöttyök vagy egyenes vonalak láthatóak rajtuk



Az alábbi okokra kell gondolni.

### ■ Por vagy szennyeződés van az eredetiken vagy a szkennervegen.

#### Megoldások

Távolítsa el az eredetiktől a port vagy szennyeződést, és tisztítsa meg a szkennerveget.

➔ [„A\(z\) Szkennerveg tisztítása“ 395. oldal](#)

### ■ **Por vagy szennyeződés van az ADF elemen, vagy az eredeti példányokon.**

#### **Megoldások**

Tisztítsa meg az ADF elemet, majd távolítsa el az eredeti példányokra tapadó port vagy szennyeződést.

➔ [„Az automatikus dokumentumadagoló tisztítása“ 397. oldal](#)

### ■ **Az eredetit túl nagy erővel nyomja.**

#### **Megoldások**

Ha túl nagy erővel nyomja, akkor elmosódhat, foltok és pontok jelenhetnek meg rajta.

Ne fejtessen ki túl nagy erőt az eredetire vagy a lapolvasó fedélre.

➔ [„Eredetik felhelyezése“ 199. oldal](#)

### ■ **A másolat sűrűség beállítás túl magas.**

#### **Megoldások**

Állítsa alacsonyabbra a másolat sűrűségi beállítását.

➔ [„Alapvető menüpontok másolásnál“ 289. oldal](#)

### **Moiré (sraffozott) minták jelennek meg a másolt képen**

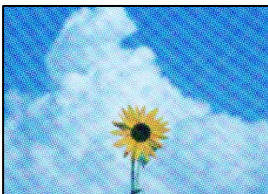

### ■ **Ha az eredeti egy nyomtatott dokumentum, például egy magazin vagy katalógus, akkor megjelenik egy pöttyös moiré mintázat.**

#### **Megoldások**

Módosítsa a kicsinyítő és nagyító beállítást. Ha moiré minta látható, helyezze át az eredeti anyagot kissé eltérő szögbe.

➔ [„Alapvető menüpontok másolásnál“ 289. oldal](#)

### **Az eredeti anyag másik oldala jelenik meg a fénymásolt képen**



Az alábbi okokra kell gondolni.

**Ha vékony eredetiket olvas be, előfordulhat, hogy egyidejűleg a hátoldalon lévő képeket is beolvassa a készülék.**

#### Megoldások

Helyezze az eredetit a szkennervegre, majd tegyen rá egy fekete papírlapot.

→ „Eredetik felhelyezése“ 199. oldal

**A másolat sűrűség beállítás túl magas.**

#### Megoldások

Állítsa alacsonyabbra a másolat sűrűségi beállítását.

→ „Alapvető menüpontok másolásnál“ 289. oldal

**Másolás – A piros szín nem lesz teljesen törölve a(z) Vörös törlése funkció használatakor**

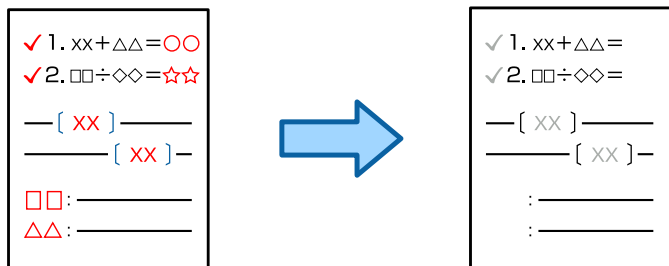

**Az eredetitől függően nem biztos, hogy a piros teljesen törölve lesz.**

#### Megoldások

Lehet, hogy sikerül kitörölnie a piros színt úgy, hogy a(z) **Háttér eltávolítása** beállítást +3 vagy +4 értékre állítja a vezérlőpanel következő menüjében.

Másolás > Speciális > Képminőség > Háttér eltávolítása

## Problémák a beolvasott képpel

**Egyenetlen színek, szennyeződés, foltok stb. jelennek meg a szkennervegről történő beolvasáskor**





### ■ Por vagy szennyeződés van az eredetiken vagy a szkennervegen.

#### Megoldások

Távolítsa el az eredetiktől a port vagy szennyeződést, és tisztítsa meg a szkennerveget.

➔ „A(z) Szkennerveg tisztítása“ 395. oldal

### ■ Az eredetit túl nagy erővel nyomja.

#### Megoldások

Ha túl nagy erővel nyomja, akkor elmosódhat, foltok és pontok jelenhetnek meg rajta.

Ne fejtessen ki túl nagy erőt az eredetire vagy a lapolvasó fedélre.

➔ „Eredetik felhelyezése“ 199. oldal

## Az ADF elemről történő beolvasáskor egyenes vonalak jelennek meg

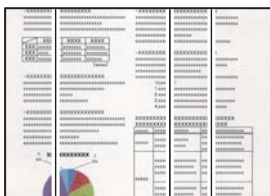

### ■ Por vagy szennyeződés van az ADF elemen, vagy az eredeti példányokon.

#### Megoldások

Tisztítsa meg az ADF elemet, majd távolítsa el az eredeti példányokra tapadó port vagy szennyeződést.

➔ „Az automatikus dokumentumadagoló tisztítása“ 397. oldal

## Elmosódott beolvasások, függőleges sávok, nem megfelelő illeszkedés



enthalten alle  
Aufdruck. W  
↓ 5008 "Regel

### ■ Az eredetik meg vannak hajtva vagy gyűröttek.

#### Megoldások

- Az automatikus dokumentumadagoló használatakor

Az eredetiket ne helyezze az automatikus dokumentumadaglóra. Az eredeti példányokat inkább a szkennervegre helyezze.

- A szkennerveg használata

A lehető legjobban simítsa ki az eredetiben található meghajlásokat és gyűrődéseket. Az eredetik elhelyezésekor próbáljon egy darab kartonpapírt stb. helyezni a dokumentumra, hogy a dokumentum ne emelkedjen fel és szoros érintkezésben maradjon a felülettel.

## Eltolás látszik a beolvasott képek hátterében



**Ha vékony eredetiket olvas be, előfordulhat, hogy egyidejűleg a hátoldalon lévő képeket is beolvassa a készülék.**

### Megoldások

Ha a szkennervegről végez beolvasást, helyezzen egy fekete lapot vagy egy mappát az eredetire.

➔ [„Eredetik felhelyezése“ 199. oldal](#)

## Nem lehet beolvasni a megfelelő területet a szkennervegen

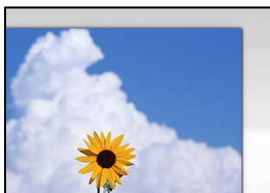

**Az eredetik nincsenek megfelelően behelyezve.**

### Megoldások

- Győződjön arról, hogy az eredeti megfelelően illeszkedik a beigazító jelekhez.
- Ha a beolvasott kép széle hiányzik, kicsit tolja el az eredetit a szkennerveg szélétől. A szkennerveg szélétől kb. 1,5 mm (0,06 hüvelyk) területen belül nem tud szkennelni.

➔ [„Eredetik felhelyezése“ 199. oldal](#)

**Por vagy szennyeződés van a szkennervegen.**

### Megoldások

Távolítson el minden szennyeződést a szkennervegről és a lapolvasó fedélről. Ha az eredeti dokumentum körül szennyeződés található, a szkennelési tartomány akkora lesz, hogy a szennyeződést is magában foglalja.

➔ [„A\(z\) Szkennerveg tisztítása“ 395. oldal](#)

## Szkennelés – A piros szín nem lesz teljesen törölve a(z) Vörös törlése funkció használatakor

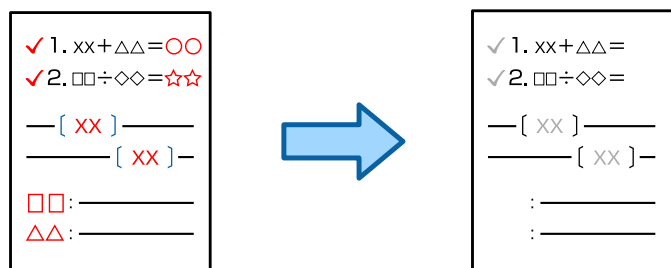

### Az eredetitől függően nem biztos, hogy a piros teljesen törölve lesz.

#### Megoldások

Lehet, hogy sikerül kitorölnie a piros színt úgy, hogy a(z) **Háttér eltávolítása** beállítást +3 vagy +4 értékre állítja a vezérlőpanel szkennelésbeállítási menüjében.

## Nem sikerül megoldani a beolvasott képpel kapcsolatos problémákat

Ellenőrizze a következőket, ha kipróbálta az összes megoldást, és nem oldotta meg a problémát.

### Probléma merült fel a beolvasó szoftver beállításaiban.

#### Megoldások

Az Epson Scan 2 Utility segítségével inicializálja a lapolvasó szoftver beállításait.

#### Megjegyzés:

A(z) *Epson Scan 2 Utility* a lapolvasó szoftverhez mellékelt alkalmazás.

- Indítsa el az Epson Scan 2 Utility programot.
  - Windows 11  
Kattintson a indítás gombra, majd válassza a **Minden alkalmazás > EPSON > Epson Scan 2 Utility** lehetőséget.
  - Windows 10  
Kattintson a start gombra, majd válassza ki az **EPSON > Epson Scan 2 Utility** lehetőséget.
  - Windows 8.1/Windows 8  
Adja meg az alkalmazás nevét a keresésben, majd válassza ki a megjelenő ikont.
  - Windows 7  
Kattintson az indítás gombra, majd válassza ki a **Minden program vagy Programok > EPSON > Epson Scan 2 > Epson Scan 2 Utility** lehetőséget.
  - Mac OS  
Válassza az **Ugrás > Alkalmazások > Epson Software > Epson Scan 2 Utility** elemet.
- Jelölje ki a **Egyéb** lapot.
- Kattintson a(z) **Visszaállítás** elemre.

Ha az inicializálás nem oldja meg a problémát, távolítsa el, majd telepítse újra a lapolvasó szoftvert.

➔ „Alkalmazások külön telepítése vagy törlése“ 402. oldal

## Az elküldött fax minősége gyenge

### Gyenge minőségű az elküldött fax



Az alábbi okokra kell gondolni.

#### ■ Por vagy szennyeződés van az eredetiken vagy a szkennerrüvegen.

##### Megoldások

Távolítsa el az eredetiktől a port vagy szennyeződést, és tisztítsa meg a szkennerrüveget.

➔ [„A\(z\) Szkennerrüveg tisztítása“ 395. oldal](#)

#### ■ Az eredetit túl nagy erővel nyomja.

##### Megoldások

Ha túl nagy erővel nyomja, akkor elmosódhat, foltok és pontok jelenhetnek meg rajta.

Ne fejtse ki túl nagy erőt az eredetire vagy a lapolvasó fedélre.

➔ [„Eredetik felhelyezése“ 199. oldal](#)

### Az ADF elemről történő faxküldéskor egyenes vonalak jelennek meg

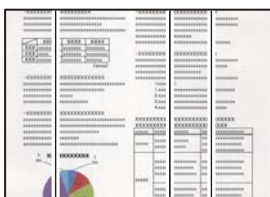

#### ■ Por vagy szennyeződés van az ADF elemen, vagy az eredeti példányokon.

##### Megoldások

Tisztítsa meg az ADF elemet, majd távolítsa el az eredeti példányokra tapadó port vagy szennyeződést.

➔ [„Az automatikus dokumentumadagoló tisztítása“ 397. oldal](#)

## Az elküldött fax képminősége gyenge

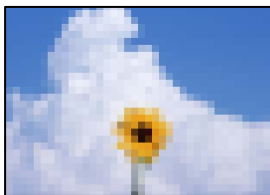

Az alábbi okokra kell gondolni.

### ■ Az eredeti típusának beállítása helytelen.

#### Megoldások

Válassza ki a(z) **Fax** > **Faxbeállítások** > **Szkenelési beállítások** > **Eredeti típus** elemet, majd módosítsa a beállítást. Ha az elküldeni kívánt eredeti szöveget és képet is tartalmaz, akkor küldje a(z) **Fotó** elemhez.

### ■ A felbontás értéke túl alacsonyra van állítva.

#### Megoldások

Ha nem ismeri a küldő faxgépének teljesítményét, fax küldése előtt állítsa be az alábbiakat.

Válassza ki a(z) **Fax** > **Faxbeállítások** elemet és állítsa a(z) **Felbontás** beállítási értéket a legmagasabb képminőségre.

Válassza ki a(z) **Fax** > **Faxbeállítások** lehetőséget, majd engedélyezze a(z) **Közvetlen küldés** funkciót.

Vegye figyelembe, hogy ha a(z) **Felbontás** funkciót a(z) **Kiváló** vagy a(z) **Ultra finom** értékre állítja, de a faxot úgy küldi el, hogy nem engedélyezi a(z) **Közvetlen küldés** funkciót, akkor lehetséges, hogy a rendszer a faxot kisebb felbontással küldi el.

### ■ A küldött faxok képminősége nem javul a fenti megoldásokat követően

#### Megoldások

Ha a hibaelhárítás sikertelen, vegye fel a kapcsolatot a nyomtató-rendszergazdával. Nyomtató-rendszergazdák számára a faxproblémák elhárításához lásd a következő fejezetet.

„Az elküldött vagy fogadott fax minősége gyenge“ 146. oldal

## Az elküldött faxon az eredeti másik oldaláról származó kép látható



Az alábbi okokra kell gondolni.

**Ha vékony eredetiket olvas be, előfordulhat, hogy egyidejűleg a hátoldalon lévő képeket is beolvassa a készülék.**

#### **Megoldások**

Helyezze az eredetit a szkennerrüvegre, majd tegyen rá egy fekete papírlapot.

➔ „Eredetik felhelyezése“ 199. oldal

**Fax küldésekor a nyomtatási sűrűség beállítási értéke magas.**

#### **Megoldások**

Válassza ki a(z) **Fax > Faxbeállítások > Szkennelési beállítások > Sűrűség** elemet, majd csökkentse a beállítási értéket.

## **A fogadott fax minősége nem megfelelő**

### **A fogadott faxok képminősége gyenge**

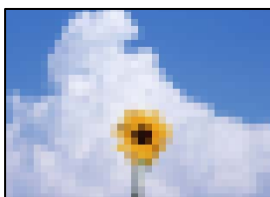

Az alábbi okokra kell gondolni.

**A képminőség beállítása a küldő fél faxkészülékén alacsony értékre van állítva.**

#### **Megoldások**

Kérje meg a küldő felet, hogy jobb minőségben küldje el a faxot.

**A beérkezett faxok képminősége nem javul a fenti megoldásokat követően**

#### **Megoldások**

Ha a hibaelhárítás sikertelen, vegye fel a kapcsolatot a nyomtató-rendszergazdával. Nyomtató-rendszergazdák számára a faxproblémák elhárításához lásd a következő fejezetet.

„Az elküldött vagy fogadott fax minősége gyenge“ 146. oldal

---

## **Az LCD képernyőn megjelenő hibakód vagy üzenet**

### **Az LCD-képernyőn megjelenő üzenet**

Ha hibaüzenet jelenik meg az LCD-képernyőn, kövesse a megjelenő utasításokat, vagy az alábbi megoldások valamelyikével oldja meg a problémát. Ha az üzenet megjelenik, amikor a vezérlőpanelről nem tud beolvasni a megosztott mappába, olvassa el a kapcsolódó információkat az alábbiakban.

Hibaüzenetek	Megoldások
Nyomatóhiba. Kapcs ki, majd be a készüléket. További részletek a dokban.	Távolítsa el a papírt a nyomtatóból, és válassza le a külön kapható tartozékokat. Ha a hibaüzenet a készülék kikapcsolása és ismételt bekapcsolása után továbbra is megjelenik, jegyezze fel a hibakódot, és vegye fel a kapcsolatot az Epson ügyfélszolgálatával.
Nyomatóhiba. Részletekért olvassa el a tájékoztatót.	Elképzelhető, hogy a nyomtató meghibásodott. A javításhoz lépjen kapcsolatba az Epson ügyfélszolgálatával vagy hivatalos Epson szolgáltatójával. A nyomtatással nem járó funkciók, például a szkennelés azonban továbbra is elérhetők.
Nem lehet nyomtatni, mert a(z) XX használaton kívül van. Egy másik kazettáról nyomtathat.	Kapcsolja ki majd be a nyomtatót, és helyezze vissza a(z) papírkazetta egységet. Ha a hibaüzenet továbbra is megjelenik, a javításért vegye fel a kapcsolatot az Epson ügyfélszolgálatával vagy hivatalos Epson szolgáltatójával.
HDD-hiba. Kapcsolja ki a nyomtatót, majd kapcsolja be újra. Ha a hiba továbbra is fennáll, vegye fel a kapcsolatot az Epson támogatással.	A merevlemez sérült. A merevlemez cseréjéhez lépjen kapcsolatba az Epson ügyfélszolgálatával vagy egy hivatalos Epson márkaszervizzel. Ha a merevlemez sérült, akkor a rendszer nem tud faxot fogadni. Továbbá elképzelhető, hogy az alábbi elemek nem nyomtathatók vagy másolhatók. <input type="checkbox"/> Képeket tartalmazó dokumentumok. <input type="checkbox"/> Elképzelhető, hogy több mint 50 oldalas A4-es, Szöveg és kép tartalmú dokumentumok nem másolhatók.
A(z) xxxxxxxx élettartama végéhez közelít.	Ha időszerű kicserélni egy fogyóeszközt, a nyomtatót nem szabad használni. A cseréhez lépjen kapcsolatba az Epsonnal vagy hivatalos Epson szolgáltatóval.
A(z) xxxxxxxx élettartama végéhez közelít.	Lépjen kapcsolatba az Epson ügyfélszolgálatával vagy hivatalos Epson szolgáltatójával.
A(z) xxxxxxxx élettartama végéhez ért. Cserélje ki.	Lépjen kapcsolatba az Epson ügyfélszolgálatával vagy hivatalos Epson szolgáltatójával.
Az alábbi tintapatronokat ki kell cserélni. Hagyja jóvá a műveletet, majd cserélje ki őket.	A legmagasabb színvonalú nyomtatási minőség és a nyomtatófej védelme érdekében a rendszer működése még azelőtt leáll, hogy a tinta teljes mértékben kifogyna. Cserélje ki a régit egy új tintapatronra.
Nem észlelhető tárcsahang.	Elképzelhető, hogy a probléma megoldható, ha a(z) <b>Beáll.</b> > <b>Általános beállítások</b> > <b>Faxbeállítások</b> > <b>Alapbeállítások</b> > <b>Vonaltípus</b> elemre, majd a(z) <b>PBX</b> elemre koppint. Ha a telefonrendszernek külső hozzáférési kódra van szüksége a külső vonal eléréséhez, a(z) <b>PBX</b> lehetőség kiválasztása után állítsa be a hozzáférési kódot. Amikor megadja a külső faxszámot, a tényleges hozzáférési kód helyett a # (kettőskereszt) karaktert írja be. Ezzel biztosíthatja a kommunikációt. Ha a hibaüzenet továbbra is megjelenik, tiltsa le a(z) <b>Tárcsahang-észlelés</b> beállítást. A funkció kikapcsolása miatt azonban elveszhet a faxszám első számjegye és a nyomtató rossz számra küldheti a faxot.
Sikertelen faxfogadás, mert a faxtár megtelt. Érintse meg a Job/Status elemet a kezdőlap alján a részletekhez.	Olyan bejövő faxok vannak, amelyeket a készülék nem nyomtatott ki és nem mentett. <input type="checkbox"/> Nyomtatás nem lehetséges A nyomtató valamilyen hiba miatt nem működik. Ellenőrizze a hiba részleteit és megoldási lehetőségeit. <input type="checkbox"/> Nem lehet menteni a számítógépen vagy az adattároló eszközön Kapcsolja be a számítógépet, vagy csatlakoztasson egy adattároló eszközt a nyomtatóhoz.

Hibaüzenetek	Megoldások
Az IP-cím és az alhálózati maszk kombinációja érvénytelen. További részletekért lásd a dokumentációt.	Adja meg a helyes IP-címet vagy alapértelmezett átjárót. Vegye fel a kapcsolatot a hálózati rendszergazdával.
Felhasználókatások használatához frissítse a gyökértanúsítványt.	Futtassa a(z) Web Config alkalmazást, majd frissítse a gyökértanúsítványt.
Ellenőrizze, hogy a nyomtató portbeállításai (pl. IP-cím) vagy a nyomtatóillesztőprogram beállításai megfelelőek a számítógépen.	Kattintson a(z) <b>Nyomatási sor</b> lehetőségre a nyomtató-illesztőprogram <b>Karbantartás</b> lapfűlén. Ellenőrizze, hogy a nyomtatóportot helyesen adták meg a <b>Nyomatató</b> menü <b>Tulajdonság &gt; Port</b> lehetőségénél a következők szerint.
Ellenőrizze, hogy a portbeállítások, ill. a nyomtató-illesztőprogram a számítógép alapján megfelelő. Részletekért olvassa el a dokumentációt.	USB-kapcsolat: <b>USBXXX</b> Hálózati kapcsolat: <b>EpsonNet Print Port</b>
Recovery Mode Update Firmware	A nyomtató helyreállítási módban indult el, mert a belső vezérlőprogram frissítése sikertelen volt. Kövesse az alább található lépéseket, melyek segítségével ismét megpróbálhatja frissíteni a belső vezérlőprogramot.  1. Csatlakoztassa egymáshoz a számítógépet és a nyomtatót egy USB-kábellel. (Helyreállítási módban a belső vezérlőprogram frissítése a hálózaton keresztül nem lehetséges.)  2. További útmutatásért keresse fel az Epson helyi webhelyét.

### Kapcsolódó információ

➔ „Hálózati mappába történő beolvasáskor az üzenetek a kezelőpanelen jelennek meg“ 88. oldal

## Hibakód jelent meg az állapotmenüben

Ha egy feladatot nem sikerül végrehajtani, ellenőrizze az előzményekben megjelenő hibakódot. A hibakód ellenőrzéséhez válassza a következőt: **Feladat állapota > Feladat állapota**. Keresse ki a problémát és annak megoldását az alábbi táblázatból.

Kód	Probléma	Megoldás
001	A nyomtató áramkimaradás miatt kikapcsolt.	-
101	Megtelt a memória.	Próbálja ki az alábbi módszereket a nyomtatási feladat méretének csökkentésére. <input type="checkbox"/> Csökkentse a nyomtatási minőséget és a felbontást. <input type="checkbox"/> Módosítsa a formátum beállításokat. <input type="checkbox"/> Csökkentse a képek, betűk és használt betűtípusok számát a nyomtatási feladatban.



Kód	Probléma	Megoldás
102	Nem elegendő memória miatt nem sikerült a csoportos nyomtatás.	Próbálja ki az alábbi módszereket a nyomtatási feladat méretének csökkentésére. Ha nem szeretné kipróbálni ezeket a módszereket, próbáljon egyszerre egy példányt nyomtatni. <ul style="list-style-type: none"> <li><input type="checkbox"/> Csökkentse a nyomtatási minőséget és a felbontást.</li> <li><input type="checkbox"/> Módosítsa a formátum beállításokat.</li> <li><input type="checkbox"/> Csökkentse a képek, betűk és használt betűtípusok számát a nyomtatási feladatban.</li> </ul>
103	A nem elegendő memória miatt a nyomtatási minőség csökkentésre került.	Ha nem szeretné csökkenteni a nyomtatás minőségét, próbálja ki az alábbi módszereket a nyomtatási feladat méretének csökkentéséhez. <ul style="list-style-type: none"> <li><input type="checkbox"/> Módosítsa a formátum beállításokat.</li> <li><input type="checkbox"/> Csökkentse a képek, betűk és használt betűtípusok számát a nyomtatási feladatban.</li> </ul>
104	Nem elegendő memória miatt nem sikerült a fordított nyomtatás.	Ha fordított nyomtatást szeretne végezni, próbálja ki az alábbi módszereket a nyomtatási feladat méretének csökkentéséhez. <ul style="list-style-type: none"> <li><input type="checkbox"/> Csökkentse a nyomtatási minőséget és a felbontást.</li> <li><input type="checkbox"/> Módosítsa a formátum beállításokat.</li> <li><input type="checkbox"/> Csökkentse a képek, betűk és használt betűtípusok számát a nyomtatási feladatban.</li> </ul>
106	A hozzáférés-vezérlési beállítások miatt nem lehetséges a számítógépről való nyomtatás.	Lépjen kapcsolatba a nyomtató rendszergazdával.
107	Nem sikerült a felhasználó azonosítása. A feladat törlésre került.	<ul style="list-style-type: none"> <li><input type="checkbox"/> Győződjön meg arról, hogy helyesen adta meg a felhasználónevet és jelszót.</li> <li><input type="checkbox"/> Koppintson a(z) <b>Beáll.</b> &gt; <b>Általános beállítások</b> &gt; <b>Rendszerfelügyelet</b> &gt; <b>Biztonsági beállítások</b> &gt; <b>Hozzáférés-vezérlés</b> elemre. Engedélyezze a hozzáférés-vezérlési funkciót, majd engedélyezze a feladatot hitelesítési információk nélkül.</li> <li><input type="checkbox"/> Regisztráljon egy felhasználói fiókot a nyomtató-illesztőprogramhoz. <a href="#">„Felhasználói fiók regisztrálása a nyomtató-illesztőprogramban (Windows)” 418. oldal</a></li> </ul>
108	A nyomtató kikapcsolásakor bizalmas adatok töröltek.	-
109	A fogadott fax már törlésre került.	-
110	A feladat egy oldalra került kinyomtatásra, mivel a betöltött papír nem támogatja a kétoldali nyomtatást.	Ha kétoldali nyomtatást szeretne végezni, töltsön be kétoldali nyomtatást támogató papírt.

Kód	Probléma	Megoldás
111	Kezd megtelni az elérhető memória.	Próbálja ki az alábbi módszereket a nyomtatási feladat méretének csökkentésére. <ul style="list-style-type: none"> <li><input type="checkbox"/> Csökkentse a nyomtatási minőséget és a felbontást.</li> <li><input type="checkbox"/> Módosítsa a formátum beállításokat.</li> <li><input type="checkbox"/> Csökkentse a képek, betűk és használt betűtípusok számát a nyomtatási feladatban.</li> </ul>
120	Nem lehet kommunikálni a szerverrel, amely nyílt platformon keresztül csatlakozik.	Győződjön meg róla, hogy nem jelentkeztek hibák a szervernél vagy a hálózathál.
130	Nem elegendő memória miatt nem sikerült a csoportos nyomtatás.	Próbálja ki az alábbi módszereket a nyomtatási feladat méretének csökkentésére. Ha nem szeretné kipróbálni ezeket a módszereket, próbáljon egyszerre egy példányt nyomtatni. <ul style="list-style-type: none"> <li><input type="checkbox"/> Csökkentse a nyomtatási minőséget és a felbontást.</li> <li><input type="checkbox"/> Módosítsa a formátum beállításokat.</li> <li><input type="checkbox"/> Csökkentse a képek, betűk és használt betűtípusok számát a nyomtatási feladatban.</li> </ul>
131	Nem elegendő memória miatt nem sikerült a fordított nyomtatás.	Ha fordított nyomtatást szeretne végezni, próbálja ki az alábbi módszereket a nyomtatási feladat méretének csökkentéséhez. <ul style="list-style-type: none"> <li><input type="checkbox"/> Csökkentse a nyomtatási minőséget és a felbontást.</li> <li><input type="checkbox"/> Módosítsa a formátum beállításokat.</li> <li><input type="checkbox"/> Csökkentse a képek, betűk és használt betűtípusok számát a nyomtatási feladatban.</li> </ul>
132	Nem elegendő memória miatt nem sikerült a nyomtatás.	Próbálja csökkenteni a nyomtatási adatok méretét a következő módszerek segítségével. <ul style="list-style-type: none"> <li><input type="checkbox"/> Váltson át kisebb méretű papírra.</li> <li><input type="checkbox"/> Egyszerűsítse az adatokat a nyomtatási adatokban szereplő képek számának a csökkentésével vagy az alkalmazott betűtípusok számának a csökkentésével.</li> </ul>
133	Nem elegendő memória miatt nem sikerült a kétoldali nyomtatás. A nyomtató csak az egyik oldalra nyomtat.	Próbálja csökkenteni a nyomtatási adatok méretét a következő módszerek segítségével. <ul style="list-style-type: none"> <li><input type="checkbox"/> Váltson át kisebb méretű papírra.</li> <li><input type="checkbox"/> Egyszerűsítse az adatokat a nyomtatási adatokban szereplő képek számának a csökkentésével vagy az alkalmazott betűtípusok számának a csökkentésével.</li> </ul>
141	Hiba a nyomtató merevlemezében. A feladat törlésre került.	A merevlemez cseréjével kapcsolatban lépjen kapcsolatba az Epson ügyfélszolgálatával vagy egy hivatalos Epson-szolgáltatóval.
151	A nyomtatás nem végezhető el, mert a bejelentkezéshez használt felhasználónév nem egyezik az adott bizalmas nyomtatási feladathoz meghatározott felhasználónévvel.	Kérjük, hogy ugyanazzal a felhasználónévvel szíveskedjen bejelentkezni, mint amit az adott bizalmas nyomtatási feladathoz meghatároztak.

Kód	Probléma	Megoldás
161	Az oldalszám-kezelés az Epson Print Admin Serverless szoftverben van beállítva. A nyomtatás sikertelen volt, mert a fennmaradó oldalak száma nem elegendő.	Lépjen kapcsolatba a rendszergazdával.
201	Megtelt a memória.	<ul style="list-style-type: none"> <li><input type="checkbox"/> Nyomtassa ki a fogadott faxokat a(z) <b>Feladat állapota</b> pontból, amely a(z) <b>Feladat állapota</b> szakaszban található.</li> <li><input type="checkbox"/> Törölje a(z) <b>Feladat állapota</b> pontból a bejövő mappába mentett, fogadott faxokat a(z) <b>Feladat állapota</b> alatt.</li> <li><input type="checkbox"/> Ha egy címzettnek küld fekete-fehér faxot, közvetlen küldéssel is megteheti azt.</li> <li><input type="checkbox"/> Ossa fel az eredetiket két vagy több részre, és több részletben küldje el őket.</li> </ul>
202	A címzett készüléke megszakította a vonalat.	Várjon egy kis ideig, majd próbálja meg újra.
203	A nyomtató nem észlel tárcsahangot.	<ul style="list-style-type: none"> <li><input type="checkbox"/> Győződjön meg arról, hogy a telefonkábel megfelelően van csatlakoztatva, valamint, hogy a telefonvonal működik. <a href="#">„A nyomtató csatlakoztatása a telefonvonalhoz” 123. oldal</a></li> <li><input type="checkbox"/> Ha a nyomtató PBX vagy terminál adapterhez csatlakozik, a(z) <b>Vonaltípus</b> beállítást állítsa <b>PBX</b> értékre.</li> <li><input type="checkbox"/> Koppintson a(z) <b>Beáll.</b> &gt; <b>Általános beállítások</b> &gt; <b>Faxbeállítások</b> &gt; <b>Alapbeállítások</b> &gt; <b>Tárcsahang-észlelés</b> elemre, majd tiltsa le a tárcsahang beállítását.</li> </ul>
204	A címzett készüléke foglalt.	<ul style="list-style-type: none"> <li><input type="checkbox"/> Várjon egy kis ideig, majd próbálja meg újra.</li> <li><input type="checkbox"/> Ellenőrizze a címzett fax-számát.</li> </ul>
205	A címzett készüléke nem válaszol.	Várjon egy kis ideig, majd próbálja meg újra.
206	A telefonkábel nincs megfelelően csatlakoztatva a nyomtató LINE és EXT. portjához.	Ellenőrizze a(z) LINE port és a(z) EXT. port csatlakoztatását.
207	A nyomtató nincs telefonvonalhoz csatlakoztatva.	Csatlakoztassa a telefonkábelt a telefonvonalhoz.
208	A faxot nem sikerült minden címzettnek elküldeni.	A sikertelen küldések ellenőrzéséhez nyomtasson a korábbi faxokra vonatkozó <b>Faxolási napló</b> vagy <b>Legutóbbi átvitel</b> jelentést a Fax módban található <b>Faxjelentés</b> opció segítségével. Ha engedélyezve van a(z) <b>Hibaadatok mentése</b> beállítás, a faxot újraküldheti a(z) <b>Feladat állapota</b> pontból, amely a(z) <b>Feladat állapota</b> szakaszban található.
301	Nincs elég hely az adattároló eszközön az adatok mentéséhez.	<ul style="list-style-type: none"> <li><input type="checkbox"/> Növelje az adattároló eszköz tárhelyét.</li> <li><input type="checkbox"/> Csökkentse a dokumentumok számát.</li> <li><input type="checkbox"/> Csökkentse a beolvasási felbontást vagy növelje a tömörítési arányt a beolvasott kép méretének csökkentése érdekében.</li> </ul>
302	Az adattároló eszköz írásvédett.	Kapcsolja ki az írásvédelmet az adattároló eszközön.

Kód	Probléma	Megoldás
303	Nem hozott létre mappát a beolvasott képek mentéséhez.	Helyezzen be egy másik adattároló eszközt.
304	Az adattároló eszközt eltávolították.	Helyezze vissza az adattároló eszközt.
305	Hiba történt az adattároló eszközre való mentés során.	Ha a külső eszközhöz számítógépről fér hozzá, várjon egy kis ideig, majd próbálkozzon újra.
306	Megtelt a memória.	Várja meg, amíg a folyamatban lévő feladatok befejeződnek.
307	A szkennelt kép mérete meghaladja a maximálisan megengedett határértéket. (Lapolvasás memóriaeszközre)	Csökkentse a beolvasási felbontást vagy növelje a tömörítési arányt a beolvasott kép méretének csökkentése érdekében.
311	DNS hiba történt.	<ul style="list-style-type: none"> <li><input type="checkbox"/> Koppintson a(z) <b>Beáll.</b> &gt; <b>Általános beállítások</b> &gt; <b>Hálózati beállítások</b> &gt; <b>Speciális</b> &gt; <b>TCP/IP</b> elemre, majd ellenőrizze a DNS-beállításokat.</li> <li><input type="checkbox"/> Ellenőrizze a szerver, a számítógép és a hozzáférési pont DNS beállításait.</li> </ul>
312	Hitelesítési hiba történt.	Koppintson a(z) <b>Beáll.</b> > <b>Általános beállítások</b> > <b>Hálózati beállítások</b> > <b>Speciális</b> > <b>E-mail szerver</b> > <b>Szerverbeállítások</b> elemre, majd ellenőrizze a szerverbeállításokat.
313	Kommunikációs hiba történt.	<ul style="list-style-type: none"> <li><input type="checkbox"/> Nyomtasson ki egy hálózati kapcsolatra vonatkozó jelentést, amellyel ellenőrizheti, hogy a nyomtató csatlakoztatva van-e a hálózathoz.</li> <li><input type="checkbox"/> Koppintson a(z) <b>Beáll.</b> &gt; <b>Általános beállítások</b> &gt; <b>Hálózati beállítások</b> &gt; <b>Speciális</b> &gt; <b>E-mail szerver</b> &gt; <b>Szerverbeállítások</b> elemre az e-mail szerver beállításainak ellenőrzéséhez. A hiba okát kapcsolat-ellenőrzés futtatásával határozhatja meg.</li> <li><input type="checkbox"/> Előfordulhat, hogy a beállításokban szereplő hitelesítési mód és az e-mail szerver hitelesítési módja nem egyezik. Amikor a(z) <b>Ki</b> lehetőséget választja hitelesítési módként, győződjön meg arról, hogy az e-mail szerver hitelesítési módjának beállítása „Nincs”.</li> </ul>
314	Az adatok mérete meghaladja csatolt fájlhoz meghatározott maximális méretet.	<ul style="list-style-type: none"> <li><input type="checkbox"/> Növelje a(z) <b>Melléklet max.</b> beállítás értékét a lapolvasási beállításokban.</li> <li><input type="checkbox"/> Csökkentse a beolvasási felbontást vagy növelje a tömörítési arányt a beolvasott kép méretének csökkentése érdekében.</li> </ul>
315	Megtelt a memória.	Próbálja meg ismét, amikor a folyamatban lévő feladatok befejeződtek.
316	E-mail titkosítási hiba történt.	<ul style="list-style-type: none"> <li><input type="checkbox"/> Ellenőrizze, hogy a titkosítási tanúsítvány beállítása helyes-e.</li> <li><input type="checkbox"/> Ellenőrizze, hogy a nyomtató időbeállítása helyes-e.</li> </ul>

Kód	Probléma	Megoldás
317	E-mail aláírási hiba történt.	<input type="checkbox"/> Ellenőrizze, hogy az aláírási tanúsítvány beállítása helyes-e. <input type="checkbox"/> Ellenőrizze, hogy a nyomtató időbeállítása helyes-e.
318	Domainkorlátozási hiba történt.	Lépjen kapcsolatba a rendszergazdával, hogy ellenőrizze, hogy az e-mail címhely domainje korlátozott-e.
321	DNS hiba történt.	<input type="checkbox"/> Koppintson a(z) <b>Beáll.</b> > <b>Általános beállítások</b> > <b>Hálózati beállítások</b> > <b>Speciális</b> > <b>TCP/IP</b> elemre, majd ellenőrizze a DNS-beállításokat. <input type="checkbox"/> Ellenőrizze a szerver, a számítógép és a hozzáférési pont DNS beállításait.
322	Hitelesítési hiba történt.	Ellenőrizze a(z) <b>Helyszín</b> beállításokat.
323	Kommunikációs hiba történt.	<input type="checkbox"/> Ellenőrizze a(z) <b>Helyszín</b> beállításokat. <input type="checkbox"/> Nyomtasson ki egy hálózati kapcsolatra vonatkozó jelentést, amellyel ellenőrizheti, hogy a nyomtató csatlakoztatva van-e a hálózathoz.
324	A megadott mappában már létezik egy azonos nevű fájl.	<input type="checkbox"/> Törölje az azonos nevű fájlt. <input type="checkbox"/> Módosítsa a fájlnev előtagot a(z) <b>Fájlbeállítások</b> menüpontban.
325 326	Nincs elegendő szabad hely a megadott mappában.	<input type="checkbox"/> Szabadítson fel helyet a megadott mappában. <input type="checkbox"/> Csökkentse a dokumentumok számát. <input type="checkbox"/> Csökkentse a beolvasási felbontást vagy növelje a tömörítési arányt a beolvasott kép méretének csökkentése érdekében.
327	Megtelt a memória.	Várja meg, amíg a folyamatban lévő feladatok befejeződnek.
328	Hibás cél, vagy a cél nem létezik.	Ellenőrizze a(z) <b>Helyszín</b> beállításokat.
329	A szkennelt kép mérete meghaladja a maximálisan megengedett határértéket. (Lapolvasás hálózati mappába vagy FTP-kiszolgálóra)	Csökkentse a beolvasási felbontást vagy növelje a tömörítési arányt a beolvasott kép méretének csökkentése érdekében.
330	Az FTPS/FTPS biztonságos kapcsolatban hiba történt.	<input type="checkbox"/> Ellenőrizze a helyet a célbeállításokban. <input type="checkbox"/> Futtassa a Web Config alkalmazást, majd frissítse a gyökértanúsítványt. <input type="checkbox"/> Futtassa a Web Config alkalmazást vagy frissítse a CA-tanúsítványt.  Ha a hiba nem tűnik el, állítsa a tanúsítvány ellenőrzését kikapcsolt állapotra a célbeállításokban.
331	Kommunikációs hiba történt.	Nyomtasson ki egy hálózati kapcsolatra vonatkozó jelentést, amellyel ellenőrizheti, hogy a nyomtató csatlakoztatva van-e a hálózathoz.
332	Nincs elég hely a cél tárhelyen a beolvasott kép mentéséhez.	Csökkentse a dokumentumok számát.

Kód	Probléma	Megoldás
333	A cél nem található, mivel a cél információk a beolvasott kép elküldése előtt kerültek feltöltésre a szerverre.	Válassza ki ismét a célt.
334	Hiba történt a beolvasott kép küldése során.	-
341	Kommunikációs hiba történt.	<ul style="list-style-type: none"> <li><input type="checkbox"/> Ellenőrizze a nyomtató és a számítógép csatlakozásait. Ha Ön hálózaton keresztül csatlakozik, nyomtasson ki egy hálózati kapcsolatra vonatkozó jelentést annak ellenőrzésére, hogy a nyomtató csatlakoztatva van-e a hálózathoz.</li> <li><input type="checkbox"/> Győződjön meg róla, hogy a(z) Document Capture Pro telepítve van a számítógépre.</li> </ul>
342	A rendszer minden beolvasott eredetit üres lapként észlelt.	<ul style="list-style-type: none"> <li><input type="checkbox"/> Győződjön meg arról, hogy az eredeti első és hátsó oldala jó.</li> <li><input type="checkbox"/> Ha egyes oldalakat helytelenül hagy ki a rendszer üres oldalakként, csökkentse az észlelési szintet itt: <b>Üres oldalak kihagyása &gt; Érzékenység.</b></li> </ul>
343	Az OCR-eszköz sérült.	Lépjen kapcsolatba az Epson ügyfélszolgálatával vagy hivatalos Epson szolgáltatójával.
350	FTPS/HTTPS tanúsítvány hiba történt.	<ul style="list-style-type: none"> <li><input type="checkbox"/> Ellenőrizze, hogy a dátum/idő és az időeltérés beállítások megfelelőek-e.</li> <li><input type="checkbox"/> Futtassa a Web Config alkalmazást, majd frissítse a gyökértanúsítványt.</li> <li><input type="checkbox"/> Futtassa a Web Config alkalmazást vagy frissítse a CA-tanúsítványt.</li> </ul> <p>Ha a hiba nem tűnik el, állítsa a tanúsítvány ellenőrzését kikapcsolt állapotra a célbeállításokban.</p>
401	Nincs elég hely az adattároló eszközön az adatok mentéséhez.	Növelje az adattároló eszköz tárhelyét.
402	Az adattároló eszköz írásvédett.	Kapcsolja ki az írásvédelmet az adattároló eszközön.
404	Az adattároló eszközt eltávolították.	Helyezze vissza az adattároló eszközt.
405	Hiba történt az adattároló eszközre való mentés során.	<ul style="list-style-type: none"> <li><input type="checkbox"/> Helyezze vissza az adattároló eszközt.</li> <li><input type="checkbox"/> Egy másik memóriaeszközt használjon, amelyiken létrehozott egy mappát a(z) <b>Mappa létrehozása mentéshez</b> funkcióval.</li> </ul>
411	DNS hiba történt.	<ul style="list-style-type: none"> <li><input type="checkbox"/> Koppintson a(z) <b>Beáll. &gt; Általános beállítások &gt; Hálózati beállítások &gt; Speciális &gt; TCP/IP</b> elemre, majd ellenőrizze a DNS-beállításokat.</li> <li><input type="checkbox"/> Ellenőrizze a szerver, a számítógép és a hozzáférési pont DNS beállításait.</li> </ul>
412	Hitelesítési hiba történt.	Koppintson a(z) <b>Beáll. &gt; Általános beállítások &gt; Hálózati beállítások &gt; Speciális &gt; E-mail szerver &gt; Szerverbeállítások</b> elemre, majd ellenőrizze a szerverbeállításokat.

Kód	Probléma	Megoldás
413	Kommunikációs hiba történt.	<ul style="list-style-type: none"> <li><input type="checkbox"/> Koppintson a(z) <b>Beáll.</b> &gt; <b>Általános beállítások</b> &gt; <b>Hálózati beállítások</b> &gt; <b>Speciális</b> &gt; <b>E-mail szerver</b> &gt; <b>Szerverbeállítások</b> elemre az e-mail szerver beállításainak ellenőrzéséhez. A hiba okát kapcsolat-ellenőrzés futtatásával határozhatja meg.</li> <li><input type="checkbox"/> Előfordulhat, hogy a beállításokban szereplő hitelesítési mód és az e-mail szerver hitelesítési módja nem egyezik. Amikor a(z) <b>Ki</b> lehetőséget választja hitelesítési módként, győződjön meg arról, hogy az e-mail szerver hitelesítési módjának beállítása „Nincs”.</li> <li><input type="checkbox"/> Nyomtasson ki egy hálózati kapcsolatra vonatkozó jelentést, amellyel ellenőrizheti, hogy a nyomtató csatlakoztatva van-e a hálózathoz.</li> </ul>
421	DNS hiba történt.	<ul style="list-style-type: none"> <li><input type="checkbox"/> Koppintson a(z) <b>Beáll.</b> &gt; <b>Általános beállítások</b> &gt; <b>Hálózati beállítások</b> &gt; <b>Speciális</b> &gt; <b>TCP/IP</b> elemre, majd ellenőrizze a DNS-beállításokat.</li> <li><input type="checkbox"/> Ellenőrizze a szerver, a számítógép és a hozzáférési pont DNS beállításait.</li> </ul>
422	Hitelesítési hiba történt.	Koppintson a(z) <b>Beáll.</b> > <b>Általános beállítások</b> > <b>Faxbeállítások</b> > <b>Fogadási beállítások</b> > <b>Mentés/továbbítás beállítások</b> elemre, majd ellenőrizze a(z) <b>Cél</b> opciónál kiválasztott mappa beállításait.
423	Kommunikációs hiba történt.	<ul style="list-style-type: none"> <li><input type="checkbox"/> Nyomtasson ki egy hálózati kapcsolatra vonatkozó jelentést, amellyel ellenőrizheti, hogy a nyomtató csatlakoztatva van-e a hálózathoz.</li> <li><input type="checkbox"/> Koppintson a(z) <b>Beáll.</b> &gt; <b>Általános beállítások</b> &gt; <b>Faxbeállítások</b> &gt; <b>Fogadási beállítások</b> &gt; <b>Mentés/továbbítás beállítások</b> elemre, és válassza a(z) &gt; elemet a regisztrált mappán. Ezt követően ellenőrizze a mappabeállításokat a(z) <b>Mentés/Továbbítási célpont (Szükséges)</b> szakaszban.</li> </ul>
425	Nincs elegendő szabad hely a továbbítási célmappában.	Szabadítson fel helyet a továbbítási célmappában.
428	Hibás cél, vagy a cél nem létezik.	Koppintson a(z) <b>Beáll.</b> > <b>Általános beállítások</b> > <b>Faxbeállítások</b> > <b>Fogadási beállítások</b> > <b>Mentés/továbbítás beállítások</b> elemre, és válassza a(z) > elemet a regisztrált mappán. Ezt követően ellenőrizze a mappabeállításokat a(z) <b>Mentés/Továbbítási célpont (Szükséges)</b> szakaszban.
501	Nem lehet használni a tárhely szolgáltatást.	Ellenőrizze a felhasználói jogosultságokat innen: Web Config.
502	A tárhely területe megtelt.	Törölje azokat a mentett feladatokat a kezelőpanellel vagy a Web Config alkalmazással, amelyekre már nincs szüksége.
504	A fájlok száma elérte a maximális határértéket.	Törölje azokat a mentett feladatokat a kezelőpanellel vagy a Web Config alkalmazással, amelyekre már nincs szüksége.

Kód	Probléma	Megoldás
505	Olvasási/írási hiba történt a tárhelyen.	Kapcsolatot az Epson ügyfélszolgálatával.
506	Amikor fájlokat ír ki a tárolóhelyről, elérte a maximális oldalszámot feladatonként.	2000 oldalra korlátozva futtassa a feladatot.

## A papír elakadt

Nézze meg a vezérlőpanelen megjelenő hibüzenetet és kövesse az utasításokat az elakadt papír és az elszakadt papírdarabok eltávolításához. Az LCD-kijelzőn megjelenik egy animáció, amely bemutatja, hogyan kell eltávolítani az elakadt papírt. Következő lépésként válassza ki a(z) **OK** elemet és hárítsa el a hibát. Az illusztrációk a felszerelt opcióktól függően eltérhetnek a nyomtatójától.

Ha a fedél (D1) nem nyílik ki, amikor hosszú papír akadt el, vágja le a papír hátsó szélét ollóval, majd nyissa fel a fedelet (D1) a papír eltávolításához.

Ha a nyomtató belsejének megtisztítására felszólító üzenet jelenik meg az LCD-képernyőn, a tisztításhoz kövesse a képernyőn megjelenő utasításokat.

### **Figyelem!**

*Soha ne nyúljon a vezérlőpanel gombjaihoz, amíg a keze a nyomtató belsejében van. Ha a nyomtató elkezd a működést, megsérülhet. Ügyeljen arra, hogy a sérülés elkerülése érdekében ne érjen a kiálló részekhez.*

### **Fontos:**

*Óvatosan távolítsa el az elakadt papírt. Ha erőteljes mozdulattal távolítja el a papírt, azzal károsíthatja a nyomtatót.*

## Papírelakadások megelőzése

Ellenőrizze az alábbiakat, ha a papír gyakran elakad.

- A nyomtatót vízszintes felületre tegye, és az ajánlott környezeti körülmények között üzemeltesse.  
[„Környezeti specifikációk“ 555. oldal](#)
- A nyomtató által támogatott papírt használjon.  
[„A használható papírok és a kapacitás“ 482. oldal](#)
- Kövesse a papírkezeléssel kapcsolatos óvintézkedéseket.  
[„A papír kezelésére vonatkozó óvintézkedések“ 188. oldal](#)
- Töltse be a papírt a megfelelő irányban, majd csúsztassa az élvezetót a papír széléhez.  
[„Papír betöltése“ 191. oldal](#)
- Mindig csak a papírhoz meghatározott számú lapot töltsön be.
- Ha több papírlapot töltött be, akkor egyszerre csak egy lapot helyezzen be.
- Győződjön meg arról, hogy a papírméret és a papírtípus beállításai egyeznek a nyomtatóba töltött papír tényleges méretével és típusával.  
[„Papírtípusok listája“ 190. oldal](#)



- Ellenőrizze a papír állapotát. Ha a papír nedvességet szív fel, hullámossá válik, ez pedig okozhat ilyen problémát.
- Ha gyakran történik papírelakadás, próbáljon ki egy újonnan megnyitott csomag papírt.
- Próbálja meg kikapcsolni a(z) **Nyomtatási sebesség prioritása** funkciót. A kezdőképernyőn koppintson a(z) **Beáll.** > **Általános beállítások** > **Nyomtatóbeállítások** > **Nyomtatási sebesség prioritása**, elemre, majd kapcsolja ki a beállítást.

---

## Ideje kicserélni a kellékanyagokat és a karbantartási alkatrészeket

### Ideje kicserélni a tintapatronokat

#### Tintapatron kezelésére vonatkozó óvintézkedések

Olvassa el az alábbi útmutatót mielőtt a tintapatronok cseréjébe kezd.

##### A tinta tárolásával kapcsolatos óvintézkedések

- A tintapatronokat ne tegye ki közvetlen napfénynek.
- Ne tárolja a tintapatronokat magas vagy fagypont alatti hőmérsékleten.
- A legjobb eredmény elérése érdekében az Epson azt javasolja, hogy a tintapatronokat a csomagoláson lévő lejáratási dátum előtt vagy a behelyezést követő egy éven belül használja fel, attól függően, hogy melyik a korábbi időpont.
- Ha hideg tárolóhelyről hozza be a tintapatront, felhasználás előtt hagyja szobahőmérsékletre melegedni legalább három órán át.

##### A tintapatronok kicserélésével kapcsolatos óvintézkedések

- Ne érjen az ábrán jelzett részekhez. Ellenkező esetben problémák jelentkezhetnek nyomtatáskor.

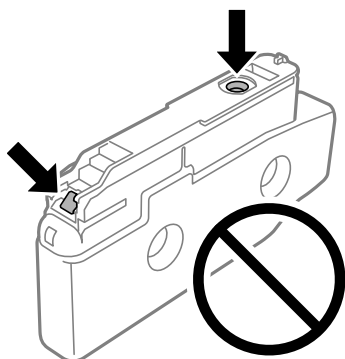

- Addig ne bontsa fel a tintapatron csomagolását, amíg nem akarja behelyezni a nyomtatóba. A patron a megbízhatóság érdekében vákuumcsomagolt. Ha egy patron a felhasználás előtt sokáig felbontva hagy, a nyomtatásra már lehet, nem lesz alkalmas.
- Ne dobja vagy üsse kemény tárgyhoz, mert a tinta kiszivároghat.

- Helyezzen be minden patronot; ellenkező esetben nem lehet nyomtatni.
- Tintafeltöltés közben ne kapcsolja ki a nyomtatót. Ha a tintafeltöltés még nem fejeződött be, akkor lehet, hogy nem fog tudni nyomtatni.
- Ne hagyja a nyomtatót tintapatron nélkül, mert a nyomtatófej fúvókáján maradt tinta kiszáradhat és így előfordulhat, hogy nem tud nyomtatni.
- Ha ideiglenesen el kell távolítania egy tintapatronot, ügyeljen arra, hogy a tintaadagoló területet ne érje por és szennyeződés. A tintapatronokat ugyanolyan környezeti körülmények között tárolja, mint a nyomtatót, a tintaadagoló port pedig oldalra nézzen. Mivel a tintaadagoló portot elláttuk egy olyan szeleppel, amely begyűjti az esetlegesen kifolyt festéket, így nem kell külön fedelet vagy dugót alkalmaznia.
- Az eltávolított tintapatronok tintaátömlő nyílása körül tinta lehet. A patron eltávolításakor vigyázzon, hogy ne kerüljön tinta a környezetre.
- A nyomtató olyan tintapatronokat használ, melyeken található egy zöld chip, ami az olyan információkat figyeli, mint pl. az egyes patronokban hátralévő tinta mennyisége. Ez azt jelenti, hogy még ha a kifogyás előtt távolítják is el a patronot a nyomtatóból, később visszateheti a patronot a nyomtatóba és ugyanúgy használhatja.
- A kiváló nyomtatási minőség és a nyomtatófej megóvása érdekében egy kis tinta marad a patronban, amikor a nyomtató jelzi, hogy ki kell cserélni a patronot. Az említett hozamok nem tartalmazzák ezt a tartalék mennyiséget.
- A tintapatronok műszaki adatai és kinézete előzetes bejelentés nélkül is változhat a termékfejlesztés eredményeképpen.
- Ne szerelje szét vagy állítsa össze újra a tintapatronot, különben nem lesz képes a normális nyomtatásra.
- Nem használhatja a nyomtatóval érkezett patronokat tartalékként.
- Ne távolítsa el és helyezze vissza a tintapatronot, csak ha szükséges. Az ismételt eltávolítások és visszahelyezések tintával szennyezhetik a környező területet.
- Ha esetleg néhány tintapatron be is horpadt a vákuumcsomagolási folyamat során, a tinta minősége és mennyisége garantált, és biztonságosan használható. Addig ne bontsa fel a tintapatron csomagolását, amíg nem kész a régi tintapatron kicserélésére.

### **Tintafogyasztás**

- A nyomtatófej optimális teljesítményének fenntartása miatt némi festék felhasználásra kerül minden tintapatronból a karbantartási műveletek, így pl. a nyomtatófej tisztítása során. Némi festéket akkor is felhasználhat a rendszer, amikor bekapcsolja a nyomtatót.
- Monokróm vagy szürkeárnyalatos nyomtatás esetén a papírtípus vagy nyomtatási minőség beállításaitól függően a készülék lehet, hogy színes tintát használ fekete helyett. Ennek az oka, hogy a fekete szín létrehozásához színes tintát használ.
- A kinyomtatható lapok száma függ a nyomtatandó képektől, a használt papírtípustól, a nyomtatás gyakoriságától és a környezeti feltételektől, például a hőmérséklettől.
- A nyomtatóhoz mellékelt tintapatronokban lévő tinta egy részét a nyomtató felhasználja az első üzembe helyezéskor. A magas minőségű nyomatok készítése érdekében a nyomtatófej teljesen feltöltésre kerül tintával a nyomtatóban. Ehhez az egyszerű művelethez jelentős mennyiségű tinta szükséges, ezért előfordulhat, hogy ezekkel a patronokkal kevesebb oldalt tud kinyomtatni, mint a következőkkel.

### **A tintapatron cseréje**

Ha megjelenik egy üzenet, amely a tintapatron cseréjére kéri, akkor válassza a(z) **Hogyan** lehetőséget, majd tekintse meg a kezelőpanelen megjelenő animációkat a tintapatron cseréjéről.

A vezérlőpanelen megjelenő maradék tinta mennyisége az altartályban lévő fennmaradó tinta teljes mennyisége, ahol a tinta ideiglenesen tárolódik, mielőtt a nyomtatóban lévő nyomtatófejhez és a tintapatronhoz kerülne. Ha a tintapatront a nyomtatóba való behelyezés után kivesszi, és egy másik nyomtatóba teszi, előfordulhat, hogy a maradék tinta mennyisége nem megfelelően jelenik meg.

### Kapcsolódó információ

➔ „Tintapatron kezelésére vonatkozó óvintézkedések“ 469. oldal

➔ „Tintapatronok kódjai“ 487. oldal

## Ideje kicserélni a karbantartó rekeszt

### A karbantartó rekesz kezelésével kapcsolatos óvintézkedések

A karbantartó rekesz cseréje előtt olvassa el a következő utasításokat.

- Ne ejtse le a karbantartódobozt, illetve ne tegye ki erős ütéseknek.
- Ne érjen az ábrán jelzett részekhez. Ha mégis így tenne, azzal a normál működést veszélyezteti, és festékkel is összekeneződhet.

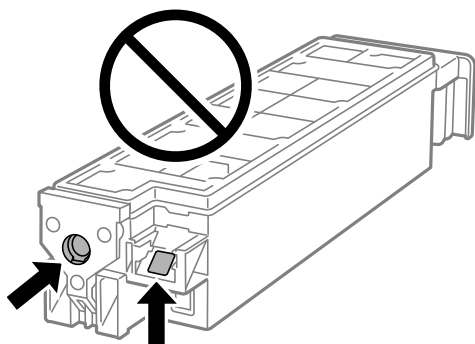

- Ne döntse meg a használt karbantartódobozt, amíg le nem zárta a műanyag tasakot, melybe belehelyezte. Ellenkező esetben a tinta kiszivároghat.
- A karbantartódobozt ne tegye ki közvetlen napfénynek.
- Ne tárolja a karbantartódobozt magas vagy fagyponthoz közeli hőmérsékleten.
- Nem használja újra a már kicserélt és hosszabb ideig külön tárolt karbantartódobozt. A dobozban lévő tinta besűrűsödhet és a doboz több tintát nem tud elnyelni.

### A karbantartórekesz cseréje

Néhány nyomtatási ciklus során kis mennyiségű, felesleges tinta gyűlik össze a karbantartórekeszben. Hogy megakadályozza a tinta szivárgását a karbantartórekeszből, a nyomtató úgy lett megtervezve, hogy a nyomtatás leálljon ha a karbantartódoboz eléri a szivárgási kapacitásának határát. A kinyomtatott oldalak számától, a kinyomtatott anyagok típusától és a nyomtató által elvégzett tisztítási műveletek számától függ, hogy erre szükség van-e, és ha igen, milyen gyakran.

Amikor megjelenik egy üzenet, amely a karbantartó rekesz cseréjére kéri, tekintse meg a vezérlőpanelen megjelenő animációkat. A doboz cseréjének szükségessége nem jelenti azt, hogy a nyomtató meghibásodott. Az Epson által vállalt garancia nem terjed ki a csere költségére. Ez egy felhasználó által cserélhető alkatrész.

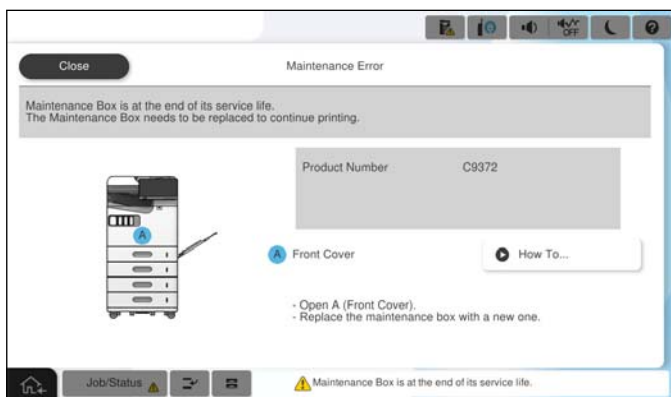

**Megjegyzés:**

- Ha a karbantartó rekesz megtelik, nem tud nyomtatni és megtisztítani a nyomtatófejet, amíg azt ki nem cseréli a tintaszívárgás elkerülése érdekében. Ennek ellenére használhat olyan műveleteket, amelyek nem használnak tintát, mint például a beolvasás.

**Kapcsolódó információ**

- ➔ „A karbantartó rekesz kezelésével kapcsolatos óvintézkedések“ 471. oldal
- ➔ „Karbantartódoboz kód“ 488. oldal

## Az első burkolat lezárása

Lezárhatja az első burkolatot. Ez akkor hasznos, ha a rendszergazda szeretné kezelni a tintapatronokat és a karbantartó rekeszt.

**Megjegyzés:**

Készítsen elő egy lakatot az első burkolat lezárásához.

Rögzítse a lakatot az első burkolaton lévő furatba.

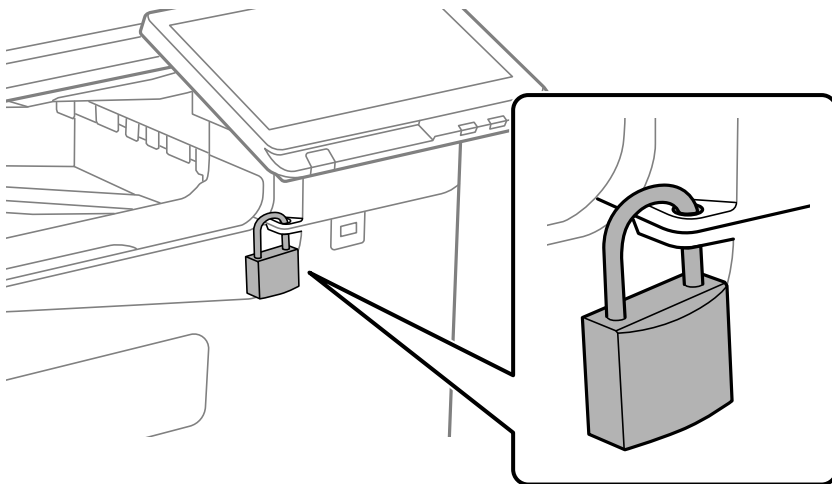

Tartsa a kulcsot biztonságos helyen.

## Ideje kicserélni a felvevő görgőket

### Felvevő görgők cseréje a papírkazetta egységnél

 Az eljárás megtekinthető a(z) Webes filmútmutatók részeként. Érje el a következő webhelyet.

<https://support.epson.net/publist/vlink.php?code=NPD7173>

A felhasználók Kínában az alábbi weboldalt nyissák meg.

<https://support.epson.net/publist/vlink.php?code=NPD7176>

#### Kapcsolódó információ

➔ „Felvevő görgők kódja“ 489. oldal

### A papírtálca laptovábbító görgőinek cseréje

 Az eljárás megtekinthető a(z) Webes filmútmutatók részeként. Érje el a következő webhelyet.

<https://support.epson.net/publist/vlink.php?code=NPD7174>

A felhasználók Kínában az alábbi weboldalt nyissák meg.

<https://support.epson.net/publist/vlink.php?code=NPD7177>

#### Kapcsolódó információ

➔ „Felvevő görgők kódja“ 489. oldal

### Az automatikus dokumentumadagoló laptovábbító görgőinek cseréje

 Az eljárás megtekinthető a(z) Webes filmútmutatók részeként. Érje el a következő webhelyet.

<https://support.epson.net/publist/vlink.php?code=NPD7175>

A felhasználók Kínában az alábbi weboldalt nyissák meg.

<https://support.epson.net/publist/vlink.php?code=NPD7178>

#### Kapcsolódó információ

➔ „Felvevő görgők kódja“ 489. oldal

## A nyomtató nem az elvártak szerint működik

### A nyomtató nem kapcsol be vagy ki

#### A készülék nem kapcsol be

Az alábbi okokra kell gondolni.

#### ■ A tápkábel nem csatlakozik megfelelően az elektromos aljzathoz.

##### Megoldások

Győződjön meg, hogy a tápkábel megfelelően csatlakoztatva van-e.

#### ■ A gombot nem nyomta le elég hosszan.



##### Megoldások

Tartsa lenyomva a  gombot egy kicsit hosszabban.

### A készülék nem kapcsol ki

#### ■ A gombot nem nyomta le elég hosszan.

##### Megoldások

Tartsa lenyomva a  gombot egy kicsit hosszabban. Ha továbbra sem tudja kikapcsolni a nyomtatót, húzza ki a hálózati csatlakozózsínort. A nyomtatófej kiszáradásának megakadályozása érdekében kapcsolja vissza a nyomtatót és a  gomb lenyomásával kapcsolja ki újra.

### A készülék automatikusan kikapcsol

#### ■ A(z) Kikapcsolási beállítások vagy Kikapcsolási időzítő funkció engedélyezve van.

##### Megoldások

- Válassza ki a **Beáll. > Általános beállítások > Alapbeállítások > Kikapcsolási beállítások** menüpontot, és tiltsa le a **Kikapcsolás, ha nem aktív** és **Kikapcsolás, ha nem csatlakozik** beállításokat.
- Válassza a(z) **Beáll. > Általános beállítások > Alapbeállítások** menüpontot, és tiltsa le a(z) **Kikapcsolási időzítő** beállítást.

##### **Megjegyzés:**

A vásárlás helyétől függően a **Kikapcsolási beállítások** vagy a **Kikapcsolási időzítő** funkció áll rendelkezésre az Ön által megvásárolt készüléken.

## A nyomtató a használat közben kikapcsol

### ■ A túláramvédelem funkció aktiválva volt.

#### Megoldások

Húzza ki és csatlakoztassa újra a tápkábelt, majd kapcsolba be újra a nyomtatót. Ha a problémát nem sikerül elhárítani, akkor vegye fel a kapcsolatot az Epson ügyfélszolgálatával.

## A készülék lassan hajtja végre a műveleteket

### A nyomtatás túl lassú

Az alábbi okokra kell gondolni.

### ■ Felesleges alkalmazások futnak.

#### Megoldások

Zárja be a felesleges alkalmazásokat a számítógépén vagy okos eszközén.

### ■ A nyomtatási minőség túl magasra van állítva.

#### Megoldások

Csökkentse a minőség beállítását.

### ■ A(z) Nyomtatási sebesség prioritása le van tiltva.

#### Megoldások

A kezdőképernyőn válassza ki a(z) **Beáll.** elemet, válassza ki a(z) **Általános beállítások** > **Nyomtatóbeállítások** > **Nyomtatási sebesség prioritása** elemet, majd válassza ki a(z) **Be** elemet.

### ■ Csendes mód engedélyezve van.

#### Megoldások

Kapcsolja ki a **Csendes módot**. Ha a nyomtató **Csendes mód** üzemmódban működik, a nyomtatási sebesség lassúbb.

Válassza ki a főképernyőn a(z)  elemet, majd a(z) **Ki** elemet.

### ■ Kétoldalas nyomtatás esetében a száradás némi időbe telik.

#### Megoldások

A kétoldalas nyomtatás esetén a papír egyik oldalára nyomtat a készülék, és megszáritja azt, majd megtörténik a másik oldal nyomtatása. Mivel a szárítási idő eltér a környezeti tényezőktől, például a hőmérséklettől vagy a páratartalomtól, illetve a nyomtatási adatoktól függően, a nyomtatási sebesség lassabb lehet.

A nyomtató a nyomtatási adatok és a környezet függvényében több időt vesz igénybe a nyomtatási feladatok feldolgozásához, vagy lassítja a nyomtatási sebességet a nyomtatási minőség megfelelő szinten tartása céljából.

## A lapolvasás sebessége lassú

### ■ Beolvasás nagy felbontásban.

#### Megoldások

Próbálja meg a beolvasást egy alacsonyabb felbontásban.

## Az LCD képernyő elsötétül

### ■ A nyomtató alvó üzemmódban van.

#### Megoldások

Az előző állapotba való visszatéréshez koppintson bárhol az LCD-képernyőre.

## Nem működtethető a kezelőpanelről

### ■ Ha a felhasználó korlátozása funkció be van kapcsolva, a nyomtatáshoz felhasználói azonosítóra és jelszóra van szükség.

#### Megoldások

Ha nem ismeri a jelszót, vegye fel a kapcsolatot a nyomtató rendszergazdával.

## „x” jelenik meg a képernyőn és nem tud fényképeket kiválasztani

### ■ A képfájl nem támogatott.

#### Megoldások

„x” jelenik meg az LCD képernyőn, ha a képfájl nem támogatja a termék. A termék által támogatott fájlokat használjon.

➔ [„Támogatott adatok specifikációja” 553. oldal](#)

### ■ A fájl név túl hosszú a nyomtató általi felismeréshez.

#### Megoldások

Fényképek nyomtatásához mentse a memóriaeszközön lévő képfájlokat a számítógépére vagy okos eszközére. Okos eszközök esetén a(z) Epson Smart Panel használatával nyomtathat.

## A nyomtatás szünetel

### ■ A nyomtatófedelek nyitva vannak.

#### Megoldások

Csukja le a fedeleket, ha kinyitotta őket a nyomtatás során.



## A gép nem ismeri fel az adattároló eszközt

### ■ Az adattároló eszköz le van tiltva.

#### Megoldások

A vezérlőpanelen válassza ki a(z) **Beáll.** > **Általános beállítások** > **Nyomtatóbeállítások** > **Memóriaeszköz** elemet, majd engedélyezze az adattároló eszközt.

## Az adatok nem menthetők az adattároló eszközre

Az alábbi okokra kell gondolni.

### ■ Nem lett beállítva az a beállítás, hogy a rendszer a fájlt elmentse egy memóriaeszközre.

#### Megoldások

Válassza ki a(z) **Beáll.** > **Általános beállítások** > **Faxbeállítások** > **Fogadási beállítások** > **Mentés/továbbítás beállítások** elemet a kezdőképernyőn. Válassza ki a módosítani kívánt tételt, majd válassza ki a(z) **Mentés memóriaeszközre** elemet a(z) **Mappa létrehozása mentéshez** pontban. A beállítás elvégzése nélkül a külső memória nem használható.

### ■ Az adattároló eszköz írásvédett.

#### Megoldások

Kapcsolja ki az írásvédelmet az adattároló eszközön.

### ■ Nincs elegendő szabad terület a memóriaeszközön.

#### Megoldások

Törölje a szükségtelen adatokat vagy helyezzen be egy másik memóriaeszközt.

## Hangos működés

### ■ A(z) Csendes mód le van tiltva.

#### Megoldások

Ha a gép működése túl hangos, engedélyezze a(z) **Csendes mód** üzemmódot. Ennek a funkciónak a bekapcsolása csökkentheti a nyomtatási sebességet.

Fax nélkül: **Beáll.** > **Általános beállítások** > **Nyomtatóbeállítások** > **Csendes mód**

Fax: **Beáll.** > **Általános beállítások** > **Faxbeállítások** > **Fogadási beállítások** > **Nyomtatási beállítások** > **Csendes mód**

## Hibás dátum és idő

### ■ A tápellátás hibája.

#### Megoldások

Villámcsapás okozta áramkimaradáskor, vagy ha túl sokáig volt a készülék kikapcsolva, előfordulhat, hogy az óra rossz időt mutat. A vezérlőpanelen állítsa be a dátumot és az időt a(z) **Beáll.** > **Általános beállítások** > **Alapbeállítások** > **Dátum/idő beállításai** menüpontban.

## A gyökértanúsítványt frissíteni kell

### ■ A gyökértanúsítvány lejárt.

#### Megoldások

Futtassa a(z) Web Config szoftvert, válassza a(z) **Hálózati biztonság** fül > **Gyökértanúsítvány frissítése** elemet, majd frissítse a gyökértanúsítványt.

## A(z) Nyomtatási beállítások menü nem jelenik meg (Mac OS)

### ■ Az Epson nyomtató-illesztőprogram telepítése nem volt megfelelő.

#### Megoldások

Ha a(z) **Nyomtatási beállítások** menü nem jelenik meg macOS Catalina (10.15) vagy újabb, macOS High Sierra (10.13), macOS Sierra (10.12), OS X El Capitan (10.11), OS X Yosemite (10.10), OS X Mavericks (10.9) rendszerben, az Epson nyomtató-illesztőprogram nincs megfelelően telepítve. Engedélyezze az alábbi menüből.

Válassza ki a **Rendszerbeállítások** (vagy **Rendszerbeállítások**) lehetőséget a(z) Apple menü > **Nyomtatók és szkennerek** (vagy **Nyomtatás és szkennelés**, **Nyomtatás és faxolás**) menüpontban, távolítsa el a nyomtatót, majd adja újra hozzá a nyomtatót.

A macOS Mojave (10.14) nem fér hozzá a(z) **Nyomtatási beállítások** opcióhoz az olyan Apple alkalmazásokban, mint a TextEdit.

## Enyhe áramütés a nyomtató megérintésekor

### ■ Több perifériás eszköz van csatlakoztatva a számítógéphez.

#### Megoldások

Ha sok periféria van a számítógéphez csatlakoztatva, a nyomtató megérintésekor enyhe áramütést érezhet. Szereljen egy földelő vezetékét a nyomtatóhoz kapcsolt számítógépre.

## A küldő fél faxszáma nem jelenik meg

### ■ A küldő faxszáma nincs beállítva a küldő készülékéhez.

#### Megoldások

Lehetséges, hogy a küldő nem állította be faxszámot. Vegye fel a kapcsolatot a küldővel.

## Hibás a küldő fél faxszáma, amely a fogadott faxokon jelenik meg

### ■ A küldő gépen beállított küldő száma helytelen.

#### Megoldások

Lehetséges, hogy a küldő nem jól állította be faxszámot. Vegye fel a kapcsolatot a küldővel.

## Nem lehet hívást kezdeményezni a csatlakoztatott telefonon

Lépjen kapcsolatba a nyomtató rendszergazdájával a külső telefon csatlakozása és a nyomtatóbeállítások ellenőrzéséhez. Nyomtató-rendszergazdák számára a faxproblémák elhárításához lásd a következő fejezetet.

„Nem lehet hívást kezdeményezni a csatlakoztatott telefonon“ [147. oldal](#)

## Az üzenetrögzítő készülék nem tud válaszolni hanghívásokra

**Az üzenetrögzítő csengéseinek száma ugyanannyira vagy többre van beállítva, mint a nyomtató Csengetés válaszig beállításában.**

### Megoldások

Állítsa az üzenetrögzítő csengéseinek számát kevesebbre annál, mint ami a nyomtató **Csengetés válaszig** menüjében be van állítva.

A faxbeállítások állapotának ellenőrzéséhez nyomtassa ki a(z) **Faxbeállítások listája** dokumentumot. A menü a nyomtató vezérlőpaneléből érhető el az alábbiak szerint.

**Fax** >  (Menü) > **Faxjelentés** > **Faxbeállítások listája**

**Az üzenetrögzítő készülék nem tud válaszolni a hanghívásokra a fenti megoldásokat követően**

### Megoldások

Ha a hibaelhárítás sikertelen, vegye fel a kapcsolatot a nyomtató-rendszergazdával. Nyomtató-rendszergazdák számára a faxproblémák elhárításához lásd a következő fejezetet.

„Az üzenetrögzítő készülék nem tud válaszolni hanghívásokra“ [147. oldal](#)

## Sok kéretlen fax érkezett

A nyomtatóbeállításokkal kapcsolatosan vegye fel a kapcsolatot a nyomtató rendszergazdájával. Nyomtató-rendszergazdák számára a faxproblémák elhárításához lásd a következő fejezetet.

„Sok kéretlen fax érkezett“ [147. oldal](#)

---

# Minden megoldást kipróbáltam, a probléma továbbra is fennáll

Ha továbbra sem tudja megoldani a problémát a fenti megoldásokkal sem, vegye fel a kapcsolatot az Epson ügyfélszolgálatával.

Ha nem tudja megoldani a nyomtatási vagy másolási problémákat, ezzel kapcsolatos információkat az alábbiakban talál.

### Kapcsolódó információ

➔ „Nem lehet megoldani a nyomtatási vagy másolási problémákat“ [480. oldal](#)

## Nem lehet megoldani a nyomtatási vagy másolási problémákat

Próbálkozzon a következő problémamegoldásokat felülről kezdve, amíg az meg nem oldódik.

- Győződjön meg róla, hogy a nyomtatóba betöltött papír típusa és a nyomtatóban beállított papírtípus egyezik-e a nyomtató-illesztőprogramban megadott papírtípus beállításával.

[„Papírméret és -típus beállításai“ 189. oldal](#)

- Használjon jobb minőségű beállítást a vezérlőpanelen vagy a nyomtató-illesztőprogramban.

- Telepítse újra a nyomtatóba már telepített tintapatronokat.

A tintapatronok újratelepítése megakadályozhatja a nyomtatófej fűvókáinak eltömődését, és lehetővé teszi a tinta sima áramlását.

Mivel azonban a készülék tintát használ a tintapatron újratelepítésekor, megjelenhet a tintapatron cseréjét kérő üzenet a maradék tinta mennyiségétől függően.

[„Ideje kicserélni a tintapatronokat“ 469. oldal](#)

- Futtasson fűvóka-ellenőrzést annak ellenőrzésére, hogy a nyomtatófej fűvókái nem tömődtek-e el.

Ha el vannak tömődve, tisztítsa meg a nyomtatófejet.

Ne feledje, hogy a nyomtatófej tisztítása használ némi tintát.

[„Eltömődött fűvókák ellenőrzése“ 394. oldal](#)

- Ellenőrizze, hogy eredeti Epson tintapatronokat használ-e.

Próbáljon eredeti Epson tintapatronokat használni. Ez a termék eredeti Epson tintapatronok alapján történő színbeállításra lett tervezve. Nem eredeti tintapatronokat használva a nyomtatási minőség csökkenhet.

[„Tintapatronok kódjai“ 487. oldal](#)

- Győződjön meg róla, hogy a nyomtató belsejében nincsenek papírdarabok.

- Ellenőrizze a papírt.

Ellenőrizze, hogy a papír felhajlott-e, vagy a nyomtatható oldallal felfelé van-e betöltve.

[„A papír kezelésére vonatkozó óvintézkedések“ 188. oldal](#)

[„A használható papírok és a kapacitás“ 482. oldal](#)

[„Nem alkalmazható papírtípusok“ 487. oldal](#)

- Győződjön meg róla, hogy nem régi tintapatront használ-e.

A legjobb eredmény elérése érdekében az Epson azt javasolja, hogy a tintapatronokat a csomagoláson lejáratási dátum előtt vagy a csomag felnyitását követő hat hónapon belül használja fel, attól függően, hogy melyik a korábbi időpont.

Ha a fenti megoldások ellenőrzésével nem tudja megoldani a problémát, lehetséges, hogy javításra van szükség. Kapcsolatot az Epson ügyfélszolgálatával.

### Kapcsolódó információ

➔ [„Mielőtt kapcsolatba lépne az Epsonnal“ 655. oldal](#)

➔ [„Kapcsolatfelvétel az Epson ügyfélszolgálatával“ 655. oldal](#)

---

# Termékinformációk

Papír információk. . . . .	482
Kellékanyag termékekre vonatkozó információk. . . . .	487
Opcionális elemek adatai. . . . .	489
Szoftverinformáció. . . . .	490
Beállítások menü lista. . . . .	502
Termékspecifikációk. . . . .	545
Az opcionális alkatrészek műszaki adatai. . . . .	572
Szabályozási információ. . . . .	575

## Papír információk

### A használható papírok és a kapacitás

A nyomtatóhoz használható papírok az alábbiak. Más típusú papírok használata papírelakadást és a nyomtató károsodását okozza.

A papír minősége a környezettől függően változhat. A papír megvásárlása előtt ajánlott ellenőrizni a környezetet. Újrahasznosított papír vagy minőségileg nagyon eltérő borítékok használata előtt mindenképpen végezzen tesztnyomatást.

### Eredeti Epson papír

Magas minőségű nyomatok előállításához az Epson eredeti Epson papír használatát javasolja.

#### Megjegyzés:

- Eredeti Epson-papír nem használható, ha az Epson univerzális nyomtató-illesztőprogrammal végez nyomtatást.
- A papírtípusok elérhetősége területenként változhat. Az Ön lakhelyén elérhető papírokról az Epson ügyfélszolgálatánál érdeklődhet.
- Lásd az alábbi információkat a rendelkezésre álló papírtípusokról a kétoldalas nyomtatáshoz.  
„Papír kétoldalas nyomtatáshoz“ 486. oldal
- Ha felhasználó által megadott méretben nyomtat eredeti Epson papírra, akkor a nyomtatási minőség beállításaként csak a(z) **Szokásos** vagy a(z) **Normal** opció használható. Egyes nyomtató-illesztőprogramok lehetővé teszik egy jobb nyomtatási minőség kiválasztását, ennek ellenére a nyomtatás a(z) **Szokásos** vagy a(z) **Normal** beállítás használatával történik.

### Dokumentumok nyomtatására alkalmas papír

Papír neve	Méret	Betöltési kapacitás (lap)	
		Papírtálca	1-4. papírkazetta
Epson Business Paper	A4	100	500
Epson Bright White Ink Jet Paper	A4	100	500

### Dokumentumok és fényképek nyomtatására alkalmas papír

Papír neve	Méret	Betöltési kapacitás (lap)	
		Papírtálca	1-4. papírkazetta
Epson Matte Paper-Heavyweight	A4, 20×25 cm (8×10 hüv.)	20	-
Epson Photo Quality Ink Jet Paper	A4	80	-
Epson Double-sided Photo Quality Ink Jet Paper	A4	50	-

## Különböző, más papírtípusok

Papír neve	Méret	Betöltési kapacitás (lap)	
		Papírtálca	1-4. papírkazetta
Epson Photo Quality Self Adhesive Sheets	A4	1	-

## Kereskedelmi forgalomban elérhető papír

### Megjegyzés:

- A 8,5×13 hüv., 16K (195×270 mm) és a fél letter méret nem áll rendelkezésre a PostScript nyomtatóillesztővel való nyomtatás esetén.
- Lásd az alábbi információkat a rendelkezésre álló papírtípusokról a kétoldalas nyomtatáshoz.  
„Papír kétoldalas nyomtatáshoz“ 486. oldal

### Sima papír (60–90 g/m<sup>2</sup>), Vékony papír (52–59 g/m<sup>2</sup>)

A sima papírok közé tartozik: fénymásolópapír, előre nyomtatott papír (olyan papír, amire különböző űrlapok előre nyomtatva vannak, például nyomtatványok), levélfej, színes papír, újrahasznosított papír, valamint jó minőségű sima papír.

Méret	Betöltési kapacitás (lap)	
	Papírtálca	1-4. papírkazetta
Legal*, Indian-Legal*, 8,5 x 13 hüv.* , Letter, A4, B5, Executive, A5, Half letter, 16K (195×270 mm), B6, A6, SP1 (210×270 mm), SP2 (210×149 mm), SP3 (100×170 mm), SP4 (130×182 mm)	Addig a vonalig, amelyet a háromszög szimbólum jelöl az élvezetőn.  (vagy 100 lap)  Azonban csak egy lap a felhasználó által meghatározott papírméretekhez, amelyek hossza legalább 356,1 mm.	Addig a vonalig, amelyet a háromszög szimbólum jelöl az élvezetőn.  (vagy 500 lap)
Egyéni méret (mm) (Szélesség: 85–215,9, Hossz: 140–297)  (Szélesség: 85–215,9, Hossz: 140–355,6*)		
Egyéni méret (mm) (Szélesség: 55–215,9, Hossz: 140–1200)		–

\*: Az 1. papírkazetta nem támogatott.

### Megjegyzés:

Amikor legalább 356,1 mm hosszúságú, felhasználó által meghatározott papírra nyomtat, a nyomtatási sebesség lassabb lesz.

### Vastag papír (91–105 g/m<sup>2</sup>)

Méret	Betöltési kapacitás (lap)	
	Papírtálca	1-4. papírkazetta
Legal*, Indian-Legal*, 8,5 x 13 hüv.* , Letter, A4, B5, Executive, A5, Half letter, 16K (195×270 mm), B6, A6, SP1 (210×270 mm), SP2 (210×149 mm), SP3 (100×170 mm), SP4 (130×182 mm)	Addig a vonalig, amelyet a háromszög szimbólum jelöl az élvezetőn.  (vagy 80 lap)  Azonban csak egy lap a felhasználó által meghatározott papírméretekhez, amelyek hossza legalább 356,1 mm.	Addig a vonalig, amelyet a háromszög szimbólum jelöl az élvezetőn.  (vagy 400 lap)
Egyéni méret (mm)  (Szélesség: 85–215,9, Hossz: 140–297)  (Szélesség: 85–215,9, Hossz: 140–355,6*)		
Egyéni méret (mm)  (Szélesség: 55–215,9, Hossz: 140–1200)		–

\*: Az 1. papírkazetta nem támogatott.

**Megjegyzés:**

Amikor legalább 356,1 mm hosszúságú, felhasználó által meghatározott papírra nyomtat, a nyomtatási sebesség lassabb lesz.

### Vastag papír (106–135 g/m<sup>2</sup>)

Méret	Betöltési kapacitás (lap)	
	Papírtálca	1-4. papírkazetta
Legal*, Indian-Legal*, 8,5 x 13 hüv.* , Letter, A4, B5, Executive, A5, Half letter, 16K (195×270 mm), B6, A6, SP1 (210×270 mm), SP2 (210×149 mm), SP3 (100×170 mm), SP4 (130×182 mm)	Addig a vonalig, amelyet a háromszög szimbólum jelöl az élvezetőn.  (vagy 50 lap)  Azonban csak egy lap a felhasználó által meghatározott papírméretekhez, amelyek hossza legalább 356,1 mm.	Addig a vonalig, amelyet a háromszög szimbólum jelöl az élvezetőn.  (vagy 350 lap)
Egyéni méret (mm)  (Szélesség: 85–215,9, Hossz: 140–297)  (Szélesség: 85–215,9, Hossz: 140–355,6*)		
Egyéni méret (mm)  (Szélesség: 55–215,9, Hossz: 140–1200)		–

\*: Az 1. papírkazetta nem támogatott.

**Megjegyzés:**

Amikor legalább 356,1 mm hosszúságú, felhasználó által meghatározott papírra nyomtat, a nyomtatási sebesség lassabb lesz.



**Vastag papír (136–160 g/m<sup>2</sup>)**

Méret	Betöltési kapacitás (lap)	
	Papírtálca	1-4. papírkazetta
Legal*, Indian-Legal*, 8,5 x 13 hüv. *, Letter, A4, B5, Executive, A5, Half letter, 16K (195×270 mm), B6, A6, SP1 (210×270 mm), SP2 (210×149 mm), SP3 (100×170 mm), SP4 (130×182 mm)	Addig a vonalig, amelyet a háromszög szimbólum jelöl az élvezetőn.  (vagy 50 lap)  Azonban csak egy lap a felhasználó által meghatározott papírméretekhez, amelyek hossza legalább 356,1 mm.	Addig a vonalig, amelyet a háromszög szimbólum jelöl az élvezetőn.  (vagy 250 lap)
Egyéni méret (mm)  (Szélesség: 85–215,9, Hossz: 140–297)  (Szélesség: 85–215,9, Hossz: 140–355,6*)		
Egyéni méret (mm)  (Szélesség: 55–215,9, Hossz: 140–1200)		–

\*: Az 1. papírkazetta nem támogatott.

**Megjegyzés:**

*Amikor legalább 356,1 mm hosszúságú, felhasználó által meghatározott papírra nyomtat, a nyomtatási sebesség lassabb lesz.*

**Vastag papír (161–250 g/m<sup>2</sup>)**

Méret	Betöltési kapacitás (lap)	
	Papírtálca	2-4. papírkazetta*
Legal, Indian-Legal, 8,5 x 13 hüv., Letter, A4, B5, Executive, A5, Half letter, 16K (195×270 mm), B6, A6, SP1 (210×270 mm), SP2 (210×149 mm), SP3 (100×170 mm), SP4 (130×182 mm)	Addig a vonalig, amelyet a háromszög szimbólum jelöl az élvezetőn.  (vagy 30 lap)  Azonban csak egy lap a felhasználó által meghatározott papírméretekhez, amelyek hossza legalább 356,1 mm.	Addig a vonalig, amelyet a háromszög szimbólum jelöl az élvezetőn.  (vagy 125 lap)
Egyéni méret (mm)  (Szélesség: 85–215,9, Hossz: 140–355,6)		
Egyéni méret (mm)  (Szélesség: 55–215,9, Hossz: 140–1200)		–

\*: Az 1. papírkazetta nem támogatott.

**Megjegyzés:**

*Amikor legalább 356,1 mm hosszúságú, felhasználó által meghatározott papírra nyomtat, a nyomtatási sebesség lassabb lesz.*

### Boríték\*

Méret	Betöltési kapacitás (boríték)	
	Papírtálca	1-4. papírkazetta
Boríték #10, Boríték DL, Boríték C6, Boríték C5	10	30
Boríték C4	1	-

\* Ha a borítékfűl a rövid oldalon található, győződjön meg arról, hogy a fület is figyelembe vette a felhasználó által definiált méret beállításakor.

### Alkalmazható papírvastagság

Az alkalmazható papírvastagság a következőképpen alakul (papír súlya – g/m<sup>2</sup>: 1 m<sup>2</sup> egységenként, grammal kifejezve). Ha a papír vastagsága az előírtaknak megfelelő is, a papírminőségtől (pl. papír rostiránya, keménység stb.) függően akkor is történhetnek nyomtatási minőségbeli elváltozások vagy papírelakadás.

Papírtípus	Papírvastagság (papír súlya)
Sima papír Másolópapír Vékony papír Vastag papír Minőségi papír	52–250 g/m <sup>2</sup>
Levélpapír Újrahasznosított papír Színes papír Előre nyomtatott papír	60–90 g/m <sup>2</sup>
Boríték 10. sz. DL C6 C5 C4	75–100 g/m <sup>2</sup>

### Papír kétoldalas nyomtatáshoz

#### Eredeti Epson papír

- Epson Business Paper
- Epson Bright White Ink Jet Paper
- Epson Double-sided Photo Quality Ink Jet Paper

### **Kereskedelmi forgalomban elérhető papír**

Sima papír, fénymásolópapír, előre nyomtatott papír, levélfejléc, színes papír, újrahasznosított papír, prémium minőségű sima papír, vastag papír

#### **Megjegyzés:**

- B6 és A6 méretű papír nem támogatott az automatikus 2 oldalas nyomtatás esetén.
- Az olyan automatikus, kétoldalas nyomtatás esetében, ahol a papírméretet a felhasználó határozta meg, az alábbi méretek állnak rendelkezésre: 139,7–215,9×210–355,6 mm.

### **Nem alkalmazható papírtípusok**

Az alábbi papírokat ne használja. Az ilyen papírok használata papírelakadást, a nyomtatott oldalakon elmosódást vagy a nyomtató károsodását okozhatják.

- Hullámos és nyirkos papírok
- Az egyik nyomtatott oldalukon még száradó papírok.
- Vattázott és felpöndörödött papírok
- Széttépett, szétvágott, összehajtott papírok
- Túl vastag vagy túl vékony papírok
- Más tintasugaras nyomtatókkal, hőnyomtatókkal, ütő nyomtatókkal vagy másológépekkel előre nyomtatott papírok
- Perforált papírok
- Matricákkal ellátott papírok
- Ragasztószalaggal, tűzőkapoccsal, gemkapoccsal, perforációval stb. összefogott papírok.
- Ne használjon ragasztócsíkkal ellátott vagy ablakos borítékokat.

---

## **Kellékanyag termékekre vonatkozó információk**

### **Tintapatronok kódjai**

Az alábbiakban megtekintheti az eredeti Epson tintapatronok kódjait.

#### **Megjegyzés:**

- A tintapatronkódok hely szerint változhatnak. Az Ön területén érvényes kódokról az Epson ügyfélszolgálatánál érdeklődhet.
- Nem minden tintapatron érhető el minden régióban.
- Ha esetleg néhány tintapatron be is horpadt a vákuumcsomagolási folyamat során, a tinta minősége és mennyisége garantált, és biztonságosan használható. Addig ne bontsa fel a tintapatron csomagolását, amíg nem kész a régi tintapatron kicserélésére.
- A nyomtató funkcionalitását és teljesítményét nem befolyásolja az a tény, hogy a tintapatronok újrahasznosított alkotóelemeket is tartalmazhatnak.
- A tintapatronok műszaki adatai és kinézete előzetes bejelentés nélkül is változhat a termékfejlesztés eredményeképpen.

#### **Európa és Afrika esetén**

AM-C550 Series

<b>BK: Black (Fekete)</b>	<b>C: Cyan (Cián)</b>	<b>M: Magenta (Bíbor)</b>	<b>Y: Yellow (Sárga)</b>
T08Q1	T08Q2	T08Q3	T08Q4

AM-C400 Series

<b>BK: Black (Fekete)</b>	<b>C: Cyan (Cián)</b>	<b>M: Magenta (Bíbor)</b>	<b>Y: Yellow (Sárga)</b>
T08N1	T08N2	T08N3	T08N4

Az európai felhasználók látogassák meg a következő weboldalt az Epson tintapatronok kapacitásával kapcsolatos információkért.

<http://www.epson.eu/pageyield>

**Ausztrália, Új-Zéland és Ázsia (kivéve India, Banglades, Srí Lanka és Nepál) esetén**

AM-C550 Series

<b>BK: Black (Fekete)</b>	<b>C: Cyan (Cián)</b>	<b>M: Magenta (Bíbor)</b>	<b>Y: Yellow (Sárga)</b>
T08M1	T08M2	T08M3	T08M4

AM-C400 Series

<b>BK: Black (Fekete)</b>	<b>C: Cyan (Cián)</b>	<b>M: Magenta (Bíbor)</b>	<b>Y: Yellow (Sárga)</b>
T08L1	T08L2	T08L3	T08L4

**India, Banglades, Srí Lanka és Nepál esetén**

<b>BK: Black (Fekete)</b>	<b>C: Cyan (Cián)</b>	<b>M: Magenta (Bíbor)</b>	<b>Y: Yellow (Sárga)</b>
T08K1	T08K2	T08K3	T08K4

Az Epson eredeti Epson tintapatronok használatát javasolja. Az Epson nem tudja garantálni a nem eredeti tinta minőségét vagy megbízhatóságát. Nem eredeti tinta használata olyan károkat okozhat, amire nem érvényes az Epson garanciája, és bizonyos körülmények között a nyomtató viselkedése is kiszámíthatatlanná válhat. Elképzelhető, hogy a nem eredeti festékek tintaszintjei nem kerülnek megjelenítésre.

**Karbantartódoboz kód**

Az Epson eredeti Epson karbantartódoboz használatát javasolja.

Karbantartódoboz kód: C9372

**Fontos:**

*Ha a karbantartódobozt telepítették egy nyomtatóra, akkor azt más nyomtatókon nem lehet használni.*

## Felvevő görgők kódja

Az Epson eredeti Epson felvevő görgők használatát javasolja.

A kódok az alábbiakban olvashatók.

### India, Banglades, Srí Lanka és Nepál kivétel az összes ország esetében

Papírbetöltési görgő kazettához: C12C937631

Papíradagoló görgő a papírtálcához: C12C937651

Papírbetöltési görgő automatikus lapadagolóhoz: C12C937611

### India, Banglades, Srí Lanka és Nepál esetében

Papírbetöltési görgő kazettához: C12C937641

Papíradagoló görgő a papírtálcához: C12C937661

Papírbetöltési görgő automatikus lapadagolóhoz: C12C937621

#### Megjegyzés:

Ha új karbantartó görgőt szeretne beszerezni, akkor forduljon az Epson vállalat támogatási csoportjához.

## Opcionális elemek adatai

### Az opcionális elemek kódjai

#### Opcionális kártyák

Opcionális elem	Kód
Fax kártya (Super G3/G3 Multi Fax Board)	C12C934491 (Nemzetközi felhasználók számára)
	C12C935271 (ausztrál és új-zélandi felhasználók részére)
	C12C934501 (indiai felhasználók részére)
	C12C935691 (tajvani felhasználók részére)

#### Egyéb opcionális elemek

Opcionális elem	Kód
Hitelesítési eszköztábla-P1 (Authentication Device Table-P1)	C12C937381 (Nemzetközi felhasználók számára)
	C12C937391 (Indiában, Bangladesben, Sri Lankán és Nepálban élő felhasználók számára)
Opcionális egyes kazetta-P1 (Optional Single Cassette-P1)	C12C937441 (Nemzetközi felhasználók számára)
	C12C937451 (Indiában, Bangladesben, Sri Lankán és Nepálban élő felhasználók számára)
Opcionális duplakazetta-P2 (Optional Dual Cassette-P2)	C12C937461 (Nemzetközi felhasználók számára)
	C12C937471 (Indiában, Bangladesben, Sri Lankán és Nepálban élő felhasználók számára)

Opcionális elem	Kód
Papírkazettazár-P1 (Paper Cassette Lock-P1)	C12C936771 (Nemzetközi felhasználók számára) C12C936921 (Indiában, Bangladesben, Sri Lankán és Nepálban élő felhasználók számára)
Vezeték nélküli LAN-interfész-P1 (Wireless LAN Interface-P1)	Az alkatrészek kódjai régióként eltérőek. C12C936861 C12C937011 C12C937021
Bővítőkártya-P1 (Expansion Board-P1)	C12C936801 (Nemzetközi felhasználók számára) C12C936951 (Indiában, Bangladesben, Sri Lankán és Nepálban élő felhasználók számára)
Stabilizáló-P1 (Stabiliser-P1)	C12C937221 (Nemzetközi felhasználók számára) C12C939561 (Indiában, Bangladesben, Sri Lankán és Nepálban élő felhasználók számára)

## Szoftverinformáció

Ez a rész bemutatja a nyomtatóhoz rendelkezésre álló alkalmazások némelyikét. A támogatott szoftverek listáját a következő Epson webhelyen vagy a(z) Epson Software Updater program elindításával találhatja meg. Letöltheti a legújabb alkalmazásokat.

<http://www.epson.com>

### Kapcsolódó információ

➔ „Alkalmazás szoftver és firmware frissítéséhez (Epson Software Updater)“ 500. oldal

## Számítógépről történő nyomtatásra szolgáló alkalmazás (Windows nyomtató-illesztőprogram)

A nyomtató-illesztőprogram a nyomtatót vezérli más alkalmazásokból érkező nyomtatási parancsok alapján. A nyomtató-illesztőprogramon elvégzett beállítások vezetnek a legjobb nyomatokhoz. A nyomtató-illesztőprogram segédprogram használatával ellenőrizheti a nyomtató állapotát, valamint fenntarthatja vele az optimális működési állapotot.

### Megjegyzés:

Beállíthatja, hogy milyen nyelvet használjon a nyomtató-illesztőprogram. Válassza ki a használni kívánt nyelvet a **Nyelv** beállításban a **Karbantartás** fülön.

### A nyomtató-illesztőprogram elérése különféle alkalmazásokból

Ha olyan beállításokat kíván végrehajtani, melyek csak az adott alkalmazásra vonatkoznak, akkor azt abból az alkalmazásból végezze.

Válassza ki a **Nyomtatás** vagy a **Nyomtatási beállítás** lehetőséget a **Fájl** menüből. Válassza ki a nyomtatót, majd kattintson a **Beállítások** vagy a **Tulajdonságok** lehetőségre.

### Megjegyzés:

A műveletek az adott alkalmazástól függően eltérnek. További részleteket az alkalmazás súgójában talál.

## A nyomtató illesztőprogramjának elérése a vezérlőpanelről

Ha olyan beállítást szeretne végrehajtani, mely minden alkalmazásra érvényes, a nyomtató-illesztőprogramhoz a vezérlőpanelen keresztül kell hozzáférnie.

### Windows 11

Kattintson a Start gombra, majd válassza az **Összes alkalmazás > Windows-eszközök > Vezérlőpult > Eszközök és nyomtatók megtekintése** lehetőséget a **Hardver és hang > Bluetooth és eszközök > Nyomtatók és szkennerek** menüpontban, kattintson a nyomtatóra, majd válassza a **Nyomtatási preferenciák** lehetőséget.

### Windows 10/Windows Server 2022/Windows Server 2019/Windows Server 2016

Kattintson a Start gombra, majd válassza a **Windows rendszer > Vezérlőpult > Eszközök és nyomtatók megtekintése** lehetőséget a **Hardver és hang** menüpontban. Kattintson jobb gombbal a nyomtatóra, vagy tartsa lenyomva a gombot, majd jelölje ki a **Nyomtató tulajdonságai** elemet.

### Windows 8.1/Windows 8/Windows Server 2012 R2/Windows Server 2012

Válassza az **Asztal > Beállítások > Vezérlőpanel > Eszközök és nyomtatók megjelenítése** elemet itt: **Hardver és hang**. Kattintson jobb gombbal a nyomtatóra, vagy tartsa lenyomva a gombot, majd jelölje ki a **Nyomtató tulajdonságai** elemet.

### Windows 7/Windows Server 2008 R2

Kattintson az indítás gombra, majd válassza ki a **Vezérlőpanel > Eszközök és nyomtatók megjelenítése** parancsot a **Hardver és hang** menüpontban. Kattintson jobb gombbal a nyomtatóra, majd jelölje ki a **Nyomtatási beállítások** elemet.

### Windows Server 2008

Kattintson a Start gombra, majd válassza ki a **Vezérlőpult > Nyomtatók** lehetőséget a **Hardver és hang** menüpontban. Kattintson jobb gombbal a nyomtatóra, majd jelölje ki a **Nyomtatási beállítások** elemet.

## A nyomtató-illesztőprogram megnyitása a tálcán található nyomtató ikon segítségével

A számítógép tálcáján található nyomtató ikon egy parancsikon, melyen keresztül gyorsan hozzáférhet a nyomtató-illesztőprogramhoz.

Ha a nyomtató ikonra kattint és kiválasztja a(z) **Nyomtatóbeállítások** lehetőséget, akkor ugyanaz a nyomtatóbeállítási ablak nyílik meg, mint amelyet a vezérlőpanelről nyit meg. Ha duplán rákattint erre az ikonra, ellenőrizheti a nyomtató állapotát.

### *Megjegyzés:*

*Ha a nyomtató ikon nem jelenik meg a tálcán, akkor nyissa meg a nyomtató-illesztőprogram ablakát, kattintson a(z)*

*Figyelési beállítások* elemre a(z) **Karbantartás** lapon, majd válassza ki a(z) **Parancsikon regisztrálása a tálcához** opciót.

## A segédprogram elindítása

Nyissa meg a nyomtatóillesztő ablakát. Kattintson az **Karbantartás** lapra.

## Kapcsolódó információ

➔ [„A nyomtató-illesztőprogramhoz kapcsolódó menüpontok“ 208. oldal](#)

## Útmutató a Windows nyomtatómeghajtóhoz

### EPSON Status Monitor 3

Ennek a segédprogramnak a segítségével Ön monitorozhatja a nyomtatójának az állapotát, megjelenítheti a hibaüzeneteket és további funkciókat is elvégezhet. Továbbá ellenőrizheti a kellékanyagok állapotát és a nyomtatás előrehaladási állapotát. A használatához telepítenie kell ezt a szoftvert.

## Kapcsolódó információ

➔ „Alkalmazások külön telepítése“ 402. oldal

## Számítógépről történő nyomtatásra szolgáló alkalmazás (Mac OS nyomtató-illesztőprogram)

A nyomtató-illesztőprogram a nyomtatót vezérli más alkalmazásokból érkező nyomtatási parancsok alapján. A nyomtató-illesztőprogramon elvégzett beállítások vezetnek a legjobb nyomatokhoz. A nyomtató-illesztőprogram segédprogram használatával ellenőrizheti a nyomtató állapotát, valamint fenntarthatja vele az optimális működési állapotot.

### A nyomtató-illesztőprogram elérése különféle alkalmazásokból

Kattintson az **Oldalbeállítás** vagy a **Nyomtatás** lehetőségre az alkalmazás **Fájl** menüjében. Szükség esetén kattintson a **Részletek megjelenítése** (vagy a(z) ▼) elemre a nyomtatási ablak kibontásához.

#### *Megjegyzés:*

*Az adott alkalmazástól függően előfordulhat, hogy az **Oldalbeállítás** nem jelenik meg a **Fájl** menüben, és a nyomtatási képernyő megjelenítésének műveletei eltérőek lehetnek. Lásd az alkalmazás súgóját a részletekért.*

### A segédprogram elindítása

Válassza a **Rendszerpreferenciák** (vagy **Rendszerbeállítások**) elemet az Apple menü > **Nyomtatók és szkennerek** (vagy **Nyomtatás és szkennelés, Nyomtatás és faxolás**) menüpontnál, majd válassza ki a nyomtatót. Kattintson a **Beállítások és kellékanyagok > Segédprogram > Nyomtató segédprogram megnyitása** elemre.

## Kapcsolódó információ

➔ „A nyomtató-illesztőprogramhoz kapcsolódó menüpontok“ 238. oldal

## Útmutató a Mac OS nyomtatómeghajtóhoz

### Epson Printer Utility

Ellenőrizheti a nyomtató állapotát és esetleges hibáit a(z) **EPSON Status Monitor** elindításával.

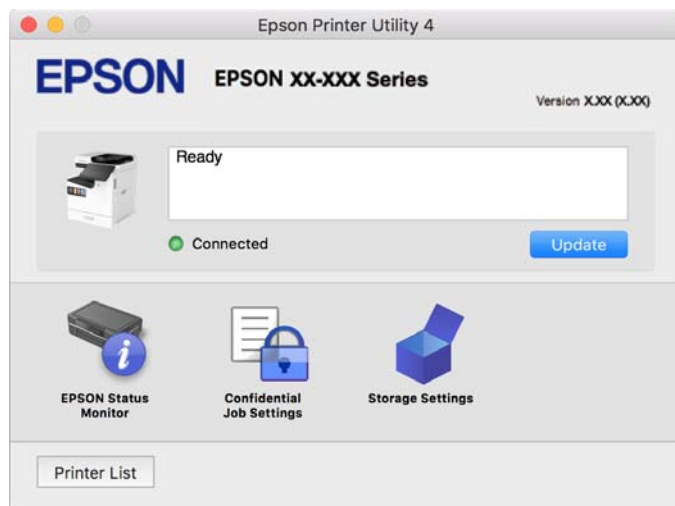



## Alkalmazás, amely képes nyomtatni a PostScript betűtípusokat (Windows PostScript nyomtató-illesztőprogram)

A PostScript nyomtatóillesztő lehetővé teszi a nyomtató számára, hogy nyomtatási utasításokat fogadjon és értelmezzen a számítógépről küldött oldalleírasi nyelven, és azt megfelelően nyomtassa ki. Ez alkalmas a DTP-hez használt PostScript-kompatibilis alkalmazásokból történő nyomtatáshoz.

### A nyomtató-illesztőprogram elérése különféle alkalmazásokból

Ha olyan beállításokat kíván végrehajtani, melyek csak az adott alkalmazásra vonatkoznak, akkor azt abból az alkalmazásból végezze.

Válassza ki a **Nyomtatás** vagy a **Nyomtatási beállítás** lehetőséget a **Fájl** menüből. Válassza ki a nyomtatót, majd kattintson a **Beállítások** vagy a **Tulajdonságok** lehetőségre.

#### Megjegyzés:

A műveletek az adott alkalmazástól függően eltérnek. További részleteket az alkalmazás súgójában talál.

### A nyomtató illesztőprogramjának elérése a vezérlőpanelről

Ha olyan beállítást szeretne végrehajtani, mely minden alkalmazásra érvényes, a nyomtató-illesztőprogramhoz a vezérlőpanelen keresztül kell hozzáférnie.

#### Windows 11

Kattintson a Start gombra, majd válassza az **Összes alkalmazás > Windows-eszközök > Vezérlőpult > Eszközök és nyomtatók megtekintése** lehetőséget a **Hardver és hang > Bluetooth és eszközök > Nyomtatók és szkennerek** menüpontban, kattintson a nyomtatóra, majd válassza a **Nyomtatási preferenciák** lehetőséget.

#### Windows 10/Windows Server 2022/Windows Server 2019/Windows Server 2016

Kattintson az indítás gombra, majd válassza ki a **Windows rendszer > Vezérlőpanel > Eszközök és nyomtatók megjelenítése** parancsot a **Hardver és hang** menüpontban. Kattintson jobb gombbal a nyomtatóra, vagy tartsa lenyomva a gombot, majd jelölje ki a **Nyomtató tulajdonságai** elemet

#### Windows 8.1/Windows 8/Windows Server 2012 R2/Windows Server 2012

Válassza az **Asztal > Beállítások > Vezérlőpanel > Eszközök és nyomtatók megjelenítése** elemet itt: **Hardver és hang**. Kattintson jobb gombbal a nyomtatóra, vagy tartsa lenyomva a gombot, majd jelölje ki a **Nyomtató tulajdonságai** elemet

#### Windows 7/Windows Server 2008 R2

Kattintson az indítás gombra, majd válassza ki a **Vezérlőpanel > Eszközök és nyomtatók megjelenítése** parancsot a **Hardver és hang** menüpontban. Kattintson jobb gombbal a nyomtatóra, majd jelölje ki a **Nyomtatási beállítások** elemet.

#### Windows Server 2008

Kattintson a Start gombra, majd válassza ki a **Vezérlőpult > Nyomtatók** lehetőséget a **Hardver és hang** menüpontban. Kattintson jobb gombbal a nyomtatóra, majd jelölje ki a **Nyomtatási beállítások** elemet.

### A nyomtató-illesztőprogram megnyitása a tálcán található nyomtató ikon segítségével

A számítógép tálcáján található nyomtató ikon egy parancsikont, melyen keresztül gyorsan hozzáférhet a nyomtató-illesztőprogramhoz.

Ha a nyomtató ikonra kattint és kiválasztja a(z) **Nyomtatóbeállítások** lehetőséget, akkor ugyanaz a nyomtatóbeállítási ablak nyílik meg, mint amelyet a vezérlőpanelről nyit meg. Ha duplán rákattint erre az ikonra, ellenőrizheti a nyomtató állapotát.

### Kapcsolódó információ

➔ „A PostScript nyomtató-illesztőprogramhoz kapcsolódó menüpontok“ 233. oldal

## Alkalmazás, amely képes nyomtatni a PostScript betűtípusokat (Mac OS PostScript nyomtató-illesztőprogram)

A PostScript nyomtatóillesztő lehetővé teszi a nyomtató számára, hogy nyomtatási utasításokat fogadjon és értelmezzen a számítógépről küldött oldalleírási nyelven, és azt megfelelően nyomtassa ki. Ez alkalmas a DTP-hez használt PostScript-kompatibilis alkalmazásokból történő nyomtatáshoz.

### A nyomtató-illesztőprogram elérése különféle alkalmazásokból

Kattintson az **Oldalbeállítás** vagy a **Nyomtatás** lehetőségre az alkalmazás **Fájl** menüjében. Szükség esetén kattintson a **Részletek megjelenítése** (vagy a(z) ▼) elemre a nyomtatási ablak kibontásához.

#### Megjegyzés:

*Az adott alkalmazástól függően előfordulhat, hogy az **Oldalbeállítás** nem jelenik meg a **Fájl** menüben, és a nyomtatási képernyő megjelenítésének műveletei eltérőek lehetnek. Lásd az alkalmazás súgóját a részletekért.*

### A segédprogram elindítása

Válassza a **Rendszerpreferenciák** (vagy **Rendszerbeállítások**) elemet az Apple menü > **Nyomtatók és szkennerek** (vagy **Nyomtatás és szkennelés, Nyomtatás és faxolás**) menüpontnál, majd válassza ki a nyomtatót. Kattintson a **Beállítások és kellékanyagok > Segédprogram > Nyomtató segédprogram megnyitása** elemre.

### Kapcsolódó információ

➔ „A PostScript nyomtató-illesztőprogramhoz kapcsolódó menüpontok“ 246. oldal

## Alkalmazás, amely képes nyomtatni a PCL nyelvet (PCL nyomtató-illesztőprogram)

A PCL nyomtatóillesztő lehetővé teszi a nyomtató számára, hogy nyomtatási utasításokat fogadjon és értelmezzen a számítógépről küldött oldalleírási nyelven, és azt megfelelően nyomtassa ki. Ez olyan általános alkalmazásokból való nyomtatáshoz alkalmas, mint a Microsoft Office.

#### Megjegyzés:

*Mac OS operációs rendszer esetén nem támogatott.*

Csatlakoztassa a nyomtatót ugyanarra a hálózatra, mint amihez a számítógép kapcsolódik, majd a nyomtató-illesztőprogram telepítéséhez kövesse az alábbi eljárást.

1. Töltse le az illesztőprogram végrehajtható fájlját az Epson támogatási weboldalaról.  
<http://www.epson.eu/Support> (csak Európában)  
<http://support.epson.net/>
2. Kattintson duplán a végrehajtható fájlra.

3. A telepítés fennmaradó részében kövesse a képernyőn megjelenő utasításokat.

**Megjegyzés:**

Ha termékhez szoftverlemez tartozik, a lemez használatával is telepítheti. Nyissa meg a következőt „Driver\PCL Universal”.

## Alkalmazás dokumentumok beolvasásához (Document Capture Pro)

Az Document Capture Pro\* egy olyan alkalmazás, amely lehetővé teszi eredetik, például dokumentumok hatékony beolvasását.

A képek elmentésének módszere mint *feladat* kerül regisztrálásra az alkalmazásban. Ha egy műveleti sorozatot előre regisztrál feladatként, akkor az összes műveletet elvégezheti a feladat kiválasztásával. Előre beállított feladatok állnak rendelkezésére, hogy a beolvasott képeket a számítógépre mentse.

A funkciók használatának részleteit a(z) Document Capture Pro súgójában tekintheti meg.

**Megjegyzés:**

Nem csak a számítógépről, hanem a hálózaton keresztül csatlakoztatott nyomtató vezérlőpaneljéről is végezhet feladatokat.

\* A nevek a(z) Windows rendszerre vonatkoznak. Mac OS rendszer esetén az alkalmazás neve: Document Capture.

### Indítás Windows rendszeren

- Windows 11

Kattintson a start gombra, majd válassza ki a **Minden alkalmazás > Epson Software > Document Capture Pro** lehetőséget.

- Windows 10

Kattintson a start gombra, majd válassza ki az **Epson Software > Document Capture Pro** lehetőséget.

- Windows 8.1/Windows 8

Adja meg az alkalmazás nevét a keresésben, majd válassza ki a megjelenő ikont.

- Windows 7

Kattintson a start gombra, majd válassza ki a **Minden program > Epson Software > Document Capture Pro** lehetőséget.

### Indítás Mac OS rendszeren

Válassza ki az **Ugrás > Alkalmazások > Epson Software > Document Capture** elemet.

## DCP Enhanced OCR

Ez az opció lehetővé teszi további funkciók elérését a Document Capture Pro szoftverben. Licenc megvásárlásával a következő funkciókat érheti el.

Részletekért lásd az Document Capture Pro súgóját.

**Megjegyzés:**

A(z) DCP Enhanced OCR nem támogatott Windows Server és Mac OS rendszereken.

- További mentési formátumok:

Fájlformátumként választható Microsoft® Word, Microsoft® Excel® és Microsoft® PowerPoint®.

- Kiváló minőségű konverziós funkció (kereshető PDF):  
A kereshető PDF-ek használatával még jobb minőségű konverziós funkciókat is elérhet.
- További, felhasználó által definiált indexek:  
Feladat létrehozásakor létrehozhat egy felhasználó által definiált indexet. Beállíthat egy felhasználó által definiált indexet vonalkódok vagy OCR alapján, és indexadatként kiírhatja azt.
- További lehetőségek az indexelemek kiírásához:  
Feladat létrehozásakor a következő beállításokkal egészülnek ki az indexbeállítások.
  - Indexelkülönítés > **Dokumentum**  
Az indexet a mentendő képfájl egységeiben mentheti.
  - Fájlnév > **Fájlnév**  
A szkennelt kép fájlnevét is hozzáadhatja az indexfájlhoz.

## Alkalmazás a szkennер vezérléséhez (Epson Scan 2)

Az Epson Scan 2 egy szkennер illesztőprogram, amely lehetővé teszi a szkennер vezérlését. Beállíthatja a mértet, felbontást, fényerőt, kontrasztot és a beolvasott kép minőségét. Ezt az alkalmazást egy TWAIN-kompatibilis lapolvasó alkalmazásból is indíthatja. A funkciók használatával kapcsolatban a szoftver súgójában olvashat részletesen.

### Indítás Windows rendszeren

#### *Megjegyzés:*

*Windows Server operációs rendszer esetén győződjön meg arról, hogy az **Asztali élmény** funkció telepítve van.*

- Windows 11  
Kattintson az indítás gombra, majd válassza a **Minden alkalmazás > EPSON > Epson Scan 2** lehetőséget.
- Windows 10/Windows Server 2022/Windows Server 2019/Windows Server 2016  
Kattintson a start gombra, majd válassza ki az **EPSON > Epson Scan 2** lehetőséget.
- Windows 8.1/Windows 8/Windows Server 2012 R2/Windows Server 2012  
Adja meg az alkalmazás nevét a keresésben, majd válassza ki a megjelenő ikont.
- Windows 7/Windows Server 2008 R2/Windows Server 2008  
Kattintson a start gombra, majd válassza ki a **Minden program** vagy **Programok > EPSON > Epson Scan 2** elemet.

### Indítás Mac OS rendszeren

Válassza ki az **Ugrás > Alkalmazások > Epson Software > Epson Scan 2** elemet.

## A faxműveletek konfigurálására és faxok küldésére szolgáló alkalmazás (FAX Utility)

A(z) FAX Utility alkalmazás lehetővé teszi a faxok számítógépen történő küldésére és fogadására vonatkozó beállítások konfigurálását. Létrehozhat a fax küldéshez használt partnerlistát, szerkesztheti az partnerlistát, beállíthatja, hogy a fogadott faxok PDF formátumban kerüljenek mentésre a számítógépen stb. További részleteket az alkalmazás súgójában talál.

**Megjegyzés:**

- A Windows Server operációs rendszerek nem támogatottak.
- A FAX Utility telepítése előtt győződjön meg arról, hogy telepítette a nyomtató-illesztőprogramot ehhez a nyomtatóhoz; ez a PostScript nyomtató-illesztőprogramot és az Epson univerzális nyomtató-illesztőprogramot nem foglalja magában.
- Győződjön meg róla, hogy a FAX Utility telepítve van-e. Lásd lent az „Indítás Windows rendszeren” vagy „Indítás Mac OS rendszeren” lehetőségeket az alkalmazás telepítésének ellenőrzésére.

**Indítás Windows rendszeren**

- Windows 11  
Kattintson az indítás gombra, és válassza ki az **All Apps > Epson Software > FAX Utility** lehetőséget.
- Windows 10  
Kattintson a start gombra, és válassza ki az **Epson Software > FAX Utility** lehetőséget.
- Windows 8.1/Windows 8  
Adja meg az alkalmazás nevét a keresőablakban, majd válassza ki a megjelenő ikont.
- Windows 7  
Kattintson az indítás gombra, majd válassza ki a **Minden program vagy Programok > Epson Software > FAX Utility** lehetőséget.

**Indítás Mac OS rendszeren**

Válassza a **Rendszerpreferenciák** (vagy **Rendszerbeállítások**) elemet az Apple menü > **Nyomtatók és lapolvasók** (vagy **Nyomtatás és beolvasás, Nyomtatás FAX**) menüpontjában, majd válassza ki a nyomtatót (FAX) elemre. Kattintson a **Beállítások és kellékanyagok > Segédprogram > Nyomtató segédprogram megnyitása** elemre.

**Kapcsolódó információ**

- ➔ [„Fax küldése számítógépről” 356. oldal](#)
- ➔ [„Faxok fogadása számítógépen” 361. oldal](#)

## **Faxok küldésére szolgáló alkalmazás (PC-FAX illesztőprogram)**

A PC-FAX illesztőprogram olyan alkalmazás, mely lehetővé teszi más alkalmazásban létrehozott dokumentum faxként történő küldését a számítógépről. A PC-FAX illesztőprogram a FAX Utility telepítésekor települ. További részleteket az alkalmazás súgójában talál.

**Megjegyzés:**

- A Windows Server operációs rendszerek nem támogatottak.
- Ellenőrizze, hogy a PC-FAX illesztőprogramot telepítették-e. Lásd lent a „Hozzáférés Windows rendszerből” vagy a „Hozzáférés Mac OS rendszerből” részt.
- A műveletek a dokumentum létrehozásához használt alkalmazás függvényében eltérőek lehetnek. További részleteket az alkalmazás súgójában talál.

**Hozzáférés Windows rendszerből**

Az alkalmazásban jelölje ki a **Nyomtatás** vagy a **Nyomtatóbeállítás** parancsot a **Fájl** menüből. Jelölje ki a nyomtatót (faxot), majd kattintson a **Beállítások** vagy a **Tulajdonságok** elemre.

## Hozzáférés Mac OS rendszerből

Az alkalmazásban jelölje ki a **Nyomtatás** lehetőséget a **Fájl** menüből. Jelölje ki a nyomtatót (faxot) a **Nyomtató** beállításaként, majd a felugró menüből a **Fax beállítások** vagy a(z) **Címzett beállítások** lehetőséget.

## Kapcsolódó információ

➔ [„Fax küldése számítógépről“ 356. oldal](#)

## Nyomtató műveletek beállítására szolgáló alkalmazás (Web Config)

A(z) Web Config egy számítógép vagy okoseszköz webböngészőjében (pl. Microsoft Edge vagy Safari) futtatható alkalmazás. Ellenőrizheti a nyomtató állapotát vagy módosíthatja a hálózati szolgáltatást és a nyomtató beállításait. A Web Config használatához csatlakoztassa a nyomtatót és a számítógépet vagy az eszközt ugyanahhoz a hálózathoz.

A következő böngészőprogramok használata támogatott. Használja a legújabb verziót.

Microsoft Edge, Internet Explorer, Firefox, Chrome, Safari

### **Megjegyzés:**

*Előfordulhat, hogy a Web Config használata közben be kell írnia a rendszergazdai jelszót. Bővebb információkért tekintse meg a kapcsolódó információkat alább.*

## Kapcsolódó információ

➔ [„A rendszergazdai jelszó alapértelmezett értéke“ 19. oldal](#)

## A Web Config futtatása webböngészőben

1. Ellenőrizze a nyomtató IP-címét.

Válassza ki a hálózat ikont a nyomtató kezdőképernyőjén, majd válassza az aktív csatlakozási módszert a nyomtató IP-címének megerősítéséhez.

### **Megjegyzés:**

*Az IP-címet a hálózati kapcsolódási jelentés kinyomtatásával is ellenőrizheti.*

2. Indítsa el a böngészőprogramot egy számítógépen vagy intelligens eszközön, majd írja be a nyomtató IP-címét.

Formátum:

IPv4: http://a nyomtató IP-címe/

IPv6: http://[a nyomtató IP-címe]/

Példák:

IPv4: http://192.168.100.201/

IPv6: http://[2001:db8::1000:1]/

### **Megjegyzés:**

*Az intelligens eszköz használatával a Web Config alkalmazást az Epson Smart Panel termékinformációk képernyőjéről is futtathatja.*

Mivel a nyomtató saját aláírású tanúsítványt használ a HTTPS elérésekor, a böngészőben figyelmeztetés jelenik meg, amikor elindítja a Web Config opciót; ez nem jelez problémát, biztonsággal figyelmen kívül hagyhatja.

### Kapcsolódó információ

- ➔ [„Hálózati kapcsolatra vonatkozó jelentés nyomtatása“ 54. oldal](#)
- ➔ [„Nyomtatás az Epson Smart Panel használatával“ 250. oldal](#)
- ➔ [„Önaláírt tanúsítvány importálása \(Windows\)“ 499. oldal](#)
- ➔ [„Önaláírt tanúsítvány importálása \(Mac OS\)“ 500. oldal](#)

## Önaláírt tanúsítvány importálása (Windows)

Az önaláírt tanúsítvány importálása után a böngésző nem jelenít meg figyelmeztetést a Web Config elindításakor. Az önaláírt tanúsítványokkal kapcsolatos részletekért és biztonsági óvintézkedésekért forduljon a rendszergazdához.

### *Megjegyzés:*

*Az önaláírt tanúsítvány importálásának módja a környezettől függ.*

*A művelet elvégzése az operációs rendszer verziójától függően eltérő lehet.*

1. A Web Config eléréséhez írja be a böngészőbe a nyomtató IP-címét.
2. Jelölje ki a **Hálózati biztonság** lapot.
3. Kattintson a(z) **Letöltés** elemre.  
A rendszer letölt egy önaláírt tanúsítványt.
4. Kattintson a jobb gombbal a letöltött tanúsítványra, majd válassza a **Tanúsítvány telepítése** lehetőséget.
5. Válassza a **Helyi gép** lehetőséget a megjelenő **Tanúsítványimportálás - üdvözli a varázsló** képernyőn.
6. Kattintson a **Tovább** elemre, majd kattintson az **Igen** lehetőségre a megjelenő képernyőn.
7. A **Tanúsítványtároló** képernyőn válassza a **Minden tanúsítvány tárolása ebben a tárolóban** lehetőséget.
8. Kattintson a **Tallózás** gombra, válassza a **Megbízható legfelső szintű hitelesítésszolgáltatók** lehetőséget, majd kattintson az **OK** gombra.
9. Kattintson a **Tovább** gombra a **Tanúsítványtároló** képernyőn.
10. A **Tanúsítványimportálás - a varázsló befejezése** képernyőn ellenőrizze a beállításokat, majd kattintson a **Befejezés** gombra.
11. A befejezéshez a következő képernyőn kattintson az **OK** gombra.  
Indítsa újra a böngészőt az importált önaláírt tanúsítvány használatához.

### Kapcsolódó információ

- ➔ [„A Web Config futtatása webböngészőben“ 498. oldal](#)
- ➔ [„A digitális tanúsításról“ 616. oldal](#)

## Önaláírt tanúsítvány importálása (Mac OS)

Az önaláírt tanúsítvány importálása után a böngésző nem jelenít meg figyelmeztetést a Web Config elindításakor. Az önaláírt tanúsítványokkal kapcsolatos részletekért és biztonsági óvintézkedésekért forduljon a rendszergazdához.

### Megjegyzés:

Az önaláírt tanúsítvány importálásának módja a környezettől függ.

A művelet elvégzése az operációs rendszer verziójától függően eltérő lehet.

1. A Web Config eléréséhez írja be a böngészőbe a nyomtató IP-címét.
2. Jelölje ki a **Hálózati biztonság** lapot.
3. Kattintson a(z) **Letöltés** elemre.  
A rendszer letölt egy önaláírt tanúsítványt.
4. Kattintson duplán a letöltött tanúsítványra.  
A kulcskarika-elérés az importált önaláírt tanúsítvánnyal indul.
5. Kattintson a **Tanúsítványok** elemre a **Kulcskarika-elérés** képernyőn, majd kattintson duplán az importált tanúsítványra.
6. A megjelenő képernyőn válassza a következő elemeket.  
**Megbízhatóság > A tanúsítvány használata közben > Mindig megbízható**
7. Az importálás befejezéséhez zárja be a képernyőt.  
Indítsa újra a böngészőt az importált önaláírt tanúsítvány használatához.

### Kapcsolódó információ

➔ „A Web Config futtatása webböngészőben“ 498. oldal

➔ „A digitális tanúsításról“ 616. oldal

## Alkalmazás szoftver és firmware frissítéséhez (Epson Software Updater)

A(z) EPSON Software Updater egy alkalmazás, amely új szoftvereket telepít, és az interneten keresztül frissíti a firmware-t és a kézikönyveket. Ha rendszeresen szeretne frissítési információkat keresni, akkor a(z) EPSON Software Updater Auto Update Settings (Automatikus frissítés beállításai) pontjában beállíthatja, hogy a rendszer milyen intervallumonként keressen frissítéseket.

### Megjegyzés:

A Windows Server operációs rendszerek nem támogatottak.

### Indítás Windows rendszeren

Windows 11

Kattintson a start gombra, majd válassza ki a **Minden alkalmazás > EPSON Software > Epson Software Updater** lehetőséget.



Windows 10

Kattintson a start gombra, majd válassza ki az **EPSON Software** > **Epson Software Updater** lehetőséget.

Windows 8.1/Windows 8

Adja meg az alkalmazás nevét a keresésben, majd válassza ki a megjelenő ikont.

Windows 7

Kattintson a start gombra, majd válassza ki a **Minden program** (vagy **Programok**) > **EPSON Software** > **Epson Software Updater** lehetőséget.

**Megjegyzés:**

Az EPSON Software Updater alkalmazást úgy is elindíthatja, hogy az asztalon a tálcán lévő nyomtató ikonra kattint, majd kiválasztja a **Szoftver frissítés** lehetőséget.

**Indítás Mac OS rendszeren**

Válassza ki az **Ugrás** > **Alkalmazások** > **Epson Software** > **EPSON Software Updater** elemet.

**Kapcsolódó információ**

➔ [„Alkalmazások külön telepítése“ 402. oldal](#)

## Szoftver az eszközök hálózaton történő kezelésére (Epson Device Admin)

A(z) Epson Device Admin egy többfunkciós alkalmazásszoftver, amely a hálózaton kezeli az egyes eszközöket.

Az alábbi funkciók állnak rendelkezésre.

- A szegmensen keresztül akár 2000 nyomtatót vagy szkennert képes ellenőrizni vagy kezelni
- Részletes jelentést készít a fogyóeszközökről vagy a termék állapotáról
- Frissíti a termék firmware-jét
- Telepíti az eszközt a hálózatra
- Az egységesített beállításokat több eszközre képes alkalmazni.

A(z) Epson Device Admin alkalmazást az Epson terméktámogatási weboldaláról töltheti le. További tudnivalóért lásd a(z) Epson Device Admin dokumentációját vagy súgóját.

## Epson hitelesítési rendszer (Epson Print Admin)

Az Epson Print Admin hitelesítési rendszer lehetővé teszi az Epson eszközök kezelését, valamint támogatja a költségcsökkentést és a működési hatékonyságot, ezáltal garantálva a biztonságot. A funkciók felsorolása alább található.

További információért keresse fel viszonteladóját.

- Nyomtatás az eszköz hitelesítése után
- Korlátozza a felhasználók hozzáférést az eszközökhöz, funkciókhoz és limitálja az időbeli elérhetőséget.
- Az összes felhasználóra és eszközre vonatkozó rekordok tárolása.
- A szkennelés kevesebb lépésben történő elvégzése a szkennelési beállítások előzetes regisztrálásával.
- Felhasználók regisztrálása az Active Directory vagy az LDAP szerver felhasználói adatainak felhasználásával.

## EPA Advanced Workflows

Ez az opció az Epson Print Admin funkcióinak bővítésére szolgál. Az EPA Advanced Workflows használatával a következő funkciókat használhatja előbeállított beolvasással.

További információért keresse fel vizonteladóját.

- A mentett fájlnevek testreszabása
- Kereshető PDF-fájlok létrehozása
- A beolvasott fájlok rendezése
- Információk írása a beolvasás időpontjában

---

## Beállítások menü lista

Válassza ki a(z) **Beáll.** lehetőséget a nyomtató képernyőjén a különböző beállítások végrehajtásához.

A funkciók és a beállításmenük elemeinek nevei a firmware verziójától függően változhatnak.

## Általános beállítások

Válassza ki a menüket a vezérlőpanelen az alábbiak szerint.

**Beáll. > Általános beállítások**

### Alapbeállítások

Válassza ki a menüket a vezérlőpanelen az alábbiak szerint.

**Beáll. > Általános beállítások > Alapbeállítások**

LCD-fényerő:

Az LCD képernyő fényerejének beállítása.

Hangok:

Némítás:

Válassza a(z) **Be** lehetőséget a hangok, például a(z) **Gombnyomás** által kibocsátott hang némításához.

Normál üzemmód:

Válassza ki a hangerőt, például **Gombnyomás**.

Csengőhang:

A hangerő beállítása, amikor a nyomtató faxot fogad.

Értesítés fogadás befejeződéséről:

A hangerő beállítása, ha a faxfogadás befejeződött.

**Értesítés nyomtatás befejeződéséről:**

A hangerő beállítása, ha a bejövő fax nyomtatása befejeződött.

**Vevő:**

A tárcsázó hang hangerejének beállítása, amikor a nyomtató faxot küld.

**Értesítés küldés befejeződéséről:**

A hangerő beállítása, amikor a faxküldés befejeződik.

**Gombnyomás:**

A hangerő beállítása a vezérlőpanel képernyőjén lévő elemek megérintésekor.

**ADF dokumentumbeállítás:**

A hangerő beállítása, ha papírt helyez az automatikus dokumentumadagolóba.

**Sikeres kéz. ért.:**

Állítsa be a hangerőt, ha a műveletek megfelelően befejeződtek.

**Hibahang:**

A hangerő beállítása hiba fellépésekor.

**Hibaüzenet ismétlése:**

Állítsa be, hogy megismétlődjön-e a hibajelzés.

**Hangtípus:**

Beállítható a hangjelzés típusa.

**Csendes mód:**

Válassza ki a hangerőt, például **Gombnyomás** a **Csendes mód** módban.

**Csengőhang:**

A hangerő beállítása, amikor a nyomtató faxot fogad.

**Értesítés fogadás befejeződéséről:**

A hangerő beállítása, ha a faxfogadás befejeződött.

**Értesítés nyomtatás befejeződéséről:**

A hangerő beállítása, ha a bejövő fax nyomtatása befejeződött.

**Vevő:**

A tárcsázó hang hangerejének beállítása, amikor a nyomtató faxot küld.

**Értesítés küldés befejeződéséről:**

A hangerő beállítása, amikor a faxküldés befejeződik.

**Gombnyomás:**

A hangerő beállítása a vezérlőpanel képernyőjén lévő elemek megérintésekor.

#### ADF dokumentumbeállítás:

A hangerő beállítása, ha papírt helyez az automatikus dokumentumadagolóba.

#### Sikeres kéz. ért.:

Állítsa be a hangerőt, ha a műveletek megfelelően befejeződtek.

#### Hibahang:

A hangerő beállítása hiba fellépésekor.

#### Hibaüzenet ismétlése:

Állítsa be, hogy megismétlődjön-e a hibajelzés.

#### Hangtípus:

Beállítható a hangjelzés típusa.

#### Elalv. időzítő:

Az alvó üzemmódba (energiatakarékos módba) való belépéshez szükséges idő módosítása (miután a nyomtató ennyi ideig nem hajtott végre semmilyen műveletet). Amikor a letelik a beállított idő, az LCD képernyő elsötétül.

#### Kikapcsolási időzítő:

A vásárlás helyétől függően ez vagy a(z) **Kikapcsolási beállítások** funkció áll rendelkezésre az Ön által megvásárolt készüléken.

Válassza ki ezt a beállítást, ha automatikusan ki szeretné kapcsolni a nyomtatót olyankor, amikor egy meghatározott ideig nem fogja használni. Beállíthatja az energiagazdálkodás alkalmazását megelőző időt. Az idő növelése befolyásolja a termék energia hatékonyságát. Kérjük, minden módosítás előtt gondoljon a környezetére.

#### Kikapcsolási beállítások:

A vásárlás helyétől függően ez vagy a(z) **Kikapcsolási időzítő** funkció áll rendelkezésre az Ön által megvásárolt készüléken.

#### Kikapcsolás, ha nem aktív:

Válassza ki ezt a beállítást, ha automatikusan ki szeretné kapcsolni a nyomtatót olyankor, amikor egy meghatározott ideig nem fogja használni. Beállíthatja az energiagazdálkodás alkalmazását megelőző időt. Az idő növelése befolyásolja a termék energia hatékonyságát. Kérjük, minden módosítás előtt gondoljon a környezetére.

#### Kikapcsolás, ha nem csatlakozik:

Válassza ki ezt a beállítást, ha ki szeretné kapcsolni a nyomtatót egy meghatározott idővel azután, hogy minden port, többek között a LINE csatlakozó csatlakozása megszűnt. Előfordulhat, hogy ez a funkció a térségtől függően nem elérhető.

Az időtartamra vonatkozóan lásd a következő weboldalt.

<https://www.epson.eu/energy-consumption>

Dátum/idő beállításai: 

Dátum/idő:

Az aktuális dátum és idő beállítása.

Téli/nyári időszámítás:

A lakóhelyére vonatkozó nyári időszámítás beállítása.

Időeltolódás:

A helyi idő és az UTC (egyezményes koordinált világidő) közötti időeltérés beállítása.

Ország/Térség: 

Válassza ki azt az országot vagy régiót, ahol használja a nyomtatót. Ha országot vagy régiót vált, faxbeállításai visszatérnek az alapértelmezett értékekre, és Önnek ismét ki kell választania őket.

Nyelv/Language: 

Az LCD-kijelzőn használt nyelv kiválasztása.

Indítóképernyő: 

Meghatározza az LCD-kijelzőn a nyomtató bekapcsolásakor megjelenő kezdeti menüt, illetve, amikor a(z) **Művelet időtúllépése** engedélyezve van.

A kezdőképernyő szerkesztése: 

Az ikonok elrendezésének módosítása az LCD-kijelzőn. Lehetősége van az ikonok hozzáadására, eltávolítására és áthelyezésére is.

Elrendezés:

A kezdőképernyő elrendezésének kiválasztása.

Ikon hozzáadása:

Ikon hozzáadása a kezdőképernyőhöz.

Ikon eltávolítása:

Ikon eltávolítása a kezdőképernyőről.

Ikon áthelyezése:

Ikon áthelyezése a kezdőképernyőn.

Gyorsműveletek:

Parancsikon regisztrálása a kezdőképernyőn előbeállításként regisztrált beállításokhoz.

Alapért. ikonmegjelenítés visszaáll.:

A kezdőképernyő ikonjainak visszaállítása alapértelmezett megjelenítésre.

Háttér: 

Az LCD-kijelző háttérszínének módosítása.

Kiválaszthat egy háttérképet egy memóriaszközről. Csak a JPEG formátum támogatott.

Témaszín: 

A háttérszín módosítása az egyes funkciók felső képernyőjén.

Másolás képernyő szerkesztése: 

A(z) Másolás képernyőn lévő elemek elrendezésének módosítása. Módosítások elvégzése után lehetősége van visszaállítani az alapértelmezett elrendezést.

Művelet időtúllépése: 

Válassza ki a(z) **Be** lehetőséget, ha vissza szeretne térni a kezdeti képernyőre, amikor egy meghatározott időn keresztül nem hajtottak végre műveletet. Amikor felhasználói korlátozásokat hajtottak végre, és egy meghatározott időn keresztül nem végez műveletet, akkor a rendszer kijelentkezteti, majd visszairányítja a kezdőképernyőre. Amennyiben a nyomtatást az állapotfigyelőről vagy a megszakítás vagy leállítás gombbal szünetelteti, és egy bizonyos ideig nem hajt végre műveletet, a nyomtatás automatikusan folytatódik. Amennyiben ennél a funkciónál a(z) **Ki** lehetőséget választja ki, a nyomtatás nem folytatódik a nyomtatás szüneteltetése után.

Billentyűzet:

A billentyűzet elrendezésének módosítása az LCD-kijelzőn.

Kulcsismétlési intervallum:

A billentyűismétlés karakterek egy gomb nyomva tartásával történő ismételt beírására szolgáló módszer. Ha hosszabb billentyűismétlési intervallumot állít be, az írási sebesség gyorsabb. A(z) **Ki** beállítás esetén nem történik billentyűismétlés, ha lenyomva tart egy gombot.

Alapért. Képernyő (Job/Status): 

Válassza ki az alapértelmezett információkat, amelyeket meg szeretne jeleníteni a(z) **Feladat állapota** elemre koppintáskor.

Képernyőhatás: 

Képernyőváltás során történő animációk engedélyezéséhez válassza ki a(z) **Be** elemet. Amennyiben a(z) **Ki** elemet választja, a váltás gyorsabb lesz.

## Nyomtatóbeállítások

Válassza ki a menüket a vezérlőpanelen az alábbiak szerint.

### Beáll. > Általános beállítások > Nyomtatóbeállítások

Papírforrás-beállítások:

Papírbeállítás:

Válassza ki a papírforrást a beadagolt papírméret és -típus megadásához. A **Papírméret auto. észlelése** beállítás aktiválása esetén a nyomtató észleli a beadagolt papír méretét.

Papírtálca elsőbbsége:

Válassza a(z) **Be** lehetőséget, ha a papírtálcába adagolt papírt szeretné előnyben részesíteni.

#### A4/Letter auto. váltás:

Az **Be** beállítás kiválasztása esetén A4-es méretre beállított papírforrásból tölti be a papírt, ha nincs Letter méretűre beállított papírforrás, vagy a Letter méretűre beállított papírforrásból tölti be a papírt, ha nincs A4-es méretű papírforrás.

#### Beállítások automatikus választása:

Ha engedélyezi a(z) **PapBeáll > Auto.** funkciót, akkor ha kifogy a papír, automatikusan papír adagolódik egy olyan papírforrásból, amelyiknek ugyanolyan beállítása van, mint az éppen aktuális nyomtatási feladat papírbeállítása. Ebben a menüben beállíthat automatikus kiválasztást minden papírforrásra a másolási, faxolási vagy más funkciókhoz. Nem állíthat mindent kikapcsolt állapotra.

A beállítás le van tiltva amikor bizonyos papírforrást választ ki a papírbeállításoknál a nyomtatási feladatokhoz. A nyomtató-illesztőprogram **Fő** fül papírtípus beállításától függően megtörténhet hogy a papír nem adagolódik automatikusan.

#### Autom. kivál. papír kifogy Másolás/Doboznyomt.-hoz:

Engedélyezze, hogy a papír kifogyásakor a papírt automatikusan egy másik papírforrásból adagolja, ahol van papír. Ez akkor érvényes, ha tárolóeszközzel másol vagy nyomtat. Nem történik automatikus papíradagolás olyan papírforrásból, amely nincs kiválasztva a(z) **Beállítások automatikus választása** pontban, vagy amelynek a papírbeállításai eltérnek a megadott papírforrástól.

Ez a funkció a következő esetekben nem alkalmazható.

- Ha olyan papírforrást használva másol, amely nem lett kiválasztva a(z) **Beállítások automatikus választása** pontban.
- Amikor a számítógépről tárolóeszközre mentett adatokat nyomtat a(z) **Nyomtatási beállít** menü beállításainak módosítása nélkül.

#### Hibaértesítés:

##### Papírméret-figyelmeztetés:

Válassza ki a(z) **Be** lehetőséget, ha hibaüzenetet szeretne megjeleníteni olyankor, amikor a kiválasztott papírméret nem felel meg a beadagolt papír paramétereinek.

##### Papírtípus-figyelmeztetés:

Válassza ki a(z) **Be** lehetőséget, ha hibaüzenetet szeretne megjeleníteni olyankor, amikor a kiválasztott papírtípus nem felel meg a beadagolt papír paramétereinek.

#### Papírbeállítás auto. megjelenítés:

Válassza ki az **Be** lehetőséget a **Papírbeállítás** képernyő megjelenítéséhez a papír papírforrásba való adagolása során. Ha kikapcsolja ezt a szolgáltatást, nem nyomtathat iPhone, iPad vagy iPod eszközről AirPrint használatával.

#### Egyéni papírméretek listája:

Módosíthatja a felhasználó által meghatározott méretbeállítást. Ez akkor hasznos, ha gyakran nyomtat szokványostól eltérő méretű papírra.

Nyomtatónyelv: 

#### USB:

Válassza ki az USB-interfész nyomtatási nyelvét.

#### Hálózat:

Válassza ki a hálózati interfész nyomtatási nyelvét.

#### Univerz. nyomt. beáll.:

Ezek a nyomtatási beállítások akkor használatosak, amikor külső eszközzel, a nyomtatómeghajtó használata nélkül nyomtat. A \*-gal jelölt tételeket a nyomtató illesztőprogram szabályozza és határozza meg, hogy mely beállításokat használja, a nyomtató vezérlőpulton vagy a nyomtató illesztőprogramon megadottakat. A nyomtató illesztőprogrambeli beállítások ellenőrzéséhez válassza a **Karbantartás** lapot, kattintson az **Kiegészítő beállítások**, elemre és ellenőrizze a **A panel beállításai** beállításokat. Ha itt a nyomtató illesztőprogramra van állítva a prioritás, akkor a \*-gal jelölt tételeket alkalmazza a nyomtató illesztőprogrammal végzett nyomtatáskor.

#### Eltolás fent\*:

A papír felső margójának beállítása.

#### Eltolás balra\*:

A papír bal margójának beállítása.

#### Eltolás fent hátul\*:

A felső margó beállítása a lap hátoldalán kétoldalas nyomtatás esetén.

#### Eltolás balra hátul\*:

A bal margó beállítása a lap hátoldalán kétoldalas nyomtatás esetén.

#### Üres oldal kihagyása\*:

Automatikusan kihagyja az üres oldalak nyomtatását.

#### Helyezzen be lapokat felhasználónként:

A(z) **Be** lehetőség kiválasztásával elválasztólapot helyezhet be a nyomtatási feladatok közé a feladók alapján, amennyiben számítógépről nyomtat. Az elválasztólapokat a rendszer a megadott papírforrásból helyezi be.

#### Színkorrekció:

##### Színkorrekció:

Végezze el azokat a beállításokat, mint a fényerő és a kontraszt, és hajtja végre a színjavítást, amikor külső eszközzel nyomtat. Ha ez a szolgáltatás be van kapcsolva, a nyomtató színkorrekciós beállításai elsőbbséget élveznek a szokásos nyomtatóillesztő beállításaival szemben.

##### Fényerő:

Beállítja a kép világosságát.

##### Kontraszt:

Beállítja a kép fényes és sötét részei közötti különbséget.

##### Telítettség:

Beállítja a kép színtelítettségét.



Pirosegyensúly:

Beállítja a piros szintónust. Ennek az értéknek a növelésekor a tónus a vörös felé lesz korrigálva. Csökkentéskor a ciánkék felé történik a korrekció, ami a vörös kiegészítő színe.

Zöld egyensúly:

Beállítja a zöld szintónust. Ennek az értéknek a növelésekor a tónus a zöld felé lesz korrigálva. Csökkentéskor a bíbor felé történik a korrekció, ami a zöld kiegészítő színe.

Kék egyensúly:

Beállítja a kék szintónust. Ennek az értéknek a növelésekor a tónus a kék felé lesz korrigálva. Csökkentéskor a sárga felé történik a korrekció, ami a kék kiegészítő színe.

PDL nyomt. konfiguráció: 

Általános beállítások:

Papírméret:

Válassza ki az alapértelmezett papírméretet a nyomtatáshoz.

Papírtípus:

Válassza ki az alapértelmezett papírtípust a nyomtatáshoz.

Írásirány:

Válassza ki az alapértelmezett tájolást a nyomtatáshoz.

Minőség:

A nyomtatási minőség kiválasztása.

Festéktakarékos mód:

Válassza a(z) **Be** lehetőséget, ha takarékoskodni szeretne a tintával a nyomtatási sűrűség csökkentésével.

Nyomatrendelés:

Kiválaszthatja, hogy az első vagy az utolsó oldaltól kezdve szeretne-e nyomtatni.

Utolsó oldal felül:

Nyomtatás indítása a fájl első oldalától.

Első oldal felül:

Nyomtatás indítása a fájl utolsó oldalától.

Példányszám:

A nyomtatás példányszámát állítja be.

Kötési szegély:

Kiválasztja a kötési pozíciót.

**Automatikus papírkidás:**

Válassza a(z) **Be** lehetőséget, hogy a nyomtató automatikusan kiadja a papírt egy nyomtatási feladat leállításakor.

**Kétold. nyomtatás:**

A(z) **Be** beállítás kiválasztása esetén a nyomtató kétoldalas nyomtatást végez.

**PCL Menü:**

Beállítások végrehajtása PCL-nyomtatáshoz.

**Betűkészlet forrás:**

**Rezidens:**

A nyomtatóra előre telepített betűtípus használata.

**Letöltés:**

Letöltött betűtípus használata.

**Betűkészlet száma:**

Válassza ki az alapértelmezett betűtípuszámot az alapértelmezett Betűkészlet forrás beállításához. Az elérhető szám az elvégzett beállításoktól függ.

**Betűtávolság:**

Alapértelmezett betűtípus szélesség beállítása, ha a betűtípus méretezhető és fix szélességű. 0,44 és 99,99 cpi (karakter/hüvelyk) közötti értéket választhat ki, 0,01-es lépésekben.

A(z) Betűkészlet forrás vagy a(z) Betűkészlet száma beállításoktól függően ez az elem lehet, hogy nem jelenik meg.

**Betűméret:**

Alapértelmezett betűmagasság beállítása, ha a betűtípus méretezhető és arányos. 4,00 és 999,75 pont közötti értéket választhat ki, 0,25-ös lépésekben.

A(z) Betűkészlet forrás vagy a(z) Betűkészlet száma beállításoktól függően ez az elem lehet, hogy nem jelenik meg.

**Szimb. készlet:**

Az alapértelmezett szimbólum készlet kiválasztása. Ha a(z) Betűkészlet forrás és a(z) Betűkészlet forrás beállításokban kiválasztott betűtípus nem érhető el az új szimbólumkészlet beállításban, akkor a(z) Betűkészlet forrás és a(z) Betűkészlet száma beállítások automatikusan az alapértelmezett IBM-US értékre váltanak.

**Sorok száma:**

Sorok számának beállítása a kiválasztott papírmérethez és tájoláshoz. A sorköz (VMI) beállításait is módosítja, és az új VMI értéket eltárolja a nyomtató. Ez azt jelenti, hogy a papírméret és tájolás beállítások későbbi módosítása a Form értéket a tárolt VMI alapján módosítja.

**CR Funkció:**

Válassza a soremelés parancsot, amikor egy adott operációs rendszer meghajtójával nyomtat.

**LF Funkció:**

Válassza a soremelés parancsot, amikor egy adott operációs rendszer meghajtójával nyomtat.

**Papírforr hozzárend:**

Papírforrás hozzárendelése parancs beállítása. Ha a **4** lehetőséget választja, a parancsok a HP LaserJet 4 nyomtatóval kompatibilisek. Ha a **4K** lehetőséget választja, a parancsok beállítása a HP LaserJet 4000, 5000 és 8000 nyomtatókkal való kompatibilitás jegyében történik. Ha az **5S** lehetőséget választja, a parancsok a HP LaserJet 5S nyomtatóval kompatibilisek.

**PS Menü:**

Beállítások végrehajtása PS-nyomtatáshoz.

**Hibajelentés:**

Válassza ki az **Be** lehetőséget, ha ki szeretne nyomtatni egy állapotlapot, amikor hiba történik a PostScript- vagy PDF-nyomtatás során.

**Színezet:**

A PostScript nyomtatás színmódjának kiválasztása.

**Bináris:**

Válassza az **Be** lehetőséget a bináris képeket tartalmazó adatok nyomtatásakor. Az alkalmazás akkor is elküldheti a bináris adatokat, ha a nyomtató-illesztőprogram beállítása ASCII lehetőségre van állítva, de kinyomtathatja az adatokat, ha ez a funkció be van kapcsolva.

**PDF Oldalméret:**

PDF-fájl nyomtatásakor válassza ki a papírméretet.

**Automatikus hibamegoldó:** 

Válassza ki a kétoldalas nyomtatási hiba vagy megtelt memória esetén elvégzendő műveletet.

**Be**

Figyelmeztetést jelenít meg, és egyoldalas módban nyomtat, amikor hiba történik a kétoldalas nyomtatás során.

**Ki**

Hibaüzenetet jelenít meg, és leállítja a nyomtatást.

**Memóriaeszköz:** 

Válassza ki a(z) **Engedélyezés** lehetőséget, ha azt szeretné, hogy a nyomtató elérhesse a csatlakoztatott memóriaeszközt. Ha a(z) **Letiltás** beállítás van kiválasztva, akkor se nem olvashat, se nem nyomtathat adatokat a memóriaeszközzel, valamint nem menthet adatokat a memóriaeszközre a nyomtató segítségével. Ez megakadályozza, hogy a bizalmas dokumentumokat jogtalanul eltávolítsák.

### Vastag papír:

#### Ki

Tiltsa le, hogy ne kenődjön tinta a nyomatokra.

#### 1.mód/2.mód/3.mód

Megakadályozza, hogy tinta kenődjön a nyomatokra. A hatás ebben a sorrendben növekszik: 1.mód, 2.mód és 3.mód. Ez azonban csökkentheti a nyomtatás sebességét.

### Papíradagolási segédlet mód:

Válassza a(z) **Be** lehetőséget a vastag papír és borítékok adagolásakor fellépő problémák, valamint a sima papírra történő ferde nyomtatás problémájának csökkentése érdekében.

Ez azonban csökkentheti a nyomtatás sebességét.

### Csendes mód:

Válassza ki az **Be** lehetőséget annak érdekében, hogy csökkentse a zajt a nyomtatás során. Ezzel azonban csökkenhet a nyomtatási sebesség. A kiválasztott papírtípustól és nyomtatási minőségtől függően előfordulhat, hogy nincs különbség a nyomtató zajszintjében.

### Nyomtatási sebesség prioritása:

A(z) **Ki** opció választásával a nyomtató a nyomtatási sebességet a papír típusához és a nyomtatási adatok jellegéhez igazítja. Így Ön megelőzheti a nyomtatási minőség esetleges csökkenését, valamint az esetleges papírelakadásokat.

### Margók vágott képekhez:

Margók beállítása kép vágásakor és nyomtatásakor.

### PC kapcsolat USB-n:

Válassza ki az **Engedélyezés** lehetőséget, ha engedélyezni szeretné a számítógép számára a nyomtató elérését USB-kapcsolat esetén. A **Letiltás** lehetőség kiválasztása esetén a nem a hálózati kapcsolaton keresztül küldött nyomtatási és lapolvasási feladatok korlátozottak.

### USB interfész időtúllépése:

Adja meg másodpercekben azt az időt, amelynek el kell telnie a számítógéppel való USB-kapcsolat befejezése előtt, miután a nyomtató PostScript nyomtató-illesztőprogramról vagy PCL nyomtató-illesztőprogramról kap nyomtatási feladatot. Ha a feladat befejezése nincs egyértelműen meghatározva a PostScript nyomtató-illesztőprogramról vagy a PCL nyomtató-illesztőprogramról, az végtelen USB-kommunikációhoz vezethet. Ilyen esetben a nyomtató a meghatározott idő elteltével leállítja a kommunikációt. Ha nem szeretné befejezni a kommunikációt, 0 (nulla) értéket adjon meg.

## Kapcsolódó információ

- ➔ „Papír betöltése“ 191. oldal
- ➔ „Nyomtatás egyszerű beállításokkal“ 207. oldal
- ➔ „JPEG-fájlok nyomtatása memóriaeszközről“ 254. oldal
- ➔ „TIFF-fájlok nyomtatása memóriaeszközről“ 256. oldal

## Hálózati beállítások

Válassza ki a menüket a vezérlőpanelen az alábbiak szerint.

### Beáll. > Általános beállítások > Hálózati beállítások

#### Wi-Fi beáll.

A vezeték nélküli beállítások megadása vagy módosítása. Válassza ki a kapcsolódási módot az alábbiak közül, majd kövesse a kezelőpanelen megjelenő utasításokat.

Ez az elem akkor jelenik meg, ha az opcionális vezeték nélküli LAN-interfész-P1 be van szerelve a nyomtatóba.

#### Útválasztó:

##### Wi-Fi beállítás varázsló:

Beállítja a WIFI-t az SSID és a jelszó megadásával.

##### Nyomógombos beáll. (WPS):

A WIFI-beállítások elvégzése az alábbi által: Nyomógombos beáll. (WPS).

##### Speciális:

Megjeleníti a speciális hálózati menüt.

##### Egyebek:

###### PIN-kód beáll (WPS)

Wi-Fi beállítások megadása PIN-kód beáll (WPS) segítségével.

###### Wi-Fi auto. Csatlakozt

Wi-Fi-beállítások megadása a számítógépen vagy okoseszközön található Wi-Fi adatok használatával.

###### Wi-Fi letiltása

Letiltja a Wi-Fi-t. Az infrastruktúra-kapcsolatok megszakadnak.

#### Wi-Fi Direct:

##### iOS:

Megjeleníti a QR-kódot a Wi-Fi Direct csatlakozáshoz.

##### Android:

Megjeleníti Android eszközökön a Wi-Fi Direct használatával történő csatlakozáshoz szükséges információkat.

##### Más operációs rendsz eszközök:

Megjeleníti a Wi-Fi Direct csatlakozáshoz szükséges SSID-azonosítót és jelszót. {/proof}

#### Módosítás:

###### Hálózatnév módosítása

Módosítja a Wi-Fi Direct SSID-t (a hálózat nevét).

Jelszó módosítása

Módosítja a Wi-Fi Direct kapcsolat jelszavát.

Frekvenciatartomány módosítása

Válassza ki a frekvenciasáv-tartományt a Wi-Fi Direct kapcsolathoz. A frekvencia módosítása leválasztja a csatlakoztatott eszközt.

A csatornák elérhetősége és a termék ezen csatornákon keresztüli, kültéri használata helytől függően eltérő.

<http://support.epson.net/wifi5ghz/>

Wi-Fi Direct letiltása

Letiltja a Wi-Fi Direct funkciót.

Alapértékek visszaállítása

Visszaállítja a Wi-Fi Direct beállításait.

#### Vezetékes hálózat beállítása:

Olyan hálózati kapcsolat beállítása, illetve módosítása, amely LAN-kábelt és útválasztót használ. Használata esetén a Wi-Fi-kapcsolatok le vannak tiltva.

#### Hálózat állapota:

##### Vezetékes hálózat/ Wi-Fi állapot:

Megjeleníti a nyomtató hálózati adatait.

Ha az opcionális vezeték nélküli LAN-interfész nincs beszerelve a nyomtatóba, akkor csak az Ethernet-információk jelennek meg.

##### Wi-Fi Direct állapot:

A Wi-Fi Direct beállítási adatainak megjelenítése.

#### E-mail szerver állapota:

Az e-mail szerver beállítási adatainak megjelenítése.

#### Állapotjelen.nyomt.:

Hálózati állapotlap nyomtatása.

Az Ethernetre, Wi-Fi-re, Wi-Fi Direct stb. funkcióra vonatkozó információkat legalább két oldalra lehet nyomtatni.

#### Kapcsolat ellenőrzése:

Ellenőrzi a jelenlegi hálózati kapcsolatot, és jelentést nyomtat. Ha bármilyen probléma áll fenn a kapcsolattal, a probléma megoldásához ellenőrizzé a jelentést.

#### Speciális:

##### Eszköznév:

Módosítja a berendezés nevét bármilyen névre, 2–53 karakter hosszúságban.

##### TCP/IP:

Konfigurálja az IP-beállításokat, ha az IP-cím statikus.

Az automatikus konfigurációhoz használja a DHCP által kijelölt IP-címet.

Manuális beállítás esetén kapcsoljon a „Manuális” üzemmódra, majd adja meg a hozzárendelni kívánt IP-címet.

#### Proxy szerver:

Akkor állítsa be, ha proxykiszolgálót használ a hálózatán, és be szeretné állítani a nyomtatónál is.

#### E-mail szerver:

Állítsa be az e-mail szerver adatait és ellenőrizze a kapcsolatokat az e-mail továbbítási funkció használatakor.

#### IPv6-cím:

Beállítja, hogy a rendszer engedélyezze-e vagy sem az IPv6 címzést.

#### MS hálózati megosztás:

Állítsa be, ha fájlmegosztási funkciót szeretne használni.

#### Kapcsolati sebesség és Duplex:

Válasszon ki egy megfelelő beállítást az Ethernet-hálózat sebességére és a kétoldalas nyomtatásra vonatkozóan. Ha nem az Auto beállítást adja meg, győződjön meg arról, hogy a beállítás megfelel az Ön által használt hubnál megadott beállításoknak.

#### HTTP átirányítása HTTPS-re:

HTTP-ről vagy HTTPS-ről való továbbítás engedélyezése vagy letiltása.

#### IPsec/IP-szűrés letiltása:

IPsec/IP szűrés letiltása.

#### IEEE802.1X letiltása:

A(z) IEEE802.1X beállítás letiltása.

## Webszolgáltatás beállításai

Válassza ki a menüket a vezérlőpanelen az alábbiak szerint.

### Beáll. > Általános beállítások > Webszolgáltatás beállításai

#### Epson Connect szolgáltatás:

Azt jeleníti meg, hogy a nyomtató regisztrálva van-e és csatlakozik-e az Epson Connect szolgáltatáshoz.

Regisztrálhat a szolgáltatásra, ha kiválasztja a(z) **Regisztrálás** lehetőséget, majd követi az utasításokat.

A használati útmutatók eléréséhez használja a következő webhelyet.

<https://www.epsonconnect.com/>

<http://www.epsonconnect.eu> (csak Európában)

Miután regisztrált, a következő beállításokat adhatja meg.

Felfüggesztés/folytatás:

Válassza ki, hogy felfüggeszteni vagy folytatni a Epson Connect szolgáltatásait.

Regisztráció törlése:

Megszünteti a nyomtató regisztrációját a(z) Epson Connect szolgáltatásban.

## Faxbeállítások (Csak faxképes nyomtatók)

A nyomtató vezérlőpanelen a **Beáll. > Általános beállítások > Faxbeállítások** kiválasztásával jeleníthető meg.

### Megjegyzés:

- A(z) Faxbeállítások opciót elérheti a(z) Web Config menüből is. Kattintson a(z) **Fax** földre a(z) Web Config képernyőn.
- Amikor a Web Config segítségével tekinti meg a **Faxbeállítások** menüt, akkor a felhasználói felületen és a pozíciókban némi eltérések lehetnek a nyomtató vezérlőpaneljéhez képest.

### Kapcsolódó információ

- ➔ „Felhasználói beállítások“ 516. oldal
- ➔ „Jelentésbeállítások“ 517. oldal
- ➔ „Alapbeállítások“ 518. oldal
- ➔ „Biztonsági beállítások“ 521. oldal
- ➔ „Küldési beállítások“ 522. oldal
- ➔ „Faxkapcsolat ellenőrzése“ 523. oldal
- ➔ „Fogadási beállítások“ 524. oldal
- ➔ „Faxbeállító varázsló“ 533. oldal

### Felhasználói beállítások

Válassza ki a menüket a vezérlőpanelen az alábbiak szerint.

**Beáll. > Általános beállítások > Faxbeállítások > Felhasználói beállítások**

Kezdőlap

Válassza ki, hogy melyik lapot szeretné elsőként megjeleníteni, amikor a későbbiekben a Fax elemre koppint a fax felső részét ábrázoló képernyőn.

Gyorsműködés gomb:

Akár négy olyan elemet is beállíthat, amely a(z) **Fax > Gyakori** vagy a(z) **Faxbeállítások** menüpontban látható. Ez a szolgáltatás különösen a gyakran használt beállítások vonatkozásában lehet hasznos.



## Jelentésbeállítások

A menü a nyomtató vezérlőpanelén található az alábbiak szerint.

### Beáll. > Általános beállítások > Faxbeállítások > Jelentésbeállítások

#### Megjegyzés:

A(z) Web Config képernyőn az alábbiak szerint található meg a menü.

#### Fax lapfűl > Jelentési beállítások

##### Továbbítási jelentés:

Jelentés nyomtatása egy fogadott faxdokumentum továbbítása után. Ahhoz, hogy a dokumentum minden egyes továbbításakor kinyomtassa, válassza az alábbi elemet: **Nyomtatás**.

##### Jelentés biztonsági mentési hibáról:

Kinyomtat egy jelentést, amikor biztonsági mentési hiba történik a(z) **Biztonsági mentés célhelye** helyre küldött fax továbbításakor. A célhelyet az alábbi menüben tudja beállítani: **Fax > Faxbeállítások > Biztonsági mentés**. Vegye figyelembe, hogy a biztonsági mentés funkciója a következő esetekben érhető el:

- Amikor monokróm faxot küld
- Amikor a(z) **Fax későbbi küldése** funkcióval küld faxot
- Amikor a(z) **Kötegelt küldés** funkcióval küld faxot
- Amikor a(z) **Faxadatok tárolása** funkcióval küld faxot

##### Faxnapló automatikus nyomtatása:

A fax napló automatikus nyomtatása. Válassza ki a **Be(Minden 100)** opciót, ha minden 100 befejezett faxfeladat után naplót szeretne nyomtatni. Válassza ki a **Be (Idő)** opciót, ha a naplót egy meghatározott időpontban szeretné kinyomtatni. Ha azonban a fax feladatok száma meghaladja a 100-at, a napló a meghatározott idő előtt nyomtatásra kerül.

##### Fogadásról szóló jelentés:

Érkezési jelentést nyomtat fax érkezése után.

**Nyomtatás hiba esetén** csak hiba esetén nyomtat jelentést.

##### Kép csatolása a jelentéshez:

**Átviteli jelentés** nyomtatása az elküldött dokumentum első oldalának képével. Válassza a **Be (Nagy kép)** opciót az oldal felső részének kicsinyítés nélküli nyomtatásához. Válassza a **Be (Kis kép)** opciót, ha a teljes oldalt úgy szeretné kinyomtatni, hogy az oldal a jelentés mérete szerint legyen kicsinyítve.

##### Faxolási napló elrendezése:

A **Küldés és fogadás kombinálása** kiválasztásával az elküldött és fogadott eredményeket vegyesen írja a **Faxolási napló** naplóba.

A **Küldés és fogadás külön** kiválasztásakor a küldött és fogadott eredményeket különválasztva írja a **Faxolási napló** naplóba.

##### Jelentésformátum:

Kiválasztja a faxjelentések formátumát itt: **Fax > ☰ (Menü) > Faxjelentés**, ettől eltekintve: **Protokoll-keresés**. Válassza ki a **Részlet** lehetőséget, ha a hibakódokat is ki szeretné nyomtatni.

Faxolási napló kimeneti módszere:

Faxolási napló kimeneti módszere:

Kimeneti mód kiválasztása a faxjelentések számára, például **Mentés memóriaeszközre**. Amikor kiválasztja a(z) **Továbbítás** elemet, válassza ki a névjegyekből a(z) **Cél** lehetőséget.

Cél:

Adja meg a célhelyet a faxjelentések továbbításához.

Mappa létrehozása mentéshez:

Kövesse a képernyőn megjelenő üzenetet, és hozzon létre egy mappát a memóriaeszközön a faxadatok mentéséhez.

## Alapbeállítások

A menü a nyomtató vezérlőpanelén található az alábbiak szerint.

**Beáll. > Általános beállítások > Faxbeállítások > Alapbeállítások**

### Megjegyzés:

A(z) *Web Config* képernyőn az alábbiak szerint található meg a menüt.

**Fax lapfűl > Alapbeállítások**

Faxolási sebesség:

A fax továbbítási sebességének kiválasztása. Gyakori kommunikációs hiba, külföldre/külföldről történő fax küldés/fogadás, vagy IP (VoIP) telefonszolgáltatás használata esetén a **Lassú (9 600 bps)** sebességet javasoljuk.

ECM:

Automatikusan kijavítja a telefonvonal zaja által okozott fax továbbítási hibákat (Hibajavító mód). Ha a funkció ki van kapcsolva, nem fogadhat és nem küldhet színes dokumentumokat.

Tárcsahang-észlelés:

Tárcsahang észlelése a tárcsázás megkezdése előtt. Ha a nyomtató PBX-hez (saját, központon keresztüli telefonvonalhoz) vagy digitális telefonvonalhoz csatlakozik, elképzelhető, hogy a nyomtató nem indítja el a tárcsázást. Ilyen esetben állítsa a(z) **Vonaltípus** beállítást **PBX** értékre. Ha ez nem működik, kapcsolja ki a funkciót. A funkció kikapcsolása miatt azonban elveszhet a fax szám első számjegye és a nyomtató rossz számra küldheti a faxot.

Tárcsázási mód:

A nyomtatóhoz csatlakoztatott telefonrendszer típusának kiválasztása. Ha a **Pulzus** lehetőség van kiválasztva, átmenetileg átválthatja a tárcsázási módot pulzusról hangra, ha a számok fax képernyőn való megadása közben megnyomja a \* gombot („T” bevitel). Előfordulhat, hogy ez a beállítás a térségtől vagy az országtól függően nem elérhető.

Vonaltípus:

A nyomtatóhoz csatlakoztatott vonaltípus kiválasztása.

PSTN:

Válassza a(z) **PSTN** lehetőséget, ha a nyomtató nyilvános telefonhálózathoz csatlakozik.

#### PBX:

Ha a nyomtatót mellékeket használó környezetben használja, és külső hozzáférési kódra (pl. 0 és 9) van szükség a külső vonal eléréséhez, válassza a(z) **PBX** lehetőséget. DSL-modemet vagy termináladaptert használó környezetben a **PBX** értékre való állítás szintén ajánlott.

#### Hozzáfér. kód:

Válassza ki a(z) **Use** elemet, majd regisztrálja a külső hozzáférési kódot, például 0 vagy 9. Ezt követően, amikor külső faxszámra küld faxot, kettőskeresztet (#) adjon meg a valódi hozzáférési kód helyett. A(z) **Partnerek** között történő regisztráció során a cél regisztrációjakor # (kettőskereszt) jelet adjon hozzá [0] vagy [9] helyett.

[„Beállítások PBX telefonrendszerhez“ 129. oldal](#)

#### Fejléc:

Adja meg a küldő nevét és fax számát. Ezek a kimenő faxok fejlécében fognak megjelenni.

#### Az Ön telefonszáma:

Maximum 20 karaktert vihet be, a 0–9 + vagy szóköz karakterek használatával. A(z) Web Config esetében maximum 30 karaktert regisztrálhat.

#### Fax fejléce:

Ha szükséges, maximum 21 küldőnevet regisztrálhat. Minden egyes küldő névéhez legfeljebb 40 karaktert vihet be. A(z) Web Config esetében a fejlécc adatot Unicode (UTF-8) formátumban adja meg.

#### Fogadás módja:

A fogadás módjának kiválasztása.

[„Bejövő faxok fogadása“ 330. oldal](#)

#### DRD:

Ha a telefonszolgáltatójánál megkülönböztető csengetés szolgáltatásra fizetett elő, válassza ki a bejövő faxokhoz használni kívánt csengetést. Ha megkülönböztető csengetés szolgáltatást használ, amelyet számos különböző telefonszolgáltató biztosít (a szolgáltatás neve vállalatonként eltérő lehet), akkor több telefonszáma is lehet egyetlen telefonvonalon. Minden szám más csengetési mintához van hozzárendelve. Az egyik számot használhatja a hanghívásokhoz, míg egy másik számot a fax hívásokhoz tarthat fenn. Régiótól függően ennél az opciónál a **Be** vagy a **Ki** érték lehet megadva.

#### Csengetés válaszig:

Válassza ki a csengések számát, ami után a nyomtató automatikusan fogadja a faxot.

#### Távoli fogadás:

##### Távoli fogadás:

Ha a nyomtatóhoz csatlakoztatott telefonon fogad egy bejövő fax hívást, a telefonon a kód megadásával kezdheti meg a fax fogadását.

##### Indítókód:

Állítsa be a(z) **Távoli fogadás** kezdeti kódját. Két karaktert írjon be, ezek a következők lehetnek: 0–9, \*, #.

#### Fax elvetése:

##### Blokkolt:

Adja meg a bejövő faxok elutasítására vonatkozó beállításokat.

##### Blokkolt SIP URI lista:

Amennyiben a másik fél SIP URI-je szerepel az elutasítandó SIP URI-k listáján, állítsa be, hogy a rendszer elutasítsa-e a faxok fogadását.

#### Fax elvetése:

A kéretlen faxok fogadásának elutasítására vonatkozó beállítások megadása.

##### Elutasítási számlista:

Amennyiben a másik fél telefonszáma szerepel a kéretlen számok listáján, állítsa be, hogy a rendszer elutasítsa-e a faxok fogadását.

##### Üres faxfejléc blokkolva:

Amennyiben a másik fél telefonszáma blokkolva van, állítsa be, hogy a rendszer elutasítsa-e a faxok fogadását.

##### A hívó fél nem partner:

Amennyiben a másik fél telefonszáma nem szerepel a névjegyek között, állítsa be, hogy a rendszer elutasítsa-e a faxok fogadását.

#### Elvetett számok listájának szerkesztése:

Maximum 30 fax-számot regisztrálhat a faxok és hívások elutasítására. Maximum 20 karaktert vigyen be a 0-9, \*, # vagy a szóköz használatával.

##### SIP URI tiltólista szerkesztése:

Maximum 30 SIP URI-t regisztrálhat faxok és hívások elutasításához. Adjon meg legfeljebb 127 karaktert a következőkkel: A-Z, a-z, 0-9 ! # \$ % & ' ( ) \* + , - . / : ; = ? \_ ~ @ [ ] .

#### Mentési/továbbítási fájlformátum:

##### Mentési/továbbítási fájlformátum:

Válassza ki azt a formátumot, amellyel faxokat menthet vagy továbbíthat **PDF** vagy **TIFF** formátumból.

A felhőcélokra továbbított fájlok PDF formátumban lesznek elmentve, a beállításoktól függetlenül.

##### PDF beállítások:

A **PDF** kiválasztása a **Mentési/továbbítási fájlformátum** elembe teszi lehetővé a beállításokat.

##### Dok. megnyitó jelszó:

Jelszóbeállítás:

Lehetővé teszi a dokumentum megnyitásához megadandó jelszó beállítását.

Jelszó:

Állítsa be a dokumentum megnyitási jelszavát.

Engedély-jelszó:

Jelszóbeállítás

Lehetővé teszi a jelszó beállítását a PDF fájl nyomtatásához vagy szerkesztéséhez.

Jelszó

Állítson be engedélyezési jelszót a **Jelszó** menüben.

Nyomtatás

Lehetővé teszi PDF fájl nyomtatását.

Szerkesztés

Lehetővé teszi PDF fájl szerkesztését.

Felhő Céllista:

Az Epson Connect használatával legfeljebb öt címet regisztrálhat az Epson Connect által kezelt felhőszolgáltatásra. Faxok továbbításakor a dokumentumadatokat feltöltheti fájlként a regisztrált cím célállomásként történő megadásával.

Az online szolgáltatások országtól és régiótól függően érhetők el.

Kibővített vonalak beállításai: 

IP-FAX:

Az egyes elemek funkciói ugyanazok, mint a normál faxoláskor.

Faxolási sebesség

ECM

Az Ön telefonszáma(LAN)

Az Ön telefonszáma(VoIP-átjáró)

Átviteli beállítás vonal szerint: 

G3:

Válasszon egy opciót a G3 vonalhoz a használatának függvényében (csak küldés, csak fogadás, vagy küldés és fogadás).

IP-FAX:

Válasszon egy opciót az IP-fax vonalhoz a használatának függvényében (csak küldés, csak fogadás, vagy küldés és fogadás).

**Kapcsolódó információ**

➔ „Beállítások elvégzése a kéréstlen faxok letiltásához“ 141. oldal

**Biztonsági beállítások**

A menü a nyomtató vezérlőpanelén található az alábbiak szerint.

**Beáll. > Általános beállítások > Faxbeállítások > Biztonsági beállítások**

**Megjegyzés:**

A(z) Web Config képernyőn az alábbiak szerint található meg a menü.

**Fax lapfűl > Biztonsági beállítások**

**Közv. tárcs. korlátoz.:**

Az **Be** választása esetén letiltja a címzett faxszámainak manuális bevitelét, ami által a kezelő kizárólag a névjegy listáról vagy a küldési előzményekből választhatja ki a címzetteket.

Az **Adja meg kétszer** lehetőség kiválasztásakor a szám manuális bevitelekor a kezelőnek kétszer kell megadnia a faxszámot.

Az **Ki** választása lehetővé teszi a címzett faxszámainak manuális bevitelét.

**Közvetítési korlátozások:**

A(z) **Be** elem kiválasztásával Címzettként kizárólag egy számot adhat meg.

**Címlista megerősítése:**

Az **Be** választása esetén az átvitel elindítása előtt a címzett jóváhagyását kérő képernyőt jelenít meg.

A címzetteket a(z) **Összes** vagy a(z) **Csak közvetítésre** elemek közül választhatja ki.

**Bizt. adatok auto törl.:**

Az elküldött és bejövő dokumentumok biztonsági másolatát — arra az esetre, ha váratlanul áramszünet vagy üzemzavar lépne fel — a rendszer ideiglenesen a nyomtató memóriájában tárolja.

Ha engedélyezi az **Be** opciót, a biztonsági másolatok automatikusan törölve lesznek, miután egy dokumentum küldése vagy fogadása sikeresen lezajlik, és a biztonsági másolatok feleslegessé válnak.

**Mentési adatok törlése:**

Kitörli az összes olyan biztonsági másolatot, amelyek átmenetileg tárolva vannak a nyomtató memóriájában. Futtassa le ezt a funkciót, mielőtt valakinek átadja a nyomtatót vagy leselejtezi azt.

A menü a Web Config képernyőn nem jelenik meg.

## **Küldési beállítások**

A menü a nyomtató vezérlőpanelén található az alábbiak szerint.

### **Beáll. > Általános beállítások > Faxbeállítások > Küldési beállítások**

**Megjegyzés:**

A(z) Web Config képernyőn az alábbiak szerint található meg a menü.

**Fax lapfűl > Küldési beállítások**

**Gyorsmemória-küldés:**

A gyors memóriaküldés funkcióval a fax elküldése már akkor megkezdődik, amikor a nyomtató végzett az első oldal beolvasásával. Ha nem engedélyezi ezt a funkciót, akkor a nyomtató akkor kezd meg a küldést, amikor már mentette a memóriába az összes beolvasott képet. A funkció használatával csökkentheti az összes műveleti időt, mert a lapolvasás és a küldés egymással párhuzamosan történik.

**Kötegelt küldés:**

Ha több fax várakozik ugyanarra a címre történő küldésre, akkor ezzel a funkcióval összegyűjtheti őket, hogy egyszerre lehessen a faxokat elküldeni. Egyszerre maximum 5 dokumentumot (összesen

maximum 200 oldalt) küldhet el egyszerre. A kapcsolódások számának csökkentésével segít csökkenteni a továbbítás költségeit.

Hibaadatok mentése:

Hibaadatok mentése:

Sikertelen dokumentumküldés esetén engedélyezze ezt a nyomtató memóriájába történő mentéshez. A dokumentumokat az **Feladat állapota** elemből küldheti el újra.

Tárolási időszak beállítása:

Válassza ki a(z) **Be** elemet az olyan dokumentumok törléséhez, amelyek küldése a tárolási idő elteltével is sikertelen.

Tárolási időszak:

Állítsa be, hogy a nyomtató hány napig és óráig tárolja azokat a dokumentumokat, amelyeket nem sikerült elküldeni.

Várjon következő alkalomra Eredeti:

Várjon következő alkalomra Eredeti:

Engedélyezze ezt a funkciót, ha egy dokumentum beszkenelése után el szeretné indítani a faxküldést a(z)  gomb koppintva. Ezután a készülék a következő eredetire vár, amíg a megadott idő el nem telik.

Idő:

Állítsa be a következő eredeti példányra várakozás idejét.

Fax előnézet megjelenítési idő:

Fax előnézet megjelenítési idő:

Engedélyezze ezt a funkciót, ha a megadott idő elteltével úgy szeretné elindítani a faxküldést, hogy az előnézeti képernyő megjelenítése után nem végez semmilyen műveletet.

Idő:

Adja meg a beszkenelt dokumentum küldés előtti előnézetének az idejét.

Biztonsági mentés engedélyezése:

A(z) **Engedélyezve** elem kiválasztása lehetővé teszi a **Fax > Faxbeállítások > Biztonsági mentés** opcióval elküldött faxok biztonsági mentését.

### **Faxkapcsolat ellenőrzése**

A menü a nyomtató vezérlőpanelén található az alábbiak szerint.

**Beáll. > Általános beállítások > Faxbeállítások > Faxkapcsolat ellenőrzése**

#### **Megjegyzés:**

*A menü nem jeleníthető meg a(z) Web Config képernyőn.*

A **Faxkapcsolat ellenőrzése** kiválasztásakor ellenőrzi, hogy a nyomtató csatlakozik-e a telefonvonalra és készen áll-e a fax átvitelre. Az eredmény kinyomtatható A4 méretű normál papírra.

## Fogadási beállítások

### Kapcsolódó információ

- ➔ „Mentés/továbbítás beállítások“ 524. oldal
- ➔ „Nyomtatási beállít” 531. oldal

### Mentés/továbbítás beállítások

#### Feltétel nélküli mentés/ Továbbítás:

A menü a nyomtató kezelőpanelén található az alábbiak szerint.

**Beáll. > Általános beállítások > Faxbeállítások > Fogadási beállítások > Mentés/továbbítás beállítások > Feltétel nélküli mentés/ Továbbítás**

#### Megjegyzés:

A(z) *Web Config* képernyőn az alábbiak szerint található meg a menüt.

**Fax fül > Mentés/továbbítás beállítások > Feltétel nélküli mentés/ Továbbítás**

Beállíthatja a mentési és továbbítási célhelyeket a(z) Beérkezett üzenetek elemre, a számítógépre, külső adattároló eszközre, e-mail címre, megosztott mappákba és más faxgépekre. A fenti funkciókat egyszerre is alkalmazhatja. Ha az összes elemet letiltja a(z) Feltétel nélküli mentés/ Továbbítás pontban, akkor ezzel a nyomtatót a fogadott faxok kinyomtatására állította be.

#### Mentés a bejövők közé:

A fogadott faxokat a nyomtató a(z) Beérkezett üzenetek helyre menti. Akár 200 dokumentum is menthető. Kérjük vegye figyelembe, hogy a felhasználási feltételektől függően (mentett dokumentumok fájlmérete és több fax mentési funkció egyidejű használata) 200 dokumentum mentése nem lehetséges.

Ugyan a fogadott faxokat a rendszer nem nyomtatja ki automatikusan, de megtekintheti azokat a nyomtató képernyőjén, és kiválaszthatja azokat, amelyeket ki szeretné nyomtatni. Azonban ha kiválasztja a(z) **Igen és nyomtatás** lehetőséget egy másik elemben, mint például a(z) **Mentés számítógépre**, amely itt található: **Feltétel nélküli mentés/ Továbbítás**, akkor a fogadott faxokat a rendszer automatikusan kinyomtatja.

#### Mentés számítógépre:

A fogadott faxokat PDF vagy TIFF-fájlként menti el a nyomtatóhoz csatlakoztatott számítógépre. Ezt kizárólag a(z) FAX Utility (alkalmazás) segítségével állíthatja be a(z) **Igen** lehetőségre. Ezt Ön a nyomtató kezelőpaneljéről nem engedélyezheti. Ehhez előzetesen telepíteni kell a(z) FAX Utility segédprogramot a számítógépre. Miután ezt a beállítást beállította a(z) **Igen** lehetőségre, ezt a beállítást módosíthatja a(z) **Igen és nyomtatás** lehetőségre a nyomtató kezelőpaneljéről.

#### Mentés memóriaeszközre:

A fogadott faxokat PDF vagy TIFF-fájlként menti el a nyomtatóhoz csatlakoztatott külső memóriaeszközre. A(z) **Igen és nyomtatás** elem kiválasztásával a rendszer kinyomtatja a fogadott faxokat és ezzel egyidőben el is menti azokat a memóriaeszközre.

A készülék ideiglenesen a memóriába menti a beérkezett dokumentumokat, mielőtt elmentené őket a nyomtatóhoz csatlakoztatott memóriaeszközre. Mivel a megtelt memóriával kapcsolatos hiba lehetetlenné teszi a faxok küldését és fogadását, ügyeljen, hogy a memóriaeszköz csatlakoztatva legyen a nyomtatóhoz.



### Mappa létrehozása mentéshez:

Kövesse a képernyőn megjelenő üzenetet, és hozzon létre egy mappát a memóriaeszközön a faxadatok mentéséhez.

### Továbbítás:

A beérkezett faxok továbbítása a következő célhelyekre.

- Másik faxkészülékre
- Hálózaton megosztott mappákba vagy e-mail-címekre, PDF vagy TIFF formátumban
- Felhőfiókba, PDF formátumban

A továbbított faxokat a rendszer törli a nyomtatóról. A(z) **Igen és nyomtatás** elem kiválasztásával a továbbítás során kinyomtatja a fogadott faxokat.

E-mail címre vagy hálózati megosztott mappába való továbbításhoz először adja hozzá a célhelyet a partnerlistához. Ha egy meghatározott e-mail címre szeretné továbbítani a dokumentumokat, konfigurálja a levelezőszerver beállításait is.

Felhőfiókba való továbbításhoz regisztrálja a felhasználót, a nyomtatót és a felhőcélhelyet a(z) **Epson Connect Fax to Cloud > Célállomás listája** menüjében, valamint adja hozzá a célhelyet előzetesen a(z) **Felhő Céllista** elemhez a nyomtató vezérlőpaneljéről.

### Cél:

A továbbításra kijelölt célhelyeket a partnerlistáról vagy a felhőlistáról is kiválaszthatja, amennyiben azokat előzetesen feltöltötte.

Ha továbbítási célhelyként egy hálózaton lévő megosztott mappát, e-mail címet vagy felhőfiókot adott meg, azt javasoljuk, hogy próbáljon meg elküldeni egy képet a célhelyre.

Jelölje ki a(z) **Szkennelés > E-mail, Szkennelés > Hálózati mappa/FTP** lehetőséget a nyomtató vezérlőpaneljén, jelölje ki a célhelyet, majd kezdje el a beolvasást.

Felhőfiók kiválasztásakor próbáljon meg továbbítani egy képet, melyet a célhely faxmappájába mentett. A nyomtató vezérlőpanelén válassza ki a(z) **Fax mező** elemet. Jelölje ki a(z)  (Menü) > **Továbbítás(Felhő)** elemet egy szkennelt képet tartalmazó faxmappa kiválasztásához, válasszon célhelyet, majd indítsa el a továbbítást.

### Lehetőségek sikertelen továbbításkor:

Kiválaszthatja, hogy kinyomtatja a sikertelen faxot, vagy elmenti ide: Beérkezett üzenetek.

Ha a(z) Beérkezett üzenetek mappa megtelt, nem lehet faxokat fogadni. Törölje a már megtekintett dokumentumokat a beérkezett üzeneteket tároló mappából. A nem továbbított dokumentumok számát a kezdőképernyő  ikonján tekintheti meg, a fel nem dolgozott feladatok mellett.

### E-mail értesítések:

E-mail értesítést küld arról, hogy a lentiekben kiválasztott folyamat befejeződött. A lenti funkciókat egyszerre is alkalmazhatja.

#### Címzett:

Beállítja a folyamat befejeződését jelző e-mail célhelyét.

#### Értesítés, ha a Fogadás kész:

Értesítést küld, ha a fax fogadása befejeződött.

Értesítés, ha a Nyomtatás kész:

Értesítést küld, ha a fax nyomtatása befejeződött.

Értesítés, ha a mentés kész:

Értesítést küld, ha a fax memóriaszakaszra történő elmentése befejeződött.

Értesítés, ha a Továbbítás kész:

Értesítést küld, ha a fax továbbítása befejeződött.

### Kapcsolódó információ

➔ „Mentési beállítások beérkező faxokhoz“ 132. oldal

➔ „Továbbítási beállítások beérkezett faxokhoz“ 134. oldal

### Feltételes mentés/továbbítás:

A menü a nyomtató vezérlőpanelén található az alábbiak szerint.

**Beáll. > Általános beállítások > Faxbeállítások > Fogadási beállítások > Mentés/továbbítás beállítások > Feltételes mentés/továbbítás**

#### *Megjegyzés:*

A(z) Web Config képernyőn az alábbiak szerint található meg a menü.

*Fax fül > Mentés/továbbítás beállítások > Felt. mentés/továbbítás*

Beállíthatja a mentési és/vagy továbbítási célhelyeket a(z) Beérkezett üzenetek elemre, a bizalmas mappákra, külső adattároló eszközre, e-mail címre, a megosztott mappákra vagy másik faxgépre.

Ha több feltétel (**Feltételes mentés/továbbítás**) van beállítva, akkor az elemek sorrendje a mérvadó, és az elsőként egyező **Feltételes mentés/továbbítás** lesz végrehajtva.

A lehetőségek engedélyezése és tiltása közötti váltáshoz lépjen bárhová a beállított elembe, kivéve az  ikont.

„Beérkezett faxokra vonatkozó mentési beállítások meghatározott feltételekkel“ 136. oldal

„Beérkezett faxokra vonatkozó továbbítási beállítások meghatározott feltételekkel“ 138. oldal

Név (Szükséges):

Adja meg a feltétel nevét.

Feltétel(ek):

Válassza ki a feltételeket, majd végezze el a beállításokat.

Küldő faxazonosítójának egyezése:

Küldő faxazonosítójának egyezése:

Amennyiben egyezik a feladó azonosítója, például faxszáma, akkor megtörténik a fogadott fax mentése és továbbítása.

Azonosító:

Adja meg a feladó azonosítóját, például a faxszámát vagy SIP URI-jét.

Alcím (SUB) tökéletes egyezés:

Alcím (SUB) tökéletes egyezés:

Amennyiben egyezik az alcím (SUB), akkor megtörténik a fogadott fax mentése és továbbítása.

Alcím (SUB):

Adja meg a feladóhoz tartozó alcímet (SUB).

Jelszó (SID) tökéletes egyezés:

Jelszó (SID) tökéletes egyezés:

Amennyiben egyezik a jelszó (SID), megtörténik a fogadott fax mentése és továbbítása.

Jelszó(SID):

Adja meg a feladóhoz tartozó jelszót (SID).

Fogadáshoz használt vonal egyeztetése: 

Amennyiben egyezik a LINE csatlakozó, akkor megtörténik a fogadott fax mentése és továbbítása.

Fogadási idő:

Fogadási idő:

Menti és továbbítja a megadott időszak során érkezett faxot.

Kezdési idő:

Adja meg a fogadott faxok mentési és továbbítási időszakának kezdetét.

Befejezési idő:

Adja meg a fogadott faxok mentési és továbbítási időszakának végét.

**Mentés/Továbbítási célpont (Szükséges):**

Cím kiválasztása, ahová menteni és továbbítani szeretné azokat a fogadott dokumentumokat, amelyek megfelelnek a feltételeknek. A lenti funkciókat egyszerre is alkalmazhatja.

**Mentés faxok közé:**

Mentés faxok közé:

A beérkezett faxok mentésre kerülnek a nyomtató Beérkezett üzenetek mappájába vagy bizalmas mappájába.

Összesen akár 200 dokumentumot menthet. Kérjük vegye figyelembe, hogy a felhasználási feltételektől függően (mentett dokumentumok fájl mérete és több fax mentési funkció egyidejű használata) 200 dokumentum mentése nem lehetséges.

**Beérkezett üzenetek:**

A fogadott faxokat a nyomtató Beérkezett üzenetek helyére menti.

#### Bizalmas XX:

A beérkezett faxokat a nyomtató bizalmas mappájába menti.

#### Mentés memóriaeszköze:

##### Mentés memóriaeszköze:

A fogadott faxokat PDF vagy TIFF-fájlként menti el a nyomtatóhoz csatlakoztatott külső memóriaeszköze.

A készülék ideiglenesen a memóriába menti a beérkezett dokumentumokat, mielőtt elmentené őket a nyomtatóhoz csatlakoztatott memóriaeszköze. Mivel a megtelt memóriával kapcsolatos hiba lehetetlenné teszi a faxok küldését és fogadását, ügyeljen, hogy a memóriaeszköz csatlakoztatva legyen a nyomtatóhoz.

##### Mappa létrehozása mentéshez:

Kövesse a képernyőn megjelenő üzenetet, és hozzon létre egy mappát a memóriaeszközön a faxadatok mentéséhez.

#### Továbbítás:

##### Továbbítás:

A beérkezett faxok továbbítása a következő célhelyek egyikére.

- Másik faxkészülékre
- Hálózaton megosztott mappákba vagy e-mail-címekre, PDF vagy TIFF formátumban
- Felhőfiókba, PDF formátumban

A továbbított faxokat a rendszer törli a nyomtatóról. A(z) **Igen és nyomtatás** elem kiválasztásával a továbbítás során kinyomtatja a fogadott faxokat.

E-mail címre vagy hálózati megosztott mappába való továbbításhoz először adja hozzá a célhelyet a partnerlistához. Ha egy meghatározott e-mail címre szeretné továbbítani a dokumentumokat, konfigurálja a levelezőszerver beállításait is.

Felhőfiókba való továbbításhoz regisztrálja a felhasználót, a nyomtatót és a felhőcélhelyet a(z) **Epson Connect Fax to Cloud > Célállomás listája** menüjében, valamint adja hozzá a célhelyet előzetesen a(z) **Felhő Céllista** elemhez a nyomtató vezérlőpaneljéről.

#### Cél:

A továbbításra kijelölt célhelyet a partnerlistáról vagy a felhőlistáról is kiválaszthatja, amennyiben azt előzetesen feltöltötte.

Ha továbbítási célhelyként egy hálózaton lévő megosztott mappát, e-mail címet vagy felhőfiókot adott meg, azt javasoljuk, hogy próbáljon meg elküldeni egy képet a célhelyre.

Jelölje ki a(z) **Szkennelés > E-mail, Szkennelés > Hálózati mappa/FTP** lehetőséget a nyomtató vezérlőpaneljén, jelölje ki a célhelyet, majd kezdje el a beolvasást.

Felhőfiók kiválasztásakor próbáljon meg továbbítani egy képet, melyet a célhely faxmappájába mentett. A nyomtató vezérlőpanelén válassza ki a(z) **Fax mező** elemet.

Jelölje ki a(z)  (Menü) > **Továbbítás(Felhő)** elemet egy szkennelt képet tartalmazó faxmappa kiválasztásához, válasszon célhelyet, majd indítsa el a továbbítást.

#### Lehetőségek sikertelen továbbításkor:

Kiválaszthatja, hogy kinyomtatja a sikertelen faxot, vagy elmenti ide: Beérkezett üzenetek.

#### Nyomtatás:

Kinyomtatja a fogadott faxokat.

#### Mentési/továbbítási fájlformátum:

Beállíthatja a fájlformátumot érkeztet faxok mentésekor vagy továbbításakor.

A felhőcélokra továbbított fájlok PDF formátumban lesznek elmentve, a beállításoktól függetlenül.

#### PDF beállítások:

A PDF kiválasztása a **Mentési/továbbítási fájlformátum** elemben lehetővé teszi a beállításokat.

#### Dok. megnyitó jelszó:

Jelszóbeállítás:

Lehetővé teszi a dokumentum megnyitásához megadandó jelszó beállítását.

Jelszó:

Állítsa be a dokumentum megnyitási jelszavát.

#### Engedély-jelszó:

Jelszóbeállítás

Lehetővé teszi a jelszó beállítását a PDF fájl nyomtatásához vagy szerkesztéséhez.

Jelszó

Állítson be engedélyezési jelszót a **Jelszó** menüben.

Nyomtatás

Lehetővé teszi PDF fájl nyomtatását.

Szerkesztés

Lehetővé teszi PDF fájl szerkesztését.

#### E-mail értesítések:

E-mail értesítést küld arról, hogy a lentiekben kiválasztott folyamat befejeződött. A lenti funkciókat egyszerre is alkalmazhatja.

#### Címzett:

Beállítja a folyamat befejeződését jelző e-mail célhelyét.

#### Értesítés, ha a Fogadás kész:

Értesítést küld, ha a fax fogadása befejeződött.

#### Értesítés, ha a Nyomtatás kész:

Értesítést küld, ha a fax nyomtatása befejeződött.

#### Értesítés, ha a mentés kész:

Értesítést küld, ha a fax memóriaszakaszra történő elmentése befejeződött.

Értesítés, ha a Továbbítás kész:

Értesítést küld, ha a fax továbbítása befejeződött.

Átviteli jelentés:

Automatikus továbbítási jelentés nyomtatása fogadott fax mentése vagy továbbítása után.

A(z) **Nyomtatás hiba esetén** elem kiválasztásával a rendszer kizárólag akkor nyomtat jelentést, ha Ön elmenti vagy továbbítja a fogadott faxot és eközben hiba történik.

### Kapcsolódó információ

➔ „Mentési beállítások meghatározott feltételekkel beérkező faxok esetében“ 136. oldal

➔ „Továbbítási beállítások meghatározott feltételekkel beérkezett faxok esetében“ 139. oldal

### Általános beállítások:

A menü a nyomtató vezérlőpanelén található az alábbiak szerint.

**Beáll. > Általános beállítások > Faxbeállítások > Fogadási beállítások > Mentés/továbbítás beállítások > Általános beállítások**

#### Megjegyzés:

A(z) *Web Config* képernyőn az alábbiak szerint található meg a menü.

*Fax fül > Fax mező > Bejövő*

*Fax fül > Mentés/továbbítás beállítások > Általános beállítások*

Beérkezett üzenetek beállításai:

Beállítások arra az esetre, ha a memória megtelt:

Kiválaszthatja, hogy kinyomtatja a fogadott faxot vagy visszautasítja a fogadását, ha a(z) Beérkezett üzenetek mappa memóriája megtelik.

Beérk. üz. jelszó beáll.:

A(z) Beérkezett üzenetek mappát jelszó védi, hogy korlátozza a felhasználók beérkezett faxokhoz való hozzáférését. Válassza ki a **Módosítás** lehetőséget a jelszó módosításához, míg a jelszavas védelem megszüntetéséhez válassza ki a **Alaphelyzet** lehetőséget. A jelszó módosításakor és visszaállításakor meg kell adnia az aktuális jelszót.

Nem állíthat be jelszót, amennyiben a(z) **Beállítások arra az esetre, ha a memória megtelt** elemet a(z) **Faxok fogadása és nyomtatása** lehetőségre állították.

Továbbítandó e-mail tárgya:

Amennyiben e-mailre továbbít, akkor megadhat tárgyat az e-mailhez.

A Box dokumentumtörlési beállításai:

Beérkezett faxok automatikus törlése:

A(z) **Be** opcióval egy bizonyos idő elteltével automatikusan törli a fogadott faxdokumentumokat a beérkező levelekből.

#### Törlésig tartó időszak:

Állítsa be, hogy a nyomtató hány nap és óra elteltével fogja törölni a bejövő mappában tárolt üzeneteket.

#### Törölni kívánt faxok:

Válassza ki a dokumentumokat, amelyet törölni szeretne a **Olvasás, Olvasatlan** és **Mind** opcióból.

#### Menü:

A(z)  elem a nyomtató vezérlőpanelén található meg az alábbi menüelemek sorrendjét követve.

**Beáll.** > **Általános beállítások** > **Faxbeállítások** > **Fogadási beállítások** > **Mentés/továbbítás beállítások** > 

#### Megjegyzés:

A lista nem nyomtatható ki a(z) *Web Config* képernyőjéről.

#### Feltételes mentési/ továbbítási lista nyomtatása:

Kinyomtatja a következőt: Feltételes mentés/ Továbbítási lista.

#### Nyomtatási beállít

A menü a nyomtató vezérlőpanelén található az alábbiak szerint.

**Beáll.** > **Általános beállítások** > **Faxbeállítások** > **Fogadási beállítások** > **Nyomtatási beállít**

#### Megjegyzés:

A(z) *Web Config* képernyőn az alábbiak szerint található meg a menü.

**Fax lapfűl** > **Nyomtatási beállít**

#### Automatikus kicsinyítés:

Kinyomtatja a nagy méretű fogadott faxokat, amelyek méretét a papírforrásban található papír méretéhez csökkenti a rendszer. A fogadott adatoktól függően a csökkentés nem mindig lehetséges. Ha a funkció ki van kapcsolva, a nagy dokumentumok eredeti méretben, több lapra kerülnek nyomtatásra, vagy üres második oldalt nyomtathat a gép.

#### Oldalbeállítások felosztása:

Olyan módon nyomtatja ki a fogadott faxokat, hogy megosztja azok oldalát, amennyiben a fogadott dokumentum nagyobb méretű, mint a nyomtatóba töltött papír mérete. Ha a papírhossz túllépő mennyiség kevesebb, mint a(z) **Nyomtatási adatok törlése felosztás után** > **Küszöbérték** beállítás értéke, akkor a többlet elveti a rendszer. Ha a papírhossz túllépő mennyiség nagyobb, mint a beállított érték, akkor a többlet egy másik papírra lesz nyomtatva.

#### Nyomtatási adatok törlése felosztás után:

##### Nyomtatási adatok törlése felosztás után:

Válassza ki a törölni kívánt dokumentum területét, ha a papírhossz meghaladó mennyiség kisebb, mint a(z) **Küszöbérték** beállítása.

#### Küszöbérték:

Ha a papírhosszt meghaladó mennyiség kisebb vagy egyenlő ezzel az értékkel, a felesleget a rendszer elveti, és nem nyomtatja ki.

#### Átfedés felosztáskor:

##### Átfedés felosztáskor:

Ha ez a beállítás **Be** értékre van állítva, és az adatok meg vannak osztva és ki vannak nyomtatva, mert az összeg meghaladja a(z) **Nyomatási adatok törlése felosztás után > Küszöbérték** értéket, a megosztott adatok nyomtatása a(z) **Átfedési szélesség** beállításnál megadott átfedő hosszal történik.

##### Átfedési szélesség:

Az ezt az értéket meghaladó adatok felül lesznek nyomtatva.

#### Helyettesítő nyomtatás:

Nyomatási beállítások arra az esetre vonatkozóan, amikor a fogadott fax dokumentummérete meghaladja a nyomtatóba adagolt papír méretét.

A(z) **Be (Felosztás oldalakra)** lehetőség kiválasztásával a rendszer a dokumentum hossz tengelye mentén elválasztva nyomtatja ki a fogadott dokumentumot. A(z) **Be (Illesztés méretcsökkentéssel)** kiválasztásával a rendszer legfeljebb 50%-kal csökkentett méretben nyomtat.

#### Auto. forgatás:

A fekvő tájolású, A5 méretű dokumentumként fogadott faxokat elforgatja, így azokat A5 méretű papíron lehet kinyomtatni. Ez a beállítás akkor van alkalmazva, ha a papírméret beállítás legalább egy faxok nyomtatására használt papírforrás esetén A5-re van állítva.

A(z) **Ki** elem kiválasztásával a fekvő tájolásúként fogadott, A5 méretű faxokat, amelyeknek a szélessége megegyezik az A4 méretű dokumentumok szélességével, a rendszer A4 méretű faxnak veszi, és akként is nyomtatja ki.

Ellenőrizze a faxok nyomtatásának papírforrás beállításait és a papírméretet a papírforrások esetén, a következő menükben: **Beáll. > Általános beállítások > Nyomtatóbeállítások > Papírforrás-beállítások**.

**Beállítások automatikus választása**

**Papírbeállítás > Papírméret**

#### Fogadási adatok hozzáadása:

Kinyomtatja a beérkezéssel kapcsolatos információkat a beérkezett faxon, még akkor is, ha a feladó nem állította be a fejlécc adatokat. A címzett adatok közé beletartozik a fogadás dátuma és ideje, a feladó azonosítója, a fogadás azonosítója (pl. „#001”), valamint az oldalszám (pl. „P1”). A fogadott faxra nyomtatott beérkezési azonosító összegyűjtésével ellenőrizheti a továbbítási naplót a faxjelentésben vagy a faxfeladatok előzményében. A **Oldalbeállítások felosztása** beállítás engedélyezése esetén a megosztott oldal száma is szerepel az adatok között.

#### 2 oldalas:

##### 2 oldalas:

A többoldalas fogadott faxokat a papír mindkét oldalára nyomtatja.



#### Kötési szegély:

A kötési pozíció beállítása.

#### Nyomtatás indítási időpontja:

Beállítások kiválasztása a fogadni kívánt faxok nyomtatásához.

- Összes oldal beérkezett:** A Nyomtatás kizárólag az összes oldal fogadását követően kezdődik el. A nyomtatás első vagy utolsó laptól történő megkezdése a következő elem beállításától függ: **Gyűjtőhalom**. Lásd a(z) **Gyűjtőhalom** magyarázatát.
- Első oldal fogadva:** Elindítja a nyomtatást az első oldal beérkezésekor, majd az oldalak fogadásának sorrendjében végzi a nyomtatást. Ha a nyomtató nem tudja elindítani a nyomtatást, például amikor más feladatok nyomtatása van folyamatban, akkor a nyomtató akkor kezdi el nyomtatni a fogadott oldalakat, amikor elérhetővé válik.

#### Gyűjtőhalom:

Mivel az első oldal nyomtatódik ki utoljára (kimenet legfelül), a nyomtatott dokumentum lapjai a megfelelő sorrendben lesznek. Amikor a nyomtató memóriája kezd megtelni, a funkció nem érhető el.

#### Nyomtatásfelfüggesztési idő:

##### Nyomtatásfelfüggesztési idő:

A meghatározott időtartam alatt a nyomtató elmenti a fogadott dokumentumokat a nyomtató memóriájába anélkül, hogy azokat kinyomtatná. A funkció éjszaka a zajok kizárásához, vagy a bizalmas dokumentumok védelméhez használható, amikor Ön távol van. A funkció használata előtt ellenőrizze, hogy elegendő szabad memória áll-e rendelkezésre. Igény szerint az újratekintés időpontja előtt is egyenként ellenőrizheti és kinyomtathatja a beérkezett dokumentumokat a kezdőképernyőn található **Feladat állapota** használatával.

##### Idő leállításig:

Leállítja a dokumentumok nyomtatását.

##### Újraindítás szükséges:

Automatikusan újra nyomtatni kezdi a dokumentumokat.

#### Csendes mód:

Csökkenti a nyomtató által generált zajt a faxok nyomtatása során, bár ilyenkor a nyomtatási sebesség csökkenhet.

### **Faxbeállító varázsló**

A menü a nyomtató vezérlőpanelén található az alábbiak szerint:

**Beáll. > Általános beállítások > Faxbeállítások > Faxbeállító varázsló**

#### **Megjegyzés:**

*A menü nem jeleníthető meg a(z) Web Config képernyőn.*

A **Faxbeállító varázsló** kiválasztásával az alapvető faxbeállítások végezhetőek el. Kövesse a képernyőn megjelenő utasításokat.

## Kapcsolódó információ

➔ „Alapbeállítások“ 518. oldal

➔ „A nyomtató előkészítése faxok küldésére és fogadására“ 127. oldal

## Szkennelési beállítások

Válassza ki a menüket a vezérlőpanelen az alábbiak szerint.

### Beáll. > Általános beállítások > Szkennelési beállítások

#### Kezdőlap:

Válassza ki, hogy a rendszer melyik fület jelenítse meg először az egyes szkennelések során.

#### Gyorsművelet gomb (Mappa):

Adjon meg négy beállítást, amelyet a(z) **Gyakori** képernyőn szeretne megjeleníteni a vezérlőpanel **Hálózati mappába/FTP-be** menüjének használatával végzett szkennelés során.

#### Gyorsművelet gomb (Levelek):

Adjon meg négy beállítást, amelyet a(z) **Gyakori** képernyőn szeretne megjeleníteni a vezérlőpanel **E-mail-be** menüjének használatával végzett szkennelés során.

#### Címzett megerősítése:

A szkennelés előtt ellenőrizze le a célhelyet.

#### Document Capture Pro:

Ha a vezérlőpanel **Számítógépre** menüjét használná a szkenneléshez, állítsa be úgy, hogy az megegyezzen az azon a számítógépen beállított üzemmódnak és egyéb beállításoknak, amelyre a(z) Document Capture Pro alkalmazást telepítették.

#### Üzemmód:

A működési mód kiválasztása.

Válassza ki a(z) **Ügyfélmód** lehetőséget, ha a(z) Document Capture Pro Windows vagy Mac OS operációs rendszerre van telepítve.

Válassza ki a(z) **Kiszolgálómód** lehetőséget, ha a(z) Document Capture Pro Windows Server operációs rendszerre van telepítve.

#### Kiszolgálócím:

A(z) **Kiszolgálómód** kiválasztásakor adja meg a szerver címét.

#### Csoportbeállítások:

Csoportbeállítások engedélyezése a nyomtatón. Ezt az elemet akkor használja, ha engedélyezte a csoportbeállításokat a következőn: Document Capture Pro.

Ha engedélyezve van, adja meg a csoport nevét a(z) **Csoport** lehetőségnél.

#### E-mail szerver:

Állítsa be az e-mail szerveret az alábbi szkennelésére: **E-mail**.

Válassza ki a(z) **Szerverbeállítások** lehetőséget a nyomtató hitelesítési módjának meghatározásához, amellyel hozzáférhet az e-mail szerverhez.

„A levelezőkiszolgáló beállítási elemei“ 66. oldal

A(z) **Kapcsolat ellenőrzése** kiválasztásával ellenőrizheti az e-mail szerver kapcsolatát.

Au. alaph.:

Minden beolvasás után törli a célt és a beolvasási beállításokat.

E-mail szétválasztása:

A beszkenelt képet meghatározott méretű fájlokra oszthatja szét, és több e-mailben küldheti el azokat. A készülék akkor alkalmazza, amikor a beolvasás menü **E-mail-be** elemét vagy a(z) **Tárolás e-mailbe** menüt használja.

## Tárhely beállítások

Válassza ki a menüket a vezérlőpanelen az alábbiak szerint.

### **Beáll. > Általános beállítások > Tárhely beállítások**

Megosztott mappa hozzáférés-vezérlés:

Hozzáférés:

Válassza ki, hogy engedélyezi-e a megosztott mappa használatát (fix).

Művelet engedélyezés:

Válassza ki, ha korlátozni szeretné a mappák létrehozását, szerkesztését és törlését a rendszergazdákra, illetve a felhasználókra.

Automatikus törlésbeállítás engedélyezés:

Válassza ki, ha korlátozni szeretné a tárolt fájlok automatikus törlésének a beállítását a rendszergazdákra, illetve a felhasználókra.

Megosztott mappa fájlkezelés:

Automatikus fájl-törlés:

Válassza ki, hogy a rendszer automatikusan törölje-e a tárolt fájlokat.

Törlésig tartó időszak:

Állítsa be az automatikus törlésig hátralévő időtartamot. A rendszer az időtartamot onnantól számítja, amikor Ön elmentette vagy utoljára használta a fájlt. Egy új megosztott mappa létrehozásakor a rendszer az itt meghatározott beállítást alkalmazza az új mappára. Ön az egyes mappákhoz kapcsolódó beállításokat módosíthatja később.

Minden megosztott mappára alkalmaz:

A(z) **Automatikus fájl-törlés** és a(z) **Törlésig tartó időszak** beállításokat az összes megosztott mappára alkalmazza.

#### Személyes mappa fájlkezelés:

A rendszer a következő beállításokat minden egyes személyes mappára alkalmazza. Ön az egyes mappákhoz nem határozhat meg külön-külön beállításokat.

#### Automatikus fájltilés:

Válassza ki, hogy a rendszer automatikusan törölje-e a tárolt fájlkat.

#### Törlésig tartó időszak:

Állítsa be az automatikus törlésig hátralévó időtartamot. A rendszer az időtartamot onnantól számítja, amikor Ön elmentette vagy utoljára használta a fájl.

#### További művelet:

##### Fájl törlése kimenet után:

Válassza ki, hogy a rendszer törölje-e a fájlkat a nyomtatás, illetve a mentés után.

##### Hozzáférés-vezérlés:

A(z) **Engedélyezve** elem választása esetén megjelenik egy jelölőnégyzet a Fájllista képernyőn, és ön kiválaszthatja, hogy a rendszer törölje-e a fájl a nyomtatás, illetve a mentés után.

#### Opciók megtekintése:

Válassza ki a megjelenítési formátumot a Mappalista és a Fájllista képernyőkhöz.

#### Keresési opciók:

##### Kezdet:

Megjeleníti azokat a mappákat és fájlkat, amelyek a keresésben használt kulcsszóval kezdődnek.

##### Vége:

Megjeleníti azokat a mappákat és fájlkat, amelyek a keresésben használt kulcsszóra végződnek.

##### Tartalma:

Megjeleníti azokat a mappákat és fájlkat, amelyek tartalmazzák a keresésben használt kulcsszót.

## Rendszerfelügyelet

A menü használatával a terméket rendszergazdaként tarthatja fenn. Lehetővé teszi a termék funkcióinak korlátozását egyes felhasználók esetén, hogy személyre szabhassa a munka- vagy irodai stílusát.

Válassza ki a menüket a vezérlőpanelen az alábbiak szerint.

**Beáll. > Általános beállítások > Rendszerfelügyelet**

#### Partnerkezelő:

##### Hozzáadás/Szerkesztés/Törlés:

Névjegyeket regisztrálhat, illetve törölhet a(z) Fax, Beolvasás/küldés e-mailben és a(z) Beolv. hál. mappába/FTP-re menüben.

##### Gyakori:

Regisztrálhatja a gyakran használt névjegyeket a gyors elérésükhöz. Továbbá megváltoztathatja a lista sorrendjét.

##### Partnerek nyomtatása:

A névjegyek listájának kinyomtatása.

##### Beállítások megtekintése:

A névjegylista megjelenítési módjának módosítása.

##### Lehetőségek keresése:

A névjegykeresés módszerének módosítása.

##### Kategórianév szerkesztése:

Módosítsa a kategória nevét.

#### Nyomtatófej tisztításának beállításai:

Megadhatja az alábbi beállításokat a nyomtatófej tisztításához.

##### Automatikus tisztítás:

Nyomtatás előtt vagy nyomtatás után ellenőrizze, hogy nem tömődtek-e el a nyomtatófej fűvókái.

A nyomtatófej tisztítása automatikusan megtörténik, ha az ellenőrzés eredménye miatt szükséges.

##### Időszakos tisztítás:

Válassza a(z) **Be** lehetőséget a nyomtatófej tisztítás bizonyos számú oldal nyomtatásakor történő elvégzéséhez.

#### Másolás színérzékenysége:

Az érzékenység beállításának segítségével válassza ki, hogy az **Auto.** módban történő másolás során a dokumentum fekete-fehér vagy színes legyen.

Az érzékenységet 5 érzékenységi szint közül választhatja ki **Inkább FF** és **Inkább színes** között.

A rendszer a dokumentumokat jellemzően fekete-fehérben olvassa be, amikor a(z) **Inkább FF** értékhez közelebbi értéket választ, és jellemzően színesben olvassa be őket, amikor a(z) **Inkább színes** értékhez közelebbi értéket választ.

#### Lapolvasó tisztítási javaslat:

Válassza a(z) **Kikapcs.** elemet, ha nem szeretné, hogy megjelenjen egy arról tájékoztató üzenet, hogy Önnek mikor kell megtisztítania az automatikus dokumentumadagoló szkennelési komponenseket.

#### Áramfogyasztás kijelzése:

Válassza ki a(z) **Be** lehetőséget a becsült energiafogyasztás képernyőn való megjelenítéséhez.

#### Belső memória törlése:

##### PDL-betű., makró és m.terület:

Törli a letöltött betűtípusokat, makrókat és a belső memóriában lévő összes nyomtatási feladatot.

##### A belső memórián lévő összes feladat törlése:

Törli a belső memóriába mentett összes nyomtatási feladatot.

#### HDD-törlés beállításai:

Végezze el a belső merevlemezen tárolt adatok feldolgozásának beállításait.

A nyomtatási, másolási és szkennelési feladatokat ideiglenesen a merevlemezre menti a hitelesített nyomtatáshoz szükséges adatok kezelése, valamint a nagy mennyiségű másolás, szkennelés, nyomtatás stb. érdekében. Az adatok biztonságos törlése érdekében végezze el a beállításokat.

##### Memória automatikus törlésének beállítása:

Ha engedélyezve van, a céladatok egymás után törlődnek, amikor szükségtelenné válnak, például amikor a nyomtatás vagy a szkennelés befejeződött. A törlendő céladatok a funkció engedélyezése alatt íródott adatok.

Mivel a merevlemezhez való hozzáférés szükséges, az energiatakarékos módba való belépés később történik meg.

##### Összes memória törlése:

Törli az összes adatot a merevlemezen. Formázás közben nem végezhet más műveleteket és nem kapcsolhatja ki az eszközt.

##### Nagy sebesség:

Töröl minden adatot a külön törlés paranccsal.

##### Felülírás:

Az összes adatot egy dedikált törlési paranccsal törli, és az összes adat törlése érdekében felülírja az összes adatot az összes területen.

##### Hármas felülírás:

Az összes adatot egy dedikált törlési paranccsal törli, és az összes adat törlése érdekében háromszor felülírja az összes adatot az összes területen.

#### Biztonsági beállítások:

##### Korlátozások:

Annak beállítása, hogy az ebben a menüben található funkciók egyenként is használhatók legyenek-e, még akkor is, ha a panelzárolás be van kapcsolva.

[„Az egyedileg beállítható elemek“ 587. oldal](#)

#### Hozzáférés-vezérlés:

##### Hozzáférés-vezérlés:

Válassza a(z) **Be** lehetőséget a termék funkcióinak korlátozása érdekében. Ennek bekapcsolásával a felhasználóknak felhasználónevük és jelszavuk segítségével be kell jelentkezniük a termék vezérlőpaneljén, mielőtt használnák a vezérlőpanel funkcióit.

##### Ismeretlen felhasználói feladatok elfogadása:

Kiválaszthatja, hogy engedélyezi vagy sem azokat a feladatokat, amelyek nem rendelkeznek kötelező hitelesítési információkkal.

##### Csak húzott nyomtatás elfogadása:

Kiválaszthatja, hogy csak nyomtatásindítással szeretne-e nyomtatni.

##### Feladatállapothoz való hozzáférés korlátozása:

Kiválaszthatja, hogy korlátozza-e a futó feladatok elérését.

#### Rendszergazdai beáll.:

##### Rendszergazdai jelszó:

Beállítja, módosítja és törli a rendszergazdai jelszót.

##### Beállítás zárolása:

Válassza ki, hogy szeretné-e zárolni a vezérlőpanelt a(z) **Rendszergazdai jelszó** menüpontban regisztrált jelszóval.

#### Jelszósabályzat:

Válassza a(z) **Be** elemet a jelszóházi rend beállításához.

#### Jelszótitkosítás:

Jelszava titkosításához válassza az **Be** elemet. A titkosítási kulcs biztonsági mentéséhez USB-eszközt is csatlakoztathat. Ha az újraindítási folyamat során megszünteti a tápellátást, akkor az adatok sérülhetnek, a nyomtató beállításai pedig visszaállhatnak az alapértelmezett értékekre. Ebben az esetben állítsa be újra a jelszó adatait.

#### Ellenőrzési napló:

Válassza a(z) **Be** opciót az ellenőrzési napló rögzítéséhez.

#### Vásárlói kutatás:

##### Használati adatok megadása:

Megjeleníti, hogy Ön beleegyezett-e az ügyfélhasználati információinak a rendelkezésre bocsátásába.

##### Ország/Térség:

Megjeleníti azt az országot vagy régiót, ahol Ön a terméket használja, ha Ön beleegyezett abba, hogy rendelkezésre bocsássa az ügyfélhasználati információit.

#### Alaphelyzet:

##### Hálózati beállítások:

A hálózati beállítást az alapértékre állítja vissza.

##### Másolási beállítások:

A másolási beállításokat az alapértékre állítja vissza.

##### Szkennelési beállítások:

A szkennelési beállítást az alapértékre állítja vissza.

##### Faxbeállítások:

A faxbeállítást az alapértékre állítja vissza.

#### Összes memória törlése

Törli az összes adatot a merevlemezen. Formázás közben nem végezhet más műveleteket és nem kapcsolhatja ki az eszközt.

##### Nagy sebesség:

Töröl minden adatot a külön törlés paranccsal.

##### Felülírás:

Az összes adatot egy dedikált törlési paranccsal törli, és az összes adat törlése érdekében felülírja az összes adatot az összes területen.

##### Hármas felülírás:

Az összes adatot egy dedikált törlési paranccsal törli, és az összes adat törlése érdekében háromszor felülírja az összes adatot az összes területen.

#### Minden adat és beállítás törlése:

Törli a merevlemezen található összes adatot, valamint a nyomtatón található összes beállítást. Formázás közben nem végezhet más műveleteket és nem kapcsolhatja ki az eszközt.

##### Nagy sebesség:

Töröl minden adatot a külön törlés paranccsal.

##### Felülírás:

Az összes adatot egy dedikált törlési paranccsal törli, és az összes adat törlése érdekében felülírja az összes adatot az összes területen.

##### Hármas felülírás:

Az összes adatot egy dedikált törlési paranccsal törli, és az összes adat törlése érdekében háromszor felülírja az összes adatot az összes területen.

#### Firmware-frissítés:

Firmware információkat szerezhet, például az aktuális verzióra és az elérhető frissítésekre vonatkozó információkat.



#### Automatikus firmware frissítés:

##### Automatikus firmware frissítés:

Ha szeretné beállítani a hétnek azt a napját és időpontját, amikor a firmware frissítése automatikusan elindul, akkor válassza a(z) **Be** elemet.

##### Nap:

Válassza ki a hétnek azt a napját, amikor a firmware frissítését szeretné végrehajtani.

##### Idő:

Válassza ki az időpontot, amikor a firmware frissítését szeretné elindítani.

#### Értesítés:

Válassza ki a(z) **Be** lehetőséget a firmware-frissítés kezdőképernyőn való megjelenítéséhez.

#### Karbantartás/szerviz mód:

Ha szeretné letiltani a karbantartási/szerviz módot, akkor válassza a(z) **Ki** elemet.

#### Speciális funkciók:

##### Vörös törlése:

Megjeleníti a funkció nevét, állapotát és licencadatait.

##### Nyomtatandó készletek:

Megjeleníti a funkció nevét, állapotát és licencadatait.

##### OCR:

Megjeleníti a funkció nevét, állapotát és licencadatait.

##### IP-FAX:

Megjeleníti a funkció nevét, állapotát és licencadatait.

#### Kapcsolódó információ

➔ [„A nyomtató firmware automatikus frissítése“ 596. oldal](#)

## Nyomtatásszámláló

Válassza ki a menüket a vezérlőpanelen az alábbiak szerint.

#### **Beáll. > Nyomtatásszámláló**

Megjeleníti a nyomatok, a fekete-fehér nyomatok és a színes nyomatok összesített számát — ide értve a hálózati állapotlapot is — attól kezdve, hogy megvásárolta a nyomtatót. A(z) **Lap nyomtatása** kiválasztása esetén kinyomtatja a Használati előzmények lapot.



A(z) Használati előzménylap lapon ellenőrizheti a memóriaeszközzel és egyéb funkciókból kinyomtatott oldalak számát

## Kellék állapota

Válassza ki a menüt a kezelőpanelen az alábbiak szerint.

### Beáll. > Kellék állapota

A tinta és a karbantartódoboz hozzávetőleges szintjét és élettartamát jeleníti meg.

Ha egy  jelenik meg, akkor a patronban már csak a karbantartási műveletekhez elegendő tinta maradt, vagy a karbantartó rekesz már majdnem megtelt. Ha egy  jelenik meg, cserélje le az egységet, mert a patronban már csak a karbantartási műveletekhez elegendő tinta maradt, vagy a karbantartó rekesz megtelt.

### Kapcsolódó információ

➔ [„Ideje kicserélni a tintapatronokat“ 469. oldal](#)

## Karbantartás

Válassza ki a menüket a vezérlőpanelen az alábbiak szerint.

### Beáll. > Karbantartás

#### Fúvóka-ellenőrzés:

Akkor válassza ezt a funkciót, ha ellenőrizni szeretné, hogy a nyomtatófej fúvókái nem tömődtek-e el. A nyomtató fúvóka-ellenőrző mintát nyomtat.

#### Nyomtatófej tisztítása:

##### Adaptive Head Cleaning:

Automatikusan megismétli a fúvóka-ellenőrzést és a fejtisztítást az eltömődött fúvókák jelentette probléma elhárítása érdekében.

##### **Megjegyzés:**

*Mivel előfordulhat, hogy a(z) **Adaptive Head Cleaning** funkció többször is megismétli a fejtisztítást, így a folyamat hosszabb időbe telhet és nagy mennyiségű tintát igényelhet.*

##### Manual Head Cleaning:

Akkor válassza ezt a funkciót, ha meg szeretné tisztítani a nyomtatófej eltömődött fúvókáit.

#### Laptov. görgővel kapcs. inform.:

A funkció kiválasztásával ellenőrizhető a papírkazetta karbantartó görgő élettartama. A karbantartó görgő számláló törölhető is.

### Kapcsolódó információ

➔ [„Eltömődött fúvókák ellenőrzése“ 394. oldal](#)

## Nyelv/Language

Válassza ki a menüket a vezérlőpanelen az alábbiak szerint.

## **Beáll. > Nyelv/Language**

Az LCD-kijelzőn használt nyelv kiválasztása.

## **Nyomtatóállapot/Nyomtatás**

Válassza ki a menüket a vezérlőpanelen az alábbiak szerint.

### **Beáll. > Nyomtatóállapot/Nyomtatás**

Állapotoldal nyomtatása:

**Konfigurációs állapotjelentés:**

A nyomtató aktuális állapotát és beállításait megjelenítő összesítő nyomtatása.

**Kellék-állapotjelentés:**

A fogyóeszközök állapotát megjelenítő összesítő lapok nyomtatása.

**Használati előzménylap:**

A nyomtató használatának előzményeit megjelenítő összesítő nyomtatása.

**PS Betűkészlet Lista:**

A PostScript-nyomtatóhoz rendelkezésre álló betűtípusok listájának nyomtatása.

**PCL Betűkészlet Lista:**

Kinyomtathatja a PCL-nyomtatóhoz rendelkezésre álló betűtípusok listáját.

**Hálózat:**

Az aktuális hálózati beállítások megjelenítése. Ki is nyomtathatja az állapotlapot.

**Fax:**

**Legutóbbi átvitel:**

Az utolsó. lekérdezéssel küldött vagy fogadott fax jelentésének nyomtatása.

**Faxolási napló:**

Átviteli jelentést nyomtat. Az alábbi menü használatával beállíthatja a jelentés automatikus nyomtatását.

**Beáll. > Általános beállítások > Faxbeállítások > Jelentésbeállítások > Faxolási napló**

**Tárolt faxdokumentumok:**

A nyomtató memóriájában tárolt fax dokumentumok, például befejezetlen munkák listájának nyomtatása.

**Faxbeállítások listája:**

Az aktuális fax beállítások nyomtatása.

Feltételes mentés/ Továbbítási lista:

Kinyomtatja a feltételes mentések/továbbítások listáját.

Protokoll-keresés:

Az utolsó küldött vagy fogadott fax részletes jelentésének nyomtatása.

## Partnerkezelő

Válassza ki a menüket a vezérlőpanelen az alábbiak szerint.

### Beáll. > Partnerkezelő

Hozzáadás/Szerkesztés/Törlés: 

Névjegyeket regisztrálhat, illetve törölhet a(z) Fax, Beolvasás/küldés e-mailben és a(z) Beolv. hál. mappába/FTP-re menüben.

Gyakori:

Regisztrálhatja a gyakran használt névjegyeket a gyors elérésükhöz. Továbbá megváltoztathatja a lista sorrendjét.

Partnerek nyomtatása: 

A névjegyek listájának kinyomtatása.

Beállítások megtekintése:

A névjegylista megjelenítési módjának módosítása.

Lehetőségek keresése:

A névjegykeresés módszerének módosítása.

Kategórianév szerkesztése: 

Módosítsa a kategória nevét.

## Felhasználói beállítások

Válassza ki a menüket a vezérlőpanelen az alábbiak szerint.

### Beáll. > Felhasználói beállítások

Beolv. hál. mappába/FTP-re:

Módosíthatja a(z) Beolv. hál. mappába/FTP-re menü alapértelmezett beállításait.  
[„Menübeállítások lapolvasás módban“ 308. oldal](#)

Beolvasás/küldés e-mailben:

Módosíthatja a(z) Beolvasás/küldés e-mailben menü alapértelmezett beállításait.  
[„Menübeállítások lapolvasás módban“ 308. oldal](#)

**Beolvasás memóriaeszközre:**

Módosíthatja a(z) Beolvasás memóriaeszközre menü alapértelmezett beállításait.

[„Menübeállítások lapolvasás módban“ 308. oldal](#)

**Beolvasás/felhőbe küldés:**

Módosíthatja a(z) Beolvasás/felhőbe küldés menü alapértelmezett beállításait.

[„Menübeállítások lapolvasás módban“ 308. oldal](#)

**Beolvasás tárhelyre:**

Módosíthatja a(z) Beolvasás tárhelyre menü alapértelmezett beállításait.

**Másolási beállítások:**

Módosíthatja a másolás menü alapértelmezett beállításait.

[„Alapvető menüpontok másolásnál“ 289. oldal](#)

[„Haladó menüpontok másolásnál“ 292. oldal](#)

**Fax:**

Módosíthatja a Fax menü alapértelmezett beállításait.

[„Faxbeállítások“ 337. oldal](#)

## Hitelesítő rendszer

Válassza ki a menüket a vezérlőpanelen az alábbiak szerint.

**Beáll. > Hitelesítő rendszer**

Ellenőrizheti a hitelesítő rendszer és az Epson Open Platform állapotát.

**A hitelesítő eszköz állapota**

Megjeleníti a hitelesítési eszköz állapotát.

**Az Epson Open Platform ra vonatkozó információk:**

Megjeleníti az Epson Open Platform állapotát.

---

## Termékspecifikációk

### A nyomtató műszaki adatai

Nyomtatófej fűvókájának elhelyezése	Fekete tintafűvókák: 5784 Színes tintafűvókák: 5784, színenként
Kiadagolási kapacitás	300 lap

Papír súlya*	Vékony papír	52–59 g/m <sup>2</sup>
	Sima papír	60–90 g/m <sup>2</sup>
	Vastag papír	91–250 g/m <sup>2</sup>
	Borítékok	75–100 g/m <sup>2</sup>

## Nyomtatható terület

### Különálló lapok nyomtatható területe

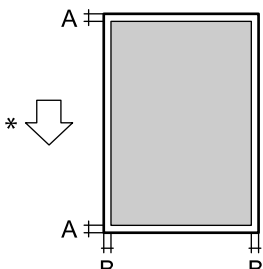
	A	3.0 mm (0.12 hüvelyk)
	B	3.0 mm (0.12 hüvelyk)

\* A beadagolt papír iránya.

### Borítékok nyomtatható területe

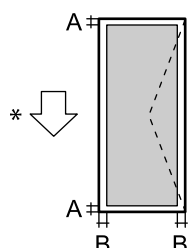
	A	3.0 mm (0.12 hüvelyk)
	B	<input type="checkbox"/> Kivéve C4: 3.0 mm (0.12 hüvelyk) <input type="checkbox"/> C4: 4.0 mm (0.16 hüvelyk)

\* A beadagolt papír iránya.

## A lapolvasó műszaki adatai

Lapolvasó típusa	Síkágyas
Fotoelektromos készülék	CIS
Effektív képpontok száma	5100×8400 pixel (600 dpi esetén)
Maximum dokumentumméret	215.9×355.6 mm (8.5×14 hüv.) Legal
Beolvasási felbontás	600 dpi (normál beolvasás) 600 dpi (mikrolépéses beolvasás)

Kimeneti felbontás	50 – 9600 dpi 1 dpi-s lépésekben
Színmélység	<p>Szín</p> <p><input type="checkbox"/> 30 bit per pixel belső (10 bit per pixel per szín belső)</p> <p><input type="checkbox"/> 24 bit per pixel belső (8 bit per pixel per szín külső)</p> <p>Szürkeárnyalat</p> <p><input type="checkbox"/> 10 bit per pixel belső</p> <p><input type="checkbox"/> 8 bit per pixel külső</p>
Fényforrás	LED

## Az automatikus lapadagoló műszaki adatai

Automatikus dokumentumadagoló-típus	Automatikus kétoldalas szkennelés
Használható papírméretek	8.5x13in. <input type="checkbox"/> , Indian-Legal <input type="checkbox"/> , Legal <input type="checkbox"/> , Letter <input type="checkbox"/> , A4 <input type="checkbox"/> , 16K <input type="checkbox"/> , Executive <input type="checkbox"/> , B5 <input type="checkbox"/> , A5 <input type="checkbox"/> , Half Letter <input type="checkbox"/> , A6 <input type="checkbox"/> (Maximum 215.9×355.6 mm)
Papírtípus	Normál papír, jó minőségű sima papír, újrahasznosított papír
Papír súlya	52–128 g/m <sup>2</sup>
Betöltési kapacitás	100 lap (80 g/m <sup>2</sup> ) vagy 11.0 mm

Akkor is, ha az eredeti megfelel az automatikus dokumentumadagolóba helyezett hordozók adatainak, előfordulhat, hogy a rendszer nem végez adagolást az automatikus dokumentumadagoló egységből, vagy a beolvasás minősége romlik a papír tulajdonságaitól vagy minőségétől függően.

## A fax műszaki adatai (csak faxképes nyomtatók esetén)

Fax típusa	Walk-up fekete-fehér és színes fax funkció (ITU-T Super Group 3)	
Támogatott vonalak	Szabvány analóg telefonvonal, PBX (saját, központon keresztül telefonvonal) telefonrendszerek	
Felbontás	Monokróm	<p><input type="checkbox"/> Normál: 8 pixel/mm×3,85 vonal/mm (203 pixel/hüv.×98 vonal/hüv.)</p> <p><input type="checkbox"/> Kiváló: 8 pixel/mm×7,7 vonal/mm (203 pixel/hüv.×196 vonal/hüv.)</p> <p><input type="checkbox"/> Kiváló: 8 pixel/mm×15,4 vonal/mm (203 pixel/hüv.×392 vonal/hüv.)</p> <p><input type="checkbox"/> Ultra finom: 16 pixel/mm×15,4 vonal/mm (406 pixel/hüv.×392 vonal/hüv.)</p>
	Szín	200×200 dpi
Sebesség	Legfeljebb 33.6 kbps	

Tömörítési módszer	Monokróm	JBIG/MH/MR/MMR
	Szín	JPEG
Kommunikációs szabványok		G3, SuperG3
Küldött papírméret		Half Letter, A5, Letter, A4, Legal
Rögzített papírméret		Half Letter, A5, Letter, A4, Legal
Átviteli sebesség* <sup>1</sup>		Kb. 3 mp (A4 ITU-T ábra, 1. szabvány, MMR 33.6 kbps)
Oldalmemória* <sup>2</sup>		Maximum 550 oldal (ITU-T 1. sz. tesztábra monokróm standard módban történő fogadásakor)
Partnerek	Partnerek száma	Legfeljebb 2,000
	Csoportosított partnerek száma	Legfeljebb 200
Újratárcsázás* <sup>3</sup>		2 -szer (1-perces intervallumokban)
Interfész		RJ-11 telefonvonal, RJ-11 telefonkészülék-kapcsolat

\*1 A tényleges sebesség a dokumentumtól, a címzett készülékétől és a telefonvonal állapotától függ.

\*2 Áramkimaradás esetén is megmarad.

\*3 A specifikációk országonként és régióként eltérhetnek.

## Port használata a nyomtatóhoz

A nyomtató az alábbi portot használja. A portokat engedélyezni kell, hogy szükség esetén a rendszergazda hozzájuk férhessen.

### Amikor a feladó (ügyfél) a nyomtató

Használja	Cél (kiszolgáló)	Protokoll	Port száma
Fájlküldés (Ha a nyomtatón a hálózati mappába történő szkennelést alkalmazza)	FTP/FTPS-kiszolgáló	FTP/FTPS (TCP)	20
			21
	Fájlkiszolgáló	SMB (TCP)	445
		NetBIOS (UDP)	137
			138
		NetBIOS (TCP)	139
	WebDAV-kiszolgáló	HTTP protokoll (TCP)	80
HTTPS protokoll (TCP)		443	
E-mail küldés (Ha a nyomtatón az e-mailbe történő szkennelést alkalmazza)	SMTP-kiszolgáló	SMTP (TCP)	25
		SMTP SSL/TLS (TCP)	465
		SMTP STARTTLS (TCP)	587



Használja	Cél (kiszolgáló)	Protokoll	Port száma
POP az SMTP-csatlakozás előtt (Ha a nyomtatón az e-mailbe történő szkennelést alkalmazza)	POP-kiszolgáló	POP3 (TCP)	110
Ha az Epson Connect használatban van	Epson Connect kiszolgáló	HTTPS	443
		XMPP	5222
Az Epson Remote Services használatakor	Epson Remote Services-kiszolgáló	HTTPS protokoll (TCP)	443
		MQTT protokoll (TCP)	443
Felhasználói adatok gyűjtése (Használja a nyomtatóban található partneradatokat)	LDAP-kiszolgáló	LDAP (TCP)	389
		LDAP SSL/TLS (TCP)	636
		LDAP STARTTLS (TCP)	389
Felhasználói hitelesítés funkció	KDC-kiszolgáló	Kerberos	88
Kontroll WSD	Kliens számítógép	WSD (TCP)	5357
A számítógép keresése push lapolvasás esetében a Document Capture Pro elemből	Kliens számítógép	Network Push Scan Discovery	2968

**Amikor a feladó (ügyfél) az ügyfélszámítógép**

Használja	Cél (kiszolgáló)	Protokoll	Port száma
Fájlküldés (FTP nyomtatás alkalmazása esetén a nyomtatón)	Nyomtató	FTP (TCP)	20
			21
Felfedezi a nyomtatót olyan applikációból, mint az EpsonNet Config nyomtató-illesztőprogram és lapolvasó illesztőprogram.	Nyomtató	ENPC (UDP)	3289
Összegyűjti és beállítja az olyan alkalmazásokból származó MIB-információt, mint például az EpsonNet Config, a nyomtató-illesztőprogram és lapolvasó illesztőprogram.	Nyomtató	SNMP (UDP)	161
LPR-adatok továbbítása	Nyomtató	LPR (TCP)	515
RAW-adatok továbbítása	Nyomtató	RAW (Port 9100) (TCP)	9100
AirPrint (IPP/IPPS nyomtatás) adatok továbbítása	Nyomtató	IPP/IPPS (TCP)	631
WSD-nyomtató keresése	Nyomtató	WS-Discovery (UDP)	3702
A beolvasott adatok továbbítása az Document Capture Pro elemből	Nyomtató	Hálózati lapolvasás (TCP)	1865
A munkamenet adatainak gyűjtése push lapolvasás esetében a Document Capture Pro elemből	Nyomtató	Network Push Scan	2968

Használja	Cél (kiszolgáló)	Protokoll	Port száma
Web Config	Nyomtató	HTTP (TCP)	80
		HTTPS (TCP)	443
FaxOut adatok továbbítása	Nyomtató	IPP FaxOut (TCP)	631
PC-FAX	Nyomtató	HTTP (TCP)	80
		HTTPS (TCP)	443

## Az interfész műszaki adatai

Számítógéphez	SuperSpeed USB
Külső USB eszközökhöz	Hi-Speed USB

## Hálózati specifikációk

### Az Ethernet műszaki adatai

Szabványok	IEEE 802.3i (10BASE-T)*1 IEEE 802.3u (100BASE-TX) IEEE802.3ab (1000BASE-T) IEEE 802.3az (Energiahatékony Ethernet)*2
Kommunikációs mód	Automatikus, 10 Mbps Teljes kétoldalas, 10 Mbps Fél kétoldalas, 100 Mbps Teljes kétoldalas, 100 Mbps Fél kétoldalas
Csatlakozó	RJ-45

\*1 A rádiófrekvenciás zavar elkerülése érdekében legalább 5e kategóriájú STP- (árnyékolt, csavart érpáras) kábelt használjon.

\*2 A csatlakoztatott eszköznek meg kell felelnie az IEEE 802.3az szabványok előírásainak.

## Hálózati funkciók és IPv4/IPv6

Funkciók			Támogatott	Megjegyzés
Hálózati nyomtatás	EpsonNet Print (Windows)	IPv4	✓	-
	Standard TCP/IP (Windows)	IPv4, IPv6	✓	-
	WSD nyomtatás (Windows)	IPv4, IPv6	✓	Windows Vista vagy újabb
	Bonjour nyomtatás (Mac OS)	IPv4, IPv6	✓	-
	IPP nyomtatás (Windows, Mac OS)	IPv4, IPv6	✓	-
	FTP nyomtatás	IPv4, IPv6	✓	-
	Epson Connect (nyomtatás e-mailből, távoli nyomtatás)	IPv4	✓	-
	AirPrint (iOS, Mac OS)	IPv4, IPv6	✓	iOS 5 vagy újabb, OS X Mavericks (10.9.5) vagy újabb*
Hálózati lapolvasás	Epson Scan 2	IPv4, IPv6	✓	-
	Document Capture Pro (Windows)	IPv4	✓	-
	Document Capture (Mac OS)			
	Document Capture Pro Server (Windows)	IPv4, IPv6	✓	-
	Epson Connect (lapolvasás a felhőbe)	IPv4	✓	-
	AirPrint (szkennelés)	IPv4, IPv6	✓	OS X Mavericks (10.9.5) vagy újabb*
Fax	Fax küldése	IPv4	✓	-
	Fax fogadása	IPv4	✓	-
	AirPrint (fax)	IPv4, IPv6	✓	OS X Mavericks (10.9.5) vagy újabb*

\* Javasoljuk, hogy az iOS vagy a Mac operációs rendszer legújabb verzióját használja.

## Biztonsági protokoll

IEEE 802.1X*1	
IPsec/IP szűrés	
SSL/TLS	HTTPS szerver/kliens
	IPPS

TLS verzió	1.3, 1.2, 1.1* <sup>2</sup> , 1.0* <sup>2</sup>
SMTPS (STARTTLS, SSL/TLS)	
SNMPv3	

\*1 A IEEE 802.1X szabványnak megfelelő eszközt használjon a kapcsolathoz.

\*2 Alapértelmezés szerint le van tiltva.

## PostScript Level 3-kompatibilitás

A jelen nyomtatón használt PostScript kompatibilis a PostScript Level 3 protokollal.

## Harmadik felek támogatott szolgáltatásai

Szolgáltatások		Támogatott	Megjegyzés
AirPrint	Nyomtatás	✓	iOS 5 vagy újabb/OS X Mavericks (10.9.5) vagy újabb*
	Szkennelés	✓	OS X Mavericks (10.9.5) vagy újabb*
	Fax	✓	OS X Mavericks (10.9.5) vagy újabb*
Universal Print (Microsoft)		✓	Windows 10 2004 (20H1) vagy újabb

\* Javasoljuk, hogy az iOS vagy a Mac operációs rendszer legújabb verzióját használja.

## Memóriaeszköz műszaki adatai

Eszközök	Maximum kapacitás
USB memóriaeszköz	2 TB (FAT, FAT32, vagy exFAT-ra formázott)

A következő eszközök nem használhatóak:

- Olyan eszköz, amelynek dedikált meghajtóra van szüksége
- Olyan eszköz, amelynek biztonsági beállításai vannak (jelszó, titkosítás és hasonló)

Az Epson nem garantálja a külsőleg csatlakoztatott eszközök megfelelő működését.

## Támogatott adatok specifikációja

Fájlformátum	JPEG (*.JPG) fájlok Exif 2.31-es specifikációval, ami kompatibilis a digitális fényképezőgépekre vonatkozó DCF szabvány* <sup>1</sup> 1.0-ás vagy 2.0* <sup>2</sup> -as verziójával Az alábbi TIFF 6.0 kompatibilis képek <input type="checkbox"/> RGB színes képek (nem tömörített) <input type="checkbox"/> Bináris képek (nem tömörített vagy CCITT kódolt) 1.7-es PDF-verzióval kompatibilis adatfájlok
Képméret	Vízszintes: 80–10200 képpont Függőleges: 80–10200 képpont
Fájlméret	Kevesebb mint 2 GB
Fájlok maximális száma	JPEG: 9990* <sup>3</sup> TIFF: 999 PDF: 999

\*1 Kamera-fájlrendszer felépítési szabálya.

\*2 A beépített memóriával rendelkező digitális fényképezőgépeken tárolt fotóadatok nem támogatottak.

\*3 Egyszerre legfeljebb 999 fájl jeleníthető meg. (Ha a fájlok száma meghaladja a 999-et, a fájlok csoportba rendezve kerülnek megjelenítésre.)

### Megjegyzés:

Az LCD-képernyőn a(z) „x” ábra jelenik meg, ha a nyomtató ismerte fel a képfájlt. Ilyenkor, ha többképes elrendezést választott, üres helyek is nyomtatásra kerülnek.

## Méretek

Méretek* <sup>1</sup>	<p>Tárolás</p> <input type="checkbox"/> Szélesség: 465 mm (18.3 hüv.) <input type="checkbox"/> Mélység: 517 mm (20.4 hüv.) <input type="checkbox"/> Magasság: 570 mm (22.4 hüv.)
	<p>Nyomtatás</p> <input type="checkbox"/> Szélesség: 766 mm (30.2 hüv.) <input type="checkbox"/> Mélység: 577 mm (22.7 hüv.) <input type="checkbox"/> Magasság: 580 mm (22.8 hüv.)
	<p>Karbantartás</p> <input type="checkbox"/> Szélesség: 884 mm (34.8 hüv.) <input type="checkbox"/> Mélység: 944 mm (37.2 hüv.) <input type="checkbox"/> Magasság: 857 mm (33.7 hüv.)
Súly* <sup>1*2</sup>	Kb. 56.3 kg (124.2 lb)

\*1 Ha az 1. papírkazetta be van töltve.

\*2 Tintapatronok és tápkábel nélkül.

## Elektromos jellemzők

### Tajvan esetében

Tápfeszültség adatok	AC 100–240 V
Névleges frekvencia	50/60 Hz
Névleges áramerősség	3.0–1.5 A
Energiafogyasztás (LAN-kapcsolattal)*	Különálló másolás: kb. 84.0 W (ISO/IEC24712) Készenléti üzemmód: kb. 39.0 W Alvó üzemmód: kb. 0.8 W Kikapcsolt állapot: kb. 0.1 W Maximális energiafogyasztás: kb. 160.0 W

\* Ha az 1. papírkazetta be van töltve.

### Tajvan kivételével az összes ország és régió esetében

Tápfeszültség adatok	AC 100–240 V	
Névleges frekvencia	50/60 Hz	
Névleges áramerősség	3.0–1.5 A	
Energiafogyasztás (LAN-kapcsolattal)*	AM-C550 Series	AM-C400 Series
	Különálló másolás: kb. 86.0 W (ISO/IEC24712)	Különálló másolás: kb. 84.0 W (ISO/IEC24712)
	Készenléti üzemmód: kb. 39.0 W	Készenléti üzemmód: kb. 39.0 W
	Alvó üzemmód: kb. 0.9 W	Alvó üzemmód: kb. 0.9 W
	Kikapcsolt állapot: kb. 0.1 W	Kikapcsolt állapot: kb. 0.1 W
	Maximális energiafogyasztás: kb. 160.0 W	Maximális energiafogyasztás: kb. 160.0 W

\* Ha az 1. papírkazetta be van töltve.

#### **Megjegyzés:**

- Nézze meg a nyomtatóra ragasztott címkén a névleges feszültséget.
- Az európai felhasználók látogassanak el a következő webhelyre az energiafogyasztással kapcsolatos információkért.  
<http://www.epson.eu/energy-consumption>

## Környezeti specifikációk

Működés	<p>A nyomtatót a grafikonon látható hőmérséklet- (°C) és páratartalom-tartományokban (%) használja, lecsapódásmentes környezetben.</p>
Tárolás	<p>Hőmérséklet: -14–40 °C (6.8–104 °F)*</p> <p>Páratartalom: 5–85% relatív páratartalom (kicsapódás nélkül)</p>

\* Egy hónapig tárolhatja 40 °C-on (104 °F).

## A tintapatronok környezeti specifikációi

Tárolási hőmérséklet	-30 – 40 °C (-22 – 104 °F)*
Fagyasztási hőmérséklet	<p>0 °C (32 °F) alatti tárolás esetén a tinta megfagyhat.</p> <p>A tinta 25 °C (77 °F) hőmérsékleten kiolvastva körülbelül 3 óra múlva használható.</p>

\* Egy hónapig tárolhatja 40 °C-on (104 °F-on).

## Telepítés, helyszín és terület

A biztonságos használathoz helyezze a nyomtatót olyan helyre, amely megfelel az alábbi követelményeknek.

- Sima, stabil felület, mely megtartja a nyomtató súlyát
- Olyan terület, mely nem zárja el és nem fedi le a nyomtató ventilátorait és nyílásait
- Olyan terület, ahol könnyedén töltheti be és veheti ki a papírt
- Olyan terület, amely megfelel a kézikönyv „Környezeti jellemzők” részében leírtaknak

**! Fontos:**

Ne helyezze a nyomtatót a következő helyekre; különben a nyomtató rendellenesen működhet.

- Ne tegye ki közvetlen napfénynek
- Ne tegye olyan helyre, ahol gyors változások következhetnek be a hőmérsékletben vagy a páratartalomban
- Ne tegye ki nyílt láng hatásának
- Ne tegye ki gyúlékony anyagok hatásának
- Ne tegye ki rázkódásnak vagy rezgésnek
- Ne helyezze televízió vagy rádió közelébe
- Ne tegye ki nagy mennyiségű szennyeződésnek vagy pornak
- Ne helyezze víz közelébe
- Ne helyezze légkondicionáló vagy hőszugárzó közelébe
- Ne helyezze párástító készülék közelébe

Olyan helyeken, ahol nagy eséllyel keletkezhet elektrosztatikuság, ennek elkerülésére használjon kereskedelmi forgalomban kapható antisztikus alátétet.

Legyen kellően biztonságos a hely a nyomtató megfelelő összeszereléséhez és működtetéséhez.

**Elöl**

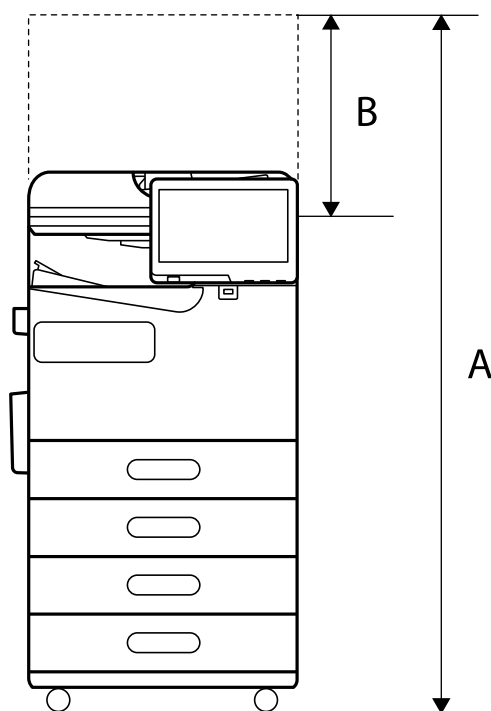

A	1225 mm
B	367 mm

**Felül**



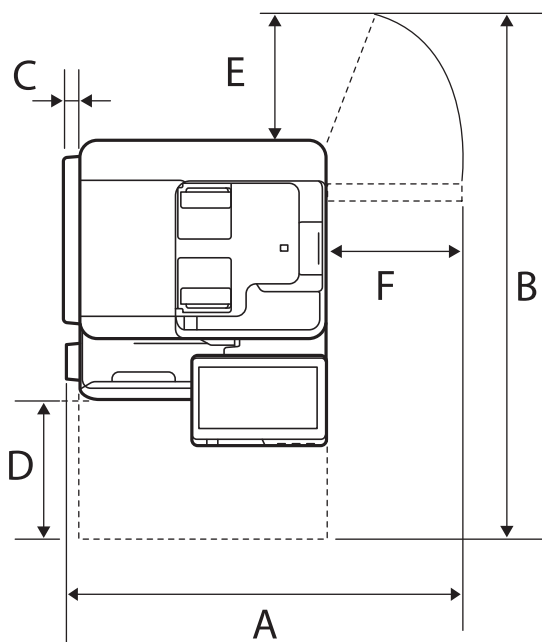

A	884 mm
B	944 mm
C	32 mm
D	332 mm
E	122 mm
F	387 mm

## Rendszerkövetelmények

- Windows  
Windows 7, Windows 8/8.1, Windows 10, Windows 11 vagy újabb  
Windows Server 2008 vagy újabb
- Mac OS  
Mac OS X 10.9.5 vagy újabb, macOS 11 vagy újabb
- Chrome OS  
Chrome OS 89 vagy újabb

**Megjegyzés:**

Csak a szabványos operációsrendszer-funkciókat támogatja.

## Betűtípus műszaki adatai

A következő betűtípusok érhetők el az interneten.

- Epson vonalkód betűtípus

## A PostScript-hez elérhető betűkészletek

Betűtípus neve	Család	HP megfelelő
NimbusMono	Medium, Bold, Italic, Bold Italic	Courier
LetterGothic	Medium, Bold, Italic	Letter Gothic
NimbusMonoPS	Regular, Bold, Oblique, Bold Oblique	CourierPS
NimbusRomanNo4	Medium, Bold, Italic, Bold Italic	CG Times
URWClassico	Medium, Bold, Italic, Bold Italic	CG Omega
URWCoronet	-	Coronet
URWClarendon-Condensed	-	Clarendon Condensed
URWClassicSans	Medium, Bold, Italic, Bold Italic	Univers
URWClassicSans-Condensed	Medium, Bold, Italic, Bold Italic	Univers Condensed
AntiqueOlive	Medium, Bold, Italic	Antique Olive
Garamond	Antiqua, Halbfett, Kursiv, Kursiv Halbfett	Garamond
Mauritius	-	Marigold
Algiers	Medium, Extra Bold	Albertus
NimbusSansNo2	Medium, Bold, Italic, Bold Italic	Arial
NimbusRomanNo9	Medium, Bold, Italic, Bold Italic	Times New Roman
NimbusSans	Medium, Bold, Oblique, Bold Oblique	Helvetica
NimbusSans-Narrow	Medium, Bold, Oblique, Bold Oblique	Helvetica Narrow
Palladio	Roman, Bold, Italic, Bold Italic	Palatino
URWGothic	Book, Demi, Book Oblique, Demi Oblique	ITC Avant Garde
URWBookman	Light, Demi, Light Italic, Demi Italic	ITC Bookman
URWCenturySchoolbook	Roman, Bold, Italic, Bold Italic	New Century Schoolbook
NimbusRoman	Medium, Bold, Italic, Bold Italic	Times
URWChancery-MediumItalic	-	ITC Zapf Chancery Italic
Symbol	-	Symbol
URWDingbats	-	Wingdings
Dingbats	-	ITC Zapf Dingbats
StandardSymbol	-	SymbolIPS

## PCL-hez elérhető betűkészletek (URW)

### Méretezhető betűkészletek

Betűtípus neve	Család	HP megfelelő	PCL5-szimbólu mkészlet
NimbusMono	Medium, Bold, Italic, Bold Italic	Courier	1
LetterGothic	Medium, Bold, Italic	Letter Gothic	1
NimbusMonoPS	Regular, Bold, Oblique, Bold Oblique	CourierPS	3
NimbusRmnNo4	Medium, Bold, Italic, Bold Italic	CG Times	2
URWClassico	Medium, Bold, Italic, Bold Italic	CG Omega	3
URW Coronet	-	Coronet	3
URWClarendon Cd	-	Clarendon Condensed	3
URWClsSans	Medium, Bold, Italic, Bold Italic	Univers	2
URWClsSans Cd	Medium, Bold, Italic, Bold Italic	Univers Condensed	3
AntiqueOlive	Medium, Bold, Italic	Antique Olive	3
Garamond	Antiqua, Halbfett, Kursiv, Kursiv Halbfett	Garamond	3
Mauritius	-	Marigold	3
Algiers	Medium, Extra Bold	Albertus	3
NimbusSans2	Medium, Bold, Italic, Bold Italic	Arial	3
NimbusRmnNo9	Medium, Bold, Italic, Bold Italic	Times New	3
NimbusSans	Medium, Bold, Oblique, Bold Oblique	Helvetica	3
NimbusSansNw	Medium, Bold, Oblique, Bold Oblique	Helvetica Narrow	3
Palladio	Roman, Bold, Italic, Bold Italic	Palatino	3
URWGothic	Book, Demi, Book Oblique, Demi Oblique	ITC Avant Garde Gothic	3
URWBookman	Light, Demi, Light Italic, Demi Italic	ITC Bookman	3
URWCenturySb	Roman, Bold, Italic, Bold Italic	New Century Schoolbook	3
NimbusRmn	Medium, Bold, Italic, Bold Italic	Times	3
URWChancery It	-	ITC Zapf Chancery Medium Italic	3
Symbol	-	Symbol	4
URW Dingbats	-	Wingdings	5
Dingbats	-	ITC Zapf Dingbats	6
Standard Symbol	-	SymbolPS	4

Betűtípus neve	Család	HP megfelelő	PCL5-szimbólu mkészlet
URW David	Medium, Bold	HP David	7
URW Narkis	Medium, Bold	HP Narkis	7
URW Miryam	Medium, Bold, Italic	HP Miryam	7
URW Koufi	Medium, Bold	Koufi	8
URW Naskh	Medium, Bold	Naskh	8
URW Ryadh	Medium, Bold	Ryadh	8

### Bitképes betűkészletek

Betűtípus neve	Szimbólu mkészlet
Line Printer	9

### OCR/Barcode Bitmap Font (csak PCL5 esetén)

Betűtípus neve	Család	Szimbólu mkészlet
OCR A	-	10
OCR B	-	11
Code39	9.37cpi, 4.68cpi	12
EAN/UPC	Medium, Bold	13

#### **Megjegyzés:**

A nyomtatási erősségtől, valamint a papír minőségétől és színétől függően elképzelhető, hogy az OCR A, OCR B, Code39 és EAN/UPC betűtípusok nem lesznek olvashatók. Mielőtt nagy mennyiséget nyomtatna, nyomtasson egy mintát és ellenőrizze, hogy a betűk olvashatók-e.

### Szimbólumkészletek listája

A nyomtató számos szimbólumkészletet tud használni. A szimbólumkészletek többsége csak az egyes nyelvekre jellemző nemzetközi karakterekben tér el.

Amikor kiválasztja a használandó betűkészletet, azt is el kell döntenie, hogy melyik szimbólumkészletet kombinálja az adott betűkészlettel.

#### **Megjegyzés:**

Mivel a legtöbb szoftver automatikusan kezeli a betűkészleteket és szimbólumokat, valószínűleg soha nem lesz szükség a nyomtató beállításainak módosítására. Ha azonban saját nyomtatóvezérlő programot használ, vagy olyan régebbi szoftvert használ, amii nem tudja szabályozni a betűkészleteket, tekintse meg a következő fejezeteket a szimbólumkészletekkel kapcsolatos részletekért.

**Szimbólumkészletek listája PCL 5-höz**

Szimbólumkészlet neve	Tulajdonság	Betűkészlet osztályozás												
		1	2	3	4	5	6	7	8	9	10	11	12	13
Norweg1	0D	✓	✓	✓	-	-	-	-	-	-	-	-	-	-
Roman Extension	0E	-	-	-	-	-	-	-	-	✓	-	-	-	-
Italian	0I	✓	✓	✓	-	-	-	-	-	-	-	-	-	-
ECM94-1	0N	✓	✓	✓	-	-	-	-	-	✓	-	-	-	-
Swedis2	0S	✓	✓	✓	-	-	-	-	-	-	-	-	-	-
ANSI ASCII	0U	✓	✓	✓	-	-	-	✓	✓	-	-	-	-	-
UK	1E	✓	✓	✓	-	-	-	-	-	-	-	-	-	-
French2	1F	✓	✓	✓	-	-	-	-	-	-	-	-	-	-
German	1G	✓	✓	✓	-	-	-	-	-	-	-	-	-	-
Legal	1U	✓	✓	✓	-	-	-	-	-	✓	-	-	-	-
8859-2 ISO	2N	✓	✓	✓	-	-	-	-	-	✓	-	-	-	-
Spanish	2S	✓	✓	✓	-	-	-	-	-	-	-	-	-	-
ISO 8859/4 Latin 4	4N	✓	✓	✓	-	-	-	-	-	-	-	-	-	-
Roman-9	4U	✓	✓	✓	-	-	-	-	-	-	-	-	-	-
PsMath	5M	✓	✓	✓	-	-	-	✓	✓	-	-	-	-	-
8859-9 ISO	5N	✓	✓	✓	-	-	-	-	-	✓	-	-	-	-
WiTurkish	5T	✓	✓	✓	-	-	-	-	-	-	-	-	-	-
MsPublishin	6J	✓	✓	✓	-	-	-	-	-	-	-	-	-	-
VeMath	6M	✓	✓	✓	-	-	-	-	-	-	-	-	-	-
8859-10ISO	6N	✓	✓	✓	-	-	-	-	-	✓	-	-	-	-
DeskTop	7J	✓	✓	✓	-	-	-	-	-	-	-	-	-	-
Math-8	8M	✓	✓	✓	-	-	-	✓	✓	-	-	-	-	-
Roman-8	8U	✓	✓	✓	-	-	-	-	-	✓	-	-	-	-
WiE.Europe	9E	✓	✓	✓	-	-	-	-	-	-	-	-	-	-
Pc1004	9J	✓	✓	✓	-	-	-	-	-	-	-	-	-	-
8859-15ISO	9N	✓	✓	✓	-	-	-	-	-	✓	-	-	-	-
PcTk437	9T	✓	✓	✓	-	-	-	-	-	-	-	-	-	-
Windows	9U	✓	✓	✓	-	-	-	-	-	-	-	-	-	-

Szimbólumké- szlet neve	Tulajdons- ág	Betűkészlet osztályozás												
		1	2	3	4	5	6	7	8	9	10	11	12	13
PsText	10J	✓	✓	✓	-	-	-	-	-	-	-	-	-	-
IBM-US	10U	✓	✓	✓	-	-	-	-	-	✓	-	-	-	-
IBM-DN	11U	✓	✓	✓	-	-	-	-	-	✓	-	-	-	-
McText	12J	✓	✓	✓	-	-	-	-	-	-	-	-	-	-
PcMultiling	12U	✓	✓	✓	-	-	-	-	-	✓	-	-	-	-
VeInternati	13J	✓	✓	✓	-	-	-	-	-	-	-	-	-	-
PcEur858	13U	✓	✓	✓	-	-	-	-	-	-	-	-	-	-
VeUS	14J	✓	✓	✓	-	-	-	-	-	-	-	-	-	-
PiFont	15U	✓	✓	✓	-	-	-	-	-	-	-	-	-	-
PcE.Europe	17U	✓	✓	✓	-	-	-	-	-	-	-	-	-	-
Unicode 3.0	18N	✓	✓	✓	-	-	-	✓	✓	-	-	-	-	-
WiBALT	19L	✓	✓	✓	-	-	-	-	-	-	-	-	-	-
WiAnsi	19U	✓	✓	✓	-	-	-	-	-	-	-	-	-	-
PcBlit775	26U	✓	✓	✓	-	-	-	-	-	-	-	-	-	-
Pc866Cyr	3R	✓	✓	-	-	-	-	-	-	-	-	-	-	-
Greek8	8G	✓	✓	-	-	-	-	-	-	-	-	-	-	-
WinGrk	9G	✓	✓	-	-	-	-	-	-	-	-	-	-	-
WinCyr	9R	✓	✓	-	-	-	-	-	-	-	-	-	-	-
Pc851Grk	10G	✓	✓	-	-	-	-	-	-	-	-	-	-	-
ISOCyr	10N	✓	✓	-	-	-	-	-	-	✓	-	-	-	-
Pc8Grk	12G	✓	✓	-	-	-	-	-	-	-	-	-	-	-
ISOGrk	12N	✓	✓	-	-	-	-	-	-	-	-	-	-	-
Pc866Ukr	14R	✓	✓	-	-	-	-	-	-	-	-	-	-	-
Hebrew7	0H	✓	-	-	-	-	-	✓	-	-	-	-	-	-
8859-8 ISO	7H	✓	-	-	-	-	-	✓	-	-	-	-	-	-
Hebrew8	8H	✓	-	-	-	-	-	✓	-	-	-	-	-	-
Pc862Heb	15H	✓	-	-	-	-	-	✓	-	-	-	-	-	-
PC-862, Hebrew	15Q	✓	-	-	-	-	-	✓	-	-	-	-	-	-
Arabic8	8V	-	-	-	-	-	-	-	✓	-	-	-	-	-
HPWARA	9V	-	-	-	-	-	-	-	✓	-	-	-	-	-

Szimbólumkészlet neve	Tulajdonság	Betűkészlet osztályozás												
		1	2	3	4	5	6	7	8	9	10	11	12	13
Pc864Ara	10V	-	-	-	-	-	-	-	✓	-	-	-	-	-
Symbol	19M	-	-	-	✓	-	-	-	-	-	-	-	-	-
Wingdings	579L	-	-	-	-	✓	-	-	-	-	-	-	-	-
ZapfDingbats	14L	-	-	-	-	-	✓	-	-	-	-	-	-	-
OCR A	00	-	-	-	-	-	-	-	-	-	✓	-	-	-
OCR B	10	-	-	-	-	-	-	-	-	-	-	✓	-	-
OCR B Extension	3Q	-	-	-	-	-	-	-	-	-	-	✓	-	-
Code3-9	0Y	-	-	-	-	-	-	-	-	-	-	-	✓	-
EAN/UPC	8Y	-	-	-	-	-	-	-	-	-	-	-	-	✓

## Epson vonalkód betűtípusok (csak Windows)

Az Epson vonalkód betűtípusok lehetővé teszik sokféle vonalkód egyszerű létrehozását és kinyomtatását.

Általában a vonalkód létrehozása fárasztó folyamat, amely magában foglalja a vonalkód karaktereken kívüli különféle parancskódok megadását is, például a Start bar, a Stop bar és az OCR-B. Az Epson vonalkód betűtípusokat azonban az ilyen kódok automatikus hozzáadására tervezték, lehetővé téve a vonalkód-szabványoknak megfelelő vonalkódok könnyű kinyomtatását.

### ***Nyomtatás Epson BarCode Fonts segítségével***

Az Epson BarCode Fonts használatával vonalkódok létrehozásához és nyomtatásához kövesse az alábbi lépéseket. A jelen útmutatóban bemutatott alkalmazás a Microsoft WordPad a Windows 10 rendszerben. A tényleges eljárás kissé eltérhet más alkalmazásokból való nyomtatáskor.

1. Nyisson meg egy dokumentumot az alkalmazásban, és írja be azokat a karaktereket, amelyeket vonalkóddá kíván konvertálni.



2. Válassza ki a karaktereket, majd válassza ki a használni kívánt Epson BarCode font opciót és a betűméretet.



**Megjegyzés:**

A vonalkódok nyomtatásakor nem használhat 96 pontnál nagyobb betűméretet.



3. A kiválasztott karakterek vonalkód-karakterekként jelennek meg, hasonlóan az alábbiakhoz.

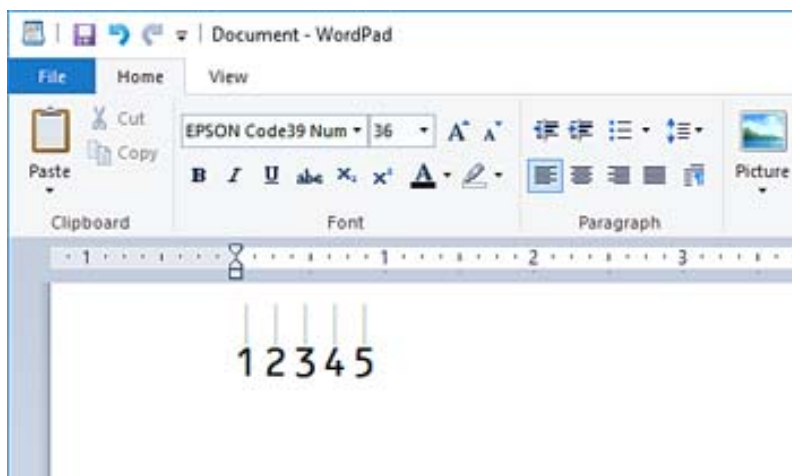

4. Válassza ki a **Nyomtatás** elemet a Fájll menüből, válassza ki az Epson nyomtatóját, kattintson a **Preferenciák** elemre, majd végezze el a nyomtató-illesztőprogram beállításait.
5. A vonalkód nyomtatásához kattintson a **Nyomtatás** opcióra.

**Megjegyzés:**

*Ha hiba van a vonalkód karakterláncában, például nem megfelelők az adatok, akkor a vonalkód kinyomtatásra kerül, ahogy a képernyőn megjelenik, de a vonalkód-olvasó nem tudja olvasni.*

**Megjegyzések a vonalkódok beviteléről és formázásáról**

A vonalkód karakterek beírásakor és formázásakor vegye figyelembe a következőket:

- Ne alkalmazzon árnyékolást vagy speciális karakteres formázást, például félkövér, dőlt vagy aláhúzott.
- Vonalkódokat csak fekete-fehérben nyomtasson.
- Karakterek forgatásakor csak a 90°, 180° és 270° elfordítási szöveget alkalmazza.
- Kapcsolja ki az alkalmazás automatikus karakter- és szóköz-beállításait.
- Az alkalmazásban ne használjon olyan funkciókat, amelyek csak a függőleges vagy vízszintes irányban nagyítják vagy csökkentik a karakterek méretét.
- Kapcsolja ki az alkalmazás helyesírás, a nyelvtan, a térköz stb. automatikus javítását.
- A vonalkódok könnyebb megkülönböztetése érdekében a dokumentum többi szövegétől állítsa az alkalmazást olyan szöveges szimbólumok megjelenítésére, mint például bekezdések, tabulátorok stb.
- Mivel az Epson BarCode Font kiválasztásakor speciális karakterek, például a Start sáv és a Stop sáv kerülnek hozzáadásra, az eredményül kapott vonalkódban lehet több karakter, mint az eredetileg beírt volt.
- A legjobb eredmény elérése érdekében csak az általunk az „Epson BarCode Font műszaki adatai” dokumentumban meghatározott Epson BarCode Font betűméreteit használja. Más méretű vonalkódok nem feltétlenül olvashatók minden vonalkód-olvasóval.
- Válassza ki a **Szürkeárnyalatos** opciót a **Nyomtatási beállítások** és **Szokásos** elemekben vagy a **Magas** lehetőséget a **Minőség** elemnél.

**Megjegyzés:**

*A nyomtatás sűrűségétől vagy a papír minőségétől vagy színétől függően előfordulhat, hogy a vonalkódok nem minden vonalkód-olvasóval olvashatók. Nyomtasson ki egy mintát, és ellenőrizze, hogy a vonalkód olvasható-e, mielőtt nagy mennyiségeket nyomtatna.*

### Az Epson BarCode Fonts műszaki jellemzői

Ez a szakasz az egyes Epson BarCode Font karakterbeviteli specifikációinak részleteit tartalmazza.

#### EPSON EAN-8

- Az EAN-8 az EAN vonalkód-szabvány nyolcszámjegyes, rövidített verziója.
- Mivel az ellenőrző számjegy automatikusan hozzáadódik, csak 7 karakter írható be.

Karaktertípus	Számok (0–9)
Karakterek száma	7 karakter
Betűméret	52–96 pont. Az ajánlott méretek: 52 pont és 65 pont (szabvány).

A következő kódok automatikusan beillesztésre kerülnek, és nem kell kézzel beírni:

- Bal/jobbs margó
- Bal/jobbs vezetősáv
- Középső sáv
- Ellenőrző számjegy
- OCR-B

Nyomtatási minta

EPSON EAN-8

#### EPSON EAN-13

- EAN-13 a szabványos 13 számjegyes EAN vonalkód.
- Mivel az ellenőrző számjegy automatikusan hozzáadódik, csak 12 karakter írható be.

Karaktertípus	Számok (0–9)
Karakterek száma	12 karakter
Betűméret	60–96 pont. Az ajánlott méretek: 60 pont és 75 pont (szabvány).

A következő kódok automatikusan beillesztésre kerülnek, és nem kell kézzel beírni:

- Bal/jobbs margó
- Bal/jobbs vezetősáv
- Középső sáv
- Ellenőrző számjegy

OCR-B

Nyomtatási minta



### EPSON UPC-A

- A UPC-A az amerikai univerzális termékkód (UPC szimbólum specifikációs kézikönyv) által meghatározott szabványos vonalkód.
- Kizárólag szabályos UPC kódok támogatottak. Kiegészítő kódok nem támogatottak.

Karaktertípus	Számok (0–9)
Karakterek száma	11 karakter
Betűméret	60–96 pont. Az ajánlott méretek: 60 pont és 75 pont (szabvány).

A következő kódok automatikusan beillesztésre kerülnek, és nem kell kézzel beírni:

- Bal/jobbs margó
- Bal/jobbs vezetősáv
- Középső sáv
- Ellenőrző számjegy
- OCR-B

Nyomtatási minta



### EPSON UPC-E

- A UPC-E a UPC-A nulla szupressziós (extra nullákat töröl), az amerikai univerzális termékkód (UPC szimbólum specifikációs kézikönyv) által megadott vonalkód.

Karaktertípus	Számok (0–9)
Karakterek száma	6 karakter
Betűméret	60–96 pont. Az ajánlott méretek: 60 pont és 75 pont (szabvány).

A következő kódok automatikusan beillesztésre kerülnek, és nem kell kézzel beírni:

- Bal/jobbs margó
- Bal/jobbs vezetősáv
- Ellenőrző számjegy
- OCR-B
- „0” szám

Nyomtatási minta



### EPSON Code39



- Négy Code39 betűtípus érhető el, ami lehetővé teszi az ellenőrző számjegyek és az OCR-B automatikus beillesztésének engedélyezését és letiltását.
- A vonalkód magasságát automatikusan a teljes hosszának legalább 15%-ára állítja be, a Code39 szabványnak megfelelően. Ezért fontos, hogy az átfedések elkerülése érdekében legalább egy helyet hagyjon a vonalkód és a környező szöveg között.
- A szóközöket a Code39 vonalkódokban „\_” aluvonással kell megadni.
- Ha egy vagy két vonalkódot nyomtat egy sorra, a vonalkódokat válassza el tabulátorral, vagy válasszon egy betűkészletet, amely nem vonalkód betűkészlet, és adjon meg szóközt. Ha szóközt ad meg Code39 betűtípus kiválasztása esetén, a vonalkód nem lesz megfelelő.

Karaktertípus	Alfanumerikus karakterek (A–Z, 0–9) Szimbólumok (- . szóköz \$ / + %)
Karakterek száma	Nincs korlát
Betűméret	Ha az OCR-B opciót nem használja: 26–96 pont. Az ajánlott méretek: 26 pont, 52 pont és 78 pont. Ha az OCR-B opciót használja: 36–96 pont. Az ajánlott méretek: 36 pont és 72 pont.

A következő kódok automatikusan beillesztésre kerülnek, és nem kell kézzel beírni:

- Bal/jobbs csendes zóna
- Ellenőrző számjegy
- Start/Stop karakter

Nyomtatási minta

EPSON Code39	EPSON Code39 CD
	
EPSON Code39 Num	EPSON Code39 CD Num

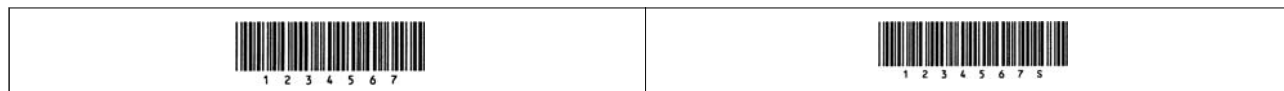

### EPSON Code128

- A Code128 betűtípusok támogatják az A, B és C kódkészleteket. Ha a karaktersor kódkészlete megváltozik a sor közepén, akkor automatikusan beilleszt egy konvertáló kódot.
- A vonalkód magasságát automatikusan a teljes hosszának legalább 15%-ára állítja be, a Code128 szabványnak megfelelően. Ezért fontos, hogy az átfedések elkerülése érdekében legalább egy helyet hagyjon a vonalkód és a környező szöveg között.
- Néhány alkalmazás automatikusan törli a sorok végén lévő szóközöket, vagy több szóközt tabulátorra változtat. A szóközt tartalmazó vonalkódokat nem lehet megfelelően kinyomtatni az olyan alkalmazásokból, amelyek automatikusan törlik a szóközöket a sorok végétől, vagy több szóközt tabulátorra változtatnak.
- Ha egy vagy két vonalkódot nyomtat egy sorra, a vonalkódokat válassza el tabulátorral, vagy válasszon egy betűkészletet, amely nem vonalkód betűkészlet, és adjon meg szóközt. Ha szóközt ad meg Code128 betűtípus kiválasztása esetén, a vonalkód nem lesz megfelelő.

Karaktertípus	Minden ASCII karakter (összesen 95)
Karakterek száma	Nincs korlát
Betűméret	26–96 pont. Az ajánlott méretek: 26 pont, 52 pont és 78 pont.

A következő kódok automatikusan beillesztésre kerülnek, és nem kell kézzel beírni:

- Bal/jobbs csendes zóna
- Start/Stop karakter
- Ellenőrző számjegy
- Kódkészlet módosítási karakter

Nyomtatási minta



### EPSON ITF

- Az EPSON ITF fonts megfelel a USS Interleaved 2-of-5 (amerikai) szabványnak.
- Négy EPSON ITF fonts érhető el, ami lehetővé teszi az ellenőrző számjegyek és az OCR-B automatikus beillesztésének engedélyezését és letiltását.
- A vonalkód magasságát automatikusan a teljes hosszának legalább 15%-ára állítja be, a Interleaved 2-of-5 szabványnak megfelelően. Ezért fontos, hogy az átfedések elkerülése érdekében legalább egy helyet hagyjon a vonalkód és a környező szöveg között.
- Az Interleaved 2-of-5 minden két karaktert egy készletként kezel. Páratlan számú karakter esetén az EPSON ITF fonts automatikusan nullát ad hozzá a karakterlánc elejéhez.





Karaktertípus	Számok (0–9)
---------------	--------------

Karakterek száma	Nincs korlát
Betűméret	Ha az OCR-B opciót nem használja: 26–96 pont. Az ajánlott méretek: 26 pont, 52 pont és 78 pont. Ha az OCR-B opciót használja: 36–96 pont. Az ajánlott méretek: 36 pont és 72 pont.

A következő kódok automatikusan beillesztésre kerülnek, és nem kell kézzel beírni:

- Bal/jobbs csendes zóna
- Start/Stop karakter
- Ellenőrző számjegy
- A „0” szám (szükség szerint hozzáadva a karakterláncok elejéhez)

Nyomtatási minta

EPSON ITF	EPSON ITF CD
	
EPSON ITF Num	EPSON ITF CD Num
	

### EPSON Codabar





- Négy EPSON Codabar érhető el, ami lehetővé teszi az ellenőrző számjegyek és az OCR-B automatikus beillesztésének engedélyezését és letiltását.
- A vonalkód magasságát automatikusan a teljes hosszának legalább 15%-ára állítja be, a Codabar szabványnak megfelelően. Ezért fontos, hogy az átfedések elkerülése érdekében legalább egy helyet hagyjon a vonalkód és a környező szöveg között.
- Ha Start vagy Stop karaktereket ad meg, a Codabar betűtípusok automatikusan beillesztik a kiegészítő karaktert.
- Ha sem Start, sem Stop karaktereket nem ad meg, ezeket a karaktereket automatikusan „A” betűként írja be.

Karaktertípus	Számok (0–9) Szimbólumok (- \$ : / . +)
Karakterek száma	Nincs korlát
Betűméret	Ha az OCR-B opciót nem használja: 26–96 pont. Az ajánlott méretek: 26 pont, 52 pont és 78 pont. Ha az OCR-B opciót használja: 36–96 pont. Az ajánlott méretek: 36 pont és 72 pont.

A következő kódok automatikusan beillesztésre kerülnek, és nem kell kézzel beírni:

- Bal/jobbs csendes zóna
- Start/Stop karakter (ha nem írja be)
- Ellenőrző számjegy

Nyomtatási minta

EPSON Codabar	EPSON Codabar CD
	
EPSON Codabar Num	EPSON Codabar CD Num
	

## EPSON EAN128

- A GS1-128(EAN128) betűtípusok támogatják az A, B és C kódkészleteket. Ha a karaktorsor kódkészlete megváltozik a sor közepén, akkor automatikusan beilleszt egy konvertáló kódot.
- Az alábbi 4-féle tulajdonságot támogatja az Application Identifier (AI).
  - 01: Globális kereskedelmi cikkszám
  - 10: Köteg/lot szám
  - 17: Lejárati dátum
  - 30: Minőség
- A vonalkód magasságát automatikusan a teljes hosszának legalább 15%-ára állítja be, a Code128 szabványnak megfelelően. Ezért fontos, hogy az átfedések elkerülése érdekében legalább egy helyet hagyjon a vonalkód és a környező szöveg között.
- Néhány alkalmazás automatikusan törli a sorok végén lévő szóközöket, vagy több szóközt tabulátorra változtat. A szóközt tartalmazó vonalkódokat nem lehet megfelelően kinyomtatni az olyan alkalmazásokból, amelyek automatikusan törlik a szóközöket a sorok végétől, vagy több szóközt tabulátorra változtatnak.
- Ha egy vagy két vonalkódot nyomtat egy sorra, a vonalkódokat válassza el tabulátorral, vagy válasszon egy betűkészletet, amely nem vonalkód betűkészlet, és adjon meg szóközt. Ha szóközt ad meg GS1-128(EAN128) betűtípus kiválasztása esetén, a vonalkód nem lesz megfelelő.

Karaktertípus	Alfanumerikus karakterek (A–Z, 0–9) A zárójelek az Application Identifier (AI) azonosítására szolgálnak csak Csak a nagybetűket támogatja a kisbetűs kulcsbevitel.
Karakterek száma	Az Application Identifier (AI) programmal változik. 01: 4 karakter „(01)” és 13 szám 17: 4 karakter „(17)” és 6 szám 10: 4 karakter „(10)” és legfeljebb 20 alfanumerikus karakter 30: 4 karakter „(30)” és legfeljebb 8 szám
Betűméret	36 pont vagy több Az ajánlott méret 36 pont, 72 pont

A következő kódok automatikusan beillesztésre kerülnek, és nem kell kézzel beírni:

- Bal/jobbs csendes zóna
- Start/Stop karakter

FNC1 karakter

Beillesztésre kerül a Code128-ból való észlelés és a változó hosszúságú alkalmazási azonosító szüneteltetése céljából.

Ellenőrző számjegy

Kódkészlet módosítási karakter

Nyomatási minta



## A tárhelyre vonatkozó műszaki adatok

A tárhely kapacitása	54 GB	
Mappák száma	Megosztott mappa	1
	Megosztott mappa	0–199
	Személyes mappa	Nincs korlátozás
A mappában elmentett fájlok maximális száma	3000 fájl	
A mappában elmentett fájlok maximális oldalszáma	9 000 oldal	
A mentett feladatok maximális száma *	Nyomtatás: 100 Küldés e-mailben, Mentés a mappába, felhő szolgáltatásra: 10	

\*: Ennyi feladat hajtható végre, mielőtt az első feladat befejeződik.

**Megjegyzés:**

Ha a memóriahasználati arány eléri a(z) 100%-ot, akkor előfordulhat, hogy Ön nem fog tudni új fájlokat elmenteni. Ha a memóriahasználati aránya kevesebb mint 100% és az elmentett fájlok száma, illetve az elmentett oldalak száma eléri a határértéket, akkor előfordulhat, hogy Ön nem tudja elmenteni a teljes feladatot. Lehetőség szerint törölje az összes olyan fájlt, amelyre már nincs szüksége.

## Az opcionális alkatrészek műszaki adatai

### Fax kártya jellemzők

Mellékek lehetséges száma	1
---------------------------	---

Bővebb információkért tekintse meg az egyéb specifikációkat alább.

**Kapcsolódó információ**

➔ „A fax műszaki adatai (csak faxképes nyomtatók esetén)” 547. oldal



## Papírkazetta egység (Egyes)-P1 műszaki adatai

Rendelkezésre álló papír	<a href="#">„A használható papírok és a kapacitás” 482. oldal</a>
Kapacitás	Maximum 500 lap (80 g/m <sup>2</sup> )
Tápfeszültség adatok	24 V
Maximális áramfogyasztás	15 W
Méretek	<input type="checkbox"/> Szélesség: 465.0 mm (18.3 hüv.) <input type="checkbox"/> Mélység: 490.0 mm (19.3 hüv.) <input type="checkbox"/> Magasság: 126.0 mm (5.0 hüv.)
Tömeg	Kb. 9.9 kg (21.9 lb)

## Papírkazetta egység (Duál)-P2 műszaki adatai

Rendelkezésre álló papír	<a href="#">„A használható papírok és a kapacitás” 482. oldal</a>
Kapacitás	Maximum 500 lap minden egyes kazettában (80 g/m <sup>2</sup> )
Tápfeszültség adatok	24 V
Maximális áramfogyasztás	17 W
Méretek	<input type="checkbox"/> Szélesség: 465.0 mm (18.3 hüv.) <input type="checkbox"/> Mélység: 490.0 mm (19.3 hüv.) <input type="checkbox"/> Magasság: 297.0 mm (11.7 hüv.)
Tömeg	Kb. 20.4 kg (45.0 lb)

## A vezeték nélküli LAN-interfész műszaki adatai

A Wi-Fi funkcióval kapcsolatos műszaki adatokat lásd az alábbi táblázatban.

Az alábbi listában találhatóktól eltérő ország vagy régió	<a href="#">„A táblázat” 574. oldal</a>
Írország, Egyesült Királyság, Ausztria, Németország, Liechtenstein, Svájc, Franciaország, Belgium, Luxemburg, Hollandia, Olaszország, Portugália, Spanyolország, Dánia, Finnország, Norvégia, Svédország, Izland, Horvátország, Ciprus, Görögország, Szerbia, Szlovénia, Málta, Bosznia-Hercegovina, Bulgária, Cseh Köztársaság, Észtország, Magyarország, Lettország, Litvánia, Lengyelország, Románia, Szlovákia, Izrael, Ausztrália, Új-Zéland, Kína*, Hongkong*, Mongólia*, Tajvan*, Dél-Korea*	<a href="#">„B táblázat” 574. oldal</a>

\* Csak a következőhöz: AM-C400 Series.

## A táblázat

Szabványok	IEEE 802.11b/g/n <sup>*1</sup>
Frekvencia tartomány	2,4 GHz
Csatornák	1/2/3/4/5/6/7/8/9/10/11/12/13
Koordinációs módok	Infrastruktúra, Wi-Fi Direct (Egyszerű hozzáférési pont) <sup>*2*3</sup>
Biztonsági protokollok <sup>*4</sup>	WEP (64/128bit), WPA2-PSK (AES) <sup>*5</sup> , WPA3-SAE (AES), WPA2/WPA3-Enterprise

\*1 Csak a HT20 modellnél áll rendelkezésre.

\*2 IEEE 802.11b esetén nem támogatott.

\*3 Az infrastruktúra és a Wi-Fi Direct üzemmódok, illetve az Ethernet kapcsolat használhatóak egy időben.

\*4 A Wi-Fi Direct kizárólag a WPA2-PSK (AES) verziót támogatja.

\*5 Megfelel a WPA2 szabvány előírásainak a WPA/WPA2 Personal támogatásával.

## B táblázat

Szabványok	IEEE 802.11a/b/g/n <sup>*1</sup> /ac		
Frekvencia tartomány	IEEE 802.11b/g/n: 2,4 GHz, IEEE 802.11a/n/ac: 5 GHz		
Csatornák	Wi-Fi	2,4 GHz	1/2/3/4/5/6/7/8/9/10/11/12 <sup>*2</sup> /13 <sup>*2</sup>
		5 GHz <sup>*3</sup>	W52 (36/40/44/48), W53 (52/56/60/64), W56 (100/104/108/112/116/120/124/128/132/136/140/144), W58 (149/153/157/161/165)
	Wi-Fi Direct	2,4 GHz	1/2/3/4/5/6/7/8/9/10/11/12 <sup>*2</sup> /13 <sup>*2</sup>
		5 GHz <sup>*3</sup>	W52 (36/40/44/48) W58 (149/153/157/161/165)
Csatlakozási módok	Infrastruktúra, Wi-Fi Direct (Egyszerű hozzáférési pont) <sup>*4, *5</sup>		
Biztonsági protokollok <sup>*6</sup>	WEP (64/128bit), WPA2-PSK (AES) <sup>*7</sup> , WPA3-SAE (AES), WPA2/WPA3-Enterprise		

\*1 Csak a HT20 modellnél áll rendelkezésre.

\*2 Nem elérhető Tajvanon.

\*3 A csatornák elérhetősége és a termék ezen csatornákon keresztüli, kültéri használata helytől függően eltérő. További tudnivalóért tekintse meg a következő weboldalt.

<http://support.epson.net/wifi5ghz/>

\*4 IEEE 802.11b esetén nem támogatott.

\*5 Az infrastruktúra és a Wi-Fi Direct üzemmódok, illetve az Ethernet kapcsolat használhatóak egy időben.

\*6 A Wi-Fi Direct kizárólag a WPA2-PSK (AES) verziót támogatja.

\*7 Megfelel a WPA2 szabvány előírásainak a WPA/WPA2 Personal támogatásával.

## Szabályozási információ

### Szabványok és engedélyek

#### Szabványok és engedélyek az USA modellhez

Biztonság	UL62368-1 CAN/CSA-C22 No.62368-1-14
EMC	FCC Part 15 Subpart B Class B CAN ICES-3 (B)/NMB-3 (B)

#### Szabványok és engedélyek az európai modellhez

Az európai uniós megfelelőségi nyilatkozatra vonatkozó információk

Az erre a készülékre vonatkozó európai uniós megfelelőségi nyilatkozat teljes szövege az alábbi internetcímen érhető el.

<http://www.epson.eu/conformity>

C791A

Csak a következő országokban használható: Írország, Egyesült Királyság, Ausztria, Németország, Liechtenstein, Svájc, Franciaország, Belgium, Luxemburg, Hollandia, Olaszország, Portugália, Spanyolország, Dánia, Finnország, Norvégia, Svédország, Izland, Horvátország, Ciprus, Görögország, Szlovénia, Málta, Bulgária, Cseh Köztársaság, Észtország, Magyarország, Lettország, Litvánia, Lengyelország, Románia és Szlovákia.

Az Epson nem vállal felelősséget a készülékek engedély nélküli módosításából eredő védelmi hibákért.

#### Szabványok és jóváhagyások az ausztrál modellhez

EMC	AS/NZS CISPR32 Class B
-----	------------------------

Az Epson ezennel igazolja, hogy a készülék alábbi típusai megfelelnek az AS/NZS4268 irányelv alapvető követelményeinek és egyéb vonatkozó rendelkezéseinek:

C791A

Az Epson nem vállal felelősséget a készülékek engedély nélküli módosításából eredő védelmi hibákért.

#### Szabványok és engedélyek az új-zélandi modellhez

##### General Warning

The grant of a Telepermit for any item of terminal equipment indicates only that Telecom has accepted that the item complies with minimum conditions for connection to its network. It indicates no endorsement of the product by Telecom, nor does it provide any sort of warranty. Above all, it provides no assurance that any item will work correctly in all respects with another item of Telepermitted equipment of a different make or model, nor does it imply that any product is compatible with all of Telecom's network services.

Telepermitted equipment only may be connected to the EXT telephone port. This port is not specifically designed for 3-wire-connected equipment. 3-wire-connected equipment might not respond to incoming ringing when attached to this port.

### **Important Notice**

Under power failure conditions, this telephone may not operate. Please ensure that a separate telephone, not dependent on local power, is available for emergency use.

This equipment is not capable, under all operating conditions, of correct operation at the higher speeds for which it is designed. Telecom will accept no responsibility should difficulties arise in such circumstances.

This equipment shall not be set up to make automatic calls to the Telecom '111' Emergency Service.

## **ZICTA típusjövahagyás a zambiai felhasználók számára**

A ZICTA típusjövahagyásra vonatkozó információkat a következő weboldalon tekintheti meg.

<https://support.epson.net/zicta/>

## **Német Blue Angel szabvány**

A következő webhelyen ellenőrizheti, hogy megfelel-e ez a nyomtató a német Blue Angel szabványnak.

<http://www.epson.de/blauerengel>

## **A másolásra vonatkozó korlátozások**

A nyomtató kezelésénél tartsa be az alábbi korlátozásokat, biztosítva ezzel a felelősségteljes és jogszerű használatát.

A törvény tiltja a következő dolgok másolását:

- Bankjegy, érme, állami kibocsátású értékpapír, államkötvény, önkormányzati értékpapír
- Használatlan postabélyeg, nyomtatott bélyeget tartalmazó levelezőlap és minden egyéb, érvényes postai jelölést tartalmazó hivatalos postai cikk
- Állami illetékbélyeg és a jogi eljárások betartásával kibocsátott értékpapírok

A következők másolásakor járjon el kellő körültekintéssel:

- Magán kibocsátású értékpapírok (részvény, pénzre váltható utalvány, csekk stb.), bérlet, engedményre feljogosító utalványok stb.
- Igazolvány, útlevel, jogosítvány, alkalmassági tanúsítvány, behajtási engedély, ebédjegy, étkezési utalvány stb.

### **Megjegyzés:**

*Előfordulhat, hogy törvény tiltja ezeknek a dolgoknak a másolását.*

A szerzői jogvédelem alá eső anyagok felelősségteljes felhasználása:

A nyomtatóval szerzői jogvédelem alá eső anyagok jogosulatlan másolása történhet. Hacsak nem egy hozzáértő jogász tanácsa szerint jár el, a közzétett anyagok lemásolása előtt mindig kérje ki a szerzői jog tulajdonosának engedélyét.

---

# Rendszergazdai információ

A nyomtató kezelése. . . . .	578
Termékbiztonsági beállítások. . . . .	601
Hálózati biztonsági beállítások. . . . .	611
A Epson Open Platform használata. . . . .	652
Epson Remote Services információk. . . . .	653

## A nyomtató kezelése

### Távoli nyomtató adatainak ellenőrzése

A működő nyomtató alábbi adatait ellenőrizheti innen: **Állapot** a(z) Web Config segítségével.

Készülék állapota

Ellenőrizze az állapotot, felhőszolgáltatást, termékszámot, MAC-címet stb.

Ha regisztrált adatokkal rendelkezik a(z) **Rendszergazda neve/kapcsolatfelvételi adatai** menüben a(z) **Eszközkezelés** fülön, a rendszergazdai adatok megjelennek az **Állapot** fülön.

Hálózat állapota

Ellenőrizze a hálózat csatlakozási állapotát, az IP-címet, a DNS-szervert stb.

Használati állapot

Ellenőrizze az első nyomtatási napot, a nyomtatott oldalakat, a nyomtatási számot nyelvenként, a lapolvasások számát stb.

Hardver állapota

Ellenőrizze a nyomtató minden egyes funkciójának állapotát.

Feladatelőzmények

Ellenőrizze a nyomtatott munkamenetek munkanaplóját, a továbbított munkameneteket stb.

Pillanatkép a panelről

Megjelenít egy képernyőképet, amely az eszköz vezérlőpaneljén látható.

### Hálózati kapcsolat kezelése

Ellenőrizheti vagy konfigurálhatja a hálózati kapcsolatot.

### Alapvető hálózati beállítások ellenőrzése vagy konfigurálása

1. A(z) Web Config eléréséhez írja be a böngészőbe a nyomtató IP-címét.

Adja meg a nyomtató IP-címét egy olyan számítógépről, amely ugyanahhoz a hálózathoz csatlakozik, mint a nyomtató.

Az alábbi menüből ellenőrizheti a nyomtató IP-címét.

**Beáll. > Általános beállítások > Hálózati beállítások > Hálózat állapota > Vezetékes hálózat/ Wi-Fi állapot**

2. Rendszergazdaként való bejelentkezéshez adja meg a rendszergazdai jelszót.

3. Válassza ki a lehetőségeket az alábbi sorrendben.

**Hálózat lapfül > Alap**

4. Állítsa be az egyes elemeket.

5. Kattintson a(z) **Tovább** elemre.

Megjelenik a megerősítő üzenet.

6. Kattintson a(z) **OK** elemre.  
A nyomtató naprakész.

### Kapcsolódó információ

➔ [„A rendszergazdai jelszó alapértelmezett értéke“ 19. oldal](#)

### Hálózati beállítási elemek

Elemek	Beállítási érték és leírás
Eszköz neve	Eszköz neve megjelenítése. A(z) Eszköz neve módosításához írja be az új Eszköz neve értékét a szövegdobozba.
Helyszín	Adja meg a következőt az eszközhöz Helyszín.
Az IP-cím lekérése	Válassza ki az IP-cím beállítási módszert: automata vagy kézi. A kézi módszer kiválasztása esetén meg kell adnia az IP-címet, az alhálózati maszkot stb.
Beállítás BOOTP használatával	Eldöntheti, hogy engedélyezi vagy sem az Beállítás BOOTP használatával opciót.
Beállítás automatikus privát IP-cím kiosztással (APIPA)	Eldöntheti, hogy engedélyezi vagy sem az Beállítás automatikus privát IP-cím kiosztással (APIPA) opciót.
IP-cím	Adja meg a következőt: IP-cím. A beírandó formátum: xxx.xxx.xxx.xxx. Az xxx helyére írjon be egy számot 0 és 255 között. Ellenőrizze, hogy a(z) IP-cím egyedi és a hálózat egyéb eszközeivel nem ütközik.
Alhálózati maszk	Adja meg a következőt: Alhálózati maszk. A beírandó formátum: xxx.xxx.xxx.xxx. Az xxx helyére írjon be egy számot 0 és 255 között.
Alapértelmezett átjáró	Adja meg a következőt: Alapértelmezett átjáró. A beírandó formátum: xxx.xxx.xxx.xxx. Az xxx helyére írjon be egy számot 0 és 255 között.
DNS-szerver beállítása	Válassza ki a(z) DNS-szerver beállítása módját a következők közül: Auto vagy Kézi. A kézi üzemmód akkor van kiválasztva, ha a(z) Az IP-cím lekérése Kézi lehetőségre van állítva.
Elsődleges DNS-szerver	Adja meg a következőt: Elsődleges DNS-szerver. A beírandó formátum: xxx.xxx.xxx.xxx. Az xxx helyére írjon be egy számot 0 és 255 között.
Másodlagos DNS-szerver	Adja meg a következőt: Másodlagos DNS-szerver. A beírandó formátum: xxx.xxx.xxx.xxx. Az xxx helyére írjon be egy számot 0 és 255 között.
DNS gazdagépnév beállítása	Válassza ki a(z) DNS gazdagépnév beállítása módját: automata vagy kézi.
DNS gazdagépnév	Az aktuális DNS gazdagépnév megjelenítése.
DNS tartománynév beállítása	Válassza ki a(z) DNS tartománynév módját: automata vagy kézi.

Elemek	Beállítási érték és leírás
DNS tartománynév	<p>Adja meg a következőt: <b>DNS tartománynév</b> az alábbi szabályok alapján.</p> <ul style="list-style-type: none"> <li><input type="checkbox"/> Adjon meg karaktereket 2 és 249 között az „A–Z”, „a–z”, „0–9”, kötőjel „-” és pont „.” karakterekkel.</li> <li><input type="checkbox"/> A „0–9”, a kötőjel „-” és a pont „.” nem szerepelhet első karakterként.</li> <li><input type="checkbox"/> A kötőjel „-” és a pont „.” nem szerepelhet utolsó karakterként.</li> <li><input type="checkbox"/> A domainnév minden egyes címkéjének 1 és 63 karakter közöttinek kell lennie, és ponttal kell elválasztani.</li> </ul> <p>A gazdagépnév és a domainnév karaktereinek száma összesen nem haladhatja meg a 251-et.</p>
A hálózati csatoló címének regisztrálása a DNS-re	<p>Eldöntheti, hogy engedélyezi vagy sem az A hálózati csatoló címének regisztrálása a DNS-re opciót.</p> <p>Engedélyezze, ha a gazdagépnevet és a domainnevet a dinamikus DNS-t támogató DHCP-kiszolgálón keresztül kívánja regisztrálni a DNS-kiszolgálón.</p> <p>Engedélyezés esetén be kell állítania a gazdagépnevet és a domainnevet.</p>
Proxy szerver beállítása	Eldöntheti, hogy használja vagy sem a(z) Proxy szerver beállítása opciót. Ha ez ki van választva, konfigurálnia kell a rákövetkező proxykiszolgáló beállításait.
Proxy szerver	Adja meg a(z) Proxy szerver címét IPv4 vagy FQDN formátumban.
Proxyszerver portszáma	Adjon meg egy 1 és 65535 közötti számot.
Proxyszerver felhasználóneve	Adja meg a proxykiszolgáló felhasználónevét 0 és 255 karakter között ASCII (0x20–0x7E) rendszerben.
Proxyszerver jelszava	Adja meg a proxykiszolgáló jelszavát 0 és 255 karakter között ASCII (0x20–0x7E) rendszerben.
IPv6-beállítás	Eldöntheti, hogy engedélyezi vagy sem az IPv6-beállítás opciót.
IPv6 adatvédelmi bővítmény	Eldöntheti, hogy engedélyezi vagy sem az IPv6 adatvédelmi bővítmény opciót.
IPv6 DHCP-kiszolgáló beállítása	Eldöntheti, hogy engedélyezi vagy sem az IPv6 DHCP-kiszolgáló beállítása opciót.
IPv6-cím	<p><b>IPv6-cím</b> használata esetén az alábbi formátumot használja.</p> <ul style="list-style-type: none"> <li><input type="checkbox"/> xxxx: xxxx: xxxx: xxxx: xxxx: xxxx: xxxx: xxxx / előtag</li> <li><input type="checkbox"/> Az xxxx egy 1-től 4 számjegyig terjedő hexadecimális szám, az előtag pedig egy 1-től 128-ig terjedő decimális szám.</li> <li><input type="checkbox"/> Ha vannak olyan egymást követő tömbök, ahol xxxx mind 0, akkor elhagyható. (Csak egy helyen).</li> </ul>
IPv6-cím alapértelmezett átjárója	<p><b>IPv6-cím alapértelmezett átjárója</b> hozzárendelése esetén az alábbi formátumot használja.</p> <ul style="list-style-type: none"> <li><input type="checkbox"/> xxxx: xxxx: xxxx: xxxx: xxxx: xxxx: xxxx: xxxx</li> <li><input type="checkbox"/> Az xxxx egy 1-től 4 számjegyig terjedő hexadecimális szám.</li> <li><input type="checkbox"/> Ha vannak olyan egymást követő tömbök, ahol xxxx mind 0, akkor elhagyható. (Csak egy helyen).</li> </ul>
IPv6-kapcsolat helyi címe	Az érvényes IPv6-kapcsolat helyi címe megjelenítése.
IPv6 állapotnyilvántartó cím	Az érvényes IPv6 állapotnyilvántartó cím megjelenítése.



Elemek	Beállítási érték és leírás
1. állapotmentes IPv6-cím	Az érvényes 1. állapotmentes IPv6-cím megjelenítése.
2. állapotmentes IPv6-cím	Az érvényes 2. állapotmentes IPv6-cím megjelenítése.
3. állapotmentes IPv6-cím	Az érvényes 3. állapotmentes IPv6-cím megjelenítése.
IPv6 elsődleges DNS-kiszolgálója	Adja meg az IPv6 elsődleges DNS-kiszolgálót az alábbi formátumban. <input type="checkbox"/> xxxx: xxxx: xxxx: xxxx: xxxx: xxxx: xxxx: xxxx <input type="checkbox"/> Az xxxx egy 1-től 4 számjegyig terjedő hexadecimális szám. <input type="checkbox"/> Ha vannak olyan egymást követő tömbök, ahol xxxx mind 0, akkor elhagyható. (Csak egy helyen).
IPv6 másodlagos DNS-kiszolgálója	IPv6 másodlagos DNS-kiszolgálója hozzárendelése esetén az alábbi formátumot használja. <input type="checkbox"/> xxxx: xxxx: xxxx: xxxx: xxxx: xxxx: xxxx: xxxx <input type="checkbox"/> Az xxxx egy 1-től 4 számjegyig terjedő hexadecimális szám. <input type="checkbox"/> Ha vannak olyan egymást követő tömbök, ahol xxxx mind 0, akkor elhagyható. (Csak egy helyen).
IEEE802.11k/v	Eldöntheti, hogy engedélyezi vagy sem az IEEE802.11k/v opciót. Csak akkor jelenik meg, ha a vezeték nélküli LAN funkció elérhető.
IEEE802.11r	Eldöntheti, hogy engedélyezi vagy sem az IEEE802.11r opciót. Csak akkor jelenik meg, ha a vezeték nélküli LAN funkció elérhető.

## Wi-Fi

Ellenőrizheti a Wi-Fi vagy Wi-Fi Direct kapcsolódási állapotát.

A Wi-Fi Direct állapotának megjelenítéséhez kattintson a Wi-Fi Direct fülre.

### Megjegyzés:

A Wi-Fi-t támogató modellek esetén ez az elem akkor jelenik meg, ha a vezeték nélküli LAN-interfész telepítve van.

#### Beállítás gomb

A(z) Beállítás gombra kattintva megjelenik a Wi-Fi beállítás (infrastruktúra üzemmód) képernyője.

#### Wi-Fi letiltása gomb

A(z) Wi-Fi letiltása gombra kattintva a Wi-Fi (infrastruktúra üzemmód) funkció letiltásra kerül.

Ha eddig használta a Wi-Fi-t (a vezeték nélküli LAN-t), de többé már nincs rá szüksége, mivel változott a csatlakozási mód stb., a szükségtelen Wi-Fi jelek eltávolításával csökkentheti a nyomtató készenléti állapotának energiafelhasználását is.

### Megjegyzés:

A fentieket a nyomtató vezérlőpaneljéről is beállíthatja.

**Beáll.** > Általános beállítások > Hálózati beállítások

## Kapcsolódó információ

➔ „Wi-Fi beáll.„ 513. oldal

## Vezetékes LAN beállítások konfigurálása

1. A(z) Web Config eléréséhez írja be a böngészőbe a nyomtató IP-címét.

Adja meg a nyomtató IP-címét egy olyan számítógépről, amely ugyanahhoz a hálózathoz csatlakozik, mint a nyomtató.

Az alábbi menüből ellenőrizheti a nyomtató IP-címét.

**Beáll. > Általános beállítások > Hálózati beállítások > Hálózat állapota > Vezetékes hálózat/ Wi-Fi állapot**

2. Rendszergazdaként való bejelentkezéshez adja meg a rendszergazdai jelszót.

3. Válassza ki a lehetőségeket az alábbi sorrendben.

**Hálózat lapfül > Vezetékes LAN**

4. Állítsa be az egyes elemeket.

Kapcsolat sebessége & kétoldalas

Válassza ki a kommunikációs módot a listából.

IEEE 802.3az

Eldöntheti, hogy engedélyezi vagy sem a(z) IEEE 802.3az opciót.

5. Kattintson a(z) **Tovább** elemre.

Megjelenik a megerősítő üzenet.

6. Kattintson a(z) **OK** elemre.

A nyomtató naprakész.

### Kapcsolódó információ

➔ „A rendszergazdai jelszó alapértelmezett értéke“ 19. oldal

## Wi-Fi Direct beállítások konfigurálása

Ellenőrizheti és konfigurálhatja a(z) Wi-Fi Direct beállításokat.

### Megjegyzés:

A Wi-Fi-t támogató modellek esetén ez az elem akkor jelenik meg, ha a vezeték nélküli LAN-interfész telepítve van.

1. A(z) Web Config eléréséhez írja be a böngészőbe a nyomtató IP-címét.

Adja meg a nyomtató IP-címét egy olyan számítógépről, amely ugyanahhoz a hálózathoz csatlakozik, mint a nyomtató.

Az alábbi menüből ellenőrizheti a nyomtató IP-címét.

**Beáll. > Általános beállítások > Hálózati beállítások > Hálózat állapota > Vezetékes hálózat/ Wi-Fi állapot**

2. Rendszergazdaként való bejelentkezéshez adja meg a rendszergazdai jelszót.

3. Válassza ki a lehetőségeket az alábbi sorrendben.

**Hálózat lapfül > Wi-Fi Direct**

4. Állítsa be az egyes elemeket.

Wi-Fi Direct

Eldöntheti, hogy engedélyezi vagy sem a(z) Wi-Fi Direct opciót.

SSID

Módosíthatja az SSID (hálózati név) engedélyezését vagy letiltását

Jelszó

A Wi-fi Direct jelszó megváltoztatásakor adjon meg új jelszót.

Frekvenciatartomány

Válassza ki a Wi-fi Direct funkcióban használt frekvenciatartományt.

IP-cím

Válassza ki az IP-cím beállítási módszert: automata vagy kézi.

5. Kattintson a(z) **Tovább** elemre.

Megjelenik a megerősítő üzenet.

**Megjegyzés:**

*Ha módosítani kívánja a(z) Wi-Fi Direct beállításokat, nyomja meg a(z) Alapértékek visszaállítása gombot.*

6. Kattintson a(z) **OK** elemre.

A nyomtató naprakész.

### Kapcsolódó információ

➔ „A rendszergazdai jelszó alapértelmezett értéke“ 19. oldal

## E-mail értesítések konfigurálása bizonyos eseményekhez

E-mail értesítéseket konfigurálhat, hogy az olyan események bekövetkezésekor, mint például a nyomtatás leállása vagy nyomtatóhiba fellépése, a rendszer értesítést küldjön meghatározott címekre. Legfeljebb öt célhely regisztrálható, és az egyes célhelyekre beállíthatja az értesítési beállításokat.

Ennek a funkciónak a használatához be kell állítania az e-mail szervert, mielőtt beállítaná az értesítéseket. Állítsa be az e-mail szervert a hálózaton, amelyre el szeretné küldeni az e-mailt.

1. A(z) Web Config eléréséhez írja be a böngészőbe a nyomtató IP-címét.

Adja meg a nyomtató IP-címét egy olyan számítógépről, amely ugyanahhoz a hálózathoz csatlakozik, mint a nyomtató.

Az alábbi menüből ellenőrizheti a nyomtató IP-címét.

**Beáll. > Általános beállítások > Hálózati beállítások > Hálózat állapota > Vezetékes hálózat/ Wi-Fi állapot**

2. Rendszergazdaként való bejelentkezéshez adja meg a rendszergazdai jelszót.

3. Válassza ki a lehetőségeket az alábbi sorrendben.

**Eszközkezelés lapfűl > E-mail értesítés**

4. Állítsa be az e-mail értesítés tárgyát.

Válassza ki a tárgyban megjelenő tartalmat a két legördülő menüből.

- A kiválasztott tartalmak a(z) **Tárgy** elem mellett jelennek meg.
- A bal és jobb oldalon nem szerepelhet ugyanaz a tartalom.
- Ha a karakterek száma itt: **Helyszín** meghaladja a 32 bájtot, akkor a 32 bájtot meghaladó karaktereket a rendszer kihagyja.

5. Adja meg az e-mail címeket az értesítő e-mail elküldéséhez.

Az alábbi karaktereket használja: A-Z a-z 0-9 ! # \$ % & ' \* + - . / = ? ^ \_ { | } ~ @, majd adjon meg 1-255 karaktert.

6. Válassza ki az e-mail értesítés nyelvét.

7. Válassza ki azt a jelölődobozt, amelyik esemény során szeretne értesítést kapni.

A(z) **Értesítési beállítások** száma kapcsolódik a(z) **E-mail cím beállításai** célszámához.



Ha a értesítést szeretne küldeni az 1-esnek beállított e-mail címre itt: **E-mail cím beállításai**, ha a nyomtatóból elfogyott a papír, akkor jelölje be a(z) **1**-es oszlop melletti jelölőnégyzetet ebben a sorban: **Kifogyott a papír**.

8. Kattintson a(z) **OK** elemre.

Erősítse meg, hogy a rendszer e-mail értesítést küldjön esemény megtörténtével.

Például: nyomtatás a(z) Papírforrás meghatározásával, ahol a papírt nem állították be.

### Kapcsolódó információ

➔ „A rendszergazdai jelszó alapértelmezett értéke“ 19. oldal

## E-mail értesítés elemei

Elemek	Beállítások és magyarázatok
Cserélendő tintapatron(ok)	Értesít, ha kifogyott a tinta.
Kevés a tinta	Értesít, ha kifogyóban van a tinta.
Karbantartódoboz: élettartam vége	Értesít, amikor a karbantartó rekesz megtelt.
Karbantartódoboz: élettartama végéhez közeledik	Értesít, amikor a karbantartó rekesz már majdnem megtelt.

Elemek	Beállítások és magyarázatok
Rendszergazdai jelszó módosítva	Értesít, ha a rendszergazdai jelszót megváltoztatták.
Kifogyott a papír	Értesít, ha a meghatározott papírforrásnál a papírkimeneti hiba történt.
Kevés papír	Értesítés, ha a meghatározott papírforrásnál hiba történt amiatt, hogy kevés a papír.
Nyomtatás leállítva	Értesít, ha a nyomtató papírelakadás miatt leállt vagy a papírkazetta nincs beállítva.
Nyomtatóhiba	Értesít, ha nyomtatási hiba történt.
Szkennerhiba	Értesít, ha szkennelési hiba történt.
Faxhiba	Értesít, ha faxhiba történt.
Wi-Fi hiba	Értesít, ha hiba történt a vezeték nélküli LAN-interfészszel. Ez az elem akkor jelenik meg, ha a vezeték nélküli LAN-interfész be van szerelve.
TPM hiba	Értesít, ha hiba történt a TPM chippel.
HDD hiba	Értesít, ha belső merevlemez hiba történik.

## A vezérlőpanel beállítása

A nyomtató vezérlőpanelének beállítása. A beállítás a következőképpen végezhető el.

1. A(z) Web Config eléréséhez írja be a böngészőbe a nyomtató IP-címét.

Adja meg a nyomtató IP-címét egy olyan számítógépről, amely ugyanahhoz a hálózathoz csatlakozik, mint a nyomtató.

Az alábbi menüből ellenőrizheti a nyomtató IP-címét.

**Beáll. > Általános beállítások > Hálózati beállítások > Hálózat állapota > Vezetékes hálózat/ Wi-Fi állapot**

2. Rendszergazdaként való bejelentkezéshez adja meg a rendszergazdai jelszót.

3. Válassza ki a lehetőségeket az alábbi sorrendben.

**Eszközkezelés lapfűl > Kezelőpanel**

4. Állítsa be az alábbi elemeket is, szükség szerint.

- Nyelv

A vezérlőpanelen válassza ki a megjeleníteni kívánt nyelvet.

- Panelzár

Ha a(z) **Be** opciót választja, nem választhat ki olyan elemeket, amelyekhez a rendszergazda jóváhagyása szükséges. A kiválasztásukhoz rendszergazdaként jelentkezzen be a nyomtatóba.

- Működési időtúllépés

Ha a(z) **Be** lehetőséget választja, akkor a kezdőképernyőre kerül, ha egy bizonyos ideig nincs tevékenység. A másodperc-beállítással 10 másodperc és 240 perc közötti értéket állíthat be.

- Témaszín

Válassza ki az LCD-képernyő témaszínét a listából.

- Megjelenítés nyomtatás közben

Válassza ki azt az elemet, amely nyomtatás közben fog megjelenni az LCD-képernyőn.

- Egyéni (üzenet)

Ha a(z) Egyéni (üzenet) van kiválasztva a(z) Megjelenítés nyomtatás közben beállításnál, akkor írja be a megjelenítendő szöveget. Legfeljebb 400 karaktert adhat meg.

- Egyéni (kép)(Maximális 856x502px, 200KByte, PNG)

Ha a(z) Egyéni (kép) lehetőség van kiválasztva a(z) Megjelenítés nyomtatás közben beállításnál, akkor regisztrálja és törölje a megjelenítendő képeket.

**Megjegyzés:**

A fentieket nyomtató vezérlőpaneljéről is beállíthatja.

- Nyelv: Beáll. > Általános beállítások > Alapbeállítások > Nyelv/Language*

- Működési időtúllépés: Beáll. > Általános beállítások > Alapbeállítások > Művelet időtúllépése (Be vagy Ki lehetőség közül választhat.)*

- Témaszín: Beáll. > Általános beállítások > Alapbeállítások > Témaszín*

- Megjelenítés nyomtatás közben: Beáll. > Általános beállítások > Alapbeállítások > A kezdőképernyő szerkesztése*

5. Kattintson a(z) OK elemre.

## Kapcsolódó információ

➔ „A rendszergazdai jelszó alapértelmezett értéke“ 19. oldal

## Panelművelet szabályozása

A(z) Beállítás zárolása engedélyezésével zárolhatja a nyomtató rendszerbeállítási elemeit, hogy a felhasználók ne tudják módosítani azokat.

## A(z) Beállítás zárolása célelemei

### Zárbeállítási elemek a(z) Beáll. menüben

Lásd: „Kapcsolódó információk” a „Termékinformációk” > „Beállítási menüpontok listája” alatt.

A zárolt menük jelölése a következő . Az alacsonyabb szintű menük szintén zárolásra kerülnek.

### Zárbeállítási elemek a(z) Beáll. menün kívül

A zárbeállítás a(z) Beáll. menü mellett a(z) Előbeállítások menü alábbi elemeire is vonatkozik.

- Új hozzáadása

-  (Törlés)

- Rendezés

- Parancsikön h.adása a kezdőlaphoz

## Kapcsolódó információ

➔ „Beállítások menü lista“ 502. oldal

## Üzemkijelzés és Funkciók beállítása egyénileg

A(z) Beállítás zárolása bizonyos célelemeihez egyéni beállításokat adhat meg, amelyeket aztán engedélyezhet vagy letilthat.

Ha szükséges, beállíthatja az egyes felhasználók elérhetőségét, például regisztrálhatja vagy módosíthatja a partnerlistát, megjelenítheti a feladatelőzményeket stb.

1. A nyomtató vezérlőpanelén válassza ki a(z) **Beáll.** elemet.
2. Válassza a következőt **Általános beállítások > Rendszerfelügyelet > Biztonsági beállítások > Korlátozások**.
3. Válasszon ki olyan elemet a funkcióhoz, amelynek meg szeretné változtatni a beállításait, majd állítsa be **Be** vagy **Ki** helyzetbe.

## Kapcsolódó információ

➔ „Az egyedileg beállítható elemek“ 587. oldal

### Az egyedileg beállítható elemek

A rendszergazda engedélyezheti az alábbi elemekre a beállítások egyedileg történő megjelenítését és módosítását.

Feladatnapló-hozzáférés: **Feladat állapota > Napló**

Az állapotjelzőre vonatkozó feladatelőzmények megjelenítésének szabályozása. A(z) **Be** lehetőség kiválasztásával engedélyezheti a feladatelőzmények megjelenítését.

Hozzáférés ehhez: Partnerek regisztrálása/törlése: **Beáll.** > **Partnerkezelő > Hozzáadás/Szerkesztés/Törlés**

A partnerek regisztrálását és módosítását szabályozza. A partnerek regisztrálásához vagy módosításához válassza az **Be** lehetőséget.

Fax Legújabb hozzáférés : **Fax > Gyakori vagy Címzett >  (Legutóbbi)**

Faxküldés és faxfogadás esetén a céladatok megjelenítésének szabályozása. A(z) **Be** lehetőség kiválasztásával megjeleníthetők a céladatok.

Fax Adásnapló elérése: **Fax > Menü > Átviteli napló**

A faxokhoz tartozó kommunikációs előzmények megjelenítésének szabályozása. A(z) **Be** lehetőség kiválasztásával megjeleníthetők a kommunikációs előzmények.

Jelentés Fax elérése: **Fax > Menü > Faxjelentés**

A faxjelentés nyomtatásának szabályozása. A(z) **Be** lehetőség kiválasztásával engedélyezhető a nyomtatás.

A Beolv. hál. mappába/FTP-re nyomt. mentési előzm. elérése: **Szkennelés > Hálózati mappába/FTP-be > Menü > Mentett előzmény nyomtatása**

A hálózati mappába beolvasás funkció mentési előzményeinek nyomtatását szabályozza. A nyomtatás engedélyezéséhez válassza az **Be** opciót.

A Beolvasás/küldés e-mailben Legújabb elemeinek elérése: **Szkennelés > E-mail-be > Címzett**

Az e-mailbe történő beolvasás funkció előzményeinek megjelenítését szabályozza. Válassza az **Be** opciót az előzmények megjelenítéséhez.

- A Beolvasás/küldés e-mailben Elküldött elemei mutatásának elérése: **Szkennelés > E-mail-be > Menü > Küldési előzmények megjelenítése**  
Az e-mailbe történő beolvasás funkció e-mail küldés előzményeinek megjelenítését szabályozza. Az e-mail küldések előzményének megjelenítéséhez válassza az **Be** opciót.
- A Beolvasás/küldés e-mailben Elküldött elemei nyomtatásának elérése: **Szkennelés > E-mail-be > Menü > Elküldött előzmény nyomtatása**  
Az e-mailbe történő beolvasás funkció e-mail küldések előzményeinek nyomtatását szabályozza. A nyomtatás engedélyezéséhez válassza az **Be** opciót.
- Nyelv elérése: **Beáll. > Nyelv/Language**  
A vezérlőpanelen megjelenő nyelv módosítását szabályozza. Válassza a(z) **Be** lehetőséget a nyelvek módosításához.
- A Vastag papír elérése: **Beáll. > Általános beállítások > Nyomtatóbeállítások > Vastag papír**  
A Vastag papír funkció beállítások megváltoztatását szabályozza. Válassza a(z) **Be** lehetőséget a beállítások módosításához.
- A Csendes mód elérése: **Beáll. > Általános beállítások > Nyomtatóbeállítások > Csendes mód**  
A Csendes mód funkció beállítások megváltoztatását szabályozza. Válassza a(z) **Be** lehetőséget a beállítások módosításához.
- A Gyors nyomtatás elsőbbségének elérése: **Beáll. > Általános beállítások > Nyomtatóbeállítások > Nyomtatási sebesség prioritása**  
A Nyomtatási sebesség prioritása funkció beállítások megváltoztatását szabályozza. Válassza a(z) **Be** lehetőséget a beállítások módosításához.
- Személyes adatok védelme:  
Annak a célinformációnak a megjelenítését szabályozza, amelyhez egy mappa elérési út van megadva. Válassza az **Be** opciót a cél (\*\*\*) megjelenítéséhez.
- Kikapcsolás elfogadása:  
A szabályozza a nyomtató kikapcsolásához szükséges jogosultságot. Válassza a(z) **Be** lehetőséget a kikapcsolás engedélyezéséhez.

## Tárolóbeállítások megadása

Beállításokat adhat meg a(z) Megosztott mappa és a(z) Személyes mappa, használatával és törlésével kapcsolatban, valamint a(z) Tárhely beállítások műveleti beállításait is megadhatja.

1. A(z) Web Config eléréséhez írja be a böngészőbe a nyomtató IP-címét.  
Adja meg a nyomtató IP-címét egy olyan számítógépről, amely ugyanahhoz a hálózathoz csatlakozik, mint a nyomtató.  
Az alábbi menüből ellenőrizheti a nyomtató IP-címét.  
**Beáll. > Általános beállítások > Hálózati beállítások > Hálózat állapota > Vezetékes hálózat/ Wi-Fi állapot**
2. Rendszergazdaként való bejelentkezéshez adja meg a rendszergazdai jelszót.
3. Válassza ki a lehetőségeket az alábbi sorrendben.  
**Tárhely lapfűl > Tárhely beállítások**
4. Állítsa be az egyes elemeket.



5. Kattintson a(z) **OK** elemre.

A nyomtató naprakész.

## Tárolóbeállítási elemek

Elem	Beállítási érték és leírás
Megosztott mappa hozzáférés-vezérlés	
Hozzáférés	Válassza ki, hogy engedélyezi-e a felhasználók számára a (rögzített) megosztott mappák használatát. Ha a(z) Nincs engedély lehetőséget választja ki, a(z) Tárhely funkció nem jelenik meg a nyomtatási képernyőn.
Művelet engedélyezés	Ha engedélyezi a (rögzített) megosztott mappák használatát, akkor válassza ki, hogy felhasználói dobozok létrehozását, módosítását és törlését csak rendszergazdák vagy felhasználók számára is engedélyezi. Ha a(z) <b>Felhasználó</b> lehetőséget választja ki, a felhasználó műveleteket végezhet a (rögzített) megosztott mappákkal kapcsolatban. Ha a(z) <b>Csak adminisztrátor</b> lehetőséget választja ki, akkor a (rögzített) megosztott mappák műveleti menüje nem jelenik meg a nyomtatási képernyőn, és a menü csak akkor jelenik meg, ha rendszergazdaként jelentkezett be.
Automatikus törlésbeállítás engedélyezés	Ha engedélyezi a (rögzített) megosztott mappák használatát, válassza ki, ha a tárolt fájlok automatikus törlésének beállítását a rendszergazdákra, illetve felhasználókra szeretné korlátozni. Ha a megosztott mappákra vonatkozó műveleti jogosultság beállítása rendszergazda, akkor <b>Csak adminisztrátor</b> lesz kiválasztva ennél az elemnél is.
Megosztott mappa fájlkezelés	
Minden megosztott mappára alkalmaz	Válassza ki ezt az elemet, ha azt szeretné, hogy a dokumentum alább beállított automatikus törlési beállításainak tartalma vonatkozzon az összes megosztott mappára. A rendszer nem menti el ezt az elemet, és törli a jelölőnégyzetet, amikor a beállításokat a nyomtatóra küldi.
Automatikus fájl-törlés	Válassza ki, hogy a rendszer automatikusan törölje-e a tárolt fájlokat.
Egység	Ha a(z) <b>Automatikus fájl-törlés</b> be van kapcsolva, válassza ki, hogy a törlés óránként vagy naponta történjen-e.
Törlésig tartó időszak	Ha a(z) <b>Automatikus fájl-törlés</b> be van kapcsolva, adja meg, hogy milyen napon vagy időpontban történjen a törlés a beállított egység alapján.
Személyes mappa fájlkezelés	
Automatikus fájl-törlés	Válassza ki, hogy a Személyes mappa fájlba mentett fájlokat automatikusan törölje-e a rendszer.
Egység	Ha a(z) <b>Automatikus fájl-törlés</b> be van kapcsolva, válassza ki, hogy a törlés óránként vagy naponta történjen-e.
Törlésig tartó időszak	Ha a(z) <b>Automatikus fájl-törlés</b> be van kapcsolva, adja meg, hogy milyen napon vagy időpontban történjen a törlés a beállított egység alapján.
További művelet	

Elem	Beállítási érték és leírás
Fájl törlése kimenet után	Válassza ki, hogy a rendszer törölje-e a fájlokat a nyomtatás, illetve a mentés után.
Hozzáférés-vezérlés	Válassza ki, hogy módosíthatóak legyenek-e a fájlok kimeneti művelet elvégzése utáni törlésére vonatkozó beállítások.  Az Engedélyezve elem kiválasztása esetén megjelenik egy jelölőnégyzet a Fájllista képernyőn, és kiválaszthatja, hogy a rendszer törölje-e a fájlt nyomtatás, illetve mentés után.
Hozzáférés Web Config-ből	Válassza ki, hogy engedélyezi-e a felhasználó számára a Tárhely funkció kezelését számítógépről, a Web Config használatával.  Ha a(z) Engedélyezve lehetőség van kiválasztva, a felhasználó el tudja érni és használni tudja a Web Config képernyő Tárhely lapján található funkciókat.  Ha a(z) <b>Engedélyezve ha be van jelentkezve</b> lehetőség van kiválasztva, akkor a Web Config használatával történő bejelentkezés után el tudja érni a <b>Tárhely</b> lapot. Előbb be kell állítania egy felhasználónevet és jelszót egy Tárhely funkció elérésére felhatalmazott fiókkal.  Ha a(z) <b>Nincs engedély</b> lehetőség van kiválasztva, a felhasználó kizárólag a nyomtatón használhatja a Tárhely funkciót.

## Megosztott mappa műveleteinek korlátozása

Itt állíthatja be, hogy csak a rendszergazda, vagy más felhasználók számára is engedélyezi-e a megosztott mappák kezelését.

1. A nyomtató vezérlőpanelén válassza ki a(z) **Beáll.** elemet.
2. Válassza a(z) **Általános beállítások > Tárhely beállítások > Megosztott mappa hozzáférés-vezérlés > Művelet engedélyezés** elemet.
3. Válassza a(z) **Felhasználó** vagy **Csak adminisztrátor** elemet.

## Energiatakarékos beállítások az inaktivitás során

Beállíthatja azt az időtartamot, amely elteltével az eszköz energiatakarékos üzemmódba áll vagy ki is kapcsol, ha a nyomtató vezérlőpaneljét egy bizonyos időtartamon keresztül nem használják. Az időzítőt a munkakörnyezettől függően állítsa be.

1. A(z) Web Config eléréséhez írja be a böngészőbe a nyomtató IP-címét.  
Adja meg a nyomtató IP-címét egy olyan számítógépről, amely ugyanahhoz a hálózathoz csatlakozik, mint a nyomtató.  
Az alábbi menüből ellenőrizheti a nyomtató IP-címét.  
**Beáll. > Általános beállítások > Hálózati beállítások > Hálózat állapota > Vezetékes hálózat/ Wi-Fi állapot**
2. Rendszergazdaként való bejelentkezéshez adja meg a rendszergazdai jelszót.
3. Válassza ki a lehetőségeket az alábbi sorrendben.  
**Eszközkezelés** lapfűl > **Energiatakarékosság**

4. Állítsa be az alábbi elemeket is, szükség szerint.

- Elalv. időzítő

Adja meg az időt, amely eltelte után szeretné, hogy az eszköz inaktivitás esetében energiatakarékos üzemmódra váltson.

**Megjegyzés:**

A fentieket nyomtató vezérlőpaneljéről is beállíthatja.

**Beáll.** > **Általános beállítások** > **Alapbeállítások** > **Elalv. időzítő**

- Kikapcsolás-időzítő vagy Kikapcsolás, ha nem aktív

Válassza ki az időt, amely eltelte után szeretné, ha a nyomtató meghatározott ideig tartó inaktivitás után automatikusan kikapcsolna. Amennyiben faxfunkciókat használ, a(z) **Nincs** vagy **Ki** beállítást válassza ki.

**Megjegyzés:**

A fentieket nyomtató vezérlőpaneljéről is beállíthatja.

**Beáll.** > **Általános beállítások** > **Alapbeállítások** > **Kikapcsolási időzítő vagy Kikapcsolási beállítások**

- Kikapcsolás, ha nem csatlakozik

Válassza ki ezt a lehetőséget, ha ki szeretné kapcsolni a nyomtatót megadott idővel azután, hogy minden port, többek között a LINE-csatlakozó csatlakozása megszűnt. Előfordulhat, hogy ez a funkció a térségtől függően nem elérhető.

A megadott időszakot lásd az alábbi weboldalon.

<https://www.epson.eu/energy-consumption>

**Megjegyzés:**

A fentieket nyomtató vezérlőpaneljéről is beállíthatja.

**Beáll.** > **Általános beállítások** > **Alapbeállítások** > **Kikapcsolási beállítások** > **Kikapcsolás, ha nem csatlakozik**

5. Kattintson a(z) **OK** elemre.

### Kapcsolódó információ

➔ „A rendszergazdai jelszó alapértelmezett értéke“ 19. oldal

➔ „Alapbeállítások“ 502. oldal

## A hang beállítása

Végezze el a vezérlőpanel, a nyomtatás, a faxolás stb. hangbeállításait.

**Megjegyzés:**

A fentieket nyomtató vezérlőpaneljéről is beállíthatja.

**Beáll.** > **Általános beállítások** > **Alapbeállítások** > **Hangok**

1. A(z) Web Config eléréséhez írja be a böngészőbe a nyomtató IP-címét.

Adja meg a nyomtató IP-címét egy olyan számítógépről, amely ugyanahhoz a hálózathoz csatlakozik, mint a nyomtató.

Az alábbi menüből ellenőrizheti a nyomtató IP-címét.

**Beáll.** > **Általános beállítások** > **Hálózati beállítások** > **Hálózat állapota** > **Vezetékes hálózat/ Wi-Fi állapot**

2. Rendszergazdaként való bejelentkezéshez adja meg a rendszergazdai jelszót.

3. Válassza ki a lehetőségeket az alábbi sorrendben.

**Eszközkezelés** lapfűl > **Hang**

4. Állítsa be az alábbi elemeket is, szükség szerint.

Normál üzemmód

Állítsa be a nyomtató **Normál üzemmód** hangját.

Csendes mód

Állítsa be a nyomtató **Csendes mód** hangját.

Ez akkor van engedélyezve, ha az alábbi elemek egyike is engedélyezve van.

A nyomtató vezérlőpanelje:

**Beáll.** > **Általános beállítások** > **Nyomtatóbeállítások** > **Csendes mód**

**Beáll.** > **Általános beállítások** > **Faxbeállítások** > **Fogadási beállítások** > **Nyomatási beállít** > **Csendes mód**

Web Config:

**Fax fűl** > **Nyomatási beállít** > **Csendes mód**

5. Kattintson a(z) **OK** elemre.

### Kapcsolódó információ

➔ „A rendszergazdai jelszó alapértelmezett értéke“ 19. oldal

## A merevlemez-adatok törlésére vonatkozó beállítások

Megadhat beállításokat a belső merevlemezen tárolt adatok törléséhez.

A nyomtatási, másolási és szkennelési feladatokat ideiglenesen a merevlemezre menti a hitelesített nyomtatáshoz szükséges adatok kezelése, valamint a nagy mennyiségű másolás, szkennelés, nyomtatás stb. érdekében. Az adatok biztonságos törlése érdekében végezze el a beállításokat.

### Szekvenciális törlés a merevlemezeiről

Ha engedélyezve van, a céladatok egymás után törlődnek, amikor szükségtelenné válnak, például amikor a nyomtatás vagy a szkennelés befejeződött. A törlendő céladatok a funkció engedélyezése alatt íródott adatok.

Mivel a merevlemezhez való hozzáférés szükséges, az energiatakarékos módba való belépés később történik meg.

### Összes memória törlése

Törli az összes adatot a merevlemezen. Formázás közben nem végezhet más műveleteket és nem kapcsolhatja ki az eszközt.

Nagy sebesség: Töröl minden adatot a külön törlés paranccsal.

Felülírás: Az összes adatot egy dedikált törlési paranccsal törli, és az összes adat törlése érdekében felülírja az összes adatot az összes területen.

Háromszor felülírás: Az összes adatot egy dedikált törlési paranccsal törli, és az összes adat törlése érdekében háromszor felülírja az összes adatot az összes területen.

## Beállítások megadása a szekvenciális törléshez

### Megjegyzés:

A beállításokat a nyomtató vezérlőpaneljéről is elvégezheti.

1. A(z) Web Config eléréséhez írja be a böngészőbe a nyomtató IP-címét.

Adja meg a nyomtató IP-címét egy olyan számítógépről, amely ugyanahhoz a hálózathoz csatlakozik, mint a nyomtató.

Az alábbi menüből ellenőrizheti a nyomtató IP-címét.

**Beáll. > Általános beállítások > Hálózati beállítások > Hálózat állapota > Vezetékes hálózat/ Wi-Fi állapot**

2. Rendszergazdaként való bejelentkezéshez adja meg a rendszergazdai jelszót.

3. Válassza ki a lehetőségeket az alábbi sorrendben.

**Eszközkezelés lapfül > Tárolt adatok**

4. Válassza ki az **Be** lehetőséget az **Szekvenciális törlés a merevlemeze**ről használatához.

5. Kattintson a(z) **OK** elemre.

### Kapcsolódó információ

➔ [„A rendszergazdai jelszó alapértelmezett értéke“ 19. oldal](#)

## A belső merevlemez formázása

1. Válassza ki a **Beáll.** elemet a vezérlőpanel kezdőképernyőjén.

2. Válassza a következőt: **Általános beállítások > Rendszerfelügyelet > HDD-törlés beállításai**.

3. Válassza a(z) **Összes memória törlése** elemet.

4. Válassza ki a **Nagy sebesség**, **Felülírás**, vagy **Hármas felülírás** elemet a cél szerint.

5. Válassza ki a(z) **Igen** lehetőséget a megerősítő képernyőn.

## Nyomtatóbeállítások biztonsági mentése és importálása

A beállítási értékek fájlba exportálhatók a(z) Web Config alkalmazásból. Az exportált fájl a Web Config használatával a nyomtatóba importálható. Alkalmazható partnerek, beállítási értékek, nyomtatócsere stb. biztonsági mentésére.

Az exportált fájl nem szerkeszthető, mivel bináris fájlként lett exportálva.

## Beállítások exportálása

A nyomtató beállításainak exportálása.

1. A(z) Web Config eléréséhez írja be a böngészőbe a nyomtató IP-címét.

Adja meg a nyomtató IP-címét egy olyan számítógépről, amely ugyanahhoz a hálózathoz csatlakozik, mint a nyomtató.

Az alábbi menüből ellenőrizheti a nyomtató IP-címét.

**Beáll. > Általános beállítások > Hálózati beállítások > Hálózat állapota > Vezetékes hálózat/ Wi-Fi állapot**

2. Rendszergazdaként való bejelentkezéshez adja meg a rendszergazdai jelszót.

3. Válassza ki a lehetőségeket az alábbi sorrendben.

**Eszközkezelés fül > Beállítási érték exportálása és importálása > Exportálás**

4. Jelölje ki az exportálni kívánt beállításokat.

Jelölje ki az exportálni kívánt beállításokat. Ha felső kategóriát választ ki, az alkategóriák is kiválasztásra kerülnek. Nem választhatók ki azonban azok az alkategóriák, amelyek ugyanazon a hálózaton belüli duplikáció miatt hibát okoznak (például IP-címek stb.).

5. Adjon meg egy jelszót az exportált fájlok titkosításához.

Meg kell adnia a jelszót a fájl importálásához. Hagyja üresen, ha nem akarja titkosítani a fájlt.

6. Kattintson a(z) **Exportálás** elemre.



**Fontos:**

*Ha a nyomtató hálózati beállításait, például az eszköz nevét és IPv6-címét szeretné exportálni, válassza a(z) **Engedélyezze a készülék egyes beállításainak kiválasztásához lehetőséget** és válasszon további elemeket. Csak a kiválasztott értékeket alkalmazza a cserenyomtatóhoz.*

## Kapcsolódó információ

➔ [„A rendszergazdai jelszó alapértelmezett értéke“ 19. oldal](#)

## A beállítások importálása

Importálja a nyomtatóra az exportált Web Config fájlt.



**Fontos:**

*Ha olyan értékeket importál, amelyek egyedi értékeket foglalnak magukban, például a nyomtató nevét vagy az IP-címet, akkor ellenőrizze, hogy ugyanaz az IP-cím ugyanazon a hálózaton ne forduljon elő.*

1. A(z) Web Config eléréséhez írja be a böngészőbe a nyomtató IP-címét.

Adja meg a nyomtató IP-címét egy olyan számítógépről, amely ugyanahhoz a hálózathoz csatlakozik, mint a nyomtató.

Az alábbi menüből ellenőrizheti a nyomtató IP-címét.

**Beáll. > Általános beállítások > Hálózati beállítások > Hálózat állapota > Vezetékes hálózat/ Wi-Fi állapot**

2. Rendszergazdaként való bejelentkezéshez adja meg a rendszergazdai jelszót.

3. Válassza ki a lehetőségeket az alábbi sorrendben.

**Eszközkezelés** fül > **Beállítási érték exportálása és importálása** > **Importálás**

4. Válassza ki az exportált fájlt, majd adja meg a titkosított jelszót.

5. Kattintson a(z) **Tovább** elemre.

6. Jelölje ki az importálni kívánt beállítást, majd kattintson az **Tovább** elemre.

7. Kattintson a(z) **OK** elemre.

A beállításokat a rendszer alkalmazta a nyomtatóra.

### Kapcsolódó információ

➔ [„A rendszergazdai jelszó alapértelmezett értéke“ 19. oldal](#)

## Firmware frissítése

Ha a következő, jelszót igénylő funkciókat használja egy számítógépről, akkor győződjön meg róla, hogy a legfrissebb firmware és szoftver kombinációját használja, a nyomtató-illesztőprogramot is beleértve.

Felhasználói fiók regisztrálása és használata a hozzáférés-vezérlési funkcióhoz

**Confidential Job**

A(z) **Mentés tárhelyre** elérése számítógépről

## A nyomtató belső vezérlőprogramjának frissítése a vezérlőpanelről

Ha a nyomtató csatlakoztatható az internethez, akkor a vezérlőpanel használatával frsítheti a nyomtató belső vezérlőprogramját. Emellett azt is beállíthatja, hogy a nyomtató ellenőrizze a belső vezérlőprogram frissítéseinek meglétét, és értesítse Önt, ha elérhetővé válnak.

1. Válassza a(z) **Beáll.** lehetőséget a kezdőképernyőn.

2. Válassza a következőt: **Általános beállítások** > **Rendszerfelügyelet** > **Firmware-frissítés**.

### **Megjegyzés:**

Válassza ki a **Értesítés** > **Be** lehetőséget annak beállításához, hogy a nyomtató rendszeresen ellenőrizze a belső vezérlőprogram rendelkezésre álló frissítéseit.

3. Ellenőrizze a képernyőn megjelenő üzenetet, és keressen rá a rendelkezésre álló frissítésekre.

4. Ha üzenet jelenik meg az LCD-képernyőn, amely arról tájékoztatja, hogy elérhetővé vált a belső vezérlőprogram frissítése, kövesse a képernyőn megjelenő utasításokat a frissítéshez.

**Fontos:**

- Ne kapcsolja ki, illetve húzza ki a nyomtatót, amíg a frissítés el nem készül, ellenkező esetben a nyomtató hibásan működhet.
- Ha a belső vezérlőprogram frissítése nem megy végbe, vagy sikertelen, akkor a nyomtató nem indul el megfelelően, és a „Recovery Mode” jelenik meg az LCD-képernyőn a nyomtató következő bekapcsolásakor. Ebben az esetben ismét frissítenie kell a belső vezérlőprogramot egy számítógép használatával. Csatlakoztassa a nyomtatót a számítógéphez USB-kábellel. Amíg a „Recovery Mode” üzenet jelenik meg a nyomtatón, a belső vezérlőprogram frissítése a hálózaton keresztül nem lehetséges. A számítógépen keresse fel az Epson helyi webhelyét, majd tölts le a nyomtató belső vezérlőprogramjának legutóbbi frissítését. A következő lépésekről lásd a webhely útmutatásait.

## A nyomtató firmware automatikus frissítése

A firmware beállítható úgy, hogy automatikusan frissüljön, amikor a nyomtató kapcsolódik az internethez.

Amikor a rendszergazdai zár engedélyezve van, akkor kizárólag a rendszergazda végezheti el ezt a funkciót. Vegye fel a kapcsolatot a nyomtató rendszergazdával.

1. A nyomtató vezérlőpanelén válassza ki a(z) **Beáll.** elemet.
2. Válassza a következőt: **Általános beállítások > Rendszerfelügyelet > Firmware-frissítés.**
3. Válassza a(z) **Automatikus firmware frissítés** lehetőséget a beállítások képernyő megjelenítéséhez.
4. A funkció engedélyezéséhez válassza ki a(z) **Automatikus firmware frissítés** lehetőséget.  
Ha szeretne visszatérni a beállítások képernyőre, válassza ki a(z) **Elfogadom** lehetőséget a visszaigazolási képernyőn.
5. Válassza ki a frissítés napját és időpontját, majd válassza a(z) **OK** lehetőséget.

**Megjegyzés:**

*Több napot is kiválaszthat a hétből, azonban a hét külön napjaira vonatkozóan nem határozható meg időpont.*

A beállítás akkor fejeződik be, ha a kiszolgálóhoz való csatlakozást a rendszer visszaigazolja.

**Fontos:**

- Ne kapcsolja ki, illetve húzza ki a nyomtatót, amíg a frissítés el nem készül. A nyomtató következő bekapcsolásakor lehet, hogy a(z) „Recovery Mode” látható az LCD képernyőn, és a nyomtató nem használható majd.
- Ha a(z) „Recovery Mode” felirat látható, a firmware ismételt frissítéséhez kövesse az alábbi lépéseket.
  1. Csatlakoztassa össze a számítógépet és a nyomtatót egy USB-kábellel. (Helyreállítási módban nem végezhető frissítés hálózaton keresztül.)
  2. Tölts le a legfrissebb firmware-t az Epson honlapjáról, és indítsa el a frissítést. A részleteket lásd a letöltési oldalon található „Frissítés módja” menüpontban.

**Megjegyzés:**

A firmware automatikus frissítése a(z) **Web Config** menüpontban állítható be. Válassza ki a(z) **Eszközkezelés** lapot > **Automatikus firmware frissítés** lehetőséget, engedélyezze a beállítást, azután állítsa be a hét egyik napját, valamint az időpontot.



## A firmware frissítése a Web Config használatával

Ha a nyomtató csatlakozik az internethez, akkor a Web Config alkalmazásból frissítheti a nyomtató firmware-jét.

1. A(z) Web Config eléréséhez írja be a böngészőbe a nyomtató IP-címét.

Adja meg a nyomtató IP-címét egy olyan számítógépről, amely ugyanahhoz a hálózathoz csatlakozik, mint a nyomtató.

Az alábbi menüből ellenőrizheti a nyomtató IP-címét.

**Beáll. > Általános beállítások > Hálózati beállítások > Hálózat állapota > Vezetékes hálózat/ Wi-Fi állapot**

2. Rendszergazdaként való bejelentkezéshez adja meg a rendszergazdai jelszót.

3. Válassza ki a lehetőségeket az alábbi sorrendben.

**Eszközkezelés lapfűl > A firmware frissítése**

4. Kattintson a(z) **Indítás** elemre, majd kövesse a képernyőn megjelenő utasításokat.

A firmware jóváhagyása elkezdődik, és megjelenik a firmware-re vonatkozó információ, ha létezik frissített verziójú firmware.

### **Megjegyzés:**

A firmware frissítése a(z) *Epson Device Admin* segítségével is elvégezhető. A firmware adatait az eszközlistán vizuálisan tudja visszaigazolni. Ez hasznos olyankor, amikor több eszköz firmware-jét frissíti. További részletekért lásd a(z) *Epson Device Admin* útmutatóját vagy súgóját.

### **Kapcsolódó információ**

➔ „A rendszergazdai jelszó alapértelmezett értéke“ 19. oldal

## Firmware frissítése internethez csatlakoztatás nélkül

Töltse le a számítógépre az eszközhöz tartozó firmware-t az Epson weboldaláról, majd a firmware frissítéséhez csatlakoztassa össze az eszközt és a számítógépet egy USB-kábel segítségével. Amennyiben a hálózaton keresztül nem lehet frissíteni, próbálja ki ezt a módszert.

1. Lépjen fel az Epson weboldalára, és töltse le a firmware-t.
2. Egy USB-kábel segítségével csatlakoztassa a letöltött firmware-t tároló számítógépet a nyomtatóhoz.
3. Kattintson kétszer a letöltött .exe fájlra.  
Az Epson Firmware Updater elindul.
4. Kövesse a képernyőn megjelenő utasításokat.

## A dátum és az idő szinkronizálása az időkiszolgálóval

Az időkiszolgálóval (NTP-kiszolgálóval) történő szinkronizálás során Ön szinkronizálhatja a nyomtatónak és a hálózaton található számítógépnek a pontos idejét. Előfordulhat, hogy az időkiszolgálót a szervezet működteti a saját hálózaton belül, valamint az is, hogy az időkiszolgáló közzé van téve az interneten.

CA tanúsítvány vagy Kerberos-hitelesítés használata esetében az idővel kapcsolatos problémák elkerülhetők az időkiszolgálóval történő szinkronizálással.

1. A(z) Web Config eléréséhez írja be a böngészőbe a nyomtató IP-címét.

Adja meg a nyomtató IP-címét egy olyan számítógépről, amely ugyanahhoz a hálózathoz csatlakozik, mint a nyomtató.

Az alábbi menüből ellenőrizheti a nyomtató IP-címét.

**Beáll. > Általános beállítások > Hálózati beállítások > Hálózat állapota > Vezetékes hálózat/ Wi-Fi állapot**

2. Rendszergazdaként való bejelentkezéshez adja meg a rendszergazdai jelszót.

3. Válassza ki a lehetőségeket az alábbi sorrendben.

**Eszközkezelés fül > Dátum és idő > Időkiszolgáló.**

4. Válassza ki a(z) **Használat** lehetőséget a(z) **Időkiszolgáló használata** használatához.

5. Írja be az időkiszolgáló címét a(z) **Időkiszolgáló címe** paraméterhez.

Ön az IPv4, az IPv6 vagy az FQDN formátumot használhatja. Legfeljebb 252 karaktert írjon be. Ha ezt nem adja meg, hagyja üresen.

6. Adja meg a(z) **Frissítési gyakoriság (perc)** elemet.

A percbeállítással legfeljebb 10 080 percet állíthat be.

7. Kattintson a(z) **OK** elemre.

**Megjegyzés:**

Ön a(z) **Időkiszolgáló állapota** pontban ellenőrizheti, hogy jelenleg milyen a kapcsolat állapota az időkiszolgálóval.

## Kapcsolódó információ

➔ „A rendszergazdai jelszó alapértelmezett értéke“ 19. oldal

## A belső memóriában található adatok törlése

A nyomtató belső memóriájának adatai törölhetők, például a letöltött betűtípusok és makrók vagy a jelszavas nyomtatási feladatok.

**Megjegyzés:**

A fentieket nyomtató vezérlőpaneljéről is beállíthatja.

**Beáll. > Általános beállítások > Rendszerfelügyelet > Belső memória törlése > PDL-betű., makró és m.terület**

1. A(z) Web Config eléréséhez írja be a böngészőbe a nyomtató IP-címét.

Adja meg a nyomtató IP-címét egy olyan számítógépről, amely ugyanahhoz a hálózathoz csatlakozik, mint a nyomtató.

Az alábbi menüből ellenőrizheti a nyomtató IP-címét.

**Beáll. > Általános beállítások > Hálózati beállítások > Hálózat állapota > Vezetékes hálózat/ Wi-Fi állapot**

2. Rendszergazdaként való bejelentkezéshez adja meg a rendszergazdai jelszót.

3. Válassza ki a lehetőségeket az alábbi sorrendben.

**Eszközkezelés lapfül > Belső memória törlése**

4. Kattintson a **Törlés** vagy a **PDL-betű., makró és m.terület** elemre.

### Kapcsolódó információ

➔ „A rendszergazdai jelszó alapértelmezett értéke“ 19. oldal

## Partnerek kezelése

A partnerlistában eszközölhet megtekintési és keresési beállításokat.

1. A(z) Web Config eléréséhez írja be a böngészőbe a nyomtató IP-címét.

Adja meg a nyomtató IP-címét egy olyan számítógépről, amely ugyanahhoz a hálózathoz csatlakozik, mint a nyomtató.

Az alábbi menüből ellenőrizheti a nyomtató IP-címét.

**Beáll. > Általános beállítások > Hálózati beállítások > Hálózat állapota > Vezetékes hálózat/ Wi-Fi állapot**

2. Rendszergazdaként való bejelentkezéshez adja meg a rendszergazdai jelszót.

3. Válassza ki a lehetőségeket az alábbi sorrendben.

**Eszközkezelés lapfül > Partnerkezelő**

4. Válassza a következőt **Beállítások megtekintése**.

5. Válassza a következőt **Lehetőségek keresése**.

6. Szükség szerint szerkessze a kategória nevét.

1–20 karaktert írjon be. Használhat kétbájtos és egybájtos karaktereket is.

7. Kattintson a(z) **OK** elemre.

8. Kövesse a képernyőn megjelenő utasításokat.

### Kapcsolódó információ

➔ „A rendszergazdai jelszó alapértelmezett értéke“ 19. oldal

## A nyomtató tápfeszültségének szabályozása Web Config használatával

A nyomtatót a(z) Web Config segítségével számítógépről kikapcsolhatja vagy újraindíthatja, akkor is, ha a számítógép a nyomtatótól távol helyezkedik el.

1. A(z) Web Config eléréséhez írja be a böngészőbe a nyomtató IP-címét.

Adja meg a nyomtató IP-címét egy olyan számítógépről, amely ugyanahhoz a hálózathoz csatlakozik, mint a nyomtató.

Az alábbi menüből ellenőrizheti a nyomtató IP-címét.

**Beáll. > Általános beállítások > Hálózati beállítások > Hálózat állapota > Vezetékes hálózat/ Wi-Fi állapot**

2. Rendszergazdaként való bejelentkezéshez adja meg a rendszergazdai jelszót.

3. Válassza ki a lehetőségeket az alábbi sorrendben.

**Eszközkezelés** lapfűl > **Áram**

4. Válassza a következőt: **Kikapcsolás** vagy **Újraindítás**

5. Kattintson a(z) **Végrehajtás** elemre.

#### Kapcsolódó információ

➔ [„A rendszergazdai jelszó alapértelmezett értéke“ 19. oldal](#)

## Alapértelmezett beállítások visszaállítása

Kiválaszthatja a nyomtató hálózati vagy egyéb beállításait és visszaállíthatja azokat az alapértelmezett értékekre.

1. A(z) Web Config eléréséhez írja be a böngészőbe a nyomtató IP-címét.

Adja meg a nyomtató IP-címét egy olyan számítógépről, amely ugyanahhoz a hálózathoz csatlakozik, mint a nyomtató.

Az alábbi menüből ellenőrizheti a nyomtató IP-címét.

**Beáll. > Általános beállítások > Hálózati beállítások > Hálózat állapota > Vezetékes hálózat/ Wi-Fi állapot**

2. Rendszergazdaként való bejelentkezéshez adja meg a rendszergazdai jelszót.

3. Válassza ki a lehetőségeket az alábbi sorrendben.

**Eszközkezelés** lapfűl > **Alapértékek visszaállítása**

4. Válasszon ki egy opciót a listából.

5. Kattintson a(z) **Végrehajtás** elemre.

Kövesse a képernyőn megjelenő utasításokat.

#### Kapcsolódó információ

➔ [„A rendszergazdai jelszó alapértelmezett értéke“ 19. oldal](#)

## A kezdőképernyő elrendezésének szerkesztése

A kezdőképernyőn lévő menük elrendezése szerkeszthető.

1. A(z) Web Config eléréséhez írja be a böngészőbe a nyomtató IP-címét.

Adja meg a nyomtató IP-címét egy olyan számítógépről, amely ugyanahhoz a hálózathoz csatlakozik, mint a nyomtató.

Az alábbi menüből ellenőrizheti a nyomtató IP-címét.

**Beáll. > Általános beállítások > Hálózati beállítások > Hálózat állapota > Vezetékes hálózat/ Wi-Fi állapot**

2. Rendszergazdaként való bejelentkezéshez adja meg a rendszergazdai jelszót.

3. Válassza ki a lehetőségeket az alábbi sorrendben.

**Eszközkezelés lapfűl > A kezdőképernyő szerkesztése**

4. Válassza ki a(z) Elrendezés elemet, majd válassza ki az ikonokat és azok elrendezését.

A kezdőképernyő oldalakra bontása az elrendezéstől függően változik.

Ha regisztrált előbeállításokat, akkor kiválaszthatja azokat, hogy megjelenjenek a kezdőképernyőn.

5. Kattintson a(z) OK elemre.

### **Kapcsolódó információ**

➔ [„A rendszergazdai jelszó alapértelmezett értéke“ 19. oldal](#)

---

## **Termékbiztonsági beállítások**

### **A rendelkezésre álló funkciók korlátozása**

Regisztrálhatja a felhasználói fiókokat a nyomtatón, összekapcsolhatja funkciókkal és vezérlési funkciókkal, amelyet a felhasználó alkalmaz.

A hozzáférés-vezérlés engedélyezésekor a felhasználó használhat funkciókat (például másolást, faxolást stb.) a jelszó nyomtató kezelőpaneljén való megadásával és a nyomtatóra való bejelentkezéssel.

A nem elérhető funkciók kiszürkülnek, és nem kiválaszthatók.

Ha számítógépről regisztrálja a hitelesítési adatokat a nyomtató illesztőprogramjára vagy a lapolvasó illesztőprogramjára, akkor tud nyomtatni vagy beolvasást végezni. Az illesztőprogram beállításait részletesen megtalálhatja az illesztőprogram súgójában vagy útmutatójában.

### **Felhasználói fiók létrehozása**

A hozzáférés-vezérléshez szükséges felhasználói fiók létrehozása.

1. A(z) Web Config eléréséhez írja be a böngészőbe a nyomtató IP-címét.

Adja meg a nyomtató IP-címét egy olyan számítógépről, amely ugyanahhoz a hálózathoz csatlakozik, mint a nyomtató.

Az alábbi menüből ellenőrizheti a nyomtató IP-címét.

**Beáll. > Általános beállítások > Hálózati beállítások > Hálózat állapota > Vezetékes hálózat/ Wi-Fi állapot**

2. Rendszergazdaként való bejelentkezéshez adja meg a rendszergazdai jelszót.

3. Válassza ki a lehetőségeket az alábbi sorrendben.

**Termékbiztonság fűl > Hozzáférés-vezérlési beáll. > Felhasználói beállítások**

4. Kattintson a(z) **Hozzáadás** elemre a regisztrálni kívánt számjegynél.



**Fontos:**

Ha a nyomtatót az Epson vagy egyéb vállalat hitelesítési rendszerével használja, a korlátozási beállítás felhasználónevét regisztrálja 2 és 10 közötti számjeggyel.

Az alkalmazás szoftvere, például a hitelesítési alkalmazás az egyes számjegyet használja, hogy a felhasználónév ne jelenjen meg a nyomtató vezérlőpaneljén.

5. Állítsa be az egyes elemeket.

- Felhasználónév:

Adjon meg egy alfanumerikus karakterekből álló, 1–14 karakter hosszú nevet, mely a felhasználónév-listában megjelenik.

- Jelszó:

Adjon meg egy 0–20 karakter hosszú jelszót itt: ASCII (0x20–0x7E). A jelszó kezdeti beállításakor hagyja üresen a mezőt.

- Jelölje be a megfelelő jelölőnégyzeteket az egyes funkciók engedélyezéséhez vagy letiltásához.

A használni kívánt funkció kiválasztása.

**Megjegyzés:**

Ha elérhető a jelszósabályzat, akkor írjon be egy olyan jelszót, amely megfelel a követelménynek.

Ha szeretne beállításokat végezni a jelszósabályzattal kapcsolatban, akkor válassza a következőt: **Termékbiztonság** fül > **Jelszósabályzat**.

6. Kattintson a(z) **Alkalmaz** elemre.

Visszatérés a felhasználói beállítások listájához meghatározott idő elteltével.

Ellenőrizze, hogy a(z) **Felhasználónév** lehetőségnél regisztrált felhasználónév megjelenik és a(z) **Hozzáadás** helyett a(z) **Szerkesztés** elem látható.

## Kapcsolódó információ

➔ „A rendszergazdai jelszó alapértelmezett értéke“ 19. oldal

## Felhasználói fiók szerkesztése

A hozzáférés-vezérléshez regisztrált felhasználói fiók szerkesztése.

1. A(z) Web Config eléréséhez írja be a böngészőbe a nyomtató IP-címét.

Adja meg a nyomtató IP-címét egy olyan számítógépről, amely ugyanahhoz a hálózathoz csatlakozik, mint a nyomtató.

Az alábbi menüből ellenőrizheti a nyomtató IP-címét.

**Beáll.** > **Általános beállítások** > **Hálózati beállítások** > **Hálózat állapota** > **Vezetékes hálózat/ Wi-Fi állapot**

2. Rendszergazdaként való bejelentkezéshez adja meg a rendszergazdai jelszót.

3. Válassza ki a lehetőségeket az alábbi sorrendben.

**Termékbiztonság** fül > **Hozzáférés-vezérlési beáll.** > **Felhasználói beállítások**

4. Kattintson a(z) **Szerkesztés** elemre a szerkeszteni kívánt számjegynél.

5. Módosítsa az egyes elemeket.
6. Kattintson a(z) **Alkalmaz** elemre.  
Visszatérés a felhasználói beállítások listájához meghatározott idő elteltével.

### Kapcsolódó információ

➔ [„A rendszergazdai jelszó alapértelmezett értéke“ 19. oldal](#)

### Felhasználói fiók törlése

A hozzáférés-vezérléshez regisztrált felhasználói fiók törlése.

1. A(z) Web Config eléréséhez írja be a böngészőbe a nyomtató IP-címét.  
Adja meg a nyomtató IP-címét egy olyan számítógépről, amely ugyanahhoz a hálózathoz csatlakozik, mint a nyomtató.  
Az alábbi menüből ellenőrizheti a nyomtató IP-címét.  
**Beáll. > Általános beállítások > Hálózati beállítások > Hálózat állapota > Vezetékes hálózat/ Wi-Fi állapot**
2. Rendszergazdaként való bejelentkezéshez adja meg a rendszergazdai jelszót.
3. Válassza ki a lehetőségeket az alábbi sorrendben.  
**Termékbiztonság fül > Hozzáférés-vezérlési beáll. > Felhasználói beállítások**
4. Kattintson a(z) **Szerkesztés** elemre a törölni kívánt számjegynél.
5. Kattintson a(z) **Törlés** elemre.



#### Fontos:

A(z) **Törlés** gombra kattintáskor a felhasználói fiók törlésre kerül további ellenőrző üzenet nélkül. Legyen körültekintő a fiók törlésekor.

Visszatérés a felhasználói beállítások listájához meghatározott idő elteltével.

### Kapcsolódó információ

➔ [„A rendszergazdai jelszó alapértelmezett értéke“ 19. oldal](#)

### Hozzáférés-vezérlés engedélyezése

Ha engedélyezi a hozzáférés-vezérlést, akkor kizárólag a regisztrált felhasználó fogja tudni használni a nyomtatót.

#### Megjegyzés:

Ha a(z) Hozzáférés-vezérlési beáll. engedélyezett, értesítenie kell a felhasználókat a fiókadatakról.

1. A(z) Web Config eléréséhez írja be a böngészőbe a nyomtató IP-címét.  
Adja meg a nyomtató IP-címét egy olyan számítógépről, amely ugyanahhoz a hálózathoz csatlakozik, mint a nyomtató.  
Az alábbi menüből ellenőrizheti a nyomtató IP-címét.

**Beáll. > Általános beállítások > Hálózati beállítások > Hálózat állapota > Vezetékes hálózat/ Wi-Fi állapot**

2. Rendszergazdaként való bejelentkezéshez adja meg a rendszergazdai jelszót.

3. Válassza ki a lehetőségeket az alábbi sorrendben.

**Termékbiztonság fül > Hozzáférés-vezérlési beáll. > Alap**

4. Válassza a következőt **Engedélyezi a hozzáférés-vezérlést.**

Ha a(z) **Hozzáférés-vezérlési beáll.** engedélyezett, és olyan okoseszközökről szeretne nyomtatni vagy szkennelni, amely nem rendelkezik hitelesítési információkkal, válassza a(z) **Számítógépről történő, hitelesítő információk nélküli nyomtatás és szkennelés engedélyezése** lehetőséget.

Ha engedélyezni szeretné a regisztrált felhasználók bejelentkezését a Web Config alkalmazásba, válassza a(z) **A Web Config alkalmazásba való bejelentkezés engedélyezése a regisztrált felhasználóknak** lehetőséget.

5. Kattintson a(z) **OK** elemre.

Bizonyos idő elteltével megjelenik a befejeződésre vonatkozó üzenet.

Győződjön meg arról, hogy az ikonok (például a másolás és a szkennelés ikonjai) szürke színnel láthatók a nyomtató kezelőpaneljén.

#### Kapcsolódó információ

➔ [„A rendszergazdai jelszó alapértelmezett értéke“ 19. oldal](#)

➔ [„A nyomtató használata bekapcsolt hozzáférés-szabályozás funkcióval“ 416. oldal](#)

## USB-csatlakozás korlátozása és külső memória használata

Ön letilthatja az interfészt, amellyel a készülék a nyomtatóhoz csatlakoztatható. A korlátozási beállításokat úgy állítsa be, hogy korlátozza a hálózattól eltérő egyéb módokon keresztüli nyomtatást és szkennelést.

USB-port ellenőrzés: Csökkenti annak esélyét, hogy adatokat lehessen megszerezni bizalmas dokumentumok engedély nélküli szkennelésével.

Számítógép USB-csatlakozása: Megvéd az eszköz engedély nélküli használatától úgy, hogy letiltja azokat a nyomtatásokat vagy szkenneléseket, amelyek nem a hálózaton keresztül haladnak át.

#### Megjegyzés:

A korlátozási beállításokat a nyomtató kezelőpaneljén is elvégezheti.

Memóriaeszköz: **Beáll. > Általános beállítások > Nyomtatóbeállítások > Memóriaeszköz**

PC kapcsolat USB-n: **Beáll. > Általános beállítások > Nyomtatóbeállítások > PC kapcsolat USB-n**

1. A(z) Web Config eléréséhez írja be a böngészőbe a nyomtató IP-címét.

Adja meg a nyomtató IP-címét egy olyan számítógépről, amely ugyanahhoz a hálózathoz csatlakozik, mint a nyomtató.

Az alábbi menüből ellenőrizheti a nyomtató IP-címét.

**Beáll. > Általános beállítások > Hálózati beállítások > Hálózat állapota > Vezetékes hálózat/ Wi-Fi állapot**

2. Rendszergazdaként való bejelentkezéshez adja meg a rendszergazdai jelszót.

3. Válassza ki a lehetőségeket az alábbi sorrendben.

**Termékbiztonság lapfül > Külső interfész**



4. Válassza ki a(z) **Letiltás** elemet a beállítani kívánt funkcióknál.

Amikor szeretné megszakítani a vezérlést, akkor válassza ki a(z) **Engedélyezés** elemet.

- Memóriaeszköz

Tiltsa meg, hogy az adatokat USB-porton keresztül külső memóriára lehessen menteni külső eszköz csatlakoztatása esetében.

- PC-csatlakozás USB-n keresztül

Korlátozhatja az USB kapcsolatnak a számítógépről történő használatát. Ha szeretné korlátozni, akkor válassza ki a(z) **Letiltás** elemet.

5. Kattintson a(z) **OK** elemre.

6. Ellenőrizze, hogy a letiltott port nem lehet-e használni.

- Memóriaeszköz

Győződjön meg arról, hogy a rendszer nem reagál, amikor Ön egy tárolóeszközt (például USB-s memóriát) csatlakoztat a külső interfész USB-portjához.

- PC-csatlakozás USB-n keresztül

Ha a nyomtató-illesztőprogram telepítve van a számítógépre

Csatlakoztassa a nyomtatót a számítógéphez egy USB-kábel használatával, majd győződjön meg arról, hogy a nyomtató jelenleg nem végez nyomtatást vagy szkennelést.

Ha a nyomtató-illesztőprogram nincs telepítve a számítógépre

Windows:

Nyissa meg és hagyja nyitva az eszközkezelőt, csatlakoztassa a nyomtatót a számítógéphez egy USB-kábelrel, majd győződjön meg róla, hogy az eszközkezelőben megjelenített tartalmak nem változnak.

Mac OS:

Csatlakoztassa a nyomtatót a számítógéphez egy USB-kábel használatával, majd győződjön meg arról, hogy a nyomtató nem szerepel a listában, ha a nyomtatót a **Nyomtatók és lapolvasók** pontból szeretné hozzáadni.

## Kapcsolódó információ

➔ [„A rendszergazdai jelszó alapértelmezett értéke“ 19. oldal](#)

## A jelszó-titkosítás beállításai

A jelszó titkosítás lehetővé teszi a nyomtatóban tárolt bizalmas információk (minden jelszó, tanúsítvány privát kulcsának, merevlemez hitelesítési kulcsának) titkosítását. A titkosított kulcsot a titkosított bizalmas információk visszafejtéséhez a TPM (Trusted Platform Module) chipben tárolják. Mivel a TPM chip nem érhető el a nyomtatón kívülről, a titkosított bizalmas információkat a titkosítási kulcs megosztása nélkül is megvédheti.



### Fontos:

Ha a TPM chip elromlik, és a titkosítási kulcs nem használható, akkor a bizalmas információkat nem lehet visszaállítani a nyomtatóban, és a nyomtatót nem lehet használni. Ezért feltétlenül készítsen biztonsági másolatot a titkosítási kulcsról egy USB-memóriára.



## A jelszó titkosítása

Amikor titkosítani szeretné a jelszót, biztonsági másolatot kell készítenie a titkosítási kulcsról. Készítsen elő előzetesen USB-memóriát a biztonsági mentéshez. Legalább 1 MB szabad helyre van szüksége az USB memóriában.



**Fontos:**

*A TPM chip cseréjéhez szüksége van egy USB memóriára, amely tartalmazza a titkosítási kulcsot. Tárolja ezt biztonságos helyen.*

1. Válassza a(z) **Beáll.** lehetőséget a kezdőképernyőn.
2. Válassza a(z) **Általános beállítások > Rendszerfelügyelet > Biztonsági beállítások > Jelszótitkosítás** elemet.
3. Válassza ki az **Be** lehetőséget az **Jelszótitkosítás** használatához.  
Ha megjelenik egy üzenet, ellenőrizze a tartalmát, majd kattintson az **OK** gombra.
4. Válassza a(z) **Áttérés a biztonsági mentésre** elemet.  
Megjelenik a titkosítási kulcs biztonsági mentési képernyője.
5. Csatlakoztasson USB memóriaeszközt a nyomtató külső interfészének USB-portjához.
6. Kattintson a(z) **Biztonsági mentés elindítása** elemre.  
Elindul az USB-memóriába az írás. Ha a titkosítási kulcsot már eltárolta az USB-memórián, akkor az felülírásra kerül.
7. Miután megjelenik a biztonsági mentés befejezését jelző üzenet, kattintson a **Bezár** gombra.
8. A(z)  gomb megnyomásával kapcsolja ki a nyomtatót.
9. A(z)  gomb megnyomásával kapcsolja be újra a nyomtatót.  
A jelszó titkosítva van.  
A nyomtatónak a szokásosnál hosszabb időre lehet szüksége az induláshoz.

## A jelszó-titkosítási kulcs visszaállítása

Ha a TPM chip nem meghibásodik, visszaállíthatja a titkosítási kulcsot a kicserélt TPM chipre a biztonsági másolat felhasználásával. Kövesse az alábbi lépéseket a TPM chip cseréjéhez, amíg a jelszó titkosítva van.

1. Nyomja meg a  gombot a nyomtató bekapcsolásához.  
A nyomtató vezérlőpanelén egy üzenet jelenik meg, hogy a TPM kicserélésre került.
2. Válassza a(z) **Visszaállítás biztonsági mentésből** elemet.  
Amikor a rendszergazdai jelszót beállította, írja be a jelszót, és kattintson az **OK** gombra.
3. Csatlakoztassa a titkosítási kulcsot tartalmazó USB-memóriát a nyomtató külső interfészének USB-portjához.

4. Koppintson a(z) **Visszaállítás biztonsági mentésből** elemre.  
A titkosítási kulcs TPM chipre helyreállításra kerül.
5. Olvassa el az üzenetet, majd koppintson a(z) **OK** lehetőségre.  
A nyomtató újraindul.

## Az ellenőrzésnapló-funkció használata

Az ellenőrzési napló vagy a naplóadatok exportálása engedélyezhető.

Az ellenőrzési napló rendszeres vizsgálata segíthet a nem megfelelő használat korai felismerésében és az esetleges biztonsági problémák nyomon követésében.

1. A(z) Web Config eléréséhez írja be a böngészőbe a nyomtató IP-címét.

Adja meg a nyomtató IP-címét egy olyan számítógépről, amely ugyanahhoz a hálózathoz csatlakozik, mint a nyomtató.

Az alábbi menüből ellenőrizheti a nyomtató IP-címét.

**Beáll. > Általános beállítások > Hálózati beállítások > Hálózat állapota > Vezetékes hálózat/ Wi-Fi állapot**

2. Rendszergazdaként való bejelentkezéshez adja meg a rendszergazdai jelszót.

3. Válassza ki a lehetőségeket az alábbi sorrendben.

**Termékbiztonság lapfűl > Ellenőrzési napló**

4. Szükség esetén módosítsa a beállításokat.

**Ellenőrzési naplók beállítása**

A funkció engedélyezéséhez válassza ki a(z) **Be** elemet, majd kattintson a(z) **OK** gombra.

**Megjegyzés:**

A fentieket nyomtató vezérlőpaneljéről is beállíthatja.

**Beáll. > Általános beállítások > Rendszerfelügyelet > Biztonsági beállítások > Ellenőrzési napló**

**Exportálja az ellenőrzési naplókat a CSV-fájlba.**

A napló CSV fájlként való exportálásához kattintson a(z) **Exportálás** lehetőségre.

**Törli az összes ellenőrzési naplót.**

A(z) **Törlés** gomb megnyomásával az összes naplóadat törölhető.

### Kapcsolódó információ

➔ [„A rendszergazdai jelszó alapértelmezett értéke“ 19. oldal](#)

## Jelszóházi rend beállítása

Növelheti a jelszó erősségét a jelszóban használt karaktertípusok és a karakterek számának megkövetelésével.

1. A(z) Web Config eléréséhez írja be a böngészőbe a nyomtató IP-címét.

Adja meg a nyomtató IP-címét egy olyan számítógépről, amely ugyanahhoz a hálózathoz csatlakozik, mint a nyomtató.

Az alábbi menüből ellenőrizheti a nyomtató IP-címét.

**Beáll. > Általános beállítások > Hálózati beállítások > Hálózat állapota > Vezetékes hálózat/ Wi-Fi állapot**

2. Rendszergazdaként való bejelentkezéshez adja meg a rendszergazdai jelszót.

3. Válassza ki a lehetőségeket az alábbi sorrendben.

**Termékbiztonság lapfül > Jelszószabályzat**

4. Szükség esetén módosítsa a beállításokat.

**Jelszószabályzat**

Válassza ki a(z) **Be** lehetőséget a(z) **Jelszószabályzat** engedélyezéséhez. Ha engedélyezve van, az alábbi elemeket állíthatja be.

**Jelszó minimális hosszúsága**

Adja meg a jelszó minimális karakterszámát.

**Nagybetűs ábécé belefoglalása**

Ha engedélyezve van, a jelszónak legalább egy nagybetűt tartalmaznia kell.

**Kisbetűs ábécé belefoglalása**

Ha engedélyezve van, a jelszónak legalább egy kisbetűt tartalmaznia kell.

**Számok belefoglalása**

Ha engedélyezve van, a jelszónak legalább egy számot tartalmaznia kell.

**Írásjelek belefoglalása**

Ha engedélyezve van, a jelszónak legalább egy központozási jelet tartalmaznia kell.

5. Kattintson a(z) **OK** elemre.

### Kapcsolódó információ

➔ [„A rendszergazdai jelszó alapértelmezett értéke“ 19. oldal](#)

## Alkalmazásokból való hozzáférés korlátozása

Korlátozza a nyomtatót elérni képes alkalmazások használatát. A korlátozható alkalmazások a típustól függenek.

1. A(z) Web Config eléréséhez írja be a böngészőbe a nyomtató IP-címét.

Adja meg a nyomtató IP-címét egy olyan számítógépről, amely ugyanahhoz a hálózathoz csatlakozik, mint a nyomtató.

Az alábbi menüből ellenőrizheti a nyomtató IP-címét.

**Beáll. > Általános beállítások > Hálózati beállítások > Hálózat állapota > Vezetékes hálózat/ Wi-Fi állapot**

2. Rendszergazdaként való bejelentkezéshez adja meg a rendszergazdai jelszót.

3. Válassza ki a lehetőségeket az alábbi sorrendben.

**Termékbiztonság lapfül > Alkalmazás**

4. Törölje a korlátozni kívánt alkalmazások jelölőnégyzetét.

5. Kattintson a(z) **OK** elemre.

A korlátozás jövőbeli törléséhez egyszerűen válassza ki az engedélyezni kívánt alkalmazást.

## PDL fájlműveletek korlátozása

Ez a funkció megvédi a fájlokat az illetéktelen PDL műveletekkel szemben.

1. A(z) Web Config eléréséhez írja be a böngészőbe a nyomtató IP-címét.

Adja meg a nyomtató IP-címét egy olyan számítógépről, amely ugyanahhoz a hálózathoz csatlakozik, mint a nyomtató.

Az alábbi menüből ellenőrizheti a nyomtató IP-címét.

**Beáll. > Általános beállítások > Hálózati beállítások > Hálózat állapota > Vezetékes hálózat/ Wi-Fi állapot**

2. Rendszergazdaként való bejelentkezéshez adja meg a rendszergazdai jelszót.

3. Válassza ki a lehetőségeket az alábbi sorrendben.

**Termékbiztonság lapfűl > Fájlműveletek a PDL-ből**

4. Állítsa be a(z) **Fájlműveletek a PDL-ből** engedélyezését vagy korlátozását.

5. Kattintson a(z) **OK** elemre.

### Kapcsolódó információ

➔ [„A rendszergazdai jelszó alapértelmezett értéke“ 19. oldal](#)

## A rendszergazdai jelszó megváltoztatása Web Config használatával

A(z) Web Config segítségével beállíthatja a rendszergazdai jelszót.

A jelszó megváltoztatása megakadályozza a készüléken tárolt információk, például az azonosító, jelszó, hálózati beállítások, partnerek stb. illetéktelen olvasását vagy módosítását. Emellett számos biztonsági kockázatot, például a hálózati környezetek és a biztonsági irányelvek információszivárgását is csökkenti.

1. A(z) Web Config eléréséhez írja be a böngészőbe a nyomtató IP-címét.

Adja meg a nyomtató IP-címét egy olyan számítógépről, amely ugyanahhoz a hálózathoz csatlakozik, mint a nyomtató.

Az alábbi menüből ellenőrizheti a nyomtató IP-címét.

**Beáll. > Általános beállítások > Hálózati beállítások > Hálózat állapota > Vezetékes hálózat/ Wi-Fi állapot**

2. Rendszergazdaként való bejelentkezéshez adja meg a rendszergazdai jelszót.

3. Válassza ki a lehetőségeket az alábbi sorrendben.

**Termékbiztonság lapfűl > Rendszergazdai jelszó módosítása**

4. Írja be az aktuális jelszót ide: **Jelenlegi jelszó.**

5. Írja be az új jelszót ide: **Új jelszó, Erősítse meg az új jelszót.** Ha szükséges, adja meg a felhasználónevet.

6. Kattintson a(z) OK gombra.

**Megjegyzés:**

Ha a rendszergazdai jelszót szeretné visszaállítani a kezdeti jelszóra, nyomja meg a(z) **Alapértékek visszaállítása** elemet a(z) **Rendszergazdai jelszó módosítása** kijelzőn.

**Kapcsolódó információ**

➔ „A rendszergazdai jelszó alapértelmezett értéke“ 19. oldal

## Programellenőrzés indításkor

Indításkor a rendszer aláírás útján ellenőrzi, hogy a terméken lévő firmware legitim. A programellenőrzési (biztonságos rendszerindítás) funkció mindig engedélyezve van.

Ha azt észleli, hogy a nyomtatót érvénytelen firmware-rel írták felül, leállítja a rendszerindítást, és elvégzi a firmware frissítését.

Ha engedélyezi a(z) **Ne induljon el, ha babrálást észlel** lehetőséget, akkor a nyomtató egy hibát jelenít meg, és leállítja a rendszerindítást. Normál esetben ne válassza ki a(z) **Ne induljon el, ha babrálást észlel** kezdeti beállítást.

## Domainkorlátozások konfigurálása

A domainnevekhez korlátozó szabályokat alkalmazva csökkentheti a véletlen átvitel miatti információszivárgás kockázatát.

1. A(z) Web Config eléréséhez írja be a böngészőbe a nyomtató IP-címét.

Adja meg a nyomtató IP-címét egy olyan számítógépről, amely ugyanahhoz a hálózathoz csatlakozik, mint a nyomtató.

Az alábbi menüből ellenőrizheti a nyomtató IP-címét.

**Beáll. > Általános beállítások > Hálózati beállítások > Hálózat állapota > Vezetékes hálózat/ Wi-Fi állapot**

2. Rendszergazdaként való bejelentkezéshez adja meg a rendszergazdai jelszót.

3. Válassza ki a lehetőségeket az alábbi sorrendben.

**Termékbiztonság lapfűl > Tartománykorlátozások**

4. Szükség esetén módosítsa a beállításokat.

**Korlátozási szabály**

Válassza ki az e-mailes átvitel korlátozás módját.

**Tartománynév**

Adjon hozzá vagy töröljön korlátozandó domainnevet.

5. Kattintson a(z) OK elemre.

**Kapcsolódó információ**

➔ „A rendszergazdai jelszó alapértelmezett értéke“ 19. oldal

# Hálózati biztonsági beállítások

## Protokollok használatának szabályozása

Számos útvonal és protokoll használatával nyomtathat.

Többfunkciós nyomtató használata esetén határozatlan számú hálózati számítógépről használhatja a hálózati szkennelést és a PC-FAX lehetőséget.

A nem kívánt biztonsági kockázatokat csökkentheti a nyomtatás bizonyos útvonalakról történő korlátozásával vagy az elérhető funkciók szabályozásával.

Kövesse az alábbi lépéseket a protokollbeállítások konfigurálásához.

1. A(z) Web Config eléréséhez írja be a böngészőbe a nyomtató IP-címét.

Adja meg a nyomtató IP-címét egy olyan számítógépről, amely ugyanahhoz a hálózathoz csatlakozik, mint a nyomtató.

Az alábbi menüből ellenőrizheti a nyomtató IP-címét.

**Beáll.** > **Általános beállítások** > **Hálózati beállítások** > **Hálózat állapota** > **Vezetékes hálózat/ Wi-Fi állapot**

2. Rendszergazdaként való bejelentkezéshez adja meg a rendszergazdai jelszót.

3. Válassza ki a lehetőségeket az alábbi sorrendben.

**Hálózati biztonság** lapfül > **Protokoll**

4. Konfigurálja az egyes elemeket.

5. Kattintson a(z) **Tovább** elemre.

6. Kattintson a(z) **OK** elemre.

A beállításokat a rendszer alkalmazta a nyomtatóra.

### Kapcsolódó információ

➔ [„A rendszergazdai jelszó alapértelmezett értéke“ 19. oldal](#)

➔ [„Az engedélyezhető vagy letiltható protokollok“ 611. oldal](#)

➔ [„Protokoll beállítási elemek“ 612. oldal](#)

## Az engedélyezhető vagy letiltható protokollok

Protokoll	Leírás
Bonjour-beállítások	Megadhatja, hogy szeretné-e használni a Bonjour alkalmazást. Bonjour segítségével kereshet eszközöket, nyomtathat stb.
SLP-beállítások	Engedélyezheti vagy letilthatja az SLP funkciót. Az SLP push szkenneléshez és a hálózati kereséshez használható az EpsonNet Config alkalmazásban.
WSD-beállítások	Engedélyezheti vagy letilthatja az WSD funkciót. Ha engedélyezve van, hozzáadhat WSD eszközöket, és nyomtathat aWSD portról. Ha engedélyezve van, megjelenik, amikor folyamatban van eszközök keresése a hálózaton.

Protokoll	Leírás
LLTD-beállítások	Engedélyezheti vagy letilthatja az LLTD funkciót. Ha engedélyezve van, megjelenik a Windows hálózati térképen.
LLMNR-beállítások	Engedélyezheti vagy letilthatja az LLMNR funkciót. Ha engedélyezve van, akkor is használhatja a névfelbontást a(z) NetBIOS nélkül, ha nem tudja használni a(z) DNS elemet.
LPR-beállítások	Eldöntheti, hogy engedélyezi vagy sem az LPR nyomtatást. Ha engedélyezve van, nyomtathat a LPR portról.
RAW (9100-as port) beállításai	Megadhatja, hogy engedélyezi-e a nyomtatást RAW portról (Port 9100) vagy sem. Ha engedélyezve van, nyomtathat a RAW portról (port 9100).
RAW (Egyéni port) beállításai	Megadhatja, hogy engedélyezi-e a nyomtatást RAW portról (egyéni port) vagy sem. Ha engedélyezve van, nyomtathat a RAW portról (egyéni port).
IPP-beállítások	Eldöntheti, hogy engedélyezi vagy sem az IPP nyomtatást. Ha engedélyezve van, nyomtathat interneten keresztül. Engedélyezés után nyomtathat az interneten keresztül. Akkor is megjelenik, ha eszközöket keres a hálózaton.
FTP-beállítások	Eldöntheti, hogy engedélyezi vagy sem az FTP nyomtatást. Ha engedélyezve van, nyomtathat FTP szerveren keresztül.
SNMPv1/v2c-beállítások	Eldöntheti, hogy engedélyezi vagy sem az SNMPv1/v2c opciót. Ez eszközök beállításához, ellenőrzéshez stb. használható.
SNMPv3-beállítások	Eldöntheti, hogy engedélyezi vagy sem az SNMPv3 opciót. Ez titkosított eszközök beállításához, ellenőrzéshez stb. használható.

### Kapcsolódó információ

➔ [„Protokollok használatának szabályozása“ 611. oldal](#)

➔ [„Protokoll beállítási elemek“ 612. oldal](#)

## Protokoll beállítási elemek

### Bonjour-beállítások

Elemek	Beállítási érték és leírás
Bonjour használata	Válassza ki ezt, ha a Bonjour alkalmazáson keresztül szeretne keresni, vagy azon keresztül szeretne eszközöket használni.
Bonjour-név	Megjeleníti a Bonjour nevet.
Bonjour szolg. név	Megjeleníti a Bonjour szolgáltatás nevét.
Helyszín	Megjeleníti a(z) Bonjour elhelyezkedési nevét.
Elsődleges protokoll	Válassza ki a prioritási protokollt a Bonjour nyomtatáshoz.
Wide-Area Bonjour	Állítsa be, hogy kívánja-e használni a(z) Wide-Area Bonjour elemet, vagy sem.

### SLP-beállítások



Elemek	Beállítási érték és leírás
SLP engedélyezése	Válassza ki a(z) SLP funkció engedélyezéséhez. Ezt a(z) EpsonNet Config elemben hálózati keresésre lehet használni.

#### WSD-beállítások

Elemek	Beállítási érték és leírás
WSD engedélyezése	Válassza ki, ha a WSD használatával eszközök hozzáadását szeretné engedélyezni, vagy nyomtatni, szkennelni szeretne a WSD portról. Ha nem szeretné, hogy a készülék eszközöket keressen, tiltsa le ezt az elemet, és tiltsa le a(z) <b>IPP engedélyezése</b> elemet is.
Nyomtatás időtúllépés (mp)	3 és 3600 másodperc között adja meg a WSD nyomtatás kommunikációs időtúllépési értékét.
Szkennelés időtúllépés (mp)	3 és 3600 másodperc között adja meg a WSD szkennelés kommunikációs időtúllépési értékét.
Eszköz neve	Megjeleníti a(z) WSD-eszköz nevét.
Helyszín	Megjeleníti a(z) WSD elhelyezkedési nevét.

#### LLTD-beállítások

Elemek	Beállítási érték és leírás
LLTD engedélyezése	Válassza ki a(z) LLTD engedélyezéséhez. A nyomtató megjelenik a Windows hálózati térképben.
Eszköz neve	Megjeleníti a(z) LLTD-eszköz nevét.

#### LLMNR-beállítások

Elemek	Beállítási érték és leírás
LLMNR engedélyezése	Válassza ki a(z) LLMNR engedélyezéséhez. Még akkor is használhatja a névfelbontást a(z) NetBIOS nélkül, ha nem tudja használni a(z) DNS elemet.

#### LPR-beállítások

Elemek	Beállítási érték és leírás
Nyomtatás engedélyezése az LPR-porton	Válassza ki a(z) LPR portról történő nyomtatás engedélyezéséhez.
Nyomtatás időtúllépés (mp)	0 és 3600 másodperc között adja meg a(z) LPR-nyomtatás időtúllépési értékét. Ha nem szeretne időtúllépést meghatározni, írja be a 0-át.

#### RAW (9100-as port) beállításai

Elemek	Beállítási érték és leírás
RAW (9100-as port) nyomtatás engedélyezése	Válassza ki a RAW portról (Port 9100) történő nyomtatás engedélyezéséhez.
Nyomtatás időtúllépés (mp)	0 és 3600 másodperc között adja meg a(z) RAW portról (Port 9100) történő nyomtatás időtúllépési értékét. Ha nem szeretne időtúllépést meghatározni, írja be a 0-át.

#### RAW (Egyéni port) beállításai

Elemek	Beállítási érték és leírás
RAW (Egyéni port) nyomtatás engedélyezése	Válassza ki a RAW portról (egyéni port) történő nyomtatás engedélyezéséhez.
A port száma	Adja meg a RAW nyomtatás portszámát 1024 és 65535 között (kivéve: 9100, 1865, 2968).
Nyomtatás időtúllépés (mp)	0 és 3600 másodperc között adja meg a RAW portról (egyéni port) történő nyomtatás időtúllépési értékét. Ha nem szeretne időtúllépést meghatározni, írja be a 0-át.

#### IPP-beállítások

Elemek	Beállítási érték és leírás
IPP engedélyezése	Válassza ki a(z) IPP kommunikáció engedélyezéséhez. Ha engedélyezve van, akkor fog tudni nyomtatni az interneten keresztül. Akkor is megjelenik, ha a rendszer eszközt keres a hálózaton. A rendszer kizárólag azokat a nyomtatókat jeleníti meg, amelyek támogatják a(z) IPP lehetőséget.
Nem biztonságos kommunikáció engedélyezése	Ha engedélyezni szeretné, hogy a nyomtató biztonsági intézkedés nélkül kommunikáljon, akkor válassza ki a(z) <b>Engedélyezve</b> elemet (IPP).
Kommunikációs időtúllépés (mp)	0 és 3600 másodperc között adja meg a(z) IPP-nyomtatás időtúllépési értékét.
IPP nyomtatás használatakor PIN-kód szükséges.	Válassza ki, hogy a rendszer kérjen-e PIN-kódot az IPP-nyomtatáshoz. Ha kiválasztja a(z) <b>Igen</b> elemet, akkor a PIN-kód nélküli IPP-nyomtatási feladatokat a rendszer nem menti el a nyomtatóra.
URL (Hálózat)	Megjeleníti a(z) IPP URL-eket (http és https), ha a nyomtató a hálózathoz csatlakozik. Az URL a nyomtató IP-címéből, port számából és a nyomtató IPP nevének értékéből áll.
URL (Wi-Fi Direct)	Megjeleníti a(z) IPP URL-eket (http és https), ha a nyomtató a Wi-Fi Direct segítségével csatlakozik. Az URL a nyomtató IP-címéből, port számából és a nyomtató IPP nevének értékéből áll.
A nyomtató neve	Megjeleníti a(z) IPP-nyomtató nevét.
Helyszín	Megjeleníti a(z) IPP elhelyezkedését.

#### FTP-beállítások

Elemek	Beállítási érték és leírás
FTP-kiszolgáló engedélyezése	Válassza ki a(z) FTP-nyomtatás engedélyezéséhez. A rendszer kizárólag azokat a nyomtatókat jeleníti meg, amelyek támogatják a(z) FTP nyomtatási lehetőséget.
Kommunikációs időtúllépés (mp)	0 és 3600 másodperc között adja meg a(z) FTP kommunikációs időtúllépési értékét. Ha nem szeretne időtúllépést meghatározni, írja be a 0-át.

#### SNMPv1/v2c-beállítások

Elemek	Beállítási érték és leírás
SNMPv1 engedélyezése	A(z) SNMPv1 engedélyezve van, ha a jelölőnégyzetet bejelölte.
SNMPv2c engedélyezése	A(z) SNMPv2c engedélyezve van, ha a jelölőnégyzetet bejelölte.
Hozzáférési jogosultság	Ha a(z) SNMPv1 vagy a(z) SNMPv2c engedélyezve van, akkor állítsa be a hozzáférési jogosultságot. Válassza a következőt: <b>Csak olvasás</b> vagy <b>Olvasható/Írható</b> .
Közösségnév (csak olvasás)	Adjon meg 0 és 32 közötti ASCII (0x20–0x7E) karaktert.
Közösségnév (olvasás/írás)	Adjon meg 0 és 32 közötti ASCII (0x20–0x7E) karaktert.

#### SNMPv3-beállítások

Elemek	Beállítási érték és leírás	
SNMPv3 engedélyezése	Az SNMPv3 engedélyezve van, ha a jelölődobozt bejelölte.	
Felhasználónév	Adjon meg 1 és 32 közötti karaktert 1 bájtos karakterek használatával.	
Hitelesítési beállítások		
	Algoritmus	Az SNMPv3 hitelesítésére válasszon ki egy algoritmust.
	Jelszó	Az SNMPv3 hitelesítésére adja meg a jelszót. Adjon meg 8 és 32 közötti karaktert itt: ASCII (0x20–0x7E). Ha ezt nem adja meg, hagyja üresen.
	Jelszó megerősítése	Adja meg a jóváhagyáshoz konfigurált jelszót.
Titkosítási beállítások		
	Algoritmus	Az SNMPv3 titkosítására válasszon ki egy algoritmust.
	Jelszó	Az SNMPv3 titkosítására adja meg a jelszót. Adjon meg 8 és 32 közötti karaktert itt: ASCII (0x20–0x7E). Ha ezt nem adja meg, hagyja üresen.
	Jelszó megerősítése	Adja meg a jóváhagyáshoz konfigurált jelszót.
Kontextusnév	Adja meg 32 vagy kevesebb karakterrel, Unicode (UTF-8) rendszerben. Ha ezt nem adja meg, hagyja üresen. A megadható karakterek száma a nyelvtől függően változhat.	

## Kapcsolódó információ

- ➔ [„Protokollok használatának szabályozása“ 611. oldal](#)
- ➔ [„Az engedélyezhető vagy letiltható protokollok“ 611. oldal](#)

# Digitális tanúsítvány használata

## A digitális tanúsításról

### CA által aláírt tanúsítvány

Ez egy hitelesítésszolgáltató (CA) által aláírt tanúsítvány. Megszerezheti, hogy a hitelesítésszolgáltatóhoz forduljon. Ez a tanúsítvány igazolja, hogy a nyomtató létezik és használható SSL/TLS kommunikációhoz, így biztosítva az adatkommunikáció biztonságát.

Amikor SSL/TLS kommunikációra használja, akkor kiszolgálói tanúsítványként használatos.

Ha az IPsec/IP Filtering, IEEE 802.1x kommunikáció vagy S/MIME értékre van állítva, akkor ügyféltanúsítványként használja.

### CA tanúsítvány

Ez egy olyan igazolás, amely a CA által aláírt tanúsítvány láncában van, más néven közbenső CA-tanúsítvány. A webböngésző használja a nyomtatótanúsítvány elérési útjának érvényesítésére, amikor hozzáfér a másik fél szerveréhez vagy a Web Confighez.

A CA-tanúsítványhoz állítsa be, hogy mikor kell érvényesíteni a kiszolgálói tanúsítvány elérési útját a nyomtatóból. A nyomtató esetében állítsa be a CA által aláírt tanúsítvány elérési útját SSL/TLS kapcsolathoz.

A nyomtató CA tanúsítványát attól a hitelesítésszolgáltatótól szerezheti be, ahol a hitelesítésszolgáltatói igazolást kiadták.

A másik fél szerverének hitelesítéséhez használt CA tanúsítványt beszerezheti a hitelesítésszolgáltatótól, amely kiadta a másik szerver CA által aláírt tanúsítvány-t.

### Ön aláírt tanúsítvány

Ez egy igazolás, amelyet a nyomtató aláír és kiállít. Gyöker tanúsítványnak is nevezik. Mivel a kibocsátó igazolja magát, nem megbízható és nem tudja megakadályozni a személyével való visszaélést.

#### Ha SSL/TLS kommunikációra használja

Használja ezt a biztonsági beállítás elvégzéséhez és az egyszerű SSL/TLS kommunikáció végrehajtásához a CA által aláírt tanúsítvány nélkül.

Ha ezt a tanúsítványt SSL/TLS kommunikációhoz használja, akkor biztonsági riasztás jelenhet meg egy webböngészőben, mivel a tanúsítvány nincs regisztrálva egy webböngészőben sem.

#### Ha S/MIME értékre állítja

CA-aláírt tanúsítvány helyett ön aláírt tanúsítványt is használhat. Az S/MIME funkciókat a CA-aláírt tanúsítvány megszerzésének költségei nélkül is felhasználhatja, például olyan hálózati környezetben, amely nem rendelkezik külső kapcsolattal (internet kapcsolat), például egy vállalati hálózatban. Külső kapcsolatok használata esetén azonban ajánlott CA-aláírt tanúsítványt használni, mivel az ön aláírt tanúsítvány nem elég biztonságos.

## Kapcsolódó információ

- ➔ [„Ön aláírt tanúsítvány frissítése“ 621. oldal](#)
- ➔ [„A CA-tanúsítvány konfigurálása“ 622. oldal](#)

## A CA által aláírt tanúsítvány konfigurálása

### CA-aláírt tanúsítvány beszerzése

CA-aláírt tanúsítvány megszerzéséhez hozzon létre egy CSR-t (Certificate Signing Request) és alkalmazza azt a hitelesítés-szolgáltatóra. CSR-t létrehozhat Web Config és számítógép alkalmazásával.

Kövesse a lépéseket egy CSR létrehozásához és a CA aláírt tanúsítvány beszerzéséhez a Web Config alkalmazásával. CSR Web Config alkalmazásával való létrehozásához a tanúsítvány PEM/DER formátumú.

1. A(z) Web Config eléréséhez írja be a böngészőbe a nyomtató IP-címét.

Adja meg a nyomtató IP-címét egy olyan számítógépről, amely ugyanahhoz a hálózathoz csatlakozik, mint a nyomtató.

Az alábbi menüből ellenőrizheti a nyomtató IP-címét.

**Beáll. > Általános beállítások > Hálózati beállítások > Hálózat állapota > Vezetékes hálózat/ Wi-Fi állapot**

2. Rendszergazdaként való bejelentkezéshez adja meg a rendszergazdai jelszót.

3. Válassza ki a lehetőségeket az alábbi sorrendben.

**Hálózati biztonság** lap.

4. Válassza az alábbiak egyikét.

**SSL/TLS > Tanúsítvány**

**IPsec/IP-szűrés > Klientanúsítvány**

**IEEE802.1X > Klientanúsítvány**

**S/MIME > Klientanúsítvány**

Bármit is választ, ugyanazt a tanúsítványt beszerezheti, és általánosan felhasználhatja.

5. Kattintson a **Létrehozás CSR** elemre.

A CSR-t létrehozó oldal nem nyílt meg.

6. Adjon meg egy értéket az egyes tételekhez.

**Megjegyzés:**

*A rendelkezésre álló kulchossz és rövidítések hitelesítő hatóságtól függően változhatnak. Hozzon létre egy kérést az egyes hitelesítő hatóságok szabályai szerint.*

7. Kattintson a(z) **OK** elemre.

Megjelenik a befejezést jelző üzenet.

8. Jelölje ki a **Hálózati biztonság** lapot.

9. Válassza az alábbiak egyikét.

**SSL/TLS > Tanúsítvány**

**IPsec/IP-szűrés > Klientanúsítvány**

**IEEE802.1X > Klientanúsítvány**

**S/MIME > Klientanúsítvány**

10. Kattintson a CSR egyik letöltési gombjára az egyes hitelesítő hatóságok által megadott formátum szerint, hogy a CSR letölthető legyen a számítógépre.



**Fontos:**

*Ne generáljon újra CSR-t. Ebben az esetben előfordulhat, hogy nem tudja importálni a kiadott CA által aláírt tanúsítvány elemet.*

11. Küldje el a CSR-t egy hitelesítő hatóságnak, és szerezzen be CA által aláírt tanúsítvány-t.  
Kövesse az egyes hitelesítő hatóságok szabályait a küldési módszer és az űrlap tekintetében.
12. A kiadott CA által aláírt tanúsítvány-t mentse a nyomtatóhoz csatlakoztatott számítógépre.  
A CA által aláírt tanúsítvány megszerzése befejeződött, ha egy tanúsítványt a célhelyre ment.

**Kapcsolódó információ**

➔ [„A rendszergazdai jelszó alapértelmezett értéke“ 19. oldal](#)

**CSR beállítási elemek**

Elemek	Beállítások és magyarázatok
Kulcs hosszúsága	Válasszon ki egy kulchosszt a CSR-hez.
Közös név	Adjon meg 1–128 karaktert. Ha ez egy IP-cím, akkor annak statikus IP-címnek kell lennie. Vesszővel elválasztva egymástól 1–5 IPv4-címet, IPv6-címet, gazdanevet vagy FQDN-t adhat meg.  Az első elem a tanúsítvány közös nevében, egyéb elemek az alias mezőben tárolódnak.  Példa:  Nyomtató IP-címe: 192.0.2.123, Nyomtató neve: EPSONA1B2C3  Közös név: EPSONA1B2C3,EPSONA1B2C3.local,192.0.2.123
Szervezet/ Szervezeti egység/ Helység/ Állam/megye	Adjon meg 0–64 karaktert itt: ASCII (0x20–0x7E). A különböző neveket vesszővel választhatja el.
Ország	Adja meg az országcódot az ISO-3166 által meghatározott két számjegyes formában.
Külső e-mail címe	Az e-mail szerver beállításához megadhatja a küldő e-mail címét. Adja meg az e-mail címet, mint <b>Külső e-mail címe</b> ennek: <b>Hálózat</b> fül > <b>E-mail szerver</b> > <b>Alap</b> .  CSR létrehozásakor a <b>Hálózati biztonság</b> fül > <b>S/MIME</b> > <b>Klienstanúsítvány</b> elemének kiválasztásával, erre a beállításra nincs szükség, mivel a feladó e-mail címe a levelezőszerver beállításához automatikusan be van állítva. Előzetesen konfigurálja a feladó e-mail címét a levelezőszerver beállításaihoz.

**Kapcsolódó információ**

➔ [„CA-aláírt tanúsítvány beszerzése“ 617. oldal](#)

**CA-aláírt tanúsítvány importálása**

Importálja a nyomtatóra a megszerzett CA által aláírt tanúsítvány fájlt.



**Fontos:**

- Ellenőrizze, hogy a nyomtató dátum- és időbeállítása megfelelően van megadva. Lehetséges, hogy a tanúsítvány érvénytelen.
- Ha a Web Config-ből létrehozott CSR használatával tanúsítványt szerez be, akkor egy tanúsítványt csak egyszer importálhat.
- Ha egy CA által aláírt tanúsítvány elemet importál a **Hálózati biztonság** fül > **S/MIME** > **Klienstanúsítvány** kiválasztásával, akkor nem módosíthatja a(z) **Külső e-mail címe** opciót a **Hálózat** fül > **E-mail szerver** > **Alap** elemnél. Ha módosítani szeretné a **Külső e-mail címe** elemet, módosítson minden aláírási beállítást a(z) **Aláírás hozzáadásának mellőzése** lehetőségénél a **Hálózati biztonság** fül > **S/MIME** > **Alap** kiválasztásával, majd törölje az importált CA által aláírt tanúsítvány lehetőséget.

1. A(z) Web Config eléréséhez írja be a böngészőbe a nyomtató IP-címét.

Adja meg a nyomtató IP-címét egy olyan számítógépről, amely ugyanahhoz a hálózathoz csatlakozik, mint a nyomtató.

Az alábbi menüből ellenőrizheti a nyomtató IP-címét.

**Beáll. > Általános beállítások > Hálózati beállítások > Hálózat állapota > Vezetékes hálózat/ Wi-Fi állapot**

2. Rendszergazdaként való bejelentkezéshez adja meg a rendszergazdai jelszót.

3. Válassza ki a lehetőségeket az alábbi sorrendben.

**Hálózati biztonság** lap.

4. Válassza az alábbiak egyikét.

- SSL/TLS > Tanúsítvány**
- IPsec/IP-szűrés > Klienstanúsítvány**
- IEEE802.1X > Klienstanúsítvány**
- S/MIME > Klienstanúsítvány**

5. Kattintson a(z) **Importálás** elemre.

A tanúsítvány-importálás oldala nem nyílt meg.

6. Adjon meg egy értéket az egyes tételekhez. Állítsa be a **1. CA-tanúsítvány** és a **2. CA-tanúsítvány** elemet, amikor a tanúsítvány elérési útját ellenőrzi a nyomtatót elérő böngészőben.

A CSR létrehozásának helyétől és a tanúsítvány fájlformátumától függően a szükséges beállítások változhatnak. Adjon meg értékeket a kívánt elemekhez az alábbiak szerint.

- Web Config-ből szerzett PEM/DER formátum tanúsítványa
  - Privát kulcs:** Ne konfigurálja, mert a nyomtató privát kulcsot tartalmaz.
  - Jelszó:** ne konfigurálja.
  - 1. CA-tanúsítvány/2. CA-tanúsítvány:** Opcionális
- Számítógépről szerzett PEM/DER formátum tanúsítványa
  - Privát kulcs:** Be kell állítania.
  - Jelszó:** ne konfigurálja.
  - 1. CA-tanúsítvány/2. CA-tanúsítvány:** Opcionális

- Számítógépről szerzett PKCS#12 formátum tanúsítványa
  - Privát kulcs:** ne konfigurálja.
  - Jelszó:** Opcionális
  - 1. CA-tanúsítvány/2. CA-tanúsítvány:** Ne konfigurálja.

7. Kattintson a(z) **OK** elemre.

Megjelenik a befejezést jelző üzenet.

**Megjegyzés:**

Kattintson a **Megerősítés** lehetőségre a tanúsítványra vonatkozó információk ellenőrzéséhez.

**Kapcsolódó információ**

- ➔ [„A rendszergazdai jelszó alapértelmezett értéke“ 19. oldal](#)
- ➔ [„CA-aláírt tanúsítvány törlése“ 620. oldal](#)
- ➔ [„S/MIME alapvető beállításainak konfigurálása“ 642. oldal](#)

**CA aláírású tanúsítvány Importálási beállítási elemek**

Elemek	Beállítások és magyarázatok
Kiszolgálótanúsítvány vagy Klienstanúsítvány	Válasszon ki egy tanúsítványformátumot. Az SSL/TLS csatlakozáshoz a(z) Kiszolgálótanúsítvány elem jelenik meg. Az IPsec/IP szűréshez, IEEE 802.1x, vagy S/MIME elemhez a(z) Klienstanúsítvány jelenik meg.
Privát kulcs	Amennyiben PEM/DER formátumú tanúsítványt szerez be, amelyet számítógépről hoztak létre CSR segítségével, akkor határozzon meg egy privát kulcsfájlt, amely megegyezik a tanúsítvánnyal.
Jelszó	Ha a fájlformátum <b>Tanúsítvány privát kulccsal (PKCS#12)</b> , akkor a privát kulcs titkosításához adja meg a tanúsítvány megszerzésekor beállított jelszót.
1. CA-tanúsítvány	Amennyiben a tanúsítvány formátuma <b>Tanúsítvány (PEM/DER)</b> , importáljon tanúsítványt a hitelesítésszolgáltatótól, aki szervertanúsítványként használhatóCA által aláírt tanúsítvány tanúsítványt állít ki. Ha szükséges, határozzon meg hozzá fájlt.
2. CA-tanúsítvány	Amennyiben a tanúsítvány formátuma <b>Tanúsítvány (PEM/DER)</b> , importáljon tanúsítványt a hitelesítésszolgáltatótól, aki kiállítja a(z) 1. CA-tanúsítvány tanúsítványt. Ha szükséges, határozzon meg hozzá fájlt.

**Kapcsolódó információ**

- ➔ [„CA-aláírt tanúsítvány importálása“ 618. oldal](#)

**CA-aláírt tanúsítvány törlése**

Az importált tanúsítványt akkor törölheti, ha a tanúsítvány lejárt, vagy amikor a titkosított kapcsolat már nem szükséges.





**Fontos:**

Ha a Web Config-ből létrehozott CSR használatával tanúsítványt szerez be, akkor a törölt tanúsítványt nem lehet újra importálni. Ebben az esetben hozzon létre egy CSR-t, és szerezzen be új tanúsítványt.

1. A(z) Web Config eléréséhez írja be a böngészőbe a nyomtató IP-címét.

Adja meg a nyomtató IP-címét egy olyan számítógépről, amely ugyanahhoz a hálózathoz csatlakozik, mint a nyomtató.

Az alábbi menüből ellenőrizheti a nyomtató IP-címét.

**Beáll. > Általános beállítások > Hálózati beállítások > Hálózat állapota > Vezetékes hálózat/ Wi-Fi állapot**

2. Rendszergazdaként való bejelentkezéshez adja meg a rendszergazdai jelszót.

3. Válassza ki a lehetőségeket az alábbi sorrendben.

**Hálózati biztonság** lap.

4. Válassza az alábbiak egyikét.

**SSL/TLS > Tanúsítvány**

**IPsec/IP-szűrés > Klienstanúsítvány**

**IEEE802.1X > Klienstanúsítvány**

**S/MIME > Klienstanúsítvány**

5. Kattintson a **Törlés** opcióra a(z) **CA által aláírt tanúsítvány** vagy **Klienstanúsítvány** elemnél.

6. A megjelenő üzenetben erősítse meg, hogy törölni szeretné a tanúsítványt.

### Kapcsolódó információ

➔ [„A rendszergazdai jelszó alapértelmezett értéke“ 19. oldal](#)

## A Önáláírt tanúsítvány konfigurálása

### Önálóírt tanúsítvány frissítése

Mivel a(z) Önálóírt tanúsítvány elemet a nyomtató állítja ki, akkor frissítheti, ha lejárt vagy amikor a leírt tartalom megváltozik.

Az SSL/TLS és az S/MIME önálóírt tanúsítványokat külön adja ki. Ha szükséges, frissítse az egyes tanúsítványokat.



**Fontos:**

Ha egy önálóírt tanúsítványt frissít a **Hálózati biztonság** fül > **S/MIME > Klienstanúsítvány** kiválasztásával, akkor nem módosíthatja a(z) **Külső e-mail címe** opciót a **Hálózat** fül > **E-mail szerver > Alap** elemnél. Ha módosítani szeretné a **Külső e-mail címe** elemet, módosítson minden aláírási beállítást a(z) **Aláírás hozzáadásának mellőzése** lehetőségénél a **Hálózati biztonság** fül > **S/MIME > Alap** kiválasztásával, majd törölje az önálóírt tanúsítványt az S/MIME elemhez.

1. Nyissa meg a Web Config elemet, majd válassza ki a **Hálózati biztonság** fület. Majd válassza a(z) **SSL/TLS > Tanúsítvány** vagy **S/MIME > Klienstanúsítvány** opciót.

2. Kattintson a(z) **Frissítés** elemre.

3. Adja meg a(z) **Közös név** elemet.

Vesszővel elválasztva egymástól legfeljebb 5 IPv4-címet, IPv6-címet, gazdanevet vagy FQDN-t adhat meg 1-128 karakter között. Az első paramétert az általános névben tárolja a rendszer, a többi paraméter a tanúsítvány tárgyának alias mezőjében tárolódik.

Példa:

Nyomtató IP-címe: 192.0.2.123, Nyomtató neve: EPSONA1B2C3

Általános név: EPSONA1B2C3,EPSONA1B2C3.local,192.0.2.123

4. Adja meg a tanúsítvány érvényességi idejét.

5. Kattintson a(z) **Tovább** elemre.

Megjelenik a megerősítő üzenet.

6. Kattintson a(z) **OK** elemre.

A nyomtató naprakész.

**Megjegyzés:**

Ellenőrizheti a tanúsítványra vonatkozó információkat, ha a(z) **Megerősítés** elemre kattint a(z) **Hálózati biztonság** fülön > **SSL/TLS** > **Tanúsítvány** > **Önaláírt tanúsítvány** vagy a(z) **S/MIME** > **Klienstanúsítvány** > **Önaláírt tanúsítvány** elemet.

### Kapcsolódó információ

- ➔ „A rendszergazdai jelszó alapértelmezett értéke“ 19. oldal
- ➔ „Önaláírt tanúsítvány törlése S/MIME esetén“ 622. oldal
- ➔ „S/MIME alapvető beállításainak konfigurálása“ 642. oldal

### Önaláírt tanúsítvány törlése S/MIME esetén

Az S/MIME önaláírt tanúsítványát törölheti, amikor az már nem szükséges.

Még ha törli is, az SSL/TLS önaláírt tanúsítványa nem törlődik.

1. Nyissa meg a(z) Web Config elemet, majd válassza ki a **Hálózati biztonság** fület > **S/MIME** > **Klienstanúsítvány**.
2. Kattintson a **Törlés** vagy a **Önaláírt tanúsítvány** elemre.
3. A megjelenő üzenetben erősítse meg, hogy törölni szeretné a tanúsítványt.

### Kapcsolódó információ

- ➔ „A rendszergazdai jelszó alapértelmezett értéke“ 19. oldal

### A CA-tanúsítvány konfigurálása

Amikor beállítja a(z) CA-tanúsítvány elemet, jóváhagyhatja a szerver CA-tanúsítványának útvonalát, amelyhez a nyomtató hozzáfér. Ezzel megelőzhető a megszemélyesítés.

Megszerezheti a(z) CA-tanúsítvány dokumentumot a hitelesítésszolgáltatótól, aki a(z) CA által aláírt tanúsítvány dokumentumot kiállította.

### **CA-tanúsítvány importálása**

Importálja a nyomtatóra a(z) CA-tanúsítvány fájlt.

1. A(z) Web Config eléréséhez írja be a böngészőbe a nyomtató IP-címét.

Adja meg a nyomtató IP-címét egy olyan számítógépről, amely ugyanahhoz a hálózathoz csatlakozik, mint a nyomtató.

Az alábbi menüből ellenőrizheti a nyomtató IP-címét.

**Beáll. > Általános beállítások > Hálózati beállítások > Hálózat állapota > Vezetékes hálózat/ Wi-Fi állapot**

2. Rendszergazdaként való bejelentkezéshez adja meg a rendszergazdai jelszót.

3. Válassza ki a lehetőségeket az alábbi sorrendben.

**Hálózati biztonság lapfűl > CA-tanúsítvány**

4. Kattintson a(z) **Importálás** elemre.

5. Határozza meg az importálni kívánt CA-tanúsítvány fájlt.

6. Kattintson a(z) **OK** elemre.

Ha az importálás befejeződött, akkor a rendszer visszaviszi Önt a(z) **CA-tanúsítvány** képernyőjére, ahol megjelenik az importált CA-tanúsítvány.

### **Kapcsolódó információ**

➔ [„A rendszergazdai jelszó alapértelmezett értéke“ 19. oldal](#)

### **A CA-tanúsítvány törlése**

Törölheti az importált CA-tanúsítvány elemet.

1. A(z) Web Config eléréséhez írja be a böngészőbe a nyomtató IP-címét.

Adja meg a nyomtató IP-címét egy olyan számítógépről, amely ugyanahhoz a hálózathoz csatlakozik, mint a nyomtató.

Az alábbi menüből ellenőrizheti a nyomtató IP-címét.

**Beáll. > Általános beállítások > Hálózati beállítások > Hálózat állapota > Vezetékes hálózat/ Wi-Fi állapot**

2. Rendszergazdaként való bejelentkezéshez adja meg a rendszergazdai jelszót.

3. Válassza ki a lehetőségeket az alábbi sorrendben.

**Hálózati biztonság lapfűl > CA-tanúsítvány**

4. Kattintson a(z) **Törlés** elemre a törölni kívánt CA-tanúsítvány elem mellett.

5. A megjelenő üzenetben erősítse meg, hogy törölni szeretné a tanúsítványt.

6. Kattintson a(z) **Hálózat újraindítása**, majd ellenőrizze, hogy a törölt Ca-tanúsítvány nem szerepel-e a frissített képernyőn.

### Kapcsolódó információ

➔ „A rendszergazdai jelszó alapértelmezett értéke“ 19. oldal

## SSL/TLS kommunikáció a nyomtatóval

Amennyiben a nyomtatóhoz a kiszolgálói tanúsítványt SSL/TLS (Secure Sockets Layer/Transport Layer Security) kommunikációval állították be, a számítógépek közötti kommunikációs útvonal titkosítható. Ez a funkció akkor hasznos, ha szeretné megakadályozni a távoli és illetéktelen hozzáférést.

### SSL/TLS-alapbeállítások konfigurálása

Ha a nyomtató támogatja a HTTPS-szerverfunkciót, akkor használhatja a kommunikáció titkosítására használhat SSL/TLS-kommunikációt is. Konfigurálhatja és kezelheti a nyomtatót a Web Config használatával, mindeközben a biztonságról is gondoskodhat.

A titkosítás erősségét konfigurálása és a funkció átirányítása.

1. A(z) Web Config eléréséhez írja be a böngészőbe a nyomtató IP-címét.

Adja meg a nyomtató IP-címét egy olyan számítógépről, amely ugyanahhoz a hálózathoz csatlakozik, mint a nyomtató.

Az alábbi menüből ellenőrizheti a nyomtató IP-címét.

**Beáll. > Általános beállítások > Hálózati beállítások > Hálózat állapota > Vezetékes hálózat/ Wi-Fi állapot**

2. Rendszergazdaként való bejelentkezéshez adja meg a rendszergazdai jelszót.

3. Válassza ki a lehetőségeket az alábbi sorrendben.

**Hálózati biztonság fül > SSL/TLS > Alap**

4. Válasszon ki egy értéket az egyes tételekhez.

Titkosítás erőssége

Válassza ki a titkosítás erősségét.

HTTP átirányítása HTTPS-re

Válassza az engedélyezést vagy letiltást. Az alapértelmezett érték „Engedélyezés”.

TLS 1.0

Válassza az engedélyezést vagy letiltást. Az alapértelmezett érték „Letiltás”.

TLS.1.1

Válassza az engedélyezést vagy letiltást. Az alapértelmezett érték „Letiltás”.

TLS.1.2

Válassza az engedélyezést vagy letiltást. Az alapértelmezett érték „Engedélyezés”.

5. Kattintson a(z) **Tovább** elemre.

Megjelenik a megerősítő üzenet.

6. Kattintson a(z) **OK** elemre.

A nyomtató naprakész.

#### Kapcsolódó információ

➔ [„A rendszergazdai jelszó alapértelmezett értéke“ 19. oldal](#)

## Szervertanúsítvány konfigurálása a nyomtató részére

1. A(z) Web Config eléréséhez írja be a böngészőbe a nyomtató IP-címét.

Adja meg a nyomtató IP-címét egy olyan számítógépről, amely ugyanahhoz a hálózathoz csatlakozik, mint a nyomtató.

Az alábbi menüből ellenőrizheti a nyomtató IP-címét.

**Beáll. > Általános beállítások > Hálózati beállítások > Hálózat állapota > Vezetékes hálózat/ Wi-Fi állapot**

2. Rendszergazdaként való bejelentkezéshez adja meg a rendszergazdai jelszót.

3. Válassza ki a lehetőségeket az alábbi sorrendben.

**Hálózati biztonság fül > SSL/TLS > Tanúsítvány**

4. Határozzon meg egy tanúsítványt, amelyet itt használhat: **Kiszolgálótanúsítvány**.

Önálírt tanúsítvány

Saját aláírással rendelkező tanúsítványt generált a nyomtató. Ha Önnek nincs birtokában CA aláírási tanúsítvány, válassza ezt.

CA által aláírt tanúsítvány

Ha Önnek CA aláírási tanúsítvány van a birtokában és azt már importálta, akkor meghatározhatja ezt.

5. Kattintson a(z) **Tovább** elemre.

Megjelenik a megerősítő üzenet.

6. Kattintson a(z) **OK** elemre.

A nyomtató naprakész.

#### Kapcsolódó információ

➔ [„A rendszergazdai jelszó alapértelmezett értéke“ 19. oldal](#)

➔ [„A CA által aláírt tanúsítvány konfigurálása“ 617. oldal](#)

➔ [„Önálírt tanúsítvány frissítése“ 621. oldal](#)

## Titkosított kommunikáció IPsec-/IP-szűrés funkcióval

### Tudnivalók az IPsec/IP-szűrés alkalmazásról

IP-címek, szolgáltatások és az IPsec/IP szűrés funkciót használó port alapján szűrheti a forgalmat. A szűrés kombinálásával beállíthatja, hogy a nyomtató elfogadjon vagy blokkoljon-e meghatározott ügyfeleket és adatokat. Emellett az IPsec alkalmazásával a biztonsági szintet is javíthatja.

#### Megjegyzés:

A Windows Vista vagy későbbi, illetve a Windows Server 2008 vagy későbbi verziót futtató számítógépek támogatják az IPsec funkciót.

### Alapértelmezett szabályzat konfigurálása

A forgalom szűréséhez konfigurálja az alapértelmezett szabályzatot. Az alapértelmezett szabályzat valamennyi felhasználóra és csoportra vonatkozik, aki a nyomtatóhoz csatlakozik. A felhasználók és felhasználói csoportok részletesebb szabályozásához csoportszabályzatokat konfigurálhat.

1. A(z) Web Config eléréséhez írja be a böngészőbe a nyomtató IP-címét.

Adja meg a nyomtató IP-címét egy olyan számítógépről, amely ugyanahhoz a hálózathoz csatlakozik, mint a nyomtató.

Az alábbi menüből ellenőrizheti a nyomtató IP-címét.

**Beáll. > Általános beállítások > Hálózati beállítások > Hálózat állapota > Vezetékes hálózat/ Wi-Fi állapot**

2. Rendszergazdaként való bejelentkezéshez adja meg a rendszergazdai jelszót.

3. Válassza ki a lehetőségeket az alábbi sorrendben.

**Hálózati biztonság fül > IPsec/IP-szűrés > Alap**

4. Adjon meg egy értéket az egyes tételekhez.

5. Kattintson a(z) **Tovább** elemre.

Megjelenik a megerősítő üzenet.

6. Kattintson a(z) **OK** elemre.

A nyomtató naprakész.

#### Kapcsolódó információ

➔ „A rendszergazdai jelszó alapértelmezett értéke“ 19. oldal

### Alapértelmezett házirend beállítások

#### Alapértelmezett házirend

Elemek	Beállítások és magyarázatok
IPsec/IP-szűrés	Engedélyezheti vagy kikapcsolhatja az IPsec-/IP-szűrés funkciót.

**Hozzáférés-vezérlés**

Állítson be egy vezérlési módszert az IP-csomagok forgalma számára.

<b>Elemek</b>	<b>Beállítások és magyarázatok</b>
Hozzáférés engedélyezése	Akkor jelölje ki, ha engedélyezni szeretné a beállított IP-csomagok áthaladását.
Hozzáférés elutasítása	Akkor jelölje ki, ha el szeretné utasítani a beállított IP-csomagok áthaladását.
IPsec	Akkor jelölje ki, ha engedélyezni szeretné a beállított IPsec-csomagok áthaladását.

IKE verzió

Válassza a(z) **IKEv1** vagy **IKEv2** lehetőséget az **IKE verzió** menüben. Annak az eszköznek megfelelően válassza ki, amihez a nyomtatót csatlakoztatták.

IKEv1

Az alábbi elemek jelennek meg, ha a(z) **IKEv1** protokollt választja a(z) **IKE verzió** menüben.

Elemek	Beállítások és magyarázatok
Azonosítási módszer	A(z) <b>Tanúsítvány</b> kijelöléséhez előre be kell szereznie és importálnia kell egy hitelesítésszolgáltató által aláírt tanúsítványt.
Előre megosztott kulcs	Ha a(z) <b>Előre megosztott kulcs</b> opciót választja a(z) <b>Azonosítási módszer</b> elemhez, adja meg az előzetesen megosztott kulcsot 1 és 127 karakter között.
Előre megosztott kulcs megerősítése	A megerősítéshez adja meg a beállított kulcsot.

IKEv2

Az alábbi elemek jelennek meg, ha a(z) **IKEv2** protokollt választja a(z) **IKE verzió** menüben.

Elemek	Beállítások és magyarázatok	
Helyi	Azonosítási módszer	A(z) <b>Tanúsítvány</b> kijelöléséhez előre be kell szereznie és importálnia kell egy hitelesítésszolgáltató által aláírt tanúsítványt.
	Azonosító típusa	Ha kiválasztja a(z) <b>Előre megosztott kulcs</b> lehetőséget a(z) <b>Azonosítási módszer</b> menüben, akkor válassza ki a nyomtatóazonosító típusát.
	Azonosító	Írja be az azonosító típusának megfelelő nyomtatóazonosítót. Az első karakter nem lehet „@”, „#” vagy „=”. <b>Megkülönböztető név:</b> Adjon meg legalább 1, de legfeljebb 255 egybájtos ASCII (0x20–0x7E) karaktert. A névnek tartalmaznia kell az „=” karaktert. <b>IP-cím:</b> IPv4 vagy IPv6 formátumban írja be. <b>FQDN:</b> 1 és 255 közötti számú karaktert írjon be, ami az A–Z, a–z, 0–9, „-” karaktereket, illetve pontot (.) tartalmazhat. <b>E-mail cím:</b> Adjon meg legalább 1, de legfeljebb 255 egybájtos ASCII (0x20–0x7E) karaktert. A névnek tartalmaznia kell a „@” karaktert. <b>Kulcsazonosító:</b> Adjon meg legalább 1, de legfeljebb 255 egybájtos ASCII (0x20–0x7E) karaktert.
	Előre megosztott kulcs	Ha a(z) <b>Előre megosztott kulcs</b> opciót választja a(z) <b>Azonosítási módszer</b> elemhez, adja meg az előzetesen megosztott kulcsot 1 és 127 karakter között.
	Előre megosztott kulcs megerősítése	A megerősítéshez adja meg a beállított kulcsot.



Elemek		Beállítások és magyarázatok
Távoli	Azonosítási módszer	A(z) <b>Tanúsítvány</b> kijelöléséhez előre be kell szereznie és importálnia kell egy hitelesítésszolgáltató által aláírt tanúsítványt.
	Azonosító típusa	Ha a(z) <b>Előre megosztott kulcs</b> lehetőséget választja a(z) <b>Azonosítási módszer</b> beállításnál, akkor válassza ki a hitelesíteni kívánt eszköz azonosítójának a típusát.
	Azonosító	Írja be az azonosító típusának megfelelő nyomtatóazonosítót. Az első karakter nem lehet „@”, „#” vagy „=”. <b>Megkülönböztető név:</b> Adjon meg legalább 1, de legfeljebb 255 egybájtos ASCII (0x20–0x7E) karaktert. A névnek tartalmaznia kell az „=” karaktert. <b>IP-cím:</b> IPv4 vagy IPv6 formátumban írja be. <b>FQDN:</b> 1 és 255 közötti számú karaktert írjon be, ami az A–Z, a–z, 0–9, „-” karaktereket, illetve pontot (.) tartalmazhat. <b>E-mail cím:</b> Adjon meg legalább 1, de legfeljebb 255 egybájtos ASCII (0x20–0x7E) karaktert. A névnek tartalmaznia kell a „@” karaktert. <b>Kulcsazonosító:</b> Adjon meg legalább 1, de legfeljebb 255 egybájtos ASCII (0x20–0x7E) karaktert.
	Előre megosztott kulcs	Ha a(z) <b>Előre megosztott kulcs</b> opciót választja a(z) <b>Azonosítási módszer</b> elemhez, adja meg az előzetesen megosztott kulcsot 1 és 127 karakter között.
	Előre megosztott kulcs megerősítése	A megerősítéshez adja meg a beállított kulcsot.

#### Beágyazás

Ha a(z) **IPsec** lehetőséget választja a(z) **Hozzáférés-vezérlés** beállításnál, be kell állítania egy beágyazási módot.

Elemek	Beállítások és magyarázatok
Átviteli mód	Válassza ezt, ha csak ugyanazon a LAN-on használja a nyomtatót. A 4. rétegű vagy újabb IP-csomagok titkosítva vannak.
Alagút mód	Ha internetképes hálózaton, például IPsec-VPN-en használja a nyomtatót, válassza ki ezt a lehetőséget. Az IP-csomagok fejléce és adatai titkosítódnak. <b>Távoli átjáró (Alagút mód):</b> Ha a(z) <b>Alagút mód</b> lehetőséget választja ki a(z) <b>Beágyazás</b> beállításnál, írjon be egy legalább 1, legfeljebb 39 karakterből álló átjárócímet.

#### Biztonsági protokoll

Ha a(z) **IPsec** lehetőséget választja a(z) **Hozzáférés-vezérlés** beállításnál, akkor válasszon egy lehetőséget.

Elemek	Beállítások és magyarázatok
ESP	Válassza ezt, ha biztosítani szeretné a hitelesítés és az adatok sértetlenségét, és titkosítani szeretné az adatokat.
AH	Válassza ezt, ha biztosítani szeretné a hitelesítés és az adatok sértetlenségét. Az IPsec még akkor is használható, ha az adatok titkosítása tilos.

### ☐ Algoritmusbeállítások

Ajánlott a(z) **Bármely** lehetőség kiválasztása minden beállítás esetében vagy a(z) **Bármely** lehetőségtől eltérő opció kiválasztása az egyes beállításoknál. Ha néhány beállításnál a(z) **Bármely** lehetőséget választja, más beállításoknál pedig a(z) **Bármely** lehetőségtől eltérő opciót, akkor előfordulhat, hogy az eszköz nem fog kommunikálni a másik, hitelesíteni kívánt eszköztől függően.

Elemek		Beállítások és magyarázatok
IKE	Titkosítás	Válassza ki az internetes kulcscsere titkosítási algoritmusát. Az elemek az internetes kulcscsere verziójától függően változnak.
	Hitelesítés	Válassza ki az internetes kulcscsere hitelesítési algoritmusát.
	Kulcscsere	Válassza ki az internetes kulcscsere kulcscsere-algoritmusát. Az elemek az internetes kulcscsere verziójától függően változnak.
ESP	Titkosítás	Válassza ki az ESP titkosítási algoritmusát. Ez akkor használható, ha a(z) <b>ESP</b> van kiválasztva a(z) <b>Biztonsági protokoll</b> beállításánál.
	Hitelesítés	Válassza ki az ESP hitelesítési algoritmusát. Ez akkor használható, ha a(z) <b>ESP</b> van kiválasztva a(z) <b>Biztonsági protokoll</b> beállításánál.
AH	Hitelesítés	Válassza ki az AH titkosítási algoritmusát. Ez akkor használható, ha a(z) <b>AH</b> van kiválasztva a(z) <b>Biztonsági protokoll</b> beállításánál.

### Kapcsolódó információ

➔ [„Alapértelmezett szabályzat konfigurálása“ 626. oldal](#)

## Csoportszabályzat konfigurálása

A csoportszabályzat egy vagy több szabály alkalmazását jelenti felhasználókra vagy felhasználói csoportokra vonatkozóan. A nyomtató ellenőrzi a konfigurált szabályzatnak megfelelő IP-csomagokat. Az IP-csomagok hitelesítése az 1–10-es csoportszabály, majd az alapértelmezett szabályzat sorrendjében történik.

1. A(z) Web Config eléréséhez írja be a böngészőbe a nyomtató IP-címét.  
Adja meg a nyomtató IP-címét egy olyan számítógépről, amely ugyanahhoz a hálózathoz csatlakozik, mint a nyomtató.  
Az alábbi menüből ellenőrizheti a nyomtató IP-címét.  
**Beáll. > Általános beállítások > Hálózati beállítások > Hálózat állapota > Vezetékes hálózat/ Wi-Fi állapot**
2. Rendszergazdaként való bejelentkezéshez adja meg a rendszergazdai jelszót.
3. Válassza ki a lehetőségeket az alábbi sorrendben.  
**Hálózati biztonság fül > IPsec/IP-szűrés > Alap**
4. Kattintson a konfigurálandó számozott fülre.
5. Adjon meg egy értéket az egyes tételekhez.

6. Kattintson a(z) **Tovább** elemre.  
Megjelenik a megerősítő üzenet.
7. Kattintson a(z) **OK** elemre.  
A nyomtató naprakész.

### Kapcsolódó információ

➔ „A rendszergazdai jelszó alapértelmezett értéke“ 19. oldal

### Csoportházirend beállítások

Elemek	Beállítások és magyarázatok
A csoportházirend engedélyezése	Lehetőség van a csoportos házirendek engedélyezésére és letiltására.

### Hozzáférés-vezérlés

Állítson be egy vezérlési módszert az IP-csomagok forgalma számára.

Elemek	Beállítások és magyarázatok
Hozzáférés engedélyezése	Akkor jelölje ki, ha engedélyezni szeretné a beállított IP-csomagok áthaladását.
Hozzáférés elutasítása	Akkor jelölje ki, ha el szeretné utasítani a beállított IP-csomagok áthaladását.
IPsec	Akkor jelölje ki, ha engedélyezni szeretné a beállított IPsec-csomagok áthaladását.

### Helyi cím (nyomtató)

Válassza ki a hálózati környezetének megfelelő IPv4- vagy IPv6-címet. Ha automatikusan megtörténik az IP-cím hozzárendelése, kiválaszthatja a(z) **Automatikusan lekért IPv4-cím használata** lehetőséget.

#### Megjegyzés:

Ha az IPv6 cím hozzárendelése automatikusan történik, előfordulhat, hogy a kapcsolat nem lesz elérhető. Állítson be egy statikus IPv6 címet.

### Távoli cím (gazdagép)

Írja be a készülék IP-címét a hozzáférés vezérlése érdekében. Az IP-cím maximum 43 karakterből állhat. Ha nem ír be IP-címet, az összes cím vezérelve lesz.

#### Megjegyzés:

Ha az IP-cím hozzárendelése automatikusan történik (pl. a DHCP által), előfordulhat, hogy a kapcsolat nem lesz elérhető. Állítson be egy statikus IP-címet.

### Portválasztási módszer

Válasszon ki egy módszert a portok megadására.

Szolgáltatás neve

Ha a(z) **Szolgáltatás neve** lehetőséget választja a(z) **Portválasztási módszer** beállításnál, akkor válasszon egy lehetőséget.

Átviteli protokoll

Ha a(z) **A port száma** lehetőséget választja a(z) **Portválasztási módszer** beállításánál, be kell állítania egy beágyazási módot.

Elemek	Beállítások és magyarázatok
Bármilyen protokoll	Válassza ezt az összes protokolltípus vezérléséhez.
TCP	Válassza ezt az adatok vezérléséhez unicast esetében.
UDP	Válassza ezt az adatok vezérléséhez broadcast és multicast esetében.
ICMPv4	Válassza ezt a ping parancs vezérléséhez.

Helyi port

Ha a(z) **A port száma** lehetőséget választja a(z) **Portválasztási módszer** beállításánál, és kiválasztja a(z) **TCP** vagy **UDP** elemet a(z) **Átviteli protokoll** beállításánál, adja meg a portszámokat vesszővel elválasztva a beérkező csomagok vezérléséhez. Legfeljebb 10 portszámot írhat be.

Példa: 20,80,119,5220

Ha nem ír be portszámot, az összes port vezérelve lesz.

Távoli port

Ha a(z) **A port száma** lehetőséget választja a(z) **Portválasztási módszer** beállításánál, és kiválasztja a(z) **TCP** vagy **UDP** elemet a(z) **Átviteli protokoll** beállításánál, adja meg a portszámokat vesszővel elválasztva az elküldött csomagok vezérléséhez. Legfeljebb 10 portszámot írhat be.

Példa: 25,80,143,5220

Ha nem ír be portszámot, az összes port vezérelve lesz.

**IKE verzió**

Válassza a(z) **IKEv1** vagy **IKEv2** lehetőséget az **IKE verzió** menüben. Annak az eszköznek megfelelően válassza ki, amihez a nyomtatót csatlakoztatták.

IKEv1

Az alábbi elemek jelennek meg, ha a(z) **IKEv1** protokollt választja a(z) **IKE verzió** menüben.

Elemek	Beállítások és magyarázatok
Azonosítási módszer	Ha a(z) <b>IPsec</b> lehetőséget választja a(z) <b>Hozzáférés-vezérlés</b> beállításánál, akkor válasszon egy lehetőséget. Az alkalmazott tanúsítvány azonos az alapértelmezett házirendével.
Előre megosztott kulcs	Ha a(z) <b>Előre megosztott kulcs</b> opciót választja a(z) <b>Azonosítási módszer</b> elemhez, adja meg az előzetesen megosztott kulcsot 1 és 127 karakter között.
Előre megosztott kulcs megerősítése	A megerősítéshez adja meg a beállított kulcsot.

IKEv2

Az alábbi elemek jelennek meg, ha a(z) **IKEv2** protokollt választja a(z) **IKE verzió** menüben.

Elemek		Beállítások és magyarázatok
Helyi	Azonosítási módszer	Ha a(z) <b>IPsec</b> lehetőséget választja a(z) <b>Hozzáférés-vezérlés</b> beállításnál, akkor válasszon egy lehetőséget. Az alkalmazott tanúsítvány azonos az alapértelmezett házirendével.
	Azonosító típusa	Ha kiválasztja a(z) <b>Előre megosztott kulcs</b> lehetőséget a(z) <b>Azonosítási módszer</b> menüben, akkor válassza ki a nyomtatóazonosító típusát.
	Azonosító	Írja be az azonosító típusának megfelelő nyomtatóazonosítót. Az első karakter nem lehet „@”, „#” vagy „=”. <b>Megkülönböztető név:</b> Adjon meg legalább 1, de legfeljebb 255 egybájtos ASCII (0x20–0x7E) karaktert. A névnek tartalmaznia kell az „=” karaktert. <b>IP-cím:</b> IPv4 vagy IPv6 formátumban írja be. <b>FQDN:</b> 1 és 255 közötti számú karaktert írjon be, ami az A–Z, a–z, 0–9, „-” karaktereket, illetve pontot (.) tartalmazhat. <b>E-mail cím:</b> Adjon meg legalább 1, de legfeljebb 255 egybájtos ASCII (0x20–0x7E) karaktert. A névnek tartalmaznia kell a „@” karaktert. <b>Kulcsazonosító:</b> Adjon meg legalább 1, de legfeljebb 255 egybájtos ASCII (0x20–0x7E) karaktert.
	Előre megosztott kulcs	Ha a(z) <b>Előre megosztott kulcs</b> opciót választja a(z) <b>Azonosítási módszer</b> elemhez, adja meg az előzetesen megosztott kulcsot 1 és 127 karakter között.
	Előre megosztott kulcs megerősítése	A megerősítéshez adja meg a beállított kulcsot.
Távoli	Azonosítási módszer	Ha a(z) <b>IPsec</b> lehetőséget választja a(z) <b>Hozzáférés-vezérlés</b> beállításnál, akkor válasszon egy lehetőséget. Az alkalmazott tanúsítvány azonos az alapértelmezett házirendével.
	Azonosító típusa	Ha a(z) <b>Előre megosztott kulcs</b> lehetőséget választja a(z) <b>Azonosítási módszer</b> beállításnál, akkor válassza ki a hitelesíteni kívánt eszköz azonosítójának a típusát.
	Azonosító	Írja be az azonosító típusának megfelelő nyomtatóazonosítót. Az első karakter nem lehet „@”, „#” vagy „=”. <b>Megkülönböztető név:</b> Adjon meg legalább 1, de legfeljebb 255 egybájtos ASCII (0x20–0x7E) karaktert. A névnek tartalmaznia kell az „=” karaktert. <b>IP-cím:</b> IPv4 vagy IPv6 formátumban írja be. <b>FQDN:</b> 1 és 255 közötti számú karaktert írjon be, ami az A–Z, a–z, 0–9, „-” karaktereket, illetve pontot (.) tartalmazhat. <b>E-mail cím:</b> Adjon meg legalább 1, de legfeljebb 255 egybájtos ASCII (0x20–0x7E) karaktert. A névnek tartalmaznia kell a „@” karaktert. <b>Kulcsazonosító:</b> Adjon meg legalább 1, de legfeljebb 255 egybájtos ASCII (0x20–0x7E) karaktert.
	Előre megosztott kulcs	Ha a(z) <b>Előre megosztott kulcs</b> opciót választja a(z) <b>Azonosítási módszer</b> elemhez, adja meg az előzetesen megosztott kulcsot 1 és 127 karakter között.
	Előre megosztott kulcs megerősítése	A megerősítéshez adja meg a beállított kulcsot.

## Beágyazás

Ha a(z) **IPsec** lehetőséget választja a(z) **Hozzáférés-vezérlés** beállításnál, be kell állítania egy beágyazási módot.

Elemek	Beállítások és magyarázatok
Átviteli mód	Válassza ezt, ha csak ugyanazon a LAN-on használja a nyomtatót. A 4. rétegű vagy újabb IP-csomagok titkosítva vannak.
Alagút mód	Ha internetképes hálózaton, például IPsec-VPN-en használja a nyomtatót, válassza ki ezt a lehetőséget. Az IP-csomagok fejléce és adatai titkosítódnak. <b>Távoli átjáró (Alagút mód):</b> Ha a(z) <b>Alagút mód</b> lehetőséget választja ki a(z) <b>Beágyazás</b> beállításnál, írjon be egy legalább 1, legfeljebb 39 karakterből álló átjárócímet.

## Biztonsági protokoll

Ha a(z) **IPsec** lehetőséget választja a(z) **Hozzáférés-vezérlés** beállításnál, akkor válasszon egy lehetőséget.

Elemek	Beállítások és magyarázatok
ESP	Válassza ezt, ha biztosítani szeretné a hitelesítés és az adatok sértetlenségét, és titkosítani szeretné az adatokat.
AH	Válassza ezt, ha biztosítani szeretné a hitelesítés és az adatok sértetlenségét. Az IPsec még akkor is használható, ha az adatok titkosítása tilos.

## Algoritmusbeállítások

Ajánlott a(z) **Bármely** lehetőség kiválasztása minden beállítás esetében vagy a(z) **Bármely** lehetőségtől eltérő opció kiválasztása az egyes beállításoknál. Ha néhány beállításnál a(z) **Bármely** lehetőséget választja, más beállításoknál pedig a(z) **Bármely** lehetőségtől eltérő opciót, akkor előfordulhat, hogy az eszköz nem fog kommunikálni a másik, hitelesíteni kívánt eszköztől függően.

Elemek	Beállítások és magyarázatok	
IKE	Titkosítás	Válassza ki az internetes kulcscsere titkosítási algoritmusát. Az elemek az internetes kulcscsere verziójától függően változnak.
	Hitelesítés	Válassza ki az internetes kulcscsere hitelesítési algoritmusát.
	Kulcscsere	Válassza ki az internetes kulcscsere kulcscsere-algoritmusát. Az elemek az internetes kulcscsere verziójától függően változnak.
ESP	Titkosítás	Válassza ki az ESP titkosítási algoritmusát. Ez akkor használható, ha a(z) <b>ESP</b> van kiválasztva a(z) <b>Biztonsági protokoll</b> beállításnál.
	Hitelesítés	Válassza ki az ESP hitelesítési algoritmusát. Ez akkor használható, ha a(z) <b>ESP</b> van kiválasztva a(z) <b>Biztonsági protokoll</b> beállításnál.
AH	Hitelesítés	Válassza ki az AH titkosítási algoritmusát. Ez akkor használható, ha a(z) <b>AH</b> van kiválasztva a(z) <b>Biztonsági protokoll</b> beállításnál.

### Kapcsolódó információ

- ➔ „Csoportszabályzat konfigurálása“ 630. oldal
- ➔ „A(z) Helyi cím (nyomtató) és a(z) Távoli cím (gazdagép) kombinációja itt: Csoportházirend“ 635. oldal
- ➔ „A csoportszabályzat szolgáltatásnévének referenciái“ 635. oldal

### A(z) Helyi cím (nyomtató) és a(z) Távoli cím (gazdagép) kombinációja itt: Csoportházirend

		A(z) Helyi cím (nyomtató) beállítása		
		IPv4	IPv6*2	Bármilyen cím*3
<b>A(z) Távoli cím (gazdagép) beállítása</b>	IPv4*1	✓	–	✓
	IPv6*1*2	–	✓	✓
	Üres	✓	✓	✓

\*1 : ha IPsec van kiválasztva a(z) **Hozzáférés-vezérlés** beállításnál, akkor nem lehet előtaghosszt megadni.

\*2 : ha IPsec van kiválasztva a(z) **Hozzáférés-vezérlés** beállításnál, akkor választhat kapcsolatszintű címet (fe80::), azonban a csoportházirend le lesz tiltva.

\*3 : Kivéve IPv6 kapcsolatszintű címeket.

### A csoportszabályzat szolgáltatásnévének referenciái

#### Megjegyzés:

A rendelkezésre nem álló szolgáltatások megjelennek, de nem választhatók ki.

Szolgáltatás neve	Protokoll típusa	Helyi port száma	Távoli port száma	Vezérelt funkciók
Bármely	–	–	–	Összes szolgáltatás
ENPC	UDP	3289	Bármelyik port	Nyomtató keresése alkalmazásokból, például az Epson Device Admin alkalmazásból, a nyomtató-illesztőprogramból vagy a szkennert-illesztőprogramból
SNMP	UDP	161	Bármelyik port	MIB kérelmezése és konfigurálása alkalmazásokból, például az Epson Device Admin alkalmazásból, az Epson nyomtató-illesztőprogramjából vagy az Epson szkennert-illesztőprogramjából
LPR	TCP	515	Bármelyik port	LPR-adatok továbbítása
RAW (9100-as port)	TCP	9100	Bármelyik port	RAW-adatok továbbítása
IPP/IPPS	TCP	631	Bármelyik port	Az IPP/IPPS-nyomtatás adatainak továbbítása
WSD	TCP	Bármelyik port	5357	A WSD vezérlése

Szolgáltatás neve	Protokoll típusa	Helyi port száma	Távoli port száma	Vezérelt funkciók
WS-Discovery	UDP	3702	Bármelyik port	Nyomtató keresése a WSD-ből
Network Scan	TCP	1865	Bármelyik port	Szkennelt adatok továbbítása a szkennelt szoftverből
Network Push Scan	TCP	Bármelyik port	2968	Push szkennelés munkadatainak kérelmezése a szkennelő szoftverből
Network Push Scan Discovery	UDP	2968	Bármelyik port	Számítógép keresése amikor push szkennelést hajt végre a szkennelő szoftverből
FTP-adatok (helyi)	TCP	20	Bármelyik port	FTP-szerver (FTP-nyomtató adatok továbbítása)
FTP-vezérlés (helyi)	TCP	21	Bármelyik port	FTP-szerver (FTP-nyomtató vezérlése)
FTP-adatok (távoli)	TCP	Bármelyik port	20	FTP-kliens (szkennelési adatok és fogadott fax adatainak továbbítása)  Ugyanakkor ez csupán olyan FTP-szervert képes vezérelni, amely a távoli 20-as portot használja.
FTP-vezérlés (távoli)	TCP	Bármelyik port	21	FTP-kliens (szkennelési adatok és fogadott fax adatok továbbításának vezérlése)
CIFS (helyi)	TCP	445	Bármelyik port	CIFS-szerver (hálózati mappa megosztása)
CIFS (távoli)	TCP	Bármelyik port	445	CIFS-kliens (szkennelési adatok és fogadott fax adatainak továbbítása mappába)
NetBIOS Name Service (helyi)	UDP	137	Bármelyik port	CIFS-szerver (hálózati mappa megosztása)
NetBIOS Datagram Service (helyi)	UDP	138	Bármelyik port	
NetBIOS Session Service (helyi)	TCP	139	Bármelyik port	
NetBIOS Name Service (távoli)	UDP	Bármelyik port	137	CIFS-kliens (szkennelési adatok és fogadott fax adatainak továbbítása mappába)
NetBIOS Datagram Service (távoli)	UDP	Bármelyik port	138	
NetBIOS Session Service (távoli)	TCP	Bármelyik port	139	
HTTP (helyi)	TCP	80	Bármelyik port	HTTP(S)-szerver (a Web Config alkalmazás és a WSD adatainak továbbítása)
HTTPS (helyi)	TCP	443	Bármelyik port	



Szolgáltatás neve	Protokoll típusa	Helyi port száma	Távoli port száma	Vezérelt funkciók
HTTP (távoli)	TCP	Bármelyik port	80	HTTP(S)-kliens (kommunikáció a(z) Epson Connect alkalmazással, firmware és gyökértanúsítvány frissítése)
HTTPS (távoli)	TCP	Bármelyik port	443	

## A(z) IPsec/IP-szűrés konfigurációs példái

### Kizárólag IPsec csomagok fogadása

A példa kizárólag az alapértelmezett eljárás mód konfigurálására szolgál.

Alapértelmezett házirend:

- IPsec/IP-szűrés: Engedélyezés
- Hozzáférés-vezérlés: IPsec
- Azonosítási módszer: Előre megosztott kulcs
- Előre megosztott kulcs: maximálisan 127 karaktert adhat meg.

Csoportházirend: ne konfigurálja.

### Nyomatási adatok fogadása és a nyomtató beállítása

Az alábbi példával meghatározott szolgáltatásokból lehet nyomtatási adatokat és nyomtatási konfigurációt közölni.

Alapértelmezett házirend:

- IPsec/IP-szűrés: Engedélyezés
- Hozzáférés-vezérlés: Hozzáférés elutasítása

Csoportházirend:

- A csoportházirend engedélyezése: jelölje be a négyzetet.
- Hozzáférés-vezérlés: Hozzáférés engedélyezése
- Távoli cím (gazdagép): a kliens IP-címe
- Portválasztási módszer: Szolgáltatás neve
- Szolgáltatás neve: ellenőrizze az alábbi jelölőnégyzeteket: ENPC, SNMP, HTTP (helyi), HTTPS (helyi) és RAW (9100-as port).

#### Megjegyzés:

Ha nem szeretne fogadni HTTP (helyi) és HTTPS (helyi) elemet, vegye ki a jelölést a jelölődobozaikból itt:

**Csoportházirend.** Ennek során a nyomtató vezérlőpaneljéről ideiglenesen tiltsa le az IPsec/IP-szűrőt, hogy módosítani tudja a nyomtató beállításait.

### Cím fogadása kizárólag meghatározott IP-címről

Az alábbi példával meghatározott IP-címről lehet elérhetővé tenni a nyomtatót.

Alapértelmezett házirend:

- IPsec/IP-szűrés: Engedélyezés
- Hozzáférés-vezérlés: Hozzáférés elutasítása

#### Csoportházi rend:

- A csoportházi rend engedélyezése:** jelölje be a négyzetet.
- Hozzáférés-vezérlés: Hozzáférés engedélyezése**
- Távoli cím (gazdagép):** a rendszergazda kliensének IP-címe

#### Megjegyzés:

Az eljárás mód konfigurálásától függetlenül a kliens el tudja érni és képes konfigurálni a nyomtatót.

## Tanúsítvány konfigurálása az IPsec/IP-szűrőhöz

Konfigurálja kliens tanúsítványát az IPsec/IP-szűrőhöz. Ha beállítja, akkor a tanúsítványt az IPsec/IP-szűrő azonosítási módszereként is alkalmazhatja. Ha szeretné konfigurálni a hitelesítésszolgáltatót, lépjen a(z) **CA-tanúsítvány** elemre.

1. A(z) Web Config eléréséhez írja be a böngészőbe a nyomtató IP-címét.

Adja meg a nyomtató IP-címét egy olyan számítógépről, amely ugyanahhoz a hálózathoz csatlakozik, mint a nyomtató.

Az alábbi menüből ellenőrizheti a nyomtató IP-címét.

**Beáll. > Általános beállítások > Hálózati beállítások > Hálózat állapota > Vezetékes hálózat/ Wi-Fi állapot**

2. Rendszergazdaként való bejelentkezéshez adja meg a rendszergazdai jelszót.

3. Válassza ki a lehetőségeket az alábbi sorrendben.

**Hálózati biztonság fül > IPsec/IP-szűrés > Klientanúsítvány**

4. Importálja a tanúsítványt ebben: **Klientanúsítvány**.

Ha már importálta a hitelesítésszolgáltató által kiadott tanúsítványt, akkor lemásolhatja a tanúsítványt és felhasználhatja az IPsec/IP-szűrőben. Másoláshoz válassza ki a tanúsítványt innen: **Másolás innen**, majd kattintson a(z) **Másolás** elemre.

#### Kapcsolódó információ

- ➔ [„A rendszergazdai jelszó alapértelmezett értéke“ 19. oldal](#)
- ➔ [„A CA által aláírt tanúsítvány konfigurálása“ 617. oldal](#)
- ➔ [„A CA-tanúsítvány konfigurálása“ 622. oldal](#)

## A nyomtató csatlakoztatása IEEE802.1X hálózathoz

### IEEE802.1X hálózat konfigurálása

IEEE802.1X beállítása esetén használhatja a nyomtatót RADIUS szerverhez, hitelesítési funkcióval rendelkező LAN-kapcsolóhoz vagy hozzáférési ponthoz csatlakozó hálózaton.

A TLS 1.3 verzió nem támogatja ezt a funkciót.

1. A(z) Web Config eléréséhez írja be a böngészőbe a nyomtató IP-címét.

Adja meg a nyomtató IP-címét egy olyan számítógépről, amely ugyanahhoz a hálózathoz csatlakozik, mint a nyomtató.

Az alábbi menüből ellenőrizheti a nyomtató IP-címét.

**Beáll. > Általános beállítások > Hálózati beállítások > Hálózat állapota > Vezetékes hálózat/ Wi-Fi állapot**

2. Rendszergazdaként való bejelentkezéshez adja meg a rendszergazdai jelszót.

3. Válassza ki a lehetőségeket az alábbi sorrendben.

**Hálózati biztonság fül > IEEE802.1X > Alap**

4. Adjon meg egy értéket az egyes tételekhez.

A nyomtató Wi-Fi hálózaton való használatához kattintson a(z) **Wi-Fi beállítás** lehetőségre és válassza ki vagy adjon meg SSID-t.

**Megjegyzés:**

A beállítások megoszthatók az Ethernet és a Wi-Fi között.

5. Kattintson a(z) **Tovább** elemre.

Megjelenik a megerősítő üzenet.

6. Kattintson a(z) **OK** elemre.

A nyomtató naprakész.

**Kapcsolódó információ**

➔ [„A rendszergazdai jelszó alapértelmezett értéke“ 19. oldal](#)

**IEEE802.1X hálózati beállítási elemek**

Elemek	Beállítások és magyarázatok	
IEEE802.1X (vezetékes LAN)	Engedélyezheti vagy letilthatja az oldalbeállításokat ( <b>IEEE802.1X &gt; Alap</b> ) for IEEE802.1X (Wired LAN).	
IEEE802.1X (Wi-Fi)	Megjelenik a(z) IEEE802.1X (Wi-Fi) kapcsolati állapot. Akkor jelenik meg, ha az opcionális Wireless LAN Interface-P1 be van szerelve.	
Kapcsolat módja	Az aktuális hálózat kapcsolódási módja megjelenik.	
EAP típus	Válassza ki a nyomtató és a(z) RADIUS szerver közti hitelesítési módot.	
	EAP-TLS	Hitelesítés szolgáltató (CA) által aláírt tanúsítvánnyal kell rendelkeznie, melyet importálnia szükséges.
	PEAP-TLS	
	EAP-TTLS	Konfigurálnia kell egy jelszót.
PEAP/MSCHAPv2		
Felhasználói azonosító	Konfiguráljon egy azonosítót a(z) RADIUS szerver hitelesítéséhez. Adjon meg 1–128 1 bájtos ASCII (0x20–0x7E) karaktert.	

Elemek	Beállítások és magyarázatok	
Jelszó	Konfiguráljon jelszót a nyomtató hitelesítéséhez. Adjon meg 1–128 1 bájtos ASCII (0x20–0x7E) karaktert. Windows szerver RADIUS szervertől való használatakor akár 127 karaktert is megadhat.	
Jelszó megerősítése	Adja meg a jóváhagyáshoz konfigurált jelszót.	
Kiszolgálóazonosító	A megadott RADIUS szerveren való hitelesítéshez szerverazonosítót konfigurálhat. A hitelesítő ellenőrzi, hogy a(z) RADIUS szerverről küldött szervertanúsítvány subject/subjectAltName (tárgy/tárgyAltNév) mezőjében szerepel-e szerverazonosító vagy sem. Adjon meg 0–128 1 bájtos ASCII (0x20–0x7E) karaktert.	
Tanúsítvány-hitelesítés (csak vezeték LAN)	A tanúsítvány-ellenőrzés a hitelesítési módtól függetlenül beállítható. Importálja a tanúsítványt ebben: <b>CA-tanúsítvány</b> . Csak vezeték LAN kapcsolatot támogat. IEEE802.1X Wi-Fi hálózatra való csatlakozásához CA-tanúsítvány szükséges.	
Anonim név	Ha a(z) <b>EAP típus PEAP-TLS, EAP-TTLS</b> vagy <b>PEAP/MSCHAPv2</b> , a felhasználói azonosító helyett anonim nevet konfigurálhat a PEAP-hitelesítés 1. fázisához. Adjon meg 0–128 1 bájtos ASCII (0x20–0x7E) karaktert.	
Titkosítás erőssége	Az alábbiak közül választhat.	
	Magas	AES256/3DES
	Közép	AES256/3DES/AES128/RC4

### Kapcsolódó információ

➔ „IEEE802.1X hálózat konfigurálása“ 638. oldal

## Tanúsítvány konfigurálása az IEEE 802.1X számára

Konfigurálja a kliens tanúsítványát az IEEE802.1X számára. Ha beállítja, akkor a(z) **EAP-TLS** és a(z) **PEAP-TLS** elemet az IEEE 802.1X hitelesítésére is használhatja. Ha szeretné konfigurálni a hitelesítésszolgáltató tanúsítványát, lépjen a(z) **CA-tanúsítvány** elemre.

1. A(z) Web Config eléréséhez írja be a böngészőbe a nyomtató IP-címét.

Adja meg a nyomtató IP-címét egy olyan számítógépről, amely ugyanahhoz a hálózathoz csatlakozik, mint a nyomtató.

Az alábbi menüből ellenőrizheti a nyomtató IP-címét.

**Beáll. > Általános beállítások > Hálózati beállítások > Hálózat állapota > Vezetékes hálózat/ Wi-Fi állapot**

2. Rendszergazdaként való bejelentkezéshez adja meg a rendszergazdai jelszót.
3. Válassza ki a lehetőségeket az alábbi sorrendben.

**Hálózati biztonság fül > IEEE802.1X > Klienstanúsítvány**

4. Adja meg a tanúsítványt itt: **Klienstanúsítvány**.

Ha már importálta a hitelesítésszolgáltató által kiadott tanúsítványt, akkor lemásolhatja a tanúsítványt és felhasználhatja ebben: IEEE802.1X. Másoláshoz válassza ki a tanúsítványt innen: **Másolás innen**, majd kattintson a(z) **Másolás** elemre.

**Kapcsolódó információ**

- ➔ [„A rendszergazdai jelszó alapértelmezett értéke“ 19. oldal](#)
- ➔ [„A CA által aláírt tanúsítvány konfigurálása“ 617. oldal](#)
- ➔ [„A CA-tanúsítvány konfigurálása“ 622. oldal](#)

**Az IEEE 802.1X hálózati állapotának ellenőrzése**

Az IEEE 802.1X állapotát a hálózati állapotlap kinyomtatásával ellenőrizheti.

Állapotazonosító	IEEE 802.1X állapot
Disable	IEEE 802.1X funkció letiltva.
EAP Success	Az IEEE 802.1X hitelesítése sikerült, a hálózati csatlakozás elérhető.
Authenticating	Az IEEE 802.1X hitelesítése nem fejeződött be.
Config Error	A hitelesítés sikertelen, mivel nem állítottak be felhasználói azonosítót.
Client Certificate Error	A hitelesítés sikertelen, mivel a klienstanúsítvány lejárt.
Timeout Error	A hitelesítés sikertelen, mivel nem érkezik válasz a RADIUS-kiszolgálótól és/vagy hitelesítőtől.
User ID Error	A hitelesítés sikertelen, mivel a nyomtató felhasználói azonosítója és/vagy a tanúsítvány protokollja nem megfelelő.
Server ID Error	A hitelesítés sikertelen, mivel a szervertanúsítvány szerverazonosítója és a szerverazonosító nem egyezik meg.
Server Certificate Error	A hitelesítés sikertelen, mivel az alábbi hibák találhatóak a szervertanúsítványban. <input type="checkbox"/> A szervertanúsítvány lejárt. <input type="checkbox"/> A szervertanúsítvány láncja helytelen.
CA Certificate Error	A hitelesítés sikertelen, az alábbi hibák találhatóak a CA-tanúsítványban. <input type="checkbox"/> A meghatározott CA-tanúsítvány helytelen. <input type="checkbox"/> A megfelelő CA-Tanúsítványt a rendszer nem importálta. <input type="checkbox"/> A CA-tanúsítvány lejárt.
EAP Failure	A hitelesítés sikertelen, mivel az alábbi hibák találhatóak a nyomtató beállításáiban. <input type="checkbox"/> Ha a(z) <b>EAP típus</b> az alábbi: <b>EAP-TLS</b> vagy <b>PEAP-TLS</b> , akkor a klienstanúsítvány helytelen vagy bizonyos problémái vannak. <input type="checkbox"/> Ha a(z) <b>EAP típus</b> az alábbi: <b>EAP-TTLS</b> vagy <b>PEAP/MSCHAPv2</b> , akkor helytelen a felhasználói azonosító vagy a jelszó.

**Kapcsolódó információ**

- ➔ [„Állapotjelen.nyomt.” 514. oldal](#)

## S/MIME beállítások

### S/MIME alapvető beállításainak konfigurálása

Konfigurálja az e-mail titkosítást és a digitális aláírás csatolását az e-mailekhez minden egyes használt funkció esetén.

1. A(z) Web Config eléréséhez írja be a böngészőbe a nyomtató IP-címét.

Adja meg a nyomtató IP-címét egy olyan számítógépről, amely ugyanahhoz a hálózathoz csatlakozik, mint a nyomtató.

Az alábbi menüből ellenőrizheti a nyomtató IP-címét.

**Beáll. > Általános beállítások > Hálózati beállítások > Hálózat állapota > Vezetékes hálózat/ Wi-Fi állapot**

2. Rendszergazdaként való bejelentkezéshez adja meg a rendszergazdai jelszót.

3. Válassza ki a lehetőségeket az alábbi sorrendben.

**Hálózati biztonság fül > S/MIME > Alap**

4. Állítsa be az egyes elemeket.

5. Kattintson a(z) **Tovább** elemre.

Megjelenik a megerősítő üzenet.

6. Kattintson a(z) **OK** elemre.

A nyomtató naprakész.

#### Kapcsolódó információ

➔ [„A rendszergazdai jelszó alapértelmezett értéke“ 19. oldal](#)

#### S/MIME beállítási elemek

##### E-mail titkosítása

- Az e-mail titkosítás használatához minden névjegyzékben regisztrált célhelyre importálnia kell egy titkosítási tanúsítványt.

[„A titkosítási tanúsítvány importálása az e-mail címre“ 644. oldal](#)

- A nem titkosított e-maileket azokra a célhelyekre küldi el, amelyek nem rendelkeznek importált titkosítási tanúsítvánnyal.

Elemek		Beállítások és magyarázatok
Szkennelés e-mailbe	Konfigurálja az e-mail-titkosítást, ha a Lapolvasás e-mail-be funkciót használja. Ha a <b>Kijelölés futtatáskor</b> lehetőséget választja, kiválaszthatja, hogy titkosítja-e az e-mailt, amikor elküldi.	
	Alapértelmezett futtatáskor	Válassza ki az e-mail titkosítás alapértelmezett értékét az e-mail küldésekor. Ez akkor elérhető, ha az <b>Kijelölés futtatáskor</b> van kiválasztva a <b>Szkennelés e-mailbe</b> elemhez.
Box e-mailbe	Konfigurálja az e-mail-titkosítást, ha a Fiók e-mail-be funkciót használja. Ha a <b>Kijelölés futtatáskor</b> lehetőséget választja, kiválaszthatja, hogy titkosítja-e az e-mailt, amikor elküldi.	
	Alapértelmezett futtatáskor	Válassza ki az e-mail titkosítás alapértelmezett értékét az e-mail küldésekor. Ez akkor elérhető, ha az <b>Kijelölés futtatáskor</b> van kiválasztva a <b>Box e-mailbe</b> elemhez.
Fax e-mailbe		Konfigurálja az e-mail-titkosítást, ha a Faxolás e-mail-be funkciót használja.
Algoritmus		A levél titkosítására válasszon ki egy algoritmust.

### Digitális aláírás

Az S/MIME aláírás funkció használatához konfigurálnia kell a **Klienstanúsítvány** elemet a(z) **Hálózati biztonság** fül > **S/MIME** > **Klienstanúsítvány** elemén.

[„Tanúsítvány konfigurálása az S/MIME számára“ 644. oldal](#)

Elemek		Beállítások és magyarázatok
Szkennelés e-mailbe	Konfigurálja a digitális aláírás mellékletet az e-mail-hez, amikor a Lapolvasás e-mail-be funkciót használja. Ha a <b>Kijelölés futtatáskor</b> lehetőséget választja, kiválaszthatja, hogy hozzáad-e digitális aláírást a levélhez, amikor elküldi.	
	Alapértelmezett futtatáskor	Válassza ki a digitális aláírás melléklet alapértelmezett értékét a levél elküldésekor. Ez akkor elérhető, ha az <b>Kijelölés futtatáskor</b> van kiválasztva a <b>Szkennelés e-mailbe</b> elemhez.
Box e-mailbe	Konfigurálja a digitális aláírás mellékletet az e-mail-hez, amikor a Fiók e-mail-be funkciót használja. Ha a <b>Kijelölés futtatáskor</b> lehetőséget választja, kiválaszthatja, hogy hozzáad-e digitális aláírást a levélhez, amikor elküldi.	
	Alapértelmezett futtatáskor	Válassza ki a digitális aláírás melléklet alapértelmezett értékét a levél elküldésekor. Ez akkor elérhető, ha az <b>Kijelölés futtatáskor</b> van kiválasztva a <b>Box e-mailbe</b> elemhez.
Fax e-mailbe		Konfigurálja a digitális aláírás mellékletet az e-mail-hez, amikor a Faxolás e-mail-be funkciót használja.
Algoritmus		Válasszon egy algoritmust a digitális aláíráshoz.

## Kapcsolódó információ

➔ „S/MIME alapvető beállításainak konfigurálása“ 642. oldal

## Tanúsítvány konfigurálása az S/MIME számára

Konfigurálja a kliens tanúsítványt az S/MIME aláírási funkció használata érdekében.

1. A(z) Web Config eléréséhez írja be a böngészőbe a nyomtató IP-címét.

Adja meg a nyomtató IP-címét egy olyan számítógépről, amely ugyanahhoz a hálózathoz csatlakozik, mint a nyomtató.

Az alábbi menüből ellenőrizheti a nyomtató IP-címét.

**Beáll. > Általános beállítások > Hálózati beállítások > Hálózat állapota > Vezetékes hálózat/ Wi-Fi állapot**

2. Rendszergazdaként való bejelentkezéshez adja meg a rendszergazdai jelszót.

3. Válassza ki a lehetőségeket az alábbi sorrendben.

**Hálózati biztonság fül > S/MIME > Klientanúsítvány**

4. Határozzon meg egy tanúsítványt, amelyet itt használhat: **Klientanúsítvány**.

Önálírt tanúsítvány

Ha saját aláírással rendelkező tanúsítványt generált a nyomtató, azt itt választhatja ki.

CA által aláírt tanúsítvány

Ha Önnek CA aláírású tanúsítvány van a birtokában és azt már importálta, akkor meghatározhatja ezt.

5. Kattintson a(z) **Tovább** elemre.

Megjelenik a megerősítő üzenet.

6. Kattintson a(z) **OK** elemre.

A nyomtató naprakész.

## Kapcsolódó információ

➔ „A rendszergazdai jelszó alapértelmezett értéke“ 19. oldal

➔ „A CA által aláírt tanúsítvány konfigurálása“ 617. oldal

➔ „Önálírt tanúsítvány frissítése“ 621. oldal

## A titkosítási tanúsítvány importálása az e-mail címre

Az e-mail titkosítás használatához minden névjegyzékben regisztrált célhelyre importálnia kell egy titkosítási tanúsítványt.

Ez a szakasz ismerteti a titkosítási tanúsítvány névjegyzékben regisztrált e-mail címre történő importálásának eljárását.

1. A(z) Web Config eléréséhez írja be a böngészőbe a nyomtató IP-címét.

Adja meg a nyomtató IP-címét egy olyan számítógépről, amely ugyanahhoz a hálózathoz csatlakozik, mint a nyomtató.



Az alábbi menüből ellenőrizheti a nyomtató IP-címét.

**Beáll. > Általános beállítások > Hálózati beállítások > Hálózat állapota > Vezetékes hálózat/ Wi-Fi állapot**

2. Rendszergazdaként való bejelentkezéshez adja meg a rendszergazdai jelszót.

3. Válassza ki a lehetőségeket az alábbi sorrendben.

**Szken-nelés/Másolás vagy Fax fül > Kapcsolatok**

4. Válassza ki a célhely számát, amelybe a titkosítási tanúsítványt importálni kívánja, majd kattintson a **Szerkesztés** gombra.

5. Importálja a titkosítási tanúsítványt a(z) **Titkosítási tanúsítvány** vagy **Titkosítási tanúsítvány módosítása** célhelyére.

6. Kattintson a(z) **Alkalmaz** elemre.

Amikor egy titkosítási tanúsítványt importál, egy kulcs ikon jelenik meg a partnerlistában.

**Megjegyzés:**

Ellenőrizheti a(z) **Titkosítási tanúsítvány állapota** tanúsítvány-információit, ha kiválasztja a célszámot, amelyhez a titkosítási tanúsítványt importálta és a **Szerkesztés** gombra kattint.

**Kapcsolódó információ**

➔ [„A rendszergazdai jelszó alapértelmezett értéke“ 19. oldal](#)

## Hálózati biztonsági problémák

### A biztonsági beállítások visszaállítása

Ha olyan nagymértékben biztonságos környezetet épít ki, mint az IPsec/IP szűrés vagy az IEEE802.1X, elképzelhető, hogy az eszköz vagy a kiszolgáló helytelen beállításai vagy hibája miatt nem tud kommunikálni az eszközökkel. Ebben az esetben állítsa vissza a biztonsági beállításokat, és végezze el újra az eszköz beállításait, vagy tegye lehetővé az ideiglenes használatot.

#### **A biztonsági funkció letiltása a vezérlőpanel segítségével**

A nyomtató vezérlőpaneljének segítségével letilthatja az IPsec/IP-szűrést vagy az IEEE 802.1X elemet.

1. Válassza a következőt: **Beáll. > Általános beállítások > Hálózati beállítások**.

2. Válassza a következőt **Speciális**.

3. Az alábbi elemekből válassza ki a letiltani kívánt elemeket.

**IPsec/IP-szűrés letiltása**

**IEEE802.1X letiltása**

4. Válassza ki a(z) **Beállítás indítása** lehetőséget a megerősítő képernyőn.

## A hálózati biztonsági funkciókkal kapcsolatos problémák

### Elfelejtett előre megosztott kulcs

#### Konfigurálja újra az előzetesen megosztott kulcsot.

A kulcs módosításához nyissa meg a(z) Web Config menüt, és válassza a(z) **Hálózati biztonság** fül > **IPsec/IP-szűrés** > **Alap** > **Alapértelmezett házirend** vagy a(z) **Csoportházirend** lehetőséget.

Ha módosítja az előzetesen megosztott kulcsot, akkor a konfigurálását a számítógépekhez végezze.

#### Kapcsolódó információ

- ➔ „A rendszergazdai jelszó alapértelmezett értéke“ 19. oldal
- ➔ „Titkosított kommunikáció IPsec-/IP-szűrés funkcióval“ 626. oldal

### Nem lehet kommunikálni IPsec kommunikációval

#### Határozza meg az algoritmust, amelyet a nyomtató vagy a számítógép nem támogat.

A nyomtató az alábbi algoritmusokat támogatja. Ellenőrizze a számítógép beállításait.

Biztonsági módok	Algoritmusok
Internetes kulcscsere titkosítási algoritmus	AES-CBC-128, AES-CBC-192, AES-CBC-256, AES-GCM-128*, AES-GCM-192*, AES-GCM-256*, 3DES
Internetes kulcscsere hitelesítési algoritmus	SHA-1, SHA-256, SHA-384, SHA-512, MD5
Internetes kulcscsere kulcscsere-algoritmus	DH-csoport 1, DH-csoport 2, DH-csoport 5, DH-csoport 14, DH-csoport 15, DH-csoport 16, DH-csoport 17, DH-csoport 18, DH-csoport 19, DH-csoport 20, DH-csoport 21, DH-csoport 22, DH-csoport 23, DH-csoport 24, DH-csoport 25, DH-csoport 26, DH-csoport 27*, DH-csoport 28*, DH-csoport 29*, DH-csoport 30*
ESP titkosítási algoritmus	AES-CBC-128, AES-CBC-192, AES-CBC-256, AES-GCM-128, AES-GCM-192, AES-GCM-256, 3DES
ESP hitelesítési algoritmus	SHA-1, SHA-256, SHA-384, SHA-512, MD5
AH hitelesítési algoritmus	SHA-1, SHA-256, SHA-384, SHA-512, MD5

\* csak IKEv2 protokoll esetében érhető el

#### Kapcsolódó információ

- ➔ „Titkosított kommunikáció IPsec-/IP-szűrés funkcióval“ 626. oldal

## ***Hirtelen nem lehet kommunikálni***

### **A nyomtató IP-címe megváltozott vagy nem használható.**

Ha a(z) Csoportházi rend szerint a helyi címre regisztrált IP-cím megváltozott, vagy nem használható, az IPsec kommunikáció nem fog működni. Tiltsa le az IPsec szolgáltatást a nyomtató kezelőpaneljén.

Ha a DHCP lejárt, a készülék újraindult vagy az IPv6 cím lejárt/nem került megszerzésre, akkor lehetséges, hogy a nyomtató Web Config alkalmazásában regisztrált IP-cím (**Hálózati biztonság > fülének IPsec/IP-szűrés > Alap > Csoportházi rend > Helyi cím (nyomtató)**) eleme nem található.

Használjon statikus IP-címet.

### **A számítógép IP-címe megváltozott vagy nem használható.**

Ha a(z) Csoportházi rend szerint a távoli címre regisztrált IP-cím megváltozott, vagy nem használható, az IPsec kommunikáció nem fog működni.

Tiltsa le az IPsec szolgáltatást a nyomtató kezelőpaneljén.

Ha a DHCP lejárt, a készülék újraindult vagy az IPv6 cím lejárt/nem került megszerzésre, akkor lehetséges, hogy a nyomtató Web Config alkalmazásában regisztrált IP-cím (**Hálózati biztonság > fülének IPsec/IP-szűrés > Alap > Csoportházi rend > Távoli cím (gazdagép)**) eleme nem található.

Használjon statikus IP-címet.

## **Kapcsolódó információ**

- ➔ [„A rendszergazdai jelszó alapértelmezett értéke“ 19. oldal](#)
- ➔ [„Titkosított kommunikáció IPsec-/IP-szűrés funkcióval“ 626. oldal](#)

## ***Nem lehet létrehozni biztonságos IPP nyomtatási portot***

### **A megfelelő tanúsítvány van megadva az SSL/TLS kommunikáció kiszolgáló tanúsítványaként.**

Ha a megadott tanúsítvány helytelen, előfordulhat, hogy nem lehet portot létrehozni. Ügyeljen a helyes tanúsítványt használatára.

### **A CA-tanúsítvány nincs importálva a nyomtatóhoz kapcsolódó számítógépre.**

Ha nincs a számítógépbe importálva CA-tanúsítvány, előfordulhat, hogy nem lehet portot létrehozni. Ügyeljen rá, hogy legyen importálva CA-tanúsítvány.

## **Kapcsolódó információ**

- ➔ [„Szervertanúsítvány konfigurálása a nyomtató részére“ 625. oldal](#)

## ***Az IPsec/IP-szűrés konfigurálása után nem lehet csatlakozni***

### **Az IPsec/IP szűrési beállítások nem megfelelők.**

Tiltsa le az IPsec/IP Filtering funkciót a nyomtató kezelőpanelén keresztül. Csatlakoztassa a nyomtatót és a számítógépet, és adja meg ismét az IPsec/IP Filtering beállításait.

### Kapcsolódó információ

➔ „Titkosított kommunikáció IPsec-/IP-szűrés funkcióval“ 626. oldal

### **Az IEEE802.1X konfigurálása után a nyomtató nem érhető el**

#### **Az IEEE802.1X beállításai nem megfelelőek.**

Tiltsa le az IEEE802.1X-t és a Wi-Fi-hálózatot a nyomtató vezérlőpanelén. Csatlakoztassa a nyomtatót és a számítógépet, majd konfigurálja ismét az IEEE802.1X protokollt.

### Kapcsolódó információ

➔ „IEEE802.1X hálózat konfigurálása“ 638. oldal

## **A digitális tanúsítvány használatával kapcsolatos problémák**

### **A(z) CA által aláírt tanúsítvány nem importálható**

#### **CA által aláírt tanúsítvány és a CSR-ben lévő adatok nem egyeznek.**

Ha a(z) CA által aláírt tanúsítvány és a CSR nem ugyanazokat az információkat tartalmazza, akkor a CSR nem importálható. Ellenőrizze a következőket:

- Olyan eszközre próbálja meg importálni a tanúsítványt, amely nem ugyanazokkal az információkkal rendelkezik?  
Ellenőrizze a CSR adatait, majd importálja a tanúsítványt egy olyan eszközre, amely azonos adatokkal rendelkezik.
- Felülírta a nyomtatóban mentett CSR-t, miután elküldte azt a hitelesítésszolgáltatónak?  
Szerezze meg újból a hitelesítésszolgáltató által aláírt tanúsítványt a CSR-rel.

#### **CA által aláírt tanúsítvány több, mint 5 KB.**

Az 5 KB-nál nagyobb CA által aláírt tanúsítvány nem importálható.

#### **A tanúsítvány importálására használt jelszó helytelen.**

Adja meg a helyes jelszót. Ha elfelejtette a jelszót, nem tudja importálni a tanúsítványt. Szerezze be újra a(z) CA által aláírt tanúsítvány-t.

### Kapcsolódó információ

➔ „CA-aláírt tanúsítvány importálása“ 618. oldal

### **Nem lehet frissíteni saját aláírt tanúsítványt**

#### **A(z) Közös név nincs megadva.**

Be kell írni a **Közös név** adatot.

### Nem támogatott karakterek vannak a Közös név elemében.

1 és 128 közötti számú ASCII (0x20–0x7E) karaktert írjon be IPv4, IPv6, hostnév vagy FQDN-formátumban.

### Az általános névben vessző vagy szóköz található.

Vessző beírása esetén azon a ponton elválasztódik a **Közös név**. Ha csak szóköz van beírva egy vessző előtt vagy után, hiba történik.

### Kapcsolódó információ

➔ [„Önaláírt tanúsítvány frissítése“ 621. oldal](#)

### Nem lehet CSR-t létrehozni

#### A(z) Közös név nincs megadva.

Be kell írni a(z) **Közös név** adatot.

#### Érvénytelen adatokat adott meg a(z) Közös név, Szervezet, Szervezeti egység, Helység, és Állam/megye lehetőségekhez.

ASCII (0x20–0x7E) karaktert írjon be IPv4, IPv6, hostnév vagy FQDN-formátumban.

#### A(z) Közös név vesszőt vagy szóközt tartalmaz.

Vessző beírása esetén azon a ponton elválasztódik a **Közös név**. Ha csak szóköz van beírva egy vessző előtt vagy után, hiba történik.

### Kapcsolódó információ

➔ [„CA-aláírt tanúsítvány beszerzése“ 617. oldal](#)

### Digitális tanúsítvánnyal kapcsolatos figyelmeztetés jelenik meg

Üzenetek	Ok/Teendő
Adjon meg egy kiszolgálótanúsítványt.	<p><b>Ok:</b></p> <p>Nem választott ki fájlt importálásra.</p> <p><b>Teendő:</b></p> <p>Válasszon ki egy fájlt és kattintson az <b>Importálás</b> gombra.</p>
Az 1. CA-tanúsítvány nincs megadva.	<p><b>Ok:</b></p> <p>Az 1. hitelesítésszolgáltatói tanúsítvány nincs beírva, és csak a 2. hitelesítésszolgáltatói tanúsítvány van beírva.</p> <p><b>Teendő:</b></p> <p>Először importálja az 1. hitelesítésszolgáltatói tanúsítványt.</p>

Üzenetek	Ok/Teendő
Érvénytelen az alábbi érték.	<p><b>Ok:</b></p> <p>A fájl elérési útja és/vagy jelszava nem támogatott karaktereket tartalmaz.</p> <p><b>Teendő:</b></p> <p>Ügyeljen rá, hogy a megfelelő karakterek legyenek beírva.</p>
Érvénytelen dátum és idő.	<p><b>Ok:</b></p> <p>A nyomtató dátuma és ideje nincs beállítva.</p> <p><b>Teendő:</b></p> <p>Állítsa be a dátumot és az időt a Web Config vagy az EpsonNet Config használatával, illetve a nyomtató kezelőpanelén.</p>
Érvénytelen jelszó.	<p><b>Ok:</b></p> <p>A hitelesítésszolgáltatói tanúsítvány számára beállított és a beírt jelszó nem egyezik.</p> <p><b>Teendő:</b></p> <p>Írja be a helyes jelszót.</p>
Érvénytelen fájl.	<p><b>Ok:</b></p> <p>Nem X509 formátumban importálja a tanúsítványt.</p> <p><b>Teendő:</b></p> <p>Ügyeljen rá, hogy egy megbízható hitelesítésszolgáltató által küldött megfelelő tanúsítványt használjon.</p>
	<p><b>Ok:</b></p> <p>Az importált fájl túl nagyméretű. A fájl maximális mérete 5 kB.</p> <p><b>Teendő:</b></p> <p>Ha a helyes fájlt választja ki, előfordulhat, hogy a tanúsítvány sérült vagy hamisított.</p>
	<p><b>Ok:</b></p> <p>A tanúsítvány által tartalmazott lánc érvénytelen.</p> <p><b>Teendő:</b></p> <p>A hitelesítésszolgáltató weboldalán bővebb tájékoztatás található a tanúsítványokkal kapcsolatban.</p>
Nem használható olyan kiszolgálótanúsítvány, amely több mint három CA-tanúsítványt tartalmaz.	<p><b>Ok:</b></p> <p>A PKCS#12 formátumú tanúsítványfájl több mint 3 hitelesítésszolgáltatói tanúsítványt tartalmaz.</p> <p><b>Teendő:</b></p> <p>Az egyes tanúsítványok importálásakor konvertálja át azokat PKCS#12 formátumból PEM formátumba, vagy olyan PKCS#12 formátumú tanúsítványfájlt importáljon, amely legfeljebb 2 hitelesítésszolgáltatói tanúsítványt tartalmaz.</p>

Üzenetek	Ok/Teendő
A tanúsítvány lejárt. Ellenőrizze, hogy érvényes-e a tanúsítvány, vagy ellenőrizze a nyomtatón a dátum és idő beállítását.	<p><b>Ok:</b></p> <p>A tanúsítvány lejárt.</p> <p><b>Teendő:</b></p> <ul style="list-style-type: none"> <li><input type="checkbox"/> Ha a tanúsítvány lejárt, szerezzen be és importáljon egy új tanúsítványt.</li> <li><input type="checkbox"/> Ha a tanúsítvány nem járt le, ellenőrizze, hogy a nyomtató dátuma és ideje megfelelően van-e beállítva.</li> </ul>
Privát kulcs szükséges.	<p><b>Ok:</b></p> <p>Nincs párosítva privát kulcs a tanúsítvánnyal.</p> <p><b>Teendő:</b></p> <ul style="list-style-type: none"> <li><input type="checkbox"/> Ha a tanúsítvány PEM/DER formátumban van, és egy CSR alapján lett beszerezve egy számítógép segítségével, adja meg a privát kulcs fájlt.</li> <li><input type="checkbox"/> Ha a tanúsítvány PKCS#12 formátumban van, és egy CSR alapján lett beszerezve egy számítógép segítségével, hozzon létre egy privát kulcsot tartalmazó fájlt.</li> </ul>
	<p><b>Ok:</b></p> <p>Újból importált egy CSR alapján beszerezett PEM/DER tanúsítványt a Web Config segítségével.</p> <p><b>Teendő:</b></p> <p>Ha a tanúsítvány PEM/DER formátumban van, és egy CSR-től lett beszerezve a Web Config segítségével, csak egyszer tudja importálni.</p>
Sikertelen telepítés.	<p><b>Ok:</b></p> <p>Nem lehet befejezni a beállítást, mert a nyomtató és a számítógép közötti kommunikáció sikertelen, vagy a fájlt nem lehet olvasni valamilyen hiba miatt.</p> <p><b>Teendő:</b></p> <p>Az adott fájl és a kommunikáció ellenőrzése után importálja újból a fájlt.</p>

### Kapcsolódó információ

➔ [„A digitális tanúsításról“ 616. oldal](#)

### *Tévedésből törlődött egy CA által aláírt tanúsítvány*

#### **Nincs biztonsági mentési fájl a CA által aláírt tanúsítványhoz.**

Ha megvan a biztonsági másolat, importálja újból a tanúsítványt.

Ha a tanúsítványt a Web Config alkalmazásban létrehozott CSR segítségével szerzi be, nem importálhat egy már törölt tanúsítványt. Hozzon létre egy CSR-t és szerezzen be új tanúsítványt.

### Kapcsolódó információ

➔ [„CA-aláírt tanúsítvány importálása“ 618. oldal](#)

➔ [„CA-aláírt tanúsítvány törlése“ 620. oldal](#)

# A Epson Open Platform használata

## A(z) Epson Open Platform áttekintése

A(z) Epson Open Platform egy olyan platform, amely a hitelesítő rendszer kiszolgálója által biztosított funkciókkal rendelkező Epson nyomtatók használatára szolgál.

Beszerezheti a kiszolgálóval együttműködő egyes eszközök és felhasználók naplóját, valamint konfigurálhatja az egyes felhasználók, illetve csoportok esetében használható eszközök és funkciók korlátozásait. Használhatja együtt a(z) Epson Print Admin (Epson hitelesítési rendszer) szolgáltatással és harmadik fél hitelesítési rendszerével is.

Ha csatlakoztat egy hitelesítési eszközt, akkor az igazolványkártyával is végezhet felhasználói hitelesítést.

### Kapcsolódó információ

➔ „Epson hitelesítési rendszer (Epson Print Admin)“ 501. oldal

## Az Epson Open Platform konfigurálása

Engedélyezze az Epson Open Platform elemet, hogy az eszközt a hitelesítő rendszerből tudja használni.

1. A(z) Web Config eléréséhez írja be a böngészőbe a nyomtató IP-címét.

Adja meg a nyomtató IP-címét egy olyan számítógépről, amely ugyanahhoz a hálózathoz csatlakozik, mint a nyomtató.

Az alábbi menüből ellenőrizheti a nyomtató IP-címét.

**Beáll. > Általános beállítások > Hálózati beállítások > Hálózat állapota > Vezetékes hálózat/ Wi-Fi állapot**

2. Rendszergazdaként való bejelentkezéshez adja meg a rendszergazdai jelszót.

3. Válassza ki a lehetőségeket az alábbi sorrendben.

**Epson Open Platform lapfűl > Termékkulcs vagy licenckulcs**

4. Adjon meg egy értéket az egyes tételekhez.

Sorozatszám

Ekkor megjelenik az eszköz sorozatszáma.

Epson Open Platform verziója

Válassza ki a(z) Epson Open Platform verzióját. A megfelelő verzió a hitelesítési módtól függően eltérő lehet.

Termékkulcs vagy licenckulcs

Adja meg az adott weboldarról szerzett termékkulcsot. A termékkulcs megszerzésével kapcsolatban lásd az Epson Open Platform útmutatóját.

5. Kattintson a(z) **Tovább** elemre.

Megjelenik a megerősítő üzenet.

6. Kattintson a(z) **OK** elemre.

A nyomtató naprakész.



### **Kapcsolódó információ**

➔ [„A rendszergazdai jelszó alapértelmezett értéke“ 19. oldal](#)

## **A(z) Epson Open Platform érvényesítése**

A(z) Epson Open Platform érvényessége az alábbi módszerek egyikével ellenőrizhető.

Web Config

A termékkulcs beírásra került ide **Epson Open Platform** fül > **Termékkulcs vagy licenckulcs** > **Termékkulcs vagy licenckulcs**, és a(z) **Epson Open Platform** fül > **Hitelesítő rendszer** a menüfa bal oldalán jelenik meg.

A nyomtató vezérlőpanele

A termékkulcs itt jelenik meg: Kezdőképernyő > **Beáll.** > **Hitelesítő rendszer** > **Az Epson Open Platform ra vonatkozó információk.**

### **Kapcsolódó információ**

➔ [„A rendszergazdai jelszó alapértelmezett értéke“ 19. oldal](#)

➔ [„Hitelesítő rendszer“ 545. oldal](#)

---

## **Epson Remote Services információk**

A(z) Epson Remote Services egy olyan szolgáltatás, amely időszakosan a nyomtatóra vonatkozó információkat gyűjt az interneten keresztül. A rendszer ezeket arra használhatja, hogy előre jelezze, hogy várhatóan mikor kell kicserélni, illetve feltölteni a kellékanyagokat és a cserélendő alkatrészeket, valamint, hogy segítsen gyorsan megoldani az esetleges hibákat vagy problémákat.

Forduljon az Ön értékesítési képviselőjéhez, ha bővebb információkat szeretne megismerni a következőről: Epson Remote Services.

---

# Segítségkérés

Technikai támogatási webhely. . . . .	655
Kapcsolatfelvétel az Epson ügyfélszolgálattal. . . . .	655

## Technikai támogatási webhely

Ha további segítségre van szüksége, látogassa meg az Epson támogatási webhelyét, melynek címét alább találja. Válassza ki országát vagy régióját és látogassa meg a helyi Epson webhely támogatási részlegét. A legújabb illesztőprogramok, GYIK, kézikönyvek és egyéb letölthető anyagok is megtalálhatók a webhelyen.

<http://support.epson.net/>

<http://www.epson.eu/support> (Európa)

Ha az Epson termék nem megfelelően működik és nem tudja megoldani a problémát, kérjen segítséget az Epson ügyfélszolgálatától.

---

## Kapcsolatfelvétel az Epson ügyfélszolgálattal

### Mielőtt kapcsolatba lépne az Epsonnal

Ha Epson terméke nem működik megfelelően, és a termékhez kapott hibaelhárítási útmutatót követve nem tudta megoldani a problémát, kérje az Epson ügyfélszolgálatának a segítségét.

Az alábbi Epson támogatási lista az értékesítés országától függ. Lehet, hogy jelenlegi lakóhelyén néhány termék nem értékesíthető, így minden esetben érdemes felkeresni az Epson azon helyi ügyfélszolgálatát, ahol a terméket vásárolta.

Ha az Ön lakhelyén nincs Epson ügyfélszolgálati iroda felsorolva a lenti listában, akkor vegye fel a kapcsolatot a viszonteladóval, akitől a terméket vásárolta.

Az Epson ügyfélszolgálatunk sokkal gyorsabban tud majd segíteni Önnek, ha megadja nekik a következő adatokat:

- A termék sorozatszám  
(A címke rögzítési helye a terméktől függ; lehet a hátoldalon, a fedél nyitott oldalán vagy az alján.)
- A termék típusa
- A termék szoftver verziója  
(Kattintson a **About**, **Version Info** vagy más hasonló gombra a szoftverben.)
- A számítógép márkája és típusa
- A számítógépen használt operációs rendszer neve és verziószáma
- A termékkel használt szoftveres alkalmazások neve és verziószáma

#### **Megjegyzés:**

*A terméktől függően a fax tárcsázási adatait és/vagy a hálózati beállításokat a készülék a memóriában tárolhatja. A készülék meghibásodása vagy javítása esetén az adatok és/vagy beállítások elveszhetnek. Az Epson nem felelős az adatvesztésért, az adatok és/vagy beállítások biztonsági mentéséért és helyreállításáért még a garanciális időszakon belül sem. Javasoljuk, hogy készítsen biztonsági mentést vagy jegyzetet adatairól.*

### Segítség európai felhasználók számára

Az Epson terméktámogatási szolgálatának eléréséről bővebb információ a Pán-európai jótállási dokumentumban található.

## Segítség tajvani felhasználók részére

Elérhetőségek információkhoz, támogatáshoz és szolgáltatásokhoz:

### World Wide Web

<http://www.epson.com.tw>

Rendelkezésre állnak termékspecifikációk, letölthető meghajtók és terméktájékoztatók.

### Epson Helpdesk

Telefonszám: +886-2-2165-3138

HelpDesk csapatunk telefonon keresztül az alábbiakban tud segíteni:

- Értékesítési tájékoztatók és termékadatok
- Kérdések és problémák a termékek felhasználásával kapcsolatban
- Javítással és garanciával kapcsolatos tájékoztatók

### Szervizközpont:

<http://www.tekcare.com.tw/branchMap.page>

A TekCare vállalat az Epson Taiwan Technology & Trading Ltd. hivatalos szervizközpontja.

## Segítség ausztrál felhasználók részére

Az Epson Australia magas szintű ügyfélszolgálatot kíván biztosítani. A termék kézikönyvén kívül a következő forrásokat biztosítjuk tájékoztatásnyújtás céljából:

### Internet URL

<http://www.epson.com.au>

Keresse fel az Epson Australia weblapjait. Megéri a modemet néha-néha ide irányítani! A webhelyen letölthetőek a különféle illesztőprogramok. Emellett információkat kaphat az Epson elérhetőségeiről, az új termékek adatairól, valamint műszaki támogatást is kérhet (e-mailben).

### Epson Helpdesk

Telefon: 1300-361-054

Az Epson Helpdesk a végső eszköz annak érdekében, hogy ügyfeleink tanácsot kaphassanak. A Helpdesk ügyintézői az Epson termékek telepítésével, konfigurálásával és kezelésével kapcsolatban nyújtanak segítséget. Vásárlási tanácsadó szolgálatunk tájékoztatást tud adni a legújabb Epson termékekről, illetve meg tudja mondani, hogy hol van az Önhez legközelebbi kereskedő vagy szolgáltató cég. Itt számos kérdéstípusra válaszolnak.

Javasoljuk, hogy telefonáláskor legyen kéznél minden lényeges információ. Minél több információt készít elő, annál gyorsabban tudunk segíteni a probléma megoldásában. Ezen információk között szerepel az Epson termék kézikönyve, a számítógép típusa, az operációs rendszer, az alkalmazások, valamint minden egyéb, amit szükségesnek érez.

### A termék szállítása

Az Epson azt javasolja, hogy őrizze meg a készülék csomagolását a későbbi esetleges szállításokhoz.

## Segítség új-zélandi felhasználók részére

Az Epson New Zealand magas szintű ügyfélszolgálatot kíván biztosítani. A termék dokumentációján kívül a következő forrásokat biztosítjuk tájékoztatásnyújtás céljából:

### Internet URL

<http://www.epson.co.nz>

Keresse fel az Epson New Zealand weblapjait. Megéri a modemet néha-néha ide irányítani! A webhelyen letölthetőek a különféle illesztőprogramok. Emellett információkat kaphat az Epson elérhetőségeiről, az új termékek adatairól, valamint műszaki támogatást is kérhet (e-mailben).

### Epson Helpdesk

Telefonszám: 0800 237 766

Az Epson Helpdesk a végső eszköz annak érdekében, hogy ügyfeink tanácsot kaphassanak. A Helpdesk ügyintézői az Epson termékek telepítésével, konfigurálásával és kezelésével kapcsolatban nyújtanak segítséget. Vásárlási tanácsadó szolgálatunk tájékoztatást tud adni a legújabb Epson termékekről, illetve meg tudja mondani, hogy hol van az Önhöz legközelebbi kereskedő vagy szolgáltató cég. Itt számos kérdéstípusra válaszolnak.

Javasoljuk, hogy telefonáláskor legyen kéznél minden lényeges információ. Minél több információt készít elő, annál gyorsabban tudunk segíteni a probléma megoldásában. Ilyen fontos információ többek között az Epson termék dokumentációja, a számítógép típusa, az operációs rendszer, az alkalmazások, valamint minden egyéb információ, amit szükségesnek érez.

### A készülék szállítása

Az Epson azt javasolja, hogy őrizze meg a készülék csomagolását a későbbi esetleges szállításokhoz.

## Segítség szingapúri felhasználók részére

Az Epson Singapore-tól a következő címen érhetőek el információforrások, támogatás és szolgáltatások:

### World Wide Web

<http://www.epson.com.sg>

Termékspecifikációkra vonatkozó információk, letölthető meghajtók, gyakori kérdések, értékesítési tájékoztatás, valamint e-mailen keresztül adott műszaki támogatás áll rendelkezésre.

### Epson Helpdesk

Díjmentes telefonszám: 800-120-5564

HelpDesk csapatunk telefonon keresztül az alábbiakban tud segíteni:

- Értékesítési tájékoztatás és termékadatok
- A termékek használatával kapcsolatos kérdések és a felmerülő problémák hibaelhárítási tudnivalói
- Javítással és garanciával kapcsolatos tájékoztatás

## Segítség thaiföldi felhasználók részére

Elérhetőségek információkhoz, támogatáshoz és szolgáltatásokhoz:

### **World Wide Web**

<http://www.epson.co.th>

Termékspecifikációkra vonatkozó információk, letölthető meghajtók, gyakori kérdések, értékesítési tájékoztatás, valamint e-mailen keresztül kínált műszaki támogatás áll rendelkezésre.

### **Epson telefonos ügyfélszolgálat**

Telefonszám: 66-2460-9699

E-mail: support@eth.epson.co.th

Telefonos ügyfélszolgálati csapatunk az alábbiakban tud segíteni:

- Értékesítési tájékoztatás és termékadatok
- Kérdések és problémák a termékek felhasználásával kapcsolatban
- Javítással és garanciával kapcsolatos tájékoztatás

## **Segítség vietnami felhasználók részére**

Elérhetőségek információkhoz, támogatáshoz és szolgáltatásokhoz:

### **Epson szervizközpont**

27 Yen Lang, Trung Liet Ward, Dong Da District, Ha Noi City. Tel: +84 24 7300 0911

38 Le Dinh Ly, Thac Gian Ward, Thanh Khe District, Da Nang. Tel: +84 23 6356 2666

194/3 Nguyen Trong Tuyen, Ward 8, Phu Nhuan Dist., HCMC. Tel: +84 28 7300 0911

31 Phan Boi Chau, Ward 14, Binh Thanh District, HCMC. Tel: +84 28 35100818

## **Segítség indonéziai felhasználók részére**

Elérhetőségek információkhoz, támogatáshoz és szolgáltatásokhoz:

### **World Wide Web**

<http://www.epson.co.id>

- Információk termékspecifikációkról, letölthető meghajtók
- Gyakran Ismételt Kérdések (FAQ), értékesítési tájékoztatás és kérdésfeltevés e-mailben

### **Epson Hotline**

Telefonszám: 1500-766 (Indonesia Only)

E-mail: customer.care@ein.epson.co.id

Hotline csapatunk telefonon vagy e-mailen keresztül az alábbiakban tud segíteni:

- Értékesítési tájékoztatás és termékadatok
- Terméktámogatás

## Segítség hongkongi felhasználók részére

Felhasználóink az Epson Hong Kong Limitedhez fordulhatnak műszaki tájékoztatásért, valamint egyéb, értékesítés utáni szolgáltatásokért.

### Internet honlap

<http://www.epson.com.hk>

Az Epson Hong Kong helyi honlapot üzemeltet kínai és angol nyelven, hogy a következő információkat biztosítsa a felhasználók részére:

- Termékinformációk
- Gyakran Ismételt Kérdések (FAQ)
- Az Epson termékek meghajtóinak legfrissebb verziói

### Műszaki támogatás Hotline

Műszaki munkatársaink a következő telefon- és faxszámokon is elérhetők:

Telefon: 852-2827-8911

Fax: 852-2827-4383

## Segítség malajziai felhasználók részére

Elérhetőségek információkhoz, támogatáshoz és szolgáltatásokhoz:

### World Wide Web

<http://www.epson.com.my>

- Információk termékspecifikációkról, letölthető meghajtók
- Gyakran Ismételt Kérdések (FAQ), értékesítési tájékoztatás és kérdésfeltevés e-mailben

### Epson telefonos ügyfélszolgálat

Telefon: 1800-81-7349 (Díjmentes)

E-mail: [websupport@emsb.epson.com.my](mailto:websupport@emsb.epson.com.my)

- Értékesítési tájékoztatás és termékadatok
- Kérdések és problémák a termékek felhasználásával kapcsolatban
- Javítással és garanciával kapcsolatos tájékoztatás

### EPSON Malaysia Sdn Bhd (központi iroda)

Telefonszám: 603-56288288

Fax: 603-5628 8388/603-5621 2088

## Segítség indiai felhasználók részére

Elérhetőségek információkhoz, támogatáshoz és szolgáltatásokhoz:

### **World Wide Web**

<http://www.epson.co.in>

Rendelkezésre állnak termékspecifikációk, letölthető meghajtók és terméktájékoztatók.

### **Ingyenes segélyvonal**

Szervizhez, termékinformációkhoz vagy fogyóeszközök rendeléséhez –

18004250011 / 186030001600 / 1800123001600 (9:00–18:00)

### **E-mail**

[calllog@epson-india.in](mailto:calllog@epson-india.in)

### **WhatsApp**

+91 96400 00333

## **Segítség Fülöp-szigeteki felhasználók részére**

Ha műszaki segítséget vagy egyéb, értékesítés utáni szolgáltatásokat szeretne igénybe venni, keresse meg az Epson Philippines Corporation-t az alábbi telefon- vagy faxszámon, illetve e-mail címen:

### **World Wide Web**

<http://www.epson.com.ph>

Rendelkezésre állnak információk termékspecifikációkról, letölthető meghajtók, gyakori kérdések (FAQ), valamint e-mailes tájékoztatók.

### **Epson Philippines Ügyfélszolgálat**

Díjmentes telefonszám: (PLDT) 1-800-1069-37766

Díjmentes telefonszám: (Digitel) 1-800-3-0037766

Metro Manila: +632-8441-9030

Weboldal: <https://www.epson.com.ph/contact>

E-mail: [customercare@epc.epson.com.ph](mailto:customercare@epc.epson.com.ph)

Reggel 9-től este 6-ig érhető el, hétfőtől szombatig (kivéve szabadnapokon)

Ügyfélszolgálati csapatunk telefonon keresztül az alábbiakban tud segíteni:

- Értékesítési tájékoztatók és termékadatok
- Kérdések és problémák a termékek felhasználásával kapcsolatban
- Javítással és garanciával kapcsolatos tájékoztatók

### **Epson Philippines Corporation**

Központi szám: +632-8706-2609

Fax: +632-8706-2663 / +632-8706-2665