



AM-C550 Series AM-C400 Series

Guia do Utilizador



Impressão

Copiar

Digitalização

Enviar faxes (apenas impressoras com função de fax)

Manutenção da impressora

Resolução de problemas

Índice de Conteúdo

Guia para este manual

Apresentação dos manuais.	10
Instruções de segurança importantes (manual impresso em papel).	10
Manuais pin-up (manual digital).	10
Guia do Utilizador (manual digital).	10
Informações sobre os manuais mais recentes.	10
Procurar Informações.	10
Imprimir apenas as páginas necessárias.	11
Acerca deste manual.	11
Marcas e símbolos.	11
Notas sobre as Capturas de Ecrã e Ilustrações.	12
Referências do sistema operativo.	12
Marcas registadas.	13
Copyright.	14

Instruções Importantes

Instruções de segurança importantes.	16
Configurar a impressora.	16
Utilizar a impressora.	17
Manusear os produtos consumíveis.	18
Conselhos e advertências para a utilização do ecrã táctil.	18
Conselhos e advertências para ligação à Internet.	18
Conselhos e advertências para a utilização da impressora com uma ligação sem fios.	18
Notas sobre a palavra-passe de administrador.	19
Proteger informações pessoais.	20

Nomes das peças e funções

Frente.	22
Verso.	24
Opções.	25

Guia do Painel de Controlo

Painel de controlo.	27
Configuração do ecrã inicial.	28
Guia do Ícone de Rede.	31
Configuração do ecrã do menu.	32
Estado da tarefa Configuração de ecrã.	33
Reservar tarefas.	34
Introduzir caracteres.	35
Ecrã exibido durante a impressão.	36

Preparar a impressora e realizar as definições iniciais

Resumo da preparação da impressora e realização das definições iniciais.	38
Preparar a impressora.	38
Proteger a impressora contra alterações de definições não autorizadas.	38
Configurar uma ligação de rede.	38
Resumo dos preparativos necessários para cada funcionalidade.	39
Configurar definições da impressora.	39
Instalar itens opcionais.	41
Instalar a Wireless LAN Interface-P1 opcional.	41
Instalar o bloqueio de cassete opcional.	42
Criar uma ligação em rede e fazer configurações.	44
Alterar a palavra-passe de administrador.	45
Proteção das definições utilizando o bloqueio do painel.	46
Ligação da impressora à rede.	47
Resolução de problemas de ligações de rede.	54
Mensagens e soluções no relatório de ligação de rede.	58
Preparar e configurar a impressora de acordo com a sua utilização.	63
Definição de itens opcionais disponíveis.	63
Preparar para enviar um e-mail.	65
Preparar uma pasta de rede partilhada.	69
Registo de contactos.	90
Configurações para utilizar o seu serviço de nuvem como destinos de encaminhamento de fax.	103
Definições para utilizar a informação dos utilizadores no servidor LDAP como destinos.	104
Enviar faxes utilizando um servidor de fax.	108
Definições para impressão, digitalização, cópia e envio de fax.	109
Definições iniciais para impressão.	109
Preparação de digitalização ou cópia.	120
Disponibilização de funções de fax (apenas em impressoras com fax).	123
Problemas ao efetuar as definições.	147
Dicas sobre como resolver problemas.	147
Não é possível aceder a Web Config.	147

Apresentação de funcionalidades avançadas

Descrição das funcionalidades avançadas.	151
Lista de funcionalidades avançadas.	151
Registrar a chave de licença.	151
Apagar cor vermelha.	158
Descrição geral do Apagar cor vermelha.	158
Ativação de Apagar cor vermelha (Registo da chave de licença).	158
Utilizar o Apagar cor vermelha.	159
Impressão de Conjuntos.	160
Visão geral dos conjuntos de impressão.	160
Ativação de Impressão de Conjuntos (Registo da chave de licença).	161
Utilizar a Impressão de Conjuntos.	161
OCR Option.	162
Descrição geral do OCR Option.	162
Ativação de OCR Option (Registo da chave de licença).	162
Utilizar o OCR Option.	162
Resoluções recomendadas ao utilizar OCR Option.	163
Fax por IP.	164
Descrição de fax por IP.	164
Disponibilizar as funcionalidades de IP fax.	166
Utilizar Fax por IP.	183
Epson Print Admin Serverless.	183
Descrição geral do Epson Print Admin Serverless.	183
Configurar e gerir o Epson Print Admin Serverless.	185
Utilizar o Epson Print Admin Serverless.	185

Carregar papel

Precauções no manuseamento de papel.	188
Tamanho de papel e definições de tipo.	189
Lista de tipos de papel.	190
Lista de tamanhos de papel detetados.	190
Colocar papel.	191
Colocar vários tipos de papel.	192
Carregar envelopes.	192
Colocar papel pré-perfurado.	193
Colocar papel pré-impresso (Imprimir em 1 lado).	195
Colocar papel pré-impresso (Imprimir em 2 lados).	196
Carregar folhas de papel compridas.	197

Colocação de originais

Colocação de originais.	199
Detetar automaticamente o tamanho original.	201
Originais que não são Suportados pelo ADF.	202

Inserir e retirar um dispositivo de memória

Insira um dispositivo externo USB.	204
Remover um dispositivo externo USB.	204



Impressão

Imprimir Documentos.	207
Imprimir a partir de um computador — Windows.	207
Imprimir um documento utilizando o controlador da impressora PostScript (Windows).	232
Imprimir a partir de um computador — Mac OS.	236
Imprimir a partir do controlador de impressora PostScript no Mac OS.	245
Imprimir ficheiros PDF a partir de um dispositivo de memória.	248
Imprimir documentos a partir de dispositivos inteligentes.	250
Impressão em envelopes.	251
Impressão em Envelopes a partir de um Computador (Windows).	251
Impressão em Envelopes a partir de um Computador (Mac OS).	252
Imprimir em papel pré-impresso.	252
Impressão em papel pré-impresso a partir de um computador (Windows).	252
Impressão em papel pré-impresso a partir de um computador (Mac OS).	253
Imprimir Fotografias.	253
Imprimir ficheiros JPEG a partir de um dispositivo de memória.	253
Imprimir ficheiros TIFF a partir de um dispositivo de memória.	255
Imprimir Páginas Web.	257
Impressão de páginas Web a partir de dispositivos inteligentes.	257
Imprimir Usando um Serviço de Nuvem.	257
Interromper e imprimir.	258
Imprimir, encadernar e ordenar.	259
Esquemas de impressão para encadernação.	259

Impressão através da inserção de uma folha separadora entre cópias.	260
Imprimir separando páginas com folhas separadoras ou papel de capítulo.	261

Copiar

Métodos de cópia disponíveis.	278
Copiar Originais.	278
Cópia de 2 lados.	279
Copiar ao Ampliar ou Reduzir.	279
Copiar vários originais numa página.	280
Copiar por Ordem das páginas.	281
Cópia de originais usando boa qualidade.	281
Copiar o cartão de identificação.	282
Copiar Livros.	282
Copiar códigos de barras de forma clara.	283
Copiar com números de páginas.	283
Copiar originais para criar folhetos.	284
Inserir folhas guia nas cópias.	285
Apagar caracteres vermelhos ao fazer cópias.	285
Copiar envelopes.	286
Copiar usando impressão em grupo.	287
Cópia de teste.	287
Interromper e copiar.	288
Opções básicas do menu para fazer cópias.	288
Modo de Cor:.	288
Densidade:.	288
Conf papel:.	289
Reduzir/Aumentar:.	289
Tipo do original:.	289
2 faces:.	289
Multi-Pg:.	290
Finalização:.	290
Opções avançadas do menu para fazer cópias.	291
Folheto:.	291
Capa e Folha separ:.	291
Dimensões do original:.	292
Originais tam. var:.	292
Orientação (Original).	292
Livro →2Páginas:.	292
Digitalização contínua:.	292
Qualidade da imagem:.	292
Margem de união:.	293
Red p/ caber papel:.	294
Remover sombra:.	294
Remover orifi:.	294
Cópia de Cartão ID:.	294
Cópia de prova:.	294
Carimbo:.	294
Carimbo de data:.	294

Numeração de páginas:.	295
Armazenam. de fich:.	295
Imprimir conjuntos: 	295
Apagar cor vermelha: 	295

Digitalização

Métodos de digitalização disponíveis.	297
Digitalizar originais para uma pasta de rede.	297
Digitalizar originais para um e-mail.	299
Digitalizar originais para um computador.	300
Digitalizar originais para um dispositivo de memória.	302
Digitalizar Originais para a Nuvem.	302
Digitalizar originais para o armazenamento.	303
Digitalizar usando WSD.	304
Digitalizar originais para um dispositivo inteligente.	306
Opções de menu para digitalizar.	306
Modo de Cor:.	306
Formato do ficheiro:.	306
Resolução:.	307
2 faces:.	307
Área de digitalização:.	307
Tipo do original.	307
Orientação (Original):.	308
Originais tam. var:.	308
Densidade:.	308
Remover fundo:.	308
Remover sombra:.	308
Remover orifi:.	308
Saltar Pág. em Branco:.	308
Digit. contín. (AAD):.	309
Armazenam. de fich:.	309
Apagar cor vermelha: 	309
Assunto:.	309
Tam. máx.anexo:.	309
Nome do ficheiro:.	309
Encriptação de e-mail:.	309
Assinatura digital:.	310
Nome do ficheiro:.	310
Palavra-passe do ficheiro:.	310
Nome de utilizador:.	310

Enviar faxes (apenas impressoras com função de fax)

Antes de usar as funções de fax.	312
Visão geral das características de fax desta impressora.	312
Recurso: enviar faxes.	312

Recurso: receber faxes.	313
Função: PC-FAX Enviar/Receber (Windows/Mac OS).	315
Características: Vários relatórios de fax.	316
Característica: Estado ou registos das tarefas de fax.	316
Característica: Caixa de Fax.	316
Funcionalidade: Segurança ao enviar e receber faxes.	317
Características: outras características úteis.	318
Enviar faxes utilizando a impressora.	319
Selecionar destinatários.	320
Vários modos de enviar faxes.	321
Receber faxes na impressora.	328
Receber faxes enviados.	328
Receber faxes através de uma chamada.	329
Guardar e reencaminhar faxes recebidos.	331
Ver faxes recebidos no ecrã LCD da impressora	332
Opções de menu para enviar e receber fax.	333
Introdução direta.	333
Frequente.	333
Destinatário.	334
Definições de fax.	335
Mais.	337
Opções de menu para Caixa de Fax.	339
Cx. entrada/ Confidencial.	339
Documentos armazenados:.	342
Envio selectivo/ Painel.	345
Verificar o estado ou registos das tarefas de fax.	351
Exibição de informação quando os faxes recebidos não são processados (não lidos/não impressos/não guardados/não reencaminhados).	351
Verificar as tarefas de fax em curso.	352
Verificar o histórico de tarefas do fax.	353
Imprimir novamente documentos recebidos.	353
Enviar um fax do computador.	353
Envio de documentos criados com uma aplicação (Windows).	354
Envio de documentos criados com uma aplicação (Mac OS).	356
Receber faxes num computador.	358
Verificar a existência de novos faxes (Windows)	359
Verificar a existência de novos faxes (Mac OS).	360
Cancelar a função que guarda faxes recebidos no computador.	360
Fax por IP (opcional).	361
Funcionalidades de fax por IP.	361
Enviar faxes por IP utilizando a impressora.	361
Verificar a linha de transmissão de fax.	362

Utilizar o armazenamento

Síntese da função de armazenamento.	364
Sobre o armazenamento.	364
Tipos de pastas.	365
Guia da janela da pasta.	365
Criar pastas.	366
Guardar ficheiros no armazenamento.	367
Guardar dados originais no armazenamento para copiar.	367
Guardar dados de um dispositivo de memória no armazenamento.	367
Guardar documentos de um computador para armazenamento (Windows).	368
Guardar documentos de um computador para armazenamento (Mac OS).	369
Usar os ficheiros no armazenamento.	369
Imprimir dados do armazenamento.	369
Guardar Dados no Armazenamento num Dispositivo de Memória.	370
Enviar os ficheiros no armazenamento por e-mail.	370
Guardar ficheiros no armazenamento numa pasta de rede ou serviços de nuvem (cópia de segurança).	371
Opções de menu para imprimir ou guardar.	372
Utilizar dados guardados no armazenamento com o Web Config.	377
Gestão de pastas e ficheiros.	378
Procurar pastas e ficheiros.	378
Eliminar ficheiros armazenados na pasta.	378
Alterar o Período de Armazenamento ou definir como Nunca Eliminar.	378
Eliminar pastas.	379
Restringir a utilização da pasta partilhada.	379

Imprimir usando definições guardadas (Conjuntos de Impressão)

Copiar usando grupos salvos.	381
Guardar grupos para copiar.	381
Copiar usando grupos salvos.	382
Grupos de edição para cópias guardadas na impressora.	382
Eliminar grupos para copiar guardados na impressora.	383
Impressão Usando Grupos Guardados (Armazenamento).	383
Guardar grupos para armazenar.	383
Impressão Usando Grupos Guardados (Armazenamento).	384

Editar grupos para armazenamento guardados na impressora.	385
Eliminar grupos para armazenamento guardados na impressora.	385
Impressão Usando Grupos Guardados (Computador) (apenas Windows).	385
Guardar um grupo para imprimir a partir de um computador.	386
Impressão Usando Grupos Guardados (Computador).	386
Grupos de edição guardados no controlador da impressora.	387
Grupos de eliminação guardados no controlador da impressora.	387

Manutenção da impressora

Verificar o estado dos consumíveis.	389
Melhorar a qualidade de impressão, cópia, digitalização e fax.	389
Executar Adaptive Head Cleaning.	389
Verificar jatos obstruídos.	390
Evitar a obstrução de jatos.	391
Limpar o Vidro do scanner.	391
Limpar o ADF.	393

Nestas situações

Quando substituir um computador.	398
Instalar ou Desinstalar as Aplicações Separadamente.	398
Instalar as Aplicações Separadamente.	398
Instalar um controlador de impressora PostScript.	401
Adicionar uma Impressora Epson Original (apenas para Mac OS).	402
Desinstalar aplicações.	402
Realizar definições para ligar ao computador.	404
Verificar o estado da ligação de rede da impressora (Relatório da ligação de rede).	404
Ligar diretamente à impressora (Wi-Fi Direct).	405
Sobre o Wi-Fi Direct.	405
Ligar a um iPhone, iPad, ou iPod touch através de Wi-Fi Direct.	405
Ligar a dispositivos Android usando Wi-Fi Direct.	407
Ligar a Wi-Fi Direct introduzindo o SSID e a palavra-passe.	408
Ligar ao computador utilizando Wi-Fi Direct.	410
Alterar a ligação de Wi-Fi para USB.	412

Utilizar uma impressora com a funcionalidade de controlo de acesso ativada.	412
Iniciar a sessão na impressora a partir do painel de controlo.	413
Iniciar a sessão na impressora a partir de um computador.	414
Registar uma conta de utilizador no controlador da impressora (Windows).	414
Autenticar utilizadores em Epson Scan 2 quando utiliza o controlo de acesso.	415
Mover e transportar a impressora.	415



Resolução de problemas

Resolução de problemas.	417
Verificar o estado de erro da impressora.	417
Verificar a ligação da impressora.	417
Verifique as definições da impressora.	418
Não é possível imprimir, copiar, digitalizar ou enviar faxes.	419
A aplicação ou o controlador da impressora não funciona corretamente.	419
Não é possível ligar a impressora através de USB.	424
Não é possível copiar.	425
Não é possível enviar ou receber faxes.	425
O papel não é alimentado ou ejetado corretamente.	432
A qualidade de impressão, cópia, digitalização e fax é fraca.	436
A qualidade de impressão é fraca.	436
A qualidade de cópia é fraca.	443
Problemas na imagem digitalizada.	448
A qualidade do fax enviado é fraca.	452
A qualidade dos faxes recebidos é fraca.	454
É exibida uma mensagem ou código de erro no ecrã LCD.	455
É Exibida uma Mensagem no Ecrã LCD.	455
Código de erro exibido no menu de estado.	457
O papel está encravado.	464
Evitar Obstruções de Papel.	465
Está na hora de substituir os consumíveis e peças de manutenção.	465
Está na hora de substituir os tinteiros.	465
Está na hora de substituir a caixa de manutenção.	467
Bloquear a capa frontal.	469
É necessário substituir os cilindros de recolha.	469
Não é possível utilizara impressora como esperado	470
A impressora não liga nem desliga.	470

As operações são exibidas.	471
O ecrã LCD fica escuro.	472
Não é possível ativar a partir do painel de controlo.	472
"x" é apresentado no ecrã e não pode selecionar fotografias.	473
A impressão é interrompida.	473
O dispositivo de memória não é reconhecido.	473
Não é possível guardar dados no dispositivo de memória.	473
Os sons de funcionamento são altos.	474
A data e a hora estão incorretas.	474
O certificado de raiz precisa de ser atualizado.	474
O menu Definições de Impressão não é exibido (Mac OS).	474
Ligeiro choque elétrico ao tocar na impressora.	475
O número de fax do remetente não é apresentado.	475
O número de fax do remetente apresentado nos faxes recebidos está errado.	475
Não é possível efetuar chamadas no telefone ligado.	475
O atendedor de chamadas não consegue atender chamadas de voz.	475
Foram recebidos muitos faxes não solicitados.	476
Não é possível resolver problemas depois de tentar todas as soluções.	476
Não é possível resolver problemas de impressão ou cópia.	476

Informações sobre o produto

Informações de papel.	479
Papel disponível e capacidades.	479
Informações relativas a produtos consumíveis.	484
Códigos dos tinteiros.	484
Código da caixa de manutenção.	485
Código dos cilindros de recolha.	486
Informações sobre os itens opcionais.	486
Códigos dos itens opcionais.	486
Informações sobre o software.	487
Aplicação para Imprimir a partir de um Computador (Windows Controlador da Impressora).	487
Aplicação para Imprimir a partir de um Computador (Mac OS Controlador da Impressora).	489
Aplicação que pode imprimir tipos de letra PostScript (Windows controlador de impressora PostScript).	490

Aplicação que pode imprimir tipos de letra PostScript (Mac OS controlador de impressora PostScript).	491
Aplicação que pode imprimir Idioma PCL (Controlador de Impressora PCL).	491
Aplicação para digitalizar documentos (Document Capture Pro).	492
Aplicação para Controlar o Scanner (Epson Scan 2).	493
Aplicação para configurar as operações de fax e enviar faxes (FAX Utility).	493
Aplicação para envio de faxes (controlador PC-FAX).	494
Aplicação para configurar operações de impressora (Web Config).	495
Aplicação para Atualização de Software e Firmware (Epson Software Updater).	497
Software para gerir dispositivos na rede (Epson Device Admin).	498
Sistema de autenticação Epson (Epson Print Admin).	498
Lista do Menu Definições.	498
Definições gerais.	499
Contador de impressões.	538
Estado do consumível.	538
Manutenção.	539
Idioma/Language 	539
Estado da impressora/Imprimir.	539
Gestor de contac..	540
Definições do utilizador 	541
Sistema de autenticação.	542
Especificações do produto.	542
Especificações da impressora.	542
Especificações do scanner.	543
Especificações do ADF.	544
Especificações de fax (apenas impressoras com capacidade de fax).	544
Usar a porta da impressora.	545
Especificações da interface.	547
Especificações de rede.	547
Compatibilidade de nível 3 do PostScript.	549
Serviços de terceiros suportados.	549
Especificações do dispositivo de memória.	549
Especificações de dados suportados.	550
Dimensões.	550
Especificações elétricas.	551
Especificações ambientais.	552
Local e espaço de instalação.	552
Requisitos do sistema.	554
Especificações de tipos de letra.	554
Especificações de armazenamento.	569

Especificações de opções.	570
Especificações da placa de fax.	570
Especificações da unidade de cassete de papel (Individual)-P1.	570
Especificações da unidade de cassete de papel (Dupla)-P2.	570
Especificações da interface de rede sem fios.	570
Informação regulamentar.	572
Normas e homologações.	572
German Blue Angel.	573
Restrições à realização de cópias.	573

Informações do administrador

Gerir a impressora.	576
Verificar informações para uma impressora remota.	576
Gerir a ligação de rede.	576
Configurar notificações de e-mail quando ocorrerem eventos.	581
Configurar o painel de controlo.	583
Controlar o funcionamento do painel.	584
Configurar definições de armazenamento.	586
Configurar a poupança de energia durante a inatividade.	588
Definição do som.	589
Definições para apagar dados no HDD.	590
Fazer cópia de segurança e importar definições da impressora.	591
Atualizar o firmware.	593
Sincronização dos dados e hora com o servidor de horário.	595
Limpar dados da memória interna.	596
Gerir os seus contactos.	597
Controlo do fornecimento de energia à impressora utilizando o Web Config.	597
Repor definições predefinidas.	598
Editar a disposição do ecrã inicial.	598
Configurações de segurança do produto.	599
Restringir recursos disponíveis.	599
Restrição das ligações USB e utilização da memória externa.	602
Realizar definições para encriptação de palavra-passe.	603
Utilizar a funcionalidade registo de auditoria.	605
Configurar uma política de palavra-passe.	605
Restringir acesso a partir de aplicações.	606
Restrição das operações de ficheiros a partir do PDL.	607
Alterar a palavra-passe de Administrador usando Web Config.	607
Verificação do programa no arranque.	608

Configurar as restrições de domínio.	608
Definições de segurança de rede.	609
Controlar protocolos de utilização.	609
Utilizar um certificado digital.	614
Comunicações SSL/TLS com a Impressora.	622
Comunicações encriptada usando filtro IPsec/IP.	624
Ligar a impressora a uma rede IEEE802.1X.	636
Definições S/MIME.	639
Problemas de segurança de rede.	643
Utilizar o Epson Open Platform.	649
Epson Open Platform Visão geral.	649
Configurar a Epson Open Platform.	649
Validação da Epson Open Platform.	650
Informações Epson Remote Services.	651

Onde obter ajuda

Sítio web de assistência técnica.	653
Contactar a assistência Epson.	653
Antes de contactar a Epson.	653
Ajuda para utilizadores na Europa.	653
Ajuda para utilizadores em Taiwan.	654
Ajuda para utilizadores na Austrália.	654
Ajuda para utilizadores na Nova Zelândia.	655
Ajuda para utilizadores em Singapura.	655
Ajuda para utilizadores na Tailândia.	656
Ajuda para utilizadores no Vietname.	656
Ajuda para utilizadores na Indonésia.	656
Ajuda para utilizadores em Hong Kong.	657
Ajuda para utilizadores na Malásia.	657
Ajuda para utilizadores na Índia.	658
Ajuda para utilizadores nas Filipinas.	658

Guia para este manual

Apresentação dos manuais.	10
Procurar Informações.	10
Imprimir apenas as páginas necessárias.	11
Acerca deste manual.	11
Marcas registadas.	13
Copyright.	14

Apresentação dos manuais

Os manuais seguintes são fornecidos com a sua impressora Epson. Para além dos manuais, consulte os diversos tipos de informações de ajuda disponíveis na própria impressora ou nas aplicações de software Epson.

Instruções de segurança importantes (manual impresso em papel)

Fornece instruções que garantem a utilização em segurança da impressora.

Manuais pin-up (manual digital)

Fornece-lhe uma única folha que delinea os procedimentos para as funções utilizadas habitualmente. Uma vez que pode ser impresso como um cartaz, pode colocá-lo numa parede perto da impressora para uma referência rápida e fácil.

Guia do Utilizador (manual digital)

Este manual. Disponível como PDF e manual online. Fornece informações e instruções detalhadas sobre a utilização da impressora e resolução de problemas.

Informações sobre os manuais mais recentes

Manual impresso em papel

Visite o sítio Web de assistência da Epson Europe em <http://www.epson.eu/support>, ou o sítio Web de assistência a nível mundial da Epson em <http://support.epson.net/>.

Manual digital

Visite o website indicado em seguida, introduza o nome do produto e aceda a **Assistência**.

<https://epson.sn>

Procurar Informações

O manual PDF permite procurar informações por palavra-chave, ou avançar diretamente para secções específicas usando marcadores. Esta seção explica como usar um manual PDF aberto no Adobe Acrobat Reader DC no seu computador.

Procura por palavra-chave

Clique em **Editar > Procura avançada**. Digite o palavra-chave (texto) das informações que pretende encontrar na janela de procura e clique em **Procurar**. Os resultados são exibidos em forma de lista. Clique num dos resultados para avançar para a página.

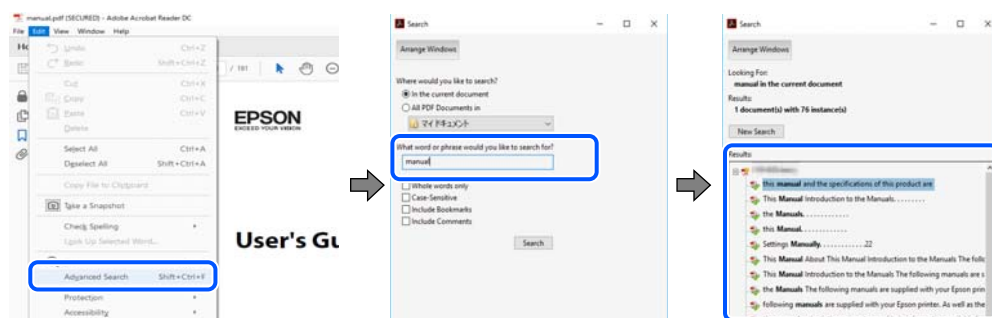

Avançar diretamente a partir dos marcadores

Clique num título para avançar para essa página. Clique em + ou > para exibir os títulos do nível inferior dessa secção. Para regressar à página anterior, execute a seguinte operação no seu teclado.

- Windows: mantenha pressionado **Alt**, e a seguir pressione <.
- Mac OS: mantenha pressionada a tecla comando, e a seguir pressione <.



Imprimir apenas as páginas necessárias

Também pode extrair e imprimir apenas as páginas necessárias. Clique em **Imprimir** no menu **Ficheiro**, e a seguir especifique as páginas que pretende imprimir em **Páginas em Páginas para imprimir**.

- Para especificar uma série de páginas, indique a página inicial separada por um hífen da página final.
Exemplo: 20-25
- Para especificar páginas que não se encontram em série, separe as páginas por vírgulas.
Exemplo: 5, 10, 15



Acerca deste manual

Esta secção explica o significado de marcas e símbolos, notas sobre descrições, e informações de referência do sistema operativo utilizadas neste manual.

Marcas e símbolos



Aviso:

Instruções que têm de ser rigorosamente cumpridas a fim de evitar lesões corporais.



Importante:

Instruções que têm de ser cumpridas a fim de evitar danos no equipamento.

Nota:

Fornecer informações complementares e de referência.

Informações relacionadas

➔ Ligações para as secções relacionadas.



Disponibilizam Manuais de Vídeos Web de instruções de utilização. Visite o link com informações relacionadas.

Os ícones abaixo descrevem a disponibilidade dos itens nos menus do painel de controlo da impressora.



Itens que estão restringidos quando o bloqueio do administrador está ativado.



Itens que são exibidos quando a opção está instalada.



Itens que estão disponíveis quando a chave de licença está registada.

Notas sobre as Capturas de Ecrã e Ilustrações

- As capturas de ecrãs do controlador da impressora são do Windows 10 ou do macOS High Sierra (10.13). O conteúdo apresentado nos ecrãs varia consoante o modelo e a situação.
- As ilustrações incluídas neste manual servem apenas como exemplo. Apesar de poderem existir ligeiras diferenças consoante o modelo, o método de funcionamento é idêntico.
- Alguns dos itens de menu no ecrã LCD podem variar consoante o modelo e as definições.
- Pode ler o código QR usado uma aplicação dedicada.

Referências do sistema operativo

Windows

Neste manual, termos como "Windows 11", "Windows 10", "Windows 8.1", "Windows 8", "Windows 7", "Windows Server 2022", "Windows Server 2019", "Windows Server 2016", "Windows Server 2012 R2", "Windows Server 2012", "Windows Server 2008 R2" e "Windows Server 2008" referem-se aos seguintes sistemas operativos. Adicionalmente, "Windows" é utilizado para se referir a todas as versões.

- Sistema operativo Microsoft® Windows® 11
- Sistema operativo Microsoft® Windows® 10
- Sistema operativo Microsoft® Windows® 8.1
- Sistema operativo Microsoft® Windows® 8
- Sistema operativo Microsoft® Windows® 7
- Sistema operativo Microsoft® Windows Server® 2022
- Sistema operativo Microsoft® Windows Server® 2019

- Sistema operativo Microsoft® Windows Server® 2016
- Sistema operativo Microsoft® Windows Server® 2012 R2
- Sistema operativo Microsoft® Windows Server® 2012
- Sistema operativo Microsoft® Windows Server® 2008 R2
- Sistema operativo Microsoft® Windows Server® 2008

Mac OS

Neste manual, “Mac OS” é utilizado para se referir a Mac OS X 10.9.5 ou versão mais recente, assim como macOS 11 ou versão mais recente.

Marcas registradas

- Microsoft, Azure, Excel, Internet Explorer, Microsoft 365, Microsoft Edge, PowerPoint, SharePoint, Windows, Windows Server, Windows Vista and Windows XP are trademarks of the Microsoft group of companies.
- Apple, Mac, macOS, OS X, Bonjour, ColorSync, Safari, AirPrint, iPad, iPhone, iPod touch, and TrueType are trademarks of Apple Inc., registered in the U.S. and other countries.
- Use of the Works with Apple badge means that an accessory has been designed to work specifically with the technology identified in the badge and has been certified by the developer to meet Apple performance standards.
- CG Omega, CG Times, Courier, Garamond Antiqua, Garamond Halbfett, Garamond Kursiv, and Garamond Kursiv Halbfett are trademarks of Monotype Imaging Inc. and may be registered in certain jurisdictions.
- Helvetica, Palatino, Times, and Univers are trademarks of Monotype Imaging Inc. registered in the U.S. Patent and Trademark Office and may be registered in certain other jurisdictions.
- Chrome, Chrome OS, Google Play, and Android are trademarks of Google LLC.
- Albertus, Arial, Coronet, and Times New Roman are trademarks of Monotype Imaging Inc. registered in the United States Patent and Trademark Office and may be registered in certain jurisdictions.
- ITC Avant Garde, ITC Bookman, ITC Zapf-Chancery, and ITC Zapf Dingbats are trademarks of International Typeface Corporation registered in the United States Patent and Trademark Office and may be registered in certain jurisdictions.
- New Century Schoolbook is a trademark of Linotype AG and/or its subsidiaries.
- Wingdings is a registered trademark of Microsoft Corporation in the United States and other countries.
- Antique Olive is a trademark of Madame Marcel Olive.
- Marigold is a trademark of Alpha Omega Typography.
- SAP and all SAP logos are trademarks or registered trademarks of SAP AG in Germany and in several other countries.
- PCL is a trademark of Hewlett-Packard Company.
- HP and HP LaserJet are registered trademarks of the Hewlett-Packard Company.
- Adobe, Acrobat, Photoshop, PostScript®3™, and Reader are either registered trademarks or trademarks of Adobe in the United States and/or other countries.
- Wi-Fi®, Wi-Fi Direct®, and Wi-Fi Protected Access® are registered trademarks of Wi-Fi Alliance®. WPA™, WPA2™, WPA3™ are trademarks of Wi-Fi Alliance®.
- QR Code is a registered trademark of DENSO WAVE INCORPORATED in Japan and other countries.

- ❑ The SuperSpeed USB Trident Logo is a registered trademark of USB Implementers Forum, Inc.
- ❑ Firefox is a trademark of the Mozilla Foundation in the U.S. and other countries.
- ❑ The Mopria™ word mark and the Mopria™ Logo are registered and/or unregistered trademarks of Mopria Alliance, Inc. in the United States and other countries. Unauthorized use is strictly prohibited.
- ❑ Aviso geral: todas as outras marcas comerciais são propriedade dos seus respectivos proprietários e usadas apenas para identificação.
- ❑ Kofax© OCR 2024 Kofax Inc. All rights reserved.

Copyright

Esta publicação não pode ser integral ou parcialmente reproduzida, arquivada nem transmitida por qualquer processo eletrônico, mecânico, fotocópia, gravação ou outro, sem prévia autorização por escrito da Seiko Epson Corporation. Não é assumida nenhuma responsabilidade de patente no que respeita ao uso das informações aqui contidas. De igual modo, não é assumida nenhuma responsabilidade por danos resultantes da utilização das informações aqui contidas. As informações aqui contidas destinam-se apenas à utilização deste produto Epson. A Epson não se responsabiliza pela aplicação das informações aqui contidas a outros produtos.

O comprador deste produto ou terceiros não podem responsabilizar a Seiko Epson Corporation, ou as suas filiais, por quaisquer danos, perdas, custos ou despesas incorridos por ele ou por terceiros, resultantes de acidentes, abusos ou má utilização do produto, de modificações não autorizadas, reparações ou alterações do produto, ou que (excluindo os E.U.A.) resultem ainda da inobservância estrita das instruções de utilização e de manutenção estabelecidas pela Seiko Epson Corporation.

A Seiko Epson Corporation e as respetivas filiais não se responsabilizam por nenhuns danos ou problemas decorrentes da utilização de opções ou consumíveis não reconhecidos como sendo produtos originais Epson ou produtos aprovados pela Seiko Epson Corporation.

A Seiko Epson Corporation não se responsabiliza por quaisquer avarias provocadas por interferências eletromagnéticas resultantes da utilização de quaisquer cabos de interface não reconhecidos como sendo produtos aprovados pela Seiko Epson Corporation.

© 2024 Seiko Epson Corporation

O conteúdo deste manual e as especificações deste produto estão sujeitas a alterações sem aviso prévio.

Instruções Importantes

Instruções de segurança importantes. 16

Proteger informações pessoais. 20

Instruções de segurança importantes

Leia e siga estas instruções para garantir a utilização da impressora em segurança. Certifique-se de que conserva este manual para referência futura. De igual modo, assegure que segue todos os avisos e instruções assinalados na impressora.

Alguns dos símbolos usados na sua impressora destinam-se a garantir a segurança e a correta utilização da impressora. Visite o seguinte Web site para se informar sobre o significado dos símbolos.

<http://support.epson.net/symbols>

Configurar a impressora

- Não movimente a impressora sozinho.
- Não coloque nem guarde a impressora no exterior, perto de locais sujeitos a sujidade ou pó excessivos, água, fontes de calor ou locais sujeitos a choques, vibrações, temperaturas ou humidade elevadas.
- Coloque a impressora sobre uma superfície plana e estável que seja mais larga do que a base da impressora em todas as direções. A impressora não funcionará corretamente se estiver inclinada.
- Evite locais sujeitos a variações bruscas de temperatura e humidade. Mantenha também a impressora afastada de luz solar direta, luzes intensas ou fontes de calor.
- Não bloqueie nem cubra as saídas de ventilação e as aberturas existentes na impressora.
- Deixe espaço por cima da impressora para que possa levantar a Unidade ADF (Alimentador Automático de Documentos) na totalidade.
- Deixe espaço suficiente à frente da impressora e à esquerda e à direita para realizar a impressão e a manutenção.
- Certifique-se de que o cabo de corrente CA está de acordo com as normas de segurança locais. Use apenas o cabo de alimentação fornecido com este produto. O uso de outro cabo pode provocar incêndios ou choques elétricos. O cabo de alimentação fornecido destina-se a ser usado apenas com este produto. A sua utilização com outro equipamento pode provocar incêndios ou choques elétricos.
- Utilize apenas o tipo de fonte de alimentação indicado na etiqueta da impressora.
- Coloque a impressora junto a uma tomada de parede, de onde a respetiva ficha possa ser retirada facilmente.
- Evite utilizar tomadas no mesmo circuito de fotocopiadoras ou sistemas de controlo de ar que sejam regularmente ligados e desligados.
- Evite utilizar tomadas elétricas que sejam controladas por interruptores de parede ou temporizadores automáticos.
- Mantenha o sistema informático afastado de potenciais fontes de interferência eletromagnética, tais como altifalantes ou bases de telefones sem fio.
- Os cabos de alimentação devem ser colocados de forma a evitar abrasões, cortes, desgaste, dobras e curvaturas. Não coloque objetos em cima dos cabos de alimentação, nem permita que estes sejam pisados ou que algo lhe passe por cima. Tenha especial cuidado para manter os cabos de alimentação esticados nas pontas.
- Se utilizar uma extensão com a impressora, certifique-se de que a soma total da amperagem dos dispositivos ligados à extensão não excede a amperagem total da própria extensão. Certifique-se também de que a amperagem total de todos os dispositivos ligados à tomada de parede não excede a amperagem da mesma.
- Se pretende utilizar a impressora na Alemanha, tenha em atenção que, para a proteger de curto-circuitos e sobrecargas, a instalação elétrica do edifício deve estar protegida por um disjuntor de 10 ou 16 A.

Informações relacionadas

➔ [“Local e espaço de instalação” na página 552](#)

Utilizar a impressora

- Nunca desmonte, modifique nem tente reparar o cabo de alimentação, a ficha, a unidade de impressão, a unidade de digitalização ou as opções por si mesmo, excepto quando especificamente indicado nos manuais da impressora.
- Desligue a impressora e recorra aos serviços de técnicos qualificados nas seguintes condições:
Se o cabo de alimentação ou a ficha estiverem danificados; se algum líquido tiver sido derramado na impressora; se a impressora tiver caído ou se a caixa exterior estiver danificada; se a impressora não funcionar corretamente ou apresentar uma alteração significativa no desempenho. Não ajuste controlos que não sejam referidos nas instruções de funcionamento.
- Tenha cuidado para não derramar líquidos sobre a impressora e não a manuseie com as mãos molhadas.
- Se o ecrã LCD for danificado, contacte o seu fornecedor. Se a solução de cristais líquidos do ecrã entrar em contacto com as mãos, lave-as cuidadosamente com água e sabão. Se a solução de cristais líquidos entrar em contacto com os olhos, lave-os imediatamente com água em abundância. Recorra imediatamente a um médico se o desconforto ou os problemas de visão não desaparecerem após enxaguar abundantemente os olhos com água.
- Evite tocar nos componentes no interior da impressora, a menos que tenha sido instruído a fazê-lo neste manual.
- Não toque nas áreas indicadas pelas etiquetas de precaução no interior da impressora e nos artigos opcionais.
- Evite a utilização de um telefone durante uma trovoadas. Existe um risco remoto de eletrocussão por um raio.
- Não utilize um telefone para comunicar uma fuga de gás na proximidade do local afetado.
- Quando ligar a impressora a um computador ou a outro dispositivo através de um cabo, certifique-se de que os conectores se encontram na posição correta. Cada conector tem apenas uma posição correta. Se inserir incorretamente um conector, poderá danificar ambos os dispositivos ligados através do cabo.
- Não introduza objetos nas ranhuras existentes na impressora.
- Não coloque as mãos no interior da impressora durante a impressão.
- Não utilize aerossóis que contenham gases inflamáveis no interior ou à volta da impressora. Fazê-lo pode provocar um incêndio.
- Tenha cuidado para não prender os dedos ao abrir as tampas, tabuleiros, cassetes ou ao realizar operações no interior da impressora.
- Não exerça demasiada pressão no vidro do scanner durante a colocação dos originais.
- Desligue sempre a impressora no botão . Não desligue a impressora da ficha até que a luz esteja totalmente apagada.
- Se não pretende utilizar a impressora durante um longo período de tempo, certifique-se de que desliga o cabo de alimentação da tomada elétrica.
- Não se sente nem incline sobre a impressora. Não colocar objetos pesados em cima da impressora.

Manusear os produtos consumíveis

- Tenha cuidado quando manusear o tinteiro usado, uma vez que pode ter ficado alguma tinta à volta da área de fornecimento de tinta.
 - Se a tinta entrar em contacto com a pele, lave a área cuidadosamente com água e sabão.
 - Se a tinta entrar em contacto com os olhos, lave-os imediatamente com água. Caso os problemas de visão e desconforto permaneçam após um enxaguamento rigoroso, consulte um médico imediatamente.
 - Se lhe entrar tinta para a boca, consulte um médico de imediato.
- Não desmonte o tinteiro nem a caixa de manutenção, pois a tinta pode entrar em contacto com os olhos ou a pele.
- Não agite o tinteiro com demasiada força, pois a tinta pode verter do tinteiro.
- Mantenha o tinteiro e a caixa de manutenção fora do alcance das crianças.
- Não deixe a que a margem do papel deslize na sua pele porque a margem do papel pode cortá-lo.

Informações relacionadas

- ➔ [“Precauções de manuseamento de tinteiros” na página 465](#)
- ➔ [“Precauções de manuseamento da caixa de manutenção” na página 467](#)

Conselhos e advertências para a utilização do ecrã táctil

- O ecrã LCD pode conter algumas pequenas manchas claras ou escuras e, por causa das suas funcionalidades, ter um brilho irregular. Isto é normal e não significa que o ecrã esteja de forma alguma danificado.
- Utilize apenas um pano seco e macio para limpeza. Não utilize líquidos nem substâncias de limpeza químicas.
- A tampa exterior do ecrã táctil pode quebrar-se se for sujeita a um impacto forte. Contacte o seu fornecedor se a superfície do painel estalar ou rachar e não toque nem tente retirar os pedaços partidos.
- Prima o ecrã táctil suavemente com o dedo. Não aplique pressão nem utilize as unhas.
- Não utilize objetos afiados ou pontiagudos, como canetas ou lápis para executar operações.
- A condensação no interior do ecrã táctil, provocada por alterações abruptas de temperatura ou humidade, pode provocar deterioração do desempenho.

Conselhos e advertências para ligação à Internet

Não ligue este produto diretamente à Internet. Ligue-o a uma rede protegida por um router ou uma firewall.

Conselhos e advertências para a utilização da impressora com uma ligação sem fios

- As ondas de rádio emitidas por esta impressora podem afectar negativamente o funcionamento de equipamento médico electrónico e fazer com que avarie. Quando utilizar esta impressora dentro de instalações médicas ou perto de equipamento médico, siga as recomendações do pessoal autorizado que representa as instalações médicas, bem como todos os avisos afixados e indicações do próprio equipamento médico.

- ❑ As ondas de rádio emitidas por esta impressora podem afectar negativamente o funcionamento de dispositivos de controlo automático, como portas ou alarmes de incêndio automáticos, e provocar acidentes devido a avaria. Quando utilizar esta impressora perto de dispositivos controlados automaticamente, siga todos os avisos afixados e indicações dos próprios dispositivos.

Notas sobre a palavra-passe de administrador

Esta impressora permite definir uma palavra-passe de administrador para impedir alterações ou o acesso não autorizado às definições do dispositivo e às definições de rede armazenadas no produto quando ligar a uma rede.

Valor predefinido da palavra-passe de administrador

O valor predefinido da palavra-passe de administrador está impresso na etiqueta do próprio produto, tal como a que é mostrada. A posição da etiqueta depende do produto. Pode encontrá-la na lateral em que a tampa está aberta, na parte posterior ou na parte inferior.

A ilustração seguinte é um exemplo da posição da etiqueta na lateral da impressora onde a tampa abre.

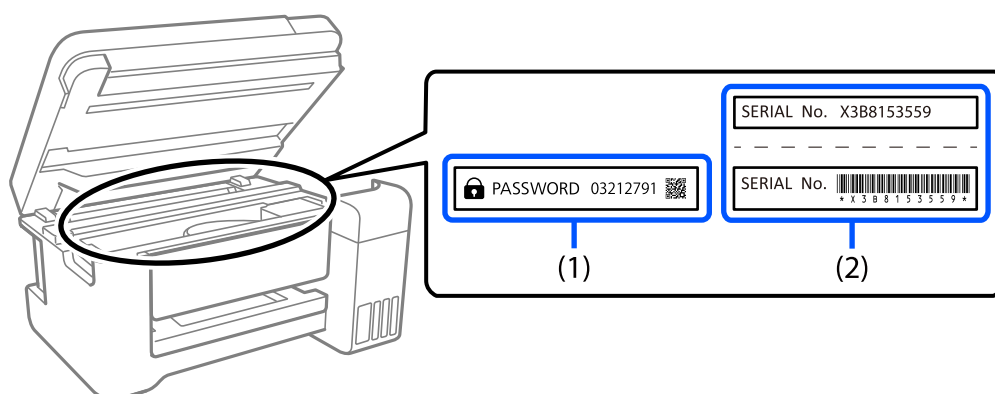

Se as etiquetas (1) e (2) estiverem presentes, o valor junto à PALAVRA-PASSE escrita na etiqueta em (1) é o valor predefinido. Neste exemplo, o valor predefinido é 03212791.

Se apenas a etiqueta (2) estiver presente, o número de série impresso na etiqueta em (2) é o valor predefinido. Neste exemplo, o valor predefinido é X3B8153559.

Alterar a palavra-passe de administrador

Por razões de segurança, recomendamos que altere a palavra-passe inicial.

Pode ser alterada a partir do painel de controlo da impressora, Web Config e Epson Device Admin. Quando alterar a palavra-passe, defina-a com, pelo menos, 8 caracteres alfanuméricos de um byte e símbolos.

Informações relacionadas

- ➔ [“Alterar a palavra-passe de administrador no painel de controlo” na página 45](#)
- ➔ [“Alterar a palavra-passe de administrador a partir de um computador” na página 45](#)

Operações que exigem a introdução da palavra-passe de administrador

Se lhe for pedido para introduzir a palavra-passe de administrador ao realizar as seguintes operações, introduza a palavra-passe de administrador indicada na impressora.

- Ao atualizar o firmware da impressora a partir de um computador ou dispositivo inteligente
- Ao iniciar sessão nas definições avançadas do Web Config
- Quando se utiliza uma aplicação, como o Fax Utility, que pode alterar as definições da impressora
- Ao seleccionar um menu no painel de controlo da impressora que tenha sido bloqueado pelo administrador

Informações relacionadas

- ➔ [“Itens alvo para Config. de bloqueio” na página 584](#)

Inicializar a palavra-passe de administrador

Pode repor a palavra-passe de administrador a partir do menu de definições de administrador. Se não se lembra da sua palavra-passe e não consegue repor as predefinições, terá de contactar o serviço de assistência da Epson para solicitar o serviço.

Informações relacionadas

- ➔ [“Alterar a palavra-passe de administrador no painel de controlo” na página 45](#)
- ➔ [“Alterar a palavra-passe de administrador a partir de um computador” na página 45](#)
- ➔ [“Onde obter ajuda” na página 652](#)

Proteger informações pessoais

Se entregar a impressora a outra pessoa ou se pretender eliminá-la, apague todas as informações pessoais armazenadas na memória da impressora (tais como, definições de rede, números de fax e nomes de destinatários um modelos com fax) seleccionando os menus no painel de controlo como descrito abaixo.

- Definições > Definições gerais > Administração do sistema > Limpar dados da memória interna > L. PDL, M., Área T.**
- Definições > Definições gerais > Administração do sistema > Repor > Apagar todos os dados e definições > Alta velocidade, Substituir, or Eliminação tripla**

Nomes das peças e funções

Frente.22
Verso.	24
Opções.25

Frente

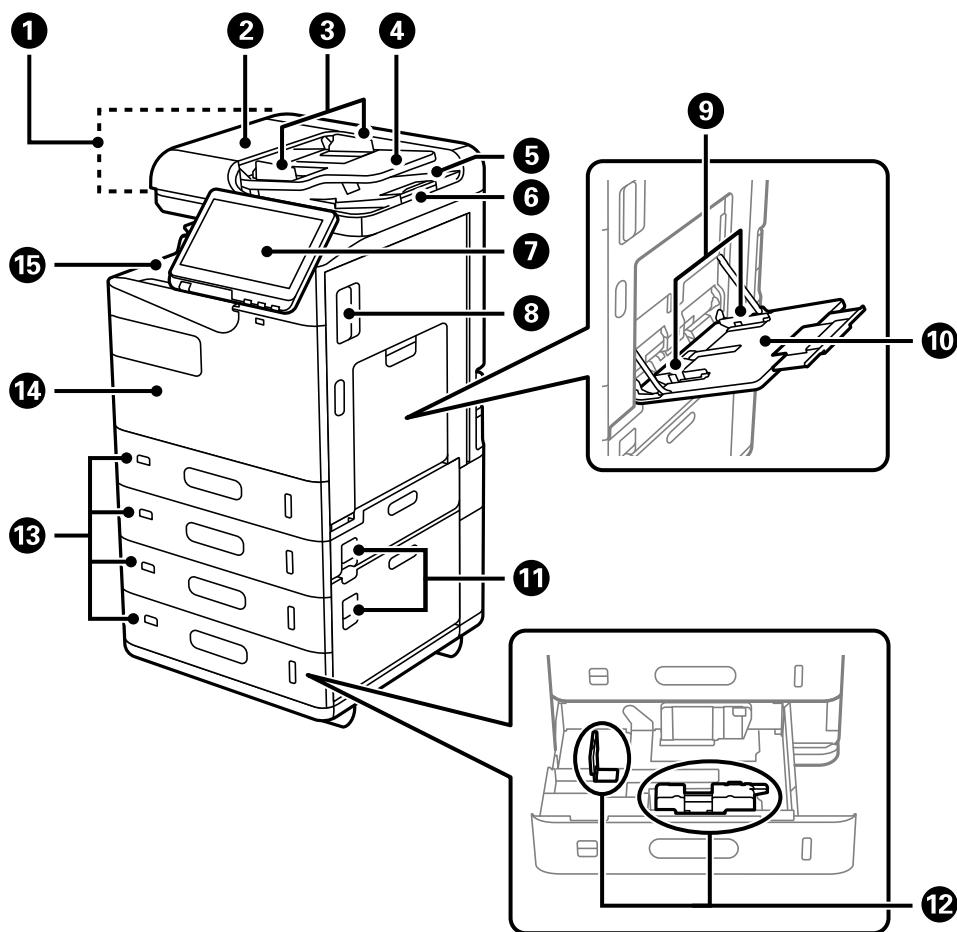

1	ADF (Alimentador Automático de Documentos)	Alimente automaticamente os originais.
2	Tampa do ADF (F)	Abra quando pretender remover originais encravados no ADF.
3	Guia da margem do ADF	Alimenta os originais diretamente na impressora. Deslize para as margens dos originais.
4	ADF tabuleiro de entrada	É possível colocar vários originais em simultâneo.
5	ADF tabuleiro de saída	Recolhe os originais ejetados do ADF.
6	Bloqueio	Impede que os originais ejetados caiam do tabuleiro de saída do ADF.
7	Painel de controlo	Permite fazer configurações e executar operações na impressora. Também exibe o estado da impressora.
8	Tampa (D1)	Abrir aquando da remoção de papel encravado.
9	Guia da margem	Alimenta o papel diretamente na impressora. Deslize para as extremidades do papel.
10	Tabuleiro de papel (B)	Carrega o papel. Pode carregar todos os tipos de papel (incluindo papel grosso e envelopes) que podem ser usados com esta impressora.

11	Tampa (E, H)	Abriu quando da remoção de papel encravado.
12	Guia da margem	Alimenta o papel diretamente na impressora. Deslize para as extremidades do papel.
13	Alimentador de papel 1, 2, 3, 4 (C1, C2, C3, C4)	Carrega o papel. C2, C3 e C4 são opcionais.
14	Capa frontal (A)	Abra quando substituir o tinteiro ou a caixa de manutenção. Pode também colocar um cadeado na tampa para evitar roubos.
15	Tabuleiro voltado para baixo (G)	Recolhe o papel ejetado.

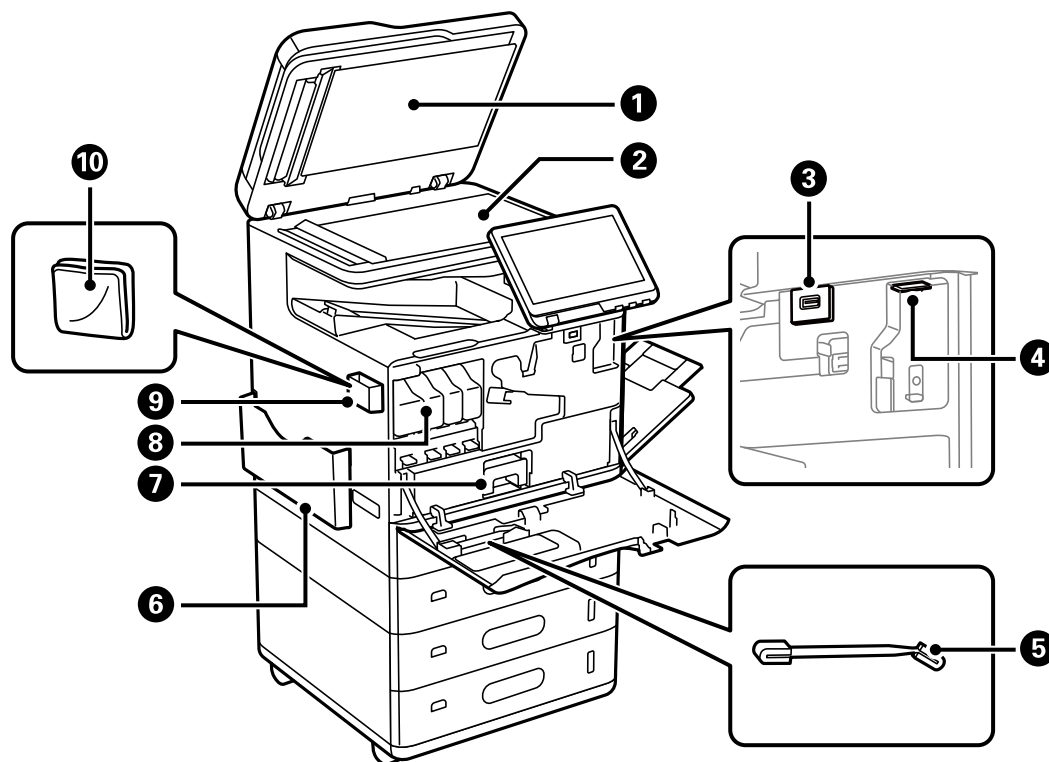

1	Capa do documento	Bloqueia a luz do exterior durante a digitalização.
2	Vidro do scanner	Coloque os originais. Pode colocar originais que não sejam alimentados a partir do ADF, tais como envelopes ou livros grossos.
3	Porta USB da interface externa	Ligue dispositivos de memória.
4	Porta da unidade de Wi-Fi	Instale a Wireless LAN Interface-P1 opcional para ligar à rede Wi-Fi.
5	Vara de limpeza	Utilize para limpar o interior da impressora.
6	Suporte de documentos	Suporta os manuais.
7	Caixa de manutenção	Recolhe tinta excedente durante a limpeza ou impressão.
8	Tinteiro	Instale os quatro tinteiros de cor.
9	Suporte do pano de limpeza	Suporta o pano de limpeza.
10	Pano de limpeza	Utilize para limpar a superfície da unidade de digitalização e do ADF.

Verso

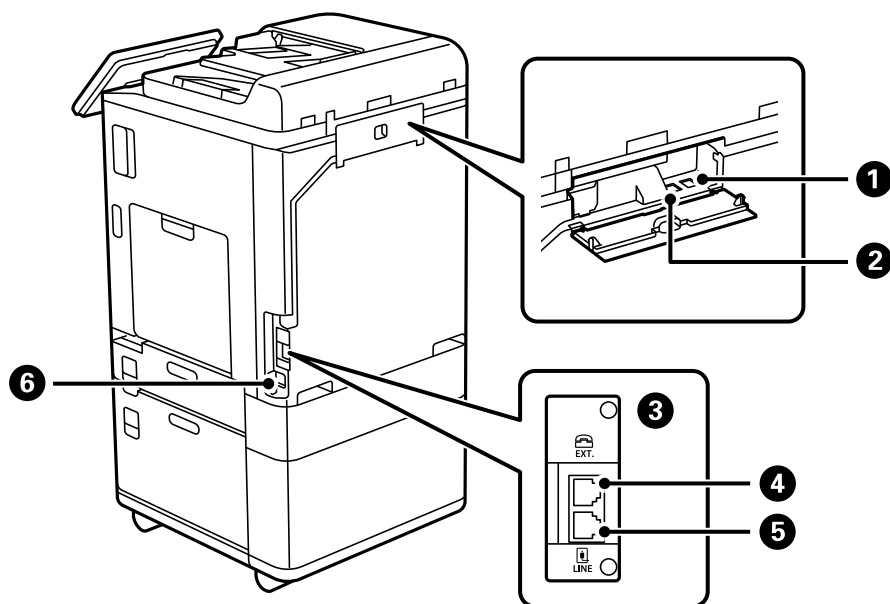

1	Porta USB	Permite ligar um cabo USB.
2	Porta LAN	Permite ligar um cabo LAN.
3	Ranhura de interface adicional	Instalar a placa Multi Fax Super G3/G3.
4	Porta EXT.	Liga dispositivos telefónicos externos.
5	Porta LINE	Liga uma linha telefónica.
6	Entrada de CA	Liga o cabo de alimentação.

Opções

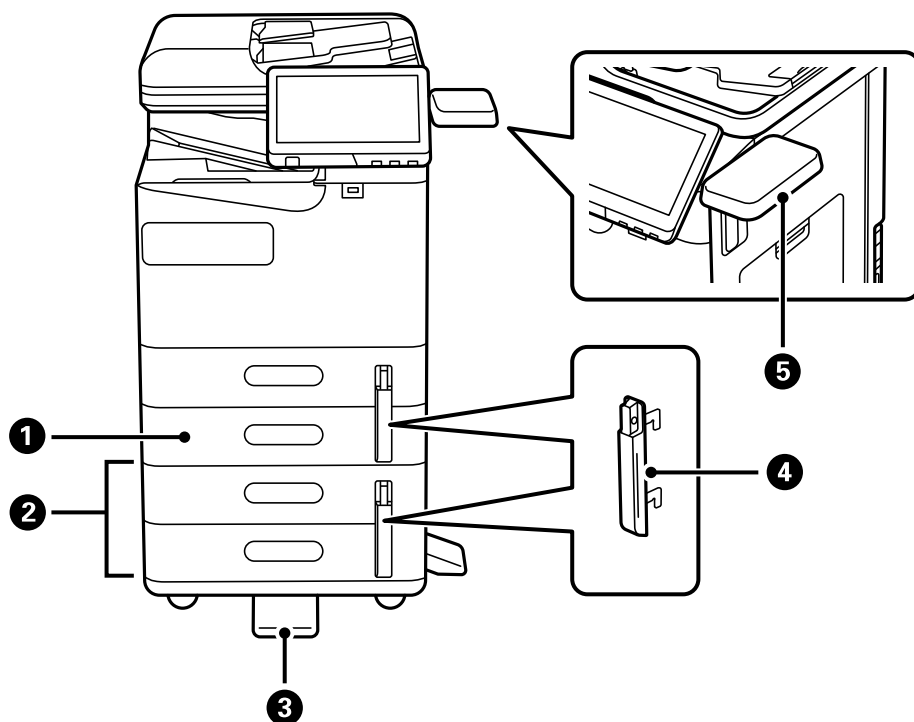

1	Unidade de cassete de papel (Individual)-P1 (Paper Cassette Unit (Single)-P1)	Adiciona o alimentador de papel C2 à impressora.
2	Unidade de cassete de papel (Dupla)-P2 (Paper Cassette Unit (Dual)-P2)	Adiciona os alimentadores de papel C3 e C4 à impressora.
3	Estabilizador-P1 (Stabiliser-P1)	Apoia a impressora para evitar a sua queda. Podem não estar disponíveis, dependendo do seu país ou região.
4	Bloqueio do alimentador de papel-P1 (Paper Cassette Lock-P1)	Quando o administrador pretender gerir a utilização de papel, deve encaixar este item em dois alimentadores de papel com um cadeado para bloquear os alimentadores.
5	Mesa de dispositivo de autenticação-P1 (Authentication Device Table-P1)	Permite colocar um dispositivo de autenticação suportado pela impressora. Pode então iniciar sessão na impressora segurando um cartão de autenticação sobre a impressora.

Guia do Painel de Controlo

Painel de controlo.	27
Configuração do ecrã inicial.	28
Configuração do ecrã do menu.	32
Estado da tarefa Configuração de ecrã.	33
Introduzir caracteres.	35
Ecrã exibido durante a impressão.	36

Painel de controle

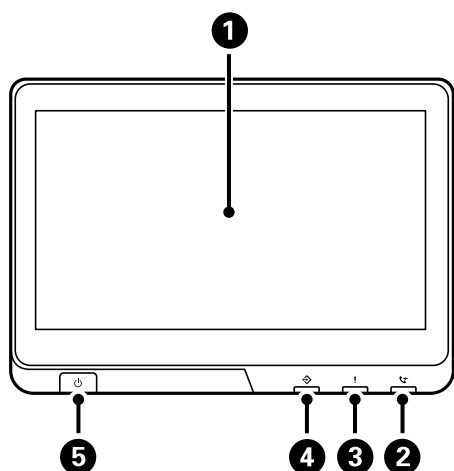

<p>1</p>	<p>Ecrã tátil</p> <p>Exibe os itens de configuração e mensagens.</p> <p>Quando não forem realizadas operações por um período específico de tempo, a impressora entra no modo de hibernação e o ecrã desliga-se. Toque em qualquer lugar no ecrã tátil para ativar o ecrã. De acordo com as definições atuais, ao pressionar o botão de alimentação, a impressora sai do modo de suspensão.</p>
<p>2</p>	<p>Luz de recepção de fax</p> <p>Acende-se ao receber documentos que ainda não foram processados.</p>
<p>3</p>	<p>Luz de erro</p> <p>Acende-se ou pisca quando ocorre um erro.</p> <p>Exibe eventuais erros no ecrã.</p>
<p>4</p>	<p>Indicador luminoso de dados</p> <p>Pisca quando a impressora estiver a processar dados, e acende quando existem tarefas à espera de ser processadas.</p>
<p>5</p>	<p>Botão de alimentação Luz indicadora</p>



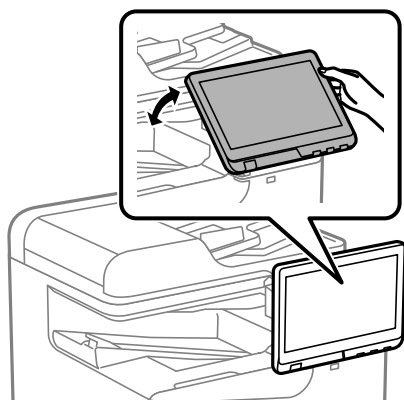







O painel de controle pode ser inclinado.



Configuração do ecrã inicial



- | | |
|----------|---------------------------------------|
| 1 | Título
Indica o ecrã atual. |
|----------|---------------------------------------|

2	Exibe informações sobre cada item. Os itens cinzentos não estão disponíveis.	
	Apresenta o ecrã Estado da impressora.	
	Apresenta o estado da ligação de rede. Para obter mais informações, consulte a secção indicada a seguir. "Guia do Ícone de Rede" na página 31	
	Apresenta o ecrã Definições de som do dispositivo . Pode definir Sem som e Modo Silencioso . Também pode aceder ao menu Sons a partir deste ecrã.	
 	Indica se Modo Silencioso está ou não definido para a impressora. Quando esta funcionalidade estiver ativada, o ruído feito pelo funcionamento da impressora é reduzido, mas a velocidade de impressão pode diminuir. No entanto, os ruídos podem não ser reduzidos de acordo com o tipo de papel selecionado e a qualidade de impressão.	
	Indica se Sem som está definido para a impressora.	
	Coloca a impressora no modo inativo. Quando o ícone fica cinzento, a impressora não pode ser colocada no modo de suspensão.	
	Apresenta o ecrã Ajuda . Pode procurar soluções para problemas a partir daqui.	
	Indica que a funcionalidade de restrição de utilizador está ativada. Seleccione o ícone para iniciar sessão na impressora. É necessário seleccionar um nome de utilizador e, depois, introduzir uma palavra-passe. Contacte o administrador da impressora para obter informações de início de sessão. Quando  é exibido, ficamos a saber que um utilizador com permissões de acesso iniciou sessão. Seleccione o ícone para terminar a sessão.	
	Esta informação é exibida quando estiver disponível uma atualização de firmware. Tocar para atualizar o firmware para melhorar as funcionalidades da impressora. Recomendamos utilizar a impressora com a versão mais recente do firmware.	



Exibe cada menu.

Pode alterar a posição e a ordem do ícone do menu.

Copiar

Permite copiar documentos.

Digit.

Permite digitalizar documentos e guardá-los num dispositivo de memória ou computador.

Fax

Permite enviar faxes.

Predefinições

Permite registar definições utilizadas frequentemente para copiar, digitalizar, ou enviar faxes como predefinições.

Dispositivo de memória

Permite imprimir dados em JPEG, TIFF ou PDF num dispositivo de memória como uma pen USB ligada à impressora.

Armazenamento

Permite-lhe armazenar dados no disco rígido incorporado e visualizar, imprimir e exportar como um ficheiro sempre que quiser.

Caixa de Fax

Permite guardar documentos recebidos, documentos para enviar, ou documentos para envio por fax em polling.

Imprimir da Memória interna

Permite-lhe guardar temporariamente trabalhos enviados do controlador da impressora para a memória da impressora antes de imprimir. Pode imprimir uma tarefa protegida por palavra-passe e testar as impressões ao imprimir várias cópias.

Marcação rápida





Se tiver atribuído um destinatário registado na lista de contactos a uma marcação rápida, pode enviar faxes rapidamente para o destinatário.

Definições







Permite realizar definições relacionadas com a manutenção, configuração da impressora, e funcionamento.

Funcionalidades úteis

Esta secção apresenta funções úteis.





4	Exibe o estado da tarefa e da impressora. O conteúdo da janela alterna de acordo com o estado da impressora.	
Estado da tarefa	Exibe as tarefas em curso e tarefas em espera. Toque para exibir o tipo de tarefas, hora de chegada, nomes de utilizadores, e assim por diante em forma de lista. O número indicado exibe o número de tarefas que se encontram em espera.	
	Coloca a tarefa de impressão atual em pausa e permite interromper outras tarefas que a impressora já tenha recebido, interromper operações de cópia, etc. No entanto, não pode interromper uma nova tarefa a partir do computador. Toque novamente em  para reiniciar uma tarefa em pausa.	
	Apresenta o ecrã Definição do papel . Pode seleccionar o tamanho do papel e as definições do tipo de papel para cada origem do papel.	
Uma informação para a tarefa interrompida, erro ou fax não lido e nome de tarefa	Exibe o estado da impressora, por exemplo estado de interrupção, estado de erro, tarefa atual e faxes não processados.	
Parar	Pausa ou cancela a tarefa que está a ser processada.	
Relógio	Relógio	
	O número exibido indica o número de faxes que ainda não foram lidos, impressos ou guardados.	
5	Regressa ao ecrã de início.	

Guia do Ícone de Rede

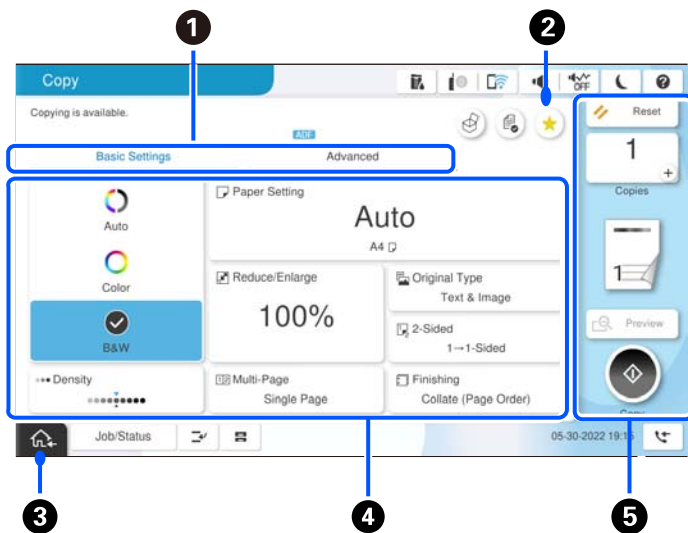
	A impressora não está ligada a uma rede com fios (Ethernet) ou a uma rede com fios (Wi-Fi).
	A impressora está ligada a uma rede com fios (Ethernet).
	A impressora está à procura de SSID, endereço IP não definido ou tem um problema com uma rede sem fios (Wi-Fi).
	A impressora está ligada a uma rede sem fios (Wi-Fi). O número de barras indica a força do sinal de ligação. Quantas mais barras forem apresentadas, mais forte é a ligação.
	A impressora não está ligada a uma rede sem fios (Wi-Fi) no modo Wi-Fi Direct (AP simples).
	A impressora está ligada a uma rede sem fios (Wi-Fi) no modo Wi-Fi Direct (AP simples).

Configuração do ecrã do menu



1	<p>Altera a lista de definições utilizando os separadores. O separador Definições básicas exibe itens utilizados frequentemente. O separador Avançado apresenta outros itens que pode definir conforme necessário.</p>	
2	<p>Apresenta a lista predefinida. Pode registar a definição atual como predefinição, ou carregue predefinições registadas.</p>	
3	<p>Regressa ao ecrã inicial.</p>	
4	<p>Apresenta a lista de itens de definição. Quando for apresentado , irá visualizar a informação adicional selecionando o ícone. Efetue as definições selecionando o item ou adicionando uma marca de verificação. Au mudar um item da predefinição de utilizador ou da predefinição de fábrica, será exibido  no item.</p> <p> é exibido quando o cenário é amigo do ambiente.</p> <p>Os itens cinzentos não estão disponíveis. Selecione o item para verificar por que razão não está disponível.</p> <p>Se ocorrer algum problema, será apresentado  no objeto. Selecione o ícone para ver como resolver o problema.</p>	
5	<p>Inicia o funcionamento usando as configurações atuais. Os itens varia consoante o menu.</p>	
	Cópias	Exibe o teclado apresentado no teclado permitindo introduzir o número de cópias.
	Repor	Toque para cancelar as alterações feitas e voltar para as configurações originais.
	Pré-vis.	Exibe uma previsualização da imagem antes de copiar ou enviar faxes.
		Inicia a impressão, cópia, digitalização ou enviar faxes.

Estado da tarefa Configuração de ecrã

Selecione o Estado da tarefa no painel de controlo para exibir o menu Estado da tarefa. É possível verificar o estado da impressora ou das tarefas.

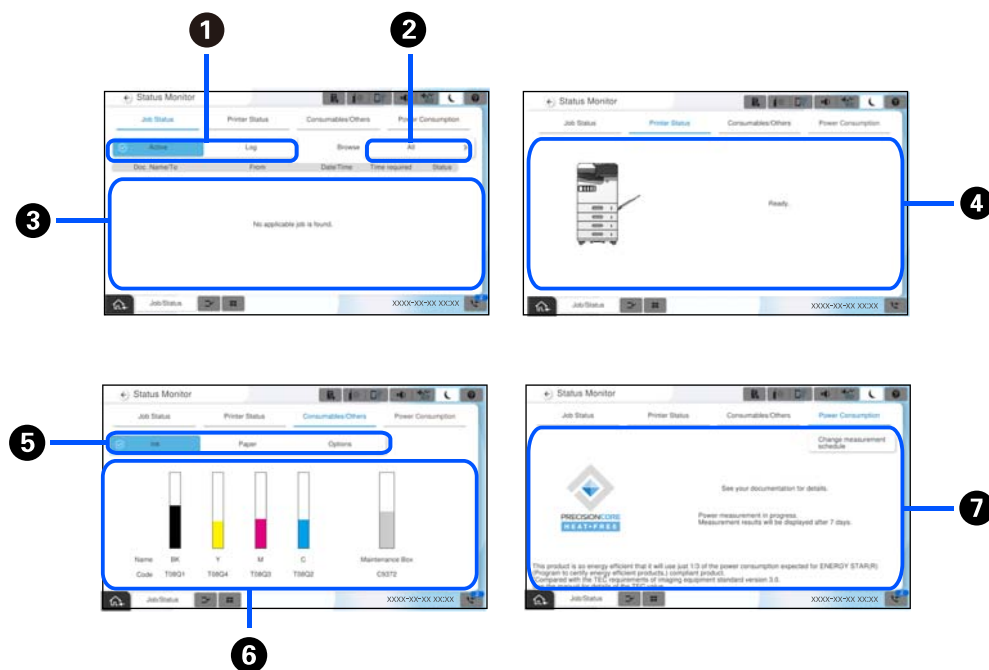

1	Muda as listas exibidas.
2	Filtre as tarefas por função.
3	Ao selecionar Ativo apresenta uma lista de tarefas em progresso e tarefas a aguardar processamento. Ao selecionar Registo exhibe o histórico de tarefas. É possível cancelar tarefas ou verificar o código de erro exibido no histórico em caso de falha da tarefa.
4	Apresenta eventuais erros que tenham ocorrido na impressora. Selecione o erro na lista para apresentar a mensagem de erro.
5	Muda as listas exibidas. Ao utilizar o encaixe de interface adicional, é possível alternar entre separadores para exibir o estado do item opcional. Consulte as informações relacionadas para mais detalhes.
6	Indica os níveis de tinta aproximados e a vida útil aproximada da caixa de manutenção.

7	<p>Exibe o consumo de energia estimado.</p> <p>A potência indicada é um valor de referência para uso geral e pode variar dependendo de como o dispositivo é utilizado.</p> <p>É calculado usando a seguinte fórmula.</p> <p><A quantidade de energia necessária para imprimir uma folha de papel * com este dispositivo>×<O número de folhas impressas nos últimos 7 dias></p> <p>Consulte a explicação que se segue para obter mais informações sobre o consumo de energia deste dispositivo.</p> <p>* Os dados utilizados para imprimir uma folha de papel são os dados de medição do valor TEC do padrão de teste A segundo a norma ISO / IEC10561 1999.</p> <p>Relativamente ao consumo de energia deste dispositivo</p> <p>O valor TEC*¹ deste produto é de cerca de 1/3 do valor normal*² para estar em conformidade com o Programa Internacional Energy Star.</p>
----------	--

*1 TEC é a abreviatura de Typical Electricity Consumption (Consumo Típico de Energia Elétrica) e é o consumo de energia (kWh) para uma semana normal (5 dias de funcionamento contínuo e suspensão / desligado + 2 dias de suspensão / desligado). Este valor é utilizado como valor de referência para cumprir com o "Programa Internacional Energy Star". Consulte o website da Epson ou contacte o suporte Epson para obter o valor TEC deste produto.

*2 Os valores padrão para cumprir o Programa Internacional Energy Star são estabelecidos de modo a que os 25% de dispositivos com excelente desempenho em termos de poupança de energia estejam em conformidade com esta norma.

Informações relacionadas

➔ [“Código de erro exibido no menu de estado” na página 457](#)

➔ [“Informações sobre os itens opcionais” na página 486](#)

Reservar tarefas



É possível reservar tarefas durante a realização de cópias ou impressões quando não estiver a usar o ADF ou o vidro do scanner.







Não é necessário executar qualquer ação especial para reservar tarefas. Se selecionar  durante o funcionamento normal, a tarefa é executada mal a tarefa atual seja concluída.

É possível reservar até 150 dos seguintes tipos de tarefas incluindo a tarefa atual.

- Impressão
- Copiar
- Enviar Fax

Guia do ícone de tarefa

	Indica uma tarefa de impressão geral.
	Indica uma tarefa de impressão de relatório, como a impressão de um relatório de faxes.

	Indica uma tarefa de envio de dados, como o envio de dados de digitalização.
	Indica uma tarefa de receção de fax.
	Indica uma tarefa de envio de fax.
	Indica uma tarefa de impressão de fax recebido.
	Indica uma tarefa de armazenamento de dados, como salvar na memória externa de fax.
	Indica uma tarefa de envio de correio eletrónico, como digitalização para correio eletrónico.

Introduzir caracteres

Pode introduzir caracteres e símbolos utilizando o teclado no ecrã quando efetuar definições de rede, etc.

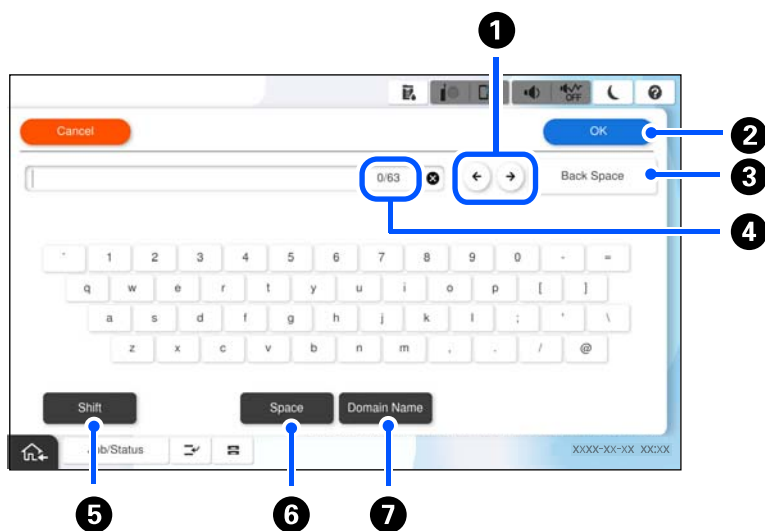

1	Desloca o cursor para a posição de entrada.
2	Introduz um caracter.
3	Elimina um carácter à esquerda.
4	Indica a contagem de carateres.
5	Alterna entre maiúsculas e minúsculas ou números e símbolos.
6	Introduz um espaço.

7

Introduz endereços de domínio de correio eletrónico usados frequentemente ou URL selecionando apenas o item.

Ecrã exibido durante a impressão

É possível exibir dicas que serão mostradas enquanto aguarda que uma tarefa de impressão termine. Esta função está disponível quando imprimir com a impressão com palavra-passe ou com o Epson Print Admin Serverless.

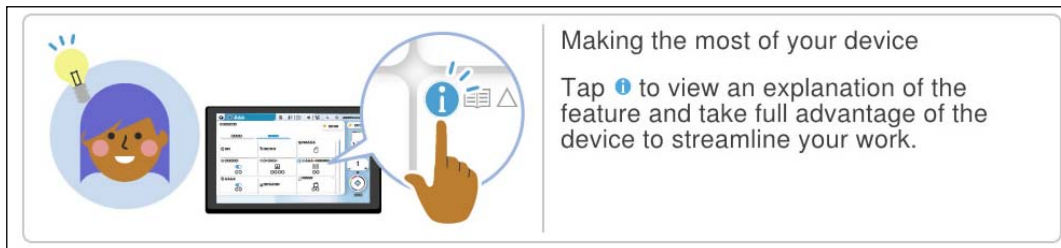

Nota:

Os itens exibidos enquanto aguarda podem ser configurados pelo administrador no Web Config.

Consulte as informação relacionadas abaixo.

Informações relacionadas

➔ [“Configurar o painel de controlo” na página 583](#)

Preparar a impressora e realizar as definições iniciais

Resumo da preparação da impressora e realização das definições iniciais.	38
Instalar itens opcionais.	41
Criar uma ligação em rede e fazer configurações.	44
Preparar e configurar a impressora de acordo com a sua utilização.	63
Definições para impressão, digitalização, cópia e envio de fax.	109
Problemas ao efetuar as definições.	147

Resumo da preparação da impressora e realização das definições iniciais

Esta secção explica os procedimentos necessários para ligar a impressora a uma rede e utilizá-la como impressora partilhada.

Este procedimento deve ser feito pelo administrador da impressora.

Informações relacionadas

- ➔ [“Preparar a impressora” na página 38](#)
- ➔ [“Proteção das definições utilizando o bloqueio do painel” na página 46](#)
- ➔ [“Configurar uma ligação de rede” na página 38](#)
- ➔ [“Resumo dos preparativos necessários para cada funcionalidade” na página 39](#)
- ➔ [“Configurar definições da impressora” na página 39](#)

Preparar a impressora

Durante a fase preparatória, instale itens opcionais ou um dispositivo de autenticação, conforme necessário.

Informações relacionadas

- ➔ [“Instalar a Wireless LAN Interface-P1 opcional” na página 41](#)
- ➔ [“Instalar o bloqueio de cassete opcional” na página 42](#)

Proteger a impressora contra alterações de definições não autorizadas

Recomendamos realizar a seguinte operação para evitar que o utilizador altere as definições da impressora.

- Alterar a palavra-passe de administrador
- Ative **Bloqueio do painel**, uma funcionalidade que permite ao administrador da impressora bloquear itens do menu do painel de controlo.

Informações relacionadas

- ➔ [“Alterar a palavra-passe de administrador” na página 45](#)
- ➔ [“Proteção das definições utilizando o bloqueio do painel” na página 46](#)

Configurar uma ligação de rede

Ligue a impressora a uma rede para que possa ser utilizada como impressora partilhada.

Configure o TCP/IP e o servidor proxy conforme necessário.

Informações relacionadas

➔ [“Criar uma ligação em rede e fazer configurações” na página 44](#)

Resumo dos preparativos necessários para cada funcionalidade

Realize as seguintes operações de acordo com a forma de utilização da impressora e o ambiente em que será utilizada.

Itens	Descrição
Configurar um servidor de correio eletrónico	Configurar o servidor de correio se quiser reencaminhar os dados digitalizados ou os faxes recebidos para um e-mail, ou notificar uma pessoa específica sobre o estado da impressora por e-mail. “Configurar um servidor de correio eletrónico” na página 65
Definir uma pasta de rede partilhada	Definir quando enviar dados digitalizados ou faxes recebidos para uma pasta partilhada.
Disponibilizar os contactos	Definir ao registar destinos para fax, e-mail, dados digitalizados e dados de reencaminhamento de fax para a lista de contactos. “Registo de contactos” na página 90
Definições para utilizar a informação dos utilizadores no servidor LDAP como destinos	Se estiver a utilizar um servidor LDAP, configure-o para que possa utilizar os contactos do servidor LDAP a partir da impressora.
Definições iniciais para impressão	Personalize as definições do dispositivo de alimentação de papel e as definições de impressão predefinidas para se adequar ao seu ambiente. Fazer configurações para utilizar serviços de impressão fornecidos por outras empresas.
Preparação de digitalização ou cópia	Utilizar a função de digitalização a partir do computador, a função de digitalização para XXX a partir do painel de controlo da impressora, e definir o destino de saída para as cópias. “Preparar para digitalizar” na página 120
Disponibilizar as características de fax	Ligar a uma linha telefónica e definir as definições de receção de envio de fax.

Para configurações de segurança e outras configurações de gestão para a impressora, ver a ligação de informação relacionada abaixo.

Informações relacionadas

➔ [“Preparar e configurar a impressora de acordo com a sua utilização” na página 63](#)

➔ [“Definições para impressão, digitalização, cópia e envio de fax” na página 109](#)

➔ [“Informações do administrador” na página 575](#)

Configurar definições da impressora

Estão disponíveis vários métodos ao fazer as configurações da impressora.

Informações relacionadas

- ➔ [“Configuração a partir do painel de controlo da impressora” na página 40](#)
- ➔ [“Configuração usando o Web Config a partir de um computador” na página 40](#)
- ➔ [“Definir usando Epson Device Admin a partir de um computador \(apenas Windows\)” na página 40](#)

Configuração a partir do painel de controlo da impressora

Se o bloqueio do painel estiver ativado, será necessária uma palavra-passe de administrador para operar os itens bloqueados.

Consulte as informações relacionadas para mais detalhes.

Informações relacionadas

- ➔ [“Valor predefinido da palavra-passe de administrador” na página 19](#)

Configuração usando o Web Config a partir de um computador

Web Config trata-se de uma página Web incorporada da impressora para configurar as definições da impressora. Pode utilizar a impressora ligada à rede a partir do computador.

Para aceder ao Web Config, é necessário atribuir primeiro um endereço IP à impressora.

Nota:

- Antes de definir o endereço IP, é possível abrir o Web Config ligando o computador e a impressora diretamente usando um cabo LAN e usando o endereço IP predefinido.*
- Uma vez que a impressora utiliza um certificado assinado automaticamente, ao aceder a HTTPS, é exibido um aviso no navegador ao iniciar Web Config; isto não indica um problema e pode ser ignorado em segurança.*
- Para abrir a página de administrador após iniciar o Web Config, é necessário iniciar sessão na impressora com a palavra-passe de administrador.*

Consulte as informações relacionadas para mais detalhes.

Informações relacionadas

- ➔ [“Valor predefinido da palavra-passe de administrador” na página 19](#)
- ➔ [“Aplicação para configurar operações de impressora \(Web Config\)” na página 495](#)

Definir usando Epson Device Admin a partir de um computador (apenas Windows)

Usar o Epson Device Admin ao configurar várias impressoras num lote.

Informações relacionadas

- ➔ [“Sistema de autenticação Epson \(Epson Print Admin\)” na página 498](#)

Instalar itens opcionais

Esta secção explica o procedimento para instalar os itens opcionais na impressora.

Instalar a Wireless LAN Interface-P1 opcional

Nota:

A Wireless LAN Interface-P1 pode não estar disponível no seu país ou região.

! Importante:

A folha dobrável anexada à Wireless LAN Interface-P1 inclui o número de certificação de norma de segurança e não deve ser removida.

1. Desligue a impressora.
2. Abra a tampa frontal.

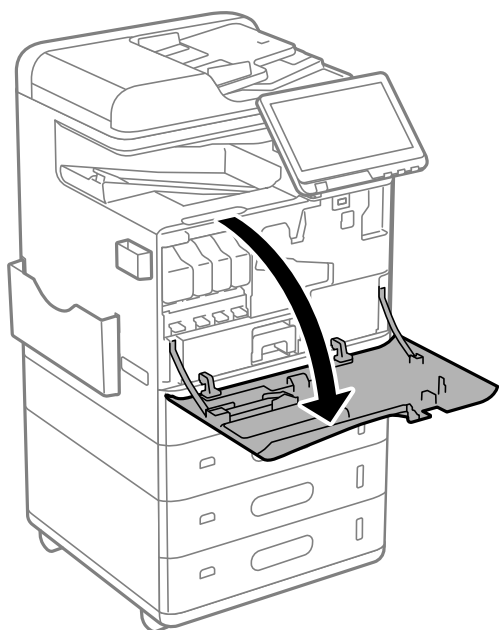

3. Com a folha dobrável da Wireless LAN Interface-P1 virada para si, encaixe-a firmemente na porta superior da unidade Wi-Fi.

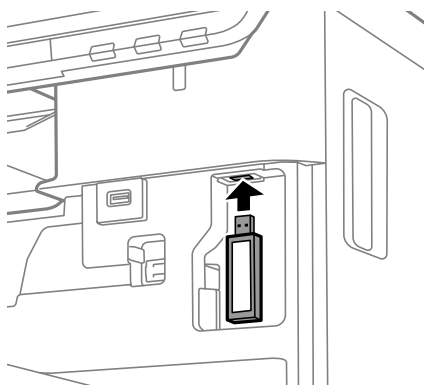

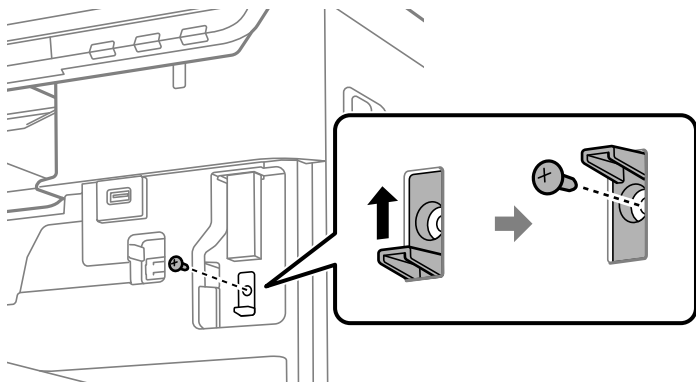

Nota:

Quando bloquear a Wireless LAN Interface-P1, utilize uma chave de fendas Phillips para remover o parafuso da alavanca de bloqueio, deslize-o para cima e, em seguida fixe-a com o parafuso.

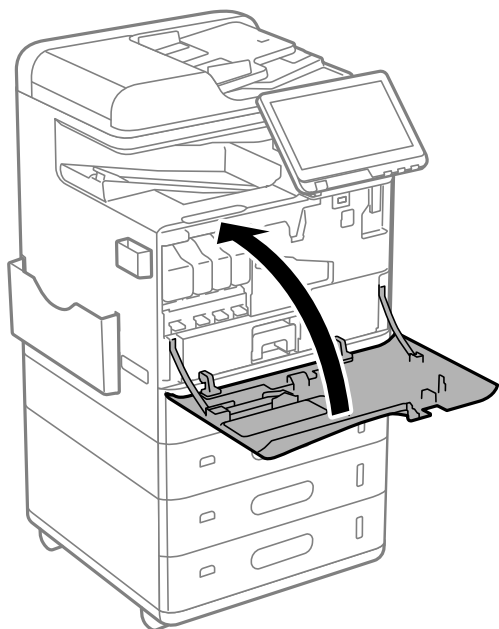

4. Feche a tampa frontal.



5. Ligue a impressora e certifique-se de que  é exibido no painel de controlo.

Se o ícone  não for exibido, desligue e volte a ligar a impressora.

Informações relacionadas

➔ [“Ligação da impressora à rede” na página 47](#)

Instalar o bloqueio de cassete opcional

É possível instalar o bloqueio de cassete opcional nos alimentadores de papel. É útil quando o administrador pretende gerir o papel.

Nota:

Prepare o cadeado para instalar o bloqueio de cassete opcional.

1. Retire os selos dos alimentadores de papel.

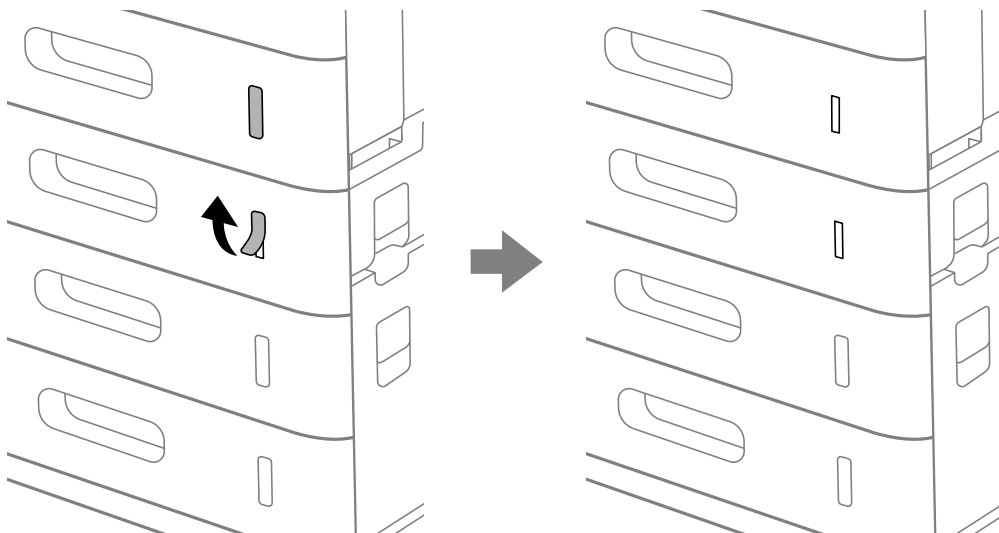

2. Encaixe o bloqueio de cassete.

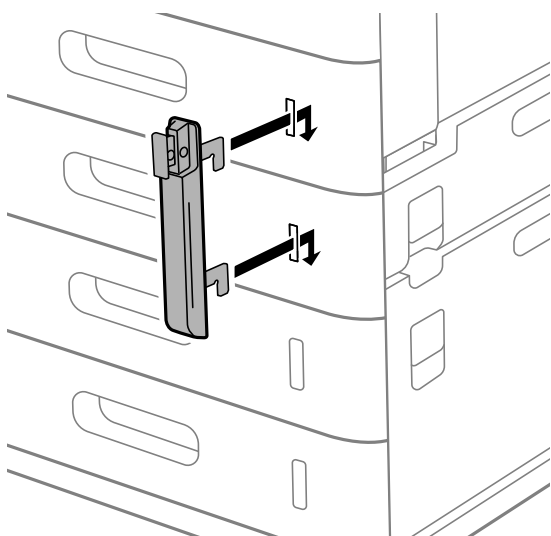

- Empurre a parte indicada na ilustração, e alinhe a posição dos orifícios.

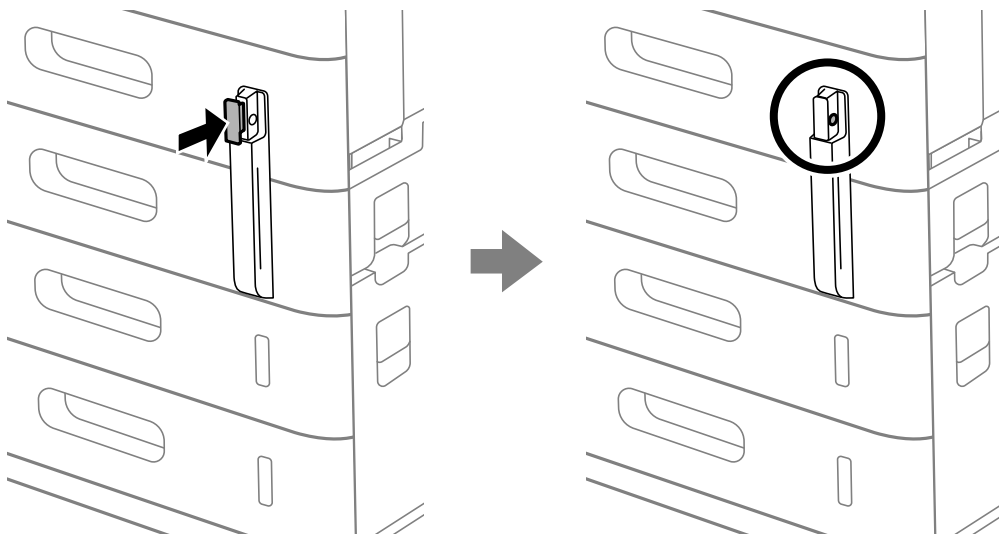

- Passo o cadeado pelos orifícios.

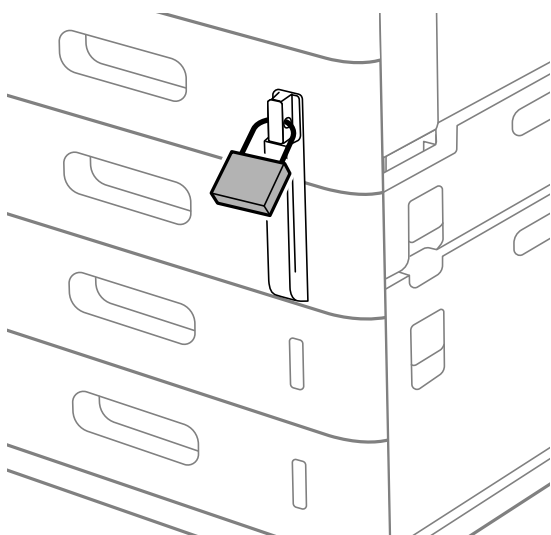

Mantenha a chave num local seguro.

Nota:

Quando retirar o bloqueio de cassete do alimentador de papel, execute o procedimento de instalação na ordem inversa.

Informações relacionadas

➔ [“Códigos dos itens opcionais” na página 486](#)

Criar uma ligação em rede e fazer configurações

Esta seção explica as definições necessárias para que os utilizadores da mesma rede possam utilizar a impressora.

Alterar a palavra-passe de administrador

Foi definida uma palavra-passe de administrador para a impressora. Recomendamos alterar a palavra-passe inicial antes de usar a impressora.

Se esquecer a palavra-passe de administrador, não conseguirá alterar as definições de recursos que tenham sido bloqueados com o **Bloqueio do painel**, pelo que será necessário contactar o serviço de apoio para os desbloquear.

Informações relacionadas

- ➔ [“Notas sobre a palavra-passe de administrador” na página 19](#)
- ➔ [“Alterar a palavra-passe de administrador no painel de controlo” na página 45](#)
- ➔ [“Alterar a palavra-passe de administrador a partir de um computador” na página 45](#)

Alterar a palavra-passe de administrador no painel de controlo

1. Selecione **Definições** no painel de controlo da impressora.
2. Selecione **Definições gerais > Administração do sistema > Definições de segurança > Definições de administ. > Senha de administrador > Alterar**.
3. Introduza a palavra-passe atual.

Nota:

Consulte as informações relacionadas abaixo sobre a palavra-passe padrão do administrador.

4. Siga as instruções apresentadas no ecrã para definir a palavra-passe nova.

Nota:

Para restaurar a palavra-passe de administrador predefinida, selecione os seguintes menus no painel de controlo.

Definições gerais > Administração do sistema > Definições de segurança > Definições de administ. > Senha de administrador > Restaurar predefinições

Informações relacionadas

- ➔ [“Alterar a palavra-passe de administrador” na página 19](#)

Alterar a palavra-passe de administrador a partir de um computador

Pode definir a palavra-passe de administrador usando o Web Config. Ao usar o Web Config, é necessário ligar a impressora à rede. Se a impressora não estiver ligada à rede, ligue-a diretamente ao computador com um cabo ethernet.

1. Introduza o endereço IP da impressora num browser para aceder ao Web Config.
Introduza o endereço de IP da impressora a partir de um computador que esteja ligado à mesma rede que a impressora.
Verifique o endereço IP da impressora no menu que se segue.
Definições > Definições gerais > Definições de rede > Estado da rede > Estado de LAN com fios/Wi-Fi
2. Introduza a palavra-passe de administrador para iniciar sessão como administrador.
Selecione **Iniciar sessão** e a seguir introduza a palavra-passe de administrador e clique em **OK**.

3. Selecione **Segurança do produto**-Alterar senha de administrador.
4. Introduza uma palavra-passe em **Senha actual** e **Nova senha** e **Confirmar a nova senha**. Introduza o nome de utilizador, se necessário.

Nota:

Consulte as informações relacionadas abaixo sobre a palavra-passe padrão do administrador.

5. Selecione **OK**.

Nota:

Para recuperar a palavra-passe inicial, selecione **Restaurar predefinições** na janela **Alterar senha de administrador**.

Informações relacionadas

➔ [“Alterar a palavra-passe de administrador” na página 19](#)

Proteção das definições utilizando o bloqueio do painel

Para evitar que utilizadores não autorizados vejam ou alterem as definições da impressora ou da rede quando estiverem ligados à rede, os administradores podem bloquear os itens do menu do painel de controlo, utilizando a função de bloqueio do painel. É necessário iniciar sessão como administrador para poder utilizar os itens do menu bloqueados.

Nota:

É possível alterar a palavra-passe mais tarde.

Informações relacionadas

➔ [“Configurar o painel de controlo” na página 583](#)

Ativar Config. de bloqueio a partir do painel de controlo

1. Selecione **Definições** no painel de controlo da impressora.
2. Selecione **Definições gerais** > **Administração do sistema** > **Definições de segurança** > **Definições de administ.**
3. Selecione **Activ.** em **Config. de bloqueio**.

Verifique se  é apresentado no ecrã inicial.

Informações relacionadas

➔ [“Valor predefinido da palavra-passe de administrador” na página 19](#)

Ativar o Config. de bloqueio a partir de um computador

1. Introduza o endereço IP da impressora num browser para aceder ao Web Config.
Introduza o endereço de IP da impressora a partir de um computador que esteja ligado à mesma rede que a impressora.

Verifique o endereço IP da impressora no menu que se segue.

Definições > Definições gerais > Definições de rede > Estado da rede > Estado de LAN com fios/Wi-Fi

2. Introduza a palavra-passe, e a seguir clique em **OK**.

3. Selecione pela seguinte ordem.

Gestão de dispositivos separador > Painel de controlo

4. Em **Bloqueio do painel**, selecione **ACT**.

5. Clique em **OK**.

6. Verifique se  é apresentado no ecrã inicial no painel de controlo da impressora.

Informações relacionadas

➔ “Valor predefinido da palavra-passe de administrador” na página 19

➔ “Aplicação para configurar operações de impressora (Web Config)” na página 495

Iniciar a sessão na impressora usando o painel de controlo

1. Toque em .

2. Introduza a palavra-passe de administrador e depois toque em **OK**.

 é apresentado quando estiver a ser autenticado, e depois poderá operar os itens de menu bloqueados.

Toque em  para encerrar a sessão.

Nota:

Quando seleciona **Activ.** em **Definições > Definições gerais > Definições básicas > Tempo limite de operação**, encerra a sessão automaticamente após um período de tempo especificado se não existir qualquer atividade no painel de controlo.

Ligação da impressora à rede

Pode ligar a impressora à rede de várias maneiras.

- Ligue usando as definições avançadas no painel de controlo.
- Ligue usando o programa de instalação.

Pode executar o programa de instalação a partir do website ou do disco de software (para modelos fornecido com um disco de software e para os quais o disco de software está disponível).

Esta secção explica o procedimento para ligar a impressora à rede utilizando o painel de controlo da impressora.

Antes de fazer a ligação de rede

Para ligar à rede, verifique o método de ligação e informações de configuração para ligar previamente.

Recolha de informações sobre as definições de ligação

Prepare a informação sobre as definições necessárias para ligar. Verifique antecipadamente a seguinte informação.

Divisões	Itens	Nota
Método de ligação do dispositivo	<input type="checkbox"/> Ethernet <input type="checkbox"/> Wi-Fi	Decida como ligar a impressora à rede. Para uma LAN com fios, ligue ao switch LAN. Para Wi-Fi, ligue à rede (SSID) do ponto de acesso.
Informação de ligação da LAN	<input type="checkbox"/> Endereço IP <input type="checkbox"/> Máscara de sub-rede <input type="checkbox"/> Gateway predefinido	Decida o endereço IP a atribuir à impressora. Quando atribui o endereço IP estaticamente, são necessários todos os valores. Quando atribui o endereço IP dinamicamente usando a função DHCP, esta informação não é necessária, porque ele é definido automaticamente.
Informação da ligação Wi-Fi	<input type="checkbox"/> SSID <input type="checkbox"/> Palavra-passe	Estas são o SSID (nome da rede) e a palavra-passe do ponto de acesso a que a impressora se liga. Se foi definida a filtragem de endereços MAC, registre o endereço MAC da impressora antecipadamente para registar a impressora. Veja o seguinte para os padrões suportados. “Especificações da interface de rede sem fios” na página 570
Informação do servidor DNS	<input type="checkbox"/> Endereço IP para o DNS primário <input type="checkbox"/> Endereço IP para o DNS secundário	Estes são necessários ao especificar os servidores DNS. O DNS secundário é definido quando o sistema possui uma configuração redundante e existe um servidor de DNS secundário. Se estiver numa organização pequena e não configurar o servidor DNS, defina o endereço IP do router.
Informação do servidor proxy	<input type="checkbox"/> Nome do servidor proxy	Defina-o quando o seu ambiente de rede utiliza o servidor proxy para aceder à Internet a partir da Intranet, e está a usar a função para que a impressora aceda diretamente à Internet. Para as seguintes funções, a impressora liga-se diretamente à Internet. <input type="checkbox"/> Serviços de ligação Epson <input type="checkbox"/> Serviços em nuvem de outras empresas <input type="checkbox"/> Atualização de firmware
Informação sobre o número de porta	<input type="checkbox"/> Número de porta a libertar	Verifique o número da porta usada pela impressora e computador e depois liberte a porta que esteja bloqueada por uma firewall, se necessário. Consulte as instruções a seguir para saber o número da porta usada pela impressora. “Usar a porta da impressora” na página 545

Atribuição de endereço IP

Consulte abaixo os tipo de atribuição de endereço IP.

Endereço IP estático:

Atribuir o endereço IP predeterminado à impressora (anfitrião) manualmente.

As informações de ligação à rede (máscara de sub-rede, gateway padrão, servidor DNS, etc.) devem ser enviadas manualmente.

O endereço IP não muda mesmo quando o dispositivo é desligado. Isto é útil quando pretende ferir dispositivos com um ambiente em que não seja possível alterar o endereço IP ou quando pretender gerir dispositivos usando o endereço IP. Recomendamos definições para a impressora, servidor, etc., comuns a vários computadores. Da mesma forma, ao usar configurações de segurança tais como filtros IPsec/IP, atribua um endereço IP fixo para que o endereço IP não seja alterado.

Atribuição automática usando a função DHCP (endereço IP dinâmico):

Atribua o endereço IP automaticamente à impressora (anfitrião) usando a função DHCP do servidor DHCP ou router.

As informações para se ligar à rede (máscara de sub-rede, gateway padrão, servidor DNS, etc.) são definidas automaticamente, assim pode ligar facilmente o dispositivo à rede.

Se o dispositivo ou o router for desligado, ou dependendo das configurações do servidor DHCP, o endereço IP pode ser alterado ao ligar novamente.

Recomendamos gerir os dispositivos que não sejam o endereço IP e comunicar com protocolos que possam seguir o endereço IP.

Nota:

Ao utilizar a função de reserva de endereço IP do DHCP, pode atribuir o mesmo endereço IP aos dispositivos a qualquer momento.

Servidor DNS e servidor Proxy

O servidor DNS tem um nome de anfitrião, domínio do endereço de correio eletrónico, etc., associado com às informações de endereço IP.

A comunicação é impossível se a outra parte é descrita pelo nome de anfitrião, nome de domínio, etc., quando o computador ou a impressora realiza a comunicação IP.

Solicita as informações ao servidor DNS e obtém o endereço IP da outra parte. Este processo é designado resolução do nome.

Assim, os dispositivos tais como computadores e impressoras podem comunicar usando o endereço IP.

A resolução de nome é necessária para a impressora comunicar usando a função de email ou função de ligação à Internet.

Ao usar estas funções, realize as definições de servidor DNS.

Ao atribuir o endereço IP da impressora usando a função DHCP do servidor DHCP ou router, será definido automaticamente.

O servidor proxy é colocado no gateway entre a rede e a Internet, e comunica com o computador, impressora e Internet (servidor oposto), em nome de cada um deles. O servidor oposto comunica apenas com o servidor de proxy. Assim, as informações de impressora, tais como o endereço IP e o número da porta não podem ser lidas e é esperado um aumento de segurança.

Ao ligar à Internet através de um servidor proxy, configure o servidor proxy na impressora.

Ligação à rede através do painel de controlo

Ligue a impressora à rede usando o painel de controlo da impressora.

A atribuir o endereço IP

Definir os itens básicos, tais como **Ender IP**, **Másc sub-rede**, **Gateway predefinido**.

Esta secção explica o procedimento para configurar um endereço IP estático.

1. Ligue a impressora.

Nota:

Se  for exibido no ecrã da impressora, toque neste ícone e inicie sessão como administrador.

2. Selecione **Definições > Definições gerais > Definições de rede** > no ecrã de início do painel de controlo da impressora.

3. Selecione **Avançado > TCP/IP**.

4. Selecione **Manual** para **Obter ender IP**.

Quando define o endereço IP automaticamente usando a função DHCP do router, selecione **Auto**. Nesse caso, o **Ender IP**, **Másc sub-rede**, e **Gateway predefinido** do passo 5 a 6 também são definidos automaticamente, por isso avance para o passo 7.

5. Introduza o endereço IP.

Confirme o valor refletido no ecrã anterior.

6. Defina a **Másc sub-rede** e o **Gateway predefinido**.

Confirme o valor refletido no ecrã anterior.



Importante:

Se a combinação do **Ender IP**, **Másc sub-rede** e **Gateway predefinido** estiver incorreta, o **Iniciar Configuração** fica desativado e não pode avançar com as definições. Confirme que não há nenhum erro na entrada.

7. Introduza o endereço IP do servidor DNS primário.

Confirme o valor refletido no ecrã anterior.

Quando seleciona **Auto** nas definições de atribuição de endereço IP, pode selecionar as definições do servidor DNS **Manual** ou **Auto**. Se não conseguir obter o endereço do servidor DNS automaticamente, selecione **Manual** e introduza o endereço do servidor DNS. Em seguida, introduza o endereço do servidor DNS secundário diretamente. Se selecionar **Auto**, vá para o passo 9.

8. Introduza o endereço IP do servidor DNS secundário.

Confirme o valor refletido no ecrã anterior.

9. Toque em **Iniciar Configuração**.

Definição do servidor proxy

Configure o servidor proxy se ambas as condições seguintes forem verdadeiras.

- O servidor proxy está construído para ligação à Internet.
- Quando utilizar uma função em que uma impressora se liga diretamente à Internet, tal como o serviço Epson Connect ou os serviços em nuvem de uma outra empresa.

1. Selecione **Definições** no ecrã inicial.

Ao fazer as definições depois da configuração do endereço IP, será apresentado o ecrã **Avançado**. Avance para o passo 3.

Nota:

Se  for exibido no ecrã da impressora, toque neste ícone e inicie sessão como administrador.

2. Selecione **Definições gerais > Definições de rede > Avançado**.
3. Selecione **Servidor proxy**.
4. Selecione **Utilizar** para **Defin. de Servidor proxy**.
5. Introduza o endereço do servidor proxy por formato IPv4 ou FQDN.
Confirme o valor refletido no ecrã anterior.
6. Introduza o número da porta para o servidor proxy.
Confirme o valor refletido no ecrã anterior.
7. Toque em **Iniciar Configuração**.

Ligação à Ethernet

Ligue a impressora à rede usando o cabo Ethernet e verifique a ligação.

1. Ligue a impressora e o hub (switch LAN) com o cabo Ethernet.
2. Selecione **Definições** no ecrã inicial.

Nota:

Se  for exibido no ecrã da impressora, toque neste ícone e inicie sessão como administrador.

3. Selecione **Definições gerais > Definições de rede > Verificar ligação de rede**.
Será apresentado o resultado do diagnóstico da ligação. Confirme que a ligação está correta.

Ligação à LAN sem fios (Wi-Fi)

É necessário instalar a Wireless LAN Interface-P1 opcional para utilizar esta função.

Pode ligar a impressora à LAN sem fios (Wi-Fi) de várias maneiras. Escolha o método de ligação correspondente ao ambiente e condições que está a utilizar.

Se conhecer as informações do router sem fios, tais como SSID e palavra-passe, pode selecionar as definições manualmente.

Se o router sem fios for compatível com WPS, pode selecionar as definições utilizando a configuração de botão.

Após ligar a impressora à rede, ligue a impressora a partir do dispositivo que pretende utilizar (computador, dispositivo inteligente, tablet, etc.)

Informações relacionadas

- ➔ [“Nota ao utilizar uma ligação Wi-Fi de 5 GHz” na página 52](#)
- ➔ [“Fazer configurações Wi-Fi introduzindo o SSID e palavra-passe” na página 52](#)

- ➔ “Definir a ligação Wi-Fi através da configuração de botão (WPS)” na página 53
- ➔ “Definir Wi-Fi através de configuração por código PIN (WPS)” na página 54

Nota ao utilizar uma ligação Wi-Fi de 5 GHz

Normalmente, esta impressora usa W52 (36ch) como canal ao ligar-se ao Wi-Fi Direct (AP simples). Uma vez que o canal para ligação sem fios LAN (Wi-Fi) é selecionado automaticamente, o canal utilizado pode ser diferente quando utilizado ao mesmo tempo que uma ligação Wi-Fi Direct. O envio de dados para a impressora pode ser atrasado se os canais forem diferentes. Se não interferir com a utilização, ligue ao SSID na banda de 2,4 GHz. Os canais utilizados corresponderão ao utilizar a banda de frequência de 2,4 GHz.

Ao configurar a LAN sem fios para 5 GHz, recomendamos desativar o Wi-Fi Direct.

Fazer configurações Wi-Fi introduzindo o SSID e palavra-passe

É possível configurar uma rede Wi-Fi introduzindo as informações necessárias para ligar a um router sem fios a partir do painel de controlo da impressora. Para configurar utilizando este método, é preciso o SSID e palavra-passe para um router sem-fios.

Nota:

Se estiver a utilizar um router sem-fios com as suas definições predefinidas, o SSID e a palavra-passe estão indicados na etiqueta. Se não souber o SSID e a palavra-passe, contacte a pessoa que configurou o router sem fios ou consulte a documentação fornecida com o mesmo.

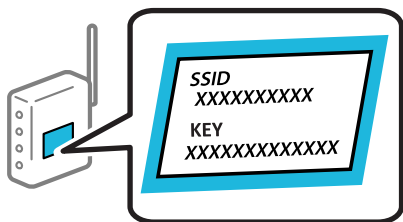

1. Toque em  no ecrã de início.

Nota:

Se  for exibido no ecrã da impressora, toque neste ícone e inicie sessão como administrador.

2. Toque em **Router**.
Caso tenha realizado configurações de Ethernet, verifique a mensagem e a seguir toque em **Alterar a ligação Wi-Fi**. Avance para o passo 4.
3. Toque em **Iniciar configuração**.
4. Toque em **Conf. Wi-Fi**.
Caso tenha realizado configurações de Ethernet, verifique a mensagem e a seguir toque em **Sim**.
5. Toque em **Assistente Conf. Wi-Fi**.
6. Siga as instruções apresentadas no ecrã para selecionar o SSID, introduza a palavra-passe do router sem fios e inicie a configuração.

Se quiser verificar o estado da ligação de rede da impressora depois de a configuração estar completa, veja o link abaixo com as informações relacionadas para obter mais detalhes.

Nota:

- Se não souber o SSID, verifique se o mesmo está indicado na etiqueta do router sem fios. Se estiver a utilizar o router sem-fios com as suas predefinições, utilize o SSID indicado na etiqueta. Se não encontrar qualquer informação, consulte a documentação fornecida com o router sem fios.
- A palavra-passe é sensível a maiúsculas e minúsculas.
- Se não souber a palavra-passe, verifique se essa informação está indicada na etiqueta do router sem fios. Na etiqueta, a palavra-passe poderá estar identificada como “Network Key”, “Wireless Password”, etc. Se estiver a utilizar as predefinições do router sem fios, utilize a palavra-passe indicada na etiqueta.

Informações relacionadas

➔ [“Imprimir um relatório da ligação em rede” na página 54](#)

Definir a ligação Wi-Fi através da configuração de botão (WPS)

É possível configurar automaticamente uma rede Wi-Fi premindo um botão no router sem fios. Se estiverem reunidas as condições abaixo, poderá efetuar a configuração utilizando este método.

- O router sem fios é compatível com WPS (Configuração Protegida de Wi-Fi).
- A ligação Wi-Fi atual foi estabelecida pressionando um botão no router sem fios.

Nota:

Se não conseguir encontrar o botão ou estiver a efetuar a configuração utilizando o software, consulte a documentação fornecida com o router sem fios.

1. Toque em  no ecrã de início.

Nota:

Se  for exibido no ecrã da impressora, toque neste ícone e inicie sessão como administrador.

2. Toque em **Router**.

Caso tenha realizado configurações de Ethernet, verifique a mensagem e a seguir toque em **Alterar a ligação Wi-Fi**. Avance para o passo 4.

3. Toque em **Iniciar configuração**.

4. Toque em **Conf. Wi-Fi**.

Caso tenha realizado configurações de Ethernet, verifique a mensagem e a seguir toque em **Sim**.

5. Toque em **Configurar tecla (WPS)**.

6. Siga as instruções apresentadas no ecrã.

Se quiser verificar o estado da ligação de rede da impressora depois de a configuração estar completa, veja o link abaixo com as informações relacionadas para obter mais detalhes.

Nota:

Se a ligação falhar, reinicie o router sem fios, aproxime-o da impressora e tente novamente. Se mesmo assim a ligação não funcionar, imprima um relatório de ligação de rede e verifique a solução.

Informações relacionadas

➔ [“Imprimir um relatório da ligação em rede” na página 54](#)

Definir Wi-Fi através de configuração por código PIN (WPS)

É possível ligar automaticamente a um router sem fios usando um código PIN. Pode utilizar este método de configuração se um router sem fios for compatível com WPS (configuração Wi-Fi protegida). Utilize um computador para introduzir um código PIN no router sem fios.

1. Toque em  no ecrã de início.

Nota:

Se  for exibido no ecrã da impressora, toque neste ícone e inicie sessão como administrador.

2. Toque em **Router**.

Caso tenha realizado configurações de Ethernet, verifique a mensagem e a seguir toque em **Alterar a ligação Wi-Fi**. Avance para o passo 4.

3. Toque em **Iniciar configuração**.

4. Toque em **Conf. Wi-Fi**.

Caso tenha realizado configurações de Ethernet, verifique a mensagem e a seguir toque em **Sim**.

5. Toque em **Outros > Conf. Código PIN (WPS)**

6. Siga as instruções apresentadas no ecrã.

Se quiser verificar o estado da ligação de rede da impressora depois de a configuração estar completa, veja o link abaixo com as informações relacionadas para obter mais detalhes.

Nota:

Para obter mais detalhes sobre a introdução de um código PIN, consulte a documentação fornecida com o seu router sem fios.

Informações relacionadas

➔ [“Imprimir um relatório da ligação em rede” na página 54](#)

Resolução de problemas de ligações de rede

Imprimir um relatório da ligação em rede

Pode imprimir um relatório de ligação de rede para verificar o estado entre a impressora e o router sem fios.

1. Selecione **Definições** no ecrã inicial.

Nota:

Se  for exibido no ecrã da impressora, toque neste ícone e inicie sessão como administrador.

2. Selecione **Definições gerais > Definições de rede > Verificar ligação de rede**.

A verificação da ligação será iniciada.

3. Siga as instruções à medida que o ecrã exhibe os resultados do diagnóstico.

Se tiver ocorrido um erro, verifique o relatório da ligação de rede e siga as soluções impressas.

Informações relacionadas

➔ [“Mensagens e soluções no relatório de ligação de rede” na página 58](#)

Não é possível fazer a ligação à rede

■ A atribuição do endereço IP não está correta.

Soluções

Se o endereço IP atribuído à impressora for 169.254.XXX.XXX e a máscara de sub-rede for 255.255.0.0, o endereço IP poderá não estar corretamente atribuído.

Definições > Definições gerais > Definições de rede > Avançado > TCP/IP no painel de controlo da impressora e, a seguir, verifique o endereço IP e a máscara de sub-rede atribuída à impressora.

Reinicie o router sem fios ou reponha as definições de rede da impressora.

Se as definições da rede da impressora estiverem incorretas, reconfigure as definições da rede da impressora de acordo com o ambiente de rede.

➔ [“Ligação à rede através do painel de controlo” na página 49](#)

■ A impressora foi ligada por Ethernet utilizando dispositivos compatíveis com IEEE 802.3az (Ethernet de Eficiência Energética).

Soluções

Ao ligar a impressora por Ethernet usando dispositivos compatíveis com IEEE 802.3az (Ethernet de Eficiência Energética), podem verificar-se os seguintes problemas de acordo com o concentrador ou router que está a utilizar.

- A ligação torna-se instável, a impressora liga e desliga uma e outra vez.
- Não é possível ligar à impressora.
- A velocidade de comunicação torna-se lenta.

Siga os passos abaixo para desativar IEEE802.3az para a impressora e a seguir ligue.

1. Retire o cabo Ethernet ligado ao computador e à impressora.
2. Quando IEEE802.3az para o computador estiver ativado, desative-o.
Para obter mais detalhes, consulte a documentação fornecida com o computador.
3. Ligue o computador e a impressora diretamente com um cabo Ethernet.
4. Na impressora, imprima um relatório da ligação de rede.
[“Imprimir um relatório da ligação em rede” na página 54](#)
5. Verifique o endereço IP da impressora no relatório de ligação de rede.
6. No computador, aceda a Web Config.
7. Selecione **Iniciar sessão** e introduza a palavra-passe de administrador.
Inicie o browser da Web e a seguir introduza o endereço IP da impressora.

[“Aplicação para configurar operações de impressora \(Web Config\)” na página 495](#)

8. Selecione **Rede > LAN com fios**.
 9. Selecione **DES** para **IEEE 802.3az**.
 10. Clique em **Seguinte**.
 11. Clique em **OK**.
 12. Retire o cabo Ethernet ligado ao computador e à impressora.
 13. Se tiver desativado o IEEE802.3az para o computador no passo 2, ative-o.
 14. Ligue os cabos Ethernet que removeu no passo 1 ao computador e à impressora.
- Se o problema persistir, o problema pode ser causado por outros dispositivos que não a impressora.

■ **Está algo errado com os dispositivos de rede para ligação Wi-Fi.**

Soluções

Tente o seguinte se conseguir reiniciar o router LAN no ambiente.

Desligue os dispositivos que pretende ligar à rede. Aguardar cerca de 10 segundos e a seguir, ligar os dispositivos pela seguinte ordem: router sem fios, computador ou dispositivo inteligente e a seguir a impressora. Mover a impressora e o computador ou dispositivo inteligente para uma posição mais próxima ao router sem fios para facilitar a comunicação da onda de rádio e a seguir, tentar configurar a rede novamente.

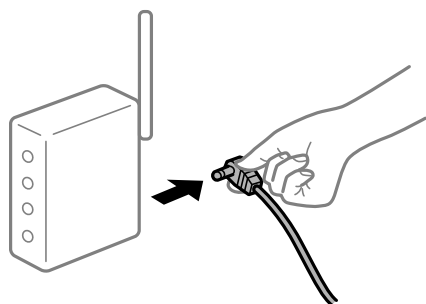

■ **Os dispositivos não conseguem receber sinais do router sem fios porque estão demasiado afastados.**

Soluções

Tente o seguinte se conseguir mover o dispositivo no ambiente de configuração.

Após aproximar o computador ou dispositivo inteligente e a impressora do router sem fios, desligue o router sem fios, e a seguir ligue novamente.

■ **Ao alterar o router sem fios, as definições não correspondem ao router novo.**

Soluções

Realize novamente as configurações de ligação para corresponderem ao novo router sem fios.

➔ [“Ligação à rede através do painel de controlo” na página 49](#)

Os SSIDs ligados a partir do computador ou dispositivo inteligente e computador são diferentes.

Soluções

Ao utilizar múltiplos routers sem fios simultaneamente ou quando o router sem fios tiver vários SSIDs e os dispositivos estiverem ligados a diferentes SSIDs, não é possível ligar ao router sem fios.

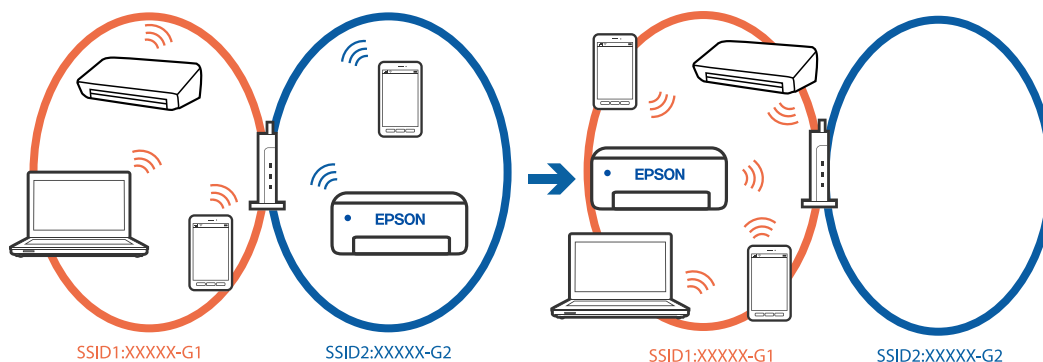

Ligue o computador ou dispositivo inteligente ao mesmo SSID que a impressora.

- Clique no SSID ao qual a impressora está ligada imprimindo o relatório de verificação de ligação à rede.
- Verifique o nome da rede ou Wi-Fi ao qual está ligado em todos os computadores e dispositivos inteligentes que pretende ligar à impressora.
- Se a impressora e o computador ou dispositivo inteligente estiverem ligados a redes diferentes, volte a ligar o dispositivo ao SSID ao qual está ligada a impressora.

Está disponível um separador de privacidade no router sem-fios.

Soluções

A maioria dos routers sem fios possui uma função de separação que bloqueia a comunicação entre dispositivos dentro do mesmo SSID. Se não estabelecer a ligação entre a impressora e o computador ou dispositivo inteligente, mesmo se estiverem ligados na mesma rede, desative a função de separador no router sem fios. Consulte o manual fornecido com o router sem fios para obter mais informações.

Mensagens e soluções no relatório de ligação de rede

Verifique as mensagens e os códigos de erro no relatório da ligação de rede e siga as soluções.

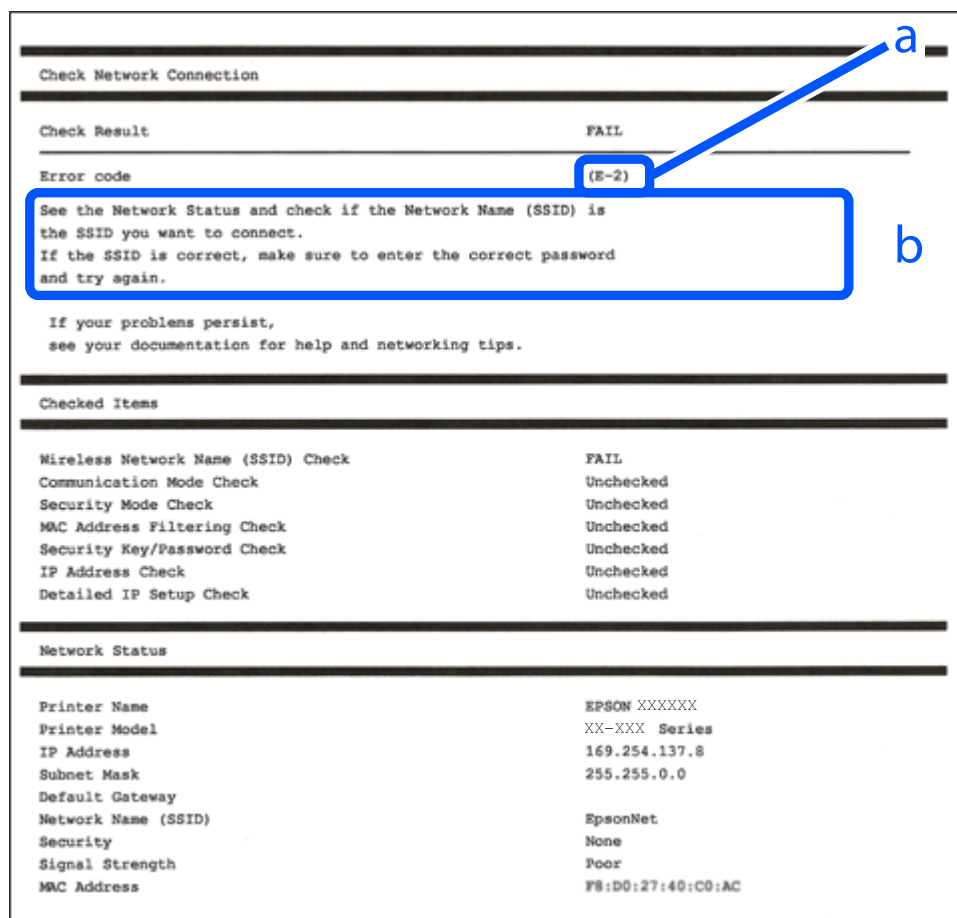

a. Código de erro

b. Mensagens no ambiente de rede

Informações relacionadas

- ➔ “E-1” na página 59
- ➔ “E-2, E-3, E-7” na página 59
- ➔ “E-5” na página 60
- ➔ “E-6” na página 60
- ➔ “E-8” na página 60
- ➔ “E-9” na página 61
- ➔ “E-10” na página 61
- ➔ “E-11” na página 61
- ➔ “E-12” na página 62
- ➔ “E-13” na página 62
- ➔ “Mensagem no ambiente de rede” na página 63
- ➔ “Imprimir um relatório da ligação em rede” na página 54

E-1

Soluções:

- Certifique-se de que o cabo Ethernet está bem ligado à impressora e ao hub ou outro dispositivo de rede.
- Certifique-se de que o hub ou outro dispositivo de rede está ligado.
- Se pretende ligar a impressora por Wi-Fi, é necessário fazer as definições de Wi-Fi para a impressora novamente porque está desligada.

E-2, E-3, E-7

Soluções:

- Certifique-se de que o seu router sem fios está ligado.
- Confirme que o computador ou o dispositivo está corretamente ligado ao router sem fios.
- Desligue o router sem fios. Aguarde cerca de 10 segundos e, em seguida, ligue novamente.
- Aproxime a impressora do router sem fios e remova quaisquer obstáculos entre os mesmos.
- Se tiver introduzido o SSID manualmente, verifique se o mesmo está correto. Verifique o SSID em **Estado da Rede** no relatório de ligação de rede.
- Se um router sem fios possuir vários SSID, selecione o SSID exibido. Se o SSID utilizar uma frequência não compatível, o mesmo não será exibido pela impressora.
- Se estiver a utilizar a configuração de botão para estabelecer uma ligação de rede, certifique-se de que o router sem fios suporta WPS. Não poderá utilizar a configuração de botão se o router sem fios não suportar WPS.
- Certifique-se de que o seu SSID utiliza apenas caracteres ASCII (caracteres alfanuméricos e símbolos). A impressora não consegue mostrar um SSID que contenha caracteres não-ASCII.
- Certifique-se de que sabe o seu SSID e a palavra-passe antes de ligar ao router sem fios. Se estiver a utilizar um router sem fios com as respetivas predefinições, o SSID e a palavra-passe estarão indicados na etiqueta do router sem fios. Se não souber o SSID e a palavra-passe, contacte a pessoa que configurou o router sem fios ou consulte a documentação fornecida com o mesmo.
- Se estiver a estabelecer ligação a um SSID criado a partir da função de partilha de um dispositivo inteligente, procure o SSID e a palavra-passe na documentação fornecida com o dispositivo inteligente.
- Se a ligação Wi-Fi se desligar subitamente, verifique as condições abaixo indicadas. Se alguma destas condições for aplicável, reponha as definições da sua rede transferindo e executando o software do seguinte sítio Web.
<https://epson.sn> > **Configuração**
 - Foi adicionado mais um dispositivo inteligente à rede através da configuração de botão.
 - A rede Wi-Fi foi configurada utilizando outro método que não a configuração de botão.

Informações relacionadas

- ➔ “Ligação à LAN sem fios (Wi-Fi)” na página 51
- ➔ “Realizar definições para ligar ao computador” na página 404

E-5

Soluções:

Certifique-se de que o tipo de segurança do router sem fios está definido para um dos apresentados em seguida. Caso não esteja, altere o tipo de segurança do router sem fios e reponha as definições de rede da impressora.

- WEP-64 bits (40 bits)
- WEP-128 bits (104 bits)
- WPA PSK (TKIP/AES)*
- WPA2 PSK (TKIP/AES)*
- WPA3-SAE (AES)
- WPA2-Enterprise
- WPA3-Enterprise

* WPA PSK é também conhecido por WPA Pessoal. WPA2 PSK é também conhecido por WPA2 Pessoal.

E-6

Soluções:

- Verifique se a filtragem de endereços MAC está desativada. Se estiver ativada, registe o endereço MAC para que o mesmo não seja filtrado. Para obter mais informações, consulte a documentação fornecida com o router sem fios. Pode verificar o endereço MAC da impressora na secção **Estado da Rede** do relatório da ligação de rede.
- Se o seu router sem fios estiver a utilizar autenticação partilhada com segurança WEP, certifique-se de que a chave e o índice de autenticação estão corretos.
- Se o número de dispositivos que podem ser ligados ao router sem fios for inferior ao número de dispositivos de rede que pretende ligar, ajuste as definições no router sem fios para aumentar o número de dispositivos que podem ser ligados. Para ajustar as definições, consulte a documentação fornecida com o router sem fios.

Informações relacionadas

➔ [“Realizar definições para ligar ao computador” na página 404](#)

E-8

Soluções:

- Ative a função DHCP no router sem fios se a definição Obter endereço IP da impressora estiver definida como Auto.
- Se a definição Obter endereço IP da impressora estiver definida como Manual, o endereço IP definido manualmente é inválido por estar fora do intervalo (por exemplo: 0.0.0.0). Defina um endereço IP válido no painel de controlo da impressora.

Informações relacionadas

➔ [“A atribuir o endereço IP” na página 50](#)

E-9

Soluções:

Verifique estes pontos.

- Os dispositivos estão ligados.
- É possível aceder à Internet e a outros computadores ou dispositivos de rede na mesma rede a partir dos dispositivos que pretende ligar à impressora.

Se não for possível ligar a impressora e os dispositivos de rede depois de confirmar os pontos acima indicados, desligue o router sem fios. Aguarde cerca de 10 segundos e, em seguida, ligue novamente. Em seguida, reponha as definições da sua rede transferindo e executando o instalador do seguinte sítio Web.

<https://epson.sn> > **Configuração**

Informações relacionadas

➔ “Realizar definições para ligar ao computador” na página 404

E-10

Soluções:

Verifique estes pontos.

- Estão ligados outros dispositivos na rede.
- Os endereços da rede (endereços IP, máscara de sub-rede e gateway predefinido) estão corretos se a opção Obter endereço IP da impressora estiver definida como Manual.

Reponha os endereços de rede se estiverem incorretos. Pode verificar o endereço IP, a máscara de sub-rede e o gateway predefinido em **Estado da Rede** no relatório de ligação de rede.

Informações relacionadas

➔ “A atribuir o endereço IP” na página 50

E-11

Soluções:

Verifique o seguinte.

- O endereço de gateway predefinido está correto se a Configuração de TCP/IP da impressora estiver definida como Manual.
- O dispositivo definido como gateway predefinido está ligado.

Defina o endereço correto do gateway predefinido. Pode verificar o endereço de gateway predefinido na secção **Estado da Rede** do relatório da ligação de rede.

Informações relacionadas

➔ “A atribuir o endereço IP” na página 50

E-12

Soluções:

Verifique estes pontos.

- Estão ligados outros dispositivos na rede.
- Os endereços de rede (endereço IP, máscara de sub-rede e gateway predefinido) estão corretos caso sejam introduzidos manualmente.
- Os endereços de rede de outros dispositivos (máscara de sub-rede e gateway predefinido) são os mesmos.
- Não existe conflito do endereço IP com outros dispositivos.

Se continuar a não ligar a impressora e os dispositivos de rede depois de confirmar as opções acima, tente fazer o seguinte.

- Desligue o router sem fios. Aguarde cerca de 10 segundos e, em seguida, ligue novamente.
- Efetue novamente as definições de rede com o instalador. Pode executar o mesmo a partir do sítio Web.
<https://epson.sn> > **Configuração**
- Pode registar várias palavras-passe num router sem fios que utilize o tipo de segurança WEP. Se forem registadas diversas palavras-passe, verifique se a primeira palavra-passe registada está definida na impressora.

Informações relacionadas

- ➔ “A atribuir o endereço IP” na página 50
- ➔ “Realizar definições para ligar ao computador” na página 404

E-13

Soluções:

Verifique estes pontos.

- Os dispositivos de rede como, por exemplo, um router sem fios, concentrador e router, estão ligados.
- A configuração de TCP/IP para dispositivos de rede não foi configurada manualmente. (Se a configuração de TCP/IP da impressora for definida automaticamente enquanto é realizada manualmente a configuração de TCP/IP para outros dispositivos de rede, a rede da impressora pode ser diferente da rede de outros dispositivos).

Se não funcionar mesmo depois de verificar os pontos indicados acima, siga estes passos.

- Desligue o router sem fios. Aguarde cerca de 10 segundos e, em seguida, ligue novamente.
- Faça as configurações de rede no computador que se encontra na mesma rede que a impressora usando o instalador. Pode executar o mesmo a partir do sítio Web.
<https://epson.sn> > **Configuração**
- Pode registar várias palavras-passe num router sem fios que utilize o tipo de segurança WEP. Se forem registadas diversas palavras-passe, verifique se a primeira palavra-passe registada está definida na impressora.

Informações relacionadas

- ➔ “A atribuir o endereço IP” na página 50
- ➔ “Realizar definições para ligar ao computador” na página 404

Mensagem no ambiente de rede

Mensagem	Solução
O ambiente Wi-Fi precisa de ser melhorado. Desligue e volte a ligar o router sem fios. Se a ligação não melhorar, consulte a documentação do router sem fios.	Depois de aproximar a impressora do router sem fios e de remover quaisquer obstáculos entre eles, desligue o router sem fios. Aguarde cerca de 10 segundos e, em seguida, ligue novamente. Se mesmo assim não for possível estabelecer ligação, consulte a documentação fornecida com o router sem fios.
*Impossível ligar mais dispositivos. Desligue um dos dispositivos ligados se quiser adicionar um dispositivo novo.	O computador e os dispositivos inteligentes que podem ser ligados simultaneamente estão todos ligados através da ligação Wi-Fi Direct (AP Simples). Para adicionar outro computador ou dispositivo inteligente, desligue primeiro um dos dispositivos ligados ou ligue-o a outra rede. Pode confirmar o número de dispositivos sem fios que podem ser ligados simultaneamente e o número de dispositivos ligados consultando a folha de estado da rede ou o painel de controlo da impressora.
Já existe o mesmo SSID como Wi-Fi Direct no ambiente de rede. Altere o SSID de Wi-Fi Direct se não for possível ligar um dispositivo à impressora.	No painel de controlo da impressora, aceda ao ecrã de Configuração de Wi-Fi Direct e selecione o menu para alterar a configuração. Pode alterar o nome da rede seguindo o formato DIRECT-XX-. Introduza um máximo de 22 caracteres.

Informações relacionadas

➔ [“folha de estado:” na página 511](#)

Preparar e configurar a impressora de acordo com a sua utilização

Definição de itens opcionais disponíveis

Para utilizar uma fonte de papel opcional ao imprimir a partir de um computador, é necessário fazer configurações no controlador da impressora.

Definição de itens opcionais disponíveis — Windows

Nota:

Inicie sessão no computador como administrador.

1. Abra o separador **Definições Opcionais** nas propriedades da impressora.

Windows 11

Clique no botão iniciar e, em seguida, selecione **Definições > Bluetooth e dispositivos > Impressoras e scanners**. Selecione a impressora > **Propriedades da impressora** e, em seguida, clique no separador **Definições Opcionais**.

Windows 10/Windows Server 2022/Windows Server 2019/Windows Server 2016

Clique no botão iniciar e, em seguida, selecione **Sistema Windows > Painel de controlo > Ver dispositivos e impressoras em Hardware e som**. Clique com o botão direito do rato, ou mantenha premido, selecione **Propriedades da impressora** e clique no separador **Definições Opcionais**.

- Windows 8.1/Windows 8/Windows Server 2012 R2/Windows Server 2012

Selecione **Ambiente de trabalho > Definições > Painel de controlo > Ver dispositivos e impressoras em Hardware e som**. Clique com o botão direito do rato, ou mantenha premido, selecione **Propriedades da impressora** e clique no separador **Definições Opcionais**.

- Windows 7/Windows Server 2008 R2

Clique no botão iniciar, selecione **Painel de Controlo > Hardware e som > Scanner e câmaras**, e a seguir, verifique se a impressora é apresentada. Clique com o botão direito do rato na impressora, selecione **Propriedades da impressora**, e a seguir clique em **Definições Opcionais**.

- Windows Server 2008

Clique no botão Iniciar, selecione **Painel de Controlo > Impressoras em Hardware e som**. Clique com o botão direito do rato, selecione **Propriedade** e clique em **Definições Opcionais**.

2. Selecione **Obter da Impressora** e, de seguida, clique em **Obter**.

3. Clique em **OK**.

Definição de itens opcionais disponíveis — Windows PostScript

Nota:

Inicie sessão no computador como administrador.

1. Abra o separador **Definições Opcionais** nas propriedades da impressora.

- Windows 11

Clique no botão iniciar e, em seguida, selecione **Definições > Bluetooth e dispositivos > Impressoras e scanners**. Selecione a impressora > **Propriedades da impressora** e, em seguida, clique no separador **Definições do dispositivo**.

- Windows 10/Windows Server 2022/Windows Server 2019/Windows Server 2016

Clique no botão iniciar e, em seguida, selecione **Sistema Windows > Painel de controlo > Ver dispositivos e impressoras em Hardware e som**. Clique com o botão direito do rato, ou mantenha premido, selecione **Propriedades da impressora** e clique no separador **Definições do dispositivo**.

- Windows 8.1/Windows 8/Windows Server 2012 R2/Windows Server 2012

Selecione **Ambiente de trabalho > Definições > Painel de controlo > Ver dispositivos e impressoras em Hardware e som**. Clique com o botão direito do rato, ou mantenha premido, selecione **Propriedades da impressora** e clique no separador **Definições do dispositivo**.

- Windows 7/Windows Server 2008 R2

Clique no botão iniciar e selecione **Painel de controlo > Ver dispositivos e impressoras em Hardware e som**. Clique com o botão direito do rato na impressora e selecione **Propriedades da impressora** e clique no separador **Definições do dispositivo**.

- Windows Server 2008

Clique no botão Iniciar e selecione **Painel de controlo > Impressoras em Hardware e som**. Clique com o botão direito do rato na impressora e selecione **Propriedade** e clique no separador **Definições do dispositivo**.

2. Selecione o dispositivo opcional nas **Definições do dispositivo**.

3. Clique em **OK**.

Definição de itens opcionais disponíveis — Mac OS

1. Selecione **Preferências do sistema** (ou **Definições do sistema**) no menu Apple > **Impressoras e scanners** (ou **Impressão e digitalização, Impressão e fax**), e selecione a impressora. Clique em **Opções e Acessórios** > **Opções** (ou **Controlador**).
2. Fazer configurações de acordo com o tipo de unidade opcional.
3. Clique em **OK**.

Definição de itens opcionais disponíveis — Mac OS PostScript

1. Selecione **Preferências do sistema** (ou **Definições do sistema**) no menu Apple > **Impressoras e scanners** (ou **Impressão e digitalização, Impressão e fax**), e selecione a impressora. Clique em **Opções e Acessórios** > **Opções** (ou **Controlador**).
2. Fazer configurações de acordo com o tipo de unidade opcional.
3. Clique em **OK**.

Preparar para enviar um e-mail

Configurar um servidor de correio eletrónico

Defina o servidor de correio em Web Config.

Verifique abaixo antes de configurar.

- A impressora está ligada à rede que pode aceder ao servidor de correio.
- A informação de definição de e-mail do computador que usa o mesmo servidor de correio que a impressora.

Nota:

- Quando usar o servidor de correio na Internet, confirme a informação de definição do fornecedor ou do site.*
- Também pode definir o servidor de correio a partir do painel de controlo do scanner. Aceda como indicado abaixo.*
Definições > Definições gerais > Definições de rede > Avançado > Servidor de e-mail > Definições de servidor

1. Introduza o endereço IP da impressora num browser para aceder ao Web Config.
Introduza o endereço de IP da impressora a partir de um computador que esteja ligado à mesma rede que a impressora.
Verifique o endereço IP da impressora no menu que se segue.
Definições > Definições gerais > Definições de rede > Estado da rede > Estado de LAN com fios/Wi-Fi
2. Introduza a palavra-passe de administrador para iniciar sessão como administrador.
3. Selecione pela seguinte ordem.
Separador Rede > Servidor de e-mail > Básico
4. Introduza um valor para cada item.

5. Selecione **OK**.

São apresentadas as definições que seleccionou.

Informações relacionadas

- ➔ “Executar o Web Config num browser da Web” na página 495
- ➔ “Valor predefinido da palavra-passe de administrador” na página 19

Itens de configuração do servidor de correio

Itens	Definições e explicação	
Método de autenticação	Especifique o método de autenticação para a impressora aceder ao servidor de correio.	
	Desactivar	Definir quando o servidor de correio não precisa de autenticação.
	Autentic. SMTP	Autentica no servidor SMTP (servidor de envio de correio) ao enviar o e-mail. O servidor de correio deve suportar a autenticação SMTP.
	POP antes de SMTP	Autentica no servidor POP3 (servidor de recepção de correio) antes de enviar o e-mail. Quando seleccionar este item, configure o servidor POP3.
Conta autenticada	Se seleccionar Autentic. SMTP ou POP antes de SMTP como Método de autenticação , introduza o nome da conta autenticada entre 0 e 255 caracteres ASCII (0x20-0x7E). Quando seleccionar Autentic. SMTP , introduza a conta do servidor SMTP. Quando seleccionar POP antes de SMTP , introduza a conta do servidor POP3.	
Palavra-passe autenticada	Se seleccionar Autentic. SMTP ou POP antes de SMTP como Método de autenticação , introduza a palavra-passe autenticada entre 0 e 20 caracteres ASCII (0x20-0x7E). Se seleccionar Autentic. SMTP , introduza a conta autenticada do servidor SMTP. Se seleccionar POP antes de SMTP , introduza a conta autenticada do servidor POP3.	
Ender. de e-mail do remetente	Introduza o endereço de e-mail do remetente, assim como o endereço de e-mail do administrador do sistema. É utilizado para autenticação, por isso introduza um endereço de e-mail válido registado no servidor de correio. Introduza entre 0 e 255 caracteres em ASCII (0x20-0x7E) exceto : () < > [] ; ¥. O primeiro carácter não pode ser um ponto final ".".	
Endereço do servidor SMTP	Introduza entre 0 e 255 caracteres utilizando A-Z, a-z, 0-9. - . Pode utilizar o formato IPv4 ou FQDN.	
Número da porta do serv. SMTP	Introduza um número entre 1 e 65535.	

Itens	Definições e explicação	
Ligação segura	Selecione o método de encriptação da comunicação com o servidor de correio.	
	Inexistente	Se seleccionar POP antes de SMTP em Método de autenticação , a ligação não será encriptada.
	SSL/TLS	Esta funcionalidade está disponível quando Método de autenticação está definido para Desactivar ou Autentic. SMTP . A comunicação será encriptada desde o início.
	STARTTLS	Esta funcionalidade está disponível quando Método de autenticação está definido para Desactivar ou Autentic. SMTP . A comunicação não será encriptada desde o início, mas, dependendo do ambiente da rede, se a comunicação for encriptada ou não será alterada.
Validação do certificado	<p>O certificado será validado quando esta opção estiver ativada. Recomendamos que defina para Activar. Para configurar, é necessário importar o Certificado CA para a impressora.</p> <p>Se for exibida uma mensagem de erro que indica que o certificado não é de confiança, consulte as seguintes secções.</p> <p>“A data e a hora estão incorretas” na página 474</p> <p>“O certificado de raiz precisa de ser atualizado” na página 474</p>	
Endereço do servidor POP3	Se seleccionar POP antes de SMTP como Método de autenticação , introduza o endereço do servidor POP3 entre 0 e 255 caracteres utilizando: A-Z, a-z, 0-9, - . Pode utilizar o formato IPv4 ou FQDN.	
Número da porta do serv. POP3	Se seleccionar POP antes de SMTP como Método de autenticação , introduza um número entre 1 e 65535.	

Verificar uma ligação do servidor de correio

Pode verificar a ligação ao servidor de correio realizando uma verificação de ligação.

1. Introduza o endereço IP da impressora no navegador e inicie o Web Config.
Introduza o endereço de IP da impressora a partir de um computador que esteja ligado à mesma rede que a impressora.
2. Introduza a palavra-passe de administrador para iniciar sessão como administrador.
3. Selecione pela seguinte ordem.
Separador **Rede** > **Servidor de e-mail** > **Teste de ligação**
4. Selecione **Iniciar**.
É iniciado o teste de ligação ao servidor de correio eletrónico. Após o teste, é apresentado o relatório de verificação.

Nota:

Também pode verificar a ligação ao servidor de correio a partir do painel de controlo. Aceda como indicado abaixo.

Definições > **Definições gerais** > **Definições de rede** > **Avançado** > **Servidor de e-mail** > **Verificar ligação**

Informações relacionadas

➔ [“Executar o Web Config num browser da Web” na página 495](#)

➔ “Valor predefinido da palavra-passe de administrador” na página 19

Referências de teste de ligação do servidor de correio

Mensagens	Causa
O teste de ligação foi concluído com sucesso.	Esta mensagem aparece quando a ligação ao servidor é bem-sucedida.
Erro de comunicação do servidor SMTP. Verifique o seguinte. - Definições de rede	Esta mensagem é apresentada quando <ul style="list-style-type: none"> <input type="checkbox"/> A impressora não está ligada a uma rede <input type="checkbox"/> O servidor SMTP está inativo <input type="checkbox"/> A ligação de rede é desativada durante a comunicação <input type="checkbox"/> Foram recebidos dados incompletos
Erro de comunicação do servidor POP3. Verifique o seguinte. - Definições de rede	Esta mensagem é apresentada quando <ul style="list-style-type: none"> <input type="checkbox"/> A impressora não está ligada a uma rede <input type="checkbox"/> O servidor POP3 está inativo <input type="checkbox"/> A ligação de rede é desativada durante a comunicação <input type="checkbox"/> Foram recebidos dados incompletos
Ocorreu um erro ao ligar ao servidor SMTP. Verifique o seguinte. - Endereço do servidor SMTP - Servidor DNS	Esta mensagem é apresentada quando <ul style="list-style-type: none"> <input type="checkbox"/> A ligação a um servidor DNS falhou <input type="checkbox"/> A resolução de nome para um servidor SMTP
Ocorreu um erro ao ligar ao servidor POP3. Verifique o seguinte. - Endereço do servidor POP3 - Servidor DNS	Esta mensagem é apresentada quando <ul style="list-style-type: none"> <input type="checkbox"/> A ligação a um servidor DNS falhou <input type="checkbox"/> A resolução de nome para um servidor POP3 falhou
Erro de autenticação do servidor SMTP. Verifique o seguinte. - Método de autenticação - Conta autenticada - Palavra-passe autenticada	Esta mensagem é apresentada quando a autenticação no servidor SMTP falha.
Erro de autenticação do servidor POP3. Verifique o seguinte. - Método de autenticação - Conta autenticada - Palavra-passe autenticada	Esta mensagem é apresentada quando a autenticação no servidor POP3 falha.
Método de comunicação não suportado. Verifique o seguinte. - Endereço do servidor SMTP - Número da porta do serv. SMTP	Esta mensagem é apresentada quando tenta comunicar com protocolos não suportados.
A ligação ao servidor SMTP falhou. Mude Ligação segura para Inexistente.	Esta mensagem é apresentada quando ocorre uma discrepância entre um servidor SMTP e um cliente, ou quando o servidor não suporta ligações SMTP segura (ligação SSL).
A ligação ao servidor SMTP falhou. Mude Ligação segura para SSL/TLS.	Esta mensagem é apresentada quando ocorre uma discrepância entre um servidor SMTP e um cliente, ou quando o servidor solicita a utilização de uma ligação SSL/TLS para uma ligação SMTP segura.
A ligação ao servidor SMTP falhou. Mude Ligação segura para STARTTLS.	Esta mensagem é apresentada quando ocorre uma discrepância entre um servidor SMTP e um cliente, ou quando o servidor solicita a utilização de uma ligação STARTTLS para uma ligação SMTP segura.

Mensagens	Causa
A ligação não é fiável. Verifique o seguinte. - Data e Hora	Esta mensagem é apresentada quando as definições de data e hora da impressora não estão corretas ou o certificado expirou. "A data e a hora estão incorretas" na página 474
A ligação não é fiável. Verifique o seguinte. - Certificado CA	Esta mensagem é apresentada quando a impressora não tem um certificado de raiz correspondente ao servidor, ou não foi importado um Certificado CA. "O certificado de raiz precisa de ser atualizado" na página 474
A ligação não é fiável.	Esta mensagem é apresentada quando o certificado obtido está danificado.
A autenticação do servidor SMTP falhou. Mude Método de autenticação para Autentic. SMTP.	Esta mensagem é apresentada quando ocorre uma discrepância no método de autenticação entre um servidor e o cliente. O servidor suporta Autentic. SMTP.
A autenticação do servidor SMTP falhou. Mude Método de autenticação para POP antes de SMTP.	Esta mensagem é apresentada quando ocorre uma discrepância no método de autenticação entre um servidor e o cliente. O servidor não suporta Autentic. SMTP.
Ender. de e-mail do remetente está incorreto. Mude para o endereço de e-mail do seu serviço de e-mail.	Esta mensagem é apresentada quando o endereço de correio eletrónico do remetente especificado está errado.
Não é possível aceder à impressora sem que o processamento termine.	Esta mensagem aparece quando a impressora está ocupada.

Preparar uma pasta de rede partilhada

Definir uma pasta de rede partilhada

Defina um pasta de rede partilhada para guardar um ficheiro da impressora.

Ao guardar um ficheiro na pasta, a impressora inicia a sessão como o utilizador do computador onde a pasta foi criada.

Além disso, certifique-se de que configura a Rede MS ao criar a pasta de rede partilhada.

Criar a pasta partilhada

Antes de criar a pasta partilhada

Antes de criar a pasta partilhada, verifique o seguinte.

- A impressora está ligada à rede onde pode aceder ao computador onde a pasta partilhada será criada.
- Um caracter de vários bytes não está incluído no nome do computador onde a pasta partilhada será criada.

Importante:

Quando um caracter de vários bytes for incluído no nome do computador, guardar o ficheiro na pasta partilhada pode falhar.

Nesse caso, altere o computador que não inclui o caracter de vários bytes no nome ou alterar o nome do computador.

Ao alterar o nome do computador, não se esqueça de confirmar antes com o administrador porque pode afetar algumas definições, como por exemplo a gestão de computador, acesso a recursos, etc.

Verificar o perfil de rede

Inicie sessão no computador onde a pasta partilhada será criada, verifique se a partilha de pasta esta disponível.

1. Inicie sessão no computador onde a pasta partilhada será criada pela conta de utilizador com autoridade de administrador.
2. Selecionar **Painel de controlo > Rede e internet > Rede e centro de partilha**.
3. Clique em **Alterar definições avançadas de partilha**, e a seguir clique em  para o perfil com **(perfil atual)** nos perfis de rede exibidos.
4. Verifique se **Ligar a partilha de ficheiros e impressora** está selecionado em **Partilha de ficheiros e impressora**.
Se já estiver selecionado, clique em **Cancelar** e feche a janela.
Quando alterar as definições, clique em **Guardar alterações** e feche a janela.

Informações relacionadas

➔ [“Local onde a pasta partilhada é criada e um exemplo da segurança” na página 70](#)

Local onde a pasta partilhada é criada e um exemplo da segurança

A segurança e conveniência variam de acordo com o local onde a pasta partilhada é guardada.

Para utilizar a pasta partilhada a partir das impressoras ou outros computadores, são necessárias as permissões de leitura e alteração que se seguem.

Separador **Partilha > Partilha avançada > Permissões**

Controla a permissão de acesso e rede da pasta partilhada.

Aceder à permissão do separador **Segurança**

Controla a permissão de acesso à rede e acesso local da pasta partilhada.

Ao definir **Todos** para a pasta partilhada criada no ambiente de trabalho, como exemplo de criar uma pasta partilhada, todos os utilizadores com acesso ao computador podem aceder à mesma.

No entanto, os utilizadores que não tiverem autoridade não podem aceder porque o ambiente de trabalho (pasta) é controlado pela pasta de utilizador, pelo que as definições de segurança do utilizador são aplicadas à mesma. Os utilizadores com permissão para aceder no separador **Segurança** (utilizador com sessão iniciada como administrador neste caso) pode utilizar a pasta.

Veja abaixo como criar uma localização adequada.

Este exemplo é relativo à criação da pasta "scan_folder".

Informações relacionadas

- ➔ “Exemplo de configuração de servidores de ficheiros” na página 71
- ➔ “Exemplo de configuração para um computador pessoal” na página 77

Exemplo de configuração de servidores de ficheiros

Esta explicação é um exemplo para criar a pasta partilhada na raiz da unidade no computador partilhado, como o servidor de ficheiros com a seguinte condição.

Utilizadores com acesso controlado, como alguém que tem o mesmo domínio de um computador para criar uma pasta partilhada, pode aceder à pasta partilhada.

Defina esta configuração quando permitir que qualquer utilizador consulte e guarde ficheiros na pasta partilhada no computador, como o servidor de ficheiros e computador partilhado.

- Local para criar a pasta partilhada: raiz da unidade
- Localização: C:\scan_folder
- Permissão de acesso através da rede (permissão de partilha): Todos
- Permissão de acesso no sistema de ficheiros (segurança): Utilizadores autenticados

1. Inicie sessão no computador onde a pasta partilhada será criada pela conta de utilizador com autoridade de administrador.
2. Inicie o explorador.
3. Criar a pasta na raiz do disco, e atribua-lhe o nome "scan_folder".

Para o nome da pasta, insira entre 1 e 12 caracteres alfanuméricos. Se o limite de caracteres do nome da pasta for excedido, poderá não conseguir aceder normalmente num ambiente diferente.

4. Clique com o botão direito na pasta e selecione **Propriedades**.

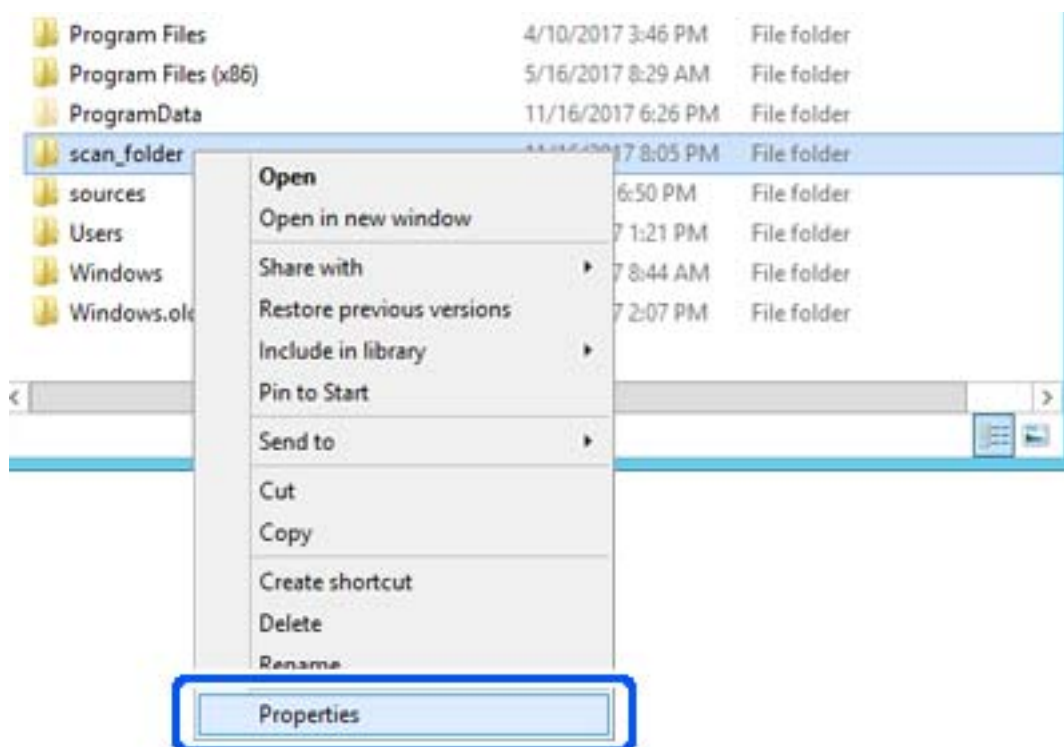

5. Clique em **Partilha avançada** no separador **Partilha**.

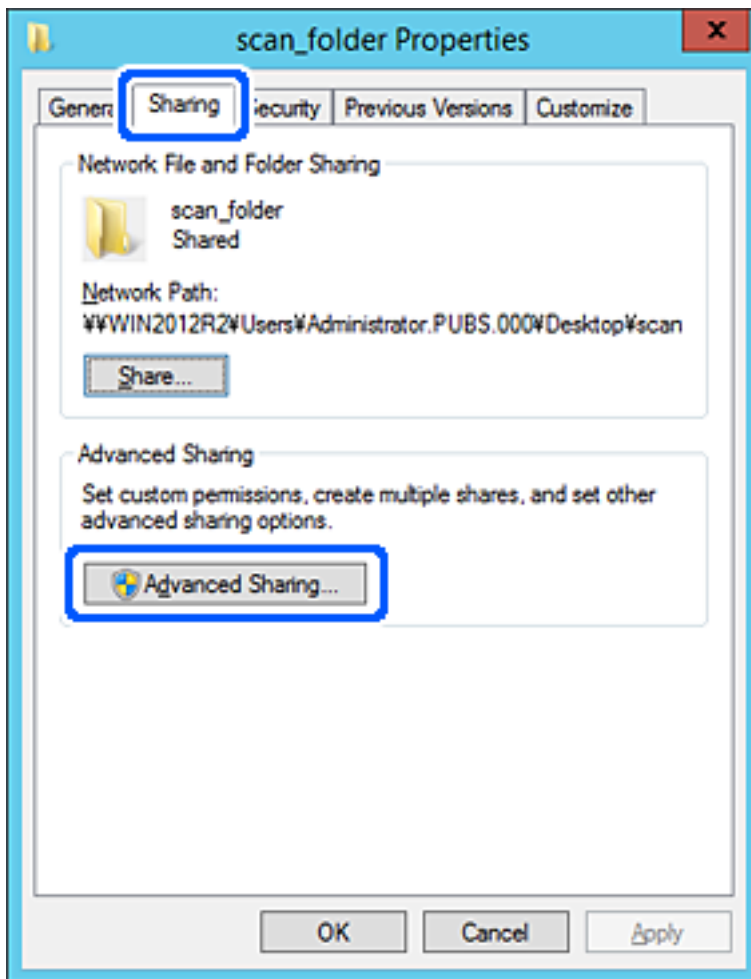

6. Selecione **Partilhar esta pasta**, e a seguir clique em **Permissões**.



7. Selecionar **Todos** grupo de **Grupo ou nome de utilizador**, seleccione **Alterar** em **Permitir**, e a seguir clique em **OK**.

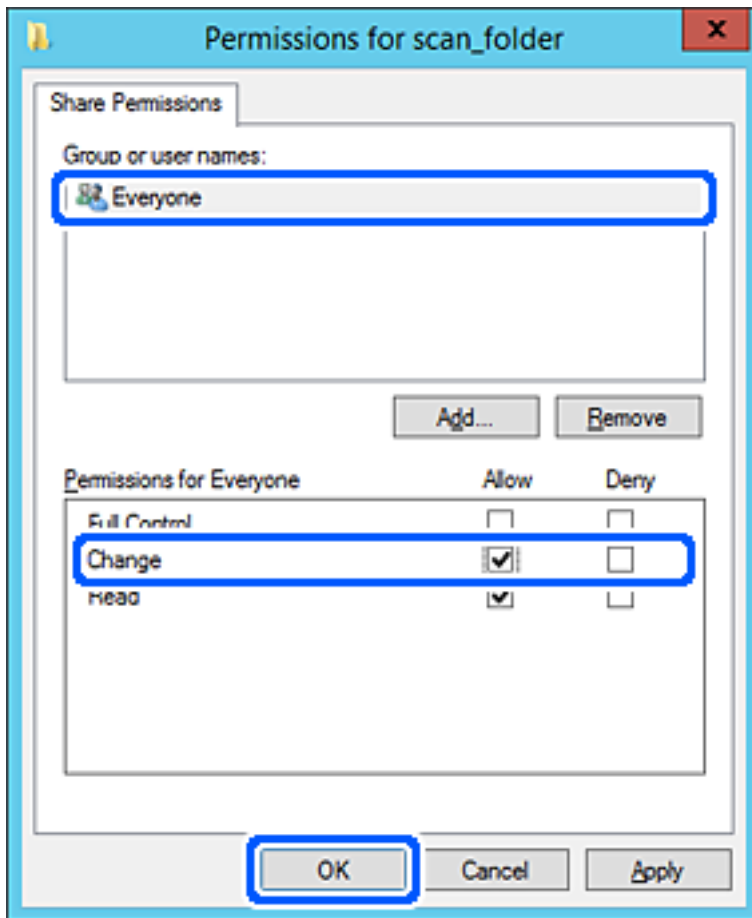

8. Clique em **OK**.

9. Selecionar o separador **Segurança** e a seguir seleccione **Utilizadores autenticados** em **Grupo ou nomes de utilizador**.

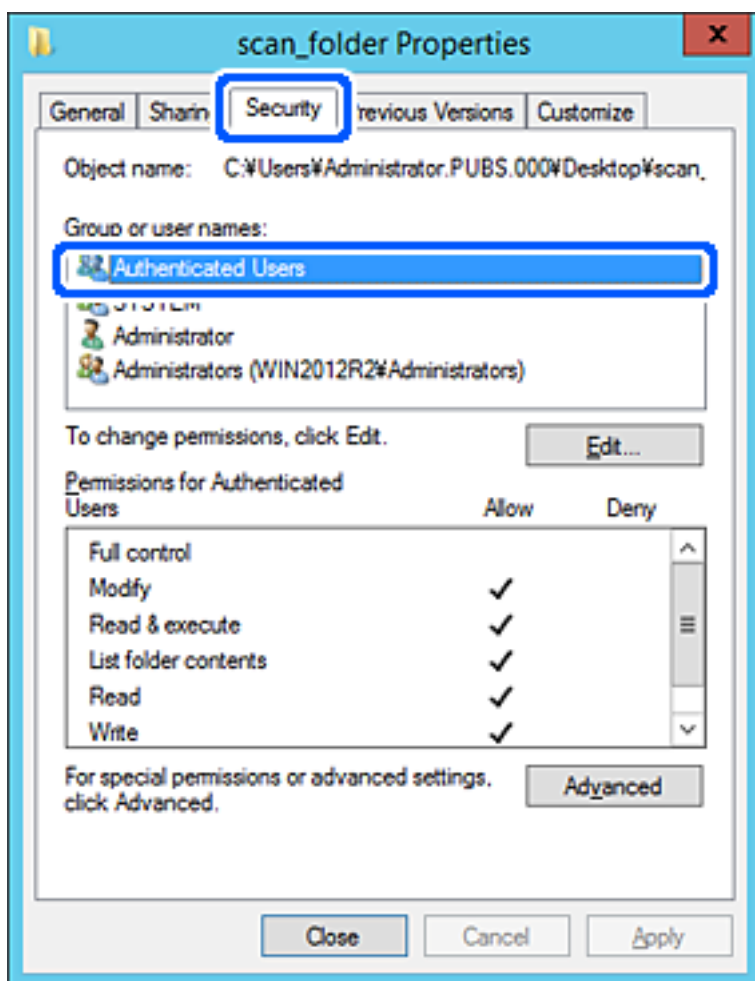

"Utilizadores autenticados" é o grupo especial que inclui todos os utilizadores que podem iniciar sessão no domínio ou computador. Este grupo é exibido apenas quando a pasta é criada abaixo da pasta raiz.

Se não for exibido, pode adicioná-lo clicando em **Editar**. Para mais informações, consulte as informações relacionadas.

10. Verifique se **Permitir** em **Alterar** está selecionado em **Permissões para utilizadores autenticados**.

Se não estiver selecionado, selecione **Utilizadores autenticados**, clique em **Editar**, selecione **Permitir** em **Alterar** em **Permissões para utilizadores autenticados**, e a seguir clique em **OK**.

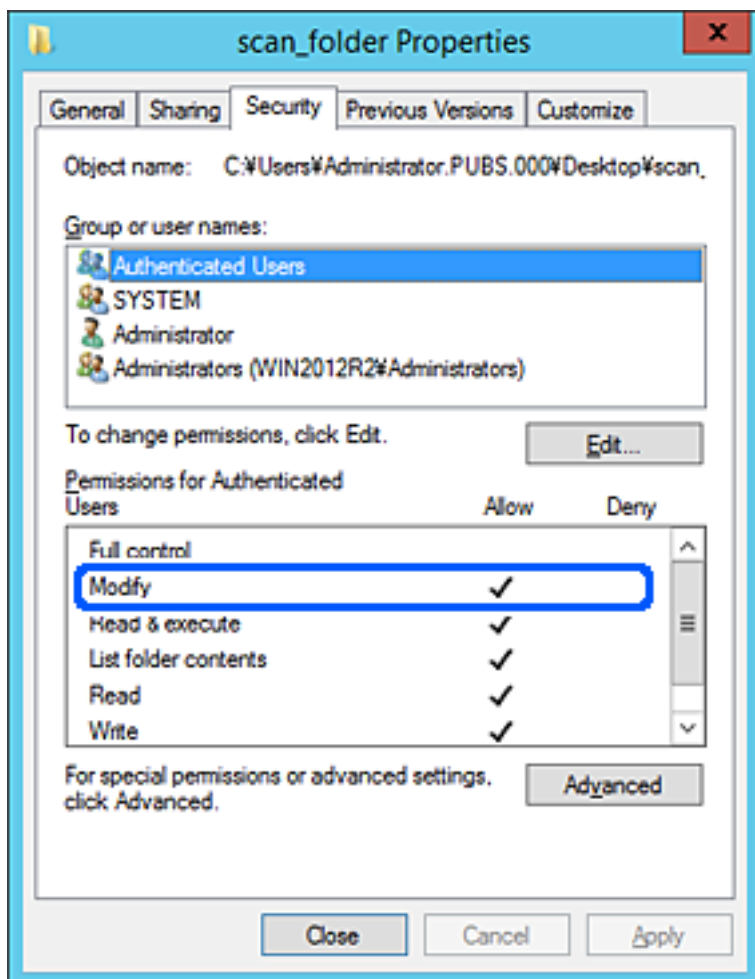

11. Selecione o separador **Partilhar**.

É exibida a localização na rede da pasta partilhada. Utilizado ao registar nos contactos da impressora. Anote, por favor.

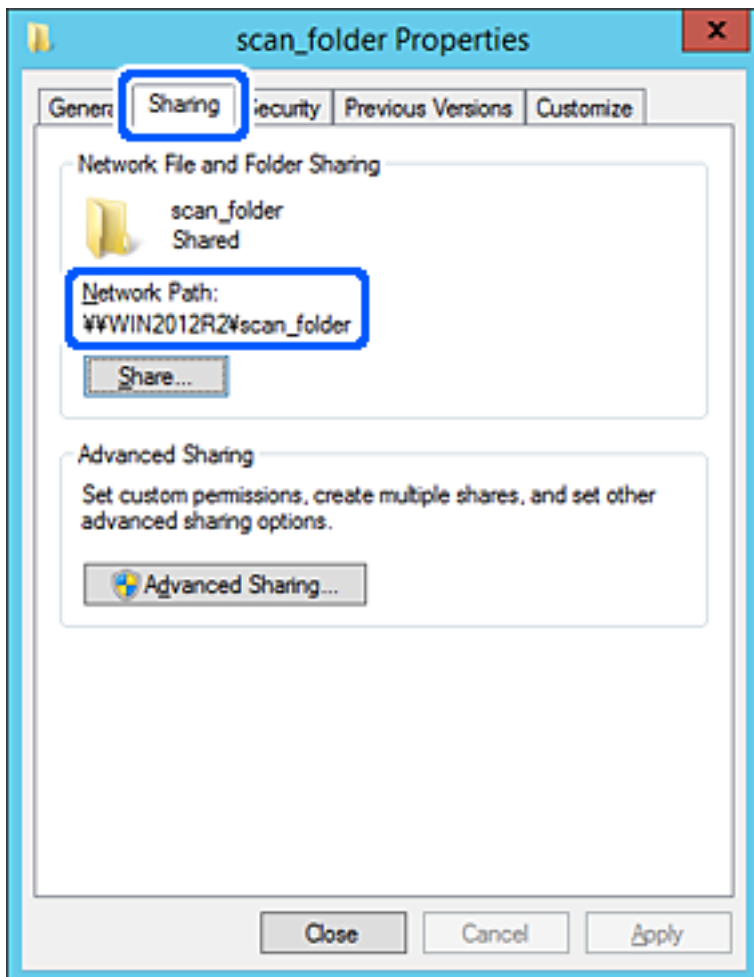

12. Clique em **OK** ou **Fechar** para fechar a janela.

Verifique se o ficheiro pode ser guardado ou consultado na pasta partilhada a partir de computadores do mesmo domínio.

Informações relacionadas

- ➔ [“Registar um destino nos contactos a partir do Web Config” na página 91](#)
- ➔ [“Adicionar permissões de acesso de grupo ou utilizador” na página 83](#)

Exemplo de configuração para um computador pessoal

Esta explicação é um exemplo para a criação de uma pasta partilhada no ambiente de trabalho do utilizador com sessão iniciada atualmente no computador.

O utilizador que inicia sessão no computador e tem autoridade de administrador pode aceder à pasta no ambiente de trabalho a pasta de documentos que se encontram na pasta de utilizador.

Defina esta configuração quando NÃO PERMITIR a leitura e gravação de outro utilizador na pasta partilhada num computador pessoal.

- Local para criar a pasta partilhada: ambiente de trabalho
 - Localização da pasta: C:\Users\xxxx\Desktop\scan_folder
 - Permissão de acesso através da rede (permissão de partilha): Todos
 - Permissão de acesso no sistema de ficheiros (segurança): não adicionar, ou adicionar nomes de utilizador/grupo para permitir o acesso
1. Inicie sessão no computador onde a pasta partilhada será criada pela conta de utilizador com autoridade de administrador.
 2. Inicie o explorador.
 3. Criar a pasta no ambiente de trabalho, e atribua-lhe o nome "scan_folder".
Para o nome da pasta, insira entre 1 e 12 caracteres alfanuméricos. Se o limite de caracteres do nome da pasta for excedido, poderá não conseguir aceder normalmente num ambiente diferente.
 4. Clique com o botão direito na pasta e selecione **Propriedades**.

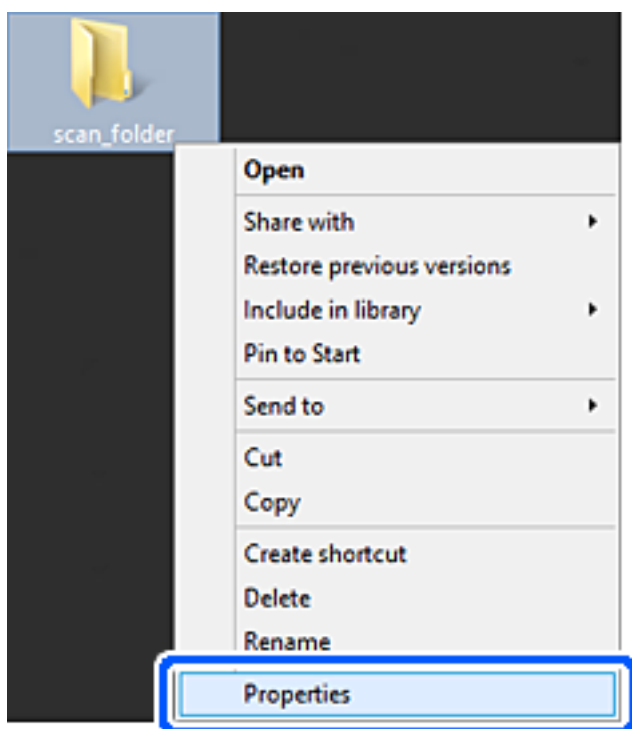

5. Clique em **Partilha avançada** no separador **Partilha**.

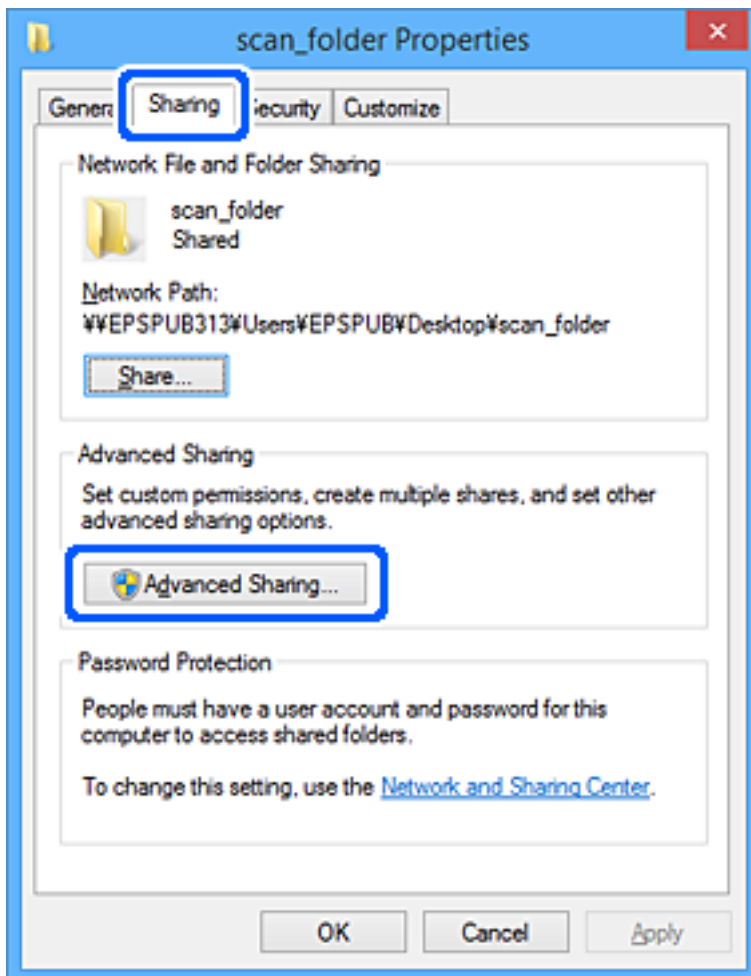

6. Selecione **Partilhar esta pasta**, e a seguir clique em **Permissões**.

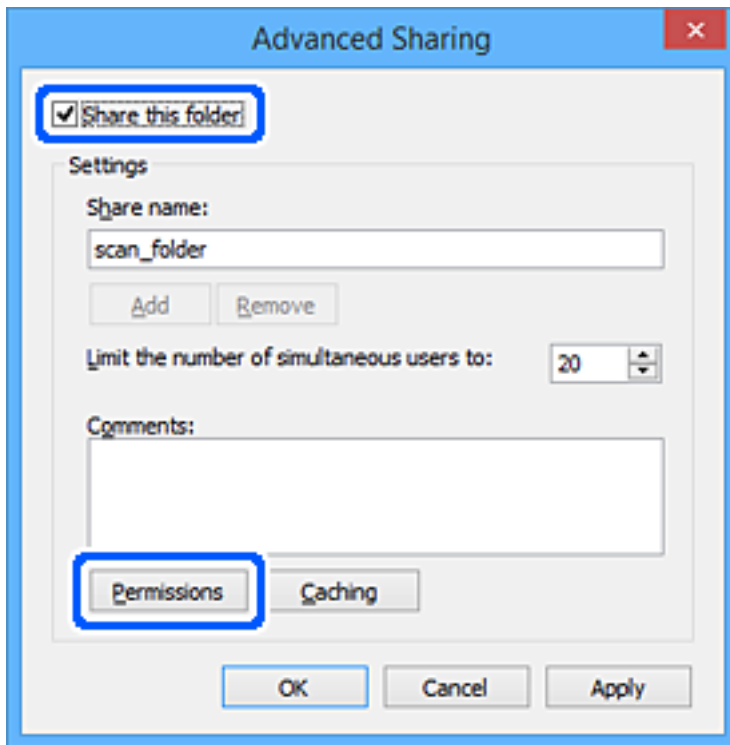

7. Selecionar **Todos** grupo de **Grupo ou nome de utilizador**, seleccione **Alterar** em **Permitir**, e a seguir clique em **OK**.

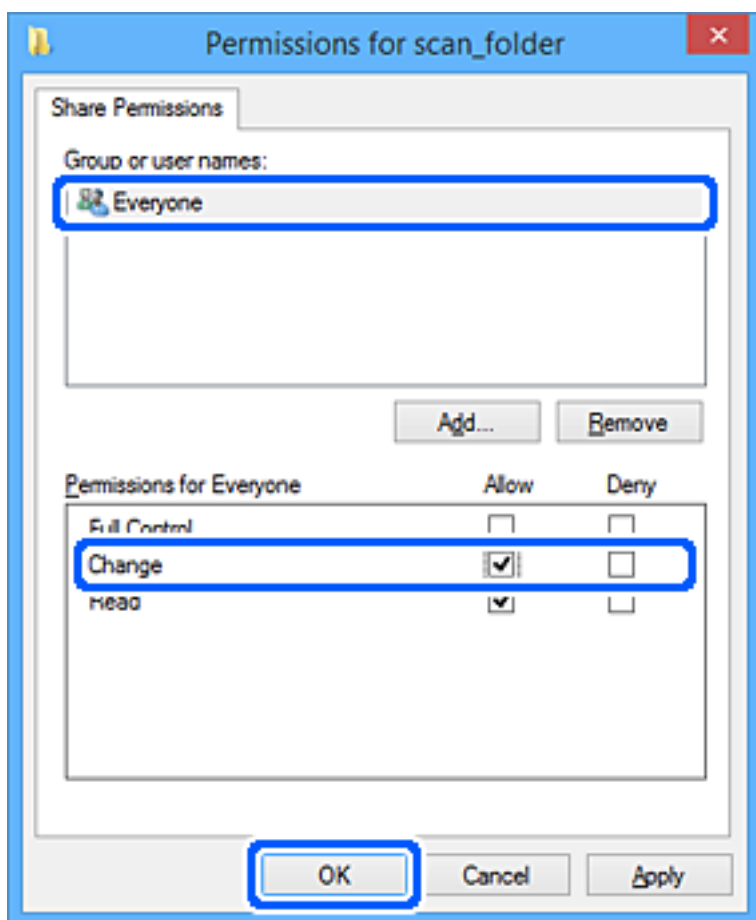

8. Clique em **OK**.
9. Seleccione o separador **Segurança**.
10. Verifique o grupo ou utilizador no **Nomes de grupo ou utilizador**.

O grupo ou utilizador que é exibido aqui pode aceder à pasta partilhada.

Neste caso, o utilizador que inicie sessão neste computador e o administrador podem aceder à pasta partilhada.

Adicione permissão de acesso, se necessário. Pode adicionar clicando em **Editar**. Para mais informações, consulte as informações relacionadas.

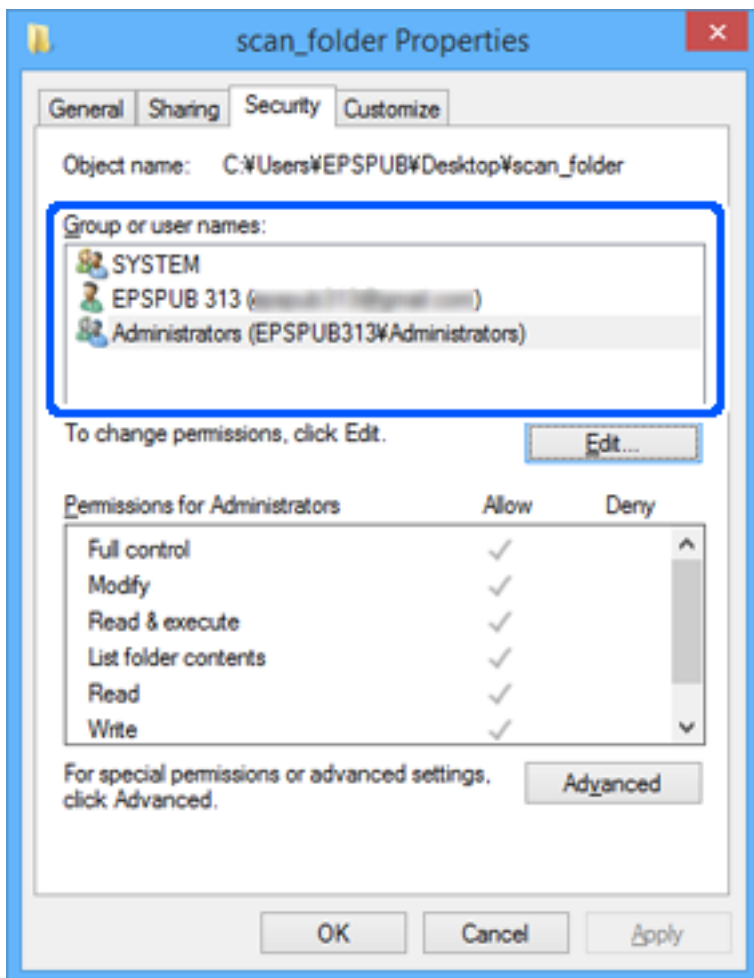

11. Selecione o separador **Partilhar**.

É exibida a localização na rede da pasta partilhada. Utilizado ao registar nos contactos da impressora. Anote, por favor.

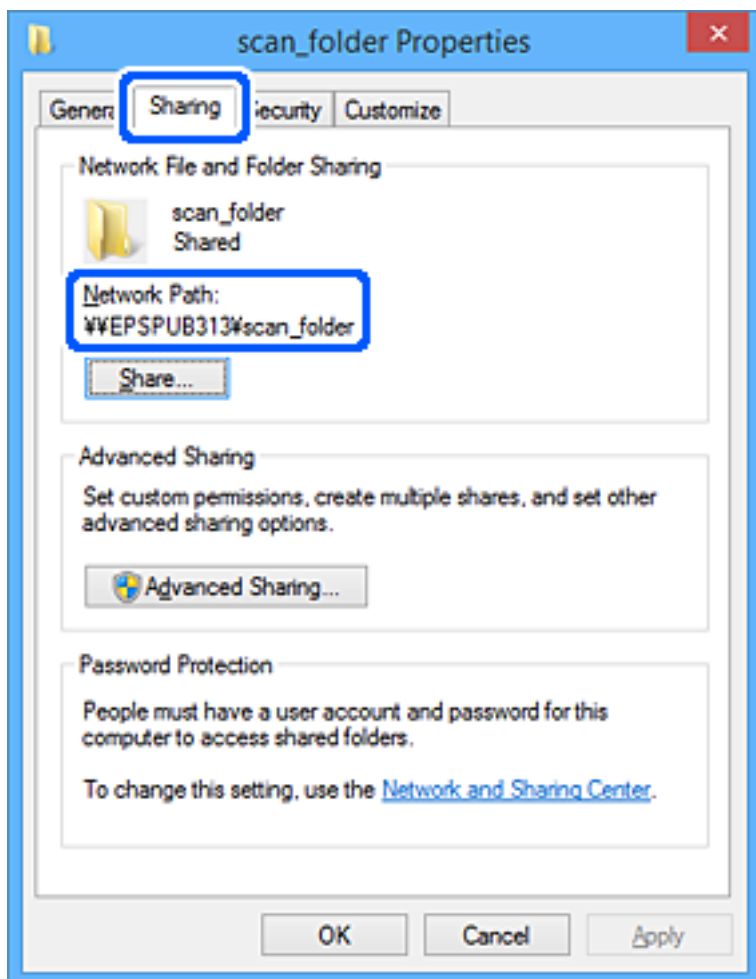

12. Clique em **OK** ou **Fechar** para fechar a janela.

Verifique se o ficheiro pode ser guardado ou consultado na pasta partilhada a partir de computadores de utilizadores ou grupos com permissão de acesso.

Informações relacionadas

- ➔ “Registar um destino nos contactos a partir do Web Config” na página 91
- ➔ “Adicionar permissões de acesso de grupo ou utilizador” na página 83

Adicionar permissões de acesso de grupo ou utilizador

É possível adicionar permissões de acesso de grupo ou utilizador.

1. Clique com o botão direito do rato na pasta e selecione **Propriedades**.
2. Selecione o separador **Segurança**.

3. Clique em **Editar**.

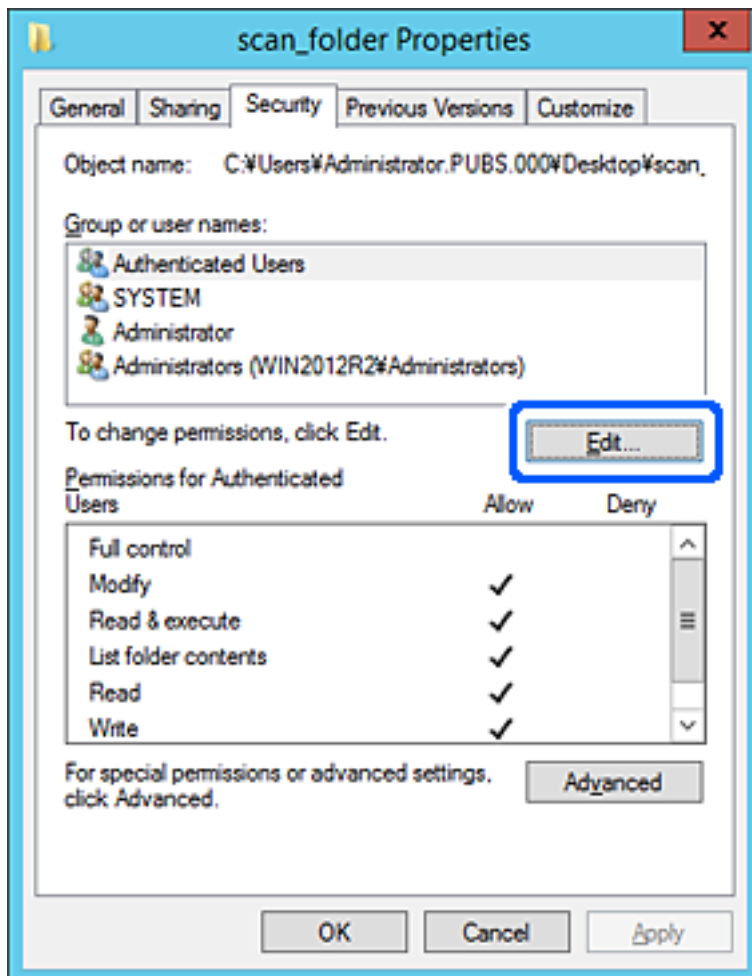

4. Clique em **Adicionar** abaixo de **Nome do grupo ou utilizador**.



5. Introduza o nome do grupo ou utilizador que pretende permitir acesso, e a seguir clique em **Verificar os nomes**.

O nome fica sublinhado.

Nota:

Se não sabe o nome completo do grupo ou utilizador, introduza parte do nome, e a seguir clique em **Verificar nomes**. Os nomes de grupo ou nomes de utilizador que equivalem à parte do nome são exibidos, e a seguir pode seleccionar o nome completo da lista.

Se apenas um nome coincidir, o nome completo com o sublinhado é exibido em **Introduza o nome do objeto para seleccionar**.

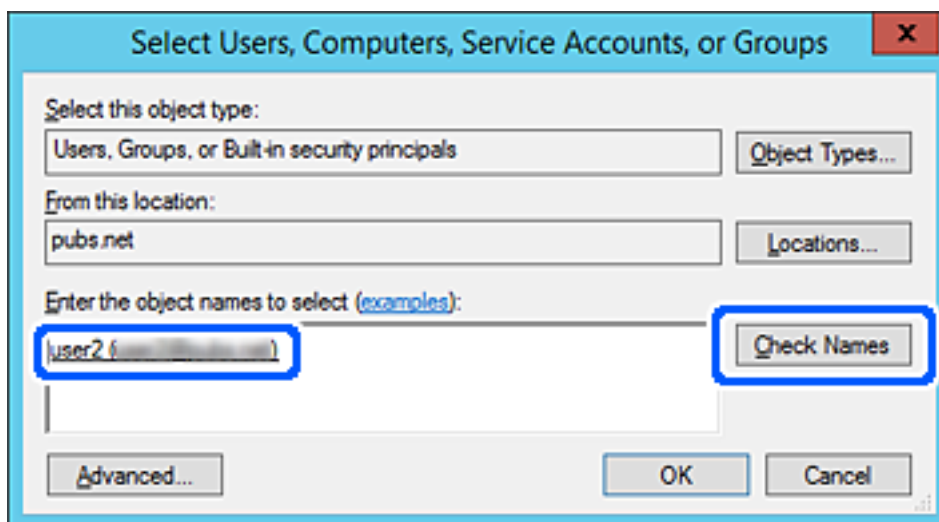

6. Clique em **OK**.

7. Na janela de permissão, seleccione o nome de utilizador introduzido em **Nomes do grupo ou utilizador**, seleccione a permissão de acesso em **Alterar**, e a seguir clique em **OK**.



8. Clique em **OK** ou **Fechar** para fechar a janela.

Verifique se o ficheiro pode ser guardado ou consultado na pasta partilhada a partir de computadores de utilizadores ou grupos com permissão de acesso.

Utilizar o Microsoft Network Sharing

Ativar para guardar um ficheiro numa pasta de rede partilhada a partir da impressora.

1. Introduza o endereço IP da impressora num browser para aceder ao Web Config.

Introduza o endereço de IP da impressora a partir de um computador que esteja ligado à mesma rede que a impressora.

Verifique o endereço IP da impressora no menu que se segue.

Definições > Definições gerais > Definições de rede > Estado da rede > Estado de LAN com fios/Wi-Fi

2. Introduza a palavra-passe de administrador para iniciar sessão como administrador.

3. Seleccione pela seguinte ordem.

Separador **Rede** > **Rede MS**

4. Ative **Utilizar partilha de rede Microsoft**.

5. Defina cada um dos itens se necessário.
6. Clique em **Seguinte**.
7. Confirme as definições e a seguir clique em **OK**.

Informações relacionadas

- ➔ “Executar o Web Config num browser da Web” na página 495
- ➔ “Valor predefinido da palavra-passe de administrador” na página 19

Resolução de problemas para uma pasta de rede partilhada

Não é possível guardar imagens digitalizadas na pasta partilhada

As mensagens são exibidas no painel de controlo ao digitalizar para uma pasta de rede

Quando as mensagens de erro são apresentadas no painel de controlo, verifique a própria mensagem ou a lista seguinte para resolver os problemas.

Mensagens	Soluções
Erro de DNS. Verifique as definições de DNS.	<p>Não é possível ligar ao computador. Verifique estes pontos.</p> <ul style="list-style-type: none"><input type="checkbox"/> Certifique-se que o endereço na lista de contactos na impressora e o endereço da pasta partilhada são os mesmos.<input type="checkbox"/> Se o endereço IP do computador é estático e definido manualmente, altere o nome do computador na localização da rede para o endereço IP. Exemplo: \\EPSON02\SCAN para \\192.168.xxx.xxx\SCAN<input type="checkbox"/> Certifique-se que o computador está ligado e não entra em suspensão. Se o computador entrar em suspensão, não é possível salvar imagens digitalizadas na pasta partilhada.<input type="checkbox"/> Desligue temporariamente o software de Firewall e segurança do computador. Se isto eliminar o erro, verifique as configurações do software de segurança.<input type="checkbox"/> Se Rede pública for selecionado como o local de rede, não é possível guardar imagens digitalizadas na pasta partilhada. Configure as definições de reenaminhamento para cada porta.<input type="checkbox"/> Se estiver a usar um computador portátil e o endereço IP for definido como DHCP, o endereço IP pode mudar quando voltar a ligar-se à rede. Obter o endereço IP novamente.<input type="checkbox"/> Verifique se a definição de DNS está correta. Contacte o seu administrador de rede para saber quais são as definições de DNS.<input type="checkbox"/> O nome do computador e o endereço IP podem ser diferentes quando a tabela de gestão do servidor DNS não é atualizada. Contate o administrador do servidor DNS.
Erro de autenticação. Verifique as definições do servidor de e-mail.	<p>Certifique-se o nome de utilizador e a palavra-passe estão corretas no computador e os contactos na impressora. Além disso, certifique-se que a palavra-passe não expirou.</p>

Mensagens	Soluções
Erro de comunicação. Verifique a ligação de rede/Wi-Fi.	<p>Não é possível comunicar com uma pasta de rede que está registada na lista de contactos. Verifique estes pontos.</p> <ul style="list-style-type: none"> <input type="checkbox"/> Certifique-se que Utilizar partilha de rede Microsoft está ativado em Web Config. Selecione Rede > Rede MS em Web Config. <input type="checkbox"/> Certifique-se que o endereço na lista de contactos na impressora e o endereço da pasta partilhada são os mesmos. <input type="checkbox"/> Os direitos de acesso para o utilizador na lista de contactos devem ser adicionados no separador Partilha e no separador Segurança das propriedades da pasta partilhada. Além disso, as autorizações para o utilizador devem ser definidas como "permitidas".
O nome do ficheiro já está a ser utilizado. Mude o nome do ficheiro e digitalize novamente.	Alterar as definições do nome do ficheiro. Caso contrário, mova ou elimine os ficheiros ou mude o nome do ficheiro na pasta partilhada.
Ficheiro(s) digit. demasiado grande(s). Enviada(s) apenas XX página(s). Verifique se existe espaço na pasta.	Não há espaço livre em disco suficiente. Aumente o espaço livre no disco rígido do computador.

Verificar o ponto onde ocorreu o erro

Soluções

Ao guardar imagens digitalizadas na pasta partilhada, o processo de guardar decorre da seguinte forma. A seguir pode verificar o ponto onde ocorreu o erro.

Itens	Funcionamento	Mensagens de erro
Em ligação	Ligar ao computador a partir da impressora.	Erro de DNS. Verifique as definições de DNS.
Iniciar sessão no computador	Inicie sessão no computador com o nome de utilizador e palavra-passe.	Erro de autenticação. Verifique as definições do servidor de e-mail.
Verificar a pasta para guardar	Verifique o local da rede da pasta partilhada.	Erro de comunicação. Verifique a ligação de rede/Wi-Fi.
Verificar o nome do ficheiro	Verifique se há um ficheiro com o mesmo nome que o ficheiro que pretende guardar na pasta.	O nome do ficheiro já está a ser utilizado. Mude o nome do ficheiro e digitalize novamente.
Gravar o ficheiro	Gravar um ficheiro novo.	Ficheiro(s) digit. demasiado grande(s). Enviada(s) apenas XX página(s). Verifique se existe espaço na pasta.

Guardar as imagens digitalizadas demora muito tempo

Leva muito tempo até a resolução do nome corresponder ao "Nome de domínio" e ao "Endereço IP".

Soluções

Verifique os seguintes pontos.

- Verifique se a definição de DNS está correta.

- Certifique-se que as definições DNS estão corretas ao verificar o Web Config.
- Certifique-se que o domínio DNS está correto.

Registo de contactos

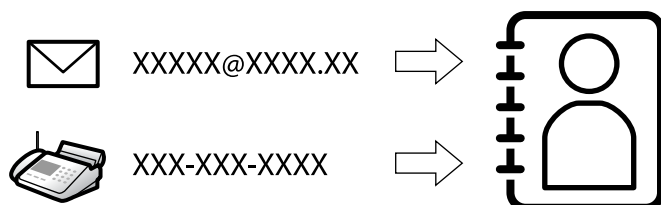

Registar destinos na lista de contactos da impressora permite-lhe introduzir facilmente o destino quando efetuar digitalizações ou enviar faxes.

Nota:

Pode registar os seguintes tipos de destinos na lista de contactos. Pode registar até 2,000 entradas no total.

Fax	Destino para o fax
E-mail	Destino para o e-mail Precisa de configurar as definições do servidor de e-mail antecipadamente.
Pasta de rede (SMB)	Destino para dados digitalizados e dados de reencaminhamento de fax
Pasta de rede/FTP	

Comparação da configuração dos contactos

Existem três ferramentas para configurar os contactos da impressora: Web Config, Epson Device Admin, e o painel de controlo da impressora. As diferenças entre as três ferramentas são indicadas na tabela que se segue.

Funções	Web Config	Epson Device Admin	Painel de controlo da impressora
Registar um destino	✓	✓	✓
Editar um destino	✓	✓	✓
Adicionar um grupo	✓	✓	✓
Editar um grupo	✓	✓	✓
Apagar um destino ou grupos	✓	✓	✓
Apagar todos os destinos	✓	✓	–
Importar um ficheiro	✓	✓	–
Exportar para um ficheiro	✓	✓	–
Atribuir destinos para utilização frequente	✓	✓	✓

Funções	Web Config	Epson Device Admin	Painel de controlo da impressora
Classificação de destinos atribuídos a utilização frequente	-	-	✓

Nota:

Pode também configurar o destino de fax através do FAX Utility.

Registar destinos como contactos

É possível registar até 2,000 destinos na lista de contactos no total.

Registar um destino nos contactos a partir do Web Config

1. Introduza o endereço IP da impressora num browser para aceder ao Web Config.
Introduza o endereço de IP da impressora a partir de um computador que esteja ligado à mesma rede que a impressora.
Verifique o endereço IP da impressora no menu que se segue.
Definições > Definições gerais > Definições de rede > Estado da rede > Estado de LAN com fios/Wi-Fi
2. Introduza a palavra-passe de administrador para iniciar sessão como administrador.
3. Selecione pela seguinte ordem.
Separador **Digit/Copiar** ou **Fax** > **Contactos**
4. Selecione o número que pretende registar, e a seguir clique em **Editar**.
5. Introduzir **Nome** e **Palavra de índice**.
6. Selecione o tipo de destino na opção **Tipo**.

Nota:

Não pode alterar a opção **Tipo** depois de concluir o registo. Se pretender alterar o tipo, apague o destino e, em seguida, volte a efetuar o registo.

7. Introduza um valor para cada item e clique em **Aplicar**.

Informações relacionadas

- ➔ “Executar o Web Config num browser da Web” na página 495
- ➔ “Valor predefinido da palavra-passe de administrador” na página 19
- ➔ “Registar um destino nos contactos a partir do Web Config (ao utilizar Fax por IP)” na página 96
- ➔ “Digitalizar originais para uma pasta de rede” na página 297
- ➔ “Digitalizar originais para um e-mail” na página 299

Itens de definição do destino

The screenshot shows the Epson administration interface for a printer model XX-XXXX. The user is logged in as Administrator. The 'Scan/Copy' tab is active, and the 'Contacts' configuration page is displayed. The left sidebar lists various settings categories, with 'Contacts' selected. The main configuration area includes the following fields:

- Number: 1
- Name: [Empty text box]
- Index Word: [Empty text box]
- Category Name: Not Set (dropdown menu)
- Type: Fax (dropdown menu)
- Assign to Frequent Use: OFF (radio button selected)
- Fax Number: [Empty text box]
- Fax Speed: Follow Communication Setting (dropdown menu)
- Subaddress (SUB/SEP): [Empty text box]
- Password (SID/PWD): [Empty text box]

Buttons for 'Apply' and 'Back' are located at the bottom of the configuration area.

Itens	Definições e explicação
Definições comuns	
Nome	Introduza um nome exibido nos contactos em 30 caracteres ou menos em Unicode (UTF-8). Se não especificar, deixe em branco.
Palavra de índice	Introduza palavras para pesquisar em 30 caracteres ou menos em Unicode (UTF-8). Se não especificar, deixe em branco.
Nome de categoria	Selecione o nome de uma categoria.
Tipo	Selecione o tipo de endereço de grupo que pretende registar.
Atribuir a util. frequente	Selecione para definir o endereço registado como um endereço usado com frequência. Ao definir como um endereço usado frequentemente, é exibido no ecrã superior do fax ou scanner, e pode especificar o destino sem exibir os contactos.
Fax	
Número de fax	Introduza entre 1 e 64 caracteres utilizando 0-9 - * # e espaço.
Velocidade do fax	Selecione uma velocidade de comunicação para um destino.
Sub-endereço(SUB/SEP)	Defina o subendereço anexado ao fax enviado. Introduza 20 caracteres ou menos usando 0-9, *, # ou espaços. Se não especificar, deixe em branco.
Palavra-passe (SID/PWD)	Defina a palavra-passe para o subendereço. Introduza 20 caracteres ou menos usando 0-9, *, # ou espaços. Se não especificar, deixe em branco.
E-mail	
Ender. de E-mail	Introduza entre 1 e 255 caracteres utilizando A-Z a-z 0-9! # \$ % & ' * + - . / = ? ^ _ { } ~ @.
Pasta de rede (SMB)	

Itens	Definições e explicação
Guardar em	\\"Localização da pasta" Introduza a localização da pasta de destino entre 1 e 253 caracteres em Unicode (UTF-8), omitindo "\\".
Nome de Util.	Introduza um nome de utilizador para aceder uma pasta de rede em 30 caracteres ou menos em Unicode (UTF-8). No entanto, evite usar caracteres de controlo (0x00 a 0x1F, 0x7F).
Palavra-passe	Introduza uma palavra-passe para aceder a uma pasta de rede em 20 caracteres ou menos em Unicode (UTF-8). No entanto, evite usar caracteres de controlo (0x00 a 0x1F, 0x7F).
FTP	
Ligação segura	Selecione FTP ou FTPS de acordo com o protocolo de transferência de ficheiros compatível com o servidor FTP. Selecione FTPS para permitir que a impressora comunique com medidas de segurança.
Guardar em	Introduza o endereço de servidor entre 1 e 253 caracteres em Unicode (UTF-16) omitindo "ftp://" ou "ftps://". No entanto, evite usar caracteres de controlo (0x0000 a 0x001f, 0x007F).
Nome de Util.	Introduza um nome de utilizador para aceder a um servidor de FTP com 30 caracteres ou menos em Unicode (UTF-8). No entanto, evite usar caracteres de controlo (0x00 a 0x1F, 0x7F). Se o servidor permitir ligações anónimas, introduza um nome de utilizador como Anónimo e FTP. Se não especificar, deixe em branco.
Palavra-passe	Introduza uma palavra-passe para aceder a um servidor de FTP com 20 caracteres ou menos em Unicode (UTF-8). No entanto, evite usar caracteres de controlo (0x00 a 0x1F, 0x7F). Se não especificar, deixe em branco.
Modo de ligação	Selecione o modo de ligação no menu. Se tiver uma firewall definida entre a impressora e o servidor FTP, selecione Modo passivo .
Número da porta	Introduza o número de porta do servidor FTP entre 1 e 65535.
Validação do certificado	O servidor FTP é validado quando esta opção está ativada. Disponível quando FTPS estiver selecionado para Ligação segura . Para configurar, é necessário importar o Certificado CA para a impressora.
SharePoint(WebDAV)	
Ligação segura	Selecione HTTP ou HTTPS de acordo com o protocolo de transferência de hipertexto compatível com o servidor HTTP. Selecione HTTPS para permitir que a impressora comunique com medidas de segurança.
Guardar em	Introduza o endereço de servidor entre 1 e 253 caracteres em Unicode (UTF-16) omitindo "http://" ou "https://". No entanto, evite usar caracteres de controlo (0x0000 a 0x001f, 0x007F).
Nome de Util.	Introduza um nome de utilizador para aceder a um servidor de HTTP com 30 caracteres ou menos em Unicode (UTF-8). No entanto, evite usar caracteres de controlo (0x00 a 0x1F, 0x7F). Se o servidor permitir ligações anónimas, introduza um nome de utilizador como Anónimo. Se não especificar, deixe em branco.
Palavra-passe	Introduza uma palavra-passe para aceder a um servidor de HTTP com 20 caracteres ou menos em Unicode (UTF-8). No entanto, evite usar caracteres de controlo (0x00 a 0x1F, 0x7F). Se não especificar, deixe em branco.

Itens	Definições e explicação
Validação do certificado	O servidor HTTP é validado quando esta opção está ativada. Disponível quando HTTPS estiver selecionado para Ligação segura . Para configurar, é necessário importar o Certificado CA para a impressora.
Servidor proxy	Selecione se pretende ou não utilizar um servidor proxy para aceder a um servidor HTTP.

Registar um destino nos contactos a partir do painel de controlo da impressora

1. Selecione os menus no painel de controlo da impressora como descrito abaixo.

Definições > Gestor de contac.

2. Selecione **Adicionar/Editar/Eliminar**.
3. Efetue uma das seguintes ações.
 - Para registar um novo contacto, selecione o separador **Adicionar novo** e, em seguida, selecione **Adicionar contacto**.
 - Para editar um contacto, selecione o contacto de destino e, a seguir selecione **Editar**.
 - Para eliminar um contacto, selecione o contacto pretendido, selecione **Eliminar**, e a seguir selecione **Sim**. Não é necessário executar os seguintes procedimentos.
4. Selecione o tipo de destino entre as opções exibidas.

Nota:
Não pode alterar o tipo após concluir o registo. Se pretender alterar o tipo, apague o destino e, em seguida, volte a efetuar o registo.
5. Selecione o número que pretende registar como **Número de Registo**.
6. Introduzir **Nome** e **Palavra de índice**.
7. Introduza um valor para cada item restante.
8. Selecione **OK** para aplicar as definições.

Informações relacionadas

- ➔ [“Registo de um destino nos contactos a partir do painel de controlo da impressora \(ao utilizar Fax por IP\)” na página 97](#)
- ➔ [“Digitalizar originais para uma pasta de rede” na página 297](#)
- ➔ [“Digitalizar originais para um e-mail” na página 299](#)

Registar destinos como um grupo

Se o tipo de destino estiver definido para **Fax** ou **E-mail**, pode registar os destinos como um grupo.

É possível registar até um total de 2,000 destinos e grupos à lista de contactos.

Registrar destinos como um grupo a partir do Web Config

1. Introduza o endereço IP da impressora num browser para aceder ao Web Config.
Introduza o endereço de IP da impressora a partir de um computador que esteja ligado à mesma rede que a impressora.
Verifique o endereço IP da impressora no menu que se segue.
Definições > Definições gerais > Definições de rede > Estado da rede > Estado de LAN com fios/Wi-Fi
2. Introduza a palavra-passe de administrador para iniciar sessão como administrador.
3. Selecione pela seguinte ordem.
Separador **Digit/Copiar** ou **Fax** > **Contactos**
4. Selecione o número que pretende registar, e a seguir clique em **Editar**.
5. Selecione um grupo em **Tipo**.
6. Clique em **Selecionar** para **Contacto(s) para Grupo**.
São apresentados os destinos disponíveis.
7. Selecione o destino que pretende registar no grupo, e a seguir clique em **Selecionar**.

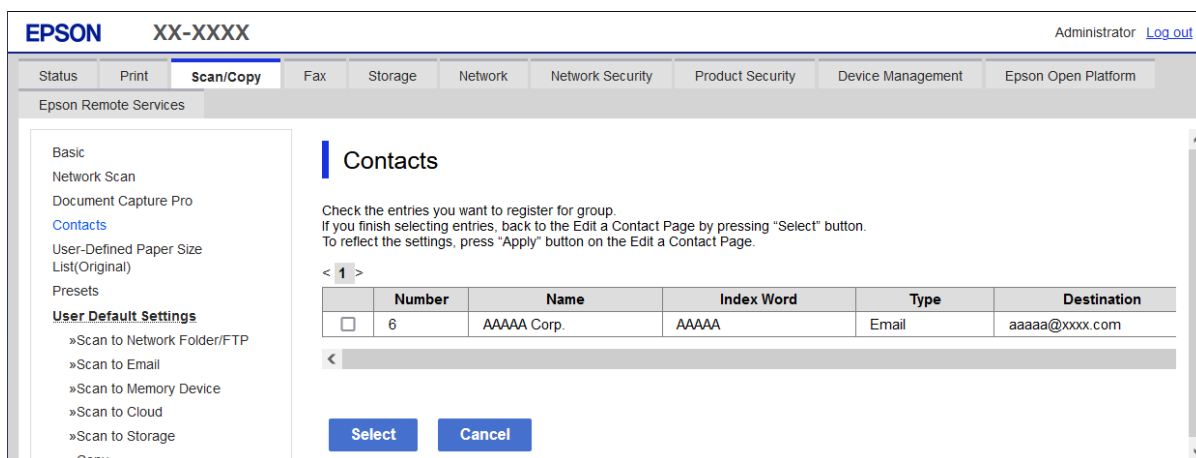

8. Introduza um **Nome e Palavra de índice**.
9. Selecione se pretende ou não atribuir o grupo registado ao grupo usado com frequência.

Nota:

Os destinos podem ser registados em vários grupos.

10. Clique em **Aplicar**.

Informações relacionadas

- ➔ “Executar o Web Config num browser da Web” na página 495
- ➔ “Valor predefinido da palavra-passe de administrador” na página 19

Registo de destinos como um grupo a partir do painel de controlo da impressora

1. Selecione os menus no painel de controlo da impressora como descrito abaixo.

Definições > Gestor de contac.

2. Selecione **Adicionar/Editar/Eliminar**.
3. Selecione o separador **Adicionar novo**, e depois selecione **Adicionar grupo**.
4. Selecione o tipo de destino entre as opções exibidas.

Nota:

Não pode alterar o tipo após concluir o registo. Se pretender alterar o tipo, elimine o grupo e, em seguida, volte a efetuar o registo.

5. Selecione o número que pretende registar como **Número de Registo**
6. Introduzir **Nome do grupo (obrigatório)** e **Palavra de índice**.
7. Selecione **Contacto(s) adicionado(s) ao Grupo (Necessário)**, selecione os contactos que pretende adicionar e, em seguida, selecione **Fechar**.
8. Selecione **OK** para aplicar as definições.

Registar destinos nos contactos (ao utilizar Fax por IP)

Ao registar um destinatário na lista de contactos, é possível **IP-FAX** como definição da linha.

Registar um destino nos contactos a partir do Web Config (ao utilizar Fax por IP)

Ao registar um destinatário na lista de contactos, é possível selecionar **IP-FAX(IP-LAN)** como definição da linha.

1. Introduza o endereço IP da impressora num browser para aceder ao Web Config.

Introduza o endereço de IP da impressora a partir de um computador que esteja ligado à mesma rede que a impressora.

Verifique o endereço IP da impressora no menu que se segue.

Definições > Definições gerais > Definições de rede > Estado da rede > Estado de LAN com fios/Wi-Fi

2. Introduza a palavra-passe de administrador para iniciar sessão como administrador.
3. Selecione pela seguinte ordem.
Separador **Digit/Copiar** ou o separador **Fax > Contactos**
4. Selecione o número que pretende registar, e a seguir clique em **Editar**.

5. Introduza o **Nome e Palavra de índice**.

EPSON XX-XXXX Administrator [Log out](#)

Status Print Scan/Copy **Fax** Storage Network Network Security Product Security Device Management Epson Open Platform

Epson Remote Services

Basic Settings
IP-FAX Settings
»LAN Settings
»VoIP Gateway Settings
Rejection Fax
Expansion Line Settings
Send Settings
Save/Forward Settings
»Unconditional Save/Forward
»Conditional Save/Forward
»Common Settings
Print Settings
Report Settings
Security Settings
Fax Box
»Inbox
»Personal Box
»Send Stored Document Box
»Polling Send Box
»Board Box
Contacts
Presets

Contacts

Number : XX
Name :
Index Word :
Category Name : Not Set
Type : Fax
Assign to Frequent Use : ON OFF
Select Line : IP-LAN
Fax Number :
SIP URI :
Fax Speed : Follow Communication Setting
Subaddress (SUB/SEP) :
Password (SID/PWD) :

Apply Back

6. Selecione **Tipo** para Fax.

Nota:

Não pode alterar a opção **Tipo** depois de concluir o registo. Se pretender alterar o tipo, apague o destino e, em seguida, volte a efetuar o registo.

7. Selecione **IP-LAN** em **Selec. linha**.

8. Introduza o destino em **SIP URI**

[“Destino de fax por IP” na página 98](#)

9. Defina os outros itens como necessário e a seguir clique em **Aplicar**.

Informações relacionadas

- ➔ [“Executar o Web Config num browser da Web” na página 495](#)
- ➔ [“Valor predefinido da palavra-passe de administrador” na página 19](#)

Registo de um destino nos contactos a partir do painel de controlo da impressora (ao utilizar Fax por IP)

Ao registar um destinatário na lista de contactos, é possível **IP-FAX** como definição da linha.

1. Selecione os menus no painel de controlo da impressora como descrito abaixo.

Definições > Gestor de contac.

2. Selecione **Adicionar/Editar/Eliminar**.

3. Efetue uma das seguintes ações.

- Para registrar um novo contacto, selecione o separador **Adicionar novo** e, em seguida, selecione **Adicionar contacto**.
- Para editar um contacto, selecione o contacto de destino e, a seguir selecione **Editar**.
- Para eliminar um contacto, selecione o contacto pretendido, selecione **Eliminar**, e a seguir selecione **Sim**. Não é necessário executar os seguintes procedimentos.

4. Selecione **Fax** entre as opções de tipo exibidas.

Nota:

Não pode alterar o tipo após concluir o registo. Se pretender alterar o tipo, apague o destino e, em seguida, volte a efetuar o registo.

5. Selecione **Número de fax (obrigatório)**.

6. Selecione **IP-FAX** em **Selec. linha**.

7. Introduza um destino.

8. Selecione **OK** para aplicar as definições.

Destino de fax por IP

Introduza o destino num formato que corresponda ao seu método de envio de faxes por IP.

Enviar e receber faxes		Introduzir o destinatário
Numa intranet (LAN)	Quando não utilizar um servidor SIP	Introduza o Unidade URI principal (formato URI do SIP) definido para o fax de destino. Exemplo 1: 1111@anfitrião.local Exemplo 2: Utilizador1@192.168.1.1 Exemplo 3: Utilizador1@[2001:0db8::1234:5678:90ab:cdef]
	Quando utilizar um servidor SIP	Introduza o nome de utilizador SIP para o Unidade URI principal (formato URI do SIP) definido para o fax de destino. Exemplo 1: 1111 Exemplo 2: Utilizador1
Dispositivo de fax G3 (através de um Gateway VoIP)		Número de fax Exemplo: 0312345678

Registar contactos usados frequentemente (Atribuir a util. frequente)

Registar os contactos usados frequentemente a partir do Web Config

1. Introduza o endereço IP da impressora num browser para aceder ao Web Config.

Introduza o endereço de IP da impressora a partir de um computador que esteja ligado à mesma rede que a impressora.

Verifique o endereço IP da impressora no menu que se segue.

Definições > Definições gerais > Definições de rede > Estado da rede > Estado de LAN com fios/Wi-Fi

2. Introduza a palavra-passe de administrador para iniciar sessão como administrador.
3. Selecione pela seguinte ordem.
Separador **Digit/Copiar** ou **Fax** > **Contactos**
4. Selecione o número que pretende registar, e a seguir clique em **Editar**.
5. Selecione **ACT** em **Atribuir a util. frequente**.
Não é possível editar a ordem dos contactos a partir do ecrã Web Config.
6. Clique em **Aplicar**

Informações relacionadas

- ➔ [“Executar o Web Config num browser da Web” na página 495](#)
- ➔ [“Valor predefinido da palavra-passe de administrador” na página 19](#)

Registar contactos utilizados frequentemente a partir do painel de controlo da impressora

1. Toque em **Definições** no ecrã de início.
2. Toque em **Gestor de contac. > Frequente**.
3. Selecione o tipo de contacto que pretende registar.
4. Toque em **Editar**.
5. Selecionar contactos utilizados frequentemente que pretende registar, e a seguir toque em **OK**. Para cancelar a seleção, toque novamente.
6. Toque em **Fechar**.

Exportar e importar contactos

Ao usar Web Config ou outros recursos, é possível fazer cópias de segurança e importar contactos.

Para Web Config

- É possível fazer cópias de segurança de contactos exportando as definições da impressora onde estão incluídos os contactos. O ficheiro exportado não pode ser editado porque é exportado como um ficheiro binário.
- Ao importar as definições da impressora para a impressora, os contactos são substituídos.

Para Epson Device Admin

- Só podem ser exportados contactos a partir da janela de propriedade do dispositivo.
- Se não exportar os itens relativos à segurança, pode editar os contactos exportados e importá-los porque podem ser guardados como ficheiros SYLK ou CSV.
- Pode importar os seus contactos para várias impressoras em série. Isto é útil quando está a substituir as suas impressoras e pretende transferir os contactos das impressoras antigas para as novas impressoras.
Para mais informações, consulte a documentação ou a ajuda do Epson Device Admin

Exportar e importar contactos usando Web Config

Importar contacto usando Web Config

Se tiver uma impressora que permite fazer cópias de segurança de contactos e se for compatível com a impressora, pode registar contactos facilmente importando o ficheiro de cópia de segurança.

Nota:

Para instruções sobre como fazer a cópia de segurança dos contactos compatíveis com esta impressora, consulte a documentação fornecida com a impressora que tem uma lista de contactos compatível com esta impressora.

Para importar os contactos para a impressora, siga os passos abaixo.

1. Introduza o endereço IP da impressora num browser para aceder ao Web Config.
Introduza o endereço de IP da impressora a partir de um computador que esteja ligado à mesma rede que a impressora.
Verifique o endereço IP da impressora no menu que se segue.
Definições > Definições gerais > Definições de rede > Estado da rede > Estado de LAN com fios/Wi-Fi
2. Introduza a palavra-passe de administrador para iniciar sessão como administrador.
3. Selecione pela seguinte ordem.
Gestão de dispositivos > Exportar e importar valor de definição > Importar
4. Selecione o ficheiro de cópia de segurança que criou em **Ficheiro**, introduza a palavra-passe, e a seguir clique em **Seguinte**.
5. Selecione a caixa de verificação **Contactos**, e a seguir clique em **Seguinte**.

Informações relacionadas

- ➔ [“Executar o Web Config num browser da Web” na página 495](#)
- ➔ [“Valor predefinido da palavra-passe de administrador” na página 19](#)

Exportar os contactos usando o Web Config

Os dados dos contactos podem ser perdidos devido ao funcionamento incorreto da impressora. Recomendamos que efetue uma cópia de segurança dos dados sempre que atualizar os dados. A Epson não se responsabiliza pela perda de quaisquer dados, por cópias de segurança ou recuperação de dados e/ou definições, mesmo durante o período de validade de uma garantia.

Com o Web Config, pode criar uma cópia de segurança no computador dos dados de contacto armazenados na impressora.

1. Introduza o endereço IP da impressora num browser para aceder ao Web Config.
Introduza o endereço de IP da impressora a partir de um computador que esteja ligado à mesma rede que a impressora.
Verifique o endereço IP da impressora no menu que se segue.
Definições > Definições gerais > Definições de rede > Estado da rede > Estado de LAN com fios/Wi-Fi
2. Introduza a palavra-passe de administrador para iniciar sessão como administrador.

3. Selecione pela seguinte ordem.

Separador **Gestão de dispositivos** > **Exportar e importar valor de definição** > **Exportar**

4. Selecione uma das caixas de verificação **Contactos**.

Por exemplo, se seleccionar **Contactos** na categoria **Digit/Copiar**, a mesma caixa de verificação na categoria Fax também é seleccionada.

5. Introduza uma palavra-passe para encriptar o ficheiro exportado.

É necessária a palavra-passe para importar o ficheiro. Deixe em branco se não quiser encriptar o ficheiro.

6. Clique em **Exportar**.

Informações relacionadas

➔ “Executar o Web Config num browser da Web” na página 495

➔ “Valor predefinido da palavra-passe de administrador” na página 19

Exportar e importar contactos usando Epson Device Admin

Exportar os contactos usando o Epson Device Admin

Guardar as informações dos contactos no ficheiro.

Pode editar ficheiros guardados em formato SYLK ou csv usando uma aplicação de folha de cálculo ou editor de texto. Pode registar todos simultaneamente após eliminar ou adicionar as informações.

Informação que inclui itens de segurança tais como palavra-passe e informações pessoais podem ser guardadas em formato binário com a palavra-passe. Não pode editar o ficheiro. Pode ser utilizado como ficheiro de cópia de segurança das informações incluindo os itens de segurança.

1. Inicie o Epson Device Admin.

2. Selecione **Dispositivos** no menu de tarefa da barra lateral.

3. Selecione o dispositivo que pretende configurar a partir da lista de utilizadores.

4. Clique em **Configuração do dispositivo** no separador **Início** no menu de friso.

Quando tiver sido definida a palavra-passe de administrador, introduza a palavra-passe e clique em **OK**.

5. Clique em **Comum** > **Contactos**.

6. Selecione o formato de exportação em **Exportar** > **Exportar itens**.

Todos os itens

Exportar o ficheiro binário encriptado. Selecione quando pretende incluir os itens de segurança tais como palavra-passe e informações pessoais. Não pode editar o ficheiro. Se o seleccionar, é necessário definir a palavra-passe. Clique em **Configuração** e defina uma palavra-passe com entre 8 e 63 caracteres em ASCII. Esta palavra-passe é necessária ao importar o ficheiro binário.

Itens excepto dados de segurança

Exporte os ficheiros em formato SYLK ou csv. Selecione quando pretende editar as informações do ficheiro exportado.

7. Clique em **Exportar**.
8. Especifique o local para guardar o ficheiro, selecione o tipo de ficheiro, e a seguir clique em **Guardar**.
É exibida uma mensagem de finalização.
9. Clique em **OK**.
Verifique se o ficheiro é guardado no local especificado.

Informações relacionadas

➔ [“Software para gerir dispositivos na rede \(Epson Device Admin\)” na página 498](#)

Importar contactos Using Epson Device Admin

Importar as informações dos contactos do ficheiro.

Pode importar os ficheiros guardados em formato SYLK ou csv ou a cópia de segurança do ficheiro binário que inclui os itens de segurança.

1. Inicie o Epson Device Admin.
2. Selecione **Dispositivos** no menu de tarefa da barra lateral.
3. Selecione o dispositivo que pretende configurar a partir da lista de utilizadores.
4. Clique em **Configuração do dispositivo** no separador **Início** no menu de friso.
Quando tiver sido definida a palavra-passe de administrador, introduza a palavra-passe e clique em **OK**.
5. Clique em **Comum > Contactos**.
6. Clique em **Procurar em Importar**.
7. Selecione o ficheiro que pretende importar e, a seguir, clique em **Abrir**.
Ao seleccionar o ficheiro binário, em **Palavra-passe** introduza a palavra-passe definida ao exportar o ficheiro.
8. Clique em **Importar**.
Será exibido o ecrã de confirmação.
9. Clique em **OK**.
O resultado da validação é exibido.
 - Editar as Informações carregadas
Clique quando pretender editar as informações individualmente.
 - Carregar mais ficheiros
Clique quando pretender importar vários ficheiros.
10. Clique em **Importar**, e a seguir clique em **OK** na janela de conclusão de importação.
Regressar à janela de propriedade do dispositivo.
11. Clique em **Transmitir**.

12. Clique em **OK** na mensagem de confirmação.
As definições são enviadas para a impressora.
13. Na janela de conclusão do envio, clique em **OK**.
A informação da impressora é atualizada.
Abrir os contactos em Web Config ou no painel de controlo da impressora, e a seguir verifique que o contacto é atualizado.

Informações relacionadas

➔ “Software para gerir dispositivos na rede (Epson Device Admin)” na página 498

Configurações para utilizar o seu serviço de nuvem como destinos de encaminhamento de fax

Ao usar o serviço Epson Connect disponível na Internet, é possível encaminhar os faxes recebidos para as suas contas na nuvem.

Para utilizar este serviço, é necessário registar o utilizador, a impressora e os seus destinos na nuvem no **Epson Connect** e a seguir registar os destinos na impressora.

Consulte o portal Web Epson Connect para mais detalhes sobre como configurar e registar a sua conta na nuvem
<https://www.epsonconnect.com/>

Registar um destino da nuvem na impressora a partir do Web Config

1. Introduza o endereço IP da impressora num browser para aceder ao Web Config.
Introduza o endereço de IP da impressora a partir de um computador que esteja ligado à mesma rede que a impressora.
Verifique o endereço IP da impressora no menu que se segue.
Definições > Definições gerais > Definições de rede > Estado da rede > Estado de LAN com fios/Wi-Fi
2. Introduza a palavra-passe de administrador para iniciar sessão como administrador.
3. Selecione pela seguinte ordem.
Separador Fax > Lista de destino de nuvem
4. Selecione o número que pretende registar, e a seguir clique em **Editar**.

5. Selecione o destino que pretende registar na lista de destinos da nuvem.

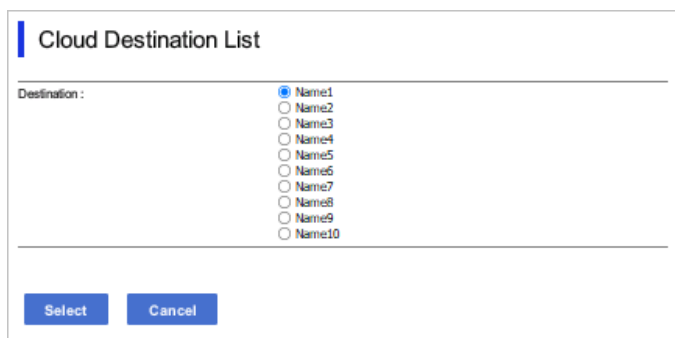

6. Clique em **Selecionar**.
A definição é refletida na impressora.

Informações relacionadas

- ➔ “Executar o Web Config num browser da Web” na página 495
- ➔ “Valor predefinido da palavra-passe de administrador” na página 19

Definições para utilizar a informação dos utilizadores no servidor LDAP como destinos

Ao ligar previamente o servidor LDAP e a impressora, pode procurar informações de utilizador registadas no servidor LDAP, e utilizar as informações diretamente como destinos para faxes ou e-mails.

Configurar o servidor LDAP

Para usar as informações de servidor LDAP, faça o registo na impressora.

1. Introduza o endereço IP da impressora num browser para aceder ao Web Config.
Introduza o endereço de IP da impressora a partir de um computador que esteja ligado à mesma rede que a impressora.
Verifique o endereço IP da impressora no menu que se segue.
Definições > Definições gerais > Definições de rede > Estado da rede > Estado de LAN com fios/Wi-Fi
2. Introduza a palavra-passe de administrador para iniciar sessão como administrador.
3. Selecione pela seguinte ordem.
Separador Rede > Servidor LDAP > Básico
4. Introduza um valor para cada item.
5. Selecione **OK**.
São apresentadas as definições que selecionou.

Informações relacionadas

- ➔ “Executar o Web Config num browser da Web” na página 495
- ➔ “Valor predefinido da palavra-passe de administrador” na página 19

Itens de definição do servidor LDAP

Itens	Definições e explicação
Utilizar servidor LDAP	Selecione Utilizar ou Não utilizar .
Endereço do servidores LDAP	Introduza o endereço do servidor LDAP. Introduza entre 1 e 255 caracteres no formato IPv4, IPv6 ou FQDN. No formato FQDN, pode utilizar caracteres alfanuméricos em ASCII (0x20–0x7E) e "-", exceto no início e no fim do endereço.
Número da porta do servidor LDAP	Introduza o número da porta do servidor LDAP entre 1 e 65535.
Ligação segura	Especifique o método de autenticação quando a impressora aceda ao servidor LDAP.
Validação do certificado	Quando esta opção estiver ativada, o certificado de servidor LDAP é validado. Recomendamos que defina para Activar . Para configurar, o Certificado CA deve ser importado para a impressora.
Tempo limite de procura (seg)	Defina o período de tempo de procura que decorre até ao limite ser excedido entre 5 e 300.
Método de autenticação	Selecione um dos métodos. Se seleccionar Autenticação Kerberos , selecione Definições de Kerberos para fazer as definições para Kerberos. Para realizar Autenticação Kerberos, é necessário o seguinte ambiente. <input type="checkbox"/> A impressora e o servidor DNS podem comunicar. <input type="checkbox"/> As horas da impressora, servidor KDC, e o servidor necessário para autenticação (servidor LDAP, servidor SMTP, servidor de ficheiro) estão sincronizadas. <input type="checkbox"/> Quando o servidor de serviço estiver configurado como endereço IP, o FQDN do servidor de serviço é registado na zona de pesquisa inversa do servidor DNS.
Domínio Kerberos a utilizar	Se seleccionar Autenticação Kerberos para Método de autenticação , selecione o âmbito Kerberos que pretende utilizar.
DN de administrador / Nome de Util.	Introduza o nome de utilizador para o servidor LDAP com 128 ou menos em Unicode (UTF-8). Não é possível utilizar os caracteres de controlo, tais como 0x00–0x1F e 0x7F. Esta definição não é utilizada quando Autenticação anónima for seleccionada como Método de autenticação . Se não especificar, deixe em branco.
Palavra-passe	Introduza a palavra-passe para a autenticação do servidor LDAP com 128 caracteres ou menos em Unicode (UTF-8). Não é possível utilizar os caracteres de controlo, tais como 0x00–0x1F e 0x7F. Esta definição não é utilizada quando Autenticação anónima for seleccionada como Método de autenticação . Se não especificar, deixe em branco.

Configuração Kerberos

Se seleccionar **Autenticação Kerberos** para **Método de autenticação do Servidor LDAP** > **Básico**, faça as seguintes configurações Kerberos no separador **Rede** > **Definições de Kerberos**. Pode registar até 10 configurações de definições Kerberos.

Itens	Definições e explicação
Domínio	Introduza o âmbito da autenticação Kerberos em 255 caracteres ou menos em ASCII (0x20–0x7E). Se não registar, deixe em branco.
Endereço KDC	Introduza o endereço do servidor de autenticação Kerberos. Introduza 255 caracteres ou menos no formato IPv4, IPv6 ou FQDN. Se não registar, deixe em branco.
Número da porta (Kerberos)	Introduza o número da porta do servidor Kerberos entre 1 e 65535.

Configurar as definições de procura do servidor LDAP

Ao configurar as definições de pesquisa, pode utilizar o endereço e correio eletrónico e número de fax registados no servidor LDAP.

- Introduza o endereço IP da impressora num browser para aceder ao Web Config.
Introduza o endereço de IP da impressora a partir de um computador que esteja ligado à mesma rede que a impressora.
Verifique o endereço IP da impressora no menu que se segue.
Definições > Definições gerais > Definições de rede > Estado da rede > Estado de LAN com fios/Wi-Fi
- Introduza a palavra-passe de administrador para iniciar sessão como administrador.
- Selecione pela seguinte ordem.
Separador **Rede** > **Servidor LDAP** > **Definições de procura**
- Introduza um valor para cada item.
- Clique em **OK** para visualizar o resultado da definição.
São apresentadas as definições que seleccionou.

Informações relacionadas

- ➔ [“Executar o Web Config num browser da Web” na página 495](#)
- ➔ [“Valor predefinido da palavra-passe de administrador” na página 19](#)

Itens de definição da procura do servidor LDAP

Itens	Definições e explicação
Base de procura (Nome único)	Se quiser procurar um domínio arbitrário, especifique o nome de domínio do servidor LDAP. Introduza entre 0 e 128 caracteres em Unicode (UTF-8). Se não procurar um atributo arbitrário, deixe em branco. Exemplo relativo ao directório do servidor local: dc=server,dc=local

Itens	Definições e explicação
Número de entradas da procura	Especifique o número de entradas da procura entre 5 e 500. O número especificado de entradas da procura é guardado e apresentado temporariamente. Mesmo que o número de entradas da procura ultrapasse o número especificado e apareça uma mensagem de erro, a procura pode ser finalizada.
Atributo de nome de utilizador	Especifique o nome de atributo a apresentar aquando da procura de nomes de utilizador. Introduza entre 1 e 255 caracteres em Unicode (UTF-8). O primeiro carácter deverá ser a-z ou A-Z. Exemplo: cn, uid
Atributo de exibição de nome de utilizador	Especifique o nome de atributo a apresentar como nome de utilizador. Introduza entre 0 e 255 caracteres em Unicode (UTF-8). O primeiro carácter deverá ser a-z ou A-Z. Exemplo: cn, sn
Atributo do número de fax	Especifique o nome de atributo a apresentar aquando da procura de números de fax. Introduza uma combinação entre 1 e 255 caracteres utilizando A-Z, a-z, 0-9 e -. O primeiro carácter deverá ser a-z ou A-Z. Exemplo: facsimileTelephoneNumber
Atributo do endereço de e-mail	Especifique o nome de atributo a apresentar aquando da procura de endereços de e-mail. Introduza uma combinação entre 1 e 255 caracteres utilizando A-Z, a-z, 0-9 e -. O primeiro carácter deverá ser a-z ou A-Z. Exemplo: mail
Atributo arbitrário 1 - Atributo arbitrário 4	Pode especificar outros atributos arbitrários a procurar. Introduza entre 0 e 255 caracteres em Unicode (UTF-8). O primeiro carácter deverá ser a-z ou A-Z. Se não quiser procurar atributos arbitrários, deixe em branco. Exemplo: o, ou

Verificar a ligação do servidor LDAP

Realiza o teste de ligação ao servidor LDAP usando o conjunto de parâmetros definidos em **Servidor LDAP > Definições de procura**.

1. Introduza o endereço IP da impressora num browser para aceder ao Web Config.
Introduza o endereço de IP da impressora a partir de um computador que esteja ligado à mesma rede que a impressora.
Verifique o endereço IP da impressora no menu que se segue.
Definições > Definições gerais > Definições de rede > Estado da rede > Estado de LAN com fios/Wi-Fi
2. Introduza a palavra-passe de administrador para iniciar sessão como administrador.
3. Selecione pela seguinte ordem.
Separador Rede > Servidor LDAP > Teste de ligação
4. Selecione **Iniciar**.
O teste de ligação é iniciado. Após o teste, é apresentado o relatório de verificação.

Informações relacionadas

- ➔ “Executar o Web Config num browser da Web” na página 495
- ➔ “Valor predefinido da palavra-passe de administrador” na página 19

Referências do teste de ligação do servidor LDAP

Mensagens	Explicação
O teste de ligação foi concluído com sucesso.	Esta mensagem aparece quando a ligação ao servidor é bem-sucedida.
O teste de ligação falhou. Verifique as definições.	Esta mensagem aparece pelos motivos seguintes: <ul style="list-style-type: none"><input type="checkbox"/> O endereço ou o número da porta do servidor LDAP está incorrecto.<input type="checkbox"/> Um período de tempo foi excedido.<input type="checkbox"/> Não utilizar está seleccionado como Utilizar servidor LDAP.<input type="checkbox"/> Se Autenticação Kerberos for seleccionado como Método de autenticação, ao definir como Domínio, Endereço KDC e Número da porta (Kerberos) estão incorrectos.
O teste de ligação falhou. Verifique a data e hora no seu produto ou servidor.	Esta mensagem aparece quando a ligação falha porque as definições de tempo da impressora e do servidor LDAP não correspondem.
A autenticação falhou. Verifique as definições.	Esta mensagem aparece pelos motivos seguintes: <ul style="list-style-type: none"><input type="checkbox"/> Nome de Util. e/ou Palavra-passe incorrecto.<input type="checkbox"/> Se Autenticação Kerberos estiver seleccionado como Método de autenticação, a hora/data pode não ser configurada.
Não é possível aceder à impressora sem que o processamento termine.	Esta mensagem aparece quando a impressora está ocupada.

Enviar faxes utilizando um servidor de fax

É possível enviar faxes utilizando um servidor de fax na sua rede. A configuração do servidor de fax permite enviar um e-mail para o servidor de fax com os dados do fax anexados e, em seguida, enviá-lo utilizando a função de fax da sua impressora. O servidor de fax envia o fax utilizando o número de fax do destinatário incluído no endereço de e-mail. Quando as definições do servidor de fax estão ativadas, não é possível enviar faxes utilizando a porta LINE da impressora.

Nota:

Antes de introduzir esta funcionalidade na sua rede, consulte o seu representante de vendas para mais informações. Para mais informações sobre o servidor de fax, consulte o fornecedor de serviços de fax pela Internet.

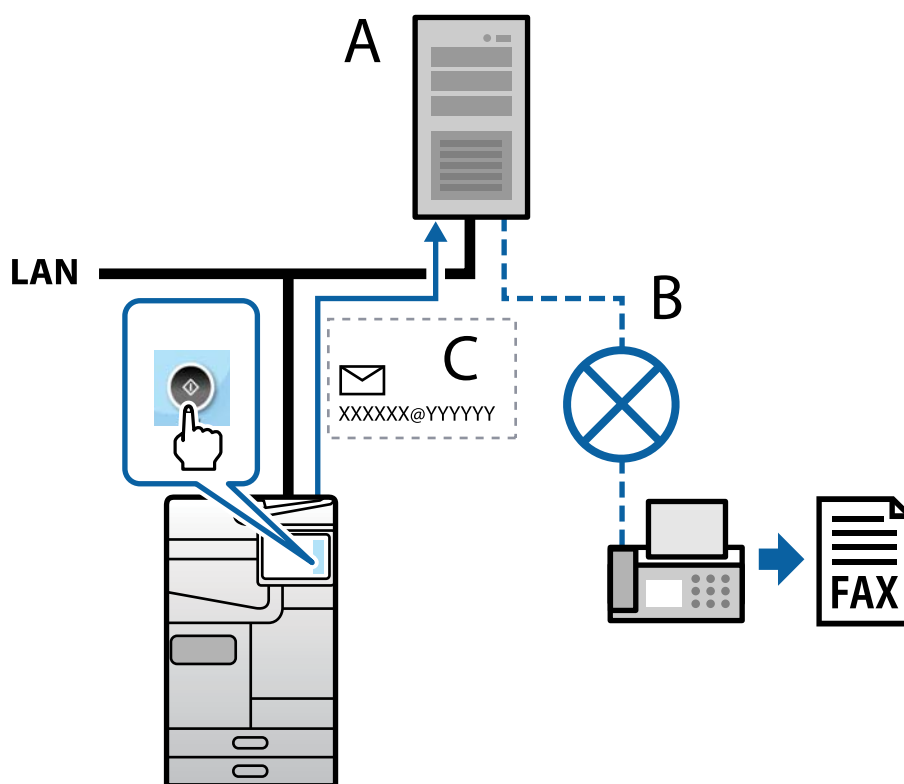

A: Servidor de fax

B: Rede telefónica pública comutada (PSTN)

C: E-mail com dados de fax anexados

É necessário um servidor de fax com as seguintes funcionalidades.

- A capacidade para receber dados de fax com e-mails no formato "XXXXXXX@YYYYYY", e enviar faxes para um número de fax XXXXXX
XXXXXXX: número de fax
YYYYYY: nome de domínio do servidor de fax adicionado pela impressora
- A capacidade de tratar dados de fax no formato multi-Tiff anexados a um e-mail

Definições para impressão, digitalização, cópia e envio de fax

Definições iniciais para impressão

Definir as definições de impressão, como o tamanho de papel ou erro de impressão.

Usar as funções de impressão

Ative para usar a função de impressão através da rede.

Para usar a impressora na rede, precisa de definir a porta para a ligação de rede no computador, assim como a ligação de rede da impressora.

Tipos de ligação da impressora

Os seguintes dois métodos estão disponíveis para a ligação de rede da impressora.

- Ligação de rede ponto-a-ponto (impressão direta)
- Ligação servidor/cliente (partilha da impressora usando o servidor Windows)

Definições de ligação de rede ponto-a-ponto

Esta é a ligação para ligar a impressora à rede e o computador diretamente. Só pode ser ligado um modelo com capacidades de rede.

Método de ligação:

Ligue a impressora à rede diretamente através de um hub ou ponto de acesso.

Controlador da impressora:

Instale o controlador da impressora em cada computador cliente.

Quando usar o EpsonNet SetupManager, pode fornecer o pacote do controlador que inclui as definições da impressora.

Características:

- O trabalho de impressão começa imediatamente porque o mesmo é enviado para a impressora diretamente.
- Pode imprimir enquanto a impressora estiver a funcionar.

Definições de ligação Servidor/Cliente

Esta é a ligação que o computador servidor partilha com a impressora. Para proibir a ligação sem passar pelo computador servidor, pode melhorar a segurança.

Quando usar USB, a impressora sem a função de rede também pode ser partilhada.

Método de ligação:

Ligue a impressora à rede através do interruptor da LAN ou do ponto de acesso.

Também pode ligar a impressora ao servidor diretamente, por meio de um cabo USB.

Controlador da impressora:

Instale o controlador da impressora no servidor Windows, dependendo do SO dos computadores clientes.

Ao aceder ao servidor Windows e vinculando a impressora, o controlador da impressora é instalado no computador cliente e pode ser usado.

Características:

- Faça a gestão da impressora e do controlador da impressora por lotes.
- Dependendo das especificações do servidor, pode levar tempo a iniciar o trabalho de impressão porque todos os trabalhos de impressão passam pelo servidor respetivo.
- Não pode imprimir quando o servidor Windows está desligado.

Definições de impressão para ligação de rede ponto-a-ponto

Para ligação de rede ponto-a-ponto (impressão direta), uma impressora e um computador cliente têm uma relação de um-para-um.

O controlador de impressão tem de estar instalado em cada computador cliente.

Configurações de impressão para o servidor/ligação de cliente

Ativar para imprimir a partir da impressora ligada como ligação de servidor/cliente.

A partir da ligação servidor/cliente, configure primeiro o servidor de impressão, e a seguir partilhe a impressora na rede.

Ao usar o cabo USB para ligar ao servidor, defina também primeiro o servidor de impressão, e a seguir partilhe a impressora na rede.

Configurar as portas de rede

Criar a lista de espera de impressões em rede no servidor de impressão utilizando TCP/IP normal, e a seguir defina a porta de rede.

Este exemplo refere-se à utilização do Windows Server 2012 R2.

1. Abra o ecrã de dispositivos e impressoras.

Ambiente de Trabalho > Definições > Painel de Controlo > Hardware e Som ou Hardware > Dispositivos e Impressoras.

2. Adicione uma impressora.

Clique em **Adicionar impressora** e seleccione **A impressora que pretendo não se encontra listada**.

3. Adicione uma impressora local.

Selecione **Adicionar uma impressora local ou impressora de rede com definições manuais** e clique em **Seguinte**.

4. Selecciona **Criar uma nova porta**, selecciona **Porta de TCP/IP Padrão** como Tipo de Porta e clique em **Seguinte**.

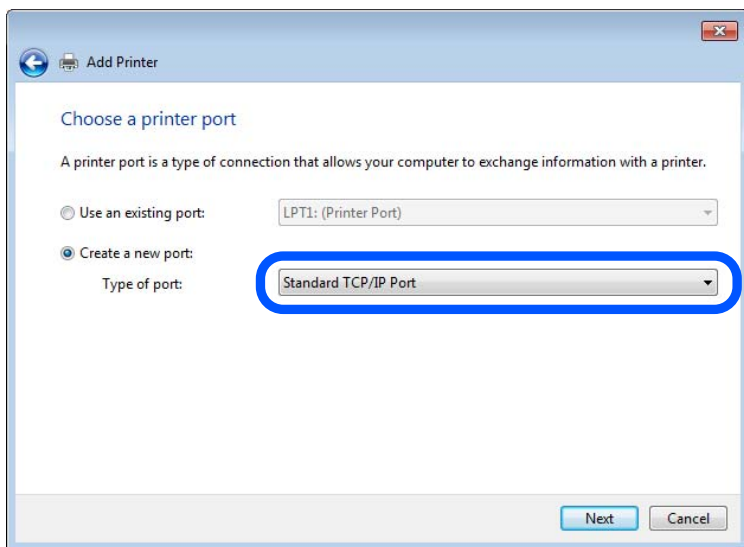

5. Introduza o endereço IP da impressora ou nome da impressora em **Nome do Anfitrião ou Endereço IP** ou **Nome ou endereço IP da impressora** e clique em **Seguinte**.

Exemplo:

Nome da impressora: EPSONA1A2B3C

Endereço IP: 192.0.2.111

Não altere o **Nome da porta**.

Clique em **Continuar** quando for apresentado o ecrã **Controlo de conta de utilizador**.

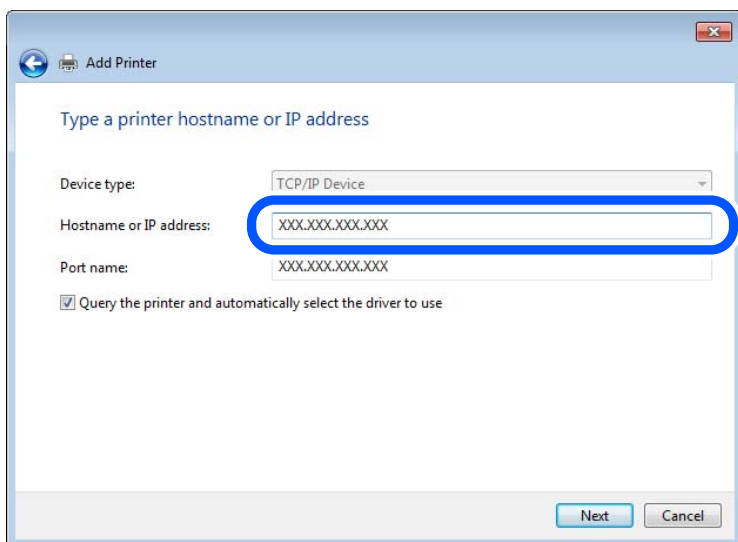

Nota:

Se especificar o nome da impressora na rede onde a resolução de nome está disponível, o endereço IP é localizado mesmo que o endereço IP da impressora seja alterado pelo DHCP. Pode confirmar o nome da impressora no ecrã de estado da rede do painel de controlo da impressora ou imprimindo uma folha de estado da rede.

6. Configure o controlador de impressão.

- Se o controlador de impressão já estiver instalado:
Selecione **Fabricante e Impressoras**. Clique em **Seguinte**.

7. Siga as instruções apresentadas no ecrã.

Quando utilizar a impressora numa ligação servidor/cliente (partilha de impressora usando o servidor Windows), faça as configurações de partilha a partir daí.

Verificação da configuração das portas — Windows

Verifique se a porta correta é definida para a fila de impressão.

1. Abra o ecrã de dispositivos e impressoras.

Ambiente de Trabalho > Definições > Painel de Controlo > Hardware e Som ou Hardware > Dispositivos e Impressoras.

2. Abra o ecrã das propriedades da impressora.

Clique com o botão direito no ícone da impressora e clique em **Propriedades de impressora**.

3. Clique no separador **Portas** selecione **Porta de TCP/IP Padrão** e clique em **Configurar porta**.

4. Verifique a configuração da porta.

- Para RAW

Certifique-se de que **Raw** está selecionado em **Protocolo** e clique em **OK**.

- Para LPR

Certifique-se de que **LPR** está selecionado em **Protocolo**. Introduza “PASSTHRU” em **Nome da fila** a partir de **Definições LPR**. Selecione **Contagem de bytes LPR activada** e clique em **OK**.

Partilhar a Impressora (apenas Windows)

Quando utilizar a impressora através da ligação servidor/cliente (a partilha de impressora utilizando o servidor Windows), configure a partilha de impressora a partir do servidor de impressora.

1. Selecione **Painel de Controlo > Ver dispositivos e impressoras** no servidor da impressora.

2. Clique com o botão direito do rato no ícone da impressora (fila de impressão) que pretende partilhar e, a seguir, clique no separador **Propriedades de impressora > Partilha**.

3. Selecione **Partilhar esta impressora** e introduza o **Nome de partilha**.

No Windows Server 2012, clique em **Alterar Opções de Partilha** e configure as definições.

Instalar controladores adicionais (apenas Windows)

Se as versões Windows para um servidor e para os clientes forem diferentes, recomendamos instalar controladores adicionais para o servidor de impressora.

1. Selecione **Painel de Controlo > Ver dispositivos e impressoras** no servidor da impressora.

2. Clique com o botão direito do rato no ícone da impressora que pretende partilhar com os clientes e, em seguida, clique no separador **Propriedades de impressora > Partilha**.
3. Clique em **Controladores adicionais**.
Para Windows Server 2012, clique em Change Sharing Options e a seguir configure as definições.
4. Selecione versões do Windows para clientes e clique em OK.
5. Selecione o ficheiro de informações para o controlador de impressora (*.inf) e a seguir instale o controlador.

Utilizar a Impressora Partilhada – Windows

O administrador deve comunicar aos clientes o nome de computador atribuído ao servidor de impressão e como o adicionar aos respectivos computadores. Se os controladores adicionais ainda não tiverem sido configurados, indique aos clientes como utilizar **Dispositivos e impressoras** para adicionar a impressora partilhada.

Se já tiverem sido configurados controladores adicionais no servidor de impressão, execute as seguintes operações:

1. Seccione o nome atribuído ao servidor de impressão no **Explorador do Windows**.
2. Clique duas vezes na impressora que pretende utilizar.

Definir a fonte de papel

Defina o tamanho e o tipo de papel a ser carregado em cada alimentador de papel.

1. Introduza o endereço IP da impressora num browser para aceder ao Web Config.
Introduza o endereço de IP da impressora a partir de um computador que esteja ligado à mesma rede que a impressora.
Verifique o endereço IP da impressora no menu que se segue.
Definições > Definições gerais > Definições de rede > Estado da rede > Estado de LAN com fios/Wi-Fi
2. Introduza a palavra-passe de administrador para iniciar sessão como administrador.
3. Selecione pela seguinte ordem.
Separador **Imprimir > Def. origem do papel**
4. Configure cada item.
Os itens apresentados podem variar consoante a situação.
 - Nome da origem do papel**
Apresente o nome da origem do papel alvo, como seja **tabuleiro de papel, Aliment. 1**.
 - Tamanho do papel**
Selecione o tamanho de papel que quer definir no menu pendente.
 - Unidade**
Selecione a unidade do tamanho definido pelo utilizador. Pode seleccioná-la quando **Definido pelo utilizador** está selecionado em **Tamanho do papel**.

Largura

Defina o comprimento horizontal do tamanho definido pelo utilizador.

A gama que pode introduzir aqui depende da origem do papel, que está indicada ao lado de **Largura**.

Quando seleccionar **mm** em **Unidade**, pode introduzir até uma casa decimal.

Quando seleccionar **polegadas** em **Unidade**, pode introduzir até duas casas decimais.

Altura

Defina o comprimento vertical do tamanho definido pelo utilizador.

A gama que pode introduzir aqui depende da origem do papel, que está indicada ao lado de **Altura**.

Quando seleccionar **mm** em **Unidade**, pode introduzir até uma casa decimal.

Quando seleccionar **polegadas** em **Unidade**, pode introduzir até duas casas decimais.

Tipo papel

Selecione o tipo de papel que quer definir no menu pendente.

5. Clique nas definições, e a seguir clique em **OK**.

Informações relacionadas

- ➔ [“Executar o Web Config num browser da Web” na página 495](#)
- ➔ [“Valor predefinido da palavra-passe de administrador” na página 19](#)

Definir a interface

Defina o tempo de espera das tarefas de impressão ou idioma de impressão atribuído a cada interface.

Este item é exibido em impressoras compatíveis com PCL ou PostScript.

1. Introduza o endereço IP da impressora num browser para aceder ao Web Config.
Introduza o endereço de IP da impressora a partir de um computador que esteja ligado à mesma rede que a impressora.
Verifique o endereço IP da impressora no menu que se segue.
Definições > Definições gerais > Definições de rede > Estado da rede > Estado de LAN com fios/Wi-Fi
2. Introduza a palavra-passe de administrador para iniciar sessão como administrador.
3. Selecione pela seguinte ordem.
Separador **Imprimir > Definições de interface**
4. Configure cada item.
 - Definições de tempo limite**
Defina o tempo de espera das tarefas de impressão enviadas diretamente por USB.
Pode definir entre 5 e 300 segundos por segundo.
Se não quiser utilizar um tempo de espera, introduza 0.
 - Idioma de impressão**
Defina o idioma de impressão para cada interface USB e interface de rede.
Quando seleccionar **Auto**, o idioma de impressão é detetado automaticamente pelas tarefas de impressão enviadas.

5. Clique nas definições, e a seguir clique em **OK**.

Informações relacionadas

- ➔ “Executar o Web Config num browser da Web” na página 495
- ➔ “Valor predefinido da palavra-passe de administrador” na página 19

Erros de configuração

Defina o erro apresentado para o dispositivo.

1. Introduza o endereço IP da impressora num browser para aceder ao Web Config.
Introduza o endereço de IP da impressora a partir de um computador que esteja ligado à mesma rede que a impressora.
Verifique o endereço IP da impressora no menu que se segue.
Definições > Definições gerais > Definições de rede > Estado da rede > Estado de LAN com fios/Wi-Fi
2. Introduza a palavra-passe de administrador para iniciar sessão como administrador.
3. Selecione pela seguinte ordem.
Separador Imprimir > Definições de erro
4. Configure cada item.
 - Aviso de tamanho de papel**
Defina se deseja apresentar um erro no painel de controlo quando o tamanho do papel da origem de papel especificada for diferente do tamanho do papel da impressão de dados.
 - Aviso de tipo de papel**
Defina se deseja apresentar um erro no painel de controlo quando o tipo do papel da origem de papel especificada for diferente do tipo de papel da impressão de dados.
 - Resol. autom. de erros**
Defina se quer cancelar automaticamente o erro se não houver qualquer atividade no painel de controlo durante 5 segundos, depois de o erro ser apresentado.
5. Clique nas definições, e a seguir clique em **OK**.

Definir a impressão universal

Especifique quando quer imprimir a partir de dispositivos externos sem usar o controlador da impressora.

Alguns itens não são apresentados, dependendo do idioma de impressão da sua impressora.

1. Introduza o endereço IP da impressora num browser para aceder ao Web Config.
Introduza o endereço de IP da impressora a partir de um computador que esteja ligado à mesma rede que a impressora.
Verifique o endereço IP da impressora no menu que se segue.
Definições > Definições gerais > Definições de rede > Estado da rede > Estado de LAN com fios/Wi-Fi

2. Introduza a palavra-passe de administrador para iniciar sessão como administrador.
3. Selecione pela seguinte ordem.
Separador **Imprimir** > **Defin. univer. impressão**
4. Configure cada item.
5. Clique nas definições, e a seguir clique em **OK**.

Informações relacionadas

- ➔ [“Executar o Web Config num browser da Web” na página 495](#)
- ➔ [“Valor predefinido da palavra-passe de administrador” na página 19](#)

Básico

Itens	Explicação
Desvio superior(-30.0-30.0mm)	Define a posição vertical do papel de início da impressão.
Desvio esquerda(-30.0-30.0mm)	Define a posição horizontal do papel de início da impressão.
Desvio sup. posterior(-30.0-30.0mm)	Define a posição vertical do papel de início da impressão da parte de trás do papel em impressão duplex.
Desvio esq. posterior(-30.0-30.0mm)	Define a posição horizontal do papel de início da impressão da parte de trás do papel em impressão duplex.
Verf. largura do papel	Define se pretende verificar a largura do papel ao imprimir.
Ignorar página em branco	Se existir uma página em branco nos dados de impressão, defina para não imprimir uma página em branco.

Config. impressão PDL

Pode especificar definições para impressão PCL ou PostScript.

Este item é exibido numa impressora compatível com PCL ou PostScript.

Definições comuns

Itens	Explicação
Tamanho do papel	Selecione o tamanho do papel no qual pretende imprimir.
Tipo papel	Selecione o tipo de papel para imprimir.
Orientação	Selecione a orientação que pretende utilizar para imprimir.
Qualidade	Selecione a qualidade de impressão que pretende utilizar para imprimir.
Modo poupança tinta	Defina se pretende imprimir com consumo de tinta reduzido.
Ordem de impressão	Selecione para imprimir a partir do topo ou da última página.
Número de cópias(1-999)	Defina o número de cópias que deseja imprimir.

Itens	Explicação
Margem união	Selecione a posição de união.
Ejecção papel auto	Selecione se pretende ejetar papel automaticamente quando o tempo limite for excedido durante a receção de uma tarefa de impressão.
Impressão 2 faces	Selecione se pretende imprimir frente e verso.

Menu PCL

Itens	Explicação
Origem tipo letra	Selecione se pretende utilizar o tipo de letra instalado na impressora ou transferi-lo.
Nº da Fonte	Especifique o número do tipo de letra que pretende utilizar.
Tamanho(0.44-99.99cpi)	Se o tipo de letra a utilizar for dimensionável e com tamanho fixo, especifique o tamanho do tipo de letra.
Tamanho do ponto(4.00-999.75pt)	Se o tipo de letra a utilizar for dimensionável e proporcional, especifique o tamanho do tipo de letra em pontos.
Conjunto símbolos	Selecione o conjunto de símbolos do tipo de letra que pretende utilizar.
Linhas(5-128linhas)	Especifique o número de linhas por página.
Função CR	Selecione a operação para o código CR (retorno).
Função LF	Selecione a operação para o código LF (nova linha), código FF (nova página).
Atrib. origem papel	Especifique a atribuição do alimentador de papel para o comando de alimentação de papel PCL.

Menu PS

Itens	Explicação
Folha Erro	Defina se pretende imprimir uma folha de erro quando ocorrer um erro de impressão PS3.
Coloração	Defina como impressão a cores ou impressão monocromática.
Binário	Defina se pretende ou não aceitar os dados binários.
Formato Página PDF	Defina o tamanho do papel para impressão de PDF.

Configurar o Impressão Universal (Microsoft)

Pode configurar a sua impressora para usar o Impressão Universal. Para utilizar esta função, é preciso utilizar o Microsoft 365 e o serviço Azure Active Directory.

1. Introduza o endereço IP da impressora num browser para aceder ao Web Config.

Introduza o endereço de IP da impressora a partir de um computador que esteja ligado à mesma rede que a impressora.

Verifique o endereço IP da impressora no menu que se segue.

Definições > Definições gerais > Definições de rede > Estado da rede > Estado de LAN com fios/Wi-Fi

2. Introduza a palavra-passe de administrador para iniciar sessão como administrador.

3. Selecione pela seguinte ordem.

Separador **Rede > Impressão Universal**

4. Clique em **Registar**.

5. Leia a mensagem exibida e a seguir clique na ligação.

6. Siga as instruções apresentadas no ecrã para registar a impressora.

Se o estado do registo apresentar a mensagem **Registado** na janela de configuração da Internet após o registo, a configuração está concluída.

Nota:

Para mais informações sobre a utilização do Azure Active Directory, como por exemplo como utilizar o Impressão Universal, visite o sítio Web Microsoft.

Informações relacionadas

➔ [“Executar o Web Config num browser da Web” na página 495](#)

➔ [“Valor predefinido da palavra-passe de administrador” na página 19](#)

Configurar o AirPrint

Definir ao usar impressão e digitalização AirPrint.

Aceda a Web Config e selecione o separador **Rede > Configuração de AirPrint**.

Itens	Explicação
Nome do Serviço Bonjour	Introduza o nome do serviço Bonjour entre 1 e 41 caracteres em ASCII (0x20–0x7E).
Localização de Bonjour	Introduza as informações de localização tais como a localização da impressora em 127 bytes ou menos em Unicode (UTF-8).
Geolocalização Latitude e Longitude (WGS84)	Introduza as informações de localização da impressora. Este passo é opcional. Introduza valores usando dados WGS-84, que separa latitude e longitude com uma vírgula. Pode introduzir entre -90 a +90 com valor da latitude, e -180 a +180 para o valor de longitude. Pode introduzir menos de um valor decimal em sexto lugar, e não pode omitir "+".
Protocolo de Prioridade de Topo	Selecione o protocolo de prioridade em IPP e Porta 9100.
Wide-Area Bonjour	Defina se pretende usar Wide-Area Bonjour. Se usar, as impressoras devem estar registadas no servidor DNS para poder procurar a impressora no segmento.
Exigir Código PIN ao utilizar a impressão IPP	Selecione se pretende ou não solicitar um código PIN ao usar a impressão IPP. Se seleccionar Sim , as tarefas de impressão IPP sem códigos PIN não são guardadas na impressora.

Itens	Explicação
Activar AirPrint	IPP, Bonjour, AirPrint (serviço de digitalização) são ativados, e IPP é estabelecido apenas com comunicações seguras.

Preparação de digitalização ou cópia

Preparar para digitalizar

Digitalizar com o painel de controlo

Configurar os servidores ou pastas antes de digitalizar.

Configuração de servidores e pastas

Nome	Definições	Localização	Requisito
Digitalizar para a pasta de rede (SMB)	Criar e configurar a partilha da pasta guardar	Um computador que tem um local de pasta guardar	A conta de utilizador administrativa para o computador que cria pastas guardar.
	Destino para digitalizar para pasta de rede (SMB)	Contactos do dispositivo	Nome de utilizador e palavra-passe para iniciar sessão no computador onde se encontra a pasta guardar e o privilégio para atualizar a pasta guardar.
Digitalizar para a pasta de rede (FTP)	Configuração para iniciar sessão no servidor FTP	Contactos do dispositivo	Informações de início de sessão para o servidor FTP e privilégio para atualizar a pasta guardar.
Digitalizar para e-mail	Configurar para servidor e-mail	Dispositivo	Informações de configuração para servidor e-mail
Digitalizar para a Nuvem	Registo da impressora para Epson Connect	Dispositivo	Ambiente de ligação à Internet
	Registo de contacto para Epson Connect	Epson Connect serviço	Registo de utilizador e impressora para serviço Epson Connect
Digitalizar para computador (ao usar Document Capture Pro Server)	Configuração do modo servidor para Document Capture Pro	Dispositivo	Endereço IP, nome do anfitrião, ou FQDN para o computador onde o Document Capture Pro Server estiver instalado

Informações relacionadas

- ➔ “Definir uma pasta de rede partilhada” na página 69
- ➔ “Configurar um servidor de correio eletrónico” na página 65

Utilizar o Document Capture Pro Server

Ao usar Document Capture Pro Server, é possível gerir o método de classificação, o formato de guardar, e o destino de encaminhamento do resultado digitalizado executado a partir do painel de controlo da impressora. É possível selecionar e executar uma tarefa registada anteriormente no servidor a partir do painel de controlo da impressora.

Instalar no computador do servidor.

Para mais informações sobre o Document Capture Pro Server, contacte o seu agente Epson local.

Configurar o modo de servidor

Para usar o Document Capture Pro Server, configure o **Modo de servidor** a partir do Web Config.

Nota:

*Também é possível definir o **Modo de servidor** no painel de controlo acedendo ao seguinte menu.*

Definições > Definições gerais > Definições de digit. > Document Capture Pro > Modo de funcionamento

1. Introduza o endereço IP da impressora num browser para aceder ao Web Config.
Introduza o endereço de IP da impressora a partir de um computador que esteja ligado à mesma rede que a impressora.
Verifique o endereço IP da impressora no menu que se segue.
Definições > Definições gerais > Definições de rede > Estado da rede > Estado de LAN com fios/Wi-Fi
2. Introduza a palavra-passe de administrador para iniciar sessão como administrador.
3. Selecione pela seguinte ordem.
Separador **Digit/Copiar > Document Capture Pro**
4. Selecione **Modo de servidor** para **Modo**.
5. Introduza o endereço do servidor com o Document Capture Pro Server instalado para **Endereço do servidor**.
Introduza entre 2 e 255 caracteres no formato IPv4, IPv6, nome do anfitrião ou formato FQDN. Para o formato FQDN, pode utilizar caracteres alfanuméricos em ASCII (0x20–0x7E) e "- ", exceto no início e no final do endereço.
6. Clique em **OK**.
A rede é selecionada novamente, e a seguir as definições estão ativadas.

Informações relacionadas

- ➔ “Executar o Web Config num browser da Web” na página 495
- ➔ “Valor predefinido da palavra-passe de administrador” na página 19

Digitalizar a partir de um computador

Instalar o software e verificar que o serviço de digitalização de rede está ativado para digitalizar através de uma rede a partir do computador.

Software a ser instalado

Epson Scan 2

Trata-se de um controlador de scanner. Se usar o dispositivo a partir de um computador, instale o controlador em cada computador cliente. Se Document Capture Pro/Document Capture estiver instalado, pode realizar as operações atribuídas aos botões do dispositivo.

Se usar o EpsonNet SetupManager, o controlador da impressora também será distribuído como um pacote.

Document Capture Pro (Windows)/Document Capture (Mac OS)

Está instalado no computador cliente. As tarefas registadas num computador da rede com o Document Capture Pro/Document Capture instalado podem ser acedidas e executadas a partir do painel de controlo do dispositivo.

É possível digitalizar através da rede a partir de um computador. Epson Scan 2 é necessário para digitalizar.

Confirmar que a digitalização de rede está ativada

É possível configurar o serviço de digitalização de rede ao realizar uma digitalização a partir de um computador cliente através da rede. A definição predefinida é ativada.

1. Introduza o endereço IP da impressora num browser para aceder ao Web Config.

Introduza o endereço de IP da impressora a partir de um computador que esteja ligado à mesma rede que a impressora.

Verifique o endereço IP da impressora no menu que se segue.

Definições > Definições gerais > Definições de rede > Estado da rede > Estado de LAN com fios/Wi-Fi

2. Introduza a palavra-passe de administrador para iniciar sessão como administrador.

3. Selecione pela seguinte ordem.

Separador **Digit/Copiar** > **Pesquisa de rede**

4. Certifique-se que seleciona **Activar digitalização** em **Epson Scan 2**.

Se estiver selecionado, a tarefa está terminada. Feche a Web Config.

Se estiver desmarcada, selecione e avance para o passo seguinte.

5. Clique em **Seguinte**.

6. Clique em **OK**.

A rede é selecionada novamente, e a seguir as definições estão ativadas.

Informações relacionadas

➔ [“Executar o Web Config num browser da Web” na página 495](#)

➔ [“Valor predefinido da palavra-passe de administrador” na página 19](#)

Disponibilização de funções de fax (apenas em impressoras com fax)

Antes de usar as funções de fax

Configure o seguinte para usar os recursos de fax.

- Ligar corretamente a impressora à linha telefónica, e (se estiver a ser utilizado) ao telefone
“Ligar a impressora a uma linha telefónica” na página 123
- Conclua o **Assistente de configuração de fax**, que é necessário para fazer as configurações básicas.
“Preparar a impressora para enviar e receber faxes” na página 127

Defina as seguintes como necessário.

- Registo de **Contac.**
“Registo de contactos” na página 90
- Destinos de saída e configurações relacionadas, tais como definições de rede e definições de servidor de correio
“Configurar um servidor de correio eletrónico” na página 65
“Definir uma pasta de rede partilhada” na página 69
“Configurações para utilizar o seu serviço de nuvem como destinos de encaminhamento de fax” na página 103
“Efetuar as definições dos recursos de fax da impressora conforme a utilização” na página 129
“Definições de fax (Apenas impressoras com função de fax)” na página 512
- Definições do utilizador** que definam valores predefinidos para elementos do menu **Fax**
“Definições do utilizador” na página 541
- Definições de relatório** para imprimir relatórios quando os faxes são enviados, recebidos, ou reencaminhados
“Definições de relatório” na página 513
- Resolução de problemas ao fazer as configurações de fax
“Resolução de problemas de fax” na página 142

Ligar a impressora a uma linha telefónica

Linhas telefónicas compatíveis

Pode utilizar a impressora em sistemas telefónicos com linhas analógicas padrão (PSTN = Rede telefónica pública conectada) e PBX (Private Branch Exchange).

Poderá não ser possível utilizar a impressora com as seguintes linhas telefónicas ou sistemas.

- Linha telefónica VoIP, como DSL ou serviço de fibra óptica
- Linha telefónica digital (ISDN)
- Alguns sistemas telefónicos PBX
- Quando os adaptadores, por exemplo, os adaptadores de terminal, adaptadores VoIP, divisores ou router DSL estiverem ligados entre a tomada telefónica da parede e a impressora

Ligar a impressora a uma linha telefónica

Ligue a impressora a uma tomada telefónica de parede através um cabo telefónico RJ-11 (6P2C). Utilize um segundo cabo telefónico RJ-11 (6P2C) para ligar um telefone à impressora.

Dependendo da área, pode estar incluído um cabo telefónico com a impressora. Se estiver incluído, utilize esse cabo.

Poderá ser necessário ligar o cabo telefónico a um adaptador fornecido para o seu país ou região.

Nota:

Retire a tampa da porta EXT. na parte posterior da impressora apenas quando ligar o seu telefone à impressora. Não retire a tampa, exceto para ligar o telefone.

Em zonas em que ocorrem trovoadas frequentes, recomendamos que utilize uma proteção contra picos de corrente.

Ligar a uma linha telefónica padrão (PSTN) ou PBX

Ligue um cabo telefónico da tomada de telefone na parede ou porta do PBX à porta LINE na parte posterior da impressora.

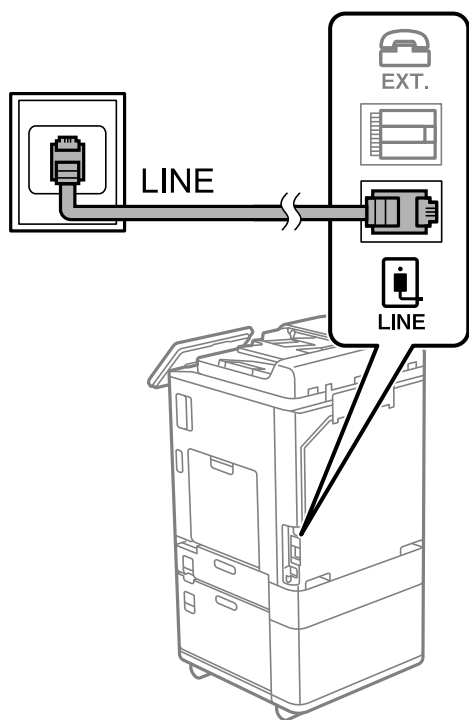

Ligar a DSL ou ISDN

Ligue um cabo telefónico do modem DSL ou adaptador de terminal ISDN à porta LINE na parte posterior da impressora. Consulte a documentação fornecida com o modem ou adaptador para obter mais detalhes.

Nota:

Se o seu modem DSL não estiver equipado com um filtro de DSL, ligue um filtro de DSL separado.

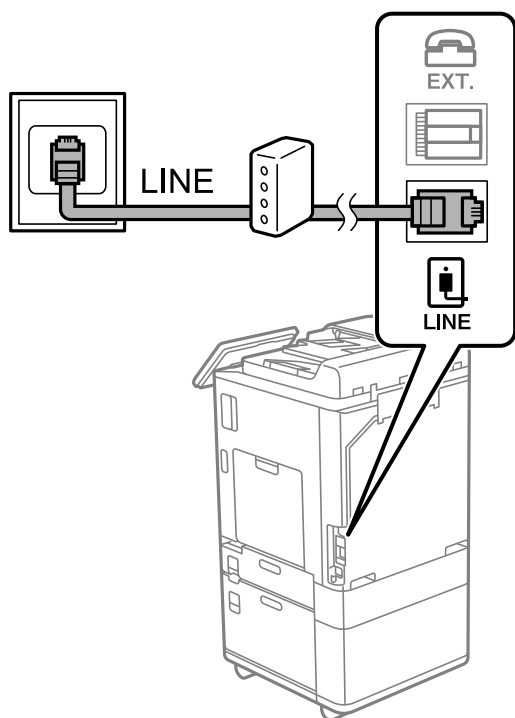

Ligar o seu dispositivo telefónico à impressora

Quando utilizar a impressora e o telefone numa única linha telefónica, ligue o telefone à impressora.

Nota:

- Se o seu dispositivo tem uma função de fax, desactive a função de fax antes de ligar. Consulte os manuais fornecidos com o dispositivo telefónico para obter mais detalhes. De acordo com o modelo do dispositivo de telefone, a função fax pode não ser completamente desativada, pelo que poderá não ser possível utilizá-lo como telefone externo.
- Se ligar um atendedor de chamadas, certifique-se de que a configuração **Toques para atender** da impressora está definida para um número de toques superior aos número de toques que definiu no atendedor de chamadas para atender uma chamada.

1. Retire a tampa da porta EXT. na parte posterior da impressora.

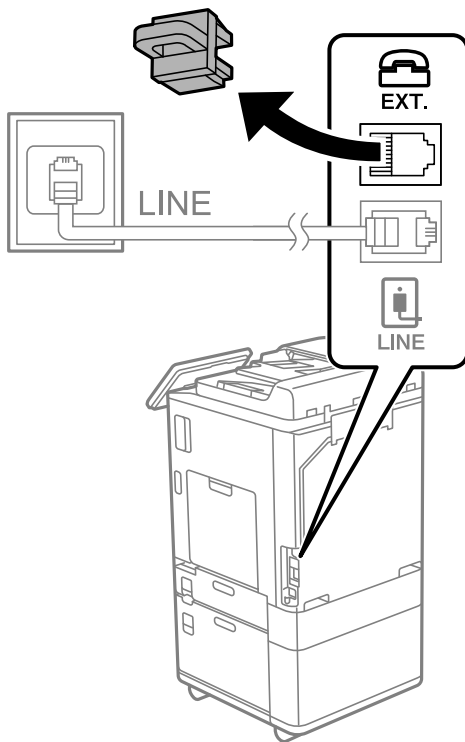

2. Ligue o dispositivo telefónico à portaEXT. com um cabo telefónico.

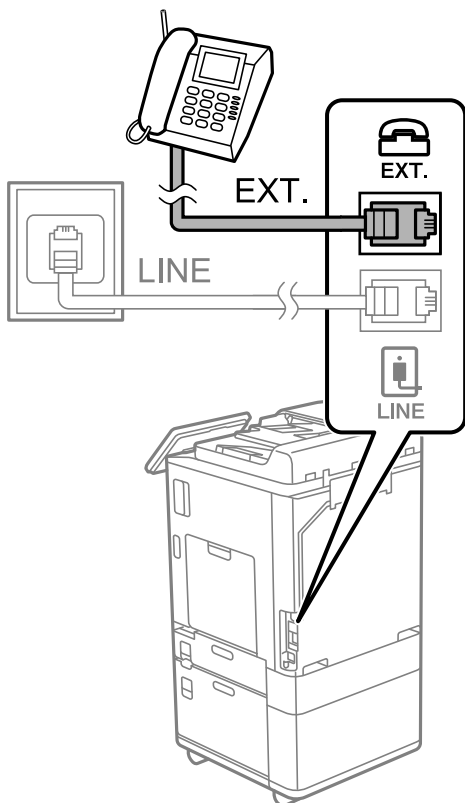

Nota:

Quando utiliza uma única linha telefónica, certifique-se de que liga o dispositivo telefónico à porta EXT. da impressora. Se dividir a linha para ligar o dispositivo telefónico e a impressora separadamente, o telefone e a impressora não funcionarão correctamente.

3. Selecione **Fax** no painel de controlo da impressora.

4. Levante o auscultador.

Se for exibida uma mensagem para iniciar o envio ou receção de faxes como ilustrado no ecrã que se segue, a ligação foi estabelecida.

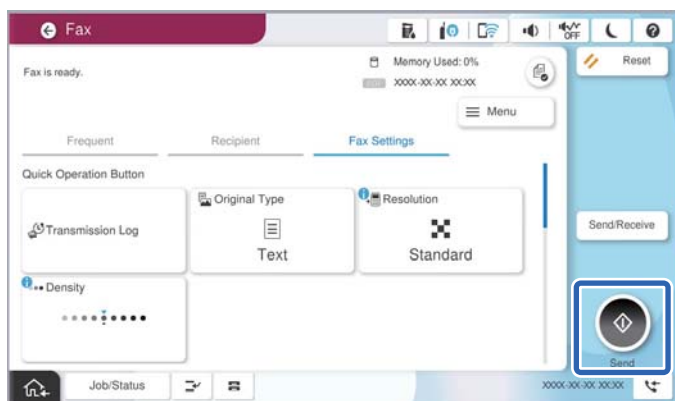

Informações relacionadas

- ➔ “Preparar a impressora para enviar e receber faxes” na página 127
- ➔ “Realizar configurações para utilizar um atendedor de chamadas” na página 130
- ➔ “Efetuar as definições para receber faxes apenas com um telefone ligado” na página 131
- ➔ “Modo de recepção:” na página 516

Preparar a impressora para enviar e receber faxes

O **Assistente de configuração de fax** configura as funções básicas de fax para preparar a impressora para enviar e receber faxes.

O assistente é apresentado automaticamente quando a impressora é ligada pela primeira vez. Também é possível apresentar o assistente manualmente a partir do painel de controlo da impressora. Deverá executar o assistente novamente no caso de este ter sido ignorado quando a impressora foi primeiramente ligada ou se o ambiente de ligação tiver sido alterado.

Os itens abaixo são aqueles que poderá configurar através do assistente.

Cabeçalho (O seu número de telefone e Cabeçalho do fax)

Modo de recepção (Auto ou Manual)

Configuração de Distinctive Ring Detection (DRD)

Os itens abaixo são definidos automaticamente de acordo com o ambiente de ligação.

Modo de marcação (como Tom ou Impulso)

Assistente de configuração de fax pode não configurar **Modo de marcação** automaticamente quando **Tipo de linha** estiver definido como **PBX**. Configure o **Modo de marcação** manualmente.

Outros itens em **Definições básicas** permanecem inalterados.

Informações relacionadas

➔ “Definições básicas” na página 514

Preparar a impressora para enviar e receber faxes utilizando o Assistente de configuração de fax

1. Selecione **Definições** no ecrã inicial no painel de controlo da impressora.
2. Selecione **Definições gerais** > **Definições de fax** > **Assistente de configuração de fax**.
3. Seguindo as instruções do ecrã, introduza o nome do remetente, por exemplo, o nome da sua empresa, o seu número de fax.

Nota:

O nome do remetente e o número do fax aparecem como cabeçalho para os faxes enviados.

4. Efetue a definição da deteção de toque distinto (DRD).
 - Se subscreveu um serviço de toque distintivo da sua empresa telefónica:
Vá para o ecrã seguinte e selecione o padrão a ser usado para receber faxes.
Ao selecionar qualquer item exceto **Tudo**, o **Modo de recepção** é definido como **Auto** e continua para o ecrã seguinte onde pode verificar as definições que fez.
 - Se não tiver subscrito um serviço de toque distinto junto da sua companhia telefónica, ou não precisar de configurar esta opção:
Ignore esta configuração e vá para o ecrã onde pode verificar as definições efetuadas.

Nota:

*Os serviços de toque distintivo oferecidos por várias empresas telefónicas (o nome do serviço é diferente consoante a empresa) permitem ter vários números numa única linha telefónica. É atribuído um padrão de toque diferente a cada número. Pode utilizar um número para chamadas de voz e outro para chamadas de fax. Selecione o padrão de toque atribuído a chamadas de fax no **DRD**.*

*Dependendo da região, **Activ.** e **Dest** são apresentados como opções do **DRD**. Selecione **Activ.** para utilizar a funcionalidade de toque distintivo.*

5. Efetue a definição de Modo de recepção.
 - Se não precisar de ligar um dispositivo telefónico à impressora:
Selecione **Não**.
O **Modo de recepção** está definido para **Auto**.
 - Se precisar de ligar um dispositivo telefónico à impressora:
Selecione **Sim**, e depois selecione se quer ou não receber faxes automaticamente.
6. Verifique as definições que efetuou no ecrã apresentado e depois prossiga para o ecrã seguinte.

Para corrigir ou alterar as definições, selecione .

7. Verifique a ligação de fax selecionando **Iniciar verificação**, e depois selecione **Imprimir** para imprimir um relatório que mostra o estado da ligação.

Nota:

- Se existirem erros no relatório, siga as instruções no relatório para os resolver.
- Se for apresentado o ecrã **Selecionar tipo de linha**, selecione o tipo de linha.
 - Se estiver a ligar a impressora a um sistema telefónico de PBX ou adaptador de terminal, selecione **PBX**.
 - Se estiver a ligar a impressora a uma linha telefónica normal, selecione **PSTN** e, de seguida, selecione **Desactivar** no ecrã **Confirmação** apresentado. No entanto, se definir esta opção para **Desactivar**, a impressora poderá ignorar o primeiro dígito de um número de fax ao marcar e enviar o fax para o número errado.

Informações relacionadas

- ➔ [“Ligar a impressora a uma linha telefónica” na página 123](#)
- ➔ [“Realizar configurações para utilizar um atendedor de chamadas” na página 130](#)
- ➔ [“Modo de recepção:” na página 516](#)
- ➔ [“Efetuar as definições para receber faxes apenas com um telefone ligado” na página 131](#)
- ➔ [“Definições básicas” na página 514](#)

Efetuar as definições dos recursos de fax da impressora conforme a utilização

Pode configurar os recursos de fax da impressora individualmente usando o painel de controlo da impressora consoante a utilização. As configurações realizadas com o **Assistente de configuração de fax** também podem ser alteradas. Para mais informações, consulte as descrições do menu **Definições de fax**.

[“Definições de fax \(Apenas impressoras com função de fax\)” na página 512](#)

Nota:

- Usando *Web Config*, pode configurar as definições de fax da impressora.
- Ao usar o *Web Config* para exibir o menu **Definições de fax** podem existir ligeiras diferenças na interface do utilizador e no local em comparação com o painel de controlo da impressora.

Informações relacionadas

- ➔ [“Definições para um sistema telefónico de PBX” na página 129](#)
- ➔ [“Receber faxes enviados” na página 328](#)
- ➔ [“Efetuar as definições quando liga um dispositivo telefónico” na página 130](#)
- ➔ [“Definições para guardar e encaminhar faxes recebidos” na página 131](#)
- ➔ [“Definições para guardar e encaminhar faxes recebidos com condições específicas” na página 135](#)
- ➔ [“Definições para bloquear faxes não solicitados” na página 140](#)
- ➔ [“Configurar as funções de enviar e receber faxes num computador” na página 141](#)

Definições para um sistema telefónico de PBX

Configurar definições para utilizar o código de acesso ao marcar uma linha externa

Configure as seguintes definições se precisar de utilizar números como 0 ou 9, se os mesmos fazem parte de um código de acesso externo.

1. Selecione **Definições** no painel de controlo da impressora.
2. Selecione **Definições gerais > Definições de fax > Definições básicas**.
3. Selecione **Tipo de linha**, e a seguir selecione **PBX**.
4. Ao enviar um fax para um número de fax externo usando o próprio código de acesso externo, selecione a caixa **Cód. acesso** e a seguir selecione **Não utilizar**.
5. Selecione **OK** para aplicar as definições.

Fazer definições para enviar faxes utilizando o código de acesso externo (#)

É possível enviar faxes para um número de fax externo usando # (hashtag) em vez do código de acesso externo real, como 0 ou 9.

1. Selecione **Definições** no painel de controlo da impressora.
2. Selecione **Definições gerais > Definições de fax > Definições básicas**.
3. Selecione **Tipo de linha**, e a seguir selecione **PBX**.
4. Selecionar a caixa **Cód. acesso**, e a seguir selecione **Utilizar**.
5. Toque na caixa de entrada **Cód. acesso**, introduza o código de acesso externo do seu sistema telefónico, e a seguir toque em **OK**.
6. Selecione **OK** para aplicar as definições.

O #, introduzido em vez do próprio código de acesso, é substituído pelo código de acesso armazenado durante a marcação, como 0 ou 9. A utilização de um cardinal (#) ajuda a evitar problemas de ligação ao ligar para uma linha externa, visto que o tom de marcação da linha externa é detetado antes de efetuar uma chamada externa.

Nota:

*Se registou os destinatários em **Contac.** usando um código de acesso externo como 0 ou 9, defina o **Cód. acesso** como **Não utilizar**. Caso contrário, deve alterar o código para # em **Contac.***

Efetuar as definições quando liga um dispositivo telefónico

Realizar configurações para utilizar um atendedor de chamadas

É necessário configurar as definições para utilizar um atendedor de chamadas.

1. Selecione **Definições** no painel de controlo da impressora.
2. Selecione **Definições gerais > Definições de fax > Definições básicas**.
3. Defina **Modo de recepção** para **Auto**.
4. Configure a definição **Toques para atender** da impressora para um número mais alto do que o número de toques do atendedor de chamadas.

Se **Toques para atender** for definido como inferior ao número de toques para o atendedor de chamadas, o atendedor de chamadas não pode receber chamadas de voz para gravar mensagens de voz. Consulte os manuais fornecidos com o atendedor de chamadas para obter as suas definições.

A definição **Toques para atender** da impressora pode não ser apresentada dependendo da região.

Informações relacionadas

➔ [“Definições básicas” na página 514](#)

Efetuar as definições para receber faxes apenas com um telefone ligado

Pode começar a receber os faxes levantando simplesmente o auscultador e utilizando o telefone, sem utilizar a impressora.

A funcionalidade **Recepção remota** está disponível para telefones que suportam a marcação por toques.

1. Selecione **Definições** no painel de controlo da impressora.
2. Selecione **Definições gerais > Definições de fax > Definições básicas > Recepção remota**.
3. Toque em **Recepção remota** para definir como **Activ.**
4. Selecione **Código início**, introduza um código de dois dígitos (pode introduzir 0 a 9, *, e #), e a seguir selecione **OK**.
5. Selecione **OK** para aplicar as definições.

Informações relacionadas

➔ [“Definições básicas” na página 514](#)

Definições para guardar e encaminhar faxes recebidos

A impressora está predefinida para imprimir os faxes recebidos. Para além da impressão, pode configurar a impressora para guardar e/ou reencaminhar faxes recebidos sem condições.

Nota:

- Para além de usar o painel de controlo da impressora, também pode efetuar definições usando o Web Config.
- Também pode guardar e/ou reencaminhar os faxes recebidos com condições.

[“Definições para guardar e encaminhar faxes recebidos com condições específicas” na página 135](#)

Informações relacionadas

- ➔ [“Definições para guardar faxes recebidos” na página 131](#)
- ➔ [“Definições de reencaminhamento para a receção de faxes” na página 133](#)

Definições para guardar faxes recebidos

É possível criar definições de gravação para receber faxes na caixa de entrada e num dispositivo de memória externa, independentemente do remetente ou da hora. Guardar um fax na caixa de entrada permite-lhe confirmar o conteúdo do fax recebido visualizando o fax no ecrã LCD da impressora antes de esta o imprimir.

Para criar as definições para guardar os faxes recebidos num computador utilizando a função, consulte [“Função: PC-FAX Enviar/Receber \(Windows/Mac OS\)” na página 315](#).

Nota:

- ❑ Para além de usar o painel de controlo da impressora, pode usar o Web Config para criar definições de gravação para receber faxes. Selecione o separador **Fax** > **Definições para guardar/reencam.** > **Guardar/reencam. incondicional**, e depois faça as definições de gravação de destino em **Saída de fax**.
- ❑ Também pode imprimir e/ou reencaminhar os faxes recebidos simultaneamente. Faça as definições no ecrã **Saída de fax** mencionado acima.

Criar definições de gravação para receber faxes

1. Selecione **Definições** no painel de controlo da impressora, e depois selecione **Definições gerais** > **Definições de fax**.
2. Selecione **Definições de recepção** > **Definições para guardar/reencaminhar** > **Guardar/reencaminhar incondicional**.

Quando uma mensagem for exibida, verifique o conteúdo e, em seguida, toque em **OK**.

3. Criar as definições para os destinos de gravação, a caixa de entrada e/ou um dispositivo de memória externa.

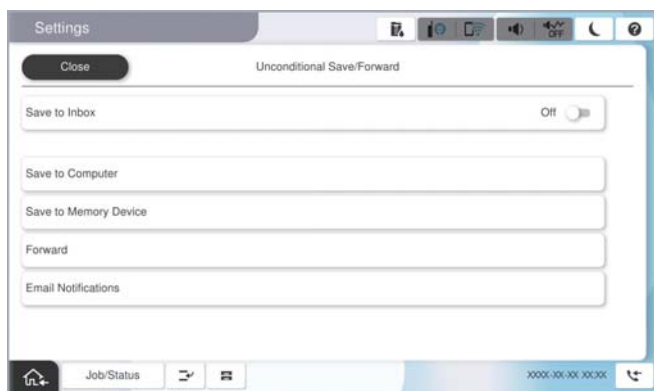

- ❑ Para guardar os faxes recebidos na Caixa de entrada:
 - ① Selecione **Guardar na Caixa entrada** para definir esta opção para **Activ.**
 - ② Se for exibida uma mensagem, verifique o conteúdo e, em seguida, selecione **OK**.
- ❑ Para guardar os faxes recebidos num dispositivo de armazenamento externo:
 - ① Insira um dispositivo de armazenamento na porta USB da interface externa da impressora.
 - ② Selecione **Guardar no disp. memória**.
 - ③ Selecione **Sim**. Para imprimir os documentos automaticamente enquanto os guarda no dispositivo de armazenamento, selecione antes **Sim e Imprimir**.
 - ④ Verifique a mensagem exibida e, em seguida, toque em **Criar**.

É criada uma pasta no dispositivo de memória para guardar os documentos recebidos.

 - ⑤ Verifique a mensagem, toque em **Fechar** ou aguarde até a mensagem ser removida, em seguida, toque em **Fechar**.
 - ⑥ Quando a mensagem de texto for exibida, verifique-a e, em seguida, toque em **OK**.



Importante:

Os documentos recebidos são guardados temporariamente na memória da impressora antes de serem guardados no dispositivo de memória ligado à impressora. Visto que um erro de memória cheia desativa o envio e a receção de faxes, mantenha o dispositivo de memória ligado à impressora.

Nota:

Pode definir a impressora para enviar e-mails a pessoas que pretende notificar sobre os resultados da gravação de faxes, quando o processo de gravação estiver concluído. Conforme necessário, selecione **Notificações por e-mail**, defina os processos e depois selecione o destino para onde quer enviar notificações.

4. Selecione **Fechar** para concluir as definições de **Guardar/reencaminhar incondicional**.

Isto termina o processo de criar definições de guardar incondicionalmente para receber faxes. Pode definir **Definições comuns** conforme necessário. Para mais detalhes, consulte a explicação relativa a **Definições comuns** no menu **Definições para guardar/reencaminhar**.

Nota:

Se pretender guardar os faxes recebidos com condições, consulte a ligação de informações relacionadas abaixo.

Informações relacionadas

- ➔ [“Definições para guardar faxes recebidos com condições específicas” na página 135](#)
- ➔ [“Definições comuns:” na página 527](#)
- ➔ [“Ver faxes recebidos no ecrã LCD da impressora” na página 332](#)

Definições de reencaminhamento para a receção de faxes

Pode fazer configurações de reencaminhamento para até cinco destinos, endereços de e-mail, pastas partilhadas, contas na nuvem e/ou outra máquina de fax, independentemente do remetente ou da hora.

Nota:

- Se quiser fazer configurações para encaminhar os faxes recebidos, primeiro adicione os destinos de encaminhamento à lista de contactos ou à lista de destinos na nuvem. Consulte o quadro abaixo para saber qual a lista a registar.

Tipo de destino	Contac.	Lista de destino de nuvem
endereço de e-mail	✓	–
pasta partilhada	✓	–
conta na nuvem	–	✓
outro equipamento de fax	✓	–

- Configure as seguintes definições de acordo com o tipo de destino de encaminhamento.
 - [“Registo de contactos” na página 90](#)
 - [“Configurar um servidor de correio eletrónico” na página 65](#)
 - [“Definir uma pasta de rede partilhada” na página 69](#)
 - [“Configurações para utilizar o seu serviço de nuvem como destinos de encaminhamento de fax” na página 103](#)
- Os documentos a cores não podem ser reencaminhados para outra máquina de fax. Estes são processados como documentos cujo reencaminhamento falhou.

Criar definições de reencaminhamento para receber faxes

Nota:

- ❑ Para além de usar o painel de controlo da impressora, pode usar o Web Config para criar definições de reencaminhamento para receber faxes. Selecione o separador **Fax** > **Definições para guardar/reencaminhar** > **Guardar/reencaminhar incondicional**, e depois faça as definições de destino de encaminhamento em **Saída de fax**.
- ❑ Também pode imprimir e/ou guardar os faxes recebidos simultaneamente. Faça as definições no ecrã **Saída de fax** mencionado acima.

1. Selecione **Definições** no painel de controlo da impressora e depois selecione **Definições gerais** > **Definições de fax**.
2. Selecione **Definições de recepção** > **Definições para guardar/reencaminhar** > **Guardar/reencaminhar incondicional**.
Quando uma mensagem for exibida, verifique o conteúdo e, em seguida, toque em **OK**.
3. Crie definições para até cinco destino de reencaminhamento.

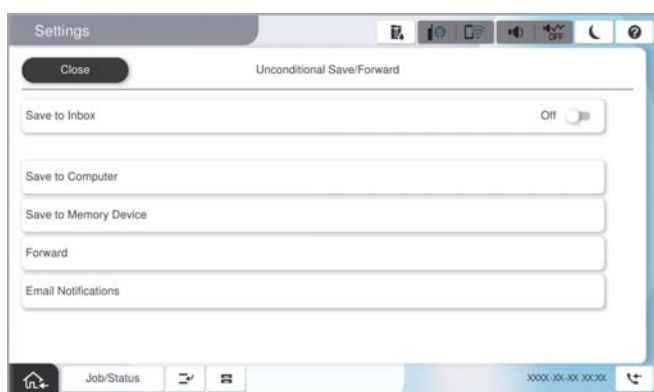

- ❶ Selecione **Reencaminhar**.
- ❷ Selecione **Sim**. Para imprimir os documentos automaticamente enquanto os reencaminha, selecione antes **Sim e Imprimir**.
- ❸ Selecione **Destino** > **Adicionar Entrada** e, a seguir, selecione os destinos de reencaminhamento a partir da lista de contactos ou da lista de contactos da nuvem. Pode especificar até cinco destinos de reencaminhamento. Para mudar a lista, toque em **Lista de destino de nuvem** ou **Contac..**
- ❹ Toque em **Fechar** para concluir a seleção dos destinos de reencaminhamento e, em seguida, toque em **Fechar**.
- ❺ Em **Opções p/ reenc. falhado**, selecione se pretende imprimir os documentos recebidos ou guardá-los na Caixa de entrada da impressora quando o reencaminhamento falhar.
- ❻ Toque em **OK**.



Importante:

Quando a Caixa de entrada estiver cheia, a opção de recepção de faxes é desativada. Deve eliminar os documentos da caixa de entrada após a sua verificação. O número de documentos cujo reencaminhamento não foi bem-sucedido será exibido em  no ecrã inicial, além de outras tarefas não processadas.

Nota:

Pode definir a impressora para enviar e-mails a pessoas que pretende notificar sobre os resultados do reencaminhamento de faxes, quando o processo de reencaminhamento estiver concluído. Se necessário, selecione **Notificações por e-mail**, defina os processos e depois selecione o destino para onde quer enviar notificações, da lista de contactos.

4. Selecione **Fechar** para concluir as definições de **Guardar/reencaminhar incondicional**.

Nota:

Isto termina o processo de criar definições de reencaminhamento incondicionais para receber faxes. Pode definir **Definições comuns** conforme necessário. Para mais detalhes, consulte a explicação relativa a **Definições comuns** no menu **Definições para guardar/reencaminhar**.

Se seleccionou uma pasta partilhada numa rede, um endereço de e-mail ou uma conta na nuvem como destino de reencaminhamento, recomendamos que teste se pode enviar uma imagem para o destino.

Selecione **Digit.** > **E-mail, Digit.** > **Pasta de rede/FTP** no painel de controlo da impressora, selecione o destino e a seguir comece a digitalizar.

Se seleccionou uma conta na nuvem, pode realizar um teste reencaminhando uma imagem que tenha sido guardada numa caixa de fax para o destino. Selecione **Caixa de Fax** no painel de controlo da impressora. Selecione  (Menu) > **Reencaminhar (Nuvem)** para uma caixa de fax onde a imagem digitalizada foi guardada, selecione o destino e, em seguida, inicie o encaminhamento.

Informações relacionadas

➔ [“Definições comuns:” na página 527](#)

Definições para guardar e encaminhar faxes recebidos com condições específicas

Pode guardar e/ou reencaminhar os faxes recebidos sob condições definidas.

Nota:

A impressora está predefinida para imprimir os faxes recebidos.

Também pode receber e guardar faxes sem quaisquer condições.

[“Definições para guardar e encaminhar faxes recebidos” na página 131](#)

Informações relacionadas

➔ [“Definições para guardar faxes recebidos com condições específicas” na página 135](#)

➔ [“Definições de encaminhamento para receber faxes com condições específicas” na página 137](#)

Definições para guardar faxes recebidos com condições específicas

É possível criar as definições para guardar faxes recebidos na caixa de entrada e num dispositivo de memória externa de um remetente específico ou a uma hora específica.

Quando estiverem definidas várias condições (**Guardar/reencaminhar condicional**), serão referenciadas na ordem dos itens, e será executada a **Guardar/reencaminhar condicional** que coincidir primeiro.

Guardar um fax numa caixa confidencial ou na caixa de entrada permite-lhe confirmar o conteúdo do fax recebido visualizando o fax no ecrã LCD da impressora antes de esta o imprimir.

Antes de utilizar a função para guardar faxes recebidos a uma hora específica, certifique-se de que as definições de **Data/Hora** e **Diferença horária** da impressora estão corretas. Aceda ao menu a partir de **Definições** > **Definições gerais** > **Definições básicas** > **Definições de data/hora**.

Nota:

- ❑ Para além de usar o painel de controlo da impressora, pode usar o Web Config para criar definições de gravação para receber faxes. Selecione o separador **Fax** > **Definições para guardar/reencaminhar** > **Guardar/reencaminhar condicional**, selecione o número da caixa confidencial e depois selecione **Editar** e crie as definições de destino de gravação.
- ❑ Também pode imprimir e/ou reencaminhar os faxes recebidos simultaneamente. Faça as definições no ecrã **Editar** mencionado acima.

Fazer as configurações de gravação para receber faxes com condições específicas

1. Selecione **Definições** no painel de controlo da impressora, e depois selecione **Definições gerais** > **Definições de fax**.
2. Selecione **Definições de recepção** > **Definições para guardar/reencaminhar** > **Guardar/reencaminhar condicional** e, em seguida, toque numa caixa não registada em **Guardar/reencaminhar condicional**.

Nota:

Se pretender alterar as definições de uma caixa registada, toque em  e altere as definições.

3. Selecione a caixa **Nome (Obrigatório)** e introduza o nome que pretende registar.
4. Selecione a caixa **Condição(ões)** para realizar uma definição de condição.
 - ❑ ID de remetente de Fax coincidente: se a ID do remetente corresponder à condição que selecionou para este artigo, a impressora guarda o fax recebido.
Selecione **ID**, e a seguir introduza a ID do remetente, como o número de fax.
Quando o Fax IP é ativado, também é possível selecionar SIP URI ou um número de fax como a ID da lista de contactos.
 - ❑ Sub-endereço(SUB) coincide: se o subendereço (SUB) corresponder, a impressora guarda os faxes recebidos.
Ative a definição Sub-endereço(SUB) coincide e introduza a palavra-passe selecionando a caixa **Sub-endereço(SUB)**.
 - ❑ Senha(SID) coincide: se a palavra-passe (SID) corresponder, a impressora guarda os faxes recebidos.
Ative a definição Senha(SID) coincide e introduza a palavra-passe selecionando a caixa **Senha (SID)**.
 - ❑ Hora de receção: a impressora guarda e reencaminha faxes durante o período de tempo especificado.
Ativa a definição **Hora de receção** e a seguir define o tempo em **Hora de início** e **Hora de fim**.
5. Selecione **Guardar/Destino de encaminhamento (Obrigatório)** e depois crie as definições para o destino ou para a caixa que pretende e/ou para um dispositivo de memória externa.

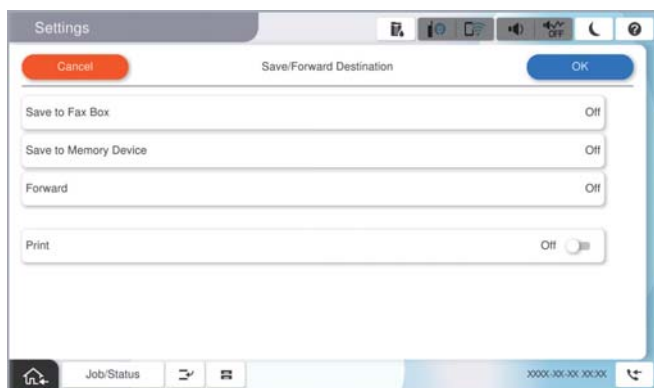

- Para guardar os faxes recebidos na Caixa de entrada ou numa caixa confidencial:
 - 1 Seleccione **Guardar na caixa de fax**.
 - 2 Toque em **Guardar na caixa de fax** para definir como **Activ.**
 - 3 Seleccione a caixa na qual pretende guardar o documento.
 - 4 Seleccione **OK**.
- Para guardar os faxes recebidos num dispositivo de armazenamento externo:
 - 1 Insira um dispositivo de armazenamento na porta USB da interface externa da impressora.
 - 2 Seleccione **Guardar no disp. memória**.
 - 3 Toque em **Guardar no disp. memória** para definir como **Activ.**
 - 4 Verifique a mensagem exibida e, em seguida, toque em **Criar**.
 - 5 Seleccione **OK**.

É criada uma pasta no dispositivo de memória para guardar os documentos recebidos.



Importante:

Os documentos recebidos são guardados temporariamente na memória da impressora antes de serem guardados no dispositivo de memória ligado à impressora. Visto que um erro de memória cheia desativa o envio e a receção de faxes, mantenha o dispositivo de memória ligado à impressora.

Nota:

*Para imprimir os faxes recebidos ao mesmo tempo, toque em **Imprimir** para definir esta opção como **Activ.***

6. Seleccione **OK** para concluir as definições de **Destino guardar/reencam..**

Nota:

*Pode definir a impressora para enviar e-mails a pessoas que pretende notificar sobre os resultados da gravação de faxes, quando o processo de gravação estiver concluído. Se necessário, seleccione **Notificações por e-mail**, defina os processos e depois seleccione o destino para onde quer enviar notificações, da lista de contactos.*

7. Seleccione **OK** até voltar ao ecrã **Definições para guardar/reencaminhar** para completar o **Guardar/reencaminhar condicional**.

8. Seleccione a caixa registada para a qual fez uma definição de condição, e a seguir seleccione **Activar**.

Isto termina o processo de criar definições de guardar condicionalmente para receber faxes. Pode definir **Definições comuns** conforme necessário. Para mais detalhes, consulte a explicação relativa a **Definições comuns** no menu **Definições para guardar/reencaminhar**.

Informações relacionadas

- ➔ [“Definições comuns:” na página 527](#)
- ➔ [“Ver faxes recebidos no ecrã LCD da impressora” na página 332](#)

Definições de encaminhamento para receber faxes com condições específicas

É possível criar definições de encaminhamento para receber faxes de um remetente específico ou a uma hora específica.

Quando estiverem definidas várias condições (**Guardar/reencaminhar condicional**), serão referenciadas na ordem dos itens, e será executada a **Guardar/reencaminhar condicional** que coincidir primeiro.

É possível fazer configurações de reencaminhamento para um destino, um endereço de e-mail, uma pasta partilhada, para a conta em nuvem ou outra máquina de fax de um determinado remetente ou a uma determinada hora.

Nota:

- Se quiser fazer configurações para encaminhar os faxes recebidos, primeiro adicione os destinos de encaminhamento à lista de contactos ou à lista de destinos na nuvem. Consulte o quadro abaixo para saber qual a lista a registar.

Tipo de destino	Contac.	Lista de destino de nuvem
endereço de e-mail	✓	–
pasta partilhada	✓	–
conta na nuvem	–	✓
outro equipamento de fax	✓	–

- Configure as seguintes definições de acordo com o tipo de destino de encaminhamento.
 - “Registo de contactos” na página 90
 - “Configurar um servidor de correio eletrónico” na página 65
 - “Definir uma pasta de rede partilhada” na página 69
 - “Configurações para utilizar o seu serviço de nuvem como destinos de encaminhamento de fax” na página 103
- Antes de utilizar a função para reencaminhar faxes recebidos a uma hora específica, certifique-se de que as definições de **Data/Hora** e **Diferença horária** da impressora estão corretas. Aceda ao menu a partir de **Definições > Definições gerais > Definições básicas > Definições de data/hora**.
- Os documentos a cores não podem ser reencaminhados para outra máquina de fax. Estes são processados como documentos cujo reencaminhamento falhou.

Fazer as configurações de reencaminhamento para receber faxes com condições especificadas**Nota:**

- Para além de usar o painel de controlo da impressora, pode usar o Web Config para criar definições de reencaminhamento para receber faxes. Selecione o separador **Fax > Definições para guardar/reencaminhar > Guardar/reencaminhar condicional**, selecione o número da caixa confidencial e depois selecione **Editar** e crie as definições de destino de reencaminhamento.
- Também pode imprimir e/ou guardar os faxes recebidos simultaneamente. Faça as definições no ecrã **Editar** mencionado acima.

1. Selecione **Definições** no painel de controlo da impressora, e depois selecione **Definições gerais > Definições de fax**.
2. Selecione **Definições de recepção > Definições para guardar/reencaminhar > Guardar/reencaminhar condicional** e, em seguida, toque numa caixa não registada em **Guardar/reencaminhar condicional**.

Nota:

Se pretender alterar as definições de uma caixa registada, toque em  e altere as definições.

3. Selecione a caixa **Nome (Obrigatório)** e introduza o nome que pretende registar.

4. Selecione a caixa **Condição(ões)** para realizar uma definição de condição.
 - ID de remetente de Fax coincidente: se a ID do remetente corresponder à condição que selecionou para este artigo, a impressora reencaminha o fax recebido.
Selecione **ID**, e a seguir introduza a ID do remetente, como o número de fax.
Quando o Fax IP é ativado, também é possível selecionar SIP URI ou um número de fax como a ID da lista de contactos.
 - Sub-endereço(SUB) coincide: se o subendereço (SUB) corresponder, a impressora reencaminha os faxes recebidos.
Ative a definição Sub-endereço(SUB) coincide e introduza a palavra-passe selecionando a caixa **Sub-endereço(SUB)**.
 - Senha(SID) coincide: se a palavra-passe (SID) corresponder, a impressora reencaminha os faxes recebidos.
Ative a definição Senha(SID) coincide e introduza a palavra-passe selecionando a caixa **Senha (SID)**.
 - Hora de receção: a impressora reencaminha os faxes recebidos durante o período especificado.
Ativa a definição **Hora de receção** e a seguir define o tempo em **Hora de início** e **Hora de fim**.
5. Selecione **Guardar/Destino de encaminhamento (Obrigatório)**, e depois crie as definições para um destino de reencaminhamento.

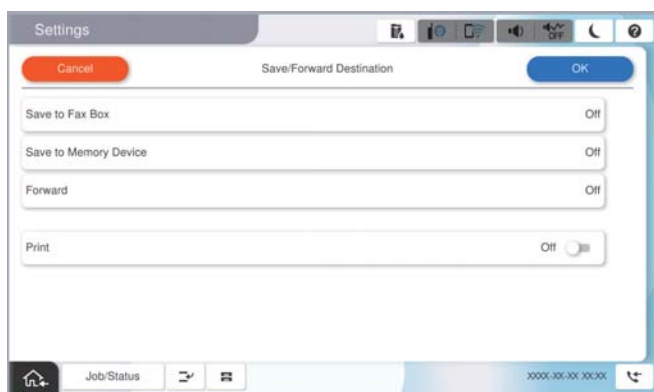

- 1 Seleccione **Reencaminhar**.
- 2 Toque em **Reencaminhar** para definir como **Activ.**
- 3 Seleccione **Adicionar Entrada** e, em seguida, seleccione um destino de encaminhamento na lista de contactos ou na lista de destinos da nuvem. É possível especificar um destino de reencaminhamento.
Para mudar a lista, toque em **Lista de destino de nuvem** ou **Contac.**
- 4 Depois de concluir a seleção dos destinos de reencaminhamento, toque em **Fechar**.
- 5 Verifique se o destino de reencaminhamento que selecionou está correto e, em seguida, seleccione **Fechar**.
- 6 Em **Opções p/ reenc. falhado**, seleccione se pretende imprimir os documentos recebidos ou guardá-los na Caixa de entrada da impressora quando o reencaminhamento falhar.
- 7 Seleccione **OK**.

! **Importante:**

A receção de faxes não estará disponível se a Caixa de entrada ou uma caixa confidencial estiver cheia. Deve eliminar os documentos da caixa de entrada após a sua verificação. O número de documentos cujo reencaminhamento não foi bem-sucedido será exibido em  no ecrã inicial, além de outras tarefas não processadas.

Nota:

Para imprimir os faxes recebidos ao mesmo tempo, toque em **Imprimir** para definir esta opção como **Activ.**

6. Selecione **OK** para concluir as definições de **Destino guardar/reencam..**

Nota:

Pode definir a impressora para enviar e-mails a pessoas que pretende notificar sobre os resultados do reencaminhamento de faxes, quando o processo de reencaminhamento estiver concluído. Se necessário, selecione **Notificações por e-mail**, defina os processos e depois selecione o destino para onde quer enviar notificações, da lista de contactos.

7. Selecione **OK** até voltar ao ecrã **Definições para guardar/reencaminhar** para completar o **Guardar/reencaminhar condicional.**

8. Selecione a caixa registada para a qual fez uma definição de condição, e a seguir selecione **Activar.**

Isto termina o processo de criar definições de guardar condicionalmente para receber faxes. Pode definir **Definições comuns** conforme necessário. Para mais detalhes, consulte a explicação relativa a **Definições comuns** no menu **Definições para guardar/reencaminhar.**

Nota:

- Isto termina o processo de criar definições de reencaminhamento condicional para receber faxes. Pode definir **Definições comuns** conforme necessário. Para mais detalhes, consulte a explicação relativa a **Definições comuns** no menu **Definições para guardar/reencaminhar.**

- Se seleccionou uma pasta partilhada numa rede, um endereço de e-mail ou uma conta na nuvem como destino de reencaminhamento, recomendamos que teste se pode enviar uma imagem para o destino.

Selecione **Digit.** > **E-mail, Digit.** > **Pasta de rede/FTP** no painel de controlo da impressora, selecione o destino e a seguir comece a digitalizar.

Se seleccionou uma conta na nuvem, pode realizar um teste reencaminhando uma imagem que tenha sido guardada numa caixa de fax para o destino. Selecione **Caixa de Fax** no painel de controlo da impressora. Selecione  (Menu) > **Reencaminhar (Nuvem)** para uma caixa de fax onde a imagem digitalizada foi guardada, selecione o destino e, em seguida, inicie o encaminhamento.

Informações relacionadas

- ➔ [“Definições comuns:” na página 527](#)

Definições para bloquear faxes não solicitados

É possível bloquear faxes não solicitados.

1. Selecione **Definições** no painel de controlo da impressora.
2. Selecione **Definições gerais** > **Definições de fax** > **Definições básicas** > **Rejeição de fax.**

3. Defina a condição para bloquear faxes não solicitados.

Selecione **Rejeição de fax**, e a seguir ative as seguintes opções.

- Lista números rejeitados: Rejeita faxes que se encontram na lista de números rejeitados.
- Cabeçalho de fax vazio bloqueado: Rejeita faxes sem informações no cabeçalho.
- Não está nos Contac.: Rejeita faxes que não foram adicionados à lista de contactos.

4. Selecione  para regressar à janela **Rejeição de fax.**

5. Se usar a **Lista números rejeitados**, selecione **Editar lista de números rejeitados**, e a seguir edite a lista.

Procedimento para rejeitar faxes

A impressora procede da seguinte forma.

- Soa o sinal sonoro
- É enviado um erro de comunicação ao remetente
- A ação é registada no histórico de tarefas
É possível aceder ao histórico de tarefas a partir de:
Estado da tarefa > Estado da tarefa > Registo
- A ação é registada em Registo de Fax
É possível imprimir o Registo de Fax a partir de:
Fax >  (Menu > Relatório de fax > Registo de Fax

Configurar as funções de enviar e receber faxes num computador

Para enviar e receber faxes num computador cliente, o FAX Utility deve estar instalado no computador através da rede ou cabo USB.

Ativar o envio de faxes a partir de um computador

Defina o seguinte usando o Web Config.

1. Introduza o endereço IP da impressora num browser para aceder ao Web Config.
Introduza o endereço de IP da impressora a partir de um computador que esteja ligado à mesma rede que a impressora.
Verifique o endereço IP da impressora no menu que se segue.
Definições > Definições gerais > Definições de rede > Estado da rede > Estado de LAN com fios/Wi-Fi
2. Introduza a palavra-passe de administrador para iniciar sessão como administrador.
3. Selecione pela seguinte ordem.
Separador **Fax** e, a seguir, clique em **Definições de envio**
4. Selecione **Utilizar** para **Função PC para FAX**.
O valor predefinido da **Função PC para FAX** é **Utilizar**. Para desativar o envio de faxes a partir de um computador, selecione **Não utilizar**.
5. Clique em **OK**.

Informações relacionadas

- ➔ “Executar o Web Config num browser da Web” na página 495
- ➔ “Valor predefinido da palavra-passe de administrador” na página 19

Realizar definições Guardar no computador para receber faxes

Pode receber faxes num computador utilizando a FAX Utility. Instalar o FAX Utility num computador do cliente e realize a configuração. Para mais informações, consulte Operações Básicas na ajuda do FAX Utility (exibido na janela principal).

O item de configuração abaixo do painel de controlo da impressora está definido como **Sim**, e os faxes recebidos podem ser guardados no computador.

Definições > Definições gerais > Definições de fax > Definições de recepção > Definições para guardar/reencaminhar > Guardar/reencaminhar incondicional > Guardar no computador

Fazer definições Guardar no computador para imprimir também faxes recebidos na impressora

Pode fazer definições para imprimir faxes recebidos na impressora bem como guardá-los no computador.

1. Selecione **Definições** no painel de controlo da impressora.
2. Selecione **Definições gerais > Definições de fax > Definições de recepção**.
3. Selecione **Definições para guardar/reencaminhar > Guardar/reencaminhar incondicional > Guardar no computador > Sim e Imprimir**.

Configurar Guardar no computador para não receber faxes

Para configurar a impressora para não receber faxes no computador, altere as configurações da impressora.

Nota:

Também podem alterar as definições utilizando a FAX Utility. No entanto, se existem faxes que não foram guardados no computador, a funcionalidade não funciona.

1. Selecione **Definições** no painel de controlo da impressora.
2. Selecione **Definições gerais > Definições de fax > Definições de recepção**.
3. Selecione **Definições para guardar/reencaminhar > Guardar/reencaminhar incondicional > Guardar no computador > Não**.

Resolução de problemas de fax

Não é possível enviar ou receber faxes

É possível considerar as seguintes causas.

Existem alguns problemas na tomada telefónica da parede.

Soluções

Certifique-se de que a tomada telefónica da parede funciona ligando um telefone e realizando um teste. Se não conseguir fazer ou receber chamadas, contacte a companhia telefónica.

■ Há alguns problemas na ligação à linha telefónica.

Soluções

Selecione **Definições** > **Definições gerais** > **Definições de fax** > **Verificar ligação de fax** no painel de controlo para executar a verificação automática de ligação de fax. Experimente as soluções impressas no relatório.

■ Ocorre um erro de comunicação.

Soluções

Selecione **Lento (9,600bps)** em **Definições** > **Definições gerais** > **Definições de fax** > **Definições básicas** > **Veloc. Fax** no painel de controlo.

■ Ligado a uma linha telefónica DSL sem filtro DSL.

Soluções

Para ligar a uma linha telefónica DSL, é necessário utilizar um modem DSL equipado com um filtro DSL integrado ou instalar um filtro DSL na linha separadamente. Contacte o fornecedor de DSL.

[“Ligar a DSL ou ISDN” na página 124](#)

■ Há alguns problemas no filtro DSL quando liga a uma linha telefónica DSL.

Soluções

Se não conseguir enviar ou receber faxes, ligue a impressora diretamente à tomada telefónica na parede para verificar se a impressora envia faxes. Se funcionar, a causa do problema pode ser o filtro DSL. Contacte o fornecedor de DSL.

Não é possível enviar faxes

É possível considerar as seguintes causas.

■ A linha de ligação está definida como PSTN numa instalação onde está a ser usado um Posto Particular de Comutação (PBX).

Soluções

Selecione **PBX** em **Definições** > **Definições gerais** > **Definições de fax** > **Definições básicas** > **Tipo de linha** no painel de controlo.

■ O seu ID de autor de chamada está bloqueado.

Soluções

Contacte a sua empresa de telecomunicações para desbloquear o seu ID de autor de chamada. Alguns telefones ou máquinas de fax rejeitam automaticamente as chamadas anónimas.

■ A informação do cabeçalho para faxes enviados não está registada.

Soluções

Selecione **Definições** > **Definições gerais** > **Definições de fax** > **Definições básicas** > **Cabeçalho** e configure a informação do cabeçalho. Algumas máquinas de fax rejeitam automaticamente a receção de faxes que não incluam informações no cabeçalho.

Não é possível enviar faxes (quando a função Fax por IP está ativada)

Tentativa de envio a partir de uma Porta Line definida como Apenas recepção

Soluções

Defina **Definições de transmissão por linha** da porta LINE que deseja utilizar para enviar para **Envio e recepção** ou **Apenas envio**.

Pode aceder a **Definições de transmissão por linha** a partir do seguinte menu no painel de controlo da impressora.

Definições > Definições gerais > Definições de fax > Definições básicas > Definições de transmissão por linha

Não é possível receber faxes

É possível considerar as seguintes causas.

Também recomendamos que verifique o estado da impressora em **Estado da tarefa**, nomeadamente para ver se a impressora está ou não a receber o fax nesse momento.

O Modo de recepção está definido como Manual, ao mesmo tempo que há um dispositivo telefónico externo ligado à impressora.

Soluções

Se estiver um dispositivo telefónico externo ligado à impressora e se estiver a partilhar uma linha telefónica com a impressora, selecione **Definições > Definições gerais > Definições de fax > Definições básicas**, e a seguir defina **Modo de recepção** como **Auto**.

O endereço subendereço e a palavra-passe estão errados.

Soluções

Ao receber faxes usando a funcionalidade de subendereço, verifique se o subendereço e a palavra-passe estão corretos.

Verifique junto do remetente se o subendereço e a palavra-passe estão corretos.

Para alterar o subendereço ou a palavra-chave, selecione os menus no painel de controlo como descrito abaixo, selecione a caixa confidencial correspondente às definições, e depois defina a(s) **Condição(ões)**.

Definições > Definições gerais > Definições de fax > Definições de recepção > Definições para guardar/reencaminhar > Guardar/reencaminhar condicional

O número de fax do remetente foi registado na Lista números rejeitados.

Soluções

Certifique-se de que o número do remetente pode ser eliminado da **Lista números rejeitados** antes de o eliminar. Elimine-o de **Definições > Definições gerais > Definições de fax > Definições básicas > Rejeição de fax > Editar lista de números rejeitados**. Ou desative **Lista números rejeitados** em **Definições > Definições gerais > Definições de fax > Definições básicas > Rejeição de fax > Rejeição de fax**. Os faxes enviados de números que tenham sido registados nesta lista são bloqueados quando esta definição está ativada.

O número de fax do remetente não foi registado na lista de contactos.

Soluções

Registe o número de fax do remetente na lista de contactos. Ou desative **Não está nos Contac.** em **Definições > Definições gerais > Definições de fax > Definições básicas > Rejeição de fax > Rejeição de fax.** Os faxes enviados de números que não tenham sido registados nesta lista são bloqueados quando esta definição está ativada.

O remetente enviou o fax sem informações de cabeçalho.

Soluções

Pergunte ao remetente se as informações do cabeçalho estão configuradas no seu dispositivo de fax. Ou desative **Cabeçalho de fax vazio bloqueado** em **Definições > Definições gerais > Definições de fax > Definições básicas > Rejeição de fax > Rejeição de fax.** Os faxes que não incluem informações do cabeçalho são bloqueados quando esta definição está ativada.

A linha de ligação está definida como PSTN numas instalações onde está a ser usado um Posto Particular de Comutação (PBX).

Soluções

Selecione **PBX** em **Definições > Definições gerais > Definições de fax > Definições básicas > Tipo de linha** no painel de controlo.

Subscrever um serviço de encaminhamento de chamadas.

Soluções

Se subscreveu um serviço de reencaminhamento de chamadas, a impressora poderá não receber faxes. Contacte o fornecedor de serviços.

Não é possível receber faxes (quando a função Fax por IP está ativada)

O remetente tentou enviar um fax para uma Porta Line definida como Apenas envio

Soluções

Defina **Definições de transmissão por linha** da porta LINE que deseja utilizar para receber faxes para **Envio e receção** ou **Apenas receção**.

Pode aceder a **Definições de transmissão por linha** a partir do seguinte menu no painel de controlo da impressora.

Definições > Definições gerais > Definições de fax > Definições básicas > Definições de transmissão por linha

Não é possível enviar faxes num horário especificado

A data e hora da impressora estão erradas.

Soluções

Selecione **Definições > Definições gerais > Definições básicas > Definições de data/hora**, e depois defina a data e hora corretas.

Não é possível guardar faxes recebidos no dispositivo de memória

- **A gravação de faxes recebidos na memória externa está desativada.**

Soluções

Selecione **Definições > Definições gerais > Definições de fax > Definições de recepção**, e depois ative **Guardar no disp. memória** em cada menu.

Os faxes recebidos não são impressos

- **A impressão dos faxes recebidos está desativada nas definições atuais.**

Soluções

Faça as definições para imprimir faxes recebidos em **Definições > Definições gerais > Definições de fax > Definições de recepção > Definições para guardar/reencaminhar** em cada menu.

A qualidade do fax enviado ou recebido é fraca

- **A definição ECM está desativada.**

Soluções

Selecione **Definições > Definições gerais > Definições de fax > Definições básicas** e ative a definição ECM no painel de controlo. Isto pode eliminar erros que ocorrem devido a problemas de ligação. Repare que a velocidade de enviar e receber faxes pode ser mais lenta do que quando a ECM está desativada.

Não é possível efectuar chamadas no telefone ligado

- **O cabo telefónico não está ligado correctamente.**

Soluções

Ligue o telefone à porta EXT. na impressora e levante o auscultador. Se não ouvir o tom de marcação no auscultador, ligue o cabo telefónico correctamente.

O atendedor de chamadas não consegue atender chamadas de voz

- **A configuração de Toques para atender da impressora está definida para um número menor do que o número de toques do seu atendedor de chamadas.**

Soluções

Selecione **Definições > Definições gerais > Definições de fax > Definições básicas > Toques para atender** e, de seguida, defina um número maior do que o número de toques do seu atendedor de chamadas.

Foram recebidos muitos faxes não solicitados

■ A função da impressora para bloquear faxes indesejados não foi configurada.

Soluções

Configure as definições de **Rejeição de fax** em **Definições > Definições gerais > Definições de fax > Definições básicas**.

[“Definições para bloquear faxes não solicitados”](#) na página 140

Problemas ao efetuar as definições

Dicas sobre como resolver problemas

Verificar a mensagem de erro

Se surgir algum problema, verifique primeiro se há alguma mensagem no painel de controlo da impressora ou janela do controlador. Se tiver definido o email de notificação para o caso deste tipo de evento, pode conhecer o estado de imediato.

Relatório de ligação de rede

Diagnostique o estado da rede e da impressora, e imprima o resultado.

Pode encontrar o erro diagnosticado relativamente à impressora.

Verificar o estado da comunicação

Verifique o estado da comunicação do computador do servidor ou do computador cliente usando o comando ping e ipconfig.

Teste de ligação

Para verificar a ligação entre a impressora e o servidor de correio, realize o teste de ligação a partir da impressora. Verifique também a ligação do computador cliente ao servidor para verificar o estado da comunicação.

Inicialize as definições

Se as definições e o estado de comunicação não indicarem qualquer problema, os problemas podem ser resolvidos desativando ou iniciando as definições de rede da impressora, e a seguir voltar a definir.

Não é possível aceder a Web Config

■ O endereço IP não está atribuído à impressora.

Soluções

Pode não haver um endereço IP válido atribuído à impressora. Configure o endereço IP utilizando o painel de controlo da impressora. Pode confirmar a informação de configuração atual com uma folha de estado de rede ou a partir do painel de controlo da impressora.

■ A versão do TLS não é suportada

Soluções

Precisa de comunicar utilizando a versão do TLS 1.2 ou posterior.

A versão 1.0 ou 1.1 do TLS está inicialmente desativada.

Se quiser comunicar utilizando a Versão do TLS 1.0 ou 1.1, primeiro deve aceder ao Web Config a partir de um dispositivo que possa comunicar com a Versão do TLS 1.2 ou posterior, e a seguir ativar a Versão do TLS 1.0 ou 1.1.

➔ [“Configurar as definições básicas de SSL/TLS” na página 622](#)

■ O browser não suporta a força de encriptação para o SSL/TLS.

Soluções

O SSL/TLS tem a Força da encriptação. Pode abrir o Web Config usando um browser que suporte encriptações em massa, tal como é indicado abaixo. Verifique se está a utilizar um browser suportado.

- 80 bit: AES256/AES128/3DES
- 112 bit: AES256/AES128/3DES
- 128 bit: AES256/AES128
- 192 bit: AES256
- 256 bit: AES256

■ O Certificado CA assinado está fora da validade.

Soluções

Se houver um problema com a data de validade do certificado, aparecerá a indicação "O certificado está fora da validade" ao ligar ao Web Config com a comunicação SSL/TLS (https). Se a mensagem aparecer antes do fim da data de validade, certifique-se de que a data da impressora está configurada corretamente.

■ O nome comum do certificado e da impressora não coincidem.

Soluções

Se o nome comum do certificado e da impressora não coincidirem, será apresentada a mensagem "O nome do certificado de segurança não corresponde..." ao aceder ao Web Config usando a comunicação SSL/TLS (https). Isto acontece porque os seguintes endereços IP não coincidem.

- O endereço IP da impressora introduzido no nome comum para criar um Certificado autoassinado ou CSR
- O endereço IP introduzido no browser ao executar o Web Config

Para o Certificado autoassinado, atualize o certificado.

Para o Certificado CA assinado, leve o certificado novamente para a impressora.

■ A definição do servidor proxy do endereço local não está definido para o browser.

Soluções

Quando a impressora estiver configurada para usar um servidor proxy, configure o browser para não ligar ao endereço local através do servidor proxy.

- Windows:

Selecione **Painel de Controlo > Rede e Internet > Opções da Internet > Ligações > Definições de LAN > Servidor proxy**, e depois configure para não usar o servidor proxy para a LAN (endereços locais).

Mac OS:

Selecione **Preferências do sistema** (ou **Definições do sistema**) > **Rede** > **Avançado** > **Proxies** e, em seguida, registre o endereço local para **Ignorar as definições de proxy para estes anfitriões e domínios**.

Exemplo:

192.168.1.*: Endereço local 192.168.1.XXX, máscara de sub-rede 255.255.255.0

192.168.*.*: Endereço local 192.168.XXX.XXX, máscara de sub-rede 255.255.0.0

Apresentação de funcionalidades avançadas

Descrição das funcionalidades avançadas.	151
Apagar cor vermelha.	158
Impressão de Conjuntos.	160
OCR Option.	162
Fax por IP.	164
Epson Print Admin Serverless.	183

Descrição das funcionalidades avançadas

Esta secção explica as funcionalidades avançadas disponíveis nesta impressora. Pode ativar as funcionalidades avançadas registando as chaves de licença na impressora. Contacte o seu representante de vendas para obter mais informações sobre a compra de uma chave de licença.

Lista de funcionalidades avançadas

Nome da funcionalidade	Explicação
Apagar cor vermelha	É possível copiar ou digitalizar e apagar notas vermelhas das cópias. Isto é conveniente quando pretende apagar notas vermelhas no seu documento e restaurar o original.
Impressão de Conjuntos	Ao utilizar a funcionalidade Impressão de Conjuntos, é possível imprimir sem introduzir o número de cópias de cada vez. Esta funcionalidade permite também imprimir dados guardados no armazenamento. Quando imprimir a partir de um computador, pode utilizar esta funcionalidade sem registar a chave de licença.
OCR Option	A funcionalidade OCR cria documentos eletrónicos pesquisáveis e editáveis a partir de originais digitalizados.
Fax por IP	Fax por IP é uma funcionalidade para comunicar com dispositivos compatíveis com fax por IP numa rede IP (Intranet) ou dispositivos compatíveis com fax G3 através de um gateway. Visto que os dados são enviados e recebidos através da rede IP, não existe qualquer custo de comunicação na transmissão normal de fax.
Epson Print Admin Serverless	Pode utilizar a impressão com autenticação sem um servidor. Pode iniciar sessão e imprimir sem que os seus dados sejam vistos por mais ninguém. Se iniciar sessão e digitalizar, pode enviar os resultados da digitalização para um endereço de e-mail registado ou guardá-los numa pasta pessoal registada.

Informações relacionadas

- ➔ [“Apagar cor vermelha” na página 158](#)
- ➔ [“Impressão de Conjuntos” na página 160](#)
- ➔ [“OCR Option” na página 162](#)
- ➔ [“Fax por IP” na página 164](#)
- ➔ [“Epson Print Admin Serverless” na página 183](#)

Registrar a chave de licença

Ative funcionalidades avançadas registando a chave de licença na impressora.

Pode registar a chave de licença na impressora utilizando um dos métodos abaixo. Registe a chave de licença utilizando o método apropriado de acordo com o ambiente de utilização das impressoras.

- Registrar a chave de licença utilizando o Web Config (registo individual)
- Registrar a chave de licença utilizando o Epson Device Admin (registo em lote)

Esta secção explica como registar as chaves de licença para as seguintes funcionalidades.

- Apagar cor vermelha
- Impressão de Conjuntos
- OCR Option
- Fax por IP

Para mais detalhes sobre o método de registo da chave de licença para o Epson Print Admin Serverless, consulte o *Guia de Configuração e Administração do Epson Print Admin Serverless* para o seu modelo.

Informações relacionadas

- ➔ [“Registrar a chave de licença utilizando o Web Config \(Registo individual\)”](#) na página 152
- ➔ [“Registrar a chave de licença utilizando o Epson Device Admin \(Registo em lote\)”](#) na página 153
- ➔ [“Aplicação para configurar operações de impressora \(Web Config\)”](#) na página 495
- ➔ [“Software para gerir dispositivos na rede \(Epson Device Admin\)”](#) na página 498

Registrar a chave de licença utilizando o Web Config (Registo individual)

Utilize o Web Config quando pretende registar a chave de licença numa impressora específica.

Nota:

Também pode configurar a partir do painel de controlo da impressora.

Definições > Definições gerais > Administração do sistema > Funcionalidades avançadas

1. Introduza o endereço IP da impressora num browser para executar o Web Config.
2. Clique em **inicie sessão**.
3. Introduza a palavra-passe de administrador em **Senha actual**.
4. Clique em **OK**.
5. Selecione o separador **Gestão de dispositivos > Funcionalidades avançadas**.
6. Introduza a chave de licença no campo **Chave de licença** da função avançada que deseja utilizar.
7. Clique em **Ativação**.
Será exibida a mensagem “Reinicialização obrigatória”.
8. Clique em **Reiniciar**.
9. Quando for exibida a mensagem de conclusão de reinício, clique em **OK**.
A impressora reinicia.
Atualize a janela do Web Config depois de reiniciar a impressora. Se a mensagem "Ativado" for exibida, significa que a função avançada está disponível.

Informações relacionadas

- ➔ [“Aplicação para configurar operações de impressora \(Web Config\)”](#) na página 495

Registrar a chave de licença utilizando o Epson Device Admin (Registo em lote)

Quando utilizar um modelo de configuração para Epson Device Admin, pode aplicar as chaves de licença incluídas no ficheiro CSV a várias impressoras.

1. Crie um novo modelo de configuração.
2. Leia a chave de licença no modelo de configuração.
3. Aplique-o às impressoras que pretende.

Informações relacionadas

- ➔ [“Software para gerir dispositivos na rede \(Epson Device Admin\)” na página 498](#)
- ➔ [“Criar o modelo de configuração” na página 153](#)
- ➔ [“Importar a chave de licença” na página 154](#)
- ➔ [“Aplicar o modelo de configuração” na página 155](#)

Registrar a palavra-passe de administrador no Epson Device Admin

Antes de configurar a impressora utilizando o Epson Device Admin, deverá registar a palavra-passe de administrador no Epson Device Admin.

Nota:

Se alterar a palavra-passe de administrador da impressora, atualize a palavra-passe registada no Epson Device Admin.

1. Inicie o Epson Device Admin.
2. Selecione **Dispositivos** no menu de tarefas da barra lateral.
3. Selecione **Opções > Gestão de palavras-passe**.
4. Selecione **Activar gestão automática de palavras-passe** e, em seguida, clique em **Gestão de palavras-passe**.
5. Selecione a impressora de destino e, em seguida, clique em **Editar**.
6. Defina a palavra-passe e, em seguida, clique em **OK**.

Criar o modelo de configuração

Crie o novo modelo de configuração.

1. Inicie o Epson Device Admin.
2. Selecione **Configuração** no menu de tarefas da barra lateral.

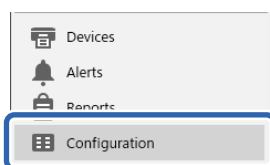

3. Selecione **Novo** no menu de friso.

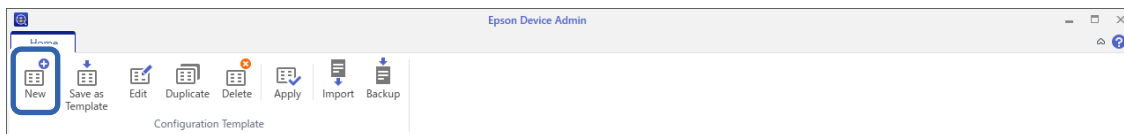

4. Defina cada item.

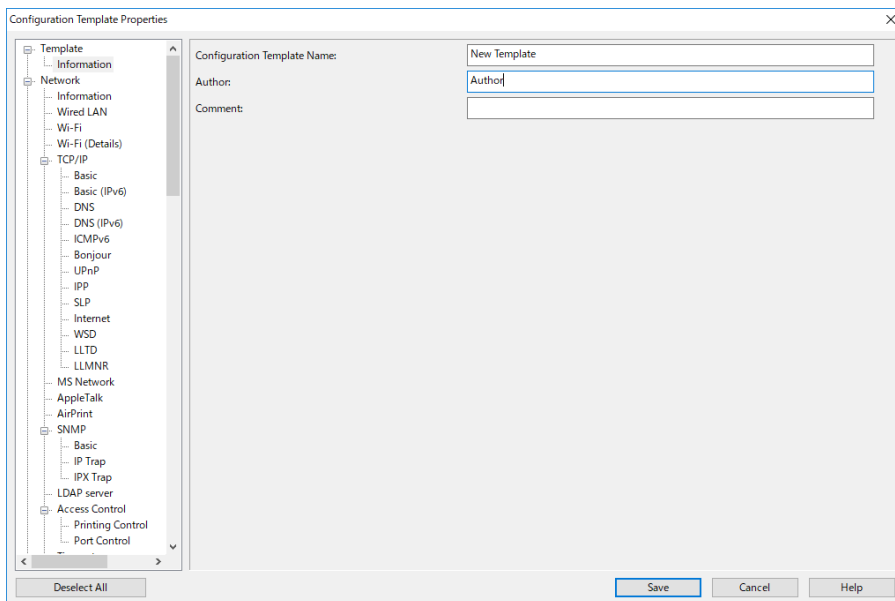

Item	Explicação
Nome do modelo de configuração	Nome do modelo de configuração. Introduza até 1024 caracteres em Unicode (UTF-8).
Autor	Informações sobre o criador do modelo. Introduza até 1024 caracteres em Unicode (UTF-8).
Comentário	Introduza informações arbitrárias. Introduza até 1024 caracteres em Unicode (UTF-8).

5. Selecione os itens que pretende definir no lado esquerdo.

Nota:

Clique nos itens de menu do lado esquerdo para mudar para cada ecrã. O valor definido é retido se mudar de ecrã, mas não se cancelar o ecrã. Quando terminar todas as definições, clique em **Guardar**.

Importar a chave de licença

1. Selecione **Definições de administrador > Ativação** no modelo de configuração.
2. Selecione **Lista chaves de licença**.
3. Clique em **Importar**.

4. Selecione o ficheiro CSV da chave de licença e clique em **Abrir**.

O ficheiro será lido e o conteúdo será exibido.

Nota:

- Se seleccionar a impressora na lista e clicar em **Apagar**, poderá eliminar a chave de licença da lista.
- Se clicar novamente em **Importar**, poderá adicionar os restantes ficheiros CSV.

5. Clique em **Guardar**.

6. Clique em **OK**.

7. Clique em **OK** no ecrã de conclusão.

Os valores de configuração serão guardados no modelo de configuração e o ecrã irá fechar.

Nota:

Para abrir novamente o modelo de configuração, selecione o modelo guardado em **Nome do modelo de configuração** e, em seguida, clique em **Editar** no menu de friso.

Aplicar o modelo de configuração

Aplique o modelo de configuração guardado à impressora. Os itens seleccionados no modelo são aplicados. Se a impressora de destino não tiver uma função aplicável, o modelo não será aplicado.

Caso não tenha registado a palavra-passe de administrador da impressora em Epson Device Admin, registe a palavra-passe antes de executar esta operação.

[“Registrar a palavra-passe de administrador no Epson Device Admin” na página 153](#)

1. Selecione **Configuração** no menu de tarefas da barra lateral.

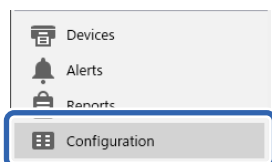

2. Selecione o modelo de configuração que pretende aplicar em **Nome do modelo de configuração**.

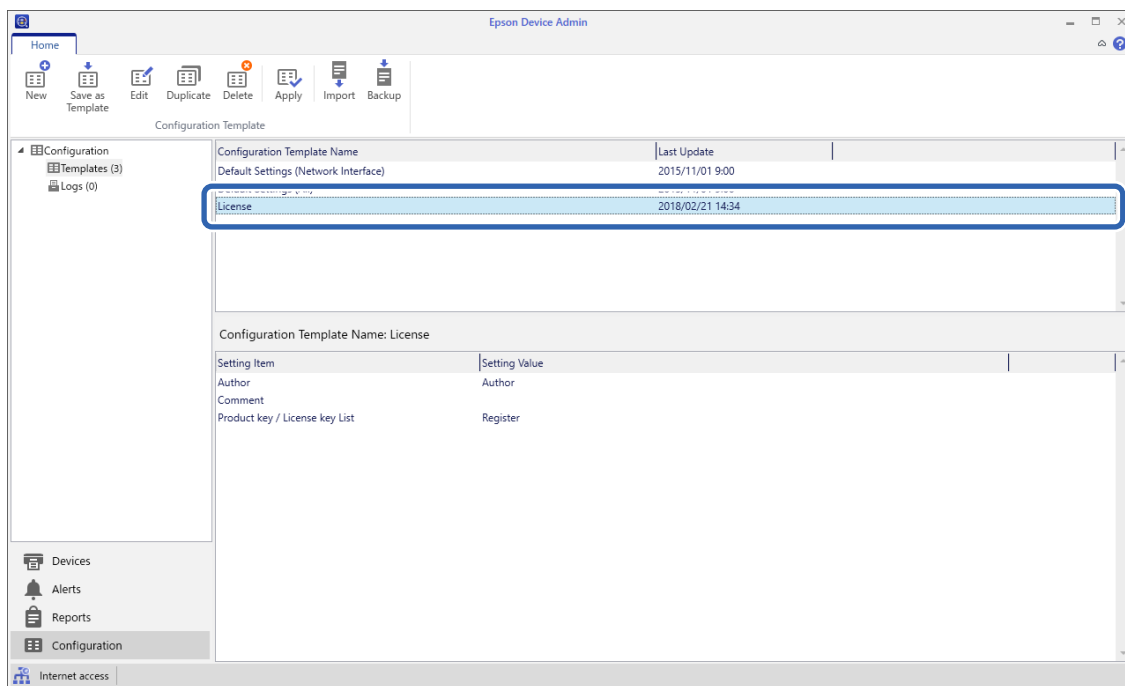

3. Clique em **Aplicar** no menu de friso.
É apresentado o ecrã de seleção de dispositivos.



4. Selecione o destino ao qual o modelo de configuração deve ser aplicado.

Nota:

- Quando selecionar **Dispositivos** e grupos que contenham dispositivos a partir do menu pendente, são apresentados todos os dispositivos.
- Os grupos são apresentados quando selecionar **Grupos**. Selecione **Incluir grupos secundários** para selecionar automaticamente grupos secundários dentro do grupo selecionado.

- Mova os dispositivos ou grupos aos quais pretende aplicar o modelo para **Dispositivo/grupo selecionado** utilizando [>], [>>], [<], [<<].

Utilize [>] para mover o dispositivo ou grupo selecionado e utilize [>>] para mover todos os dispositivos ou grupos. Para efetuar múltiplas seleções, prima Ctrl ou Shift e clique no rato.

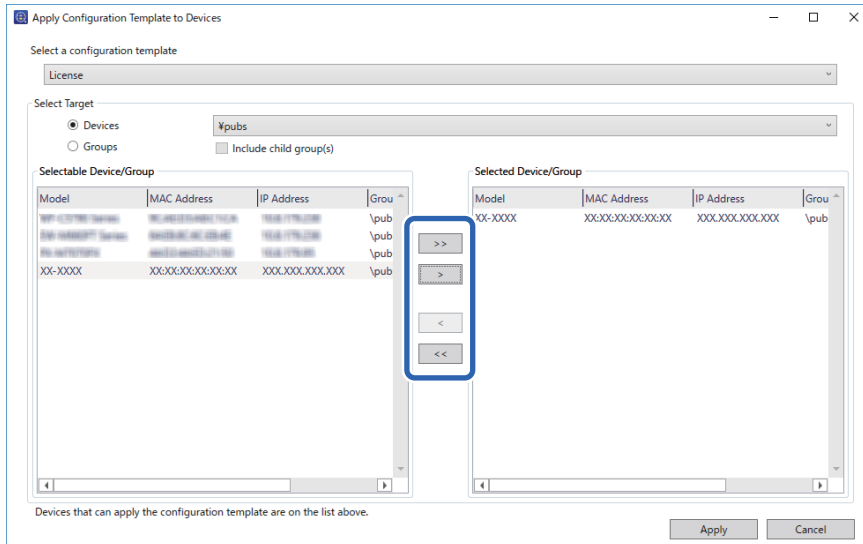

- Clique em **Aplicar**.
É exibido um ecrã de confirmação para o modelo de configuração a ser aplicado.
- Clique em **OK**.
- Clique em **Detalhes** e verifique as informações.

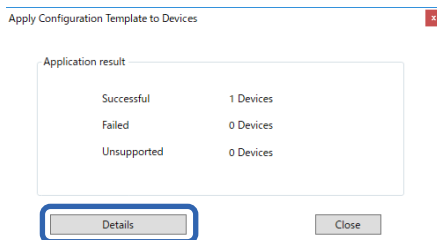

Quando for apresentado nos itens que aplicou, a aplicação foi concluída com êxito.

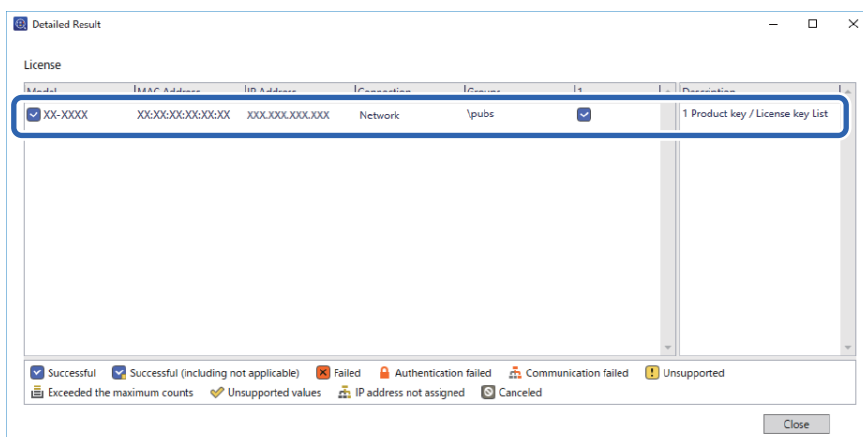

9. Clique em **Fechar**.

Apagar cor vermelha

Descrição geral do Apagar cor vermelha

A funcionalidade Apagar cor vermelha permite copiar ou digitalizar os originais e remover notas vermelhas das cópias.

Por exemplo, se utilizar a funcionalidade Apagar cor vermelha para copiar um exame com as respostas escritas em notas vermelhas, pode facilmente criar um exame com apenas as respostas apagadas.

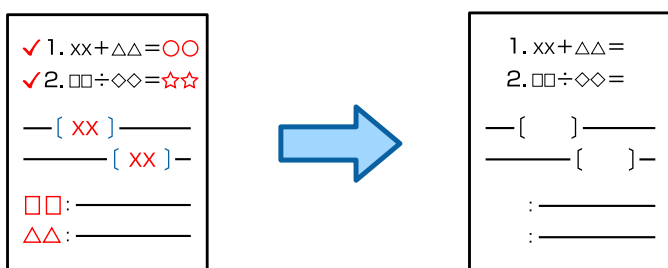

Nota:

- Se selecionar *Cor* como o modo de cor, o resultado será monocromático.
- Dependendo do original, o vermelho poderá não ser completamente apagado. Além disso, as cores próximas do vermelho, como o laranja, podem ser apagadas ou substituídas por preto claro.

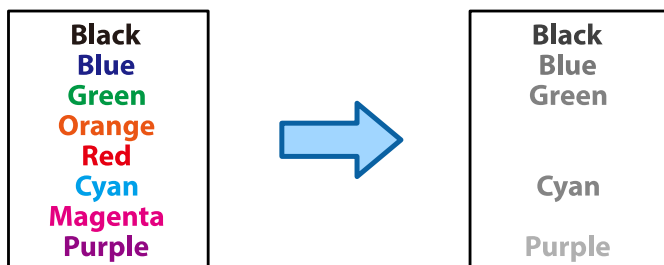

Informações relacionadas

- ➔ “Cópia - A cor vermelha não é totalmente apagada ao utilizar a função Apagar cor vermelha” na página 448
- ➔ “Digitalização - A cor vermelha não é totalmente apagada ao utilizar a função Apagar cor vermelha” na página 451

Ativação de Apagar cor vermelha (Registo da chave de licença)

Ative a funcionalidade Apagar cor vermelha registando a chave de licença na impressora.

Consulte as informação relacionadas abaixo.

Nota:

A chave de licença pode ser registada na impressora pelo revendedor.

Informações relacionadas

➔ [“Registrar a chave de licença” na página 151](#)

Utilizar o Apagar cor vermelha

Copiar

Consulte em seguida como copiar utilizando a funcionalidade Apagar cor vermelha.

[“Apagar caracteres vermelhos ao fazer cópias” na página 285](#)

Digitalização

Para digitalizar utilizando a funcionalidade Apagar cor vermelha, defina **Apagar cor vermelha** para **Activ.** nas definições de digitalização no painel de controlo.

Nome	Apagar cor vermelha	Informações relacionadas
Para Pasta de rede/FTP	✓	“Digitalizar originais para uma pasta de rede” na página 297
Para E-mail	✓	“Digitalizar originais para um e-mail” na página 299
Para Computador	-	“Digitalizar originais para um computador” na página 300
Para Dispositivo de Memória	✓	“Digitalizar originais para um dispositivo de memória” na página 302
Para a Nuvem	✓	“Digitalizar Originais para a Nuvem” na página 302
Para Armazenamento	✓	“Digitalizar originais para o armazenamento” na página 303
Armazenamento para pasta de rede/FTP	-	“Utilizar o armazenamento” na página 363
Armazenamento para e-mail	-	
Armazenamento para Disp. memória	-	
Armazenamento para Nuvem	-	
Dig. para Meu E-mail (ao utilizar o Epson Print Admin Serverless)	✓	“Acerca da digitalização” na página 185
Dig. para Minha Pasta (ao utilizar o Epson Print Admin Serverless)	✓	

✓ = Disponível.

- = Não está disponível.

Informações relacionadas

➔ [“Apagar cor vermelha:” na página 309](#)

Impressão de Conjuntos

Visão geral dos conjuntos de impressão

O que são os conjuntos de impressão?

Ao guardar o número de cópias e conjuntos para cada grupo, é possível imprimir ou copiar sem introduzir o número de cópias de cada vez. Também é possível imprimir dados guardados no armazenamento. Isto é útil quando pretende imprimir um número diferente de cópias para cada conjunto. Também pode configurar definições de acabamento, tais como, colagem e folhas separadoras.

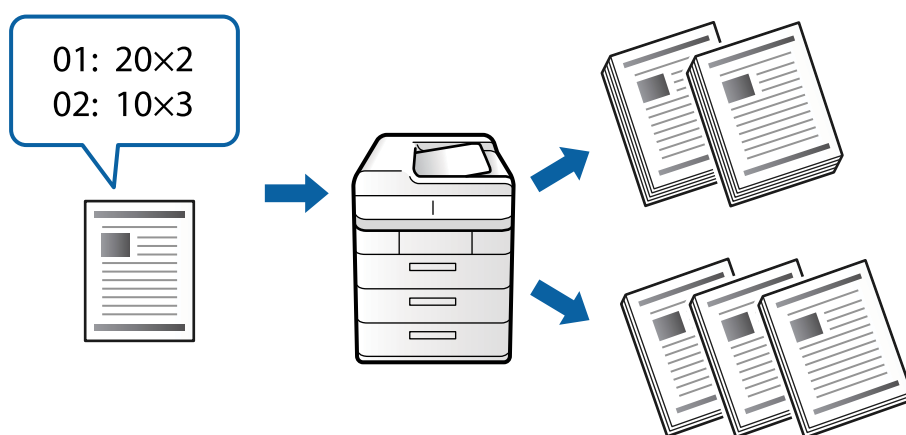

Definir cópias e conjuntos

Especificar o número de cópias e quantos conjuntos a imprimir para cada grupo. Pode guardar até 60 grupos. Pode introduzir até 9999 cópias e 99 conjuntos.

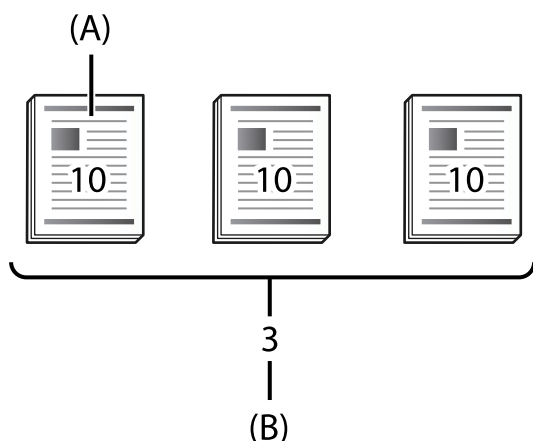

A: Cópias

B: Conjuntos

Por exemplo, se quiser imprimir folhetos para quatro turmas (Turma 1: 30 alunos, Turma 2: 31 alunos, Turma 3: 32 alunos, Turma 4: 30 alunos) numa escola, faria os seguintes ajustes.

-	Grupo 1	Grupo 2	Grupo 3	Grupo 4
Turma	Turma 1	Turma 2	Turma 3	Turma 4
CópiasxConjuntos	30x1	31x1	32x1	30x1

Também pode fazer as seguintes configurações porque o número de alunos é o mesmo para as classes 1 e 4.

-	Grupo 1	Grupo 2	Grupo 3
Turma	Turma 1 e Turma 4	Turma 2	Turma 3
CópiasxConjuntos	30x2	31x1	32x1

Tipos de finalização

- Finalização (Controlador da impressora: Ordenar)

Selecione se pretende ou não agrupar as páginas. **Grupo (Mesmas páginas)** imprime várias cópias da mesma página em conjunto. **Agrupar (Ordem de páginas)** imprime as páginas do documento em sequência.

- Folha separadora

Selecione as definições para inserir folhas separadoras. **Por Conjuntos** insere folhas separadoras entre conjuntos e entre grupos. **Por Grupos** insere folhas separadoras entre grupos. Também pode imprimir números em folhas separadoras.

Ativação de Impressão de Conjuntos (Registo da chave de licença)

Para utilizar a função de Impressão de Conjuntos para copiar ou imprimir dados guardados no armazenamento, ative a funcionalidade de Impressão de Conjuntos registando a chave de licença da impressora.

Consulte as informações relacionadas abaixo.

Nota:

A chave de licença pode ser registada na impressora pelo revendedor.

Informações relacionadas

- ➔ [“Registrar a chave de licença” na página 151](#)

Utilizar a Impressão de Conjuntos

Ao utilizar a funcionalidade Impressão de Conjuntos, é possível realizar as seguintes operações utilizando grupos guardados.

- Copiar
- Imprimir (armazenamento)
- Imprimir (computador)

Consulte as informações relacionadas abaixo.

Informações relacionadas

- ➔ “Copiar usando grupos salvos” na página 381
- ➔ “Impressão Usando Grupos Guardados (Armazenamento)” na página 383
- ➔ “Impressão Usando Grupos Guardados (Computador) (apenas Windows)” na página 385

OCR Option

Descrição geral do OCR Option

Normalmente, o texto digitalizado é captado como uma imagem. Ao utilizar a funcionalidade OCR Option, o texto é lido como caracteres para que seja possível copiar ou procurar caracteres após a digitalização.

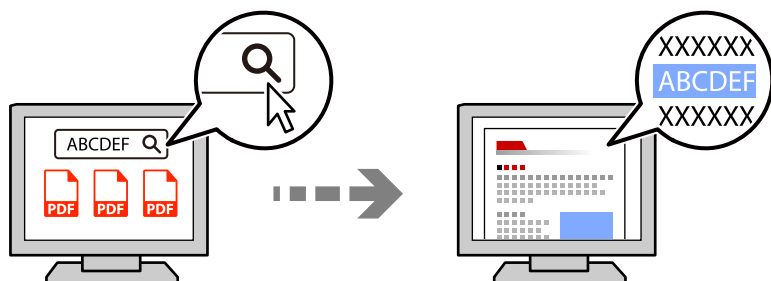

Ativação de OCR Option (Registo da chave de licença)

Ative a funcionalidade OCR Option registando a chave de licença na impressora. Para registar a chave de licença, deve instalar a placa opcional.

Consulte as informação relacionadas abaixo.

Nota:

A chave de licença pode ser registada na impressora pelo revendedor.

Informações relacionadas

- ➔ “Registar a chave de licença” na página 151

Utilizar o OCR Option

Para digitalizar utilizando a funcionalidade OCR Option, defina **OCR** para **Activ.** nas definições de digitalização no painel de controlo.

Nome	OCR Option	Informações relacionadas
Para Pasta de rede/FTP	✓	“Digitalizar originais para uma pasta de rede” na página 297
Para E-mail	✓	“Digitalizar originais para um e-mail” na página 299

Nome	OCR Option	Informações relacionadas
Para Computador	-	"Digitalizar originais para um computador" na página 300
Para Dispositivo de Memória	✓	"Digitalizar originais para um dispositivo de memória" na página 302
Para a Nuvem	-	"Digitalizar Originais para a Nuvem" na página 302
Para Armazenamento	-	"Digitalizar originais para o armazenamento" na página 303
Armazenamento para pasta de rede/FTP	✓	"Utilizar o armazenamento" na página 363
Armazenamento para e-mail	✓	
Armazenamento para Disp. memória	✓	
Armazenamento para Nuvem	-	
Dig. para Meu E-mail (ao utilizar o Epson Print Admin Serverless)	✓	"Acerca da digitalização" na página 185
Dig. para Minha Pasta (ao utilizar o Epson Print Admin Serverless)	✓	

✓ = Disponível.

- = Não está disponível.

Resoluções recomendadas ao utilizar OCR Option

Quando utilizar OCR Option, defina a resolução de digitalização adequada para o tamanho do texto no original. Se definir uma resolução adequada para o tamanho do texto, a taxa de reconhecimento aumentará.

Se selecionar uma resolução elevada ao digitalizar texto grande, a taxa de reconhecimento poderá diminuir.

Selecione **Definições de digit.** > **Resolução** para alterar a resolução.

Tamanho dos caracteres	Resolução recomendada
20 pontos (aproximadamente 7 mm (0,28 pol.))	200 ppp
10 pontos (aproximadamente 3,5 mm (0,14 pol.))	300 ppp
5 pontos (aproximadamente 1,8 mm (0,07 pol.))	600 ppp

Nota:

A taxa de reconhecimento pode diminuir ao digitalizar os seguintes originais ou tipos de texto.

- Originais que contêm texto grande e pequeno
- Texto pequeno com tamanho inferior a 4 pontos (aproximadamente 1,4 mm (0,06 pol.))

Fax por IP

Descrição de fax por IP

Fax por IP é uma funcionalidade de fax que envia e recebe dados através de uma rede IP. Proporciona as seguintes vantagens.

- Custos de comunicação reduzidos
- Comunicação de alta velocidade
- Comunicação em tempo real, tal como com os aparelhos de fax comuns que utilizam linhas telefónicas

O fax por IP permite enviar e receber os seguintes tipos de faxes.

- Enviar e receber entre dispositivos compatíveis com fax por IP numa intranet
- Utilizando um dispositivo conhecido como Gateway VoIP, que cria um relé entre a rede IP e as linhas telefónicas, é possível enviar e receber faxes em dispositivos compatíveis com fax G3 ligados a linhas telefónicas.

Tenha em atenção que existe um custo de comunicação para a ligação desde a porta VoIP até ao destino. (Este é, assim, um sistema de pagamento por utilização baseado em distância/tempo).

Enviar e receber numa intranet (rede empresarial)

Enviar e receber faxes utilizando endereços IP e nomes de anfitrião

É possível enviar e receber faxes por IP num ambiente de intranet se os dispositivos que comunicam entre si suportarem a funcionalidade de fax por IP.

Exemplo de designação do destinatário

- Exemplo 1: 1111@anfitrião.local
- Exemplo 2: Utilizador1@192.168.1.1
- Exemplo 3: Utilizador1@[2001:0db8::1234:5678:90ab:cdef]

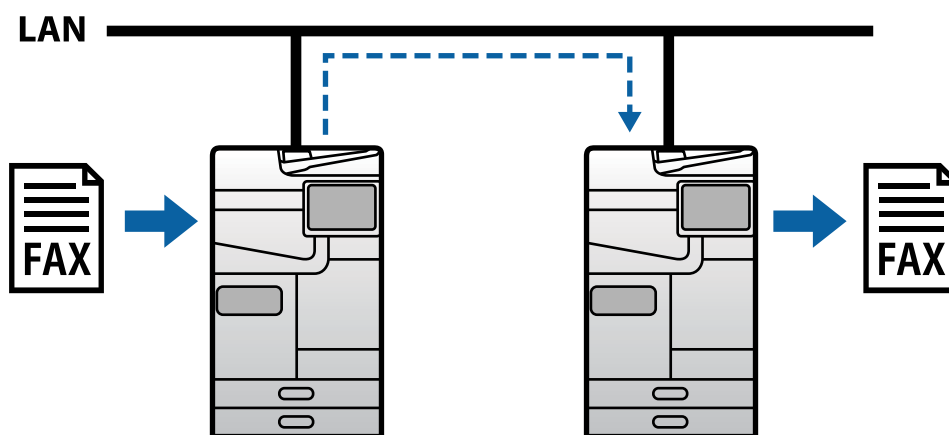

Enviar e receber faxes utilizando um servidor SIP

Um servidor SIP é um servidor que gere e controla serviços telefónicos IP usando SIP (Session Initiation Protocol). Um servidor SIP disponibiliza as seguintes funcionalidades principais.

- Servidor proxy: transmite pedidos SIP e respostas SIP
- Servidor de registo: recebe informações de endereços para dispositivos na rede IP e regista-os numa base de dados.
- Servidor de redireccionamento: devolve informações de endereço para pedidos SIP

Um servidor SIP permite especificar o destino por nome de utilizador SIP ou número de fax.

Exemplo de designação do destinatário

- Nome de utilizador SIP: 1111

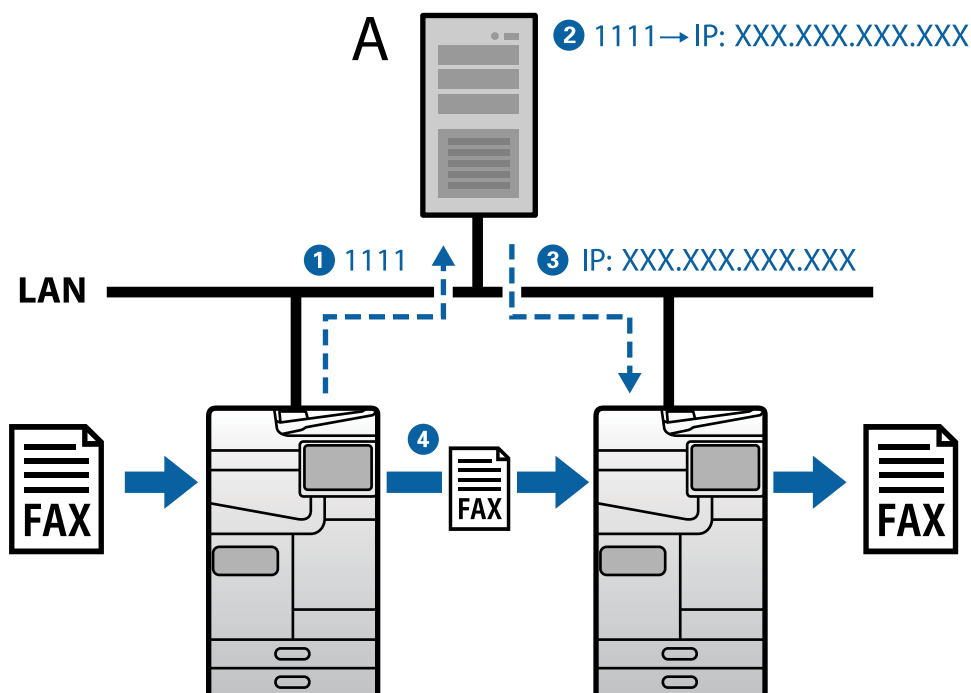

A: Servidor SIP

Envio e receção utilizando dispositivos compatíveis com fax G3 (através de um Gateway VoIP)

Um Gateway VoIP (Voice over Internet Protocol) é um dispositivo que atua como relé entre uma rede IP e linhas telefónicas. Converte pacotes IP digitais numa rede IP (T.38) e dados de voz analógicos em linhas telefónicas (T.30) uns nos outros. Ao instalar um Gateway VoIP, poderá enviar faxes a partir de dispositivos compatíveis com fax por IP para dispositivos compatíveis com fax G3, ou receber faxes.

Exemplo de designação do destinatário

Número de fax: 0312345678

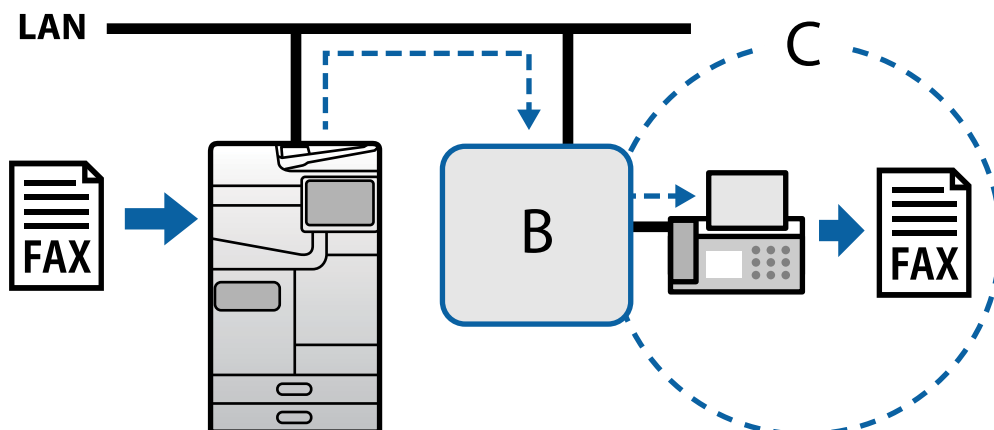

B: Gateway VoIP

C: Redes telefônicas públicas comutadas

Disponibilizar as funcionalidades de IP fax

Configurar

É necessário configurar as seguintes definições para utilizar fax por IP. As definições devem ser configuradas pelo administrador da impressora.

1. Configure as definições de fax comuns (caso já não estejam configuradas).
[“Disponibilização de funções de fax \(apenas em impressoras com fax\)” na página 123](#)
2. Ligue a impressora à rede.
[“Ligação da impressora à rede” na página 47](#)
3. Ative a funcionalidade de fax por IP registando a chave de licença na impressora.
 - Configure a impressora individualmente utilizando o Web Config
[“Registar a chave de licença utilizando o Web Config \(Registo individual\)” na página 152](#)
 - Configure em lote utilizando o Epson Device Admin (modelo de configuração)
[“Registar a chave de licença utilizando o Epson Device Admin \(Registo em lote\)” na página 153](#)

Nota:

A chave de licença pode ser registada na impressora pelo revendedor.

4. Configure as definições necessárias de acordo com o ambiente de rede.
 - Configure a impressora individualmente utilizando o Web Config
 - Definições para envio e receção numa intranet
[“Ativer o envio e receção de faxes por IP numa intranet \(Definições de intranet\)” na página 167](#)
 - Definições para envio e receção a partir de um dispositivo de fax G3 através de um Gateway VoIP
[“Definições de fax por IP utilizando um Gateway VoIP” na página 170](#)

- Configure em lote utilizando o Epson Device Admin (modelo de configuração)
 - Definições para envio e receção numa intranet
[“Ativar o envio e receção de faxes por IP numa intranet \(Definições de intranet\) <Epson Device Admin>” na página 177](#)
 - Definições para envio e receção a partir de um dispositivo de fax G3 através de um Gateway VoIP
[“Ativar o envio e receção de faxes por IP utilizando dispositivos compatíveis com fax G3 \(através de um Gateway VoIP\) <Epson Device Admin>” na página 178](#)

5. Registe o destino utilizado para fax por IP na sua lista de contactos.
[“Registar destinos nos contactos \(ao utilizar Fax por IP\)” na página 96](#)

Informações relacionadas

- ➔ [“Aplicação para configurar operações de impressora \(Web Config\)” na página 495](#)
- ➔ [“Software para gerir dispositivos na rede \(Epson Device Admin\)” na página 498](#)

Definições para utilizar Fax por IP

Configure as definições necessárias para utilizar fax por IP.

Configurar a impressora individualmente utilizando o Web Config

Esta secção explica como configurar a funcionalidade de fax por IP para impressoras individuais.

Informações relacionadas

- ➔ [“Aplicação para configurar operações de impressora \(Web Config\)” na página 495](#)

Ativer o envio e receção de faxes por IP numa intranet (Definições de intranet)

É necessário configurar as seguintes definições para enviar e receber faxes por IP numa intranet.

- Configurar as informações SIP da impressora
- Configurar o servidor SIP (quando utilizar um servidor SIP)

1. Aceda a Web Config e, em seguida, selecione o separador **Fax > Definições de IP-FAX > Definições de LAN**.
2. Configure cada item.
3. Clique em **OK**.

As definições são refletidas na impressora.

Informações relacionadas

- ➔ [“Configuração de itens para **Definições de IP-FAX > Definições de LAN**” na página 168](#)
- ➔ [“Aplicação para configurar operações de impressora \(Web Config\)” na página 495](#)

Configuração de itens para Definições de IP-FAX > Definições de LAN

Elemento	Definições e descrições
Utilizar LAN	Selecione se pretende ativar ou desativar o envio e receção de faxes por IP na intranet.
O seu número de telefone	Defina o número de fax que pretende utilizar ao enviar faxes por IP para dispositivos compatíveis com fax por IP na intranet (LAN). Este número será utilizado como cabeçalho nos faxes enviados. Pode introduzir até 20 caracteres utilizando 0-9 + ou espaços.
Unidade URI principal	Configure as seguintes definições de acordo com o ambiente de ligação utilizado. <input type="checkbox"/> Quando não utilizar um servidor SIP: sip:<<Nome de utilizador>>@<<Nome do anfitrião ou endereço IP da impressora>> <input type="checkbox"/> Quando utilizar um servidor SIP: sip:<<Nome de utilizador SIP da impressora>*<<Nome do anfitrião ou endereço IP do servidor SIP>>
Número da porta RX SIP	Introduza o número da porta para receção dos pacotes SIP utilizando números de um byte de 1 a 65535.
Transporte TX SIP	Selecione o protocolo a utilizar para o envio de pedidos SIP, UDP ou TCP .

*: O nome de utilizador SIP é o nome registado no servidor SIP associado ao endereço IP. Este nome de utilizador SIP é utilizado como destino para a receção de faxes por IP. Defina qualquer número ou nome que não se sobreponha a outros dispositivos de fax, tais como o número de uma extensão.

Definições de servidor SIP

Elemento	Definições e descrições	
Utilizar servidor SIP	Selecione se pretende utilizar um servidor SIP.	
Servidor entidade de registo principal	Endereço do servidor	Introduza o nome do anfitrião ou endereço IP do servidor de registo principal. Pode introduzir entre 0 e 127 caracteres no formato ASCII (0x20 a 0x7E). No entanto, não poderá utilizar espaços ou os seguintes caracteres: "<>\^`{}"
	Número da porta	Introduza o número da porta do servidor de registo principal utilizando números de um byte de 1 a 65535.
	Nome de Util.	Introduza um nome de utilizador para aceder ao servidor de registo principal. Pode introduzir entre 0 e 32 caracteres no formato ASCII (0x20 a 0x7E). No entanto, não poderá utilizar espaços ou os seguintes caracteres: "<>\^`{}"
	Palavra-passe	Introduza uma palavra-passe para aceder ao servidor de registo principal. Pode introduzir entre 0 e 32 caracteres no formato ASCII (0x20 a 0x7E). No entanto, não poderá utilizar espaços ou os seguintes caracteres: "<>\^`{}"

Elemento		Definições e descrições
Servidor entidade de registo secundária	Endereço do servidor	Introduza o nome do anfitrião ou endereço IP do servidor de registo secundário. Pode introduzir entre 0 e 127 caracteres no formato ASCII (0x20 a 0x7E). No entanto, não poderá utilizar espaços ou os seguintes caracteres: "<>\^`{}"
	Número da porta	Introduza o número da porta do servidor de registo secundário utilizando números de um byte de 1 a 65535.
	Nome de Util.	Introduza um nome de utilizador para aceder ao servidor de registo secundário. Pode introduzir entre 0 e 32 caracteres no formato ASCII (0x20 a 0x7E). No entanto, não poderá utilizar espaços ou os seguintes caracteres: "<>\^`{}"
	Palavra-passe	Introduza uma palavra-passe para aceder ao servidor de registo secundário. Pode introduzir entre 0 e 32 caracteres no formato ASCII (0x20 a 0x7E). No entanto, não poderá utilizar espaços ou os seguintes caracteres: "<>\^`{}"
Servidor proxy principal	Endereço do servidor	Introduza o nome do anfitrião ou endereço IP do servidor proxy principal. Pode introduzir entre 0 e 127 caracteres no formato ASCII (0x20 a 0x7E). No entanto, não poderá utilizar espaços ou os seguintes caracteres: "<>\^`{}"
	Número da porta	Introduza o número da porta do servidor proxy principal utilizando números de um byte de 1 a 65535.
	Nome de Util.	Introduza um nome de utilizador para aceder ao servidor proxy principal. Pode introduzir entre 0 e 32 caracteres no formato ASCII (0x20 a 0x7E). No entanto, não poderá utilizar espaços ou os seguintes caracteres: "<>\^`{}"
	Palavra-passe	Introduza uma palavra-passe para aceder ao servidor proxy principal. Pode introduzir entre 0 e 32 caracteres no formato ASCII (0x20 a 0x7E). No entanto, não poderá utilizar espaços ou os seguintes caracteres: "<>\^`{}"
Servidor proxy secundário	Endereço do servidor	Introduza o nome do anfitrião ou endereço IP do servidor proxy secundário. Pode introduzir entre 0 e 127 caracteres no formato ASCII (0x20 a 0x7E). No entanto, não poderá utilizar espaços ou os seguintes caracteres: "<>\^`{}"
	Número da porta	Introduza o número da porta do servidor proxy secundário utilizando números de um byte de 1 a 65535.
	Nome de Util.	Introduza um nome de utilizador para aceder ao servidor proxy secundário. Pode introduzir entre 0 e 32 caracteres no formato ASCII (0x20 a 0x7E). No entanto, não poderá utilizar espaços ou os seguintes caracteres: "<>\^`{}"
	Palavra-passe	Introduza uma palavra-passe para aceder ao servidor proxy secundário. Pode introduzir entre 0 e 32 caracteres no formato ASCII (0x20 a 0x7E). No entanto, não poderá utilizar espaços ou os seguintes caracteres: "<>\^`{}"

Nota:

Um servidor SIP individual pode funcionar como servidor de registo e servidor proxy. Nesse caso, introduza os mesmos valores para o **Endereço do servidor**.

Definições de multimédia (T.38)

Elemento	Definições e descrições
Transporte TX T.38	Depois de estabelecer uma sessão SIP, seleccione o protocolo a utilizar para o envio e receção de dados, UDPTL ou TCP .
Tipo de multimédia T.38	Depois de estabelecer uma sessão SIP, seleccione o tipo de transmissão a utilizar para o envio e receção de dados, image ou application .

Elemento	Definições e descrições
Número da porta RX T.38	Introduza o número da porta para receção de dados T.38 utilizando números de um byte de 1 a 65535.
Número da porta RX RTP	Introduza o número da porta para receção de dados RTP (Protocolo de transporte em tempo real) utilizando números de um byte de 1024 a 65534.

Informações relacionadas

- ➔ [“Ativer o envio e receção de faxes por IP numa intranet \(Definições de intranet\)”](#) na página 167
- ➔ [“Ativer o envio e receção de faxes por IP numa intranet \(Definições de intranet\) <Epson Device Admin>”](#) na página 177

Definições de fax por IP utilizando um Gateway VoIP

Ativar o envio e receção de faxes por IP utilizando dispositivos compatíveis com fax G3 (através de um Gateway VoIP)

É necessário ajustar as seguintes definições para enviar e receber faxes por IP num dispositivo compatível com fax G3 através de um Gateway VoIP.

- Configurar as informações SIP da impressora
- Registar um Gateway VoIP



Importante:

Para utilizar Gateways VoIP, é necessário configurar a prioridade dos Gateways VoIP aos quais pretende ligar depois de terem sido registados. Para obter mais informações, consulte a secção indicada abaixo.

[“Definições de prioridade para Gateway VoIP”](#) na página 172

1. Aceda a Web Config e, em seguida, selecione o separador **Fax > Definições de IP-FAX > Definições de Gateway VoIP**.
2. Configure cada item.
3. Clique em **OK**.

As definições são refletidas na impressora.

Informações relacionadas

- ➔ [“Configuração de itens para Definições de IP-FAX-Definições de Gateway VoIP”](#) na página 170
- ➔ [“Aplicação para configurar operações de impressora \(Web Config\)”](#) na página 495

Configuração de itens para Definições de IP-FAX-Definições de Gateway VoIP

Elemento	Definições e descrições
Utilizar Gateway VoIP	Selecione se pretende ativar ou desativar o envio e receção de faxes por IP através do Gateway VoIP.

Elemento	Definições e descrições
O seu número de telefone	Defina o número de fax que pretende utilizar ao enviar faxes por IP para dispositivos compatíveis com fax G3 utilizando um Gateway VoIP. Este número será utilizado como cabeçalho nos faxes enviados. Pode introduzir até 20 caracteres utilizando 0-9 + ou espaços.
Unidade URI principal	Efetue as definições abaixo indicadas. sip:<<Número de fax para fax por IP>>* @<<Nome do anfitrião ou endereço IP da impressora>>
Número da porta RX SIP	Introduza o número da porta para receção dos pacotes SIP utilizando números de um byte de 1 a 65535.
Transporte TX SIP	Selecione o protocolo a utilizar para o envio de pedidos SIP, UDP ou TCP .
Gateway VoIP registado	Registe o Gateway VoIP ao qual pretende ligar. Para obter mais informações, consulte a secção indicada abaixo. "Registar um Gateway VoIP" na página 171
Definições de prioridade de Gateway VoIP	Defina prioridades para os Gateways VoIP aos quais pretende ligar. Para obter mais informações, consulte a secção indicada abaixo. "Definições de prioridade para Gateway VoIP" na página 172

*: Este é o número de fax da impressora utilizada para enviar e receber faxes G3. Registe previamente o número de fax no Gateway VoIP.

Definições de multimédia (T.38)

Elemento	Definições e descrições
Transporte TX T.38	Depois de estabelecer uma sessão SIP, será exibido UDPTL , que é o protocolo a utilizar para o envio e receção de dados.
Tipo de multimédia T.38	Depois de estabelecer uma sessão SIP, será exibido image , que é o tipo de transmissão a utilizar para o envio e receção de dados.
Número da porta RX T.38	Introduza o número da porta para receção de dados T.38 utilizando números de um byte de 1 a 65535.
Número da porta RX RTP	Introduza o número da porta para receção de dados RTP (Protocolo de transporte em tempo real) utilizando números de um byte de 1024 a 65534.

Informações relacionadas

➔ ["Ativar o envio e receção de faxes por IP utilizando dispositivos compatíveis com fax G3 \(através de um Gateway VoIP\)" na página 170](#)

Registar um Gateway VoIP

Registe o Gateway VoIP que pretende utilizar para enviar e receber faxes por IP.

1. Aceda a Web Config e, em seguida, selecione o separador **Fax > Definições de IP-FAX > Definições de Gateway VoIP**.
2. Clique em **Gateway VoIP registado > Editar**.
Será exibido o ecrã que apresenta a lista de Gateways VoIP registados.

3. Selecione o número que pretende registar ou editar e, em seguida, clique em **Editar**.
4. Configure cada item.

IP-FAX Settings > VoIP Gateway Settings

Name : VoIP Gateway A

IP Address : XXX.XXX.XXX.XXX

Port Number : XXXXX

Number : 0

OK Back

Nome

Introduza o nome do Gateway VoIP utilizando até 30 caracteres no formato UTF-16. No entanto, não poderá utilizar caracteres de controlo (0x00 a 0x1F e 0x7F).

Endereço IP

Introduza o nome do anfitrião ou endereço IP do Gateway VoIP. Pode introduzir entre 0 e 127 caracteres no formato ASCII (0x20 a 0x7E). No entanto, não poderá utilizar espaços ou os seguintes caracteres: "<>\^`{|}"

Número da porta

Introduza o número da porta do Gateway VoIP utilizando números de um byte de 1 a 65535.

5. Clique em **OK**.

As definições são refletidas na impressora.

Informações relacionadas

➔ [“Aplicação para configurar operações de impressora \(Web Config\)” na página 495](#)

Definições de prioridade para Gateway VoIP

Depois de registar um Gateway VoIP para envio e receção de faxes por IP, deve definir as condições de envio e a prioridade para o Gateway VoIP.

Condições de envio:

Defina os números de destino de fax iniciais (para dispositivos compatíveis com fax G3). Se existir um Gateway VoIP com condições de envio que correspondam aos números de destino de fax iniciais especificados no momento do envio, o fax será enviado através desse Gateway VoIP.

prioritário:

Determina qual o Gateway VoIP a utilizar com base nas condições de envio pela ordem das prioridades definidas.

Por exemplo, caso tenha configurado as seguintes definições para três Gateways VoIP.

prioritário	Condições de envio	Gateway VoIP do ponto de acesso
1	011	Gateway VoIP A
2	012	Gateway VoIP B

prioritário	Condições de envio	Gateway VoIP do ponto de acesso
3	013	Gateway VoIP A
4	01	Gateway VoIP C

Neste caso, os números de fax que começam com “011” e “013” são enviados através do Gateway VoIP A, e os números de fax que começam com “012” são enviados através do Gateway VoIP B. Enquanto que os números de fax que começam com “014” até “019” são enviados através do Gateway VoIP C porque correspondem à condição de envio “01” para a prioridade 4.



Importante:

- Mesmo que tenha registado apenas um Gateway VoIP, configure as condições de envio e as prioridades em **Definições de prioridade de Gateway VoIP**,
- Se o número de destino de fax não corresponder a quaisquer das condições definidas em **Definições de prioridade de Gateway VoIP**, não será possível enviar o fax.

Informações relacionadas

- ➔ [“Configurar condições de envio para Gateways VoIP” na página 173](#)
- ➔ [“Configurar prioridades para Gateways VoIP” na página 174](#)

Configurar condições de envio para Gateways VoIP

Esta secção explica como configurar condições de envio para os Gateways VoIP registados.

1. Aceda a Web Config e, em seguida, seleccione o separador **Fax > Definições de IP-FAX > Definições de Gateway VoIP**.
2. Clique em **Definições de prioridade de Gateway VoIP > Editar**.
Será exibido o ecrã onde é possível configurar definições de prioridade para os Gateways VoIP registados.
3. Seleccione **Definições**.

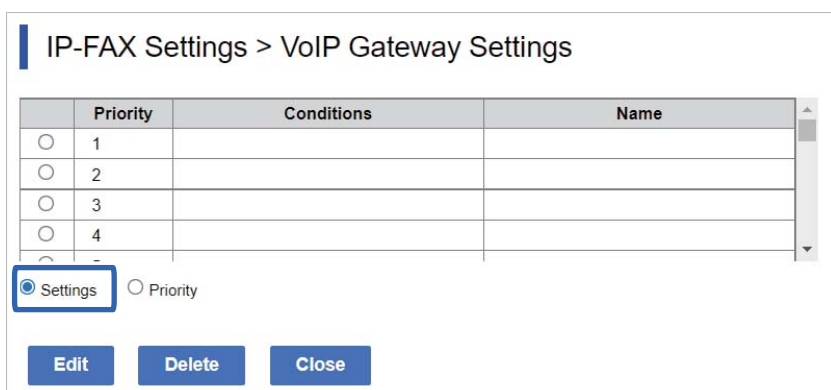

4. Selecione o item para editar a condição de envio e, em seguida, clique em **Editar**.

	Priority	Conditions	Name
<input checked="" type="radio"/>	1		
<input type="radio"/>	2		
<input type="radio"/>	3		
<input type="radio"/>	4		

Settings Priority

Será exibido o ecrã onde é possível configurar as condições de envio para os Gateways VoIP registados.

5. Configure cada item.

IP-FAX Settings > VoIP Gateway Settings

VoIP Gateway Settings :

VoIP Gateway A
 VoIP Gateway B
 VoIP Gateway C

Conditions :

- Definições de Gateway VoIP

Selecione o Gateway VoIP ao qual ligar quando a condição de envio ocorrer.

- Condições

Introduza os números de destino de fax iniciais.

6. Clique em **OK**.

As definições são refletidas na impressora.

Nota:

- Para alterar a condição de envio, clique em **Editar**.
- Para eliminar a condição de envio, clique em **Eliminar**.

Informações relacionadas

➔ [“Aplicação para configurar operações de impressora \(Web Config\)” na página 495](#)

Configurar prioridades para Gateways VoIP

Esta secção explica como configurar prioridades para os Gateways VoIP registados.

Depois de configurar as condições de envio para os Gateways VoIP, será exibido o ecrã onde é possível configurar as definições de prioridade. Avance para o passo 3.

1. Acesse a Web Config e, em seguida, selecione o separador **Fax > Definições de IP-FAX > Definições de Gateway VoIP**.
2. Clique em **Definições de prioridade de Gateway VoIP > Editar**.
Será exibido o ecrã onde é possível configurar definições de prioridade para os Gateways VoIP registados.
3. Selecione **prioritário**.

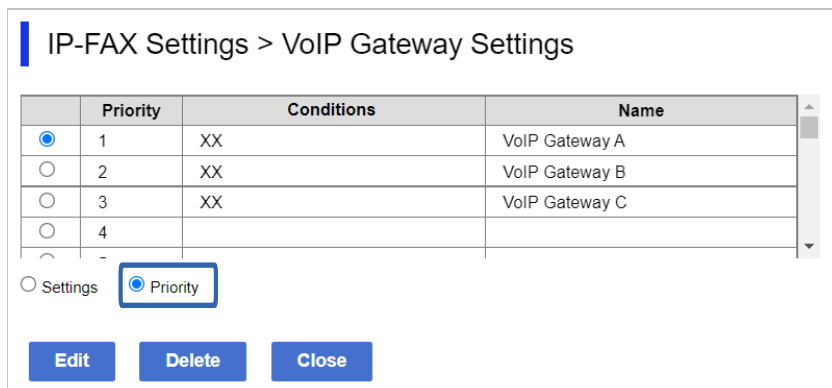

4. Clique em **Up** ou **Down** para alterar a prioridade.

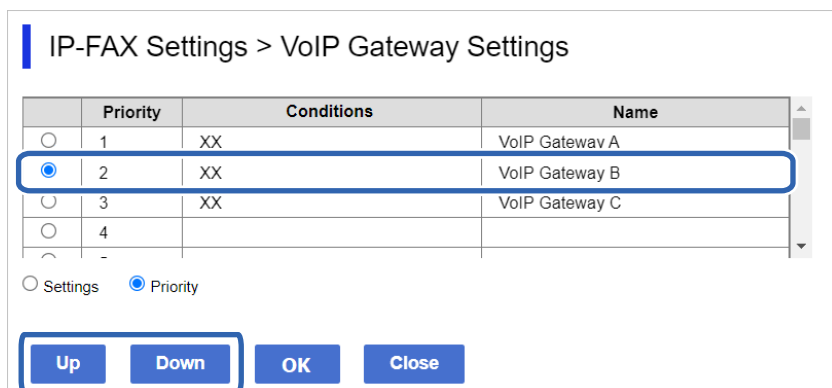

5. Clique em **OK**.
As definições são refletidas na impressora.

Informações relacionadas

➔ [“Aplicação para configurar operações de impressora \(Web Config\)” na página 495](#)

Configuração em lote utilizando o Epson Device Admin (Modelo de configuração)

Quando utilizar o Epson Device Admin, poderá configurar as definições de fax por IP em várias impressoras em lote.

Consulte o manual ou a ajuda do Epson Device Admin para obter mais detalhes.

Informações relacionadas

➔ [“Software para gerir dispositivos na rede \(Epson Device Admin\)” na página 498](#)

Fluxo de operações do Epson Device Admin

Configure as definições de IP utilizando o modelo de configuração para Epson Device Admin. Aplique o valor da definição na impressora seguindo o processo abaixo.

Importante:

Caso não tenha registado a palavra-passe de administrador da impressora em Epson Device Admin, registre previamente a palavra-passe. Consulte em seguida o procedimento de registo.

“Registar a palavra-passe de administrador no Epson Device Admin” na página 153

1. Crie o modelo de configuração.
2. No ecrã de configuração do item, introduza ou selecione o valor, e ative o item que pretende aplicar.
Em seguida, é apresentado um exemplo.

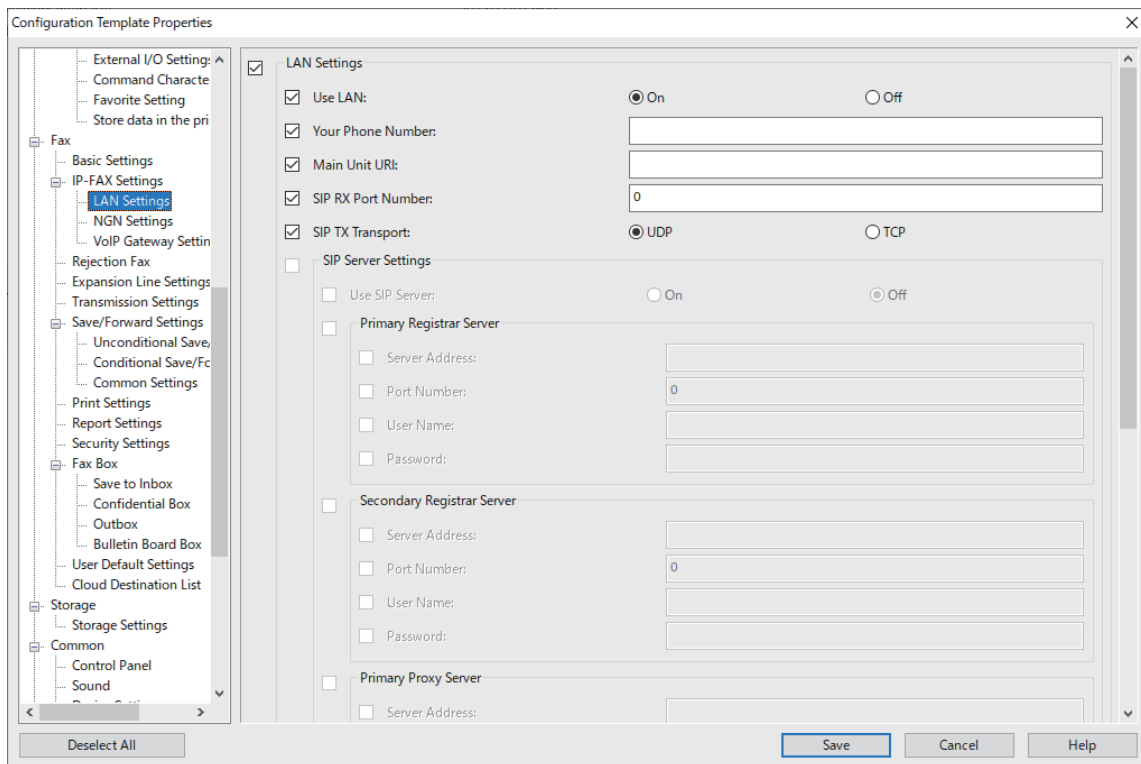

3. Guarde o modelo de configuração.

4. Selecione a impressora na qual pretende aplicar o valor de configuração, e aplique o modelo de configuração.

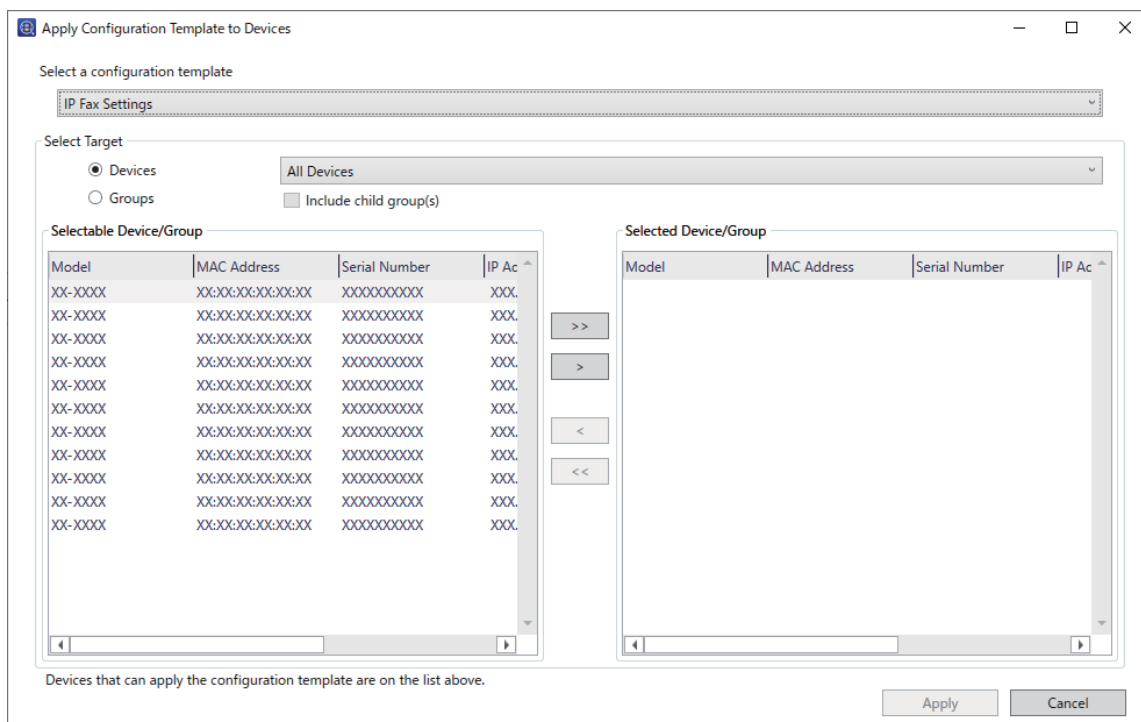

Consulte o funcionamento básico do modelo de configuração nas informações relacionadas.

Informações relacionadas

- ➔ “Criar o modelo de configuração” na página 153
- ➔ “Aplicar o modelo de configuração” na página 155
- ➔ “Software para gerir dispositivos na rede (Epson Device Admin)” na página 498

Ativer o envio e receção de faxes por IP numa intranet (Definições de intranet) <Epson Device Admin>

É necessário configurar as seguintes definições para enviar e receber faxes por IP numa intranet.

- Configurar as informações SIP da impressora
- Configurar o servidor SIP (quando utilizar um servidor SIP)

1. Selecione **Fax > Definições de IP-FAX > Definições de LAN** no modelo de configuração.
2. Configure cada item.

Consulte as informações relacionadas com os itens.

Informações relacionadas

- ➔ “Configuração de itens para **Definições de IP-FAX > Definições de LAN**” na página 168
- ➔ “Fluxo de operações do Epson Device Admin” na página 176

Ativar o envio e receção de faxes por IP utilizando dispositivos compatíveis com fax G3 (através de um Gateway VoIP) <Epson Device Admin>

É necessário ajustar as seguintes definições para enviar e receber faxes por IP num dispositivo compatível com fax G3 através de um Gateway VoIP.

- Configurar as informações SIP da impressora
- Registrar um Gateway VoIP



Importante:

Para utilizar Gateways VoIP, é necessário configurar a prioridade dos Gateways VoIP aos quais pretende ligar depois de terem sido registados. Para obter mais informações, consulte a secção indicada abaixo.

“Definições de prioridade para Gateway VoIP <Epson Device Admin>” na página 181

1. Selecione **Fax > Definições de IP-FAX > Definições de Gateway VoIP** no modelo de configuração.
2. Configure cada item.

Informações relacionadas

- ➔ “Configuração de itens para **Definições de IP-FAX > Definições de Gateway VoIP <Epson Device Admin>**” na página 178
- ➔ “Fluxo de operações do Epson Device Admin” na página 176

Configuração de itens para Definições de IP-FAX > Definições de Gateway VoIP <Epson Device Admin>

Elemento	Definições e descrições
Utilizar Gateway VoIP	Selecione se pretende ativar ou desativar o envio e receção de faxes por IP através do Gateway VoIP.
O seu número de telefone	Defina o número de fax que pretende utilizar ao enviar faxes por IP para dispositivos compatíveis com fax G3 utilizando um Gateway VoIP. Este número será utilizado como cabeçalho nos faxes enviados. Pode introduzir até 20 caracteres utilizando 0-9 + ou espaços.
Unidade URI principal	Efetue as definições abaixo indicadas. sip:<<Número de fax para fax por IP>>* @<<Nome do anfitrião ou endereço IP da impressora>>
Número da porta RX SIP	Introduza o número da porta para receção dos pacotes SIP utilizando números de um byte de 1 a 65535.
Transporte TX SIP	Selecione o protocolo a utilizar para o envio de pedidos SIP, UDP ou TCP .

*: Este é o número de fax da impressora utilizada para enviar e receber faxes G3. Registe previamente o número de fax no Gateway VoIP.

Gateway VoIP registado

Selecione o item que pretende registar ou edite a configuração de Gateway VoIP e, em seguida, clique em **Editar**. Para obter mais informações, consulte a secção indicada abaixo.

“Registrar um Gateway VoIP <Epson Device Admin>” na página 179

Elemento	Definições e descrições
ID	Exibe a ID de registo do Gateway VoIP.
Nome	Exibe o nome do Gateway VoIP.
Endereço IP	Exibe o nome do anfitrião ou endereço IP do Gateway VoIP.
Número da porta	Exibe o número da porta do Gateway VoIP.

Definições de prioridade de Gateway VoIP

Defina as condições de envio e as prioridades para o Gateway VoIP utilizado para enviar e receber faxes por IP. Para obter mais informações, consulte a secção indicada abaixo.

[“Configurar condições de envio para Gateways VoIP <Epson Device Admin>” na página 181](#)

[“Configurar prioridades para Gateways VoIP <Epson Device Admin>” na página 182](#)

Elemento	Definições e descrições
prioritário	Exibe as prioridades do Gateway VoIP.
Gateway VoIP(ID)	Exibe a ID de registo do Gateway VoIP registado na lista Gateway VoIP registado .
Condições	Exibe o número de fax de destino inicial (as condições de envio para o Gateway VoIP).

Definições de multimédia (T.38)

Elemento	Definições e descrições
Número da porta RX T.38	Introduza o número da porta para receção de dados T.38 utilizando números de um byte de 1 a 65535.
Número da porta RX RTP	Introduza o número da porta para receção de dados RTP (Protocolo de transporte em tempo real) utilizando números de um byte de 1024 a 65534.

Informações relacionadas

➔ [“Ativar o envio e receção de faxes por IP utilizando dispositivos compatíveis com fax G3 \(através de um Gateway VoIP\) <Epson Device Admin>” na página 178](#)

Registar um Gateway VoIP <Epson Device Admin>

Registe o Gateway VoIP que pretende utilizar para enviar e receber faxes por IP.

Selecione **Fax > Definições de IP-FAX > Definições de Gateway VoIP** no modelo de configuração e, em seguida, configure o registo do Gateway VoIP e outras definições do Gateway VoIP.

1. Selecione o item que pretende registar na lista **Gateway VoIP registado** e, em seguida, clique em **Editar**.

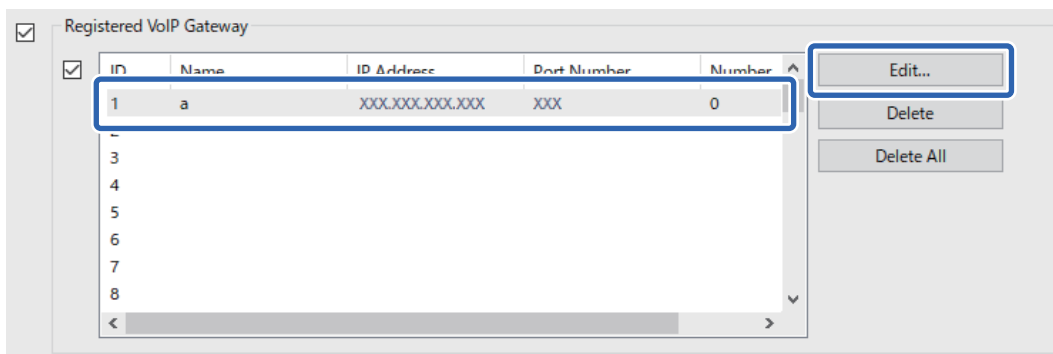

É exibida a janela **Gateway VoIP registado**.

2. Configure cada item.

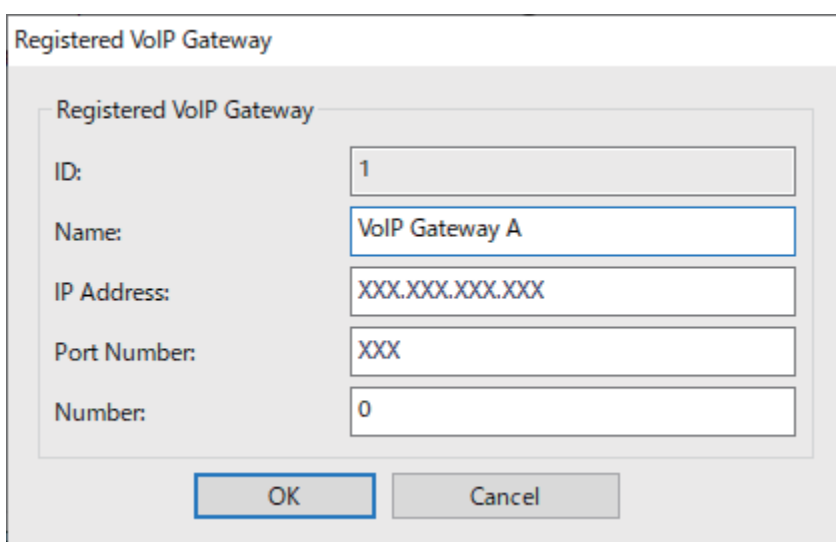

- Nome

Introduza o nome do Gateway VoIP utilizando até 30 caracteres no formato UTF-16. No entanto, não poderá utilizar caracteres de controlo (0x00 a 0x1F e 0x7F).

- Endereço IP

Introduza o nome do anfitrião ou endereço IP do Gateway VoIP. Pode introduzir entre 0 e 127 caracteres no formato ASCII (0x20 a 0x7E). No entanto, não poderá utilizar espaços ou os seguintes caracteres: "<> \ ^ ` { }"

- Número da porta

Introduza o número da porta do Gateway VoIP utilizando números de um byte de 1 a 65535.

3. Clique em **OK**.

Nota:

- Para alterar as informações de registo do Gateway VoIP, selecione o item que deseja alterar na lista **Gateway VoIP registado** e, em seguida, clique em **Editar**.
- Para eliminar as informações de registo do Gateway VoIP, selecione o item que deseja eliminar na lista **Gateway VoIP registado** e, em seguida, clique em **Apagar**.
- Para eliminar todas as informações de registo do Gateway VoIP, clique em **Eliminar tudo** na lista **Gateway VoIP registado**.

Informações relacionadas

- ➔ “Configuração de itens para **Definições de IP-FAX > Definições de Gateway VoIP** <Epson Device Admin>” na página 178
- ➔ “Fluxo de operações do Epson Device Admin” na página 176

Definições de prioridade para Gateway VoIP <Epson Device Admin>

Depois de registar um Gateway VoIP para envio e receção de faxes por IP, deve definir as condições de envio e a prioridade para o Gateway VoIP.

Consulte detalhes sobre as condições e prioridades de envio para o Gateway VoIP nas informações relacionadas abaixo.

Informações relacionadas

- ➔ “Configurar condições de envio para Gateways VoIP <Epson Device Admin>” na página 181
- ➔ “Configurar prioridades para Gateways VoIP <Epson Device Admin>” na página 182
- ➔ “Configuração de itens para **Definições de IP-FAX > Definições de Gateway VoIP** <Epson Device Admin>” na página 178

Configurar condições de envio para Gateways VoIP <Epson Device Admin>

Esta secção explica como configurar condições de envio para os Gateways VoIP registados.

Selecione **Fax > Definições de IP-FAX > Definições de Gateway VoIP** no modelo de configuração e, em seguida, configure as condições de envio para o Gateway VoIP registado e outras definições do Gateway VoIP.

1. Selecione o item para o qual deseja editar as condições de envio na lista **Definições de prioridade de Gateway VoIP** e, em seguida, clique em **Editar**.

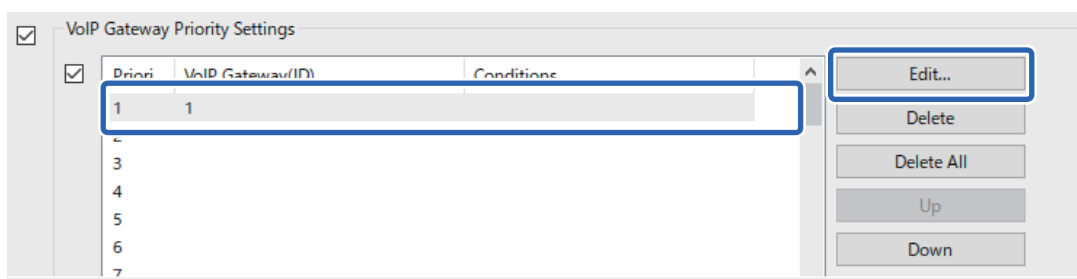

É exibida a janela **Definições de prioridade de Gateway VoIP**.

2. Configure cada item.

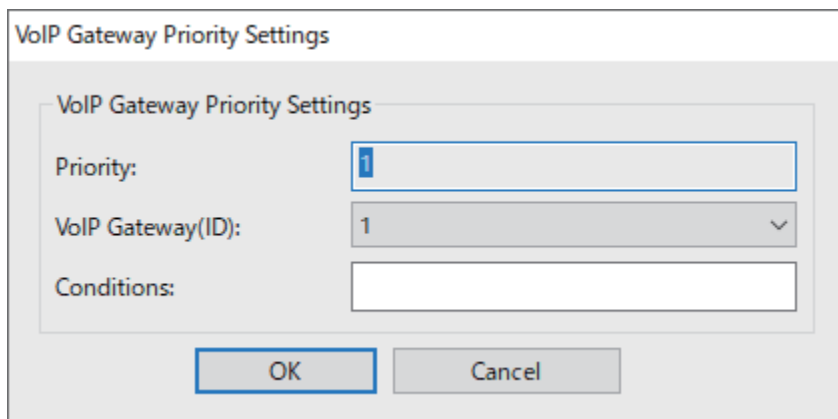

Gateway VoIP(ID)

Selecione a ID de registo do Gateway VoIP ao qual deseja ligar quando a condição de envio ocorrer.

Condições

Introduza os números de destino de fax iniciais.

3. Clique em **OK**.

Nota:

- Para alterar a condição de envio do Gateway VoIP, selecione o item que deseja alterar na lista **Definições de prioridade de Gateway VoIP** e, em seguida, clique em **Editar**.
- Para eliminar a condição de envio do Gateway VoIP, selecione o item que deseja eliminar na lista **Definições de prioridade de Gateway VoIP** e, em seguida, clique em **Apagar**.
- Para eliminar todas as condições de envio do Gateway VoIP, clique em **Eliminar tudo** na lista **Definições de prioridade de Gateway VoIP**.

Informações relacionadas

- ➔ “Configuração de itens para **Definições de IP-FAX > Definições de Gateway VoIP** <Epson Device Admin>” na página 178
- ➔ “Fluxo de operações do Epson Device Admin” na página 176

Configurar prioridades para Gateways VoIP <Epson Device Admin>

Esta secção explica como configurar prioridades para os Gateways VoIP registados.

Selecione **Fax > Definições de IP-FAX > Definições de Gateway VoIP** no modelo de configuração e, em seguida, configure a prioridade do Gateway VoIP registado e outras definições do Gateway VoIP.

1. Selecione o item para o qual deseja alterar a prioridade na lista **Definições de prioridade de Gateway VoIP**.

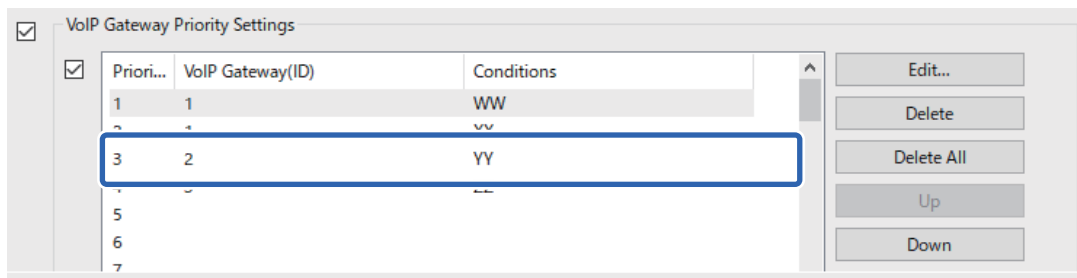

2. Clique em **Cima** ou **Baixo** para alterar a prioridade.

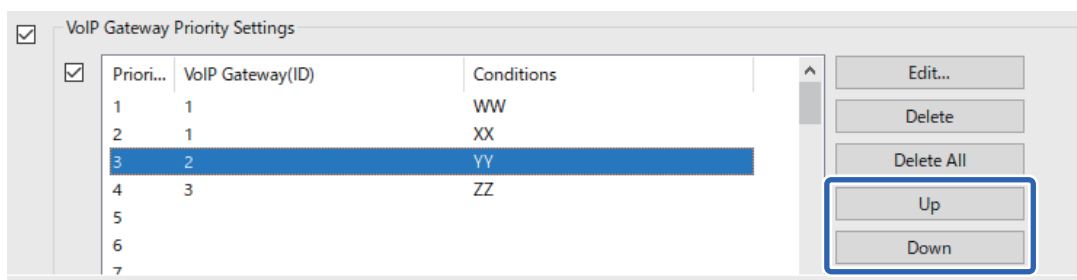

Informações relacionadas

- ➔ “Configuração de itens para **Definições de IP-FAX > Definições de Gateway VoIP** <Epson Device Admin>” na página 178
- ➔ “Fluxo de operações do Epson Device Admin” na página 176

Utilizar Fax por IP

Consulte em seguida informações sobre como utilizar a funcionalidade de fax por IP.

- “Registrar destinos nos contactos (ao utilizar Fax por IP)” na página 96
- “Enviar faxes por IP utilizando a impressora” na página 361

Epson Print Admin Serverless

Descrição geral do Epson Print Admin Serverless

O Epson Print Admin Serverless oferece um ambiente seguro e eficiente para utilizar impressoras em redes como, por exemplo, redes empresariais ou escolares.

São fornecidas as soluções apresentadas em seguida.

Segurança aumentada

A impressora pode ser utilizada apenas por utilizadores autenticados.

É possível evitar que documentos confidenciais sejam levados por pessoas não autorizadas, misturando-os com documentos de outros utilizadores, etc., visto que os mesmos são impressos a partir de uma impressora autenticada.

Redução de custos

É possível evitar impressões desnecessárias, visto que as tarefas de impressão são diretamente selecionadas a partir da lista de tarefas.

Eficiência de trabalho

Sem executar operações complexas, pode enviar os dedos digitalizados para o seu e-mail ou guardá-los numa pasta de destino registada.

Função prática de gestão

Pode configurar informações para vários utilizadores em simultâneo, ou configurar as funções que podem ser utilizadas para cada utilizador. Com o Epson Device Admin, pode gerir coletivamente várias impressoras, sincronizar com o servidor LDAP e criar automaticamente relatórios de histórico de utilização.

Acerca da impressão autenticada

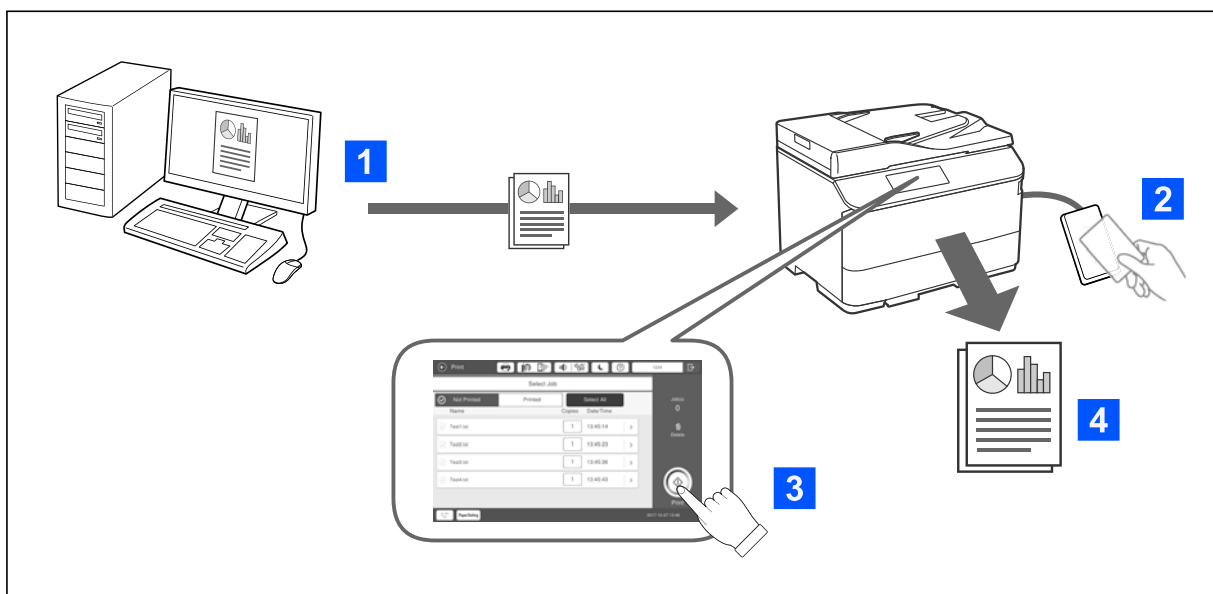

Pode armazenar tarefas de impressão que são impressas a partir do computador. Inicie sessão na impressora como utilizador autenticado, selecione a tarefa de impressão e imprima-a.

Dependendo das definições configuradas pelo administrador do sistema, todas as tarefas que tenham sido registadas serão impressas quando iniciar sessão.

Se o administrador do sistema permitir esta função, poderá imprimir tarefas de impressão diretamente sem as armazenar.

Pode imprimir a partir de qualquer impressora, desde que a impressora esteja ligada através da função Impressão Pull.

Acerca da digitalização

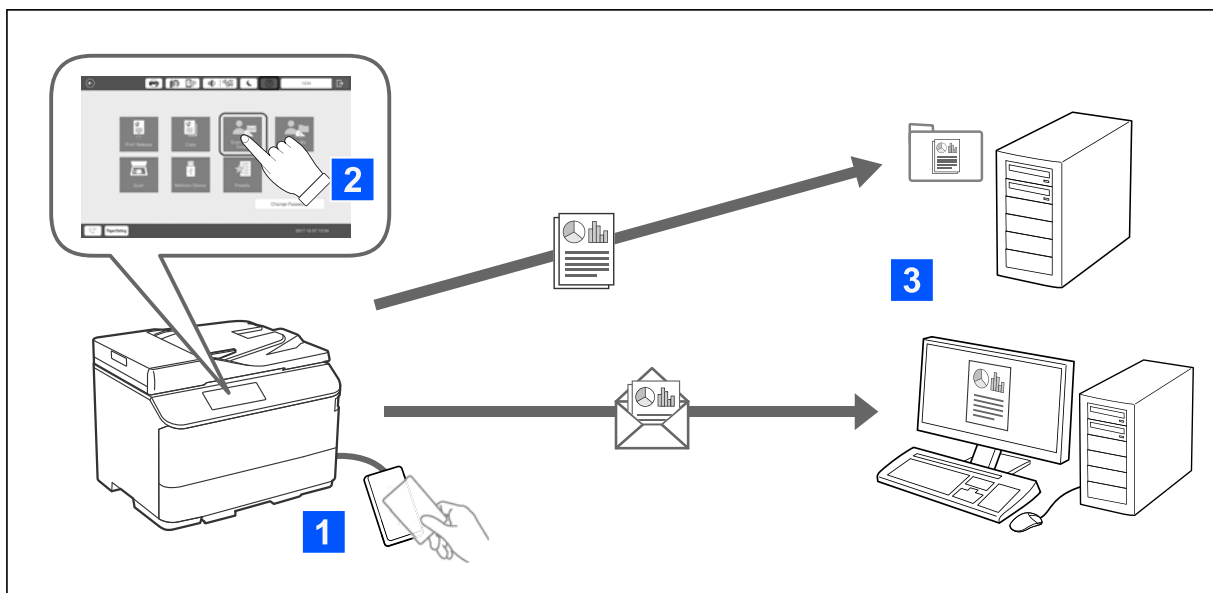

Pode utilizar as funções do painel de controlo (digitalização, cópia, fax, etc.) iniciando sessão na impressora como utilizador autenticado.

Dig. para Meu E-mail

Pode enviar os resultados de digitalização para o seu endereço de e-mail registado.

Dig. para Minha Pasta

Pode guardar os resultados da digitalização na pasta pessoal cujo nome é a ID de utilizador na pasta de destino (pasta de rede ou servidor FTP) registada no Epson Print Admin Serverless ou numa pasta dedicada configurada pelo próprio utilizador.

Configurar e gerir o Epson Print Admin Serverless

Para mais detalhes sobre a configuração e gestão do Epson Print Admin Serverless, consulte o *Guia de Configuração e Administração do Epson Print Admin Serverless* para modelo da sua impressora.

Resumo da configuração

Ligação de dispositivos de autenticação

Registo de informações e configuração do sistema (incluindo como registar uma chave de licença)

Configuração de computador cliente

Operação e gestão diária

Utilizar o Epson Print Admin Serverless

Para obter informações sobre a utilização do Epson Print Admin Serverless, consulte a secção Como Utilizar do *Epson Print Admin Serverless* do modelo da sua impressora.

Métodos de autenticação

Registar um cartão de autenticação

- Impressão autenticada
- Digitalização

Carregar papel

Precauções no manuseamento de papel.	188
Tamanho de papel e definições de tipo.	189
Colocar papel.	191
Colocar vários tipos de papel.	192

Precauções no manuseamento de papel

Manuseamento do papel

- Leia as folhas de instruções fornecidas com o papel.
- Separe e alinhe as extremidades do papel antes de o carregar.

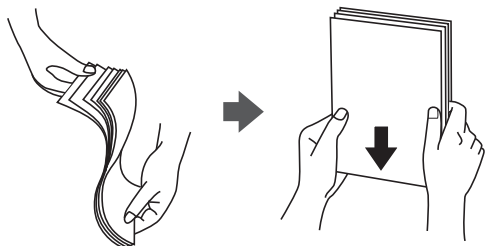

- Se o papel estiver enrolado, alise-o ou enrole-o ligeiramente na direção inversa antes de o carregar. A impressão em papel enrolado pode provocar encravamentos de papel e manchas na impressão.

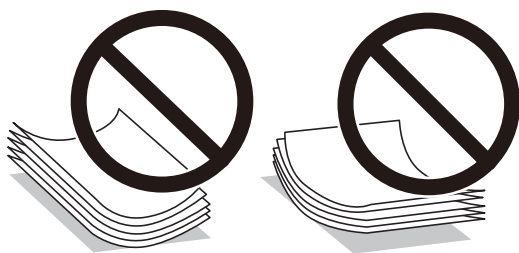

- Se a aba se encontrar na margem mais curta, certifique-se que inclui a aba ao definir o tamanho definido pelo utilizador.
- Se os envelopes estiverem enrolados, alise-os ou enrole-os ligeiramente no sentido oposto antes de os colocar. A impressão em envelopes enrolados pode provocar encravamentos de papel e manchas na impressão.

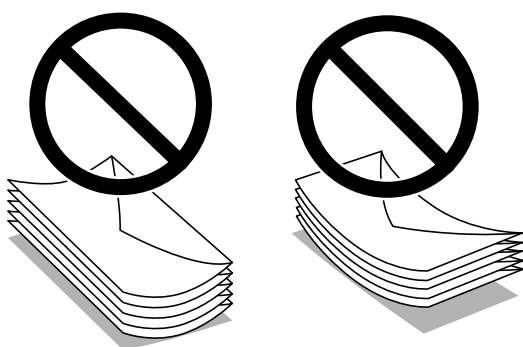

- Separe e alinhe as extremidades dos envelopes antes de os carregar. Se os envelopes empilhados estiverem insuflados, pressione-os para os espalmar antes de os carregar.



Armazenamento de papel

Tenha em atenção o seguinte quando armazenar o papel.

- Guarde o papel restante num saco plástico para evitar a absorção de humidade.
- Guardar num local com menos humidade. Não molhe o papel.
- Manter afastado da luz solar direta.
- Não coloque papéis na vertical, coloque-os na horizontal.

Nota:

Apesar de armazenar os papéis como referido anteriormente, a deterioração da qualidade de impressão ou obstruções de papel podem ocorrer dependendo do ambiente. Antes de usar papel armazenado, tente imprimir uma pequena quantidade de papel e verifique se há obstruções de papel ou manchas na impressão.

Informações relacionadas

- ➔ “Papel disponível e capacidades” na página 479
- ➔ “Tipos de papel não disponíveis” na página 484

Tamanho de papel e definições de tipo

Se registar o tamanho e tipo de papel no ecrã exibido ao inserir o alimentador de papel, a impressora informa-o quando as informações registadas e definições de impressora forem diferentes. Isto evita que desperdice papel e tinta uma vez que não imprime no tamanho errado de papel nem imprime na cor errada devido à utilização de definições que não correspondem ao tipo de papel.

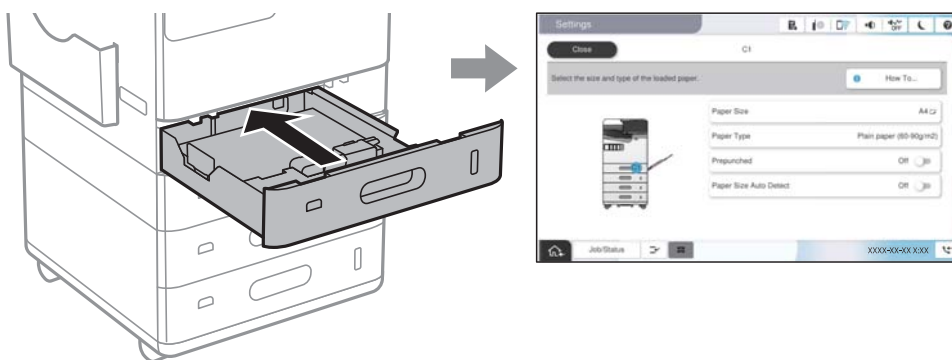

Se o tamanho e tipo de papel exibidos forem diferentes do papel colocado, selecione o item que pretende mudar. Se as definições corresponderem ao papel carregado, feche o ecrã.

Nota:

- Pode também apresentar o ecrã de definições de tamanho e tipo de papel selecionando  no painel de controlo.
- É possível registar formatos definidos pelo utilizador utilizados frequentemente em **Definições > Definições gerais > Definições da impressora > Def. origem do papel > Lista de Tam. Papel Defn. pelo utilizador.**
- Para seleccionar um tamanho definido pelo utilizador como o tamanho de papel, defina **Deteção automática do tamanho do papel** como **Dest.**

Lista de tipos de papel

Para obter resultados ótimos de impressão, selecione o tipo de papel que se adequa ao papel.

Nome do papel	Tipo de papel			
	Painel de controlo	Controlador da impressora, Dispositivo inteligente*	Controlador da impressora PostScript	Controlador da impressora Epson Universal
Epson Bright White Ink Jet Paper	Papel Normal (60-90 g/m ²)	Papel Normal(60 - 90 g/m ²)	planície(60-90g/m ²)	Papel Normal(60 - 90 g/m ²)
Epson Business Paper	Papel normal alta qualidade	Papel normal de alta qualidade	Papel normal de alta qualidade	Papel normal de alta qualidade
Epson Matte Paper- Heavyweight	Matte	Epson Matte	Epson Matte	-
Epson Photo Quality Self Adhesive Sheets	Matte	Epson Matte	Epson Matte	-
Epson Photo Quality Ink Jet Paper	Matte	Epson Matte	Epson Matte	-
Epson Double-sided Photo Quality Ink Jet Paper	Double-Sided Photo Quality Inkjet	Epson Double-Sided Photo Quality Inkjet	-	-
Papel fino (52 a 59 g/m ²)	Papel fino (52-59 g/m ²)	Papel fino(52 - 59 g/m ²)	Papel fino(52-59g/m ²)	Papel fino(52 - 59 g/m ²)
Papel grosso (91 a 105 g/m ²)	Grosso1 (91-105g/m ²)	Papel espesso 1(91 - 105 g/m ²)	Papel espesso1(91-105g/m ²)	Papel espesso 1(91 - 105 g/m ²)
Papel grosso (106 a 135 g/m ²)	Grosso2 (106-135g/m ²)	Papel espesso 2(106 - 135 g/m ²)	Papel espesso2(106-135g/m ²)	Papel espesso 2(106 - 135 g/m ²)
Papel grosso (136 a 160 g/m ²)	Grosso3 (136-160g/m ²)	Papel espesso 3(136 - 160 g/m ²)	Papel espesso3(136-160g/m ²)	Papel espesso 3(136 - 160 g/m ²)
Papel grosso (161 a 250 g/m ²)	Grosso4 (161-250g/m ²)	Papel espesso 4(161 - 250 g/m ²)	Papel espesso4(161-250g/m ²)	Papel espesso 4(161 - 250 g/m ²)

* Nos dispositivos inteligentes, estes tipos de papel podem ser seleccionados quando imprimir utilizando o Epson Smart Panel.

Lista de tamanhos de papel detetados

Ao ativar **Detecção automática do tamanho do papel**, os seguintes tamanhos de papel são detetados automaticamente ao serem colocados no alimentador de papel ou no tabuleiro de papel.

Colocar papel nos alimentadores de papel 1 a 4

Definição de prioridade *1	Tamanho de papel
Prioridade de tamanho A/B	A6, SP3 (100×170 mm), B6, A5, Envelope DL, Envelope n.º 10, B5, Carta, A4, 8,5×13 pol.*2, Legal*2
Prioridade de tamanho em Poleg.	Envelope C6, SP3 (100×170 mm), B6, Meia Carta, Envelope n.º 10, B5, Carta, A4, 8,5×13 pol.*2, Legal*2
Outra prioridade de tamanho	A6, SP3 (100×170 mm), B6, A5, Envelope DL, Envelope n.º 10, B5, 16K (195×270 mm), A4, 8,5×13 pol.*2, Legal*2

*1: Este é o item selecionado no ecrã de configuração após o enchimento inicial.

*2: Suportado apenas nos alimentadores de papel 2 a 4.

Colocar papel no tabuleiro de papel

Definição de prioridade *	Tamanho de papel
Prioridade de tamanho A/B	A6, Envelope DL, B6, A5, B5, 8×10 pol., A4, Envelope C4
Prioridade de tamanho em Poleg.	Envelope n.º 10, Envelope DL, Meia Carta, A5, Executivo, 8×10 pol., Carta, Envelope C4
Outra prioridade de tamanho	A6, Envelope DL, B6, A5, B5, 16K (195×270 mm), A4, Envelope C4

*: Este é o item selecionado no ecrã de configuração após o enchimento inicial.

Tamanhos de papel semelhante como o A4 e Carta podem não ser detetados corretamente. Se os tamanhos Carta e Executive forem detetados como tamanhos A4 e B5, selecione  e, em seguida, defina o tamanho correto.

Se os formatos não forem detetados automaticamente, selecione , desative a função **Detecção automática do tamanho do papel**, e a seguir defina o formato de papel que colocou.

Colocar papel

Pode colocar papel consultando as animações apresentadas no ecrã LCD da impressora.

Selecione , e a seguir selecione **Como > Colocar Papel**. Selecione a origem do papel que pretende usar para apresentar as animações. Selecione **Fechar** para fechar o ecrã de animação.

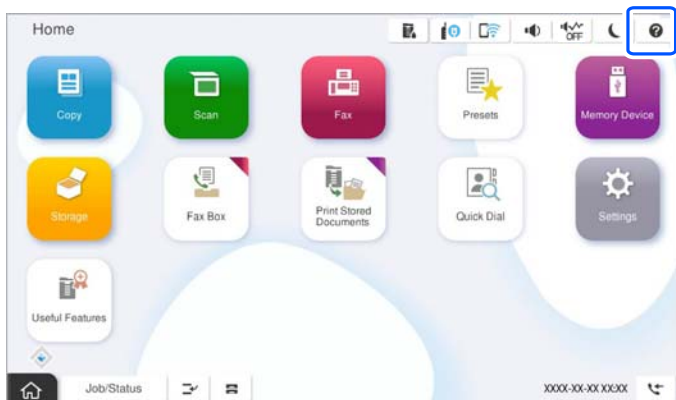

Importante:

Insira e remova o alimentador de papel lentamente.

Colocar vários tipos de papel

Carregar envelopes

- Tabuleiro de papel

Coloque primeiro os envelopes no centro da margem curta do tabuleiro de papel com o lado imprimível virado para baixa e, em seguida, deslize os guias de margem até às extremidades dos envelopes.

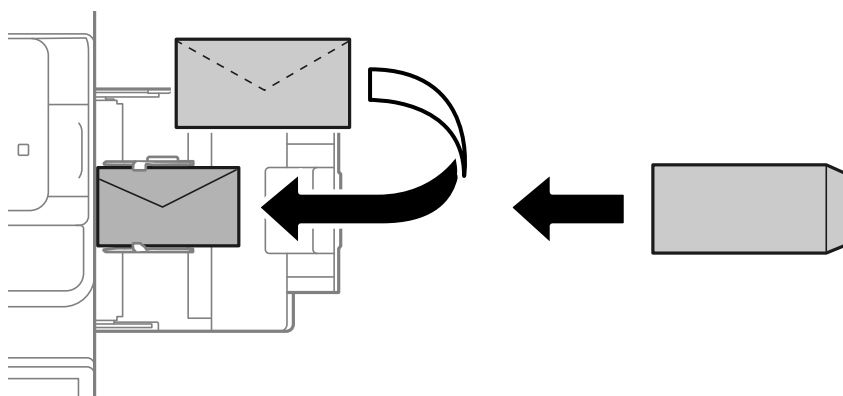

❑ Alimentador de papel

Coloque envelopes com o lado imprimível virado para cima e deslize os guias de margem até às extremidades dos envelopes.

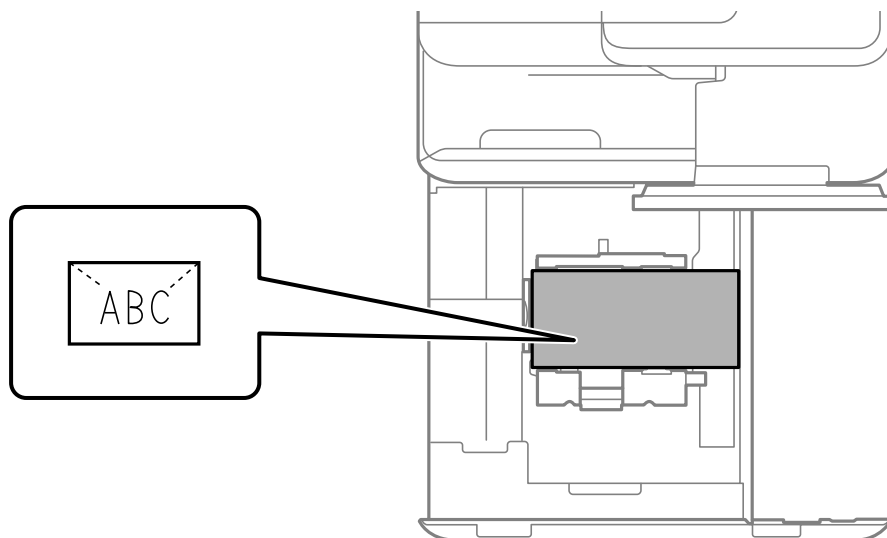

Informações relacionadas

- ➔ [“Papel disponível e capacidades” na página 479](#)
- ➔ [“Tipos de papel não disponíveis” na página 484](#)
- ➔ [“O papel não é alimentado ou ejetado corretamente” na página 432](#)

Colocar papel pré-perfurado

Defina as definições de margem de modo a evitar imprimir sobre os orifícios.

Não é possível imprimir na área a 17 mm da margem (margem pré-perfurada) do papel.

! *Importante:*

Coloque o papel pré-perfurado com o lado das perfurações virado para si. Colocar papel numa direção incorreta pode causar encravamento de papel ou manchas no interior da impressora.

❑ Tabuleiro de papel

Coloque o papel pré-perfurado com o lado a imprimir virado para baixo e a posição dos orifícios à frente.

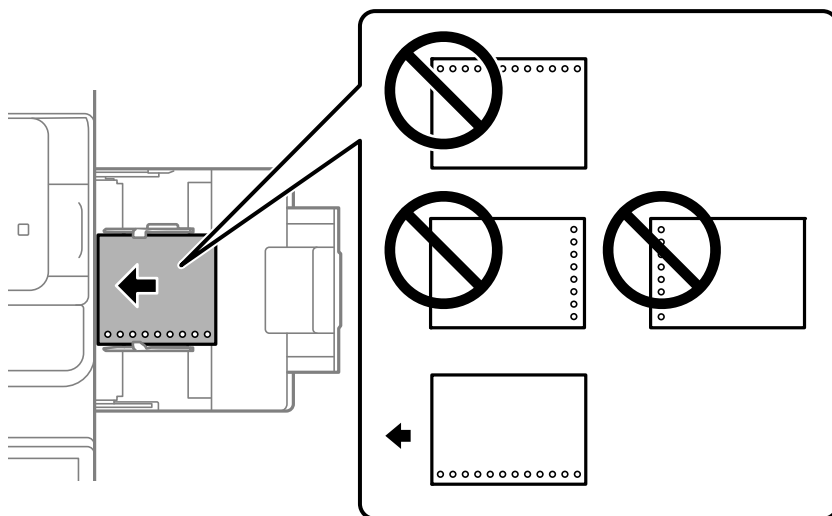

❑ Alimentador de papel

Coloque o papel pré-perfurado com o lado a imprimir virado para cima e a posição dos orifícios à frente.

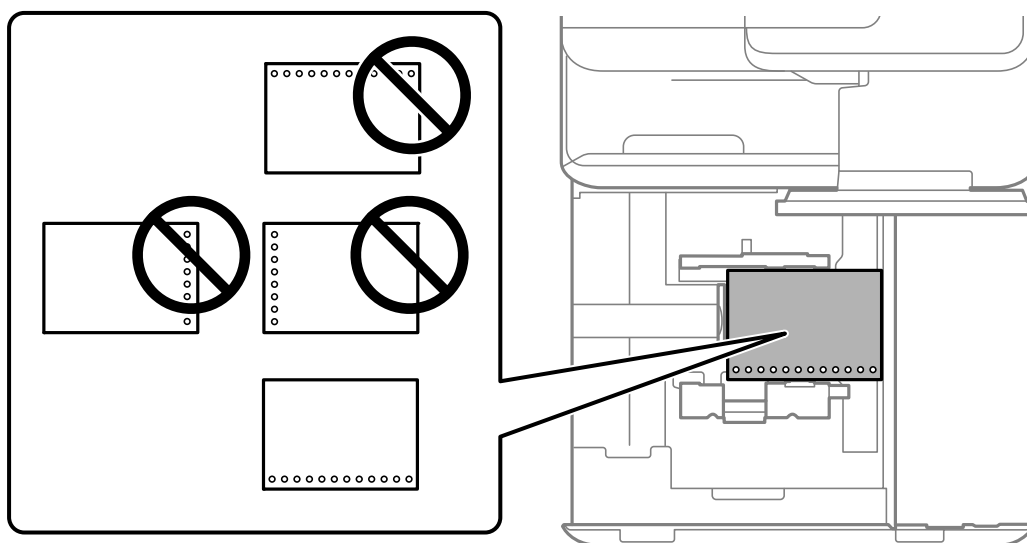

Selecione **Activ.** como definição **Pré-perfurado** na janela das definições de papel exibida no painel de controlo.

Nota:

Também é possível exibir a janela das definições de papel selecionando  no painel de controlo.

Informações relacionadas

- ➔ “Papel disponível e capacidades” na página 479
- ➔ “Tipos de papel não disponíveis” na página 484

Colocar papel pré-impresso (Imprimir em 1 lado)

❑ Tabuleiro de papel

Quando imprimir em 1 lado, coloque papel pré-impresso com o lado imprimível virado para baixo.

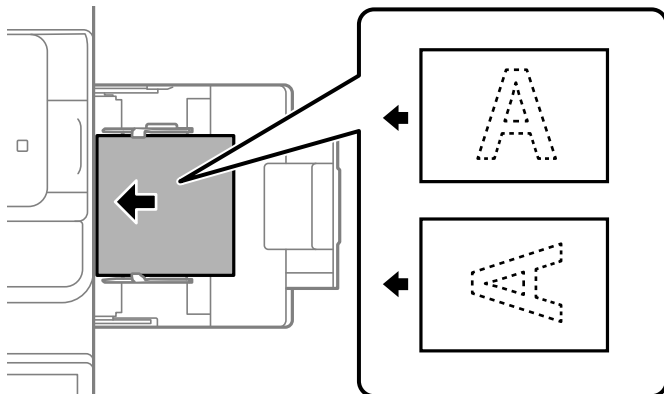

❑ Alimentador de papel

Quando imprimir em 1 lado, coloque papel pré-impresso com o lado imprimível virado para cima.

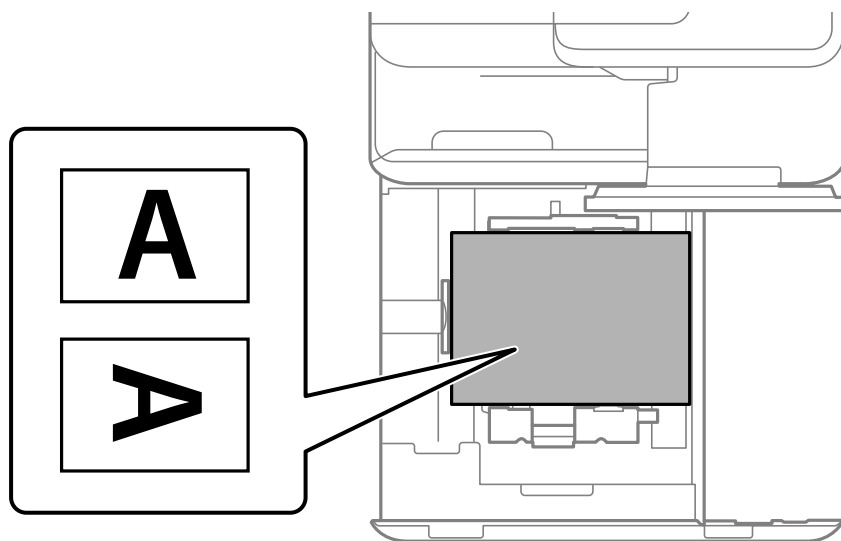

Selecione **Pré-imp.** no ecrã de definições de papel exibido no painel de controlo.

Nota:

Também é possível exibir a janela das definições de papel selecionando  no painel de controlo.

Informações relacionadas

- ➔ “Papel disponível e capacidades” na página 479
- ➔ “Tipos de papel não disponíveis” na página 484
- ➔ “Colocar papel pré-impresso (Imprimir em 2 lados)” na página 196

Colocar papel pré-impresso (Imprimir em 2 lados)

Tabuleiro de papel

Quando imprimir em 2 lados, coloque papel pré-impresso com o lado a imprimir primeiro virado para cima.

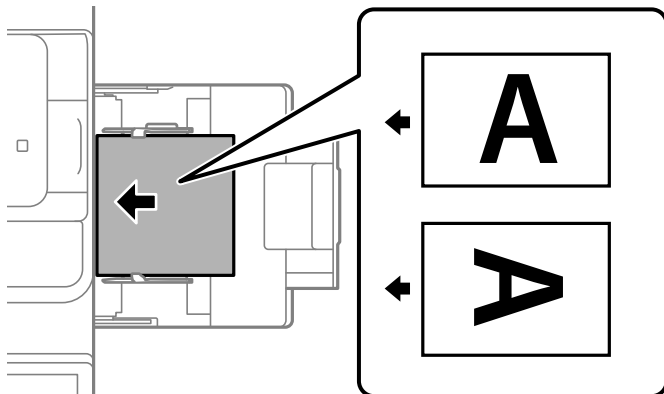

Alimentador de papel

Quando imprimir em 2 lado, coloque papel pré-impresso com o lado a imprimir primeiro virado para baixo.

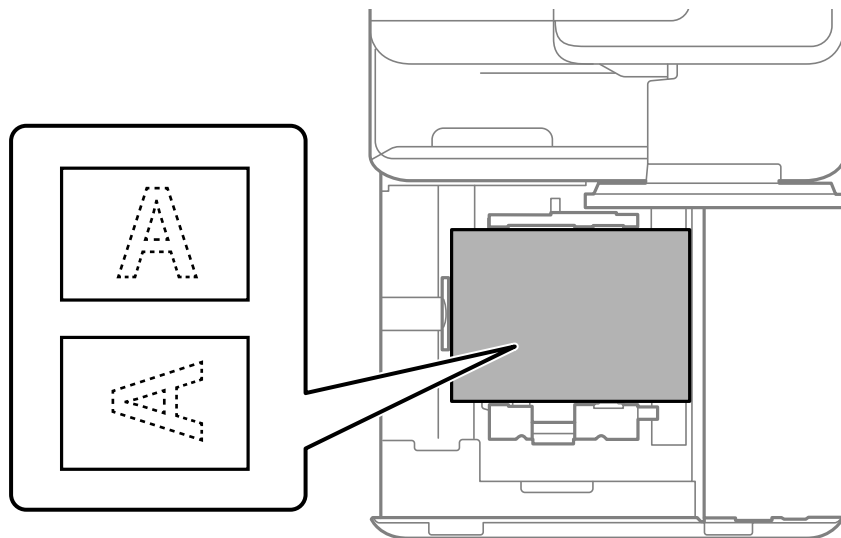

Selecione **Pré-imp.** no ecrã de definições de papel exibido no painel de controlo.

Nota:

- Também é possível exibir a janela das definições de papel selecionando  no painel de controlo.
- Verifique as definições do controlador da impressora.

Informações relacionadas

- ➔ “Impressão em papel pré-impresso a partir de um computador (Windows)” na página 252
- ➔ “Impressão em papel pré-impresso a partir de um computador (Mac OS)” na página 253
- ➔ “Papel disponível e capacidades” na página 479
- ➔ “Tipos de papel não disponíveis” na página 484
- ➔ “Colocar papel pré-impresso (Imprimir em 1 lado)” na página 195

Carregar folhas de papel compridas

Coloque uma folha de papel comprido no tabuleiro de papel com a face a imprimir voltada para baixo. Definir **Detecção automática do tamanho do papel** como **Dest.** e a seguir selecione **Def. pelo utiliz.** como definição de tamanho de papel.

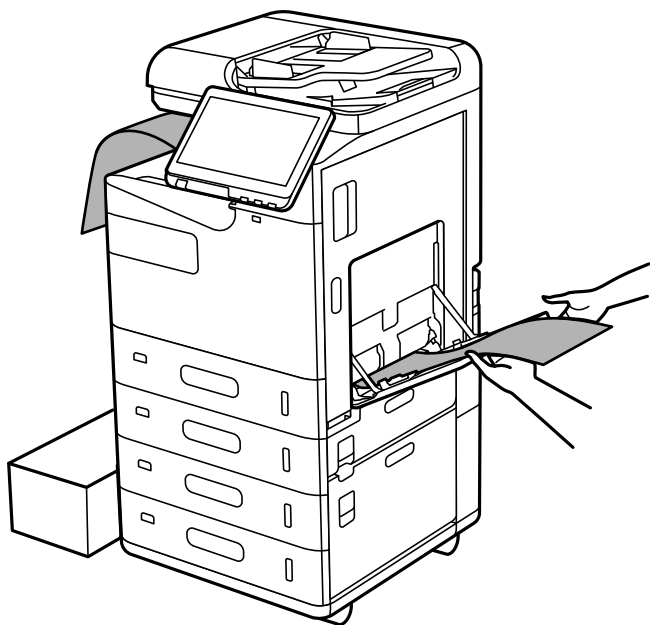

- Se o papel cair do tabuleiro de face para baixo, prepare uma caixa ou outro meio para se certificar que o papel não cai para o chão.
- Não toque no papel que está a ser ejetado. Se o fizer, pode magoar-se ou afetar a qualidade de impressão.
- Ao colocar papel longo, cuidado para não cortar as suas mãos do papel ao segurar o papel.

Informações relacionadas

- ➔ [“Papel disponível e capacidades” na página 479](#)
- ➔ [“Tipos de papel não disponíveis” na página 484](#)

Colocação de originais

Colocação de originais.	199
Detetar automaticamente o tamanho original.	201
Originais que não são Suportados pelo ADF.	202

Colocação de originais

Coloque os originais no vidro do scanner ou no ADF.

É possível colocar vários originais no ADF. Se a digitalização duplex automática estiver disponível, é possível digitalizar ambos os lados dos originais ao mesmo tempo.

Siga a ligação abaixo para consultar as especificações do ADF.

[“Especificações do ADF” na página 544](#)

Siga os passos abaixo para ver as animações sobre como colocar os originais.

Selecione , e a seguir selecione **Como** > **Colocar originais**. Selecione o método para colocar originais que pretende visualizar. Selecione **Fechar** para fechar o ecrã de animação.



Ao utilizar o vidro do scanner



Aviso:

Tenha cuidado para não entalar os dedos ao fechar a capa do documento. Caso contrário, poderá sofrer ferimentos.

! *Importante:*

- Ao colocar originais volumosos, como livros, evite que a luz exterior incida diretamente no vidro do scanner. Se a luz exterior for demasiado forte, o formato do seu original poderá não ser detetada automaticamente ou o resultado da cópia ou da digitalização pode ficar em branco.
- Não fazer demasiada força no vidro do scanner. Caso contrário, pode danificá-lo.
- Não fazer demasiada força no original. Se pressionar com muita força, podem aparecer zonas desfocadas, manchas e pontos escuros.
- Se o original tiver marcas de vincos ou dobras, alise-o, e a seguir coloque-o no vidro do scanner. As imagens podem aparecer desfocadas nas partes dos originais que não estejam em contacto com o vidro do scanner.
- Se houver lixo ou sujidade no vidro do scanner, a zona de digitalização pode ser alargada para incluir a sujidade, pelo que a imagem do original pode ser deslocada ou reduzida. Remova lixo ou sujidade no vidro do scanner antes de digitalizar.

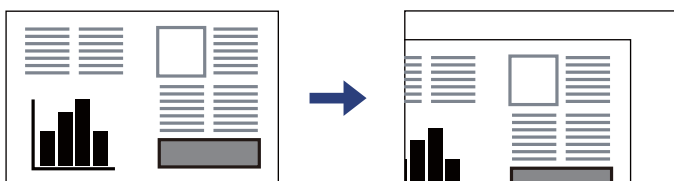

- Retire os originais após digitalizar. Se deixar os originais no vidro do scanner durante longos períodos de tempo, estes poderão aderir à superfície do vidro.

Nota:

- Um intervalo de 1,5 mm desde as extremidades do vidro do scanner não é digitalizado.
- Quando são colocados originais no ADF e no vidro do scanner, é dada prioridade aos originais no ADF.
- Alguns tamanhos podem não ser automaticamente detetados. Neste caso, seleccione manualmente o tamanho dos originais.

Ao usar o ADF

! *Importante:*

- Não coloque originais acima da linha situada por baixo do símbolo do triângulo no interior da guia de margem do ADF.

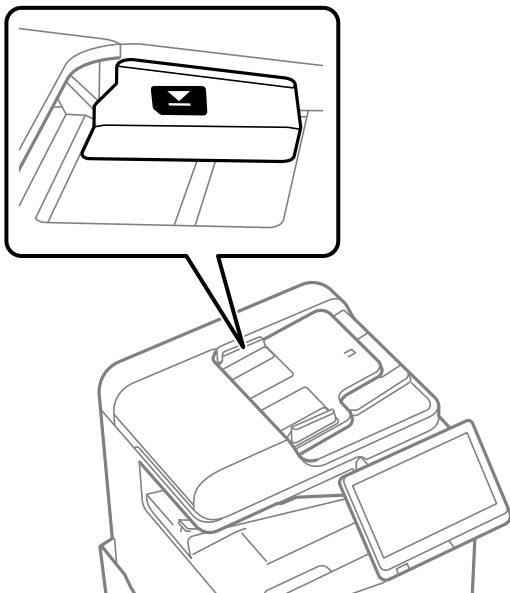

- Não acrescente originais durante a digitalização.

Nota:

- Alguns tamanhos podem não ser automaticamente detetados. Neste caso, selecione manualmente o tamanho dos originais.

Informações relacionadas

- ➔ [“Originais que não são Suportados pelo ADF”](#) na página 202
- ➔ [“Detetar automaticamente o tamanho original”](#) na página 201
- ➔ [“Especificações do scanner”](#) na página 543

Detetar automaticamente o tamanho original

Ao seleccionar **Detecção Automática** como definição de papel, os seguintes tipo de tamanho de papel são identificados automaticamente.

Nota:

Os tamanhos dos originais que se seguem podem não ser detetadas corretamente. Se os tamanhos não forem detetados, defina o tamanho manualmente no painel de controlo.

- Originais rasgados, dobrados, enrugados, ou enrolados (se os originais estiverem enrolados, alise antes de os colocar.)
- Originais com vários orifícios de união
- OHPs, orgianais transparentes, ou originais brilhantes

Colocar originais no ADF

Coloque a margem curta do original virada para a entrada de papel do ADF.

Definição de prioridade *	Tamanho de papel
Prioridade de tamanho A/B	A5, B5, A4
Prioridade de tamanho em Poleg.	A5, Executive, Carta, Legal
Outra prioridade de tamanho	A5, 16K (195×270 mm), A4

*: Este é o item selecionado no ecrã de configuração após o enchimento inicial.

Colocar originais no vidro do scanner

Coloque a margem curta do original virada para o lado esquerdo do vidro do scanner.

Definição de prioridade *	Tamanho de papel
Prioridade de tamanho A/B	A5, B5, A4
Prioridade de tamanho em Poleg.	Meia Carta, Executivo, Carta, Legal
Outra prioridade de tamanho	A5, B5, 16K (195×270 mm), A4

*: Este é o item selecionado no ecrã de configuração após o enchimento inicial.

Originais que não são Suportados pelo ADF

Importante:

Não colocar fotografias ou obras de arte originais valiosos no ADF. A colocação indevida pode amarrotar ou danificar o original. Digitalize estes documentos no vidro do scanner.

Para prevenir encravamentos, evite colocar os seguintes originais no ADF. Para estes tipos, utilizar o vidro do digitalizador.

- Originais rasgados, dobrados, enrugados, deteriorados ou enrolados
- Originais com orifícios de união
- Originais unidos com fita adesiva, agramos, cliques, etc.
- Originais com autocolantes ou etiquetas
- Originais cortados de forma irregular ou com ângulos que não sejam retos
- Originais unidos entre si
- OHP, papel de transferência térmica ou papel químico
- Originais que são apenas impressos (sem secar, sem arrefecer, etc.)

Inserir e retirar um dispositivo de memória

Insira um dispositivo externo USB.	204
Remover um dispositivo externo USB.	204

Insera um dispositivo externo USB

Inserir um dispositivo USB externo na porta USB da interface externa.

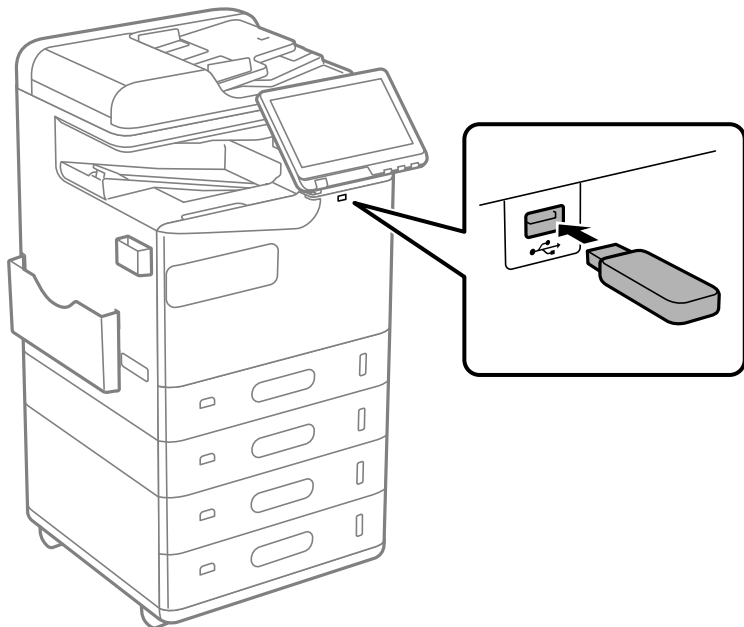

Informações relacionadas

➔ [“Especificações do dispositivo de memória” na página 549](#)

Remover um dispositivo externo USB

Retire o dispositivo externo USB.

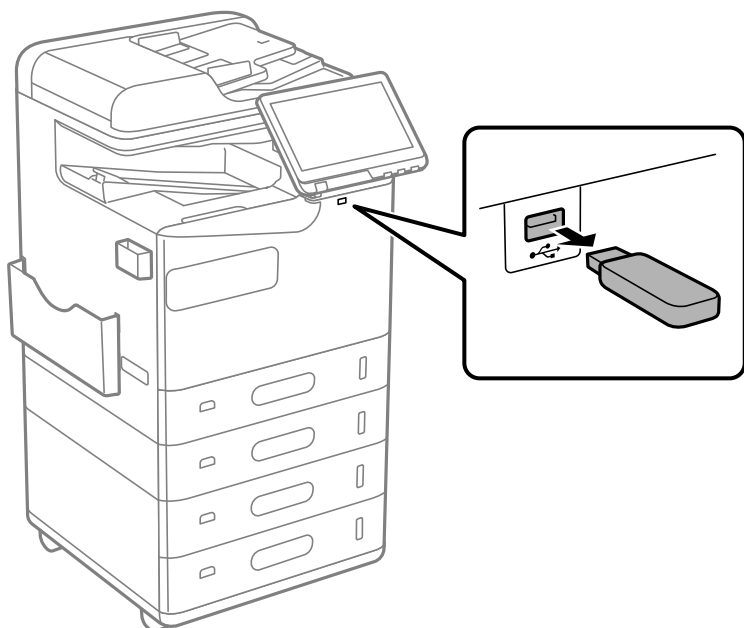



Importante:

Se remover o dispositivo USB externo enquanto a impressora está em funcionamento, os dados do dispositivo USB externo podem perder-se.

Impressão

Imprimir Documentos.	207
Impressão em envelopes.	251
Imprimir em papel pré-impresso.	252
Imprimir Fotografias.	253
Imprimir Páginas Web.	257
Imprimir Usando um Serviço de Nuvem.	257
Interromper e imprimir.	258
Imprimir, encadernar e ordenar.	259

Imprimir Documentos

Imprimir a partir de um computador — Windows

Se não conseguir alterar algumas definições do controlador da impressora, podem ter sido restringidos pelo administrador. Contacte o administrador da impressora para obter assistência.

Imprimir Usando Definições Fáceis

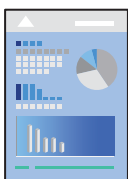

Nota:

As operações podem variar dependendo da aplicação. Consulte a ajuda da aplicação para obter detalhes.

1. Coloque papel na impressora.
“Colocar papel” na página 191
2. Abra o ficheiro que pretende imprimir.
3. Selecione **Imprimir** ou **Configurar impressão** no menu **Ficheiro**.
4. Selecione a impressora.
5. Selecione **Preferências** ou **Propriedades** para aceder à janela do controlador da impressora.

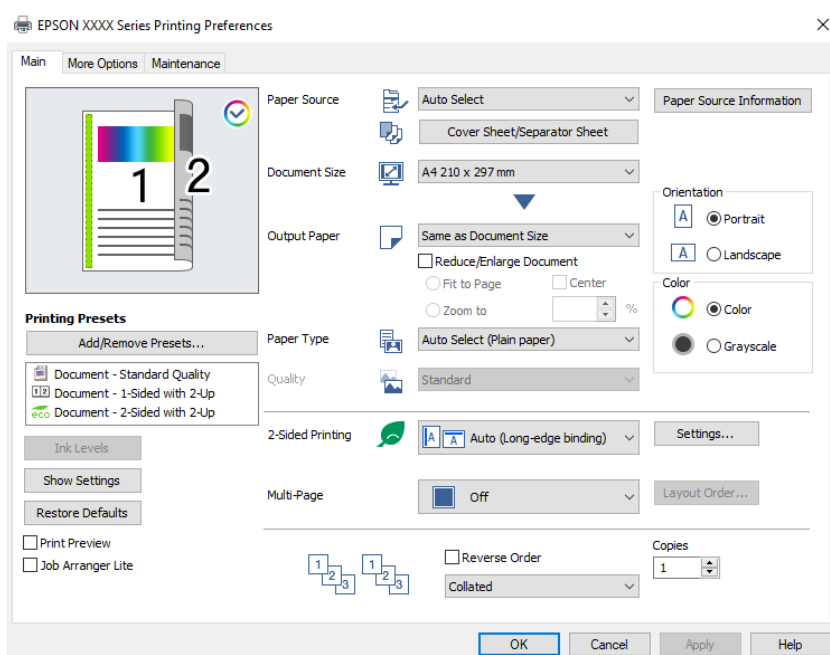

6. Mude as configurações conforme necessário.

Para obter mais detalhes, consulte as opções do menu do controlador da impressora.

Nota:

- Também pode consultar a ajuda Online para obter explicações sobre os itens de definição. Ao clicar com o botão direito do rato num item é exibida a **Ajuda**.
- Ao selecionar **Pré-visualização de impressão**, pode ver uma previsualização do seu documento antes de imprimir.
- Quando pretender imprimir apenas um lado do papel, defina **Impressão dos 2 lados** como **Não**.
- Se pretende guardar o documento a imprimir no armazenamento, selecione o separador **Mais Opções**, selecione **Guardar no armazenamento e imprimir em Tipo de tarefa**, e especifique onde pretende guardar o documento.

7. Clique em **OK** para fechar a janela do controlador da impressora.

8. Clique em **Imprimir**.

Nota:

- Ao selecionar **Pré-visualização de impressão**, é exibida uma janela de previsualização. Para alterar as definições, clique em **Cancelar**, e repita o procedimento a partir do passo 3.
- Se pretende cancelar a impressão, no seu computador, clique com o botão direito do rato na sua impressora em **Dispositivos e Impressoras**, **Impressora**, ou em **Impressoras e Faxes**. Clique **Ver impressão atual**, clique com o botão direito do rato no trabalho que pretende cancelar e depois selecione **Cancelar**. No entanto, não é possível cancelar uma tarefa de impressão a partir do computador após ter sido enviado para a impressora. Nesse caso, cancele o trabalho de impressão utilizando o painel de controlo da impressora.

Informações relacionadas

- ➔ “Papel disponível e capacidades” na página 479
- ➔ “Lista de tipos de papel” na página 190
- ➔ “Opções do menu para o controlador de impressora” na página 208

Opções do menu para o controlador de impressora

Abra a janela de impressão numa aplicação, selecione a impressora e a seguir, aceda à janela do controlador da impressora.

Nota:

Os menus variam consoante a opção selecionada.

Separador Principal

Predefinições Impressão:

Adicionar/Remover Predefinições:

Pode adicionar ou remover as suas próprias predefinições para configurações de impressão usadas com frequência. Selecione a predefinição que pretende utilizar na lista.

Níveis da Tinta:

Apresenta o nível de tinta aproximado. É necessário instalar o EPSON Status Monitor 3 para ativar esta funcionalidade. Pode ser transferido no sítio Web da Epson.

<http://www.epson.com>

Mostrar Definições/Ocultar Definições:

Exibe uma lista de itens atualmente definidos nos separadores **Principal** e **Mais Opções**. É possível mostrar ou ocultar a janela com as definições atuais.

Restaurar predefinições:

Repõe todas as definições com os seus valores predefinidos de fábrica. As definições no separador **Mais Opções** também são repostas aos seus valores predefinidos.

Pré-visualização de impressão:

Exibe uma prévisualização do documento antes de imprimir.

Organizador de Tarefas Fácil:

Job Arranger Lite permite-lhe combinar vários ficheiros criados por diferentes aplicações e imprimi-los como um único trabalho de impressão.

Sistema Alim.:

Selecione a fonte de papel através da qual o papel é alimentado. Selecione **Sel. Automática** para selecionar automaticamente a fonte de papel nas definições de impressão na impressora.

Folha de capa/Folha separadora:

É possível selecionar se pretende ou não imprimir na capa frontal e capa traseira. Também é possível selecionar várias fontes de papel para as páginas do seu documento. Se selecionar **Folha em branco/Capítulo**, e a seguir clicar em **Definições**, é possível realizar definições detalhadas.

Pode também configurar definições para inserir uma folha separadora entre cópias ou tarefas.

Formato:

Selecione o tamanho do papel no qual pretende imprimir. Se selecionar **Definido pelo Utilizador**, introduza a largura e altura do papel, e a seguir registe o formato.

Ejectar Papel:

Selecione o tamanho do papel no qual pretende imprimir. Se o **Formato** for diferente do **Ejectar Papel**, a opção **Reduzir/Aumentar Documento** é selecionada automaticamente. Não tem de selecioná-la ao imprimir sem reduzir ou ampliar o tamanho de um documento.

Reduzir/Aumentar Documento:

Permite-lhe reduzir ou ampliar o tamanho do documento.

Ajustar à Página:

Reduz ou amplia automaticamente o documento para se adaptar ao tamanho do papel selecionado em **Ejectar Papel**.

Zoom para:

Imprime com uma percentagem específica.

Centro:

Imprime imagens no centro do papel.

Tipo de Papel:

Selecione o tipo de papel para imprimir. Se selecionar **Seleção Automática (papel normal)**, a impressão é realizada a partir da fonte de papel para a qual o tipo de papel está definido nas definições da impressora.

Papel Normal, Reciclado, Papel normal de alta qualidade

No entanto, o papel não pode ser alimentado a partir de uma fonte de papel para a qual a fonte de papel está definida como desligada nas **Selecionar definições auto** da impressora. Ao imprimir na capa frontal e capa traseira, o papel também é impresso a partir da fonte de papel definida para outros tipos de papel para além do anterior.

Qualidade:

A qualidade de impressão é fixada como padrão. Pode definir a qualidade de impressão selecionando o item a guardar em **Tipo de tarefa**.

Informações do Sistema Alim.:

Exibe as informações de papel definidas para cada fonte de papel.

Orientação:

Selecione a orientação que pretende utilizar para imprimir.

Cor:

Selecione se pretende imprimir a cores ou a preto e branco.

Impressão dos 2 lados:

Permite fazer impressões de 2 faces.

Definições do Poster:

Pode especificar a extremidade de união e as margens de união. Ao imprimir documentos com várias páginas, pode selecionar imprimir a partir da frente ou do verso da página. Também pode usar **Imagens na Margem da União** para selecionar de que forma a margem de dobra afeta as imagens.

Multi-Pg:

Permite imprimir várias páginas numa folha ou executar a impressão de cartaz. Clique em **Ordem esquema** para especificar a ordem de impressão das páginas.

Inverter Ordem:

Permite imprimir a partir da última página, para que as páginas fiquem empilhadas pela ordem correta depois da impressão.

Agrupar/Desagrupado:

Selecione **Agrupar** para imprimir documentos de várias páginas seguidas por ordem e agrupados.

Cópias:

Defina o número de cópias que deseja imprimir.

Separador Mais Opções

Predefinições Impressão:

Adicionar/Remover Predefinições:

Pode adicionar ou remover as suas próprias predefinições para configurações de impressão usadas com frequência. Selecione a predefinição que pretende utilizar na lista.

Mostrar Definições/Ocultar Definições:

Exibe uma lista de itens atualmente definidos nos separadores **Principal** e **Mais Opções**. É possível mostrar ou ocultar a janela com as definições atuais.

Restaurar predefinições:

Repõe todas as definições com os seus valores predefinidos de fábrica. As definições no separador **Principal** também são repostas aos seus valores predefinidos.

Tipo de tarefa:

Selecione se pretende guardar os dados de impressão na impressora.

Impressão normal:

A impressão começa sem ser guardada.

Tarefa confidencial:

Proteja documentos confidenciais com chaves de segurança ao imprimir. Se utilizar este recurso, os dados de impressão são armazenados na impressora e só podem ser impressos após a palavra-chave ser inserida usando o painel de controlo da impressora. Clique em **Definições de Marcas de Água** para alterar as definições.

Verificar tarefa:

Ao imprimir várias cópias, permite imprimir uma cópia para verificar o conteúdo. Para imprimir após fazer a segunda cópia, utilize o painel de controlo da impressora.

Clique em **Definições** para definir **Nome do Utilizador** e **Nome da tarefa**.

Reimprimir tarefa:

Permite guardar a tarefa de impressão na memória da impressora. Pode começar a imprimir utilizando o painel de controlo da impressora.

Clique em **Definições** para definir **Nome do Utilizador** e **Nome da tarefa**.

Guardar no armazenamento:

É possível guardar os dados a imprimir no armazenamento e imprimir mais tarde.

Guardar no armazenamento e imprimir:

É possível guardar dados de impressão no armazenamento ao imprimir.

Correcção de Cor:

Automático:

Ajusta o tom das imagens automaticamente.

Personalizado:

Permite realizar a correção manual de cores. Ao clicar em **Avançado** abre o ecrã Correção de Cor onde pode selecionar um método detalhado para corrigir a cor. Permite definir o método de Impressão a Cores Universal e destaca o texto e as linhas finas ao clicar em **Opções de Imagem**. Pode também ativar as funções Suavizar Contornos e Corrigir olhos vermelhos.

Definições Adicionais:

Funções de Marca de Água:

Permite fazer configurações para padrões, marcas de água ou cabeçalhos e rodapés anti cópia.

Adicionar/Eliminar:

Permite adicionar ou remover padrões ou marcas de água anti cópia que quiser.

Definições:

Permite definir o método de impressão para padrões ou marcas de água anti cópia.

Cabeçalho/Rodapé:

Pode imprimir informações tais como o nome de utilizador e a data de impressão ou cabeçalhos e notas de rodapé.

Rodar 180°:

Roda as páginas 180 graus antes de imprimir. Selecione este item ao imprimir em papel como envelopes carregados numa direção fixa na impressora.

Imprimir conjuntos:

Possibilita configurações que lhe permitem ordenar as impressões por grupo. Clique em **Definições** para definir o número de cópias, o número de conjuntos e o método de organização.

Separador Manutenção

Organizador de Tarefas Fácil:

Abre a janela Organizador de Tarefas Fácil. Aqui pode abrir e editar dados guardados previamente.

EPSON Status Monitor 3:

Abre a janela EPSON Status Monitor 3. Aqui é possível confirmar o estado da impressora e consumíveis. É necessário instalar o EPSON Status Monitor 3 para ativar esta funcionalidade. Pode ser transferido no sítio Web da Epson.

<http://www.epson.com>

Preferências:

Permite fazer configurações para itens na janela EPSON Status Monitor 3. É necessário instalar o EPSON Status Monitor 3 para ativar esta funcionalidade. Pode ser transferido no sítio Web da Epson.

<http://www.epson.com>

Definições Aumentadas:

Permite fazer várias configurações. Clique com o botão direito do rato em cada item para exibir a Ajuda para obter mais informações.

Fila de impressão:

Exibe as tarefas que aguardam ser impressas. Pode verificar, pausar ou retomar as tarefas de impressão.

Dados s/ a Impressora e Opções:

Pode registar contas de utilizador. Se o controlo de acesso for definido na impressora, é necessário registar a sua conta.

Idioma:

Altera o idioma usado na janela do controlador da impressora. Para aplicar as configurações, feche o controlador da impressora e abra-o novamente.

Actualização de Software:

Inicia EPSON Software Updater para verificar a versão mais recente de aplicações na Internet.

Assistência Técnica:

Se o manual estiver instalado no seu computador, o manual será exibido. Se não estiver instalado, pode ligar ao sítio Web Epson para verificar o manual e suporte técnico disponível.

Adicionar Predefinições de Impressão para Imprimir Facilmente

Se criar a sua própria predefinição de definições de impressão utilizadas frequentemente no controlador da impressão, pode imprimir facilmente selecionando a predefinição na lista.

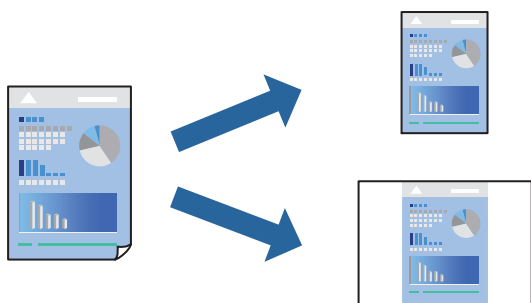

1. No separador **Principal** ou **Mais Opções** controlador da impressora, defina cada item (como por exemplo **Formato** e **Tipo de Papel**).
2. Clique em **Adicionar/Remover Predefinições** em **Predefinições Impressão**.
3. Introduza um **Nome** e, se necessário, introduza um comentário.
4. Clique em **Gravar**.

Nota:

Para apagar uma predefinição adicionada, clique em **Adicionar/Remover Predefinições**, selecione o nome predefinido que pretende apagar da lista e depois apague-o.

[“Separador Principal” na página 208](#)

[“Separador Mais Opções” na página 211](#)

5. Clique em **Imprimir**.

A próxima vez que pretender imprimir com as mesmas definições, selecione o nome da predefinição registada em **Predefinições Impressão**, e clique em **OK**.

Informações relacionadas

- ➔ [“Colocar papel” na página 191](#)
- ➔ [“Imprimir Usando Definições Fáceis” na página 207](#)

Impressão de 2 lados

Permite imprimir em ambos os lados do papel.

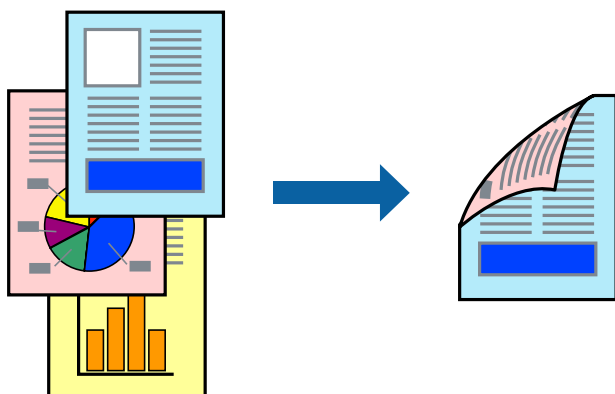

Nota:

- Se não utilizar papel adequado à impressão de 2 lados, a qualidade de impressão pode diminuir e podem ocorrer encravamentos de papel.

[“Papel para impressão em 2 lados” na página 483](#)

- Consoante o papel e os dados, a tinta pode transferir para a outra face do papel.

1. No separador **Principal** do controlador da impressora, selecione o método de **Impressão dos 2 lados**.
2. Clique em **Definições**, realize as definições necessárias, e a seguir clique em **OK**.
3. Defina os outros itens nos separadores **Principal** e **Mais Opções** conforme necessário e, de seguida, clique **OK**.

[“Separador Principal” na página 208](#)

[“Separador Mais Opções” na página 211](#)

4. Clique em **Imprimir**.

Informações relacionadas

- ➔ [“Papel disponível e capacidades” na página 479](#)
- ➔ [“Colocar papel” na página 191](#)
- ➔ [“Imprimir Usando Definições Fáceis” na página 207](#)

Impressão de várias páginas numa folha

Pode imprimir várias páginas de dados numa única folha de papel.

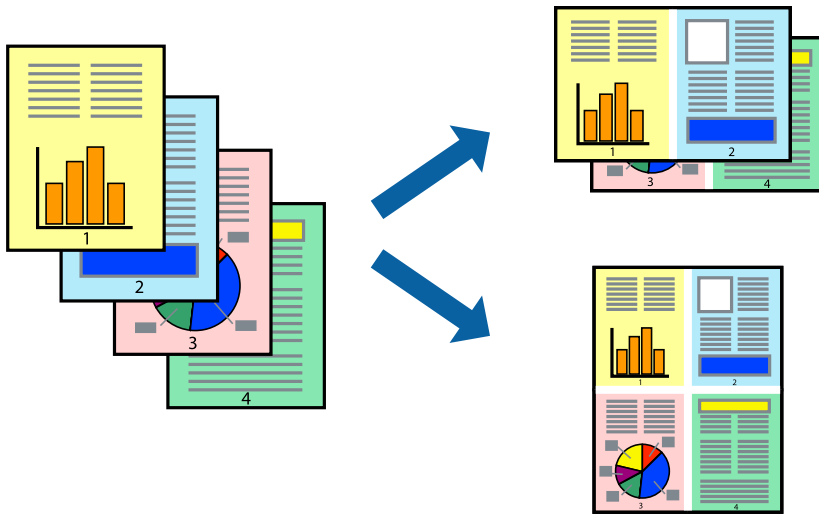

1. No separador **Principal** do controlado da impressora, selecione **2 cóp**, **4 cóp**, **6 Cima**, **8 cóp**, **9 Cima**, ou **16 Cima** como definição **Multi-Pg**.
2. Clique **Ordem esquema** nas definições adequadas e, de seguida, clique em **OK**.
3. Defina os outros itens nos separadores **Principal** e **Mais Opções** conforme necessário e, de seguida, clique **OK**.
[“Separador Principal” na página 208](#)
[“Separador Mais Opções” na página 211](#)
4. Clique em **Imprimir**.

Informações relacionadas

- ➔ [“Colocar papel” na página 191](#)
- ➔ [“Imprimir Usando Definições Fáceis” na página 207](#)

Impressão ajustada ao tamanho do papel

Selecione o tamanho do papel que carregou na impressora como a definição de Tamanho do papel a usar.

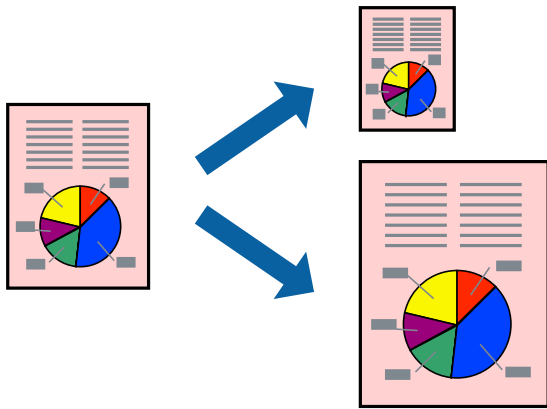

1. No separador do controlador da impressora **Principal**, realize as seguintes definições.

- Formato: selecione o tamanho do papel que definiu na definição da aplicação.
- Ejectar Papel: selecione o tamanho do papel que colocou na impressora.
Ajustar à Página é selecionado automaticamente.

Nota:

Clique em **Centro** para imprimir a imagem reduzida no centro do papel.

2. Defina os outros itens nos separadores **Principal** e **Mais Opções** conforme necessário e, de seguida, clique **OK**.

[“Separador Principal” na página 208](#)

[“Separador Mais Opções” na página 211](#)

3. Clique em **Imprimir**.

Informações relacionadas

- ➔ [“Colocar papel” na página 191](#)
- ➔ [“Imprimir Usando Definições Fáceis” na página 207](#)

Impressão de documento reduzido ou ampliado a qualquer ampliação

Podemos reduzir ou aumentar o tamanho de um documento numa percentagem específica.



1. No separador do controlador da impressora **Principal**, seleccione o tamanho do documento na configuração **Formato**.
2. Seleccione o tamanho do papel que pretende imprimir na definição **Ejectar Papel**.
3. Seleccione **Zoom para**, e introduza uma percentagem. Se seleccionar **Igual ao Formato do Documento** como **Ejectar Papel**, seleccione primeiro **Reduzir/Aumentar Documento**.
4. Defina os outros itens nos separadores **Principal** e **Mais Opções** conforme necessário e, de seguida, clique **OK**.
[“Separador Principal” na página 208](#)
[“Separador Mais Opções” na página 211](#)
5. Clique em **Imprimir**.

Informações relacionadas

- ➔ [“Colocar papel” na página 191](#)
- ➔ [“Imprimir Usando Definições Fáceis” na página 207](#)

Imprimir uma cópia antes de imprimir cópias adicionais

Ao imprimir grandes volumes de documentos, pode imprimir uma cópia para verificar o conteúdo. Para imprimir após a segunda cópia, utilize o painel de controlo da impressora.

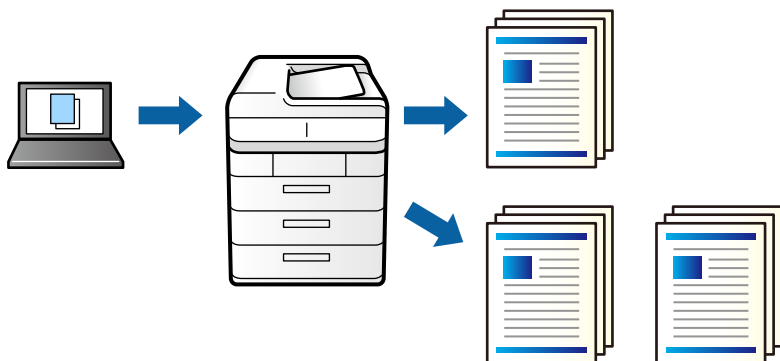

1. No separador do controlador da impressora **Mais Opções**, selecione **Verificar tarefa** como definição **Tipo de tarefa**.
2. Clique em **Definições**, introduza o **Nome do Utilizador** e **Nome da tarefa**, e a seguir clique em **OK**.
Pode identificar a tarefa utilizando o nome da tarefa no painel de controlo da impressora.
3. Defina os outros itens como necessário e a seguir clique em **OK**.
4. Clique em **Imprimir**.
Só é impressa uma cópia, e a tarefa de impressão é armazenada na memória da impressora.
A tarefa armazenada é eliminada quando a impressora é desligada.
5. Para imprimir a tarefa, toque em **Imprimir da Memória interna** no ecrã inicial do painel de controlo da impressora.
6. Selecione a tarefa que pretende imprimir.
Selecione o Utilizador na lista e, em seguida, selecione a tarefa. Se lhe for solicitado para introduzir uma palavra-passe, introduza a mesma que definiu no controlador da impressora.
7. Se os detalhes da tarefa forem exibidos, feche o ecrã e selecione **Imprimir**.

Nota:

Selecione **Eliminar** para eliminar a tarefa.

Informações relacionadas

- ➔ [“Colocar papel” na página 191](#)
- ➔ [“Imprimir Usando Definições Fáceis” na página 207](#)

Imprimir uma imagem em várias folhas para ampliar (criar um cartaz)

Esta função permite imprimir uma imagem em várias folhas de papel. Pode criar um poster maior colando as folhas.

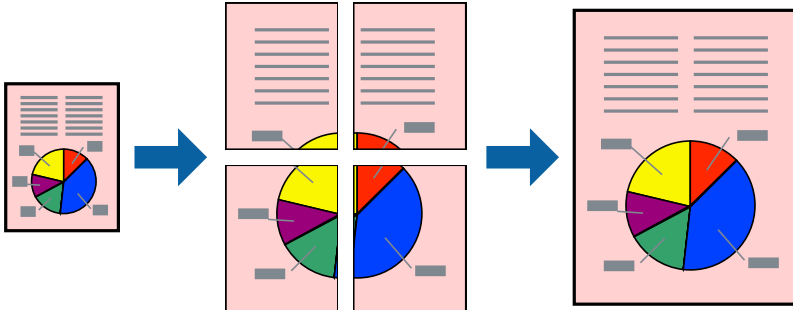

1. No separador **Principal** do controlador da impressora, selecione **Não** em **Impressão dos 2 lados**.
2. Selecione **Poster 2x1**, **Poster 2x2**, **Poster 3x3** ou **Poster 4x4** como definição de **Multi-Pg**.
3. Clique **Definições** nas definições adequadas e, de seguida, clique em **OK**.

Nota:

Imprimir Marcas de Corte permite imprimir um guia de corte.

4. Defina os outros itens nos separadores **Principal** e **Mais Opções** conforme necessário e, de seguida, clique **OK**.

[“Separador Principal” na página 208](#)

[“Separador Mais Opções” na página 211](#)

5. Clique em **Imprimir**.

Informações relacionadas

- ➔ [“Colocar papel” na página 191](#)
- ➔ [“Imprimir Usando Definições Fáceis” na página 207](#)

Criar Posters Utilizando Sobrepor Marcas de Alinhamento

Aqui tem um exemplo de como criar um poster quando **Poster 2x2** estiver seleccionado e **Sobrepor Marcas de Alinhamento** estiver seleccionado em **Imprimir Marcas de Corte**.

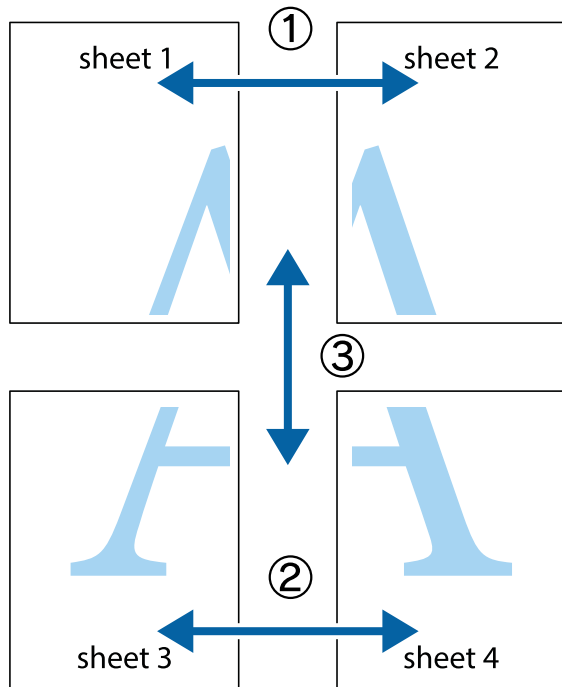

1. Prepare Sheet 1 e Sheet 2. Corte as margens da Sheet 1 ao longo da linha azul vertical, pelo centro das marcas em cruz superiores e inferiores.

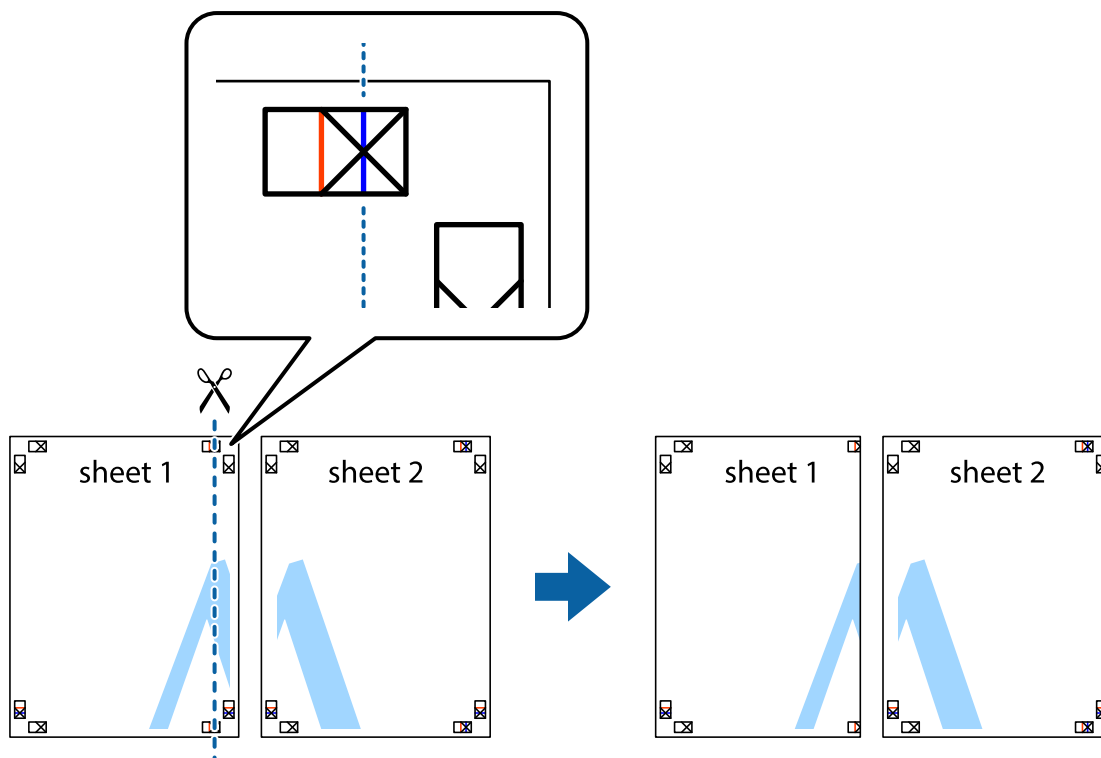

2. Coloque a margem da Sheet 1 em cima da Sheet 2, alinhe as marcas em cruz e cole temporariamente as duas folhas juntas pela parte de trás.

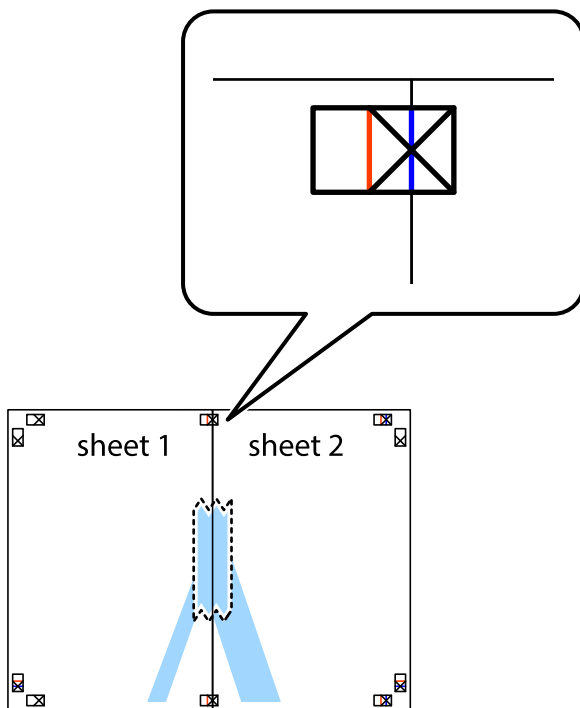

3. Corte as folhas coladas em dois ao longo da linha vermelha vertical, pelas marcas de alinhamento (desta vez, a linha à esquerda das marcas em cruz).

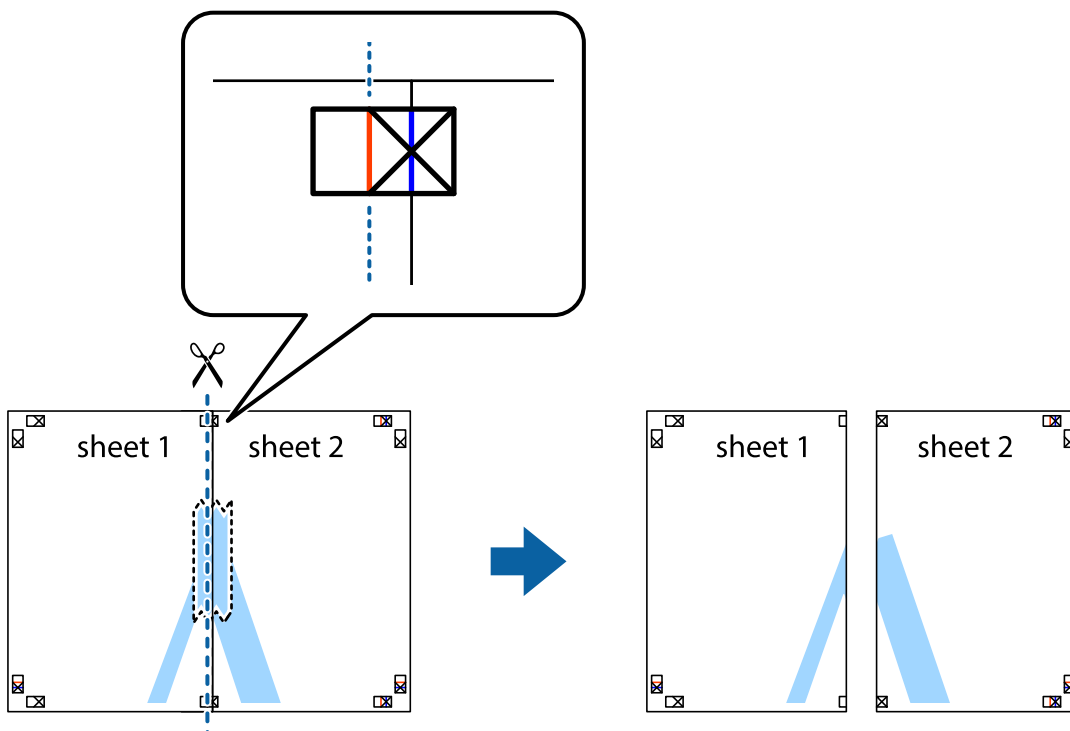

4. Cole as folhas juntas pela parte de trás.

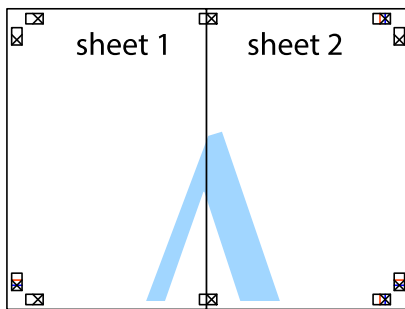

5. Repita os passo 1 a 4 para colar Sheet 3 e Sheet 4.
6. Corte as margens da Sheet 1 e da Sheet 2 ao longo da linha azul horizontal, pelo centro das marcas em cruz do lado esquerdo e direito.

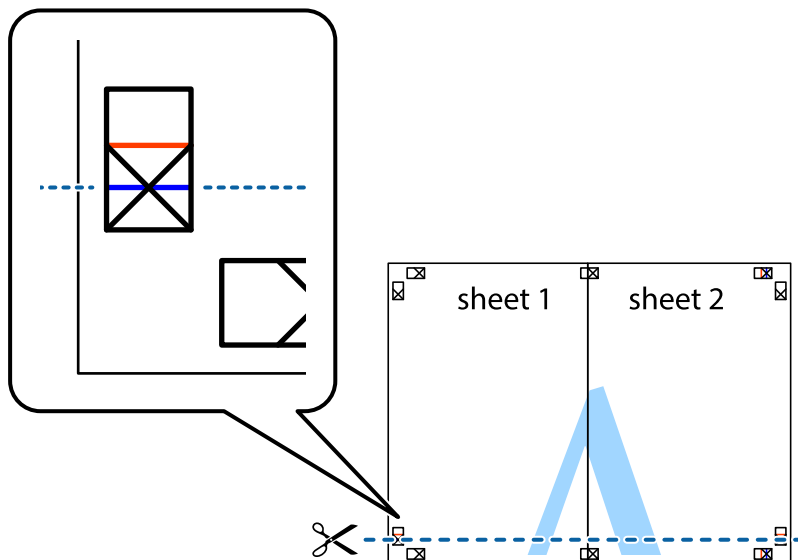

7. Coloque a margem da Sheet 1 e Sheet 2 em cima da Sheet 3 e Sheet 4 e alinhe as marcas em cruz e cole temporariamente as duas folhas juntas pela parte de trás.

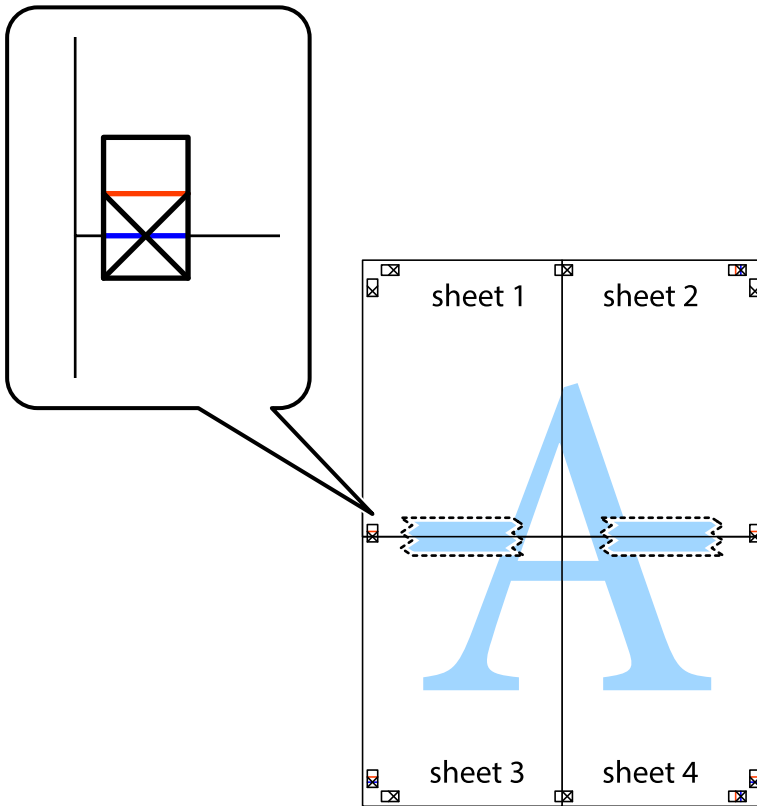

- Corte as folhas coladas em dois ao longo da linha vermelha horizontal, pelas marcas de alinhamento (desta vez, a linha por cima das marcas em cruz).

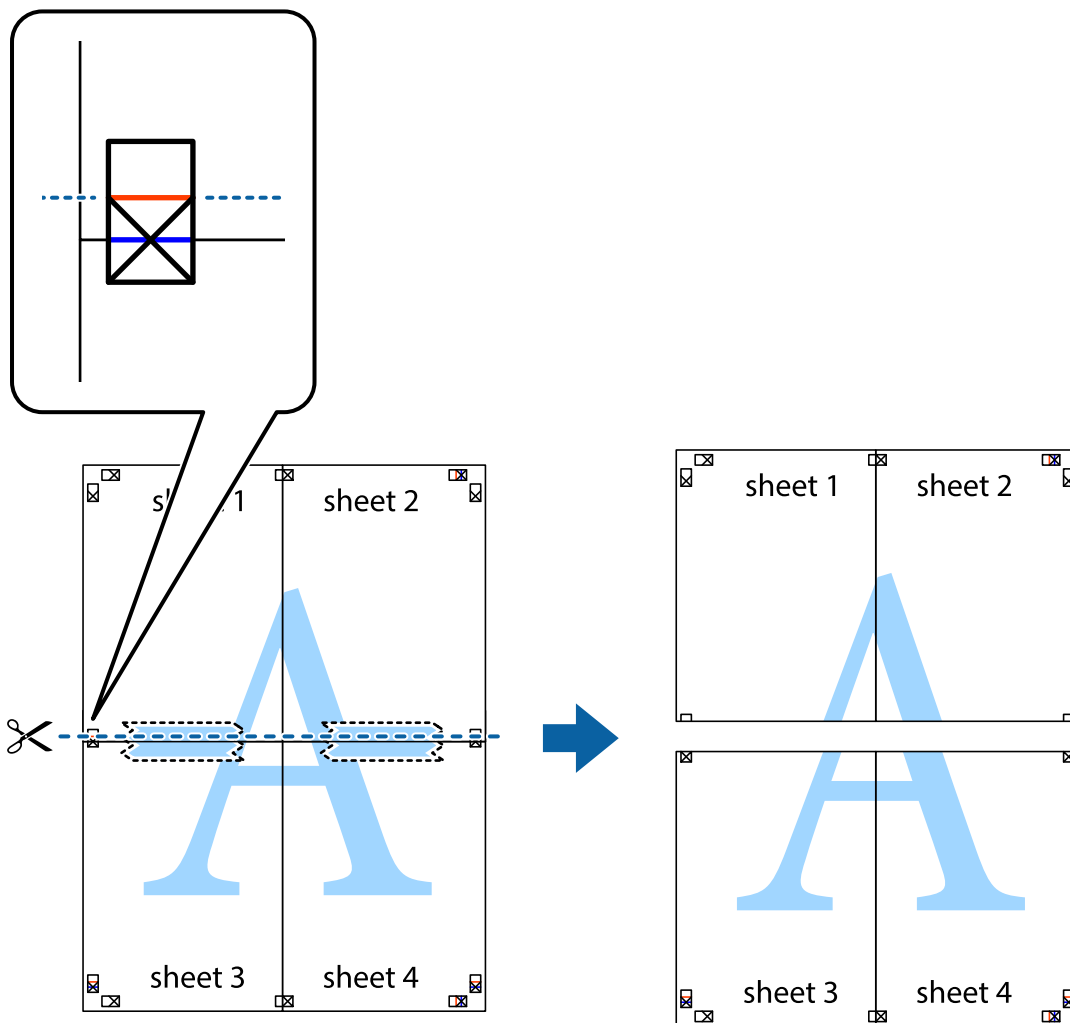

- Cole as folhas juntas pela parte de trás.

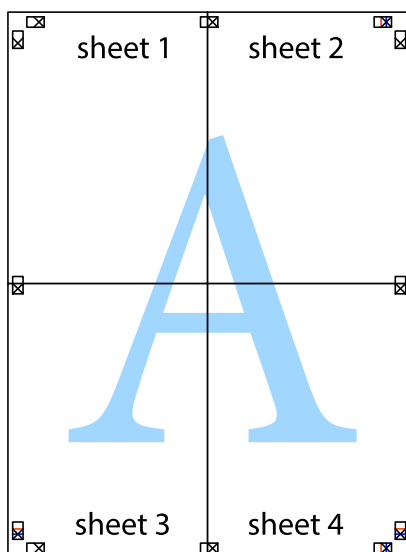

10. Corte as restantes margens ao longo do guia exterior.

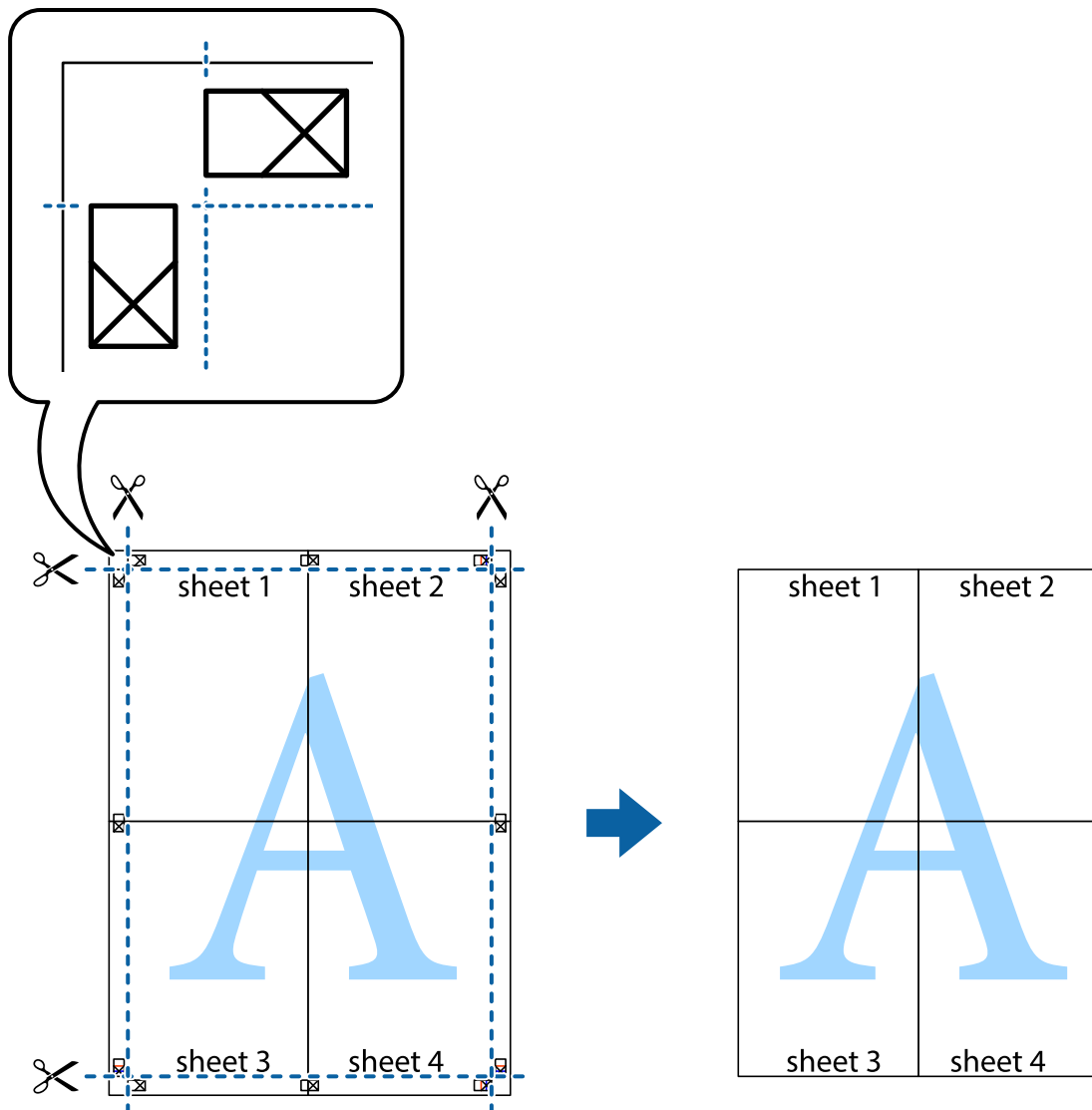

Imprimir com cabeçalho e rodapé

Pode imprimir informações tais como o nome de utilizador e a data de impressão ou cabeçalhos e notas de rodapé.

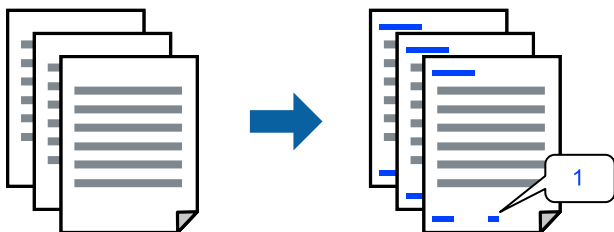

1. No separador do controlador da impressora **Mais Opções**, clique em **Funções de Marca de Água**, e a seguir selecione a **Cabeçalho/Rodapé** caixa de verificação.

2. Selecione **Definições**, selecione os itens que pretende imprimir, e clique em OK.

Nota:

- Para especificar o número da primeira página, selecione **Núm. da Página** a partir da posição que pretende imprimir no cabeçalho ou no rodapé, e a seguir selecione o número em **Número inicial**.
- Se pretende imprimir texto no cabeçalho ou no rodapé, selecione a posição que pretende imprimir, e a seguir selecione **Texto**. Introduza o texto que pretende imprimir no campo para o efeito.

3. Defina os outros itens nos separadores **Principal** e **Mais Opções** conforme necessário e, de seguida, clique **OK**.

[“Separador Principal” na página 208](#)

[“Separador Mais Opções” na página 211](#)

4. Clique em **Imprimir**.

Informações relacionadas

- ➔ [“Colocar papel” na página 191](#)
- ➔ [“Imprimir Usando Definições Fáceis” na página 207](#)

Imprimir um padrão anti cópia

Pode imprimir um padrão anti cópia nas suas impressões. Ao imprimir, as letras não são impressas e toda a impressão apresenta um tom ligeiramente diferente. As letras ocultas aparecem quando são fotocopiadas para distinguir facilmente o original das cópias.



Modelo de Anticópia está disponível nas seguintes condições:

- Impressão dos 2 lados: Não
- Tipo de papel: Papel Normal, Timbrado, Reciclado, Cor, Pré-imp., Papel normal de alta qualidade, Papel fino, Papel espesso 1, Papel espesso 2, Papel espesso 3 ou Papel espesso 4
- Qualidade: Normal
- Correção de Cor: Automático

Nota:

Também pode adicionar o seu próprio padrão anti-cópia.

1. No separador **Mais Opções** do controlador da impressora, clique em **Funções de Marca de Água**, e a seguir selecione padrão anti cópia.
2. Clique em **Definições** para alterar detalhes tais como o tamanho ou densidade do padrão.
3. Defina os outros itens nos separadores **Principal** e **Mais Opções** conforme necessário e, de seguida, clique **OK**.

[“Separador Principal” na página 208](#)

[“Separador Mais Opções” na página 211](#)

4. Clique em **Imprimir**.

Informações relacionadas

- ➔ [“Colocar papel” na página 191](#)
- ➔ [“Imprimir Usando Definições Fáceis” na página 207](#)

Imprimir tarefas protegidas com palavra-passe

Pode definir uma palavra-passe para uma tarefa de impressão para que só seja possível imprimir após introduzir uma palavra-passe no painel de controlo da impressora.

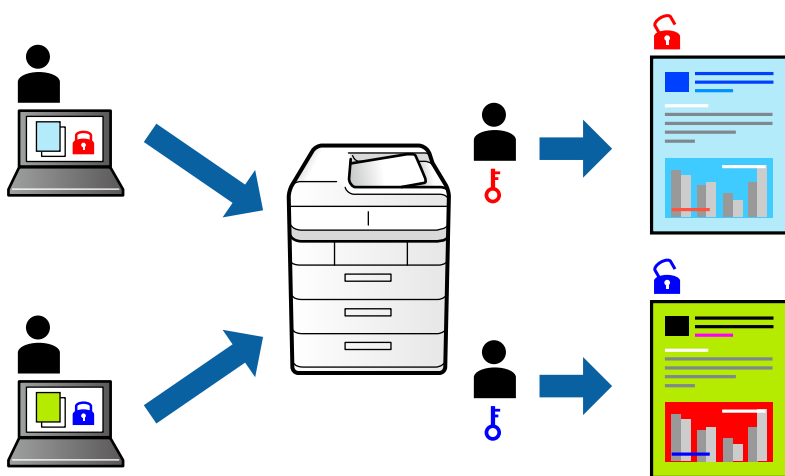

1. No separador **Mais Opções** do controlador da impressora, selecione **Tarefa confidencial** em **Tipo de tarefa**.
2. Introduza a palavra-passe e, em seguida, clique em **OK**.
3. Defina os outros itens como necessário e a seguir clique em **OK**.
4. Clique em **Imprimir**.
5. Para imprimir a tarefa, toque em **Imprimir da Memória interna** no ecrã inicial do painel de controlo da impressora. Selecione a tarefa que pretende imprimir e a seguir introduza a palavra-passe.

Informações relacionadas

- ➔ [“Colocar papel” na página 191](#)
- ➔ [“Imprimir Usando Definições Fáceis” na página 207](#)

Impressão de vários ficheiros juntos

Organizador de Tarefas Fácil permite-lhe combinar vários ficheiros criados por diferentes aplicações e imprimi-los como um único trabalho de impressão. Pode especificar as definições de impressão para ficheiros combinados, como o esquema de várias páginas e impressão de 2 lados.

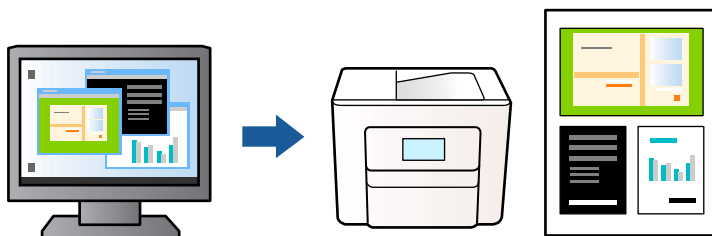

1. No separador **Principal** do controlador da impressora, selecione **Organizador de Tarefas Fácil**, e a seguir clique em **OK**.
2. Clique em **Imprimir**.
Ao iniciar a impressão, a janela Organizador de Tarefas Fácil é exibida.
3. Com a janela Organizador de Tarefas Fácil aberta, abra o ficheiro que pretende combinar com o ficheiro atual, e a seguir repita os passos acima.
4. Ao selecionar uma tarefa de impressão adicionada em Imprimir Projecto Lite na janela Organizador de Tarefas Fácil, pode editar o esquema da página.

Nota:

Ao unir, clique no menu **Ficheiro**, e a seguir selecione **Definições de Impressão** para abrir o controlador da impressora. No separador **Principal**, clique em **Restaurar predefinições**, e a seguir clique em **OK** na janela exibida. Selecione **Impressão dos 2 lados**, e a seguir clique em **Definições do Poster**. Selecione **folheto**, selecione **União ao Centro** ou **União Lateral**, e a seguir clique em **OK**. Clique em **OK** para fechar o controlador da impressora.

- União ao Centro:** utilize este método ao imprimir um pequeno número de páginas que possam ser empilhadas e dobradas facilmente a meio.
- União Lateral.** Utilize este método ao imprimir uma folha (quatro páginas) de uma vez, dobrando cada um a meio, e a seguir coloque-os juntos num volume.

5. Clique em **Imprimir** no menu **Ficheiro** para começar a imprimir.

Nota:

Se fechar a janela Organizador de Tarefas Fácil antes de adicionar os dados de impressão ao Imprimir Projecto, a tarefa de impressão que está atualmente a realizar será cancelada. Clique em **Gravar** no menu **Ficheiro** para guardar a tarefa atual. A extensão dos ficheiros guardados é ".ecl".

Para abrir uma Tarefa de Impressão, clique em **Organizador de Tarefas Fácil** no separador **Manutenção** do controlador da impressora para abrir a janela Organizador de Tarefas Fácil. De seguida, selecione **Abrir** no menu **Ficheiro** para selecionar o ficheiro.

Informações relacionadas

- ➔ [“Colocar papel” na página 191](#)
- ➔ [“Imprimir Usando Definições Fáceis” na página 207](#)

Imprimir usando o recurso de impressão universal a cores

É possível melhorar a visibilidade de textos e imagens nas impressões.



Impressão a Cores Universal só está disponível quando as seguintes definições estão selecionadas.

- Tipo de papel: Papel Normal, Timbrado, Reciclado, Cor, Pré-imp., Papel normal de alta qualidade, Papel espesso 1, Papel espesso 2, Papel espesso 3 ou Papel espesso 4
- Qualidade: **Normal** ou qualidade superior
- Impressão a cores: **Cor**
- Aplicações: Microsoft® Office 2007 ou posterior
- Tamanho do texto: 96 pts ou menor

1. No separador do controlador da impressora **Mais Opções**, clique em **Opções de Imagem** nas definições **Correcção de Cor**.
2. Selecione uma opção nas definições **Impressão a Cores Universal**.
3. **Opções de Melhoramento** para fazer outras definições.
4. Defina os outros itens nos separadores **Principal** e **Mais Opções** conforme necessário e, de seguida, clique **OK**.

[“Separador Principal” na página 208](#)

[“Separador Mais Opções” na página 211](#)

5. Clique em **Imprimir**.

Nota:

- Determinados caracteres podem ser alterados por padrões, tais como "+" pode aparecer como "±".*
- Os padrões e sublinhados específicos da aplicação podem alterar o conteúdo impresso utilizando estas definições.*
- A qualidade de impressão pode diminuir em fotos e outras imagens ao usar as definições Impressão a Cores Universal.*
- A impressão é mais lenta ao usar as definições Impressão a Cores Universal.*

Informações relacionadas

- ➔ [“Colocar papel” na página 191](#)
- ➔ [“Imprimir Usando Definições Fáceis” na página 207](#)

Ajustar a cor da impressão

Pode ajustar as cores utilizadas no trabalho de impressão. Estes ajustes não são aplicados aos dados originais.



PhotoEnhance produz imagens mais nítidas e cores mais vividas ajustando automaticamente o contraste, a saturação e o brilho dos dados de imagem originais.

Nota:

PhotoEnhance ajusta a cor analisando a localização do sujeito. Assim, se alterou a localização do sujeito reduzindo, aumentando, cortando ou rodando a imagem, a cor pode alterar-se inesperadamente. Se a imagem estiver desfocada, o tom poderá ser anómalo. Se a cor sofrer alterações ou se tornar artificial, imprima num modo que não **PhotoEnhance**.

- No separador **Mais Opções** do controlador da impressora, selecione o método de correção de cor a partir das definições de **Correcção de Cor**.
 - Automático: Esta definição ajusta automaticamente o tom para corresponder às definições de tipo de papel e qualidade de impressão.
 - Personalizado: Clique em **Avançado**, é possível realizar as suas próprias configurações.
- Defina os outros itens nos separadores **Principal** e **Mais Opções** conforme necessário e, de seguida, clique **OK**.
 - [“Separador Principal” na página 208](#)
 - [“Separador Mais Opções” na página 211](#)
- Clique em **Imprimir**.

Informações relacionadas

- ➔ [“Colocar papel” na página 191](#)
- ➔ [“Imprimir Usando Definições Fáceis” na página 207](#)

Impressão para enfatizar as linhas finas

Pode engrossar linhas finas que são demasiado finas para imprimir.

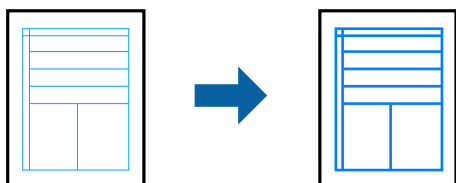

- No separador do controlador da impressora **Mais Opções**, clique em **Opções de Imagem** nas definições **Correcção de Cor**.
- Selecione **Enfatizar Linhas Finas**.

3. Defina os outros itens nos separadores **Principal** e **Mais Opções** conforme necessário e, de seguida, clique **OK**.
4. Clique em **Imprimir**.

Informações relacionadas

- ➔ [“Colocar papel” na página 191](#)
- ➔ [“Imprimir Usando Definições Fáceis” na página 207](#)

Imprimir códigos de barras claros

Se os códigos de barras impressos não podem ser lidos corretamente, é possível imprimir claramente usando um escorrimento reduzido de tinta. Ative esta funcionalidade apenas se o código de barras que imprimiu não puder ser digitalizado.

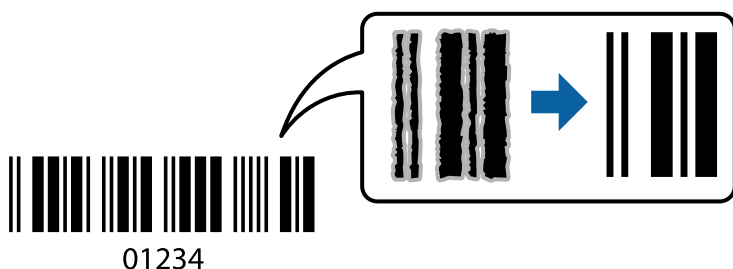

Nota:

Eliminar a desfocagem pode nem sempre ser possível, de acordo com as circunstâncias.

1. No separador **Manutenção** do controlador da impressora, clique em **Definições Aumentadas**, e a seguir selecione **Modo de código de barras**.
2. Defina os outros itens nos separadores **Principal** e **Mais Opções** conforme necessário e, de seguida, clique **OK**.
 - [“Separador Principal” na página 208](#)
 - [“Separador Mais Opções” na página 211](#)
3. Clique em **Imprimir**.

Informações relacionadas

- ➔ [“Colocar papel” na página 191](#)
- ➔ [“Imprimir Usando Definições Fáceis” na página 207](#)

Imprimir usando grupos guardados

Permite definir Imprimir conjuntos e organizar a impressão por grupo. Para obter mais informações, consulte a secção indicada a seguir.

Informações relacionadas

- ➔ [“Impressão Usando Grupos Guardados \(Computador\)” na página 386](#)

Imprimir um documento utilizando o controlador da impressora PostScript (Windows)

O controlador de impressora PostScript é um controlador que gera comandos de impressão para uma impressora utilizando uma linguagem de descrição de página PostScript.

1. Abra o ficheiro que pretende imprimir.
Colocar papel na impressora se ainda não colocou.
2. Selecione **Imprimir** ou **Configurar impressão** no menu **Ficheiro**
3. Selecione a impressora.
4. Selecione **Preferências** ou **Propriedades** para aceder à janela do controlador da impressora.

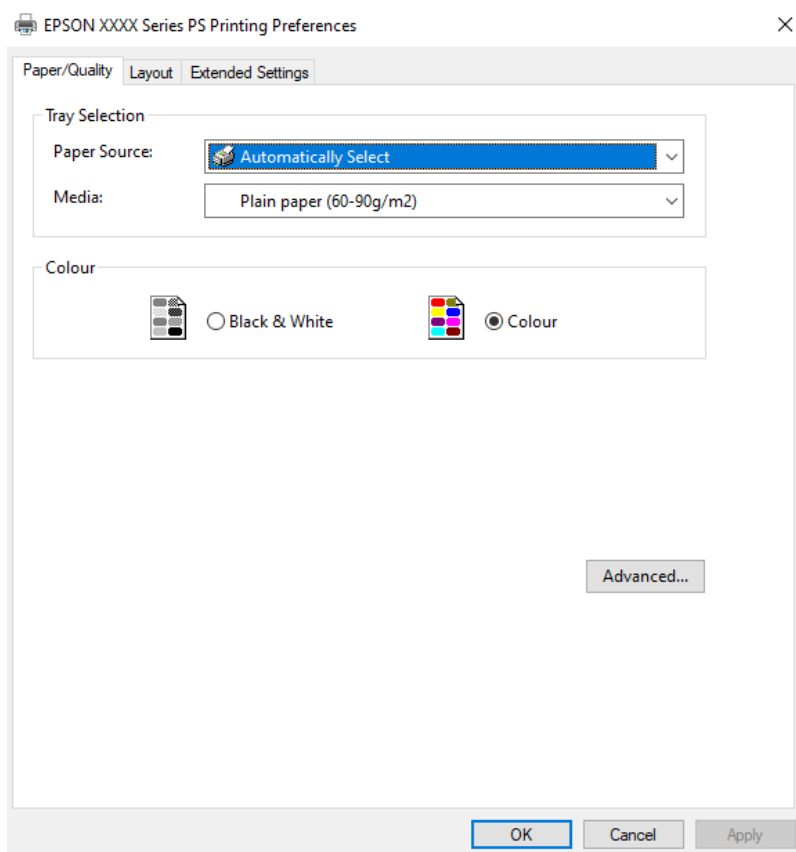

5. Mude as configurações conforme necessário.
Para obter mais detalhes, consulte as opções do menu do controlador da impressora.
6. Clique em **OK** para fechar o controlador da impressora para obter informações.
7. Clique em **Imprimir**.

Informações relacionadas

- ➔ “Papel disponível e capacidades” na página 479
- ➔ “Colocar papel” na página 191

- ➔ “Lista de tipos de papel” na página 190
- ➔ “Separador papel/qualidade” na página 233
- ➔ “Separador de esquema” na página 233

Opções do menu para o controlador de impressora PostScript

Abra a janela de impressão numa aplicação, selecione a impressora e a seguir, aceda à janela do controlador da impressora.

Nota:

Os menus variam consoante a opção selecionada.

Separador papel/qualidade

Seleção de tabuleiro:

Selecione o origem e o tipo de papel.

Origem do papel:

Selecione a fonte de papel através da qual o papel é alimentado.

Selecione **Seleção Automática** para selecionar automaticamente a fonte de papel em **Definição do papel** na impressora.

Suporte:

Selecione o tipo de papel para imprimir. Se selecionar **Não especificado**, a impressão é realizada a partir da fonte de papel para a qual o tipo de papel está definido nas definições da impressora.

Papel Normal, Reciclado, Papel normal de alta qualidade

No entanto, o papel não pode ser alimentado a partir de uma fonte de papel para a qual a fonte de papel está definida como desligada nas **Selecionar definições auto** da impressora.

Cor:

Selecione a cor para a sua tarefa de impressão.

Separador de esquema

Orientação:

Selecione a orientação que pretende utilizar para imprimir.

Imprimir em ambas as faces:

Permite fazer impressões de 2 faces.

Ordem das páginas:

Selecione para imprimir a partir do topo ou da última página. Se selecionar **Trás para a frente**, as páginas são empilhadas na ordem correta com base no número de página após a impressão.

Formato da página:

Páginas por folha:

Páginas por esquema de folha:

Permite especificar o esquema de página ao imprimir várias páginas numa folha.

Brochura:

Dobra da brochura:

Seleciona a posição de união do livro.

Desenhar margens:

Selecione se pretende adicionar uma linha de margem para cada página ao imprimir várias páginas numa folha ou ao criar um folheto.

Separador Definições Aumentadas

Definições de Controlo de Acesso:

Se a utilização da impressora foi restringida pelo administrador, a impressão só está disponível após registar a sua conta no controlador da impressora. Contacte o administrador da sua conta de utilizador.

Gravar definições de Controlo de Acesso:

Permite introduzir um nome de utilizador e uma palavra-passe.

Nome do Utilizador:

Introduza um nome de utilizador.

Palavra-passe:

Introduza uma palavra-passe.

Definições de Armazenamento de Tarefas:

Fazer configurações para tarefas de impressão armazenadas na memória da impressora.

Definições de Armazenamento de Tarefas:

Permite ajustar definições para **Definições de Armazenamento de Tarefas**, **Verificar tarefa**, **Reimprimir tarefa**, ou **Tarefa confidencial**.

Verificar tarefa:

Ao imprimir várias cópias, permite imprimir uma cópia para verificar o conteúdo. Para imprimir após fazer a segunda cópia, utilize o painel de controlo da impressora.

Reimprimir tarefa:

Permite guardar a tarefa de impressão na memória da impressora. Pode começar a imprimir utilizando o painel de controlo da impressora.

Tarefa confidencial:

Selecione **Tarefa confidencial** e introduza a palavra-passe. A impressora não irá imprimir até que seja introduzida a palavra-passe no painel de controlo.

Nome do Utilizador:

Introduza um nome de utilizador.

Nome da tarefa:

Introduza um nome de tarefa.

Palavra-passe:

Introduza a palavra-passe da tarefa confidencial.

Opções avançadas

Papel/Saída:

Selecione o formato de pape e o número de cópias.

Formato:

Selecione o tamanho do papel no qual pretende imprimir.

Contagem de cópias:

Defina o número de cópias que deseja imprimir.

Gráfico:

Defina os seguintes itens do menu.

Gestão de Cor de Imagem:

Selecione o método ICM ou intenção.

Escalabilidade:

Permite reduzir ou ampliar o documento.

Fonte TrueType:

Define o substituto de tipo de letra como TrueType.

Opções do documento:

Propriedades Avançadas de Impressão:

Permite efetuar definições detalhadas para funções de impressão.

Opções PostScript:

Permite fazer configurações opcionais.

Funcionalidades da Impressora:

Defina os seguintes itens do menu.

Modo de Cores:

Selecione se pretende imprimir a cores ou a preto e branco.

Simulação de Imprensa:

Pode selecionar uma cor CMYK da tinta para simular quando imprimir ao reproduzir a cor CMYK da tinta da impressora offset.

Ink Save Mode:

Poupa tinta ao reduzir a densidade da impressão.

180° graden draaien:

Roda os dados 180 graus antes de imprimir.

Imprimir a partir de um computador — Mac OS

Imprimir Usando Definições Fáceis

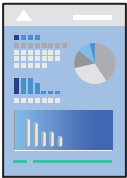

Nota:

As operações e os ecrãs variam dependendo da aplicação. Consulte a ajuda da aplicação para obter detalhes.

1. Coloque papel na impressora.
[“Colocar papel” na página 191](#)
2. Abra o ficheiro que pretende imprimir.
3. Selecione **Imprimir** no menu **Ficheiro** ou outro comando para aceder à caixa de diálogo de impressão.
Se necessário, clique em **Mostrar detalhes** ou ▼ para expandir a janela de impressão.
4. Selecione a impressora.

5. Selecione **Definições de Impressão** no menu instantâneo.

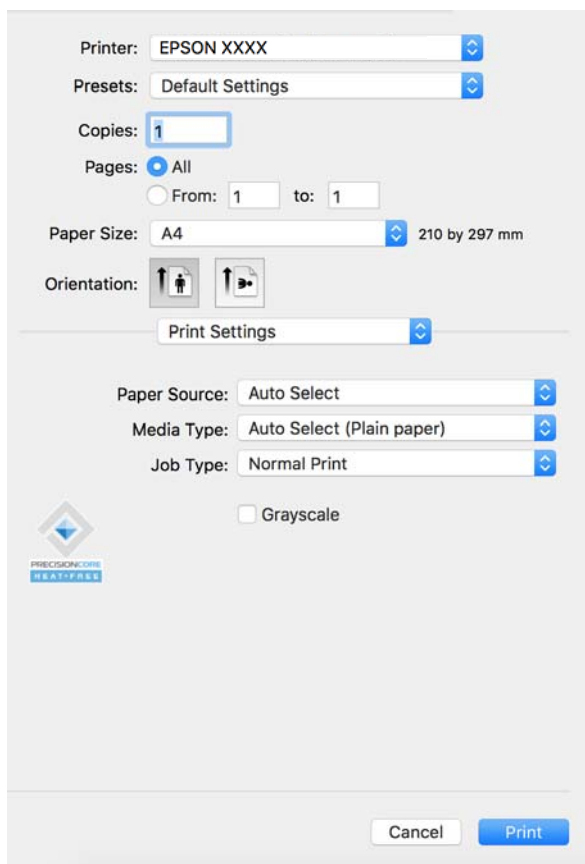

Nota:

Se o menu **Definições de Impressão** não for exibido no macOS Catalina (10.15) ou mais recente, macOS High Sierra (10.13), macOS Sierra (10.12), OS X El Capitan (10.11), OS X Yosemite (10.10), OS X Mavericks (10.9), significa que o controlador da impressora Epson não foi instalado corretamente. Ativar no seguinte menu.

Selecione **Preferências do sistema** (ou **Definições do sistema**) no menu Apple > **Impressoras e scanners** (ou **Impressão e digitalização, Impressão e fax**), remova a impressora e, em seguida, volte a adicionar a impressora. Consulte a informação que se segue para adicionar uma impressora.

[“Adicionar uma Impressora Epson Original \(apenas para Mac OS\)” na página 402](#)

macOS Mojave (10.14) não consegue aceder a **Definições de Impressão** nas aplicações desenvolvidas pela Apple como por exemplo TextEdit.

6. Mude as configurações conforme necessário.

Para obter mais detalhes, consulte as opções do menu do controlador da impressora.

Nota:

Se pretende guardar o documento a imprimir no armazenamento, selecione **Definições de Impressão** no menu pop-up, selecione **Guardar no armazenamento e imprimir** como **Tipo de tarefa**, e a seguir defina o destino para guardar.

7. Clique em **Imprimir**.

Nota:

Se pretende cancelar a impressão, no seu computador clique no ícone da impressora em **Estação**. Selecione a tarefa que pretende cancelar e clique em  próximo do medidor de progresso. No entanto, não é possível cancelar uma tarefa de impressão a partir do computador após ter sido enviado para a impressora. Nesse caso, cancele o trabalho de impressão utilizando o painel de controlo da impressora.

Informações relacionadas

- ➔ “Papel disponível e capacidades” na página 479
- ➔ “Lista de tipos de papel” na página 190
- ➔ “Opções do menu para o controlador de impressora” na página 238

Opções do menu para o controlador de impressora

Abra a janela de impressão numa aplicação, selecione a impressora e a seguir, aceda à janela do controlador da impressora.

Nota:

Os menus variam consoante a opção selecionada.

Opções de menu para o esquema

Páginas por folha:

Selecione o número de páginas a imprimir numa folha.

Direção do esquema:

Especifica a ordem em que as páginas serão impressas.

Margem:

Imprime uma margem ao redor das páginas.

Inverte a orientação da página:

Roda as páginas 180 graus antes de imprimir. Selecione este item ao imprimir em papel como envelopes carregados numa direção fixa na impressora.

Virar horizontalmente:

Inverte uma imagem para imprimir como seria exibido no espelho.

Opções de menu para correspondência de cores

ColorSync/EPSON Ajuste de Cor:

Selecione o método para ajustar a cor. Estas opções ajustam a cor entre a impressora e o ecrã do computador para minimizar a diferença de cor.

Opções de menu para manipulação de papel

Agrupar páginas:

Imprime documentos de várias páginas seguidas por ordem e agrupados.

Páginas para imprimir:

Selecione para imprimir apenas páginas ímpares ou páginas pares.

Ordem das páginas:

Selecione para imprimir a partir do topo ou da última página.

Ajustar ao tamanho do papel:

Impressões ajustar ao tamanho do papel carregado.

Tamanho do papel de destino:

Selecione o tamanho do papel para imprimir.

Apenas para diminuir:

Selecione esta opção quando pretender reduzir o tamanho apenas se os dados de impressão forem demasiado grandes para o tamanho do papel colocado na impressora.

Opções de menu para a folha de rosto

Dependendo da versão do OS, este menu poderá não ser exibido.

Imprimir a folha de rosto:

Selecione se pretende ou não imprimir a folha de rosto. Quando quiser adicionar uma capa posterior, selecione **Após o documento**.

Tipo de folha de rosto:

Selecione o conteúdo da folha de rosto.

Opções de menu para Definições de Impressão

Sist. Alimentação:

Selecione a fonte de papel através da qual o papel é alimentado. Selecione **Sel. Automática** para selecionar automaticamente a fonte de papel nas definições de impressão na impressora.

Papel:

Selecione o tipo de papel para imprimir. Se selecionar **Seleção Automática (papel normal)**, a impressão é realizada a partir da fonte de papel para a qual o tipo de papel está definido nas definições da impressora.

Papel Normal, Reciclado, Papel normal de alta qualidade

No entanto, o papel não pode ser alimentado a partir de uma fonte de papel para a qual a fonte de papel está definida como desligada nas **Selecionar definições auto** da impressora.

Tipo de tarefa:

Guardar a tarefa de impressão no armazenamento definido em **Definições de armazenamento** do ecrã do utilitário, ou guardar e imprimir.

Escala de Cinzentos:

Selecione quando pretender imprimir a preto ou com níveis de cinzento.

Opções de menu para Opções de Cor

Definições Manuais:

Ajusta a cor manualmente. Em **Definições Avançadas**, pode seleccionar definições detalhadas.

PhotoEnhance:

Produz imagens mais nítidas e cores mais vividas ajustando automaticamente o contraste, a saturação e o brilho dos dados de imagem originais.

Desactivado (Sem Ajuste de Cor):

Imprimir sem melhorar ou ajustar a cor de forma alguma.

Opções de menu para configuração de papel

Densidade Impressão:

Reduza a densidade de impressão para melhor impressão ao imprimir fotos com dados densos.

Opções de menu para Definições de Impressão Dúplex

Impressão dois lados:

Imprimir em ambos os lados do papel.

Livro:

- União ao Centro: utilize este método ao imprimir um pequeno número de páginas que possam ser empilhadas e dobradas facilmente a meio.
- União Lateral. Utilize este método ao imprimir uma folha (quatro páginas) de uma vez, dobrando cada um a meio, e a seguir coloque-os juntos num volume.

Definições de União:

Seleccionar a posição de união para papel impresso.

Adicionar Predefinições de Impressão para Imprimir Facilmente

Se criar a sua própria predefinição de definições de impressão utilizadas frequentemente no controlador da impressão, pode imprimir facilmente seleccionando a predefinição na lista.

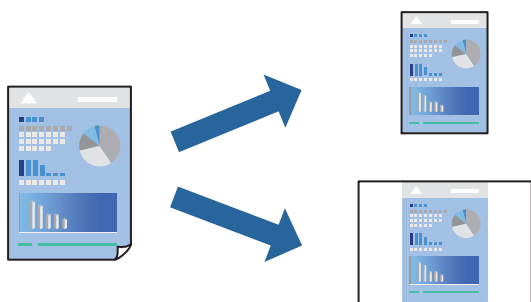

1. Definir cada item como por exemplo **Definições de Impressão** e **Esquema (Formato, Papel, etc.)**.

2. Clique em **Predefinições** para guardar as definições atuais como predefinição.
3. Clique em **OK**.

Nota:

Para apagar uma predefinição adicionada, clique em **Predefinições > Mostrar predefinições**, selecione o nome predefinido que pretende apagar da lista e depois apague-o.

4. Clique em **Imprimir**.

A próxima vez que pretender imprimir com as mesmas definições, selecione o nome da predefinição registada em **Predefinições**.

Informações relacionadas

- ➔ [“Colocar papel” na página 191](#)
- ➔ [“Imprimir Usando Definições Fáceis” na página 236](#)

Impressão de 2 lados

Permite imprimir em ambos os lados do papel.

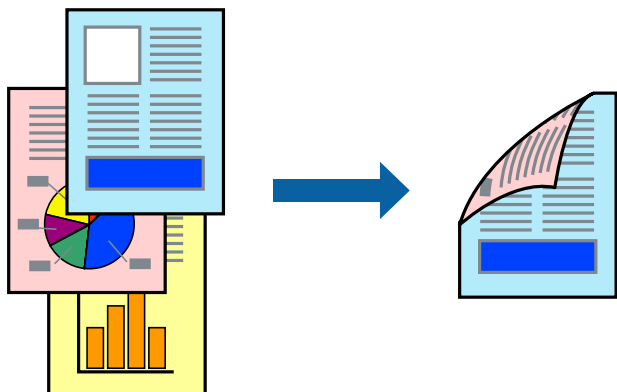

Nota:

- Se não utilizar papel adequado à impressão de 2 faces, a qualidade de impressão pode diminuir e podem ocorrer encravamentos de papel.

[“Papel para impressão em 2 lados” na página 483](#)

- Consoante o papel e os dados, a tinta pode transferir para a outra face do papel.

1. Selecione **Definições de Impressão Dúplex** no menu instantâneo.
2. Selecione as uniões em **Impressão dois lados**.
3. Configure os outros itens conforme necessário.
4. Clique em **Imprimir**.

Informações relacionadas

- ➔ [“Papel disponível e capacidades” na página 479](#)
- ➔ [“Colocar papel” na página 191](#)

➔ “Imprimir Usando Definições Fáceis” na página 236

Impressão de várias páginas numa folha

Pode imprimir várias páginas de dados numa única folha de papel.

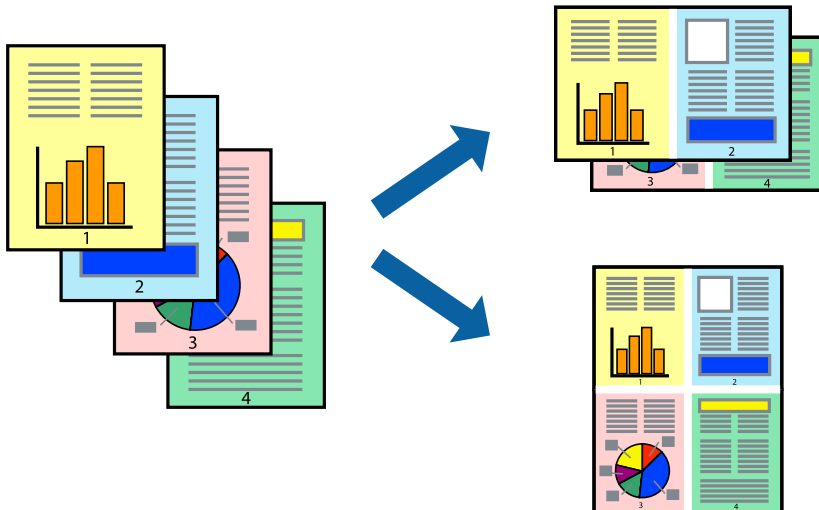

1. Selecione **Esquema** no menu instantâneo.
2. Defina o número de páginas em **Páginas por Folha**, a **Direção** (ordem das páginas), e **Margem**.
“Opções de menu para o esquema” na página 238
3. Configure os outros itens conforme necessário.
4. Clique em **Imprimir**.

Informações relacionadas

- ➔ “Colocar papel” na página 191
- ➔ “Imprimir Usando Definições Fáceis” na página 236

Impressão ajustada ao tamanho do papel

Selecione o tamanho do papel que carregou na impressora como a definição de Tamanho do papel a usar.



1. Selecione o tamanho do papel que definiu na aplicação como a definição de **Formato**.
2. Selecione **Gestão do papel** a partir do menu instantâneo.
3. Selecione **Ajustar ao tamanho do papel**.
4. Selecione o tamanho do papel que carregou na impressora como a definição de **Tamanho do papel a usar**.
5. Configure os outros itens conforme necessário.
6. Clique em **Imprimir**.

Informações relacionadas

- ➔ [“Colocar papel” na página 191](#)
- ➔ [“Imprimir Usando Definições Fáceis” na página 236](#)

Impressão de documento reduzido ou ampliado a qualquer ampliação

Podemos reduzir ou aumentar o tamanho de um documento numa percentagem específica.



Nota:

As operações diferem consoante a aplicação. Consulte a ajuda da aplicação para obter detalhes.

1. Efetue uma das seguintes ações.
 - Selecione **Impressão** no menu **Ficheiro** da aplicação. Clique em **Configurar página**, e a seguir selecione a impressora em **Formatar para**. Selecione o tamanho dos dados a imprimir em **Formato do papel**, introduza uma percentagem em **Proporção**, e a seguir clique em **OK**.
 - Selecione **Configurar página** no menu **Ficheiro** da aplicação. Selecione a impressora em **Formatar para**. Selecione o tamanho dos dados a imprimir em **Formato do papel**, introduza uma percentagem em **Proporção**, e a seguir clique em **OK**. Selecione **Impressão** no menu **Ficheiro**.
2. Selecione a impressora em **Impressora**.
3. Configure os outros itens conforme necessário.
4. Clique em **Imprimir**.

Informações relacionadas

- ➔ [“Colocar papel” na página 191](#)
- ➔ [“Imprimir Usando Definições Fáceis” na página 236](#)

Ajustar a cor da impressão

Pode ajustar as cores utilizadas no trabalho de impressão. Estes ajustes não são aplicados aos dados originais.

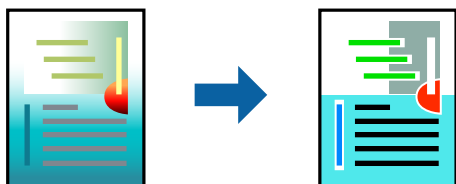

PhotoEnhance produz imagens mais nítidas e cores mais vívidas ajustando automaticamente o contraste, a saturação e o brilho dos dados de imagem originais.

Nota:

PhotoEnhance ajusta a cor analisando a localização do sujeito. Assim, se alterou a localização do sujeito reduzindo, aumentando, cortando ou rodando a imagem, a cor pode alterar-se inesperadamente. Se a imagem estiver desfocada, o tom poderá ser anômalo. Se a cor sofrer alterações ou se tornar artificial, imprima num modo que não **PhotoEnhance**.

1. Selecione **Correspondência de cor** no menu instantâneo e, de seguida, selecione **EPSON Ajuste de Cor**.
2. Selecione **Opções de Cor** no menu instantâneo e, de seguida, selecione uma das opções disponíveis.
3. Clique na seta junto de **Definições Avançadas** e efetue as definições adequadas.
4. Configure os outros itens conforme necessário.
5. Clique em **Imprimir**.

Informações relacionadas

- ➔ [“Colocar papel” na página 191](#)

➔ “Imprimir Usando Definições Fáceis” na página 236

Imprimir a partir do controlador de impressora PostScript no Mac OS

O controlador de impressora PostScript é um controlador que gera comandos de impressão para uma impressora utilizando uma linguagem de descrição de página PostScript.

1. Abra o ficheiro que pretende imprimir.
Colocar papel na impressora se ainda não colocou.
2. Selecione **Impressão** ou **Configurar impressão** no menu **Ficheiro**.
Se necessário, clique em **Mostrar detalhes** (ou ▼) para expandir a janela de impressão.
3. Selecione a impressora.
4. Selecione **Definições de Impressão** no menu pop-up.

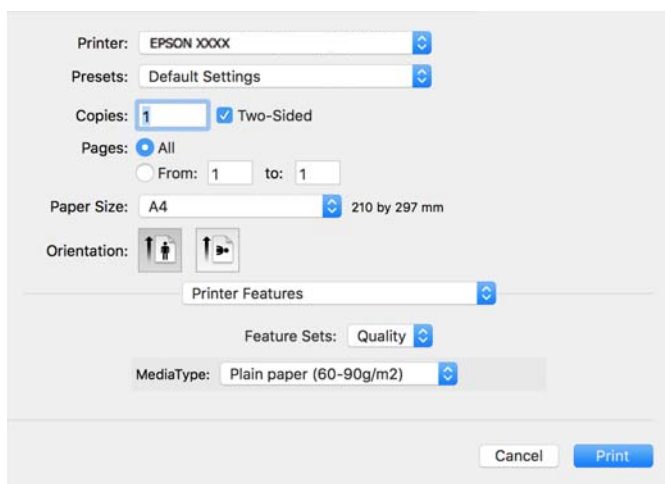

5. Mude as configurações conforme necessário.
Para obter mais detalhes, consulte as opções do menu do controlador da impressora.
6. Clique em **Imprimir**.

Informações relacionadas

- ➔ “Papel disponível e capacidades” na página 479
- ➔ “Colocar papel” na página 191
- ➔ “Lista de tipos de papel” na página 190
- ➔ “Opções de menu para configurações de impressora” na página 248

Opções do menu para o controlador de impressora PostScript

Abra a janela de impressão numa aplicação, selecione a impressora e a seguir, aceda à janela do controlador da impressora.

Nota:

Os menus variam consoante a opção seleccionada.

Opções de menu para o esquema

Páginas por folha:

Selecione o número de páginas a imprimir numa folha.

Direção do esquema:

Especifica a ordem em que as páginas serão impressas.

Margem:

Imprime uma margem ao redor das páginas.

Duas faces:

Permite fazer impressões de 2 faces.

Inverte a orientação da página:

Roda as páginas 180 graus antes de imprimir.

Virar horizontalmente:

Inverte a imagem para imprimir como se fosse refletida num espelho.

Opções de menu para correspondência de cores

ColorSync/Na impressora:

Selecione o método para ajustar a cor. Essas opções ajustam a cor entre a impressora e o ecrã do computador para minimizar a diferença de cor.

Opções de menu para manipulação de papel

Agrupar páginas:

Imprime documentos de várias páginas seguidas por ordem e agrupados.

Páginas para imprimir:

Selecione para imprimir apenas páginas ímpares ou páginas pares.

Ordem das páginas:

Selecione para imprimir a partir do topo ou da última página.

Ajustar ao tamanho do papel:

Impressões ajustar ao tamanho do papel carregado.

Tamanho do papel de destino:

Selecione o tamanho do papel para imprimir.

Apenas para diminuir:

Selecione ao reduzir o tamanho do documento.

Opções de menu para alimentação de papel

Selecione a fonte de papel através da qual o papel é alimentado.

Todas as páginas de:

Ao selecionar **Seleção Automática** seleciona automaticamente a fonte de papel que corresponde à **Definição do papel** da impressora.

Primeira página de/restantes de:

Também pode selecionar a fonte de papel para a página.

Opções de menu para a folha de rosto

Imprimir a folha de rosto:

Selecione se pretende ou não imprimir a folha de rosto. Quando quiser adicionar uma capa posterior, selecione **Após o documento**.

Tipo de folha de rosto:

Selecione o conteúdo da folha de rosto.

Opções do menu para definições de tarefas

Tarefa confidencial:

Permite introduzir uma palavra-passe para a tarefa de impressão.

Nome de utilizador:

Introduza um nome de utilizador.

Nome da tarefa:

Introduza um nome de tarefa.

Senha:

Introduza uma palavra-passe.

Opções de menu para configurações de impressora

Recursos:

Resolução:

Tipo de Papel:

Selecione o tipo de papel para imprimir. Se selecionar **Não especificado**, a impressão é realizada a partir da fonte de papel para a qual o tipo de papel está definido nas definições da impressora.

Papel Normal, Reciclado, Papel normal de alta qualidade

No entanto, o papel não pode ser alimentado a partir de uma fonte de papel para a qual a fonte de papel está definida como desligada nas **Selecionar definições auto** da impressora.

Cor:

Modo de Cores:

Selecione se pretende imprimir a cores ou a preto e branco.

Simulação de Imprensa:

Pode selecionar uma cor CMYK da tinta para simular quando imprimir ao reproduzir a cor CMYK da tinta da impressora offset.

Outros:

Ink Save Mode:

Poupa tinta ao reduzir a densidade da impressão.

Imprimir ficheiros PDF a partir de um dispositivo de memória

Pode imprimir ficheiros PDF a partir de um dispositivo de memória ligado à impressora.

Nota:

Alguns tipos e tamanhos de papel não podem ser utilizados para imprimir ficheiros PDF.

1. Ligue o dispositivo de memória à porta USB da interface externa da impressora.
[“Insira um dispositivo externo USB” na página 204](#)
2. Selecione **Dispositivo de memória** no ecrã inicial.
3. Selecione **PDF**.
4. Selecione o ficheiro.
5. Toque em .

Nota:

*Para guardar os dados impressos no armazenamento, selecione **Armazenam. de fich.** e realize as definições para guardar. Selecione **Definição** para selecionar se pretende ou não imprimir o dados ao mesmo tempo.*

Opções básicas de menu para definições PDF

Do mais recente para o mais antigo/Do mais antigo para o mais recente:

Altera a ordem dos ficheiros.

Conf papel:

Especificar as definições de origem de papel que pretende imprimir.

2 faces:

Selecione **Activ.** para imprimir ficheiros PDF utilizando impressão de 2 faces. Também pode seleccionar o método de união nas definições **Lombada(Cópia)**.

Ordem de impr.:

Selecione a ordem para imprimir ficheiros de várias páginas.

Modo de Cor:

Selecione uma definição de cor para imprimir normalmente em **P&B** ou **Cor**.

Opções avançadas de menu para definições PDF

Finalização:

Selecione **Agrupar (Ordem de páginas)** para imprimir documentos de várias páginas seguidas por ordem e agrupados. Selecione **Grupo (Mesmas páginas)** para imprimir documentos de várias páginas com a mesma numeração de páginas que o grupo.

Armazenam. de fich.:

É possível guardar os dados impressos no armazenamento.

Definição:

Selecione se pretende ou não guardar os dados impressos apenas no armazenamento.

Pasta (Necessário):

Selecione a pasta onde pretende guardar os dados impressos.

Nome do ficheiro:

Defina o nome do ficheiro.

Palavra-passe do ficheiro:

Defina a palavra-passe para seleccionar o ficheiro.

Nome de utilizador:

Defina o nome do utilizador.

Imprimir documentos a partir de dispositivos inteligentes

É possível imprimir documentos a partir de um dispositivo inteligente como por exemplo um smartphone ou tablet.

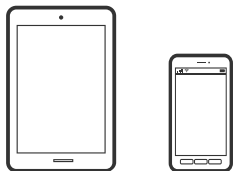

Imprimir utilizando o Epson Smart Panel

O Epson Smart Panel é uma aplicação que permite executar facilmente operações da impressora, incluindo impressão, cópia ou digitalização a partir de um dispositivo inteligente, como smartphone ou tablet. Pode ligar a impressora e o dispositivo inteligente através de uma rede sem fios, verificar os níveis de tinta e o estado da impressora, e procurar soluções se ocorrer um erro. Também pode copiar facilmente registando uma cópia favorita.



Instale o Epson Smart Panel através do URL ou do código QR abaixo.

<https://support.epson.net/smpdl/>



Abra o Epson Smart Panel e, em seguida, selecione o menu de impressão no ecrã inicial.

Imprimir Documentos Utilizando o AirPrint

O AirPrint ativa a impressão sem fios instantânea a partir do iPhone, iPad, iPod touch e Mac sem a necessidade de instalar controlador ou fazer o download de software.



Nota:

Se desativou as mensagens de configuração do papel no painel de controlo da impressora, não pode utilizar o AirPrint. Veja a ligação seguinte para activar as mensagens se for necessário.

1. Configure a sua impressora para impressão sem fios. Veja a ligação que se segue.

<https://epson.sn>

2. Ligue o seu dispositivo Apple à mesma rede sem fios que a impressora está a utilizar.
3. Imprima a partir do seu dispositivo para a impressora.

Nota:

Para mais informações, consulte a página AirPrint no sítio Web da Apple.

Informações relacionadas

➔ “Apesar de ter sido estabelecida uma ligação, não é possível imprimir (iOS)” na página 423

Imprimir utilizando o Epson Print Enabler

Pode imprimir através de uma ligação sem fios os seus documentos, e-mails, fotografias e páginas Web diretamente a partir do seu telefone ou tablet Android (Android v 4.4 ou posterior). Com apenas alguns toques, o seu dispositivo Android irá encontrar uma impressora Epson que esteja ligada à mesma rede sem fios.

Procurar e instalar o Epson Print Enabler a partir da Google Play.

Aceda a **Definições** no seu dispositivo Android, selecione **Impressão**, e a seguir ative o Epson Print Enabler. A partir de uma aplicação Android como o Chrome, toque no ícone de menu e imprima o que estiver a ser apresentado no ecrã.

Nota:

*Se não encontrar a sua impressora, toque em **Todas as impressoras** e selecione a sua impressora.*

Imprimir utilizando o Mopria Print Service

Mopria Print Service ativa a impressão imediata através de rede sem fios a partir de smartphones ou tablets Android.

Instale o Mopria Print Service a partir do Google Play.



Para mais informações, visite o sítio web Mopria em <https://mopria.org>.

Impressão em envelopes

Impressão em Envelopes a partir de um Computador (Windows)

1. Carregue envelopes na impressora.
“Carregar envelopes” na página 192

2. Abra o ficheiro que pretende imprimir.
3. Aceda à janela do controlador da impressora.
4. Selecione o tamanho de envelope em **Formato** no separador **Principal**, e a seguir selecione **Envelope** em **Tipo de Papel**.
5. Defina os outros itens nos separadores **Principal** e **Mais Opções** conforme necessário e, de seguida, clique **OK**.
6. Clique em **Imprimir**.

Impressão em Envelopes a partir de um Computador (Mac OS)

1. Carregue envelopes na impressora.
[“Carregar envelopes” na página 192](#)
2. Abra o ficheiro que pretende imprimir.
3. Selecione **Imprimir** no menu **Ficheiro** ou outro comando para aceder à caixa de diálogo de impressão.
4. Selecione o tamanho como definição **Formato**.
5. Selecione **Definições de Impressão** no menu de contexto.
6. Selecione **Envelope** como definição **Papel**.
7. Configure os outros itens conforme necessário.
8. Clique em **Imprimir**.

Imprimir em papel pré-impresso

Impressão em papel pré-impresso a partir de um computador (Windows)

1. Coloque papel pré-impresso na impressora.
[“Colocar papel pré-impresso \(Imprimir em 1 lado\)” na página 195](#)
[“Colocar papel pré-impresso \(Imprimir em 2 lados\)” na página 196](#)
2. Abra o ficheiro que pretende imprimir.
3. Aceda à janela do controlador da impressora.
4. Selecione o tamanho do papel em **Formato** no separador **Principal** e, em seguida, selecione **Pré-imp.** em **Tipo de Papel**.

5. Se a definição **Impressão dos 2 lados** estiver ativada, clique em **Definições Aumentadas** no separador **Manutenção** e, em seguida, selecione **Imprimir documentos de 1 página no modo de 2 lados**.



Importante:

*Quando imprimir documentos de uma página e documentos de várias páginas em papel pré-impresso, se a definição **Impressão dos 2 lados** estiver ativada, certifique-se de que a definição do controlador da impressora está configurada como indicado acima. Caso contrário, o lado impresso da primeira página irá diferir, e o resultado da impressão mudará entre o documento de uma página e o documento de várias páginas.*

6. Defina os outros itens nos separadores **Principal** e **Mais Opções** conforme necessário e, de seguida, clique **OK**.
7. Clique em **Imprimir**.

Impressão em papel pré-impresso a partir de um computador (Mac OS)

1. Coloque papel pré-impresso na impressora.
[“Colocar papel pré-impresso \(Imprimir em 1 lado\)” na página 195](#)
[“Colocar papel pré-impresso \(Imprimir em 2 lados\)” na página 196](#)
2. Abra o ficheiro que pretende imprimir.
3. Selecione **Imprimir** no menu **Ficheiro** ou outro comando para aceder à caixa de diálogo de impressão.
4. Selecione o tamanho como definição **Formato**.
5. Selecione **Definições de Impressão** no menu de contexto.
6. Selecione **Pré-imp.** como a definição de **Papel**.



Importante:

Quando imprimir em 2 lados, o lado impresso da primeira página varia entre o documento de uma página e o documento de várias páginas. Certifique-se de que coloca o lado correto do papel.

7. Configure os outros itens conforme necessário.
8. Clique em **Imprimir**.

Imprimir Fotografias

Imprimir ficheiros JPEG a partir de um dispositivo de memória

Pode imprimir ficheiros JPEG a partir de um dispositivo de memória ligado à impressora.

1. Ligue o dispositivo de memória à porta USB da interface externa da impressora.
“[Insira um dispositivo externo USB](#)” na página 204
2. Selecione **Dispositivo de memória** no ecrã inicial.
3. Selecione **JPEG**.
4. Selecione o ficheiro.
5. Toque em .

Nota:

Para guardar os dados impressos no armazenamento, selecione **Armazenam. de fich.** e realize as definições para guardar. Selecione **Definição** para seleccionar se pretende ou não imprimir o dados ao mesmo tempo.

Opções básicas de menu para definições JPEG

 Menu:

Selecionar definições para ordenar, seleccionar e desmarcar os dados de imagem.

Conf papel:

Especificar as definições de origem de papel que pretende imprimir.

Esquema:

Selecione o esquema dos ficheiros JPEG. **1 cóp** para imprimir um ficheiro por página. **20 cóp** para imprimir 20 ficheiros por página. **Índice** para imprimir índice com informações.

Aj mold:

Selecione **Activ.** para cortar a imagem para se ajustar automaticamente ao esquema de impressão selecionado. Se a relação de aspeto dos dados de imagem e o tamanho do papel forem diferentes, a imagem é ampliada ou reduzida automaticamente para que os lados mais curtos correspondam aos lados mais curtos do papel. O lado mais comprido da imagem é cortado caso se prolongue para além do lado mais comprido do papel. Esta funcionalidade poderá não funcionar nas fotografias panorâmicas.

Modo de Cor:

Selecione uma definição de cor para imprimir normalmente em **P&B** ou **Cor**.

Opções avançadas de menu para definições JPEG

Finalização:

Selecione **Agrupar (Ordem de páginas)** para imprimir documentos de várias páginas seguidas por ordem e agrupados. Selecione **Grupo (Mesmas páginas)** para imprimir documentos de várias páginas com a mesma numeração de páginas que o grupo.

Data:

Selecione o formato da data em que a fotografia foi tirada ou guardada. A data não é impressa em alguns esquemas.

Corrigir foto:

Selecione este modo para melhorar o brilho, o contraste e a saturação da foto automaticamente. Para desligar o melhoramento automático, selecione **Melhoramento desativado**.

Corr Olho Vermelho:

Selecione **Activ.** para resolver automaticamente o efeito olhos vermelhos nas fotografias. As correções não são aplicadas ao ficheiro original, apenas às impressões. Consoante o tipo de fotografia, podem ser corrigidas algumas partes da imagem para além dos olhos.

Armazenam. de fich.:

É possível guardar os dados impressos no armazenamento.

Definição:

Selecione se pretende ou não guardar os dados impressos apenas no armazenamento.

Pasta (Necessário):

Selecione a pasta onde pretende guardar os dados impressos.

Nome do ficheiro:

Defina o nome do ficheiro.

Palavra-passe do ficheiro:

Defina a palavra-passe para seleccionar o ficheiro.

Nome de utilizador:

Defina o nome do utilizador.

Imprimir ficheiros TIFF a partir de um dispositivo de memória

Pode imprimir ficheiros TIFF a partir de um dispositivo de memória ligado à impressora.

1. Ligue o dispositivo de memória à porta USB da interface externa da impressora.
[“Insira um dispositivo externo USB” na página 204](#)
2. Selecione **Dispositivo de memória** no ecrã inicial.
3. Selecione **TIFF**.
4. Selecione o ficheiro.
5. Toque em .

Nota:

Para guardar os dados impressos no armazenamento, selecione **Armazenam. de fich.** e realize as definições para guardar. Selecione **Definição** para seleccionar se pretende ou não imprimir o dados ao mesmo tempo.

Opções básicas de menu para definições TIFF

Do mais recente para o mais antigo/Do mais antigo para o mais recente:

Altera a ordem dos ficheiros.

Conf papel:

Especificar as definições de origem de papel que pretende imprimir.

Esquema:

Selecione o esquema do ficheiro Multi-TIFF. **1 cóp** para imprimir uma página por folha. **20 cóp** para imprimir 20 páginas numa folha. **Índice** para imprimir índice com informações.

Aj mold:

Selecione **Activ.** para cortar a imagem para se ajustar automaticamente ao esquema de impressão selecionado. Se a relação de aspeto dos dados de imagem e o tamanho do papel forem diferentes, a imagem é ampliada ou reduzida automaticamente para que os lados mais curtos correspondam aos lados mais curtos do papel. O lado mais comprido da imagem é cortado caso se prolongue para além do lado mais comprido do papel. Esta funcionalidade poderá não funcionar nas fotografias panorâmicas.

Modo de Cor:

Selecione uma definição de cor para imprimir normalmente em **P&B** ou **Cor**.

Opções avançadas de menu para definições TIFF

Finalização:

Selecione **Agrupar (Ordem de páginas)** para imprimir documentos de várias páginas seguidas por ordem e agrupados. Selecione **Grupo (Mesmas páginas)** para imprimir documentos de várias páginas com a mesma numeração de páginas que o grupo.

Ordem de impr.:

Selecione a ordem para imprimir ficheiros de várias páginas.

Data:

Selecione o formato da data em que a fotografia foi tirada ou guardada. A data não é impressa em alguns esquemas.

Armazenam. de fich.:

É possível guardar os dados impressos no armazenamento.

Definição:

Selecione se pretende ou não guardar os dados impressos apenas no armazenamento.

Pasta (Necessário):

Selecione a pasta onde pretende guardar os dados impressos.

Nome do ficheiro:

Defina o nome do ficheiro.

Palavra-passe do ficheiro:

Defina a palavra-passe para seleccionar o ficheiro.

Nome de utilizador:

Defina o nome do utilizador.

Imprimir Páginas Web

Impressão de páginas Web a partir de dispositivos inteligentes

Instale o Epson Smart Panel através do URL ou do código QR abaixo.

<https://support.epson.net/smpdl/>



Abra a página Web que pretende imprimir na aplicação do seu navegador Web. Toque em **Partilhar** no menu do browser, selecione **Smart Panel** e inicie a impressão.

Imprimir Usando um Serviço de Nuvem

Se utilizar o serviço Epson Connect disponível na Internet, pode imprimir a partir do seu smartphone, tablet ou computador portátil, em qualquer momento e em qualquer local. Para utilizar este serviço, é necessário registar o utilizador e a impressora em Epson Connect.

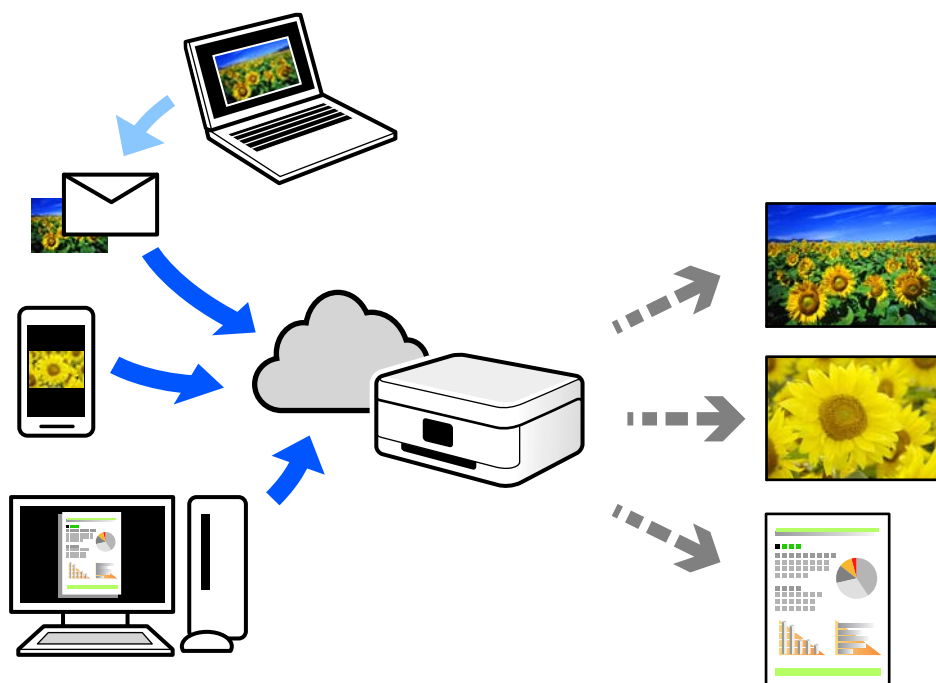

As funções disponíveis na Internet são as seguintes.

Email Print

Quando enviar um e-mail com anexos, tais como documentos ou imagens para um endereço de e-mail atribuído à impressora, pode imprimir o e-mail e os anexos a partir de locais remotos tais como a sua impressora de casa ou do escritório.

Epson Smart Panel

Esta aplicação é para iOS e Android, e permite-lhe imprimir ou digitalizar a partir de um smartphone ou tablet. Pode imprimir documentos, imagens e sítios Web, enviando-os diretamente para uma impressora na mesma LAN sem fios.

Remote Print Driver

Trata-se de um controlador partilhado compatível com o controlador de impressora remoto. Ao imprimir usando uma impressora num local remoto, pode imprimir alterando a impressora na janela de aplicações habituais.

Consulte o portal Web Epson Connect para obter mais detalhes sobre a configuração ou impressão.

<https://www.epsonconnect.com/>

<http://www.epsonconnect.eu> (apenas na Europa)

Interromper e imprimir

É possível interromper a tarefa de impressão em curso e executar outra tarefa recebida.

Nota:

No entanto, não pode interromper uma nova tarefa a partir do computador.

1. Toque em  no painel de controlo da impressora durante a impressão.
A impressão será interrompida e a impressora entrará no modo de interrupção.
2. Selecione **Estado da tarefa** no ecrã inicial.
3. Selecione o separador **Estado da tarefa** e, em seguida, selecione a tarefa que deseja interromper na lista **Ativo**.
4. Selecione **Detalhes** para exibir os Detalhes da tarefa.
5. Selecione **Interromper** na janela exibida.
A tarefa de impressão selecionada será executada.

Para reiniciar uma tarefa pausada, toque novamente em  para sair do modo de interrupção. Além disso, a impressora sairá do modo de interrupção se nenhuma operação for executada durante um determinado período após a interrupção da tarefa de impressão.

Imprimir, encadernar e ordenar

Esquemas de impressão para encadernação

Também pode imprimir um desdobrável que pode ser criado ao reordenar as páginas e dobrar a impressão.

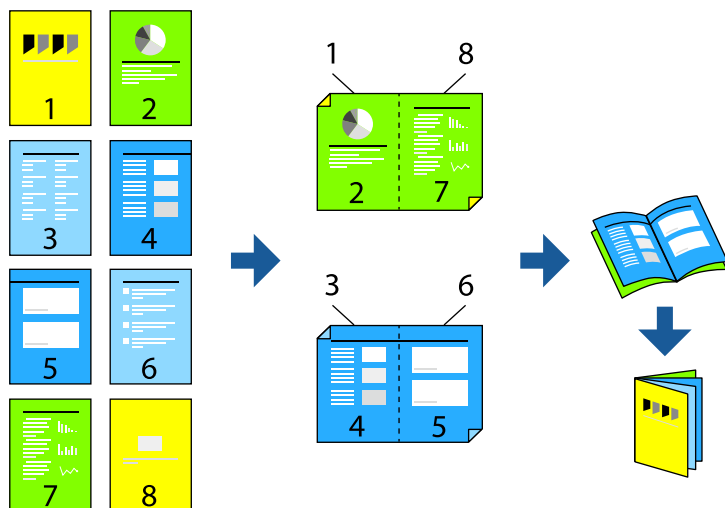

Nota:

- Se não utilizar papel adequado à impressão de 2 lados, a qualidade de impressão pode diminuir e podem ocorrer encravamentos de papel.

“Papel para impressão em 2 lados” na página 483

- Consoante o papel e os dados, a tinta pode transferir para a outra face do papel.

Informações relacionadas

- ➔ “Papel disponível e capacidades” na página 479
- ➔ “Colocar papel” na página 191
- ➔ “Imprimir Usando Definições Fáceis” na página 207

Configurações de Impressão (Windows)

1. No separador do controlador da impressora **Principal**, selecione o tipo de dobra pela margem longa que pretende usar para **Impressão dos 2 lados**.
2. Clique em **Definições do Poster**, selecione **folheto**, e a seguir selecione **União ao Centro** ou **União Lateral**.
 - União ao Centro: utilize este método ao imprimir um pequeno número de páginas que possam ser empilhadas e dobradas facilmente a meio.
 - União Lateral. Utilize este método ao imprimir uma folha (quatro páginas) de uma vez, dobrando cada um a meio, e a seguir coloque-os juntos num volume.
3. Clique em **OK**.
4. Definir os restantes itens, e a seguir clique em **OK**.

5. Clique em **Imprimir**.

Informações relacionadas

- ➔ [“Imprimir a partir de um computador — Windows”](#) na página 207
- ➔ [“Separador Principal”](#) na página 208

Configurações de Impressão (Mac OS)

1. Selecione **Definições de Impressão Dúplex** no menu de contexto.
2. Selecione **União de margem longa** em **Impressão dois lados**.
3. Selecione os métodos **Livro** e **Definições de União**.
 - União ao Centro: utilize este método ao imprimir um pequeno número de páginas que possam ser empilhadas e dobradas facilmente a meio.
 - União Lateral: utilize este método ao imprimir uma folha (quatro páginas) de uma vez, dobrando cada um a meio, e a seguir coloque-os juntos num volume.
4. Configure os outros itens conforme necessário.
5. Clique em **Imprimir**.

Informações relacionadas

- ➔ [“Imprimir a partir de um computador — Mac OS”](#) na página 236
- ➔ [“Opções de menu para Definições de Impressão Dúplex”](#) na página 240

Impressão através da inserção de uma folha separadora entre cópias

Pode inserir folhas separadoras entre cópias ou tarefas.

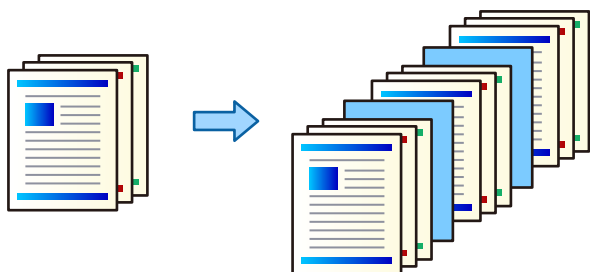

Nota:

Quando diferentes utilizadores enviam tarefas de impressão a partir do computador, também é possível inserir folhas separadoras entre utilizadores em **Definições > Definições gerais > Definições da impressora > Definições de impressão > Inserir folhas por utilizador** no painel de controlo da impressora.

1. No separador do controlador da impressora **Principal**, clique em **Folha de capa/Folha separadora** em **Sistema Alim..**

2. Selecione o método para inserir folhas separadoras entre impressões.
 - Inserir folha entre cópias:** introduz folhas separadoras entre cópias.
 - Inserir folha entre tarefas:** introduz folhas separadoras entre tarefas.
3. Selecione a fonte de papel para as folhas separadoras.
4. Em **Inserir folha entre cópias**, selecione o número de cópias a imprimir antes de inserir uma folha separadora como definição **Inserir folha após cada**.

É necessário definir números múltiplos de cópias como definição **Cópias** no separador **Principal**.
5. Clique em **OK** para fechar a janela **Definições de folha separadora**.
6. Defina os outros itens nos separadores **Principal** e **Mais Opções** conforme necessário e, de seguida, clique **OK**.

[“Separador Principal” na página 208](#)

[“Separador Mais Opções” na página 211](#)
7. Clique em **Imprimir**.

Informações relacionadas

- ➔ [“Colocar papel” na página 191](#)
- ➔ [“Imprimir Usando Definições Fáceis” na página 207](#)

Imprimir separando páginas com folhas separadoras ou papel de capítulo

Visão geral da folha guia e do papel de capítulo

Ao imprimir um documento composto por vários capítulos, pode especificar a página e a fonte de papel para inserir uma folha guia entre capítulos, ou imprimir a primeira página de um capítulo num papel diferente do utilizado com o texto.

O papel que é inserido antes de uma página específica, tal como entre capítulos, é dignado folha guia ("a" na figura abaixo). Uma página que será impressa em papel diferente do utilizado com o texto, tal como a primeira página de um capítulo, é designada papel de capítulo ("b" na figura abaixo).

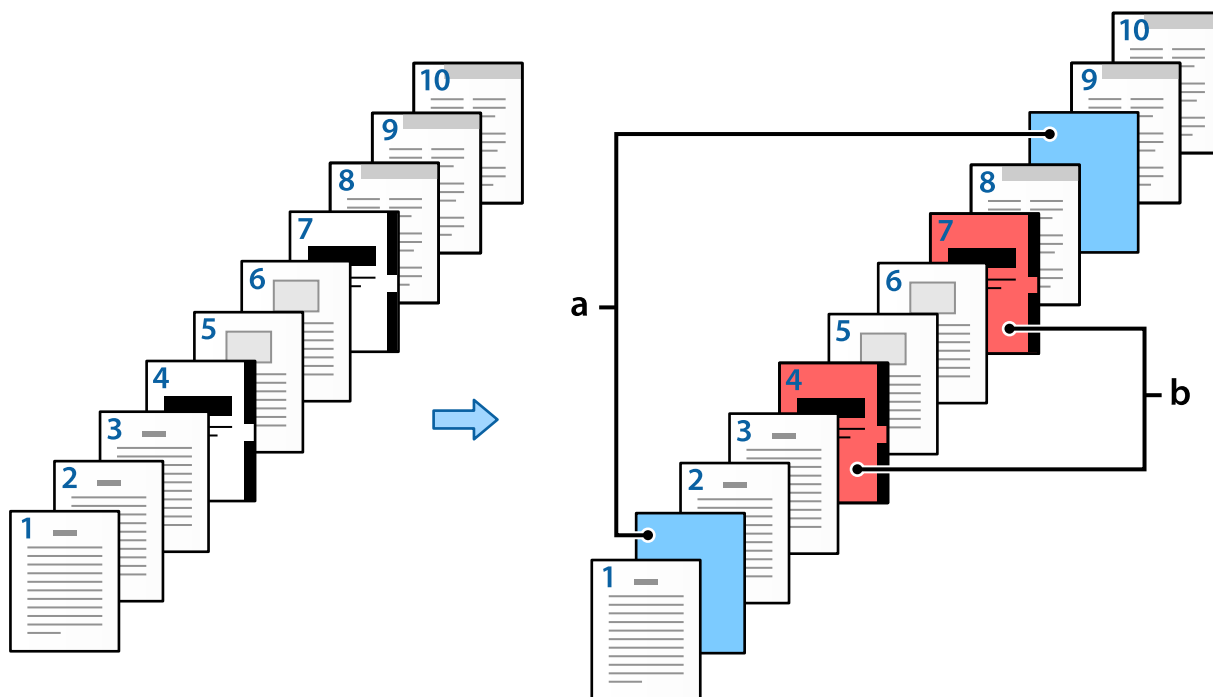

Itens para Definições de Folha em branco/Capítulo

Slip Sheet/Chapter Settings

Pages:

Paper Source:

Print Chapter Pages

No.	Pages	Paper Source	Print
1	2,9	Paper Cassette 2	Do not print
2	4,7	Paper Cassette 3	Print

Itens	Visão geral
Páginas	<p>Introduza a página onde pretende inserir uma folha guia ou imprimir um capítulo. Use vírgulas para separar as páginas e use hífenes para especificar intervalos.</p> <p>Por exemplo: quando quiser inserir a folha guia antes das páginas 2 e 9, introduza "2,9". E quando quiser imprimir as páginas 4 e 7 no papel de capítulo, introduza "4,7". Se quiser imprimir as páginas 4 a 7 consecutivas no papel na fonte de papel especificada, introduza "4-7".</p>
Sistema Alim.	Selecione a fonte de papel para Folha em branco/Capítulo.
Imprimir páginas de capítulo	Selecione para imprimir em papel de capítulo. Ao selecionar, é inserida uma folha guia.
Alterar	Altere as definições para as páginas selecionadas para as novas definições.
Gravar	Guarde as definições atuais na lista.
Apagar	Elimine as definições selecionadas.

Nota:

- As definições que se seguem não podem ser feitas ao inserir uma folha guia entre páginas ou ao imprimir uma página específica em papel de capítulo.*
 - Multi-Pg**
 - Inverter Ordem**
 - Selecione se pretende imprimir a primeira página de papel na frente ou no verso ao imprimir usando a impressão de 2 lados.
 - Impressão de encadernação
 - Enviar capa para fundo da pilha**
 - Definições Aumentadas > Imprima um documento em páginas frente e verso e em apenas um dos lados**
- Se selecionar **Tipo de tarefa > Guardar no armazenamento** ou **Guardar no armazenamento e imprimir**, não será possível inserir uma folha guia entre páginas ou imprimir a página especificada em papel de capítulo.*

Impressão num dos lados especificando as páginas e várias fontes de papel

Pode imprimir, especificando as páginas e várias fontes de papel. Esta seção utiliza o procedimento de impressão em papel de diferentes cores como mostra a figura a título de exemplo.

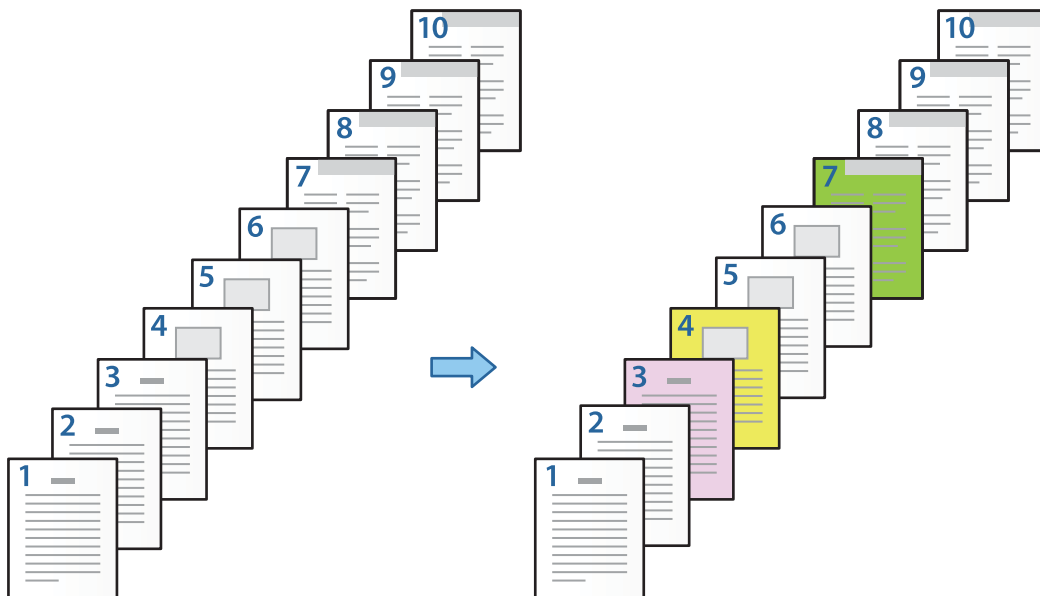

1. Coloque o papel para impressão na impressora, como se mostrado abaixo.
Alimentador de Papel 1: papel branco (papel simples), Alimentador de Papel 2: papel cor-de-rosa, Alimentador de Papel 3: papel amarelo, Alimentador de Papel 4: papel verde
2. Abra o ficheiro que pretende imprimir no seu computador.
3. Abra o separador **Principal** na janela do controlador da impressora, e selecione **Não** em **Impressão dos 2 lados**.

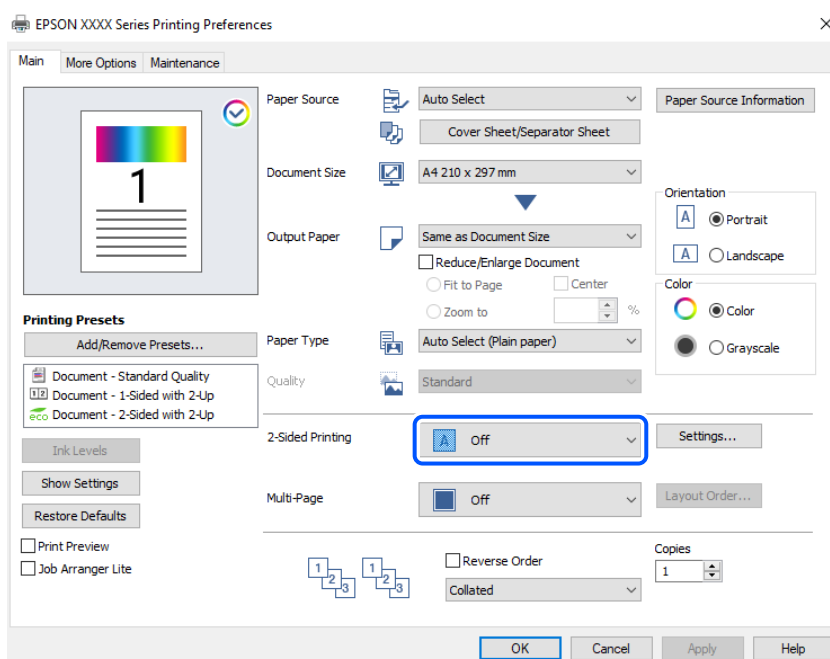

4. Selecione **Folha de capa/Folha separadora em Sistema Alim..**
5. Na janela exibida, defina **Capa/Primeira página, Outras páginas, e Contracapa/Última página.**

Cover Sheet/Separator Sheet Settings

Front Cover/First Page

Paper Source: Paper Cassette 1

Print: Print

Other Pages

Paper Source: Paper Cassette 1

Slip Sheet/Chapter Settings...

Back Cover/Last Page

Paper Source: Paper Cassette 1

Print: Print

Insert sheet between copies

Paper Source: Paper Tray

Insert sheet after every: 1 copies

Insert sheet between jobs

Paper Source: Paper Tray

OK Cancel Help

- Em **Capa/Primeira página**, defina a fonte de papel para a primeira página e se deve ou não imprimir. Neste exemplo, selecione **Alimentador de Papel 1** e **Imprimir**.
- Em **Outras páginas**, defina a fonte de papel que é utilizada principalmente para as páginas 2 a 9. Neste exemplo, selecione **Alimentador de Papel 1** ou **Igual ao Primeiro Papel** para especificar papel branco (papel simples) nas páginas 2, 5, 6, 8, e 9. O método para especificar papel colorido nas páginas 3, 4 e 7 é explicado no passo 6 e passos seguintes.



- Em **Contracapa/Última página**, defina a fonte de papel para a 10ª página e se deve ou não imprimir. Neste exemplo, selecione **Alimentador de Papel 1** ou **Igual ao segundo papel**, e **Imprimir**.
- 6. Fazer configurações detalhadas para a segunda folha e seguintes (páginas 2 a 9). Selecione **Folha em branco/Capítulo** e clique em **Definições** para abrir a janela das configurações detalhadas.

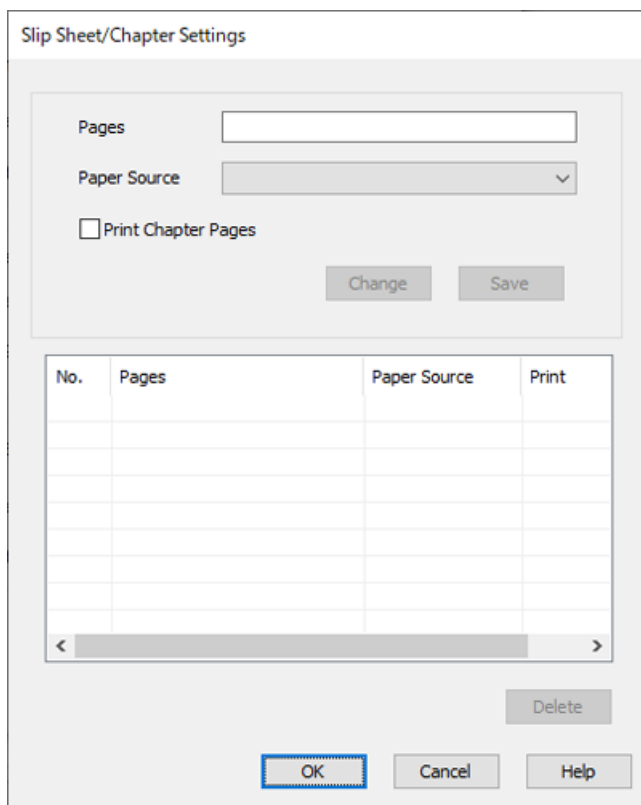

- 7. Introduza o número da página a imprimir, especificando a fonte de papel em **Páginas**.
Páginas: 3
- 8. Selecione a fonte de papel que pretende utilizar para as páginas especificadas em **Sistema Alim..**
Sistema Alim.: Alimentador de Papel 2
- 9. Selecione **Imprimir páginas de capítulo** e clique em **Gravar**.
- 10. Siga os passos 7 a 9 para guardar as próximas páginas específicas e as definições da fonte de papel.
Páginas: 4, **Sistema Alim.:** Alimentador de Papel 3

Páginas: 7, Sistema Alim.: Alimentador de Papel 4

Slip Sheet/Chapter Settings

Pages: 7

Paper Source: Paper Cassette 4

Print Chapter Pages

Change Save

No.	Pages	Paper Source	Print
1	3	Paper Cassette 2	Print
2	4	Paper Cassette 3	Print
3	7	Paper Cassette 4	Print

Delete

OK Cancel Help

11. Clique em **OK** para fechar a janela Definições de Folha em branco/Capítulo, e a seguir clique em **OK** para fechar a janela Definições de folha de capa/folha separadora.
12. Defina os outros itens nos separadores **Principal** e **Mais Opções** conforme necessário e, de seguida, clique **OK**.
[“Separador Principal” na página 208](#)
[“Separador Mais Opções” na página 211](#)
13. Clique em **Imprimir**.

Informações relacionadas

- ➔ [“Colocar papel” na página 191](#)
- ➔ [“Imprimir Usando Definições Fáceis” na página 207](#)
- ➔ [“Opções” na página 25](#)

Inserir uma folha guia especificando a página e a fonte de papel para impressão de uma face

Pode inserir uma folha guia especificando a página e a fonte de papel. Esta seção utiliza o procedimento de inserção de uma folha guia antes das páginas 4 e 7 como mostra a figura a título de exemplo.

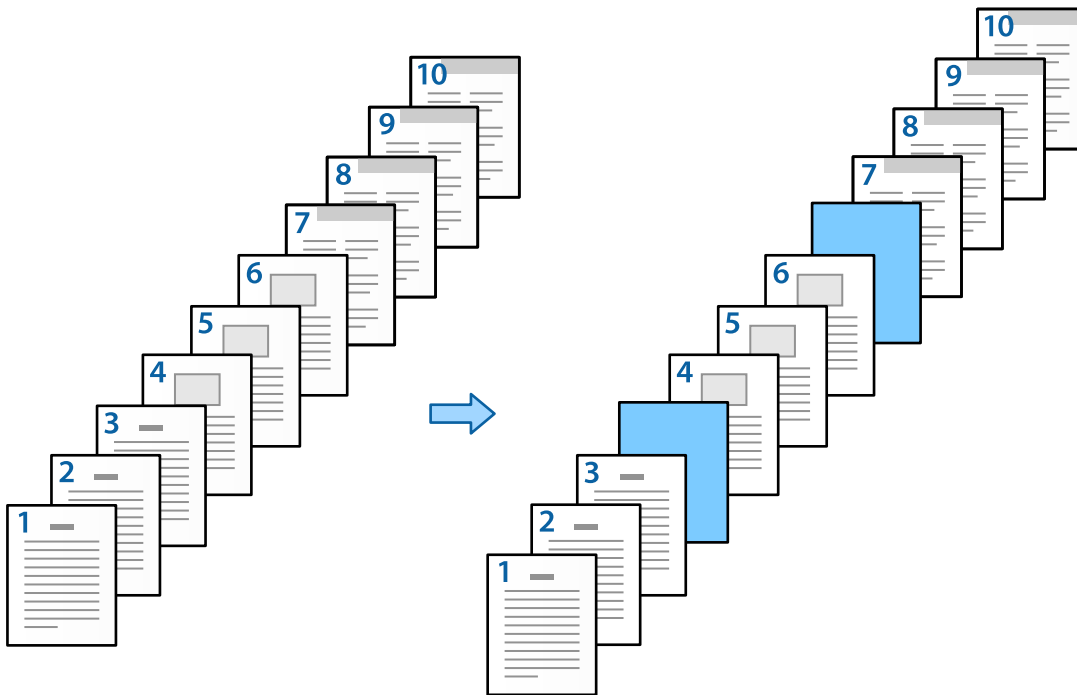

1. Colocar a folha guia a inserir entre as páginas na impressora, como mostrado abaixo.
Alimentador de Papel 1: papel branco (papel simples), Alimentador de Papel 2: papel azul claro (folha guia)
2. Abra o ficheiro que pretende imprimir no seu computador.

- Abra o separador **Principal** na janela do controlador da impressora, e selecione **Não** em **Impressão dos 2 lados**.

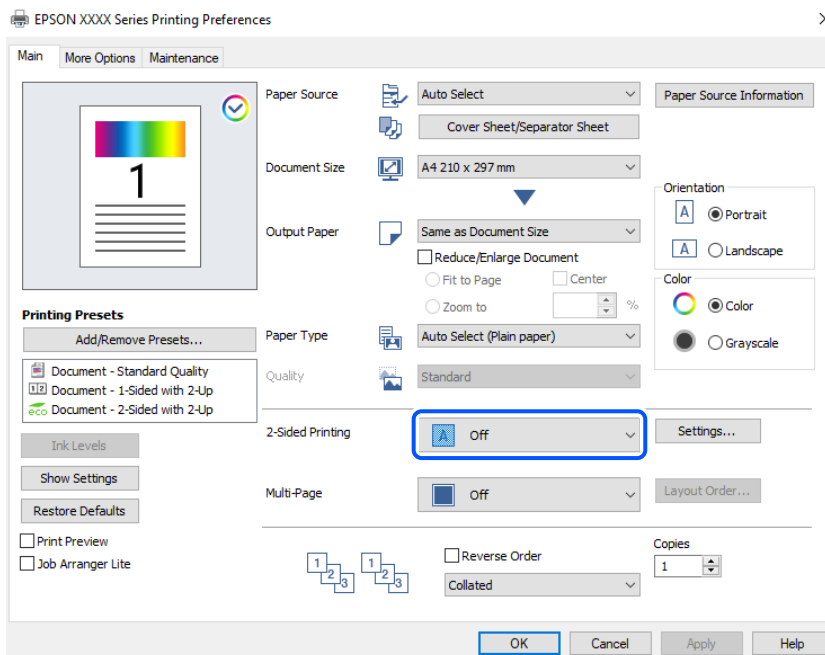

- Selecione **Folha de capa/Folha separadora em Sistema Alim..**
- Na janela exibida, defina **Capa/Primeira página, Outras páginas, e Contracapa/Última página**.

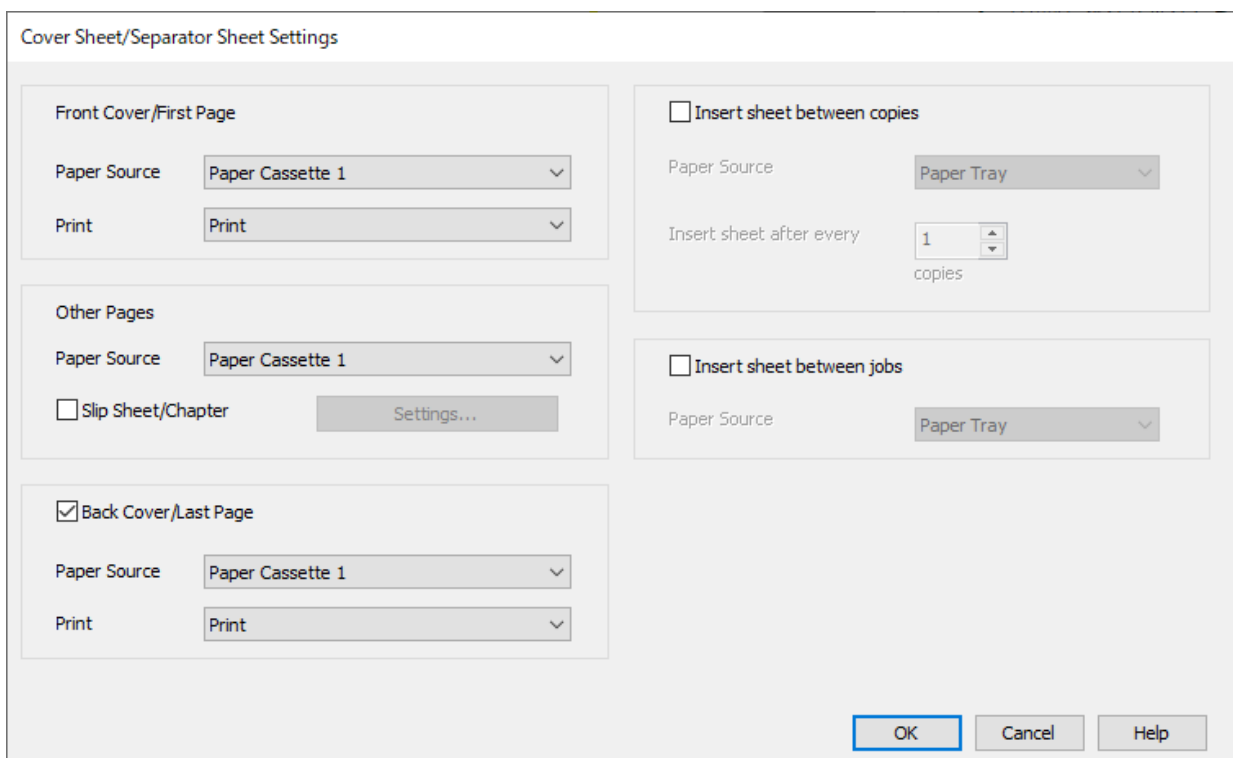

- Em **Capa/Primeira página**, defina a fonte de papel para a primeira página e se deve ou não imprimir. Neste exemplo, selecione **Alimentador de Papel 1** e **Imprimir**.

- ❑ Em **Outras páginas**, defina a fonte de papel que é utilizada principalmente para as páginas 2 a 9. Neste exemplo, selecione **Alimentador de Papel 1** ou **Igual ao Primeiro Papel** para especificar papel branco (papel simples). O método de inserção da folha guia antes das páginas 4 e 7 é explicado no passo 6 e passos seguintes.

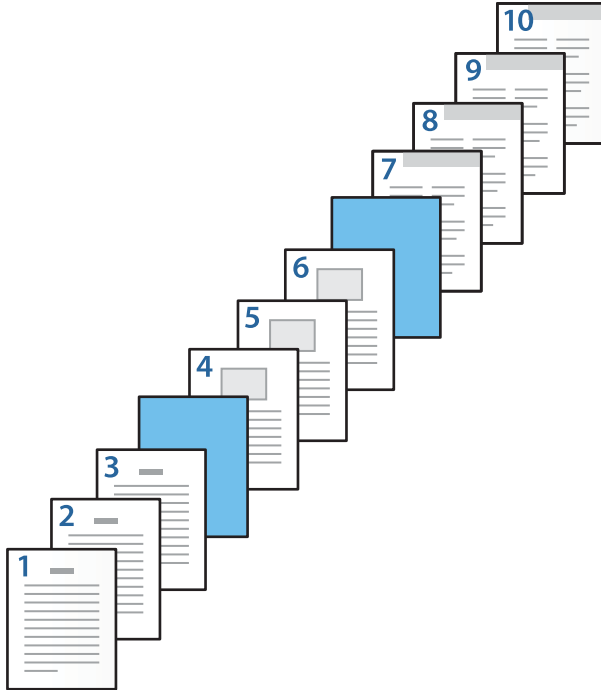

- ❑ Em **Contracapa/Última página**, defina a fonte de papel para a 10ª página e se deve ou não imprimir. Neste exemplo, selecione **Alimentador de Papel 1** ou **Igual ao segundo papel**, e **Imprimir**.

- Fazer configurações detalhadas para a segunda folha e seguintes (páginas 2 a 9). Selecione **Folha em branco/Capítulo** e clique em **Definições** para abrir a janela das configurações detalhadas.

Slip Sheet/Chapter Settings

Pages

Paper Source

Print Chapter Pages

Change Save

No.	Pages	Paper Source	Print

Delete

OK Cancel Help

- Introduza o número da página em **Páginas** para que a folha guia seja inserida antes da página especificada.
Páginas: 4,7
- Selecione a fonte de papel onde a folha guia é colocada em **Sistema Alim..**
Sistema Alim.: Alimentador de Papel 2

9. Não selecione **Imprimir páginas de capítulo**, e a seguir clique em **Gravar**.

No.	Pages	Paper Source	Print
1	4,7	Paper Cassette 2	Do not print

10. Clique em **OK** para fechar a janela Definições de Folha em branco/Capítulo, e a seguir clique em **OK** para fechar a janela Definições de folha de capa/folha separadora.
11. Defina os outros itens nos separadores **Principal** e **Mais Opções** conforme necessário e, de seguida, clique **OK**.
- [“Separador Principal” na página 208](#)
- [“Separador Mais Opções” na página 211](#)
12. Clique em **Imprimir**.

Informações relacionadas

- ➔ [“Colocar papel” na página 191](#)
- ➔ [“Imprimir Usando Definições Fáceis” na página 207](#)
- ➔ [“Opções” na página 25](#)

Inserir folha guia e imprimir, especificando a página e a fonte de papel nas definições de impressão em 2 lados

Pode inserir uma folha guia e imprimir, especificando a página e a fonte de papel. Esta seção utiliza o procedimento de inserção de uma folha guia antes das páginas 3 e 8 e impressão das páginas 6 e 7 em papel colorido diferente, como mostra a figura a título de exemplo.

Note que não pode especificar a mesma página para a folha guia e o papel a ser impresso usando a página e a fonte de papel. Tenha também presente que algumas páginas podem ser impressas de um lado, dependendo das definições.

Folha guia ("a" na figura abaixo). Papel a ser impresso especificando a página e a fonte de papel ("b" na figura abaixo).

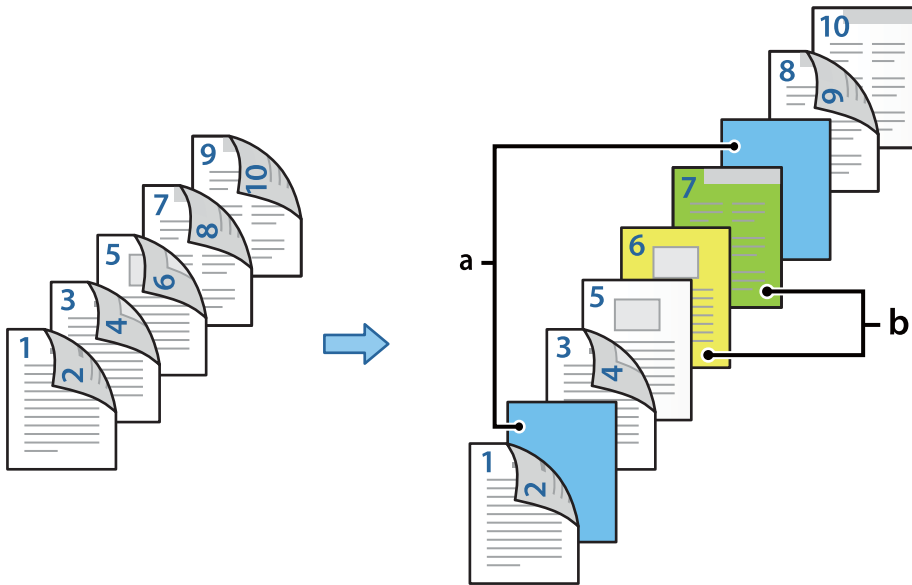

1. Colocar a folha guia a inserir entre as páginas e o papel a imprimir na impressora, como mostrado abaixo.
Alimentador de Papel 1: pape branco (papel simples), Alimentador de Papel 2: papel azul claro (folha guia), Alimentador de Papel 3: papel amarelo, Alimentador de Papel 4: papel verde
2. Abra o ficheiro que pretende imprimir no seu computador.
3. Abra o separador **Principal** na janela do controlador da impressora, e selecione **Auto (União de margem longa)** em **Impressão dos 2 lados**.

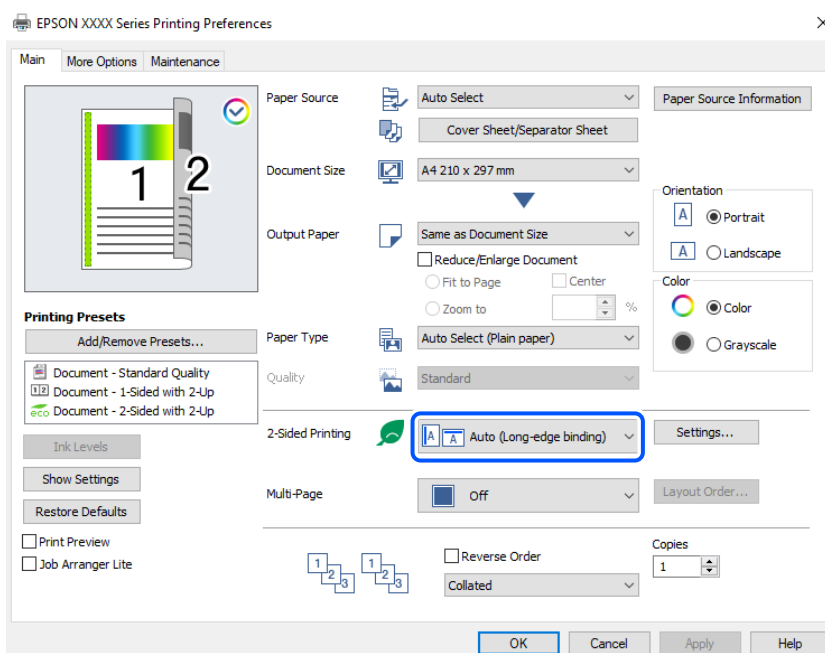

4. Selecione **Folha de capa/Folha separadora em Sistema Alim..**
5. Na janela exibida, defina **Capa/Primeira página, Outras páginas, e Contracapa/Última página.**

Cover Sheet/Separator Sheet Settings

Front Cover/First Page

Paper Source Paper Cassette 1

Print Print (2-sided)

Other Pages

Paper Source Paper Cassette 1

Slip Sheet/Chapter Settings...

Back Cover/Last Page

Paper Source Paper Cassette 1

Print Print (Inside)

Insert sheet between copies

Paper Source Paper Tray

Insert sheet after every 1 copies

Insert sheet between jobs

Paper Source Paper Tray

OK Cancel Help

- Em **Capa/Primeira página**, defina a fonte de papel e a superfície de impressão para a primeira e segunda páginas. Neste exemplo, selecione **Alimentador de Papel 1** e **Imprimir (2 lados)**.
- Em **Outras páginas**, defina a origem do papel que é utilizada principalmente para as páginas 3 a 9. Neste exemplo, selecione **Alimentador de Papel 1** ou **Igual ao Primeiro Papel** para especificar papel branco (papel simples) nas páginas 3, 4, 5, 8, e 9. O método de inserção da folha antes das páginas 3 e 8, e a especificação de papel colorido nas páginas 6 e 7 é explicado no passo 6 e passos seguintes.



- ❑ Selecione **Contracapa/Última página** e defina a fonte de papel e a superfície de impressão para a 10ª página. Neste exemplo, selecione **Alimentador de Papel 1** ou **Igual ao segundo papel**, e **Imprimir (Interior)**.

Imprimir (Exterior) imprime na parte de trás do papel, **Imprimir (Interior)** imprime na parte da frente do papel, e **Imprimir (2 lados)** imprime em ambos os lados do papel.



- Fazer configurações detalhados para a segunda folha e seguintes (páginas 3 a 9). Selecione **Folha em branco/Capítulo** e clique em **Definições** para abrir a janela das configurações detalhadas.

No.	Pages	Paper Source	Print

- Introduza o número da página em **Páginas** para que a folha guia seja inserida antes da página especificada.
Páginas: 3,8
- Selecione a fonte de papel onde a folha guia é colocada em **Sistema Alim.**.
Sistema Alim.: Alimentador de Papel 2
- Não selecione **Imprimir páginas de capítulo**, e a seguir clique em **Gravar**.
- Introduza o número da página a imprimir, especificando a fonte de papel em **Páginas**.
Páginas: 6
- Selecione a fonte de papel que pretende utilizar para as páginas especificadas em **Sistema Alim.**.
Sistema Alim.: Alimentador de Papel 3

12. Selecione **Imprimir páginas de capítulo** e clique em **Gravar**.
13. Siga os passos 10 a 12 para guardar as próximas páginas específicas e as definições da fonte de papel.

Páginas: 7, Sistema Alim.: Alimentador de Papel 4

No.	Pages	Paper Source	Print
1	3,8	Paper Cassette 2	Do not print
2	6	Paper Cassette 3	Print
3	7	Paper Cassette 4	Print

14. Clique em **OK** para fechar a janela Definições de Folha em branco/Capítulo, e a seguir clique em **OK** para fechar a janela Definições de folha de capa/folha separadora.
15. Defina os outros itens nos separadores **Principal** e **Mais Opções** conforme necessário e, de seguida, clique **OK**.

[“Separador Principal” na página 208](#)

[“Separador Mais Opções” na página 211](#)

16. Clique em **Imprimir**.

Informações relacionadas

- ➔ [“Colocar papel” na página 191](#)
- ➔ [“Imprimir Usando Definições Fáceis” na página 207](#)
- ➔ [“Opções” na página 25](#)

Copiar

Métodos de cópia disponíveis.	278
Opções básicas do menu para fazer cópias.	288
Opções avançadas do menu para fazer cópias.	291

Métodos de cópia disponíveis

Coloque os originais no vidro do scanner ou no ADF, e depois selecione o menu **Copiar** no ecrã inicial.

Copiar Originais

Pode copiar os originais de tamanho fixo ou de tamanho personalizado a cores ou a preto e branco.



1. Coloque papel na impressora.
“Colocar papel” na página 191
2. Coloque os originais.
“Colocação de originais” na página 199
3. Selecione **Copiar** no ecrã inicial.
4. Selecione o separador **Definições básicas**, e a seguir selecione **Auto** ou **Cor, P&B**.

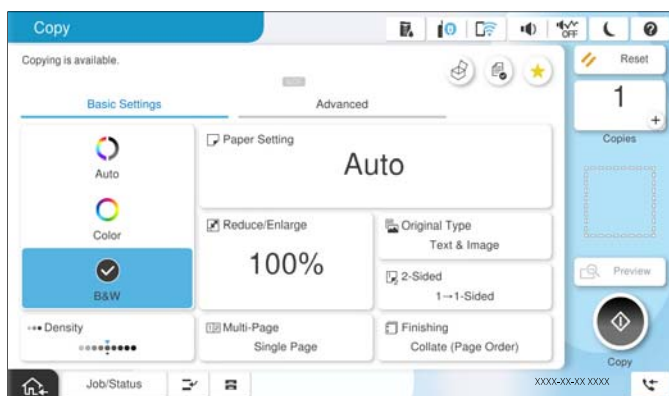

Nota:

- Para guardar os originais no armazenamento, selecione , e a seguir ative **Armazenam. de fich.**
- Em **Definição**, selecione se pretende imprimir e guardar os dados digitalizados ou se pretende apenas guardar os dados.

5. Defina o número de cópias.
6. Toque em .

Cópia de 2 lados

Copiar vários originais em ambos os lados da folha de papel.



1. Coloque todos os originais virados para cima no ADF.

! **Importante:**

Se quiser copiar originais que não são suportados pelo ADF, use o vidro do scanner.

[“Originais que não são Suportados pelo ADF” na página 202](#)

Nota:

Também pode colocar os originais no vidro do scanner.

[“Colocação de originais” na página 199](#)

2. Selecione **Copiar** no ecrã inicial.
3. Selecione o separador **Definições básicas**, selecione **2 faces**, e a seguir selecione a opção de menu de 2 lados que pretende realizar.
4. Especifique outras definições como a orientação do original e a posição de encadernação.
5. Toque em .

Copiar ao Ampliar ou Reduzir

É possível copiar originais uma ampliação específica.

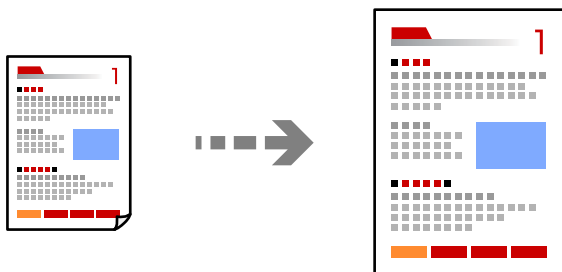

1. Coloque os originais.
[“Colocação de originais” na página 199](#)
2. Selecione **Copiar** no ecrã inicial.
3. Selecione o separador **Definições básicas**, e a seguir selecione **Reduzir/Aumentar**.

4. Especifique a quantidade de alargamento ou redução.

5. Toque em .

Copiar vários originais numa página

Pode efetuar cópias de vários originais numa única folha de papel.

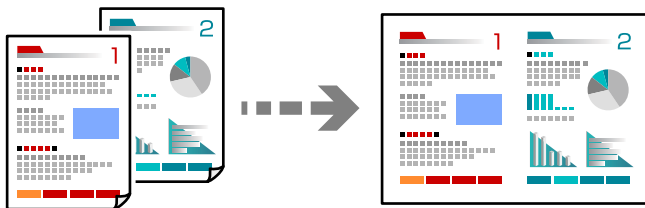

1. Coloque os originais virados para cima no ADF.

Coloque-os segundo a orientação apresentada na ilustração.

Direção legível

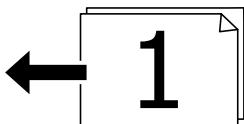
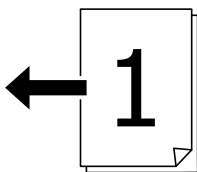

Direção esquerda

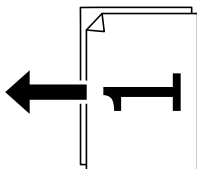
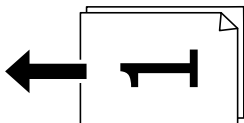

 **Importante:**

Se quiser copiar originais que não são suportados pelo ADF, use o vidro do scanner.

[“Originais que não são Suportados pelo ADF” na página 202](#)

Nota:

Também pode colocar os originais no vidro do scanner.

[“Colocação de originais” na página 199](#)

2. Selecione **Copiar** no ecrã inicial.
3. Selecione o separador **Definições básicas**, selecione **Multi-Pg**, e depois selecione **2 cóp** ou **4 cóp**.
4. Especifique a ordem do esquema e a orientação original.
5. Toque em .

Copiar por Ordem das páginas

Ao fazer várias cópias de um documento com várias páginas, pode descarregar uma cópia de cada vez por ordem de página.

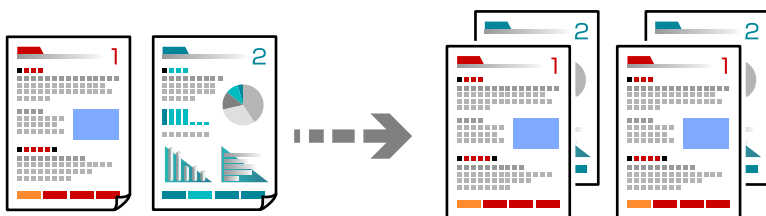

1. Coloque os originais.
[“Colocação de originais” na página 199](#)
2. Selecione **Copiar** no ecrã inicial.
3. Selecione o separador **Definições básicas**, e depois selecione **Finalização > Agrupar (Ordem de páginas)**.
4. Defina o número de cópias.
5. Toque em .

Cópia de originais usando boa qualidade

Pode copiar originais sem sombras ou perfurações ou ajustar a qualidade da imagem.

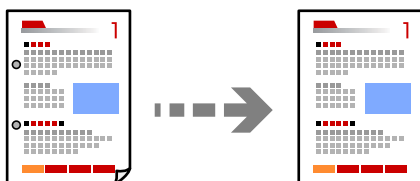



1. Coloque os originais.
[“Colocação de originais” na página 199](#)

2. Selecione **Copiar** no ecrã inicial.
3. Selecione o separador **Avançado**, e a seguir ative **Remover sombra** ou **Remover orifí.** ou ajuste a qualidade de imagem em **Qualidade da imagem**.
4. Toque em .

Copiar o cartão de identificação

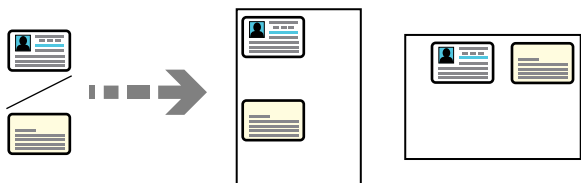
Digitaliza ambos os lados de um cartão de identificação e copia para um só lado de uma folha de papel.



1. Coloque os originais.
[“Colocação de originais” na página 199](#)
 2. Selecione **Copiar** no ecrã inicial.
 3. Selecione o separador **Avançado**, selecione **Cópia de Cartão ID**, e a seguir ative a definição.
 4. Especifique o **Orientação (Original)**.
 5. Toque em .
- Siga as instruções apresentadas no ecrã para colocar o verso do original.

Copiar Livros

Copia duas páginas consecutivas de um livro, etc., para folhas de papel diferentes.

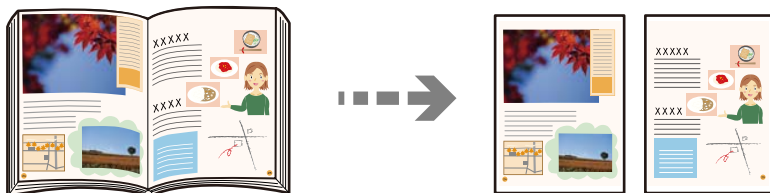



1. Coloque o original no vidro do scanner.
[“Colocação de originais” na página 199](#)
2. Selecione **Copiar** no ecrã inicial.
3. Selecione o separador **Avançado**, selecione **Livro → 2Páginas**, e a seguir ative a definição.
4. Especifique **Ordem digit.**.

5. Toque em .

Copiar códigos de barras de forma clara

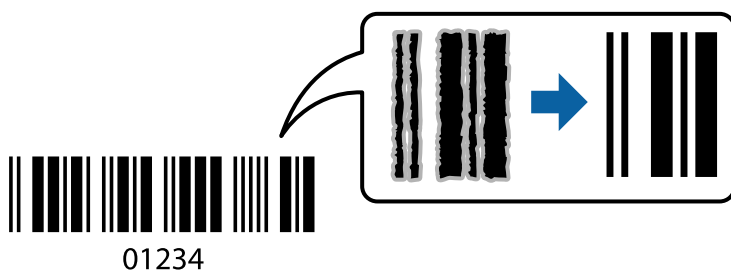
É possível copiar claramente um código de barras tornando-o fácil de ler. Ative esta funcionalidade apenas se o código de barras que imprimiu não puder ser digitalizado.



1. Coloque os originais.
“Colocação de originais” na página 199
2. Selecione **Copiar** no ecrã inicial.
3. Selecione o separador **Definições básicas**, e depois selecione **Tipo do original** > **Código de barras**.
4. Toque em .

Copiar com números de páginas

É possível realizar cópias com números de página mesmo que os originais não tenham números de página.

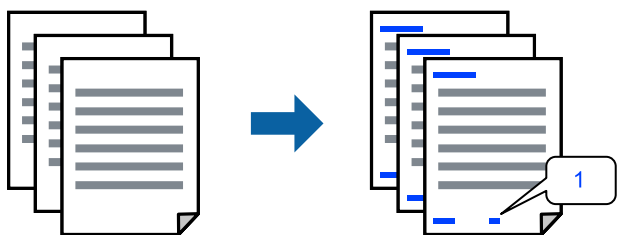

1. Coloque os originais.
“Colocação de originais” na página 199
2. Selecione **Copiar** no ecrã inicial.
3. Selecione o separador **Avançado**, e a seguir selecione **Numeração de páginas**.
4. Ative a definição e, em seguida, faça outras definições, como o formato e a posição do carimbo.
5. Toque em .

Copiar originais para criar folhetos

É possível copiar originais e transformar as cópias num folheto. Também possível adicionar capas dianteiras e traseiras ao folheto.

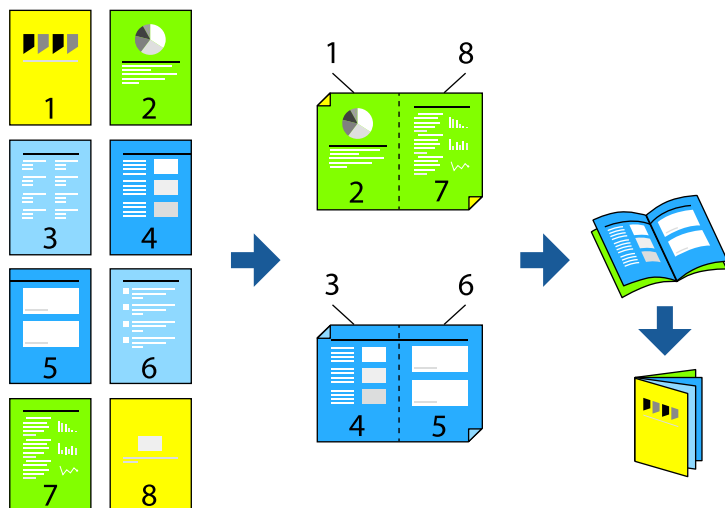

1. Coloque os originais.
“Colocação de originais” na página 199
2. Selecione **Copiar** no ecrã inicial.
3. Selecione o separador **Definições básicas**.
4. Selecione **Conf papel**, selecione a origem do papel na qual colocou o papel, e a seguir selecione **OK**.
5. Selecione **2 faces** e, em seguida, selecione **2>2 faces** ou **1>2 faces**.
6. Especifique outras definições como a orientação do original e a posição de dobra como necessário, e a seguir selecione **OK**.
7. Selecione **Reduzir/Aumentar**, especifique o valor para aumentar ou reduzir, e a seguir selecione **OK**.
8. Selecione o separador **Avançado**, selecione **Folheto > Folheto**, e a seguir ative **Folheto**.
9. Especifique a posição e margem da união.
10. Se pretende adicionar capas, ative **Capa**.
Selecione a origem do papel onde colocou o papel para as capas em **Conf papel**, e a seguir especifique as definições de impressão em **Capa frontal** e **Capa traseira**.
11. Toque em **◆**.

Inserir folhas guia nas cópias

É possível inserir folhas guias nas cópias e ejetá-las.



1. Coloque os originais.
“Colocação de originais” na página 199
2. Selecione **Copiar** no ecrã inicial.
3. Selecionar o separador **Avançado**, selecione **Capa e Folha separ.** > **Folha separadora**.
4. Selecione **Fim da tarefa** ou **Fim do conjunto**, ative as definições, e a seguir especifique outras definições como necessário.
Se pretende especificar a página para inserir a folha guia ou inserir um capítulo, selecione **Final de página ou capítulo**, e, a seguir, especifique os detalhes como o número da página, papel, etc.
5. Defina o número de cópias.
6. Toque em \diamond .

Apagar caracteres vermelhos ao fazer cópias

Pode fazer cópias com os caracteres vermelhos nos originais apagados.

Para obter mais informações, consulte a secção indicada a seguir.

“Descrição geral do Apagar cor vermelha” na página 158

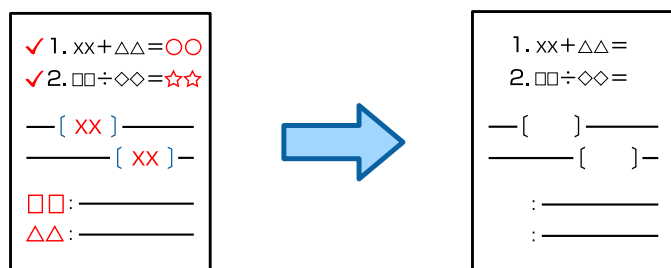

Importante:

Esta funcionalidade pode ser utilizada registando a chave de licença.

Nota:

- Se seleccionar *Cor* como o modo de cor, a cópia será monocromática, mas será contada como uma cópia a cores.
- Se seleccionar *Auto* como modo de cor e o scanner detetar que o original tem cores, é contado como uma cópia a cores mesmo que a própria cópia seja monocromática.
- Dependendo do original, o vermelho poderá não ser completamente apagado. Além disso, as cores próximas do vermelho, como o laranja, podem ser apagadas ou substituídas por preto claro.

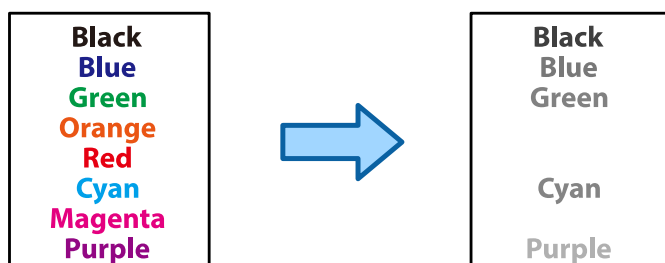

1. Coloque os originais.
[“Colocação de originais” na página 199](#)
2. Selecione **Copiar** no ecrã inicial.
3. Selecione o separador **Avançado**, e a seguir ative **Apagar cor vermelha**.

Nota:

O ecrã de pré-visualização exibe uma imagem do original antes de os caracteres vermelhos serem apagados.

4. Toque em

Informações relacionadas

- ➔ [“Registrar a chave de licença” na página 151](#)

Copiar envelopes

É possível copiar envelopes.

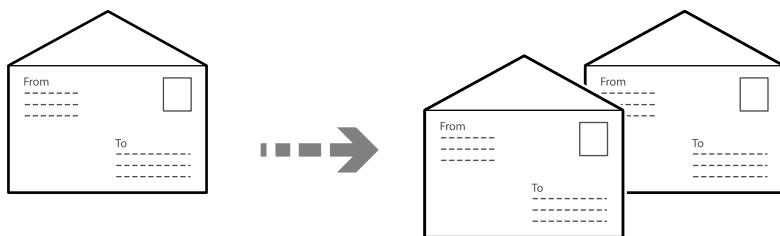

Certifique-se de que os envelopes estão colocados na orientação correta.

- Colocar papel
Consulte as informações relacionadas.
[“Carregar envelopes” na página 192](#)

Colocar originais

Coloque o original no vidro do scanner. Quando colocar um envelope, coloque-o a orientação mostrada na ilustração.

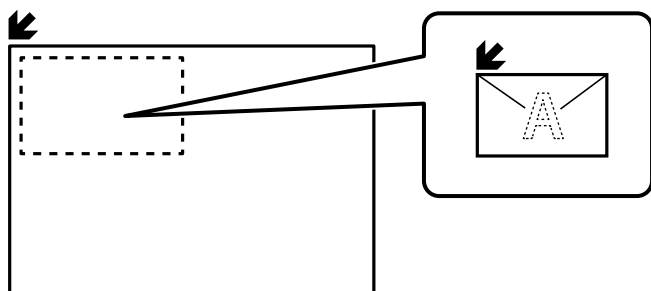

Copiar usando impressão em grupo

Se guardar o número de cópias e conjuntos para cada grupo, pode ordenar as cópias em grupos. Consulte as "Informações relacionadas" abaixo para mais detalhes.

Informações relacionadas

➔ [“Copiar usando grupos salvos” na página 381](#)

Cópia de teste

Ao realizar várias cópias, pode começar com uma cópia para verificar os resultados e a seguir copiar as restantes.

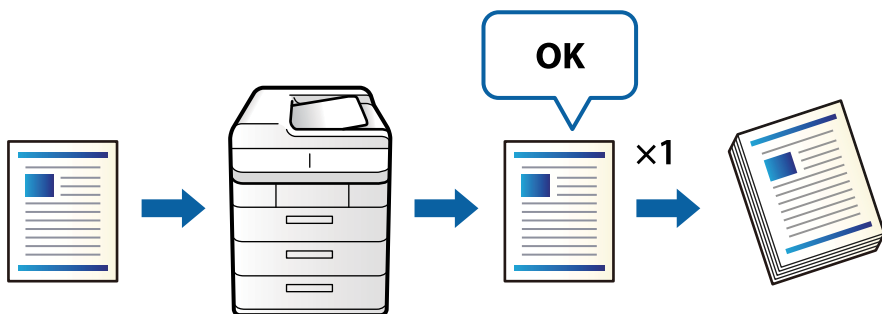



1. Coloque os originais.
[“Colocação de originais” na página 199](#)
2. Selecione **Copiar** no ecrã inicial.
3. Selecione o separador **Avançado**, e a seguir ative **Cópia de prova**.
4. Defina o número de cópias.
5. Toque em .
6. Verifique os resultados da cópia, e depois selecione se pretende continuar ou cancelar a cópia.

Interromper e copiar

É possível interromper a tarefa de impressão em curso e executar operações de cópia.

Nota:

No entanto, não pode interromper uma nova tarefa a partir do computador.

1. Toque em  no painel de controlo da impressora durante a impressão.
A impressão será interrompida e a impressora entrará no modo de interrupção.
2. Coloque os originais.
[“Colocação de originais” na página 199](#)
3. Selecione **Copiar** no ecrã inicial.
4. Altere as definições em **Definições básicas** e **Avançado**, se necessário.
5. Toque em .

Para reiniciar uma tarefa pausada, toque novamente em  para sair do modo de interrupção. Além disso, a impressora sairá do modo de interrupção se nenhuma operação for executada durante um determinado período após a interrupção da tarefa de impressão.

Opções básicas do menu para fazer cópias

Nota:

Alguns itens podem não estar disponíveis, dependendo de outras configurações realizadas.

Modo de Cor:

Selecione se pretende realizar cópias a cores ou a preto e branco.

Auto

Deteta se o original é monocromático ou a cores, e copia automaticamente utilizando o modo de cor mais adequado.

De acordo com o original, os originais monocromáticos podem ser detetados como a cores, ou os originais a cores como monocromáticos. Se a deteção automática não estiver a funcionar corretamente, copie selecionando **Cor** ou **P&B** como modo de cor, ou defina a sensibilidade de deteção. Pode definir a sensibilidade ao selecionar **Definições** no ecrã de início > **Definições gerais** > **Administração do sistema** > **Sensibilidade de cor da cópia**.

Cor

Copia o original a cores.

P&B

Copia o original a preto e branco (monocromático).

Densidade:

Aumente o nível da densidade quando os resultados de cópia estiverem desvanecidos. Diminua o nível da densidade quando a tinta manchar.

Conf papel:

Selecione a origem do papel que pretende utilizar. Quando **Auto** estiver selecionado, é alimentado automaticamente um tamanho adequado de acordo com o tamanho original detetado e a proporção de ampliação definido.

Reduzir/Aumentar:

Configura a taxa da ampliação ou redução. Selecione o valor e especifique a ampliação usada para aumentar ou diminuir o original num intervalo de 25 a 400%.

Auto

Deteta a área de digitalização e aumenta ou diminui automaticamente o original de forma a ajustá-lo ao tamanho do papel que selecionou. Quando existem margens brancas à volta do original, as margens brancas da marca do canto (↙) do vidro de digitalização são detetadas como pertencendo à área de digitalização, mas as margens do lado oposto podem ficar cortadas.

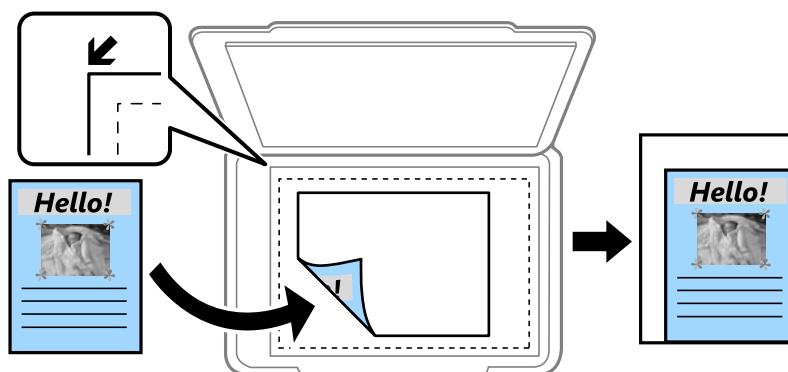

Red p/ caber papel

Copia a imagem digitalizada num tamanho mais pequeno que o valor Reduzir/Aumentar para se ajustar ao tamanho de papel. Se o valor Reduzir/Aumentar for superior à dimensão do papel, as informações podem ser impressas para além das margens do papel.

Forma livre(mm)

Especifique os comprimentos vertical e horizontal do papel para o ampliar ou reduzir.

Forma livre(%)

Especifique diferentes ampliações para os comprimentos vertical e horizontal do original para o ampliar ou reduzir.

Tam real

Copia com uma ampliação de 100%.

A4->A5 e outros

Aumenta ou diminui automaticamente o original de forma a ajustá-lo a um tamanho de papel específico.

Tipo do original:

Selecione o tipo do original. Copia em qualidade ótima para coincidir com o tipo de original.

2 faces:

Selecione o esquema de 2 faces.

- 1>1 face

Copia um lado de um original para um único lado do papel.

- 2>2 faces

Copia ambos os lados de um original com frente e verso para ambos os lados de uma única folha de papel. Selecione a orientação do seu original e a posição de união do original e o papel.

- 1>2 faces

Copia dois originais com frente e verso para ambos os lados de uma única folha de papel. Selecione a orientação do seu original e a posição de união do papel.

- 2>1 face

Copia ambos os lados de um original com frente e verso para um lado de duas folhas de papel. Selecione a orientação do seu original e a posição de união do original.

Multi-Pg:

Selecione o esquema de cópia.

- Uma pág

Copia um original de um lado para uma única folha de papel.

- 2 cóp

Copia dois originais de um lado para uma única folha de papel no esquema de 2 folhas. Selecione a ordem do esquema e a orientação do original.

- 4 cóp

Copia quatro originais de um lado para uma única folha de papel no esquema de 4 folhas. Selecione a ordem do esquema e a orientação do original.

Finalização:

Selecione como ejetar o papel para várias cópias de vários originais.

- Grupo (Mesmas páginas)

Copia os originais por página como um grupo.

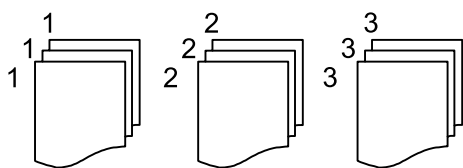

- Agrupar (Ordem de páginas)

Copia os originais ordenados e agrupados em conjuntos.

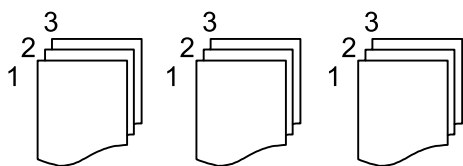

Opções avançadas do menu para fazer cópias

Nota:

Alguns itens podem não estar disponíveis, dependendo de outras configurações realizadas.

Folheto:

Folheto

Especifique estas definições quando pretender criar um folheto a partir das suas cópias.

Folheto

Permite-lhe criar um folheto a partir das suas cópias.

União

Selecione a posição de união das cópias do folheto.

Margem de encadernação

Especifique a margem da união. Pode definir 0 a 50 mm como margem de ligação em intervalos de 1 mm.

Capa

Permite-lhe adicionar capas ao folheto.

Conf papel

Selecione a origem de papel na qual colocou o papel para as capas.

Capa frontal

Especifique as configurações de impressão para a capa frontal. Se não quiser imprimir na capa frontal, selecione **Não imprimir**.

Capa traseira

Especifique as configurações de impressão para a capa traseira. Se não quiser imprimir na capa traseira, selecione **Não imprimir**.

Capa e Folha separ.:

Capa:

Especifique quando quiser adicionar capas às suas cópias.

Capa frontal

Permite adicionar capas frontais às cópias. Se tiver colocado papel para a capa, selecione a origem do papel em **Conf papel**. Se não quiser imprimir na capa frontal, selecione, selecione **Não imprimir** em **Modo de impressão**.

Capa traseira

Permite adicionar capas traseiras às cópias. Se tiver colocado papel para a capa, selecione a origem do papel em **Conf papel**. Se não quiser imprimir na capa traseira, selecione, selecione **Não imprimir** em **Modo de impressão**.

Folha separadora:

Especifique estas configurações quando quiser inserir as folhas guia nas cópias.

Fim da tarefa

Permite-lhe inserir folhas guia para cada cópia da tarefa. Se tiver colocado papel para as folhas guia, selecione a origem do papel em **Conf papel**.

Fim do conjunto

Permite-lhe inserir uma folha guia para cada conjunto. Se tiver colocado papel para as folhas guia, selecione a origem do papel em **Conf papel**. Também é possível especificar o intervalo de introdução para as folhas guia em **Folhas por conjunto**.

Final de página ou capítulo

Permite fazer as configurações para inserir folhas guia dos capítulos nas páginas que deseja inserir. Os valores de configuração são guardados e exibidos numa lista. É possível verificar os detalhes das configurações selecionando a configuração na lista. Também é possível editar ou eliminar as definições.

Dimensões do original:

Selecione o tamanho do original. Se seleccionar **Deteção Automática**, o tamanho do original é detetado automaticamente. Ao copiar originais de formato diferente do normal, selecione **Def. pelo utiliz.**, e a seguir especifique o formato original.

Originais tam. var.:

Pode colocar simultaneamente a seguinte combinação de tamanhos no ADF. A4 e A5. Quando utilizar estas combinações, os originais são copiados com o tamanho real dos originais. Coloque os originais, alinhando a largura dos mesmos, como ilustrado abaixo.

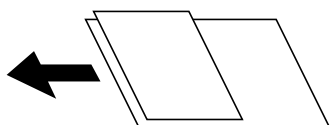

Orientação (Original)

Selecione a orientação do original.

Livro → 2Páginas:

Copia duas páginas adjacentes de uma desdobrável para folhas de papel separadas.

Seleciona qual a página do folheto a digitalizar.

Digitalização contínua:

Pode colocar um grande número de originais no ADF em lotes, e digitalize-os como uma tarefa de digitalização única.

Qualidade da imagem:

Ajuste as definições de imagem.

Contraste

Ajusta a diferença entre as partes claras e escuras.

Saturação

Ajusta a vividez das cores.

Equilíbrio de vermelho: Equilíbrio de verde, Equilíbrio de azul

Ajusta a densidade de cada cor.

Nitidez

Ajusta o contorno da imagem.

Regulação de tonalidade

Ajusta o tom de cor da pele. Toque em + para tornar a cor fria (aumenta o verde) e toque em - para a tornar mais quente (aumenta o vermelho).

Remover fundo

Selecione a escuridão do fundo. Selecione + para branquear (tornar mais claro) o fundo e selecione - para o escurecer (tornar mais escuro).

Se selecionar **Auto**, as cores de fundo dos originais são detetadas, e são removidas ou aclaradas automaticamente. Não é aplicada corretamente se a cor de fundo for muito escura ou não for detetada.

Margem de união:

Fazer configurações tais como a posição de encadernação, largura de encadernação e a orientação do original. Devido às especificações desta impressora, não é possível copiar a menos de 3 mm da margem do papel. Por conseguinte, mesmo que a margem de união seja fixada em 3 mm ou menos, haverá na realidade uma margem de 3 mm.

Também é possível seleccionar como criar a margem de encadernação a partir dos três menus que se seguem.

Larg. união

Desloca e copia a imagem de acordo com a largura da encadernação. Se a imagem do lado oposto da margem de encadernação se estender para além da margem do papel, os dados não são impressos.



Red p/ caber papel

Copia a imagem digitalizada a um tamanho menor de acordo com a largura da encadernação para caber dentro do tamanho do papel. Se o valor Reduzir/Ampliar for superior à dimensão do papel, podem ser impressas informações para além das margens do papel.



Apagar imagem sobre margem

Elimina a imagem onde a margem de encadernação é criada para fixar a largura da margem de encadernação.



Red p/ caber papel:

Copia a imagem digitalizada num tamanho mais pequeno que o valor Reduzir/Aumentar para se ajustar ao tamanho de papel. Se o valor Reduzir/Aumentar for superior à dimensão do papel, as informações podem ser impressas para além das margens do papel.

Remover sombra:

Remove sombras que aparecem à volta das cópias ao copiar papel grosso ou que surgem no centro das cópias ao copiar folhetos.

Remover orifí.:

Remove os orifícios de união quando copia.

Cópia de Cartão ID:

Digitaliza ambos os lados de um cartão de identificação e copia para um só lado de uma folha de papel.

Cópia de prova:

Ao realizar várias cópias, pode começar com uma cópia para verificar os resultados e a seguir copiar as restantes.

Carimbo:

Carimbo

Selecione **Activ.** para imprimir carimbos nas suas cópias.

Tipo

Selecione o tipo de carimbo.

Posição do carimbo

Selecione a posição do carimbo.

Imprimir página

Selecione qual a página em que pretende imprimir o carimbo.

Tamanho

Selecione o tamanho do carimbo.

Cor de impressão

Selecione a cor do carimbo.

Transparência

Selecione se pretende ou não tornar o carimbo transparente.

Carimbo de data:

Carimbo de data

Selecione **Activ.** para imprimir carimbos de data nas suas cópias.

Formato da data

Selecione o formato da data.

Posição do carimbo

Selecione a posição do carimbo de data.

Tamanho

Selecione o tamanho do carimbo de data.

Fundo

Selecione se pretende ou não tornar o fundo do carimbo de data branco. Se selecionar **Branco**, poderá ver nitidamente o carimbo de data quando o fundo dos dados não for branco.

Numeração de páginas:

Numeração de páginas

Selecione **Activ.** para imprimir números de página nas suas cópias.

Formato

Selecione o formato da numeração de páginas.

Posição do carimbo

Selecione a posição da numeração de páginas.

Alterar numeração

Selecione qual a página em que pretende imprimir o número de página. Selecione **Núm. página inicial** para especificar a página para começar a impressão do número de página. Também pode especificar o número de página inicial em **Primeiro número impresso**.

Tamanho

Selecione o tamanho do número.

Fundo

Selecione se pretende ou não tornar o fundo do número de página branco. Se selecionar **Branco**, pode ver nitidamente o número de página quando o fundo do original não for branco.

Armazenam. de fich.:

É possível guardar a imagem digitalizar no armazenamento.

Definição:

Selecione se pretende ou não guardar a imagem digitalizada apenas no armazenamento.

Pasta (Necessário):

Selecione o armazenamento para guardar a imagem digitalizada.

Nome do ficheiro:

Defina o nome do ficheiro.

Palavra-passe do ficheiro:

Defina a palavra-passe para seleccionar o ficheiro.

Nome de utilizador:

Defina o nome do utilizador.

Imprimir conjuntos: 

Permite-lhe fazer configurações para classificar as cópias em grupos. Pode definir o número de cópias, o número de conjuntos, e as opções de acabamento.

Apagar cor vermelha: 

Selecione para fazer cópias com caracteres vermelhos apagados dos originais.

Digitalização

Métodos de digitalização disponíveis.	297
Opções de menu para digitalizar.	306

Métodos de digitalização disponíveis

Pode usar um dos seguintes métodos para digitalizar usando esta impressora.

Digitalizar originais para uma pasta de rede

Pode guardar a imagem digitalizada numa pasta pré-configurada de uma rede.

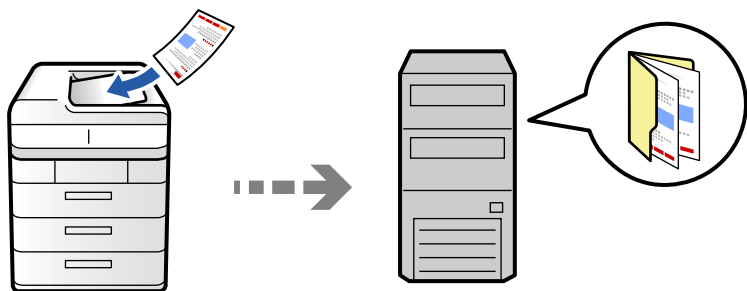

Verifique o seguinte antes de digitalizar.

- Certifique-se de que há uma pasta de rede preparada. Verifique o seguinte quando criar uma pasta partilhada numa rede.

[“Criar a pasta partilhada” na página 69](#)

- Registe antecipadamente o caminho de uma pasta de rede nos seus contactos, para especificar facilmente a pasta.

[“Registo de contactos” na página 90](#)

Nota:

*Certifique-se de que as definições de **Data/Hora** e **Diferença horária** estão corretas. Aceda aos menus a partir de **Definições > Definições gerais > Definições básicas > Definições de data/hora**.*

1. Coloque os originais.

[“Colocação de originais” na página 199](#)

2. Selecione **Digit. > Para Pasta de rede/FTP** no painel de controlo.

3. Especifique a pasta.

- Para selecionar de entre moradas utilizadas frequentemente: selecione um contacto no separador **Frequente**.

- Para introduzir a localização da pasta diretamente: selecione **Teclado**. Selecione **Modo de comunicação**, introduza o caminho da pasta como **Localização (Necessário)** e selecione outras definições da pasta.

Introduza o caminho da pasta no seguinte formato.

Ao usar SMB como modo de comunicação: \\nome de anfitrião\nome da pasta

Ao usar FTP como modo de comunicação: ftp://nome de anfitrião/nome da pasta

Ao usar FTPS como modo de comunicação: ftps://nome de anfitrião/nome da pasta

Ao usar WebDAV (HTTPS) como modo de comunicação: https://nome de anfitrião/nome da pasta

Ao usar WebDAV (HTTP) como modo de comunicação: http://nome de anfitrião/nome da pasta

- Para selecionar a partir da lista de contactos: seleccione o separador **Destino** e seleccione um contacto.

Para restringir os contactos, seleccione  para os exibir como categorias.

Para procurar uma pasta na lista de contactos, seleccione .

Nota:

Pode imprimir o histórico da pasta na qual os documentos são salvos ao tocar em **Menu**.

4. Seleccione **Definições de digit.** e a seguir verifique as definições tais como o formato para guardar o ficheiro e altere-as, se for necessário.

[“Opções de menu para digitalizar” na página 306](#)

Nota:

- Seleccione  para guardar as suas definições como predefinição.

- Seleccione  para predefinir as definições.

- Para guardar os originais no armazenamento, seleccione **Armazenam. de fich.** e realize as definições. Defina **Definição** para seleccionar se pretende ou não guardar a imagem digitalizada apenas no armazenamento.

Não é necessário introduzir as informações de destino se guardar a imagem digitalizada apenas no armazenamento.

5. Toque em .

Opções do menu de destino para digitalizar para uma pasta

Editar Localização:

Introduza o local da pasta e defina cada item no ecrã.

- Modo de comunicação:

Selecione o modo de comunicação para a pasta.

- Localização (Necessário):

Introduza o caminho da pasta para guardar a imagem digitalizada.

Ao seleccionar **Procurar** procura uma pasta em computadores ligados à rede. Pode usar o **Procurar** apenas quando **Modo de comunicação** estiver definido como SMB.

- Nome de utilizador:

Introduza um nome do utilizador para aceder à pasta especificada.

- Senha:

Introduza uma palavra-passe que corresponda ao nome de utilizador.

- Modo de ligação:

Selecione o modo de ligação para a pasta.

- Número da porta:

Introduza um número da porta para a pasta.

- Defin. de Servidor proxy:

Especifique se pretende utilizar um servidor proxy.

Digitalizar originais para um e-mail

Pode enviar ficheiros de imagem digitalizados por correio eletrónico diretamente a partir da impressora através de um servidor de correio eletrónico pré-configurado.

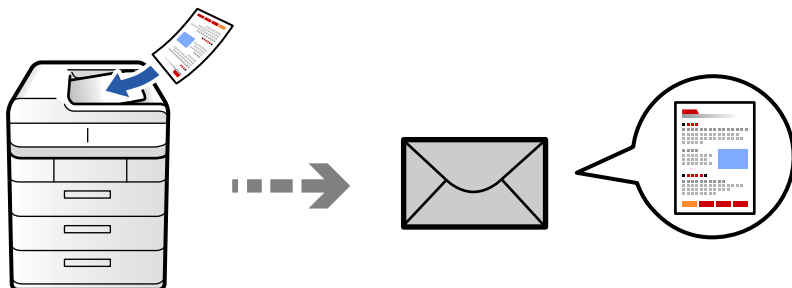

Antes de digitalizar, é necessário configurar o seguinte.

- Configure o servidor de e-mail.

[“Configurar um servidor de correio eletrónico” na página 65](#)

- Registe um endereço de e-mail nos seus contactos antecipadamente, para que possa especificar o endereço selecionando-o a partir dos seus contactos.
- Certifique-se de que as definições de **Data/Hora** e **Diferença horária** estão corretas. Aceda aos menus a partir de **Definições > Definições gerais > Definições básicas > Definições de data/hora**.

1. Coloque os originais.

[“Colocação de originais” na página 199](#)

2. Selecione **Digit.** > **Para E-mail** no painel de controlo.

3. Especifique os endereços.

- Para selecionar de entre moradas utilizadas frequentemente: selecione um contacto no separador **Frequente**.
- Para introduzir o endereço de correio eletrónico manualmente: selecione **Teclado**, introduza o endereço de correio eletrónico e a seguir selecione **OK**.
- Para selecionar a partir da lista de contactos: selecione o separador **Destinatário** e selecione um contacto.

Para restringir os contactos, selecione  para os exibir como categorias.

Para procurar uma pasta na lista de contactos, selecione .

- Para selecionar na lista de histórico: selecione  no separador **Frequente**, e a seguir selecione um destinatário na lista exibida.



Nota:

- O número de destinatários selecionados é exibido à direita do ecrã. Pode enviar e-mails até 10 endereços e grupos. Se os destinatários incluírem grupos, pode selecionar até 200 endereços individuais no total, tendo em conta os endereços dos grupos.
- Toque na caixa de endereço na parte superior do ecrã para exibir a lista de endereços selecionados.
- Toque em **Menu** para exibir ou imprimir o histórico de envios, ou alterar as definições do servidor de e-mail.

4. Selecione **Definições de digit.** e a seguir verifique as definições tais como o formato para guardar o ficheiro e altere-as, se for necessário.

“Opções de menu para digitalizar” na página 306

Nota:

- Selecione  para guardar as suas definições como predefinição.
- Selecione  para predefinir as definições.
- Para guardar os originais no armazenamento, selecione **Armazenam. de fich.** e realize as definições. Defina **Definição** para seleccionar se pretende ou não guardar a imagem digitalizada apenas no armazenamento.
Não é necessário introduzir as informações do destinatário se guardar a imagem digitalizada apenas no armazenamento.

5. Toque em .

Digitalizar originais para um computador

É possível guardar a imagem digitalizada num computador ligado à impressora.

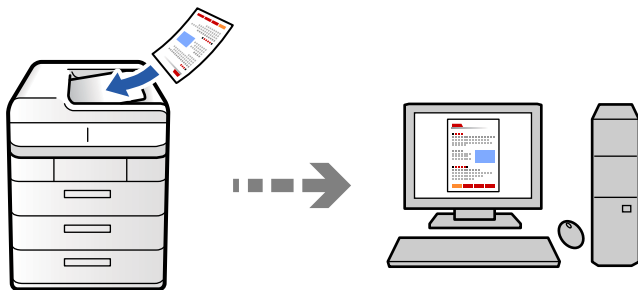

É possível guardar a imagem digitalizada num computador ligado a uma rede.

O método utilizado para guardar imagens está registado como *tarefa* no Document Capture Pro instalado no seu computador. Estão disponíveis tarefas predefinidas que lhe permitem guardar imagens digitalizadas no computador. Também pode criar e registar tarefas novas utilizando o Document Capture Pro no seu computador.

Nota:

Antes de digitalizar, é necessário configurar o seguinte.

- Instale as aplicações seguintes no seu computador.
 - Document Capture Pro
 - Epson Scan 2 (aplicação necessária para utilizar a função de digitalização)

Consulte a informação que se segue para verificar as aplicações instaladas.

Windows 11: Clique no botão **Iniciar** e, em seguida, verifique a pasta **All apps > Epson Software > Document Capture Proe** a pasta **EPSON > Epson Scan 2**.

Windows 10: clique no botão **iniciar** e a seguir verifique a pasta **Epson Software > Document Capture Pro**, e a pasta **EPSON > Epson Scan 2**.

Windows 8.1/Windows 8: introduza o nome da aplicação no atalho de pesquisa e, de seguida, verifique o ícone exibido.

Windows 7: clique no botão **iniciar** e a seguir selecione **Todos os programas**. A seguir, verifique a pasta **Epson Software > Document Capture Pro**, e a seguir a pasta **EPSON > Epson Scan 2**.

Mac OS: selecione **Ir > Aplicações > Epson Software**.

- Ligue a impressora e o computador à rede.
- Se estiver a usar o Document Capture Pro Server no Windows Server, defina **Modo de funcionamento** como **Modo de Servidor** no Web Config ou o painel de controlo da impressora.

1. Coloque os originais.

[“Colocação de originais” na página 199](#)

2. Selecione **Digit. > Para Computador** no painel de controlo.

3. Selecione **Selecione o Computador.**, e a seguir selecione o computador em que o Document Capture Pro está instalado.

Nota:

- O painel de controlo da impressora exibe até 110 computadores em que o Document Capture Pro está instalado.
- Se o **Modo de Servidor** estiver definido como modo de funcionamento, não será necessário executar este passo.

4. Seleccione o trabalho.

5. Toque na área em que o conteúdo da tarefa é apresentado e verifique os detalhes da tarefa.

6. Toque em .

O Document Capture Pro inicia-se automaticamente no seu computador e a digitalização é iniciada.

Nota:

- Consulte a ajuda do Document Capture Pro para obter detalhes sobre como usar as funcionalidades, como por exemplo criar e registar novas tarefas.
- Pode começar a digitalizar a partir da impressora, mas também do seu computador, usando o Document Capture Pro. Para obter mais detalhes, consulte a ajuda das Document Capture Pro.

Informações relacionadas



- ➔ [“Utilizar o Document Capture Pro Server” na página 121](#)

Digitalizar originais para um dispositivo de memória

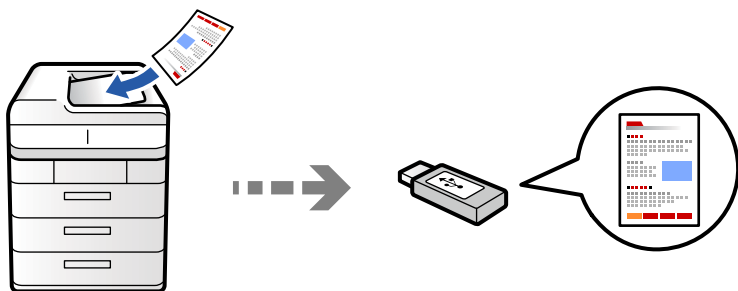
Pode guardar as imagens digitalizadas diretamente num dispositivo de memória inserido na impressora.



Pode guardar a imagem digitalizada num dispositivo de memória.

1. Coloque os originais.
“Colocação de originais” na página 199
2. Insira um dispositivo de memória na impressora.
“Insira um dispositivo externo USB” na página 204
3. Selecione **Digit.** > **Para Dispositivo de Memória** no painel de controlo.
4. Efetue as definições de digitalização.
“Opções de menu para digitalizar” na página 306
 - Selecione  para guardar as suas definições como predefinição.
 - Selecione  para predefinir as definições.
 - Para guardar os originais no armazenamento, selecione **Armazenam. de fich.** e realize as definições. Defina **Definição** para selecionar se pretende ou não guardar a imagem digitalizada apenas no armazenamento.
5. Toque em .

Digitalizar Originais para a Nuvem

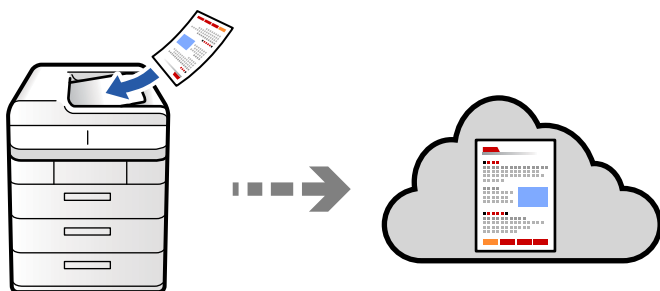

É possível enviar imagens digitalizadas a partir do painel de controlo para os serviços Nuvem previamente registados.



Antes de utilizar esta funcionalidade, selecione as definições através do Epson Connect. Consulte o seguinte sítio Web do portal Epson Connect para detalhes.

<https://www.epsonconnect.com/>

<http://www.epsonconnect.eu> (apenas na Europa)

1. Coloque os originais.
“Colocação de originais” na página 199
2. Selecione **Digit.** > **Para a Nuvem** no painel de controlo.
3. Selecione a caixa **Selecione o destino.** na parte superior da janela, e a seguir selecione um destino.
4. Efetue as definições de digitalização.
“Opções de menu para digitalizar” na página 306
 - Selecione  para guardar as suas definições como predefinição.
 - Selecione  para predefinir as definições.
 - Para guardar os originais no armazenamento, selecione **Armazenam. de fich.** e realize as definições. Defina **Definição** para selecionar se pretende ou não guardar a imagem digitalizada apenas no armazenamento.
Não é necessário introduzir as informações de destino se guardar a imagem digitalizada apenas no armazenamento.
5. Toque em .

Digitalizar originais para o armazenamento

Pode guardar imagens digitalizadas no armazenamento incorporado na impressora.

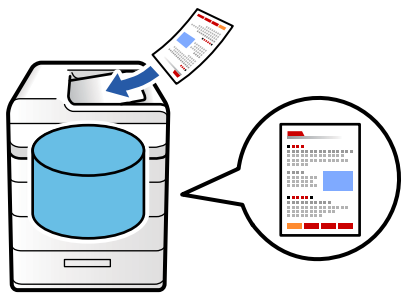

Consulte as informações que se seguem para saber mais sobre o recurso armazenamento.



“Utilizar o armazenamento” na página 363

1. Coloque os originais.
“Colocação de originais” na página 199
2. Selecione **Digit.** > **Para Armazenamento** no painel de controlo.
3. Especifique a pasta.

4. Selecione **Definições de digit.**, e a seguir verifique as definições e altere-as se necessário.

[“Opções de menu para digitalizar” na página 306](#)

Nota:

- Selecione  para guardar as suas definições como predefinição.
- Selecione  para predefinir as definições.

5. Toque em .

Digitalizar usando WSD

Nota:

- Esta funcionalidade está disponível apenas para computadores com Windows Vista ou posterior.
- Se estiver a utilizar o Windows 7/Windows Vista, terá de configurar previamente o computador utilizando esta funcionalidade.

[“Configuração de uma porta WSD” na página 304](#)

1. Coloque os originais.
[“Colocação de originais” na página 199](#)
2. Selecione **Digit. > Para computador (WSD)** no painel de controlo.
3. Selecione um computador.
4. Toque em .

Configuração de uma porta WSD

Esta secção explica como configurar uma porta WSD no Windows 7/Windows Vista.

Nota:

No Windows 8 ou posterior, a porta WSD é configurada automaticamente.

É necessário cumprir estes requisitos para configurar uma porta WSD.

- A impressora e o computador estão ligados à rede.
- O controlador de impressão está instalado no computador.

1. Ligue a impressora.
2. Clique em **Iniciar** e depois em **Rede** no Computador.
3. Clique com o botão direito na impressora e clique em **Instalar**.
Clique em **Continuar** quando for apresentado o ecrã **Controlo de conta de utilizador**.

Clique em **Desinstalar** e comece novamente se for apresentado o ecrã **Desinstalar**.

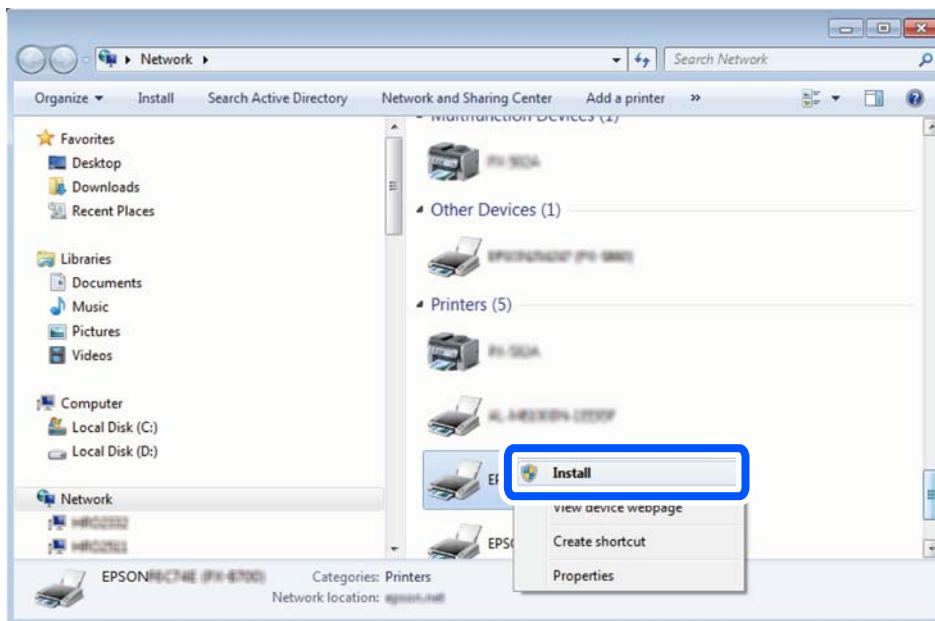

Nota:

O nome de impressora que definiu no nome da rede e o nome do modelo (EPSON XXXXXX (XX-XXXX)) são exibidos na janela de rede. Pode verificar o nome da impressora definido na rede a partir do painel de controlo da impressora ou imprimindo uma folha de estado da rede.

4. Clique em **O dispositivo está pronto a ser utilizado**.

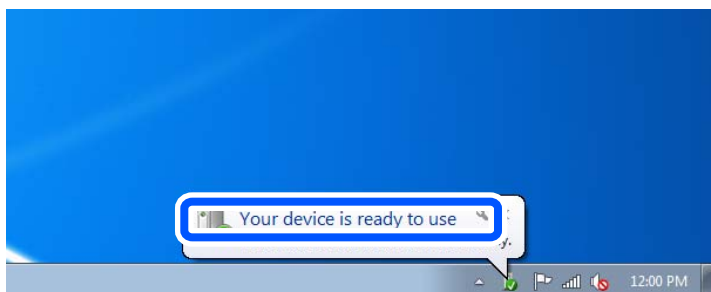

5. Verifique a mensagem e clique em **Fechar**.

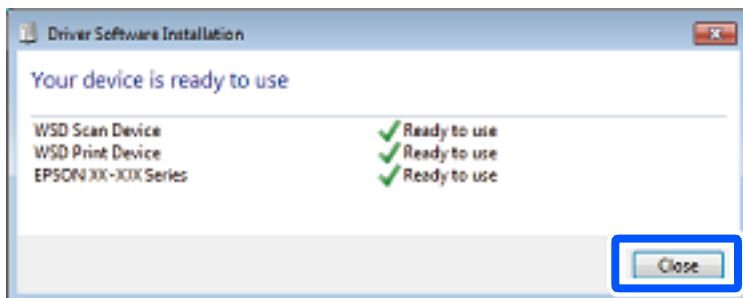

6. Abrir a janela **Dispositivos e Impressoras**.

☐ Windows 7

Clique em Iniciar **Painel de Controlo** > **Hardware e Som** (ou **Hardware**) > **Dispositivos e Impressoras**.

- Windows Vista

Clique em Iniciar > **Painel de Controlo** > **Hardware e Som** > **Impressoras**.

- Certifique-se de que é apresentado um ícone com o nome da impressora na rede.
Selecione o nome da impressora ao usar o WSD.

Digitalizar originais para um dispositivo inteligente

Pode guardar as imagens digitalizadas diretamente para um dispositivo inteligente como um smartphone ou tablet utilizando a aplicação Epson Smart Panel no dispositivo inteligente.

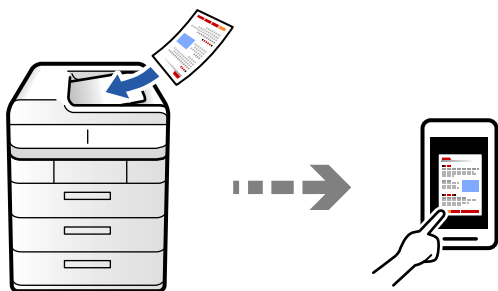

Nota:

Antes de digitalizar, instale o Epson Smart Panel no seu dispositivo inteligente.

- Coloque os originais.
[“Colocação de originais” na página 199](#)
- Inicie o Epson Smart Panel no seu dispositivo inteligente.
- Selecione o menu de digitalização no ecrã inicial.
- Siga as instruções no ecrã para digitalizar e guardar as imagens.

Opções de menu para digitalizar

Alguns itens poderão não estar disponíveis, dependendo do método de digitalização selecionado ou de outras definições configuradas.

Modo de Cor:

Selecione se pretende digitalizar a cores ou a preto e branco.

Formato do ficheiro:

Selecione o formato do ficheiro.

Configuração da página:

Se selecionar PDF, Compact PDF, PDF/A, Compact PDF/A, ou TIFF como formato do ficheiro, selecione se deseja guardar todos os originais com um ficheiro só (várias páginas) ou guardar cada página separadamente (página única).

Taxa compress.:

Selecione quanto pretende comprimir a imagem.

Definições de PDF:

Se tiver selecionado PDF como definição de formato para guardar, utilize estas definições para proteger ficheiros PDF.

Para criar um ficheiro PDF que requer uma palavra-passe ao abrir, defina Senha de abertura docum.. Para criar um ficheiro PDF que requer uma palavra-passe ao imprimir ou editar, defina Senha de permissões.

OCR:

Pode guardar a imagem digitalizada num PDF pesquisável. Este é um PDF no qual são incorporados dados de texto pesquisáveis.

O texto nos originais é reconhecido utilizando o Reconhecimento Ótico de Caracteres (OCR) e, em seguida, incorporado na imagem digitalizada.

Este item não está disponível quando for utilizado o menu **Para Computador, Para a Nuvem, Para Armazenamento** ou **Armazenamento para Nuvem**.

Nota:

Dependendo do original, o texto poderá não ser reconhecido corretamente.

- Idioma/Language: Selecione o idioma de origem do texto do original.
- Orientação da página: Selecione a orientação da imagem digitalizada. Selecione **Rotação automática** para rodar automaticamente a imagem para coincidir com a direção do texto reconhecido no original.

[“Descrição geral do OCR Option” na página 162](#)

Resolução:

Selecione a resolução de digitalização.

2 faces:

Digitalize ambos os lados do original.

- Orientação (Original):
Selecione a orientação do original.
- União (Original):
Selecione a posição de união do original.

Área de digitalização:

Selecione a área de digitalização. Para digitalizar utilizando a área máxima do vidro do scanner, selecione **Área máx.**

- Orientação (Original):
Selecione a orientação do original.

Tipo do original

Selecione o tipo do original.

Orientação (Original):

Selecione a orientação do original.

Originais tam. var.:

Pode colocar simultaneamente a seguinte combinação de tamanhos no ADE.

A4 e A5

Quando utilizar estas combinações, os originais são digitalizados com o tamanho exato dos originais. Coloque os originais, alinhando a largura dos originais, como mostrado abaixo.

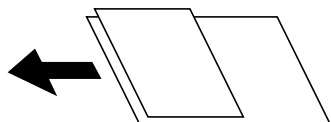

Densidade:

Selecione o contraste da imagem digitalizada.

Remover fundo:

Selecione a escuridão do fundo. Selecione + para branquear (tornar mais claro) o fundo e selecione - para o escurecer (tornar mais escuro).

Se selecionar **Auto**, as cores de fundo dos originais são detetadas, e são removidas ou aclaradas automaticamente. Não é aplicada corretamente se a cor de fundo for muito escura ou não for detetada.

Remover sombra:

Remove as sombras do original que aparecem na imagem digitalizada.

Enquadramento:

Remova as sombras na margem do original. Selecione **Verso** para definir a área para o lado posterior individualmente ao digitalizar originais de 2 lados.

Centro:

Remova as sombras na margem de união do folheto.

Remover orifí.:

Remova os orifícios que aparecem na imagem digitalizada. Pode especificar a área para eliminar os orifícios introduzindo um valor na caixa à direita.

Posição apagar:

Selecione a posição para remover os orifícios.

Orientação (Original):

Selecione a orientação do original.

Saltar Pág. em Branco:

Ignorar páginas em branco ao digitalizar se existirem nos originais.

Se o resultado não for o esperado, ajuste o nível de deteção.

Nota:

Algumas páginas podem ser incorretamente ignoradas como páginas em branco.

Digit. contín. (AAD):

Pode colocar um grande número de originais no ADF em lotes, e digitalize-os como uma tarefa de digitalização única.

Armazenam. de fich.:

É possível guardar a imagem digitalizar no armazenamento.

Definição:

Selecione se pretende ou não guardar a imagem digitalizada apenas no armazenamento.

Pasta (Necessário):

Selecione o armazenamento para guardar a imagem digitalizada.

Nome do ficheiro:

Defina o nome do ficheiro.

Palavra-passe do ficheiro:

Defina a palavra-passe para seleccionar o ficheiro.

Nome de utilizador:

Defina o nome do utilizador.

Apagar cor vermelha: 

Remova notas vermelhas de uma imagem digitalizada.

Este item não está disponível quando for utilizado o menu **Para Computador, Armazenamento para Disp. memória, Armazenamento para e-mail, Armazenamento para pasta de rede/FTP, ou Armazenamento para Nuvem.**

[“Descrição geral do Apagar cor vermelha” na página 158](#)

[“Utilizar o Apagar cor vermelha” na página 159](#)

Assunto:

Introduza um assunto para a mensagem de correio eletrónico com caracteres alfanuméricos e símbolos.

Tam. máx.anexo:

Selecione o tamanho máximo do ficheiro que pode ser anexado a um e-mail.

Nome do ficheiro:

Prefixo de nome de ficheiro:

Introduza um prefixo para o nome das imagens em caracteres alfanuméricos e símbolos.

Adicionar Data:

Adiciona a data ao nome do ficheiro.

Adicionar Hora:

Adiciona a hora ao nome do ficheiro.

Encriptação de e-mail:

Encriptar e-mails ao enviar.

Assinatura digital:

Adicionar uma assinatura digital a e-mails.

Nome do ficheiro:

Defina o nome do ficheiro.

Palavra-passe do ficheiro:

Defina a palavra-passe para seleccionar o ficheiro.

Nome de utilizador:

Defina o nome do utilizador para o ficheiro.

Enviar faxes (apenas impressoras com função de fax)

Antes de usar as funções de fax.	312
Visão geral das características de fax desta impressora.	312
Enviar faxes utilizando a impressora.	319
Receber faxes na impressora.	328
Opções de menu para enviar e receber fax.	333
Opções de menu para Caixa de Fax.	339
Verificar o estado ou registos das tarefas de fax.	351
Enviar um fax do computador.	353
Receber faxes num computador.	358
Fax por IP (opcional).	361

Antes de usar as funções de fax

Para verificar o estado das definições de fax, pode imprimir uma **Lista de definições de fax** ao seleccionar **Fax** > **(Menu)** > **Relatório de fax** > **Lista de definições de fax**. Se a sua organização tiver um administrador de impressora, contacte o seu administrador para verificar o estado ou condições da ligação e respetivas configurações.

Verifique o seguinte antes de começar a usar as funções de fax.

- A impressora e a linha telefónica, e (se estiver a ser utilizada) o telefone estão ligados corretamente
“Ligar a impressora a uma linha telefónica” na página 123
- As configurações de fax (Assistente de configuração de fax) foram concluídas
“Preparar a impressora para enviar e receber faxes” na página 127
“Registo de contactos” na página 90
- Outras Definições de fax fora concluídas
“Configurar um servidor de correio eletrónico” na página 65
“Definir uma pasta de rede partilhada” na página 69
“Efetuar as definições dos recursos de fax da impressora conforme a utilização” na página 129
- Consulte também as seguintes informações se desejar utilizar fax por IP (registo de chave de licença necessário).
“Funcionalidades de fax por IP” na página 361

Consulte também o seguinte:

- Resolver problemas de fax:
“Não é possível enviar ou receber faxes” na página 425
“A qualidade do fax enviado é fraca” na página 452
“A qualidade dos faxes recebidos é fraca” na página 454
“Não é possível utilizara impressora como esperado” na página 470
- Opções de menu para configurar funcionalidades de fax:
“Definições de fax (Apenas impressoras com função de fax)” na página 512

Visão geral das características de fax desta impressora

Recurso: enviar faxes

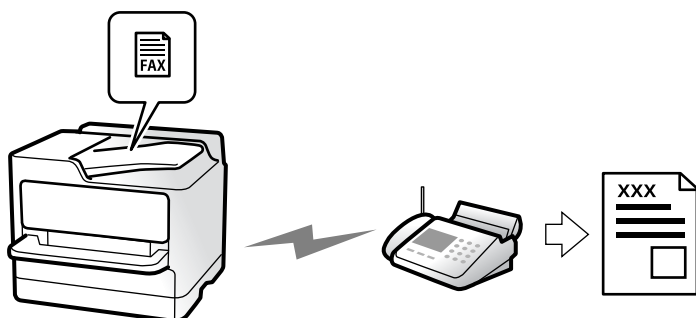

Métodos de envio

Enviar automaticamente

Quando digitaliza um original tocando em **◆ (Enviar)**, a impressora marca o número do destinatário e envia o fax.

[“Enviar faxes utilizando a impressora” na página 319](#)

Enviar manualmente

Quando efetua uma verificação manual da ligação da linha, marcando o número do destinatário, toque em **◆ (Enviar)** para começar a enviar o fax diretamente.

[“Enviar faxes após confirmar o estado do destinatário” na página 322](#)

[“Enviar faxes através da marcação do dispositivo telefónico externo” na página 322](#)

Designação do destinatário ao enviar um fax

Pode introduzir os destinatários usando **Introdução direta**, **Contac.**, e **Recente**.

[“Destinatário” na página 334](#)

[“Registo de contactos” na página 90](#)

Definições de Digitalização ao enviar um fax

Pode seleccionar elementos como a **Resolução** ou **Tamanho original (Vidro)** quando enviar faxes.

[“Definições de Digitalização:” na página 335](#)

Uso deg Defn. de envio de fax ao enviar um fax

Pode usar as **Defn. de envio de fax** como seja o **Envio directo** (para enviar um documento grande de forma estável) ou fazer um **Cópia de segurança** quando o envio normal falha. Se efetuar definições para fazer o backup de faxes enviados, mas o backup falha ao enviar um fax, a impressora pode enviar um e-mail de notificação automaticamente quando o backup for efetuado.

[“Defn. de envio de fax:” na página 336](#)

[“Cópia de segurança de relatório de erros:” na página 513](#)

[“Configurar um servidor de correio eletrónico” na página 65](#)

Recurso: receber faxes

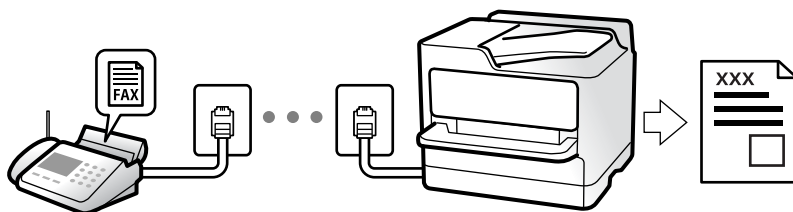

Definir Modo de recepção

Manual

Principalmente para telefonar, mas também para enviar e receber faxes

[“Utilização do modo Manual” na página 328](#)

Auto

- Apenas para enviar e receber faxes (não é necessário um dispositivo telefónico externo)

- Principalmente para receber e enviar faxes, e por vezes para telefonar

[“Utilização do modo Auto” na página 329](#)

Receber faxes usando um telefone ligado

Pode receber faxes usando apenas um dispositivo de telefone externo.

[“Recepção remota:” na página 516](#)

[“Efetuar as definições quando liga um dispositivo telefónico” na página 130](#)

Destino dos faxes recebidos

Saída sem condições:

Os faxes recebidos são impressos incondicionalmente por predefinição. Pode definir destinos para os faxes recebidos para a caixa de entrada, um computador, uma memória externa, e-mail, pastas ou outros faxes.

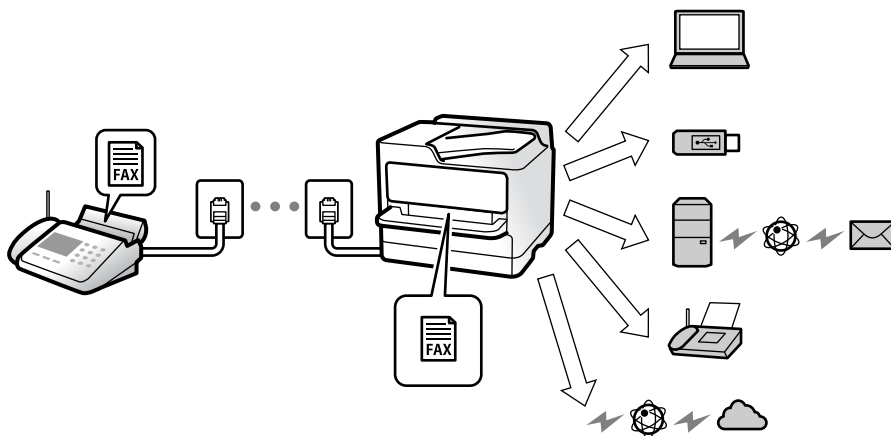

[“Guardar/reencaminhar incondicional:” na página 521](#)

[“Definições para guardar faxes recebidos” na página 131](#)

[“Definições de reencaminhamento para a receção de faxes” na página 133](#)

Se guardar na caixa de entrada, poderá verificar o conteúdo no ecrã.

[“Definições Caixa de entrada:” na página 527](#)

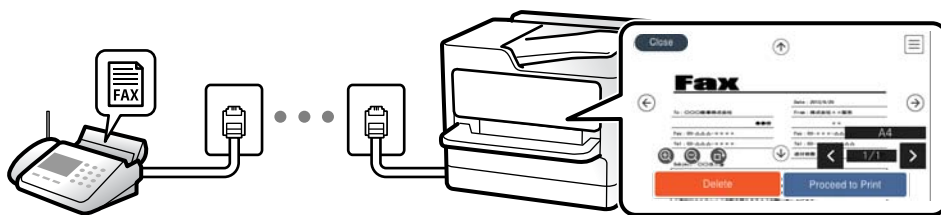

[“Ver faxes recebidos no ecrã LCD da impressora” na página 332](#)

Saída quando as condições coincidem:

Pode definir destinos para os faxes recebidos para a caixa de entrada ou para uma caixa confidencial, uma memória externa, um e-mail, uma pasta ou outro fax, quando foram satisfeitas condições específicas. Se guardar na caixa de entrada ou numa caixa confidencial, poderá verificar o conteúdo no ecrã.

[“Guardar/reencaminhar condicional:” na página 523](#)

[“Lista guardar/reencaminhar condicional:” na página 338](#)

Função: PC-FAX Enviar/Receber (Windows/Mac OS)

Envio PC-FAX

Pode enviar faxes a partir de um computador.

[“Ativar o envio de faxes a partir de um computador” na página 141](#)

[“Aplicação para configurar as operações de fax e enviar faxes \(FAX Utility\)” na página 493](#)

[“Aplicação para envio de faxes \(controlador PC-FAX\)” na página 494](#)

[“Enviar um fax do computador” na página 353](#)

Receção PC-FAX

Pode receber faxes a partir de um computador.

[“Configurar as funções de enviar e receber faxes num computador” na página 141](#)

[“Aplicação para configurar as operações de fax e enviar faxes \(FAX Utility\)” na página 493](#)

[“Receber faxes num computador” na página 358](#)

Características: Vários relatórios de fax

Pode verificar o estado dos faxes enviados ou recebidos sob a forma de um relatório.



XX-XXXXXXXX

Fax Communication Log PAGE: 001/001
XXXX.XX.XX XX:XX PM

Name : XXXX
Fax : XXXX XX XXXX

Date	Time	Type	ID	Duration	Pages	Result
XX.XX	XX:XXPM	Send	XX XXXX XXXX	00:00	000/001	No Answer
XX.XX	XX:XXPM	Receive		00:37	001	OK
XX.XX	XX:XXAM	Send	XXX XXX XXXX			OK

[“Definições de relatório” na página 513](#)

[“Defin. de envio de fax:” na página 336](#)

[“Registo de transmissão:” na página 337](#)

[“Relatório de fax:” na página 337](#)

Característica: Estado ou registos das tarefas de fax

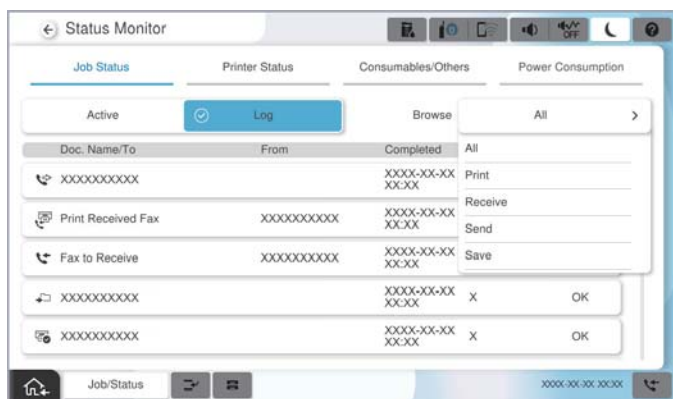

Pode verificar os trabalhos de fax a decorrer ou verificar o histórico de trabalhos.

[“Verificar o estado ou registos das tarefas de fax” na página 351](#)

Característica: Caixa de Fax



Caixa de entrada e caixas confidenciais

É possível armazenar faxes recebidos na caixa de entrada ou caixa confidencial.

[“Cx. entrada/ Confidencial” na página 339](#)

Caixa Documentos armazenados

Pode enviar faxes utilizando os documentos guardados nesta caixa.

[“Documentos armazenados:” na página 342](#)

Caixa Envio selectivo/ Painel

Os documentos guardados na caixa Envio selectivo ou caixas de painel pode ser enviado a pedido de outro dispositivo de fax.

[“Envio selectivo/ Painel” na página 345](#)

Segurança para a funcionalidade de caixa de fax

Pode definir uma palavra-passe para cada caixa.

[“Funcionalidade: Segurança ao enviar e receber faxes” na página 317](#)

Funcionalidade: Segurança ao enviar e receber faxes

Pode usar muitas características de segurança.

Pode usar muitas características de segurança como as **Restrições marc. directa** para evitar o envio para um destino errado, ou o **Limpar autom. dados cóp.** para evitar a divulgação indevida de informação.

[“Definições de segurança” na página 518](#)

[“Definições de eliminação de documentos na caixa:” na página 528](#)

[“Opções de menu para Caixa de Fax” na página 339](#)

Pode definir uma palavra-passe para cada caixa de fax na impressora.

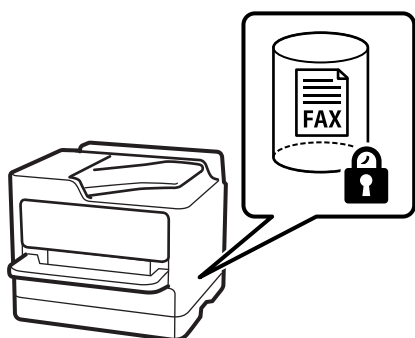

[“Def. senha de caixa ent.:” na página 527](#)

[“Opções de menu para Caixa de Fax” na página 339](#)

Características: outras características úteis

Bloqueio de faxes indesejados



É possível rejeitar faxes não solicitados.

[“Definições para bloquear faxes não solicitados” na página 140](#)

Receção de faxes depois de marcar

Após fazer a marcação para outro dispositivo fax, é possível receber o documento desse dispositivo fax.

[“Receber faxes através de uma chamada” na página 329](#)

[“Recepção selectiva:” na página 338](#)

Relativamente ao envio de faxes

Pode alterar o primeiro separador apresentado no menu **Fax**, ou exibir definições usadas frequentemente para enviar faxes no separador **Frequente**.

[“Definições do utilizador” na página 513](#)

[“Botão de operação rápida:” na página 334](#)

Enviar faxes utilizando a impressora

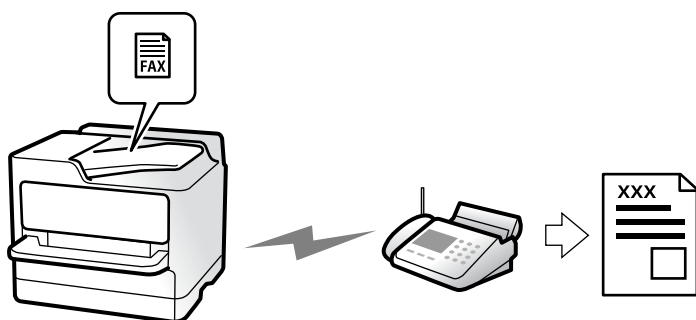

Pode enviar faxes introduzindo números de fax para destinatários no painel de controlo.

Nota:

- Quando enviar um fax a preto e branco, pode pré-visualizar a imagem digitalizada no ecrã LCD antes de enviar.
- Pode reservar até 50 tarefas de fax a preto e branco, mesmo quando a linha telefónica está em utilização numa chamada de voz, a enviar ou a receber outro fax. Pode verificar ou cancelar as tarefas de fax reservadas em **Estado da tarefa**.

1. Coloque os originais.

[“Colocação de originais” na página 199](#)

Pode enviar até 200 páginas numa transmissão; no entanto, consoante a memória restante, poderá não ser possível enviar faxes com menos de 200 páginas.

2. Selecione **Fax** no ecrã inicial.

3. Especifique o destinatário.

[“Selecionar destinatários” na página 320](#)

Consulte também em seguida informações sobre a expansão da funcionalidade de fax por IP.

[“Enviar faxes por IP utilizando a impressora” na página 361](#)

4. Selecione o separador **Definições de fax** e, a seguir, faça as definições tais como **Resolução** e **Envio directo**.

[“Definições de fax” na página 335](#)

5. Toque em (**Predefinições**) no ecrã superior do fax para guardar as definições atuais e os destinatários em Predefinições. Isto permite-lhe carregar facilmente as definições a qualquer altura.

Os destinatários podem não ser guardados dependendo da maneira como os especificar, tal como introduzindo um número de fax manualmente.

6. Toque em para enviar o fax.

Nota:

- Se o número do fax estiver ocupado ou ocorrer um problema, a impressora remarca automaticamente o número após um minuto.
- Para cancelar o envio, toque em .
- Demora mais tempo enviar um fax a cores porque a impressora efetua a digitalização e o envio simultaneamente. Não é possível utilizar outras funcionalidades quando a impressora está a enviar um fax a cores.

Informações relacionadas

➔ “Verificar as tarefas de fax em curso” na página 352

Selecionar destinatários

Pode especificar os destinatário no separador **Destinatário** para enviar o fax usando os seguintes métodos.

Inserindo o número de fax manualmente

Selecione **Introdução direta**, introduza um número de fax no ecrã apresentado, e a seguir, toque em **OK**.

- Para adicionar uma pausa (pausa de três segundos durante a marcação), introduza um hífen (-).

- Se tiver definido um código de acesso externo em **Tipo de linha**, introduza "#" (cardinal) em vez do código de acesso externo efetivo no início do número de fax.

Nota:

Se não conseguir introduzir manualmente um número de fax, **Restrições marc. directa** em **Definições de segurança** estiver definido como **Activ.**. Selecione destinatários de fax a partir da lista de contactos ou do histórico de faxes enviados.

Selecione destinatários a partir da lista de contactos

Selecione **Contac.** e selecione os destinatários a quem quer enviar. O ícone que se segue exhibe a lista de contactos.



Para procurar um destinatário na lista de contactos, selecione .

Se o destinatário para o qual pretende enviar ainda não se encontra registado em **Contac.**, selecione para o registar.

Selecionar destinatários a partir do histórico de faxes enviados

Selecione (Recente), e a seguir selecione um destinatário.

Selecionar destinatários da lista no separador Destinatário

Selecione um destinatário registado como **Atribuir a util. frequente** em Web Config.

Nota:

Para eliminar destinatários que introduziu, prima no campo do ecrã com o número de fax ou o número de destinatários para apresentar a lista de destinatários no ecrã LCD, selecione o destinatário da lista e selecione **Remove**.

Informações relacionadas

➔ “Registo de contactos” na página 90

➔ “Itens de definição do destino” na página 92

➔ “Destinatário” na página 334

Vários modos de enviar faxes



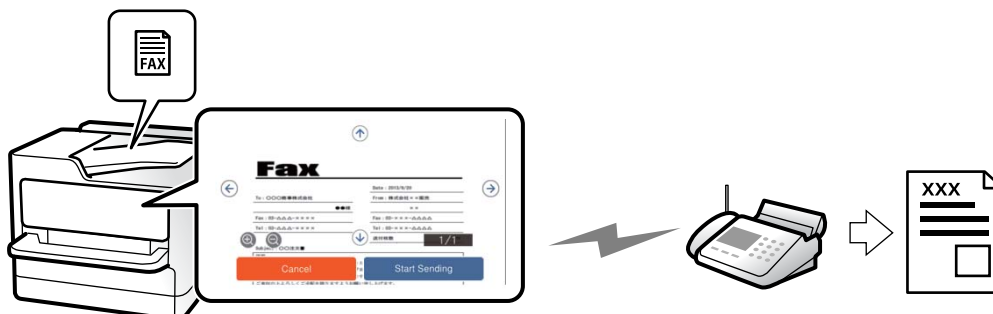





Envio de um fax depois de verificar a imagem digitalizada



Pode pré-visualizar a imagem digitalizada no ecrã LCD antes de enviar o fax. (Apenas para faxes a preto e branco)

1. Coloque os originais.
“Colocação de originais” na página 199
2. Selecione **Fax** no ecrã inicial.
3. Especifique o destinatário.
“Selecionar destinatários” na página 320
4. Selecione o separador **Definições de fax** e efetue as definições conforme necessário.
“Definições de fax” na página 335

5. Toque em , e a seguir verifique a imagem do documento digitalizado.

-     : desloca o ecrã na direção das setas.
-   : reduz ou amplia.
-   : move para a página anterior ou seguinte.

Nota:

- Quando **Envio directo** estiver ativado, não é possível pré-visualizar.
- Quando o ecrã de pré-visualização for deixado inativo durante o tempo definido em **Definições > Definições gerais > Definições de fax > Definições de envio > Tempo de exibição da pré-visualização de fax**, o fax é enviado automaticamente.

6. Selecione **Iniciar envio**. Caso contrário, selecione **Cancelar**

Nota:

A qualidade da imagem de um fax enviado pode ser diferente do que pré-visualizou consoante a capacidade da máquina do destinatário.

Enviar faxes após confirmar o estado do destinatário

Pode enviar um fax enquanto ouve sons ou vozes no altifalante da impressora durante a marcação, a comunicação e a transmissão. Também pode utilizar esta funcionalidade quando pretende receber um fax a partir de um serviço de informações de fax seguindo as instruções de voz.

1. Selecione **Fax** no ecrã inicial.
2. Selecione o separador **Definições de fax** e selecione as definições, por exemplo, de resolução e de método de envio, conforme necessário. Quando terminar as configurações, selecione o separador **Destinatário**.

[“Definições de fax” na página 335](#)

3. Toque em  e especifique o destinatário.

Nota:

Pode ajustar o volume do som do altifalante.

4. Quando ouvir um tom de fax, selecione **Enviar/ Receber** na parte superior do ecrã LCD, e a seguir selecione **Enviar**.

Nota:

Quando receber um fax de um serviço de polling de fax e ouvir as instruções de voz, siga as instruções para efetuar operações com a impressora.

5. Toque em  para iniciar o envio do fax.

Enviar faxes através da marcação do dispositivo telefónico externo

Pode enviar um fax com a marcação utilizando um telefone ligado, quando pretende falar ao telefone antes de enviar o fax ou quando o fax do destinatário não muda automaticamente para fax.

1. Levante o auscultador do telefone ligado e marque o número de fax do destinatário utilizando o telefone.

Nota:

Quando o destinatário atender o telefone, pode falar com o destinatário.

2. Selecione **Fax** no ecrã inicial.
3. Faça as configurações necessário nas **Definições de fax**.

[“Definições de fax” na página 335](#)

4. Quando ouvir o toque do fax, toque em  e pouse o auscultador.

Nota:

Quando um número é marcado utilizando o telefone ligado, demora mais tempo enviar o fax porque a impressora efetua a digitalização e o envio simultaneamente. Durante o envio de um fax, não é possível utilizar outras funcionalidades.

Enviar faxes a pedido (caixa Envio selectivo)

Se guardar um documento a preto e branco na caixa de envio polling da impressora antecipadamente, o documento guardado pode ser enviado a pedido de outra máquina de fax com função de fila de receção. É possível armazenar um documento com até 200 páginas.

Informações relacionadas

➔ “Envio selectivo:” na página 345

Definir a Caixa de Envio selectivo

Pode guardar um documento na **Caixa de Envio selectivo** sem registar. Efetue as definições que se seguem se necessário.

1. Selecione **Caixa de Fax > Envio selectivo/ Pannel** no ecrã de início.
2. Selecione **Envio selectivo**, e a seguir selecione **Definições**.

Nota:

Caso seja exibido um ecrã de introdução de palavra-passe, introduza a palavra-passe.

3. Faça as definições adequadas tais como **Notif. result. de envio**.

Nota:

*Se tiver definido uma palavra-passe em **Palavra-passe p/ abrir a caixa**, ser-lhe-á solicitado que introduza a palavra-passe na próxima vez que abrir a caixa.*

4. Selecione **OK** para aplicar as definições.

Guardar um documento na caixa Envio selectivo

1. Selecione **Caixa de Fax** no ecrã inicial e, de seguida, selecione **Envio selectivo/ Pannel**.
2. Selecione **Envio selectivo**.
Caso seja exibido um ecrã de introdução de palavra-passe, introduza a palavra-passe para abrir a caixa.
3. Toque em **Adicionar documento**.
4. No ecrã superior de fax exibido, verifique as definições de fax e a seguir toque em  para digitalizar e guardar o documento.

Para verificar o documento guardado, selecione **Caixa de Fax > Envio selectivo/ Pannel** selecione a caixa que contém o documento que pretende verificar, e a seguir selecione **Verificar documento**. No ecrã que é exibido, é possível ver, imprimir ou eliminar o documento digitalizado.

Enviar faxes a pedido (caixa de painel)

Se guardar um documento a preto e branco na caixa de painel da impressora antecipadamente, o documento guardado pode ser enviado a pedido de outra máquina de fax com a funcionalidade de subendereço/palavra-passe. Existem 10 caixas de painel na impressora. É possível armazenar um documento com até 200 páginas em cada caixa. Para utilizar uma caixa de painel, é necessário registar antecipadamente pelo menos uma caixa para guardar um documento.

Informações relacionadas

➔ “Painel de avisos não registado:” na página 347

➔ “Todos os painéis registados” na página 348

Registar uma caixa de painel

É necessário registar previamente uma caixa de painel para guardar um documento. Siga os passos abaixo para registar a caixa.

1. Selecione **Caixa de Fax > Envio selectivo/ Painel** no ecrã de início.
2. Selecione uma das caixas com a designação **Painel de avisos não registado**.

Nota:

Caso seja exibido um ecrã de introdução de palavra-passe, introduza a palavra-passe.

3. Fazer definições para os itens no ecrã.
 - Introduza um nome em **Nome (Necessário)**
 - Introduza um subendereço em **Sub-endereço(SEP)**
 - Introduza uma palavra-passe em **Senha(PWD)**
4. Faça as definições adequadas tais como **Notif. result. de envio**.

Nota:

*Se tiver definido uma palavra-passe em **Palavra-passe p/ abrir a caixa**, ser-lhe-á solicitado que introduza a palavra-passe na próxima vez que abrir a caixa.*

5. Selecione **OK** para aplicar as definições.

Guardar um documento na caixa de painel

1. Selecione **Caixa de Fax** no ecrã inicial e, de seguida, selecione **Envio selectivo/ Painel**.
2. Selecione uma das caixas de painel que já tenham sido registadas.

Caso seja exibido um ecrã de introdução de palavra-passe, introduza a palavra-passe para abrir a caixa.
3. Toque em **Adicionar documento**.
4. No ecrã superior de fax exibido, verifique as definições de fax e a seguir toque em  para digitalizar e guardar o documento.

Para verificar o documento guardado, selecione **Caixa de Fax > Envio selectivo/ Painel** selecione a caixa que contém o documento que pretende verificar, e a seguir selecione **Verificar documento**. No ecrã que é exibido, é possível ver, imprimir ou eliminar o documento digitalizado.

Enviar muitas páginas de um documento a preto e branco (Envio directo)

Quando enviar um fax a preto e branco, o documento digitalizado é guardado temporariamente na memória da impressora. Deste modo, o envio de muitas páginas pode provocar o esgotamento de memória da impressora e que a impressora pare o envio do fax. Pode impedir esta ação ativando a funcionalidade **Envio directo**. No entanto, demora mais tempo enviar o fax porque a impressora efetua a digitalização e o envio simultaneamente. Pode utilizar esta funcionalidade quando existir apenas um destinatário.

Aceder ao menu

O menu encontra-se no painel de controlo da impressora abaixo.

Fax > Definições de fax > Envio directo

Enviar um fax preferencialmente (Envio prioritário)

Pode enviar um documento urgente antes de outros faxes que aguardam o envio.

Nota:

Não é possível enviar o seu documento com preferência quando uma das seguintes tarefas está em curso porque a impressora não pode aceitar outro fax.

- Enviar um fax a preto e branco com o **Envio directo** ativado*
- Enviar um fax a cores*
- Enviar um fax fazendo a marcação através de um telefone ligado*
- Enviar um fax vindo do computador (exceto quando enviar da memória)*

Aceder ao menu

O menu encontra-se no painel de controlo da impressora abaixo.

Fax > Definições de fax > Envio prioritário.

Informações relacionadas

➔ [“Verificar o estado ou registos das tarefas de fax” na página 351](#)

Enviar faxes a preto e branco a uma hora específica do dia (Enviar fax mais tarde)

Pode definir para enviar um fax a uma hora específica. Apenas pode enviar faxes a preto e branco quando a hora de envio é especificada.

Aceder ao menu

O menu encontra-se no painel de controlo da impressora abaixo.

Fax > Definições de fax > Enviar fax mais tarde

Ativar **Enviar fax mais tarde**, e introduza a hora em que pretende enviar o fax.

Nota:

*Para cancelar o fax quando a impressora estiver a aguardar a hora de chegada indicada, cancele em **Estado da tarefa** no ecrã de início.*

Informações relacionadas

➔ [“Verificar o estado ou registos das tarefas de fax” na página 351](#)

Enviar documentos de tamanhos diferentes com o ADF (Digit. contín. (AAD))

Se enviar faxes colocando originais individualmente, ou colocando originais pelo tamanho no ADF, pode enviá-los como um documento nos seus tamanhos originais, A4 ou A5.

Nota:

Se colocar uma combinação de originais de tamanhos diferentes no ADF, os originais serão enviados com a largura da folha mais larga e o comprimento de cada original.

1. Coloque o primeiro conjunto de originais com o mesmo tamanho.
2. Selecione **Fax** no ecrã inicial.
3. Especifique o destinatário.
[“Selecionar destinatários” na página 320](#)
4. Selecione o separador **Definições de fax**, e a seguir selecione **Digit. contín. (AAD)** para definir como **Activ.**. Também pode fazer definições tais como a resolução e o método de envio, conforme necessário.
5. Toque em  (**Enviar**).
6. Ao terminar a digitalização dos primeiros originais e for apresentada uma mensagem no painel de controlo que lhe pede para digitalizar o próximo conjunto de originais, introduza os originais seguintes e a seguir selecione **Iniciar Digitalização**.

Nota:

Se deixar a impressora inativa durante o tempo definido em **Tempo de espera para o próximo original** depois de lhe terem sido solicitados os próximos originais, a impressora deixará de guardar e começará a enviar o documento.

Enviar um fax com Sub- endereço(SUB) e Senha (SID)

Pode enviar faxes para as caixas confidenciais ou para as caixas de reencaminhamento no fax do destinatário se o fax do destinatário tiver a função de receber faxes confidenciais ou faxes de reencaminhamento. Os destinatários podem recebê-los de forma segura, ou podem reencaminhá-los para destinos de fax especificados.

1. Coloque os originais.
2. Selecione **Fax** no ecrã inicial.
3. Selecione a lista de contactos e selecione um destinatário com um subendereço e palavra-passe registados.

Nota:

O ícone que se segue exhibe a lista de contactos.



Também é possível seleccionar o destinatário em  (Recente) se foi enviado com um subendereço e palavra-passe.

4. Selecione o separador **Definições de fax** e selecione as definições, por exemplo, de resolução e de método de envio, conforme necessário.
5. Enviar o fax.

Informações relacionadas

➔ [“Registo de contactos” na página 90](#)

Enviar várias vezes os mesmos documentos

Uma vez que pode enviar faxes utilizando documentos guardados na impressora, poupa o tempo gasto em digitalizações de documentos sempre que precisar enviar o mesmo documento frequentemente. Pode guardar até 200 páginas de um único documento a preto e branco. Pode guardar 200 documentos na caixa de documentos guardados da impressora.

Nota:



Poderá não ser possível guardar 200 documentos dependendo da condições de utilização, tais como o tamanho de ficheiro dos documentos guardados.

Guardar um fax sem especificar um destinatário (Armaz. dados de fax)

Uma vez que pode enviar faxes utilizando documentos guardados na impressora, poupa o tempo gasto em digitalizações de documentos sempre que precisar enviar o mesmo documento frequentemente. Pode guardar até 200 páginas de um único documento a preto e branco. Pode guardar 200 documentos na caixa de documentos guardados da impressora.

Nota:

Poderá não ser possível guardar 200 documentos dependendo da condições de utilização, tais como o tamanho de ficheiro dos documentos guardados.

1. Coloque os originais.
2. Selecione **Caixa de Fax** no ecrã inicial.
3. Selecione **Documentos armazenados**, toque em  (Menu de caixa), e a seguir selecione **Armaz. dados de fax**.
4. No separador **Definições de fax** exibido, ajuste definições como, por exemplo, a resolução, se necessário.
5. Toque em  para guardar o documento.

Enviar faxes usando a função de documento guardado

1. Selecione **Caixa de Fax** no ecrã de início, e a seguir selecione **Documentos armazenados**.
2. Selecione o documento que pretende enviar, e a seguir selecione **Enviar/Guardar** > **Enviar fax**.
Quando a mensagem **Eliminar este documento depois de enviar?** for exibida, selecione **Sim** ou **Não**.
3. Especifique o destinatário.
4. Selecione o separador **Definições de fax** e, em seguida, ajuste definições como, por exemplo, o método de envio, se necessário.
5. Toque em  para enviar o fax.

Informações relacionadas

- ➔ [“Documentos armazenados:” na página 342](#)
- ➔ [“Verificar o estado ou registos das tarefas de fax” na página 351](#)

Receber faxes na impressora

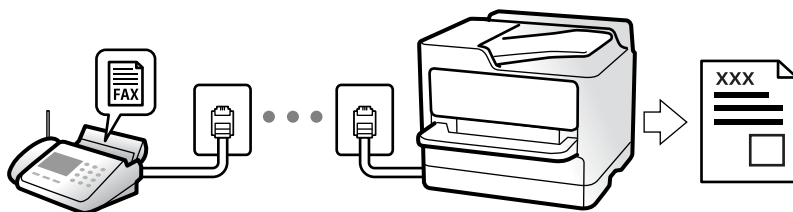

Se a impressora estiver ligada à linha telefónica e as definições básicas tiverem sido concluídas usando o Assistente de configuração de fax, pode receber faxes.

Pode guardar faxes recebidos, verificá-los no ecrã da impressora e reencaminhá-los.

Os faxes recebidos são impressos nas definições iniciais da impressora.

Para verificar o estado das definições de fax, pode imprimir uma **Lista de definições de fax** ao seleccionar **Fax** > **(Menu)** > **Relatório de fax** > **Lista de definições de fax**.

Nota:

- Não é possível efetuar as seguintes operações durante a receção de um fax.
 - Receber outros faxes em simultâneo na mesma linha
 - Enviar faxes na mesma linha
- Pode efetuar operações de envio de fax (até à fase de reserva de uma tarefa) mesmo enquanto recebe um fax.
No entanto, não é possível efetuar operações de envio de faxes para tarefas que não podem ser reservados, tais como **Pousado** ou **Envio directo**.

Receber faxes enviados

Existem duas alterações em **Modo de recepção**.

Informações relacionadas

- ➔ [“Utilização do modo Manual” na página 328](#)
- ➔ [“Utilização do modo Auto” na página 329](#)

Utilização do modo Manual

Este modo destina-se principalmente para fazer chamadas telefónicas, mas também serve para enviar e receber faxes.

Receber faxes

Quando o telefone tocar, pode atender a chamada manualmente levantando o auscultador.

- Quando ouvir o tom do fax (baud):

Selecione **Fax** no ecrã inicial da impressora, selecione **Enviar/ Receber** > **Receber**, e a seguir selecione **◇**. Assim que a impressora começa a receber o fax, pode desligar o telefone.

- Se o toque é para uma chamada de voz:
Pode atender o telefone normalmente.

Receber faxes usando apenas o um telefone ligado

Ao definir **Recepção remota**, pode receber faxes introduzindo apenas o **Código início**.

Quando o telefone tocar, levante o auscultador. Quando ouvir o tom do fax (baud), introduza o **Código início** de dois dígitos e desligue o telefone. Se não sabe o código inicial, contacte o administrador.

Utilização do modo Auto

Este modo permite-lhe usar a linha para as seguintes utilizações.

- Utilizar a linha apenas para faxes (não é necessário telefone externo)
- Usar a linha principalmente para fax, e por vezes telefone

Receber faxes recebidos sem num dispositivo de telefone externo

A impressora muda automaticamente para receber faxes quando o número de toques definidos em **Toques para atender** estiver concluído.

Receber faxes com um dispositivo de telefone externo

Uma impressora com um dispositivo de telefone externo funciona da seguinte forma.

- Quando o atendedor responde após um número de toques definidos em **Toques para atender**:
 - Se o toque é para um fax: A impressão muda automaticamente para receber faxes.
 - Se o toque é para uma chamada de voz, o atendedor pode receber chamadas de voz e gravar mensagem de voz.
- Quando levanta o telefone no número de toques definidos em **Toques para atender**:
 - Se o toque é para um fax: Mantenha-se em linha até que a impressora comece a receber o fax automaticamente. Assim que a impressora começa a receber o fax, pode desligar o telefone. Para começar a receber o fax imediatamente, use os mesmos passos que para o modo **Manual**. Pode receber o fax seguindo os mesmos passos que para o modo **Manual**. Selecione **Fax** no ecrã inicial, e a seguir selecione **Enviar/ Receber** > **Receber**. A seguir, toque em , e a seguir desligue o telefone.
 - Se o toque é para uma chamada de voz: Pode atender o telefone normalmente.
- Quando o toque terminar e a impressora mudar automaticamente para faxes recebidos:
 - Se o toque é para um fax: A impressora começa a receber faxes.
 - Se o toque é para uma chamada de voz: Não consegue responder ao telefone. Peça a quem fez a chamada para ligar novamente.

Nota:

Defina o número de toques para o atendedor atender a chamada como um número menor ao número definido em **Toques para atender**. Caso contrário, o atendedor de chamadas não poderá receber chamadas de voz para gravar mensagens de voz. Para obter informações sobre como configurar o atendedor, consulte o manual fornecido com o atendedor.

Receber faxes através de uma chamada

Pode receber um fax guardado noutra máquina de fax marcando o número do fax.

Informações relacionadas

- ➔ [“Receber faxes após confirmar o estado do destinatário” na página 330](#)
- ➔ [“Receber faxes através de polling \(Recepção selectiva\)” na página 330](#)

➔ “Receber faxes de um painel com subendereço (SEP) e palavra-passe (PWD) (Recepção selectiva)” na página 331

Receber faxes após confirmar o estado do destinatário

Pode receber um fax enquanto ouve sons ou vozes no altifalante da impressora durante a marcação, a comunicação e a transmissão. Também pode utilizar esta funcionalidade quando pretende receber um fax a partir do serviço de informação de fax seguindo um guia áudio.

1. Selecione **Fax** no ecrã inicial.
2. Toque em  e especifique o remetente.
3. Aguarde até que o remetente responda à sua chamada. Quando ouvir um tom de fax, selecione **Enviar/Receber** na parte superior do ecrã LCD, e a seguir selecione **Receber**.

Nota:

Pode ajustar o volume do som do altifalante.

Quando receber um fax de um serviço de polling de fax e ouvir as instruções de voz, siga as instruções para efetuar operações com a impressora.

4. Toque em  para iniciar a receção do fax.

Receber faxes através de polling (Recepção selectiva)

Pode receber um fax guardado noutra máquina de fax marcando o número do fax. Utilize esta funcionalidade para receber um documento de um serviço de informação de fax.

Nota:

- Se o serviço de informação de fax possuir uma funcionalidade de instruções de voz que precisa de seguir para receber um documento, não poderá utilizar esta funcionalidade.
- Para receber um documento de um serviço de informação de fax que utiliza instruções de voz, basta ligar para o número de fax usando a funcionalidade **Pousado** ou o telefone ligado, e utilizar o telefone e a impressora seguindo as instruções de voz.

1. Selecione **Fax** no ecrã inicial.
2. Toque em  (Menu).
3. Selecione **Fax avançado**.
4. Toque na caixa **Recepção selectiva** para definir como **Activ.**
5. Toque em **Fechar** e, de seguida, toque em **Fechar** novamente.
6. Introduza o número de fax.

Nota:

*Se não conseguir introduzir manualmente um número de fax, **Restrições marc. directa** em **Definições de segurança** estiver definido como **Activ.** Selecione destinatários de fax a partir da lista de contactos ou do histórico de faxes enviados.*

7. Toque  para iniciar **Recepção selectiva**.

Receber faxes de um painel com subendereço (SEP) e palavra-passe (PWD) (Recepção selectiva)

Ao marcar o número de um destinatário, é possível receber faxes de um painel guardado num outro dispositivo de fax com um subendereço (SEP) e palavra-passe (PWD). Para usar esta funcionalidade, registe previamente o contacto com o subendereço (SEP) e a palavra-passe (PWD) na lista de contactos.

1. Selecione **Fax** no ecrã inicial.
2. Selecione  (Menu).
3. Selecione **Fax avançado**.
4. Toque em **Recepção selectiva** para definir como **Activ.**
5. Toque em **Fechar** e, de seguida, toque em **Fechar** novamente.
6. Selecione a lista de contactos, e a seguir selecione o contacto com o subendereço registado (SEP) e palavra-passe (PWD) que corresponde ao painel de destino.

Nota:

O ícone que se segue exhibe a lista de contactos.



7. Toque  para iniciar **Recepção selectiva**.

Informações relacionadas

➔ [“Registo de contactos” na página 90](#)

Guardar e reencaminhar faxes recebidos

Resumo das funções

Se a sua organização tiver um administrador de impressora, contacte o seu administrador para verificar o estado das configurações da impressora.

Guardar faxes recebidos na Impressora

Os faxes recebidos podem ser guardados na impressora, e pode visualizá-los no ecrã da impressora. Pode imprimir apenas os faxes que pretende imprimir ou eliminar faxes desnecessários.

Guardar e/ou reencaminhar faxes recebidos para outros destinos que a impressora

Os seguintes podem ser definidos como destinos.

- Computador (recepção PC-FAX)

- Dispositivo externo de memória
- Endereço de e-mail
- Pasta partilhada numa rede
- Serviços em nuvem (armazenamento Online)
- Outro equipamento de fax

Nota:

- Os dados de fax são guardados como ficheiro PDF ou TIFF, exceto no caso dos serviços em nuvem e outros dispositivos de fax.
- Os dados de fax são guardados como ficheiro PDF no caso dos serviços de armazenamento na nuvem.
- Os documentos a cores não podem ser reencaminhados para outra máquina de fax. Estes são processados como documentos cujo reencaminhamento falhou.

Ordenar os faxes recebidos por Condições tais como Subendereço e Palavra-passe

Pode ordenar e guardar faxes recebidos na sua caixa de entrada ou caixas de painel. Também pode reencaminhar faxes recebidos para outros destinos que não a impressora.

- Endereço de e-mail
- Pasta partilhada numa rede
- Serviços em nuvem (armazenamento Online)
- Outro equipamento de fax

Nota:

- Os dados de fax são guardados como ficheiro PDF ou TIFF, exceto no caso dos serviços em nuvem e outros dispositivos de fax.
- Os dados de fax são guardados como ficheiro PDF no caso dos serviços de armazenamento na nuvem.
- Os documentos a cores não podem ser reencaminhados para outra máquina de fax. Estes são processados como documentos cujo reencaminhamento falhou.
- Pode imprimir as condições de guardar/reencaminhar definidas nas impressora. Selecione **Fax** no ecrã inicial, e a seguir seleccione  (Menu) > **Relatório de fax** > **Lista guardar/reencaminhar condicional**.

Informações relacionadas

- ➔ [“Definições para guardar e encaminhar faxes recebidos”](#) na página 131
- ➔ [“Definições para guardar e encaminhar faxes recebidos com condições específicas”](#) na página 135

Ver faxes recebidos no ecrã LCD da impressora

Para visualizar os faxes recebidos no ecrã da impressora, é necessário realizar primeiro as configurações na impressora.

[“Definições para guardar faxes recebidos”](#) na página 131

1. Selecione **Caixa de Fax** no ecrã inicial.









Nota:

Se houver faxes recebidos que não tenham sido lidos, o número de documentos por ler é exibido em  no ecrã inicial.

2. Selecione **Cx. entrada/ Confidencial**.

3. Selecione a caixa de entrada ou a caixa confidencial que pretende exibir.
4. Se a caixa de entrada ou a caixa confidencial estiver protegida por palavra-passe, digite a palavra-passe da caixa de entrada, a palavra-passe da caixa confidencial ou a palavra-passe de administrador.
5. Selecione o fax que pretende ver.
É possível alternar a exibição do documento entre miniaturas e listas.
6. Selecione **Pré-vis..**
O conteúdo do fax é apresentado.

Para ver informações sobre a página, selecione a página, e a seguir selecione  para exibir a janela de previsualização da página.

-  : roda a imagem 90 graus para a direita.
 -     : desloca o ecrã na direção das setas.
 -   : amplia ou reduz.
 -   : move para a página anterior ou seguinte.
 - Para ocultar os ícones de funcionamento, toque em qualquer lugar na janela de visualização, exceto nos ícones. Toque novamente para exibir os ícones.
7. Selecione se pretende imprimir ou eliminar o documento que visualizou e, de seguida, siga as instruções no ecrã.



Importante:

Se a impressora ficar sem memória, a receção e o envio de faxes serão desativados. Elimine documentos que já leu ou imprimiu.

Informações relacionadas

➔ [“Cx. entrada/ Confidencial” na página 339](#)

Opções de menu para enviar e receber fax

Introdução direta

Selecione esta opção e introduza um número de fax no ecrã exibido.

Frequente

Selecione os menus no painel de controlo conforme se descreve em seguida.

Fax > Frequente

Pode enviar faxes usando contactos registados usados frequentemente, ou usando o histórico de faxes enviados recentemente.

(Marcação rápida):

Selecione um destinatário seleccionando um número da lista de contactos.

(Recente):

Selecione um destinatário a partir do histórico de faxes enviados. Pode também adicionar o destinatário à lista de contactos.

Contactos frequentes:

Exibe contactos registados em **Definições > Gestor de contac. > Frequente.**

Botão de operação rápida:

Exibe até quatro itens utilizados frequentemente tais como **Registo de transmissão e Tipo do original**. Permitem fazer definições rápida e facilmente.

É necessário atribuir itens previamente em **Definições > Definições gerais > Definições de fax > Definições do utilizador > Botão de operação rápida**

Destinatário

Selecione os menus no painel de controlo conforme se descreve em seguida.

Fax > Destinatário

Contac.

O ícone que se segue exhibe a lista de contactos.



Exibe a lista de contactos registados por ordem alfabética, para poder seleccionar um contacto como um destinatário da lista.

Para procurar um destinatário na lista de contactos, selecione .

(Marcação rápida):

Selecione um destinatário seleccionando um número da lista de contactos.

(Recente):

Selecione um destinatário a partir do histórico de faxes enviados. Pode também adicionar o destinatário à lista de contactos.

Adicionar novo

Pode registar um novo destinatário ou um grupo na lista de contactos.

Definições de fax

Selecione os menus no painel de controlo conforme se descreve em seguida.

Fax > Definições de fax

Botão de operação rápida:

Exibe até quatro itens utilizados frequentemente tais como **Registo de transmissão e Tipo do original**. Permitem fazer definições rápida e facilmente.

É necessário atribuir itens previamente em **Definições > Definições gerais > Definições de fax > Definições do utilizador > Botão de operação rápida**

Definições de Digitalização:

Tamanho original (Vidro):

Selecione o tamanho e a orientação do original que colocou no vidro do scanner.

Tipo do original:

Selecione o tipo do original.

Modo de Cor:

Selecione se pretende digitalizar a cores ou a preto e branco.

Resolução:

Selecione a resolução do fax a enviar. Se seleccionar uma resolução maior, o tamanho dos dados torna-se maior e leva tempo para enviar o fax.

Densidade:

Define a densidade do fax a enviar. + torna a densidade mais escura, e - torna-a mais clara.

Remover fundo:

Selecione a escuridão do fundo. Selecione + para branquear (tornar mais claro) o fundo e selecione - para o escurecer (tornar mais escuro).

Se seleccionar **Auto**, as cores de fundo dos originais são detetadas, e são removidas ou aclaradas automaticamente. Não é aplicada corretamente se a cor de fundo for muito escura ou não for detetada.

Nitidez:

Melhora ou desfoca o contorno da imagem. + melhora a nitidez, e - desfoca a nitidez.

AAD 2 faces:

Digitaliza ambos os lados dos originais colocados no ADF e envia um fax a preto e branco.

Digit. contín. (AAD):

Quando enviar um fax a partir do ADF, não poderá adicionar originais no ADF depois de iniciar a digitalização. Se colocar originais de diferentes tamanhos no ADF, todos os originais são enviados com o tamanho maior entre eles. Ative esta opção para que a impressora lhe pergunte se deseja adicionar outra página depois de terminar a digitalização de um original no

ADF. Em seguida, poderá ordenar e digitalizar os seus originais por tamanho e enviá-los como um único fax.

[“Enviar documentos de tamanhos diferentes com o ADF \(Digit. contín. \(AAD\)\)” na página 325](#)

Defn. de envio de fax:

Envio directo:

Envia um fax a preto e branco enquanto digitaliza os originais. Uma vez que os originais digitalizados não são guardados temporariamente na memória da impressora, mesmo ao enviar um volume elevado de páginas, pode evitar erros de impressora devido à falta de memória. Tenha presente que enviar com recurso a esta função demora mais tempo que se não utilizar esta função.

Não é possível utilizar esta função quando:

- Envia um fax utilizando a opção **AAD 2 faces**
- Enviar um fax para vários recipientes

[“Enviar muitas páginas de um documento a preto e branco \(Envio directo\)” na página 324](#)

Envio prioritário:

Envia o fax atual antes de outros faxes que aguardam envio.

[“Enviar um fax preferencialmente \(Envio prioritário\)” na página 325](#)

Enviar fax mais tarde:

Envia um fax à hora especificada. Quando esta opção for utilizada, apenas estará disponível a opção de fax monocromático.

[“Enviar faxes a preto e branco a uma hora específica do dia \(Enviar fax mais tarde\)” na página 325](#)

Adicionar info. remetente:

- Adicionar info. remetente

Selecione a posição onde pretende incluir as informações de cabeçalho (número do fax e nome do remetente) no fax de saída, ou não incluir as informações.

- **Desativado:** Envia um fax sem informações de cabeçalho.

- **Fora da imagem:** Envia um fax com informações de cabeçalho na margem superior branca do fax. Ao fazê-lo, mantém o cabeçalho de sobreposição com a imagem digitalizada, no entanto, o fax recebido pelo destinatário pode ser impresso em duas folhas, dependendo do tamanho dos originais.

- **Dentro da imagem:** Envia um fax com informações de cabeçalho aproximadamente 7 mm abaixo da parte superior da imagem digitalizada. O cabeçalho pode ser sobreposto pela imagem. No entanto, o fax recebido pelo destinatário não será dividido em dois documentos.

- Cabeçalho do fax

Selecione o cabeçalho do destinatário. Para usar esta funcionalidade, é necessário registar previamente vários cabeçalhos.

- Informações adicionais

Selecione a informação que pretende adicionar. Pode seleccionar uma **O seu número de telefone, Lista de destino, e Nenhum.**

Notif. result. de envio:

Envia uma notificação após enviar um fax.

Relatório de transmissão:

Imprime um relatório de transmissão após enviar um fax.

Imprimir ao ocorrer erro imprime um relatório apenas quando ocorre um erro.

Ao definir **Anexar imagem ao relatório** em **Definições > Definições gerais > Definições de fax > Definições de relatório**, os faxes com erros também são impressos juntamente com o relatório.

Cópia de segurança:

Guarda uma cópia de segurança do fax enviado que é digitalizada e guardada automaticamente na memória da impressora. A função de cópia de segurança está disponível nas seguintes situações.

- Enviar um fax a preto e branco
- Enviar um fax utilizando o recurso **Enviar fax mais tarde**
- Enviar um fax utilizando o recurso **Envio em lote**
- Enviar um fax utilizando o recurso **Armaz. dados de fax**

Destino da cópia de segurança:

Selecione o destino da cópia de segurança.

Nome do ficheiro:

Especifique o nome do documento a guardar na caixa **Documentos armazenados** e na caixa **Envio selectivo/ Pannel**.

Mais

Selecione os menus no painel de controlo conforme se descreve em seguida.

Fax >  Menu

Registo de transmissão:

Pode verificar o histórico de tarefas do fax recebidas ou enviadas.

Nota: pode verificar o histórico de faxes enviados ou recebidos em **Estado da tarefa**.

Relatório de fax:

Última transmissão:

Imprime um relatório para o fax anteriormente enviado ou recebido através de polling.

Registo de Fax:

Imprime um relatório de transmissão. Pode definir a impressão automática deste relatório utilizando o menu seguinte.

Definições > Definições gerais > Definições de fax > Definições de relatório > Registo de Fax

Documentos de fax armazenados:

Imprime uma lista de documentos de fax guardados na memória da impressora, como as tarefas não terminadas.

Lista de definições de fax:

Imprime as definições de fax atuais.

Lista guardar/reencaminhar condicional:

Imprime a lista de guardar/encaminhar condicional.

Registo de protocolo:

Imprime um relatório detalhado do fax anteriormente enviado ou recebido.

Fax avançado:

Recepção selectiva:

Quando estiver definido como **Activ.** e marcar o número do remetente do fax, pode receber documentos a partir do fax do remetente.

[“Receber faxes através de polling \(Recepção selectiva\)” na página 330](#)

Envio selectivo/ Pannel:

Quando estiver definido como **Activ.** ao seleccionar a caixa de envio polling ou uma caixa de painel, pode digitalizar e armazenar documentos na caixa seleccionada tocando em .

É possível guardar um documento na caixa de envio polling.

[“Enviar faxes a pedido \(caixa Envio selectivo\)” na página 322](#)

Pode guardar até 10 documentos em até 10 painéis na impressora, mas deverá registá-los em **Caixa de Fax** antes de guardar documentos.

[“Enviar faxes a pedido \(caixa de painel\)” na página 323](#)

Armaz. dados de fax:

Quando estiver definido como **Activ.**, e tocar em , pode digitalizar e guardar documentos na caixa **Documentos armazenados**. Pode guardar até 200 documentos.

Também pode digitalizar e guardar documentos na caixa **Documentos armazenados** em **Caixa de Fax**.

[“Enviar várias vezes os mesmos documentos” na página 327](#)

Guardar na caixa de Documentos armazenados depois de enviar:

Quando for definido como **Activ.** e ao enviar um fax, o documento enviado é guardado na caixa **Documentos armazenados**. É possível enviar o documento repetidamente a partir da caixa **Documentos armazenados**.

Caixa de Fax:

Aceda a **Caixa de Fax** no ecrã inicial.

Caixa de Fax inclui as seguintes caixas.

- Caixa de entrada
- Caixas confidenciais

- Caixa Documentos armazenados
- Caixa Envio selectivo
- Caixa de painel

[“Opções de menu para Caixa de Fax” na página 339](#)

Definições de fax:

Aceda a **Definições > Definições gerais > Definições de fax**. Aceda ao menu de definições como administrador da impressora.

[“Definições de fax \(Apenas impressoras com função de fax\)” na página 512](#)

Opções de menu para Caixa de Fax

Cx. entrada/ Confidencial

Pode encontrar **Cx. entrada/ Confidencial** em **Caixa de Fax** no ecrã inicial.

Caixa de entrada e caixas confidenciais (lista)

Caixa de entrada e caixas confidenciais em **Caixa de Fax > Cx. entrada/ Confidencial**.

Pode guardar um total de 200 documentos na caixa de entrada e na caixa confidencial.

Pode utilizar uma caixa de entrada e registar até 10 caixas confidenciais. O nome da caixa é exibido na caixa. **XX confidencial** é o nome predefinido de cada caixa confidencial.

Caixa de entrada e caixas confidenciais









Exibe a lista de faxes recebidos por nome de remetente, data de receção e páginas. Se o **Nome do ficheiro** estiver definido em **Outros**, é exibido o nome do ficheiro em vez de o nome do remetente.

Pré-vis.:

Exibe a janela de pré-visualização do documento.

Selecione  para exibir a pré-visualização da página.

janela de previsualização de página

-   : Amplia ou reduz.
-  : Roda a imagem 90 graus para a direita.
-     : Desloca o ecrã na direção das setas.
-   : Move para a página anterior ou seguinte.

Para ocultar os ícones de funcionamento, toque em qualquer lugar na janela de visualização, exceto nos ícones. Toque novamente para exibir os ícones.

Continuar a Impressão:

Imprime o documento que está a pré-visualizar. É possível realizar definições tais como **Cópias** antes de começar a imprimir.

Eliminar:

Elimina o documento que está a pré-visualizar.

Detalhes:

Exibe informações para o documento selecionado, como a data e hora em que foi guardado e o número total de páginas.

Enviar/Guardar:

É possível realizar as seguintes operações para o documento selecionado.

- Enviar fax
- Reencaminhar (E-mail)
- Reencaminhar (Pasta de rede)
- Reencaminhar (Nuvem)
- Guardar no disp. memória

Nos itens **Reencaminhar (E-mail)**, **Reencaminhar (Pasta de rede)** e **Guardar no disp. memória**, é possível selecionar PDF ou TIFF em **Formato do ficheiro** ao guardar ou reencaminhar o documento. Ao selecionar PDF, é possível realizar as seguintes definições em **Definições de PDF** como necessário.

- Senha de abertura docum.**
- Senha de permissões para Imprimir e A editar**

Quando a mensagem **Eliminar depois de concluído** for exibida, seleccione **Activ.** para eliminar os faxes após terminar processos como **Reencaminhar (E-mail)** ou **Guardar no disp. memória**.

Eliminar:

Elimina o documento selecionado.

Outros:

- Nome do ficheiro:** define o nome do documento selecionado.

☰ (Menu de caixa)

Imprimir tudo:

Só é exibido quando existem faxes guardados na caixa. Imprime todos os faxes da caixa. É possível configurar definições de impressão. Consulte em seguida as explicações das **Def. impressão**.

Guardar tudo no Dispositivo de memória:

Só é exibido quando existem faxes guardados na caixa. Guarda todos os faxes em dispositivos externos de memória na caixa.

É possível selecionar PDF ou TIFF em **Formato do ficheiro** ao guardar ou reencaminhar o documento. Ao selecionar PDF, é possível realizar as seguintes definições em **Definições de PDF** como necessário.

- Senha de abertura docum.**
- Senha de permissões para Imprimir e A editar**

Ao selecionar **Activ.** em **Eliminar depois de concluído** elimina todos os documentos depois de guardar.

Eliminar todos lidos:

É exibido quando existem documentos na caixa. Elimina todos os documentos lidos na caixa.

Eliminar todos não lidos:

É exibido quando existem documentos na caixa. Elimina todos os documentos não lidos na caixa.

Eliminar tudo:

Só é exibido quando existem documentos de fax guardados na caixa. Elimina todos os faxes da caixa.

Definições:

Os itens que se seguem são exibidos ao selecionar **Caixa de entrada > Menu de caixa > Definições.**

- Opções com memória cheia: Seleccione uma opção para imprimir ou recusar faxes quando a Caixa de entrada estiver completo.
- Def. senha de caixa ent.: Pode definir uma palavra-passe ou alterá-la.
- Eliminar automaticamente faxes recebidos: Ao selecionar **Activ.** elimina automaticamente documentos fax recebidos na caixa de entrada após um determinado período de tempo. Ao selecionar **Seguir def. fax**, são usadas as seguintes definições.

Definições > Definições gerais > Definições de fax > Definições de recepção > Definições para guardar/reencaminhar > Definições comuns > Definições de eliminação de documentos na caixa

Os itens que se seguem são exibidos ao selecionar uma caixa confidencial e selecionar **Menu de caixa > Definições.**

- Nome: Introduza um nome para a caixa confidencial.
- Palavra-passe p/ abrir a caixa: Pode definir uma palavra-passe ou alterá-la.
- Eliminar automaticamente faxes recebidos: Ao selecionar **Activ.** elimina automaticamente documentos fax recebidos na caixa de entrada após um determinado período de tempo.

Eliminar caixa:

Este item apenas é exibido ao selecionar uma caixa confidencial e ao selecionar **Menu de caixa.** Elimina as definições atuais para caixas confidenciais e elimina todos os documentos armazenados.

Cópias:

Defina o número de cópias a imprimir.

Selecionar página:

Selecione as páginas que pretende imprimir.

Def. impressão:

Pode configurar os seguintes itens.

2 faces:

2 faces:

Defina se pretende ou não imprimir documentos de várias páginas na caixa em ambos os lados do papel.

Margem união:

Selecione a posição de união para impressão de 2 lados.

Acabamento:

Finalização

Selecione **Agrupar (Ordem de páginas)** para imprimir documentos de várias páginas seguidas por ordem e agrupados. Selecione **Grupo (Mesmas páginas)** para imprimir documentos de várias páginas com a mesma numeração de páginas que o grupo.

Eliminar depois de imprimir:

Ao selecionar esta opção, o documento selecionado é eliminado ao terminar a impressão.

Imprimir:

Imprime o documento selecionado.

Informações relacionadas

- ➔ [“Definições para guardar e encaminhar faxes recebidos” na página 131](#)
- ➔ [“Definições para guardar e encaminhar faxes recebidos com condições específicas” na página 135](#)
- ➔ [“Verificar o histórico de tarefas do fax” na página 353](#)

Documentos armazenados:

Pode encontrar **Documentos armazenados** em **Caixa de Fax** no ecrã inicial.

Pode guardar até 200 páginas de um único documento a preto e branco, e até 200 documentos na caixa. Isto permite-lhe poupar tempo ao digitalizar documentos quando necessita enviar o mesmo documento frequentemente.

Nota:

Poderá não conseguir guardar 200 documentos de acordo com as condições de utilização tais como o tamanho de documentos guardados.

Caixa de documentos armazenados





Exibe a lista de documentos armazenados com informações tais como a data em que foram guardados e o número de páginas.

Pré-vis.:

Exibe a janela de pré-visualização do documento.

Selecione  para exibir a pré-visualização da página.

janela de previsualização de página

-  : Amplia ou reduz.
-  : Roda a imagem 90 graus para a direita.
-  : Desloca o ecrã na direção das setas.
-  : Move para a página anterior ou seguinte.

Para ocultar os ícones de funcionamento, toque em qualquer lugar na janela de visualização, exceto nos ícones. Toque novamente para exibir os ícones.

Eliminar:

Elimina o documento que está a pré-visualizar.

Iniciar envio:

Avança para a janela de definição de fax.

Detalhes:

Exibe informações para o documento selecionado, como a data e hora em que foi guardado e o número total de páginas.

Enviar/Guardar:

É possível realizar as seguintes operações para o documento selecionado.

- Enviar fax
- Reencaminhar (E-mail)
- Reencaminhar (Pasta de rede)
- Reencaminhar (Nuvem)
- Guardar no disp. memória

Nos itens **Reencaminhar (E-mail)**, **Reencaminhar (Pasta de rede)** e **Guardar no disp. memória**, é possível selecionar PDF ou TIFF em **Formato do ficheiro** ao guardar ou reencaminhar o documento. Ao selecionar PDF, é possível realizar as seguintes definições em **Definições de PDF** como necessário.

- Senha de abertura docum.**
- Senha de permissões** para **Imprimir** e **A editar**

Quando a mensagem **Eliminar depois de concluído** for exibida, selecione **Activ.** para eliminar os faxes após terminar processos como **Reencaminhar (E-mail)** ou **Guardar no disp. memória**.

Eliminar:

Elimina o documento selecionado.

Outros:

Nome do ficheiro: define o nome do documento selecionado.

☰ (Menu de caixa)

Armaz. dados de fax:

Exibe o ecrã para o separador **Fax > Definições de fax**. Ao tocar em  no ecrã, é iniciada a digitalização de documentos para armazenar na Caixa de documentos armazenados.

Imprimir tudo:

Só é exibido quando existem faxes guardados na caixa. Imprime todos os faxes da caixa. É possível configurar definições de impressão. Consulte em seguida as explicações das **Def. impressão**.

Guardar tudo no Dispositivo de memória:

Só é exibido quando existem faxes guardados na caixa. Guarda todos os faxes em dispositivos externos de memória na caixa.

É possível selecionar PDF ou TIFF em **Formato do ficheiro** ao guardar ou reencaminhar o documento. Ao selecionar PDF, é possível realizar as seguintes definições em **Definições de PDF** como necessário.

Senha de abertura docum.

Senha de permissões para Imprimir e A editar

Ao selecionar **Activ.** em **Eliminar depois de concluído** elimina todos os documentos depois de guardar.

Eliminar tudo:

Só é exibido quando existem faxes guardados na caixa. Elimina todos os faxes da caixa.

Definições:

Palavra-passe p/ abrir a caixa: Pode definir uma palavra-passe ou alterá-la.

Cópias:

Defina o número de cópias a imprimir.

Selecionar página:

Selecione as páginas que pretende imprimir.

Def. impressão:

Pode configurar os seguintes itens.

2 faces:

2 faces:

Defina se pretende ou não imprimir documentos de várias páginas na caixa em ambos os lados do papel.

- Margem união:

Selecione a posição de união para impressão de 2 lados.

Acabamento:

- Finalização

Selecione **Agrupar (Ordem de páginas)** para imprimir documentos de várias páginas seguidas por ordem e agrupados. Selecione **Grupo (Mesmas páginas)** para imprimir documentos de várias páginas com a mesma numeração de páginas que o grupo.

Eliminar depois de imprimir:

Ao seleccionar esta opção, o documento seleccionado é eliminado ao terminar a impressão.

Imprimir:

Imprime o documento seleccionado.

Informações relacionadas

- ➔ [“Enviar várias vezes os mesmos documentos” na página 327](#)
- ➔ [“Verificar o histórico de tarefas do fax” na página 353](#)

Envio selectivo/ Painel

Pode encontrar **Envio selectivo/ Painel** em **Caixa de Fax** no ecrã inicial.

Existe uma caixa de envio polling e 10 quadros de envio. Pode guardar até 200 páginas de um único documento a preto e branco e um documento em cada caixa.

Informações relacionadas

- ➔ [“Enviar faxes a pedido \(caixa Envio selectivo\)” na página 322](#)
- ➔ [“Verificar o histórico de tarefas do fax” na página 353](#)

Envio selectivo:

Pode encontrar **Envio selectivo** em **Caixa de Fax > Envio selectivo/ Painel**.

Caixa de Envio selectivo:

Definições:

Palavra-passe p/ abrir a caixa:

Definir ou alterar a palavra-passe utilizada para abrir a caixa.

Eliminar automaticamente após Envio selectivo:

Ao definir como **Activ.** elimina o documento na caixa quando o próximo pedido de um destinatário para enviar o documento (Envio selectivo) concluir.

Notif. result. de envio:

Quando **Notificações por e-mail** está definido para **Activ.**, a impressora envia uma notificação ao **Destinatário** quando um pedido para enviar o documento (Envio selectivo) for concluído.

Adicionar documento:

Exibe o ecrã para o separador **Fax > Definições de fax**. Ao seleccionar  no ecrã, inicia a digitalização de documentos para armazenar na caixa.









Quando um documento se encontrar na caixa, **Verificar documento** é exibido.

Verificar documento:

Exibe o ecrã de pré-visualização quando um documento se encontra na caixa. Pode imprimir ou eliminar o documento enquanto estiver a ver pré-visualização.

Selecione  para exibir a pré-visualização da página.

janela de previsualização de página

-   : Amplia ou reduz.
-  : Roda a imagem 90 graus para a direita.
-     : Desloca o ecrã na direção das setas.
-   : Move para a página anterior ou seguinte.

Para ocultar os ícones de funcionamento, toque em qualquer lugar na janela de visualização, exceto nos ícones. Toque novamente para exibir os ícones.

Eliminar:

Elimina o documento que está a pré-visualizar.

Continuar a Impressão:

Imprime o documento que está a pré-visualizar. É possível realizar definições tais como **Cópias** antes de começar a imprimir.

2 faces:

- 2 faces:
Defina se pretende ou não imprimir documentos de várias páginas na caixa em ambos os lados do papel.
- Margem união:
Selecione a posição de união para impressão de 2 lados.

Acabamento:

- Finalização
Selecione **Agrupar (Ordem de páginas)** para imprimir documentos de várias páginas seguidas por ordem e agrupados. Selecione **Grupo (Mesmas páginas)** para imprimir documentos de várias páginas com a mesma numeração de páginas que o grupo.

Cópias:

Defina o número de cópias a imprimir.

Selecionar página:

Selecione as páginas que pretende imprimir.

Eliminar depois de imprimir:

Ao seleccionar esta opção, o documento seleccionado é eliminado ao terminar a impressão.

Imprimir:

Imprime o documento seleccionado.

☰ (Menu)

Este item é exibido apenas quando um documento estiver armazenado na caixa.

É possível realizar as seguintes operações para o documento.

- Imprimir
- Eliminar
- Enviar fax
- Reencaminhar (E-mail)
- Reencaminhar (Pasta de rede)
- Reencaminhar (Nuvem)
- Guardar no disp. memória

Nos itens **Reencaminhar (E-mail)**, **Reencaminhar (Pasta de rede)** e **Guardar no disp. memória**, é possível seleccionar PDF ou TIFF em **Formato do ficheiro** ao guardar ou reencaminhar o documento. Ao seleccionar PDF, é possível realizar as seguintes definições em **Definições de PDF** como necessário.

- Senha de abertura docum.**
- Senha de permissões para Imprimir e A editar**

Quando a mensagem **Eliminar depois de concluído** for exibida, seleccione **Activ.** para eliminar os faxes após terminar processos como **Reencaminhar (E-mail)** ou **Guardar no disp. memória**.

Painel de avisos não registado:

Pode encontrar **Painel de avisos não registado** em **Caixa de Fax > Envio selectivo/ Painel**. Selecione uma das caixas **Painel de avisos não registado**. Após registar um painel, o nome registado é exibido na caixa em vez de **Painel de avisos não registado**.

Pode registar até 10 painéis.

Definições da caixa de painel informativo:

Nome (Necessário):

Introduza um nome para a caixa de painel.

Sub-endereço(SEP):

Defina a **Sub-endereço(SEP)**. Se o subendereço aqui definido coincidir com o subendereço de um recetor de fax que suporta subendereços, o documento guardado na caixa será enviado para esse fax.

Senha(PWD):

Defina a **Senha(PWD)**. Se a palavra-passe aqui definida coincidir com a palavra-passe de um recetor de fax que suporta palavras-passe, o documento guardado na caixa será enviado para esse fax.

Palavra-passe p/ abrir a caixa:

Definir ou alterar a palavra-passe utilizada para abrir a caixa.

Eliminar automaticamente após Envio selectivo:

Ao definir como **Activ.** elimina o documento na caixa quando o próximo pedido de um destinatário para enviar o documento (Envio selectivo) concluir.

Notif. result. de envio:

Quando **Notificações por e-mail** está definido para **Activ.**, a impressora envia uma notificação ao **Destinatário** quando um pedido para enviar o documento (Envio selectivo) for concluído.

Informações relacionadas

- ➔ [“Enviar faxes a pedido \(caixa de painel\)” na página 323](#)
- ➔ [“Todos os painéis registados” na página 348](#)

Todos os painéis registados

Pode encontrar painéis em **Caixa de Fax > Envio selectivo/ Painel**. Selecione a caixa para a qual o nome registado é exibido. O nome exibido na caixa é o nome registado em **Painel de avisos não registado**.

Pode registar até 10 painéis.

(Nome do painel registado)

Definições:

Definições da caixa de painel informativo:

Nome (Necessário):

Introduza um nome para a caixa de painel.

Sub-endereço(SEP):

Defina a **Sub-endereço(SEP)**. Se o subendereço aqui definido coincidir com o subendereço de um recetor de fax que suporta subendereços, o documento guardado na caixa será enviado para esse fax.

Senha(PWD):

Defina a **Senha(PWD)**. Se a palavra-passe aqui definida coincidir com a palavra-passe de um recetor de fax que suporta palavras-passe, o documento guardado na caixa será enviado para esse fax.

Palavra-passe p/ abrir a caixa:

Definir ou alterar a palavra-passe utilizada para abrir a caixa.

Eliminar automaticamente após Envio selectivo:

Ao definir como **Activ.** elimina o documento na caixa quando o próximo pedido de um destinatário para enviar o documento (Envio selectivo) concluir.

Notif. result. de envio:

Quando **Notificações por e-mail** está definido para **Activ.**, a impressora envia uma notificação ao **Destinatário** quando um pedido para enviar o documento (Envio selectivo) for concluído.

Eliminar caixa:

Elimina a caixa selecionada, limpando as configurações atuais e eliminando todos os documentos armazenados.

Adicionar documento:

Exibe o ecrã para o separador **Fax > Definições de fax**. Ao seleccionar  no ecrã, inicia a digitalização de documentos para armazenar na caixa.









Quando um documento se encontrar na caixa, **Verificar documento** é exibido.

Verificar documento:

Exibe o ecrã de pré-visualização quando um documento se encontra na caixa. Pode imprimir ou eliminar o documento enquanto estiver a ver pré-visualização.

Selecione  para exibir a pré-visualização da página.

janela de previsualização de página

-   : Amplia ou reduz.
-  : Roda a imagem 90 graus para a direita.
-     : Desloca o ecrã na direção das setas.
-   : Move para a página anterior ou seguinte.

Para ocultar os ícones de funcionamento, toque em qualquer lugar na janela de visualização, exceto nos ícones. Toque novamente para exibir os ícones.

Eliminar:

Elimina o documento que está a pré-visualizar.

Continuar a Impressão:

Imprime o documento que está a pré-visualizar. É possível realizar definições tais como **Cópias** antes de começar a imprimir.

2 faces:

2 faces:

Defina se pretende ou não imprimir documentos de várias páginas na caixa em ambos os lados do papel.

Margem união:

Selecione a posição de união para impressão de 2 lados.

Acabamento:

Finalização

Selecione **Agrupar (Ordem de páginas)** para imprimir documentos de várias páginas seguidas por ordem e agrupados. Selecione **Grupo (Mesmas páginas)** para imprimir documentos de várias páginas com a mesma numeração de páginas que o grupo.

Cópias:

Defina o número de cópias a imprimir.

Selecionar página:

Selecione as páginas que pretende imprimir.

Eliminar depois de imprimir:

Ao selecionar esta opção, o documento selecionado é eliminado ao terminar a impressão.

Imprimir:

Imprime o documento selecionado.

☰ (Menu)

Este item é exibido apenas quando um documento estiver armazenado na caixa.

É possível realizar as seguintes operações para o documento.

- Imprimir
- Eliminar
- Enviar fax
- Reencaminhar (E-mail)
- Reencaminhar (Pasta de rede)
- Reencaminhar (Nuvem)
- Guardar no disp. memória

Nos itens **Reencaminhar (E-mail)**, **Reencaminhar (Pasta de rede)** e **Guardar no disp. memória**, é possível selecionar PDF ou TIFF em **Formato do ficheiro** ao guardar ou reencaminhar o documento. Ao selecionar PDF, é possível realizar as seguintes definições em **Definições de PDF** como necessário.

- Senha de abertura docum.
- Senha de permissões para Imprimir e A editar

Quando a mensagem **Eliminar depois de concluído** for exibida, seleccione **Activ.** para eliminar os faxes após terminar processos como **Reencaminhar (E-mail)** ou **Guardar no disp. memória.**

Informações relacionadas

- ➔ “Enviar faxes a pedido (caixa de painel)” na página 323
- ➔ “Painel de avisos não registado:” na página 347
- ➔ “Verificar o histórico de tarefas do fax” na página 353

Verificar o estado ou registos das tarefas de fax

Exibição de informação quando os faxes recebidos não são processados (não lidos/não impressos/não guardados/não reencaminhados)

Se houver documentos recebidos não processados, o número de tarefas por processar é exibido no ícone  no ecrã inicial. Consulte a tabela abaixo para obter uma definição de "não processado".

! Importante:

Quando a caixa de entrada estiver cheia, a receção de faxes deixa de estar ativa. Deve eliminar os documentos da caixa de entrada após a sua verificação.

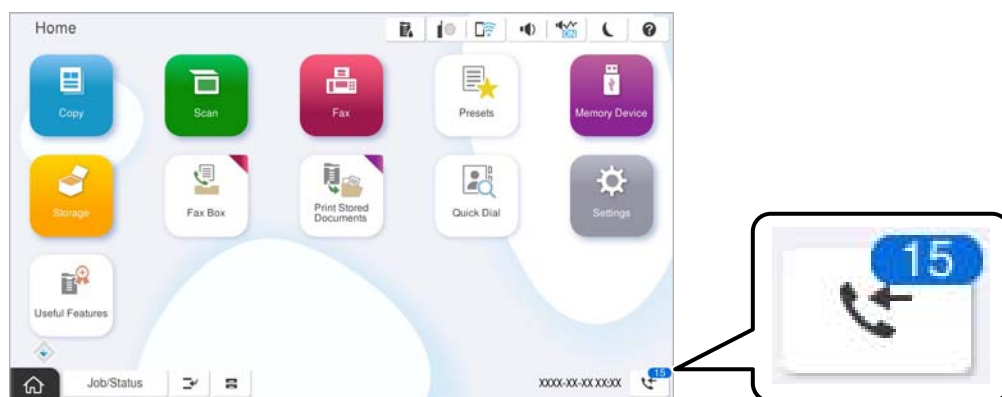

Definições de faxes recebidos guardados/reencaminhados	Estado não processado
A imprimir*1	Existem documentos recebidos à espera de ser impressos ou a impressão está em curso.
A guardar na caixa de entrada ou na caixa confidencial	Existem documentos recebidos por ler na caixa de entrada ou na caixa confidencial.

Definições de faxes recebidos guardados/reencaminhados	Estado não processado
A guardar num dispositivo de memória externo	Existem documentos recebidos que não foram guardados no dispositivo porque não existe nenhum dispositivo ligado à impressora que contenha uma pasta criada especificamente para guardar documentos recebidos ou por outras razões.
A guardar num computador	Existem documentos recebidos que não foram guardados no computador porque este se encontra em modo de suspensão ou por outras razões.
A reencaminhar	Existem documentos recebidos que não foram reencaminhados ou que não foi possível reencaminhar*2.

*1 : Se não tiver configurado nenhuma das definições de guardar/reencaminhar fax, ou se tiver configurado para imprimir os documentos recebidos enquanto os guarda num dispositivo de memória externo ou num computador.

*2 : Se tiver configurado para guardar os documentos que não foi possível reencaminhar na caixa de entrada, existem documentos não lidos que não foi possível reencaminhar na caixa de entrada. Se tiver definido para imprimir os documentos que não foi possível reencaminhar, a impressão não é concluída.

Nota:

Se estiver a usar mais do que uma das definições de guardar/reencaminhar fax, o número de tarefas não processadas poderá ser exibido como "2" ou "3" mesmo que apenas tenha recebido um fax. Por exemplo, se configurar para guardar faxes na caixa de entrada e num computador e receber um fax, o número de tarefas não processadas é exibido como "2" se o fax não tiver sido guardado na caixa de entrada e num computador.

Informações relacionadas

- ➔ [“Ver faxes recebidos no ecrã LCD da impressora” na página 332](#)
- ➔ [“Verificar as tarefas de fax em curso” na página 352](#)

Verificar as tarefas de fax em curso

Pode exibir o ecrã para verificar as tarefas de fax cujo processo não esteja completo. As seguintes tarefas são apresentadas no ecrã de verificação. A partir deste ecrã, também pode imprimir documentos que ainda não foram impressos, ou pode enviar novamente documentos que não foram enviados.

- Tarefas de receção de fax abaixo
 - Ainda não foram impressos (quando as tarefas são definidas para imprimir)
 - Ainda não foram guardados (quando as tarefas são definidas para guardar)
 - Ainda não foram reencaminhados (quando as tarefas são definidas para reencaminhar)
- Tarefas de enviar fax que não foram enviado (se tiver ativado **Guardar dados de falha**)

Siga os passos abaixo para exibir o ecrã de verificação.

1. Toque em **Estado da tarefa** no ecrã de início.
2. Toque no separador **Estado da tarefa** e, de seguida, toque em **Ativo**.
3. Selecione a tarefa que pretende verificar e selecione **Detalhes**.

Informações relacionadas

➔ “Exibição de informação quando os faxes recebidos não são processados (não lidos/não impressos/não guardados/não reencaminhados)” na página 351

Verificar o histórico de tarefas do fax

É possível verificar o histórico das tarefas de fax enviados ou recebidos, tais como a data, a hora e o resultado de cada tarefa.

1. Toque em **Estado da tarefa** no ecrã de início.
2. Selecione **Registo** no separador **Estado da tarefa**.
3. Toque em **>** à direita, e a seguir selecione **Enviar** ou **Receber**.

O registo das tarefas de fax enviados ou recebidos é exibido por ordem cronológica inversa. Selecione a tarefa que pretende verificar para exibir as informações.

Também pode verificar o histórico de faxes ao imprimir **Registo de Fax** selecionando **Fax** >  (Menu) > **Registo de Fax**.

Informações relacionadas

➔ “Mais” na página 337

Imprimir novamente documentos recebidos

Pode reimprimir documentos recebidos através dos registos de tarefas de fax impressas.

Note que os documentos impressos recebidos são excluídos por ordem cronológica quando a impressora ficar sem memória.

1. Toque em **Estado da tarefa** no ecrã de início.
2. Selecione **Registo** no separador **Estado da tarefa**.
3. Toque em **>** à direita, e a seguir selecione **Imprimir**.

O histórico das tarefas de fax enviados ou recebidos é exibido por ordem cronológica inversa.

4. Selecione uma tarefa com  da lista de histórico.

Verifique a data, hora e resultado para determinar se é o documento que pretende imprimir.

5. Selecione **Imprimir** para imprimir o documento.

Enviar um fax do computador

Pode enviar faxes a partir do computador utilizando o FAX Utility e o controlador do PC-FAX.

Para mais informações sobre como utilizar o FAX Utility, consulte Operações Básicas na ajuda FAX Utility (exibida na janela principal).

Nota:

- ❑ Verifique se o FAX Utility e o controlador PC-FAX da impressora se encontram instalados antes de usar esta funcionalidade.
“Aplicação para configurar as operações de fax e enviar faxes (FAX Utility)” na página 493
“Aplicação para envio de faxes (controlador PC-FAX)” na página 494
- ❑ Se a FAX Utility não estiver instalado, instale a FAX Utility usando o EPSON Software Updater (aplicação para atualizar o software).
“Aplicação para Atualização de Software e Firmware (Epson Software Updater)” na página 497

Informações relacionadas

- ➔ [“Ativar o envio de faxes a partir de um computador” na página 141](#)

Envio de documentos criados com uma aplicação (Windows)

Ao selecionar um fax de impressora no menu de **Imprimir** de uma aplicação como o Microsoft Word ou Excel, pode enviar diretamente informações como documentos, ilustrações e tabelas criadas, com uma folha de rosto.

Nota:

A explicação que se segue usa o Microsoft Word como exemplo. A operação real pode ser diferente, dependendo da aplicação que utilizar. Para mais informações, consulte a ajuda da aplicação.

1. Utilize uma aplicação para criar um documento para enviar por fax.
Pode enviar até 200 páginas em preto e branco ou 100 páginas a cores incluindo folha de rosto numa transmissão de fax.
2. Clique em **Imprimir** no menu **Ficheiro**.
A janela **Imprimir** da aplicação é exibida.
3. Selecione **XXXXXX (FAX)** (em que XXXXX é o nome da sua impressora) em **Impressora**, e a seguir verifique as definições de envio de fax.
Especificar **1** em **Número de cópias**. O fax pode não ser enviado corretamente se especificar **2** ou mais.
4. Clique em **Propriedades da impressora** ou **Propriedades** se pretende especificar **Form. papel**, **Orientação**, **Cor**, **Qualid imagem**, ou **Densid caracteres**.
Para obter mais informações, consulte a ajuda do controlador PC-FAX.
5. Clique em **Imprimir**.

Nota:

*Ao usar FAX Utility pela primeira vez, é exibida uma janela para registar as suas informações. Introduza as informações necessárias, e a seguir clique em **OK**.*

O ecrã **Definições destinatário** de FAX Utility é exibido.

6. Quanto quiser enviar outros documentos na mesma transmissão de fax, selecione a caixa de verificação **Adic. documentos a enviar**.
A janela para adicionar documentos é exibida ao clicar em **Seguinte** no passo 10.

7. Selecione a caixa de verificação **Anexar uma folha rosto** se necessário.

8. Especifique um destinatário.

- Especificar um destinatário (nome, número de fax e assim por diante) em **Lista telefónica PC-FAX**:

Se o destinatário constar no livro de endereços, siga os passos abaixo.

- ❶ Clique no separador **Lista telefónica PC-FAX**.
- ❷ Selecione o destinatário na lista e clique em **Adic..**

- Selecionar um destinatário (nome, número de fax e assim por diante) no livro de endereços da impressora:
Se o destinatário constar no livro de endereços da impressora, siga os passos abaixo.

- ❶ Clique no separador **Contactos na impressora**.
- ❷ Selecione contactos na lista e clique em **Adic.** para avançar para a janela **Adicionar ao Destinatário**.
- ❸ Selecione os contactos na lista exibida, e a seguir clique em **Editar**.
- ❹ Adicione as informações pessoais tais como **Empresa/Org.** e **Título** como necessário, e a seguir clique em **OK** para regressar à janela **Adicionar ao Destinatário**.
- ❺ Como necessário, selecione a caixa de verificação de **Registar na Lista telefónica PC-FAX** para guardar os contactos em **Lista telefónica PC-FAX**.
- ❻ Clique em **OK**.

- Especificar um destinatário (nome, número de fax e assim por diante) diretamente:

Siga os passos abaixo.

- ❶ Clique no separador **Marc Manual**.
- ❷ Introduza as informações necessárias.
- ❸ Clique em **Adic..**

Para além disso, ao clicar em **Registar Lista telef.**, pode guardar o recipiente na lista do separador **Lista telefónica PC-FAX**.

Nota:

- Se o Tipo de linha da sua impressora estiver definido **PBX** e o código de acesso tiver sido definido para usar # (cardinal) em vez de introduzir o código de prefixo exato, introduza # (cardinal). Para obter mais informações, consulte Tipo de linha em Definições básicas na hiperligação de informações relacionadas abaixo.
- Se tiver selecionado **Insira o número de fax duas vezes** em **Definições Opcionais** na janela principal FAX Utility, é necessário introduzir o mesmo número novamente ao clicar em **Adic.** ou **Seguinte**.

O destinatário é adicionado à **Lista destinatários** exibida na parte superior da janela.

9. Clique no separador **Opções de envio**, e realize as definições de opção de transmissão.

- Modo de transmissão:**

Selecione de que forma a impressora transmite o documento.

- **Trans. memória:** Envia um fax armazenando os dados temporariamente na memória da impressora. Se pretende enviar um fax para vários destinatários ou de vários computadores simultaneamente, selecione este item.

- **Trans. direta:** Envia um fax sem armazenar os dados temporariamente na memória da impressora. Se pretende enviar um grande volume de páginas a preto e branco, selecione este item para evitar um erro devido a impressão insuficiente.

- Especificação de hora:**

Selecione **Especificar a hora de transmissão** para enviar um fax a uma hora específica, e a seguir introduza a hora em **Hora de transmissão**.

10. Clique em **Seguinte**.

- Ao selecionar a caixa de verificação **Adic. documentos a enviar**, siga os passos abaixo para adicionar documentos na janela **Combinar documentos**.
 - ➊ Abra o documento que pretende adicionar, e a seguir selecione a mesma impressora (nome do fax) na janela **Imprimir**. O documento é adicionado à lista **Lista de documentos a combinar**.
 - ➋ Clique em **Pré-visualização** para verificar o documento unido.
 - ➌ Clique em **Seguinte**.

Nota:

As definições de **Qualid imagem** e **Cor** que selecionou para o primeiro documento são aplicadas a outros documentos.

- Ao selecionar a caixa de verificação **Anexar uma folha rosto**, especifique o conteúdo da folha de rosto na janela **Definições folha rosto**.
 - ➊ Selecione uma folha de rosto das amostras na lista **Folha rosto**. Note que não existe nenhuma função para criar uma folha de rosto original ou adicionar uma folha de rosto original à lista.
 - ➋ Introduza o **Assunto e Mensagem**.
 - ➌ Clique em **Seguinte**.

Nota:

Na janela **Definições folha rosto**, proceda da seguinte forma como necessário.

- Clique em **A formatar folha rosto** se quiser alterar a ordem dos itens na folha de rosto. Pode selecionar o tamanho da folha de rosto em **Form. papel**. Também pode selecionar uma folha de rosto com um tamanho diferente do documento enviado.
- Clique em **Fonte** se quiser alterar o tipo de letra usado no texto da folha de rosto.
- Clique em **Definições remetente** se quiser alterar as informações do remetente.
- Clique em **Antevisão detalh** se quiser verificar a folha de rosto com o assunto e mensagem introduzidos.

11. Verifique o conteúdo que pretende enviar e clique em **Enviar**.

Certifique-se que o nome e número de fax do destinatário estão corretos antes de enviar. Clique em **Antever** para pré visualizar a folha de rosto e documento que pretende enviar.

Quando o envio for iniciado, é exibida uma janela com o estado do envio.

Nota:

- Para parar o envio, selecione as informações e clique em **Cancelar** . Também pode cancelar utilizando o painel de controlo da impressora.
- Se ocorrer um erro durante o envio, a janela **Erro comunicação** é exibida. Verifique as informações de erro e volte a enviar.
- A janela **Controlo do Estado do Fax** (a janela referida anteriormente onde pode verificar o estado do envio) não é exibida se **Ver Controlo do Estado do Fax durante transmissão** não estiver selecionado na janela **Definições Opcionais** na janela principal da FAX Utility.

Informações relacionadas

➔ [“Definições básicas” na página 514](#)

Envio de documentos criados com uma aplicação (Mac OS)

Selecionando uma impressora compatível com fax no menu **Imprimir** de um recurso disponível comercialmente, pode enviar dados como documentos, ilustrações e tabelas, que criou.



Nota:

A explicação que se segue usa o Text Edit, como uma aplicação normal para Mac OS como um exemplo.

1. Crie o documento que pretende enviar por fax numa aplicação.
Pode enviar até 100 páginas em preto e branco ou 100 páginas a cores incluindo folha de rosto, e de tamanho até 2 GB numa transmissão de fax.
2. Clique em **Imprimir** no menu **Ficheiro**.
A janela **Imprimir** da aplicação é exibida.
3. Selecione a impressora (nome de fax) em **Nome**, clique em ▼ para exibir as definições detalhadas, verifique as definições de impressão, e a seguir clique em **OK**.
4. Efetue as definições para cada item.
Especificar **1** em **Número de cópias**. Mesmo se especificar **2** ou mais, só é enviada 1 cópia.

Nota:

O tamanho da página de documentos que pode enviar é o mesmo que o tamanho do papel que pode enviar por fax da impressora.

5. Selecione Definições de fax no menu popup, e a seguir faça as definições para cada item.
Consulte a ajuda do controlador PC-FAX para obter explicações sobre cada item de definição.
Clique em  na parte inferior da janela para abrir a ajuda do controlador PC-FAX.
6. Selecione o menu Definições destinatário, e a seguir especifique o destinatário.
 - Especificar um destinatário (nome, número de fax e assim por diante) diretamente:
Clique no item **Adic.**, introduza as informações necessárias e clique em . O destinatário é adicionado à Lista destinatários exibida na parte superior da janela.
Se tiver selecionado "Insira o número de fax duas vezes" nas definições do controlador PC-FAX, é necessário introduzir o mesmo número novamente ao clicar em .
Se a linha de ligação de fax necessitar de um código de prefixo, introduza Indicativo de acesso externo.

Nota:

Se o Tipo de linha da sua impressora estiver definido **PBX** e o código de acesso tiver sido definido para usar # (cardinal) em vez de introduzir o código de prefixo exato, introduza # (cardinal). Para obter mais informações, consulte Tipo de linha em Definições básicas na hiperligação de informações relacionadas abaixo.

- Especificar um destinatário (nome, número de fax e assim por diante) no livro de endereços:
Se o destinatário constar no livro de endereços, clique em . Selecione o destinatário na lista e clique em **Adic.** > **OK**.
Se a linha de ligação de fax necessitar de um código de prefixo, introduza Indicativo de acesso externo.

Nota:

Se o Tipo de linha da sua impressora estiver definido **PBX** e o código de acesso tiver sido definido para usar # (cardinal) em vez de introduzir o código de prefixo exato, introduza # (cardinal). Para obter mais informações, consulte Tipo de linha em Definições básicas na hiperligação de informações relacionadas abaixo.

7. Clique nas definições de destinatário, e a seguir clique em **Fax**.
Começa a enviar.

Certifique-se que o nome e número de fax do destinatário estão corretos antes de enviar.

Nota:

- Se clicar no ícone da impressora em Dock, é exibida a janela de verificação de estado do envio. Para interromper o envio, clique nos dados, e a seguir clique em **Apagar**.
- Se ocorrer um erro durante o envio, a mensagem **Transmissão falhou** é exibida. Verifique os registos de envio na janela **Registo transmissão fax**.
- Os documentos de tamanho de papel mistos podem não ser enviados corretamente.

Informações relacionadas

➔ [“Definições básicas” na página 514](#)

Receber faxes num computador

Os faxes podem ser recebidos por uma impressora e guardados em formato PDF ou TIFF num computador ligado à impressora. Utilize o FAX Utility (aplicação) para efetuar definições.

Para mais informações sobre como utilizar o FAX Utility, consulte Operações Básicas na ajuda FAX Utility (exibida na janela principal). Se, enquanto realiza as definições, for exibida a janela de introdução de palavra-passe no ecrã no computador, introduza a palavra-passe. Se não souber a palavra-passe, contacte o administrador da impressora.

Nota:

- Verifique se o FAX Utility foi instalado e as definições de FAX Utility foram efetuadas antes de utilizar esta função.
[“Aplicação para configurar as operações de fax e enviar faxes \(FAX Utility\)” na página 493](#)
- Se FAX Utility não estiver instalada, instale o FAX Utility usando o EPSON Software Updater (aplicação para atualizar o software).
[“Aplicação para Atualização de Software e Firmware \(Epson Software Updater\)” na página 497](#)

 **Importante:**

- Para receber faxes num computador, o **Modo de recepção** no painel de controlo da impressora deverá ser definido como **Auto**. Contacte o administrador para obter informações do estado das configurações da impressora. Para configurar definições no painel de controlo da impressora, selecione **Definições > Definições gerais > Definições de fax > Definições básicas > Modo de recepção**.
- O computador configurado para receber faxes deve estar sempre ligado. Os documentos recebidos são guardados temporariamente na memória da impressora antes de serem guardados no computador. Se desligar o computador, a memória da impressora pode esgotar-se uma vez que não pode enviar os documentos para o computador.
- O número de documentos guardados temporariamente na memória da impressora é exibido em  no ecrã inicial.
- Para ler os faxes recebidos, é necessário instalar um visualizador de PDF como o Adobe Reader no computador.

Informações relacionadas

➔ [“Configurar as funções de enviar e receber faxes num computador” na página 141](#)

Verificar a existência de novos faxes (Windows)

Ao configurar um computador para guardar faxes recebidos por outra impressora, pode verificar o estado de processamento dos faxes recebidos, e se existem ou não novos faxes usando o ícone de fax na barra de tarefas do Windows. Ao configurar o computador para exibir uma notificação quando são recebidos novos faxes, é exibida uma janela de notificação perto do tabuleiro do sistema Windows, e pode conferir os novos faxes.

Nota:

- Os dados de faxe recebidos guardados no computador são removidos da memória da impressora.
- É necessário o Adobe Reader para ver os faxes recebidos guardados como ficheiros PDF.

Usando o ícone Fax na barra de tarefas (Windows)

Pode verificar a existência de novos faxes e o estado das operações usando o ícone do fax exibido na barra de tarefas do Windows.

1. Verifique o ícone.

 : Em espera.

 : Verificar novos faxes.

 : A importação de novos faxes terminou.

2. Clique com o botão direito no ícone, e a seguir clique em **Ver Registo de faxes recebidos**.

É exibida a janela **Registo de faxes recebidos**.

3. Verifique a data e o remetente na lista e, a seguir, abra o ficheiro recebido como PDF ou TIFF.

Nota:

- Os faxes recebidos são renomeados automaticamente usando o seguinte formato de nomeação:
YYYYMMDDHHMMSS_XXXXXXXXXX_nnnnn (Ano/Mês/Dia/Hora/Minutos/Segundo_número de remetente)
- Também é possível abrir a pasta de fax recebidos diretamente ao clicar com o botão direito do rato no ícone. Para mais informações, consulte **Definições Opcionais** em FAX Utility ou consulte a ajuda (exibida na janela principal).

Enquanto que o ícone do fax indica que está em espera, pode verificar a existência de novos faxes instantaneamente selecionando **Ver novos faxes agora**.

Usar a janela de notificação (Windows)

Quando definir para receber notificação de novos fax, é exibida uma janela de notificação perto da barra de tarefas para cada fax.

1. Verifique a janela de notificação exibida no ecrã do computador.

Nota:

A janela de notificação desaparece se não for realizada nenhuma operação durante um determinado período de tempo. Pode alterar as configurações de notificação tais como o tempo de exibição.

2. Clique em qualquer lugar na janela de notificação, exceto no botão .

É exibida a janela **Registo de faxes recebidos**.

3. Verifique a data e o remetente na lista e, a seguir, abra o ficheiro recebido como PDF ou TIFF.

Nota:

- Os faxes recebidos são renomeados automaticamente usando o seguinte formato de nomeação.

AAAAMMDDHHMMSS_XXXXXXXXXX_nnnnn (Ano/Mês/Dia/Hora/Minutos/Segundo_número de remetente)

- Também é possível abrir a pasta de fax recebidos diretamente ao clicar com o botão direito do rato no ícone. Para mais informações, consulte **Definições Opcionais** em FAX Utility ou consulte a ajuda (exibida na janela principal).

Verificar a existência de novos faxes (Mac OS)

Pode verificar a existência de faxes novos usando um dos seguintes métodos. Disponível apenas em computadores definidos em "Guardar" (guardar faxes neste computador).

- Abra a pasta de faxes recebidos (especificada em **Definições de saída dos faxes recebidos**)
- Abra o Ecrã de recepção de faxes e clique em **Ver novos faxes agora**.
- Notificação da recepção de novos faxes

Selecione **Notificar sobre novos faxes através de um ícone no Dock** em **Ecrã de recepção de faxes > Preferências** no recurso FAX, o ícone no monitor de recepção de fax na estação alterna para o notificar que chegaram novos faxes.

Abra a pasta de faxes recebidos no monitor de faxes recebidos (Mac OS)

Pode abrir a pasta guardar no computador indicado para receber faxes ao selecionar "Guardar" (guardar faxes neste computador).

1. Clique no ícone do monitor de faxes recebidos em Dock para abrir **Ecrã de recepção de faxes**.
2. Selecione a impressora e clique em **Abrir pasta**, ou clique duas vezes no nome da impressora.
3. Verifique a data e o remetente no nome do arquivo e, a seguir, abra o ficheiro PDF.

Nota:

Os faxes recebidos são renomeados automaticamente usando o seguinte formato de nomeação.

YYYYMMDDHHMMSS_XXXXXXXXXX_nnnnn (Ano/Mês/Dia/Hora/Minutos/Segundo_número do remetente)

As informações enviadas pelo remetente são exibidas como o número do remetente. Este número pode não ser exibido dependendo do remetente.

Cancelar a função que guarda faxes recebidos no computador

Pode cancelar guardar os faxes no computador utilizando a FAX Utility.

Para mais informações, consulte Operações Básicas na ajuda do FAX Utility (exibido na janela principal).

Nota:

- Se houver faxes que não foram guardados no computador, não é possível cancelar a função que guarda faxes no computador.
- Não pode alterar as definições que foram bloqueadas pelo seu administrador.
- Também é possível alterar as definições na impressora. Contacte o seu administrador para obter informações sobre cancelar definições para guardar faxes recebidos no computador.

Informações relacionadas

➔ [“Configurar Guardar no computador para não receber faxes” na página 142](#)

Fax por IP (opcional)

Funcionalidades de fax por IP

É necessário adquirir uma chave de licença para utilizar fax por IP. Contacte o seu representante de vendas para obter mais informações sobre a compra de uma chave de licença.

Informações relacionadas

➔ [“Descrição de fax por IP” na página 164](#)

Enviar faxes por IP utilizando a impressora

É possível enviar faxes por IP especificando uma linha e introduzindo o destino a partir do painel de controlo da impressora.

Nota:

O método básico para enviar faxes é o mesmo que para o envio de fax normal.

[“Enviar faxes utilizando a impressora” na página 319](#)

1. Coloque os originais.

[“Colocação de originais” na página 199](#)

2. Selecione **Fax** no ecrã inicial no painel de controlo da impressora.

3. Especifique os destinatários para enviar o fax no separador **Destinatário**.

Para introduzir o destino manualmente, selecione **Introdução direta** e, em seguida, em **Selec. linha**, selecione a linha **IP-FAX**. Em seguida, introduza o destino diretamente usando o teclado numérico no ecrã e toque em **OK** para concluir.

[“Destino de fax por IP” na página 98](#)

Nota:

- Não é possível introduzir diretamente um destino que contenha caracteres que não possam ser introduzidos utilizando o teclado numérico. Registe previamente o endereço na sua lista de contactos e, em seguida, especifique o destino a partir da lista de contactos.*
- Se **Definições de segurança em Restrições marc. directa** estiver ativado, apenas pode seleccionar destinatários de fax a partir da lista de contactos ou do histórico de faxes enviados. Não é possível introduzir manualmente o destino.*
- Pode enviar faxes quando a opção **Definições de transmissão por linha** estiver definida para **Envio e receção** ou **Apenas envio**. Não é possível enviar faxes ao seleccionar uma linha definida apenas para receber faxes.*

Ver o link seguinte para obter informações sobre como especificar um destino que não seja por introdução direta.

[“Selecionar destinatários” na página 320](#)

4. Selecione o separador **Definições de fax** e selecione as definições, por exemplo, de resolução e de método de envio, conforme necessário.

[“Definições de fax” na página 335](#)

5. Toque em  para iniciar o envio do fax.

Verificar a linha de transmissão de fax

Imprima um dos seguintes relatórios para verificar se o fax foi ou não enviado a partir da linha de fax por IP. É possível ver a linha a partir da qual o fax foi enviado.

- Imprimir Última transmissão

Fax >  (Menu) > **Relatório de fax > Última transmissão**

- Imprimir Registo de Fax

Fax >  (Menu) > **Relatório de fax > Registo de Fax**

Utilizar o armazenamento

Síntese da função de armazenamento.	364
Criar pastas.	366
Guardar ficheiros no armazenamento.	367
Usar os ficheiros no armazenamento.	369
Gestão de pastas e ficheiros.	378

Síntese da função de armazenamento

Sobre o armazenamento

É possível armazenar ficheiros na unidade de disco rígido incorporada na impressora para visualizar, imprimir ou exportar a qualquer momento.

O espaço onde armazena ficheiros é designado "pasta".

Armazenar ficheiros usados com frequência permite imprimir ficheiros fácil e rapidamente ou anexá-los a e-mails sem usar um computador.

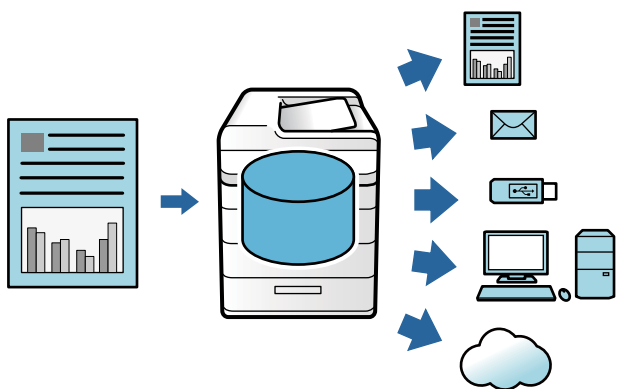

! *Importante:*

Os dados da pasta podem ser perdidos ou corrompidos nas seguintes situações.

- Quando afetado por eletricidade estática ou interferência elétrica.*
- Quando utilizado indevidamente*
- Quando ocorre um problema ou a impressora é reparada*
- Quando a impressora sofrer danos devido a uma catástrofe natural*

A Epson não se responsabiliza pela perda de dados, corrupção de dados ou outras anomalias resultantes de qualquer causa, mesmo aquelas indicadas acima e dentro do período de garantia. Deve estar ciente de que também não somos responsáveis pela recuperação de dados perdidos ou corrompidos.

Informações relacionadas

- ➔ [“Definições de armazenamento” na página 532](#)
- ➔ [“Especificações de armazenamento” na página 569](#)

Tipos de pastas

Tipo		Resumo
Pasta partilhada	Pasta partilhada	Todos os utilizadores podem armazenar e usar arquivos nas pastas. Os utilizadores não podem alterar o nome da pasta, definir uma palavra-passe para a pasta ou eliminar a pasta.
	Pasta partilhada	Os utilizadores podem criar pastas e atribuir arquivos a cada pasta. Pode definir uma palavra-passe para a pasta. Isto permite limitar os utilizadores que têm acesso à pasta. Caso seja definida uma palavra-passe para um ficheiro, o acesso ao ficheiro também será limitado.
Pasta pessoal		Ao implementar a autenticação de utilizador, apenas os utilizadores com acesso à pasta podem armazenar e usar os ficheiros. Se outro utilizador aceder, a pasta não será exibida. Cada utilizador só pode ter uma pasta.

Guia da janela da pasta

Configuração da janela Folder List

Selecione **Armazenamento** na janela inicial para ver a janela **Folder List**.

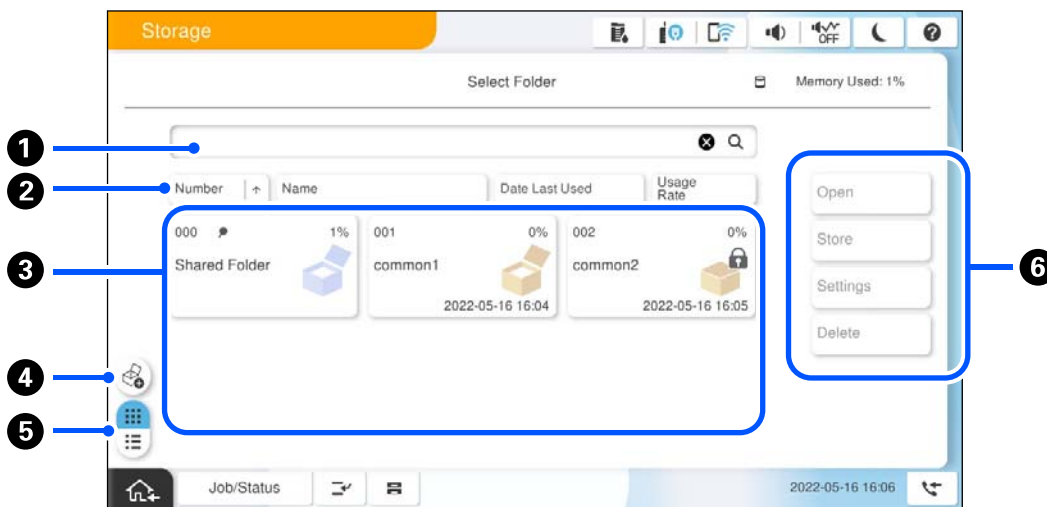

1	Procure a pasta inserindo o nome ou o número da pasta.
2	Ordenar a pasta por itens. É possível alternar a ordem entre crescente ou decrescente.
3	Exibe miniaturas das pastas.
4	Criar uma nova pasta opcional partilhada.
5	Alterna a exibição de pastas entre miniaturas e listas.
6	Selecionar operações como armazenar na pasta e alterar as definições.

Configuração da Janela da Lista de Ficheiros

Selecione uma pasta na janela **Folder List**, e a seguir selecione Abrir para ver uma lista dos ficheiros na pasta.

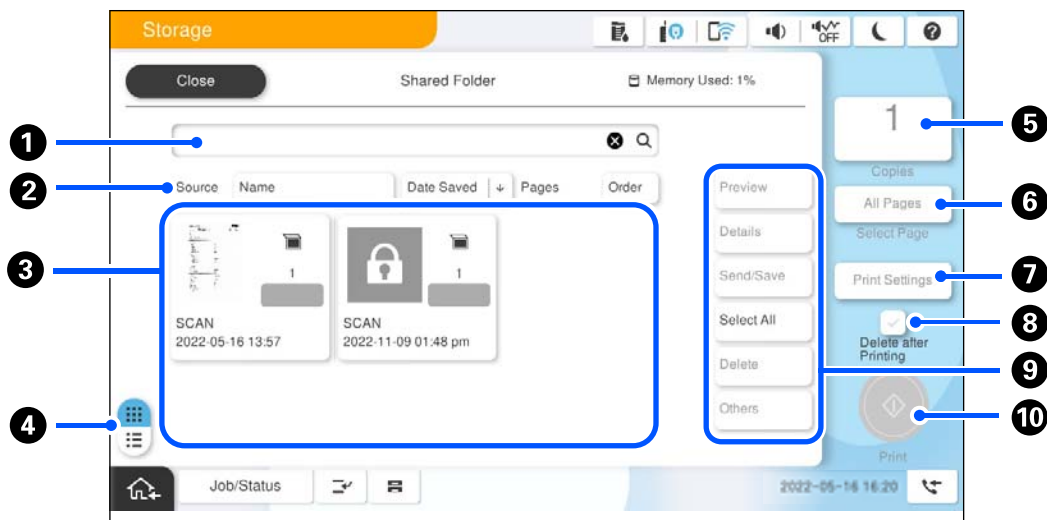

1	Procure o documento introduzindo o nome do documento ou o utilizador.
2	Ordenar os ficheiros por itens. É possível alternar a ordem entre crescente ou decrescente.
3	Exibe miniaturas dos ficheiros. Um ícone em forma de chave é exibido caso seja definida uma palavra-passe para o ficheiro. Indica a função da qual o ficheiro foi guardado.
4	Alterna a exibição do documento entre miniaturas e listas.
5	Define o número de impressões.
6	Selecione as páginas que pretende imprimir.
7	Exibe o menu Def. impressão .
8	Selecione para eliminar o ficheiro após a impressão.
9	Selecione a operação que pretende realizar, como a previsualização, saída e eliminação do ficheiro, ou pode alterar o nome dos ficheiros, utilizadores e palavras-passe a partir daqui.
10	Inicia a impressão do ficheiro.

Criar pastas

Um administrador ou um utilizador podem criar uma pasta partilhada. No entanto, o utilizador só pode criar pastas partilhadas quando a definição **Definições > Definições gerais > Definições de armazenamento > Controlo de acesso a pasta partilhada > Aceder** estiver definida como **Permitido** e a definição **Autoridade de operação** estiver definida como **Utilizador**.

O utilizador não pode criar **Pasta pessoal**.

1. Selecione **Armazenamento** no painel de controlo da impressora.
2. Selecione .

3. Defina cada item na janela Definições de armazenamento.

- Número da pasta: Os números não utilizados são atribuídos automaticamente.
- Nome da pasta (Necessário): Introduza um nome qualquer com 30 letras. É possível introduzir um nome que já exista.
- Palavra-passe da pasta: Defina para proteger a pasta com palavra-passe. Quando definir uma palavra-passe, ser-lhe-á solicitado para introduzir a palavra-passe ao guardar ficheiros na pasta, visualizar ficheiros na pasta, ou utilizar a pasta.
- Definições de eliminação automática de ficheiros: Selecione se pretende ou não eliminar o ficheiro guardado automaticamente. Selecione **Activ.** para definir **Período até eliminação**. Os ficheiros são eliminados automaticamente quando o período definido tiver decorrido após a última vez que o ficheiro foi utilizado. Se os ficheiros não tiverem sido utilizados, são eliminados quando o período definido tiver decorrido após terem sido guardados. Os utilizadores podem definir este parâmetro quando a definição **Definições > Definições gerais > Definições de armazenamento > Controlo de acesso a pasta partilhada > Aceder** for definida como **Permitido** e a definição **Autoridade de definição de eliminação automática** for definida como **Utilizador**. Os administradores podem definir este parâmetro independentemente da definição **Autoridade de definição de eliminação automática**.

Guardar ficheiros no armazenamento

Guardar dados originais no armazenamento para copiar

É possível guardar dados no armazenamento. Também é possível copiar dados quando os guardar no armazenamento.

1. Coloque os originais.
[“Colocação de originais” na página 199](#)
2. Selecione **Copiar** no painel de controlo da impressora.
3. Selecione o separador **Avançado**, e depois selecione **Armazenam. de fich.**.
4. Ative a definição **Armazenam. de fich.**.
5. Especifique as definições.
[“Armazenam. de fich.,” na página 295](#)
6. Toque em .

Guardar dados de um dispositivo de memória no armazenamento

É possível guardar dados no armazenamento. Também é possível imprimir dados quando os guardar no armazenamento.

1. Ligue o dispositivo de memória à porta USB da interface externa da impressora.
[“Insira um dispositivo externo USB” na página 204](#)
2. Selecione **Dispositivo de memória** no ecrã inicial.

3. Selecione o tipo de ficheiro e o ficheiro que deseja guardar.
4. Selecione o separador **Avançado**, e depois selecione **Armazenam. de fich.**.
5. Selecione **Activ.** como a definição de **Armazenam. de fich.**.
6. Especifique a pasta e, em seguida, altere as definições conforme necessário.
[“Opções avançadas de menu para definições JPEG” na página 254](#)
[“Opções avançadas de menu para definições TIFF” na página 256](#)
[“Opções avançadas de menu para definições PDF” na página 249](#)

Nota:

*Selecione se pretende ou não executar a impressão quando guardar os dados no armazenamento na opção **Definição**.*

7. Toque em .

Guardar documentos de um computador para armazenamento (Windows)

Pode selecionar um local de armazenamento no controlador da impressora e guardar o seu documento no armazenamento. Pode também imprimir o documento quando o guardar no armazenamento.

1. No controlador da impressora, abra o separador **Mais Opções**.
2. Selecione **Guardar no armazenamento** em **Tipo de tarefa**.

Nota:

*Para imprimir o documento quando o guardar no armazenamento, selecione **Guardar no armazenamento e imprimir** em **Tipo de tarefa**.*

3. Clique em **Definições**.
4. Se o nome da pasta que pretende guardar não for exibido em **Nome da pasta** na janela Definições de armazenamento, clique em **Definições de pastas**, adicione o nome da pasta à **Lista de pastas (Computador)**, e a seguir clique em **OK**.

Nota:

*Se o nome da pasta onde pretende guardar não for exibido em **Lista de pastas (Impressora)**, clique em **Atualizar lista de pastas** e aguarde até concluir a atualização.*

5. Na janela Definições de armazenamento, selecione o nome da pasta onde pretende guardar em **Nome da pasta**.

Nota:

*Se não sabe a **Palavra-passe**, contacte o seu administrador.*

6. Defina os outros itens como necessário e a seguir clique em **OK**.
7. Para alterar a resolução do documento ao guardar no armazenamento, clique no separador **Principal** > **Qualidade** > **Mais Definições** defina a qualidade de impressão na janela Definições de Qualidade, e a seguir clique em **OK**.

8. Defina os outros itens nos separadores **Principal** e **Mais Opções** conforme necessário e, de seguida, clique **OK**.

[“Separador Principal” na página 208](#)

[“Separador Mais Opções” na página 211](#)

9. Clique em **Imprimir**.

Informações relacionadas

➔ [“Imprimir a partir de um computador — Windows” na página 207](#)

➔ [“Usar os ficheiros no armazenamento” na página 369](#)

Guardar documentos de um computador para armazenamento (Mac OS)

Pode seleccionar um local de armazenamento no controlador da impressora e guardar o seu documento no armazenamento. Pode também imprimir o documento quando o guardar no armazenamento.

Nota:

Se estiver a utilizar aplicações desenvolvidas pela Apple como TextEdit em macOS Mojave (10.14), não é possível salvar o documento para armazenamento a partir do controlador da impressora.

1. Clique em **Definições de armazenamento** na janela Epson Printer Utility.
2. Configure as definições tais como o destino para guardar, e a seguir clique em **OK**.
3. No menu pop-up do controlador da impressora, selecione **Definições de Impressão**.
4. Selecione **Guardar no armazenamento** em **Tipo de tarefa**.

Nota:

*Para imprimir o documento quando o guardar no armazenamento, selecione **Guardar no armazenamento e imprimir** em **Tipo de tarefa**.*

5. Configure os outros itens conforme necessário.
6. Clique em **Imprimir**.

Informações relacionadas

➔ [“Imprimir a partir de um computador — Mac OS” na página 236](#)

➔ [“Opções do menu para o controlador de impressora” na página 238](#)

➔ [“Usar os ficheiros no armazenamento” na página 369](#)

Usar os ficheiros no armazenamento

Imprimir dados do armazenamento

1. Selecione **Armazenamento** no painel de controlo da impressora.

2. Selecione a pasta que contém o ficheiro que pretende imprimir, e a seguir selecione **Abrir**.
3. Selecione o ficheiro.
4. Defina o número de cópias.
5. Realize as definições para imprimir se necessário.
[“Opções de menu para Def. impressão” na página 372](#)
6. Toque em .
Consulte as informações a seguir para imprimir usando o grupo guardado.

Informações relacionadas

- ➔ [“Impressão Usando Grupos Guardados \(Armazenamento\)” na página 384](#)

Guardar Dados no Armazenamento num Dispositivo de Memória

1. Selecione **Armazenamento** no painel de controlo da impressora.
2. Selecione a pasta que contém o ficheiro que pretende guardar num dispositivo de memória, e a seguir selecione **Abrir**.
3. Selecione o ficheiro.
4. Selecione **Enviar/Guardar**.
5. Selecione **Armazenamento para Disp. memória**.
6. Realizar definições para guardar se necessário.
[“Opções de menu para Enviar/Guardar” na página 376](#)
7. Toque em .

Enviar os ficheiros no armazenamento por e-mail

Antes de enviar, configure o servidor de e-mail.

[“Configurar um servidor de correio eletrónico” na página 65](#)

1. Selecione **Armazenamento** no painel de controlo da impressora.
2. Selecione a pasta que contém o ficheiro que pretende enviar, e a seguir selecione **Abrir**.
3. Selecione o ficheiro.
4. Selecione **Enviar/Guardar**.
5. Selecione **Armazenamento para e-mail**.
6. Especifique o destinatário.

7. Realize as definições para guardar se necessário.
“Opções de menu para Enviar/Guardar” na página 376

8. Toque em .

Guardar ficheiros no armazenamento numa pasta de rede ou serviços de nuvem (cópia de segurança)

Recomendamos guardar ficheiros no armazenamento numa pasta de rede ou serviços de nuvem como cópia de segurança.

É necessário configurar uma pasta de rede ou Epson Connect antes de conseguir guardar.

Verifique o seguinte quando criar uma pasta partilhada numa rede.

“Criar a pasta partilhada” na página 69

Consulte o seguinte sítio Web do portal Epson Connect para detalhes.

<https://www.epsonconnect.com/>

<http://www.epsonconnect.eu> (apenas na Europa)

1. Selecione **Armazenamento** no painel de controlo da impressora.
2. Selecione a pasta que contém o ficheiro que pretende guardar numa pasta de rede ou serviço de nuvem, e a seguir selecione **Abrir**.
3. Selecione um ficheiro.
4. Selecione **Enviar/Guardar**.
5. Selecione **Armazenamento para pasta de rede/FTP** ou **Armazenamento para Nuvem**.
6. Especifique o destino.

Nota:

Ao guardar numa pasta de rede, introduza a localização da pasta no seguinte formato.

- Ao usar SMB: \\nome de anfitrião\nome da pasta
- Ao usar FTP: ftp://nome de anfitrião/nome da pasta
- Ao usar FTPS: ftps://nome de anfitrião/nome da pasta
- Ao usar WebDAV (HTTPS): https://nome de anfitrião/nome da pasta
- Ao usar WebDAV (HTTP): http://nome de anfitrião/nome da pasta

7. Realize as definições para guardar se necessário.
“Opções de menu para Enviar/Guardar” na página 376

8. Toque em .

Opções de menu para imprimir ou guardar

Opções de menu para Def. impressão

Nota:

Alguns itens podem não estar disponíveis, dependendo de outras configurações realizadas.

Definições básicas

Modo de Cor:

Selecione uma definição de cor para imprimir normalmente em **P&B** ou **Cor. Defin. guard.** aplica as definições realizadas para guardar no armazenamento.

Conf papel:

Especificar as definições de origem de papel que pretende imprimir.

Reduzir/Aumentar:

Configura a taxa da ampliação ou redução. Toque no valor e especifique a ampliação num intervalo entre 25 a 400%.

Defin. guard.

Aplica as definições realizadas para guardar no armazenamento.

Auto

Aumenta ou reduz automaticamente os dados para ajustar ao formato de papel selecionado.

Red p/ caber papel

Imprime os dados num formato mais pequeno que o valor Reduzir/Aumentar para se ajustar ao formato do papel. Se o valor Reduzir/Aumentar for superior à dimensão do papel, as informações podem ser impressas para além das margens do papel.

Forma livre(mm)

Especifique os comprimentos vertical e horizontal do papel para o ampliar ou reduzir.

Forma livre(%)

Especifique diferentes ampliações para os comprimentos vertical e horizontal do original para o ampliar ou reduzir.

Tam real

Imprime a uma ampliação de 100%.

A4->A5 e outros

Aumenta ou diminui automaticamente os dados de forma a ajustá-los a um tamanho de papel específico.

2 faces:

Selecione esquema de 2 lados.

2 faces

Selecione se pretende ou não imprimir usando 2 lados.

União

Selecione a posição de dobra para impressão de 2 lados.

Multi-Pg:

Selecione o esquema de impressão.

Uma pág

Imprime dados em apenas um lado numa única folha.

2 cóp

Copia dados de dois lados individuais numa única folha no esquema 2 folhas. Selecione a ordem do esquema.

4 cóp

Imprime dados de quatro lados individuais numa única folha no esquema 4 folhas. Selecione a ordem do esquema.

Finalização:

Finalização:

Selecione **Agrupar (Ordem de páginas)** para imprimir documentos de várias páginas seguidas por ordem e agrupados. Selecione **Grupo (Mesmas páginas)** para imprimir documentos de várias páginas com a mesma numeração de páginas que o grupo.

Folheto:

Folheto:

Especifique estas definições quando pretender criar um folheto a partir das suas impressões.

Folheto

Permite-lhe criar um folheto a partir das suas impressões.

União

Selecione a posição de união das cópias do folheto.

Margem de encadernação

Especifique a margem da união. Pode definir 0 a 50 mm como margem de ligação em intervalos de 1 mm.

Capa

Permite-lhe adicionar capas ao folheto.

Conf papel

Selecione a origem de papel na qual colocou o papel para as capas.

Capa frontal

Especifique as configurações de impressão para a capa frontal. Se não quiser imprimir na capa frontal, selecione **Não imprimir**.

Capa traseira

Especifique as configurações de impressão para a capa traseira. Se não quiser imprimir na capa traseira, selecione **Não imprimir**.

Avançado

Capa e Folha separ.:

Capa:

Especifique quando quiser adicionar capas às suas cópias.

Capa frontal

Permite adicionar as capas frontais às impressões. Se tiver colocado papel para a capa, selecione a origem do papel em **Conf papel**. Se não quiser imprimir na capa frontal, selecione, selecione **Não imprimir** em **Modo de impressão**.

Capa traseira

Permite adicionar capas traseiras às impressões. Se tiver colocado papel para a capa, selecione a origem do papel em **Conf papel**. Se não quiser imprimir na capa traseira, selecione **Não imprimir** em **Modo de impressão**.

Folha separadora:

Especifique estas configurações quando quiser inserir as folhas guia nas impressões.

Fim da tarefa

Permite-lhe inserir folhas guia para cada tarefa de impressão. Se tiver colocado papel para as folhas guia, selecione a origem do papel em **Conf papel**.

Fim do conjunto

Permite-lhe inserir uma folha guia para cada conjunto. Se tiver colocado papel para as folhas guia, selecione a origem do papel em **Conf papel**. Também é possível especificar o intervalo de introdução para as folhas guia em **Folhas por conjunto**.

Final de página ou capítulo

Permite fazer as configurações para inserir folhas guia dos capítulos nas páginas que deseja inserir. Os valores de configuração são guardados e exibidos numa lista. É possível verificar os detalhes das configurações selecionando a configuração na lista. Também é possível editar ou eliminar as definições.

Margem de união:

Selecione a margem de dobra e a posição de dobra para impressão de 2 lados.

Red p/ caber papel:

Imprime os dados num formato mais pequeno que o valor Reduzir/Aumentar para se auster ao formato do papel. Se o valor Reduzir/Aumentar for superior à dimensão do papel, as informações podem ser impressas para além das margens do papel.

Carimbo:

Carimbo

Selecione **Activ.** para imprimir carimbos nas suas impressões.

Tipo

Selecione o tipo de carimbo.

Posição do carimbo

Selecione a posição do carimbo.

- Imprimir página
Selecione qual a página em que pretende imprimir o carimbo.
- Tamanho
Selecione o tamanho do carimbo.
- Cor de impressão
Selecione a cor do carimbo.
- Transparência
Selecione se pretende ou não tornar o carimbo transparente.

Carimbo de data:

- Carimbo de data
Selecione **Activ.** para imprimir carimbos de data nas suas impressões.
- Formato da data
Selecione o formato da data.
- Posição do carimbo
Selecione a posição do carimbo de data.
- Tamanho
Selecione o tamanho do carimbo de data.
- Fundo
Selecione se pretende ou não tornar o fundo do carimbo de data branco. Se seleccionar **Branco**, poderá ver nitidamente o carimbo de data quando o fundo dos dados não for branco.

Numeração de páginas:

- Numeração de páginas
Selecione **Activ.** para imprimir números de página nas suas impressões.
- Formato
Selecione o formato da numeração de páginas.
- Posição do carimbo
Selecione a posição da numeração de páginas.
- Alterar numeração
Selecione qual a página em que pretende imprimir o número de página. Selecione **Núm. página inicial** para especificar a página para começar a impressão do número de página. Também pode especificar o número de página inicial em **Primeiro número impresso**.
- Tamanho
Selecione o tamanho do número.
- Fundo
Selecione se pretende ou não tornar o fundo do número de página branco. Se seleccionar **Branco**, pode ver nitidamente o número de página quando o fundo dos dados não for branco.

Mud. pos. impressão:

Especifique a posição de impressão no papel. Defina as margens para a parte superior e esquerda do papel.

Imprimir conjuntos: 

Selecionar ao imprimir cópias em vários grupos. Pode definir o número de cópias, o número de conjuntos, e as opções de acabamento.

Opções de menu para Enviar/Guardar

Nota:

- De acordo com os itens, as configurações que são selecionadas quando o arquivo foi guardado no armazenamento serão aplicadas automaticamente.
- Alguns itens podem não estar disponíveis, dependendo de outras configurações realizadas.

Modo de Cor:

Selecione se pretende digitalizar a cores ou a preto e branco.

Formato do ficheiro:

Selecione o formato do ficheiro.

Configuração da página:

Se selecionar PDF, Compact PDF, PDF/A, Compact PDF/A, ou TIFF como formato do ficheiro, selecione se deseja guardar todos os originais com um ficheiro só (várias páginas) ou guardar cada página separadamente (página única).

Taxa compress.:

Selecione quanto pretende comprimir a imagem.

Definições de PDF:

Se tiver selecionado PDF como definição de formato para guardar, utilize estas definições para proteger ficheiros PDF.

Para criar um ficheiro PDF que requer uma palavra-passe ao abrir, defina Senha de abertura docum.. Para criar um ficheiro PDF que requer uma palavra-passe ao imprimir ou editar, defina Senha de permissões.

OCR: 

Pode guardar a imagem digitalizada num PDF pesquisável. Este é um PDF no qual são incorporados dados de texto pesquisáveis.

O texto nos originais é reconhecido utilizando o Reconhecimento Ótico de Caracteres (OCR) e, em seguida, incorporado na imagem digitalizada.

Este item não está disponível quando for utilizado o menu **Para Computador**, **Para a Nuvem**, **Para Armazenamento** ou **Armazenamento para Nuvem**.

Nota:

Dependendo do original, o texto poderá não ser reconhecido corretamente.

- Idioma/Language: Selecione o idioma de origem do texto do original.
- Orientação da página: Selecione a orientação da imagem digitalizada. Selecione **Rotação automática** para rodar automaticamente a imagem para coincidir com a direção do texto reconhecido no original.

[“Descrição geral do OCR Option” na página 162](#)

Resolução:

Selecione a resolução.

Assunto:

Introduza um assunto para a mensagem de correio eletrónico com caracteres alfanuméricos e símbolos.

Tam. máx.anexo:

Selecione o tamanho máximo do ficheiro que pode ser anexado a um e-mail.

Nome do ficheiro:

Prefixo de nome de ficheiro:

Introduza um prefixo para o nome das imagens em caracteres alfanuméricos e símbolos.

Adicionar Data:

Adiciona a data ao nome do ficheiro.

Adicionar Hora:

Adiciona a hora ao nome do ficheiro.

Encriptação de e-mail:

Encriptar e-mails ao enviar.

Assinatura digital:

Adicionar uma assinatura digital a e-mails.

Utilizar dados guardados no armazenamento com o Web Config

É possível imprimir e transferir os dados guardados no armazenamento a partir do Web Config. Para utilizar esta funcionalidade, o administrador terá de efetuar definições no Web Config. Contacte o administrador para verificar o estado do Web Config.

1. Execute o Web Config no computador e, em seguida, selecione o separador **Armazenamento**.
2. Selecione a pasta com o ficheiro que pretende imprimir.
3. Selecione o ficheiro.
4. Selecione **Imprimir** ou **Transferir**.

Informações relacionadas

- ➔ [“Aplicação para configurar operações de impressora \(Web Config\)” na página 495](#)
- ➔ [“Configurar definições de armazenamento” na página 586](#)

Gestão de pastas e ficheiros

Procurar pastas e ficheiros

É possível usar as seguintes palavras-chave para procurar pastas e ficheiros.

- Ao procurar uma pasta, introduza o número ou nome da pasta.
- Ao procurar um ficheiro, introduza o nome do ficheiro ou o nome do utilizador.

1. Selecione **Armazenamento** no painel de controlo da impressora.
2. Digite as palavras-chave na janela de pesquisa no campo Folder List.

[“Configuração da janela Folder List” na página 365](#)

Ao procurar ficheiros, introduza palavras-chave na janela de procura no campo Lista de Ficheiros.

Eliminar ficheiros armazenados na pasta

1. Selecione **Armazenamento** no painel de controlo da impressora.
2. Selecione a pasta onde o arquivo que pretende eliminar está armazenado e, a seguir, selecione **Abrir**.
3. Selecione o ficheiro, e a seguir selecione **Eliminar**.

É possível eliminar vários ficheiros ao mesmo tempo.

Alterar o Período de Armazenamento ou definir como Nunca Eliminar

Por predefinição, os ficheiros guardados na pasta são mantidos e não são eliminados automaticamente.

Administradores e utilizadores podem alterar o período de armazenamento ou definir para nunca eliminar. No entanto, o utilizador só pode alterar o período de armazenamento ou definir para nunca eliminar quando a definição **Definições > Definições gerais > Definições de armazenamento > Controlo de acesso a pasta partilhada > Aceder** estiver definida com **Permitido** e a definição **Autoridade de definição de eliminação automática** estiver definida como **Utilizador**.

1. Selecione **Definições** no painel de controlo da impressora.
2. Selecione **Definições gerais > Definições de armazenamento > Gestão de ficheiros da pasta partilhada**.
3. Ative **Eliminação automática de ficheiros**.
4. Selecione **Período até eliminação** e, em seguida, selecione **Por horas** ou **Por dias**.
5. Alterar o período até que os ficheiros sejam eliminados.

Eliminar pastas

Os administradores e os utilizadores podem excluir pastas partilhadas. No entanto, o utilizador só pode eliminar pastas partilhadas quando a definição **Definições > Definições gerais > Definições de armazenamento > Controlo de acesso a pasta partilhada > Aceder** é definida como **Permitido** e a definição **Autoridade de operação** é definida como **Utilizador**.

1. Selecione **Armazenamento** no painel de controlo da impressora.
2. Seccione a pasta que pretende eliminar, e a seguir selecione **Eliminar**.
 - Os utilizadores precisam de introduzir uma palavra-passe para excluir pastas protegidas por palavra-passe. No entanto, os administradores podem eliminar pastas sem introduzir a palavra-passe.
 - Os utilizadores não podem eliminar pastas que contenham pastas protegidas por palavra-passe. No entanto, os administradores podem eliminar pastas nesta situação.
 - Os ficheiros na pasta também são eliminados ao eliminar a pasta.

Restringir a utilização da pasta partilhada

Defina se apenas o administrador ou outros utilizadores podem operar pastas partilhadas.

1. Selecione **Definições** no painel de controlo da impressora.
2. Selecione **Definições gerais > Definições de armazenamento > Controlo de acesso a pasta partilhada > Autoridade de operação**.
3. Selecione **Utilizador** ou **Apenas administrador**.

Imprimir usando definições guardadas (Conjuntos de Impressão)

Copiar usando grupos salvos.	381
Impressão Usando Grupos Guardados (Armazenamento).	383
Impressão Usando Grupos Guardados (Computador) (apenas Windows).	385

Copiar usando grupos salvos

Ao guardar o número de cópias e conjuntos para cada grupo, é possível copiar sem introduzir o número de cópias de cada vez. Isto é útil quando pretende imprimir um número diferente de cópias para cada conjunto.

Para obter mais informações, consulte a secção indicada a seguir.



Importante:

Esta funcionalidade pode ser utilizada registando a chave de licença.

Informações relacionadas

➔ [“Visão geral dos conjuntos de impressão” na página 160](#)

Guardar grupos para copiar

1. Selecione **Copiar** no painel de controlo da impressora.
2. Selecione o separador **Avançado**, e depois selecione **Imprimir conjuntos**.
3. Selecione **Não definido** na lista, e a seguir selecione **Registar/Substituir**.
4. Introduza o nome do grupo.
5. Especificar as cópias e conjuntos no separador **Cópias e Conjuntos**.

Por exemplo, se quiser imprimir folhetos para quatro turmas (Turma 1: 30 alunos, Turma 2: 31 alunos, Turma 3: 32 alunos, Turma 4: 30 alunos) numa escola, faria os seguintes ajustes.

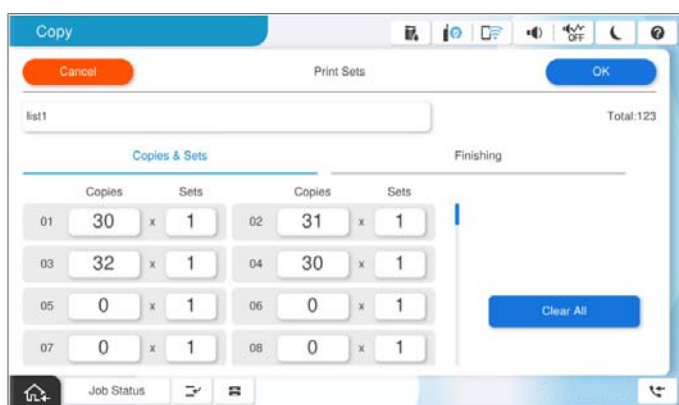

6. Selecione as definições de folhas guias no separador **Acabamento**.

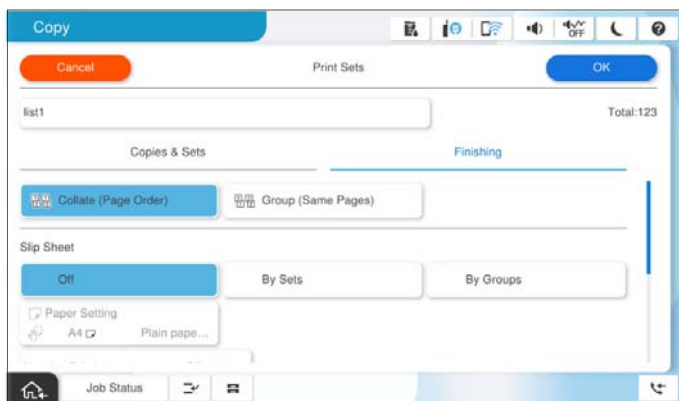

7. Selecione **OK** para guardar.

Copiar usando grupos salvos

1. Coloque os originais.
2. Selecione **Copiar** no painel de controlo da impressora.
3. Selecione o separador **Definições básicas**, e a seguir selecione **Auto** ou **Cor, P&B**.
4. Selecione o separador **Avançado**, e depois selecione **Imprimir conjuntos**.
5. Selecione o grupo que pretende usar a partir da lista, e depois selecione **OK**.
Se seleccionar **Editar**, pode alterar temporariamente as definições para os conjuntos de impressão.
6. Efetue as definições de cópia necessárias.
7. Toque em .

Grupos de edição para cópias guardadas na impressora

Pode alterar o nome e as definições do grupo guardado.

Nota:

Também é possível editar grupos que tenham sido guardados no armazenamento.

1. Selecione **Copiar** no painel de controlo da impressora.
2. Selecione o separador **Avançado**, e depois selecione **Imprimir conjuntos**.
3. Selecione o grupo que pretende alterar a partir da lista, e depois selecione **Registar/Substituir**.
4. Definir as seguintes configurações conforme necessário.
 - Nome do grupo

Cópias e conjuntos

Especificar as cópias e conjuntos no separador **Cópias e Conjuntos**.

Acabamento

Faça configurações para cada item no separador **Acabamento**.

5. Selecione **OK** para guardar.

Eliminar grupos para copiar guardados na impressora

1. Selecione **Copiar** no painel de controlo da impressora.
2. Selecione o separador **Avançado**, e depois selecione **Imprimir conjuntos**.
3. Selecione o grupo que pretende remover a partir da lista, e depois selecione **Eliminar**.

Impressão Usando Grupos Guardados (Armazenamento)

Ao guardar o número de cópias e conjuntos para cada grupo, é possível imprimir sem introduzir o número de cópias de cada vez. Isto é útil quando pretende imprimir um número diferente de cópias para cada conjunto.

Para obter mais informações, consulte a secção indicada a seguir.



Importante:

Esta funcionalidade pode ser utilizada registando a chave de licença.

Informações relacionadas

➔ [“Visão geral dos conjuntos de impressão” na página 160](#)

Guardar grupos para armazenar

1. Selecione **Armazenamento** no painel de controlo da impressora.
2. Selecione a pasta que contém o ficheiro que pretende imprimir, e a seguir selecione **Abrir**.
3. Selecione o ficheiro, e a seguir selecione **Def. impressão**.
4. Selecione o separador **Avançado**, e depois selecione **Imprimir conjuntos**.
5. Selecione **Não definido** na lista, e a seguir selecione **Registar/Substituir**.
6. Introduza o nome do grupo.

7. Especificar as cópias e conjuntos no separador **Cópias e Conjuntos**.

Por exemplo, se quiser imprimir folhetos para quatro turmas (Turma 1: 30 alunos, Turma 2: 31 alunos, Turma 3: 32 alunos, Turma 4: 30 alunos) numa escola, faria os seguintes ajustes.

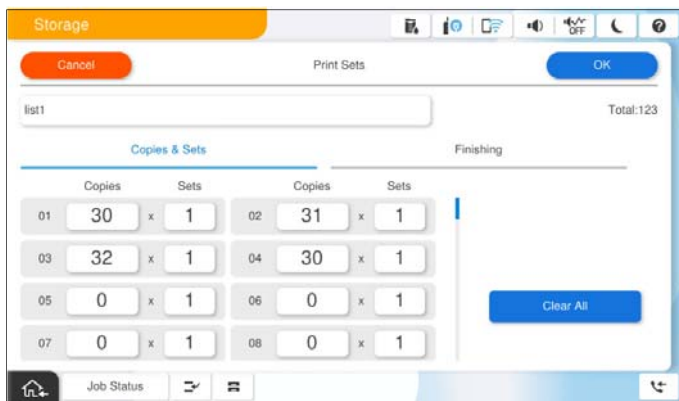

8. Selecione as definições de folhas guias no separador **Acabamento**.

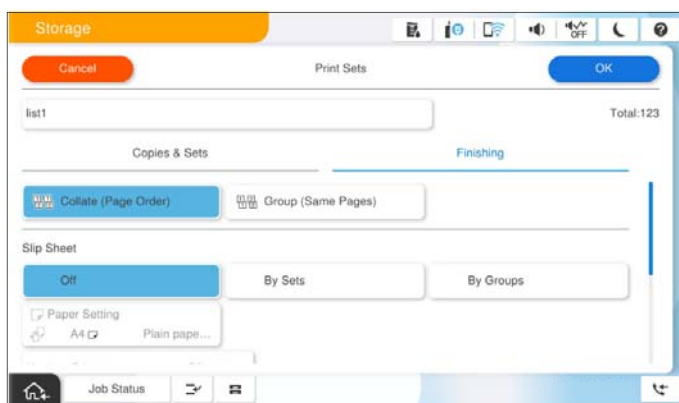

9. Selecione **OK** para guardar.

Impressão Usando Grupos Guardados (Armazenamento)

1. Selecione **Armazenamento** no painel de controlo da impressora.
2. Selecione a pasta que contém o ficheiro que pretende imprimir, e a seguir selecione **Abrir**.
3. Selecione o ficheiro, e a seguir selecione **Def. impressão**.
4. Selecione o separador **Definições básicas**, e a seguir selecione **Auto** ou **Cor, P&B**.
5. Selecione o separador **Avançado**, e depois selecione **Imprimir conjuntos**.
6. Selecione o grupo que pretende usar a partir da lista, e depois selecione **OK**.
Se seleccionar **Editar**, pode alterar temporariamente as definições para os conjuntos de impressão.
7. Realize as definições para imprimir se necessário.

8. Toque em .

Editar grupos para armazenamento guardados na impressora

Pode alterar o nome e as definições do grupo guardado.

Nota:

Também é possível editar grupos que tenham sido guardados para copiar.

1. Selecione **Armazenamento** no painel de controlo da impressora.
2. Selecione a pasta que contém o grupo que pretende editar, e a seguir selecione **Abrir**.
3. Selecione o ficheiro, e a seguir selecione **Def. impressão**.
4. Selecione o separador **Avançado**, e depois selecione **Imprimir conjuntos**.
5. Selecione o grupo que pretende alterar a partir da lista, e depois selecione **Registar/Substituir**.
6. Definir as seguintes configurações conforme necessário.
 - Nome do grupo
 - Cópias e conjuntos
Especificar as cópias e conjuntos no separador **Cópias e Conjuntos**.
 - Acabamento
Faça configurações para cada item no separador **Acabamento**.
7. Selecione **OK** para guardar.

Eliminar grupos para armazenamento guardados na impressora

1. Selecione **Armazenamento** no painel de controlo da impressora.
2. Selecione a pasta que contém o grupo que pretende remover, e a seguir selecione **Abrir**.
3. Selecione o ficheiro, e a seguir selecione **Def. impressão**.
4. Selecione o separador **Avançado**, e depois selecione **Imprimir conjuntos**.
5. Selecione o grupo que pretende remover a partir da lista, e depois selecione **Eliminar**.

Impressão Usando Grupos Guardados (Computador) (apenas Windows)

Ao guardar o número de cópias e conjuntos para cada grupo, é possível imprimir sem introduzir o número de cópias de cada vez. Isto é útil quando pretende imprimir um número diferente de cópias para cada conjunto.

Para obter mais informações, consulte a secção indicada a seguir.

Informações relacionadas

➔ “Visão geral dos conjuntos de impressão” na página 160

Guardar um grupo para imprimir a partir de um computador

1. No controlador da impressora, abra o separador **Mais Opções**.
2. Selecione **Imprimir conjuntos** e, de seguida, clique em **Definições**.
3. Definir cada item na janela Definições para imprimir conjuntos, e a seguir clique em **OK**.

Por exemplo, se quiser imprimir folhetos para quatro turmas (Turma 1: 30 alunos, Turma 2: 31 alunos, Turma 3: 32 alunos, Turma 4: 30 alunos) numa escola, faria os seguintes ajustes.

4. Defina os outros itens nos separadores **Principal** e **Mais Opções** conforme necessário e, de seguida, clique **OK**.

“Separador Principal” na página 208

“Separador Mais Opções” na página 211

5. No separador **Principal** ou **Mais Opções**, clique em **Adicionar/Remover Predefinições** em **Predefinições Impressão**.
6. Introduza um **Nome** e, se necessário, introduza um comentário.
7. Clique em **Gravar** e a seguir **Fechar**.

Impressão Usando Grupos Guardados (Computador)

1. No controlador da impressora, abra o separador **Principal** ou o separador **Mais Opções**.
2. Em **Predefinições Impressão**, selecione o nome da configuração que foi utilizada para guardar as configurações de impressão do grupo.

3. Verifique cada definição, altere as definições conforme necessário, e depois clique em **OK**.
4. Clique em **Imprimir**

Grupos de edição guardados no controlador da impressora

Pode alterar o nome e as definições do grupo guardado.

1. No controlador da impressora, abra o separador **Mais Opções**.
2. Selecione o grupo que pretende alterar em **Predefinições Impressão**.
3. Selecione **Imprimir conjuntos** e, em seguida, clique em **Definições**.
4. Definir cada item na janela Definições para imprimir conjuntos, e a seguir clique em **OK**.
5. Defina os restantes itens nos separadores **Principal** e **Mais Opções**, conforme necessário.
6. No separador **Principal** ou **Mais Opções**, clique em **Adicionar/Remover Predefinições** em **Predefinições Impressão**.
7. Selecione o nome da configuração que alterou a partir da lista de configurações.
Se quiser guardar um novo nome de configuração, introduza o nome do grupo em **Nome**.
8. Clique em **Gravar** e a seguir **Fechar**.

Grupos de eliminação guardados no controlador da impressora

1. No controlador da impressora, selecione o separador **Principal** ou **Mais Opções**.
2. Clique em **Adicionar/Remover Predefinições**.
3. Selecione o nome da configuração que pretende remover das **Predefinições Impressão**, e a seguir clique em **Apagar**.
4. Clique em **OK**.

Manutenção da impressora

Verificar o estado dos consumíveis.389

Melhorar a qualidade de impressão, cópia, digitalização e fax.389

Verificar o estado dos consumíveis



Toque em  no ecrã inicial e selecione **Consumíveis/Outros** para exibir os níveis de tinta restantes aproximados e o tempo de vida útil aproximado da caixa de manutenção.

Nota:

Também é possível verificar os níveis aproximados de tinta e a vida útil aproximada da caixa de manutenção a partir do monitor de estado no controlador da impressora.

Windows

Clique em **EPSON Status Monitor 3** no separador **Manutenção**.

Se o **EPSON Status Monitor 3** estiver desativado, é necessário instalar o EPSON Status Monitor 3.

Mac OS

Menu Apple > **Preferências do sistema** (ou **Definições do sistema**) > **Impressoras e scanners** (ou **Impressão e digitalização, Impressão e fax**) > Epson(XXXX) > **Opções e consumíveis** > **Utilitário** > **Abrir utilitário da impressora** > **EPSON Status Monitor**

Pode continuar a imprimir enquanto a mensagem de pouca tinta é exibida. Substituir os tinteiros quando necessário.

Informações relacionadas

- ➔ [“Está na hora de substituir os tinteiros” na página 465](#)
- ➔ [“Está na hora de substituir a caixa de manutenção” na página 467](#)
- ➔ [“Guia do controlador da impressora do Windows” na página 488](#)
- ➔ [“Guia do controlador da impressora do Mac OS” na página 489](#)

Melhorar a qualidade de impressão, cópia, digitalização e fax

Executar Adaptive Head Cleaning

Se os jatos estiverem obstruídos, as impressões tornam-se esbatidas, surgem linhas visíveis ou cores inesperadas na impressão. Ao selecionar **Adaptive Head Cleaning** repete a verificação de jatos e o ciclo de limpeza para limpar a cabeça de impressão.

Quando existir um problema na qualidade da impressão, ou ao imprimir grandes quantidades, recomendamos utilizar o recurso **Adaptive Head Cleaning**. Selecione os menus no painel de controlo da impressora como descrito abaixo.

Definições > Manutenção > Limpeza cab. impressão > Adaptive Head Cleaning

Importante:

- Não abra a tampa frontal nem desligue a impressora durante a **Adaptive Head Cleaning**. Se a limpeza da cabeça de impressão não for concluída, poderá não ser possível imprimir.
- Uma vez que a **Adaptive Head Cleaning** pode repetir a limpeza da cabeça de impressão várias vezes, pode demorar mais tempo e consumir uma maior quantidade de tinta.

Nota:

- ❑ Uma vez que a limpeza de cabeça de impressão usa tinta, pode não funcionar quando tiver pouca tinta.
- ❑ A secagem provoca entupimento. Para impedir que as cabeças de impressão sequem, desligue sempre a impressora premindo o botão . Não desligue a impressora da ficha enquanto estiver ligada.

Verificar jatos obstruídos

Se os jatos estiverem obstruídos, as impressões tornam-se esbatidas, surgem linhas visíveis ou cores inesperadas na impressão. Quando existir um problema na qualidade da impressão, ou ao imprimir grandes quantidades de impressão, recomendamos utilizar o recurso de verificação de jatos. Se os jatos estiverem obstruídos, limpe as cabeças de impressão.



Importante:

Não abra a tampa frontal nem desligue a impressora durante a limpeza da cabeça de impressão. Se a limpeza da cabeça não for concluída, pode não ser possível imprimir.

Nota:

- ❑ Uma vez que a limpeza de cabeça de impressão usa tinta, pode não funcionar quando tiver pouca tinta.
- ❑ A secagem provoca entupimento. Para impedir que as cabeças de impressão sequem, desligue sempre a impressora premindo o botão . Não desligue a impressora da ficha enquanto estiver ligada.

Pode verificar e limpar a cabeça de impressão utilizando o painel de controlo da impressora.

1. Toque em **Definições** no ecrã de início.
2. Toque em **Manutenção**.
3. Toque em **Verif. injec. cab. impr.**
4. Siga as instruções apresentadas no ecrã para seleccionar a fonte de papel onde colocou o papel simples A4.
5. Siga as instruções no ecrã para imprimir o padrão de verificação dos jatos.
6. Verifique o padrão impresso para verificar se os jatos da cabeça de impressão estão obstruídos.

Se os jatos não estiverem obstruídos, selecione **OK** para finalizar.

OK



M



7. Se os jatos estiverem obstruídos, selecione **M** para limpar a cabeça de impressão.
8. Quando terminar a limpeza, imprima o padrão de verificação de jatos novamente para se certificar que não existem obstruções. Se os jatos ainda estiverem obstruídos, repita a limpeza da cabeça e faça uma verificação de jatos.

Evitar a obstrução de jatos

Utilize sempre o botão da alimentação para ligar e desligar a impressora.

Verifique se a luz de alimentação está desligada antes de desligar o cabo de alimentação.

A tinta pode secar se ficar exposta. Tal como colocamos uma tampa numa caneta de tinta permanente ou uma caneta de óleo para evitar que seque, certifique-se que a cabeça de impressão está devidamente tapada para evitar que a tinta seque.

Quando o cabo de alimentação é desligado ou quando ocorre um corte de energia com a impressora em funcionamento, a cabeça de impressão pode não ficar devidamente tapada. Se a cabeça de impressão for deixada destapada, a tinta seca e os jatos (saídas de tinta) ficam obstruídos.

Nestas situações, ligue novamente a impressora tão rapidamente quanto possível e desligue em seguida para tapar a cabeça de impressão.

Limpar o Vidro do scanner

Quando as cópias ou as imagens digitalizadas estiverem sujas, limpe o vidro do scanner.



Aviso:

Tenha cuidado para não entalar a mão ou os dedos ao abrir ou fechar a tampa do documento. Caso contrário, poderá sofrer ferimentos.



Importante:

Nunca utilize álcool ou diluente para limpar a impressora. Estes químicos podem danificar a impressora.

1. Abra a capa de documento.

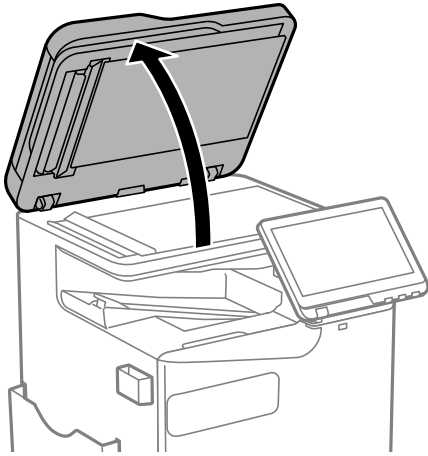

2. Retire o pano de limpeza do suporte do pano de limpeza.

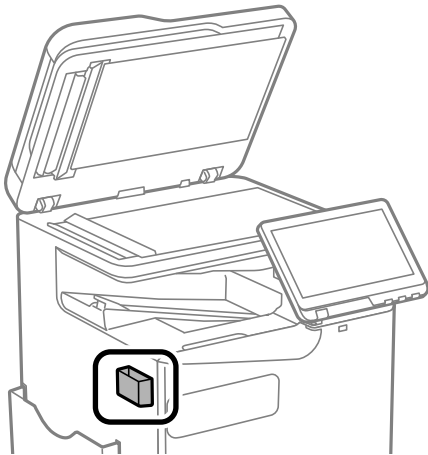

3. Utilize o pano de limpeza para limpar a superfície do vidro do scanner.

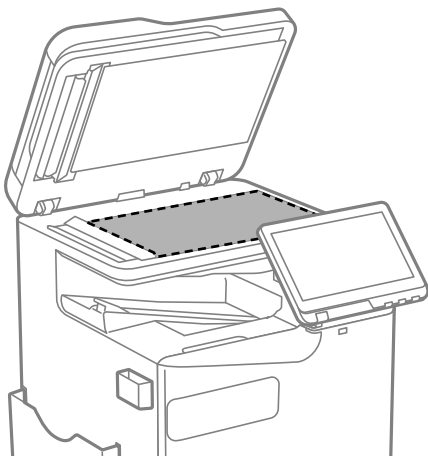

! **Importante:**

- ❑ Se a superfície de vidro estiver manchada de gordura ou qualquer outra substância de difícil remoção, utilize um pouco de limpavidros e um pano macio para remover as manchas. Seque bem os vestígios de líquido.
- ❑ Não prima a superfície de vidro com força.
- ❑ Tenha cuidado para não arranhar ou danificar a superfície do vidro. Se a superfície de vidro estiver danificada, a qualidade da digitalização pode diminuir.

4. Coloque novamente o pano de limpeza no suporte do pano de limpeza.

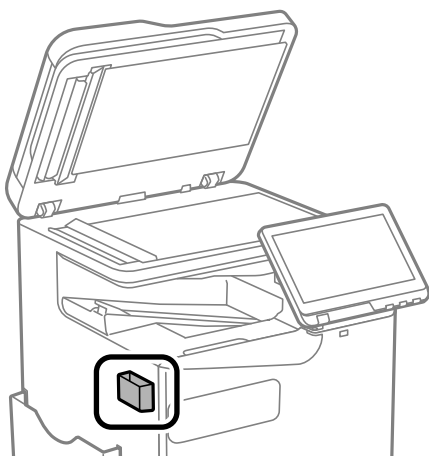

5. Feche a capa de documento.

Limpar o ADF

Se as imagens copiadas ou digitalizadas do ADF ficarem manchadas ou se os originais não forem corretamente alimentados, limpe o ADF.

! **Importante:**

Nunca utilize álcool ou diluente para limpar a impressora. Estes químicos podem danificar a impressora.

1. Abra a tampa do ADF.

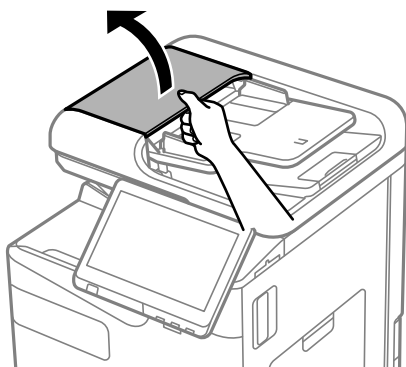

2. Utilize um pano macio e húmido para limpar o rolo e o interior do ADF.
Limpe o rolo enquanto o roda.

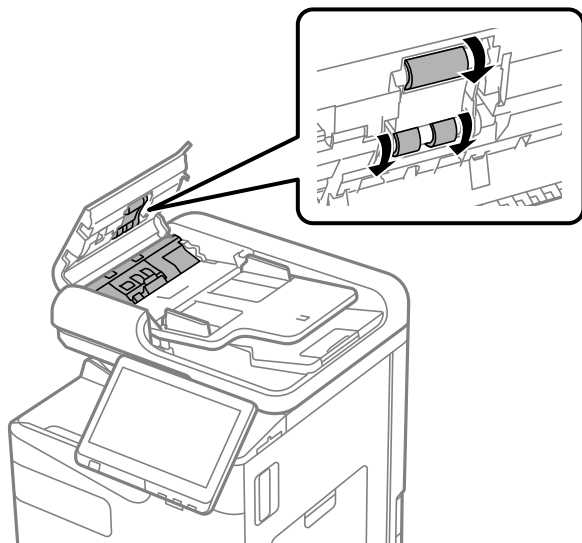

! **Importante:**

- Se usar um pano seco, pode danificar a superfície do rolo.
- Use o ADF depois de o rolo ter secado.

3. Feche a tampa do ADF.

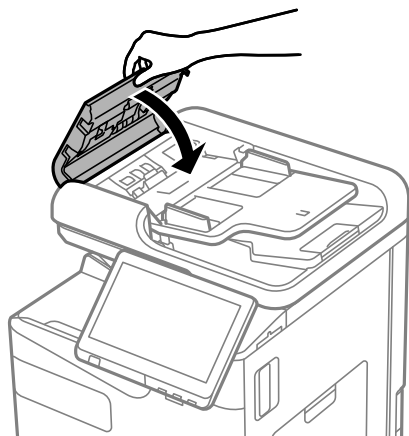

4. Abra a capa de documento.

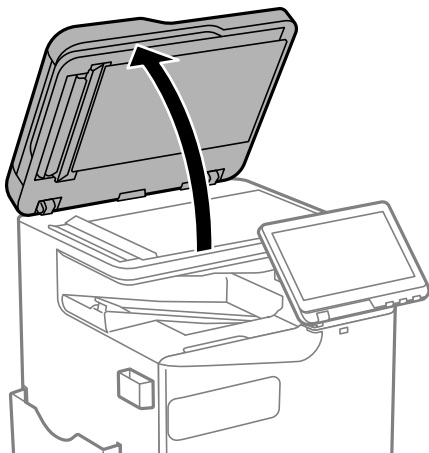

5. Retire o pano de limpeza do suporte do pano de limpeza.

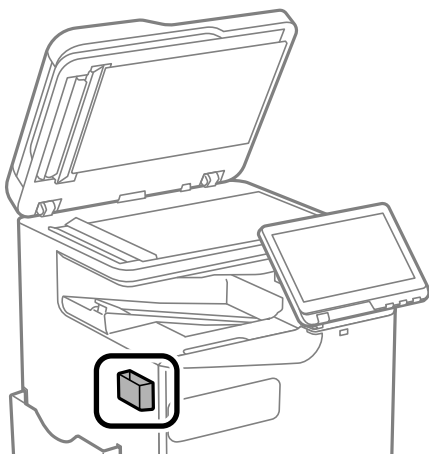

6. Utilize um pano de limpeza para limpar a parte indicada na ilustração.

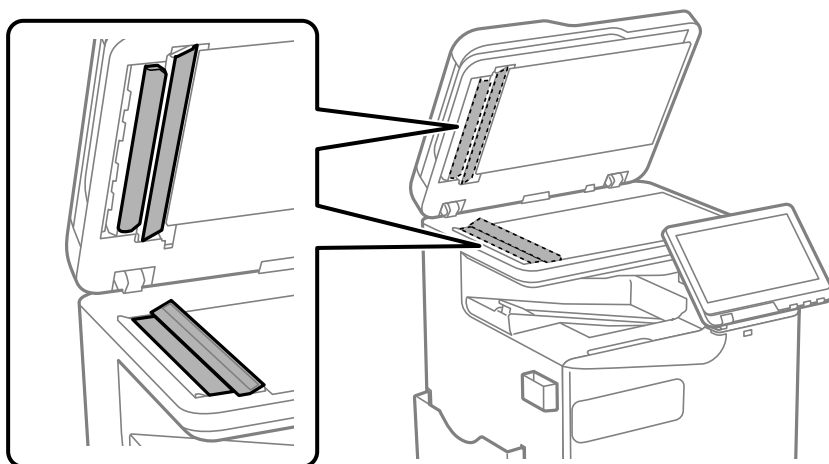

! **Importante:**

- ❑ *Se a superfície de vidro estiver manchada de gordura ou qualquer outra substância de difícil remoção, utilize um pouco de limpa-vidros e um pano macio para remover as manchas. Seque bem os vestígios de líquido.*
- ❑ *Não prima a superfície de vidro com força.*
- ❑ *Tenha cuidado para não arranhar ou danificar a superfície do vidro. Se a superfície de vidro estiver danificada, a qualidade da digitalização pode diminuir.*

7. Coloque novamente o pano de limpeza no suporte do pano de limpeza.

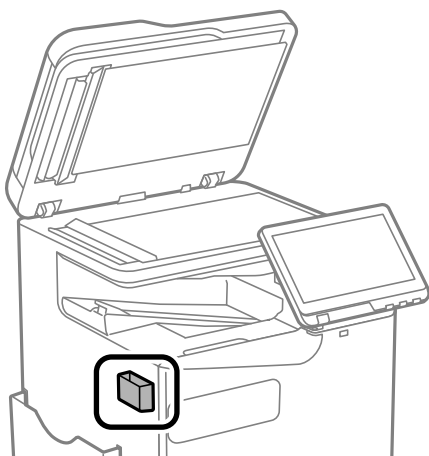

8. Feche a capa de documento.

Nestas situações

Quando substituir um computador.	398
Instalar ou Desinstalar as Aplicações Separadamente.	398
Realizar definições para ligar ao computador.	404
Verificar o estado da ligação de rede da impressora (Relatório da ligação de rede). . .	404
Ligar diretamente à impressora (Wi-Fi Direct).	405
Alterar a ligação de Wi-Fi para USB.	412
Utilizar uma impressora com a funcionalidade de controlo de acesso ativada.	412
Mover e transportar a impressora.	415

Quando substituir um computador

O seguinte procedimento deve ser realizado apenas se as operações do utilizador forem permitidas.

Deve instalar o controlador da impressora e outro software no novo computador.

Aceda ao seguinte sítio Web e digite o nome do produto. Aceda a **Configuração** e comece a realizar a configuração. Siga as instruções apresentadas no ecrã.

<https://epson.sn>

Instalar ou Desinstalar as Aplicações Separadamente

Ligue o computador à rede e instale as versões mais recentes das aplicações a partir do sítio Web. Inicie sessão no computador como administrador. Introduza a palavra-passe de administrador, caso lhe seja solicitado pelo computador.

Instalar as Aplicações Separadamente

Nota:

Para reinstalar uma aplicação, é necessário desinstalá-la previamente.

Pode transferir as aplicações mais recentes a partir do sítio Web da Epson.

<http://www.epson.com>

Se utilizar sistemas operativos Windows Server, não pode utilizar o Epson Software Updater. Transfira as aplicações mais recentes a partir do sítio Web da Epson.

1. Certifique-se de que a impressora e o computador estão disponíveis para comunicação e que a impressora está ligada à Internet.

2. Inicie o EPSON Software Updater.

A captura de ecrã é um exemplo em Windows.

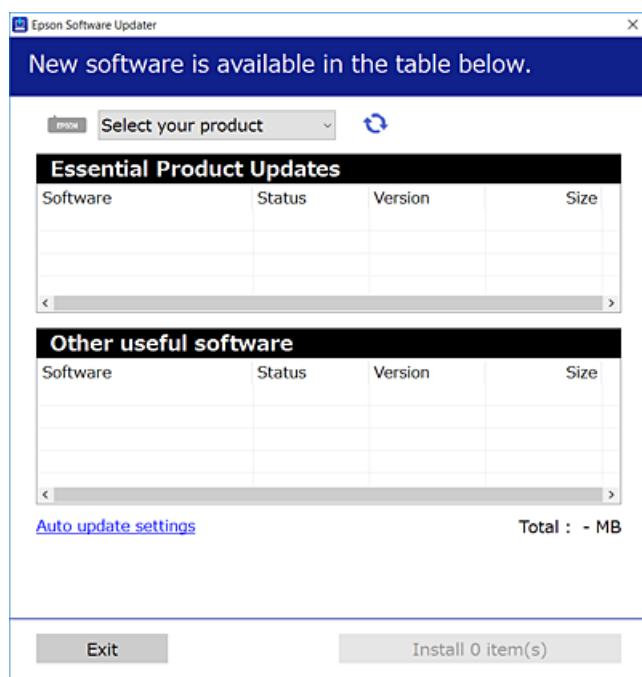

3. Em Windows, selecione a impressora e, de seguida, clique em  para obter as aplicações mais recentes disponíveis.
4. Selecione os itens que pretende instalar ou atualizar e, de seguida, clique no botão Instalar.



Importante:

Não desligue nem retire o cabo de alimentação da impressora antes de concluir a atualização. Se o fizer, pode provocar uma avaria na impressora.

Informações relacionadas

- ➔ “Aplicação para Atualização de Software e Firmware (Epson Software Updater)” na página 497
- ➔ “Desinstalar aplicações” na página 402

Certifique-se que tem instalado um controlador de impressora Epson genuíno — Windows

É possível verificar se um controlador de impressora Epson original está instalado no seu computador usando um dos seguintes métodos.

- Windows 11

Clique no botão iniciar e, em seguida, selecione **Definições > Bluetooth e dispositivos > Impressoras e scanners** e, em seguida, clique em **Propriedades do servidor de impressão** em **Definições relacionadas**.

- ❑ Windows 10/Windows 8.1/Windows 8/Windows 7/Windows Server 2022/Windows Server 2019/Windows Server 2016/Windows Server 2012 R2/Windows Server 2012/Windows Server 2008 R2

Selecione **Painel de controlo > Ver dispositivos e impressoras (Impressoras, Impressoras e faxes)** em **Hardware e som**, clique no ícone da impressora e, em seguida, clique em **Propriedades do servidor de impressão** na parte superior da janela.

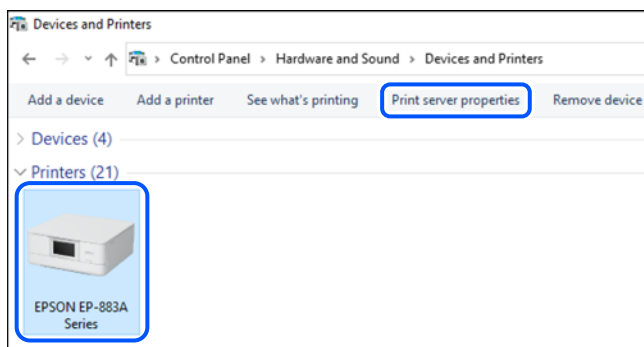

- ❑ Windows Server 2008

Clique com o botão direito do rato na pasta **Impressoras**, e a seguir clique em **Executar como administrador > Propriedades do servidor**.

Clique no separador **Controladores**. Se o nome da impressora é exibido na lista, o seu computador tem instalado um controlador de impressora Epson original.

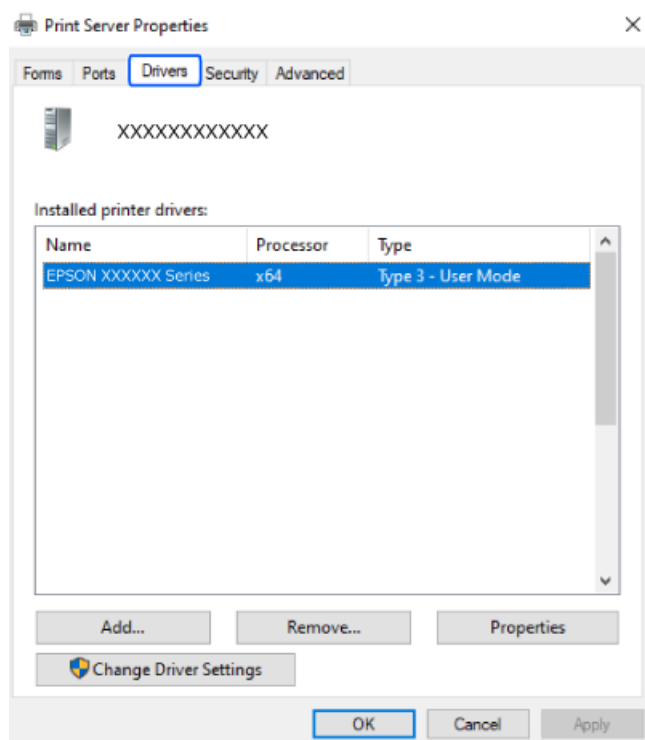

Informações relacionadas

➔ [“Instalar as Aplicações Separadamente” na página 398](#)

Certifique-se que tem instalado um controlador de impressora Epson genuíno — Mac OS

É possível verificar se um controlador de impressora Epson original está instalado no seu computador usando um dos seguintes métodos.

Selecione **Preferências do sistema** (ou **Definições do sistema**) no menu Apple > **Impressoras e scanners** (ou **Impressão e digitalização, Impressão e fax**), e selecione a impressora. Clique em **Opções e acessórios**, e se o separador **Opções** e **Utilitários** se encontrarem exibidos na janela, o seu computador tem instalado um controlador de impressora Epson original.



Informações relacionadas

➔ “Instalar as Aplicações Separadamente” na página 398

Instalar um controlador de impressora PostScript

Instalar um controlador de impressora PostScript — Windows

1. Inicie o processo de instalação seguindo uma das seguintes opções.
 - Transferir a partir do sítio web.**

Aceda à página da sua impressora no seguinte sítio Web, descarregue o controlador de impressora PostScript, e execute o ficheiro de execução.

<http://www.epson.eu/Support> (Europa)

<http://support.epson.net/> (fora da Europa)
 - Utilizar um disco de software (para modelos fornecidos com um disco de software e para os quais o disco de software está disponível).**

Inserir o disco de software no computador, aceda à seguinte localização, e a seguir execute o SETUP64.EXE (ou SETUP.EXE).

Driver\PostScript\WINX64 (ou WINX86)\SETUP\SETUP64.EXE (ou SETUP.EXE)
2. Selecione a impressora.

3. Siga as instruções apresentadas no ecrã.
4. Selecione o método de ligação para ligação de rede ou ligação USB.
 - Para uma ligação à rede.**
É exibida uma lista das impressoras disponíveis na rede.
Selecione a impressora que pretende utilizar.
 - Para ligação USB.**
Siga as instruções apresentadas no ecrã para ligar a impressora ao computador.
5. Siga as instruções apresentadas no ecrã para instalar o controlador da impressora PostScript.

Instalar um controlador de impressora PostScript — Mac OS

Transfira o controlador da impressora do sítio Web de assistência da Epson e instale-o.

<http://www.epson.eu/Support> (Europa)

<http://support.epson.net/> (fora da Europa)

É necessário ter o endereço IP da impressora quando instalar o controlador da impressora.

Selecione o ícone de rede no ecrã inicial da impressora e, de seguida, selecione o método de ligação ativo para confirmar o endereço IP da impressora.

Adicionar uma Impressora Epson Original (apenas para Mac OS)

1. Selecione **Preferências do sistema** (ou **Definições do sistema**) no menu Apple > **Impressoras e scanners** (ou **Impressão e digitalização, Impressão e fax**).
2. Clique em + (ou **Adicionar impressora, scanner ou fax**) e selecione a sua impressora no ecrã apresentado.
3. Efetue as definições abaixo indicadas.
 - macOS Monterey (12.x) ou posterior
Clique em **Selecionar Software em Usar**, selecione a sua impressora na janela exibida e, a seguir, clique em **OK**.
 - Mac OS X Mavericks (10.9.5) a macOS Big Sur (11.x)
Selecione a sua impressora em **Usar**.
4. Clique em **Adicionar**.

Nota:

 - Se a sua impressora não consta da lista, verifique se está devidamente ligada ao computador e que a impressora está ligada.*
 - Para uma ligação USB, IP ou Bonjour, defina a unidade de cassete de papel opcional manualmente após adicionar a impressora.*

Desinstalar aplicações

Inicie sessão no computador como administrador. Introduza a palavra-passe de administrador, caso lhe seja solicitado pelo computador.

Desinstalar aplicações - Windows

1. Prima o botão  para desligar a impressora.
2. Feche todas as aplicações em execução.
3. Abra **Painel de controlo**:
 - Windows 11
Clique no botão iniciar e seleccione **Todas as aplicações Ferramentas do Windows > Painel de controlo**.
 - Windows 10/Windows Server 2022/Windows Server 2019/Windows Server 2016
Clique no botão iniciar e seleccione **Sistema Windows > Painel de controlo**.
 - Windows 8.1/Windows 8/Windows Server 2012 R2/Windows Server 2012
Selecione **Ambiente de trabalho > Definições > Painel de controlo**.
 - Windows 7/Windows Server 2008 R2/Windows Server 2008
Clique no botão Iniciar e seleccione **Painel de Controlo**.
4. Abra **Desinstalar um programa** (ou **Adicionar ou remover programas**):
Selecione **Desinstalar um programa** em **Programas**.
5. Selecione a aplicação que pretende desinstalar.
Não é possível desinstalar o controlador da impressora se houver tarefas de impressão. Eliminar ou aguardar a impressão das tarefas antes de desinstalar.
6. Desinstalar as aplicações:
Clique em **Desinstalar/alterar** ou **Desinstalar**.
Nota:
*Se a janela **Controlo de conta de utilizador** for apresentada, clique em **Continuar**.*
7. Siga as instruções apresentadas no ecrã.

Desinstalar aplicações - Mac OS

1. Transfira o Uninstaller utilizando o EPSON Software Updater.
Quando tiver transferido o Uninstaller, não precisa de o transferir novamente de cada vez que desinstala a aplicação.
2. Prima o botão  para desligar a impressora.
3. Para desinstalar o controlador da impressora ou controlador PC-FAX, seleccione **Preferências do sistema** (ou **Definições do sistema**) no menu Apple > **Impressoras e scanners** (ou **Impressão e digitalização, Impressão e fax**) e, em seguida, remova a impressora da lista de impressoras ativadas.
4. Feche todas as aplicações em execução.
5. Selecione **Ir > Aplicações > Epson Software > Uninstaller**.

6. Selecione a aplicação que deseja desinstalar e, de seguida, clique em **Desinstalar**.

! **Importante:**

O Uninstaller remove todos os controladores das impressoras Epson inkjet no computador. Se utilizar várias impressoras inkjet da Epson e apenas pretender eliminar alguns controladores, elimine todos primeiro e instale o controlador da impressora novamente.

Nota:

*Se não conseguir encontrar a aplicação que deseja desinstalar na lista de aplicações, não pode desinstalar utilizando o Uninstaller. Nesse caso, selecione **Ir > Aplicações > Epson Software**, seleccione a aplicação que deseja desinstalar e, de seguida, arraste-a para o ícone de lixo.*

Informações relacionadas

- ➔ “Aplicação para Atualização de Software e Firmware (Epson Software Updater)” na página 497

Realizar definições para ligar ao computador

Siga as instruções do administrador para ligar a impressora.

Aceda ao seguinte sítio Web e digite o nome do produto. Aceda a **Configuração** e realize a configuração.

<https://epson.sn>

Para configurar uma impressora partilhada na rede, selecione uma impressora que se encontre na rede e inicie a configuração.

Verificar o estado da ligação de rede da impressora (Relatório da ligação de rede)

Pode imprimir um relatório de ligação de rede para verificar o estado entre a impressora e o router sem fios.

1. Toque em  no ecrã de início.
2. Selecione **Quando não é possível ligar à rede > Verificar ligação de rede**.
3. Toque em **Verificar ligação**.
A verificação da ligação será iniciada.
4. Siga as instruções no ecrã da impressora para imprimir o relatório de ligação de rede.
Se ocorrer um erro, contacte o administrador.

Informações relacionadas

- ➔ “Mensagens e soluções no relatório de ligação de rede” na página 58

Ligar diretamente à impressora (Wi-Fi Direct)

Wi-Fi Direct (AP simples) permite-lhe ligar um dispositivo diretamente à impressora sem um router sem fios e imprimir.

É necessário instalar a Wireless LAN Interface-P1 opcional para utilizar esta função.

Sobre o Wi-Fi Direct

Utilize este método de ligação se não estiver a utilizar Wi-Fi em casa ou no escritório ou se pretender ligar diretamente a impressora e o computador ou dispositivo inteligente. Neste modo, a impressora funciona como um router sem fios, e é possível ligar até quatro dispositivos à impressora sem ser necessário utilizar um router sem fios padrão. No entanto, os dispositivos ligados diretamente à impressora não podem comunicar entre si através da impressora.

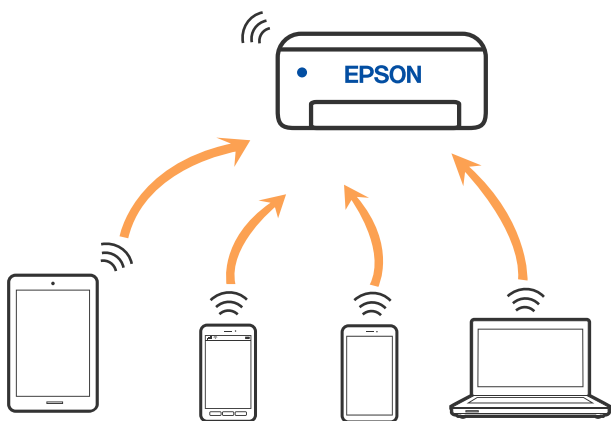

A impressora pode ser ligada por Wi-Fi ou Ethernet e Wi-Fi Direct (AP simples) em simultâneo. No entanto, se iniciar uma ligação de rede em Wi-Fi Direct (AP simples) com a impressora ligada por Wi-Fi, o Wi-Fi é desativado temporariamente.

Ligar a um iPhone, iPad, ou iPod touch através de Wi-Fi Direct

Este método permite-lhe ligar diretamente a impressora a um iPhone, iPad, ou iPod touch sem um router sem fios.

É necessário instalar a Wireless LAN Interface-P1 opcional para utilizar esta função.

Para utilizar esta função, é necessário que sejam reunidas as seguintes condições. Se o seu ambiente não cumprir estas condições, pode ligar selecionando **Dispositivos com outros SO**. Consulte a ligação de informações relacionadas abaixo para mais informações sobre a ligação.

- iOS 11 ou posterior
- Utilizando a aplicação de câmara fotográfica para ler o código QR
- Epson Smart Panel versão 4.00 ou mais recente

Imprima a partir de um dispositivo inteligente usando Epson Smart Panel. Instale previamente o Epson Smart Panel no dispositivo inteligente.

Nota:

Só precisa fazer a configuração da impressora e o dispositivo inteligente que pretende ligar uma única vez. A não se que desligue o Wi-Fi Direct ou reponha as predefinições de rede, não será necessário voltar a fazer esta configuração.

1. Toque em  no ecrã de início.
 2. Selecione **Wi-Fi Direct**.
 3. Selecione **Iniciar configuração**.
 4. Selecione **iOS**.
- O código QR é exibido no painel de controlo da impressora.

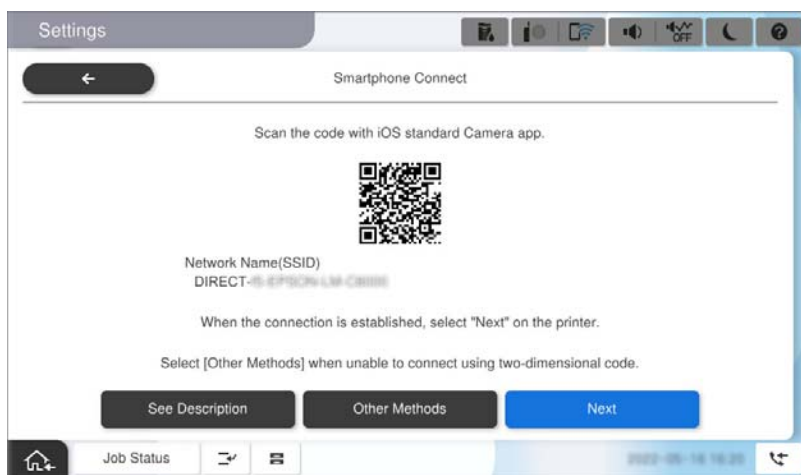

5. Inicie a aplicação da câmara fotográfica no seu iPhone, iPad, ou iPod touch e aponte a câmara para o código QR exibido no painel de controlo da impressora no modo FOTOGRAFIA.

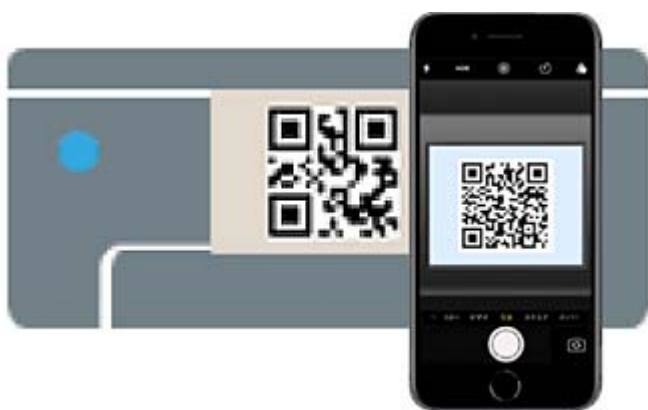

Utilize a aplicação da câmara fotográfica para iOS 11 ou posterior. A aplicação da câmara fotográfica para iOS 10 ou anteriores não são compatíveis. Também não pode fazer a ligação utilizando uma aplicação para leitura de códigos QR. Se não conseguir ligar, selecione **Dispositivos com outros SO** no painel de controlo da impressora. Consulte a ligação de informações relacionadas abaixo para mais informações sobre a ligação.

6. Toque na informação de ligação exibida no ecrã do iPhone, iPad ou iPod touch.

7. Selecione **Aderir**.

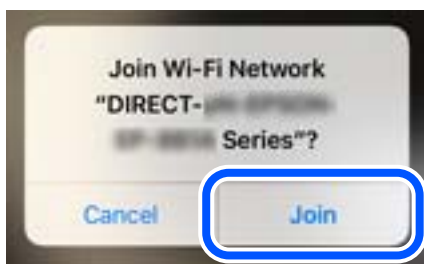

8. Verifique se é exibida uma mensagem a indicar que foi estabelecida uma ligação no painel de controlo da impressora, e toque em **OK**.
9. Selecione **Concluído**.
10. No iPhone, iPad ou iPod touch, inicie o Epson Smart Panel.

O Epson Smart Panel adiciona automaticamente impressoras ligadas ao seu dispositivo inteligente. Siga as instruções apresentadas no ecrã.

No caso dos dispositivos inteligentes que já tenham sido ligados à impressora anteriormente, selecione o nome da rede (SSID) na janela de Wi-Fi do dispositivo inteligente para ligar novamente.

Informações relacionadas

➔ [“Ligar a Wi-Fi Direct introduzindo o SSID e a palavra-passe” na página 408](#)

Ligar a dispositivos Android usando Wi-Fi Direct

Este método permite ligar diretamente a impressora diretamente ao seu dispositivo Android sem um router sem fios.

É necessário instalar a Wireless LAN Interface-P1 opcional para utilizar esta função.

Para utilizar esta função, é necessário que sejam reunidas as seguintes condições.

- Android 5.0 ou posterior
- Epson Smart Panel versão 4.00 ou mais recente

Epson Smart Panel é usado para imprimir a partir de um dispositivo inteligente. Instale previamente o Epson Smart Panel no dispositivo inteligente.

Nota:

Só precisa fazer a configuração da impressora e o dispositivo inteligente que pretende ligar uma única vez. A não se que desligue o Wi-Fi Direct ou reponha as predefinições de rede, não será necessário voltar a fazer esta configuração.

1. Selecione  no ecrã inicial.
2. Selecione **Wi-Fi Direct**.
3. Selecione **Iniciar configuração**.

4. Selecione **Android**.



5. No dispositivo inteligente, inicie Epson Smart Panel.

Toque em + no ecrã Epson Smart Panel e selecione a impressora à qual pretende ligar na lista de produtos ligados à rede Wi-Fi.

6. Quando for apresentado o ecrã de aprovação, selecione **Aprovar**.

7. No painel de controlo da impressora, selecione **Concluído**.

No caso dos dispositivos inteligentes que já tenham sido ligados à impressora anteriormente, selecione o nome da rede (SSID) na janela de Wi-Fi do dispositivo inteligente para ligar novamente.

Informações relacionadas

➔ [“Ligar a Wi-Fi Direct introduzindo o SSID e a palavra-passe” na página 408](#)

Ligar a Wi-Fi Direct introduzindo o SSID e a palavra-passe

Este método permite ligar diretamente a impressora a dispositivos inteligentes sem um router sem fios.

É necessário instalar a Wireless LAN Interface-P1 opcional para utilizar esta função.

Nota:

Só precisa fazer a configuração da impressora e o dispositivo inteligente que pretende ligar uma única vez. A não se que desligue o Wi-Fi Direct ou reponha as predefinições de rede, não será necessário voltar a fazer esta configuração.

1. Selecione  no ecrã inicial.
2. Selecione **Wi-Fi Direct**.
3. Selecione **Iniciar configuração**.

4. Selecione **Dispositivos com outros SO**.



O Nome da rede (SSID) e Senha para Wi-Fi Direct da impressora são exibidos.

5. No ecrã de Wi-Fi do dispositivo inteligente, seleccione o SSID apresentado no painel de controlo da impressora, e a seguir introduza a palavra-passe.



6. No painel de controlo da impressora, seleccione **Seguinte**.

7. No dispositivo inteligente, inicie Epson Smart Panel.

Em Epson Smart Panel, o dispositivo inteligente liga automaticamente à impressora quando é iniciado. Siga as instruções apresentadas no ecrã.

8. No painel de controlo da impressora, seleccione **Concluído**.

No caso dos dispositivos inteligentes que já tenham sido ligados à impressora anteriormente, seleccione o nome da rede (SSID) na janela de Wi-Fi do dispositivo inteligente para ligar novamente.

Ligar ao computador utilizando Wi-Fi Direct

É necessário instalar a Wireless LAN Interface-P1 opcional para utilizar esta função.

Enquanto a impressora e o computador estiverem ligados através de Wi-Fi Direct, não é possível aceder à Internet a partir do computador. Se precisar de estar sempre ligado à impressora, recomendamos que utilize uma ligação Wi-Fi.

1. Aceda ao website da Epson e transfira o controlador da impressora para que a sua impressora possa ser ligada ao computador.

<http://www.epson.com>

2. Toque em  e seleccione **Wi-Fi Direct**.

3. Toque em **Iniciar configuração**.

4. Seleccione **Dispositivos com outros SO**.

O **Nome da rede (SSID)** e **Senha** para Wi-Fi Direct da impressora serão exibidos.

5. No ecrã de ligação de rede do computador, seleccione o SSID apresentado no painel de controlo da impressora e, em seguida, introduza a palavra-passe.

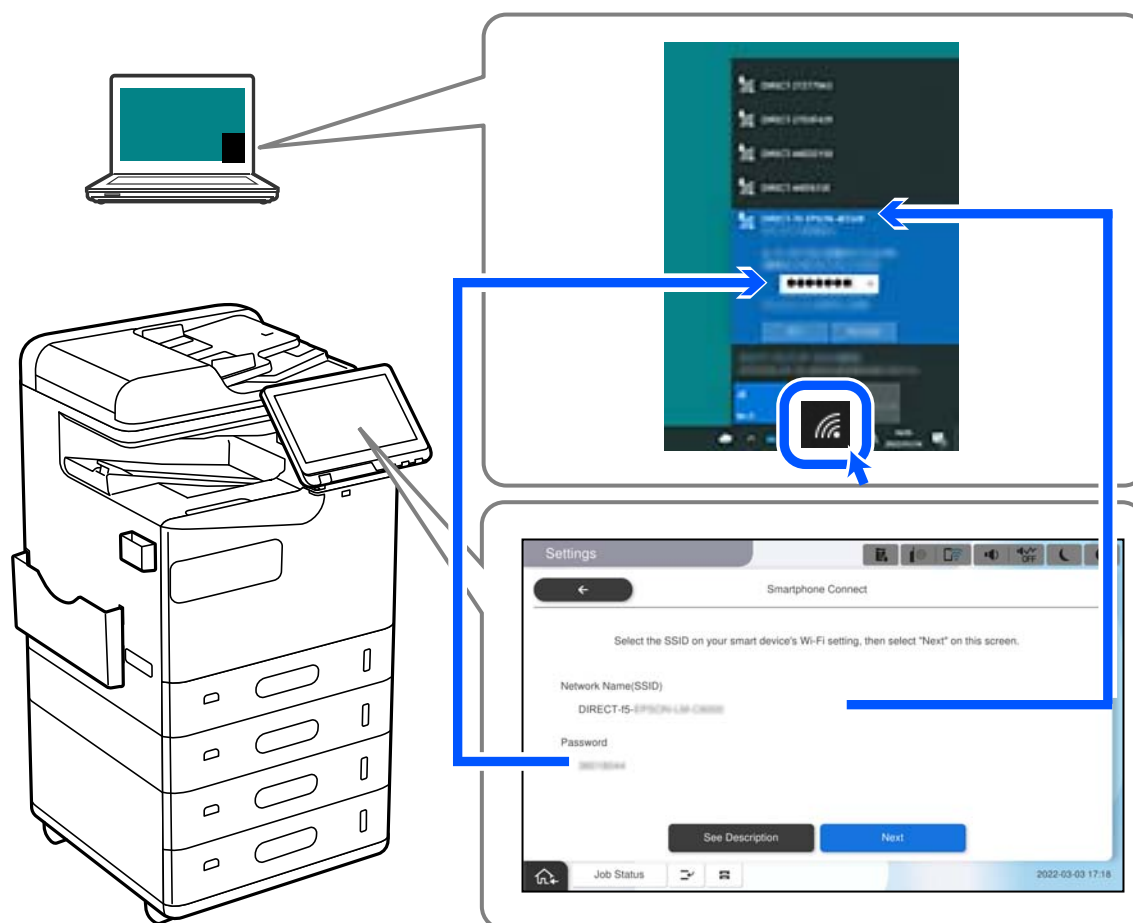

6. Faça duplo clique no controlador da impressora transferido no computador para o instalar.

Siga as instruções apresentadas no ecrã.

7. No painel de controlo da impressora, seleccione **Seguinte** e, em seguida, seleccione **Concluído**.

Alterar a ligação de Wi-Fi para USB

Siga os passos indicados abaixo se a ligação Wi-Fi que está a utilizar estiver instável, ou se pretender mudar para uma ligação USB mais estável.

1. Ligue a impressora a um computador utilizando um cabo USB.
2. Selecione uma impressora que não esteja assinalada como (XXXXX) quando imprimir através de uma ligação USB.

O nome da impressora ou "Rede" é exibido em XXXXX em função da versão do sistema operativo.

Exemplo de Windows 11



Exemplo de Windows 10

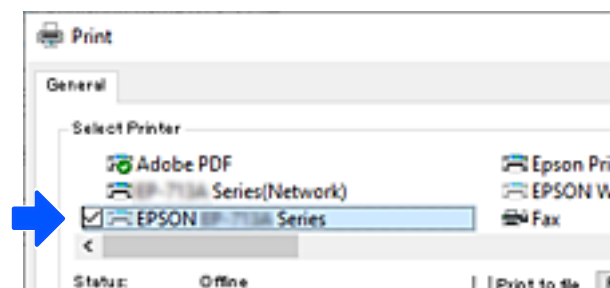

Se a impressora não for reconhecida quando for ligada ao computador com um cabo USB, o administrador da impressora pode ter restringido a ligação da interface externa. Contacte o administrador.

Informações relacionadas

- ➔ [“Verso” na página 24](#)
- ➔ [“Restrição das ligações USB e utilização da memória externa” na página 602](#)

Utilizar uma impressora com a funcionalidade de controlo de acesso ativada

Quando for exibido  no painel de controlo da impressora, os utilizadores são restringidos pelo administrador da impressora.

Nesta situação, os utilizadores não podem fazer alterações às configurações da impressora e não podem utilizar algumas das funcionalidades da impressora. Para utilizar a impressora, é necessário iniciar sessão.

Iniciar a sessão na impressora a partir do painel de controlo

Esta explicação é um exemplo para iniciar sessão na impressora com o bloqueio do administrador e aceder às funcionalidades de controlo ativadas e quando um ou mais utilizadores estiverem registados. O conteúdo apresentado nos ecrãs varia consoante o modelo e a situação.

1. Selecione  no painel de controlo da impressora.



2. Selecione um utilizador para iniciar sessão na impressora.

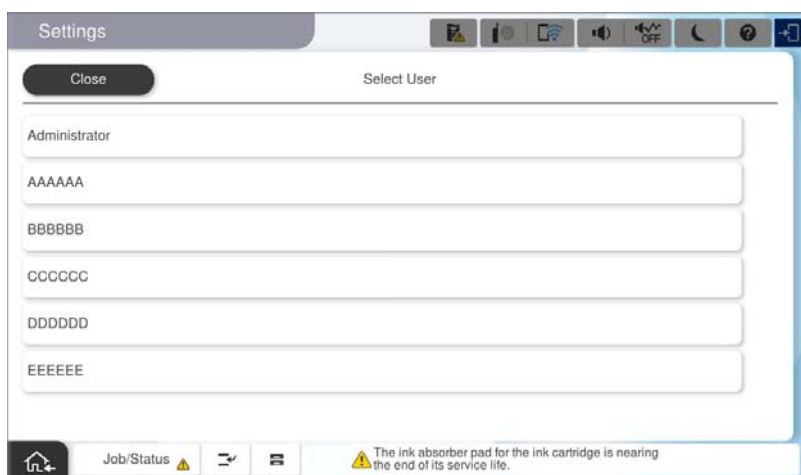

3. Introduza uma palavra-passe para iniciar sessão na impressora.

Contacte o administrador da impressora para obter informações de início de sessão. A palavra-passe do administrador é predefinida. Para mais detalhes, consulte as informações relacionadas.

Os utilizadores registados podem utilizar a impressora com as funcionalidades autorizadas. Se iniciar sessão como administrador, é possível realizar definições a partir do painel de controlo.

Quando terminar as configurações, selecione  para terminar a sessão.

Informações relacionadas

- ➔ “Notas sobre a palavra-passe de administrador” na página 19
- ➔ “Criar uma conta de utilizador” na página 599

Iniciar a sessão na impressora a partir de um computador

O procedimento seguinte explica uma situação na qual a função de controlo de acesso está ativada e a opção **Permitir que utilizadores registados iniciem sessão no Web Config** foi selecionada pelo administrador.

1. Introduza o endereço IP da impressora num browser para aceder ao Web Config.
Introduza o endereço de IP da impressora a partir de um computador que esteja ligado à mesma rede que a impressora.
Verifique o endereço IP da impressora no menu que se segue.
Definições > Definições gerais > Definições de rede > Estado da rede > Estado de LAN com fios/Wi-Fi
2. Clique em Iniciar sessão.
3. Selecione o tipo de utilizador, introduza o nome de utilizador e a palavra-passe e, em seguida, clique em OK.

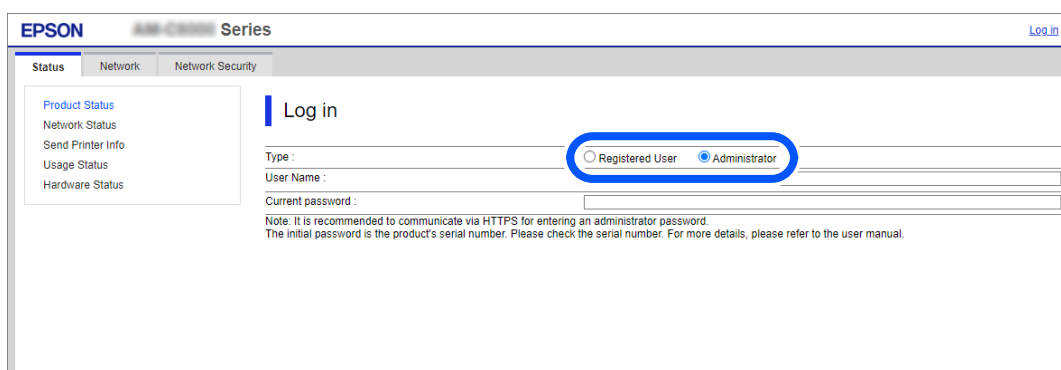

Pode aceder às páginas de acordo com a autoridade que lhe foi concedida.

Quando terminar as operações, selecione terminar sessão.

Informações relacionadas

- ➔ “Executar o Web Config num browser da Web” na página 495
- ➔ “Valor predefinido da palavra-passe de administrador” na página 19
- ➔ “Criar uma conta de utilizador” na página 599

Registar uma conta de utilizador no controlador da impressora (Windows)

Quando a função de controlo de acesso é ativada para uma impressora, é possível imprimir a partir dos controladores após registar a conta de utilizador nos controladores onde a informação de autenticação pode ser registada.

Esta secção explica o procedimento de registo de uma conta de utilizador num controlador de impressora Epson genuíno.

1. Aceda à janela do controlador da impressora Epson.
2. Selecione pela seguinte ordem.
Separador **Manutenção** > **Dados s/ a Impressora e Opções**
3. Selecione **Gravar definições de Controlo de Acesso** e, de seguida, clique em **Definições**.
4. Introduza **Nome do Utilizador** e **Palavra-passe**, e a seguir clique em **OK**.
Introduza a conta de utilizador fornecida pelo administrador da sua impressora.
5. Clique em **OK** várias vezes para fechar a janela do controlador da impressora.

Informações relacionadas

- ➔ [“Dados s/ a Impressora e Opções:” na página 213](#)
- ➔ [“Criar uma conta de utilizador” na página 599](#)

Autenticar utilizadores em Epson Scan 2 quando utiliza o controlo de acesso

Quando a função de controlo de acesso está ativada para uma impressora, é necessário registar um nome de utilizador e palavra-passe quando digitalizar com o Epson Scan 2. Se não souber a palavra-passe, contacte o administrador da impressora.

1. Inicie o Epson Scan 2.
2. No ecrã Epson Scan 2, certifique-se que a sua impressora está selecionada na lista **Digitalizador**.
3. Selecione **Definições** na lista **Digitalizador** para abrir o ecrã **Definições do Digitalizador**.
4. Clique em **Controlo de Acesso**.
5. No ecrã **Controlo de Acesso**, introduza o **Nome de Utilizador** e a **Palavra-passe** de uma conta com permissão para digitalizar.
6. Clique em **OK**.

Informações relacionadas

- ➔ [“Criar uma conta de utilizador” na página 599](#)

Mover e transportar a impressora

Quando deslocar e transportar a impressora, contacte o suporte da Epson ou um fornecedor de serviços autorizado pela Epson.

Informações relacionadas

- ➔ [“Sítio web de assistência técnica” na página 653](#)

Resolução de problemas

Resolução de problemas.	417
Não é possível imprimir, copiar, digitalizar ou enviar faxes.	419
A qualidade de impressão, cópia, digitalização e fax é fraca.	436
É exibida uma mensagem ou código de erro no ecrã LCD.	455
O papel está encravado.	464
Está na hora de substituir os consumíveis e peças de manutenção.	465
Não é possível utilizar a impressora como esperado.	470
Não é possível resolver problemas depois de tentar todas as soluções.	476

Resolução de problemas

Se ocorrer algum problema, verifique o seguinte, para encontrar a causa.

Verificar o estado de erro da impressora.

Verifique se existe algum problema com a própria impressora.

Ponto de verificação	Solução
Existe algum erro na impressora?	Se for exibida uma mensagem de erro no ecrã LCD, siga as instruções apresentadas para resolver o problema. Se não o conseguir resolver o problema devido ao acesso limitado aos controlos, contacte o administrador.
	Se o papel estiver encravado, verifique o ecrã LCD para ver onde é que o papel está encravado e depois siga as instruções para o remover. Por precaução, consulte as descrições aplicáveis que se encontram neste manual.
	Se for exibida uma mensagem de substituição de consumíveis, siga as instruções apresentadas no ecrã para os substituir. Por precaução de manuseamento, consulte as descrições aplicáveis do presente manual.
Existe algum problema com os cabos ou com o aspeto da impressora?	Se as tampas não estiverem devidamente fechadas, feche-as. Se os cabos estiverem prestes a desligar-se, insira-os firmemente.
A impressora está desligada da corrente?	Se estiver desligada, pressione o botão  para a ligar.

Informações relacionadas

- ➔ [“É Exibida uma Mensagem no Ecrã LCD” na página 455](#)
- ➔ [“O papel está encravado” na página 464](#)
- ➔ [“Está na hora de substituir os consumíveis e peças de manutenção” na página 465](#)

Verificar a ligação da impressora.

Verifique se existe um problema com a ligação da impressora.

Ponto de verificação	Solução
A impressora está ligada corretamente à rede?	Executar uma verificação da ligação à rede para verificar a ligação à rede. No ecrã LCD, seleccione  > Como > Quando não é possível ligar à rede . Imprimir o relatório de ligação à rede e a seguir pedir ao administrador para resolver o problema se houver um problema de ligação.
O controlador da impressora está instalado no seu computador?	É possível verificar se o controlador da impressora está instalado consultando Definições > Dispositivos > Impressoras no seu computador. Para mais detalhes, consulte as informações relacionadas.

Ponto de verificação	Solução
As informações da impressora são apresentadas no seu computador?	É possível utilizar o Epson Status Monitor 3 para verificar o estado da ligação entre o computador e a impressora. Para mais detalhes, consulte as informações relacionadas.
	Se não for possível verificar o estado da impressora, poderá não ter seleccionado a porta correta. Ao ligar-se à impressora na rede, recomendamos seleccionar Porta EpsonNet Print . Se a Porta EpsonNet Print não estiver disponível, volte a instalar o controlador da impressora.
A ligação LAN (Wi-Fi) sem fios foi interrompida ou não consegue ligar-se quando está a utilizar um dispositivo USB 3.0 no seu computador?	<p>Ao ligar um dispositivo à porta USB 3.0 num Mac, podem verificar-se interferências de frequência rádio. Experimente os seguintes procedimentos.</p> <ul style="list-style-type: none"> <input type="checkbox"/> Coloque o dispositivo ligado à porta USB 3.0 mais afastado do computador. <input type="checkbox"/> Desligue quaisquer dispositivos USB 3.0 não utilizados ou ligue-os apenas quando necessário. <input type="checkbox"/> Ligue o SSID para o intervalo 5 GHz.
O seu computador ou dispositivo inteligente pode ser ligado à rede?	Verifique se pode ver o website no seu computador ou dispositivo inteligente (comunicação de dados desligada). Se não o conseguir visualizar, existe um problema com a rede. Peça ao administrador para resolver o problema.

Informações relacionadas

- ➔ [“Verificar o estado da ligação de rede da impressora \(Relatório da ligação de rede\)” na página 404](#)
- ➔ [“Existe um problema com o estado da impressora.” na página 421](#)
- ➔ [“Não é possível ligar a impressora através de USB” na página 424](#)
- ➔ [“Instalar as Aplicações Separadamente” na página 398](#)

Verifique as definições da impressora.

Verifique as definições da impressora. As impressoras geridas pelo administrador podem ser restringidas de modo a que as definições da impressora não possam ser alteradas. Se não puder realizar operações, contacte o administrador.

Ponto de verificação	Solução
A impressão não inicia.	Pode ainda haver dados que permanecem na impressora. Abrir a fila de impressão e depois verifique o estado da tarefa de impressão. Se estiver pendente com um erro, elimine o erro e reinicie a tarefa ou elimine a tarefa que apresenta o erro e depois os restantes dados começam a ser imprimidos.
	Se a impressora padrão estiver pendente ou offline, configure-a como online nas configurações da impressora no computador Windows.
	Selecione a impressora e a porta de saída correta.

Ponto de verificação	Solução
O menu que pretende utilizar não é apresentado.	O controlo de acesso foi definido pelo administrador. Contacte o administrador para obter as informações necessárias para utilizar o menu em falta.
	Algumas funcionalidades requerem um contrato separado para utilização. Contacte o administrador para verificar se a funcionalidade está disponível para a sua impressora.
Não é possível enviar faxes.	Se tiver algum problema ao enviar um fax, consulte as soluções para os problemas relacionados com o envio de faxes.
Não é possível copiar ou digitalizar.	Se tiver algum problema ao copiar ou digitalizar, consulte as soluções para copiar ou digitalizar problemas relacionados.

Informações relacionadas

- ➔ [“Ainda existe uma tarefa a aguardar para ser impressa.” na página 421](#)
- ➔ [“A impressora está pendente ou desligada.” na página 419](#)
- ➔ [“Usar a porta da impressora” na página 545](#)
- ➔ [“Não é possível copiar” na página 425](#)
- ➔ [“Não é possível digitalizar apesar de ter sido estabelecida corretamente uma ligação” na página 424](#)
- ➔ [“Não é possível enviar ou receber faxes” na página 425](#)

Não é possível imprimir, copiar, digitalizar ou enviar faxes

A aplicação ou o controlador da impressora não funciona corretamente

Apesar de ter sido estabelecida uma ligação, não é possível imprimir (Windows)

É possível considerar as seguintes causas.

■ A impressora está pendente ou desligada.

Soluções

Clique em **Fila de impressão** no separador **Manutenção** do controlador da impressora.

Se a impressora estiver offline ou pendente, remova a seleção da definição de offline ou pendente no menu **Impressora**.

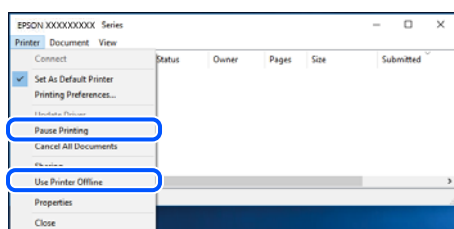

Existe um problema com o software ou dados.

Soluções

- Certifique-se que tem instalado um controlador de impressora Epson genuíno (EPSON XXXXX). Se não tiver um controlador de impressora Epson genuíno, as funções disponíveis são limitadas. Recomendamos usar um controlador de impressora Epson genuíno.
- Se precisar de imprimir uma imagem com muitos dados, é possível que o computador fique sem memória. Imprima a imagem numa resolução mais baixa ou num tamanho mais pequeno.
- Se experimentou todas as soluções e não conseguiu resolver o problema, tente desinstalar e instalar novamente o controlador da impressora.
- Pode conseguir resolver o problema atualizando o software com a versão mais recente. Para verificar o estado do software, use a ferramenta de atualização do software.

➔ “Certifique-se que tem instalado um controlador de impressora Epson genuíno — Windows” na página 399

➔ “Certifique-se que tem instalado um controlador de impressora Epson genuíno — Mac OS” na página 401

➔ “Instalar ou Desinstalar as Aplicações Separadamente” na página 398

Não consigo imprimir tarefas ao definida uma palavra-passe porque estou a utilizar uma versão antiga do firmware.

Soluções

Se a mensagem abaixo for apresentada no controlador da impressora, atualize o firmware da impressora.

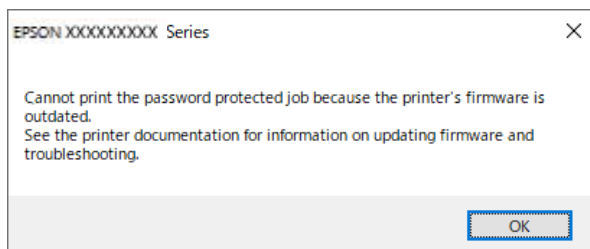

Se, por qualquer razão, não for possível atualizar o firmware, pode continuar a imprimir com o mesmo nível de segurança do firmware antigo.

Para imprimir com um firmware antigo, efetue as seguintes definições no controlador da impressora.

Abra o separador **Definições Opcionais** nas propriedades da impressora.

Clique em **Definições do Controlador**.

Selecione **Utilizar palavra-passe de legado** e clique em **OK**.

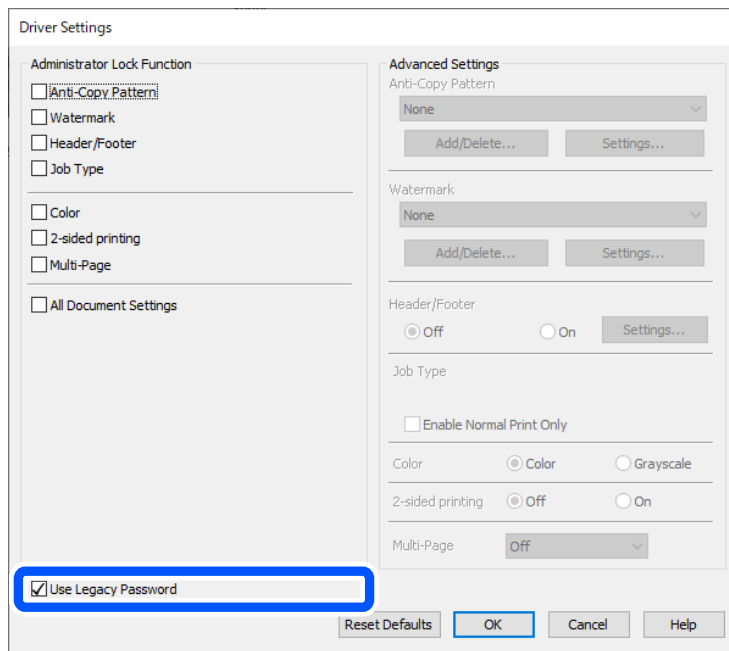

➔ “Atualizar o firmware” na página 593

Existe um problema com o estado da impressora.

Soluções

Clique em **EPSON Status Monitor 3** no separador **Manutenção** do controlador de impressora e, em seguida, verifique o estado da impressora. É necessário instalar o **EPSON Status Monitor 3** para ativar esta funcionalidade. Pode ser transferido no sítio Web da Epson.

Ainda existe uma tarefa a aguardar para ser impressa.

Soluções

Clique em **Fila de impressão** no separador **Manutenção** do controlador da impressora. Se permanecerem dados desnecessários, selecione **Cancelar todos os documentos** no menu **Impressora**.

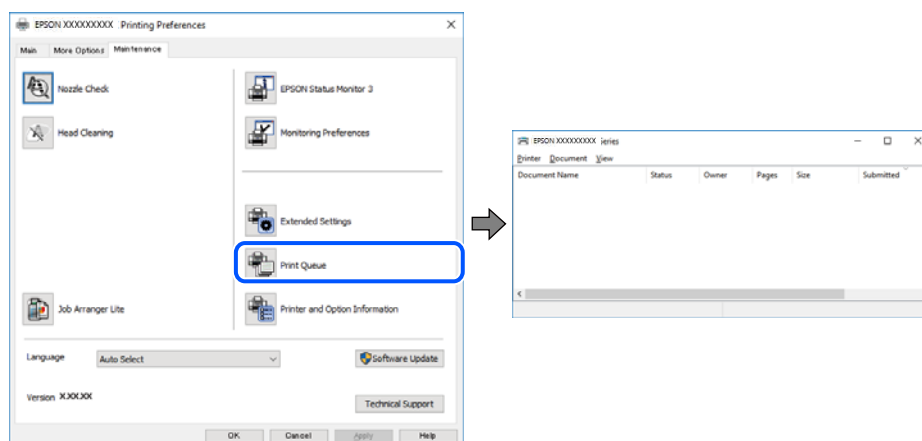

■ A impressora não está selecionada como a impressora predefinida.

Soluções

Clique com o botão direito do rato no ícone da impressora no **Painel de controlo** > **Ver dispositivos e impressoras** (ou **Impressoras, Impressoras e Faxes**) e clique em **Definir como impressora predefinida**.

Nota:

Se existirem vários ícones de impressora, consulte as seguintes informações para selecionar a impressora correta.

Exemplo:

Ligação USB: EPSON série XXXX

Ligação de rede: EPSON série XXXX (rede)

Se instalar o controlador de impressora várias vezes, poderão ser criadas cópias do controlador de impressora. Se forem criadas cópias como “EPSON série XXXX (cópia 1)”, clique com o botão direito do rato no ícone do controlador copiado e, de seguida, clique em **Remover dispositivo**.

■ A porta da impressora não foi definida corretamente.

Soluções

Clique em **Fila de impressão** no separador **Manutenção** do controlador da impressora.

Certifique-se de que a porta da impressora está selecionada corretamente em **Propriedade** > **Porta** no menu **Impressora**.

Ligação USB: **USBXXX**, Ligação de rede: **EpsonNet Print Port**

Se não conseguir mudar a porta, selecione **Executar como administrador** no menu da **Impressora**. Se não for exibido **Executar como administrador**, contacte o seu administrador de sistema.

A impressora não imprime quando utiliza o controlador da impressora PostScript (Windows)

É possível considerar as seguintes causas.

■ As definições de Idioma de impressão devem ser alteradas.

Soluções

Configure a definição de **Idioma de impressão** para **Auto** ou **PS** no painel de controlo.

■ Foi enviado um grande número de tarefas.

Soluções

No Windows, se enviar muitos trabalhos, a impressora poderá não imprimir. Selecione **Imprimir diretamente para a impressora** no separador **Avançado** nas propriedades da impressora.

Apesar de ter sido estabelecida uma ligação, não é possível imprimir (Mac OS)

É possível considerar as seguintes causas.

Existe um problema com o software ou dados.

Soluções

- Certifique-se que tem instalado um controlador de impressora Epson genuíno (EPSON XXXXX). Se não tiver um controlador de impressora Epson genuíno, as funções disponíveis são limitadas. Recomendamos usar um controlador de impressora Epson genuíno.
 - Se precisar de imprimir uma imagem com muitos dados, é possível que o computador fique sem memória. Imprima a imagem numa resolução mais baixa ou num tamanho mais pequeno.
 - Se experimentou todas as soluções e não conseguiu resolver o problema, tente desinstalar e instalar novamente o controlador da impressora.
 - Pode conseguir resolver o problema atualizando o software com a versão mais recente. Para verificar o estado do software, use a ferramenta de atualização do software.
- ➔ [“Certifique-se que tem instalado um controlador de impressora Epson genuíno — Windows” na página 399](#)
- ➔ [“Certifique-se que tem instalado um controlador de impressora Epson genuíno — Mac OS” na página 401](#)
- ➔ [“Instalar ou Desinstalar as Aplicações Separadamente” na página 398](#)

Existe um problema com o estado da impressora.

Soluções

Certifique-se de que o estado da impressora não é **Pausa**.

Selecione **Preferências do sistema** (ou **Definições do sistema**) no menu **Apple > Impressoras e scanners** (ou **Impressão e digitalização, Impressão e fax**), e faça duplo clique na impressora. Se a impressora estiver em pausa, clique em **Retomar**.

Estão ativas restrições de funcionalidades do utilizador para a impressora.

Soluções

A impressora poderá não imprimir se a restrição da funcionalidade de utilizador estiver ativada. Contacte o administrador da impressora.

A impressora não imprime quando utiliza o controlador da impressora PostScript (Mac OS)

As definições de Idioma de impressão devem ser alteradas.

Soluções

Configure a definição de **Idioma de impressão** para **Auto** ou **PS** no painel de controlo.

Apesar de ter sido estabelecida uma ligação, não é possível imprimir (iOS)

É possível considerar as seguintes causas.

Exibir automaticamente configuração de papel está desativada.

Soluções

Ative **Exibir automaticamente configuração de papel** no menu que se segue.

Definições > Definições gerais > Definições da impressora > Def. origem do papel > Exibir automaticamente configuração de papel

■ **AirPrint está desativada.**

Soluções

Ative a definição AirPrint no Web Config.

➔ [“Aplicação para configurar operações de impressora \(Web Config\)” na página 495](#)

Não é possível digitalizar apesar de ter sido estabelecida corretamente uma ligação

■ **Digitalizar com uma resolução elevada através de uma rede.**

Soluções

Experimente digitalizar numa resolução mais baixa.

Não é possível ligar a impressora através de USB

É possível considerar as seguintes causas.

■ **O cabo USB não foi ligado corretamente à tomada elétrica.**

Soluções

Ligue bem o cabo USB à impressora e ao computador.

■ **Existe um problema com o concentrador USB.**

Soluções

Se estiver a utilizar um concentrador USB, experimente ligar a impressora diretamente ao computador.

■ **Existe um problema no cabo USB ou na entrada USB.**

Soluções

Se o cabo USB não for reconhecido, mude a porta ou mude o cabo USB.

■ **A impressora está ligada a uma porta USB SuperSpeed.**

Soluções

Se ligar a impressora a uma porta USB SuperSpeed usando um cabo USB 2.0, pode ocorrer um erro de comunicação em alguns computadores. Neste caso, volte a ligar a impressora usando um dos seguintes métodos.

- Utilize um cabo USB 3.0 (apenas modelos suportados).
- Ligue a uma porta USB de alta velocidade no computador.
- Ligue a uma porta USB SuperSpeed diferente da porta que originou o erro de comunicação.

➔ [“Especificações da interface” na página 547](#)

Não é possível copiar

Quando a restrição de funções do utilizador está activada, é necessário introduzir uma ID de utilizador e uma palavra-passe para copiar.

Soluções

Se não souber a palavra-passe, contacte o administrador da impressora.

Ocorreu um erro da impressora.

Soluções

Não é possível copiar caso se verifique um erro na impressora, por exemplo uma obstrução de papel. Verifique o painel de controlo da impressora e siga as instruções apresentadas no ecrã para eliminar o erro.

Não é possível enviar ou receber faxes

Não é possível enviar ou receber faxes

Se não conseguir enviar ou receber faxes, contacte o administrador da impressora. No caso dos administradores de impressoras, consultar a secção que se segue para resolver problemas de fax.

[“Não é possível enviar ou receber faxes” na página 142](#)

Não é possível enviar faxes

É possível considerar as seguintes causas.

Enviar faxes sem introduzir um código de acesso num ambiente em que esteja instalado um PBX.

Soluções

Se o seu sistema telefónico necessitar de um código de acesso externo para obter uma linha externa, registe o código de acesso na impressora e introduza # (cardinal) no início de um número de fax quando enviar.

O número de fax do destinatário está errado.

Soluções

Verifique se o número do destinatário registado na sua lista de contactos, ou que introduziu diretamente usando o teclado, está correta. Ou verifique junto do destinatário se o número do fax está correto.

Os dados a enviar são demasiado grandes.

Soluções

Pode enviar faxes com um tamanho de dados menor usando um dos métodos seguintes.

- Quando enviar o fax a preto e branco, ative **Envio directo** em **Fax > Definições de fax > Definição de envio de fax**.

[“Enviar muitas páginas de um documento a preto e branco \(Envio directo\)” na página 324](#)

- Usando o telefone ligado

[“Enviar faxes através da marcação do dispositivo telefónico externo” na página 322](#)

- Usando o telefone em suspenso

[“Enviar faxes após confirmar o estado do destinatário” na página 322](#)

- Separação dos originais

■ **A memória disponível na impressora não é suficiente.**

Soluções

Não é possível enviar faxes quando a memória da impressora é insuficiente devido a demasiados documentos recebidos na caixa de correio ou nas caixas confidenciais ou demasiados documentos de fax não processados armazenados na impressora. Elimine os documentos desnecessários na caixa de entrada ou nas caixas confidenciais ou processe os documentos não processados para aumentar a memória disponível.

■ **A máquina de fax do destinatário não está pronta para receber faxes.**

Soluções

Pergunte ao destinatário se a máquina de fax do destinatário está preparada para receber um fax.

■ **Enviar um fax acidentalmente usando a funcionalidade de subendereço.**

Soluções

Verifique se enviou acidentalmente um fax usando a funcionalidade de subendereço. Se seleccionar um destinatário com um subendereço da lista de contactos, o fax pode ser enviado com a funcionalidade de subendereço.

■ **A máquina de fax do destinatário não consegue receber faxes usando a funcionalidade de subendereço.**

Soluções

Ao enviar faxes usando a funcionalidade de subendereço, pergunte ao destinatário se o seu dispositivo de fax é capaz de receber faxes usando a funcionalidade de subendereço.

■ **O endereço subendereço e a palavra-passe estão errados.**

Soluções

Ao enviar faxes usando a funcionalidade de subendereço, verifique se o subendereço e a palavra-passe estão corretos. Verifique junto do destinatário se o subendereço e a palavra-passe estão corretos.

■ **Não é possível enviar faxes após experimentar as soluções acima**

Soluções

Se não conseguir resolver o problema, contacte o administrador da impressora. No caso dos administradores de impressoras, consultar a secção que se segue para resolver problemas de fax.

[“Não é possível enviar faxes” na página 143](#)

Não é possível enviar faxes (quando a função Fax por IP está ativada)

Tentativa de envio a partir de uma Porta Line definida como Apenas recepção

Soluções

Envie o fax de uma linha para a qual a **Definições de transmissão por linha** esteja definida como **Envio e recepção** ou **Apenas envio**.

Para verificar o estado das definições do fax, imprima uma **Lista de definições de fax**. Pode aceder ao menu a partir do painel de controlo da impressora, como descrito abaixo.

Fax > ☰ (Menu) > **Relatório de fax** > **Lista de definições de fax**

Não é possível enviar faxes após experimentar as soluções acima

Soluções

Se não conseguir resolver o problema, contacte o administrador da impressora. No caso dos administradores de impressoras, consultar a secção que se segue para resolver problemas de fax.

[“Não é possível enviar faxes \(quando a função Fax por IP está ativada\)” na página 144](#)

Não é possível receber faxes

É possível considerar as seguintes causas.

Também recomendamos que verifique o estado da impressora em **Estado da tarefa**, nomeadamente para ver se a impressora está ou não a receber o fax nesse momento.

A memória disponível da caixa de entrada e na caixa confidencial não é suficiente.

Soluções

200 documentos recebidos no total foram guardados na caixa de entrada e na caixa confidencial. Elimine os documentos desnecessários.

O número de fax do remetente não foi registado na lista de contactos.

Soluções

Os faxes enviados de números que não tenham sido registados na lista de contactos são bloqueados. Registe o número de fax do remetente na lista de contactos.

O remetente enviou o fax sem informações de cabeçalho.

Soluções

Os faxes que não incluem informações do cabeçalho são bloqueados. Pergunte ao remetente se as informações do cabeçalho estão configuradas no seu dispositivo de fax.

O computador que irá guardar os faxes recebidos não está ligado.

Soluções

Quando tiver feito as definições para guardar faxes recebidos num computador, ligue o computador. O fax recebido é eliminado logo que tenha sido guardado no computador.

■ O endereço subendereço e a palavra-passe estão errados.

Soluções

Ao receber faxes usando a funcionalidade de subendereço, verifique se o subendereço e a palavra-passe estão corretos. Verifique junto do remetente se o subendereço e a palavra-passe estão corretos.

■ Não é possível receber faxes após experimentar as soluções acima

Soluções

Se não conseguir resolver o problema, contacte o administrador da impressora. No caso dos administradores de impressoras, consultar a secção que se segue para resolver problemas de fax.

“Não é possível receber faxes” [na página 144](#)

Não é possível receber faxes (quando a função Fax por IP está ativada)

■ O remetente tentou enviar um fax para uma Porta Line definida como Apenas envio

Soluções

Informe o remetente que o número de fax para a Porta Line para a qual a **Definições de transmissão por linha** está definida como **Envio e receção** ou **Apenas receção**

Para verificar o estado das definições do fax, imprima uma **Lista de definições de fax**. Pode aceder ao menu a partir do painel de controlo da impressora, como descrito abaixo.

Fax >  (Menu) > **Relatório de fax** > **Lista de definições de fax**

■ Não é possível receber faxes após experimentar as soluções acima

Soluções

Se não conseguir resolver o problema, contacte o administrador da impressora. No caso dos administradores de impressoras, consultar a secção que se segue para resolver problemas de fax.

“Não é possível receber faxes (quando a função Fax por IP está ativada)” [na página 145](#)

Não é possível enviar faxes para um destinatário específico

É possível considerar as seguintes causas.

■ A máquina do destinatário leva muito tempo a responder.

Soluções

Se a máquina do destinatário não atender a chamada dentro de 50 segundos após a impressora terminar a marcação, a chamada termina com um erro. Marque utilizando a função  (**Pousado**) ou com o telefone ligado para verificar o tempo que demora a ouvir o tom do fax. Se demorar mais de 50 segundos,

adicione pausas após o número do fax para enviar o fax. Toque em  para introduzir a pausa. É introduzido um hífen como marca de pausa. Uma pausa demora cerca de três segundos. Adicione várias pausas, conforme necessário.

■ A definição Veloc. Fax registada na lista de contactos está errada.

Soluções

Selecione os destinatários da lista de contactos, e depois selecione **Editar > Veloc. Fax > Lento** (9,600bps).

Não é possível enviar faxes num horário especificado

A data e a hora definidas na impressora podem estar incorretas. Contacte o administrador da impressora. No caso dos administradores de impressoras, consultar a secção que se segue para resolver problemas de fax.

[“Não é possível enviar faxes num horário especificado” na página 145](#)

Os faxes são enviados com o tamanho errado

É possível considerar as seguintes causas.

■ Os originais não foram colocados corretamente.

Soluções

- Certifique-se de que o original é colocado corretamente nas marcas de alinhamento.
- Se a margem da imagem digitalizada estiver em falta, afaste ligeiramente o original da extremidade do vidro do scanner. Não é possível digitalizar a área em cerca de 1,5 mm (0,06 pol.) da margem do vidro do scanner.

➔ [“Colocação de originais” na página 199](#)

■ Existe pó ou sujidade no vidro do scanner.

Soluções

Quando digitalizar a partir do painel de controlo e seleccionar a função de corte de área de digitalização automática, remova qualquer sujidade do vidro e do scanner e na capa de documento. Se existir qualquer sujidade à volta do original, a digitalização irá expandir para a incluir.

[“Limpar o Vidro do scanner” na página 391](#)

Não é possível guardar faxes recebidos no dispositivo de memória

É possível considerar as seguintes causas.

■ Não há qualquer dispositivo de memória ligado à impressora.

Soluções

Ligue um dispositivo de memória à impressora, em que tenha criado uma pasta para guardar faxes. Quando os faxes forem guardados no dispositivo, estes são eliminados da memória da impressora.

■ Não há espaço livre suficiente no dispositivo.

Soluções

Elimine dados desnecessários do dispositivo para aumentar a quantidade de espaço livre. Ou ligue outro dispositivo que tenha espaço livre suficiente.

■ O dispositivo de memória está protegido contra escrita.

Soluções

Desative a proteção contra escrita no dispositivo de memória.

■ A gravação de faxes recebidos na memória externa está desativada.

Soluções

Contacte o administrador da impressora. No caso dos administradores de impressoras, consultar a secção que se segue para resolver problemas de fax.

[“Não é possível guardar faxes recebidos no dispositivo de memória” na página 146](#)

Os faxes recebidos não são impressos

É possível considerar as seguintes causas.

■ Ocorreu um erro na impressora, como papel encravado, por exemplo.

Soluções

Apague o erro da impressora e depois peça ao remetente que reenvie o fax.

➔ [“É exibida uma mensagem ou código de erro no ecrã LCD” na página 455](#)

➔ [“O papel está encravado” na página 464](#)

■ Não é possível imprimir faxes após experimentar as soluções acima

Soluções

Se não conseguir resolver o problema, contacte o administrador da impressora. No caso dos administradores de impressoras, consultar a secção que se segue para resolver problemas de fax.

[“Os faxes recebidos não são impressos” na página 146](#)

Apesar de ter sido estabelecida corretamente uma ligação, não é possível enviar ou receber faxes (Windows)

É possível considerar as seguintes causas.

■ O software não está instalado.

Soluções

Certifique-se de que o controlador do PC-FAX foi instalado no computador. O controlador do PC-FAX é instalado com o FAX Utility. Siga os passos abaixo para verificar se está instalado.

Certifique-se de que a impressora (fax) é apresentada em **Dispositivos e impressoras, Impressora** ou **Impressoras e outro hardware**. A impressora (fax) é apresentada como "EPSON XXXXX (FAX)". Se a impressora (fax) não for apresentada, desinstale e volte a instalar o FAX Utility. Consulte o seguinte para aceder a **Dispositivos e impressoras, Impressora** ou **Impressoras e outro hardware**.

Windows 11

Clique no botão iniciar e, em seguida, selecione **Definições > Bluetooth e dispositivos > Impressoras e scanners**.

Windows 10

Clique no botão iniciar e, em seguida, selecione **Sistema Windows > Painel de controlo > Ver dispositivos e impressoras** em **Hardware e som**.

Windows 8.1/Windows 8

Selecione **Ambiente de trabalho > Definições > Painel de controlo > Ver dispositivos e impressoras** em **Hardware e som** ou em **Hardware**.

Windows 7

Clique no botão Iniciar e selecione **Painel de controlo > Ver dispositivos e impressoras** em **Hardware e som** ou **Hardware**.

■ **Falha na autenticação do utilizador quando é enviado um fax a partir de um computador.**

Soluções

Defina o nome de utilizador e a palavra-passe no controlador da impressora. Ao enviar um fax a partir de um computador quando está definida a função de segurança que impede os utilizadores de utilizarem a função de fax da impressora, a autenticação do utilizador é efetuada com o nome de utilizador e a palavra-passe definidos no controlador da impressora.

■ **Há alguns problemas com a ligação de fax e com as definições de fax.**

Soluções

Tente as resoluções de problemas com a ligação de fax e as definições de fax.

Apesar de ter sido estabelecida corretamente uma ligação, não é possível enviar ou receber (Mac OS)

É possível considerar as seguintes causas.

■ **O software não está instalado.**

Soluções

Certifique-se de que o controlador do PC-FAX foi instalado no computador. O controlador do PC-FAX é instalado com o FAX Utility. Siga os passos abaixo para verificar se está instalado.

Selecione **Preferências do sistema** (ou **Definições do sistema**) no menu Apple > **Impressoras e scanners** (ou **Impressão e digitalização, Impressão e fax**) e certifique-se de que a impressora (fax) é apresentada. A impressora (fax) é apresentada como "FAX XXXX (USB)" ou "FAX XXXX (IP)". Se a impressora (fax) não for apresentada, clique em [+] e registe a impressora (fax).

■ **O controlador PC-FAX está em pausa.**

Soluções

Selecione **Preferências do sistema** (ou **Definições do sistema**) no menu Apple > **Impressoras e scanners** (ou **Impressão e digitalização, Impressão e fax**) e clique duas vezes na impressora (fax). Se a impressora estiver em pausa, clique em **Retomar** (ou em **Retomar impressora**).

■ **Há alguns problemas com a ligação de fax e com as definições de fax.**

Soluções

Tente as resoluções de problemas com a ligação de fax e as definições de fax.

O papel não é alimentado ou ejetado corretamente

Pontos a verificar

Verifique os seguintes pontos e, em seguida, experimente as soluções de acordo com os problemas.

■ O local de instalação não é adequado.

Soluções

Coloque a impressora numa superfície plana e opere-a nas condições ambientais recomendadas.

➔ [“Especificações ambientais” na página 552](#)

■ Está a ser utilizado papel não compatível.

Soluções

Utilize papel suportado por esta impressora.

➔ [“Papel disponível e capacidades” na página 479](#)

➔ [“Tipos de papel não disponíveis” na página 484](#)

■ O manuseamento de papel não é o apropriado.

Soluções

Sigas as precauções de manuseamento de papel.

➔ [“Precauções no manuseamento de papel” na página 188](#)

■ Foram colocadas muitas folhas na impressora.

Soluções

Não coloque mais folhas do que o número máximo de folhas especificado para o papel. Para papel normal, não coloque acima da linha indicada pelo símbolo do triângulo no guia de margem.

➔ [“Papel disponível e capacidades” na página 479](#)

■ As definições de papel na impressora não são as corretas.

Soluções

Certifique-se de que as definições de tamanho e tipo de papel correspondem ao tamanho e tipo de papel carregado na impressora.

➔ [“Tamanho de papel e definições de tipo” na página 189](#)

■ As definições de papel no controlador da impressora estão incorretas.

Soluções

Certifique-se de que as definições de tamanho e tipo de papel no controlador da impressora coincidem com o tamanho e tipo de papel colocado na impressora.

■ Envelopes e papel espesso não são corretamente alimentados.

Soluções

- ❑ Quando utilizar o alimentador de papel
Coloque papel no tabuleiro de papel.
- ❑ Quando utilizar o tabuleiro de papel
Configure **Assist. alim. de papel** para **Activ.** no seguinte menu no painel de controlo.
Definições > Definições gerais > Definições da impressora > Assist. alim. de papel

O papel é alimentado com inclinação

É possível considerar as seguintes causas.

■ O papel não foi colocado corretamente.

Soluções

Carregue papel na direção correta e deslize o guia da margem encostando-o à extremidade do papel.

➔ [“Colocar papel” na página 191](#)

■ Dependendo do ambiente, o papel normal pode ser alimentado ligeiramente inclinado.

Soluções

Se a impressão estiver inclinada, defina **Assist. alim. de papel** para **Activ.** no seguinte menu no painel de controlo.

Definições > Definições gerais > Definições da impressora > Assist. alim. de papel

São alimentadas várias folhas de papel ao mesmo tempo

É possível considerar as seguintes causas.

■ O papel está húmido ou molhado.

Soluções

Coloque papel novo.

■ A eletricidade estática está a fazer com que as folhas de papel colem umas às outras.

Soluções

Folheie o papel antes de o colocar. Se o papel não for alimentado, coloque uma folha de papel de cada vez.

Ocorre um erro de falta de papel

■ O papel não está colocado no centro do tabuleiro de papel.

Soluções

Quando ocorre um erro de falta de papel, apesar de existir papel carregado no tabuleiro de papel, carregue novamente o papel no centro do tabuleiro de papel.

O Papel não é ejetado corretamente

■ O papel impresso está ondulado ou enrolado.

Soluções

Poderá resolver o problema utilizando uma das seguintes soluções, ou uma combinação das mesmas.

- Selecione o seguinte nos menus do painel de controlo. A velocidade de impressão pode diminuir, dependendo do seu ambiente.

Desative o **Prioridade de velocidade de impressão**.

Definições > Definições gerais > Definições da impressora > Prioridade de velocidade de impressão > Dest

- Reduza a densidade de impressão.
- Altere o tipo de papel.
- Altere a orientação do papel (vertical/horizontal). Tenha em atenção que o tempo de impressão poderá alterar.
- Altere a frente e o verso do papel.

O original não é alimentado no ADF

É possível considerar as seguintes causas.

■ Estão a ser usados originais que não são suportados pelo ADF.

Soluções

Utilize originais suportados pelo ADF.

➔ [“Especificações do ADF” na página 544](#)

■ Os originais estão colocados incorretamente.

Soluções

Carregue os originais na direção correta e deslize os guias de margem do ADF encostando-os às extremidades dos originais.

■ **Estão colocados demasiados originais no ADF.**

Soluções

Não coloque originais acima da linha indicada pelo símbolo do triângulo no ADF.

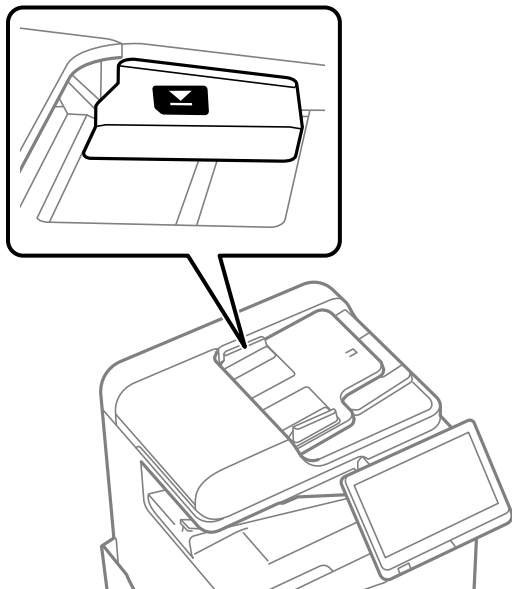

■ **O original escorrega quando o pó de papel adere ao rolo.**

Soluções

Limpe o interior do ADF.

➔ [“Limpar o ADF” na página 393](#)

■ **Os originais não são detetados.**

Soluções

No ecrã de cópia ou digitalização, ou no fax, verifique se o ícone ADF está ativado. Caso não seja apresentado, coloque novamente os originais.

O papel não é alimentado a partir das unidades de cassete de papel

■ **Não foram feitas definições para itens opcionais no controlador da impressora.**

Soluções

É necessário realizar definições no controlador da impressora.

➔ [“Definição de itens opcionais disponíveis” na página 63](#)

A qualidade de impressão, cópia, digitalização e fax é fraca

A qualidade de impressão é fraca

As impressões estão arranhadas, falta cor ou existem faixas ou cores inesperadas

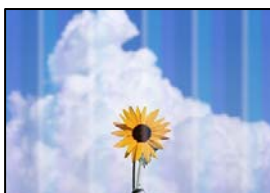

■ **Os jatos da cabeça de impressão podem estar obstruídos.**

Soluções

Realize uma verificação dos jatos para verificar se os jatos da cabeça de impressão estão obstruídos. Execute uma verificação dos jatos e, de seguida, limpe a cabeça de impressão caso algum dos jatos da cabeça esteja obstruído. Se não usar a impressora há muito tempo, os jatos da cabeça de impressão poderão estar obstruídos e as gotas de tinta poderão não ser dispensadas.

➔ [“Verificar jatos obstruídos” na página 390](#)

A impressão é diferente da impressão normal, por exemplo, linhas finas irregulares e cores de impressão fracas (ao imprimir ficheiros guardados no armazenamento a partir de um computador)

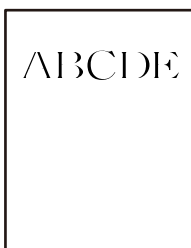

■ **A qualidade de impressão é definida como baixa ao guardar no armazenamento.**

Soluções

Imprimir utilizando uma definição de qualidade superior no controlador Windows da impressora. No separador **Principal**, selecione **Mais Definições** em **Qualidade**, e a seguir selecione **Qualidade**.

A impressão está muito arranhada

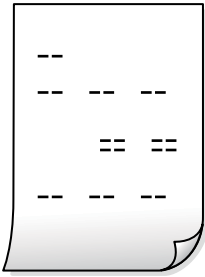

Os jatos da cabeça de impressão podem estar obstruídos.

Soluções

Execute o Adaptive Head Cleaning.

→ [“Executar Adaptive Head Cleaning” na página 389](#)

A impressão sai como uma folha branca

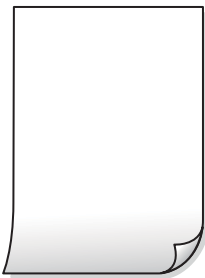

Entraram várias folhas de papel na impressora ao mesmo tempo.

Soluções

Consulte a informação que se segue para evitar que várias folhas de papel entrem na impressora ao mesmo tempo.

→ [“São alimentadas várias folhas de papel ao mesmo tempo” na página 433](#)

O papel está manchado ou amarrotado



É possível considerar as seguintes causas.

■ Está a ser utilizado papel não compatível.

Soluções

Utilize papel suportado por esta impressora.

➔ “Papel disponível e capacidades” na página 479

➔ “Tipos de papel não disponíveis” na página 484

■ O papel não está inserido corretamente.

Soluções

Se aparecerem linhas horizontais (perpendiculares à direção de impressão) ou se a parte superior ou inferior do papel estiver manchada, coloque o papel na direção correta e deslize os guias de margem até às extremidades do papel.

➔ “Colocar papel” na página 191

■ Foram colocadas muitas folhas na impressora.

Soluções

Não coloque mais folhas do que o número máximo de folhas especificado para o papel. Para papel normal, não coloque acima da linha indicada pelo símbolo do triângulo no guia de margem.

➔ “Papel disponível e capacidades” na página 479

■ O papel está enrolado.

Soluções

Coloque o papel numa superfície plana para verificar se está enrolado. Se estiver, alise-o.

■ O papel está húmido.

Soluções

Verifique as condições do papel. Se o papel absorver humidade, torna-se ondulado ou enrola-se, o que pode causar problemas.

■ Utilização de papel antigo.

Soluções

Se os papéis ficarem manchados ou arranhados com frequência, tente usar papéis abertos recentemente.

■ O papel não está selado.

Soluções

Depois de abrir o papel pela primeira vez, mantenha-o selado num saco de plástico.

■ A cabeça de impressão esfrega a superfície do papel.

Soluções

Ao imprimir em papel espesso, a cabeça de impressão está próxima da superfície de impressão e o papel pode ser arrastado. Neste caso, ative a definição de redução de arrasto. Se ativar esta definição, a qualidade de impressão poderá diminuir ou a impressão ficar mais lenta.

Painel de controlo

Selecione **Definições > Definições gerais > Definições da impressora**, e a seguir selecione **Papel espesso**. Consulte o ecrã LCD da impressora para ver as opções de definições.

A densidade de impressão é definida como elevada.

Soluções

Se o papel ainda aparecer manchado após ativar **Papel espesso**, reduza a densidade de impressão.

A parte de trás do papel foi impressa antes da parte impressa secar.

Soluções

Quando executar a impressão de 2 lados manual, certifique-se de que a tinta está completamente seca antes de colocar novamente o papel.

Ao imprimir usando a impressão automática de 2 faces, a densidade de impressão é demasiado elevada e o tempo de secagem é demasiado curto.

Soluções

Quando utilizar a funcionalidade de impressão automática de 2 faces e imprimir dados de alta densidade, tais como imagens e gráficos, defina uma densidade de impressão inferior e um tempo de secagem mais longo.

➔ [“Impressão de 2 lados” na página 214](#)

➔ [“Impressão de 2 lados” na página 241](#)

As imagens ou fotografias são impressas com cores inesperadas



É possível considerar as seguintes causas.

Os jatos da cabeça de impressão podem estar obstruídos.

Soluções

Realize uma verificação dos jatos para verificar se os jatos da cabeça de impressão estão obstruídos. Execute uma verificação dos jatos e, de seguida, limpe a cabeça de impressão caso algum dos jatos da cabeça esteja obstruído. Se não usar a impressora há muito tempo, os jatos da cabeça de impressão poderão estar obstruídos e as gotas de tinta poderão não ser dispensadas.

➔ [“Verificar jatos obstruídos” na página 390](#)

A correção de cor foi aplicada.

Soluções

Quando imprimir a partir do painel de controlo ou do controlador da impressora do Windows, a definição de ajuste automático de fotografias da Epson será aplicada por predefinição dependendo do tipo de papel. Experimente alterar a definição.

Painel de controlo

Mude a definição **Corrigir foto** em **Auto** para qualquer outra opção. Se alterar as definições não resolver o problema, selecione **Melhoramento desativado** como definição **Corrigir foto**.

Controlador da impressora Windows

No separador **Mais Opções**, selecione **Personalizado** em **Correcção de Cor** e, de seguida, clique em **Avançado**. Mude a definição **Correcção de Cena** em **Automático** para qualquer outra opção. Se mudar a definição não resultar, utilize qualquer método de correção de cor que não seja **PhotoEnhance** em **Gestão de Cor**.

➔ [“Opções avançadas de menu para definições JPEG” na página 254](#)

➔ [“Ajustar a cor da impressão” na página 230](#)

As secções em escala de cinzento e fotos monocromáticas são impressas usando tintas pretas e coloridas.

Soluções

No controlador da impressora Windows, selecione o separador **Manutenção, Definições Aumentadas**, e a seguir ative a definição **Impr. em escala de cinza com apenas tinta preta**.

- Ativado (exceto fotografia): Imprime secções em escala de cinzento, exceto no caso de fotografias, usando apenas tinta preta. Todas as fotografias incluindo fotografias monocromáticas são impressas usando tintas pretas e coloridas.
- Ativado (página inteira): Imprime todas as secções em escala de cinzento, incluindo fotografias, usando apenas tinta preta. Note que as fotos a cores podem ser impressas em cores diferentes. Neste caso, selecione **Ativado (exceto fotografia)**.

A posição, o tamanho ou as margens da impressão estão incorretos

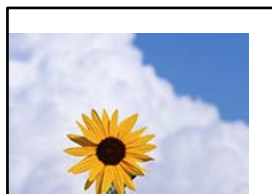

É possível considerar as seguintes causas.

O papel não foi colocado corretamente.

Soluções

Carregue papel na direção correta e deslize o guia da margem encostando-o à extremidade do papel.

➔ [“Colocar papel” na página 191](#)

O tamanho de papel está definido incorretamente.

Soluções

Selecione a definição de tamanho do papel adequada.

■ As imagens ou fotografias são impressas com baixa resolução.

Soluções

Ao imprimir imagens ou fotografias, utilize dados de alta resolução. As imagens dos sítios Web são frequentemente de baixa resolução, apesar de terem bom aspeto ao serem apresentadas no ecrã, pelo que a qualidade de impressão pode diminuir.

Impressão não intencional de 2 lados

■ A definição de impressão d 2 lados está ativada.

Soluções

Active a definição de impressão de 2 lados no controlador da impressora.

Windows

Selecione **Não** em **Impressão dos 2 lados** no separador **Principal** do controlador da impressora.

Mac OS

Selecione **Não** em **Impressão dois lados** no menu **Definições de Impressão Dúplex** de impressão.

A impressora não imprime correctamente quando utiliza o controlador da impressora PostScript

É possível considerar as seguintes causas.

■ Existe um problema com os dados.

Soluções

- Se o ficheiro for criado numa aplicação que lhe permita alterar o formato dos dados, como o Adobe Photoshop, certifique-se de que as definições na aplicação correspondem às definições no controlador da impressora.
- Os ficheiros EPS em formato binário poderão não ser corretamente impressos. Defina o formato para ASCII quando criar ficheiros EPS numa aplicação.
- Para Windows, a impressora não pode imprimir dados binários quando está ligada ao computador com uma interface USB. Configure a definição **Protocolo de saída** no separador **Definições do dispositivo** nas propriedades da impressora para **ASCII** ou **TBCP**.
- Para Windows, selecione os tipos de letra de substituição adequados no separador **Definições do dispositivo** nas propriedades da impressora.

A qualidade de impressão é fraca quando utiliza o controlador da impressora PostScript

■ Não foram realizadas definições de cor.

Soluções

Não é possível efetuar definições de corno separador **Papel/Qualidade** no controlador da impressora. Clique **Avançado** e configure a definição **Modo de Cores**.

A qualidade de cópia é fraca

As cópias estão arranhadas, falta cor ou existem faixas ou cores inesperadas

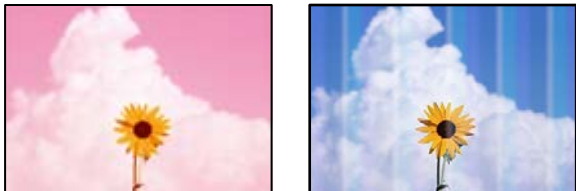

Os jatos da cabeça de impressão podem estar obstruídos.

Soluções

Realize uma verificação dos jatos para verificar se os jatos da cabeça de impressão estão obstruídos. Execute uma verificação dos jatos e, de seguida, limpe a cabeça de impressão caso algum dos jatos da cabeça esteja obstruído. Se não usar a impressora há muito tempo, os jatos da cabeça de impressão poderão estar obstruídos e as gotas de tinta poderão não ser dispensadas.

→ “Verificar jatos obstruídos” na página 390

Cópias desfocadas, linhas verticais ou desalinhamento



enthalten alle
Aufdruck. W
5008 "Regel

É possível considerar as seguintes causas.

Os originais são dobrados ou enrugados.

Soluções

- Ao usar o ADF

Não coloque os originais no ADF. Coloque os originais no vidro do scanner.

- Quando usar o vidro do scanner

Achate as dobras e rugas nos originais tanto quanto possível. Quando colocar originais, tente colocar um pedaço de cartão sobre o documento para que não se levante e permaneça em contacto próximo com a superfície.

A impressão está muito arranhada

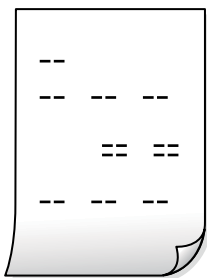

Os jatos da cabeça de impressão podem estar obstruídos.

Soluções

Execute o Adaptive Head Cleaning.

→ [“Executar Adaptive Head Cleaning” na página 389](#)

A impressão sai como uma folha branca

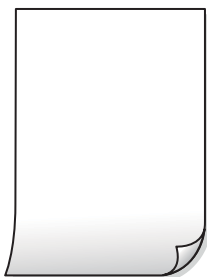

Entraram várias folhas de papel na impressora ao mesmo tempo.

Soluções

Consulte a informação que se segue para evitar que várias folhas de papel entrem na impressora ao mesmo tempo.

→ [“São alimentadas várias folhas de papel ao mesmo tempo” na página 433](#)

Linhas finas desaparecem ao copiar

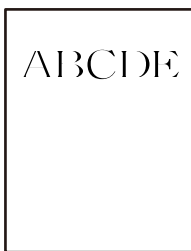

A definição Remove fundo não altera.

Soluções

Pode engrossar as linhas finas definindo **Remove fundo** para -2 no seguinte menu do painel de controlo.

Copiar > Avançado > Qualidade da imagem > Remover fundo

O papel está manchado ou amarrutado



É possível considerar as seguintes causas.

■ O papel não está inserido corretamente.

Soluções

Se aparecerem linhas horizontais (perpendiculares à direção de impressão) ou se a parte superior ou inferior do papel estiver manchada, coloque o papel na direção correta e deslize os guias de margem até às extremidades do papel.

→ [“Colocar papel” na página 191](#)

■ O papel está enrolado.

Soluções

Coloque o papel numa superfície plana para verificar se está enrolado. Se estiver, alise-o.

■ A cabeça de impressão esfrega a superfície do papel.

Soluções

Ao copiar em papel espesso, a cabeça de impressão está próxima da superfície de impressão e o papel pode ser arrastado. Neste caso, ative a definição de redução de arrasto.

Selecione **Definições** > **Definições gerais** > **Definições da impressora**, e depois ative **Papel espesso** no painel de controlo. Se ativar esta definição, a qualidade da cópia poderá diminuir ou ficar mais lenta.

A posição, o tamanho ou as margens das cópias estão incorrectas

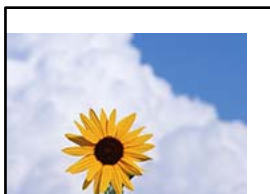

É possível considerar as seguintes causas.

■ O papel não foi colocado corretamente.

Soluções

Carregue papel na direção correta e deslize o guia da margem encostando-o à extremidade do papel.

➔ [“Colocar papel” na página 191](#)

■ Os originais não foram colocados corretamente.

Soluções

Certifique-se de que o original é colocado corretamente nas marcas de alinhamento.

Se a margem da imagem digitalizada estiver em falta, afaste ligeiramente o original da extremidade do vidro do scanner. Não é possível digitalizar a área em cerca de 1,5 mm (0,06 pol.) da margem do vidro do scanner.

➔ [“Colocação de originais” na página 199](#)

■ Existe pó ou sujidade no vidro do scanner.

Soluções

Ao colocar os originais no vidro do scanner, remova poeira ou sujidade que tenha ficado presa aos originais e limpe o vidro do scanner. Se existir pó ou manchas no vidro, a área de cópia pode incluir o pó ou as manchas, resultando numa posição de cópia incorreta ou em imagens pequenas.

■ O tamanho de papel está definido incorretamente.

Soluções

Selecione a definição de tamanho do papel adequada.

■ O Dimensões do original está errado nas definições de cópia.

Soluções

Selecione o **Dimensões do original** apropriado nas definições de cópia.

As cores não estão uniformes ou aparecem manchas, pontos ou linhas retas na imagem copiada



É possível considerar as seguintes causas.

■ Existe pó ou sujidade nos originais ou vidro do scanner.

Soluções

Remova pó ou sujidade aderido aos originais, e limpe o vidro do scanner.

➔ [“Limpar o Vidro do scanner” na página 391](#)

■ **Existe pó ou sujidade no ADF ou nos originais.**

Soluções

Limpe o ADF e remova qualquer pó ou sujidade que tenha aderido aos originais.

→ [“Limpar o ADF” na página 393](#)

■ **O original foi pressionado com muita frça.**

Soluções

Se pressionar com muita força, podem aparecer zonas desfocadas, manchas e pontos escuros.

Não pressionar com demasiada força no original ou na capa de documento.

→ [“Colocação de originais” na página 199](#)

■ **As definições da densidade de cópia são demasiado elevadas.**

Soluções

Diminua a definição de densidade de cópia.

→ [“Opções básicas do menu para fazer cópias” na página 288](#)

Surgem padrões ondulados (tracejados) na imagem copiada

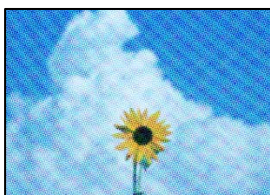

■ **Se o original for um documento impresso como por exemplo uma revista ou um catálogo, é exibido um padrão ondulado tracejado.**

Soluções

Alterar as definições de reduzir e ampliar. Se o padrão ondulado tracejado ainda aparecer, coloque o original num ângulo ligeiramente diferente.

→ [“Opções básicas do menu para fazer cópias” na página 288](#)

Surge uma imagem do verso do original na imagem copiada



É possível considerar as seguintes causas.

Ao digitalizar originais finos, as imagens na parte de trás podem ser digitalizadas ao mesmo tempo.

Soluções

Coloque o original no vidro do scanner e, a seguir, coloque um papel preto sobre o mesmo.

→ “Colocação de originais” na página 199

As definições da densidade de cópia são demasiado elevadas.

Soluções

Diminua a definição de densidade de cópia.

→ “Opções básicas do menu para fazer cópias” na página 288

Cópia - A cor vermelha não é totalmente apagada ao utilizar a função Apagar cor vermelha

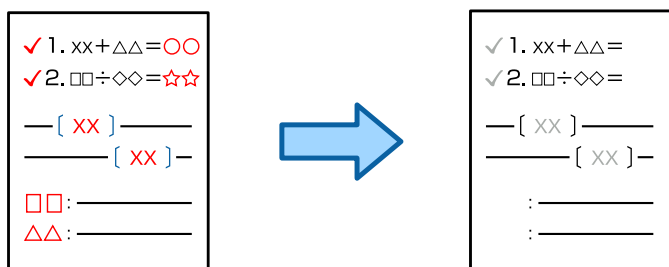

Dependendo do original, o vermelho poderá não ser completamente apagado.

Soluções

Pode ser possível apagar a cor vermelha definindo **Remover fundo** para +3 ou +4 no seguinte menu do painel de controlo.

Copiar > Avançado > Qualidade da imagem > Remover fundo

Problemas na imagem digitalizada

Cores irregulares, sujidade, pontos, etc., surgem quando é feita a digitalização a partir do vidro do scanner



Existe pó ou sujidade nos originais ou vidro do scanner.

Soluções

Remova pó ou sujidade aderido aos originais, e limpe o vidro do scanner.

➔ [“Limpar o Vidro do scanner” na página 391](#)

O original foi pressionado com muita força.

Soluções

Se pressionar com muita força, podem aparecer zonas desfocadas, manchas e pontos escuros.

Não pressionar com demasiada força no original ou na capa de documento.

➔ [“Colocação de originais” na página 199](#)

Aparecem linhas retas ao digitalizar a partir do ADF

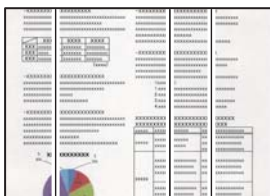

Existe pó ou sujidade no ADF ou nos originais.

Soluções

Limpe o ADF e remova qualquer pó ou sujidade que tenha aderido aos originais.

➔ [“Limpar o ADF” na página 393](#)

Digitalizações desfocadas, linhas verticais ou desalinhamento



enthalten alle
Aufdruck. W
↓ 5008 "Regel

Os originais são dobrados ou enrugados.

Soluções

- Ao usar o ADF

Não coloque os originais no ADF. Coloque os originais no vidro do scanner.

- Quando usar o vidro do scanner

Achate as dobras e rugas nos originais tanto quanto possível. Quando colocar originais, tente colocar um pedaço de cartão sobre o documento para que não se levante e permaneça em contacto próximo com a superfície.

Deslocamento no fundo das imagens digitalizadas



Ao digitalizar originais finos, as imagens na parte de trás podem ser digitalizadas ao mesmo tempo.

Soluções

Ao digitalizar a partir do vidro do scanner, coloque papel preto ou uma almofada de mesa sobre o original.

→ [“Colocação de originais” na página 199](#)

Não é possível digitalizar a área correcta no vidro do scanner

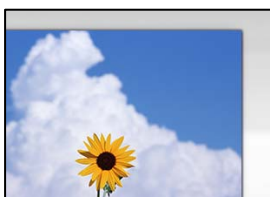

Os originais não foram colocados corretamente.

Soluções

- Certifique-se de que o original é colocado corretamente nas marcas de alinhamento.
- Se a margem da imagem digitalizada estiver em falta, afaste ligeiramente o original da extremidade do vidro do scanner. Não é possível digitalizar a área em cerca de 1,5 mm (0,06 pol.) da margem do vidro do scanner.

→ [“Colocação de originais” na página 199](#)

Existe pó ou sujidade no vidro do scanner.

Soluções

Remova lixo ou sujidade do vidro do scanner e da capa do documento. Se existir qualquer sujidade à volta do original, a digitalização irá expandir para a incluir.

→ [“Limpar o Vidro do scanner” na página 391](#)

Digitalização - A cor vermelha não é totalmente apagada ao utilizar a função Apagar cor vermelha

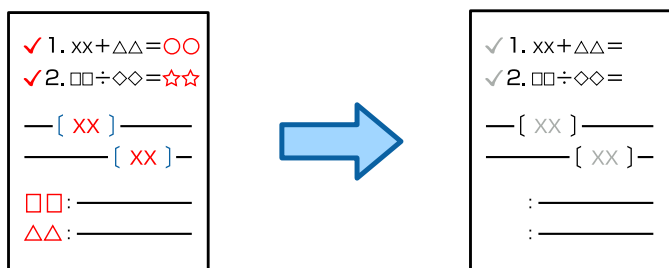

Dependendo do original, o vermelho poderá não ser completamente apagado.

Soluções

Pode ser possível apagar a cor vermelha definindo **Remover fundo** para +3 ou +4 no menu de definições de digitalização do painel de controlo.

Não é possível resolver problemas na imagem digitalizada

Se tentou todas as soluções e não resolveu o problema, tente o seguinte.

Existem problemas com as definições do software de digitalização.

Soluções

Utilize o Epson Scan 2 Utility para iniciar as definições do software do scanner.

Nota:

O *Epson Scan 2 Utility* é uma aplicação fornecida com o software do scanner.

1. Inicie o Epson Scan 2 Utility.
 - Windows 11
Clique no botão iniciar e, em seguida, selecione **Todas as aplicações > EPSON > Epson Scan 2 Utility**.
 - Windows 10
Clique no botão iniciar, e a seguir selecione **EPSON > Epson Scan 2 Utility**.
 - Windows 8.1/Windows 8
Introduza o nome da aplicação no atalho de pesquisa e selecione o ícone apresentado.
 - Windows 7
Clique no botão iniciar, e a seguir selecione **Todos os programas** ou **Programas > EPSON > Epson Scan 2 Utility > Epson Scan 2**.
 - Mac OS
Selecione **Ir > Aplicações > Epson Software > Epson Scan 2**.
2. Selecione o separador **Outras**.
3. Clique em **Reiniciar**.

Se a inicialização não resolver o problema, desinstale e reinstale o software do scanner.

➔ [“Instalar ou Desinstalar as Aplicações Separadamente” na página 398](#)

A qualidade do fax enviado é fraca

A qualidade do fax enviado é fraca



É possível considerar as seguintes causas.

■ Existe pó ou sujidade nos originais ou vidro do scanner.

Soluções

Remova pó ou sujidade aderido aos originais, e limpe o vidro do scanner.

➔ [“Limpar o Vidro do scanner” na página 391](#)

■ O original foi pressionado com muita força.

Soluções

Se pressionar com muita força, podem aparecer zonas desfocadas, manchas e pontos escuros.

Não pressionar com demasiada força no original ou na capa de documento.

➔ [“Colocação de originais” na página 199](#)

Aparecem linhas retas ao enviar faxes a partir do ADF

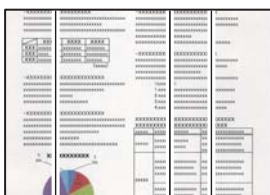

■ Existe pó ou sujidade no ADF ou nos originais.

Soluções

Limpe o ADF e remova qualquer pó ou sujidade que tenha aderido aos originais.

➔ [“Limpar o ADF” na página 393](#)

A qualidade de imagem do fax enviado é fraca



É possível considerar as seguintes causas.

■ A definição do tipo de origem está errada.

Soluções

Selecione **Fax > Definições de fax > Definições de Digitalização > Tipo do original**, e depois mude a definição. Quando o original que está a enviar contém texto e imagens, defina esta opção como **Foto**.

■ A resolução está definida como baixa.

Soluções

Se não conhece o desempenho da máquina de fax do remetente, defina o seguinte antes de enviar um fax.

- Selecione **Fax > Definições de fax** e depois faça a definição da **Resolução** para uma imagem da mais alta qualidade.
- Selecione **Fax > Definições de fax** e depois ative **Envio directo**.

Repare que, se definir a **Resolução** como **Excelente** ou **Ultra fina**, mas enviar o fax sem ativar **Envio directo**, o fax pode ser enviado com uma resolução mais baixa.

■ A qualidade da imagem dos faxes enviado não melhora após realizar as soluções acima

Soluções

Se não conseguir resolver o problema, contacte o administrador da impressora. No caso dos administradores de impressoras, consultar a secção que se segue para resolver problemas de fax.

[“A qualidade do fax enviado ou recebido é fraca” na página 146](#)

No fax enviado, aparece uma imagem do verso do original



É possível considerar as seguintes causas.

Ao digitalizar originais finos, as imagens na parte de trás podem ser digitalizadas ao mesmo tempo.

Soluções

Coloque o original no vidro do scanner e, a seguir, coloque um papel preto sobre o mesmo.

→ [“Colocação de originais” na página 199](#)

A definição de densidade é elevada ao enviar faxes.

Soluções

Selecione **Fax > Definições de fax > Definições de Digitalização > Densidade**, e depois baixe a definição.

A qualidade dos faxes recebidos é fraca

A qualidade da imagem dos faxes recebidos é fraca

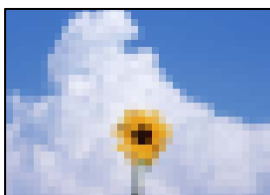

É possível considerar as seguintes causas.

A definição de qualidade de imagem é baixa na máquina de fax do remetente.

Soluções

Peça ao remetente que envie os faxes utilizando uma qualidade mais elevada.

A qualidade da imagem dos faxes recebidos não melhora após realizar as soluções acima

Soluções

Se não conseguir resolver o problema, contacte o administrador da impressora. No caso dos administradores de impressoras, consultar a secção que se segue para resolver problemas de fax.

[“A qualidade do fax enviado ou recebido é fraca” na página 146](#)

É exibida uma mensagem ou código de erro no ecrã LCD

É Exibida uma Mensagem no Ecrã LCD

Se uma mensagem de erro for apresentada no ecrã LCD, siga as instruções no ecrã ou as soluções abaixo para resolver o problema. Se uma mensagem for exibida quando não puder digitalizar para a pasta partilhada a partir do painel de controlo, consulte as informações relacionadas abaixo.

Mensagens de erro	Soluções
Erro da impressora. Desligue a impressora e volte a ligá-la. Para mais detalhes, consulte a document.	Remova o papel que se encontra na impressora e desligue todos os itens opcionais. Se a mensagem de erro continuar a ser apresentada depois de desligar e voltar a ligar a alimentação, anote o código de erro e contacte a assistência da Epson.
Erro da impressora. Consulte a documentação para obter mais detalhes.	A impressora poderá estar danificada. Contacte o suporte Epson ou um fornecedor de serviços autorizado pela Epson para solicitar reparações. No entanto, funções não relacionadas com impressão, como a digitalização, podem estar disponíveis.
Não é possível imprimir porque XX não está a funcionar. Pode imprimir a partir de outro alimentador de papel.	Desligue e ligue novamente a alimentação e reintroduza o alimentador de papel. Se a mensagem de erro continuar a ser apresentada, contacte o suporte Epson ou um fornecedor de serviços autorizado pela Epson para solicitar reparações.
Erro do HDD. Desligue e volte a ligar a impressora. Se o problema persistir, contacte o Apoio Epson.	O disco HDD está danificado. Contacte o suporte Epson ou um fornecedor de serviços autorizado Epson para substituir o disco HDD. Se o HDD estiver danificado, não conseguirá receber faxes. Além disso, pode não conseguir imprimir ou copiar os seguintes itens. <ul style="list-style-type: none"> <input type="checkbox"/> Documentos que contêm imagens. <input type="checkbox"/> Se copiar mais de 50 páginas de Text e imag de documentos A4 pode verificar-se uma falha.
xxxxxxx estão a chegar ao fim da sua vida útil.	Quando for necessário substituir um item de consumíveis, a impressora não pode ser usada. Contacte a Epson ou um fornecedor de serviços autorizado pela Epson para solicitar a substituição.
xxxxxxx estão a chegar ao fim da sua vida útil.	Contacte o suporte Epson ou um fornecedor de serviços autorizado pela Epson.
xxxxxxx atingiu o fim da sua vida útil. Substitua.	Contacte o suporte Epson ou um fornecedor de serviços autorizado pela Epson.
Deve substituir os seguintes tinteiros. Confirme o procedimento e substitua-os.	Para garantir que recebe uma qualidade de impressão superior e para ajudar a proteger a sua cabeça de impressão, é projetado para parar a operação, antes que a tinta acabe por completo. Substitua o tinteiro novo.

Mensagens de erro	Soluções
Nenhum tom de marcação detectado.	<p>Este problema pode ser resolvido tocando em Definições > Definições gerais > Definições de fax > Definições básicas > Tipo de linha e selecionando PBX. Se o seu sistema telefónico necessitar de um código de acesso externo para obter uma linha externa, defina o código de acesso após selecionar PBX. Quando introduzir um número de fax externo, introduza # (cardinal) em vez do código de acesso real. Isso garante a comunicação.</p> <p>Se a mensagem de erro continuar a ser apresentada, configure as definições de Detecção de tom de marc. para desativadas. No entanto, ao desativar esta funcionalidade pode perder o primeiro dígito de um número de fax e enviar o fax para o número errado.</p>
Falha ao receber faxes porque a capacidade de dados de fax está cheia. Para mais detalhes, toque em Job/Status na parte inferior do ecrã de início.	<p>Existem faxes de entrada que não estão impressos e guardados.</p> <ul style="list-style-type: none"> <input type="checkbox"/> Não é possível imprimir A impressora não pode trabalhar devido a um erro. Verifique as informações e soluções do erro. <input type="checkbox"/> Não é possível guardar no computador ou no dispositivo de memória Ligue o computador ou ligue um dispositivo de memória à impressora.
A combinação de endereço IP e máscara de sub-rede é inválida. Para mais detalhes, consulte a documentação.	Introduza o endereço IP correto ou o gateway predefinido. Para obter assistência, contacte o seu administrador de rede.
Actualize o certificado de raiz para usar os serviços de nuvem.	Execute o Web Config e atualize o certificado de raiz.
Verifique se as definições da porta da Impressora (tais como o Endereço IP) ou o controlador de impressora estão corretas no computador.	Clique em Fila de impressão no separador Manutenção do controlador da impressora. Certifique-se de que a porta da impressora está selecionada corretamente em Propriedade > Porta no menu Impressora conforme se indica em seguida.
Verifique se as definições da porta ou do controlador da impressora estão correctas no computador. Consulte a documentação para obter mais detalhes.	<p>Ligação USB: USBXXX</p> <p>Ligação de rede: EpsonNet Print Port</p>
Recovery Mode Update Firmware	<p>A impressora iniciou em modo de recuperação porque a atualização do firmware falhou. Siga os passos abaixo para tentar novamente atualizar o firmware.</p> <ol style="list-style-type: none"> 1. Ligue o computador e a impressora com um cabo USB. (Durante o modo de recuperação, não pode atualizar o firmware através de uma ligação de rede.) 2. Visite o sítio Web local da Epson para obter mais instruções.

Informações relacionadas

➔ “As mensagens são exibidas no painel de controlo ao digitalizar para uma pasta de rede” na página 88

Código de erro exibido no menu de estado

Se uma tarefa não for terminada com êxito, verifique o código de erro apresentado no histórico de cada tarefa. Pode confirmar o código de erro selecionando **Estado da tarefa** > **Estado da tarefa**. Consulte a tabela seguinte para encontrar o problema e a solução.

Código	Problema	Solução
001	O produto foi desligado por uma falha de energia.	-
101	A memória está cheia.	<p>Experimente os métodos abaixo para reduzir o tamanho da tarefa de impressão.</p> <ul style="list-style-type: none"> <input type="checkbox"/> Diminua a qualidade e a resolução da impressão. <input type="checkbox"/> Altere a definição de formato. <input type="checkbox"/> Reduz o número de imagens, letras ou tipos de letra utilizados na tarefa de impressão.
102	A impressão ordenada falhou devido a falta de memória disponível.	<p>Experimente os métodos abaixo para reduzir o tamanho da tarefa de impressão. Se não pretender utilizar nenhum destes métodos, experimente imprimir uma cópia de cada vez.</p> <ul style="list-style-type: none"> <input type="checkbox"/> Diminua a qualidade e a resolução da impressão. <input type="checkbox"/> Altere a definição de formato. <input type="checkbox"/> Reduz o número de imagens, letras ou tipos de letra utilizados na tarefa de impressão.
103	A qualidade de impressão foi reduzida devido a falta de memória disponível.	<p>Se não pretender diminuir a qualidade da impressão, experimente os seguintes métodos para reduzir o tamanho da tarefa de impressão.</p> <ul style="list-style-type: none"> <input type="checkbox"/> Altere a definição de formato. <input type="checkbox"/> Reduz o número de imagens, letras ou tipos de letra utilizados na tarefa de impressão.
104	A impressão inversa falhou devido a falta de memória disponível.	<p>Se pretender imprimir em sentido inverso, experimente os seguintes métodos para reduzir o tamanho da tarefa de impressão.</p> <ul style="list-style-type: none"> <input type="checkbox"/> Diminua a qualidade e a resolução da impressão. <input type="checkbox"/> Altere a definição de formato. <input type="checkbox"/> Reduz o número de imagens, letras ou tipos de letra utilizados na tarefa de impressão.
106	Não é possível imprimir a partir do computador devido a definições de controlo de acesso.	Contacte o administrador da impressora.

Código	Problema	Solução
107	A autenticação do utilizador falhou. A tarefa foi cancelada.	<ul style="list-style-type: none"> <input type="checkbox"/> Assegure-se de que o nome de utilizador e a palavra-passe estão corretos. <input type="checkbox"/> Toque em Definições > Definições gerais > Administração do sistema > Definições de segurança > Controlo de acesso. Ative a funcionalidade de controlo de acesso e, em seguida, autorize a tarefa sem informações de autenticação. <input type="checkbox"/> Registe uma conta de utilizador no controlador da impressora. "Registar uma conta de utilizador no controlador da impressora (Windows)" na página 414
108	Os dados confidenciais da tarefa foram eliminados quando a impressora foi desligada.	-
109	O fax recebido já foi eliminado.	-
110	A tarefa apenas foi impressa num dos lados porque o papel carregado não suporta impressão nos dois lados.	Se pretender imprimir nas 2 lados, carregue um papel que suporte a impressão de 2 faces.
111	A memória disponível é reduzida.	<p>Experimente os métodos abaixo para reduzir o tamanho da tarefa de impressão.</p> <ul style="list-style-type: none"> <input type="checkbox"/> Diminua a qualidade e a resolução da impressão. <input type="checkbox"/> Altere a definição de formato. <input type="checkbox"/> Reduz o número de imagens, letras ou tipos de letra utilizados na tarefa de impressão.
120	Não é possível comunicar com o servidor que está ligado através de uma plataforma aberta.	Certifique-se de que não existem erros no servidor ou na rede.
130	A impressão ordenada falhou devido a falta de memória disponível.	<p>Experimente os métodos abaixo para reduzir o tamanho da tarefa de impressão. Se não pretender utilizar nenhum destes métodos, experimente imprimir uma cópia de cada vez.</p> <ul style="list-style-type: none"> <input type="checkbox"/> Diminua a qualidade e a resolução da impressão. <input type="checkbox"/> Altere a definição de formato. <input type="checkbox"/> Reduz o número de imagens, letras ou tipos de letra utilizados na tarefa de impressão.
131	A impressão inversa falhou devido a falta de memória disponível.	<p>Se pretender imprimir em sentido inverso, experimente os seguintes métodos para reduzir o tamanho da tarefa de impressão.</p> <ul style="list-style-type: none"> <input type="checkbox"/> Diminua a qualidade e a resolução da impressão. <input type="checkbox"/> Altere a definição de formato. <input type="checkbox"/> Reduz o número de imagens, letras ou tipos de letra utilizados na tarefa de impressão.

Código	Problema	Solução
132	Não é possível imprimir devido à falta de memória disponível.	<p>Experimente os métodos abaixo para reduzir o tamanho da tarefa de impressão.</p> <ul style="list-style-type: none"> <input type="checkbox"/> Mudar para um tamanho de papel mais pequeno. <input type="checkbox"/> Simplifique as informações, reduzindo o número de imagens na tarefa de impressão ou reduzindo o número de tipos de letra.
133	Não é possível imprimir em 2 faces devido à falta de memória disponível. Será impresso apenas uma face.	<p>Experimente os métodos abaixo para reduzir o tamanho da tarefa de impressão.</p> <ul style="list-style-type: none"> <input type="checkbox"/> Mudar para um tamanho de papel mais pequeno. <input type="checkbox"/> Simplifique as informações, reduzindo o número de imagens na tarefa de impressão ou reduzindo o número de tipos de letra.
141	Erro no disco HDD da impressora. A tarefa foi cancelada.	Contacte o suporte Epson ou um fornecedor de serviços autorizado Epson para substituir o disco HDD.
151	A impressão não é executada porque o nome de utilizador de início de sessão e o nome de utilizador associado à tarefa confidencial não coincidem.	Certifique-se de iniciar sessão com o mesmo nome de utilizador como nome de utilizador associado à tarefa confidencial.
161	A gestão da contagem de páginas está configurada no Epson Print Admin Serverless. Não foi possível imprimir porque o número de páginas restantes é insuficiente.	Contacte o administrador do sistema.
201	A memória está cheia.	<ul style="list-style-type: none"> <input type="checkbox"/> Imprima faxes recebidos de Estado da tarefa em Estado da tarefa. <input type="checkbox"/> Elimine faxes recebidos e guardados na caixa de entrada de Estado da tarefa em Estado da tarefa. <input type="checkbox"/> Se estiver a enviar um fax a preto e branco para um único destino, pode enviar utilizando o envio direto. <input type="checkbox"/> Divida os seus originais em dois ou mais para os enviar em vários lotes.
202	A linha foi desligada pela máquina do destinatário.	Aguarde um momento e tente novamente.
203	O produto não deteta o toque de marcação.	<ul style="list-style-type: none"> <input type="checkbox"/> Certifique-se de que o cabo telefónico está ligado corretamente e de que a linha telefónica está a funcionar. "Ligar a impressora a uma linha telefónica" na página 123 <input type="checkbox"/> Quando a impressora estiver ligada ao PBX ou ao adaptador de terminal, altere a definição Tipo de linha para PBX. <input type="checkbox"/> Toque em Definições > Definições gerais > Definições de fax > Definições básicas > Detecção de tom de marc. e desative a definição de toque de marcação.
204	A máquina do destinatário está ocupada.	<ul style="list-style-type: none"> <input type="checkbox"/> Aguarde um momento e tente novamente. <input type="checkbox"/> Verifique o número de fax do destinatário.

Código	Problema	Solução
205	A máquina do destinatário não responde.	Aguarde um momento e tente novamente.
206	O cabo telefónico está incorretamente ligado à LINE e à porta EXT. do produto.	Verifique a ligação da porta LINE e da porta EXT. na impressora.
207	O produto não está ligado a uma linha telefónica.	Ligue o cabo telefónico à linha telefónica.
208	Não foi possível enviar o fax para alguns dos destinatários especificados.	Imprima um Registo de Fax ou um relatório de Última transmissão de faxes anteriores em Relatório de fax no modo Fax para confirmar o destino que falhou. Se a definição Guardar dados de falha estiver ativada, pode reenviar um fax do Estado da tarefa no Estado da tarefa .
301	Não existe espaço de armazenamento disponível para guardar os dados no dispositivo de memória.	<input type="checkbox"/> Aumente o espaço de armazenamento no dispositivo de memória. <input type="checkbox"/> Reduz o número de documentos. <input type="checkbox"/> Diminua a resolução de digitalização ou aumente a taxa de compressão para reduzir o tamanho da imagem digitalizada.
302	O dispositivo de memória está protegido contra escrita.	Desative a proteção contra escrita no dispositivo de memória.
303	Não foi criada nenhuma pasta para guardar a imagem digitalizada.	Introduza outro dispositivo de memória.
304	O dispositivo de memória foi removido.	Introduza novamente o dispositivo de memória.
305	Ocorreu um erro ao guardar os dados no dispositivo de memória.	Se aceder ao dispositivo externo a partir de um computador, aguarde alguns momentos e tente novamente.
306	A memória está cheia.	Aguarde até que as tarefas em curso terminem.
307	O tamanho da imagem digitalizada excede o limite máximo. (Digitalizar para dispositivo de memória)	Diminua a resolução de digitalização ou aumente a taxa de compressão para reduzir o tamanho da imagem digitalizada.
311	Ocorreu um erro de DNS.	<input type="checkbox"/> Toque em Definições > Definições gerais > Definições de rede > Avançado > TCP/IP e verifique as definições de DNS. <input type="checkbox"/> Verifique as definições de DNS do servidor, do computador ou do ponto de acesso.
312	Ocorreu um erro de autenticação.	Toque em Definições > Definições gerais > Definições de rede > Avançado > Servidor de e-mail > Definições de servidor e verifique as definições do servidor.

Código	Problema	Solução
313	Ocorreu um erro de comunicação.	<ul style="list-style-type: none"> <input type="checkbox"/> Imprima um relatório de ligação de rede para verificar se a impressora está ligada à rede. <input type="checkbox"/> Toque em Definições > Definições gerais > Definições de rede > Avançado > Servidor de e-mail > Definições de servidor para verificar as definições do servidor de correio eletrónico. Pode verificar a causa do erro executando uma verificação da ligação. <input type="checkbox"/> O método de autenticação das definições e do servidor de correio eletrónico poderão não coincidir. Se selecionar Desativado como método de autenticação, certifique-se de que o método de autenticação do servidor de correio eletrónico está definido para Nenhum.
314	O tamanho dos dados excede o tamanho máximo dos ficheiros anexados.	<ul style="list-style-type: none"> <input type="checkbox"/> Aumente a definição Tam. máx.anexo nas definições de digitalização. <input type="checkbox"/> Diminua a resolução de digitalização ou aumente a taxa de compressão para reduzir o tamanho da imagem digitalizada.
315	A memória está cheia.	Tente novamente depois de terminar outras tarefas em curso.
316	Ocorreu um erro de encriptação de e-mail.	<ul style="list-style-type: none"> <input type="checkbox"/> Verifique se a definição do certificado de encriptação está correta. <input type="checkbox"/> Verifique se a definição de hora da impressora está correta.
317	Ocorreu um erro de assinatura de e-mail.	<ul style="list-style-type: none"> <input type="checkbox"/> Verifique se a definição do certificado de assinatura está correta. <input type="checkbox"/> Verifique se a definição de hora da impressora está correta.
318	Ocorreu um erro de restrição de domínio.	Contacte o seu administrador para verificar se o domínio do seu destino de e-mail é restrito.
321	Ocorreu um erro de DNS.	<ul style="list-style-type: none"> <input type="checkbox"/> Toque em Definições > Definições gerais > Definições de rede > Avançado > TCP/IP e verifique as definições de DNS. <input type="checkbox"/> Verifique as definições de DNS do servidor, do computador ou do ponto de acesso.
322	Ocorreu um erro de autenticação.	Verifique as definições de Localização .
323	Ocorreu um erro de comunicação.	<ul style="list-style-type: none"> <input type="checkbox"/> Verifique as definições de Localização. <input type="checkbox"/> Imprima um relatório de ligação de rede para verificar se a impressora está ligada à rede.
324	Já existe um ficheiro com o mesmo nome na pasta especificada.	<ul style="list-style-type: none"> <input type="checkbox"/> Elimine o ficheiro com o mesmo nome. <input type="checkbox"/> Altere o prefixo do nome do ficheiro em Definições de ficheiro.

Código	Problema	Solução
325 326	Não existe espaço de armazenamento disponível na pasta especificada.	<input type="checkbox"/> Aumente o espaço de armazenamento na pasta especificada. <input type="checkbox"/> Reduz o número de documentos. <input type="checkbox"/> Diminua a resolução de digitalização ou aumente a taxa de compressão para reduzir o tamanho da imagem digitalizada.
327	A memória está cheia.	Aguarde até que as tarefas em curso terminem.
328	O destino está incorreto ou o destino não existe.	Verifique as definições de Localização .
329	O tamanho da imagem digitalizada excede o limite máximo. (Digitalizar para uma pasta de rede ou servidor FTP)	Diminua a resolução de digitalização ou aumente a taxa de compressão para reduzir o tamanho da imagem digitalizada.
330	Ocorreu um erro de ligação segura FTPS/FTPS.	<input type="checkbox"/> Verifique o local nas definições de destinatário. <input type="checkbox"/> Execute o Web Config e atualize o certificado de raiz. <input type="checkbox"/> Execute o Web Config e importe ou atualize o certificado CA. Se não for possível eliminar o erro, defina a verificação do certificado como desligado nas definições de destino.
331	Ocorreu um erro de comunicação.	Imprima um relatório de ligação de rede para verificar se a impressora está ligada à rede.
332	Não existe espaço de armazenamento disponível para guardar a imagem digitalizada no armazenamento de destino.	Reduz o número de documentos.
333	Não foi possível encontrar o destino porque a informação do destino foi carregada para o servidor antes de enviar a imagem digitalizada.	Selecione novamente o destino.
334	Ocorreu um erro ao enviar a imagem digitalizada.	-
341	Ocorreu um erro de comunicação.	<input type="checkbox"/> Verifique as ligações da impressora e do computador. Se estiver a ligar através de uma rede, imprima um relatório de ligação de rede para verificar se a impressora está ligada à rede. <input type="checkbox"/> Certifique-se de que o Document Capture Pro está instalado no computador.
342	Todos os originais digitalizados foram detetados como páginas em branco.	<input type="checkbox"/> Certificar-se de que a frente e o verso do original estão corretos. <input type="checkbox"/> Se algumas páginas forem incorretamente detetadas como páginas em branco, diminua o nível de deteção em Saltar Pág. em Branco > Sensibilidade .
343	O dispositivo de OCR está danificado.	Contacte o suporte Epson ou um fornecedor de serviços autorizado pela Epson.

Código	Problema	Solução
350	Ocorreu um erro de certificado FTPS/HTTPS.	<ul style="list-style-type: none"> <input type="checkbox"/> Verifique se as definições de data/hora e fuso horário estão corretas. <input type="checkbox"/> Execute o Web Config e atualize o certificado de raiz. <input type="checkbox"/> Execute o Web Config e importe ou atualize o certificado CA. <p>Se não for possível eliminar o erro, defina a verificação do certificado como desligado nas definições de destino.</p>
401	Não existe espaço de armazenamento disponível para guardar os dados no dispositivo de memória.	Aumente o espaço de armazenamento no dispositivo de memória.
402	O dispositivo de memória está protegido contra escrita.	Desative a proteção contra escrita no dispositivo de memória.
404	O dispositivo de memória foi removido.	Introduza novamente o dispositivo de memória.
405	Ocorreu um erro ao guardar os dados no dispositivo de memória.	<ul style="list-style-type: none"> <input type="checkbox"/> Introduza novamente o dispositivo de memória. <input type="checkbox"/> Utilize um dispositivo de memória diferente no qual tenha sido criada uma pasta utilizando a funcionalidade Criar pasta para guardar.
411	Ocorreu um erro de DNS.	<ul style="list-style-type: none"> <input type="checkbox"/> Toque em Definições > Definições gerais > Definições de rede > Avançado > TCP/IP e verifique as definições de DNS. <input type="checkbox"/> Verifique as definições de DNS do servidor, do computador ou do ponto de acesso.
412	Ocorreu um erro de autenticação.	Toque em Definições > Definições gerais > Definições de rede > Avançado > Servidor de e-mail > Definições de servidor e verifique as definições do servidor.
413	Ocorreu um erro de comunicação.	<ul style="list-style-type: none"> <input type="checkbox"/> Toque em Definições > Definições gerais > Definições de rede > Avançado > Servidor de e-mail > Definições de servidor para verificar as definições do servidor de correio eletrónico. Pode verificar a causa do erro executando uma verificação da ligação. <input type="checkbox"/> O método de autenticação das definições e do servidor de correio eletrónico poderão não coincidir. Se selecionar Desativado como método de autenticação, certifique-se de que o método de autenticação do servidor de correio eletrónico está definido para Nenhum. <input type="checkbox"/> Imprima um relatório de ligação de rede para verificar se a impressora está ligada à rede.
421	Ocorreu um erro de DNS.	<ul style="list-style-type: none"> <input type="checkbox"/> Toque em Definições > Definições gerais > Definições de rede > Avançado > TCP/IP e verifique as definições de DNS. <input type="checkbox"/> Verifique as definições de DNS do servidor, do computador ou do ponto de acesso.

Código	Problema	Solução
422	Ocorreu um erro de autenticação.	Toque em Definições > Definições gerais > Definições de fax > Definições de recepção > Definições para guardar/reencaminhar e verifique as definições da pasta selecionada em Destino .
423	Ocorreu um erro de comunicação.	<input type="checkbox"/> Imprima um relatório de ligação de rede para verificar se a impressora está ligada à rede. <input type="checkbox"/> Selecione Definições > Definições gerais > Definições de fax > Definições de recepção > Definições para guardar/reencaminhar , e selecione > na caixa registada. A seguir, verifique as definições de pasta em Guardar/Destino de encaminhamento (Obrigatório) .
425	Não existe espaço de armazenamento disponível na pasta de destino do reencaminhamento.	Aumente o espaço de armazenamento na pasta de destino de reencaminhamento.
428	O destino está incorreto ou o destino não existe.	Selecione Definições > Definições gerais > Definições de fax > Definições de recepção > Definições para guardar/reencaminhar , e selecione > na caixa registada. A seguir, verifique as definições de pasta em Guardar/Destino de encaminhamento (Obrigatório) .
501	Não é possível usar a funcionalidade de armazenamento.	Verifique as autorizações de utilizador no Web Config.
502	A área de armazenamento está cheia.	Elimine tarefas guardadas desnecessárias do painel de controle ou Web Config.
504	O número de ficheiros atingiu o limite máximo.	Elimine tarefas guardadas desnecessárias do painel de controle ou Web Config.
505	Ocorreu um erro de leitura/escrita no armazenamento.	Contacte a assistência da Epson.
506	Ao utilizar ficheiros a partir do armazenamento, foi atingido o número máximo de páginas para uma tarefa.	Execute a tarefa com um limite máximo de 2000 páginas.

O papel está encravado

Verifique o erro apresentado no painel de controlo e siga as instruções no ecrã para remover o papel encravado, incluindo pedaços rasgados. O ecrã LCD exibe uma animação que mostra como remover o papel encravado. A seguir, selecione **OK** para eliminar o erro. As ilustrações podem diferir da sua impressora, dependendo das opções instaladas.

Se a tampa (D1) não abrir quando papel comprido estiver encravado, corte a extremidade traseira do papel com uma tesoura e, em seguida, abra a tampa (D1) para remover o papel.

Quando o ecrã LCD exibir uma mensagem a solicitar que limpe o interior da impressora, siga as instruções no ecrã para a limpar.



Aviso:

Nunca toque nos botões do painel de controlo enquanto tiver a mão dentro da impressora. Caso a impressora comece a funcionar, pode provocar ferimentos. Tenha cuidado para não tocar nas peças salientes, de modo a evitar ferimentos.



Importante:

Remova cuidadosamente o papel encravado. Remover o papel com força pode causar danos na impressora.

Evitar Obstruções de Papel

Em caso de obstruções de papel frequentes, verifique o seguinte.

- Coloque a impressora numa superfície plana e opere-a nas condições ambientais recomendadas.
“Especificações ambientais” na página 552
- Utilize papel compatível com esta impressora.
“Papel disponível e capacidades” na página 479
- Sigas as precauções de manuseamento de papel.
“Precauções no manuseamento de papel” na página 188
- Carregue papel na direção correta e deslize o guia da margem encostando-o à extremidade do papel.
“Colocar papel” na página 191
- Não coloque mais folhas do que o número máximo de folhas especificado para o papel.
- Ao carregar várias folhas de papel, carregue uma folha de cada vez.
- Certifique-se de que as definições de tamanho e tipo de papel correspondem ao tamanho e tipo de papel carregado na impressora.
“Lista de tipos de papel” na página 190
- Verifique as condições do papel. Se o papel absorver humidade, torna-se ondulado ou enrola-se, o que pode causar problemas.
- Em caso de obstruções de papel frequentes, tente usar papéis recentemente abertos.
- Tente desativar **Prioridade de velocidade de impressão**. No ecrã de início, seleccione **Definições > Definições gerais > Definições da impressora > Prioridade de velocidade de impressão**, e a seguir desative a definição.

Está na hora de substituir os consumíveis e peças de manutenção

Está na hora de substituir os tinteiros

Precauções de manuseamento de tinteiros

Leia as instruções que se seguem antes de proceder à substituição de tinteiros.

Precauções de armazenamento para tinta

- Mantenha os tinteiros afastados de luz solar direta.
- Não armazenar os tinteiros em condições de temperatura muito elevada ou demasiado baixa.
- Para obter melhores resultados, a Epson recomenda a utilização total dos tinteiros antes da data de validade impressa na embalagem, ou num período de um ano após a instalação, o que ocorrer primeiro.
- Depois de retirar o tinteiro guardado de um local frio, deixe-o aquecer à temperatura ambiente pelo menos durante três horas antes de o utilizar.

Precauções de manuseio para substituir tinteiros

- Não toque nas secções indicadas na ilustração. Se o fizer, poderá afectar o processo normal de funcionamento e de impressão.

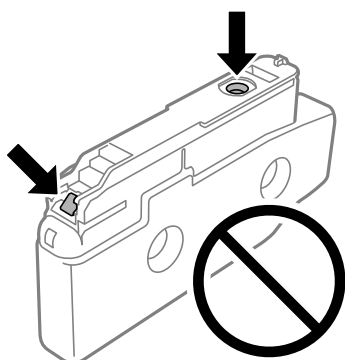

- Não abra a embalagem do tinteiro até decidir instalá-lo na impressora. O tinteiro é embalado em vácuo para garantir a fiabilidade. Se deixar o tinteiro fora da embalagem por muito tempo antes da utilização, pode não ser possível imprimir normalmente.
- Não o deixe cair nem permita que embata em objectos rígidos, caso contrário, a tinta pode verter.
- Instale todos os tinteiros, caso contrário, não poderá imprimir.
- Não desligue a impressora durante o carregamento de tinta. Se o carregamento de tinta não for concluído, pode não ser possível imprimir.
- Não deixe a impressora com os tinteiros removidos, caso contrário, a tinta restante nos jactos da cabeça de impressão pode secar e pode não conseguir imprimir.
- Se houver necessidade de remover um tinteiro temporariamente, certifique-se de que protege a área de fornecimento de tinta de pó e sujidade. Armazene o tinteiro no mesmo ambiente que a impressora, com a porta de fornecimento de tinta virada de lado. Dado que a porta de fornecimento de tinta está equipada com uma válvula destinada a conter a fuga de excesso de tinta, não é necessário utilizar outros mecanismos de cobertura, como tampas.
- Os tinteiros podem ter tinta à volta da porta de fornecimento de tinta, pelo que deve ter cuidado para não sujar a área circundante com tinta ao removê-los.
- Esta impressora utiliza tinteiros equipados com um chip verde que monitoriza informação, como por exemplo, a quantidade de tinta restante em cada tinteiro. Tal significa que, mesmo que o tinteiro seja removido da impressora antes de ficar vazio, ainda é possível utilizar o tinteiro após a sua reinserção na impressora.
- Para garantir qualidade de impressão de excelência e ajudar a proteger a cabeça de impressão, uma reserva variável de segurança permanece no tinteiro após a impressora assinalar a necessidade de substituição do tinteiro. O rendimento indicado na sua situação não inclui esta reserva.
- As especificações e o aspecto do tinteiro estão sujeitos a alteração para efeitos de melhoramento sem aviso prévio.

- Não desmonte nem remodele o tinteiro, caso contrário, poderá não conseguir imprimir normalmente.
- Não pode utilizar os tinteiros fornecidos com a impressora para a substituição.
- Não remova e reinstale o tinteiro, exceto quando necessário. A tinta pode cair na área circundante se for repetidamente removida e reinstalada.
- Mesmo que alguns tinteiros fiquem amolgados devido ao processo de embalamento a vácuo, a qualidade e quantidade da tinta são garantidas, e podem ser utilizados de forma segura. Não abra a embalagem do tinteiro até decidir substituir um tinteiro antigo.

Consumo de tinta

- Para manter o desempenho ideal das cabeças de impressão, é consumida alguma tinta de todos os tinteiros durante as operações de manutenção tais como a limpeza da cabeça de impressão. Ao ligar a impressora também pode ser consumida tinta.
- Quando imprimir a preto e branco (monocromático) ou em escala de cinzentos, poderão ser utilizadas tintas de cor em vez de tinta preta, dependendo das definições do tipo de papel ou da qualidade de impressão. Isto deve-se ao facto de ser utilizada uma mistura de tintas de cor para criar o preto.
- Os rendimentos apresentados podem variar consoante as imagens impressas, o tipo de papel utilizado, a frequência das impressões e condições ambientais, como a temperatura.
- A tinta dos tinteiros fornecidos com a impressora é parcialmente utilizada durante a configuração inicial. De forma a produzir impressões de alta qualidade, a cabeça de impressão da impressora é completamente carregada com tinta. Este processo só ocorre uma vez e consome uma certa quantidade de tinta, pelo que estes tinteiros podem imprimir menos páginas do que os tinteiros posteriores.

Substituir tinteiros

Quando for exibida uma mensagem a solicitar a substituição dos tinteiros, selecione **Como** e a seguir observe as animações exibidas no painel de controlo para aprender como proceder à substituição dos tinteiros.

A quantidade de tinta restante apresentada no painel de controlo é a quantidade total de tinta restante no depósito secundário, onde a tinta é armazenada temporariamente antes de ser fornecida à cabeça de impressão na impressora e no tinteiro. Se retirar o tinteiro depois de instalado na impressora e o instalar noutra impressora, a quantidade de tinta restante pode não ser apresentada corretamente.

Informações relacionadas

- ➔ [“Precauções de manuseamento de tinteiros” na página 465](#)
- ➔ [“Códigos dos tinteiros” na página 484](#)

Está na hora de substituir a caixa de manutenção

Precauções de manuseamento da caixa de manutenção

Leia as instruções que se seguem antes de proceder à substituição da caixa de manutenção.

- Não deixe cair a caixa de manutenção nem a submeta a pancadas fortes.

- ❑ Não toque nas secções indicadas na ilustração. Se o fizer, pode impedir o funcionamento normal e ficar sujo de tinta.

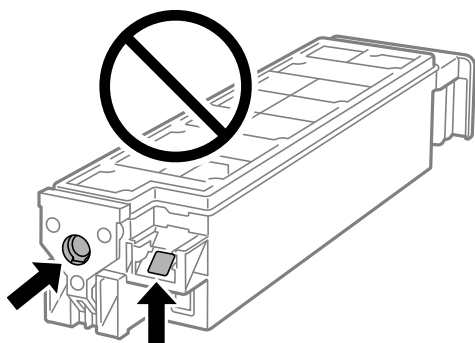

- ❑ Não incline a caixa de manutenção usada até que esteja colocada no saco plástico fornecido, caso contrário, poderá verter tinta.
- ❑ Mantenha a caixa de manutenção afastada de luz solar directa.
- ❑ Não armazenar a caixa de manutenção em condições de temperatura muito elevada ou demasiado baixa.
- ❑ Não reutilize uma caixa de manutenção que tenha sido removida e tenha permanecido desinstalada durante um longo período de tempo. A tinta no interior da caixa terá solidificado e não poderá ser absorvida mais tinta.

Substituição da caixa de manutenção

Em alguns ciclos de impressão, pode ser recolhida na caixa de manutenção uma quantidade muito reduzida de excesso de tinta. Para evitar derramamento de tinta da caixa de manutenção, a impressora é concebida para parar de imprimir quando a capacidade de absorção da caixa de manutenção tiver atingido o seu limite. A necessidade ou frequência desta ação depende do número de páginas a imprimir, o tipo de material que imprimir e do número de ciclos de limpeza efetuados pela impressora.

Quando for apresentada a mensagem a solicitar a substituição da caixa de manutenção, consulte as animações exibidas no painel de controlo. A necessidade de substituição da caixa não significa que a impressora tenha deixado de funcionar em conformidade com as suas especificações. A garantia Epson não abrange o custo desta substituição. É uma peça passível de manutenção pelo utilizador.

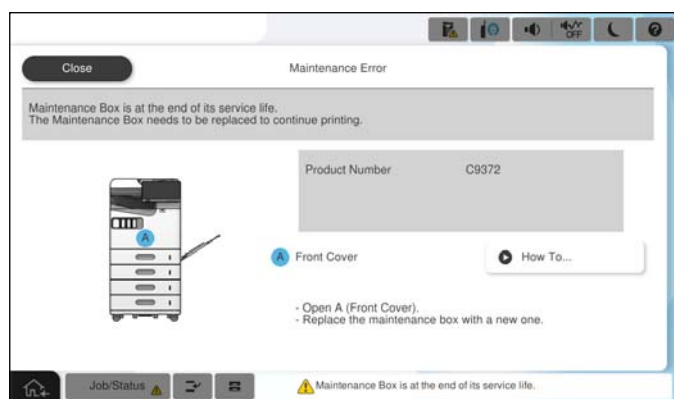

Nota:

- ❑ Quando a caixa de manutenção estiver cheia, não é possível imprimir e limpar a cabeça de impressão até ser substituída para evitar fugas de tinta. No entanto, pode executar operações que não utilizam tinta, tais como a digitalização.

Informações relacionadas

- ➔ “Precauções de manuseamento da caixa de manutenção” na página 467
- ➔ “Código da caixa de manutenção” na página 485

Bloquear a capa frontal

É possível bloquear a capa frontal. Isso é útil quando o administrador pretende gerir os tinteiros e a caixa de manutenção.

Nota:

Prepare um cadeado para bloquear a capa frontal.

Encaixe o cadeado no orifício da capa frontal.

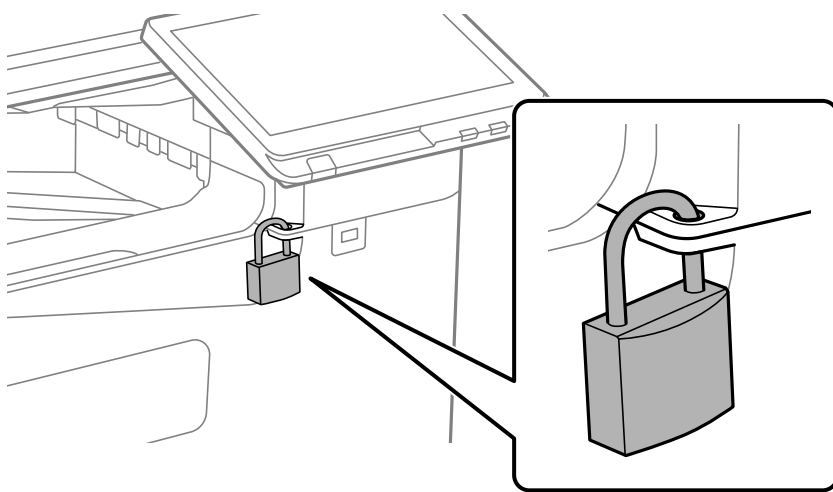

Mantenha a chave num local seguro.

É necessário substituir os cilindros de recolha

Substituição de cilindros de recolha para a unidade de alimentação de papel

 Pode ver o procedimento nos Manuais de Vídeos Web. Aceda ao website que se segue.

<https://support.epson.net/publist/vlink.php?code=NPD7173>

Para os utilizadores na China, aceda ao seguinte sítio Web.

<https://support.epson.net/publist/vlink.php?code=NPD7176>

Informações relacionadas

- ➔ “Código dos cilindros de recolha” na página 486

Substituição de rolos de recolha para o tabuleiro de papel

 Pode ver o procedimento nos Manuais de Vídeos Web. Aceda ao website que se segue.

<https://support.epson.net/publist/vlink.php?code=NPD7174>

Para os utilizadores na China, aceda ao seguinte sítio Web.

<https://support.epson.net/publist/vlink.php?code=NPD7177>

Informações relacionadas

➔ “Código dos cilindros de recolha” na página 486

Substituição de rolos de recolha para o ADF

 Pode ver o procedimento nos Manuais de Vídeos Web. Aceda ao website que se segue.

<https://support.epson.net/publist/vlink.php?code=NPD7175>

Para os utilizadores na China, aceda ao seguinte sítio Web.

<https://support.epson.net/publist/vlink.php?code=NPD7178>

Informações relacionadas

➔ “Código dos cilindros de recolha” na página 486

Não é possível utilizara impressora como esperado

A impressora não liga nem desliga

A alimentação não liga

É possível considerar as seguintes causas.

O cabo de alimentação não está ligado corretamente à tomada elétrica.

Soluções

Certifique-se de que o cabo de alimentação está devidamente ligado.

O botão não foi pressionado durante tempo suficiente.



Soluções

Mantenha premido o botão  por mais algum tempo.

A alimentação não desliga

■ O botão  não foi pressionado durante tempo suficiente.

Soluções

Mantenha premido o botão  por mais algum tempo. Se mesmo assim não conseguir desligar a impressora, retire o cabo de alimentação da tomada. Para impedir que as cabeças de impressão sequem, ligue novamente a impressora e desligue-a premindo o botão .

A alimentação desliga automaticamente

■ A função Definições de encerramento ou Temporiz. p/ desligar está ativada.

Soluções

- Selecione Definições > Definições gerais > Definições básicas > Definições de encerramento e desactive as definições Encerrar se inactivo e Encerrar se desligado.
- Selecione Definições > Definições gerais > Definições básicas e, de seguida, desative a definição Temporiz. p/ desligar.

Nota:

O seu produto poderá ter a funcionalidade Definições de encerramento ou Temporiz. p/ desligar dependendo do local de compra.

A impressora desliga-se durante a utilização

■ A proteção contra sobretensões foi ativada.

Soluções

Desligue e ligue o cabo de alimentação e a seguir volte a ligar a impressora. Se não conseguir resolver o problema, contacte o serviço de assistência técnica Epson.

As operações são exibidas

A impressão está demasiado lenta

É possível considerar as seguintes causas.

■ Existem aplicações desnecessárias em execução.

Soluções

Feche as aplicações desnecessárias no seu computador ou dispositivo inteligente.

■ A qualidade de impressão é definida como elevada.

Soluções

Diminua a definição de qualidade.

■ **Prioridade de velocidade de impressão está desativada.**

Soluções

Selecione **Definições** no ecrã de início, selecione **Definições gerais** > **Definições da impressora** > **Prioridade de velocidade de impressão**, e a seguir selecione **Activ.**

■ **Modo Silencioso está ativado.**

Soluções

Desative o **Modo Silencioso**. A velocidade de impressão diminui quando a impressora estiver a ser utilizada com o **Modo Silencioso**.

Selecione  no ecrã de início, e a seguir selecione **Dest.**

■ **A secagem de 2 lados demora algum tempo.**

Soluções

Para a impressão de 2 faces, um lado do papel é impresso e seco e, de seguida, é impresso o outro lado. Uma vez que o tempo de secagem difere de acordo com o ambiente, ou seja a temperatura ou humidade, ou os dados de impressão, a velocidade de impressão pode ser mais lenta.

De acordo com os dados de impressão e ambiente, a impressora demora tempo para processar tarefas de impressão, ou diminui a velocidade de impressão para manter a qualidade de impressão.

A velocidade de digitalização é lenta

■ **Digitalizar numa resolução mais elevada.**

Soluções

Experimente digitalizar numa resolução mais baixa.

O ecrã LCD fica escuro

■ **A impressora está em modo de suspensão.**

Soluções

Toque em qualquer ponto do ecrã LCD para que este volte ao estado anterior.

Não é possível ativar a partir do painel de controlo

■ **Quando a restrição de funcionalidades do utilizador está ativada, é necessário introduzir uma ID de utilizador e uma palavra-passe para imprimir.**

Soluções

Se não souber a palavra-passe, contacte o administrador da impressora.

"x" é apresentado no ecrã e não pode selecionar fotografias

■ O ficheiro de imagem não é suportado.

Soluções

"x" é exibido no ecrã LCD se o ficheiro de imagem não for suportado pelo produto. Utilize ficheiros compatíveis com o produto.

→ [“Especificações de dados suportados” na página 550](#)

■ O nome do ficheiro é demasiado longo para ser reconhecido pela impressora.

Soluções

Pode imprimir fotografias guardando os ficheiros de imagem do dispositivo de memória no seu computador ou dispositivo inteligente. Em dispositivos inteligentes, pode imprimir utilizando o Epson Smart Panel.

A impressão é interrompida

■ As tampas da impressora estão abertas.

Soluções

Feche as tampas se as tiver aberto durante a impressão.

O dispositivo de memória não é reconhecido

■ O dispositivo de memória está definido como desativado.

Soluções

No painel de controlo, seleccione **Definições > Definições gerais > Definições da impressora > Dispositivo de memória**, e depois ative o dispositivo de memória.

Não é possível guardar dados no dispositivo de memória

É possível considerar as seguintes causas.

■ A definição para guardar num dispositivo de memória não foi definida.

Soluções

Selecione **Definições > Definições gerais > Definições de fax > Definições de recepção > Definições para guardar/reencaminhar** no ecrã de início. Selecione o item que pretende alterar, e a seguir seleccione **Guardar no disp. memória** em **Criar pasta para guardar**. Não é possível utilizar a memória externa se não realizar esta definição.

■ O dispositivo de memória está protegido contra escrita.

Soluções

Desative a proteção contra escrita no dispositivo de memória.

■ Não há espaço livre suficiente no dispositivo de memória.

Soluções

Eliminar dados desnecessários ou insira outro dispositivo de memória.

Os sons de funcionamento são altos

■ Modo Silencioso está desativada.

Soluções

Se o funcionamento for demasiado ruidoso, ative o **Modo Silencioso**. Ativar esta funcionalidade pode diminuir a velocidade de impressão.

Sem fax: **Definições** > **Definições gerais** > **Definições da impressora** > **Modo Silencioso**

Fax: **Definições** > **Definições gerais** > **Definições de fax** > **Definições de recepção** > **Def. impressão** > **Modo Silencioso**

A data e a hora estão incorretas

■ Erro ocorrido na fonte de alimentação.

Soluções

Após uma falha de energia provocada por uma trovoada, ou caso a alimentação tenha estado desligada durante muito tempo, o relógio pode apresentar a hora errada. Defina a data e a hora corretamente em **Definições** > **Definições gerais** > **Definições básicas** > **Definições de data/hora** no painel de controlo.

O certificado de raiz precisa de ser atualizado

■ O certificado de raiz expirou.

Soluções

Execute o Web Config, selecione o separador **Segurança de rede** > **Actualização de certificado de raiz** e, em seguida, atualize o certificado de raiz.

O menu Definições de Impressão não é exibido (Mac OS)

■ O controlador da impressora Epson não foi instalado corretamente.

Soluções

Se o menu **Definições de Impressão** não for exibido no macOS Catalina (10.15) ou mais recente, macOS High Sierra (10.13), macOS Sierra (10.12), OS X El Capitan (10.11), OS X Yosemite (10.10), OS X Mavericks (10.9), significa que o controlador da impressora Epson não foi instalado corretamente. Ativar no seguinte menu.

Selecione **Preferências do sistema** (ou **Definições do sistema**) no menu Apple > **Impressoras e scanners** (ou **Impressão e digitalização, Impressão e fax**), remova a impressora e, em seguida, volte a adicionar a impressora.

macOS Mojave (10.14) não consegue aceder a **Definições de Impressão** nas aplicações desenvolvidas pela Apple como por exemplo TextEdit.

Ligeiro choque elétrico ao tocar na impressora

Existem muitos periféricos ligados ao computador.

Soluções

Se muitos periféricos estiverem ligados ao computador, pode sentir um ligeiro choque elétrico ao tocar na impressora. Instale um cabo de terra no computador que estiver ligado à impressora.

O número de fax do remetente não é apresentado

O número de fax do remetente não está definido para a máquina do remetente.

Soluções

O remetente pode não ter definido o número de fax. Contacte o remetente.

O número de fax do remetente apresentado nos faxes recebidos está errado

O número de fax do remetente definido para a máquina de envio está errado.

Soluções

O remetente pode ter definido o número de fax incorretamente. Contacte o remetente.

Não é possível efetuar chamadas no telefone ligado

Contacte o administrador da sua impressora para verificar a ligação externa do telefone e as definições da impressora. No caso dos administradores de impressoras, consultar a secção que se segue para resolver problemas de fax.

[“Não é possível efectuar chamadas no telefone ligado” na página 146](#)

O atendedor de chamadas não consegue atender chamadas de voz

O número de toques do seu atendedor de chamadas é definido como o mesmo ou superior ao definido em Toques para atender da impressora.

Soluções

Defina um número de toques para o seu atendedor de chamadas inferior ao da impressora **Toques para atender**.

Para verificar o estado das definições do fax, imprima uma **Lista de definições de fax**. Pode aceder ao menu a partir do painel de controlo da impressora, como descrito abaixo.

Fax >  (Menu) > **Relatório de fax** > **Lista de definições de fax**

O atendedor de chamadas não atende chamadas após experimentar as soluções acima

Soluções

Se não conseguir resolver o problema, contacte o administrador da impressora. No caso dos administradores de impressoras, consultar a secção que se segue para resolver problemas de fax.

[“O atendedor de chamadas não consegue atender chamadas de voz” na página 146](#)

Foram recebidos muitos faxes não solicitados

Contacte o administrador de Impressora para rever as definições da impressora. No caso dos administradores de impressoras, consultar a secção que se segue para resolver problemas de fax.

[“Foram recebidos muitos faxes não solicitados” na página 147](#)

Não é possível resolver problemas depois de tentar todas as soluções

Se ainda não conseguir resolver o problema depois de tentar todas as soluções, contacte a assistência Epson.

Se não conseguir resolver os problemas de impressão ou cópia, consulte a seguinte informação relacionada.

Informações relacionadas

➔ [“Não é possível resolver problemas de impressão ou cópia” na página 476](#)

Não é possível resolver problemas de impressão ou cópia

Tente os problemas que se seguem por ordem a começar pelo topo até resolver o problema.

- Certifique-se que o tipo de papel carregado na impressora e o tipo de papel definido na impressora correspondem às definições de tipo de papel do controlador da impressora.

[“Tamanho de papel e definições de tipo” na página 189](#)

- Utilize uma definição de qualidade superior no painel de controlo ou no controlador da impressora.

- Reinstale os tinteiros que já estão instalados na impressora.

Ao reinstalar os tinteiros pode resolver os problemas de obstrução dos jatos de tinta da cabeça de impressão e permitir que a tinta saia sem problemas.

No entanto, uma vez que a tinta é consumida ao reinstalar o tinteiro, poderá ser exibida uma mensagem a solicitar a substituição do tinteiro dependendo da quantidade de tinta restante.

[“Está na hora de substituir os tinteiros” na página 465](#)

- Realize uma verificação dos jatos para verificar se os jatos da cabeça de impressão estão obstruídos.

Se os jatos estiverem obstruídos, limpe as cabeças de impressão.

Tenha presente que a limpeza da cabeça de impressão utilize alguma tinta.

[“Verificar jatos obstruídos” na página 390](#)

- Verifique se está a utilizar tinteiros Epson genuínos.

Tente utilizar tinteiros Epson genuínos. Este produto foi concebido para ajustar cores com base na utilização de tinteiros Epson genuínos. A utilização de tinteiros não genuínos pode provocar a diminuição da qualidade de impressão.

[“Códigos dos tinteiros” na página 484](#)

- Certifique-se que não existem pedaços de papel no interior da impressora.

Verifique o papel.

Verifique se o papel está enrolado ou se foi colocado com o lado a imprimir voltado para cima.

[“Precauções no manuseamento de papel” na página 188](#)

[“Papel disponível e capacidades” na página 479](#)

[“Tipos de papel não disponíveis” na página 484](#)

Certifique-se que não está a utilizar um tinteiro antigo.

Para obter melhores resultados, a Epson recomenda utilizar totalmente os tinteiros antes da data de validade impressa na embalagem, ou nos seis meses após a abertura da embalagem, o que se verificar antes.

Se não conseguir resolver o problema com as soluções anteriores, poderá ser necessário solicitar uma reparação. Contacte a assistência da Epson.

Informações relacionadas

➔ [“Antes de contactar a Epson” na página 653](#)

➔ [“Contactar a assistência Epson” na página 653](#)

Informações sobre o produto

Informações de papel.	479
Informações relativas a produtos consumíveis.	484
Informações sobre os itens opcionais.	486
Informações sobre o software.	487
Lista do Menu Definições.	498
Especificações do produto.	542
Especificações de opções.	570
Informação regulamentar.	572

Informações de papel

Papel disponível e capacidades

Seguem-se os papéis disponíveis para esta impressora. A utilização de outros papéis provoca obstruções de papel e danifica a impressora.

A qualidade do papel pode mudar de acordo com o ambiente. Recomendamos comprar papel após a verificação prévia do seu ambiente. Não se esqueça de realizar um teste de impressão antes de usar papel do tipo reciclado e envelopes com variações significativas de qualidade.

Papel genuíno Epson

A Epson recomenda a utilização de papel genuíno Epson para garantir impressões de alta qualidade.

Nota:

- O papel genuíno Epson não está disponível ao imprimir com o controlador de impressão Epson universal.
- A disponibilidade do papel varia consoante o local. Para obter a informação mais recente sobre o papel disponível na sua área, contacte a assistência da Epson.
- Consulte as informações que se seguem sobre tipos de papel disponíveis para impressão em 2 faces.
[“Papel para impressão em 2 lados” na página 483](#)
- Ao imprimir em papel genuíno Epson num tamanho definido pelo utilizador, apenas estão disponíveis as definições de qualidade de impressão **Normal** ou **Normal**. Apesar de alguns controladores de impressora permitirem selecionar uma melhor qualidade de impressão, as impressões são efetuadas utilizando as definições **Normal** ou **Normal**.

Papel adequado para imprimir documentos

Nome do suporte	Tamanho	Capacidade de carregamento (folhas)	
		Tabuleiro de papel	Alimentador de Papel 1 a 4
Epson Business Paper	A4	100	500
Epson Bright White Ink Jet Paper	A4	100	500

Papel adequado para imprimir documentos e fotografias

Nome do suporte	Tamanho	Capacidade de carregamento (folhas)	
		Tabuleiro de papel	Alimentador de Papel 1 a 4
Epson Matte Paper-Heavyweight	A4, 20x25 cm (8x10 pol.)	20	-
Epson Photo Quality Ink Jet Paper	A4	80	-
Epson Double-sided Photo Quality Ink Jet Paper	A4	50	-

Outros tipos diferentes de papel 

Nome do suporte	Tamanho	Capacidade de carregamento (folhas)	
		Tabuleiro de papel	Alimentador de Papel 1 a 4
Epson Photo Quality Self Adhesive Sheets	A4	1	-

Papel disponível comercialmente

Nota:

- 8,5x13 pol., 16K (195x270 mm) e os tamanhos de meia carta não estão disponíveis ao imprimir com controlador de impressora PostScript.
- Consulte as informações que se seguem sobre tipos de papel disponíveis para impressão em 2 faces.
[“Papel para impressão em 2 lados” na página 483](#)

Papel normal (60 a 90 g/m²), Papel fino (52 a 59 g/m²)

O papel normal inclui papel de cópia, papel pré-impresso (papel no qual são pré-impressos vários formulários, tais como recibos), papel timbrado, papel colorido, papel reciclado e papel de alta qualidade.

Tamanho	Capacidade de carregamento (folhas)	
	Tabuleiro de papel	Alimentador de Papel 1 a 4
Legal*, Indiano Legal*, 8,5 x 13 pol.*, Carta, A4, B5, Executivo, A5, Meia Carta, 16K (195x270 mm), B6, A6, SP1 (210x270 mm), SP2 (210x149 mm), SP3 (100x170 mm), SP4 (130x182 mm)	Até à linha indicada pelo símbolo do triângulo no guia da margem. (ou 100 folhas) No entanto, apenas uma folha para tamanhos de papel definidos pelo utilizador com um comprimento igual ou superior a 356,1 mm.	Até à linha indicada pelo símbolo do triângulo no guia da margem. (ou 500 folhas)
Definido pelo utilizador (mm) (Largura: 85 a 215,9, Comprimento: 140 a 297) (Largura: 85 a 215,9, Comprimento: 140 a 355,6*)		
Definido pelo utilizador (mm) (Largura: 55 a 215,9, Comprimento: 140 a 1200)		-

*: O alimentador de papel 1 não é suportado.

Nota:

Ao imprimir em papel com um comprimento igual ou superior a 356,1 mm como tamanho definido pelo utilizador, a velocidade de impressão irá diminuir.

Papel espesso (91 a 105 g/m²)

Tamanho	Capacidade de carregamento (folhas)	
	Tabuleiro de papel	Alimentador de Papel 1 a 4
Legal*, Indiano Legal*, 8,5 x 13 pol.*, Carta, A4, B5, Executivo, A5, Meia Carta, 16K (195×270 mm), B6, A6, SP1 (210×270 mm), SP2 (210×149 mm), SP3 (100×170 mm), SP4 (130×182 mm)	Até à linha indicada pelo símbolo do triângulo no guia da margem. (ou 80 folhas) No entanto, apenas uma folha para tamanhos de papel definidos pelo utilizador com um comprimento igual ou superior a 356,1 mm.	Até à linha indicada pelo símbolo do triângulo no guia da margem. (ou 400 folhas)
Definido pelo utilizador (mm) (Largura: 85 a 215,9, Comprimento: 140 a 297) (Largura: 85 a 215,9, Comprimento: 140 a 355,6*)		
Definido pelo utilizador (mm) (Largura: 55 a 215,9, Comprimento: 140 a 1200)		–

*: o alimentador de papel 1 não é suportado.

Nota:

Ao imprimir em papel com um comprimento igual ou superior a 356,1 mm como tamanho definido pelo utilizador, a velocidade de impressão irá diminuir.

Papel espesso (106 a 135g/m²)

Tamanho	Capacidade de carregamento (folhas)	
	Tabuleiro de papel	Alimentador de Papel 1 a 4
Legal*, Indiano Legal*, 8,5 x 13 pol.*, Carta, A4, B5, Executivo, A5, Meia Carta, 16K (195×270 mm), B6, A6, SP1 (210×270 mm), SP2 (210×149 mm), SP3 (100×170 mm), SP4 (130×182 mm)	Até à linha indicada pelo símbolo do triângulo no guia da margem. (ou 50 folhas) No entanto, apenas uma folha para tamanhos de papel definidos pelo utilizador com um comprimento igual ou superior a 356,1 mm.	Até à linha indicada pelo símbolo do triângulo no guia da margem. (ou 350 folhas)
Definido pelo utilizador (mm) (Largura: 85 a 215,9, Comprimento: 140 a 297) (Largura: 85 a 215,9, Comprimento: 140 a 355,6*)		
Definido pelo utilizador (mm) (Largura: 55 a 215,9, Comprimento: 140 a 1200)		–

*: o alimentador de papel 1 não é suportado.

Nota:

Ao imprimir em papel com um comprimento igual ou superior a 356,1 mm como tamanho definido pelo utilizador, a velocidade de impressão irá diminuir.

Papel espesso (136 a 160 g/m²)

Tamanho	Capacidade de carregamento (folhas)	
	Tabuleiro de papel	Alimentador de Papel 1 a 4
Legal*, Indiano Legal*, 8,5 x 13 pol.*, Carta, A4, B5, Executivo, A5, Meia Carta, 16K (195×270 mm), B6, A6, SP1 (210×270 mm), SP2 (210×149 mm), SP3 (100×170 mm), SP4 (130×182 mm)	Até à linha indicada pelo símbolo do triângulo no guia da margem. (ou 50 folhas) No entanto, apenas uma folha para tamanhos de papel definidos pelo utilizador com um comprimento igual ou superior a 356,1 mm.	Até à linha indicada pelo símbolo do triângulo no guia da margem. (ou 250 folhas)
Definido pelo utilizador (mm) (Largura: 85 a 215,9, Comprimento: 140 a 297) (Largura: 85 a 215,9, Comprimento: 140 a 355,6*)		
Definido pelo utilizador (mm) (Largura: 55 a 215,9, Comprimento: 140 a 1200)		–

*: o alimentador de papel 1 não é suportado.

Nota:

Ao imprimir em papel com um comprimento igual ou superior a 356,1 mm como tamanho definido pelo utilizador, a velocidade de impressão irá diminuir.

Papel espesso (161 a 250 g/m²)

Tamanho	Capacidade de carregamento (folhas)	
	Tabuleiro de papel	Alimentador de Papel 2 a 4*
Legal, Indiano Legal, 8,5 x 13 pol., Carta, A4, B5, Executivo, A5, Meia Carta, 16K (195×270 mm), B6, A6, SP1 (210×270 mm), SP2 (210×149 mm), SP3 (100×170 mm), SP4 (130×182 mm)	Até à linha indicada pelo símbolo do triângulo no guia da margem. (ou 30 folhas) No entanto, apenas uma folha para tamanhos de papel definidos pelo utilizador com um comprimento igual ou superior a 356,1 mm.	Até à linha indicada pelo símbolo do triângulo no guia da margem. (ou 125 folhas)
Definido pelo utilizador (mm) (Largura: 85 a 215,9, Comprimento: 140 a 355,6)		
Definido pelo utilizador (mm) (Largura: 55 a 215,9, Comprimento: 140 a 1200)		–

*: o alimentador de papel 1 não é suportado.

Nota:

Ao imprimir em papel com um comprimento igual ou superior a 356,1 mm como tamanho definido pelo utilizador, a velocidade de impressão irá diminuir.

Envelope*

Tamanho	Capacidade de carregamento (envelopes)	
	Tabuleiro de papel	Alimentador de Papel 1 a 4
Envelope n.º 10, envelope DL, envelope C6, envelope C5	10	30
Envelope C4	1	-

* Se a aba se encontrar na margem mais curta, certifique-se que inclui a aba ao definir o tamanho definido pelo utilizador.

Espessura de papel disponível

Seguem-se as espessuras de papel disponíveis (peso do papel g/m²: por 1 m² expressos em gramas). Embora cumpra a espessura do papel, podem verificar-se diminuições de qualidade de impressão ou obstruções de papel dependendo da qualidade do papel (tais como a direção do grão de papel, rigidez, etc.).

Tipo de papel		Espessura do papel (peso de papel)
Papel normal Papel de cópia Papel fino Papel grosso Papel de alta qualidade		52 a 250 g/m ²
Cabeçalho Papel reciclado Papel de cor Papel pré-impresso		60 a 90 g/m ²
Envelope	#10 DL C6 C5 C4	75 a 100 g/m ²

Papel para impressão em 2 lados

Papel genuíno Epson

- Epson Business Paper
- Epson Bright White Ink Jet Paper
- Epson Double-sided Photo Quality Ink Jet Paper

Papel disponível comercialmente

Papel normal, papel de cópia, papel pré-impresso, papel timbrado, papel colorido, papel reciclado, papel normal de alta qualidade, papel espesso

Nota:

- Os formatos de papel B6, A6 não são suportados para impressão automática de 2 lados.
- Para impressão automática de 2 lados com formatos de papel definidos pelo utilizador, pode utilizar formatos de papel 139,7 a 215,9×210 a 355,6 mm.

Tipos de papel não disponíveis

Não utilize os documentos que se seguem. Usar estes tipos de papel pode provocar obstruções de papel, manchas na impressão, ou danificar a impressora.

- Papéis ondulados e húmidos
- Papel que não secou após a impressão de um dos lados.
- Papéis com anomalias e enrolados
- Papéis rasgados, cortados, dobrados
- Papéis demasiado espessos, demasiado finos
- Papéis pré-impressos que usam outras impressoras jato de tinta, impressoras de transferência térmica, impressoras de página ou copiadoras
- Papéis perfurados
- Papéis com autocolantes
- Papéis unidos com fita adesiva, agrafos, cliques, furados, etc.
- Não utilize envelopes com superfícies adesivas nas abas ou nas janelas dos envelopes.

Informações relativas a produtos consumíveis

Códigos dos tinteiros

Seguem-se os códigos dos tinteiros genuínos Epson.

Nota:

- Os códigos dos tinteiros varia consoante o país. Para obter os códigos corretos da sua área, contacte a assistência da Epson.
- Nem todos os tinteiros estão disponíveis em todas as regiões.
- Mesmo que alguns tinteiros fiquem amolgados devido ao processo de embalagem a vácuo, a qualidade e quantidade da tinta são garantidas, e podem ser utilizados de forma segura. Não abra a embalagem do tinteiro até decidir substituir um tinteiro antigo.
- Embora os tinteiros possam conter materiais reciclados, tal não afecta a função ou o desempenho da impressora.
- As especificações e o aspecto do tinteiro estão sujeitos a alteração para efeitos de melhoramento sem aviso prévio.

Para Europa e África

AM-C550 Series

BK: Black (Preto)	C: Cyan (Ciano)	M: Magenta	Y: Yellow (Amarelo)
T08Q1	T08Q2	T08Q3	T08Q4

AM-C400 Series

BK: Black (Preto)	C: Cyan (Ciano)	M: Magenta	Y: Yellow (Amarelo)
T08N1	T08N2	T08N3	T08N4

Os utilizadores europeus devem visitar o sítio Web que se segue para obterem informações sobre os rendimentos dos tinteiros da Epson.

<http://www.epson.eu/pageyield>

Para Austrália, Nova Zelândia e Ásia, exceto Índia, Bangladesh, Sri Lanka e Nepal

AM-C550 Series

BK: Black (Preto)	C: Cyan (Ciano)	M: Magenta	Y: Yellow (Amarelo)
T08M1	T08M2	T08M3	T08M4

AM-C400 Series

BK: Black (Preto)	C: Cyan (Ciano)	M: Magenta	Y: Yellow (Amarelo)
T08L1	T08L2	T08L3	T08L4

Para a Índia, Bangladesh, Sri Lanka e Nepal

BK: Black (Preto)	C: Cyan (Ciano)	M: Magenta	Y: Yellow (Amarelo)
T08K1	T08K2	T08K3	T08K4

A Epson recomenda a utilização de tinteiros genuínos Epson. A Epson não garante a qualidade ou a fiabilidade de tinta não genuína. A utilização de tinta não genuína pode provocar danos não cobertos pelas garantias Epson e, em determinadas circunstâncias, originar comportamento errático da impressora. Pode não ser possível apresentar informação sobre os níveis de tinta não genuína.

Código da caixa de manutenção

A Epson recomenda a utilização de uma caixa de manutenção genuína Epson.

Código da caixa de manutenção: C9372



Importante:

Depois de instalar uma caixa de manutenção numa impressora, não pode ser usada com outras impressoras.

Código dos cilindros de recolha

A Epson recomenda a utilização de cilindros de recolha Epson genuínos.

E, seguida, apresentamos os códigos.

Para todos os países, exceto Índia, Bangladesh, Sri Lanka e Nepal

Rolo para alimentador de papel: C12C937631

Rolo de alimentação de papel do tabuleiro de papel: C12C937651

Rolo alimentador de papel para ADF: C12C937611

Para a Índia, Bangladesh, Sri Lanka e Nepal

Rolo para alimentador de papel: C12C937641

Rolo de alimentação de papel do tabuleiro de papel: C12C937661

Rolo alimentador de papel para ADF: C12C937621

Nota:

Contacte o *Epson Support* para obter o seu novo rolo de manutenção.

Informações sobre os itens opcionais

Códigos dos itens opcionais

Placas opcionais

Item opcional	Código
Placa de fax (Super G3/G3 Multi Fax Board)	C12C934491 (Para utilizadores internacionais)
	C12C935271 (Para utilizadores na Austrália/Nova Zelândia)
	C12C934501 (Para utilizadores na Índia)
	C12C935691 (Para utilizadores em Taiwan)

Outros itens opcionais

Item opcional	Código
Mesa de dispositivo de autenticação-P1 (Authentication Device Table-P1)	C12C937381 (Para utilizadores internacionais)
	C12C937391 (Para utilizadores da Índia, Bangladesh, Sri Lanka e Nepal)
Alimentador individual opcional-P1 (Optional Single Cassette-P1)	C12C937441 (Para utilizadores internacionais)
	C12C937451 (Para utilizadores da Índia, Bangladesh, Sri Lanka e Nepal)
Alimentador duplo opcional-P2 (Optional Dual Cassette-P2)	C12C937461 (Para utilizadores internacionais)
	C12C937471 (Para utilizadores da Índia, Bangladesh, Sri Lanka e Nepal)

Item opcional	Código
Bloqueio do alimentador de papel-P1 (Paper Cassette Lock-P1)	C12C936771 (Para utilizadores internacionais) C12C936921 (Para utilizadores da Índia, Bangladesh, Sri Lanka e Nepal)
Interface de rede sem fios-P1 (Wireless LAN Interface-P1)	Os códigos das peças variam de acordo com a região. C12C936861 C12C937011 C12C937021
Placa de expansão-P1 (Expansion Board-P1)	C12C936801 (Para utilizadores internacionais) C12C936951 (Para utilizadores da Índia, Bangladesh, Sri Lanka e Nepal)
Estabilizador-P1 (Stabiliser-P1)	C12C937221 (Para utilizadores internacionais) C12C939561 (Para utilizadores da Índia, Bangladesh, Sri Lanka e Nepal)

Informações sobre o software

Esta secção apresenta algumas das aplicações disponíveis para a sua impressora. Para consultar uma lista de software suportado, visite o website da Epson indicado em seguida ou execute o Epson Software Updater para confirmar. Pode transferir as aplicações mais recentes.

<http://www.epson.com>

Informações relacionadas

➔ “Aplicação para Atualização de Software e Firmware (Epson Software Updater)” na página 497

Aplicação para Imprimir a partir de um Computador (Windows Controlador da Impressora)

O controlador da impressora controla a impressora de acordo com os comandos enviados a partir de uma aplicação. Efetuar definições no controlador da impressora proporciona os melhores resultados de impressão. Pode também verificar o estado da impressora ou mantê-la com um nível de funcionamento de topo através do utilitário do controlador da impressora.

Nota:

Pode alterar o idioma do controlador da impressora. Selecione o idioma que pretende utilizar na definição **Idioma** do separador **Manutenção**.

Aceder ao controlador da impressora a partir de aplicações

Para efetuar definições que se aplicam apenas à aplicação que está a utilizar, utilize essa aplicação.

Selecione **Imprimir** ou **Configurar impressão** no menu **Ficheiro**. Selecione a sua impressora e clique em **Preferências** ou **Propriedades**.

Nota:

As operações diferem consoante a aplicação. Consulte a ajuda da aplicação para obter detalhes.

Aceder ao controlador da impressora a partir do painel de controlo

Para efetuar definições aplicáveis a todas as aplicações, aceda a partir do painel de controlo.

Windows 11

Clique no botão e, em seguida, selecione **Todas as aplicações > Ferramentas do Windows > Painel de controlo > Ver dispositivos e impressoras em Hardware e som > Bluetooth e dispositivos > Impressoras e scanners**, clique na sua impressora e, em seguida, selecione **Preferências de impressão**.

Windows 10/Windows Server 2022/Windows Server 2019/Windows Server 2016

Clique no botão iniciar e, em seguida, selecione **Sistema Windows > Painel de controlo > Ver dispositivos e impressoras em Hardware e som**. Clique com o botão do lado direito do rato na impressora ou mantenha premido e, de seguida, seleccione **Preferências de impressão**.

Windows 8.1/Windows 8/Windows Server 2012 R2/Windows Server 2012

Selecione **Ambiente de trabalho > Definições > Painel de controlo > Ver dispositivos e impressoras em Hardware e som**. Clique com o botão do lado direito do rato na impressora ou mantenha premido e, de seguida, seleccione **Preferências de impressão**.

Windows 7/Windows Server 2008 R2

Clique no botão iniciar e selecione **Painel de controlo > Ver dispositivos e impressoras em Hardware e som**. Clique com o botão direito do rato na impressora e selecione **Preferências de impressão**.

Windows Server 2008

Clique no botão Iniciar e selecione **Painel de controlo > Impressoras em Hardware e som**. Clique com o botão direito do rato na impressora e selecione **Preferências de impressão**.

Aceder ao controlador da impressora a partir do ícone da impressora na barra de tarefas

O ícone da impressora, situado na barra de tarefas do ambiente de trabalho, é um ícone de atalho que permite um acesso rápido ao controlador da impressora.

Se clicar no ícone da impressora e selecionar **Definições da Impressora**, pode aceder à janela de definições da impressora igual à apresentada no painel de controlo. Se fizer duplo clique neste ícone, pode verificar o estado da impressora.

Nota:

*Se o ícone da impressora não aparecer na barra de tarefas, aceda à janela do controlador da impressora, clique em **Preferências** no separador **Manutenção** e depois selecione **Registar o ícone de atalho na barra de tarefas**.*

Iniciar o utilitário

Aceda à janela do controlador da impressora. Clique no separador **Manutenção**.

Informações relacionadas

➔ [“Opções do menu para o controlador de impressora” na página 208](#)

Guia do controlador da impressora do Windows

EPSON Status Monitor 3

Pode utilizar este recurso para monitorizar o estado da sua impressora e apresentar mensagens de erro e muito mais. Também pode verificar o estado dos consumíveis e o progresso da impressão. É necessário instalar este software para o utilizar.

Informações relacionadas

➔ [“Instalar as Aplicações Separadamente”](#) na página 398

Aplicação para Imprimir a partir de um Computador (Mac OS Controlador da Impressora)

O controlador da impressora controla a impressora de acordo com os comandos enviados a partir de uma aplicação. Efetuar definições no controlador da impressora proporciona os melhores resultados de impressão. Pode também verificar o estado da impressora ou mantê-la com um nível de funcionamento de topo através do utilitário do controlador da impressora.

Aceder ao controlador da impressora a partir de aplicações

Clique em **Configuração de página** ou em **Imprimir** no menu **Ficheiro** da sua aplicação. Se necessário, clique em **Mostrar detalhes** (ou ▼) para expandir a janela de impressão.

Nota:

Dependendo da aplicação que está a utilizar, **Configuração de Página** poderá não ser apresentada no menu **Ficheiro**, e as operações para apresentar o ecrã de impressão poderão variar. Consulte a ajuda da aplicação para obter detalhes.

Iniciar o utilitário

Selecione **Preferências do sistema** (ou **Definições do sistema**) no menu Apple > **Impressoras e scanners** (ou **Impressão e digitalização, Impressão e fax**), e selecione a impressora. Clique em **Opções e acessórios** > **Utilitário** > **Abrir utilitário de impressora**.

Informações relacionadas

➔ [“Opções do menu para o controlador de impressora”](#) na página 238

Guia do controlador da impressora do Mac OS

Epson Printer Utility

É possível verificar o estado da impressora e erros iniciando o **EPSON Status Monitor**.

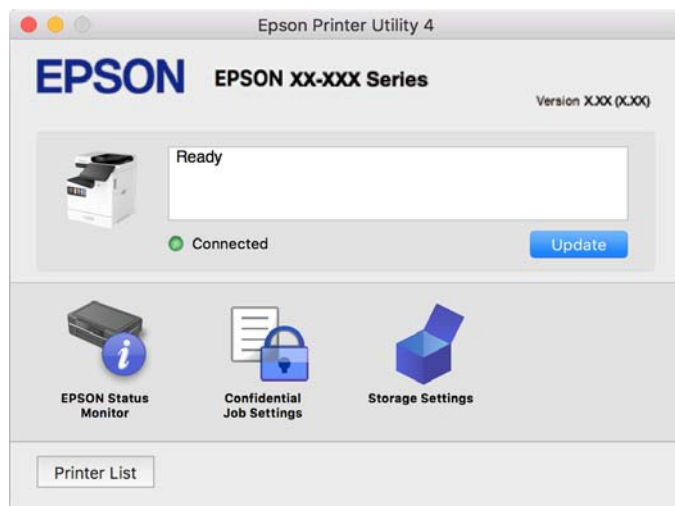

Aplicação que pode imprimir tipos de letra PostScript (Windows controlador de impressora PostScript)

O Controlador de impressora PostScript permite que a impressora receba e interprete instruções de impressão no idioma de descrição da página enviado do computador e imprimir corretamente. É adequado para imprimir a partir das aplicações compatíveis com PostScript usadas para DTP.

Aceder ao controlador da impressora a partir de aplicações

Para efetuar definições que se aplicam apenas à aplicação que está a utilizar, utilize essa aplicação.

Selecione **Imprimir** ou **Configurar impressão** no menu **Ficheiro**. Selecione a sua impressora e clique em **Preferências** ou **Propriedades**.

Nota:

As operações diferem consoante a aplicação. Consulte a ajuda da aplicação para obter detalhes.

Aceder ao controlador da impressora a partir do painel de controlo

Para efetuar definições aplicáveis a todas as aplicações, aceda a partir do painel de controlo.

Windows 11

Clique no botão e, em seguida, selecione **Todas as aplicações > Ferramentas do Windows > Painel de controlo > Ver dispositivos e impressoras em Hardware e som > Bluetooth e dispositivos > Impressoras e scanners**, clique na sua impressora e, em seguida, selecione **Preferências de impressão**.

Windows 10/Windows Server 2022/Windows Server 2019/Windows Server 2016

Clique no botão iniciar, e a seguir selecione **Sistema Windows > Painel de Controlo > Ver Dispositivos e Impressoras em Hardware e som**. Clique com o botão do lado direito do rato na impressora ou mantenha premido e, de seguida, selecione **Preferências de impressão**.

Windows 8.1/Windows 8/Windows Server 2012 R2/Windows Server 2012

Selecione **Ambiente de trabalho > Definições > Painel de controlo > Ver dispositivos e impressoras em Hardware e som**. Clique com o botão do lado direito do rato na impressora ou mantenha premido e, de seguida, selecione **Preferências de impressão**.

Windows 7/Windows Server 2008 R2

Clique no botão iniciar e selecione **Painel de controlo > Ver dispositivos e impressoras em Hardware e som**. Clique com o botão direito do rato na impressora e selecione **Preferências de impressão**.

Windows Server 2008

Clique no botão Iniciar e selecione **Painel de controlo > Impressoras em Hardware e som**. Clique com o botão direito do rato na impressora e selecione **Preferências de impressão**.

Aceder ao controlador da impressora a partir do ícone da impressora na barra de tarefas

O ícone da impressora, situado na barra de tarefas do ambiente de trabalho, é um ícone de atalho que permite um acesso rápido ao controlador da impressora.

Se clicar no ícone da impressora e selecionar **Definições da Impressora**, pode aceder à janela de definições da impressora igual à apresentada no painel de controlo. Se fizer duplo clique neste ícone, pode verificar o estado da impressora.

Informações relacionadas

➔ [“Opções do menu para o controlador de impressora PostScript” na página 233](#)

Aplicação que pode imprimir tipos de letra PostScript (Mac OS controlador de impressora PostScript)

O Controlador de impressora PostScript permite que a impressora receba e interprete instruções de impressão no idioma de descrição da página enviado do computador e imprimir corretamente. É adequado para imprimir a partir das aplicações compatíveis com PostScript usadas para DTP.

Aceder ao controlador da impressora a partir de aplicações

Clique em **Configuração de página** ou em **Imprimir** no menu **Ficheiro** da sua aplicação. Se necessário, clique em **Mostrar detalhes** (ou ▼) para expandir a janela de impressão.

Nota:

Dependendo da aplicação que está a utilizar, **Configuração de Página** poderá não ser apresentada no menu **Ficheiro**, e as operações para apresentar o ecrã de impressão poderão variar. Consulte a ajuda da aplicação para obter detalhes.

Iniciar o utilitário

Selecione **Preferências do sistema** (ou **Definições do sistema**) no menu Apple > **Impressoras e scanners** (ou **Impressão e digitalização, Impressão e fax**), e selecione a impressora. Clique em **Opções e acessórios > Utilitário > Abrir utilitário de impressora**.

Informações relacionadas

➔ [“Opções do menu para o controlador de impressora PostScript” na página 246](#)

Aplicação que pode imprimir Idioma PCL (Controlador de Impressora PCL)

O Controlador de Impressora PCL permite que a impressora receba e interprete instruções de impressão no idioma de descrição da página enviado do computador e imprimir corretamente. Isto é adequado para impressão a partir de aplicações gerais, tais como Microsoft Office.

Nota:

Mac OS não é suportado.

Ligue a impressora à mesma rede que o computador e siga o procedimento abaixo para instalar o controlador da impressora.

1. Transfira o arquivo executável do controlador do sítio Web de apoio da Epson.
<http://www.epson.eu/Support> (apenas na Europa)
<http://support.epson.net/>
2. Clicar duas vezes no arquivo.
3. Siga as instruções no ecrã para o resto da instalação.

Nota:

Se o seu produto vier com um disco de software, também é possível fazer a instalação com o disco. Aceda a "Driver \PCL Universal".

Aplicação para digitalizar documentos (Document Capture Pro)

Document Capture Pro* é uma aplicação que permite digitalizar de forma eficaz originais tais como documentos.

O método para guardar imagens é registado como uma *tarefa* nesta aplicação. Ao registar uma série de operações previamente como uma tarefa, pode executar todas as operações, seleccionando simplesmente o trabalho. Estão disponíveis tarefas predefinidas que lhe permitem guardar imagens digitalizadas no computador.

Consulte a ajuda do Document Capture Pro para obter detalhes sobre a utilização das funções.

Nota:

É possível executar trabalhos não apenas a partir do computador, mas também a partir do painel de controlo da impressora ligada por uma rede.

* Nomes para Windows. Para Mac OS, o nome é Document Capture.

Iniciar no Windows

Windows 11

Clique no botão Iniciar e, em seguida, selecione **Todas as aplicações > Epson Software > Document Capture Pro**.

Windows 10

Clique no botão Iniciar e selecione **Epson Software > Document Capture Pro**.

Windows 8.1/Windows 8

Introduza o nome da aplicação no atalho de pesquisa e selecione o ícone apresentado.

Windows 7

Clique no botão iniciar e selecione **Todos os programas > Epson Software > Document Capture Pro**.

Iniciar no Mac OS

Selecione **Ir > Aplicações > Epson Software > Document Capture**.

DCP Enhanced OCR

Esta opção permite aceder a funcionalidades adicionais no Document Capture Pro. Ao adquirir uma licença, poderá aceder às seguintes funcionalidades.

Para obter mais detalhes, consulte a ajuda das Document Capture Pro.

Nota:

DCP Enhanced OCR não suporta Windows Server e Mac OS.

Formatos adicionais para guardar:

É possível seleccionar Microsoft® Word, Microsoft® Excel®, e Microsoft® PowerPoint® como formato de ficheiro.

Funcionalidade de conversão de alta qualidade (PDF pesquisável):

Pode aceder a funcionalidades de conversão de qualidade ainda mais elevada utilizando ficheiros PDF pesquisáveis.

Índices adicionais definidos pelo utilizador:

É possível criar um índice definido pelo utilizador ao criar uma tarefa. Pode configurar um índice definido pelo utilizador com base em códigos de barras ou OCR, e produzi-lo como dados de índice.

Opções adicionais para criar itens de índice:

As seguintes opções serão adicionadas às definições de índice quando criar uma tarefa.

Separação de índice > **Documento**

Pode guardar o índice em unidades do ficheiro de imagem de destino.

Nome do ficheiro > **Nome do ficheiro**

Pode também adicionar o nome do ficheiro da imagem digitalizada ao ficheiro de índice.

Aplicação para Controlar o Scanner (Epson Scan 2)

Epson Scan 2 é um controlador de scanner que permite controlar o scanner. Pode ajustar o tamanho, a resolução, o brilho, o contraste e a qualidade da imagem digitalizada. Também pode iniciar esta aplicação a partir de uma aplicação de digitalização compatível com TWAIN. Consulte a ajuda do software para mais informações sobre como utilizar as funções.

Iniciar no Windows

Nota:

*Para sistemas operativos Windows Server, certifique-se que a funcionalidade **Experiência ambiente de trabalho** está instalada.*

Windows 11

Clique no botão Iniciar e, em seguida, selecione **Todas as aplicações > EPSON > Epson Scan 2**.

Windows 10/Windows Server 2022/Windows Server 2019/Windows Server 2016

Clique no botão Iniciar e selecione **EPSON > Epson Scan 2**.

Windows 8.1/Windows 8/Windows Server 2012 R2/Windows Server 2012

Introduza o nome da aplicação no atalho de pesquisa e selecione o ícone apresentado.

Windows 7/Windows Server 2008 R2/Windows Server 2008

Clique no botão iniciar, selecione **Todos os programas** ou **Programas > EPSON > Epson Scan 2**.

Iniciar no Mac OS

Selecione **Ir > Aplicações > Epson Software > Epson Scan 2**.

Aplicação para configurar as operações de fax e enviar faxes (FAX Utility)

O FAX Utility é uma aplicação que permite configurar várias definições para enviar e receber faxes num computador. Pode criar ou editar a lista de contactos a utilizar quando envia um fax, configurar para guardar faxes recebidos em formato PDF no computador, etc. Consulte a ajuda da aplicação para obter detalhes.

Nota:

Os sistemas operativos Windows Server não são suportados.

Antes de instalar o FAX Utility, certifique-se de que instalou o controlador da impressora específico desta impressora, que não inclui os controladores PostScript e Epson universal.

Certifique-se que o FAX Utility foi instalado. Consulte abaixo a secção "Iniciar no Windows" ou "Iniciar no Mac OS" para verificar se a aplicação foi instalada.

Iniciar no Windows

Windows 11

Clique no botão Iniciar e selecione **All Apps > Epson Software > FAX Utility**.

Windows 10

Clique no botão Iniciar e selecione **Epson Software > FAX Utility**.

Windows 8.1/Windows 8

Introduza o nome da aplicação no atalho de pesquisa e selecione o ícone apresentado.

Windows 7

Clique no botão Iniciar e selecione **Todos os programas (ou Programas) > Epson Software > FAX Utility**.

Iniciar no Mac OS

Selecione **Preferências do sistema (ou Definições do sistema)** no menu Apple > **Impressoras e scanners (ou Impressão e digitalização, Impressão e fax)** e, em seguida, selecione a impressora (FAX). Clique em **Opções e acessórios > Utilitário > Abrir utilitário de impressora**.

Informações relacionadas

➔ [“Enviar um fax do computador” na página 353](#)

➔ [“Receber faxes num computador” na página 358](#)

Aplicação para envio de faxes (controlador PC-FAX)

O controlador PC-FAX é uma aplicação que lhe permite enviar um documento, criado numa aplicação separada, como um fax diretamente a partir do computador. O controlador PC-FAX é instalado quando instala o FAX Utility. Consulte a ajuda da aplicação para obter detalhes.

Nota:

- Os sistemas operativos Windows Server não são suportados.*
- Verifique se o controlador PC-FAX foi instalado. Consulte abaixo as instruções para "Aceder a partir do Windows" ou "Aceder a partir do Mac OS".*
- A operação varia consoante a aplicação utilizada para criar o documento. Consulte a ajuda da aplicação para obter detalhes.*

Aceder a partir de Windows

Na aplicação, selecione **Imprimir** ou **Configurar Impressão** no menu **Ficheiro**. Selecione a sua impressora (FAX) e, de seguida, clique em **Preferências** ou **Propriedades**.

Aceder a partir de Mac OS

Na aplicação, selecione **Imprimir** no menu **Ficheiro**. Selecione a sua impressora (FAX) como a definição de **Impressora** e, de seguida, **Definições de fax** ou **Definições destinatário** no menu instantâneo.

Informações relacionadas

➔ [“Enviar um fax do computador” na página 353](#)

Aplicação para configurar operações de impressora (Web Config)

Web Config é uma aplicação que é executada num browser da Web, como o Microsoft Edge e o Safari, num computador ou num dispositivo inteligente. É possível confirmar o estado da impressora ou alterar as definições do serviço de rede e da impressora. Para utilizar o Web Config, ligue a impressora e o computador ou dispositivo à mesma rede.

São suportados os seguintes browsers. Utilize a versão mais recente.

Microsoft Edge, Internet Explorer, Firefox, Chrome, Safari

Nota:

Pode ser-lhe solicitada a introdução da palavra-passe de administrador ao utilizar o Web Config. Consulte mais detalhes nas informações relacionadas abaixo.

Informações relacionadas

➔ [“Valor predefinido da palavra-passe de administrador” na página 19](#)

Executar o Web Config num browser da Web

1. Verifique o endereço IP da impressora.

Selecione o ícone de rede no ecrã inicial da impressora e, de seguida, selecione o método de ligação ativo para confirmar o endereço IP da impressora.

Nota:

Também pode verificar o endereço IP imprimindo um relatório de ligação de rede.

2. Inicie o browser da Web num computador ou num dispositivo inteligente e, de seguida, introduza o endereço IP da impressora.

Formato:

IPv4: `http://o endereço IP da impressora/`

IPv6: `http://[o endereço IP da impressora]/`

Exemplos:

IPv4: `http://192.168.100.201/`

IPv6: `http://[2001:db8::1000:1]/`

Nota:

Com o dispositivo inteligente, também é possível executar o Web Config a partir do ecrã de informações do produto do Epson Smart Panel.

Uma vez que a impressora utiliza um certificado assinado automaticamente, ao aceder a HTTPS, é exibido um aviso no navegador ao iniciar Web Config; isto não indica um problema e pode ser ignorado em segurança.

Informações relacionadas

- ➔ [“Imprimir um relatório da ligação em rede” na página 54](#)
- ➔ [“Imprimir utilizando o Epson Smart Panel” na página 250](#)
- ➔ [“Importar um certificado autoassinado \(Windows\)” na página 496](#)
- ➔ [“Importar um certificado autoassinado \(Mac OS\)” na página 496](#)

Importar um certificado autoassinado (Windows)

Depois de importar um certificado autoassinado, o seu navegador deixa de exibir um aviso ao iniciar o Web Config. Contacte o seu administrador para obter detalhes e precauções de segurança para certificados autoassinados.

Nota:

- O método de importação do certificado autoassinado depende do seu ambiente.*
- O método de operação pode diferir dependendo da versão do sistema operativo.*

1. Introduza o endereço IP da impressora no seu navegador para aceder ao Web Config.
2. Selecione o separador **Segurança de rede**.
3. Clique em **Transferir**,
Será transferido um certificado autoassinado.
4. Clique com o botão direito do rato no certificado autoassinado **Instalar certificado**.
5. Selecione **Computador local** no ecrã **Bem-vindo ao Assistente para Importar Certificados** exibido.
6. Clique em **Seguinte** e, em seguida, clique em **Sim** no ecrã exibido.
7. No ecrã **Arquivo de Certificados**, selecione **Colocar todos os certificados no seguinte arquivo**.
8. Clique em **Procurar**, selecione **Autoridades de Certificação de Raiz Fidedigna** e, em seguida, clique em **OK**.
9. Clique em **Seguinte** no ecrã **Arquivo de Certificados**.
10. No ecrã **A Concluir o Assistente para Importar Certificados**, verifique as definições e clique em **Concluir**.
11. Clique em **OK** no ecrã seguinte para concluir.
Reinicie o seu navegador para aplicar o certificado autoassinado importado.

Informações relacionadas

- ➔ [“Executar o Web Config num browser da Web” na página 495](#)
- ➔ [“Informações sobre certificação digital” na página 614](#)

Importar um certificado autoassinado (Mac OS)

Depois de importar um certificado autoassinado, o seu navegador deixa de exibir um aviso ao iniciar o Web Config. Contacte o seu administrador para obter detalhes e precauções de segurança para certificados autoassinados.

Nota:

- O método de importação do certificado autoassinado depende do seu ambiente.*
- O método de operação pode diferir dependendo da versão do sistema operativo.*

1. Introduza o endereço IP da impressora no seu navegador para aceder ao Web Config.
2. Selecione o separador **Segurança de rede**.

3. Clique em **Transferir**,
Será transferido um certificado autoassinado.
4. Faça duplo clique no certificado autoassinado.
O Acesso a Porta-chaves inicia com o certificado autoassinado importado.
5. Clique em **Certificados** no ecrã **Acesso a Porta-chaves** e faça duplo clique no certificado importado.
6. No ecrã exibido, selecione os seguintes itens.
Confiar > **Ao utilizar este certificado** > **Confiar sempre**
7. Feche o ecrã para concluir a importação.
Reinicie o seu navegador para aplicar o certificado autoassinado importado.

Informações relacionadas

- ➔ [“Executar o Web Config num browser da Web” na página 495](#)
- ➔ [“Informações sobre certificação digital” na página 614](#)

Aplicação para Atualização de Software e Firmware (Epson Software Updater)

O EPSON Software Updater é uma aplicação que instala novo software e atualiza o firmware e os manuais através da Internet. Para verificar regularmente as informações de atualização, é possível definir o intervalo para verificação de atualizações nas Definições de Atualização Automática do EPSON Software Updater.

Nota:

Os sistemas operativos Windows Server não são suportados.

Iniciar no Windows

- Windows 11
Clique no botão Iniciar e, em seguida, selecione **Todas as aplicações** > **EPSON Software** > **Epson Software Updater**.
- Windows 10
Clique no botão Iniciar e selecione **EPSON Software** > **Epson Software Updater**.
- Windows 8.1/Windows 8
Introduza o nome da aplicação no atalho de pesquisa e selecione o ícone apresentado.
- Windows 7
Clique no botão iniciar e selecione **Todos os programas** (ou **Programas**) > **EPSON Software** > **Epson Software Updater**.

Nota:

*Pode também iniciar o EPSON Software Updater clicando no ícone de impressora, situado na barra de tarefas do ambiente de trabalho e selecionando **Atualização de Software**.*

Iniciar no Mac OS

Selecione **Ir** > **Aplicações** > **Epson Software** > **EPSON Software Updater**.

Informações relacionadas

➔ [“Instalar as Aplicações Separadamente” na página 398](#)

Software para gerir dispositivos na rede (Epson Device Admin)

Epson Device Admin é um software de aplicação multifuncional que realiza a gestão do dispositivo na rede.

Estão disponíveis as seguintes Funções.

- Monitorizar ou gerir até 2.000 impressoras ou scanners no mesmo segmento
- Produzir um relatório detalhado, por exemplo, estado de consumo ou produto
- Atualizar o firmware do produto
- Adicionar o dispositivo à rede
- Aplicar as mesmas definições a vários dispositivos.

Pode transferir o Epson Device Admin do sítio Web de suporte Epson. Para mais informações, consulte a documentação ou a ajuda do Epson Device Admin.

Sistema de autenticação Epson (Epson Print Admin)

O Epson Print Admin é um sistema de autenticação que lhe permite gerir os dispositivos Epson, bem como apoiar a redução de custos e eficiência operacional, garantindo assim a segurança. As funções são apresentadas abaixo.

Contacte o revendedor para obter mais informações.

- Imprimir após autenticar o dispositivo.
- Dispositivos limitadores, funções e períodos de tempo em que os utilizadores podem aceder ao dispositivo.
- Armazenamento de registos em todos os utilizadores e dispositivos.
- Realizar uma digitalização com menos passos, registando as definições de digitalização com antecedência.
- Registo de utilizadores utilizando a informação do utilizador no Active Directory ou no servidor LDAP.

EPA Advanced Workflows

Esta é uma opção para aumentar a funcionalidade do Epson Print Admin. Com o EPA Advanced Workflows, é possível utilizar as seguintes funções com digitalização predefinida.

Contacte o revendedor para obter mais informações.

- Personalizar nomes de ficheiros guardados
- Criar ficheiros PDF personalizáveis
- Ordenar ficheiros digitalizados
- Gerar informações no momento da digitalização

Lista do Menu Definições

Selecione **Definições** no ecrã inicial da impressora para efetuar várias definições.

Os nomes das funções e os itens do menu de configuração podem diferir de acordo com a versão do firmware.

Definições gerais

Selecione os menus no painel de controlo conforme se descreve em seguida.

Definições > Definições gerais

Definições básicas

Selecione os menus no painel de controlo conforme se descreve em seguida.

Definições > Definições gerais > Definições básicas

Brilho do LCD:

Ajuste o brilho do ecrã LCD.

Sons:

Sem som:

Selecione **Activ.** para desativar os sons, tais como, os emitidos por **Som botões**.

Modo normal:

Selecione o volume como **Som botões**.

Toque:

Define o volume para quando a impressora recebe um fax.

Receber aviso de conclusão:

Define o volume para quando a receção do fax estiver concluída.

Aviso de conclusão de impressão:

Definir o volume para quando a impressão do fax recebido estiver concluída.

Receptor:

Define o volume para o som de marcação quando a impressora envia o fax.

Aviso de conclusão de envio:

Define o volume para quando o envio do fax estiver concluído.

Som botões:

Define o volume ao tocar nos itens no ecrã do painel de controlo.

Colocação de documento no ADF:

Define o volume quando os originais são colocados no ADF.

Aviso de conclusão:

Definir o volume quando após a conclusão correta de operações.

Sinal sonoro de erro:

Defina o volume quando ocorrer um erro.

Aviso de erro de repetição:

Defina se pretende repetir o som de erro.

Tipo de som:

Define o tipo de som.

Modo silencioso:

Selecione o volume como **Som botões** em **Modo Silencioso**.

Toque:

Define o volume para quando a impressora recebe um fax.

Receber aviso de conclusão:

Define o volume para quando a receção do fax estiver concluída.

Aviso de conclusão de impressão:

Definir o volume para quando a impressão do fax recebido estiver concluída.

Receptor:

Define o volume para o som de marcação quando a impressora envia o fax.

Aviso de conclusão de envio:

Define o volume para quando o envio do fax estiver concluído.

Som botões:

Define o volume ao tocar nos itens no ecrã do painel de controlo.

Colocação de documento no ADF:

Define o volume quando os originais são colocados no ADF.

Aviso de conclusão:

Definir o volume quando após a conclusão correta de operações.

Sinal sonoro de erro:

Defina o volume quando ocorrer um erro.

Aviso de erro de repetição:

Defina se pretende repetir o som de erro.

Tipo de som:

Define o tipo de som.

Temporizador: 

Ajuste o período de tempo para entrar em modo de suspensão (modo de poupança de energia) se a impressora não realizar qualquer operação. O ecrã LCD fica preto após o período de tempo definido.

Temporiz. p/ desligar: 

O seu produto poderá possuir esta funcionalidade ou a funcionalidade **Definições de encerramento** dependendo do local de compra.

Selecione esta definição para desligar a impressora automaticamente quando não for utilizada durante um período de tempo específico. É possível ajustar o período de tempo antes de ser aplicada a função de gestão de energia. Qualquer aumento afeta a eficiência energética do produto. Considere o ambiente antes de efetuar qualquer alteração.

Definições de encerramento: 

O seu produto poderá possuir esta funcionalidade ou a funcionalidade **Temporiz. p/ desligar** dependendo do local de compra.

Encerrar se inactivo:

Selecione esta definição para desligar a impressora automaticamente se esta não for utilizada durante um período de tempo específico. É possível ajustar o período de tempo antes de ser aplicada a função de gestão de energia. Qualquer aumento afeta a eficiência energética do produto. Considere o ambiente antes de efetuar qualquer alteração.

Encerrar se desligado:

Selecione esta definição para desligar a impressora após um período de tempo especificado, depois de todas as portas, incluindo a porta LINE, serem desligadas. Esta função poderá não estar disponível, dependendo da sua região.

Consulte o website seguinte para saber o período de tempo especificado.

<https://www.epson.eu/energy-consumption>

Definições de data/hora: 

Data/Hora:

Introduza a hora e a data atuais.

Hora de Verão:

Selecione a definição da hora de verão aplicável à sua área.

Diferença horária:

Introduza a diferença horária entre a sua hora local e UTC (Hora Universal Coordenada).

País/Região: 

Selecione o país ou a região onde está a usar a impressora. Se alterar o país ou a região, as predefinições do fax são repostas e é necessário seleccioná-las novamente.

Idioma/Language: 

Selecione o idioma utilizado no ecrã LCD.

Ecrã de arranque: 

Especifique o menu inicial exibido no ecrã LCD ao ligar a impressora quando **Tempo limite de operação** estiver ativado.

Editar Início: 

Mude o esquema dos ícones no ecrã LCD. Também pode adicionar, remover ou mover ícones.

Esquema:

Selecione o esquema do ecrã de início.

Adicionar ícone:

Adicione um ícone à janela de início.

Remover ícone:

Remover um ícone do ecrã de início.

Mover ícone:

Mover um ícone na janela de início.

Ações rápidas:

Registe um atalho para definições registadas como predefinidas no ecrã inicial.

Restaurar exibição predefinida ícones:

Repor as predefinições dos ícones do ecrã inicial.

Imagem de fundo: 

Mude a cor de fundo do ecrã LCD.

Também pode selecionar uma imagem de fundo a partir de um dispositivo de memória. Só é permitido o formato JPEG.

Cor do tema: 

Mude a cor de fundo do ecrã superior para cada função.

Editar ecrã de cópia: 

Altere a disposição dos itens exibidos no ecrã Copiar. É possível restaurar a disposição padrão mesmo depois de efetuar alterações.

Tempo limite de operação: 

Selecione **Activ.** para regressar ao ecrã inicial quando não forem realizadas operações no período de tempo definido. Quando forem aplicadas restrições de utilizador e não forem realizadas operações durante o período de tempo definido, terminará a sessão e regressa ao ecrã inicial. Quando a impressão é interrompida no monitor de estado ou usando o botão cancelar ou parar, e não sejam realizadas operações durante o período de tempo específico, a impressão continua automaticamente. Se selecionar **Dest** para esta função, não inicia automaticamente após a interrupção da impressão.

Teclado:

Mude o esquema do teclado no ecrã LCD.

Intervalo de repetição de botões:

A repetição de teclas é um método para introduzir caracteres repetidamente mantendo premida uma tecla. Quando é definido um intervalo de repetição de teclas mais longo, a velocidade de introdução é

mais rápida. Quando definido para **Desativado**, a repetição de teclas não ocorrerá quando mantiver premida uma tecla.

Ecrã predefinido(Job/Status): 

Selecione as informações predefinidas que pretende exibir ao tocar em **Estado da tarefa**.

Efeito do ecrã: 

Selecione **Activ.** para ativar os efeitos de animação ao mudar de ecrã. Se seleccionar **Dest.**, a mudança de ecrã é mais rápida.

Definições da impressora

Selecione os menus no painel de controlo conforme se descreve em seguida.

Definições > Definições gerais > Definições da impressora

Def. origem do papel:

Definição do papel:

Selecione a origem do papel para especificar o tamanho e tipo de papel que colocou. Quando a opção **Detecção automática do tamanho do papel** está ativada, a impressora deteta o tamanho do papel colocado.

Priorid. tabuleiro de papel:

Selecione **Activ.** para dar prioridade de impressão ao papel colocado no tabuleiro de papel.

Mudança autom. A4/Letter:

Selecione **Activ.** para alimentar o papel a partir da origem do papel definida como tamanho A4 em que não existe uma origem de papel definida como Letter, ou alimentar a partir da origem de papel definida como tamanho Letter quando não existe uma origem do papel definida como A4.

Selecionar definições auto:

Ao ativar **Conf papel > Auto**, o papel é alimentado automaticamente a partir de uma origem de papel com as mesmas definições de papel da tarefa de impressão atual quando o papel acabar. Neste menu, pode definir a seleção automática para cada origem de papel para as funções de cópia, fax ou outras. Não pode definir tudo como desligado.

Esta definição é desativada quando seleciona uma origem de papel específica nas definições de papel das tarefas de impressão. De acordo com a definição de tipo de papel no separador **Principal** do controlador da impressora, o papel não pode ser alimentado automaticamente.

Seleção automática na saída de papel: Para impressão de cópia/caixa:

Permitir para alimentar automaticamente papel de outra fonte de papel que tenha papel quando o papel se esgotar. Isto aplica-se a realizar cópias ou impressões a partir de um dispositivo de armazenamento. O papel não é alimentado automaticamente a partir de uma fonte de papel que não tenha sido selecionada em **Selecionar definições auto** ou que tenha configurações de papel diferentes das da fonte de papel especificada.

Esta função não é aplicada nos seguintes casos.

- Ao realizar cópias utilizando uma fonte de papel que não tenha sido selecionada em **Selecionar definições auto**.
- Ao imprimir dados guardados num dispositivo de armazenamento a partir de um computador sem alterar as definições no menu **Def. impressão**.

Aviso de erro:

Aviso de tamanho do papel:

Selecione **Activ.** para apresentar uma mensagem de erro quando o tamanho do papel selecionado não correspondem ao do papel colocado.

Aviso de tipo de papel:

Selecione **Activ.** para apresentar uma mensagem de erro quando o tipo do papel selecionado não correspondem ao do papel colocado.

Exibir automaticamente configuração de papel:

Selecione **Activ.** para exibir o ecrã **Definição do papel** quando colocar papel na origem de papel. Se desativar esta funcionalidade, não pode imprimir a partir de um iPhone, iPad ou iPod touch usando AirPrint.

Lista de Tam. Papel Defín. pelo utilizador:

É possível alterar as definições de tamanho definidas pelo utilizador. Esta função é útil quando imprime frequentemente em tamanhos de papel irregulares.

Idioma de impressão: 

USB:

Selecione o idioma de impressão para a interface de USB.

Rede:

Selecione o idioma de impressão para a interface de rede.

Defín. univer. impressão: 

Estas definições de impressão são aplicadas quando imprime utilizando um dispositivo externo sem utilizar o controlador da impressora. Os itens assinalados com * são controlados no controlador da impressora e determinam quais as configurações que são utilizadas, as que são realizadas no painel de controlo da impressora ou as que são realizadas no controlador da impressora. Para verificar as definições no controlador da impressora, selecione o separador **Manutenção**, clique em **Definições Aumentadas**, e a seguir verifique as **Definições do painel**. Ao definir para dar prioridade ao controlador da impressora, os itens marcados com * são aplicados ao imprimir usando o controlador da impressora.

Desvio superior*:

Ajustar a margem superior do papel.

Desvio esquerda*:

Ajustar a margem esquerda do papel.

Desvio sup. posterior*:

Ajustar a margem superior do verso da página ao imprimir em frente e verso.

Desvio esq. posterior*:

Ajuste a margem esquerda para o verso da página ao imprimir em frente e verso.

Ignorar página em branco*:

Ignora automaticamente páginas em branco nos dados de impressão.

Inserir folhas por utilizador:

Selecione **Ativado** para inserir uma folha guia entre tarefas por utilizador ao imprimir a partir de um computador. As folhas guia são inseridas a partir da fonte de papel definida.

Correção de cores:

Correção de cores:

Faça configurações como brilho e contraste, e execute a correção de cores ao imprimir a partir de um dispositivo externo. Quando este recurso está Ativado, as configurações de correção de cor da impressora têm precedência sobre as configurações do controlador normal da impressora.

Brilho:

Ajustar o brilho da imagem.

Contraste:

Ajustar a diferença entre as áreas claras e escuras da imagem.

Saturação:

Ajustar a saturação da imagem.

Equilíbrio de vermelho:

Ajustar o tom da cor vermelha. Se aumentar este valor, o tom será corrigido para vermelho. Se diminuir o valor, o tom será corrigido para ciano, que é uma cor complementar da cor vermelha.

Equilíbrio de verde:

Ajustar o tom da cor verde. Se aumentar este valor, o tom será corrigido para verde. Se diminuir o valor, o tom será corrigido para magenta, que é uma cor complementar da cor verde.

Equilíbrio de azul:

Ajustar o tom da cor azul. Se aumentar este valor, o tom será corrigido para azul. Se diminuir o valor, o tom será corrigido para amarelo, que é uma cor complementar da cor azul.

Config. impressão PDL: 

Definições comuns:

Tamanho do papel:

Selecione o tamanho de papel predefinido para imprimir.

Tipo de papel:

Selecione o tipo de papel predefinido para imprimir.

Orientação:

Selecione a orientação predefinida para imprimir.

Qualidade:

Selecione a qualidade de impressão.

Modo poupança tinta:

Selecione **Activ.** para poupar tinta reduzindo a densidade de impressão.

Ordem de impr.:

Selecione a ordem de impressão a partir da primeira página ou da última página.

Última página no topo:

Começa a imprimir desde a primeira página de um ficheiro.

Primeira pág. no topo:

Começa a imprimir desde a última página de um ficheiro.

Número de cópias:

Defina o número de cópias a imprimir.

Margem união:

Selecione a posição de união.

Ejecção papel auto:

Selecione **Activ.** para ejetar o papel automaticamente quando a impressão for interrompida durante uma tarefa de impressão.

Impressão 2 faces:

Selecione **Activ.** para realizar impressões de frente e verso.

Menu PCL:

Fazer as definições para impressão PCL.

Origem tipo letra:

Residente:

Selecione para utilizar um tipo de letra pré-instalado na impressora.

Transferida:

Selecione para utilizar o tipo de letra que transferiu.

Nº da Fonte:

Selecione o número do tipo de letra predefinido para a Origem tipo letra. O número disponível varia consoante as definições que efetuar.

Tamanho:

Defina o tamanho predefinido do tipo de letra, se o tipo de letra for dimensionável e de tamanho fixo. Pode selecionar de 0,44 a 99,99 cpp (caracteres por ponto), em incrementos de 0,01.

Este item pode não aparecer, dependendo das definições Origem tipo letra ou Nº da Fonte.

Tamanho do ponto:

Defina a altura predefinida do tipo de letra, se o tipo de letra for dimensionável e proporcional. Pode selecionar de 4,00 a 999,75 pontos, em incrementos de 0,25.

Este item pode não aparecer, dependendo das definições Origem tipo letra ou Nº da Fonte.

Conjunto símbolos:

Selecione o conjunto de símbolos predefinido. Se o tipo de letra selecionado em Origem tipo letra e a definição Origem tipo letra não estiver disponível na nova definição de conjunto de tipo de letra, as definições de Origem tipo letra e Nº da Fonte são automaticamente substituídas pelo valor predefinido, IBM-US.

Linhas:

Defina o número de linhas para o tamanho e orientação do papel selecionados. Isto também causa uma alteração do espaçamento de linhas (VMI) e o novo valor de VMI é guardado na impressora. Isto significa que as alterações mais recentes do tamanho de página ou definições de orientação implicam alterações no valor de forma, com base no VMI armazenado.

Função CR:

Selecione o comando de entrada de linha quando imprimir com um controlador a partir de um sistema operativo específico.

Função LF:

Selecione o comando de entrada de linha quando imprimir com um controlador a partir de um sistema operativo específico.

Atribuição de origem do papel:

Defina a atribuição para o comando de seleção da origem do papel. Quando **4** está selecionado, os comandos são definidos como compatíveis com a HP LaserJet 4. Quando **4K** está selecionado, os comandos são definidos como compatíveis com a HP LaserJet 4000, 5000 e 8000. Quando **5S** está selecionado, os comandos são definidos como compatíveis com a HP LaserJet 5S.

Menu PS:

Fazer as definições para impressão PS.

Folha Erro:

Selecione **Activ.** para imprimir uma folha de estado quando se verificar um erro durante a impressão PostScript ou PDF.

Coloração:

Selecione o modo de cor para impressão PostScript.

Binário:

Selecione **Activ.** quando imprimir dados que contenham imagens binárias. A aplicação pode enviar dados binários, mesmo que a definição do controlador da impressora esteja definida para ASCII, mas não pode imprimir dados quando esta funcionalidade está ativada.

Formato Página PDF:

Selecione o tamanho do papel quando imprimir um ficheiro PDF.

Resolução automática de erros: 

Selecione uma ação que deve ser executada quando ocorre um erro na impressão de 2 faces ou a memória está cheia.

Activ.

Exibe um aviso e imprime em modo de apenas um lado quando se verifica um erro de impressão de 2 faces, ou imprime apenas aquilo que a impressora pode processar quando se verifica um erro de memória cheia.

Dest

Exibe uma mensagem de erro e cancela a impressão.

Dispositivo de memória: 

Selecione **Activar** para permitir o acesso da impressora a um dispositivo de memória que seja introduzido na mesma. Se **Desactivar** estiver selecionado, não é possível ler, imprimir dados no dispositivo de memória, ou guardar dados no dispositivo de memória com a impressora. Isto impede que documentos confidenciais sejam removidos ilegalmente.

Papel espesso: 

Dest

Desativar a prevenção de manchas de tinta nas suas impressões.

Modo1/Modo2/Modo3

Evitar manchas de tinta nas suas impressões. O efeito aumenta pela ordem de Modo1, Modo2 e Modo3. Contudo, a velocidade de impressão poderá diminuir.

Assist. alim. de papel:

Selecione **Activ.** para reduzir os problemas ocorridos ao utilizar papel espesso e envelopes e problemas de impressão inclinada em papel normal.

Contudo, a velocidade de impressão poderá diminuir.

Modo Silencioso:

Selecione **Activ.** para reduzir o ruído durante a impressão. No entanto, se o fizer pode afetar a velocidade de impressão. Consoante o tipo de papel e as definições de qualidade de impressão selecionados, poderá não haver alteração do nível de ruído da impressora.

Prioridade de velocidade de impressão:

Selecione **Dest** para permitir à impressora corresponder a velocidade de impressão com o tipo de papel e condições de impressão de dados. Permite evitar a redução da qualidade de impressão e obstruções de papel.

Margens para imagens cortadas:

Definir margens ao recortar uma imagem e imprimi-la.

Ligação do PC através de USB:

Selecione **Activar** para permitir o acesso de um computador à impressora quando ligado através de USB. Quando **Desactivar** estiver selecionado, impede impressões e digitalizações que não sejam enviadas através de uma ligação de rede.

Config. tempo lim I/F USB:

Especifique o período de tempo em segundos que deve decorrer até terminar a comunicação com o computador por USB após a impressora receber uma tarefa de impressão de um controlador de impressora PostScript ou de um controlador de impressora PCL. Se o final da tarefa não estiver claramente definido num controlador de impressora PostScript ou num controlador de impressora PCL, pode causar uma comunicação USB infinita. Quando isto ocorre, a impressora termina a comunicação após o intervalo de tempo especificado. Introduza 0 (zero) se não pretender terminar a comunicação.

Informações relacionadas

- ➔ [“Colocar papel” na página 191](#)
- ➔ [“Imprimir Usando Definições Fáceis” na página 207](#)
- ➔ [“Imprimir ficheiros JPEG a partir de um dispositivo de memória” na página 253](#)
- ➔ [“Imprimir ficheiros TIFF a partir de um dispositivo de memória” na página 255](#)

Definições de rede

Selecione os menus no painel de controlo conforme se descreve em seguida.

Definições > Definições gerais > Definições de rede

Conf. Wi-Fi:

Configure ou altere as definições de uma rede sem fios. Escolha o método de ligação a partir dos seguintes e siga as instruções apresentadas no painel de controlo.

Este item é apresentado quando a interface de rede sem fios-P1 opcional está instalada na impressora.

Router:

Assistente Conf. Wi-Fi:

Fazer configurações Wi-Fi introduzindo o SSID e a palavra-passe.

Configurar tecla (WPS):

Realiza definições de Wi-Fi por Configurar tecla (WPS).

Avançado:

Exibe o menu de rede avançado.

Outros:

Conf. Código PIN (WPS)

Configura definições de Wi-Fi através de Conf. Código PIN (WPS).

Ligar Wi-Fi autom.

Configura definições de Wi-Fi utilizando as informações de Wi-Fi no computador ou dispositivo inteligente.

Desactivar Wi-Fi

Desativa a ligação Wi-Fi. As ligações de infraestrutura serão desligadas.

Wi-Fi Direct:

iOS:

Exibe o código QR para ligação Wi-Fi Direct.

Android:

Exibe as instruções para realizar a ligação via Wi-Fi Direct em dispositivos Android.

Dispositivos com outros SO:

Apresenta o SSID e a palavra-passe para ligar o Wi-Fi Direct. {/proof}

Alterar:

Alterar nome da rede

Altera o SSID (nome de rede) de Wi-Fi Direct.

Alterar Palavra-passe

Altera a palavra-passe para a ligação Wi-Fi Direct.

Alterar gama de frequências

Selecione a banda de frequência para ligação Wi-Fi Direct. Ao alterar a frequência, o dispositivo ligado será desligado.

A disponibilidade destes canais e a utilização do produto no exterior nestes canais varia por local.

<http://support.epson.net/wifi5ghz/>

Desativar Wi-Fi Direct

Desativa a função Wi-Fi Direct.

Restaurar predefinições

Repõe as definições de Wi-Fi Direct.

Configuração de Rede Local com Fios:

Definir ou mude uma ligação de rede que utilize um cabo LAN e router. Quando for utilizado, as ligações Wi-Fi são desativadas.

Estado da rede:

Estado de LAN com fios/Wi-Fi:

Exibe as informações de rede da impressora.

Se a interface de rede sem fios opcional não estiver instalada na impressora, serão exibidas apenas as informações de Ethernet.

Estado Wi-Fi Direct:

Exibe as informações de configuração Wi-Fi Direct.

Estado servidor e-mail:

Apresenta as informações de configuração do servidor de correio.

folha de estado:

Imprime uma folha de estado da rede.

As informações para Ethernet, Wi-Fi, Wi-Fi Direct, etc., são impressas em duas ou mais páginas.

Verificar ligação de rede:

Verifica a ligação de rede atual e imprime um relatório. Se existirem problemas com a ligação, consulte o relatório para resolver o problema.

Avançado:

Nome do Dispositivo:

Altera o nome do dispositivo para qualquer nome com 2 a 53 caracteres.

TCP/IP:

Configura as definições de IP, se o endereço de IP for estático.

Para configurar automaticamente, utilize os endereços de IP atribuídos por DHCP.

Para definir manualmente, mude para "Manual" e a seguir introduza o endereço de IP que pretende atribuir.

Servidor proxy:

Configure se está a utilizar um servidor proxy no ambiente da sua rede e se o pretende definir também para a impressora.

Servidor de e-mail:

Configurar a informação do servidor de correio eletrónico e testar as ligações ao utilizar a funcionalidade de reencaminhamento de correio eletrónico.

Endereço IPv6:

Define a ativação ou não do endereço IPv6.

Partilha de rede MS:

Definir quando quiser utilizar a função de partilha de ficheiros.

Velocidade de ligação & Duplex:

Selecione uma velocidade Ethernet e definição duplex adequadas. Se selecionar uma definição diferente de Auto, certifique-se de que a definição corresponde às definições do hub que está a utilizar.

Redirecionar HTTP para HTTPS:

Ativa ou desativa o redirecionamento de HTTP para HTTPS.

Desativar IPsec/Filtro de IP:

Desativa a configuração de filtro IPsec/IP.

Desativar IEEE802.1X:

Desativa a definição IEEE802.1X.

Definições do Serviço Web

Selecione os menus no painel de controlo conforme se descreve em seguida.

Definições > Definições gerais > Definições do Serviço Web

Serviços Epson Connect:

Mostra se a impressora está registada e ligada ao Epson Connect.

Pode registar-se no serviço selecionando **Registar** e seguir as instruções.

Para consultar os guias de utilização, visite o seguinte sítio Web.

<https://www.epsonconnect.com/>

<http://www.epsonconnect.eu> (apenas na Europa)

Quando realizar o registo, pode alterar as seguintes definições.

Suspender/Retomar:

Selecione se pretende suspender ou retomar os serviços do Epson Connect.

Anular registo:

Cancela o registo da impressora dos serviços Epson Connect.

Definições de fax (Apenas impressoras com função de fax)

Ao selecionar **Definições > Definições gerais > Definições de fax** no painel de controlo da impressora exibe este menu.

Nota:

- Também pode aceder a Definições de fax a partir de Web Config. Clique no separador **Fax** na janela Web Config.
- Ao usar o Web Config para exibir o menu **Definições de fax** podem existir ligeiras diferenças na interface do utilizador e no local em comparação com o painel de controlo da impressora.

Informações relacionadas

- ➔ “Definições do utilizador” na página 513
- ➔ “Definições de relatório” na página 513
- ➔ “Definições básicas” na página 514
- ➔ “Definições de segurança” na página 518
- ➔ “Definições de envio” na página 519
- ➔ “Verificar ligação de fax” na página 520
- ➔ “Definições de recepção” na página 520
- ➔ “Assistente de configuração de fax” na página 530

Definições do utilizador

Selecione os menus no painel de controlo conforme se descreve em seguida.

Definições > Definições gerais > Definições de fax > Definições do utilizador

Separador inicial

Selecione o guia que pretende exibir primeiro sempre que toca em Fax no topo da janela de fax.

Botão de operação rápida:

Pode registar até quatro itens exibidos em **Fax > Frequente e Definições de fax**. Isso é útil para as configurações que utiliza com frequência.

Definições de relatório

O menu encontra-se no painel de controlo da impressora abaixo.

Definições > Definições gerais > Definições de fax > Definições de relatório

Nota:

No ecrã Web Config, pode encontrar o menu abaixo.

Separador Fax > Definições de relatório

Relatório de reencam.:

Imprime um relatório após reencaminhar um documento de fax recebido. Selecione **Imprimir** para imprimir de cada vez que um documento é encaminhado.

Cópia de segurança de relatório de erros:

Imprime um relatório em caso de erro de cópia de segurança ao reencaminhar o fax enviado para **Destino da cópia de segurança**. Pode definir o destino em **Fax > Definições de fax > Cópia de segurança**. Repare que a funcionalidade de cópia de segurança está disponível quando:

- Enviar um fax a preto e branco

- Enviar um fax utilizando o recurso **Enviar fax mais tarde**
- Enviar um fax utilizando o recurso **Envio em lote**
- Enviar um fax utilizando o recurso **Armaz. dados de fax**

Imprimir automaticamente registo de fax:

Imprime o registo do fax automaticamente. Selecione **Ativado(A cada 100)** para imprimir um registo sempre que forem concluídas 100 tarefas de fax. Selecione **Ativado (Hora)** para imprimir o registo a uma hora especificada. No entanto, se o número de faxes exceder 100, o registo é impresso antes do tempo indicado.

Relatório de receção:

Imprime um relatório de receção após receber um fax.

Imprimir ao ocorrer erro imprime um relatório apenas quando ocorre um erro.

Anexar imagem ao relatório:

Imprime um **Relatório de transmissão** com a imagem da primeira página do documento enviado. Selecione **Ativado (Imagem grande)** para imprimir a parte superior da página sem a reduzir. Selecione **Ativado (Imagem pequena)** para imprimir a página completa, reduzindo-a para ajustar ao relatório.

Esquema do Registo de Fax:

Ao seleccionar **Combinar envio e receção** imprime uma mistura de resultados enviados e recebidos no **Registo de Fax**.

Ao seleccionar impressões **Separar envio e receção** enviam e recebem os resultados separadamente no **Registo de Fax**.

Formato do relatório:

Selecione um formato para os relatórios de fax em **Fax** >  **(Menu)** > **Relatório de fax** em vez de **Registo de protocolo**. Selecione **Detalhe** para imprimir com códigos de erro.

Método de saída do Registo de Fax:

Método de saída do Registo de Fax:

Selecione um método de saída para relatórios de faxes, tais como **Guardar no disp. memória**. Ao seleccionar **Reencaminhar**, selecione **Destino** a partir dos contactos.

Destino:

Especifique um destino para enviar relatórios de fax.

Criar pasta para guardar:

Siga as instruções da mensagem apresentada no ecrã e crie uma pasta no dispositivo de memória para guardar dados de fax.

Definições básicas

O menu encontra-se no painel de controlo da impressora abaixo.

Definições > Definições gerais > Definições de fax > Definições básicas

Nota:

No ecrã Web Config, pode encontrar o menu abaixo.

Separador Fax > Definições básicas

Veloc. Fax:

Selecione a velocidade da transmissão de fax. Recomendamos que selecione **Lento (9,600bps)** quando ocorrer frequentemente um erro de comunicação, quando enviar/receber um fax para/do estrangeiro ou quando utilizar um serviço de telefone de IP (VoIP).

ECM:

Corrige automaticamente erros na transmissão de fax (Modo de correção de erros), causados principalmente pelo ruído da linha telefónica. Se esta funcionalidade estiver desativada, não é possível enviar ou receber documentos a cores.

Detecção de tom de marc.:

Deteta um toque de marcação antes de começar a marcar. Se a impressora estiver ligada a um PBX (Posto Particular de Comutação) ou a uma linha telefónica digital, a impressora poderá falhar ao efetuar a marcação. Nesse caso, altere a definição de **Tipo de linha** para **PBX**. Se não funcionar, desative esta funcionalidade. No entanto, ao desativar esta funcionalidade pode perder o primeiro dígito de um número de fax e enviar o fax para o número errado.

Modo de marcação:

Selecione o tipo de sistema telefónico ao qual ligou a impressora. Quando estiver definido para **Impulso**, pode mudar temporariamente o modo de marcação de impulsos para toques premindo * (é introduzido "T") enquanto marca os números no ecrã superior do fax. Esta definição pode não ser apresentada em função do país ou da região.

Tipo de linha:

Selecione o tipo de linha à qual ligou a impressora.

PSTN:

Selecione **PSTN** quando a impressora estiver ligada a uma rede telefónica pública conectada.

PBX:

Selecione **PBX** quando utilizar a impressora num ambiente que utilize extensões e que necessite de um código de acesso externo, como 0 e 9, para aceder a uma linha exterior. Num ambiente que utilize um modem DSL ou um adaptador de terminal, recomendamos também a configuração para **PBX**.

Cód. acesso:

Selecione **Utilizar**, e depois registe um código de acesso externo, como 0 ou 9. Depois, quando enviar um fax para um número de fax externo, introduza # (cardinal) em vez do código de acesso real. Quando registar nos **Contac.**, adicione # (cardinal) em vez de [0] ou [9] para registar o destino.

[“Definições para um sistema telefónico de PBX” na página 129](#)

Cabeçalho:

Introduza o nome do remetente e o número de fax. Isto aparece como cabeçalho nos faxes enviados.

O seu número de telefone:

Pode introduzir até 20 caracteres utilizando 0–9 + ou espaço. Para Web Config, pode introduzir até 30 caracteres.

Cabeçalho do fax:

Pode registar até 21 nomes de remetentes, conforme necessário. Pode introduzir até 40 caracteres para cada nome de remetente. Para Web Config, introduza o cabeçalho em Unicode (UTF-8).

Modo de recepção:

Selecione o modo de recepção.

[“Receber faxes enviados” na página 328](#)

DRD:

Se subscreveu um serviço de toque distinto da sua empresa telefónica, selecione o padrão de toque a utilizar para a recepção de faxes. O serviço de toque distinto (o nome é diferente consoante a empresa), oferecido por várias empresas telefónicas, permite ter vários números de telefone numa única linha. É atribuído um padrão de toque diferente a cada número. Pode utilizar um número para chamadas de voz e outro para chamadas de fax. Consoante a região, esta opção poderá ser **Activ.** ou **Dest.**

Toques para atender:

Selecione o número de toques que têm de soar antes de a impressora receber um fax automaticamente.

Recepção remota:

Recepção remota:

Quando responder a uma chamada de fax num telefone ligado à impressora, pode começar a receber o fax introduzindo o código através do telefone.

Código início:

Defina o código de início do **Recepção remota**. Introduza dois caracteres usando 0–9, *, #.

Rejeição de fax:

Bloqueado:

Configurar definições para rejeitar faxes recebidos.

Lista de URI SIP bloqueados:

Se o SIP URI do remetente estiver na lista de SIP URI rejeitados, defina se pretende rejeitar os faxes recebidos.

Rejeição de fax:

Selecione as opções para rejeitar faxes não solicitados.

Lista números rejeitados:

Se o número de telefone da outra parte está na lista de número rejeitados, defina se pretende rejeitar os faxes recebidos.

Cabeçalho de fax vazio bloqueado:

Se o número de telefone da outra parte está bloqueado, defina se pretende rejeitar os faxes recebidos.

Não está nos Contac.:

Se o número de telefone da outra parte não está nos contactos, defina se pretende rejeitar os faxes recebidos.

Editar lista de números rejeitados:

Pode registar até 30 números de fax para rejeitar os faxes e chamadas. Introduza até 20 caracteres usando 0-9, *, # ou espaço.

Editar lista de rejeição de URI SIP:

Pode registar até 30 SIP URI para rejeitar os faxes e chamadas. Introduza até 127 caracteres utilizando A-Z, a-z, 0-9, ! # \$ % & ' () * + , - . / : ; = ? _ ~ @ [] .

Formato de ficheiro para guardar/reencaminhar:

Formato de ficheiro para guardar/reencaminhar:

Selecione o formato que pretende usar para guardar ou reencaminhar faxes a partir de **PDF** ou **TIFF**.

Os ficheiros reencaminhados para destinos na nuvem são guardados como PDF, independentemente das definições.

Definições de PDF:

Ao seleccionar **PDF** em **Formato de ficheiro para guardar/reencaminhar** ativa as definições.

Senha de abertura docum.:

- Definição de Palavra-passe:
Permite definir uma palavra-passe para abrir um documento.
- Senha:
Definir uma palavra-passe para abrir um documento.

Senha de permissões:

- Definição de Palavra-passe
Permite definir uma impressora para imprimir ou editar num ficheiro PDF.
- Senha
Definir uma palavra-passe de permissão em **Senha**.
- Imprimir
Permite imprimir o ficheiro PDF.
- A editar
Permite editar o ficheiro PDF.

Lista de destino de nuvem:

Ao utilizar o Epson Connect, pode registar até cinco endereços no serviço de nuvem que está a ser administrado pelo Epson Connect. Pode carregar dados de documentos como um ficheiro ao reencaminhar faxes, especificando o endereço registado como destino.

Poderá não ser possível utilizar os serviços online dependendo do país e da região.

Definições da linha de expansão:

IP-FAX:

As funções para cada item são as mesmas que para o envio de fax normal.

- Veloc. Fax
- ECM
- O seu número de telefone (LAN)
- O seu número de telefone (Gateway VoIP)

Definições de transmissão por linha:

G3:

Selecione uma opção para a linha G3 de acordo com a forma como será usada (apenas envio, apenas receção, ou envio e receção).

IP-FAX:

Selecione uma opção para a linha de fax por IP de acordo com a forma como será usada (apenas envio, apenas receção, ou envio e receção).

Informações relacionadas

➔ [“Definições para bloquear faxes não solicitados” na página 140](#)

Definições de segurança

O menu encontra-se no painel de controlo da impressora abaixo.

Definições > Definições gerais > Definições de fax > Definições de segurança

Nota:

No ecrã Web Config, pode encontrar o menu abaixo.

Separador Fax > Definições de segurança

Restrições marc. directa:

Ao seleccionar **Activ.** desativa a introdução manual de números de fax do destinatário, permitindo que o operador selecione os destinatários apenas da lista de contactos ou do histórico de envio.

Ao seleccionar **Introduzir duas vezes** obriga o operador a introduzir o número de fax novamente quando o número for introduzido manualmente.

Ao seleccionar **Dest** ativa a introdução manual de números de fax do destinatário.

Restrições de transmissão:

Selecionar **Activ.** só permite a introdução de um número de fax como destinatário.

Confirmar lista ender.:

Ao selecionar **Activ.** apresenta a janela de confirmação do destinatário antes de iniciar a transmissão.
Pode selecionar os destinatários em **Tudo** ou **Apenas para transmissão**.

Limpar autom. dados cóp.:

As cópias de segurança dos documentos enviados e recebidos são normalmente guardadas temporariamente na memória da impressora para prevenir um eventual corte de energia inesperado devido a uma falha de eletricidade ou uma operação incorreta.

Ao selecionar **Activ.** elimina automaticamente as cópias de segurança quando o envio ou receção de um documento for concluído com êxito e as cópias de segurança se tornarem desnecessárias.

Limpar dados cóp. seg.:

Apaga todas as cópias de segurança guardadas temporariamente na memória da impressora. Execute esta funcionalidade antes de dar a impressora a outra pessoa ou antes de a eliminar.

Este menu não é exibido na janela Web Config.

Definições de envio

O menu encontra-se no painel de controlo da impressora abaixo.

Definições > Definições gerais > Definições de fax > Definições de envio

Nota:

No ecrã Web Config, pode encontrar o menu abaixo.

Separador Fax > Definições de envio

Envio rápido de memória:

A funcionalidade de memória de envio rápido começa a enviar o fax quando a impressora concluir a digitalização da primeira página. Se não ativar esta funcionalidade, a impressora começa a enviar depois de guardar todas as imagens digitalizadas na memória. Ao utilizar esta funcionalidade, pode reduzir o tempo de funcionamento total, uma vez que a digitalização e o envio são realizados em simultâneo.

Envio em lote:

Se existirem vários faxes a aguardar o envio para o mesmo destinatário, esta opção agrupa-os e envia-os em simultaneamente. Pode enviar até cinco documentos simultaneamente (até um total de 200 páginas). Isto ajuda a poupar os custos de transmissão reduzindo o número de ligações.

Guardar dados de falha:

Guardar dados de falha:

Quando o envio de documentos falhar, ative esta opção para os guardar na memória da impressora. Pode reenviar os documentos a partir do **Estado da tarefa**.

Definir Período de armazenamento:

Selecione **Activ.** para eliminar documentos que não tenham sido enviados após o termo do período de armazenamento.

Período de armazenamento:

Definir um período de dias e horas no qual a impressora armazenará documentos cujo envio tenha falhado.

Tempo de espera para o próximo original:

Tempo de espera para o próximo original:

Ative esta função para começar a enviar o fax depois de digitalizar um documento tocando em  e, em seguida, aguarde pelo próximo original até passar o especificado.

Hora:

Definir o tempo de espera para o próximo original.

Tempo de exibição da pré-visualização de fax:

Tempo de exibição da pré-visualização de fax:

Ative esta função para começar a enviar o fax depois de passar o tempo especificado sem executar quaisquer operações após a exibição do ecrã de pré-visualização.

Hora:

Especifique o tempo para pré-visualizar o documento digitalizado antes de o enviar.

Permitir Cópia seg.:

Ao selecionar **Permitido** permite fazer cópias de segurança de faxes enviados com **Fax > Definições de fax > Cópia de segurança**.

Verificar ligação de fax

O menu encontra-se no painel de controlo da impressora abaixo.

Definições > Definições gerais > Definições de fax > Verificar ligação de fax

Nota:

Não pode apresentar este menu no ecrã Web Config.

Ao selecionar **Verificar ligação de fax** verifica se a impressora está ligada à linha telefónica e pronta para enviar faxes. Pode imprimir o resultado da verificação numa folha de papel simples A4.

Definições de recepção

Informações relacionadas

- ➔ [“Definições para guardar/reencaminhar” na página 521](#)
- ➔ [“Def. impressão” na página 528](#)

Definições para guardar/reencaminhar

Guardar/reencaminhar incondicional:

O menu encontra-se no painel de controlo da impressora abaixo.

Definições > Definições gerais > Definições de fax > Definições de recepção > Definições para guardar/reencaminhar > Guardar/reencaminhar incondicional

Nota:

No ecrã Web Config, pode encontrar o menu abaixo.

Fax separador > Definições para guardar/reencam. > Guardar/reencam. incondicional

Pode definir destinos para guardar e reencaminhar para a Caixa de entrada, um computador, um dispositivo de memória externo, um endereço de e-mail, pastas partilhadas e outros dispositivos de fax. Pode usar estas definições ao mesmo tempo. Se desativar todos os itens em Guardar/reencaminhar incondicional, a impressora é definida para imprimir faxes recebidos.

Guardar na Caixa entrada:

Guarda os faxes recebidos na Caixa de entrada da impressora. Podem ser guardados até 200 documentos. Tenha presente que poderá não ser possível guardar 200 documentos dependendo da condições de utilização, tais como o tamanho de ficheiro dos documentos guardados e a utilização simultânea de diversas funcionalidades de armazenamento de faxes.

Apesar dos faxes recebidos não serem imprimidos automaticamente, pode vê-los no ecrã da impressora e imprimir apenas os que precisar. No entanto, se selecionar **Sim e Imprimir** num outro artigo, como por exemplo **Guardar no computador** em **Guardar/reencaminhar incondicional**, os faxes recebidos são imprimidos automaticamente.

Guardar no computador:

Guarda os faxes recebidos como ficheiros PDF ou TIFF num computador ligado à impressora. Só é possível definir **Sim** usando o FAX Utility (aplicação). Não é possível ativar a partir do painel de controlo da impressora. Instale previamente o FAX Utility no computador. Após definir como **Sim**, é possível alterar para **Sim e Imprimir** a partir do painel de controlo da impressora.

Guardar no disp. memória:

Guarda os faxes recebidos tais como ficheiros PDF ou TIFF num dispositivo de memória ligado à impressora. Ao selecionar **Sim e Imprimir** imprime faxes recebidos e guarda-os num dispositivo de memória.

Os documentos recebidos são guardados temporariamente na memória da impressora antes de serem guardados no dispositivo de memória ligado à impressora. Visto que um erro de memória cheia desativa o envio e a receção de faxes, mantenha o dispositivo de memória ligado à impressora.

Criar pasta para guardar:

Siga as instruções da mensagem apresentada no ecrã e crie uma pasta no dispositivo de memória para guardar dados de fax.

Reencaminhar:

Reencaminha faxes recebidos para os seguintes destinos.

- Para outro dispositivo de fax
- Para pastas partilhadas numa rede ou endereços de e-mail no formato PDF ou TIFF
- Para a sua conta de armazenamento na nuvem no formato PDF

Os faxes reencaminhados serão eliminados da impressora. Ao selecionar **Sim e Imprimir** imprime faxes recebidos enquanto os reencaminha.

Para reencaminhar para um endereço de correio eletrónico ou uma pasta partilhada numa rede, primeiro adicione o destino do reencaminhamento à lista de contactos. Para reencaminhar para um endereço de email, configure também as definições do servidor de email.

Para reencaminhar para uma conta na nuvem, registe o utilizador, a impressora e o destino na nuvem para **Fax to Cloud > Lista de Destinos no Epson Connect** e adicione previamente um destino de reencaminhamento à **Lista de destino de nuvem** a partir do painel de controlo da impressora.

Destino:

É possível selecionar destinos de encaminhamento partir da lista de contactos ou da lista de destinos na nuvem que adicionou anteriormente.

Se selecionou uma pasta partilhada numa rede, um endereço de e-mail ou uma conta na nuvem como destino de reencaminhamento, recomendamos que teste se pode enviar uma imagem para o destino.

Selecione **Digit. > E-mail, Digit. > Pasta de rede/FTP** no painel de controlo da impressora, selecione o destino e a seguir comece a digitalizar.

Se selecionou uma conta na nuvem, pode realizar um teste reencaminhando uma imagem que tenha sido guardada numa caixa de fax para o destino. Selecione **Caixa de Fax** no painel de controlo da impressora. Selecione  (Menu) > **Reencaminhar (Nuvem)** para uma caixa de fax onde a imagem digitalizada foi guardada, selecione o destino e, a seguir, inicie o reencaminhamento.

Opções p/ reenc. falhado:

Pode selecionar se pretende imprimir o fax que falhou ou guardá-lo na Caixa de entrada.

Quando a Caixa de entrada estiver cheia, a opção de receção de faxes é desativada. Deve eliminar os documentos da caixa de entrada após a sua verificação. O número de documentos cujo reencaminhamento não foi bem-sucedido será exibido em  no ecrã inicial, para além de outras tarefas não processadas.

Notificações por e-mail:

Envia uma notificação de email quando o processo selecionado abaixo estiver completo. Pode usar as definições abaixo ao mesmo tempo.

Destinatário:

Definir o destino da notificação de conclusão do processo.

Notificar após conclusão da receção:

Envia um aviso quando a receção do fax está completa.

Notificar ao imprimir:

Envia um aviso quando a impressão do fax está completa.

Notificar ao guardar:

Envia um aviso quando a operação de guardar um fax num dispositivo de memória está completa.

Notificar ao reencaminhar:

Envia um aviso quando o reencaminhamento de um fax está completo.

Informações relacionadas

- ➔ [“Criar definições de gravação para receber faxes” na página 132](#)
- ➔ [“Criar definições de reencaminhamento para receber faxes” na página 134](#)

Guardar/reencaminhar condicional:

O menu encontra-se no painel de controlo da impressora abaixo.

Definições > Definições gerais > Definições de fax > Definições de recepção > Definições para guardar/reencaminhar > Guardar/reencaminhar condicional

Nota:

No ecrã Web Config, pode encontrar o menu abaixo.

Separador Fax > Definições para guardar/reencam. > Guardar/reencam. condic.

Pode definir destinos para guardar e/ou reencaminhar para a Caixa de entrada, caixas confidenciais, um dispositivo de memória externo, endereços de email, pastas partilhadas e outros dispositivos de fax.

Quando estiverem definidas várias condições (**Guardar/reencaminhar condicional**), serão referenciadas na ordem dos itens, e será executada a **Guardar/reencaminhar condicional** que coincidir primeiro.

Para alternar entre ativar ou desativar as condições, toque em qualquer lugar no conjunto exceto em .

[“Definições para guardar faxes recebidos com condições específicas” na página 135](#)

[“Definições de encaminhamento para receber faxes com condições específicas” na página 137](#)

Nome (Obrigatório):

Introduza o nome da condição.

Condição(ões):

Selecione as condições e as definições.

ID de remetente de Fax coincidente:

ID de remetente de Fax coincidente:

Quando a identificação do remetente, como por exemplo o número de fax, coincide, o fax recebido é guardado e reencaminhado.

ID:

Especificar a identificação do remetente, tal como o número do fax ou SIP URI.

Sub-endereço(SUB) coincide:

Sub-endereço(SUB) coincide:

Quando o subendereço (SUB) e exatamente igual, o fax recebido é guardado e encaminhado.

Sub-endereço(SUB):

Introduza o subendereço (SUB) para o remetente.

Senha(SID) coincide:

Senha(SID) coincide:

Quando a palavra-passe (SID) é exatamente igual, o fax recebido é guardado e encaminhado.

Senha (SID):

Introduza a palavra-passe (SID) para o remetente.

Coincidir linha de recepção: 

Quando a Porta Line é igual, o fax recebido é guardado e reencaminhado.

Hora de recepção:

Hora de recepção:

Guarda e reencaminha um fax recebido durante o período de tempo especificado.

Hora de início:

Especifique o início do período de tempo para permitir guardar e reencaminhar os faxes recebidos.

Hora de fim:

Especifique o período de tempo para permitir guardar e reencaminhar os faxes recebidos.

Guardar/Destino de encaminhamento (Obrigatório):

Selecione o destino para guardar e encaminhar documentos recebidos que correspondem às condições. Pode usar as definições abaixo ao mesmo tempo.

Guardar na caixa de fax:

Guardar na caixa de fax:

Guarda os faxes recebidos na Caixa de entrada da impressora ou caixa confidencial.

Pode guardar até um total de 200 documentos. Tenha presente que poderá não ser possível guardar 200 documentos dependendo das condições de utilização, tais como o tamanho de ficheiro dos documentos guardados e a utilização simultânea de diversas funcionalidades de armazenamento de faxes.

Caixa de entrada:

Guarda os faxes recebidos na Caixa de entrada da impressora.

XX confidencial:

Guarda faxes recebidos na caixa confidencial da impressora.

Guardar no disp. memória:

Guardar no disp. memória:

Guarda os faxes recebidos tais como ficheiros PDF ou TIFF num dispositivo de memória ligado à impressora.

Os documentos recebidos são guardados temporariamente na memória da impressora antes de serem guardados no dispositivo de memória ligado à impressora. Visto que um erro de memória cheia desativa o envio e a receção de faxes, mantenha o dispositivo de memória ligado à impressora.

Criar pasta para guardar:

Siga as instruções da mensagem apresentada no ecrã e crie uma pasta no dispositivo de memória para guardar dados de fax.

Reencaminhar:

Reencaminhar:

Reencaminha faxes recebidos para um dos seguintes destinos.

- Para outro dispositivo de fax
- Para pastas partilhadas numa rede ou endereços de e-mail no formato PDF ou TIFF
- Para a sua conta de armazenamento na nuvem no formato PDF

Os faxes reencaminhados serão eliminados da impressora. Ao seleccionar **Sim e Imprimir** imprime faxes recebidos enquanto os reencaminha.

Para reencaminhar para um endereço de correio eletrónico ou uma pasta partilhada numa rede, primeiro adicione o destino do reencaminhamento à lista de contactos. Para reencaminhar para um endereço de email, configure também as definições do servidor de email.

Para reencaminhar para uma conta na nuvem, registe o utilizador, a impressora e o destino na nuvem para **Fax to Cloud > Lista de Destinos** no **Epson Connect** e adicione previamente um destino de reencaminhamento à **Lista de destino de nuvem** a partir do painel de controlo da impressora.

Destino:

Pode seleccionar um destino de encaminhamento a partir da lista de contactos ou da lista de destinos na nuvem que adicionou anteriormente.

Se seleccionou uma pasta partilhada numa rede, um endereço de e-mail ou uma conta na nuvem como destino de reencaminhamento, recomendamos que teste se pode enviar uma imagem para o destino.

Selecione **Digit. > E-mail, Digit. > Pasta de rede/FTP** no painel de controlo da impressora, selecione o destino e a seguir comece a digitalizar.

Se seleccionou uma conta na nuvem, pode realizar um teste reencaminhando uma imagem que tenha sido guardada numa caixa de fax para o destino. Selecione **Caixa de**

Fax no painel de controlo da impressora. Selecione  (Menu) > **Reencaminhar (Nuvem)** para uma caixa de fax onde a imagem digitalizada foi guardada, selecione o destino e, a seguir, inicie o reencaminhamento.

Opções p/ reenc. falhado:

Pode seleccionar se pretende imprimir o fax que falhou ou guardá-lo na Caixa de entrada.

Imprimir:

Imprime faxes recebidos.

Formato de ficheiro para guardar/reencaminhar:

É possível definir o formato do ficheiro ao guardar ou reencaminhar faxes recebidos.

Os ficheiros reencaminhados para destinos na nuvem são guardados como PDF, independentemente das definições.

Definições de PDF:

Ao seleccionar **PDF** em **Formato de ficheiro para guardar/reencaminhar** ativa as definições.

Senha de abertura docum.:

- Definição de Palavra-passe:
Permite definir uma palavra-passe para abrir um documento.
- Senha:
Definir uma palavra-passe para abrir um documento.

Senha de permissões:

- Definição de Palavra-passe
Permite definir uma impressora para imprimir ou editar num ficheiro PDF.
- Senha
Definir uma palavra-passe de permissão em **Senha**.
- Imprimir
Permite imprimir o ficheiro PDF.
- A editar
Permite editar o ficheiro PDF.

Notificações por e-mail:

Envia uma notificação de email quando o processo seleccionado abaixo estiver completo. Pode usar as definições abaixo ao mesmo tempo.

Destinatário:

Definir o destino da notificação de conclusão do processo.

Notificar após conclusão da receção:

Envia um aviso quando a receção do fax está completa.

Notificar ao imprimir:

Envia um aviso quando a impressão do fax está completa.

Notificar ao guardar:

Envia um aviso quando a operação de guardar um fax num dispositivo de memória está completa.

Notificar ao reencaminhar:

Envia um aviso quando o reencaminhamento de um fax está completo.

Relatório de transmissão:

Imprime automaticamente um relatório de transmissão após guardar ou reencaminhar um fax recebido.

Ao seleccionar **Imprimir ao ocorrer erro** imprime um relatório apenas quando guardar ou reencaminhar um fax recebido e quando se verificar um erro.

Informações relacionadas

- ➔ [“Fazer as configurações de gravação para receber faxes com condições específicas” na página 136](#)
- ➔ [“Fazer as configurações de reencaminhamento para receber faxes com condições especificadas” na página 138](#)

Definições comuns:

O menu encontra-se no painel de controlo da impressora abaixo.

Definições > Definições gerais > Definições de fax > Definições de recepção > Definições para guardar/reencaminhar > Definições comuns

Nota:

No ecrã *Web Config*, pode encontrar o menu abaixo.

- Separador Fax > Caixa de Fax > Caixa de entrada*
- Separador Fax > Definições para guardar/reencam. > Definições comuns*

Definições Caixa de entrada:

Opções com memória cheia:

Pode seleccionar a opção para imprimir o fax recebido ou recusar recebê-lo quando a Caixa de entrada está cheia.

Def. senha de caixa ent.:

A palavra-passe protege a Caixa de entrada para impedir que os utilizadores vejam os faxes recebidos. Selecione **Alterar** para alterar a palavra-passe e selecione **Repor** para cancelar a protecção por palavra-passe. Para alterar ou repor a palavra-passe, necessita da palavra-passe actual.

Não é possível definir uma palavra-passe quando **Opções com memória cheia** estiver definida como **Receber e imprimir faxes**.

Assunto de e-mail para reenc.:

É possível especificar um assunto para o email ao reencaminhar para um endereço de correio eletrónico.

Definições de eliminação de documentos na caixa:

Eliminar automaticamente faxes recebidos:

Ao selecionar **Activ.** elimina automaticamente documentos fax recebidos na caixa de entrada após um determinado período de tempo.

Período até eliminação:

Definir um período de dias e horas após o qual a impressora eliminará o documento guardado na caixa de entrada.

Faxes a eliminar:

Selecione os documentos que pretende eliminar em **Lido**, **Não lido** e **Tudo**.

Menu:

Pode encontrar  no painel de controlo da impressora acedendo aos seguintes menus por ordem.

Definições > Definições gerais > Definições de fax > Definições de recepção > Definições para guardar/reencaminhar > 

Nota:

Não é possível imprimir a lista a partir da janela Web Config.

Imprimir lista guardar/reencaminhar condicional:

Imprime a Lista guardar/reencaminhar condicional.

Def. impressão

O menu encontra-se no painel de controlo da impressora abaixo.

Definições > Definições gerais > Definições de fax > Definições de recepção > Def. impressão

Nota:

No ecrã Web Config, pode encontrar o menu abaixo.

Separador Fax > Definicoes de Impressao

Redução automática:

Imprime os faxes recebidos com documentos de grande tamanho reduzidos para caberem no papel na fonte de papel. Dependendo dos dados recebidos, a redução poderá não ser possível. Se esta opção estiver desligada, os documentos grandes são impressos no seu tamanho original em várias folhas ou poderá ser ejetada uma segunda folha em branco.

Definições de Dividir páginas:

Imprima os faxes recebidos com a divisão de página quando o tamanho do documento recebido for maior do que o tamanho do papel colocado na impressora. Se a quantidade que excede o comprimento do papel for inferior ao valor definido em **Eliminar dados de impressão depois de dividir > Limite**, o excesso é descartado. Se a quantidade que excede o comprimento do papel for superior ao valor definido, o excesso é impresso noutra papel.

Eliminar dados de impressão depois de dividir:

Eliminar dados de impressão depois de dividir:

Selecione a área do documento a eliminar quando a quantidade que excede o comprimento do papel for inferior ao valor definido em **Limite**.

Limite:

Se a quantidade que excede o comprimento do papel for igual ou inferior a este valor, o excesso é descartado e não é impresso.

Sobrepor quando dividir:

Sobrepor quando dividir:

Quando esta função é definida para **Activ.** e os dados são divididos e impressos porque a quantidade excede o **Eliminar dados de impressão depois de dividir > Limite**, os dados divididos são impressos utilizando o comprimento de sobreposição especificado em **Largura de sobreposição**.

Largura de sobreposição:

Os dados que excedem este valor são impressos por cima.

Impressão alternativa:

Faça as configurações de impressão quando o tamanho do documento do fax recebido for maior do que o tamanho do papel colocado na impressora.

Ao seleccionar **Ativado (Dividir páginas)** divide o documento longitudinalmente para imprimir o documento recebido. Ao seleccionar **Activar (Reduzir para caber)** reduz para um mínimo de 50% para imprimir.

Rotação automática:

Roda os faxes recebidos com documentos A5 com orientação horizontal para serem impressos no tamanho de papel A5. Esta definição é aplicada quando a definição para o tamanho de papel para pelo menos uma fonte de papel usado para impressão de faxes estiver definido como A5.

Ao seleccionar **Dest**, os faxes recebidos com orientação horizontal A5, com a mesma largura de documentos na vertical A4, são assumidos como faxes de tamanho A4 e imprimidos como tal.

Verifique as configurações de fonte de papel para imprimir faxes e tamanho de papel para as fontes de papel nos menus que se seguem em **Definições > Definições gerais > Definições da impressora > Def. origem do papel**.

Selecionar definições auto

Definição do papel > Tamanho do papel

Adicionar info. recepção:

Imprime as informações de recepção no fax recebido, mesmo que o remetente não tenha definido as informações de cabeçalho. As informações de recepção incluem a data e a hora de recepção, identificação do remetente, identificação de recepção (por exemplo "#001") e o número de página (por exemplo "P1"). Agrupando o ID de recepção impresso no fax recebido, pode verificar o registo da transmissão no relatório do fax, no histórico de trabalhos de fax. Quando a função **Definições de Dividir páginas** estiver ativada, o número da página dividida também é incluído.

2 faces:

2 faces:

Imprime várias páginas de faxes recebidos em ambos os lados do papel.

Margem união:

Selecione a posição de união.

Temporização para iniciar impressão:

Selecione as opções para começar a imprimir os faxes recebidos.

- Todas as páginas recebidas: A impressão começa depois de receber todas as páginas. Para iniciar a impressão a partir da primeira página ou a última página depende da definição do recurso **Agrupamento**. Consulte a explicação para **Agrupamento**.
- Primeira página recebida: Começa a imprimir quando a primeira página é recebida e, de seguida, imprime por ordem de receção das páginas. Se a impressora não puder começar a imprimir, por exemplo quando está a imprimir outras tarefas, a impressora começa a imprimir as páginas recebidas como um lote quando estiver disponível.

Agrupamento:

Uma vez que a primeira página é impressa em último lugar (colocada no topo), os documentos impressos são empilhadas na ordem de página correta. Quando a impressora tiver pouca memória, esta funcionalidade poderá não estar disponível.

Hora de suspensão de impressão:

Hora de suspensão de impressão:

Durante o período de tempo especificado, a impressora guarda os documentos recebidos na memória da impressão sem os imprimir. Esta funcionalidade pode ser utilizada para prevenção de ruído durante a noite ou para impedir que documentos confidenciais estejam disponíveis quando está ausente. Antes de utilizar esta funcionalidade, certifique-se de que existe memória livre suficiente. Mesmo antes da hora de reinício, pode verificar e imprimir individualmente os documentos recebidos em **Estado da tarefa** na janela de início.

Hora p/ parar:

Interrompe a impressão de documentos.

Hora para reiniciar:

Reinicia a impressão de documentos automaticamente.

Modo Silencioso:

Reduz o ruído da impressora ao imprimir faxes. No entanto, a velocidade de impressão pode ser reduzida.

Assistente de configuração de fax

O menu encontra-se no painel de controlo da impressora abaixo:

Definições > Definições gerais > Definições de fax > Assistente de configuração de fax

Nota:

Não pode apresentar este menu no ecrã Web Config.

Selecionar o **Assistente de configuração de fax** para fazer definições básicas de fax. Siga as instruções apresentadas no ecrã.

Informações relacionadas

- ➔ “Definições básicas” na página 514
- ➔ “Preparar a impressora para enviar e receber faxes” na página 127

Definições de digit.

Selecione os menus no painel de controlo conforme se descreve em seguida.

Definições > Definições gerais > Definições de digit.

Separador inicial:

Selecione o separador que pretende exibir primeiro sempre que digitalizar.

Botão de acesso rápido (Pasta):

Configure quatro definições que pretende apresentar no ecrã **Frequente** quando digitalizar utilizando o menu **Para Pasta de rede/FTP** no painel de controlo.

Botão de acesso rápido (Correio):

Configure quatro definições que pretende apresentar no ecrã **Frequente** quando digitalizar utilizando o menu **Para E-mail** no controlo de papel.

Confirmar destinatário:

Verifique o destino antes de digitalizar.

Document Capture Pro:

Ao digitalizar usando o menu **Para Computador** no painel de controlo, defina o modo de funcionamento e outras definições para fazer corresponder o computador no qual o Document Capture Pro está instalado.

Modo de funcionamento:

Definir o modo de funcionamento.

Selecione **Modo de Cliente** se o Document Capture Pro estiver instalado no Windows ou Mac OS.

Selecione **Modo de Servidor** se o Document Capture Pro estiver instalado num Windows Server.

Endereço do Servidor:

Introduza o endereço do servidor se selecionar **Modo de Servidor**.

Definições de grupo:

Ativar as definições de grupo na impressora. Utilize este item quando tiver ativado as definições de grupo no Document Capture Pro.

Quando estiver ativado, introduza o número de grupo em **Grupo**.

Servidor de e-mail:

Estabelecer as definições do servidor de e-mail para digitalização de **E-mail**.

Selecione **Definições de servidor** para especificar o método de autenticação para a impressora aceder ao servidor de correio.

[“Itens de configuração do servidor de correio” na página 66](#)

É possível verificar a ligação ao servidor de correio selecionando **Verificar ligação**.

Repor autom.:

Redefinir as definições de destino e de digitalização após cada digitalização.

Dividir correio eletrónico:

É possível dividir as imagens digitalizadas num tamanho de ficheiro especificado e enviá-las utilizando vários e-mails. É aplicado utilizando **Para E-mail** no menu de digitalização ou no menu **Armazenamento para e-mail**.

Definições de armazenamento

Selecione os menus no painel de controlo conforme se descreve em seguida.

Definições > Definições gerais > Definições de armazenamento

Controlo de acesso a pasta partilhada:

Aceder:

Selecione se pretende ou não permitir a utilização da pasta partilhada (fixo).

Autoridade de operação:

Selecione para restringir a criação, edição, e eliminação de pastas a administradores ou utilizadores.

Autoridade de definição de eliminação automática:

Selecione para restringir a configuração de eliminação automática dos ficheiros armazenados a administradores ou utilizadores.

Gestão de ficheiros da pasta partilhada:

Eliminação automática de ficheiros:

Selecione se pretende ou não eliminar os ficheiros guardados automaticamente.

Período até eliminação:

Defina o período de tempo até à eliminação automática. Começa a contar a partir do momento em que o ficheiro é guardado ou utilizado pela última vez. Ao criar uma nova pasta partilhada, a configuração é aplicada à pasta nova. Também é possível alterar a definição para cada pasta posteriormente.

Aplicar a todas as pastas selecionadas:

Aplica as definições **Eliminação automática de ficheiros** e **Período até eliminação** a todas as pastas partilhadas.

Gestão de ficheiros da pasta pessoal:

As definições que se seguem são aplicadas a todas as pastas pessoais. Não é possível realizar definições para cada pasta.

Eliminação automática de ficheiros:

Selecione se pretende ou não eliminar os ficheiros guardados automaticamente.

Período até eliminação:

Defina o período de tempo até à eliminação automática. Começa a contar a partir do momento em que o ficheiro é guardado ou utilizado pela última vez.

Ação adicional:

Eliminar ficheiro depois de imprimir:

Selecione se pretende ou não eliminar os ficheiros após imprimir ou guardar.

Controlo de acesso:

Quando seleccionar **Permitido**, será exibida uma caixa de seleção no ecrã Lista de Ficheiros e poderá seleccionar se pretende ou não eliminar o ficheiro depois de o imprimir ou guardar.

Opções de visualização:

Selecione o formato de exibição das janelas Lista de Pastas e Lista de Ficheiros.

Opções de pesquisa:

Começa com:

Exibe as pastas e os ficheiros que começam com a palavra-chave utilizada na pesquisa.

Termina com:

Exibe as pastas e os ficheiros que terminam com a palavra-chave utilizada na pesquisa.

Inclui:

Exibe as pastas e os ficheiros que incluem a palavra-chave utilizada na pesquisa.

Administração do sistema

Ao usar este menu, pode manter o produto como um administrador de sistema. Também permite restringir as características do produto para utilizadores individuais de acordo com o seu estilo de trabalho ou escritório.

Selecione os menus no painel de controlo conforme se descreve em seguida.

Definições > Definições gerais > Administração do sistema

Gestor de contac.:

Adicionar/Editar/Eliminar:

Registrar e/ou eliminar contactos para menus Fax, Digit. para e-mail e Digit. para Pasta rede/FTP.

Frequente:

Registe contactos usados frequentemente para aceder aos mesmos mais rapidamente. Também é possível alterar a ordem da lista.

Imprimir contactos:

Imprima a lista de contactos.

Opções de Visualização:

Mude a forma de exibição da lista de contactos.

Opções de procura:

Altera o método para procurar contactos.

Editar nome da categoria:

Alterar o nome da categoria.

Definições de Limpeza da cabeça de impressão:

É possível configurar as seguintes definições de limpeza da cabeça de impressão.

Limpeza automática:

Verificar se os jatos da cabeça de impressão estão obstruídos antes ou depois da impressão.

A limpeza da cabeça de impressão é realizada automaticamente se for necessária, de acordo com o resultado da verificação.

Limpeza periódica:

Selecione **Activ.** para executar a limpeza da cabeça de impressão após a impressão de um determinado número de páginas.

Sensibilidade de cor da cópia:

Selecione as definições de sensibilidade para determinar se o documento é monocromático ou tem cores ao copiar usando **Auto**.

Pode seleccionar cinco níveis de sensibilidade entre **Mais P&B** e **Mais Cor**.

Geralmente, os documentos são digitalizados em monocromático ao seleccionar mais próximo de **Mais P&B**, e a cores ao seleccionar mais próximo de **Mais Cor**.

Sugestão de limpeza do scanner:

Selecione **Desligado** se não quiser exibir uma mensagem notificando quando deve limpar os componentes de digitalização do ADF.

Exibição do consumo de energia:

Selecione **Activ.** para exibir o consumo de energia estimado no ecrã.

Limpar dados da memória interna:

L. PDL, M., Área T.:

Elimina tipos de letra transferidos, macros e todas as tarefas de impressão na memória interna.

Eliminar todos os trabalhos da memória interna:

Elimina todas as tarefas de impressão guardadas na memória interna.

Definições de Apagar HDD:

Fazer definições de processamento de dados guardados no disco rígido interno.

As tarefas de impressão, cópia e digitalização são guardadas temporariamente no disco rígido para utilizar os dados de impressão autenticada e grandes volumes de cópias, digitalização, impressão, etc. Configurar a eliminação segura destes dados.

Definições de apagar memória automaticamente:

Quando ativado, os dados de destino são eliminados sequencialmente quando se tornam desnecessários, como quando a impressão ou digitalização for concluída. Quando esta função está ativada, os dados escritos são eliminados.

Uma vez que é necessário aceder ao disco rígido, o período de tempo para entrar em modo de poupança de energia será adiado.

Apagar toda a memória:

Elimina todos os dados no disco rígido. Não é possível realizar outras operações ou desligar o dispositivo durante a formatação.

Alta velocidade:

Elimina todos os dados com um comando para eliminar dedicado.

Substituir:

Elimina todos os dados com um comando de eliminação dedicado, e substitui os outros dados em todas as áreas para eliminar todos os dados.

Eliminação tripla:

Elimina todos os dados com um comando de eliminação dedicado, e substitui três vezes os outros dados em todas as áreas para eliminar todos os dados.

Definições de segurança:

Restrições:

Definir se as funções deste menu podem ou não ser utilizadas individualmente, mesmo quando o bloqueio do painel estiver ativado.

[“Itens que podem ser definidos individualmente” na página 585](#)

Controlo de acesso:

Controlo de acesso:

Selecione **Activ.** para restringir características do produto. Isto exige que os utilizadores iniciem sessão no painel de controlo do produto com o seu nome de utilizador e palavra-passe para utilizar os recursos do painel de controlo.

Aceitar tarefas de utilizadores desconhecidos:

É possível seleccionar se pretende permitir trabalhos sem as informações de autenticação necessárias.

Aceitar apenas impressão pull:

É possível selecionar se pretende ou não imprimir utilizando a função de impressão pull.

Restringir acesso ao estado da tarefa:

É possível selecionar se pretende ou não restringir o acesso a tarefas que estejam a ser executadas.

Definições de administ.:

Senha de administrador:

Configure, altere ou elimine a palavra-passe de administrador.

Config. de bloqueio:

Selecione se deseja ou não bloquear o painel de controlo com a palavra-passe registada em **Senha de administrador**.

Política de Senha:

Selecione **Activ.** para configurar a política de palavra-passe.

Encriptação de palavra-passe:

Selecione **Activ.** para encriptar a sua palavra-passe. Também é possível ligar um dispositivo USB para fazer uma cópia de segurança da chave de encriptação. Se desligar a alimentação enquanto o reinício estiver a decorrer, os dados podem sofrer danos e serão repostos os valores predefinidos das definições da impressora. Se isso ocorrer, configure novamente as informações da palavra-passe.

Registo de auditoria:

Selecione **Activ.** para gravar um registo de auditoria.

Pesquisa de cliente:

Fornecer dados de utilização:

Mostra se concordou ou não em fornecer informações sobre a utilização de cliente.

País/Região:

Exibe o país ou a região onde o utilizador está a utilizar o produto, caso tenha concordado em fornecer informações de utilização ao cliente.

Repor:

Definições de rede:

Repõe as definições das definições de rede.

Definições de cópia:

Repõe as predefinições de cópia.

Definições de digit.:

Repõe as definições de digitalização.

Definições de fax:

Repõe as definições de fax.

Apagar toda a memória

Elimina todos os dados no disco rígido. Não é possível realizar outras operações ou desligar o dispositivo durante a formatação.

Alta velocidade:

Elimina todos os dados com um comando para eliminar dedicado.

Substituir:

Elimina todos os dados com um comando de eliminação dedicado, e substitui os outros dados em todas as áreas para eliminar todos os dados.

Eliminação tripla:

Elimina todos os dados com um comando de eliminação dedicado, e substitui três vezes os outros dados em todas as áreas para eliminar todos os dados.

Apagar todos os dados e definições:

Elimina todos os dados do disco rígido, bem como todas as definições da impressora. Não é possível realizar outras operações ou desligar o dispositivo durante a formatação.

Alta velocidade:

Elimina todos os dados com um comando para eliminar dedicado.

Substituir:

Elimina todos os dados com um comando de eliminação dedicado, e substitui os outros dados em todas as áreas para eliminar todos os dados.

Eliminação tripla:

Elimina todos os dados com um comando de eliminação dedicado, e substitui três vezes os outros dados em todas as áreas para eliminar todos os dados.

Atualização do firmware:

É possível obter informações de firmware tais como a sua versão atual e informações sobre as atualizações disponíveis.

Atualização de firmware automática:

Atualização de firmware automática:

Selecione **Activ** para atualizar automaticamente o firmware e definir o dia da semana/hora de início para atualizar.

Dia:

Selecione o dia da semana em que pretende atualizar o firmware.

Hora:

Define a hora em que pretende começar a atualizar o firmware.

Notificação:

Selecione **Activ.** para exibir o ícone de atualização do firmware no ecrã inicial.

Modo manut./assist.:

Selecione **Dest** para desativar o Modo Manutenção/Serviço.

Funcionalidades avançadas:

Apagar cor vermelha:

Exibe o nome da funcionalidade, o estado e as informações de licença desta função.

Imprimir conjuntos:

Exibe o nome da funcionalidade, o estado e as informações de licença desta função.

OCR:

Exibe o nome da funcionalidade, o estado e as informações de licença desta função.

IP-FAX:

Exibe o nome da funcionalidade, o estado e as informações de licença desta função.

Informações relacionadas

➔ [“Atualizar automaticamente o Firmware da impressora” na página 594](#)

Contador de impressões

Selecione os menus no painel de controlo conforme se descreve em seguida.

Definições > Contador de impressões

Exibe o número total de impressões, impressões a preto e branco e impressões a cores, incluindo informações tais como a data de compra da impressora. Selecione **Imprimir Folha** para imprimir a Folha de Histórico de Utilização.



Também pode verificar o número de páginas impressas a partir de um dispositivo de memória ou outras funções na Folha de histórico de utiliz.

Estado do consumível

Selecione o menu no painel de controlo conforme se descreve em seguida.

Definições > Estado do consumível

Apresenta o nível aproximado da tinta e a vida útil da caixa de manutenção.

Quando  é apresentado, a tinta está a acabar ou a caixa de manutenção está quase cheia. Quando é apresentado o ícone  é necessário substituir o item já que a tinta acabou ou a caixa de manutenção está cheia.

Informações relacionadas

➔ [“Está na hora de substituir os tinteiros” na página 465](#)

Manutenção

Selecione os menus no painel de controlo conforme se descreve em seguida.

Definições > Manutenção

Verif. injec. cab. impr:

Selecione esta funcionalidade para verificar se os jatos da cabeça de impressão estão entupidos. A impressora imprime o modelo de verificação dos jatos.

Limpeza cab. impressão:

Adaptive Head Cleaning:

Repete automaticamente a verificação de jatos e a limpeza das cabeças para desobstruir os jatos.

Nota:

*Uma vez que a **Adaptive Head Cleaning** pode repetir a limpeza da cabeça várias vezes, pode demorar mais tempo e consumir uma maior quantidade de tinta.*

Manual Head Cleaning:

Selecione esta funcionalidade para limpar jatos obstruídos na cabeça de impressão.

Informações do rolo de recolha:

Selecione esta característica para verificar a vida útil do rolo de manutenção do alimentador de papel. Também é possível repor o contador do rolo de manutenção.

Informações relacionadas

➔ [“Verificar jatos obstruídos” na página 390](#)

Idioma/Language

Selecione os menus no painel de controlo conforme se descreve em seguida.

Definições > Idioma/Language

Selecione o idioma utilizado no ecrã LCD.

Estado da impressora/Imprimir

Selecione os menus no painel de controlo conforme se descreve em seguida.

Definições > Estado da impressora/Imprimir

Imprimir folha de estado:

Folha de estado de config.:

Imprime folhas de informações com o estado e as definições atuais da impressora.

Folha de estado de consumíveis:

Imprime uma folha de informações com o estado dos consumíveis.

Folha de histórico de utiliz.:

Imprime folhas de informações com o histórico de utilização da impressora.

Lista Fontes PS:

Imprime uma lista dos tipos de letra disponíveis para uma impressora PostScript.

Lista de tipos de letra PCL:

Imprime uma lista de tipos de letra disponíveis para uma impressão PCL.

Rede:

Apresenta as definições atuais da rede. Também é possível imprimir a folha de estado.

Fax:

Última transmissão:

Imprime um relatório para o fax anteriormente enviado ou recebido através de polling.

Registo de Fax:

Imprime um relatório de transmissão. Pode definir a impressão automática deste relatório utilizando o menu seguinte.

Definições > Definições gerais > Definições de fax > Definições de relatório > Registo de Fax

Documentos de fax armazenados:

Imprime uma lista de documentos de fax guardados na memória da impressora, como as tarefas não terminadas.

Lista de definições de fax:

Imprime as definições de fax atuais.

Lista guardar/reencaminhar condicional:

Imprime a lista de guardar/encaminhar condicional.

Registo de protocolo:

Imprime um relatório detalhado do fax anteriormente enviado ou recebido.

Gestor de contac.

Selecione os menus no painel de controlo conforme se descreve em seguida.

Definições > Gestor de contac.

Adicionar/Editar/Eliminar: 

Registar e/ou eliminar contactos para menus Fax, Digit. para e-mail e Digit. para Pasta rede/FTP.

Frequente:

Registe contactos usados frequentemente para aceder aos mesmos mais rapidamente. Também é possível alterar a ordem da lista.

Imprimir contactos: 

Imprima a lista de contactos.

Opções de Visualização:

Mude a forma de exibição da lista de contactos.

Opções de procura:

Altera o método para procurar contactos.

Editar nome da categoria: 

Alterar o nome da categoria.

Definições do utilizador

Selecione os menus no painel de controlo conforme se descreve em seguida.

Definições > Definições do utilizador

Digit. para Pasta rede/FTP:

Pode alterar as predefinições no menu Digit. para Pasta rede/FTP.

[“Opções de menu para digitalizar” na página 306](#)

Digit. para e-mail:

Pode alterar as predefinições no menu Digit. para e-mail.

[“Opções de menu para digitalizar” na página 306](#)

Digit. para disp. de mem.:

Pode alterar as predefinições no menu Digit. para disp. de mem..

[“Opções de menu para digitalizar” na página 306](#)

Digitalizar para a Nuvem:

Pode alterar as predefinições no menu Digitalizar para a Nuvem.

[“Opções de menu para digitalizar” na página 306](#)

Digitalizar para armazenamento:

Pode alterar as predefinições no menu Digitalizar para armazenamento.

Definições de cópia:

Pode alterar as predefinições no menu de cópia.

[“Opções básicas do menu para fazer cópias” na página 288](#)

[“Opções avançadas do menu para fazer cópias” na página 291](#)

Fax:

Pode alterar as predefinições no menu Fax.

[“Definições de fax” na página 335](#)

Sistema de autenticação

Selecione os menus no painel de controlo conforme se descreve em seguida.

Definições > Sistema de autenticação

Pode verificar o estado do sistema de autenticação e a plataforma aberta da Epson.

Estado do dispositivo de autenticação

Exibe o estado do dispositivo de autenticação.

Informações da Epson Open Platform:

Exibe o estado da plataforma aberta Epson.

Especificações do produto

Especificações da impressora

Colocação dos jatos das cabeças de impressão	Jatos de tinta preta: 5784 Jatos de tinta a cores: 5784 para cada cor	
Capacidade de ejeção	300 Folhas	
Peso do papel*	Papel fino	52 a 59 g/m ²
	Papel normal	60 a 90 g/m ²
	Papel grosso	91 a 250 g/m ²
	Envelopes	75 a 100 g/m ²

Área imprimível

Área imprimível para folhas individuais

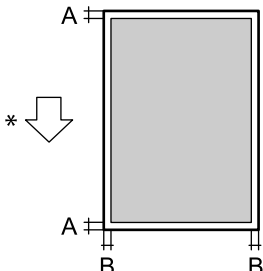
	A	3.0 mm (0.12 pol.)
	B	3.0 mm (0.12 pol.)

* Direção do papel alimentado.

Área imprimível para envelopes

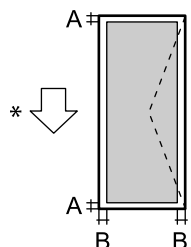
	A	3.0 mm (0.12 pol.)
	B	<input type="checkbox"/> Exceto para C4: 3.0 mm (0.12 pol.) <input type="checkbox"/> Para C4: 4.0 mm (0.16 pol.)













* Direção do papel alimentado.

Especificações do scanner

Tipo de scanner	Vidro de digitalização
Dispositivo fotoelétrico	CIS
Píxeis efetivos	5100×8400 píxeis (600 ppp)
Tamanho máximo do documento	215.9×355.6 mm (8.5×14 pol.) Legal
Resolução de digitalização	600 ppp (digitalização principal) 600 ppp (digitalização secundária)
Resolução de saída	50 a 9600 ppp em incrementos de 1 ppp

Profundidade da cor	<p>Cor</p> <ul style="list-style-type: none"> <input type="checkbox"/> 30 bits por pixel interno (10 bits por pixel por cor interno) <input type="checkbox"/> 24 bits por pixel externo (8 bits por pixel por cor externo) <p>Escala de cinzentos</p> <ul style="list-style-type: none"> <input type="checkbox"/> 10 bits por pixel interno <input type="checkbox"/> 8 bits por pixel externo
Fonte de luz	LED

Especificações do ADF

Tipo do ADF	Digitalização duplex automática
Tamanhos de papel disponíveis	8.5x13in.  , Indian-Legal  , Legal  , Letter  , A4  , 16K  , Executive  , B5  , A5   , Half Letter  , A6  (Máximo 215.9x355.6 mm)
Tipo de papel	Papel normal, papel simples de alta qualidade, papel reciclado
Peso do papel	52 a 128 g/m ²
Capacidade de carregamento	100 folhas (80 g/m ²) ou 11.0 mm

Mesmo quando o original cumprir as especificações para originais que podem ser colocados no ADF, pode não ser possível fazer a alimentação a partir do ADF ou a qualidade da digitalização pode ser afetada nas propriedades ou qualidade do papel.

Especificações de fax (apenas impressoras com capacidade de fax)

Tipo de fax		Função de fax a preto e branco e a cores (ITU-T Super Grupo 3)
Linhas suportadas		Linhas telefónicas analógicas padrão, sistemas telefónicos de PBX (Private Branch Exchange)
Resolução	Monocromático	<ul style="list-style-type: none"> <input type="checkbox"/> Normal: 8 pel/mm×3,85 linha/mm (203 pel/pol.×98 linha/pol.) <input type="checkbox"/> Boa: 8 pel/mm×7,7 linha/mm (203 pel/pol.×196 linha/pol.) <input type="checkbox"/> Excelente: 8 pel/mm×15,4 linha/mm (203 pel/pol.×392 linha/pol.) <input type="checkbox"/> Ultra fina: 16 pel/mm×15,4 linha/mm (406 pel/pol.×392 linha/pol.)
	Cor	200×200 ppp
Velocidade		Até 33.6 kbps
Método de compressão	Monocromático	JBIG/MH/MR/MMR
	Cor	JPEG
Normas de comunicação		G3, SuperG3

Enviar o tamanho do papel		Half Letter, A5, Letter, A4, Legal
Gravar o tamanho do papel		Half Letter, A5, Letter, A4, Legal
Velocidade de transmissão *1		Aprox. 3 s. (tabela ITU-T A4 n.º 1 Norma MMR 33.6 kbps)
Memória de páginas *2		Até 550 páginas (quando recebe a tabela ITU-T n.º 1 no modo padrão a preto e branco)
Contactos	Número de contactos	Até 2,000
	Número de contactos agrupados	Até 200
Remarcação *3		2 vezes (com intervalos de 1 minuto)
Interface		Linha telefónica RJ-11 Ligação do telefone RJ-11

*1 A velocidade real depende do documento, do dispositivo do destinatário e do estado da linha telefónica.

*2 Retido mesmo durante um corte de energia.

*3 As especificações podem variar consoante o país ou região.

Usar a porta da impressora

A impressora utiliza a seguinte porta. O administrador da rede deve autorizar estas portas a ficarem disponíveis pelo, conforme necessário.

Quando o remetente (Cliente) é a Impressora

Utilizar	Destino (Servidor)	Protocolo	Número da porta
Envio de ficheiros (quando digitalizar para pasta de rede é usado a partir da impressora)	Servidor FTP/FTPS	FTP/FTPS (TCP)	20
			21
	Servidor de ficheiros	SMB (TCP)	445
		NetBIOS (UDP)	137
		NetBIOS (TCP)	138
	Servidor WebDAV	Protocolo HTTP (TCP)	80
Protocolo HTTPS (TCP)		443	
Envio de e-mails (quando a digitalização para e-mail é usada a partir da impressora)	Servidor SMTP	SMTP (TCP)	25
		SMTP SSL/TLS (TCP)	465
		SMTP STARTTLS (TCP)	587
POP antes da ligação SMTP (quando a digitalização para e-mail é usada a partir da impressora)	Servidor POP	POP3 (TCP)	110

Utilizar	Destino (Servidor)	Protocolo	Número da porta
Quando é usado o Epson Connect	Servidor Epson Connect	HTTPS	443
		XMPP	5222
Quando é utilizado o Epson Remote Services	Servidor Epson Remote Services	Protocolo HTTPS (TCP)	443
		Protocolo MQTT (TCP)	443
Recolha de informações de utilizador (use os contactos a partir da impressora)	Servidor LDAP	LDAP (TCP)	389
		LDAP SSL/TLS (TCP)	636
		LDAP STARTTLS (TCP)	389
Função de autenticação do utilizador	Servidor KDC	Kerberos	88
Controlo WSD	Computador cliente	WSD (TCP)	5357
Procure o computador quando der ordem de digitalização a partir do Document Capture Pro	Computador cliente	Descoberta da ordem de digitalização na rede	2968

Quando o remetente (Cliente) é o Computador do Cliente

Utilizar	Destino (Servidor)	Protocolo	Número da porta
Envio de ficheiros (quando a impressão FTP é usada a partir da impressora)	Impressora	FTP (TCP)	20
			21
Descubra a impressora a partir de uma aplicação como o EpsonNet Config, do controlador da impressora e do controlador do scanner.	Impressora	ENPC (UDP)	3289
Recolha e configure a informação de MIB de uma aplicação como o EpsonNet Config, do controlador da impressora e do controlador do scanner.	Impressora	SNMP (UDP)	161
Encaminhamento de dados LPR	Impressora	LPR (TCP)	515
Encaminhamento de dados RAW	Impressora	RAW (Porta 9100) (TCP)	9100
Encaminhamento de dados AirPrint (impressão IPP/IPPS)	Impressora	IPP/IPPS (TCP)	631
Procurar a impressora WSD	Impressora	Deteção de WS (UDP)	3702
Encaminhamento dos dados digitalizados a partir do Document Capture Pro	Impressora	Digitalização em rede (TCP)	1865
Recolher a informação de trabalho ao dar ordem de impressão a partir do Document Capture Pro	Impressora	Ordem de digitalização na rede	2968

Utilizar	Destino (Servidor)	Protocolo	Número da porta
Web Config	Impressora	HTTP (TCP)	80
		HTTPS (TCP)	443
Reencaminhar dados de saída de fax	Impressora	Saída de fax IPP (TCP)	631
PC-FAX	Impressora	HTTP (TCP)	80
		HTTPS (TCP)	443

Especificações da interface

Para computador	USB SuperSpeed
Para dispositivos USB externos	USB de alta velocidade

Especificações de rede

Especificações de Ethernet

Normas	IEEE 802.3i (10BASE-T)* ¹ IEEE 802.3u (100BASE-TX) IEEE802.3ab (1000BASE-T) IEEE 802.3az (Ethernet de Eficiência Energética)* ²
Modo de comunicação	Auto, 10 Mbps dúplex total, 10 Mbps dúplex parcial, 100 Mbps dúplex total, 100 Mbps dúplex parcial
Conector	RJ-45

*1 Utilize um cabo STP (Shielded twisted pair) de categoria 5e ou superior para prevenir os riscos de interferência de rádio.

*2 O dispositivo ligado deve cumprir as normas IEEE802.3az.

Funções de rede e IPv4/IPv6

Funções			Suportado	Observações
Impressão em rede	EpsonNet Print (Windows)	IPv4	✓	-
	Standard TCP/IP (Windows)	IPv4/IPv6	✓	-
	Impressão WSD (Windows)	IPv4/IPv6	✓	Windows Vista ou posteriores
	Impressão Bonjour (Mac OS)	IPv4/IPv6	✓	-
	Impressão IPP (Windows, Mac OS)	IPv4/IPv6	✓	-
	Impressão FTP	IPv4/IPv6	✓	-
	Epson Connect (impressão de email, impressão remota)	IPv4	✓	-
	AirPrint (iOS, Mac OS)	IPv4/IPv6	✓	iOS 5 ou mais recente, OS X Mavericks (10.9.5) ou mais recente*
Digitalização de rede	Epson Scan 2	IPv4/IPv6	✓	-
	Document Capture Pro (Windows)	IPv4	✓	-
	Document Capture (Mac OS)			
	Document Capture Pro Server (Windows)	IPv4/IPv6	✓	-
	Epson Connect (digitalizar para a nuvem)	IPv4	✓	-
AirPrint (digitalização)	IPv4/IPv6	✓	OS X Mavericks (10.9.5) ou mais recente*	
Fax	Enviar fax	IPv4	✓	-
	Receber fax	IPv4	✓	-
	AirPrint (Saída de Fax)	IPv4/IPv6	✓	OS X Mavericks (10.9.5) ou mais recente*

* Recomendamos a utilização da versão mais recente do iOS ou Mac OS.

Protocolo de segurança

IEEE 802.1X*1
Filtro de IPsec/IP

SSL/TLS	Servidor/Cliente HTTPS
	IPPS
Versão do TLS	1.3, 1.2, 1.1*2, 1.0*2
SMTPS (STARTTLS, SSL/TLS)	
SNMPv3	

*1 É necessário utilizar um dispositivo para ligação compatível com IEEE 802.1X.

*2 Desativado por predefinição.

Compatibilidade de nível 3 do PostScript

O PostScript utilizado nesta impressora é compatível com o PostScript de nível 3.

Serviços de terceiros suportados

Serviços		Suportado	Observações
AirPrint	Impressão	✓	iOS 5 ou posterior/OS X Mavericks (10.9.5) ou posterior*
	Digitalização	✓	OS X Mavericks (10.9.5) ou posterior*
	Fax	✓	OS X Mavericks (10.9.5) ou posterior*
Impressão Universal (Microsoft)		✓	Windows 10 2004 (20H1) ou posteriores

* Recomendamos a utilização da versão mais recente do iOS ou Mac OS.

Especificações do dispositivo de memória

Dispositivos	Capacidades máximas
Dispositivo de Memória USB	2 TB (formatado em FAT, FAT32 ou exFAT.)

Não pode utilizar os seguintes dispositivos:

- Um dispositivo que necessite de um controlador dedicado
- Um dispositivo com definições de segurança (palavra-passe, encriptação, etc.)

A Epson não pode garantir todas as operações de dispositivos ligados externamente.

Especificações de dados suportados

Formato do ficheiro	JPEGs (*.JPG) com a versão Exif 2.31 padrão de máquinas digitais DCF* ¹ compatíveis com a versão 1.0 ou 2.0* ² Imagens compatíveis com TIFF 6.0, como abaixo <input type="checkbox"/> Imagens com cores RGB (não comprimidas) <input type="checkbox"/> Imagens binárias (não comprimidas ou codificadas por CCITT) Ficheiro de dados compatível com PDF Versão 1.7
Tamanho da imagem	Horizontal: 80 a 10200 píxeis Vertical: 80 a 10200 píxeis
Tamanho do ficheiro	Inferior a 2 GB
Número máximo de ficheiros	JPEG: 9990* ³ TIFF: 999 PDF: 999

*1 Norma de design para sistema de ficheiros de câmaras.

*2 Não é suportado o armazenamento de dados de fotografias em máquinas fotográficas com memória integrada.

*3 É possível apresentar até 999 ficheiros de uma vez. (Caso o número de ficheiros exceda 999, os mesmos são apresentados em grupos.)

Nota:

“×” é exibido no ecrã LCD quando a impressora não consegue reconhecer o ficheiro de imagem. Nesse caso, se seleccionar um esquema de várias imagens, são impressas secções em branco.

Dimensões

Dimensões* ¹	<p>Armazenamento</p> <ul style="list-style-type: none"> <input type="checkbox"/> Largura: 465 mm (18.3 pol.) <input type="checkbox"/> Profundidade: 517 mm (20.4 pol.) <input type="checkbox"/> Altura: 570 mm (22.4 pol.) <p>Impressão</p> <ul style="list-style-type: none"> <input type="checkbox"/> Largura: 766 mm (30.2 pol.) <input type="checkbox"/> Profundidade: 577 mm (22.7 pol.) <input type="checkbox"/> Altura: 580 mm (22.8 pol.) <p>Manutenção</p> <ul style="list-style-type: none"> <input type="checkbox"/> Largura: 884 mm (34.8 pol.) <input type="checkbox"/> Profundidade: 944 mm (37.2 pol.) <input type="checkbox"/> Altura: 857 mm (33.7 pol.)
Peso* ^{1*2}	Aprox. 56.3 kg (124.2 lb)

*1 Quando a cassete de papel 1 é colocada.

*2 Sem tinteiros e cabo de alimentação.

Especificações elétricas

Para Taiwan

Classificação da Fonte de alimentação	CA 100-240 V
Frequência Atribuída	50/60 Hz
Corrente nominal	3.0–1.5 A
Consumo de energia (com ligação LAN)*	Cópia autónoma: aprox. 84.0 W (ISO/IEC24712) Modo operacional: aprox. 39.0 W Modo de repouso: aprox. 0.8 W Desligado: aprox. 0.1 W Consumo máximo de energia: aprox. 160.0 W

* Quando a cassete de papel 1 é colocada.

Para todos os países e regiões exceto Taiwan

Classificação da Fonte de alimentação	CA 100-240 V	
Frequência Atribuída	50/60 Hz	
Corrente nominal	3.0–1.5 A	
Consumo de energia (com ligação LAN)*	AM-C550 Series	AM-C400 Series
	Cópia autónoma: aprox. 86.0 W (ISO/IEC24712) Modo operacional: aprox. 39.0 W Modo de repouso: aprox. 0.9 W Desligado: aprox. 0.1 W Consumo máximo de energia: aprox. 160.0 W	Cópia autónoma: aprox. 84.0 W (ISO/IEC24712) Modo operacional: aprox. 39.0 W Modo de repouso: aprox. 0.9 W Desligado: aprox. 0.1 W Consumo máximo de energia: aprox. 160.0 W

* Quando a cassete de papel 1 é colocada.

Nota:

- Verifique o rótulo da impressora para obter a voltagem.
- Para utilizadores europeus, consulte o sítio Web seguinte para obter detalhes sobre o consumo de energia.
<http://www.epson.eu/energy-consumption>

Especificações ambientais

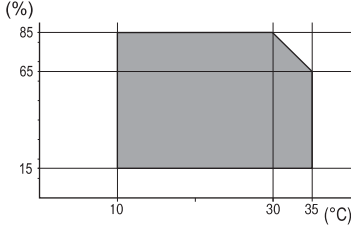
Funcionamento	<p>Utilize a impressora dentro dos intervalos de temperatura (°C) e humidade (%) indicados no gráfico, e num ambiente sem condensação.</p> 
Armazenamento	<p>Temperatura: -14 a 40°C (6.8 a 104°F)* Humidade: 5 a 85% HR (sem condensação)</p>

* Pode armazenar durante um mês a 40°C (104°F).

Especificações ambientais para os tinteiros

Temperatura de armazenamento	-30 a 40 °C (-22 a 104 °F)*
Temperatura de congelamento	<p>A tinta poderá congelar se for armazenada a uma temperatura inferior a 0 °C (32 °F).</p> <p>A tinta derrete e fica pronta para utilização após aproximadamente 3 horas a 25 °C (77 °F).</p>

* Pode armazenar durante um mês a 40 °C (104 °F).

Local e espaço de instalação

Para garantir uma utilização em segurança, coloque a impressora num local que reúna as seguintes condições.

- Uma superfície plana e estável que suporte o peso da impressora
- Locais que não bloqueiem nem cubra as saídas de ventilação da impressora
- Locais onde seja possível colocar e retirar facilmente papel
- Locais que reúnam as condições previstas em "Especificações Ambientais" neste manual

! **Importante:**

Não colocar a impressora nos locais que se sequeem; se o fizer pode provocar uma avaria.

- Exposta à luz solar direta*
- Locais sujeitos a alterações súbitas de temperatura e humidade*
- Onde exista risco de incêndio*
- Sujeito a substâncias voláteis*
- Sujeito a choques e vibrações*
- Próxima de uma televisão ou rádio*
- Próxima de fontes de sujidade ou pó excessivos*
- Próxima da água*
- Próxima de equipamentos de ar-condicionado ou aquecimento*
- Próxima de um humidificador*

Usar um tecido anti estático disponível comercialmente para prevenir a criação de eletricidade estática em locais propícios à produção de eletricidade estática.

Reserve espaço suficiente para instalar e utilizar a impressora corretamente.

Frente

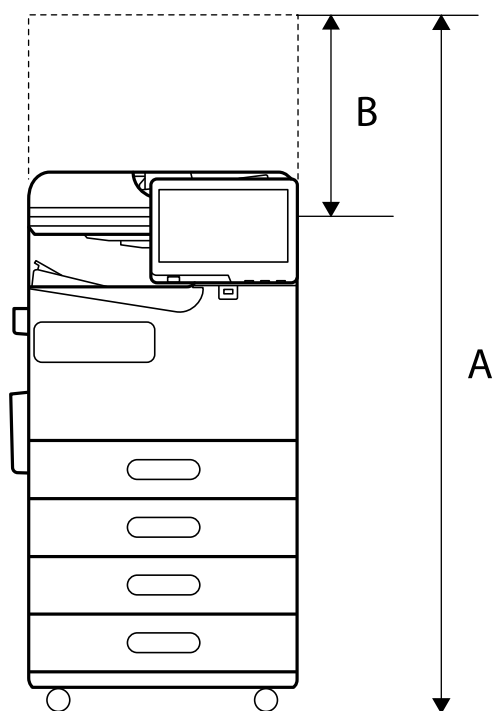

A	1225 mm
B	367 mm

Topo

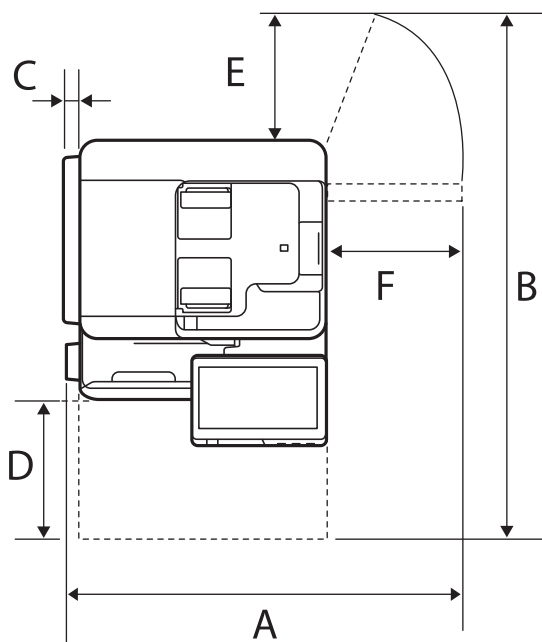

A	884 mm
B	944 mm
C	32 mm
D	332 mm
E	122 mm
F	387 mm

Requisitos do sistema

- Windows
 - Windows 7, Windows 8/8.1, Windows 10, Windows 11 ou posterior
 - Windows Server 2008 ou posteriores
- Mac OS
 - Mac OS X 10.9.5 ou posteriores, macOS 11 ou posteriores
- SO Chrome
 - SO Chrome 89 ou posterior

Nota:

Compatível apenas com as funções de SO padrão.

Especificações de tipos de letra

Os seguintes tipos de letra estão disponíveis na Internet.

- Tipo de letra de Barcode Epson

Tipos de letra disponíveis para PostScript

Nome do tipo de letra	Família	Equivalente HP
NimbusMono	Medium, Bold, Italic, Bold Italic	Courier
LetterGothic	Medium, Bold, Italic	Letter Gothic
NimbusMonoPS	Regular, Bold, Oblique, Bold Oblique	CourierPS
NimbusRomanNo4	Medium, Bold, Italic, Bold Italic	CG Times
URWClassico	Medium, Bold, Italic, Bold Italic	CG Omega
URWCoronet	-	Coronet
URWClarendon-Condensed	-	Clarendon Condensed
URWClassicSans	Medium, Bold, Italic, Bold Italic	Univers
URWClassicSans-Condensed	Medium, Bold, Italic, Bold Italic	Univers Condensed
AntiqueOlive	Medium, Bold, Italic	Antique Olive
Garamond	Antiqua, Halbfett, Kursiv, Kursiv Halbfett	Garamond
Mauritius	-	Marigold
Algiers	Medium, Extra Bold	Albertus
NimbusSansNo2	Medium, Bold, Italic, Bold Italic	Arial
NimbusRomanNo9	Medium, Bold, Italic, Bold Italic	Times New Roman
NimbusSans	Medium, Bold, Oblique, Bold Oblique	Helvetica
NimbusSans-Narrow	Medium, Bold, Oblique, Bold Oblique	Helvetica Narrow
Palladio	Roman, Bold, Italic, Bold Italic	Palatino
URWGothic	Book, Demi, Book Oblique, Demi Oblique	ITC Avant Garde
URWBookman	Light, Demi, Light Italic, Demi Italic	ITC Bookman
URWCenturySchoolbook	Roman, Bold, Italic, Bold Italic	New Century Schoolbook
NimbusRoman	Medium, Bold, Italic, Bold Italic	Times
URWChancery-MediumItalic	-	ITC Zapf Chancery Italic
Symbol	-	Symbol
URWDingbats	-	Wingdings
Dingbats	-	ITC Zapf Dingbats
StandardSymbol	-	SymbolIPS

Tipos de letra disponíveis para PCL (URW)

Tipos de letra dimensionáveis

Nome do tipo de letra	Família	Equivalente HP	Conjunto de símbolos para PCL5
NimbusMono	Medium, Bold, Italic, Bold Italic	Courier	1
LetterGothic	Medium, Bold, Italic	Letter Gothic	1
NimbusMonoPS	Regular, Bold, Oblique, Bold Oblique	CourierPS	3
NimbusRmnNo4	Medium, Bold, Italic, Bold Italic	CG Times	2
URWClassico	Medium, Bold, Italic, Bold Italic	CG Omega	3
URW Coronet	-	Coronet	3
URWClarendon Cd	-	Clarendon Condensed	3
URWClsSans	Medium, Bold, Italic, Bold Italic	Univers	2
URWClsSans Cd	Medium, Bold, Italic, Bold Italic	Univers Condensed	3
AntiqueOlive	Medium, Bold, Italic	Antique Olive	3
Garamond	Antiqua, Halbfett, Kursiv, Kursiv Halbfett	Garamond	3
Mauritius	-	Marigold	3
Algiers	Medium, Extra Bold	Albertus	3
NimbusSans2	Medium, Bold, Italic, Bold Italic	Arial	3
NimbusRmnNo9	Medium, Bold, Italic, Bold Italic	Times New	3
NimbusSans	Medium, Bold, Oblique, Bold Oblique	Helvetica	3
NimbusSansNw	Medium, Bold, Oblique, Bold Oblique	Helvetica Narrow	3
Palladio	Roman, Bold, Italic, Bold Italic	Palatino	3
URWGothic	Book, Demi, Book Oblique, Demi Oblique	ITC Avant Garde Gothic	3
URWBookman	Light, Demi, Light Italic, Demi Italic	ITC Bookman	3
URWCenturySb	Roman, Bold, Italic, Bold Italic	New Century Schoolbook	3
NimbusRmn	Medium, Bold, Italic, Bold Italic	Times	3
URWChancery It	-	ITC Zapf Chancery Medium Italic	3
Symbol	-	Symbol	4
URW Dingbats	-	Wingdings	5
Dingbats	-	ITC Zapf Dingbats	6
Standard Symbol	-	SymbolPS	4

Nome do tipo de letra	Família	Equivalente HP	Conjunto de símbolos para PCL5
URW David	Medium, Bold	HP David	7
URW Narkis	Medium, Bold	HP Narkis	7
URW Miryam	Medium, Bold, Italic	HP Miryam	7
URW Koufi	Medium, Bold	Koufi	8
URW Naskh	Medium, Bold	Naskh	8
URW Ryadh	Medium, Bold	Ryadh	8

Tipo de letra Bitmap

Nome do tipo de letra	Conjunto de símbolos
Line Printer	9

OCR/Código de barras tipo de letra bitmap (apenas para PCL5)

Nome do tipo de letra	Família	Conjunto de símbolos
OCR A	-	10
OCR B	-	11
Code39	9.37cpi, 4.68cpi	12
EAN/UPC	Medium, Bold	13

Nota:

Dependendo da densidade de impressão, da qualidade ou da cor do papel, os tipos de letra OCR A, OCR B, Code39 e EAN/UPC podem não ser legíveis. Imprima uma amostra e certifique-se de que os tipos de letra são legíveis antes de imprimir grandes quantidades.

Lista de conjuntos de símbolos

A impressora pode aceder a vários conjuntos de símbolos. Muitos destes conjuntos de símbolos variam apenas nos caracteres internacionais específicos para cada idioma.

Quando considerar o tipo de letra que deve utilizar, considere também o conjunto de símbolos a utilizar com esse tipo de letra.

Nota:

Como a maioria do software processa tipos de letra e símbolos automaticamente, não necessitará de ajustar as definições da impressora. No entanto, se estiver a escrever os seus próprios programas de controlo da impressora, ou se estiver a utilizar software antigo que não controla os tipos de letra, consulte as secções seguintes para obter detalhes sobre os conjuntos de símbolos.

Lista de conjuntos de símbolos para PCL 5

Nome do conjunto de símbolos	Atributo	Classificação de tipos de letra												
		1	2	3	4	5	6	7	8	9	10	11	12	13
Norweg1	0D	✓	✓	✓	-	-	-	-	-	-	-	-	-	-
Roman Extension	0E	-	-	-	-	-	-	-	-	✓	-	-	-	-
Italian	0I	✓	✓	✓	-	-	-	-	-	-	-	-	-	-
ECM94-1	0N	✓	✓	✓	-	-	-	-	-	✓	-	-	-	-
Swedis2	0S	✓	✓	✓	-	-	-	-	-	-	-	-	-	-
ANSI ASCII	0U	✓	✓	✓	-	-	-	✓	✓	-	-	-	-	-
UK	1E	✓	✓	✓	-	-	-	-	-	-	-	-	-	-
French2	1F	✓	✓	✓	-	-	-	-	-	-	-	-	-	-
German	1G	✓	✓	✓	-	-	-	-	-	-	-	-	-	-
Legal	1U	✓	✓	✓	-	-	-	-	-	✓	-	-	-	-
8859-2 ISO	2N	✓	✓	✓	-	-	-	-	-	✓	-	-	-	-
Spanish	2S	✓	✓	✓	-	-	-	-	-	-	-	-	-	-
ISO 8859/4 Latin 4	4N	✓	✓	✓	-	-	-	-	-	-	-	-	-	-
Roman-9	4U	✓	✓	✓	-	-	-	-	-	-	-	-	-	-
PsMath	5M	✓	✓	✓	-	-	-	✓	✓	-	-	-	-	-
8859-9 ISO	5N	✓	✓	✓	-	-	-	-	-	✓	-	-	-	-
WiTurkish	5T	✓	✓	✓	-	-	-	-	-	-	-	-	-	-
MsPublishin	6J	✓	✓	✓	-	-	-	-	-	-	-	-	-	-
VeMath	6M	✓	✓	✓	-	-	-	-	-	-	-	-	-	-
8859-10ISO	6N	✓	✓	✓	-	-	-	-	-	✓	-	-	-	-
DeskTop	7J	✓	✓	✓	-	-	-	-	-	-	-	-	-	-
Math-8	8M	✓	✓	✓	-	-	-	✓	✓	-	-	-	-	-
Roman-8	8U	✓	✓	✓	-	-	-	-	-	✓	-	-	-	-
WiE.Europe	9E	✓	✓	✓	-	-	-	-	-	-	-	-	-	-
Pc1004	9J	✓	✓	✓	-	-	-	-	-	-	-	-	-	-
8859-15ISO	9N	✓	✓	✓	-	-	-	-	-	✓	-	-	-	-
PcTk437	9T	✓	✓	✓	-	-	-	-	-	-	-	-	-	-
Windows	9U	✓	✓	✓	-	-	-	-	-	-	-	-	-	-

Nome do conjunto de símbolos	Atributo	Classificação de tipos de letra												
		1	2	3	4	5	6	7	8	9	10	11	12	13
PsText	10J	✓	✓	✓	-	-	-	-	-	-	-	-	-	-
IBM-US	10U	✓	✓	✓	-	-	-	-	-	✓	-	-	-	-
IBM-DN	11U	✓	✓	✓	-	-	-	-	-	✓	-	-	-	-
McText	12J	✓	✓	✓	-	-	-	-	-	-	-	-	-	-
PcMultiling	12U	✓	✓	✓	-	-	-	-	-	✓	-	-	-	-
VeInternati	13J	✓	✓	✓	-	-	-	-	-	-	-	-	-	-
PcEur858	13U	✓	✓	✓	-	-	-	-	-	-	-	-	-	-
VeUS	14J	✓	✓	✓	-	-	-	-	-	-	-	-	-	-
PiFont	15U	✓	✓	✓	-	-	-	-	-	-	-	-	-	-
PcE.Europe	17U	✓	✓	✓	-	-	-	-	-	-	-	-	-	-
Unicode 3.0	18N	✓	✓	✓	-	-	-	✓	✓	-	-	-	-	-
WiBALT	19L	✓	✓	✓	-	-	-	-	-	-	-	-	-	-
WiAnsi	19U	✓	✓	✓	-	-	-	-	-	-	-	-	-	-
PcBlit775	26U	✓	✓	✓	-	-	-	-	-	-	-	-	-	-
Pc866Cyr	3R	✓	✓	-	-	-	-	-	-	-	-	-	-	-
Greek8	8G	✓	✓	-	-	-	-	-	-	-	-	-	-	-
WinGrk	9G	✓	✓	-	-	-	-	-	-	-	-	-	-	-
WinCyr	9R	✓	✓	-	-	-	-	-	-	-	-	-	-	-
Pc851Grk	10G	✓	✓	-	-	-	-	-	-	-	-	-	-	-
ISOCyr	10N	✓	✓	-	-	-	-	-	-	✓	-	-	-	-
Pc8Grk	12G	✓	✓	-	-	-	-	-	-	-	-	-	-	-
ISOGrk	12N	✓	✓	-	-	-	-	-	-	-	-	-	-	-
Pc866Ukr	14R	✓	✓	-	-	-	-	-	-	-	-	-	-	-
Hebrew7	0H	✓	-	-	-	-	-	✓	-	-	-	-	-	-
8859-8 ISO	7H	✓	-	-	-	-	-	✓	-	-	-	-	-	-
Hebrew8	8H	✓	-	-	-	-	-	✓	-	-	-	-	-	-
Pc862Heb	15H	✓	-	-	-	-	-	✓	-	-	-	-	-	-
PC-862, Hebrew	15Q	✓	-	-	-	-	-	✓	-	-	-	-	-	-
Arabic8	8V	-	-	-	-	-	-	-	✓	-	-	-	-	-
HPWARA	9V	-	-	-	-	-	-	-	✓	-	-	-	-	-

Nome do conjunto de símbolos	Atributo	Classificação de tipos de letra												
		1	2	3	4	5	6	7	8	9	10	11	12	13
Pc864Ara	10V	-	-	-	-	-	-	-	✓	-	-	-	-	-
Symbol	19M	-	-	-	✓	-	-	-	-	-	-	-	-	-
Wingdings	579L	-	-	-	-	✓	-	-	-	-	-	-	-	-
ZapfDingbats	14L	-	-	-	-	-	✓	-	-	-	-	-	-	-
OCR A	00	-	-	-	-	-	-	-	-	-	✓	-	-	-
OCR B	10	-	-	-	-	-	-	-	-	-	-	✓	-	-
OCR B Extension	3Q	-	-	-	-	-	-	-	-	-	-	✓	-	-
Code3-9	0Y	-	-	-	-	-	-	-	-	-	-	-	✓	-
EAN/UPC	8Y	-	-	-	-	-	-	-	-	-	-	-	-	✓

Tipo de letra BarCode Epson (apenas Windows)

O tipo de letra BarCode Epson permite criar e imprimir facilmente vários tipos de códigos de barras.

Normalmente, a criação de códigos de barras é um processo moroso que requer a especificação de vários códigos de comando, tais como barra Iniciar, barra Parar e OCR-B, para além dos próprios caracteres do código de barras. No entanto, os tipos de letra BarCode da Epson foram desenvolvidos para adicionar esses códigos automaticamente, permitindo imprimir facilmente códigos de barras que correspondem a várias normas de códigos de barras.

Imprimir com Epson BarCode Fonts

Siga os passos abaixo para criar e imprimir códigos de barras usando Epson BarCode Fonts. As instruções que se seguem são relativas à aplicação Microsoft WordPad no Windows 10. O procedimento pode variar ligeiramente ao imprimir a partir de outras aplicações.

1. Abra um documento na sua aplicação e introduza os caracteres que pretende transformar em código de barras.

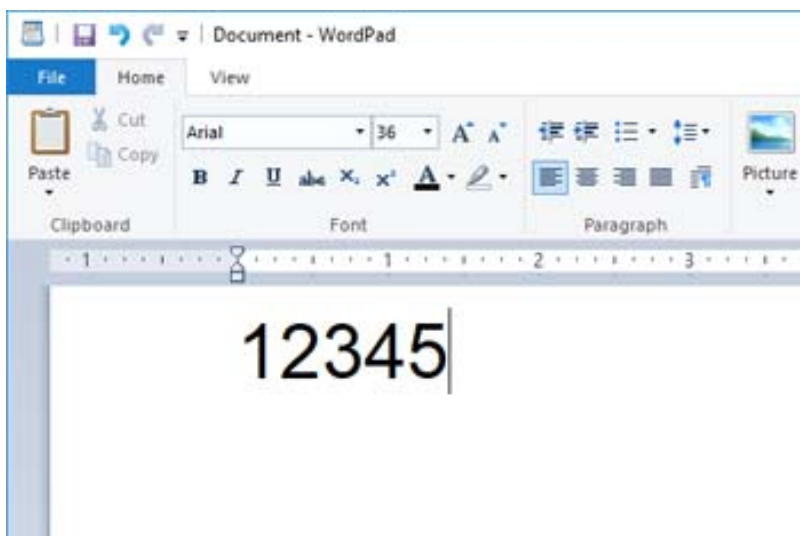

2. Selecione os caracteres, e a seguir seleccione o Epson BarCode font que pretende utilizar, e o formato do tipo de letra.

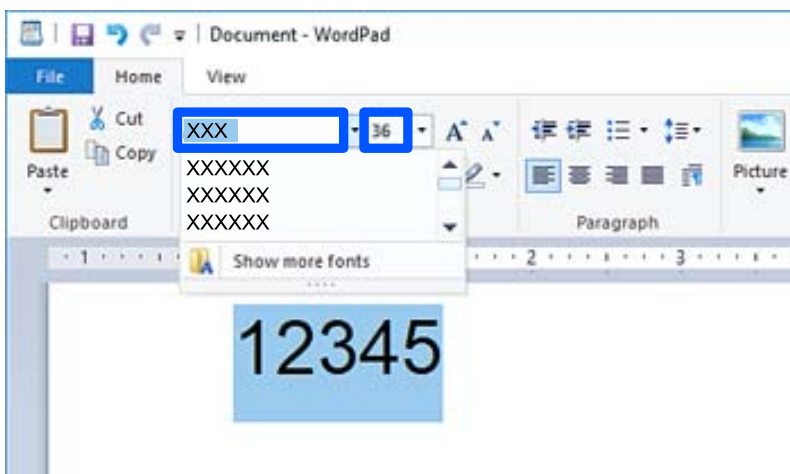

Nota:

Não é possível utilizar formatos de tipos de letra maiores que 96 pontos ao imprimir códigos de barras.

- Os caracteres que selecionou são exibidos como caracteres de código de barras semelhantes aos exibidos abaixo.

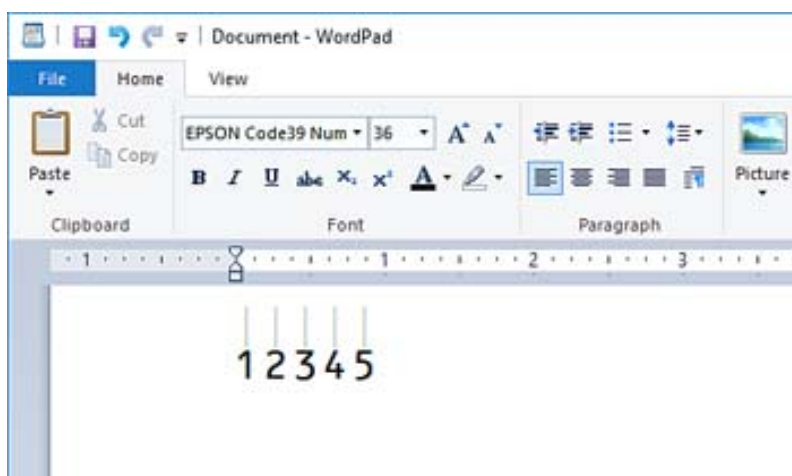

- Selecione **Imprimir** no menu Ficheiro, selecione a sua impressora Epson, clique em **Preferências**, e a seguir realize as definições do controlador da impressora.
- Clique em **Imprimir** para imprimir o código de barras.

Nota:

Se existir um erro no série de caracteres do código de barras, como por exemplo dados inadequados, o código de barras será impresso tal como é exibido no ecrã, mas não pode ser lido por um leitor de código de barras.

Notas sobre a introdução e formatação de códigos de barras

Tenha presente o seguinte ao introduzir e formatar caracteres de códigos de barras:

- Não aplique sombras ou formatação de caracteres especiais, como por exemplo negrito, itálico, ou sublinhado.
- Imprima os códigos de barras apenas a preto e branco.
- Ao rodar os caracteres, especifique apenas ângulos de rotação de 90°, 180°, e 270°.
- Desligue todas as definições automáticas de caracteres e espaçamento de palavras na sua aplicação.
- Não utilize funcionalidades na sua aplicação que aumentem ou reduzam o formato de caracteres apenas na direção vertical ou horizontal.
- Desligue as funcionalidades de correção automática de erros no texto, gramática, espaçamento, etc., da sua aplicação.
- Para distinguir mais facilmente os códigos e barras de outros textos do seu documento, configure a sua aplicação para mostrar símbolos de texto, tais como marcas de parágrafos, tabulações, etc.
- Uma vez que os caracteres especiais tais como barra Iniciar e barra Parar são adicionados ao selecionar um Epson BarCode Font, o código de barras resultante poderá ter mais caracteres do que os que foram inicialmente introduzidos.
- Para obter melhores resultados, utilize apenas os formatos de tipo de letra recomendados nas Especificações "Epson BarCode Font" para o Epson BarCode Font que está a utilizar. Os códigos de barras em outros formatos podem não ser legíveis com todos os leitores de códigos de barras.
- Selecione **Escala de Cinzentos** em **Definições de Impressão** e **Normal** ou **Alto** em **Qualidade**.

Nota:

De acordo com a densidade da impressão, ou a qualidade ou cor do papel, códigos de barras podem não ser legíveis com todos os leitores de códigos de barras. Imprima uma amostra e certifique-se que o código de barras pode ser lido antes de imprimir grandes quantidades.

Especificações dos Epson BarCode Fonts

Esta secção contempla informações sobre a introdução de caracteres para cada Epson BarCode Font.

EPSON EAN-8

- EAN-8 é uma versão abreviada de oito dígitos do código de barras EAN normal.
- Uma vez que o dígito de verificação é adicionado automático, só podem ser inseridos 7 caracteres.

Tipo de caracter	Números (0 a 9)
Número de caracteres	7 caracteres
Tamanho do tipo de letra	52 pt a 96 pt. Os formatos recomendados são 52 pt e 65 pt (normal).

Os códigos que se seguem são inseridos automaticamente e não precisam de ser introduzidos manualmente:

- Margem esquerda/direita
- Barra de proteção esquerda/direita
- Barra do centro
- Verificar dígito
- OCR-B

Imprimir amostra

EPSON EAN-8

EPSON EAN-13

- EAN-13 é o código de barras normal de 13 dígitos EAN.
- Uma vez que o dígito de verificação é adicionado automático, só podem ser inseridos 12 caracteres.

Tipo de caracter	Números (0 a 9)
Número de caracteres	12 caracteres
Tamanho do tipo de letra	60 pt a 96 pt. Os formatos recomendados são 60 pt e 75 pt (normal).

Os códigos que se seguem são inseridos automaticamente e não precisam de ser introduzidos manualmente:

- Margem esquerda/direita
- Barra de proteção esquerda/direita
- Barra do centro
- Verificar dígito
- OCR-B

Imprimir amostra



EPSON UPC-A

- UPC-A é o código de barras normal especificado pelo Código de Produto Universal americano (UPC Manual de Especificação de Símbolos).
- Só são suportados os códigos regulares UPC. Os códigos suplementares não são suportados.

Tipo de caracter	Números (0 a 9)
Número de caracteres	11 caracteres
Tamanho do tipo de letra	60 pt a 96 pt. Os formatos recomendados são 60 pt e 75 pt (normal).

Os códigos que se seguem são inseridos automaticamente e não precisam de ser introduzidos manualmente:

- Margem esquerda/direita
- Barra de proteção esquerda/direita
- Barra do centro
- Verificar dígito
- OCR-B

Imprimir amostra



EPSON UPC-E

- UPC-E é o código de barras de supressão zero (apaga os zeros extra) especificado pelo Código de Produto Universal americano UPC-A (UPC Manual de Especificação de Símbolos).

Tipo de caracter	Números (0 a 9)
Número de caracteres	6 caracteres
Tamanho do tipo de letra	60 pt a 96 pt. Os formatos recomendados são 60 pt e 75 pt (normal).

Os códigos que se seguem são inseridos automaticamente e não precisam de ser introduzidos manualmente:

- Margem esquerda/direita
- Barra de proteção esquerda/direita
- Verificar dígito
- OCR-B
- O número "0"

Imprimir amostra

EPSON UPC-E

EPSON Code39





- Estão disponíveis quatro tipos de letra Code39 permitindo-lhe ativar e desativar a introdução automática de dígitos de verificação e OCR-B.
- A altura do código de barras é ajustada automaticamente para 15% ou mais do seu comprimento total, em conformidade com o Code39 normal. Por este motivo, é importante manter pelo menos um espaço entre o código de barras e o texto circundante para evitar a sobreposição.
- Os espaços nos códigos de barras Code39 devem ser impressos como "_" barras inferiores.
- Ao imprimir dois ou mais códigos de barras numa linha, separe os códigos de barras com uma tabulação, ou seleccione um tipo de letra diferente do tipo de letra BarCode e introduza o espaço. Se for introduzido um espaço ao seleccionar um tipo de letra Code39, o código de barras não ficará correto.

Tipo de caracter	Caracteres alfanuméricos (A a Z, 0 a 9) símbolos (- . espaço \$ / + %)
Número de caracteres	Sem limite
Tamanho do tipo de letra	Quando OCR-B não for utilizado: 26 pt a 96 pt. Os formatos recomendados são 26 pt, 52 pt e 78 pt. Quando OCR-B for utilizado: 36 pt a 96 pt. Os formatos recomendados são 36 pt e 72 pt.

Os códigos que se seguem são inseridos automaticamente e não precisam de ser introduzidos manualmente:

- Zona calma esquerda/direita
- Verificar dígito
- Caracter Iniciar/Parar

Imprimir amostra

EPSON Code39	EPSON Code39 CD
	
EPSON Code39 Num	EPSON Code39 CD Num
	

EPSON Code128

- Os tipos de letra Code128 são compatíveis com os conjuntos de código A, B, e C. Quando o conjunto de código de uma linha de caracteres é alterado a meio da linha, é inserido automaticamente um código de conversão.
- A altura do código de barras é ajustada automaticamente para 15% ou mais do seu comprimento total, em conformidade com o Code128 normal. Por este motivo, é importante manter pelo menos um espaço entre o código de barras e o texto circundante para evitar a sobreposição.
- Algumas aplicações eliminam automaticamente os espaços no final das linhas ou convertem vários espaços em tabulações. Os códigos de barras que contêm espaços podem não ser impressos corretamente a partir de aplicações que eliminam automaticamente espaços do final das linhas ou convertem vários espaços em tabulações.
- Ao imprimir dois ou mais códigos de barras numa linha, separe os códigos de barras com uma tabulação, ou selecione um tipo de letra diferente do tipo de letra BarCode e introduza o espaço. Se for introduzido um espaço ao selecionar um tipo de letra Code128, o código de barras não ficará correto.

Tipo de caracter	Todos os caracteres ASCII (95 no total)
Número de caracteres	Sem limite
Tamanho do tipo de letra	26 pt a 96 pt. Os formatos recomendados são 26 pt, 52 pt e 78 pt.

Os códigos que se seguem são inseridos automaticamente e não precisam de ser introduzidos manualmente:

- Zona calma esquerda/direita
- Caracter Iniciar/Parar
- Verificar dígito
- Alterar código definir caracter

Imprimir amostra

EPSON Code128

EPSON ITF

- O EPSON ITF fonts cumpre a norma USS Interleaved 2-of-5 (americana).
- Estão disponíveis quatro EPSON ITF fonts permitindo-lhe ativar e desativar a introdução automática de dígitos de verificação e OCR-B.





- A altura do código de barras é ajustada automaticamente para 15% ou mais do seu comprimento total, em conformidade com o Interleaved 2-of-5 normal. Por este motivo, é importante manter pelo menos um espaço entre o código de barras e o texto circundante para evitar a sobreposição.
- Interleaved 2-of-5 trata cada dois caracteres como um conjunto. Quando existe um número ímpar de caracteres, o EPSON ITF fonts adiciona automaticamente um zero ao início da linha de caracteres.

Tipo de caracter	Números (0 a 9)
Número de caracteres	Sem limite
Tamanho do tipo de letra	Quando OCR-B não for utilizado: 26 pt a 96 pt. Os formatos recomendados são 26 pt, 52 pt e 78 pt. Quando OCR-B for utilizado: 36 pt a 96 pt. Os formatos recomendados são 36 pt e 72 pt.

Os códigos que se seguem são inseridos automaticamente e não precisam de ser introduzidos manualmente:

- Zona calma esquerda/direita
- Caracter Iniciar/Parar
- Verificar dígito
- O número "0" (adicionado no início das linhas de caracteres como necessário)

Imprimir amostra

EPSON ITF	EPSON ITF CD
	
EPSON ITF Num	EPSON ITF CD Num
	

EPSON Codabar

- Estão disponíveis quatro EPSON Codabar permitindo-lhe ativar e desativar a introdução automática de dígitos de verificação e OCR-B.
- A altura do código de barras é ajustada automaticamente para 15% ou mais do seu comprimento total, em conformidade com o Codabar normal. Por este motivo, é importante manter pelo menos um espaço entre o código de barras e o texto circundante para evitar a sobreposição.
- Ao introduzir um caracter quer de Iniciar ou Parar, tipo de letra Codabar insere automaticamente o caracter complementar.
- Se não for introduzido um caracter de Iniciar ou Parar, estes caracteres são introduzidos automaticamente como a letra "A".





Tipo de caracter	Números (0 a 9) Símbolos (- \$: / . +)
Número de caracteres	Sem limite

Tamanho do tipo de letra	Quando OCR-B não for utilizado: 26 pt a 96 pt. Os formatos recomendados são 26 pt, 52 pt e 78 pt. Quando OCR-B for utilizado: 36 pt a 96 pt. Os formatos recomendados são 36 pt e 72 pt.
--------------------------	---

Os códigos que se seguem são inseridos automaticamente e não precisam de ser introduzidos manualmente:

- Zona calma esquerda/direita
- Caracter Iniciar/Parar (quando não for introduzido)
- Verificar dígito

Imprimir amostra

EPSON Codabar	EPSON Codabar CD
	
EPSON Codabar Num	EPSON Codabar CD Num
	

EPSON EAN128

- Os tipos de letra GS1-128(EAN128) são compatíveis com os conjuntos de código A, B, e C. Quando o conjunto de código de uma linha de caracteres é alterado a meio da linha, é inserido automaticamente um código de conversão.
- Os 4 tipos de propriedades que se seguem são suportados como Identificador da Aplicação (AI).
 - 01: Número de item de Comércio Global
 - 10: Número de Série/Lote
 - 17: Data de validade
 - 30: Quantidade
- A altura do código de barras é ajustada automaticamente para 15% ou mais do seu comprimento total, em conformidade com o Code128 normal. Por este motivo, é importante manter pelo menos um espaço entre o código de barras e o texto circundante para evitar a sobreposição.
- Algumas aplicações eliminam automaticamente os espaços no final das linhas ou convertem vários espaços em tabulações. Os códigos de barras que contêm espaços podem não ser impressos corretamente a partir de aplicações que eliminam automaticamente espaços do final das linhas ou convertem vários espaços em tabulações.
- Ao imprimir dois ou mais códigos de barras numa linha, separe os códigos de barras com uma tabulação, ou seleccione um tipo de letra diferente do tipo de letra BarCode e introduza o espaço. Se for introduzido um espaço ao seleccionar um tipo de letra GS1-128(EAN128), o código de barras não ficará correto.

Tipo de caracter	Caracteres alfanuméricos (A a Z, 0 a 9) Os parênteses servem apenas para identificar o Identificador da Aplicação (AI) Apenas as letras maiúsculas são suportadas na introdução de letras pequenas.
------------------	---

Número de caracteres	Muda com o Identificador da Aplicação (AI). 01: 4 caracteres "(01)" e 13 números 17: 4 caracteres "(17)" e 6 números 10: 4 caracteres "(10)" e um máximo de 20 caracteres alfanuméricos 30: 4 caracteres "(30)" e máximo de 8 números
Tamanho do tipo de letra	36 pt ou mais Tamanhos recomendados 36 pt, 72 pt

Os códigos que se seguem são inseridos automaticamente e não precisam de ser introduzidos manualmente:

Zona calma esquerda/direita

Caracter Iniciar/Parar

Caracter FNC1

Inserir para distinguir de Code128 e para uma pausa do identificador de aplicação de comprimento variável.

Verificar dígito

Alterar código definir caracter

Imprimir amostra

EPSON EAN128
 <small>(01) 14912345678901 (17) 990101 (30) 12(10) ABC</small>

Especificações de armazenamento

Capacidade de armazenamento	54 GB	
Número de pastas	Pasta partilhada	1
	Pasta partilhada	0 até 199
	Pasta pessoal	Sem limitação
Número máximo de ficheiros guardados na pasta	3.000 ficheiros	
Número máximo de páginas de ficheiros guardados na pasta	9.000 páginas	
Número máximo de tarefas guardadas*	Imprimir: 100 Enviar por e-mail, guardar na pasta, serviço de nuvem: 10	

*: O número de trabalhos que podem ser executados antes da primeira tarefa terminar.

Nota:

Poderá não ser capaz de guardar novos ficheiros após a taxa de utilização de memória atingir 100%. Quando a taxa de utilização da memória for inferior a 100%, se o número de ficheiros guardados ou o número de páginas guardadas na pasta atingir o limite, poderá não conseguir guardar toda a tarefa. Elimine todos os ficheiros desnecessários que seja possível.

Especificações de opções

Especificações da placa de fax

Número possível de expansões	1
------------------------------	---

Consulte outras especificações nas informações relacionadas abaixo.

Informações relacionadas

➔ [“Especificações de fax \(apenas impressoras com capacidade de fax\)” na página 544](#)

Especificações da unidade de cassete de papel (Individual)-P1

Papel disponível	“Papel disponível e capacidades” na página 479
Capacidade	Máximo de 500 folhas (80 g/m ²)
Classificação da Fonte de alimentação	DC 24 V
Consumo máximo de energia	15 W
Dimensões	<input type="checkbox"/> Largura: 465.0 mm (18.3 pol.) <input type="checkbox"/> Profundidade: 490.0 mm (19.3 pol.) <input type="checkbox"/> Altura: 126.0 mm (5.0 pol.)
Peso	Aprox. 9.9 kg (21.9 lb)

Especificações da unidade de cassete de papel (Dupla)-P2

Papel disponível	“Papel disponível e capacidades” na página 479
Capacidade	Máximo de 500 folhas para cada alimentador (80 g/m ²)
Classificação da Fonte de alimentação	DC 24 V
Consumo máximo de energia	17 W
Dimensões	<input type="checkbox"/> Largura: 465.0 mm (18.3 pol.) <input type="checkbox"/> Profundidade: 490.0 mm (19.3 pol.) <input type="checkbox"/> Altura: 297.0 mm (11.7 pol.)
Peso	Aprox. 20.4 kg (45.0 lb)

Especificações da interface de rede sem fios

Consulte a tabela que se segue para ver as especificações Wi-Fi.

Países ou regiões exceto os listados abaixo	"Tabela A" na página 571
Irlanda, Reino Unido, Áustria, Alemanha, Liechtenstein, Suíça, França, Bélgica, Luxemburgo, Países Baixos, Itália, Portugal, Espanha, Dinamarca, Finlândia, Noruega, Suécia, Islândia, Croácia, Chipre, Grécia, Sérvia, Eslovénia, Malta, Bósnia e Herzegovina, Bulgária, República Checa, Estónia, Hungria, Letónia, Lituânia, Polónia, Roménia, Eslováquia, Israel, Austrália, Nova Zelândia, China*, Hong Kong*, Mongólia*, Taiwan*, Coreia do Sul*	"Tabela B" na página 571

* Apenas para AM-C400 Series.

Tabela A

Normas	IEEE 802.11b/g/n*1
Intervalo de frequência	2,4 GHz
Canais	1/2/3/4/5/6/7/8/9/10/11/12/13
Modos de coordenação	Infraestrutura, Wi-Fi Direct (AP simples)*2*3
Protocolos de segurança*4	WEP (64/128bit), WPA2-PSK (AES)*5, WPA3-SAE (AES), WPA2/WPA3-Enterprise

*1 Disponível apenas para o HT20.

*2 Não compatível com IEEE 802.11b.

*3 Podem ser usados simultaneamente modos infraestrutura e Wi-Fi Direct ou uma ligação Ethernet.

*4 Wi-Fi Direct compatível apenas com WPA2-PSK (AES).

*5 Está em conformidade com as normas WPA2 com suporte para o modo WPA/WPA2 Personal.

Tabela B

Normas	IEEE 802.11a/b/g/n*1/ac		
Intervalos de frequência	IEEE 802.11b/g/n: 2,4 GHz, IEEE 802.11a/n/ac: 5 GHz		
Canais	Wi-Fi	2,4 GHz	1/2/3/4/5/6/7/8/9/10/11/12*2/13*2
		5 GHz*3	W52 (36/40/44/48), W53 (52/56/60/64), W56 (100/104/108/112/116/120/124/128/132/136/140/144), W58 (149/153/157/161/165)
	Wi-Fi Direct	2,4 GHz	1/2/3/4/5/6/7/8/9/10/11/12*2/13*2
		5 GHz*3	W52 (36/40/44/48) W58 (149/153/157/161/165)
Modos de ligação	Infraestrutura, Wi-Fi Direct (AP simples)*4,*5		

Protocolos de segurança*6	WEP (64/128bit), WPA2-PSK (AES)*7, WPA3-SAE (AES), WPA2/WPA3-Enterprise
---------------------------	---

- *1 Disponível apenas para o HT20.
- *2 Não disponível em Taiwan.
- *3 A disponibilidades destes canais e a utilização do produto no exterior nestes canais varia por local. Para mais informações, visite o sítio Web seguinte.
<http://support.epson.net/wifi5ghz/>
- *4 Não compatível com IEEE 802.11b.
- *5 Podem ser usados simultaneamente modos infraestrutura e Wi-Fi Direct ou uma ligação Ethernet.
- *6 Wi-Fi Direct compatível apenas com WPA2-PSK (AES).
- *7 Está em conformidade com as normas WPA2 com suporte para o modo WPA/WPA2 Personal.

Informação regulamentar

Normas e homologações

Normas e aprovações para o modelo dos E.U.A.

Segurança	UL62368-1 CAN/CSA-C22 No.62368-1-14
Compatibilidade electromagnética	FCC Part 15 Subpart B Class B CAN ICES-3 (B)/NMB-3 (B)

Normas e aprovações do modelo europeu

Informações sobre a declaração de conformidade da UE

O texto integral da declaração de conformidade da UE está disponível no seguinte endereço da Internet.

<http://www.epson.eu/conformity>

C791A

Para utilização apenas na Irlanda, Reino Unido, Áustria, Alemanha, Liechtenstein, Suíça, França, Bélgica, Luxemburgo, Países Baixos, Itália, Portugal, Espanha, Dinamarca, Finlândia, Noruega, Suécia, Islândia, Croácia, Chipre, Grécia, Eslovénia, Malta, Bulgária, Chéquia, Estónia, Hungria, Letónia, Lituânia, Polónia, Roménia e Eslováquia.

A Epson não pode aceitar responsabilidade por falhas no cumprimento dos requisitos de proteção resultantes de modificações não recomendadas ao produto.

Normas e aprovações do modelo australiano

Compatibilidade eletromagnética	AS/NZS CISPR32 Class B
---------------------------------	------------------------

A Epson declara por este meio que os seguintes modelos de equipamento estão em conformidade com os requisitos fundamentais e outras disposições relevantes da norma AS/NZS4268:

C791A

A Epson não pode aceitar responsabilidade por falhas no cumprimento dos requisitos de proteção resultantes de modificações não recomendadas ao produto.

Normas e aprovações do modelo da Nova Zelândia

General Warning

The grant of a Telepermit for any item of terminal equipment indicates only that Telecom has accepted that the item complies with minimum conditions for connection to its network. It indicates no endorsement of the product by Telecom, nor does it provide any sort of warranty. Above all, it provides no assurance that any item will work correctly in all respects with another item of Telepermitted equipment of a different make or model, nor does it imply that any product is compatible with all of Telecom's network services.

Telepermitted equipment only may be connected to the EXT telephone port. This port is not specifically designed for 3-wire-connected equipment. 3-wire-connected equipment might not respond to incoming ringing when attached to this port.

Important Notice

Under power failure conditions, this telephone may not operate. Please ensure that a separate telephone, not dependent on local power, is available for emergency use.

This equipment is not capable, under all operating conditions, of correct operation at the higher speeds for which it is designed. Telecom will accept no responsibility should difficulties arise in such circumstances.

This equipment shall not be set up to make automatic calls to the Telecom '111' Emergency Service.

ZICTA Aprovação de tipo para utilizadores na Zâmbia

Consulte o seguinte website para verificar as informações para aprovação de tipo ZICTA.

<https://support.epson.net/zicta/>

German Blue Angel

Consulte o seguinte sítio Web para verificar se a impressora cumpre ou não as normas German Blue Angel.

<http://www.epson.de/blauerengel>

Restrições à realização de cópias

Tenha em atenção as seguintes restrições para garantir uma utilização legal e responsável da impressora.

A cópia dos seguintes itens é proibida por lei:

- Notas, moedas, títulos cotados na bolsa emitidos pelo governo, títulos de obrigações governamentais e títulos municipais
- Selos de correio não utilizados, postais pré-selados e outros itens postais oficiais com franquias válidas
- Selos fiscais emitidos pelo governo e títulos emitidos por via legal

Tenha cuidado quando copiar os seguintes itens:

- Títulos privados cotados na bolsa (certificados de acções, notas negociáveis, cheques, etc.), passes mensais, bilhetes de concessão, etc.
- Passaportes, cartas de condução, declarações de aptidão física, guias de circulação, senhas de refeição, bilhetes, etc.

Nota:

É possível que a cópia destes itens também seja proibida por lei.

Utilização responsável de materiais com direitos de autor:

As impressoras podem ser indevidamente utilizadas se forem efectuadas cópias inadequadas de materiais com direitos. A não ser que siga as recomendações de um advogado especialista na área, seja responsável e respeitador e obtenha a autorização do titular dos direitos de autor antes de copiar material publicado.

Informações do administrador

Gerir a impressora.	576
Configurações de segurança do produto.	599
Definições de segurança de rede.	609
Utilizar o Epson Open Platform.	649
Informações Epson Remote Services.	651

Gerir a impressora

Verificar informações para uma impressora remota

Pode verificar as informações que se seguem da impressora em funcionamento em **Estado** utilizando Web Config.

Estado do produto

Verifique o estado, serviço nuvem, número de produto, endereço MAC, etc.

Se registou informações em **Nome do administrador/Informações de contacto** no separador **Gestão de dispositivos**, as informações de administrador são exibidas no separador Estado.

Estado da rede

Verifique as informações do estado de ligação de rede, endereço IP, servidor DNS, etc.

Estado de utilização

Verifique o primeiro dia de impressões, páginas impressas, contagem de impressões para cada idioma, contagem de digitalizações, etc.

Estado do hardware

Verifique o estado de cada função da impressora.

Histórico de tarefas

Verifique o registo da tarefa para tarefas de impressão, tarefas de transmissão, etc.

Instantâneo de painel

Exibe um instantâneo da imagem do ecrã que é exibido no painel de controlo do dispositivo.

Gerir a ligação de rede

É possível verificar ou configurar a ligação de rede.

Verificar ou configurar definições básicas de rede

1. Introduza o endereço IP da impressora num browser para aceder ao Web Config.

Introduza o endereço de IP da impressora a partir de um computador que esteja ligado à mesma rede que a impressora.

Verifique o endereço IP da impressora no menu que se segue.

Definições > Definições gerais > Definições de rede > Estado da rede > Estado de LAN com fios/Wi-Fi

2. Introduza a palavra-passe de administrador para iniciar sessão como administrador.

3. Selecione pela seguinte ordem.

Separador **Rede** > **Básico**

4. Configure cada item.

5. Clique em **Seguinte**.

É apresentada uma mensagem de confirmação.

6. Clique em **OK**.

A impressora está atualizada.

Informações relacionadas

➔ [“Valor predefinido da palavra-passe de administrador” na página 19](#)

Itens de definição de rede

Itens	Valor e descrição da definição
Nome do dispositivo	Exibe o Nome do dispositivo. Para alterar o Nome do dispositivo, introduza o Nome do dispositivo novo na caixa de texto.
Localização	Introduza o Localização do dispositivo.
Obter endereço IP	Selecione o método de definição do endereço IP como Automático ou Manual. Se selecionar Manual, terá de introduzir o endereço IP, a máscara de sub-rede, etc.
Definir com BOOTP	Pode especificar se pretende ativar ou não ativar a função Definir com BOOTP.
Defina através do Endereçamento IP Privado Automático (APIPA)	Pode especificar se pretende ativar ou não ativar a função Defina através do Endereçamento IP Privado Automático (APIPA) .
Endereço IP	Introduza o Endereço IP. Introduza o no formato xxx.xxx.xxx.xxx. Introduza um número de 0 a 255 para xxx. Certifique-se de que o Endereço IP é exclusivo e não entra em conflito com qualquer outro dispositivo na rede.
Máscara de sub-rede	Introduza o Máscara de sub-rede. Introduza o no formato xxx.xxx.xxx.xxx. Introduza um número de 0 a 255 para xxx.
Gateway predefinido	Introduza o Gateway predefinido. Introduza o no formato xxx.xxx.xxx.xxx. Introduza um número de 0 a 255 para xxx.
Configuração do servidor DNS	Selecione o método de Configuração do servidor DNS de entre Auto ou Manual. Manual é selecionado quando o Obter endereço IP é definido como Manual.
Servidor DNS primário	Introduza o Servidor DNS primário. Introduza o no formato xxx.xxx.xxx.xxx. Introduza um número de 0 a 255 para xxx.
Servidor DNS secundário	Introduza o Servidor DNS secundário. Introduza o no formato xxx.xxx.xxx.xxx. Introduza um número de 0 a 255 para xxx.
Configuração do nome do anfitrião de DNS	Selecione o método de Configuração do nome do anfitrião de DNS de entre Automático ou Manual.
Nome do anfitrião de DNS	Exibe o Nome do anfitrião de DNS atual.

Itens	Valor e descrição da definição
Configuração do nome de domínio de DNS	Selecione o método de definição do Nome do domínio de DNS de entre Automático ou Manual.
Nome do domínio de DNS	<p>Introduza o Nome do domínio de DNS de acordo com as regras que se seguem.</p> <ul style="list-style-type: none"> <input type="checkbox"/> Introduza uma combinação entre 2 e 249 caracteres utilizando "A-Z", "a-z", "0-9", "-" e ponto final ".". <input type="checkbox"/> "0-9", "-" e o ponto final "." não pode ser o primeiro caracter. <input type="checkbox"/> O "-" e o ponto final "." não pode ser o último caracter. <input type="checkbox"/> Cada etiqueta no nome de domínio deve ter entre 1 e 63 caracteres e estar separada por um ponto final. <p>O número total de caracteres do nome de anfitrião e do nome de domínio não deve exceder 251.</p>
Registar o endereço de interface de rede para DNS	<p>Pode especificar se pretende ativar ou não ativar a função Registar o endereço de interface de rede para DNS.</p> <p>Ativar se quiser registar o nome do anfitrião e o nome de domínio com o servidor DNS através de um servidor DHCP compatível com o DNS dinâmico.</p> <p>Se seleccionar Ativar, terá de definir o nome de anfitrião e o nome de domínio.</p>
Configuração do Servidor proxy	Pode especificar se pretende usar ou não usar a função Configuração do Servidor proxy. Ao ser selecionado, é necessário configurar as definições subsequentes do servidor proxy.
Servidor proxy	Introduza o endereço do Servidor proxy no formato IPv4 ou FQDN.
Número da porta do servidor proxy	Introduza um número entre 1 e 65535.
Nome de utilizador do servidor proxy	Introduza o nome de utilizador do servidor proxy entre 0 e 255 caracteres em ASCII (0x20-0x7E).
Senha do servidor proxy	Introduza a palavra-passe do servidor proxy entre 0 e 255 caracteres em ASCII (0x20-0x7E).
Configuração IPv6	Pode especificar se pretende ativar ou não ativar a função Configuração IPv6.
Extensão de privacidade IPv6	Pode especificar se pretende ativar ou não ativar a função Extensão de privacidade IPv6.
Configuração de servidor IPv6 DHCP	Pode especificar se pretende ativar ou não ativar a função Configuração de servidor IPv6 DHCP.
Endereço IPv6	<p>Ao usar Endereço IPv6, introduza o seguinte formato.</p> <ul style="list-style-type: none"> <input type="checkbox"/> xxxx: xxxx: xxxx: xxxx: xxxx: xxxx: xxxx: xxxx / prefixo <input type="checkbox"/> xxxx é um número hexadecimal de 1 a 4 dígitos e o prefixo é um número decimal de 1 a 128. <input type="checkbox"/> Se houver blocos consecutivos onde xxxx é tudo 0s, pode ser omitido como ::. (Apenas um espaço).

Itens	Valor e descrição da definição
Gateway predefinido do endereço IPv6	<p>Ao atribuir o Gateway predefinido do endereço IPv6, introduza no formato que se segue.</p> <ul style="list-style-type: none"> <input type="checkbox"/> xxxx: xxxx: xxxx: xxxx: xxxx: xxxx: xxxx: xxxx <input type="checkbox"/> xxxx é um número hexadecimal de 1 a 4 dígitos. <input type="checkbox"/> Se houver blocos consecutivos onde xxxx é tudo 0s, pode ser omitido como :: (Apenas um espaço).
Endereço de ligação local IPv6	Exibe o Endereço de ligação local IPv6 válido.
Endereço IPv6 com monitorização de estado	Exibe o Endereço IPv6 com monitorização de estado válido.
Endereço 1 sem monitorização de estado IPv6	Exibe o Endereço 1 sem monitorização de estado IPv6 válido.
Endereço 2 sem monitorização de estado IPv6	Exibe o Endereço 2 sem monitorização de estado IPv6 válido.
Endereço 3 sem monitorização de estado IPv6	Exibe o Endereço 3 sem monitorização de estado IPv6 válido.
Servidor DNS principal de IPv6	<p>Introduza o servidor DNS primário IPv6 no seguinte formato.</p> <ul style="list-style-type: none"> <input type="checkbox"/> xxxx: xxxx: xxxx: xxxx: xxxx: xxxx: xxxx: xxxx <input type="checkbox"/> xxxx é um número hexadecimal de 1 a 4 dígitos. <input type="checkbox"/> Se houver blocos consecutivos onde xxxx é tudo 0s, pode ser omitido como :: (Apenas um espaço).
Servidor DNS secundário de IPv6	<p>Ao atribuir o Servidor DNS secundário de IPv6, introduza no formato que se segue.</p> <ul style="list-style-type: none"> <input type="checkbox"/> xxxx: xxxx: xxxx: xxxx: xxxx: xxxx: xxxx: xxxx <input type="checkbox"/> xxxx é um número hexadecimal de 1 a 4 dígitos. <input type="checkbox"/> Se houver blocos consecutivos onde xxxx é tudo 0s, pode ser omitido como :: (Apenas um espaço).
IEEE802.11k/v	<p>Pode especificar se pretende ativar ou não ativar a função IEEE802.11k/v. Só é exibido quando a função LAN sem fios estiver disponível.</p>
IEEE802.11r	<p>Pode especificar se pretende ativar ou não ativar a função IEEE802.11r. Só é exibido quando a função LAN sem fios estiver disponível.</p>

Wi-Fi

É possível verificar o estado da ligação Wi-Fi ou Wi-Fi Direct.

Para exibir o estado Wi-Fi Direct, clique no separador Wi-Fi Direct.

Nota:

No caso dos modelos que suportam Wi-Fi, este item é apresentado quando a interface LAN sem fios é instalada.

Botão Conf

Ao clicar no botão Conf, é exibida a janela de configuração Wi-Fi (modo de infraestrutura).

Botão Desactivar Wi-Fi

Ao clicar no botão Desactivar Wi-Fi, a função Wi-Fi (modo de infraestrutura) é desativada.

Se costumava utilizar o Wi-Fi (LAN sem fios) mas já não precisava de o fazer devido a uma mudança no modo de ligação e etc., ao remover os sinais Wi-Fi desnecessários, também pode reduzir a carga no consumo de energia em espera da impressora.

Nota:

Também pode configurar a partir do painel de controlo da impressora.

Definições > Definições gerais > Definições de rede

Informações relacionadas

➔ [“Conf. Wi-Fi:” na página 509](#)

Configurar as definições LAN com fios

1. Introduza o endereço IP da impressora num browser para aceder ao Web Config.

Introduza o endereço de IP da impressora a partir de um computador que esteja ligado à mesma rede que a impressora.

Verifique o endereço IP da impressora no menu que se segue.

Definições > Definições gerais > Definições de rede > Estado da rede > Estado de LAN com fios/Wi-Fi

2. Introduza a palavra-passe de administrador para iniciar sessão como administrador.

3. Selecione pela seguinte ordem.

Separador **Rede > LAN com fios**

4. Configure cada item.

- Velocidade de ligação & Dúplex

Selecione o modo de comunicação da lista.

- IEEE 802.3az

Pode especificar se pretende ativar ou não ativar a função IEEE 802.3az.

5. Clique em **Seguinte**.

É apresentada uma mensagem de confirmação.

6. Clique em **OK**.

A impressora está atualizada.

Informações relacionadas

➔ [“Valor predefinido da palavra-passe de administrador” na página 19](#)

Configurar as definições Wi-Fi Direct

É possível verificar ou configurar as definições Wi-Fi Direct.

Nota:

No caso dos modelos que suportam Wi-Fi, este item é apresentado quando a interface LAN sem fios é instalada.

1. Introduza o endereço IP da impressora num browser para aceder ao Web Config.

Introduza o endereço de IP da impressora a partir de um computador que esteja ligado à mesma rede que a impressora.

Verifique o endereço IP da impressora no menu que se segue.

Definições > Definições gerais > Definições de rede > Estado da rede > Estado de LAN com fios/Wi-Fi

2. Introduza a palavra-passe de administrador para iniciar sessão como administrador.

3. Selecione pela seguinte ordem.

Separador **Rede >Wi-Fi Direct**

4. Defina cada item.

- Wi-Fi Direct

Pode especificar se pretende ativar ou não ativar o Wi-Fi Direct.

- SSID

É possível alterar o SSID (nome de rede), se pretende ou não ativar

- Palavra-passe

Ao alterar a palavra-passe Wi-Fi Direct, introduza uma palavra-passe nova.

- Gama de frequências

Selecione o intervalo de frequência a utilizar no Wi-Fi Direct.

- Endereço IP

Selecione o método de definição do endereço IP como Automático ou Manual.

5. Clique em **Seguinte**.

É apresentada uma mensagem de confirmação.

Nota:

Para repor as definições Wi-Fi Direct, clique no botão *Restaurar predefinições*.

6. Clique em **OK**.

A impressora está atualizada.

Informações relacionadas

➔ [“Valor predefinido da palavra-passe de administrador” na página 19](#)

Configurar notificações de e-mail quando ocorrerem eventos

Pode configurar as notificações de e-mail para que um e-mail seja enviado para os endereços especificados quando ocorrerem eventos como paragem de impressão ou ocorrerem erros de impressora. Pode registar até cinco destinos e configurar as notificações para cada destino.

Para usar esta função, é necessário configurar o servidor de correio antes de configurar as notificações. Configurar o servidor de correio eletrónico na rede para a qual deseja enviar o correio eletrónico.

1. Introduza o endereço IP da impressora num browser para aceder ao Web Config.

Introduza o endereço de IP da impressora a partir de um computador que esteja ligado à mesma rede que a impressora.

Verifique o endereço IP da impressora no menu que se segue.

Definições > Definições gerais > Definições de rede > Estado da rede > Estado de LAN com fios/Wi-Fi

2. Introduza a palavra-passe de administrador para iniciar sessão como administrador.

3. Selecione pela seguinte ordem.

Separador **Gestão de dispositivos > Notificação por e-mail**

4. Defina o assunto da notificação de email.

Selecione o conteúdo exibido no assunto dos dois menus pendentes.

- O conteúdo selecionado será exibido junto a **Assunto**.
- O mesmo conteúdo não pode ser definido à esquerda e à direita.
- Quando o número de caracteres em **Localização** exceder os 32 bytes, os caracteres que excedam os 32 bytes são omitidos.

5. Introduza os endereços de correio eletrónico de destino do email de notificação.

Utilize A-Z a-z 0-9 ! # \$ % & ' * + - . / = ? ^ _ { | } ~ @, e introduza entre 1 e 255 caracteres.

6. Selecione o idioma para das notificações de e-mail.

7. Selecione a caixa de verificação do evento para o qual pretende receber a notificação.

O número de **Definições de notificações** está ligado ao número de destino de **Definições do endereço de e-mail**.



Se pretende enviar uma notificação para o endereço de correio eletrónico definido para número 1 em **Definições do endereço de e-mail** quando não existir papel na impressora, selecione a caixa de verificação da coluna **1** na linha **Sem papel**.

8. Clique em **OK**.

Confirme que será enviada uma notificação de email forçando um evento.

Exemplo: Imprima especificando a Sistema Alim. onde não exista papel.

Informações relacionadas

➔ [“Valor predefinido da palavra-passe de administrador” na página 19](#)

Itens para notificação por email

Itens	Definições e explicação
Tinteiro(s) a substituir	Aviso quando a tinta acabou.
Pouca tinta	Aviso quando a tinta está prestes a acabar.
Caixa manut.: fim do tempo de vida útil	Aviso quando a caixa de manutenção está cheia.
Caixa de manutenção: próximo do fim	Aviso quando a caixa de manutenção está a ficar cheia.
Palavra-passe de administrador alterada	Aviso quando a palavra-passe de administrador é alterada.
Sem papel	Aviso quando ocorre falta de papel na origem de papel especificada.
Pouco papel	Aviso quando se verifica pouco papel na fonte de papel especificada.
A impressão parou	Aviso quando a impressão é interrompida devido a obstrução de papel ou quando a unidade de papel não está definida.
Erro da impressora	Aviso quando ocorre um erro na impressora.
Erro do scanner	Aviso quando ocorre um erro no scanner.
Erro do fax	Aviso quando ocorre um erro no fax.
Falha de Wi-Fi	Aviso quando ocorre um erro da interface LAN sem-fios. Este item é apresentado quando a interface de rede sem fios está instalada.
Falha de TPM	Aviso quando ocorre um erro no chip TPM.
Disco Rígido erro	Aviso quando ocorre um erro de disco rígido interno.

Configurar o painel de controlo

Configuração do painel de controlo da impressora. Pode fazer a seguinte configuração.

1. Introduza o endereço IP da impressora num browser para aceder ao Web Config.
Introduza o endereço de IP da impressora a partir de um computador que esteja ligado à mesma rede que a impressora.
Verifique o endereço IP da impressora no menu que se segue.
Definições > Definições gerais > Definições de rede > Estado da rede > Estado de LAN com fios/Wi-Fi
2. Introduza a palavra-passe de administrador para iniciar sessão como administrador.
3. Selecione pela seguinte ordem.
Separador **Gestão de dispositivos > Painel de controlo**

4. Configure os seguintes itens conforme necessário.

Língua

Selecione o idioma exibido no painel de controlo.

Bloqueio do painel

Se seleccionar **ACT**, não pode seleccionar itens que requerem a autoridade do administrador. Para seleccionar, inicie sessão na impressora como administrador.

Tempo limite de operação

Se seleccionar **ACT**, O ecrã inicial será exibido após um determinado tempo de inatividade. Pode definir entre 10 segundos e 240 minutos ao segundo.

Cor do tema

Selecione na lista a cor do tema do ecrã LCD.

Exibir durante a impressão

Selecione um item a exibir no ecrã LCD durante a impressão.

Personalizado(Mensagem)

Se seleccionar Personalizado(Mensagem) em Exibir durante a impressão, especifique o texto que deseja exibir. Pode introduzir até 400 caracteres.

Personalizado(Imagem)(Máximo 856x502px, 200KByte, PNG)

Se seleccionar Personalizado(Imagem) em Exibir durante a impressão, registe e elimine as imagens que deseja exibir.

Nota:

Também pode configurar a partir do painel de controlo da impressora.

Língua: **Definições > Definições gerais > Definições básicas > Idioma/Language**

Tempo limite de operação: **Definições > Definições gerais > Definições básicas > Tempo limite de operação (pode especificar Ligado ou Desligado.)**

Cor do tema: **Definições > Definições gerais > Definições básicas > Cor do tema**

Exibir durante a impressão: **Definições > Definições gerais > Definições básicas > Editar Início**

5. Clique em **OK**.

Informações relacionadas

➔ [“Valor predefinido da palavra-passe de administrador” na página 19](#)

Controlar o funcionamento do painel

Se ativar Config. de bloqueio, pode bloquear itens dos sistema de configuração da impressora para que não sejam alterados pelos utilizadores.

Itens alvo para Config. de bloqueio

Itens da definição de bloqueio no menu Definições

Consulte "Informações relacionadas" em "Informações do produto" > "Lista de configurações do menu".

Os menus bloqueados são assinalados com . Os menus de nível inferior também serão bloqueados.

Itens da definição de bloqueio que não os do menu Definições

Além do menu **Definições**, a definição de bloqueio é aplicada aos seguintes itens no menu **Predefinições**.

- Adicionar novo
-  (Eliminar)
- Ordenar
- Adic. atalho ao ecrã de início

Informações relacionadas

➔ [“Lista do Menu Definições” na página 498](#)

Operar a definição do visor e função individualmente

Para os mesmos itens alvo do Config. de bloqueio, pode definir individualmente se eles estão ativos ou inativos.

Pode definir a disponibilidade de cada utilizador conforme necessário, como seja registar ou alterar os contactos, apresentar o histórico de trabalhos, etc.

1. Selecione **Definições** no painel de controlo da impressora.
2. Selecione **Definições gerais > Administração do sistema > Definições de segurança > Restrições**.
3. Selecione o item para a função de que quer alterar a definição e depois defina como **Activ.** ou **Dest**.

Informações relacionadas

➔ [“Itens que podem ser definidos individualmente” na página 585](#)

Itens que podem ser definidos individualmente

O administrador pode permitir que os itens abaixo sejam exibidos e alterar as definições individualmente.

- Acesso a registo de tarefas: **Estado da tarefa > Registo**
Controlar a exibição do histórico de tarefa do monitor de estado. Selecione **Activ.** para permitir a exibição do histórico de tarefas.
- Acesso para registar/eliminar contac.: **Definições > Gestor de contac. > Adicionar/Editar/Eliminar**
Controlar o registo e alteração de contactos. Selecione **Activ.** para registar ou alterar os contactos.
- Acesso a Fax recente : **Fax > Frequente** ou **Destinatário >  (Recente)**
Controlar a exibição de destino ao enviar e receber um fax. Selecione **Activ.** para exibir o destino.
- Acesso a registo de transmissão de Fax: **Fax > Menu > Registo de transmissão**
Controlar a exibição do histórico de comunicação de um fax. Selecione **Activ.** para exibir o histórico de comunicação.
- Acesso a relatório de Fax: **Fax > Menu > Relatório de fax**
Controlar a impressão do relatório de fax. Selecione **Activ.** para permitir impressão.

- Acesso a histórico de imprimir e guardar Digit. p/ Pasta rede/FTP: **Digit. > Para Pasta de rede/FTP > Menu > Histórico de Impressões Guardadas**
Controlar a impressão do histórico da função digitalizar para pasta de rede. Selecione **Activ.** para permitir a impressão.
- Acesso a Digit. para e-mail recentes: **Digit. > Para E-mail > Destinatário**
Controlar a exibição do histórico da função digitalizar para correio. Selecione **Activ.** para exibir o histórico.
- Acesso a mostrar histórico de envio de Digit. para e-mail: **Digit. > Para E-mail > Menu > Mostrar Histórico de envio**
Controlar a exibição do histórico de envio de email da função digitalização para correio. Selecione **Activ.** para exibir o histórico de envio de email.
- Acesso a histórico de imprimir e guardar de Digit. para e-mail: **Digit. > Para E-mail > Menu > Histórico de Envio de Impressões**
Controlar a impressão do histórico de envio de email da função digitalização para correio. Selecione **Activ.** para permitir a impressão.
- Acesso a idioma: **Definições > Idioma/Language**
Controlar a alteração do idioma exibido no painel de controlo. Selecione **Activ.** para alterar os idiomas.
- Acesso a Papel espesso: **Definições > Definições gerais > Definições da impressora > Papel espesso**
Controlar a alteração das definições da função Papel espesso. Selecione **Activ.** para alterar as definições.
- Acesso a Modo Silencioso: **Definições > Definições gerais > Definições da impressora > Modo Silencioso**
Controlar a alteração das definições da função Modo Silencioso. Selecione **Activ.** para alterar as definições.
- Acesso a prioridade de velocidade de impressão: **Definições > Definições gerais > Definições da impressora > Prioridade de velocidade de impressão**
Controlar a alteração das definições da função Prioridade de velocidade de impressão. Selecione **Activ.** para alterar as definições.
- Proteção de dados pessoais:
Controlar a exibição das informações do destino para o qual é especificado o caminho de uma pasta. Selecione **Activ.** para exibir o destino como (***)
- Aceitar Desligar:
Controlar a permissão para desligar a impressora. Selecione **Activ.** para permitir desligar.

Configurar definições de armazenamento

Pode efetuar definições relacionadas com a utilização e eliminação de Pasta partilhada e Pasta pessoal, assim como efetuar definições de funcionamento para Definições de armazenamento.

1. Introduza o endereço IP da impressora num browser para aceder ao Web Config.
Introduza o endereço de IP da impressora a partir de um computador que esteja ligado à mesma rede que a impressora.
Verifique o endereço IP da impressora no menu que se segue.
Definições > Definições gerais > Definições de rede > Estado da rede > Estado de LAN com fios/Wi-Fi
2. Introduza a palavra-passe de administrador para iniciar sessão como administrador.
3. Selecione pela seguinte ordem.
Separador **Armazenamento > Definições de armazenamento**

4. Configure cada item.
5. Clique em **OK**.
A impressora está atualizada.

Itens de definição de armazenamento

Elemento	Valor e descrição da definição
Controlo de acesso a pasta partilhada	
Aceder	Selecione se pretender autorizar os utilizadores a usar pastas partilhadas (fixas). Se selecionar Não permitido, a função Armazenamento não é apresentada no ecrã da impressora.
Autoridade de operação	Se autorizar o uso de pastas partilhadas (fixas), selecione se pretende conceder autorização para criar, modificar e eliminar caixas de utilizador apenas aos administradores ou também aos utilizadores. Se Utilizador estiver selecionado, o utilizador pode executar operações relacionadas com as pastas partilhadas (fixas). Se selecionar Apenas administrador , o menu de operações para as pastas partilhadas (fixas) não é apresentado no ecrã da impressora, e o menu será apenas apresentado quando iniciar sessão como administrador.
Autoridade de definição de eliminação automática	Se autorizar o uso de pastas partilhadas (fixas), restrinja a definição de eliminação automática dos ficheiros armazenados aos administradores ou utilizadores. Se a autorização de operação para as pastas partilhadas for definida apenas para o administrador, a opção Apenas administrador ficará também selecionada para este item.
Gestão de ficheiros da pasta partilhada	
Aplicar a todas as pastas selecionadas	Selecione este item se pretender refletir o conteúdo das definições de eliminação automática de documentos para a caixa pública abaixo para todas as pastas partilhadas. Este item não é guardado e a caixa de verificação será desmarcada quando as definições forem enviadas para a impressora.
Eliminação automática de ficheiros	Selecione se pretende ou não eliminar os ficheiros guardados automaticamente.
Unidade	Se a função Eliminação automática de ficheiros estiver ativada, selecione se a eliminação deve ser feita de hora a hora ou diariamente.
Período até eliminação	Se a função Eliminação automática de ficheiros estiver ativada, especifique o dia ou a hora para a eliminação de acordo com a unidade definida.
Gestão de ficheiros da pasta pessoal	
Eliminação automática de ficheiros	Selecione se pretende eliminar automaticamente os ficheiros guardados em Ficheiro de pasta pessoal.
Unidade	Se a função Eliminação automática de ficheiros estiver ativada, selecione se a eliminação deve ser feita de hora a hora ou diariamente.

Elemento	Valor e descrição da definição
Período até eliminação	Se a função Eliminação automática de ficheiros estiver ativada, especifique o dia ou a hora para a eliminação de acordo com a unidade definida.
Ação adicional	
Eliminar ficheiro depois de imprimir	Selecione se pretende ou não eliminar os ficheiros após imprimir ou guardar.
Controlo de acesso	<p>Especifique se pretende ou não autorizar que as definições de eliminação de ficheiros sejam alteradas após a saída.</p> <p>Quando Allowed está selecionado, é exibida uma caixa de seleção na janela Lista de ficheiros e pode selecionar se pretende ou não eliminar o ficheiro depois de imprimir ou guardar.</p>
Acesso a partir do Web Config	<p>Defina se o utilizador pode controlar a função de armazenamento a partir de um computador utilizando o Web Config.</p> <p>Se selecionar Permitido, o utilizador poderá aceder e usar as funções no separador Armazenamento a partir do ecrã Web Config.</p> <p>Se selecionar Permitido com sessão iniciada, poderá aceder ao separador Armazenamento quando iniciar sessão usando o Web Config. Terá de definir previamente um utilizador e uma palavra-passe com permissão para aceder à função de armazenamento.</p> <p>Se selecionar Não permitido, o utilizador pode apenas controlar a função Armazenamento na impressora.</p>

Restringir a utilização da pasta partilhada

Defina se apenas o administrador ou outros utilizadores podem operar pastas partilhadas.

1. Selecione **Definições** no painel de controlo da impressora.
2. Selecione **Definições gerais** > **Definições de armazenamento** > **Controlo de acesso a pasta partilhada** > **Autoridade de operação**.
3. Selecione **Utilizador** ou **Apenas administrador**.

Configurar a poupança de energia durante a inatividade

Pode definir o tempo para mudar para o modo de poupança de energia ou desligar a alimentação quando o painel de controlo da impressora não for utilizado durante algum tempo. Defina o tempo, dependendo do ambiente de utilização.

1. Introduza o endereço IP da impressora num browser para aceder ao Web Config.
 Introduza o endereço de IP da impressora a partir de um computador que esteja ligado à mesma rede que a impressora.
 Verifique o endereço IP da impressora no menu que se segue.
Definições > **Definições gerais** > **Definições de rede** > **Estado da rede** > **Estado de LAN com fios/Wi-Fi**
2. Introduza a palavra-passe de administrador para iniciar sessão como administrador.

3. Selecione pela seguinte ordem.

Separador **Gestão de dispositivos > Poupança de energia**

4. Configure os seguintes itens conforme necessário.

- Temporizador

Introduza a hora para mudar para o modo de poupança de energia em tempo de inatividade.

Nota:

Também pode configurar a partir do painel de controlo da impressora.

Definições > Definições gerais > Definições básicas > Temporizador

- Temporizador para desligar ou Encerrar se inactivo

Selecione uma hora para desligar automaticamente a impressora depois de esta ter estado inativa durante um determinado período de tempo. Quando estiver a usar as funções de fax, selecione **Inexistente** ou **Desactivado**.

Nota:

Também pode configurar a partir do painel de controlo da impressora.

Definições > Definições gerais > Definições básicas > Temporiz. p/ desligar ou Definições de encerramento

- Encerrar se desligado

Selecione esta definição para desligar a impressora após um período de tempo específico quando todas as portas, incluindo a porta LINE, estiverem desligadas. Esta função poderá não estar disponível, dependendo da sua região.

Consulte o seguinte sítio Web para confirmar o período de tempo específico.

<https://www.epson.eu/energy-consumption>

Nota:

Também pode configurar a partir do painel de controlo da impressora.

Definições > Definições gerais > Definições básicas > Definições de encerramento > Encerrar se desligado

5. Clique em OK.

Informações relacionadas

- ➔ “Valor predefinido da palavra-passe de administrador” na página 19
- ➔ “Definições básicas” na página 499

Definição do som

Faça as definições de som para quando fizer funcionar o painel de controlo, ao imprimir, enviar faxes e etc.

Nota:

Também pode configurar a partir do painel de controlo da impressora.

Definições > Definições gerais > Definições básicas > Sons

1. Introduza o endereço IP da impressora num browser para aceder ao Web Config.

Introduza o endereço de IP da impressora a partir de um computador que esteja ligado à mesma rede que a impressora.

Verifique o endereço IP da impressora no menu que se segue.

Definições > Definições gerais > Definições de rede > Estado da rede > Estado de LAN com fios/Wi-Fi

2. Introduza a palavra-passe de administrador para iniciar sessão como administrador.

3. Selecione pela seguinte ordem.

Separador **Gestão de dispositivos > Som**

4. Configure os seguintes itens conforme necessário.

Modo normal

Configure o som para quando a impressora está definida para o **Modo normal**.

Modo silencioso

Configure o som para quando a impressora está definida para o **Modo Silencioso**.

Isto é ativado quando um dos seguintes itens está ativado.

Painel de controlo da impressora:

Definições > Definições gerais > Definições da impressora > Modo Silencioso

Definições > Definições gerais > Definições de fax > Definições de recepção > Def. impressão > Modo Silencioso

Web Config:

Separador **Fax > Definições de Impressão > Modo Silencioso**

5. Clique em **OK**.

Informações relacionadas

➔ [“Valor predefinido da palavra-passe de administrador” na página 19](#)

Definições para apagar dados no HDD

Pode configurar definições para apagar dados armazenados no disco rígido interno.

As tarefas de impressão, cópia e digitalização são guardadas temporariamente no disco rígido para utilizar os dados de impressão autenticada e grandes volumes de cópias, digitalização, impressão, etc. Configurar a eliminação segura destes dados.

Eliminação sequencial a partir do disco rígido

Quando ativado, os dados de destino são eliminados sequencialmente quando se tornam desnecessários, como quando a impressão ou digitalização for concluída. Quando esta função está ativada, os dados escritos são eliminados.

Uma vez que é necessário aceder ao disco rígido, o período de tempo para entrar em modo de poupança de energia será adiado.

Apagar toda a memória

Elimina todos os dados no disco rígido. Não é possível realizar outras operações ou desligar o dispositivo durante a formatação.

Alta velocidade: Elimina todos os dados com um comando para eliminar dedicado.

- Substituir:** Elimina todos os dados com um comando de eliminação dedicado, e substitui os outros dados em todas as áreas para eliminar todos os dados.
- Eliminação tripla:** Elimina todos os dados com um comando de eliminação dedicado, e substitui três vezes os outros dados em todas as áreas para eliminar todos os dados.

Configurar definições para eliminação sequencial

Nota:

Também pode configurar definições a partir do painel de controlo do dispositivo.

1. Introduza o endereço IP da impressora num browser para aceder ao Web Config.
Introduza o endereço de IP da impressora a partir de um computador que esteja ligado à mesma rede que a impressora.
Verifique o endereço IP da impressora no menu que se segue.
Definições > Definições gerais > Definições de rede > Estado da rede > Estado de LAN com fios/Wi-Fi
2. Introduza a palavra-passe de administrador para iniciar sessão como administrador.
3. Selecione pela seguinte ordem.
Separador Gestão de dispositivos > Dados armazenados
4. Selecione **ACT** para **Eliminação sequencial a partir do disco rígido**.
5. Clique em **OK**.

Informações relacionadas

➔ [“Valor predefinido da palavra-passe de administrador” na página 19](#)

Formatar o disco rígido interno

1. Selecione **Definições** no ecrã inicial no painel de controlo da impressora.
2. Selecione **Definições gerais > Administração do sistema > Definições de Apagar HDD**.
3. Selecione **Apagar toda a memória**.
4. Selecione **Alta velocidade**, **Substituir**, ou **Eliminação tripla** de acordo com a finalidade.
5. Selecione **Sim** no ecrã de confirmação.

Fazer cópia de segurança e importar definições da impressora

É possível exportar o valor de definição definido de Web Config para o ficheiro. É possível importar o ficheiro exportado para a impressora usando o Web Config. É possível usá-lo para fazer cópias de segurança de contactos, valores de definições, substituir a impressora, etc.

O ficheiro exportado não pode ser editado porque é exportado como um ficheiro binário.

Exportar as definições

Exportar as definições para a impressora.

1. Introduza o endereço IP da impressora num browser para aceder ao Web Config.

Introduza o endereço de IP da impressora a partir de um computador que esteja ligado à mesma rede que a impressora.

Verifique o endereço IP da impressora no menu que se segue.

Definições > Definições gerais > Definições de rede > Estado da rede > Estado de LAN com fios/Wi-Fi

2. Introduza a palavra-passe de administrador para iniciar sessão como administrador.

3. Selecione pela seguinte ordem.

Separador **Gestão de dispositivos > Exportar e importar valor de definição > Exportar**

4. Selecione as definições que pretende exportar.

Selecione as definições que pretende exportar. Se seleccionar a categoria superior, as subcategorias também são seleccionadas. No entanto, as subcategorias que causam erros devido a duplicação na mesma rede (como os endereços de IP, etc.) não podem ser seleccionadas.

5. Introduza uma palavra-passe para encriptar o ficheiro exportado.

É necessária a palavra-passe para importar o ficheiro. Deixe em branco se não quiser encriptar o ficheiro.

6. Clique em **Exportar**.

 **Importante:**

*Se quiser exportar as definições de rede da impressora, como o nome do dispositivo e o endereço de IPv6, selecione **Ative para seleccionar as definições individuais do dispositivo** e selecione mais itens. Utilize apenas os valores seleccionados para a impressora de substituição.*

Informações relacionadas

➔ [“Valor predefinido da palavra-passe de administrador” na página 19](#)

Importar as definições

Importe o ficheiro do Web Config exportado para a impressora.

 **Importante:**

Quando importar valores que incluam informação individual como o nome de uma impressora ou endereço IP, certifique-se de que o endereço IP não existe na mesma rede.

1. Introduza o endereço IP da impressora num browser para aceder ao Web Config.

Introduza o endereço de IP da impressora a partir de um computador que esteja ligado à mesma rede que a impressora.

Verifique o endereço IP da impressora no menu que se segue.

Definições > Definições gerais > Definições de rede > Estado da rede > Estado de LAN com fios/Wi-Fi

2. Introduza a palavra-passe de administrador para iniciar sessão como administrador.
3. Selecione pela seguinte ordem.
Separador **Gestão de dispositivos** > **Exportar e importar valor de definição** > **Importar**
4. Selecione o ficheiro exportado e, a seguir, introduza a palavra-passe de encriptação.
5. Clique em **Seguinte**.
6. Selecione as definições que pretende importar, e a seguir clique em **Seguinte**.
7. Clique em **OK**.

As definições são aplicadas à impressora.

Informações relacionadas

➔ [“Valor predefinido da palavra-passe de administrador” na página 19](#)

Atualizar o firmware

Quando utilizar as seguintes funções a partir de um computador que exija uma palavra-passe, utilize uma combinação do firmware e software mais recentes, incluindo o controlador da impressora.

- Registrar e usar uma conta de utilizador para a função de controlo de acesso
- Tarefa confidencial**
- Aceder a **Guardar no armazenamento** a partir de um computador

Atualizar o firmware da impressora através do painel de controlo

Se a impressora puder ser ligada à Internet, pode atualizar o firmware da impressora utilizando o painel de controlo. Pode também configurar a impressora para verificar regularmente se existem atualizações do firmware e notificá-lo sobre isso.

1. Selecione **Definições** no ecrã inicial.
2. Selecione **Definições gerais** > **Administração do sistema** > **Atualização do firmware**.

Nota:

Selecione **Notificação** > **Activ.** para configurar a impressora para que esta verifique regularmente se estão disponíveis atualizações do firmware.

3. Verifique a mensagem apresentada no ecrã e comece a procurar atualizações disponíveis.

- Se aparecer uma mensagem no ecrã LCD a informar que está disponível uma atualização do software, siga as instruções do ecrã para iniciar a atualização.

 **Importante:**

- Não desligue nem retire o cabo de alimentação da impressora sem a atualização terminar; caso contrário, a impressora pode avariar.
- Se a atualização do firmware não estiver concluída ou for mal sucedida, a impressora não arranca normalmente e aparece "Recovery Mode" no ecrã LCD da próxima vez que ligar a impressora. Neste caso, precisa de voltar a atualizar o firmware através de um computador. Ligue a impressora ao computador com um cabo USB. Enquanto aparecer "Recovery Mode" na impressora, não pode atualizar o firmware através de uma ligação de rede. No computador, aceda ao sítio Web da Epson da sua área e transfira o firmware mais recente da impressora. Consulte as instruções indicadas no sítio Web relativas às operações seguintes.

Atualizar automaticamente o Firmware da impressora

É possível configurar o firmware para ser atualizado automaticamente quando a impressora estiver ligada à Internet.

Quando o bloqueio de administrador estiver ativado, só o administrador pode executar esta função. Contacte o administrador da impressora para obter assistência.

- Selecione **Definições** no painel de controlo da impressora.
- Selecione **Definições gerais > Administração do sistema > Atualização do firmware**.
- Selecione **Atualização de firmware automática** para exibir a janela de definições.
- Selecione **Atualização de firmware automática** para ativar esta função.
Selecione **Aceito** na janela de confirmação para regressar à janela de definições.
- Defina a data e hora para realizara atualização, e a seguir selecione **OK**.

Nota:

É possível selecionar vários dias da semana, mas não é possível especificar a hora para cada dia da semana.

A configuração é concluída quando a ligação ao servidor for confirmada.

 **Importante:**

- Não desligue nem retire o cabo de alimentação da impressora antes de concluir a atualização. A próxima vez que ligar a impressora, a mensagem "Recovery Mode" poderá ser exibida o ecrã LCD e poderá não ser possível utilizar a impressora.
- Se for exibida a mensagem "Recovery Mode", siga os passos abaixo para atualizar o firmware novamente.
 - Ligue o computador e a impressora usando um cabo USB. (Não é possível realizar atualizações no modo de recuperação através de uma rede.)
 - Transfira o firmware mais recente do sítio Web da Epson e inicie a atualização. Para mais informações, consulte "Método de atualização" na página de transferências.

Nota:

É possível definir a atualização automática do firmware em Web Config. Selecione o separador **Gestão de dispositivos > Atualização de firmware automática**, ative as definições, e a seguir defina o dia da semana e hora.

Atualizar o firmware usando o Web Config

Quando a impressora pode ligar à Internet, pode atualizar o firmware a partir do Web Config.

1. Introduza o endereço IP da impressora num browser para aceder ao Web Config.

Introduza o endereço de IP da impressora a partir de um computador que esteja ligado à mesma rede que a impressora.

Verifique o endereço IP da impressora no menu que se segue.

Definições > Definições gerais > Definições de rede > Estado da rede > Estado de LAN com fios/Wi-Fi

2. Introduza a palavra-passe de administrador para iniciar sessão como administrador.

3. Selecione pela seguinte ordem.

Separador **Gestão de dispositivos > Atualização do firmware**

4. Clique em **Iniciar**, e siga as instruções apresentadas no ecrã.

A confirmação do firmware inicia-se, e a informação do firmware é apresentada se existir lugar a atualização.

Nota:

Também podem atualizar o firmware usando o Epson Device Admin. Pode confirmar visualmente as informações sobre do firmware na lista de dispositivos. É útil quando quer atualizar o firmware de vários dispositivos. Consulte o guia ou a ajuda do Epson Device Admin para obter mais detalhes.

Informações relacionadas

➔ [“Valor predefinido da palavra-passe de administrador” na página 19](#)

Atualizar o firmware sem uma ligação à Internet

Pode transferir o firmware do dispositivo a partir do sítio Web da Epson no computador e, em seguida, ligue o dispositivo e o computador através de um cabo USB para atualizar o firmware. Se não for possível atualizar através da rede, tente este método.

1. Aceder ao sítio Web da Epson e transfira o firmware.
2. Ligue o computador que contém o firmware transferido para a impressora pelo cabo USB.
3. Clique duas vezes no ficheiro .exe transferido.
O Epson Firmware Updater é iniciado.
4. Siga as instruções apresentadas no ecrã.

Sincronização dos dados e hora com o servidor de horário

Ao sincronizar com um servidor de hora (servidor NTP), pode sincronizar as horas na impressora e no computador da rede. O servidor de hora pode ser utilizado na organização ou publicado na Internet.

Ao usar o certificado CA ou autenticação Kerberos, pode evitar problemas relacionados com as horas sincronizando com o servidor de hora.

1. Introduza o endereço IP da impressora num browser para aceder ao Web Config.
Introduza o endereço de IP da impressora a partir de um computador que esteja ligado à mesma rede que a impressora.
Verifique o endereço IP da impressora no menu que se segue.
Definições > Definições gerais > Definições de rede > Estado da rede > Estado de LAN com fios/Wi-Fi
2. Introduza a palavra-passe de administrador para iniciar sessão como administrador.
3. Selecione pela seguinte ordem.
Separador **Gestão de dispositivos > Data e Hora > Servidor de horas.**
4. Selecione **Utilizar** para **Utilizar servidor de horas.**
5. Introduza a hora de endereço do servidor para **Endereço do servidor de horas.**
Pode usar formato IPv4, IPv6 ou FQDN. Introduza 252 caracteres ou menos. Se não especificar, deixe em branco.
6. Introduza **Intervalo de actualização (min).**
É possível definir até 10 080 minutos um minuto de cada vez.
7. Clique em **OK.**
Nota:
*Pode confirmar o estado da ligação com servidor de horário em **Estado do servidor de horas.***

Informações relacionadas

➔ [“Valor predefinido da palavra-passe de administrador” na página 19](#)

Limpar dados da memória interna

É possível eliminar dados da memória interna da impressora, tais como, tipos de letra transferidos e macros para tarefas de impressão ou tarefas de impressão por palavra-passe.

Nota:
Também pode configurar a partir do painel de controlo da impressora.

Definições > Definições gerais > Administração do sistema > Limpar dados da memória interna > L. PDL, M., Área T.

1. Introduza o endereço IP da impressora num browser para aceder ao Web Config.
Introduza o endereço de IP da impressora a partir de um computador que esteja ligado à mesma rede que a impressora.
Verifique o endereço IP da impressora no menu que se segue.
Definições > Definições gerais > Definições de rede > Estado da rede > Estado de LAN com fios/Wi-Fi
2. Introduza a palavra-passe de administrador para iniciar sessão como administrador.
3. Selecione pela seguinte ordem.
Separador **Gestão de dispositivos > Limpar dados da memória interna**
4. Clique em **Eliminar** para **L. PDL, M., Área T.**

Informações relacionadas

➔ [“Valor predefinido da palavra-passe de administrador” na página 19](#)

Gerir os seus contactos

É possível fazer configurações para ver e pesquisar a lista de contactos.

1. Introduza o endereço IP da impressora num browser para aceder ao Web Config.
Introduza o endereço de IP da impressora a partir de um computador que esteja ligado à mesma rede que a impressora.
Verifique o endereço IP da impressora no menu que se segue.
Definições > Definições gerais > Definições de rede > Estado da rede > Estado de LAN com fios/Wi-Fi
2. Introduza a palavra-passe de administrador para iniciar sessão como administrador.
3. Selecione pela seguinte ordem.
Separador **Gestão de dispositivos > Gestor de Contac.**
4. Selecione **Opções de Visualização.**
5. Selecione **Opções de procura.**
6. Edite o nome da categoria conforme necessário.
Introduza entre 1 e 20 caracteres. Pode utilizar caracteres de dois bytes, assim como caracteres de um byte.
7. Clique em **OK.**
8. Siga as instruções apresentadas no ecrã.

Informações relacionadas

➔ [“Valor predefinido da palavra-passe de administrador” na página 19](#)

Controlo do fornecimento de energia à impressora utilizando o Web Config

Pode desligar ou reiniciar a impressora a partir de um computador usando o Web Config mesmo quando o computador está localizado remotamente, longe da impressora.

1. Introduza o endereço IP da impressora num browser para aceder ao Web Config.
Introduza o endereço de IP da impressora a partir de um computador que esteja ligado à mesma rede que a impressora.
Verifique o endereço IP da impressora no menu que se segue.
Definições > Definições gerais > Definições de rede > Estado da rede > Estado de LAN com fios/Wi-Fi
2. Introduza a palavra-passe de administrador para iniciar sessão como administrador.

3. Selecione pela seguinte ordem.
Separador **Gestão de dispositivos** > **Ligar**
4. Selecione **Desligar** ou **Reiniciar**
5. Clique em **Executar**.

Informações relacionadas

➔ [“Valor predefinido da palavra-passe de administrador” na página 19](#)

Repor definições predefinidas

É possível selecionar as definições de rede ou outras definições armazenadas na impressora e restaurar os valores predefinidos das definições.

1. Introduza o endereço IP da impressora num browser para aceder ao Web Config.
Introduza o endereço de IP da impressora a partir de um computador que esteja ligado à mesma rede que a impressora.
Verifique o endereço IP da impressora no menu que se segue.
Definições > Definições gerais > Definições de rede > Estado da rede > Estado de LAN com fios/Wi-Fi
2. Introduza a palavra-passe de administrador para iniciar sessão como administrador.
3. Selecione pela seguinte ordem.
Separador **Gestão de dispositivos** > **Restaurar predefinições**
4. Selecione uma opção da lista.
5. Clique em **Executar**.
Siga as instruções apresentadas no ecrã.

Informações relacionadas

➔ [“Valor predefinido da palavra-passe de administrador” na página 19](#)

Editar a disposição do ecrã inicial

É possível editar a disposição dos menus no ecrã inicial.

1. Introduza o endereço IP da impressora num browser para aceder ao Web Config.
Introduza o endereço de IP da impressora a partir de um computador que esteja ligado à mesma rede que a impressora.
Verifique o endereço IP da impressora no menu que se segue.
Definições > Definições gerais > Definições de rede > Estado da rede > Estado de LAN com fios/Wi-Fi
2. Introduza a palavra-passe de administrador para iniciar sessão como administrador.

3. Selecione pela seguinte ordem.

Separador **Gestão de dispositivos** > **Editar Início**

4. Selecione Esquema e escolha os ícones e a sua disposição.

A paginação do ecrã inicial varia de acordo com a disposição.

Se existirem predefinições registadas, pode seleccioná-las para que sejam exibidas no ecrã inicial.

5. Clique em OK.

Informações relacionadas

➔ [“Valor predefinido da palavra-passe de administrador” na página 19](#)

Configurações de segurança do produto

Restringir recursos disponíveis

Pode registar contas de utilizador na impressora, ligá-los a funções, e controlar funções que os utilizadores podem usar.

Ao ativar o controlo de acesso, o utilizador pode usar funções tais como cópia, fax, etc., introduzindo a palavra-passe no painel de controlo da impressora e iniciando sessão na impressora.

As funções indisponíveis são exibidas a cinzento e não podem ser seleccionadas.

Ao registar as informações de autenticação no controlador da impressora ou do scanner, poderá imprimir ou digitalizar a partir do computador. Para obter informações sobre as configurações do controlador, consulte o manual ou ajuda do manual.

Criar uma conta de utilizador

Criar uma conta de utilizador para controlo de acesso.

1. Introduza o endereço IP da impressora num browser para aceder ao Web Config.

Introduza o endereço de IP da impressora a partir de um computador que esteja ligado à mesma rede que a impressora.

Verifique o endereço IP da impressora no menu que se segue.

Definições > Definições gerais > Definições de rede > Estado da rede > Estado de LAN com fios/Wi-Fi

2. Introduza a palavra-passe de administrador para iniciar sessão como administrador.

3. Selecione pela seguinte ordem.

Separador **Segurança do produto** > **Definições de controlo de acesso** > **Definições do utilizador**

- Clique em **Adicionar** para o número que pretende registar.

 **Importante:**

Ao usar a impressora com o sistema de autenticação da Epson ou outras empresas, registre o nome de utilizador da definição de registo em número 2 a número 10.

O software de aplicações como o sistema de autenticação usa o número um, para que o nome do utilizador não seja exibido no painel de controlo da impressora.

- Configure cada item.

Nome de Util.:

Introduza o nome exibido na lista de nome de utilizador com entre 1 a 14 caracteres de comprimento usando caracteres alfanuméricos.

Palavra-passe:

Introduza uma palavra-passe com entre 0 e 20 caracteres de comprimento em ASCII (0x20–0x7E). Ao iniciar a palavra-passe, deixe em branco.

Marque a caixa para activar ou desactivar cada função.

Selecione a função cuja utilização permite.

Nota:

Quando a política de palavra-passe estiver disponível, introduza uma palavra-passe que cumpra os requisitos.

*É possível realizar definições à política de palavra-passe seleccionando o separador **Segurança do produto > Política de Senha**.*

- Clique em **Aplicar**.

Regressar à lista de definições do utilizador após um determinado período de tempo.

Verifique se o nome de utilizador que registou em **Nome de Util.** é exibido e alterado de **Adicionar** para **Editar**.

Informações relacionadas

➔ [“Valor predefinido da palavra-passe de administrador” na página 19](#)

Editar a conta de utilizador

Editar a conta registada de controlo de acesso.

- Introduza o endereço IP da impressora num browser para aceder ao Web Config.

Introduza o endereço de IP da impressora a partir de um computador que esteja ligado à mesma rede que a impressora.

Verifique o endereço IP da impressora no menu que se segue.

Definições > Definições gerais > Definições de rede > Estado da rede > Estado de LAN com fios/Wi-Fi

- Introduza a palavra-passe de administrador para iniciar sessão como administrador.

- Selecione pela seguinte ordem.

Separador Segurança do produto > Definições de controlo de acesso > Definições do utilizador

- Clique em **Editar** para o número que pretende editar.

5. Alterar cada um dos itens.
6. Clique em **Aplicar**.
Regressar à lista de definições do utilizador após um determinado período de tempo.

Informações relacionadas

➔ [“Valor predefinido da palavra-passe de administrador” na página 19](#)

Eliminar a conta de utilizador

Eliminar a conta registada de controlo de acesso.

1. Introduza o endereço IP da impressora num browser para aceder ao Web Config.
Introduza o endereço de IP da impressora a partir de um computador que esteja ligado à mesma rede que a impressora.
Verifique o endereço IP da impressora no menu que se segue.
Definições > Definições gerais > Definições de rede > Estado da rede > Estado de LAN com fios/Wi-Fi
2. Introduza a palavra-passe de administrador para iniciar sessão como administrador.
3. Selecione pela seguinte ordem.
Separador **Segurança do produto > Definições de controlo de acesso > Definições do utilizador**
4. Clique em **Editar** para o número que pretende eliminar.
5. Clique em **Eliminar**.



Importante:

*Ao clicar em **Eliminar**, a conta de utilizador será eliminada sem uma mensagem de confirmação. Use precaução ao eliminar a conta.*

Regressar à lista de definições do utilizador após um determinado período de tempo.

Informações relacionadas

➔ [“Valor predefinido da palavra-passe de administrador” na página 19](#)

Ativar o controlo de acesso

Ao ativar o controlo de acesso, só o utilizador registado poderá usar a impressora.

Nota:

Quando Definições de controlo de acesso está ativado, é necessário informar o utilizador das suas informações de conta.

1. Introduza o endereço IP da impressora num browser para aceder ao Web Config.
Introduza o endereço de IP da impressora a partir de um computador que esteja ligado à mesma rede que a impressora.
Verifique o endereço IP da impressora no menu que se segue.

Definições > Definições gerais > Definições de rede > Estado da rede > Estado de LAN com fios/Wi-Fi

2. Introduza a palavra-passe de administrador para iniciar sessão como administrador.

3. Selecione pela seguinte ordem.

Separador **Segurança do produto > Definições de controlo de acesso > Básico**

4. Selecione **Activa o controlo de acesso**.

Se ativar o **Definições de controlo de acesso** e desejar imprimir ou digitalizar a partir de dispositivos inteligentes que não tenham informações de autenticação, selecione **Permitir impressão e digitalização sem informações de autenticação a partir de um computador**.

Se desejar permitir que utilizadores registados iniciem sessão no Web Config, selecione **Permitir que utilizadores registados iniciem sessão no Web Config**.

5. Clique em **OK**.

A mensagem de conclusão é exibida após algum tempo.

Confirme que ícones tais como copiar e digitalizar são exibidos a cinzento no painel de controlo da impressora.

Informações relacionadas

➔ [“Valor predefinido da palavra-passe de administrador” na página 19](#)

➔ [“Utilizar uma impressora com a funcionalidade de controlo de acesso ativada” na página 412](#)

Restrição das ligações USB e utilização da memória externa

Pode desativar a interface utilizada para ligar o dispositivo à impressora. Fazer as configurações de restrição para restringir outras impressões e digitalizações que não as realizadas através da rede.

Controlo de portas USB: reduz a possibilidade de usurpação de informações através de digitalização não autorizada de documentos confidenciais.

Ligação USB do computador: impede a utilização não autorizada do dispositivo, proibindo a impressão ou digitalização sem utilizar a rede.

Nota:

Pode também efetuar as configurações de restrição no painel de controlo da impressora.

*Disp. memória: **Definições > Definições gerais > Definições da impressora > Dispositivo de memória***

*Ligação do PC através de USB: **Definições > Definições gerais > Definições da impressora > Ligação do PC através de USB***

1. Introduza o endereço IP da impressora num browser para aceder ao Web Config.

Introduza o endereço de IP da impressora a partir de um computador que esteja ligado à mesma rede que a impressora.

Verifique o endereço IP da impressora no menu que se segue.

Definições > Definições gerais > Definições de rede > Estado da rede > Estado de LAN com fios/Wi-Fi

2. Introduza a palavra-passe de administrador para iniciar sessão como administrador.

3. Selecione pela seguinte ordem.

Separador **Segurança do produto** > **Interface externo**

4. Selecione **Desactivar** nas funções que pretende definir.

Selecione **Activar** quando pretender cancelar o controlo.

Disp. memória

Proíbe guardar os dados em memória externa através da porta USB para ligar a um dispositivo externo.

Ligação do PC através de USB

Pode restringir a utilização da ligação USB do computador. Se pretende restringi-la, selecione **Desactivar**.

5. Clique em **OK**.

6. Verifique que a porta desativada não pode ser usada.

Disp. memória

Confirme se não existe resposta ao ligar a um dispositivo de armazenamento como um dispositivo de memória USB à porta de interface externa USB.

Ligação do PC através de USB

Se o controlador foi instalado no computador

Ligue a impressora ao computador usando um cabo USB, e a seguir confirme se a impressora não imprime ou digitaliza.

Se o controlador não foi instalado no computador

Windows:

Abra o gestor de dispositivo e conserve-o, ligue a impressora ao computador usando um cabo USB, e a seguir confirme que o conteúdo exibido do gerador de dispositivo permanece inalterado.

Mac OS:

Ligue a impressora ao computador usando um cabo USB, e a seguir confirme se a impressora não está listada se pretende adicionar a impressora a partir de **Impressoras e scanners**.

Informações relacionadas

➔ [“Valor predefinido da palavra-passe de administrador” na página 19](#)

Realizar definições para encriptação de palavra-passe

A encriptação de palavra-passe permite encriptar informações confidenciais (todas as palavras-passe, chaves privadas do certificado, chaves de autenticação do disco rígido) armazenadas na impressão. A chave de encriptação para decifrar informações confidenciais encriptadas é armazenada no chip TPM (Trusted Platform Module). Uma vez que o chip TPM não está acessível a partir do exterior da impressora, é possível proteger informações confidenciais encriptadas sem partilhar a chave de encriptação.



Importante:

Se o chip TPM falhar e se a chave de encriptação não puder ser usada, não é possível recuperar as informações confidenciais na impressora e usar a impressora. Por este motivo, certifique-se que faz uma cópia de segurança da sua chave de encriptação num dispositivo de memória USB.

Encriptar a palavra-passe

Quando pretender encriptar a palavra-passe, é necessário fazer uma cópia de segurança da chave de encriptação. Prepare um dispositivo de memória USB para fazer previamente uma cópia de segurança. É necessário 1 MB ou mais de espaço livre no dispositivo de memória USB.



Importante:

Ao substituir o chip TPM, é necessário um dispositivo de memória USB que contenha a chave de encriptação. Guarde-o num local seguro.

1. Selecione **Definições** no ecrã inicial.
2. Selecione **Definições gerais > Administração do sistema > Definições de segurança > Encriptação de palavra-passe**.
3. Selecione **Activ.** para **Encriptação de palavra-passe**.
Quando uma mensagem for exibida, verifique o conteúdo e, em seguida, toque em **OK**.
4. Selecione **Prosseguir para Cópia seg.**.
O ecrã da cópia de segurança da chave de encriptação.
5. Ligue o dispositivo de memória USB à porta USB da interface externa da impressora.
6. Toque em **Iniciar Cópia seg.**.
A escrita no dispositivo de memória USB inicia. Caso já tenha sido armazenada uma chave de encriptação na memória USB, será substituída.
7. Quando for apresentada uma mensagem de conclusão da cópia de segurança, toque em **Fechar**.
8. Prima o botão para desligar a impressora.
9. Pressione o botão para ligar novamente a impressora.
A palavra-passe é encriptada.
A impressora poderá demorar mais tempo que o habitual.

Recuperar a chave de encriptação da palavra-passe

Se o chip TPM falhar, é possível restaurar a chave de encriptação para o chip TPM substituído utilizando a sua cópia de segurança. Siga os passos seguintes para substituir o chip TPM quando a palavra-passe estiver encriptada.

1. Pressione o botão para ligar a impressora.
O painel de controlo da impressora exibe uma mensagem informando que o TPM foi substituído.
2. Selecione **Restaurar a partir de cópia de segurança**.
Quando tiver sido definida a palavra-passe de administrador, introduza a palavra-passe e toque em **OK**.
3. Ligue o dispositivo de memória USB que contém a chave de encriptação à porta USB da interface externa da impressora.

4. Toque em **Restaurar a partir de cópia de segurança**.

A chave de encriptação é armazenada no chip TPM.

5. Verifique a mensagem e toque em **OK**.

A impressora reinicia.

Utilizar a funcionalidade registo de auditoria

É possível ativar a funcionalidade registo de auditoria ou exportar dados de registo.

A verificação periódica dos registos de auditoria pode ajudar a identificar a utilização imprópria desde o início e a detetar eventuais problemas de segurança.

1. Introduza o endereço IP da impressora num browser para aceder ao Web Config.

Introduza o endereço de IP da impressora a partir de um computador que esteja ligado à mesma rede que a impressora.

Verifique o endereço IP da impressora no menu que se segue.

Definições > Definições gerais > Definições de rede > Estado da rede > Estado de LAN com fios/Wi-Fi

2. Introduza a palavra-passe de administrador para iniciar sessão como administrador.

3. Selecione pela seguinte ordem.

Separador **Segurança do produto > Registo de auditoria**

4. Mude as configurações conforme necessário.

Configuração do registo de auditoria

Selecione **ACT** e a seguir clique em **OK** para ativar esta funcionalidade.

Nota:

Também pode configurar a partir do painel de controlo da impressora.

Definições > Definições gerais > Administração do sistema > Definições de segurança > Registo de auditoria

Exporta os registos de auditoria para o ficheiro CSV.

Clique em **Exportar** para exportar o registo como ficheiro CSV.

Elimina todos os registos de auditoria.

Clique em **Eliminar** para eliminar todos os dados de registo.

Informações relacionadas

➔ [“Valor predefinido da palavra-passe de administrador” na página 19](#)

Configurar uma política de palavra-passe

Pode aumentar a segurança da palavra-passe limitando o tipo e o número de caracteres da sua palavra-passe.

1. Introduza o endereço IP da impressora num browser para aceder ao Web Config.

Introduza o endereço de IP da impressora a partir de um computador que esteja ligado à mesma rede que a impressora.

Verifique o endereço IP da impressora no menu que se segue.

Definições > Definições gerais > Definições de rede > Estado da rede > Estado de LAN com fios/Wi-Fi

2. Introduza a palavra-passe de administrador para iniciar sessão como administrador.

3. Selecione pela seguinte ordem.

Separador **Segurança do produto > Política de Senha**

4. Mude as configurações conforme necessário.

Política de Senha

Selecione **ACT** para ativar **Política de Senha**. Quando ativado, é possível configurar os seguintes itens.

Comprimento mínimo da Senha

Definir o número mínimo de caracteres da palavra-passe.

Incluir letras maiúsculas

Quando ativado, a palavra-passe deve conter uma ou mais letras maiúsculas.

Incluir letras minúsculas

Quando ativado, a palavra-passe deve conter uma ou mais letras minúsculas.

Incluir números

Quando ativado, a palavra-passe deve conter um ou mais números.

Incluir pontuação

Quando ativado, a palavra-passe deve conter uma ou mais pontuações.

5. Clique em **OK**.

Informações relacionadas

➔ [“Valor predefinido da palavra-passe de administrador” na página 19](#)

Restringir acesso a partir de aplicações

Restringe a utilização de aplicações que podem aceder à impressora. As aplicações que podem ser restringidas dependem do modelo.

1. Introduza o endereço IP da impressora num browser para aceder ao Web Config.

Introduza o endereço de IP da impressora a partir de um computador que esteja ligado à mesma rede que a impressora.

Verifique o endereço IP da impressora no menu que se segue.

Definições > Definições gerais > Definições de rede > Estado da rede > Estado de LAN com fios/Wi-Fi

2. Introduza a palavra-passe de administrador para iniciar sessão como administrador.

3. Selecione pela seguinte ordem.

Separador **Segurança do produto > Aplicação**

4. Desmarque as caixas de verificação das aplicações que pretende restringir.

5. Clique em **OK**.

Para cancelar a restrição posteriormente, basta seleccionar a aplicação que pretende autorizar.

Restrição das operações de ficheiros a partir do PDL

Esta funcionalidade protege os ficheiros das operações não autorizadas a partir do PDL.

1. Introduza o endereço IP da impressora num browser para aceder ao Web Config.

Introduza o endereço de IP da impressora a partir de um computador que esteja ligado à mesma rede que a impressora.

Verifique o endereço IP da impressora no menu que se segue.

Definições > Definições gerais > Definições de rede > Estado da rede > Estado de LAN com fios/Wi-Fi

2. Introduza a palavra-passe de administrador para iniciar sessão como administrador.

3. Selecione pela seguinte ordem.

Separador **Segurança do produto > Operações de ficheiros a partir de PDL**

4. Defina se é ou não permitido realizar **Operações de ficheiros a partir de PDL**.

5. Clique em **OK**.

Informações relacionadas

➔ [“Valor predefinido da palavra-passe de administrador” na página 19](#)

Alterar a palavra-passe de Administrador usando Web Config

Pode definir a palavra-passe de administrador usando o Web Config.

A alteração da palavra-passe impede a leitura não autorizada ou a alteração da informação armazenada no dispositivo, tais como identificação, palavra-passe, definições de rede, contactos, etc. Também reduz muitos riscos de segurança, tais como fugas de informação em ambientes de rede e políticas de segurança.

1. Introduza o endereço IP da impressora num browser para aceder ao Web Config.

Introduza o endereço de IP da impressora a partir de um computador que esteja ligado à mesma rede que a impressora.

Verifique o endereço IP da impressora no menu que se segue.

Definições > Definições gerais > Definições de rede > Estado da rede > Estado de LAN com fios/Wi-Fi

2. Introduza a palavra-passe de administrador para iniciar sessão como administrador.

3. Selecione pela seguinte ordem.

Separador **Segurança do produto > Alterar senha de administrador**

4. Introduza a palavra-passe actual **Senha actual**.

5. Introduza a palavra-passe nova em **Nova senha** e em **Confirmar a nova senha**. Introduza o nome de utilizador, se necessário.

6. Clique em **OK**.

Nota:

Para recuperar a palavra-passe de administrador inicial, clique em **Restaurar predefinições** na janela **Alterar senha de administrador**.

Informações relacionadas

- ➔ [“Valor predefinido da palavra-passe de administrador” na página 19](#)

Verificação do programa no arranque

No arranque, o sistema verifica se o firmware do produto é legítimo através da assinatura. A função de verificação de programa (arranque seguro) está sempre ativada.

Se detetar que a impressora foi reescrita com um firmware inválido, a impressora irá interromper o arranque e atualizar o firmware.

Se ativar **Não iniciar se for detetada adulteração**, a impressora irá exibir um erro e interromper o arranque. Normalmente, não deve selecionar a definição inicial **Não iniciar se for detetada adulteração**.

Configurar as restrições de domínio

Ao aplicar regras de restrição a nomes de domínio, pode reduzir o risco de fugas de informação devido a transmissões acidentais.

1. Introduza o endereço IP da impressora num browser para aceder ao Web Config.

Introduza o endereço de IP da impressora a partir de um computador que esteja ligado à mesma rede que a impressora.

Verifique o endereço IP da impressora no menu que se segue.

Definições > Definições gerais > Definições de rede > Estado da rede > Estado de LAN com fios/Wi-Fi

2. Introduza a palavra-passe de administrador para iniciar sessão como administrador.

3. Selecione pela seguinte ordem.

Separador **Segurança do produto > Restrições de domínio**

4. Mude as configurações conforme necessário.

Regra de restrição

Escolha como restringir as transmissões de correio eletrónico.

Nome do Domínio

Adicione ou apague o nome de domínio a restringir.

5. Clique em **OK**.

Informações relacionadas

- ➔ [“Valor predefinido da palavra-passe de administrador” na página 19](#)

Definições de segurança de rede

Controlar protocolos de utilização

Pode imprimir utilizando uma variedade de protocolos e caminhos.

Se estiver a utilizar uma impressora multifunções, pode usar a digitalização de rede e o envio de Fax através do PC a partir de um número não especificado de computadores na rede.

Pode reduzir os riscos de segurança não previstos restringindo a impressão a partir de caminhos específicos, ou controlando as funções disponíveis.

Siga os passos abaixo para configurar as definições do protocolo.

1. Introduza o endereço IP da impressora num browser para aceder ao Web Config.
 Introduza o endereço de IP da impressora a partir de um computador que esteja ligado à mesma rede que a impressora.
 Verifique o endereço IP da impressora no menu que se segue.
Definições > Definições gerais > Definições de rede > Estado da rede > Estado de LAN com fios/Wi-Fi
2. Introduza a palavra-passe de administrador para iniciar sessão como administrador.
3. Selecione pela seguinte ordem.
 Separador **Segurança de rede > Protocolo**
4. Configure cada um dos itens.
5. Clique em **Seguinte**.
6. Clique em **OK**.
 As definições são aplicadas à impressora.

Informações relacionadas

- ➔ [“Valor predefinido da palavra-passe de administrador” na página 19](#)
- ➔ [“Protocolos que pode Ativar ou Desativar” na página 609](#)
- ➔ [“Itens de definição de protocolos” na página 610](#)

Protocolos que pode Ativar ou Desativar

Protocolo	Descrição
Definições Bonjour	Pode especificar se pretende usar o Bonjour. O Bonjour é usado para procurar dispositivos, imprimir, etc.
Definições de SLP	Pode ativar ou desativar a função SLP. O SLP é usado para o processamento da digitalização e da procura na rede no EpsonNet Config.
Definições de WSD	Pode ativar ou desativar a função WSD. Quando ativada, pode adicionar dispositivos WSD e imprimir a partir da porta WSD. Quando ativado, é exibido ao procurar dispositivos na rede.

Protocolo	Descrição
Definições de LLTD	Pode ativar ou desativar a função LLTD. Quando ativada, é apresentada no mapa de rede do Windows.
Definições de LLMNR	Pode ativar ou desativar a função LLMNR. Quando ativada, pode usar a resolução de nome sem NetBIOS, mesmo que não possa usar DNS.
Definições de LPR	Pode especificar se pretende permitir ou não permitir a impressão LPR. Quando ativada, pode imprimir a partir da porta LPR.
Definições de RAW (Porta 9100)	Pode especificar se pretende permitir ou não permitir a impressão a partir da porta RAW (Porta 9100). Quando ativada, pode imprimir a partir da porta RAW (Porta 9100).
Definições de RAW (Porta personalizada)	Pode especificar se pretende permitir ou não a impressão a partir da porta RAW (porta personalizada). Quando ativada, pode imprimir a partir da porta RAW (porta personalizada).
Definições de IPP	Pode especificar se pretende permitir ou não permitir a impressão a partir de IPP. Quando ativada, pode imprimir através da Internet. Quando ativado, permite imprimir através da Internet. Também é exibido ao procurar por dispositivos na rede.
Definições de FTP	Pode especificar se pretende permitir ou não permitir a impressão FTP. Quando ativada, pode imprimir através de um servidor FTP.
Definições de SNMPv1/v2c	Pode especificar se pretende ativar ou não ativar a função SNMPv1/v2c. Isto é usado para configurar dispositivos, monitorização, etc.
Definições de SNMPv3	Pode especificar se pretende ativar ou não ativar a função SNMPv3. É usado para configurar dispositivos encriptados, monitorização, etc.

Informações relacionadas

- ➔ [“Controlar protocolos de utilização” na página 609](#)
- ➔ [“Itens de definição de protocolos” na página 610](#)

Itens de definição de protocolos

Definições Bonjour

Itens	Valor e descrição da definição
Utilizar Bonjour	Selecione para pesquisar ou usar dispositivos através do Bonjour.
Nome Bonjour	Apresenta o nome do Bonjour.
Nome do Serviço Bonjour	Apresenta o nome do serviço Bonjour.
Localização	Apresenta o nome do localização do Bonjour.
Protocolo de Prioridade de Topo	Selecionar o protocolo de prioridade para impressão Bonjour.
Wide-Area Bonjour	Defina se pretende usar Wide-Area Bonjour.

Definições de SLP

Itens	Valor e descrição da definição
Activar SLP	Selecione esta opção para ativar a função SLP. Utilizado como pesquisa de rede em EpsonNet Config.

Definições de WSD

Itens	Valor e descrição da definição
Activar WSD	Selecione esta opção para ativar a adição de dispositivos usando WSD, e a impressão e digitalização a partir da porta WSD. Se não pretende que este produto procure dispositivos, desative este item e o item Activar IPP .
Tempo limite de impressão (seg)	Introduza um valor de tempo limite de comunicação para a impressão WSD, entre 3 e 3600 segundos.
Tempo limite de digitalização (seg)	Introduza um valor de tempo limite de comunicação para a digitalização WSD, entre 3 e 3600 segundos.
Nome do dispositivo	Apresenta o nome do dispositivo WSD.
Localização	Apresenta o nome da localização do WSD.

Definições de LLTD

Itens	Valor e descrição da definição
Activar LLTD	Selecione esta opção para ativar LLTD. A impressora é apresentada no mapa de rede Windows.
Nome do dispositivo	Apresenta o nome do dispositivo LLTD.

Definições de LLMNR

Itens	Valor e descrição da definição
Activar LLMNR	Selecione esta opção para ativar LLMNR. Pode usar a resolução de nome sem NetBIOS, mesmo que não possa usar DNS.

Definições de LPR

Itens	Valor e descrição da definição
Permitir impressão da porta LPR	Selecione para permitir a impressão a partir da porta LPR.
Tempo limite de impressão (seg)	Introduza um valor de tempo limite para a impressão LPR, entre 0 e 3600 segundos. Se não quiser um tempo limite, introduza 0.

Definições de RAW (Porta 9100)

Itens	Valor e descrição da definição
Permitir impressão RAW (Porta 9100)	Selecione para permitir a impressão a partir da porta RAW (Porta 9100).

Itens	Valor e descrição da definição
Tempo limite de impressão (seg)	Introduza um valor de tempo limite para a impressão a partir da porta RAW (Porta 9100), entre 0 e 3600 segundos. Se não quiser um tempo limite, introduza 0.

Definições de RAW (Porta personalizada)

Itens	Valor e descrição da definição
Permitir impressão RAW (Porta personalizada)	Selecione para permitir a impressão a partir da porta RAW (porta personalizada).
Número da porta	Introduza o número de porta para impressão RAW entre 1024 e 65535 (exceto para 9100, 1865, 2968).
Tempo limite de impressão (seg)	Introduza um valor de tempo limite para a impressão a partir da porta RAW (porta personalizada), entre 0 e 3600 segundos. Se não quiser um tempo limite, introduza 0.

Definições de IPP

Itens	Valor e descrição da definição
Activar IPP	Selecione para ativar a comunicação IPP. Quando ativado, permite imprimir através da Internet. Também é exibido ao procurar por dispositivos na rede. Só são apresentadas impressoras que suportem IPP.
Permitir comunicação não segura	Selecione Permitido para permitir que a impressora comunique sem quaisquer medidas de segurança (IPP).
Tempo limite de comunicação (seg.)	Introduza um valor de tempo limite para a impressão IPP, entre 0 e 3600 segundos.
Exigir Código PIN ao utilizar a impressão IPP	Selecione se pretende ou não solicitar um código PIN ao usar a impressão IPP. Se seleccionar Sim , as tarefas de impressão IPP sem códigos PIN não são guardadas na impressora.
URL (Rede)	Apresenta URLs IPP (http e https) quando a impressora está ligada à rede. O URL é um valor combinado do Endereço de IP, Número de Porta, e nome da impressora IPP.
URL (Wi-Fi Direct)	Apresenta URLs IPP (http e https) quando a impressora está ligada através de Wi-Fi Direct. O URL é um valor combinado do Endereço de IP, Número de Porta, e nome da impressora IPP.
Nome da impressora	Apresenta o nome da impressora IPP.
Localização	Apresenta a localização IPP.

Definições de FTP

Itens	Valor e descrição da definição
Ativar Servidor FTP	Selecione para ativar a impressão através de FTP. Só são apresentadas impressoras que suportem impressão através de FTP.

Itens	Valor e descrição da definição
Tempo limite de comunicação (seg.)	Introduza um valor de tempo limite para a comunicação com o FTP entre 0 e 3600 segundos. Se não quiser um tempo limite, introduza 0.

Definições de SNMPv1/v2c

Itens	Valor e descrição da definição
Ativar SNMPv1	SNMPv1 está ativado quando a caixa está marcada.
Ativar SNMPv2c	SNMPv2c está ativado quando a caixa está marcada.
Autoridade de acesso	Defina a autoridade de acesso quando o SNMPv1 ou SNMPv2c estiver ativado. Selecione Só ler ou Ler/Escrever .
Nome da comunidade (Apenas leitura)	Introduza entre 0 a 32 caracteres ASCII (0x20 a 0x7E).
Nome da comunidade (Escrita/leitura)	Introduza entre 0 a 32 caracteres ASCII (0x20 a 0x7E).

Definições de SNMPv3

Itens	Valor e descrição da definição
Ativar SNMPv3	SNMPv3 está ativado quando a caixa é selecionada.
Nome de Util.	Introduza entre 1 e 32 caracteres utilizando caracteres de 1 byte.
Definições de autenticação	
Algoritmo	Selecione um algoritmo para uma autenticação SNMPv3.
Palavra-passe	Introduza uma palavra-passe para uma autenticação SNMPv3. Introduza entre 8 e 32 caracteres em ASCII (0x20–0x7E). Se não especificar, deixe em branco.
Confirmar palavra-passe	Introduza a palavra-passe que configurou para confirmação.
Definições de encriptação	
Algoritmo	Selecione um algoritmo para uma encriptação SNMPv3.
Palavra-passe	Introduza a palavra-passe para uma encriptação SNMPv3. Introduza entre 8 e 32 caracteres em ASCII (0x20–0x7E). Se não especificar, deixe em branco.
Confirmar palavra-passe	Introduza a palavra-passe que configurou para confirmação.
Nome do contexto	Introduza 32 caracteres ou menos em Unicode (UTF-8). Se não especificar, deixe em branco. O número de caracteres que podem ser inseridos varia dependendo do idioma.

Informações relacionadas

- ➔ [“Controlar protocolos de utilização” na página 609](#)
- ➔ [“Protocolos que pode Ativar ou Desativar” na página 609](#)

Utilizar um certificado digital

Informações sobre certificação digital

Certificado CA assinado

Este certificado é assinado pela autoridade de certificação (CA na sigla inglesa). Está disponível para poder solicitá-lo junto da autoridade de certificação. Este certificado comprova a existência da impressora e que é usada para a comunicação SSL/TLS para que possa garantir a segurança da comunicação de dados.

Quando é usado para comunicação SSL/TLS, é usado como um certificado de servidor.

Quando é definido como filtro IPsec/IP, comunicação IEEE 802.1x, ou S/MIME, é usado como certificado de cliente.

Certificado CA

Este certificado está relacionado com o Certificado CA assinado, também designado o certificado intermédio CA. É usado pelo navegador Web para validar a localização do certificado da impressora ao aceder o servidor da outra parte ou configuração Web.

Para o certificado CA Certificate, defina quando validar a localização do certificado do servidor acedido através da impressora. Para a impressora, defina para certificar a localização do Certificado CA assinado para ligação SSL/TLS.

Pode obter o certificado CA da impressora junto da autoridade de certificação onde o certificado CA é emitido.

Também pode obter o certificado CA utilizado para validar o servidor da outra parte da autoridade de certificação que emitiu o Certificado CA assinado do outro servidor.

Certificado autoassinado

Este certificado é assinado e emitido pela impressora automaticamente. Também é designado o certificado raiz. Uma vez que o emissor certifica-se a si próprio, não é confiável e não pode impedir a falsificação.

Ao usar para comunicação SSL/TLS

Usar ao fazer as definições de segurança e aquando da comunicação simples SSL/TLS sem o Certificado CA assinado.

Se utilizar este certificado para comunicação SSL/TLS, poderá aparecer um alerta de segurança num navegador Web porque o certificado não se encontra registado num navegador Web.

Quando definido como S/MIME

Também é possível utilizar um certificado assinado automaticamente em vez de um certificado assinado por CA. É possível usar funções S/MIME sem o custo de obter um certificado com assinatura CA, por exemplo num ambiente de rede que não possui uma ligação externa (ligação à Internet), como por exemplo uma rede de empresa. No entanto, recomendamos usar um certificado com assinatura CA ao usar ligações externas porque um certificado com assinatura automática tem pouca segurança.

Informações relacionadas

➔ [“Atualizar um Certificado autoassinado” na página 619](#)

➔ [“Configurar um Certificado CA” na página 621](#)

Configurar um Certificado CA assinado

Obter um certificado CA assinado

Para obter um certificado CA assinado, crie um CSR (Pedido de Assinatura de Certificado) e aplique-o para certificar a autoridade. Pode criar um CSR utilizando o Web Config e um computador.

Siga as instruções para criar um CSR e obter um certificado CA assinado utilizando o Web Config. Quando criar um CSR com o Web Config, o certificado tem o formato PEM/DER.

1. Introduza o endereço IP da impressora num browser para aceder ao Web Config.

Introduza o endereço de IP da impressora a partir de um computador que esteja ligado à mesma rede que a impressora.

Verifique o endereço IP da impressora no menu que se segue.

Definições > Definições gerais > Definições de rede > Estado da rede > Estado de LAN com fios/Wi-Fi

2. Introduza a palavra-passe de administrador para iniciar sessão como administrador.

3. Selecione pela seguinte ordem.

Separador **Segurança de rede**.

4. Selecione um dos seguintes.

SSL/TLS > Certificado

IPsec/Filtro de IP > Certificado do cliente

IEEE802.1X > Certificado do cliente

S/MIME > Certificado do cliente

Independentemente do que escolher, pode obter o mesmo certificado e utilizá-lo de forma comum.

5. Clique em **Gerar de CSR**.

Abre uma página de criação de CSR.

6. Introduza um valor para cada item.

Nota:

O comprimento da chave e as abreviaturas disponíveis variam em função da autoridade de certificação. Crie um pedido de acordo com as regras de cada autoridade de certificação.

7. Clique em **OK**.

É apresentada uma mensagem de finalização.

8. Selecione o separador **Segurança de rede**.

9. Selecione um dos seguintes.

SSL/TLS > Certificado

IPsec/Filtro de IP > Certificado do cliente

IEEE802.1X > Certificado do cliente

S/MIME > Certificado do cliente

- Clique num dos botões de transferência de **CSR**, de acordo com um formato especificado por cada autoridade de certificação, para transferir um CSR para um computador.



Importante:

Não gere um CSR novamente. Se o fizer, poderá não conseguir importar um Certificado CA assinado emitido.

- Envie o CSR para uma autoridade de certificação e obtenha um Certificado CA assinado.
Siga as regras de cada autoridade de certificação em relação ao método e à forma de envio.
- Guarde o Certificado CA assinado num computador ligado à impressora.
A obtenção de um Certificado CA assinado fica concluída quando guarda o certificado num destino.

Informações relacionadas

➔ [“Valor predefinido da palavra-passe de administrador” na página 19](#)

Itens de definição de CSR

Itens	Definições e explicação
Comprimento da chave	Selecione um comprimento de chave para um CSR.
Nome comum	<p>Pode introduzir entre 1 e 128 caracteres. Se se tratar de um endereço IP, deverá ser um endereço IP estático. Pode introduzir entre 1 a 5 endereços IPv4, IPv6, nomes de anfitrião, FQDNs separando-os por vírgulas.</p> <p>O primeiro elemento é armazenado no nome comum, e os outros elementos são armazenados no campo de outras designações do assunto do certificado.</p> <p>Exemplo:</p> <p>Endereço IP da impressora: 192.0.2.123, nome da impressora: EPSONA1B2C3</p> <p>Nome comum: EPSONA1B2C3,EPSONA1B2C3.local,192.0.2.123</p>
Organização/ Unidade organizacional/ Localidade/ Estado/Província	Introduza entre 0 e 64 caracteres em ASCII (0x20–0x7E). Pode separar nomes distintos com vírgulas.
País	Introduza um código de país com um número de dois dígitos especificado pela ISO-3166.
Ender. de e-mail do remetente	<p>É possível introduzir o endereço de e-mail do remetente para a definição do servidor de correio. Introduza o mesmo endereço de e-mail do Ender. de e-mail do remetente no separador Rede > Servidor de e-mail > Básico.</p> <p>Ao criar um CSR selecionado o separador Segurança de rede > S/MIME > Certificado do cliente, esta definição não é necessária porque o endereço de e-mail do remetente para a definição do servidor de correio é definido automaticamente. Configure previamente o endereço de e-mail do remetente para a definição do servidor de correio.</p>

Informações relacionadas

➔ [“Obter um certificado CA assinado” na página 615](#)

Importar um certificado CA assinado

Importar o Certificado CA assinado obtido para a impressora.



Importante:

- Certifique-se de que a data e a hora da impressora estão corretamente definidas. O certificado pode ser inválido.*
- Se obtiver um certificado utilizando um CSR criado através do Web Config, pode importar um certificado uma vez.*
- Ao importar um Certificado CA assinado selecionando o separador **Segurança de rede > S/MIME > Certificado do cliente**, não é possível alterar **Ender. de e-mail do remetente** no separador **Rede > Servidor de e-mail > Básico**. Se pretende alterar o **Ender. de e-mail do remetente**, mude todas as definições de assinatura para **Não adicionar assinatura** selecionando o separador **Segurança de rede > S/MIME > Básico**, e a seguir elimine o Certificado CA assinado importado.*

1. Introduza o endereço IP da impressora num browser para aceder ao Web Config.

Introduza o endereço de IP da impressora a partir de um computador que esteja ligado à mesma rede que a impressora.

Verifique o endereço IP da impressora no menu que se segue.

Definições > Definições gerais > Definições de rede > Estado da rede > Estado de LAN com fios/Wi-Fi

2. Introduza a palavra-passe de administrador para iniciar sessão como administrador.

3. Selecione pela seguinte ordem.

Separador **Segurança de rede**.

4. Selecione um dos seguintes.

- SSL/TLS > Certificado**
- IPsec/Filtro de IP > Certificado do cliente**
- IEEE802.1X > Certificado do cliente**
- S/MIME > Certificado do cliente**

5. Clique em **Importar**.

Abre uma página de importação de certificados.

6. Introduza um valor para cada item. Definir **Certificado CA 1** e **Certificado CA 2** ao verificar a localização do certificado no navegador Web que acede à impressora.

As definições necessárias podem variar em função de onde cria um CSR e do formato de ficheiro do certificado. Introduza valores para os itens necessários de acordo com o seguinte.

- Um certificado de formato PEM/DER obtido através do Web Config
 - Chave privada:** Não configure porque a impressora contém uma chave privada.
 - Palavra-passe:** Não configure.
 - Certificado CA 1/Certificado CA 2:** Opcional

- Um certificado de formato PEM/DER obtido através de um computador
 - Chave privada:** É necessário definir.
 - Palavra-passe:** Não configure.
 - Certificado CA 1/Certificado CA 2:** Opcional
- Um certificado de formato PKCS#12 obtido através de um computador
 - Chave privada:** Não configure.
 - Palavra-passe:** Opcional
 - Certificado CA 1/Certificado CA 2:** Não configure.

7. Clique em **OK**.

É apresentada uma mensagem de finalização.

Nota:

Clique em **Confirmar** para verificar as informações do certificado.

Informações relacionadas

- ➔ [“Valor predefinido da palavra-passe de administrador” na página 19](#)
- ➔ [“Apagar um certificado CA assinado” na página 619](#)
- ➔ [“Configurar definições básicas de S/MIME” na página 639](#)

Itens de definição da importação de um certificado CA assinado

Itens	Definições e explicação
Certificado de servidor ou Certificado do cliente	Selecione o formato de um certificado. Para a ligação SSL/TLS, o Certificado de servidor é selecionado. Para o filtro IPsec/IP Filtering, IEEE 802.1x, ou S/MIME, o Certificado do cliente é exibido.
Chave privada	Se obtiver um certificado de formato PEM/DER utilizando um CSR criado através de um computador, especifique um ficheiro de chave privada que corresponda a um certificado.
Palavra-passe	Se o formato de ficheiro for Certificado com chave privada (PKCS#12) , introduza a palavra-passe para encriptar a chave privada definida ao obter o certificado.
Certificado CA 1	Se o formato do seu certificado for Certificado (PEM/DER) , importe um certificado de uma autoridade de certificação que emita um Certificado CA assinado usado como certificado de servidor. Especifique um ficheiro se for necessário.
Certificado CA 2	Se o formato do seu certificado for Certificado (PEM/DER) , importe um certificado de uma autoridade de certificação que emita um Certificado CA 1. Especifique um ficheiro se for necessário.

Informações relacionadas

- ➔ [“Importar um certificado CA assinado” na página 617](#)

Apagar um certificado CA assinado

Pode apagar um certificado importado quando o certificado tiver expirado ou quando uma ligação encriptada deixar de ser necessária.



Importante:

Se obtiver um certificado utilizando um CSR criado através do Web Config, não pode importar novamente um certificado apagado. Neste caso, crie um CSR e volte a obter um certificado.

1. Introduza o endereço IP da impressora num browser para aceder ao Web Config.
Introduza o endereço de IP da impressora a partir de um computador que esteja ligado à mesma rede que a impressora.
Verifique o endereço IP da impressora no menu que se segue.
Definições > Definições gerais > Definições de rede > Estado da rede > Estado de LAN com fios/Wi-Fi
2. Introduza a palavra-passe de administrador para iniciar sessão como administrador.
3. Selecione pela seguinte ordem.
Separador **Segurança de rede**.
4. Selecione um dos seguintes.
 - SSL/TLS > Certificado**
 - IPsec/Filtro de IP > Certificado do cliente**
 - IEEE802.1X > Certificado do cliente**
 - S/MIME > Certificado do cliente**
5. Clique em **Eliminar** para **Certificado CA assinado** ou **Certificado do cliente**.
6. Confirme que pretende eliminar o certificado na mensagem apresentada.

Informações relacionadas

➔ [“Valor predefinido da palavra-passe de administrador” na página 19](#)

Configurar um Certificado autoassinado

Atualizar um Certificado autoassinado

Uma vez que o Certificado autoassinado é emitido pela impressora, pode atualizá-lo quando expirar ou quando o conteúdo descrito for alterado.

Um certificado assinado automaticamente para SSL/TLS e um para S/MIME emitidos individualmente. Atualize cada certificado como necessário.

 **Importante:**

Ao atualizar um certificado assinado automaticamente selecionando o separador **Segurança de rede > S/MIME > Certificado do cliente**, não é possível alterar **Ender. de e-mail do remetente** no separador **Rede > Servidor de e-mail > Básico**. Se pretende alterar **Ender. de e-mail do remetente**, altere todas as definições de assinatura para **Não adicionar assinatura** selecionando o separador **Segurança de rede > S/MIME > Básico**, e a seguir elimine o certificado assinado automaticamente para S/MIME.

1. Aceda a Web Config, e a seguir selecione o separador **Segurança de rede**. A seguir, selecione **SSL/TLS > Certificado** ou **S/MIME > Certificado do cliente**.

2. Clique em **Atualizar**.

3. Introduza **Nome comum**.

Pode introduzir até 5 endereços IPv4, IPv6, nomes de anfitrião, FQDNs com entre 1 a 128 caracteres e separando-os por vírgulas. O primeiro parâmetro é armazenado no nome comum, e os outros são armazenados no campo de outras designações do assunto do certificado.

Exemplo:

Endereço IP da impressora: 192.0.2.123, nome da impressora: EPSONA1B2C3

Nome comum: EPSONA1B2C3,EPSONA1B2C3.local,192.0.2.123

4. Especifique um prazo de validade para o certificado.

5. Clique em **Seguinte**.

É apresentada uma mensagem de confirmação.

6. Clique em **OK**.

A impressora está atualizada.

Nota:

É possível verificar as informações de certificado clicando **Confirmar** no separador **Segurança de rede > SSL/TLS > Certificado > Certificado autoassinado** ou **S/MIME > Certificado do cliente > Certificado autoassinado**.

Informações relacionadas

- ➔ [“Valor predefinido da palavra-passe de administrador” na página 19](#)
- ➔ [“Eliminar um Certificado autoassinado para S/MIME” na página 620](#)
- ➔ [“Configurar definições básicas de S/MIME” na página 639](#)

Eliminar um Certificado autoassinado para S/MIME

É possível eliminar o certificado assinado automaticamente para S/MIME quando deixar de ser necessário.

Mesmo se o eliminar, o certificado assinado automaticamente para SSL/TLS não é eliminado.

1. Aceda a Web Config e selecione o separador **Segurança de rede > S/MIME > Certificado do cliente**.

2. Clique em **Eliminar** para **Certificado autoassinado**.

3. Confirme que pretende eliminar o certificado na mensagem apresentada.

Informações relacionadas

➔ [“Valor predefinido da palavra-passe de administrador” na página 19](#)

Configurar um Certificado CA

Quando define o Certificado CA, pode validar o caminho para o certificado de uma CA do servidor a que a impressora acede. Isso impede que alguém assuma a identidade de outra pessoa.

Pode obter o Certificado CA junta da Autoridade de Certificação onde o Certificado CA assinado é emitido.

Importar um Certificado CA

Importar o Certificado CA para a impressora.

1. Introduza o endereço IP da impressora num browser para aceder ao Web Config.
Introduza o endereço de IP da impressora a partir de um computador que esteja ligado à mesma rede que a impressora.
Verifique o endereço IP da impressora no menu que se segue.
Definições > Definições gerais > Definições de rede > Estado da rede > Estado de LAN com fios/Wi-Fi
2. Introduza a palavra-passe de administrador para iniciar sessão como administrador.
3. Selecione pela seguinte ordem.
Separador **Segurança de rede > Certificado CA**
4. Clique em **Importar**.
5. Especifique o Certificado CA que quer importar.
6. Clique em **OK**.

Quando a importação estiver concluída, voltará ao ecrã **Certificado CA**, e é apresentado o Certificado CA.

Informações relacionadas

➔ [“Valor predefinido da palavra-passe de administrador” na página 19](#)

Eliminar um Certificado CA

Pode eliminar o Certificado CA importado.

1. Introduza o endereço IP da impressora num browser para aceder ao Web Config.
Introduza o endereço de IP da impressora a partir de um computador que esteja ligado à mesma rede que a impressora.
Verifique o endereço IP da impressora no menu que se segue.
Definições > Definições gerais > Definições de rede > Estado da rede > Estado de LAN com fios/Wi-Fi
2. Introduza a palavra-passe de administrador para iniciar sessão como administrador.

3. Selecione pela seguinte ordem.
Separador **Segurança de rede** > **Certificado CA**
4. Clique em **Eliminar** ao lado do Certificado CA que quer eliminar.
5. Confirme que pretende eliminar o certificado na mensagem apresentada.
6. Clique em **Reiniciar rede**, e depois verifique se o Certificado de uma CA eliminado não se encontra listado no ecrã atualizado.

Informações relacionadas

➔ [“Valor predefinido da palavra-passe de administrador” na página 19](#)

Comunicações SSL/TLS com a Impressora

Quando o certificado do servidor é definido usando a comunicação SSL/TLS (Secure Sockets Layer/Transport Layer Security) para a impressora, pode encriptar o percurso de comunicação entre computadores. Proceda desta forma se pretende evitar acesso remoto e não autorizado.

Configurar as definições básicas de SSL/TLS

Se a impressora suporta a funcionalidade de servidor HTTPS, pode usar uma comunicação SSL/TLS para encriptar as comunicações. Pode configurar e gerir a impressora usando o Web Config ao mesmo tempo que garante a segurança.

Configurar a força de encriptação e funcionalidade de redirecionamento.

1. Introduza o endereço IP da impressora num browser para aceder ao Web Config.
Introduza o endereço de IP da impressora a partir de um computador que esteja ligado à mesma rede que a impressora.
Verifique o endereço IP da impressora no menu que se segue.
Definições > Definições gerais > Definições de rede > Estado da rede > Estado de LAN com fios/Wi-Fi
2. Introduza a palavra-passe de administrador para iniciar sessão como administrador.
3. Selecione pela seguinte ordem.
Separador **Segurança de rede** > **SSL/TLS** > **Básico**
4. Selecione um valor para cada item.
 - Força da encriptação
Selecione o nível de força de encriptação.
 - Redireccionar HTTP para HTTPS
Selecione para ativar ou desativar. O valor predefinido é "Activar".
 - TLS 1.0
Selecione para ativar ou desativar. O valor predefinido é "Desactivar".
 - TLS.1.1
Selecione para ativar ou desativar. O valor predefinido é "Desactivar".

TLS.1.2

Selecione para ativar ou desativar. O valor predefinido é "Activar".

5. Clique em **Seguinte**.

É apresentada uma mensagem de confirmação.

6. Clique em **OK**.

A impressora está atualizada.

Informações relacionadas

➔ [“Valor predefinido da palavra-passe de administrador” na página 19](#)

Configurar um certificado de servidor para a impressora

1. Introduza o endereço IP da impressora num browser para aceder ao Web Config.

Introduza o endereço de IP da impressora a partir de um computador que esteja ligado à mesma rede que a impressora.

Verifique o endereço IP da impressora no menu que se segue.

Definições > Definições gerais > Definições de rede > Estado da rede > Estado de LAN com fios/Wi-Fi

2. Introduza a palavra-passe de administrador para iniciar sessão como administrador.

3. Selecione pela seguinte ordem.

Separador **Segurança de rede > SSL/TLS > Certificado**

4. Especifique um certificado para usar em **Certificado de servidor**.

Certificado autoassinado

A impressora gerou um certificado autoassinado. Se não obtiver um certificado assinado por uma CA, selecione esta opção.

Certificado CA assinado

Se obtiver e importar um certificado CA assinado antecipadamente, pode especificar esta opção.

5. Clique em **Seguinte**.

É apresentada uma mensagem de confirmação.

6. Clique em **OK**.

A impressora está atualizada.

Informações relacionadas

➔ [“Valor predefinido da palavra-passe de administrador” na página 19](#)

➔ [“Configurar um Certificado CA assinado” na página 615](#)

➔ [“Atualizar um Certificado autoassinado” na página 619](#)

Comunicações encriptada usando filtro IPsec/IP

Sobre a IPsec/Filtro de IP

Pode filtrar o tráfego com base nos endereços IP, serviços, e porta usando a função de filtro IPsec/IP. Através da combinação da filtragem, pode configurar a impressora para aceitar ou bloquear clientes especificados e dados especificados. Além disso, pode melhorar o nível de segurança utilizando um IPsec.

Nota:

Computadores com Windows Vista ou posterior ou Windows Server 2008 ou posterior são compatíveis com IPsec.

Configuração da política predefinida

Para filtrar o tráfego, configure a política predefinida. A política predefinida aplica-se a todos os utilizadores ou grupos que estabelecem ligação com a impressora. Para exercer um controlo mais preciso sobre os utilizadores e grupos de utilizadores, configure políticas de grupo.

1. Introduza o endereço IP da impressora num browser para aceder ao Web Config.
 Introduza o endereço de IP da impressora a partir de um computador que esteja ligado à mesma rede que a impressora.
 Verifique o endereço IP da impressora no menu que se segue.
Definições > Definições gerais > Definições de rede > Estado da rede > Estado de LAN com fios/Wi-Fi
2. Introduza a palavra-passe de administrador para iniciar sessão como administrador.
3. Selecione pela seguinte ordem.
 Separador **Segurança de rede > IPsec/Filtro de IP > Básico**
4. Introduza um valor para cada item.
5. Clique em **Seguinte**.
 É apresentada uma mensagem de confirmação.
6. Clique em **OK**.
 A impressora está atualizada.

Informações relacionadas

➔ [“Valor predefinido da palavra-passe de administrador” na página 19](#)

Itens de definição da Política predefinida

Política predefinida

Itens	Definições e explicação
IPsec/Filtro de IP	Pode ativar ou desativar uma função de filtragem IPsec/IP.

Controlo de acesso

Configure um método de controlo para o tráfego de pacotes IP.

Itens	Definições e explicação
Permitir acesso	Selecione para permitir que os pacotes IP configurados sejam transmitidos.
Recusar acesso	Selecione para não permitir que os pacotes IP configurados sejam transmitidos.
IPsec	Selecione para permitir que os pacotes IPsec configurados sejam transmitidos.

Versão de IKE

Selecione **IKEv1** ou **IKEv2** para **Versão de IKE**. Selecione um deles de acordo com o dispositivo ao qual a impressora está ligada.

IKEv1

Os itens que se seguem são exibidos ao selecionar **IKEv1** para **Versão de IKE**.

Itens	Definições e explicação
Método de autenticação	Para selecionar Certificado , terá de obter e importar um certificado CA assinado antecipadamente.
Chave pré-partilhada	Se selecionar Chave pré-partilhada para Método de autenticação , introduza uma chave pré-partilhada com entre 1 e 127 caracteres.
Confirmar chave pré-partilhada	Introduza o código que configurou para confirmação.

IKEv2

Os itens que se seguem são exibidos ao selecionar **IKEv2** para **Versão de IKE**.

Itens	Definições e explicação	
Local	Método de autenticação	Para selecionar Certificado , terá de obter e importar um certificado CA assinado antecipadamente.
	Tipo de ID	Se selecionar Chave pré-partilhada como Método de autenticação , seleccione o tipo de identificação para a impressora.
	ID	Introduza o ID da impressora que corresponde ao tipo de ID. Não é possível usar "@", "#", e "=" como primeiro caracter. Nome distinto: Introduza entre 1 a 255 caracteres ASCII (0x20 a 0x7E) de 1 byte. É necessário incluir "=". Endereço IP: Introduza o formato IPv4 ou IPv6. FQDN: Introduza uma combinação entre 1 e 255 caracteres utilizando A-Z, a-z, 0-9, "-" e ponto final (.). Ender. de E-mail: Introduza entre 1 a 255 caracteres ASCII (0x20 a 0x7E) de 1 byte. É necessário incluir "@". ID da chave: Introduza entre 1 a 255 caracteres ASCII (0x20 a 0x7E) de 1 byte.
	Chave pré-partilhada	Se selecionar Chave pré-partilhada para Método de autenticação , introduza uma chave pré-partilhada com entre 1 e 127 caracteres.
	Confirmar chave pré-partilhada	Introduza o código que configurou para confirmação.

Itens		Definições e explicação
Remota	Método de autenticação	Para seleccionar Certificado , terá de obter e importar um certificado CA assinado antecipadamente.
	Tipo de ID	Se seleccionar Chave pré-partilhada como Método de autenticação , seleccione o tipo de identificação para o dispositivo que pretende autenticar.
	ID	<p>Introduza o ID da impressora que corresponde ao tipo de ID.</p> <p>Não é possível usar "@" , "#", e "=" como primeiro caracter.</p> <p>Nome distinto: Introduza entre 1 a 255 caracteres ASCII (0x20 a 0x7E) de 1 byte. É necessário incluir "=".</p> <p>Endereço IP: Introduza o formato IPv4 ou IPv6.</p> <p>FQDN: Introduza uma combinação entre 1 e 255 caracteres utilizando A-Z, a-z, 0-9, "-" e ponto final (.).</p> <p>Ender. de E-mail: Introduza entre 1 a 255 caracteres ASCII (0x20 a 0x7E) de 1 byte. É necessário incluir "@".</p> <p>ID da chave: Introduza entre 1 a 255 caracteres ASCII (0x20 a 0x7E) de 1 byte.</p>
	Chave pré-partilhada	Se seleccionar Chave pré-partilhada para Método de autenticação , introduza uma chave pré-partilhada com entre 1 e 127 caracteres.
	Confirmar chave pré-partilhada	Introduza o código que configurou para confirmação.

Encapsulamento

Se seleccionar **IPsec** para **Controlo de acesso**, terá de configurar um modo de encapsulamento.

Itens	Definições e explicação
Modo de transporte	Se utilizar apenas a impressora na mesma LAN, seleccione esta opção. Os pacotes IP de camada 4 ou posterior são encriptados.
Modo de túnel	<p>Se usa a impressora na rede com ligação à Internet através de, por exemplo, IPsec-VPN, seleccione esta opção. O cabeçalho e os dados dos pacotes IP são encriptados.</p> <p>Endereço gateway remoto: Se seleccionar Modo de túnel para Encapsulamento, introduza um endereço de gateway com entre 1 e 39 caracteres.</p>

Protocolo de segurança

Se seleccionar **IPsec** para **Controlo de acesso**, seleccione uma opção.

Itens	Definições e explicação
ESP	Selecione para garantir a integridade de uma autenticação e dados, e de dados encriptados.
AH	Selecione para garantir a integridade de uma autenticação e dados. Mesmo que encriptar dados seja proibido, pode utilizar o IPsec.

❑ Definições de algoritmo

Recomendamos selecionar **Quaisquer** para todas as definições ou selecione outro item que não **Quaisquer** para cada definição. Se selecionar **Quaisquer** para algumas das definições e selecionar outro item que não **Quaisquer** para outras definições, o dispositivo pode não comunicar de acordo com o outro dispositivo que pretende autenticar.

Itens		Definições e explicação
IKE	Encriptação	Selecione o algoritmo de encriptação para IKE. Os itens variam de acordo com a versão de IKE.
	Autenticação	Selecione o algoritmo de autenticação para IKE.
	Intercâmbio de chaves	Selecione o algoritmo de troca palavra-passe para IKE. Os itens variam de acordo com a versão de IKE.
ESP	Encriptação	Selecione o algoritmo de encriptação para ESP. Disponível quando ESP estiver selecionado para Protocolo de segurança .
	Autenticação	Selecione o algoritmo de autenticação para ESP. Disponível quando ESP estiver selecionado para Protocolo de segurança .
AH	Autenticação	Selecione o algoritmo de encriptação para AH. Disponível quando AH estiver selecionado para Protocolo de segurança .

Informações relacionadas

➔ [“Configuração da política predefinida” na página 624](#)

Configurar a política de grupo

Uma política de grupo consiste em uma ou mais regras que se aplicam a um utilizador ou grupo de utilizadores. A impressora controla pacotes IP que correspondem a políticas configuradas. Os pacotes IP são autenticados pela ordem de uma política de grupo de 1 a 10 e, depois, uma política predefinida.

1. Introduza o endereço IP da impressora num browser para aceder ao Web Config.
Introduza o endereço de IP da impressora a partir de um computador que esteja ligado à mesma rede que a impressora.
Verifique o endereço IP da impressora no menu que se segue.
Definições > Definições gerais > Definições de rede > Estado da rede > Estado de LAN com fios/Wi-Fi
2. Introduza a palavra-passe de administrador para iniciar sessão como administrador.
3. Selecione pela seguinte ordem.
Separador Segurança de rede > IPsec/Filtro de IP > Básico
4. Clique num guia numerado que deseja configurar.
5. Introduza um valor para cada item.

6. Clique em **Seguinte**.

É apresentada uma mensagem de confirmação.

7. Clique em **OK**.

A impressora está atualizada.

Informações relacionadas

➔ [“Valor predefinido da palavra-passe de administrador” na página 19](#)

Itens de definição da Política do grupo

Itens	Definições e explicação
Ativar esta Política de Grupo	Podem ativar ou desativar uma política de grupo.

Controlo de acesso

Configure um método de controlo para o tráfego de pacotes IP.

Itens	Definições e explicação
Permitir acesso	Selecione para permitir que os pacotes IP configurados sejam transmitidos.
Recusar acesso	Selecione para não permitir que os pacotes IP configurados sejam transmitidos.
IPsec	Selecione para permitir que os pacotes IPsec configurados sejam transmitidos.

Endereço local (Impressora)

Selecione um endereço IPv4 ou IPv6 que corresponde ao seu ambiente de rede. Se o endereço de IP for atribuído automaticamente, pode selecionar **Utilizar endereço IPv4 obtido automaticamente**.

Nota:

Se um endereço IPv6 for atribuído automaticamente, a ligação pode não estar disponível. Configure um endereço IPv6 estático.

Endereço remoto (Anfitrião)

Introduza o endereço IP de um dispositivo para controlar o acesso. O endereço IP deve ter 43 caracteres ou menos. Se não introduzir um endereço IP válido, todos os endereços são controlados.

Nota:

Se um endereço IP for atribuído automaticamente (ou seja, atribuído pelo DHCP), a ligação pode não estar disponível. Configure um endereço IP estático.

Método de selecção da porta

Selecione um método para definir as portas.

Nome do serviço

Se seleccionar **Nome do serviço** para **Método de selecção da porta**, selecione uma opção.

Protocolo de transporte

Se seleccionar **Número da porta** para **Método de selecção da porta**, terá de configurar um modo de encapsulamento.

Itens	Definições e explicação
Qualquer protocolo	Selecione essa opção para controlar todos os tipos de protocolo.
TCP	Selecione para controlar os dados de unicast.
UDP	Selecione para controlar os dados de difusão e multicast.
ICMPv4	Selecione para controlar o comando ping.

Porta local

Se seleccionou **Número da porta** para **Método de selecção da porta** e se seleccionou **TCP** ou **UDP** para **Protocolo de transporte**, introduza os números de porta para controlar os pacotes recebidos, separados por vírgulas. Pode introduzir um máximo de 10 números de portas.

Exemplo: 20,80,119,5220

Se não introduzir um número de porta, todas as portas são controladas.

Porta remota

Se seleccionou **Número da porta** para **Método de selecção da porta** e se seleccionar **TCP** ou **UDP** para **Protocolo de transporte**, introduza os números de porta para controlar os pacotes enviados, separados por vírgulas. Pode introduzir um máximo de 10 números de portas.

Exemplo: 25,80,143,5220

Se não introduzir um número de porta, todas as portas são controladas.

Versão de IKE

Selecione **IKEv1** ou **IKEv2** para **Versão de IKE**. Selecione um deles de acordo com o dispositivo ao qual a impressora está ligada.

IKEv1

Os itens que se seguem são exibidos ao seleccionar **IKEv1** para **Versão de IKE**.

Itens	Definições e explicação
Método de autenticação	Se seleccionar IPsec para Controlo de acesso , selecione uma opção. O certificado utilizado está de acordo com uma política predefinida.
Chave pré-partilhada	Se seleccionar Chave pré-partilhada para Método de autenticação , introduza uma chave pré-partilhada com entre 1 e 127 caracteres.
Confirmar chave pré-partilhada	Introduza o código que configurou para confirmação.

❑ IKEv2

Os itens que se seguem são exibidos ao seleccionar **IKEv2** para **Versão de IKE**.

Itens		Definições e explicação
Local	Método de autenticação	Se seleccionar IPsec para Controlo de acesso , selecione uma opção. O certificado utilizado está de acordo com uma política predefinida.
	Tipo de ID	Se seleccionar Chave pré-partilhada como Método de autenticação , selecione o tipo de identificação para a impressora.
	ID	Introduza o ID da impressora que corresponde ao tipo de ID. Não é possível usar "@", "#", e "=" como primeiro caracter. Nome distinto: Introduza entre 1 a 255 caracteres ASCII (0x20 a 0x7E) de 1 byte. É necessário incluir "=". Endereço IP: Introduza o formato IPv4 ou IPv6. FQDN: Introduza uma combinação entre 1 e 255 caracteres utilizando A-Z, a-z, 0-9, "-" e ponto final (.). Ender. de E-mail: Introduza entre 1 a 255 caracteres ASCII (0x20 a 0x7E) de 1 byte. É necessário incluir "@". ID da chave: Introduza entre 1 a 255 caracteres ASCII (0x20 a 0x7E) de 1 byte.
	Chave pré-partilhada	Se seleccionar Chave pré-partilhada para Método de autenticação , introduza uma chave pré-partilhada com entre 1 e 127 caracteres.
	Confirmar chave pré-partilhada	Introduza o código que configurou para confirmação.
Remota	Método de autenticação	Se seleccionar IPsec para Controlo de acesso , selecione uma opção. O certificado utilizado está de acordo com uma política predefinida.
	Tipo de ID	Se seleccionar Chave pré-partilhada como Método de autenticação , selecione o tipo de identificação para o dispositivo que pretende autenticar.
	ID	Introduza o ID da impressora que corresponde ao tipo de ID. Não é possível usar "@", "#", e "=" como primeiro caracter. Nome distinto: Introduza entre 1 a 255 caracteres ASCII (0x20 a 0x7E) de 1 byte. É necessário incluir "=". Endereço IP: Introduza o formato IPv4 ou IPv6. FQDN: Introduza uma combinação entre 1 e 255 caracteres utilizando A-Z, a-z, 0-9, "-" e ponto final (.). Ender. de E-mail: Introduza entre 1 a 255 caracteres ASCII (0x20 a 0x7E) de 1 byte. É necessário incluir "@". ID da chave: Introduza entre 1 a 255 caracteres ASCII (0x20 a 0x7E) de 1 byte.
	Chave pré-partilhada	Se seleccionar Chave pré-partilhada para Método de autenticação , introduza uma chave pré-partilhada com entre 1 e 127 caracteres.
	Confirmar chave pré-partilhada	Introduza o código que configurou para confirmação.

Encapsulamento

Se seleccionar **IPsec** para **Controlo de acesso**, terá de configurar um modo de encapsulamento.

Itens	Definições e explicação
Modo de transporte	Se utilizar apenas a impressora na mesma LAN, selecione esta opção. Os pacotes IP de camada 4 ou posterior são encriptados.
Modo de túnel	Se usa a impressora na rede com ligação à Internet através de, por exemplo, IPsec-VPN, selecione esta opção. O cabeçalho e os dados dos pacotes IP são encriptados. Endereço gateway remoto: Se seleccionar Modo de túnel para Encapsulamento , introduza um endereço de gateway com entre 1 e 39 caracteres.

Protocolo de segurança

Se seleccionar IPsec para **Controlo de acesso**, selecione uma opção.

Itens	Definições e explicação
ESP	Selecione para garantir a integridade de uma autenticação e dados, e de dados encriptados.
AH	Selecione para garantir a integridade de uma autenticação e dados. Mesmo que encriptar dados seja proibido, pode utilizar o IPsec.

Definições de algoritmo

Recomendamos seleccionar **Quaisquer** para todas as definições ou selecione outro item que não **Quaisquer** para cada definição. Se seleccionar **Quaisquer** para algumas das definições e seleccionar outro item que não **Quaisquer** para outras definições, o dispositivo pode não comunicar de acordo com o outro dispositivo que pretende autenticar.

Itens	Definições e explicação	
IKE	Encriptação	Selecione o algoritmo de encriptação para IKE. Os itens variam de acordo com a versão de IKE.
	Autenticação	Selecione o algoritmo de autenticação para IKE.
	Intercâmbio de chaves	Selecione o algoritmo de troca palavra-passe para IKE. Os itens variam de acordo com a versão de IKE.
ESP	Encriptação	Selecione o algoritmo de encriptação para ESP. Disponível quando ESP estiver seleccionado para Protocolo de segurança .
	Autenticação	Selecione o algoritmo de autenticação para ESP. Disponível quando ESP estiver seleccionado para Protocolo de segurança .
AH	Autenticação	Selecione o algoritmo de encriptação para AH. Disponível quando AH estiver seleccionado para Protocolo de segurança .

Informações relacionadas

- ➔ [“Configurar a política de grupo” na página 628](#)
- ➔ [“Combinação de Endereço local \(Impressora\) e Endereço remoto \(Anfitrião\) em Política do grupo” na página 633](#)
- ➔ [“Referências do nome do serviço na política do grupo” na página 633](#)

Combinação de Endereço local (Impressora) e Endereço remoto (Anfitrião) em Política do grupo

		Definição de Endereço local (Impressora)		
		IPv4	IPv6*2	Quaisquer endereços*3
Definição de Endereço remoto (Anfitrião)	IPv4*1	✓	–	✓
	IPv6*1*2	–	✓	✓
	Vazio	✓	✓	✓

*1 : Se **IPsec** estiver selecionado para **Controlo de acesso**, não é possível especificar um comprimento de prefixo.

*2 : Se **IPsec** estiver selecionado para **Controlo de acesso**, é possível selecionar um endereço local de ligação (fe80::) mas a política de grupo será desativada.

*3 : Exceto endereços locais de ligação IPv6.

Referências do nome do serviço na política do grupo

Nota:

Os serviços indisponíveis são apresentados, mas não podem ser selecionados.

Nome do serviço	Tipo de protocolo	Número da porta local	Número da porta remota	Características controladas
Quaisquer	–	–	–	Todos os serviços
ENPC	UDP	3289	Qualquer porta	Procurar uma impressora a partir de aplicações como o Epson Device Admin, um controlador de uma impressora e um controlador de um scanner
SNMP	UDP	161	Qualquer porta	Adquirir e configurar o MIB a partir de aplicações como o Epson Device Admin, o controlador da impressora Epson e o controlador do scanner Epson
LPR	TCP	515	Qualquer porta	Encaminhamento de dados LPR
RAW (Porta 9100)	TCP	9100	Qualquer porta	Encaminhamento de dados RAW
IPP/IPPS	TCP	631	Qualquer porta	Encaminhamento de dados de impressão IPP/IPPS
WSD	TCP	Qualquer porta	5357	Controlar o WSD
WS-Discovery	UDP	3702	Qualquer porta	Procurar uma impressora a partir do WSD
Network Scan	TCP	1865	Qualquer porta	Encaminhar os dados digitalizados a partir do software de digitalização
Network Push Scan	TCP	Qualquer porta	2968	Adquirir informação do trabalho de digitalização push a partir do software de digitalização

Nome do serviço	Tipo de protocolo	Número da porta local	Número da porta remota	Características controladas
Network Push Scan Discovery	UDP	2968	Qualquer porta	Procurar um computador quando é executada a digitalização push a partir do software de digitalização
Dados FTP (Local)	TCP	20	Qualquer porta	Servidor FTP (reencaminhar dados de impressão FTP)
Controlo FTP (Local)	TCP	21	Qualquer porta	Servidor FTP (controlar a impressão FTP)
Dados FTP (Remoto)	TCP	Qualquer porta	20	Cliente FTP (encaminhar dados digitalizados e dados de fax recebido) No entanto isto pode controlar apenas um servidor de FTP que use a porta remota número 20.
Controlo FTP (Remoto)	TCP	Qualquer porta	21	Cliente FTP (controlar para encaminhar dados digitalizados e dados de fax recebido)
CIFS (Local)	TCP	445	Qualquer porta	Servidor CIFS (Partilhar uma pasta de rede)
CIFS (Remoto)	TCP	Qualquer porta	445	Cliente CIFS (encaminhar dados digitalizados e dados de fax recebido para uma pasta)
NetBIOS Name Service (Local)	UDP	137	Qualquer porta	Servidor CIFS (Partilhar uma pasta de rede)
NetBIOS Datagram Service (Local)	UDP	138	Qualquer porta	
NetBIOS Session Service (Local)	TCP	139	Qualquer porta	
NetBIOS Name Service (Remoto)	UDP	Qualquer porta	137	Cliente CIFS (encaminhar dados digitalizados e dados de fax recebido para uma pasta)
NetBIOS Datagram Service (Remoto)	UDP	Qualquer porta	138	
NetBIOS Session Service (Remoto)	TCP	Qualquer porta	139	
HTTP (Local)	TCP	80	Qualquer porta	Servidor HTTP(S) (encaminhar dados do Web Config e WSD)
HTTPS (Local)	TCP	443	Qualquer porta	
HTTP (Remoto)	TCP	Qualquer porta	80	Cliente HTTP(S) (comunicação entre o Epson Connect, atualização de firmware e atualização de certificado de raiz)
HTTPS (Remoto)	TCP	Qualquer porta	443	

Exemplos de configuração de IPsec/Filtro de IP

A receber apenas pacotes IPsec

Este exemplo serve apenas para configurar uma política predefinida.

Política predefinida:

- IPsec/Filtro de IP: Activar
- Controlo de acesso: IPsec
- Método de autenticação: Chave pré-partilhada
- Chave pré-partilhada: Introduza até 127 caracteres.

Política do grupo: Não configure.

A receber dados de impressão e definições de impressão

Este exemplo permite comunicações de dados de impressão e configuração de impressora a partir de serviços especificados.

Política predefinida:

- IPsec/Filtro de IP: Activar
- Controlo de acesso: Recusar acesso

Política do grupo:

- Ativar esta Política de Grupo: Marque a caixa.
- Controlo de acesso: Permitir acesso
- Endereço remoto (Anfitrião): Endereço IP de um cliente
- Método de selecção da porta: Nome do serviço
- Nome do serviço: Marque a caixa de ENPC, SNMP, HTTP (Local), HTTPS (Local) e RAW (Porta 9100).

Nota:

*Para evitar receber HTTP (Local) e HTTPS (Local), desmarque as suas caixas de verificação em **Política do grupo**. Ao fazê-lo, desative o filtro IPsec/IP no painel de controlo da impressora temporariamente para mudar as configurações da impressora.*

Receber acesso apenas de um endereço IP especificado

Este exemplo permite que um endereço IP especificado aceda à impressora.

Política predefinida:

- IPsec/Filtro de IP: Activar
- Controlo de acesso: Recusar acesso

Política do grupo:

- Ativar esta Política de Grupo: Marque a caixa.
- Controlo de acesso: Permitir acesso
- Endereço remoto (Anfitrião): Endereço IP do cliente de um administrador

Nota:

Independentemente da configuração da política, o cliente poderá aceder e configurar a impressora.

Configurar um certificado para o filtro de IPsec/IP

Configure o Certificado de Cliente para o filtro de IPsec/IP. Quando o define, pode usar o certificado como método de autenticação para o filtro IPsec/IP. Se quer configurar a autoridade de certificação, vá a **Certificado CA**.

1. Introduza o endereço IP da impressora num browser para aceder ao Web Config.

Introduza o endereço de IP da impressora a partir de um computador que esteja ligado à mesma rede que a impressora.

Verifique o endereço IP da impressora no menu que se segue.

Definições > Definições gerais > Definições de rede > Estado da rede > Estado de LAN com fios/Wi-Fi

2. Introduza a palavra-passe de administrador para iniciar sessão como administrador.

3. Selecione pela seguinte ordem.

Separador **Segurança de rede > IPsec/Filtro de IP > Certificado do cliente**

4. Importe o certificado em **Certificado do cliente**.

Se já importou um certificado publicado por uma Autoridade de Certificação, pode copiar o certificado e usá-lo no filtro de IPsec/IP. Para copiar, selecione o certificado em **Copiar de**, e depois clique em **Copiar**.

Informações relacionadas

➔ [“Valor predefinido da palavra-passe de administrador” na página 19](#)

➔ [“Configurar um Certificado CA assinado” na página 615](#)

➔ [“Configurar um Certificado CA” na página 621](#)

Ligar a impressora a uma rede IEEE802.1X

Configurar uma rede IEEE 802.1X

Ao definir IEEE 802.1X para a impressora, pode usá-la na rede ligada a um servidor RADIUS, um interruptor LAN com função de autenticação, ou ponto de acesso.

A versão TLS versão 1.3 não é compatível com esta função.

1. Introduza o endereço IP da impressora num browser para aceder ao Web Config.

Introduza o endereço de IP da impressora a partir de um computador que esteja ligado à mesma rede que a impressora.

Verifique o endereço IP da impressora no menu que se segue.

Definições > Definições gerais > Definições de rede > Estado da rede > Estado de LAN com fios/Wi-Fi

2. Introduza a palavra-passe de administrador para iniciar sessão como administrador.

3. Selecione pela seguinte ordem.

Separador **Segurança de rede > IEEE802.1X > Básico**

4. Introduza um valor para cada item.

Se quiser usar a impressora numa rede Wi-Fi, clique em **Conf. Wi-Fi** e selecione ou introduza um SSID.

Nota:

Pode partilhar definições entre Ethernet e Wi-Fi.

5. Clique em **Seguinte**.

É apresentada uma mensagem de confirmação.

6. Clique em **OK**.

A impressora está atualizada.

Informações relacionadas

➔ [“Valor predefinido da palavra-passe de administrador” na página 19](#)

Itens de definição de rede IEEE 802.1X

Itens	Definições e explicação	
IEEE802.1X (LAN com fios)	Pode ativar ou desativar definições na página (IEEE802.1X > Básico) para IEEE802.1X (LAN com fios).	
IEEE802.1X (Wi-Fi)	É apresentado o estado da ligação IEEE802.1X (Wi-Fi). Exibido quando a Wireless LAN Interface-P1 opcional está instalada.	
Método de Ligação	É apresentado o método de ligação de uma rede atual.	
Tipo EAP	Selecione uma opção para um método de autenticação entre a impressora e um servidor RADIUS.	
	EAP-TLS	Necessita de obter e importar um certificado CA assinado.
	PEAP-TLS	
	EAP-TTLS	Terá de configurar uma palavra-passe.
PEAP/MSCHAPv2		
ID do utilizador	Configure uma ID (identificação) a utilizar numa autenticação de um servidor RADIUS. Introduza entre 1 a 128 caracteres ASCII (0x20 a 0x7E) de 1 byte.	
Palavra-passe	Configure uma palavra-passe para autenticar a impressora. Introduza entre 1 a 128 caracteres ASCII (0x20 a 0x7E) de 1 byte. Se estiver a utilizar um servidor Windows como servidor RADIUS, pode introduzir até 127 caracteres.	
Confirmar palavra-passe	Introduza a palavra-passe que configurou para confirmação.	
ID do servidor	Pode configurar uma ID do servidor para autenticar junto de um servidor RADIUS. O autenticador verifica se está ou não incluída uma ID de servidor no campo subject/subjectAltName de um certificado de servidor que é enviado por um servidor RADIUS. Introduza entre 0 a 128 caracteres ASCII (0x20 a 0x7E) de 1 byte.	

Itens	Definições e explicação	
Validação do certificado (apenas LAN com fios)	<p>Pode definir a validação do certificado independentemente do método de autenticação. Importe o certificado em Certificado CA.</p> <p>Este item suporta apenas ligações LAN com fios.</p> <p>É necessário um Certificado CA para ligar a uma rede Wi-Fi com IEEE802.1X.</p>	
Nome anónimo	<p>Se seleccionar PEAP-TLS, EAP-TTLS ou PEAP/MSCHAPv2 para Tipo EAP, pode configurar um nome anónimo em vez de uma identificação de utilizador para uma fase 1 de uma autenticação PEAP.</p> <p>Introduza entre 0 a 128 caracteres ASCII (0x20 a 0x7E) de 1 byte.</p>	
Força da encriptação	Pode seleccionar uma das opções seguintes.	
	Alta	AES256/3DES
	Médio	AES256/3DES/AES128/RC4

Informações relacionadas

➔ [“Configurar uma rede IEEE 802.1X” na página 636](#)

Configurar um certificado para IEEE 802.1X

Configure o certificado cliente para IEEE802.1X. Quando o definir, pode usar **EAP-TLS** e **PEAP-TLS** como método de autenticação de IEEE 802.1x. Se quer configurar o certificado da autoridade de certificação, vá a **Certificado CA**.

- Introduza o endereço IP da impressora num browser para aceder ao Web Config.
 Introduza o endereço de IP da impressora a partir de um computador que esteja ligado à mesma rede que a impressora.
 Verifique o endereço IP da impressora no menu que se segue.
Definições > Definições gerais > Definições de rede > Estado da rede > Estado de LAN com fios/Wi-Fi
- Introduza a palavra-passe de administrador para iniciar sessão como administrador.
- Selecione pela seguinte ordem.
 Separador **Segurança de rede > IEEE802.1X > Certificado do cliente**
- Introduza um certificado no **Certificado do cliente**.
 Se já importou um certificado publicado por uma Autoridade de Certificação, pode copiar o certificado e usá-lo em IEEE802.1X. Para copiar, selecione o certificado em **Copiar de**, e depois clique em **Copiar**.

Informações relacionadas

- ➔ [“Valor predefinido da palavra-passe de administrador” na página 19](#)
- ➔ [“Configurar um Certificado CA assinado” na página 615](#)
- ➔ [“Configurar um Certificado CA” na página 621](#)

Verificar o estado da rede IEEE 802.1X

Pode verificar o estado de IEEE 802.1X imprime uma folha de estado da rede.

ID do estado	Estado de IEEE 802.1X
Disable	O recurso IEEE 802.1X está desativado.
EAP Success	A autenticação de IEEE 802.1X foi efetuada com sucesso e a ligação de rede está disponível.
Authenticating	A autenticação de IEEE 802.1X não foi concluída.
Config Error	A autenticação falhou porque o ID do utilizador não foi definido.
Client Certificate Error	A autenticação falhou porque o certificado de cliente está fora de validade.
Timeout Error	A autenticação falhou porque não há resposta do servidor e/ou autenticador RADIUS.
User ID Error	A autenticação falhou porque o ID do utilizador da impressora e/ou o protocolo do certificado está incorreto.
Server ID Error	A autenticação falhou porque o ID do certificado do servidor e o ID do servidor não coincidem.
Server Certificate Error	A autenticação falhou porque existem os seguintes erros no certificado do servidor. <ul style="list-style-type: none"> <input type="checkbox"/> O certificado do servidor está fora de prazo. <input type="checkbox"/> A cadeia do certificado do servidor está incorreta.
CA Certificate Error	A autenticação falhou porque existem os seguintes erros num certificado CA. <ul style="list-style-type: none"> <input type="checkbox"/> O certificado CA especificado está incorreto. <input type="checkbox"/> O certificado CA correto não foi importado. <input type="checkbox"/> O certificado CA está fora de prazo.
EAP Failure	A autenticação falhou porque existem os seguintes erros nas definições da impressora. <ul style="list-style-type: none"> <input type="checkbox"/> Se o Tipo EAP for EAP-TLS ou PEAP-TLS, o certificado do cliente está incorreto ou tem alguns problemas. <input type="checkbox"/> Se o Tipo EAP for EAP-TTLS ou PEAP/MSCHAPv2, o ID de utilizador ou a palavra-passe não estão corretos.

Informações relacionadas

➔ [“folha de estado:” na página 511](#)

Definições S/MIME

Configurar definições básicas de S/MIME

Configure a encriptação de e-mail e o anexo de assinatura digital para os e-mails para cada função utilizada.

1. Introduza o endereço IP da impressora num browser para aceder ao Web Config.
 Introduza o endereço de IP da impressora a partir de um computador que esteja ligado à mesma rede que a impressora.
 Verifique o endereço IP da impressora no menu que se segue.
Definições > Definições gerais > Definições de rede > Estado da rede > Estado de LAN com fios/Wi-Fi
2. Introduza a palavra-passe de administrador para iniciar sessão como administrador.
3. Selecione pela seguinte ordem.
 Separador **Segurança de rede > S/MIME > Básico**
4. Configure cada item.
5. Clique em **Seguinte**.
 É apresentada uma mensagem de confirmação.
6. Clique em **OK**.
 A impressora está atualizada.

Informações relacionadas

➔ [“Valor predefinido da palavra-passe de administrador” na página 19](#)

Itens de definição de S/MIME

Encriptação de e-mail

- Para usar a encriptação de e-mail, é necessário importar um certificado de criptografia para cada destino registado na lista de contactos.
[“Importar o certificado de encriptação para o destino de e-mail” na página 642](#)
- Os e-mails não encriptados serão enviados para os destinos que não possuem um certificado de encriptação importado.

Itens		Definições e explicação
Digitalizar para e-mail		Configure a encriptação de e-mail ao usar Digitalizar para E-mail. Se seleccionar Selecionar durante a execução , pode seleccionar se pretende ou não encriptar o e-mail ao enviá-lo.
	Predefinição durante a execução	Selecione o valor predefinido de encriptação de e-mail ao enviar o e-mail. Disponível quando Selecionar durante a execução estiver seleccionado para Digitalizar para e-mail .
Caixa para e-mail		Configure a encriptação de e-mail ao usar Caixa para E-mail. Se seleccionar Selecionar durante a execução , pode seleccionar se pretende ou não encriptar o e-mail ao enviá-lo.
	Predefinição durante a execução	Selecione o valor predefinido de encriptação de e-mail ao enviar o e-mail. Disponível quando Selecionar durante a execução estiver seleccionado para Caixa para e-mail .

Itens	Definições e explicação
Fax para e-mail	Configure a encriptação de e-mail ao usar Fax para E-mail.
Algoritmo	Selecione um algoritmo para encriptação de correio.

Assinatura digital

Para usar a função de assinatura S/MIME, é necessário configurar o **Certificado do cliente** para o separador **Segurança de rede > S/MIME > Certificado do cliente**.

[“Configurar um certificado para S/MIME” na página 641](#)

Itens	Definições e explicação
Digitalizar para e-mail	Configure o anexo de assinatura digital para o e-mail ao usar Digitalizar para E-mail. Se selecionar Selecionar durante a execução , pode selecionar se pretende ou não adicionar a assinatura digital ao e-mail ao enviá-lo.
	Predefinição durante a execução Selecione o valor predefinido do anexo de assinatura digital ao enviar o e-mail. Disponível quando Selecionar durante a execução estiver selecionado para Digitalizar para e-mail .
Caixa para e-mail	Configure o anexo de assinatura digital para o e-mail ao usar Caixa para E-mail. Se selecionar Selecionar durante a execução , pode selecionar se pretende ou não adicionar a assinatura digital ao e-mail ao enviá-lo.
	Predefinição durante a execução Selecione o valor predefinido do anexo de assinatura digital ao enviar o e-mail. Disponível quando Selecionar durante a execução estiver selecionado para Caixa para e-mail .
Fax para e-mail	Configure o anexo de assinatura digital para o e-mail ao usar Fax para E-mail.
Algoritmo	Selecione um algoritmo para a assinatura digital.

Informações relacionadas

➔ [“Configurar definições básicas de S/MIME” na página 639](#)

Configurar um certificado para S/MIME

Configurar o certificado de cliente para usar a função de assinatura S/MIME.

- Introduza o endereço IP da impressora num browser para aceder ao Web Config.
Introduza o endereço de IP da impressora a partir de um computador que esteja ligado à mesma rede que a impressora.
Verifique o endereço IP da impressora no menu que se segue.
Definições > Definições gerais > Definições de rede > Estado da rede > Estado de LAN com fios/Wi-Fi
- Introduza a palavra-passe de administrador para iniciar sessão como administrador.

3. Selecione pela seguinte ordem.
Separador **Segurança de rede** > **S/MIME** > **Certificado do cliente**
4. Especifique um certificado a utilizar em **Certificado do cliente**.
 - Certificado autoassinado
Caso tenha sido criado um certificado assinado automaticamente pela impressora, pode seleccioná-lo.
 - Certificado CA assinado
Se obtiver e importar um certificado CA assinado antecipadamente, pode especificar esta opção.
5. Clique em **Seguinte**.
É apresentada uma mensagem de confirmação.
6. Clique em **OK**.
A impressora está atualizada.

Informações relacionadas

- ➔ [“Valor predefinido da palavra-passe de administrador” na página 19](#)
- ➔ [“Configurar um Certificado CA assinado” na página 615](#)
- ➔ [“Atualizar um Certificado autoassinado” na página 619](#)

Importar o certificado de encriptação para o destino de e-mail

Para usar a encriptação de e-mail, é necessário importar um certificado de criptografia para cada destino registado na lista de contactos.

Esta secção explica o procedimento para importar um certificado de encriptação para o destino de e-mail registado na lista de contactos.

1. Introduza o endereço IP da impressora num browser para aceder ao Web Config.
Introduza o endereço de IP da impressora a partir de um computador que esteja ligado à mesma rede que a impressora.
Verifique o endereço IP da impressora no menu que se segue.
Definições > Definições gerais > Definições de rede > Estado da rede > Estado de LAN com fios/Wi-Fi
2. Introduza a palavra-passe de administrador para iniciar sessão como administrador.
3. Selecione pela seguinte ordem.
Separador **Digit/Copiar** ou **Fax** > **Contactos**
4. Selecione o número de destino para o qual pretende importar o certificado de encriptação e clique em **Editar**.
5. Importe o certificado de encriptação para o destino de **Certificado de encriptação** ou **Alterar certificado de encriptação**.
6. Clique em **Aplicar**.
Quando um certificado de encriptação é importado, é exibido um ícone de chave na lista de contactos.

Nota:

Pode verificar as informações do certificado para **Estado do certificado de encriptação** selecionando o número de destino para o qual importou o certificado de encriptação e clicando em **Editar**.

Informações relacionadas

➔ [“Valor predefinido da palavra-passe de administrador” na página 19](#)

Problemas de segurança de rede

Recuperação de definições de segurança

Ao estabelecer um ambiente altamente seguro como a filtragem IPsec/IP ou IEEE802.1X, pode não ser capaz de comunicar com dispositivos devido a configurações incorretas ou problemas com o dispositivo ou servidor. Neste caso, restaure as configurações de segurança para fazer as configurações para o dispositivo novo ou para permitir a utilização temporária.

Desativar a função de segurança usando o painel de controlo

Pode desativar o filtro IPsec/IP ou IEEE 802.1X usando o painel de controlo da impressora.

1. Selecione **Definições** > **Definições gerais** > **Definições de rede**.
2. Selecione **Avançado**.
3. Selecione de entre os seguintes itens, aquele que quer desativar.
 - Desativar IPsec/Filtro de IP**
 - Desativar IEEE802.1X**
4. Selecione **Iniciar Configuração** no ecrã de confirmação.

Problemas de utilização de funções de segurança da rede

Não se lembra de uma chave pré-partilhada

Reconfigurar uma chave pré-partilhada.

Para mudar a chave, aceda ao Web Config e selecione o separador **Segurança de rede** > **IPsec/Filtro de IP** > **Básico** > **Política predefinida** ou **Política do grupo**.

Ao alterar a chave pré-partilhada, configure a chave pré-partilhada para computadores.

Informações relacionadas

➔ [“Valor predefinido da palavra-passe de administrador” na página 19](#)

➔ [“Comunicações encriptada usando filtro IPsec/IP” na página 624](#)

Não consegue comunicar com a comunicação IPsec

Especifique o algoritmo com o qual a impressora ou o computador não são compatíveis.

A impressora é compatível com os algoritmos que se seguem. Verifique as definições do computador.

Métodos de segurança	Algoritmos
Algoritmo de encriptação IKE	AES-CBC-128, AES-CBC-192, AES-CBC-256, AES-GCM-128*, AES-GCM-192*, AES-GCM-256*, 3DES
Algoritmo de autenticação IKE	SHA-1, SHA-256, SHA-384, SHA-512, MD5
Algoritmo de troca de chave IKE	Grupo DH 1, Grupo DH 2, Grupo DH 5, Grupo DH 14, Grupo DH 15, Grupo DH 16, Grupo DH 17, Grupo DH 18, Grupo DH 19, Grupo DH 20, Grupo DH 21, Grupo DH 22, Grupo DH 23, Grupo DH 24, Grupo DH 25, Grupo DH 26, Grupo DH 27*, Grupo DH 28*, Grupo DH 29*, Grupo DH 30*
Algoritmo de encriptação ESP	AES-CBC-128, AES-CBC-192, AES-CBC-256, AES-GCM-128, AES-GCM-192, AES-GCM-256, 3DES
Algoritmo de autenticação ESP	SHA-1, SHA-256, SHA-384, SHA-512, MD5
Algoritmo de autenticação AH	SHA-1, SHA-256, SHA-384, SHA-512, MD5

* disponível apenas para IKEv2

Informações relacionadas

➔ [“Comunicações encriptada usando filtro IPsec/IP” na página 624](#)

Deixa de poder comunicar de repente

O endereço IP da impressora foi alterado ou não pode ser usado.

Quando o endereço IP registado no endereço local em Política do grupo for alterado ou não puder ser usado, a comunicação IPsec não pode ser realizada. Desative o IPsec através do painel de controlo da impressora.

Se o DHCP estiver desatualizado, reiniciar ou se o endereço IPv6 estiver desatualizado ou não tenha sido obtido, o endereço IP registado para a impressora Web Config (**Segurança de rede** separador > **IPsec/Filtro de IP** > **Básico** > **Política do grupo** > **Endereço local (Impressora)**) pode não ser encontrado.

Utilize um endereço IP estático.

O endereço IP do computador foi alterado ou não pode ser usado.

Quando o endereço IP registado no endereço remoto em Política do grupo for alterado ou não puder ser usado, a comunicação IPsec não pode ser realizada.

Desative o IPsec através do painel de controlo da impressora.

Se o DHCP estiver desatualizado, reiniciar ou se o endereço IPv6 estiver desatualizado ou não tenha sido obtido, o endereço IP registado para a impressora Web Config (**Segurança de rede** separador > **IPsec/Filtro de IP** > **Básico** > **Política do grupo** > **Endereço remoto (Anfitrião)**) pode não ser encontrado.

Utilize um endereço IP estático.

Informações relacionadas

- ➔ [“Valor predefinido da palavra-passe de administrador” na página 19](#)
- ➔ [“Comunicações encriptada usando filtro IPsec/IP” na página 624](#)

Não consegue criar a porta de impressão IPP segura

O certificado correto não está especificado como certificado do servidor para a comunicação SSL/TLS.

Se o certificado especificado não estiver correcto, a criação de uma porta pode falhar. Certifique-se de que está a utilizar o certificado correcto.

O certificado CA não foi importado para o computador que está a aceder à impressora.

Se um certificado CA não foi importado para o computador, a criação de uma porta pode falhar. Certifique-se de que um certificado CA foi importado.

Informações relacionadas

- ➔ [“Configurar um certificado de servidor para a impressora” na página 623](#)

Não é possível ligar depois de configurar a filtragem IPsec/IP

As configurações de filtros IPsec/IP não estão correctas.

Desative a filtragem IPsec/IP no painel de controlo da impressora. Ligue a impressora e o computador e configure novamente as definições de Filtragem IPsec/IP.

Informações relacionadas

- ➔ [“Comunicações encriptada usando filtro IPsec/IP” na página 624](#)

Não é possível aceder à impressora depois de configurar IEEE802.1X

As definições de IEEE802.1X estão incorretas.

Desative a ligação IEEE802.1X e Wi-Fi a partir do painel de controlo da impressora. Ligue a impressora a um computador e, em seguida, volte a configurar a ligação IEEE802.1X.

Informações relacionadas

- ➔ [“Configurar uma rede IEEE 802.1X” na página 636](#)

Problemas de utilização de um certificado digital

Não é possível importar um Certificado CA assinado

Certificado CA assinado e as informações de CSR não coincidem.

Se o Certificado CA assinado e o CSR não contiverem as mesmas informações, o CSR não pode ser importado. Verifique o seguinte:

- Estará a tentar importar o certificado para um dispositivo que não tem as mesmas informações?
Verifique as informações do CSR e, em seguida, importe o certificado para um dispositivo que tenha as mesmas informações.
- Substituiu o CSR guardado na impressora após enviar o CSR para uma autoridade de certificação?
Volte a obter o certificado CA assinado com o CSR.

Certificado CA assinado tem mais de 5KB.

Não é possível importar um Certificado CA assinado com mais de 5KB.

A palavra-passe para importar o certificado não está correta.

Introduza a palavra-passe correta. Se não se lembrar da palavra-passe, não pode importar o certificado. Recupere o Certificado CA assinado.

Informações relacionadas

➔ [“Importar um certificado CA assinado” na página 617](#)

Não é possível actualizar um certificado auto-assinado

O Nome comum não foi introduzido.

É necessário introduzir o **Nome comum**.

Foram introduzidos caracteres não compatíveis em Nome comum.

Introduza entre 1 e 128 caracteres no formato IPv4, IPv6, nome de anfitrião ou FQDN em ASCII (0x20–0x7E).

Incluiu uma vírgula ou um espaço no nome comum.

Se introduziu uma vírgula, o **Nome comum** está dividido nesse ponto. Se introduziu apenas um espaço antes ou depois da vírgula, ocorre um erro.

Informações relacionadas

➔ [“Actualizar um Certificado autoassinado” na página 619](#)

Não consegue criar um CSR

O Nome comum não foi introduzido.

É necessário introduzir o **Nome comum**.

Foram introduzidos caracteres não compatíveis em Nome comum, Organização, Unidade organizacional, Localidade, e Estado/Província.

Introduza caracteres no formato IPv4, IPv6, nome de anfitrião ou FQDN em ASCII (0x20–0x7E).

Foi introduzido um espaço ou vírgula em Nome comum.

Se introduziu uma vírgula, o **Nome comum** está dividido nesse ponto. Se introduziu apenas um espaço antes ou depois da vírgula, ocorre um erro.

Informações relacionadas

➔ [“Obter um certificado CA assinado” na página 615](#)

Aparece um aviso relacionado com um certificado digital

Mensagens	Causa/O que fazer
Introduza um certificado de servidor.	<p>Causa: Não seleccionou um ficheiro a importar.</p> <p>O que fazer: Selecione um ficheiro e clique em Importar.</p>
Certificado CA 1 não introduzido.	<p>Causa: O certificado CA 1 não está introduzido, apenas está introduzido o certificado CA 2.</p> <p>O que fazer: Importe o certificado CA 1 primeiro.</p>
Valor inválido abaixo.	<p>Causa: Estão contidos caracteres não suportados no caminho do ficheiro e/ou na palavra-passe.</p> <p>O que fazer: Certifique-se de que os caracteres são introduzidos corretamente para o item.</p>
Data e hora inválidos.	<p>Causa: A data e a hora da impressora não foram definidas.</p> <p>O que fazer: Definir data e hora usando Web Config, EpsonNet Config ou o painel de controlo da impressora.</p>
Senha inválida.	<p>Causa: A palavra-passe definida para o certificado CA e a palavra-passe introduzida não correspondem.</p> <p>O que fazer: Introduza a palavra-passe correta.</p>

Mensagens	Causa/O que fazer
Ficheiro inválido.	<p>Causa:</p> <p>Não está a importar um ficheiro de certificado no formato X509.</p> <p>O que fazer:</p> <p>Certifique-se de que está a selecionar o certificado correto enviado por uma autoridade de certificação fidedigna.</p>
	<p>Causa:</p> <p>O ficheiro que importou é demasiado grande. O tamanho máximo do ficheiro é 5 KB.</p> <p>O que fazer:</p> <p>Se selecionar o ficheiro correto, o certificado pode estar corrompido ou ser falsificado.</p>
	<p>Causa:</p> <p>A cadeia contida no certificado é inválida.</p> <p>O que fazer:</p> <p>Para mais informações sobre o certificado, consulte o sítio web da autoridade de certificação.</p>
<p>Não é possível utilizar os Certificados de Servidor que incluem mais do que três certificados CA.</p>	<p>Causa:</p> <p>O ficheiro do certificado no formato PKCS#12 contém mais de 3 certificados CA.</p> <p>O que fazer:</p> <p>Importe cada certificado convertendo-o do formato PKCS#12 para o formato PEM ou importe o ficheiro do certificado no formato PKCS#12 que contém até 2 certificados CA.</p>
<p>O certificado expirou. Verifique se o certificado é válido ou verifique a data e hora na sua impressora.</p>	<p>Causa:</p> <p>O certificado está fora de prazo.</p> <p>O que fazer:</p> <ul style="list-style-type: none"> <input type="checkbox"/> Se o certificado estiver fora de prazo, obtenha e importe o novo certificado. <input type="checkbox"/> Se o certificado não estiver fora de prazo, certifique-se de que a data e a hora da impressora estão definidas corretamente.
É necessária uma chave privada.	<p>Causa:</p> <p>Não existe nenhuma chave privada associada ao certificado.</p> <p>O que fazer:</p> <ul style="list-style-type: none"> <input type="checkbox"/> Se o certificado estiver no formato PEM/DER e tiver sido obtido a partir de um CSR utilizando um computador, especifique o ficheiro de chave privada. <input type="checkbox"/> Se o certificado estiver no formato PKCS#12 e tiver sido obtido a partir de um CSR utilizando um computador, crie um ficheiro que contenha a chave privada.
	<p>Causa:</p> <p>Voltou a importar o certificado PEM/DER obtido a partir de um CSR utilizando o Web Config.</p> <p>O que fazer:</p> <p>Se o certificado estiver no formato PEM/DER e tiver sido obtido a partir de um CSR utilizando o Web Config, apenas o pode importar uma vez.</p>

Mensagens	Causa/O que fazer
Configuração falhada.	Causa: Não é possível terminar a configuração porque a comunicação entre a impressora e o computador falhou ou o ficheiro não pode ser lido devido a alguns erros. O que fazer: Depois de verificar o ficheiro especificado e a comunicação, volte a importar o ficheiro.

Informações relacionadas

➔ [“Informações sobre certificação digital” na página 614](#)

Apagar um certificado CA assinado por engano

Não existe ficheiro de cópia de segurança do certificado CA assinado.

Se tiver o ficheiro de cópia de segurança, volte a importar o certificado.

Se obtiver um certificado utilizando um CSR criado através do Web Config, não pode importar novamente um certificado apagado. Crie um CSR e obtenha um novo certificado.

Informações relacionadas

➔ [“Importar um certificado CA assinado” na página 617](#)

➔ [“Apagar um certificado CA assinado” na página 619](#)

Utilizar o Epson Open Platform

Epson Open Platform Visão geral

Epson Open Platform é uma plataforma para usar impressoras Epson com a função fornecida com o servidor do sistema de autenticação.

Pode obter os registos de cada dispositivo e utilizador em cooperação com o servidor e configurar as restrições sobre o dispositivo e funções que podem ser usadas para cada utilizador e grupo. Pode ser usado com Epson Print Admin (sistema de autenticação Epson) ou um sistema de autenticação de terceiros.

Se ligar o dispositivo de autenticação, também pode executar a autenticação de utilizador utilizando o cartão de identificação.

Informações relacionadas

➔ [“Sistema de autenticação Epson \(Epson Print Admin\)” na página 498](#)

Configurar a Epson Open Platform

Ative o Epson Open Platform para que possa utilizar o dispositivo do sistema de autenticação.

1. Introduza o endereço IP da impressora num browser para aceder ao Web Config.

Introduza o endereço de IP da impressora a partir de um computador que esteja ligado à mesma rede que a impressora.

Verifique o endereço IP da impressora no menu que se segue.

Definições > Definições gerais > Definições de rede > Estado da rede > Estado de LAN com fios/Wi-Fi

2. Introduza a palavra-passe de administrador para iniciar sessão como administrador.

3. Selecione pela seguinte ordem.

Separador **Epson Open Platform > Chave do produto ou Chave de licença**

4. Introduza um valor para cada item.

- Número de série

O número de série do dispositivo é exibido.

- Versão de Epson Open Platform

Selecione a versão da Epson Open Platform. A versão correspondente varia de acordo com o sistema de autenticação.

- Chave do produto ou Chave de licença

Introduza a chave de produto obtida no sítio Web dedicado. Consulte o manual Epson Open Platform para obter informações, por exemplo, como obter a chave do produto.

5. Clique em **Seguinte**.

É apresentada uma mensagem de confirmação.

6. Clique em **OK**.

A impressora está atualizada.

Informações relacionadas

- ➔ [“Valor predefinido da palavra-passe de administrador” na página 19](#)

Validação da Epson Open Platform

Pode verificar a validade da Epson Open Platform usando um dos seguintes métodos.

- Web Config

Foi introduzida uma chave de produto no separador **Epson Open Platform > Chave do produto ou Chave de licença > Chave do produto ou Chave de licença**, e o separador **Epson Open Platform > Sistema de autenticação** é exibido à esquerda do esquema do menu.

- Painel de controlo da impressora

É exibida uma chave de produto no ecrã inicial > **Definições > Sistema de autenticação > Informações da Epson Open Platform**.

Informações relacionadas

- ➔ [“Valor predefinido da palavra-passe de administrador” na página 19](#)
- ➔ [“Sistema de autenticação” na página 542](#)

Informações Epson Remote Services

Epson Remote Services é um serviço que recolhe periodicamente informações sobre a impressora através da Internet. Pode ser utilizado para prever quando é necessário substituir ou reabastecer consumíveis e peças de substituição, e para resolver rapidamente quaisquer erros ou problemas.

Contacte o seu representante de vendas para mais informações sobre Epson Remote Services.

Onde obter ajuda

Sítio web de assistência técnica.653
Contactar a assistência Epson.653

Sítio web de assistência técnica

Caso necessite de ajuda adicional, visite o sítio web de assistência técnica da Epson indicado abaixo. Seleccione o seu país ou região e aceda à secção de assistência do sítio web local da Epson. Os mais recentes controladores, FAQs, manuais e outros recursos transferíveis também estão disponíveis no sítio web.

<http://support.epson.net/>

<http://www.epson.eu/support> (Europa)

Se o seu produto Epson não funcionar correctamente e não conseguir resolver o problema por si mesmo, contacte o serviço de assistência técnica da Epson.

Contactar a assistência Epson

Antes de contactar a Epson

Se o seu produto Epson não estiver a funcionar devidamente e não conseguir resolver o problema utilizando as informações de resolução de problemas que constam dos manuais do seu produto, contacte os serviços de assistência Epson para obter ajuda.

A seguinte lista de suporte da Epson baseia-se no país de venda. Alguns produtos podem não ser vendidos na sua localização atual, por isso não se esqueça de contactar o suporte da Epson para a área em que adquiriu o seu produto.

Se abaixo não houver indicação de assistência Epson na sua área, contacte o revendedor onde adquiriu o produto.

A assistência Epson será capaz de o ajudar muito mais rapidamente se facultar as seguintes informações:

- Número de série do produto
(A localização da etiqueta depende do produto; pode ser na parte de trás, no lado aberto da tampa, ou na parte de baixo.)
- Modelo do produto
- Versão de software do produto
(Clique no botão **About**, **Version Info** ou semelhante, existente no software do produto.)
- Marca e modelo do seu computador
- Nome e versão do sistema operativo do seu computador
- Nomes e versões das aplicações de software que utiliza normalmente com o seu produto

Nota:

Dependendo do produto, os dados da lista de marcação do fax e/ou as definições de rede poderão ser armazenados na memória do produto. Estes dados e/ou definições poderão perder-se devido a avaria ou reparação do produto. A Epson não se responsabiliza pela perda de quaisquer dados, por cópias de segurança ou recuperação de dados e/ou definições, mesmo durante o período de validade de uma garantia. Recomendamos que efetue as suas próprias cópias de segurança dos dados ou que efetue anotações.

Ajuda para utilizadores na Europa

Consulte o seu Documento de Garantia Pan-Europeia para obter informações sobre como contactar a assistência Epson.

Ajuda para utilizadores em Taiwan

Os contactos para informações, assistência e serviços são:

World Wide Web

<http://www.epson.com.tw>

Estão disponíveis informações sobre especificações de produtos, controladores para transferência e informações sobre produtos.

Epson HelpDesk

Telefone: +886-2-2165-3138

A nossa equipa do HelpDesk pode ajudá-lo com o seguinte através do telefone:

- Informações sobre vendas e produtos
- Questões ou problemas relacionados com a utilização do produto
- Questões sobre garantia e serviços de reparação

Centro do serviço de reparações:

<http://www.tekcare.com.tw/branchMap.page>

A TekCare corporation é um centro de assistência autorizado da Epson Taiwan Technology & Trading Ltd.

Ajuda para utilizadores na Austrália

A Epson Australia pretende fornecer-lhe um serviço de assistência ao cliente do mais alto nível. Além dos manuais do produto, fornecemos as seguintes fontes de informação:

Endereço Internet (URL)

<http://www.epson.com.au>

Aceda às páginas World Wide Web da Epson Australia. Vale a pena consultar o nosso sítio Web de vez em quando! O sítio fornece uma área de transferência para controladores, pontos de contacto Epson, informações sobre novos produtos e assistência técnica (correio electrónico).

Epson Helpdesk

Telefone: 1300-361-054

O Epson Helpdesk (suporte técnico) é fornecido como um recurso de última instância para assegurar que os nossos clientes têm acesso a aconselhamento. Os operadores do Helpdesk podem ajudá-lo na instalação, configuração e funcionamento do seu produto Epson. O pessoal de pré-venda do Helpdesk pode fornecer documentação sobre os novos produtos Epson e indicar qual o fornecedor ou agente de assistência técnica mais próximo. Muitos tipos de perguntas obtêm respostas aqui.

Recomendamos que tenha todas as informações importantes à mão quando telefonar. Quanto mais informações preparar, mais rapidamente o podemos ajudar a resolver o problema. Estas informações incluem a documentação do produto Epson, a indicação do tipo de computador, sistema operativo, aplicações e outras informações que considerar necessárias.

Transporte do produto

A Epson recomenda que guarde a embalagem do produto para transporte futuro.

Ajuda para utilizadores na Nova Zelândia

A Epson Nova Zelândia pretende fornecer-lhe um serviço de assistência ao cliente do mais alto nível. Além da documentação do produto, fornecemos as seguintes fontes de informação:

Endereço Internet (URL)

<http://www.epson.co.nz>

Aceda às páginas World Wide Web da Epson Nova Zelândia. Vale a pena consultar o nosso sítio Web de vez em quando! O sítio fornece uma área de transferência para controladores, pontos de contacto Epson, informações sobre novos produtos e assistência técnica (correio electrónico).

Epson Helpdesk

Telefone: 0800 237 766

O Epson Helpdesk é fornecido como um recurso de última instância para assegurar que os nossos clientes têm acesso a aconselhamento. Os operadores do Helpdesk podem ajudá-lo na instalação, configuração e funcionamento do seu produto Epson. O pessoal de pré-venda do Helpdesk pode fornecer documentação sobre os novos produtos Epson e indicar qual o fornecedor ou agente de assistência técnica mais próximo. Muitos tipos de perguntas obtêm respostas aqui.

Recomendamos que tenha todas as informações importantes à mão quando telefonar. Quanto mais informações preparar, mais rapidamente o podemos ajudar a resolver o problema. Estas informações incluem a documentação do produto Epson, a indicação do tipo de computador, sistema operativo, aplicações e outras informações que considerar necessárias.

Transporte do produto

A Epson recomenda que guarde a embalagem do produto para transporte futuro.

Ajuda para utilizadores em Singapura

As fontes de informação, assistência e serviços disponíveis na Epson Singapura são os seguintes:

World Wide Web

<http://www.epson.com.sg>

Estão disponíveis informações sobre especificações de produtos, controladores para transferência, perguntas mais frequentes (FAQ), informações sobre vendas e assistência técnica através de correio electrónico.

Epson Helpdesk

Número gratuito: 800-120-5564

A nossa equipa do suporte técnico (HelpDesk) pode ajudá-lo com o seguinte através do telefone:

- Informações sobre vendas e produtos
- Questões ou resolução de problemas relacionados com a utilização do produto
- Questões sobre garantia e serviços de reparação

Ajuda para utilizadores na Tailândia

Os contactos para informações, assistência e serviços são:

World Wide Web

<http://www.epson.co.th>

Estão disponíveis informações sobre especificações de produtos, controladores para transferência, perguntas mais frequentes (FAQ) e endereços de e-mail.

Centro de atendimento telefónico Epson

Telefone: 66-2460-9699

E-mail: support@eth.epson.co.th

A nossa equipa do centro de atendimento telefónico pode ajudá-lo com o seguinte através do telefone:

- Informações sobre vendas e produtos
- Questões ou problemas relacionados com a utilização do produto
- Questões sobre garantia e serviços de reparação

Ajuda para utilizadores no Vietname

Os contactos para informações, assistência e serviços são:

Centro de serviço Epson

27 Yen Lang, Trung Liet Ward, Dong Da District, Ha Noi City. Tel: +84 24 7300 0911

38 Le Dinh Ly, Thac Gian Ward, Thanh Khe District, Da Nang. Tel: +84 23 6356 2666

194/3 Nguyen Trong Tuyen, Ward 8, Phu Nhuan Dist., HCMC. Tel: +84 28 7300 0911

31 Phan Boi Chau, Ward 14, Binh Thanh District, HCMC. Tel: +84 28 35100818

Ajuda para utilizadores na Indonésia

Os contactos para informações, assistência e serviços são:

World Wide Web

<http://www.epson.co.id>

- Informações sobre especificações de produtos, controladores para transferência
- Perguntas mais frequentes (FAQ), informações sobre vendas, perguntas através de correio eletrónico

Linha de Apoio Epson

Telefone: 1500-766 (Indonesia Only)

Email: customer.care@ein.epson.co.id

A nossa equipa da linha de apoio pode ajudá-lo com o seguinte através de telefone ou e-mail:

- Informações sobre vendas e produtos

- Assistência técnica

Ajuda para utilizadores em Hong Kong

Para obter assistência técnica, assim como outros serviços de pós-venda, os utilizadores podem contactar a Epson Hong Kong Limited.

Página na Internet

<http://www.epson.com.hk>

A Epson Hong Kong possui uma página local na Internet em chinês e inglês para fornecer as seguintes informações aos utilizadores:

- Informações sobre o produto
- Respostas a perguntas mais frequentes (FAQ)
- Versões mais recentes de controladores de produtos Epson

Linha directa (Hotline) de assistência técnica

Também pode entrar em contacto com a nossa equipa de assistência técnica através dos seguintes números de telefone e de fax:

Telefone: 852-2827-8911

Fax: 852-2827-4383

Ajuda para utilizadores na Malásia

Os contactos para informações, assistência e serviços são:

World Wide Web

<http://www.epson.com.my>

- Informações sobre especificações de produtos, controladores para transferência
- Perguntas mais frequentes (FAQ), informações sobre vendas, perguntas através de correio eletrónico

Centro de atendimento telefónico Epson

Telefone: 1800-81-7349 (Grátis)

Email: websupport@emsb.epson.com.my

- Informações sobre vendas e produtos
- Questões ou problemas relacionados com a utilização do produto
- Questões sobre serviços de reparação e garantia

Epson Malaysia Sdn Bhd (Sede)

Telefone: 603-56288288

Fax: 603-5628 8388/603-5621 2088

Ajuda para utilizadores na Índia

Os contactos para informações, assistência e serviços são:

World Wide Web

<http://www.epson.co.in>

Estão disponíveis informações sobre especificações de produtos, controladores para transferência e informações sobre produtos.

Linha de apoio grátis

Para obter assistência, informações sobre o produto ou encomendar consumíveis -

18004250011 / 186030001600 / 1800123001600 (9h – 18h)

E-mail

calllog@epson-india.in

WhatsApp

+91 96400 00333

Ajuda para utilizadores nas Filipinas

Para obter assistência técnica, assim como outros serviços de pós-venda, os utilizadores podem contactar a Epson Philippines Corporation através dos seguintes números de telefone, de fax e do endereço de e-mail:

World Wide Web

<http://www.epson.com.ph>

Estão disponíveis informações sobre especificações de produtos, controladores para transferência, perguntas mais frequentes (FAQ) e consultas através de correio eletrónico.

Atendimento ao cliente da Epson Philippines

Número gratuito: (PLDT) 1-800-1069-37766

Número gratuito: (Digitel) 1-800-3-0037766

Metro Manila: +632-8441-9030

Sítio Web: <https://www.epson.com.ph/contact>

E-mail: customercare@epc.epson.com.ph

Acessível das 09:00 às 18:00, de segunda-feira a sábado (exceto feriados nacionais)

A nossa equipa de atendimento ao cliente pode ajudá-lo com o seguinte através do telefone:

- Informações sobre vendas e produtos
- Questões ou problemas relacionados com a utilização do produto
- Questões sobre garantia e serviços de reparação

Epson Philippines Corporation

Linha principal: +632-8706-2609

Fax: +632-8706-2663 / +632-8706-2665