

Dónde encontrar información

Guía de instalación (este manual)

Contiene información sobre dónde colocar la impresora, cómo se monta y cómo se instala el controlador.

Manuales del usuario

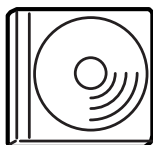

El CD-ROM que se entrega con la impresora incluye los manuales siguientes así como el controlador de la impresora.

Nota:

Adobe® Acrobat® Reader™ 4.0 o superior debe estar instalado en el equipo para visualizar el Manual de referencia y el Manual del administrador.

Manual de referencia (PDF)

- Uso de la impresora.
- Cómo solucionar problemas.
- Cómo mantener la impresora en buen estado.
- Información sobre seguridad y especificaciones técnicas.

Manual del Administrador (PDF)

Proporciona información a los administradores de red sobre el controlador de la impresora y la configuración de la red.

Impresora láser en color

EPSON AcuLaser™ C8600

Guía de instalación

<i>1 Instrucciones sobre seguridad</i>	<i>1</i>
<i>2 Montaje de la impresora</i>	<i>11</i>
<i>3 Opciones de instalación</i>	<i>19</i>
<i>4 Pruebas y conexión de la Impresora</i>	<i>31</i>
<i>5 Instalación del software de la impresora</i>	<i>36</i>
<i>6 Impresión del Manual Online</i>	<i>41</i>

Todos los derechos reservados. Ninguna parte de esta publicación se puede reproducir, almacenar en un sistema de recuperación o transmitir de ninguna forma o por ningún medio, sea éste mecánico, fotocopia, grabación o cualquier otro, sin la previa autorización por escrito de SEIKO EPSON CORPORATION. No se asume responsabilidad patente en relación al uso de la información que aquí se presenta. Tampoco se asume responsabilidad por daños que puedan resultar del uso de la información que aquí se presenta.

Asimismo, SEIKO EPSON CORPORATION o sus filiales no son responsables ante el comprador del producto o terceros por daños, pérdidas, costes o gastos en los que incurra el comprador o terceros como resultado de: accidente, uso incorrecto o abuso de este producto o modificaciones, reparaciones o alteraciones de este producto no autorizadas, o (se excluye Estados Unidos) el no cumplimiento estricto de las instrucciones de funcionamiento y mantenimiento de SEIKO EPSON CORPORATION.

SEIKO EPSON CORPORATION y sus filiales no serán responsable por daños o problemas derivados del uso de opciones o productos consumibles distintos de aquellos designados como Original Epson Products (Productos originales Epson) o Epson Approved Products (Productos aprobados Epson) por SEIKO EPSON CORPORATION.

EPSON y EPSON ESC/P son marcas comerciales registradas y EPSON AcuLaser y EPSON ESC/P 2 son marcas comerciales de SEIKO EPSON CORPORATION.

Microsoft y Windows son marcas comerciales registradas de Microsoft Corporation en Estados Unidos y/u otros países.

Adobe y PostScript son marcas comerciales de Adobe Systems Incorporated, que pueden estar registradas en algunas jurisdicciones.

Apple y Macintosh son marcas comerciales registradas de Apple Computer, Inc.

Aviso general: Otros nombres de producto se usan aquí con un fin exclusivo de identificación y pueden ser marcas comerciales de sus respectivos propietarios. EPSON renuncia a todos los derechos sobre esas marcas.

Copyright © 2002 SEIKO EPSON CORPORATION, Nagano, Japón.

Advertencias, precauciones y notas



Advertencias:

deben seguirse atentamente para evitar daños personales.



Precauciones:

deben observarse para evitar daños en el equipo.

Notas: *contienen información importante y sugerencias útiles sobre el funcionamiento de la impresora.*

1 Instrucciones sobre seguridad

Precauciones para la impresora láser

Esta impresora utiliza tecnología láser. Las precauciones siguientes se aplican siempre que use la impresora. Aunque esté familiarizado con otros tipos de impresoras, siga atentamente estas precauciones para garantizar un funcionamiento seguro y eficaz.

- ❑ La impresora pesa unos 70 kg (154 lbs) sin los productos opcionales o consumibles instalados y una persona sola no debe levantarla ni transportarla. Dos personas pueden transportar la impresora levantándola por las posiciones correctas. Consulte las instrucciones de la *Hoja de desembalaje*.
- ❑ Evite tocar el fijador o las áreas circundantes, que están indicados con **CAUTION! (PRECAUCIÓN) HIGH TEMPERATURE (ALTA TEMPERATURA)**. Si la impresora ha estado en uso, el fijador y las áreas que lo rodean pueden estar muy calientes.

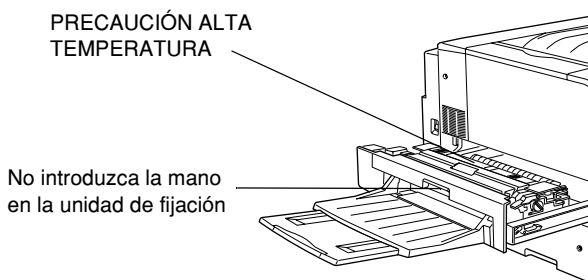

- ❑ No introduzca la mano en la unidad de fijación ya que algunos componentes son afilados y pueden causar daños personales.

- ❑ Evite tocar los componentes internos de la impresora excepto cuando se indique que lo haga en este manual.
- ❑ Nunca fuerce la colocación de los componentes en la impresora. Aunque la impresora se ha diseñado para ser resistente, la manipulación brusca puede dañarla.
- ❑ Cuando manipule los cartuchos de tóner, colóquelos sobre una superficie limpia y lisa.
- ❑ No intente modificar o sacar los cartuchos de tóner. No se pueden rellenar.
- ❑ No toque el tóner. Procure que el tóner no le entre en los ojos.
- ❑ No incinere los cartuchos de tóner usados, los colectores de tóner usado o las unidades fotoconductoras, porque pueden explotar y causar daños personales. Deséchelos según las normativas locales.
- ❑ Espere como mínimo una hora antes de usar un cartucho de tóner o una unidad fotoconductora que hayan pasado de un entorno frío a uno cálido, para evitar los daños producidos por la condensación.

- ❑ Cuando extraiga la unidad fotoconductora, evite que se exponga a la luz durante más de 5 minutos. La unidad contiene un tambor de color azul sensible a la luz. La exposición a la luz puede dañar el tambor, lo que ocasiona que aparezcan áreas oscuras o claras en las copias impresas y que se reduzca la duración del tambor. Si tiene que mantener la unidad fuera de la impresora largos períodos de tiempo, cúbrala con un paño opaco.

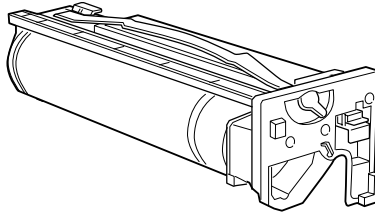

- ❑ Procure no rayar la superficie del tambor de la unidad fotoconductora. Cuando extraiga la unidad fotoconductora de la impresora, colóquela sobre una superficie limpia y lisa. Asimismo, evite tocar el tambor porque el aceite de la piel puede dañar permanentemente su superficie y afectar la calidad de la impresión.
- ❑ Para obtener la mejor calidad de impresión, no almacene la unidad fotoconductora en un área sujeta a luz solar directa, polvo, aire salino o gases corrosivos (como amoníaco). Evite los lugares sujetos a cambios extremos o rápidos de temperatura o humedad.
- ❑ Mantenga todos los componentes consumibles fuera del alcance de los niños.
- ❑ No deje papel atascado dentro de la impresora. Puede provocar que la impresora se sobrecaliente.



Instrucciones importantes de seguridad

Lea las instrucciones siguientes antes de usar la impresora:

- ❑ Siga todas las advertencias e instrucciones que se indican en la impresora.
- ❑ Desenchufe la impresora de la toma eléctrica antes de realizar su limpieza. Use un paño húmedo para limpiarla. No utilice limpiadores líquidos o en aerosol.
- ❑ No utilice la impresora cerca del agua.
- ❑ No coloque la impresora en una superficie inestable.
- ❑ Las ranuras y las aberturas, situadas en la parte frontal, posterior y superior de la impresora, tienen la función de proporcionar ventilación. Mantenga estas ranuras y aberturas despejadas para permitir la correcta ventilación. Evite colocar la impresora sobre una superficie blanda, como una cama o un sofá, o en un área cerrada y pequeña, porque se impide la correcta ventilación.
- ❑ Conecte la impresora a una toma eléctrica que cumpla los requisitos de alimentación de esta impresora. Los requisitos de alimentación de la impresora se indican en una etiqueta que se adjunta en la impresora. Si no está seguro de las especificaciones de alimentación de su zona, consulte a la compañía de suministro eléctrico local o a su proveedor.
- ❑ El conector de interface para esta impresora es "Non-LPS" (fuente de alimentación ilimitada).
- ❑ Si no puede insertar la toma eléctrica de CA en la toma de corriente, póngase en contacto con un electricista.
- ❑ No coloque la impresora donde se pueda pisar el cable.
- ❑ Evite usar tomas de corriente donde estén enchufados otros aparatos.

- ❑ Si usa un cable de alargó, procure no exceder el límite de amperaje recomendado. Asimismo, compruebe que todos los aparatos enchufados a la toma eléctrica no exceden el total de 15 amperios.
- ❑ Nunca introduzca objetos de cualquier tipo en las ranuras de la carcasa porque podrían tocar puntos de voltaje peligroso o cortocircuitar piezas, lo cual podría provocar un incendio o descargas eléctricas.
- ❑ Nunca derrame líquidos de ningún tipo sobre la impresora.
- ❑ Excepto las instrucciones específicas de este manual, no intente reparar usted mismo este producto. Abrir o extraer las cubiertas donde se indica **Do Not Remove (No desmontar)** le expone a puntos de voltaje peligroso y otros riesgos. Para reparaciones, póngase en contacto con un representante del servicio técnico cualificado.
- ❑ Desenchufe la impresora y consulte a un Servicio Técnico Oficial EPSON en las situaciones siguientes:
 - A. Si ha entrado líquido en la impresora
 - B. Si la impresora se ha expuesto a lluvia o agua
 - C. Si la impresora no funciona normalmente o presenta cambios de rendimiento
 - D. Si la impresora se ha caído o la carcasa se ha dañado
 - E. Si el cable de alimentación o el enchufe se ha dañado
- ❑ Ajuste sólo los controles que se explican en las instrucciones de funcionamiento. El ajuste incorrecto de otros controles puede provocar daños y requerir reparaciones por parte de un servicio técnico cualificado.



- ❑ Si va a usar la impresora en Alemania, tenga en cuenta lo siguiente:

Para proporcionar a la impresora una protección adecuada contra cortocircuitos y sobretensiones, la instalación del inmueble debe estar protegida por un interruptor magnetotérmico de 10 o 16 amperios.

Información sobre seguridad

Cable de alimentación



Precaución:

Compruebe que el cable de alimentación de CA cumple las normativas locales más importantes sobre seguridad.

Etiquetas sobre seguridad láser

Esta impresora es un producto láser de Clase 1 según se define en las especificaciones IEC 60825. La etiqueta que se muestra se adjunta en los países donde se requiere.



Advertencia:

El uso de controles o la ejecución de procedimientos y ajustes distintos de los que se especifican en este manual puede provocar la exposición a radiación peligrosa.



Radiación láser interna

Energía de radiación máx. 5 mW

Longitud de onda 780 nm

Éste es un conjunto de diodo láser de Clase IIIb que incorpora un haz láser invisible. La unidad del cabezal de la impresora **NO ES UN ELEMENTO QUE SE PUEDA REPARAR**. Por lo tanto, la unidad del cabezal de la impresora no debe abrirse bajo ninguna circunstancia. Una etiqueta de advertencia láser adicional se adjunta en el interior de la impresora.

Normativas CDRH

Para obtener más información acerca del Center for Devices and Radiological Health (Centro para dispositivos y salud radiológica - CDRH) de la Food and Drug Administration (Administración de alimentación y medicamentos - FDA) de los Estados Unidos, consulte el *Manual de referencia* en el CD-ROM.

Seguridad y ozono

Emisiones de ozono

Las impresoras láser generan gas ozono como producto residual del proceso de impresión. El ozono sólo se produce cuando la impresora está imprimiendo.

Límite de exposición al ozono

El límite de exposición al ozono recomendado es 0,1 partes por millón (ppm) expresado como una concentración tiempo-peso media durante un período de ocho (8) horas.

La impresora láser AcuLaser C8600 EPSON genera menos de un 0,1 ppm en 8 horas de impresión continuada.



Cómo minimizar el riesgo

Para minimizar el riesgo de exposición al ozono, evite las condiciones siguientes:

- Uso de varias impresoras láser en un área cerrada (véase más arriba).
- Funcionamiento en condiciones de humedad extraordinariamente baja.
- Ventilación escasa de la sala.
- Impresión larga y continuada en adición a cualquiera de las circunstancias señaladas más arriba.

Ubicación de la impresora

La impresora debe situarse de manera que los gases y el calor generado:

- No se disipen directamente en la cara del usuario.
- Se ventilen directamente fuera del inmueble siempre que sea posible.

Para los usuarios del Reino Unido

EPSON AcuLaser C8600 es una impresora de páginas que utiliza un láser semiconductor.

No hay ninguna posibilidad de que el láser suponga un peligro, siempre que la impresora funcione según las instrucciones que se proporcionan en esta guía.

Como la radiación que emite el láser está totalmente confinada dentro de alojamientos protectores y cubiertas externas, el haz láser no puede salir de la máquina durante ninguna fase de funcionamiento.

**Advertencia:**

El uso de controles o la ejecución de procedimientos y ajustes distintos de los que se especifican en este manual puede provocar la exposición a radiación peligrosa.

Éste es un láser semiconductor. La energía máxima del diodo láser es 5 mW y la longitud de onda es de 780 nm.

Uso de opciones

Epson (UK) Limited no será responsable por daños o problemas derivados del uso de opciones o productos consumibles distintos de aquellos designados como Original Epson Products (Productos originales Epson) o Epson Approved Products (Productos aprobados Epson) por Epson (UK) Limited.

Información sobre seguridad

Advertencia: Este aparato debe conectarse a tierra. Consulte la placa de datos técnicos para averiguar el voltaje y compruebe que el voltaje del aparato se corresponde con el voltaje suministrado.

Importante: Los hilos del cable de alimentación de este aparato son de colores de acuerdo con el código siguiente:

Verde y amarillo—Tierra

Azul—Neutro

Marrón—Carga



Si es necesario conectar un enchufe:

Como los colores del cable de alimentación de este aparato pueden no coincidir con los que se usen para identificar los terminales en el enchufe, proceda de la manera siguiente:

- El hilo verde y amarillo debe conectarse al terminal del enchufe marcado con la letra *E* o con el símbolo de Tierra (\perp).
- El hilo azul debe conectarse al terminal en el enchufe marcado con la letra *N*.
- El hilo marrón debe conectarse al terminal en el enchufe marcado con la letra *L*.

Si el enchufe se daña, sustituya el cable o consulte a un electricista cualificado.

Sustituya los fusibles sólo con fusibles del tamaño y el valor correctos.

2 Montaje de la impresora

Antes de montar la impresora, siga las instrucciones de la *Hoja de desembalaje* para extraer todos los materiales protectores embalados alrededor y dentro de la impresora.

Nota:

Guarde todos los materiales de embalaje, porque los necesitará cuando transporte la impresora.

Instalación de la bandeja cara arriba

Siga estos pasos para instalar la bandeja cara arriba en el lado izquierdo de la impresora.

1. Localice la ranura de salida en el lado izquierdo de la impresora.
2. Instale la bandeja cara arriba como se muestra a continuación.



Precaución:

No inserte el resorte metálico en la ranura de salida ni en los orificios de la carcasa de la impresora. Si lo hace, puede dañar la bandeja cara arriba o la impresora.

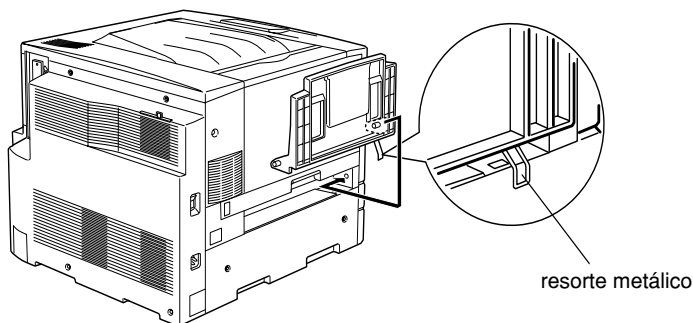

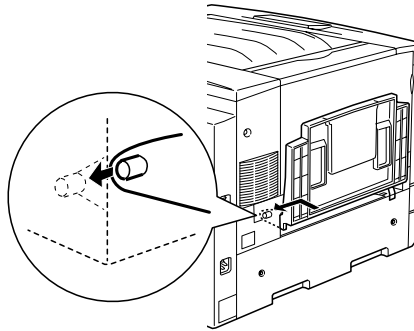

Instalación de los cartuchos de tóner

Antes de instalar los cartuchos de tóner, lea las precauciones de manipulación siguientes:

- ❑ No instale cartuchos de tóner usados en la impresora.
- ❑ Si el tóner salpica sobre su piel o su ropa, lávese con jabón y agua inmediatamente.
- ❑ Espere como mínimo una hora antes de instalar un cartucho de tóner que ha pasado de un entorno frío a uno cálido, para evitar los daños producidos por la condensación.

Hay que instalar cuatro cartuchos de tóner en la impresora. Siga estos pasos para instalar los cartuchos de tóner.

1. Abra la cubierta frontal.

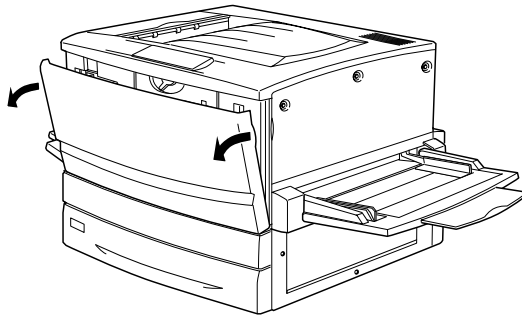

2. Compruebe el color en la ventana de instalación del cartucho y prepare el cartucho del mismo color.

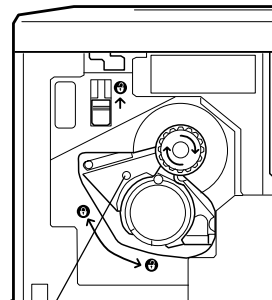
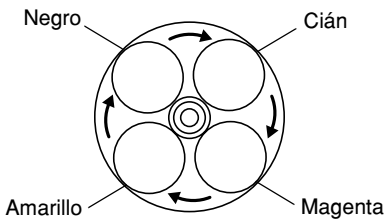

Este indicador de color representa el color del cartucho de t nner.



3. Saque el cartucho del embalaje y agítelo suavemente.

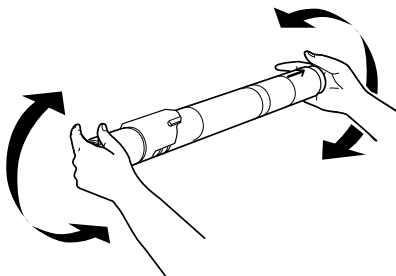

4. Inserte el cartucho de tóner en el alojamiento hasta que se detenga.

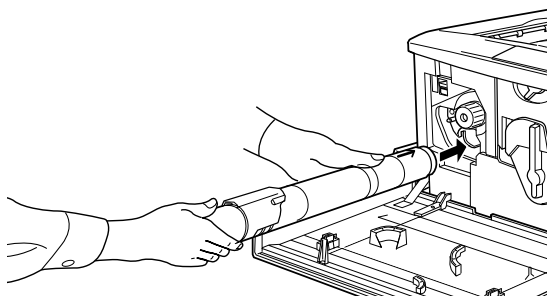

5. Gire el tirador del cartucho como se muestra a continuación.

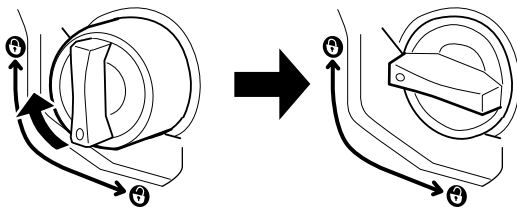

Precaución:

Compruebe que el tirador gira todo el recorrido hasta la posición de bloqueo. Si no es así, se producirán problemas o fugas de tóner.

- Empuje hacia arriba el interruptor situado en la parte superior izquierda y suéltelo.

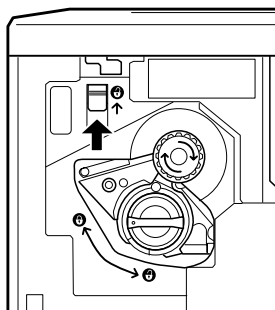

- Gire el tirador superior en el sentido de las agujas del reloj hasta que se detenga. El interruptor cae automáticamente y aparece la siguiente ranura de cartucho vacía.

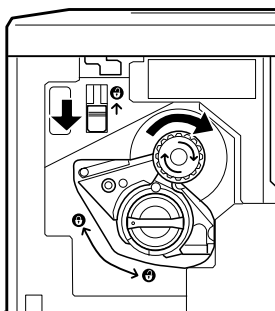

Nota:

Si el tirador no se puede mover, compruebe primero que el interruptor está en la posición superior. No fuerce el tirador.

- Instale los demás cartuchos como se describe en los pasos 2 a 7 (sáltese los pasos 6 y 7 para el último cartucho).
- A continuación, instale la unidad fotoconductora como se describe en la sección siguiente.

Instalación de la unidad fotoconductora

Precauciones de manipulación

- ❑ Cuando sustituya la unidad fotoconductora, evite que se exponga a la luz más tiempo del que sea necesario.
- ❑ Mantenga la unidad fotoconductora fuera del alcance de los niños.

Siga estos pasos para instalar la unidad fotoconductora.

1. Saque la unidad fotoconductora del embalaje y sosténgala por el asa mientras quita la hoja protectora.

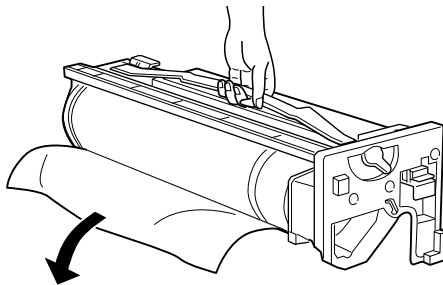

Precaución:

- ❑ Procure no tocar o rayar la superficie del tambor.
- ❑ Evite tocar el tambor porque el aceite de la piel puede dañar permanentemente su superficie y afectar la calidad de la impresión.

2. Gire la palanca como se muestra a continuación.

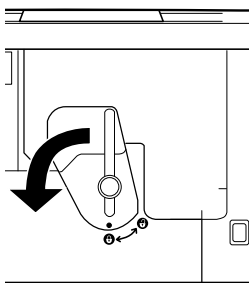

3. Inserte la unidad fotoconductora como se muestra a continuación.

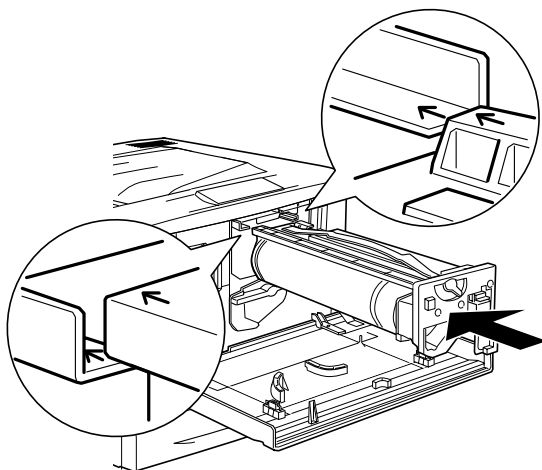

Nota:

Compruebe que la unidad se inserta completamente en la ranura.



4. Gire las dos palancas como se muestra a continuación.

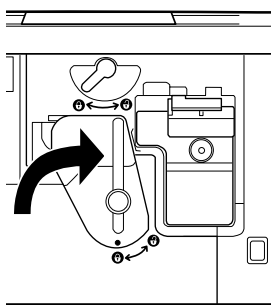
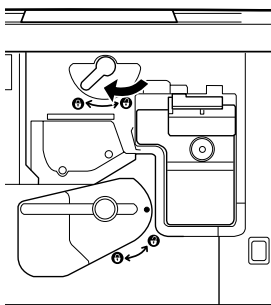

5. Cierre la cubierta frontal.



Advertencia:

No incinere las unidades fotoconductoras usadas porque pueden explotar y causar daños personales. Deséchelas según las normativas locales.

3 Opciones de instalación

Si ha adquirido accesorios opcionales con la impresora, instálelos antes de enchufarla.

Para instalar una bandeja opcional o la unidad dúplex opcional, siga las instrucciones que se indican en el embalaje del producto.

Instalación de la unidad de disco duro

La unidad de disco duro opcional le permite expandir el búffer de entrada de la impresora cuando se usa una red y ofrece memoria adicional para gráficos y una ordenación multipágina y multisalida más rápidas.

Siga estos pasos para instalar la unidad de disco duro opcional.



Precaución:

Antes de instalar la unidad de disco duro, descárguese de electricidad estática tocando un trozo de metal con toma de tierra. Si no lo hace, puede dañar componentes sensibles a la estática.



Advertencia:

Trabaje con precaución dentro de la impresora porque algunos componentes son afilados y pueden causar heridas.

1. Compruebe que la impresora está apagada y el cable de alimentación desenchufado.



2. Prepare la impresora como se muestra a continuación para acceder a la cavidad de la unidad de disco duro.

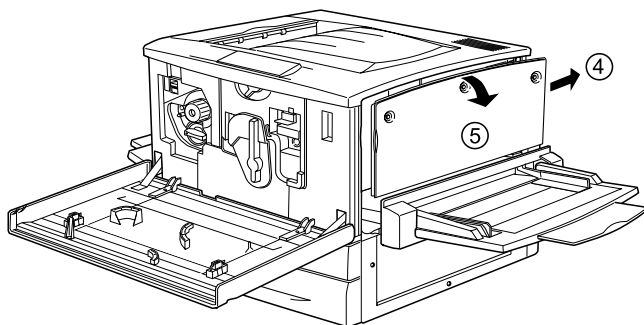
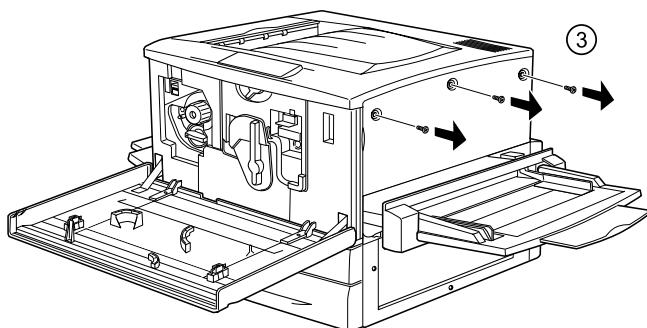
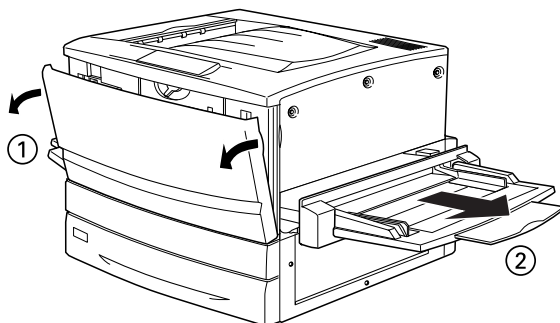

3. Identifique la cavidad de la unidad de disco duro.

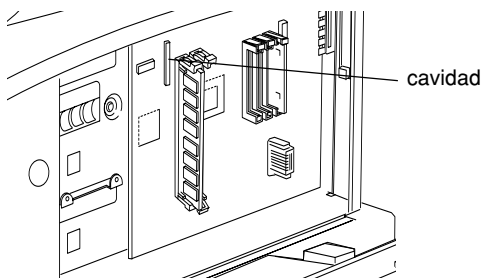

4. Instale la unidad de disco duro firmemente con los tornillos.

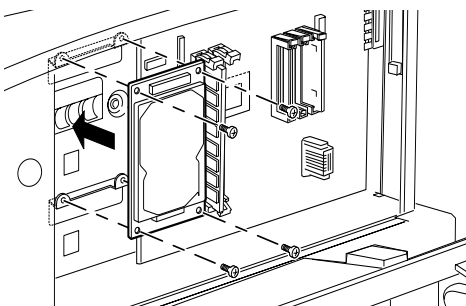

Precaución:

No extraiga los módulos de la placa de circuito. Si lo hace, la impresora no funcionará.



5. Conecte los dos conectores del cable como se muestra a continuación.

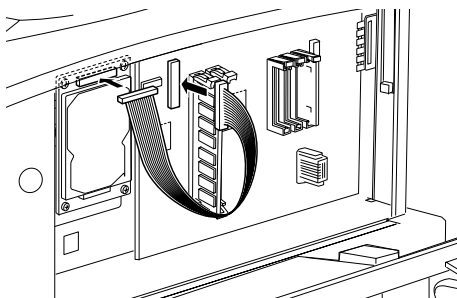

6. Baje las dos arandelas para insertar el cable y después súbalas.

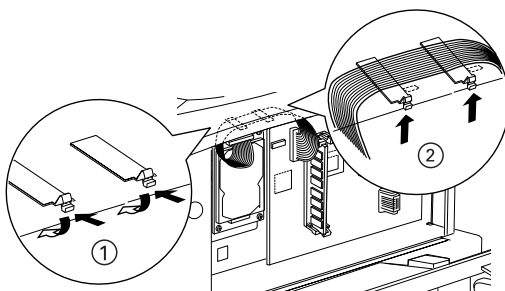

7. Devuelva la impresora a su estado original, como se muestra a continuación.

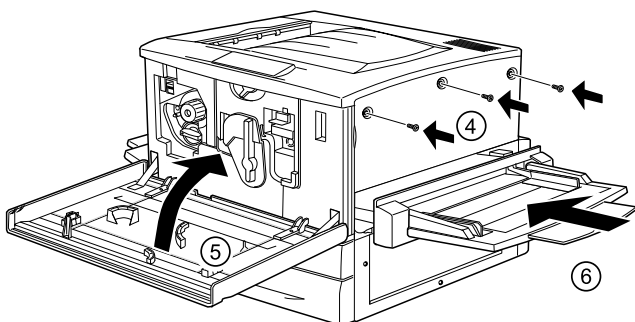
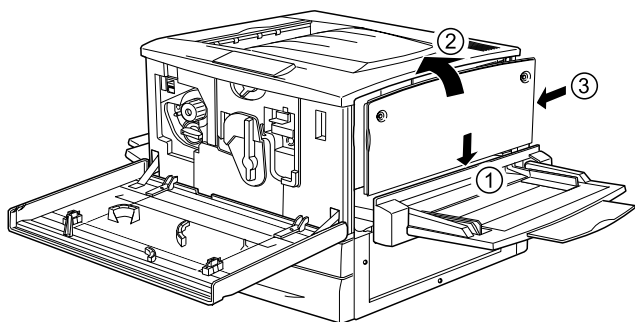

8. Enchufe el cable de alimentación de la impresora en una toma eléctrica.
9. Encienda la impresora.
10. Para confirmar que la unidad de disco duro se ha instalado correctamente, imprima una hoja de estado. Consulte "Impresión de una hoja de estado" en la página 33.

Instalación de un módulo de memoria

El aumento de la memoria de la impresora le permite imprimir documentos complejos y con muchos gráficos. Puede aumentar la memoria de la impresora hasta 1 GB con la instalación de módulos de memoria dual en línea (DIMM) opcionales.

Esta impresora tiene dos ranuras de DIMM, pero una ranura ya tiene instalado un DIMM de 64 MB de fábrica. Para aumentar la memoria de la impresora a un máximo de 1 GB, adquiera dos DIMM de 512 MB y extraiga el DIMM original de 64 MB.

Puede adquirir DIMM de varios proveedores. Compruebe que cumplen los requisitos siguientes:

Tipo de DRAM	RAM dinámica síncrona; Módulo de memoria dual en línea (SDRAM DIMM)
Tamaño de la memoria	64, 128, 256 o 512 MB
Tipo	168 conectores, 64 bits, con SPD*
Frecuencia del reloj	100 MHz o superior (10 ns o menos)
Estado latente de CAS	CL=2
Altura	Menos de 40 mm

* SPD es la sigla de Serial Presence Detect (Detección de presencia en serie), un chip residente en el módulo de memoria que contiene información acerca del tamaño, la velocidad y otras especificaciones de la memoria así como información sobre el fabricante que la placa base puede recuperar mediante señales electrónicas.

Siga estos pasos para instalar un módulo de memoria opcional.



Precaución:

Antes de instalar un módulo de memoria, descárguese de electricidad estática tocando un trozo de metal con toma de tierra. Si no lo hace, puede dañar componentes sensibles a la estática.



Advertencia:

Trabaje con precaución dentro de la impresora porque algunos componentes son afilados y pueden causar heridas.

1. Compruebe que la impresora está apagada y el cable de alimentación desenchufado.
2. Prepare la impresora como se muestra a continuación página 20 para acceder a la ranura.
3. Identifique las ranuras de DIMM.

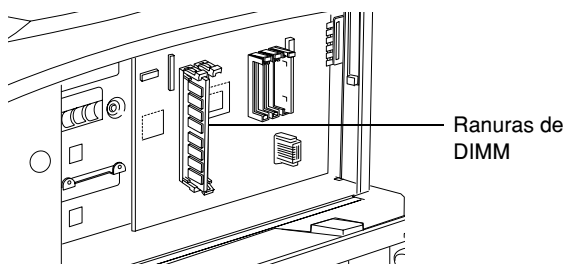

4. Inserte y presione el DIMM en cada ranura. Las dos grapas se cierran sobre el DIMM.

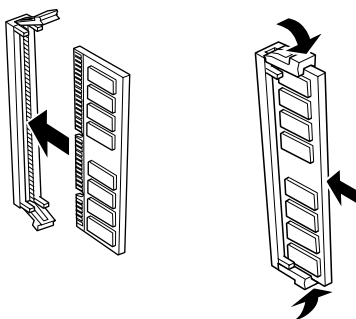

Precaución:

- ❑ *No fuerce el DIMM en la ranura.*
 - ❑ *Compruebe que inserta el DIMM encarado en la dirección correcta.*
 - ❑ *No extraiga los módulos de la placa de circuito. Si lo hace, la impresora no funcionará.*
5. Devuelva la impresora a su estado original, como se muestra en la página 23.
 6. Enchufe el cable de alimentación de la impresora en una toma eléctrica.
 7. Encienda la impresora.
 8. Para confirmar que el módulo de memoria se ha instalado correctamente, imprima una hoja de estado. Consulte "Impresión de una hoja de estado" en la página 33.

Instalación de un módulo ROM

En función del país donde se adquirió la impresora, los módulos ROM opcionales para ampliar las características de la impresora pueden diferir.

Siga estos pasos para instalar el módulo ROM opcional.



Precaución:

Antes de instalar un módulo ROM, descárguese de electricidad estática tocando un trozo de metal con toma de tierra. Si no lo hace, puede dañar componentes sensibles a la estática.



Advertencia:

Trabaje con precaución dentro de la impresora porque algunos componentes son afilados y pueden causar heridas.

1. Compruebe que la impresora está apagada y el cable de alimentación desenchufado.
2. Prepare la impresora como se muestra a continuación página 20 para acceder a la ranura.
3. Identifique las ranuras de ROM.

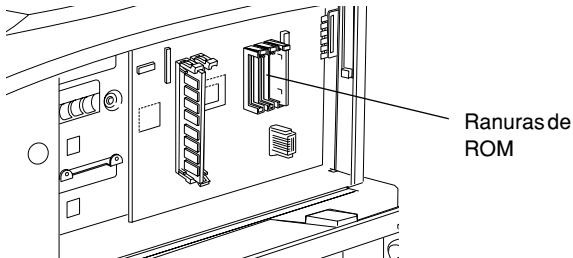

4. Inserte el módulo firmemente en la ranura A o B, como se muestra a continuación.

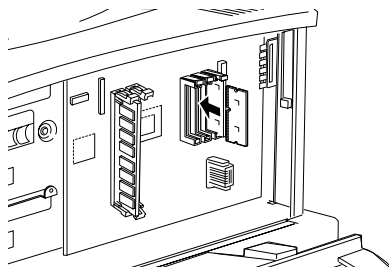

Precaución:

- No fuerce el módulo ROM en la ranura.
 - Compruebe que inserta el módulo encarado en la dirección correcta.
 - No extraiga los módulos de la placa de circuito. Si lo hace, la impresora no funcionará.
5. Devuelva la impresora a su estado original, como se muestra en la página 23.
 6. Enchufe el cable de alimentación de la impresora en una toma eléctrica.
 7. Encienda la impresora.
 8. Para confirmar que el módulo ROM se ha instalado correctamente, imprima una hoja de estado. Consulte "Impresión de una hoja de estado" en la página 33.

Instalación de una tarjeta de interface

La impresora se entrega con una ranura de interface Tipo B. Para ampliar las opciones de interface de la impresora dispone de distintas tarjetas opcionales.

Nota:

Mac OS 8.5.1 a 9.X admite la tarjeta de interface IEEE 1394 Tipo B (C12C82372*). Se puede conectar al puerto de Macintosh® FireWire®.

Siga estos pasos para instalar la tarjeta de interface opcional.



Precaución:

Antes de instalar la tarjeta de interface, descárguese de electricidad estática tocando un trozo de metal con toma de tierra. Si no lo hace, puede dañar componentes sensibles a la estática.

1. Compruebe que la impresora está apagada y el cable de alimentación desenchufado.
2. Compruebe que todos los interruptores y conectores de la tarjeta están dispuestos según sea necesario. Consulte el manual de la tarjeta de interface para averiguar más detalles.
3. Retire los tornillos como se muestra a continuación y extraiga la cubierta.

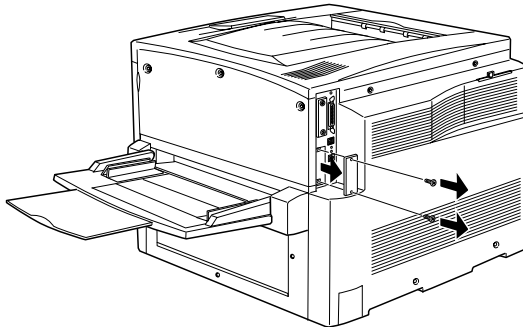

Nota:

Guarde la cubierta de la ranura en un lugar seguro. Si más adelante extrae la tarjeta de interface, tendrá que volver a colocarla.

4. Deslice y presione la tarjeta de interface en la ranura firmemente y apriete el tornillo como se muestra a continuación.

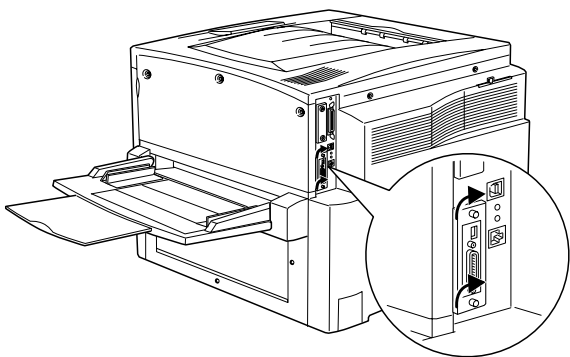
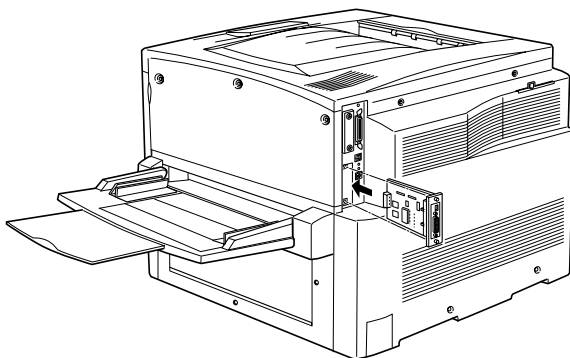

5. Enchufe el cable de alimentación de la impresora en una toma eléctrica.
6. Encienda la impresora.
7. Para confirmar que la tarjeta de interface se ha instalado correctamente, imprima una hoja de estado. Consulte "Impresión de una hoja de estado" en la página 33.

4 Pruebas y conexión de la Impresora

Este capítulo proporciona las instrucciones necesarias para conectar la impresora al equipo informático.

Conexión de la impresora a la corriente

Siga estos pasos para conectar la impresora a una toma eléctrica.

1. Compruebe la etiqueta en la impresora para asegurarse de que el voltaje requerido por la impresora coincide con el de la toma eléctrica. Asimismo, compruebe que el cable de alimentación es el correcto para la fuente de alimentación.



Precaución:

No se puede cambiar el voltaje de la impresora. Si el voltaje requerido y el voltaje de la toma de corriente no coinciden, póngase en contacto con su proveedor para obtener asistencia técnica. No enchufe el cable de alimentación.

ES

2. Compruebe que la impresora está apagada. Conecte el cable de alimentación a la entrada de CA en el lado izquierdo de la impresora.

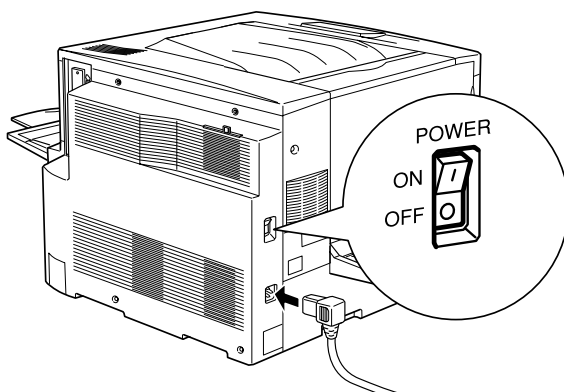

3. Conecte el cable de alimentación en una toma eléctrica con adecuada toma de tierra.

Prueba de la impresora

Para comprobar si la impresora se ha instalado correctamente, imprima una hoja de estado según el procedimiento siguiente. Primero tendrá que cargar la bandeja MF con papel.

Carga de papel

Siga estos pasos para cargar papel en la bandeja MF.

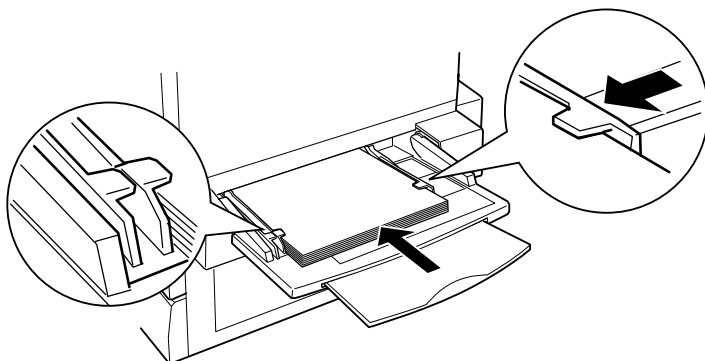

1. Ventile una pila de papel tamaño A4 o Carta y después iguale los bordes dándole golpecitos sobre una superficie plana.

2. Cargue primero el borde vertical del papel con la superficie imprimible hacia arriba y, a continuación, coloque la guía del papel como se muestra a continuación.



Impresión de una hoja de estado

Siga estos pasos para imprimir una hoja de estado.

1. Encienda la impresora. Los indicadores y los mensajes del panel LCD en el panel de control cambian.
2. Cuando el panel LCD muestre *Activa*, pulse el botón  Enter dos veces. El panel LCD muestra *Hoja de Status*.
3. Vuelva a pulsar el botón  Enter. El mensaje del panel LCD empieza a parpadear y la impresora empieza a imprimir una hoja de estado.
4. Compruebe que la impresora ha impreso la hoja de estado claramente y que la información sobre las opciones instaladas en la impresora es correcta. Si la impresora reconoce correctamente una opción instalada, el nombre de la opción aparece bajo *Configuración de hardware*.



- ❑ Si la unidad de disco, el módulo o la tarjeta de interface no se enumeran en la hoja de estado, vuelva a instalarlos. Compruebe que el conector electrónico se ha fijado firmemente en la cavidad o la ranura de la placa de circuito.
- ❑ Si la cantidad total de memoria que se enumera no incluye el tamaño del módulo de memoria opcional, vuelva a instalar el módulo. Compruebe que el módulo se ha fijado firmemente en la ranura de DIMM de la placa de circuito.
- ❑ Si la impresora no puede imprimir una hoja de estado, póngase en contacto con el proveedor.

Conexión a un equipo informático

Use un cable de interface paralelo o USB para conectar la impresora al equipo informático.

Nota:

Si quiere conectar la impresora a un equipo informático mediante una tarjeta de interface opcional instalada, necesita un tipo de cable diferente. Consulte el manual de la tarjeta de interface opcional.

Siga estos pasos para conectar la impresora al equipo informático mediante el interface paralelo.

1. Compruebe que la impresora y el equipo informático están apagados.

2. Conecte el cable de interface paralelo o USB a la impresora como se muestra a continuación.

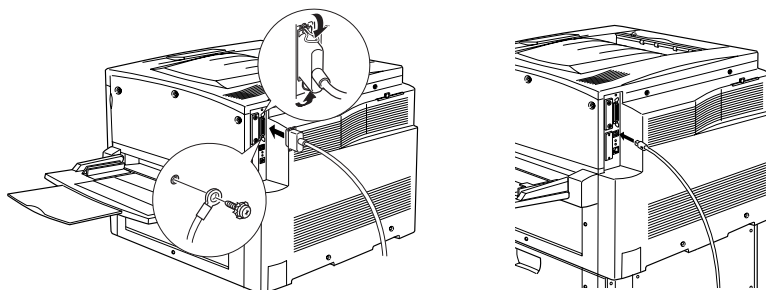

Nota:

- Use un cable paralelo, apantallado y de par trenzado, o un cable USB conforme a la Revisión 1.1.
 - Si el cable tiene un hilo con toma de tierra, fije el hilo con el tornillo debajo del conector.
3. Conecte el otro extremo del cable al conector paralelo o USB de la interface del equipo informático. Consulte el manual de instrucciones del equipo informático para obtener más información.

Para la conexión a un entorno de red, el administrador debe consultar el *Manual del administrador*.



5 *Instalación del software de la impresora*

Cuando instale el software de la impresora, se instalarán los componentes siguientes.

- ❑ **Controlador de la impresora**
Se proporciona un controlador de impresora para Microsoft® Windows® XP, Me, 98, 95, 2000 y Windows NT® 4.0 y para Macintosh. Este software le permite realizar distintas configuraciones, como la calidad de la impresión y el tamaño del papel.
- ❑ **EPSON Status Monitor 3**
EPSON Status Monitor 3 le permite ver información sobre el estado de la impresora, como la cantidad de tóner restante y comprobar cualquier error de la impresora.

Para instalar el software de la impresora, siga las instrucciones para Windows o para Macintosh de esta sección.

Para usuarios de Windows

1. Compruebe que la impresora está apagada.
2. Inserte en la unidad de CD-ROM el CD-ROM de software que se entrega con la impresora. Aparecerá la pantalla siguiente.



Nota:

*Si la pantalla del programa de instalación de EPSON no aparece automáticamente, haga doble clic en el icono **Mi PC**, haga clic con el botón derecho en el icono **CD-ROM** y haga clic en **Abrir** en el menú que aparecerá. Haga doble clic en **Setup.exe**.*

3. Haga doble clic en **Instalar utilidad de controlador**.
4. Siga las instrucciones de pantalla.



Nota para los usuarios de Windows XP:

Mientras se instala el controlador de la impresora, puede aparecer el cuadro de diálogo siguiente. Si esto ocurre, haga clic en **Continuar de todos modos** para continuar con la instalación.



Acerca del controlador adicional

Si la impresora se comparte con otros ordenadores (clientes) en una red y el sistema operativo del servidor de impresión es Windows NT 4.0 o Windows 2000, puede instalar el controlador de la impresora para el sistema operativo de los clientes en el servidor como un controlador adicional. Esto permitirá que los clientes se descarguen el controlador de impresora adecuado desde el servidor de la impresora si es necesario.

Consulte "Uso de un controlador adicional" en el *Manual de referencia* para obtener más detalles.

Para usuarios de Macintosh

El Macintosh debe cumplir los requisitos siguientes para usar el controlador que se incluye con la impresora:

Mac OS 8.1 a 9.X

Nota:

Para desactivar QuickDraw GX, primero compruebe que la tecla Bloq mayús está desbloqueada. A continuación, mientras mantiene pulsada la barra espaciadora, reinicie el Macintosh. Se abrirá el Gestor de extensiones. Desmarque la casilla de QuickDraw GX y cierre el Gestor de extensiones.



Precaución:

Desactive el software antivirus antes de instalar el controlador de la impresora.

1. Compruebe que la impresora está apagada. Inserte en la unidad de CD-ROM el CD-ROM de software que se entrega con la impresora.
2. Haga doble clic en la carpeta Instalar software.



3. Haga doble clic en el icono Instalador.



4. Haga clic en Continuar. Cuando aparezca la pantalla del contrato de licencia del software, lea el texto y haga clic en Aceptar.
5. Haga clic en Instalar y siga las instrucciones en pantalla.

Selección de la impresora en el Selector

Después de instalar el controlador de la impresora, abra el Selector para seleccionar la impresora. Este procedimiento es necesario la primera vez que se usa la impresora y cuando se quiere cambiar a otra impresora. Macintosh siempre imprimirá mediante la última impresora seleccionada.

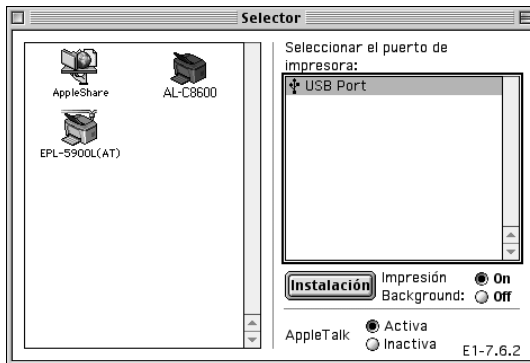

6 *Impresión del Manual Online*

Después de instalar el controlador de la impresora, puede imprimir el Manual de referencia Online que se incluye en el CD-ROM de software de la impresora.

Para usuarios de Windows

1. Inserte en la unidad de CD-ROM el CD-ROM de software que se entrega con la impresora.

Nota:

Para abrir y leer el Manual de referencia Online, debe tener instalado en el ordenador Adobe Acrobat Reader 4.0 o superior.

2. Haga doble clic en **Manuales del usuario** en la pantalla del programa de instalación de EPSON.
3. Haga clic en la flecha junto a **Ver manual de referencia**. El Manual de referencia Online abre Acrobat Reader.
4. Seleccione **Imprimir** desde el menú **Archivo** y haga clic en **Aceptar**. El Manual de referencia Online se imprimirá.
5. Guarde la copia impresa del Manual de referencia Online cerca de la impresora para solucionar problemas.



Para usuarios de Macintosh

1. Inserte en la unidad de CD-ROM el CD-ROM de software que se entrega con la impresora.

Nota:

Para abrir y leer el Manual de referencia Online, debe tener instalado en el sistema Adobe Acrobat Reader 4.0 o superior.

2. Haga doble clic en la carpeta Manuales del usuario.



3. Haga doble clic en el icono Ver referencia en la carpeta Manuales del usuario. El Manual de referencia abre Acrobat Reader.
4. Seleccione Imprimir en el menú Archivo.
5. Haga clic en Imprimir. El Manual de referencia Online se imprimirá.
6. Guarde la copia impresa del Manual de referencia Online cerca de la impresora para solucionar problemas.