

**EPSON®**

**MEDIA PROJECTOR**  
ULTI EDIA

**EMP-71/51**

Manuale di istruzioni

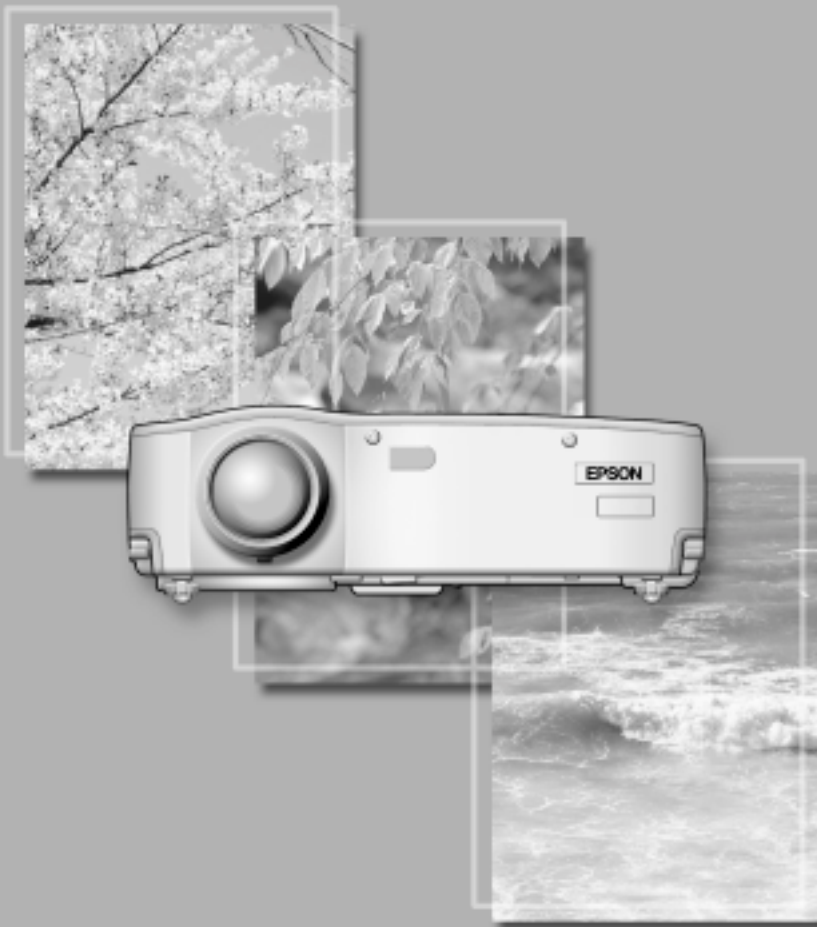

# Verifica degli accessori

---

All'apertura dell'imballaggio contenente il proiettore e i relativi accessori, verificare che siano inclusi i seguenti componenti.

In caso dei componenti risultino mancanti o non corrispondano a quelli indicati, contattare il fornitore del prodotto.

- Proiettore
- Copriobiettivo con cavo

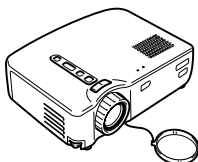

- Telecomando



- Due pile manganese a secco per il telecomando



- Cavo di alimentazione (9,8 ft. (3 m))



- Cavo computer (6 ft. (1,8 m))

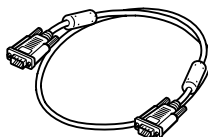

- Cavo audio/video (A/V) (rosso/bianco/giallo) (6 ft. (1,8 m))

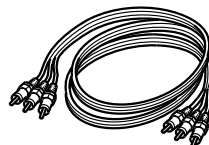

- Cavo mouse USB (6 ft. (1,8 m))

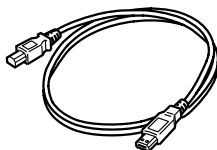

- Cavo mouse PS/2 (6 ft. (1,8 m))

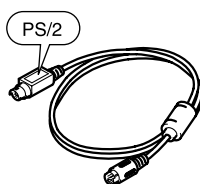

- Istruzioni sulla sicurezza/ Clausole della garanzia internazionale
- Manuale di istruzioni (il presente manuale)
- Guida rapida

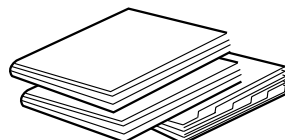

- Custodia pieghevole



# In questo manuale

---

## **Operazioni preliminari**

Nome e funzioni di ciascun componente e funzionamento del telecomando

## **Installazione**

Note speciali e istruzioni di installazione, informazioni dettagliate sulle dimensioni dello schermo e sulla distanza di proiezione

## **Proiezione di immagini**

Connessione con diverse periferiche, proiezione e regolazione di immagini

## **Operatività**

Funzioni che consentono di ottenere il massimo dal proiettore

## **Funzioni di menu (solo telecomando)**

Funzioni di menu e impostazioni fondamentali

## **Risoluzione dei problemi**

Guasti o scarsa qualità di proiezione e altri problemi

## **Manutenzione**

Sostituzione della lampada e manutenzione e cura ordinarie

## **Note generali**

Componenti opzionali, glossario, indice, specifiche

# Indice

---

In questo manuale .....	1
Caratteristiche.....	4
Informazioni sui manuali e sulla notazione utilizzata .....	6
<b>Operazioni preliminari</b>	
Nomi e funzioni dei componenti.....	8
Telecomando.....	11
<b>Installazione</b>	
Note speciali sull'installazione .....	14
Istruzioni d'installazione.....	15
Informazioni dettagliate sulle dimensioni dello schermo e sulla distanza di proiezione .....	16
<b>Proiezione di immagini</b>	
Collegamento a un computer.....	18
Collegamento a un dispositivo A/V .....	21
Riproduzione audio tramite dispositivo audio esterno .....	23
Proiezione di immagini.....	24
Regolazione di immagini.....	28
Operazioni successive al termine della proiezione .....	31
<b>Operatività</b>	
Utilizzo del telecomando come mouse .....	34
Ingrandimento di un'immagine.....	36
Regolazione delle dimensioni dell'immagine .....	37
Aggiunta di effetti all'immagine .....	38
Arresto ed eliminazione di immagini .....	39
Visualizzazione dell'aiuto.....	40

## **Funzioni di menu (solo telecomando)**

Operazioni fondamentali .....	42
Menu Video .....	43
Menu Audio .....	46
Menu Effetto .....	47
Menu Impostazione.....	48
Menu Avanzate .....	50
Menu Informazioni.....	51
Menu Reset Totale .....	53

## **Risoluzione dei problemi**

Possibili guasti.....	56
Problemi non risolvibili con le indicazioni delle spie.....	59

## **Manutenzione**

Pulitura del proiettore, Sostituzione dell'obiettivo, Pulitura di presa dell'aria .....	66
Sostituzione della lampada .....	68

## **Note generali**

Accessori opzionali .....	72
Glossario .....	73
Specifiche .....	75
Dimensioni esterne .....	77
Indice .....	78

# Caratteristiche

---

## **Compatto e leggero**

Il design compatto e leggero del proiettore (6,6 litri e circa 3,1 chilogrammi) ne consente il facile trasporto.

## **Immagini chiare e nitide**

Sebbene compatto, il proiettore offre presentazioni chiare e nitide persino in aree ben illuminate.

## **Compatibilità universale con segnali video**

L'unità proietta virtualmente tutti i formati di segnale video utilizzati a livello internazionale, inclusi NTSC, NTSC4.43, PAL, M-PAL, N-PAL, PAL60 e SECAM.

## **Migliore chiarezza delle immagini video**

Sono consentite proiezione di immagini video distinte dal video composito e dall'ingresso S-video.

## **Funzione di correzione "Keystone" (vedere pagine 29 e 48)**

Questa funzione integrata consente la semplice correzione della distorsione trapezoidale causata dall'angolo di proiezione.

## **Telecomando mouse senza filo per operare come mouse del computer (vedere pagina 34)**

Il telecomando consente di operare a distanza varie funzioni del proiettore, inclusi cursore/stampo, visualizzazione barra orizzontale, ingrandimento delle immagini.

## **Funzione Effetti di presentazione (pulsante Effect del telecomando, vedere pagina 38)**

L'utilizzo del pulsante "Effect" del telecomando crea presentazioni d'effetto.

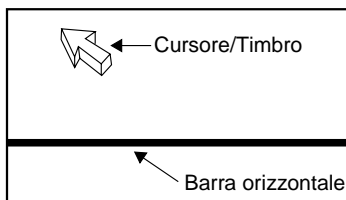

**Funzione E-Zoom (pulsante E-Zoom del telecomando, vedere pagina 36)**

Ingrandisce un'immagine (quadruplica le dimensioni standard in senso orizzontale e verticale).

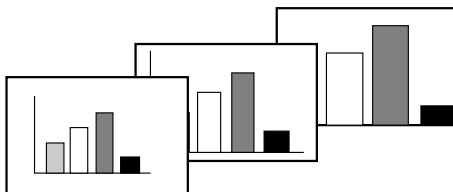

**Ridimensionamento automatico delle immagini con pulsante Wide/Tele (grandangolare/teleobiettivo) (vedere pagina 37)**

Consente di ingrandire o ridurre le immagini.

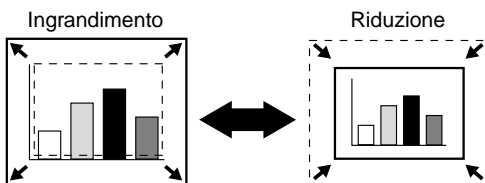

# Informazioni sui manuali e sulla notazione utilizzata

---

## Tipi di manuali

---

La documentazione per il proiettore EPSON è suddivisa nei tre seguenti manuali.

I manuali prendono in considerazione i seguenti argomenti.

- **Istruzioni sulla sicurezza/Clausole della garanzia internazionale**

Questo manuale contiene informazioni sull'utilizzo del proiettore in modo sicuro e include, inoltre, una clausole della garanzia internazionale e uno schema di verifica per la risoluzione dei problemi. Leggere attentamente questo manuale prima di utilizzare il proiettore.

- **Manuale di istruzioni (il presente manuale)**

Questo manuale di istruzioni contiene informazioni sull'installazione del proiettore, sul funzionamento di base, sull'utilizzo dei menu del proiettore, sulla risoluzione dei problemi e la manutenzione.

- **Guida rapida**

Contiene una panoramica delle funzioni di più frequente utilizzo del proiettore per riferimento rapido. Si consiglia di conservare sempre tale Guida rapida in prossimità del proiettore come riferimento prima di avviare le presentazioni e durante l'utilizzo del proiettore per verificare i dettagli operativi.

## Informazioni generali

---

**Warning:** Indica una procedura che potrebbe potenzialmente provocare la morte o lesioni personali gravi in caso di non osservanza delle precauzioni.

**Attenzione :** Indica una procedura che potrebbe potenzialmente provocare danni o lesioni personali in caso di non osservanza delle precauzioni.

**Suggerimento :** Indica informazioni supplementari e specifica ulteriori suggerimenti di lettura relativi a un argomento specifico.

\_\_\_\_\_\* Indica che una spiegazione della parola o delle parole sottolineate davanti questo simbolo è presente nel Glossario.  
Fare riferimento al Glossario nell'Note generali. P.73

---

### Significato di "unità" e "questo prodotto"

Quando nel testo del Manuale di istruzioni vengono utilizzati i termini "unità" o "questo prodotto", possono riferirsi a elementi accessori o opzionali oltre alla stessa unità proiettore principale.



# Operazioni preliminari

Nomi e funzioni dei componenti.....	8
Telecomando .....	11

# Nomi e funzioni dei componenti

## Unità proiettore

### [Parte anteriore]

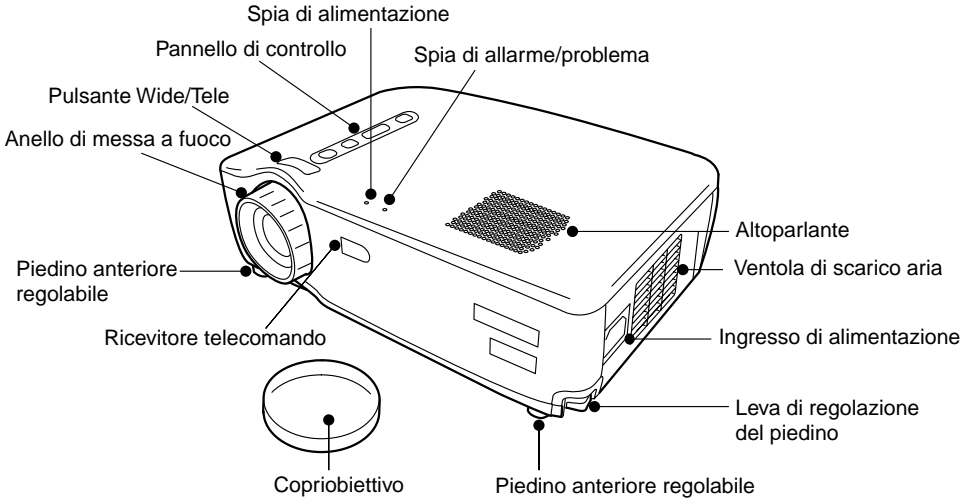

### [Parte laterale]

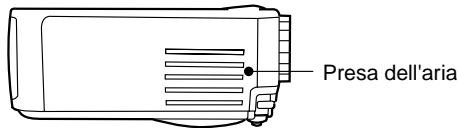

### [Parte posteriore]

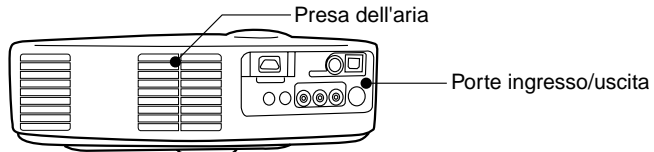

### [Parte inferiore]

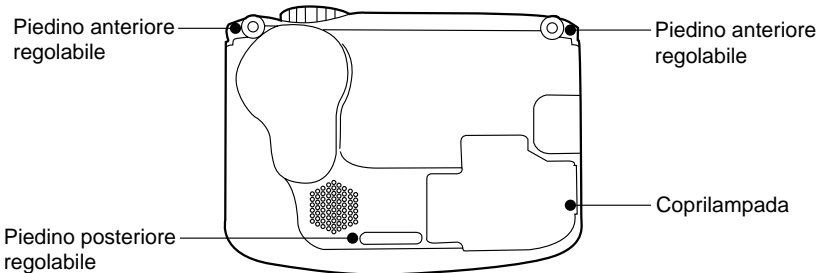

## [Pulsante Wide/Tele (vedere pag. 37)]

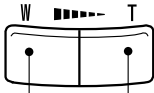

Premere il lato T (Telefoto) del pulsante per ridurre le dimensioni.  
Premere il lato W (Wide, grandangolo) del pulsante per allargare le dimensioni.

## [Pannello di controllo]



### **Pulsante Power (vedere pagg. 25, 31)**

Accende e spegne il proiettore.  
\* Premere due volte per spegnere il proiettore.

### **Pulsante Help (vedere pag. 40)**

Visualizza l'aiuto.

### **Pulsante Keystone (Select) (vedere pagg. 29, 48)**

Regola lo schermo quando si verifica una distorsione trapezoidale. Durante la visualizzazione dei menu della guida, funziona come il pulsante "Select" per gli elementi dei menu.

### **Pulsante Source (Enter) (vedere pag. 26, 40)**

Commuta l'origine video tra computer, S-Video e video composito. Durante la visualizzazione dei menu della guida, funziona come il pulsante "Enter".

## [Porte di ingresso/uscita]

### **Porta computer/componente video (vedere pag. 20)**

Per l'ingresso del segnale video dal computer oppure dal componente video.

### **Porta Mouse/Com (vedere pag. 35)**

Utilizzata quando il telecomando serve da mouse senza filo.

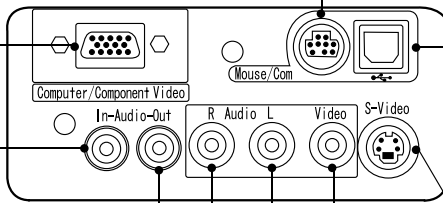

### **Porta Audio In (vedere pag. 20)**

Per l'ingresso del segnale audio dal computer.

### **Porta Mouse USB (vedere pag. 35)**

Utilizzata quando il telecomando serve da mouse senza filo.

### **Porta S-Video (vedere pag. 21)**

Per l'ingresso di segnale S-Video da un dispositivo A/V.

### **Porta Audio Out (vedere pag. 23)**

Per l'uscita del segnale audio dal proiettore.

### **Porte Audio (vedere pag. 21)**

Per l'ingresso di segnale audio da un dispositivo A/V.

### **Porta Video composito (vedere pag. 21)**

Per l'ingresso di segnale video composito da un dispositivo A/V.

# Telecomando

## [Parte anteriore]

### **Pulsante Freeze (vedere pag. 39)**

Arresta temporaneamente un'immagine in movimento.  
Per tornare alla normale visualizzazione, premere di nuovo il pulsante.

### **Pulsante A/V Mute (vedere pag. 39)**

Elimina temporaneamente le immagini e l'audio.  
Per ripristinare l'audio, premere di nuovo il pulsante oppure regolare il volume.

### **Pulsante Effect (vedere pag. 38)**

Esegue una funzione di effetto assegnata.

### **Pulsante Esc (vedere pagg. 34, 42)**

Termina una funzione attivata o funziona come il pulsante destro del mouse quando si utilizza la funzione di emulazione del mouse senza fili.

### **Pulsante Menu (vedere pag. 42)**

Visualizza o annulla i menu.

### **Pulsante Auto (vedere pag. 30)**

Ottimizza la risoluzione video del computer.

### **Pulsante Volume (vedere pag. 30)**

Regola il volume.

### **Spia**

Si accende durante l'emissione del segnale dal telecomando.

### **Pulsante Power (vedere pagg. 25, 31)**

Accende e spegne il proiettore.  
\* Premere due volte per spegnere il proiettore

### **Commutatore R/C (vedere pagg. 25, 32)**

Accende e spegne il telecomando.

### **Pulsante E-Zoom (vedere pag. 36)**

Esegue la funzione E-Zoom.

### **Pulsante Enter**

Utilizzato per scorrere, selezionare voci dal menu e come pulsante sinistro del mouse.

### **Pulsante Help (vedere pag. 40)**

Fornisce spiegazioni specifiche per gli argomenti che necessitano della risoluzione di problemi.

Utilizzare questo pulsante quando si verificano dei problemi.

### **Pulsante Computer, S-Video, Video (vedere pag. 26)**

Commuta sull'origine video selezionata.

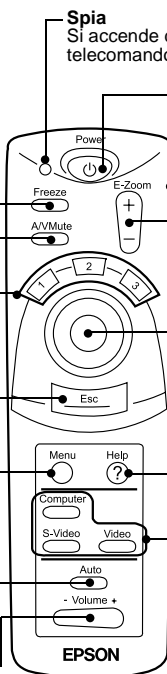

## [Retro]

Coperchio scomparto batterie

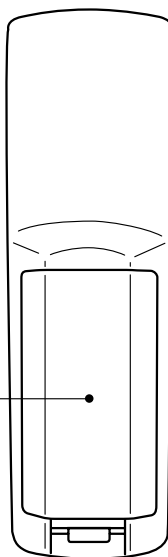

# Telecomando

## Distanza di funzionamento

Il telecomando potrebbe non funzionare al di là di determinate distanze e angolazioni dal ricevitore del proiettore. Osservare le seguenti condizioni durante l'uso:

**[Distanza di funzionamento : Circa 393,70 pollici (10 m)]**

**[Area di funzionamento:]**

### In orizzontale

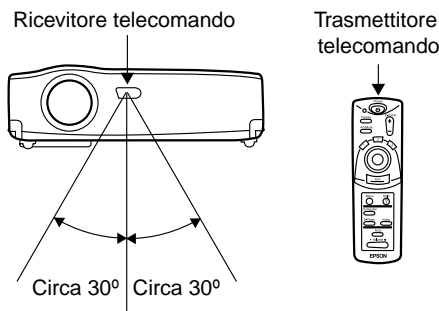

### In verticale

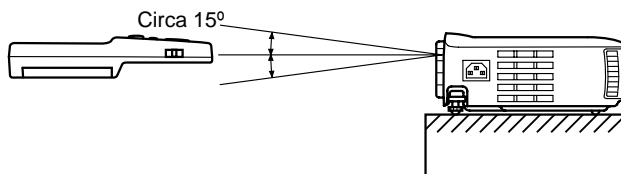

### Suggerimento:

- Per utilizzare il telecomando, il commutatore R/C deve essere posizionato su "On".
- Puntare il telecomando verso il ricevitore del telecomando sul proiettore.
- Alcuni schermi possono ridurre la distanza di funzionamento (circa 393,70 pollici (10 m)) del telecomando quando questo è puntato verso lo schermo, riflettendo il segnale durante l'utilizzo.
- Collocare il ricevitore del telecomando lontano da luce solare diretta, illuminazione fluorescente e da altre fonti di luce simili.  
Ciò potrebbe provocare un cattivo funzionamento del telecomando.
- Se il telecomando si guasta o smette di funzionare, potrebbe essere necessario sostituire le batterie.  
Sostituire con batterie nuove.

## Inserimento delle batterie nel telecomando

Questa sezione descrive come inserire le batterie nel telecomando.

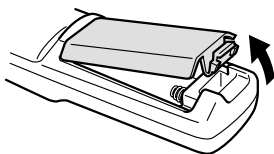

1. Rimuovere il coperchio dello scomparto batterie.  
Far scorrere il fermo del coperchio nella direzione indicata dalla freccia.

**Suggerimento:**

*Assicurarsi di utilizzare batterie nuove dello stesso tipo di quelle vecchie.*

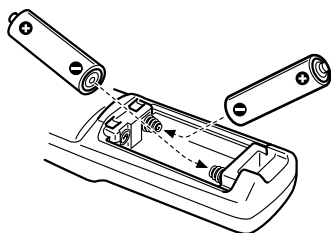

2. Inserire le batterie.  
Assicurarsi di rispettare la polarità indicata sul telecomando.

**Suggerimento:**

- Tipo di batterie  
*Due batterie a secco al manganese R6 (AA)*
- Utilizzando il proiettore per 30 minuti al giorno sarà necessario sostituire le batterie ogni 3 mesi circa.

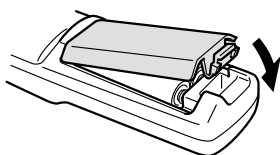

3. Riposizionare il coperchio dello scomparto batterie.  
Premere il coperchio dello scomparto batterie sul telecomando fino a udire uno scatto.

# Installazione

Note speciali sull'installazione .....	14
Istruzioni d'installazione .....	15
Informazioni dettagliate sulle dimensioni dello schermo e sulla distanza di proiezione .....	16

# Note speciali sull'installazione

Le migliori immagini si ottengono quando il proiettore e lo schermo sono installati direttamente l'uno di fronte all'altro, come illustrato di seguito. Installare il proiettore e lo schermo in questo modo.

## [Visualizzare da destra o da sinistra]

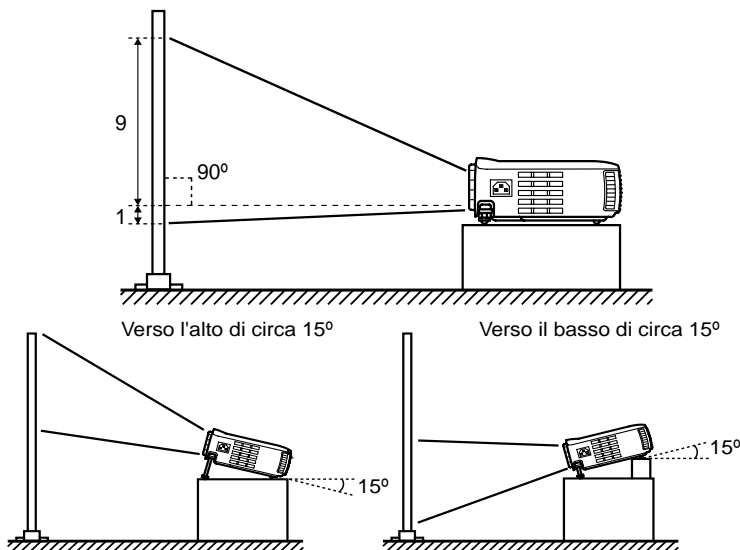

La funzione Keystone consente di correggere la distorsione trapezoidale (vedere pagg. 29, 48).

## [Visualizzare dall'alto o dal basso]

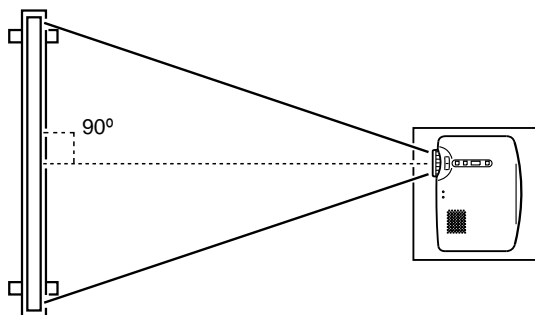

### **Attenzione:**

- Non ostruire l'apertura di scarico sul lato del proiettore o la presa dell'aria sulla parte laterale destra e posteriore del proiettore.
- Non collocare l'unità a contatto diretto con condizionatori d'aria, impianti di riscaldamento o altre fonti di ventilazione.
- Se il proiettore è installato in prossimità di muri, lasciare almeno 7,87 pollici (20 cm) tra l'unità e tutte le pareti.



# Istruzioni d'installazione

---

È possibile eseguire la proiezione nei due modi seguenti. Installare il proiettore secondo le proprie esigenze logistiche.

## [Vista della parte anteriore]

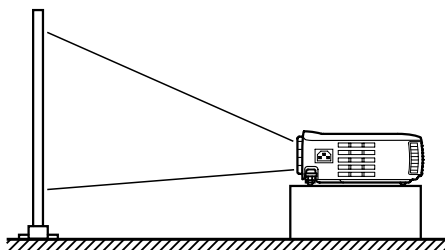
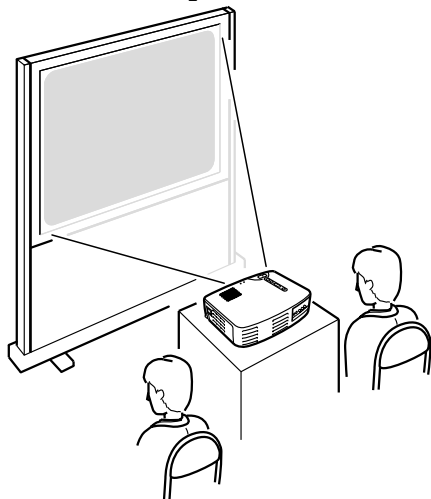

## [Proiezione su uno schermo semi-trasparente e vista dalla parte posteriore]

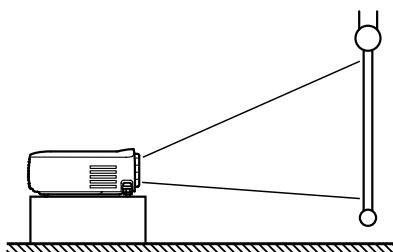
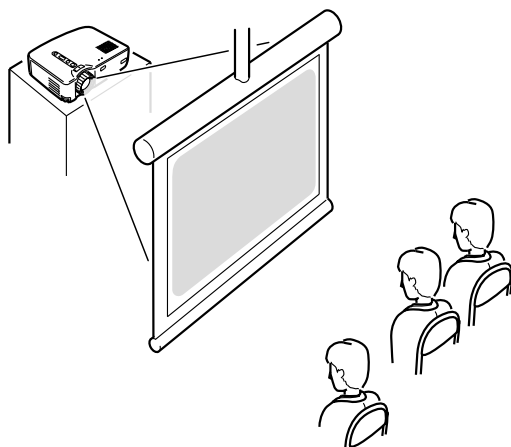

# Informazioni dettagliate sulle dimensioni dello schermo e sulla distanza di proiezione

Selezionare una distanza dall'obiettivo allo schermo per ottenere le dimensioni dello schermo desiderate.

La distanza consigliata è di 39,37 pollici (1,0 m)– 515,75 pollici (13,1 m).

Consultare la seguente tabella per l'installazione.

Dimensioni dello schermo (pollici (cm))	Distanza di proiezione approssimativa* (pollici (m))
300" (240,16x181,1 (610x460))	443,07–515,75 pollici (11,0–13,1 m)
200" (161,42x118,11 (410x300))	287,40–342,52 pollici (7,3–8,7 m)
150" (120,08x8,76 (305x228))	216,54–255,91 pollici (5,5–6,5 m)
120" (96,06x72,05 (244x183))	173,23–208,66 pollici (4,4–5,3 m)
100" (78,74x59,06 (200x150))	145,67–169,29 pollici (3,7–4,3 m)
80" (62,99x47,24 (160x120))	114,17–133,86 pollici (2,9–3,4 m)
60" (47,24x35,43 (120x90))	86,61–102,36 pollici (2,2–2,6 m)
40" (31,89x24,02 (81x61))	59,06–66,93 pollici (1,5–1,7 m)
30" (24,02x18,11 (61x46))	43,31–47,24 pollici (1,1–1,2 m)
28" (22,44x16,93 (57x43))	39,37–43,31 pollici (1,0–1,1 m)

\* Utilizzare la "distanza di proiezione approssimativa" come guida per l'installazione. Le condizioni di proiezione e altri fattori possono influire sui risultati.

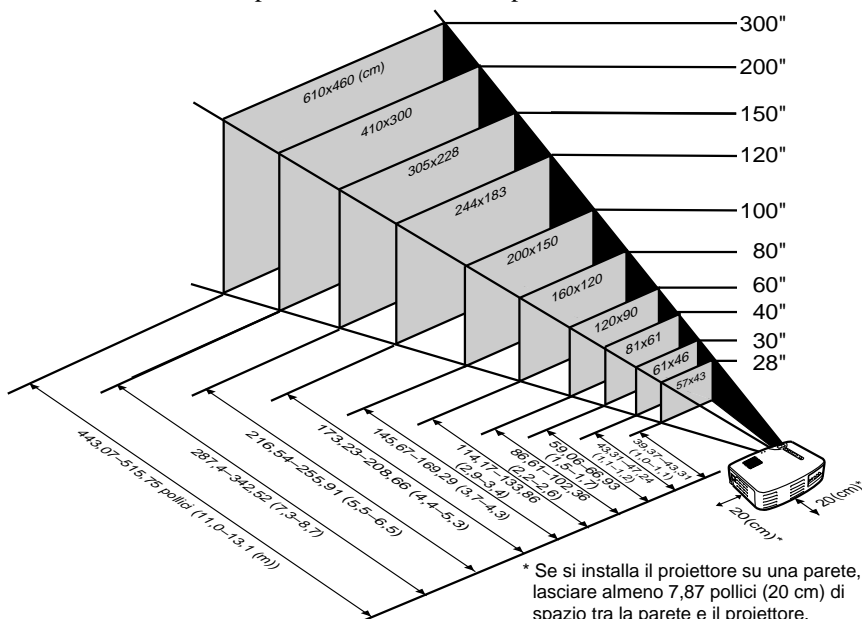

\* Se si installa il proiettore su una parete, lasciare almeno 7,87 pollici (20 cm) di spazio tra la parete e il proiettore.

## Suggerimento:

La correzione keystone ridurrà le dimensioni dello schermo.

# Proiezione di immagini

Collegamento a un computer.....	18
Collegamento a un dispositivo A/V .....	21
Riproduzione audio tramite dispositivo audio esterno .....	23
Proiezione di immagini .....	24
Regolazione di immagini .....	28
Operazioni successive al termine della proiezione .....	31

# Collegamento a un computer

---

## **Modelli di computer che consentono il collegamento**

---

Alcuni modelli di computer potrebbero non consentire il collegamento; altri potrebbero consentire il collegamento, ma non la proiezione.

Assicurarsi che le specifiche del computer che si sta utilizzando per il collegamento soddisfino i due requisiti seguenti.

### **[Il computer deve essere dotato di una porta per l'uscita del segnale video]**

Assicurarsi che il computer sia dotato di una porta per l'uscita del segnale video.

Tale porta è denominata "porta RGB", "porta monitor", "porta video" ecc. Consultare la sezione che descrive il "collegamento a un monitor esterno" o simili nel manuale delle istruzioni relativo al computer che si sta utilizzando e accertarsi che questo sia dotato di una porta per l'uscita del segnale video. I computer con monitor e altri componenti integrati, così come i computer notebook, potrebbero richiedere l'acquisto separato di una porta di uscita esterna.

In altri casi, non è possibile collegare una porta di uscita esterna.

### **[La risoluzione e la frequenza del computer devono trovarsi nell'ambito dell'insieme di specifiche illustrate nella pagina successiva]**

La risoluzione e la frequenza dell'uscita del segnale video del computer devono essere compatibili con il proiettore in modo da consentire la proiezione (alcuni computer consentono la proiezione parziale, ma non chiara).

Verificare la risoluzione e la frequenza del segnale video nel manuale delle istruzioni del computer che si sta utilizzando per la proiezione.

## Grafico di modalità compatibile per computer collegabili

Se la risoluzione e la frequenza dei segnali video in uscita dal computer non corrispondono a nessuno dei valori riportati nella tabella seguente, non è possibile eseguire la proiezione tramite tali segnali video. (In alcuni casi è possibile utilizzare tali segnali per la proiezione, ma le immagini non risultano chiare.)

Consultare il Manuale di istruzioni per ulteriori dettagli sulla risoluzione e la frequenza dei segnali video.

Inoltre, alcuni computer consentono la modifica delle risoluzioni di uscita. In tal caso, riportare la risoluzione su un valore della tabella seguente.

Segnale (Risoluzione) (punti)	Segnale	Frequenza di aggiornamento (Hz)	Frequenza utilizzata per visualizzazione ridimensionata (quando l'opzione di ridimensionamento è attivata) (punti)		
			EMP-71	EMP-51	
Modalità compatibili PC (RGB)	640 x 350	VGAEGA	60	1024 x 560	800 x 437
	640 x 400	VGACGA	60	1024 x 640	800 x 500
	720 x 400	<u>VGA</u> * Text	70	1024 x 568	800 x 444
	720 x 350	VGA Text	70	1024 x 497	800 x 388
	640 x 480	VESA	60/72/75/85	1024 x 768	800 x 600
	800 x 600	<u>SVGA</u> *	56/60/72/75/85	1024 x 768	800 x 600
	1024 x 768	<u>XGA</u> *	43i/60/70/75/85	1024 x 768	800 x 600
	1152 x 864	<u>SXGA</u> *1	70/75/85	1024 x 768	-
	1280 x 960	SXGA2	60/75/85	1024 x 768	-
	1280 x 1024	SXGA3	43i/60/75/85	960x 768	-
	640 x 480	MAC13	66	1024 x 768	800 x 600
	832 x 624	MAC16	75	1024 x 768	800 x 600
	1024 x 768	MAC19	60/75	1024 x 768	800 x 600
	1152 x 870	MAC21	75	1024 x 768	800 x 600
	Modalità compatibili PC (YUV)	-	HDTV525I	50/60	1024 x 768
-		HDTV525P	50/60	1024 x 768	800 x 600
1280 x 720		HDTV750P	50/60	1024 x 576	800 x 450
1920 x 1080		HDTV1125I	50/60	1024 x 576	800 x 450
Modalità compatibili Video	-	NTSC	60	1024 x 768	800 x 600
	-	PAL	50	1024 x 768	800 x 600
	-	SECAM	50	1024 x 768	800 x 600

## Collegamento a un computer

### **Suggerimento:**

- Prima di effettuare il collegamento, spegnere il proiettore e il computer.
- Verificare che il cavo e le interfacce della porta corrispondano.

### **[Proiezione di video dal computer]**

È possibile effettuare proiezioni su grande schermo di immagini video provenienti da un computer tramite il proiettore.

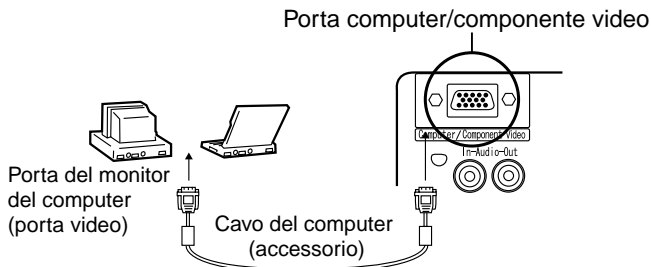

\* Se il tipo di porta del computer non è un'interfaccia mini D-Sub a 15 pin, utilizzare un adattatore di collegamento che fornisca tale interfaccia.

Per il collegamento a un computer Macintosh, potrebbe essere necessario utilizzare l'adattatore per Mac opzionale.

### **Suggerimento:**

- Quando collegati non attorcigliare il cavo di alimentazione e il cavo del computer.
- Alcuni modelli di computer potrebbero richiedere un adattatore durante il collegamento. Consultare il manuale delle istruzioni del computer oppure il rivenditore.

### **[Riproduzione audio del computer nel proiettore]**

È possibile riprodurre l'audio del computer attraverso l'altoparlante integrato del proiettore.

Il proiettore consente un'uscita di massimo 1W.

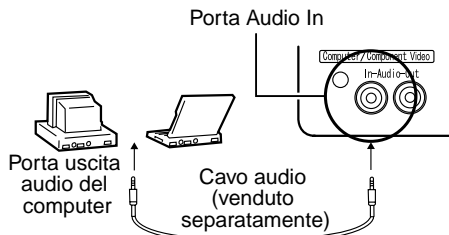

### **Suggerimento:**

- Quando è stato selezionato il video del computer o l'ingresso audio è specificato nel menu del computer, il proiettore emette un segnale audio proveniente dal computer.
- Acquistare un cavo audio che corrisponda al tipo di porta dell'uscita del computer e alla porta Audio In del proiettore (mini jack stereo).

# Collegamento a un dispositivo A/V

## [Ingresso di un segnale video composito]

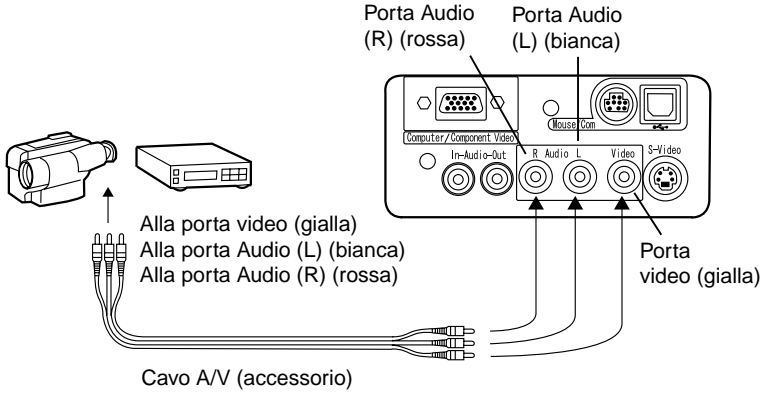

## [Ingresso di un segnale S-Video]

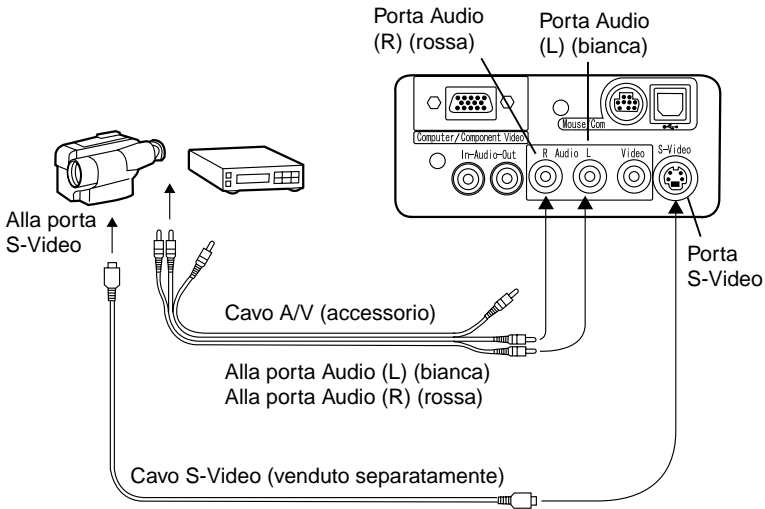

## [Ingresso di un segnale di immagine componente video]

Se si utilizza un cavo componente video

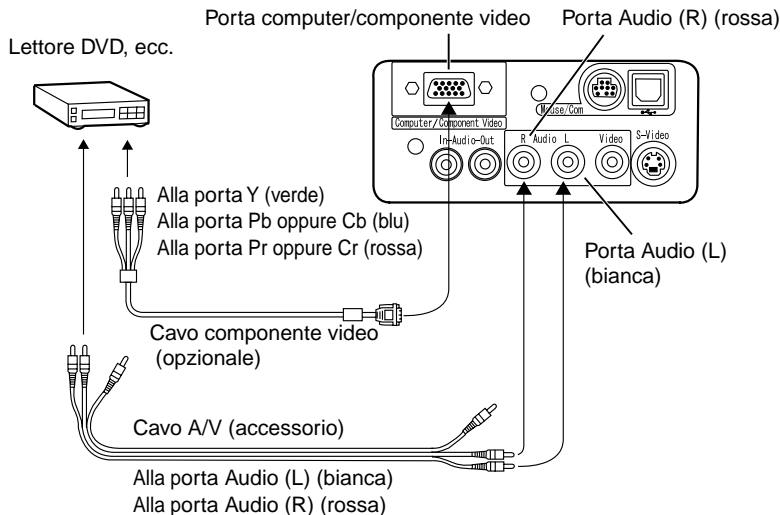

### **Suggerimento:**

- Se è proiettata un'immagine componente video, selezionare "YCbCr" oppure "YPbPr" nel menu Video > Segn. Input menu.  
Selezionare "YPbCr" se si utilizza un lettore DVD, selezionare "YPbPr" se si utilizza un'origine video HDTV.
- Per modificare il rapporto immagine di un'immagine proiettata tra 4:3 e 16:9, selezionare Video > Menu Proporzioni.



# Riproduzione audio tramite dispositivo audio esterno

Il collegamento di una porta Audio Out del proiettore a un sistema PA, a un sistema di altoparlanti attivi o ad altri altoparlanti con amplificatori integrati fornisce un suono potente e piacevole.

Adoperare un cavo di collegamento audio venduto a parte (anello pin) per collegarlo a un mini jack stereo da 0,14 pollici (3,5 mm).

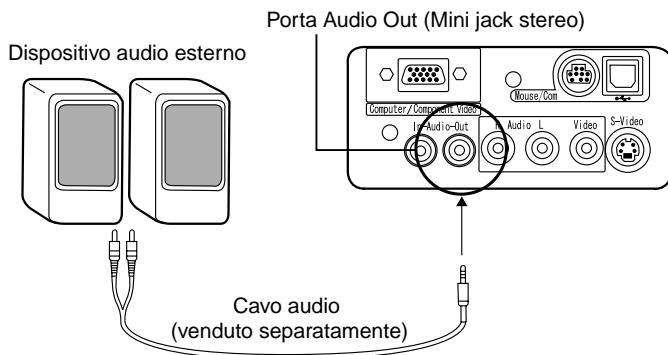

## **Suggerimento:**

- Quando un cavo viene inserito nelle porte Audio Out, la diffusione dell'audio passa dall'altoparlante incorporato all'uscita audio esterna.
- Sebbene il proiettore riproduca l'audio relativo alle immagini video proiettate, in caso di dispositivi A/V, l'uscita audio corrisponde ai dispositivi audio collegati alle porte Audio .
- Prima di acquistare un cavo di collegamento audio, verificare accuratamente il tipo di interfaccia di collegamento dei dispositivi audio esterni che si stanno collegando.

# Proiezione di immagini

---

È possibile cominciare a proiettare immagini da un dispositivo A/V.

## Preparativi

---

### **Avvertenza:**

- *Non guardare mai nell'obiettivo quando il proiettore è in funzione. La luce intensa può danneggiare la vista.*
- *Utilizzare solo il cavo di alimentazione fornito. L'uso di altri cavi può provocare combustione o scosse elettriche.*

### **Attenzione:**

*Non tentare di eseguire la proiezione con il copriobiettivo inserito. Il calore potrebbe deformare il copriobiettivo.*

**1.** Verificare che il proiettore e il computer o il dispositivo A/V siano collegati.

**2.** Rimuovere il copriobiettivo.

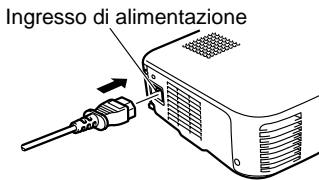

**3.** Collegare il cavo di alimentazione (accessorio) al proiettore. Allineare il connettore del cavo di alimentazione con l'ingresso di alimentazione sul proiettore e introdurre saldamente il connettore nell'ingresso fino al suo completo inserimento.

**4.** Inserire la spina del cavo di alimentazione in una presa. La spia di alimentazione si accenderà in arancione.

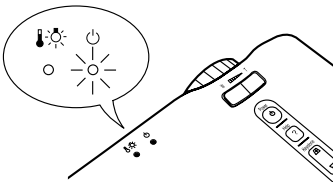

### **Suggerimento:**

*Non è possibile servirsi dei pulsanti quando la spia di alimentazione è di colore arancione e lampeggia.*

## Proiezione

Quando i preparativi sono stati completati, si può procedere con la proiezione.

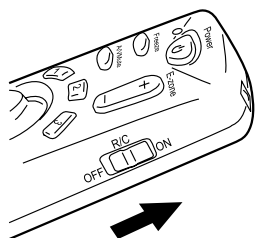

1. Per utilizzare il telecomando, posizionare il commutatore R/C su "On".

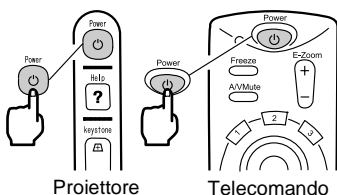

2. Premere il pulsante Power per accendere il proiettore.

La spia di alimentazione inizia a lampeggiare in verde e la proiezione ha inizio.



Viene visualizzato il messaggio "Segnale Assente". A seconda delle impostazioni, potrebbe non essere visualizzato alcun messaggio. (vedere pagina 48)

Dopo circa 30 secondi, la spia di alimentazione smette di lampeggiare e rimane fissa e verde.

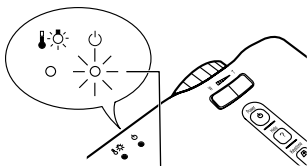

La spia di alimentazione si accende in verde.

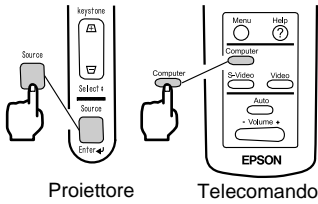

- 3.** Premere il pulsante Source sul proiettore o i pulsanti Computer, S-Video o Video sul telecomando per selezionare l'origine video delle immagini che si desiderano proiettare. Ogni volta che si preme il pulsante Source sul proiettore, l'origine video è commutata tra Computer, S-Video e Video.

Se la porta S-Video non è collegata, il pulsante "Source" commuta l'origine video fra Computer e Video.

**Suggerimento:**

*Se si proietta un'immagine di un componente, modificare l'impostazione su computer.*

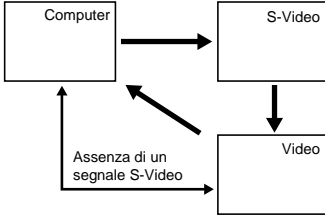

- 4.** Accendere il computer o il dispositivo A/V per iniziare la proiezione. Il messaggio "Segnale Assente" scompare e viene proiettato un segnale video proveniente dal computer o da un dispositivo A/V.

**Suggerimento:**

- Se il messaggio "Segnale Assente" è ancora visualizzato, verificare di nuovo i collegamenti.
- Se per un certo periodo viene proiettata la stessa immagine statica, la proiezione video potrebbe contenere un'immagine persistente.

## [Impostazioni per computer notebook e LCD integrati (quando collegati)]

Quando un notebook o un computer LCD integrato è collegato al proiettore, alcuni computer richiedono comandi chiave o impostazioni per modificare la destinazione d'uscita di un segnale video.

Premere "F0" mantenendo premuto contemporaneamente "Fn" per modificare le impostazioni.

Per informazioni dettagliate, consultare il manuale delle istruzioni del computer che si sta utilizzando.

Produttore	Esempio di commutazione uscita
NEC	"Fn"+"F3"
Panasonic	"Fn"+"F3"
Toshiba	"Fn"+"F5"
IBM	"Fn"+"F7"
SONY	"Fn"+"F7"
Fujitsu	"Fn"+"F10"
Macintosh	Dopo il riavvio, il monitoraggio e l'audio del pannello di controllo sono impostati su mirroring.

### **Suggerimento:**

*Alcuni computer non consentono di visualizzare le immagini sullo schermo contemporaneamente alla loro proiezione. In tal caso, utilizzare solo l'uscita esterna.*

# Regolazione di immagini

Questa sezione descrive come ottenere le migliori prestazioni video.  
Vedere "Installazione" (vedere pagina 13) per ulteriori dettagli sulla posizione di installazione e la dimensione di proiezione.

## Regolazione dell'angolo di proiezione

Regolare l'angolo di proiezione del proiettore.  
Regolare il proiettore in modo che sia posizionato direttamente di fronte allo schermo.

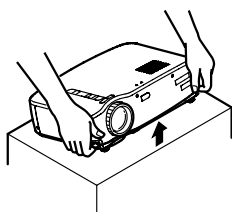

Leve di regolazione  
dei piedini

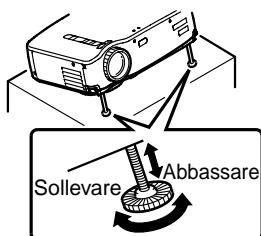
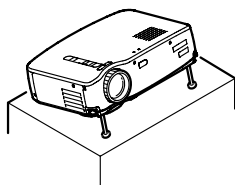
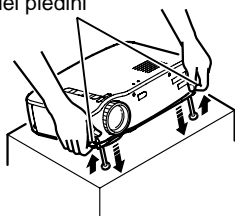

1. Sollevare il proiettore fino all'angolo di proiezione desiderato.
2. Sollevare le leve di regolazione dei piedini con le dita fino. I piedini anteriori regolabili si estendono.
3. Rilasciare le leve di regolazione dei piedini.
4. Regolare con precisione l'altezza del proiettore.  
Girare la parte bassa dei piedini anteriori regolabili per regolare con precisione l'altezza.

### **Suggerimento:**

*Blocco dei piedini anteriori regolabili  
(vedere pagina 32)*

## Regolazione della messa a fuoco

Questa sezione descrive come regolare la messa a fuoco del video.

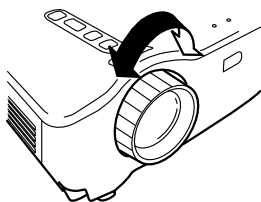

1. Per regolare la messa a fuoco, far ruotare l'anello di messa a fuoco sul proiettore.

### **Suggerimento:**

- È impossibile mettere a fuoco l'immagine se l'obiettivo è sporco o coperto da condensazione. Ripulire l'obiettivo da eventuale sporco o condensazione (vedere pagina 66).
- Se la regolazione risulta impossibile, accertarsi che la distanza di installazione sia fra 39,37 pollici (1,0 m) e 515,75 pollici (13,1 m).

## Correzione Keystone (tramite il pulsante del proiettore)

Quando si modifica l'angolo di proiezione per mezzo delle leve di regolazione dei piedini, è possibile servirsi della funzione di correzione keystone per correggere la distorsione trapezoidale verso l'alto o verso il basso di circa 15°.

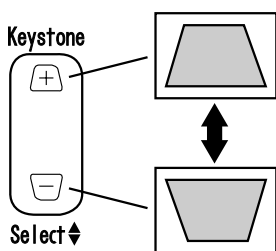

1. Per ridurre la distorsione trapezoidale, premere il pulsante Keystone sul proiettore.

### **Suggerimento:**

- La correzione keystone riduce le dimensioni dello schermo
- La correzione keystone viene memorizzata. Sarà necessario regolare di nuovo l'immagine se il proiettore viene spostato in un luogo diverso oppure se l'angolo di proiezione è cambiato.
- Se una correzione keystone rende l'immagine visibilmente irregolare, ridurre la nitidezza del video con i comandi del menu Video > Nitidezza (vedere pagina 44).

## Regolazione di immagini (solo telecomando)

### [Ottimizzazione del video del computer (tramite il pulsante "Auto")]

Questa funzione applica automaticamente valori di regolazione ottimizzati al segnale in ingresso da un computer.

Se l'ingresso è un segnale video, questa funzione non è disponibile.

I valori regolati impostati automaticamente sono "Tracking", "Posiz.Video" (verticale e orizzontale) e "Sincronismo".

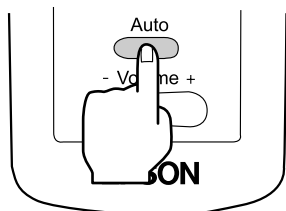

#### **Suggerimento:**

- Questa funzione non è in grado di ottimizzare la regolazione per alcuni tipi di segnale. In tal caso, servirsi dei comandi "Video Menu" per eseguire la regolazione (vedere pagina 43).
- Quando le funzioni come E-Zoom o A/V sono in esecuzione, le funzioni in uso vengono chiuse prima di eseguire la regolazione automatica.

### [Apertura di un menu per la regolazione]

Premere il pulsante Menu ed eseguire la regolazione tramite "Video Menu".

Per informazioni dettagliate, consultare "Funzioni di menu (solo telecomando)" (vedere pagina 41).

## Regolazione del volume (solo telecomando)

Premere il pulsante "Volume +, -" per regolare il volume a un livello facilmente udibile.

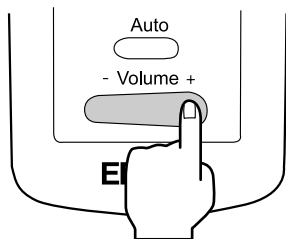

#### **Suggerimento:**

La regolazione non è disponibile se non vi è segnale audio.



# Operazioni successive al termine della proiezione

## Arresto

Spegnere ora ?

Premere un'altra volta il pulsante  Power per spegnere.

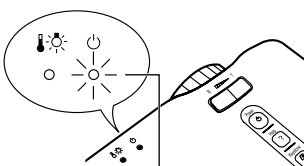
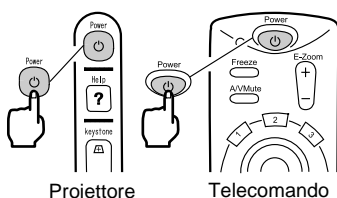

La spia di alimentazione si illuminerà di arancione.

1. Premere il pulsante Power. Sarà visualizzato un messaggio di conferma "Power Off".

2. Premere di nuovo il pulsante Power. La lampada del proiettore si spegne, la spia di alimentazione lampeggia in arancione e, quando il raffreddamento\* è completato, la spia resta fissa in arancione.

### **Suggerimento:**

*Se non si desidera spegnere l'unità, premere un altro pulsante.*

*Se non si effettua alcuna azione, il messaggio scompare dopo 7 secondi.*

3. Verificare che la spia di alimentazione si illumini in arancione.

### **Suggerimento:**

- *Un lampeggiamento in arancione della spia di alimentazione indica il raffreddamento in corso (tale fase richiede circa 2 minuti). Non è possibile agire sui pulsanti durante la fase di raffreddamento .*
- *Se la spina del cavo di alimentazione è scollegata dalla presa, la spia di alimentazione si spegne.*

4. Estrarre la spina del cavo di alimentazione dalla presa.

**Attenzione:**

*Non estrarre dalla presa la spina del cavo di alimentazione quando la spia di alimentazione lampeggia in arancione. Ciò potrebbe provocare un cattivo funzionamento o ridurre la durata della lampada del proiettore.*

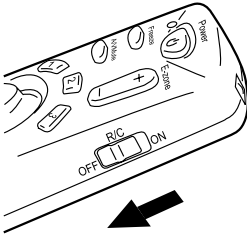

5. Posizionare il commutatore R/C del telecomando su Off.

**Suggerimento:**

*A meno che il commutatore R/C del telecomando sia spento, una piccola quantità di corrente sarà assorbita dal telecomando, esaurendo le batterie. Impostare il commutatore R/C del telecomando su Off se il telecomando non sarà usato per un lungo periodo o se si sposta l'unità. il*

## Conservazione

Al termine della proiezione, ritrarre i piedini anteriori regolabili nell'unità.

Leve di regolazione  
dei piedini

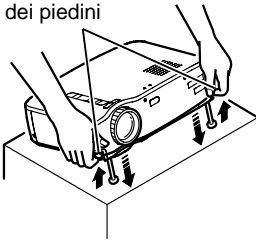

1. Sostenere con entrambe le mani il proiettore, tirare verso l'alto le leve di regolazione dei piedini con le dita e abbassare l'unità lentamente.

2. Riposizionare il copriobiettivo.

# Operatività

Utilizzo del telecomando come mouse .....	34
Ingrandimento di un'immagine .....	36
Regolazione delle dimensioni dell'immagine .....	37
Aggiunta di effetti all'immagine .....	38
Arresto ed eliminazione di immagini .....	39
Visualizzazione dell'aiuto .....	40

# Utilizzo del telecomando come mouse

Il telecomando incluso può funzionare come mouse per un computer a distanza. Il pulsante Enter ha la stessa funzione del pulsante sinistro del mouse, mentre il pulsante Esc ha la stessa funzione del pulsante destro del mouse. L'utilizzo del telecomando come mouse consente di effettuare una presentazione su schermo senza assistenza.

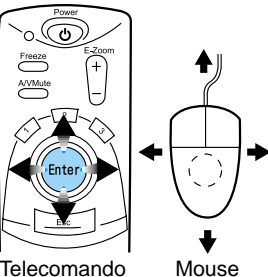
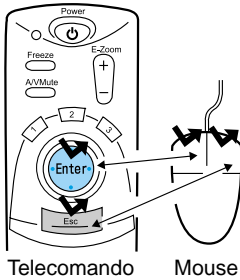
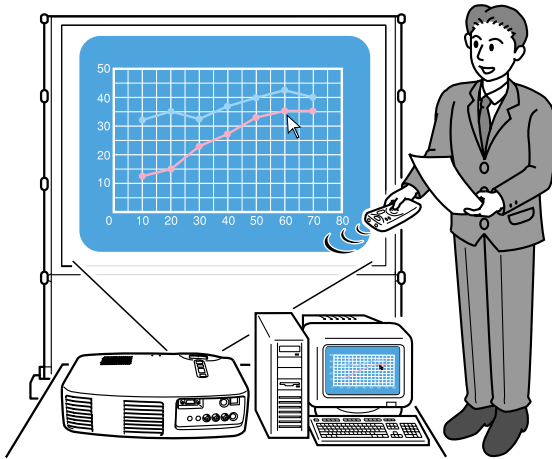

## **Suggerimento:**

- Se sul proprio computer si invertono le funzioni dei pulsanti del mouse, anche le funzioni del telecomando cambiano come segue:

*Pulsante Esc: pulsante sinistro del mouse*

*Pulsante Enter: pulsante destro del mouse*

- Non è possibile utilizzare questa funzione quando le funzioni Effect, E-Zoom, Menu o Help sono in uso.

## Collegamento

Prima di effettuare un collegamento, spegnere il proiettore e il computer.

### Attenzione:

- Collegare un cavo mouse non USB con l'unità accesa può provocare un cattivo funzionamento o un guasto.
- Utilizzare solo il cavo del mouse fornito. Qualsiasi altro cavo potrebbe provocare un guasto.

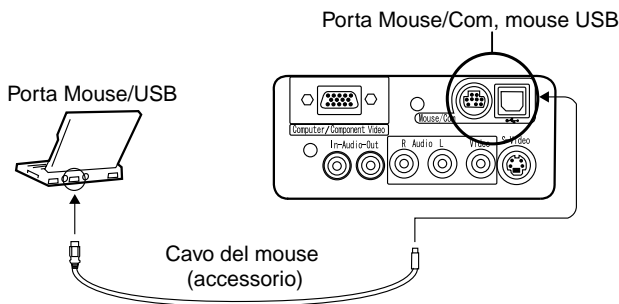

Computer	Cavo del mouse	Metodo di collegamento
Compatibile con PC/AT IBM(Macchina DOS/V)	Cavo mouse PS/2	Collegare la porta Mouse/Com del proiettore alla porta del mouse sul computer.
Computer per Mouse <u>USB</u> *	Cavo mouse USB	Collegare la porta mouse USB del proiettore alla porta USB del computer.

Se si utilizza un mouse USB, considerare quanto segue.

### • Windows

Gli unici modelli compatibili sono quelli preinstallati con la configurazione standard dell'interfaccia USB in Windows2000/Me e Windows98.

Non si assicura un corretto funzionamento se il computer esegue una versione di Windows 98/2000/Me aggiornata da una versione precedente di Windows.

### • Macintosh

Compatibile con OS 8.6 – 9.1.

- \* La porta mouse USB è compatibile esclusivamente con i mouse USB, non è compatibile con altre periferiche USB.

# Ingrandimento di un'immagine

Il telecomando consente di ingrandire porzioni singole di un'immagine.

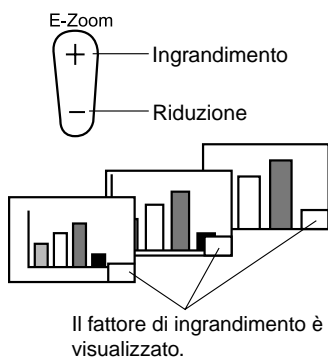

1. Premere il pulsante E-Zoom sul telecomando per ingrandire o ridurre la visualizzazione su schermo. (Il pulsante Esc disattiva questa funzione.)

**Suggerimento:**

*È disponibile la funzione di ingrandimento e riduzione parziale a 24 fasi per fattori di 1x-4x.*

2. Inclinare il pulsante Enter in alto, in basso, a sinistra o a destra per scorrere l'immagine proiettata nella direzione corrispondente.

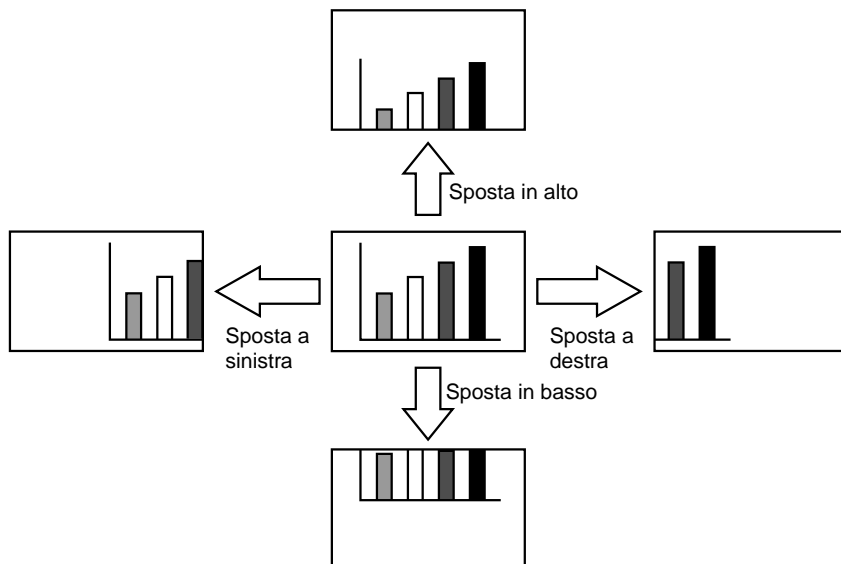

# Regolazione delle dimensioni dell'immagine

Il pulsante Wide/Tele presente sul proiettore, consente di regolare la dimensione delle immagini.

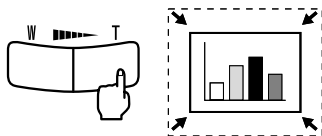

1. Premendo il lato T (Telefoto) del pulsante le immagini vengono ristrette.

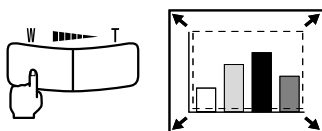

2. Premendo il lato W (Wide, grandangolo) del pulsante le immagini vengono allargate.

**Suggerimento:**

- La percentuale di allargamento o riduzione tramite il pulsante Wide/Tele va da 0,8 a 1,0 in 32 fasi.
- Tale funzione rimane attiva fino a quando non viene utilizzato il menu Reset Totale (vedere pagina 53).

# Aggiunta di effetti all'immagine

---

Utilizzando i pulsanti Effect1 ed Effect2, è possibile aggiungere degli effetti alle immagini durante la presentazione (per annullare questa funzione, premere il pulsante Esc).

Per informazioni sulle impostazioni degli effetti, vedere "Menu Effetto" (pagina 47).

## Cursore/Timbro

---

Questo effetto visualizza un cursore sullo schermo e lo blocca nella posizione desiderata.

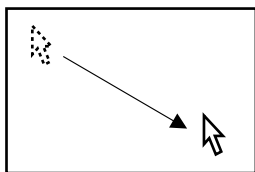

1. Premere il pulsante Effect1 per visualizzare il cursore.
2. Inclinare il pulsante Enter per spostare il cursore nella posizione desiderata.
3. Premere il pulsante Enter, il cursore viene visualizzato come un timbro.

### **Suggerimento:**

- Attivare la barra orizzontale per rimuovere la visualizzazione del puntatore o del timbro.
- Per rimuovere il timbro, premere il pulsante Effect3.

## Barra orizzontale

---

Questo effetto visualizza sullo schermo una linea orizzontale che può essere spostata verso l'alto o verso il basso utilizzando il telecomando.

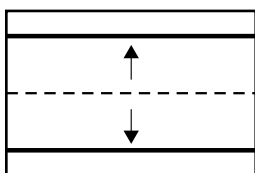
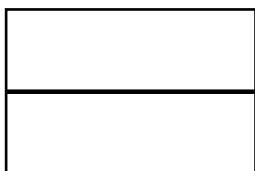

1. Premere il pulsante Effect2 per visualizzare una barra orizzontale.
2. Inclinare in alto o in basso il pulsante Enter per spostare la barra orizzontale in alto o in basso.

### **Suggerimento:**

- Per rimuovere la barra orizzontale, attivare il cursore/timbro.



# Arresto ed eliminazione di immagini

## Arresto di un'immagine in movimento (solo telecomando)

È possibile arrestare un'immagine in movimento (immagine video o di altro tipo).

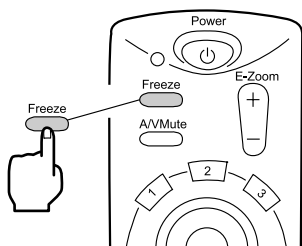

1. Premere il pulsante Freeze sul telecomando. (Per tornare alla visualizzazione normale, premere di nuovo il pulsante Freeze.)

## Muting di immagini e suono (solo telecomando)

È possibile eseguire il muting di immagini e del suono proiettando un'immagine di colore nero o blu.

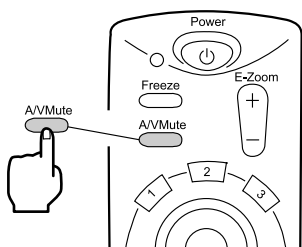

1. Premere il pulsante A/V Mute sul telecomando. (Per ripristinare l'audio, premere di nuovo il pulsante A/V Mute o un tasto qualsiasi.)

### **Suggerimento:**

Utilizzando il menu Impostazione > A/V Mute, è possibile modificare il colore (nero, blu) dell'immagine proiettata quando è stato eseguito il muting audio e video (vedere pagina 49).

# Visualizzazione dell'aiuto

Per la risoluzione di problemi, è possibile visualizzare sullo schermo l'aiuto specifico per argomenti. Utilizzare questa funzione quando si verificano dei problemi.

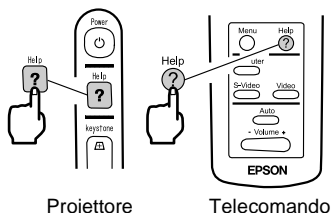

Proiettore

Telecomando

1. Premere il pulsante Help per attivare la funzione di aiuto.  
(Per annullare questa funzione, premere di nuovo il pulsante Help.)

## **Suggerimento:**

*Qualora non si riesca a risolvere il problema utilizzando la funzione Help, consultare la sezione "Risoluzione dei problemi" contenuta in questo manuale (vedere pagina 55).*

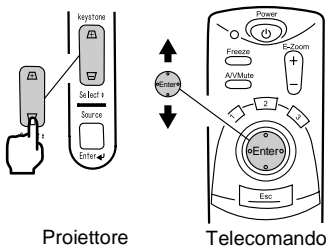

Proiettore

Telecomando

2. Inclinare il pulsante Select sul proiettore in alto o in basso per selezionare un argomento (sul telecomando, inclinare in alto o in basso il pulsante Enter).

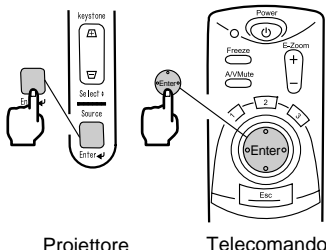
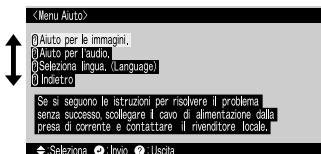

Proiettore

Telecomando

3. Premere il pulsante Enter per confermare la selezione.
4. Selezionare un argomento specifico come descritto nelle fasi 2 e 3, e seguire le istruzioni visualizzate.

# Funzioni di menu (solo telecomando)

Operazioni fondamentali.....	42
Menu Video .....	43
Menu Audio .....	46
Menu Effetto .....	47
Menu Impostazione.....	48
Menu Avanzate.....	50
Menu Informazioni.....	51
Menu Reset Totale.....	53

# Operazioni fondamentali

Questa sezione introduce le funzioni fondamentali disponibili all'interno dei menu.

Il menu può essere controllato tramite il telecomando.

Per le funzioni di ciascun menu, accedere alla guida disponibile sotto ciascun menu.

## [Guida per la spiegazione dei simboli]

 : Inclinare il pulsante Enter verso l'alto o verso il basso.

 : Inclinare il pulsante Enter verso sinistra o verso destra.

 : Premere il pulsante Enter.

 : Premere il pulsante Esc.

## [Apertura e chiusura dei menu]

Premere il pulsante Menu per visualizzare il menu principale.

Per chiudere questo menu, premere di nuovo il pulsante Menu.

Per chiudere questo menu, premere il pulsante Menu. Quando il menu viene chiuso, tutte le impostazioni vengono salvate.

## [Selezione dei menu]

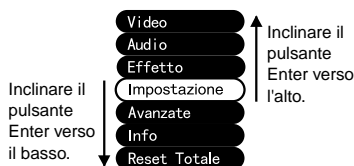

Inclinare in alto o in basso il pulsante Enter per spostare il puntatore in alto o in basso.

## [Navigazione nei sottomenu della struttura.]

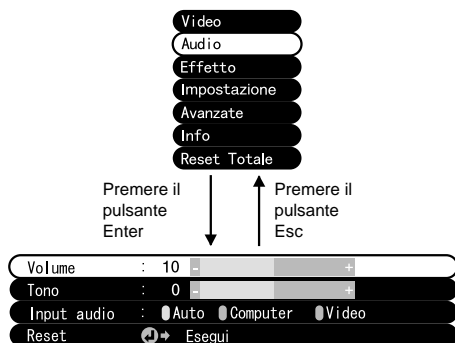

Premere il pulsante Enter per passare al menu secondario.

Quando si preme il pulsante Esc, le impostazioni vengono salvate e il menu ritorna al menu superiore.

Premere il pulsante Menu per eliminare la visualizzazione del Menu.

# Menu Video

## Visualizzazione dei menu

Premere il pulsante Menu, utilizzare il pulsante Enter per selezionare "Video" dal menu superiore visualizzato, e premere il pulsante Enter per procedere a un menu secondario.

### Suggerimento:

- Quando non è presente un segnale video proveniente da un computer, il menu "Video" non è disponibile per le impostazioni.
- Quando non è presente un segnale video proveniente da un dispositivo A/V, soltanto il menu "Modo" è disponibile per le impostazioni.

## Impostazioni

Gli elementi da impostare presenti all'interno dei menu sono diversi se la proiezione di immagini proviene da computer/componente o da immagini video.

### Proiezione video da computer/componente



### Proiezione video



### Computer/Componente video. Video: Immagine video

Menu	Indice	Proiezione video	
		Computer/ Componente video	Video
Posiz.Video	Regolare l'allineamento video verticale e orizzontale. * Dopo aver regolato l'allineamento, un cambiamento del segnale video proveniente dal computer (ad esempio cambiamenti nella modalità di uscita oppure nel colore visualizzato) può richiedere un cambiamento della regolazione.	<input type="radio"/>	<input type="radio"/>
<u>Tracking*</u>	Effettuare la regolazione quando nell'immagine appaiono larghe bande verticali. (Disponibile per le impostazioni soltanto quando il segnale in ingresso è del tipo RGB).	<input type="radio"/>	<input checked="" type="radio"/>

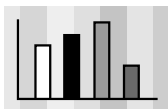

○: Impostazione disponibile    ✕: Impostazione non disponibile

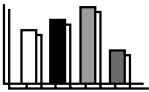
Menu	Indice	Proiezione video	
		Computer/ Componente video	Video
<u>Sincronismo*</u> 	Effettuare la regolazione in presenza di sfarfallio oppure di sfocature (Disponibile per le impostazioni soltanto quando il segnale in ingresso è del tipo RGB). * Quando l'allineamento non è corretto, la regolazione del sincronismo non corregge lo sfarfallio. Effettuare sempre la regolazione dell'allineamento prima di procedere alla regolazione del sincronismo.	<input type="radio"/>	<input checked="" type="radio"/>
Luminosità	Regola la luminosità dell'immagine. +: Aumenta la luminosità dell'immagine. - : Riduce la luminosità dell'immagine.	<input type="radio"/>	<input type="radio"/>
<u>Contrasto*</u>	Regola differenze nella intensità del colore. +: Aumenta le differenze nella intensità del colore. - : Riduce le differenze nella intensità del colore.	<input type="radio"/>	<input type="radio"/>
Colore	Regola la profondità del colore. +: Aumenta la profondità del colore. - : Riduce la profondità del colore.	<input checked="" type="radio"/>	<input type="radio"/>
Tinta	Regola la tonalità del colore. +: Aumenta il rosso. - : Aumenta il verde.	<input checked="" type="radio"/>	<input type="radio"/>
Nitidezza	Regola la nitidezza dell'immagine. +: Aumenta la nitidezza e la definizione dell'immagine. - : Riduce la nitidezza e la definizione dell'immagine. * Se la correzione trapezoidale risulta irregolare, ridurre l'intensità.	<input type="radio"/>	<input type="radio"/>
<u>Gamma*</u>	Regola il colore dell'immagine proiettata. Dynam : Aumenta il contrasto. (Utilizzato nella proiezione di immagini contenenti testo e grafica) Normale: Imposta il valore medio del contrasto. Natur : Riduce il contrasto per ottenere colori naturali. (Utilizzato per ottenere immagini con colori naturali)	<input type="radio"/>	<input type="radio"/>
Segn. Input	Selezione del segnale in ingresso del computer/ componente video utilizzato. RGB : Immagini digitali <u>YUV*</u> : Immagini con differenze di colore* YCbCr*: Immagini DVD YPbPr*: Immagini HDTV	<input type="radio"/>	<input checked="" type="radio"/>
Setup Automatico	Ottimizza la risoluzione in ingresso del computer. (Impostare solo se il segnale in ingresso è di tipo RGB) ON : Auto Setup è attivo OFF: Auto Setup non è attivo	<input type="radio"/>	<input checked="" type="radio"/>
Modo	Selezione della modalità video da utilizzare. * Selezionando Auto viene impostata l'identificazione automatica del segnale video. Per la modalità PAL (60Hz), impostare su Manual.	<input checked="" type="radio"/>	<input type="radio"/>

: Impostazione disponibile     : Impostazione non disponibile

Menu	Indice	Proiezione video	
		Computer/ Componente video	Video
<u>Proporzioni*</u>	Selezione del rapporto immagine. (Impostare solo se è proiettata un'immagine componente video (YCbCr*, YPbPr*.)	<input type="radio"/>	<input type="radio"/>
Reset	Riporta le impostazioni del menu Video ai valori predefiniti dal produttore. * I valori predefiniti dal produttore sono riportati a pagina 54. Per reimpostare tutti i menu sui valori predefiniti dal produttore, utilizzare il menu "Reset Totale".	<input type="radio"/>	<input type="radio"/>

: Impostazione disponibile    : Impostazione non disponibile

# Menu Audio

---

## Visualizzazione dei menu

---

Premere il pulsante Menu, utilizzare il pulsante Enter per selezionare "Audio" dal menu superiore visualizzato, e premere il pulsante Enter per procedere a un menu secondario.

## Impostazioni

---

Menu	Indice
Volume	Regola il volume dell'uscita audio dal proiettore. + : Aumenta il volume. - : Riduce il volume.
Tono	Regola il tono dell'uscita audio dal proiettore. + : Enfattizza gli alti. - : Attenua gli alti.
Input audio	Selezione dell'ingresso audio di destinazione. (Se il segnale in ingresso è un segnale componente video, selezionare Video.) Auto : Viene selezionato l'ingresso audio corrispondente a quello del video visualizzato. (Ad esempio: Quando viene visualizzato un video da computer, viene selezionato l'ingresso audio dal computer). Computer : Viene selezionato l'ingresso audio dal computer. Video : Viene selezionato l'ingresso audio dal dispositivo A/V.
Reset	Riporta le impostazioni del menu Audio ai valori predefiniti dal produttore. * I valori predefiniti dal produttore sono riportati a pagina 54. Per reimpostare tutti i menu sui valori predefiniti dal produttore, utilizzare il menu Reset Totale.

---



# Menu Effetto

---

## Visualizzazione dei menu

---

Premere il pulsante Menu, utilizzare il pulsante Enter per selezionare "Effetto" dal menu superiore visualizzato, e premere il pulsante Enter per procedere a un menu secondario.

## Impostazioni

---

Menu	Indice
Cursore/Timbro	Impostazioni specifiche per la funzione cursore/timbro assegnata al pulsante Effect1 del telecomando. Forma : Selezione della forma del cursore/timbro. Percentuale Zoom : Selezione del fattore di ingrandimento di visualizzazione per il cursore/timbro.
Barra orizz.	Impostazioni specifiche per la funzione barra orizzontale assegnata al pulsante Effect2 del telecomando. Colore : Selezione del colore della barra orizzontale. Larghezza : Selezione della larghezza della banda orizzontale da 2 a 20 punti (con incrementi di 2 punti).
Velocità Cursore	Selezione della velocità del cursore. L : Bassa M : Media H : Alta
Reset	Ripristino delle impostazioni del menu Effetto ai valori predefiniti dal produttore. * I valori predefiniti dal produttore sono riportati a pagina 54. Per reimpostare tutti i menu sui valori predefiniti dal produttore, utilizzare il menu Reset Totale.



---

# Menu Impostazione

## Visualizzazione dei menu

Premere il pulsante Menu, utilizzare il pulsante Enter per selezionare "Impostazione" dal menu superiore visualizzato, e premere il pulsante Enter per procedere a un menu secondario.

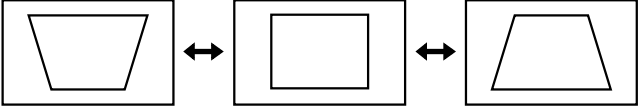
## Impostazioni

Menu	Indice
Distorsione trapezoidale	<p>Se lo schermo risulta distorto con forma trapezoidale, regolarlo fino a ottenere una visualizzazione normale.</p> <p>-: allarga lo schermo superiore      Schermo normale      +: allarga lo schermo inferiore</p>  <ul style="list-style-type: none"><li>* È possibile regolare lo schermo utilizzando anche il pulsante Keystone presente sul proiettore.</li><li>• La correzione keystone riduce le dimensioni dello schermo.</li><li>• La correzione keystone viene memorizzata. Sarà necessario procedere ad una nuova regolazione dell'immagine qualora venga modificato l'angolo di proiezione.</li><li>• Se una correzione keystone rende l'immagine visibilmente irregolare, ridurre la nitidezza video con i comandi del menu Video &gt; Nitidezza.</li></ul>
Nessun Segnale	<p>Impostazione della visualizzazione in assenza di segnale video.</p> <p>OFF : Non viene visualizzato alcun messaggio. (Viene visualizzato uno schermo nero.)</p> <p>Vuoto : Viene visualizzato il messaggio "Segnale Assente" su sfondo nero (quando la lingua selezionata è l'italiano).</p> <p>Blu : Viene visualizzato il messaggio "Segnale Assente" su sfondo blu (quando la lingua selezionata è l'italiano).</p>
Sorgente	<p>Impostazione della visualizzazione/non visualizzazione su schermo dell'origine in ingresso correntemente selezionata.</p> <p>ON : Dopo aver commutato l'origine in ingresso, l'origine in ingresso viene visualizzata per circa 3 secondi.</p>  <p>OFF : L'origine in ingresso non viene visualizzata.</p>

Menu	Indice
<u>A/V Mute*</u>	<p>Elimina temporaneamente il video durante una presentazione. Quando viene nuovamente premuto il pulsante A/V Mute, la proiezione video riprende.</p> <p>Vuoto : Viene visualizzato uno schermo nero.  Blu : Viene visualizzato uno schermo blu.</p>
Modo Sleep	<p>Dopo avere attivato la modalità di sospensione, il proiettore entra nella modalità di attesa se il segnale in ingresso è immesso costantemente per 30 minuti da un'origine esterna.</p> <p>ON : La modalità di sospensione è attiva  OFF : La modalità di sospensione non è attiva</p>
Reset	<p>Ripristino delle impostazioni del menu Impostazione ai valori predefiniti dal produttore.</p> <p>* I valori predefiniti dal produttore sono riportati a pagina 54. Per reimpostare tutti i menu sui valori predefiniti dal produttore, utilizzare il menu Reset Totale.</p>

# Menu Avanzate

---

## Visualizzazione dei menu

---

Premere il pulsante Menu, utilizzare il pulsante Enter per selezionare "Avanzate" dal menu superiore visualizzato, e premere il pulsante Enter per procedere a un menu secondario.

## Impostazioni

---

Menu	Indice
Lingua	Selezione della lingua di visualizzazione dei menu. È possibile selezionare una delle seguenti lingue: Japanese, English, Français, Deutsch, Italiano, Español, Portuguesa, Chinese e Corano.
Impostazione colore	Utilizzo della temperatura colore oppure di RGB per creare le impostazioni relative ai colori visualizzati sullo schermo. Temp.Colore: Regola la temperatura colore del video. Selezionare "Temp.Colore*" e premere il pulsante Enter per creare le impostazioni. Le unità relative alle impostazioni sono espresse in Kelvin (K). + : Aumenta la temperatura colore (enfattizza il blu). - : Riduce la temperatura colore (enfattizza il rosso). RGB : Regola l'intensità del rosso, del verde e del blu. Selezionare "RGB" e premere il pulsante Enter per creare le impostazioni. + : Enfattizza il colore. - : Attenua il colore.
Retroproiez.	Questa impostazione viene utilizzata per le proiezioni effettuate dalla parte posteriore dello schermo. ON : Inverte verticalmente l'immagine proiettata. OFF : Ripristina l'immagine originale.
Girare	Questa impostazione viene utilizzata per le proiezioni effettuate da un proiettore montato al soffitto. ON : Inverte verticalmente ed orizzontalmente l'immagine proiettata. OFF : Ripristina l'immagine originale.
Reset	Ripristino delle impostazioni del menu Avanzate ai valori predefiniti dal produttore. * I valori predefiniti dal produttore sono riportati a pagina 54. Per reimpostare tutti i menu sui valori predefiniti dal produttore, utilizzare il menu Reset Totale.

---

# Menu Informazioni

## Visualizzazione dei menu

Premere il pulsante Menu, utilizzare il pulsante Enter per selezionare "About" dal menu superiore visualizzato, e premere il pulsante Enter per procedere a un menu secondario.

## Informazioni relative all'impostazione e alla visualizzazione

Le informazioni relative alle impostazioni visualizzate nel menu About differiscono da quelle di seguito riportate quando la proiezione video viene eseguita da computer o da un dispositivo video.

Proiezione video da computer/componente

Durata Lamp.	: 0 H
Reset timer lamp.	↔ Esegui
Sorgente Video	: Computer
Segn. input	: RGB
Frequenza	: H 48, 52 kHz
	: V 60, 1 Hz
Polarità SYNC	: H Positive
	: V Negative
Modo SYNC	: Separate Sync
Risoluzione	: 1024 x 768
Velocità refresh	: 60,1 Hz

Proiezione video

Durata Lamp.	: 0 H
Reset timer lamp.	↔ Esegui
Sorgente Video	: Video
Segnale Video	: Auto (NTSC4, 43)

Computer/Componente video. Video: Immagine video

Menu	Indice	Proiezione video	
		Computer/ Componente video	Video
Durata Lamp.	Visualizzazione del tempo di accensione cumulativo della lampada.	<input type="radio"/>	<input type="radio"/>
Reset timer lamp.	Impostazione su zero del tempo di accensione cumulativo della lampada. Utilizzare questa funzione quando si effettua la sostituzione della lampada.	<input type="radio"/>	<input type="radio"/>
Sorgente Video	Visualizzazione dell'origine del video visualizzato sullo schermo.	<input type="radio"/>	<input type="radio"/>
Segn. input	Visualizzazione del segnale di ingresso di un computer/componente video.	<input type="radio"/>	<input type="checkbox"/>
Frequenza	Visualizzazione delle frequenze. H : Visualizza la frequenza di scansione orizzontale. V : Visualizza la frequenza di scansione verticale.	<input type="radio"/>	<input type="checkbox"/>
Polarità SYNC	Visualizzazione della polarità del sincronismo.	<input type="radio"/>	<input type="checkbox"/>

: Visualizzazione

: Nessuna visualizzazione

Menu	Indice	Proiezione video	
		Computer/ Componente video	Video
Modo SYNC	Visualizzazione delle caratteristiche del sincronismo.	○	×
Risoluzione	Visualizza la risoluzione in ingresso.	○	×
Velocità refresh	Visualizza la frequenza di aggiornamento (frequenza verticale).	○	×
Segnale Video	Visualizza la modalità del segnale di un dispositivo A/V. (Quando è impostato su Auto all'interno del menu, viene visualizzato "Auto (NTSC)").	×	○

○: Visualizzazione      ×: Nessuna visualizzazione

# Menu Reset Totale

---

## Visualizzazione dei menu

---

Premere il pulsante Menu, e utilizzare il pulsante Enter per selezionare "Reset Totale" dal menu principale visualizzato.

## Impostazioni

---

Menu	Indice
Reset Totale	Ripristina tutte le impostazioni del menu ai valori iniziali. (Escluse le impostazioni relative alla lampada e alla lingua) * Notare che le impostazioni posteriore e inverti vengono modificate con tale operazione.

---

## Elenco delle impostazioni iniziali

Vengono di seguito elencate le impostazioni predefinite del produttore.

Titolo menu principale	Titolo menu secondario	Impostazioni iniziali
Video (Computer/ Componente Video)	Posiz. Video	Valore medio
	Tracking	Dipendente dalla connessione segnali
	Sincronismo	0
	Luminosità	Valore medio
	Contrasto	
	Nitidezza	
	Gamma	
	Segn. Input	RGB
	Setup Automatico	ON
Proporzioni	4:3	
Video (dispositivo A/V)	Posiz. Video	Valore medio
	Luminosità	
	Contrasto	
	Colore	
	Tinta	
	Nitidezza	
	Gamma	Normale
	Modo	Auto
Proporzioni	4:3	
Audio	Volume	Valore medio
	Tono	
	Input audio	Auto
Effetto	Cursore/Timbro	Forma:  Percentuale Zoom: 100%
	Barra orizz.	Colore: Magenta Larghezza: 2
	Velocità Cursore	M
Impostazione	Distorsione trapezoidale	Valore medio
	Nessun Segnale	Blue
	Sorgente	ON
	A/V Mute	Vuoto
	Modo Sleep	OFF
Avanzate	Lingua	
	Impostazione colore	Temp. Colore , Computer/Componente video: 7500K, Video: 6700K
	Retroproiez.	OFF
	Girare	



# Risoluzione dei problemi

Possibili guasti .....	56
Problemi non risolvibili con le indicazioni delle spie .....	59

# Possibili guasti

Nel caso in cui il proiettore possa essere guasto, controllare prima di tutto le spie presenti sul proiettore.

Il proiettore presenta una "spia di alimentazione" e una "spia di allarme/problema" che forniscono informazioni sullo stato del proiettore.

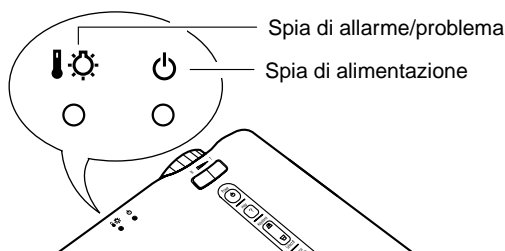

## Spia di alimentazione

Stato delle spie	Causa	Rimedio o stato	Vedere pagina
Arancione fisso	Stato di attesa	(Non insolito) Premere il pulsante "Power" per avviare la proiezione.	24
Arancione lampeggiante	Raffreddamento in corso	(Non insolito) Attendere. Il <b>raffreddamento*</b> richiede circa 2 minuti. Non è possibile agire sul pulsante Power durante la fase di raffreddamento. Premere di nuovo il pulsante al termine della fase di raffreddamento.	31
Verde fisso	Proiezione in corso	(Non insolito)	25
Verde lampeggiante	Riscaldamento in corso	(Non insolito) Attendere. Il tempo di riscaldamento è di circa 30 secondi. Al termine della fase di riscaldamento, la spia verde lampeggiante diventa fissa.	25
Non accesa	Mancanza di alimentazione	Se la lampada è stata sostituita, verificare che la lampada e il coperchio della lampada siano stati correttamente installati.	68
		Controllare le connessioni del cavo di alimentazione.	24
		Controllare la tensione sulla presa.	24

Stato delle spie	Causa	Rimedio o stato	Vedere pagina
Rosso fisso	Temperatura interna elevata	<p>La lampada si spegne automaticamente e la proiezione si interrompe. Attendere per circa 5 minuti senza utilizzare il proiettore. Dopo 5 minuti, scollegare il cavo di alimentazione, quindi collegarlo nuovamente.</p> <p>Se il proiettore si surriscalda, verificare i due requisiti seguenti.</p> <ul style="list-style-type: none"> <li>• La posizione di installazione è adeguatamente ventilata? Verificare che le prese di entrata e di scarico dell'aria non siano ostruite e che il proiettore non sia posizionato davanti a un muro.</li> <li>• Il filtro dell'aria è ostruito dalla polvere? Se il filtro dell'aria è sporco, è necessario pulirlo.</li> </ul> <p>Dopo aver riconnesso il cavo di alimentazione la condizione di funzionamento viene ripristinata. Premere il pulsante dell'alimentazione per accendere il proiettore. Se il proiettore continua a surriscaldarsi anche dopo aver verificato i due requisiti precedenti o se la spia indica un problema quando il proiettore viene riacceso, interrompere l'uso del proiettore, scollegare il cavo di alimentazione dalla presa elettrica e contattare il rivenditore o l'indirizzo più vicino fornito in "Condizioni della garanzia internazionale" in "Istruzioni sulla sicurezza/ Clausole della garanzia internazionale" incluse nel pacchetto.</p>	<p>14</p> <p>67</p>

Stato delle spie	Causa	Rimedio o stato	Vedere pagina
Rosso lampeggiante (ad intervalli di 1 secondo)	Problema relativo alla lampada	Scollegare il cavo dell'alimentazione dalla presa elettrica, rimuovere la lampada e verificarne l'integrità. Se la lampada è integra, reinstallarla e premere il pulsante [Power] sul telecomando o sul pannello di controllo del proiettore. Se le spie continuano a indicare un problema, interrompere l'utilizzo del proiettore, scollegare il cavo dell'alimentazione dalla presa elettrica e contattare il rivenditore o l'indirizzo più vicino indicato nelle "Istruzioni sulla sicurezza/Clausole della garanzia internazionale" incluse nella confezione.	68
		Se la lampada si rompe, maneggiare i frammenti con cautela per evitare lesioni. Contattare il rivenditore o l'indirizzo più vicino fornito in "Condizioni della garanzia internazionale" in "Istruzioni sulla sicurezza/Clausole della garanzia internazionale" incluse nel pacchetto per la riparazione (la proiezione video non sarà ovviamente possibile previa la sostituzione della lampada).	-
		Se la lampada o il coprilampada non sono collegati accuratamente, seguire le relative istruzioni.	68
Rosso lampeggiante (ad intervalli di 2 secondi)	Problema interno	Interrompere l'uso del proiettore, scollegare il cavo di alimentazione dalla presa elettrica e contattare il rivenditore o l'indirizzo più vicino fornito in "Condizioni della garanzia internazionale" in "Istruzioni sulla sicurezza/Clausole della garanzia internazionale" incluse nel pacchetto.	-
Arancione lampeggiante	Raffreddamento rapido in corso	Non si tratta di un vero problema; la proiezione sarà interrotta automaticamente per evitare un ulteriore innalzamento della temperatura.	-
		L'intervallo di temperatura per l'utilizzo del proiettore è tra 5°C e 35°C, e il proiettore deve essere utilizzato all'interno di questo intervallo.	75
		Posizionare il proiettore in un luogo ben ventilato evitando di ostruire la presa dell'aria e la ventola di scarico aria.	14
		Pulire la presa dell'aria.	67

### **Suggerimento:**

- Se la spia non segnala anomalie, ma si verificano problemi durante la proiezione video, consultare la sezione "Problemi non risolvibili con le indicazioni delle spie" alla pagina seguente.
- Se una spia indica uno stato non compreso tra le condizioni illustrate nella precedente tabella, contattare il rivenditore o l'indirizzo più vicino fornito in "Condizioni della garanzia internazionale" in "Istruzioni sulla sicurezza/Clausole della garanzia internazionale" incluse nel pacchetto.

# Problemi non risolvibili con le indicazioni delle spie

## Non viene effettuata la proiezione del video

### [Non viene visualizzato nulla]

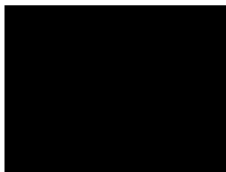

Nessuna visualizzazione

- **Il copriobiettivo è ancora installato? Vedere pagina 24**
- **L'alimentazione è stata spenta e poi immediatamente riaccesa? Vedere pagina 31**  
Il pulsante Power non può essere utilizzato immediatamente dopo aver spento la proiezione. Il pulsante Power diviene operativo al termine della fase di raffreddamento\*.
- **La modalità di sospensione è attiva? Vedere pagina 49**  
Se la modalità di sospensione è attiva e il segnale video viene interrotto per un periodo di 30 minuti, la lampada del proiettore si spegne automaticamente.
- **La luminosità video è regolata correttamente? Vedere pagina 44**
- **La modalità "A/V Mute" è attiva? Vedere pagina 49**
- **Lo screen saver è attivo o il computer è in modalità di risparmio energetico?**

### [Viene visualizzato un messaggio]

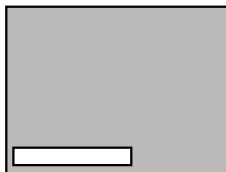

Viene visualizzato il messaggio "Non Supportato".

- **La risoluzione del segnale video in uscita del computer è superiore alla risoluzione SXGA (1280x1024)? Vedere pagina 19**
- **Verificare che la frequenza del segnale video in uscita del computer sia in modalità compatibile. Vedere pagina 19**  
Consultare il manuale delle istruzioni del computer per eventuali modifiche da apportare alla risoluzione oppure alla frequenza del segnale video in uscita del computer.
- **I cavi sono collegati correttamente? Vedere le pagine 20 e 21**
- **La porta di ingresso video collegata è stata selezionata correttamente? Vedere pagina 26**  
Premere il pulsante Source presente sul proiettore (Computer, Video, oppure S-Video sul telecomando) per selezionare l'origine video.
- **Il computer oppure il dispositivo A/V è collegato all'alimentazione? Vedere pagina 26**
- **È presente un segnale video in uscita da un computer oppure da un dispositivo A/V collegato?**



Viene visualizzato il messaggio "Segnale Assente".

- **Quando si utilizza un notebook o un computer LCD integrato, questo deve fornire un segnale video in uscita al proiettore. Vedere pagina 27**

Il segnale video viene normalmente fornito in uscita soltanto allo schermo LCD e non esternamente.

Impostare il segnale video sull'uscita esterna.

Alcuni computer non visualizzano le immagini sullo schermo LCD anche quando il segnale video viene inviato all'uscita esterna.

Consultare con attenzione le sezioni del tipo "Fornire un segnale di uscita esterno" e "Fornire un'uscita ad un monitor esterno" presenti nel manuale delle istruzioni del computer collegato.

## L'immagine è poco chiara

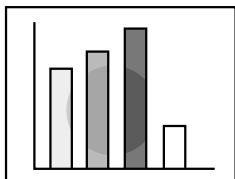

- Immagine sfocata
- Immagine solo parzialmente messa a fuoco
- Non messa a fuoco

- **La messa a fuoco è regolata correttamente? Vedere pagina 29**

- **La distanza di proiezione è ottimale? Vedere pagina 16**

La distanza di proiezione consigliata va da 39,37 pollici (1,0m) a 515,75 pollici (13,1m). Installare il proiettore in modo da rispettare questo intervallo.

- **L'obiettivo è sporco? Vedere pagina 67**

- **Il raggio di proiezione è posizionato direttamente contro lo schermo? Vedere pagina 14**

- **La lente è coperta di condensa?**

Trasportando il proiettore da un ambiente freddo ad un ambiente caldo la lente può ricoprirsi di condensa e l'immagine risulta sfocata. Dopo un breve periodo di tempo la visualizzazione dell'immagine ritorna normale.

- **Premere il pulsante Auto sul telecomando. Vedere pagina 30**

- **Sono stati regolati i valori relativi a Sincronismo\*, Tracking\*, e Posiz.Video? Vedere pagina 43**

Utilizzare il menu per effettuare la regolazione.

- **Le impostazioni relative alla modalità del segnale video sono corrette? Vedere pagina 44**

Utilizzare gli elementi del menu Menu > Video > Modo per selezionare il formato del segnale video. Non è sempre possibile effettuare il rilevamento automatico in base al segnale video in ingresso.

- **Le impostazioni del segnale video al computer/ componente sono corrette? Vedere pagina 44**  
Selezionare le impostazioni corrette relative all'ingresso del segnale video tramite Menu > Video > Segn.input.  
RGB : Immagini digitali  
YUV\* : Immagini con differenze di colore  
YCbCr\* : Immagini DVD  
YPbPr\* : Immagini HDTV

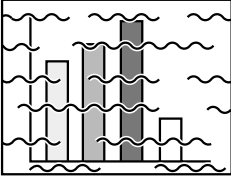

- Immagine disturbata
- Rumorosa

- **I cavi sono collegati correttamente? Vedere le pagine 20 e 21**
- **È stata selezionata la risoluzione corretta? Vedere pagina 19**  
Impostare il computer in modo da fornire un segnale compatibile con il proiettore. Consultare il manuale delle istruzioni del computer per modificare il segnale.
- **Premere il pulsante Auto sul telecomando. Vedere pagina 30**
- **Sono stati regolati i valori relativi a Sincronismo\*, Tracking\*, e Posiz.Video? Vedere pagina 43,73**  
Utilizzare il menu per effettuare la regolazione.
- **Le impostazioni relative alla modalità del segnale video sono corrette? Vedere pagina 44**  
Per le immagini video Utilizzare gli elementi del menu Menu > Video > Modo per selezionare il formato del segnale video. Non è sempre possibile effettuare il rilevamento automatico in base al segnale video in ingresso.
- **Le impostazioni del segnale video al computer/ componente sono corrette? Vedere pagina 44**  
Selezionare le impostazioni corrette relative all'ingresso del segnale video tramite Menu > Video > Segn.input.  
RGB : Immagini digitali  
YUV\* : Immagini con differenze di colore  
YCbCr\* : Immagini DVD  
YPbPr\* : Immagini HDTV
- **Si sta utilizzando un cavo fornito con il proiettore oppure in vendita separatamente? Vedere a pagina 72.**
- **I cavi sono troppo lunghi?**  
In presenza di cavi per computer con una lunghezza superiore a 393,70 pollici (10m), è necessario utilizzare un amplificatore di segnale video reperibile in commercio.

## L'immagine scompare oppure è sottodimensionata

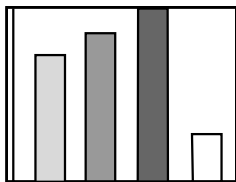

- L'immagine scompare
- Sottodimensionata

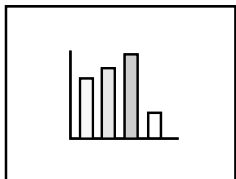

- **È stata effettuata la regolazione del valore Posiz.Video? Vedere pagina 43**  
Utilizzare gli elementi del menu Menu > Video > Posiz.Video per effettuare la regolazione.
- **È stata selezionata la risoluzione corretta? Vedere pagina 19**  
Impostare il computer in modo da fornire un segnale compatibile con il proiettore. Consultare il manuale delle istruzioni del computer per modificare il segnale.
- **Modificare la risoluzione del notebook o del computer LCD integrato. Vedere pagina 27**  
Modificare la risoluzione per ottenere una visualizzazione completa sullo schermo LCD, oppure collegare il segnale video soltanto all'uscita esterna.
- **Il computer è stato impostato per la visualizzazione doppia?**  
Se nelle Proprietà di visualizzazione del Pannello di controllo del computer è stata attivata la visualizzazione doppia, il proiettore proietterà solo una metà dell'immagine visualizzata sullo schermo del computer. Per proiettare l'intera immagine visualizzata sullo schermo del computer, disattivare l'impostazione di visualizzazione doppia. Fare riferimento al manuale del driver video per il monitor del computer per ulteriori dettagli.

## La qualità dei colori dell'immagine è scadente

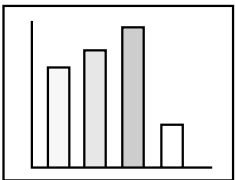

- **La luminosità dell'immagine è regolata correttamente? Vedere pagina 44**
- **I cavi sono collegati correttamente? Vedere le pagine 20 e 21**
- **Il contrasto\* è regolato correttamente? Vedere le pagine 44**
- **Il colore è regolato correttamente? Vedere pagina 50**
- **La profondità e la tinta del colore sono regolati correttamente? Vedere pagina 44**  
(La tinta e la visualizzazione video di un monitor di un computer o di un monitor LCD possono non corrispondere, ma non si tratta di una situazione insolita.)
- **È necessario sostituire la lampada? Vedere pagina 68**  
Una lampada che ha quasi esaurito il proprio ciclo utile può produrre una tinta scadente e dovrebbe essere sostituita con una lampada nuova.



- **Le impostazioni del segnale video al computer/ componente sono corrette? Vedere pagina 44**  
 Selezionare le impostazioni corrette relative all'ingresso del segnale video tramite Menu > Video > Segn.input.  
 RGB : Immagini digitali  
YUV\* : Immagini con differenze di colore  
YCbCr\* : Immagini DVD  
YPbPr\* : Immagini HDTV

## Le immagini sono scure

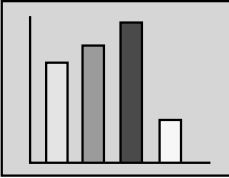

- **È necessario sostituire la lampada? Vedere pagina 68**  
 Una lampada che ha quasi esaurito il proprio ciclo utile può produrre una tinta scadente e dovrebbe essere sostituita con una lampada nuova.
- **La luminosità dell'immagine è regolata correttamente? Vedere pagina 44**
- **Il contrasto\* è regolato correttamente? Vedere le pagina 44**

## Non viene rilevato alcun suono

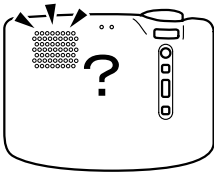

- **Gli ingressi audio sono collegati correttamente? Vedere pagina 20**
- **Le uscite audio sono collegate correttamente? Vedere pagina 23**
- **È stato selezionato il video di cui si desidera inviare l'audio in uscita? Vedere pagina 26**
- **Il volume è regolato al minimo? Vedere pagina 30**
- **È stata attivata la funzione A/V Mute? Vedere pagina 39**  
 Anche la modalità A/V mute potrebbe essere attiva. Premere il pulsante Volume per ripristinare l'audio.
- **L'impostazione dell'ingresso del segnale audio è corretta? Vedere pag. 46**  
 Scegliere il corretto segnale audio selezionando Menu > Audio > Input audio.

## Il telecomando non funziona



- **Il commutatore R/C del telecomando è posizionato su On? Vedere pagina 25**
- **Il telecomando è puntato nella direzione giusta? Vedere pagina 11**  
Il campo di azione è compreso tra circa 30° a sinistra o a destra e tra circa 15° al di sopra o al di sotto del sensore del telecomando presente sul proiettore.
- **Il telecomando è troppo distante dal proiettore? Vedere pagina 11**  
La distanza operativa è di circa 393,70 pollici (10m).
- **Il ricevitore del telecomando sul proiettore è ostruito?**
- **Il ricevitore del telecomando si trova nel raggio della luce solare diretta oppure di illuminazione fluorescente?**
- **Sono presenti le batterie? Vedere pagina 12**
- **Le batterie sono scariche? Vedere pagina 12**
- **Le batterie sono inserite correttamente? Vedere pagina 12**

## Impossibile spegnere il proiettore (dopo aver premuto il pulsante Power)

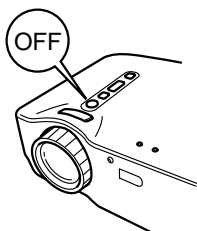

- **La spia di alimentazione resta fissa in arancione.**  
La spia di alimentazione del proiettore è progettata per rimanere accesa anche dopo aver spento il proiettore. Se la spina è scollegata dalla presa, la spia di alimentazione si spegne.
- **La ventola non si arresta.**  
Dopo aver premuto il pulsante Power e l'alimentazione si è spenta, inizia la fase di raffreddamento\*. Al termine della fase di raffreddamento la spia di alimentazione si illumina in arancione, è opportuno quindi scollegare la spina dalla presa.  
\* Il raffreddamento richiede circa 2 minuti.

# Manutenzione

Pulitura del proiettore, Sostituzione dell'obiettivo, Pulitura di presa dell'aria.....	66
Sostituzione della lampada.....	68

# Pulitura del proiettore, Sostituzione dell'obiettivo, Pulitura di presa dell'aria

---

Eseguire la pulitura del proiettore quando è sporco o quando la qualità di proiezione dell'immagine risulta scarsa. Eseguire la pulitura di presa dell'aria ogni 100 ore di utilizzo.

## **Avvertenza:**

- *L'involucro del proiettore deve essere aperto esclusivamente da personale di servizio qualificato. Il proiettore contiene numerosi componenti ad alta tensione che possono provocare scosse elettriche. Per riparazioni, pulizia e verifiche interne, contattare il rivenditore o l'indirizzo più vicino fornito in "Condizioni della garanzia internazionale" in "Istruzioni sulla sicurezza/Clausole della garanzia internazionale" incluse nel pacchetto.*
- *Adottare particolare cautela nel maneggiare il cavo di alimentazione e il connettore. La manipolazione impropria potrebbe provocare combustione o scosse elettriche. È opportuno seguire le seguenti indicazioni nel maneggiare la spina.*
  - *Non inserire la spina o il connettore nella presa o porta se sporchi o contenenti oggetti estranei.*
  - *Introdurre saldamente la spina e il connettore nel porta fino al completo inserimento.*
  - *Non estrarre la spina o il connettore con le mani umide.*

## **Attenzione:**

- *Non rimuovere in nessun caso la lampada immediatamente dopo l'uso.*
  - *Il calore potrebbe provocare ustioni o altre lesioni.*
  - *Attendere 60 minuti circa dopo aver spento l'alimentazione e rimuovere la lampada dopo che il proiettore si è raffreddato completamente.*
- *Durante l'esecuzione di tali operazioni, scollegare il cavo di alimentazione e il connettore dalla presa e dalla porta rispettivamente.*  
*È possibile provocare scosse elettriche.*

Spegnere il proiettore e scollegare il cavo di alimentazione prima di eseguire la pulitura.

## **Pulitura del proiettore**

---

- Ripulire il proiettore da eventuale sporco con un panno morbido.
  - Per uno sporco più resistente, ripulire il proiettore con un panno bagnato con detergente leggero e ben strizzato, quindi asciugare con un altro panno apposito.
- Non utilizzare cera, benzina, diluenti o altre sostanze volatili. Ciò potrebbe provocare dei danni all'involucro o graffiare la superficie.

## **Pulitura dell'obiettivo**

---

Pulire l'obiettivo con un soffiatore apposito o con un panno speciale per obiettivi. La superficie dell'obiettivo si può graffiare facilmente. Evitare urti con oggetti che possono graffiarlo.

## **Pulitura delle prese dell'aria**

---

L'accumulo di polvere nelle prese dell'aria compromette la ventilazione, determina un aumento della temperatura interna e può provocare guasti. Per prevenire l'entrata di detriti nelle prese dell'aria, posizionare sempre il proiettore in posizione diritta. Quindi utilizzare un'aspirapolvere o dispositivo equivalente per aspirare la polvere dalle prese dell'aria.

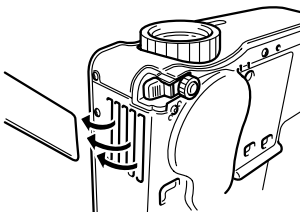

### ***Suggerimento:***

Se non è possibile rimuovere i detriti dalle prese dell'aria, procedere alla sostituzione.

Consultare il rivenditore autorizzato.

# Sostituzione della lampada

---

Sostituire la lampada con una nuova nei casi seguenti.

La lampada di ricambio non è fornita (venduta separatamente).

(Modello N°: ELPLP16)

**[Quando il seguente messaggio viene visualizzato per 30 secondi dopo l'inizio della proiezione: "Sostituire la Lampada Dopo la sostituzione della lampada, azzerare il timer della lampada come indicato nel manuale utente.]**

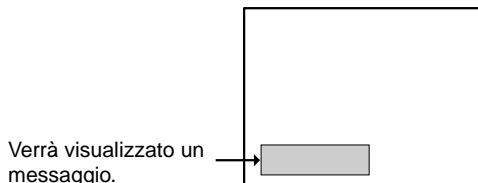

**[Quando la spia di problema/allarme lampeggia in rosso a intervalli di un secondo.]**



**[Quando la luminosità o la qualità dell'immagine sono inferiori alle prestazioni iniziali.]**

## **Suggerimento:**

- Se la lampada non si accende, sostituirla anche se il ciclo utile (durata) non è scaduto.
- Per preservare la luminosità e la qualità dell'immagine, il tempo di visualizzazione dei messaggi di sostituzione lampada è impostato su 1.400 ore.  
Se la lampada viene utilizzata dopo questo periodo, le possibilità che si rompa aumentano.  
Quando viene visualizzato il messaggio di sostituzione, sostituire la lampada con una nuova il prima possibile, anche se essa è ancora in funzione.
- Anche se il messaggio di sostituzione lampada è visualizzato circa ogni 1.400 ore, le funzioni delle singole lampade o le condizioni di utilizzo potrebbero provocare guasti prima delle 1.400 ore; è opportuno quindi disporre di una lampada di ricambio.
- Contattare il fornitore del prodotto per una lampada di ricambio.

## **Sostituzione**

---

### **Suggerimento:**

Installare la lampada correttamente. Per motivi di sicurezza, quando il coprilampada viene aperto, il relativo indicatore rosso di guasto lampeggerà e la lampada del proiettore si spegne. Se la lampada o il coprilampada non sono installati correttamente, la lampada non si accenderà.

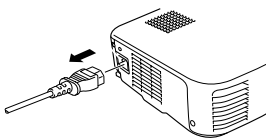

1. Spegner il proiettore e scollegare il cavo di alimentazione fino al termine della fase di raffreddamento\*.

Il tempo di raffreddamento varia a seconda della temperatura esterna e di altri fattori.

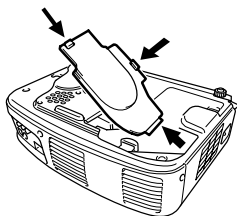

2. Dopo che il proiettore si è raffreddato completamente, rimuovere il coperchio della lampada.

- Il tempo di raffreddamento del proiettore è di circa 60 minuti.
- Premere sui 2 fermi ed estrarre il coperchio diagonalmente.

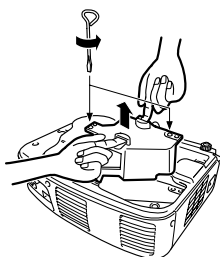

3. Estrarre la lampada.

Utilizzare un cacciavite per rimuovere le due viti di fissaggio della lampada, impugnare le maniglie ed estrarre la lampada.

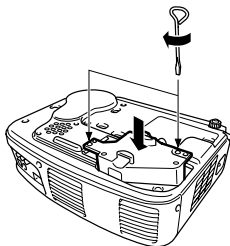

4. Installazione di una nuova lampada.

Allineare la lampada correttamente, inserirla nella parte posteriore dell'alloggiamento, utilizzare quindi un cacciavite per stringere le due viti di fissaggio della lampada.

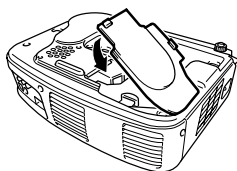

5. Installazione del coprilampada.

Inserire il coperchio diagonalmente ed esercitare una pressione sul proiettore fino a quando i fermi non scattano in posizione. Controllare che i fermi siano correttamente bloccati.

**Suggerimento:**

*Dopo aver sostituito la lampada, utilizzare il menu Info su per reimpostare il tempo di durata della lampada sui valori iniziali.*

*(Vedere pagina 51)*





# Note generali

Accessori opzionali .....	72
Glossario .....	73
Specifiche .....	75
Dimensioni esterne.....	77
Indice.....	78

# Accessori opzionali

I seguenti accessori opzionali sono disponibili in commercio per rispondere a ogni tipo di esigenza. I dettagli relativi agli accessori opzionali elencati sono aggiornati al novembre 2001. Le specifiche degli accessori sono soggette a modifiche senza preavviso.

borsa morbida (del tipo per il trasporto dei computer portatili) Utilizzare questo astuccio se è necessario trasportare il proiettore a mano.	ELPKS16	cavo pc (lunghezza 6 ft. (1,8 m) - connettori mini D-Sub a 15 pin / mini D-Sub a 15 pin) Per il collegamento del proiettore a computer con risoluzione di visualizzazione UXGA.	ELPKC02
borsa morbida Utilizzare questo astuccio se è necessario trasportare il proiettore a mano.	ELPKS24	cavo pc (lunghezza 9,8 ft. (3 m) - connettori mini D-Sub a 15 pin / mini D-Sub a 15 pin)	ELPKC09
lampada Per la sostituzione delle lampade esaurite.	ELPLP16	cavo pc (lunghezza 65,6 ft. (20 m) - connettori mini D-Sub a 15 pin / mini D-Sub a 15 pin) Il cavo di prolunga può essere utilizzato nel caso il cavo computer accessorio risulti troppo corto.	ELPKC10
schermo portatile da 50" Schermo compatto di agevole trasporto.	ELPSC06	cavo video component (lunghezza 9,8 ft. (3 m) - connettori mini D-Sub a 15 pin/ RCA x 3) Per il collegamento a sorgenti Video Component.	ELPKC19
schermo portatile da 60"	ELPSC07	Image presentation camera Utilizzare per la proiezione di libri, filmati OHP e diapositive.	ELPDC02 ELPDC03
schermo portatile da 80"	ELPSC08		
set adattatori MAC Da utilizzare per collegare il proiettore a un computer Macintosh quando i cavi accessori o opzionali del computer non possono essere utilizzati perché i connettori sono di forma diversa.	ELPAP01		

# Glossario

---

Questo glossario fornisce brevi spiegazioni dei termini di difficile comprensione utilizzati nel manuale e non spiegati nel testo. Per ulteriori informazioni, fare riferimento ad altre pubblicazioni disponibili sull'argomento.

Termine	Descrizione
A/V Mute	Arresto temporaneo dell'audio e delle immagini video. Tale funzione è attivata quando viene premuto il pulsante A/V Mute sul proiettore. La funzione è disattivata quando il pulsante A/V Mute viene premuto una seconda volta o quando si regola il volume.
Allineamento (tracking)	I segnali in uscita dal computer sono emessi a una frequenza predeterminata. Se la frequenza del proiettore non corrisponde a tale frequenza, l'immagine non risulterà nitida. La sincronizzazione tra le frequenze dei segnali viene denominata regolazione di allineamento. Quando l'allineamento non è corretto, l'immagine proiettata visualizza larghe bande verticali.
Contrasto	Accentuazione o attenuazione delle differenze tra tonalità chiare e scure dei colori che fornisce immagini più tenui o più nitide. Tale funzione è denominata regolazione del contrasto.
Gamma	Durante la visualizzazione delle immagini, viene compensata la differenza dei colori visualizzati in base all'apparecchio utilizzato.
Proporzione	La proporzione tra l'altezza e la larghezza di un'immagine. Le immagini HDTV presentano una proporzione di 16:9 e appaiono allungate. La proporzione per le immagini standard è di 4:3.
Raffreddamento	Dopo aver premuto il pulsante Power e la lampada si è spenta, la funzione di raffreddamento è ancora attiva. Dopo che la lampada si spegne, entra in funzione una ventola di raffreddamento e i pulsanti operativi sono disattivati. Il raffreddamento richiede circa 2 minuti.
Segnale con differenziazione dei colori (Component)	Tipo di segnale video trasmesso dall'apparecchiatura video che, in realtà, è composto da tre segnali diversi: un segnale di luminanza rosso + (R-Y), un segnale di luminanza (Y) e un segnale di luminanza blu + (B-Y). Ciascun segnale viene trasmesso da un cavo diverso. I segnali con differenziazione dei colori producono in genere immagini di qualità migliore dei segnali compositi (in cui i segnali rosso, verde e blu e il segnale di luminanza vengono trasmessi da un unico cavo).
SVGA	Segnale video con risoluzione a 800 pixel (Pix) orizzontale x 600 pixel (Pix) verticale, standard PC/AT compatibile IBM (ambiente DOS/V).
SXGA	Segnale video con risoluzione a 1280 pixel (Pix) orizzontale x 1024 pixel (Pix) verticale, standard PC/AT compatibile IBM (ambiente DOS/V).

Termine	Descrizione
Sync (synchronization)	I segnali in uscita dal computer sono emessi a una frequenza predeterminata. Se la frequenza del proiettore non corrisponde a tale frequenza, l'immagine non risulterà nitida. La corrispondenza tra le fasi dei segnali (periodici) viene denominata sincronizzazione (synch). Se non è possibile ottenere la sincronizzazione, l'immagine proiettata presenterà distorsioni, sfocature e interferenze orizzontali.
Temperatura cromatica	La temperatura di un oggetto che emette luce. Se la temperatura cromatica è alta, i colori assumono una tonalità tendente al blu. Se la temperatura cromatica è bassa, i colori assumono una tonalità tendente al rosso.
USB	Abbreviazione di bus seriale universale, interfaccia per collegare un PC di media velocità a una periferica.
VGA	Segnale video con risoluzione a 640 pixel (Pix) orizzontale x 480 pixel (Pix) verticale, standard PC/AT compatibile IBM (ambiente DOS/V).
XGA	Segnale video con risoluzione a 1024 pixel (Pix) orizzontale x 768 pixel (Pix) verticale, standard PC/AT compatibile IBM (ambiente DOS/V).
YCbCr	Il segnale di trasmissione contenuto nel segnale a fasci di colore utilizzato nelle trasmissioni TV moderne (formato NTSC). Il nome deriva dal segnale Y (luminanza) e dai segnali CbCr (croma [colore]).
YPbPr	Il segnale di trasmissione contenuto nel segnale a fasci di colore utilizzato nelle trasmissioni TV ad alta definizione (HDTV). Il nome deriva dal segnale Y (luminanza) e dai segnali PbPr (differenziazione dei colori).
YUV	Questo segnale è formato da tre componenti, la luminanza (Y), il rosso meno la luminanza (U) e il blu meno la luminanza (V). L'occhio umano è più sensibile alle modifiche della luminosità rispetto alle modifiche del colore. Utilizzando questa funzione, il volume dati assegnato alla luminosità risulta maggiore. Per evitare deterioramenti della qualità delle immagini, viene utilizzato un'elevata percentuale di compressione dati. Questo formato di segnale viene utilizzato per i dati video digitale.

# Specifiche

---

Nome prodotto	Proiettore multimediale EMP-71/51		
Dimensioni esterne	11,81(W) x3,15(H) x8,67(D) pollice (300(W) x 80(H) x 220(D)mm ) (parti sporgenti non comprese)		
Dimensione pannello	0,7		
Formato di visualizzazione	Polisilicone TFT		
Conteggio Pixel	<EMP-71> 786.432 (1.024 (Orizzontale) x 768 (Verticale) punti) x 3 <EMP-51> 480.000 (800 (Orizzontale) x 600 (Verticale) punti) x 3		
Regolazione messa a fuoco	Manuale		
Regolazione zoom	Sistema elettrico 0,8 : 1		
Lampada (fonte di luce)	Lampada UHE, tensione 160W ELPLP16		
Uscita massima audio	1W mono audio		
Altoparlante	1		
Alimentazione	100 – 240VCA 50/60Hz		
Potenza assorbita	2,9A – 1,6A		
Intervallo utilizzo temperatura	41°F – 95°F (+5°C – +35°C) (senza condensazione)		
Intervallo temperatura di conservazione	14°F – 140°F (-10°C – +60°C ) (senza condensazione)		
Peso	Circa 6,83 libbra (3,1kg)		
Connettori	Porta computer/ componente video	1 sistema	15-pin D-Sub Mini (femmina)
	Porta Audio In (per computer)	1 sistema	Mini jack stereo
	Porta Mouse/Com	1 sistema	Jack DIN, 9 pin
	Porta Video composito	1 sistema	Jack pin RCA
	Porta S-Video	1 sistema	Mini DIN, 4 pin
	Porte Audio (per video)	1 sistema	Jack pin RCA x2 (S, D)
	Porta Audio Out	1 sistema	Mini jack stereo
	Porta mouse USB	1 sistema	Connettore USB (tipo B)

---

Le specifiche potrebbero subire modifiche senza preavviso.

## Safety

### USA

UL1950 3<sup>rd</sup> Edition

### Canada

CSA C22.2 No.950-95 (cUL)

### European Community

The Low Voltage Directive (73/23/EEC)

IEC60950 2<sup>nd</sup> Edition, +Amd.1, +Amd.2, +Amd.3, +Amd.4

## EMC

### USA

FCC 47CFR Part15B Class B (DoC)

### Canada

ICES-003 Class B

### European Community

The EMC Directive (89/336/EEC)

EN55022, 1998 Class B

EN55024, 1998

IEC61000-4-2, IEC61000-4-3, IEC61000-4-4, IEC61000-4-5,

IEC61000-4-6, IEC61000-4-8, IEC61000-4-11,

IEC61000-3-2, IEC61000-3-3

### Australia/New Zealand

AS/NZS 3548:1995, A1:1997, A2:1997 Class B

CISPR Pub.22:1993, A1:1995, A2:1996, Class B

# Dimensioni esterne

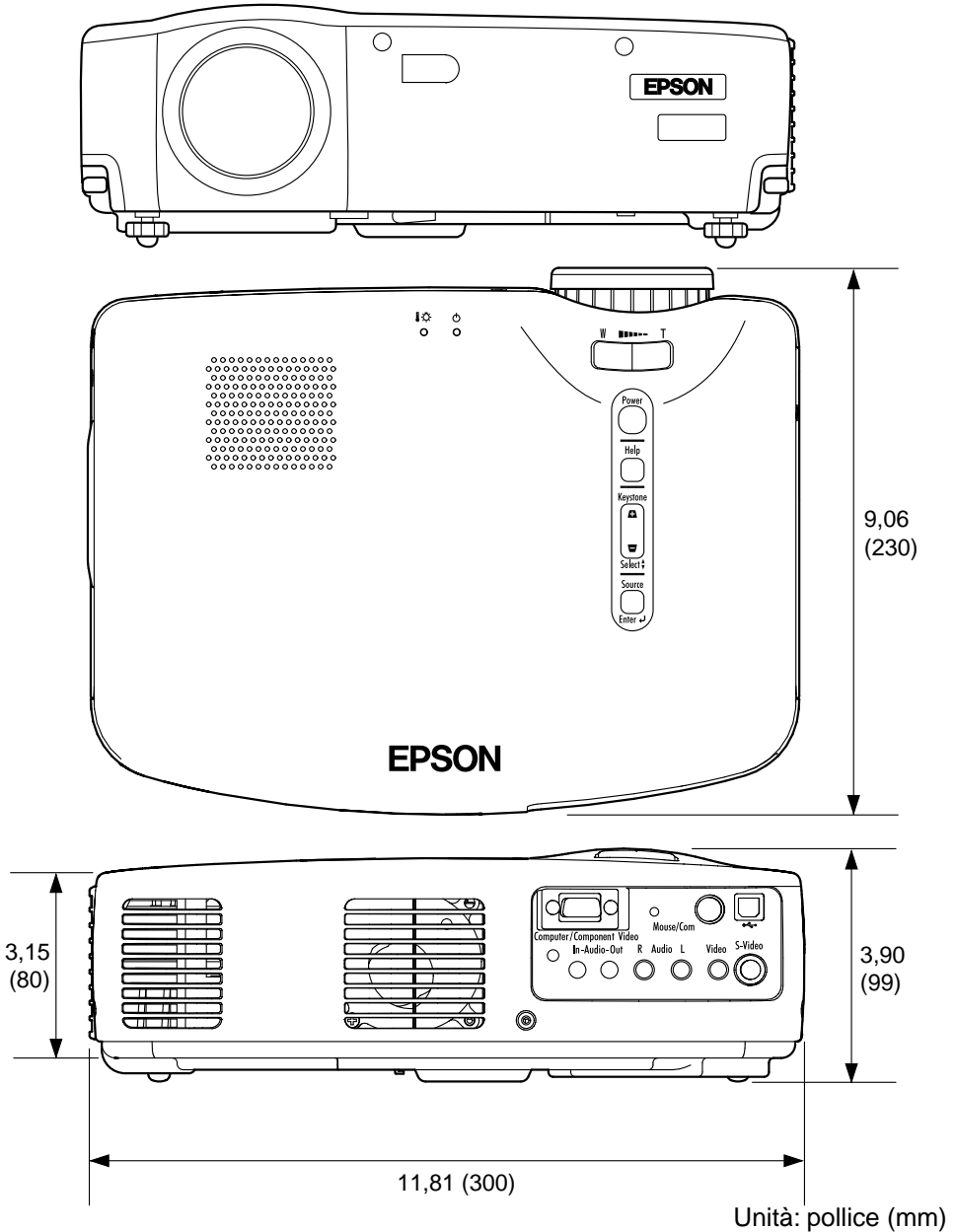

# Indice

---

## [A]

- A/V Mute . . . . . 49
- Accessori opzionali . . . . . 72
- Altoparlante . . . . . 8
- Anello di messa a fuoco . . . . . 8, 29

## [B]

- Barra orizzontale . . . . . 38, 47

## [C]

- Cavo del mouse . . . . . 35
- Cavo di alimentazione . . . . . 24
- Cavo mouse PS/2 . . . . . 35
- Cavo mouse USB . . . . . 35
- Collegamento . . . . . 20, 21
- Colore . . . . . 44
- Commutatore R/C . . . . . 10, 25, 32
- Computer . . . . . 18
- Computer notebook . . . . . 27
- Conservazione . . . . . 32
- Contrasto . . . . . 44
- Coperchio scomparto  
batterie . . . . . 10, 12
- Coprilampada . . . . . 8
- Copriobiettivo . . . . . 8
- Cursore/Timbro . . . . . 38, 47

## [D]

- Dimensioni dello schermo . . . . . 16
- Dimensioni esterne . . . . . 77
- Dispositivo A/V . . . . . 21
- Dispositivo audio esterno . . . . . 23
- Distanza di proiezione . . . . . 16
- Distorsione trapezoidale . . . . . 48
- Durata Lamp. . . . . 51

## [F]

- Frequenza . . . . . 51

## [G]

- Gamma . . . . . 44
- Girare . . . . . 50

## [I]

- Impostazione colore . . . . . 50
- Impostazioni iniziali . . . . . 54
- Indice . . . . . 78
- Ingresso di alimentazione . . . . . 8, 24
- Input audio . . . . . 46
- Inserimento delle batterie . . . . . 12
- Istruzioni d'installazione . . . . . 15

## [L]

- Leva di regolazione  
del piedino . . . . . 8
- Lingua . . . . . 50
- Luminosità . . . . . 44

## [M]

- Macintosh . . . . . 35
- Menu Audio . . . . . 46
- Menu Avanzate . . . . . 50
- Menu Effetto . . . . . 47
- Menu Impostazione . . . . . 48
- Menu Informazioni . . . . . 51
- Menu Reset Totale . . . . . 53
- Menu Video . . . . . 43
- Modalità compatibile . . . . . 19
- Modo . . . . . 44, 52
- Modo Sleep . . . . . 49
- Modo SYNC . . . . . 52
- Mouse senza filo . . . . . 34

## [N]

- Nessun Segnale . . . . . 48
- Nitidezza . . . . . 44
- Note speciali  
sull'installazione . . . . . 14



**[P]**

Pannello di controllo.....	8
Piedino anteriore regolabile .....	8, 28
Piedino posteriore regolabile ..	8
Polarità SYNC .....	51
Porta Audio In.....	9, 20
Porta Audio Out .....	9, 23
Porta computer/componente video .....	9, 20
Porta mouse USB .....	9, 35
Porta Mouse/Com.....	9, 35
Porta S-Video .....	9, 21
Porta Video.....	9, 21
Porte Audio.....	9, 21
Porte ingresso/uscita.....	8
Posiz. Video .....	43
Pres. dell'aria .....	8
Proporzioni .....	45
Pulsante A/V Mute .....	10, 39
Pulsante Auto .....	10, 30
Pulsante Computer .....	10, 26
Pulsante E-Zoom .....	10, 36
Pulsante Effect .....	10, 38
Pulsante Enter ....	10, 34, 40, 42
Pulsante Esc .....	10, 34, 42
Pulsante Freeze.....	10, 39
Pulsante Help .....	9, 10, 40
Pulsante Keystone (Select).....	9, 29, 40
Pulsante Menu .....	10, 42
Pulsante Power ....	9, 10, 25, 31
Pulsante S-Video .....	10, 26
Pulsante Source (Enter) ...	9, 26
Pulsante Video .....	10, 26
Pulsante Volume.....	10, 30
Pulsante Wide/Tele.....	8, 37

**[R]**

Regolazione .....	28, 30
Reset .....	45, 46, 47, 49, 50
Reset timer lamp. ....	51
Retroproiez. ....	50
Ricevitore telecomando .....	8
Risoluzione .....	52

**[S]**

Segn. Input .....	44, 51
Setup Automatico .....	44
Sincronismo .....	44
Sorgente .....	48
Sorgente Video .....	51
Sostituzione della lampada ...	68
Specifiche .....	75
Spia .....	10
Spia di alimentazione .	8, 24, 25, 31, 56
Spia di allarme/problema ....	8, 57, 68

**[T]**

Telecomando.....	10, 11
Termine.....	73
Tinta .....	44
Tono .....	46
Tracking .....	43

**[V]**

Velocità Cursore.....	47
Velocità refresh.....	52
Visualizzazione dell'aiuto ...	40
Volume .....	46

**[W]**

Windows.....	35
--------------	----

## **FCC Compliance Statement For United States Users**

This equipment has been tested and found to comply with the limits for a Class B digital device, pursuant to Part 15 of the FCC Rules. These limits are designed to provide reasonable protection against harmful interference in a residential installation. This equipment generates, uses, and can radiate radio frequency energy and, if not installed and used in accordance with the instructions, may cause harmful interference to radio or television reception. However, there is no guarantee that interference will not occur in a particular installation. If this equipment does cause interference to radio and television reception, which can be determined by turning the equipment off and on, the user is encouraged to try to correct the interference by one or more of the following measures.

- Reorient or relocate the receiving antenna.
- Increase the separation between the equipment and receiver.
- Connect the equipment into an outlet on a circuit different from that to which the receiver is connected.
- Consult the dealer or an experienced radio/TV technician for help.

### **WARNING**

The connection of a non-shielded equipment interface cable to this equipment will invalidate the FCC Certification or Declaration of this device and may cause interference levels which exceed the limits established by the FCC for this equipment. It is the responsibility of the user to obtain and use a shielded equipment interface cable with this device. If this equipment has more than one interface connector, do not leave cables connected to unused interfaces. Changes or modifications not expressly approved by the manufacturer could void the user's authority to operate the equipment.

### **Declaration of Conformity for Products Marked the FCC Logo (United States only)**

For questions regarding your product, contact:

EPSON AMERICA, INC.

MS 3-13

3840 Kilroy Airport Way

Long Beach, CA 90806

Telephone: 562-290-5254

All rights reserved. No part of this publication may be reproduced, stored in a retrieval system, or transmitted in any form or by any means, electronic, mechanical, photocopying, recording, or otherwise, without the prior written permission of SEIKO EPSON CORPORATION. No patent liability is assumed with respect to the use of the information contained herein. Neither is any liability assumed for damages resulting from the use of the information contained herein.

Neither SEIKO EPSON CORPORATION nor its affiliates shall be liable to the purchaser of this product or third parties for damages, losses, costs, or expenses incurred by purchaser or third parties as a result of: accident, misuse, or abuse of this product or unauthorized modifications, repairs, or alterations to this product, or (excluding the U.S.) failure to strictly comply with SEIKO EPSON CORPORATION's operating and maintenance instructions.

SEIKO EPSON CORPORATION shall not be liable against any damages or problems arising from the use of any options or any consumable products other than those designated as Original EPSON Products or EPSON Approved Products by SEIKO EPSON CORPORATION.

EPSON is a registered trademark and PowerLite is a trademark of SEIKO EPSON CORPORATION.

**General Notice:** The following trademarks and registered trademarks are the property of their respective owners and are used in this publication for identification purposes only.

- EPSON/Seiko Epson Corp.
- Macintosh, PowerBook/Apple Computer Inc.
- IBM/International Business Machine Corp.
- Windows/Microsoft Corp.

Other product names used herein are also for identification purposes only and may be trademarks of their respective owners. EPSON disclaims any and all rights in those marks.

# EPSON®



Stampato su carta riciclata al 100%.



Printed in Japan  
402029301  
(90022081)  
01.12-.3A(C05)