

EPSON®

GUIDE DE RÉFÉRENCE RAPIDE

MM PROJECTOR
ULTI EDIA

EMP-713/703/503



Assurez-vous d'avoir lu attentivement le Manuel d'utilisation avant d'utiliser votre projecteur.

AVERTISSEMENT

Ne regardez jamais directement dans l'objectif du projecteur lorsque celui-ci est allumé.

INDEX ►

● Réglez la distance entre le projecteur et l'écran jusqu'à obtenir la taille d'image souhaitée.

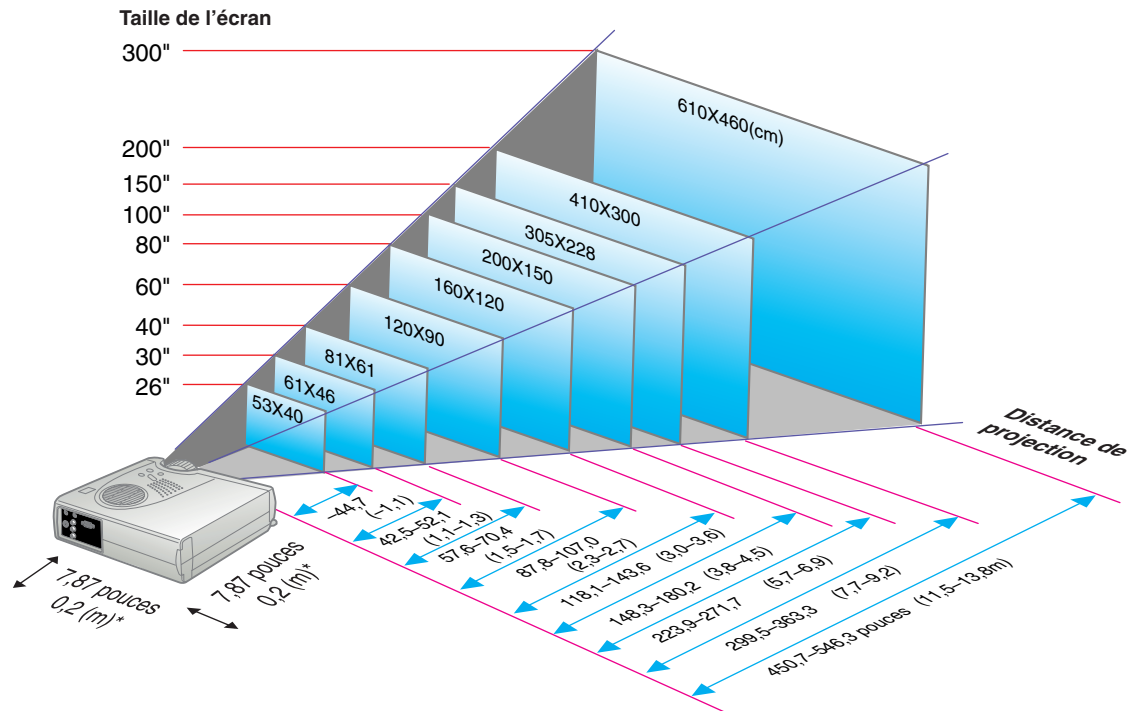

* Lorsque vous installez le projecteur sur un mur, laissez un espace d'environ 7,87 pouces (0,2 m) entre le projecteur et le mur.

Connexions

Pages 6 à 23 du Manuel d'utilisation.

N.B.

● Selon le type du périphérique de visualisation équipant l'ordinateur, il peut s'avérer impossible de procéder aux raccordements nécessaires à l'aide du câble accessoire fourni. Le cas échéant, se procurer un adaptateur à cet effet disponible dans le commerce ou autre.

* Mettez le projecteur et l'autre équipement tous deux hors tension avant de les raccorder.

Raccordement à un ordinateur

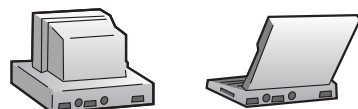

Vers le port pour moniteur (port vidéo) de l'ordinateur



Câble d'interface avec un ordinateur (fourni)

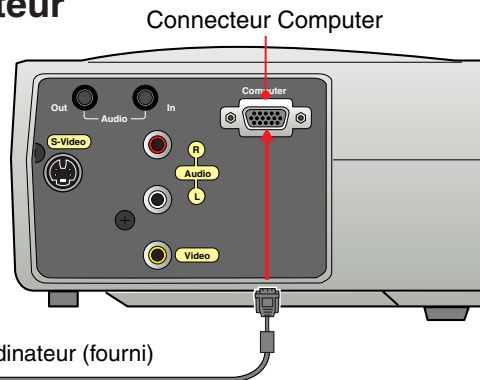

Raccordement à une source vidéo

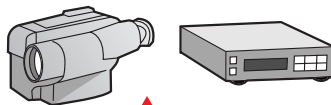

Vers le connecteur de sortie vidéo (jaune)
Vers le connecteur de sortie Audio L (canal de gauche) (blanc)
Vers le connecteur de sortie Audio R (canal de droite) (rouge)

Câble A/V (fourni)

Connecteur Audio R (canal de droite) (rouge) Connecteur Audio L (canal de gauche) (blanc)

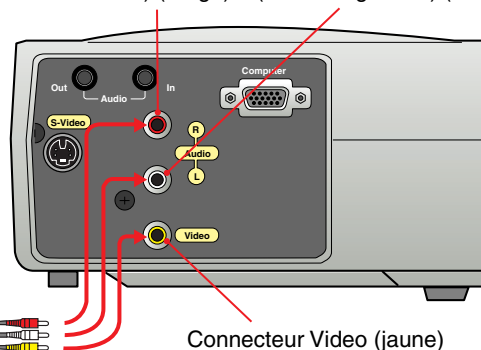

Projection

Pages 29 à 30 du Manuel d'utilisation.

- 1 Branchez le cordon secteur fourni dans le projecteur.
- 2 Branchez le cordon secteur fourni dans une prise de courant.

- 3 Mettez sous tension l'équipement source du signal vidéo.

S'il s'agit d'un magnéscope, appuyez sur la touche Lecture.





- 4 Amener la manette du zoom en position centrale pour faire sortir l'objectif.

- 5 Retirez le cache de l'objectif.

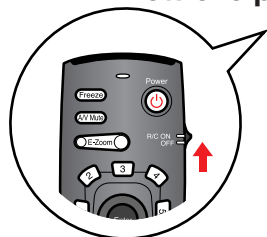
- 6 Appuyez sur la touche  pour mettre le projecteur sous tension.





Si vous utilisez la commande, mettez l'interrupteur R/C de la télécommande sur ON (marche), puis appuyez sur la touche .

Le voyant  se met à clignoter au vert, et la projection va commencer. (Préchauffage en cours.)

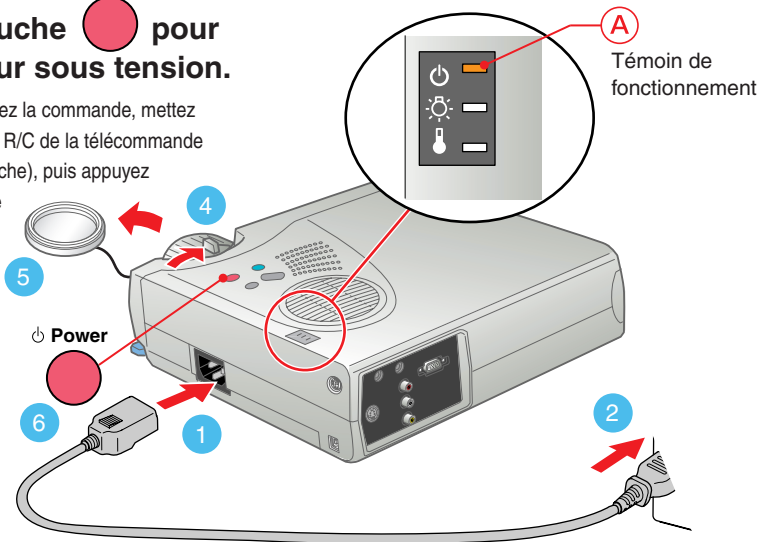
 Power



N.B.

Si l'ordinateur relié au projecteur est un portable ou un ordinateur à écran LCD (à cristaux liquides), il se peut qu'il faille rediriger les signaux vidéo vers un port de sortie secondaire en appuyant sur certaines de ses touches ( ou ) ou en intervenant au niveau de ses paramètres de configuration. Habituellement, on peut rediriger la sortie vidéo en maintenant enfoncée la touche  de l'ordinateur et en appuyant sur l'une de ses touches de fonction.

Un bref instant après que la modification a été effectuée au niveau de la source, le projecteur se met à projeter l'image. Si vous avez dû rediriger le signal d'image vers un port de sortie vidéo externe pour obtenir la projection, veillez à ce que le signal d'image soit dirigé exclusivement sur cette sortie externe (et non pas affiché également sur l'écran de l'ordinateur).

Pour plus de détails à ce sujet, reportez-vous à la documentation fournie avec votre ordinateur.



Exemples de redirection de la sortie vidéo	
NEC	 + 
Panasonic	 + 
TOSHIBA	 + 
IBM	 + 
SONY	 + 
FUJITSU	 + 
Macintosh	Après avoir redémarré l'ordinateur, appuyez dans le Panneau de commande et modifiez les paramètres de l'affichage et du son afin d'activer la fonction miroir (mirroring).

Si aucune image n'apparaît ...

Changez la sélection de signal d'entrée.

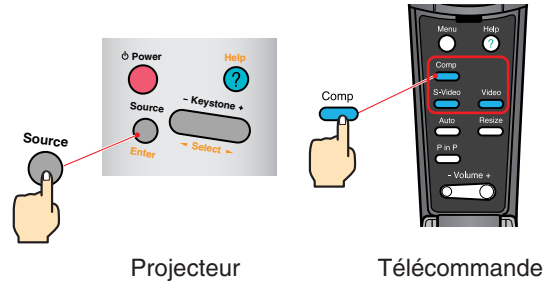

Si vous rencontrez d'autres problèmes ...

Consultez les écrans d'aide en ligne.

Appuyez sur la touche  et suivez les instructions qui s'affichent.

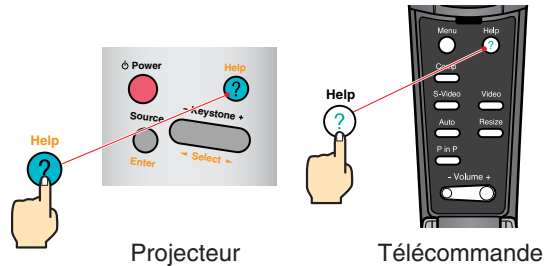

* Reportez-vous à la section Dépannage.

Réglage du projecteur

Pages 31,32 du Manuel d'utilisation.

N.B.

Si vous modifiez l'angle de projection, l'image projetée risque d'être déformée en trapèze. Vous pouvez utiliser les touches  du panneau de commande du projecteur pour corriger la déformation en losange.

 Voir page 7.

● Réglage de l'angle de projection

Lever l'avant du projecteur en appuyant sur la manette de commande du pied, déployer ou rétracter le pied avant et régler l'angle de projection.

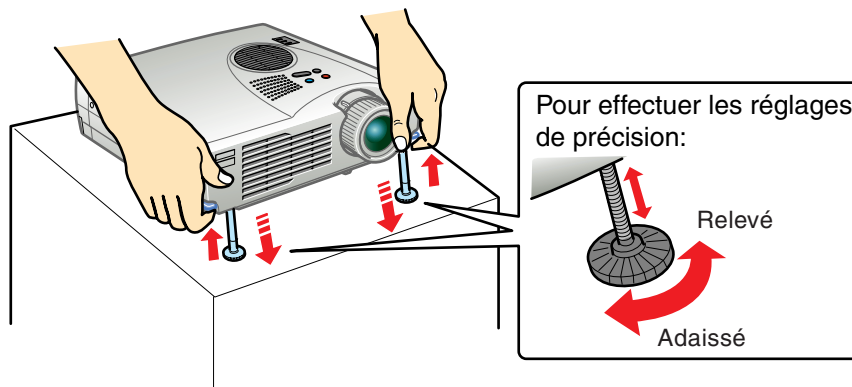

● Réglage de la taille de l'image et de la mise au point

Réglage de la mise au point

Réglage de la taille de l'image

Tournez du côté Wide (grand angle) pour augmenter la taille

Tournez du côté Tele (téléobjectif) pour réduire la taille

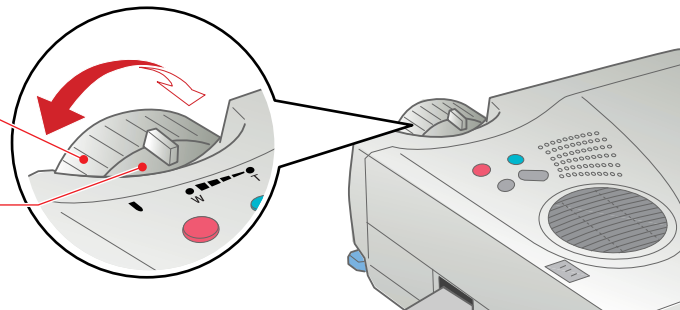

● Réglage optimal automatique des images d'ordinateur

Appuyer sur la touche **Auto** de la télécommande pour procéder au réglage automatique du tracking et de la position et de la synchronisation de l'image sur l'écran.

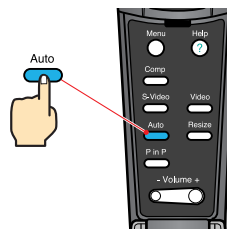

Télécommande

● Autres réglages

Appuyer sur la touche **Menu** de la télécommande pour afficher le menu des paramètres sur l'écran de projection. Changer ensuite les paramètres souhaités comme la luminosité, le contraste et la netteté.

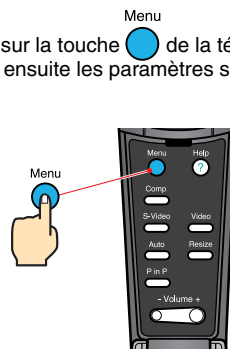

Télécommande

Utilisation des menus projetés à l'écran

Menu principal

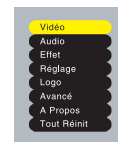

Télécommande

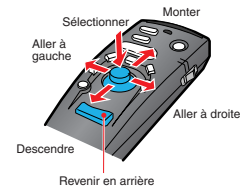

Réglage du projecteur

Correction de la déformation en trapèze
Pages 38 du Manuel d'utilisation.

N.B.

- L'application d'une correction de déformation trapézoïdale à une image a toujours pour effet d'en réduire légèrement la taille.
- L'état de la correction trapézoïdale est enregistré dans la mémoire. Procéder à son réajustement après une modification de l'angle de projection.
- Si l'image semble d'apparence inégale après une correction de déformation trapézoïdale, diminuez la valeur de réglage de la netteté des points (sharpness).

● Si l'image est déformée en losange ...

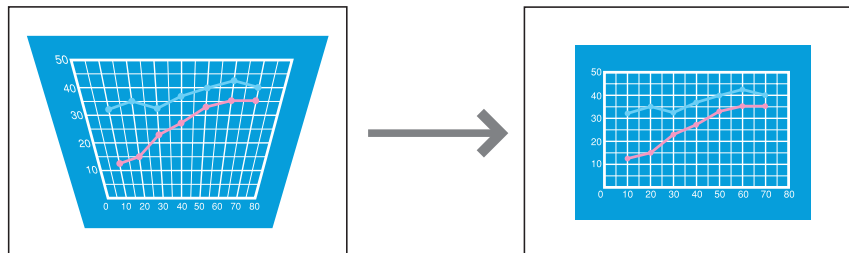
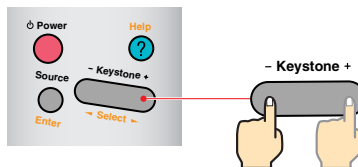

Appuyez sur la touche  du panneau de commande du projecteur pour corriger la déformation en losange.



Mise hors tension du projecteur

Pages 29 et 30 du Manuel d'utilisation.

8

- 1 Éteignez les appareils raccordés au projecteur.
- 2 Appuyez deux fois sur la touche  pour mettre le projecteur hors tension.
Le voyant  se met à clignoter à l'orange. (Refroidissement en cours.)
- 3 Attendez que le voyant  reste allumé de façon stable à l'orange, puis débranchez le cordon secteur du projecteur.

Ne débranchez pas le cordon secteur pendant que le voyant  clignote, vous risqueriez de causer un problème de fonctionnement au moment de la remise sous tension du projecteur.

* Mettez la télécommande hors tension (interrupteur R/C de la télécommande sur OFF).

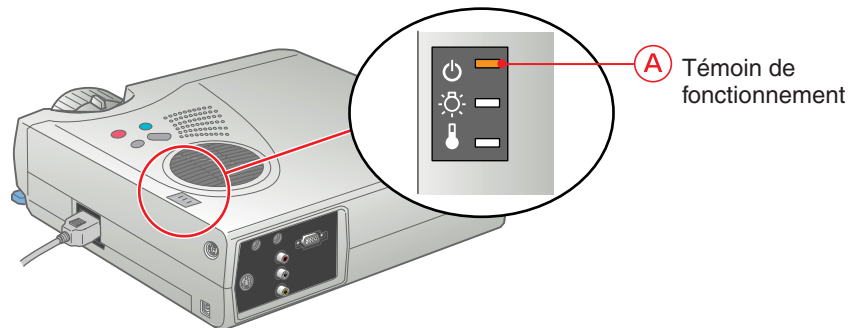

Fonctions d'amélioration des projections

N.B.

● Pour pouvoir utiliser la fonctionnalité de souris sans fil de la télécommande, vous devez raccorder le projecteur comme suit.

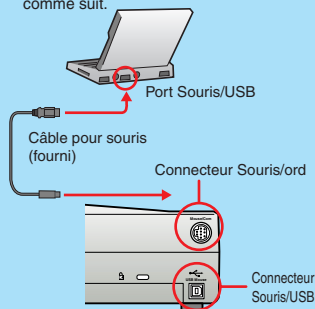

● Utiliser le câble de souris USB pour une connexion avec le connecteur USB de l'ordinateur.

● Une dysfonction ou une panne risque de se produire si le câble de la souris PS/2 est raccordé alors que l'appareil est sous tension.

● N'utilisez que le câble pour souris fourni, sans quoi la fonctionnalité de souris sans fil risque de ne pas fonctionner correctement.

Ce projecteur est équipé d'une multitude de fonctions d'amélioration des projections.

Reportez-vous aux pages indiquées du Manuel d'utilisation pour plus de détails sur chacune de ces fonctions.

● Utilisation de la télécommande pour les présentations à un seul présentateur

Il est possible d'utiliser la télécommande pour exécuter les fonctions que l'on obtient habituellement avec les boutons gauche et droit d'une souris d'ordinateur. Vous pouvez utiliser la télécommande pour commander à distance le pointeur de la souris de l'ordinateur.

Déplacement du pointeur de la souris

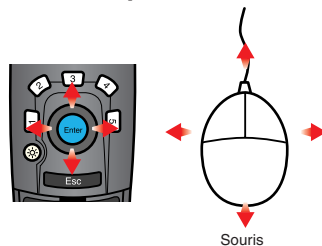

Appuyez sur le côté du bouton  qui correspond au sens dans lequel vous voulez déplacer le pointeur de la souris.

Clics de la souris

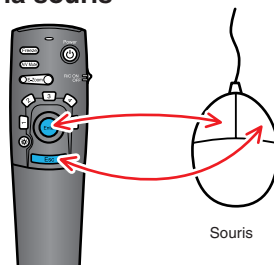

Pour obtenir la fonction du bouton gauche de la souris : Appuyez sur  .
Pour obtenir la fonction du bouton droit de la souris : Appuyez sur  .

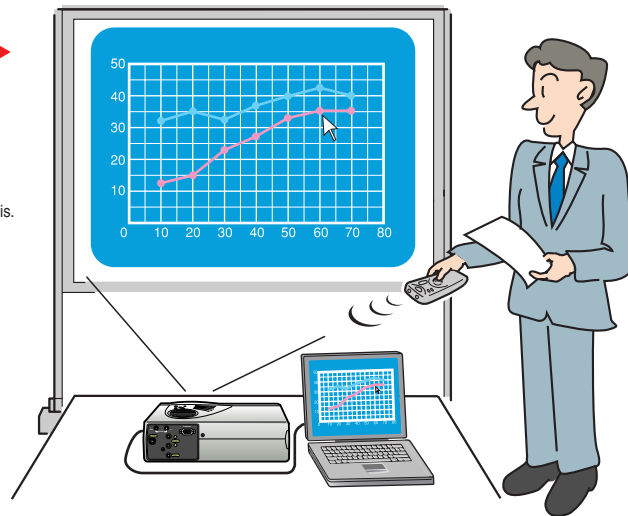

N.B.

Appuyer sur **5** pour supprimer les cachets, les carrés, les marqueurs et les lignes tracées à des fins de décoration.

Fonctions d'amélioration des présentations

Appuyez sur **1** .

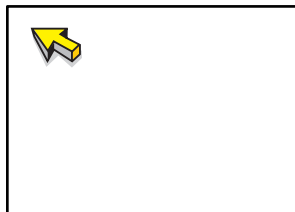

Affiche l'icône du pointeur.
Basculer **Left** pour déplacer l'icône puis appuyer sur **Right** pour marquer cette icône du pointeur en position.

Appuyez sur **2** .

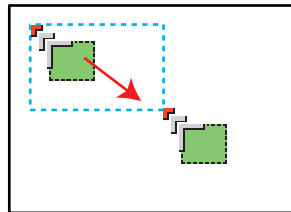

Une icône de forme carrée apparaît. Basculer **Left** pour amener l'icône à sa position de départ puis appuyer sur **Right**. Basculer à nouveau **Left** pour amener l'icône à sa position d'arrivée puis appuyer sur **Right**.

Appuyez sur **3** .

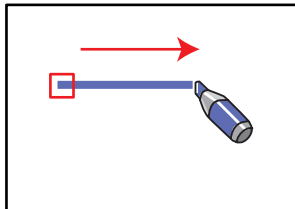

Une icône en forme de marqueur apparaît. Basculer **Left** pour amener l'icône à sa position de départ puis appuyer sur **Right**. Basculer à nouveau **Left** pour amener l'icône à sa position d'arrivée puis appuyer sur **Right**.

Appuyez sur **4** .

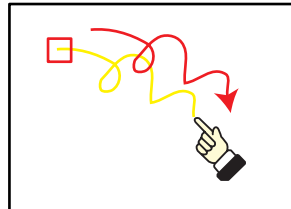

Une icône en forme de trait apparaît. Basculer **Left** pour amener l'icône à sa position de départ puis appuyer sur **Right**. Basculer à nouveau **Left** dans la direction de la ligne à tracer. Appuyer sur **Right** pour terminer le tracé de la ligne.



Fonctions d'amélioration des projections

Fonction E-Zoom (zoom électronique/loupe)
Page 36 du Manuel d'utilisation.

N.B.

- Après avoir agrandi une partie de l'image, vous pouvez appuyer sur un côté de la touche **Enter** pour déplacer la zone agrandie sur le reste de l'image.
- Pour annuler l'effet de zoom électronique/loupe, appuyez sur la touche **Esc**.

Grossissement d'une partie de l'image

Appuyer sur **E-Zoom** pour agrandir l'image projetée.

Basculer **Enter** sur la télécommande pour faire défiler la zone à visualiser.

Appuyez sur la touche **E-Zoom**.

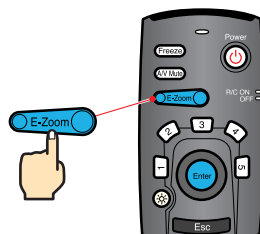

Appuyer sur le côté droit du bouton pour agrandir l'image.

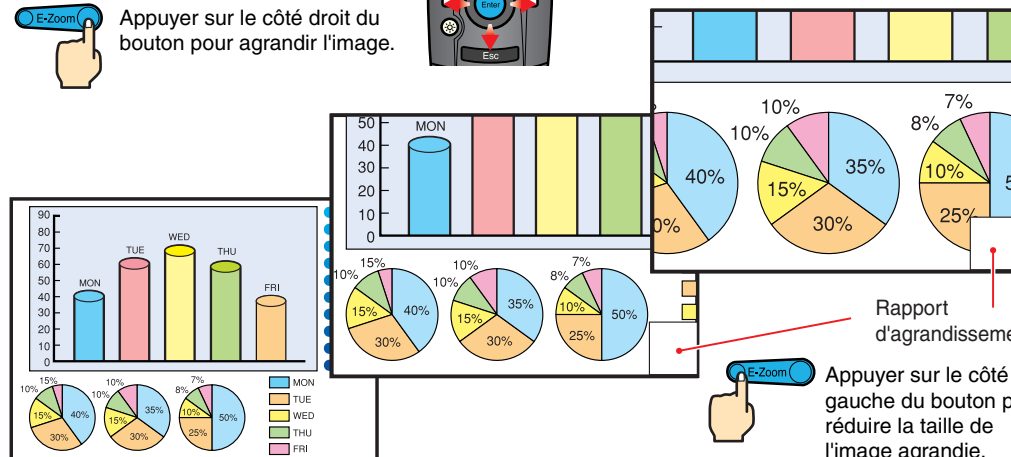
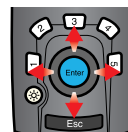

Coupure momentanée du son et de l'image

La fonction A/V Mute coupe momentanément l'image et le son, et affiche un écran bleu ou noir sans image, ou l'écran du logo de l'utilisateur. Elle peut être utile pour éviter de montrer aux spectateurs certaines opérations ou manipulations effectuées sur l'ordinateur, comme la sélection de fichiers, lors d'une projection d'images d'ordinateur.

Appuyez sur
la touche **A/V Mute**.

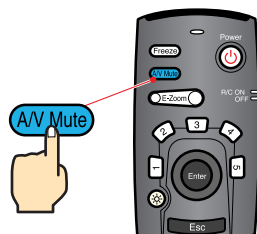

Menu

Commencez par appuyer sur la touche , sélectionnez ensuite "Réglage", puis "A/V Mute". Sélectionnez ensuite le type d'écran à afficher lorsqu'on arrête la projection. Les options suivantes sont proposées : La valeur par défaut est l'écran noir.



Appuyez à nouveau sur la touche **A/V Mute**.

L'image et le son redémarrent aussitôt.

Il faut savoir que si vous utilisez cette fonction pendant la projection d'images animées, l'image et le son continueront d'"avancer" au niveau de la source vidéo, si bien que lorsque vous restituez l'image et le son au niveau du projecteur, vous ne reprenez pas votre programme à l'endroit où vous l'avez laissé.

Affichez l'aide en ligne.

Ce projecteur est muni d'une fonction d'aide en ligne que vous pouvez utiliser en cas de problème d'utilisation du projecteur.

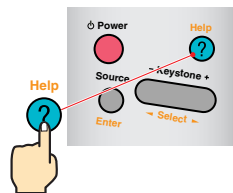

- 1 Appuyez sur la touche .



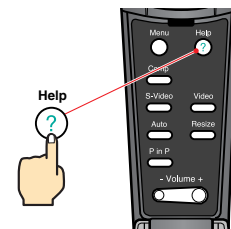

Projecteur



Télécommande

- 2 Sélectionnez la rubrique à afficher.
Appuyez sur les touches  du panneau de commande du projecteur.
Ou bien appuyez sur les côtés de la touche  de la télécommande.

- 3 Validez la sélection.
Appuyez sur les touches  du panneau de commande du projecteur.
Ou bien appuyez sur la touche  de la télécommande.

- 4 La rubrique sélectionnée apparaît à l'écran.

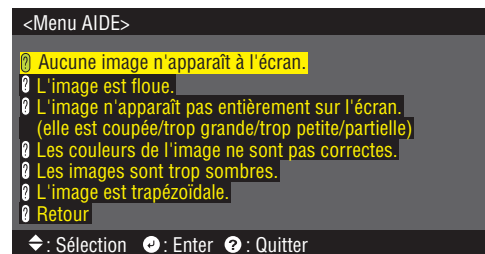
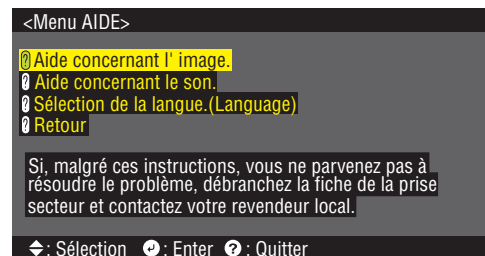

Indications fournies par les voyants

Ce projecteur est muni de voyants qui signalent et permettent de connaître la nature des éventuels problèmes de fonctionnement du projecteur. Les tableaux suivants expliquent ce que signifie chaque état de voyant et comment remédier au problème indiqué.

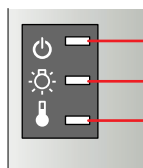







Témoin de fonctionnement

Témoin de lampe

Témoin de température



Témoin de fonctionnement

État du voyant	Problème et remède
Allumé et de couleur orange 	État de veille La projection commencera lorsque vous appuierez sur la touche  .
Clignotant et de couleur orange 	En cours de refroidissement. Au bout de quelques instants le projecteur passe en mode d'attente (le témoin s'allume en orange).
Allumé et de couleur verte 	Projection en cours
Clignotant et de couleur verte 	Préchauffage en cours À l'issue de cette période de préchauffage, la projection commence dès qu'un signal vidéo est reçu en entrée.
Clignotant et de couleur rouge 	Problème interne Cessez d'utiliser votre projecteur et faites-le réparer. *1
Éteint	L'appareil n'est pas sous tension.





*1 Si un témoin indique un état non mentionné dans les tableaux précédents, contacter le revendeur le plus proche dont l'adresse est indiquée dans les "Conditions d'application de la garantie internationale" des "Consignes de sécurité/Conditions d'application de la garantie internationale" fournis avec l'appareil.

*2 Pour obtenir une lampe de remplacement, adressez-vous à votre distributeur.

Témoin de lampe

État du voyant	Problème et remède
Clignotant et de couleur rouge 	Erreur au niveau de la lampe Retirez la lampe du projecteur et vérifiez si celle-ci n'est pas brisée. Si elle n'est pas brisée, réinstallez-la dans le projecteur. Si elle est brisée, remplacez-la par une lampe neuve. *2
Allumé et de couleur rouge 	Remplacement de la lampe nécessaire. Remplacez la lampe usagée par une lampe neuve. *2
Clignotant et de couleur orange 	Il est presque temps de remplacer la lampe. Préparez une nouvelle lampe. *2
Éteint	L'appareil n'est pas allumé ou une projection normale est en cours.

Témoin de température

État du voyant	Problème et remède
Allumé et de couleur rouge 	Température interne excessive (surchauffe) La lampe s'éteint automatiquement et la projection est alors impossible. Attendez environ 5 minutes en laissant le projecteur en l'état. Au bout de 5 minutes, débrancher la prise électrique du secteur et la rebrancher à nouveau. Une fois la prise électrique réinsérée, le projecteur doit retrouver son état normal. Donc appuyer sur  et mettre sous tension.
Clignotant et de couleur rouge 	Problème interne Cessez d'utiliser votre projecteur et faites-le réparer. *1
Clignotant et de couleur orange 	Refroidissement accéléré en cours. Si la température interne du projecteur monte encore davantage, la projection s'arrêtera. Veillez à ce que les orifices d'entrée et de sortie d'air soient suffisamment dégagés et que la température ambiante autour du projecteur ne soit pas excessive.
Éteint	L'appareil n'est pas allumé ou une projection normale est en cours.

EPSON®



Imprimé sur du papier recyclé à 100%



Printed in Japan
402131701
(90018723)
01.12-.4A(C01)