

EPSON®

EMP-7850

- Einstellung 1
- Anschlüsse 1
- Vorbereitungen und
Einstellungen für die
Projektion 3
- Ausschalten des Projektors 6
- Funktionen zur Erweiterung
der Bildprojektion 7
- Liste von Projektormenüs 11
- Fehlersuche 12
- Ersetzen der Lampe 15
- Liste der unterstützten
Bildschirmformate Letzte Seite

Vor der Inbetriebnahme des Projektors müssen Sie die Bedienungsanleitung sorgfältig durchlesen.

WARNUNG

Schauen Sie nicht direkt in das Projektorobjektiv.

Kurzanleitung



Einstellung

Stellen Sie den Projektor so auf, dass der Abstand zwischen dem Projektionsobjektiv und der Leinwand im Bereich von 77–1113 cm liegt. Mit kleinerem Abstand wird das Bild kleiner mit größerem Abstand wird das Bild größer. Stellen Sie den Projektionsabstand entsprechend der Größe der Leinwand ein. Bei Verwendung eines optionellen Objektivs wird auf die Dokumentation für das betreffende Objektiv verwiesen.

 **Bedienungsanleitung**
"Bildschirmgröße und Projektionsabstand"

Anschlüsse

Vor dem Ausführen der folgenden Anschlüsse müssen alle Geräte ausgeschaltet werden.

 **Bedienungsanleitung** "Anschluss eines Computers"
"Anschluss an einer Videoquelle"

Anschluss an einen Computer

Die zu verwendende [Audio]-Buchse ist die Buchse, die sich im gleichen Rahmen wie die für den Signaleingang verwendete Buchse befindet.

Falls die Quelle an der [Computer]- oder der [DVI]-Buchse angeschlossen ist, werden die Audiosignale entsprechend der Einstellung "Computer/DVI-Audioeingang" im "Audio"-Menü ausgegeben.

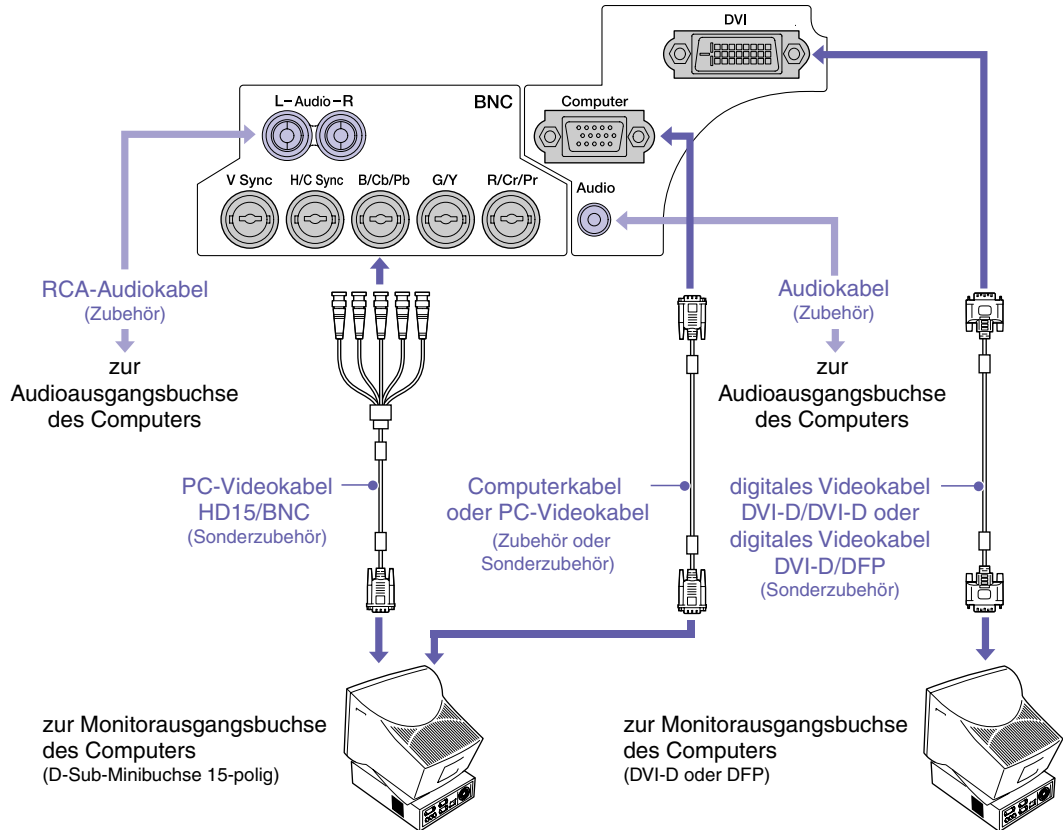

Anschluss von Videogeräten

Die zu verwendende [Audio]-Buchse ist die Buchse, die sich im gleichen Rahmen wie die für den Signaleingang verwendete Buchse befindet.

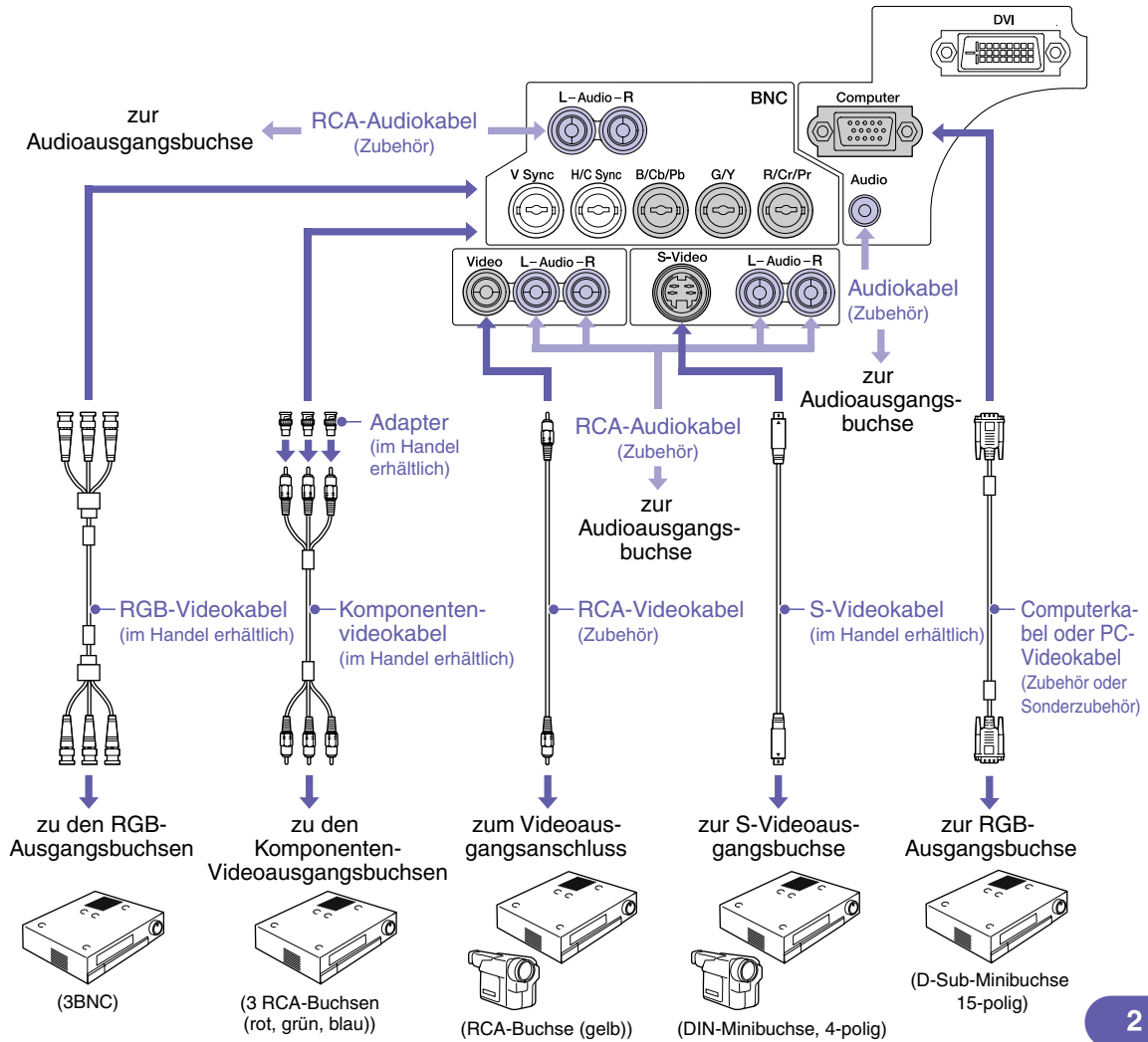

- 1 Stellen Sie die [R/C]-Schalter auf "ON".

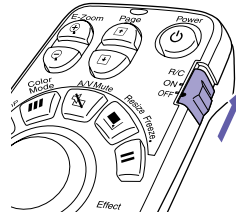

Kontrollieren Sie, ob das Netzkabel am Projektor und an einer Steckdose angeschlossen ist.

- 2 Schalten Sie alle Eingangsgeräte ein.



Drücken Sie für eine Videoquelle die [Play]-Taste.

- 3 Drücken Sie die Taste .

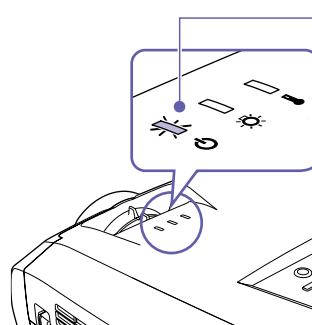

Nach kurzer Zeit beginnt die Projektion.

 -Anzeige (Betrieb)

Blinkt grün (Während dem Anwärmen, ca. 40 Sekunden)

→ leuchtet grün (Projektion)

Falls der "Kennwortschutz" aktiviert ist, erscheint beim erstmaligen Einschalten der Bildschirm "Kennwort nicht geschützt", wenn der Netzstecker an einer Steckdose angeschlossen wird. Geben Sie das Kennwort ein.

 Bedienungsanleitung "Diebstahlschutz (Kennwortschutz)"

4 Wählen Sie die zu projizierenden Bilder.

- Falls nur eine Signalquelle angeschlossen ist, werden die Bilder dieser Signalquelle automatisch projiziert.
- Bei Anschluss von mehr als einem Gerät am Projektor verwenden Sie die Taste [Source], um die Bildquelle für die Projektion einzustellen.

Falls die Tasten **Comp** oder **BNC** zum Einstellen der Quelle verwendet werden, lässt sich das Signal durch mehrfaches Betätigen der Taste umschalten.

Wahl von Bildern für die Projektion während alle Bilder anliegen. (Vorschaufunktion)

Aktives Fenster

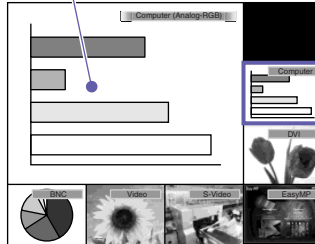

1. Drücken Sie die Taste **7**.

Die Bild kann durch die Einstellung der Quelle mit der [Source]-Taste direkt umgeschaltet werden.

2. Für eine Detailansicht muss auf das aktive Fenster umgeschaltet werden.

Drücken Sie die Taste **Enter** zum Einstellen des Bildes und drücken Sie danach die Taste **Enter**.

3. Projizieren Sie die Bilder im aktiven Fenster.

Drücken Sie die Taste **Enter**.

Bedienungsanleitung "Auswahl einer Bildquelle während einer Bildprojektion (Vorschaufunktion)"

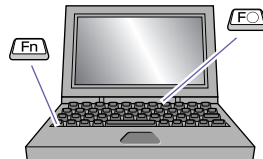

Falls die Quelle nicht auf den mit einem Computerkabel angeschlossenen Laptop-Computer umgeschaltet wird.



Beispiele zum Umschalten des Ausgangs

NEC	Fn + F3
Panasonic	Fn + F5
TOSHIBA	Fn + F5
IBM	Fn + F7
SONY	Fn + F7
FUJITSU	Fn + F10
Macintosh	Ändern Sie nach dem Starten die Systemsteuerung, so dass das Spiegeln aktiviert ist.

Es kann notwendig sein, dass das Ausgangssignal mit der Tastatur oder durch Ändern der Einstellungen eingestellt wird.

Halten Sie zum Umschalten die **Fn**-Taste gedrückt und drücken Sie die Taste **FO** (mit einem Symbol, wie  oder ).

Nach dem Ändern der Einstellung beginnt die Projektion nach einer kurzen Zeit.

Computer-Dokumentation

Falls nach den obigen Einstellungen immer noch keine Bilder projiziert werden, wird auf die Seite 12 verwiesen.

Einstellen von projizierten Bildern

Einstellen des Projektionswinkels

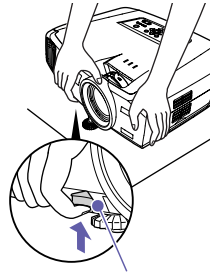

Fußstellhebel

Heben Sie bei gedrücktem Fußstellhebel die Vorderseite des Projektors an, um den vorderen einstellbaren Fuß zu verlängern. Bei geneigtem Projektor wird die Trapezkorrektur vorgenommen. Ziehen Sie die Fußstellhebel und drücken Sie den Projektor sorgfältig nach unten, um den vorderen einstellbaren Fuß zu verkürzen.

Bedienungsanleitung
"Einstellen der Füße"

- Bei horizontaler Neigung müssen die hinteren einstellbaren Füße rechts und links eingestellt werden.

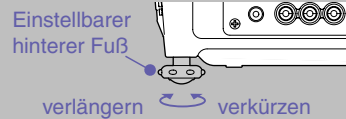

Einstellbarer hinterer Fuß

verlängern verkürzen

- Falls die Höhe des Bildes nach der Trapezkorrektur zu tief ist, stellen Sie die Bildhöhe wie folgt ein.
Konfigurationsmenü: "Einstellung" - "Keystone" - "H/V-Keystone" - "Höhe"

Bedienungsanleitung
"Höhenkorrektur"

Einstellen der Bildgröße und der Bildschärfe

Bildschärfeeinstellung

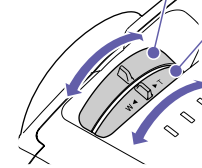

Feineinstellung der Bildgröße
Vergrößern:
auf "W" drehen
Verkleinern:
auf "T" drehen

Bedienungsanleitung
"Zoomfunktion"
"Scharfeinstellung"

Anpassen der Bildgröße an die Leinwand (Quick Corner)

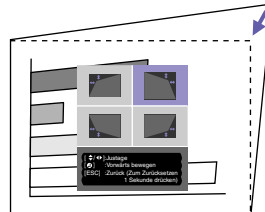

Die vier Bildecken lassen sich einstellen, so dass das Bild genau auf die Größe der Leinwand eingestellt ist. Diese Funktion kann nicht zusammen mit der automatischen Trapezkorrektur verwendet werden.

1. Drücken Sie die Taste .

Wählen Sie "Quick Corner" im Untermenü "Keystone" des Menüs "Einstellung".

2. Wählen Sie die einzustellende Ecke.

Drücken Sie die Taste .

3. Stellen Sie die Ecke auf die gewünschte Position ein.

Drücken Sie die Taste , auf die entsprechende Seite.

Drücken Sie nach abgeschlossener Einstellung die Taste .

Bedienungsanleitung

"Trapezkorrektur zum exakten Anpassen der Projektionsfläche auf die Leinwand (Quick Corner)"

Projektion auf eine Wandtafel oder auf eine Wand

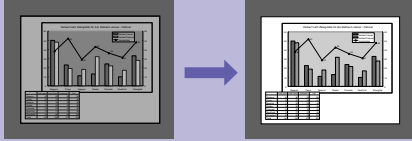

Wall Shot

Die Bilder werden automatisch korrigiert und bei der Projektion auf nicht weiße Flächen ohne Verlust der originalen Farben wiedergegeben. Außerdem lassen sich die Farbtöne entsprechend der Raumhelligkeit einstellen.

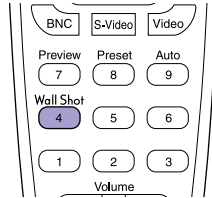

1. Drücken Sie auf die Taste ^{Wall Shot} **4** .

Der gegenwärtige Status wird auf dem Bildschirm angezeigt.

2. Drücken Sie bei angezeigtem Status auf die Taste ^{Wall Shot} **4** , um auf "Wall Shot ON" umzuschalten.

Die Farben rot → grün → blau → schwarz werden für ungefähr 5 Sekunden projiziert, und danach werden die korrigierten Bilder wiedergegeben.

Bedienungsanleitung "Wall Shot"

Nach dem Ausschalten des Projektors erfolgt die Projektion nach dem Wiedereinschalten mit dem Status "Wall Shot OFF". Bei der Projektion auf die gleiche Stelle wie vorher drücken Sie die Taste ^{Wall Shot} **4** zweimal. Damit werden für die Projektion die vorher gemacht Einstellungen verwendet und eine Wiederholung der Messung erübrigt sich. Bei jedem Drücken der ^{Wall Shot} **4** -Taste wird der Status zwischen "Wall Shot OFF" → "Wall Shot ON" → "Wall Shot-Abtufung" umgeschaltet.

Ausschalten des Projektors

Bedienungsanleitung "Ausschalten des Projektors"

1 Schalten Sie die am Projektor angeschlossenen Geräte aus.

2 Zum Ausschalten muss die Taste ^{Power} zweimal gedrückt werden.

3 Stellen Sie den [R/C]-Schalter auf "OFF".

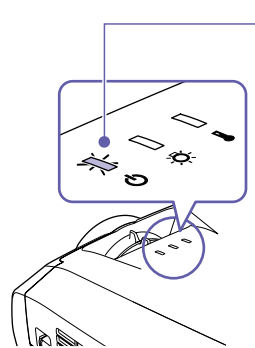

-Anzeige (Betrieb)

Blinkt orange* (Noch nicht abgekühlt, ca. 30 Sekunden)

→ leuchtet orange

* Wenn die Anzeige orange blinkt, darf das Netzkabel nicht gelöst werden, weil sonst Fehler bei der Projektion verursacht werden können.

Drücken Sie die Taste ^{Enter} , falls die Anzeige "Der Projektor ist überhitzt. Reinigen oder erneuern Sie den Luftfilter, und senken Sie die Raumtemperatur." während der Bildprojektion erscheint, um den Projektor auszuschalten und reinigen bzw. ersetzen Sie die Luftfilter.

Bedienungsanleitung "Reinigen der Luftfilter und der Lufteintritt" "Ersetzen der Luftfilter"

Wird der Projektor längere Zeit nicht benutzt, bitte das Netzkabel ziehen.

Funktionen zur Erweiterung der Bildprojektion

Verwendung der Fernbedienung für Präsentationen

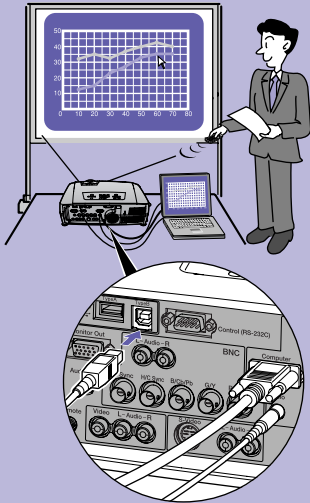

Für die Verwendung der kabellosen Mausfunktion muss der Computer außer mit dem Computerkabel auch mit einem USB-Kabel angeschlossen werden. Schließen Sie das USB-Kabel aus dem Zubehör an der USB-Buchse des Computers und an der [USB TypeB]-Buchse des Projektors an.



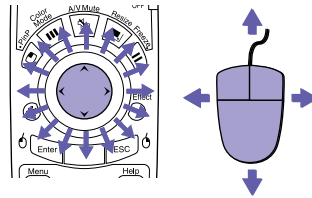

■ Kabellose Mausfunktion

Bei der Projektion von Bildern von einem Computer kann die mitgelieferte Fernbedienung des Projektors als Mauszeiger des Computers verwendet werden.

Bewegen des Mauszeigers



Ziehen und Ablegen

1. Halten Sie die Taste  für ungefähr 1,5 Sekunden gedrückt.
Die Taste  leuchtet und die Betriebsart zum Ziehen und Ablagen ist aktiviert.
2. Drücken Sie die Taste  zum Ziehen eines Gegenstands.
3. Drücken Sie die Taste  zum Ablegen.

Auf die gleiche Weise ist ein Ziehen und Ablegen mit der Taste  möglich.

Je nach Computer und der verwendeten Funktion ist es möglich, dass die kabellose Mausfunktionen nicht richtig funktionieren.

 **Bedienungsanleitung "Betätigung des Mauszeigers mit der Fernbedienung (kabellose Mausfunktion)**

Mausklick

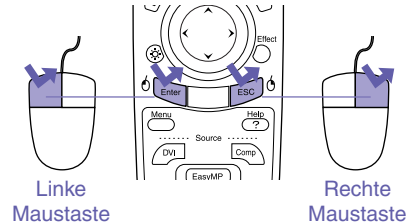

Doppelklick zweimal kurz nacheinander drücken.

Wiedergabe der vorhergehenden oder nächsten Seiten bei einer PowerPoint-Präsentation

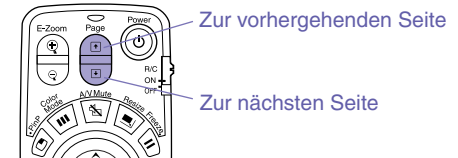



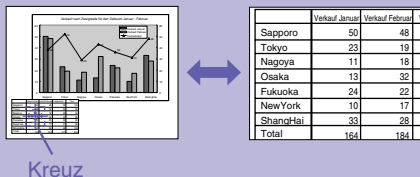



Vergrößern eines Bildteils

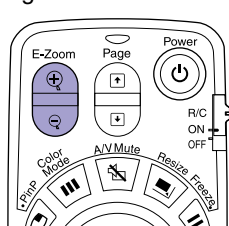

E-Zoomsfunktion (E-Zoom)

Mit dieser Funktion können Bildteile, wie Grafiken oder Tabellen zum genaueren Betrachten vergrößert und verkleinert werden.



1. Drücken Sie die Taste .
Ein Cursor (Kreuz) erscheint auf dem Bildschirm.
 2. Stellen Sie das Kreuz auf den zu vergrößernden Bildteil.
Drücken Sie die Taste .
 3. Vergrößern: Drücken Sie die Taste .
Verkleinern der vergrößerten Bildfläche: Drücken Sie die Taste .
- Drücken Sie zum Abbrechen auf die Taste .

 Bedienungsanleitung "E-Zoomsfunktion (E-Zoom)"

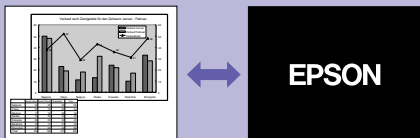

Vorübergehendes Unterbrechen der Bild- und Tonwiedergabe

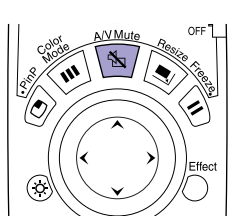

Ton- und Bildabschaltung (A/V Mute)

Sie können diese Funktion verwenden, wenn Sie gewisse Bedienungen, wie das Auswählen von anderen Dateien nicht zeigen wollen.



- Drücken Sie die Taste .
- Die Bild- und Tonwiedergabe wird ausgeschaltet (A/V-Stummschaltung aktiv).
- Drücken Sie die Taste  noch einmal.
- Die A/V-Stummschaltung wird aufgehoben.

 Bedienungsanleitung "Ton- und Bildabschaltung (A/V Mute)"

- Falls Sie diese Funktion bei der Wiedergabe eines bewegten Bildes verwenden, wird die Bild- und Tonwiedergabe von der Quelle fortgesetzt und Sie können deshalb nicht an den Punkt zurückkehren, an dem die A/V-Stummschaltung eingeschaltet wurde.
- Für die Funktion "Einblenden" im Menü "Einstellung" kann eine Bildschirmanzeige "Schwarz", "Blau" oder "Logo" eingestellt werden, die nach Unterbrechung der Bild- und Tonwiedergabe wiedergegeben werden soll.

Hervorheben eines Bildteils

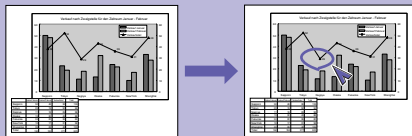



■ Effektfunktion (Effect)

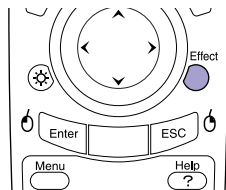

Zum Hinweisen auf gewisse Bildteile können Sie das Zeigersymbol anzeigen und Linien ziehen.



Verwendung des Zeigersymbols





1. Drücken Sie die Taste  .
Das Zeigersymbol erscheint.
Bei jedem Drücken der Taste  wird zwischen drei verschiedenen Symbolen umgeschaltet.
2. Das Zeigersymbol kann durch Drücken der Taste  bewegt werden.

Ziehen von geraden Linien

1. Drücken Sie die Taste  .
Das Zeigersymbol erscheint.
2. Stellen Sie das Zeigersymbol an den Anfangspunkt der Linie.
3. Drücken Sie die Taste  , um den Anfangspunkt zu bestimmen.
4. Stellen Sie den Zeiger auf den Endpunkt der Linie und drücken Sie die Taste  , um die Linie zu ziehen.

Drücken Sie die Taste  , um die Effekte zu löschen. Das Zeigersymbol und die gezogenen Linien werden gelöscht.

Ziehen von gekrümmten Linien

1. Drücken Sie die Taste  .
Das Zeigersymbol erscheint.
2. Stellen Sie das Zeigersymbol an den Anfangspunkt der Linie.
3. Halten Sie die Taste  für ungefähr 1,5 Sekunden gedrückt, so dass die Taste  leuchtet.
4. Drücken Sie auf die Taste  , um den Zeiger zum Ziehen der Linie zu bewegen.
5. Drücken Sie beim Erreichen des Endpunktes die Taste  .

 Bedienungsanleitung "Effektfunktion (Effect)"

Die Art, die Größe und die Bewegungsgeschwindigkeit des Zeigersymbols und die Farbe und die Dicke der gezogenen Linien lassen sich im "Effekt"-Menü einstellen.

Weitere Funktionen

Netzwerkanschluss

Einige der nützlichen Funktionen des Projektors umfassen beispielsweise die Projektion von Bildern von einem über ein Netzwerk angeschlossenen Computer sowie das Versenden von E-Mail-Benachrichtigungen bei einer Fehlfunktion des Projektors, wie z.B. den Ausfall der Lampe während der Projektion.

☛ **EasyMP
Aufstellungsanleitung
EasyMP
Bedienungsanleitung**

Farbmodus



Die Farbbetriebsart wird mit jeder Tastenbetätigung wie folgt umgeschaltet.



☛ **Bedienungsanleitung
"Einstellen der
Projektionsqualität
(Farbmoduseinstellung)"**

Voreinstell- funktion (Preset)



Die Einstellungen des "Video"-Menüs (wie Eingangsauflösung und Spurlage) werden für jede Voreinstellung beim Drücken der Taste abgerufen.
(Eine Einstellung nur möglich, wenn analoge RGB-Signale von einem mit einem Computerkabel angeschlossenen Computer anliegen.)

☛ **Bedienungsanleitung
"Voreinstellfunktion
(Preset)"**

Standbild- funktion (Freeze)



Beim Drücken der Taste wird die Standbildwiedergabe ein bzw. ausgeschaltet.

☛ **Bedienungsanleitung
"Standbildfunktion
(Freeze)"**

Bild-in-Bild- Funktion (P in P)



Mit dieser Funktion lassen sich separate Bilder in einem kleineren Bildschirm (Nebenbildschirm), der über den Hauptbildschirm mit den gegenwärtig wiedergegebenen Bildern eingeblendet wird, anzeigen.

☛ **Bedienungsanleitung
"Bild-in-Bild-
Funktion (P in P)"**

Helligkeitsregelung

Damit lässt sich die Lampenhelligkeit auf eine von zwei Stufen einstellen. Wählen Sie "Niedrig", wenn die projizierten Bilder in einem dunklen Raum oder bei Verwendung einer kleinen Leinwand zu hell sind. Bei Verwendung der geringeren Lampenhelligkeit nimmt die Lebensdauer der Lampe zu.

☛ **Bedienungsanleitung
"Erweitert2-Menü"**

Liste von Projektormenüs

☞ Bedienungsanleitung "Verwendung der Konfigurationsmenüfunktionen"

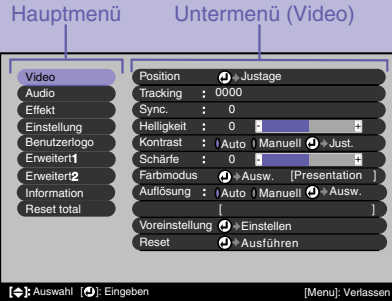

Video	Bei Computereingang (RGB analog)	Bei Computereingang (RGB digital) oder EasyMP	Bei Komponent-Videoeingang (YCbCr oder YPbPr)	Bei S-Video- oder Composite Videoeingang	Bei RGB-Videoeingang
	Position Tracking Sync. Helligkeit Kontrast Schärfe Farbmodus Auflösung Voreinstellung Reset	Helligkeit Kontrast Schärfe Farbmodus Reset	Position Helligkeit Kontrast Farbe Farbton Schärfe Farbmodus Reset	Position Helligkeit Kontrast Farbe Farbton Schärfe Farbmodus Video-Signal Reset	Position Helligkeit Kontrast Schärfe Farbmodus Reset

Audio	Bei Computereingang (RGB analog oder RGB digital), Komponent-Videoeingang (YCb-Cr oder YPbPr) oder RGB-Videoeingang oder EasyMP
Computer/DVI-Audioeingang Lautstärke Höhen Tiefen Reset	Benutzerlogo Ausführen

Effekt	Bei S-Video- oder Composite Videoeingang
Zeiger/Zeile1 Zeiger/Zeile2 Zeiger/Zeile3 Zeigergeschwindigkeit Reset	Lampe Reset Lampentimer Quelle Video-Signal

Einstellung	Information
Keystone P in P Kein Signal-Anzeige Qu.-Anzeige Einblenden Computer-Eingabe BNC-Eingabe Sleep-Modus Reset	Bei Computereingang (RGB analog oder RGB digital), Komponent-Videoeingang (YCb-Cr oder YPbPr) oder RGB-Videoeingang oder EasyMP Lampe Reset Lampentimer Quelle Eingangssignal* Frequenz SYNC-Polarität SYNC-Modus Auflösung Wiederholrate

Erweiterter1	Erweiterter2
Startbildschirm Progressiv Farbjustage Rückprojektion Deckenprojektion Standby-Modus Sprache Reset	Helligkeitsregelung Projektor ID COM-Port Auto Setup BNC-Sync-Abschluss Reset

Reset total
Ausführen

*Wird bei Ausführung von EasyMP nicht angezeigt.

Falls Computerbilder von einem mit einem Computerkabel angeschlossenem Computer nicht ausgewählt werden können oder die Bilder nicht richtig projiziert werden

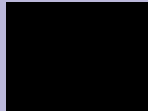

Der Computer lässt sich nicht als Bildquelle auswählen

Falls bei der Projektion Fehler auftreten, obwohl der Projektor richtig eingestellt und angeschlossen ist, müssen die folgenden Punkte überprüft werden.

Falls sich die Störung nicht beheben lässt  **Bedienungsanleitung "Falls die Anzeigen keine Hilfe bieten"**

Wurde der Projektor bzw. der Computer im eingeschalteten Zustand angeschlossen.

Bei Anschließen in eingeschaltetem Zustand kann die Funktionstaste [Fn], mit welcher das Videosignal auf externen Ausgang umgeschaltet wird, nicht funktionieren. Schalten Sie den angeschlossenen Computer und den Projektor aus und danach wieder ein.

Wurde der Computerausgang nur auf den Computerbildschirm eingestellt?

Die Videosignale werden extern ausgegeben. Ändern Sie den Ausgang auf nur ein externes Ziel oder ein externes Ziel und den Computermonitor.
 **Für Einzelheiten wird auf den entsprechenden Abschnitt der Bedienungsanleitung verwiesen, der mit "Externer Ausgang", "Anschluss eines externen Monitors" oder ähnlich betitelt ist.**

**Sind die Eingangssignaleinstellungen auf die Projektoreinstellungen abgestimmt?
(Bei Anschluss an der [BNC]-Buchse)**

Drücken Sie mehrmals auf die Taste  der Fernbedienung oder verwenden Sie im "Einstellung"-Menü den Befehl "BNC Eingang", um das dem Gerätesignal entsprechende Format einzustellen.

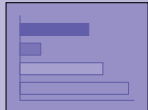

Bilder mit Grün- oder Rotstich

**Sind die Eingangssignaleinstellungen auf die Projektoreinstellungen abgestimmt?
(Bei Anschluss an der [BNC]-Buchse)**

Drücken Sie mehrmals auf die Taste  der Fernbedienung oder verwenden Sie im "Einstellung"-Menü den Befehl "BNC Eingang", um das dem Gerätesignal entsprechende Format einzustellen.

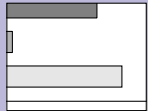

Nur Wiedergabe eines Teil des Bildes
Nur ein Teil des Bildes wird projiziert

Wurde der Computer für die Doppelanzeige eingestellt?

Schalten Sie die Doppelanzeige in der Systemsteuerung des angeschlossenen Computers aus.

 **Für Einzelheiten wird auf den entsprechenden Abschnitt der Bedienungsanleitung verwiesen, der mit "Videotreiber" oder ähnlich betitelt ist.**

Verwendung der Hilfefunktion

Bei einer auftretenden Projektorstörung wird zur Problemlösung die Hilfe auf dem Bildschirm angezeigt. Drücken Sie die  -Taste und beantworten Sie die angezeigten Fragen, um mit den Hilfe-Bildschirmen fortzufahren.

 **Bedienungsanleitung "Verwendung der Hilfe"**

Ablezen der Anzeigen

Der Projektor besitzt Anzeigen, die Aufschluss über den Betriebszustand des Projektors geben.

In der folgenden Tabelle werden die Bedeutung der Anzeigen und die Behebung der Störungen beschrieben.

Falls alle Anzeigen ausgeschaltet sind, müssen Sie kontrollieren, ob das Netzkabel richtig angeschlossen ist und ob die Stromversorgung vorhanden ist.

Bedienungsanleitung
"Ablezen der Anzeigen"

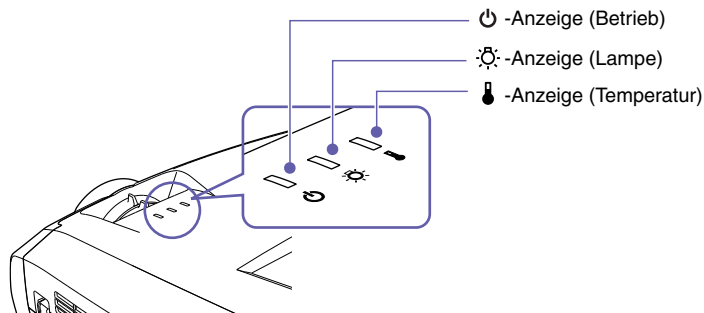

Falls die Anzeige rot blinkt oder leuchtet **Störung/Warnung**

Leuchtet Blinkt aus

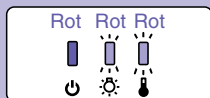

Interner Fehler



Ziehen Sie den Netzstecker aus der Steckdose. Wenden Sie sich für Reparaturen an Ihren Händler oder an die nächste Adresse, in den "Internationale Garantiebedingungen" oder Sicherheitsanweisungen und weltweite Garantiebedingungen angeführten Adressen.

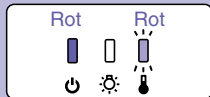

**Lüfterfehler/
Sensorfehler**



Kontrollieren Sie, ob die Lampe defekt ist. Ziehen Sie den Netzstecker aus der Steckdose und warten Sie vor dem Kontrollieren, bis sich die Lampe ausreichend abgekühlt hat (ca. eine Stunde).

Bedienungsanleitung "Ersetzen der Lampe"

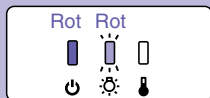

**Lampenab-
deckung ist
offen/
Lampentimer aus
fall/
Lampenausfall**

**Falls die
Lampe nicht
defekt ist**



























Setzen Sie die Lampe richtig ein und schalten Sie den Projektor ein.

Falls die Lampe nicht eingeschaltet wird, muss sie gegen eine neue Lampe ausgetauscht werden.

Falls die Störung nach dem Austauschen der Lampe nicht behoben ist, sollten Sie den Projektor nicht mehr verwenden und das Netzkabel aus der Steckdose ziehen. Wenden Sie sich für Reparaturen an Ihren Händler oder an die nächste Adresse, in den "Internationale Garantiebedingungen" oder Sicherheitsanweisungen und weltweite

Falls die Lampe defekt ist

Bauen Sie die Lampe sorgfältig aus, entfernen Sie alle Bruchstücke der Lampe, da es sonst zu Verletzungen kommen kann.

  <p>Innentemperaturfehler (Überhitzung)</p>	 <p>Die Lampe wird automatisch ausgeschaltet und die Projektion wird unterbrochen. Warten Sie ungefähr 5 Minuten. Lösen Sie das Netzkabel und überprüfen Sie die rechtsstehenden Punkte.</p>	<ul style="list-style-type: none"> Falls der Projektor nahe an einer Wand aufgestellt ist, muss er weiter von der Wand entfernt aufgestellt werden. Reinigen Sie verstopfte Luftfilter. 	<p>Falls die Störung nicht behoben wird, sollten Sie den Projektor nicht mehr verwenden und das Netzkabel aus der Steckdose ziehen. Wenden Sie sich für Reparaturen an Ihren Händler oder an die nächste Adresse, in den "Internationale Garantiebedingungen" oder <i>Sicherheitsanweisungen</i> und <i>weltweite Garantiebedingungen</i> angeführten Adressen.</p>
  <p>Rasches Abkühlen</p>	 <p>Falls der Projektor weiter verwendet wird und die Temperatur erneut ansteigt, wird die Lampe automatisch ausgeschaltet. Kontrollieren Sie die rechtsstehenden Punkte.</p>		
<p>Falls die Anzeige  orange blinkt Warnung</p>		 Leuchtet  Blinkt  aus	
  <p>Hinweis zum Austausch der Lampe</p>	 <p>Die Lampe muss ausgetauscht werden. Tauschen Sie deshalb die Lampe so rasch als möglich gegen eine Neue aus. Bei fortgesetzter Verwendung besteht die Gefahr eines Lampenbruchs.</p> <p> Bedienungsanleitung "Ersetzen der Lampe"</p>		
<p>Die Anzeige  leuchtet oder blinkt grün oder orange Normal</p>		 Leuchtet  Blinkt  aus	
  <p>Betriebsbereitschaft</p>	<p>Beim Drücken der Taste  beginnt die Projektion nach dem Anwärmen.</p>		
  <p>Während dem Anwärmen</p>	<p>Die Anwärmezeit beträgt ungefähr 40 Sekunden. Nach dem Anwärmen leuchtet die Anzeige kontinuierlich grün und die Projektion beginnt.</p>		
  <p>Während der Projektion</p>	<p>Normaler Betrieb.</p>		
  <p>Noch nicht abgekühlt</p>	<p>Die Abkühlungszeit beträgt ungefähr 30 Sekunden. Nach dem Abkühlen wird der Projektor auf Betriebsbereitschaft umgeschaltet. Während dem Abkühlen lassen sich die Fernbedienung oder die Projektortasten nicht bedienen.</p>		

So wechseln Sie die Lampe

Sie benötigen den im Lieferumfang enthaltenen Schraubendreher oder einen anderen geeigneten Schraubendreher.

1 Das Netzkabel abziehen.

2 Die Lampenabdeckung von der Unterseite des Projektors entfernen.

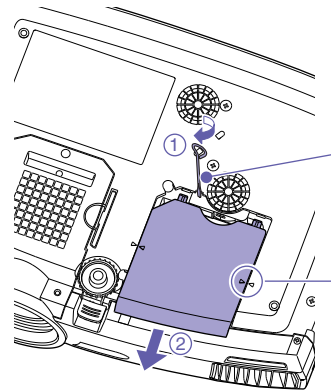

Schalten Sie das Gerät aus, warten Sie das Ende der Abkühlphase ab (ca. 30 Sekunden) und ziehen Sie dann das Netzkabel ab.

Entfernen Sie die Abdeckung erst, wenn sich der Projektor ausreichend abgekühlt hat. Es dauert ca. eine weitere Stunde nach dem Ende der Abkühlphase, bis die Lampe weit genug abgekühlt ist.

Stecken Sie einen Schraubendreher in das Loch und drehen Sie ihn, um die Verriegelung zu lösen.

Schieben Sie die Lampenabdeckung bis die Markierungen [▷] und [◁] übereinstimmen und heben Sie die Lampenabdeckung zum Entfernen nach oben ab.

3 Die beiden Halteschrauben der Lampe lösen.

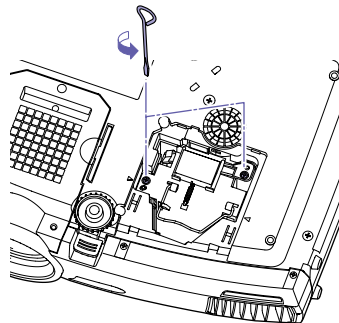

4 Ziehen Sie den Griff nach oben und ziehen Sie die alte Lampe heraus.

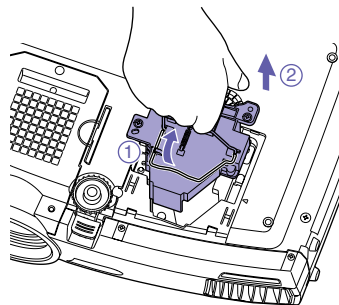

Wenn die Lampe defekt ist, bestellen Sie bei EPSON oder dort, wo Sie das Gerät gekauft haben, eine Ersatzlampe.

☞ Sicherheitsanweisungen und weltweite Garantiebedingungen

5 Einsetzen der neuen Lampe.

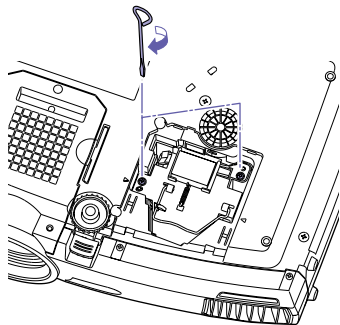

Halten Sie die Lampe korrekt ausgerichtet und drücken Sie die Lampe in die Fassung, bis diese hörbar einrastet. Ziehen Sie dann die Halteschrauben an.

6 Anbringen der Lampenabdeckung.

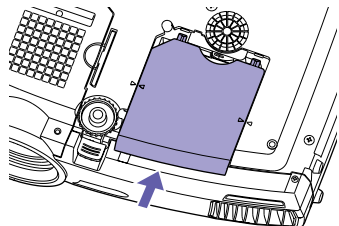

Schieben Sie die Abdeckung über die Lampe, bis diese hörbar einrastet.

- Setzen Sie die Lampe fest ein. Wenn die Lampenabdeckung entfernt wird, schaltet sich die Lampe als Schutzmaßnahme automatisch aus. Die Lampe lässt sich ferner nicht einschalten, wenn die Lampe oder die Lampenabdeckung nicht korrekt eingesetzt ist.
- Entsorgen Sie gebrauchte Lampen gemäß den lokalen Bestimmungen.

Setzen Sie als Nächstes die Lampenbetriebszeit zurück.

Zurücksetzen der Lampenbetriebszeit

Nach dem Auswechseln der Lampe müssen Sie im Konfigurationsmenü die Lampenbetriebszeit zurücksetzen.

Setzen Sie die Lampenbetriebszeit nur nach dem Auswechseln der Lampe zurück. Andernfalls wird die Lampenbetriebszeit nicht mehr korrekt angezeigt.

1 Drücken Sie auf  .

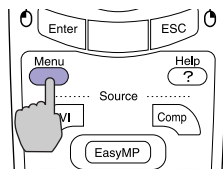

Das Konfigurationsmenü wird angezeigt.

2 Wählen Sie →
"Information"
"Reset Lampentimer"
und drücken Sie auf

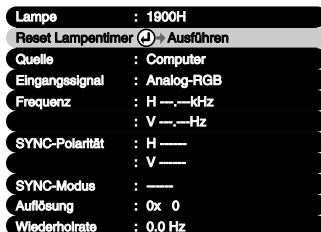

3 Wählen Sie "Ja"
und drücken Sie auf



Die Lampenbetriebsdauer ist zurückgesetzt.

Liste der unterstützten Bildschirmformate

Signal	Bildwiederholfrequenz (Hz)	Auflösung (Bildpunkte)	Auflösung für Angepasste Bildgröße (Bildpunkte)
VGAEGA		640 × 350	1024 × 560
VGA	60/72/75/85/100/120, iMac*1	640 × 480	1024 × 768
SVGA	56/60/72/75/85/100/120, iMac*1	800 × 600	1024 × 768
XGA	60/70/75/85/100/120, iMac*1	1024 × 768	1024 × 768
SXGA	70/75/85/100	1152 × 864*2	1024 × 768
SXGA	60/75/85	1280 × 960*2	1024 × 768
		1280 × 1024*2	960 × 768
SXGA+	60/75/85	1400 × 1050*2	1024 × 768
UXGA	60/65/70/75/80/85	1600 × 1200*2	1024 × 768
MAC13"		640 × 480	1024 × 768
MAC16"		832 × 624	1024 × 768
MAC19"		1024 × 768	1024 × 768
MAC21"		1152 × 870*2	1016 × 768
SDTV (525i, 525p, 625i, 625p)			1024 × 768 (Seitenverhältnis 4:3)
			1024 × 576 (Seitenverhältnis 16:9)
HDTV(750p)			1024 × 576
HDTV(1125i, 1125p)			1024 × 576

*1 Ein Anschluss ist nicht möglich, falls das Gerät nicht über einen VGA-Anschluss verfügt.

*2 Die Auflösung für die wirkliche Bildwiedergabe entspricht der virtuellen (Fenster) Wiedergabeauflösung. Es ist möglich, dass sich auch Signale, die nicht in der vorstehenden Tabelle aufgeführt sind, projizieren lassen. Bei solchen Signalen stehen möglicherweise nicht alle Funktionen zur Verfügung.

