

**EPSON®**



**MEDIA PROJECTOR**  
ULTI MEDIA

**EMP-9000/9000NL/8000/8000NL™**

**Manuale per L'uso**

# Informazioni importanti

*Leggere attentamente le seguenti informazioni importanti sul proiettore.*

## Informazioni importanti per la sicurezza

**Avvertenza:** *Non guardate mai nell'obiettivo del proiettore quando la lampada è accesa: la forte luce può danneggiare gli occhi. Non permettete mai ai bambini di guardare nell'obiettivo quando la macchina è accesa.*

**Avvertenza:** *Non aprite mai alcun coperchio sul proiettore tranne i coperchi della lampada e del filtro. Le tensioni elettriche all'interno del proiettore possono causare seri danni alle persone. Tranne per quanto specificatamente indicato nel manuale istruzioni, non tentate di riparare questo prodotto da soli. Per qualsiasi riparazione rivolgetevi esclusivamente a personale di assistenza qualificato.*

**Avvertenza:** *Tenete le borse in plastica del proiettore, degli accessori e delle parti opzionali al di fuori della portata dei bambini. Se i bambini dovessero infilare la testa dentro tali borse, potrebbero verificarsi rischi di morte per soffocamento. Prestate estrema attenzione con bambini piccoli.*

**Attenzione:** *Durante la sostituzione della lampada non toccate la protezione a mani nude; il residuo invisibile della secrezione della pelle potrebbe diminuire la durata della lampada. Utilizzate un panno o dei guanti per sostituire la lampada.*

# GUIDA RAPIDA

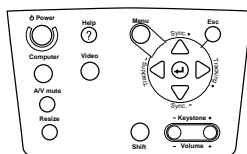
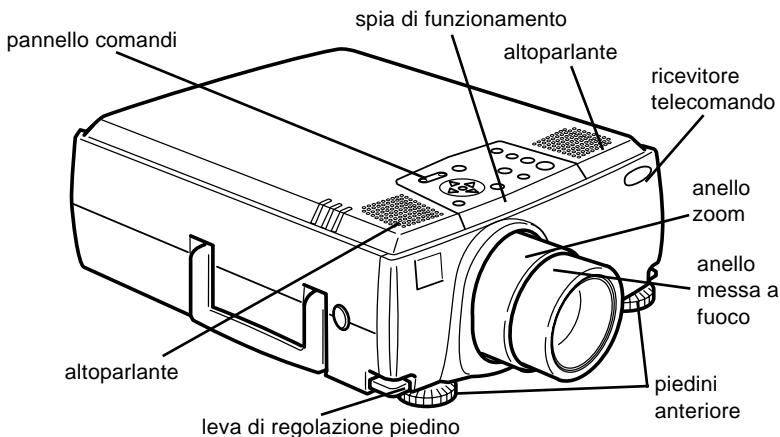

Pannello comandi

Pulsante	Funzione
Power	Attiva o interrompe la proiezione.
Help	Visualizza il menu Help.
Menu	Visualizza o nasconde il menu.
Esc	Termina la funzione in corso di esecuzione. Usando questo pulsante quando è visualizzato un menu o un aiuto, potete accedere alla serie di menu precedente.
Computer	Commuta sull'immagine in ingresso da computer. Premendo il pulsante una volta si commuta sul Computer1; premendolo due volte si commuta sul Computer2/BNC.
Video	Commuta sull'ingresso video. Premendo il pulsante una volta si commuta su composto Video e premendolo due volte si commuta su S-Video.
Sync +/-	Sincronizza il segnale grafico in ingresso da computer. Utilizzate questi pulsanti per regolare l'immagine complessiva qualora apparisse sfocata o striata, oppure per selezionare le voci di menu durante l'uso del menu.
Tracking +/-	Sincronizza il clock interno del proiettore con i vari segnali grafici in ingresso dal computer (regolazione dell'allineamento). Utilizzate questi pulsanti per regolare un'immagine contenente linee verticali distorte, oppure per modificare le impostazioni numeriche durante l'uso del menu.
Enter ☺	Seleziona le opzioni di menu. Usando questo pulsante quando è visualizzato un menu o un aiuto, potete accedere alla serie di menu successiva. Se si preme il tasto Invio quando non è visualizzato un menu help, si può ottimizzare l'immagine da computer.
A/V mute	Inserisce/disinserisce (off/on) audio e video in uscita dal proiettore. Per attivare (on) l'uscita audio/video, premere ancora il pulsante A/V mute, oppure Esc o il pulsante Volume.
Resize	Commuta la risoluzione tra visualizzazione Finestra e visualizzazione Resize.
Shift	Premendo il tasto shift e keystone contemporaneamente si può aumentare o diminuire il volume del suono.
Keystone +/-	Regola la deformazione trapezoidale.

# GUIDA RAPIDA

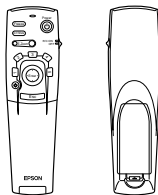

Telecomando

Pulsante	Funzione
Freeze	Mantiene su schermo l'immagine proveniente da computer o da video.
A/V Mute	Inserisce/disinserisce l'uscita audio/video del proiettore. Per attivare l'uscita audio/video, premere ancora il pulsante A/V mute, oppure il pulsante Esc.
E-Zoom	Esegue la funzione E-zoom. Premendo questo tasto una volta, vi troverete in modalità zoom. Premendolo due volte, l'immagine viene ingrandita o ridotta. Per visualizzare la parte di immagine ingrandita esterna all'area di visualizzazione, premere il pulsante di puntamento per fare scorrere l'immagine.
Power	Inserisce/disinserisce l'alimentazione al proiettore.
Pulsanti Effect	Utilizzate questi pulsanti per visualizzare gli effetti speciali disponibili nel menu Effect o con il software opzionale ELP Link IV.
Enter	Utilizzare il pulsante di puntamento per navigare nei menu o usare il telecomando come puntatore del mouse quando il proiettore è collegato al computer con il cavo principale ed il cavo del mouse. È anche possibile selezionare un'opzione di menu premendo sul centro di questo pulsante (Invio). Premendo Invio quando è visualizzato un menu o un aiuto, potete accedere alla serie di menu successiva. Quando la sorgente è un computer, il pulsante Invio funziona come il pulsante destro del mouse.
Pulsante Illumination	Illumina tutti i pulsanti del telecomando.
Esc	Termina la funzione in corso di esecuzione. Usando questo pulsante quando è visualizzato un menu o un aiuto, potete accedere alla serie di menu precedente. Quando la sorgente è un computer, il pulsante Esc funziona come il pulsante destro del mouse.
Menu	Visualizza o nasconde il menu.
Help	Visualizza il menu Help.
Comp 1	Commuta sull'immagine in ingresso dal Computer 1.
Comp2/BNC	Commuta tra Computer2 / BNC.
S-Video	Commuta sull'immagine in ingresso da S-Video.
Video	Commuta sull'immagine da Video.
Auto	Ottimizza l'immagine in ingresso da computer.
Resize	Commuta la risoluzione tra visualizzazione Finestra e visualizzazione Resize.
P in P	Visualizza uno schermo all'interno dello schermo principale. Per visualizzare lo schermo interno, premere una volta il pulsante PinP; per nascondere, premere ancora il tasto. Per impostare la visualizzazione dello schermo interno, premere nell'ordine: [Menu] → [Setting] → [P in P]. Di seguito sono indicate le impostazioni predefinite; Dimensione schermo interno: 1/9 Ingresso allo schermo principale: Computer Ingresso allo schermo interno: Video Per modificare la posizione dello schermo interno, premere il pulsante di puntamento: lo schermo interno si sposta nella direzione selezionata.
Preset	Le impostazioni correnti per il segnale di ingresso da computer sono salvate e richiamate per un uso successivo. L'utente può salvare i dati preimpostati fino a cinque impostazioni. Sono salvate le seguenti impostazioni: Risoluzione, Tracking, Segnale Sync, Posizione.
Volume +/-	Regola il livello del volume.

# EPSON®

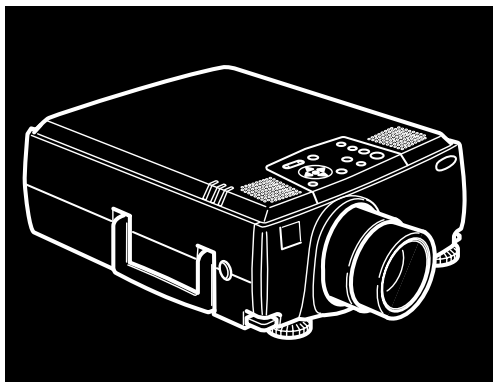

## EMP-9000/9000NL/8000/8000NL™

PROIETTORE DATI/VIDEO

Manuale dell'Utente

Tutti i diritti sono riservati. Nessuna parte della presente pubblicazione può essere riprodotta, memorizzata in sistemi di ricerca o trasmessa in qualsiasi forma o con qualunque mezzo, elettronico, meccanico, fotocopia, registrazione o altri, senza la previa autorizzazione scritta della SEIKO EPSON CORPORATION. Non si assumono responsabilità né relativamente all'uso delle informazioni ivi contenute né per eventuali danni derivanti dall'uso delle suddette informazioni.

Né la SEIKO EPSON CORPORATION né le sue società affiliate potranno essere ritenute responsabili nei confronti dell'acquirente di questo prodotto o di terze parti per eventuali danni, perdite, oneri o spese sostenute dall'acquirente o da terze parti a seguito di incidenti, uso errato od uso improprio del presente prodotto o di modifiche, interventi di riparazione o alterazioni non autorizzate, oppure (con esclusione degli Stati Uniti) dalla mancata osservanza delle istruzioni di funzionamento e di manutenzione fornite dalla SEIKO EPSON CORPORATION.

La SEIKO EPSON CORPORATION non potrà essere ritenuta responsabile per eventuali danni od inconvenienti che potrebbero insorgere dall'uso di accessori opzionali o materiali di consumo diversi da quelli indicati dalla SEIKO EPSON CORPORATION come Prodotti originali EPSON o Prodotti approvati EPSON.

EPSON è un marchio registrato e PowerLite è un marchio della SEIKO EPSON CORPORATION.

**Avviso generale:** I seguenti marchi di fabbrica e marchi registrati sono di proprietà delle rispettive case produttrici e sono citati in questa pubblicazione esclusivamente a scopo di identificazione.

- EPSON/Seiko Epson Corp.
- Macintosh, Macintosh OS System 7, Macintosh OS System 7.5.1, PowerBook, Quadra, Centris, Power Mac/Apple Computer Corp.
- IBM/International Business Machines, Inc.
- Windows 95, Windows 98, Windows NT4.0, Microsoft Corp.
- Il nome SRS e il simbolo  SRS sono marchi di fabbrica registrati della SRS Labs, Inc. negli Stati Uniti ed in altri paesi stranieri. La tecnologia SRS viene usata sotto licenza con la SRS Labs, Inc.
- Adobe, Acrobat Reader/Adobe Systems Incorporated.

---

Gli altri nomi di prodotti sono utilizzati nel presente manuale esclusivamente a scopo di identificazione e potrebbero essere marchi di proprietà delle rispettive case produttrici. La EPSON rinuncia espressamente a tutti i diritti su questi marchi.





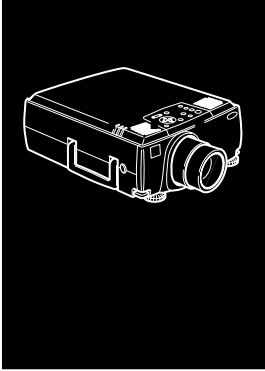

# Indice

<b>Indice</b>	<b>v</b>
<b>Introduzione</b>	<b>ix</b>
Ottenere il massimo dal vostro proiettore.....	xi
Telecomando.....	xi
Accessori opzionali .....	xii
In merito al presente manuale .....	xiii
Precauzioni.....	xiv
Dove trovare aiuto.....	xvi
Sito World Wide Web.....	xvii
Trasporto del proiettore.....	xvii
<b>1 Installazione</b>	<b>1</b>
Disimballaggio del proiettore.....	2
Componenti addizionali .....	3
Impostazione del proiettore .....	4
Collegamento ad un computer.....	6
Collegamento a PC desktop.....	7
Collegamento ad un PC portatile.....	12
Collegamento ad un desktop Macintosh .....	16
Collegamento ad un PowerBook .....	22
Collegamento alle principali workstation.....	28
Collegamento ad un altoparlante esterno o ad un sistema PA ....	33
<b>2 Uso del proiettore</b>	<b>35</b>
Accensione e spegnimento dell'apparecchiatura.....	37



Accensione e spegnimento del proiettore .....	37
Messa a fuoco e posizionamento dell'immagine sullo schermo .....	39
Pulsante Resize .....	41
Controllo del proiettore.....	42
Uso del telecomando.....	43
Uso del pannello comandi .....	46
Spie di stato del proiettore .....	48
Spia di alimentazione .....	48
Spia della lampada di proiezione .....	49
Spia della temperatura.....	50
<b>3 Uso dei menu del proiettore .....</b>	<b>51</b>
Accesso al menu principale.....	52
Modifica di un'impostazione del menu.....	52
Opzioni del menu.....	54
Menu Video (sorgente dell'immagine = Computer) .....	54
Menu Video (sorgente dell'immagine = Video) .....	58
Menu Audio .....	59
Menu Effect .....	60
Menu Setting .....	61
Menu Logo utente .....	62
Menu reset totale.....	63
Menu Advanced .....	64
Menu Info.....	66
<b>4 Uso del software ELP Link IV .....</b>	<b>67</b>
Funzione di supporto presentazione.....	68
Funzione di impostazione proiettore.....	68
Requisiti di sistema .....	69
Projector Software CD-ROM .....	71
Utilità ELP Link IV.....	71
Guida per l'utente di ELP Link IV .....	71
Adobe® Acrobat® Reader .....	71
Collegamento dei cavi.....	72
Collegamento al PC.....	72

Collegamento al Macintosh .....	73
Installazione del software per proiettore sul PC .....	74
Installazione di Acrobat Reader .....	77
Installazione del software per proiettore sul Macintosh.....	78
Accesso al software per proiettore.....	81
Per utenti Windows 95/98 e NT 4.0.....	81
Per utenti Macintosh .....	81
Installazione o accesso al software per proiettore direttamente dal CD-ROM .....	82
Per utenti Windows .....	82
Per utenti Macintosh .....	83
<b>5 Manutenzione</b>	<b>85</b>
Pulizia dell'obiettivo .....	86
Pulizia dell'involucro del proiettore.....	86
Pulizia del filtro dell'aria .....	87
Sostituzione della lampada .....	88
<b>6 Risoluzione dei problemi</b>	<b>91</b>
Problemi relativi al proiettore.....	92
Problemi relativi all'immagine o al suono .....	94
<b>7 Caratteristiche tecniche</b>	<b>97</b>
Monitor supportati .....	99
Attribuzioni dei pin dei connettori Monitor e Computer In 1/2 .....	101
<b>Glossario</b>	<b>103</b>
<b>Indice</b>	<b>105</b>
<b>Termini della garanzia mondiale</b>	<b>109</b>





# Introduzione

L'EPSON EMP-9000/9000NL/8000/8000NL è un proiettore leggero e compatto che consente di proiettare immagini a colori e video su uno schermo di grandi dimensioni per effettuare delle presentazioni. Il proiettore può essere collegato simultaneamente a due sorgenti di immagini: un PC o computer Apple® Macintosh® e una sorgente video quale, per esempio, un videoregistratore, una videocamera o una macchina fotografica digitale. Per ciascuna sorgente di immagini è possibile inoltre fornire l'audio.

Le immagini sono visualizzate a tutto colore (16.670.000 colori) ad una definizione di 1024 x 768 pixel (EMP-8000/8000NL) e 1366 x 1024 pixel (EMP-9000/9000NL). Il proiettore produce immagini luminose che possono essere viste facilmente in stanze abbastanza luminose da poter prendere appunti. I diffusori da 3W+3W del proiettore impiegano un sistema sonoro SRS 3D incorporato per un'uscita audio ricca e potente. Si può anche collegare un diffusore esterno quando è necessaria una maggiore amplificazione.

Un AVTSS™ (Automatic Video Tracking and Synchronization Sensing, brevetto in corso di approvazione) completamente nuovo offre un'impostazione completamente automatica dell'immagine da un computer.

Il proiettore può essere controllato tramite un telecomando manuale, dotato di menu per la gestione delle sorgenti di immagini e per la regolazione delle immagini. Il telecomando



---

può essere inoltre utilizzato come un mouse senza filo per controllare le operazioni del mouse sullo schermo del computer durante le presentazioni. In aggiunta, è possibile installare il software ELP Link IV per controllare le impostazioni del proiettore da computer e rendere le presentazioni più efficaci con effetti speciali.

Questo proiettore è dotato della più recente tecnologia di ridimensionamento DAR (Digital Active Resizing) che supporta l'uscita computer vero (EMP-8000/8000NL) e (EMP-9000/9000L), nonché l'uscita VGA, SXGA (EMP-9000/9000NL) e l'uscita SVGA, XGA (EMP-8000/8000NL). Indipendentemente dal tipo di uscita computer usato, il risultato è un'immagine video a piene dimensioni di eccezionale chiarezza.

Il proiettore EMP-8000 supporta i PC e i portatili compatibili IBM come pure i computer Apple® Macintosh® della serie Power Macintosh e PowerBook. La sorgente video può essere standard NTSC, PAL, SECAM in video composito e S-Video. Ved. Cap. 7 per ulteriori informazioni sui formati informatici e video previsti.

---

# Ottenere il massimo dal vostro proiettore

Il proiettore è disponibile con un'ampia gamma di accessori che vi permettono di controllare le regolazioni per il video, per l'audio e per la visualizzazione. Questo paragrafo fornisce un veloce riassunto delle principali caratteristiche per ottenere il massimo dal vostro proiettore.

## Telecomando

I pulsanti del telecomando consentono di accendere e spegnere il proiettore e forniscono un accesso diretto alle funzioni di commutazione quali Blank (schermo bianco), Freeze (fermo immagine), Volume, Mute e sorgente di immagini. I pulsanti del telecomando possono inoltre essere utilizzati per le funzioni personalizzate (con software ELP Link IV) e per accedere al sistema a menu del proiettore; è anche possibile utilizzare il telecomando al posto del mouse per controllare il computer.

---

## Accessori opzionali

Per potenziare le possibilità offerte dall'uso del proiettore, EPSON fornisce i seguenti accessori opzionali:

- Lampada di scorta ELPLP08  
(con la lampada è compreso un cacciavite.)
- Visualizzatore multimediale ELPDC01
- Set adattatore Mac ELPAP01
- Set cavo comunicazione ELPKC04
- Staffa soffitto ELPMB02
- Piastra soffitto ELPFC01
- Prolunga 370mm ELPFP01
- Prolunga 570mm ELPFP02
- Prolunga 770mm ELPFP03
- Custodia rigida ELPKS15
- Zoom a focale lunga ELPLL02
- Schermo portatile ELPSC06
- Cavo VGA, computer (mt. 1,8) ELPKC02
- Cavo VGA, computer (mt. 3,0) ELPKC09
- Cavo VGA, computer (mt. 1,8) ELPKC11
- Cavo VGA, workstation (5BNC/13W3) ELPKC12
- Cavo VGA, workstation (5BNC/5BNC) ELPKC13
- Cavo VGA, workstation (HD15/EVC) ELPKC14
- Cavo VGA, workstation (5BNC /EVC) ELPKC15
- Grandangolo ELPLW01
- Grandangolo per retroproiezione ELPLR01
- Sensore del telecomando ELPST02

Si possono acquistare questi accessori presso il rivenditore.



---

# In merito al presente manuale

Il Capitolo 1, “Installazione”, fornisce istruzioni passo a passo sull'impostazione del proiettore e sul suo collegamento al computer, alla sorgente video, agli altoparlanti esterni o al sistema di amplificazione del suono. Leggete le procedure di installazione che si riferiscono al vostro ambiente.

Il Capitolo 2, “Uso del proiettore”, tratta le modalità di accensione e spegnimento del proiettore e il controllo delle impostazioni di base del proiettore.

Il Capitolo 3, “Uso dei menu del proiettore”, descrive come utilizzare i menu per regolare le impostazioni del colore e dell'immagine, come cambiare la visualizzazione dell'immagine proiettata e come modificare le impostazioni audio, per esempio i toni alti o bassi.

Il Capitolo 4, “Uso del software ELP Link IV”, descrive le modalità d'uso del software ELP Link IV che prevede le funzioni di presentazione per controllare il proiettore e configurare gli effetti speciali.

Il Capitolo 5, “Manutenzione”, descrive come mantenere il proiettore in buone condizioni di impiego.

Il Capitolo 6, “Risoluzione dei problemi”, indica come interpretare le spie del proiettore e fornisce informazioni utili per evitare errori, ottimizzare la qualità dell'immagine e risolvere eventuali problemi.

Il Capitolo 7, “Caratteristiche tecniche”, elenca le caratteristiche tecniche del proiettore.

Un Glossario e un Indice analitico sono forniti alla fine del manuale.

---

# Precauzioni

Seguite le seguenti precauzioni quando impostate ed utilizzate il proiettore:

1. Non posizionate il proiettore su carrelli, supporti o tavoli instabili.
2. Non utilizzate il proiettore vicino all'acqua o a sorgenti di calore.
3. Effettuate i collegamenti soltanto come raccomandato.
4. Utilizzate la tensione di alimentazione indicata sul proiettore. Se non siete sicuri della tensione di alimentazione disponibile, consultate il vostro rivenditore o la locale azienda fornitrice di energia elettrica.
5. Posizionate il proiettore in prossimità di una presa a muro da cui sia possibile scollegare la spina con facilità.
6. Inserite la spina a tre poli del proiettore in un'appropriata presa dotata di messa a terra. Se avete una presa a due poli contattate un elettricista per sostituirla. Non maneggiate la spina con mani bagnate.
7. Prendete le seguenti precauzioni per la spina. In caso contrario, si potranno verificare incendi o scintille.
  - Non inserite la spina se impolverata.
  - Inserire la spina fino in fondo alla presa.
8. Non sovraccaricate le prese a muro, i cavi di prolunga o le prese multiple. Ciò può dar luogo a incendi o scosse elettriche.
9. Evitate di posizionare il proiettore in modo che sia possibile camminare sopra al cavo di alimentazione. La spina potrebbe consumarsi o danneggiarsi.

- 
10. Scollegate il proiettore dalla presa a muro prima di procedere alle operazioni di pulizia. Utilizzate esclusivamente un panno umido. Non utilizzate detergenti liquidi o spray.
  11. Evitate di ostruire le fessure e le aperture presenti sull'alloggiamento del proiettore, poiché servono per la ventilazione e quindi prevengono il surriscaldamento del proiettore. Non posizionate il proiettore su divani, tappeti o altre superfici soffici né in installazioni incassate senza che sia assicurata un'appropriata ventilazione.
  12. Non inserite oggetti di alcun tipo attraverso le fessure dell'involucro. Non versate liquidi di alcun genere all'interno del proiettore.
  13. Tranne per quanto specificatamente indicato nel manuale istruzioni, non tentare di riparare questo prodotto da soli. Per qualsiasi riparazione rivolgersi esclusivamente a personale di assistenza qualificato. L'apertura o la rimozione delle coperture può esporre al rischio di tensioni pericolose e altro.
  14. Scollegate il proiettore nel corso di temporali o quando prevedete di non utilizzarlo per lunghi periodi.
  15. Non posizionate il proiettore ed il telecomando sopra apparecchiature che emettono calore o all'interno di ambienti riscaldati, come automobili, ecc.
  16. Scollegate il proiettore dalla presa a muro e rivolgetevi a personale di assistenza qualificato, in caso si verifichino le seguenti condizioni:
    - Se il cavo di alimentazione o la spina sono danneggiati o consumati.
    - Se è stato versato del liquido all'interno del proiettore o lo stesso è stato esposto alla pioggia o all'acqua.

- 
- Se anche seguendo correttamente le istruzioni per l'uso il proiettore non funziona oppure mostra una netta variazione di prestazioni, indicando una necessità di intervento.
  - In caso il proiettore sia caduto o sia stato danneggiato lo chassis.

17. Quando si usa il proiettore in altri paesi diversi da quello di acquisto, usare un cavo di alimentazione appropriato per quel paese.

## **Dove trovare aiuto**

Se si hanno problemi nell'impostazione o nell'utilizzo del proiettore, vedere prima il Capitolo 6, "Risoluzione dei problemi". Se non si riesce a risolvere il problema, contattare il rappresentante corrispondente nella sezione intitolata "Indirizzo da contattare per il servizio dopo l'acquisto" alla fine di questo manuale.

Prima di chiamare, prepararsi le seguenti informazioni:

- Nome prodotto
- Numero di serie del prodotto
- Configurazione del computer
- Descrizione del problema

---

## Sito World Wide Web

Se siete connessi a Internet e disponete di un browser Web, potete accedere al seguente sito WWW della EPSON: <http://www.epson.com>. La home page EPSON consente il collegamento degli utenti a What's New, EPSON Products, EPSON Connection, Corporate Info e EPSON Contacts. Collegatevi a EPSON Connection per i driver più aggiornati e le FAQ (Frequently Asked Questions, domande più comuni) e all'area EPSON Chart. Per tenersi in contatto con EPSON in tutto il mondo, EPSON Contacts include Contact Information per le filiali locali EPSON. Il sito Italiano corrisponde all'indirizzo : <http://www.epson.it>

## Trasporto del proiettore

Il proiettore contiene numerose parti in vetro e parti di precisione. Nel caso in cui sia necessario il trasporto, si prega di osservare questi consigli per l'imballo in modo da evitare danni al proiettore:

- Al momento di spedire il proiettore per delle riparazioni, usare l'imballaggio originale.

Se non si possiede l'imballaggio originale, usare un equivalente, con abbondante imbottitura intorno al proiettore.

- Nel trasporto del proiettore per affari, inserire dapprima il proiettore in una custodia rigida (come la custodia opzionale EPSON: ELPKS15), quindi imballare in una scatola robusta, disponendo delle imbottiture intorno alla custodia.

◆ **Nota:** *EPSON non sarà responsabile per alcun danno risultante nel corso del trasporto.*





1



## Installazione

Questo capitolo descrive come disimballare, impostare e collegare il vostro proiettore ad un'altra apparecchiatura. Potete collegare il proiettore al vostro computer oppure ad una sorgente video quale un video registratore, una videocamera, una macchina fotografica digitale o un lettore di laser disc o dvd. Ad esempio, è possibile collegare il proiettore contemporaneamente al computer e ad una sorgente video, oppure impostarlo per realizzare una delle seguenti applicazioni:

- Collegare il cavo del mouse per usare il telecomando come mouse senza filo.
- Diffondere l'audio per una o entrambe le sorgenti video. La sorgente audio può essere il computer, la sorgente video oppure un altro dispositivo come un impianto stereo.
- Collegare il proiettore ad un altoparlante esterno o ad un sistema di amplificazione per amplificare l'audio.

---

# Disimballaggio del proiettore

Dopo aver disimballato il proiettore, controllate che siano presenti tutti i seguenti componenti.

- Proiettore
- Telecomando
- 2 batterie formato AA
- Cavo di alimentazione
- Cavo del computer (Presca secondaria D mini 15 piedini)
- Cavo del computer (5BNC)
- Cavo audio
- Cavo audio RCA (rosso/bianco)
- Cavo video RCA (giallo)
- Adattatore desktop Mac
- Adattatore monitor Mac
- Cavo principale
- Cavo del mouse PS/2
- Cavo USB per mouse
- Cavo del mouse seriale
- Cavo del mouse per Mac
- Cavo seriale per PC
- Cavo seriale per Mac
- Software ELP Link IV

In base alla vostra configurazione, potreste non aver bisogno di tutti questi componenti.



---

Conservate tutto il materiale di imballaggio in caso abbiate in futuro necessità di spedire il proiettore, il quale dovrebbe sempre essere trasportato nel suo imballo originale o in uno equivalente.

## Componenti aggiuntivi

A seconda di come si desidera usare il proiettore, possono essere necessari questi componenti aggiuntivi:

- Per ricevere un segnale S video, è necessario un cavo S video. (Uno è normalmente fornito con il dispositivo video.) Un cavo separato è necessario per ciascuna fonte video.
- Per collegare il proiettore ad un Macintosh PowerBook, è necessario un cavo di uscita video. (Uno è fornito con/o può essere acquistato da Apple tutti i nuovi PowerBook dotati di capacità di uscita video.) Se il PowerBook a disposizione non ne è dotato, contattare il proprio rappresentante Macintosh.
- Per collegare il cavo del mouse al computer, può essere necessario un connettore o cavo speciale o altri componenti. Si possono ottenere questi pezzi in un negozio di computer. Se il computer a disposizione non dispone di connettore per mouse, non si può usare il cavo mouse.

◆ **Nota:** *Si può collegare un dispositivo antifurto Kensington MicroSaver® nel foro sul lato destro del proiettore. Contattare il negozio di computer.*

# Impostazione del proiettore

1. Posizionate il proiettore su una superficie piana e solida, ad una distanza di non più di 1,5 m da computer o dalla sorgente video.

◆ **Attenzione:** Evitate di prendere il proiettore dalla lente. Questa azione può provocare danni alla lente.

2. Posizionate il proiettore alla distanza appropriata dallo schermo.

La distanza tra il proiettore e lo schermo determina il reale formato dell'immagine. Utilizzate le seguenti linee guida per determinare la corretta distanza.

Dimensione pollici dello schermo	Distanza orizzontale dal proiettore allo schermo
300 pollici (610x460cm)	460,6 pollici (11,7 m) ~ 586,6 pollici (14,9m)
200 pollici (410x300cm)	307,1 pollici (7,8 m) ~ 389,8 pollici (9,9 m)
100 pollici (200x150cm)	153,5 pollici (3,9 m) ~ 192,9 pollici (4,9 m)
80 pollici (160x120cm)	122,0 pollici (3,1 m) ~ 153,5 pollici (3,9 m)
60 pollici (120x90cm)	90,6 pollici (2,3 m) ~ 114,2 pollici (2,9 m)
40 pollici (81x61cm)	59,1 pollici (1,5 m) ~ 74,8 pollici (1,9 m)
30 pollici (61x46cm)	43,3 pollici (1,1 m) ~ 55,1 pollici (1,4 m)

◆ **Nota:** La distanza di proiezione sopra indicata è per un obiettivo standard. Quando si usa un obiettivo opzionale, fare riferimento al manuale ad esso allegato.

3. Posizionate il proiettore in modo che l'obiettivo si trovi ad angolo retto rispetto allo schermo, altrimenti l'immagine sullo schermo risulterà deformata.

- 
4. Collegare un'estremità del cavo di alimentazione alla presa di alimentazione sul proiettore e l'altra ad una presa elettrica dotata di massa a terra.

Il proiettore dovrebbe essere in modo Attesa, indicato da una spia luminosa di colore arancio.

◆ **Avvertenza:** *Non guardate mai nell'obiettivo quando il proiettore è acceso. Il proiettore potrebbe accendersi inavvertitamente anche se non in fase di utilizzo e la luce della lampada potrebbe danneggiare gli occhi. È particolarmente importante evitare che i bambini guardino all'interno dell'obiettivo.*

5. Per inserire le batterie nel telecomando, togliete il coperchio dello scomparto batterie facendolo scorrere come mostra la figura.

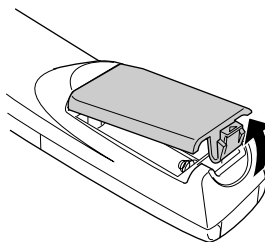

6. Inserite le due batterie formato AA fornite con il proiettore, facendo attenzione che sia rispettata la polarità.

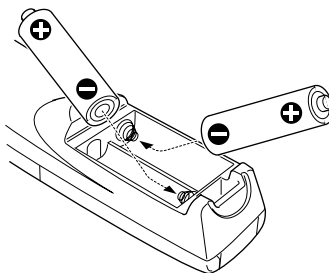

7. Riposizionate il coperchio sullo scomparto batterie.

---

Quando sostituite le batterie, prendete le seguenti precauzioni:

- Non mescolate batterie vecchie e nuove.
- Sostituite le batterie non appena si scaricano. Se le batterie perdono liquido, pulite accuratamente con un panno morbido. Se il liquido delle batterie viene a contatto con le mani, sciacquatele immediatamente.
- Togliete le batterie dal telecomando se contate di non usare il proiettore per lunghi periodi.

## Collegamento ad un computer

È possibile collegare il proiettore ad un computer dotato di uscite SVGA, VGA, SXGA e XGA. Di seguito vengono elencati i tipi di computer supportati dal proiettore.

- PC IBM desktop o compatibili
- PC IBM portatili o compatibili
- Computer Apple Macintosh, compresi Macintosh Quadra®, Macintosh Centris® e Power Macintosh.
- Qualsiasi Apple PowerBook dotato di uscita video, tra cui tutti quelli della serie 160, 165, 180 e 500.

Per collegare i cavi video e del mouse (ed usare il telecomando come puntatore del mouse), consultare la sezione del presente capitolo relativa al proprio computer.

L'illustrazione qui di seguito indica tutte le porte per interfaccia disposte sul retro del proiettore; tale schema può risultare utile nel collegamento al proiettore di computer o altre apparecchiature.

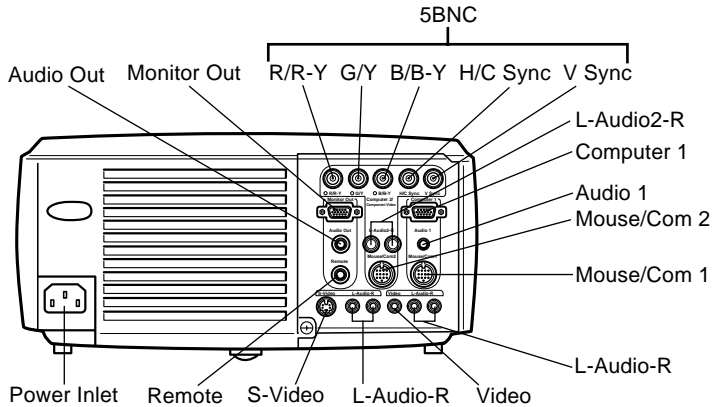

## Collegamento a PC desktop

Per collegare il proiettore al proprio PC, è necessario:

- Collegare i cavi del computer e del monitor
- Collegare il cavo del mouse e/o seriale (se si desidera usare il telecomando come mouse o utilizzare il software ELP Link IV)
- Collegare il cavo audio (se le proiezioni prevedono audio)

Seguire le fasi indicate in ciascuna sezione relativi ai cavi da collegare. Prima di iniziare, spegnere il proiettore ed il computer qualora fossero accesi.

- ◆ **Nota:** *La configurazione del computer varia da sistema a sistema. Consultare il manuale del proprio computer per individuare le porte necessarie al collegamento del proiettore.*

## Collegamento dei cavi video e monitor

Collegare dapprima i cavi del computer e del monitor. Le fasi indicate di seguito si riferiscono a questa illustrazione.

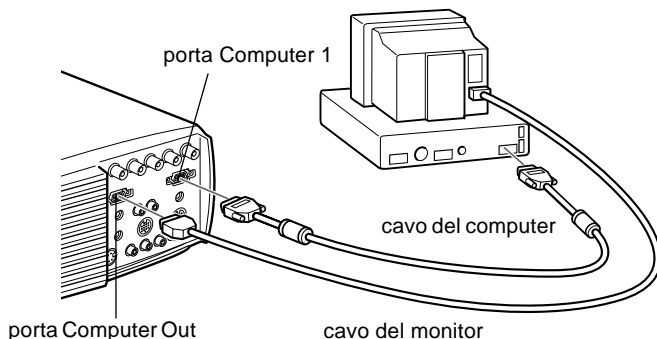

◆ **Nota:** Con uscita per computer di tipo 5BNC, utilizzare il cavo per computer (5).

1. Nel caso in cui l'immagine video arrivi allo schermo del proiettore ed anche al monitor del computer, scollegare il cavo del monitor dalla porta video collocata sul retro del computer. Collegare il cavo del monitor alla porta Computer Out del proiettore, come indicato di seguito (ciò si rivela utile quando è necessario osservare l'uscita video pur avendo lo schermo di proiezione alle spalle).

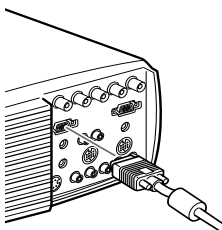

- 
2. Collegare un'estremità del cavo del computer alla porta Computer 1 del proiettore (utilizzare la porta Computer 2 se viene collegato un secondo computer).

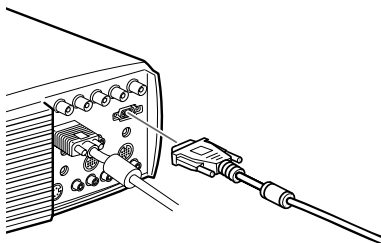

- ◆ **Nota:** Con uscita per computer di tipo 5BNC, utilizzare il cavo per computer (5).
3. Collegare l'altra estremità del cavo del computer alla porta video del computer.
  4. Serrare le viti di tutti i connettori.

## Collegamento del mouse e dei cavi seriali

Nel caso in cui si desideri usare il telecomando come mouse o utilizzare il software ELP Link IV, è necessario collegare il cavo principale. Questo cavo fornisce i connettori per:

- Cavo per mouse PS/2 o USB (per usare il telecomando come mouse)
- Cavo seriale (per utilizzare il software ELP Link IV ed i pulsanti Effects del telecomando)

Le fasi indicate di seguito si riferiscono a questa illustrazione.

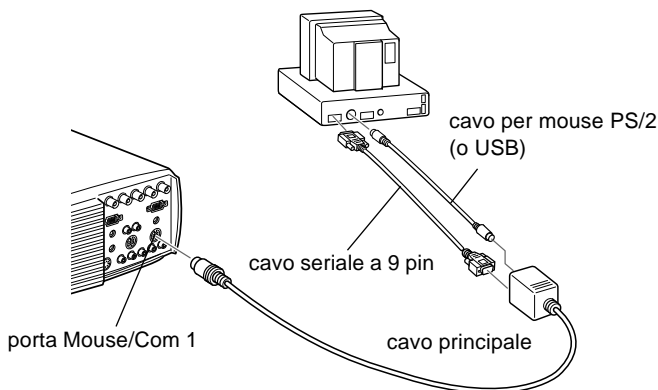

1. Collegare l'estremità piccola del cavo principale alla porta Mouse/Com 1 del proiettore (utilizzare la porta Mouse/Com 2 se viene collegato un secondo computer).

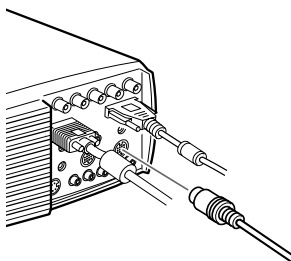

2. Per usare il telecomando come mouse senza fili, collegare l'estremità a 9 pin del cavo per mouse PS/2 o USB compreso con il proiettore al terminale MOUSE posto sull'estremità quadrata del cavo principale.

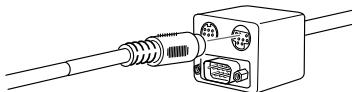



- 
3. Scollegare il mouse dalla porta mouse sul retro del computer e sostituirlo con l'altra estremità del cavo per mouse PS/2 o USB compreso con il proiettore (nell'uso del telecomando, il mouse del computer viene disabilitato).

◆ **Nota:** Se il sistema dispone di un mouse seriale, eseguire le fasi 2 e 3 utilizzando il cavo seriale del PC al posto del cavo per mouse PS/2 o USB (non riportato nell'illustrazione).

4. Per utilizzare il software ELP Link IV o i pulsanti Effects del telecomando, collegare un'estremità del cavo seriale al terminale SERIAL sull'estremità quadrata del cavo principale.

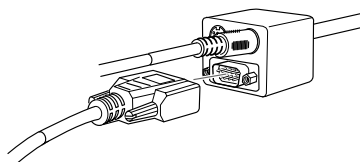

Collegare l'altra estremità del cavo seriale alla porta seriale collocata sul retro del computer.

◆ **Nota:** Non è possibile utilizzare il software ELP Link IV se il sistema dispone di una sola porta seriale già utilizzata per un mouse.

5. Serrare le viti di tutti i connettori.

---

## Collegamento del cavo audio

1. Se è previsto audio, collegare un'estremità del cavo audio al jack Audio 1 del proiettore. (utilizzare il jack Audio 2 se viene collegato un secondo computer.)

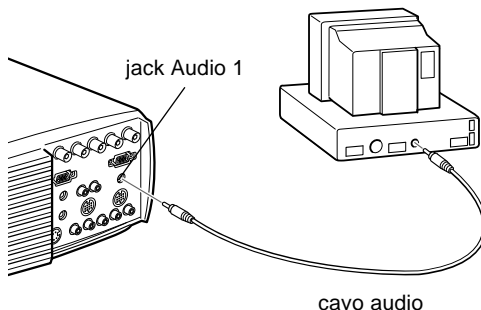

2. Collegare l'altra estremità del cavo audio all'altoparlante o alla porta Audio out della scheda sonora del computer.

## Collegamento ad un PC portatile

Per collegare il proiettore ad un PC portatile, è necessario:

- Collegare il cavo del computer
- Collegare il mouse e/o il cavo seriale (se si desidera usare il telecomando come mouse o utilizzare il software ELP Link IV)
- Collegare il cavo audio (se la proiezione prevede audio)

Seguire le fasi indicate in ciascuna sezione per i cavi necessari al collegamento. Prima di iniziare, spegnere il proiettore ed il computer qualora fossero accesi.

- ◆ **Nota:** *La configurazione del computer portatile varia da sistema a sistema. Consultare il manuale del proprio computer per individuare le porte necessarie al collegamento del proiettore.*

## Collegamento del cavo video

Collegare dapprima il cavo video del proiettore al proprio portatile.

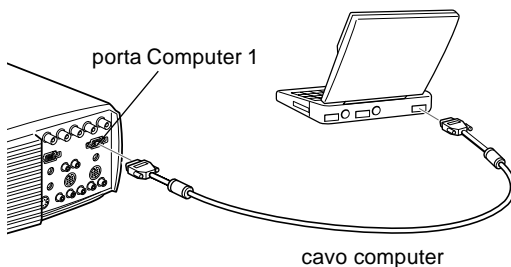

◆ **Nota:** Con uscita per computer di tipo 5BNC, utilizzare il cavo per computer (5).

1. Collegare un'estremità del cavo del computer alla porta Computer 1 del proiettore (utilizzare la porta Computer 2 se viene collegato un secondo computer).
2. Collegare l'altra estremità del cavo video alla porta video (monitor) del portatile.
3. Serrare le viti di tutti i connettori.

## Collegamento del mouse e dei cavi seriali

Nel caso in cui si desideri usare il telecomando come mouse o utilizzare il software ELP Link IV, è necessario collegare il cavo principale. Questo cavo fornisce i connettori per:

1. Cavo per mouse PS/2 o USB (per usare il telecomando come mouse)
2. Cavo seriale (per utilizzare il software ELP Link IV ed i pulsanti Effects del telecomando)

Le fasi indicate di seguito si riferiscono a questa illustrazione.

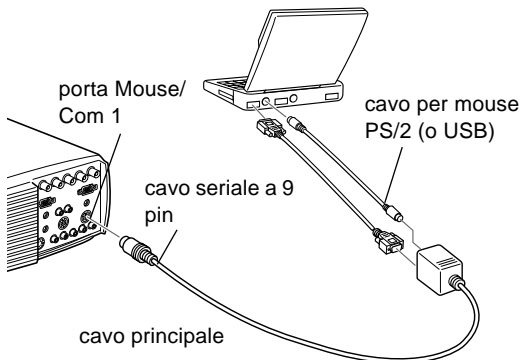

1. Collegare l'estremità piccola del cavo principale alla porta Mouse/Com 1 del proiettore (utilizzare la porta Mouse/Com 2 se viene collegato un secondo computer)

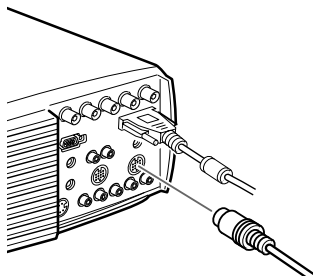

2. Per usare il telecomando come mouse senza fili, collegare l'estremità a 9 pin del cavo per mouse PS/2 o USB compreso con il proiettore al terminale MOUSE posto sull'estremità quadrata del cavo principale.

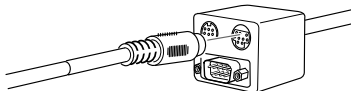

3. Collegare l'estremità a 6 pin (mini-DIN) del cavo per mouse PS/2 alla porta per mouse esterno del portatile.

- 
- ◆ **Nota:** *Se il portatile dispone di un mouse seriale, eseguire le fasi 2 e 3 utilizzando il cavo seriale del PC al posto del cavo per mouse PS/2 o USB (non riportato nell'illustrazione).*

4. Per utilizzare il software ELP Link IV o i pulsanti Effects del telecomando, collegare un'estremità del cavo seriale al terminale SERIAL sull'estremità quadrata del cavo principale.

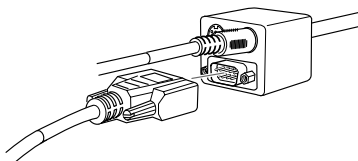

5. Collegare l'altra estremità del cavo seriale alla porta seriale collocata sul retro del computer.

- ◆ **Nota:** *Non è possibile utilizzare il software ELP Link IV se il portatile dispone di una sola porta seriale già utilizzata per un mouse.*

6. Configurare il portatile per lavorare con mouse esterno.

- ◆ **Nota:** *È possibile che la visualizzazione sia stata impostata allo schermo del portatile ed al proiettore. Alcuni tipi di portatile permettono la modifica di questa impostazione dai tasti funzione della tastiera o utilizzando una funzione di configurazione prevista dal produttore del computer. Verificare con le istruzioni contenute nel manuale del proprio portatile o nell'aiuto in linea.*

---

## Collegamento del cavo audio

1. Se è previsto audio, collegare un'estremità del cavo audio sul jack Audio 1 del proiettore. (Utilizzare il jack Audio 2 se viene collegato un secondo computer.)

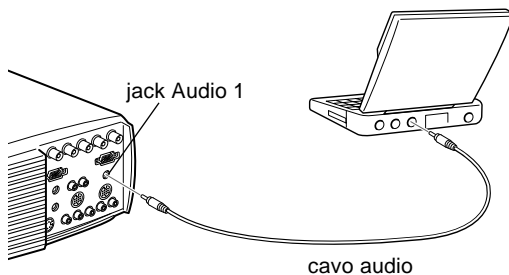

2. Collegare l'altra estremità del cavo audio al proprio portatile.

## Collegamento ad un desktop Macintosh

Per collegare il proiettore ad un desktop Macintosh, è necessario:

- Collegare il cavo del computer e il cavo del monitor del computer
- Collegare il mouse e/o il cavo seriale (nel caso in cui si desideri usare il telecomando come mouse o usare il software ELP Link IV)
- Collegare il cavo audio (se le proiezioni prevedono audio)

Seguire le fasi indicate in ciascuna sezione relativi ai cavi da collegare. Prima di iniziare, spegnere il proiettore ed il computer qualora fossero accesi.

- ◆ **Nota:** La configurazione del Macintosh varia da sistema a sistema. Consultare il manuale del proprio computer per individuare le porte necessarie al collegamento del proiettore.

## Collegamento dei cavi video e monitor

Collegare dapprima i cavi del video e del monitor. Le fasi indicate di seguito si riferiscono a questa illustrazione.

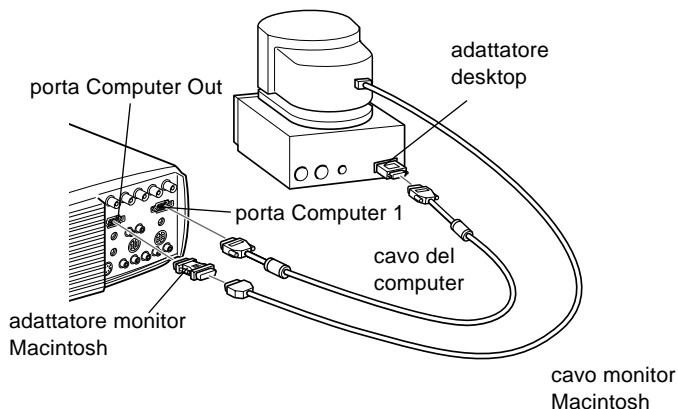

1. Collegare un'estremità del cavo del computer alla porta Computer 1 del proiettore (utilizzare la porta Computer 2 se viene collegato un secondo computer).

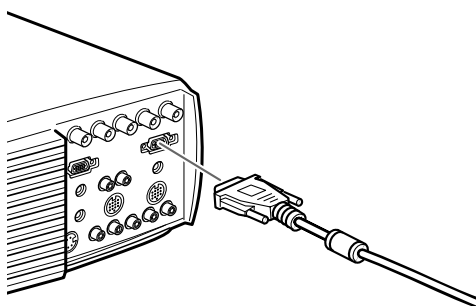

- ◆ **Nota:** Con uscita per computer di tipo 5BNC, utilizzare il cavo per computer (5).

- 
2. Rimuovere il coperchio dall'adattatore desktop Macintosh (come sotto illustrato) e impostarne i DIP switch secondo la risoluzione desiderata (ad esempio modalità 16"). Consultare la documentazione Macintosh di riferimento.

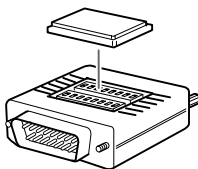

3. Collegare il terminale piccolo dell'adattatore desktop Macintosh all'altra estremità del cavo del computer.

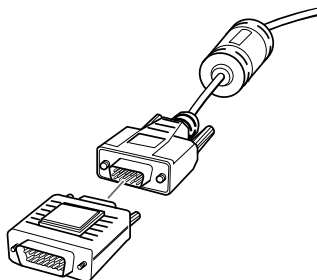

4. Scollegare il cavo del monitor dalla porta del video collocata sul retro del Macintosh. Quindi collegare il cavo del computer (con adattatore desktop Macintosh collegato) alla porta video del Macintosh.



- 
5. Per vedere il video anche sul monitor del computer, collegare l'estremità grande dell'adattatore del monitor Macintosh al cavo del monitor e collegare l'altra estremità dell'adattatore alla porta Computer Out del proiettore.

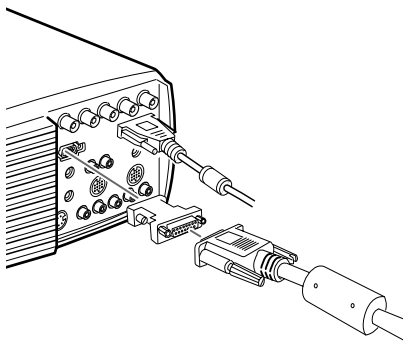

6. Serrare le viti di tutti i connettori.

## **Collegamento del mouse e dei cavi seriali**

Se volete usare il telecomando come mouse o utilizzare il software ELP Link IV, è necessario collegare il cavo principale. Questo cavo fornisce i connettori per:

- Cavo per mouse Mac o USB (per usare il telecomando come mouse)
- Cavo seriale Mac (per utilizzare il software ELP Link IV ed i pulsanti Effects del telecomando)

Le fasi indicate di seguito si riferiscono a questa illustrazione.

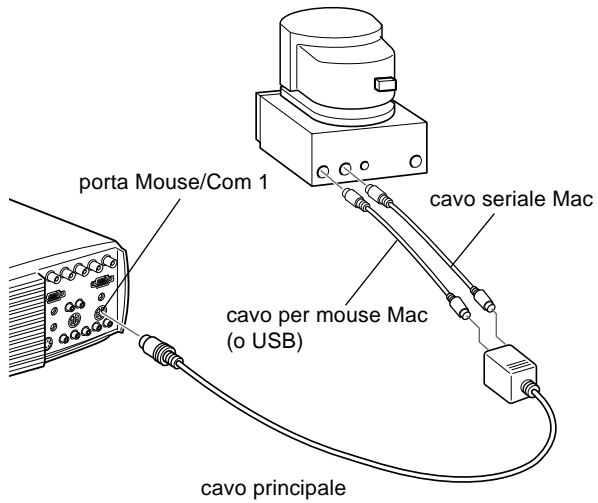

1. Collegare l'estremità piccola del cavo principale alla porta Mouse/Com 1 del proiettore (utilizzare la porta Mouse/Com 2 se viene collegato un secondo computer).

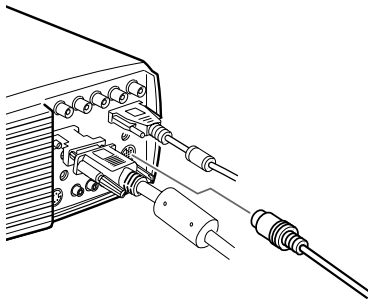

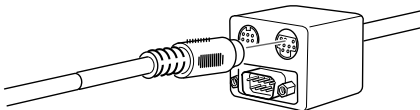

- 
2. Per usare il telecomando come mouse senza fili, collegare un'estremità del cavo per mouse Mac o USB al terminale MOUSE dell'estremità grande del cavo principale.

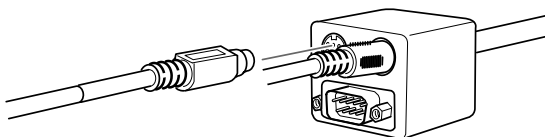

3. Scollegare il cavo per mouse Macintosh e sostituirlo con l'altra estremità del cavo per mouse Mac o USB del proiettore sulla porta mouse del Macintosh.
4. Per utilizzare il software ELP Link IV o i pulsanti Effects sul telecomando, collegare un'estremità del cavo seriale Mac al terminale SERIAL dell'estremità grande del cavo principale.



5. Collegare l'altra estremità del cavo seriale Mac alla porta della  stampante o del  modem collocata sul retro del computer.

---

## Collegamento del Cavo audio

1. Se è previsto audio, collegare un'estremità del cavo audio al jack Audio 1 del proiettore (utilizzare il jack Audio 2 se viene collegato un secondo computer).

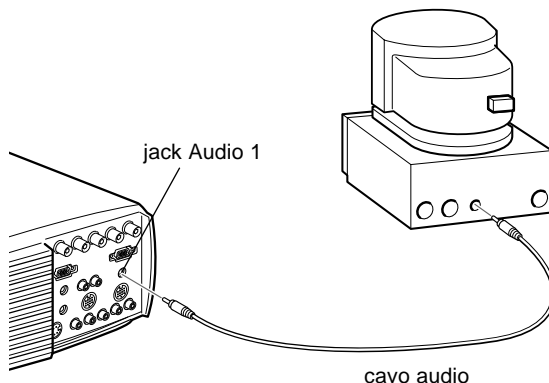

2. Collegare l'altra estremità del cavo audio sulla porta audio-out sul computer.

## Collegamento ad un PowerBook

Il vostro PowerBook deve avere un'uscita video per collegarlo al proiettore.

Per collegare il proiettore al PowerBook, è necessario:

- Collegare il cavo del computer
- Collegare il mouse e/o il cavo seriale (se si desidera usare il telecomando come mouse o utilizzare il software ELP Link IV)
- Collegare il cavo audio (se le proiezioni prevedono audio)

Seguire le fasi indicate in ciascuna sezione relativi ai cavi da collegare. Prima di iniziare, spegnere il proiettore ed il computer qualora fossero accesi.

- ◆ **Nota:** Le configurazioni PowerBook variano e le porte del vostro computer potrebbero non corrispondere alle illustrazioni. Se necessario, consultare il manuale del PowerBook per individuare le porte.

## Collegamento del cavo del computer

Collegare dapprima il cavo del computer. Le fasi indicate di seguito si riferiscono a questa illustrazione.

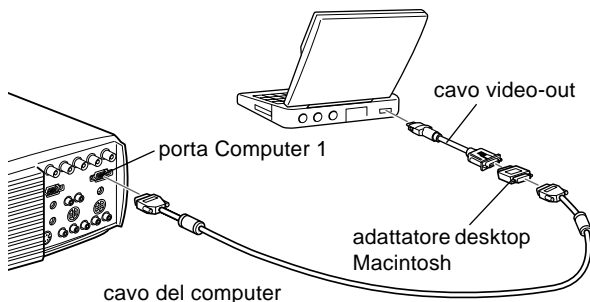

- ◆ **Nota:** Con alcuni modelli nuovi di PowerBook è possibile collegare il cavo del computer direttamente al computer senza usare un cavo video-out. Consultare il manuale del PowerBook per altre informazioni sul collegamento del cavo del computer.

1. Collegare un'estremità del cavo del computer alla porta Computer 1 del proiettore (utilizzare la porta Computer 2 se viene collegato un secondo computer).

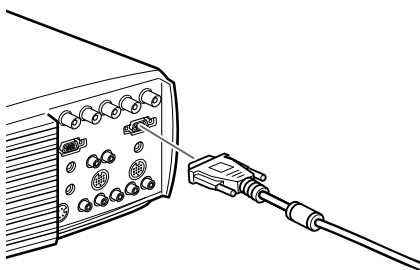

- 
2. Rimuovere il coperchio dall'adattatore desktop Macintosh (come sotto illustrato) e impostarne i DIP switch secondo la risoluzione desiderata (ad esempio modo 16"). Consultare la documentazione Macintosh di riferimento.

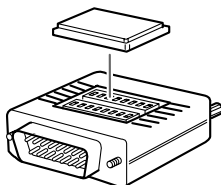

3. Collegare il terminale piccolo dell'adattatore desktop Macintosh all'altra estremità del cavo video.

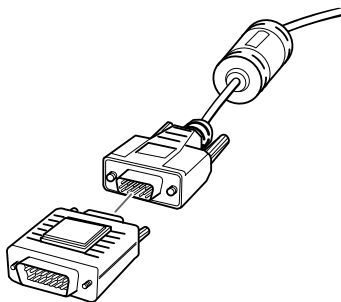

4. Collegare il cavo del computer (con adattatore desktop Macintosh inserito) alla porta di video-out del PowerBook.

---

Se è stato fornito un cavo video-out con il PowerBook, collegarne l'estremità piccola alla porta video-out collocata sul retro del PowerBook. Collegare l'altra estremità sull'adattatore desktop Macintosh all'estremità del cavo del computer.

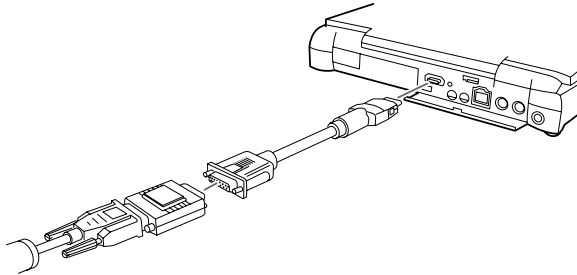

## Collegamento del mouse e dei cavi seriali

Se volete usare il telecomando come mouse o utilizzare il software ELP Link IV, è necessario collegare il cavo principale. Questo cavo fornisce i connettori per:

- Cavo per mouse Mac o USB (per usare il telecomando come mouse)
- Cavo seriale Mac (per utilizzare il software ELP Link IV ed i pulsanti Effects del telecomando)

Le fasi indicate di seguito si riferiscono a questa illustrazione.

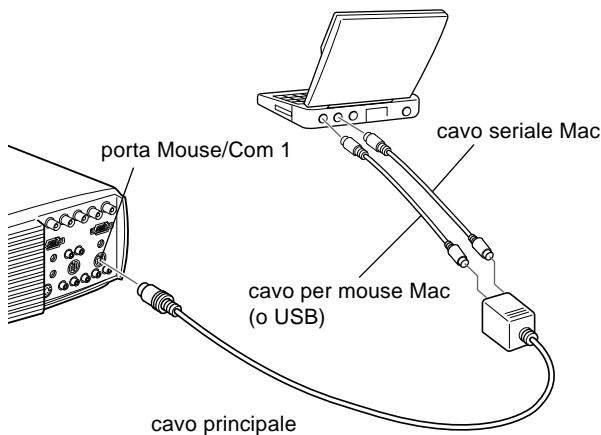

1. Collegare l'estremità piccola del cavo principale alla porta Mouse/Com 1 del proiettore (utilizzare la porta Mouse/Com 2 se viene collegato un secondo computer).

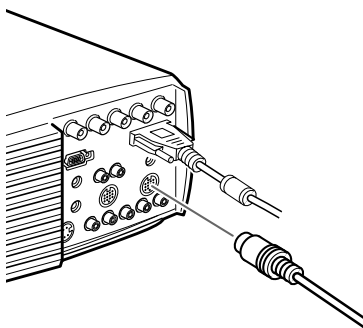

2. Per usare il telecomando come mouse senza fili, collegare un'estremità del cavo per mouse Mac o USB del proiettore al terminale MOUSE collocato sull'estremità grande del cavo principale.

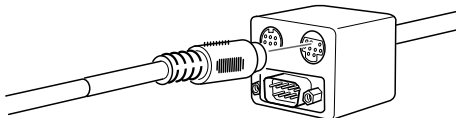



- 
3. Collegare l'altra estremità del cavo per mouse Mac o USB alla porta del mouse collocata sul retro del PowerBook.

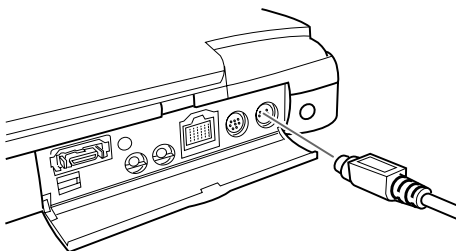

4. Per utilizzare il software ELP Link IV o i pulsanti Effects sul telecomando, collegare un'estremità del cavo seriale Mac o del cavo per mouse USB al terminale SERIAL MAC sull'estremità grande del cavo principale.

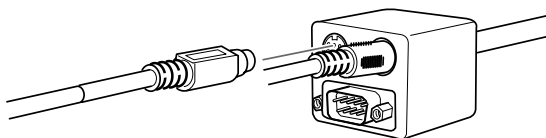

5. Collegare l'altra estremità del cavo seriale alla porta della stampante/del modem collocata sul retro del PowerBook.



## Collegamento del Cavo audio

1. Se è previsto audio, collegare un'estremità del cavo audio al jack Audio 1 del proiettore (utilizzare il jack Audio 2 se viene collegato un secondo computer).

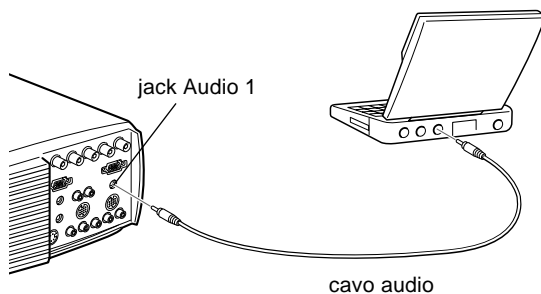

2. Collegare l'altra estremità del cavo audio alla porta audio out del PowerBook.

- ◆ **Nota:** Dopo aver acceso il proiettore e il computer, è necessario scegliere *Mirroring* sul Pannello di controllo del display se, secondo la vostra impostazione, la configurazione appare sullo schermo LCD e sullo schermo del proiettore.

## Collegamento alle principali workstation

Con i modelli EMP-8000 è possibile effettuare il remapping delle risoluzioni di ingresso fino a  $1280 \times 1024$  pixel. Siccome  $1280 \times 1024$  pixel è la risoluzione preimpostata per la maggior parte delle workstation, questa funzione rende questi proiettori la migliore soluzione portatile possibile per la visualizzazione dell'uscita video delle workstation.

Non vi è un solo standard per l'uscita video delle workstation. Le workstation che seguono lo standard SXGA ed utilizzano il connettore HD15 non necessitano di un cavo adattatore. Le

---

workstation più diffuse utilizzano un connettore 13W3 a 13 terminali, che necessita di un cavo adattatore. Si consiglia di rivolgersi al vostro rivenditore.

Inoltre, le workstation inviano il segnale sync (sincronizzazione) in modo diverso: il cavo per computer VGA-13W3 (consigliato dalla Epson) ha un DIP switch per il controllo del sync routing (distribuzione sync). Contattare il vostro rivenditore audio/video per informazioni sul collegamento della workstation.

## Collegamento a sorgente video

Potete collegare al proiettore un videoregistratore, una videocamera, un lettore di laser disc, un DVD o qualsiasi altra sorgente di immagini compatibile. Il proiettore può ricevere immagini video composite o S-Video o video a componenti. Se la sorgente video ha una presa video RCA a un terminale, si tratta del tipo video composito. Se la sorgente video ha una presa video a quattro terminali, si tratta del tipo S-video. Se la sorgente video ha una presa video a tre terminali, si tratta del tipo video a componenti (Y/Video, C/R-Y e B-Y).

- ◆ **Nota:** *il proiettore non è compatibile con un connettore per cavo TV di tipo F.*

Si possono collegare contemporaneamente una sorgente S-video, una sorgente a video composito e una sorgente video a componenti.

Il proiettore supporta standard video NTSC, PAL e SECAM e, per default, rileva ed identifica lo standard. Potete comunque specificare che venga rilevato un singolo standard di trasmissione (consultate il cap. 3.) Fate attenzione al fatto che in questo caso il proiettore sarà in grado di ricevere soltanto un tipo di segnale video.

Il tipo di cavo necessario per collegare la sorgente video al proiettore cambia a seconda del tipo di sorgente utilizzata (video composito, S-video o video a componenti). Per video composito usare il cavo video RCA/cavo audio RCA in dotazione al proiettore. Per S-video usare il cavo S-video e il cavo audio in dotazione all'apparecchio video o procurarsene uno presso il rivenditore di computer/video. Per video a componenti usare il cavo tipo BNC in dotazione alla sorgente video. L'illustrazione sotto riportata indica i connettori S-Video, video a componenti e video composito.

S-Video a  
4 terminali, mini-DIN



connettore BNC  
a componenti

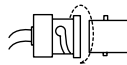

RCA  
composito

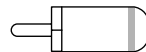

Per collegare al proiettore una sorgente video:

1. Spegnete il proiettore e la sorgente video qualora fossero accesi.
2. Se la sorgente video utilizza un connettore video composito (RCA) piccolo, rotondo e ad 1 terminale, è necessario il cavo video RCA in dotazione col proiettore. Se la sorgente video utilizza un connettore S-Video a quattro terminali, grande e rotondo o un connettore di tipo BNC, è necessario acquistare il cavo adatto o utilizzare il cavo in dotazione con la sorgente video.

3. Per immagini video composite, collegare lo spinotto RCA giallo su un'estremità del cavo video RCA al jack Video del proiettore. Collegare l'altro spinotto RCA giallo al jack video-out della sorgente video.

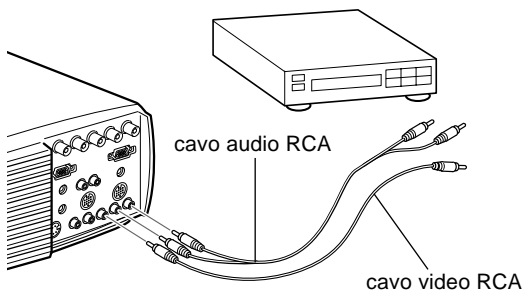

4. Per il video Composite, collegare le altre spine del cavo audio RCA ai jack Audio del proiettore: inserire la spina bianca nel jack L e la spina rossa nel jack R. Collegare la spina sull'altro capo del cavo audio RCA ai jack dell'uscita audio della sorgente video.
5. Per sistemi S-Video, inserite un'estremità del cavo S-Video nella presa S-Video del proiettore. Inserite l'altra estremità nel jack S-Video-Out della sorgente S-Video.
6. Collegare le altre spine del cavo audio RCA ai jack Audio del proiettore: inserire la spina bianca nel jack L e la spina rossa nel jack R per S-Video. Collegare la spina sull'altro capo del cavo audio RCA ai jack dell'uscita audio della sorgente video.

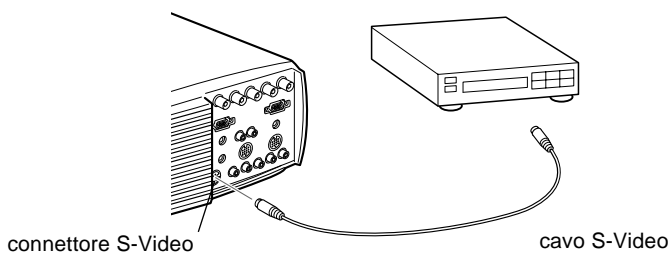

- 
7. Per sistemi video a componenti, inserire tre estremità di un cavo BNC nei jack R/R-Y, G/Y e B/B-Y del proiettore. Inserire le estremità opposte del cavo nel jack Y/Video, C/R-Y, e B-Y sulla sorgente video a componenti (non inserire estremità di un cavo nei jack HD/Sync e VD).
  8. Collegare le altre spine del cavo audio RCA ai jack Audio del proiettore: inserire la spina bianca nel jack L e la spina rossa nel jack R per S-Video. Collegare la spina sull'altro capo del cavo audio RCA ai jack dell'uscita audio della sorgente video.
  9. Assicurarsi che lo switch Computer 2/BNC sia su BNC.

◆ **Nota:** Usare un cavo BNC standard acquistabile presso qualsiasi rivenditore di computer. Il cavo video 5BNC fornito dalla EPSON come accessorio opzionale non è adatto al video a componenti.

## Collegamento ad un altoparlante esterno o ad un sistema PA

Sebbene gli altoparlanti interni del proiettore siano sufficienti per ambienti di piccole e medie dimensioni, potete collegare un altoparlante esterno o un sistema PA (public address, diffusione pubblica) in ambienti di grandi dimensioni o per ottenere il massimo beneficio dalla funzione suono SRS 3D del proiettore.

Per collegare il proiettore ad un sistema audio esterno, è necessario un cavo audio stereo RCA-3,5 mm. Potete acquistare tale componente presso il vostro rivenditore di computer.

1. Spegnerare il proiettore e l'altoparlante o il sistema PA, qualora fossero accesi.
2. Collegare il minispinotto stereo da 3,5 mm al jack audio out del proiettore.

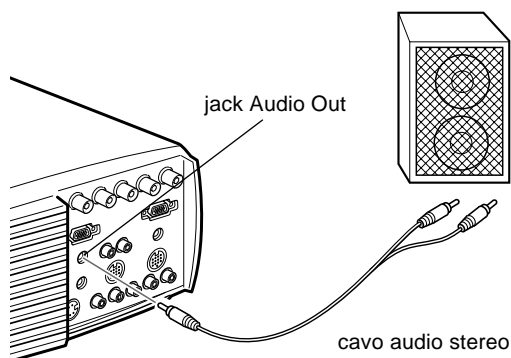

3. Collegare gli spinotti RCA all'altoparlante amplificato esterno o ad un sistema PA. Inserire lo spinotto rosso del cavo nel jack Audio R e lo spinotto bianco nel jack Audio L.

◆ **Nota:** *Gli altoparlanti interni non funzionano se si utilizza un sistema audio esterno.*







# 2

## Uso del proiettore

Questo capitolo fornisce le seguenti informazioni sull'uso del proiettore:

- Accensione e spegnimento dell'apparecchiatura
- Messa a fuoco e posizionamento dell'immagine sullo schermo
- Controllo del proiettore con il telecomando e il pannello comandi
- Controllo dello stato operativo del proiettore

La seguente figura illustra i componenti del proiettore.

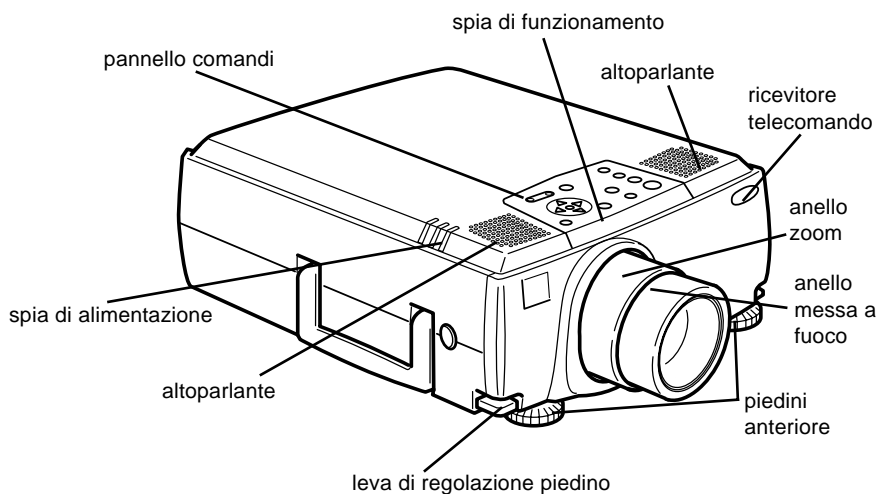

---

# Accensione e spegnimento dell'apparecchiatura

Accendere il proiettore e gli apparecchi collegati nel seguente ordine.

1. Fonte video
2. Fonte audio (se diversa dal computer o dalla fonte video)
3. Proiettore
4. Diffusore esterno o sistema PA
5. Computer

Quando si spengono gli apparecchi, procedere in ordine inverso.

## Accensione e spegnimento del proiettore

1. Togliere il copriobiettivo del proiettore.
2. Quando si inserisce l'alimentazione del proiettore, la spia dell'alimentazione emette un colore arancione lampeggiante per qualche secondo. Poi la luce rimane arancione.
3. Premere il tasto Power sul telecomando o sul pannello comandi. L'indicatore di alimentazione lampeggia in verde mentre il proiettore si scalda. Quando il proiettore si è scaldato completamente, questa spia rimane illuminata in verde.

Se è collegato un computer o un apparecchio video, il segnale del computer o video viene proiettato.

Attendere circa 30 secondi per ottenere l'illuminazione completa.

- ◆ **Avvertenza:** *Non guardare mai nell'obiettivo quando la lampada è accesa. Questo può danneggiare la vista. Fare particolare attenzione a che bambini non guardino nell'obiettivo.*
- ◆ **Cautela:** *Quando si accende o si spegne il proiettore con il telecomando, assicurarsi di accendere prima il telecomando con l'interruttore di alimentazione.*

Dopo aver premuto il pulsante dell'alimentazione per spegnere il proiettore, appare un messaggio di conferma. Se volete spegnere il proiettore, premere di nuovo il pulsante dell'alimentazione. Se non volete spegnere il proiettore, premete qualsiasi pulsante. La ventola rimane attivata e l'indicatore di funzionamento lampeggia in arancione per circa un minuto mentre il proiettore si raffredda.

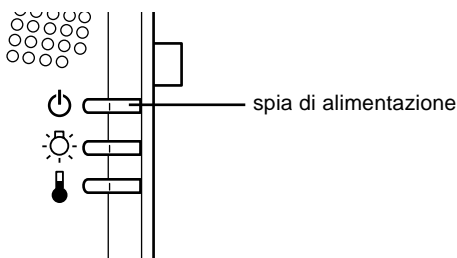

Quando il proiettore si è raffreddato, l'indicatore di funzionamento cessa di lampeggiare e rimane illuminato in arancione.

- ◆ **Nota:** *Se si preme il tasto Power per riaccendere il proiettore mentre l'indicatore di funzionamento è illuminato in arancione, può trascorrere qualche tempo prima che appaia l'immagine proiettata.*

---

## Messa a fuoco e posizionamento dell'immagine sullo schermo

Quando appare un'immagine sullo schermo, controllate che questa sia a fuoco e correttamente posizionata sullo schermo stesso.

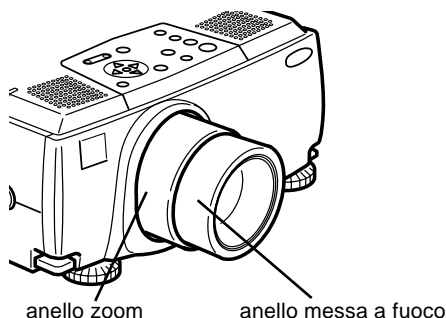

- Per mettere a fuoco l'immagine, ruotate l'anello di messa a fuoco, ossia quello più esterno sull'obiettivo.
- Per regolare il formato dell'immagine, ruotate l'anello dello zoom, ossia quello più interno. Ruotate quest'ultimo in senso orario per ingrandire l'immagine sullo schermo oppure in senso antiorario per ridurla.

---

Se desiderate alzare o abbassare l'immagine sullo schermo, agite su un piedino sul fondo del proiettore.

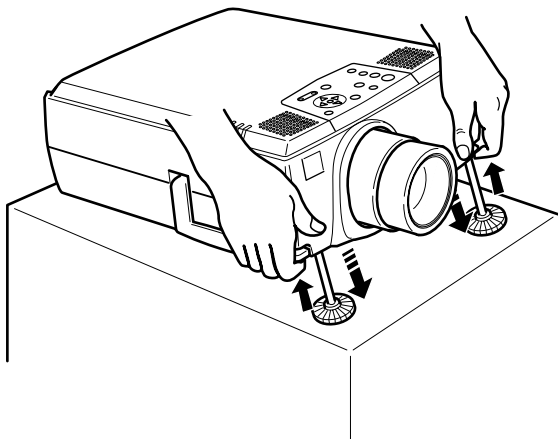

1. Spostatevi dietro il proiettore e sostenete la parte anteriore sollevando contemporaneamente la leva di regolazione dei piedini situata sui piedini. Questi vengono sbloccati in modo da potersi spostare liberamente su e giù. Prestate attenzione a non far cadere il proiettore.

◆ **Attenzione:** Evitate di prendere il proiettore dalla lente per evitare di danneggiarla.

2. Sollevando la leva di regolazione dei piedini, sollevate o abbassate il proiettore finché l'immagine sullo schermo non sia centrata correttamente.
3. Rilasciate la leva per bloccare i piedini nella nuova posizione.
4. Per regolare precisamente l'altezza del proiettore, girare i piedini in senso orario per alzare o in senso antiorario per abbassare.

---

## Pulsante Resize

Il pulsante Resize vi consente di selezionare il metodo di visualizzazione della proiezione per determinati tipi di segnali di immagini in ingresso da un computer.

Con immagini fino al 1024 x 768 per l'EMP-8000/8000NL e fino al 1280 x 1024 per l'EMP-9000/9000L, si può scegliere tra due metodi di proiezione. Si può visualizzare l'immagine al centro dell'area di proiezione (visualizzazione a finestra) o visualizzare l'immagine a piene dimensioni (visualizzazione ridimensionata).

Si può anche scegliere tra due metodi di proiezione con immagini di formato maggiore a 1024 x 768 (EMP-8000/8000NL) o 1366 x 1024 (EMP-9000/9000NL): si può proiettare parte dell'immagine o l'intera immagine in formato compresso. Il proiettore riduce automaticamente le dimensioni dell'immagine alla definizione massima del proiettore. Il tasto Resize non può essere usato per immagini a definizione 1024 x 768 (EMP-8000/8000NL) e a definizione 1280 x 1024 (EMP-9000/9000NL).

Quando la fonte di immagine è video, il tasto Resize permette di scegliere il rapporto di aspetto tra 4:3 e 16:9.

---

# Controllo del proiettore

Di norma controllerete il proiettore per mezzo del telecomando, i cui pulsanti consentono di effettuare le seguenti operazioni:

- Accensione e spegnimento del proiettore
- Impostazione automatica delle immagini da computer
- Commutazione tra immagini di ingresso (Computer 1, Computer 2, Computer-Video)
- Accesso ai menu per la regolazione delle impostazioni di immagine, audio, video o visualizzazione
- Controllo del ridimensionamento
- Controllo del fermo immagine
- Controllo della funzione di spegnimento dello schermo
- Regolazione dell'uscita audio e attivazione della funzione Mute
- Controllo delle funzioni personalizzate
- Spostare il puntatore



## Uso del telecomando

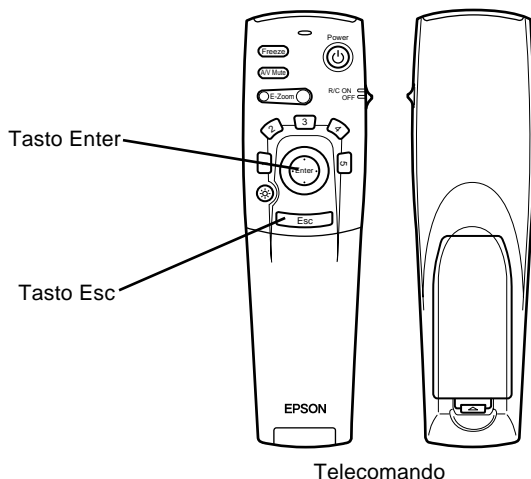

Quando utilizzate il telecomando, puntatelo sempre verso uno dei ricevitori del telecomando situati sulla parte anteriore e posteriore del proiettore.

Collegate il proiettore al computer con tutti i cavi forniti con EMP-8000, in modo da poter utilizzare il telecomando come un mouse senza filo.

Sarete in grado di utilizzare il telecomando fino a circa 10 metri di distanza dal proiettore.

- ◆ **Nota:** Il proiettore potrebbe non rispondere ai segnali del telecomando nelle seguenti condizioni: la luce dell'ambiente è troppo intensa; nell'ambiente è presente un particolare tipo di illuminazione fluorescente; il ricevitore ad infrarossi è colpito da una forte fonte di luce (come la luce diretta del sole); oppure è presente un altro apparecchio che emette energia a raggi infrarossi (come un sistema di riscaldamento a pannelli radianti). Rimuovete queste condizioni per usare il telecomando o controllare il proiettore da un computer.

---

La seguente tabella riepiloga le funzioni del telecomando.

<b>Pulsante</b>	<b>Funzione</b>
Freeze	Mantiene su schermo l'immagine proveniente da computer o da video.
A/V Mute	Inserisce/disinserisce l'uscita audio/video del proiettore. Per attivare l'uscita audio/video, premere ancora il pulsante A/V mute, oppure il pulsante Esc.
E-Zoom	Esegue la funzione E-zoom. Premendo la parte destra del pulsante, l'immagine si allarga. Premendo la parte sinistra del pulsante, l'immagine si rimpicciolisce. Per visualizzare la parte di immagine ingrandita esterna all'area di visualizzazione, premere il pulsante di puntamento per fare scorrere l'immagine.
Power	Inserisce/disinserisce l'alimentazione al proiettore.
Pulsanti Effect	Utilizzate questi pulsanti per visualizzare gli effetti speciali disponibili nel menu Effect o con il software opzionale ELP Link IV.
Enter	Utilizzare il pulsante di puntamento per navigare nei menu o usare il telecomando come puntatore del mouse quando il proiettore è collegato al computer con il cavo principale ed il cavo del mouse. È anche possibile selezionare un'opzione di menu premendo sul centro di questo pulsante (Invio). Premendo Invio quando è visualizzato un menu o un aiuto, potete accedere alla serie di menu successiva. Quando la sorgente è un computer, il pulsante Invio funziona come il pulsante destro del mouse.
Pulsante Illumination	Illumina tutti i pulsanti del telecomando.
Esc	Termina la funzione in corso di esecuzione. Usando questo pulsante quando è visualizzato un menu o un aiuto, potete accedere alla serie di menu precedente. Quando la sorgente è un computer, il pulsante Esc funziona come il pulsante destro del mouse.
Menu	Visualizza o nasconde il menu.
Help	Visualizza il menu Help.

---

<b>Pulsante</b>	<b>Funzione</b>
Comp 1	Commuta sull'immagine in ingresso dal Computer 1.
Comp2/BNC	Commuta tra Computer2 / BNC.
S-Video	Commuta sull'immagine in ingresso da S-Video.
Video	Commuta sull'immagine da Video.
Auto	Ottimizza l'immagine in ingresso da computer.
Resize	Commuta la risoluzione tra visualizzazione Finestra e visualizzazione Resize.
P in P	<p>Visualizza uno schermo all'interno dello schermo principale. Per visualizzare lo schermo interno, premere una volta il pulsante PinP; per nascondere, premere ancora il tasto.</p> <p>Per impostare la visualizzazione dello schermo interno, premere nell'ordine:            [Menu] → [Setting] → [P in P].</p> <p>Di seguito sono indicate le impostazioni predefinite;            Dimensione schermo interno: 1/9            Ingresso allo schermo principale: Computer            Ingresso allo schermo interno: Video</p> <p>Per modificare la posizione dello schermo interno, premere il pulsante di puntamento: lo schermo interno si sposta nella direzione selezionata.</p>
Preset	<p>Le impostazioni correnti per il segnale di ingresso da computer sono salvate e richiamate per un uso successivo.</p> <p>L'utente può salvare i dati preimpostati fino a cinque impostazioni.</p> <p>Sono salvate le seguenti impostazioni: Risoluzione, Tracking, Segnale Sync, Posizione.</p>
Volume +/-	Regola il livello del volume.

## Uso del pannello comandi

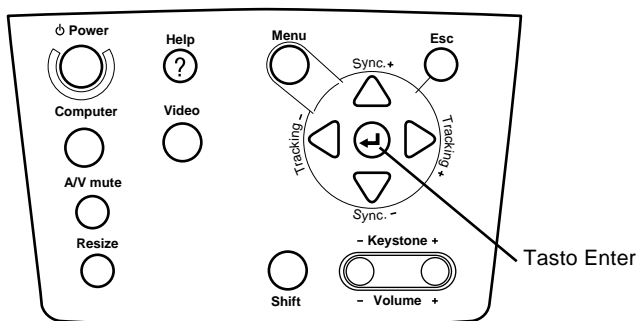

Pannello comandi

Potete controllare il proiettore utilizzando il pannello comandi al posto del telecomando. Tuttavia, le funzioni personalizzate possono essere programmate ed utilizzate soltanto mediante il telecomando.

La seguente tabella riepiloga le funzioni del pannello comandi.

Pulsante	Funzione
Power	Attiva o interrompe la proiezione.
Help	Visualizza il menu Help.
Menu	Visualizza o nasconde il menu.
Esc	Termina la funzione in corso di esecuzione. Usando questo pulsante quando è visualizzato un menu o un aiuto, potete accedere alla serie di menu precedente.
Computer	Commuta sull'immagine in ingresso da computer. Premendo il pulsante una volta si commuta sul Computer1; premendolo due volte si commuta sul Computer2/BNC.

<b>Pulsante</b>	<b>Funzione</b>
Video	Commuta sull'ingresso video. Premendo il pulsante una volta si commuta su composito Video e premendolo due volte si commuta su S-Video.
Sync +/-	Sincronizza il segnale grafico in ingresso da computer. Utilizzate questi pulsanti per regolare l'immagine complessiva qualora apparisse sfocata o striata, oppure per selezionare le voci di menu durante l'uso del menu.
Tracking +/-	Sincronizza il clock interno del proiettore con i vari segnali grafici in ingresso dal computer (regolazione dell'allineamento). Utilizzate questi pulsanti per regolare un'immagine contenente linee verticali distorte, oppure per modificare le impostazioni numeriche durante l'uso del menu.
EnterⓈ	Seleziona le opzioni di menu. Usando questo pulsante quando è visualizzato un menu o un aiuto, potete accedere alla serie di menu successiva. Se si preme il tasto Invio quando non è visualizzato un menu help, si può ottimizzare l'immagine da computer.
A/V mute	Inserisce/disinserisce (off/on) audio e video in uscita dal proiettore. Per attivare (on) l'uscita audio/video, premere ancora il pulsante A/V mute, oppure Esc o il pulsante Volume.
Resize	Commuta la risoluzione tra visualizzazione Finestra e visualizzazione Resize.
Shift	Premendo il tasto shift e keystone contemporaneamente si può aumentare o diminuire il volume del suono.
Keystone +/-	Regola la deformazione trapezoidale.

# Spie di stato del proiettore

La spia di alimentazione e la spia di stato della lampada situate in alto sul proiettore indicano lo stato operativo del proiettore.

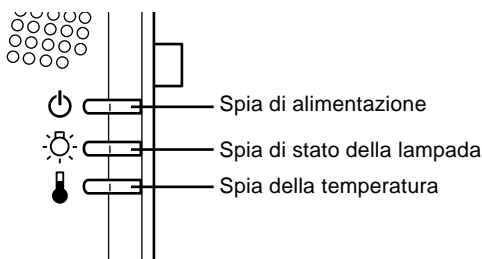

- ◆ **Attenzione:** Una spia di colore rosso avverte l'utente in caso di problema di natura grave. Per informazioni sulle operazioni da eseguire in caso di accensione della spia di avvertimento, consultate il Capitolo 6, "Risoluzione dei problemi".

## Spia di alimentazione

Indica la condizione operativa in cui si trova il proiettore.

Colore	Stato	Significato
Arancione	Accesa	Modo Attesa.
Verde	Lampeggiante	La lampada di proiezione è in fase di riscaldamento per 30 secondi. (il funzionamento della lampada è in pausa). Al termine di questa fase, la lampada si accenderà per avviare la proiezione.
Verde	Accesa	Il proiettore è in fase di proiezione ed ha raggiunto il livello massimo di luminosità.

<b>Colore</b>	<b>Stato</b>	<b>Significato</b>
Arancione	Lampeggiante	La lampada di proiezione è spenta; il proiettore è in fase di raffreddamento per un minuto. La lampada di proiezione è spenta, il proiettore si sta raffreddando. Il tempo di raffreddamento dipende dalla temperatura ambientale. Durante il raffreddamento il proiettore non può essere utilizzato.
Rosso	Accesa	Si è verificato un errore interno e l'alimentazione al proiettore è stata disinserita.
-	Disinserito (off)	L'alimentazione al proiettore non è inserita (on).

## Spia della lampada di proiezione

Indica la condizione in cui si trova la lampada di proiezione.

Questa spia è spenta quando il proiettore si trova in condizione operativa normale.

<b>Colore</b>	<b>Stato</b>	<b>Significato</b>
-	Spenta	Il proiettore è in condizione operativa normale.
Rosso	Accesa	La lampada di proiezione sta esaurendo la durata utile e deve essere sostituita.
Arancione	Lampeggiante	La lampada di proiezione ha esaurito la durata utile e non consente l'ulteriore proiezione di immagini. Sostituite la lampada di proiezione.
Rosso	Lampeggiante	Il proiettore presenta un problema legato alla lampada di proiezione. Rivolgetevi al più vicino centro di assistenza.

---

## Spia della temperatura

Indica la condizione della temperatura interna del proiettore.

Questa spia è spenta quando il proiettore si trova in condizione operativa normale.

<b>Colore</b>	<b>Stato</b>	<b>Significato</b>
-	Spenta	Il proiettore è in condizione operativa normale.
Arancione	Lampeggiante	Il proiettore è surriscaldato.
Rosso	Accesa	Il proiettore ha raggiunto una temperatura troppo elevata e si è spento automaticamente.
Rosso	Lampeggiante	Il proiettore presenta un problema legato alla ventola di raffreddamento o al sensore della temperatura. Rivolgetevi al più vicino centro di assistenza.

---





# 3

## Uso dei menu del proiettore

Gli otto menu di cui dispone il proiettore consentono di controllare l'apparecchiatura.

- Il menu Video consente di controllare caratteristiche e qualità dell'immagine proiettata, che la sorgente sia il computer o il video.
- Il menu Audio consente di controllare caratteristiche audio come il livello del volume, l'impostazione dei toni ed il suono 3D.
- Il menu Effect consente di impostare le funzioni per i pulsanti Effects del telecomando.
- Il menu Setting consente di selezionare le varie opzioni del proiettore.
- Il menu Logo dell'utente consente di selezionare caratteristiche speciali, quali il colore di sfondo o un logo personalizzato.
- Il menu Reset Totale ripristina tutte le impostazioni originali preimpostate dal produttore.
- Il menu Advanced consente di impostare varie opzioni del proiettore.
- Il menu Info fornisce informazioni sulla frequenza H/V (orizzontale/verticale), sul numero di ore di utilizzo della lampada, ecc.

---

## Accesso al menu principale

Per richiamare il menu principale, premete il pulsante Menu. Apparirà il menu principale:



Premete di nuovo il pulsante Menu per nascondere il menu.

## Modifica di un'impostazione del menu

Per modificare un'impostazione del menu:

1. Premete il pulsante Menu sul pannello comandi o sul telecomando per visualizzare il menu principale.

2. Premete i tasti freccia su o freccia giù (sul pannello comandi) oppure la parte superiore o inferiore il pulsante di Enter per scorrere le opzioni del menu.

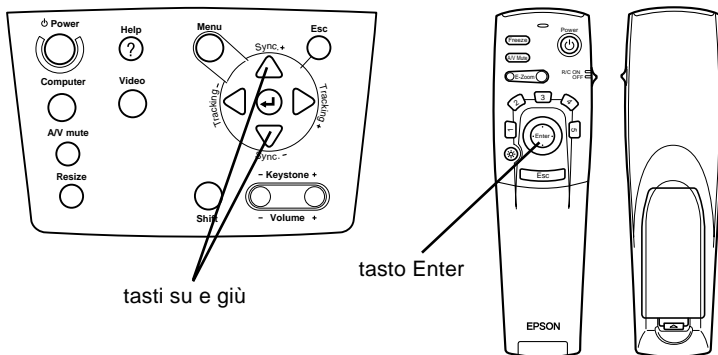

3. Premete il tasto Invio (sul pannello comandi) oppure il pulsante multifunzione anteriore o ESC (sul telecomando) per visualizzare un sottomenu.

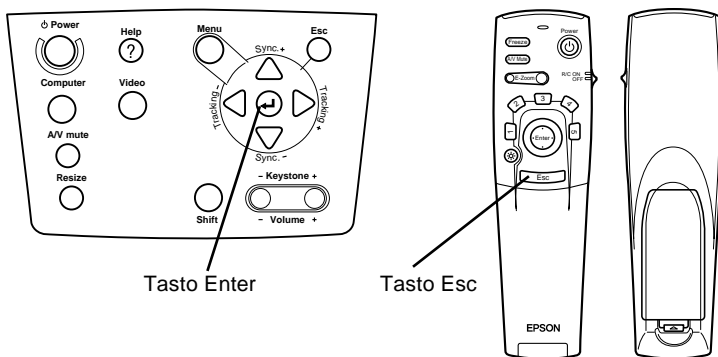

Apparirà un sottomenu simile a quello raffigurato di seguito.

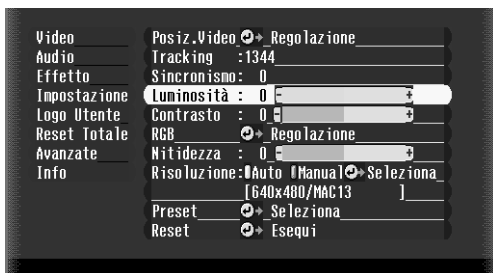

- ◆ **Nota:** I sottomenu differiscono a seconda che la sorgente dell'immagine corrente sia Computer o Video.
- 4. Premere i tasti freccia su o freccia giù (pannello operativo), oppure la parte superiore o inferiore del pulsante Invio (telecomando), per scorrere tra le opzioni del menu.
- 5. Premere il tasto freccia sinistra o freccia destra (pannello operativo), oppure il lato destro o sinistro del pulsante Invio (telecomando), per modificare una delle impostazioni dei sottomenu.
- 6. Una volta terminata la modifica delle impostazioni, premere ancora il pulsante Menu per nascondere il menu, oppure premere il pulsante ESC per ritornare al menu principale: le modifiche vengono salvate automaticamente.

## Opzioni del menu

### Menu Video (sorgente dell'immagine = Computer)

Il menu Video consente di effettuare regolazioni dell'immagine proiettata. Quando la sorgente dell'immagine è Computer sono disponibili le seguenti opzioni.

- ◆ **Nota:** Per poter accedere a queste opzioni di menu, il computer deve essere collegato ed in funzione e la sorgente dell'immagine sul proiettore deve essere impostata su Computer.

---

Voce del menu	Descrizione
Posizione	Selezionare questa voce premendo il pulsante Invio per accedere alla modalità di regolazione della posizione dello schermo. Utilizzare quindi il pulsante Invio (telecomando) o i tasti freccia su, freccia giù, freccia sinistra o freccia destra (pannello operativo) per spostare la posizione dello schermo nella direzione corrispondente. Una volta terminate le regolazioni, premere il pulsante Esc per ritornare al sottomenu Video.
Video Sinc.	Consente la sincronizzazione del clock interno del proiettore con i vari segnali grafici del computer. Regolate questa impostazione per rimuovere eventuali linee verticali distorte dall'immagine.
Sincronismo	Consente la sincronizzazione con il segnale di allineamento inviato dal computer. Regolate questa impostazione quando l'immagine complessiva è sfocata o per rimuovere le striature dall'immagine.
Luminosità	Rende più chiara o più scura la luminosità complessiva dell'immagine. Aumentate la luminosità per rendere l'immagine più chiara, riducetela per rendere l'immagine più scura.
Contrasto	Regola la gradazione di differenza tra le aree chiare e quelle scure. Aumentate il contrasto per rendere più chiare le aree chiare e più scure quelle scure, oppure riducetelo per diminuire la differenza tra le aree chiare e quelle scure dell'immagine.

---

<b>Voce del menu</b>	<b>Descrizione</b>
Colore	<p>Regola il bilanciamento dei colori (Rosso, Verde, Blu) della sorgente di ingresso.</p> <p>Selezionare questa voce premendo il pulsante Invio: a questo punto, il proiettore si trova in modalità di regolazione del colore.</p> <p>Utilizzare il pulsante Invio (telecomando) o i tasti freccia su, freccia giù (pannello operativo) per selezionare il colore.</p> <p>Successivamente, utilizzare il pulsante Invio (telecomando) o i tasti freccia sinistra, freccia destra (pannello operativo) per procedere alla regolazione del colore selezionato.</p> <p>Incrementando l'impostazione su schermo si ottiene un colore più intenso, diminuendo l'impostazione l'intensità viene ridotta. Al termine delle regolazioni, premere il pulsante Esc per ritornare al sottomenu Video.</p>
Nitidezza	<p>Regola la nitidezza dello schermo.</p> <p>Aumentate la nitidezza per rendere l'immagine sullo schermo più nitida, oppure riducentela per rendere le immagini meno nitide.</p>
Risoluzione	<p>Specifica il sistema del segnale video.</p> <p>L'impostazione iniziale è 640 x 480. Premere il pulsante destro o sinistro per selezionare la risoluzione più adatta.</p>
Preset	<p>Le impostazioni correnti per il segnale di ingresso da computer sono salvate e richiamate per un uso successivo.</p> <p>L'utente può salvare i dati preimpostati fino a cinque impostazioni.</p> <p>Sono salvate le seguenti impostazioni: Risoluzione, Tracking, Segnale Sync, Posizione.</p>

---

<b>Voce del menu</b>	<b>Descrizione</b>
Reset	Riporta tutte le voci di menu alle impostazioni predefinite dal produttore. Selezionare questa voce, quindi premere il pulsante Invio per visualizzare lo schermo di conferma. Successivamente, selezionare Sì e premere il pulsante Invio per il ripristino del menu. In caso di ripensamenti, selezionare No e premere il pulsante Invio per uscire dallo schermo di conferma senza modificare le impostazioni.

---



---

## Menu Video (sorgente dell'immagine = Video)

Il menu Video consente di effettuare regolazioni dell'immagine proiettata. Quando la sorgente dell'immagine è Video sono disponibili le seguenti opzioni.

- ◆ **Nota:** *Per poter accedere a queste opzioni di menu, la sorgente video (come un videoregistratore o una videocamera) deve essere collegata ed in funzione e la sorgente dell'immagine sul proiettore deve essere impostata su Video.*

Voce del menu	Descrizione
Posizione	Selezionare questa voce premendo il pulsante Invio per accedere alla modalità di regolazione della posizione dello schermo. Utilizzare quindi il pulsante Invio (telecomando) o i tasti freccia su, freccia giù, freccia sinistra o freccia destra (pannello operativo) per spostare la posizione dello schermo nella direzione corrispondente. Una volta terminate le regolazioni, premere il pulsante ESC per ritornare al sottomenu Video.
Luminosità	Rende più chiara o più scura la luminosità complessiva dell'immagine. Aumentate la luminosità per rendere l'immagine più chiara, riducetela per rendere l'immagine più scura.
Contrasto	Regola la gradazione di differenza tra le aree chiare e quelle scure. Aumentate il contrasto per rendere più chiare le aree chiare e più scure quelle scure, oppure riducetelo per diminuire la differenza tra le aree chiare e quelle scure dell'immagine.
Saturazione	Regola l'intensità del colore. Aumentate la saturazione del colore per rendere i colori più scuri e più opachi, oppure riducetela per rendere i colori più chiari e meno opachi.

---



<b>Voce del menu</b>	<b>Descrizione</b>
Tinta	Regola il bilanciamento dei colori rosso e verde sullo schermo. Incrementando il valore aumenta la dominante verde (solo NTSC), diminuendo il valore aumenta la dominante rossa. Questa impostazione è prevista per i soli segnali video NTSC.
Nitidezza	Regola la nitidezza dello schermo. Aumentate la nitidezza per rendere l'immagine sullo schermo più nitida, oppure riducetela per rendere le immagini meno nitide.
Reset	Riporta tutte le voci di menu alle impostazioni predefinite dal produttore. Selezionare questa voce, quindi premere il pulsante Invio per visualizzare lo schermo di conferma. Successivamente, selezionare Sì e premere il pulsante Invio per il ripristino del menu. In caso di ripensamenti, selezionare No e premere il pulsante Invio per uscire dallo schermo di conferma senza modificare le impostazioni.

## Menu Audio

Il menu Audio consente di effettuare le regolazioni relative al sonoro.

<b>Voce del menu</b>	<b>Descrizione</b>
Volume	Regola il livello del volume per gli altoparlanti e l'uscita Audio-out.
Alti	Regola i toni alti.
Bassi	Regola i toni bassi.
SRS Space	Enfasi sugli effetti audio.
SRS Center	Maggiore profondità degli effetti audio.

<b>Voce del menu</b>	<b>Descrizione</b>
Reset	Riporta tutte le voci di menu alle impostazioni predefinite dal produttore. Selezionare questa voce, quindi premere il pulsante Invio per visualizzare lo schermo di conferma. Successivamente, selezionare Sì e premere il pulsante Invio per il ripristino del menu. In caso di ripensamenti, selezionare No e premere il pulsante Invio per uscire dallo schermo di conferma senza modificare le impostazioni.

## Menu Effect

Utilizzare il menu Effect per modificare le funzioni per i pulsanti Effects del telecomando e modificare la velocità del cursore.

<b>Voce del menu</b>	<b>Descrizione</b>
Cursore/Stamp	Imposta l'icona Stamp e la percentuale dello zoom.
Casella	Imposta la casella colore.
Indicatore	Imposta colore e spessore indicatore.
Free Line (linea personalizzata)	Imposta colore e spessore.
Velocità cursore	Imposta la velocità del cursore su Low (bassa), Middle (media), o High (alta).
Reset	Riporta tutte le voci di menu alle impostazioni predefinite dal produttore. Selezionare questa voce, quindi premere il pulsante Invio per visualizzare lo schermo di conferma. Successivamente, selezionare Sì e premere il pulsante Invio per il ripristino del menu. In caso di ripensamenti, selezionare No e premere il pulsante Invio per uscire dallo schermo di conferma senza modificare le impostazioni.

---

## Menu Setting

Il menu Setting consente di regolare o impostare le varie opzioni del proiettore.

<b>Voce del menu</b>	<b>Descrizione</b>
Keystone (Deformazione trapezoidale)	Riporta l'immagine trapezoidale distorta alle dimensioni normali.
PinP	Seleziona la sorgente (composita o S-Video) per lo schermo interno.
Messaggio	Specifica se viene visualizzato uno schermo nero, uno schermo blu o il logo dell'utente con schermo blank.
Prompt (richiesta)	Visualizza un messaggio temporaneo sullo schermo del proiettore per identificare la sorgente (computer o video) che fornisce l'immagine.
A/V Mute	Spegne/accende l'uscita audio/video del proiettore, annulla gli effetti speciali, e visualizza uno schermo nero, uno schermo blu o il logo dell'utente.
BNC	Seleziona RGB o YCrCb. Se la sorgente di ingresso è il computer, selezionare RGB. Se la sorgente di ingresso è il video, selezionare YCrCb.
DPMS	Quando si seleziona la funzione DPMS, questa riconosce lo stato di risparmio energia e spegne automaticamente la lampada. La lampada si accende quando lo stato di risparmio energia viene disattivato.
Reset	Riporta tutte le voci di menu alle impostazioni predefinite dal produttore. Selezionare questa voce, quindi premere il pulsante Invio per visualizzare lo schermo di conferma. Successivamente, selezionare Sì e premere il pulsante Invio per il ripristino del menu. In caso di ripensamenti, selezionare No e premere il pulsante Invio per uscire dallo schermo di conferma senza modificare le impostazioni.

---

---

## Menu Logo utente

Il menu Logo utente consente di applicare sullo schermo logotipi personalizzati.

Per creare il logo dell'utente eseguire queste due operazioni:

- Memorizzare il logo
- Assegnare il logo al pulsante A/V Mute

### Memorizzazione del logo dell'utente

Per impostare il logo dell'utente:

1. Visualizzare l'immagine (con il proiettore) che si desidera usare come marchio.
2. Premere il tasto Menu per visualizzare la finestra Menu.
3. Selezionare l'opzione di menu User's Logo (logo utente) premendo il tasto freccia giù del pannello operativo o il pulsante Invio del telecomando. Premere quindi il pulsante Invio per visualizzare la finestra di impostazione per User's Logo.
4. Su schermo compare il messaggio "Usare l'immagine corrente come logo utente?". Selezionare Sì o No premendo la parte sinistra o destra del pulsante Invio sul telecomando, quindi premere il pulsante Invio.
5. Un riquadro di selezione appare sopra l'immagine. Per selezionare la parte dell'immagine che si desidera usare come marchio, usare i tasti delle frecce (pannello comandi) o il tasto del puntatore (telecomando). Una volta selezionata l'area desiderata, premere il tasto Invio.
6. Il messaggio "Usare questa immagine?" appare sullo schermo. Selezionare Sì e premere il tasto Invio. Se si desidera cambiare la posizione, selezionare No.

- 
7. Su schermo compare quindi la finestra di impostazione per Zoom rate (rapporto ingrandimento). Selezionare un rapporto utilizzando i tasti freccia o il pulsante Invio, quindi premere il pulsante Invio.
  8. Il messaggio “Salvare il logo utente?” appare sullo schermo. selezionare Sì e premere il tasto Invio. Se non si vuole salvare il marchio, selezionare No.
- ◆ **Nota:** *Il salvataggio del marchio può richiedere un momento. Non usare il proiettore o altre fonti (computer, video, diffusore, ecc.) mentre il marchio viene salvato.*
9. Quando il messaggio “Il salvataggio del logo utente è completato.” appare sullo schermo, premere il tasto Menu o Invio per visualizzare il menu principale.

## Assegnare il logo al pulsante A/V Mute

Eeguire queste operazioni per assegnare il logo al pulsante A/V Mute:

1. Premere il pulsante Menu per aprire la finestra Menu.
2. Selezionare il menu Setting e premere il tasto Invio.
3. Selezionare l'opzione Blank (A/V Mute); quindi evidenziare User Logo (logo dell'utente).
4. Premere due volte il pulsante Menu.

Premendo il pulsante A/V Mute sul pannello di controllo o sul telecomando per evidenziare il logo dell'utente.

## Menu reset totale

Selezionando il menu Reset Totale ripristina tutte le impostazioni originali preimpostate dal produttore. Il logo dell'utente eventualmente memorizzato non viene modificato o cancellato.

---

Viene richiesta la conferma per l'operazione di ripristino. Selezionare Si o No, quindi premere il pulsante Invio per ripristinare tutte le impostazioni.

## Menu Advanced

Il menu Advanced consente di impostare varie opzioni del proiettore.

---

<b>Voce del menu</b>	<b>Descrizione</b>
Lingua	Seleziona la lingua utilizzata nei menu: giapponese, inglese, francese, tedesco, italiano, spagnolo, portoghese e cinese.
Schermo di avvio	Visualizza il logo dell'utente durante il riscaldamento subito dopo l'accensione del proiettore.
Temp. Colore	Regola il bilanciamento del bianco dello schermo. Con valori di temperatura colore positivi si ottiene un bianco più caldo. Premere il tasto freccia destra (pannello operativo) o la parte destra del pulsante Invio (telecomando) per incrementare il valore di temperatura colore; premere il tasto freccia sinistra (pannello operativo) o la parte sinistra del pulsante Invio (telecomando) per diminuire il valore di temperatura colore.
Segnale Video	Specifica la modalità del segnale dell'immagine in ingresso. L'utente può selezionare AUTO, NTSC, NTSC 4.43, PAL, PAL N, PAL M, PAL 60 o SECAM.
Retro Proiez.	Rende l'immagine proiettata speculare in senso orizzontale (da sinistra a destra). Selezionando ON attiva la specularizzazione, mentre OFF la disattiva (per tornare all'immagine normale). Attivate questa opzione quando proiettate immagini dietro uno schermo trasparente per la visualizzazione dalla parte opposta.

---

<b>Voce del menu</b>	<b>Descrizione</b>
Girare	Rende l'immagine proiettata speculare in senso verticale (dall'alto al basso) ed orizzontale (da sinistra a destra). Selezionando ON attiva la specularizzazione, mentre OFF la disattiva (per tornare all'immagine normale). Attivate questa opzione quando appendete il proiettore al soffitto in posizione capovolta.
Mouse/Com	Blocca e sblocca la porta Mouse/Com. Selezionate 1 per assegnare il controllo del mouse senza filo al computer collegato alla porta Mouse/Com 1. Il mouse senza filo controlla il computer collegato alla porta Mouse/Com 1 solo se la sorgente d'ingresso è commutata su Computer 2. Selezionate 2 per assegnare il controllo del mouse senza filo al computer collegato alla porta Mouse/Com 2. Selezionando 1↔2 specifica al proiettore di commutare automaticamente al controllo del mouse senza filo ogni volta che viene cambiato il computer sorgente d'ingresso.
Reset	Riporta tutte le voci di menu alle impostazioni predefinite dal produttore. Selezionare questa voce, quindi premere il pulsante Invio per visualizzare lo schermo di conferma. Successivamente, selezionare Sì e premere il pulsante Invio per il ripristino del menu. In caso di ripensamenti, selezionare No e premere il pulsante Invio per uscire dallo schermo di conferma senza modificare le impostazioni.

---

## Menu Info

Il menu Info visualizza le seguenti informazioni sul proiettore.

Sorgente immagine = Computer o video computer

---

<b>Voce del menu</b>	<b>Descrizione</b>
DURATA LAMP.	Visualizza il numero di ore di utilizzo della lampada corrente del proiettore. Il colore di questa visualizzazione diventa rosso quando la lampada del proiettore sta esaurendo la durata utile. Quando ciò si verifica, sostituire la lampada del proiettore appena possibile.
Frequenza	Visualizza la frequenza del computer.
Polarità Sync	Visualizza la polarità sync del computer
Modo Sync	Visualizza il modo sync del computer
Risoluzione	Visualizza la risoluzione di uscita dell'uscita video del computer.
Refresh Rate	Visualizza la frequenza di refresh dell'uscita video per computer.

---

Sorgente immagine = Video

---

<b>Voce del menu</b>	<b>Descrizione</b>
DURATA LAMP.	Visualizza il numero di ore di utilizzo della lampada corrente del proiettore. Il colore di questa visualizzazione diventa rosso quando la lampada del proiettore sta esaurendo la durata utile. Quando ciò si verifica, sostituire la lampada del proiettore appena possibile.
Segnale Video	Visualizza la modalità del segnale dell'immagine in ingresso

---





4

## Uso del software ELP Link IV

La confezione del set di collegamento include i materiali necessari per l'utilizzo dell'utilità ELP Link IV. Questa utilità viene eseguita sul proprio computer per controllare le funzioni del proiettore e per configurare i tasti sul telecomando. ELP Link IV dispone di due funzioni associate al proprio proiettore EPSON.

---

## Funzione di supporto presentazione

La funzione di supporto presentazione consente di eseguire presentazioni efficaci in tempo reale tramite il telecomando fornito con il proiettore.

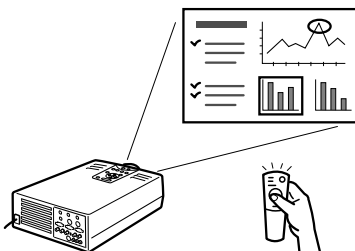

## Funzione di impostazione proiettore

La funzione di impostazione proiettore consente di controllare il proiettore dal proprio computer.

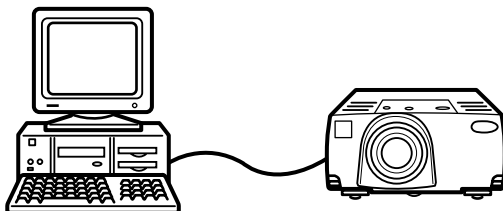

- ◆ **Nota:** Vedere la dimostrazione di ELP Link IV inclusa nel CD-Rom del software per proiettore.

---

# Requisiti di sistema

Per utilizzare l'utilità ELP Link IV e visualizzare la guida per l'utente PDF, è necessario disporre dei seguenti requisiti di sistema.

## Requisiti del PC

- PC compatibile IBM con processore PENTIUM o superiore
- Microsoft Windows 95/98 o Windows NT 4.0
- Almeno 16 MB di spazio libero su disco rigido per l'installazione di ELP Link IV (16 MB da aggiungere per Acrobat Reader)
- Almeno 6 MB di spazio libero su disco rigido per l'installazione di ELP Link IV (8 MB da aggiungere per Acrobat Reader e 3 MB per l'installazione della guida dell'utente)
- Lettore CD-ROM a doppia velocità (si consiglia l'uso di un lettore a quadrupla velocità o superiore)
- VGA o superiore

## Requisiti del Macintosh

- Processore della serie 68000 o PowerPC
- Sistema operativo 7.5.1 o successivo
- Almeno 16 MB di memoria RAM per il funzionamento di ELP Link IV (più 6 MB da aggiungere per il funzionamento di Acrobat Reader)
- Almeno 5 MB di spazio libero su disco per l'installazione di ELP Link IV (8 MB da aggiungere per Acrobat Reader e 3 MB per l'installazione della guida dell'utente)
- Lettore CD-ROM a doppia velocità (si consiglia l'uso di un lettore a quadrupla velocità o superiore)

- 
- Monitor a colori con risoluzione  $640 \times 480$  (si consiglia una risoluzione di  $832 \times 624$  o superiore) e 256 colori (si consiglia 32,000 colori o superiore)

---

# Projector Software CD-ROM

Nel CD-ROM è presente il seguente software.

## Utilità ELP Link IV

Presenta notevoli vantaggi per la presentazione grazie all'utilizzo di un cursore, una barra e di quadratini disponibili con il telecomando fornito con il proiettore. È inoltre possibile controllare il sonoro e la luminosità e le dimensioni dello schermo dal computer.

## Guida per l'utente di ELP Link IV

Fornisce informazioni dettagliate e istruzioni per l'uso di ELP Link IV. La guida per l'utente viene fornita come file PDF (Portable Document Format). Per leggere il manuale, è necessario installare Adobe Acrobat Reader.

- ◆ **Nota:** *La guida per l'utente in Portoghese non viene fornita.*

## Adobe® Acrobat® Reader

Acrobat Reader è il programma di Adobe Systems Incorporated che consente di leggere i file PDF. Per installare Acrobat Reader, leggere sempre il contratto di licenza e seguire le istruzioni. Per maggiori informazioni su Acrobat Reader, vedere la guida in linea o consultare la home page di Adobe.  
(<http://www.adobe.com>)

- ◆ **Nota:** *La versione Portoghese di Adobe Acrobat Reader non è disponibile.*

# Collegamento dei cavi

Quando si utilizzano proiettori EPSON del tipo sotto indicato, seguire le istruzioni riportate di seguito. In caso di proiettori diversi, consultare la guida per l'utente fornita con il proiettore in uso.

- ◆ **Attenzione:** Prima di collegare i cavi al computer, assicurarsi che il computer e il proiettore siano spenti e scollegati dalla presa di corrente; in caso contrario, possono verificarsi dei danneggiamenti.

## Collegamento al PC

### Utilizzo di un mouse PS/2

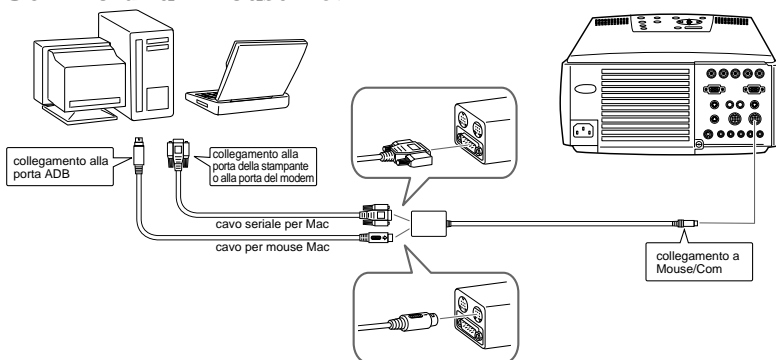

## Utilizzo di un mouse seriale

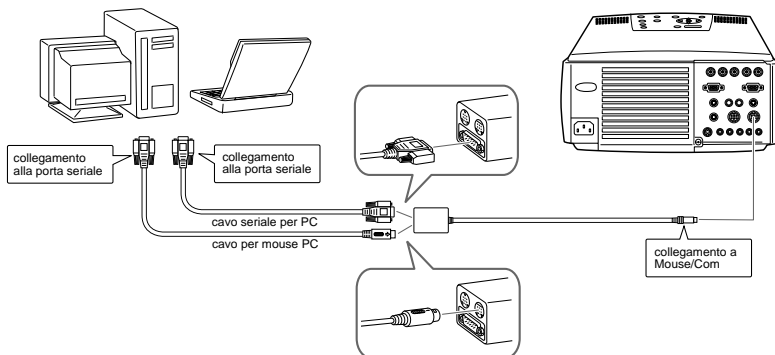

## Collegamento al Macintosh

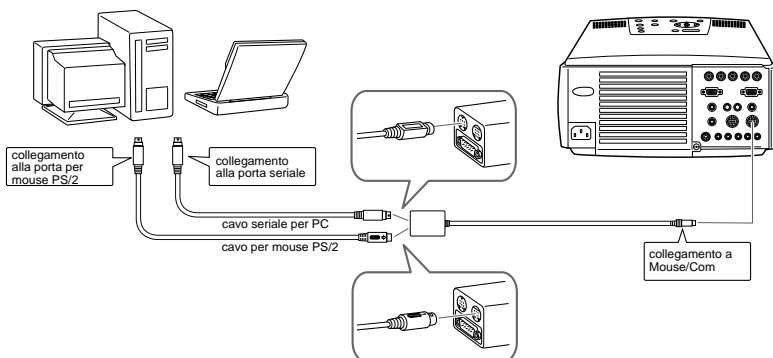

# Installazione del software per proiettore sul PC

Dopo aver collegato il proiettore al PC, installare il software per proiettore in ambiente Windows come descritto di seguito.

1. Accendere il computer e avviare Windows.
2. Inserire il Projector Software CD-ROM nell'unità CD-ROM. Verrà visualizzata la seguente finestra di dialogo.

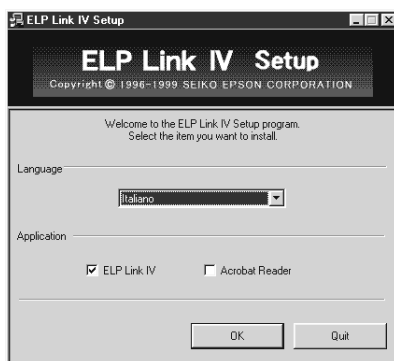

- ◆ **Nota:** Se la finestra di dialogo non viene visualizzata, procedere nel modo seguente.

## Per utenti Windows 95/98 o NT 4.0:

Fare doppio clic sull'icona Risorse del computer e quindi fare doppio clic sull'icona dell'unità CD-ROM. Fare doppio clic su Setup.exe.

3. Selezionare la lingua dall'elenco.
4. Contrassegnare la casella di controllo per il/i programma/i che desiderate installare; quindi fare clic su OK.

- ◆ **Nota:** ELP Link IV non può essere utilizzato se non selezionate ELP Link IV a questo punto. La guida dell'utente ELP Link PDF non può essere utilizzata se non installate Acrobat Reader.



5. Controllare il messaggio visualizzato e fare clic su Successivo.



6. Sarà visualizzata la licenza del prodotto. Dopo averla letta, fare clic su Sì per accettarne termini e condizioni.

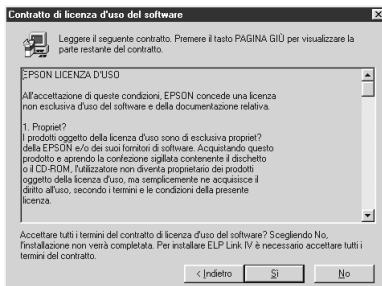

◆ **Nota:** Se non ne accettate termini e condizioni, fare clic su No. L'installazione sarà annullata.

7. Fare clic su Successivo.

Lo schermo indica diverse precauzioni sull'installazione di ELP Link IV. Accertarsi di leggerle con attenzione.

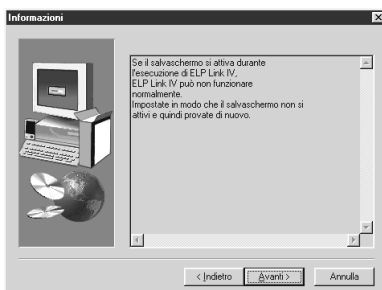

8. Fare clic su **Successivo**.  
Sarà visualizzata la directory di destinazione consigliata; potete comunque effettuare altrove l'installazione, se lo desiderate. Per specificare un'altra directory, fare clic su **Sfoglia** e selezionare la directory desiderata dalla casella di dialogo.



9. Fare clic su **Successivo**.  
Come impostazione predefinita, sarà creata una cartella chiamata "ELP Link IV" nel menu Programmi; se si preferisce, comunque, è possibile inserire un nome di cartella diverso o selezionarne uno di una cartella esistente.



10. Questo schermo sarà visualizzato ad installazione completa.

Cliccare su Termina per terminare l'installazione di ELP Link IV. Se avete contrassegnato la casella posta accanto a Acrobat Reader nella fase 4, il programma di installazione inizierà l'installazione del programma Acrobat Reader.



## Installazione di Acrobat Reader

Se avete contrassegnato la casella posta accanto a Acrobat Reader nella fase 4 sarà visualizzato lo schermo sotto riportato. Fare clic su Sì per installare.

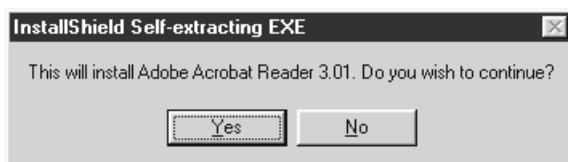

1. Seguire quanto riportato dallo schermo per installare il software.

- ◆ **Nota:** Per dettagli sull'avvio di ELP Link IV e sull'uso dell'applicazione, si prega di consultare la guida per l'utente PDF.

# Installazione del software per proiettore sul Macintosh

Dopo aver collegato il proiettore al Macintosh, installare il software per proiettore in ambiente Macintosh come descritto di seguito.

1. Accendere il Macintosh e quindi inserire il Projector Software CD-ROM nell'unità CD-ROM.
2. Fare doppio clic sull'icona del programma di installazione ELP Link IV. Verrà visualizzata la seguente finestra di dialogo.



3. Selezionare la lingua dal menu a comparsa. Quindi, fare clic su OK.
4. Selezionare il tipo di proiettore dal menu a tendina. Poi cliccare Accetti.

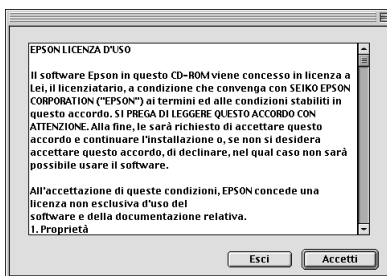

5. Contrassegnare la casella di controllo per il/i programma/i che desiderate installare; quindi fare clic su OK.



- ◆ **Nota:** *ELP Link IV non può essere utilizzato se non selezionate ELP Link a questo punto. La guida dell'utente ELP Link PDF non può essere utilizzata se non installate Acrobat Reader.*

6. Selezionare il drive e la cartella su cui installare.

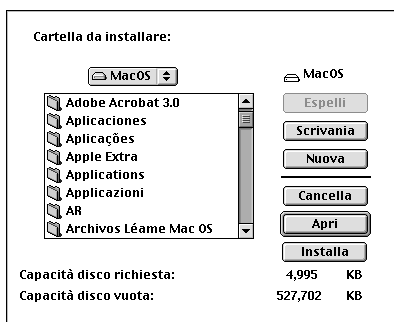

7. Fare clic sul pulsante di installazione per iniziare l'installazione.
8. Fare clic su Continua.

- ◆ **Nota:** Questo schermo sarà visualizzato solo se avete contrassegnato la casella posta accanto a Acrobat Reader nella fase 4.



9. Seguire quanto riportato dallo schermo per installare il software.

- ◆ **Nota:** Per dettagli sull'avvio di ELP Link IV e sull'uso dell'applicazione, si prega di consultare la guida per l'utente PDF.

---

# Accesso al software per proiettore

Per accedere al software per proiettore, seguire i punti sotto riportati.

## Per utenti Windows 95/98 e NT 4.0

### ELP Link IV

Fare clic su Avvio, scegliere Programma, ELPLink IV e quindi scegliere ELPLink IV.

### Guida per l'utente

Fare clic su Avvio, scegliere Programma, ELPLink IV e quindi scegliere User's Guide.

- ◆ **Nota:** Verificare che Acrobat Reader sia installato sul PC prima di accedere alla Guida per l'utente.

## Per utenti Macintosh

### ELP Link IV

Aprire la cartella DATA, quindi la cartella ITALIAN.  
Aprire la cartella ELP Link IV e quindi fare doppio clic sull'icona ELP Link IV.

### Guida per l'utente

Aprire la cartella DATA, quindi la cartella ITALIAN.  
Aprire la cartella ELP Link IV e quindi fare doppio clic sull'icona User's Guide.

- ◆ **Nota:** Verificare che Acrobat Reader sia installato sul Macintosh prima di accedere alla Guida per l'utente.

---

# Installazione o accesso al software per proiettore direttamente dal CD-ROM

Quando si installa o si accede al software direttamente dal CD-ROM, seguire le istruzioni sotto riportate.

## Per utenti Windows

Selezionare Explorer dal menu di Avvio ed utilizzarlo per le operazioni seguenti.

### ELP Link IV

Aprire la cartella DATA, quindi la cartella ITALIAN e ELP Link IV. Aprire adesso la cartella OS: cliccare due volte su SETUP.EXE.

### Acrobat Reader

Aprire la cartella DATA, quindi la cartella ITALIAN e la cartella AR. Aprire adesso la cartella OS e fare un doppio clic AR32I301.EXE (per Windows 95) oppure la cartella WINNT e poi fare un doppio clic su AR32I301.EXE (per Windows NT).

### Guida dell'utente (PDF)

Aprire la cartella DATA, quindi la cartella ITALIAN. Quindi aprire la cartella PDF\_File e fare un doppio clic su SETUP.EXE.



---

## **Per utenti Macintosh**

### **ELP Link IV**

Aprire la cartella DATA, quindi la cartella ITALIAN e copiare la cartella ELP Link IV sul disco fisso. La guida PDF dell'utilizzatore viene copiata contemporaneamente.

### **Acrobat Reader**

Aprire la cartella DATA, quindi la cartella ITALIAN. Aprire la cartella AR. Fare un doppio clic sull'icona Installer.

### **Guida dell'utilizzatore (PDF)**

Copiare il file PDF dalla cartella DATA sul disco rigido.





# 5

## Manutenzione

Il proiettore non richiede molta manutenzione. Tenere pulito l'obiettivo perché sporco e macchie appaiono sullo schermo. Inoltre pulire periodicamente il filtro dell'aria sul fondo del proiettore. Un filtro dell'aria intasato può bloccare la ventilazione necessaria per raffreddare il proiettore onde evitare surriscaldamenti.

Gli unici pezzi che vanno sostituiti dall'utilizzatore sono la lampada e il filtro dell'aria. Se qualsiasi altro pezzo va cambiato, contattare il proprio rivenditore o un tecnico qualificato.

- ◆ **Avvertenza:** *Prima di pulire qualsiasi parte del proiettore, spegnere il proiettore e scollegare il cavo di alimentazione. Non aprire mai alcun coperchio del proiettore, tranne i coperchi della lampada e del filtro. Le pericolose tensioni elettriche presenti all'interno del proiettore possono causare serie lesioni. Non tentare di riparare personalmente questo prodotto, tranne per quanto specificamente spiegato nella guida dell'utilizzatore. Per tutti gli altri interventi di manutenzione rivolgersi a personale tecnico qualificato.*

---

## **Pulizia dell'obiettivo**

Pulite l'obiettivo quando notate tracce di sporco o polvere sulla sua superficie. Strofinare con delicatezza la superficie dell'obiettivo con un panno soffice, asciutto e non lanuginoso. Per togliere tracce di sporco o macchie dall'obiettivo, inumidite un panno soffice con detergente a base d'alcol e strofinare delicatamente la superficie dell'obiettivo.

## **Pulizia dell'involucro del proiettore**

Prima di pulire l'involucro del proiettore, staccate il cavo di alimentazione. Per togliere tracce di sporco o polvere, strofinare l'involucro con un panno soffice, asciutto e non lanuginoso. Per eliminare le tracce di sporco o le macchie persistenti, inumidite un panno soffice con acqua e un detergente neutro; quindi strofinare l'involucro.

Non impiegate alcol, benzina, diluente o altri detergenti chimici poiché potrebbero causare deformazioni all'involucro.

## Pulizia del filtro dell'aria

Pulire il filtro dell'aria sul fondo del proiettore ogni 100 ore di impiego. Se non viene pulito periodicamente, può diventare intasato di polvere, ostacolando la ventilazione. Questo può causare surriscaldamenti e danneggiare il proiettore. Per pulire il filtro dell'aria, procedere come segue:

1. Spegnerne il proiettore e scollegare il cavo di alimentazione.
2. Coricare il proiettore su un lato in modo che la maniglia rimanga in cima e sia possibile accedere facilmente al filtro.

◆ **Nota:** *Se si dispone il proiettore con la maniglia verso l'alto si evita che la polvere penetri nella cassa del proiettore.*

3. Sollevare la linguetta del coperchio del filtro per sganciare il coperchio del filtro. Rimuovere il coperchio.

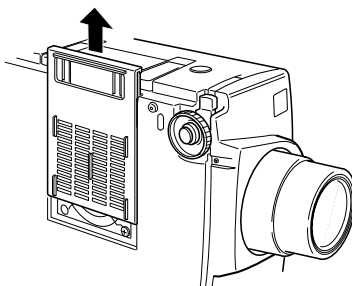

4. Il filtro è applicato all'interno del coperchio del filtro. Si consiglia di usare un piccolo aspirapolvere realizzato per computer e apparecchiature per l'ufficio per pulire il filtro. Se non si dispone di tale aspirapolvere, usare un panno asciutto che non lasci peluzzi. Se lo sporco è resistente o se il filtro è strappato, sostituirlo. Consultare il proprio rivenditore o chiamare il Centro Assistenza EPSON.
5. Rimettere a posto il coperchio del filtro quando si è finito.

# Sostituzione della lampada

È necessario sostituire la lampada nei seguenti casi:

- L'immagine proiettata diventa troppo scura o inizia ad alterarsi.
- L'indicatore della lampada di protezione lampeggia in arancione.
- Sullo schermo appare il messaggio "SOSTITUIRE LA LAMPADA" all'accensione della lampada del proiettore.

◆ **Nota:** Per mantenere la luminosità e la qualità di immagine iniziali, sostituire la lampada il prima possibile quando il messaggio appare sullo schermo. Il messaggio di sostituzione appare dopo circa 2000 ore di impiego. Contattare il proprio rivenditore EPSON per una lampada di ricambio. Richiedere il numero di pezzo ELPLP08.

◆ **Avvertenza:** Lasciate raffreddare la lampada prima di sostituirla. Evitare anche di toccare la parte in vetro della lampada per non causare danni.

1. Spegnete il proiettore e staccate il cavo di alimentazione.
2. Per allentare le due viti di fissaggio sul coperchio della lampada, impiegare il cacciavite in dotazione alla lampada; quindi sollevare il coperchio (le viti non possono essere estratte dal coperchio).

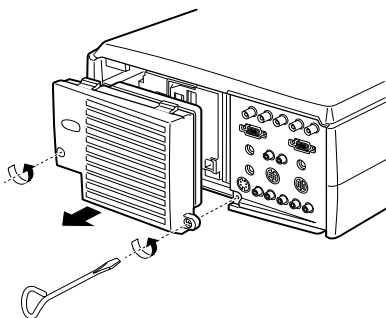

3. Per allentare le due viti di fissaggio dell'unità della lampada, impiegare il cacciavite (le viti non possono essere estratte).
4. Sollevare la maniglia ed estraete la lampada.

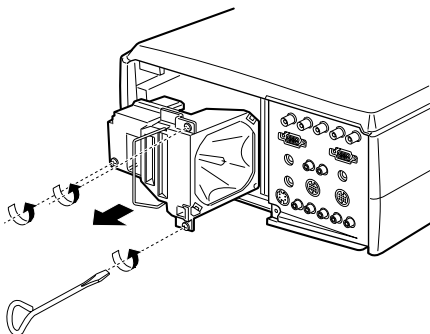

5. Inserite delicatamente la nuova lampada in posizione. Verificate che sia ben inserita.
6. Stringete le viti allentate al punto 4.
7. Riapplicare il coperchio della lampada e stringete le viti del coperchio. (Verificate che il coperchio della lampada sia fissato saldamente. Il proiettore si spegne automaticamente se il coperchio della lampada resta aperto.)







6

## Risoluzione dei problemi

Il presente capitolo descrive gli errori indicati dalle spie luminose di stato e fornisce informazioni su cosa fare in caso sorgano problemi nel proiettore. Esso è diviso nei seguenti paragrafi:

- Problemi di carattere generale con il proiettore. Consultate questo paragrafo se il proiettore non funziona e per capire cosa indicano le spie di avvertenza.
- Problemi con l'immagine sullo schermo. Consultate questo paragrafo se non sarete in grado di proiettare un'immagine o se l'immagine proiettata non sarà buona.

Se si ha un problema, controllare la sezione corrispondente e seguire i suggerimenti relativi al problema. Se nessuno dei suggerimenti produce una soluzione del problema, chiamare il proprio rivenditore o contattare il Centro Assistenza EPSON.

## Problemi relativi al proiettore

In caso di problemi con il proiettore, innanzitutto spegnetelo e staccate il cavo di alimentazione dalla presa elettrica. Quindi reinserte il cavo di alimentazione nella presa elettrica ed accendete il proiettore. Se questa operazione non risolve il problema, controllate le spie di avvertimento poste sul proiettore. Queste spie avvertono l'utente dell'esistenza di problemi legati al funzionamento del proiettore.

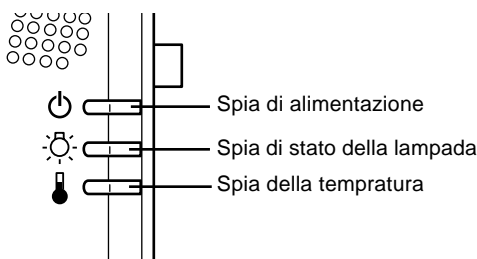

Consultate le pagine seguenti per informazioni sulle operazioni da eseguire in caso di accensione di queste spie di avvertimento o di problemi specifici con il proiettore.

- La spia di alimentazione lampeggia in arancione e non si riesce ad accendere il proiettore.**

La lampada si sta raffreddando. Attendete finché la spia non si spegne ed accendete il proiettore.

- La spia di alimentazione non si accende.**

Spegnete il proiettore, controllate che il cavo di alimentazione sia collegato correttamente sia alla presa elettrica che al proiettore e premete di nuovo il pulsante Power.

- 
- ❑ **Le immagini proiettate diventano più scure o iniziano ad alterarsi, oppure la spia della lampada è rossa.**

Sostituire la lampada del proiettore come descritto a pagina 88.

- ❑ **La spia della temperatura è rossa.**

Il proiettore è surriscaldato e spegne automaticamente la lampada. Lasciate raffreddare il proiettore per alcuni minuti, quindi riaccendetelo. Assicuratevi che non vi sia nulla che ostruisca le aperture di ventilazione.

Il filtro dell'aria potrebbe essere sporco. Pulitelo come descritto nel Capitolo 5 e lasciate raffreddare il proiettore per alcuni istanti.

Se il proiettore continua a surriscaldarsi dopo aver effettuato la pulizia del filtro dell'aria, il problema potrebbe essere causato da un guasto alla ventola di raffreddamento o ai circuiti interni. Contattate un tecnico di assistenza qualificato.

- ◆ ***Avvertenza:*** *Ad eccezione dei casi espressamente indicati in questo Manuale dell'Utente, non tentate mai di riparare questa apparecchiatura da soli.*

---

## Problemi relativi all'immagine o al suono

### L'immagine non appare sullo schermo.

Controllate che la spia di alimentazione sia accesa e che il coperchio di protezione dell'obiettivo sia stato tolto. Verificate inoltre che i cavi siano installati correttamente come descritto nel Capitolo 1.

Potrebbe non essere stata selezionata la sorgente di immagini corretta. Premete il pulsante Source sul telecomando o sul pannello comandi per scegliere un'altra sorgente di immagini.

### Viene visualizzata solo una parte dell'immagine del computer.

Se l'impostazione di definizione in uscita del computer è superiore a 1024 x 768 (EMP-8000/8000NL) o 1366x1024 (EMP-9000/9000NL), il proiettore ridimensiona l'immagine. Se l'uscita computer non è compatibile con questo ridimensionamento, selezionare un'impostazione di visualizzazione diversa sul computer. In Windows 3.x, usare Windows Setup nel gruppo di programmi Main. Per un Macintosh, selezionare Control Panels sotto il menu Apple e quindi selezionare Monitors. Nella schermata Monitors, selezionare Options e assicurarsi che Macintosh Hi-Res Display o un'altra visualizzazione a 1024x768 (EMP-8000/8000NL) o 1366x1024 (EMP-9000/9000L) sia selezionata. Per le impostazioni di visualizzazione supportate, vedere "Visualizzazioni monitor supportate" alle pagine 99 e 100.

Potrebbe essere necessario inoltre modificare i file della presentazione esistenti nel caso li abbiate creati per una risoluzione diversa. Consultate il manuale della vostra applicazione software per informazioni specifiche.

---

**❑ Viene visualizzato il messaggio “SEGNALE ASSENTE”.**

È stata selezionata una sorgente di immagine non collegata al proiettore, il segnale non viene emesso dal computer, oppure il segnale non arriva al proiettore. Controllate che i connettori siano fissati saldamente sia al proiettore che alla sorgente dell'immagine. Quindi controllate che la sorgente dell'immagine sia selezionata correttamente. Quando viene visualizzato il messaggio “SEGNALE ASSENTE”, non è possibile accedere al menu relativo alla sorgente (computer/video).

**❑ Viene visualizzato uno schermo vuoto.**

Il segnale del computer non riesce ad essere interpretato dal proiettore. Verificate il formato di visualizzazione (vedere a pagina 99, 100). Quando è visibile uno schermo vuoto, non è possibile accedere ai menu del proiettore.

**❑ L'immagine o parti dell'immagine sono offuscate o sfocate.**

Regolate le impostazioni di Luminosità e Contrasto nel menu principale Video. Se si stanno visualizzando immagini da un computer, provate inoltre a regolare i pulsanti Tracking e Comp Sync sul pannello di controllo del proiettore.

Potrebbero esserci tracce di sporco o macchie sulla lente. Pulite la lente come descritto nel Capitolo 5, “Manutenzione”.

**❑ I colori dell'immagine non sono corretti.**

Il bilanciamento dei colori potrebbe non essere corretto. Se si stanno visualizzando immagini da un computer, regolate le impostazioni relative ai colori rosso, verde e blu nel menu Video. Se si stanno visualizzando immagini video, regolate le impostazioni di Colore e Tinta (solo NTSC) nel menu Video.

---

❑ **Non vi è sonoro.**

Controllate innanzitutto che il volume non sia stato abbassato completamente e che il cavo audio RCA sia saldamente collegato sia al proiettore che alla sorgente audio. Accertarsi anche che il pulsante disinserito sia inserito.

È stata selezionata la sorgente errata. Premete il pulsante Computer o Video sul telecomando o sul pannello comandi per selezionare la sorgente corretta.



7



## Caratteristiche tecniche

---

### Generali

---

Tipo di display	TFT al polisilicio
Dimensioni dei pannelli a cristalli liquidi	33,1 mm
Risoluzione	EMP-8000/8000NL: 1024 (orizzontale) x 768 (verticale) pixel EMP-9000/9000NL: 1366 (orizzontale) x 1024 (verticale) pixel
Dimensione dell'immagine	da 0,6 - 7,6 metri*
Distanza di proiezione	43,3 – 586,6 pollici (1,1 – 14,9 metri) *
Raggio d'azione del telecomando	10 m
Sistema di altoparlanti interno	3 W x 2 stereo
Rapporto di visualizzazione	4 : 3 (orizzontale x verticale)
Zoom	1:1,4*

---

\*Dimensioni obiettivo standard

---

### Lampada del proiettore

---

Tipo	Lampada UHE (a rendimento ultra alto)
Potenza	220 W
Codice	ELPLP08

---



---

### **Meccaniche (con lente e piedini)**

---

Altezza	6,1 pollici (157 mm) dimensione massima
Larghezza	12 pollici (305 mm) dimensione massima
Profondità	Obiettivo applicato: 475 mm dimensione massima Senza obiettivo: 425 mm
Peso	Obiettivo applicato: 8,3 kg Senza obiettivo: 7,1 kg

---

### **Elettriche**

---

Tensione	100-120 e 200-240 V CA $\pm 10\%$
Frequenza nominale	50/60 Hz
Potenza	100-120 V CA 4A, 50/60 Hz 200-240 V CA 2A, 50/60 Hz

---

### **Ambientali**

---

Temperatura	Funzionamento: da 5 - 40°C  Magazzinaggio: da -10 - 60°C
Umidità	Funzionamento: dal 20 - 80% di RH, senza condensa  Magazzinaggio: dal 10 - 90% di RH, senza condensa

---



---

# Monitor supportati

Il proiettore visualizza le immagini con una definizione di 1024x768 pixel (EMP-8000/8000NL) o 1366x1024 pixel (EMP-9000/9000NL). Per visualizzare un'immagine a definizione maggiore, il proiettore la comprime a 1024x768 (EMP-8000/8000NL) o 1366x1024 (EMP-9000/9000NL). La seguente tabella elenca i formati di visualizzazione supportati dal proiettore.

	Formato	Pix.Orizz. [Pixel]	Pix.Vert [linee]	Freq.Orizz [kHz]	Freq.Vert [Hz]
PC98	PC98	640	400	24.82	56.42
PC/AT	VGACGA	640	400	31.46	70.00
DOS/V	VGAEGA	640	350	31.46	70.00
	VGA60	640	480	31.47	59.94
	VESA72	640	480	37.86	72.81
	VESA75	640	480	37.50	75.00
	VESA85	640	480	43.27	85.01
	SVGA56	800	600	35.16	56.25
	SVGA60	800	600	37.88	60.32
	SVGA72	800	600	48.08	72.19
	SVGA75	800	600	46.88	75.00
	SVGA85	800	600	53.67	85.06
	XGA43i	1024	768	35.52	43.48
	XGA60	1024	768	48.36	60.00
	XGA70	1024	768	56.48	70.07
	XGA75	1024	768	60.02	75.03
	XGA85	1024	768	68.68	85.00
	SXGA1_70	1152	864	63.85	70.01
	SXGA1_75	1152	864	67.50	75.00
	SXGA1_85	1152	864	77.09	85.00
	SXGA2-60	1280	960	60.00	60.00
	SXGA2-75	1280	960	75.00	75.00
	SXGA2-85	1280	960	85.94	85.00
	SXGA3_43i	1280	1024	46.43	43.44
	SXGA3_60	1280	1024	63.98	60.02

	<b>Formato</b>	<b>Pix.Orizz. [Pixel]</b>	<b>Pix.Vert [linee]</b>	<b>Freq.Orizz [kHz]</b>	<b>Freq.Vert [Hz]</b>
	SXGA3_75	1280	1024	79.98	75.03
	SXGA3_85	1280	1024	91.15	85.02
	*UXGA48I	1600	1200	62.50	48.04
	*UXGA60	1600	1200	75.00	60.00
	*UXGA65	1600	1200	81.25	65.00
	*UXGA70	1600	1200	87.50	70.00
	*UXGA75	1600	1200	93.75	75.00
	*UXGA80	1600	1200	100.00	80.00
	*UXGA85	1600	1200	106.25	85.00
Mac	MACLC13	640	480	35.00	66.67
	MAC16	832	624	49.73	74.55
	MAC19-60	1024	768	48.19	59.28
	MAC19	1024	768	60.24	74.93
	MAC21	1152	870	68.68	75.06
Video	SDTV480P (ANSI/SMPTE)	720	483	31.47	59.94
	SDTV480P (ATSC)	704	480	31.47	59.94
	SDTV480I (ANSI/SMPTE)	720	487	15.73	59.94
	SDTV480I (ATSC)	704	480	15.73	59.94
	HDTV720P (SMPTE)	1280	720	44.96	59.94
	*HDTV1080P (ANSI/SMPTE)	1920	1080	67.43	59.94
	*HDTV1080I (ANSI/SMPTE)	1920	1080	33.72	59.94
	NTSC	1024	480	15.734	60
	PAL	1024	576	15.625	50
	SECAM	1024	576	15.625	50

---

# Attribuzioni dei pin dei connettori Monitor e Computer In 1/2

I connettori Monitor e Computer In 1/2 sono dei connettori video femmina RGB a 15 pin di tipo micro-D. Le attribuzioni dei pin sono:

<b>Pin d'ingresso</b>	<b>Segnale</b>
1	Ingresso analogico rosso
2	Ingresso analogico verde
3	Ingresso analogico blu
4	GND
5	GND
6	Rosso GND
7	Verde GND
8	Blu GND
9	riservato
10	Sincronismo GND
11	GND
12	SDA
13	Ingresso sincronismo orizzontale/sincronismo composito
14	Ingresso sincronismo verticale
15	SCL





## Glossario

**Contrasto.** Misura della differenza di luminanza tra le parti più chiare e più scure di un'immagine. In un'immagine molto contrastata, le zone chiare sono molto brillanti e quelle scure molto scure.

**Luminosità.** Bilanciamento delle tonalità luminose e scure in un'immagine.

**NTSC.** Standard di trasmissione video a 525 linee sviluppato dal National Television Standards Committee. È largamente utilizzato in Nord America, Messico e Giappone.

**PAL (Phase Alternation by Line).** Standard di trasmissione video a 625 linee utilizzato nell'Europa Occidentale, India, Cina, Australia, Nuova Zelanda e parte dell'Africa.

**Risoluzione.** Misura della quantità di dettaglio contenuta in un'immagine, che può essere misurata in punti per pollice o in pixel. La nitidezza e la chiarezza aumentano all'aumentare della risoluzione.

**RGB.** Rosso, verde e blu.

**S-Video.** Tipo di segnale video che trasmette separatamente colore e luminanza.

**SECAM (Système Electronique pour Couleur Avec Mémoire).** Sistema TV a 625 linee utilizzato in Francia, Europa Orientale, Russia e parte dell'Africa.

---

**Seriale.** Tipo di interfaccia di comunicazione che trasmette dati su un singolo filo.

**Video Composito.** Tipo di segnale video che codifica informazioni di colore, luminanza e sincronizzazione in modo che possano essere comprese in un solo segnale.



# Indice

## Numerics

5BNC 8, 9, 13, 17

## A

A/V Mute 44

Accessori opzionali xii

adattatore desktop 17

Adattatore desktop Mac 2

adattatore desktop Macintosh 23

Adattatore monitor Mac 2

adattatore monitor Macintosh 17

Adobe® Acrobat® Reader 71

Alti 59

altoparlante esterno 33

anello messa a fuoco 39

anello zoom 39

Attribuzioni dei pin 101

AVTSS ix

## B

Bassi 59

## C

Caratteristiche tecniche xiii, 97

Cavo audio 2, 12

Cavo audio RCA 2, 31

cavo audio stereo 33

cavo del computer 8

Cavo del computer (5BNC) 2

Cavo del computer (Presca secondaria  
D mini 15 piedini) 2

cavo del monitor 8

Cavo del mouse per Mac 2

Cavo del mouse PS/2 2

Cavo di alimentazione 2

cavo monitor Macintosh 17

cavo per mouse Mac 20

cavo per mouse PS/2 10

Cavo principale 2, 10

cavo seriale a 9 pin 10

cavo seriale Mac 20

Cavo seriale per Mac 2

Cavo seriale per PC 2

cavo S-Video 31

Cavo VGA, workstation xii

Cavo video RCA 2, 31

cavo video-out 23

Comp2/BNC 45

connettore S-Video 31

Contrasto 55

Custodia rigida xii



---

## D

DAR x  
DPMS 61  
DURATA LAMP. 66

## E

EMP-9000/9000NL/  
8000/8000NL ix  
Enter 44  
E-Zoom 44

## F

filtro dell'aria 93  
Format 99  
formati 99  
Freeze 44

## G

Glossario 103  
Guida per l'utente di  
ELP Link IV 71

## H

Help 44

## I

Installazione xiii  
Installazione del  
software per proiettore 74

## J

jack Audio 1 12  
jack Audio Out 33

## K

Keystone 61  
Keystone +/- 47

## L

Luminosità 55

## M

Manutenzione xiii  
Memorizzazione del  
logo dell'utente 62  
menu Advanced 51  
Menu Audio 51, 59  
menu Effect 51  
Menu Info 51, 66  
menu Logo dell'utente 51  
menu Reset Totale 51  
menu Setting 51  
Menu Video 51  
Messaggio 61  
Monitor supportati 99  
mouse senza filo 1

## N

NTSC x



---

## **P**

P in P 45  
PAL x  
pannello comandi 36  
porta Computer 1 8  
porta Computer Out 8  
porta Mouse/Com 1 10, 14, 20  
Power 44  
Preset 45  
proiettore xi  
Prompt 61  
Pulizia del filtro dell'aria 87  
Pulizia dell'obiettivo 86  
Pulsante Illumination 44  
Pulsante Resize 41  
Pulsanti Effect 44

## **R**

raffreddando 92  
RGB 101  
Risoluzione 103  
Risoluzione dei problemi xiii, 91

## **S**

Schermo di avvio 64  
SECAM x, 103  
Set cavo comunicazione xii  
Shift 47  
sistema di amplificazione xiii  
sistema PA 33  
software ELP Link IV xiii  
sorgente video 29  
Sostituite la lampada 93  
Sostituzione della lampada 88

Spia della lampada  
di proiezione 49  
Spia della temperatura 50  
Spia di alimentazione 36, 48  
Spie di stato del proiettore 48  
SRS 3D ix  
SRS Center 59  
SRS Space 59  
S-Video x, 103  
Sync +/- 47

## **T**

Tasto Enter 43  
Tasto Esc 43  
Telecomando xi, 43  
Tracking +/- 47

## **U**

USB 10  
Utilità ELP Link IV 67, 71

## **V**

Video Composito 104  
Volume 59

## **W**

workstation 28  
World Wide Web xvii



---

# Termini della garanzia mondiale

Questo proiettore multimediale EPSON include la garanzia mondiale Epson, che permette di ottenere riparazioni del prodotto al di fuori del paese di acquisto in più di 45 paesi del mondo. Si prega di notare che i termini di garanzia indicati sulla scheda di garanzia allegata al prodotto, e non questi termini della garanzia mondiale, si applicano al servizio o servizi richiesti nel paese o nei paesi coperti dalla scheda.

**Questo servizio di garanzia è disponibile solo per l'assistenza nei seguenti paesi.**

<EUROPE>

AUSTRIA, BELGIUM, BULGARIA, CROATIA, CYPRUS, CZECH, DENMARK, FINLAND, FRANCE, GERMANY, GREECE, HUNGARY, IRELAND, ITALY, LUXEMBURG, MACEDONIA, NETHERLANDS, NORWAY, PORTUGAL, POLAND, ROMANIA, SLOVAKIA, SLOVENIA, SPAIN, SWEDEN, SWITZERLAND, TURKEY, UNITED KINGDOM and YUGOSLAVIA

<NORTH, CENTRAL AMERICA & CARIBBEAN ISLANDS>

CANADA, COSTA RICA, MEXICO and U. S. A.

<SOUTH AMERICA>

ARGENTINA, BRAZIL, CHILE, COLOMBIA, PERU and VENEZUELA

<ASIA & OCEANIA>

AUSTRALIA, HONG KONG, JAPAN, KOREA, MALAYSIA, SINGAPORE and TAIWAN

**Questo servizio di garanzia è soggetto ai seguenti termini e condizioni.**

1) Per ottenere il servizio di garanzia si deve presentare prova della data di acquisto del prodotto, mostrando la ricevuta di acquisto del prodotto o la scheda di garanzia (se la data di acquisto è indicata sulla scheda).

- 
- 2) Questo servizio di garanzia viene applicato in base ai termini ed alle condizioni di garanzia stabiliti da EPSON (o dai suoi fornitori di assistenza autorizzati) nel paese dove il servizio viene richiesto. Tuttavia EPSON garantisce almeno questi termini di servizio:
- Il periodo di garanzia è di 12 mesi dalla data di acquisto.
  - La garanzia copre almeno il costo dei pezzi e della manodopera.
  - Epson non può garantire che il centro assistenza sarà in grado di fornire un prodotto di rimpiazzo durante le riparazioni del prodotto acquistato.
- 3) Questo servizio di garanzia non si applica ai seguenti casi:
- a. Guasti o difetti in parti di consumo come lampade o accessori opzionali
  - b. In caso il prodotto sia stato danneggiato a causa di uso inappropriato o mancato uso corretto secondo i dettagli nel manuale del proprietario o durante il trasporto
  - c. In caso il prodotto sia stato riparato o modificato da qualsiasi parte diversa da EPSON o un fornitore di assistenza autorizzato da Epson
  - d. Problemi causati da apparecchi opzionali o parti di consumo, diversi da prodotti originali EPSON o prodotti di qualità equivalente
- ◆ **Avviso:** *Il cavo di alimentazione imballato con il proiettore è soggetto alle condizioni di rete elettrica del paese di acquisto. Quando si usa il proiettore all'estero, assicurarsi di acquistare un cavo di alimentazione originale EPSON appropriato a ciascun paese.*

## **CENTRI ASSISTENZA DA CONTATTARE PER LA GARANZIA MONDIALE EPSON PER PROIETTORI**

Questa lista di contatti è aggiornata al 21 giugno 1999.

Per informazioni di contatto più recenti, fare riferimento alla home page indicata per ciascuna nazione o, se non ne è elencata una, fare riferimento alla home page principale di Epson a [www.epson.com](http://www.epson.com).

---

<EUROPE>

AUSTRIA :  
EPSON Support Center  
Austria  
Tech. Help Desk: 0810 200129  
Web Address:  
<http://www.epson.at>

CYPRUS :  
CTC- INFOCOM  
6a. Ionos Str., Engomi  
P. O. Box 1744  
2406 Nicosia, Cyprus  
Tel: 00357.2.458477  
Fax: 00357.2.668490

BELGIUM :  
EPSON Support Center  
BeNeLux  
Tech. Help Desk: 070 222083  
Web Address:  
<http://www.epson.be>

CZECH :  
EPRINT s.r.o.  
Stresovicka 49  
CZ-16200 Praha 6  
Tel: 00420.2.20180610  
Fax: 00420.2.20180611  
E-mail: [eprint@mbox.vol.cz](mailto:eprint@mbox.vol.cz)

BULGARIA :  
PROSOFT  
6. Al Jendov Str.  
BG-1113 Sofia  
Tel: 00359.2.730.231  
Fax: 00359.2.9711049  
E-mail: [Prosoft@internet-BG.BG](mailto:Prosoft@internet-BG.BG)

DENMARK :  
Tech. Help Desk: 80881127

CROATIA :  
Recro d.d.  
Trg. Sportova 11  
HR-10000 Zagreb  
Tel: 00385.1.6350.777  
Fax: 00385.1.6350.716  
E-mail: [recro@recro.hr](mailto:recro@recro.hr)  
Web Address:  
<http://www.recro.hr>

FINLAND :  
Tech. Help Desk: 0800.523010  
(note. Some geographical  
areas excluded)

---

FRANCE :  
EPSON France,  
68 bis rue Marjolin, F-92300  
Levallois,  
Tech. Help Desk:  
01.49.61.33.95  
Web Address:  
<http://www.epson.fr>

IRELAND :  
Tech. Help Desk: 01.6799016

GERMANY :  
EPSON Deutschland  
GmbH  
Zülpicher Straße 6  
40549 Düsseldorf  
Tech. Help Desk: 01805 234182  
Web Address:  
<http://www.epson.de>

ITALY :  
EPSON Italia s.p.a.  
Assistenza e Servizio Clienti  
Viale F. Lli Cashiragi, 427  
20099 Sesto  
San Giovanni (MI)  
Tech. Help Desk: 02.29400341  
Web Address:  
<http://www.epson.it>

GREECE :  
Pouliadis Ass. Corp.  
Aristotelous St. 3  
GR-19674 Athens  
Tel: 0030.1.9242072  
Fax: 0030.1.9441066

LUXEMBURG :  
EPSON Support Center  
BeNeLux  
Tech. Help Desk:  
0032 70 222083  
Web Address:  
<http://www.epson.be>

HUNGARY :  
R.A. Trade Kft.  
Petöfi Sandor u. 64  
H-2040 Budaör  
Tel: 0036.23.415.317  
Fax: 0036.23.417.310

MACEDONIA :  
Rema Kompjuteri d.o.o.  
St. Naroden Front 19a  
lok 16  
91000 Skopje/ Macedonia  
Tel: 00389.91.118159  
Fax: 00389.91.118159

---

NETHERLANDS :  
EPSON Support Center  
BeNeLux  
Tech. Help Desk: 043 3515753  
Web Address:  
<http://www.epson.nl>

ROMANIA :  
MB Distribution S.R. L.  
162, Barbu Vacarescu Blvd.  
Sector 2  
RO- 71422 Bucharest  
Tel: 0040.1.2300314  
Fax: 0040.1.2300313  
E-mail: [office@mbd-epson.ro](mailto:office@mbd-epson.ro)

NORWAY :  
Tech. Help Desk: 800.11828

SLOVAKIA :  
Print Trade spol. s.r.o.  
Cajkovskeho 8  
SK-98401 Lucenec  
Tel: 00421.863.4331517  
Fax: 00421.863.4325656  
E-mail: [Prntrd@lc.psg.SK](mailto:Prntrd@lc.psg.SK)  
Web Address:  
<http://www.printtrade.sk>

PORTUGAL :  
EPSON Portugal, S.A.  
Rua do Progresso, 471-1  
Perafita- Apartado 5132  
Tech. Help Desk: 0808 200015  
Web Address:  
<http://www.epson.pt>

SLOVENIA :  
Repro Ljubljana d.o.o.  
Smartinska 106  
SLO-1001 Ljubljana  
Tel: 00386.61.1853411  
Fax: 00386.61.1400126

POLAND :  
FOR EVER Sp. z.o.o.  
Ul. Frankciska Kawy 44  
PL- 01-496 Warszawa  
Tel: 0048.22.638.9782  
Fax: 0048.22.638.9786  
E-mail: [office@for-ever.com.pl](mailto:office@for-ever.com.pl)

SPAIN :  
EPSON IBERICA, S.A.  
Avda. Roma 18-26, E-08290  
Cerdanyola, Barcelona, SPAIN  
Tech. Help Desk: 902.404142  
E-mail: [soporte@epson.es](mailto:soporte@epson.es)  
Web Address:  
<http://www.epson.es>

---

SWEDEN :  
Tech. Help Desk: 08 445 1258

UNITED KINGDOM :  
EPSON (UK) Ltd.  
Campus 100, Maylands Avenue  
Hemel Hempstead,  
Herts, HP2 7TJ  
Tech. Help Desk: 0990 133640  
Web Address:  
<http://www.epson.uk>

SWITZERLAND :  
EXCOM Service AG  
Moosacher Str. 6  
CH-8820 Wädenswil  
Tel: 01.7822111  
Fax: 01.7822349  
Web Address:  
<http://www.excom.ch>

YUGOSLAVIA :  
BS Procesor d.o.o.  
Hadzi Nikole Zivkovicica 2  
11000 Beograd  
Tel: 00381.11.639610  
Fax: 00381.11.639610

TURKEY :  
Romar Pazarlama  
Sanayi ve TIC. A.S.  
Rihtim Cad. No. 201  
Tahir Han  
TR-Karaköy-Istanbul  
Tel: 0090.212.2520809  
Fax: 0090.212.2580804



---

**<NORTH, CENTRAL AMERICA & CARIBBEANI ISLANDS>**

**CANADA :**

Epson Canada, Ltd.  
100 Mural Street, Suite 300  
Richmond Hill, Ontario  
CANADA L4B 1J3  
Tel: 905-709-3839  
Web Address:  
<http://www.epson.com>

**MEXICO :**

Epson Mexico, S.A. de C.V.  
AV. Sonora #150  
Mexico, 06100, DF  
Tel: (52 5) 328-4008  
Web Address:  
<http://www.epson.com.mx>

**COSTA RICA :**

Epson Costa Rica, S.A.  
Embajada Americana,  
200 Sur y 300 Oeste  
San Jose, Costa Rica  
Tel: (50 6) 296-6222  
Web Address:  
<http://www.epsoncr.com>

**U. S. A. :**

Epson America, Inc.  
3840 Kilby Airport Way  
Long Beach, CA90806  
Tel: (562) 276-4394  
Web Address:  
<http://www.epson.com>

---

## <SOUTH AMERICA>

### ARGENTINA :

Epson Argentina S.A.  
Avenida Belgrano 964/970  
(1192), Buenos Aires  
Tel: (54 11) 4346-0300  
Web Address:  
<http://www.epson.com.ar>

### COLOMBIA :

Epson Colombia Ltda.  
Diagonal 109, 15-49  
Bogota, Colombia  
Tel: (57 1) 523-5000  
Web Address:  
<http://www.epson.com.co>

### BRAZIL :

Epson Do Brasil Ltda.  
Av. Tucunare, 720  
Tambore Barueri,  
Sao Paulo, SP 06460-020  
Tel: (55 11) 7295-1757  
Web Address:  
<http://www.epson.com.br>

### PERU :

Epson Peru S.A.  
Av. Del Parque Sur #400  
San Isidro, Lima, Peru  
Tel: (51 1) 224-2336  
Web Address:  
<http://www.epson.com>

### CHILE :

Epson Chile S.A.  
La Concepcion 322  
Providencia, Santiago  
Tel: (562) 236-2543  
Web Address:  
<http://www.epson.cl>

### VENEZUELA :

Epson Venezuela S.A.  
Calle 4 con Calle 11-1  
La Urbina Sur  
Caracas, Venezuela  
Tel: (58 2) 241-0433  
Web Address:  
<http://www.epson.com.ve>

---

## <ASIA & OCEANIA>

AUSTRALIA :  
EPSON AUSTRALIA PTY  
LIMITED  
70 Gibbes Street Chatswood  
NSW 2067 AUSTRALIA  
Tel: 1300 361 054  
Web Address:  
<http://www.epson.com.au>

MALAYSIA :  
EPSON TRADING  
(MALAYSIA) SDN. BHD.  
No. 21 Jalan U 1/19, Seksyen U1,  
Hicom-grenmarie Industrial  
Park, 40150 Shan Alam,  
Selangor Darul Ehsan  
Tel: 03-5191366  
Fax: 03-5191386

HONGKONG :  
EPSON Technical Support  
Centre  
(Information Centre)  
Rooms 4706-4710,  
China Resources Building,  
26 Harbour Road, Wan Chai,  
HONG KONG  
Tech. Hot Line: (852) 2585 4399  
Fax: (852) 2827 4383  
Web Address:  
<http://www.epson.com.hk>

SINGAPORE :  
EPSON SINGAPORE  
PTE. LTD.  
401 Commonwealth Drive  
#07-02 Haw Par Technocentre  
SINGAPORE 149598  
Tel: 4722822  
Fax: 4726408

JAPAN :  
SEIKO EPSON  
CORPORATION  
SHIMAUCHI PLANT  
VD Customer Support Group:  
4897 Shimauchi, Matsumoto-shi,  
Nagano-ken, 390-8640 JAPAN  
Tel: 0263-48-5438  
Fax: 0263-48-5680

TAIWAN :  
EPSON Taiwan  
Technology & Trading Ltd.  
10F, No.287, Nanking East Road,  
Section 3, Taipei, Taiwan,  
R. O. C.  
Tel: 02-2717-7360 ext. 327  
Fax: 02-2713-2155  
<http://www.epson.com.tw>

KOREA :  
EPSON KOREA CO., LTD  
17F HANSOL Bldg., 736-1,  
Yaoksam-dong Kangnam-gu,  
Seoul, 135-080, KOREA  
Tel: 2-553-3515  
Fax: 2-5584271  
<http://www.epson.co.kr>





**EPSON®**

Printed in Japan  
75416291