

# EPSON®

## MEDIA PROJECTOR

# EMP-8150/8150NL™

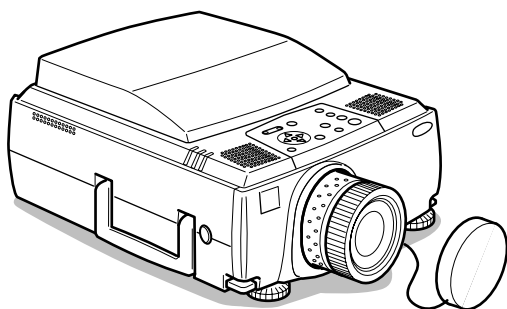

## Manuale dell'Utente

Prima dell'uso

Installazione

Connessioni

Proiezione

Funzioni utili

Regolazione e  
impostazione

Utilizzo del software  
del EasyMP.net







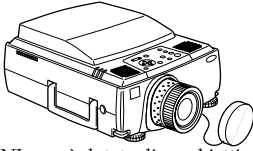
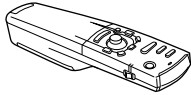
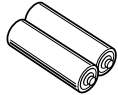
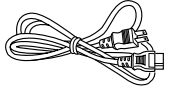
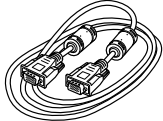

Risoluzione dei  
problemi

Manutenzione

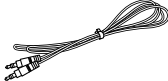
Altro

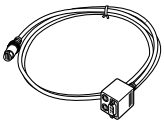
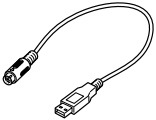
# Verifica accessori

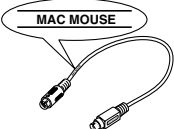
Controllare che i seguenti elementi siano inclusi nella confezione dopo aver estratto proiettore e accessori dalla scatola. Contattare il proprio concessionario se si riscontra la mancanza di qualche elemento.

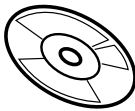
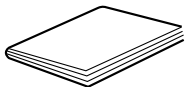
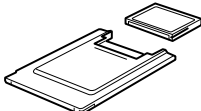
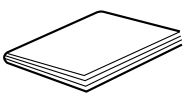
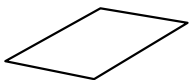
<ul style="list-style-type: none"> <li>· Proiettore Tappo della lente con cordicella</li> </ul>  <p>Il modello NL non è dotato di un obiettivo o di un copriobiettivo.</p>		<ul style="list-style-type: none"> <li>· Telecomando</li> </ul> 		<ul style="list-style-type: none"> <li>· Batterie 2AA per il telecomando (batterie alcaline al manganese a tre componenti)</li> </ul> 	
<ul style="list-style-type: none"> <li>· Cavo di alimentazione</li> </ul> 	<ul style="list-style-type: none"> <li>· Cavo del computer</li> </ul> 	<ul style="list-style-type: none"> <li>· Cavo del computer (mini D-Sub 15 pin/5BNC)</li> </ul> 	<ul style="list-style-type: none"> <li>· Cavo audio</li> </ul> 		
<ul style="list-style-type: none"> <li>· Cavo audio RCA (giallo)</li> </ul> 	<ul style="list-style-type: none"> <li>· Cavo audio RCA (rosso/bianco)</li> </ul> 	<ul style="list-style-type: none"> <li>· Cavo principale</li> </ul> 		<ul style="list-style-type: none"> <li>· Cavo mouse USB</li> </ul> 	
<ul style="list-style-type: none"> <li>· Cavo mouse PS/2</li> </ul> 	<ul style="list-style-type: none"> <li>· Cavo mouse seriale</li> </ul> 	<ul style="list-style-type: none"> <li>· Cavo mouse Mac</li> </ul> 		<ul style="list-style-type: none"> <li>· Cavo seriale Mac</li> </ul> 	
<ul style="list-style-type: none"> <li>· Cavo seriale PC</li> </ul> 	<ul style="list-style-type: none"> <li>· CD-ROM software EasyMP.net</li> </ul> 	<ul style="list-style-type: none"> <li>· Manuale dell'utente (questo documento)</li> </ul> 		<ul style="list-style-type: none"> <li>· Scheda compact flash da 16 MB + adattatore scheda</li> </ul> 	
<ul style="list-style-type: none"> <li>· EasyMP.net Guida per l'utente</li> </ul> 	<ul style="list-style-type: none"> <li>· Temporanea Garanzia</li> </ul> 				

## ■ Caratteristiche

### ● Nitidezza dello schermo

La nitidezza è stata ampiamente migliorata.

Proiezioni nitide anche in ambienti luminosi, ideale per le presentazioni.

### ● Ampia gamma di risoluzioni per il display

Utilizza un pannello a cristalli liquidi ad alta risoluzione di recente sviluppo.

(1024×768)

### ● Compatto e leggero

La struttura compatta ne facilita il trasporto.

(9,1 Kg circa)

### ● Immagini video perfette

La tecnologia di separazione tridimensionale Y/C e la conversione di movimento fluido I/P consente di ottenere immagini video brillanti.

### ● Porta DVI-D con supporto output digitale\*

Il proiettore è dotato di una porta DVI-D il collegamento di ingressi digitali. È possibile collegare questa porta alla porta di uscita digitale del computer.

### ● Funzione EasyMP.net, particolarmente efficace con computer connessi in rete.

Oltre ad eseguire presentazioni con i dati contenuti sulla scheda di memoria inserita nello slot per scheda PCMCIA, è possibile controllare la presentazione da un computer connesso in LAN.

# ■ Contenuti

<b>Verifica accessori</b>	<b>1</b>
---------------------------	----------

---

<b>Caratteristiche</b>	<b>1</b>
------------------------	----------

---

<b>Contenuti</b>	<b>2</b>
------------------	----------

---

<b>Uso del manuale</b>	<b>7</b>
------------------------	----------

---

Simboli visualizzati .....	7
----------------------------	---

<b>Norme di sicurezza</b>	<b>8</b>
---------------------------	----------

---

<b>Prima di utilizzare questo apparecchio</b>	<b>13</b>
---	-----------

---

<b>Parti, nomi e operazioni</b>	<b>13</b>
---------------------------------	-----------

---

Proiettore .....	13
------------------	----

Telecomando .....	18
-------------------	----

Gamma delle operazioni da telecomando .....	21
---	----

Inserimento delle batterie del telecomando .....	22
--	----

<b>Installazione</b>	<b>23</b>
----------------------	-----------

---

<b>Procedura di installazione</b>	<b>23</b>
-----------------------------------	-----------

---

Esempio di installazione .....	23
--------------------------------	----

Dimensione dello schermo e distanza di proiezione .....	25
---	----

Angoli di proiezione .....	26
----------------------------	----

<b>Collegamenti</b>	<b>27</b>
---------------------	-----------

---

<b>Collegamento del proiettore al computer</b>	<b>27</b>
--	-----------

---

Computer adatti .....	27
-----------------------	----

In caso di utilizzo della porta mini D-Sub a 15 pin .....	29
---	----

In caso di utilizzo della porta 5BNC (collegato al secondo computer) .....	31
---	----

In caso di utilizzo della porta DVI-D* .....	32
Collegamento audio .....	33
Collegamento di monitor esterni .....	34
Collegare il mouse (funzione mouse senza fili) .....	35

## **Collegamento dell'apparecchio video 37**

---

Nel caso di segnali video compositi .....	37
Nel caso di segnali S-Video .....	37
Nel caso di segnali video (differenziale colore*) componenti .....	38
In caso di utilizzo della porta di uscita D di un sintonizzatore digitale .....	39
Nel caso di segnali video RGB .....	40

## **Proiezione 41**

---

### **Proiezione 41**

---

Operazioni preparatorie .....	41
Inizio della proiezione .....	42

### **Fine della proiezione 45**

---

### **Regolazione della posizione di proiezione 47**

---

Regolazione dei piedini .....	47
-------------------------------	----

### **Regolazione della dimensione di proiezione 48**

---

Regolazione dello zoom .....	48
Regolazione Keystone .....	49

### **Regolazione della qualità dell'immagine 50**

---

Regolazione del fuoco .....	50
Regolazione automatica (nella proiezione delle immagini da computer) .....	50
Regolazioni del tracking (nella proiezione di immagini da computer) .....	51
Regolazioni del sincronismo (quando si proiettano immagini da computer) .....	51

Richiamo dei valori di regolazione (nella proiezione di immagini da computer) .....	51
<b>Introduzione alle funzioni</b>	<b>52</b>
<b>Funzioni utili</b>	<b>53</b>
<b>Funzioni utili</b>	<b>53</b>
Funzione guida .....	53
<b>Interruzione della proiezione</b>	<b>55</b>
Funzione A/V Mute .....	55
Funzione fermo immagine .....	55
<b>Commutazione delle dimensioni dell'immagine</b>	<b>56</b>
<b>Ingrandimento delle immagini (funzione di E-Zoom)</b>	<b>58</b>
<b>Funzione Effetto</b>	<b>59</b>
Cursore/Timbro .....	59
Riquadro .....	59
Riflettore .....	60
Barra .....	61
Annullamento degli effetti .....	61
<b>Funzione P in P</b>	<b>62</b>
<b>Regolazioni e impostazioni</b>	<b>63</b>
<b>Regolazione volume</b>	<b>63</b>
<b>Configurazione del menu</b>	<b>64</b>
Voci del menu .....	64
<b>Operazioni da menu</b>	<b>66</b>
Metodo operativo .....	66

Impostazione delle voci .....	68
Cattura immagine .....	74
Registrazione logo utente .....	76
<b>Uso del Software per il EasyMP.net</b>	<b>78</b>
<hr/>	
<b>Introduzione al Software per il EasyMP.net</b>	<b>78</b>
<hr/>	
Software di supporto alla presentazione .....	78
Applicazioni PC di EasyMP.net .....	79
<b>Installazione</b>	<b>80</b>
<hr/>	
Ambiente operativo .....	80
Installazione .....	81
Consultazione della Guida Utente .....	82
<b>Collegamenti con il computer</b>	<b>83</b>
<hr/>	
Connessioni seriali .....	83
<b>Risoluzione dei problemi</b>	<b>85</b>
<hr/>	
<b>Risoluzione dei problemi</b>	<b>85</b>
<hr/>	
Spia di accensione .....	85
Spia della lampada .....	86
Spia della temperatura .....	87
<b>Se le spie non sono d'aiuto</b>	<b>88</b>
<hr/>	
L'immagine non viene proiettata .....	88
L'immagine non è chiara .....	90
L'immagine è tagliata (larga)/piccola .....	91
Il colore dell'immagine non è corretto .....	92
L'immagine è scura .....	92
Assenza di audio .....	93
Il telecomando non funziona .....	93
Il proiettore non si spegne (dopo aver premuto il pulsante [Power]) .....	94
EMP Link V non funziona .....	94

---

**Manutenzione** **95**

---

**Pulizia del proiettore, pulizia della lente,  
pulizia del filtro dell'aria** **95**

---

Pulizia del proiettore .....	96
Pulizia della lente .....	96
Pulizia del filtro dell'aria .....	96

**Sostituzione del filtro dell'aria** **97**

---

Metodo di sostituzione .....	97
------------------------------	----

**Sostituzione della lampada** **98**

---

Metodo di sostituzione .....	99
Azzeramento della durata di illuminazione della lampada .....	100

**Altre informazioni** **101**

---

**Componenti opzionali** **101**

---

**Terminologia** **102**

---

**Specifiche** **104**

---

**Foglio di controllo** **105**

---

**Termini della garanzia internazionale** **108**

---

**Indice** **112**

---



# ■ Uso del manuale

## Simboli visualizzati

All'interno del presente manuale e sul prodotto sono visualizzati diversi simboli, in modo da garantire che il proiettore venga impiegato in maniera corretta e sicura, evitando rischi per l'utilizzatore e per gli altri, oltre che danni alle cose. Di seguito sono riportate le relative spiegazioni. Accertarsi di avere compreso le istruzioni prima di consultare il manuale.

 **Avvertenza**

Visualizza informazioni la cui mancata osservanza può provocare morte o lesioni.

 **Attenzione**

Visualizza informazioni la cui mancata osservanza può provocare lesioni o danni alle cose.

Attenzione: Comprende spiegazioni supplementari e utili consigli.

Vedere a pagina: Indica le pagine di riferimento

\*: Fare riferimento alla terminologia







\*L'uso dei termini "questa unità" e "questo proiettore" in questo manuale

All'interno del manuale, i termini "questa unità" e "questo proiettore" compaiono regolarmente, indicando anche gli accessori in dotazione al proiettore ed altri prodotti opzionali.

\*Le distanze di proiezione, le illustrazioni e le dimensioni dello schermo si riferiscono all'utilizzo della lente standard.

## ■ Norme di sicurezza

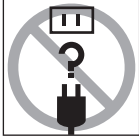
Leggere e rispettare le norme indicate di seguito, in modo da garantire l'uso sicuro dell'apparecchio.

 <b>Attenzione</b>	
<ul style="list-style-type: none"><li>● <b>Nel caso in cui si verifichi una delle seguenti anomalie, disinserire immediatamente l'alimentazione, estrarre la spina dalla presa elettrica e contattare il proprio concessionario o l'indirizzo più vicino tra quelli indicati a pagina 108.</b><ul style="list-style-type: none"><li>· Emissione di fumo, odori o rumori strani.</li><li>· Funzionamento anomalo, come impossibilità di proiettare immagini o nessuna emissione di suono.</li><li>· Penetrazione di acqua o corpi estranei all'interno dell'unità.</li><li>· Caduta dell'apparecchio o danni al suo telaio.</li></ul>Il proseguimento del funzionamento in tali condizioni può causare incendi o scosse elettriche. L'utente non deve mai tentare di eseguire riparazioni autonome.</li></ul>	
<ul style="list-style-type: none"><li>● <b>Il cabinet dell'unità non deve mai essere aperto, se non dal nostro personale di assistenza.</b> All'interno del proiettore sono presenti parti ad alta tensione. Ciò può causare incendi, scosse elettriche o altri incidenti.</li></ul>	
<ul style="list-style-type: none"><li>● <b>Mai utilizzare una tensione elettrica diversa da quella indicata.</b> In caso contrario si possono causare incendi o scosse elettriche.</li></ul>	
<ul style="list-style-type: none"><li>● <b>Controllare le specifiche del cavo di alimentazione.</b> Il cavo di alimentazione in dotazione al proiettore è conforme alle specifiche elettriche del Paese di acquisto. Nel caso in cui questo venga utilizzato in luoghi diversi, verificare in precedenza la tensione e la forma delle prese nel Paese relativo, quindi acquistare un cavo conforme alle specifiche locali.</li></ul>	
<ul style="list-style-type: none"><li>● <b>Mai utilizzare cavi danneggiati.</b> In caso contrario si possono causare incendi o scosse elettriche. Accertarsi inoltre che vengano rispettati i punti seguenti.<ul style="list-style-type: none"><li>· Mai eseguire modifiche sul cavo di alimentazione.</li><li>· Mai collocare oggetti pesanti sul cavo di alimentazione.</li><li>· Mai piegare, torcere o tirare il cavo.</li><li>· Controllare che il cavo non venga disposto in prossimità di caloriferi.</li></ul>Contattare il proprio concessionario o l'indirizzo più vicino tra quelli indicati a pagina 108 in caso di danneggiamento del cavo di alimentazione.</li></ul>	

## ⚠ Attenzione

- **Con l'alimentazione inserita, mai dirigere lo sguardo verso l'obiettivo.**

L'emissione di luce particolarmente forte può provocare difetti alla vista. È necessario prestare particolare attenzione in presenza di bambini.



- **Intervenire con attenzione su spine e connettori di alimentazione.**

In caso contrario si possono causare incendi o scosse elettriche. Rispettare le norme indicate di seguito negli interventi su spine e connettori di alimentazione.

- Mai collegare un numero eccessivo di apparecchi ad un'unica presa.
- Mai utilizzare spine o connettori che presentano polvere, sporcizia o altri corpi estranei.
- Accertarsi che spine e connettori siano saldamente inseriti.
- Non cercare di inserire spine o connettori con le mani bagnate.
- Non tirare il cavo per scollegare spine e connettori. Accertarsi sempre di afferrare saldamente la spina o il connettore.



- **Il proiettore contiene molte parti in vetro, come l'obiettivo e le lampade.**

In caso di rottura di una di queste parti, maneggiarle con estrema cura, in modo da evitare eventuali lesioni, e contattare il concessionario più vicino o l'indirizzo più vicino tra quelli indicati a pagina pagina 108 per richiedere la riparazione.



- **Mai collocare vasi o contenitori di liquidi sul proiettore.**

L'ingresso d'acqua all'interno del telaio può causare incendi o scosse elettriche.



- **Mai inserire o lasciare cadere oggetti in metallo o infiammabili, o altri corpi estranei nelle aperture di aspirazione e nelle uscite di raffreddamento del proiettore.**

In caso contrario si possono causare incendi o scosse elettriche.



- **Mai collocare il proiettore o il telecomando a pile in luoghi con temperature elevate, come veicoli con finestrini chiusi, zone esposte alla luce diretta del sole o in prossimità delle uscite d'aria dei condizionatori o dei caloriferi.**

In caso contrario, il calore può causare delle deformazioni che influiscono sull'interno del proiettore, provocando incendi o scosse elettriche.



## ⚠ Attenzione

- **Mai salire sul proiettore o collocarvi oggetti pesanti.**

In caso contrario si possono provocare ribaltamenti, danni o lesioni.



- **Mai collocare il proiettore su superfici instabili, come tavoli traballanti o superfici inclinate.**

In caso contrario si possono provocare ribaltamenti, danni o lesioni.

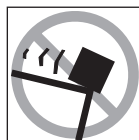

- **Non collocare o riporre il proiettore alla portata dei bambini.**

In caso contrario si possono provocare ribaltamenti, danni o lesioni.



- **Non collocare il proiettore in punti umidi o polverosi, né in punti esposti a vapori di olio o acqua, come cucine o in prossimità di umidificatori.**

In caso contrario si possono causare incendi o scosse elettriche.



- **Mai ostruire gli ingressi di aspirazione, né le uscite di raffreddamento. In caso contrario all'interno del proiettore si possono produrre delle temperature elevate, possibile causa di incendio. Non collocare il proiettore nei punti seguenti.**

· Zone strette e con ventilazione insufficiente, come armadi o librerie.  
· Su tappeti, materassi o coperte.  
· Mai coprire il proiettore con tovaglie o altri materiali.  
Inoltre, per l'installazione in prossimità di un muro, provvedere a lasciare uno spazio di almeno 20 cm tra il proiettore e la parete.

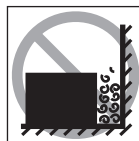

- **Accertarsi di scollegare sempre che la spina dalla presa elettrica quando il proiettore non deve essere utilizzato.**

In caso contrario si possono causare incendi.

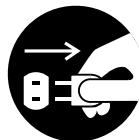

- **Per lo spostamento del proiettore, accertarsi sempre che l'alimentazione sia disinserita, la spina sia scollegata dalla presa e che tutti gli altri cavi siano scollegati.**

In caso contrario si possono causare incendi o scosse elettriche.

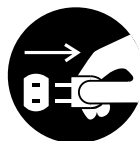

## ⚠ Attenzione

- **Mai cercare di estrarre la lampada subito dopo l'uso del proiettore. Attendere prima il raffreddamento del proiettore, per almeno sessanta minuti dal disinserimento dell'alimentazione.**  
In caso contrario si possono causare ustioni o altre lesioni.

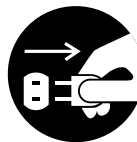

- **L'uso errato delle batterie può causare danni e successive perdite, causando incendi, lesioni e corrosione del prodotto. A garanzia di sicurezza, rispettare le norme indicate di seguito.**

- Non usare mai contemporaneamente tipi diversi di batterie, né batterie usate e nuove insieme.
- Non usare mai batterie diverse da quelle specificate nel manuale di istruzioni.
- In caso di perdite dalla batteria, asciugare con un panno, quindi sostituire la batteria.
- Sostituire immediatamente le batterie quando necessario.
- Estrarre le batterie quando il proiettore non viene utilizzato per un lungo periodo.
- Mai esporre le batterie a calore, né a fiamme libere o acqua.
- Accertarsi del corretto inserimento delle batterie secondo la polarità (+ e -).
- In caso di contatto delle mani con il liquido perso dalla batteria, lavare immediatamente con acqua.

Le batterie vanno smaltite secondo le disposizioni in vigore per ciascuna zona di interesse.

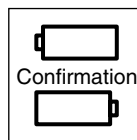

- **Negli interventi di manutenzione, accertarsi che la spina ed i connettori elettrici siano scollegati dalle relative prese.**  
In caso contrario si possono causare scosse elettriche.

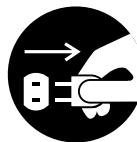

## Norme di sicurezza

- L'uso del proiettore con temperature al di fuori dell'intervallo consentito (+5°C a +40°C) può produrre l'instabilità dell'immagine ed un sovraccarico della ventola, causando danni all'apparecchio.
- Conservando il proiettore a temperature al di fuori dell'intervallo consentito (-10°C a +60°C) si possono causare danni e deformazioni al telaio. Prestare particolare attenzione a non esporre l'apparecchio alla luce diretta del sole per un periodo prolungato.
- Non utilizzare il proiettore con il tappo dell'obiettivo inserito. Il calore prodotto dall'obiettivo può causare la deformazione del tappo.
- Il display a cristalli liquidi del pannello è stato prodotto con la tecnologia più accurata e contiene oltre 99,99% di pixel attivi. Tenere presente, però, che esiste un possibile 0,01% di pixel mancanti e pixel illuminati costantemente.

# Prima di utilizzare questo apparecchio

Questa sezione fornisce spiegazioni su parti e nomi delle parti e sui componenti da verificare prima di far funzionare il telecomando.

## Parti, nomi e operazioni

### Proiettore

#### ● Pannello frontale

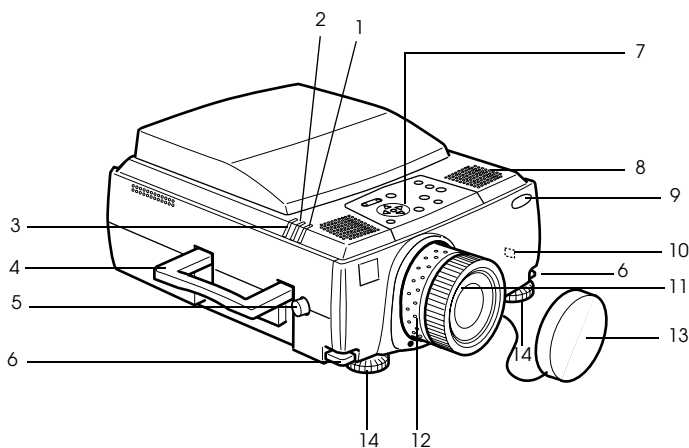

- 1 Spia di accensione
- 2 Spia della lampada
- 3 Spia della temperatura
- 4 Maniglia
- 5 Manopola di cambio obiettivo
- 6 Leva di regolazione del piedino
- 7 Pannello operativo
- 8 Altoparlante
- 9 Sensore del telecomando
- 10 Blocco antifurto (vedere a pagina 103)
- 11 Ghiera del fuoco
- 12 Ghiera zoom
- 13 Tappo della lente
- 14 Piedino anteriore

## ● Pannello posteriore

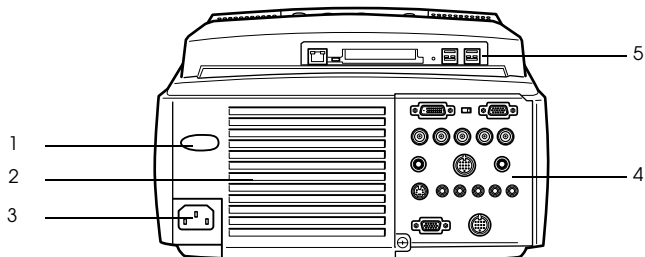

- 1 Sensore del telecomando
- 2 Ventola
- 3 Ingresso alimentazione
- 4 Porta I/O
- 5 Scheda EasyMP.net

## ● Pannello inferiore

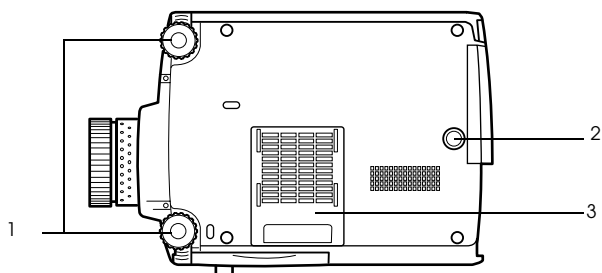

- 1 Piedino anteriore
- 2 Piedino posteriore
- 3 Filtro dell'aria (ingresso di aspirazione)



## ● Pannello operativo

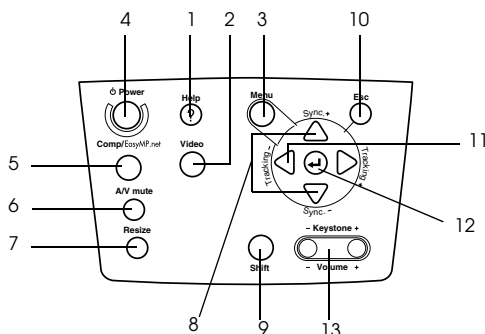

### **1 Pulsante [Help] (vedere a pagina 53)**

Visualizza i metodi per la risoluzione dei problemi. Premere questo pulsante in caso di problemi.

### **2 Pulsante [Video] (vedere a pagina 43)**

Commuta tra immagini video (Video), S video (S-Video) e componente video (BNC (YCbCr)).

### **3 Pulsante [Menu] (vedere a pagina 66)**

Visualizza e annulla il menu.

### **4 Pulsante [Power] (vedere a pagina 42, 45)**

Accende e spegne l'alimentazione.

### **5 Pulsante [Comp/EasyMP.net] (vedere a pagina 43)**

Commuta tra immagini da Computer #1, BNC (RGB) e EasyMP.net.

### **6 Pulsante [A/V Mute] (vedere a pagina 55)**

Cancella temporaneamente video e audio. La proiezione riprende quando si preme nuovamente questo pulsante oppure quando si regola il controllo del volume o viene visualizzato il menu. È possibile impostare la proiezione di logo utente quando il sistema è in modo A/V Mute.

### **7 Pulsante [Resize] (vedere a pagina 56)**

Commuta tra la modalità reale e la modalità ridimensionamento mentre sono proiettate le immagini del computer. Commuta il rapporto di visualizzazione tra 4:3 e 16:9 mentre sono proiettate le immagini.

### **8 Pulsante [Sync] (vedere a pagina 51)**

Effettua le regolazioni necessarie quando lo schermo è fuori fuoco o presenta una sfarfallio. Questo pulsante funziona come pulsante su è giù quando è visualizzato il menu o il testo della guida.

### **9 Pulsante [Shift] (vedere a pagina 63)**

Regola il volume se premuto contemporaneamente al pulsante [Volume (Keystone)].

### **10 Pulsante [ESC] (vedere a pagina 67)**

Termina le funzioni attualmente in uso. Riporta lo schermo al livello precedente quando questo pulsante viene premuto durante la visualizzazione del menu o del testo della guida.

### **11 Pulsante [Tracking] (vedere a pagina 51)**

Effettua le regolazioni necessarie quando sullo schermo appaiono strisce. Sposta a sinistra e a destra quando questo pulsante viene premuto durante la visualizzazione del menu o del testo della guida.

## 12 Pulsante [↵(Invio)] (vedere a pagina 50, 66)

- Imposta la voce del menu e si sposta al livello inferiore.
- Ottimizza l'immagine del computer quando è visualizzato il menu o il testo della guida. (Commuta la risoluzione di ingresso su [Auto] se impostata su [Manuale]).

## 13 Pulsante [Keystone] (vedere a pagina 49)

Effettua le regolazioni necessarie quando lo schermo si distorce in forma trapezoidale.

## ● Porte I/O

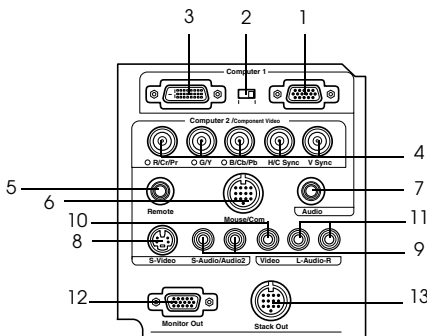

### 1 Porta Computer 1 mini D-Sub 15

Permette l'ingresso di segnali immagine analogici da computer.

### 2 Commutatore

Commuta la porta attiva per Computer #1 tra mini D-Sub15 (analogico) o DVI-D (digitale). Spostare il commutatore usando la punta di una penna a sfera o un altro oggetto appuntito.

### 3 Porta Computer 1 DVI-D

Permette l'ingresso di segnali immagine digitali da computer.

### 4 Porta Computer 2/Componente Video-BNC

· R/Cr/Pr · G/Y · B/Cb/Pb · H/C Sync · V Sync

Permette l'ingresso di segnali immagine dal connettore BNC del computer, da un apparecchio A/V (segnale differenziale del colore) o di segnali RGB.

### 5 Porta Remote

Consente di collegare il sensore del telecomando opzionale (ELPST04).

### 6 Porta Mouse/Com

Stabilisce una connessione con il computer quando si utilizza il Software per il EasyMP.net fornito in dotazione e il telecomando viene utilizzato come mouse senza fili.

### 7 Porta Audio 1

Permette l'ingresso dei segnali audio dal computer e dall'apparecchio A/V collegato alla porta Computer #1.

### 8 Porta S-Video

Permette l'ingresso di segnali immagine S dall'apparecchio A/V.

### 9 Porta S-Video/Audio 2

Permette l'ingresso dei segnali audio dal computer e dall'apparecchio A/V collegato alla porta BNC o S-Video.

Permette l'uscita dell'audio per i computer e gli apparecchi A/V collegati.

### 10 Porta video

Permette l'ingresso dei segnali di immagine del componente dell'apparecchio A/V.

### 11 Porta L-Audio-R

Permette l'ingresso dei segnali audio dall'apparecchio A/V.

## 12 Porta Monitor Out

Invia i segnali dell'immagine proiettata ad un monitor esterno (i segnali non vengono inviati quando l'ingresso proviene dalla porta DVI-D).

## 13 Porta Stack Out

Utilizzata in caso di proiezione in cascata\*.

### ● Scheda EasyMP.net

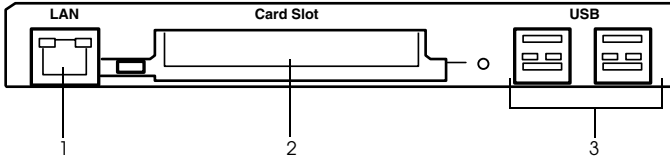

#### 1. Connettore di rete

Consente di collegare il proiettore in rete.

#### 2. Slot per scheda PCMCIA

Consente di inserire schede di memoria.

#### 3. Porta USB

Utilizzata per collegare mouse USB, tastiere USB, tavolette grafiche USB, ecc.

#### Attenzione

Fare riferimento al "EasyMP.net Guida per l'utente" per dettagli sulle funzioni EasyMP.net.

# Telecomando

## ● Pannello frontale

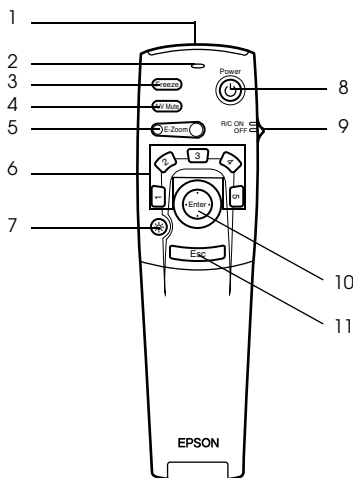

### 1 Sensore del telecomando

Invia i segnali del telecomando.

### 2 Spia

Si illumina quando i segnali del telecomando sono in uscita.

La luce non viene emessa quando le batterie sono scariche o quando l'interruttore [R/C ON OFF] è impostato su [OFF].

### 3 Pulsante [Freeze] (vedere a pagina 55)

Ferma temporaneamente l'immagine. Premere ancora una volta questo pulsante per annullare il modo fermo immagine.

### 4 Pulsante [A/V Mute] (vedere a pagina 55)

Interrompe temporaneamente video e audio. Per riprendere la proiezione, premere il pulsante ancora una volta, regolare il controllo del volume o visualizzare il menu.

È anche possibile proiettare il logo dell'utente quando la funzione A/V mute è attiva.

### 5 Pulsante [E-Zoom] (vedere a pagina 58, 62)

Allarga e riduce la dimensione dell'immagine. L'immagine dello schermo secondario viene allargata quando le immagini Picture-in-Picture sono proiettate. Premere il pulsante [Esc] per annullare questa funzione.

### 6 Pulsante [Effect] (vedere a pagina 59)

Esegue la funzione effetto assegnata. Premere il tasto [ESC] per annullare questa modalità.

### 7 Pulsante [☀ (Light)]

Il pulsante del telecomando si illumina per circa dieci secondi.

### 8 Pulsante [Power] (vedere a pagina 42, 45)

Accende e spegne il proiettore.

### 9 Interruttore [R/C ON OFF] (vedere a pagina 42, 46)

Spegne e accende il telecomando. Il telecomando non può essere utilizzato se questo interruttore non è su [ON].

## 10 Pulsante [Enter] (vedere a pagina 36, 66)

- Se premuto, imposta la voce del menu e si sposta quindi sulla fase inferiore. Diventa un tasto cursore per selezionare gli elementi del menu, spostandolo in su, in giù, a sinistra o a destra.
- Questa funzione si attiva facendo clic con il tasto sinistro del mouse mentre sono proiettate le immagini del computer. Il puntatore si sposta quando il pulsante viene spostato in su, in giù, a sinistra o a destra.

## 11 Pulsante [ESC] (vedere a pagina 36, 67)

- Termina la funzione. Riporta alla fase precedente mentre sono visualizzati il menu o il testo della guida.
- Questa funzione si attiva facendo clic con il tasto destro del mouse mentre sono proiettate le immagini del computer.

## ● All'interno del coperchio

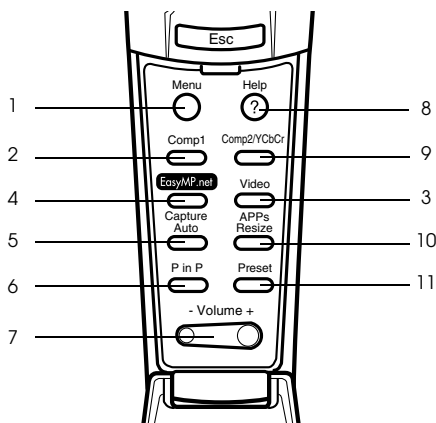

### 1 Pulsante [Menu] (vedere a pagina 66)

Visualizza e termina il menu.

### 2 Pulsante [Comp1] (vedere a pagina 43)

Commuta sull'immagine proveniente dalla porta Computer #1. (Commuta sull'immagine DVI-D quando l'interruttore è impostato su Digital (lato sinistro)).

### 3 Pulsante [Video] (vedere a pagina 43)

Commuta tra immagini video (Video) e immagini S-Video (S-Video).

### 4 Pulsante [EasyMP.net] (vedere a pagina 43)

Commuta sulle immagini EasyMP.net.

### 5 Pulsante [Auto] (vedere a pagina 50)

Ottimizza le immagini del computer. L'immagine proiettata verrà catturata mentre sono proiettate le immagini EasyMP.net.

### 6 Pulsante [P in P] (vedere a pagina 62)

Visualizza l'immagine video all'interno dell'immagine del computer o l'immagine video come schermo secondario. Questa funzione viene annullata premendo ancora una volta questo pulsante.

### 7 Pulsante [Volume] (vedere a pagina 63)

Regola il volume.

### 8 Pulsante [Help] (vedere a pagina 53)

Visualizza il metodo per la risoluzione dei problemi. Premere questo pulsante in caso di problemi.

**9 Pulsante [Comp2/YCbCr] (vedere a pagina 43)**

Commuta tra le immagini video provenienti dalla porta BNC.

**10 Pulsante [Resize] (vedere a pagina 56)**

Commuta tra la modalità reale e la modalità ridimensionamento mentre sono proiettate le immagini del computer. Commuta il rapporto di visualizzazione tra 4:3 e 16:9 mentre sono proiettate le immagini.

Verrà visualizzato un elenco di applicazioni mentre sono proiettate le immagini EasyMP.net.

**11 Pulsante [Preset] (vedere a pagina 51)**

Richiama le impostazioni di ingresso computer predefinite.

● **Pannello inferiore**

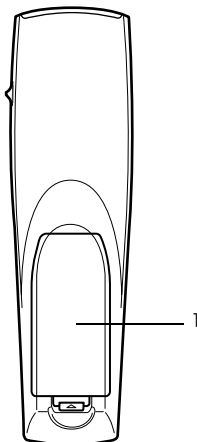

**1 Coperchio batterie**

## Gamma delle operazioni da telecomando

A seconda della distanza e dell'angolazione in cui è posizionato rispetto al sensore dell'unità principale, vi sono casi in cui il telecomando non funziona. Assicurarsi che il telecomando sia utilizzato nelle seguenti condizioni:

● **Distanza operativa: 10 metri circa**

● **Gamma operativa:**

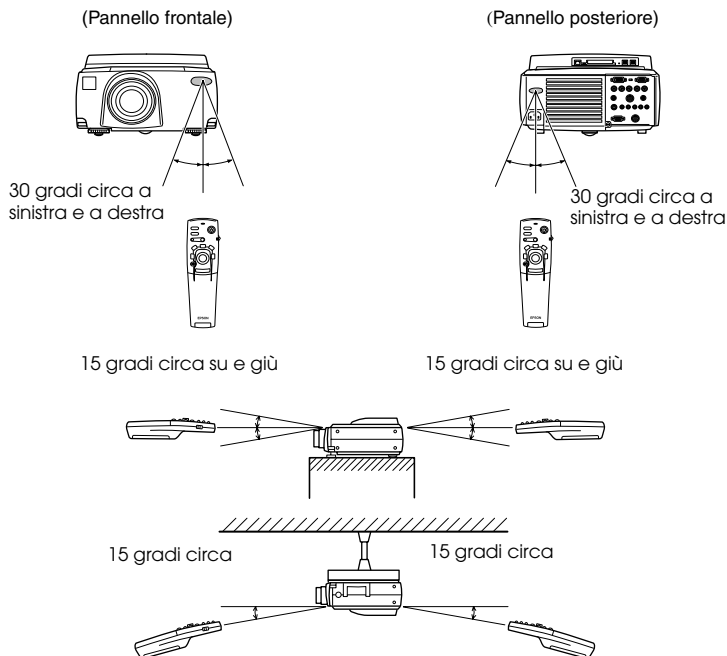

### Attenzione

- Assicurarsi che l'interruttore R/C ON OFF sia impostato su [ON] quando si utilizza il telecomando.
- Puntare il telecomando verso la zona del sensore del proiettore.
- In alcuni casi la distanza operativa (circa 10 metri) del telecomando va diminuita quando i segnali sono riflessi, a seconda dei tipi di schermo.
- Assicurarsi che la luce del sole e la luce fluorescente non siano rivolte direttamente sul sensore del proiettore.
- Se il telecomando non funziona o funziona male, è possibile che le batterie necessitino di sostituzione. In questo caso, sostituire le batterie.
- Utilizzare il sensore del telecomando opzionale (ELPST04) se il controllo deve essere effettuato da una distanza di 10 m o più.

## Inserimento delle batterie del telecomando

Le batterie del telecomando devono essere inserite nel seguente modo:

### ⚠ Attenzione

Assicurarsi di utilizzare batterie nuove dello stesso tipo.

#### 1 Togliere il coperchio delle batterie.

Premere sul morsetto che ferma il coperchio delle batterie e quindi sollevare il coperchio.

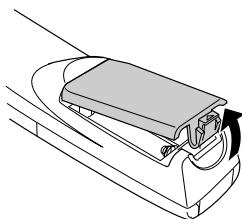

#### 2 Inserire le batterie.

Assicurarsi che le batterie siano allineate correttamente rispetto alla polarità "+" e "-" sul telecomando.

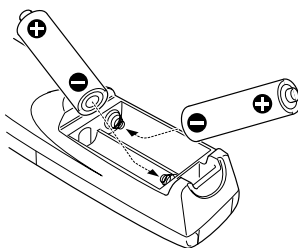

#### 3 Riapplicare il coperchio.

Premere il coperchio delle batterie finché non scatta saldamente in posizione.

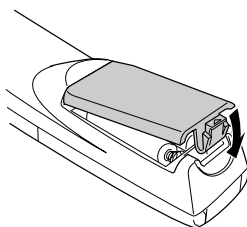

### Attenzione

- Batterie specificate: Due batterie alcaline al manganese a tre componenti (LR6).
- Le batterie vanno sostituite all'incirca ogni tre mesi se utilizzate per trenta minuti al giorno.



# Installazione

Questa sezione fornisce un esempio di installazione del proiettore e spiegazioni su distanze ed angoli di proiezione.

## ■ Procedura di installazione

Determina l'angolo e la distanza di proiezione per assicurare la visualizzazione dello schermo ottimale.

### ⚠ Attenzione

- Non ostruire l'uscita di ventilazione sul retro del proiettore o il filtro dell'aria (ingresso di aspirazione) sul pannello inferiore.
- In alcuni casi, può accadere che del materiale o carta possa essere risucchiato nel filtro dell'aria sul pannello inferiore mentre il proiettore è in uso; pertanto si consiglia di prestare attenzione per evitare questo inconveniente.
- Non porre il proiettore in un luogo in cui è soggetto al flusso diretto dell'aria di condizionatori o radiatori.
- Quando il proiettore va posto vicino ad una parete, assicurarsi di lasciare uno spazio di almeno 20 cm tra il proiettore e la parete.
- Non coprire il proiettore con tovaglie o altri materiali.

## Esempio di installazione

Il proiettore può essere installato in ambienti adatti alle condizioni di installazione e ai metodi di proiezione.

### Visualizzazione frontale delle immagini proiettate

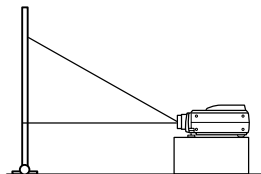
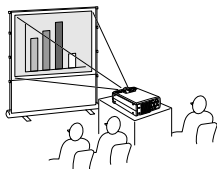

## Visualizzazione frontale delle immagini proiettate con il proiettore appeso al soffitto

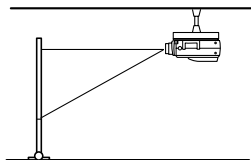
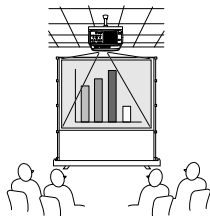

Utilizzare il kit opzionale di fissaggio del proiettore al soffitto e impostare il parametro di sospensione al soffitto su [ON]. (vedere a pagina 72)

## Visualizzazione delle immagini proiettate su schermo semitrasparente dal retro.

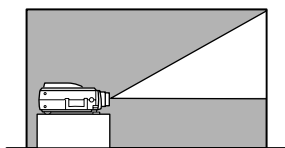
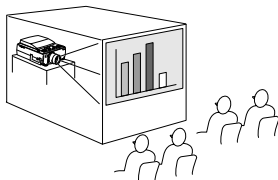

- Impostare il parametro retro su [ON]. (vedere a pagina 72)
- È possibile inoltre appendere il proiettore al soffitto mediante il kit opzionale di fissaggio al soffitto.

## Dimensione dello schermo e distanza di proiezione

Determina la distanza cui lo schermo deve trovarsi dall'obiettivo per ottenere la dimensione dello schermo richiesta.

La lente standard del proiettore è un obiettivo zoom di circa 1,4x; la dimensione maggiore dello schermo è di circa 1,4 volte la dimensione dello schermo più piccolo.

Utilizzando la seguente tabella a scopo di riferimento, installare il proiettore in modo che la dimensione delle immagini proiettate sia più piccola dello schermo.

Dimensione dello schermo	Distanza di proiezione approssimativa
30 pollici (61×46 cm)	da 1,1 m a 1,4 m
40 pollici (81×61 cm)	da 1,5 m a 1,8 m
60 pollici (120×90 cm)	da 2,3 m a 2,8 m
80 pollici (160×120 cm)	da 3,0 m a 3,8 m
100 pollici (200×150 cm)	da 3,8 m a 4,8 m
200 pollici (410×300 cm)	da 7,6 m a 9,7 m
300 pollici (610×460 cm)	da 11,4 m a 14,6 m

Dimensione dello schermo

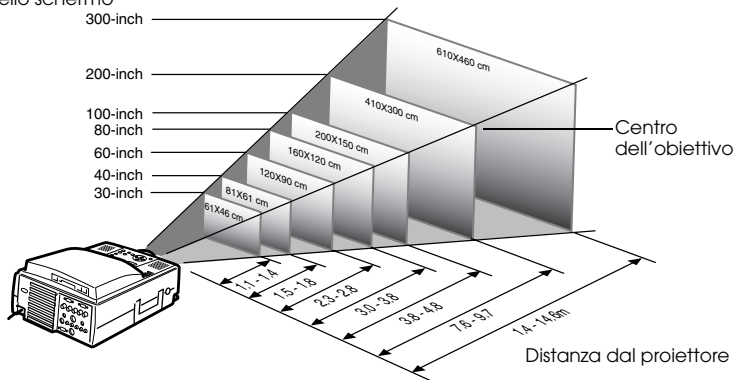

### Attenzione

- Le distanze di proiezione sopra indicate si riferiscono all'obiettivo standard. Se si utilizzano obiettivi opzionali, fare riferimento ai manuali di istruzioni relativi per ulteriori dettagli.
- Lo schermo diventa più piccolo quando la funzione di correzione trapezoidale è attiva.

---

## Angoli di proiezione

Lo schermo di proiezione ottimale si ottiene ponendo il centro dell'obiettivo del proiettore ad angolo retto rispetto allo schermo.

### Visione laterale

È possibile spostare la posizione di proiezione in alto e in basso con la funzione di cambio obiettivo

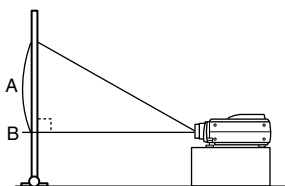

A:B 10: diventa 0

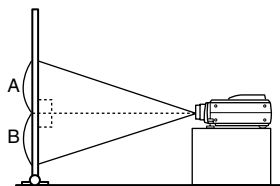

A:B 5: diventa 5

### Visione dall'alto o dal basso

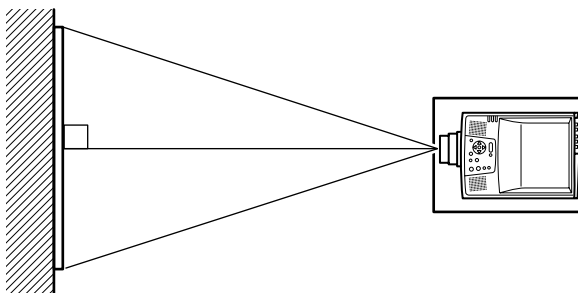

---

### Attenzione

Sebbene sia possibile regolare la posizione di proiezione con la leva del piedino ([vedere a pagina 47](#)), vi sono casi in cui lo schermo si distorce in una forma trapezoidale. In questo caso, regolare la distorsione trapezoidale con la funzione di correzione trapezoidale. ([vedere a pagina 49](#))

---

# Collegamenti

Questa sezione fornisce spiegazioni sul collegamento del proiettore a computer e apparecchi video.

## ■ Collegamento del proiettore al computer

Prima del collegamento, spegnere l'alimentazione del proiettore e del computer.

### Computer adatti

Vi sono dei computer con i quali non possono essere effettuati collegamenti e computer che non possono essere utilizzati per la proiezione, anche se è stato effettuato il collegamento. Innanzitutto, è necessario verificare che sia possibile effettuare un collegamento al computer utilizzato.

#### ● Requisiti dei computer adatti

**Requisito #1: Il computer deve essere dotato di una porta di uscita del segnale video**

Controllare che il computer sia dotato di porte per l'uscita di segnali video, quali la [Porta RGB], la [Porta Monitor] e la [Porta Video]. Nel caso sia impossibile determinarlo con esattezza, fare riferimento al capitolo sui collegamenti a monitor esterni nel manuale di istruzioni del computer.

Vi sono computer, come i modelli combinati computer/monitor e i modelli laptop, con i quali non è possibile effettuare collegamenti o per i quali vanno acquistate porte esterne opzionali.

#### Attenzione

A seconda del computer, vi sono casi in cui è necessario commutare l'uscita del segnale video con il tasto di collegamento (⏏, ecc.) o cambiare le impostazioni.

NEC	Panasonic	Toshiba	IBM	SONY	FUJITSU	Macintosh
Fn+F3	Fn+F3	Fn+F5	Fn+F7	Fn+F7	Fn+F10	Il mirroring è impostato regolando il monitor sul pannello di controllo dopo l'avvio.

La tabella sopra indicata fornisce esempi per alcuni prodotti. Fare riferimento al manuale di istruzioni del computer per altre informazioni.

**Requisito #2: La risoluzione e la frequenza del computer devono essere comprese nei limiti riportati nella tabella della pagina seguente.**

La proiezione non è possibile se il computer non supporta le risoluzioni e le frequenze del segnale video riportate nella tabella della pagina seguente (in alcuni casi è possibile la proiezione, ma non una proiezione brillante.)

Verificare la risoluzione e la frequenza del segnale video indicate nel manuale di istruzioni del computer.

Alcuni computer permettono di modificare la risoluzione di uscita. In questo caso, modificare i parametri perché rientrino nell'intervallo riportato nella tabella della pagina seguente.

Segnale	Frequenza di aggiornamento (Hz)	Risoluzione (punti)	Pixel (punti) utilizzati durante il ridimensionamento del display (Ridimensionamento attivo)	Pixel (punti) utilizzati durante il display reale (Ridimensionamento disattivo)	Osservazioni
PC98		640×400	1024×640	640×400	
VGACGA		640×400	1024×640	640×400	
VGAEGA		640×350	1024×560	640×350	
VGA	60	640×480	1024×768	640×480	
VESA	72/75/85/100/120	640×480	1024×768	640×480	
SVGA	56/60/72/75/85/100/120	800×600	1024×768	800×600	
XGA	43i/60/70/75/85/100	1024×768	1024×768	1024×768	
SXGA	70/75/85	1152×864	1024×768	1152×864	Display virtuale (parziale)
SXGA	60/75/85	1280×960	1024×768	1280×960	Display virtuale (parziale)
SXGA	43i/60/75/85	1280×1024	960×768	1280×1024	Display virtuale (parziale)
SXGA+		1400×1050	996×746	1400×1050	Display virtuale (parziale)
		1440×1080	1024×768	1440×1080	
UXGA	48i/60/65/70/75/80/85	1600×1200	1024×768	1600×1200	Display virtuale (parziale)
MAC13		640×480	1024×768	640×480	
MAC16		832×624	1024×768	832×624	
MAC19		1024×768	1024×768	1024×768	
MAC21		1152×870	1016×768	1152×870	Display virtuale (parziale)
iMAC		640×480	1024×768	640×480	
		800×600	1024×768	800×600	
		1024×768	1024×768	1024×768	
NTSC			1024×768	1024×576	4:3 ↔ 16:9, selezionabile
PAL			1024×768	1024×576	4:3 ↔ 16:9, selezionabile
SECAM			1024×768	1024×576	4:3 ↔ 16:9, selezionabile
SDTV (480P/i)	60		1024×768	1024×576	
HDTV (720P)	60		1280×720	1024×576 (16 : 9)	
HDTV (1080P/i)	60		1024×768	1024×576 (16 : 9)	

## In caso di utilizzo della porta mini D-Sub a 15 pin

### ⚠ Attenzione

- Prima del collegamento, spegnere l'alimentazione del proiettore e del computer. In caso contrario, possono prodursi dei danni.
- Prima di eseguire il collegamento, accertarsi della corrispondenza tra connettore e porta. L'uso di forza eccessiva, se la direzione o la forma del connettore e della porta differiscono, può provocare collegamenti difettosi o danni all'apparecchio.
- Collegare la porta monitor del computer alla porta Computer #1 mini D-Sub 15 del proiettore tramite il cavo del computer in dotazione.
- Impostare il commutatore sulla posizione analogico (a destra) usando la punta di una penna a sfera o un atro oggetto appuntito.

### ● Quando la porta del monitor è la D-Sub 15 pin.

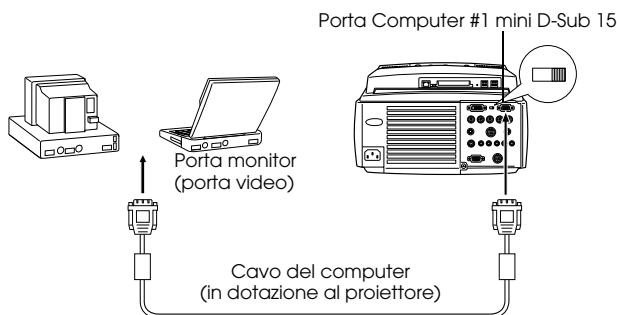

### ● Quando la porta del monitor è la 5BNC

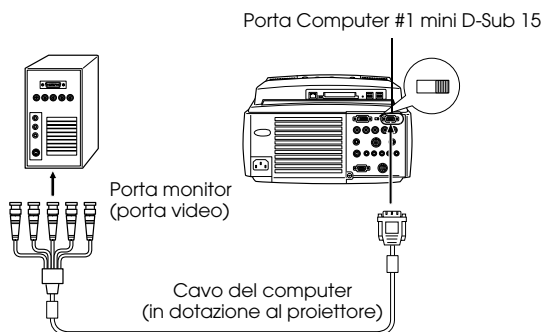

---

## Attenzione

- Non legare insieme cavo di alimentazione e cavo del computer. In caso contrario, ciò può causare un cattivo funzionamento.
  - Può essere necessario un adattatore per il collegamento, a seconda della porta del computer. Fare riferimento al manuale di istruzioni del computer per ulteriori dettagli.
  - In alcuni casi è richiesto l'adattatore opzionale (ELPAP01) Mac Desktop e Mac Monitor effettuare il collegamento fino ad un computer Macintosh.
  - È possibile stabilire il collegamento con entrambe le porte Computer #1 e Computer #2 nei casi in cui è necessario collegare due computer.
- 

### ● Quando la porta del monitor è la 13w3

La porta Computer #1 è collegata anch'essa alla porta D-Sub 15 tramite il cavo di conversione quando viene utilizzata la porta 13w3 per il collegamento della porta monitor del computer ad una workstation.

- La porta Computer #1 mini D-Sub 15 del proiettore è collegata alla porta monitor del computer (13w3) tramite il cavo 13w3 ↔ D-Sub 15 (disponibile in commercio).
- Impostare il commutatore sulla posizione analogico (a destra) usando la punta di una penna a sfera o un altro oggetto appuntito.

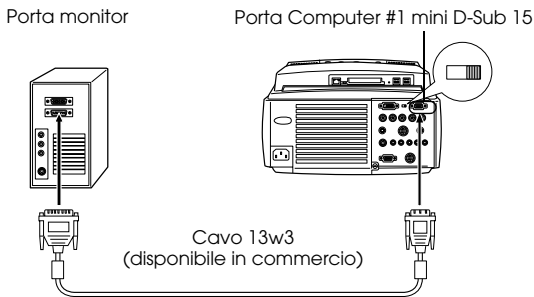



## In caso di utilizzo della porta 5BNC (collegato al secondo computer)

Collegare la porta monitor del computer alla porta Computer 2/Component Video-BNC del proiettore tramite il cavo del computer in dotazione.

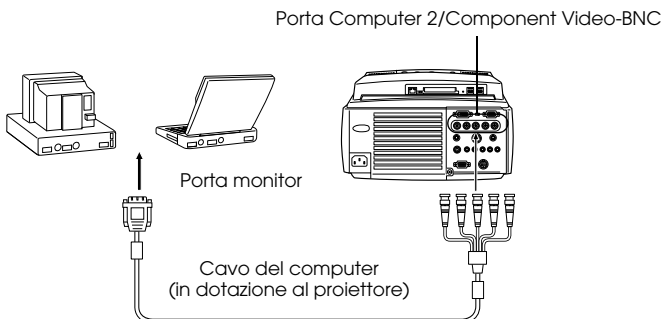

### Attenzione

- Impostare il parametro BNC su [RGB] quando si stabilisce il collegamento. (vedere a pagina 70)
- Effettuare il collegamento con il cavo 5BNC <--> 5BNC (opzionale: ELPKC13) quando la porta monitor del computer è la 5BNC.
- È possibile effettuare il collegamento ad entrambe le porte Computer #1 e Computer #2 nei casi in cui è necessario collegare due computer.

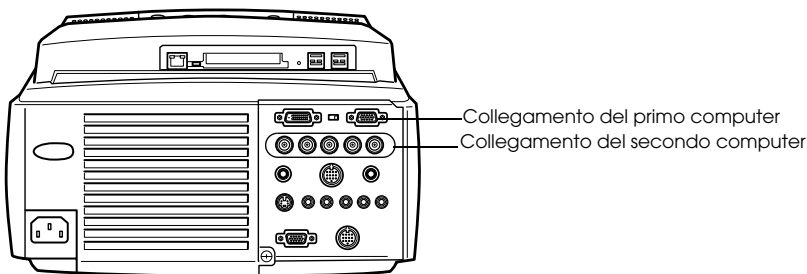

---

## In caso di utilizzo della porta DVI-D\*

I segnali digitali vengono inviati al proiettore senza alcuna modifica se sul computer sono montate una scheda video digitale per display a cristalli liquidi e una porta di uscita digitale.

- Collegare la porta di uscita digitale del computer alla porta Computer #1 DVI-D del proiettore tramite il cavo video digitale opzionale (ELPKC20/21). Selezionare il cavo in base alla forma della porta del computer (DVI-D/DFP).
- Impostare il commutatore sulla posizione digitale (a sinistra) usando la punta di una penna a sfera o un altro oggetto appuntito.

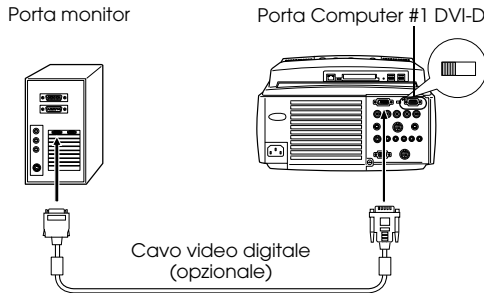

---

### Attenzione:

In alcuni casi, è necessario impostare il computer per poter commutare l'uscita del computer su DVI-D. Fare riferimento al manuale di istruzioni del computer per ulteriori dettagli.

---

---

## Collegamento audio

Il proiettore è dotato di due altoparlanti incorporati, con potenza di uscita massima di 3 W; è possibile diffondere l'audio del computer dagli altoparlanti del proiettore.

### ● Collegamento del computer alla porta Computer #1

Collegare la porta Audio del proiettore (mini jack stereo) alla porta di uscita audio del computer tramite il cavo audio in dotazione.

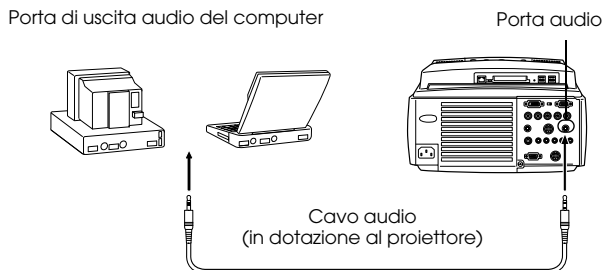

### ● Collegamento del computer alla porta Computer #2

Collegare la porta di uscita audio del computer alla porta S-Audio/Audio #2 (jack con pin RCA) del proiettore tramite un cavo audio RCA (disponibile in commercio).

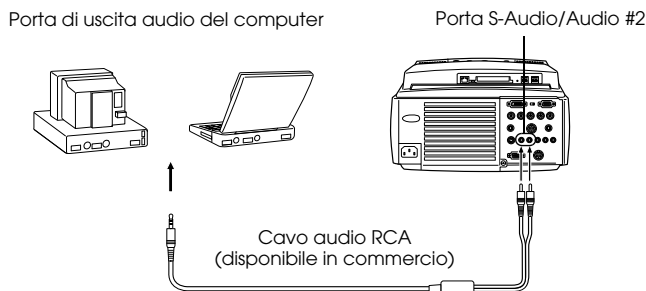

---

### Attenzione

Il cavo audio stabilisce un collegamento e verrà emesso il suono per l'immagine selezionata.

---

---

## Collegamento di monitor esterni

È possibile visualizzare contemporaneamente su un computer l'immagine proiettata dal proiettore. Collegare la porta di uscita monitor del proiettore al monitor del computer tramite il cavo fissato al monitor.

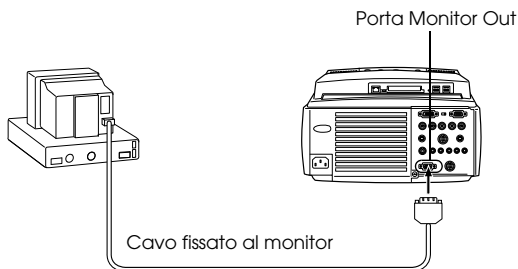

---

### Attenzione

- In alcuni casi è richiesto l'adattatore opzionale (ELPAP01) Mac Desktop e Mac Monitor effettuare il collegamento fino ad un computer Macintosh.
  - Non è possibile visualizzare le immagini su monitor esterni quando il computer è collegato alla porta DVI-D.
-

## Collegare il mouse (funzione mouse senza fili)

Permette di far funzionare il puntatore del mouse del computer con il telecomando nello stesso modo di un mouse senza fili.

Collegare la porta Mouse/Com del proiettore alla porta mouse del computer tramite il cavo mouse e il cavo principale.

Computer	Mouse da utilizzare	Cavo del mouse da utilizzare
PC/AT DOS/V	PS mouse	Cavo mouse PS/2 (in dotazione)
	Mouse seriale	Cavo mouse seriale (in dotazione)
	Mouse USB	Cavo mouse USB (in dotazione)
Macintosh	Mouse Macintosh	Cavo mouse USB (in dotazione)
	Mouse USB	Cavo mouse USB (in dotazione)

Collegamento PS/2

Porta Mouse/COM

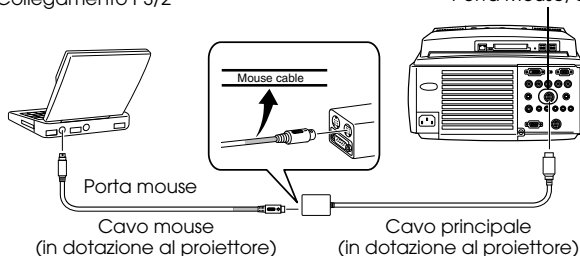

Fare riferimento alla tabella di cui sopra prima di effettuare la selezione.

### Attenzione

- Solo i modelli dotati di porta USB standard supportano le connessioni con Cavo mouse USB. Nel caso di Windows, è supportato solo il modello con Windows 98/2000 preinstallato. L'operatività non può essere garantita sugli ambienti aggiornati a Windows 98/2000.
- È possibile usare solo un mouse per computer collegato alla porta Mouse/Com.
- Il mouse non può essere utilizzato quando si usa la funzione effetto.
- In alcuni casi, è necessario effettuare alcune impostazioni sul computer per poter utilizzare un mouse. Fare riferimento al manuale di istruzioni del computer per ulteriori dettagli.
- Spegnere il proiettore e il computer prima di effettuare il collegamento.
- Se il collegamento non funziona, è necessario riavviare il computer.

Effettuare le seguenti operazioni con il mouse dopo aver effettuato il collegamento:  
Clic con il pulsante sinistro -----Preme il pulsante [Enter]  
Clic con il tasto destro-----Preme il pulsante [Esc]  
Spostamento del puntatore del mouse----Preme il pulsante [Enter] del telecomando

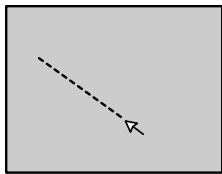
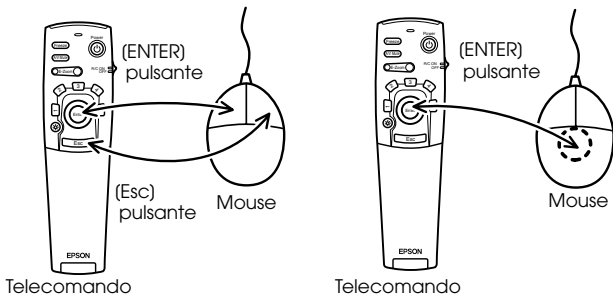

-----  
**Attenzione**

- Le operazioni saranno invertite se le funzioni del pulsante sinistro/destro del puntatore del mouse sono state modificate sul computer.
  - Il mouse non può essere utilizzato quando è visualizzato il menu o quando sono attive le funzioni Effetto, P in P o E-Zoom.
  - La velocità del movimento del puntatore del mouse può essere modificata. (vedere a pagina 70)
-

# ■ Collegamento dell'apparecchio video

Spegnere il proiettore e l'apparecchio video prima di effettuare il collegamento.

## Attenzione

I segnali audio inviano il suono dell'immagine selezionata.

## Nel caso di segnali video compositi

- Collegare la porta Video del proiettore all'apparecchio video tramite il cavo video RCA in dotazione (giallo).
- Collegare le porte L-Audio-R al cavo audio RCA in dotazione (rosso/bianco) se il suono deve essere riprodotto dagli altoparlanti del proiettore.

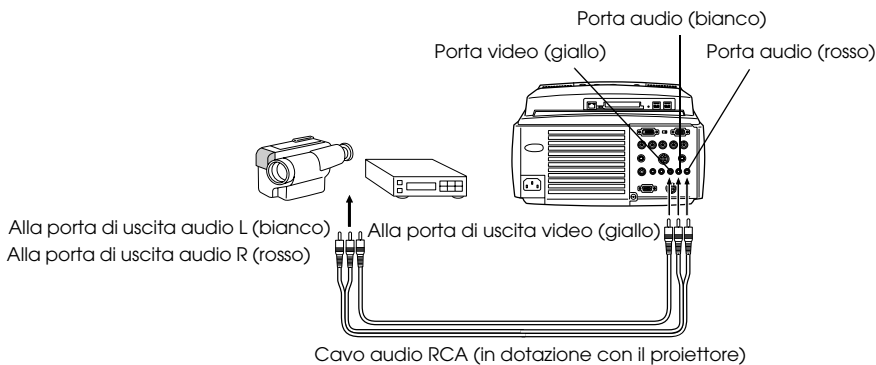

## Nel caso di segnali S-Video

- Collegare la porta S-Video del proiettore all'apparecchio video tramite il cavo S-Video (disponibile in commercio).
- Collegare il cavo audio RCA in dotazione (rosso/bianco) alla porta S-Audio/Audio #2 se il suono deve essere riprodotto dagli altoparlanti del proiettore.

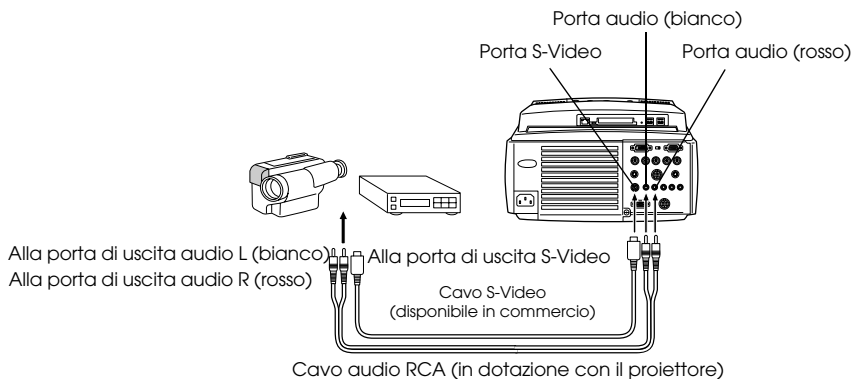

## Nel caso di segnali video (differenziale colore\*) componenti

- Collegare la porta Computer 2/Component Video-BNC del proiettore all'apparecchio video tramite il cavo componente video (disponibile in commercio) in modo che sia supportata la seguente tabella.

Apparecchio video	R-Y(Cr)	Y	B-Y(Cb)
Proiettore	R/R-Y	G-RCG	B/B-Y

- Collegare le porte S-Audio/Audio #2 al cavo audio RCA in dotazione (rosso/bianco) se il suono deve essere riprodotto dagli altoparlanti del proiettore.

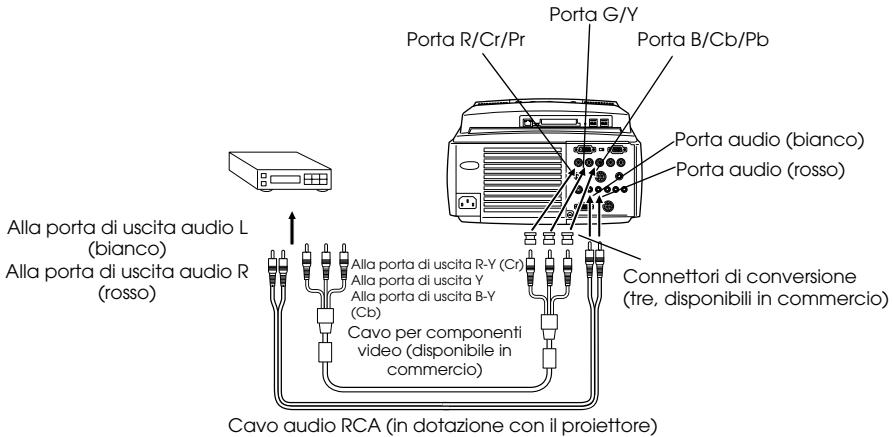

### Attenzione

- È richiesto un connettore di conversione (disponibile in commercio) sulla porta BNC del proiettore quando è collegato un cavo per componenti video. Allineare il video alla porta dell'apparecchio.
- Impostare il parametro BNC su [YCbCr] dopo aver stabilito il collegamento. (vedere a pagina 71)



## In caso di utilizzo della porta di uscita D di un sintonizzatore digitale

- Collegare i sintonizzatori digitali alla porta Computer 2/Component Video-BNC del proiettore tramite il cavo della porta D opzionale (ELPKC23).
- Collegare il cavo audio RCA in dotazione (rosso/bianco) alla porta S-Audio/ Audio2 se il suono deve essere riprodotto dagli altoparlanti del proiettore.

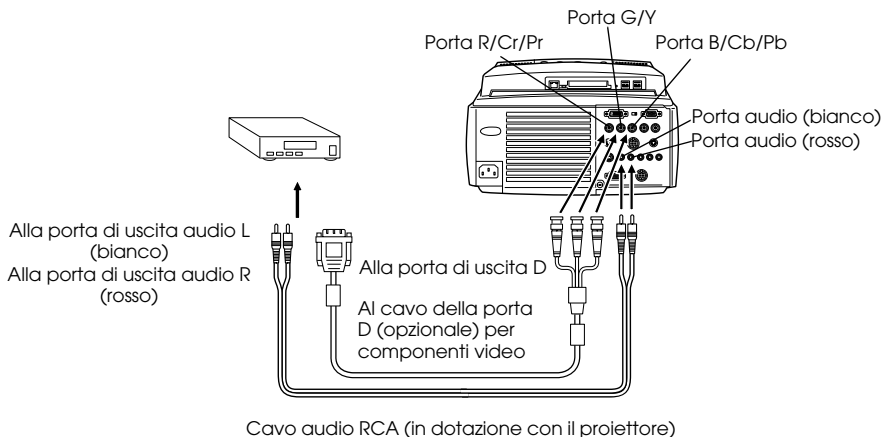

---

### Attenzione

- Impostare il parametro BNC su [YCbCr] dopo aver stabilito il collegamento. ([vedere a pagina 71](#))
  - I collegamenti con sintonizzatori digitali possono essere effettuati solo in Giappone.
  - Supporta sintonizzatori digitali fino al rating D4.
-

---

## Nel caso di segnali video RGB

- Collegare la porta Computer 2/Component Video- BNC del proiettore all'apparecchio video tramite il cavo per componenti video (disponibile in commercio).
- Collegare il cavo audio RCA in dotazione (rosso/bianco) alla porta S-Audio/Audio #2 se il suono deve essere riprodotto dagli altoparlanti del proiettore.

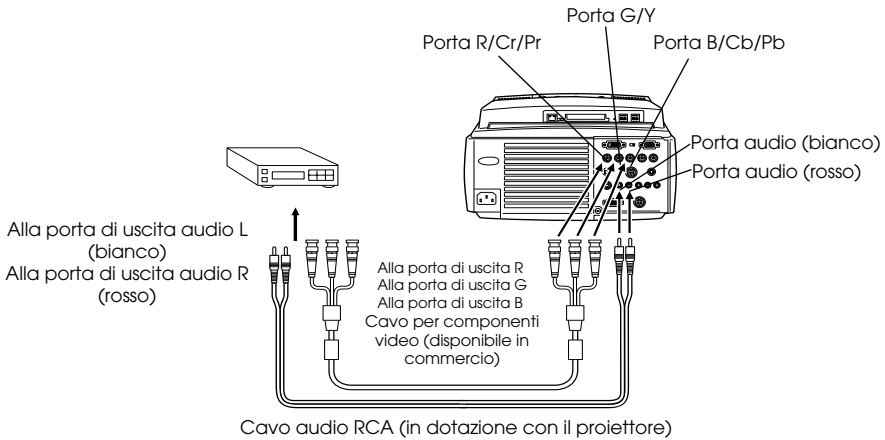

---

### Attenzione

- Acquistare il cavo per componenti video in modo che una estremità corrisponda alla porta tipo BNC sul proiettore e l'altra estremità alla porta dell'apparecchio video.
  - Impostare il parametro BNC su [RGB] dopo aver stabilito il collegamento. (vedere a pagina 71)
-

# Proiezione

Questa sezione fornisce spiegazioni sull'inizio e la fine della proiezione e sulle funzioni di base per regolare le immagini proiettate.

## ■ Proiezione

Le immagini possono essere proiettate al completamento di tutti i collegamenti.

### Operazioni preparatorie

#### ⚠ Avvertenza

- Con l'alimentazione inserita, mai dirigere lo sguardo direttamente verso l'obiettivo. In caso contrario, può verificarsi un danno alla vista causato dalla forte intensità della luce.
- Assicurarsi di utilizzare il cavo di alimentazione in dotazione. L'uso di cavi diversi da quello in dotazione può causare incendi o scosse elettriche.

#### ⚠ Attenzione

Non effettuare proiezioni con il tappo dell'obiettivo inserito. In caso contrario, possono verificarsi deformazioni del tappo per il calore.

**1** Collegare il proiettore ad un computer e ad un'apparecchiatura video. (vedere a pagina 27, 37)

**2** Rimuovere il tappo dell'obiettivo.

**3** Collegare il cavo di alimentazione in dotazione al proiettore.

Verificare la forma dell'ingresso dell'alimentazione e del connettore di alimentazione del proiettore, allineare il connettore nella direzione corretta e inserirlo fino in fondo.

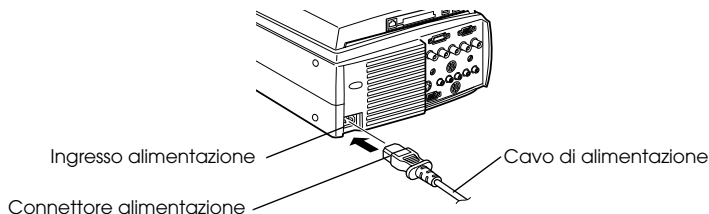

#### 4 Inserire il cavo di alimentazione nella presa elettrica.

La spia di accensione si illumina di color arancione.



#### Attenzione

Le operazioni da pulsante non sono possibili quando la spia di accensione lampeggia di color arancione.

### Inizio della proiezione

#### 1 Premere il pulsante [Power] per accendere l'alimentazione.

La spia di accensione lampeggia di color verde e la proiezione comincia.

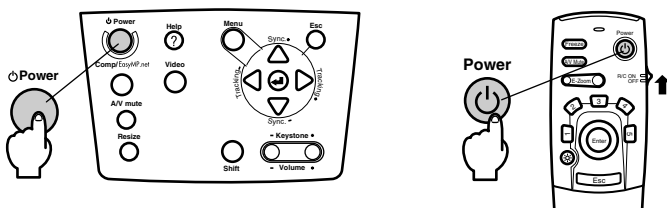

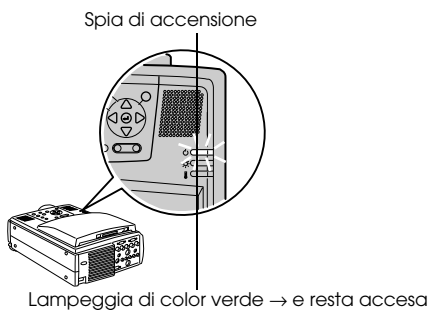

Impostare innanzitutto l'interruttore R/C ON OFF su (ON) quando si utilizza il telecomando

La spia di accensione lampeggia e si illumina di color verde dopo circa trenta secondi.

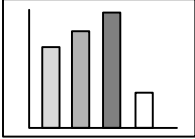

Lo schermo proiettato apparirà come mostrato in base alla situazione.

<p>● In assenza di ingresso di segnali video.</p>  <p>Un messaggio indicante "Segnale assente in ingresso" viene visualizzato (in alcuni casi il messaggio non viene visualizzato, a seconda delle impostazioni). (vedere a pagina 71)</p>	<p>● In presenza di ingresso di segnali video.</p>  <p>L'immagine viene proiettata.</p>
<p>● Se è stato selezionato EasyMP.net.</p>  <p>Viene visualizzato il menu principale di EasyMP.net.</p>	<p>● La prima volta che si accende l'alimentazione.</p>  <p>Viene visualizzato lo schermo di impostazione iniziale su cui è impostata la data. Impostare la data e l'ora sullo schermo facendo riferimento al manuale di istruzioni di EasyMP.net.</p>

**Attenzione**

- Impostare la data e l'ora quando viene visualizzato lo schermo delle impostazioni predefinite di EasyMP.net.  
(Fare riferimento al EasyMP.net Guida per l'utente).
- Le operazioni da pulsante non sono possibili quando la spia di accensione lampeggia in verde.

**2 Selezionare la porta sui cui è stato effettuato il collegamento quando è stato collegato più di un apparecchio.**

Premere il pulsante della porta collegata al computer o all'apparecchiatura video per commutare la sorgente di ingresso.

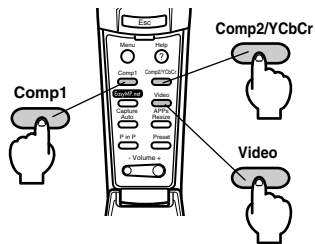
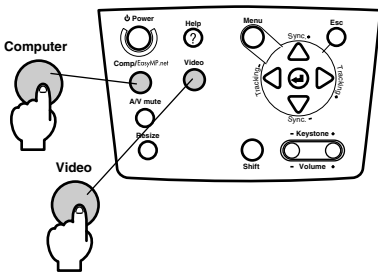

Porta collegata	Pulsante da selezionare		Display sull'angolo in alto a destra dello schermo
	Unità principale	Telecomando	
EasyMP.net	[Computer] (cambia quando si preme)	[EasyMP.net]	EasyMP.net
Porta Computer #1		[Comp1] (attivato con l'impostazione BNC. (vedere a pagina 71))	Computer1
Porta BNC (RGB)			BNC(RGB)
Porta BNC (YCbCr)	[Video] (cambia ad ogni pressione del pulsante)	[Comp2/ YCbCr]	BNC(RGB)
			BNC(YCbCr)
Porta video		[Video] (cambia ad ogni pressione del pulsante)	Video
Porta S-Video			S-Video

### Attenzione

Solo una delle sorgenti della porta BNC (BNC (RGB) o (BNC (YCbCr)) commutate alternativamente con [Comp/EasyMP.net] e [Video] sul proiettore e [Comp2/YCbCr] sul telecomando verrà visualizzata con l'impostazione BNC (vedere a pagina 71).

### 3 Inizio della proiezione.

Accendere l'alimentazione del computer o dell'apparecchio video. Se l'apparecchio collegato è un apparecchio video, premere anche i pulsanti [Playback] o [Play]. La visualizzazione [Segnale assente] sarà cancellata e la proiezione comincerà.

### Attenzione

- Se [Segnale assente] rimane visualizzato, controllare ancora una volta i collegamenti.
- A seconda del computer, vi sono casi in cui è necessario commutare la destinazione di uscita del segnale di immagine con il tasto (⏏, ecc.) o cambiare le impostazioni dopo aver stabilito il collegamento.

NEC	Panasonic	Toshiba	IBM	SONY	FUJITSU	Macintosh
Fn+F3	Fn+F3	Fn+F5	Fn+F7	Fn+F7	Fn+F10	Il mirroring è impostato regolando il monitor sul pannello di controllo dopo l'avvio.

La tabella sopra indicata fornisce esempi per alcuni prodotti. Fare riferimento al manuale di istruzioni del computer per ulteriori informazioni .

- Premere il pulsante [Resize] nel caso di ingresso di segnali che supportano lettori DVD o schermi televisivi ampi (immagini in formato 16:9). Premendo sul commutatore, è possibile passare dai parametri per le immagini in formato 4:3 a quelli per immagini in formato 16:9.
- In alcuni casi la proiezione può bloccarsi su un'immagine se questa viene usata come fermo immagine per un lungo periodo di tempo.
- Fare riferimento al [Manuale di istruzioni di EasyMP.net] per ulteriori dettagli sulle funzioni EasyMP.net.

# ■ Fine della proiezione

Terminare la proiezione secondo la seguente procedura.

**1** Spegner l'apparecchio collegato.

**2** Premere il pulsante [Power].

Verrà visualizzato un messaggio che richiede conferma dello spegnimento.

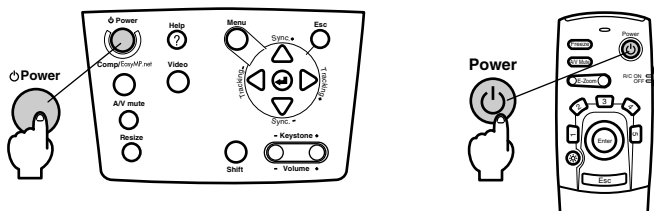

**3** Premere il pulsante [Power] ancora una volta.

La lampada si spegnerà, la spia di accensione lampeggerà di color arancione e inizierà il processo di raffreddamento.

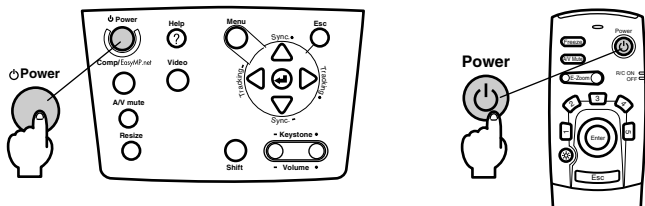
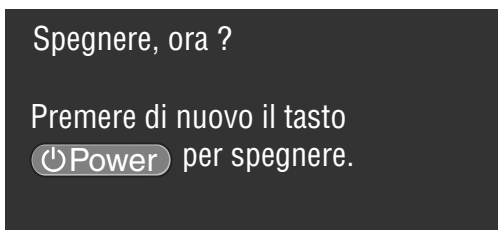

La spia di accensione smetterà di lampeggiare e sarà illuminata di color arancione una volta completato il processo di raffreddamento. Il tempo necessario per il raffreddamento è di circa 40 secondi (può essere maggiore a seconda della temperatura ambiente).

## Attenzione

- Premere un pulsante diverso se l'alimentazione non deve essere interrotta. Il messaggio verrà cancellato dopo sette secondi se non viene premuto alcun pulsante (l'alimentazione resta accesa).
- È possibile anche terminare la proiezione premendo il pulsante [Power] come indicato nella procedura #2 per più di un secondo (la condizione sarà identica a quella della fine della proiezione con la procedura #3).
- Le operazioni da pulsante non sono possibili quando la spia di accensione lampeggia di color arancione. In questo caso, aspettare che la spia rimanga accesa senza lampeggiare.

- 4** Controllare che la spia di accensione sia illuminata di color arancione, quindi estrarre la spina di alimentazione dalla presa.



### ⚠ Attenzione

Non estrarre la spina dalla presa quando la spia di accensione lampeggia di color arancione. In caso contrario, possono verificarsi danni all'apparecchio e la durata della lampada potrebbe accorciarsi.

- 5** Impostare l'interruttore R/C ON OFF su [OFF] quando si utilizza il telecomando.

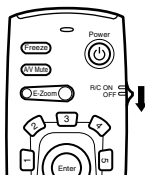

### Attenzione

Le batterie si consumano quando l'interruttore [R/C ON OFF] sul telecomando è su [ON]. Assicurarsi che l'interruttore [R/C ON OFF] sul telecomando sia su [OFF] quando non è in uso.

- 6** Riportare il piedino anteriore alla posizione di partenza se è stato allungato.

Tenere fermo il proiettore con una mano, sollevare la leva di regolazione del piedino e abbassarla delicatamente nell'unità principale.

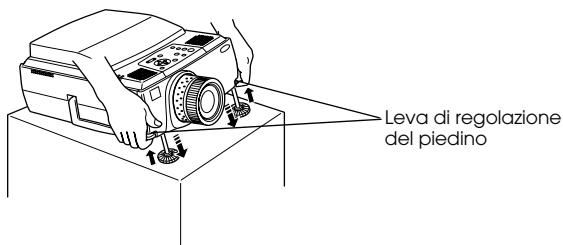

- 7** Rimettere il tappo della lente.



# ■ Regolazione della posizione di proiezione

Il proiettore può essere regolato nelle seguenti posizioni verticali.

## Regolazione dei piedini

Regolare l'angolo di proiezione del proiettore. Effettuare le regolazioni necessarie accertandosi che il proiettore sia rivolto perpendicolarmente verso lo schermo.

- 1** Sollevare la leva di regolazione dei piedini con un dito e sollevare la parte anteriore del proiettore.

Il piedino frontale si estenderà.

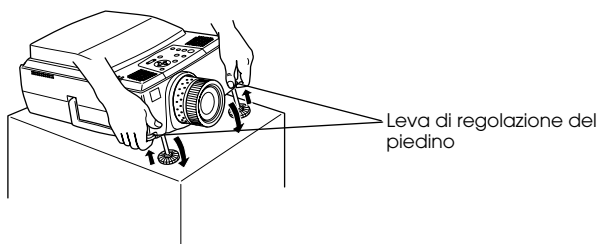

- 2** Togliere il dito dalla leva di regolazione del piedino e lasciare il proiettore.

- 3** Ruotare la parte inferiore del piedino anteriore per regolare con precisione l'altezza.

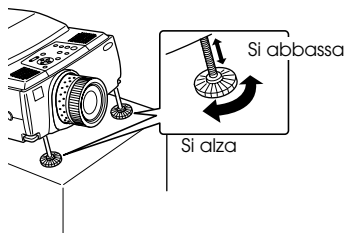

### Attenzione

- In alcuni casi lo schermo è distorto in una forma trapezoidale quando si effettuano regolazioni dei piedini. Tale distorsione trapezoidale può essere regolata con la funzione di correzione trapezoidale. (vedere a pagina 49)
- Il piedino anteriore si riporta in posizione originale sollevando la levetta di regolazione del piedino con il dito e abbassando il proiettore.

## ■ Regolazione della dimensione di proiezione

È possibile modificare la dimensione della proiezione e correggere eventuali distorsioni trapezoidali.

---

### Attenzione

Sono anche disponibili una funzione per ridimensionare lo schermo ([vedere a pagina 56](#)) e una funzione di E-Zoom per ingrandire alcune zone ([vedere a pagina 58](#)).

---

---

## Regolazione dello zoom

- 1** Ruotare la ghiera dello zoom per effettuare la regolazione desiderata (è possibile impostare un ingrandimento fino ad un massimo di 1,4x).

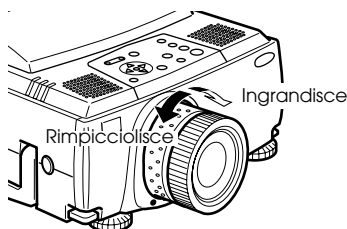

Quando si ingrandisce lo schermo è necessario inoltre regolare la distanza di proiezione. ([vedere a pagina 25](#))

---

### Attenzione

Se si utilizzano obiettivi opzionali, fare riferimento ai manuali di istruzioni relativi per ulteriori dettagli.

---

## Regolazione Keystone

Effettuare le regolazioni necessarie quando lo schermo presenta una distorsione trapezoidale dopo aver regolato i piedini.

**1** Premere il pulsante [Keystone +, -] per allungare lo schermo da lato a lato.

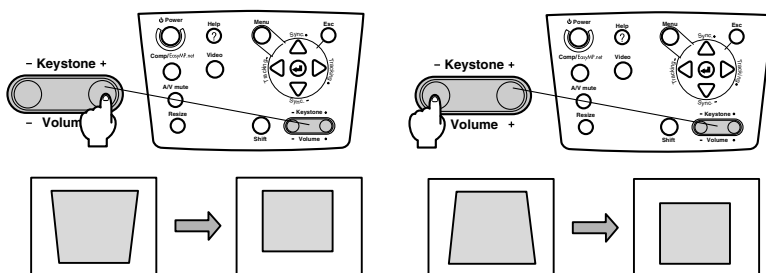

Lo schermo si restringerà.

Lo schermo si restringerà.

La correzione Keystone può essere modificata di 30 gradi verso l'alto (64 passi) e di 30 gradi verso il basso (64 passi).

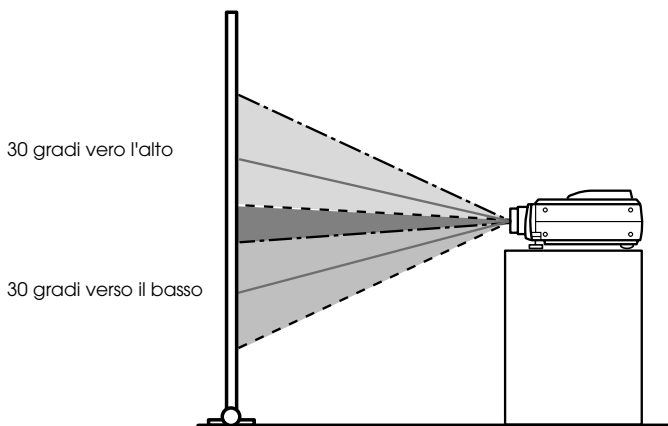

### Attenzione

- Le dimensioni dello schermo saranno ridotte dopo la correzione Keystone.
- Lo stato della correzione Keystone verrà registrato. Eseguire una nuova regolazione per riportare alla posizione di installazione dopo che la posizione di proiezione o l'angolazione di proiezione sono state cambiate.
- Ridurre la nitidezza se l'immagine appare sfocata dopo la correzione Keystone. (vedere a pagina 68)
- La correzione Keystone viene effettuata dal menu. (vedere a pagina 70)

# ■ Regolazione della qualità dell'immagine

Regola il fuoco e il disturbo dell'immagine.

## Regolazione del fuoco

Allinea il fuoco dell'immagine.

- 1 Ruotare la ghiera del fuoco per effettuare la regolazione desiderata.

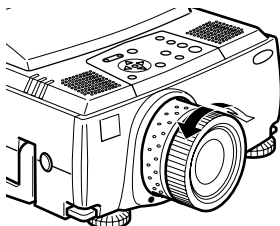

### Attenzione

- Non è possibile allineare il fuoco se l'obiettivo è sporco o annebbiato per la condensa. In questo caso, pulire la lente. (vedere a pagina 96)
- La regolazione non è possibile se la posizione di installazione è esterna all'intervallo compreso tra i 1,1 e i 14,6 metri.
- Se si utilizzano obiettivi opzionali, fare riferimento ai manuali di istruzioni relativi per ulteriori dettagli.

## Regolazione automatica

### (nella proiezione delle immagini da computer)

Regola automaticamente l'immagine da computer per raggiungere l'effetto ottimale. Tra le altre regolazioni vi sono Tracking, Posizione e Sincronismo.

- 1 Premere il pulsante [↵Invio] sul proiettore (o il pulsante [Auto / Capture] sul telecomando).

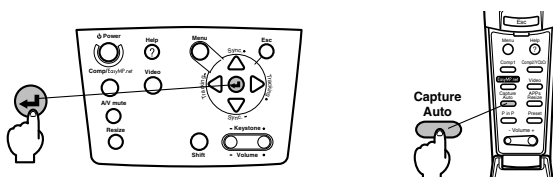

### Attenzione

- Se le regolazioni automatiche vengono effettuate quando le funzioni E-Zoom, A/V Mute o Picture-in-Picture sono in esecuzione, le regolazioni non saranno eseguite finché la funzione in esecuzione non è stata annullata.
- A seconda del tipo di segnale in uscita dal computer, vi sono casi in cui le regolazioni non possono essere eseguite correttamente. In questo caso, regolare Tracking e Sincronismo. (vedere a pagina 51)
- L'immagine proiettata verrà catturata e non verrà effettuata alcuna regolazione se viene premuto il pulsante [Auto/Capture] sul telecomando mentre è in corso la proiezione di immagini EasyMP.net.

---

## Regolazioni del tracking (nella proiezione di immagini da computer)

Da regolare quando sull'immagine da computer sono visibili strisce verticali.

**1** Premere il pulsante [Tracking +, -] sul proiettore.

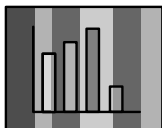

---

## Regolazioni del sincronismo (quando si proiettano immagini da computer)

Da regolare se l'immagine da computer sfarfalla, è sfocata o disturbata.

**1** Premere il pulsante [Sync +, -] sul proiettore.

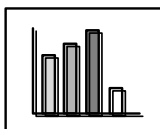

---

## Richiamo dei valori di regolazione (nella proiezione di immagini da computer)

È possibile registrare i valori di regolazione predefiniti e richiamarli quando necessario.

**1** Premere il pulsante [Preset] sul telecomando.

Ad ogni pressione del pulsante, i numeri pre-registrati compresi tra Preset #1 e Preset #5 verranno visualizzati in sequenza.

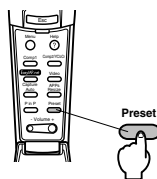
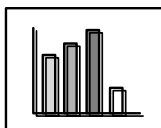

---

### Attenzione

- In alcuni casi è necessario rieseguire queste regolazioni se i valori inviati dal computer (risoluzione, colore di visualizzazione) vengono modificati dopo la regolazione dello sfarfallio e della messa a fuoco.
  - In alcuni casi lo sfarfallio e l'immagine sfocata sono causati dalla regolazione della luminosità e del contrasto\*.
  - Le immagini verranno proiettate con maggiore brillantezza se le regolazioni di sincronismo sono effettuate dopo quelle del tracking.
  - Le regolazioni automatiche, di tracking e di sincronismo non sono possibili in assenza di ingresso di segnali video dal computer, ad esempio quando si proiettano immagini video.
  - I valori predefiniti devono essere stati precedentemente registrati. ([vedere a pagina 69](#))
-

## ■ Introduzione alle funzioni

Di seguito sono elencate le funzioni attivabili dai pulsanti mentre sono proiettate le immagini.

Funzione	Descrizione	Pulsante		Pagina di riferimento
		Unità principale	Telecomando	
Help	Visualizza il metodo di risoluzione di eventuali problemi.	Help	Help	<a href="#">53</a>
A/V Mute	Interrompe temporaneamente video e audio.	A/V Mute	A/V Mute	<a href="#">55</a>
Freeze	Ferma l'immagine.	-	Freeze	<a href="#">55</a>
Resize	Modifica la dimensione dell'immagine.	Resize	Resize	<a href="#">56</a>
E-Zoom	Ingrandisce l'immagine.	-	Zoom	<a href="#">58</a>
Effect	Aggiunge elementi decorativi all'immagine.	-	Effect	<a href="#">59</a>
P in P	Aggiunge uno schermo secondario all'immagine.	-	P in P	<a href="#">62</a>
Preset	Richiama i valori di regolazione predefiniti.	-	Preset	<a href="#">51</a>
Correzione trapezoidale	Corregge la distorsione trapezoidale.	Keystone	-	<a href="#">49</a>
Regolazione automatica	Regola automaticamente l'immagine per un effetto ottimale.	↵ (Invio)	Auto	<a href="#">50</a>
Tracking	Regola le strisce verticali che appaiono sull'immagine.	Tracking	-	<a href="#">51</a>
Sincronismo	Regola sfarfallio, sfocatura e rumore verticale che appare sull'immagine.	Sync	-	<a href="#">51</a>
Volume	Regola il volume.	Shift + Volume	Volume	<a href="#">63</a>
Menu	Visualizza il menu.	Menu	Menu	<a href="#">66</a>

# Funzioni utili

Questa sezione fornisce spiegazioni su funzioni utili ed efficaci, quali le presentazioni, disponibili con questo proiettore.

## ■ Funzioni utili

### Funzione guida

I metodi per la risoluzione di eventuali problemi sono divisi in sezioni separate e spiegati qui di seguito.

#### 1 Premere il pulsante [Help].

Viene visualizzato il menu di guida.

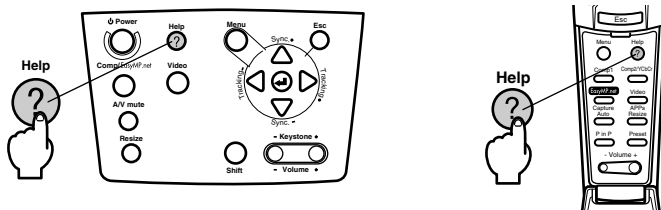

#### 2 Selezionare la voce.

Premere il pulsante [Sync+, -] sull'unità principale (spostare su e giù il pulsante [Enter] sul telecomando) per selezionare la voce.

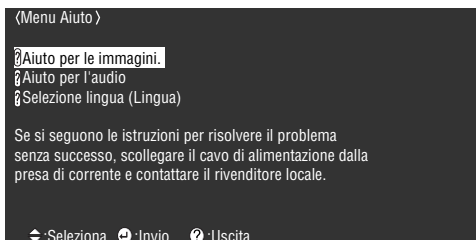

### 3 Impostare la voce.

Impostare la voce premendo il pulsante [Enter] sull'unità principale (il pulsante [Enter] sul telecomando).

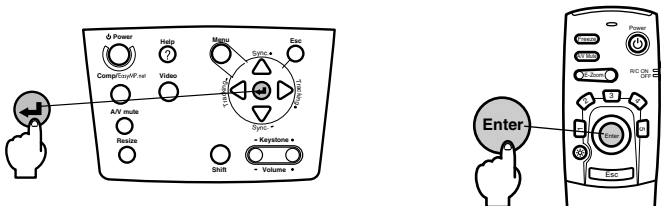

### 4 Ripetere le operazioni indicate nelle procedure 2 e 3 per selezionare ed impostare le voci dettagliate.

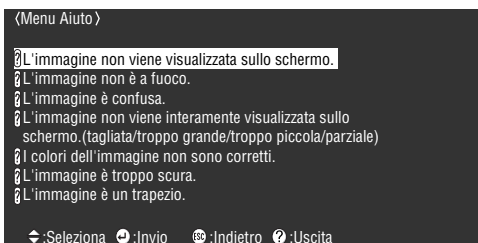

#### Attenzione

- Fare riferimento a [Risoluzione dei problemi] in questo manuale se il testo della guida non risolve i problemi. ([vedere a pagina 85](#))
- È possibile annullare il menu della guida premendo i pulsanti [ESC] o [Help].



# ■ Interruzione della proiezione

È possibile cancellare e interrompere temporaneamente audio e video.

## Funzione A/V Mute

Cancella temporaneamente video e audio. È possibile anche proiettare il logo dell'utente durante questa fase.

### 1 Premere il pulsante [A/V Mute].

Immagine e audio verranno cancellati.

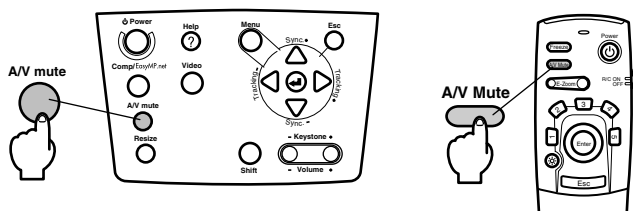

Per riprendere la proiezione, premere il pulsante [A/V Mute] ancora una volta, regolare il controllo del volume o visualizzare il menu.

A seconda dell'impostazione, possono essere selezionati tre tipi diversi di condizioni quando le immagini e l'audio sono temporaneamente cancellati. ([vedere a pagina 71](#))

Colore nero



Colore blu



Logo utente



### Attenzione

Il logo Epson è stato registrato come logo utente. È necessario registrare e impostare nuovamente il logo dell'utente per modificarlo. ([vedere a pagina 71](#))

## Funzione fermo immagine

Ferma temporaneamente l'immagine; tuttavia l'audio resterà attivo.

### 1 Premere il pulsante [Freeze].

L'immagine si fermerà.

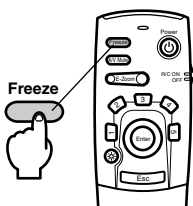

Premere il pulsante [Freeze] ancora una volta per annullare questo modo.

# ■ Commutazione delle dimensioni dell'immagine

Quando si proiettano le immagini da computer, la modalità reale e la modalità ridimensionamento vengono commutate. Le proiezioni di immagini video vengono commutate tra un rapporto di visualizzazione di 4:3 e 16:9.

## 1 Premere il pulsante [Resize].

La dimensione dello schermo cambierà.

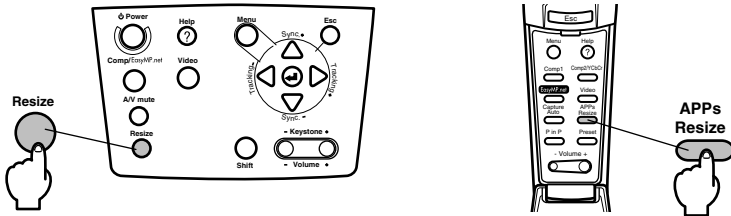

## ● In caso di immagini da computer

Modalità reale: le immagini vengono proiettate alla risoluzione specificata. In alcuni casi la dimensione della proiezione e quella dell'immagine sono diverse.

Modalità ridimensionamento: le immagini vengono proiettate a risoluzione ridotta o aumentata in modo che la l'immagine si adatti all'intera dimensione della proiezione.

**(Esempio) Quando la risoluzione di ingresso è minore della risoluzione di visualizzazione**

**(in caso di 800 x 600)**

Modalità ridimensionamento

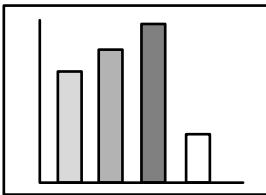

Modalità reale

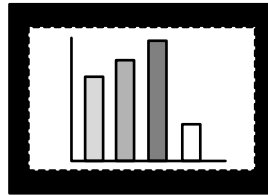

**(Esempio) Quando la risoluzione di ingresso è maggiore della risoluzione di visualizzazione**

**(in caso di 1600 x 1200)**

Modalità ridimensionamento

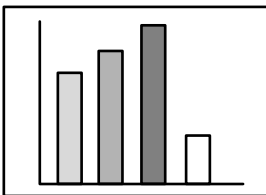

Modalità reale

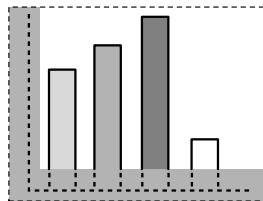

---

### Attenzione

- La dimensione non sarà variata se la risoluzione del display a cristalli liquidi è la stessa della risoluzione impostata (1024 x 768 punti).
  - Una parte dell'immagine non sarà visualizzata se la risoluzione impostata è maggiore della risoluzione di visualizzazione del display a cristalli liquidi.
  - Premere il pulsante [Enter] sul telecomando per scorrere le aree non visualizzate.
  - Alcune aree a destra e a sinistra non verranno visualizzate se viene utilizzata la modalità SXGA (1280 x 1024 punti). Premere il pulsante [Resize] tenendo premuto il pulsante [Shift] sull'unità principale per ottenere una visualizzazione a schermo intero.
- 

### ● Nel caso di immagini video

Sarà effettuata una commutazione tra i formati immagine 4:3 e 16:9. Le immagini registrate con video digitali e le immagini DVD possono essere proiettate su schermi a 16:9.

Visualizzazione in formato 4:3

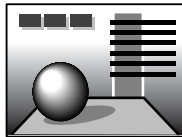

Visualizzazione in formato 16:9

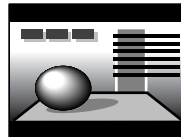

---

### Attenzione

Verrà visualizzato l'elenco di applicazioni e la dimensione dell'immagine non verrà modificata mentre sono proiettate le immagini EasyMP.net (fare riferimento al EasyMP.net Guide per l'utente).

---

# ■ Ingrandimento delle immagini (funzione di E-Zoom)

È possibile ingrandire la dimensione delle immagini proiettate senza effettuare modifiche.

## 1 Premere il pulsante [E-Zoom].

La percentuale delle dimensioni sarà visualizzata nell'angolo in basso a destra per permettere la riduzione o l'ingrandimento dell'immagine.

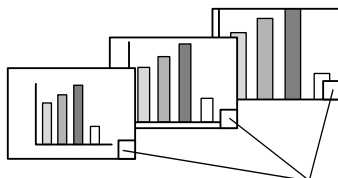

Verrà visualizzata la percentuale della dimensione.

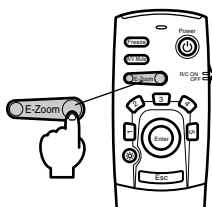

---

### Attenzione

- È possibile l'ingrandimento con 24 intervalli compresi tra 1x e 4x con incrementi di 0,125x.
  - Una parte dell'immagine non sarà visualizzata dopo l'ingrandimento. Premere il pulsante [Enter] sul telecomando per scorrere lo schermo e visualizzare questa parte.
  - Quando la funzione P in P è attiva, gli schermi secondari verranno ingranditi.
-

## ■ Funzione Effetto

I pulsanti [Effect] aggiungono elementi decorativi alle immagini visualizzate durante le presentazioni. È possibile modificare le impostazioni degli elementi decorativi nel menu Effetto. ([vedere a pagina 70](#))

---

### Cursore/Timbro

Stampa un timbro sull'immagine.

**1** Premere il pulsante [1].

La selezione cambierà tra tre cursori/timbri diversi ad ogni pressione del pulsante [1].

**2** Premere il pulsante [Enter] sul telecomando per spostare il cursore/timbro.

**3** Il timbro sarà stampato nella posizione del cursore nel momento in cui viene premuto il pulsante [Enter].



---

#### Attenzione

- Premendo il pulsante [Esc] la funzione effetto viene annullata e il cursore scompare.
  - Premendo il pulsante [5] l'elemento decorativo viene cancellato.
  - Il mouse non può essere utilizzato quando si usa la funzione effetto.
- 

---

### Riquadro

Disegna un riquadro sull'immagine.

**1** Premere il pulsante [2].

**2** Premere il pulsante [Enter] sul telecomando per spostare il cursore nella posizione di partenza.

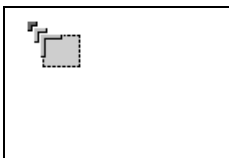

**3** Premere il pulsante [Enter] per impostare la posizione di partenza.

- 4** Premere il pulsante [Enter] sul telecomando per spostare il cursore nella posizione finale.

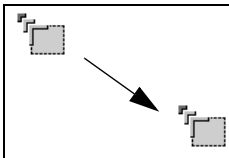

- 5** Premere il pulsante [Enter] per impostare la posizione finale.

---

### Attenzione

- Premendo il pulsante [Esc] prima di impostare la posizione, la funzione effetto viene annullata e il cursore scompare.
  - Premendo il pulsante [5] l'elemento decorativo viene cancellato.
  - In alcuni casi l'effetto sarà difficile da vedere, a seconda della combinazione cromatica dello sfondo e dei quattro angoli dell'immagine. In questo caso, modificare il colore degli angoli. ([vedere a pagina 70](#))
  - Il mouse non può essere utilizzato quando si usa la funzione effetto.
- 

---

## Riflettore

Evidenzia un riflettore su una parte dell'immagine.

- 1** Premere il pulsante [3].

La selezione cambierà tra tre riflettori diversi ad ogni pressione del pulsante [3].

- 2** Premere il pulsante [Enter] per spostare il riflettore.

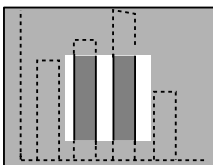

---

### Attenzione

- Premendo il pulsante [Esc] la funzione effetto viene annullata e il riflettore scompare.
  - Il mouse non può essere utilizzato quando si usa la funzione effetto.
-

---

## Barra

Disegna una barra sull'immagine.

**1** Premere il pulsante [4] per visualizzare il cursore/timbro richiesto.

La selezione cambierà tra tre barre diverse ad ogni pressione del pulsante [4].

**2** Premere il pulsante [Enter] per impostare la posizione finale.

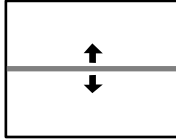

---

### Attenzione

- Premendo il pulsante [Esc] la funzione effetto viene annullata e la barra scompare.
  - In alcuni casi l'effetto sarà difficile da vedere, a seconda della combinazione cromatica dello sfondo dell'immagine e della barra. In questo caso, modificare il colore della barra. ([vedere a pagina 70](#))
  - Il mouse non può essere utilizzato quando si usa la funzione effetto.
- 

---

## Annullamento degli effetti

**1** Premere il pulsante [5].

I quattro angoli, le barre e gli altri effetti scompaiono.

## ■ Funzione P in P

L'immagine video verrà visualizzata come uno schermo secondario all'interno dell'immagine del computer o dell'immagine video.

### 1 Premere il pulsante [P in P].

Verranno visualizzare le istruzioni per l'uso sul lato in basso a sinistra dello schermo secondario situato sul lato in alto a destra dello schermo principale.

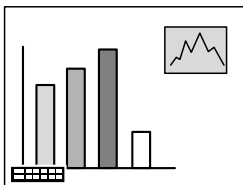

### 2 Premere il pulsante [Enter] sul telecomando per spostare lo schermo secondario.

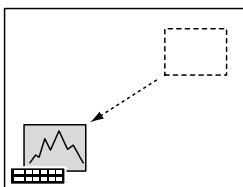

### 3 Premere il pulsante [E-Zoom] per modificare le dimensioni dello schermo secondario.

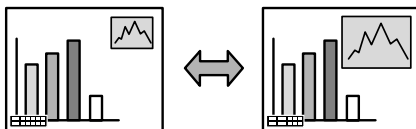

### 4 Premere il pulsante [1] per passare al suono dello schermo secondario.

Premere il pulsante [2] per tornare al suono dello schermo principale dopo aver commutato il suono.

### 5 Premere il pulsante [Enter] per impostare la visualizzazione dello schermo secondario.

La guida operativa nell'angolo in basso a sinistra dello schermo viene cancellata.

#### Attenzione

- Lo schermo secondario viene cancellato se il pulsante [PinP] viene premuto nuovamente.
- L'immagine da computer o l'immagine video (solo segnali di immagine da componenti video) viene visualizzata sullo schermo principale e l'immagine video (Video, S-Video) viene visualizzata nello schermo secondario. L'immagine video visualizzata sullo schermo secondario può essere modificata con le impostazioni Pin P. ([vedere a pagina 71](#))
- Cambiare la posizione, dimensione e suono dello schermo secondario prima di fissare la visualizzazione dello schermo secondario.
- Lo schermo secondario può assumere cinque dimensioni diverse.
- Dopo aver modificato la posizione dello schermo secondario, questo sarà visualizzato nella posizione determinata in precedenza la volta successiva che si esegue la funzione P in P.



# Regolazioni e impostazioni

Questa sezione fornisce spiegazioni su come regolare il volume del proiettore e sulle operazioni di impostazione del menu.

## ■ Regolazione volume

Il volume può essere modificato mentre gli altoparlanti del proiettore emettono del suono.

- 1** Premere il pulsante [Volume+, -] tenendo premuto il tasto [Shift] (il pulsante [Volume+, -] sul telecomando).

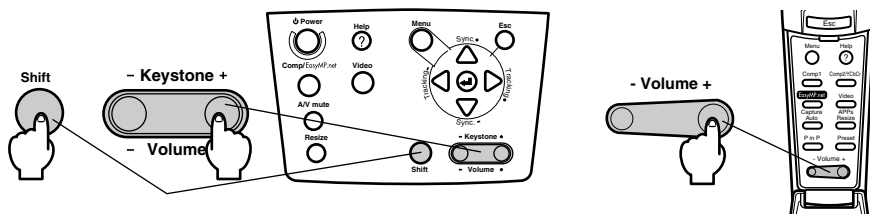

### Attenzione

- Non è possibile la regolazione quando non c'è ingresso di audio.
- È possibile la regolazione quando l'uscita dell'audio è sugli altoparlanti esterni.

# ■ Configurazione del menu

Il menu di impostazione permette di effettuare le varie regolazioni e impostazioni.

## Voci del menu

I menu sono divisi in menu principali e menu secondari e sono organizzati in una struttura gerarchica. Inoltre, il menu dell'immagine cambia a seconda della sorgente di ingresso (porta collegata)

Menu principali      Menu secondari (immagine)



## ● Voci del menu

Menu immagine · Computer (D-Sub 15/BNC)

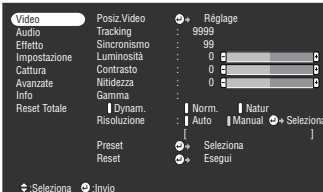

Menu immagine · Computer (DVI-D)

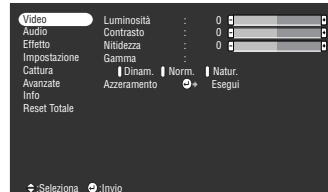

Menu immagine - Video (Video/S-Video)

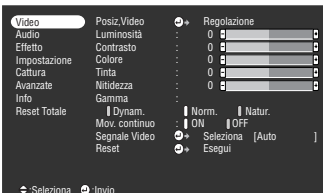

Menu immagine · Video (BNC)

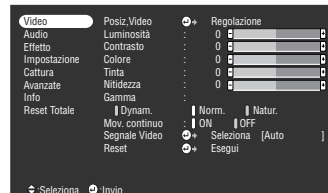

Menu immagine - EasyMP.net

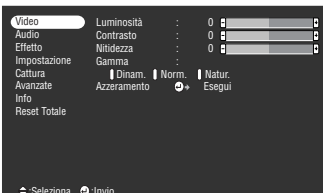

## Attenzione

- Le voci del menu immagine cambiano a seconda della sorgente di ingresso proiettata; non è possibile regolare menu diversi da quelli non visualizzati.
- Il menu immagine non può essere regolato in mancanza di ingresso di segnali video.

### Menu audio



### Menu effetto

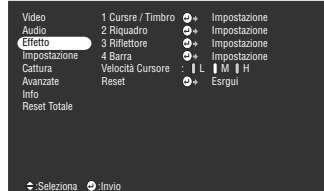

### Menu impostazione



### Menu cattura



### Menu avanzate



### Menu info

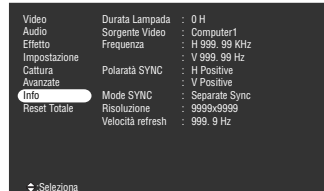

Il menu informazioni visualizza lo stato delle impostazioni della sorgente di ingresso proiettata

### Menu reset totale



## Attenzione

La durata di illuminazione della lampada è visualizzata in unità di 0H comprese tra 0 e 10 ore e in unità di 1 ora oltre le 10 ore.

# Operazioni da menu

I menu possono essere attivati sia dal proiettore che dal telecomando.

## Metodo operativo

### 1 Premere il pulsante [Menu].

Viene visualizzato il menu principale.

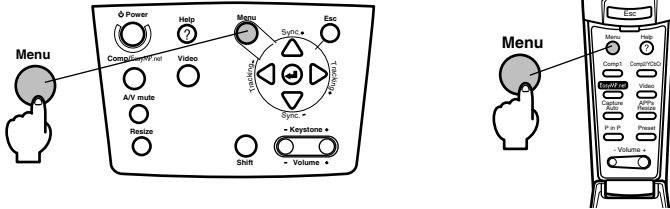

### 2 Selezionare la voce desiderata.

Premere il pulsante [Sync+, -] sul proiettore (premere su e giù il pulsante [Enter] sul telecomando) per selezionare la voce desiderata.

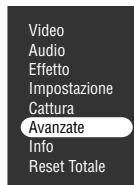

### 3 Impostare la voce selezionata.

Premere il pulsante [↵ (Invio)] sul proiettore (il pulsante [Enter] sul telecomando) per impostare la voce selezionata.

Viene visualizzato il menu secondario.

### 4 Quindi selezionare la voce secondaria dettagliata.

Premere il pulsante [Sync+, -] sul proiettore (premere su e giù il pulsante [Enter] sul telecomando) per selezionare la voce secondaria.

Le voci visualizzate sul menu immagine e sul menu informazioni cambiano in base alla sorgente di ingresso proiettata.



## 5 Selezionare il valore del parametro.

Premere il pulsante [Tracking +, -] sul proiettore (premere il pulsante [Enter] a sinistra e a destra sul telecomando) per selezionare il valore del parametro.

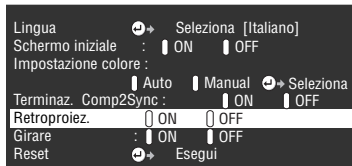

### Attenzione

- **↵** (Invio) si trova alla fine delle voci secondarie che eseguono parametri e continua sulle gerarchie inferiori. Premere il pulsante [Enter] per impostare questa selezione e quindi selezionare nuovamente l'impostazione del parametro.
- Fare riferimento alla lista di impostazioni per altre informazioni sulla funzione di ogni impostazione. ([vedere a pagina 68](#))

## 6 Impostare tutte le altre voci allo stesso modo.

### 7 Premere il pulsante [Menu].

Il menu termina.

### Attenzione

- Premere il pulsante [ESC] per tornare al menu precedente nella gerarchia.
- Le voci del menu immagine cambiano a seconda della sorgente di ingresso proiettata; non è possibile regolare menu diversi da quelli che appartengono alla sorgente in ingresso proiettata.
- I menu dell'immagine non possono essere regolati in assenza di ingresso di segnali video.

## Impostazione delle voci

Menu principale	Menu secondario	Funzione	Valore predefinito
Video	Posiz.Video	Sposta la posizione di visualizzazione dell'immagine in alto, in basso, a sinistra e a destra. Premere il pulsante [Enter] per effettuare le regolazioni desiderati sullo schermo di regolazione visualizzato.	Dipende dai segnali di connessione
	Tracking	Regola le strisce verticali che appaiono sull'immagine da computer.	Dipende dai segnali di connessione
	Sincronismo	Regola disturbi, sfocatura e rumore verticale che appare sull'immagine da computer. · Disturbi e sfocature possono prodursi in conseguenza della modifica di luminosità e contrasto. · È possibile regolare la brillantezza dell'immagine regolando la sincronizzazione dopo aver regolato il tracking.	0
	Luminosità	Regola la luminosità dell'immagine.	Valore centrale (0)
	Contrasto	Regola il contrasto dell'immagine.	Valore centrale (0)
	Colore	Regola la profondità cromatica dell'immagine.	Valore centrale (0)
	Tinta	Regola la tinta dell'immagine.	Valore centrale (0)
	Nitidezza	Regola la nitidezza dell'immagine.	Valore centrale (0)
	Gamma	Corregge la brillantezza cromatica dell'immagine. Dinamica: Produce un'immagine con chiare differenze cromatiche. Adatto alla visualizzazione di progetti, ecc. Normale: Proietta la tinta senza la correzione. Naturale: Produce un'immagine con tinte naturali. Adatta a immagini video.	Normale
	Risoluzione	Imposta la risoluzione di ingresso. Auto : Regola automaticamente la risoluzione di ingresso. Manuale: Premere il pulsante [Enter] e selezionare l'impostazione desiderata dal menu di selezione risoluzione di ingresso visualizzato.	Audio

Menu principale	Menu secondario	Funzione	Valore predefinito
Video	Preset	È possibile salvare i valori correnti di regolazione del segnale di ingresso computer (risoluzione di ingresso, tracking, segnali di sincronismo, Luminosità, Contrasto, Nitidezza, Posizione di visualizzazione gamma). Premere il pulsante [Enter] e selezionare il numero di preselezione sotto il quale deve essere effettuata la registrazione dal menu di selezione preselezioni visualizzato. · I valori di regolazione registrati sotto un numero di preselezione rappresentano lo stato corrente del sistema. Assicurarsi di aver impostato i valori ottimali prima di registrare questi dati. · I valori di regolazione predefiniti possono essere richiamati premendo il pulsante [Preset]. ( <a href="#">vedere a pagina 51</a> )	Non registrato
	Mov. continuo	Le immagini, ecc., si sposteranno con movimento fluido dopo aver impostato questa opzione su [ON]. Impostare questa opzione su [OFF] se i colori appaiono tremolanti.	ON
	Segnale video	Imposta il metodo del segnale video. Premere il pulsante [Enter] e selezionare l'impostazione desiderata dal menu di selezione metodo segnale video visualizzato. · Il metodo del segnale video verrà automaticamente impostato nel modo [Auto]; tuttavia non usare il modo [Auto] per il sistema PAL (60 Hz).	Auto
	Reset	Riporta tutti i valori di regolazione del menu dell'immagine ai valori predefiniti. Premere il pulsante [Enter] e quindi selezionare [Yes] sullo schermo di conferma visualizzato. · Selezionare [Reset All] per riportare tutti i valori video e audio alle impostazioni predefinite. ( <a href="#">vedere a pagina 72</a> )	-
Audio	Volume	Regola il volume.	15
	Alti	Regola l'intensità dei toni alti.	Valore centrale (0)
	Bassi	Regola l'intensità dei toni bassi.	Valore centrale (0)
	SRS SPACE	Regola l'ampiezza del suono.	2
	SRS CENTER	Regola la profondità del suono.	2
	Reset	Riporta tutti i valori di regolazione del menu audio ai valori predefiniti. Premere il pulsante [Enter] e quindi selezionare [Yes] sullo schermo di conferma visualizzato. · Selezionare [Reset All] per riportare tutti i valori video e audio alle impostazioni predefinite. ( <a href="#">vedere a pagina 72</a> )	-

Menu principale	Menu secondario	Funzione	Valore predefinito
Effetto	Cursore/ Timbro	Imposta forma, dimensione, colore e lunghezza di cursore/ timbro assegnati al pulsante [1]. Premere il pulsante [Enter] e selezionare la voce desiderata dal menu di impostazione del cursore/timbro. È possibile impostare i parametri di forma, dimensione, colore e lunghezza premendo rispettivamente i pulsanti da 1 a 3 (a seconda del cursore selezionato, è possibile che forma, dimensione, colore e lunghezza non possano essere impostati). · Il pulsante [1] esegue la funzione cursore/timbro. I tipi di cursore/timbro cambieranno in sequenza tra 1 e 3 ad ogni pressione del pulsante [1]. ( <u>vedere a pagina 59</u> )	Impostazioni individuali tra i tipi da 1 a 3
	Riquadro	Attivare/disattivare e impostare la forma del colore e l'ombreggiatura del Riquadro assegnato al pulsante [2]. Premere il pulsante [Enter] e selezionare la voce desiderata dal menu di impostazione nel riquadro. · Il pulsante [2] esegue la funzione riquadro. ( <u>vedere a pagina 59</u> )	Colore: Magenta Ombreggiatura : No Forma: Quadrato
	Riflettore	Imposta la dimensione del riflettore assegnato al pulsante [3]. Premere il pulsante [Enter] e selezionare la voce desiderata dal menu di impostazione del riflettore. · Il pulsante [3] esegue la funzione riflettore. ( <u>vedere a pagina 60</u> )	Dimensione: Media
	Barra	Imposta colore, direzione e larghezza della barra assegnata al pulsante [4]. Premere il pulsante [Enter] e selezionare la voce desiderata dal menu di impostazione della barra. È possibile selezionare colore, direzione e larghezza in modo indipendente per ciascuna delle impostazioni comprese tra e 1 e 3. · Il pulsante [4] esegue la funzione barra. I tipi di barra cambieranno in sequenza tra 1 e 3 ad ogni pressione del pulsante [4]. ( <u>vedere a pagina 61</u> )	Impostazioni individuali tra i tipi da 1 a 3
	Velocità Cursore	Seleziona la velocità del cursore. L: Lenta M:Media H:Rapida	M
	Reset	Riporta tutti i valori di regolazione del menu degli effetti ai valori predefiniti. Premere il pulsante [Enter] e quindi selezionare [Yes] sullo schermo di conferma visualizzato. · Selezionare [Reset All] per riportare tutti i valori video e audio alle impostazioni predefinite. ( <u>vedere a pagina 72</u> )	-
Impostazione	Keystone	Regola la distorsione trapezoidale. · Le dimensioni dello schermo saranno ridotte dopo la correzione Keystone. · Lo stato della correzione Keystone sarà registrato. Esegue una nuova regolazione per riportare alla posizione di installazione dopo che la posizione di proiezione o l'angolazione di proiezione sono stati cambiati. · Ridurre la nitidezza se c'è sfocatura dopo la correzione Keystone. ( <u>vedere a pagina 68</u> )	Valore centrale (0)



Menu principale	Menu secondario	Funzione	Valore predefinito
Impostazione	P in P	Imposta la sorgente di ingresso per lo schermo secondario della funzione P in P. · La funzione P in P viene eseguita premendo il pulsante [PinP]. (vedere a pagina 62)	Composito
	Nessun Segnale	Vengono visualizzati lo stato per [Segnale assente in ingresso] e altri messaggi. · Il logo dell'utente va registrato e impostato prima di poter essere modificato.	Blu
	Sorgente	Imposta se visualizzare o meno la sorgente di ingresso sullo schermo.	ON
	A/V Mute	Imposta lo stato dello schermo per quando viene premuto il pulsante [A/V Mute]. · I logo dell'utente vanno registrati e impostati prima di poter essere modificati.	Nero
	BNC	Imposta il modo per i segnali di immagine in ingresso collegati alla porta BNC. RGB Abilita l'ingresso dei segnali RGB. YCbCr: Abilita l'ingresso dei segnali video (YCbCr o YPbPr.)	RGB
	Modo Sleep	Imposta la funzione di risparmio energetico in assenza di ingresso di segnali di immagine. Con impostazione su [ON], la proiezione sarà automaticamente terminata e il proiettore entra in modo Sleep se non vi è ingresso di segnali di immagine e non sono svolte operazioni per trenta minuti (la spia di accensione viene illuminata di color arancione). Premere il pulsante [Power] per riavviare la proiezione.	ON
	Reset	Riporta tutti i valori di regolazione del menu di impostazione ai valori predefiniti.. Premere il pulsante [Enter] e quindi selezionare [Yes] sullo schermo di conferma visualizzato. · Selezionare [Reset All] per riportare tutti i valori video e audio alle impostazioni predefinite. (vedere a pagina 72)	-
Cattura	Cattura immagine	Cattura l'immagine proiettata e la memorizza sulla scheda di memoria come un file di immagine in formato JPEG. È possibile visualizzare le immagini salvate sulla scheda di memoria e copiarle su computer connessi alla rete tramite le funzioni Easy Review ed Easy File di EasyMP.net. (vedere a pagina 74)	-
	Cattura logo utente	Registra i logo dell'utente. (vedere a pagina 76) Premere il pulsante [Enter] e seguire le istruzioni visualizzate sullo schermo di conferma. · La procedura di salvataggio richiede un po' di tempo per essere completata. Non cercare di utilizzare il proiettore o l'apparecchio collegato al proiettore mentre questa procedura è in corso. In caso contrario, possono prodursi dei danni. · La dimensione che può essere registrata è di 400 x 300 punti. · Le dimensioni del display saranno modificate mentre le immagini video sono proiettate.	Logo EPSON

Menu principale	Menu secondario	Funzione	Valore predefinito
Avanzate	Lingua	Imposta la lingua in cui saranno visualizzati i messaggi. Premere il pulsante [Enter] e selezionare la lingua desiderata dal menu di selezione della lingua visualizzato. · Lo schermo EasyMP.net viene visualizzato soltanto in tre lingue di interfaccia: inglese, tedesco e francese. Anche se si seleziona un'altra lingua di interfaccia, la lingua del display non cambia.	Inglese
	Schermo iniziale	Visualizza il logo dell'utente mentre il proiettore si riscalda dopo l'accensione. · Il logo dell'utente va registrato e impostato prima di poter essere modificato.	OFF
	Impostazione colore	Regola la temperatura cromatica dell'immagine. Auto: Regola automaticamente le impostazioni di colore. Manuale: Premere il pulsante [Enter] e selezionare la voce desiderata dal menu di impostazione colore visualizzato. · Impostare la temperatura cromatica sul valore standard. · Le impostazioni di livello del nero e del bianco vengono utilizzate solo in caso di collegamento in cascata di più proiettori.	Auto
	Terminazione Comp2Sync	Imposta il modo di terminazione di Computer #2 per abilitare l'elaborazione delle immagini da una porta. On: Terminato in modo analogico (75) OFF: Ingresso TTL · Impostato di solito su [OFF]. Impostare su ON tramite commutatore quando è richiesta la terminazione analogica 75.	OFF
	Retroproiezione	Impostare su [ON] per proiettare le immagini su uno schermo semitrasparente dal retro. L'immagine proiettata sarà invertita.	OFF
	Girate	Impostare su [ON] per proiettare le immagini quando il proiettore è appeso al soffitto. L'immagine proiettata può essere invertita da sinistra a destra e dall'alto in basso. · Per appendere il proiettore al soffitto è richiesto il kit opzionale di fissaggio al soffitto.	OFF
	Reset	Riporta tutti i valori di regolazione del menu impostazioni avanzate ai valori predefiniti. Premere il pulsante [Enter] e quindi selezionare [Yes] sullo schermo di conferma visualizzato. · Selezionare [Reset All] per riportare tutti i valori video e audio alle impostazioni predefinite.	-
Info		(Visualizza le impostazioni attuali)	-
Reset Totale	Esegui	Riporta tutte le voci dei menu di impostazione ai valori predefiniti. Premere il pulsante [Enter] e quindi selezionare [Yes] sullo schermo di conferma visualizzato. · Eseguire la funzione [Reset] da ogni menu secondario per ritornare alle impostazioni predefinite di immagine e di suono per ogni menu. · Le impostazioni relative a logo utente, durata della lampada, lingua e BNC non possono essere ripristinate ai valori predefiniti. Eseguire la procedura di reset dopo aver sostituito la lampada. (vedere a pagina 98)	-

- Il menu dell'immagine e le informazioni visualizzate cambiano a seconda della sorgente di ingresso proiettata; non è possibile regolare menu diversi da quelli che appartengono alla sorgente di ingresso proiettata.
- Il menu delle informazioni visualizza lo stato delle impostazioni della sorgente di ingresso proiettata.
- Se sullo schermo viene visualizzato un messaggio indicante "Cattura immagine non riuscita", è possibile che si sia verificato un errore di sistema con EasyMP.net. Commutare l'immagine proiettata su EasyMP.net e cercare di risolvere l'errore di sistema prima di passare alla procedura successiva.

## Cattura immagine

L'immagine attualmente visualizzata viene salvata sulla scheda di memoria.

**1** Visualizza le immagini da catturare.

**2** Premere il pulsante [Menu] e quindi selezionare [Cattura] - [Cattura Immagine].

Viene visualizzato lo schermo di conferma.



**3** Selezionare [Si] e quindi premere [↵] (Invio) (il pulsante [Enter] sul telecomando).

Viene visualizzato lo schermo per riconfermare l'immagine da registrare.



**4** Selezionare [Si] e quindi premere [↵] (Invio) (il pulsante [Enter] sul telecomando).

L'immagine viene salvata. Attendere la visualizzazione dello schermo di completamento del salvataggio.



## 5 Premere il pulsante [↵(Invio)] o il pulsante [ESC].

La funzione di cattura verrà terminata e lo schermo tornerà al menu.



---

### Attenzione

- Occorre un po' di tempo per salvare. Non far funzionare il proiettore o l'attrezzatura collegata quando si è in fase di salvataggio. In caso contrario, possono verificarsi cattivi funzionamenti.
  - Le immagini non possono essere salvate se la scheda di memoria non è stata inserita.
  - Non rimuovere la scheda di memoria in fase di salvataggio delle immagini.
  - Viene creata una cartella [Capture] sulla scheda di memoria quando viene salvata un'immagine: il contenuto di quello schermo viene salvato in formato jpg.
  - È possibile visualizzare le immagini catturate e copiarle su computer connessi alla rete tramite le funzioni Easy Review ed Easy File di EasyMP.net.
  - Se sullo schermo viene visualizzato un messaggio indicante [Cattura immagine non riuscita], è possibile che si sia verificato un errore di sistema con EasyMP.net. Commutare l'immagine proiettata su EasyMP.net e cercare di risolvere l'errore di sistema prima di passare alla procedura successiva.
  - Le immagini non possono essere catturate se la scheda di memoria non è stata inserita.
  - Le immagini non possono essere acquisite quando EasyMP.net è stato avviato. Usare Easy Capture per acquisire le immagini quando EasyMP.net è stato avviato. (Consultare la guida dell'utente di EasyMP.net.)
-

## Registrazione logo utente

Registra le immagini attualmente visualizzate come logo Utente.

- 1** Visualizza l'immagine da registrare come logo dell'utente.
- 2** Premere il pulsante [Menu] e selezionare [Cattura] - [Cattura logo Utente].  
Viene visualizzato lo schermo di conferma.

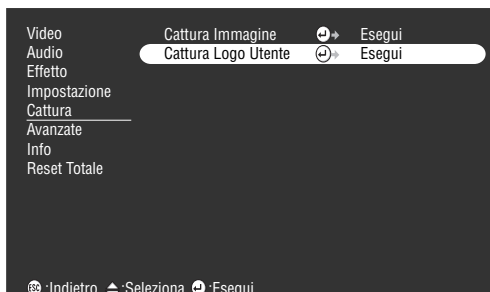

- 3** Selezionare [Si] e quindi premere il pulsante [↵ (Invio)] sull'unità principale (il pulsante [Enter] sul telecomando).  
Verrà visualizzata l'immagine da registrare.



- 4** Regolare la posizione dell'immagine, quindi premere il pulsante [↵ (Invio)] sull'unità principale (il pulsante [Enter] sul telecomando).  
Viene visualizzato lo schermo di conferma.

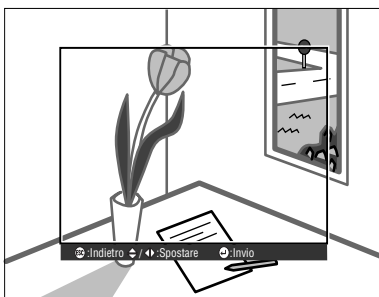

- 5** Selezionare [Si] e quindi premere il pulsante [↵ (Invio)] sull'unità principale (il pulsante [Enter] sul telecomando).

Viene visualizzato lo schermo di impostazione ingrandimento.



- 6** Selezionare la percentuale di ingrandimento e quindi premere il pulsante [↵ (Invio)] sull'unità principale (il pulsante [Enter] sul telecomando).

Viene visualizzato lo schermo per la conferma del salvataggio.



- 7** Selezionare [Si] e quindi premere il pulsante [↵ (Invio)] sull'unità principale (il pulsante [Enter] sul telecomando).

L'immagine viene salvata. Attendere finché non viene visualizzato lo schermo [salvataggio completato].



### Attenzione

- La fase di salvataggio richiede un po' di tempo. Non far funzionare il proiettore o l'apparecchio collegato quando si è in fase di salvataggio. In caso contrario, possono verificarsi malfunzionamenti.
- La dimensione dell'immagine che può essere salvata è di 400 x 300 punti.
- La dimensione di visualizzazione viene modificata mentre si proietta l'immagine.

# Uso del Software per il EasyMP.net

Questa sezione fornisce spiegazioni sulle operazioni necessarie per installare il software opzionale per il proiettore e EMP link.

## ■ Introduzione al Software per il EasyMP.net

Le applicazioni PC di EasyMP.net e il software di supporto della presentazione di EMP Link V sono memorizzati sul CD-ROM [EasyMP.net Software].

### Software di supporto alla presentazione

#### ● EMP Link V

Permette di modificare le impostazioni del proiettore dal computer. Ciò consente di assegnare le funzioni al pulsante [Effect] e di modificare i logo dell'utente (fare riferimento alla Guida Utente di EMP Link V (PDF)).

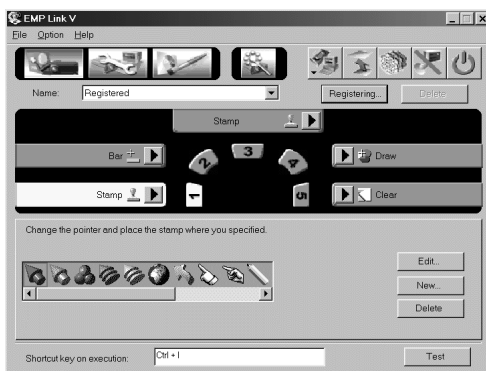



---

## Applicazioni PC di EasyMP.net

### ● File EMP

È possibile controllare i file salvati sulla scheda di memoria del proiettore in remoto da un computer.

### ● EMP Tablet

È possibile spostare il cursore ed eseguire funzioni in remoto con il mouse per computer quando sono proiettate le immagini EasyMP.net.

### ● EMP Scenario

È possibile creare scenari di immagini per la proiezione.

---

#### Attenzione

- Consultare la guida dell'utente di EasyMP.net per i dettagli sull'uso di EasyMP.net e delle applicazioni PC della funzione EasyMP.net.
  - Le applicazioni PC della funzione EasyMP.net sono operative soltanto sulle piattaforme Windows 95, 98 e NT4.0.
  - È possibile modificare le impostazioni del proiettore da una posizione remota con EasyMP.net collegando un personal computer ad una rete e usando il browser installato sul PC.
-



## Installazione

Questa sezione spiega come installare il software utilizzando le schermate di Windows 98. L'installazione del software in ambiente Windows 95 segue la stessa procedura.

### Attenzione

La Guida Utente di EMP Link V è contenuta sul CD-ROM in formato PDF. Poiché è richiesto Acrobat Reader per consultarla, si consiglia di installare questo programma contemporaneamente a EMP Link V sui computer su cui non è installato.

## ● Nel caso di Windows

### 1 Avviare Windows ed inserire il CD-ROM.

Verrà avviato automaticamente il programma di installazione.

### Attenzione

Se il programma di installazione non si avvia automaticamente, aprire la finestra di dialogo [Specifica ed esegui nome file] dal menu [Start] – menu [Specifica ed esegui nome file], e digitare [lettera unità CD-ROM: \SETUP].

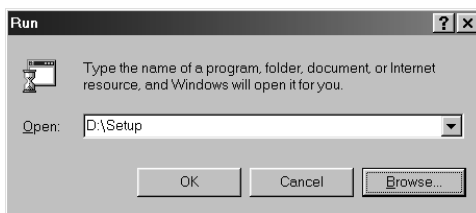

### 2 Selezionare la lingua e il programma da installare e fare clic sul pulsante [OK].

Verrà avviata la procedura d'installazione. Procedere con tutte le schermate successive seguendo le istruzioni fornite.

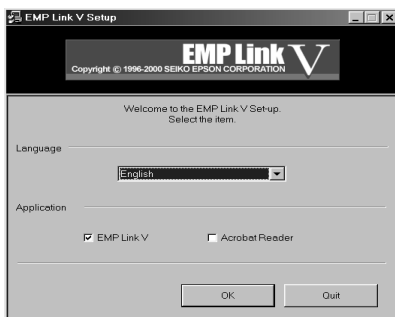

### Attenzione

Il programma può essere disinstallato selezionando ciascun software dal menu [Risorse del computer] – [Pannello di controllo] – [Installazione applicazioni] ed eseguendo [Aggiungi/Rimuovi].

- **Nel caso di Macintosh**

- 1** Avviare il Macintosh ed inserire il CD-ROM.
- 2** Fare doppio clic sull'icona **Programma di installazione di EMP Link**.  
Verrà avviato automaticamente il programma di installazione.

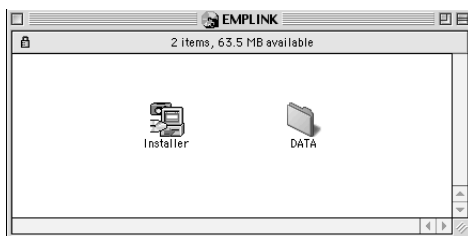

- 3** Selezionare la lingua e fare clic sul pulsante [OK].  
Procedere con tutte le schermate successive seguendo le istruzioni fornite.



---

### **Attenzione**

Trascinare la cartella [EMP LinkV] e [EMP LinkV] contenute in [Sistema] – [Impostazioni default] nel cestino per disinstallare il programma.

---

---

## **Consultazione della Guida Utente**

- **Nel caso di Windows**

Selezionare [Start] – [Programmi] – [EMP Link V] – [Guida Utente] per aprire il file.

- **Nel caso di Macintosh**

Fare doppio clic sull'icona [Guida Utente] contenuta nella cartella [EMP LinkV] per aprire il file.

## ■ Collegamenti con il computer

Stabilire una connessione seriale tra il computer e il proiettore quando si utilizza EMP Link V. Il computer e il proiettore possono essere connessi tramite l'interfaccia seriale.

### Connessioni seriali

#### ⚠ Attenzione

- Assicurarsi che l'alimentazione del proiettore sia stata spenta prima di effettuare il collegamento. In caso contrario, ciò può causare danni agli apparecchi.
- Verificare la forma del connettore del cavo e della porta prima di effettuare il collegamento. Se si forzano i collegamenti nonostante il connettore e la porta abbiano forme diverse, ciò può causare cattivo funzionamento e danni agli apparecchi.

#### Attenzione

- A seconda della forma della porta del computer, può essere necessario un adattatore per poter effettuare il collegamento. Fare riferimento al manuale di istruzioni del computer per altre informazioni.
- Il computer collegato viene utilizzato per modificare le impostazioni del proiettore e per eseguire le funzioni. Collegare il computer richiesto per l'invio delle immagini da proiettare alla porta Computer #1 o Computer #2. (vedere a pagina 27)
- Accendere il proiettore e accertarsi che il collegamento sia stato effettuato prima di utilizzare il software.

### ● Computer in ambiente Windows

Collegare la porta Mouse/Com del proiettore alla porta seriale del computer mediante il cavo seriale PC e il cavo principale in dotazione.

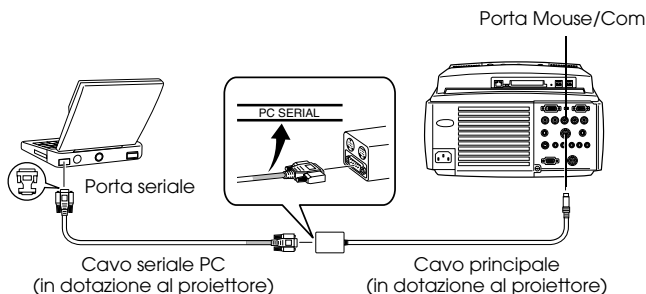

## ● Computer Macintosh

Collegare la porta Mouse/Com del proiettore alla porta per stampante o alla porta modem mediante il cavo seriale Mac e il cavo principale in dotazione.

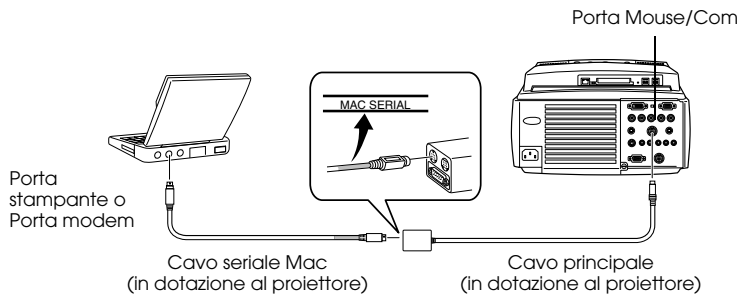

# Risoluzione dei problemi

Questa sezione fornisce spiegazioni su potenziali problemi e sui metodi per risolverli.

## Risoluzione dei problemi

Quando si ritiene di avere un problema, per prima cosa controllare le spie sul proiettore. Il proiettore è dotato di spia di accensione, spia della lampada e spia della temperatura, che indicano all'utente lo stato del proiettore.

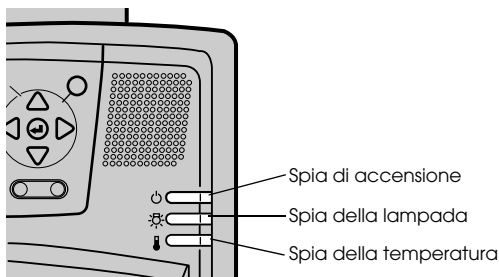

## Spia di accensione

Stato spia	Causa	Ripristino o stato	Pagina di riferimento
Illuminata di color arancione	Stato di stand-by	(Non è un errore) La proiezione inizia quando si preme il pulsante [Power].	<a href="#">42</a>
Lampeggiante di color arancione	Procedura di raffreddamento in corso	(Non è un errore) · Attendere qualche istante. Il tempo necessario perché si raffreddi il proiettore (raffreddamento della lampada) dipende dalla temperatura ambiente, ecc. · Il pulsante [Power] non può essere utilizzato durante la fase di raffreddamento. Questo sarà illuminato di color arancione al completamento del processo di raffreddamento; quindi premere ancora una volta il pulsante.	<a href="#">49</a>
Illuminata di color verde	Proiezione in corso	(Non è un errore)	<a href="#">42</a>

Stato spia	Causa	Ripristino o stato	Pagina di riferimento
Lampeggiante di color verde	Riscaldamento in corso	(Non è un errore) · Attendere qualche istante. · Il tempo necessario per la procedura di riscaldamento è di circa 30 secondi. · La lampada verde smetterà di lampeggiare e si illuminerà alla fine della procedura di riscaldamento.	<u>42</u>
Illuminata di color rosso	Errore interno	Interrompere le operazioni, estrarre la spina dalla presa e contattare il proprio concessionario o quello più vicino tra gli indirizzi indicati a pagina 108 e richiedere la riparazione.	
Spenta	L'alimentazione non è accesa	L'alimentazione non è accesa. · Verificare il collegamento del cavo di alimentazione. · Verificare l'alimentazione della presa.	<u>42</u>

## Spia della lampada

Stato spia	Causa	Ripristino e stato	Pagina di riferimento
Lampeggiante di color rosso	Errore della lampada	· Sostituire con una nuova lampada (ELPLP11). · Se la lampada è danneggiata, prestare attenzione per evitare di ferirsi e contattare l'indirizzo più vicino tra quelli indicati a pagina 108 e richiedere la riparazione (le immagini non possono essere proiettate finché la lampada non viene sostituita). · Verificare che la lampada o la ventola siano correttamente in sede se si è appena cambiata la lampada. In caso contrario, il proiettore assumerà lo stato di non acceso.	<u>98</u>
Lampeggiante di color arancione	Si avvicina il momento di sostituire la lampada	Preparare una nuova lampada. Si raccomanda di sostituire la lampada appena possibile, in quanto in alcuni casi la necessità di sostituirla arriva prima del momento indicato nelle condizioni d'uso.	<u>98</u>
Spenta		(Non è un errore) L'alimentazione non è accesa o la proiezione è in corso.	



## Spia della temperatura

Stato spia	Causa	Ripristino e stato	Pagina di riferimento
Illuminata di color rosso	Temperatura interna eccessiva (surriscaldamento)	<ul style="list-style-type: none"><li>· Usare il proiettore all'interno dell'intervallo di temperature consentito, comprese tra 5 e 40 gradi Celsius.</li><li>· Installare il proiettore in un luogo ben ventilato e assicurarsi che l'ingresso e l'uscita di raffreddamento non siano ostruiti.</li><li>· Pulire il filtro dell'aria.</li><li>· Spegnerne la lampada quando la spia rossa è illuminata per raffreddare la temperatura all'interno del proiettore.</li></ul>	<u>23</u>  <u>96</u>
Lampeggiante di color rosso	Errore interno	Interrompere le operazioni, estrarre la spina dalla presa e contattare il proprio concessionario o quello più vicino tra gli indirizzi indicati alla pagina <u>108</u> e richiedere la riparazione.	
Lampeggiante di color arancione	Raffreddamento per alta temperatura in corso	<p>(Non è un errore, ma il proiettore cessa automaticamente di funzionare se la temperatura aumenta ancora).</p> <ul style="list-style-type: none"><li>· Usare il proiettore nell'intervallo di temperature consentito, comprese tra 5 e 40 gradi Celsius.</li><li>· Installare il proiettore in un luogo ben ventilato e assicurarsi che l'ingresso e l'uscita di raffreddamento non siano ostruiti.</li><li>· Pulire il filtro dell'aria.</li></ul>	<u>23</u>  <u>96</u>
Spenta		<p>(Non è un errore) L'alimentazione non è accesa o la proiezione è in corso.</p>	

### Attenzione

- Fare riferimento alla sezione su [Se le spie non sono d'aiuto] nella pagina seguente se la spia appare normale ma l'immagine proiettata è difettosa.
- Contattare il proprio concessionario se lo stato di una delle spie non è tra quelli indicati nella precedente tabella.

# ■ Se le spie non sono d'aiuto

Fare riferimento alle voci corrispondenti se si verificano le situazioni seguenti ma le spie non sono d'aiuto.

- L'immagine non viene proiettata pagina 88
- Assenza di audio pagina 93
- L'immagine non è chiara pagina 90
- Il telecomando non funziona pagina 93
- L'immagine è tagliata (larga)/piccola pagina 91
- Impossibile terminare pagina 94
- Il colore dell'immagine non è corretto pagina 92
- EMP Link V non funziona pagina 94
- L'immagine è scura pagina 92

---

## L'immagine non viene proiettata

### ● Non viene visualizzato nulla



Non viene visualizzato nulla

- **Il tappo dell'obiettivo è ancora in sede?**  
[vedere a pagina 41](#)
- **L'alimentazione è stata spenta e immediatamente riaccesa?**  
Il pulsante [Power] non funziona dopo la fine della proiezione (durante la procedura di raffreddamento.) Il pulsante [Power] funziona nuovamente dopo le operazioni di raffreddamento della lampada: quando la spia di accensione è illuminata di color arancione, l'operazione è completa.  
[vedere a pagina 49](#)
- **Il modo Sleep è su ON?**  
Quando il modo Sleep è impostato su [ON], la lampada si spegne automaticamente se non ci sono operazioni e non sono inviati segnali per un periodo di trenta minuti.  
[vedere a pagina 71](#)
- **È stato premuto il pulsante [Power]?**  
[vedere a pagina 42](#)
- **La luminosità dell'immagine è stata regolata correttamente?**  
[vedere a pagina 68](#)
- **Il sistema è in modo [A/V Mute]?**  
[vedere a pagina 55](#)  
Eseguire la procedura di reset.  
[vedere a pagina 72](#)
- **L'immagine in ingresso è completamente nera?**  
In alcuni casi le immagini in ingresso appariranno completamente nere a causa di screen saver, ecc.
- **È presente ingresso di segnali video?**  
Non viene visualizzato alcun messaggio se il parametro [Menu] - [Impostazioni] - [Segnale assente] è impostato su OFF. Impostarlo su nero o blu per visualizzare il messaggio.  
Fare riferimento alle voci relative quando è visualizzato il messaggio.  
[\(vedere a pagina 89\)](#)

## ● Messaggi



Verrà visualizzato  
[Non supportato]



Verrà visualizzato  
[Segnale assente]

- **La risoluzione del segnale di immagine in uscita dal computer è maggiore di UXGA (1.600 x 1.200)?**  
[vedere a pagina 27](#)
- **Verificare che il modo supporti la frequenza dei segnali di immagine in uscita dal computer.**  
Fare riferimento al manuale di istruzioni del computer per informazioni su come modificare la risoluzione e la frequenza dei segnali di immagine in uscita dal computer.  
[vedere a pagina 27](#)
- **I cavi sono collegati in modo corretto?**  
[vedere a pagina 27](#)
- **La porta di ingresso della sorgente selezionata per il collegamento è quella corretta?**  
Premere i pulsanti [Comp/EasyMP.net] o [Video] sul proiettore ([Comp1], [Comp2/YCbCr] [Video] sul telecomando) per commutare l'immagine.  
[vedere a pagina 43](#)
- **L'alimentazione al computer o all'apparecchio video collegato è accesa?**  
[vedere a pagina 44](#)
- **I computer notebook e a cristalli liquidi devono inviare segnali video al proiettore.**  
I segnali video non sono inviati esternamente semplicemente perché sono inviati allo schermo LCD in condizioni normali; le impostazioni vanno quindi commutate all'uscita esterna.  
Vi sono modelli per i quali i segnali di immagine non sono inviati allo schermo LCD quando inviati in uscita.  
[vedere a pagina 27](#)
- **È presente ingresso di segnali RGB e il parametro [Menu] – [Impostazioni] – [BNC] è impostato su [YcrCb]?**  
Impostare su [RGB].  
[vedere a pagina 31](#)
- **È presente ingresso di segnali Componente Video (differenza di colore) e il parametro [Menu] – [Impostazioni] – [BNC] è impostato su [RGB]?**  
Impostare su [YCrCb].  
[vedere a pagina 38](#)

## L'immagine non è chiara

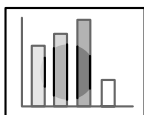

- Lo schermo è sfocato
- Immagine può essere messa a fuoco solo in alcune zone.

- **Il fuoco è stato impostato correttamente?**  
[vedere a pagina 50](#)
- **L'angolazione di proiezione è stata aumentata regolando il piedino?**  
In alcuni casi il fuoco verticale è difficile da allineare se l'angolo di proiezione è troppo grande.
- **La distanza di proiezione è adatta?**  
La distanza di proiezione raccomandata è compresa tra 1,1m e 14.6m. Porre il proiettore entro questa distanza.  
[vedere a pagina 25](#)
- **La lente è sporca?**  
[vedere a pagina 26](#)
- **La luce di proiezione è alla giusta angolazione rispetto allo schermo?**  
[vedere a pagina 96](#)
- **La lente è annebbiata?**  
La condensa si forma sulla superficie dell'obiettivo se il proiettore viene trasportato improvvisamente da un ambiente caldo ad uno freddo; l'immagine può conseguentemente apparire sfocata. In questo caso, spegnere l'alimentazione e lasciare spento l'apparecchio per alcuni minuti.
- **[Sincronismo, Tracking e Posizione] sono stati regolati?**  
L'immagine può essere regolata con i pulsanti [Tracking] e [Sync] sul proiettore mentre si monitorizza l'immagine a schermo. Le regolazioni possono essere effettuate aprendo il [Menu].  
[vedere a pagina 51, 68](#)
- **L'impostazione del formato del segnale per l'immagine è corretta?**
  - In caso di immagini da computer:  
Impostare il formato del segnale con [Menu] – [Immagine] – [Risoluzione]. In alcuni casi i segnali dell'immagine in ingresso non possono essere determinati nel modo [Auto].  
[vedere a pagina 68](#)
  - In caso di immagini video:  
Selezionare il formato del segnale video con [Menu] – [Avanzate] – [Formato segnale video]. In alcuni casi i segnali dell'immagine video in ingresso non possono essere determinati nel modo [Auto].  
[vedere a pagina 69](#)

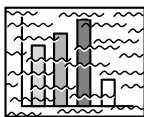

- L'immagine è disturbata.
- Presenza di rumore

● **Il cavo è stato collegato correttamente?**

vedere a pagina 27, 37

● **La risoluzione selezionata è corretta?**

Allineare il computer con i segnali supportati dal proiettore. Fare riferimento al manuale di istruzioni del computer per dettagli su come modificare i segnali.

vedere a pagina 27

● **[Sincronismo, Tracking e Posizione] sono stati regolati?**

L'immagine può essere regolata con i pulsanti [Tracking] e [Sync] sul proiettore mentre si monitorizza l'immagine a schermo. Le regolazioni possono essere fatte aprendo il [Menu].

vedere a pagina 51, 68

● **È stata aumentata la lunghezza del cavo?**

In alcuni casi ci sarà un disturbo se la lunghezza del cavo viene aumentata.

● **L'impostazione del formato del segnale per l'immagine è corretta?**

· In caso di immagini da computer:

Impostare il formato del segnale con [Menu] – [Immagine] – [Risoluzione]. In alcuni casi i segnali dell'immagine in ingresso non possono essere determinati nel modo [Auto].

vedere a pagina 68

· In caso di immagini video:

Selezionare il formato del segnale video con [Menu] – [Immagine] – [Formato segnale video]. In alcuni casi i segnali dell'immagine video in ingresso non possono essere determinati nel modo [Auto].

vedere a pagina 69

---

## L'immagine è tagliata (larga)/piccola

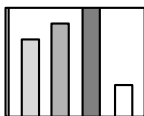

- L'immagine è tagliata
- L'immagine è piccola

● **È possibile che l'impostazione [Resize] non sia stata selezionata correttamente.**

Premere il pulsante [Resize].

vedere a pagina 56

● **[Posizione] è stata regolata?**

Regolare con [Menu] – [Immagine] – [Posizione].

vedere a pagina 68

● **La risoluzione selezionata è corretta?**

Allineare il computer con i segnali supportati dal proiettore. Fare riferimento al manuale di istruzioni del computer per dettagli su come modificare i segnali.

vedere a pagina 27

● **Modificare la risoluzione sul computer notebook e a cristalli liquidi.**

Modificare la risoluzione in modo che il display riempi interamente lo schermo o impostare il segnale video in modo che sia possibile solo un'uscita esterna.

vedere a pagina 27

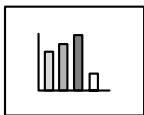

---

## Il colore dell'immagine non è corretto

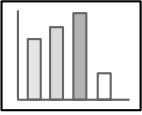

- **La luminosità dell'immagine è stata regolata correttamente?**  
[vedere a pagina 68](#)
- **I cavi sono collegati in modo corretto?**  
[vedere a pagina 27, 37](#)
- **Il contrasto è stato regolato correttamente?**  
[vedere a pagina 68](#)
- **Il colore è stato regolato correttamente?**  
[vedere a pagina 72](#)
- **Densità e tinta del colore sono stati regolati correttamente?**  
(La tinta visualizzata sul monitor del computer o sullo schermo a cristalli liquidi non corrisponde sempre a quella dell'immagine, tuttavia non si tratta di un'anomalia).  
[vedere a pagina 68](#)
- **È il momento di sostituire la lampada?**  
Se la spia della lampada lampeggia, ciò significa che si sta avvicinando il momento di sostituire la lampada. Quando si sta avvicinando il momento di sostituire la lampada, l'immagine appare scura e la tinta alterata. In questo caso, sostituire la lampada.  
[vedere a pagina 98](#)

---

## L'immagine è scura

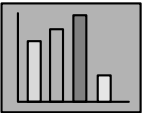

- **È il momento di sostituire la lampada?**  
Se la spia della lampada lampeggia, ciò significa che si sta avvicinando il momento di sostituire la lampada. Quando si sta avvicinando il momento di sostituire la lampada, l'immagine appare scura e la tinta alterata. In questo caso, sostituire la lampada.  
[vedere a pagina 98](#)
- **La luminosità dell'immagine è stata regolata correttamente?**  
[vedere a pagina 68](#)
- **Il contrasto è stato regolato correttamente?**  
[vedere a pagina 68](#)

---

## Assenza di audio



- **L'ingresso audio è stato regolato correttamente?**  
[vedere a pagina 33, 37](#)
- **È stata selezionata la sorgente corretta per l'audio?**  
[vedere a pagina 43](#)
- **L'audio viene emesso dall'apparecchio collegato?**  
Verificare l'audio dell'apparecchio collegato, ecc.  
Il volume è stato abbassato?  
[vedere a pagina 63](#)
- **La funzione [A/V Mute] è ancora attiva?**  
È possibile che il modo A/V Mute sia attivo.  
Premere il pulsante [A/V Mute], modificare il volume, o visualizzare il menu per annullare il modo A/V Mute.  
[vedere a pagina 55](#)
- **L'audio è in uscita su altoparlanti esterni?**  
L'audio non viene emesso dall'altoparlante del proiettore se un mini-jack stereo è collegato alla porta di uscita audio.

---

## Il telecomando non funziona



- **L'interruttore [R/C ON OFF] sul telecomando è acceso?**  
[vedere a pagina 42](#)
- **Il telecomando è puntato nella direzione giusta?**  
La gamma operativa del telecomando è di 30° a sinistra e a destra, e di 15° in alto e in basso.  
[vedere a pagina 21](#)
- **La distanza tra telecomando e proiettore è troppo grande?**  
La distanza operativa del telecomando è di circa 10 m.  
[vedere a pagina 21](#)
- **Il sensore del telecomando è collegato e il telecomando è puntato sul proiettore?**
- **Il sensore di ricezione del telecomando è ostruito?**
- **Il sensore di ricezione del telecomando è stato esposto alla luce del sole diretta, a luce fluorescente o ad altre fonti di luce intensa?**
- **Le batterie sono state installate?**  
[vedere a pagina 22](#)
- **Le batterie sono scariche?**
- **Le batterie sono state installate al rovescio?**  
[vedere a pagina 22](#)

---

## Il proiettore non si spegne (dopo aver premuto il pulsante [Power])

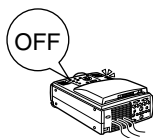

- **La spia di accensione è illuminata di color arancione?**  
Il proiettore è progettato in modo che la spia di accensione non si spegne quando l'alimentazione viene spenta.  
La spia di accensione si spegne quando il cavo di alimentazione viene scollegato dalla presa.
- **La ventola non si arresta.**  
Il processo di raffreddamento (per raffreddare la lampada; la spia di accensione lampeggia di color arancione) viene effettuato allo spegnimento dell'alimentazione dopo aver premuto il pulsante [Power]. La spia di accensione viene illuminata di color arancione al termine della fase di raffreddamento; a questo punto, disinserire la spina di alimentazione dalla presa.  
\* Il tempo necessario perché il proiettore si raffreddi dipende dalla temperatura ambiente.

---

## EMP Link V non funziona



- **Le impostazioni per il collegamento sono corrette?**  
Selezionare un numero di porta COM non utilizzato da una stampante o modem.
- **I cavi sono collegati in modo corretto?**
- **I collegamenti sono stati effettuati con l'alimentazione spenta?**
- **Il cavo di prolunga del segnale è troppo lungo?**
- **L'installazione è stata completata normalmente?**  
In caso contrario, reinstallare il software.
- **L'alimentazione del proiettore è accesa?**  
Riavviare il computer.

---

### Attenzione

Se sono presenti ancora anomalie dopo aver verificato i risultati dei controlli descritti sopra, scollegare il la spina dalla presa e contattare il proprio concessionario .

---



# Manutenzione

Questa sezione fornisce spiegazioni sulla manutenzione del proiettore, su come sostituire materiali di consumo e su altre procedure di manutenzione.

## ■ Pulizia del proiettore, pulizia della lente, pulizia del filtro dell'aria

Pulire il proiettore se è sporco o se diminuisce la qualità delle immagini proiettate. Pulire il filtro dell'aria ogni 100 ore circa di utilizzo.

### ⚠ Avvertenza

- Il proiettore non deve mai essere aperto da personale non qualificato. Molti elementi ad alta tensione contenuti nel telaio possono provocare scosse elettriche. Contattare il proprio concessionario o il più vicino indirizzo tra quelli indicati a pagina 108 per richiedere controlli, riparazioni, modifiche, pulizia e altre operazioni da effettuare all'interno dell'apparecchio.
- Prestare attenzione negli interventi sulla spina e sul connettore di alimentazione. Un trattamento improprio può provocare incendi e scosse elettriche. Osservare le precauzioni seguenti quando si maneggia la spina.
- Non collegare le spine o i connettori se sono sporchi o se su essi vi sono corpi estranei.
- Assicurarsi che spine e connettori siano inseriti a fondo nelle relative prese.
- Non tentare mai di collegare spine e connettori con le mani bagnate.

### ⚠ Attenzione

- Non tentare mai di rimuovere la lampada immediatamente dopo l'uso. In caso contrario ciò può causare ustioni o altre lesioni. Lasciar raffreddare il proiettore per almeno sessanta minuti dopo lo spegnimento.
- Scollegare spina e connettore di alimentazione dalle prese relative durante le operazioni di manutenzione. In caso contrario si possono causare scosse elettriche.

Spegnere l'apparecchio e scollegare il cavo di alimentazione prima di pulire qualsiasi parte del proiettore.

---

## Pulizia del proiettore

- Passare delicatamente un panno morbido sulle parti sporche del proiettore.
- In caso di sporco resistente, passare un panno umido imbevuto di detergente di media intensità diluito con acqua e quindi asciugare con un panno bagnato.  
Non usare mai cera, benzene, solvente o altri agenti attivi. In caso contrario, si possono causare danni o distacco della vernice del telaio.

---

## Pulizia della lente

Pulire la lente con un soffietto (disponibile in commercio) e una speciale salvietta per la pulizia delle lenti. La superficie della lente si danneggia facilmente; quindi, fare molta attenzione e utilizzare solo materiali morbidi.

---

## Pulizia del filtro dell'aria

Se il filtro dell'aria è ostruito da sporco o polvere, la ventilazione dell'aria sarà impedita e la temperatura dell'aria salirà, con possibili danni.

Assicurarsi che il proiettore sia appoggiato su un lato e che il filtro dell'aria sia pulito con un aspirapolvere per impedire che polvere e sporco penetrino all'interno.

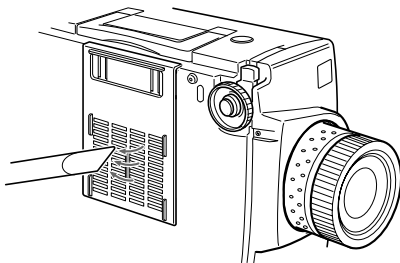

---

### Attenzione

- Se non è più possibile rimuovere lo sporco dal filtro dell'aria o se questo inizia a frantumarsi, è necessario sostituirlo. In questo caso contattare il concessionario.
  - La confezione della lampada di ricambio comprende un filtro dell'aria di ricambio. Sostituire il filtro dell'aria contemporaneamente alla lampada.
-

# ■ Sostituzione del filtro dell'aria

## Metodo di sostituzione

---

**1** Spegnerne l'alimentazione, lasciare che il proiettore si raffreddi e quindi scollegare il cavo di alimentazione. Il tempo necessario perché il proiettore si raffreddi dipende dalla temperatura ambiente.

**2** Rimuovere il filtro dell'aria.

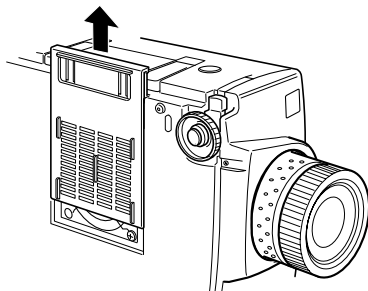

---

### Attenzione

Assicurarsi che il proiettore sia appoggiato su un lato quando si sostituisce il filtro dell'aria, per impedire che polvere e sporco penetrino all'interno.

---

**3** Installare un nuovo filtro dell'aria.

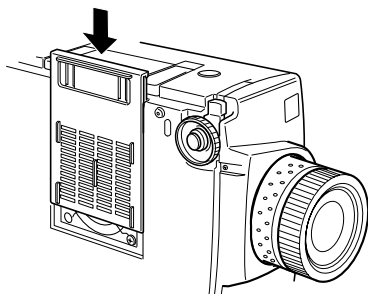

---

### Attenzione

Inserire i fermagli prima di premere sul dente d'arresto per installare il filtro dell'aria.

---

## ■ Sostituzione della lampada

Sostituire la lampada in queste occasioni (numero di modello: ELPLP11).

**Quando viene visualizzato il messaggio [Sostituire la lampada] per trenta secondi dopo l'inizio della proiezione**

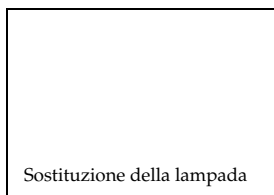

**Quando la spia della lampada lampeggia di color arancione**

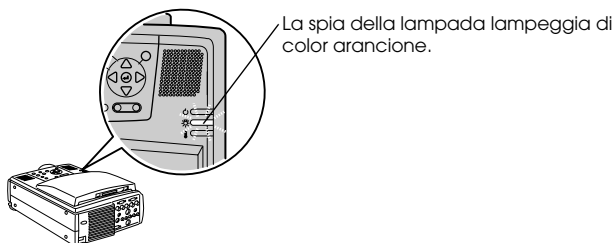

**Quando luminosità e qualità dell'immagine scendono al di sotto dei livelli iniziali**

### Attenzione

- Sostituire la lampada quando non si accende anche se non è il momento di sostituirla.
- Sostituire la lampada immediatamente dopo la visualizzazione del messaggio per mantenere i livelli iniziali di luminosità e qualità dell'immagine.
- Il messaggio di sostituzione è stato impostato per apparire dopo circa 2.000 ore di utilizzo per mantenere i livelli iniziali di luminosità e qualità dell'immagine.
- Sebbene il messaggio di sostituzione sia visualizzato dopo circa 2.000 ore di uso, vi sono casi in cui le caratteristiche individuali di ogni lampada e altre condizioni di utilizzo accorciano la vita di una lampada prima dello scadere delle 2.000 ore. Per questa ragione, preparare sempre una lampada in anticipo.
- Le lampade di ricambio sono disponibili presso Epson OA Supplies Inc.  
Ordinare le lampade presso il più vicino concessionario Epson.

## Metodo di sostituzione

**1** Spegnere l'alimentazione, lasciare che il proiettore si raffreddi e quindi scollegare il cavo di alimentazione.

Il tempo necessario perché il proiettore si raffreddi dipende dalla temperatura ambiente.

**2** Una volta che il proiettore si è raffreddato sufficientemente, rimuovere la ventola.

- Il proiettore richiede circa sessanta minuti per raffreddarsi sufficientemente.
- Rimuovere le due viti di fissaggio della ventola.

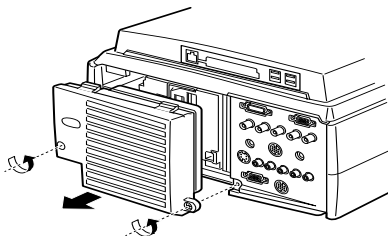

**3** Estrarre la lampada.

Allentare le tre viti che mantengono la lampada in posizione, quindi tirarla verso di sé.

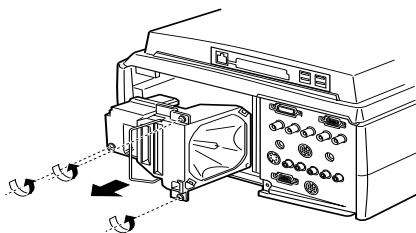

**4** Inserire una nuova lampada.

Facendo attenzione al verso, spingere la lampada più in fondo possibile e fissarla in posizione con tre viti.

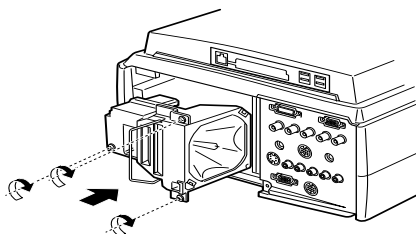

## 5 Applicare la ventola.

Facendo attenzione al verso, spingere la ventola più in fondo possibile e fissarla in posizione con la due viti.

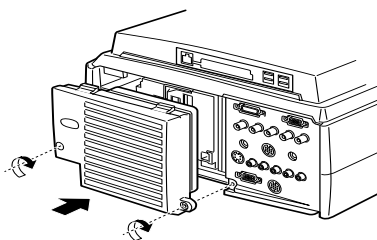

### Attenzione

- Assicurarsi che la lampada sia stata fissata saldamente in posizione. Per ragioni di sicurezza, questo proiettore è stato progettato in modo da scollegare automaticamente l'alimentazione quando viene rimossa la lampada. Non sarà possibile accendere l'alimentazione a meno che la lampada e la ventola non siano state montate correttamente.
- La confezione della lampada di ricambio comprende un filtro dell'aria di ricambio. Sostituire il filtro dell'aria contemporaneamente alla lampada.
- Assicurarsi che la durata di illuminazione della lampada sia azzerata secondo la seguente procedura quando si sostituisce la lampada.

## Azzeramento della durata di illuminazione della lampada

### 1 Premere il pulsante [Help] per cinque o più secondi consecutivi.

Verrà visualizzato lo schermo di azzeramento della durata di illuminazione della lampada dopo la visualizzazione del menu della guida.

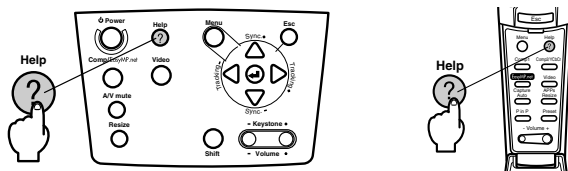

### 2 Selezionare [Yes]

Premere il pulsante [Tracking +, -] sull'unità principale (premere il pulsante [Enter] sul telecomando) e selezionare [Yes].



### 3 Esecuzione

Premere il pulsante [↵ (Invio)] sull'unità principale o [Enter] sul telecomando per eseguire il processo.

## Altre informazioni

Questa sezione fornisce spiegazioni su articoli opzionali e sull'assistenza post-vendita, oltre a fornire dettagli su specifiche, terminologia e altre informazioni tecniche.

### Componenti opzionali

I seguenti componenti opzionali sono disponibili per l'acquisto secondo le necessità.

Set adattatore MAC	ELPAP01
Fotocamera presentazione immagine (XGA)	ELPDC02
Fotocamera presentazione immagine	ELPDC03
Staffa soffitto	ELPFC02
Piastra soffitto	ELPFC03
Tubo 370 (argento, 370 mm)	ELPPF04
Tubo 570 (argento, 570 mm)	ELPPF05
Tubo 770 (argento, 770 mm)	ELPPF06
Schermo finestra (40 pollici)	ELPHS01
Schermo finestra (60 pollici)	ELPHS03
Cavo computer VGA (HD15/HD15, 1,8 m)	ELPKC02
Cavo computer VGA (HD15/HD15, 3,0 m)	ELPKC09
Cavo computer VGA (HD15/HD15, 20 m)	ELPKC10
Cavo computer VGA (HD15/5BNC, 1,8 m)	ELPKC11
Cavo workstation VGA (5BNC/13W3, 3,0 m)	ELPKC12
Cavo workstation VGA (5BNC/5BNC, 3,0 m)	ELPKC13
Cavo workstation VGA (HD15/EVC, 3,0 m)	ELPKC14
Cavo workstation VGA (5BNC/EVC, 3,0 m)	ELPKC15

Set cavi ELP Link	ELPKC17
Cavo mouse seriale 10 m	ELPKC18
Cavo video digitale (DVI-D/DVI-D, 3,0 m)	ELPKC20
Cavo video digitale (DVI-D/DFP, 3,0 m)	ELPKC21
Teleobiettivo zoom	ELPLL02
Teleobiettivo zoom	ELPLL03
Lampada di ricambio	ELPLP11
Obiettivo grandangolare per retroproiezione	ELPLR01
Obiettivo standard	ELPLS01
Obiettivo zoom grandangolare	ELPLW01
Ripiano doppio	ELPMB04
Ripiano Plus	ELPMB05
Kit per montaggio a soffitto	ELPMB06
Schermo portatile	ELPSC06
Schermo 60 pollici	ELPSC07
Schermo 80 pollici	ELPSC08
Sensore telecomando	ELPST02
Kit sensore telecomando	ELPST04

# ■ Terminologia

Questa sezione fornisce semplici spiegazioni della terminologia utilizzata nel manuale, di componenti di cui non è data spiegazione e altri processi complessi.

A/V Mute	Cancella temporaneamente video e audio. Audio e video possono essere interrotti premendo il pulsante [A/V Mute] sul proiettore. Premere il pulsante [A/V Mute] ancora una volta o regolare il volume o visualizzare il menu per annullare il modo muto.
Porta DVI-D	La porta di ingresso che è conforme ai dati di funzionamento del video digitale DVI (Interfaccia visiva digitale: I dati di funzionamento per regolare automaticamente il modo in cui i segnali video vengono trasmessi digitalmente. La sincronizzazione e l'allineamento difettoso non si verificano durante la trasmissione.
Porta uscita D	Porta di uscita per i sintonizzatori digitali che supportano le nuove trasmissioni digitali in Giappone.
Porta Remote	Consente di collegare il sensore del telecomando opzionale per poter utilizzare più apparecchi con un solo telecomando.
SRS	Sistema acustico tridimensionale. Consente l'ascolto di suoni ampi e profondi. Questi possono essere regolati tramite i pulsanti [Space] (ampiezza) e [Center] (profondità).
SVGA	Segnali compatibili IBM PC/AT (apparecchi DOS/V) con 800 pixel orizzontali e 600 pixel verticali.
SXGA	Segnali compatibili IBM PC/AT (apparecchi DOS/V) con 1.280 pixel orizzontali e 1.024 pixel verticali.
Sync(sincronismo)	Invia i segnali del computer ad una frequenza predeterminata. L'immagine non sarà proiettata chiaramente a meno che questa frequenza non sia allineata a quella del proiettore. L'allineamento della fase del segnale è detto sincronismo. Le immagini proiettate sono soggette a disturbi, sfocature e rumore orizzontale se non sincronizzate.
VGA	Segnali compatibili IBM PC/AT (apparecchi DOS/V) con 640 pixel orizzontali e 480 pixel verticali.
XGA	Segnali compatibili IBM PC/AT (apparecchi DOS/V) con 1.024 pixel orizzontali e 768 pixel verticali.
USB	Abbreviazione per Universal Serial Bus. È un'interfaccia per il collegamento di apparecchi di bassa frequenza al computer.
UXGA	Segnali compatibili IBM PC/AT (attrezzatura DOS/V) con 1.600 pixel orizzontali e 1.200 pixel verticali.
Temperatura cromatica	La temperatura degli apparecchi che emettono luce. Si ottiene una tonalità blu quando la temperatura cromatica è alta, ed una tonalità rossa quando la temperatura cromatica è bassa.
Segnale differenziale del colore (Componenti)	L'apparecchio video trasmette segnali attraverso tre cavi, come rosso vivo (R-Y), luminoso (Y) e blu vivo (B-Y). Ciò consente ai segnali compositi (i segnali rosso, verde e blu e i rispettivi segnali di luminosità sono trasmessi su un unico cavo) di essere trasmessi più chiaramente.
Sistema operativo	Il software necessario per operare il computer. L'EMP Link V fornito con il proiettore funziona con i sistemi operativi Windows 95, Windows 98, Windows NT 4.0, Windows 2000.



Raffreddamento	La procedura di raffreddamento della lampada continua anche ad alimentazione staccata e a lampada spenta. La ventola di raffreddamento comincia a funzionare quando la lampada si spegne e le operazioni da pulsante non sono più possibili. Questo periodo è detto periodo di raffreddamento. Il tempo necessario per la procedura di raffreddamento varia a seconda della temperatura ambiente.
Contrasto	Rafforzando o indebolendo la tonalità dei colori, è possibile proiettare caratteri e immagini più chiaramente e raggiungere una tinta più morbida. Questa operazione viene detta regolazione del contrasto.
Proiezione in cascata	Si riferisce alla proiezione simultanea e duplicata delle immagini tramite l'uso di più proiettori per aumentare la luminosità dell'immagine da proiettare.
Blocco antifurto	Un cavo antifurto (disponibile in commercio) viene fatto passare attraverso i fori presenti sull'involucro del proiettore per fissarlo ad una scrivania o ad una colonna. Questi fori supportano il sistema Micro-Saver Security System prodotto da Kensington Inc. Di seguito è indicato il distributore di questo prodotto in Giappone.  NANAYO SHOJI CO., LTD. Information & Communication Division Nanayo Bldg. 2-55-7, Hamacho, Chuo-ku, Tokyo 103-0007 Tel: 03-3663-7787 Fax: 03-3669-2367
Sincronismo(Sync)	Invia i segnali del computer ad una frequenza predeterminata. L'immagine non sarà proiettata chiaramente a meno che questa frequenza non sia allineata a quella del proiettore. L'allineamento della fase del segnale è detto sincronismo. Le immagini proiettate sono soggette a disturbi, sfocature e rumore orizzontale se non sincronizzate.
Tracking	Invia i segnali del computer ad una frequenza predeterminata. L'immagine non sarà proiettata chiaramente a meno che questa frequenza non sia allineata a quella del proiettore. L'allineamento della frequenza del segnale è detto tracking. Le immagini proiettate sono soggette a disturbi, sfocature e rumore orizzontale se non sincronizzate.

# ■ Specifiche

Nome del prodotto	Proiettore multimediale	
Modello	EMP-8150/8150NL	
Dimensioni esterne	Larghezza 303 × Altezza 179 × Profondità 389 mm (obiettivo e piedini esclusi)	
Dimensione pannello	1,3 pollici (Larghezza 27 mm × Altezza 20 mm × Diagonale 34 mm)	
Metodo di visualizzazione	TFT in polisilicone	
Metodo di trasmissione	Scrittura sequenziale a blocchi a 12 fasi	
Numero pixel	2.359.296 (Orizzontale 1.024 × Verticale 768 pixel × 3)	
Regolazione fuoco	Manuale (Quando si usa l'obiettivo normale)	
Regolazione zoom	Manuale (1:1,4 circa) (Quando si usa l'obiettivo normale)	
Lampada (sorgente di luce)	Modello lampada UHE: ELPLP11 da 230 W	
Uscita max. sonora	3 W × 2 stereo	
Altoparlanti	2	
Alimentazione	100 V CA 50/60 Hz circa 370 W, 8,5W durante il risparmio energetico 100-120 V CA 50/60 Hz 4 A 200-240 V CA 50/60 Hz 2 A	
Gamma di temperatura durante l'uso	+5 +40 (senza condensa)	
Gamma di temperatura quando non in uso	-10+60 (senza condensa)	
Peso	9,1 kg circa	
Porte di collegamento	Porta Computer 1	Sistema singolo mini D-Sub 15 pin (femmina)/ porta DVI-D (commutatore)
	Porta Monitor Out	Sistema singolo mini D-Sub 15 pin (femmina)
	Porta Audio 1 (per l'uso con Computer 1)	Sistema singolo Stereo mini-jack
	Porta S-Audio/Audio2 (per l'uso con S-Video / Computer2)	Sistema singolo jack pin RCA × (L, R)
	Porta L-Audio-R (per video)	Sistema singolo jack pin RCA × (L, R)
	Porta Mouse/Com	Sistema singolo DIN 13 pin
	Porta di collegamento BNC	Sistema singolo 5BNC (femmina)
	Porta video	Sistema singolo Jack pin RCA
	Porta S-Video	Sistema singolo mini DIN 4 pin
	Porta Remote	Sistema singolo mini-jack stereo
	Porta Stack Out	Sistema singolo DIN 13 pin
EasyMP:net	Porta USB	Universal Serial Bus a 4 sistemi
	Porta di rete	Sistema singolo RJ-45
	Slot scheda	Sistema singolo PCMCIA

# Foglio di controllo

Prendere una copia del foglio di controllo e compilare le parti attinenti prima di contattarci, in modo da fornirci dettagli del problema relativo al proiettore verificatosi.

## ● Immagini

### Dettagli richiesta

- L'apparecchio non si accende
- Nulla viene visualizzato sullo schermo
- Viene visualizzato un messaggio
  - NO SIGNAL
  - Non vi è ingresso dei segnali di immagine
  - Il proiettore non riesce a ricevere i segnali
- Schermo blu (sfondo nero)
- Modello di proiezione
- Logo (il messaggio non viene visualizzato)

- L'immagine è divisa o è troppo piccola
  - In una parte dello schermo nulla viene visualizzato
  - L'immagine è più piccola dello schermo
  - Lo schermo è distorto in una forma trapezoidale
  - Mancano alcuni punti
- L'immagine non è chiara
  - L'immagine è sfocata e non si può mettere a fuoco.
  - Sullo schermo ci sono strisce
  - Sfarfallamento
  - Alcuni caratteri sono assenti

- Colore o immagine di cattiva qualità o troppo scuri
  - Oscuro
  - Colore di cattiva qualità o troppo scuro (computer)
  - Colore di cattiva qualità o troppo scuro (video)
  - Il colore è diverso su TV e CRT

### Menu

- Il menu viene visualizzato
  - Impostazione  Sleep Mode ON
- Informazioni (computer)
  - Durata della lampada H
  - Frequenza H Hz
  - Polarità SYNC H  Positive  Negative
  - V  Positive  Negative
  - Modo SYNC  Separate  Composite
  - Sync on Green
- Risoluzione di ingresso X
  - Foglio refresh H Hz
- Informazioni (video)
  - Durata della lampada H
  - Sistema segnale video  AUTO  NTSC  Altro

Descrivere il problema

EMP  
Numero di serie \_\_\_\_\_

Data di acquisto  
Anno \_\_\_\_\_ mese \_\_\_\_\_

Spia  
(Descrivere il colore della spia e lo status di illuminazione e lampeggiamento)

Accensione

Lampada

Temperatura

Connettore

È inserito fino in fondo?

Computer

- D-Sub15 pin
- BNC
- DVI-D

Video

- Composito
- Terminale S
- Componente

Impostazioni computer  
(proprietà dello schermo)

Il display LCD esiste

Risoluzione X

Foglio refresh Hz

Connettore

È inserito fino in fondo?

Computer

Win • MAC • EWS

Nome produttore ( ) ( )

Modello ( ) ( )

Nota, desktop, unità singola

Risoluzione pannello ( X ) ( )

Pannello video ( ) ( )

Attrezzatura video

Video, DVD, camera

Nome produttore ( ) ( )

Modello ( ) ( )

Cavo computer

Specialmente progettato

Lunghezza m ( ) ( )

Numero di modello ( ) ( )

Cablaggio, attrezzatura aggiuntiva

Numero di modello ( ) ( )

Unità commutatore

Numero di modello ( ) ( )

Cavo di alimentazione

È inserita fino in fondo?

Alimentazione accesa

Quando avviene  Prima dell'uso.  Immediatamente dopo l'inizio dell'uso.  Durante l'uso.  Altro. ( Accade sempre quando viene eseguito \_\_\_\_\_, ecc. )

Quante volte avviene  Sempre.  Qualche volta ( \_ volte per \_ utilizzo ).  Altro. ( )

# ● Audio

## Dettagli richiesta

- Non c'è audio
- Volume troppo basso
- Il suono si interrompe
- Viene emesse un diverso audio

## Menu

- Il menu viene visualizzato
- Audio
  - Volume(     )

EMP  
Numero di serie

Data di acquisto  
Anno,     mese

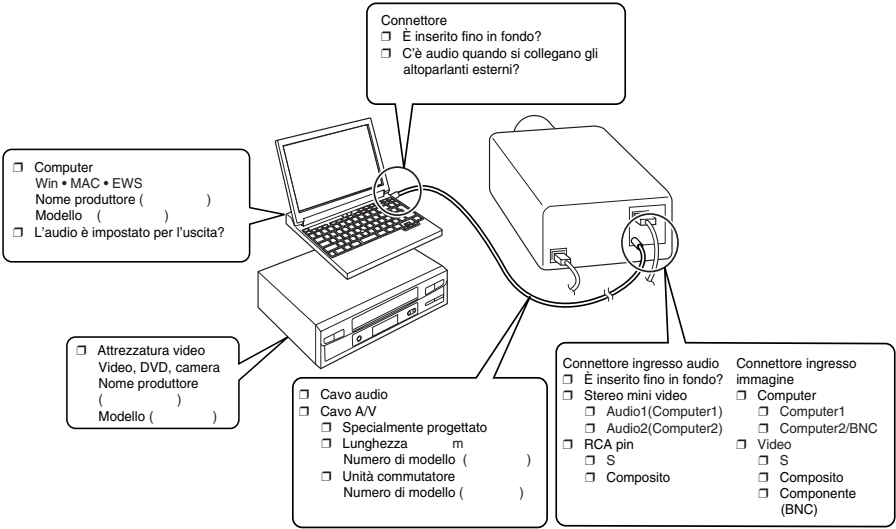

Quando avviene  Prima dell'uso.  Immediatamente dopo l'inizio dell'uso.  Durante l'uso.  Altro. (     )  
 Accade sempre quando viene eseguito \_\_\_\_\_, ecc. (     )

Quante volte avviene  Sempre.  Qualche volta (     volte per     utilizzo).  Altro. (     )

## ● Telecomando, mouse senza fili, EMP-Link

### Dettagli richiesta

- Il telecomando non funziona
- Il mouse remoto non funziona
- EMP-Link non funziona

### Menu

- Le impostazioni avanzate per il menu visualizzate con il telecomando
- 1 + + 2

EMP

Numero di serie

Data di acquisto

Anno, mese

- Il sensore del telecomando è ostruito?

### Computer

- Win • MAC • EWS • 98(NEC)
- Nome del produttore ( )
- Modello ( )
- Il mouse è in utilizzo?
  - PS/2
  - Mouse seriale
  - USB
  - ADB
  - 98(NEC)
- La porta seriale è impostata per l'utilizzo?
- EMP-Link è stato installato e avviato?
- Fare il reboot del computer

### Connettore

- Computer1  Computer2/BNC
- Mouse/Corn
- È collegato un cavo al connettore del telecomando?

### Connettore

- È inserita fino in fondo?
- Mouse
  - PS/2
  - Mouse seriale
  - USB
  - ADB
  - 98(NEC)
  - Seriale  
(quando è in utilizzo EMP-Link)

### Cavo del mouse principale

- Specialmente progettato
- Lunghezza m
- Unità commutatore
- Numero di modello ( )

### Telecomando

- L'alimentazione è stata accesa?
- Le batterie sono state inserite correttamente?
- Avvicinarsi al sensore del telecomando del proiettore e tentare di nuovo.

Quando avviene  Prima dell'uso.  Immediatamente dopo l'inizio dell'uso.  Durante l'uso.  Altro. ( Accade sempre quando viene eseguito \_\_\_\_\_, ecc. )  
 Quante volte avviene  Sempre.  Qualche volta ( \_\_ volte per \_\_ utilizzo ).  Altro. ( )

## ■ Termini della garanzia internazionale

Questo prodotto è coperto da garanzia internazionale, in forza della quale il prodotto può essere fatto riparare in più di quarantacinque Paesi in tutto il mondo. Si noti che il prodotto non è coperto dai termini della garanzia qui contenuti, ma dai termini di garanzia contenuti sulla scheda di garanzia fornita con l'acquisto dell'apparecchio in ogni Paese.

**La garanzia internazionale per il proiettore multimediale Epson è valida nei seguenti paesi:**

<Europa>

·Austria ·Belgio ·Bulgaria ·Croazia ·Cipro ·Repubblica Ceca  
·Danimarca ·Finlandia ·Francia ·Germania ·Grecia ·Ungheria  
·Irlanda ·Italia ·Lussemburgo ·Macedonia ·Olanda  
·Norvegia ·Portogallo ·Polonia ·Romania ·Slovacchia ·Slovenia  
·Spagna ·Svezia ·Svizzera ·Turchia ·Regno Unito ·Yugoslavia

<America del Nord e America Centrale>

·Canada ·Costa Rica ·Messico ·Stati Uniti d'America

<Sud America>

·Argentina ·Brasile ·Cile ·Colombia ·Perù ·Venezuela

<Asia e Oceania>

·Australia ·Hong Kong ·Giappone ·Corea del Sud ·Malesia ·Singapore ·Taiwan ·Thailand

**La garanzia è soggetta ai seguenti termini e condizioni.**

- 1)La garanzia è valida solo quando il prodotto viene presentato insieme alla scheda di garanzia o con la ricevuta d'acquisto emessa nel Paese di acquisto.
- 2)La garanzia sarà valida sulla base di termini e condizioni di garanzia stabiliti da Epson o da aziende di servizi autorizzata da Epson nei Paesi di cui nel manuale di istruzioni.
  - Il periodo di garanzia è di dodici mesi dalla data di acquisto.
  - La garanzia copre il costo dei ricambi e della manodopera secondo le condizioni descritte da Epson nell'ambito della garanzia.
  - All'utente non sarà fornito un prodotto sostitutivo durante il periodo di riparazione, come politica generale.
- 3)La garanzia non si applica alle seguenti situazioni.
  - a.Difetti in materiali di consumo (lampade) o parti opzionali.
  - b.Quando il prodotto è danneggiato per uso inappropriato, danneggiato durante il trasporto o maneggiato in modo non previsto dal manuale di istruzioni.
  - c.Quando le riparazioni o le modifiche sono svolte da terzi che non siano Epson o aziende di servizi accettate da Epson.
  - d.Quando nascono dei problemi causati dall'uso di parti opzionali o beni di consumo non prodotti da Epson o comunque non autorizzati per l'uso da Epson.

### **Nota:**

Verificare che il cavo di alimentazione fornito con il prodotto sia conforme all'alimentazione del Paese di acquisto. Quando si utilizza il prodotto all'estero, assicurarsi di acquistare un cavo Epson specificatamente prodotto per l'utilizzo in quel Paese.

### **Lista dei contatti per la garanzia internazionale del proiettore multimediale Epson**

Questa lista di contatti è aggiornata al 1 dicembre, 2000. Visitate le rispettive Home Page per informazioni aggiornate. Se non è disponibile alcuna pagina iniziale, andare sul sito principale a [www.epson.com](http://www.epson.com).

## <EUROPA>

### AUSTRIA :

#### **EPSON Support Center Austria**

Tech. Help Desk: 00491805 235470  
Indirizzo Web:  
<http://www.epson.at>

### BELGIO :

#### **EPSON Support Center BeNeLux**

Tech. Help Desk: 032 70222082  
Indirizzo Web:  
<http://www.epson.be>

### BULGARIA :

#### **PROSOFT**

6. AI Jendov Str.  
BG-1113 Sofia  
Tel: 00359.2.730.231  
Fax: 00359.2.9711049  
E-mail: [Prosoft@internet-BG.BG](mailto:Prosoft@internet-BG.BG)

### CROAZIA :

#### **Recro d.d.**

Trg. Sportova 11  
HR-10000 Zagreb  
Tel: 00385.1.6350.777  
Fax: 00385.1.6350.716  
E-mail: [recro@recro.hr](mailto:recro@recro.hr)  
Indirizzo Web:  
<http://www.recro.hr>

### CIPRO :

#### **CTC- INFOCOM**

6a. Ionos Str., Engomi  
P. O. Box 1744  
2406 Nicosia, Cyprus  
Tel: 00357.2.458477  
Fax: 00357.2.668490

### REPUBBLICA CECA :

#### **EPRINT s.r.o.**

Stresovicka 49  
CZ-16200 Praha 6  
Tel: 00420.2.20180610  
Fax: 00420.2.20180611  
E-mail: [eprint@mbox.vol.cz](mailto:eprint@mbox.vol.cz)

### FINLANDIA :

Tech. Help Desk: 0800.523010  
(nota. Alcune aree geografiche  
sono escluso)

### FRANCIA :

#### **EPSON France,**

68 bis rue Marjolin, F-92300  
Levallois,  
Tech. Help Desk: 01.49.61.33.95  
Indirizzo Web:  
<http://www.epson.fr>

### GERMANIA :

#### **EPSON Deutschland GmbH**

Zülpicher Straße 6  
D-40549 Düsseldorf  
Tech. Help Desk: 01805 235470  
Indirizzo Web:  
<http://www.epson.de>

### GRECIA :

#### **Pouliadis Ass. Corp.**

Aristotelous St.  
GR-19674 Athens  
Tel: 0030.1.9242072  
Fax: 0030.1.9441066

### UNGHERIA :

#### **R.A. Trade Kft.**

Petőfi Sandor u. 64  
H-2040 Budaör  
Tel: 0036.23.415.317  
Fax: 0036.23.417.310

### IRLANDA :

Tech. Help Desk: 01.6799016

### LUSSEMBURGO :

#### **EPSON Support Center BeNeLux**

Tech. Help Desk:  
0032 70 222082  
Indirizzo Web:  
<http://www.epson.be>

### MACEDONIA :

#### **Rema Kompjuteri d.o.o.**

St. Naroden Front 19a  
lok 16  
91000 Skopje/ Macedonia  
Tel: 00389.91.118159  
Fax: 00389.91.118159

### PAESI BASSI :

#### **EPSON Support Center BeNeLux**

Tech. Help Desk: 043 3515752  
Indirizzo Web:  
<http://www.epson.nl>

### NORVEGIA :

Tech. Help Desk: 800.11828

### POLONIA :

#### **FOR EVER Sp. z.o.o.**

Ul. Frankciska Kawy 44  
PL- 01-496 Warszawa  
Tel: 0048.22.638.9782  
Fax: 0048.22.638.9786  
E-mail: [office@for-ever.com.pl](mailto:office@for-ever.com.pl)

### PORTOGALLO :

#### **EPSON Portugal, S.A.**

Rua do Progresso, 471-1  
Perafita- Apartado 5132  
Tech. Help Desk: 0808 200015  
Indirizzo Web:  
<http://www.epson.pt>

### ROMANIA :

#### **MB Distribution S.R. L.**

162, Barbu Vacarescu Blvd.  
Sector 2  
RO- 71422 Bucharest  
Tel: 0040.1.2300314  
Fax: 0040.1.2300313  
E-mail: [office@mbd-epson.ro](mailto:office@mbd-epson.ro)

**DANIMARCA :**

Tech. Help Desk: 80881127

**ITALIA :**

**EPSON Italia s.p.a.**  
Assistenza e Servizio Clienti  
Viale F. Lli Casiragi, 427  
20099 Sesto  
San Giovanni (MI)  
Tech. Help Desk: 02.29400341  
Indirizzo Web:  
<http://www.epson.it>

**SLOVACCHIA :**

**Print Trade spol. s.r.o.**  
Cajkovskeho 8  
SK-98401 Lucenec  
Tel: 00421.863.4331517  
Fax: 00421.863.4325656  
E-mail: [Prntrd@lc.psg.SK](mailto:Prntrd@lc.psg.SK)  
Indirizzo Web:  
<http://www.printtrade.sk>

**SLOVENIA :**

**Repro Ljubljana d.o.o.**  
Smartinska 106  
SLO-1001 Ljubljana  
Tel: 00386.61.1853411  
Fax: 00386.61.1400126

**SVIZZERA :**

**EXCOM Service AG**  
Moosacher Str. 6  
CH-8820 Wädenswil  
Tel: 01.7822111  
Fax: 01.7822349  
Indirizzo Web:  
<http://www.excom.ch>

**REGNO UNITO :**

**EPSON (UK) Ltd.**  
Campus 100, Maylands Avenue  
Hemel Hempstead,  
Herts, HP2 7TJ  
Tech. Help Desk: 0990 133640  
Indirizzo Web:  
<http://www.epson.uk>

**SPAGNA :**

**EPSON IBERICA, S.A.**  
Avda. Roma 18-26,  
08290 Cerdanyola del Vallès,  
Barcelona, SPAIN  
Centro At.al Cliente: 902.404142  
E-mail: [soporte@epson.es](mailto:soporte@epson.es)  
Indirizzo Web:  
<http://www.epson.es>

**TURCHIA :**

**Romar Pazarlama Sanayi  
ve TIC. A.S.**  
Rihtim Cad. No. 201  
Tahir Han  
TR-Karaköy-Istanbul  
Tel: 0090.212.2520809  
Fax: 0090.212.2580804

**YUGOSLAVIA :**

**BS Procesor d.o.o.**  
Hadzi Nikole Zivkovic 2  
11000 Beograd  
Tel: 00381.11.639610  
Fax: 00381.11.639610

**SVEZIA :**

Tech. Help Desk: 08 445 1258

**<AMERICA DEL NORD, CENTRALE & ISOLE DEI CARAIBI>****CANADA :**

**Epson Canada, Ltd.**  
100 Mural Street, Suite 300  
Richmond Hill, Ontario  
CANADA L4B 1J3  
Tel: 905-709-3839  
Indirizzo Web:  
<http://www.epson.com>

**MESSICO :**

**Epson Mexico, S.A. de C.V.**  
AV. Sonora #150  
Mexico, 06100, DF  
Tel: (52 5) 328-4008  
Indirizzo Web:  
<http://www.epson.com.mx>

**U. S. A. :**

**Epson America, Inc.**  
3840 Kilroy Airport Way  
Long Beach, CA90806  
Tel: (562) 276-4394  
Indirizzo Web:  
<http://www.epson.com>

**COSTA RICA :**

**Epson Costa Rica, S.A.**  
Embajada Americana,  
200 Sur y 300 Oeste  
San Jose, Costa Rica  
Tel: (50 6) 296-6222  
Indirizzo Web:  
<http://www.epsoncr.com>



## <SUD AMERICA>

### ARGENTINA :

**Epson Argentina S.A.**  
Avenida Belgrano 964/970  
(1192), Buenos Aires  
Tel: (54 11) 4346-0300  
Indirizzo Web:  
<http://www.epson.com.ar>

### BRASILE :

**Epson Do Brasil Ltda.**  
Av. Tucunare, 720  
Tambore Barueri,  
Sao Paulo, SP 06460-020  
Tel: (55 11) 7295-1757  
Indirizzo Web:  
<http://www.epson.com.br>

## <ASIA & OCEANIA>

### AUSTRALIA :

**EPSON AUSTRALIA PTY  
LIMITED**  
70 Gibbes Street Chatswood  
NSW 2067 AUSTRALIA  
Tel: 1300 361 054  
Indirizzo Web:  
<http://www.epson.com.au>

### HONG KONG :

**EPSON Technical Support  
Centre (Information  
Centre)**  
Rooms 4706-4710,  
China Resources Building,  
26 Harbour Road, Wan Chai,  
HONG KONG  
Tech. Hot Line: (852) 2585 4399  
Fax: (852) 2827 4383  
Indirizzo Web:  
<http://www.epson.com.hk>

### GIAPPONE :

**SEIKO EPSON  
CORPORATION  
SHIMAUCHI PLANT**  
VD Customer Support Group:  
4897 Shimauchi, Matsumoto-shi,  
Nagano-ken, 390-8640 JAPAN  
Tel: 0263-48-5438  
Fax: 0263-48-5680  
<http://www.i-love-epson.co.jp>

### CILE :

**Epson Chile S.A.**  
La Concepcion 322  
Providencia, Santiago  
Tel: (562) 236-2543  
Indirizzo Web:  
<http://www.epson.cl>

### COLOMBIA :

**Epson Colombia Ltda.**  
Diagonal 109, 15-49  
Bogota, Colombia  
Tel: (57 1) 523-5000  
Indirizzo Web:  
<http://www.epson.com.co>

### COREA :

**EPSON KOREA CO., LTD**  
17F HANSOL Bldg., 736-1,  
Yaoksam-dong Kangnam-gu,  
Seoul, 135-080, KOREA  
Tel: 2-553-3515  
Fax: 2-5584271  
<http://www.epson.co.kr>

### MALESIA :

**EPSON TRADING  
(MALAYSIA) SDN. BHD.**  
No. 21 Jalan U 1/19, Seksyen  
U1,  
Hicom-grenmarie Industrial  
Park, 40150 Shan Alam,  
Selangor Darul Ehsan  
Tel: 03-5191366  
Fax: 03-5191386

### SINGAPORE :

**EPSON SINGAPORE  
PTE. LTD.**  
401 Commonwealth Drive  
#01-01 Haw Par Technocentre  
SINGAPORE 149598  
Tel: 4722822  
Fax: 4726408

### PERÙ :

**Epson Peru S.A.**  
Av. Del Parque Sur #400  
San Isidro, Lima, Peru  
Tel: (51 1) 224-2336  
Indirizzo Web:  
<http://www.epson.com>

### VENEZUELA :

**Epson Venezuela S.A.**  
Calle 4 con Calle 11-1  
La Urbina Sur  
Caracas, Venezuela  
Tel: (58 2) 241-0433  
Indirizzo Web:  
<http://www.epson.com.ve>

### TAIWAN :

**EPSON Taiwan Technology &  
Trading Ltd.**  
10F, No.287, Nanking East Road,  
Section 3, Taipei, Taiwan, China  
Tel: 02-2717-7360 ext. 327  
Fax: 02-2713-2155  
<http://www.epson.com.tw>

### THAILÀNDIA :

**EPSON (Thailand) Co., Ltd.**  
24th Floor, Empire Tower,  
195 South Sathorn Road, Yannawa,  
Sathorn, Bangkok 10120, Thailand  
Tel: 6700680 Ext. 309,316,317  
Fax: 6700688  
<http://www.epson.co.th>

### EPSON Technical Center

21st Floor, Payathai Tower,  
128/227 Payathai Road,  
Rachataewee,  
Bangkok 10400, Thailand  
Tel: 6120291~3  
Fax: 2165005  
<http://www.epson-tech.in.th>

# ■ Indice

## *Numerics*

13w3 30  
5BNC 29, 31

## **A**

A/V Mute 71  
Acuti 69  
Altoparlante 13  
Angoli di proiezione 26  
Annullamento degli effetti 61  
Audio 69  
Avanzate 72

## **B**

Barra 61, 70  
Bassi 69  
Blocco antifurto 13  
BNC 71

## **C**

Cattura 71  
Cattura logo utente 71  
Cavo audio 33  
Cavo di alimentazione 41  
Collegamento audio 33  
Collegamento del proiettore al computer 27  
Collegamento dell'apparecchio video 37  
Collegamento di due computer 31  
Collegamento di monitor esterni 34  
Collegare il mouse (funzione mouse senza fili) 35  
Colore 68  
Commutatore 16, 32  
componente 38  
Componenti opzionali 101  
Computer 44  
Computer adatti 27  
Configurazione del menu 64  
Connettore di rete 17  
Contrasto 68

Coperchio batterie 20, 22  
Cursore 59  
Cursore/Timbro 70

## **D**

DFP 32  
differenziale colore 38  
Dimensione schermo 25  
distanza di proiezione 25  
Distanza operativa: 21  
DVI-D 32

## **E**

EMP Link V 78  
Esegui 72

## **F**

Fare clic con il pulsante destro 36  
Fare clic con il pulsante sinistro 36  
Filtro dell'aria (ingresso di aspirazione) 14  
Fine della proiezione 45  
Foglio di controllo 105  
frequenza 27  
Funzione A/V Mute 55  
Funzione Effetto 59  
Funzione E-Zoom 58  
Funzione fermo immagine 55  
Funzione guida 53  
Funzione Picture in Picture 62  
Funzioni 52  
Fuoco 50

## **G**

Gamma 68  
Gamma di temperatura durante l'uso 104  
Gamma di temperatura quando non in uso 104  
Gamma operativa: 21  
Ghiera del fuoco 13, 50  
Ghiera zoom 13

## **I**

Impostazione 70, 71

Impostazione colore 72  
Informazioni 72  
Ingrandimento delle immagini (funzione zoom) 58  
Ingresso alimentazione 14, 41  
Inizio della proiezione 42  
Installazione di EMP Link V 80  
Interruttore alimentazione 15, 18  
Interruttore di alimentazione 42  
Interruttore R/C ON OFF 18, 42, 46  
Interruzione della proiezione 55  
intervallo di temperature consentito 12  
intervallo temperature 12  
Introduzione al software per il EasyMP.net 78

## **K**

Keystone 70

## **L**

Leva di regolazione del piedino 13, 47  
Lingua 72  
logo utente 55  
Luminosità 68

## **M**

Maniglia 13  
Manopola di cambio obiettivo 13  
Menu audio 65  
Menu cattura 65  
menu di impostazione 64  
Menu effetto 65  
Menu immagine 64  
Menu impostazioni avanzate 65  
Menu informazioni 65  
menu principali 64  
Menu reset totale 65  
menu secondari 64  
Menu setup 65  
mini D-Sub 15 pin 29  
Modalità reale 56  
Modalità ridimensionamento 56  
Modo Sleep 71, 88  
Mov. continuo 69

## **N**

Nessun Segnale 71  
Nitidezza 68  
Norme di sicurezza 8

## **O**

Operazioni da menu 66

## **P**

Pannello operativo 13, 15  
Parti, nomi e operazioni 13  
Piedino anteriore 13, 14, 46, 47  
Piedino posteriore 14  
Porta Audio #1 16  
Porta Computer #1 DVI-D 16  
Porta Computer #1 mini D-Sub 15 16, 29  
Porta Computer #2 BNC 16, 31  
porta Computer 2 BNC 39  
Porta D 39  
Porta L-Audio-R 16  
Porta Monitor Out 17  
Porta Mouse/Com 16, 35  
Porta Remote 16  
Porta S-Audio/Audio #2 37  
Porta Stack Out 17  
Porta S-Video 16, 37  
Porta S-Video/Audio #2 16  
Porta USB 17  
Porta video 16, 37  
Porte L-Audio-R 37  
Posiz. Video 68  
Preset 69  
Procedura di installazione 23  
proiettore appeso al soffitto 24  
Proiezione 41  
Pulizia del filtro dell'aria 96  
Pulizia del proiettore, pulizia della lente, pulizia del filtro dell'aria 95  
Pulsante 20  
Pulsante A/V Mute 15, 18  
Pulsante auto 19  
Pulsante Comp/EasyMP.net 15  
Pulsante Comp1 44  
Pulsante Comp2/ YCbCr 44  
Pulsante effetto 18, 70

Pulsante ESC 15, 19  
Pulsante E-Zoom 18  
Pulsante fermo immagine 18  
Pulsante guida 15  
Pulsante Invio 16, 19  
Pulsante Keystone 16  
Pulsante luce 18  
Pulsante menu 15, 66  
Pulsante P in P 19, 71  
Pulsante Preset 20, 51  
Pulsante ridimensionamento 15, 20  
Pulsante Shift 15  
Pulsante Sync 15  
Pulsante Tracking 15  
Pulsante Video 15, 19  
Pulsante volume 19

## **R**

Raffreddamento 45, 85  
Regolazione automatica 50  
Regolazione dei piedini 47  
Regolazione della dimensione di proiezione 48  
Regolazione della posizione di proiezione 47  
Regolazione della qualità dell'immagine 50  
Regolazione trapezoidale 49  
Regolazione volume 63  
Reset 69, 70, 71, 72  
Reset totale 72  
Retroproiez. 72  
Riflettore 60, 70  
Riquadro 59, 70  
Risoluzione 68  
risoluzione 27  
Risoluzione dei problemi 85

## **S**

Scheda EasyMP.net 14  
Schermo iniziale 72  
schermo secondario 62  
Segnale video 69  
Segnali S-Video 37  
segnali video 38  
segnali video compositi 37

segnali video RGB 40  
semitrasparente 24  
Sensore del telecomando 13, 14, 18  
Simboli visualizzati 7  
Sincronismo 51  
Sincronismo. 68  
sintonizzatore digitale 39  
Slot per scheda PCMCIA 17  
Software per il EasyMP.net 78  
Sorgente 71  
Sostituzione del filtro dell'aria 97  
Sostituzione della lampada 98  
Specifiche 104  
Spia 18  
Spia della lampada 13, 86  
Spia della temperatura 13, 87  
Spia di accensione 13, 42, 85  
SRS CENTER 69  
SRS SPACE 69  
surriscaldamento 87

## **T**

Tappo dell'obiettivo 41  
Tappo della lente 13  
tappo della lente 46  
Telecomando 18, 21  
temperatura cromatica 72  
Terminale I/O 14  
Terminazione Comp2 Sync 72  
Termine immagini 58  
Termini della garanzia internazionale 108  
Terminologia 102  
Timbro 59  
Tinta 68  
Tracking 51, 68

## **U**

Uscita max. sonora 104  
Uso del manuale 7

## **V**

valori di regolazione 51  
Velocità cursore 70  
Ventola 14  
Video 44, 68, 69

Volume 63, 69

**Z**

Zoom 48

# DECLARATION of CONFORMITY

according to ISO/IEC Guide 22 and EN 45014

Manufacturer : SEIKO EPSON CORPORATION  
Address : 3-5, Owa 3-chome, Suwa-shi,  
Nagano-ken 392-8502 Japan  
Representative : EPSON EUROPE B. V.  
Address : Entrada 701, 1096 EJ AMSTERDAM,  
The Netherlands

Declares that the Product

Kind of Equipment : LCD Projector

Model : ELP-8150/8150NL /  
EMP-8150/8150NL

Conforms to the following Directives and Norm(s)

## **Directive 89/336/EEC**

: EN 55022  
: EN 55024  
: EN61000-3-2  
: EN61000-3-3

## **Directive 73/23/EEC**

: EN 60950

# DECLARATION of CONFORMITY

According to 47CFR, Part 2 and 15 for

**Class B Personal Computers and Peripherals; and/or  
CPU Boards and Power Supplies used with Class B  
Personal Computers**

We : EPSON AMERICA, INC.

Located at : MS: 3-13

3840 Kilroy Airport Way

Long Beach, CA 90806-2469

Telephone: (562) 290- 5254

Declare under sole responsibility that the product identified herein, complies with 47CFR Part 2 and 15 of the FCC rules as a Class B digital device. Each product marketed, is identical to the representative unit tested and found to be compliant with the standards. Records maintained continue to reflect the equipment being produced can be expected to be within the variation accepted, due to quantity production and testing on a statistical basis as required by 47CFR 2.909. Operation is subject to the following two conditions : (1) this device may not cause harmful interference, and (2) this device must accept any interference received, including interference that may cause undesired operation.

**Trade Name** : EPSON

**Type of Product** : LCD Projector

**Model** : EMP-8150/8150NL /  
ELP-8150/8150NL

## **FCC Compliance Statement For United States Users**

This equipment has been tested and found to comply with the limits for a Class B digital device, pursuant to Part 15 of the FCC Rules. These limits are designed to provide reasonable protection against harmful interference in a residential installation. This equipment generates, uses, and can radiate radio frequency energy and, if not installed and used in accordance with the instructions, may cause harmful interference to radio or television reception. However, there is no guarantee that interference will not occur in a particular installation. If this equipment does cause interference to radio and television reception, which can be determined by turning the equipment off and on, the user is encouraged to try to correct the interference by one or more of the following measures.

- Reorient or relocate the receiving antenna.
- Increase the separation between the equipment and receiver.
- Connect the equipment into an outlet on a circuit different from that to which the receiver is connected.
- Consult the dealer or an experienced radio/TV technician for help.

### **WARNING**

The connection of a non-shielded equipment interface cable to this equipment will invalidate the FCC Certification or Declaration of this device and may cause interference levels which exceed the limits established by the FCC for this equipment. It is the responsibility of the user to obtain and use a shielded equipment interface cable with this device. If this equipment has more than one interface connector, do not leave cables connected to unused interfaces. Changes or modifications not expressly approved by the manufacturer could void the user's authority to operate the equipment.

### **For Canadian Users**

This digital apparatus does not exceed the Class B limits for radio noise emissions from digital apparatus as set out in the radio interference regulations of the Canadian Department of Communications.

Le présent appareil numérique n'émet pas de bruits radioélectriques dépassant les limites applicables aux appareils numériques de Classe B prescrites dans le règlement sur le brouillage radioélectrique édicté par le Ministère des Communications du Canada.



Tutti i diritti sono riservati. Nessuna parte della presente pubblicazione può essere riprodotta, memorizzata in sistemi di ricerca o trasmessa in qualsiasi forma o con qualunque mezzo, elettronico, meccanico, fotocopia, registrazione o altri, senza la previa autorizzazione scritta della SEIKO EPSON CORPORATION. Si declina ogni responsabilità sui brevetti rispetto all'utilizzo delle informazioni qui contenute. Si declina altresì ogni responsabilità per qualsiasi danno risultante dall'utilizzo delle informazioni qui contenute.

Né SEIKO EPSON CORPORATION né i suoi affiliati sono responsabili rispetto all'acquirente del prodotto e a terzi per danni, perdite, costi o spese subiti o sostenuti dall'acquirente o da terzi in conseguenza di: incidenti, cattivo utilizzo o abuso di questo prodotto o modifiche, riparazioni o alterazioni non autorizzate a questo prodotto, o (Stati Uniti esclusi) la mancata osservanza delle istruzioni d'uso e di manutenzione della SEIKO EPSON CORPORATION.

La SEIKO EPSON CORPORATION non potrà essere ritenuta responsabile per eventuali danni od inconvenienti che potrebbero insorgere dall'uso di accessori opzionali o materiali di consumo diversi da quelli indicati dalla SEIKO EPSON CORPORATION come Prodotti originali EPSON o Prodotti approvati EPSON.

EPSON è un marchio registrato e PowerLite è un marchio della SEIKO EPSON CORPORATION.

**Avviso generale:** I seguenti marchi di fabbrica e marchi registrati sono di proprietà delle rispettive case produttrici e sono citati in questa pubblicazione esclusivamente a scopo di identificazione.

- EPSON/Seiko Epson Corp.
- Macintosh, PowerBook/Apple Computer Corp.
- IBM/International Business Machines, Inc.
- Windows/Microsoft Corp.

Gli altri nomi di prodotti sono utilizzati nel presente manuale esclusivamente a scopo di identificazione e potrebbero essere marchi di proprietà delle rispettive case produttrici. La EPSON rinuncia espressamente a tutti i diritti su questi marchi.

**EPSON®**