

EPSON®

MM PROJECTOR ULTI EDIA

EMP-8150/8150NL™

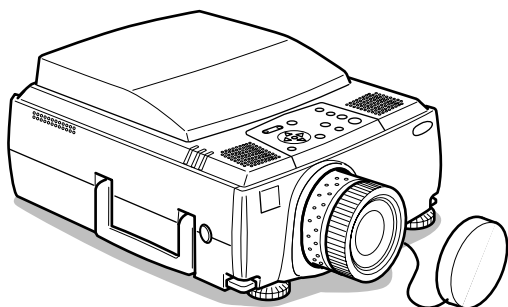

Manuel d'utilisation

Avant l'utilisation

Installation

Connexions

Projection

Fonctions utiles

Ajustement et
réglage

Utilisation du logiciel
de EasyMP.net









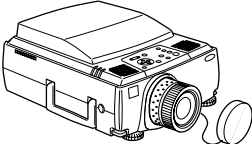
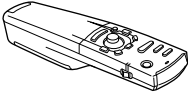
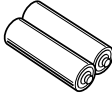
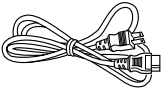
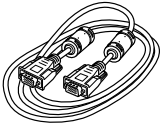

Dépannage

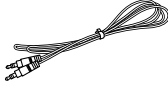
Maintenance

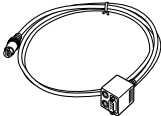
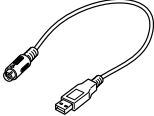
Divers

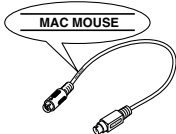
Contrôle des accessoires

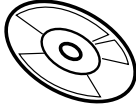
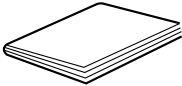
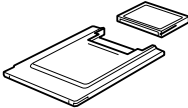
Assurez-vous que les éléments suivants figurent bien dans l'emballage lorsque vous en retirez le projecteur et ses accessoires. Contactez votre revendeur si vous apercevez qu'il manque des pièces.

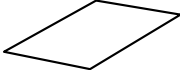
<ul style="list-style-type: none"> · Projecteur Capuchon de l'objectif avec cordon  <p>Le modèle NL n'est pas pourvu d'un objectif ni d'un couvercle d'objectif.</p>	<ul style="list-style-type: none"> · Télécommande 	<ul style="list-style-type: none"> · 2 piles R6 pour la télécommande (piles alcaline au manganèse à trois cellules) 	
<ul style="list-style-type: none"> · Cordon d'alimentation 	<ul style="list-style-type: none"> · Câble d'ordinateur 	<ul style="list-style-type: none"> · Câble d'ordinateur (mini D-Sub 15 broches/5BNC) 	<ul style="list-style-type: none"> · Câble audio 
<ul style="list-style-type: none"> · Câble audio RCA (Jaune) 	<ul style="list-style-type: none"> · Câble audio RCA (Rouge/Blanc) 	<ul style="list-style-type: none"> · Câble principal 	<ul style="list-style-type: none"> · Câble de souris USB 
<ul style="list-style-type: none"> · Câble de souris PS/2 	<ul style="list-style-type: none"> · Câble de souris sériel 	<ul style="list-style-type: none"> · Câble de souris Mac 	<ul style="list-style-type: none"> · Câble de souris sériel 
<ul style="list-style-type: none"> · Câble de série PC 	<ul style="list-style-type: none"> · CD-ROM du logiciel pour le EasyMP.net 	<ul style="list-style-type: none"> · Manuel d'utilisateur (ce document) 	<ul style="list-style-type: none"> · Compact Flash Card 16 Mo + Adaptateur de carte 
<ul style="list-style-type: none"> · EasyMP.net Guide de l'utilisateur 	<ul style="list-style-type: none"> · Garantie provisoire 		

■ Caractéristiques

- **Panneau d'une très grande clarté**

La clarté a été considérablement améliorée.

Garantit des projections d'une netteté impeccable, même dans un local éclairé, ce qui rend l'appareil idéal pour les présentations.

- **Large éventail de résolutions d'affichage.**

Utilise un tout nouvel panneau à cristaux liquides à haute résolution.
(1024×768)

- **Compact et léger**

Son boîtier compact permet de le transporter aisément
(environ 9,1 Kg)

- **Belles images vidéo**

La technologie de séparation Y/C tridimensionnelle et de conversion I/P de mouvement permettent de bénéficier d'images vidéo très vives.

- **Port DVI-D prenant en charge une sortie numérique***

Équipé d'un port DVI-D pour entrée numérique. Celui-ci peut également être relié au port de sortie numérique d'un ordinateur.

- **La fonction EasyMP.net, particulièrement efficace avec les liaisons informatiques.**

Outre l'exécution de présentations avec les données contenues dans la carte mémoire insérée dans l'emplacement PCMCIA, il est possible de contrôler la présentation depuis un ordinateur relié à un LAN.

■ Table des matières

Contrôle des accessoires	1
---------------------------------	----------

Caractéristiques	1
-------------------------	----------

Table des matières	2
---------------------------	----------

Utilisation de ce manuel	7
---------------------------------	----------

Pictogrammes	7
--------------------	---

Sécurité	8
-----------------	----------

Avant d'utiliser l'appareil	13
------------------------------------	-----------

Noms et fonctions des pièces	13
-------------------------------------	-----------

Projecteur	13
------------------	----

Télécommande	18
--------------------	----

Portée de la télécommande	21
---------------------------------	----

Remplacement des piles de la télécommande	22
---	----

Installation	23
---------------------	-----------

Procédure d'installation	23
---------------------------------	-----------

Exemple d'installation	23
------------------------------	----

Taille de l'écran et distance de projection	24
---	----

Angles de projection	26
----------------------------	----

Connections	27
--------------------	-----------

Connexion du projecteur à un ordinateur	27
--	-----------

Ordinateurs compatibles	27
-------------------------------	----

En cas d'utilisation de la prise mini D-Sub 15 broches 5BNC	29
--	----

(Lorsque relié au second ordinateur)	31
--	----

DVI-D*	32
Connexion audio	33
Branchement de moniteurs externes	34
Branchement de la souris (fonction souris sans fil)	35

Branchement de matériel vidéo 37

Signaux vidéo composites	37
Signaux S-Video	37
Signaux vidéo en composantes (séparation des couleurs*)	38
Port de sortie D du tuner numérique	39
Signaux d'images RGB	40

Projection 41

Projection 41

Préparations	41
Début de la projection	42

Fin de la projection 45

Réglage de la position de projection 47

Réglage des pieds	47
-------------------------	----

Réglage de la taille de l'image projetée 48

Réglage du zoom	48
Réglage Keystone	49

Réglage de la qualité d'image 50

Réglage de la mise au point	50
Réglage automatique (en cas de projection d'images informatiques)	50
Réglage de la fréquence (en cas de projection d'images informatiques)	51
Réglage de la synchronisation (en cas de projection d'images informatiques)	51
Rappel des valeurs de réglage (en cas de projection d'images informatiques)	51

Introduction aux Fonctions	52
-----------------------------------	-----------

Fonctions utiles	53
-------------------------	-----------

Fonctions utiles	53
-------------------------	-----------

Fonction d'aide	53
-----------------------	----

Coupure de la projection	55
---------------------------------	-----------

Fonction Sourdine (A/V Mute)	55
------------------------------------	----

Fonction d'arrêt sur image	55
----------------------------------	----

Changement de la taille de l'image	56
---	-----------

Agrandissement des images (fonction E-Zoom)	58
--	-----------

Fonction Effect	59
------------------------	-----------

Curseur/Cachet	59
----------------------	----

Carré	59
-------------	----

Spot	60
------------	----

Barre	61
-------------	----

Annulation des effets	61
-----------------------------	----

Fonction P in P	62
------------------------	-----------

Réglages et paramètres	63
-------------------------------	-----------

Réglage du volume	63
--------------------------	-----------

Configuration par menus	64
--------------------------------	-----------

Éléments du menu	64
------------------------	----

Utilisation des menus	66
------------------------------	-----------

Mode d'utilisation	66
--------------------------	----

Réglages	68
----------------	----

Capture d'image	73
Enregistrement du logo utilisateur	75
Utilisation du Logiciel de EasyMP.net	77
<hr/>	
Introduction au Logiciel de EasyMP.net	77
<hr/>	
Logiciel de support de présentation	77
Application EasyMP.net pour PC	78
Installation	79
<hr/>	
Configuration requise	79
Installation	80
Lecture du Guide de l'utilisateur	81
Connexions à l'ordinateur	82
<hr/>	
Connexions en série	82
Dépannage	84
<hr/>	
Dépannage	84
<hr/>	
Témoin de fonctionnement	84
Témoin lampe	85
Témoin de température	86
Si les témoins ne vous sont d'aucune aide	87
<hr/>	
L'image n'est pas projetée	87
L'image n'est pas nette	89
L'image est découpée (trop grande)/trop petite	90
La couleur de l'image est incorrecte	91
L'image est sombre	91
Pas de son	92
La télécommande ne fonctionne pas	92
Le projecteur ne s'éteint pas (après que vous avez appuyé sur le bouton [Power])	93
EMP Link V ne fonctionne pas	93

Maintenance **94**

**Nettoyage du projecteur,
de l'objectif et du filtre à air** **94**

Nettoyage du projecteur	95
Nettoyage d'objectif	95
Nettoyage du filtre à air	95

Remplacement du filtre à air **96**

Procédure de remplacement	96
---------------------------------	----

Remplacement de la lampe **97**

Procédure de remplacement	98
Réinitialisation de la durée d'illumination de la lampe	99

Divers **100**

Pièces en option **100**

Glossaire **101**

Spécifications techniques **103**

Fiche de contrôle **104**

Termes de la garantie universelle **107**

Index **111**

■ Utilisation de ce manuel

Pictogrammes

De nombreux pictogrammes sont employés dans ce manuel et sur l'appareil afin de garantir son utilisation correcte et sûre et d'éviter tout danger pour l'utilisateur et le public, ainsi que tout dommage matériel. Ces pictogrammes sont expliqués ci-dessous. Veuillez à bien les comprendre avant de consulter ce manuel.

 **Avertissement**

Affiche des consignes dont le non-respect peut avoir des conséquences dangereuses, voire mortelles.

 **Attention**

Affiche des consignes dont le non-respect peut avoir des conséquences dangereuses ou provoquer des dommages matériels.

Remarque : fournit des explications complémentaires et des conseils utiles.

Voir page : indique les pages de référence.

*: Consultez le glossaire

*Emploi des termes " cet appareil " et " ce projecteur " dans ce manuel

Les termes " cet appareil " et " ce projecteur " apparaissent régulièrement dans ce manuel. Ils désignent également les accessoires fournis avec le projecteur et tout autre produit en option.

*Les distances de projection, illustrations et tailles d'écran correspondent à une utilisation d'un objectif standard.

■ Sécurité

Respectez les consignes suivantes pour utiliser l'appareil en toute sécurité.

⚠ Avertissement

- **Si l'une des anomalies suivantes survient, éteignez immédiatement l'appareil, débranchez la prise d'alimentation et contactez votre revendeur ou le centre de service le plus proche parmi les adresses fournies en page 107.**

- Dégagement de fumée et d'odeurs suspectes ou émission de bruits anormaux.
- Défauts, tels que images non projetées ou aucun son émis.
- Pénétration d'eau ou de corps étrangers dans l'appareil.
- Chute de l'appareil ou tout autre dégât.

Si vous continuez à utiliser l'appareil dans de telles circonstances, il présente un danger d'incendie ou d'électrocution.

L'utilisateur ne doit pas tenter de réparer lui-même l'appareil.

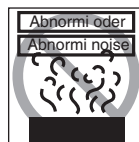

- **Le boîtier de l'appareil ne doit pas être ouvert par d'autres personnes que nos techniciens.**

L'intérieur du projecteur contient de nombreux composants à haute tension qui peuvent entraîner une inflammation, un choc électrique ou d'autres accidents.



- **N'utilisez jamais de tensions électriques différentes des tensions admises.**

L'emploi de tensions différentes peut entraîner un incendie ou un choc électrique.



- **Vérifiez les caractéristiques du cordon d'alimentation.**

Le cordon d'alimentation fourni avec le projecteur est conforme aux réglementations du pays d'achat en matière d'électricité. Si vous envisagez d'utiliser le projecteur dans un autre lieu, contrôlez la tension électrique et la forme des prises du pays concerné, et procurez-vous un câble conformes aux réglementations en vigueur dans le pays en question.

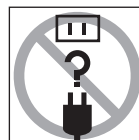

- **N'utilisez jamais de cordon d'alimentation endommagé.**

Une telle situation présente un risque d'incendie et d'électrocution. Respectez également les directives suivantes :

- N'apportez aucune modification au cordon d'alimentation .
- Ne placez aucun objet lourd sur le cordon d'alimentation .
- Évitez de plier, de tordre ou de tirer le câble.
- Évitez de placer le câble à proximité d'un système de chauffage.

Si le cordon d'alimentation est endommagé, contactez votre revendeur ou l'adresse la plus proche parmi celles fournies en page 107.

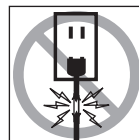

⚠ Avertissement

- **Ne regardez jamais l'objectif lorsque l'appareil est allumé.**

Il émet une lumière très puissante qui peut provoquer des dommages oculaires. Une attention particulière doit être accordée en présence d'enfants.



- **Manipulez les prises et les connecteurs d'alimentation avec précaution.**

Ces éléments présentent un risque d'incendie et d'électrocution. Respectez les directives suivantes lorsque vous manipulez les prises et les connecteurs d'alimentation :

- Ne branchez pas trop d'appareils sur une même prise.
- N'employez pas de prises ou de connecteurs auxquels adhèrent de la poussière, de la saleté ou des corps étrangers.
- Veillez à bien enfoncer solidement les prises et les connecteurs dans leurs logements.
- Ne branchez pas les prises ou les connecteurs si vos mains sont humides.
- Ne tirez pas sur le câble lorsque vous débranchez une prise ou un connecteur. Saisissez toujours fermement la prise ou le connecteur en question.



- **Le projecteur comporte de nombreuses pièces en verre, comme l'objectif et les lampes.**

Si l'une de ces pièces venait à casser, manipulez-la avec une grande prudence pour éviter de vous blesser et contactez votre revendeur ou l'adresse la plus proche parmi celles fournies en page 107 afin de demander une réparation.



- **Ne placez jamais de vase ou de récipient contenant du liquide sur le projecteur.**

Si le liquide se renverse et pénètre dans le boîtier, il peut entraîner un incendie ou un choc électrique.



- **N'insérez pas d'objets métalliques ou inflammables, ou tout autre corps étranger, dans les entrées d'air et les sorties de ventilation du projecteur.**

Une telle situation présente un risque d'incendie et d'électrocution.



- **Ne placez jamais le projecteur ou la télécommande alimentée par piles à un endroit soumis à des températures excessives, comme un véhicule dont les fenêtres sont fermées, un endroit exposé directement à la lumière du soleil ou le flux d'air d'un système de climatisation ou de chauffage.**

La chaleur pourrait endommager le contenu du projecteur et peut causer une inflammation ou des chocs électriques.



⚠ Attention

- **Ne pas monter sur le projecteur et ne pas placer d'objets lourds dessus.**

Il risquerait de basculer, d'être endommagé ou de provoquer des dommages corporels.



- **Ne pas placer le projecteur sur une surface instable ou inclinée.**

La machine pourrait chuter et causer des blessures corporelles.



- **Ne pas placer ou ranger le projecteur à portée des enfants.**

Il risquerait de basculer, d'être endommagé ou de provoquer des dommages corporels.



- **Ne pas placer le projecteur dans un local humide, poussiéreux ou exposé à des flux d'huile ou d'eau, comme une cuisine ou à proximité d'un humidificateur.**

Une telle situation présente un risque d'incendie et d'électrocution.



- **Ne jamais obstruer les entrées d'air ou les sorties de ventilation du projecteur. Il risquerait de subir une surchauffe et de provoquer un incendie. Pour l'installation du projecteur, respectez les consignes de sécurité suivantes:**

- Dans des emplacements étroits et mal ventilés, comme une armoire ou une bibliothèque
- Sur un tapis, un matelas ou une couverture
- Ne jamais recouvrir le projecteur d'une nappe ou de tout autre matériau.

Si vous installez le projecteur à proximité d'un mur, veillez à bien l'éloigner d'au moins 20 cm du mur.

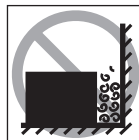

- **Veillez toujours à ce que la fiche soit débranchée de la prise de courant lorsque l'appareil n'est pas utilisé.**

Ne pas respecter cette précaution présente un risque d'incendie.

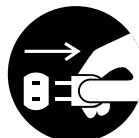

⚠ Attention

- **Lors de déplacement du projecteur, assurez-vous que l'appareil est éteint et que la prise d'alimentation ainsi que tous les autres câbles sont débranchés lorsque vous déplacez le projecteur.**
Ne pas respecter ces précautions présente un risque d'incendie et d'électrocution.

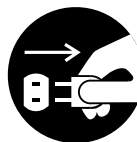

- **Ne retirez jamais la lampe immédiatement après l'utilisation du projecteur. Laissez le projecteur refroidir pendant au moins une heure après sa mise hors tension.**
Dans le cas contraire, vous risquez de vous brûler ou de vous blesser.

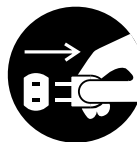

- **L'utilisation inappropriée des piles risquerait de les endommager et de provoquer des fuites qui présentent un risque d'incendie, de blessure ou de corrosion d'appareil. Pour votre sécurité, respectez les précautions suivantes :**

- Ne combinez jamais des piles différentes ou des piles neuves avec des piles plus anciennes.
- N'employez pas de piles d'un type non indiqué dans le mode d'emploi.
- En cas de fuite de liquide d'une pile, essuyez le liquide à l'aide d'un chiffon puis remplacez la pile.
- Remplacez immédiatement les piles lorsqu'il est temps de les remplacer.
- Retirez les piles lorsque le projecteur n'est pas utilisé pendant un long moment.
- N'exposez pas les piles à la chaleur et ne les jetez pas dans un feu ou dans de l'eau.
- Respectez la polarité (+ et -) lorsque vous installez les piles.
- Si du liquide coulant d'une pile entre en contact avec vos mains, lavez-les immédiatement à l'eau.

Les piles usagées doivent être éliminées conformément aux réglementations locales en vigueur.

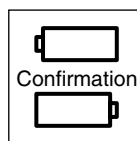

- **Veillez à débrancher la prise d'alimentation et les connecteurs lorsque vous effectuez des tâches de maintenance.**
Sinon, vous courez un risque d'électrocution.

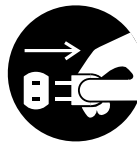

Sécurité

- L'emploi du projecteur en dehors de la plage de températures admises (+5 à +40 °C) peut dégrader l'image et entraîner la surcharge du ventilateur, ce qui risque d'endommager l'appareil.
- Le stockage du projecteur en dehors de la plage de températures admises (-10 à +60 °C) risque d'endommager et de déformer le boîtier. Évitez en particulier d'exposer directement l'appareil à la lumière du soleil pendant un long moment.
- N'utilisez pas le projecteur si le capuchon de l'objectif est toujours en place. La chaleur dégagée par l'objectif risquerait de le déformer.
- L'écran à cristaux liquides a été fabriqué à l'aide d'une technologie de grande précision et contient plus de 99,99% de pixels actifs. Il est toujours possible que 0,01% de pixels soient manquants ou éclairent en permanence.

Avant d'utiliser l'appareil

Cette section donne des explications sur les noms des pièces et leurs fonctions ainsi que sur les éléments qu'il faut connaître avant d'utiliser la télécommande.

■ Noms et fonctions des pièces

Projecteur

● Vue d'avant

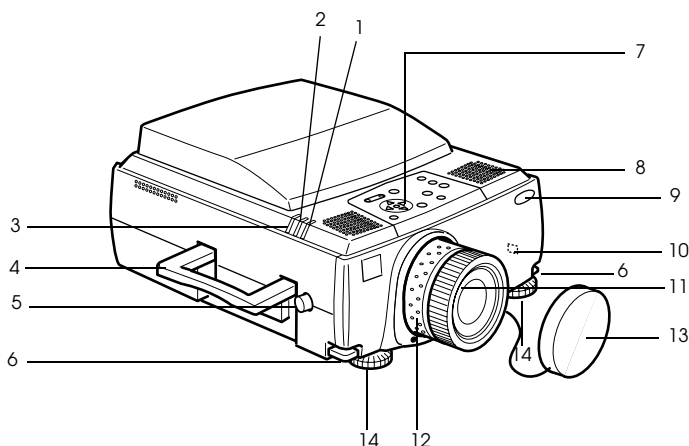

- 1 Témoin de fonctionnement
- 2 Témoin de la lampe
- 3 Témoin de température
- 4 Poignée
- 5 Bouton de décalage d'objectif
- 6 Levier de réglage du pied
- 7 Panneau de commande
- 8 Haut-parleur
- 9 Récepteur de commande à distance
- 10 Verrouillage antivibrations (voir page 102)
- 11 Bague de la mise au point
- 12 Bague de réglage du zoom
- 13 Capuchon de l'objectif
- 14 Pied avant

● Vue d'arrière

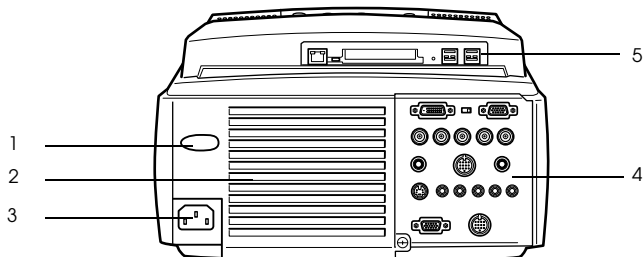

1 Récepteur de la télécommande

2 Ventilateur

3 Prise d'alimentation

4 Port d'Entrée/Sortie

5 Carte EasyMP.net

● Vue de dessous

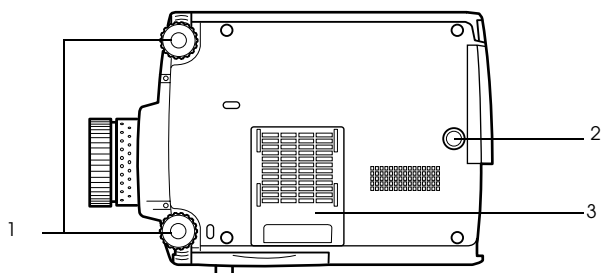

1 Pied avant

2 Pied arrière

3 Filtre à air (entrée de ventilation)

● Panneau de commande

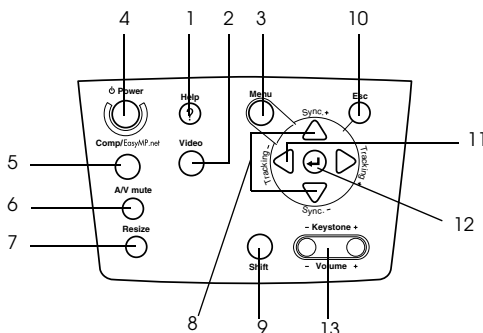

1 Touche [Help] (voir page 53)

Affiche des messages permettant de résoudre les problèmes. Appuyez sur cette touche si des problèmes surviennent.

2 Bouton [Video] (voir page 43)

Permet de faire basculer les images entre images vidéo (Video), S vidéo (S-Video) et vidéo en composantes (BNC (YCbCr)).

3 Touche [Menu] (voir page 66)

Affiche et annule le menu.

4 Touche [Power] (voir page 42, 45)

Permet de mettre l'appareil sous tension et hors tension

5 Touche [Comp/EasyMP.net] (voir page 43)

Fait basculer les images Computer#1, BNC (RGB) et EasyMP.net.

6 Touche [A/V Mute] (voir page 55)

Permet de couper momentanément les images et le son. La projection reprend lorsque vous appuyez de nouveau sur cette touche, lorsque vous effectuez un réglage du volume ou lorsque vous affichez le menu. Vous pouvez également faire en sorte de projeter un logo utilisateur lorsque l'appareil est en mode A/V mute.

7 Touche [Resize] (voir page 56)

Permet de basculer entre l'affichage en mode fenêtre et l'affichage redimensionné en cas de projection d'images informatiques. Permet de basculer entre les taux 4:3 et 16:9 lors de la projection d'images vidéo.

8 Touche [Sync] (voir page 51)

Effectuez les réglages nécessaires lorsque l'écran est flou ou scintille. Ce bouton joue le rôle de touche haut et bas lors de l'affichage du menu ou du texte d'aide.

9 Touche [Shift] (voir page 63)

Permet de régler le volume lorsque vous appuyez dessus en même temps que sur la touche [Volume (Keystone)].

10 Touche [ESC] (voir page 67)

Termine les fonctions en cours. Fait revenir l'écran à l'étape précédente lorsque vous appuyez dessus lors de l'affichage du menu ou du texte d'aide.

11 Touche [Tracking] (voir page 51)

Effectue les réglages nécessaires lorsque des rayures apparaissent à l'écran. Permet de se déplacer à gauche et à droite lorsque vous appuyez dessus lors de l'affichage du menu ou du texte d'aide.

12 Touche [↵(Enter)] (voir page 50, 66)

- Active l'élément de menu choisi et descend d'un niveau.
- Optimise l'image informatique lorsque le menu ou le texte d'aide n'est pas affiché. (Permet de faire basculer la résolution d'entrée sur [Auto] lorsqu'elle est réglée sur [Manual]).

13 Touche [Keystone] (voir page 49)

Permet d'effectuer les réglages requis lorsque l'image subit une déformation trapézoïdale.

● Ports d'E/S

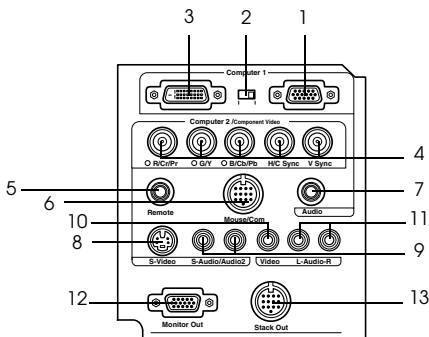

1 Port Computer#1 mini D-Sub 15

Assure l'entrée des signaux d'images informatiques analogiques.

2 Commutateur

Fait basculer le port valide pour Computer#1 sur mini D-Sub15 (analogique) ou DVI-D (numérique). Faites basculer le commutateur avec la pointe d'un stylo bille ou autre objet pointu.

3 Port Computer#1 DVI-D

Assure l'entrée des signaux d'images informatiques numériques.

4 Port Computer#2 / Vidéo en composantes-BNC

· R/Cr/Pr · G/Y · B/Cb/Pb · H/C Sync · V Sync

Assure l'entrée des signaux images BNC de l'ordinateur, des signaux images en composantes de l'équipement A/V (signal de différenciation des couleurs) ou des signaux images RGB.

5 Port distant

Permet de relier le récepteur de la télécommande optionnel (ELPST04).

6 Port Mouse/Com

Permet d'établir une connexion avec un ordinateur lorsque le logiciel du EasyMP.net fourni est utilisé lors de l'utilisation de la télécommande comme souris sans fil.

7 Port Audio 1

Assure l'entrée de signaux audio provenant de l'ordinateur et du matériel A/V reliés au port Computer#1.

8 Port S-Vidéo

Assure l'entrée des signaux images S du matériel A/V.

9 Port S-Audio/Audio 2

Assure l'entrée des signaux audio provenant de l'ordinateur et du matériel A/V reliés au port BNC ou au port S-Vidéo.

Seul le son des ordinateurs ou des appareils A/V reliés est émis.

10 Port Vidéo

Assure l'entrée des signaux vidéo des composantes A/V.

11 Port L-Audio-R

Assure l'entrée des signaux audio du matériel A/V.

12 Port de sortie moniteur

Assure la sortie des signaux de l'image projetée vers un moniteur externe (pas de sortie lorsque l'entrée provient du port DVI-D.)

13 Port Stack Out

Utilisé lors de la projection " en pile "*.

● Carte EasyMP.net

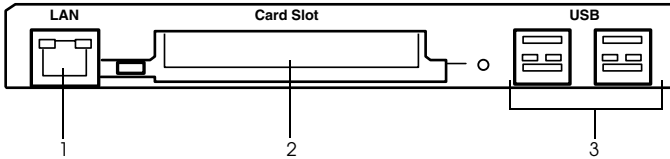

1. Connecteur réseau

Permet de relier le projecteur à un réseau.

2. Emplacement de carte PCMCIA

Permet d'insérer des cartes mémoire.

3. Port USB

Utilisé pour brancher une souris USB, un clavier USB, une tablette USB, etc.

Remarque

Pour plus de détails sur les fonctions EasyMP.net, consultez le "EasyMP.net Guide de l'utilisateur".

Télécommande

● Face avant

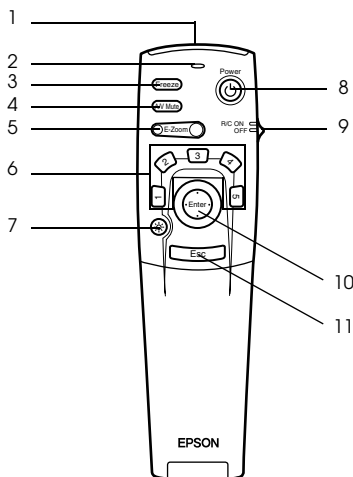

1 Transmetteur de la télécommande

Permet d'envoyer les signaux de la télécommande.

2 Témoin

Allumé lorsque les signaux de la télécommande sont envoyés.

Aucun signal n'est émis lorsque les piles sont usées ou lorsque l'interrupteur [R/C ON OFF] est sur [OFF].

3 Touche [Freeze] (voir page 55)

Effectue un arrêt sur image momentané. Appuyez de nouveau sur cette touche pour annuler ce mode.

4 Touche [A/V Mute] (voir page 55)

Permet de mettre temporairement les images et le son en sourdine. Pour reprendre la projection, appuyez de nouveau sur le bouton, réglez le volume ou affichez le menu. Il est également possible de projeter le logo utilisateur lors de l'exécution de la fonction A/V mute.

5 Touche [E-Zoom] (voir page 58, 62)

Agrandit et réduit la taille de l'image. L'image de l'écran secondaire est agrandit lorsque des images "P in P" (Image dans l'image) sont projetées. Appuyez sur le bouton [Esc] pour annuler cette fonction.

6 Touche [Effet] (voir page 59)

Applique la fonction d'effet affectée à la touche. Appuyez sur la touche [ESC] pour annuler ce mode.

7 Touche [☀ (éclairage)]

La touche de la télécommande s'allume pendant 10 secondes environ.

8 Touche [Power] (voir page 42, 45)

Permet de mettre le projecteur sous tension et hors tension

9 Interrupteur [R/C ON OFF] (voir page 42, 46)

Permet de mettre la télécommande sous tension et hors tension La télécommande ne peut pas être employée si ce Interrupteur n'est pas en position [ON].

10 Pointeur [Enter] (voir page 36, 66)

- Active l'élément de menu choisi et descend d'un niveau. Lorsque ce pointeur est déplacée vers le haut, le bas, la gauche ou la droite, elle permet de contrôler le curseur afin de sélectionner des éléments de menu.
- L'appui sur ce pointeur a le même effet qu'un clic sur le bouton gauche de la souris lorsque des images générées par un ordinateur sont projetées. Le pointeur se déplace lorsque cette touche est déplacée vers le haut, le bas, la gauche ou la droite.

11 Touche [ESC] (voir page 36,67)

- Annule la fonction utilisée. Revient au niveau précédent lorsque le menu ou les messages d'aide sont affichés.
- L'appui sur cette touche a le même effet qu'un clic sur le bouton gauche de la souris lorsque des images générées par un ordinateur sont projetées.

● Sous le couvercle

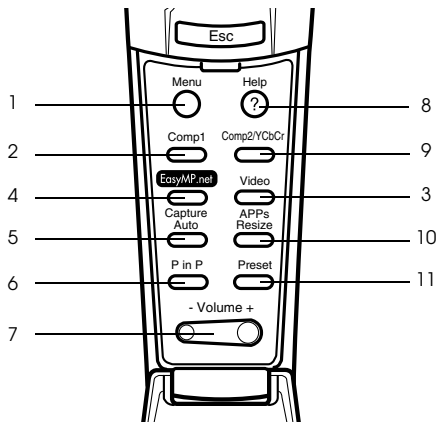

1 Touche [Menu] (voir page 66)

Affiche et annule le menu.

2 Touche [Comp1] (voir page 43)

Permet de basculer sur l'image provenant du port Computer#1. Bascule sur l'image DVI-D lorsque le commutateur est placé sur Numérique (côté gauche)).

3 Touche [Video] (voir page 43)

Permet de basculer entre images vidéo (Video) et images S-vidéo (S-Video).

4 Touche [EasyMP.net] (voir page 43)

Permet de basculer sur les images EasyMP.net.

5 Touche [Auto] (voir page 50)

Optimise les images informatiques. L'image projetée sera capturée lorsque des images EasyMP.net sont projetées.

6 Touche [P in P] (voir page 62)

Affiche l'image vidéo incrustée dans l'image informatique ou vidéo affichée. Cette fonction est annulée par un nouvel appui sur la touche.

7 Touche [Volume] (voir page 63)

Permet de régler le volume.

8 Touche [Help] (voir page 53)

Affiche des messages permettant de résoudre les problèmes. Appuyez sur cette touche si des problèmes surviennent.

9 Touche [Comp2/YCbCr] (voir page 43)

Permet de basculer entre les images provenant du port BNC.

10 Touche [Resize] (voir page 56)

Permet de basculer entre l'affichage en mode fenêtre et l'affichage redimensionné en cas de projection d'images informatiques. Permet de basculer entre les taux 4:3 et 16:9 lors de la projection d'images vidéo.

Une liste d'applications sera affichée lorsque des images EasyMP.net sont projetées.

11 Touche [Preset] (voir page 51)

Appelle les paramètres d'entrée d'ordinateur présélectionnés.

● **Face arrière**

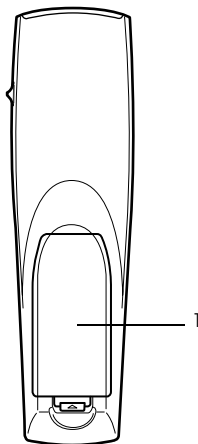

1 Couvercle du logement des piles

Portée de la télécommande

En fonction de la distance et de l'angle de la zone de réception des signaux lumineux de l'unité principale, il peut arriver que la télécommande ne fonctionne pas. Employez la télécommande dans les conditions suivantes :

● Portée : Environ 10 mètres

● Limites d'utilisation :

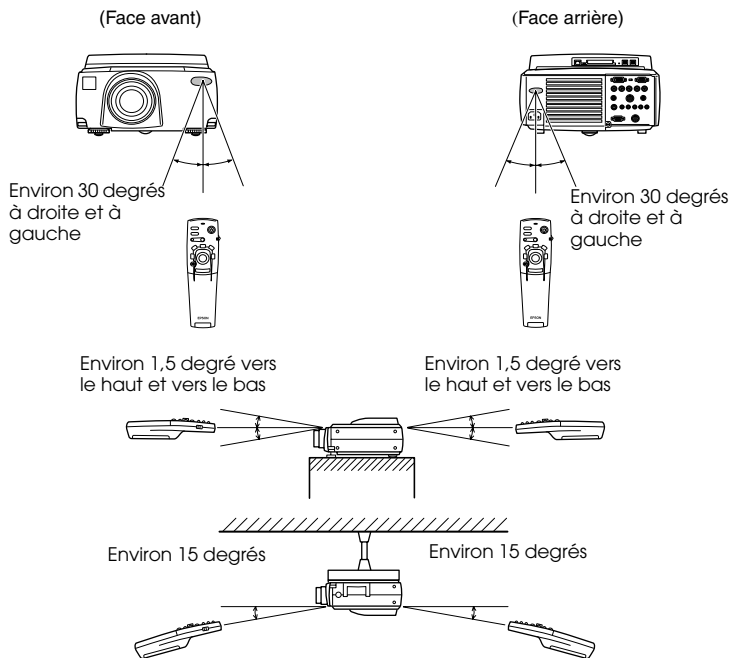

Remarque

- Assurez-vous que l'interrupteur R/C ON OFF est bien sur la position [ON] lorsque vous utilisez la télécommande.
- Dirigez la télécommande vers la zone de réception des signaux lumineux du projecteur.
- Il peut arriver que la portée de la télécommande (environ 10 mètres) soit réduite si les signaux sont réfléchis sur un écran, en fonction du type d'écran employé.
- Veillez à ne pas exposer directement la zone de réception des signaux lumineux du projecteur au rayonnement solaire ou à un éclairage fluorescent.
- Si la télécommande ne fonctionne pas, ou fonctionne de manière incorrecte, il se peut que les piles doivent être changées. Dans ce cas, remplacez-les.
- Utilisez le récepteur de la télécommande optionnel (ELPST04) si vous envisagez d'utiliser la télécommande à plus de 10 mètres.

Remplacement des piles de la télécommande

Pour remplacer les piles de la télécommande, procédez comme suit :

⚠ Attention

Veillez à employer des piles identiques aux piles précédentes.

1 Retirez le couvercle du logement des piles.

Appuyez sur la languette qui maintient ce couvercle en place puis soulevez-la.

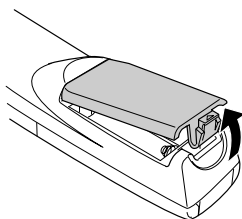

2 Insérez les piles.

Veillez à respecter l'orientation des piles par rapport aux libellés "+" et "-" de la télécommande.

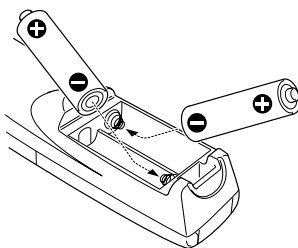

3 Remplacez le couvercle.

Appuyez sur le couvercle du logement des piles jusqu'à ce qu'il se mette en place avec un déclic.

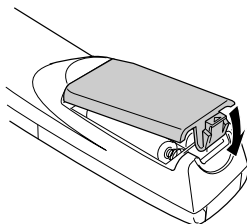

Remarque

- Piles à employer : Deux piles alcaline au manganèse à trois cellules (LR6)
- Les piles doivent être remplacées tous les trois mois environ si la télécommande est utilisée trente minutes par jour.

Installation

Cette section fournit un exemple d'installation de projecteur, ainsi que des explications concernant les angles et distances de projection.

■ Procédure d'installation

Déterminez l'angle et la distance de projection afin d'obtenir le meilleur affichage d'écran.

⚠ Attention

- Ne pas obstruer la sortie de ventilation qui se trouve à l'arrière du projecteur, ni le filtre à air (prise d'air) qui se trouve à l'arrière.
- Il peut arriver que du papier soit aspiré dans le filtre à air (à l'arrière de l'appareil) lors de l'utilisation du projecteur ; prendre les précautions nécessaires pour que ceci ne se produise pas.
- Ne placez pas le projecteur à un endroit directement exposé au flux d'air d'un système de climatisation ou de chauffage.
- Lorsque le projecteur est placé à proximité d'un mur, veillez à bien laisser au moins 20 cm entre le mur et le projecteur.
- Ne recouvrez pas le projecteur au moyen de nappes en tissu ou d'autres objets.

Exemple d'installation

Le projecteur peut être installé dans des lieux conformes aux conditions d'installation et aux méthodes de projection.

Visualisation d'images projetées par le devant

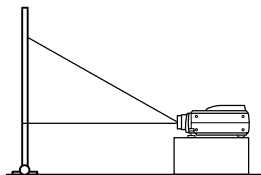
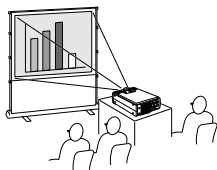

Visualisation d'images projetées par le devant à l'aide d'un projecteur suspendu au plafond

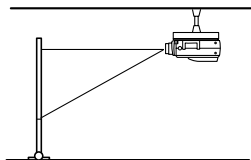
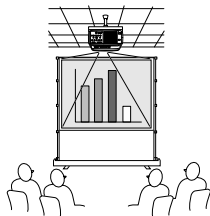

Utilisez l'unité de fixation au plafond et réglez le paramètre de suspension au plafond sur [ON]. (voir page 72)

Visualisation d'images projetées sur des écrans semi-transparents par l'arrière.

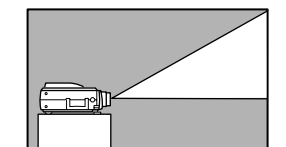
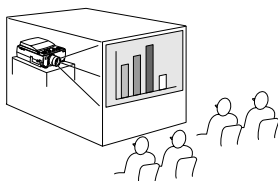

- Réglez le paramètre arrière sur [ON]. (voir page 72)
- La suspension au plafond est également possible avec l'unité de suspension au plafond optionnelle.

Taille de l'écran et distance de projection

Déterminez la distance entre l'écran et l'objectif afin d'obtenir la taille d'écran désirée.

L'objectif standard du projecteur est un objectif zoom d'environ 1,4x. La taille d'écran la plus grande équivaut à environ 1,4 fois la taille de l'écran le plus petit.

En vous basant sur le tableau suivant, installez le projecteur de manière à ce que la taille de l'image projetée soit plus petite que l'écran.

Taille de l'écran	Distance de projection approximative
30 pouces (61×46cm)	1,1m à 1,4m
40 pouces (81×61cm)	1,5m à 1,8m
60 pouces (120×90cm)	2,3m à 2,8m
80 pouces (160×120cm)	3,0m à 3,8m
100 pouces (200×150cm)	3,8m à 4,8m
200 pouces (410×300cm)	7,6m à 9,7m
300 pouces (610×460 cm)	11,4m à 14,6m

Taille de l'écran

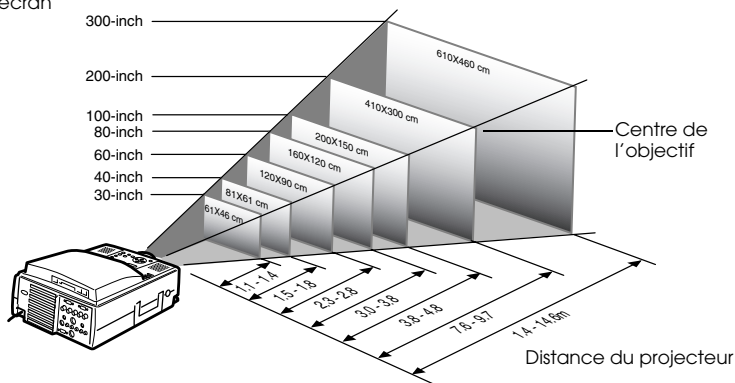

Remarque

- Les distances de projection mentionnées ci-dessus correspondent à une utilisation d'un objectif standard. Si d'autres objectifs doivent être employés, consultez leur documentation pour plus d'informations.
- L'image projetée sera plus petite si la fonction de correction "Keystone" est utilisée.

Angles de projection

Pour obtenir une image optimale, positionnez le projecteur de telle sorte que la ligne axiale passant par le centre de l'objectif soit perpendiculaire à l'écran.

En vue de côté

Il est possible de déplacer la position de projection vers le haut et le bas à l'aide de la fonction de décalage de l'objectif.

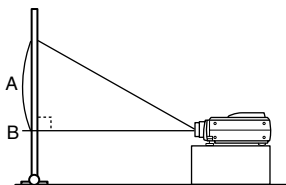

A:B 10 :devient 0

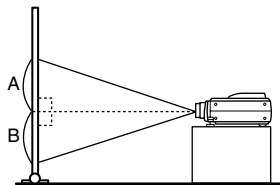

A:B 5 :devient 5

En vue de dessus

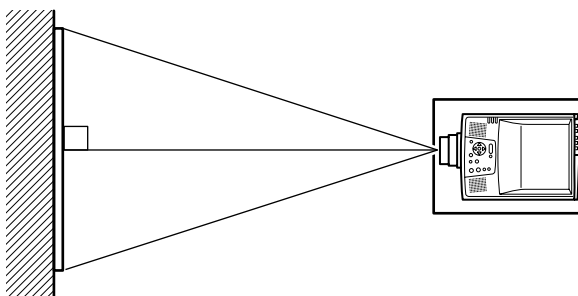

Remarque

Bien que la position de projection puisse être réglée à l'aide du levier avant ([voir page 47](#)), il y a des cas où l'image sera déformée en trapèze. Dans ce cas, ajustez la déformation en trapèze à l'aide de la fonction "Keystone". ([voir page 49](#))

Connections

Cette section explique comment connecter le projecteur à des ordinateurs et des équipements vidéo.

■ Connexion du projecteur à un ordinateur

Éteignez le projecteur et l'ordinateur avant d'établir la connexion.

Ordinateurs compatibles

Il y a certains ordinateurs pour lesquels la connexion ne peut pas être réalisée, d'autres qui ne peuvent pas être employés pour des projections, même si la connexion est effectuée. Il est avant tout nécessaire de vous assurer qu'il est possible d'établir une connexion avec l'ordinateur utilisé.

● Conditions de compatibilité

Condition n° 1: l'ordinateur doit être équipé d'un port de sortie pour signaux vidéo

Assurez-vous que l'ordinateur est doté de ports de sortie pour les signaux vidéo, comme un [port RGB], un [port Moniteur] ou un [port vidéo]. Si vous éprouvez des difficultés à vous en assurer, consultez la section de la documentation de l'ordinateur relative au branchement d'un moniteur externe.

Certains ordinateurs, comme les combinés ordinateur/moniteur ou les portables, n'autorisent pas de tels branchements ou exigent l'achat de ports de sortie externes en option.

Remarque

Selon l'ordinateur, il peut être nécessaire de commuter la destination de la sortie du signal vidéo avec la touche de connexion (≡□, etc.) et avec les paramètres.

NEC	Panasonic	Toshiba	IBM	SONY	FUJITSU	Macintosh
Fn+F3	Fn+F3	Fn+F5	Fn+F7	Fn+F7	Fn+F10	La fonction de miroir est configurée avec les réglages du moniteur sur le panneau de commande, après le démarrage.

Le tableau ci-dessus présente des exemples pour certains produits. Pour plus d'informations, reportez-vous à la documentation de l'ordinateur.

Condition n° 2 : la résolution et la fréquence générées par l'ordinateur doivent être situées dans les limites du tableau suivant.

La projection sera impossible si l'ordinateur ne prend pas en charge les résolutions et les fréquences de signal vidéo indiquées dans le tableau suivant (dans certains cas, la projection sera possible mais manquera de netteté).

Vérifiez la résolution et la fréquence des signaux vidéo dans la documentation de l'ordinateur.

Certains ordinateurs autorisent la modification de la résolution en sortie. Dans ce cas, modifiez ces paramètres en fonction des valeurs du tableau suivant.

Signal	Taux de rafraîchissement (Hz)	Résolution (points)	Pixels (points) utilisés en affichage redimensionné (fonction Resize activée)	Pixels (points) utilisés en affichage en format normal (fonction Resize désactivée)	Remarques
PC98		640×400	1024×640	640×400	
VGACGA		640×400	1024×640	640×400	
VGAEGA		640×350	1024×560	640×350	
VGA	60	640×480	1024×768	640×480	
VESA	72/75/85/100/120	640×480	1024×768	640×480	
SVGA	56/60/72/75/85/100/120	800×600	1024×768	800×600	
XGA	43i/60/70/75/85	1024×768	1024×768	1024×768	
SXGA	70/75/85	1152×864	1024×768	1152×864	Écran virtuel (partiel)
SXGA	60/75/85	1280×960	1024×768	1280×960	Écran virtuel (partiel)
SXGA	43i/60/75/85	1280×1024	960×768	1280×1024	Écran virtuel (partiel)
SXGA		1400×1050	996×746	1400×1050	Écran virtuel (partiel)
		1440×1080	1024×768	1440×1080	
UXGA	48i/60/65/70/75/80/85	1600×1200	1024×768	1600×1200	Écran virtuel (partiel)
MAC13		640×480	1024×768	640×480	
MAC16		832×624	1024×768	832×624	
MAC19		1024×768	1024×768	1024×768	
MAC21		1152×870	1016×768	1152×870	Écran virtuel (partiel)
iMAC		640×480	1024×768	640×480	
		800×600	1024×768	800×600	
		1024×768	1024×768	1024×768	
NTSC			1024×768	1024×576	4:3 ↔ 16:9, au choix
PAL			1024×768	1024×576	4:3 ↔ 16:9, au choix
SECAM			1024×768	1024×576	4:3 ↔ 16:9, au choix
SDTV (480P/i)	60		1024×768	1024×576	
HDTV (720P)	60		1280×720	1024×576 (16 : 9)	
HDTV (1080P/i)	60		1024×768	1024×576 (16 : 9)	

En cas d'utilisation de la prise mini D-Sub 15 broches

⚠ Attention

- Éteignez le projecteur et l'ordinateur avant d'établir la connexion. Dans le cas contraire, vous risquez d'endommager les appareils.
- Assurez-vous que le connecteur du câble et le port sont de formes compatibles avant d'établir la connexion. Si vous exercez une pression trop forte alors que le connecteur et le port ont des directions et des formes différentes, vous risquez d'endommager le matériel.
- Reliez le port moniteur de l'ordinateur au port Informatique N°1 mini D-Sub 15 du projecteur, à l'aide du câble d'ordinateur fourni.
- Placez le commutateur sur le réglage analogique (côté droit) avec la pointe d'un stylo bille ou un autre objet pointu.

● Le port moniteur de l'ordinateur est une prise D-Sub 15 broches

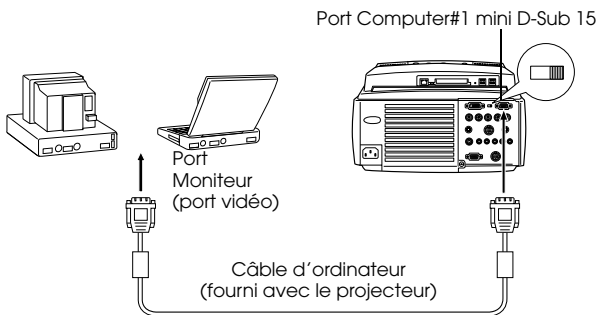

● Lorsque le port moniteur est le 5BNC

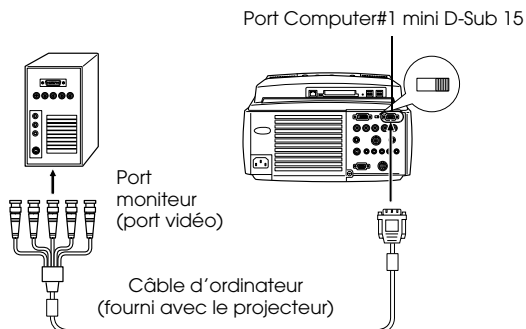

Remarque

- Ne pas attacher le câble d'alimentation et le câble d'ordinateur ensemble. Ceci risquerait de provoquer un mauvais fonctionnement des appareils.
 - En fonction du port de l'ordinateur, il peut être nécessaire d'employer un adaptateur pour établir la connexion. Pour plus d'informations, reportez-vous à la documentation de l'ordinateur.
 - Dans certains cas, l'Adaptateur pour unité centrale Mac (ELPAP01) et l'Adaptateur pour moniteur Mac sont nécessaires pour la connexion à un ordinateur Macintosh.
 - Il est possible d'établir des connexions avec le Port Computer#1 et le Port Computer#2 lorsque deux ordinateurs sont reliés.
-

● Le port moniteur de l'ordinateur est de type 13w3

Le port Computer#1 est également connecté au port D-Sub 15 au moyen du câble de conversion lorsque le port 13w3 est utilisé pour raccorder le port moniteur de l'ordinateur à une station de travail.

- Le port Computer#1 mini d-Sub 15 du projecteur est relié au port moniteur de l'ordinateur (13w3) à l'aide du câble D-Sub 15 13w3 ↔(disponible dans le commerce).
- Placez le commutateur sur le réglage analogique (côté droit) avec la pointe d'un stylo bille ou un autre objet pointu.

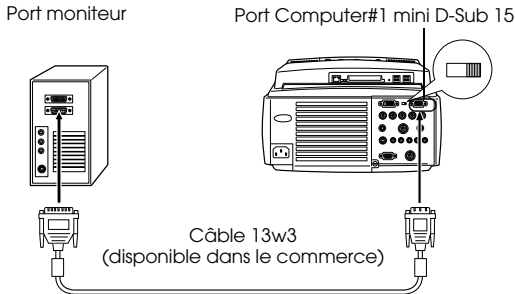

5BNC

(Lorsque relié au second ordinateur)

Reliez le port moniteur de l'ordinateur au port Computer#2/ Vidéo en composantes-BNC du projecteur, à l'aide du câble fourni.

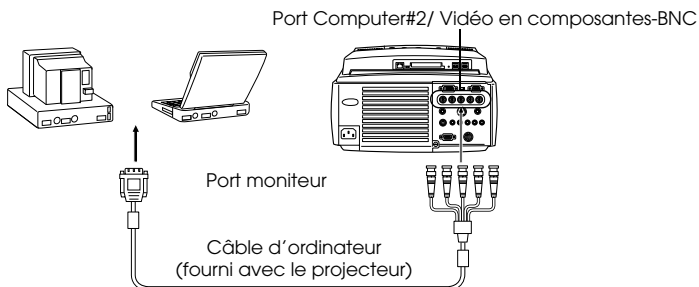

Remarque

- Réglez le paramètre BNC sur [RGB] lors de l'établissement des connexions. (voir page 70)
- Effectuez la connexion avec le câble 5BNC <--> 5BNC (optionnel :ELPKC13) lorsque le port moniteur de l'ordinateur est un 5BNC.
- Vous pouvez effectuer des connexions à la fois au port Computer#1 et au port Computer#2 lorsque deux ordinateurs sont reliés.

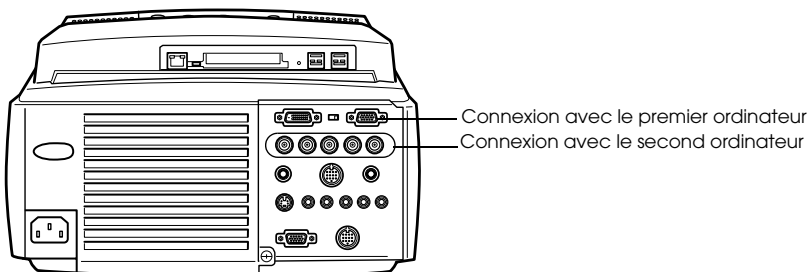

DVI-D*

Des signaux numériques sont sortis vers le projecteur sans modification si une carte vidéo numérique pour affichages à cristaux liquides et un port de sortie sont montés sur l'ordinateur.

- Reliez le port de sortie numérique de l'ordinateur au port DVI-D Computer#1 de l'ordinateur à l'aide du câble vidéo numérique optionnel (ELPKC20/21). Sélectionnez le câble en fonction de la forme du port Computer (DVI-D/DFP).
- Placez le commutateur sur le réglage numérique (côté gauche) avec la pointe d'un stylo bille ou un autre objet pointu.

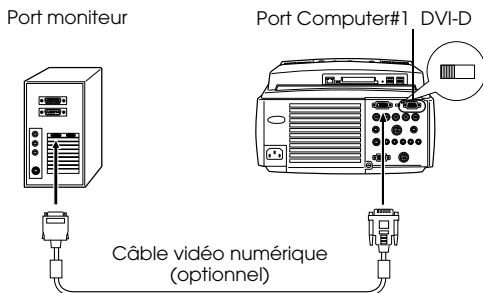

Remarque :

Dans certains cas, l'ordinateur doit être configuré de manière à faire basculer la sortie informatique en DVI-D. Pour plus de détails, consultez le mode d'emploi de l'ordinateur.

Connexion audio

Le projecteur est équipé de deux haut-parleurs intégrés dont la puissance maximale est de 3W, et il est également possible de sortir le son de l'ordinateur par le haut-parleur du projecteur.

● Connexion de l'ordinateur au Port Computer#1

Reliez le port Audio du projecteur (mini jack stéréo) au port de sortie audio de l'ordinateur à l'aide du Câble audio fourni.

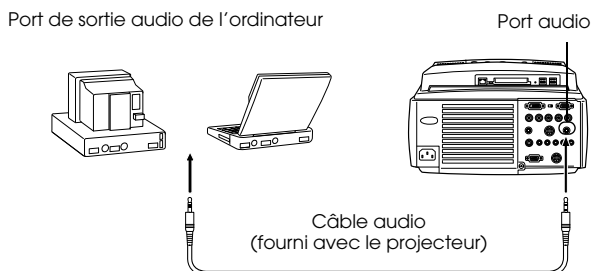

● Connexion de l'ordinateur au Port Computer#2

Reliez le port de sortie audio de l'ordinateur au port S-Audio/Audio 2 du projecteur (Jack RCA) à l'aide du câble audio RCA (disponible dans le commerce).

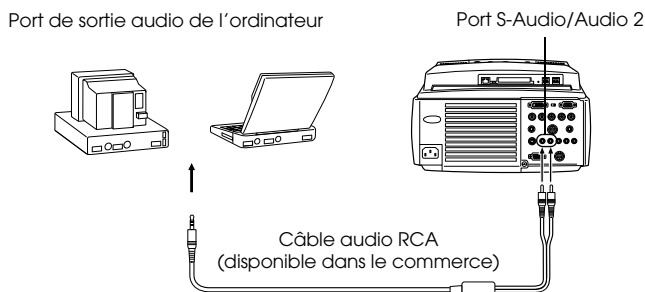

Remarque

Une connexion est établie avec le câble audio, et le son de l'image sélectionnée est émis.

Branchement de moniteurs externes

Appréciez simultanément sur un ordinateur l'image projetée par le projecteur. Reliez le port de sortie moniteur du projecteur au moniteur de l'ordinateur à l'aide du câble fixé au moniteur.

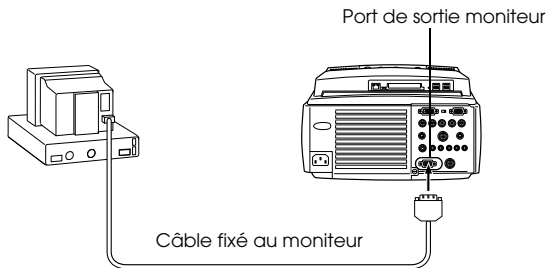

Remarque

- Dans certains cas, l'Adaptateur pour unité centrale Mac (ELPAP01) et l'Adaptateur pour moniteur Mac sont nécessaires pour la connexion à un ordinateur Macintosh.
 - Les images ne peuvent pas être affichées sur des moniteurs externes lorsque l'ordinateur est relié au port DVI-D.
-

Branchement de la souris (fonction souris sans fil)

Télécommande peut être utilisée pour contrôler le curseur de la souris de l'ordinateur comme s'il s'agissait d'une souris sans fil.

Reliez le port Mouse/Com du projecteur au port souris de l'ordinateur à l'aide du câble de souris et du câble principal.

Ordinateur	Souris à utiliser	Câble de souris à utiliser
PC/AT DOS/V	Souris PS	Câble souris PS/2 (fourni)
	Souris en série	Câble souris en série (fourni)
	Souris USB	Câble souris USB (fourni)
Macintosh	Souris Macintosh	Câble souris MAC (fourni)
	Souris USB	Câble souris USB (fourni)

Connexion PS/2

Port Mouse/Com

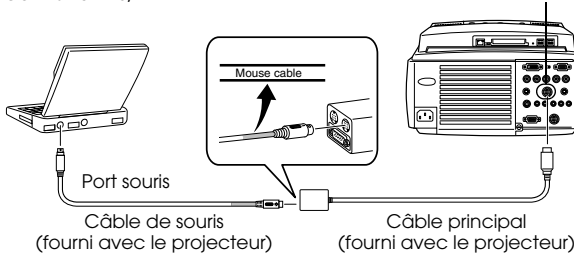

Avant d'effectuer votre sélection, consultez le tableau ci-dessous.

Remarque

- Seul le modèle comportant un port USB accepte le branchement d'un câble souris USB. Concernant Windows, seule la version préinstallée de Windows 98/2000 est prise en charge. Le fonctionnement du système n'est pas garanti dans un environnement Windows 98/2000 mis à niveau à partir d'une version antérieure.
- Seul une souris d'ordinateur reliée au port Mouse/Com peut être utilisée.
- La souris ne peut pas être utilisée lorsque la fonction d'effet est en cours d'utilisation.
- Dans certains cas, il est nécessaire d'effectuer certains réglages sur l'ordinateur pour pouvoir utiliser une souris. Pour plus d'informations, reportez-vous à la documentation de l'ordinateur.
- Éteignez le projecteur et l'ordinateur avant d'établir la connexion.
- Si cela ne fonctionne pas, il vous faudra réinitialiser l'ordinateur.

Après le branchement, vous pouvez utiliser la souris comme suit :

Clic gauche-----Appuit sur le pointeur [Enter].

Clic droit -----Appuit sur la touche [Esc].

Déplacement du curseur-----Enfonce le bouton [Enter] de la télécommande.

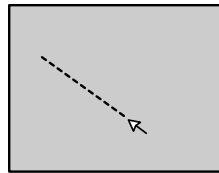
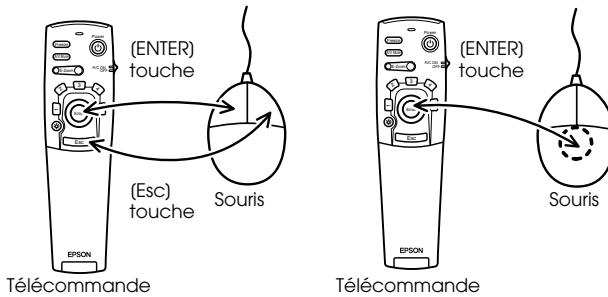

Remarque

- Ces actions seront inversées si les fonctions des boutons gauche et droit de la souris ont été modifiées sur l'ordinateur.
 - La souris ne peut pas être utilisée lors de l'affichage du menu ou lors de l'utilisation des fonctions Effect, P in P et E-Zoom.
 - Il est possible de modifier la vitesse de déplacement du pointeur de la souris. ([voir page 70](#))
-

■ Branchement de matériel vidéo

Éteignez le projecteur et le matériel vidéo avant d'établir la connexion.

Remarque

Les signaux audio produits correspondent au son de l'image sélectionnée.

Signaux vidéo composites

- Reliez le port Vidéo du projecteur au matériel vidéo à l'aide du câble Vidéo RCA (Jaune).
- Reliez les ports G-Audio-D au câble audio RCA fourni (rouge/blanc) pour obtenir une reproduction du son par les haut-parleurs du projecteur.

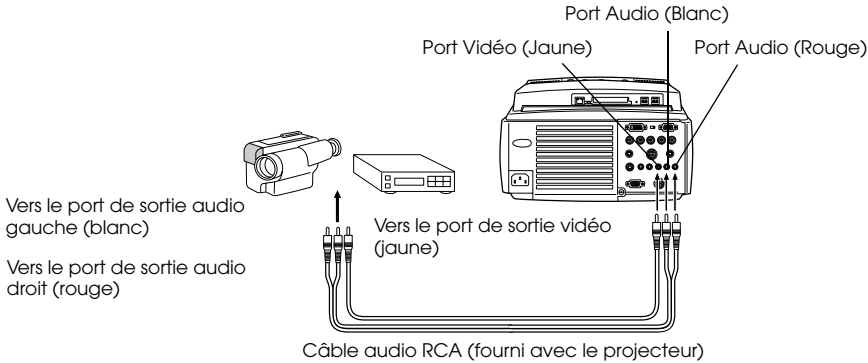

Signaux S-Video

- Reliez le port S-Video du projecteur au matériel vidéo à l'aide du câble S-Video (disponible dans le commerce).
- Reliez le câble audio RCA fourni (rouge/blanc) au port S-Audio/Audio 2 pour obtenir une reproduction du son par les haut-parleurs du projecteur.

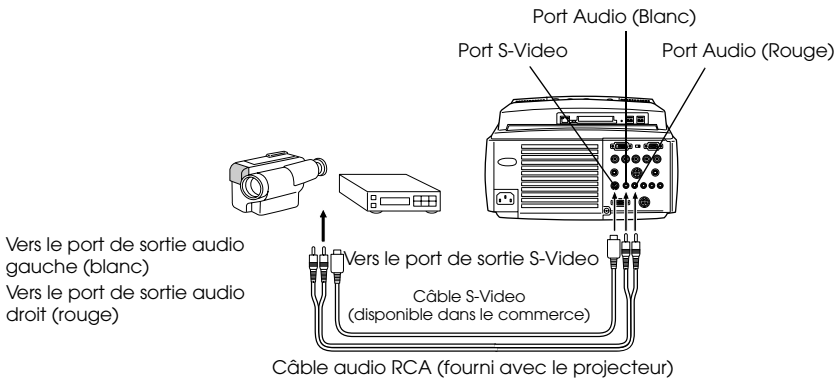

Signaux vidéo en composantes (séparation des couleurs*)

- Reliez le port Computer#2/Vidéo en composantes-BNC du projecteur au matériel vidéo à l'aide du câble vidéo en composantes (disponible dans le commerce), de manière à supporter le tableau suivant.

Matériel vidéo	R-Y(Cr)	Y	B-Y(Cb)
Projecteur	R/R-Y	G-RCCG	B/B-Y

- Reliez les ports S-Audio/Audio 2 au câble audio RCA fourni (rouge/blanc) pour obtenir une reproduction du son par les haut-parleurs du projecteur.

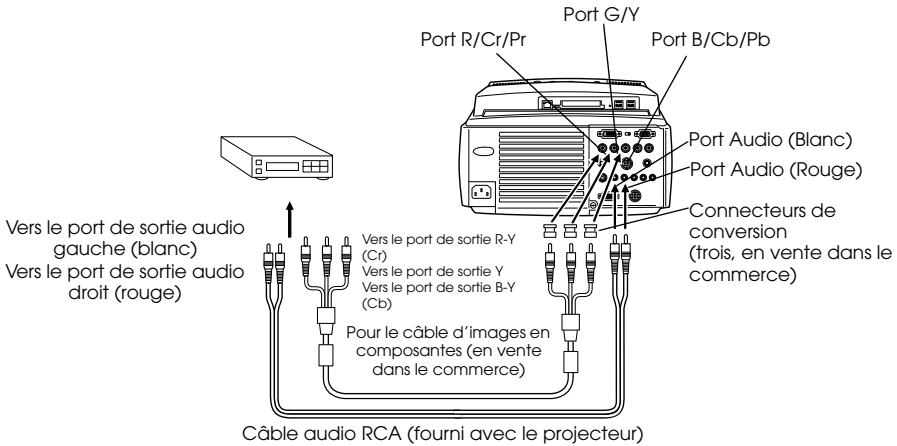

Remarque

- Un connecteur de conversion (disponible dans le commerce) est nécessaire sur le port BNC du projecteur lorsqu'un câble d'images en composantes est relié. Alignez le port vidéo avec le port de l'équipement.
- Réglez le paramètre BNC sur [YCbCr] une fois la connexion établie. (voir page 71)

Port de sortie D du tuner numérique

- Reliez le tuner numérique au port Computer#2/Vidéo en composantes-BNC du projecteur, à l'aide du câble de port D optionnel (ELPKC23).
- Reliez le câble audio RCA fourni (rouge/blanc) au port S-Audio/Audio 2 pour obtenir une reproduction du son par les haut-parleurs du projecteur.

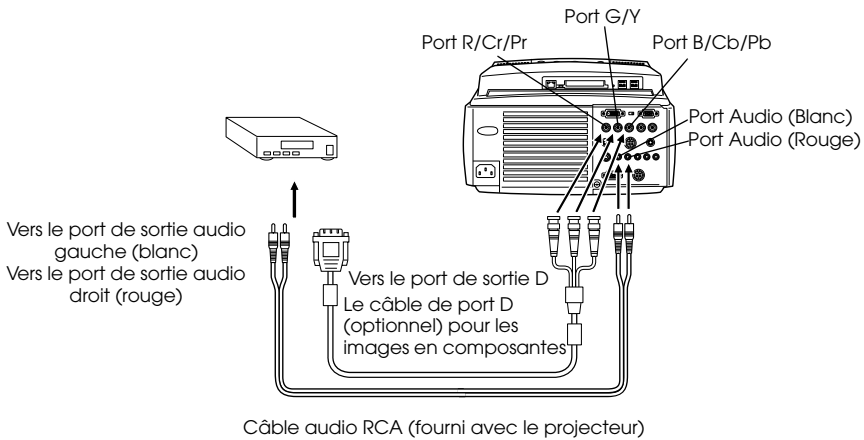

Remarque

- Réglez le paramètre BNC sur [YCbCr] une fois la connexion établie. ([voir page 71](#))
- L'établissement de connexions avec les tuners numériques n'est possible qu'au Japon.
- Prise en charge de tuners numériques jusque D4.

Signaux d'images RGB

- Reliez le port Computer#2/Vidéo en composantes-BNC du projecteur au matériel vidéo à l'aide du câble d'images en composantes (disponible dans le commerce).
- Reliez le câble audio RCA fourni (rouge/blanc) au port S-Audio/Audio 2 pour obtenir une reproduction du son par les haut-parleurs du projecteur.

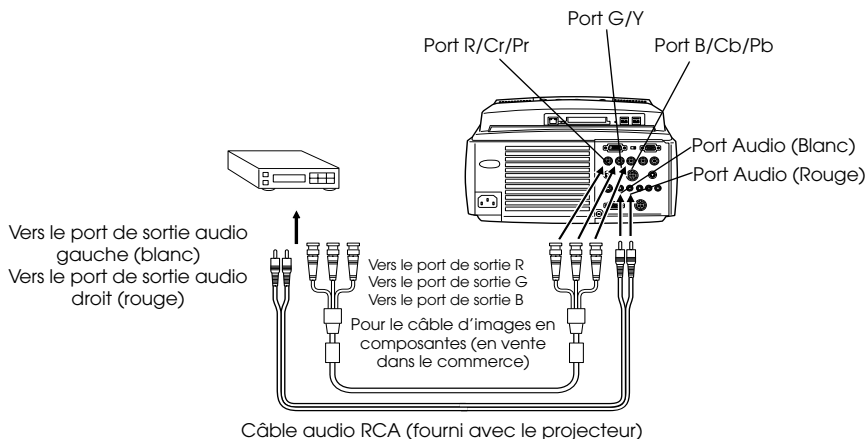

Remarque

- Achetez le câble d'images en composantes de manière à ce que l'une des extrémités corresponde au port de type BNC et l'autre au port sur le matériel vidéo.
 - Réglez le paramètre BNC sur [RGB] une fois la connexion établie. (voir page 71)
-

Projection

Cette section donne des explications sur le démarrage et la fin d'une projection ainsi que sur les fonctions élémentaires de réglage des images projetées.

■ Projection

La projection d'images peut s'effectuer lorsque toutes les connexions ont été réalisées.

Préparations

⚠ Avertissement

- Ne regardez pas directement l'objectif lorsque l'appareil est sous tension. La lumière puissante qu'il émet pourrait provoquer des lésions oculaires.
- Veillez à employer le cordon d'alimentation fourni. L'emploi de câbles différents présente un risque d'incendie ou d'électrocution.

⚠ Attention

N'entreprenez aucune tâche de projection si le capuchon de l'objectif est monté. Le capuchon risquerait de se déformer sous l'effet de la chaleur.

1 Connectez le projecteur à un ordinateur et à du matériel vidéo. (voir page 27, 37)

2 Retirez le capuchon de l'objectif.

3 Branchez le cordon d'alimentation fourni sur le projecteur.

Vérifiez la forme de la prise d'alimentation et du connecteur d'alimentation du projecteur, orientez celui-ci dans le bon sens, puis insérez-le à complètement.

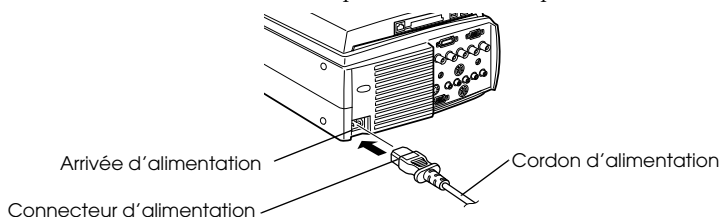

4 Branchez la prise d'alimentation dans une prise secteur.

Le témoin de fonctionnement s'allume orange.

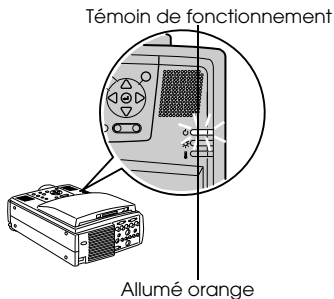

Remarque

Il est impossible d'employer les touches tant que le témoin de fonctionnement est orange clignotant.

Début de la projection

1 Appuyez sur la touche [Power] pour mettre l'appareil sous tension.

Le témoin de fonctionnement, de couleur verte, commence à clignoter et la projection peut débuter.

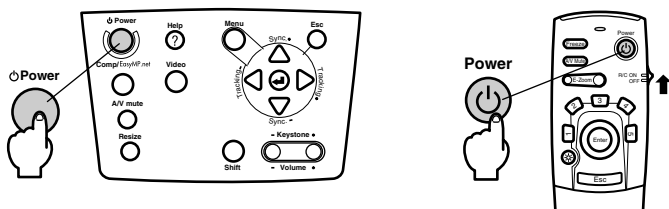

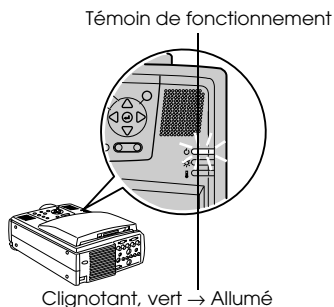

Lorsque vous employez la télécommande, vous devez tout d'abord placer le interrupteur R/C ON OFF sur la position (ON).

Le Témoin de fonctionnement clignote en vert après environ trente secondes.

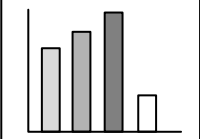

L'écran projeté apparaîtra comme suit en fonction de la situation.

<p>● Lorsque aucun signal vidéo n'est entré.</p>  <p>Un message indiquant "Aucun signal vidéo entré" apparaîtra (il se peut que ce message n'apparaisse pas ; cela dépendra des réglages effectués). (voir page 71)</p>	<p>● Lors de l'entrée des signaux vidéo.</p>  <p>L'image est projetée.</p>
<p>● Lorsque EasyMP.net a été sélectionné.</p>  <p>Le menu principal de EasyMP.net apparaît.</p>	<p>● Lorsque l'appareil est mis sous tension pour la première fois.</p>  <p>L'écran de configuration initiale sur lequel la date doit être réglée apparaît. Réglez la date et l'heure sur l'écran en suivant les instructions fournies dans le mode d'emploi de EasyMP.net.</p>

Remarque

- Réglez la date et l'heure lorsque l'écran de paramètres EasyMP.net par défaut est affiché. (Voir le "EasyMP.net Guide de l'utilisateur")
- Il est impossible d'employer les touches tant que le témoin de fonctionnement clignote vert.

2 Si plusieurs appareils sont connectés au projecteur, sélectionnez le port auquel la connexion a été effectuée

Appuyez sur la touche du port auquel est connecté l'ordinateur ou le matériel vidéo afin de sélectionner la source d'entrée appropriée.

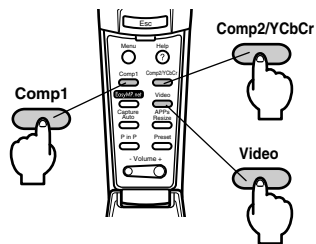
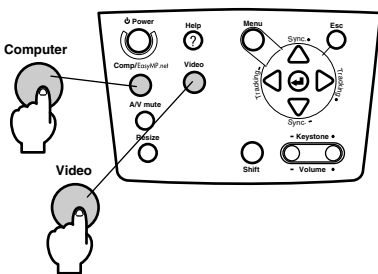

Port connecté	Touche à sélectionner		Affichage dans le coin supérieur droit de l'écran
	Unité principale	Télécommande	
EasyMP.net	[Computer] (change en cas d'appui)	[EasyMP.net]	EasyMP.net
Port Computer #1		[Comp1] (Basculé à l'aide du paramètre BNC. (voir page 71))	Computer1
Port BNC (RGB)			BNC(RGB)
Port BNC (YCbCr)	[Video] (change en cas d'appui)	[Comp2/ YCbCr]	BNC(RGB)
			BNC(YCbCr)
Port Video		[Video] (change en cas d'appui)	Vidéo
Port S-Video			S-Video

Remarque

Seule l'une des sources du port BNC (BNC (RGB) ou (BNC (YCbCr)) qui peuvent être basculées à l'aide de [Comp/EasyMP.net] et [Video] sur le projecteur et [Comp2/YCbCr] sur la télécommande sera affichée avec le paramètre BNC (voir page 71).

3 Début de la projection

Allumez l'ordinateur ou le matériel vidéo. Si le matériel connecté est un appareil vidéo, appuyez également sur les touches de lecture.

Le message [Pas de signal] disparaît et la projection débute.

Remarque

- Si le message [Pas de signal] reste affiché, vérifiez de nouveau les connexions.
- Selon l'ordinateur, il peut être nécessaire de commuter la destination de la sortie du signal vidéo avec la touche (⏏, etc.) ou en modifiant les paramètres après avoir établi la connexion.

NEC	Panasonic	Toshiba	IBM	SONY	FUJITSU	Macintosh
Fn+F3	Fn+F3	Fn+F5	Fn+F7	Fn+F7	Fn+F10	La fonction de miroir est configurée avec les réglages du moniteur sur le panneau de commande, après le démarrage.

Le tableau ci-dessus présente des exemples pour certains produits. Pour plus d'informations, reportez-vous à la documentation de l'ordinateur.

- Appuyez sur la touche [Resize] en cas de réception de signaux prenant en charge les lecteurs de DVD ou les téléviseurs à écran large (images 16:9). Les paramètres passent de 4:3 en 16:9 et inversement à chaque appui sur la touche.
- Il peut arriver que l'image projetée reste visible si une image fixe est projetée pendant un long moment.
- Pour plus de détails sur les fonctions EasyMP.net, consultez le [Mode d'emploi de EasyMP.net].

■ Fin de la projection

Pour terminer la projection, procédez comme suit :

1 Coupez l'alimentation de l'équipement relié au projecteur.

2 Appuyez sur la touche [Power].

Un message de confirmation de la mise hors tension de l'appareil s'affiche.

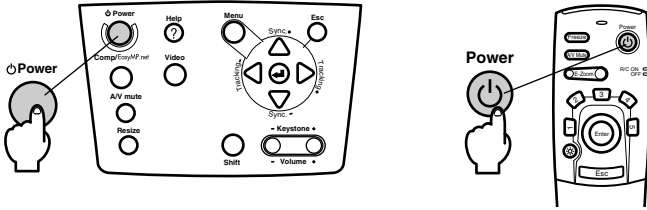

3 Appuyez de nouveau sur la touche [Power].

La lampe s'éteint, le témoin de fonctionnement clignote en orange et la procédure de refroidissement débute.

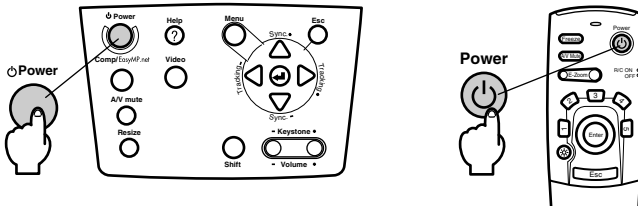
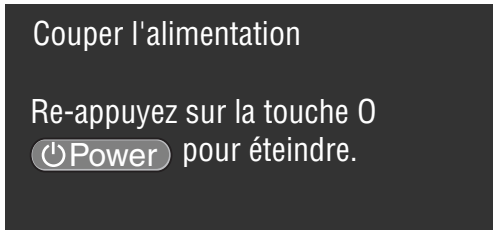

Le témoin de fonctionnement cesse de clignoter et devient orange à la fin de la procédure de refroidissement. La durée requise pour que le projecteur refroidisse est d'environ quarante secondes (cette durée peut être plus longue, selon la température ambiante).

Remarque

- Appuyez sur une autre touche si vous ne souhaitez pas éteindre l'appareil. Si vous n'appuyez sur aucune touche, le message disparaît après sept secondes et l'appareil reste sous tension.
- Il est également possible de terminer la projection en appuyant sur la touche [Power], tel que décrit dans la procédure n°2, pendant plus d'une seconde (l'état sera le même qu'à la fin de la procédure n°3).
- Il est impossible d'employer les touches tant que le témoin de fonctionnement clignote orange. Vous devez attendre que le témoin orange soit allumé.

- 4** Vérifiez que le Témoin de fonctionnement est bien allumé en orange, puis débranchez la prise d'alimentation.

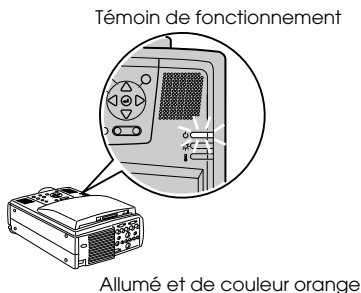

⚠ Attention

Ne retirez pas la prise d'alimentation de la prise secteur lorsque le témoin de fonctionnement orange clignotant. Vous risqueriez d'endommager l'appareil et de réduire la durée de vie de la lampe.

- 5** Lorsque vous employez la télécommande, placez le commutateur R/C ON OFF sur la position [OFF].



Remarque

Les piles de la télécommande s'usent lorsque son interrupteur [R/C ON OFF] est en position [ON]. Veillez donc à bien placer ce interrupteur en position [OFF] lorsque la télécommande n'est pas utilisée.

- 6** Remplacez le pied avant en position normale s'il était étiré.

Maintenez le projecteur de la main puis soulevez le levier de réglage du pied à l'aide d'un doigt, et abaissez-le doucement dans l'unité principale.

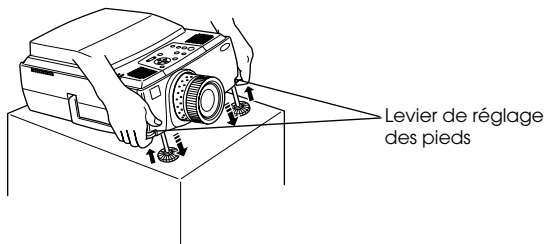

- 7** Mettez en place le capuchon de l'objectif.

■ Réglage de la position de projection

Le projecteur peut être réglé par rapport à son position de projection verticale.

Réglage des pieds

Permet de régler l'angle de projection de l'appareil. Si possible, effectuez les réglages nécessaires en vous assurant que le projecteur fait face à l'écran selon un angle droit.

1 Soulevez les leviers de réglage des pieds à l'aide des doigts, et soulevez l'avant du projecteur.

Les pieds avant vont sortir.

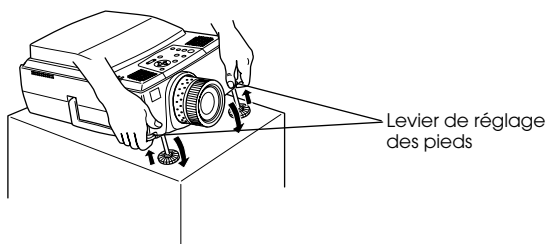

2 Relâchez le levier de réglage du pied puis laissez le projecteur reposer sur les pieds.

3 Tournez la partie inférieure des pieds d'avant pour ajuster précisément la hauteur.

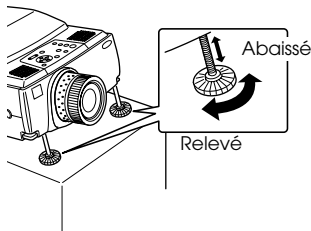

Remarque

- Il peut arriver que l'image projetée soit déformée en trapèze après le réglage des pieds. Cette déformation trapézoïdale peut être ajustée à l'aide de la fonction de correction keystone. (voir page 49)
- Le pied avant peut être replacé en position initiale en soulevant les leviers de réglage des pieds à l'aide des doigts puis en abaissant le projecteur.

■ Réglage de la taille de l'image projetée

Il est possible de régler la taille de l'image projetée et de corriger toute déformation trapézoïdale.

Remarque

Il existe également une fonction de redimensionnement de l'image projetée ([voir page 56](#)) et une fonction E-Zoom permettant d'agrandir certaines zones ([voir page 58](#)).

Réglage du zoom

- 1 Faites tourner la bague de réglage du zoom pour effectuer les réglages nécessaires (l'agrandissement maximum est de 1,4x).

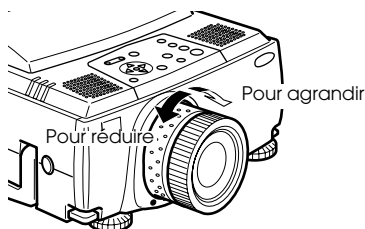

La distance de projection doit également être réglée en cas d'agrandissement de l'image projetée. ([voir page 24](#))

Remarque

Si d'autres objectifs doivent être employés, consultez leur documentation pour plus d'informations.

Réglage Keystone

Après le réglage de l'angle de projection, vous pouvez corriger les déformations de l'image projetée.

1 Appuyez sur le bouton [Keystone +, -] pour allonger l'écran latéralement.

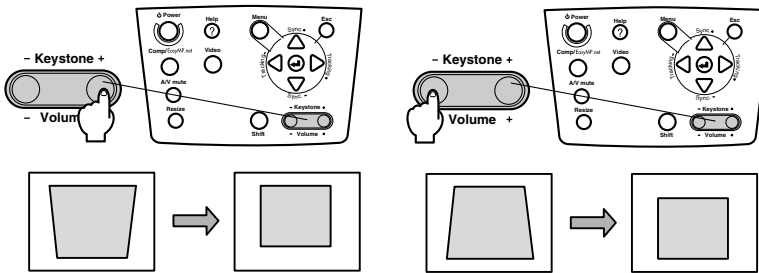

La taille de l'image modifiée diminuera.

La taille de l'image modifiée diminuera.

La correction Keystone peut être réglée 30 degrés vers le haut (64 pas) et 30 degrés vers le bas (64 pas).

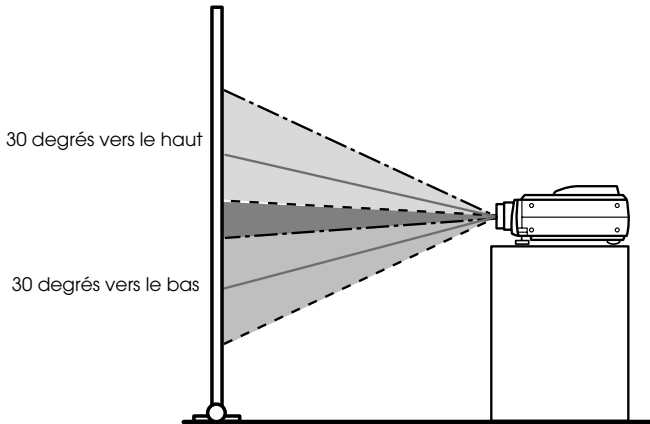

Remarque

- La taille de l'écran diminue après exécution de la correction Keystone.
- L'état de la correction "Keystone" est enregistré. En cas de modification de la position ou de l'angle de projection, il est nécessaire d'effectuer de nouveaux réglages adaptés à la position d'installation.
- Si vous constatez la présence d'un flou après la correction Keystone, réduisez la netteté. ([voir page 68](#))
- Le correction Keystone s'effectue à partir du menu. ([voir page 70](#))

■ Réglage de la qualité d'image

Permet de régler la mise au point de l'image et de corriger les interférences.

Réglage de la mise au point

Permet d'effectuer la mise au point de l'image.

- 1 Tournez la bague de mise au point afin d'effectuer le réglage souhaité.

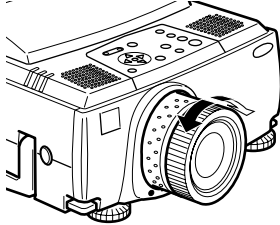

Remarque

- Il est impossible d'effectuer la mise au point si l'objectif est sale ou voilé par la condensation. Dans ce cas, nettoyez-le. (voir page 95)
- Il est impossible d'effectuer un réglage correct si la distance entre l'objectif et l'écran de projection est inférieure à 1,1 mètres ou supérieure à 14,6 mètres
- Si d'autres objectifs doivent être employés, consultez leur documentation pour plus d'informations.

Réglage automatique (en cas de projection d'images informatiques)

Permet de régler automatiquement l'image informatique afin d'obtenir un effet optimal. Les paramètres à régler sont Fréquence, Pos. Ecran et Synchro.

- 1 Appuyez sur la touche [↵Enter] du projecteur (la touche [Auto / Capture] de la télécommande).

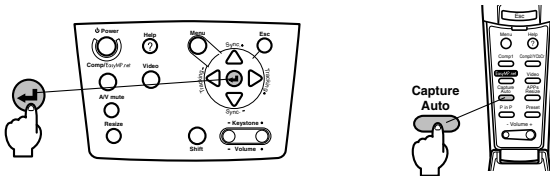

Remarque

- Si des réglages automatiques sont effectués pendant l'exécution des fonctions E-Zoom, A/V Mute ou Picture-in-Picture, ils n'entreront pas en vigueur avant l'annulation de l'exécution de ces fonctions.
- Selon le type des signaux envoyés par l'ordinateur, il peut arriver que le réglage ne s'effectue pas correctement. Dans ce cas, réglez les paramètres Fréquence et Synchro. (voir page 51)
- L'image projetée sera capturée et aucun réglage ne sera effectué lorsque vous appuyez sur la touche [Auto/Capture] de la télécommande lors de la projection d'images EasyMP.net.

Réglage de la fréquence (en cas de projection d'images informatiques)

Permet de corriger les bandes verticales qui apparaissent sur une image informatique.

1 Appuyez sur la touche [Tracking +, -] du projecteur.

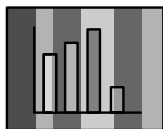

Réglage de la synchronisation (en cas de projection d'images informatiques)

Permet de corriger les effets de scintillement et de flou ainsi que les interférences verticales qui apparaissent sur une image informatique.

1 Appuyez sur la touche [Sync +, -] du projecteur.

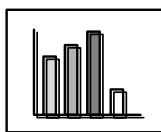

Rappel des valeurs de réglage (en cas de projection d'images informatiques)

Il est possible d'enregistrer des valeurs de réglages présélectionnées et de les rappeler sur demande.

1 Appuyez sur la touche [Preset] de la télécommande.

Les numéros préenregistrés entre preset 1 et preset 5 changeront les uns après les autres à chaque appui sur ce bouton.

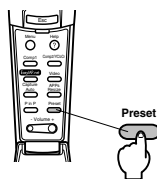
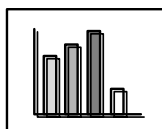

Remarque

- Dans certains cas, de nouveaux réglages sont nécessaires si les valeurs de sorties de l'ordinateur (résolution, couleur d'affichage) sont modifiées après le réglage du flou et du clignotement.
 - Il peut arriver que le flou et le clignotement soient provoqués par le réglage de la luminosité et du contraste*.
 - Les images projetées seront plus vives si des réglages de synchronisation sont effectués après les réglages de fréquence.
 - Les réglages automatiques, les réglages de fréquence et les réglages de synchronisation sont impossibles si aucun signal vidéo n'est entré par l'ordinateur, par exemple lors de la projection d'images vidéo.
 - Les valeurs présélectionnées doivent d'abord être enregistrées. (voir page 69)
-

■ Introduction aux Fonctions

Les fonctions accessibles au moyen de touches lors de la projection d'images sont présentées ci-dessous.

Fonction	Description	Touche		Page de référence
		Unité principale	Télécommande	
Help	Affiche des messages permettant de résoudre les problèmes.	Help	Help	53
A/V Mute	Permet de mettre temporairement les images et le son en sourdine.	A/V Mute	A/V Mute	55
Freeze	Effectue un arrêt sur image.	-	Freeze	55
Resize	Modifie la taille de l'image.	Resize	Resize	56
E-Zoom	Agrandit l'image.	-	Zoom	58
Effect	Applique un effet décoratif à l'image.	-	Effect	59
P in P	Incruste un écran secondaire dans l'image.	-	P in P	62
Preset	Rappelle les valeurs de réglage préenregistrées.	-	Preset	51
Correction trapézoïdale	Corrige la correction en trapèze.	Keystone	-	49
Réglage automatique	Permet de régler automatiquement l'image afin d'obtenir un effet optimal.	↵(Enter)	Auto	50
Fréquence	Permet de régler les bandes verticales qui apparaissent sur l'image.	Fréquence	-	51
Synchronisation	Permet de corriger les clignotements, les pertes de netteté et les bandes verticales qui apparaissent sur l'image.	Sync	-	51
Volume	Permet de régler le volume.	Shift + Volume	Volume	63
Menu	Affiche le menu.	Menu	Menu	66

Fonctions utiles

Cette section donne quelques explications sur les fonctions utiles dont le projecteur dispose.

Fonctions utiles

Fonction d'aide

Les actions à entreprendre pour résoudre d'éventuels problèmes sont décrites dans différentes sections ci-dessous.

1 Appuyez sur la touche [Help].

Le menu d'aide s'affiche.

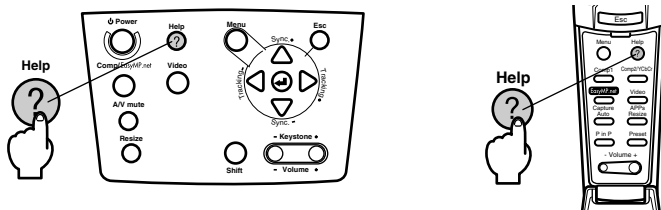

2 Sélectionnez l'élément.

Appuyez sur la touche [Sync+, -] de l'unité principale (dirigez vers le haut ou le bas avec le pointeur [Enter] de la télécommande) pour sélectionner l'élément.



3 Réglez l'élément.

Réglez l'élément en appuyant sur la touche [Enter] de l'unité principale (la pointeur [Enter] sur la télécommande).

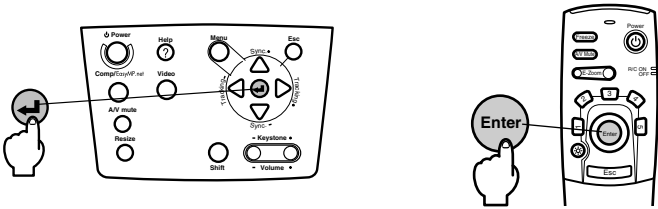

4 Répétez les étapes 2 et 3 pour sélectionner et régler les différents éléments.

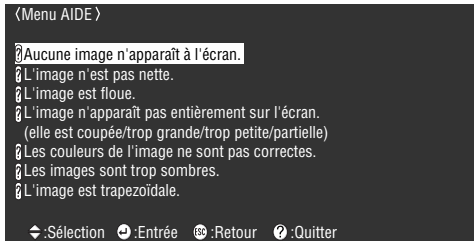

Remarque

- Consultez la partie [Dépannage] de ce manuel si le texte d'aide ne vous permet pas de résoudre le problème. (voir page 84)
- Vous pouvez annuler le menu d'aide en appuyant sur les boutons [ESC] ou [Help].

■ Coupure de la projection

Il est possible d'interrompre temporairement le son et l'image.

Fonction Sourdine (A/V Mute)

Permet de couper momentanément les images et le son. Il est également possible de projeter le logo utilisateur à ce moment-là.

1 Appuyez sur la touche [A/V Mute].

Les images et le son sont coupés.

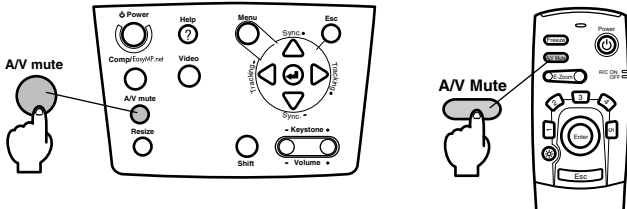

Pour reprendre la projection, appuyez de nouveau sur le bouton [A/V Mute], réglez le volume ou affichez le menu.

En fonction du réglage, trois différents types d'état peuvent être sélectionnés lors de l'interruption momentanée des images et du son. ([voir page 71](#))

Couleur noire



Couleur bleue



Logo utilisateur



Remarque

Le logo Epson est enregistré comme logo utilisateur par défaut. Pour modifier le logo utilisateur, il est nécessaire de procéder à son enregistrement et à sa configuration. ([voir page 71](#))

Fonction d'arrêt sur image

Effectue un arrêt sur image momentané, mais le son n'est pas coupé.

1 Appuyez sur la touche [Freeze].

L'image se fige.

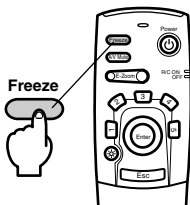

Appuyez de nouveau sur la touche [Freeze] pour annuler ce mode.

■ Changement de la taille de l'image

L'image en mode fenêtre et l'affichage redimensionné sont basculés lors de la projection des images sur un ordinateur. Les projections d'images vidéos sont basculées d'un rapport 4:3 à un rapport 16:9.

1 Appuyez sur la touche [Resize].

La taille de l'image projetée est modifiée.

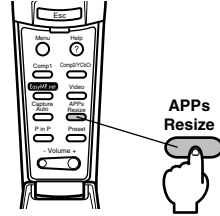
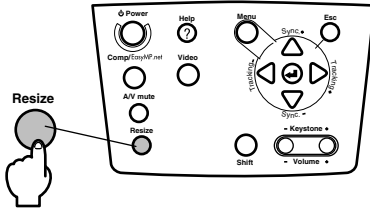

● Images informatiques

Image en mode fenêtre : Projetée à la résolution entrée. Dans certains cas, la taille de projection et la taille de l'image sont différentes.

Affichage redimensionné : Projection avec la résolution réduite ou agrandie de manière à ce que la taille de l'image corresponde à la taille totale de la projection.

(Exemple) Lorsque la résolution d'entrée est inférieure à la résolution d'affichage (dans le cas d'une résolution 800 x 600)

Affichage redimensionné

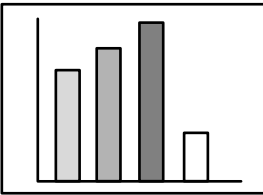
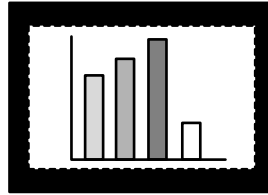

Image en mode fenêtre



(Exemple) Lorsque la résolution d'entrée est supérieure à la résolution d'affichage (dans le cas d'une résolution 1600 x 1200)

Affichage redimensionné

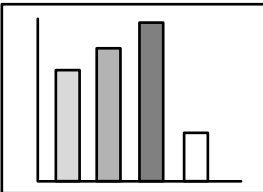
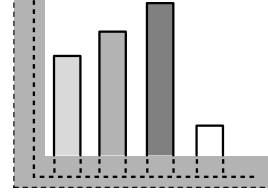

Image en mode fenêtre



Remarque

- L'image n'est pas redimensionnée si la résolution de l'affichage à cristaux est identique à la résolution saisie (1024 x 768 points).
 - Une partie de l'image ne sera pas affichée si la résolution entrée est supérieure à la résolution de l'écran à cristaux liquides.
 - Appuyez sur le bas de la pointeuse [Enter] de la télécommande pour faire défiler l'image afin de visualiser les zones non affichées.
 - Certaines zones sur la droite et la gauche ne seront pas affichées en mode SXGA (1280 x 1024 points). Appuyez sur la touche [Resize] tout en maintenant enfoncée la touche [Shift] sur l'unité principale afin d'obtenir un affichage plein écran.
-

● Images vidéo

Le redimensionnement portera sur les rapports d'image 4:3 et 16:9. Les images vidéo numériques et les images DVD peuvent être projetées sur des grands écrans 16:9.

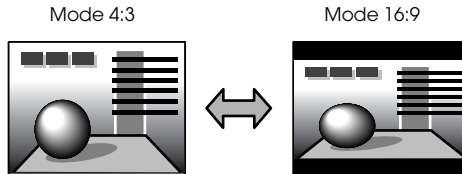

Remarque

La liste d'applications sera affichée et la taille de l'image ne sera pas modifiée lors de la projection d'images EasyMP.net. (voir le "EasyMP.net Guide de l'utilisateur")

■ Agrandissement des images (fonction E-Zoom)

Il est possible d'accroître les tailles projetées dans modification.

1 Appuyez sur la touche [E-Zoom].

Le pourcentage d'agrandissement s'affiche dans le coin inférieur droit de l'image. Vous pouvez réduire ou agrandir l'image.

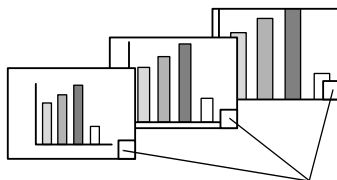

Le pourcentage de la taille s'affiche.

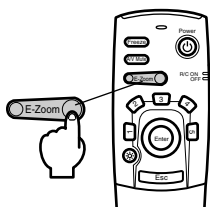

Remarque

- L'agrandissement peut varier de 1x à 4x, selon 24 incréments de 0,125x.
 - Une partie de l'image n'est plus visible après agrandissement. Dirigez vers le bas avec la pointeuse [Enter] de la télécommande pour faire défiler l'écran et afficher cette partie.
 - Les écrans secondaires seront agrandis en cas d'emploi de la fonction Picture-in-Picture.
-

■ Fonction Effect

Les touches [Effect] ajoutent des décorations aux images affichées durant les présentations. Les paramètres de décoration peuvent être modifiés sur le menu Effet. ([voir page 70](#))

Curseur/Cachet

Appose un cachet sur l'image.

1 Appuyez sur la touche [1].

La sélection basculera entre trois différents curseurs/cachets à chaque appui sur la touche [1].

2 Dirigez le pointeur [Enter] de la télécommande pour déplacer le curseur/cachet.

3 Le cachet est apposé à l'emplacement du curseur lorsque vous cliquez sur le pointeur [Enter] de la télécommande.

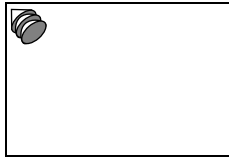

Remarque

- Pour annuler la fonction effet et faire disparaître le curseur, appuyez sur la touche [Esc].
 - L'effet décoratif disparaît après un appui sur la touche [5].
 - La souris ne peut pas être utilisée lorsque la fonction d'effet est en cours d'utilisation.
-

Carré

Trace un carré sur l'image.

1 Appuyez sur la touche [2].

2 Déplacez le point de départ du carré en utilisant le pointeur [Enter].

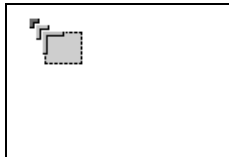

3 Cliquez sur [Enter] pour définir le point de départ.

4 Avec le pointeur [Enter], amenez le curseur au point final.

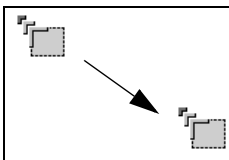

5 Appuyez sur [Enter] pour définir le point final.

Remarque

- Pour annuler la fonction effet et faire disparaître le curseur, appuyez sur la touche [Esc] avant de régler la position.
 - L'effet décoratif disparaît après un appui sur la touche [5].
 - Il peut arriver que l'effet soit difficile à voir, en fonction de la combinaison des couleurs de l'arrière-plan de l'image et des quatre coins. Dans ce cas, modifiez la couleur des coins. ([voir page 70](#))
 - La souris ne peut pas être utilisée lorsque la fonction d'effet est en cours d'utilisation.
-

Spot

Éclairer une partie de l'image à l'aide d'un spot.

1 Appuyez sur la touche [3].

La sélection basculera entre trois différentes tailles de spot à chaque appui sur la touche [3].

2 Déplacer le spot à l'aide du pointeur [Enter].

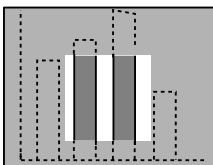

Remarque

- Pour annuler la fonction effet et faire disparaître le spot, appuyez sur la touche [Esc].
 - La souris ne peut pas être utilisée lorsque la fonction d'effet est en cours d'utilisation.
-

Barre

Trace une ligne sur l'image.

1 Appuyez sur la touche [4] pour afficher le curseur/cachet souhaité.

La sélection basculera entre trois différentes barres à chaque appui sur la touche [4].

2 Utilisez le pointeur [Enter] pour définir le point final.

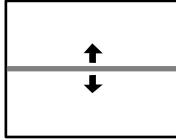

Remarque

- Pour annuler la fonction effet et faire disparaître la barre, appuyez sur la touche [Esc].
 - Il peut arriver que l'effet soit difficile à voir, en fonction de la combinaison des couleurs de l'arrière-plan de l'image et de la barre. Dans ce cas, modifiez la couleur de la barre. ([voir page 70](#))
 - La souris ne peut pas être utilisée lorsque la fonction d'effet est en cours d'utilisation.
-

Annulation des effets

1 Appuyez sur la touche [5].

Les quatre coins, les barres et autres effets disparaissent.

■ Fonction P in P

L'image vidéo sera affichée en tant qu'écran secondaire à l'intérieur de l'image informatique ou de l'image vidéo.

1 Appuyez sur la touche [P in P].

Des instructions d'opération seront affichées dans la partie inférieure gauche de l'écran secondaire situé en haut à droite de l'écran principal.

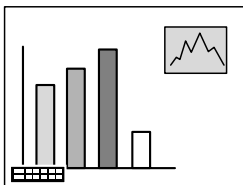

2 Déplacez l'écran secondaire avec le pointeur [Enter] de la télécommande.

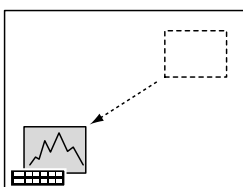

3 Appuyez sur la touche [E-Zoom] pour modifier la taille de l'écran secondaire.

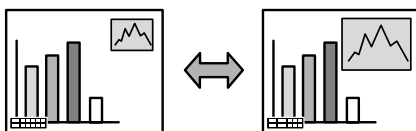

4 Appuyez sur la touche [1] pour activer le son de l'écran secondaire.

Appuyez sur la touche [2] pour revenir au son de l'écran secondaire après avoir fait basculer le son.

5 Appuyez sur le pointeur [Enter] pour définir l'affichage de l'écran secondaire.

Le guide d'opération qui se trouve dans le coin inférieur gauche disparaît.

Remarque

- L'écran secondaire disparaît après une pression sur la touche [P in P].
- L'image informatique ou l'image vidéo (uniquement des signaux d'images vidéo en composantes) sera affichée sur l'écran principal, et l'image vidéo (Video, S-Video) sera affichée sur l'écran secondaire. L'image vidéo affichée sur l'écran secondaire peut être modifiée à l'aide du réglage PinP. (voir page 70)
- Faites basculer la position, la taille et le son de l'écran secondaire avant de fixer son affichage.
- L'écran secondaire peut avoir quatre tailles différentes.
- Lorsque la position de l'écran secondaire a été modifiée, elle sera affichée dans la position précédemment déterminée lors de la prochaine exécution de la fonction P in P.

Réglages et paramètres

Cette section donne des explications sur le réglage du volume du projecteur et sur l'utilisation des divers menus.

■ Réglage du volume

Le volume peut être modifié lorsque le son est reproduit par les haut-parleurs du projecteur.

- 1 Appuyez sur la touche [Volume +, -] tout en maintenant enfoncée la touche [Shift] ([Volume+, -] de la télécommande).

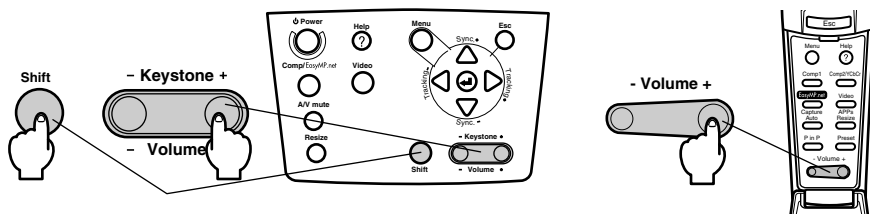

Remarque

- Il est impossible de régler le volume si aucun signal sonore n'est envoyé.
- Un réglage est possible lors de la sortie du son vers des haut-parleurs externes.

■ Configuration par menus

Le menu Réglage permet de définir les divers réglages et paramètres.

Éléments du menu

Les menus sont décomposés en menus principaux et menus secondaires selon une structure hiérarchique. Le menu Vidéo varie selon la source (port connecté).

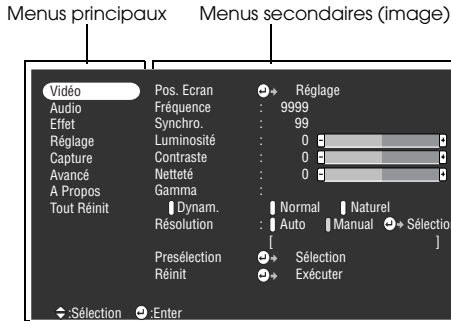

● Éléments du menu

Menu Vidéo · Informatique (D-Sub 15/BNC)

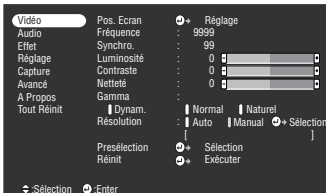

Menu Vidéo · Informatique (DVI-D)

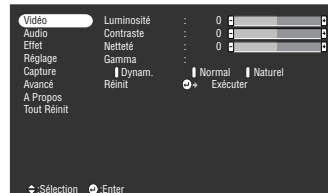

Menu Vidéo - Video (Video/S-Video)



Menu Vidéo · Video (BNC)

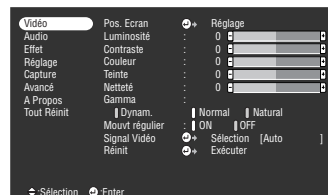

Menu Vidéo - EasyMP.net

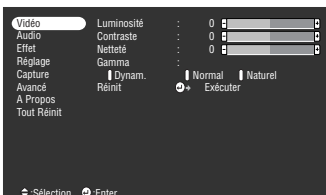

Remarque

- Les éléments du menu Vidéo varient en fonction de la source projetée, et il est impossible de régler les paramètres de menus qui ne sont pas affichés.
- Le menu Vidéo ne peut pas être réglé lorsque aucun signal n'est reçu.

Menu Audio

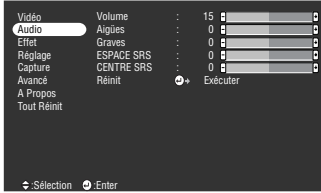

Menu Effet



Menu Réglage

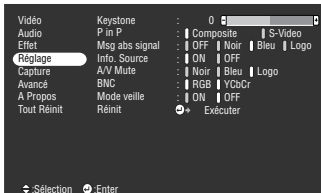

Menu Capture



Menu Avancé



Menu A Propos

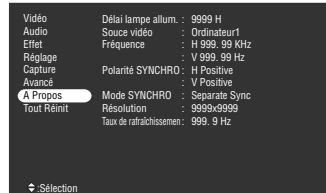

Le menu A propos présente l'état des réglages de la source projetée.

Menu Tout Réinit

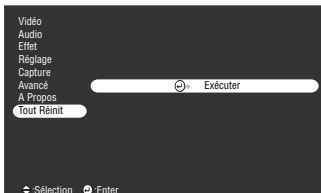

Remarque

Le compteur de la lampe est affichée en unité de 0h entre 0 et 10 heures et en unités de 1 heure au-dessus de 10 heures.

■ Utilisation des menus

Il est possible de parcourir les menus depuis le projecteur et depuis la télécommande.

Mode d'utilisation

1 Appuyez sur la touche [Menu].

Le menu principal s'affiche.

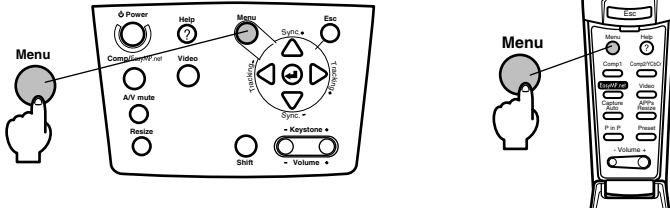

2 Sélectionnez l'élément désiré.

Appuyez sur la touche [Sync+, -] du projecteur (dirigez vers le haut ou le bas avec la pointeuse [Enter] de la télécommande) pour sélectionner l'élément souhaité.

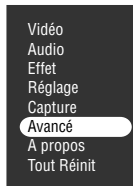

3 Réglez l'élément.

Appuyez sur la touche [↵(Enter)] du projecteur (la pointeuse [Enter] de la télécommande) pour régler l'élément sélectionné.

Le menu secondaire s'affiche.

4 Sélectionnez ensuite l'élément secondaire désiré.

Appuyez sur la touche [Sync+, -] du projecteur (dirigez vers le haut ou le bas avec la pointeuse [Enter] de la télécommande) pour sélectionner le sous-élément.

Les éléments affichés sur le menu Vidéo et le menu Informations varieront en fonction de la source d'entrée projetée.

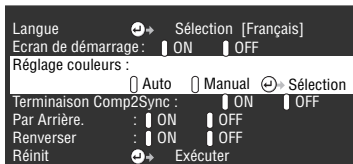

5 Sélectionnez la valeur du paramètre.

Appuyez sur la touche [Tracking +, -] du projecteur (dirigez vers le haut ou le bas avec la pointeur [Enter] de la télécommande) pour sélectionner la valeur du paramètre.

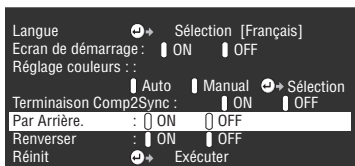

Remarque

- **↵** La mention (Enter) figure derrière le nom des éléments secondaires qui permettent d'exécuter des paramètres et de descendre dans la hiérarchie. Appuyez sur [Enter] pour activer la sélection, puis sélectionnez de nouveau le réglage du paramètre.
- Pour plus d'informations sur la fonction de chaque réglage, reportez-vous à la liste des réglages. ([voir page 68](#))

6 Configurez tous les autres éléments de la même manière.

7 Appuyez sur la touche [Menu].

Le menu disparaît.

Remarque

- Appuyez sur le bouton [ESC] pour revenir au menu précédent dans la hiérarchie.
 - Les éléments du menu Vidéo varient en fonction de la source projetée, et il est impossible de régler les paramètres de menus ne correspondant pas à la source projetée.
 - Les menus Vidéo ne peuvent pas être réglés lorsque aucun signal n'est reçu.
-

Réglages

Menu principal	Menu secondaire	Fonction	Valeur par défaut
Vidéo	Pos. Ecran	Déplace l'affichage de l'image vers le haut, le bas, la droite ou la gauche. Appuyez sur [Enter] pour effectuer les réglages souhaités sur l'écran de réglage affiché.	Dépend des signaux de la connexion
	Fréquence	Permet de régler les bandes verticales qui apparaissent sur une image informatique.	Dépend des signaux de la connexion
	Synchro.	Permet de corriger les interférences, les pertes de netteté et les bandes verticales qui apparaissent sur l'image informatique. · Ces interférences et pertes de netteté peuvent survenir en raison d'un réglage de la luminosité et du contraste. · Il est possible de régler la qualité des couleurs de l'image en réglant la synchronisation après avoir réglé la fréquence.	0
	Luminosité	Permet de régler la luminosité de l'image.	Valeur centrale (0)
	Contraste	Permet de régler le contraste de l'image.	Valeur centrale (0)
	Couleur	Permet de régler la profondeur de couleurs de l'image.	Valeur centrale (0)
	Teinte	Permet de régler la teinte de l'image.	Valeur centrale (0)
	Netteté	Permet de régler la netteté de l'image.	Valeur centrale (0)
	Gamma	Permet de corriger la vivacité des couleurs de l'image. Dynamique: produit une image présentant de nettes différences de couleurs. Convient pour l'affichage de plans, etc. Normal : produit des teintes sans correction. Naturel : produit une image avec des teintes naturelles. Convient pour les images vidéo.	Normal
	Résolution	Permet de définir la résolution d'entrée. Auto : Règle automatiquement la résolution d'entrée. Manuel : Appuyez sur [Enter] et sélectionnez le réglage souhaité dans le menu de sélection de résolution d'entrée qui s'affiche.	Audio

Menu principal	Menu secondaire	Fonction	Valeur par défaut
Vidéo	Présélection	Il est possible d'enregistrer les valeurs de réglage de signaux d'entrée informatique actuelles (résolution d'entrée, tracking, signaux de synchronisation, Luminosité, Contraste, Netteté, position d'affichage Gamma). Appuyez sur la touche [Enter] et sélectionnez le numéro de présélection sous lequel vous désirez effectuer l'enregistrement dans le menu de sélection qui apparaît. · Les valeurs des réglages enregistrées sous un numéro de présélection représentent l'état actuel du système. Avant d'enregistrer les données, assurez-vous que les valeurs optimales ont été réglées. · Les valeurs de réglages enregistrées peuvent être rappelées en appuyant sur la touche [Preset]. (voir page 51)	Non enregistré
	Mouvt régulier	Lorsque cette option est réglée sur [ON], les images, etc. auront un mouvement fluide. Réglez cette option sur [OFF] si les couleurs semblent scintiller.	ON
	Signal Vidéo	Permet de définir la méthode de signal vidéo. Appuyez sur [Enter] et sélectionnez le réglage souhaité dans le menu de sélection de méthode de signal vidéo qui s'affiche. · La méthode de signal vidéo sera automatiquement réglée en mode [Auto], mais n'utilisez pas le mode [Auto] pour le système PAL (60Hz).	Auto
	Réinit	Rétablit les valeurs par défaut de tous les paramètres de réglage de l'image. Appuyez sur [Enter] puis choisissez [Oui] sur l'écran de confirmation. · Choisissez [Tout Réinit] pour rétablir les valeurs par défaut de tous les réglages Vidéo et Audio. (voir page 72)	-
Audio	Volume	Permet de régler le volume.	15
	Aigües	Permet de régler le niveau des aigus.	Valeur centrale (0)
	Graves	Permet de régler le niveau des graves.	Valeur centrale (0)
	ESPACE SRS	Permet de régler la largeur du son.	2
	CENTRE SRS	Permet de régler la profondeur du son.	2
	Réinit	Rétablit les valeurs par défaut de tous les paramètres de réglage Audio. Appuyez sur la touche [Enter] puis choisissez [Oui] sur l'écran de confirmation. · Choisissez [Tout Réinit] pour rétablir les valeurs par défaut de tous les réglages Vidéo et Audio. (voir page 72)	-

Menu principal	Menu secondaire	Fonction	Valeur par défaut
Effet	Curseur/ Cachet	Permet de régler la forme, la taille, la couleur et la longueur des curseurs/cachets affectés au bouton [1]. Appuyez sur [Enter] et sélectionnez l'élément désiré dans le menu de configuration des curseurs/cachets. Les conditions de forme, de taille, de couleur et de longueur peuvent être réglées en appuyant sur les touches de type 1 à 3 (en fonction de la forme du cachet sélectionné, la taille, la couleur et la longueur ne peuvent pas être réglées.) · La touche [1] exécute la fonction Curseur/Cachet. Les types de curseur/cachet passeront de 1 à 3 de manière séquentielle à chaque appui sur la touche [1]. (voir page 59)	Réglages individuels entre les types 1 à 3
	Carré	Permet de définir l'utilisation/non-utilisation et la forme de la couleur et de l'ombre du Carré affecté au bouton [2]. Appuyez sur [Enter] et sélectionnez l'élément désiré dans le menu de configuration du carré. · La touche [2] donne accès à la fonction Barre. (voir page 59)	Couleur : Magenta Ombrage : Non Forme : Carré
	Spot	Permet de régler la taille du spot affecté au bouton [3]. Appuyez sur [Enter] et sélectionnez l'élément désiré dans le menu de configuration du spot. · La touche [3] donne accès à la fonction Spot. (voir page 60)	Taille : Moyen
	Barre	Permet de régler la couleur, le sens et la largeur de la barre affectée au bouton [4]. Appuyez sur [Enter] et sélectionnez l'élément désiré dans le menu de configuration de la barre. La couleur, la direction et la largeur peuvent être sélectionnées indépendamment pour chacun des réglages entre 1 et 3. · La touche [4] donne accès à la fonction Barre. Les types de barre passeront de 1 à 3 de manière séquentielle à chaque appui sur la touche [4]. (voir page 61)	Réglages individuels entre les types 1 à 3
	Vitesse du curseur	Permet de sélectionner la vitesse du curseur. L : Lente M : Moyenne H : Rapide	M
	Réinit	Rétablit les valeurs par défaut de tous les paramètres des effets. Appuyez sur [Enter] puis choisissez [Oui] sur l'écran de confirmation. · Choisissez [Tout Réinit] pour rétablir les valeurs par défaut de tous les réglages Vidéo et Audio. (voir page 72)	-
Réglage	Keystone	Permet d'ajuster la déformation trapézoïdale. · La taille de l'écran diminue après exécution de la correction Keystone. · L'état de la correction keystone est enregistré. En cas de modification de la position ou de l'angle de projection, il est nécessaire d'effectuer de nouveaux réglages adaptés à la position d'installation. · Si vous constatez la présence d'un flou après la correction Keystone, réduisez la netteté. (voir page 68)	Valeur centrale (0)
	P in P	Permet de définir la source d'entrée de l'écran secondaire de la fonction P in P. · La fonction P in P est accessible par le biais de la touche [P in P]. (voir page 62)	Composite

Menu principal	Menu secondaire	Fonction	Valeur par défaut
Réglage	Msg abs signal	État de l’affichage du message [Pas de signal] et d’autres messages. · Pour pouvoir modifier un logo utilisateur, il doit avoir été enregistré et configuré au préalable.	Bleu
	Info. Source	Détermine si la source d’entrée doit ou non être affichée.	ON
	A/V Mute	Permet de définir l’état de l’écran lorsque la touche [A/V Mute] est employée. · Pour pouvoir modifier un logo utilisateur, il doit avoir été enregistré et configuré au préalable.	Noir
	BNC	Permet de définir le mode pour les signaux vidéo d’entrée reliés au port BNC. RGB : Permet l’entrée de signaux RGB. YCbCr : Permet l’entrée de signaux vidéo (YCbCr ou YPbPr.)	RGB
	Mode veille	Permet de configurer la fonction d’économie d’énergie lorsque aucun signal d’image n’est reçu. Lorsque ce réglage est sur [ON], la projection se termine automatiquement et le système entre en mode veille si aucune opération n’est effectuée pendant trente minutes et qu’aucun signal d’image n’est reçu (le témoin de fonctionnement est allumé en orange). Appuyez sur [Power] pour relancer la projection.	ON
	Réinit	Rétablit les valeurs par défaut de tous les réglages. Appuyez sur [Enter] puis choisissez [Oui] sur l’écran de confirmation. · Choisissez [Tout Réinit] pour rétablir les valeurs par défaut de tous les réglages Vidéo et Audio. (voir page 72)	-
Capture	Capture d’image	Capture l’image projetée et l’enregistre dans la carte mémoire comme fichier image au format JPEG. Il est possible de visualiser des images enregistrées dans la carte mémoire et de les copier sur des ordinateurs reliés au réseau à l’aide des fonctions EasyMP.net Easy Review et Easy File. (voir page 73)	-
	Capture logo utilis.	Permet d’enregistrer les logos utilisateur. (voir page 75) Appuyez sur [Enter] puis suivez les instructions affichées sur l’écran de confirmation. · La procédure d’enregistrement prend un certain temps. Ne tentez pas d’utiliser le projecteur ou le matériel qui y est connecté pendant cette procédure. Dans le cas contraire, vous risquez d’endommager les appareils. · L’image peut être enregistrée au format 400 x 300 points. · La taille de l’écran est modifiée lors de la projection d’images vidéo.	logo EPSON
Avancé	Langue	Permet de choisir la langue d’affichage des messages. Appuyez sur [Enter] et sélectionnez la langue désirée dans le menu qui s’affiche. · L’écran de EasyMP.net peut s’afficher dans trois langues d’interface, Anglais, Allemand et Français. Il n’est pas possible de choisir une autre langue pour l’affichage.	Anglais

Menu principal	Menu secondaire	Fonction	Valeur par défaut
Avancé	Écran de démarrage	Affiche le logo utilisateur pendant le préchauffage, après la mise sous tension de l'appareil. Pour pouvoir modifier un logo utilisateur, il doit avoir été enregistré et configuré au préalable.	OFF
	Réglage couleurs	Permet de régler la température des couleurs de l'image. Auto : Règle automatiquement les paramètres de couleur. Manuel : Appuyez sur [Enter] et sélectionnez l'élément désiré dans le menu de réglage des couleurs qui s'affiche. Réglez la valeur de température de couleur sur la valeur étalon. Le niveau de noir et le niveau de blanc ne sont utilisés que lorsque plusieurs projecteurs sont utilisés dans les informations de pile.	Auto
	Terminaison Comp2Sync	Définit le mode de terminaison Informatique 2 pour permettre le traitement d'images depuis un port. On : Terminé en analogique (75Ω) OFF : entrée TTL Régulé le plus souvent sur [OFF]. Réglez sur ON lorsque la terminaison analogique 75 est requise.	OFF
	Par Arrière	Donnez la valeur [ON] à ce réglage pour projeter les images par l'arrière sur un écran semi-transparent. L'image projetée sera inversée.	OFF
	Renverser	Réglez cette option sur [ON] lorsque le projecteur est suspendu au plafond. L'image projetée peut être inversée de gauche à droite et de haut en bas. L'unité de suspension au plafond disponible en option est nécessaire pour suspendre le projecteur au plafond.	OFF
	Réinit	Rétablit les valeurs par défaut de tous les réglages avancés. Appuyez sur [Enter] puis choisissez [Oui] sur l'écran de confirmation. Choisissez [Tout Réinit] pour rétablir les valeurs par défaut de tous les réglages Vidéo et Audio.	-
A propos		(affiche les réglages actuels)	-
Tout Réinit.	Exécuter	Rétablit les valeurs par défaut de tous les éléments des menus de configuration. Appuyez sur [Enter] puis choisissez [Oui] sur l'écran de confirmation. Exécutez la fonction [Réinit] dans les menus secondaires d'image et de son pour rétablir leurs réglages par défaut. Il est impossible de restaurer les valeurs par défaut des paramètres Capture logo utilis., Délai lampe allum., Langue et BNC. Effectuez la procédure de réinitialisation après que la lampe a été remplacée. (voir page 97)	-

- Les éléments du menu Vidéo varient en fonction de la source projetée, et il est impossible de régler les paramètres de menus ne correspondant pas à la source projetée.
- Le menu À propos présente l'état des réglages de la source des images projetées.
- Si un message indiquant " Échec de la capture de l'image " apparaît à l'écran, il se peut qu'une erreur système liée à EasyMP.net se soit produite. Faites basculer l'image projetée sur EasyMP.net et corrigez l'erreur système avant de passer à la procédure suivante.

Capture d'image

L'image actuellement affichée est enregistrée dans la carte mémoire.

- 1** Affiche les images à capturer.
- 2** Appuyez sur le bouton [Menu] et sélectionnez le [Capture] - [Capture d'image].
Un écran de confirmation apparaît.

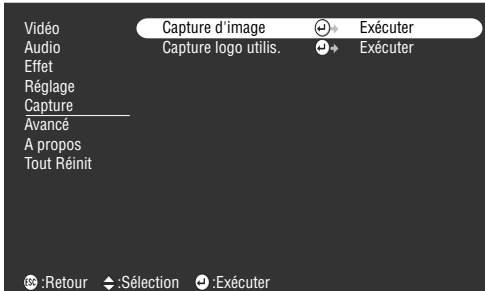

- 3** Sélectionnez [Oui] et appuyez sur [↵Enter] l'unité principale (le pointeur [Enter] de la télécommande).
Un second écran de confirmation de l'image à enregistrer apparaît.



- 4** Sélectionnez [Oui] et appuyez sur [↵Enter] l'unité principale (le pointeur [Enter] de la télécommande).
L'image sera enregistrée. Attendez que l'écran confirmant la réussite de l'enregistrement soit affiché.



5 Appuyez sur la touche [Enter] ou la touche [Esc].

La fonction de capture se termine et l'écran revient au menu.



Remarque

- Le processus d'enregistrement demande un certain temps. N'utilisez pas le projecteur ni le matériel qui lui est raccordé lorsque l'enregistrement est en cours. Vous risqueriez de provoquer des pannes.
 - Aucune image ne peut être enregistrée si aucune carte mémoire n'a été insérée.
 - Ne pas retirer la carte mémoire lors de l'enregistrement d'images.
 - Un dossier [Capture] sera créé sur la carte mémoire après la capture d'une image, et le contenu de cet écran sera enregistré au format jpg.
 - Il est possible de visualiser des images capturées et de les copier sur des ordinateurs reliés au réseau à l'aide des fonctions EasyMP.net Easy Review et Easy File.
 - Si un message indiquant " Échec de la capture de l'image " apparaît à l'écran, il se peut qu'une erreur système liée à EasyMP.net se soit produite. Faites basculer l'image projetée sur EasyMP.net et corrigez l'erreur système avant de passer à la procédure suivante.
 - Aucune image ne peut être capturée si aucune carte mémoire n'a été insérée.
 - Il n'est pas possible de procéder à la saisie d'images à la mise en route d'EasyMP.net. Utiliser Easy Capture pour la saisie d'images à la mise en route d'EasyMP.net. (Voir le "EasyMP.net Guide de l'utilisateur")
-

Enregistrement du logo utilisateur

Enregistre les images actuellement affichées en tant que logo utilisateur.

- 1** Affichez l'image à enregistrer en tant que logo utilisateur.
- 2** Appuyez sur le bouton [Menu] et sélectionnez [Capture]-[Capture logo utilis.].
L'écran de confirmation apparaît.

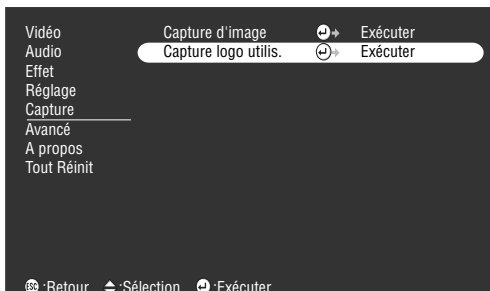

- 3** Sélectionnez [Oui] et appuyez sur la touche [↵Enter] de l'unité principale (le pointeur [Enter] de la télécommande).
L'image à enregistrer sera affichée.



- 4** Ajustez la position de l'image et appuyez sur la touche [↵Enter] de l'unité principale (le pointeur [Enter] de la télécommande).
L'écran de confirmation apparaît.

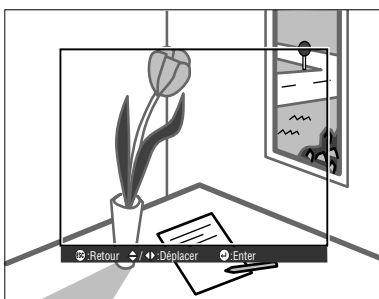

5 Sélectionnez [Oui] et appuyez sur la touche [↵Enter] de l'unité principale (le pointeur [Enter] de la télécommande).

L'écran d'agrandissement apparaît.



6 Sélectionnez le taux d'agrandissement et appuyez sur la touche [↵Enter] de l'unité principale (le pointeur [Enter] de la télécommande).

Un écran de confirmation d'enregistrement apparaît.



7 Sélectionnez [Oui] et appuyez sur la touche [↵Enter] de l'unité principale (le pointeur [Enter] de la télécommande).

L'image sera enregistrée. Attendez l'apparition de l'écran [enregistrement terminé].

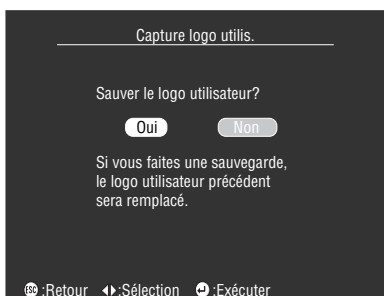

Remarque

- Le processus d'enregistrement demande un certain temps. N'utilisez pas le projecteur ni le matériel qui lui est raccordé lorsque l'enregistrement est en cours. Vous risqueriez de provoquer des pannes.
- L'image peut être enregistrée au format 400 x 300 points.
- La taille de l'écran sera modifiée lors de la projection d'images vidéo.

Utilisation du Logiciel de EasyMP.net

Cette section fournit des explications sur l'installation du Logiciel de EasyMP.net optionnel et de la liaison EMP.

■ Introduction au Logiciel de EasyMP.net

L'application EasyMP.net pour PC et le logiciel de support de présentation EMP Link V sont sur le CD-ROM [EasyMP.net Software].

Logiciel de support de présentation

● EMP Link V

Permet de modifier les paramètres du projecteur depuis l'ordinateur. Ceci permet d'affecter des fonctions à la touche [Effect] et de modifier les logos utilisateur (voir le Guide de l'utilisateur de EMP Link V (PDF)).

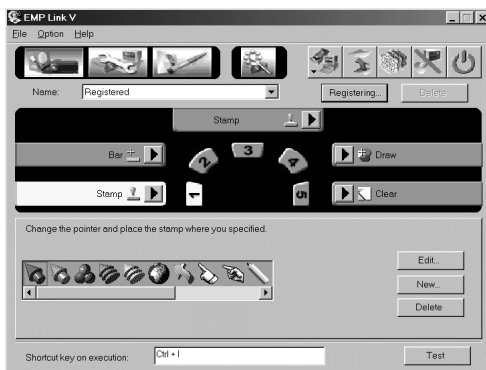

Application EasyMP.net pour PC

● EMP file

Permet de contrôler à distance les fichiers enregistrés dans la carte mémoire du projecteur depuis un ordinateur.

● EMP Tablet

Permet de contrôler le curseur et d'exécuter des fonctions à distance à l'aide de la souris de l'ordinateur lors de la projection d'images EasyMP.net.

● EMP Scenario

Permet de créer des scénarios d'images et de les projeter.

Remarque

- Pour le détail concernant l'utilisation d'EasyMP.net et de l'application pour PC de la fonction EasyMP.net, voir le "EasyMP.net Guide de l'utilisateur".
 - L'application pour PC de la fonction EasyMP.net ne fonctionne qu'avec les plateformes Windows 95, 98 et NT4.0.
 - Il est possible de modifier les réglages du projecteur à distance avec EasyMP.net en raccordant l'ordinateur personnel à un réseau et en utilisant le navigateur installé sur cet ordinateur.
-

■ Installation

Cette section décrit la procédure d'installation du Logiciel de EasyMP.net. Quatre types de logiciel (EMP Scenario, EMP Tablet, EMP File Utility et EMP Link V) et le Guide de l'utilisateur de EMP Link V au format PDF seront installés en même temps lors de l'exécution de la procédure d'installation.

Configuration requise

Vérifiez les points suivants afin de vous assurer que le logiciel peut être exécuté sur l'ordinateur utilisé.

● Environnement d'exploitation Windows

Windows	
Ordinateur	Ordinateurs fonctionnant sous les plates-formes Windows 95/98/NT4.0/2000 UC : Pentium133MHz ou plus rapide
Capacité mémoire disponible	32Mo ou plus (8Mo supplémentaires lors de l'exécution de Acrobat Reader pour la lecture du Guide de l'utilisateur de EMP LinkV au format PDF)
Espace disque disponible	· Logiciel de EasyMP.net 5Mo ou plus
	· Acrobat Reader 10Mo ou plus*
Affichage	Résolution 16 bits High Color (640x480) ou plus

*20Mo ou plus sont nécessaires pour le chinois et le coréen.

● Environnement d'exploitation Macintosh (EMP Link V uniquement)

Macintosh	
Ordinateur	Apple Kanji Talk 7.5.5 ou plus récent UC : Power PC ou plus
Capacité mémoire principale	32Mo ou plus (22Mo lors de l'exécution de Acrobat Reader)
Espace disque disponible	· Guide de l'utilisateur de EMP Link V / EMP Link au format PDF 5Mo ou plus
	· Acrobat Reader 8Mo ou plus*
Affichage	32000 couleurs (640 x 480) ou plus

*15Mo ou plus sont nécessaires pour le japonais, et 25Mo ou plus sont nécessaires pour le coréen.

Installation

Cette section décrit la procédure d'installation du logiciel à l'aide d'écrans Windows 98. L'installation du logiciel sous Windows 95 respecte les mêmes procédures.

Remarque

Le mode d'emploi d'EMP Link V est installé sur l'ordinateur personnel en même temps que le logiciel dans le format PDF. Un programme Acrobat reader est nécessaire pour cette opération. Si Acrobat reader n'est pas installé sur l'ordinateur personnel utilisé, il est conseillé de procéder à son installation en même temps que celle d'EMP Link V.

● Sous Windows

1 Démarrez Windows et insérez le CD-ROM.

Le programme d'installation démarre automatiquement.

Remarque

Si le programme d'installation ne démarre pas automatiquement, ouvrez la boîte de dialogue [Spécifier et exécuter un nom de fichier] via le menu [Démarrer] - [Spécifier et exécuter un nom de fichier], puis exécutez [Nom de lecteur de CD-ROM : \SETUP].

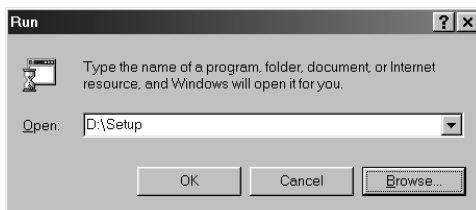

2 Sélectionnez la langue et le programme à installer, puis appuyez sur [OK].

L'installation commence. Continuez en observant les instructions fournies à l'écran.

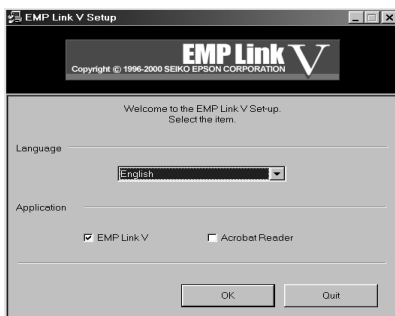

Remarque

Pour désinstaller le programme, sélectionnez chaque logiciel dans le menu [Poste de travail] – [Panneau de configuration] – [Ajout/Suppression de programmes] puis exécutez [Ajouter/Supprimer].

● Sous Macintosh

1 Démarrez le Macintosh et insérez le CD-ROM.

2 Double-cliquez sur l'icône de l'installateur EMP Link.

Le programme d'installation démarre automatiquement.

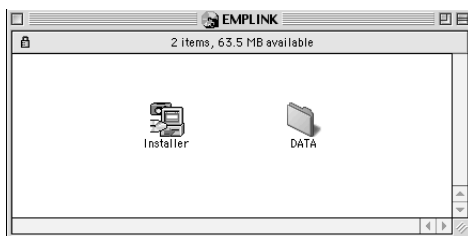

3 Choisissez la langue désirée et cliquez sur le bouton [OK].

Continuez en observant les instructions fournies à l'écran.



Remarque

Pour désinstaller le programme, il vous suffit de faire glisser le dossier [EMP LinkV] et [EMP LinkV] contenu dans [Système] – [Paramètres par défaut] dans la poubelle.

Lecture du Guide de l'utilisateur

● Sous Windows

Sélectionnez [Démarrer] – [Programmes] – [EMP Link V] – [Guide de l'utilisateur] pour ouvrir le fichier.

● Sous Macintosh

Double-cliquez sur l'icône [Guide de l'utilisateur] qui se trouve dans le dossier [EMP LinkV] pour ouvrir le fichier.

■ Connexions à l'ordinateur

Lors de l'utilisation de EMP Link V, établissez une connexion en série entre l'ordinateur et le projecteur. L'ordinateur et le projecteur peuvent être reliés au moyen d'une connexion en série.

Connexions en série

⚠ Attention

- Veillez à couper l'alimentation du projecteur avant de tenter d'établir la connexion. Dans le cas contraire, vous risquez d'endommager les appareils.
- Assurez-vous que le connecteur du câble et le port sont de formes compatibles avant d'établir la connexion. Si vous forcez sur un connecteur et un port de forme différente, vous risquez de provoquer un mauvais fonctionnement et d'endommager les appareils.

Remarque

- Il se peut qu'un adaptateur soit nécessaire, en fonction de la forme du port de l'ordinateur. Pour plus d'informations, reportez-vous à la documentation de l'ordinateur.
- L'ordinateur connecté permet de modifier les paramètres du projecteur et d'effectuer diverses opérations. Branchez l'ordinateur devant produire les images à projeter dans le port Computer #1 ou Computer #2. (voir page 27)
- Mettez le projecteur sous tension et assurez-vous que la connexion a été établie avant de lancer le logiciel.

● Ordinateurs Windows

Reliez le port Mouse/Com du projecteur au port série de l'ordinateur à l'aide du câble PC série et du câble principal fournis.

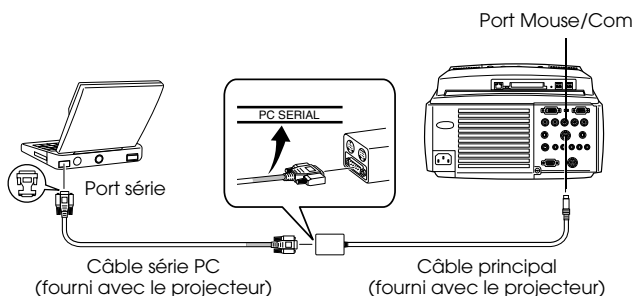

● Ordinateurs Macintosh

Reliez le port Mouse/Com du projecteur au port imprimante ou port modem de l'ordinateur à l'aide du câble série MAC et du câble principal fournis.

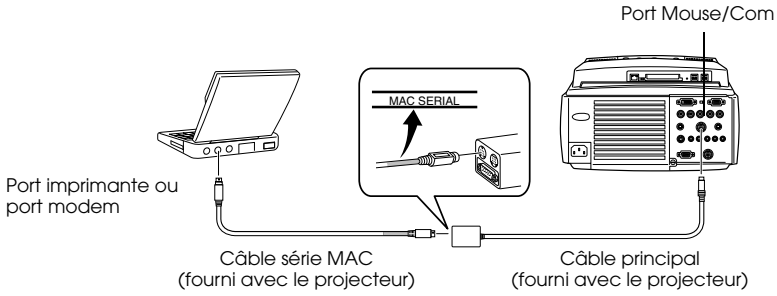

Dépannage

Cette section donne des explications sur les problèmes potentiels et les façons de les résoudre.

■ Dépannage

Si vous rencontrez un problème, examinez tout d'abord les témoins du projecteur. Le projecteur comprend un témoin de fonctionnement, un témoin lampe et un témoin de température qui informent l'utilisateur du statut du projecteur.

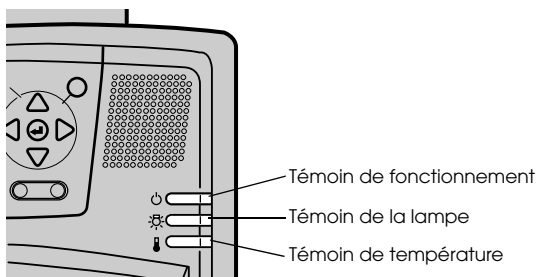

Témoin de fonctionnement

État des témoins	Cause	Correction ou état	Page de référence
Orange allumé	Veille	(ceci n'est pas une erreur) La projection démarre après un appui sur la touche [Power].	42
Orange clignotant	Procédure de refroidissement en cours	(ceci n'est pas une erreur) · Attendez quelques instants. Le temps requis pour que le projecteur (la lampe) refroidisse dépend notamment de la température ambiante. · La touche [Power] est inutilisable pendant la phase de refroidissement. Le témoin de fonctionnement cesse de clignoter et devient orange à la fin de la procédure de refroidissement.	49
Vert allumé	Projection en cours	(ceci n'est pas une erreur)	42

État des témoins	Cause	Correction ou état	Page de référence
Vert clignotant	Préchauffage en cours	(ceci n'est pas une erreur) · Attendez quelques instants. · La durée de préchauffage requise est d'environ 30 secondes. · Le témoin vert cesse de clignoter et s'allume à la fin de la procédure de préchauffage.	<u>42</u>
Rouge allumé	Erreur interne	Cessez l'utilisation, débranchez la prise d'alimentation et contactez votre revendeur ou l'adresse la plus proche parmi celles fournies en page 107, afin de demander une réparation.	
Éteint	L'appareil n'est pas sous tension.	L'appareil n'est pas sous tension. · Contrôlez le branchement du cordon d'alimentation. · Vérifiez que la prise électrique est alimentée.	<u>42</u>

Témoin lampe

État des témoins	Cause	Correction et état	Page de référence
Rouge clignotant	Erreur au niveau de la lampe	· Remplacez la lampe usagée par une lampe neuve (ELPLP11). · Si la lampe est cassée, prenez garde de ne pas vous blesser. Contactez l'adresse la plus proche parmi celles fournies en page 107 pour demander une réparation (il est impossible de projeter des images tant que la lampe n'est pas remplacée). · Vérifiez que la lampe et le ventilateur sont bien attachés, si la lampe a été remplacée. Si la lampe ou le ventilateur n'est pas correctement fixé(e), le projecteur se comportera comme s'il n'avait pas été mis sous tension.	<u>97</u>
Orange clignotant	Il est presque temps de remplacer la lampe.	Préparez une nouvelle lampe. Il est conseillé de remplacer la lampe le plus rapidement possible, car il peut arriver qu'il soit nécessaire de la remplacer plus tôt que ce qu'indiquent les conditions d'utilisation.	<u>97</u>
Éteint		(ceci n'est pas une erreur) L'appareil n'est pas allumé ou une projection normale est en cours.	

Témoin de température

État des témoins	Cause	Correction et état	Page de référence
Rouge allumé	Température interne excessive (surchauffe)	<ul style="list-style-type: none">· Utilisez le projecteur dans la plage de températures admises (allant de 5°C à 40°C).· Installez le projecteur dans un local correctement ventilé et vérifiez que les entrées et sorties de ventilation ne sont pas obstruées.· Nettoyez le filtre à air.· Éteignez la lampe lorsque la lampe rouge est allumée, afin de réduire la température à l'intérieur du projecteur.	<u>23</u> <u>95</u>
Rouge clignotant	Erreur interne	Cessez l'utilisation, débranchez la prise d'alimentation et contactez votre revendeur ou l'adresse la plus proche parmi celles fournies en page <u>107</u> , afin de demander une réparation.	
Orange clignotant	Refroidissement en cours suite à une température excessive.	(ceci n'est pas une erreur, mais le projecteur cesse automatiquement de fonctionner si la température continue d'augmenter). <ul style="list-style-type: none">· Utilisez le projecteur dans la plage de températures admises (allant de 5°C à 40°C).· Installez le projecteur dans un local correctement ventilé et vérifiez que les entrées et sorties de ventilation ne sont pas obstruées.· Nettoyez le filtre à air.	<u>23</u> <u>95</u>
Éteint		(ceci n'est pas une erreur) L'appareil n'est pas allumé ou une projection normale est en cours.	

Remarque

- Reportez-vous à la section [Si les témoins ne vous sont d'aucune aide], à la page suivante, si les témoins semblent normaux mais que l'image projetée est dégradée.
- Contactez votre revendeur si un témoin présente un état qui ne figure pas dans le tableau ci-dessus.

■ Si les témoins ne vous sont d'aucune aide

Reportez-vous aux sections suivantes si l'une des situations ci-dessous survient sans que les témoins ne vous fournissent d'indications.

- L'image n'est pas projetée page 87
- Pas de son page 92
- L'image projetée n'est pas nette page 89
- La télécommande ne fonctionne pas page 92
- L'image est découpée (trop grande)/trop petite page 90
- Le système ne s'arrête pas page 93
- La couleur de l'image est incorrecte page 91
- EMP Link V ne fonctionne pas page 93
- L'image est sombre page 91

L'image n'est pas projetée

● Rien ne s'affiche



Rien ne s'affiche

- **Le capuchon de l'objectif est-il toujours en place ?**
[voir page 41](#)
- **L'appareil a-t-il été éteint puis rallumé immédiatement ?**
La touche [Power] ne fonctionne pas après la projection (pendant la procédure de refroidissement). La touche [Power] fonctionnera de nouveau à la fin de cette procédure. Opérations de refroidissement de la lampe de projection : le témoin de fonctionnement est allumé en orange.
[voir page 49](#)
- **Le mode Veille est-il activé ?**
Lorsque le mode veille est réglé sur [ON], la lampe s'éteint automatiquement si aucune opération n'est effectuée et aucun signal n'est reçu au bout de trente minutes.
[voir page 71](#)
- **Avez-vous appuyé sur la touche [Power] ?**
[voir page 42](#)
- **La luminosité de l'image a-t-elle été réglée correctement ?**
[voir page 68](#)
- **Le système est-il en mode [A/V Mute] ?**
[voir page 55](#)
Effectuez la procédure de réinitialisation.
[voir page 72](#)
- **L'image d'entrée est-elle complètement noire ?**
Dans certains cas, il se peut que les images d'entrée deviennent complètement noires à cause des économiseurs d'écran, etc.
- **Est-ce que les signaux vidéo sont bien reçus ?**
Aucun message ne peut s'afficher si le paramètre [Menu] - [Réglage] - [Msg abs signal] est réglé sur OFF. Pour afficher le message, réglez le paramètre sur Noir ou sur Bleu.
Reportez-vous aux éléments appropriés lorsque le message est affiché
([voir page 88](#))

● Messages



Le message [Non supporté] s'affiche.



Le message [Pas de signal] s'affiche.

- **La résolution du signal d'image envoyé par l'ordinateur est-elle supérieure au mode UXGA (1600 x 1200) ?**
[voir page 28](#)
- **Assurez-vous que le mode prend en charge la fréquence de signaux vidéo envoyés par l'ordinateur.**
Consultez la documentation de l'ordinateur pour savoir comment modifier la résolution et la fréquence des signaux vidéo envoyés par l'ordinateur.
[voir page 28](#)
- **Les câbles ont-ils été branchés correctement ?**
[voir page 27](#)
- **Le port d'entrée vidéo approprié a-t-il été sélectionné pour la connexion ?**
Appuyez sur la touche [Comp/EasyMP.net] ou [Vidéo] du projecteur ([Comp1], [Comp2/YCbCr] et [Vidéo] sur la télécommande) pour faire basculer l'image.
[voir page 43](#)
- **L'ordinateur ou le matériel vidéo est-il allumé ?**
[voir page 44](#)
- **Les ordinateurs portables et les ordinateurs à écran à cristaux liquides doivent envoyer des signaux vidéo au projecteur.**
Les signaux vidéo ne sont pas envoyés vers un écran externe car, en circonstances normales, ils sont envoyés à l'écran LCD. Le paramètre doit donc être modifié pour permettre une sortie sur un écran externe. Sur certains modèles, les signaux d'image ne sont pas envoyés à l'écran LCD s'ils sont envoyés sur un écran externe.
[voir page 27](#)
- **Un signal RGB est-il entré alors que le paramètre [Menu] – [Réglage] – [BNC] est réglé sur [YCbCr] ?**
Réglez ce paramètre sur [RGB].
[voir page 31](#)
- **Un signal [Vidéo en composantes (différences de couleurs)] est-il entré alors que le paramètre [Menu] – [Réglage] – [BNC] est réglé sur [RGB] ?**
Réglez ce paramètre sur [YCbCr].
[voir page 38](#)

L'image n'est pas nette

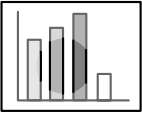

- L'image est floue.
- Seules certaines parties sont au point.

- **La mise au point a-t-elle été réglée correctement ?**
[voir page 50](#)
- **L'angle de projection a-t-il été augmenté par le réglage des pieds ?**
Il peut arriver que la mise au point verticale soit difficile à obtenir si l'angle de projection est trop important.
- **La distance de projection est-elle correcte ?**
La distance de projection recommandée est comprise entre 1,1m et 14.6m. Placez le projecteur entre ces limites.
[voir page 24](#)
- **L'objectif est-il sale ?**
[voir page 26](#)
- **Le faisceau lumineux projeté est-il bien perpendiculaire à l'écran ?**
[voir page 95](#)
- **L'objectif est-il couvert de buée ?**
De la condensation se forme à la surface de l'objectif lorsque le projecteur est subitement déplacé d'un local chauffé vers un local plus froid, ce qui peut rendre l'image floue. Dans ce cas, éteignez l'appareil et attendez un moment.
- **Les paramètres [Synchro., Fréquence et Pos. Ecran] ont-ils été modifiés ?**
L'image peut être réglée en activant les touches [Tracking] et [Sync] du projecteur tout en observant l'image sur l'écran. Les réglages peuvent aussi être effectués en utilisant le [Menu].
[voir page 51, 68](#)
- **Le format du signal a-t-il été réglé correctement ?**
 - Images informatiques :
Réglez le format du signal via [Menu] –[Image] –[Résolution]. Dans certains cas, les signaux vidéo envoyés ne peuvent pas être déterminés en mode [Auto].
[voir page 68](#)
 - Images vidéo :
Réglez le format du signal vidéo via [Menu] –[Avancé] –[Signal vidéo]. Dans certains cas, les signaux d'images vidéo envoyés ne peuvent pas être déterminés en mode [Auto].
[voir page 69](#)

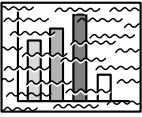

- L'image est brouillée.
- Des interférences apparaissent

● **Le câble est-il branché correctement ?**

voir page 27, 37

● **La résolution sélectionnée est-elle correcte ?**

Réglez l'ordinateur en fonction des signaux pris en charge par le projecteur. Consultez la documentation de l'ordinateur pour plus d'informations sur la manière de modifier les signaux.

voir page 28

● **Les paramètres [Synchro., Fréquence et Pos. Ecran] ont-ils été modifiés ?**

L'image peut être réglée en activant les touches [Tracking] et [Sync] du projecteur tout en observant l'image sur l'écran. Les réglages peuvent aussi être effectués en utilisant le [Menu].

voir page 51, 68

● **Le câble a-t-il été rallongé ?**

Il peut arriver que des interférences surviennent à cause de l'emploi d'un rallonge de câble.

● **Le format du signal a-t-il été réglé correctement ?**

· Images informatiques :

Réglez le format du signal via [Menu] –[Image] –[Résolution]. Dans certains cas, les signaux vidéo envoyés ne peuvent pas être déterminés en mode [Auto].

voir page 68

· Images vidéo :

Réglez le format du signal vidéo via [Menu] –[Avancé] –[Format du signal vidéo]. Dans certains cas, les signaux d'images vidéo envoyés ne peuvent pas être déterminés en mode [Auto].

voir page 69

L'image est découpée (trop grande)/trop petite

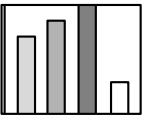

- L'image est coupée.
- L'image est trop petite.

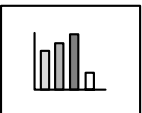

● **Il se peut que le paramètre [Resize] n'ait pas été réglé correctement.**

Appuyez sur la touche [Resize].

voir page 56

● **La [Pos.Ecran] a-t-elle été ajustée ?**

Réglez-la via [Menu] –[Image] –[Pos. Ecran].

voir page 68

● **La résolution sélectionnée est-elle correcte ?**

Réglez l'ordinateur en fonction des signaux pris en charge par le projecteur. Consultez la documentation de l'ordinateur pour plus d'informations sur la manière de modifier les signaux.

voir page 28

● **Modifiez la résolution si l'ordinateur employé est un portable ou un ordinateur à écran à cristaux liquides.**

Modifiez la résolution de manière à afficher les images sur toute la surface de l'écran ou ne réglez les signaux d'image que pour une sortie externe.

voir page 27

La couleur de l'image est incorrecte

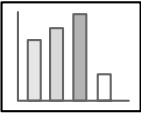

- **La luminosité de l'image a-t-elle été réglée correctement ?**
[voir page 68](#)
- **Les câbles ont-ils été branchés correctement ?**
[voir page 27, 37](#)
- **Le contraste a-t-il été réglé correctement ?**
[voir page 68](#)
- **La couleur a-t-elle été réglée correctement ?**
[voir page 72](#)
- **La densité des couleurs et la teinte ont-elles été réglées correctement ?**
(il peut arriver que l'image affichée sur le moniteur ou l'écran à cristaux liquides de l'ordinateur ne corresponde pas à la teinte de l'image, mais ceci n'est pas une anomalie).
[voir page 68](#)
- **La lampe doit-elle être remplacée ?**
Si le témoin de la lampe clignote, il signale qu'il est bientôt temps de remplacer la lampe. Lorsqu'il est presque temps de remplacer la lampe, l'image sera plus sombre et ses teintes seront dégradées. Dans ce cas, remplacez la lampe.
[voir page 97](#)

L'image est sombre

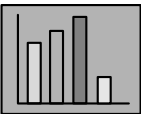

- **La lampe doit-elle être remplacée ?**
Si le témoin de la lampe clignote, il signale qu'il est bientôt temps de remplacer la lampe. Lorsqu'il est presque temps de remplacer la lampe, l'image sera plus sombre et ses teintes seront dégradées. Dans ce cas, remplacez la lampe.
[voir page 97](#)
- **La luminosité de l'image a-t-elle été réglée correctement ?**
[voir page 68](#)
- **Le contraste a-t-il été réglé correctement ?**
[voir page 68](#)

Pas de son



- **L'entrée audio a-t-elle été connectée correctement ?**
[voir page 33, 37](#)
- **L'image pour laquelle le son est requis a-t-elle été sélectionnée ?**
[voir page 43](#)
- **Le son est-il émis à partir du matériel connecté ?**
Vérifiez notamment le son du matériel connecté.
Le volume n'a-t-il pas été baissé à fond ?
[voir page 63](#)
- **La fonction [A/V Mute] est-elle activée ?**
Il se peut que le mode A/V Mute soit activé.
Appuyez de nouveau sur cette touche, réglez le volume ou affichez le menu pour annuler la sourdine.
[voir page 55](#)
- **Le son est-il envoyé vers les haut-parleurs externes ?**
Le son ne sera pas envoyé vers le haut-parleur du projecteur si un connecteur mini-jack stéréo est branché dans le port Audio Out.

La télécommande ne fonctionne pas



- **Le interrupteur [R/C ON OFF] de la télécommande est-il positionné sur ON ?**
[voir page 42](#)
- **La télécommande est-elle orientée dans le sens correct ?**
L'angle utile de la télécommande est de 30° vers la gauche et la droite et de 15° vers le haut et le bas.
[voir page 21](#)
- **La distance entre la télécommande et le projecteur n'est-elle pas trop importante ?**
La portée utile de la télécommande est d'environ 10 m.
[voir page 21](#)
- **Le récepteur de la télécommande est-il branché et la télécommande est-elle dirigée vers le projecteur ?**
- **La zone de réception des signaux lumineux de la télécommande n'est-elle pas masquée ?**
- **La zone de réception des signaux lumineux de la télécommande n'a-t-elle pas été exposée directement à la lumière du soleil, à une lampe fluorescente ou à toute autre source lumineuse puissante ?**
- **Les piles sont-elles installées ?**
[voir page 22](#)
- **Les piles ne sont-elles pas déchargées ?**
- **Les piles sont-elles installées dans le bon sens ?**
[voir page 22](#)

Le projecteur ne s'éteint pas (après que vous avez appuyé sur le bouton [Power])

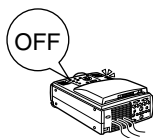

- **Le témoin de fonctionnement est-il allumé et de couleur orange ?**
Le projecteur est conçu de manière à ce que ce témoin reste allumé après la mise hors tension de l'appareil.
Le témoin de fonctionnement s'éteint si vous débranchez la prise d'alimentation.
- **Le ventilateur ne s'arrête pas.**
La procédure de refroidissement (destinée à laisser refroidir la lampe du projecteur, et signalée par la couleur orange et le clignotement du témoin de fonctionnement) sera effectuée avoir mis le projecteur hors tension en appuyant sur la touche [Power]. À l'issue de cette phase, le témoin reste allumé et est de couleur orange. Débranchez maintenant la prise d'alimentation.
* Le temps requis pour que le projecteur refroidisse dépend de la température ambiante.

EMP Link V ne fonctionne pas



- **Les paramètres de connexion sont-ils corrects ?**
Sélectionnez un numéro de port COM qui n'est pas utilisé par une imprimante ou par un modem.
- **Les câbles ont-ils été branchés correctement ?**
- **Les connexions ont-elles été établies alors que l'appareil n'était pas sous tension ?**
- **Le cordon d'extension de signal n'est-il pas trop long ?**
- **L'installation s'est-elle terminée normalement ?**
Si ce n'est pas le cas, réexécutez l'installation.
- **Le projecteur est-il sous tension ?**
Redémarrez l'ordinateur.

Remarque

Si l'erreur persiste après les vérifications ci-dessus, débranchez la prise d'alimentation et contactez votre revendeur.

Maintenance

Cette section fournit des explications sur l'entretien du projecteur, le remplacement des articles consommables et autres procédures de maintenance.

■ Nettoyage du projecteur, de l'objectif et du filtre à air

Nettoyez le projecteur s'il est sale ou si la qualité des images projetées se dégrade. Le filtre à air doit être nettoyé après environ 100 heures d'utilisation.

Avertissement

- Le projecteur ne doit être ouvert que par des techniciens spécialisés. L'appareil contient de nombreuses pièces exposées à de hautes tensions qui présentent un risque d'électrocution. Contactez votre revendeur ou l'adresse la plus proche parmi celles fournies en page 107 pour effectuer une demande d'inspection interne, de réparation, de réglage, de nettoyage ou autre.
- Faites preuve de prudence lorsque vous manipulez la prise d'alimentation et le connecteur d'alimentation. Une manipulation inappropriée présente un risque d'incendie et d'électrocution. Tenez compte des précautions suivantes lorsque vous manipulez la prise d'alimentation.
- Ne branchez pas de prises ou de connecteurs sales ou auxquels adhèrent des corps étrangers.
- Veillez à bien enfoncer solidement les prises et les connecteurs dans leurs logements.
- Ne branchez jamais une prise ou un connecteur si vous avez les mains mouillées.

Attention

- Ne retirez jamais la lampe immédiatement après son utilisation. Dans le cas contraire, vous risquez de vous brûler ou de vous blesser. Laissez le projecteur refroidir pendant au moins une heure après sa mise hors tension.
- Débranchez la prise d'alimentation et le connecteur d'alimentation lors de toute tâche de maintenance. Dans le cas contraire, vous courez un risque d'électrocution.

Éteignez l'appareil et débranchez le cordon d'alimentation avant de nettoyer un composant du projecteur.

Nettoyage du projecteur

- Essuyez doucement les parties sales à l'aide d'un chiffon doux.
- Si les composants sont très sales, frottez-les à l'aide d'un chiffon imbibé d'une solution de détergent et d'eau, puis essuyez-les doucement au moyen d'un chiffon doux.
N'utilisez jamais de cire, de benzène, de solvant ou d'autres agents actifs. Vous risqueriez d'endommager l'appareil ou d'enlever la peinture du boîtier.

Nettoyage d'objectif

Nettoyez l'objectif en projetant de l'air dessus (systèmes disponibles dans le commerce) et en l'essuyant à l'aide de papier spécial. La surface de l'objectif est fragile ; faites donc preuve d'une grande prudence et évitez d'employer des matériaux durs.

Nettoyage du filtre à air

Si le filtre à air se charge de poussière et de saletés, la ventilation du projecteur se dégrade, ce qui a pour effet une augmentation de la température à l'intérieur du projecteur, qui risque d'être endommagé.

Posez le projecteur sur le côté de sorte que la poignée soit orientée vers le haut. Nettoyez le filtre à air à l'aide d'un aspirateur afin d'éviter que la poussière et les saletés s'y accumulent.

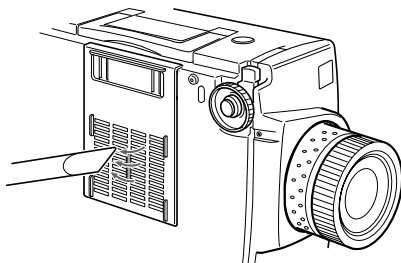

Remarque

- S'il n'est plus possible d'éliminer les saletés du filtre à air ou si celui-ci commence à se fendiller, il est temps de le remplacer. Dans ce cas, contactez votre revendeur.
 - La lampe de rechange est fournie avec un filtre à air de rechange. Remplacez le filtre à air en même temps que la lampe.
-

■ Remplacement du filtre à air

Procédure de remplacement

- 1** Éteignez l'appareil et laissez-le refroidir, puis débranchez le cordon d'alimentation.
Le temps requis pour que le projecteur refroidisse dépend de la température ambiante.
- 2** Retirez le filtre à air.

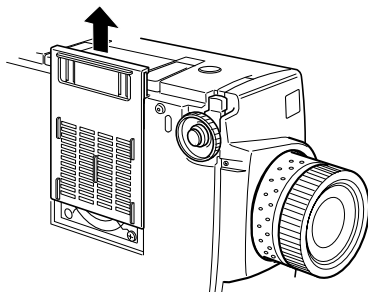

Remarque

Posez le projecteur sur sa face arrière lorsque vous remplacez le filtre à air afin d'éviter que la poussière et les saletés pénètrent dans l'appareil.

- 3** Installez un nouveau filtre à air.

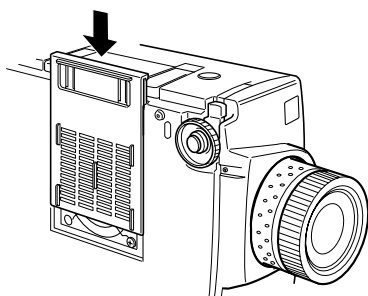

Remarque

Insérez les languettes avant d'appuyer sur le loquet pour fixer le filtre en place.

■ Remplacement de la lampe

Remplacez la lampe dans les cas suivants (référence: ELPLP11).

Lorsque le message [Lamp Replace] s'affiche pendant trente secondes après le début de la projection.

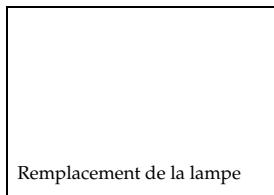

Lorsque le témoin de la lampe est orange clignotant.

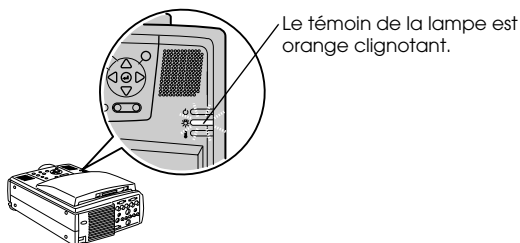

Lorsque la luminosité et la qualité de l'image se sont dégradées par rapport à leur niveau initial.

Remarque

- Remplacez la lampe si elle ne s'allume pas, même s'il n'est pas encore temps de la remplacer.
 - Remplacez la lampe le plus rapidement possible après l'apparition du message afin de préserver la luminosité et la qualité d'image initiales.
 - Le message de remplacement est réglé pour s'afficher après environ 2,000 heures d'utilisation, afin de préserver la luminosité et la qualité d'image initiales.
 - Bien que le message de remplacement s'affiche après environ 2 000 heures d'utilisation, les caractéristiques de chaque lampe et les conditions d'utilisation peuvent entraîner un problème d'allumage bien avant ces 2 000 heures. Veillez donc à toujours disposer d'une lampe de rechange.
 - Vous pouvez vous procurer des lampes de rechange auprès de Epson OA Supplies Inc. Commandez vos lampes auprès de votre revendeur Epson le plus proche.
-

Procédure de remplacement

- 1** Éteignez l'appareil et laissez-le refroidir, puis débranchez le cordon d'alimentation. Le temps requis pour que le projecteur refroidisse dépend de la température ambiante.
- 2** Une fois que le projecteur a refroidi suffisamment, retirez le ventilateur.
 - La durée nécessaire au refroidissement du projecteur est d'environ une heure.
 - Retirez les deux vis maintenant le ventilateur en place.

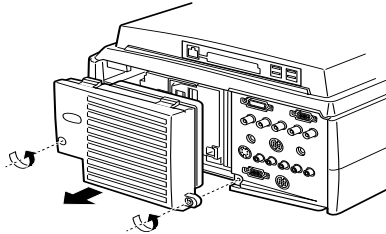

- 3** Retirez la lampe.

Desserrez les trois vis qui maintiennent la lampe, puis tirez la lampe vers vous.

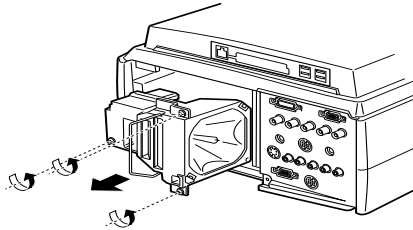

- 4** Fixez une nouvelle lampe.

Alignez la lampe, poussez-la aussi loin que possible puis fixez-la à l'aide des trois vis.

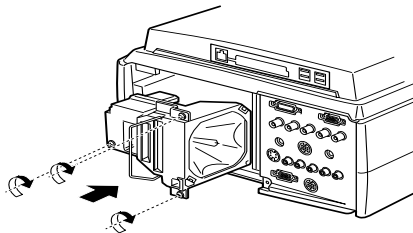

5 Attachez le ventilateur.

Alignez la direction indiquée, insérez le ventilateur, puis fixez-le avec les deux vis.

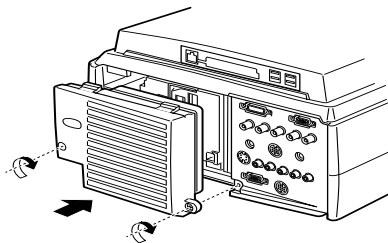

Remarque

- Assurez-vous que la lampe est bien en place. Pour des raisons de sécurité, ce projecteur a été conçu de manière à ce que l'alimentation soit déconnectée automatiquement lorsque l'on retire le ventilateur. Il sera impossible de remettre l'appareil sous tension tant que la lampe et le ventilateur n'auront pas été correctement remis en place.
- La lampe de rechange est fournie avec un filtre à air de rechange. Remplacez le filtre à air en même temps que la lampe.
- Après avoir installé une lampe neuve, veillez à ce que la durée d'illumination de la lampe soit réinitialisée conformément aux procédures suivantes.

Réinitialisation de la durée d'illumination de la lampe

1 Appuyez sur la touche [Help] pendant cinq secondes ou plus.

L'écran de réinitialisation de durée d'illumination de la lampe apparaît après le menu d'aide.

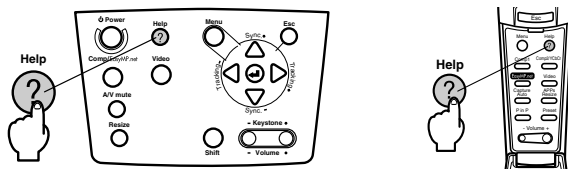

2 Sélectionnez [Oui]

Appuyez sur [Tracking+, -] sur l'unité principale (appuyez sur le bas de la touche [Enter] de la télécommande) et sélectionnez [Oui].

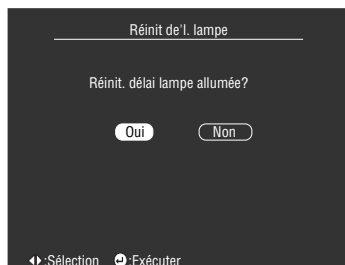

3 Exécution

Appuyez sur la touche [↵Enter] de l'unité principale ou le pointeur [Enter] de la télécommande pour exécuter la fonction.

Divers

Cette section fournit des explications sur les articles optionnels et le service après-vente, ainsi que des détails sur les caractéristiques, la terminologie et d'autres informations techniques.

■ Pièces en option

Vous pouvez acquérir les pièces en option suivantes selon vos besoins.

Adaptateur Macintosh	ELPAP01
Visualiseur (XGA)	ELPDC02
Visualiseur	ELPDC03
Support pour plafond	ELPFC02
Plaque pour plafond	ELPFC03
Tuyau 370 (argent, 370mm)	ELPFP04
Tuyau 570 (argent, 570mm)	ELPFP05
Tuyau 770 (argent, 770mm)	ELPFP06
WindowScreen (40 pouces)	ELPHS01
WindowScreen (60 pouces)	ELPHS03
Câble d'ordinateur VGA (HD15/HD15, 1,8m)	ELPKC02
Câble d'ordinateur VGA (HD15/HD15, 3,0m)	ELPKC09
Câble d'ordinateur VGA (HD15/HD15, 20m)	ELPKC10
Câble d'ordinateur VGA (HD15/5BNC, 1,8m)	ELPKC11
Câble de station de travail VGA (5BNC/13W3, 3,0m)	ELPKC12
Câble de station de travail VGA (5BNC/5BNC, 3,0m)	ELPKC13
Câble de station de travail VGA (HD15/EVC, 3,0m)	ELPKC14
Câble de station de travail VGA (5BNC/EVC, 3,0m)	ELPKC15

Jeu de câbles liaison ELP	ELPKC17
Câble souris série 10m	ELPKC18
Câble vidéo numérique (DVI-D/DVI-D, 3,0m)	ELPKC20
Câble vidéo numérique (DVI-D/DFP, 3,0m)	ELPKC21
Objectif zoom longue distance	ELPLL02
Objectif zoom longue distance	ELPLL03
Lampe de rechange	ELPLP11
Objectif grand angle pour projection par l'arrière	ELPLR01
Objectif standard	ELPLS01
Objectif zoom grand angle	ELPLW01
Chargeur double	ELPMB04
Chargeur plus	ELPMB05
Montage sur plafond	ELPMB06
Ecran valisette	ELPSC06
Ecran 60 pouces	ELPSC07
Ecran 80 pouces	ELPSC08
Récepteur de la télécommande	ELPST02
Adaptateur filaire pour la télécommande	ELPST04

■ Glossaire

Cette section explique, brièvement, les mots utilisés dans ce manuel qui ne sont pas expliqués dans le texte où ils sont difficiles à comprendre.

A/V Mute	Permet de couper momentanément les images et le son. Le son et l'image peuvent être mis en sourdine par une pression sur la touche [A/V Mute] du projecteur. Pour annuler la sourdine, appuyez de nouveau sur cette touche, réglez le volume ou affichez le menu.
Port DVI-D	Port d'entrée conforme aux valeurs nominales numériques vidéo DVI (Digital Visual Interface : valeurs définissant la manière dont les signaux vidéo sont transmis.) Aucun désaccord de synchronisation et d'approche ne se produit pendant la transmission.
Port de sortie D	Port de sortie des tuners numériques prenant en charge les nouveaux programmes numériques au Japon.
Port distant	Permet de relier le récepteur de la télécommande optionnel, afin de pouvoir contrôler plusieurs appareils à l'aide d'une télécommande.
SRS	Système acoustique tridimensionnel. Il permet une reconstitution large et profonde du son. Les paramètres SRS peuvent être réglés au moyen des touches [Space] (large) et [Center] (profond).
SVGA	Signaux compatibles IBM PC/AT (équipement DOS/V) d'une résolution de 800 pixels horizontaux et 600 pixels verticaux.
SXGA	Signaux compatibles IBM PC/AT (équipement DOS/V) d'une résolution de 1.280 pixels horizontaux et 1.024 pixels verticaux.
Synchro. (synchronisation)	Génère des signaux informatiques à une fréquence prédéfinie. L'image projetée ne sera pas nette si cette fréquence n'est pas alignée sur la fréquence du projecteur. L'alignement des phases des signaux est appelé synchronisation. Si les fréquences ne sont pas alignées, les images projetées risquent d'être perturbées et de présenter un aspect flou et des interférences horizontales.
VGA	Signaux compatibles IBM PC/AT (équipement DOS/V) d'une résolution de 640 pixels horizontaux et 480 pixels verticaux.
XGA	Signaux compatibles IBM PC/AT (équipement DOS/V) d'une résolution de 1.024 pixels horizontaux et 768 pixels verticaux.
USB	Abréviation de Universal Serial Bus. Il s'agit d'une interface permettant de connecter à l'ordinateur des appareils à fréquences relativement basses.
UXGA	Signaux compatibles IBM PC/AT (équipement DOS/V) d'une résolution de 1.600 pixels horizontaux et 1.200 pixels verticaux.
Température des couleurs	Température du sujet qui émet la lumière. Une teinte bleutée est générée lorsque la température est élevée et une teinte rougeâtre lorsqu'elle est basse.
Signal de différenciation des couleurs (Composants)	Les appareils vidéo transmettent des signaux par le biais de trois câbles, Red-Bright (R-Y), Bright (Y) et Blue-Bright (B-Y). Les signaux en composantes peuvent ainsi être projetés avec davantage de netteté (les signaux rouge, vert et bleu ainsi que leurs signaux de luminosité sont transmis via un câble).
Système d'exploitation	Logiciel nécessaire pour faire fonctionner l'ordinateur. Le logiciel EMP Link V fourni avec le projecteur commande des ordinateurs à l'aide des systèmes d'exploitation Windows 95, Windows 98, Windows NT 4.0, Windows 2000.

Refroidissement	La procédure de refroidissement de la lampe se poursuit même après la mise hors tension de l'appareil et l'extinction de la lampe. Le ventilateur de refroidissement continue à fonctionner après l'extinction de la lampe, et les touches ne sont plus opérationnelles. Cette période est appelée phase de refroidissement. La durée requise pour la procédure de refroidissement dépend de la température ambiante.
Contraste	En renforçant ou en adoucissant la tonalité des couleurs, il est possible de projeter plus précisément les caractères et les images et de leur donner une teinte plus douce. Cette opération s'appelle " réglage du contraste ".
Projection en pile	Faite référence à la projection simultanée d'images en double grâce à plusieurs projecteurs, afin d'accroître la luminosité des images projetées.
Verrouillage antivol	Un antivol (disponible dans le commerce) est passé au travers des trous qui se trouvent sur le boîtier du projecteur afin de le fixer à un bureau ou un pillier. Ces trous supportent le système de sécurité " Micro-Saver " fabriqué par Kensington Inc. Le distributeur de ce produit au Japon est mentionné ci-dessous. NANAYO SHOJI CO., LTD. Information & Communication Division Nanayo Bldg. 2-55-7, Hamacho, Chuo-ku, Tokyo 103-0007 Tél: 03-3663-7787 Fax: 03-3669-2367
Synchronisation(Sync)	Génère des signaux informatiques à une fréquence prédéfinie. L'image projetée ne sera pas nette si cette fréquence n'est pas alignée sur la fréquence du projecteur. L'alignement des phases des signaux est appelé synchronisation. Si les fréquences ne sont pas alignées, les images projetées risquent d'être perturbées et de présenter un aspect flou et des interférences horizontales.
Fréquence	Génère des signaux informatiques à une fréquence prédéfinie. L'image projetée ne sera pas nette si cette fréquence n'est pas alignée sur la fréquence du projecteur. L'alignement des fréquences des signaux est appelé alignement (Tracking). Si les fréquences ne sont pas alignées, les images projetées risquent d'être perturbées et de présenter un aspect flou et des interférences horizontales.

■ Spécifications techniques

Nom du produit	Projecteur multimédia	
Modèle	EMP-8150/8150NL	
Dimensions extérieures	Largeur 303 × Hauteur 179 × Profondeur 389 mm (objectif et pieds non compris)	
Taille du panneau	1.3 pouce (Largeur 27mm × Hauteur 20mm × Diagonale 34 mm)	
Méthode d'affichage	TFT polysilicium	
Méthode d'entraînement	écriture séquentielle en bloc ligne complète 12 phases	
Nombre de pixels	2,359,296 (1024 points horizontaux × 768 points verticaux × 3)	
Réglage de la mise au point	Manuel (Avec un objectif standard)	
Réglage du zoom	Manuel (environ 1:1,4) (Avec un objectif standard)	
Lampe (source lumineuse)	Modèle de lampe UHE : ELPLP11 puissance nominale 230W	
Puissance sonore maximale en sortie	3W × 2 stéréo	
Haut-parleurs	2	
Alimentation électrique	AC100V 50/60Hz environ 370W, 8,5W en mode veille 100-120VAC 50/60Hz 4A 200-240VAC 50/60Hz 2A	
Température ambiante en cours d'utilisation	+5 à +40 (sans condensation)	
Température ambiante pour le stockage	-10+60 (sans condensation)	
Poids	Environ 9,1kg	
Ports de connexion	Port Computer#1	Système unique mini D-Sub 15 broches (femelle) / Port DVI-D (commutateur)
	Port de sortie moniteur	Système unique mini D-Sub 15 broches (femelle)
	Port Audio 1 (utilisé avec Computer#1)	Connecteur mini-jack stéréo
	Port S-Audio/ Audio2 (Utilisé avec S-Video / Computer2)	Connecteur jack RCA × (G, D)
	Port L-Audio-R (en cas de connexion vidéo sur le port Video)	Connecteur jack RCA × (G, D)
	Port Mouse/Com	Connecteur DIN 13 broches
	Port de connexion BNC	5BNC système unique (femelle)
	Port Video	Connecteur Jack RCA
	Port S-Video	Connecteur mini DIN 4 broches
	Port distant	Connecteur mini-jack stéréo
	Port Stack Out	Connecteur DIN 13 broches
	EasyMP.net	Port USB
Port Réseau		RJ-45 système unique
Emplacement de carte		PCMCIA système unique

■ Fiche de contrôle

Avant de nous contacter, veuillez vous munir d'une copie de la fiche de contrôle et indiquer les éléments appropriés. Ceci nous permettra de disposer de tous les détails concernant votre système et le problème rencontré.

● Images

Détails de la demande

- Il est impossible d'allumer l'appareil
- Rien ne s'affiche sur l'écran
- Un message est affiché
 - NO SIGNAL (Pas de signal)
 - Les signaux d'image ne sont pas reçus
 - Le projecteur est incapable de recevoir les signaux
- Écran bleu (bleu noir)
- Motif de projection
- Logo (le message n'est pas affiché)

- L'image est fractionnée ou est trop petite
 - Présence d'une zone dans laquelle rien n'est affiché
 - L'image est plus petite que l'écran
 - L'écran est déformé et présente une forme trapézoïdale
 - Certains points manquent sur l'image

- L'image n'est pas claire
 - L'image est floue et il est impossible de la mettre au point.
 - Des bandes sont affichées
 - Scintillement
 - Certains caractères sont absents

- La couleur de l'image n'est pas correcte ou est trop sombre
 - Image sombre
 - La couleur est incorrecte ou trop sombre (ordinateur)
 - La couleur est incorrecte ou trop sombre (vidéo)
 - Les couleurs diffèrent sur un téléviseur et un moniteur à tube cathodique

Menu

- Le menu est affiché
 - Configuration Sleep Mode ON
- Informations (ordinateur)
 - Durée lampe H Hz
 - Fréquence H Hz
 - Polarité SYNC H Positive Negative
 - V Positive Negative
- Mode SYNC Separate Composite Sync on Green
- Résolution d'entrée X
- Actualiser H Hz
- Informations (vidéo)
 - Durée lampe H Hz
 - Système signal vidéo AUTO NTSC Autres

Décrivez le problème

EMP
Numéro de série

Date d'achat
Année, mois

Témoïn
(Décrivez la couleur des témoins et indiquez s'ils sont allumés ou s'ils clignotent)

- Fonctionnement
- Lampe
- Température

Connecteur

- Est-il branché solidement ?
- Computer
 - D-Sub15 broches
 - BNC
 - DVI-D
- Vidéo
 - Composite
 - Terminal S
 - Composant

Réglages ordinateur (affichage)

- Présence d'un écran LCD
- Résolution X
- Actualiser Hz

Connecteur

- Est-il branché solidement ?

Ordinateur

- Win • MAC • EWS
- Fabricant ()
- Modèle ()
- Portable, modèle de bureau, monobloc
- Résolution d'affichage (X)
- Carte graphique ()

Matériel vidéo

- Vidéo, DVD, caméra
- Fabricant ()
- ()
- Modèle()

Câble informatique

- Modèle spécial
- Longueur m
- Numéro de référence ()
- Câblage, matériel supplémentaire
- Numéro de référence()
- Unité de commutation
- Numéro de référence()

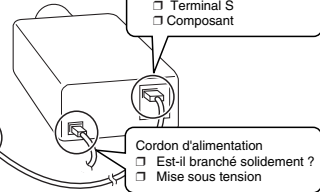

Moment où le problème survient

- Avant l'utilisation.
- Immédiatement après le début d'utilisation.
- En cours d'utilisation.
- Autre.()

Se produit toujours en cas d'emploi de la fonction _____, etc

- Fréquence d'apparition du problème Toujours. Parfois (__ fois toutes les __ utilisations). Autre.()

● Son

Détails de la demande

- Pas de son
- Le volume est trop bas
- Le son est interrompu
- Un son différent est émis

Menu

- Le menu est affiché
- Son
- Volume()

EMP
Numéro de série

Date d'achat
Année, mois

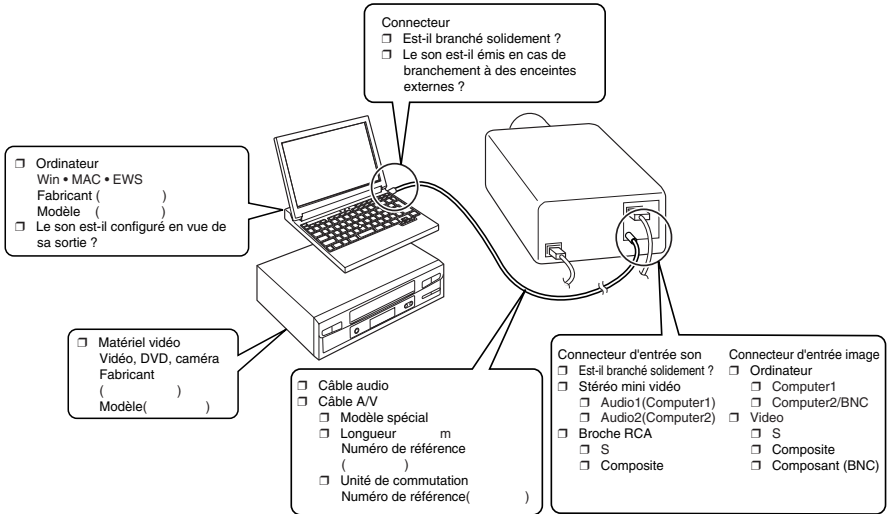

Moment où le problème survient

- Avant l'utilisation.
- Immédiatement après le début d'utilisation.
- En cours d'utilisation.
- Autre.()

Se produit toujours en cas d'emploi de la fonction _____, etc.

- Fréquence d'apparition du problème Toujours. Parfois (_ fois toutes les _ utilisations). Autre.()

● Télécommande, souris sans fil, liaison EMP

Détails de la demande

- La télécommande est inutilisable
- La souris sans fil est inutilisable
- EMP-Link est inutilisable

Menu

- Réglages avancés du menu affichés à l'aide de la télécommande
- 1 ↔ 2

EMP
Numéro de série

Date d'achat
Année, mois

- Le récepteur de la télécommande n'est-il pas masqué ?

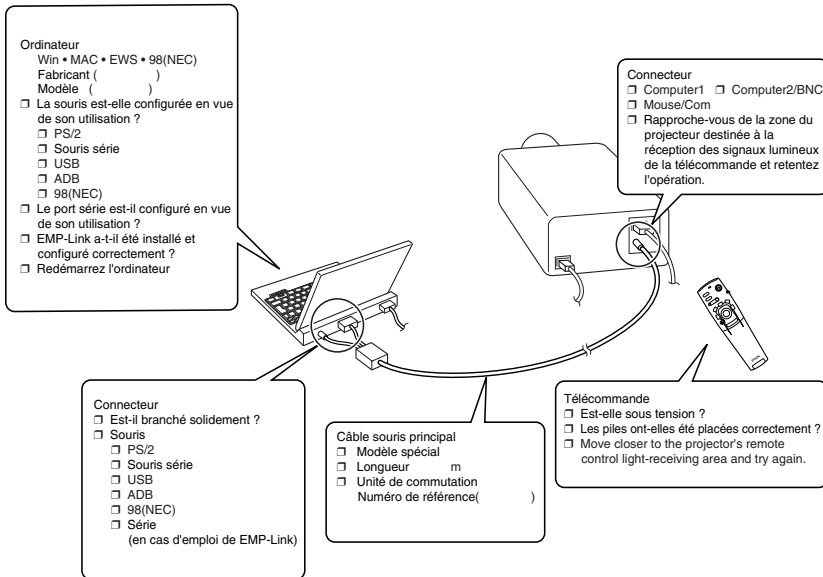

Moment où le problème survient

- Avant l'utilisation.
- Immédiatement après le début d'utilisation.
- En cours d'utilisation.
- Autre.()

Fréquence d'apparition du problème Toujours. Parfois (__ fois toutes les __ utilisations). Autre.()

Se produit toujours en cas d'emploi de la fonction _____, etc.

■ Termes de la garantie universelle

Ce produit est couvert par une garantie mondiale qui permet la réparation de l'appareil dans plus de 45 pays de par le monde. Notez qu'il n'est pas couvert par les dispositions de garantie mentionnées ici, mais bien par les dispositions de garantie figurant sur la carte de garantie fournie avec l'appareil dans son pays d'achat.

La garantie mondiale du projecteur multimédia Epson est valable dans les pays suivants :

<Europe>

- Autriche · Belgique · Bulgarie · Croatie · Chypre · République tchèque
- Danemark · Finlande · France · Allemagne · Grèce · Hongrie
- Irlande · Italie · Luxembourg · Macédoine · Pays-Bas
- Norvège · Portugal · Pologne · Roumanie · Slovaquie · Slovénie
- Espagne · Suède · Suisse · Turquie · Royaume-Uni · Yougoslavie

<Amérique du Nord et Amérique centrale>

- Canada · Costa Rica · Mexique · États-Unis d'Amérique

<Amérique du Sud>

- Argentine · Brésil · Chili · Colombie · Pérou · Venezuela

<Asie et Océanie>

- Australie · Hong-Kong · Japon · Corée du Sud · Malaisie · Singapour · Taiwan · Thailand

La garantie est soumise aux conditions générales suivantes.

- 1) La garantie ne s'applique que lorsque le produit est remis avec sa carte de garantie ou sa preuve d'achat émise dans le pays d'achat.
- 2) La garantie sera mise en œuvre sur la base des conditions de garantie définies par Epson ou un organisme d'entretien désigné par Epson dans les pays figurant dans le manuel d'utilisation.
 - La garantie est valable douze mois à partir de la date d'achat.
 - La garantie couvrira le coût des pièces de rechange et de la main-d'œuvre conformément aux conditions stipulées par Epson dans la plage applicable de la garantie.
 - La politique de base ne prévoit pas de fourniture d'un produit de remplacement à l'utilisateur pendant la période de réparation.
- 3) La garantie ne s'appliquera pas dans les cas suivants :
 - a. Défauts des consommables (lampes) ou des composants en option.
 - b. Lorsque le produit est endommagé en raison d'une utilisation inappropriée, est détérioré pendant son transport ou est manipulé d'une manière non stipulée dans son mode d'emploi.
 - c. Lorsque des réparations ou des modifications ont été effectuées par une tierce partie autre qu'Epson ou qu'un organisme d'entretien désigné par Epson.
 - d. Lorsque les problèmes sont dus à l'emploi de composants en option ou de consommables non fabriqués par Epson ou dont l'utilisation est déconseillée par Epson.

Remarque :

Le cordon d'alimentation fourni avec l'appareil est conforme à l'environnement électrique du pays d'achat. Si vous utilisez l'appareil à l'étranger, veillez à disposer d'un câble Epson fabriqué spécialement pour le pays où vous vous trouvez.

Liste des contacts pour la garantie mondiale du projecteur multimédia Epson

Cette liste de contacts a été mise à jour le 1 décembre 2000. Vous trouverez les informations les plus récentes sur les pages Web correspondantes. Si aucune adresse Web n'est indiquée, accédez au site principal à l'adresse www.epson.com.

<EUROPE>

AUSTRIA :

EPSON Support Center Austria

Tech. Help Desk: 00491805 235470
Web Address:
<http://www.epson.at>

BELGIUM :

EPSON Support Center BeNeLux

Tech. Help Desk: 032 70222082
Web Address:
<http://www.epson.be>

BULGARIA :

PROSOFT

6. AI Jendov Str.
BG-1113 Sofia
Tel: 00359.2.730.231
Fax: 00359.2.9711049
E-mail: Prosoft@internet-BG.BG

CROATIA :

Recro d.d.

Trg. Sportova 11
HR-10000 Zagreb
Tel: 00385.1.6350.777
Fax: 00385.1.6350.716
E-mail: recro@recro.hr
Web Address:
<http://www.recro.hr>

CYPRUS :

CTC- INFOCOM

6a. Ionos Str., Engomi
P. O. Box 1744
2406 Nicosia, Cyprus
Tel: 00357.2.458477
Fax: 00357.2.668490

CZECH :

EPRINT s.r.o.

Stresovicka 49
CZ-16200 Praha 6
Tel: 00420.2.20180610
Fax: 00420.2.20180611
E-mail: eprint@mbox.vol.cz

FINLAND :

Tech. Help Desk: 0800.523010
(note. Some geographical
areas excluded)

FRANCE :

EPSON France,

68 bis rue Marjolin, F-92300
Levallois,
Tech. Help Desk: 01.49.61.33.95
Web Address:
<http://www.epson.fr>

GERMANY :

EPSON Deutschland GmbH

Zülpicher Straße 6
D-40549 Düsseldorf
Tech. Help Desk: 01805 235470
Web Address:
<http://www.epson.de>

GREECE :

Pouliadis Ass. Corp.

Aristotelous St. 3
GR-19674 Athens
Tel: 0030.1.9242072
Fax: 0030.1.9441066

HUNGARY :

R.A. Trade Kft.

Petőfi Sandor u. 64
H-2040 Budaör
Tel: 0036.23.415.317
Fax: 0036.23.417.310

IRELAND :

Tech. Help Desk: 01.6799016

LUXEMBURG :

EPSON Support Center BeNeLux

Tech. Help Desk:
0032 70 222082
Web Address:
<http://www.epson.be>

MACEDONIA :

Rema Kompjuteri d.o.o.

St. Naroden Front 19a
lok 16
91000 Skopje/ Macedonia
Tel: 00389.91.118159
Fax: 00389.91.118159

NETHERLANDS :

EPSON Support Center BeNeLux

Tech. Help Desk: 043 3515752
Web Address:
<http://www.epson.nl>

NORWAY :

Tech. Help Desk: 800.11828

POLAND :

FOR EVER Sp. z.o.o.

Ul. Frankciska Kawy 44
PL- 01-496 Warszawa
Tel: 0048.22.638.9782
Fax: 0048.22.638.9786
E-mail: office@for-ever.com.pl

PORTUGAL :

EPSON Portugal, S.A.

Rua do Progresso, 471-1
Perafita- Apartado 5132
Tech. Help Desk: 0808 200015
Web Address:
<http://www.epson.pt>

ROMANIA :

MB Distribution S.R. L.

162, Barbu Vacarescu Blvd.
Sector 2
RO- 71422 Bucharest
Tel: 0040.1.2300314
Fax: 0040.1.2300313
E-mail: office@mbd-epson.ro

DENMARK :

Tech. Help Desk: 80881127

SLOVENIA :**Repro Ljubljana d.o.o.**

Smartinska 106
SLO-1001 Ljubljana
Tel: 00386.61.1853411
Fax: 00386.61.1400126

SPAIN :**EPSON IBERICA, S.A.**

Avda. Roma 18-26,
08290 Cerdanyola del Vallès,
Barcelona, SPAIN
Centro At.al Cliente: 902.404142
E-mail: soporte@epson.es
Web Address:
<http://www.epson.es>

SWEDEN :

Tech. Help Desk: 08 445 1258

<NORTH, CENTRAL AMERICA & CARIBBEAN ISLANDS>**CANADA :****Epson Canada, Ltd.**

100 Mural Street, Suite 300
Richmond Hill, Ontario
CANADA L4B 1J3
Tel: 905-709-3839
Web Address:
<http://www.epson.com>

COSTA RICA :**Epson Costa Rica, S.A.**

Embajada Americana,
200 Sur y 300 Oeste
San Jose, Costa Rica
Tel: (50 6) 296-6222
Web Address:
<http://www.epsoncr.com>

ITALY :**EPSON Italia s.p.a.**

Assistenza e Servizio Clienti
Viale F. Lli Casiragi, 427
20099 Sesto
San Giovanni (MI)
Tech. Help Desk: 02.29400341
Web Address:
<http://www.epson.it>

SWITZERLAND :**EXCOM Service AG**

Moosacher Str. 6
CH-8820 Wädenswil
Tel: 01.7822111
Fax: 01.7822349
Web Address:
<http://www.excom.ch>

TURKEY :**Romar Pazarlama Sanayi**

ve TIC. A.S.
Rihtim Cad. No. 201
Tahir Han
TR-Karaköy-Istanbul
Tel: 0090.212.2520809
Fax: 0090.212.2580804

SLOVAKIA :**Print Trade spol. s.r.o.**

Cajkovskeho 8
SK-98401 Lucenec
Tel: 00421.863.4331517
Fax: 00421.863.4325656
E-mail: Prntrd@lc.psg.SK
Web Address:
<http://www.printtrade.sk>

UNITED KINGDOM :**EPSON (UK) Ltd.**

Campus 100, Maylands Avenue
Hemel Hempstead,
Herts, HP2 7TJ
Tech. Help Desk: 0990 133640
Web Address:
<http://www.epson.uk>

YUGOSLAVIA :**BS Procesor d.o.o.**

Hadzi Nikole Zivkovicica 2
11000 Beograd
Tel: 00381.11.639610
Fax: 00381.11.639610

U. S. A. :**Epson America, Inc.**

3840 Kilroy Airport Way
Long Beach, CA90806
Tel: (562) 276-4394
Web Address:
<http://www.epson.com>

<SOUTH AMERICA>

ARGENTINA :

Epson Argentina S.A.
Avenida Belgrano 964/970
(1192), Buenos Aires
Tel: (54 11) 4346-0300
Web Address:
<http://www.epson.com.ar>

BRAZIL :

Epson Do Brasil Ltda.
Av. Tucunare, 720
Tambore Barueri,
Sao Paulo, SP 06460-020
Tel: (55 11) 7295-1757
Web Address:
<http://www.epson.com.br>

<ASIA & OCEANIA>

AUSTRALIA :

**EPSON AUSTRALIA PTY
LIMITED**
70 Gibbes Street Chatswood
NSW 2067 AUSTRALIA
Tel: 1300 361 054
Web Address:
<http://www.epson.com.au>

HONGKONG :

**EPSON Technical Support
Centre (Information
Centre)**
Rooms 4706-4710,
China Resources Building,
26 Harbour Road, Wan Chai,
HONG KONG
Tech. Hot Line: (852) 2585 4399
Fax: (852) 2827 4383
Web Address:
<http://www.epson.com.hk>

JAPAN :

**SEIKO EPSON
CORPORATION
SHIMAUCHI PLANT**
VD Customer Support Group:
4897 Shimauchi, Matsumoto-shi,
Nagano-ken, 390-8640 JAPAN
Tel: 0263-48-5438
Fax: 0263-48-5680
<http://www.i-love-epson.co.jp>

CHILE :

Epson Chile S.A.
La Concepcion 322
Providencia, Santiago
Tel: (562) 236-2543
Web Address:
<http://www.epson.cl>

COLOMBIA :

Epson Colombia Ltda.
Diagonal 109, 15-49
Bogota, Colombia
Tel: (57 1) 523-5000
Web Address:
<http://www.epson.com.co>

KOREA :

EPSON KOREA CO., LTD
17F HANSOL Bldg., 736-1,
Yaoksam-dong Kangnam-gu,
Seoul, 135-080, KOREA
Tel: 2-553-3515
Fax: 2-5584271
<http://www.epson.co.kr>

MALAYSIA :

**EPSON TRADING
(MALAYSIA) SDN. BHD.**
No. 21 Jalan U 1/19, Seksyen
U1,
Hicom-grenmarie Industrial
Park, 40150 Shan Alam,
Selangor Darul Ehsan
Tel: 03-5191366
Fax: 03-5191386

SINGAPORE :

**EPSON SINGAPORE
PTE. LTD.**
401 Commonwealth Drive
#01-01 Haw Par Technocentre
SINGAPORE 149598
Tel: 4722822
Fax: 4726408

PERU :

Epson Peru S.A.
Av. Del Parque Sur #400
San Isidro, Lima, Peru
Tel: (51 1) 224-2336
Web Address:
<http://www.epson.com>

VENEZUELA :

Epson Venezuela S.A.
Calle 4 con Calle 11-1
La Urbina Sur
Caracas, Venezuela
Tel: (58 2) 241-0433
Web Address:
<http://www.epson.com.ve>

TAIWAN :

**EPSON Taiwan Technology &
Trading Ltd.**
10F, No.287, Nanking East Road,
Section 3, Taipei, Taiwan, China
Tel: 02-2717-7360 ext. 327
Fax: 02-2713-2155
<http://www.epson.com.tw>

THAILAND :

EPSON (Thailand) Co., Ltd.
24th Floor, Empire Tower,
195 South Sathorn Road, Yannawa,
Sathorn, Bangkok 10120, Thailand
Tel: 6700680 Ext. 309,316,317
Fax: 6700688
<http://www.epson.co.th>

EPSON Technical Center
21st Floor, Payathai Tower,
128/227 Payathai Road,
Rachataewee,
Bangkok 10400, Thailand
Tel: 6120291~3
Fax: 2165005
<http://www.epson-tech.in.th>

■ Index

Numerics

13w3 30
5BNC 29, 31

A

A propos 72
A/V Mute 71
Agrandissement des images (fonction zoom) 58
Aigus 69
Angles de projection 26
Annulation des effets 61
Avancé 71, 72

B

Bague de la mise au point 13, 50
Bague de réglage du zoom 13
Barre 61, 70
BNC 71
Bouton de décalage d'objectif 13
Bouton Video 15
Branchement de la souris (fonction souris sans fil) 35
Branchement de matériel vidéo 37
Branchement de moniteurs externes 34

C

Câble audio 33
Cachet 59
Capture 71
Capture logo utilis. 71
Capuchon de l'objectif 13, 41
capuchon de l'objectif 46
Carré 59, 70
Carte EasyMP.net 14
Centre SRS 69
Clic droit de souris 36
Clic gauche de souris 36
Commutateur 16, 32
composante 38
Configuration par menus 64

Connecteur réseau 17
Connexion audio 33
Connexion de deux ordinateurs 31
Connexion du projecteur à un ordinateur 27
Contraste 68
Cordon d'alimentation 41
Correction de la déformation trapézoïdale 49
Couleur 68
Coupure de la projection 55
Couvercle du logement des piles 20, 22
Curseur 59
Curseur/Cachet 70

D

Début de la projection 42
Dépannage 84
DFP 32
distance de projection 24
DVI-D 32

E

Écran de démarrage 72
écran secondaire 62
Effect 18, 70
EMP Link V 77
Emplacement de carte PCMCIA 17
Espace SRS 69
Exécuter 72

F

Fiche de contrôle 104
Filtre à air (entrée de ventilation) 14
Fin de la projection 45
Fonction d'aide 53
Fonction d'arrêt sur image 55
Fonction d'incrustation d'image 62
Fonction Effect 59
Fonction E-Zoom 58
Fonction Sourdine (A/V Mute) 55
Fonctions 52
Fréquence 51, 68
fréquence 28

G

Gamma 68
Glossaire 101
Graves 69

H

Haut-parleur 13

I

Image en mode fenêtre 56
Image redimensionnée 56
Info. Source 71
Installation de EMP Link V 79
Interrupteur R/C ON OFF 18, 42, 46
Introduction au Logiciel de EasyMP.net
77

K

Keystone 70

L

Langue 71
Lever de réglage des pieds 13, 47
Limites d'utilisation 21
Logiciel de EasyMP.net 77
logo utilisateur 55
Luminosité 68

M

Menu A propos 65
Menu Audio 65
Menu Avancé 65
Menu Capture 65
Menu Effect 65
Menu Réglage 65
menu Réglage 64
Menu Tout Réinit 65
Menu Vidéo 64
menus principaux 64
menus secondaires 64
mini D-Sub 15 broches 29
Mise au point 50
Mode veille 71, 87

Mouvement fluide 69
Msg abs signal 71

N

Netteté 68
Nettoyage du filtre à air 95
Nettoyage du projecteur, de l'objectif et
du filtre à air 94
Noms et fonctions des pièces 13

O

Ordinateur 44
Ordinateurs compatibles 27

P

P in P 19, 70
Panneau de commande 13, 15
Par Arrière 72
Pictogrammes 7
Pièces en option 100
Pied arrière 14
Pieds avant 13, 14, 46, 47
Plafond 72
plage de température 12
plage de température admissible 12
Poignée 13
Point final des images 58
Port Audio N°1 16
Port Computer#1 DVI-D 16
Port Computer#1 mini D-Sub 15 16, 29
Port Computer#2 BNC 16, 31, 39
Port D 39
Port de sortie moniteur 17
Port distant 16
Port L-Audio-R 17
Port Mouse/Com 16, 35
Port S-Audio/Audio 2 16, 37
Port Stack Out 17
Port S-Video 16, 37
Port USB 17
Port Vidéo 17
Port Vidéo 37
Portée de la télécommande 21
Ports L-Audio-R 37
Pos. Ecran 68

Présélection 69
Prise d'alimentation 14, 41
Procédure d'installation 23
projecteur suspendu au plafond 24
Projection 41
Puissance sonore maximale en sortie 103

R

Récepteur de commande à distance 13
Récepteur de la télécommande 14
Refroidissement 45, 84
Réglage 70, 71
Réglage automatique 50
Réglage couleurs 72
Réglage de la position de projection 47
Réglage de la qualité d'image 50
Réglage de la taille de l'image projetée 48
Réglage des pieds 47
Réglage du volume 63
Réinit 69, 70, 71, 72
Remplacement de la lampe 97
Remplacement du filtre à air 96
Résolution 68
résolution 28

S

Sécurité 8
semi-transparent 24
séparation des couleurs 38
Signal Vidéo 69
Signaux d'images RGB 40
signaux S-Video 37
signaux vidéo 38
signaux vidéo composites 37
Son 69
Spécifications techniques 103
Spot 60, 70
surchauffe 86
Synchro. 68
Synchronisation 51

T

Taille de l'écran 24
Teinte 68
Télécommande 18, 21

Témoin 18
Témoin de fonctionnement 13, 42, 84
Témoin de la lampe 13, 85
Témoin de température 13, 86
Température ambiante en cours
d'utilisation 103
Température ambiante pour le stockage
103
température des couleurs 72
Termes de la garantie universelle 107
Terminaison Sync Inf2 72
Terminal d'E/S 14
Touche 20
Touche [éclairage] 18
Touche [E-Zoom] 18
Touche A/V Mute 15, 18
Touche Auto 19
Touche Comp/EasyMP.net 15
Touche Comp1 44
Touche Comp2/ YCbCr 44
Touche Enter 16, 19
Touche ESC 15, 19
Touche Freeze 18
Touche Help 15
Touche Keystone 16
Touche Menu 15, 66
Touche Power (marche / arrêt) 15, 18, 42
Touche Preset 20, 51
Touche Resize 15, 20
Touche Shift 15
Touche Sync 15
Touche Tracking 15
Touche Video 19
Touche Volume 19
Tout réinit. 72
Transmetteur de la télécommande 18
tuner numérique 39

U

Utilisation de ce manuel 7
Utilisation des menus 66

V

valeurs de réglage 51
Ventilateur 14
Verrouillage antiviol 13

Vidéo 44, 68, 69
Vitesse du curseur 70
Volume 63, 69

Z

Zoom 48

DECLARATION of CONFORMITY

according to ISO/IEC Guide 22 and EN 45014

Manufacturer : SEIKO EPSON CORPORATION
Address : 3-5, Owa 3-chome, Suwa-shi,
Nagano-ken 392-8502 Japan
Representative : EPSON EUROPE B. V.
Address : Entrada 701, 1096 EJ AMSTRDAM,
The Netherlands

Declares that the Product

Kind of Equipment : LCD Projector

Model : ELP-8150/8150NL /
EMP-8150/8150NL

Conforms to the following Directives and Norm(s)

Directive 89/336/EEC

: EN 55022
: EN 55024
: EN61000-3-2
: EN61000-3-3

Directive 73/23/EEC

: EN 60950

DECLARATION of CONFORMITY

According to 47CFR, Part 2 and 15 for

**Class B Personal Computers and Peripherals; and/or
CPU Boards and Power Supplies used with Class B
Personal Computers**

We : EPSON AMERICA, INC.

Located at : MS: 3-13

3840 Kilroy Airport Way

Long Beach, CA 90806-2469

Telephone: (562) 290- 5254

Declare under sole responsibility that the product identified herein, complies with 47CFR Part 2 and 15 of the FCC rules as a Class B digital device. Each product marketed, is identical to the representative unit tested and found to be compliant with the standards. Records maintained continue to reflect the equipment being produced can be expected to be within the variation accepted, due to quantity production and testing on a statistical basis as required by 47CFR 2.909. Operation is subject to the following two conditions : (1) this device may not cause harmful interference, and (2) this device must accept any interference received, including interference that may cause undesired operation.

Trade Name : EPSON

Type of Product : LCD Projector

**Model : EMP-8150/8150NL /
ELP-8150/8150NL**

FCC Compliance Statement For United States Users

This equipment has been tested and found to comply with the limits for a Class B digital device, pursuant to Part 15 of the FCC Rules. These limits are designed to provide reasonable protection against harmful interference in a residential installation. This equipment generates, uses, and can radiate radio frequency energy and, if not installed and used in accordance with the instructions, may cause harmful interference to radio or television reception. However, there is no guarantee that interference will not occur in a particular installation. If this equipment does cause interference to radio and television reception, which can be determined by turning the equipment off and on, the user is encouraged to try to correct the interference by one or more of the following measures.

- Reorient or relocate the receiving antenna.
- Increase the separation between the equipment and receiver.
- Connect the equipment into an outlet on a circuit different from that to which the receiver is connected.
- Consult the dealer or an experienced radio/TV technician for help.

WARNING

The connection of a non-shielded equipment interface cable to this equipment will invalidate the FCC Certification or Declaration of this device and may cause interference levels which exceed the limits established by the FCC for this equipment. It is the responsibility of the user to obtain and use a shielded equipment interface cable with this device. If this equipment has more than one interface connector, do not leave cables connected to unused interfaces. Toute modification non expressément approuvée par le fabricant pourrait annuler le droit de l'utilisateur de faire fonctionner cet appareil.

For Canadian Users

This digital apparatus does not exceed the Class B limits for radio noise emissions from digital apparatus as set out in the radio interference regulations of the Canadian Department of Communications. Le présent appareil numérique n'émet pas de bruits radioélectriques dépassant les limites applicables aux appareils numériques de Classe B prescrites dans le règlement sur le brouillage radioélectrique édicté par le Ministère des Communications du Canada.

Tous droits réservés. Toute reproduction, intégration dans un système d'archivage ou diffusion par un procédé électronique, mécanique, par photocopie, enregistrement ou tout autre procédé est interdite sans autorisation écrite préalable de SEIKO EPSON CORPORATION. Aucune responsabilité du fait du brevet n'est acceptée suite à l'utilisation des présentes informations. De même, aucune responsabilité n'est acceptée pour les dommages résultant de l'utilisation des informations contenues dans le présent document.

Ni SEIKO EPSON CORPORATION ni ses filiales ne peuvent pas être tenus responsables auprès de l'acquéreur de ce produit ou de tiers, de dommages, pertes, frais ou dépenses encourues par l'acquéreur ou les tiers à la suite : d'accident, de mauvaise utilisation ou de dégradation de ce produit ou de modifications, réparations ou altérations illicites de ce produit ou (sauf aux Etats-Unis) du non-respect au sens stricte des consignes d'exploitation et de maintenance de SEIKO EPSON CORPORATION.

SEIKO EPSON CORPORATION ne peut pas être tenue responsable de tout dommage ou problème résultant de l'utilisation d'accessoires ou de pièces détachées qui ne sont pas d'origine EPSON ou approuvées EPSON par SEIKO EPSON CORPORATION.

EPSON est une marque déposée et PowerLite est une appellation commerciale de SEIKO EPSON CORPORATION.

Remarque générale: Les appellations commerciales et marques déposées suivantes appartiennent à leur propriétaire respectif et sont utilisées dans ce manuel à titre d'information uniquement.

- EPSON/Seiko Epson Corp.
- Macintosh, Power Book/Apple Computer Corp.
- IBM/International Business Machines, Inc.
- Windows/Microsoft Corp.

Les autres noms de produits cités dans le présent manuel sont donnés à titre d'information uniquement et lesdits produits peuvent constituer des marques de leur propriétaire respectif. EPSON décline tout droit quant à ces produits.

EPSON®