

Prima di utilizzare il proiettore, leggere il Manuale dell'utente allegato.

AVVERTENZA

Non guardare direttamente nell'obiettivo quando il proiettore è acceso.

Collegamento dell'apparecchiatura video



Quando si effettua il collegamento, assicurarsi di:

- Spegnere sia il proiettore che l'apparecchiatura video.
 - Se si effettua il collegamento tenendo acceso uno dei due apparecchi, possono verificarsi danni.
 - Controllare il tipo di connettori.
- Se si inserisce un connettore nella porta sbagliata, possono verificarsi danni.

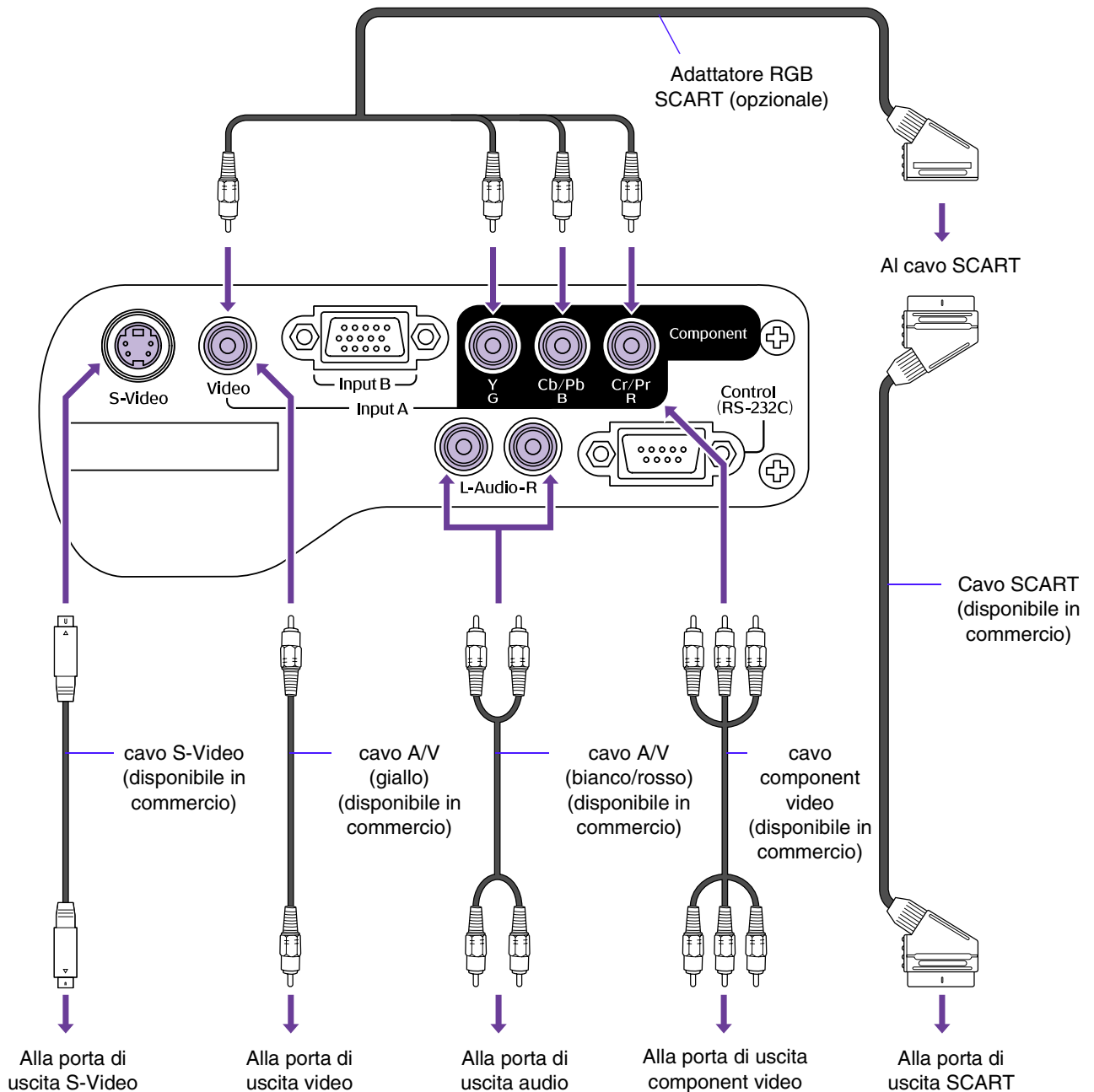

DVD

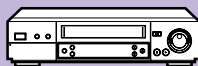

VHS, S-VHS



Videocamera



Videogiochi

Accensione del proiettore



Spegnere il proiettore e le apparecchiature con cui si desidera effettuare il collegamento.

- 1 Collegare l'apparecchiatura video.**
- 2 Rimuovere il copriobiettivo.**
- 3 Collegare il cavo di alimentazione al proiettore.**
- 4 Inserire la spina di alimentazione in una presa elettrica.**
La spia di alimentazione resta accesa in arancione.
- 5 Spegner l'apparecchiatura video.**
Se il proiettore è collegato a una sorgente video, avviare la riproduzione.
- 6 Premere il pulsante [Power].**
Il proiettore emette un segnale acustico e la spia di alimentazione inizia a lampeggiare in verde.
- 7 Attendere che la luce verde della spia di alimentazione diventi fissa.**
Questa operazione richiede circa 40 secondi.

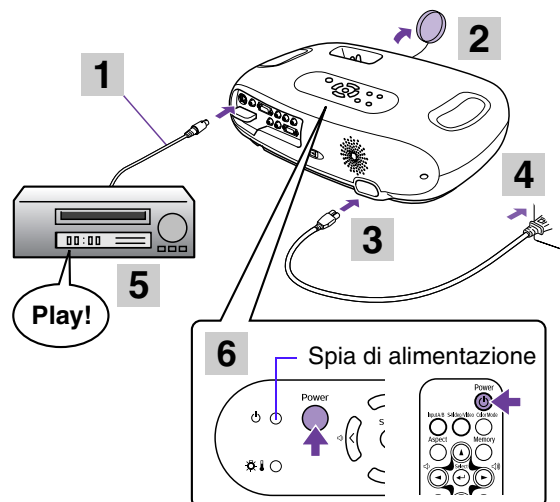

Selezione della sorgente di ingresso

Selezionare le immagini da proiettare.

Proiettore

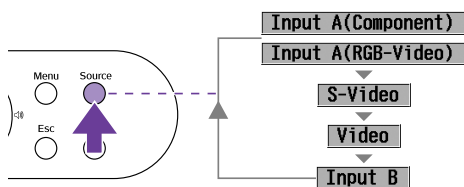

La sorgente di ingresso cambia ad ogni pressione del pulsante [Source].

Telecomando

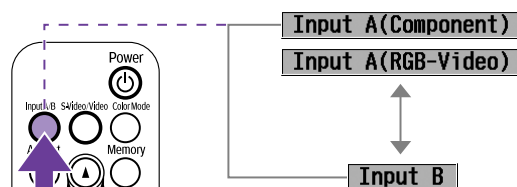

La sorgente di ingresso cambia ad ogni pressione del pulsante [Input A/B].

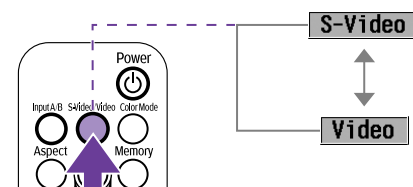

La sorgente di ingresso cambia ad ogni pressione del pulsante [S-Video/Video].

* La commutazione tra Input A RGB-Video e Component Video viene effettuata nel menu di configurazione "Impostazioni" → "Segnale ingresso" → "Input A".
Quando è impostato su Component Video, il proiettore determina automaticamente se il segnale in ingresso è un segnale YCbCr o YPbPr.



Se sono collegate due o più sorgenti, assicurarsi di invertire i cavi audio tra le apparecchiature collegate, se necessario.

Spegnimento del proiettore

- 1 Spegner l'apparecchiatura video.**
- 2 Premere il pulsante [Power].**

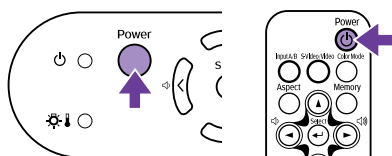

Verrà visualizzata una schermata di conferma.



La schermata di conferma scompare solo se viene premuto qualsiasi altro pulsante all'infuori di [Power] o se non viene premuto alcun pulsante entro 7 secondi.

- 3 Premere nuovamente il pulsante [Power].**
La spia di alimentazione inizia a lampeggiare.
- 4 Attendere che la luce arancione della spia di alimentazione diventi fissa.**
L'apparecchio si raffredda. Questa operazione richiede circa 20 secondi.

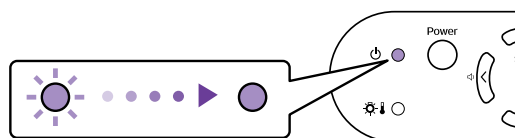

- 5 Scollegare il proiettore dalla presa elettrica.**



Non rimuovere la spina mentre la spia di alimentazione lampeggia. In caso contrario, possono verificarsi danni al proiettore.

Regolazione della visualizzazione

Regolazione dell'angolo di proiezione

Disporre il proiettore in modo che sia perpendicolare rispetto allo schermo.

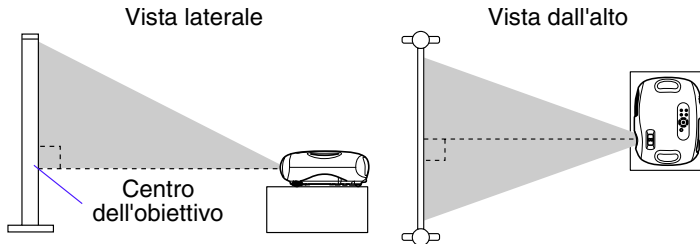

Se non è possibile posizionare il proiettore in modo che sia perfettamente perpendicolare rispetto allo schermo, è possibile disporlo ad una leggera inclinazione verticale (massimo 10°).

È possibile regolare l'altezza ruotando i piedini anteriori.

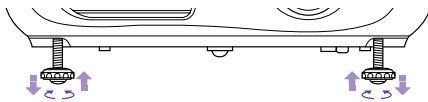

Regolazione delle dimensioni di proiezione

Le dimensioni dell'immagine proiettata sono fondamentalmente determinate dalla distanza tra il proiettore e lo schermo.

● "Distanza di proiezione e dimensioni dello schermo", nel *Manuale dell'utente*

Ruotare l'anello dello zoom per regolare le dimensioni dell'immagine proiettata.

L'immagine può essere ingrandita fino al 154% delle dimensioni originali. Se si desidera ingrandire ulteriormente l'immagine, allontanare il proiettore dallo schermo.

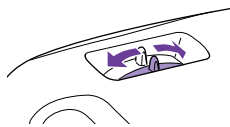

Keystone

Se il proiettore non è disposto perpendicolarmente allo schermo, l'immagine proiettata apparirà con una distorsione di forma trapezoidale. È possibile tuttavia correggere questa distorsione.



Questa funzione consente di correggere solo la distorsione verticale. Non è possibile correggere la distorsione orizzontale.

Premere i pulsanti [▽] o [△].

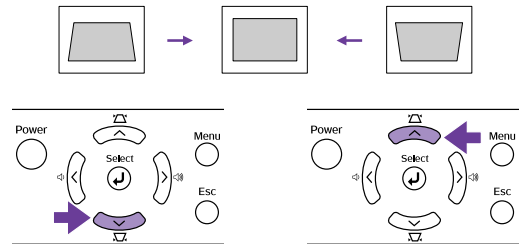

È possibile correggere la distorsione delle immagini quando il proiettore è inclinato fino a un massimo di ±15°.

Impostazione della messa a fuoco

Ruotare l'anello di messa a fuoco per regolare la messa a fuoco dell'immagine.



Se la distanza tra il proiettore e lo schermo non è compresa tra 73 cm e 1165 cm, potrebbe non essere possibile ottenere una corretta messa a fuoco. In caso di problemi nell'ottenimento della messa a fuoco corretta, controllare la distanza di proiezione.

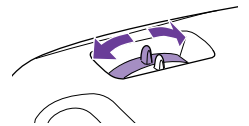

Per ottenere il meglio dal proprio Home Theatre

Selezione di un modo colore

Sono disponibili quattro modalità colore preimpostate.

Effettuare una selezione adatta alle condizioni in cui viene eseguita la proiezione.

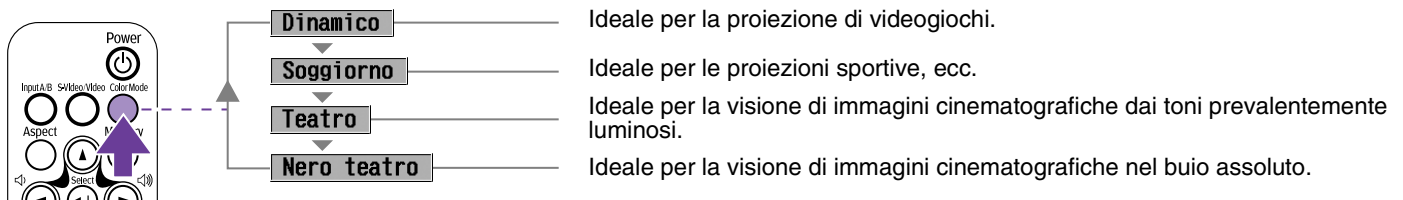

Il modo colore cambia ad ogni pressione del pulsante [Color Mode] sul telecomando.

Quando è selezionato il modo Teatro o il modo Nero teatro, viene automaticamente attivato il filtro cinema EPSON che regola la tonalità dell'immagine alle impostazioni ideali per le immagini cinematografiche.

A/V Mute

Disattiva temporaneamente il video e l'audio.

Premere il pulsante [A/V Mute] sul telecomando.

Il suono e l'immagine scompaiono. La proiezione riprende premendo nuovamente il pulsante [A/V Mute] oppure premendo il pulsante [Esc].

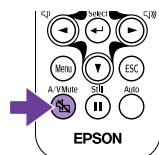

- Mentre è attiva la funzione A/V Mute, è possibile impostare il colore dello schermo su nero o blu. L'impostazione predefinita prevede il nero (pulsante [Menu] → "Impostazioni" → "Visuali. schermo" → "Colore di sfondo").
- Se questa funzione viene attivata durante la proiezione di immagini in movimento, il suono e le immagini continueranno ad essere riprodotti dalla sorgente, per cui non sarà possibile tornare al punto in cui è stata attivata la funzione A/V Mute.

Freeze (fermo immagine)

Mette in pausa le immagini proiettate.

Premere il pulsante [Still] sul telecomando.

L'immagine proiettata viene messa in pausa. Per annullare il fermo immagine e continuare la presentazione, premere nuovamente il pulsante [Still] oppure premere il pulsante [Esc].

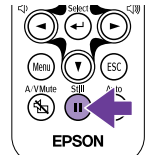

- Mentre è attiva la funzione Freeze, le immagini in movimento continueranno ad essere riprodotte dalla sorgente, per cui non sarà possibile tornare al punto in cui è stata attivata la funzione Freeze.
- Premendo il pulsante [Still] viene annullata anche la visualizzazione dei menu di configurazione.

Modifica del rapporto di visualizzazione

È possibile selezionare ed applicare all'immagine proiettata tre impostazioni di rapporto di visualizzazione. Le impostazioni di rapporto di visualizzazione che è possibile utilizzare variano tuttavia in funzione del segnale in ingresso.

Segnale video	Normale	Squeeze	Zoom
SDTV (525i/p, 625i/p)	○	○	○
TV (NTSC, PAL, SECAM)	○	○	○
HDTV (750p, 1125i)	○	-	-

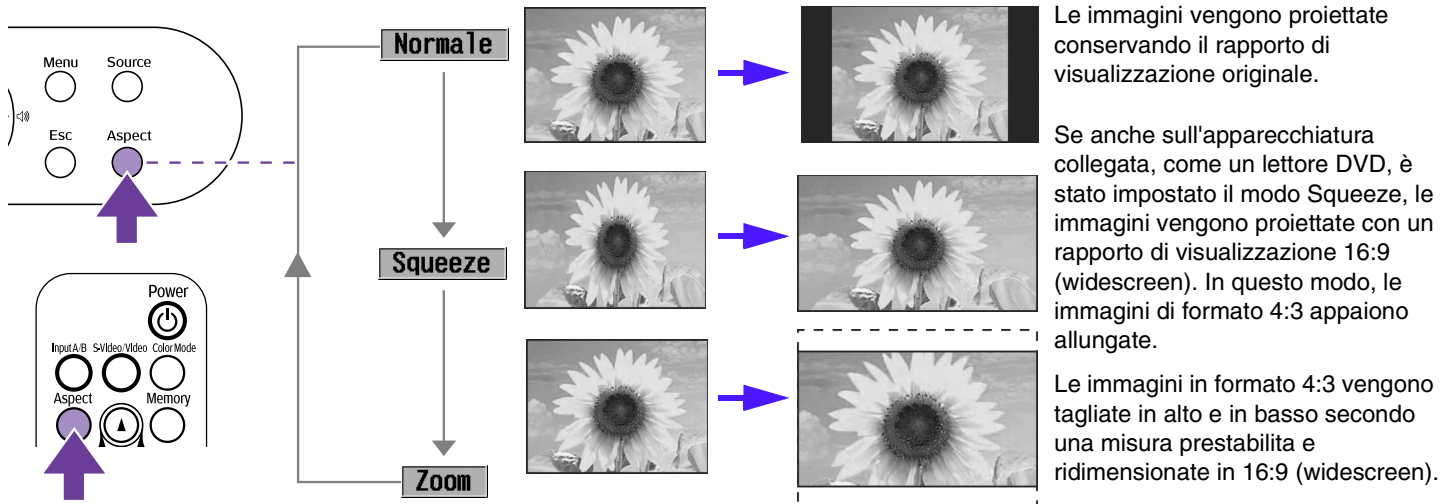

Il rapporto di visualizzazione cambia nel seguente ordine ad ogni pressione del pulsante [Aspect].

La misura in cui l'immagine viene tagliata e ridimensionata nel modo zoom può essere controllata nei menu di configurazione. "Impostazioni" → "Schermo" → "Ingrandi. sottoti." "Menu Impostazioni", nel *Manuale dell'utente*

Salvataggio delle impostazioni di immagine preferite (Memoria)

È possibile memorizzare un massimo di 8 valori di regolazione del menu di configurazione - 2 memorie per ciascuna delle quattro sorgenti di immagini (Input A: Component, Input A: RGB-Video, Input B e Video/S-Video).

I valori di regolazione che è possibile memorizzare sono Qualità dell'immagine (salvo per Tracking e Sync.), Modo colore e Aspetto.

Salvataggio delle impostazioni nella memoria

1 Premere il pulsante [Menu].

Impostare nel menu di configurazione i valori di regolazione da salvare.

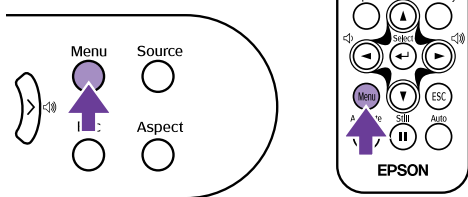

3 Selezionare il numero della Memoria (1 o 2) in cui salvare le impostazioni utilizzando i pulsanti [▲] [▼], quindi premere il pulsante [↔].

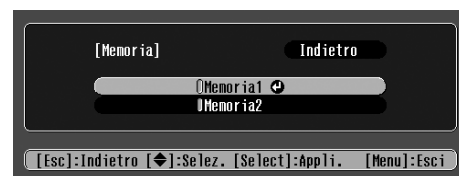

2 Selezionare "Memoria" nel menu "Immagine", quindi premere il pulsante [↔].



Richiamo della memoria

Quando è attiva la sorgente di immagini per la quale si desidera richiamare le impostazioni, premere il pulsante [Memory] sul telecomando per richiamare le impostazioni memorizzate.

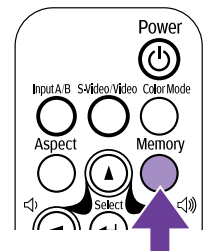

- Se nella Memoria 1 o 2 non è stata salvata nessuna impostazione, apparirà il messaggio "Nessun Valore".
- Per modificare le impostazioni memorizzate, modificare i valori di regolazione, quindi eseguire l'operazione di "Salvataggio delle impostazioni nella memoria".
- Quando la memoria viene cancellata, vengono ripristinate le impostazioni salvate per tutte le sorgenti di immagini. "Reset" → "Reset della memoria"