

# EPSON®

9-pins dotmatrixprinter

# FX-890/FX-2190

Alle rechten voorbehouden. Niets uit dit document mag worden verveelvoudigd, opgeslagen in een gegevensopslagsysteem of openbaar worden gemaakt, in enige vorm of op enige wijze, hetzij elektronisch, mechanisch, via fotokopieën of opnamen, hetzij op enige andere wijze, zonder voorafgaande schriftelijke toestemming van SEIKO EPSON CORPORATION. De informatie in dit document is alleen bedoeld voor gebruik met deze EPSON-printer. EPSON is niet verantwoordelijk voor het toepassen van deze informatie op andere printers.

SEIKO EPSON CORPORATION noch zijn filialen kunnen door de koper van dit product of door derden verantwoordelijk worden gesteld voor schade, verliezen of onkosten ontstaan als gevolg van ongelukken, foutief gebruik of misbruik van dit product, ongevoegde wijzigingen en reparaties, of (buiten de Verenigde Staten) het niet strikt volgen van de bedienings- en onderhoudsinstructies van SEIKO EPSON CORPORATION.

SEIKO EPSON CORPORATION kan niet verantwoordelijk worden gesteld voor schade of problemen voortvloeiend uit het gebruik van onderdelen of verbruiksgoederen die niet als Original EPSON Products of EPSON Approved Products zijn aangemerkt door SEIKO EPSON CORPORATION.

EPSON en EPSON ESC/P zijn gedeponeerde handelsmerken van SEIKO EPSON CORPORATION.

Microsoft, Windows en Windows NT zijn gedeponeerde handelsmerken van Microsoft Corporation.

IBM is een gedeponeerd handelsmerk van International Business Machines Corporation.

*Algemene kennisgeving: de overige productnamen die in dit document worden vermeld, dienen uitsluitend ter identificatie en zijn mogelijk handelsmerken van hun respectieve houders. EPSON maakt geen enkele aanspraak op deze merken.*

Copyright © 2003 van SEIKO EPSON CORPORATION, Nagano, Japan.

---

## Referentiehandleiding



---

# Inhoud

---

## Hoofdstuk 1 **Veiligheidsvoorschriften**

---

Waarschuwingen, voorzorgsmaatregelen en opmerkingen . . . . .	9
Waarschuwing voor hete onderdelen . . . . .	9
Belangrijke veiligheidsvoorschriften . . . . .	10
Gebruikers in het Verenigd Koninkrijk. . . . .	15

---

## Hoofdstuk 2 **Papierverwerking**

---

Papierbron selecteren . . . . .	17
Afdrukken op kettingpapier. . . . .	17
Afdrukken op losse vellen . . . . .	21
Hendel voor papiervrijgave instellen. . . . .	22
Hendel voor papierdikte aanpassen. . . . .	23
Kettingpapier plaatsen . . . . .	25
Positionering van kettingpapier. . . . .	25
Kettingpapier plaatsen met het transportwiel . . . . .	25
Afscheurfunctie gebruiken . . . . .	56
Losse vellen plaatsen. . . . .	59
Beschikbare papiersoorten . . . . .	60
Papiergeleider gebruiken . . . . .	60
Papier in de papiergeleider plaatsen. . . . .	61
Speciaal papier plaatsen. . . . .	64
Meerdelige formulieren. . . . .	64
Etiketten. . . . .	65
Enveloppen . . . . .	68
Kaarten. . . . .	69
Schakelen tussen afdrukken op kettingpapier en losse vellen . . . . .	71
Overschakelen naar afdrukken op losse vellen . . . . .	71
Overschakelen naar afdrukken op kettingpapier . . . . .	73
Functie Micro Adjust (Fijnafstelling) gebruiken. . . . .	73
Afscheurpositie aanpassen . . . . .	74
Positie voor het begin van pagina's aanpassen . . . . .	76

## Hoofdstuk 3 **Printersoftware**

---

Informatie over de printersoftware . . . . .	79
Printerstuurprogramma gebruiken met Windows ME, 98 en 95 . . . . .	80
Printerstuurprogramma openen vanuit Windows-toepassingen . . . . .	81
Printerstuurprogramma openen vanuit het menu Start . . . . .	83
Instellingen voor het printerstuurprogramma wijzigen . . . . .	84
Printerstuurprogramma gebruiken met Windows XP, 2000 en NT 4.0 . . . . .	85
Printerstuurprogramma openen vanuit Windows-toepassingen . . . . .	86
Printerstuurprogramma openen vanuit het menu Start . . . . .	88
Instellingen voor het printerstuurprogramma wijzigen . . . . .	91
Overzicht van instellingen voor het printerstuurprogramma. . . . .	91
EPSON Status Monitor 3 gebruiken . . . . .	94
EPSON Status Monitor 3 instellen . . . . .	95
EPSON Status Monitor 3 openen . . . . .	97
Printer instellen in een netwerk . . . . .	98
Printer delen. . . . .	98
Printer instellen als een gedeelde printer . . . . .	100
Extra stuurprogramma gebruiken . . . . .	102
Instelling voor de clients . . . . .	109
Printerstuurprogramma installeren vanaf de cd-rom . . . . .	119
Afdrukken annuleren . . . . .	121
Installatie van de printersoftware ongedaan maken. . . . .	122
De installatie van het printerstuurprogramma en EPSON Status Monitor 3 ongedaan maken . . . . .	123

## Hoofdstuk 4 **Bedieningspaneel**

---

Knoppen en lampjes. . . . .	129
Lettertype en tekenbreedte selecteren. . . . .	133
Informatie over de standaardinstellingen van de printer . . . . .	135
Standaardinstellingen. . . . .	136
Standaardinstellingen wijzigen. . . . .	142

Vergrendelingsmodus .....	144
Vergrendelingsmodus inschakelen of uitschakelen .....	144
Instelling voor vergrendelingsmodus wijzigen.....	145

## **Hoofdstuk 5 Problemen oplossen**

---

Probleem vaststellen .....	147
Foutindicaties .....	148
EPSON Status Monitor 3 .....	150
Zelftest afdrukken .....	150
Hexadecimale dump afdrukken.....	152
Problemen en oplossingen .....	154
Problemen met de stroomvoorziening .....	155
Problemen met het plaatsen of invoeren van papier .....	156
Problemen met de afdrukpositie .....	159
Problemen met afdrukken of met de afdrukkwaliteit .....	162
Netwerkproblemen .....	168
USB-problemen oplossen.....	169
Papierstoringen verhelpen.....	173
Verticale lijnen uitlijnen .....	173
Afdrukken annuleren .....	175
Contact opnemen met de klantenservice.....	176
Voor gebruikers in Noord-Amerika .....	177
Gebruikers in het Verenigd Koninkrijk en Ierland .....	178
Voor gebruikers in het Midden-Oosten .....	180
Voor gebruikers in Scandinavië .....	181
Voor gebruikers in Zuid-Afrika .....	183
Voor gebruikers in Frankrijk .....	184
Voor gebruikers in Duitsland.....	184
Voor gebruikers in Oostenrijk, Zwitserland, Nederland en België .....	184
Voor gebruikers in Italië .....	185
Voor gebruikers in Spanje.....	185
Voor gebruikers in Portugal .....	185
Voor gebruikers in Tsjechië.....	186
Voor gebruikers in Hongarije.....	186
Voor gebruikers in Polen.....	186
Voor gebruikers in Slowakije .....	187

Voor gebruikers in Griekenland . . . . .	187
Voor gebruikers in Turkije . . . . .	187

## **Hoofdstuk 6 *Optionele onderdelen en verbruiksgoederen***

---

Cartridge met inktlint . . . . .	189
Originele EPSON-cartridge met inktlint . . . . .	189
De cartridge met inktlint vervangen . . . . .	189
Invoereenheid voor losse vellen . . . . .	196
De invoereenheid voor losse vellen installeren . . . . .	197
Papier plaatsen in de invoereenheid voor losse vellen . . . . .	200
Papier plaatsen in de invoereenheid met grote capaciteit voor losse vellen . . . . .	206
De invoereenheid voor losse vellen met twee laden monteren . . . . .	210
Het papierpad selecteren (lade 1 of lade 2) . . . . .	212
Voorste velgeleider en voorste papiergeleider . . . . .	214
De voorste velgeleider of voorste papiergeleider plaatsen . . . . .	215
Papier plaatsen op de voorste velgeleider of papiergeleider . . . . .	217
Papierrollhouder . . . . .	221
Papierrollhouder monteren . . . . .	221
Papierrollhouder plaatsen . . . . .	223
Papierrol plaatsen . . . . .	224
Papierrol verwijderen . . . . .	227
Aanvullende transportwieleenheid . . . . .	227
Printerkaart . . . . .	228
Printerkaart installeren . . . . .	229
Afdrukserver . . . . .	230

## **Bijlage A *Productinformatie***

---

Printeronderdelen . . . . .	231
Printerspecificaties . . . . .	232
Mechanisch . . . . .	232
Elektronisch . . . . .	235

Elektrisch .....	237
Omgeving .....	238
Papier .....	238
Afdrukbaar gebied .....	244
Opdrachtlijsten .....	246
Besturingscodes van EPSON ESC/P .....	246
Besturingscodes voor emulatie van IBM PPDS .....	248
Normen en keurmerken .....	249
Printer reinigen .....	250
Printer vervoeren .....	251

## ***Verklarende woordenlijst***

---

## ***Register***

---





# Veiligheidsvoorschriften

---

## Waarschuwingen, voorzorgsmaatregelen en opmerkingen



**Waarschuwingen** moet u zorgvuldig in acht nemen om lichamelijk letsel te voorkomen.



**Voorzorgsmaatregelen** worden aangegeven met *Let op* en moeten worden nageleefd om schade aan het apparaat te voorkomen.

**Opmerkingen** bevatten belangrijke informatie over en tips voor het gebruik van de printer.

---

## Waarschuwing voor hete onderdelen



Dit symbool bevindt zich op de printkop en andere onderdelen om aan te geven dat deze heet kunnen worden. Raak deze onderdelen nooit aan vlak nadat de printer is gebruikt. Laat de onderdelen eerst enige minuten afkoelen voordat u ze aanraakt.

---

## ***Belangrijke veiligheidsvoorschriften***

Lees alle veiligheidsvoorschriften voordat u de printer gaat gebruiken. Bovendien moet u alle waarschuwingen en instructies op de printer zelf volgen.

### ***Printer installeren***

- Zet de printer niet op een instabiele ondergrond of in de buurt van een radiator of een andere warmtebron.
- Plaats de printer op een vlakke ondergrond. De printer functioneert niet goed als deze schuin staat.
- Zet de printer niet op een zachte, instabiele ondergrond, zoals een bed of bank, of in een kleine, slecht geventileerde ruimte.
- Blokkeer of bedek de sleuven en openingen in de printerbehuizing niet en steek geen voorwerpen in de sleuven.
- Gebruik alleen het type voedingsbron dat op het etiket op de printer wordt aangegeven. Neem contact op met het lokale energiebedrijf of raadpleeg de leverancier als u niet bekend bent met de specificaties van de stroomvoorziening in uw omgeving.
- Sluit alle apparaten op goed geaarde stopcontacten aan. Gebruik geen stopcontacten op hetzelfde circuit als fotokopieerapparaten of ventilatiesystemen, omdat deze regelmatig worden in- en uitgeschakeld.
- Gebruik geen beschadigd of gerafeld netsnoer.
- Het netsnoer moet zo worden geplaatst dat het niet kan slijten, worden doorgesneden, rafelen, buigen, plooiën, of op andere wijze beschadigd raken.

- ❑ Als u een verlengsnoer voor de printer gebruikt, mag de totale stroombelasting in ampère van alle aangesloten apparaten niet hoger liggen dan de maximale stroomsterkte van het verlengsnoer. Bovendien mag de totale stroombelasting in ampère van alle aangesloten apparaten niet hoger liggen dan de maximale stroomsterkte van het stopcontact.
- ❑ Gebruik alleen het netsnoer dat bij dit product is geleverd. Als u een ander snoer gebruikt, kan dit elektrische schokken of brand tot gevolg hebben.
- ❑ Het bijgeleverde netsnoer is alleen geschikt voor dit product. Als u een ander apparaat op het netsnoer aansluit, kan dit elektrische schokken of brand tot gevolg hebben.

### ***Printer onderhouden***

- ❑ Trek de stekker van de printer uit het stopcontact voordat u de printer schoonmaakt. Maak de printer altijd alleen met een vochtige doek schoon.
- ❑ Mors geen vloeistoffen op de printer.
- ❑ Voer zelf geen onderhoud aan de printer uit, tenzij dit wordt beschreven in deze handleiding.
- ❑ In de volgende gevallen moet u de stekker van de printer uit het stopcontact trekken en contact opnemen met een ervaren onderhoudsmonteur:
  - i. Als het netsnoer of de stekker is beschadigd.
  - ii. Als er vloeistof in de printer is terechtgekomen.
  - iii. Als de printer is gevallen of de behuizing is beschadigd.
  - iv. Als de printer niet naar behoren functioneert of de prestaties aanzienlijk afnemen.

- ❑ Pas alleen de besturingselementen aan die in de bedieningsinstructies worden beschreven.
- ❑ Houd rekening met het volgende als u de printer in Duitsland wilt gebruiken:

Er moet een stroomonderbreker van 10 of 16 ampère aanwezig zijn om afdoende bescherming tegen kortsluiting te bieden en om te voorkomen dat er te veel stroom op de printer staat.

### ***Papierverwerking***

- ❑ Gebruik nooit de knop om papier aan te passen, te verplaatsen of uit te voeren, omdat de printer hierdoor beschadigd kan raken of omdat de positie voor het begin van pagina's hierdoor verloren kan gaan.
- ❑ Gebruik de knop aan de linkerzijde van de printer alleen voor het verwijderen van papier als de printer is uitgeschakeld. Anders wordt de printer mogelijk beschadigd of wordt de positie voor het begin van de pagina of de afscheurpositie gewijzigd.
- ❑ Druk nooit op de knop Load/Eject (Plaatsen/Uitvoeren) of Tear Off/Bin (Afscheuren/Lade) als u het transportwiel in de trekpositie gebruikt, omdat het papier dan van het transportwiel loskomt en in de printer vast blijft zitten.
- ❑ Trek het papier niet met de hand aan om dit op het transportwiel te leggen, omdat de printer hierdoor beschadigd kan raken. Druk op de knop LF/FF om het papier te verplaatsen.
- ❑ Gebruik de papiergeleider niet voor het invoeren van meerdelige formulieren, carbonpapier of etiketten.

- ❑ U kunt kettingpapier met etiketten het beste met het transportwiel in de trekpositie plaatsen. Het plaatsen van etiketten met het transportwiel in de voorste of achterste duwpositie wordt afgeraden.
- ❑ Voer etiketten nooit achterwaarts uit met de knop Load/Eject (Plaatsen/Uitvoeren) of de knop Tear Off/Bin (Afscheuren/Lade). Als etiketten achterwaarts worden uitgevoerd, kunnen ze gemakkelijk loskomen en papierstoringen veroorzaken.
- ❑ Omdat etiketten gevoelig zijn voor temperatuur en luchtvochtigheid, wordt u aangeraden ze bij de volgende omstandigheden te gebruiken:

Temperatuur	15 tot 25°C
Luchtvochtigheid	30 tot 60% relatieve luchtvochtigheid

- ❑ Laat tussen afdruktaken geen etiketten in de printer zitten, omdat deze zich om de plaat kunnen krullen en tot papierstoringen kunnen leiden wanneer er opnieuw wordt afgedrukt.
- ❑ Plaats kettingpapier met etiketten niet in de achterste papersleuf. Omdat het papierpad vanaf de achterste papersleuf niet recht is, kunnen etiketten loskomen in de printer en papierstoringen veroorzaken.
- ❑ Plaats geen papier dat gevouwen of gekreukeld is.

## **Printer gebruiken**

- ❑ Pas alleen de besturingselementen aan die in de gebruikersdocumentatie worden beschreven. Onjuiste aanpassingen van andere besturingselementen kunnen leiden tot beschadigingen die uitgebreide reparaties vereisen door een ervaren technicus.
- ❑ Wanneer u de printer uitschakelt, moet u ten minste vijf seconden wachten voordat u deze weer inschakelt. Anders ontstaat er wellicht schade aan de printer.
- ❑ Schakel de printer niet uit als er een zelftest wordt afgedrukt. Druk altijd op de knop **Pause** (Pauze) om het afdrukken te stoppen en voer het afgedrukte vel uit met de knop **Load/Eject** (Plaatsen/Uitvoeren) voordat u de printer uitschakelt.
- ❑ Schakel de printer niet uit als er een hexadecimale dump wordt afgedrukt. Druk altijd op de knop **Pause** (Pauze) om het afdrukken te stoppen en voer het afgedrukte vel uit met de knop **Load/Eject** (Plaatsen/Uitvoeren) voordat u de printer uitschakelt.
- ❑ Sluit het netsnoer niet aan op een stopcontact met een ongeschikt voltage voor de printer.
- ❑ Vervang de printkop nooit zelf. Doet u dit wel, dan beschadigt u mogelijk de printer. Bovendien moeten andere onderdelen van de printer worden gecontroleerd als de printkop wordt vervangen.
- ❑ Verplaats de printkop handmatig om de cartridge met inktlint te vervangen. Als u de printer net hebt gebruikt, is de printkop mogelijk heet. Laat de printkop enige minuten afkoelen voordat u deze aanraakt.

## ENERGY STAR®



Als ENERGY STAR®-partner heeft EPSON bepaald dat dit product voldoet aan de richtlijnen van ENERGY STAR® inzake doeltreffend energieverbruik.

Het internationale ENERGY STAR® Office Equipment Program is een vrijwillige overeenkomst tussen fabrikanten van computer- en kantoorapparatuur ter bevordering van de ontwikkeling van energiebesparende computers, beeldschermen, printers, faxen, kopieerapparaten en scanners met als doel de luchtvervuiling door stroomopwekking te beperken.

## ***Gebruikers in het Verenigd Koninkrijk***

### ***Gebruik van optionele onderdelen***

Epson (UK) Limited kan niet verantwoordelijk worden gesteld voor schade of problemen voortvloeiend uit het gebruik van onderdelen of verbruiksgoederen die niet als Original EPSON Products of EPSON Approved Products zijn aangemerkt door Epson (UK) Limited.

### ***Veiligheidsinformatie***



#### ***Waarschuwing:***

*Deze apparatuur moet geaard zijn. Controleer op het classificatieplaatje voor voltage of het voltage van het apparaat overeenkomt met het voltage van de voeding.*

## **Belangrijk:**

*De draden in het netsnoer van deze apparatuur zijn gekleurd volgens de onderstaande code:*

*Groen en geel: aarde*

*Blauw: neutraal*

*Bruin: onder spanning*

## **Als u een stekker moet aansluiten:**

Aangezien de kleuren van het netsnoer van deze apparatuur wellicht niet overeenkomen met de gekleurde markeringen die worden gebruikt om de aansluitpunten in een stekker te herkennen, kunt u het volgende doen:

De groene en gele draad moet worden aangesloten op het aansluitpunt in de stekker dat met de letter *E* of het symbool voor aarde ( $\perp$ ) is gemarkeerd.

De blauwe draad moet worden aangesloten op het aansluitpunt in de stekker dat met de letter *N* is gemarkeerd.

De bruine draad moet worden aangesloten op het aansluitpunt in de stekker dat met de letter *L* is gemarkeerd.

Als de stekker is beschadigd, kunt u het snoer vervangen of een ervaren elektricien raadplegen.



---

## **Papierbron selecteren**

De printer biedt diverse papierbronnen voor het afdrucken op losse vellen en op kettingpapier. U kunt papier in de printer invoeren aan de boven-, voor-, onder- en achterkant. Selecteer de papierbron die het meest geschikt is voor de manier waarop u wilt afdrucken.



## **Afdrukken op kettingpapier**

U kunt voor het afdrucken op kettingpapier kiezen uit drie posities voor het transportwiel (voorste duwpositie, achterste duwpositie en trekpositie) en drie papiersleuven (voor-, achter- en onderkant). In dit gedeelte wordt beschreven welke papierpaden en transportwielposities u het beste kunt gebruiken voor de manier waarop u op kettingpapier wilt afdrucken. Zie “Kettingpapier plaatsen met het transportwiel” op pagina 25 voor instructies over de installatie van het transportwiel en het plaatsen van papier.

## **Duwposities voor het transportwiel gebruiken**

Als u vaak vellen kettingpapier moet afscheuren (bijvoorbeeld als u bestelopdrachten of verkoopnota's afdrukt), kunt u het transportwiel het beste in de voorste of achterste duwpositie gebruiken. Hierdoor kunt u namelijk gebruikmaken van de afscheurrand van de printer, zodat u de vellen gemakkelijker bij de perforatie kunt afscheuren. Als u kettingpapier op een transportwiel in de duwpositie plaatst, kunt u bovendien via de papiergeleider op losse vellen papier afdrucken zonder dat u het kettingpapier van het transportwiel hoeft te halen.

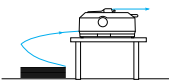
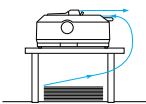
Er zijn twee duwposities voor het transportwiel: voor en achter. Het transportwiel wordt in de fabriek in de achterste duwpositie geïnstalleerd. Zie de onderstaande tabel voor meer informatie over de duwposities en de bijbehorende papierpaden.

Positie van transportwiel	Beschrijving
 <p data-bbox="221 550 319 598">voorste duwpositie</p>	<p data-bbox="386 363 756 387">Plaats papier in de voorste papiersleuf.</p> <p data-bbox="386 406 952 486">Als u op dik papier afdrukt, zoals op meedelige formulieren, gebruikt u de voorste papiersleuf omdat dit papierpad bijna recht is. Hierdoor verkleint u de kans op papierstoringen.</p>
 <p data-bbox="221 794 319 842">achterste duwpositie</p>	<p data-bbox="386 622 772 646">Plaats papier in de achterste papiersleuf.</p> <p data-bbox="448 678 509 742"></p> <p data-bbox="520 683 610 710"><b>Let op:</b></p> <p data-bbox="520 715 952 909"><i>Plaats kettingpapier met etiketten niet in de achterste papiersleuf. Voor etiketten is een recht papierpad nodig, anders kunnen de etiketten in de printer loskomen en papierstoringen veroorzaken.</i></p> <p data-bbox="448 949 599 981"><b>Opmerking:</b></p> <p data-bbox="448 986 952 1149"><i>De achterste papiersleuf wordt ook afgeraden als u formulieren hebt die uit vijf of zes delen bestaan (één origineel plus vier of vijf kopieën), omdat er in dat geval ook papierstoringen kunnen optreden.</i></p>

## Trekpositie voor het transportwiel gebruiken

Als u vaak afdruckt op dik of zwaar kettingpapier, zoals meerdelige formulieren of kettingpapier met etiketten, gebruikt u het transportwiel in de trekpositie. Met het transportwiel in de trekpositie hebt u de minste kans op papierstoringen. Bovendien kunt u hierbij kettingpapier aan de voor-, achter- en onderkant van de printer plaatsen. Wanneer het transportwiel zich in de trekpositie bevindt, kunt u echter de afscheurfunctie niet gebruiken.

### Opmerking:

*Als u het transportwiel in de trekpositie wilt gebruiken, kunt u het transportwiel uit de achterste duwpositie halen en het vervolgens in de trekpositie installeren. U kunt ook de optionele transportwieleenheid voor de trekpositie aanschaffen (C80020\* voor de FX-890, C80021\* voor de FX-2190) en deze in de trekpositie installeren.*

Als u een transportwiel in de duwpositie gebruikt met het optionele transportwiel in de trekpositie, kunt u een combinatie van een duw- en trektransportwiel maken. Hierdoor krijgt u betere resultaten met kettingpapier en een dergelijke combinatie wordt ook aanbevolen voor het afdrucken op voorbedrukte kettingformulieren. Zie "Twee transportwielen in een duw/trek-combinatie gebruiken" op pagina 52 voor meer informatie.

Bij het transportwiel in de trekpositie kunt u de voorste, onderste of achterste papersleuf gebruiken.

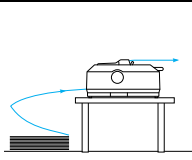
Papiersleuf	Beschrijving
 voorkant	Als u op dik papier afdruckt, zoals op meerdelige formulieren of op kettingpapier met etiketten, gebruikt u de voorste papersleuf, omdat dit papierpad bijna recht is. Hierdoor verkleint u de kans op papierstoringen.

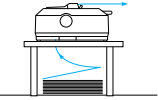
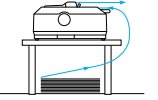
Papiersleuf	Beschrijving
 <p data-bbox="232 395 327 418">onderkant</p>	<p data-bbox="400 177 953 280">De onderste papiersleuf heeft het meest rechte papierpad, zodat u het beste deze sleuf kunt gebruiken als u op dik papier afdruckt, zoals op meerdelige formulieren of op kettingpapier met etiketten.</p> <p data-bbox="462 320 953 515"><b>Opmerking:</b> <i>Als u papier in de onderste papiersleuf plaatst, moet u een printerstandaard gebruiken met een opening die groot genoeg is voor het invoeren van papier zonder dat het papier vast komt te zitten.</i></p>
 <p data-bbox="232 715 327 737">achterkant</p>	<p data-bbox="400 541 953 751">Als de voorste of onderste papiersleuf niet beschikbaar is, kunt u voor gewoon kettingpapier ook de achterste papiersleuf gebruiken. Bij papier dat in de achterste papiersleuf wordt geplaatst, is het papierpad niet recht. Het is mogelijk dat u hierdoor problemen met plaatsen ondervindt. U wordt dan ook aangeraden om, indien mogelijk, alleen de voorste of onderste papiersleuf te gebruiken.</p> <p data-bbox="462 791 953 986"><b>Let op:</b> <i>Plaats kettingpapier met etiketten niet in de achterste papiersleuf. De etiketten kunnen in de printer loslaten, zodat er papierstoringen ontstaan.</i></p>

## Afdrukken op losse vellen

Zoals u hieronder ziet, kunt u gewone losse vellen (niet enkele vellen van meerdelige formulieren) en enveloppen één voor één in de achterste papiersleuf van de printer plaatsen. U moet hierbij de papiergeleider gebruiken die bij de printer is geleverd.

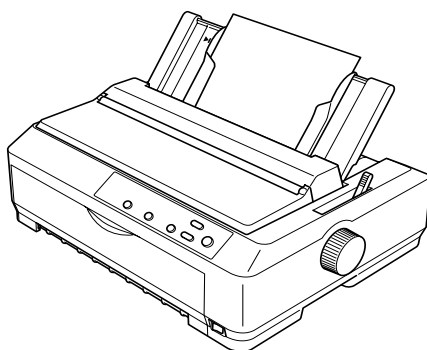

Als u enkele vellen van meerdelige formulieren wilt plaatsen, moet u de voorste papiersleuf gebruiken. De optionele voorste velgeleider (C81400\* voor de FX-890, C81401\* voor de FX-2190) en de voorste papiergeleider (C81402\* voor de FX-890, C81403\* voor de FX-2190) zijn beschikbaar om de bediening eenvoudiger te maken.

U kunt ook een stapel met losse vellen plaatsen met de optionele invoereenheid voor losse vellen. Zie “Losse vellen plaatsen” op pagina 59 voor meer informatie. Zie “Invoereenheid voor losse vellen” op pagina 196 voor informatie over de optionele invoereenheid voor losse vellen.



---

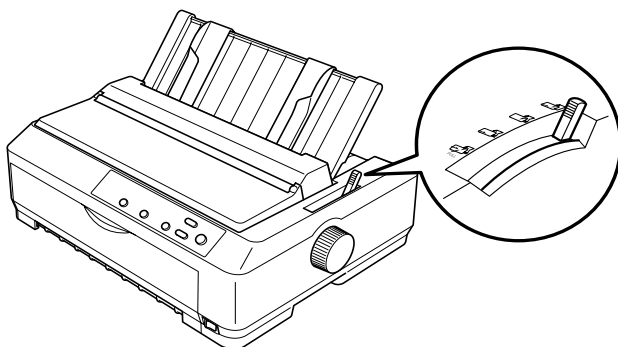

## Hendel voor papiervrijgave instellen

Als u kettingpapier in de printer plaatst, moet u de hendel voor papiervrijgave instellen om aan te geven welke papierbron u wilt gebruiken zoals in de onderstaande tabel wordt beschreven.



In de onderstaande tabel wordt elke positie van de hendel voor papiervrijgave beschreven.

Positie van hendel voor papiervrijgave	Beschrijving
	Positie voor losse vellen Voor het plaatsen van losse vellen in de bovenste of voorste papersleuf. Zie "Losse vellen plaatsen" op pagina 59 voor instructies.
	Transportwiel in de achterste duwpositie Voor het plaatsen van kettingpapier met het transportwiel dat in de achterste duwpositie is geïnstalleerd. Stel de hendel ook op deze positie in als u een combinatie van transportwielen in de achterste duwpositie en de trekpositie gebruikt.

Positie van hendel voor papiervrijgave	Beschrijving
	<p>Transportwiel in de voorste duwpositie</p> <p>Voor het plaatsen van kettingpapier met het transportwiel dat in de voorste duwpositie is geïnstalleerd. Stel de hendel ook op deze positie in als u een combinatie van transportwielen in de voorste duwpositie en de trekpositie gebruikt.</p>
	<p>Transportwiel in de trekpositie</p> <p>Voor het plaatsen van kettingpapier via het transportwiel dat boven op de printer in de trekpositie is geïnstalleerd. Als het transportwiel zich in de trekpositie bevindt, kunt u papier in de voorste, achterste of onderste papiersleuf plaatsen.</p>

## ***Hendel voor papierdikte aanpassen***

Voordat u met het afdrukken begint, moet u misschien de instelling voor de papierdikte wijzigen. Dit is afhankelijk van de papiersoort die u gebruikt. Voer de volgende procedure uit:

1. Zet de printer uit en open de printerklep. De hendel voor papierdikte bevindt zich aan de linkerkant van de printer. De getallen naast de hendel geven de instelling voor de dikte aan.

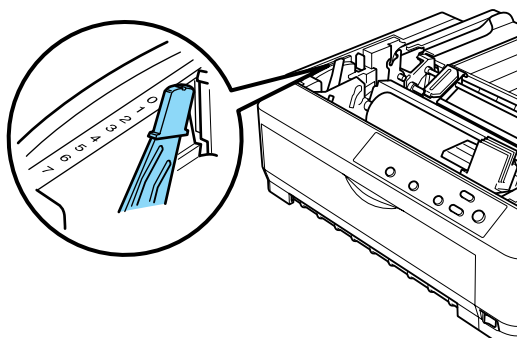

2. Gebruik de onderstaande tabel om de juiste papierdikte te selecteren.

Papiersoort*	Positie van hendel
Gewoon papier: Losse vellen Kettingpapier	0 of 1 0
Dun papier	0
Meerdelige formulieren zonder carbonpapier met: 2 delen (origineel + 1 kopie) 3 delen (origineel + 2 kopieën) 4 delen (origineel + 3 kopieën) 5 delen (origineel + 4 kopieën) 6 delen (origineel + 5 kopieën) 7 delen (origineel + 6 kopieën)**	1 3 5 6 7 7
Kettingpapier met etiketten	2
Kaarten	2
Enveloppen	5 of 6

\* Zie de papierspecificaties voor meer informatie.

\*\* Beschikbaar als u de trekpositie aan de onder- of bovenkant gebruikt.

### **Opmerking:**

- Als het kouder dan 5°C of warmer dan 35°C is, moet u de hendel voor papierdikte één positie lager instellen om de afdrukkwaliteit te verbeteren.*
- Als het kouder dan 5°C of warmer dan 35°C is, kunt u geen meerdelige formulieren gebruiken die uit zeven delen bestaan.*



---

## **Kettingpapier plaatsen**

Volg de instructies in dit gedeelte als u kettingpapier in de printer wilt plaatsen.

### **Positionering van kettingpapier**

Voordat u kettingpapier gaat gebruiken, moet u het papier uitlijnen met de transportwielinvoer zoals hieronder wordt aangegeven, zodat het papier gemakkelijk in de printer kan worden ingevoerd.

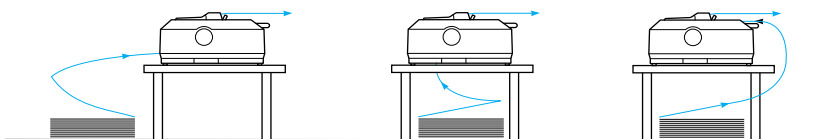

### **Kettingpapier plaatsen met het transportwiel**

De procedure voor het plaatsen van papier is afhankelijk van de positie van het transportwiel waarmee het papier in de printer wordt ingevoerd. Volg de onderstaande instructies voor de relevante transportwielpositie.

In dit gedeelte vindt u instructies over “Transportwiel in de voorste duwpositie gebruiken” op pagina 26, “Transportwiel in de achterste duwpositie gebruiken” op pagina 33, “Transportwiel in de trekpositie gebruiken” op pagina 40 en “Twee transportwielen in een duw/trek-combinatie gebruiken” op pagina 52.

## ***Transportwiel in de voorste duwpositie gebruiken***

In dit gedeelte vindt u instructies over “Transportwiel in de voorste duwpositie installeren” op pagina 26, “Papier plaatsen met het transportwiel in de voorste duwpositie” op pagina 28 en “Transportwiel uit de voorste duwpositie verwijderen” op pagina 32.

## ***Transportwiel in de voorste duwpositie installeren***

Voordat u het transportwiel installeert in de voorste duwpositie, moet u het transportwiel uit de huidige positie verwijderen. Als het transportwiel zich in de achterste duwpositie bevindt, verwijdert u de papiergeleider en drukt u vervolgens op de vergrendelingen van het transportwiel terwijl u het transportwiel omhoog tilt. Als het transportwiel zich in de trekpositie bevindt, moet u voor het verwijderen de instructies in “Transportwiel uit de trekpositie verwijderen” op pagina 51 gebruiken.

### ***Opmerking:***

*Het transportwiel wordt in de fabriek in de achterste duwpositie geïnstalleerd.*

1. Controleer of de printer is uitgeschakeld. Installeer, indien nodig, de papiergeleider op de printer zoals wordt beschreven in het gedeelte “Printer monteren” in de *Installatiehandleiding*.

- Als de optionele voorste velgeleider is geïnstalleerd, verwijdert u de geleider van de printer door de uitsteeksels aan beide kanten vast te pakken en de geleider iets omhoog en vervolgens naar u toe te trekken. Als de optionele voorste papiergeleider is geïnstalleerd, opent u de klep aan de voorkant en verwijdert u de papiergeleider.

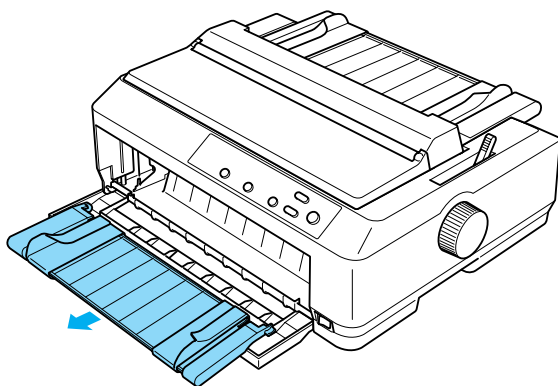

- Plaats het transportwiel in de montagesleuven van de printer en druk beide uiteinden van het transportwiel omlaag zodat het transportwiel stevig vastzit.

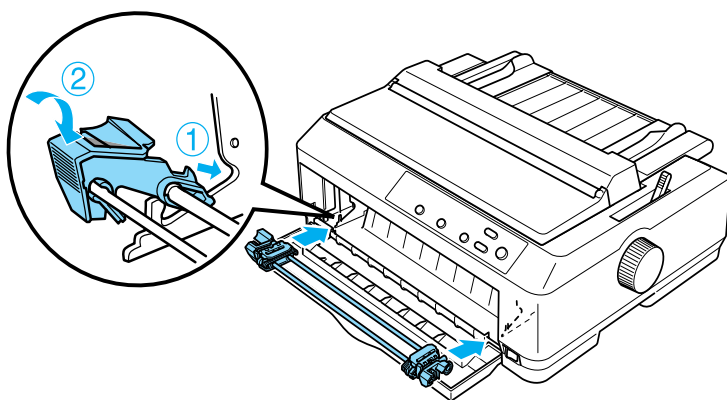

Zie “Papier plaatsen met het transportwiel in de voorste duwpositie” op pagina 28 voor instructies over het plaatsen van kettingpapier met het transportwiel in de voorste duwpositie.

### *Papier plaatsen met het transportwiel in de voorste duwpositie*

Als u het transportwiel in de duwpositie gebruikt, kunt u het beste de functie Auto tear-off (Automatisch afscheuren) in de modus Default Setting (Standaardinstelling) instellen op On (Aan). Zie “Informatie over de standaardinstellingen van de printer” op pagina 135 voor meer informatie.

Voer de volgende procedure uit om papier te plaatsen met het transportwiel in de voorste duwpositie:

1. Controleer of de printer is uitgeschakeld.
2. Open de klep aan de voorkant. Zorg ervoor dat het transportwiel is geïnstalleerd in de voorste duwpositie.

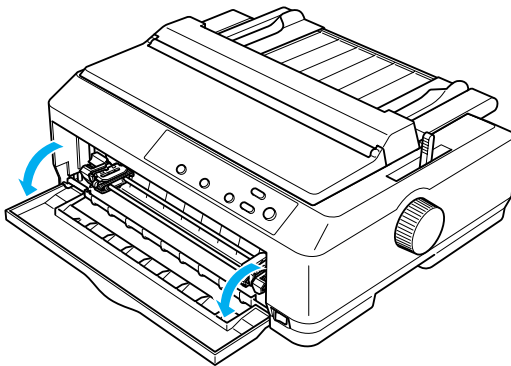

3. Stel de hendel voor papiervrijgave in op de positie voor het transportwiel in de voorste duwpositie. Stel ook de hendel voor papierdikte in op de juiste positie voor de dikte van het papier. U vindt deze hendel onder de printerklep. Zie "Hendel voor papierdikte aanpassen" op pagina 23 voor instructies.

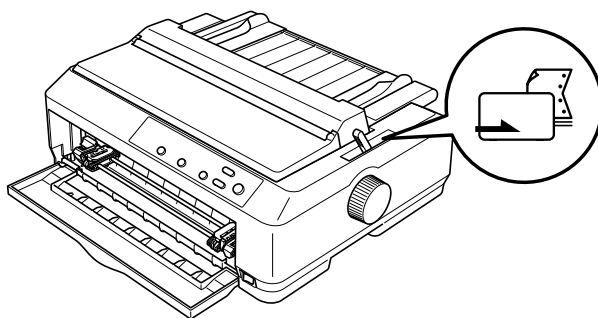

4. Ontgrendel de linker- en rechtertandwielen door de blauwe vergrendelingen van de tandwielen naar achteren te duwen.

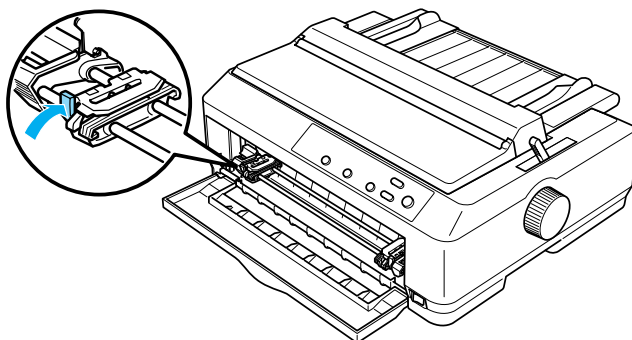

- Schuif het linkertandwiel ongeveer 12 mm van de meest linkse positie en trek de blauwe hendel naar voren om het tandwiel vast te zetten. Pas vervolgens het rechtertandwiel aan de breedte van het papier aan, maar zet het tandwiel niet vast.

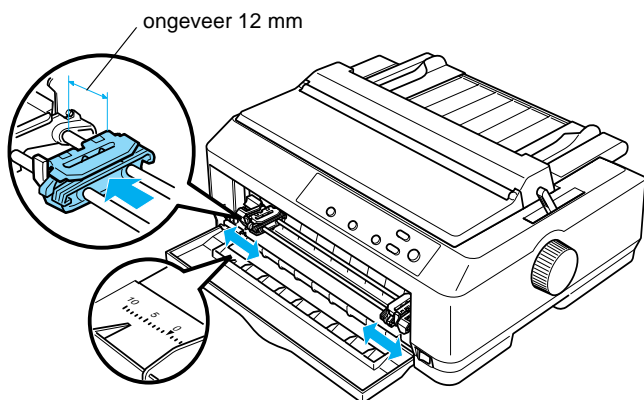

- Verwijder de klep aan de voorkant door deze recht omlaag te duwen (zie hieronder).

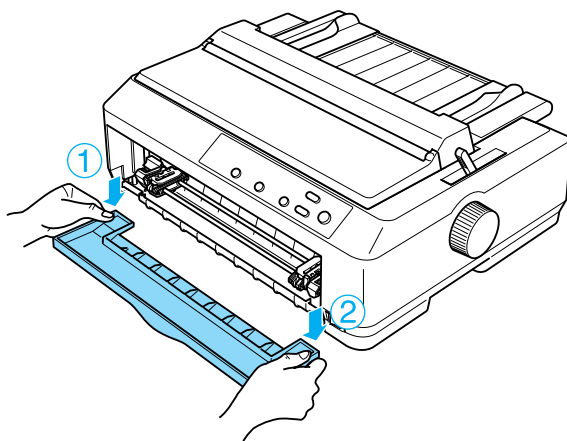

7. Zorg ervoor dat het papier een schone, rechte rand heeft. Open vervolgens de kleppen van beide tandwielen en leg de eerste vier gaatjes van het papier op de pinnen van het transportwiel ( met de afdruckbare kant naar boven).

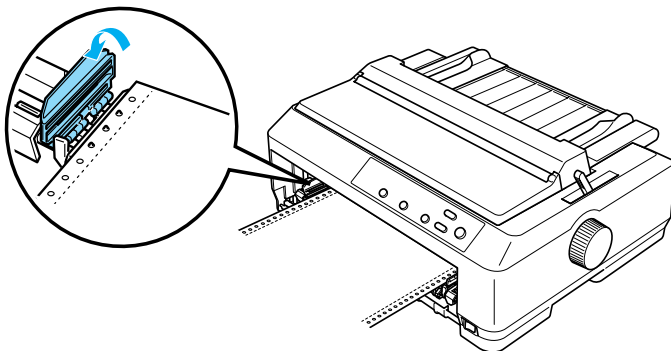

8. Sluit de kleppen van de tandwielen.
9. Schuif het rechtertandwiel om het papier recht te trekken en zet het tandwiel vervolgens vast door de vergrendeling voor het tandwiel omlaag te duwen.
10. Plaats de klep als het kettingpapier is gepositioneerd zoals hieronder wordt aangegeven.

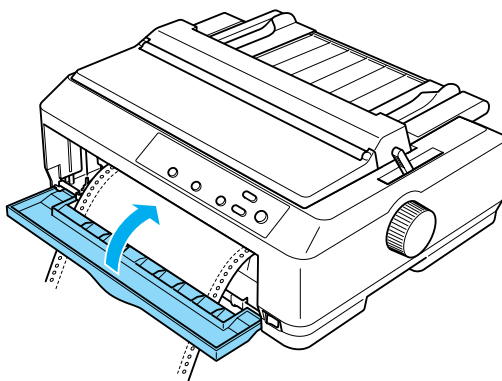

11. Zorg ervoor dat de papiergeleider plat op de printer ligt en schuif de randgeleiders naar het midden van de papiergeleider.

**Opmerking:**

*EPSON raadt u aan de printer om veiligheidsredenen alleen te gebruiken als de printerklep gesloten is. De printer werkt wel als de klep geopend of verwijderd is, maar het is veiliger en sneller om af te drukken met een gesloten klep.*

12. Zet de printer aan. Als de printer gegevens ontvangt, wordt het papier automatisch ingevoerd en wordt het afdrukken gestart.
13. Als u klaar bent met afdrukken, voert u de procedure bij "Kettingpapier verwijderen" op pagina 56 uit om het afgedrukte document te verwijderen.

Als de eerste regel op de pagina te hoog of te laag is afgedrukt, kunt u deze positie wijzigen met de functie Micro Adjust (Fijnafstelling) die wordt beschreven in "Positie voor het begin van pagina's aanpassen" op pagina 76.



**Let op:**

*Gebruik nooit de knop om de positie voor het begin van pagina's aan te passen, omdat de printer hierdoor beschadigd kan raken of omdat de positie voor het begin van pagina's hierdoor verloren kan gaan.*

### ***Transportwiel uit de voorste duwpositie verwijderen***

Voer de volgende procedure uit om het transportwiel uit de voorste duwpositie te verwijderen:

1. Controleer of de printer is uitgeschakeld.
2. Verwijder, indien nodig, het papier van het transportwiel zoals wordt beschreven in "Kettingpapier verwijderen" op pagina 56.



3. Druk op de vergrendelingen van het transportwiel, trek het transportwiel omhoog en haal het uit de printer.

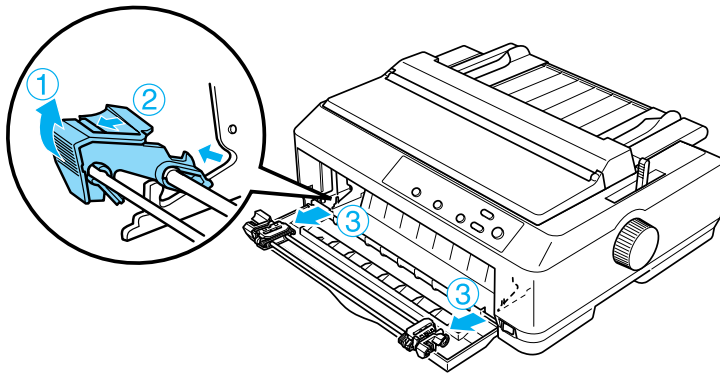

4. Sluit de klep aan de voorkant.

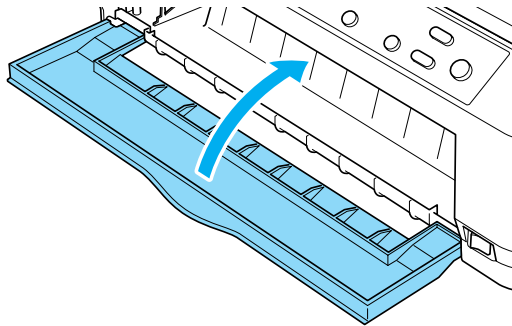

### ***Transportwiel in de achterste duwpositie gebruiken***

Het transportwiel wordt in de fabriek in de achterste duwpositie geïnstalleerd. Als het transportwiel zich in de achterste duwpositie bevindt, kunt u doorgaan naar “Papier plaatsen met het transportwiel in de achterste duwpositie” op pagina 35 voor instructies over het plaatsen van papier.

In dit gedeelte vindt u instructies over “Transportwiel in de achterste duwpositie installeren” op pagina 34, “Papier plaatsen met het transportwiel in de achterste duwpositie” op pagina 35 en “Transportwiel uit de achterste duwpositie verwijderen” op pagina 39.

**Opmerking:**

*Voor dik papier, zoals kettingpapier met etiketten of formulieren die uit vijf of zes delen bestaan, is een relatief recht papierpad vereist om papierstoringen te vermijden. Als u op dik kettingpapier afdrukt, gebruikt u het transportwiel in de voorste duwpositie of de trekpositie.*

### Transportwiel in de achterste duwpositie installeren

Voordat u het transportwiel in de achterste duwpositie installeert, moet u het uit de huidige positie verwijderen. Als het transportwiel zich in de voorste duwpositie bevindt, verwijdert u het door op de vergrendelingen te drukken terwijl u het transportwiel omhoog trekt. Als het transportwiel zich in de trekpositie bevindt, verwijdert u het zoals wordt beschreven in “Transportwiel uit de trekpositie verwijderen” op pagina 51.

1. Controleer of de printer is uitgeschakeld. Open vervolgens de klep van de papiergeleider door de achterraand van de klep naar voren te trekken.
2. Trek de papiergeleider iets omhoog en van de printer weg.

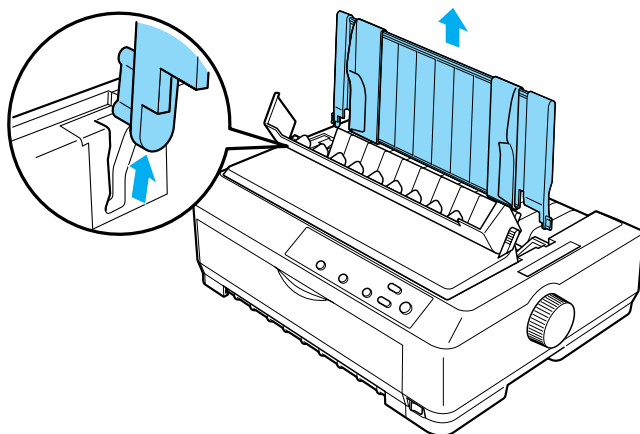

3. Plaats het transportwiel in de montagesleuven van de printer en druk beide uiteinden van het transportwiel omlaag zodat het transportwiel stevig vastzit.

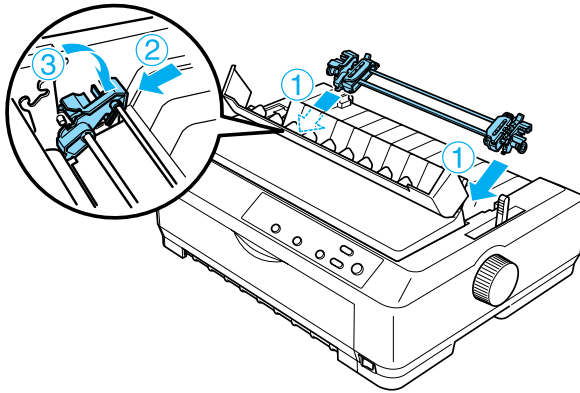

Zie “Papier plaatsen met het transportwiel in de achterste duwpositie” op pagina 35 voor instructies over het plaatsen van kettingpapier met het transportwiel in de achterste duwpositie.

### *Papier plaatsen met het transportwiel in de achterste duwpositie*

Voer de volgende procedure uit om papier te plaatsen met het transportwiel in de achterste duwpositie:

1. Zorg ervoor dat de printer is uitgeschakeld en dat het transportwiel in de achterste duwpositie is geïnstalleerd. Zorg er ook voor dat de papiergeleider is verwijderd.

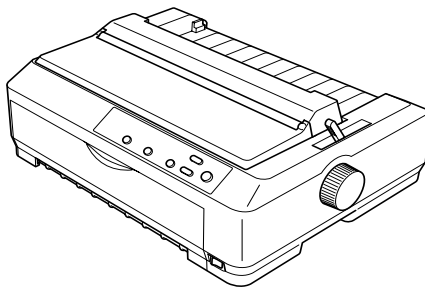

2. Stel de hendel voor papiervrijgave in op de achterste duwpositie.

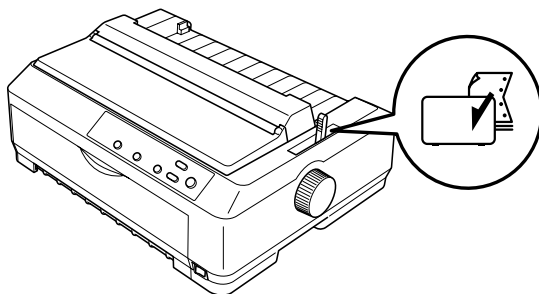

3. Ontgrendel het linker- en rechtertandwielen door de blauwe vergrendelingen van de tandwielen naar voren te trekken.

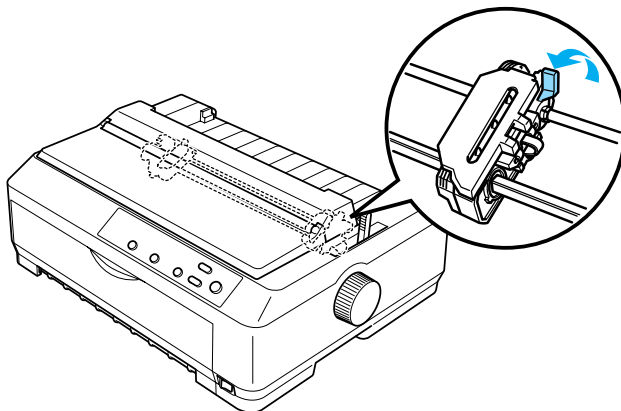

4. Schuif het linkertandwiel ongeveer 12 mm van de meest linkse positie en druk op de blauwe hendel om het tandwiel vast te zetten. Pas vervolgens het rechtertandwiel aan de breedte van het papier aan, maar zet het tandwiel niet vast.

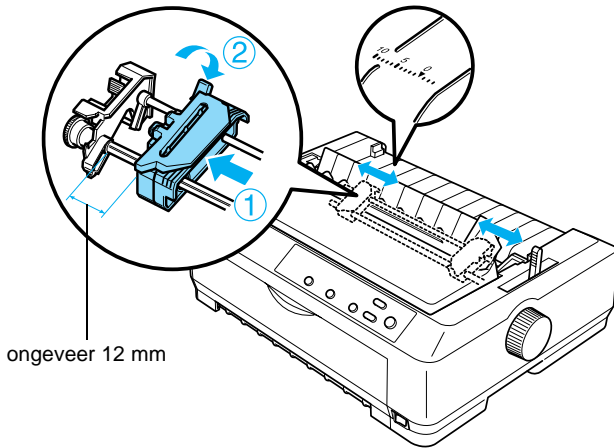

De driehoekmarkering boven op de printer geeft het meest linkse punt aan waar met afdrucken kan worden begonnen.

5. Zorg ervoor dat het papier een schone, rechte rand heeft. Open vervolgens de kleppen van beide tandwielen en leg de eerste vier gaatjes van het papier op de pinnen van het transportwiel (met de afdruckbare kant omlaag).

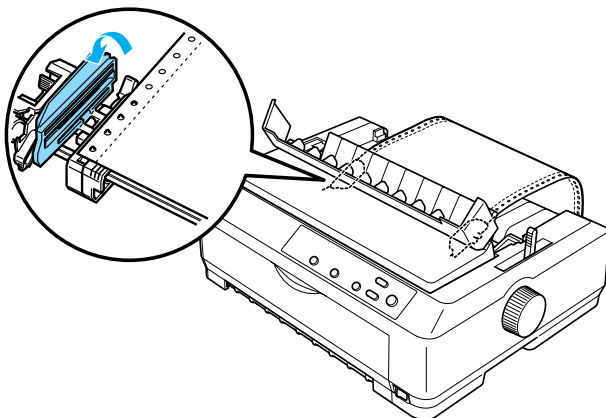

6. Sluit de kleppen van de tandwielen.
7. Schuif het rechtertandwiel om het papier recht te trekken en zet het tandwiel vervolgens vast door de blauwe vergrendeling voor het tandwiel omlaag te duwen.
8. Bevestig de papiergeleider, leg deze plat op de printer en schuif de randgeleiders naar het midden van de papiergeleider.

**Opmerking:**

*EPSON raadt u aan de printer om veiligheidsredenen alleen te gebruiken als de printerklep gesloten is. De printer werkt wel als de klep geopend of verwijderd is, maar het is veiliger en sneller om af te drukken met een gesloten klep.*

9. Zet de printer aan. Als de printer gegevens ontvangt, wordt het papier automatisch ingevoerd en wordt het afdrucken gestart.
10. Als u klaar bent met afdrucken, voert u de procedure bij “Kettingpapier verwijderen” op pagina 56 uit om het afgedrukte document te verwijderen.

Als de eerste regel op de pagina te hoog of te laag is afgedrukt, kunt u deze positie wijzigen met de functie Micro Adjust (Fijnafstelling) die wordt beschreven in “Positie voor het begin van pagina's aanpassen” op pagina 76.



**Let op:**

*Gebruik nooit de knop om de positie voor het begin van pagina's aan te passen, omdat de printer hierdoor beschadigd kan raken of omdat de positie voor het begin van pagina's hierdoor verloren kan gaan.*

### *Transportwiel uit de achterste duwpositie verwijderen*

Voer de volgende procedure uit om het transportwiel uit de achterste duwpositie te verwijderen:

1. Controleer of de printer is uitgeschakeld.
2. Verwijder, indien nodig, het papier van het transportwiel zoals wordt beschreven in “Kettingpapier verwijderen” op pagina 56.

3. Druk op de vergrendelingen van het transportwiel, trek het transportwiel omhoog en haal het uit de printer.

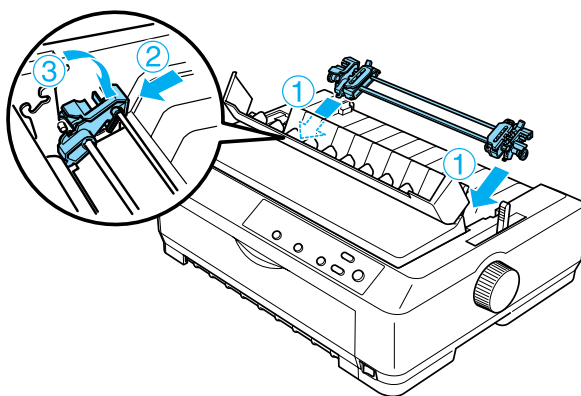

### ***Transportwiel in de trekpositie gebruiken***

U kunt het beste het transportwiel in de trekpositie gebruiken als u afdrukt op dik en zwaar kettingpapier, zoals meerdelige formulieren of kettingpapier met etiketten. Bij het transportwiel in de trekpositie kunt u de afscheurfunctie echter niet gebruiken.

Omdat dik papier een recht papierpad vereist om papierstoringen te voorkomen, moet u papier in de voorste of onderste papersleuf plaatsen wanneer u het transportwiel in de trekpositie gebruikt. U kunt de kans op papierstoringen nog meer verkleinen en de afdrukresultaten bij kettingpapier verbeteren door een combinatie van twee transportwielen te gebruiken. Zie “Twee transportwielen in een duw/trek-combinatie gebruiken” op pagina 52 voor meer informatie.

Als u het transportwiel in de trekpositie wilt installeren, moet u de aandrukrol voor het papier verwijderen en het transportwiel op de plaats van deze aandrukrol installeren. Zie “Transportwiel in de trekpositie installeren” op pagina 41 voor informatie over de installatieprocedure.



In dit gedeelte vindt u instructies over “Transportwiel in de trekpositie installeren” op pagina 41, “Papier plaatsen met het transportwiel in de trekpositie” op pagina 44 en “Transportwiel uit de trekpositie verwijderen” op pagina 51.

### *Transportwiel in de trekpositie installeren*

Voordat u het transportwiel in de trekpositie installeert, moet u het uit de huidige positie verwijderen. Als het transportwiel zich in de voorste duwpositie bevindt, verwijdert u het door op de vergrendelingen te drukken terwijl u het transportwiel omhoog trekt. Als het transportwiel zich in de achterste duwpositie bevindt, verwijdert u de papiergeleider en drukt u vervolgens op de vergrendelingen van het transportwiel terwijl u het transportwiel omhoog tilt.

#### **Opmerking:**

*Het transportwiel wordt in de fabriek in de achterste duwpositie geïnstalleerd.*

1. Controleer of de printer is uitgeschakeld. Open vervolgens de klep van de papiergeleider door de achterrand van de klep naar voren te trekken.

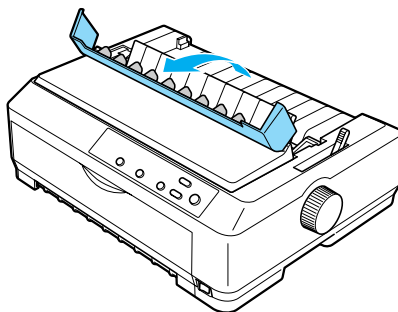

2. Trek de printerklep iets omhoog en van de printer weg.

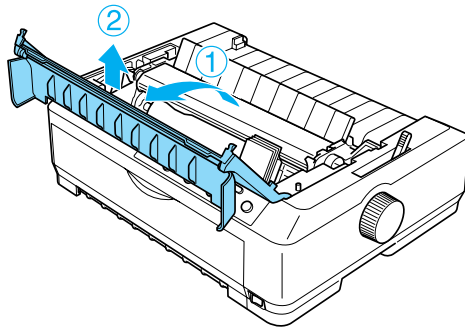

3. Druk de tabs aan beide zijden van de aandrukrol voor het papier omhoog en trek de aandrukrol iets omhoog en van de printer weg. Berg de aandrukrol voor het papier op een veilige plaats op.

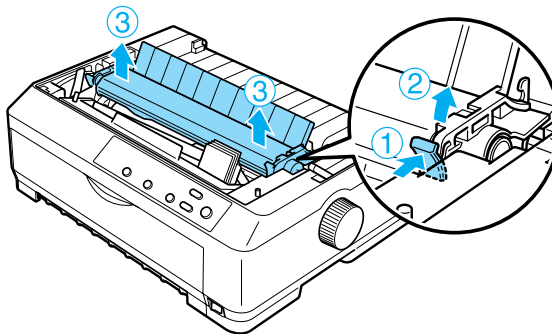

**Opmerking:**

*Als u papier via de achterkant wilt plaatsen, moet u het papier in het papierpad plaatsen voordat u de papiergeleider en het transportwiel installeert. Zie "Papier plaatsen met het transportwiel in de trekpositie" op pagina 44 voor instructies.*

4. Bevestig desgewenst de papiergeleider, schuif de randgeleiders naar het midden van de papiergeleider en leg de papiergeleider plat op de printer.

**Opmerking:**

*Als u papier via de achterkant wilt plaatsen, moet u het papier in het papierpad plaatsen voordat u de papiergeleider en het transportwiel installeert.*

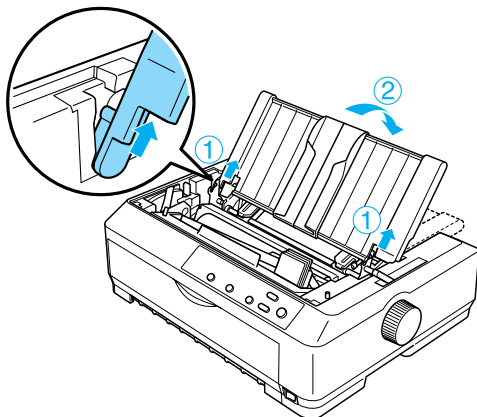

5. Plaats het transportwiel in de montagesleuven van de printer en druk beide uiteinden van het transportwiel omlaag zodat het transportwiel stevig vastzit.

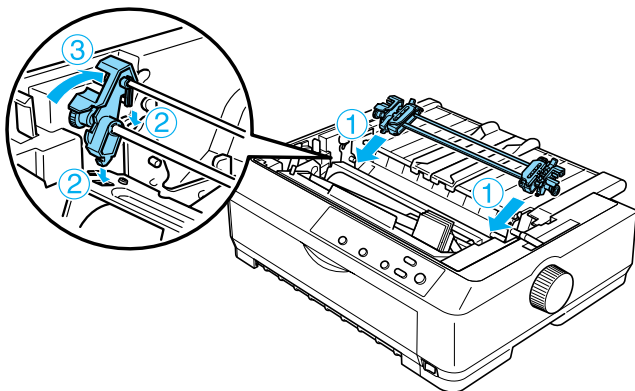

## *Papier plaatsen met het transportwiel in de trekpositie*

Voer de volgende procedure uit om papier te plaatsen met het transportwiel in de trekpositie:

1. Zorg ervoor dat de printer is uitgeschakeld en dat de printerklep is verwijderd. Zorg er ook voor dat het transportwiel is geïnstalleerd in de trekpositie en dat de papiergeleider plat op de printer ligt.

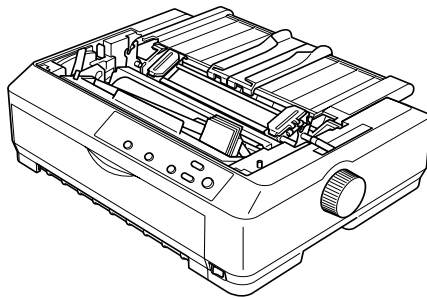

2. Stel de hendel voor papiervrijgave in op de trekpositie.

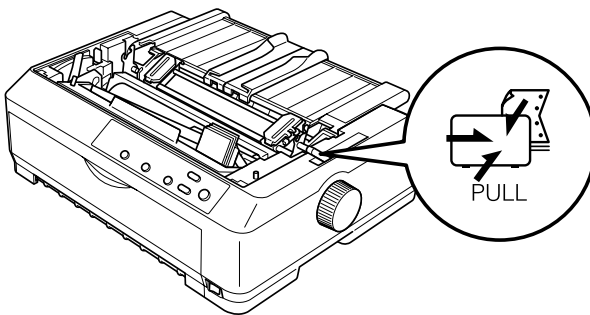

3. Ontgrendel de tandwielen door de vergrendelingen van de tandwielen naar voren te trekken.

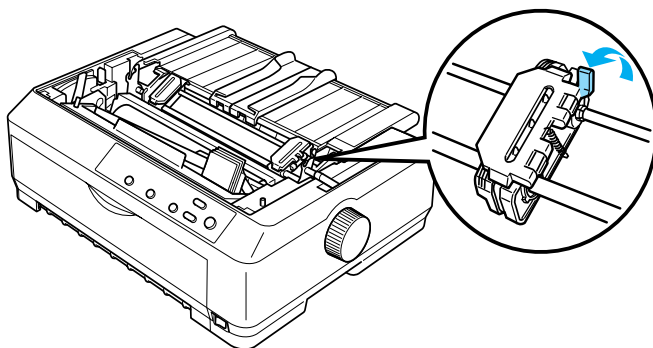

4. Schuif het linkertandwiel ongeveer 12 mm van de meest linkse positie en duw de hendel terug om het tandwiel vast te zetten. Pas vervolgens het rechtertandwiel aan de breedte van het papier aan, maar zet het tandwiel niet vast.

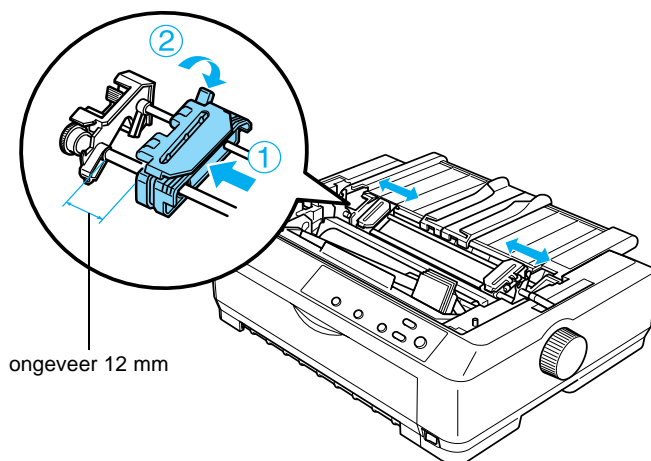

ongeveer 12 mm

5. Zorg ervoor dat het papier een schone, rechte rand heeft. Open vervolgens de kleppen van de tandwielen.

**Opmerking:**

*Zorg ervoor dat de printer is uitgeschakeld voordat u papier in de papiersleuf plaatst. Als u papier plaatst terwijl de printer aan is, kunnen er papierstoringen optreden.*

6. Plaats het papier in de voorste of onderste papiersleuf zoals in onderstaande afbeelding wordt aangegeven, totdat het tevoorschijn komt tussen de plaat en de lintgeleider. Trek het papier vervolgens omhoog totdat de perforatie tussen de eerste en tweede pagina is uitgelijnd met de bovenkant van het lint van de printer.

**Voorste papiersleuf**

Voordat u papier in de voorste papiersleuf plaatst, moet u de klep aan de voorkant verwijderen.

Vervolgens plaatst u het papier met de afdrukbare kant naar boven.

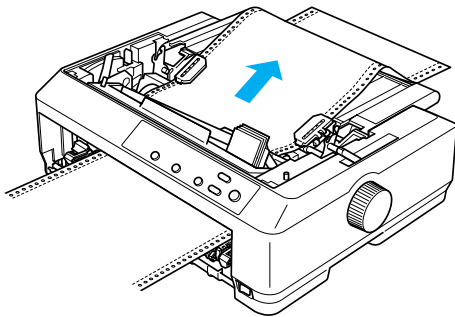

## Onderste papiersleuf

Plaats papier in de onderste papiersleuf met de afdrukkare kant naar boven.

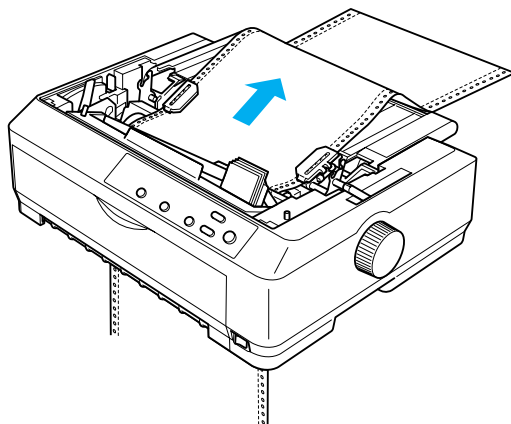

7. Plaats vier gaatjes van het papier boven de transportwielpinnen op beide tandwielen. Sluit vervolgens de kleppen van de tandwielen.

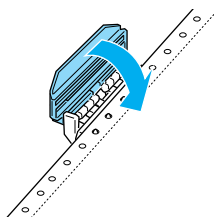

8. Schuif het rechtertandwiel om het papier recht te trekken en zet het tandwiel vervolgens vast.

- Schuif de randgeleiders op de papiergeleider naar het midden.

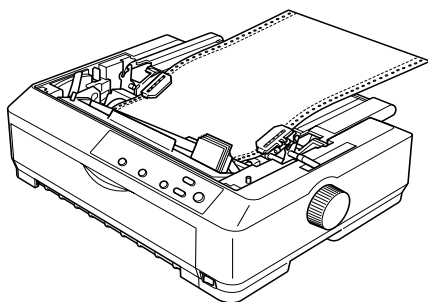

- Plaats de klep aan de voorkant terug zoals hieronder wordt aangegeven.

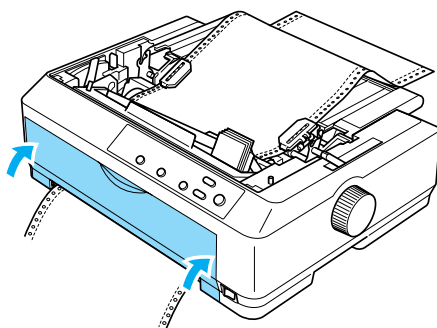

- Zet de printer aan.
- Trek het papier recht door op de knop LF/FF te drukken.



**Let op:**  
*Trek het papier altijd recht voor een goede afdrukkwaliteit.*



13. Voer zo nodig de procedure bij "Positie voor het begin van pagina's aanpassen" op pagina 76 uit om de huidige positie van het papier aan te passen.



**Let op:**

*Gebruik nooit de knop om de positie voor het begin van pagina's aan te passen, omdat de printer hierdoor beschadigd kan raken of omdat de positie voor het begin van pagina's hierdoor verloren kan gaan.*

14. Bevestig de printerklep door de uitsteeksels aan de voorkant in de sleuven van de printer te plaatsen en vervolgens de klep omlaag te brengen. Vervolgens sluit u de klep van de papiergeleider.

**Opmerking:**

*EPSON raadt u aan de printer om veiligheidsredenen alleen te gebruiken als de printerklep gesloten is. De printer werkt wel als de klep geopend of verwijderd is, maar het is veiliger en sneller om af te drukken met een gesloten klep.*

15. Verzend een afdruktaak naar de printer. De printer begint vanaf de positie voor het begin van pagina's af te drukken. Als u klaar bent met afdrukken, opent u de klep van de papiergeleider en scheurt u het afgedrukte document af bij de perforatie die zich het dichtst bij de papieruitvoer bevindt.

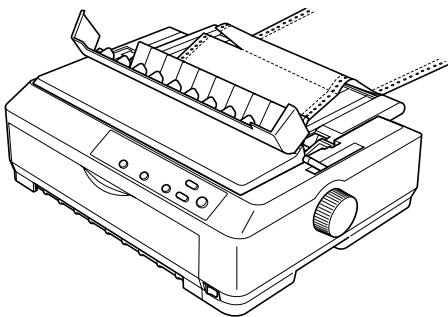

## *Papier van het transportwiel in de trekpositie verwijderen*

Voer de volgende procedure uit om kettingpapier van het transportwiel in de trekpositie te verwijderen:

1. Als u klaar bent met afdrukken, scheurt u het papier af bij de perforatie die zich het dichtst bij de papiersleuf bevindt.

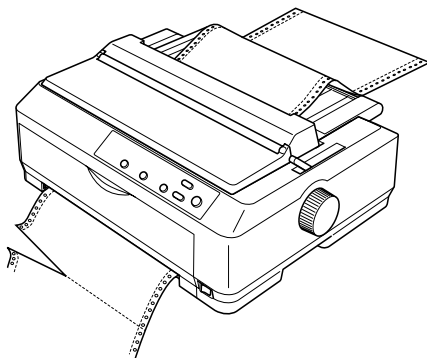

2. U kunt papier doorvoeren en uitvoeren door de knop LF/FF ingedrukt te houden.



### **Let op:**

*Druk nooit op de knop Load/Eject (Plaatsen/Uitvoeren) of Tear Off/Bin (Afscheuren/Lade) als u het transportwiel in de trekpositie gebruikt, omdat het papier dan van het transportwiel loskomt en in de printer vast blijft zitten.*

## Transportwiel uit de trekpositie verwijderen

Voer de volgende procedure uit om het transportwiel uit de trekpositie te verwijderen:

1. Verwijder, indien nodig, het papier van het transportwiel zoals wordt beschreven in "Papier van het transportwiel in de trekpositie verwijderen" op pagina 50.
2. Zorg ervoor dat de printer is uitgeschakeld. Open vervolgens de klep van de papiergeleider door de achterrand hiervan naar u toe te trekken.
3. Trek de klep van de printer bij de achterrand omhoog en til deze recht omhoog van de printer weg.
4. Druk op de vergrendelingen van het transportwiel, kantel het transportwiel naar u toe en trek het van de printer weg.

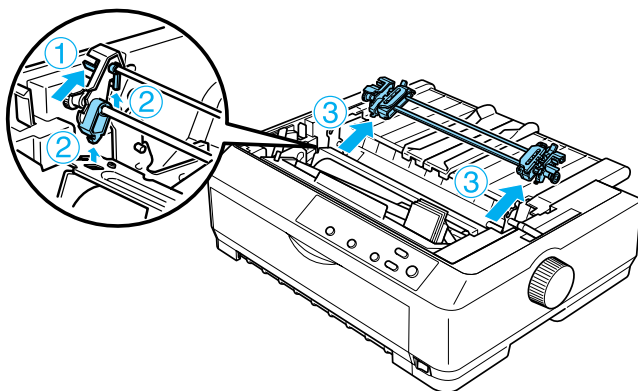

5. Bewaar het transportwiel op een veilige plaats of installeer het in de voorste of achterste duwpositie zoals wordt beschreven in "Transportwiel in de voorste duwpositie gebruiken" op pagina 26 of "Transportwiel in de achterste duwpositie gebruiken" op pagina 33.

6. Plaats de aandrukrol voor het papier terug door deze op de montage-uitsteeksels van de printer te plaatsen. Druk vervolgens op beide uiteinden van de aandrukrol totdat deze vastklikt.

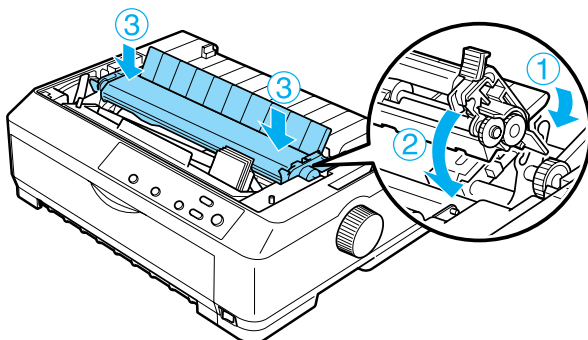

7. Plaats de printerklep terug.

### ***Twee transportwielen in een duw/trek-combinatie gebruiken***

U kunt het beste twee transportwielen tegelijkertijd gebruiken als u afdrukt op voorbedrukte kettingformulieren, meerdelige formulieren of etiketten of als u afbeeldingen met hoge kwaliteit wilt afdrucken. U kunt de kans op papierstoringen verkleinen en de invoer van kettingpapier verbeteren door het optionele extra transportwiel (C80020\* voor de FX-890, C80021\* voor de FX-2190) te installeren en vervolgens de twee transportwielen tegelijk te gebruiken.

Voer de volgende procedure uit om twee transportwielen tegelijk te gebruiken:

1. Installeer één transportwiel in de voorste of achterste duwpositie zoals wordt beschreven in “Transportwiel in de voorste duwpositie installeren” op pagina 26 of “Transportwiel in de achterste duwpositie installeren” op pagina 34.
2. Laad kettingpapier met het transportwiel in de duwpositie aan de voor- of achterkant zoals wordt beschreven in “Papier plaatsen met het transportwiel in de voorste duwpositie” op pagina 28 of “Papier plaatsen met het transportwiel in de achterste duwpositie” op pagina 35.
3. Stel de hendel voor papiervrijgave in op de voorste of achterste duwpositie, afhankelijk van de positie van het transportwiel.
4. Zet de printer aan. Druk op de knop Load/Eject (Plaatsen/Uitvoeren) om het papier door te voeren totdat de positie voor het begin van pagina's is bereikt. Druk vervolgens op de knop LF/FF totdat de perforatie tussen de eerste en tweede pagina is uitgelijnd met de bovenkant van het lint van de printer.



**Let op:**

*Gebruik nooit de knop om het papier te verplaatsen, omdat de printer hierdoor beschadigd kan raken of omdat de positie voor het begin van pagina's hierdoor verloren kan gaan.*

5. Installeer het andere transportwiel in de trekpositie zoals wordt beschreven in “Transportwiel in de trekpositie installeren” op pagina 41.

6. Leg de gaatjes van het papier op de pinnen van beide tandwielen van het transportwiel in de trekpositie.



**Let op:**

*Trek het papier niet met de hand aan om dit op het transportwiel te leggen, omdat de printer hierdoor beschadigd kan raken. Druk op de knop LF/FF om het papier te verplaatsen.*







7. Stel de hendel voor papiervrijgave in op de trekpositie. Gebruik vervolgens de functie Micro Adjust (Fijnafstelling), die wordt beschreven in “Functie Micro Adjust (Fijnafstelling) gebruiken” op pagina 73, om het papier tussen de duw- en trektransportwielen recht te trekken.
8. Zet de hendel voor papiervrijgave terug in de positie die u hebt ingesteld in stap 3.
9. Als de printer gegevens ontvangt, wordt het afdrukken op de huidige positie gestart zonder dat het papier wordt doorgevoerd. Voer zo nodig de procedure bij “Positie voor het begin van pagina's aanpassen” op pagina 76 uit om de huidige positie van het papier aan te passen.
10. Bevestig de printerklep. Zorg ervoor dat de papiergeleider is geïnstalleerd en dat deze plat op de printer ligt.

**Opmerking:**

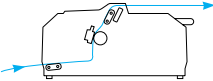
*EPSON raadt u aan de printer om veiligheidsredenen alleen te gebruiken als de printerklep gesloten is. De printer werkt wel als de klep geopend of verwijderd is, maar het is veiliger en sneller om af te drukken met een gesloten klep.*

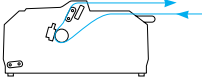
11. Verzend een afdruktaak naar de printer. Het afdrukken wordt op de huidige positie gestart zonder dat het papier wordt doorgevoerd. Als u klaar bent met afdrukken, scheurt u het afgedrukte document af bij de perforatie die zich het dichtst bij de papieruitvoer bevindt.

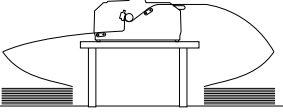
In de onderstaande tabel vindt u een overzicht van de verschillende manieren waarop kettingpapier kan worden ingevoerd met twee transportwielen. Ook wordt aangegeven hoe de hendel voor papervrijgave voor elke methode moet worden ingesteld.

Transportwiel- posities	Positie van hendel voor papervrijgave	Papierpad
Trekpositie en voorste duwpositie	Transportwiel in voorste duwpositie  	
Trekpositie en achterste duwpositie	Transportwiel in achterste duwpositie  	
Voorste duwpositie en achterste duwpositie	Transportwiel in voorste duwpositie  	
	Transportwiel in achterste duwpositie  	

## Afscheurfunctie gebruiken

Als het transportwiel in de duwpositie is geïnstalleerd, kunt u de afscheurfunctie gebruiken om het kettingpapier door te voeren naar de afscheurrand van de printer als u klaar bent met afdrukken. U kunt het afgedrukte document dan gemakkelijk afscheuren. Als u doorgaat met afdrukken, wordt het papier automatisch opnieuw zo geplaatst dat er bij de positie voor het begin van pagina's wordt begonnen zodat er geen papier tussen twee documenten ongebruikt blijft.

## Kettingpapier verwijderen

U kunt kettingpapier op twee manieren verwijderen met de afscheurfunctie: handmatig door op de knop Tear Off/Bin (Afscheuren/Lade) van de printer te drukken of automatisch door de automatische afscheurmodus in te schakelen. Het lampje Tear Off/Bin (Afscheuren/Lade) knippert als het papier zich in de afscheurpositie bevindt.

Als de perforatie tussen pagina's niet op de afscheurrand is uitgelijnd, kunt u de positie van de perforatie aanpassen met de functie Micro Adjust (Fijnafstelling). Zie "Afscheurpositie aanpassen" op pagina 74 voor meer informatie.



### **Let op:**

- Gebruik de afscheurfunctie nooit met het transportwiel in de trekpositie, omdat het papier dan van het transportwiel los kan komen en in de printer vast kan komen te zitten. Als u klaar bent met afdrukken, scheurt u het afgedrukte document af bij de perforatie die zich het dichtst bij de papieruitvoer bevindt.*
  
- Gebruik de afscheurfunctie nooit om kettingpapier met etiketten achterwaarts door te voeren. De etiketten kunnen hierdoor loskomen en papierstoringen veroorzaken.*



## *Knop Tear Off/Bin (Afscheuren/Lade) gebruiken*

Voer de volgende procedure uit om kettingpapier te verwijderen met de knop Tear Off/Bin (Afscheuren/Lade):

1. Als de printer klaar is met het afdrukken van het document, controleert u of het lampje Tear Off/Bin (Afscheuren/Lade) knippert.

### **Opmerking:**

*Als het lampje Tear Off/Bin (Afscheuren/Lade) knippert, bevindt het papier zich in de afscheurpositie. Drukt u nogmaals op de knop Tear Off/Bin (Afscheuren/Lade), dan wordt het papier naar de volgende positie voor het begin van pagina's gebracht.*

2. Druk op de knop Tear Off/Bin (Afscheuren/Lade). Het papier wordt doorgevoerd naar de afscheurrand.



### **Let op:**

*Gebruik nooit de knop om de afscheurpositie aan te passen, omdat de printer hierdoor beschadigd kan raken of omdat de positie voor het begin van pagina's hierdoor verloren kan gaan.*

### **Opmerking:**

*Als de perforatie van het papier niet goed is uitgelijnd op de afscheurrand, kunt u de afscheurpositie aanpassen met de functie Micro Adjust (Fijnafstelling) zoals wordt beschreven in "Afscheurpositie aanpassen" op pagina 74.*

3. Scheur het afgedrukte document af met de afscheurrand van de printerklep.
4. Als u het kettingpapier achterwaarts uit de printer naar de stand-bypositie wilt doorvoeren, drukt u op de knop Load/Eject (Plaatsen/Uitvoeren).

Wilt u het resterende papier uit de printer verwijderen, dan drukt u op de knop Load/Eject (Plaatsen/Uitvoeren) om het papier achterwaarts naar de stand-bypositie door te voeren. Open vervolgens de kleppen van de tandwielen van het transportwiel en verwijder het papier.



**Let op:**

*Scheur altijd eerst het afgedrukte document af, voordat u op de knop Load/Eject (Plaatsen/Uitvoeren) drukt. Als u meerdere pagina's tegelijk achterwaarts probeert door te voeren, kunnen er papierstoringen optreden.*

### *Papier automatisch naar de afscheurpositie doorvoeren*

Als u afgedrukte documenten automatisch wilt laten doorvoeren naar de afscheurpositie, schakelt u de modus voor automatisch afscheuren in en selecteert u de juiste paginalengte voor kettingpapier in de modus Default Setting (Standaardinstelling). Zie "Standaardinstellingen wijzigen" op pagina 142 voor instructies over het wijzigen van de standaardinstellingen.

Als de functie voor automatisch afscheuren is ingeschakeld, wordt het papier automatisch doorgevoerd naar de afscheurpositie telkens wanneer de printer het teken krijgt dat de pagina vol is of wanneer de printer de opdracht krijgt naar de volgende pagina te gaan en er geen gegevens meer volgen.

---

## ***Losse vellen plaatsen***

Zoals u hieronder ziet, kunt u gewone losse vellen en enveloppen één voor één vanaf de bovenkant van de printer invoeren via de papiergeleider.

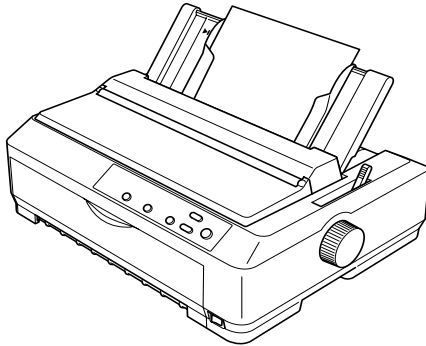

Losse vellen papier kunnen ook worden ingevoerd met een optionele invoereenheid voor losse vellen, voorste velgeleider of voorste papiergeleider. Zie “Invoereenheid voor losse vellen” op pagina 196 of “Voorste velgeleider en voorste papiergeleider” op pagina 214 voor meer informatie.

## Beschikbare papiersoorten

In de onderstaande tabel vindt u een overzicht van de papiersoorten die u kunt plaatsen en de papiersleuven die u voor elke papiersoort kunt gebruiken. Zie “Hendel voor papierdikte aanpassen” op pagina 23 voor instructies over het aanpassen van de hendel voor papierdikte.

Papiersoort	Beschikbare papiersleuven
Gewoon papier	voor en achter
Meerdelige formulieren (zonder carbonpapier) 2 delen (origineel en één kopie) 3 delen (origineel en twee kopieën) 4 delen (origineel en drie kopieën) 5 delen (origineel en vier kopieën) 6 delen (origineel en vijf kopieën)	voor
Enveloppen	achter

### Opmerking:

- Als het kouder dan 5°C of warmer dan 35°C is, moet u de hendel voor papierdikte één positie lager instellen om de afdrukkwaliteit te verbeteren.
- Als het kouder dan 5°C of warmer dan 35°C is, kunt u geen meerdelige formulieren gebruiken die uit zeven delen bestaan.
- Plaats geen papier dat gevouwen of gekreukeld is.

## Papiergeleider gebruiken

Met de papiergeleider die bij de printer wordt geleverd, kunt u losse vellen of enveloppen één voor één vanaf de bovenkant van de printer invoeren. De vellen kunnen maximaal 257 mm breed zijn bij de FX-890 en 420 mm bij de FX-2190. Zie “Printerspecificaties” op pagina 232 voor meer informatie over paperspecificaties.



**Let op:**

*Gebruik de papiergeleider niet voor het invoeren van meerdelige formulieren, carbonpapier of etiketten.*

## **Papier in de papiergeleider plaatsen**

Voer de volgende procedure uit om papier in de papiergeleider te plaatsen:

1. Zet de papiergeleider rechtop. Stel vervolgens de hendel voor papierdikte in op 0 als u gewone vellen papier gebruikt. U vindt deze hendel onder de printerklep. Als u enveloppen gebruikt, kunt u in "Enveloppen" op pagina 68 lezen hoe u de hendel voor papierdikte moet instellen. Verplaats bovendien de hendel voor papiervrijgave naar de positie voor losse vellen.

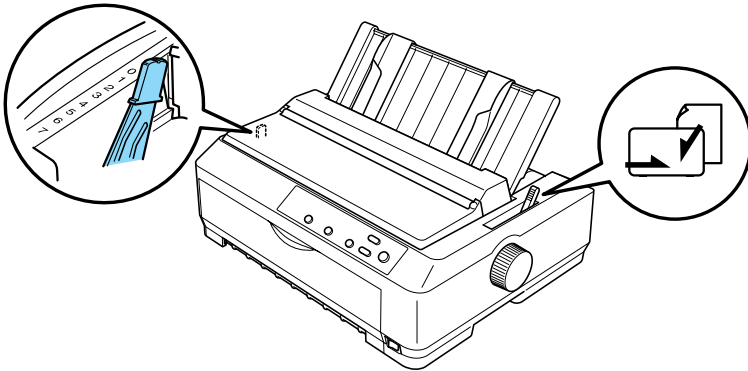

2. Zet desgewenst de printer aan.

3. Schuif de linkerrandgeleider totdat deze vastklikt naast de driehoekmarkering op de papiergeleider. Pas vervolgens de rechterrandgeleider aan de breedte van het papier aan.

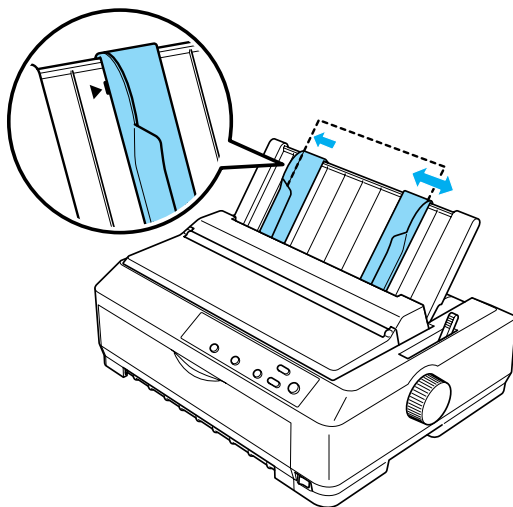

4. Plaats een vel papier met de afdruckbare kant naar beneden tussen de randgeleiders. Schuif het vel zo ver mogelijk door. Het papier wordt automatisch door de printer ingevoerd om te worden afgedrukt.

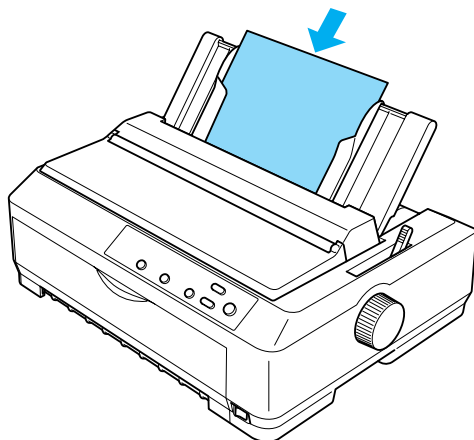

***Opmerking:***

*EPSON raadt u aan de printer om veiligheidsredenen alleen te gebruiken als de printerklep gesloten is. De printer werkt wel als de klep geopend of verwijderd is, maar het is veiliger en sneller om af te drukken met een gesloten klep.*

Als de eerste regel op de pagina te hoog of te laag is afgedrukt, kunt u deze positie wijzigen met de functie Micro Adjust (Fijnafstelling). Zie "Positie voor het begin van pagina's aanpassen" op pagina 76 voor meer informatie.

---

## **Speciaal papier plaatsen**

### **Meerdelige formulieren**

U kunt meerdelige formulieren zonder carbonpapier gebruiken. De formulieren kunnen maximaal uit zes delen bestaan (vijf kopieën en het origineel). Zorg ervoor dat de hendel voor papierdikte is ingesteld op basis van het aantal lagen van het formulier. Zie “Hendel voor papierdikte aanpassen” op pagina 23 voor instructies.

### **Meerdelige kettingformulieren**

U plaatst meerdelige kettingformulieren op dezelfde manier als gewoon kettingpapier, maar u moet wel de hendel voor papierdikte aanpassen. Zie “Kettingpapier plaatsen” op pagina 25 voor gedetailleerde instructies.

#### **Opmerking:**

- De meerdelige formulieren mogen niet dikker zijn dan 0,46 mm.*
- Plaats geen papier dat gevouwen of gekreukeld is.*
- Voor dik papier, zoals formulieren die uit vijf of zes delen bestaan, is een recht papierpad vereist om papierstoringen te voorkomen. Gebruik voor dik papier de voorste of onderste papiersleuf.*

### **Losse meerdelige formulieren**

Als u losse meerdelige formulieren plaatst, moet u de voorste papiersleuf samen met de optionele voorste papiergeleider of voorste velgeleider op de printer gebruiken, omdat dik papier, zoals formulieren die uit vijf of zes delen bestaan, een recht papierpad vereist om papierstoringen te voorkomen.



Volg de instructies in “Papier plaatsen op de voorste velgeleider of papiergeleider” op pagina 217 om losse meerdelige formulieren te plaatsen.

**Opmerking:**

- ❑ *De meerdelige formulieren mogen niet dikker zijn dan 0,46 mm.*
- ❑ *Plaats geen papier dat gevouwen of gekreukeld is.*

## **Etiketten**

Als u op etiketten afdrukt, mag u alleen etiketten op kettingpapier met tandwielgaatjes gebruiken zodat het transportwiel kan worden gebruikt. Probeer geen losse vellen met etiketten af te drukken, omdat de printer etiketten op gladde ondergrondvellen misschien niet goed kan invoeren.

Voor dik papier, zoals kettingpapier met etiketten, is een recht of bijna recht papierpad vereist. Plaats etiketten alleen in de voorste papiersleuf (transportwiel in trek- of duwpositie) of de onderste papiersleuf (transportwiel in de trekpositie). U krijgt echter de beste resultaten als u het transportwiel in de trekpositie gebruikt en papier in de voorste of onderste papiersleuf plaatst.

U moet kettingpapier met etiketten op dezelfde manier plaatsen als gewoon kettingpapier, maar u moet de hendel voor papierdikte wel instellen op 2 voordat u gaat afdrucken. Zie “Papier plaatsen met het transportwiel in de trekpositie” op pagina 44 voor meer informatie.



**Let op:**

- ❑ *U kunt kettingpapier met etiketten het beste met het transportwiel in de trekpositie plaatsen. Het plaatsen van etiketten met het transportwiel in de voorste of achterste duwpositie wordt afgeraden.*
  
- ❑ *Voer etiketten nooit achterwaarts uit met de knop Load/Eject (Plaatsen/Uitvoeren) of de knop Tear Off/Bin (Afscheuren/Lade). Als etiketten achterwaarts worden uitgevoerd, kunnen ze gemakkelijk loskomen en papierstoringen veroorzaken.*
  
- ❑ *Omdat etiketten gevoelig zijn voor temperatuur en luchtvochtigheid, wordt u aangeraden ze bij de volgende omstandigheden te gebruiken:*  

<i>Temperatuur</i>	<i>15 tot 25°C</i>
<i>Luchtvochtigheid</i>	<i>30 tot 60% relatieve luchtvochtigheid</i>
  
- ❑ *Laat tussen afdruktaken geen etiketten in de printer zitten, omdat deze zich om de plaat kunnen krullen en tot papierstoringen kunnen leiden wanneer er opnieuw wordt afgedrukt.*
  
- ❑ *Plaats kettingpapier met etiketten niet in de achterste papiersleuf. Omdat het papierpad vanaf de achterste papiersleuf niet recht is, kunnen etiketten loskomen in de printer en papierstoringen veroorzaken.*
  
- ❑ *Plaats geen papier dat gevouwen of gekreukeld is.*

## *Kettingpapier met etiketten verwijderen*

Verwijder kettingpapier met etiketten op de volgende manier uit de printer om te voorkomen dat er etiketten loskomen waardoor papierstoringen ontstaan:

1. Scheur het nog in te voeren papier los af de perforatie die zich het dichtst bij de papiersleuf bevindt.

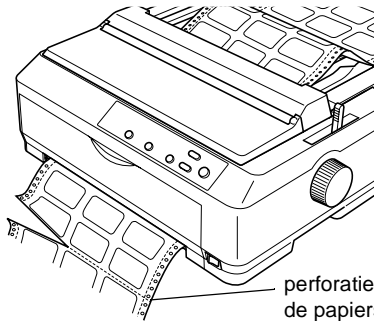

2. Houd de knop LF/FF ingedrukt om de resterende etiketten uit de printer te halen.



### **Let op:**

*Voer etiketten nooit achterwaarts uit met de knop Load/Eject (Plaatsen/Uitvoeren) of de knop Tear Off/Bin (Afscheuren/Lade). Etiketten kunnen bij het achterwaarts uitvoeren gemakkelijk loskomen en papierstoringen veroorzaken.*

## Enveloppen

U kunt enveloppen met de papiergeleider één voor één invoeren of u kunt meerdere enveloppen invoeren met de optionele invoereenheid met grote capaciteit voor losse vellen (lade 1 van de invoereenheid voor losse vellen met twee laden).

Voordat u enveloppen plaatst, moet u de hendel voor papierdikte instellen op positie 5 (voor dunne enveloppen) of 6 (voor dikke enveloppen).

Enveloppen kunnen alleen in de achterste papiersleuf worden geplaatst.

Als u losse enveloppen wilt plaatsen, volgt u de instructies in “Papier in de papiergeleider plaatsen” op pagina 61. Zie “Papier plaatsen in de invoereenheid met grote capaciteit voor losse vellen” op pagina 206 als u meerdere enveloppen wilt plaatsen. Plaats enveloppen met de afdrukbare kant omlaag en duw ze helemaal in de papiersleuf.

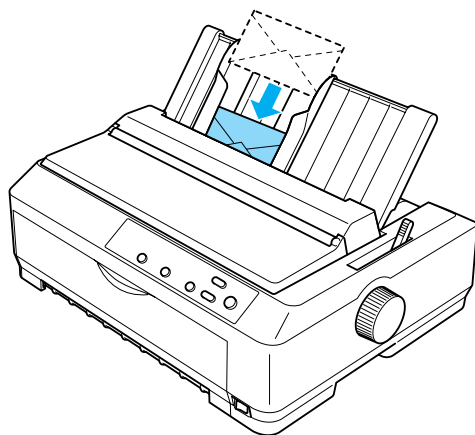

**Opmerking:**

- ❑ *Controleer of u de envelop met de afdrukbare kant omlaag hebt geplaatst en of de bovenrand van de envelop eerst in de printer wordt ingevoerd.*
- ❑ *De afdrukkop mag niet naast de linker- of rechterrاند van de envelop of ander dik papier afdrukken. Controleer of de toepassing zo is ingesteld dat er alleen op het afdrukbare gebied van de envelop wordt afgedrukt. Zie "Afdrukbaar gebied" op pagina 244 voor meer informatie over het afdrukbare gebied van enveloppen.*
- ❑ *Als u enveloppen van het formaat nr. 6 gebruikt, moet u ervoor zorgen dat de linkerrandgeleider is uitgelijnd met de pijl op de papiergeleider.*

## **Kaarten**

U kunt kaarten met de papiergeleider één voor één invoeren of u kunt meerdere kaarten invoeren met de optionele invoereenheid met grote capaciteit voor losse vellen (lade 1 van de invoereenheid voor losse vellen met twee laden).

Voordat u kaarten plaatst, stelt u de hendel voor papierdikte in op positie 2 en de hendel voor papiervrijgave op de positie voor losse vellen.

De kaarten kunnen alleen in de voorste of achterste papiersleuf worden geplaatst.

Als u losse kaarten wilt plaatsen, volgt u de instructies in “Papier in de papiergeleider plaatsen” op pagina 61. Zie “Papier plaatsen in de invoereenheid met grote capaciteit voor losse vellen” op pagina 206 als u meerdere kaarten wilt plaatsen.

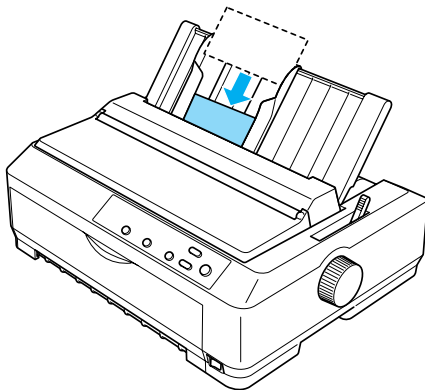

**Opmerking:**

- ❑ *Als u kaarten zo wilt plaatsen dat eerst de lange kant wordt ingevoerd, moet u ze in de bovenste papiersleuf plaatsen.*
- ❑ *Voordat u gaat afdrukken, moet u de kaartmodus inschakelen. Hiervoor drukt u herhaaldelijk op de knop Tear Off/Bin (Afscheuren/Lade) totdat het lampje Tear Off/Bin (Afscheuren/Lade) aan de linkerkant gaat branden.*
- ❑ *Gebruik kaarten bij de volgende temperatuur en luchtvochtigheid:*

<i>Temperatuur</i>	<i>15 tot 25°C</i>
<i>Luchtvochtigheid</i>	<i>30 tot 60% relatieve luchtvochtigheid</i>
- ❑ *Als u kaarten van het formaat A6 plaatst, moet u deze altijd eerst met de lange zijde plaatsen.*

---

## **Schakelen tussen afdrukken op kettingpapier en losse vellen**

U kunt gemakkelijk schakelen tussen afdrukken op kettingpapier met een transportwiel in de duwpositie en afdrukken op losse vellen zonder dat u het kettingpapier hoeft te verwijderen of opnieuw hoeft te plaatsen.

## **Overschakelen naar afdrukken op losse vellen**

Voer de onderstaande procedure uit om over te schakelen van afdrukken op kettingpapier met een transportwiel in de duwpositie naar afdrukken op losse vellen.

### **Opmerking:**

- ❑ *Als er kettingpapier met etiketten in de printer is geplaatst, verwijdert u dit voordat u overschakelt naar afdrukken op losse vellen. Zie "Kettingpapier met etiketten verwijderen" op pagina 67 voor meer informatie.*
  - ❑ *Als het transportwiel zich in de trekpositie bevindt, moet u eerst het kettingpapier van het transportwiel verwijderen voordat u kunt overschakelen naar afdrukken op losse vellen. Zie "Papier van het transportwiel in de trekpositie verwijderen" op pagina 50 voor meer informatie.*
1. Als er afgedrukte pagina's in de printer achterblijven, drukt u op de knop Tear Off/Bin (Afscheuren/Lade) om het papier door te voeren naar de afscheurpositie. Scheur de afgedrukte pagina's vervolgens af.



### **Let op:**

*Zorg ervoor dat u het afgedrukte document afscheurt voordat u in de volgende stap op de knop Load/Eject (Plaatsen/Uitvoeren) drukt. Als u meerdere pagina's tegelijk achterwaarts probeert door te voeren, kunnen er papierstoringen optreden.*

2. Druk op de knop Load/Eject (Plaatsen/Uitvoeren) om het kettingspapier achterwaarts door te voeren naar de stand-bypositie. Het papier bevindt zich nog steeds op het transportwiel in de duwpositie maar het bevindt zich niet meer in het papierpad.
3. Zet de papiergeleider rechtop.
4. Stel de hendel voor papervrijgave in op de positie voor losse vellen.

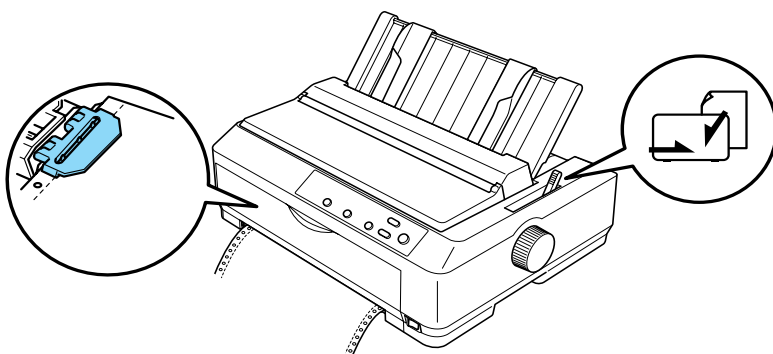

5. Plaats losse vellen zoals wordt beschreven in "Losse vellen plaatsen" op pagina 59.



## Overschakelen naar afdrukken op kettingpapier

Voer de volgende procedure uit om over te schakelen van afdrukken op losse vellen naar afdrukken op kettingpapier met een transportwiel in de duwpositie:

### **Opmerking:**

*Als u wilt overschakelen van het afdrukken met de optionele voorste velgeleider naar afdrukken met het transportwiel in de voorste duwpositie, moet u de voorste velgeleider verwijderen.*

1. Als er een vel in de printer achterblijft, drukt u op de knop Load/Eject (Plaatsen/Uitvoeren) om dit uit te voeren.



### **Let op:**

*Gebruik nooit de knop om papier uit te voeren, omdat de printer hierdoor beschadigd kan raken of omdat de positie voor het begin van pagina's hierdoor verloren kan gaan.*

2. Zorg ervoor dat het transportwiel is geïnstalleerd in de voorste of achterste duwpositie en dat het kettingpapier erop is geplaatst zoals wordt beschreven in "Kettingpapier plaatsen met het transportwiel" op pagina 25.
3. Stel de hendel voor papiervrijgave in op de voorste of achterste duwpositie, afhankelijk van de positie die u gebruikt.

Het papier wordt automatisch door de printer ingevoerd als u begint af te drukken.

---

## **Functie Micro Adjust (Fijnafstelling) gebruiken**

Met de functie Micro Adjust (Fijnafstelling) kunt u papier in stappen van 0,118 mm naar voren of achteren verplaatsen, zodat u de positie voor het begin van pagina's en de afscheurpositie nauwkeurig kunt instellen.

## Afscheurpositie aanpassen

Als de perforatie van het papier niet is uitgelijnd met de afscheurrand, kunt u de perforatie met de functie Micro Adjust (Fijnafstelling) verplaatsen naar de afscheurpositie.

Voer de volgende procedure uit om de afscheurpositie aan te passen.



### **Let op:**

*Gebruik nooit de knop om de afscheurpositie aan te passen, omdat de printer hierdoor beschadigd kan raken of omdat de afscheurpositie hierdoor verloren kan gaan.*

### **Opmerking:**

*De afscheurpositie blijft ingesteld totdat u deze wijzigt, zelfs nadat u de printer hebt uitgeschakeld.*

1. Controleer of het lampje Tear Off/Bin (Afscheuren/Lade) knippert. Als dit het geval is, bevindt het papier zich op de huidige afscheurpositie. Wellicht moet u nog een keer op de knop Tear Off/Bin (Afscheuren/Lade) drukken om het papier door te voeren naar de afscheurpositie.

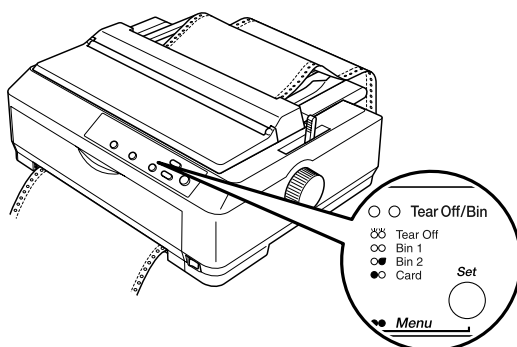

2. Houd de knop **PAUSE** (Pauze) ongeveer drie seconden ingedrukt. Het lampje **PAUSE** (Pauze) begint te knipperen en de modus **Micro Adjust** (Fijnafstelling) wordt geactiveerd.
3. Open de klep van de papiergeleider en druk vervolgens op de knop **LF/FF** om het papier achterwaarts door te voeren of op de knop **Load/Eject** (Plaatsen/Uitvoeren) om het papier voorwaarts door te voeren, totdat de perforatie van het papier is uitgelijnd met de afscheurrand van de aandrukrol voor het papier.

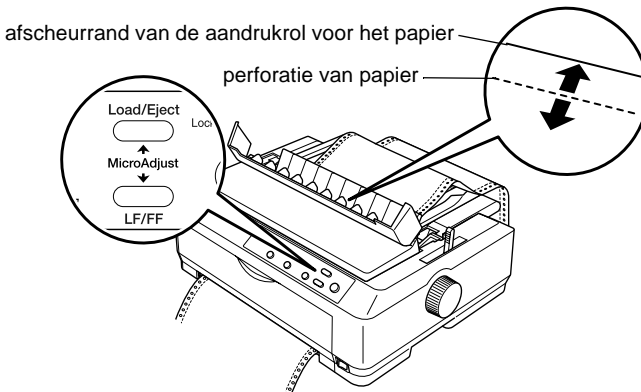

**Opmerking:**

*De printer heeft minimum- en maximumwaarden voor de afscheurpositie. Als u probeert de afscheurpositie verder aan te passen, hoort u een pieptoon en wordt het papier niet verder verplaatst.*

4. Scheur de afgedrukte pagina's af.
5. Druk op de knop **PAUSE** (Pauze) om de modus **Micro Adjust** (Fijnafstelling) uit te schakelen.

Als u het afdrukken wilt hervatten, wordt het papier automatisch ingevoerd tot de positie voor het begin van pagina's en wordt het afdrukken gestart.

## Positie voor het begin van pagina's aanpassen

De positie voor het begin van pagina's is de positie op de pagina waar de printer begint met afdrukken. Als er te hoog of te laag op de pagina wordt afgedrukt, kunt u deze positie wijzigen met de functie Micro Adjust (Fijnafstelling).

Voer de volgende procedure uit om de positie voor het begin van pagina's aan te passen.



### **Let op:**

*Gebruik nooit de knop om de positie voor het begin van pagina's aan te passen, omdat de printer hierdoor beschadigd kan raken of omdat de positie voor het begin van pagina's hierdoor verloren kan gaan.*

### **Opmerking:**

- De positie voor het begin van pagina's blijft ingesteld totdat u deze wijzigt, zelfs nadat u de printer hebt uitgeschakeld.*
  - De instelling voor de bovenmarge die in bepaalde toepassingen wordt opgegeven, heeft de prioriteit boven de positie voor het begin van pagina's die u met de functie Micro Adjust (Fijnafstelling) opgeeft. Pas zo nodig de positie voor het begin van pagina's in de software aan.*
1. Zorg ervoor dat de printer is ingeschakeld.
  2. Plaats papier. Als het transportwiel is geïnstalleerd in een duwpositie, drukt u op de knop Load/Eject (Plaatsen/Uitvoeren) om het kettingpapier door te voeren naar de huidige positie voor het begin van pagina's. Til zo nodig de printerklep op om te controleren wat de papierpositie is.
  3. Houd de knop Pause (Pauze) ongeveer drie seconden ingedrukt. Het lampje PAUSE (Pauze) begint te knipperen en de modus Micro Adjust (Fijnafstelling) wordt geactiveerd.

4. Druk op de knop LF/FF om de positie voor het begin van pagina's te verhogen of op de knop Load/Eject (Plaatsen/Uitvoeren) om de positie voor het begin van pagina's te verlagen.

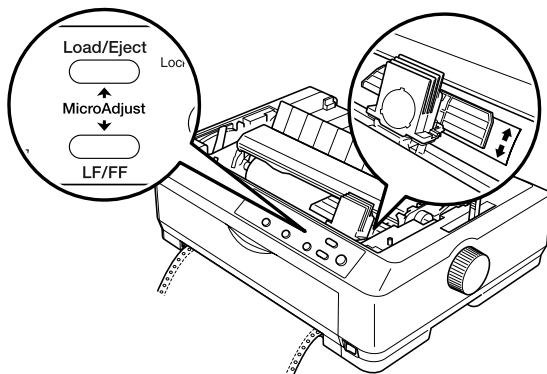

**Opmerking:**

- ❑ *De printer heeft minimum- en maximumwaarden voor de positie voor het begin van pagina's. Als u probeert de positie buiten deze limieten aan te passen, hoort u een pieptoon en wordt het papier niet verder verplaatst.*
  - ❑ *U hoort ook een pieptoon als het papier de standaardpositie voor het begin van pagina's bereikt. De doorvoer van het papier wordt dan even onderbroken. U kunt de standaardinstelling als referentiepunt gebruiken als u de positie voor het begin van pagina's aanpast.*
5. Als u de positie voor het begin van pagina's hebt ingesteld, drukt u op de knop Pause (Pauze) om de modus Micro Adjust (Fijnafstelling) te verlaten.

**Opmerking:**

*EPSON raadt u aan de printer om veiligheidsredenen alleen te gebruiken als de printerklep gesloten is. De printer werkt wel als de klep geopend of verwijderd is, maar het is veiliger en sneller om af te drukken met een gesloten klep.*



### ***Informatie over de printersoftware***

---

In de EPSON-software die bij de printer wordt geleverd, zijn het printerstuurprogramma en EPSON Status Monitor 3 opgenomen.

Het printerstuurprogramma is software waarmee de computer de printer kan aansturen. U moet het printerstuurprogramma installeren zodat de Windows-toepassingen volledig kunnen beschikken over de printerfuncties.

Met het programma EPSON Status Monitor 3 kunt u de status van de printer controleren, krijgt u waarschuwingen wanneer fouten optreden en wordt u geholpen met tips voor het oplossen van problemen. Status Monitor 3 wordt automatisch geïnstalleerd wanneer u het printerstuurprogramma installeert.

***Opmerking:***

*Voordat u verdergaat, moet u het printerstuurprogramma installeren op de computer, zoals wordt beschreven in de Installatiehandleiding.*

---

## **Printerstuurprogramma gebruiken met Windows ME, 98 en 95**

U kunt het printerstuurprogramma openen vanuit de Windows-toepassingen of vanuit het menu Start.

- ❑ Als u het printerstuurprogramma opent vanuit een Windows-toepassing, zijn de instellingen die u opgeeft, alleen van toepassing op de toepassing die wordt gebruikt. Zie "Printerstuurprogramma openen vanuit Windows-toepassingen" op pagina 81 voor meer informatie.
- ❑ Opent u het printerstuurprogramma vanuit het menu Start, dan zijn de instellingen die u opgeeft voor het printerstuurprogramma, van toepassing op alle toepassingen. Zie "Printerstuurprogramma openen vanuit het menu Start" op pagina 83 voor meer informatie.

Zie "Instellingen voor het printerstuurprogramma wijzigen" op pagina 84 als u de instellingen voor het printerstuurprogramma wilt controleren en wijzigen.

### **Opmerking:**

- ❑ *De FX-890 wordt gebruikt in de voorbeelden in het volgende gedeelte. Als u een FX-2190 hebt, kunt u de modelnaam in de voorbeelden vervangen door FX-2190. Dezelfde instructies gelden voor beide modellen.*
- ❑ *Hoewel in veel Windows-toepassingen de instellingen worden genegeerd die in het printerstuurprogramma zijn opgegeven, is dit niet altijd het geval. U moet dus controleren of de instellingen in het printerstuurprogramma overeenkomen met uw vereisten.*



## **Printerstuurprogramma openen vanuit Windows-toepassingen**

Voer de volgende procedure uit om het printerstuurprogramma te openen vanuit een Windows-toepassing:

1. Kies Print Setup (Printerinstelling) of Print (Afdrukken) in het menu File (Bestand) van de toepassing. De printer moet zijn geselecteerd in de vervolgkeuzelijst Name (Naam) in het dialoogvenster Print (Afdrukken) of Print Setup (Printerinstelling).

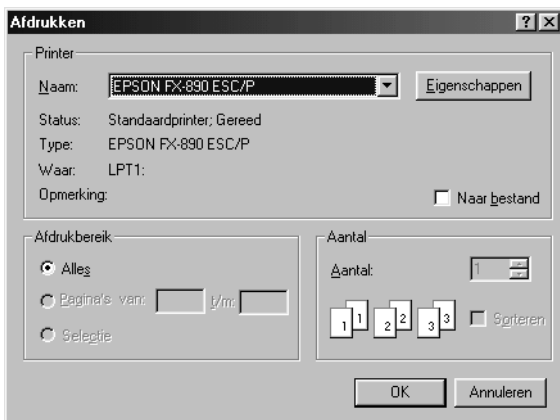

2. Klik op Printer, Setup (Instellen), Properties (Eigenschappen) of Options (Opties). U moet wellicht op een combinatie van deze knoppen klikken. Het venster Properties (Eigenschappen) wordt weergegeven met de menu's Paper (Papier), Graphics (Afbeeldingen) en Device Options (Apparaatopties). Deze menu's bevatten de instellingen voor het printerstuurprogramma.

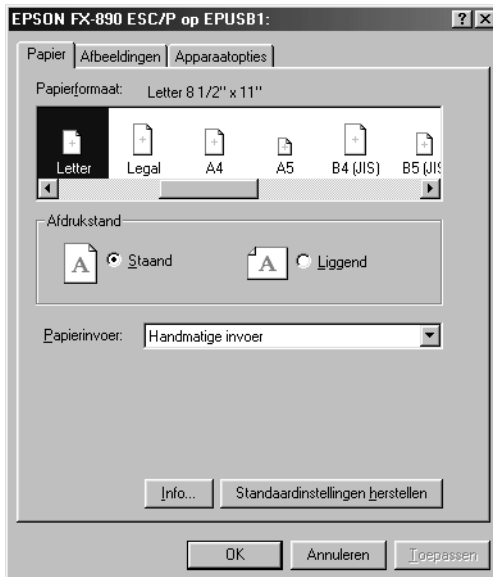

3. Als u een menu wilt weergeven, klikt u op de bijbehorende tab boven aan het venster. Zie "Instellingen voor het printerstuurprogramma wijzigen" op pagina 84 voor meer informatie over het wijzigen van de instellingen.

## ***Printerstuurprogramma openen vanuit het menu Start***

Voer de volgende procedure uit om het printerstuurprogramma te openen vanuit het menu Start:

1. Klik op Start en kies Settings (Instellingen).
2. Klik op Printers.
3. Klik met de rechtermuisknop op het pictogram van de printer en kies **Properties (Eigenschappen)**. Het venster **Properties (Eigenschappen)** wordt weergegeven met de menu's **Paper (Papier)**, **Graphics (Afbeeldingen)**, **Device Options (Apparaatopties)** en **Utility (Hulpprogramma)**. In deze menu's worden de instellingen voor het printerstuurprogramma weergegeven.
4. Als u een menu wilt weergeven, klikt u op de bijbehorende tab boven aan het venster. Zie "Instellingen voor het printerstuurprogramma wijzigen" op pagina 84 voor meer informatie over het wijzigen van de instellingen.

## Instellingen voor het printerstuurprogramma wijzigen

Het printerstuurprogramma bevat vier menu's: Paper (Papier), Graphics (Afbeeldingen), Device Options (Apparaatopties) en Utility (Hulpprogramma). Zie "Overzicht van instellingen voor het printerstuurprogramma" op pagina 91 voor een overzicht van de beschikbare instellingen. U kunt ook de Help weergeven door met de rechtermuisknop op items in het stuurprogramma te klikken en What's this? (Wat is dit?) te kiezen.

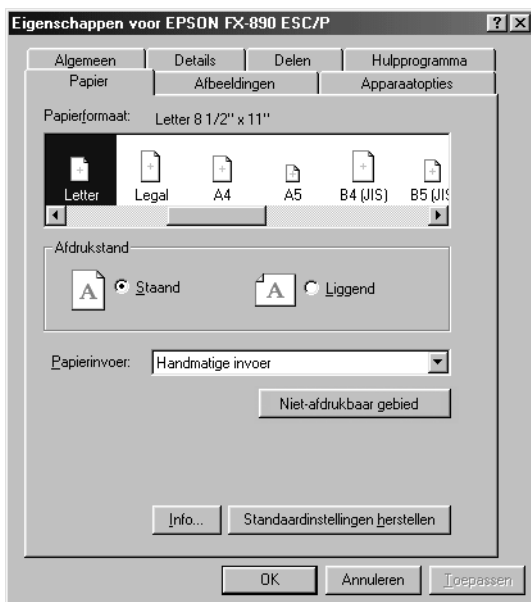

Als u de instellingen voor het printerstuurprogramma hebt opgegeven, klikt u op OK om de instellingen toe te passen of op Restore Defaults (Standaardinstellingen herstellen) om de standaardwaarden voor de instellingen te herstellen.

Als u de instellingen voor het printerstuurprogramma hebt gecontroleerd en eventuele wijzigingen hebt aangebracht, bent u klaar om af te drukken.

---

## **Printerstuurprogramma gebruiken met Windows XP, 2000 en NT 4.0**

U kunt het printerstuurprogramma openen vanuit de Windows-toepassingen of vanuit het menu Start.

- ❑ Als u het printerstuurprogramma opent vanuit een Windows-toepassing, zijn de instellingen die u opgeeft, alleen van toepassing op de toepassing die wordt gebruikt. Zie “Printerstuurprogramma openen vanuit Windows-toepassingen” op pagina 86 voor meer informatie.
- ❑ Opent u het printerstuurprogramma vanuit het menu Start, dan zijn de instellingen die u opgeeft voor het printerstuurprogramma, van toepassing op alle toepassingen. Zie “Printerstuurprogramma openen vanuit het menu Start” op pagina 88 voor meer informatie.

Zie “Instellingen voor het printerstuurprogramma wijzigen” op pagina 91 als u de instellingen voor het printerstuurprogramma wilt controleren en wijzigen.

### **Opmerking:**

- ❑ *De FX-890 wordt gebruikt in de voorbeelden in het volgende gedeelte. Als u een FX-2190 hebt, kunt u de modelnaam in de voorbeelden vervangen door FX-2190. Dezelfde instructies gelden voor beide modellen.*
- ❑ *Hoewel in veel Windows-toepassingen de instellingen worden genegeerd die in het printerstuurprogramma zijn opgegeven, is dit niet altijd het geval. U moet dus controleren of de instellingen in het printerstuurprogramma overeenkomen met uw vereisten.*

## Printerstuurprogramma openen vanuit Windows-toepassingen

Voer de volgende procedure uit om het printerstuurprogramma te openen vanuit een Windows-toepassing:

### Opmerking:

*Het besturingssysteem Windows 2000 wordt gebruikt in de voorbeelden in het volgende gedeelte. De voorbeelden kunnen afwijken van de werkelijke vensters die worden weergegeven. Dezelfde instructies zijn echter van toepassing.*

1. Kies Print Setup (Printerinstelling) of Print (Afdrukken) in het menu File (Bestand) van de toepassing. De printer moet zijn geselecteerd in de vervolgkeuzelijst Name (Naam) in het dialoogvenster Print (Afdrukken) of Print Setup (Printerinstelling).

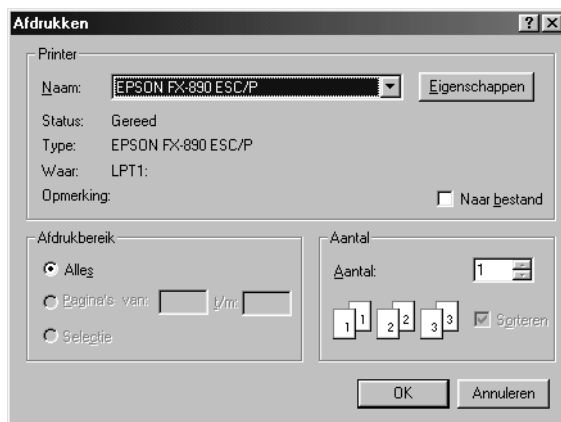

2. Klik op Printer, Setup (Instellen), Properties (Eigenschappen) of Options (Opties). U moet wellicht op een combinatie van deze knoppen klikken. Het venster Document Properties (Eigenschappen voor Document) wordt weergegeven met de menu's Layout (Indeling) en Paper/Quality (Papier/Kwaliteit). Deze menu's bevatten de instellingen voor het printerstuurprogramma.

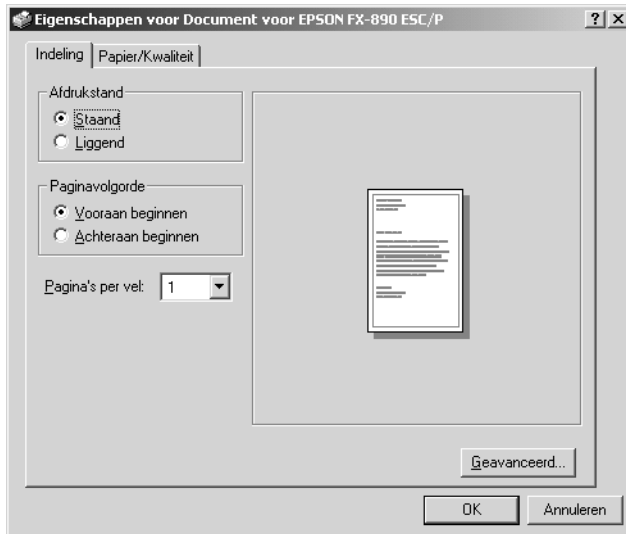

- Als u een menu wilt weergeven, klikt u op de bijbehorende tab boven aan het venster. Zie “Instellingen voor het printerstuurprogramma wijzigen” op pagina 91 als u de instellingen wilt wijzigen.

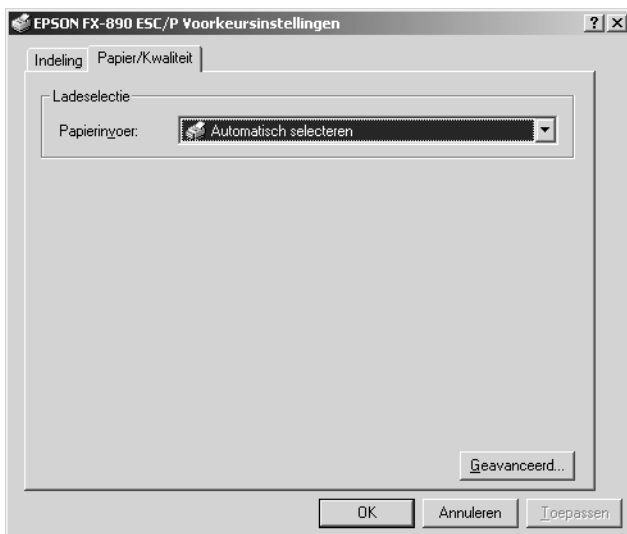

## ***Printerstuurprogramma openen vanuit het menu Start***

Voer de volgende procedure uit om het printerstuurprogramma te openen vanuit het menu Start:

### ***Opmerking:***

*De schermopnamen in deze procedure zijn afkomstig uit het besturingssysteem Windows 2000. De voorbeelden kunnen afwijken van de werkelijke vensters die worden weergegeven. Dezelfde instructies zijn echter van toepassing.*

1. Klik op Start en kies Settings (Instellingen).
2. Klik op Printers.



3. Klik met de rechtermuisknop op het pictogram van de printer en kies Printing Preferences (Voorkeursinstellingen voor afdrukken) (in Windows XP of 2000) of Document Defaults (Standaardwaarden document) (in Windows NT 4.0). Het standaardvenster Document Properties (Eigenschappen voor Document) wordt weergegeven met de menu's Layout (Indeling) en Paper/Quality (Papier/Kwaliteit). In deze menu's worden de instellingen voor het printerstuurprogramma weergegeven.

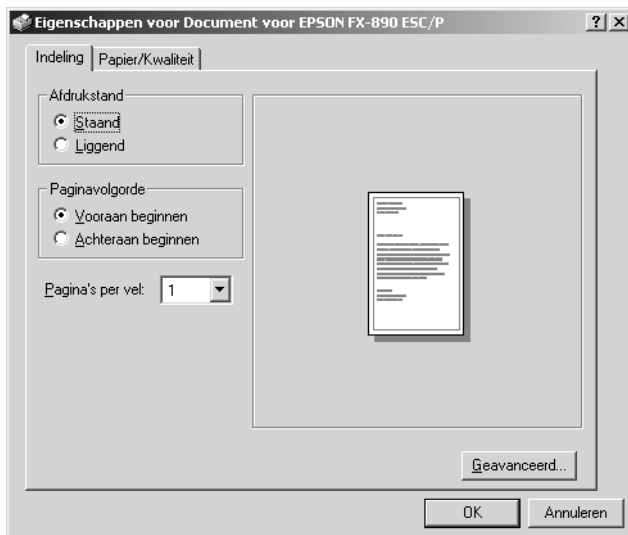

Als u met de rechtermuisknop op het pictogram van de printer klikt en *Properties* (*Eigenschappen*) kiest in het snelmenu, verschijnt het venster voor de printersoftware. Dit venster bevat menu's waarin u de instellingen voor het printerstuurprogramma kunt opgeven.



4. Als u een menu wilt weergeven, klikt u op de bijbehorende tab boven aan het venster. Zie "Overzicht van instellingen voor het printerstuurprogramma" op pagina 91 voor meer informatie over het wijzigen van de instellingen.

## ***Instellingen voor het printerstuurprogramma wijzigen***

Het printerstuurprogramma bevat twee menu's waarin u de instellingen voor het printerstuurprogramma kunt wijzigen: Layout (Indeling) en Paper/Quality (Papier/Kwaliteit). U kunt ook instellingen wijzigen in het menu Hulpprogramma in de printersoftware. Zie "Overzicht van instellingen voor het printerstuurprogramma" op pagina 91 voor een overzicht van de beschikbare instellingen. U kunt ook de Help weergeven door met de rechtermuisknop op items in het stuurprogramma te klikken en What's this? (Wat is dit?) te kiezen.

Als u de instellingen voor het printerstuurprogramma hebt opgegeven, klikt u op OK om de instellingen toe te passen of op Cancel (Annuleren) om de wijzigingen te annuleren.

Als u de instellingen voor het printerstuurprogramma hebt gecontroleerd en eventuele wijzigingen hebt aangebracht, bent u klaar om af te drukken.

---

## ***Overzicht van instellingen voor het printerstuurprogramma***

In de volgende tabellen worden de Windows-instellingen voor het printerstuurprogramma weergegeven. Houd er rekening mee dat niet elke instelling beschikbaar is in alle versies van Windows.

## Printerinstellingen

Instellingen	Uitleg
Paper size (Papierformaat)	Selecteer het formaat van het papier dat u wilt gebruiken. Als het gewenste papierformaat niet wordt weergegeven, kunt u met de schuifbalk door de lijst gaan. Is het papierformaat niet opgenomen in de lijst, dan klikt u op Custom (Aangepast) of User Defined Size (Formaat gedefinieerd door gebruiker) en geeft u het papierformaat op in het dialoogvenster.
Orientation (Afdrukstand)	Selecteer Portrait (Staand) of Landscape (Liggend).
Paper source (Papierbron)	Selecteer de papierbron die u wilt gebruiken.
Resolution/ Graphics Resolution (Resolutie/ Grafische resolutie)	Selecteer de afdrukresolutie die u wilt gebruiken. Hoe hoger de resolutie, hoe gedetailleerder de afdruk. Als u de resolutie echter verhoogt, wordt er langzamer afgedrukt.
Dithering (Rasteren)	U kunt voor deze optie de standaardinstelling Fine (Fijn) gebruiken of een ander rasterpatroon selecteren, afhankelijk van de soort afdruk die u wilt hebben.
Intensity/ Intensity Control (Intensiteit/ Intensiteits- regeling)	Verplaats de schuifknop om de afdruk lichter of donkerder te maken.
Print quality (Afdrukkwaliteit)	Selecteer een optie voor afdrukkwaliteit in de lijst Print quality (Afdrukkwaliteit). Als u Hi-speed (Hoge snelheid) inschakelt, wordt de modus voor bidirectioneel afdrukken geactiveerd en neemt de afdruksnelheid toe. Schakelt u Hi-speed (Hoge snelheid) uit, dan keert de printer terug naar de modus voor unidirectioneel afdrukken. De afdruksnelheid neemt af, maar er wordt nauwkeuriger afgedrukt. Bij afdrukken met de standaardinstellingen worden de instellingen in de printer gebruikt.

Instellingen	Uitleg
EPSON Status Monitor 3	U kunt op deze knop klikken om EPSON Status Monitor 3 te openen. Als u de printer wilt controleren, moet het selectievakje Monitor the printing status (Afdrukstatus controleren) zijn ingeschakeld.
Monitoring Preferences (Controle-voorkeuren)	Klik op deze knop om het dialoogvenster Monitoring Preferences (Controlevoorkeuren) te openen. In dit venster kunt u instellingen voor EPSON Status Monitor 3 opgeven.
Paper/Output (Papier/uitvoer)	Controleer de instellingen bij Paper Size (Papierformaat), Orientation (Afdrukstand) en Paper Source (Papierbron) die u in het menu Page Setup (Pagina-instelling) hebt opgegeven en breng desgewenst wijzigingen aan. Selecteer de instelling en selecteer vervolgens een optie in de keuzelijst Change Setting (Instelling wijzigen).
Halftone (Halftoon)	Klik op deze knop om de helderheid en het contrast in te stellen, de waarde voor RGB-gamma op te geven en andere instellingen op te geven. Het dialoogvenster Halftone Color Adjustment (Halftoonkleur aanpassen) wordt weergegeven. Klik op de knop Help in dit dialoogvenster voor meer informatie.
Printer Fonts Support (Ondersteunde printerlettertypen)	<p>Selecteer de codetabelgroep die u wilt gebruiken. U kunt kiezen uit de volgende drie codetabelgroepen: Standard (Standaard), Expanded (Verbreed) en None (Bit Image printing) (Geen (bitmapafbeeldingen afdrukken)).</p> <p>Als Standard (Standaard) of Expanded (Verbreed) is geselecteerd, worden de apparaatlettertypen gebruikt. De optie Expanded (Verbreed) bevat meer lettertypen dan Standard (Standaard).</p> <p>Is None (Geen) geselecteerd, dan worden bitmapafbeeldingen gebruikt in plaats van de apparaatlettertypen.</p> <p>Zie "Elektronisch" op pagina 235 voor meer informatie over de lettertypen die in elke tabel zijn opgenomen.</p>

## Controle-instellingen

Instellingen	Uitleg
EPSON Status Monitor 3	U kunt op deze knop klikken om EPSON Status Monitor 3 te openen. Als u de printer wilt controleren, moet het selectievakje Monitor the printing status (Afdrukstatus controleren) zijn ingeschakeld.
Monitoring Preferences (Controle-voorkeuren)	Klik op deze knop om het dialoogvenster Monitoring Preferences (Controlevoorkeuren) te openen. In dit venster kunt u instellingen voor EPSON Status Monitor 3 opgeven. Zie "EPSON Status Monitor 3 instellen" op pagina 95 voor meer informatie.

---

## EPSON Status Monitor 3 gebruiken

EPSON Status Monitor 3 wordt geleverd bij de printer en is beschikbaar voor Windows ME, 98, 95, XP, 2000 en NT 4.0. Hiermee kunt u de status van de printer controleren, krijgt u waarschuwingen wanneer printerfouten optreden en wordt u geholpen met instructies voor het oplossen van problemen.

EPSON Status Monitor 3 is alleen beschikbaar als:

- De printer rechtstreeks is aangesloten op de hostcomputer via de parallelle poort [LPT1].
- Het systeem is geconfigureerd om bidirectionele communicatie te ondersteunen.

EPSON Status Monitor 3 wordt geïnstalleerd wanneer u het printerstuurprogramma installeert, zoals wordt beschreven in de *Installatiehandleiding*.

**Opmerking:**

*Als u het stuurprogramma installeert met de optie Add Printer (Printer toevoegen) in de map Printers of met de methode "Point and Print", functioneert EPSON Status Monitor 3 wellicht niet correct. Wilt u EPSON Status Monitor 3 gebruiken, dan moet u het stuurprogramma opnieuw installeren, zoals wordt beschreven in de *Installatiehandleiding*.*

Voordat u EPSON Status Monitor 3 gaat gebruiken, moet u het Leesmij-bestand op de cd-rom met printersoftware lezen. Dit bestand bevat de meest recente informatie over het hulpprogramma.

## ***EPSON Status Monitor 3 instellen***

Voer de volgende procedure uit om EPSON Status Monitor 3 in te stellen:

1. Open het menu Utility (Hulpprogramma), zoals wordt beschreven in "Printerstuurprogramma gebruiken met Windows ME, 98 en 95" op pagina 80 of "Printerstuurprogramma gebruiken met Windows XP, 2000 en NT 4.0" op pagina 85.

- Klik op de knop Monitoring Preferences (Controlevoorkeuren). Het dialoogvenster Monitoring Preferences (Controlevoorkeuren) wordt weergegeven.



- De volgende instellingen zijn beschikbaar:

Select Notification (Melding selecteren)	Hier wordt weergegeven of de selectievakjes voor foutmeldingen zijn in- of uitgeschakeld.  Schakel dit selectievakje in om de geselecteerde foutmelding weer te geven.
Select Shortcut Icon (Pictogram voor snelkoppeling selecteren)	Het geselecteerde pictogram wordt weergegeven in het systeemvak in de taakbalk op het computerscherm. Het voorbeeld voor de instelling wordt rechts in het venster weergegeven. Als u op het pictogram voor de snelkoppeling klikt, kunt u het dialoogvenster Monitoring Preferences (Controlevoorkeuren) gemakkelijk openen.



Receive error notification for shared printers (Foutmeldingen ontvangen voor gedeelde printers)	Als dit selectievakje is ingeschakeld, kunnen foutmeldingen voor een gedeelde printer worden ontvangen.
Allow monitoring of shared printer (Controle van gedeelde printers toestaan)	Als dit selectievakje is ingeschakeld, kan een gedeelde printer worden gecontroleerd door andere computers.

**Opmerking:**

*Klik op de knop Default (Standaard) om de standaardinstellingen voor alle items te herstellen.*

## **EPSON Status Monitor 3 openen**

Voer een van de volgende procedures uit om EPSON Status Monitor 3 te openen:

- ❑ Dubbelklik op het pictogram voor de printer in de taakbalk. Als u een pictogram wilt toevoegen aan de taakbalk, gaat u naar het menu Utility (Hulpprogramma) en volgt u de instructies.
- ❑ Open het menu Utility (Hulpprogramma) en klik op het pictogram EPSON Status Monitor 3. Zie "Printerstuurprogramma gebruiken met Windows ME, 98 en 95" op pagina 80 of "Printerstuurprogramma gebruiken met Windows XP, 2000 en NT 4.0" op pagina 85 voor meer informatie over het openen van het menu Utility (Hulpprogramma).

Als u EPSON Status Monitor 3 opent zoals hierboven wordt beschreven, wordt het volgende venster met de printerstatus weergegeven.

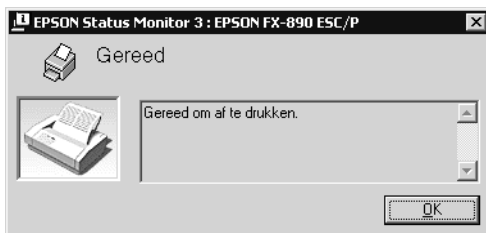

U kunt informatie over de printerstatus bekijken in dit venster.

---

## ***Printer instellen in een netwerk***

### ***Printer delen***

In dit gedeelte wordt beschreven hoe u de printer kunt delen in een standaard-Windows-netwerk.

De computers in een netwerk kunnen een printer delen die rechtstreeks op een van deze computers is aangesloten. De computer die rechtstreeks op de printer is aangesloten, is de afdrukserver en de andere computers zijn de clients die toestemming nodig hebben om de printer te delen met de afdrukserver. De clients delen de printer via de afdrukserver.

Afhankelijk van de versie van het Windows-besturingssysteem en uw toegangsrechten voor het netwerk, geeft u de juiste instellingen voor de afdrukserver en clients op.

## **Afdrukserver instellen**

- Zie "Printer instellen als een gedeelde printer" op pagina 100 voor Windows ME, 98 of 95.
- Zie "Extra stuurprogramma gebruiken" op pagina 102 voor Windows XP, 2000 of NT 4.0.

## **Clients instellen**

- Zie "Met Windows ME, 98 of 95" op pagina 110 voor Windows ME, 98 of 95.
- Zie "Met Windows XP of 2000" op pagina 112 voor Windows XP of 2000.
- Zie "Met Windows NT 4.0" op pagina 117 voor Windows NT 4.0.

### ***Opmerking:***

- Als u de printer deelt, moet u EPSON Status Monitor 3 zo instellen dat de gedeelde printer kan worden gecontroleerd op de afdrukserver. Zie "EPSON Status Monitor 3 instellen" op pagina 95 voor meer informatie.*
- Bent u een gebruiker van de gedeelde Windows-printer in een omgeving met Windows ME, 98 of 95, dan dubbelklikt u op de server op het pictogram Network (Netwerk) in het Control Panel (Configuratiescherm) en controleert u of het onderdeel "File and printer sharing for Microsoft Networks" (Bestands- en printerdeling voor Microsoft-netwerken) is geïnstalleerd. Vervolgens controleert u op de server en de clients of het onderdeel "IPX/SPX-compatible Protocol" (IPX/SPX-compatibel protocol) of "TCP/IP Protocol" (TCP/IP-protocol) is geïnstalleerd.*

- ❑ *De afdrukserver en de clients moeten in hetzelfde netwerksysteem zijn ingesteld en moeten vooraf onder hetzelfde netwerkbeheer vallen.*
- ❑ *De vensters die op de volgende pagina's worden weergegeven, kunnen verschillen, afhankelijk van de versie van het Windows-besturingssysteem.*

## **Printer instellen als een gedeelde printer**

Als het besturingssysteem van de afdrukserver Windows ME, 98 of 95 is, voert u de volgende procedure uit om de afdrukserver in te stellen.

1. Klik op Start en kies Settings (Instellingen) en Control Panel (Configuratiescherm).
2. Dubbelklik op het pictogram Network (Netwerk).
3. Klik op File and Printer Sharing (Bestands- en printerdeling) in het menu Configuration (Configuratie).
4. Schakel het selectievakje I want to be able to allow others to print to my printer(s). (Ik wil anderen toegang kunnen geven tot mijn printer(s).) in en klik op OK.
5. Klik op OK om de instellingen te accepteren.

### **Opmerking:**

- ❑ *Als het bericht "Insert the Disk" (Schijf plaatsen) wordt weergegeven, plaats u de cd-rom met Windows ME, 98 of 95 in de computer. Klik op OK en volg de instructies op het scherm.*
- ❑ *Wanneer dit wordt verzocht, start u de computer opnieuw op en gaat u verder met de instellingen. Zie "Voor gebruikers die de computer opnieuw opstarten" op pagina 101 voor meer informatie.*

## Voor gebruikers die de computer opnieuw opstarten

1. Dubbelklik op het pictogram Printers in het Control Panel (Configuratiescherm).
2. Klik met de rechtermuisknop op het pictogram van de printer en kies Sharing (Delen) in het snelmenu.
3. Selecteer Shared As (Gedeeld als), geef de naam op in het vak Share Name (Share-naam) en klik op OK. Voer desgewenst een opmerking en wachtwoord in.

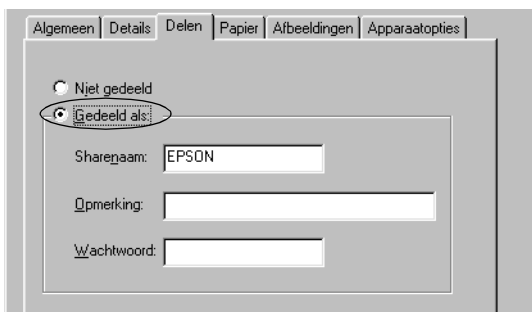

### **Opmerking:**

- ❑ *Gebruik geen spaties of afbreekstreepjes voor de share-naam. Als u dit wel doet, kan er een fout optreden.*
- ❑ *Als u de printer deelt, moet u EPSON Status Monitor 3 zo instellen dat de gedeelde printer kan worden gecontroleerd op de afdrukserver. Zie "EPSON Status Monitor 3 instellen" op pagina 95 voor meer informatie.*

U moet de clientcomputers zo instellen dat deze de printer in een netwerk kunnen gebruiken. Zie de volgende pagina's voor meer informatie:

- ❑ “Met Windows ME, 98 of 95” op pagina 110
- ❑ “Met Windows XP of 2000” op pagina 112
- ❑ “Met Windows NT 4.0” op pagina 117

## ***Extra stuurprogramma gebruiken***

Als het besturingssysteem van de afdrukserver Windows XP, 2000 of Windows NT 4.0 is, kunt u de extra stuurprogramma's op de server installeren. De extra stuurprogramma's zijn voor clientcomputers die een ander besturingssysteem dan de server hebben.

Voer de volgende procedure uit om een computer met Windows XP, 2000 of Windows NT 4.0 in te stellen als afdrukserver en de extra stuurprogramma's te installeren.

### ***Opmerking:***

- ❑ *U moet toegang hebben tot Windows XP, 2000 of Windows NT 4.0 als beheerder van de lokale computer.*
  - ❑ *Als Windows NT 4.0 het besturingssysteem van de afdrukserver is, kan het extra stuurprogramma alleen worden gebruikt voor Service Pack 4 of later.*
1. Voor een afdrukserver met Windows 2000 of NT 4.0: klik op Start en kies Settings (Instellingen) en Printers. Voor een afdrukserver met Windows XP: klik op Start en kies Printers and Faxes (Printers en faxapparaten). Gebruikers van Windows XP Home Edition: kies eerst Control Panel (Configuratiescherm) en vervolgens Printers and Faxes (Printers en faxapparaten).

2. Klik met de rechtermuisknop op het pictogram van de printer en kies Sharing (Delen) in het snelmenu.

Als in Windows XP het volgende menu wordt weergegeven, klikt u op Network Setup Wizard (Wizard Netwerk instellen) of If you understand the security risks but want to share printers without running the wizard, click here. (Klik hier als u het beveiligingsrisico kent en printers zonder gebruik te maken van de wizard wilt delen).

In beide gevallen moet u de instructies op het scherm volgen.

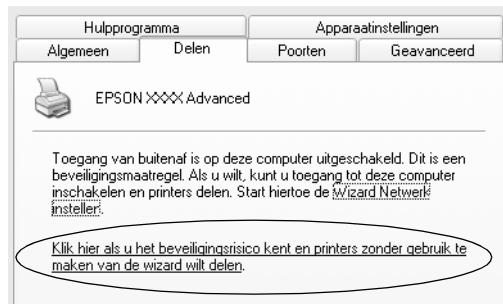

3. Voor een afdrukserver met Windows 2000 of NT 4.0 selecteert u Shared (Gedeeld) (voor Windows 2000) of Shared as (Gedeeld als) (voor Windows NT 4.0) en voert u de naam in het vak Share Name (Share-naam) in.



Voor een afdrukservers met Windows XP selecteert u Share this printer (Deze printer delen) en voert u de naam in het vak Share Name (Share-naam) in.



**Opmerking:**

Gebruik geen spaties of afbreekstreepjes voor de share-naam. Als u dit wel doet, kan er een fout optreden.

4. Selecteer de extra stuurprogramma's.

**Opmerking:**

Als de server en de clientcomputers hetzelfde besturingssysteem hebben, hoeft u de extra stuurprogramma's niet te installeren. U hoeft alleen op OK te klikken na stap 3.



Voor een afdrukserver met Windows NT 4.0

Selecteer de versie van Windows die voor de clients wordt gebruikt. Selecteer bijvoorbeeld Windows 95 om het extra stuurprogramma voor clients met Windows ME, 98 of 95 te installeren. Klik vervolgens op OK.

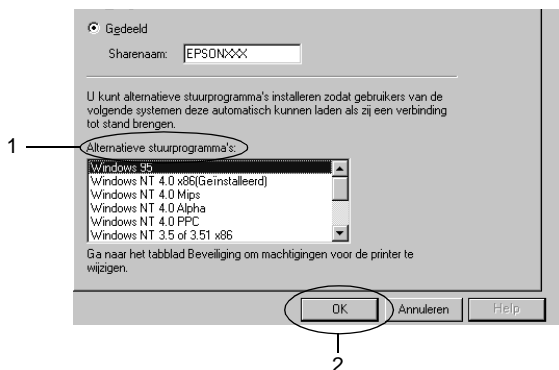

**Opmerking:**

- ❑ *U hoeft Windows NT 4.0 x86 niet te selecteren, omdat dit stuurprogramma al is geïnstalleerd.*
- ❑ *Selecteer geen andere extra stuurprogramma's dan Windows 95. De overige extra stuurprogramma's zijn niet beschikbaar.*

Voor een afdrukserver met Windows XP of 2000

Klik op Additional Drivers (Extra stuurprogramma's).

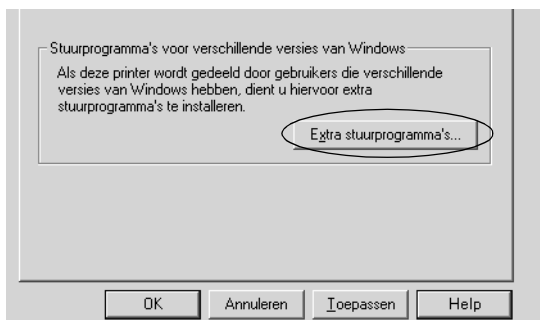

Selecteer de versie van Windows die voor de clients wordt gebruikt en klik op OK.

Voor clients met Windows ME, 98 of 95	Selecteer Intel Windows 95 or 98 (and Me) (Intel Windows 95 of 98 (en ME))
Voor clients met Windows NT 4.0	Selecteer Intel Windows NT 4.0 or 2000 (Intel Windows NT 4.0 of 2000)
Voor clients Windows XP of 2000	Intel Windows XP (or 2000) (Intel Windows XP (of 2000)) is wellicht al geselecteerd.

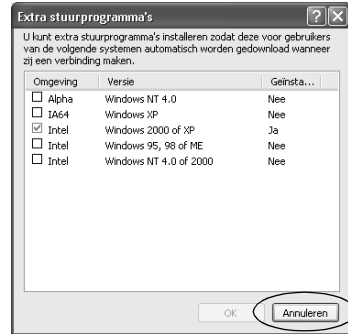
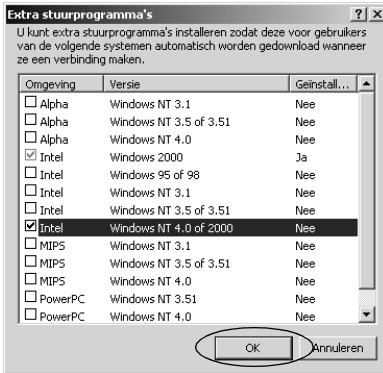

**Opmerking:**

- U hoeft niet alleen het extra stuurprogramma voor Intel Windows 2000 (of XP) te installeren, omdat dit stuurprogramma vooraf is geïnstalleerd.
- Selecteer geen andere extra stuurprogramma's dan Intel Windows 95 of 98 (en ME) en Intel Windows NT 4.0 of 2000. De andere extra stuurprogramma's zijn niet beschikbaar.

5. Als dit wordt verzocht, plaatst u de cd-rom die bij de printer is geleverd, in het cd-rom-station en klikt u op OK.
6. Afhankelijk van het bericht typt u de juiste stations- en mapnamen waarin het printerstuurprogramma voor clients zich bevindt en klikt u op OK.  
Het weergegeven bericht kan verschillen, afhankelijk van het besturingssysteem van de client.



De mapnaam verschilt, afhankelijk van het gebruikte besturingssysteem.

Besturingssysteem van de client	Mapnaam
Windows ME, 98 of 95	\\<Taal>WIN9X
Windows NT 4.0	\\<Taal>WINNT40

Als u stuurprogramma's installeert onder Windows XP of 2000, kan het bericht "Digital Signature is not found." (Kan digitale handtekening niet vinden) worden weergegeven. Klik op Yes (Ja) (voor Windows 2000) of Continue Anyway (Toch doorgaan) (voor Windows XP) en ga verder met de installatie.

7. Installeert u onder Windows 2000 of XP, dan klikt u op Close (Sluiten). Als u installeert onder Windows NT 4.0, wordt het eigenschappenvenster automatisch gesloten.

**Opmerking:**

*Controleer de volgende items als de printer wordt gedeeld.*

- U moet EPSON Status Monitor 3 zo instellen dat de gedeelde printer kan worden gecontroleerd op de afdrukserver. Zie "EPSON Status Monitor 3 instellen" op pagina 95 voor meer informatie.*
- Stel de beveiliging voor de gedeelte printer in (toegangsrechten voor de clients). Clients die geen rechten hebben, kunnen de gedeelde printer niet gebruiken. Raadpleeg de Help van Windows voor meer informatie.*

U moet de clientcomputers zo instellen dat deze de printer in een netwerk kunnen gebruiken. Zie de volgende pagina's voor meer informatie:

- ❑ “Met Windows ME, 98 of 95” op pagina 110
- ❑ “Met Windows XP of 2000” op pagina 112
- ❑ “Met Windows NT 4.0” op pagina 117

## ***Instelling voor de clients***

In dit gedeelte wordt beschreven hoe u het printerstuurprogramma kunt installeren door toegang te krijgen tot de gedeelde printer in een netwerk.

### ***Opmerking:***

- ❑ *Als u de printer wilt delen in een Windows-netwerk, moet u de afdrukserver instellen. Zie “Printer instellen als een gedeelde printer” op pagina 100 (Windows ME, 98 of 95) of “Extra stuurprogramma gebruiken” op pagina 102 (Windows XP, 2000 of NT 4.0) voor meer informatie.*
- ❑ *In dit gedeelte wordt beschreven hoe u toegang kunt krijgen tot de gedeelde printer in een standaardnetwerksysteem via de server (Microsoft-werkgroep). Als u geen toegang kunt krijgen tot de gedeelde printer wegens het netwerksysteem, moet u contact opnemen met de beheerder van het netwerk.*
- ❑ *In dit gedeelte wordt beschreven hoe u het printerstuurprogramma kunt installeren door toegang te krijgen tot de gedeelde printer vanuit de map Printers. U kunt ook toegang krijgen tot de gedeelde printer via Network Neighborhood (Netwerkomgeving) of My Network (Mijn netwerk) op het bureaublad van Windows.*

- ❑ *U kunt het extra stuurprogramma niet gebruiken onder het besturingssysteem van het serversysteem.*
- ❑ *Als u EPSON Status Monitor 3 wilt gebruiken op clients, moet u op elke client het printerstuurprogramma en EPSON Status Monitor 3 installeren vanaf de cd-rom.*

### **Met Windows ME, 98 of 95**

Voer de volgende procedure uit om clients met Windows ME, 98 of 95 in te stellen.

1. Klik op Start en kies Settings (Instellingen) en Printers.
2. Dubbelklik op het pictogram Add Printer (Printer toevoegen) en klik op Next (Volgende).
3. Selecteer Network printer (Netwerkprinter) en klik op Next (Volgende).
4. Klik op Browse (Bladeren). Het dialoogvenster Browse for Printer (Zoeken naar printer) wordt weergegeven.

***Opmerking:***

*U kunt ook “\\(de naam van de computer die lokaal is aangesloten op de gedeelde printer)\(de naam van de gedeelde printer)” opgeven als netwerkpad of wachtrijsnaam.*

5. Klik op de computer of server die op de gedeelde printer is aangesloten en op de naam van de gedeelde printer. Klik vervolgens op OK.

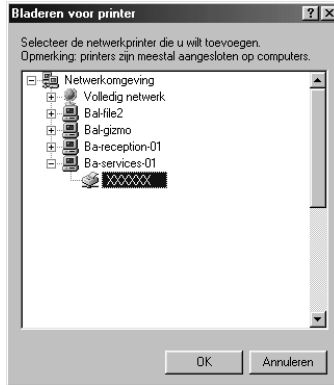

***Opmerking:***

*De naam van de gedeelde printer wordt wellicht gewijzigd door de computer of server die is aangesloten op de gedeelde printer. Neem contact op met de beheerder van het netwerk als u de naam van de gedeelde printer wilt weten.*

6. Klik op Next (Volgende).

**Opmerking:**

- ❑ *Als het printerstuurprogramma vooraf is geïnstalleerd op de client, moet u het nieuwe printerstuurprogramma of het huidige printerstuurprogramma selecteren. Wanneer u wordt verzocht het printerstuurprogramma te selecteren, selecteert u het printerstuurprogramma op basis van het bericht.*
- ❑ *Ga naar de volgende stap als het besturingssysteem van de afdrukserver Windows ME, 98 of 95 is of als het extra stuurprogramma voor Windows ME, 98 of 95 is geïnstalleerd op een afdrukserver met Windows XP, 2000 of NT 4.0.*
- ❑ *Ga naar "Printerstuurprogramma installeren vanaf de cd-rom" op pagina 119 als het extra stuurprogramma voor Windows ME, 98 of 95 niet is geïnstalleerd op een afdrukserver met Windows XP, 2000 of NT 4.0.*

7. Controleer de naam van de gedeelde printer en geef aan of de printer moet worden gebruikt als standaardprinter. Klik op OK en volg de instructies op het scherm.

**Opmerking:**

*U kunt de naam van de gedeelde printer wijzigen zodat deze alleen op de clientcomputer wordt weergegeven.*

## **Met Windows XP of 2000**

Voer de volgende procedure uit om clients met Windows XP of 2000 in te stellen.

Zelfs als u niet de beheerder bent, kunt u het printerstuurprogramma van de gedeelde printer installeren als u minimaal beschikt over rechten als hoofdgebruiker.



Als het besturingssysteem van de afdrukserver Windows NT 4.0 is, moet u de volgende items controleren.

- ❑ Op een afdrukserver met Windows NT 4.0 is het stuurprogramma "Windows NT 4.0 x86" het extra stuurprogramma voor clients met Windows XP of 2000. Dit stuurprogramma is vooraf geïnstalleerd als printerstuurprogramma voor Windows NT 4.0. Wanneer u het printerstuurprogramma installeert op clients met Windows XP of 2000 vanuit een afdrukserver met Windows NT 4.0, wordt het stuurprogramma voor Windows NT 4.0 geïnstalleerd.
  - ❑ U kunt het printerstuurprogramma voor Windows XP of 2000 niet installeren als extra stuurprogramma op een afdrukserver met Windows NT 4.0. Als het printerstuurprogramma voor Windows XP of 2000 moet worden geïnstalleerd op clients met Windows XP of 2000, moet de beheerder het lokale printerstuurprogramma installeren op de clients vanaf de cd-rom die bij de printer wordt geleverd. Vervolgens moet de beheerder de volgende procedure uitvoeren.
1. Voor clients met Windows 2000: klik op Start en kies Settings (Instellingen) en Printers. Voor clients met Windows XP: klik op Start en kies Printers and Faxes (Printers en faxapparaten). Gebruikers van Windows XP Home Edition: kies eerst Control Panel (Configuratiescherm) en vervolgens Printers and Faxes (Printers en faxapparaten).
  2. Voor Windows 2000: dubbelklik op het pictogram Add Printer (Printer toevoegen) en klik op Next (Volgende).

Voor Windows XP: kies Add a printer (Een printer toevoegen) in het menu Printer Tasks (Printertaken).

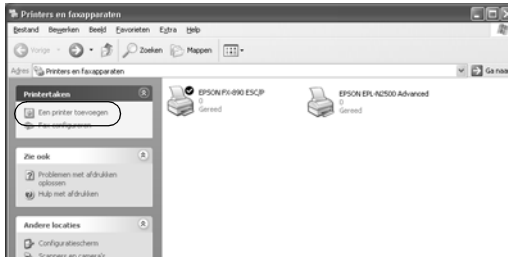

3. Selecteer Network printer (Netwerkprinter) (voor Windows 2000) of A network printer, or a printer attached to another computer (Netwerkprinter, of een printer die met een andere computer is verbonden) (voor Windows XP) en klik op Next (Volgende).
4. Voor Windows 2000: typ de naam van de gedeelde printer en klik op Next (Volgende).



### Opmerking:

- ❑ *U kunt ook “\\(de naam van de computer die lokaal is aangesloten op de gedeelde printer)\(de naam van de gedeelde printer)” opgeven als netwerkpad of wachtrijsnaam.*
  
- ❑ *Het is niet verplicht de naam van de gedeelde printer op te geven.*

Voor Windows XP: selecteer Browse for a printer (Een printer zoeken).



5. Klik op het pictogram van de computer of de server die op de gedeelde printer is aangesloten en op de naam van de gedeelde printer. Klik vervolgens op OK.

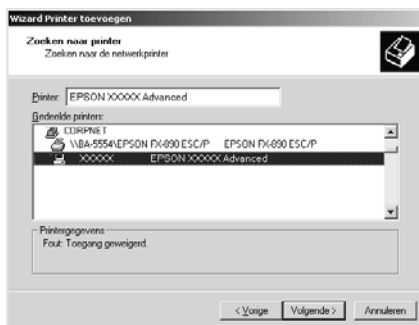

**Opmerking:**

- ❑ *De naam van de gedeelde printer wordt wellicht gewijzigd door de computer of server die is aangesloten op de gedeelde printer. Neem contact op met de beheerder van het netwerk als u de naam van de gedeelde printer wilt weten.*
  - ❑ *Als het printerstuurprogramma vooraf is geïnstalleerd op de client, moet u het nieuwe printerstuurprogramma of het huidige printerstuurprogramma selecteren. Wanneer u wordt verzocht het printerstuurprogramma te selecteren, selecteert u het printerstuurprogramma op basis van het bericht. Als het lokale printerstuurprogramma voor Windows XP of 2000 vooraf is geïnstalleerd, kunt u het printerstuurprogramma voor Windows XP of 2000 selecteren als huidig printerstuurprogramma in plaats van het alternatieve stuurprogramma op de server met Windows NT 4.0.*
  - ❑ *Ga naar de volgende stap als het extra stuurprogramma voor Windows XP of 2000 (NT 4.0) is geïnstalleerd op een afdrukserver met Windows XP, 2000 of NT 4.0.*
  - ❑ *Ga naar "Printerstuurprogramma installeren vanaf de cd-rom" op pagina 119 als het extra stuurprogramma niet is geïnstalleerd op een afdrukserver met Windows NT 4.0 of als het besturingssysteem van de afdrukserver Windows ME, 98 of 95 is.*
6. Voor Windows 2000: geef aan of de printer moet worden gebruikt als standaardprinter en klik op OK.

7. Controleer de instellingen en klik op Finish (Voltoeien).



### **Met Windows NT 4.0**

Voer de volgende procedure uit om clients met Windows NT 4.0 in te stellen.

Zelfs als u niet de beheerder bent, kunt u het printerstuurprogramma van de gedeelde printer installeren als u minimaal beschikt over rechten als hoofdgebruiker.

1. Klik op Start en kies Settings (Instellingen) en Printers.
2. Dubbelklik op het pictogram Add Printer (Printer toevoegen).
3. Selecteer Network printer server (Netwerkdrukserver) en klik op Next (Volgende).

4. Klik op het pictogram van de computer of de server die op de gedeelde printer is aangesloten en op de naam van de gedeelde printer. Klik vervolgens op OK.

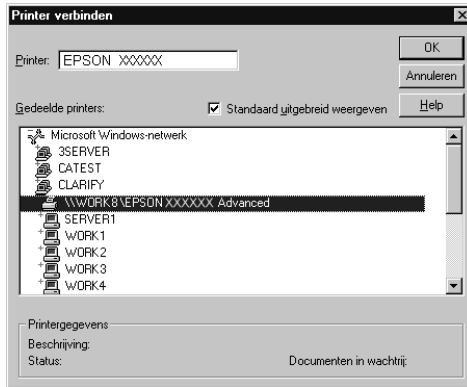

### **Opmerking:**

- ❑ *U kunt ook "\\(de naam van de computer die lokaal is aangesloten op de gedeelde printer)\(de naam van de gedeelde printer)" opgeven als netwerkpad of wachtrijsnaam.*
- ❑ *De naam van de gedeelde printer wordt wellicht gewijzigd door de computer of server die is aangesloten op de gedeelde printer. Neem contact op met de beheerder van het netwerk als u de naam van de gedeelde printer wilt weten.*
- ❑ *Als het printerstuurprogramma vooraf is geïnstalleerd op de client, moet u het nieuwe printerstuurprogramma of het huidige printerstuurprogramma selecteren. Wanneer u wordt verzocht het printerstuurprogramma te selecteren, selecteert u het printerstuurprogramma op basis van het bericht.*

- ❑ *Ga naar de volgende stap als het extra stuurprogramma voor Windows NT 4.0 is geïnstalleerd op een afdrukserver met Windows XP of 2000.*
  - ❑ *Ga naar "Printerstuurprogramma installeren vanaf de cd-rom" op pagina 119 als het extra stuurprogramma niet is geïnstalleerd op een afdrukserver met Windows NT 4.0 of als het besturingssysteem van de afdrukserver Windows ME, 98 of 95 is.*
5. Geef aan of de printer moet worden gebruikt als standaardprinter en klik op OK.
  6. Klik op Finish (Voltooien).

## ***Printerstuurprogramma installeren vanaf de cd-rom***

In dit gedeelte wordt beschreven hoe u het printerstuurprogramma kunt installeren op de clients als u het netwerksysteem als volgt instelt:

- ❑ De extra stuurprogramma's zijn niet geïnstalleerd op een afdrukserver met Windows XP, 2000 of NT 4.0.
- ❑ Het besturingssysteem van de afdrukserver is Windows ME, 98 of 95 en het besturingssysteem van de client is Windows XP, 2000 of NT 4.0.

De vensters die op de volgende pagina's worden weergegeven, kunnen verschillen, afhankelijk van de versie van het Windows-besturingssysteem.

### **Opmerking:**

- ❑ *Wanneer u wilt installeren op clients met Windows XP, 2000 of NT 4.0, moet u beheerdersrechten hebben voor Windows XP, 2000 of NT 4.0.*
  - ❑ *Als de extra stuurprogramma's zijn geïnstalleerd of de server en clients hetzelfde besturingssysteem gebruiken, hoeft u de printerstuurprogramma's niet te installeren vanaf de cd-rom.*
1. Zoek toegang tot de gedeelde printer. Er kan een vraag worden weergegeven. Klik op OK en volg de instructies op het scherm om het printerstuurprogramma te installeren vanaf de cd-rom.
  2. Plaats de cd-rom in het cd-rom-station. Het dialoogvenster EPSON Installation Program (EPSON-installatieprogramma) wordt weergegeven. Klik op Cancel (Annuleren) om het dialoogvenster te sluiten en typ de juiste stations- en mapnamen waarin het printerstuurprogramma voor clients zich bevindt. Klik vervolgens op OK.



Als u stuurprogramma's installeert onder Windows XP of 2000, kan het bericht "Digital Signature is not found." (Kan digitale handtekening niet vinden) worden weergegeven. Klik op Yes (Ja) (voor Windows 2000) of Continue Anyway (Toch doorgaan) (voor Windows XP) en ga verder met de installatie.



De mapnaam verschilt, afhankelijk van het gebruikte besturingssysteem.

Besturingssysteem van de client	Mapnaam
Windows ME, 98 of 95	\<Taal>\WIN9X
Windows 2000, XP	\<Taal>\WIN2000
Windows NT 4.0	\<Taal>\WINNT40

3. Selecteer de naam van de printer en klik op OK. Volg de instructies op het scherm.

---

## ***Afdrukken annuleren***

Als de afdrukken niet naar wens zijn en onjuiste of onduidelijke tekens of afbeeldingen worden afgedrukt, moet u het afdrukken wellicht annuleren. Als het pictogram van de printer in de taakbalk wordt weergegeven, voert u de volgende procedure uit om het afdrukken te annuleren.

1. Dubbelklik op het pictogram van de printer in de taakbalk en kies Purge Print Documents (Printertaken verwijderen) in het menu Printer.



- Als u alle documenten wilt annuleren, kiest u Purge Print Documents (Printertaken verwijderen) (voor Windows ME, 98 of 95) of Cancel All Documents (Alle documenten annuleren) (voor Windows XP, 2000 of NT 4.0) in het menu Printer.

Wilt u een bepaald document annuleren, dan selecteert u het gewenste document en kiest u Cancel Printing (Afdrukken annuleren) (voor Windows ME, 98 of 95) of Cancel (Annuleren) (voor Windows XP, 2000 of NT 4.0) in het menu Document.



De afdruktaak wordt geannuleerd.

---

## ***Installatie van de printersoftware ongedaan maken***

Als u het printerstuurprogramma opnieuw wilt installeren of wilt bijwerken, moet u de installatie van het geïnstalleerde stuurprogramma ongedaan maken.

# De installatie van het printerstuurprogramma en EPSON Status Monitor 3 ongedaan maken

1. Sluit alle toepassingen.
2. Klik op Start en kies Settings (Instellingen) en Control Panel (Configuratiescherm).
3. Dubbelklik op het pictogram Add/Remove Programs (Software).



4. Selecteer EPSON Printer Software (EPSON-printersoftware) en klik op Add/Remove (Toevoegen/Verwijderen).

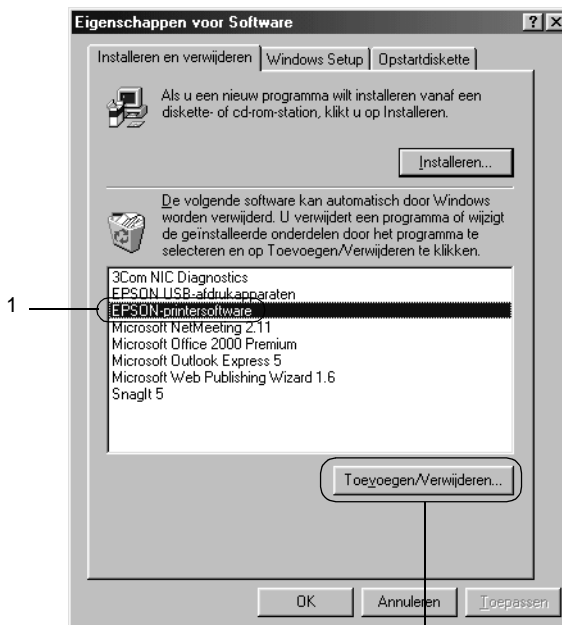

2

**Opmerking:**

Als u een computer met Windows XP of Windows 2000 gebruikt, klikt u op Change or Remove Programs (Programma's wijzigen of verwijderen). Vervolgens selecteert u EPSON Printer Software (EPSON-printersoftware) en klikt u op Change/Remove (Wijzigen/Verwijderen).

5. Klik op de tab Printer Model (Printermodel), selecteer het pictogram EPSON FX-890 Advanced of EPSON FX-2190 Advanced en klik op OK.



6. Als u de installatie van Monitored Printers (Gecontroleerde printers) ongedaan wilt maken, klikt u op Yes (Ja) in het dialoogvenster.

**Opmerking:**

Als u wilt, kunt u alleen de installatie van het hulpprogramma Monitored Printers (Gecontroleerde printers) van EPSON Status Monitor 3 ongedaan maken. Is het hulpprogramma verwijderd, dan kunt u de instelling voor Monitored Printers (Gecontroleerde printers) niet wijzigen vanuit EPSON Status Monitor 3.

7. Als u de installatie van EPSON Status Monitor 3 ongedaan wilt maken, klikt u op Yes (Ja) in het dialoogvenster.
8. Volg de instructies op het scherm.

### ***Installatie van het USB-apparaatstuurprogramma ongedaan maken***

Als u de printer aansluit op de computer via een USB-interfacekabel, wordt ook het USB-apparaatstuurprogramma geïnstalleerd. Als u het printerstuurprogramma hebt verwijderd, moet u ook de installatie van het USB-apparaatstuurprogramma ongedaan maken.

Voer de volgende procedure uit om de installatie van het USB-apparaatstuurprogramma ongedaan te maken.

#### ***Opmerking:***

- Verwijder eerst het printerstuurprogramma voordat u het USB-apparaatstuurprogramma verwijdert.*
  - Als u het USB-apparaatstuurprogramma hebt verwijderd, hebt u geen toegang tot andere EPSON-printers die via een USB-interfacekabel zijn aangesloten.*
1. Voer stap 1 tot en met 3 van "Installatie van de printersoftware ongedaan maken" op pagina 122 uit.

2. Selecteer EPSON USB Printer Devices (EPSON USB-afdrukkapparaten) en klik op Add/Remove (Toevoegen/Verwijderen).

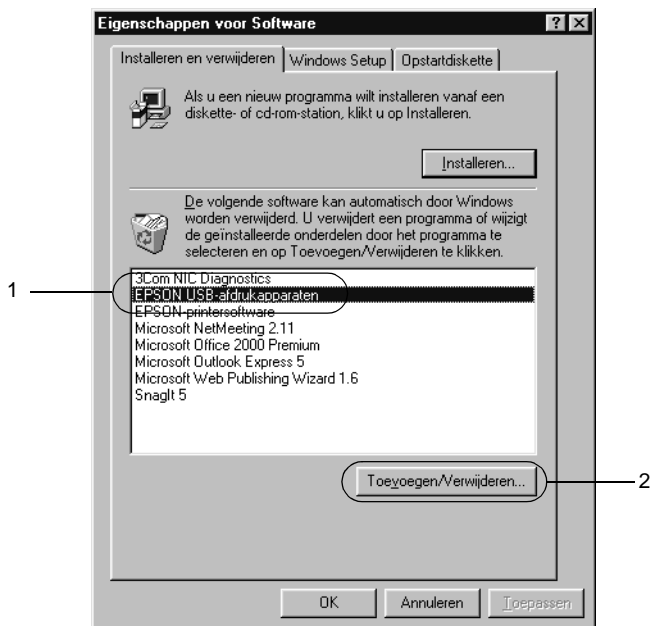

**Opmerking:**

- ❑ EPSON USB Printer Devices (EPSON USB-afdrukapparaten) wordt alleen weergegeven als de printer is verbonden met Windows ME of 98 via een USB-interfacekabel.
  
- ❑ Als het USB-apparaatstuurprogramma niet correct is geïnstalleerd, wordt EPSON USB Printer Devices (EPSON USB-afdrukapparaten) wellicht niet weergegeven. Voer de volgende procedure uit om het bestand "Epusbun.exe" uit te voeren. Dit bestand vindt u op de cd-rom die bij de printer is geleverd.
  1. Plaats de cd-rom in het cd-rom-station.
  2. Ga naar het cd-rom-station.
  3. Dubbelklik op de map Win9x.
  4. Dubbelklik op het pictogram Epusbun.exe.

3. Volg de instructies op het scherm.

Als u een printerstuurprogramma opnieuw wilt installeren, raadpleegt u de *Installatiehandleiding*.





## Bedieningspaneel

### Knoppen en lampjes

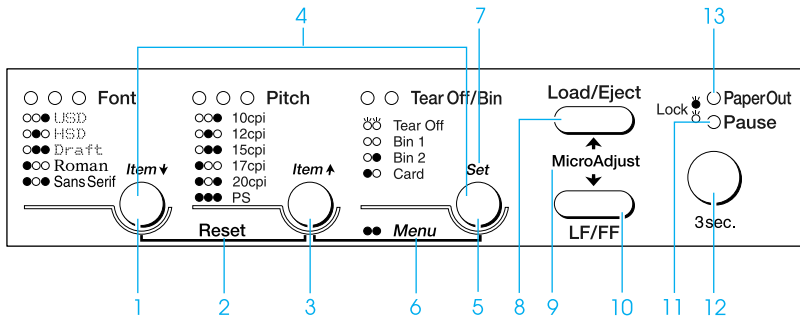

#### 1 Font (Lettertype), knop

Hiermee selecteert u een van de lettertypen. Zie “Lettertype en tekenbreedte selecteren” op pagina 133 als u een lettertype wilt selecteren.

Lampjes bij Font (Lettertype)

Hiermee wordt aangegeven welk lettertype is geselecteerd.

#### 2 Reset (Beginwaarden)

Als u tegelijkertijd op de knoppen Font (Lettertype) en Pitch (Tekenbreedte) drukt, wordt de buffer van de printer leeggemaakt en worden de standaardinstellingen hersteld.

3 Pitch (Tekendbreedte), knop

Hiermee selecteert u een van de instellingen voor de tekenbreedte. Zie "Lettertype en tekenbreedte selecteren" op pagina 133 als u een tekenbreedte wilt selecteren.

Lampjes bij Pitch (Tekendbreedte)

Hiermee wordt aangegeven welke tekenbreedte is geselecteerd.

4 Item↑/Item↓, knoppen

Als u tegelijkertijd op de knoppen Pitch (Tekendbreedte) en Tear Off/Bin (Afscheuren/Lade) drukt, wordt de modus voor het wijzigen van standaardinstellingen geactiveerd. U kunt in deze modus op de knoppen Font (Lettertype) en Pitch (Tekendbreedte) drukken om het instellingsitem te verplaatsen dat momenteel is geselecteerd. Zie "Standaardinstellingen wijzigen" op pagina 142 voor meer informatie.

## 5 Tear Off/Bin (Afscheuren/Lade), knop

- Hiermee voert u kettingpapier door naar de afscheurpositie.
- Hiermee voert u kettingpapier achterwaarts door van de afscheurpositie naar de positie voor het begin van pagina's.
- Hiermee selecteert u een invoerlade voor losse vellen als de invoereenheid voor losse vellen is geïnstalleerd.

### Lampjes bij Tear Off/Bin (Afscheuren/Lade)

- Beide lampjes knipperen als het kettingpapier zich in de afscheurpositie bevindt en beide lampjes zijn uit als het kettingpapier zich niet in de afscheurpositie bevindt.
- Het linkerlampje is aan als de modus Card (Kaart) is geselecteerd.
- Beide lampjes zijn uit als lade 1 van de optionele invoereenheid voor losse vellen is geselecteerd.
- Het rechterlampje is aan als lade 2 van de optionele invoereenheid voor losse vellen is geselecteerd.

## 6 Menu

Als u tegelijkertijd op de knoppen Pitch (Tekensbreedte) en Tear Off/Bin (Afscheuren/Lade) drukt, wordt de modus voor standaardinstellingen geactiveerd en kunt u diverse printerinstellingen opgeven. Zie "Informatie over de standaardinstellingen van de printer" op pagina 135 voor meer informatie.

7 Set (Instellen), knop

Als de modus voor standaardinstellingen is geactiveerd, kunt u op de knop Tear Off/Bin (Afscheuren/Lade) drukken om de instelling te bevestigen die is geselecteerd.

8 Load/Eject (Plaatsen/Uitvoeren), knop

- Hiermee plaatst u één vel papier.
- Hiermee voert u één vel papier uit als er een vel is geplaatst.
- Hiermee plaatst u kettingpapier vanaf de stand-bypositie.
- Hiermee voert u kettingpapier achterwaarts door naar de stand-bypositie als er een vel is geplaatst.

9 Micro Adjust (Fijnafstelling)

Als u de knop Pause (Pauze) langer dan drie seconden ingedrukt houdt, wordt de modus voor fijnafstelling van de printer geactiveerd. U kunt in deze modus op de knoppen LF/FF en Load/Eject (Plaatsen/Uitvoeren) drukken om de positie voor het begin van pagina's of de afscheurpositie aan te passen. Zie "Functie Micro Adjust (Fijnafstelling) gebruiken" op pagina 73 voor meer informatie.

10 LF/FF, knop

- Als u kort op deze knop drukt, wordt het papier één regel doorgevoerd.
- Als u deze knop ingedrukt houdt, werpt u één vel uit of voert u kettingpapier door naar de volgende positie voor het begin van pagina's.

- 11           Pause (Pauze), lampje
- Het lampje brandt als de printer tijdelijk is stopgezet.
  - Het lampje knippert als de modus Micro Adjust (Fijnafstelling) van de printer is geactiveerd.
- 12           Pause (Pauze), knop
- Hiermee wordt het afdrukken tijdelijk stopgezet. Als u nogmaals op de knop drukt, wordt het afdrukken weer voortgezet.
  - Als u deze knop gedurende drie seconden ingedrukt houdt, wordt de modus Micro Adjust (Fijnafstelling) geactiveerd. U kunt de modus Micro Adjust (Fijnafstelling) weer uitschakelen door nogmaals op de knop te drukken.
- 13           Paper Out (Geen papier), lampje
- Het lampje is aan als er geen papier is geplaatst in de geselecteerde papierbron of als het papier niet goed is geplaatst.
  - Het lampje knippert als het papier niet volledig is uitgevoerd of als er een papierstoring is opgetreden.

---

## ***Lettertype en tekenbreedte selecteren***

U kunt een van de vijf beschikbare lettertypen en een tekenbreedte selecteren met de knoppen op het bedieningspaneel, zoals hieronder is beschreven.

### Opmerking:

- ❑ *De instellingen die u in toepassingen opgeeft, hebben meestal voorrang op de instellingen die u met het bedieningspaneel van de printer kiest. Gebruik voor de beste resultaten de toepassing om een lettertype te selecteren en andere instellingen op te geven.*
- ❑ *De beschikbare tekenbreedte is afhankelijk van het lettertype dat u selecteert. Zie de onderstaande tabel voor meer informatie.*

Lettertype	Tekenbreedte
USD	10, 12
HSD	10, 12, 15, 17, 20
Draft	10, 12, 15, 17, 20, PS
Roman	10, 12, 15, 17, 20, PS
Sans Serif	10, 12, 15, 17, 20, PS

1. Zorg ervoor dat er niet wordt afgedrukt. Als er toch iets wordt afgedrukt, moet u het afdrucken stopzetten met de knop Pause (Pauze).
2. Druk op de knop Font (Lettertype) totdat de drie lampjes bij Font (Lettertype) het gewenste lettertype aangeven (zie hieronder).

- ○ ●      USD
- ● ○      HSD
- ● ●      Draft
- ○ ○      Roman
- ○ ●      Sans Serif

●=brandt, ○=brandt niet

3. Druk op de knop Pitch (Tekensbreedte) totdat de drie lampjes bij Pitch (Tekensbreedte) de gewenste tekensbreedte aangeven (zie hieronder).

○ ○ ●      10 cpi

○ ● ○      12 cpi

○ ● ●      15 cpi

● ○ ○      17 cpi

● ○ ●      20 cpi

● ● ●      PS

●=brandt, ○=brandt niet

4. Controleer of het juiste lettertype en de juiste tekensbreedte zijn geselecteerd.

---

## ***Informatie over de standaardinstellingen van de printer***

Met de standaardinstellingen worden veel functies van de printer geregeld. Hoewel u deze functies meestal kunt instellen met de software of het printerstuurprogramma, is het in sommige situaties misschien nodig in de modus Default Setting (Standaardinstelling) een standaardinstelling te wijzigen vanaf het bedieningspaneel van de printer.

Zie "Standaardinstellingen" op pagina 136 voor een gedetailleerde beschrijving van de instellingen die u in deze modus kunt wijzigen. Zie "Standaardinstellingen wijzigen" op pagina 142 voor instructies over het wijzigen van de instellingen.

## Standaardinstellingen

In dit gedeelte worden de instellingen en opties beschreven die beschikbaar zijn in de modus voor het wijzigen van standaardinstellingen. U vindt in de volgende tabel een overzicht van deze instellingen en na de tabel volgt een gedetailleerde beschrijving van de instellingen.

In "Standaardinstellingen wijzigen" op pagina 142 wordt beschreven hoe u toegang tot de instellingen krijgt en hoe u deze kunt wijzigen.

### Standaardinstellingen

Instelling	Opties (standaardwaarde is vetgedrukt)
Skip over perforation	<b>Off</b> , On
Auto tear-off	<b>Off</b> , On
Auto line feed	<b>Off</b> , On
Print direction	<b>Bi-D</b> , Uni-D
Software	<b>ESC/P</b> , IBM PPDS
I/F (interface) mode	<b>Auto</b> , Parallel, USB, Option
Auto I/F (interface) wait time	<b>10 seconds</b> , 30 seconds
Parallel I/F bidirectional mode	Off, <b>On</b>
Packet mode	Off, <b>Auto</b>
0 slash	<b>0</b> , ∅ (het cijfer nul met een schuine streep)
Buzzer	Off, <b>On</b>
Auto CR (carriage return)*	<b>Off</b> , On
IBM character table*	<b>Table 2</b> , Table 1
Page length for front tractor	Lengte in inches: 3, 3.5, 4, 5.5, 6, 7, 8, 8.5, <b>11</b> , 70/6, 12, 14, 17
Page length for rear tractor	Lengte in inches: 3, 3.5, 4, 5.5, 6, 7, 8, 8.5, <b>11</b> , 70/6, 12, 14, 17



Instelling	Opties (standaardwaarde is vetgedrukt)
Character table	Standaardmodel: italic, <b>PC 437</b> , PC 850, PC 860, PC 863, PC 865, PC 861, BRASCII, Abicomp, Roman 8, ISO Latin 1, PC858, ISO8859-15 Alle andere modellen: Italic, <b>PC 437</b> , PC 850, PC 437 Greek, PC 853, PC855, PC 852, PC 857, PC 866, PC 869, MAZOWIA, Code MJK, ISO 8859-7, ISO Latin 1T, Bulgaria, PC 774, Estonia, ISO 8859-2, PC 866 LAT., PC 866 UKR, PC-APTEC, PC708, PC720, PC-AR864, PC 860, PC 865, PC 861, PC 863, BRASCII, Abicomp, Roman 8, ISO Latin 1, PC858, ISO8859-15, PC771, PC437 Slovenia, PC MC, PC1250, PC1251
International character set for italic table**	<b>Italic U.S.A.</b> , Italic France, Italic Germany, Italic U.K., Italic Denmark 1, Italic Sweden, Italic Italy, Italic Spain 1
Manual feed wait time	1 second, <b>1.5 seconds</b> , 2 seconds, 3 seconds

\* Deze instelling is alleen beschikbaar in IBM PPDS-emulatiemodus.

\*\* Welke opties beschikbaar zijn voor deze instelling, is afhankelijk van het land.

### *Skip over perforation (Perforatie overslaan)*

Deze functie is alleen beschikbaar als er kettingpapier is geselecteerd. Als u deze functie inschakelt, krijgt u 25,4 mm witruimte tussen de laatste regel die wordt afgedrukt op de ene pagina en de eerste regel die wordt afgedrukt op de volgende pagina. Omdat de marge-instellingen van de meeste toepassingen voorrang hebben op de marge-instellingen van het bedieningspaneel, wordt u aangeraden deze instelling alleen te gebruiken als u de boven- en ondermarge niet kunt instellen met de toepassing.

### *Auto tear-off (Automatisch afscheuren)*

Als u de functie voor automatisch afscheuren hebt ingeschakeld en er kettingpapier wordt gebruikt met het transportwiel in de voorste of achterste duwpositie, wordt de perforatie van het papier automatisch doorgevoerd naar de afscheurpositie, zodat u de afgedrukte pagina's gemakkelijk kunt afscheuren. Als de printer opnieuw gegevens ontvangt, wordt het papier automatisch teruggebracht naar de positie voor het begin van pagina's waarna het afdrukken wordt gestart. Op die manier kunt u alle ruimte van de volgende pagina gebruiken.

Als u de functie voor automatisch afscheuren niet hebt ingeschakeld terwijl u gebruikmaakt van kettingpapier met het transportwiel in de voorste of achterste duwpositie, moet u de perforatie handmatig naar de afscheurpositie brengen door op de knop Tear Off/Bin (Afscheuren/Lade) te drukken. Zie "Afscheurfunctie gebruiken" op pagina 56 voor meer informatie.

### *Auto line feed (Automatische regelinvoer)*

Als de functie voor automatische regelinvoer is ingeschakeld, voegt de printer aan elk ontvangen Enter-teken (CR) een regelinvoer (LF) toe.

### *Print direction (Afdrukrichting)*

U hebt de keuze uit een automatisch gekozen afdrukrichting, bidirectioneel afdrukken (Bi-D) of unidirectioneel afdrukken (Uni-D). Er wordt meestal bidirectioneel afgedrukt, maar met unidirectioneel afdrukken kunt u de verticale uitlijning nauwkeuriger bepalen.

### *Software*

Als u ESC/P selecteert, werkt de printer in de modus EPSON ESC/P. Als u IBM PPDS selecteert, emuleert de printer een IBM-printer.

### *I/F (interface) mode (Interfacemodus)*

De printer beschikt over een ingang voor een optionele interface naast de ingebouwde parallelle interface en USB-interface. U hebt voor de interfacemodus de volgende mogelijkheden: Auto (Automatisch), Parallel, USB of Option (Optioneel). Als u Auto (Automatisch) selecteert, selecteert de printer automatisch de interface die de gegevens ontvangt en wordt die interface gebruikt tot het einde van de afdruktaak. Met de instelling Auto (Automatisch) kunt u de printer met meerdere computers delen zonder dat u de interfacemodus hoeft te wijzigen.

Als er slechts één computer op de printer is aangesloten, kunt u Parallel, USB of Option (Optioneel) kiezen, afhankelijk van de interface die door de computer wordt gebruikt.

### *Auto I/F (interface) wait time (Wachttijd voor automatische interface)*

Als de printer zich in de modus voor de automatische interface bevindt en deze geen gegevens van de momenteel geselecteerde interface ontvangt gedurende de tijd die met deze instelling is opgegeven, wordt bepaald welke interface gegevens ontvangt en wordt er naar die interface overgeschakeld. U kunt 10 seconds (10 seconden) of 30 seconds (30 seconden) voor de wachttijd voor de automatische interface opgeven.

### *Parallel I/F bidirectional mode (Bidirectionele modus voor parallelle interface)*

De bidirectionele overdrachtsmodus voor de parallelle interface wordt gebruikt als deze functie is ingeschakeld. Schakel deze functie uit als de bidirectionele overdrachtsmodus niet nodig is.

### *Packet mode (Pakketmodus)*

Selecteer de instelling AUTO (Automatisch) als u afdrukt vanuit Windows-toepassingen met het printerstuurprogramma op de cd-rom met printersoftware die bij de printer wordt geleverd. Schakel deze functie uit als u verbingsproblemen ondervindt bij het afdrukken vanuit toepassingen die werken onder andere besturingssystemen, zoals DOS.

### *0 slash (0 schuine streep)*

Het cijfer nul heeft een schuine streep (Ø) als deze functie is ingeschakeld en geen schuine streep (0) als deze functie is uitgeschakeld. Door de schuine streep ziet u gemakkelijk het verschil tussen de hoofdletter O en een nul.

### *Buzzer (Zoemer)*

De printer laat een pieptoon horen als er een fout optreedt. Zie "Foutindicaties" op pagina 148 voor meer informatie over printerfouten. Schakel deze instelling uit als u bij fouten geen pieptoon wilt horen.

### *Auto CR (carriage return) (Automatisch Enter-teken)*

Deze instelling is alleen beschikbaar in IBM PPDS-emulatiemodus. Als de functie voor automatisch Enter-teken is ingeschakeld, wordt aan elke regel invoer (LF) of ESC J-code een Enter-teken (CR) toegevoegd zodat het afdrukken vanaf de linkermarge wordt voortgezet. Als deze instelling niet is ingeschakeld, moet u na de LF-code een CR-code verzenden om de afdrukpositie naar de linkermarge te verplaatsen.

### *IBM character table (IBM-codetabel)*

Deze instelling is alleen beschikbaar in IBM PPDS-emulatiemodus. Als u Table 1 (Tabel 1) selecteert, worden de hexadecimale codes 00H tot en met 1FH en 80H tot en met 9FH van de codetabellen gebruikt voor de besturingscodes. Als u Table 2 (Tabel 2) selecteert, worden de hexadecimale codes 00H tot en met 1FH gebruikt voor de besturingscodes en 80H tot en met 9FH voor tekens.

### *Page length for front tractor (Paginalengte voor transportwiel in voorste positie)*

Met deze instelling kunt u in inches een waarde opgeven voor de paginalengte voor het kettingpapier dat is geplaatst op het transportwiel in de voorste duwpositie.

### *Page length for rear tractor (Paginalengte voor transportwiel in achterste positie)*

Met deze instelling kunt u in inches een waarde opgeven voor de paginalengte voor het kettingpapier dat is geplaatst op het transportwiel in de achterste duwpositie.

### *Character table (Codetabel)*

U kunt kiezen uit diverse codetabellen. Deze instelling wordt gebruikt als u afdrukt met het printerstuurprogramma.

Als u het printerstuurprogramma gebruikt, wijzigt u de instellingen in het printerstuurprogramma. Zie "Overzicht van instellingen voor het printerstuurprogramma" op pagina 91 voor meer informatie.

## *International character set for italic table (Internationale tekenset voor tabel met cursieve tekens)*

U kunt kiezen uit diverse internationale tekensets voor de tabel met cursieve tekens. Elke tekenset bevat acht tekens die specifiek zijn voor het land of de taal, zodat u de tabel met cursieve tekens naar behoefte kunt aanpassen.

## *Manual feed wait time (Wachttijd voor handmatige invoer)*

Met deze instelling kunt u opgeven hoe lang er moet worden gewacht tussen het moment waarop het papier in de papiergeleider wordt geplaatst en het moment waarop het papier wordt ingevoerd. Als het papier wordt ingevoerd voordat u de positie hebt kunnen aanpassen, kunt u de waarde voor de wachttijd verhogen.

## **Standaardinstellingen wijzigen**

Voer de volgende procedure uit om de modus Default Setting (Standaardinstelling) te activeren en de standaardinstellingen van de printer te wijzigen:

### **Opmerking:**

- ❑ *Als u de instructies wilt afdrukken waarin wordt uitgelegd hoe u de taal selecteert en de modus voor het wijzigen van standaardinstellingen gebruikt, hebt u vier vellen A4-papier of Letter-papier nodig. Als u de instructies wilt afdrukken op kettingpapier, hebt u vier vellen kettingpapier nodig die ten minste 279 mm lang en 210 mm breed zijn. Zie "Kettingpapier plaatsen" op pagina 25 en "Losse vellen plaatsen" op pagina 59 voor instructies over het plaatsen van kettingpapier en losse vellen.*
- ❑ *Als u losse vellen gebruikt, moet u een nieuw vel papier plaatsen telkens wanneer de printer een afgedrukt vel uit de papiergeleider uitvoert.*

1. Zorg ervoor dat er papier is geplaatst.
2. Druk op de knop Menu (Pitch (Tekensbreedte) en Tear Off/Bin (Afscheuren/Lade)).

De lampjes bij Menu (beide lampjes bij Tear Off/Bin (Afscheuren/Lade)) gaan branden en de modus voor het wijzigen van standaardinstellingen wordt geactiveerd. Vervolgens worden de instructies voor het selecteren van de taal afgedrukt (één pagina).

3. Druk op de knop Item↓ (Font (Lettertype)) totdat de lampjes bij Font (Lettertype) de gewenste taal aangeven, zoals wordt beschreven in de instructies voor het selecteren van de taal.
4. Druk op de knop Set (Instellen) (Tear Off/Bin (Afscheuren/Lade)) om de instructies af te drukken waarin wordt beschreven hoe u standaardinstellingen kunt wijzigen (drie pagina's). De instructies worden in de geselecteerde taal afgedrukt.

In de afgedrukte instructies kunt u lezen welke instellingen u kunt wijzigen en hoe u ze wijzigt, en hoe u de lampjes van het bedieningspaneel gebruikt om instellingen op te geven. Gebruik deze instructies om de standaardinstellingen van de printer met het bedieningspaneel te wijzigen.

5. Als u klaar bent met het opgeven van instellingen, drukt u op de knop Menu (de knoppen Pitch (Tekensbreedte) en Tear Off/Bin (Afscheuren/Lade)). De lampjes bij Menu (beide lampjes bij Tear Off/Bin (Afscheuren/Lade)) gaan uit en de modus voor het wijzigen van standaardinstellingen wordt uitgeschakeld.

---

## Vergrendelingsmodus

U kunt met de vergrendelingsmodus het gebruik van de knoppen op het bedieningspaneel beperken. U kunt in de basisinstelling alleen de knoppen **Pause (Pauze)**, **Load/Eject (Plaatsen/Uitvoeren)** en **Tear Off/Bin (Afscheuren/Lade)** gebruiken als de vergrendelingsmodus is ingeschakeld.

### Vergrendelingsmodus inschakelen of uitschakelen

U kunt de vergrendelingsmodus gemakkelijk inschakelen of uitschakelen met de knoppen op het bedieningspaneel.

Voer de volgende procedure uit om de vergrendelingsmodus in te schakelen:

1. Controleer of de printer is uitgeschakeld.



**Let op:**

*Als u de printer uitschakelt, moet u minimaal vijf seconden wachten voordat u deze opnieuw inschakelt. Als u dit niet doet, kan de printer beschadigd raken.*

2. Schakel de printer in terwijl u de knoppen **Load/Eject (Plaatsen/Uitvoeren)** en **Pause (Pauze)** ingedrukt houdt. U hoort twee pieptonen, waarmee wordt aangegeven dat de vergrendelingsmodus is ingeschakeld.

Als de vergrendelingsmodus is ingeschakeld, knipperen de lampjes **Pause (Pauze)** en **Paper Out (Geen papier)** tegelijk wanneer er op de vergrendelde knoppen wordt gedrukt.



Herhaal stap 1 en 2 als u de vergrendelingsmodus wilt uitschakelen. U hoort dan één pieptoon waarmee wordt aangegeven dat de vergrendelingsmodus is uitgeschakeld.

Zie “Instelling voor vergrendelingsmodus wijzigen” op pagina 145 voor instructies over het vergrendelen van functies.

## ***Instelling voor vergrendelingsmodus wijzigen***

U kunt selecteren welke printerfuncties moeten worden vergrendeld als de vergrendelingsmodus is ingeschakeld.

### ***Opmerking:***

*Als u de instructies wilt afdrukken waarin wordt uitgelegd hoe u de taal selecteert en de modus voor het wijzigen van standaardinstellingen gebruikt, hebt u drie vellen A4-papier of Letter-papier nodig. Als u de instructies wilt afdrukken op kettingpapier, hebt u drie vellen kettingpapier nodig die ten minste 279 mm lang en 210 mm breed zijn. Zie “Kettingpapier plaatsen” op pagina 25 en “Losse vellen plaatsen” op pagina 59 voor instructies over het plaatsen van kettingpapier en losse vellen.*

Voer de volgende procedure uit om de instelling voor de vergrendelingsmodus te wijzigen:

1. Controleer of er papier is geplaatst en of de printer is uitgeschakeld.



### ***Let op:***

*Als u de printer uitschakelt, moet u minimaal vijf seconden wachten voordat u deze opnieuw inschakelt. Als u dit niet doet, kan de printer beschadigd raken.*

2. Schakel de printer in terwijl u de knoppen LF/FF en Pause (Pauze) ingedrukt houdt.

De modus voor het instellen van de vergrendeling wordt geactiveerd en de instructies worden afgedrukt.

3. Breng met behulp van de instructies de gewenste wijzigingen aan.
4. Schakel de printer uit en verlaat de modus voor het instellen van de vergrendeling.

***Opmerking:***

*U kunt de vergrendelingsmodus op elk gewenst uitschakelen door de printer uit te zetten. Alle instellingen blijven van kracht totdat u ze opnieuw wijzigt.*

Zie “Vergrendelingsmodus inschakelen of uitschakelen” op pagina 144 voor instructies over het inschakelen van de vergrendelingsmodus nadat u de instelling voor de vergrendeling hebt gewijzigd.

## **Probleem vaststellen**

Zie “USB-problemen oplossen” op pagina 169 voor meer informatie problemen die te maken hebben met USB-verbindingen.

Als het niet om een USB-probleem gaat, stelt u eerst het probleem vast en voert u vervolgens de mogelijke oplossingen uit tot het probleem is verholpen.

De informatie die u nodig hebt om gewone problemen vast te stellen en op te lossen is beschikbaar via het controleprogramma EPSON Status Monitor 3. U kunt ook een zelftest of een hex dump afdrukken. Ga naar het betreffende gedeelte.

Voor informatie over problemen met de afdrukkwaliteit, andere afdrukproblemen, papierinvoerproblemen of als de printer helemaal niet afdrukt, gaat u naar het betreffende gedeelte in dit hoofdstuk.

Mogelijk moet u het afdrukken annuleren om het probleem op te lossen. Zie “Afdrukken annuleren” op pagina 121 voor meer informatie.

## Foutindicaties

Veel gewone printerproblemen kunt u herkennen aan de lampjes op het bedieningspaneel. Als de printer niet meer werkt en een of meer lampjes op het bedieningspaneel knipperen of branden, of als er pieptonen klinken, kunt u met de volgende tabel het probleem vaststellen en verhelpen. Zie “Problemen en oplossingen” op pagina 154 als u het printerprobleem niet kunt oplossen met de tabel.

Statuslampjes op het bedieningspaneel	Aantal pieptonen	Probleem
		Oplossing
<ul style="list-style-type: none"> <li>● Paper out (Geen papier)</li> <li>● Pause (Pauze)</li> </ul>	●●●	Er is geen papier in de geselecteerde papierbron geplaatst.
		Plaats papier in de printer of geef een andere papierbron op. Het lampje Paper out (Geen papier) gaat uit. Druk vervolgens op de knop Pause (Pauze). Het lampje Pause (Pauze) gaat uit en de printer begint met afdrukken.
	●●●	Het papier is niet juist geplaatst.
		Verwijder het papier en plaats het correct in de printer. Zie “Kettingpapier plaatsen” op pagina 25 of “Losse vellen plaatsen” op pagina 59 voor meer informatie over het plaatsen van het soort papier dat u wilt gebruiken.
<ul style="list-style-type: none"> <li>● Pause (Pauze)</li> </ul>	●●●	De hendel voor papiervrijgave is niet op de juiste positie ingesteld.
		Stel de hendel voor papiervrijgave in op de juiste positie voor de papierbron die u wilt gebruiken. Als zich momenteel een andere papersoort in het papierpad bevindt, drukt u op de knop Load/Eject (Plaatsen/Uitvoeren) om het papier te verwijderen. Zet vervolgens de hendel voor papiervrijgave in de juiste positie.

Statuslampjes op het bedieningspaneel	Aantal pieptonen	Probleem
		Oplossing
○ Paper out (Geen papier) ● Pause (Pauze)	●●●	Een vel papier is niet volledig uitgevoerd.
		Druk op de knop Load/Eject (Plaatsen/Uitvoeren) om het vel te verwijderen.
	●●●	Kettingpapier wordt niet in de stand-bypositie geplaatst.
		Scheur de afgedrukte pagina af bij de perforatie en druk op de knop Load/ Eject (Plaatsen/Uitvoeren). Het papier wordt ingevoerd en in de stand-bypositie geplaatst.
●●●	Er is papier vastgelopen in de printer.	
	Zie "Papierstoringen verhelpen" op pagina 173 voor meer informatie over het verwijderen van vastgelopen papier.	
○ Pause (Pauze)	—	De printkop is oververhit.
		Wacht een paar minuten. De printer gaat automatisch verder met afdrukken als de printkop is afgekoeld.
○ Paper out (Geen papier) ○ Pause (Pauze) ○ ○ Tear Off/Bin (Afscheuren/Lade) ○ ○ ○ Font (Lettertype) ○ ○ ○ Pitch (Tekensbreedte)	●●●●●	Er is een onbekende printerfout opgetreden.
		Zet de printer uit en zet de printer na een paar minuten weer aan. Neem contact op met de leverancier als deze fout nogmaals optreedt.

● = brandt, ○ = brandt niet, ○ = knippert

●●● = klein aantal pieptonen (drie pieptonen), ●●●●● = groot aantal pieptonen (vijf pieptonen)

### **Opmerking:**

*De printer piept één keer als u op een knop op het bedieningspaneel drukt en de betreffende functie niet beschikbaar is.*

## **EPSON Status Monitor 3**

EPSON Status Monitor 3 biedt statusberichten en een grafische weergave van de huidige printerstatus.

Als er een probleem optreedt tijdens het afdrukken, wordt er een foutbericht weergegeven in het venster Progress Meter (Voortgangsmeter).

### **Zelftest afdrukken**

Met de zelftest van de printer kunt u bepalen of het probleem door de printer of de computer wordt veroorzaakt:

- Als het resultaat van de zelftest naar behoren is en de printer correct functioneert, wordt het probleem mogelijk veroorzaakt door de instellingen van het printerstuurprogramma, de instellingen van de toepassing of de interfacekabel. Gebruik een afgeschermd interfacekabel.
- Als de zelftest niet goed wordt afgedrukt, is er een probleem met de printer. Zie "Problemen en oplossingen" op pagina 154 voor meer informatie over mogelijke oorzaken en oplossingen van het probleem.

U kunt een zelftest afdrukken op afzonderlijke vellen of op doorlopend papier. Zie "Kettingpapier plaatsen" op pagina 25 voor meer informatie over het plaatsen van kettingpapier of "Losse vellen plaatsen" op pagina 59 voor meer informatie over het plaatsen van afzonderlijke vellen.

**Opmerking:**

*Gebruik papier dat ten minste de volgende breedte heeft:*

Papiersoort	FX-890	FX-2190
Kettingpapier	241 mm (9,5 inch)	376 mm (14,8 inch)
Los vel	A4 of Letter	A3 liggend

Voer de volgende procedure uit om een zelftest af te drukken:

1. Controleer of er papier is geplaatst en de printer is uitgeschakeld.



**Waarschuwing:**

*Wanneer u de printer uitschakelt, moet u ten minste vijf seconden wachten voordat u deze weer inschakelt. Anders ontstaat er wellicht schade aan de printer.*

2. Als u de test wilt uitvoeren met het conceptlettertype, schakelt u de printer in terwijl u de knop LF/FF ingedrukt houdt. Als u de test wilt uitvoeren met de kwaliteitslettertypen van de printer, houdt u de knop Load/Eject (Plaatsen/Uitvoeren) ingedrukt wanneer u de printer inschakelt. Met deze zelftests kunt u de bron van het afdrukprobleem bepalen. De zelftest met het conceptlettertype wordt echter sneller afgedrukt dan de zelftest met het kwaliteitslettertype.

Na enkele seconden wordt het papier automatisch ingevoerd en wordt het afdrukken van de zelftest gestart. Er wordt een reeks tekens afgedrukt.

**Opmerking:**

*Als u de zelftest tijdelijk wilt onderbreken, drukt u op de knop **Pause** (Pauze). Druk nogmaals op de knop **Pause** (Pauze) om de test te hervatten.*

- Als u de zelftest wilt beëindigen, drukt u op **Pause** (Pauze) om het afdrukken te stoppen. Als er papier achterblijft in de printer, drukt u op de knop **Load/Eject** (Plaatsen/Uitvoeren) om de pagina uit te voeren. Schakel de printer vervolgens uit.



**Waarschuwing:**

*Schakel de printer niet uit als er een zelftest wordt afgedrukt. Druk altijd op de knop **Pause** (Pauze) om het afdrukken te stoppen en voer het afgedrukte vel uit met de knop **Load/Eject** (Plaatsen/Uitvoeren) voordat u de printer uitschakelt.*

## **Hexadecimale dump afdrukken**

Als u een ervaren gebruiker of programmeur bent, kunt u een hexadecimale dump (hex dump) afdrukken om communicatieproblemen tussen de printer en de software weer te geven. In de hexdump-modus worden alle gegevens die ontvangen worden van de computer, afgedrukt als hexadecimale waarden.

U kunt een hex dump afdrukken op afzonderlijke vellen of op doorlopend papier. Zie “Kettingpapier plaatsen” op pagina 25 of “Losse vellen plaatsen” op pagina 59 voor informatie over het plaatsen van papier.

**Opmerking:**

- De functie voor hex dumps is bestemd voor DOS-computers.*
- Gebruik papier dat minimaal 210 mm (8,3 inch) breed is, bijvoorbeeld A4 of Letter.*



Voer de volgende procedure uit om een hex dump af te drukken:

1. Controleer of er papier is geplaatst en de printer is uitgeschakeld.



**Waarschuwing:**

*Wanneer u de printer uitschakelt, moet u ten minste vijf seconden wachten voordat u deze weer inschakelt. Anders ontstaat er wellicht schade aan de printer.*

2. Wanneer u naar de hex-dumpmodus wilt gaan, houdt u de knoppen LF/FF en Load/Eject (Plaatsen/Uitvoeren) ingedrukt.
3. Open een programma en stuur een afdruktaak naar de printer. De printer drukt alle codes af die in de hexadecimale indeling worden ontvangen.

```
1B 40 20 54 68 69 73 20 69 73 20 61 6E 20 65 78 ..@ This is an ex
61 6D 70 6C 65 20 6F 66 20 61 20 68 65 78 20 64 ample of a hex d
75 6D 70 20 70 72 69 6E 74 6F 75 74 2E 0D 0A ump printout...
```

Vergelijk de tekens in de rechterkolom met hexadecimale codes op de afdruk om de codes controleren die de printer ontvangt. Als de tekens kunnen worden afgedrukt, worden ze weergegeven in de rechterkolom als ASCII-tekens. Codes die niet kunnen worden afgedrukt, zoals beheercodes, worden weergegeven door punten.

4. Als u de hex-dumpmodus wilt uitschakelen, drukt u op de knop **Pause** (Pauze) en voert u de afgedrukte pagina's uit. Schakel hierna de printer uit.



**Let op:**

*Schakel de printer niet uit als er een hex dump wordt afgedrukt. Druk altijd op de knop **Pause** (Pauze) om het afdrukken te stoppen en voer het afgedrukte vel uit met de knop **Load/Eject** (Plaatsen/Uitvoeren) voordat u de printer uitschakelt.*

---

## ***Problemen en oplossingen***

Veel problemen die zich voordoen bij het bedienen van de printer kunt u eenvoudig oplossen. Gebruik de informatie in dit gedeelte om de bron te zoeken en een oplossing te vinden voor de printerproblemen.

Bepaal om wat voor probleem het gaat en ga naar het betreffende gedeelte:

“Problemen met de stroomvoorziening” op pagina 155

“Problemen met het plaatsen of invoeren van papier” op pagina 156

“Problemen met de afdrukpositie” op pagina 159

“Problemen met afdrukken of met de afdrukkwaliteit” op pagina 162

“Netwerkproblemen” op pagina 168

U kunt ook de zelftest gebruiken om te bepalen of het probleem door de printer of de computer wordt veroorzaakt: Zie “Zelftest afdrukken” op pagina 150 voor meer informatie over het afdrukken van een zelftest. Ervaren gebruikers kunnen de hex-dumpmodus die wordt beschreven in “Hexadecimale dump afdrukken” op pagina 152 gebruiken voor meer informatie over communicatieproblemen.

Zie “Papierstoringen verhelpen” op pagina 173 voor meer informatie over het verwijderen van vastgelopen papier.

## Problemen met de stroomvoorziening

**De lampjes op het bedieningspaneel branden kort, gaan vervolgens uit en blijven uit.**

Oorzaak	Oplossing
Het voltage van de printer komt niet overeen met het voltage van het stopcontact.	Controleer het voltage van de printer en het stopcontact. Als de voltages niet overeenkomen, verwijdert u de stekker van de printer uit het stopcontact en neemt u contact op met de leverancier.



### **Waarschuwing:**

*Sluit het netsnoer niet aan op een stopcontact met een ongeschikt voltage voor de printer.*

**De printer werkt niet en de lampjes op het bedieningspaneel zijn uit, ook als de printer ingeschakeld is.**

Oorzaak	Oplossing
Het netsnoer is niet goed aangesloten op het stopcontact of op de printer.	Schakel de printer uit en controleer of het netsnoer stevig is aangesloten op het stopcontact en op de printer. Schakel de printer vervolgens in.
Het stopcontact werkt niet.	Gebruik een ander stopcontact.

## ***Problemen met het plaatsen of invoeren van papier***

### **Losse vellen papier worden verkeerd of niet ingevoerd.**

<b>Oorzaak</b>	<b>Oplossing</b>
Er bevindt zich kettingpapier in het papierpad.	Druk op de knop Load/Eject (Plaatsen/Uitvoeren) om het kettingpapier uit te voeren naar de stand-bypositie. Stel de hendel voor papiervrijgave in op de positie voor losse vellen en plaats een nieuw vel. Zie "Overschakelen naar afdrukken op losse vellen" op pagina 71 voor meer informatie.
De hendel voor papiervrijgave is ingesteld op een transportpositie.	Stel de hendel voor papiervrijgave in op de positie voor losse vellen.
Het papier op de papiergeleider is te veel naar links of rechts geplaatst, zodat de printer niet kan vaststellen dat er papier is geplaatst.	Verplaats het papier en de randgeleiders iets naar links of naar rechts.
Losse vellen zijn niet goed geplaatst.	Zie "Losse vellen plaatsen" op pagina 59 voor meer informatie over het plaatsen van losse vellen.

---

De hendel voor de papierdikte is niet goed ingesteld.	Stel de hendel voor de papierdikte in op de dikte van het papier. Zie “Hendel voor papierdikte aanpassen” op pagina 23 voor meer informatie.
---	--

---

Het papier is gekreukeld, oud, te dun of te dik.	Zie “Papier” op pagina 238 voor meer informatie over paperspecificaties en het gebruik van nieuwe, schone vellen papier.
--	--

### **Een los vel wordt niet helemaal uitgevoerd door de printer.**

<b>Oorzaak</b>	<b>Oplossing</b>
Papier is te lang.	Druk op de knop Load/Eject (Plaatsen/Uitvoeren) om het vel te verwijderen. Ga na of de lengte van het papier voldoet aan de specificaties voor losse vellen bij “Papier” op pagina 238. Controleer en wijzig desgewenst de instellingen voor het papierformaat in de toepassing of het printerstuurprogramma.

### **Het papier wordt niet goed ingevoerd met de optionele invoereenheid voor lossen vellen.**

<b>Oorzaak</b>	<b>Oplossing</b>
De invoereenheid voor losse vellen is niet juist geïnstalleerd.	Plaats de invoereenheid opnieuw zoals wordt beschreven in “De invoereenheid voor losse vellen installeren” op pagina 197.

---

Er zijn te veel vellen geplaatst in de invoereenheid voor losse vellen. U kunt niet meer dan 150 vellen papier in de invoereenheid met grote capaciteit voor losse vellen plaatsen.	Plaats minder dan 150 vellen papier. Zie “Invoereenheid voor losse vellen” op pagina 196 voor meer informatie.
---	--

---

De randgeleiders van de invoereenheid voor lossen vellen niet correct geplaatst.	Schuif de linkerrandgeleider met de pijl in de juiste positie en stel de rechterranggeleider in op de papierbreedte.
--	--

---

De lade bevat nog maar één vel.	Plaats meer papier in de invoereenheid voor losse vellen.
---------------------------------	---

---

### **Kettingpapier wordt verkeerd of niet ingevoerd.**

<b>Oorzaak</b>	<b>Oplossing</b>
De hendel voor de papievrijgave is niet goed ingesteld.	Stel de hendel voor papievrijgave in op de juiste positie voor de papierbron die u wilt gebruiken. Zie “Hendel voor papievrijgave instellen” op pagina 22 voor meer informatie.
Er bevindt zich een los vel papier in het papierpad.	Druk op de knop Load/Eject (Plaatsen/Uitvoeren) om het vel te verwijderen.
Het kettingpapier is niet juist geplaatst.	Zie “Kettingpapier plaatsen” op pagina 25 voor meer informatie over het plaatsen van kettingpapier met het transportwiel dat u wilt gebruiken.
De hendel voor de papierdikte is niet goed ingesteld.	Stel de hendel voor de papierdikte in op de dikte van het papier. Zie “Hendel voor papierdikte aanpassen” op pagina 23 voor meer informatie.

---

## Het kettingpapier wordt niet in de stand-bypositie geplaatst.

Oorzaak	Oplossing
U hebt de afgedrukte pagina's niet afgescheurd voordat u op de knop Load/Eject (Plaatsen/Uitvoeren) hebt gedrukt.	Scheur de afgedrukte pagina's af bij de perforatie. Druk vervolgens op de knop Load/Eject (Plaatsen/Uitvoeren) om het papier door te voeren naar de stand-bypositie.

## **Problemen met de afdrukpositie**

### **Onjuiste positie voor begin van pagina's**

## Uw afbeelding wordt te hoog of te laag op de pagina afgedrukt.

Oorzaak	Oplossing
De instellingen voor het papierformaat in de toepassing of het printerstuurprogramma komen niet overeen met het papier in de printer.	Controleer de instelling voor het papierformaat in de toepassing of het printerstuurprogramma.
De printerinstellingen voor papierlengte voor voorste of achterste transportwiel komen niet overeen met het formaat van het kettingpapier dat u gebruikt.	Controleer de instellingen voor de paginalengte voor het voorste of achterste transportwiel in de modus Default Setting (Standaardinstelling) van de printer. Zie "Standaardinstellingen wijzigen" op pagina 142 voor meer informatie.

---

De bovenste marge of de positie voor begin van pagina's is onjuist.

Controleer de instellingen voor de positie voor het begin van pagina's in de toepassing en pas deze zo nodig aan. Zie "Afdrukbaar gebied" op pagina 244 voor informatie over de specificaties van het afdrukbare gebied.

U kunt de positie ook aanpassen met de functie Micro Adjust (Fijnafstelling). Instellingen die u in Windows hebt opgegeven, hebben echter voorrang op instellingen in de modus Micro Adjust (Fijnafstelling). Zie "Positie voor het begin van pagina's aanpassen" op pagina 76 voor meer informatie.

---

De instellingen in het printerstuurprogramma die u wilt gebruiken, zijn niet opgegeven in de software.

Geef de correcte instellingen op in het printerstuurprogramma of in de toepassing voordat u begint met afdrukken.

---

U hebt het papier verplaatst met de knop terwijl de printer was ingeschakeld.

Pas de positie voor het begin van pagina's aan met de functie Micro Adjust (Fijnafstelling). Zie "Positie voor het begin van pagina's aanpassen" op pagina 76 voor meer informatie.



**Let op:**

*Gebruik nooit de knop om de positie voor het begin van pagina's aan te passen, omdat de printer hierdoor beschadigd kan raken of omdat de positie voor het begin van pagina's hierdoor verloren kan gaan.*



## Onjuiste afscheurpositie

Er wordt afgedrukt op de perforatie van kettingpapier of te ver van de perforatie af.

### Oorzaak

### Oplossing

De instelling voor het afscheuren is niet juist ingesteld.

Pas de afscheurpositie aan met de functie Micro Adjust (Fijnafstelling). Zie "Positie voor het begin van pagina's aanpassen" op pagina 76 voor meer informatie.



### **Let op:**

*Gebruik nooit de knop om de afscheurpositie aan te passen, omdat de printer hierdoor beschadigd kan raken of omdat de afscheurpositie hierdoor verloren kan gaan.*

U hebt het papier verplaatst met de knop terwijl de printer was ingeschakeld.

Pas de afscheurpositie aan met de functie Micro Adjust (Fijnafstelling). Zie "Positie voor het begin van pagina's aanpassen" op pagina 76 voor meer informatie.

De printer die u wilt gebruiken, is niet geselecteerd in de toepassing.

Geef de correcte instelling op in het printerstuurprogramma of in de toepassing voordat u begint met afdrukken.

---

De instellingen voor het papierformaat in de toepassing of het printerstuurprogramma komen niet overeen met het papier in de printer.

---

Controleer de instelling voor het papierformaat in de toepassing of het printerstuurprogramma.

De printerinstellingen voor papierlengte voor voorste of achterste transportwiel komen niet overeen met het formaat van het papier dat u gebruikt.

Controleer de instellingen voor de paginalengte voor het voorste of achterste transportwiel in de modus Default Setting (Standaardinstelling) van de printer. Zie "Standaardinstellingen wijzigen" op pagina 142 voor meer informatie.

## ***Problemen met afdrukken of met de afdrukkwaliteit***

### **De printer is ingeschakeld, maar er wordt niet afgedrukt.**

#### **Oorzaak**

#### **Oplossing**

---

De interfacekabel is gebroken of verdraaid.

De interfacekabel is gebroken of verdraaid. Als u een andere interfacekabel hebt, vervangt u de kabel en controleert u of de printer correct functioneert.

---

De printer is niet rechtstreeks aangesloten op de computer.

Wanneer u een printerwisselaar, printerbuffer of verlengsnoer gebruikt, drukt de printer niet correct af. Controleer of de printer correct werkt als deze is aangesloten op de computer zonder andere apparaten of een verlengsnoer.

Het printerstuurprogramma is niet juist geplaatst.	Controleer of het printerstuurprogramma correct is geïnstalleerd. Indien nodig installeert u het printerstuurprogramma opnieuw.
Er is papier vastgelopen of het inktlint of afsluitmechanisme zit klem.	Schakel de printer uit, open de klep van de printer en verwijder het vastgelopen papier of het onderdeel dat klem zit.
De USB-instelling is niet juist opgegeven.	Controleer of de USB-instelling correct is. Zie "USB-problemen oplossen" op pagina 169 voor meer informatie.
De printer is vastgelopen (onverwacht gestopt).	Schakel de printer uit en wacht enige tijd. Schakel de printer weer in en begin met afdrukken.

### De printer drukt niet af als de computer gegevens verzendt.

Oorzaak	Oplossing
De printer is onderbroken.	Druk op de knop <b>Pause</b> (Pauze) om het lampje <b>Pause</b> uit te schakelen.
De interfacekabel is niet stevig bevestigd.	Controleer of de kabel stevig is bevestigd tussen de printer en de computer. Als de kabel correct is bevestigd, voert u een zelftest uit zoals wordt beschreven in "Zelftest afdrukken" op pagina 150.

---

De interfacekabel voldoet niet aan de vereisten van de printer en/of de computer.	Gebruik een interfacekabel die zowel aan de printer- als de computervereisten voldoet. Zie “Elektronisch” op pagina 235 en raadpleeg de documentatie bij de computer.
---	---

---

De software is niet juist ingesteld voor de printer.	Selecteer de printer in Windows of in de toepassing. Installeer of verwijder zo nodig het printerstuurprogramma volgens de procedure in de <i>Installatiehandleiding</i> .
--	--

### **De printer maakt geluid maar er wordt niets afgedrukt of het afdrukken wordt abrupt onderbroken.**

<b>Oorzaak</b>	<b>Oplossing</b>
De hendel voor de papierdikte is niet goed ingesteld.	Stel de hendel voor de papierdikte in op de dikte van het papier. Zie “Hendel voor papierdikte aanpassen” op pagina 23 voor meer informatie.
Het inktlint heeft te veel speling of is losgeraakt of de cartridge met inktlint is niet juist geplaatst.	Span het inktlint met de draaiknop of plaats de cartridge met inktlint opnieuw in de printer zoals wordt beschreven in “De cartridge met inktlint vervangen” op pagina 189.

### **Afzonderlijke vellen worden niet of verkeerd ingevoerd (met twee of meer vellen tegelijk).**

<b>Oorzaak</b>	<b>Oplossing</b>
De vellen plakken aan elkaar vast vanwege statische elektriciteit.	Waaier het papier goed uit voordat u het gebruikt.

## De afdruk is flets.

Oorzaak	Oplossing
De afdruksnelheid is ingesteld op Ultra high speed draft (USD; concept afdrukken met zeer hoge snelheid).	Wijzig de afdruksnelheid zoals wordt beschreven in "Lettertype en tekenbreedte selecteren" op pagina 133.
Het inktlint is versleten.	Vervang het inktlint zoals wordt beschreven in "De cartridge met inktlint vervangen" op pagina 189.

## De afdruk is vaag.

Oorzaak	Oplossing
De hendel voor de papierdikte is niet goed ingesteld voor het papier.	Stel een lagere waarde in met de hendel voor de papierdikte. Zie "Hendel voor papierdikte aanpassen" op pagina 23 voor meer informatie.
Het inktlint is versleten.	Vervang het inktlint zoals wordt beschreven in "De cartridge met inktlint vervangen" op pagina 189.

## Een deel van de afdruk ontbreekt of er ontbreken punten op willekeurige plaatsen.

Oorzaak	Oplossing
Het inktlint heeft te veel speling of is losgeraakt of de cartridge met inktlint is niet juist geplaatst.	Span het inktlint met de draaiknop of plaats de cartridge met inktlint opnieuw in de printer zoals wordt beschreven in "De cartridge met inktlint vervangen" op pagina 189.
Het inktlint is versleten.	Vervang het inktlint zoals wordt beschreven in "De cartridge met inktlint vervangen" op pagina 189.

## Er ontbreken lijnen of punten op de afdruk.

Oorzaak	Oplossing
De printkop is beschadigd.	Beëindig de afdruktaken en neem contact op met de leverancier om de printkop te laten vervangen.



### **Let op:**

*Vervang de printkop nooit zelf. Doet u dit wel, dan beschadigt u mogelijk de printer. Bovendien moeten andere onderdelen van de printer worden gecontroleerd als de printkop wordt vervangen.*

## Alle tekst wordt op dezelfde regel afgedrukt.

Oorzaak	Oplossing
Er is geen opdracht voor een nieuwe regel ingevoerd aan het einde van elke regel.	Schakel in de modus Default Setting (Standaardinstelling) de functie voor automatische regelvoer in, zodat elk Enter-teken automatisch wordt gevolgd door een regelvoer. Zie "Standaardinstellingen wijzigen" op pagina 142 voor meer informatie.

## Er zijn extra lege regels ingevoegd tussen de tekstregels op de afdruk.

Oorzaak	Oplossing
Achter elke regel tekst wordt tweemaal een regelvoer toegevoegd omdat de printerfunctie voor automatische regelvoer is ingeschakeld.	Schakel de functie voor automatische regelvoer uit met de modus Default Setting (Standaardinstelling) van de printer. Zie "Standaardinstellingen wijzigen" op pagina 142 voor meer informatie.
De instelling voor regelafstand in de toepassing is niet juist.	Wijzig de instelling in de toepassing.

**Er worden onbekende tekens, onjuiste lettertypen of andere verkeerde tekens afgedrukt.**

Oorzaak	Oplossing
De communicatie tussen de printer en de computer verloopt niet goed.	Controleer of u de juiste interfacekabel gebruikt en of het communicatieprotocol correct is ingesteld. Zie "Elektronisch" op pagina 235 en raadpleeg de documentatie bij de computer.
In de toepassing is de verkeerde codetabel geselecteerd.	Selecteer de juiste codetabel in de toepassing of in de modus Default Setting (Standaardinstelling). De instelling die u opgeeft in de toepassing heeft voorrang op de instelling die u opgeeft in de modus Default Setting (Standaardinstelling).
De printer die u wilt gebruiken, is niet geselecteerd in de toepassing.	Geef de correcte instelling op in het printerstuurprogramma of in de toepassing voordat u begint met afdrukken.
De toepassing is niet correct geconfigureerd voor de printer.	Controleer of de toepassing correct is geconfigureerd voor de printer. Raadpleeg de documentatie van de toepassing. Installeer of verwijder zo nodig het printerstuurprogramma volgens de procedure in de <i>Installatiehandleiding</i> .
Instellingen in de toepassing hebben voorrang op instellingen die u opgeeft met de modus Default Setting (Standaardinstelling) of het bedieningspaneel.	Selecteer het lettertype in de toepassing.

## Verticaal afgedrukte lijnen zijn niet uitgelijnd.

Oorzaak	Oplossing
De uitlijning voor bidirectioneel afdrukken, de standaardafdrukmodus van de printer, is niet correct ingesteld.	Gebruik de aanpassingsmodus voor bidirectioneel afdrukken om dit probleem te verhelpen. Zie "Verticale lijnen uitlijnen" op pagina 173 voor meer informatie.

## Netwerkproblemen

### De printer drukt niet af via een netwerk.

Oorzaak	Oplossing
De netwerkinstelling is onjuist.	<p>Controleer of er taken van andere computers worden afgedrukt via het netwerk.</p> <p>Wanneer de afdruktaak wordt uitgevoerd, is er mogelijk een probleem met de printer of de computer. Controleer de verbinding tussen de printer en de computer, de instellingen van het printerstuurprogramma en de instellingen van de computer.</p> <p>Wanneer de afdruktaak niet wordt uitgevoerd, zijn de netwerkinstellingen mogelijk onjuist. Neem contact op met de netwerkbeheerder voor meer informatie.</p>



---

## ***USB-problemen oplossen***

Met de informatie in dit gedeelte lost u problemen op die kunnen optreden als u voor de printer een USB-verbinding gebruikt.

### ***Gebruik een computer met Windows ME, 98, XP of 2000***

Zorg dat u een computer gebruikt waarop Windows ME, 98, XP of 2000 is geïnstalleerd. Mogelijk kunt u het USB-printerstuurprogramma niet installeren of uitvoeren op een computer zonder USB-poort of op een computer die is bijgewerkt van Windows 95 naar Windows ME, 98, XP of 2000.

Neem contact op met de leverancier van de computer voor meer informatie.

### ***Controleer of EPSON USB Printer Devices (EPSON USB-afdrukapparaten) wordt weergegeven in het menu Device Manager (Apparaatbeheer) (alleen Windows ME en 98)***

Als u de installatie van het printerstuurprogramma via Plug en Play hebt geannuleerd voordat de installatie was voltooid, is mogelijk het USB-apparaatstuurprogramma of het printerstuurprogramma onjuist geïnstalleerd.

Voer de volgende procedure uit om de installatie te controleren en de stuurprogramma's opnieuw te installeren:

1. Schakel de printer in en sluit de USB-kabel aan op de printer en de computer.
2. Klik met de rechtermuisknop op het pictogram My Computer (Deze computer) op het bureaublad en kies Properties (Eigenschappen).

3. Klik op de tab Device Manager (Apparaatbeheer).

Als uw stuurprogramma's correct zijn geïnstalleerd, verschijnt EPSON USB Printer Devices (EPSON USB-afdrukkapparaten) in het menu Device Manager (Apparaatbeheer).

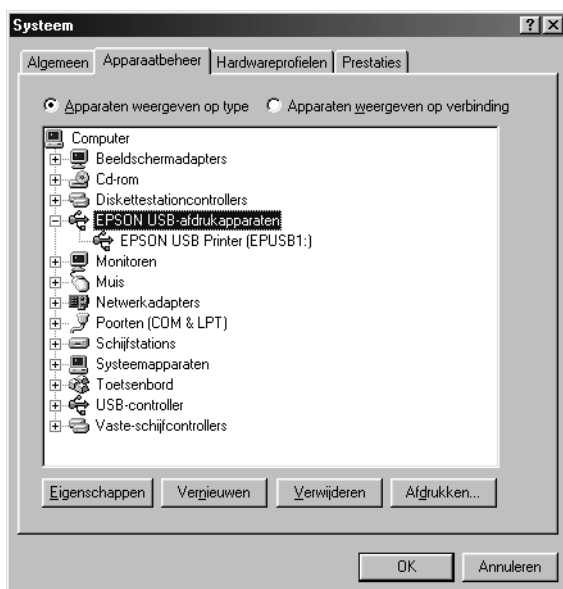

Als EPSON USB Printer Devices (EPSON USB-printerapparaten) niet verschijnt in het menu Device Manager (Apparaatbeheer), klikt u op het plusteken (+) naast Other devices (Overige apparaten) om de geïnstalleerde apparaten weer te geven.



Als USB Printer (USB-printer) wordt weergegeven bij Other devices (Overige apparaten), is het USB-apparaatstuurprogramma niet correct geïnstalleerd. Als EPSON FX-890 (voor FX-890-gebruikers) of EPSON FX-2190 (voor FX-2190-gebruikers) wordt weergegeven, is het printerstuurprogramma niet correct geïnstalleerd.

Als USB Printer (USB-printer), EPSON FX-890 (voor FX-890-gebruikers) of EPSON FX-2190 (voor FX-2190-gebruikers) niet wordt weergegeven bij Other devices (Overige apparaten), klikt u op Refresh (Vernieuwen) of verwijdert de USB-kabel en sluit u de kabel opnieuw aan op de printer.

4. Selecteer USB Printer (USB-printer), EPSON FX-890 (voor FX-890-gebruikers) of EPSON FX-2190 (voor FX-2190-gebruikers) bij Other devices (Overige apparaten) en klik op Remove (Verwijderen). Klik vervolgens op OK.

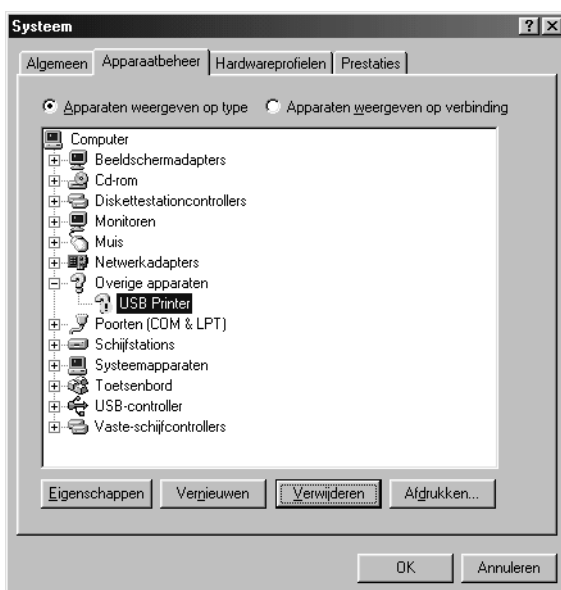

5. Klik op OK als het volgende dialoogvenster verschijnt. Klik nogmaals op OK om het dialoogvenster System Properties (Systeemeigenschappen) te sluiten.



6. Schakel de printer uit en start de computer opnieuw op. Installeer de stuurprogramma's opnieuw volgens de procedure in de *Installatiehandleiding*.

### *De printer werkt niet correct met de USB-kabel*

Als de printer niet correct werkt met de USB-kabel, probeert u een of meer van de volgende oplossingen:

- Controleer of de gebruikte kabel een afgeschermde standaardkabel voor USB-verbindingen is.
- Sluit de printer aan op de eerste rij van een USB-hub of sluit de printer rechtstreeks aan op de USB-poort van de computer.
- Installeer het USB-apparaatstuurprogramma en het printerstuurprogramma opnieuw als u Windows 98 gebruikt. Verwijder EPSON Printer Software (EPSON-printersoftware) via de optie Add/Remove Programs (Software) in Control Panel (Configuratiescherm) en verwijder vervolgens EPSON USB Printer Devices (EPSON USB-afdrukkapparaten). Installeer hierna de software opnieuw volgens de procedure in de *Installatiehandleiding*. Als EPSON USB Printer Devices (EPSON USB-afdrukkapparaten) niet wordt weergegeven in de lijst Add/Remove Programs (Software), bladert u naar het cd-rom-station en dubbelklikt u op `epusbun.exe` in de map Win9x. Volg de instructies op het scherm.

---

## Papierstoringen verhelpen

Voer de volgende procedure uit om papierstoringen te verhelpen:

1. Schakel de printer uit. De printer is uitgeschakeld als de hoofdschakelaar in de stand  $\circ$  staat.
2. Open de printerklep.
3. Als er kettingpapier is vastgelopen in de printer, scheurt u het papier af bij de perforatie die zich het dichtst bij de papierinvoer bevindt.
4. Draai de knop aan de linkerkant van de printer van u af om het papier uit de printer te verwijderen. Verwijder het achtergebleven papier.

Als het papier is vastgelopen bij de invoer, trekt u het voorzichtig uit de printer.



**Let op:**

*Gebruik de knop aan de linkerkant van de printer alleen voor het verwijderen van papier als de printer is uitgeschakeld. Anders wordt de printer mogelijk beschadigd of wordt de positie voor het begin van de pagina of de afscheurpositie gewijzigd.*

5. Sluit de printerklep en schakel de printer in. Controleer of het lampje Paper Out (Geen papier) niet knippert en het lampje Pause (Pauze) niet brandt.

---

## Verticale lijnen uitlijnen

Als verticale lijnen op de afdruk niet goed zijn uitgelijnd, kunt u de aanpassingsmodus voor bidirectioneel afdrukken gebruiken om het probleem te verhelpen.

Tijdens de aanpassing worden er drie vellen met uitlijningspatronen afgedrukt, met de tekst High Speed Draft (Concept afdrukken met hoge snelheid), Draft (Concept) en NLQ (kwaliteitslettertype). Selecteer het beste uitlijningspatroon op elk vel, zoals hierna wordt beschreven.

**Opmerking:**

- ❑ *Als u instructies en uitlijningspatronen wilt afdrukken, hebt u vier losse vellen of vier vellen kettingpapier met de volgende minimumafmetingen nodig:*

Papiersoort	FX-890	FX-2190
Kettingpapier	241 × 279 mm (9,5 × 11 inch)	376 × 279 mm (14,8 × 11 inch)
Los vel	A4 of Letter	A3 liggend

- ❑ *Wanneer u afzonderlijke vellen gebruikt, moet u een nieuw vel papier plaatsen als er een vel is uitgevoerd uit de papiergeleider.*

Voer de volgende procedure uit voor de bidirectionele aanpassing:

1. Controleer of de printer papier bevat en schakel de printer uit.



**Let op:**

*Wanneer u de printer uitschakelt, moet u ten minste vijf seconden wachten voordat u deze weer inschakelt. Anders ontstaat er wellicht schade aan de printer.*

2. Schakel de printer in terwijl u de knop **Pause** (Pauze) ingedrukt houdt. De aanpassingsmodus voor bidirectioneel afdrukken wordt ingeschakeld en de eerste set met uitlijningspatronen wordt afgedrukt.

3. Vergelijk de uitlijningspatronen en selecteer het patroon met de beste uitlijning. Selecteer voor alle sets met uitlijningspatronen het patroon met de beste uitlijning.
4. Als u voor alle sets met uitlijningspatronen de beste uitlijning hebt geselecteerd en de instellingen hebt opgeslagen met de knop Tear Off/Bin (Afscheuren/Lade), schakelt u de printer uit en verlaat u de aanpassingsmodus voor bidirectioneel afdrukken.

---

## **Afdrukken annuleren**

Wellicht moet u het afdrukken annuleren als u problemen ondervindt tijdens het afdrukken.

U kunt het afdrukken annuleren via het printerstuurprogramma op de computer of vanaf het bedieningspaneel op de printer.

### **Printerstuurprogramma gebruiken**

Zie “Afdrukken annuleren” op pagina 121 voor meer informatie over het annuleren van een afdruktaak die is verzonden vanaf een computer.

### **Bedieningspaneel van de printer gebruiken**

Wanneer u tegelijkertijd op de knoppen Font (Lettertype) en Pitch (Tekendiepte) drukt, wordt het afdrukken beëindigd en wordt de afdruktaak verwijderd die is verzonden vanuit de actieve toepassing. Tevens worden de fouten verwijderd die zijn opgetreden in de toepassing.

#### **Opmerking:**

*Met deze handeling worden de standaardinstellingen van de printer hersteld. Als u de standaardinstellingen niet wilt herstellen, annuleert u het afdrukken via het printerstuurprogramma.*

---

## **Contact opnemen met de klantenservice**

Als uw EPSON-product niet goed functioneert en u het probleem niet kunt oplossen met de informatie in de productdocumentatie, neemt u contact op met de klantenservice. Wanneer er voor uw regio geen klantenservice wordt vermeld, neemt u contact op met de leverancier waar u het product hebt gekocht.

De medewerkers van de klantenondersteuning kunnen u sneller helpen als u de volgende gegevens bij de hand hebt.

- Serienummer van het product  
Doorgaans wordt dit nummer vermeld op een label achter op het product.
- Model
- Softwareversie van het product  
Klik op About (Info), Version Info (Versie-info) of een vergelijkbaar knop in de software van het product.
- Merk en model van de computer
- Besturingssysteem en versie
- Namen en versies van de toepassingen die u gewoonlijk gebruikt in combinatie met het product



## Voor gebruikers in Noord-Amerika

Als u de printer in de Verenigde Staten of Canada hebt aangeschaft, biedt EPSON 24 uur per dag technische ondersteuning via de elektronische ondersteuningsdiensten en geautomatiseerde telefonische ondersteuning die zijn opgenomen in de onderstaande tabel:

Dienst	Toegang
World Wide Web	Ga naar de website voor EPSON-ondersteuning op <b><a href="http://support.epson.com">http://support.epson.com</a></b> . Hier kunt u stuurprogramma's en andere bestanden downloaden of brochures met productinformatie en gebruikershandleidingen weergeven. Tevens hebt u toegang tot informatie over het oplossen van problemen.
FTP-site van EPSON	Als u over FTP-mogelijkheden beschikt, meldt u zich bij aan <b><a href="ftp://ftp.epson.com">ftp.epson.com</a></b> met een webbrowser of FTP-toepassing. Geef de gebruikersnaam <b>anonymous</b> op en gebruik uw e-mailadres als wachtwoord.
E-mailbericht voor technische ondersteuning van EPSON	Voor technische adviezen via e-mail gaat u naar <b><a href="http://support.epson.com">http://support.epson.com</a></b> en vult u het formulier in op de pagina met informatie over probleemoplossing.
Geautomatiseerde telefonische ondersteuning	Diverse geautomatiseerde ondersteuningsdiensten zijn 24 uur per dag en zeven dagen per week beschikbaar. Voor deze diensten belt u <b>(800) 922-8911</b> met een telefoon met druktoetsen.

Als u met een medewerker van de technische ondersteuning wilt spreken, belt u: **(562) 276-4322** (VS) of **(905) 709-2170** (Canada) tussen 06.00 uur en 18.00 uur (Pacific Time), van maandag tot en met vrijdag. Mogelijk worden hiervoor extra kosten in rekening gebracht.

Houd de volgende gegevens bij de hand:

- Productnaam
- Serienummer (gewoonlijk vermeld op een label achter op het product vermeld)
- Aankoopbewijs (zoals een kassabon) en de aankoopdatum
- Configuratie van de computer
- Beschrijving van het probleem

***Opmerking:***

*Voor ondersteuning bij het gebruik van andere software op het systeem, raadpleegt u de technische informatie bij die software.*

U kunt inktpatronen, cartridges met inktlint, papier, handleidingen en accessoires van EPSON bestellen via **(800) 873-7766** of via de website **www.epsonstore.com** (alleen verkoop in de VS). In Canada belt u **(800) 873-7766** voor de dichtstbijzijnde leverancier.

## ***Gebruikers in het Verenigd Koninkrijk en Ierland***

Als u het product hebt aangeschaft in het Verenigd Koninkrijk of Ierland, biedt EPSON (UK) LTD uitgebreide klantenservice en technische ondersteuning.

## *Ondersteuning via World Wide Web*

- Informatie over de nieuwste EPSON-producten, stuurprogramma's, on line handleidingen en antwoorden op veelgestelde vragen vindt u op:

<http://www.epson.co.uk>

- E-mailbericht verzenden naar de technische ondersteuning van EPSON:

<http://www.epson.co.uk/support/email/>

- Een volledige lijst van de diensten van EPSON voor klantenondersteuning en garantieverlening vindt u op:

<http://www.epson.co.uk/support/>

## *Telefonische ondersteuning*

De afdelingen voor klantenondersteuning en garantieverlening kunt u bereiken op 0870 163 7766 in het Verenigd Koninkrijk en op 0044 0870 163 7766 in Ierland. Hier kunt u terecht voor het volgende:

- Technische informatie over het installeren, configureren en bedienen van EPSON-producten
- Afspraken maken voor de reparatie van defecte EPSON-producten binnen de garantieperiode

## *Helpdeskmedewerkers*

U kunt contact opnemen met ons informatieteam via 0800 220546 in het Verenigd Koninkrijk of via 1 800 409132 in Ierland. Faxen kunt u sturen naar 01442 227271 in het Verenigd Koninkrijk of naar 0044 1442 227271 in Ierland. Tevens kunt u een e-mailbericht sturen naar [info@epson.co.uk](mailto:info@epson.co.uk). De medewerkers beschikken over de volgende informatie:

- Productinformatie en brochures van nieuwe EPSON-producten (ook beschikbaar via onze website <http://www.epson.co.uk>)
- Aanschaf van verbruiksgoederen, accessoires en opties van EPSON

## ***Voor gebruikers in het Midden-Oosten***

Sommige diensten zijn wellicht alleen in het Engels beschikbaar.

<http://www.epson.com>

Selecteer uw land voor een volledig overzicht van diensten op het gebied van ondersteuning en garantie, waaronder:

- Product on line registreren
- Gratis toegang tot de nieuwste EPSON-stuurprogramma's
- Eenvoudig toegang tot de veelgestelde vragen
- Interactieve webtoepassing voor snelle oplossingen voor ondersteuningsproblemen
- Rechtstreeks on line contact met een van de ondersteuningstechnici
- Technische ondersteuning via e-mail

## *Technische ondersteuning per e-mail en telefoon*

E-mail:	epson_support@compubase.co.ae
Telefoon:	+971 4 351 7777
Fax:	+971 4 351 6617

*Aanvragen van productinformatie, brochures en informatie over de dichtstbijzijnde leveranciers*

Selecteer uw land op de pagina  
<http://www.epson.com>.

## **Voor gebruikers in Scandinavië**

Sommige diensten zijn wellicht alleen in het Engels beschikbaar.

<http://www.epson.com>

Selecteer uw land voor een volledig overzicht van diensten op het gebied van ondersteuning en garantie, waaronder:

- Product on line registreren
- Gratis toegang tot de nieuwste EPSON-stuurprogramma's
- Eenvoudig toegang tot de veelgestelde vragen
- Interactieve webtoepassing voor snelle oplossingen voor ondersteuningsproblemen
- Rechtstreeks on line contact met een van de ondersteuningstechnici
- Technische ondersteuning via e-mail

## *Telefonische ondersteuning*

Denemarken	80 88 11 27
Finland	0800 523 010
Noorwegen	800 11 828
Zweden	08 445 12 58

## *Aanvragen van productinformatie, brochures en informatie over de dichtstbijzijnde leveranciers*

Denemarken	Startpagina:	<a href="http://www.epson.dk">http://www.epson.dk</a>
	Telefoon:	38 48 71 37
Finland	Startpagina:	<a href="http://www.epson.fi">http://www.epson.fi</a>
	Telefoon:	0981 710 083
Noorwegen	Startpagina:	<a href="http://www.epson.no">http://www.epson.no</a>
	Telefoon:	231 62 124
Zweden	Startpagina:	<a href="http://www.epson.se">http://www.epson.se</a>
	Telefoon:	08 519 92 082

## Voor gebruikers in Zuid-Afrika

Sommige diensten zijn wellicht alleen in het Engels beschikbaar.

<http://www.epson.co.za>

Ga naar de Internet-pagina voor een volledig overzicht van diensten op het gebied van ondersteuning en garantie, waaronder:

- Product on line registreren
- Gratis toegang tot de nieuwste EPSON-stuurprogramma's
- Eenvoudig toegang tot de veelgestelde vragen
- Interactieve webtoepassing voor snelle oplossingen voor ondersteuningsproblemen
- Rechtstreeks on line contact met een van de ondersteuningstechnici
- Technische ondersteuning via e-mail

### *Telefonische ondersteuning*

Telefoon: (011) 444-5223 of 0800 600 578

### *Aanvragen van productinformatie, brochures en informatie over de dichtstbijzijnde leveranciers*

Startpagina: <http://www.epson.co.za>

Telefoon: (011) 448-2736 of 0800 005 956

## ***Voor gebruikers in Frankrijk***

Support Technique EPSON France,

0 892 899 999 (0,34 euro/minuut)

Ouvert du lundi au samedi de 9h00 à 20h00 sans interruption

<http://www.epson.fr>

## ***Voor gebruikers in Duitsland***

EPSON Deutschland GmbH

Service en ondersteuning

0180-5234110

Maandag tot en met vrijdag 09.00 uur tot 21.00 uur

Zaterdag en zondag: 10.00 uur tot 16.00 uur

Feestdagen: 10.00 uur tot 16.00 uur

(0,12 euro/minuut)

<http://www.epson.de>

## ***Voor gebruikers in Oostenrijk, Zwitserland, Nederland en België***

Zie EPSON Deutschland GmbH

<http://www.epson.at>

<http://www.epson.ch>

<http://www.epson.nl>

<http://www.epson.be>



## ***Voor gebruikers in Italië***

**EPSON Italia S.p.a.**  
Assistenza e Servizio Clienti

Technische helpdesk  
02.268.300.58

<http://www.epson.it>

## ***Voor gebruikers in Spanje***

**EPSON IBÉRICA, S.A.**

Avda. Roma 18-26, 08290 Cerdanyola, Barcelona, Spanje  
Tel.: 34.93.5821500  
Fax: 34.93.5821555

CENTRO DE ATENCIÓN AL CLIENTE  
Tel.: 902 40 41 42  
Fax: 93 582 15 16

E-mail: soporte@epson.es

<http://www.epson.es>

## ***Voor gebruikers in Portugal***

**EPSON Portugal, S.A.**  
Serviço de Apoio a Clientes  
707 222 000

<http://www.epson.pt>

## ***Voor gebruikers in Tsjechië***

EPSON Deutschland GmbH

Service en ondersteuning

00420-800142052

Maandag tot en met vrijdag 09.00 uur tot 17.30 uur

[www.epson.cz/support/](http://www.epson.cz/support/)

## ***Voor gebruikers in Hongarije***

EPSON Deutschland GmbH

Service en ondersteuning

0680014-783

Maandag tot en met vrijdag 09.00 uur tot 17.30 uur

[www.epson.hu/support/](http://www.epson.hu/support/)

## ***Voor gebruikers in Polen***

EPSON Deutschland GmbH

Service en ondersteuning

00800-4911299

Maandag tot en met vrijdag 09.00 uur tot 17.30 uur

[www.epson.pl/support/](http://www.epson.pl/support/)

## ***Voor gebruikers in Slowakije***

EPSON Deutschland GmbH

Service en ondersteuning

++421 02 52625241

Maandag tot en met vrijdag 08.30 uur tot 17.00 uur

[www.epson.sk/support/](http://www.epson.sk/support/)

## ***Voor gebruikers in Griekenland***

POULIADIS ASSOCIATES CORP.

142, Sygrou Avenue

176 71 Athene

Tel.: 0030 1 9242072

Fax: 0030 1 9241066

E-mail: [k.athanasiadis@pouliadis.gr](mailto:k.athanasiadis@pouliadis.gr)

[www.pouliadis.gr](http://www.pouliadis.gr)

## ***Voor gebruikers in Turkije***

EPSON TURKEY

Nispetiye Caddesi

Meydan Sokak No:14

Edin&Suner Plaza, 5A

Akatlar 80630 Istanbul

Info: [bilgi@epsonerisim.com](mailto:bilgi@epsonerisim.com)

Callcenter: 00 90 212 336 0303

[www.epson.com.tr](http://www.epson.com.tr)



# Optionele onderdelen en verbruiksgoederen

---

## Cartridge met inktlint

### Originele EPSON-cartridge met inktlint

Wanneer de afdrukken vaag worden, moet de cartridge met inktlint worden vervangen. Originele EPSON-cartridges met inktlint zijn ontworpen en geproduceerd voor EPSON-printers. De printkop en andere printeronderdelen functioneren goed en hebben een lange levensduur met deze cartridges.

Uw printer gebruikt de volgende cartridge met inktlint:

EPSON-cartridge met zwart inktlint

FX-890: S015329

FX-2190: S015327

## De cartridge met inktlint vervangen

Voer de volgende procedure uit om de cartridge met inktlint te vervangen:



**Waarschuwing:**

*Verplaats de printkop handmatig om de cartridge met inktlint te vervangen. Als u de printer net hebt gebruikt, is de printkop mogelijk heet. Laat de printkop enige minuten afkoelen voordat u deze aanraakt.*

1. Controleer of de printer is uitgeschakeld. De printer is uitgeschakeld als de hoofdschakelaar is ingedrukt aan de kant van de .

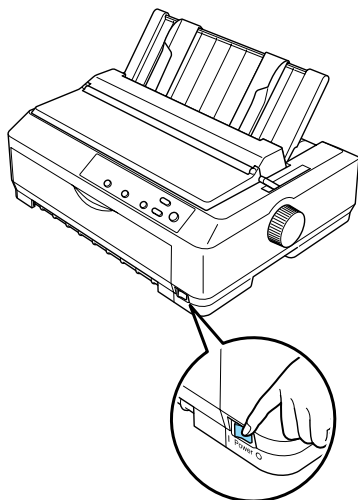

2. Verwijder de stekker van de printer uit het stopcontact.
3. Open de klep van de papiergeleider door de achterrand van de klep naar voren te trekken.

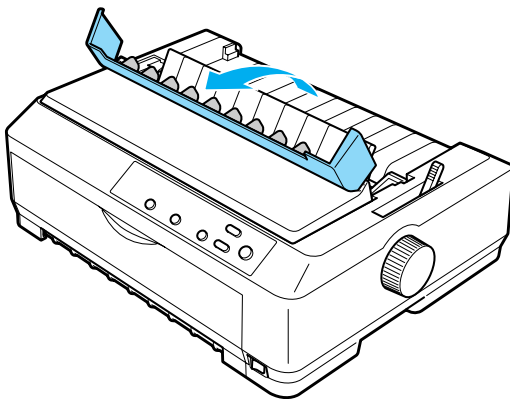

4. Zet de printerklep rechtop en trek de klep omhoog zodat u deze kunt verwijderen.

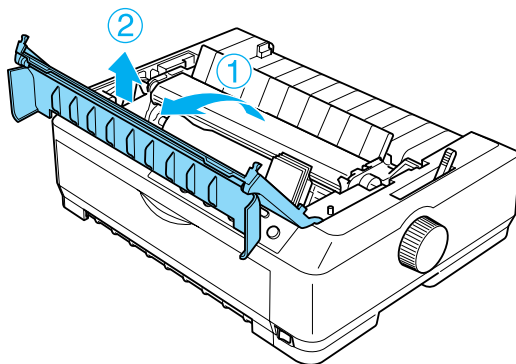

5. Druk de tabs aan beide zijden van de aandrukrol voor het papier omhoog, trek de voorzijde van de eenheid omhoog en uit de printer.

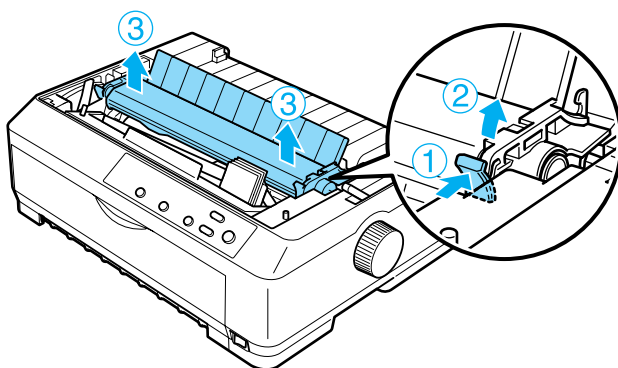

6. Controleer of de printkop heet is. Als de printkop nog heet is, laat u deze nog enige minuten afkoelen voordat u de kop aanraakt. Schuif de printkop handmatig naar het midden van de printer.

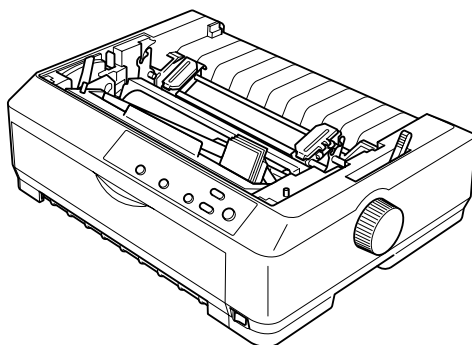

**Let op:**

*Verplaats de printkop nooit terwijl de printer is ingeschakeld. Hierdoor kan schade ontstaan aan de printer.*

7. Houd de inktlintgeleider vast en trek deze uit de printkop.

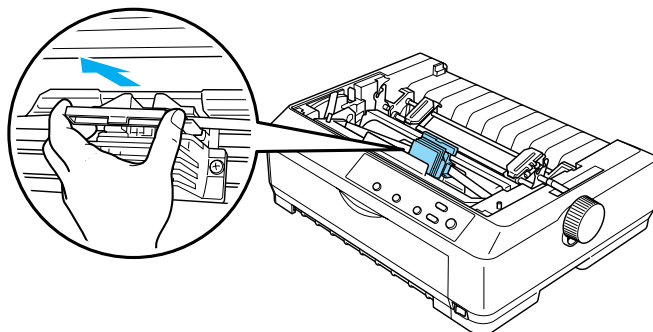



8. Houd de gebruikte inktcartridge vast bij het handvat en trek de cartridge uit de printer.

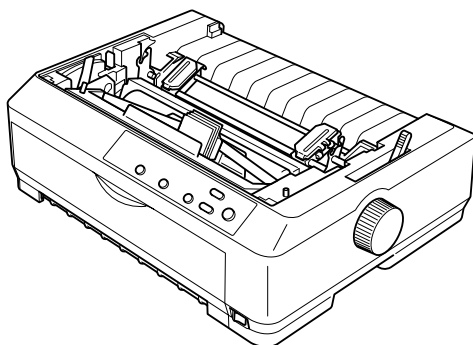

9. Houd beide zijden van de inktlintgeleider vast en trek deze uit de cartridge.

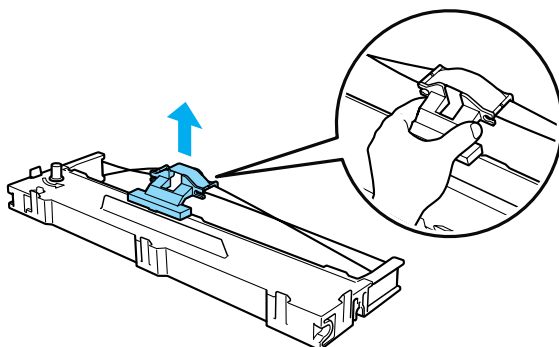

10. Plaats de cartridge met inktlint onder een hoek in de printer, zoals hieronder wordt aangegeven en druk stevig op beide zijden van de cartridge om de plastic haakjes in de sleuven van de printer te klikken.

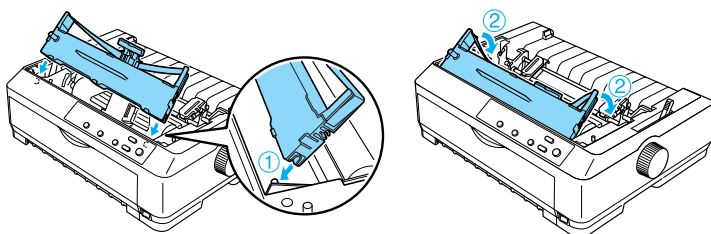

11. Schuif de inktlintgeleider in de printkop tot deze vastklikt.

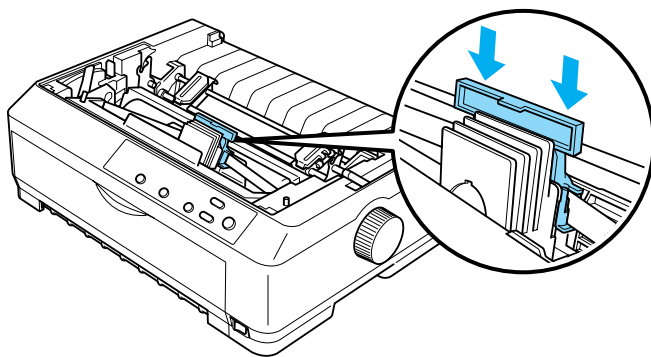

**Let op:**

*Wanneer u de inktlintgeleider plaatst, moet u de geleider stevig aandrukken tot deze vastklikt.*

12. Draai de knop voor het spannen van het inktlint om het inktlint in te voeren.

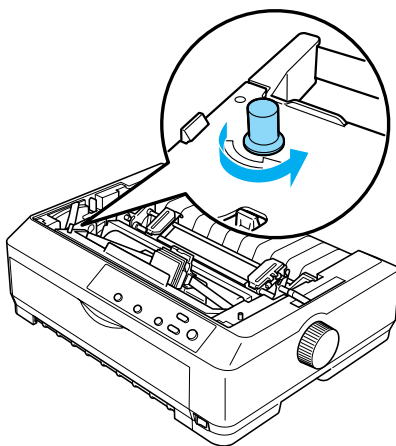

**Let op:**

Het lint mag niet gedraaid of gekreukeld zijn.

13. Plaats de aandrukrol voor het papier terug door deze op de bevestigingspennen van de printer te laten zakken. Druk vervolgens op beide uiteinden van de aandrukrol totdat deze vastklikt.

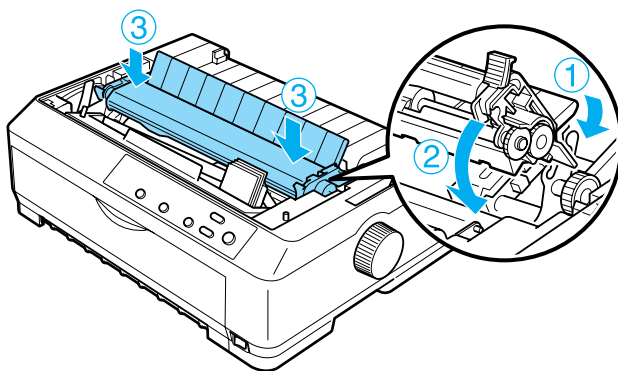

14. Plaats de printerklep terug door de voorste tabs in de sleuven van de printer te plaatsen en de klep te laten zakken. Druk vervolgens op de klep tot deze vastklikt.

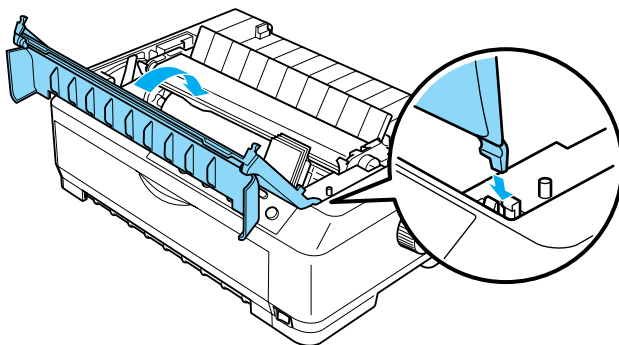

---

## ***Invoereenheid voor losse vellen***

Er zijn twee soorten optionele invoereenheden voor losse vellen die u in combinatie met de printer kunt gebruiken zoals hieronder wordt weergegeven:

de invoereenheid voor losse vellen:      FX-890:C80637\*  
FX-2190:C80369\*

de invoereenheid met grote  
capaciteit voor losse vellen:      FX-890:C80638\*  
FX-2190:C80640\*

U kunt een van deze twee optionele onderdelen afzonderlijk gebruiken of u combineert de invoereenheden als invoereenheid voor losse vellen met een dubbele lade, waarmee u automatisch twee verschillende soorten losse vellen kunt invoeren.

De invoereenheid voor losse vellen kan maximaal 50 vellen bevatten. De invoereenheid met grote capaciteit voor losse vellen kan maximaal 150 vellen en 25 enveloppen bevatten.



**Let op:**

*Gebruik de invoereenheid voor losse vellen niet voor het invoeren van meerdelige formulieren, carbonpapier of etiketten.*

Zie “De invoereenheid voor losse vellen installeren” op pagina 197 voor meer informatie over het plaatsen van de invoereenheid, de invoereenheid met grote capaciteit of de invoereenheid voor losse vellen met twee laden. De invoereenheid voor losse vellen met twee laden moet eerst worden gemonteerd, voordat deze kan worden geïnstalleerd. Zie “Papier plaatsen in de invoereenheid voor losse vellen” op pagina 200 of “Papier plaatsen in de invoereenheid met grote capaciteit voor losse vellen” op pagina 206 voor meer informatie over het plaatsen van papier in een lade.

**Opmerking:**

*U kunt de optionele invoereenheden voor losse vellen niet installeren en gebruiken als de transportwieleenheid niet in de trekpositie staat. Zie “Transportwiel uit de trekpositie verwijderen” op pagina 51 voor meer informatie over het wijzigen van de positie van het transportwiel.*

## **De invoereenheid voor losse vellen installeren**

Deze installatieprocedure geldt voor de invoereenheid voor losse vellen met een lade, twee laden en voor de invoereenheid met grote capaciteit.

Voer de volgende stappen uit om de invoereenheid voor losse vellen te plaatsen.

**Opmerking:**

*Voordat u de invoereenheid voor losse vellen met twee laden installeert, moet u deze monteren. Zie “De invoereenheid voor losse vellen met twee laden monteren” op pagina 210 voor meer informatie.*

1. Controleer of de printer is uitgeschakeld. Open vervolgens de klep van de papiergeleider door de achterrand van de klep naar voren te trekken.

2. Verwijder de papiergeleider door deze rechtop te zetten en recht omhoog te trekken. Trek de klep van de printer bij de achterrand omhoog en til deze recht omhoog van de printer weg.

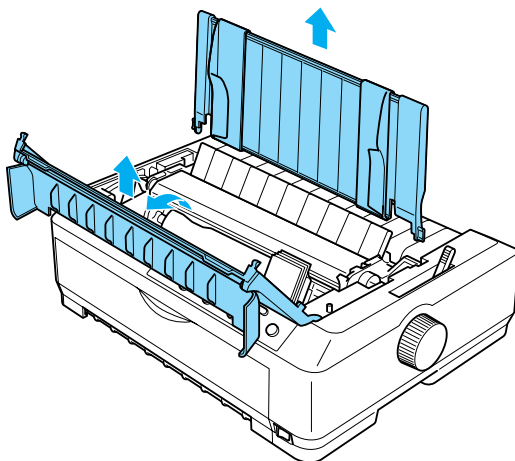

3. Houd de invoereenheid voor losse vellen met beide handen vast, druk de vergrendelingen omlaag en zorg dat de inkepingen zich recht boven de bevestigingen bevinden, zoals hieronder wordt weergegeven. Ontgrendel de vergrendelingen en klik de invoereenheid vast. Bekijk de volgende afbeelding als u een invoereenheid met grote capaciteit of de invoereenheid voor losse vellen met twee laden installeert.

## Invoereenheid voor losse vellen

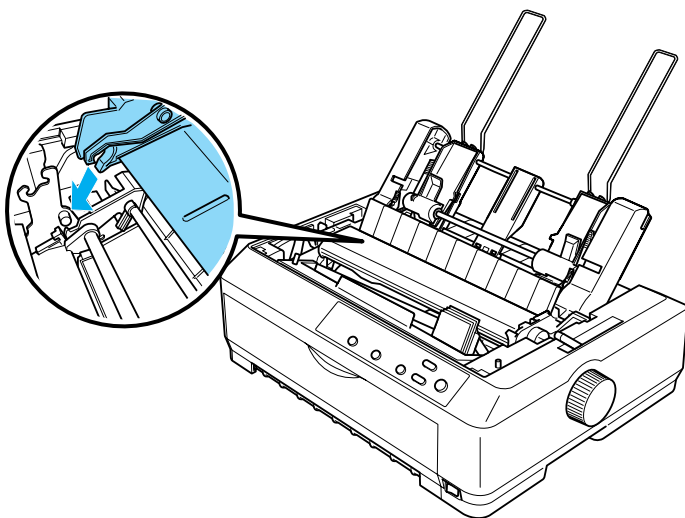

## Invoereenheid met grote capaciteit voor losse vellen

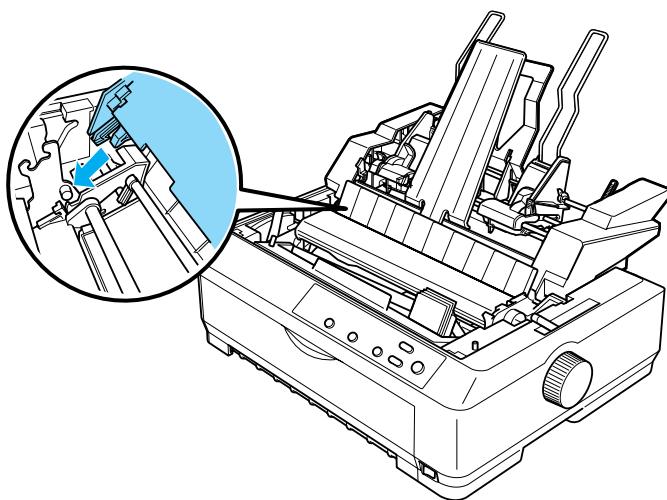

4. Bevestig de printerklep door de uitsteeksels aan de voorkant in de sleuven van de printer te plaatsen en vervolgens de klep omlaag te brengen.

Als u de invoereenheid met twee laden hebt geïnstalleerd, moet u een papierpad opgeven (lade 1 of lade 2). Zie “Het papierpad selecteren (lade 1 of lade 2)” op pagina 212 voor meer informatie.

U kunt nu papier in de invoereenheid met één lade, twee laden of met grote capaciteit plaatsen. Zie “Papier plaatsen in de invoereenheid voor losse vellen” op pagina 200 of “Papier plaatsen in de invoereenheid met grote capaciteit voor losse vellen” op pagina 206 voor meer informatie.

## ***Papier plaatsen in de invoereenheid voor losse vellen***

De invoereenheid voor losse vellen kan maximaal 50 vellen bevatten. Wanneer de eenheid is geïnstalleerd, kunt u de papiergeleider nog steeds gebruiken om afzonderlijke vellen of enveloppen in te voeren.

Voer de volgende procedure uit om papier te plaatsen in de invoereenheid voor losse vellen:



***Let op:***

*Gebruik de invoereenheid voor losse vellen met één lade niet voor het invoeren van meerdelige formulieren, enveloppen, carbonpapier of etiketten.*



1. Controleer of de papiergeleider is verwijderd en stel de hendel voor papiervrijgave in op de positie voor afzonderlijke vellen. Controleer ook of de hendel voor papierdikte is ingesteld op 0 en of de klep van de papiergeleider is geopend. U vindt deze hendel onder de printerklep.

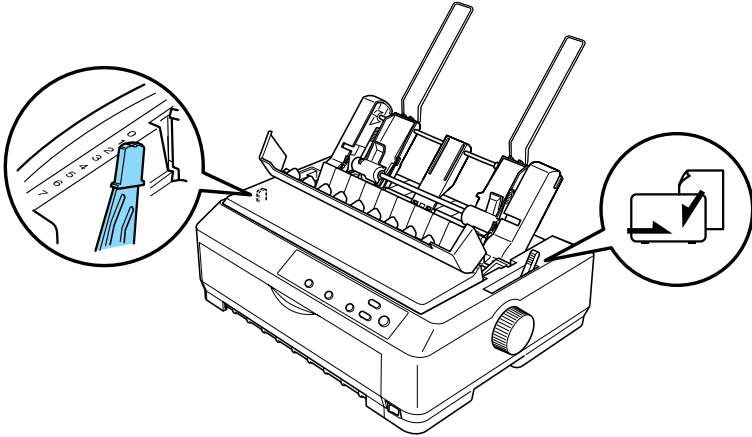

2. Schuif de linkerpapiergeleider van de invoereenheid voor losse vellen zo, dat deze is uitgelijnd met de driehoek. Pas vervolgens de rechtergeleider ongeveer aan de breedte van het papier aan. Schuif de papiersteun naar het midden totdat deze zich tussen de papiergeleiders bevindt.

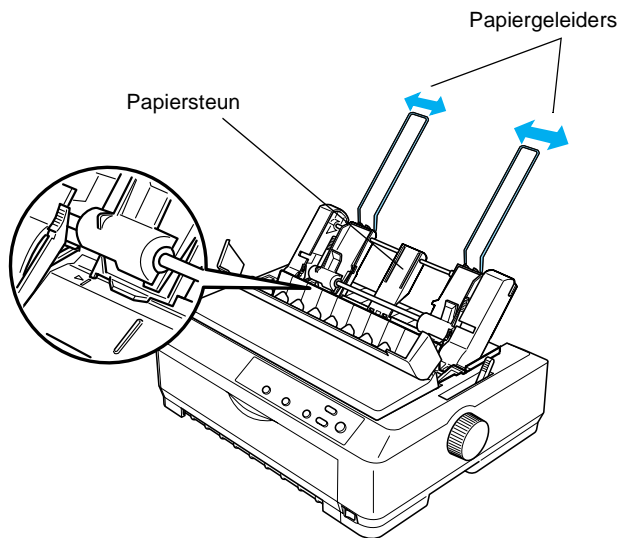

3. Trek beide papierhendels naar voren totdat de papiergeleiders verschoven kunnen worden en het papier kan worden geplaatst.

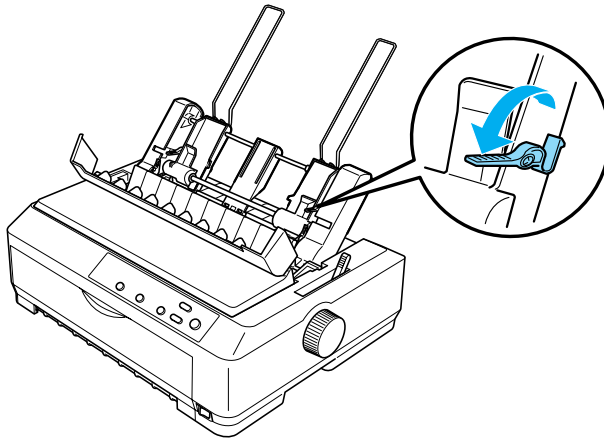

4. Neem een stapel papier, ongeveer 50 vel en waaier dit uit. Klop vervolgens de zijkanten en de onderkant van de stapel op een vlakke ondergrond.
5. Plaats de stapel papier met de afdrukbare zijde omlaag langs de papiergeleider.

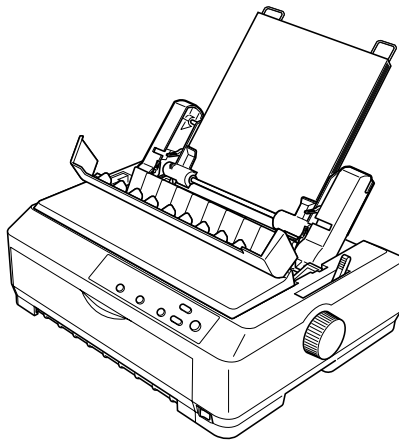

6. Stel de rechterpapiergeleider in op de breedte van het papier. Controleer of het papier nog omhoog en omlaag kan schuiven.
7. Druk de papierhendels naar achteren, zodat het papier tegen de geleiderollen wordt gedrukt.
8. Bevestig eventueel de steunen voor de stapel papier aan de papiergeleider, zoals hieronder wordt weergegeven.

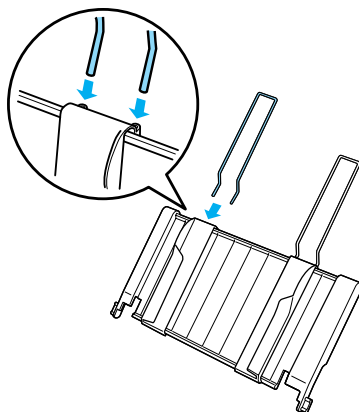

9. Installeer de papiergeleider met de bevestigde steunen. Plaats hiervoor de inkepingen van de papiergeleider op de bevestigingen op de printer. Schuif de randgeleiders naar het midden van het papier.

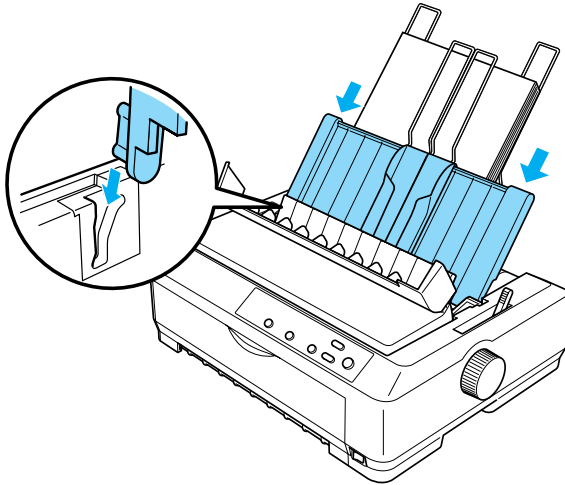

Het papier wordt automatisch ingevoerd in de invoereenheid als de printer gegevens ontvangt.

Als de eerste regel op de pagina te hoog of te laag is afgedrukt, kunt u deze positie wijzigen met de functie Micro Adjust (Fijnafstelling). Zie "Positie voor het begin van pagina's aanpassen" op pagina 76 voor meer informatie.

## **Papier plaatsen in de invoereenheid met grote capaciteit voor losse vellen**

De invoereenheid met grote capaciteit voor losse vellen kan maximaal 150 vellen papier en 25 enveloppen bevatten.

Voer de volgende procedure uit om papier te plaatsen in de invoereenheid met grote capaciteit voor losse vellen:



### **Let op:**

*Gebruik de invoereenheid met grote capaciteit voor losse vellen niet voor het invoeren van meerdelige formulieren, carbonpapier of etiketten.*

1. Stel de hendel voor papiervrijgave in op de positie voor losse vellen. Stel vervolgens de hendel voor papierdikte in op 0 als u gewone vellen papier gebruikt. U vindt deze hendel onder de printerklep. Als u enveloppen gebruikt, kunt u in "Enveloppen" op pagina 68 lezen hoe u de hendel voor papierdikte moet instellen. Vervolgens opent u de klep van de papiergeleider.

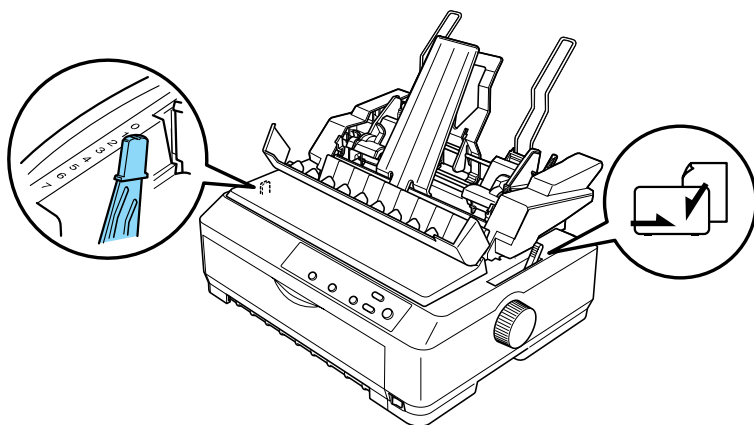

2. Trek de vergrendelingen van de randgeleiders naar voren om deze te ontgrendelen.

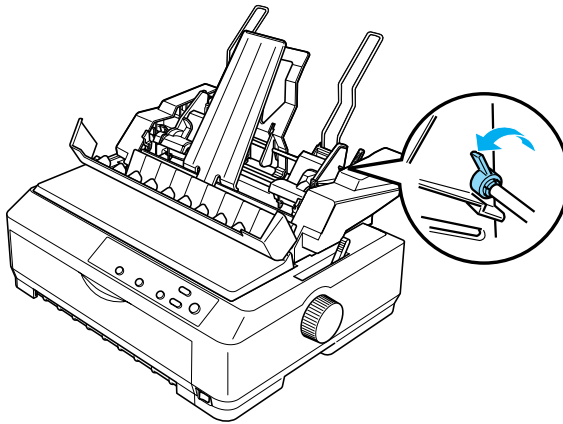

3. Schuif de linkerpapiergeleider totdat deze zich ter hoogte van de driehoek bevindt en zet de geleider vervolgens vast door de vergrendeling naar achteren te duwen. Pas vervolgens de rechtergeleider ongeveer aan de breedte van het papier aan. Schuif de papiersteun naar het midden totdat deze zich tussen de papiergeleiders bevindt.

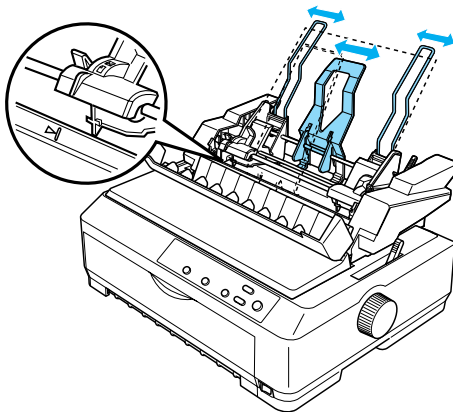

4. Trek beide papierhendels naar voren totdat de papiergeleiders verschoven kunnen worden en het papier kan worden geplaatst.

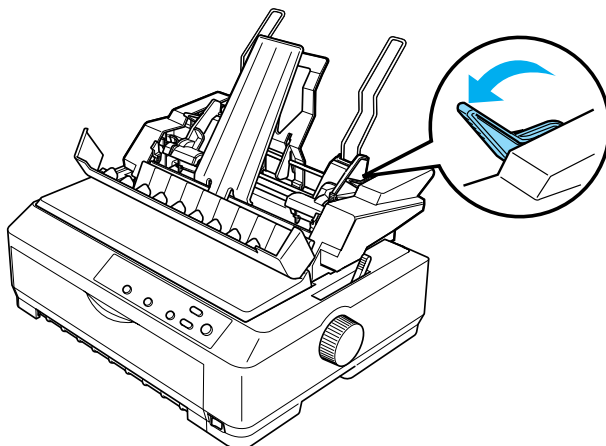

5. Neem een stapel papier, ongeveer 150 vel en waaier dit uit. Klop vervolgens de zijkanten en de onderkant van de stapel op een vlakke ondergrond.
6. Plaats de stapel papier met de afdrukbare zijde omlaag langs de papiergeleider.

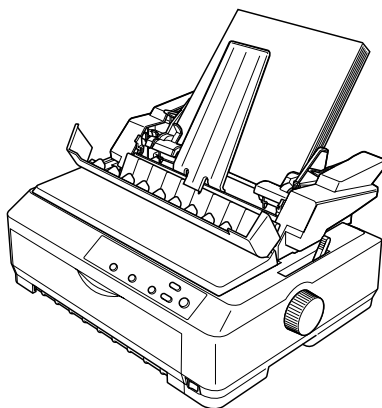



7. Stel de rechterpapiergeleider in op de breedte van het papier en vergrendel deze. Controleer of het papier nog omhoog en omlaag kan schuiven.

Als u enveloppen plaatst, drukt u de envelophendels naar achteren, zoals hieronder wordt weergegeven.

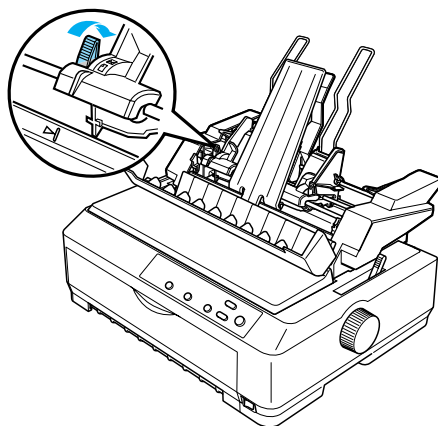

8. Druk de papierhendels naar achteren, zodat het papier of de enveloppen tegen de geleiderollen wordt gedrukt.

Het papier wordt automatisch ingevoerd in de invoereenheid als de printer gegevens ontvangt.

Als de eerste regel op de pagina te hoog of te laag is afgedrukt, kunt u deze positie wijzigen met de functie Micro Adjust (Fijnafstelling). Zie "Positie voor het begin van pagina's aanpassen" op pagina 76 voor meer informatie.

## ***De invoereenheid voor losse vellen met twee laden monteren***

Met de invoereenheid voor losse vellen met twee laden kunt u twee soorten losse vellen tegelijkertijd plaatsen en eenvoudig tussen de twee soorten schakelen. Voordat u de invoereenheid voor losse vellen met twee laden plaatst, moet u de invoereenheid voor losse vellen (C80637\*/C80639\*) monteren aan de invoereenheid met grote capaciteit (C80638\*/C80640\*).

Voer de volgende procedure uit om de invoereenheid voor lossen vellen met twee laden te monteren.

1. Verwijder de klep van de tandwielkast aan de achterzijde van de invoereenheid met grote capaciteit door de tab omlaag te drukken en de klep naar achteren te trekken. Bewaar de klep op een veilige plaats.

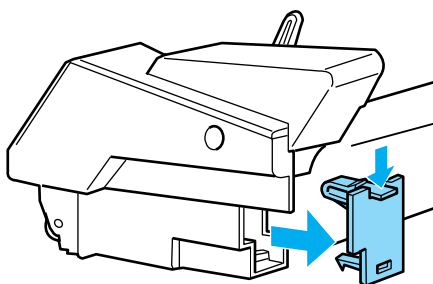

2. Houd de invoereenheid voor losse vellen met beide handen vast Plaats de inkepingen van de invoereenheid voor losse vellen op de bevestigingen aan de achterzijde van de invoereenheid met grote capaciteit.

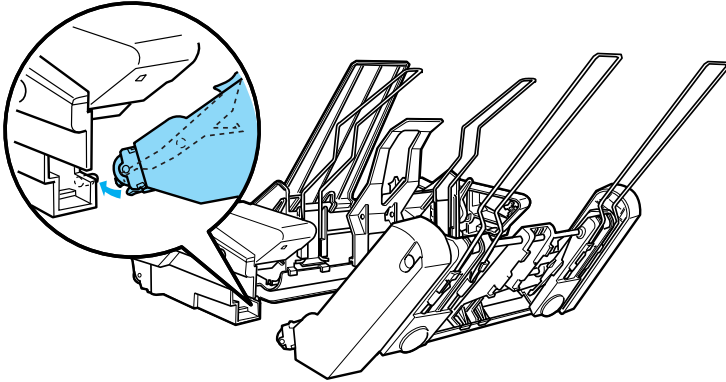

3. Vergrendel de twee invoereenheden door stevig op de vergrendelingen te drukken.

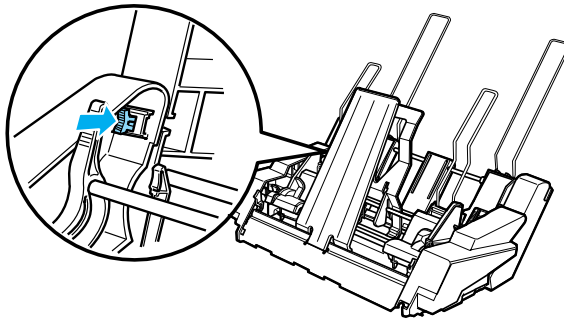

Zie “De invoereenheid voor losse vellen installeren” op pagina 197 voor informatie over het plaatsen van de dubbele invoereenheid voor losse vellen.

## ***Het papierpad selecteren (lade 1 of lade 2)***

Wanneer de invoereenheid met twee laden is geplaatst, is de invoereenheid met grote capaciteit lade 1 en de invoereenheid voor losse vellen lade 2 bij het opgeven van het papierpad.

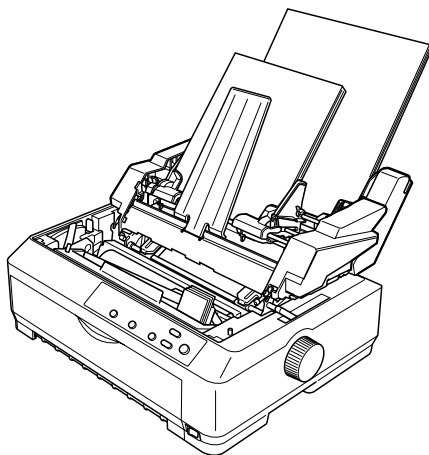

U kunt het papierpad het beste opgeven in de toepassing, omdat de instellingen van de toepassing altijd voorrang hebben op de instellingen vanaf het bedieningspaneel van de printer. Als u het papierpad echter niet kunt opgeven in de toepassing, geeft u het pad op door op de knop Tear Off/Bin (Afscheuren/Lade) te drukken, totdat het lampje de gewenste lade aangeeft, zoals hieronder wordt weergegeven.

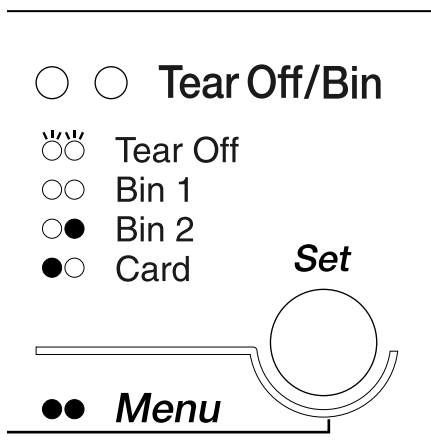

●=brandt   ○=brandt niet   ☹=knippert

Het papier wordt automatisch ingevoerd in de geselecteerde invoereenheid als de printer gegevens ontvangt.

---

## ***Voorste velgeleider en voorste papiergeleider***

De optionele voorste velgeleider (C81400\*/C80401\*) en voorste papiergeleider (C81402\*/C80403\*) kunnen aan de voorzijde van de printer worden gemonteerd. Met deze optionele onderdelen kunt u afzonderlijke vellen plaatsen en meerdelige formulieren zonder carbonpapier met maximaal zes delen (één origineel en vijf kopieën). Papier waarbij de voorste geleiders worden gebruikt, moet minstens 148 tot 257 mm (5,8 tot 10,1 inch) breed zijn en kan alleen per vel worden geplaatst.

De optionele voorste velgeleider voorkomt papierstoringen, maar hierbij mag het transportwiel niet in de voorste positie staan. Voor het gebruik van de optionele voorste papiergeleider kan het transportwiel ook in de voorste positie blijven staan.

De installatie en de procedures voor het plaatsen van papiersoorten die hieronder worden beschreven, gelden zowel voor de voorste papiergeleider als voor de voorste velgeleider. Waar nodig worden afzonderlijke afbeeldingen gegeven. Bekijk de betreffende afbeelding voor het optionele onderdeel dat u installeert.

## ***De voorste velgeleider of voorste papiergeleider plaatsen***

Voer de volgende procedure uit om de voorste velgeleider of de voorste papiergeleider te installeren:

1. Open de klep aan de voorkant. Als u de voorste velgeleider installeert, verplaatst u de transportwieleenheid totdat deze in de voorste duwpositie staat. Druk op de vergrendelingen van het transportwiel om deze te verwijderen en trek het transportwiel omhoog uit de printer.

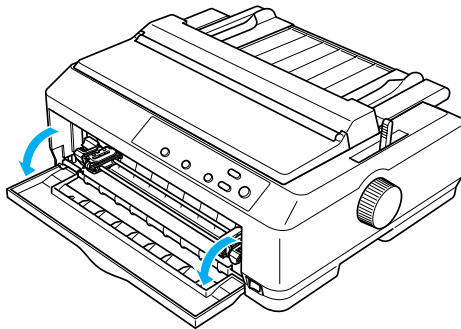

2. Plaats de plastic tabs op de voorste velgeleider of papiergeleider over de bevestigingspunten, zoals hieronder wordt weergegeven.

voorste velgeleider

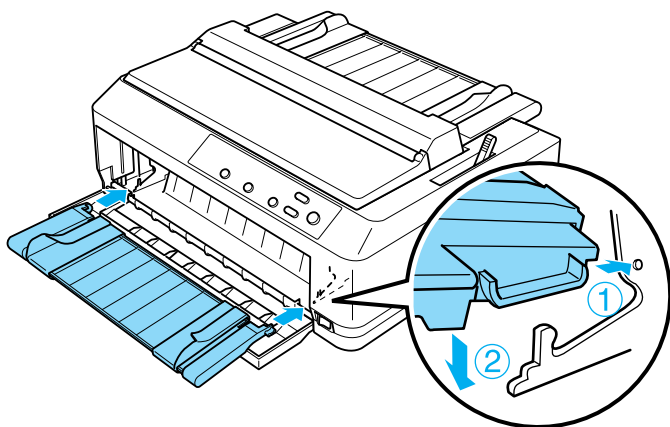

voorste papiergeleider

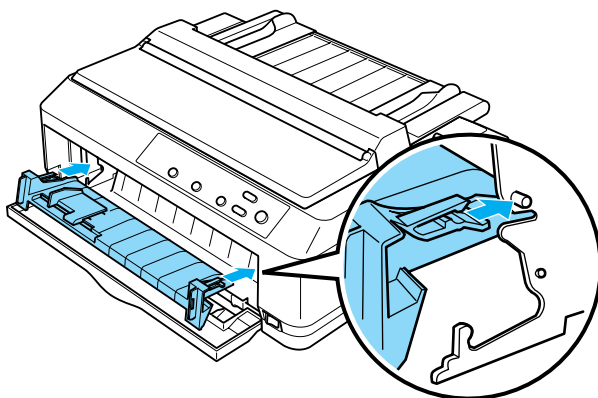



3. Open de randgeleiders op de papiergeleider helemaal naar links en rechts en plaats de papiergeleider rechtop.

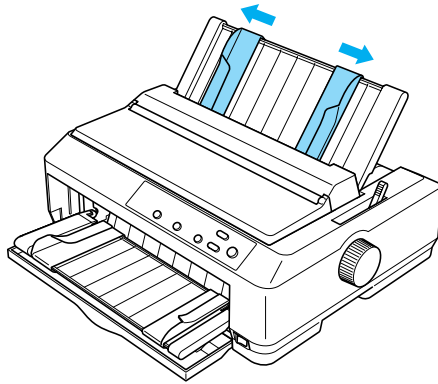

U kunt nu papier plaatsen op de voorste papier- of velgeleider. Zie “Papier plaatsen op de voorste velgeleider of papiergeleider” op pagina 217 voor meer informatie.

## ***Papier plaatsen op de voorste velgeleider of papiergeleider***

U kunt afzonderlijke vellen of meerdelige formulieren plaatsen in de voorste velgeleider of papiergeleider. Voer de volgende procedure uit:



### ***Let op:***

*Plaats geen etiketten of enveloppen op de voorste papier- of velgeleider.*

1. Controleer of de papiergeleider rechtop staat en de randgeleiders helemaal naar links en rechts zijn geschoven. Stel de hendel voor papiervrijgave in op de positie voor losse vellen.

- Als u gewone losse vellen gebruikt, stelt u de hendel voor de papierdikte onder de printerklep in op 0, zoals hieronder wordt weergegeven.

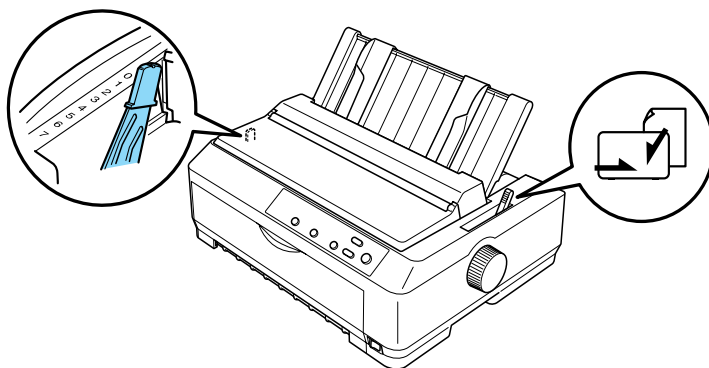

Als u afzonderlijke meerdelige formulieren gebruikt, stelt u de hendel voor de papierdikte in op de juiste positie, zoals in de onderstaande tabel wordt weergegeven.

<b>Meerdelige formulieren</b>	<b>Positie van de papierdiktehendel</b>
2 delen (origineel + 1 kopie)	1
3 delen (origineel + 2 kopieën)	3
4 delen (origineel + 3 kopieën)	5
5 delen (origineel + 4 kopieën)	6
6 delen (origineel + 5 kopieën)	7

- Schakel desgewenst de printer in.

- Schuif de linkerrandgeleider ter hoogte van de driehoek op de voorste papier- of velgeleider. Pas vervolgens de rechterrandgeleider aan de breedte van het papier aan.

**Opmerking:**

*U kunt de linkerrandgeleider in stappen van 1/10 inch verschuiven om de linkermarge van de afdrukken te vergroten.*

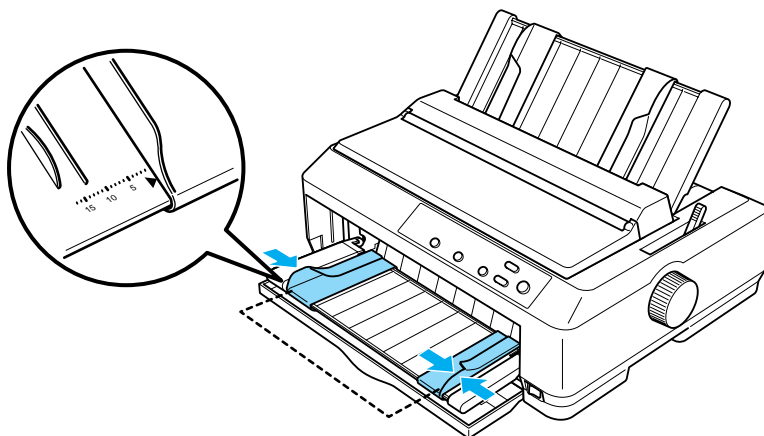

- Schuif het papier zo ver mogelijk met de afdrukbare zijde omhoog tussen de randgeleiders. Het papier wordt automatisch ingevoerd.

**Opmerking:**

*Wanneer u papier invoert, plaatst u uw hand plat op het papier en schuift u het helemaal in de papieringang.*

voorste velgeleider

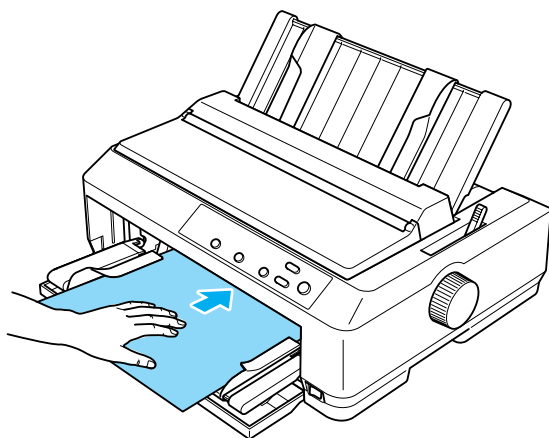

voorste papiergeleider

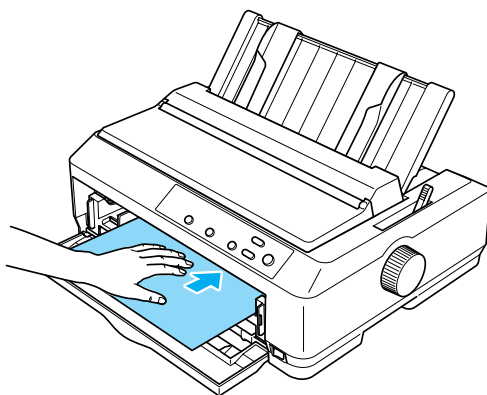

Als de eerste regel op de pagina te hoog of te laag is afgedrukt, kunt u deze positie wijzigen met de functie Micro Adjust (Fijnafstelling). Zie "Positie voor het begin van pagina's aanpassen" op pagina 76 voor meer informatie.

---

## **Papierrolhouder**

Met de optionele papierrolhouder kunt u papierrollen van 8,5 inch gebruiken, die worden gebruikt bij telexmachines. Dit is een voordelig alternatief voor het gebruik van kettingpapier voor toepassing waarbij verschillende papierlengten nodig zijn. Voordat u de invoereenheid voor losse vellen met twee laden installeert, moet u deze monteren.

### **Papierrolhouder monteren**

Voer de volgende procedure uit om de papierrolhouder te monteren:

1. Plaats de boogvormige steunen in de houder, zoals wordt weergegeven.

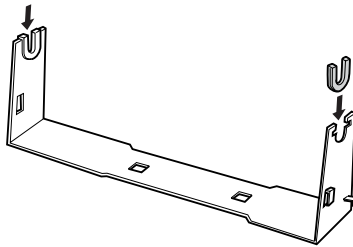

2. Plaats de basisplaat op de houder en bevestig de twee plastic afstandsklemmetjes. Zorg dat de basisplaat en de houder zo worden geplaatst als hieronder wordt weergegeven.

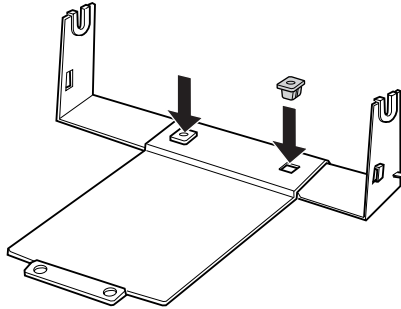

3. Bevestig de spanhendel aan beide einden van de houder, zoals hieronder wordt weergegeven. Terwijl u de spanhendel omhoog trekt, plaatst u de uiteinden van de spanhendel in de openingen van de houder. De papierrolhouder is gemonteerd.

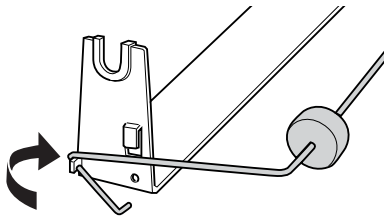

## **Papierrolhouder plaatsen**

Voer de volgende procedure uit om de papierrolhouder op de printer te plaatsen

1. Controleer of de printer is uitgeschakeld.
2. Verwijder de papiergeleider en verwijder het transportwiel als dit zich in de trekpositie of achterste duwpositie bevindt. Plaats eventueel de aandrukrol voor het papier opnieuw.

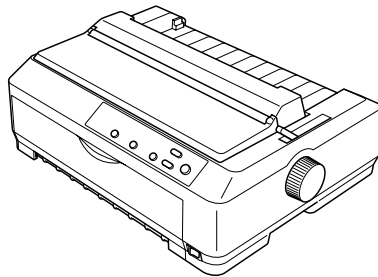

3. Plaats de papierrolhouder onder de printer, zoals hieronder wordt weergegeven. Plaats de twee positiepenen onder aan de printer in de twee openingen in de basisplaat.

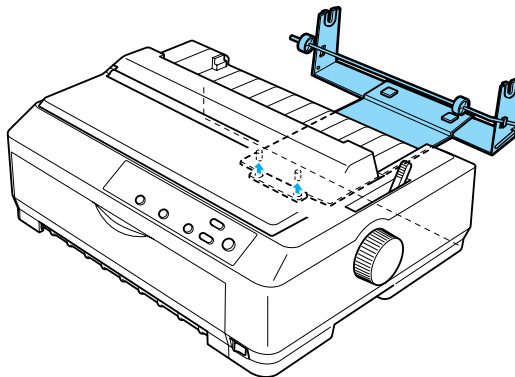



**Let op:**

*De papierrolhouder wordt niet aan de printer bevestigd. De houder kan niet verschuiven vanwege het gewicht van de printer en de positiepenen. Wees voorzichtig als u de printer optilt, zodat de papierrolhouder niet valt.*

## **Papierrol plaatsen**

Voer de volgende procedure uit om een rol papier te plaatsen als u de papierrolhouder hebt geïnstalleerd.

1. Zorg dat de printer is uitgeschakeld en de papiergeleider is verwijderd. Controleer ook of het transportwiel niet is ingesteld op de trekpositie of op de achterste duwpositie en of de aandrukrol voor het papier is geïnstalleerd.
2. Stel de hendel voor papiervrijgave in op de positie voor losse vellen. Stel de hendel voor de papierdikte in op de dikte van de rol papier.
3. Snijd de voorrand van de rol papier af.

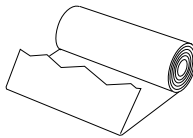

4. Schuif de schacht van de papierrolhouder door de papierrol, zoals wordt weergegeven.

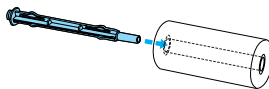



5. Plaats de schacht van de papierrol op de papierrolhouder zodat het papier vanaf de onderzijde van de rol wordt ingevoerd. Schakel de printer vervolgens in.

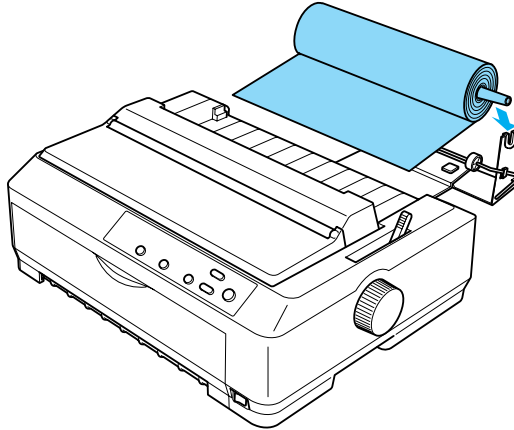

6. Plaats de voorrand van het papier over de achterzijde van de printer en schuif het papier zo ver mogelijk in de printer. Het papier wordt automatisch in de printer ingevoerd.

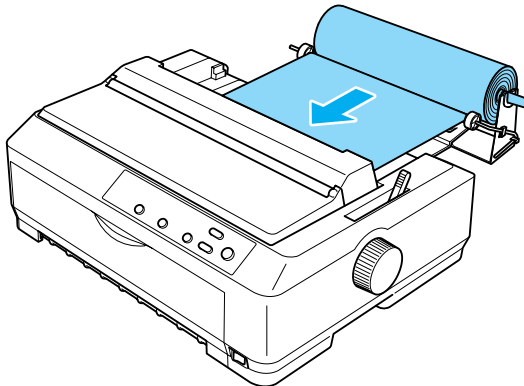

7. Plaats de papiergeleider over de papierrol om de afdruk te scheiden van het papier dat nog niet is gebruikt. Schuif de randgeleiders naar het midden van het papiergeleider.

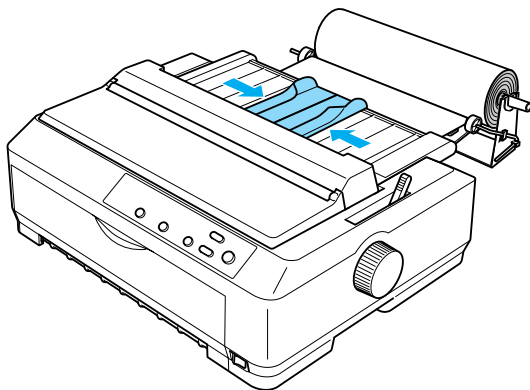

U kunt nu beginnen met afdrukken. Wanneer het afdrukken is voltooid, drukt u op de knop LF/FF om het papier uit te voeren en scheurt u het papier vervolgens af bij de afscheurrand van de transportwieleenheid (trek het papier naar u toe om het goed af te scheuren).

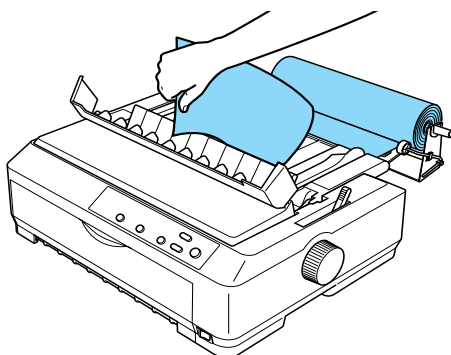

## ***Papierrol verwijderen***

Papier op een rol kan niet andersom worden ingevoerd. Wanneer u de papierrol wilt verwijderen, verwijdert u de papiergeleider en knipt u de papierrol af waar het papier wordt ingevoerd in de printer. Vervolgens drukt u op de knop Load/Eject (Plaatsen/Uitvoeren) om het resterende papier uit te voeren.

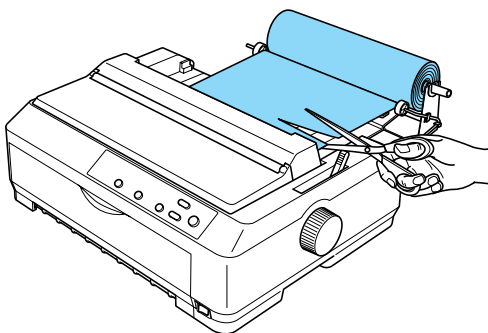

---

## ***Aanvullende transportwieleenheid***

U kunt de optionele extra transportwieleenheid plaatsen (C80020\* voor de FX-890, C80021\* voor de FX-2190) en vervolgens de twee transportwielen tegelijk gebruiken.

Door twee transportwielen tegelijkertijd te gebruiken, wordt de kans op papierstoringen beperkt en wordt de invoer van kettingpapier verbeterd.

Zie "Twee transportwielen in een duw/trek-combinatie gebruiken" op pagina 52 voor meer informatie over het installeren van een extra transportwieleenheid.

---

## Printerkaart

U kunt de optionele printerkaart gebruiken als aanvulling op de ingebouwde parallelle interface van de printer. De volgende printerkaarten van EPSON zijn compatibel met uw printer. Niet alle kaarten zijn overal beschikbaar.

Modelnummer	Type kaart
C82305* / C82306*	Seriële printerkaart
C82307* / C82308*	32 kB intelligente seriële printerkaart
C82312*	LocalTalk-printerkaart
C82313*	32 kB IEEE 488 printerkaart
C82314*	Coax-printerkaart
C82315*	Twinax-printerkaart
C82345*	IEEE-1284 parallelle printerkaart
C82362*	EpsonNet 10 Base 2/T interne afdrukserver
C82363*/C82364*	EpsonNet 10/100 Base TX interne afdrukserver
C82384*	EpsonNet 10/100 Base TX interne afdrukserver
C82391*	EpsonNet 10/100 Base Tx interne afdrukserver 2

Het sterretje (\*) vervangt het laatste cijfer. Dit cijfer verschilt per land.

\* Wanneer u een Ethernet-printerkaart C82363\* gebruikt, moet u een optionele adapter aansluiten (C82525\*) op de printerkaart.

Neem contact op met de leverancier als u niet zeker weet of u een optionele adapter nodig hebt of als u meer informatie wilt over adapters.

## Printerkaart installeren

Voer de volgende procedure uit om een optionele printerkaart te installeren:

1. Controleer of de printer is uitgeschakeld. Verwijder het netsnoer van de printer uit het stopcontact en verwijder de interfacekabel.
2. Verwijder de schroeven van de beschermplaat aan de achterzijde van de printer en verwijder de plaat.

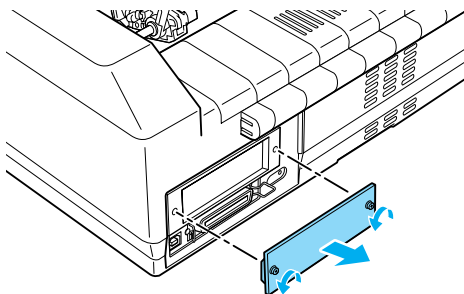

3. Schuif de printerkaart langs de sleuven die zich aan beide zijden van het magazijn bevinden. Duw de printerkaart stevig aan zodat de aansluiting aan de achterzijde van de kaart volledig in de interne socket van de printer is geplaatst. Draai de schroeven weer vast.

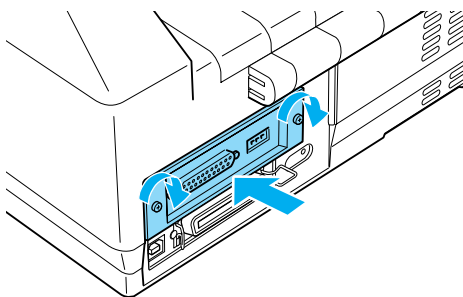

**Opmerking:**

*Bewaar de beschermplaat op een veilige plaats. De beschermplaat moet weer worden bevestigd als u de printerkaart later weer verwijderd.*

Als u de printerkaart wilt verwijderen, voert u de procedure in omgekeerde volgorde uit.

---

## **Afdrukserver**

Als u deze printer als een netwerkprinter wilt gebruiken, installeert u een afdrukserver op de parallelle poort van de printer. Raadpleeg de beheerdershandleiding die bij dit optionele onderdeel wordt geleverd, voor informatie over de installatie en het gebruik.

De volgende afdrukserver kunnen worden gebruikt:

- EpsonNet 10 Base 2/T interne afdrukserver (C82362\*)
- EpsonNet 10/100 Base Tx interne afdrukserver (C82363\*\*/C82364\*)
- EpsonNet 10/100 Base Tx interne afdrukserver (C82384\*)
- EpsonNet 10/100 Base interne afdrukserver 2 (C82391\*)
- EpsonNet 802, 11b draadloze externe afdrukserver\*\*

\*Wanneer u deze afdrukserver gebruikt, moet u een optionele adapter aansluiten (C82525\*).

\*\*De beschikbaarheid van dit optionele onderdeel is afhankelijk van de plaats waar u zich bevindt.

**Printeronderdelen**

---

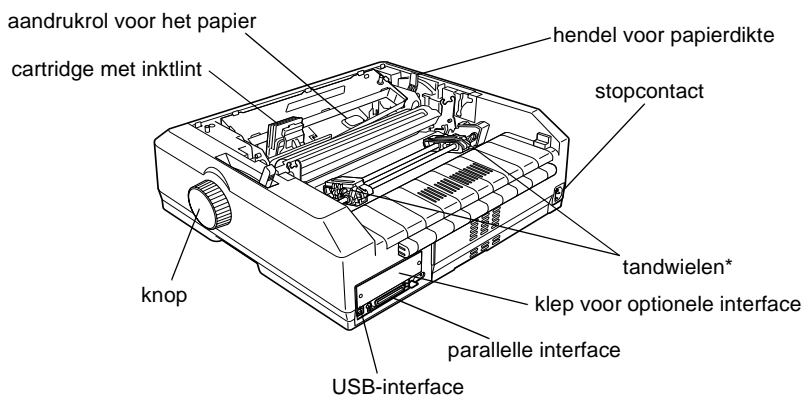
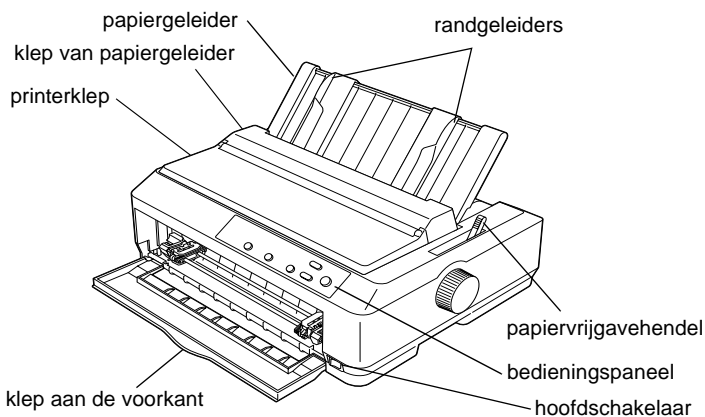

\* onderdelen voor de transportwieleenheid

---

## **Printerspecificaties**

### **Mechanisch**

Afdruk- methode:	9-pins dotmatrixprinter	
Afdruksnelheid:	Ultra high speed draft (Conceptafdrukken met zeer hoge snelheid)	566 cps bij 10 cpi 680 cps bij 12 cpi
	High speed draft (Conceptafdrukken met hoge snelheid)	559 cps bij 10 cpi 627 cps bij 12 cpi
	Draft (Concept)	419 cps bij 10 cpi 503 cps bij 12 cpi
	Draft emphasized (Concept goede kwaliteit)	209 cps bij 10 cpi
	Near letter quality (Kwaliteitslettertype)	104 cps bij 10 cpi 125 cps bij 12 cpi
Afdruk- gegevens:	Bidirectionele logica voor het zoeken naar tekst en afbeeldingen. Unidirectioneel afdrukken van tekst en afbeeldingen kan in de software worden geselecteerd.	
Regelafstand:	1/6 inch of instelbaar in stappen van 1/216 inch	
Afdrukbare kolommen:	FX-890: 80 kolommen (bij 10 cpi)	
	FX-2190: 136 kolommen (bij 10 cpi)	
Resolutie:	Maximaal 240 × 144 dpi (kwaliteitslettertype)	



Methoden voor papierinvoer:	Fricctie (voor, achter)	
	Transportwiel in duwpositie (voor, achter)	
	Transportwiel in trekpositie (voor, onder, achter)	
	Transportwiel in duw- en trekpositie (aanvullend transportwiel vereist) (voor, achter)	
	Invoereenheid voor losse vellen (optioneel) Papierrolhouder (optioneel)	
Snelheid papierinvoer:	Kettingpapier	127 mm/seconde 5 inch/seconde
	Ononderbroken	62 msec/regel met een regelafstand van 1/6 inch
Papiercapaciteit:	Invoereenheid voor losse vellen	
	maximaal 50 vel van 82 g/m <sup>2</sup> (22 lb) papier	
	<b>Opmerking:</b> <i>De papierstapel mag maximaal 5 mm dik zijn.</i>	
	Invoereenheid met grote capaciteit voor losse vellen	
	maximaal 150 vel van 82 g/m <sup>2</sup> (22 lb) papier	
	maximaal 25 gewone enveloppen of bankenveloppen	
	maximaal 30 luchtpostenveloppen	
	<b>Opmerking:</b> <i>De papierstapel mag maximaal 15 mm dik zijn.</i>	

Levensduur:	Totaal afdrukvolume	52 miljoen regels (behalve printkop)  MTBF van 20.000 POH (bij een belasting van 25%)
	Levensduur van de printkop	400 miljoen slagen/pin  Ongeveer 400 miljoen tekens (Concept, 10 cpi, 14 dots/ character)
Afmetingen en gewicht:	FX-890:	
	Hoogte	167,5 mm
	Breedte	414 mm
	Diepte	350 mm (exclusief de knop, papiergeleider en papiervrijgavehendel)
	Gewicht	ongeveer 7,6 kg
	FX-2190:	
	Hoogte	167,5 mm
	Breedte	589 mm
Diepte	350 mm (exclusief de knop, papiergeleider en papiervrijgavehendel)	
Gewicht	ongeveer 9,6 kg	

Inktlint:	Cartridge met zwart inktlint	S015329 voor FX-890 S015327 voor FX-2190
	Levensduur inktlint	Ongeveer 7,5 miljoen tekens (Concept, 10 cpi, 14 dots/character) voor FX-890 Ongeveer 12 miljoen tekens (Concept, 10 cpi, 14 dots/character) voor FX-2190
Geluidsniveau:	Ongeveer 55 dB (A) (ISO 7779-patroon)	

## ***Elektronisch***

Interfaces:	Eén bidirectionele, 8 bits, parallelle standaardinterface IEEE 1284 en ondersteuning van nibble-modus, één USB-interface (versie 1.1) en één optionele interfacesleuf van Type B	
Buffer:	128 kB	
Lettertypen:	Bitmaplettertypen	
	EPSON Draft	10, 12, 15 cpi
	EPSON Roman	10, 12, 15 cpi, proportioneel
	EPSON Sans Serif	10, 12, 15 cpi, proportioneel
	Barcode-lettertypen	
	EAN-13, EAN-8, Interleaved 2 of 5, UPC-A, UPC-E, Code 39, Code 128, POSTNET	

Codetabellen:

Standaard

Eén cursieve en 12 grafische codetabellen:

Cursieve tabel,  
PC 437 (VS, Standaard Europees),  
PC 850 (meertalig),  
PC 860 (Portugees),  
PC 861 (IJslands),  
PC 865 (Scandinavisch),  
PC 863 (Frans-Canadees), BRASCII,  
Abicom, ISO Latin 1, Roman 8, PC 858,  
ISO 8859-15

Verbreed

Eén cursieve en 38 grafische codetabellen:

Cursieve tabel,  
PC 437 (VS, Standaard Europees),  
PC 850 (meertalig),  
PC 860 (Portugees),  
PC 861 (IJslands), PC 865  
(Scandinavisch),  
PC 863 (Frans-Canadees), BRASCII,  
Abicom, ISO Latin 1, Roman 8, PC 858,  
ISO 8859-15, PC 437 Grieks,  
PC 852 (Oost-Europa),  
PC 853 (Turks), PC 855 (Cyrillisch),  
PC 857 (Turks), PC 866 (Russisch),  
PC 869 (Grieks), MAZOWIA (Polen),  
Code MJK (CSFR),  
ISO 8859-7 (Latijn/Grieks),  
ISO Latin 1T (Turks),  
Bulgaria (Bulgaars),  
PC 774 (LST 1283: 1993),  
Estonia (Ests), PC 771 (Litouws),  
ISO 8859-2, PC 866 LAT. (Lets),  
PC 866 UKR (Oekraïns),  
PC APTEC (Arabisch), PC 708 (Arabisch),  
PC 720 (Arabisch), PC AR 864 (Arabisch),  
PC437 Sloveens, PC MC, PC1250, PC1251

Tekenset:

13 internationale tekensets:

VS, Frankrijk, Duitsland, Verenigd Koninkrijk, Denemarken I, Zweden, Italië, Spanje I, Japan, Noorwegen, Denemarken II, Spanje II, Latijns-Amerika

## ***Elektrisch***

	<b>Model 120 V</b>	<b>Model 220 V tot 240 V</b>	<b>Universeel model (UPS)</b>
Nominaal voltage	120 V	220 tot 240 V	100 tot 240 V
Opgenomen voltage	103,5 tot 132 V	198 tot 264 V	90 tot 264 V
Nominale frequentie	50 tot 60 Hz		
Opgenomen frequentie	49,5 tot 60,5 Hz		
Nominaal vermogen	1,1 A (maximaal 2,5 A, afhankelijk van het lettertype)	0,6 A (maximaal 1,3 A, afhankelijk van het lettertype)	1,1 A (maximaal 3,0 A, afhankelijk van het lettertype)
Stroomverbruik	Ongeveer 53 W (ISO/IEC 10561-letterpatroon)		Ongeveer 56 W (ISO/IEC 10561-letterpatroon)

Dit product is onder meer ontworpen voor krachtige IT-systemen met een fase-naar-fase-voltage van 220 tot 240 V.

### ***Opmerking:***

*Controleer het voltage van de printer op de achterzijde.*

## Omgeving

	Temperatuur	Luchtvochtigheid (zonder condensatie)
Bij gebruik (gewoon papier)	5 tot 35°C	10 tot 80% relatieve luchtvochtigheid
In gebruik (kringlooppapier, envelop, etiket of papier op een rol)	15 tot 25°C	30 tot 60% relatieve luchtvochtigheid
Opslag	-30 tot 60°C	0 tot 85%

## Papier

### Opmerking:

- *Gebruik kringlooppapier, meerdelig papier, etiketten, enveloppen en papierrollen alleen bij een normale temperatuur en bij een normale luchtvochtigheid, zoals hieronder wordt beschreven.*

Temperatuur            15 tot 25°C

Luchtvochtigheid    30 tot 60% relatieve  
luchtvochtigheid

- *Plaats geen papier dat gekruld, gevouwen of gekreukeld is.*

## Losse vellen:

		Invoer voorzijde			Invoer achterzijde		
		Minimaal	Maximaal		Minimaal	Maximaal	
<b>Breedte*</b>	(mm)	100	FX-890: 257	FX-2190: 420	100	FX-890: 257	FX-2190: 420
	(inch)	3,9	10,1	16,5	3,9	10,1	16,5
<b>Lengte**</b>	(mm)	100	364		100	364	
	(inch)	3,9	14,3		3,9	14,3	
<b>Dikte***</b>	(mm)	0,065	0,14		0,065	0,14	
	(inch)	0,0025	0,0055		0,0025	0,0055	
<b>Gewicht****</b>	(g/m <sup>2</sup> )	52	90		52	90	
	(lb)	14	24		14	24	
<b>Kwaliteit</b>		Gewoon papier en kringlooppapier					

\* 182 tot 216 mm (7,2 tot 8,5 inch) voor de optionele invoereenheid voor losse vellen voor de FX-890.

182 tot 420 mm (7,2 tot 16,5 inch) voor de optionele invoereenheid voor losse vellen voor de FX-2190.

\*\* 210 tot 364 mm (8,3 tot 14,3 inch) voor de optionele invoereenheid voor losse vellen.

\*\*\*0,07 tot 0,14 mm (0,0028 tot 0,0055 inch) voor de optionele invoereenheid voor losse vellen.

\*\*\*\*64 tot 90 g/m<sup>2</sup> (18 tot 24 lb) voor de optionele invoereenheid voor losse vellen.

Losse meerdelige formulieren (voor de optionele voorste velgeleider of papiergeleider):

		Minimaal	Maximaal	
<b>Breedte</b>	(mm)	100	FX-890: 257	FX-2190: 420
	(inch)	3,9	10,1	16,5
<b>Lengte</b>	(mm)	100	364	
	(inch)	3,9	14,3	

<b>Exemplaren</b>		één origineel en vijf kopieën	
<b>Totale dikte</b>	(mm)	0,12	0,46
	(inch)	0,0047	0,018
<b>Gewicht per per los vel meerdelig papier</b>	(g/m <sup>2</sup> )	40	58
	(lb)	12	15
<b>Kwaliteit</b>		Meerdelige formulieren zonder carbonpapier met een lijmstrook aan de bovenzijde	

### Kaarten:

		Invoer voorzijde			Invoer achterzijde	
		Minimaal		Maximaal	Minimaal	Maximaal
<b>Breedte</b>	(mm)	100		148	100	148
	(inch)	3,9		5,8	3,9	5,8
<b>Lengte</b>		FX-890:	FX-2190:			
	(mm)	148	100	148	100	148
	(inch)	5,8	3,9	5,8	3,9	5,8
<b>Dikte</b>	(mm)	0,22				
	(inch)	0,0087				
<b>Gewicht</b>	(g/m <sup>2</sup> )	192				
	(lb)	51				
<b>Kwaliteit</b>		Gewoon papier en kringlooppapier				



## Kettingpapier (gewoon en meerdelig):

		Minimaal	Maximaal	
<b>Breedte</b>	(mm)	101,6	FX-890: 254,0	FX-2190: 406,4
	(inch)	4,0	10,0	16,0
<b>Lengte, één pagina</b>	(mm)	101,6	558,8	
	(inch)	4,0	22,0	
<b>Exemplaren</b>		één origineel en vijf kopieën*		
<b>Totale dikte</b>	(mm)	0,065	0,46	
	(inch)	0,0025	0,018	
<b>Gewicht, gewoon papier</b>	(g/m <sup>2</sup> )	52	82	
	(lb)	14	22	
<b>Gewicht, per los vel meerdelig papier</b>	(g/m <sup>2</sup> )	40	58	
	(lb)	12	15	
<b>Kwaliteit</b>		Gewoon papier, kringlooppapier en meerdelige formulieren zonder carbonpapier met lijm of nietjes aan beide zijden		

\* Als het voorste of onderste transportwiel in de trekpositie is geïnstalleerd en de omstandigheden normaal zijn kunnen er maximaal 7 exemplaren worden gemaakt (één origineel en zes kopieën).

### **Opmerking:**

- Plaats geen dik papier, zoals meerdelige formulieren met vijf of zes delen, in de achterste papiersleuf.*
- De verhouding van de gesneden/ongesneden lengte bij de perforatie moet tussen 3:1 en 5:1 zijn.*
- De dikte van het geperforeerde deel moet 1 mm of minder zijn.*
- De perforatie tussen de pagina's moet niet tot de randen van het papier lopen. De niet-bijgesneden lengte op de randen moet 1 mm of meer zijn.*
- De horizontale en verticale perforaties mogen elkaar niet kruisen.*

Kettingpapier met etiketten (alleen invoeren aan de voor- of onderkant):

**Opmerking:**

*Gebruik alleen etiketten op achtervellen van kettingpapier.*

		Minimaal	Maximaal	
<b>Formaat van het etiket</b>		Zie de onderstaande afbeelding.		
<b>Breedte, achtervel</b>	(mm)	101,6	FX-890:	FX-2190:
	(inch)		4,0	254,0
<b>Lengte, achtervel</b>	(mm)	101,6	558,8	
	(inch)		4,0	22,0
<b>Dikte, achtervel</b>	(mm)	0,07	0,09	
	(inch)	0,0028	0,0035	
<b>Totale dikte</b>	(mm)	0,16	0,19	
	(inch)	0,0063	0,0075	
<b>Gewicht van het etiket</b>	(g/m <sup>2</sup> )	64		
	(lb)	17		
<b>Kwaliteit</b>		Gewoon papier of etiketten van dezelfde kwaliteit		

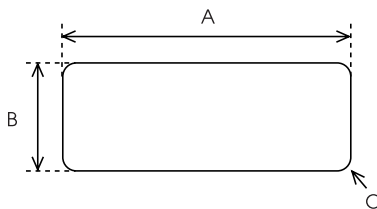

A. Minimaal 2,5 inch (63,5 mm).

B. Minimaal 15/16 inch (23,8 mm).

C. Ronding van de hoek = minimaal 0,1 inch (2,5 mm).

Enveloppen (alleen invoeren aan de achterzijde):

			Minimaal	Maximaal
<b>Envelopformaat (Nr. 6)</b>	<b>Breedte</b>	(mm)	165	
		(inch)	6,5	
	<b>Lengte</b>	(mm)	92	
		(inch)	3,6	
<b>Envelopformaat (Nr. 10)</b>	<b>Breedte</b>	(mm)	241	
		(inch)	9,5	
	<b>Lengte</b>	(mm)	105	
		(inch)	4,1	
<b>Totale dikte</b>		(mm)	0,16	0,52
		(inch)	0,0063	0,0205
		Verschillen in dikte binnen het afdrubbare gebied moeten minder zijn dan 0,25 mm (0,0098 inch).		
<b>Gewicht</b>		(g/m <sup>2</sup> )	45	90
		(lb)	12	24
<b>Kwaliteit</b>			Bankenveloppen, gewone enveloppen en luchtpostenveloppen zonder lijm op de flap	

Papier op een rol (alleen invoeren aan de achterzijde met de optionele papierrolhouder):

		Minimaal	Maximaal
<b>Breedte</b>	(mm)	216	
	(inch)	8,5	
<b>Lengte</b>	(mm)	—	
	(inch)	—	

<b>Dikte</b>	(mm)	0,07	0,09
	(inch)	0,0028	0,0035
<b>Gewicht</b>	(g/m <sup>2</sup> )	52	82
	(lb)	14	22
<b>Kwaliteit</b>		Gewoon papier	

## Afdrukbaar gebied

### Losse vellen

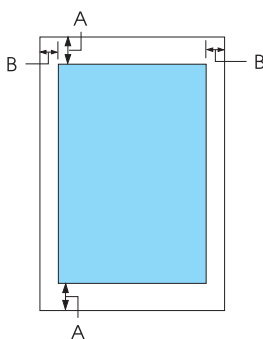

**A** De minimumwaarde van de boven- en ondermarge is 4,2 mm (0,2 inch).

**B** FX-890:

De minimumwaarde voor de rechter- en linkermarges is 3 mm (0,1 inch).

De maximale breedte van het afdrukbare gedeelte is 203,2 mm (8,0 inch). Voor papier dat breder is dan 209,2 mm (8,2 inch) worden de marges aan de zijkant aangepast aan de breedte van het papier.

FX-2190:

De minimumwaarde voor de rechter- en linkermarges is 3 mm (0,1 inch).

De maximale breedte van het afdrukbare gedeelte is 345,44 mm (13,6 inch). Voor papier dat breder is dan 351,44 mm (13,8 inch) worden de marges aan de zijkant aangepast aan de breedte van het papier.

## Kettingpapier

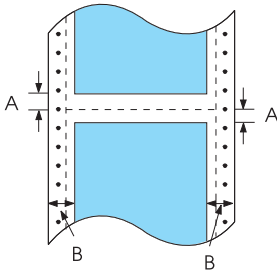

A De minimumwaarde voor de boven- en ondermarges (boven en onder de perforatie) is 4,2 mm (0,17 inch).

B FX-890:

De minimumwaarde voor de rechter- en linkermarges is 13 mm (0,51 inch).

De maximale breedte van het afdruckbare gedeelte is 203,2 mm (8,0 inch). Voor papier dat breder is dan 229,2 mm (22,86 cm) worden de marges aan de zijkant aangepast aan de breedte van het papier.

FX-2190:

De minimumwaarde voor de rechter- en linkermarges is 13 mm (0,51 inch).

De maximale breedte van het afdruckbare gedeelte is 351,8 mm (13,9 inch). Voor papier dat breder is dan 377,8 mm (14,9 inch) worden de marges aan de zijkant aangepast aan de breedte van het papier.

## Enveloppen

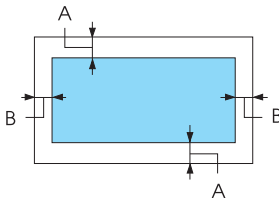

A De minimumwaarde van de boven- en ondermarge is 4,2 mm (0,17 inch).

B De minimumwaarde voor de rechter- en linkermarges is 3 mm (0,12 inch).

## Papierrol

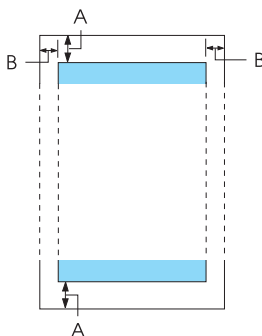

A De minimumwaarde van de boven- en ondermarge is 4,2 mm (0,17 inch).

B De minimumwaarde voor de rechter- en linkermarges is 3 mm (0,12 inch). De maximale breedte van het af drukbare gedeelte is 203,2 mm (8,0 inch).

---

## Opdrachtlijsten

Deze printer ondersteunt de volgende besturingscodes van EPSON ESC/P en besturingscodes voor emulatie van IBM PPDS.

Neem contact op met de klantenservice van EPSON voor meer informatie over de opdrachten. Zie "Contact opnemen met de klantenservice" op pagina 176 voor meer informatie.

## Besturingscodes van EPSON ESC/P

Als u een EPSON ESC/P-printer selecteert in de software kunt u geavanceerde lettertypen en afbeeldingen gebruiken.

Algemene bediening:

ESC @, ESC U, ESC EM

Papier invoeren:

FF, LF, ESC 0, ESC 2, ESC 3, ESC 1, ESC A, CR

Pagina-indeling:

ESC (C, ESC C, ESC C 0, ESC Q, ESC I, ESC (c, ESC N, ESC O,  
ESC (U

Beweging van de afdrukpositie:

ESC \$, ESC \, ESC D, HT, ESC B, VT, ESC J

Selectie van lettertypen:

ESC k, ESC x, ESC y, ESC P, ESC M, ESC g, ESC p, ESC 4, ESC 5,  
ESC E, ESC F, ESC !

Verbetering van lettertypen:

ESC W, DC4, SO, DC2, SI, ESC w, ESC G, ESC H, ESC T, ESC S,  
ESC -

Afstand:

ESC Space

Tekenverwerking:

ESC t, ESC ( t, ESC R, ESC %, ESC &, ESC :, ESC 6, ESC 7, ESC I

Bitmapafbeelding:

ESC K, ESC L, ESC Y, ESC Z, ESC ^, ESC \*

Barcode:

ESC ( B

## **Besturingscodes voor emulatie van IBM PPDS**

Deze printer emuleert IBM Proprinter met de onderstaande opdrachten.

Algemene bediening:

NUL, DC3, ESC j, BEL, CAN, DC1, ESC Q, ESC [ K, ESC U,  
ESC [ F

Papier invoeren:

FF, LF, ESC 5, ESC A, ESC 0, ESC 1, ESC 2, ESC 3, CR, ESC ]

Pagina-indeling:

ESC C, ESC C0, ESC X, ESC N, ESC O, ESC 4

Beweging van de afdrukpositie:

ESC d, ESC R, ESC D, HT, ESC B, VT, ESC J

Selectie van lettertypen:

DC2, ESC P, ESC :, ESC E, ESC F, ESC I, ESC [d, ESC [I

Verbetering van lettertypen:

DC4, SO, ESC SO, ESC W, ESC [ @, SI, ESC SI, ESC G, ESC H,  
ESC T, ESC S, ESC -, ESC \_

Afstand:

BS, SP

Tekenverwerking:

ESC 6, ESC 7, ESC [ T, ESC ^, ESC \

Bitmapafbeelding:

ESC K, ESC L, ESC Y, ESC Z

Barcode:

ESC [f, ESC [p



Downloaden:

ESC = (alleen conceptmodus)

---

## ***Normen en keurmerken***

Amerikaans model:

Veiligheid	UL60950 CSA C22.2 nr. 60950
EMC	FCC onderdeel 15 subonderdeel B klasse B CSA C108.8 klasse B

Europees model:

Laagspanningsrichtlijn 73/23/EEC	EN 60950
EMC Richtlijn 89/336/EEC	EN 55022 klasse B EN 55024 EN 61000-3-2 EN 61000-3-3

Universeel model (UPS):

Veiligheid	UL60950 CSA C22.2 nr. 60950 EN 60950
------------	--

EMC	FCC onderdeel 15 subonderdeel B klasse B CSA C108.8 klasse B EN 55022 klasse B EN 55024 EN 61000-3-2 EN 61000-3-3
-----	--

Australisch model:

EMC	AS/NZS 3548 klasse B
-----	----------------------

---

## ***Printer reinigen***

Om ervoor te zorgen dat de printer goed blijft functioneren, moet u de printer enkele keren per jaar grondig reinigen.

Voer de volgende procedure uit om de printer te reinigen:

1. Verwijder al het papier dat in de printer is ingevoerd en schakel de printer uit.
2. Verwijder de papiergeleider. Als er een optionele invoereenheid voor losse vellen is geïnstalleerd, verwijdert u deze.
3. Gebruik een zachte borstel om stof en vuil weg te vegen van de buitenkant en van de papiergeleider.
4. Als de buitenkant en de papiergeleider nog steeds vies of stoffig zijn, reinigt u deze met een zachte, schone doek met een mild reinigingsmiddel en water. Houd de printerklep en de klep aan de voorkant gesloten om te voorkomen dat er water terechtkomt aan de binnenkant van de printer.

**Let op:**

- ❑ *Gebruik geen alcohol of verdunningsmiddelen om de printer te reinigen. Deze chemische middelen kunnen de printeronderdelen en de buitenkant van de printer beschadigen.*
- ❑ *Zorg dat er geen water op het printermechanisme terecht komt of op de elektronische onderdelen.*
- ❑ *Gebruik geen harde borstel of een borstel die krassen veroorzaakt.*

Spuit geen smeermiddelen in de printer. Olie die niet geschikt is, kan het printermechanisme beschadigen. Neem contact op met de EPSON-leverancier als de printer moet worden gesmeerd.

---

## **Printer vervoeren**

Als u de printer moet vervoeren over langere afstand, pakt u de printer zorgvuldig in de oorspronkelijke verpakking in.

Voer de volgende procedure uit om de printer opnieuw in de oorspronkelijke verpakking te verpakken:

**Waarschuwing:**

*Verplaats de printkop handmatig om de cartridge met inktlint te verwijderen. Als u de printer net hebt gebruikt, is de printkop mogelijk heet. Laat de printkop enige minuten afkoelen voordat u deze aanraakt.*

1. Verwijder al het papier dat in de printer is ingevoerd. Controleer of de printer is uitgeschakeld.
2. Verwijder het netsnoer van de printer uit het stopcontact en verwijder de interfacekabel van de printer. Als er een optionele invoereenheid voor losse vellen is geïnstalleerd, verwijdert u deze.

3. Verwijder de papiergeleider. Als er optionele onderdelen zijn geïnstalleerd, verwijdert u deze en verpakt u ze in de oorspronkelijke verpakking.
4. Controleer of de printkop is afgekoeld. Verwijder de cartridge met inktlint zoals wordt beschreven in het gedeelte "Printer monteren" in de *Installatiehandleiding*.
5. Controleer of de aandrukrol voor het papier is geplaatst en of het transportwiel in de duwpositie aan de achterkant is geïnstalleerd. Zie "Transportwiel in de achterste duwpositie installeren" op pagina 34 voor informatie over de installatieprocedure. Controleer ook of de printerklep en de klep aan de voorzijde zijn gesloten.
6. Verpak de printer, de papiergeleider, de cartridge met inktlint en het netsnoer (indien noodzakelijk) in de originele verpakking en in de originele doos van de printer.

---

# Verklarende woordenlijst

## **afscheurpositie**

De positie van het kettingpapier waar u de afgedrukte pagina's kunt afscheuren op de afscheurrand van de printer. Met de functie Micro Adjust (Fijnafstelling) kunt u de afscheurpositie zo aanpassen dat de perforatie is uitgelijnd met de afscheurrand.

## **automatische regel invoer**

Als deze optie is ingeschakeld in de modus Default Setting (Standaardinstelling), wordt elk Enter-teken (CR) automatisch gevolgd door een regel invoer (LF).

## **beheercodes**

Speciale codes die worden gebruikt voor het beheren van printerfuncties, zoals een Enter-teken of regel invoer, in plaats van afdruktokens.

## **bidirectioneel afdrukken**

Een manier van afdrukken waarbij de printkop in beide richtingen (bidirectioneel) afdrukt, van links naar rechts en van rechts naar links. Bij deze manier neemt de afdruksnelheid toe, maar kan de nauwkeurigheid van de verticale uitlijning afnemen. Zie ook *unidirectioneel afdrukken*.

## **codetabel**

Een verzameling van letters, cijfers en symbolen waaruit een set met tekens bestaat die in een bepaalde taal worden gebruikt.

## **concept**

De afdrukmodus die door de printer wordt gebruikt wanneer u het conceptlettertype selecteert. Bij het conceptlettertype worden minder punten per teken gebruikt, zodat er sneller wordt afgedrukt. Zie ook *kwaliteitslettertype*.

## **cpi**

Zie *tekens per inch (cpi; characters per inch)*.

## **dotmatrix**

Een afdrukmethode waarbij elke letter of elk symbool wordt gevormd door een puntenpatroon (matrix).

## **ESC/P**

Afkorting voor EPSON Standard Code for Printers. Dit is het systeem met opdrachten waarmee de computer de printer kan bedienen. Dit is een standaardsysteem voor alle EPSON-printers en wordt door de meeste toepassingen voor computers ondersteund.

**FF (form feed; paginadoorvoer)**

Een knop op het bedieningspaneel en een beheercode waarmee het papier wordt doorgevoerd naar de volgende positie voor het begin van pagina's.

**halftonen**

Een methode waarbij een afbeelding door puntenpatronen wordt weergegeven. Met halftonen kunt u verschillende grijstinten produceren met alleen zwarte punten, of een bijna oneindige kleurenmatrix met slechts enkele kleurenpunten. Zie ook *rasteren*.

**harmonicapapier**

Zie *kettingpapier*.

**hexadecimale dump**

Een methode van probleemoplossing waarmee de oorzaak van communicatieproblemen tussen de printer en de computer wordt vastgesteld. Als de printer zich in de hex-dumpmodus bevindt, wordt elke ontvangen code afgedrukt in hexadecimale notatie en in ASCII-codes die tekens vertegenwoordigen. Ook wel gegevensdump genoemd.

**interface**

De verbinding tussen de computer en de printer waarmee afdrukgegevens worden verzonden naar de printer.

**invoereenheid voor losse vellen**

Een apparaat dat automatisch losse vellen papier in de printer invoert.

**kettingpapier**

Papier dat tandwieltransportgaatjes aan beide lange zijden heeft, geperforeerd is tussen pagina's en geleverd wordt in een gevouwen stapel. Ook wel harmonicapapier genoemd.

**kwaliteitslettertype (NLQ; near letter quality)**

De afdrukmodus waarmee de printer kwaliteitslettertypen kan produceren voor een betere leesbaarheid en weergave. Er wordt langzamer afgedrukt. Zie ook *concept*.

**lettertype**

Een stijltype dat wordt aangeduid met een naam zoals Roman of Sans Serif.

**LF (line feed; regelinvoer)**

Een knop op het bedieningspaneel en een beheercode waarmee het papier één regel wordt doorgevoerd.

### ***liggend***

Een manier van afdrukken waarbij de afdruk zijdelings op de pagina wordt geplaatst. Met deze afdrukstand is de pagina breder dan dat deze hoog is, waardoor deze afdrukstand geschikt is voor het afdrukken van spreadsheets. Zie ook *staand*.

### ***Micro Adjust (Fijnafstelling), functie***

Een printerfunctie waarmee u nauwkeurig de positie voor het begin van pagina's en de afscheurpositie kunt instellen.

### ***positie voor begin van pagina's***

De positie op het papier die door de printer wordt herkend als de eerste afdrukbare regel. Dit is standaardpositie voor de bovenmarge. Met de functie Micro Adjust (Fijnafstelling) kunt u de positie voor het begin van pagina's aanpassen.

### ***printerstuurprogramma***

Een toepassing waarmee opdrachten worden verzonden om de functies van een bepaalde printer te gebruiken.

### ***rasteren***

Een halftoonmethode waarbij punten in een vooraf gedefinieerd patroon worden afgedrukt om een arcering of tint te simuleren. Rasteren werkt het beste voor afbeeldingen met effen kleuren, zoals diagrammen en grafieken. Zie ook *halftonen*.

### ***resolutie***

Een aanduiding voor de hoeveelheid detail die kan worden weergegeven. De resolutie van afgedrukte afbeeldingen wordt bepaald door het aantal punten per inch (dpi; dots per inch).

### ***staand***

Een manier van afdrukken waarbij de afdruk rechtop op de pagina wordt geplaatst (in tegenstelling tot een liggende afdrukstand, waarbij de afdruk zijdelings op de pagina wordt geplaatst). Dit is de standaardafdrukstand voor het afdrukken van brieven of documenten. Zie ook *liggend*.

### ***standaard***

Waarde-instellingen die worden geactiveerd wanneer een apparaat (zoals een printer) wordt ingeschakeld, opnieuw wordt ingesteld of wordt geïnitieerd.

### ***stand-bypositie***

De positie van het kettingpapier wanneer het zich bevindt op het transportwiel maar niet in de printer is geplaatst.

**stuurprogramma**

Zie *printerstuurprogramma*.

**tekenbreedte**

Het horizontale formaat van het teken dat wordt gemeten aan de hand van het aantal tekens per inch (dpi). De standaardtekenbreedte is 10 dpi. Zie ook *tekens per inch (dpi; characters per inch)*.

**tekens per inch (dpi; characters per inch)**

Het aantal tekens dat één inch op een regel beslaat. Dit wordt bepaald door het formaat van de tekens. Zie ook *tekenbreedte*.

**unidirectioneel afdrukken**

Een manier van afdrukken waarbij de printkop slechts in één richting afdrukt. Unidirectioneel afdrukken is handig voor het afdrukken van afbeeldingen, omdat de verticale uitlijning erg nauwkeurig is. U kunt unidirectioneel afdrukken selecteren met de modus Default Setting (Standaardinstelling) van de printer. Zie ook *bidirectioneel afdrukken*.

**zelftest**

Een methode om de werking van de printer te controleren. Als u een zelftest uitvoert, wordt een intern opgeslagen zelfpatroon afgedrukt.



---

# Register

## Getallen

0 slash (0 schuine streep), 140

## A

Aanpassen

afscheurpositie, 74

papierdikte, 23

positie voor begin van pagina's, 76

Aanpassingsmodus voor

bidirectioneel afdrukken, 173

Afdrukbaar gebied, 244

Afdrukken annuleren, 121, 175

Afdrukpositie, 76

Afscheurfunctie, 56

Als, 138

Auto CR (carriage return)

(Automatisch Enter-teken), 140

Auto I/F (interface) wait time

(Wachttijd voor automatische interface), 139, 140

Auto line feed (Automatische

regelinvoer), 138, 140

Automatisch afscheuren, 56

Auto tear-off (Automatisch afscheuren), 138

## B

Bedieningspaneel

knoppen en lampjes, 129

Bi-D (Bidirectioneel afdrukken), 138

Buzzer (Zoemer), instelling, 140

## C

Cartridge met inktlint

vervangen, 189

Clients

met Windows ME, 98 of 95, 110

met Windows NT 4.0, 117

met Windows XP of 2000, 112

Contact opnemen met EPSON, 176

## E

Elektrisch, 237

ENERGY STAR, 15

Enveloppen, 68

EPSON Status Monitor 3, 79, 94, 150

instellen, 95

openen, 97

ESC/P, 138

Etiketten

plaatsen, 65

verwijderen, 67

Extra stuurprogramma

gebruiken, 102

## F

Foutindicatie, 148

## H

Hendel

papierdikte, 23

papiervrijgave, 22

Hex dump, 152

HSD (High Speed Draft;

conceptafdrukken met hoge snelheid), 133

## I

I/F (interface) mode

(Interfacemodus), 140

IBM character table

(IBM-codetabel), 141

IBM PPDS-emulatie, 138  
Ingebouwd lettertype, 133  
selecteren, 133  
Installatie ongedaan maken  
printersoftware, 122  
USB-apparaatstuurprogramma, 125  
Installeren  
invoereenheid voor losse vellen, 197  
papierrolhouder, 223  
printerkaart, 229  
voerste papiergeleider, 215  
voerste velgeleider, 215  
Invoereenheid voor losse vellen  
installeren, 197  
montage van invoereenheid voor  
losse vellen met twee laden, 210  
papierpad selecteren, 212  
papier plaatsen, 200

## **K**

Kaarten, 69  
Kettingpapier  
overschakelen naar, 73  
overschakelen van, 71  
plaatsen, 25  
problemen, 156  
verwijderen, 56  
Klantenservice, 176  
Knop  
Font (Lettertype), 129  
LF/FF, 129  
Load/Eject  
(Plaatsen/Uitvoeren), 129  
Pause (Pauze), 129  
Pitch (Tekenbreedte), 129  
Tear-Off/Bin  
(Afscheuren/Lade), 129

## **L**

Lettertypeselectie, modus voor, 133  
Losse vellen  
overschakelen naar, 71  
overschakelen van, 73

plaatsen, 59  
problemen, 156

## **M**

Manual feed wait time (Wachttijd voor  
handmatige invoer), 142  
Meerdelige formulieren  
kettingformulieren, 64  
losse, 64  
Micro Adjust (Fijnafstelling),  
functie, 73  
afscheurpositie, 74  
positie voor begin van pagina's, 76

## **O**

Optioneel onderdeel  
invoereenheid voor losse vellen, 196  
papierrolhouder, 221  
printerkaart, 228  
voerste papiergeleider, 214  
voerste velgeleider, 214

## **P**

Packet mode (Pakketmodus), 140  
Page length for tractor (Paginalengte  
voor transportwiel), 137  
Papierbron  
selecteren, 17  
Papierdiktehendel, 23  
Papierrol  
plaatsen, 224  
verwijderen, 227  
Papierrolhouder  
installeren, 223  
monteren, 221  
Papierspecificaties, 239  
Papierstoring  
verhelpen, 173  
Papiervrijgavehendel, 22  
Parallel I/F bidirectional mode  
(Bidirectionele modus voor  
parallele interface), 139

Parallele interface, 139  
Print direction (Afdrukrichting), 140  
Printer  
  delen, 98  
Printerkaart  
  installeren, 229  
Printerstuurprogramma  
  installatie ongedaan maken, 122  
  instellingen, 91  
  openen  
    vanuit Windows 2000 of  
      NT 4.0, 86  
    vanuit Windows ME, 98 of 95, 80  
Probleem vaststellen, 147  
Problemen oplossen  
  netwerkproblemen, 168  
  problemen met afdrukken of met de  
    afdrukkwaliteit, 162  
  problemen met de  
    afdrukpositie, 159  
  problemen met het plaatsen of  
    invoeren van papier, 156  
  stroomvoorziening, problemen  
    met, 155  
  USB-problemen, 169

## **R**

Randgeleider, 32

## **S**

Skip over perforation (Perforatie  
  overslaan), 137, 140  
Speciaal papier  
  plaatsen, 64  
Specificaties  
  normen en keurmerken, 249  
  opdrachtlijsten  
    emulatie van IBM PPDS, 246  
    ESC/P, 246  
Standaardinstellingen, 136  
  modus voor  
    standaardinstellingen, 140  
  wijzigen, 142

Status Monitor 3, 94, 150  
Stuurprogramma  
  (printerstuurprogramma), 79

## **T**

Tear-Off/Bin (Afscheuren/Lade),  
  knop, 129  
Technische ondersteuning, 176

## **U**

Unidirectioneel afdrukken  
  (Uni-d), 140  
USB-interface, 139  
  problemen, 169  
USD (Ultra Speed Draft;  
  conceptafdrukken met zeer  
  hoge snelheid), 133

## **V**

Veiligheidsvoorschriften, 9  
Vergrendelingsmodus, 144  
Verticale lijnen uitlijnen, 173  
Verwijderen  
  etiketten, 67  
  kettingpapier, 56  
  papierrol, 227  
Voorste papiergeleider, 214  
Voorste velgeleider, 214

## **Z**

Zelftest, 150  
Zoemer  
  aantal pieptonen, 148

