

LQ-2080

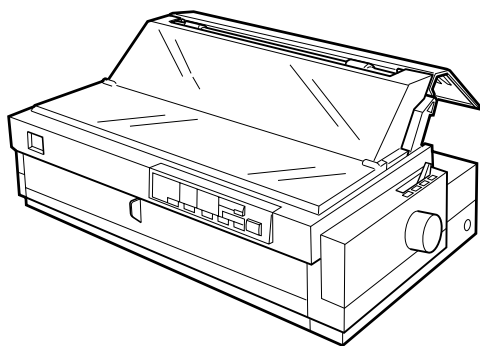

Consulte primero en el **Manual del Usuario** las instrucciones completas, y consulte este manual siempre que desee una información rápida acerca de los temas mostrados a la derecha de este cuadro.

Manual de Referencia Rápida

Contenido

Cargar papel continuo en el tractor posterior 2

Cargar papel continuo en el tractor frontal . . . 4

Retirar el documento impreso del tractor frontal 6

Retirar papel continuo con etiquetas 7

Sustituir el cartucho de cinta 8

Solucionar atascos del papel 13

Si la impresora deja de imprimir inesperadamente 16

Cargar papel continuo en el tractor posterior

Siga los pasos descritos a continuación para cargar papel continuo en el tractor posterior.



Precaución:

No cargue papel continuo con etiquetas en el tractor posterior; las etiquetas podrían despegarse de la hoja de soporte y provocar un atasco en la impresora. Si desea utilizar papel continuo con etiquetas, deberá adquirir la unidad del tractor opcional (C800322).

1

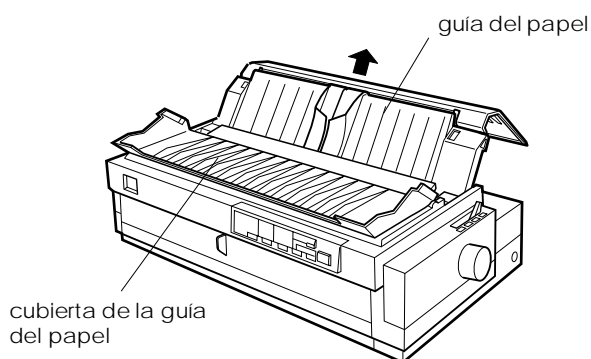

Abra la cubierta de la guía del papel y extráigala.

2

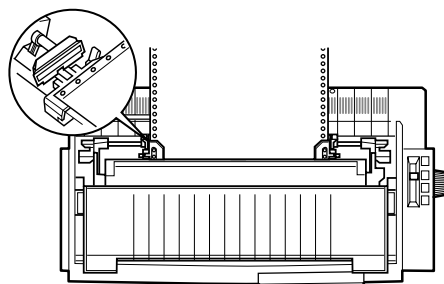

Abra las dos cubiertas de las ruedas dentadas e introduzca los cuatro primeros orificios del papel, con la cara imprimible hacia abajo, en los dientes del tractor. A continuación, cierre las cubiertas.

Nota:

Cargue papel continuo limpio y con bordes rectos para evitar que el papel se atasque.

Para retirar una hoja del recorrido del papel, pulse el botón Load/Eject. La impresora hace avanzar el papel hasta la posición de reposo, donde podrá retirar la hoja.

Si carga papel continuo de diferente tamaño o grosor, deberá ajustar la posición de las ruedas dentadas o cambiar el ajuste de la palanca de grosor del papel. Consulte las instrucciones del Capítulo 2 del *Manual del Usuario*.

3

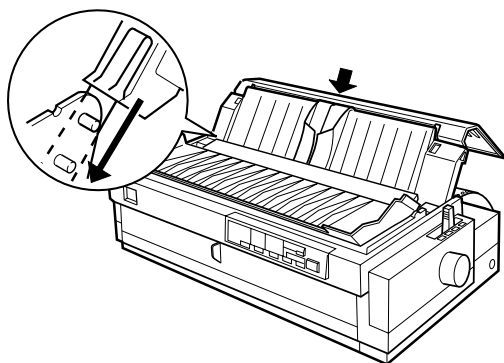

Coloque la guía del papel.

4

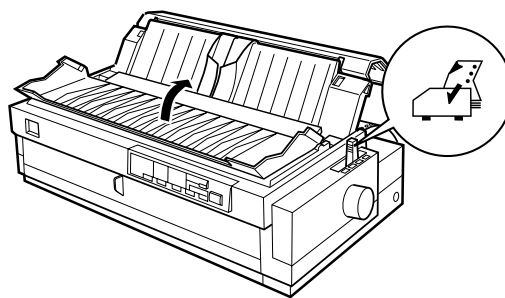

Cierre la cubierta de la guía del papel y compruebe que la palanca de liberación del papel esté colocada en la posición de tractor posterior.

Nota:
Cierre siempre la cubierta de la impresora antes de imprimir.

Cargar papel continuo en el tractor frontal

Siga los pasos descritos a continuación para cargar papel continuo en el tractor frontal:

Nota:

Para utilizar el tractor frontal, deberá adquirir la unidad del tractor opcional (C800322) e instalarla en la posición frontal.

1

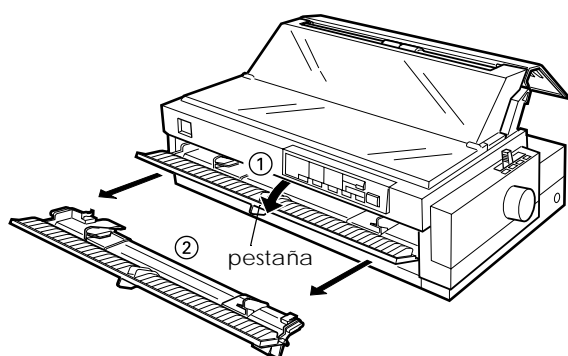

Abra la guía del papel frontal tirando de la pestaña central y extráigala sujetándola por ambos lados y tirando hacia fuera.

2

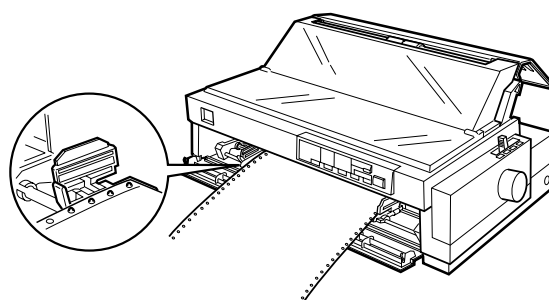

Abra las dos cubiertas de las ruedas dentadas e introduzca los cuatro primeros orificios del papel, con la cara imprimible hacia arriba, en los dientes del tractor. A continuación, cierre las cubiertas.

Nota:

Cargue papel continuo limpio y con bordes rectos para evitar que el papel se atasque.

Para retirar una hoja del recorrido del papel, pulse el botón Load/Eject. La impresora hace avanzar el papel hasta la posición de reposo, donde podrá retirar la hoja.

Si carga papel continuo de diferente tamaño o grosor, deberá ajustar la posición de las ruedas dentadas o cambiar el ajuste de la palanca de grosor del papel. Consulte las instrucciones del Capítulo 2 del *Manual del Usuario*.

3

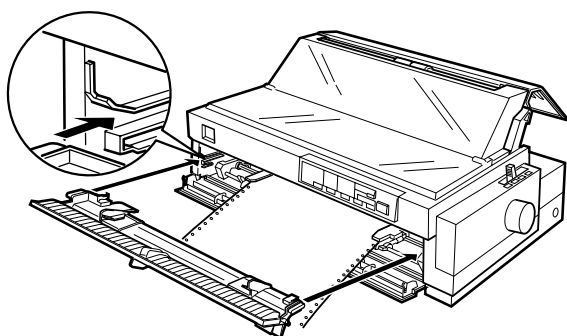

Coloque la guía del papel frontal insertándola en las ranuras de la impresora, tal como se muestra en la figura anterior.

4

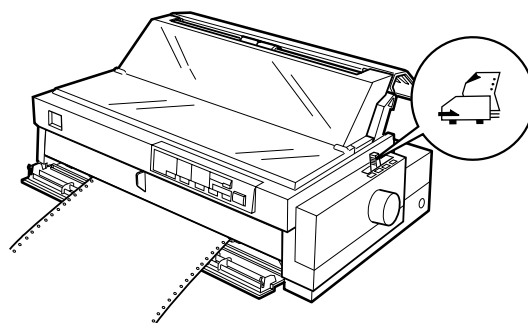

Cierre la guía del papel frontal y compruebe que la palanca de liberación del papel esté colocada en la posición de tractor frontal.

Nota:

Cierre siempre la cubierta de la impresora antes de imprimir.

Quando cargue papel continuo con etiquetas, compruebe que, antes de imprimir, esté desactivado el modo de corte automático. Si hace retroceder el papel, las etiquetas podrían despegarse de la hoja de soporte y provocar un atasco en la impresora.

Para desactivar el modo de corte automático, entre en el modo de ajustes por defecto de la impresora. Consulte las instrucciones en el Capítulo 5 del *Manual del Usuario*.

Retirar el documento impreso del tractor frontal

Siga los pasos descritos a continuación para retirar el documento impreso del tractor posterior. Para retirar papel continuo del tractor pull opcional, consulte el Capítulo 2 del *Manual del Usuario*.

1

Compruebe que los indicadores Tear Off/Bin parpadean (es posible que deba pulsar el botón Tear Off/Bin.) Cuando los indicadores Tear Off/Bin parpadean, el papel se encuentra en la posición de corte.

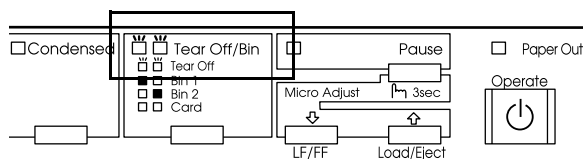

2

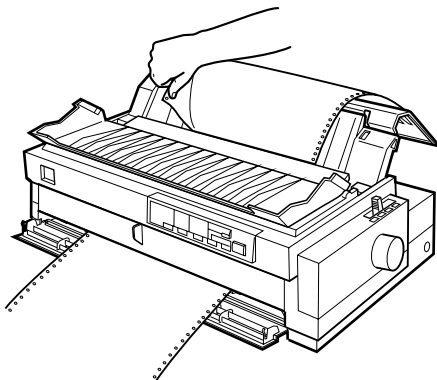

desde el tractor frontal

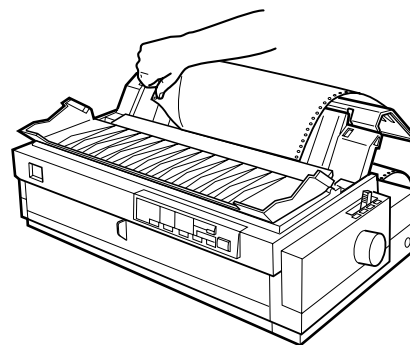

desde el tractor posterior

Abra la cubierta de la guía del papel y corte el documento impreso con el borde de corte de la impresora.

Cuando reanude la impresión, la impresora hará retroceder automáticamente el papel hasta la posición de inicio y empezará a imprimir.

Para hacer retroceder el papel continuo de la posición de corte a la posición de reposo, pulse el botón Load/Eject.

Retirar papel continuo con etiquetas

Para evitar que las etiquetas se despeguen de la hoja de soporte y provoquen un atasco en la impresora, siga los pasos descritos a continuación cuando retire el papel continuo con etiquetas del tractor frontal.

1

Compruebe que haya finalizado la impresión. Es posible que deba pulsar el botón Pause para parar la impresión.
(Cuando la impresora está en pausa, el indicador Pause está iluminado.)

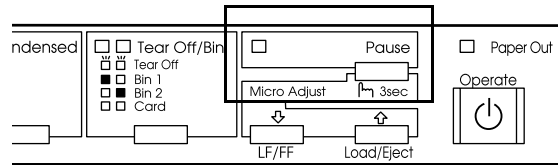

2

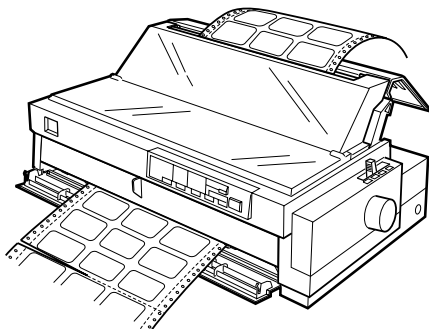

Corte el suministro de papel por la perforación más cercana a la ranura de entrada del papel.

3

Mantenga pulsado el botón LF/FF para expulsar las etiquetas restantes de la impresora.



Precaución:

Nunca pulse los botones Load/Eject o Tear Off/Bin cuando imprima en etiquetas, ya que al retroceder podrían despegarse de la hoja de soporte y provocar un atasco.

Sustituir el cartucho de cinta

Esta impresora utiliza el cartucho de cinta negra EPSON S015086.

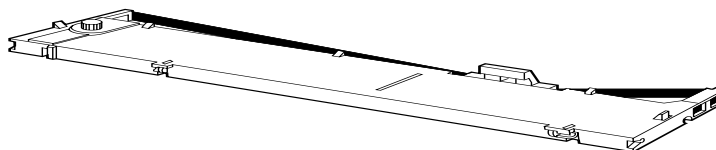

Deberá sustituir el cartucho de cinta cuando observe que la impresión se debilita. Los genuinos cartuchos de cinta EPSON están diseñados y fabricados para funcionar correctamente con esta impresora EPSON. Con ellos se asegura un funcionamiento correcto y una larga duración del cabezal de impresión y de los otros componentes de la impresora.

Para sustituir el cartucho de cinta, siga los pasos descritos a continuación.



Atención:

Deberá desplazar el cabezal de impresión manualmente para sustituir el cartucho de cinta. Si ha utilizado la impresora hace poco, el cabezal de impresión puede estar muy caliente; déjelo enfriar unos minutos antes de tocarlo.

1

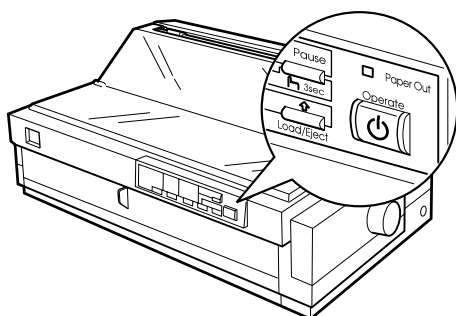

Pulse el botón Operate para desactivar la impresora (la superficie está nivelada con los protectores del botón, tal como se indica).



Precaución:

Si desplaza el cabezal de impresión con la impresora activada puede dañarla.

2

Desconecte la impresora de la toma de corriente.

3

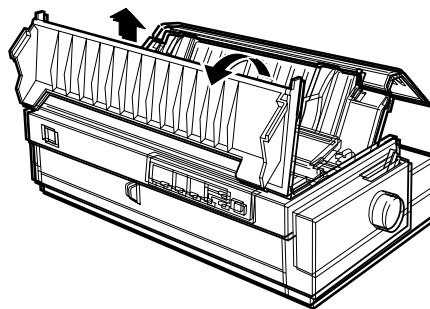

Abra la cubierta de la guía del papel. Levante la cubierta de la impresora por la parte posterior y tire hacia arriba, para extraerla de la impresora

4

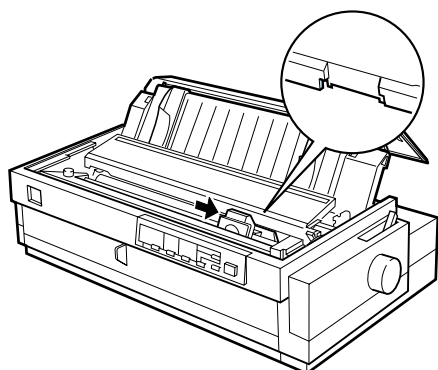

Compruebe que el cabezal de impresión no se haya calentado; si es así, déjelo enfriar unos minutos antes de tocarlo. A continuación, desplace manualmente el cabezal de impresión a la posición de instalación de la cinta (la parte dentada de la unidad tensora del papel).

5

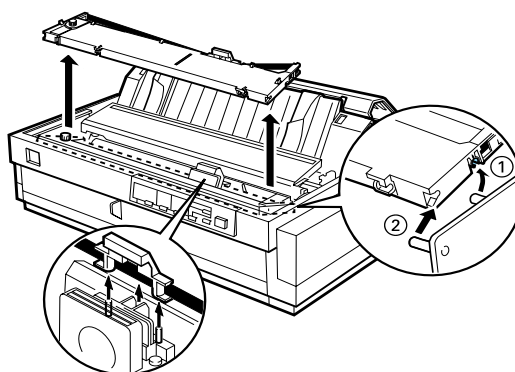

Sujete el cartucho de cinta usado y tire hacia arriba para sacarlo de la impresora.

Cuando utilice el tractor pull, podrá sustituir el cartucho de cinta aunque el cabezal de impresión no se encuentre en la posición de instalación de la cinta.

Sustituir el cartucho de cinta

6

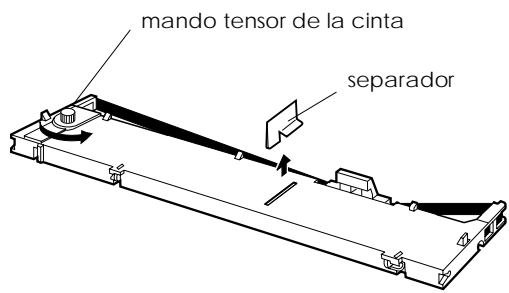

Retire el separador del nuevo cartucho de cinta y deséchelo. A continuación, gire el mando tensor de la cinta en la dirección de la flecha para tensarla.

7

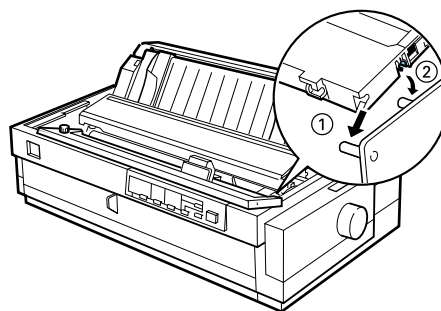

Sujete el cartucho con el mando tensor de la cinta hacia arriba. Encaje las dos muescas frontales (①) en los pequeños anclajes situados a cada lado de la impresora, tal como se muestra en la figura. A continuación, coloque el cartucho plano para que las muescas posteriores (②) encajen en los anclajes correspondientes.

8

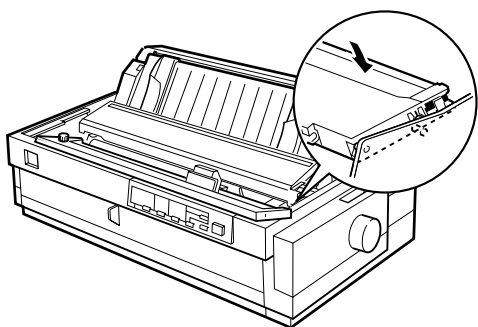

Presione ligeramente el cartucho hasta que los extremos encajen en su posición.

9

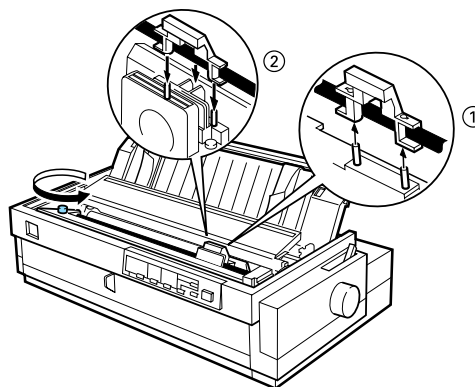

Levante la guía de la cinta (①) e insértela firmemente en las clavijas de metal (②) situadas detrás del cabezal de impresión. Compruebe que la cinta no esté doblada o arrugada y que se encuentre en su posición, detrás del cabezal de impresión. A continuación, presione la guía de la cinta hasta que encaje en su posición con un clic.

10

Gire el mando tensor de la cinta en la dirección de la flecha para tensarla.

Sustituir el cartucho de cinta

11

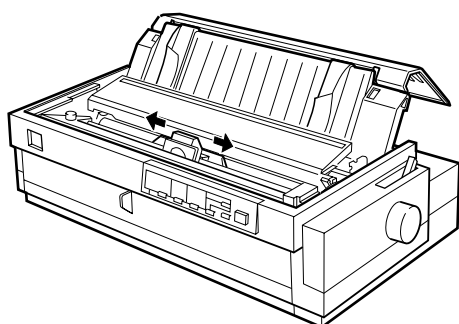

Desplace el cabezal de impresión de un lado a otro para comprobar que se desliza sin problemas.

12

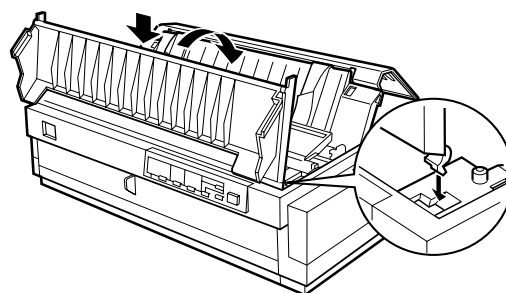

Coloque de nuevo la cubierta de la impresora y cierre la cubierta de la guía del papel.

Solucionar atascos del papel

Siga los pasos descritos a continuación para solucionar un atasco del papel:

Sustituir el cartucho de cinta
Solucionar atascos del papel

1

Pulse el botón Operate para desactivar la impresora.

2

Si alguna hoja está pegada a la guía del papel, retírela.

3

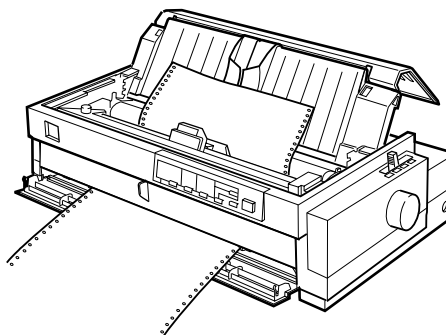

Extraiga la cubierta de la impresora. Si hay papel continuo atascado en la ranura posterior, extraiga también la guía del papel.

4

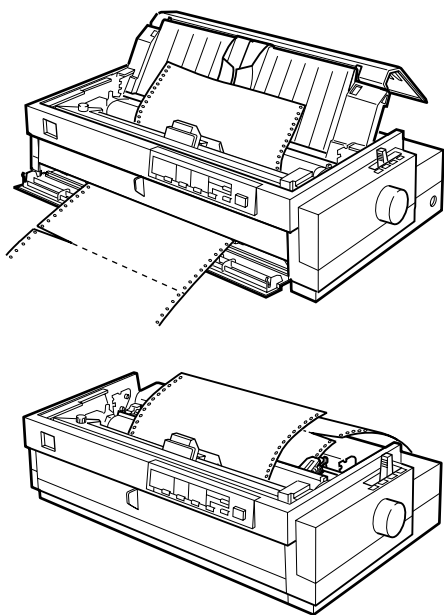

Si hay papel continuo atascado en la impresora, corte el suministro de papel por la perforación más cercana a la ranura de entrada del papel.

5

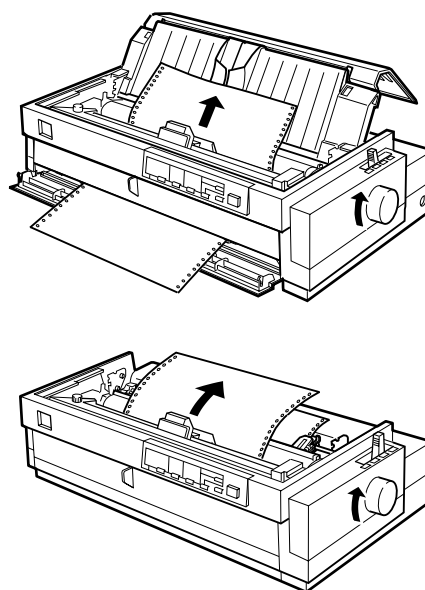

Gire hacia atrás el mando situado a la derecha de la impresora para expulsar el papel. Retire los trozos de papel sobrantes.



Precaución:

Gire el mando sólo cuando la impresora esté desactivada. En caso contrario, podría dañar la impresora o perder la posición de inicio o la de corte.

6

Coloque la guía del papel, si fuera necesario.

7

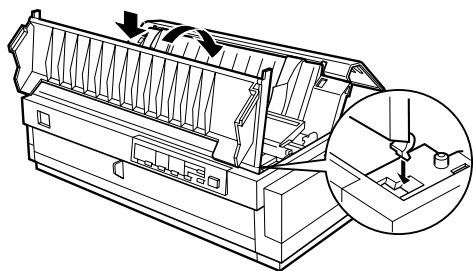

Coloque de nuevo la cubierta de la impresora y cierre la cubierta de la guía del papel.

8

Pulse el botón Operate para activar la impresora. Compruebe que los indicadores Paper Out y Pause estén apagados.

Si la impresora deja de imprimir inesperadamente...

Compruebe los indicadores del panel de control de la impresora y siga las instrucciones detalladas a continuación. Si desea más información, consulte el Capítulo 7 del *Manual del Usuario*.

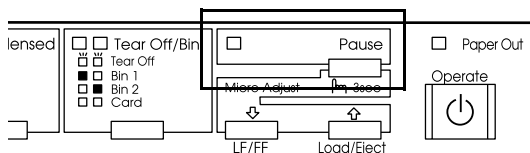

La impresora deja de imprimir y el indicador Pause está iluminado.

Causa	Solución
La impresora está en pausa.	Pulse el botón Pause para reanudar la impresión.
Ha movido la palanca de liberación del papel y en el recorrido del papel había papel de otra fuente.	Coloque la palanca de liberación del papel en la posición adecuada y pulse el botón Load/Eject para expulsar el papel. A continuación, ajuste la palanca en la posición que desee. Si el indicador Pause está iluminado, pulse el botón Pause para apagarlo, si fuera necesario.*

*Si utiliza el tractor pull, consulte las instrucciones del *Manual del Usuario*.

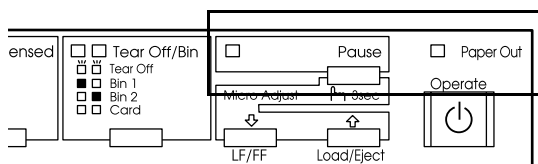

Los indicadores Paper Out y Pause están iluminados.

Causa	Solución
No hay papel en la fuente del papel seleccionada, o no está cargado correctamente.	Cargue papel en la impresora y pulse el botón Pause para apagar el indicador Pause, si fuera necesario.
El papel está atascado en la impresora.	Consulte la sección "Solucionar atascos del papel" en la página 13.

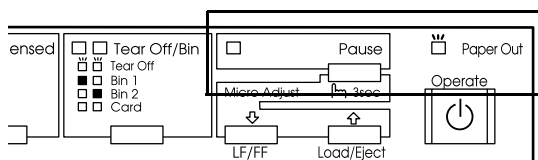

El indicador Paper Out parpadea y el indicador Pause está iluminado.

Causa	Solución
El papel continuo no avanza hasta la posición de reposo.	Corte el documento impreso por la perforación y pulse el botón Load/Eject. La impresora hará avanzar el papel hasta la posición de reposo. Pulse el botón Pause para apagar el indicador Pause.
Una hoja no se ha expulsado del todo.	Pulse el botón Load/Eject para expulsar la hoja. A continuación, pulse el botón Pause para apagar el indicador Pause, si fuera necesario.
Hay papel atascado en la impresora.	Consulte la sección "Solucionar atascos del papel" en la página 13.