

Composants de l'imprimante

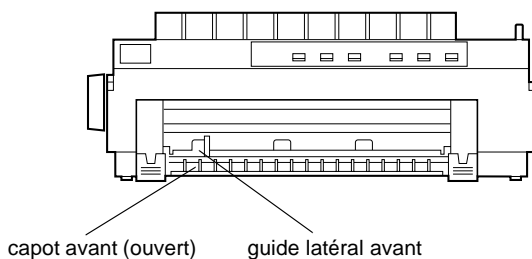
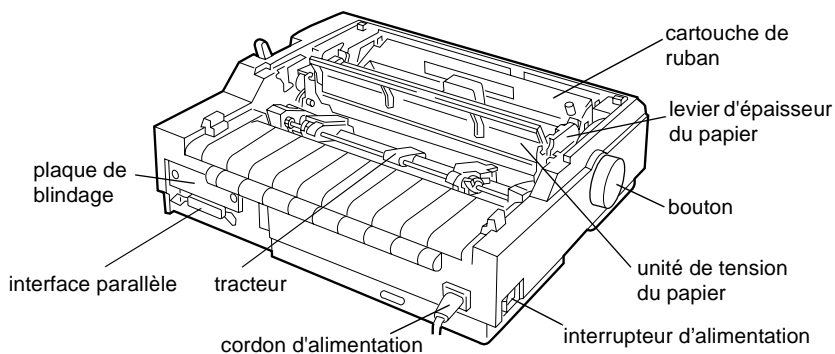
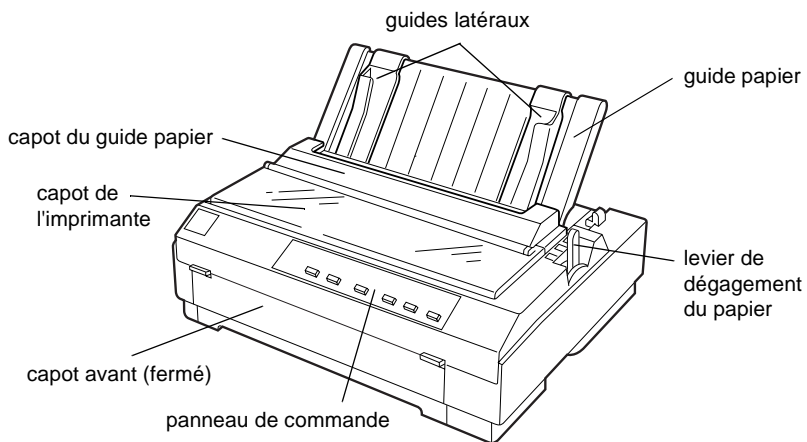

Touches et voyants du panneau de commande

Touche Font
Sélectionne la police.
Reportez-vous au chapitre 5.

Voyants Font
Indiquent la police sélectionnée.

Touche Condensed
Active et désactive le mode condensé.

Voyant Condensed
S'allume lorsque le mode condensé est activé.

Touche LF/FF

- Fait avancer le papier ligne par ligne si elle est enfoncée brièvement.
- Ejecte une feuille simple ou fait avancer le papier continu jusqu'au début de la page suivante si elle est maintenue enfoncée.

Voyant Paper Out

- Allumé lorsqu'il n'y a plus de papier dans le dispositif d'alimentation sélectionné ou lorsque le papier n'est pas correctement chargé.
- Clignotant lorsque le papier n'a pas été totalement éjecté, ainsi qu'en cas de bourrage papier.

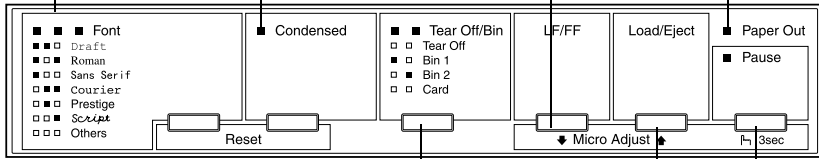

Touche Tear Off/Bin

- Fait avancer le papier continu jusqu'à la position de découpe.
- Fait reculer le papier continu de la position de découpe jusqu'à la position de haut de page.
- Sélectionne une cassette du bac feuille à feuille lorsque ce dernier est installé.
- Active le mode carte pour l'impression de cartes postales et d'enveloppes. Reportez-vous au chapitre 3.

Voyants Tear Off/Bin

- lorsque du papier continu est en position de découpe.
- lorsque la cassette 1 du bac feuille à feuille en option est sélectionnée.
- lorsque la cassette 2 du bac feuille à feuille en option est sélectionnée.
- lorsque l'imprimante est en mode carte.

Touche Load/Eject

- Charge une feuille simple.
- Ejecte une feuille simple si une telle feuille est chargée dans l'imprimante.
- Charge du papier continu à partir de la position d'attente.
- Fait reculer le papier continu jusqu'à la position d'attente.

Touche Pause

Un premier appui interrompt l'impression et un second la relance. Lorsqu'elle demeure enfoncée pendant trois secondes, cette touche active le mode de *micro-réglage. Pour le désactiver, appuyez de nouveau sur la touche.

Voyant Pause

- Allumé lorsque l'impression est suspendue.
- Clignotant lorsque l'imprimante est en mode de *micro-réglage.
- Clignote en cas de surchauffe de la tête d'impression.

- = Allumé
- = Clignotant
- = Eteint

* Mode de micro-réglage

Lorsque vous maintenez la touche Pause pendant trente secondes, l'imprimante passe en mode de micro-réglage. Vous pouvez alors appuyer sur les touches LF/FF↓ et Load/Eject↑ pour régler la position de haut de page ou la position de découpe. Reportez-vous au chapitre 2.

EPSON®

Imprimante matricielle à 24 aiguilles

LQ-580

Tous droits réservés. La reproduction, l'enregistrement ou la diffusion de tout ou partie de ce manuel, sous quelque forme et par quelque moyen que ce soit, électronique, mécanique, photocopie, sonore ou autre, sont interdits sans l'autorisation écrite préalable de SEIKO EPSON CORPORATION. Les informations contenues dans le présent manuel ne s'appliquent qu'à l'imprimante EPSON décrite ci-après. EPSON n'est pas responsable de l'éventuelle utilisation de ces renseignements avec d'autres imprimantes.

La société SEIKO EPSON CORPORATION et ses filiales ne peuvent être tenues pour responsables des préjudices, pertes, coûts ou dépenses, subis par l'acquéreur de ce produit ou par des tiers, résultant d'un accident, d'une utilisation non conforme ou d'un abus, de modifications, de réparations ou de transformations non autorisées de ce produit, ou encore, de la non-observation (sauf aux Etats-Unis d'Amérique) des instructions d'utilisation et d'entretien émanant de SEIKO EPSON CORPORATION.

SEIKO EPSON CORPORATION n'endosse aucune responsabilité en cas de dommages ou de problèmes pouvant survenir à la suite de l'utilisation d'accessoires ou de consommables autres que les produits originaux d'EPSON ou ceux qui sont agréés par la société SEIKO EPSON CORPORATION.

EPSON et EPSON ESC/P sont des marques déposées de SEIKO EPSON CORPORATION.

Microsoft, Windows et Windows NT sont des marques déposées de Microsoft Corporation.

IBM est une marque déposée d'International Business Machines Corporation.

Remarque générale : *Tous les autres noms de produits mentionnés dans ce manuel ne le sont que dans un but d'identification et peuvent être des marques commerciales de leurs propriétaires respectifs. EPSON décline tout droit sur ces marques.*

Copyright © 2000 by Epson Deutschland GmbH, Düsseldorf.

Guide de l'utilisateur

Table des matières

Présentation de l'imprimante

Fonctions faciles à utiliser	2
Chemins papier disponibles	4
Impression sur papier continu	4
Impression sur feuilles simples	7
Options	9
Cartouche de ruban	9
Consignes de sécurité importantes	10
Symbole d'avertissement de la tête d'impression	12
Conformité ENERGY STAR	12
Utilisation des manuels	12
Avertissement, Attention et Remarque	13

Chapitre 1 Installation de l'imprimante

Déballage de l'imprimante	1-2
Choix de l'emplacement de l'imprimante	1-3
Positionnement du bloc de papier continu	1-5
Installation ou remplacement de la cartouche de ruban	1-5
Fixation du guide papier	1-12
Branchement de l'imprimante	1-14
Connexion de l'imprimante à votre ordinateur	1-15
Installation du logiciel de l'imprimante	1-17
Installation du logiciel de l'imprimante sous Windows 95, 98 ou NT 4.0	1-18
Installation du logiciel de l'imprimante sous Windows 3.1 ou NT 3.5x	1-20
Pour les programmes DOS	1-22

Chapitre 2 Impression sur papier continu

Réglage du levier de dégagement du papier	2-2
Ajustement du levier d'épaisseur du papier	2-4
Utilisation du tracteur poussant	2-6
Chargement du papier sur le tracteur poussant	2-6
Retrait d'un document imprimé du tracteur poussant	2-11
Retrait du tracteur poussant	2-12
Réinstallation du tracteur dans la position de poussée	2-13
Utilisation du tracteur en position de traction	2-15
Installation du tracteur en position de traction	2-15
Chargement du papier dans le tracteur tirant	2-17
Retrait du papier du tracteur tirant	2-23
Utilisation de deux tracteurs en combinaison poussée/traction	2-24
Retrait du tracteur tirant	2-26
Chargement de formulaires en liasse	2-28
Chargement de papier continu recouvert d'étiquettes	2-29
Retrait du papier continu recouvert d'étiquettes	2-30
Basculement entre l'impression sur papier continu et l'impression sur feuilles simples	2-31
Basculement vers l'impression sur feuilles simples	2-31
Basculement vers l'impression sur papier continu	2-32
Réglage de la position de haut de page	2-33
Avance du papier jusqu'au bord de découpe	2-36
Utilisation de la touche Tear Off/Bin	2-36
Avance automatique du papier jusqu'à la position de découpe	2-37
Réglage de la position de découpe	2-37

Chapitre 3 Impression sur feuilles simples

Utilisation de feuilles simples	3-2
Types de papier et fentes d'introduction disponibles	3-2
Chargement de formulaires en liasse à feuilles simples	3-5
Chargement des enveloppes	3-6
Chargement de cartes postales	3-8
Chargement de feuilles simples dans la fente d'introduction supérieure	3-10
Chargement de feuilles simples dans la fente d'introduction avant	3-13

Chapitre 4 Utilisation du logiciel de l'imprimante

A propos de votre logiciel d'imprimante	4-2
Utilisation du pilote d'impression avec Windows 95 et 98	4-3
Accès au pilote d'impression à partir des applications	
Windows	4-3
Accès au pilote d'impression à partir du menu Démarrer	4-5
Aperçu des paramètres du pilote d'impression	4-5
Utilisation du pilote d'impression avec Windows 3.1	4-12
Accès au pilote d'impression à partir des applications	
Windows	4-12
Accès au pilote d'impression à partir du Panneau de	
configuration	4-14
Aperçu des paramètres du pilote d'impression	4-14
Utilisation du pilote d'impression avec Windows NT 4.0	4-16
Accès au pilote d'impression à partir des applications	
Windows	4-17
Accès au pilote d'impression à partir du menu Démarrer	4-18
Aperçu des paramètres du pilote d'impression	4-19
Utilisation du pilote d'impression avec Windows NT 3.5x	4-26
Accès au pilote d'impression à partir des applications	
Windows	4-26
Accès au pilote d'impression à partir du Panneau de	
configuration	4-28
Aperçu des paramètres du pilote d'impression	4-29
Utilisation de l'utilitaire EPSON Remote!	4-32
Installation d'EPSON Remote!	4-32
Accès à EPSON Remote!	4-32

Chapitre 5 Modification des paramètres de l'imprimante à partir du panneau de commande

Sélection d'une police intégrée et d'un échappement	5-2
A propos des paramètres par défaut de votre imprimante	5-4
Modification des paramètres par défaut	5-11

Chapitre 6 Utilisation de l'utilitaire EPSON Status Monitor 3

A propos de l'utilitaire EPSON Status Monitor 3	6-2
Accès à l'utilitaire EPSON Status Monitor 3	6-3

Chapitre 7 Dépannage

Utilisation des voyants d'erreur	7-2
Problèmes et solutions	7-4
Problèmes d'alimentation électrique	7-5
Problèmes d'alimentation ou de chargement des feuilles simples	7-6
Problèmes d'alimentation ou de chargement du papier continu	7-8
Position de haut de page erronée	7-9
Position de découpe erronée	7-10
Problèmes d'impression ou de qualité d'impression	7-12
Élimination des bourrages papier	7-17
Alignement des lignes verticales sur les documents imprimés .	7-18
Impression d'un test automatique	7-19
Impression d'un vidage hexadécimal	7-21

Annexe A Options d'amélioration de votre imprimante

Options	A-2
Options d'alimentation en papier	A-2
Cartes d'interface en option	A-3
Utilisation des bacs feuille à feuille en option	A-5
Installation d'un bac feuille à feuille en option	A-6
Chargement du papier dans le bac feuille à feuille à une cassette	A-8
Chargement du papier dans le bac feuille à feuille grande capacité	A-13
Assemblage du bac feuille à feuille à deux cassettes	A-17
Sélection du chemin papier (cassette 1 ou 2)	A-18
Basculement entre le papier continu et les feuilles simples dans le bac feuille à feuille	A-19
Utilisation du support de papier rouleau	A-21
Assemblage du support de papier rouleau	A-21
Installation du support de papier rouleau	A-22
Chargement du papier rouleau	A-23
Retrait du rouleau de papier	A-26
Utilisation d'un guide-feuille avant en option	A-26
Installation du guide-feuille avant	A-27
Chargement du papier dans le guide-feuille avant	A-29
Installation d'une carte d'interface	A-30

Annexe B Nettoyage et transport de l'imprimante

Nettoyage de l'imprimante	B-2
Transport de l'imprimante	B-3

Annexe C Caractéristiques

Caractéristiques de l'imprimante	C-2
Caractéristiques mécaniques	C-2
Caractéristiques électriques	C-6
Environnement.	C-6
Papier.	C-6
Alignement du papier	C-10
Zone imprimable	C-11
Normes de sécurité	C-13
Logo CE	C-13
Listes des commandes	C-14
Codes de contrôle EPSON ESC/P2	C-14
Codes de contrôle d'émulation IBM 2390 Plus	C-18
Tables de caractères	C-19
Jeux de caractères internationaux pour la table Italic	C-30

Annexe D Informations sur le support technique

Comment contacter le support technique	D-1
--	-----

Glossaire

Index

Présentation de l'imprimante

Votre imprimante matricielle à 24 aiguilles EPSON® LQ-580 offre une impression de haute qualité et des performances élevée pour un encombrement réduit.

Parmi ses particularités, citons :

- ❑ de nombreuses possibilités d'acheminement du papier qui répondent à vos besoins ;
- ❑ la possibilité d'imprimer sur de nombreux types de papier, y compris du papier continu, des formulaires en liasse comportant un original et jusqu'à quatre copies, des étiquettes, des feuilles simples, des enveloppes et des cartes postales ;
- ❑ l'impression rapide atteignant 400 caractères par seconde en échappement 10 (10 caractères par pouce).

Votre imprimante est aussi fournie avec son pilote, l'utilitaire EPSON Status Monitor 3 pour Microsoft® Windows® 95, 98, ou NT 4.0 grâce auquel vous pouvez vérifier rapidement et facilement l'état de l'imprimante. De plus, des options sont disponibles pour répondre aux besoins de chacun.

Fonctions faciles à utiliser

Cette section vous présente quelques fonctions faciles à utiliser qui vous seront utiles.

- ❑ Utilisez la **fonction de découpe** pour économiser du papier.

Si vous chargez du papier dans le tracteur poussant, la fonction de découpe vous permet de faire avancer le papier continu jusqu'au bord de découpe de l'imprimante une fois que l'impression est terminée. Vous pouvez ensuite détacher facilement les feuilles imprimées et économiser le papier qui est habituellement perdu entre les documents. Pour plus d'informations, reportez-vous au chapitre 2.

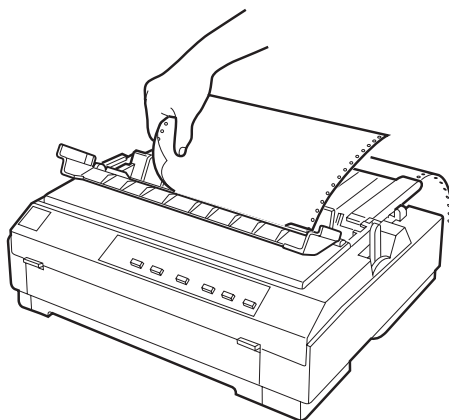

- ❑ Utilisez le **levier de dégagement du papier** pour changer de chemin papier sans retirer le papier continu du tracteur poussant.

Le levier de dégagement du papier vous permet de basculer facilement vers l'impression sur feuilles simples sans retirer le papier continu présent dans le tracteur poussant. Pour plus d'informations, reportez-vous au chapitre 2.

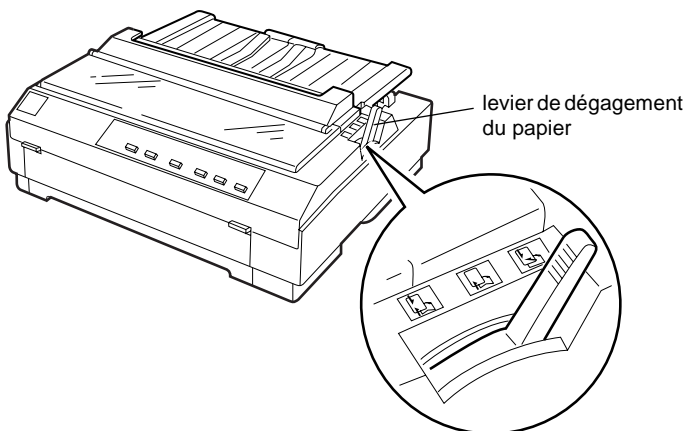

- ❑ Utilisez la **fonction de micro-réglage** pour régler les positions de haut de page et de découpe. (Les positions de haut de page et de découpe sont définies dans le glossaire.)

La fonction de micro-réglage vous permet de faire avancer ou reculer le papier par incréments de 1/180 pouce afin de pouvoir régler très précisément les positions de haut de page et de découpe. Pour plus d'informations, reportez-vous au chapitre 2.

Chemins papier disponibles

Votre imprimante possède plusieurs chemins papier spécialement destinés à l'impression sur feuilles simples et sur papier continu. Comme décrit plus bas, l'alimentation en papier peut s'effectuer à partir du dessus, de l'avant, du dessous ou de l'arrière.

Vous pouvez sélectionner le chemin papier le mieux adapté à vos besoins d'impression.

Impression sur papier continu

Vous avez le choix entre deux tracteurs (poussant et tirant) et trois fentes d'introduction du papier (avant, arrière et dessous) pour l'impression sur papier continu. Cette section vous aide à déterminer les chemins papier et les positions de tracteur les mieux adaptées à vos besoins en impression sur papier continu. Pour plus d'informations sur l'installation des tracteurs et le chargement du papier, reportez-vous aux sections appropriées du chapitre 2.

Utilisation du tracteur poussant

Si vous devez souvent détacher des feuilles de papier continu (notamment si vous imprimez des bons de commande ou des factures), il est préférable d'opter pour le tracteur poussant. Il vous permet d'utiliser le bord de découpe de l'imprimante pour détacher facilement les feuilles imprimées au niveau des perforations du papier continu. En outre, lorsque du papier continu est chargé sur le tracteur poussant, vous pouvez charger des feuilles simples à partir du guide papier sans devoir retirer le papier continu du tracteur.

Le tracteur est installé d'origine en position de poussée arrière. Reportez-vous au tableau ci-dessous pour plus d'informations sur les chemins papier correspondants.

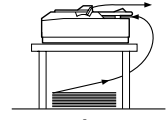
Position du tracteur	Description
 <p data-bbox="229 478 336 502"><i>poussée</i></p>	<p data-bbox="453 327 560 351">Attention :</p> <p data-bbox="453 351 974 454"><i>Ne chargez pas du papier en continu avec des étiquettes dans la fente d'introduction arrière, car les étiquettes risquent de se détacher de leur support à l'intérieur de l'imprimante et d'engendrer un bourrage papier.</i></p>

Utilisation d'un tracteur poussant

Si vous imprimez souvent sur du papier continu épais ou de grammage élevé, notamment des formulaires en liasse ou du papier continu recouvert d'étiquettes, utilisez un tracteur tirant. Le tracteur tirant constitue la meilleure garantie contre les bourrages papier et vous permet en outre de charger du papier continu à partir de l'avant, de l'arrière ou du dessous de l'imprimante. Toutefois, la fonction de découpe n'est pas accessible à l'aide du tracteur tirant.

Remarque :

Si vous envisagez d'utiliser un tracteur en position de traction, vous pouvez retirer le tracteur de la position de poussée arrière et l'installer dans la position de traction, ou encore vous procurer un tracteur supplémentaire disponible en option (C800202) et l'installer dans la position de traction. Pour plus d'informations, reportez-vous au chapitre 2.

Vous pouvez utiliser la fente d'introduction avant, inférieure ou arrière avec le tracteur tirant.

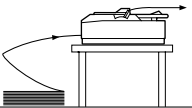
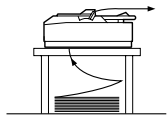
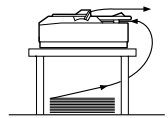
Fente d'introduction	Description
 <p data-bbox="197 443 264 467">avant</p>	<p data-bbox="415 296 938 416"><i>Si vous imprimez sur du papier épais, notamment des formulaires en liasse ou du papier continu recouvert d'étiquettes, utilisez la fente d'introduction avant, car ce chemin papier est pratiquement rectiligne. Vous réduisez ainsi les risques de bourrage papier.</i></p>
 <p data-bbox="197 643 309 667">inférieure</p>	<p data-bbox="415 496 941 592"><i>La fente d'introduction inférieure présente le chemin papier le plus rectiligne et est donc idéale pour l'impression sur papier épais, notamment sur des formulaires en liasse ou du papier continu recouvert d'étiquettes.</i></p> <p data-bbox="415 632 535 655">Remarque :</p> <p data-bbox="415 659 941 754"><i>Lorsque vous chargez du papier dans la fente d'introduction inférieure, n'oubliez pas d'utiliser une table pour imprimante dont l'ouverture est suffisante pour permettre le passage sans entrave du papier.</i></p>
 <p data-bbox="197 927 275 951">arrière</p>	<p data-bbox="415 780 919 828"><i>Vous pouvez également charger du papier continu à partir du tracteur tirant arrière.</i></p> <p data-bbox="415 876 535 900">Remarque :</p> <p data-bbox="415 903 941 1046"><i>Le papier chargé à partir de la fente d'introduction arrière emprunte un chemin papier sinueux susceptible d'entraver son chargement, ce qui explique qu'il est toujours préférable, dans la mesure du possible, d'opter pour la fente d'introduction avant ou la fente d'introduction inférieure.</i></p> <p data-bbox="415 1086 535 1110">Attention :</p> <p data-bbox="415 1114 936 1209"><i>Ne chargez pas du papier continu avec des étiquettes dans la fente d'introduction arrière, car les étiquettes risquent de se détacher de leur support à l'intérieur de l'imprimante et d'engendrer un bourrage papier.</i></p>

Utilisation combinée des tracteurs poussant et tirant

Vous pouvez améliorer l'alimentation en papier et réduire les bourrages papier en utilisant simultanément deux tracteurs. Cette solution est particulièrement utile si vous utilisez des formulaires pré-imprimés en continu ou des formulaires en liasse, et si vous imprimez également des graphiques de haute qualité.

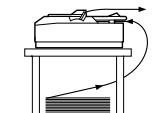
Combinaison	Description
 <p data-bbox="229 566 352 670"><i>poussée arrière et traction arrière</i></p>	<p data-bbox="448 414 980 518"><i>Pour utiliser le tracteur poussant conjointement avec le tracteur tirant, vous devez vous procurer le tracteur tirant en option (C800202) et l'installer dans la position de traction.</i></p> <p data-bbox="448 550 980 758">Attention : <i>Ne chargez pas de papier continu avec des étiquettes sur le tracteur poussant même s'il est utilisé conjointement avec le tracteur tirant. En effet, si vous chargez du papier continu recouvert d'étiquettes dans le tracteur poussant/tirant arrière, les étiquettes risquent de se détacher de leur support à l'intérieur de l'imprimante et de provoquer un bourrage papier.</i></p>

Remarque :

Pour plus d'informations sur l'utilisation de deux tracteurs combinant la poussée et la traction, reportez-vous à la section "Utilisation de deux tracteurs en combinaison poussée/traction" à la page 2-24.

Impression sur feuilles simples

Vous pouvez charger des feuilles simples par le dessus ou l'avant de l'imprimante. Vous pouvez charger des feuilles simples ordinaires, à partir de l'une ou l'autre position, même si du papier continu est déjà chargé dans le tracteur poussant.

Cette section vous aide à déterminer la fente d'introduction la mieux adaptée à vos besoins d'impression sur feuilles simples. Pour plus d'informations sur le chargement du papier, reportez-vous au chapitre 3.

Chargement du papier dans la fente d'introduction supérieure

Vous pouvez charger des feuilles simples ordinaires, des enveloppes ou des cartes postales dans la fente d'introduction supérieure.

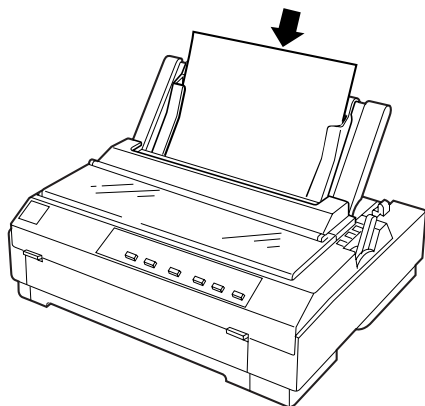

Remarque :

Ne chargez des enveloppes que dans la fente d'introduction supérieure

Chargement du papier dans la fente d'introduction avant

Vous pouvez charger des feuilles simples ordinaires, des formulaires en liasse feuille à feuille, ou des cartes postales dans la fente d'introduction avant.

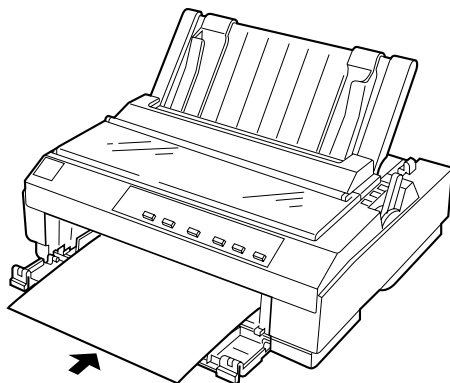

Remarque :

Utilisez toujours la fente d'introduction avant pour charger des formulaires en liasse feuille à feuille.

Options

Votre imprimante vous est fournie avec tout ce dont vous avez besoin pour imprimer sur du papier continu et des feuilles simples en utilisant un large éventail de chemins papier. En ajoutant des options, notamment un bac feuille à feuille, un tracteur tirant, un support de papier rouleau ou un guide-feuille avant, vous pouvez développer davantage encore la polyvalence de votre imprimante. Des cartes d'interface disponibles en option viennent compléter l'interface parallèle intégrée à l'imprimante. Pour plus d'informations sur les options disponibles pour votre imprimante, reportez-vous à l'Annexe A, "Options d'amélioration de votre imprimante."

Cartouche de ruban

Votre imprimante utilise les cartouches de ruban suivantes :

Cartouche de ruban noir en tissu EPSON #7753

Cartouche de ruban de film EPSON #7768

Dès que l'impression pâlit, vous devez remplacer la cartouche de ruban. Les cartouches de ruban EPSON sont conçues et fabriquées pour fonctionner parfaitement avec votre imprimante EPSON. Elles assurent le bon fonctionnement de la tête d'impression et d'autres pièces de l'imprimante tout en prolongeant leur durée de vie.

Pour remplacer une cartouche de ruban usagée, suivez les instructions de la section "Installation ou remplacement de la cartouche de ruban" à la page 1-5.

Remarque :

- ❑ *Utilisez la cartouche de ruban de film en option lorsque vous recherchez une qualité d'impression particulièrement élevée. Pour une utilisation quotidienne, choisissez la cartouche de ruban noir en tissu.*
- ❑ *EPSON recommande l'utilisation exclusive de cartouches de ruban de marque EPSON. D'autres produits qui ne sont pas fabriqués par EPSON peuvent provoquer des dégâts qui ne sont pas couverts par les garanties EPSON dont bénéficie votre imprimante.*

Consignes de sécurité importantes

Lisez ces instructions et conservez-les afin de pouvoir les consulter ultérieurement. Vous devez tenir compte de l'ensemble des avertissements et instructions qui figurent sur l'imprimante.

- ❑ Ne posez pas l'imprimante sur une surface instable, à proximité d'un radiateur ou d'une source de chaleur.
- ❑ Posez l'imprimante sur une surface plane. Elle ne fonctionnera pas correctement si elle ne repose pas à l'horizontale.
- ❑ N'obstruez pas et ne recouvrez pas les ouvertures d'aération pratiquées dans le coffret de l'imprimante. N'enfoncez pas d'objets à travers les fentes.
- ❑ Raccordez l'imprimante exclusivement à la source d'alimentation électrique indiquée sur la plaque signalétique.
- ❑ Connectez tous vos équipements à des prises murales équipées de dispositifs de mise à la terre. Evitez de connecter votre imprimante à un circuit électrique qui alimente des appareils susceptibles d'entraîner des variations de tension, tels que des photocopieurs ou des systèmes de climatisation.
- ❑ N'utilisez pas un cordon d'alimentation endommagé ou effiloché.

- ❑ Si vous utilisez une rallonge, assurez-vous que l'intensité totale des appareils qui y sont reliés ne dépasse pas l'intensité supportée par la rallonge. En outre, vérifiez que l'intensité totale des produits branchés sur la prise murale ne dépasse pas l'intensité nominale de celle-ci.
- ❑ Débranchez l'imprimante avant de la nettoyer et utilisez exclusivement un linge humide.
- ❑ Ne renversez jamais de liquide sur l'imprimante.
- ❑ N'effectuez aucune autre opération d'entretien que celles décrites dans ce guide.
- ❑ Débranchez l'imprimante du secteur et faites-la réparer par un technicien qualifié dans les cas suivants :

Le cordon d'alimentation ou la prise est endommagé ; du liquide a pénétré à l'intérieur de l'imprimante ; l'imprimante est tombée ou son châssis a été endommagé ; l'imprimante ne fonctionne pas correctement ou vous remarquez une diminution significative de ses performances. N'intervenez que sur les paramètres mentionnés dans les instructions de fonctionnement.

- ❑  Les éléments de l'imprimante qui portent ce symbole peuvent être brûlants. Mettez l'imprimante hors tension et laissez-la refroidir quelques minutes avant de toucher les éléments qui portent ce symbole.
- ❑ Si vous envisagez d'utiliser l'imprimante en Allemagne, veillez à :

prévoir une protection adéquate contre les courts-circuits et les surtensions, et protéger l'installation électrique du bâtiment par un disjoncteur de 10 ou 16 ampères.

Symbole d'avertissement de la tête d'impression



Le symbole apposé sur la tête d'impression indique que celle-ci peut être brûlante. Ne touchez jamais la tête d'impression immédiatement après avoir utilisé l'imprimante. Laissez-la refroidir pendant quelques minutes avant de la toucher.

Conformité ENERGY STAR



En sa qualité de partenaire ENERGY STAR, EPSON garantit que ce produit répond aux directives du programme ENERGY STAR d'économie d'énergie.

Le programme international bureautique ENERGY STAR résulte du partenariat volontaire conclu avec l'industrie informatique et bureautique en vue de promouvoir l'introduction d'ordinateurs personnels, de moniteurs, d'imprimantes, de télécopieurs, de photocopieurs et de numériseurs qui utilisent l'énergie de manière efficace afin de réduire la pollution de l'air engendrée par la production d'électricité.

Utilisation des manuels

Ce *Guide de l'utilisateur* fournit des informations détaillées sur l'installation et l'utilisation de l'imprimante. L'*Aide-mémoire* fournit avec l'imprimante résume ses procédures d'utilisation les plus courantes.

Avertissement, Attention et Remarque

Ce guide applique les conventions suivantes :



Avertissement

A respecter afin d'éviter tout accident corporel.



Attention

A respecter pour éviter d'endommager votre installation.

Remarque

Contient des informations importantes et des conseils utiles concernant le fonctionnement de votre imprimante.

Installation de l'imprimante

Déballage de l'imprimante	1-2
Choix de l'emplacement de l'imprimante	1-3
Positionnement du bloc de papier continu	1-5
Installation ou remplacement de la cartouche de ruban.....	1-5
Fixation du guide papier.....	1-12
Branchement de l'imprimante	1-14
Connexion de l'imprimante à votre ordinateur.....	1-15
Installation du logiciel de l'imprimante	1-17
Installation du logiciel de l'imprimante sous Windows 95, 98 ou NT 4.0	1-18
Installation du logiciel de l'imprimante sous Windows 3.1 ou NT 3.5x	1-20
Pour les programmes DOS	1-22

Déballage de l'imprimante

Outre ce guide, le carton de votre imprimante doit renfermer le CD-ROM du logiciel de l'imprimante EPSON, une Notice de déballage et les éléments suivants :

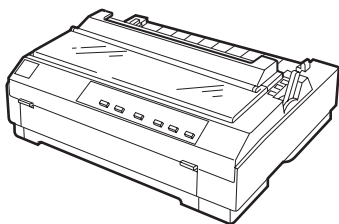

imprimante

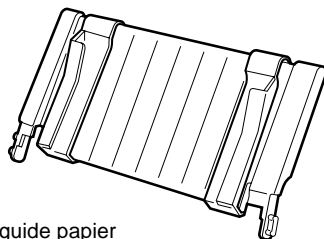

guide papier

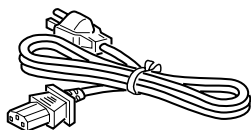

cordon d'alimentation

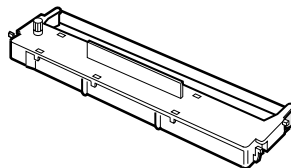

cartouche de ruban

Remarque :

Selon le modèle, le cordon d'alimentation peut être solidaire de l'imprimante. En outre, la forme de la fiche du cordon varie selon le pays d'achat de l'imprimante. Vérifiez donc si la fiche est adaptée à votre pays.



Attention :

Il existe plusieurs modèles de cette imprimante, conçus pour différentes tensions d'alimentation, et il n'est pas possible de modifier la tension d'alimentation de l'appareil. Si la tension d'alimentation qui figure sur la plaque signalétique à l'arrière de l'imprimante ne correspond pas à la tension secteur de votre pays, contactez votre revendeur.

Avant d'installer et de mettre votre imprimante sous tension, retirez les éléments de protection qui l'entourent et qu'elle renferme. Procédez de la manière indiquée sur la Notice de déballage qui accompagne votre imprimante.

Conservez les éléments d'emballage et de protection afin de pouvoir les réutiliser si vous êtes amené à expédier votre imprimante ultérieurement. Elle doit d'ailleurs toujours être transportée dans son emballage d'origine ou dans un emballage équivalent.

Choix de l'emplacement de l'imprimante

Au moment de choisir l'emplacement de votre imprimante, considérez attentivement les points suivants :

- ❑ Posez l'imprimante sur une surface plane et stable. Elle ne fonctionnera pas correctement si elle ne repose pas à l'horizontale.
- ❑ Choisissez un endroit où vous pourrez lui connecter facilement un câble d'interface réseau si nécessaire.
- ❑ Prévoyez un espace suffisant autour de l'imprimante pour permettre son utilisation et son entretien aisés.
- ❑ Evitez d'utiliser et de ranger l'imprimante dans des endroits soumis à des variations rapides de température et d'humidité. Protégez toujours l'imprimante des rayons directs du soleil, d'une luminosité intense, des sources de chaleur ainsi que de la poussière ou d'une humidité excessive.
- ❑ Evitez les endroits soumis à des chocs et des vibrations.
- ❑ Placez l'imprimante à proximité d'une prise murale de laquelle son cordon d'alimentation pourra être débranché facilement.

- ❑ Evitez les prises électriques commandées par un interrupteur mural ou un programmateur automatique. Une panne de secteur peut effacer les informations contenues dans la mémoire de votre imprimante ou de votre ordinateur. Evitez également les prises raccordées au même circuit électrique qu'un moteur de forte puissance ou d'autres appareils électriques susceptibles de faire varier la tension d'alimentation.
- ❑ Eloignez votre ordinateur des sources potentielles d'interférences électromagnétiques, notamment des enceintes et des bases émettrices-réceptrices des téléphones sans fil.
- ❑ Choisissez une prise secteur raccordée à la terre et n'utilisez pas une prise multiple.
- ❑ Avant d'imprimer sur du papier continu, assurez-vous que le chemin papier est libre et exempt de tout obstacle. (Reportez-vous à la section suivante)

Si vous envisagez d'utiliser une table pour imprimante, suivez les recommandations ci-dessous :

- ❑ Utilisez une table capable de supporter un poids d'au moins 20 kg.
- ❑ N'utilisez jamais une table sur laquelle l'imprimante serait inclinée. Veillez à toujours maintenir l'imprimante en position horizontale.
- ❑ Disposez le cordon d'alimentation et le câble d'interface de votre imprimante à l'écart du chemin papier. Dans la mesure du possible, fixez les câbles à un pied de la table.

Positionnement du bloc de papier continu

Avant d'imprimer sur du papier continu, vous devez aligner la réserve de papier continu sur le tracteur afin que le papier pénètre dans l'imprimante de façon régulière, comme illustré ci-dessous.

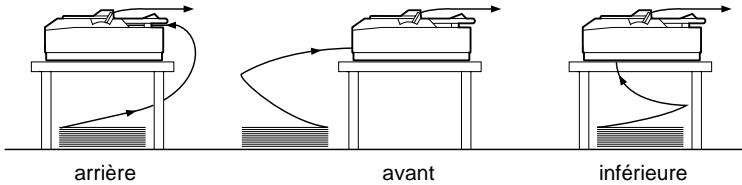

Installation ou remplacement de la cartouche de ruban

EPSON recommande d'utiliser la cartouche de ruban noir en tissu de marque EPSON (#7753) ou la cartouche de ruban de film EPSON (#7768). D'autres produits qui ne sont pas fabriqués par EPSON peuvent provoquer des dégâts qui ne sont pas couverts par les garanties dont bénéficie votre imprimante.



Avertissement :

Vous devrez déplacer manuellement la tête d'impression pour installer ou remplacer la cartouche de ruban. Si vous venez d'utiliser l'imprimante, la tête d'impression est peut-être brûlante. Laissez-la refroidir quelques minutes avant de la toucher.

1. Assurez-vous que l'imprimante est hors tension.

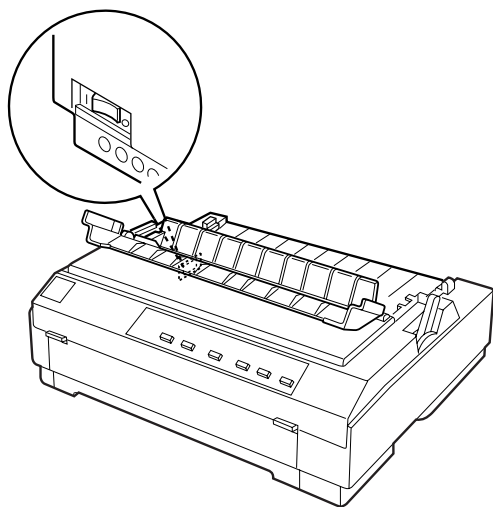

Attention :

Vous risquez d'endommager l'imprimante si vous déplacez la tête d'impression alors que l'appareil est sous tension.

2. Si l'imprimante est raccordée à une prise secteur, débranchez-la.
3. Ouvrez le capot de l'imprimante par l'arrière, relevez-le à la verticale et détachez-le.

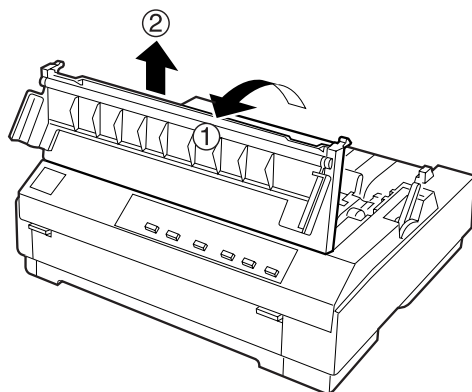

4. Relevez les pattes de chaque côté de l'unité de tension du papier, soulevez-la et retirez-la de l'imprimante. Rangez en lieu sûr l'unité de tension du papier.

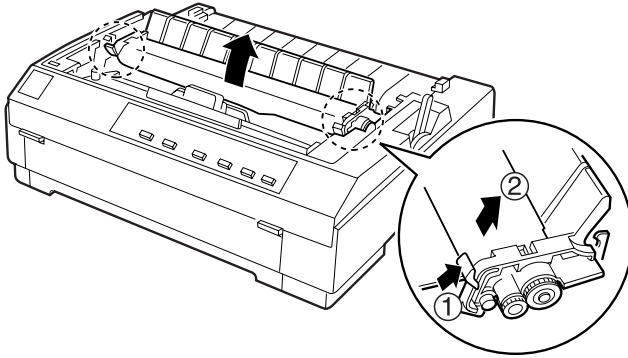

Remarque :

Si le tracteur tirant est installé, il n'est pas nécessaire de retirer l'unité de tension du papier.

5. Assurez-vous que la tête d'impression n'est pas brûlante. Si c'est le cas, laissez-la refroidir quelques minutes avant de la toucher. Faites-la ensuite glisser manuellement jusqu'au centre de l'imprimante.

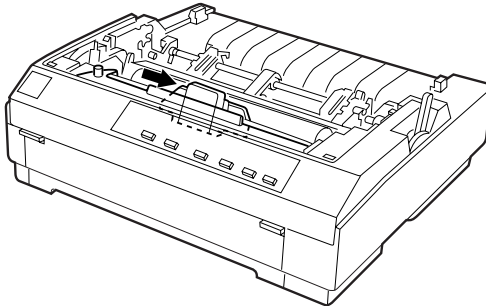

6. Si une cartouche de ruban usagée est en place, saisissez la cartouche par la poignée et soulevez-la verticalement. Débarrassez-vous de la cartouche de ruban conformément aux règlements en vigueur dans votre pays.

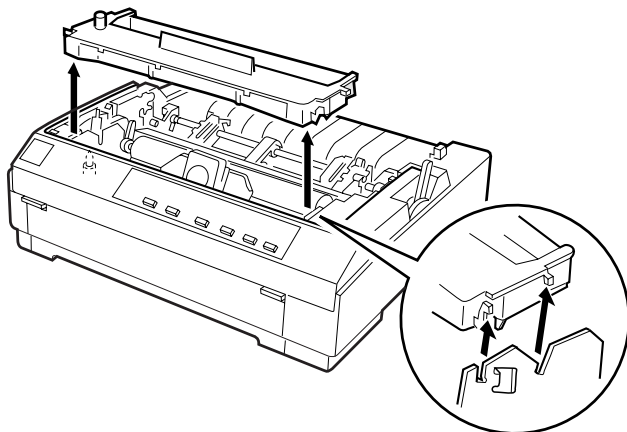

7. Retirez la nouvelle cartouche de ruban de son emballage. Tournez le bouton de tension du ruban dans le sens de la flèche afin de tendre convenablement le ruban.

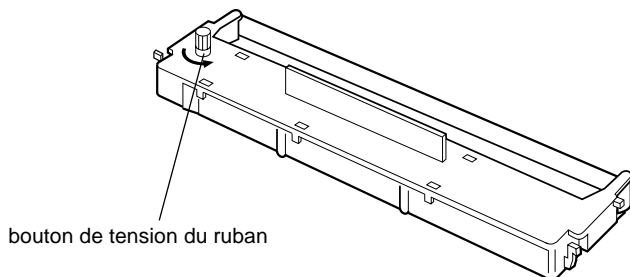

8. Tenez la cartouche par la poignée et enfoncez-la fermement, puis appuyez sur ses deux extrémités pour que les crochets en plastique pénètrent dans les rainures.

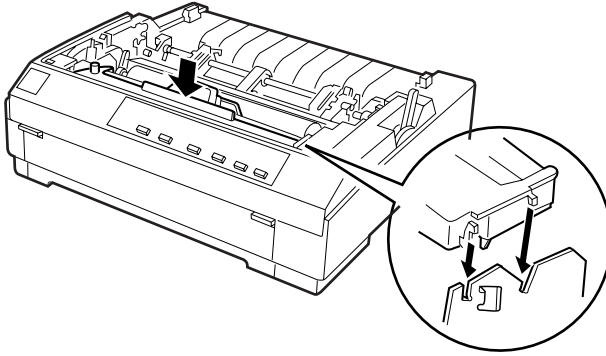

9. En vous aidant d'un objet pointu, notamment un stylo à bille, faites passer le ruban entre la tête d'impression et le guide ruban. Tournez le bouton de tension du ruban pour faire avancer le ruban.

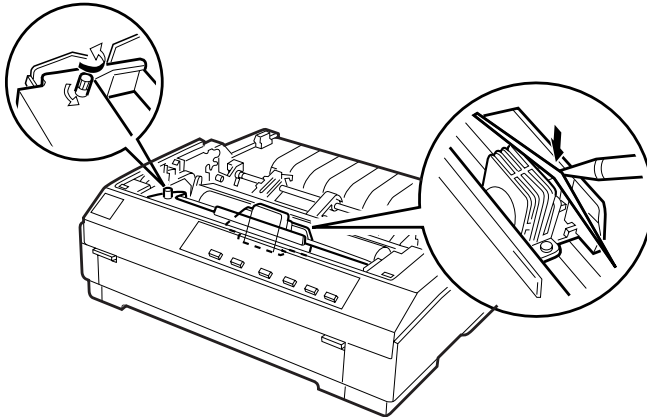

10. Faites glisser la tête d'impression d'un bout à l'autre de sa course pour vous assurer qu'elle se déplace sans entrave. Vérifiez aussi que le ruban n'est ni tordu, ni froissé.

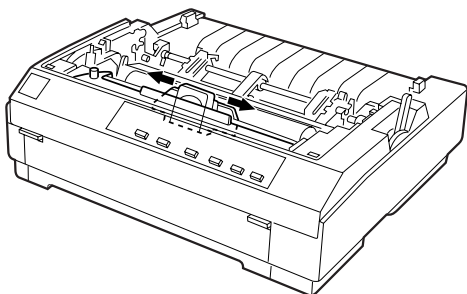

11. Pour replacer l'unité de tension du papier, abaissez-la sur les petites pattes de fixation de l'imprimante. Abaissez délicatement les deux extrémités de l'unité jusqu'à ce qu'elle émette un déclic.

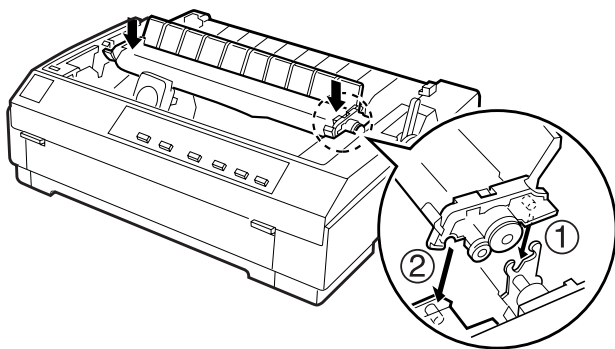

12. Remplacez le capot de l'imprimante en insérant d'abord les ergots avant dans les fentes de l'imprimante, puis abaissez le couvercle. Appuyez dessus jusqu'à ce qu'il émette un déclic.

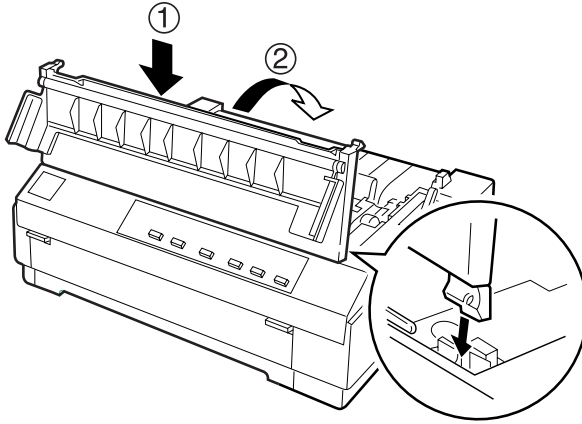

Remarque :

La cartouche de ruban de film #7768 disponible en option s'installe de la même manière qu'une cartouche de ruban noir en tissu. Toutefois, vous devez respecter les consignes suivantes lorsque vous utilisez un ruban de film :

- Imprimez sur du papier ordinaire uniquement.*
- Placez le levier d'épaisseur du papier sur la position immédiatement inférieure.*

Fixation du guide papier

Pour installer le guide papier, procédez de la manière suivante :

1. Assurez-vous que le capot du guide papier est ouvert de la manière illustrée. Fixez le guide papier en glissant les rainures de sa base par-dessus les pattes de l'imprimante. Inclinez ensuite le guide papier vers l'arrière jusqu'à ce qu'il s'immobilise.

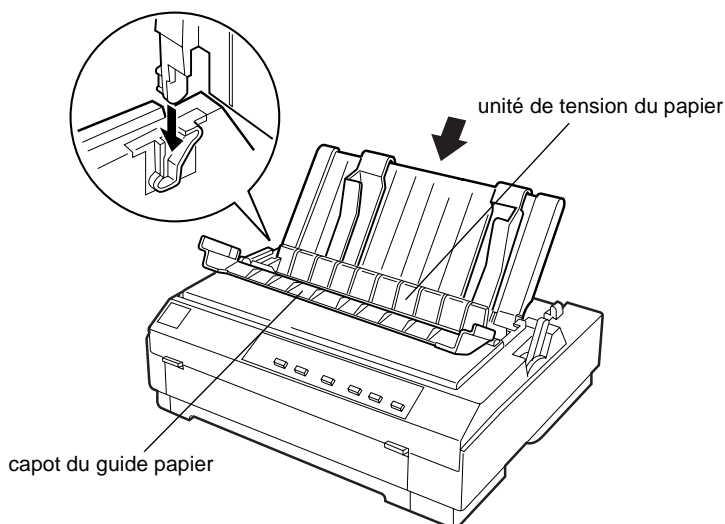

Attention :

N'oubliez pas de faire glisser les rainures de la base du guide papier par-dessus les pattes qui se trouvent de chaque côté de l'imprimante.

2. Fermez le capot du guide papier.

1

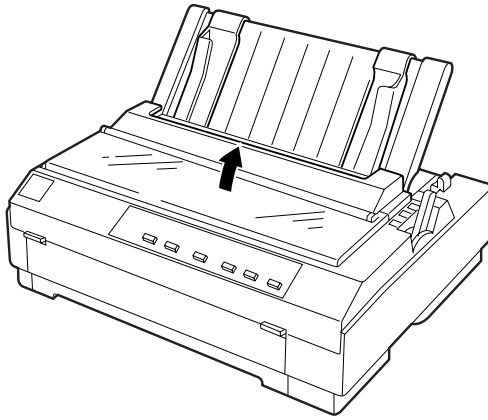

Branchement de l'imprimante

1. Assurez-vous que l'imprimante est hors tension.

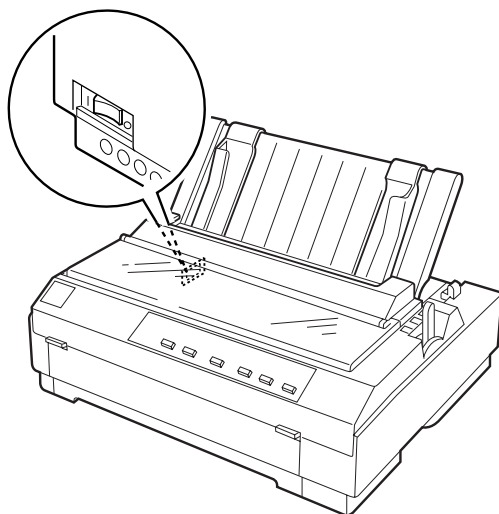

2. Vérifiez si la tension d'alimentation qui figure sur la plaque signalétique apposée à l'arrière de l'imprimante est bien identique à la tension secteur fournie par la prise électrique. Assurez-vous aussi que le cordon d'alimentation de votre imprimante est adapté à la prise électrique.



Avertissement :

Il n'est pas possible de modifier la tension d'alimentation de l'imprimante. Si la tension nominale de l'imprimante ne correspond pas à la tension secteur, contactez votre revendeur. Ne branchez pas le cordon d'alimentation.

3. Si le cordon d'alimentation n'est pas connecté à l'imprimante, raccordez son extrémité adéquate à la prise d'alimentation secteur (AC) située à l'arrière de l'imprimante.
4. Branchez le cordon d'alimentation sur une prise secteur reliée à la terre.

Connexion de l'imprimante à votre ordinateur

L'imprimante possède deux connexions d'interface distinctes : une interface parallèle compatible IEEE-1284 et une interface de Type B en option. Pour plus d'informations, reportez-vous à la section "Cartes d'interface en option" à la page A-3.

Si votre ordinateur exige un autre type d'interface d'imprimante, vous devriez pouvoir utiliser l'une des interfaces en option décrites à la section "Cartes d'interface en option" à la page A-3.

Procédez de la manière suivante pour connecter l'imprimante à votre ordinateur à l'aide d'un connecteur d'interface parallèle ou d'un connecteur de fil de masse.

1. Assurez-vous que l'imprimante et l'ordinateur sont hors tension.
2. Branchez convenablement le connecteur du câble dans le connecteur d'interface parallèle.

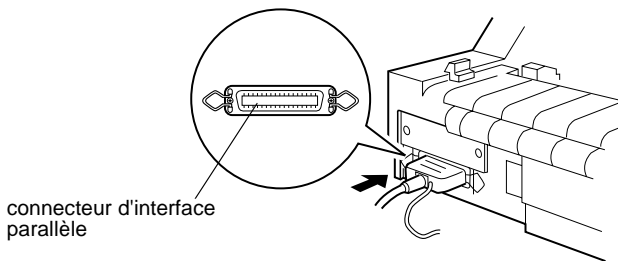

3. Rabattez les clips métalliques situés de chaque côté du connecteur jusqu'à ce qu'ils s'emboîtent correctement.

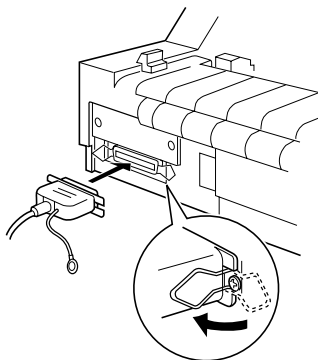

4. Si votre câble est muni d'un fil de masse, connectez ce dernier au connecteur de masse de l'imprimante, de la manière indiquée ci-dessous.

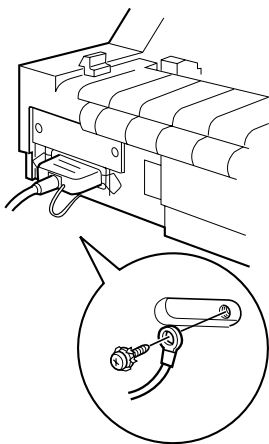

5. Branchez l'autre extrémité du câble sur l'ordinateur.

Dès que vous avez connecté l'imprimante à votre ordinateur, installez le logiciel de l'imprimante de la manière décrite dans la section suivante.

Installation du logiciel de l'imprimante

Dès que vous avez connecté l'imprimante à votre ordinateur, vous devez installer le logiciel de l'imprimante que vous trouverez sur le CD-ROM livré avec votre imprimante.

Le logiciel de l'imprimante comporte les éléments suivants :

- ❑ **Pilote d'impression**
Le pilote d'impression est le logiciel qui permet de “piloter” l'imprimante. Il permet notamment de définir la qualité d'impression, la résolution et le format du papier.
- ❑ **EPSON Status Monitor 3 (Windows 95, 98 ou NT 4.0 uniquement)** C'est l'utilitaire EPSON Status Monitor 3 qui vous renseigne sur les erreurs relevées au niveau de l'imprimante et affiche des informations relatives à l'état de celle-ci.
- ❑ **EPSON Remote! (un utilitaire de configuration de l'imprimante exécuté sous DOS)**
L'utilitaire EPSON Remote! vous permet de modifier facilement les paramètres par défaut de l'imprimante à partir de l'écran de l'ordinateur. Reportez-vous à la section “Utilisation de l'utilitaire EPSON Remote!” à la page 4-32.

Pour installer le logiciel de l'imprimante, reportez-vous à “Installation du logiciel de l'imprimante sous Windows 95, 98 ou NT 4.0” ou “Installation du logiciel d'imprimante sous Windows 3.1 ou NT 3.5x”, plus loin dans cette section. Si vous utilisez DOS, reportez-vous à la section “Pour les programmes DOS” à la page 1-22.

Installation du logiciel de l'imprimante sous Windows 95, 98 ou NT 4.0

Pour installer le logiciel de l'imprimante sous Windows 95, 98 ou NT 4.0, procédez de la manière suivante :

Remarque :

- ❑ *L'installation du logiciel de l'imprimante pour Windows NT 4.0 peut exiger des privilèges d'administrateur réseau. Pour plus d'informations, adressez-vous à votre administrateur.*
 - ❑ *Si vous souhaitez créer une version sur disquette du logiciel de l'imprimante à partir du CD-ROM, insérez le CD-ROM et tapez EPSETUP. Dans la boîte de dialogue qui s'affiche, cliquez sur le bouton **Création d'une disquette de sauvegarde (Driver disk creation utility)** et suivez les instructions affichées.*
 - ❑ *Si vous utilisez la version sur disquette du logiciel EPSON, effectuez une copie de sauvegarde de la (des) disquette(s) du logiciel de l'imprimante EPSON avant de procéder à l'installation.*
1. Assurez-vous que l'imprimante et l'ordinateur sont hors tension.
 2. Mettez le PC sous tension. Windows démarre automatiquement. Mettez ensuite l'imprimante sous tension.
 3. Insérez le CD-ROM contenant le logiciel de l'imprimante dans votre lecteur de CD-ROM. La fonction de lecture automatique du lecteur de CD-ROM démarre instantanément le programme d'installation.

Si le programme d'installation ne démarre pas automatiquement, cliquez sur **Démarrer**, puis sur **Exécuter**. Dans la boîte de dialogue **Exécuter**, tapez la lettre de votre lecteur de CD-ROM au niveau de la ligne de commande (par exemple, **E:**), suivie de la commande **START.EXE** (par exemple, **E:\START.EXE**) et cliquez sur le bouton **OK**.

Remarque :

Si votre lecteur de CD-ROM porte une lettre autre que "E", remplacez-la par la lettre appropriée. Le programme d'installation démarre. La suite de la procédure d'installation est pilotée par menu. Autrement dit, vous pouvez sélectionner les options que vous souhaitez installer en cliquant simplement avec la souris dans la liste affichée à l'écran. Le reste de l'installation est automatique et vous ne devez plus fournir aucune autre information.

4. Sélectionnez les options requises et suivez les instructions affichées.
5. Une fois que le logiciel de l'imprimante a été correctement installé, quittez le programme d'installation en cliquant sur le bouton dont l'icône représente une porte.

Remarque :

- Si l'écran **Nouveau périphérique détecté** ou tout autre Assistant apparaît lorsque vous mettez votre ordinateur sous tension, cliquez sur **Annuler** et exécutez la procédure ci-dessus.*
- La durée de l'installation varie selon l'ordinateur.*

Pour plus d'informations sur l'ouverture et l'utilisation du logiciel, reportez-vous au Chapitre 4, "Utilisation du logiciel de l'imprimante." EPSON Status Monitor 3 est installé en même temps que le pilote d'impression pour Windows 95, 95 ou NT 4.0. Pour plus d'informations sur l'installation et l'utilisation de l'utilitaire Status Monitor, reportez-vous au chapitre 6.

Installation du logiciel de l'imprimante sous Windows 3.1 ou NT 3.5x

Procédez de la manière suivante pour installer le logiciel de l'imprimante sous Windows 3.1 ou NT 3.5x.

Remarque :

L'installation du logiciel de l'imprimante pour Windows NT 3.5x peut exiger des privilèges d'administrateur réseau. Pour plus d'informations, adressez-vous à votre administrateur.

1. Assurez-vous que Windows 3.1 est en cours d'exécution et que la fenêtre du Gestionnaire de programmes est ouverte.
2. Dans le lecteur de CD-ROM, insérez le CD-ROM du logiciel de l'imprimante EPSON que vous avez reçu.

Remarque :

Si votre système est dépourvu d'un lecteur de CD-ROM, vous pouvez créer une version sur disquette à partir de laquelle vous installerez le logiciel de l'imprimante.

3. Dans le menu **Fichier**, choisissez **Exécuter**. La boîte de dialogue **Exécuter** s'affiche. Dans la zone **Ligne de commande**, tapez **E:\START** et cliquez sur **OK**.

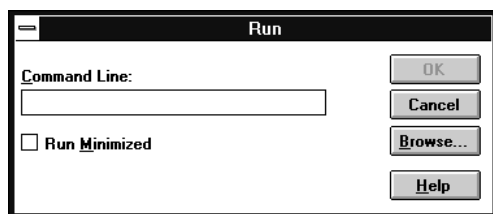

Remarque :

Si votre lecteur de CD-ROM porte une lettre autre que "E", remplacez-la par la lettre appropriée.

Le programme d'installation démarre. La suite de la procédure d'installation est pilotée par menu. Autrement dit, vous pouvez sélectionner les options que vous souhaitez installer en cliquant simplement avec la souris dans la liste affichée à l'écran. Le reste de l'installation est automatique et vous ne devez plus fournir aucune autre information.

4. Sélectionnez les options requises et suivez les instructions affichées.
5. Une fois que le logiciel de l'imprimante a été correctement installé, quittez le programme d'installation en cliquant sur le bouton dont l'icône représente une porte. Le programme d'installation sélectionne automatiquement cette imprimante comme imprimante par défaut pour les applications Windows.

Pour plus d'informations sur l'ouverture et l'utilisation du logiciel, reportez-vous au Chapitre 4, "Utilisation du logiciel de l'imprimante."

Pour les programmes DOS

Pour contrôler l'imprimante à partir d'applications DOS, vous devez sélectionner celle-ci ou une autre imprimante disponible dans la liste des imprimantes de votre application.

Choisissez l'imprimante EPSON LQ-580 à l'étape appropriée de la procédure d'installation ou de configuration de votre application DOS. Si la liste affichée dans votre application ne comporte pas l'imprimante LQ-580, choisissez la première imprimante disponible dans la liste suivante :

- LQ-580
- LQ-870
- LQ-570/570+
- LQ-850+
- LQ-850
- LQ-510/550
- LQ-200
- LQ-500
- LQ-860+
- LQ-2550
- LQ-2500
- LQ-800
- LQ-1500

Remarque :

Si la liste de votre application ne propose aucune des alternatives ci-dessus, contactez l'éditeur de logiciel et renseignez-vous sur la disponibilité d'une mise à jour.

Chapitre 2

Impression sur papier continu

2

Réglage du levier de dégagement du papier	2-2
Ajustement du levier d'épaisseur du papier	2-4
Utilisation du tracteur poussant.	2-6
Chargement du papier sur le tracteur poussant	2-6
Retrait d'un document imprimé du tracteur poussant	2-11
Retrait du tracteur poussant	2-12
Réinstallation du tracteur dans la position de poussée	2-13
Utilisation du tracteur en position de traction	2-15
Installation du tracteur en position de traction.	2-15
Chargement du papier dans le tracteur tirant.	2-17
Retrait du papier du tracteur tirant	2-23
Utilisation de deux tracteurs en combinaison poussée/traction	2-24
Retrait du tracteur tirant	2-26
Chargement de formulaires en liasse	2-28
Chargement de papier continu recouvert d'étiquettes	2-29
Retrait du papier continu recouvert d'étiquettes	2-30
Basculement entre l'impression sur papier continu et l'impression sur feuilles simples	2-31
Basculement vers l'impression sur feuilles simples	2-31
Basculement vers l'impression sur papier continu.	2-32
Réglage de la position de haut de page	2-33
Avance du papier jusqu'au bord de découpe	2-36
Utilisation de la touche Tear Off/Bin.	2-36
Avance automatique du papier jusqu'à la position de découpe	2-37
Réglage de la position de découpe	2-37

Réglage du levier de déchargement du papier



Le papier continu peut être chargé de plusieurs manières, y compris à l'aide du tracteur poussant. Utilisez le levier de déchargement du papier pour indiquer le dispositif d'alimentation choisi, en appliquant le réglage décrit dans le tableau ci-dessous.

Remarque :

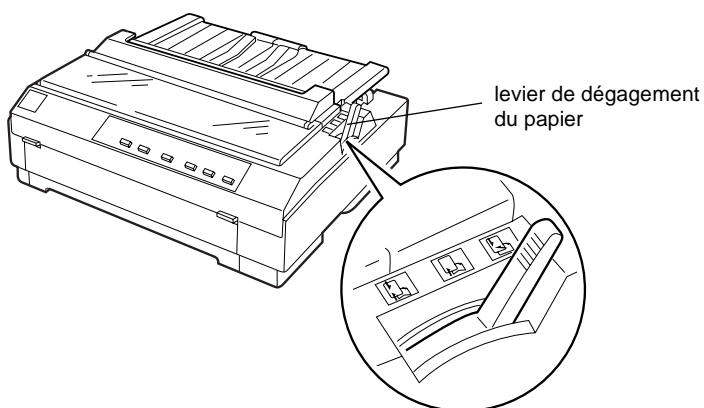
Pour déterminer le dispositif d'alimentation et le chemin papier les mieux adaptés à vos besoins, reportez-vous à la section "Chemins papier disponibles" à la page 4.



Le tableau suivant décrit chacune des positions du levier de déchargement du papier.

Position du levier de déchargement du papier	Description
	Position feuille à feuille Pour charger des feuilles simples, à partir de la fente d'introduction avant ou de la fente d'introduction supérieure. Pour plus d'informations sur le chargement des feuilles simples, reportez-vous au chapitre 3.
 PUSH	Position tracteur poussant Pour charger du papier continu à partir d'un tracteur installé dans la position de poussée. Réglez également le levier dans cette position lorsque vous utilisez conjointement les tracteurs poussant et tirant.
 PULL	Position tracteur tirant Pour charger du papier continu à partir du tracteur installé sur le dessus de l'imprimante dans la position de traction. Lorsque le tracteur est en position de traction, vous pouvez charger du papier dans la fente d'introduction avant, arrière ou inférieure.

Ajustement du levier d'épaisseur du papier

Le réglage du levier d'épaisseur du papier permet à votre imprimante d'accepter des papiers de différentes épaisseurs. Vous trouverez ce levier sous le capot de l'imprimante. Vous pouvez sélectionner l'une des huit positions indiquées sur l'échelle située à côté du levier.

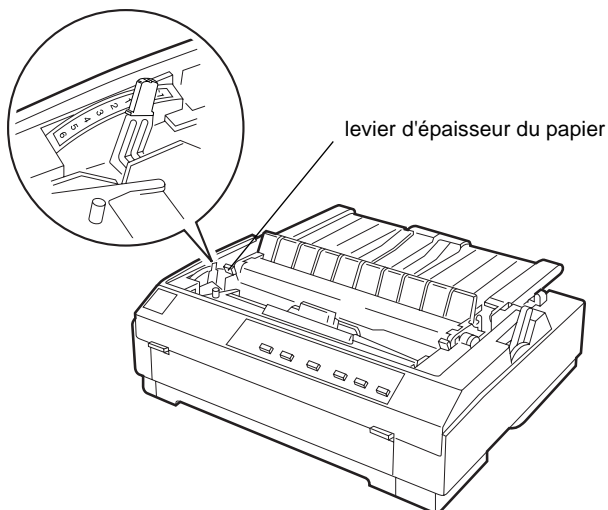

Utilisez le tableau suivant pour régler le levier d'épaisseur du papier en fonction de l'épaisseur de votre papier.

Type de papier*	Position du levier d'épaisseur du papier
Ordinaire (feuilles simples ou papier continu)	-1 ou 0
Formulaires en liasse autocopiants comprenant : 2 parties (original + 1 copie) 3 parties (original + 2 copies) 4 parties (original + 3 copies) 5 parties (original + 4 copies)	1 2 3 5
Papier continu recouvert d'étiquettes**	2
Carte postale	2
Enveloppes	2 vers 6

* Vous trouverez à l'annexe C les caractéristiques complètes du papier.

** Le papier continu recouvert d'étiquettes ne peut pas être chargé à partir du tracteur poussant. Pour imprimer sur ce papier, installez le tracteur dans la position de traction.

Remarque :

- Si l'impression présente des traînées d'encre, il se peut que vous deviez placer le levier d'épaisseur du papier sur la position supérieure afin d'améliorer la qualité d'impression.*
- Si l'impression est pâle ou incomplète, il se peut que vous deviez placer le levier d'épaisseur du papier sur la position inférieure afin d'améliorer la qualité d'impression.*

Utilisation du tracteur poussant

Pour utiliser le tracteur poussant, chargez du papier continu dans la fente d'introduction arrière. Pour plus d'informations sur les circonstances dans lesquelles il convient d'utiliser le tracteur poussant, reportez-vous à la section "Chemins papier disponibles" à la page 4.

Remarque :

Le tracteur est installé d'origine en position de poussée. Si aucun tracteur n'est installé dans la position de poussée, reportez-vous à la section "Réinstallation du tracteur dans la position de poussée" à la page 2-13.

Chargement du papier sur le tracteur poussant

Si un tracteur est installé dans la position de traction, vous devez le retirer et installer l'unité de tension du papier de la manière décrite à la section "Retrait du tracteur tirant" à la page 2-26 avant d'utiliser le tracteur poussant.

Remarque :

Pour éviter les bourrages papier, il est préférable de charger les formulaires épais en liasse par la fente d'introduction avant ou inférieure en utilisant le tracteur tirant.



Attention :

Ne chargez pas du papier continu avec des étiquettes dans la fente d'introduction arrière. En effet, les étiquettes risqueraient de se détacher de leur support dans l'imprimante et de provoquer un bourrage papier.

Pour charger du papier dans le tracteur poussant, procédez de la manière suivante :

1. Assurez-vous que l'imprimante est hors tension.
2. Ouvrez le capot du guide papier et retirez le guide papier en le saisissant par les bords et en le soulevant.

2

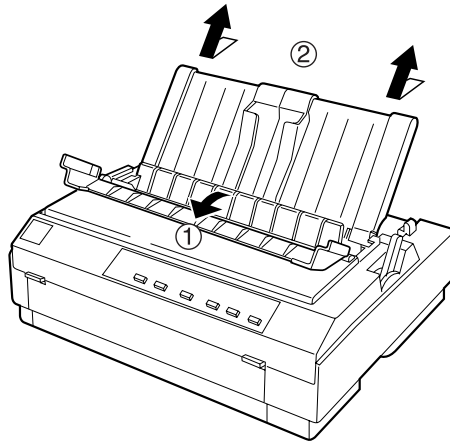

3. Réglez le levier de dégagement du papier sur la position correspondant au tracteur poussant. Placez le levier d'épaisseur du papier (situé sous le capot de l'imprimante) sur la position correspondant à l'épaisseur de votre papier.

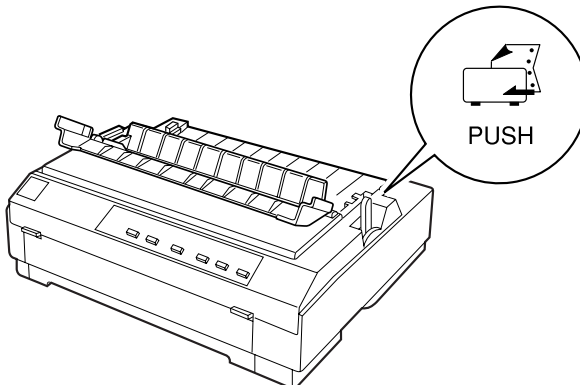

- Libérez les roues à picots gauche et droite en tirant leurs leviers de verrouillage vers l'avant.

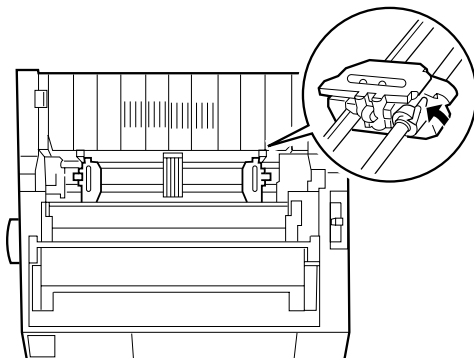

avant de l'imprimante

- Faites glisser la roue à picots gauche jusqu'à la marge gauche du papier en vous aidant de la règle de l'imprimante. (L'impression commence à partir du repère "0".) Rabattez ensuite le levier pour le verrouiller.

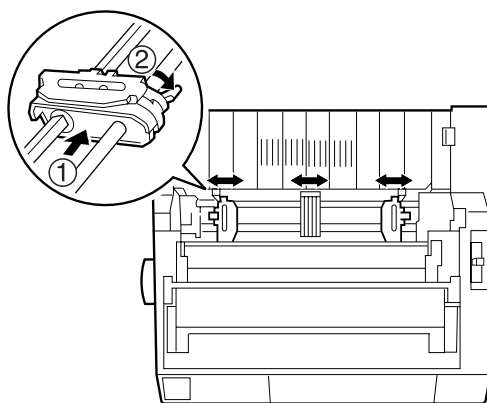

avant de l'imprimante

Remarque :

Pour plus d'informations sur la position de la marge gauche, reportez-vous aux sections "Alignement du papier" et "Zone imprimable" de l'annexe C.

6. Faites glisser la roue à picots droite en fonction de la largeur du papier, mais ne la verrouillez pas. Positionnez le support papier à mi-chemin entre les deux roues à picots, comme illustré à l'étape 5.
7. Assurez-vous que le bord du papier est propre et droit. Placez ensuite ses trois premiers trous de perforations latéraux sur les roues à picots, face imprimable vers le bas. Fermez ensuite les volets des roues à picots.

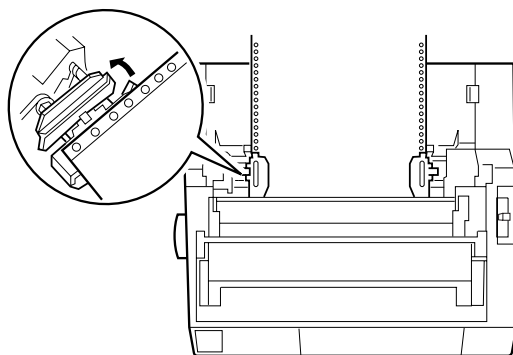

avant de l'imprimante

8. Faites glisser la roue à picots droite pour tendre le papier, puis verrouillez-la en abaissant son levier.
9. Fixez le guide papier de la manière décrite à la section "Fixation du guide papier" à la page 1-12. Une fois le guide papier installé, saisissez-le en son centre, soulevez-le et posez-le à plat.

10. Faites glisser les guides latéraux jusqu'au centre du guide papier. Fermez ensuite le capot du guide papier.

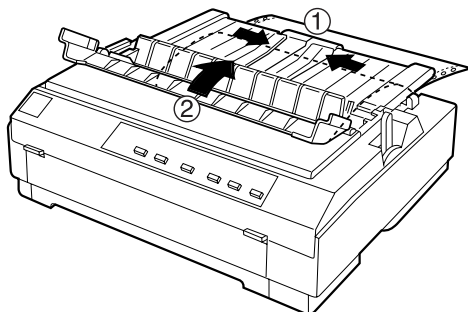

11. Mettez l'imprimante sous tension. Il est possible que vous deviez vérifier et modifier les paramètres du pilote d'impression, de la manière décrite au chapitre 4. Dès que l'imprimante reçoit des données, elle charge automatiquement le papier et se met à imprimer. Les pages imprimées passent par-dessus le guide papier pour rejoindre l'arrière de l'imprimante.

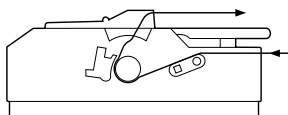

12. Une fois l'impression terminée, détachez le document en procédant de la manière indiquée à la section qui suit. Si la première ligne imprimée de la page semble trop élevée ou trop basse, vous pouvez modifier sa position à l'aide de la fonction de micro-réglage. Reportez-vous à la section "Réglage de la position de haut de page" à la page 2-33.



Attention :

N'utilisez jamais le bouton pour régler la position de haut de page, car vous risqueriez d'effacer la position de haut de page ou d'endommager l'imprimante.

Retrait d'un document imprimé du tracteur poussant

Pour retirer le document imprimé, procédez de la manière suivante :

1. Assurez-vous que les voyants **Tear-Off/Bin** clignotent. (Ils indiquent que le papier occupe la position actuelle de découpe.) Il se peut que vous deviez appuyer sur la touche **Tear Off/Bin**.
2. Ouvrez le capot du guide papier et détachez le document imprimé à l'aide du bord de découpe de l'unité de tension du papier.

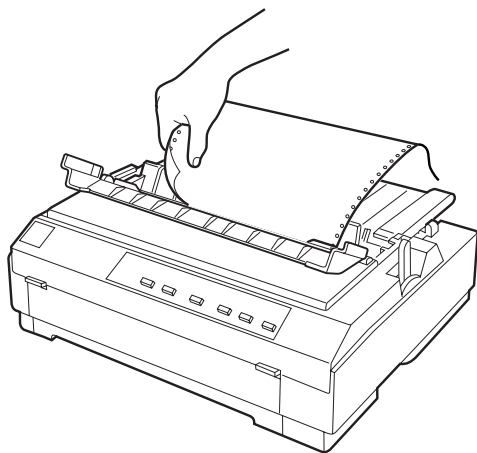

Remarque :

Si la perforation du papier n'est pas correctement alignée sur le bord de découpe, vous pouvez ajuster la position de découpe à l'aide de la fonction de micro-réglage. Reportez-vous à la section "Réglage de la position de découpe" à la page 2-37.



Attention :

N'utilisez jamais le bouton pour régler la position de découpe, car vous risqueriez d'effacer la position de découpe ou d'endommager l'imprimante.

3. Fermez le capot du guide papier.

Lorsque vous relancez l'impression, l'imprimante fait automatiquement avancer le papier jusqu'à la position de haut de page avant de démarrer l'impression.

Pour ramener le papier continu en position d'attente dans laquelle vous pouvez retirer le papier, appuyez sur la touche **Load/Eject**. (La position d'attente est définie dans le glossaire.) Ouvrez ensuite les volets des roues à picots du tracteur et retirez le papier.



Attention :

*Détachez toujours le document imprimé avant d'appuyer sur la touche **Load/Eject**. Si vous faites reculer le papier de plusieurs pages, vous risquez de provoquer un bourrage papier.*

Retrait du tracteur poussant

Pour retirer le tracteur poussant, procédez de la manière suivante :

1. Retirez le papier du tracteur de la manière décrite à la section qui précède.
2. Mettez l'imprimante hors tension.
3. Retirez le guide papier en le saisissant de part et d'autre, puis en le soulevant.

4. Appuyez sur les ergots de verrouillage du tracteur, inclinez-le vers le haut et soulevez-le hors de l'imprimante.

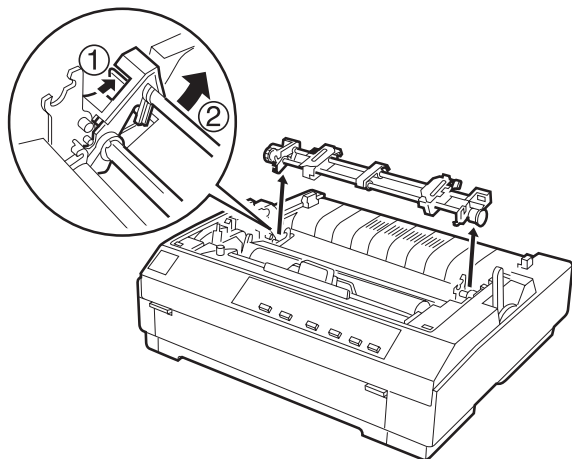

Réinstallation du tracteur dans la position de poussée

Si un tracteur est installé dans la position de traction, vous devez le retirer et installer l'unité de tension du papier de la manière décrite à la section “Retrait du tracteur tirant” à la page 2-26 avant d'utiliser le tracteur poussant.

Pour réinstaller le tracteur dans la position de poussée, procédez de la manière suivante :

1. Assurez-vous que l'imprimante est hors tension.
2. Retirez le guide papier en le saisissant de part et d'autre, puis en le soulevant.

3. Attachez les crochets du tracteur sur les broches situées à l'intérieur de l'imprimante et appuyez sur les deux extrémités du tracteur pour vérifier s'il est solidement fixé.

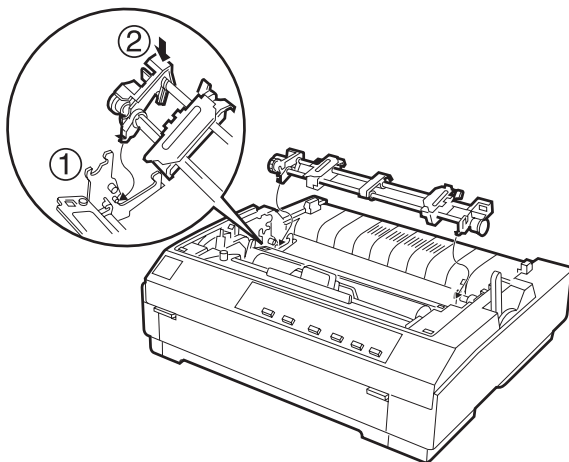

Vous êtes maintenant prêt à charger du papier continu dans le tracteur poussant. Pour retirer le tracteur, reportez-vous à la section “Retrait du tracteur poussant” à la page 2-12.

Utilisation du tracteur en position de traction

Utiliser le tracteur en position de traction est idéal pour imprimer sur du papier continu épais et lourd, notamment des formulaires en liasse ou du papier continu recouvert d'étiquettes. Toutefois, la fonction de découpe n'est pas accessible à l'aide du tracteur tirant.

Comme le papier épais exige un chemin papier rectiligne pour éviter les bourrages papier, vous devez charger du papier dans la fente d'introduction avant ou inférieure lorsque vous utilisez le tracteur tirant.



Attention :

Ne chargez pas du papier continu avec des étiquettes dans la fente d'introduction arrière. En effet, les étiquettes risqueraient de se détacher de leur support dans l'imprimante et de provoquer un bourrage papier.

Pour réduire davantage encore les risques de bourrage papier tout en améliorant les performances du papier continu, vous pouvez combiner l'utilisation de deux tracteurs. Lorsque vous optez pour cette méthode d'impression, chargez du papier à la fois dans le tracteur poussant et dans le tracteur tirant. Reportez-vous à la section "Utilisation de deux tracteurs en combinaison poussée/traction" à la page 2-24.

Installation du tracteur en position de traction

Pour installer un tracteur en position de traction, vous devez soit retirer le tracteur poussant, soit vous procurer le tracteur tirant disponible en option (C800202). Pour retirer le tracteur poussant, reportez-vous à la section "Retrait du tracteur poussant" à la page 2-12.

Pour installer un tracteur en position de traction, procédez de la manière suivante :

1. Assurez-vous que l'imprimante est hors tension. Soulevez le capot de l'imprimante et détachez-le.
2. Relevez les pattes de chaque côté de l'unité de tension du papier, soulevez-la et retirez-la de l'imprimante. Rangez en lieu sûr l'unité de tension du papier.

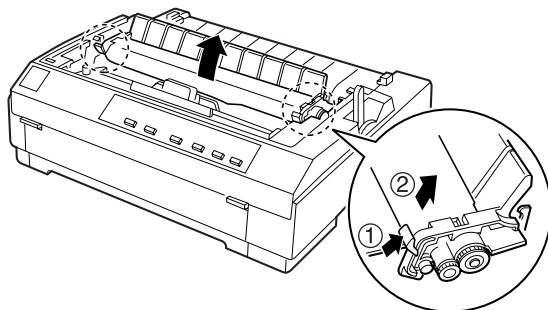

3. Abaissez le tracteur dans les fentes de fixation de l'imprimante et appuyez sur les deux extrémités du tracteur pour qu'il soit solidement fixé.

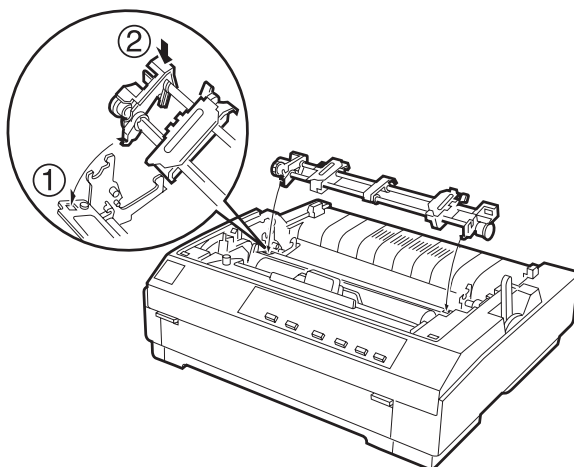

Vous êtes à présent prêt à charger du papier continu dans le tracteur tirant, de la manière décrite à la section suivante. Pour retirer le tracteur tirant, reportez-vous à la section “Retrait du tracteur tirant” à la page 2-26.

Chargement du papier dans le tracteur tirant

Lorsque vous utilisez le tracteur tirant, chargez si possible le papier continu dans la fente d'introduction avant ou inférieure. En effet, si vous le chargez dans la fente d'introduction arrière, vous augmentez les risques de bourrage papier.



Attention :

Ne chargez pas du papier continu avec des étiquettes dans la fente d'introduction arrière. En effet, les étiquettes risqueraient de se détacher de leur support dans l'imprimante et de provoquer un bourrage papier.

Pour charger du papier dans le tracteur tirant, procédez de la manière suivante :

1. Assurez-vous que l'imprimante est hors tension et que son capot a été retiré. Vérifiez aussi que le tracteur est installé en position de traction.
2. Faites glisser les guides latéraux jusqu'au centre du guide papier. Soulevez la partie centrale du guide papier et posez-le à plat.

3. Réglez le levier de dégagement du papier sur la position correspondant au tracteur tirant. Placez le levier d'épaisseur du papier sur la position correspondant à l'épaisseur de votre papier.

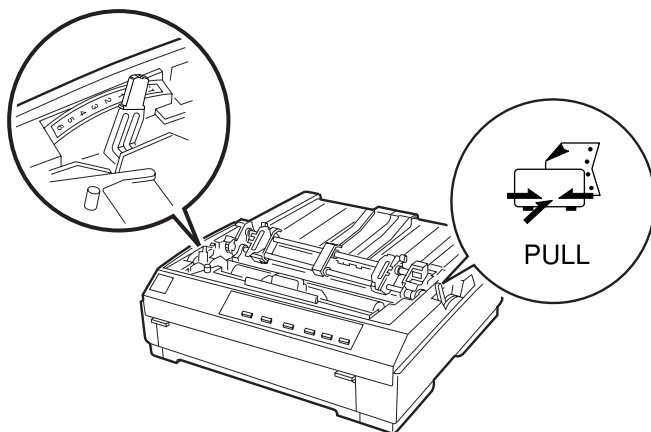

4. Libérez les roues à picots gauche et droite en tirant leurs leviers de verrouillage vers l'avant.

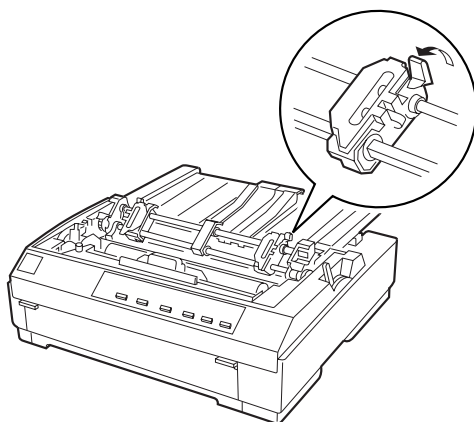

- Faites glisser la roue à picots gauche jusqu'à la marge gauche du papier en vous aidant de la règle du guide papier. (L'impression commence à partir du repère en forme de flèche.) Rabattez ensuite le levier pour le verrouiller.

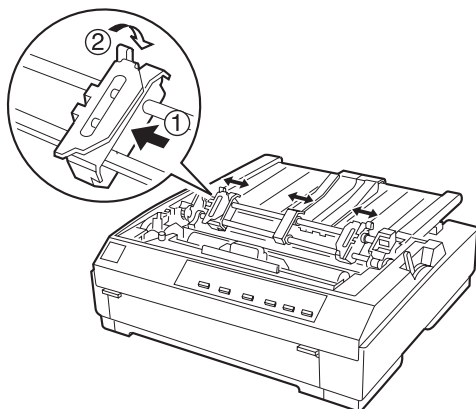

Remarque :

Pour plus d'informations sur la position de la marge gauche, reportez-vous aux sections "Alignement du papier" et "Zone imprimable" de l'annexe C.

- Faites glisser la roue à picots droite en fonction de la largeur du papier, mais ne la verrouillez pas. Positionnez le support papier à mi-chemin entre les deux roues à picots, comme illustré à l'étape 5.
- Assurez-vous que le bord du papier est propre et droit. Ouvrez ensuite les volets des deux roues à picots.

8. Insérez le papier dans la fente d'introduction avant, inférieure ou arrière de la manière décrite ci-dessous jusqu'à ce qu'il apparaisse entre le cylindre et le guide ruban. Tirez ensuite le papier vers le haut jusqu'à ce que la perforation, qui sépare la première page de la deuxième, soit à ras du bord supérieur du ruban de l'imprimante.

Avant de charger du papier dans la fente d'introduction avant, ouvrez le capot avant et retirez-le. Chargez ensuite le papier en dirigeant la face imprimable vers le haut.

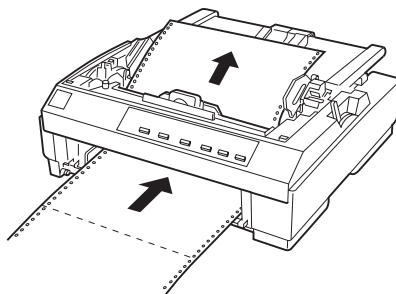

Chargez le papier dans la fente d'introduction inférieure en dirigeant la face imprimable vers le haut (vers l'avant).

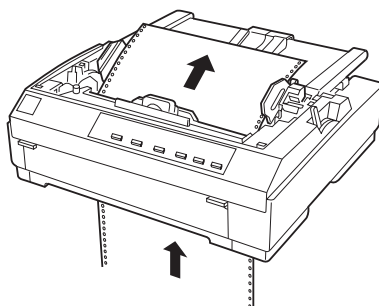

Avant de charger du papier dans la fente d'introduction arrière, retirez le guide papier. Chargez ensuite le papier dans la fente d'introduction arrière, face imprimable vers le bas, et fixez le guide papier.

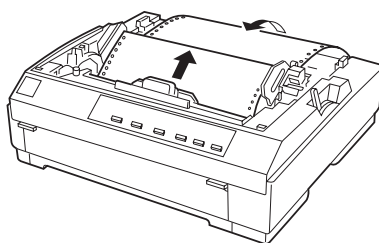

9. Placez les trois premiers trous de perforations latéraux de chaque côté du papier sur les picots des deux roues à picots. Fermez ensuite les volets des roues à picots.

10. Faites glisser la roue à picots droite pour tendre le papier, puis verrouillez-la en abaissant son levier.
11. Si vous utilisez la fente d'introduction avant, fixez le guide papier alors que le papier continu est positionné de la manière illustrée ci-dessous. Fermez-le ensuite.

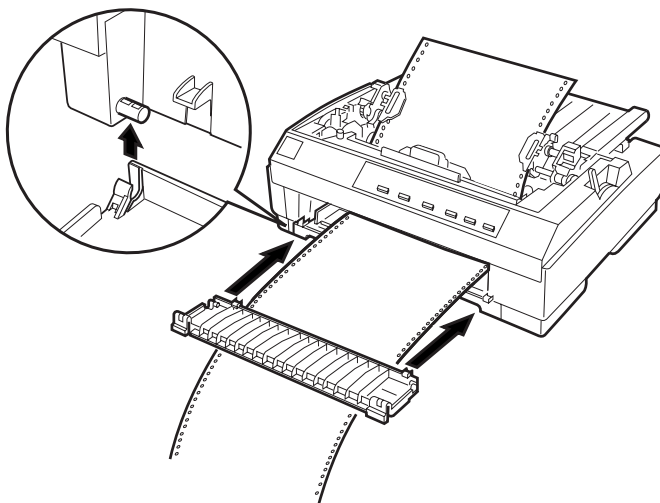

12. Si vous utilisez la fente d'introduction arrière, remplacez le guide papier et assurez-vous que les guides latéraux sont ramenés au centre du guide papier, puis soulevez la partie centrale du guide papier et posez-le à plat.
13. Mettez l'imprimante sous tension.

14. Tendez le papier et réglez la position de haut de page (position de début d'impression) en appuyant sur la touche **LF/FF** ou en utilisant la fonction de micro-réglage. (Pour utiliser la fonction de micro-réglage, reportez-vous à la section "Réglage de la position de haut de page" à la page 2-33.) L'impression commence au niveau de la position courante, sans que le papier avance.



Attention :

- ❑ *N'utilisez jamais le bouton pour tendre le papier ou pour régler la position de haut de page, car vous risqueriez d'effacer la position de haut de page ou d'endommager l'imprimante.*
 - ❑ *Tendez toujours le papier, sinon la qualité d'impression ne pourra pas être préservée.*
15. Fixez le capot de l'imprimante et fermez ensuite le capot du guide papier.
16. Il se peut que vous deviez vérifier et modifier les paramètres du pilote d'impression de la manière décrite au chapitre 4, avant d'envoyer un travail à l'imprimante. L'impression commence au niveau de la position courante, sans faire avancer le papier. Les pages imprimées passent par-dessus le guide papier pour rejoindre l'arrière de l'imprimante.

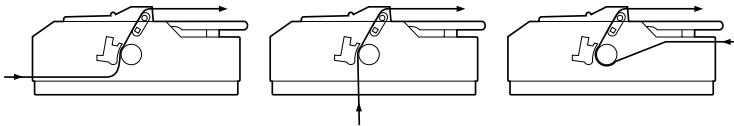

17. Une fois l'impression terminée, ouvrez le capot du guide papier, puis détachez le document imprimé au niveau de la perforation la plus proche de la fente de sortie.

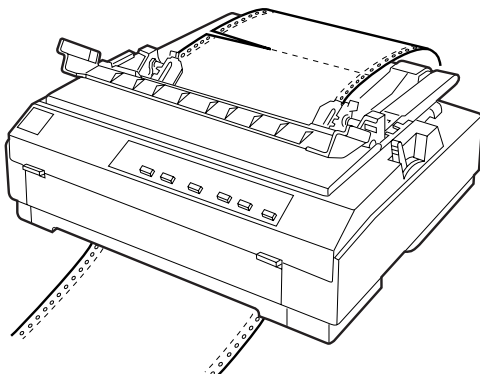

Retrait du papier du tracteur tirant

1. Une fois l'impression terminée, détachez la réserve de papier au niveau de la perforation la plus proche de la fente d'introduction du papier.

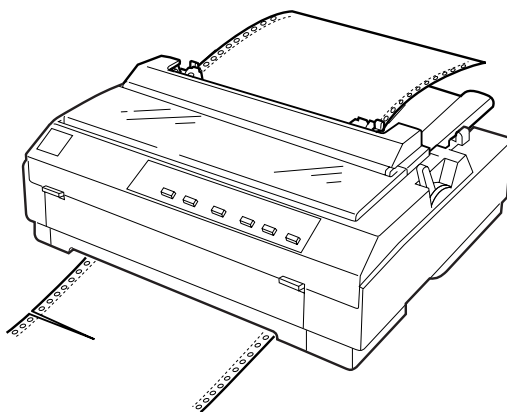

2. Pour éjecter le papier, maintenez la touche **LF/FF** enfoncée.

Utilisation de deux tracteurs en combinaison poussée/traction

Pour améliorer l'alimentation en papier continu et réduire les bourrages papier, vous pouvez utiliser simultanément deux tracteurs. Vous pouvez alors charger du papier sur le tracteur poussant et le tracteur tirant à partir de la fente d'introduction arrière.

Pour utiliser le tracteur poussant conjointement avec le tracteur tirant, vous devez vous procurer le tracteur tirant en option (C800202). Installez le tracteur tirant disponible en option en procédant de la manière décrite à la section "Installation du tracteur en position de traction" à la page 2-15 .

Pour charger du papier dans les deux tracteurs, procédez de la manière suivante :

1. Retirez le capot de l'imprimante et le guide papier.
2. Veillez à ce qu'un tracteur occupe la position de poussée, et qu'un autre occupe la position de traction, comme décrit plus haut dans ce chapitre.
3. Réglez le levier de dégagement du papier sur la position correspondant au tracteur poussant. Placez le levier d'épaisseur du papier sur la position correspondant à l'épaisseur de votre papier.
4. Chargez du papier continu dans le tracteur poussant de la manière décrite plus haut dans ce chapitre.
5. Mettez l'imprimante sous tension. Appuyez sur la touche **Load/Eject** pour faire avancer le papier jusqu'à la position de haut de page. Appuyez ensuite sur la touche **LF/FF** jusqu'à ce que la perforation, qui sépare la première de la deuxième page, soit à ras du bord supérieur du ruban de l'imprimante.



Attention :

N'utilisez jamais le bouton pour déplacer le papier, car vous risqueriez d'endommager l'imprimante ou d'effacer la position de haut de page.

6. Chargez le papier sur les picots du tracteur tirant, en procédant de la manière décrite à la section “Chargement du papier dans le tracteur tirant” à la page 2-17.
7. Réglez le levier de dégagement du papier sur la position correspondant au tracteur tirant. Tendez ensuite le papier entre les tracteurs poussant et tirant, en utilisant la fonction de micro-réglage (décrite à la section “Réglage de la position de haut de page” à la page 2-33.), si cela s'avère nécessaire.
8. Remplacez le levier de dégagement du papier sur la position correspondant au tracteur poussant que vous avez définie à l'étape 2.
9. Dès que l'imprimante reçoit des données, l'impression commence au niveau de la position courante. Si nécessaire, réglez la position courante du papier en suivant les étapes de la section “Réglage de la position de haut de page” à la page 2-33.

**Attention**

- N'utilisez jamais le bouton pour tendre le papier ou pour régler la position de haut de page, car vous risqueriez d'effacer la position de haut de page ou d'endommager l'imprimante.*
 - Tendez toujours le papier, sinon la qualité d'impression ne pourra pas être préservée.*
10. Fixez le guide papier. Faites ensuite glisser les guides latéraux jusqu'au centre du guide papier. Soulevez la partie centrale du guide papier et posez-le à plat.
 11. Fixez le capot de l'imprimante et fermez ensuite le capot du guide papier.

12. Il se peut que vous deviez vérifier et modifier les paramètres du pilote d'impression de la manière décrite au chapitre 4, avant d'envoyer un travail à l'imprimante. L'impression commence au niveau de la position courante, sans faire avancer le papier. Les pages imprimées passent par-dessus le guide papier pour rejoindre l'arrière de l'imprimante.

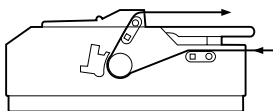

13. Une fois l'impression terminée, ouvrez le capot du guide papier, puis détachez le document imprimé au niveau de la perforation la plus proche de la fente de sortie.

Pour retirer le papier du tracteur, suivez les étapes de la section "Retrait du papier du tracteur tirant" à la page 2-23.

Retrait du tracteur tirant

Pour retirer le tracteur de la position de traction, procédez de la manière suivante :

1. Retirez le papier chargé dans le tracteur tirant, de la manière décrite à la section "Retrait du papier du tracteur tirant" à la page 2-23.
2. Mettez l'imprimante hors tension. Retirez ensuite le capot de l'imprimante, soulevez le guide papier et détachez-le.
3. Appuyez sur les ergots de verrouillage du tracteur, inclinez-le ensuite vers le haut, soulevez-le et détachez-le de l'imprimante.

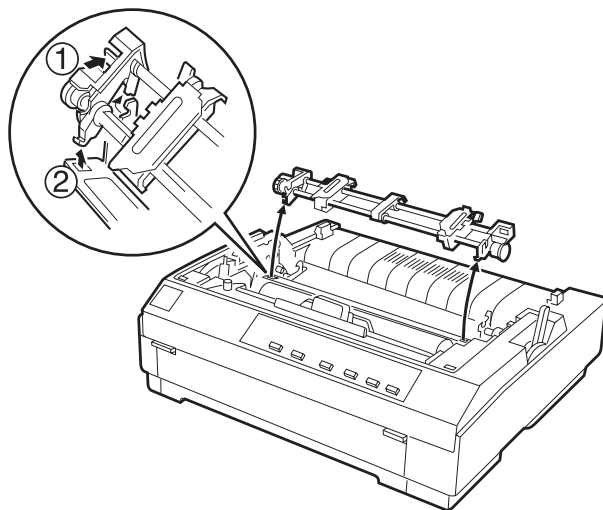

4. Rangez le tracteur en lieu sûr, ou installez-le dans la position de poussée, de la manière décrite à la section “Réinstallation du tracteur dans la position de poussée” à la page 2-13.
5. Pour replacer l'unité de tension du papier, abaissez-la sur les petites pattes de fixation de l'imprimante. Abaissez délicatement les deux extrémités de l'unité jusqu'à ce qu'elle émette un déclic.

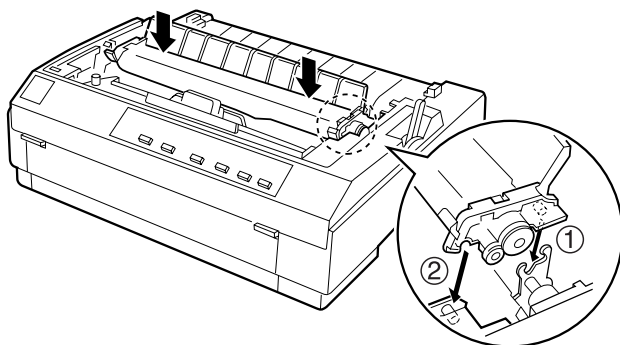

6. Remplacez le guide papier et le capot de l'imprimante. Fermez ensuite le capot du guide papier.

Chargement de formulaires en liasse

Vous pouvez utiliser des formulaires autocopiants en liasse comptant jusqu'à cinq exemplaires (quatre copies et un original). N'oubliez pas de placer le levier d'épaisseur du papier sur la position qui correspond au nombre d'exemplaires de votre formulaire.

Pour une impression optimale sur du papier épais, notamment des formulaires en liasse, sélectionnez un chemin papier le plus rectiligne possible. Il est préférable de charger les formulaires en liasse par la fente d'introduction avant ou inférieure en utilisant le tracteur tirant.

Les formulaires en liasse se chargent comme du papier continu ordinaire, sauf lorsqu'il s'agit d'ajuster le levier d'épaisseur du papier. Pour plus d'informations, reportez-vous aux sections consacrées au chargement du papier continu, plus haut dans ce chapitre.

Remarque :

- ❑ *Veillez à ce que l'épaisseur de la zone imprimable de vos formulaires en liasse ne dépasse pas 0,39 mm et que l'épaisseur des bords perforés soit de 0,76 mm maximum.*
- ❑ *Ne chargez pas du papier endommagé, froissé ou plié.*
- ❑ *Si vous utilisez du papier couché structuré, veillez à ce que la face non lisse ne soit pas dirigée vers la tête d'impression. Celle-ci risquerait en effet d'être sérieusement endommagée en percutant la partie en saillie.*

Chargement de papier continu recouvert d'étiquettes

2

Lorsque vous imprimez des étiquettes, choisissez exclusivement des étiquettes dont le support présente des perforations latérales qui permettent son utilisation avec un tracteur. N'essayez pas d'imprimer sur des feuilles simples recouvertes d'étiquettes, car l'imprimante risquerait de ne pas charger correctement des étiquettes sur support brillant.

Du papier épais, notamment du papier continu recouvert d'étiquettes, exige un chemin papier le plus rectiligne possible. Lorsque vous chargez des étiquettes, n'oubliez pas d'utiliser le tracteur en position de traction et de charger les étiquettes par l'avant ou le dessous.

Vous chargez les étiquettes comme du papier continu ordinaire, en plaçant toutefois au préalable le levier d'épaisseur du papier sur la position 2. Pour plus d'informations, reportez-vous à la section "Chargement du papier dans le tracteur tirant" à la page 2-17.



Attention :

❑ *Ne chargez pas du papier continu recouvert d'étiquettes dans la fente d'introduction arrière. En effet, ce chemin papier est courbe et les étiquettes risqueraient de se détacher de leur support dans l'imprimante et de provoquer un bourrage papier.*

❑ *Les étiquettes étant sensibles à la température et à l'humidité, utilisez exclusivement des conditions normales, à savoir :*

Température 15 à 25 °C

Humidité 30 à 60% d'humidité relative

❑ *Ne chargez pas du papier continu recouvert d'étiquettes qui serait endommagé, froissé ou plié.*

- ❑ *Une fois l'impression terminée, retirez immédiatement les étiquettes de l'imprimante. En effet, elles risqueraient d'épouser la forme du cylindre et de provoquer un bourrage au moment de la reprise de l'impression.*

Retrait du papier continu recouvert d'étiquettes

Pour éviter que les étiquettes se détachent de leur support et provoquent un bourrage, procédez de la manière suivante lorsque vous retirez de l'imprimante du papier continu recouvert d'étiquettes.

1. Détachez la réserve d'étiquettes continu au niveau de la perforation la plus proche de la fente d'introduction du papier.

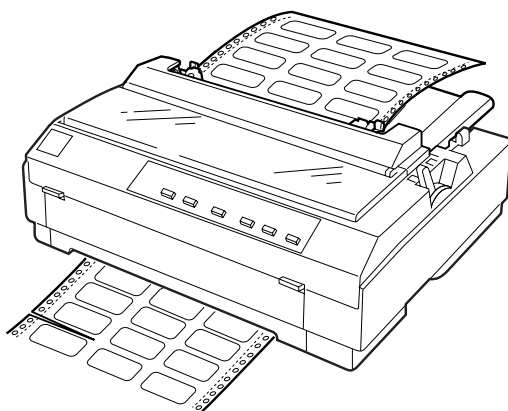

2. Maintenez la touche **LF/FF** enfoncée pour éjecter les étiquettes restantes hors de l'imprimante.



Attention :

*N'appuyez jamais sur la touche **Load/Eject** ou **Tear Off/Bin**. En effet, si vous faites reculer des étiquettes, elles risquent de se détacher de leur support et de provoquer un bourrage.*

Basculement entre l'impression sur papier continu et l'impression sur feuilles simples

Vous pouvez facilement basculer entre l'impression sur papier continu avec tracteur poussant et l'impression sur feuilles simples sans retirer et recharger le papier continu.

2

Basculement vers l'impression sur feuilles simples

Pour basculer de l'impression sur papier continu avec tracteur poussant vers l'impression sur feuilles simples, procédez de la manière suivante :

Remarque :

Si un tracteur est en position de traction, retirez le papier continu avant de basculer vers l'impression sur feuilles simples. Reportez-vous à la section "Retrait du papier du tracteur tirant" à la page 2-23.

1. Il est possible que vous deviez appuyer sur la touche **Tear Off/Bin** pour faire avancer le papier jusqu'à la position de découpe. Détachez ensuite les pages imprimées.



Attention :

- Détachez toujours le document imprimé avant d'appuyer sur la touche **Load/Eject**. Si vous faites reculer le papier de plusieurs pages, vous risquez de provoquer un bourrage papier.*
 - N'utilisez jamais le bouton pour éjecter du papier alors que l'imprimante est sous tension, car vous risqueriez d'effacer la position de découpe ou d'endommager l'imprimante.*
2. Appuyez sur la touche **Load/Eject** pour faire reculer le papier continu jusqu'à la position d'attente. Le papier demeure attaché au tracteur poussant, mais n'occupe plus le chemin papier.
 3. Chargez des feuilles simples dans la fente d'introduction avant ou supérieure de la manière décrite au chapitre 3.

Basculement vers l'impression sur papier continu

Pour basculer de l'impression sur feuilles simples vers l'impression sur papier continu à l'aide du tracteur poussant, procédez de la manière suivante :

1. S'il reste une feuille simple dans l'imprimante, éjectez-la en appuyant sur la touche **Load/Eject**.



Attention :

N'utilisez jamais le bouton pour éjecter du papier alors que l'imprimante est sous tension, car vous risqueriez d'effacer la position de haut de page ou d'endommager l'imprimante.

2. Vérifiez si le tracteur est installé dans la position de poussée. Pour installer le tracteur dans cette position, reportez-vous à la section "Réinstallation du tracteur dans la position de poussée" à la page 2-13 .
3. Chargez du papier continu dans le tracteur poussant de la manière décrite plus haut dans ce chapitre.

L'imprimante charge automatiquement le papier continu lorsque vous commencez à imprimer.

Réglage de la position de haut de page

La position de haut de page correspond à la position au niveau de laquelle l'impression commence. Si l'impression commence trop haut ou trop bas sur la page, vous pouvez régler la position de haut de page à l'aide de la fonction de micro-réglage. Procédez de la manière suivante :



Attention :

N'utilisez jamais le bouton pour régler la position de haut de page, car vous risqueriez d'effacer la position de haut de page ou d'endommager l'imprimante.

Remarque :

- ❑ *Le réglage demeure en vigueur jusqu'à ce que vous le modifiez de nouveau, même si entre-temps vous mettez l'imprimante hors tension.*
 - ❑ *La marge supérieure définie dans certains logiciels annule la position de haut de page ajustée à l'aide de la fonction de micro-réglage. Si nécessaire, modifiez la position de haut de page dans votre logiciel.*
1. Vérifiez que l'imprimante est sous tension.
 2. Si nécessaire, chargez du papier de la manière décrite plus haut dans ce chapitre. Si vous chargez du papier dans le tracteur poussant, appuyez sur la touche **Load/Eject** pour faire avancer le papier jusqu'à la position de haut de page en vigueur.
 3. Soulevez le capot de l'imprimante et détachez-le.
 4. Maintenez la touche **Pause** enfoncée pendant trois secondes environ. Le voyant **Pause** se met à clignoter et l'imprimante passe en mode de micro-réglage.

- Appuyez sur la touche **LF/FF** ↓ pour déplacer la position de haut de page vers le haut de la page, ou appuyez sur la touche **Load/Eject** ↑ pour la déplacer vers le bas de la page.



Attention:

N'utilisez jamais le bouton pour régler la position de haut de page, car vous risqueriez d'effacer la position de haut de page ou d'endommager l'imprimante.

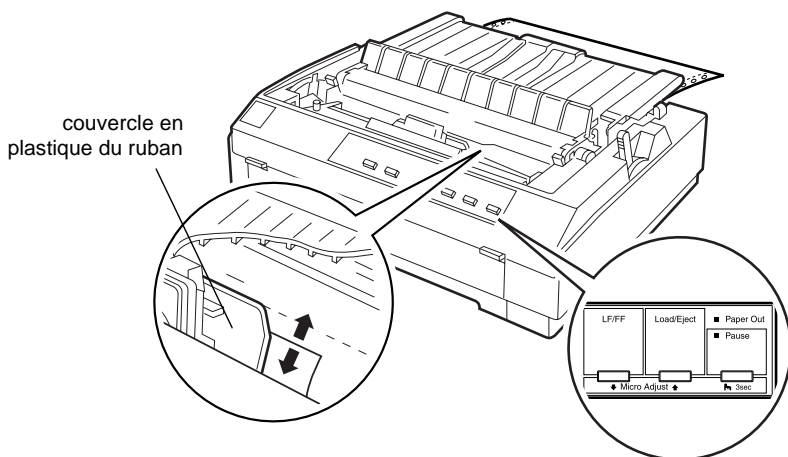

Remarque :

- ❑ *L'imprimante possède une position de haut de page minimale et maximale. Si vous dépassez ces limites, l'imprimante émet un signal sonore et immobilise le papier.*
- ❑ *Lorsque le papier atteint la position de haut de page par défaut, l'imprimante émet aussi un signal sonore et immobilise le papier pendant un court moment. Vous pouvez utiliser le réglage par défaut comme point de référence lorsque vous ajustez la position de haut de page.*

Pour régler la position de haut de page pour le papier continu chargé dans le tracteur tirant, reportez-vous à l'exemple suivant.

Marquez d'abord un point à 6,5 mm de la perforation du papier, puis positionnez le papier en plaçant le repère à ras du bord supérieur du couvercle en plastique du ruban. Vous disposez ainsi d'une marge de 8,5 mm sur la page suivante et l'impression commence donc 8,5 mm plus bas que la perforation. Si vous marquez un point à 5,5 mm au-dessus de la perforation, vous obtenez une marge de 9,5 mm à la page suivante.

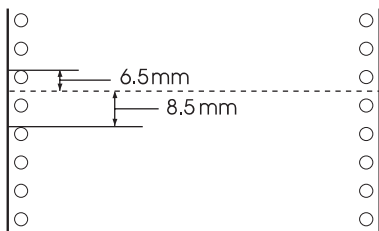

6. Une fois la position de haut de page définie, appuyez sur la touche **Pause** pour quitter le mode de micro-réglage.

Avance du papier jusqu'au bord de découpe

Si vous utilisez le tracteur poussant, la fonction de découpe vous permet de faire avancer le papier continu jusqu'au bord de découpe de l'imprimante une fois que l'impression est terminée. Vous pouvez alors détacher facilement le document imprimé. Lorsque vous relancez l'impression, l'imprimante fait automatiquement reculer le papier jusqu'à la position de haut de page afin d'économiser le papier habituellement gaspillé entre les pages.

Comme indiqué plus bas, vous pouvez utiliser la fonction de découpe de deux manières : manuellement en appuyant sur la touche **Tear Off/Bin** de l'imprimante, ou automatiquement en activant le mode de découpe automatique.

Si la perforation entre les pages n'est pas alignée sur le bord de découpe, vous pouvez ajuster la position de la perforation à l'aide de la fonction de micro-réglage. Reportez-vous à la section "Réglage de la position de découpe" à la page 2-37.



Attention :

*N'utilisez jamais la fonction de découpe (en appuyant sur la touche **Tear Off/Bin** ou en activant le mode de découpe automatique de la manière décrite plus bas) pour faire reculer du papier continu recouvert d'étiquettes, car celles-ci risqueraient de se détacher de leur support et de provoquer un bourrage papier.*

Utilisation de la touche Tear Off/Bin

Une fois l'impression terminée, assurez-vous que les voyants **Tear Off/Bin** ne clignotent plus. Appuyez ensuite sur la touche **Tear Off/Bin**. L'imprimante fait avancer le papier jusqu'au bord de découpe.

Remarque :

*Si les voyants **Tear Off/Bin** clignotent, le papier est en position de découpe. Si vous appuyez de nouveau sur la touche **Tear Off/Bin**, l'imprimante fait avancer le papier jusqu'à la position de haut de page suivante.*

Avance automatique du papier jusqu'à la position de découpe

Pour faire avancer automatiquement vos documents imprimés jusqu'à la position de découpe, vous devez désactiver le mode de découpe automatique et sélectionner la longueur de page adaptée au papier continu en mode de réglage des paramètres par défaut. Pour plus d'informations, reportez-vous à la section "Modification des paramètres par défaut" à la page 5-11.

Quand le mode de découpe automatique est activé, l'imprimante fait automatiquement avancer le papier jusqu'à la position de découpe chaque fois qu'elle reçoit une page de données complète ou une commande de saut de page qui n'est suivie d'aucune donnée.

Réglage de la position de découpe

Si la perforation du papier n'est pas correctement alignée sur le bord de découpe, vous pouvez ajuster la position de découpe à l'aide de la fonction de micro-réglage. Procédez de la manière suivante :



Attention :

N'utilisez jamais le bouton pour régler la position de découpe, car vous risqueriez d'effacer la position de découpe ou d'endommager l'imprimante.

Remarque :

La position de découpe demeure en vigueur jusqu'à ce que vous la modifiez de nouveau, même si entre-temps vous mettez l'imprimante hors tension.

1. Assurez-vous que les voyants **Tear Off/Bin** clignotent (le papier occupe la position de découpe en vigueur). Il est possible que vous deviez appuyer sur la touche **Tear Off/Bin** pour faire avancer le papier jusqu'à la position de découpe.
2. Ouvrez le capot du guide papier.

3. Maintenez la touche **Pause** enfoncée pendant trois secondes environ. Le voyant **Pause** se met à clignoter et l'imprimante passe en mode de micro-réglage.
4. Appuyez sur la touche **LF/FF** ↓ pour faire reculer le papier, ou appuyez sur la touche **Load/Eject** ↑ pour le faire avancer, jusqu'à ce que la perforation soit sur le bord de découpe.

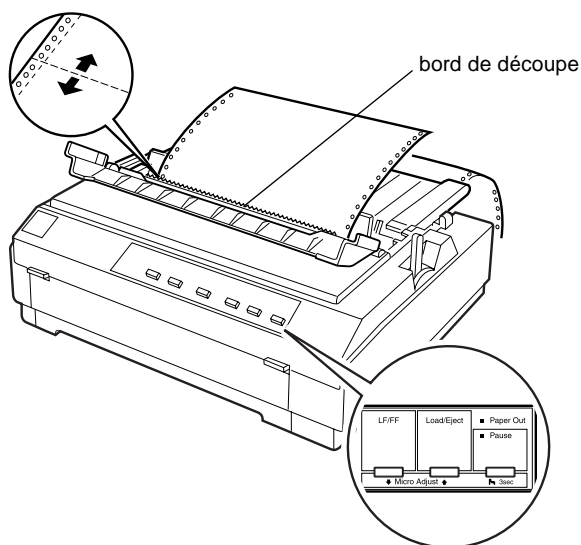

Remarque :

L'imprimante possède une position de découpe minimale et maximale. Si vous essayez de régler la position de découpe au-delà de ces limites, l'imprimante émet un signal sonore et immobilise le papier.

5. Une fois la position de découpe définie, appuyez sur la touche **Pause** pour désactiver le mode de micro-réglage.
6. Détachez les pages imprimées.

Lorsque vous relancez l'impression, l'imprimante fait automatiquement reculer le papier jusqu'à la position de haut de page avant de démarrer l'impression.

Impression sur feuilles simples

Utilisation de feuilles simples.	3-2
Types de papier et fentes d'introduction disponibles	3-2
Chargement de formulaires en liasse à feuilles simples	3-5
Chargement des enveloppes	3-6
Chargement de cartes postales	3-8
 Chargement de feuilles simples dans la fente d'introduction supérieure	 3-10
 Chargement de feuilles simples dans la fente d'introduction avant	 3-13

Utilisation de feuilles simples

Types de papier et fentes d'introduction disponibles

Comme illustré ci-dessous, vous pouvez charger des feuilles simples individuellement à l'aide du guide papier situé sur le dessus de l'imprimante ou du capot avant. Vous pouvez imprimer sur des feuilles simples ordinaires, des formulaires en liasse à feuilles simples, des cartes postales et des enveloppes. La largeur de vos feuilles simples peut être comprise entre 100 et 257 mm.

Remarque :

- ❑ *Pour charger une pile de feuilles simples, utilisez le bac feuille à feuille disponible en option. Reportez-vous à l'Annexe A, "Options d'amélioration de votre imprimante."*

- ❑ *Pour connaître les caractéristiques détaillées, des différents types de feuilles simples que vous pouvez utiliser, reportez-vous à l'annexe C.*

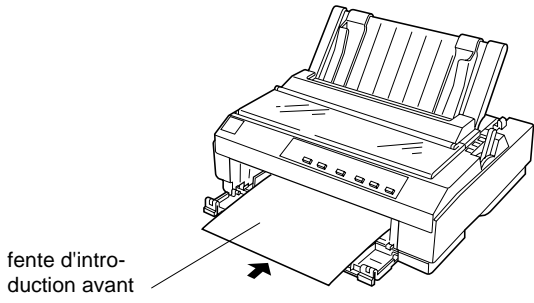
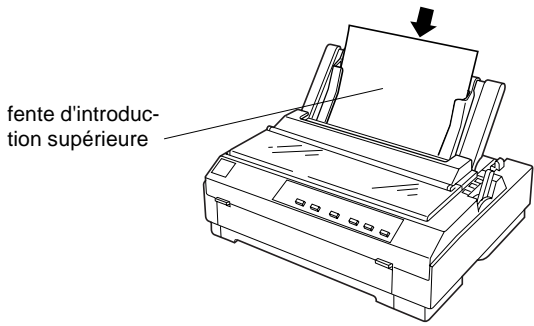

Le tableau ci-dessous énumère les types de papier que vous pouvez charger dans les fentes d'introduction supérieure et avant ainsi que le réglage correspondant du levier d'épaisseur du papier. Pour plus d'informations sur le levier d'épaisseur du papier, reportez-vous à la section "Ajustement du levier d'épaisseur du papier" à la page 2-4.

Type de papier	Fentes d'introduction disponibles	Position du levier d'épaisseur du papier
Feuilles simples ordinaires	Supérieur et avant	-1 ou 0
Formulaires en liasse (autocopiants) 2 parties (original +1 copie) 3 parties (original +2 copies) 4 parties (original +3 copies) 5 parties (original +4 copies)	Avant	1 2 3 5
Cartes postales	Supérieur et avant	2
Enveloppes	Supérieur	2 à 6

Remarque :

- Si l'impression présente des traînées d'encre, il se peut que vous deviez placer le levier d'épaisseur du papier sur la position supérieure afin d'améliorer la qualité d'impression.*
- Si l'impression est pâle ou incomplète, il se peut que vous deviez placer le levier d'épaisseur du papier sur la position inférieure afin d'améliorer la qualité d'impression.*
- Ne chargez pas du papier qui est déchiré, plié ou froissé.*

Chargement de formulaires en liasse à feuilles simples

Vous pouvez charger des formulaires en liasse à feuilles simples dans la fente d'introduction avant uniquement, de la manière décrite à la section "Chargement de feuilles simples dans la fente d'introduction avant" à la page 3-13. Veuillez à respecter les consignes suivantes :

- ❑ Utilisez des formulaires en liasse autocopiants qui sont reliés de la manière illustrée ci-dessous.

relié uniquement sur le dessus
par une ligne de colle

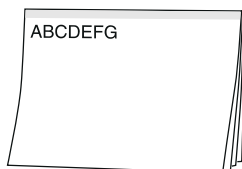

- ❑ Vous pouvez utiliser la fente d'introduction avant pour charger des formulaires en liasse à feuilles simples qui sont reliées sur le dessus.

Insérez l'extrémité du formulaire dans la fente d'introduction avant, bord relié en premier et face imprimable vers le haut, comme illustré ci-dessous.

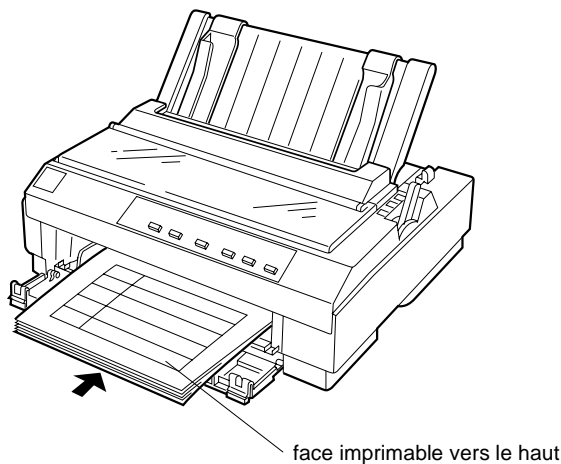

- ❑ Avant d'imprimer, placez le levier d'épaisseur du papier (situé sous le capot de l'imprimante) sur la position correspondant à l'épaisseur de votre papier. Pour plus d'informations, reportez-vous au tableau de la page 3-3.
- ❑ Assurez-vous que l'épaisseur de vos formulaires en liasse ne dépasse pas 0,39 mm.

Chargement des enveloppes

Les enveloppes ne peuvent être chargées que dans la fente d'introduction supérieure, comme décrit à la section "Chargement de feuilles simples dans la fente d'introduction supérieure" à la page 3-10. Respectez aussi les consignes suivantes :

- ❑ Chargez une à une les enveloppes dans la fente d'introduction supérieure en insérant le rabat en premier et en le dirigeant vers le haut.

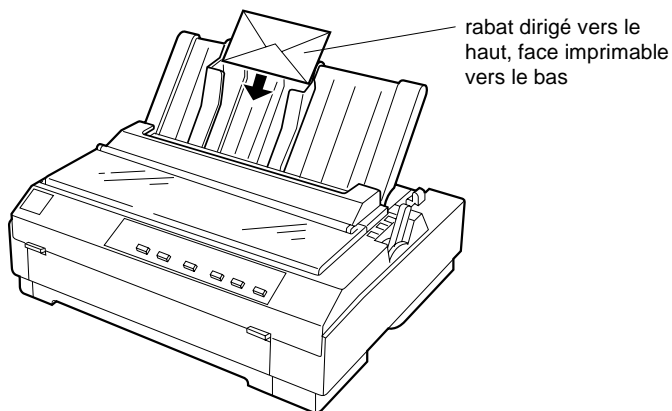

- ❑ Placez le levier d'épaisseur du papier (situé sous le capot de l'imprimante) sur la position 2 ou 6 selon l'épaisseur de l'enveloppe.
- ❑ N'utilisez pas d'enveloppes froissées ou pliées. Evitez également les enveloppes trop fines qui risquent de se froisser pendant l'impression et provoquer ainsi un bourrage.
- ❑ Si vous utilisez des enveloppes No. 6, alignez le bord de l'enveloppe sur le repère de l'imprimante en forme de flèche.

N'utilisez des enveloppes que dans des conditions normales de température et d'humidité, à savoir :

Température 15 à 25 °C

Humidité 30 à 60% d'humidité relative



Attention :

Comme l'impression sur le bord d'une enveloppe peut endommager la tête d'impression, veillez à ne pas dépasser la zone imprimable de vos enveloppes. Pour plus d'informations sur la zone imprimable des enveloppes, reportez-vous à l'annexe C.

Chargement de cartes postales

Vous pouvez charger des cartes postales, une à une, dans la fente d'introduction avant ou supérieure, de la manière décrite à la section "Chargement de feuilles simples dans la fente d'introduction supérieure" à la page 3-10 ou "Chargement de feuilles simples dans la fente d'introduction avant" à la page 3-13. Respectez aussi les consignes suivantes :

- Lorsque vous chargez des cartes postales, le côté le plus long en premier, utilisez toujours la fente d'introduction supérieure.

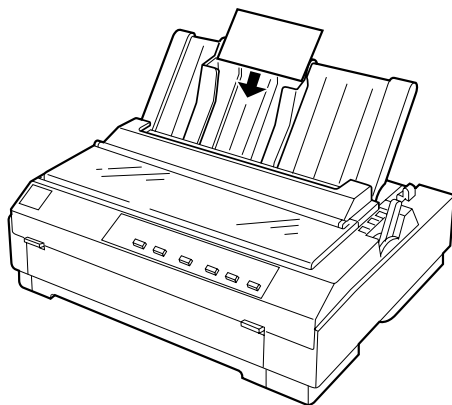

- Réglez le levier d'épaisseur du papier (situé sous le capot de l'imprimante) sur la position 2.

- ❑ Avant d'imprimer, activez le mode carte en appuyant sur la touche **Tear Off/Bin** jusqu'à ce que les deux voyants **Tear Off/Bin** s'allument. Lorsque vous avez terminé l'impression des cartes postales, appuyez une fois sur la touche **Tear Off/Bin** pour quitter le mode carte. (La cassette 1 du bac feuille à feuille en option est sélectionnée.)

N'utilisez des cartes postales que dans des conditions normales de température et d'humidité, à savoir :

Température	15 à 25 °C
Humidité	30 à 60% d'humidité relative

Chargement de feuilles simples dans la fente d'introduction supérieure

Pour charger du papier dans la fente d'introduction supérieure, procédez de la manière suivante :

1. Assurez-vous que le guide papier est correctement installé. Si ce n'est pas le cas, fixez-le de la manière décrite à la section "Fixation du guide papier" à la page 1-12.
2. Faites glisser le guide latéral gauche jusqu'à ce qu'il se bloque en regard de la flèche du guide papier. Ajustez ensuite le guide latéral droit en fonction de la largeur du papier.

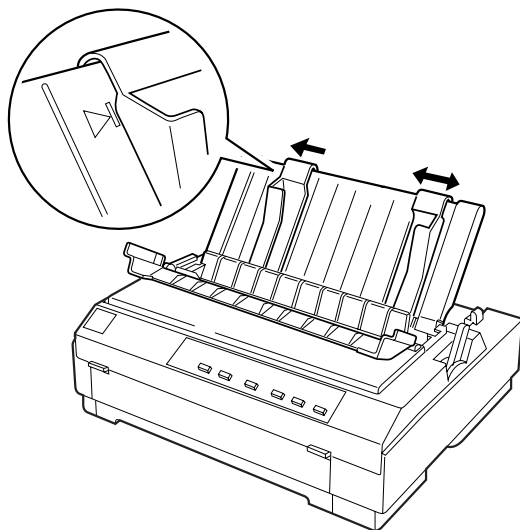

3. Réglez le levier de dégagement du papier sur la position correspondant aux feuilles simples. Placez le levier d'épaisseur du papier (situé sous le capot de l'imprimante) sur la position correspondant à l'épaisseur de votre papier. (Reportez-vous au tableau de la page 3-3.)

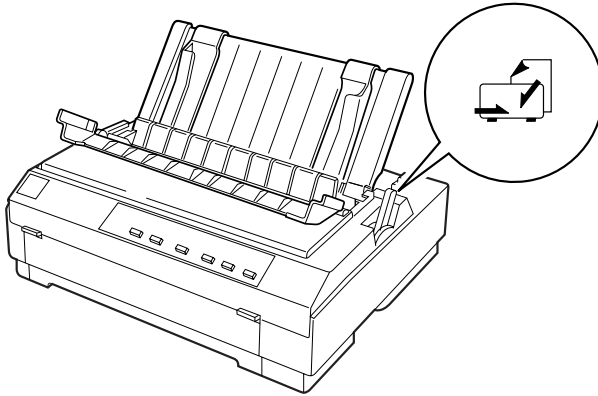

4. Fermez le capot du guide papier.

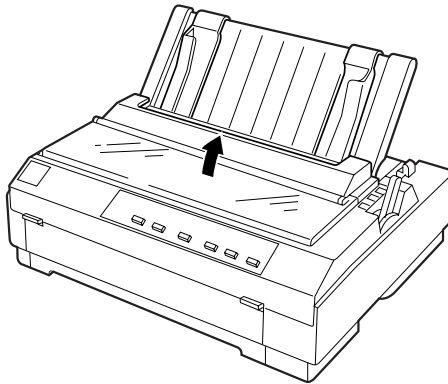

5. Si nécessaire, mettez l'imprimante sous tension.

6. Insérez une feuille, face imprimable vers le bas, entre les guides latéraux jusqu'à ce que vous rencontriez de la résistance. L'imprimante charge automatiquement le papier et se tient prête à imprimer.

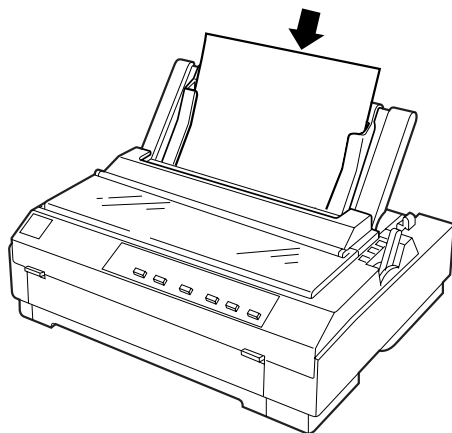

Remarque :

*Le temps qui s'écoule entre le moment où le papier est inséré et celui où il pénètre dans l'imprimante peut être réglé à l'aide du paramètre **Manual feed time** du mode de définition des paramètres par défaut. Pour plus d'informations, reportez-vous à la section "Modification des paramètres par défaut" à la page 5-11.*

7. Vérifiez les paramètres du pilote d'impression de la manière décrite au chapitre 4, et modifiez-les éventuellement. Envoyez un travail d'impression à l'imprimante.

Lorsque l'imprimante reçoit des données, elle imprime la page, puis l'éjecte sur le guide papier. Pour poursuivre l'impression du document, retirez la page imprimée et insérez une nouvelle feuille de papier. Si vous devez éjecter une feuille, appuyez sur la touche **Load/Eject**.

Si la première ligne est trop haute ou trop basse sur la page, modifiez sa position à l'aide de la fonction de micro-réglage. Reportez-vous à la section “Réglage de la position de haut de page” à la page 2-33.



Attention :

N'utilisez jamais le bouton pour régler la position de haut de page ou pour éjecter une feuille alors que l'imprimante est sous tension, car vous risqueriez d'effacer la position de haut de page ou d'endommager l'imprimante.

Chargement de feuilles simples dans la fente d'introduction avant

Pour charger du papier dans la fente d'introduction avant, procédez de la manière suivante :

1. Assurez-vous que le guide papier est correctement installé. Si ce n'est pas le cas, fixez-le de la manière décrite à la section “Fixation du guide papier” à la page 1-12.
2. Assurez-vous que le capot du guide papier est fermé.
3. Si le capot avant est fermé, ouvrez-le en tirant sur les pattes situées à ses deux extrémités. Faites glisser le guide latéral jusqu'à ce qu'il se bloque en regard de la flèche du guide papier.

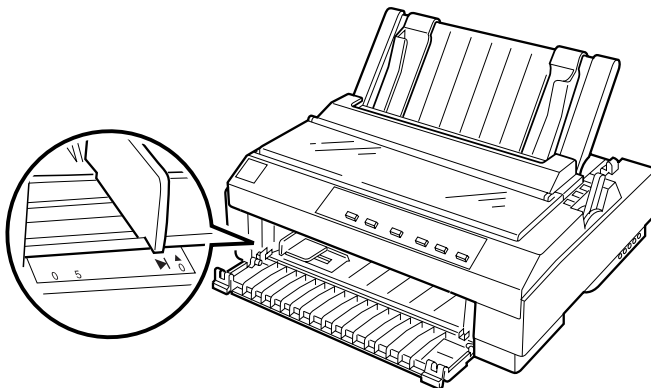

4. Réglez le levier de dégagement du papier sur la position correspondant aux feuilles simples. Placez le levier d'épaisseur du papier (situé sous le capot de l'imprimante) sur la position correspondant à l'épaisseur de votre papier. (Reportez-vous au tableau de la page 3-3.)

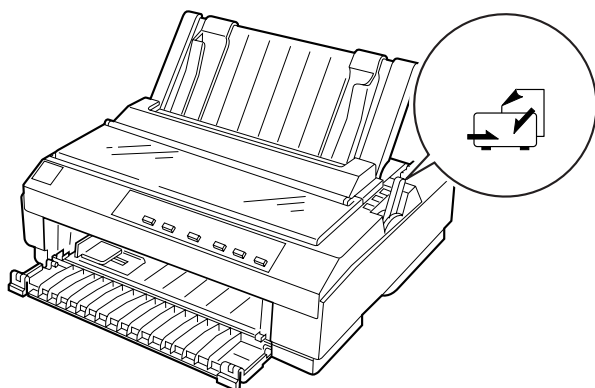

5. Si nécessaire, mettez l'imprimante sous tension.
6. Assurez-vous que le papier est aligné sur le guide latéral, chargez le papier jusqu'à ce que vous rencontriez de la résistance, en veillant à diriger la face imprimable vers le haut. L'imprimante charge automatiquement le papier et se tient prête à imprimer.

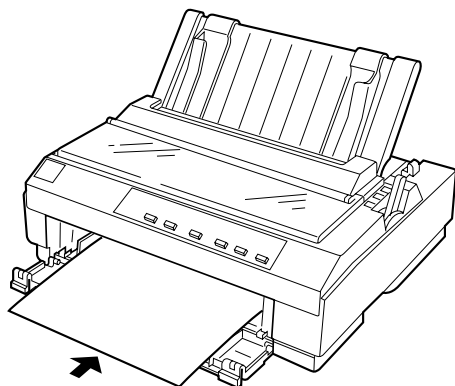

Remarque :

*Le temps qui s'écoule entre le moment où le papier est inséré et celui où il pénètre dans l'imprimante peut être réglé à l'aide du paramètre **Manual feed time** du mode de définition des paramètres par défaut. Pour plus d'informations, reportez-vous à la section "Modification des paramètres par défaut" à la page 5-11.*

7. Il se peut que vous deviez vérifier et modifier les paramètres du pilote d'impression de la manière décrite au chapitre 4, avant d'envoyer un travail à l'imprimante.

Lorsque l'imprimante reçoit des données, elle imprime la page et l'éjecte sur le guide papier situé sur le dessus de l'imprimante. Pour poursuivre l'impression du document, retirez la page imprimée et insérez une nouvelle feuille de papier dans le capot avant. Si vous devez éjecter une feuille, appuyez sur la touche **Load/Eject**.

Si la première ligne est trop haute ou trop basse sur la page, modifiez sa position à l'aide de la fonction de micro-réglage. Reportez-vous à la section "Réglage de la position de haut de page" à la page 2-33.

**Attention :**

N'utilisez jamais le bouton pour régler la position de haut de page ou pour éjecter une feuille alors que l'imprimante est sous tension, car vous risqueriez d'effacer la position de haut de page ou d'endommager l'imprimante.

Chapitre 4

Utilisation du logiciel de l'imprimante

A propos de votre logiciel d'imprimante	4-2
Utilisation du pilote d'impression avec Windows 95 et 98	4-3
Accès au pilote d'impression à partir des applications Windows	4-3
Accès au pilote d'impression à partir du menu Démarrer	4-5
Aperçu des paramètres du pilote d'impression	4-5
Utilisation du pilote d'impression avec Windows 3.1	4-12
Accès au pilote d'impression à partir des applications Windows	4-12
Accès au pilote d'impression à partir du Panneau de configuration	4-14
Aperçu des paramètres du pilote d'impression	4-14
Utilisation du pilote d'impression avec Windows NT 4.0	4-16
Accès au pilote d'impression à partir des applications Windows	4-17
Accès au pilote d'impression à partir du menu Démarrer	4-18
Aperçu des paramètres du pilote d'impression	4-19
Utilisation du pilote d'impression avec Windows NT 3.5x	4-26
Accès au pilote d'impression à partir des applications Windows	4-26
Accès au pilote d'impression à partir du Panneau de configuration	4-28
Aperçu des paramètres du pilote d'impression	4-29
Utilisation de l'utilitaire EPSON Remote!	4-32
Installation d'EPSON Remote!	4-32
Accès à EPSON Remote!	4-32

A propos de votre logiciel d'imprimante

Le logiciel d'imprimante EPSON fourni avec votre imprimante comprend le pilote d'impression, l'utilitaire EPSON Remote! et l'utilitaire EPSON Status Monitor 3 pour Windows 95, 98 et NT 4.0.

Comme décrit au chapitre 1, un pilote d'impression est un logiciel qui permet à votre ordinateur de contrôler l'imprimante. Vous devez installer le pilote d'impression pour permettre à vos applications Windows d'exploiter pleinement les possibilités offertes par votre imprimante.

Remarque :

Avant de commencer, assurez-vous que vous avez installé le pilote d'impression sur votre PC de la manière décrite au chapitre 1.

EPSON Remote! est un utilitaire de configuration de l'imprimante exécuté sous DOS qui vous permet de modifier facilement les paramètres par défaut de l'imprimante à partir de l'écran de l'ordinateur. Pour utiliser EPSON Remote! à partir de DOS, reportez-vous à la section "Utilisation de l'utilitaire EPSON Remote!" à la page 4-32.

L'utilitaire EPSON Status Monitor 3 est disponible pour Windows 95, 98 et NT 4.0. Il vous renseigne sur l'état de l'imprimante, vous avertit des erreurs éventuelles et vous fournit des conseils de dépannage. Pour employer l'utilitaire Status Monitor, reportez-vous au Chapitre 6, "Utilisation de l'utilitaire EPSON Status Monitor 3."

Pour utiliser le pilote d'impression, reportez-vous aux pages ci-dessous qui correspondent à votre version de Windows.

Windows 95 et 98	page 4-3
Windows 3.1.	page 4-12
Windows NT 4.0	page 4-16
Windows NT 3.5x	page 4-26

Utilisation du pilote d'impression avec Windows 95 et 98

Vous pouvez accéder au pilote d'impression à partir de vos applications Windows ou du menu Démarrer. Lorsque vous accédez au pilote d'impression à partir d'une application Windows, les paramètres que vous définissez ne s'appliquent qu'à cette application. Reportez-vous ci-dessous à la section "Accès au pilote d'impression à partir des applications Windows". Lorsque vous accédez au pilote d'impression à partir du menu Démarrer, les paramètres que vous définissez s'appliquent à toutes vos applications. Reportez-vous à la section "Accès au pilote d'impression à partir du menu Démarrer" à la page 4-5. Pour vérifier et modifier les paramètres du pilote d'impression, reportez-vous à la section "Aperçu des paramètres du pilote d'impression" à la page 4-5.

4

Remarque :

Comme toutes les applications Windows n'annulent pas nécessairement les paramètres spécifiés à l'aide du pilote d'impression, vous devez les vérifier de manière à obtenir le résultat escompté.

Accès au pilote d'impression à partir des applications Windows

Pour accéder au pilote d'impression à partir d'une application Windows, procédez de la manière indiquée ci-dessous.

Remarque :

Les étapes suivantes décrivent, de manière générale, la procédure à suivre pour accéder au pilote d'impression. Elle peut cependant varier suivant l'application. Pour plus d'informations, reportez-vous au manuel de votre application.

1. Choisissez **Configuration de l'impression** ou **Imprimer** dans le menu **Fichier** de votre application. La boîte de dialogue **Imprimer** ou **Configuration de l'impression** apparaît.

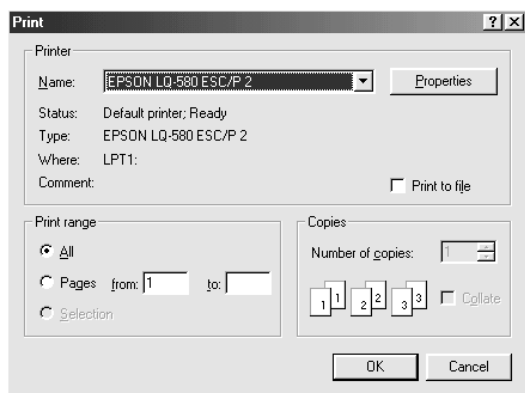

2. Assurez-vous que vous avez bien sélectionné votre imprimante et cliquez sur **Imprimante, Configurer, Propriétés** ou **Options**. (Selon le cas, il se peut que vous deviez cliquer sur plusieurs de ces boutons.) La fenêtre **Propriétés** s'affiche et vous voyez apparaître les menus **Papier, Graphiques** et **Options du périphérique**. Ces menus contiennent les paramètres du pilote d'impression.

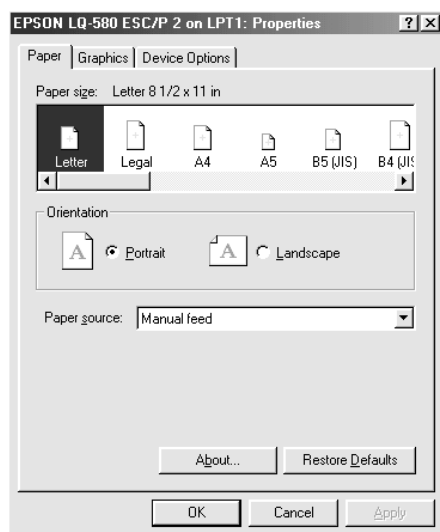

3. Pour afficher un menu, cliquez sur l'onglet correspondant en haut de la fenêtre. Pour plus d'informations sur ces paramètres, reportez-vous à la section “Aperçu des paramètres du pilote d'impression”, plus bas dans ce chapitre.

Accès au pilote d'impression à partir du menu Démarrer

Pour accéder au pilote d'impression à partir du menu Démarrer, procédez de la manière suivante :

1. Cliquez sur le bouton **Démarrer**, puis pointez sur **Paramètres**.
2. Cliquez sur **Imprimantes**.
3. Cliquez avec le bouton droit de la souris sur l'icône de votre imprimante, puis cliquez sur **Propriétés**. La fenêtre **Propriétés** s'affiche et vous voyez apparaître les menus **Papier**, **Graphiques** et **Options du périphérique**. Ces menus contiennent les paramètres du pilote d'impression.
4. Pour afficher un menu, cliquez sur l'onglet correspondant en haut de la fenêtre. La section suivante vous renseigne en détail sur les paramètres du pilote d'impression.

4

Aperçu des paramètres du pilote d'impression

Votre pilote d'impression comporte quatre menus : **Papier**, **Graphiques**, **Options du périphérique** et **Utilitaire**. Les paramètres de chacun de ces menus sont décrits ci-dessous. Pour ouvrir les menus, reportez-vous aux sections précédentes consacrées à l'accès au pilote d'impression.

Lorsque vous avez défini les paramètres du pilote d'impression, cliquez sur **OK** pour les appliquer, ou sur **Restaurer les options par défaut** pour annuler vos modifications et rétablir les valeurs par défaut des paramètres.

Menu Papier

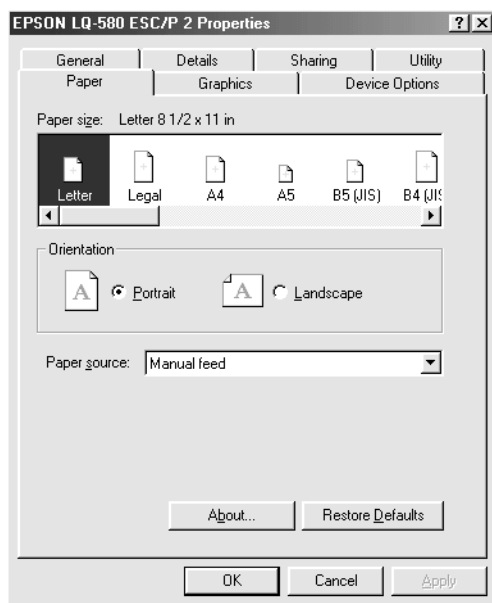

- Taille du papier Sélectionnez le format de papier souhaité. Si le format recherché n'est pas affiché, faites défiler le contenu de la liste à l'aide de la barre de défilement. Si le format de votre papier ne figure pas dans la liste, cliquez sur **Personnalisée** et tapez le format approprié dans la boîte de dialogue qui apparaît alors.

- Orientation Sélectionnez **Portrait** ou **Paysage**.

- Source de papier Cliquez sur la source de papier souhaitée.

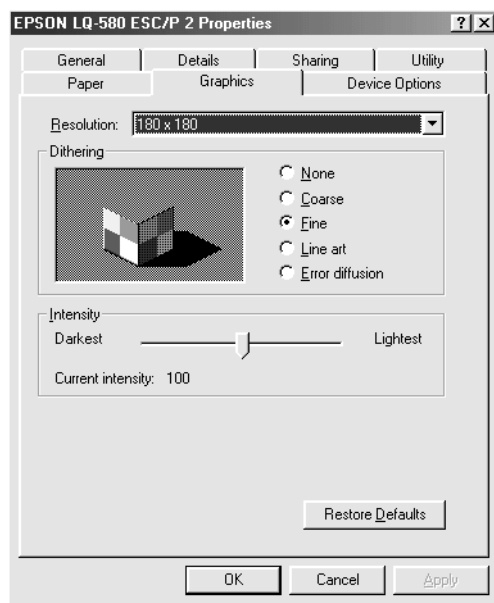

- Résolution** Cliquez sur la résolution d'impression souhaitée. Plus la résolution est élevée, plus l'impression est détaillée. Toutefois, l'augmentation de la résolution ralentit l'impression.

- Tramage** Vous pouvez conserver la valeur par défaut, à savoir **Fin**, ou sélectionner un autre motif de tramage selon le type d'impression recherché. L'effet de la valeur sélectionnée apparaît à gauche des options de tramage.

- Intensité** Déplacez le curseur selon que vous recherchez une impression plus claire ou plus foncée.

Menu Options du périphérique

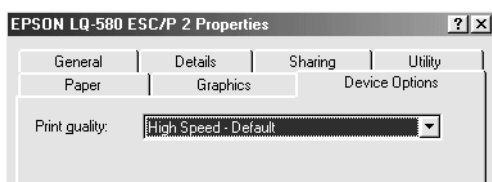

❑ Qualité d'impression

Sélectionnez une qualité d'impression dans la liste Qualité d'impression. Si vous sélectionnez Vitesse Rapide-Par Défaut, vous accédez au mode d'impression bidirectionnelle et augmentez ainsi la vitesse d'impression. Si vous désactivez Vitesse Rapide – Par Défaut, vous revenez en mode d'impression unidirectionnelle. La vitesse diminue, mais la qualité de l'impression augmente. Les paramètres enregistrés dans l'imprimante sont appliqués par défaut.

Dès que vous avez vérifié les paramètres de votre pilote d'impression et que vous les avez éventuellement modifiés, vous êtes prêt à imprimer sur du papier continu de la manière décrite au chapitre 2, ou sur des feuilles simples de la manière décrite au chapitre 3.

Menu Utilitaire

Pour accéder aux utilitaires, cliquez sur l'onglet **Utilitaire** de la fenêtre du logiciel de l'imprimante, puis sur le bouton correspondant à l'utilitaire de votre choix.

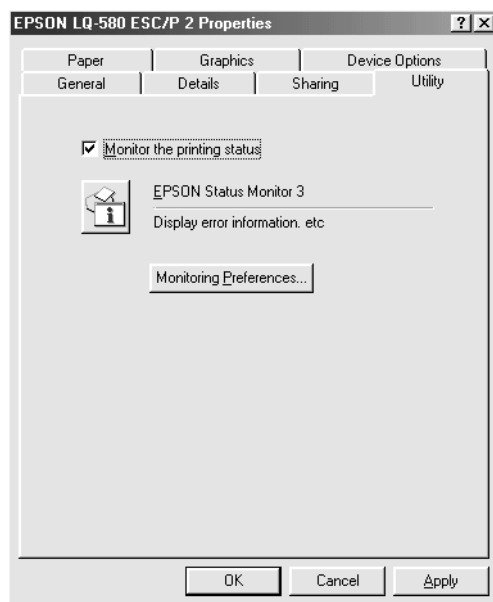

4

- EPSON Status Monitor 3 Vous pouvez accéder à EPSON Status Monitor 3 en cliquant sur cette icône. Lorsque vous surveillez l'imprimante, n'oubliez pas d'activer la case à cocher **Monitor the printing status**.

Remarque :

Cet utilitaire n'est disponible que si les conditions suivantes sont réunies :

- ❑ *L'imprimante est connectée directement à l'ordinateur hôte par l'intermédiaire du port parallèle [LPT1].*
- ❑ *Votre système est configuré pour prendre en charge les communications bidirectionnelles.*

- ❑ **Préférences du contrôle**

Cliquez sur ce bouton pour ouvrir la boîte de dialogue **Préférences du contrôle** dans laquelle vous pourrez définir les paramètres de l'utilitaire EPSON Status Monitor 3.

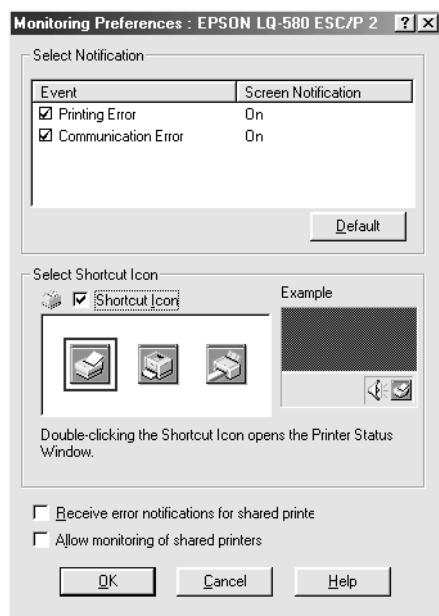

Vous pouvez modifier les paramètres suivants :

Sélectionner les notifications	Affiche l'état ACTIVE/DESACTIVE des cases à cocher des éléments d'erreur. Activez une case à cocher pour afficher la notification relative à l'erreur sélectionnée.
Sélectionner l'icône du raccourci	Les icônes sélectionnées sont affichées dans la barre des tâches sur l'écran du PC. Un aperçu apparaît dans la fenêtre de droite. En cliquant sur l'icône du raccourci, vous accédez facilement à la boîte de dialogue Préférences du contrôle.
Notification d'erreur reçue par les imprimantes partagées	Une notification d'erreur relative à une imprimante partagée peut être reçue lorsque cette case à cocher est activée.
Autoriser le contrôle des imprimantes partagées	Quand cette case à cocher est activée, une imprimante partagée peut être contrôlée par d'autres PC.

Remarque :

*Cliquez sur le bouton **Par défaut** pour rétablir les valeurs par défaut de tous les paramètres.*

Utilisation du pilote d'impression avec Windows 3.1

Vous pouvez accéder au pilote d'impression à partir de vos applications Windows ou du Panneau de configuration. Lorsque vous accédez au pilote d'impression à partir d'une application Windows, les paramètres que vous définissez ne s'appliquent qu'à cette application. Reportez-vous ci-dessous à la section "Accès au pilote d'impression à partir des applications Windows". Lorsque vous accédez au pilote d'impression à partir du Panneau de configuration, les paramètres que vous définissez s'appliquent à toutes vos applications. Reportez-vous à la section "Accès au pilote d'impression à partir du Panneau de configuration" à la page 4-14. Pour vérifier et modifier les paramètres du pilote d'impression, reportez-vous à la section "Aperçu des paramètres du pilote d'impression" à la page 4-14.

Remarque :

Comme toutes les applications Windows n'annulent pas nécessairement les paramètres spécifiés à l'aide du pilote d'impression, vous devez les vérifier de manière à obtenir le résultat escompté.

Accès au pilote d'impression à partir des applications Windows

Pour accéder au pilote d'impression à partir d'une application Windows, procédez de la manière indiquée ci-dessous.

Remarque :

Les étapes suivantes décrivent, de manière générale, la procédure à suivre pour accéder au pilote d'impression. Elle peut cependant varier suivant l'application. Pour plus d'informations, reportez-vous au manuel de votre application.

1. Choisissez **Configuration de l'impression** ou **Imprimer** dans le menu **Fichier** de votre application. La boîte de dialogue **Imprimer** ou **Configuration de l'impression** apparaît. Pour plus d'informations sur les paramètres de cette boîte de dialogue, reportez-vous à la section “Aperçu des paramètres du pilote d'impression” à la page 4-14.

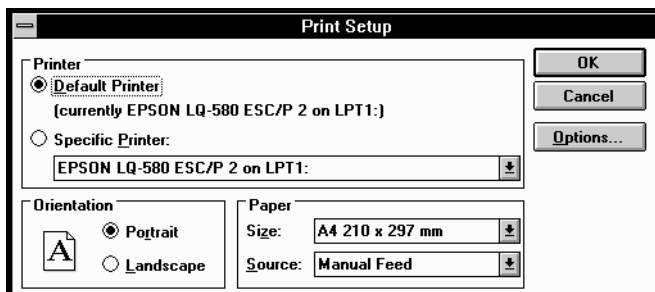

2. Assurez-vous que vous avez bien sélectionné votre imprimante et cliquez sur **Imprimante**, **Configurer** ou **Options**. (Selon le cas, il se peut que vous deviez cliquer sur plusieurs de ces boutons.) La boîte de dialogue **Options** s'affiche. Pour plus d'informations sur les paramètres de cette boîte de dialogue, reportez-vous à la section “Aperçu des paramètres du pilote d'impression” à la page 4-14.

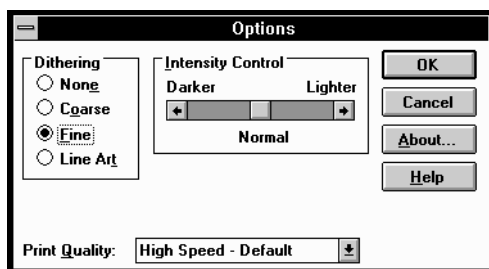

Accès au pilote d'impression à partir du Panneau de configuration

Pour accéder au pilote d'impression à partir du Panneau de configuration, procédez de la manière suivante :

1. Dans la fenêtre principale, double-cliquez sur l'icône **Panneau de configuration**.
2. Double-cliquez sur l'icône **Imprimantes**. La boîte de dialogue **Imprimantes** s'affiche.
3. Assurez-vous que votre imprimante est affichée en surbrillance, puis cliquez sur **Configurer**. La boîte de dialogue **Configuration de l'impression** s'affiche. Pour accéder à des paramètres supplémentaires, il se peut que vous deviez cliquer sur **Options**. Pour plus d'informations, reportez-vous à la section suivante.

Aperçu des paramètres du pilote d'impression

Cette section décrit les paramètres du pilote d'impression. Pour accéder aux paramètres du pilote d'impression, reportez-vous aux sections précédentes consacrées à l'accès au pilote d'impression.

Lorsque vous avez défini les paramètres du pilote d'impression, cliquez sur **OK** pour les appliquer, ou sur **Annuler** pour annuler vos modifications.

La boîte de dialogue *Imprimer* ou *Configuration de l'impression* s'affiche.

- Résolution (Résolution)** Cliquez sur la résolution d'impression souhaitée. Plus la résolution est élevée, plus l'impression est détaillée. Toutefois, l'augmentation de la résolution ralentit l'impression. Ce paramètre n'est accessible qu'à partir du Panneau de configuration.
- Orientation** Sélectionnez **Portrait** ou **Paysage**. Le schéma affiché varie selon l'orientation sélectionnée.
- Taille du papier** Sélectionnez le format de papier souhaité. Si le format recherché n'est pas affiché, faites défiler le contenu de la liste à l'aide de la barre de défilement. Si le format de votre papier ne figure pas dans la liste, cliquez sur **Personnalisée** et tapez le format approprié dans la boîte de dialogue qui apparaît alors.
- Alimentation** Cliquez sur la source de papier souhaitée.

Boîte de dialogue Options

- Tramage** Vous pouvez conserver la valeur par défaut, à savoir **Fin**, ou sélectionner un autre motif de tramage selon le type d'impression recherché.
- Contrôle d'intensité** Déplacez le curseur selon que vous recherchez une impression plus claire ou plus foncée.

- **Qualité d'impression** Sélectionnez une qualité d'impression dans la liste Qualité d'impression. Si vous sélectionnez Vitesse Rapide, vous accédez au mode d'impression bidirectionnelle et augmentez ainsi la vitesse d'impression. Si vous désactivez Vitesse Rapide, vous revenez en mode d'impression unidirectionnelle. La vitesse diminue, mais la qualité de l'impression augmente. Les paramètres enregistrés dans l'imprimante sont appliqués par défaut.

Dès que vous avez vérifié les paramètres de votre pilote d'impression et que vous les avez éventuellement modifiés, vous êtes prêt à imprimer sur du papier continu de la manière décrite au chapitre 2, ou sur des feuilles simples de la manière décrite au chapitre 3.

Utilisation du pilote d'impression avec Windows NT 4.0

Vous pouvez accéder au pilote d'impression à partir de vos applications Windows ou du menu Démarrer. Lorsque vous accédez au pilote d'impression à partir d'une application Windows, les paramètres que vous définissez ne s'appliquent qu'à cette application. Reportez-vous ci-dessous à la section "Accès au pilote d'impression à partir des applications Windows". Lorsque vous accédez au pilote d'impression à partir du menu Démarrer, les paramètres que vous définissez s'appliquent à toutes vos applications. Reportez-vous à la section "Accès au pilote d'impression à partir du menu Démarrer" à la page 4-18. Pour vérifier et modifier les paramètres du pilote d'impression, reportez-vous à la section "Aperçu des paramètres du pilote d'impression" à la page 4-19.

Remarque :

Comme toutes les applications Windows n'annulent pas nécessairement les paramètres spécifiés à l'aide du pilote d'impression, vous devez les vérifier de manière à obtenir le résultat escompté.

Accès au pilote d'impression à partir des applications Windows

Pour accéder au pilote d'impression à partir d'une application Windows, procédez de la manière indiquée ci-dessous.

Remarque :

Les étapes suivantes décrivent, de manière générale, la procédure à suivre pour accéder au pilote d'impression. Elle peut cependant varier suivant l'application. Pour plus d'informations, reportez-vous au manuel de votre application.

1. Choisissez **Configuration de l'impression** ou **Imprimer** dans le menu **Fichier** de votre application. La boîte de dialogue **Imprimer** ou **Configuration de l'impression** apparaît.

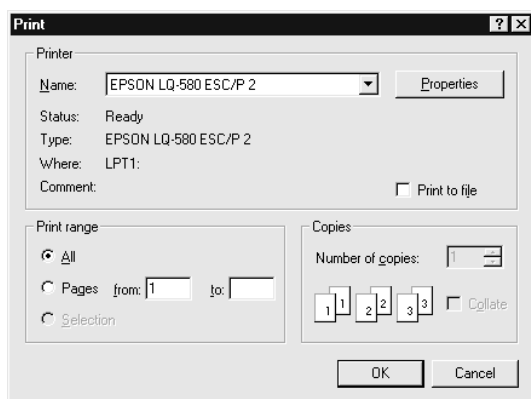

2. Assurez-vous que vous avez bien sélectionné votre imprimante et cliquez sur **Imprimante, Configurer, Propriétés** ou **Options**. (Selon le cas, il se peut que vous deviez cliquer sur plusieurs de ces boutons.) La fenêtre **Propriétés du document** s'affiche et vous voyez apparaître les menus **Mise en page** et **Avancées**. Ces menus contiennent les paramètres du pilote d'impression.

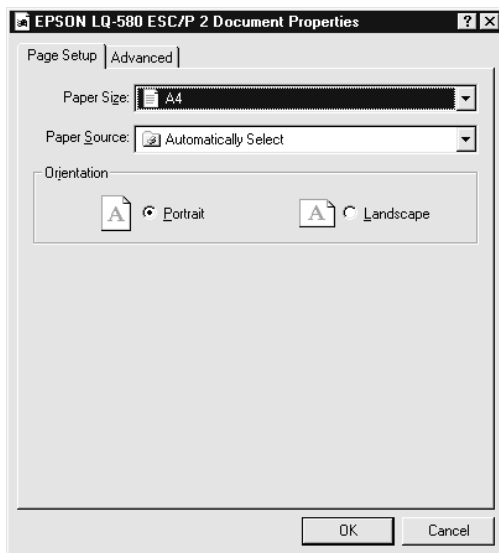

3. Pour afficher un menu, cliquez sur l'onglet correspondant en haut de la fenêtre. Pour plus d'informations sur ces paramètres, reportez-vous à la section "Aperçu des paramètres du pilote d'impression", plus bas dans ce chapitre.

Accès au pilote d'impression à partir du menu Démarrer

Pour accéder au pilote d'impression à partir du menu Démarrer, procédez de la manière suivante :

1. Cliquez sur le bouton **Démarrer**, puis pointez sur **Paramètres**.
2. Cliquez sur **Imprimantes**.

3. Cliquez avec le bouton droit de la souris sur l'icône de votre imprimante, puis cliquez sur **Valeurs par défaut du document**. La fenêtre **Propriétés du document** par défaut s'affiche et vous voyez apparaître les menus **Mise en page** et **Avancées**. Ces menus contiennent les paramètres du pilote d'impression.
4. Pour afficher un menu, cliquez sur l'onglet correspondant en haut de la fenêtre. La section suivante vous renseigne en détail sur les paramètres du pilote d'impression.

Aperçu des paramètres du pilote d'impression

Votre pilote d'impression comporte deux menus : **Mise en page** et **Avancées**. Les paramètres de chacun de ces menus sont décrits ci-dessous. Pour ouvrir ces menus, reportez-vous aux sections précédentes consacrées à l'accès au pilote d'impression.

Lorsque vous avez défini les paramètres du pilote d'impression, cliquez sur **OK** pour les appliquer, ou sur **Annuler** pour annuler vos modifications.

Menu Mise en page

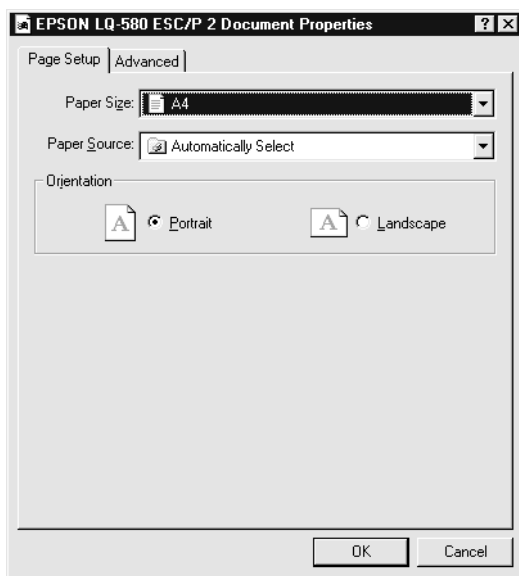

- Taille du papier Dans la liste **Taille du papier**, sélectionnez le format de papier souhaité.
- Source du papier Dans la liste **Source du papier**, sélectionnez la source de papier souhaitée.
- Orientation Sélectionnez **Portrait** ou **Paysage**.

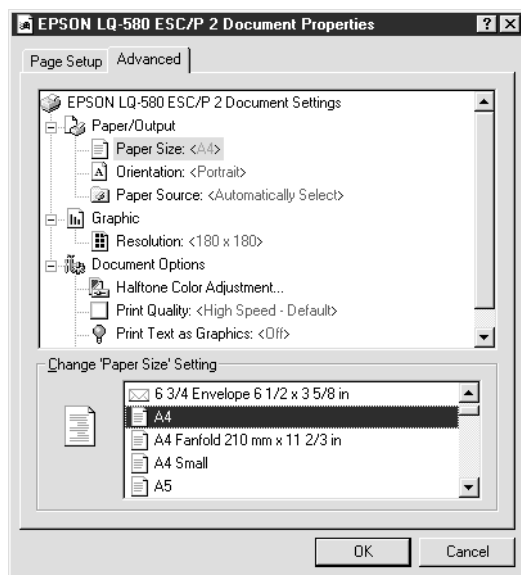

❑ Sortie/Papier

Vérifiez les paramètres **Taille du papier**, **Orientation** et **Source du papier** définis dans le menu **Mise en page** et modifiez-les si nécessaire. Sélectionnez le paramètre, puis choisissez une option dans la zone de liste **Modifier les paramètres**.

❑ Graphique

Sélectionnez **Résolution**, puis choisissez la résolution d'impression souhaitée dans la zone de liste **Modifier les paramètres**. Plus la résolution est élevée, plus l'impression est détaillée. Toutefois, l'augmentation de la résolution ralentit l'impression.

- ❑ Document options Double-cliquez sur **Réglage des couleurs en demi-teinte** pour ouvrir la boîte de dialogue de réglage des couleurs en demi-teinte. Cliquez sur **Qualité d'impression** pour sélectionner une option relative à la qualité d'impression. Cliquez sur **Imprimer le texte en tant que graphique** ou **Metafile Spooling** et sélectionnez **Activé** ou **Désactivé** dans la zone de liste **Modifier les paramètres**.

- ❑ Qualité d'impression Sélectionnez une qualité d'impression dans la liste Qualité d'impression. Si vous sélectionnez Vitesse rapide, vous accédez au mode d'impression bidirectionnelle et augmentez ainsi la vitesse d'impression. Si vous désactivez Vitesse rapide, vous revenez en mode d'impression unidirectionnelle. La vitesse diminue, mais la qualité de l'impression augmente.
Les paramètres enregistrés dans l'imprimante sont appliqués par défaut.

Dès que vous avez vérifié les paramètres de votre pilote d'impression et que vous les avez éventuellement modifiés, vous êtes prêt à imprimer sur du papier continu de la manière décrite au chapitre 2, ou sur des feuilles simples de la manière décrite au chapitre 3.

Menu Utilitaire

Pour accéder aux utilitaires, cliquez sur l'onglet **Utilitaire** de la fenêtre du logiciel de l'imprimante, puis sur le bouton correspondant à l'utilitaire de votre choix. Si vous utilisez NT 4.0, vous pouvez ouvrir la fenêtre du logiciel de l'imprimante en sélectionnant **Propriétés** dans le menu **Fichier** de la fenêtre **Imprimante**.

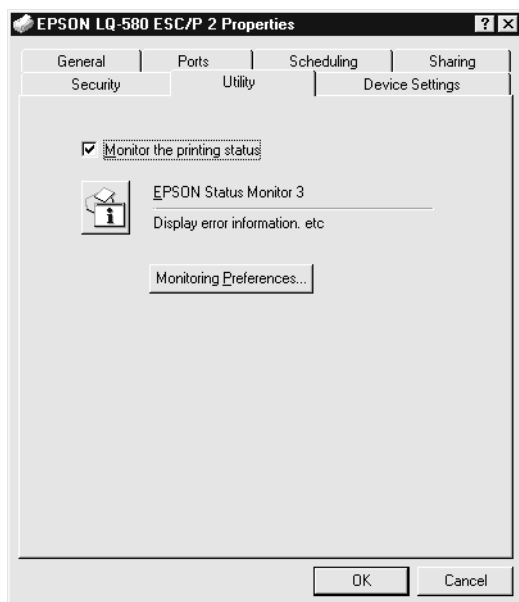

4

- EPSON Status Monitor 3

Vous pouvez accéder à EPSON Status Monitor 3 en cliquant sur ce bouton. Lorsque vous surveillez l'imprimante, n'oubliez pas d'activer la case à cocher **Monitor the printing status**.

Remarque :

Cet utilitaire n'est disponible que si les conditions suivantes sont réunies :

- ❑ *L'imprimante est connectée directement à l'ordinateur hôte par l'intermédiaire du port parallèle [LPT1].*
- ❑ *Votre système est configuré pour prendre en charge les communications bidirectionnelles.*

- ❑ **Préférences du contrôle**

Cliquez sur ce bouton pour ouvrir la boîte de dialogue **Préférences du contrôle** dans laquelle vous pourrez définir les paramètres de l'utilitaire EPSON Status Monitor 3.

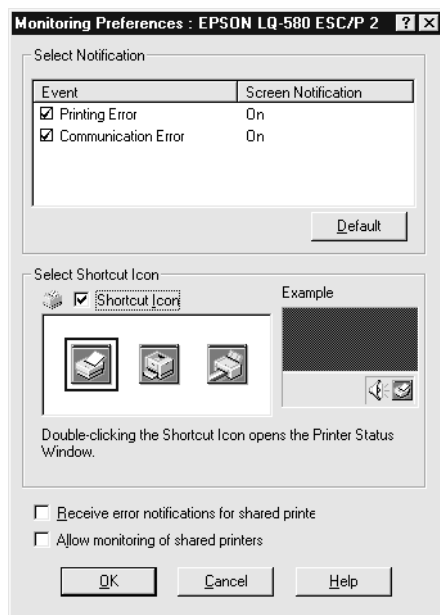

Vous pouvez modifier les paramètres suivants :

Sélectionner les notifications	Affiche l'état ACTIVE/DESACTIVE des cases à cocher des éléments d'erreur. Activez une case à cocher pour afficher la notification relative à l'erreur sélectionnée.
Sélectionner l'icône du raccourci	Les icônes sélectionnées sont affichées dans la barre des tâches sur l'écran du PC. Un aperçu apparaît dans la fenêtre de droite. En cliquant sur l'icône du raccourci, vous accédez facilement à la boîte de dialogue Préférences du contrôle.
Notification d'erreur reçue pour des imprimantes partagées	Une notification d'erreur relative à une imprimante partagée peut être reçue lorsque cette case à cocher est activée.
Autoriser le contrôle des imprimantes partagées	Quand cette case à cocher est activée, une imprimante partagée peut être contrôlée par d'autres PC.

4

Remarque :

*Cliquez sur le bouton **Par défaut** pour rétablir les valeurs par défaut de tous les paramètres.*

Utilisation du pilote d'impression avec Windows NT 3.5x

Vous pouvez accéder au pilote d'impression à partir de vos applications Windows ou du Panneau de configuration. Lorsque vous accédez au pilote d'impression à partir d'une application Windows, les paramètres que vous définissez ne s'appliquent qu'à cette application. Reportez-vous ci-dessous à la section "Accès au pilote d'impression à partir des applications Windows". Lorsque vous accédez au pilote d'impression à partir du Panneau de configuration, les paramètres que vous définissez s'appliquent à toutes vos applications. Reportez-vous à la section "Accès au pilote d'impression à partir du Panneau de configuration" à la page 4-28. Pour vérifier et modifier les paramètres du pilote d'impression, reportez-vous à la section "Aperçu des paramètres du pilote d'impression" à la page 4-29.

Remarque :

Comme toutes les applications Windows n'annulent pas nécessairement les paramètres spécifiés à l'aide du pilote d'impression, vous devez les vérifier de manière à obtenir le résultat escompté.

Accès au pilote d'impression à partir des applications Windows

Pour accéder au pilote d'impression à partir d'une application Windows, procédez de la manière indiquée ci-dessous.

Remarque :

Les étapes suivantes décrivent, de manière générale, la procédure à suivre pour accéder au pilote d'impression. Elle peut cependant varier suivant l'application. Pour plus d'informations, reportez-vous au manuel de votre application.

1. Choisissez **Configuration de l'impression** ou **Imprimer** dans le menu **Fichier** de votre application. La boîte de dialogue **Imprimer** ou **Configuration de l'impression** apparaît.

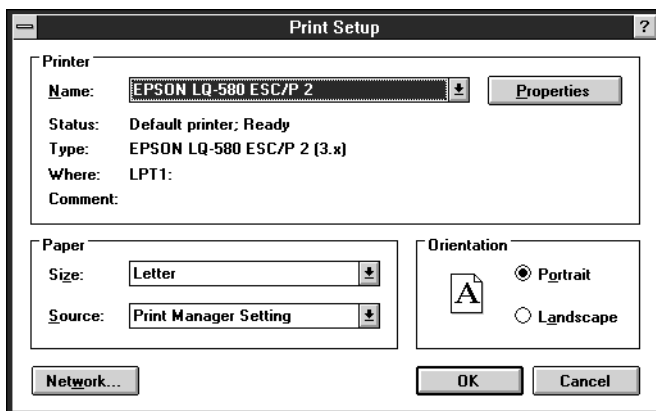

2. Assurez-vous que vous avez bien sélectionné votre imprimante et cliquez sur **Imprimante**, **Configurer**, **Propriétés** ou **Options**. (Selon le cas, il se peut que vous deviez cliquer sur plusieurs de ces boutons.) La boîte de dialogue **Propriétés du document** s'affiche. Elle contient les paramètres **Formulaire** et **Orientation** du pilote d'impression. Pour plus d'informations sur ces paramètres, reportez-vous à la section "Aperçu des paramètres du pilote d'impression" à la page 4-29.

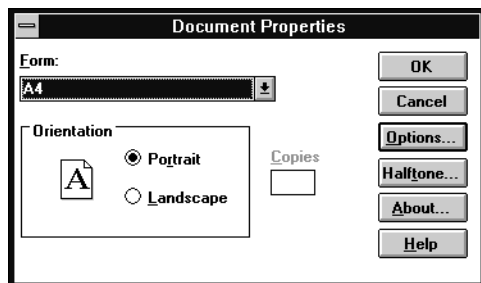

3. Cliquez sur **Options** (ou un bouton semblable) pour afficher la boîte de dialogue **Propriétés avancées du document** qui comporte les paramètres **Résolution graphique**, **Couleur** et **Optimisations** du pilote d'impression. Pour plus d'informations sur ces paramètres, reportez-vous à la section "Boîte de dialogue Propriétés du document (Document Properties)" à la page 4-30.

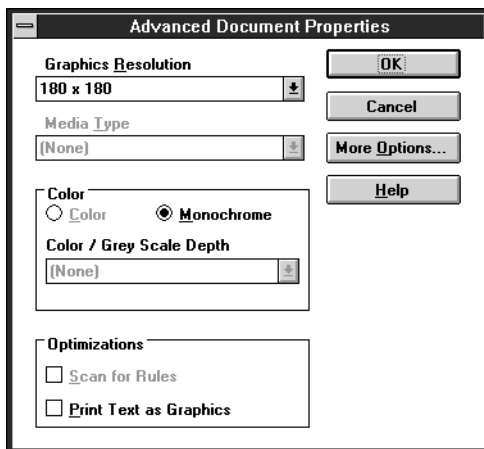

Accès au pilote d'impression à partir du Panneau de configuration

Pour accéder au pilote d'impression à partir du Panneau de configuration, procédez de la manière suivante :

1. Dans la fenêtre principale, double-cliquez sur l'icône **Gestionnaire d'impression**. La fenêtre du Gestionnaire d'impression s'ouvre.
2. Assurez-vous que votre imprimante apparaît en surbrillance, puis cliquez sur **Imprimante** et sélectionnez **Propriétés**. La boîte de dialogue **Propriétés de l'imprimante** s'affiche.

3. Cliquez sur le bouton **Détails**, puis sur **Défauts tâche**. La boîte de dialogue **Propriétés du document** s'affiche. Elle contient les paramètres **Formulaire** et **Orientation** du pilote d'impression. Pour plus d'informations sur ces paramètres, reportez-vous à la section "Aperçu des paramètres du pilote d'impression" à la page 4-29.
4. Cliquez sur **Options** pour afficher la boîte de dialogue **Propriétés avancées du document** qui comporte les paramètres **Résolution graphique**, **Couleur** et **Optimisations** du pilote d'impression. Pour plus d'informations sur ces paramètres, reportez-vous à la section "Aperçu des paramètres du pilote d'impression" à la page 4-29.

Aperçu des paramètres du pilote d'impression

Votre pilote d'impression comporte deux boîtes de dialogue : **Propriétés du document** et **Propriétés avancées du document**. Les paramètres du pilote d'impression repris dans chacune de ces boîtes de dialogue sont décrits ci-dessous. Pour ouvrir ces boîtes de dialogue, reportez-vous aux sections précédentes consacrées à l'accès au pilote d'impression.

Lorsque vous avez défini les paramètres du pilote d'impression, cliquez sur **OK** pour les appliquer, ou sur **Annuler** pour annuler vos modifications.

Boîte de dialogue Propriétés du document

- Formulaire** Sélectionnez le type de papier que vous allez utiliser. Si votre type de papier n'est pas affiché, sélectionnez-le dans la liste **Formulaire**.

- Orientation** Sélectionnez **Portrait** ou **Paysage**. Le schéma affiché varie selon l'orientation sélectionnée.

Cliquez sur le bouton **Demi-teinte** pour définir la luminosité et le contraste, saisir le gamma RVB ou définir d'autres paramètres. La boîte de dialogue **Réglage des couleurs en demi-teinte** s'affiche. Pour plus d'informations, cliquez sur **Aide** dans cette boîte de dialogue.

Boîte de dialogue Propriétés avancées du document

- | | |
|---|--|
| <input type="checkbox"/> Résolution graphique | Sélectionnez une résolution graphique dans la liste Résolution graphique . Plus la résolution est élevée, plus l'impression est détaillée. Toutefois, l'augmentation de la résolution ralentit l'impression. |
| <input type="checkbox"/> Couleur | Seule l'impression monochrome est disponible. |
| <input type="checkbox"/> Optimisations | Cliquez sur une case à cocher pour activer ou désactiver l'option correspondante. |
| <input type="checkbox"/> Qualité d'impression | Sélectionnez une qualité d'impression dans la liste Qualité d'impression. Si vous sélectionnez Vitesse rapide, vous accédez au mode d'impression bidirectionnelle et augmentez ainsi la vitesse d'impression. Si vous désactivez Vitesse rapide, vous revenez en mode d'impression unidirectionnelle. La vitesse diminue, mais la qualité de l'impression augmente. Les paramètres enregistrés dans l'imprimante sont appliqués par défaut. Cet élément apparaît lorsque vous cliquez sur Options supplémentaires . |

Dès que vous avez vérifié les paramètres de votre pilote d'impression et que vous les avez éventuellement modifiés, vous êtes prêt à imprimer sur du papier continu de la manière décrite au chapitre 2, ou sur des feuilles simples de la manière décrite au chapitre 3.

Utilisation de l'utilitaire EPSON Remote!

L'utilitaire EPSON Remote! vous permet de modifier facilement les paramètres par défaut de l'imprimante à partir de l'invite DOS de votre ordinateur.

Installation d'EPSON Remote!

Pour installer EPSON Remote!, procédez de la manière suivante :

Remarque:

Démarrez l'ordinateur en mode DOS. Si vous accédez à l'invite DOS sous Windows l'installation n'est pas possible.

1. Dans le lecteur de CD-ROM, insérez le CD-ROM du logiciel de l'imprimante.
2. A l'invite DOS, tapez **D:\SETUP**. (Si vous avez inséré le CD-ROM dans un lecteur autre que le lecteur D, remplacez cette lettre par la lettre appropriée.) Appuyez ensuite sur la touche **Entrée**.
3. Sélectionnez le nom de votre imprimante dans la fenêtre **des modèles d'imprimante** et appuyez sur la touche **Entrée**. **C:\EPUTIL** apparaît comme répertoire par défaut.
4. Appuyez de nouveau sur la touche **Entrée**. L'utilitaire EPSON Remote! est copié dans le répertoire C:\EPUTIL.

Accès à EPSON Remote!

Pour accéder à l'utilitaire EPSON Remote!, tapez **C:\PRNSET** à l'invite DOS et appuyez sur la touche **Entrée**. Suivez ensuite les instructions affichées pour employer cet utilitaire. Vous pouvez aussi accéder à l'utilitaire EPSON Remote! en tapant **C:\PANEL** à l'invite DOS et en appuyant sur la touche **Entrée**. Les méthodes d'accès PRNSET et PANEL varient légèrement. La méthode PANEL ouvre une version condensée d'EPSON Remote! qui ne comporte que les paramètres les plus courants.

Chapitre 5

Modification des paramètres de l'imprimante à partir du panneau de commande

Sélection d'une police intégrée et d'un échappement. 5-2

A propos des paramètres par défaut de votre imprimante. 5-4

 Modification des paramètres par défaut. 5-11

Sélection d'une police intégrée et d'un échappement

Votre imprimante intègre d'origine les douze polices illustrées dans le tableau suivant. Vous pouvez aussi modifier l'échappement en activant ou désactivant le mode condensé. Vous pouvez sélectionner la police et l'échappement à l'aide des touches du panneau de commande de l'imprimante, de la manière décrite ci-dessous.

Remarque :

Les paramètres définis dans vos applications annulent généralement ceux choisis au niveau du panneau de commande de l'imprimante. Pour une qualité optimale, sélectionnez la police et l'échappement à partir de votre application.

Font	Sample
Draft	ABCDEFGHIJKLMN OPQRSTU VW
Roman	ABCDEFGHIJKLMN OPQRSTU VW
Sans Serif	ABCDEFGHIJKLMN OPQRSTU VW
Courier	ABCDEFGHIJKLMN OPQRSTU VW
Prestige	ABCDEFGHIJKLMN OPQRSTU VW
Script	<i>ABCDEFGHIJKLMN OPQRSTU VW</i>
OCR-B	ABCDEFGHIJKLMN OPQRSTU VW
Orator	ABCDEFGHIJKLMN OPQRSTU VW
Orator-S	ABCDEFGHIJKLMN OPQRSTU VW
Script C	<i>ABCDEFGHIJKLMN OPQRSTU VW</i>
Roman T	ABCDEFGHIJKLMN OPQRSTU VW
Sans Serif H	ABCDEFGHIJKLMN OPQRSTU VW

Pour sélectionner une police intégrée ou un échappement à l'aide des touches du panneau de commande de l'imprimante, procédez de la manière suivante :

1. Assurez-vous qu'aucune impression n'est en cours. Sinon, attendez qu'elle se termine.
2. Pour sélectionner une police, appuyez sur la touche Font jusqu'à ce que les trois voyants Font indiquent la police souhaitée, comme indiqué ci-dessous.

Voyants Font	Police
■ ■ □	Draft
■ □ ■	Roman
■ □ □	Sans Serif
□ ■ ■	Courier
□ ■ □	Prestige
□ □ ■	Script
□ □ □	Autres :

□ = Allumé, ■ = Eteint

* Autres désigne les polices sélectionnées en mode de définition des paramètres par défaut

Remarque :

La touche Font ne permet pas de sélectionner directement les polices OCR-B, Orator, Orator-S, Script-C, Roman-T et Sans Serif H. Pour sélectionner l'une d'elles, vous devez d'abord l'enregistrer comme "autre" police en mode de définition des paramètres par défaut. Roman-T constitue l'"autre" police par défaut.

3. Appuyez sur la touche **Condensed** pour activer ou désactiver le mode condensé. Le tableau suivant illustre l'impression normale et l'impression condensée.

Condensed mode	Sample
Off	This is condensed
On	This is condensed

A propos des paramètres par défaut de votre imprimante

Les paramètres par défaut contrôlent de nombreuses fonctions de l'imprimante. Bien que vous puissiez souvent définir ces fonctions à l'aide du logiciel ou du pilote d'impression, vous devez parfois le faire à partir du panneau de commande en utilisant le mode de définition des paramètres par défaut.

Le tableau suivant énumère les fonctions et paramètres par défaut que vous pouvez sélectionner en mode de définition des paramètres par défaut. Les paramètres sont expliqués en détails à la suite du tableau. Pour plus d'informations sur la modification des paramètres par défaut, reportez-vous à la section "Modification des paramètres par défaut" à la page 5-11.

Paramètres	Options
Page length for tractor*	Longueur en pouces : 3, 3,5, 4, 5,5, 6, 7, 8, 8,5, 11, 70/6, 12, 14, 17
Skip over perforation	On, Off
Auto tear-off	On, Off
Auto line feed	On, Off
Print direction	Bi-D, Uni-D, Auto
Software	ESC/P2, IBM 2390Plus

Paramètres	Options
0 slash	0, 0
High speed draft	On, Off
I/F mode	Auto, Parallel, Optional
Auto I/F wait time	10 secondes, 30 secondes
Parallel I/F bidirectional mode	On, Off
Packet mode	Auto, Off
Auto CR (IBM 2390 Plus)**	On, Off
A.G.M. (IBM 2390 Plus)**	On, Off
Character Table*	Modèle standard : Italic, PC 437, PC 850, PC 860, PC 863, PC 865, PC 861, BRASCII, Abicomp, Roman 8, ISO Latin 1, PC 858, ISO 8859-15, Tous les autres modèles : Italic, PC 437, PC 850, PC 437 Greek, PC 853, PC 855, PC 852, PC 857, PC 864, PC 866, PC 869, MAZOWIA, Code MJK, ISO 8859-7, ISO Latin 1T, Bulga- ria, PC 774, Estonia, ISO 8859-2, PC 866 LAT, PC 866 UKR, PC APTEC, PC 708, PC 720, PC AR864, PC 860, PC863, PC 865, PC 861, BRASCII, Abicomp, Roman 8, ISO Latin 1, PC 858, ISO 8859-15, PC 771
International character set for Italic table	Italic U.S.A., Italic France, Italic Germany, Italic U.K., Italic Denmark1, Italic Sweden, Italic Italy, Italic Spain1
Font	OCR-B, Orator, Orator-S, Script C, Roman T, Sans Serif H
Manual feed wait time	1 seconde, 1,5 seconde, 2 secondes, 3 secondes
Buzzer	On, Off
Roll paper	On, off

* Les options disponibles varient selon le pays d'achat.

** Ces paramètres n'entrent en vigueur que si l'émulation IBM 2390 Plus est sélectionnée.

Page length for tractor

Ce paramètre vous permet de définir la longueur de page (en pouces) du papier continu.

Skip over perforation

Cette fonction n'est disponible que si le papier continu est sélectionné. Si vous sélectionnez **On**, l'imprimante insère une marge de 25,4 mm entre la dernière ligne imprimée sur une page et la première ligne imprimée sur la page suivante. Comme les marges définies dans la plupart des applications annulent celles choisies à partir du panneau de commande, vous ne devez utiliser ce paramètre que si vous ne pouvez pas définir vos marges de haut et de bas de page à l'aide de votre application.

Auto tear off

Lorsque Auto tear off est activé et que vous utilisez du papier continu avec le tracteur poussant, l'imprimante fait automatiquement avancer la perforation de séparation jusqu'à la position de découpe afin que vous puissiez détacher facilement les pages imprimées. Dès que l'imprimante reçoit le travail suivant, elle fait automatiquement reculer le papier vierge jusqu'à la position de haut de page et lance l'impression, afin que vous puissiez utiliser intégralement la feuille suivante.

Lorsque Auto tear off est désactivé et que vous utilisez du papier continu avec le tracteur poussant, vous devez déplacer manuellement la perforation de séparation jusqu'à la position de découpe en appuyant sur la touche **Tear Off/Bin**. Pour plus d'informations, reportez-vous à la section "Avance du papier jusqu'au bord de découpe" à la page 2-36. (Auto tear off n'est pas disponible pour le papier chargé dans le tracteur tirant.)

Auto line feed

Lorsque Auto line feed est activé, l'imprimante ajoute un code de saut de ligne à chaque code de retour chariot (CR) reçu. Quand cette fonction est activée, la position d'impression se déplace jusqu'à la ligne suivante. Si l'imprimante ajoute une ligne supplémentaire après chaque retour chariot, sélectionnez **Off**.

Print direction

Vous avez le choix entre le sens d'impression automatique (**Auto**), l'impression bidirectionnelle (**Bi-D**) ou l'impression unidirectionnelle (**Uni-D**). Normalement, l'impression est bidirectionnelle. Toutefois, l'impression unidirectionnelle assure un alignement vertical précis, utile pour l'impression des graphiques.

Si vous optez pour l'impression automatique (**Auto**), l'imprimante analyse les données et opte pour l'impression unidirectionnelle lorsque des lignes doivent être alignées verticalement.

Software

Lorsque vous sélectionnez **ESC/P**, l'imprimante fonctionne en mode EPSON ESC/P2. Lorsque vous sélectionnez **IBM 2390 Plus**, elle émule une imprimante IBM.

0 slash

Le caractère zéro est barré (0) lorsque ce paramètre est activé. Il ne l'est pas (0) lorsque ce paramètre est désactivé. La barre permet de distinguer la lettre majuscule "O" du zéro.

High speed draft

Lorsque ce paramètre est activé, l'imprimante reproduit jusqu'à 400 cps (caractères par seconde) à 10 cpi (caractères par pouce). Lorsqu'il est désactivé, la vitesse d'impression atteint 300 cps à 10 cpi.

I/F mode

L'imprimante intègre d'origine une interface parallèle et une fente d'interface dans laquelle vous pouvez installer une interface en option. Pour plus d'informations sur l'utilisation d'une interface en option, reportez-vous à la section “Cartes d'interface en option” à la page A-3.

Si votre imprimante n'est connectée qu'à un seul ordinateur, sélectionnez le mode d'interface **Parallèle** ou **Optional**, selon l'interface que vous utilisez. Si votre imprimante est connectée à deux ordinateurs, sélectionnez **Auto** pour lui permettre de basculer automatiquement vers l'interface qui reçoit des données.

Auto I/F wait time

Ce paramètre n'entre en vigueur qu'à la condition qu'une interface en option soit installée et que le mode d'interface Auto soit sélectionné. Ce paramètre détermine la durée qui s'écoule entre le moment où l'imprimante a reçu les dernières données d'une interface et le moment où elle vérifie si l'autre interface lui envoie un travail d'impression. Vous pouvez spécifier un temps d'attente automatique de l'interface égal à **10 secondes** ou **30 secondes**.

Parallel I/F bidirectional mode

Le mode de transfert bidirectionnel de l'interface parallèle est utilisé lorsque ce paramètre est activé. Si le mode de transfert bidirectionnel est inutile, désactivez ce paramètre.

Packet mode

Sélectionnez **Auto** pour utiliser le mode de transfert de paquets IEEE-1284.4. Désactivez ce paramètre si le mode de transfert de paquets est inutile ou si la connexion s'avère impossible.

Auto CR (Retour chariot automatique)

Ce paramètre n'est disponible qu'en mode d'émulation IBM 2390 Plus. Lorsque le retour chariot automatique est activé, chaque code de saut de ligne (LF) ou code ESC J s'accompagne d'un code de retour chariot. La position d'impression est alors déplacée jusqu'au début de la ligne suivante. Si l'imprimante ajoute une ligne supplémentaire après chaque retour chariot, sélectionnez **Off**.

A.G.M. (Alternate Graphic Mode)

Lorsque le paramètre A.G.M. est activé, l'imprimante peut utiliser certaines commandes graphiques avancées, notamment celles disponibles en mode ESC/P2. Ce paramètre est disponible lorsque vous sélectionnez le mode IBM 2390. Par défaut, il est désactivé.

Character table

Vous avez le choix entre 13 tables de caractères standard ainsi qu'entre 23 tables d'autres pays. Pour des échantillons de caractères, reportez-vous à l'annexe C.

International character set for Italic table

Vous avez le choix entre plusieurs jeux de caractères internationaux pour la table de caractères Italic. Chaque jeu de caractères contient huit caractères qui varient selon le pays ou la langue, afin que vous puissiez personnaliser la table Italic en fonction de vos besoins en matière d'impression. Pour des échantillons de caractères, reportez-vous à l'annexe C.

Font

Vous pouvez sélectionner six polices en mode de définition des paramètres par défaut. Les polices suivantes sont accessibles sur le panneau de commande et ne peuvent pas être sélectionnées au moyen des paramètres par défaut : Draft, Roman, Sans Serif, Courier, Prestige et Script.

Manual feed wait time

Ce paramètre détermine le temps d'attente entre le moment où le papier est inséré dans le guide papier et le moment où il pénètre dans l'imprimante. Si le papier pénètre avant que vous puissiez régler correctement sa position, vous pouvez augmenter le temps d'attente.

Buzzer

L'imprimante émet un signal sonore en cas d'erreur. (Pour plus d'informations sur les erreurs d'impression, reportez-vous à la section "Utilisation des voyants d'erreur" à la page 7-2.) Si vous ne souhaitez pas que l'imprimante émette un signal sonore en cas d'erreur, désactivez ce paramètre.

Roll paper

Si vous activez ce mode, l'imprimante reconnaît l'absence de feuilles simples et n'essaie pas d'éjecter le papier et de le faire avancer jusqu'à la page suivante quand vous appuyez sur la touche **LF/FF**.

Modification des paramètres par défaut

Procédez de la manière indiquée à la page ci-dessous pour passer en mode de définition des paramètres par défaut et modifier les paramètres par défaut de l'imprimante.

Remarque :

- ❑ *Pour imprimer les instructions de sélection de la langue et du mode de définition des paramètres par défaut, vous avez besoin de cinq feuilles simples de format A4 ou Letter, ou de cinq feuilles de papier continu d'au moins 279 mm de long et 210 mm de large. Reportez-vous au chapitre 2 pour plus d'informations sur le chargement du papier continu, et au chapitre 3 pour en savoir plus sur le chargement des feuilles simples.*
 - ❑ *Si vous utilisez des feuilles simples, vous devez charger une nouvelle feuille chaque fois que l'imprimante éjecte une feuille imprimée.*
1. Assurez-vous que du papier est chargé et que l'imprimante est hors tension.



Attention :

Chaque fois que vous mettez l'imprimante hors tension, attendez au moins cinq secondes avant de la remettre sous tension, sinon vous risquez de l'endommager.

2. Tout en maintenant la touche **Font** enfoncée, mettez l'imprimante sous tension. L'imprimante passe en mode de définition des paramètres par défaut et imprime les instructions de sélection de la langue.
3. Appuyez sur la touche **Font** jusqu'à ce que les voyants **Font** indiquent la langue souhaitée, comme décrit dans les instructions de sélection de la langue.

4. Appuyez sur la touche **Tear Off/Bin** pour imprimer les instructions du mode de définition des paramètres par défaut (quatre pages), dans la langue choisie.

Les instructions imprimées reprennent les paramètres par défaut que vous pouvez modifier, décrivent comment procéder, et comment vous aider des voyants du panneau de commande. Suivez ces instructions pour modifier les paramètres par défaut à l'aide des touches du panneau de commande de l'imprimante.

Remarque :

Dans les feuilles d'instructions, les flèches indiquent les paramètres actuels de l'imprimante.

5. Lorsque vous avez terminé de définir les paramètres, mettez l'imprimante hors tension et quittez le mode de définition des paramètres par défaut. Les paramètres définis demeurent en vigueur jusqu'à ce que vous les modifiez de nouveau.

Remarque :

Vous pouvez quitter à tout moment le mode de définition des paramètres par défaut en mettant l'imprimante hors tension alors qu'elle n'imprime pas.

Chapitre 6

Utilisation de l'utilitaire EPSON Status Monitor 3

A propos de l'utilitaire EPSON Status Monitor 3	6-2
Accès à l'utilitaire EPSON Status Monitor 3	6-3

A propos de l'utilitaire EPSON Status Monitor 3

L'utilitaire EPSON Status Monitor 3 livré avec votre imprimante n'est disponible que pour Windows 95, 98 ou NT 4.0. Il vous renseigne sur l'état de l'imprimante, vous avertit des erreurs éventuelles et vous fournit des instructions de dépannage en cas de besoin.

L'utilitaire EPSON Status Monitor 3 est accessible dans les cas suivants :

- L'imprimante est connectée directement à l'ordinateur hôte par l'intermédiaire du port parallèle [LPT1].
- Votre système est configuré pour prendre en charge les communications bidirectionnelles.

Vous pouvez installer l'utilitaire EPSON Status Monitor 3 en même temps que le pilote d'impression.

Avant d'employer l'utilitaire Status Monitor, n'oubliez pas de lire le fichier README que vous trouverez dans le dossier Disk 1 du disque des pilotes. Ce fichier contient les informations les plus récentes sur Status Monitor.

Remarque :

Si vous installez le pilote à l'aide de l'option Ajout d'imprimante du dossier Imprimantes ou au moyen de la méthode "Point and Print", l'utilitaire EPSON Status Monitor 3 risque de ne pas fonctionner correctement. Si vous souhaitez employer l'utilitaire EPSON Status Monitor 3, réinstallez le pilote de la manière décrite au chapitre 1.

Accès à l'utilitaire EPSON Status Monitor 3

Il est possible d'accéder à l'utilitaire EPSON Status Monitor 3 de deux manières :

- ❑ Dans la barre des tâches, au bas de l'écran de votre ordinateur, double-cliquez sur l'icône du raccourci en forme d'imprimante. Pour ajouter une icône de raccourci à la barre des tâches, reportez-vous à la section "Menu Utility".
- ❑ Ouvrez la fenêtre du logiciel de l'imprimante, cliquez sur l'onglet Utilitaire, puis sur EPSON Status Monitor 3.

Fenêtre d'état de l'imprimante

Pour plus d'informations détaillées sur l'état de l'imprimante, vous pouvez accéder à l'utilitaire Status Monitor 3 à partir de la fenêtre du logiciel de l'imprimante. Cliquez sur l'onglet **Utilitaire**, puis sur **EPSON Status Monitor 3**.

Si vous accédez à la fenêtre d'état de l'imprimante de la manière décrite ci-dessus, la fenêtre suivante s'affiche :

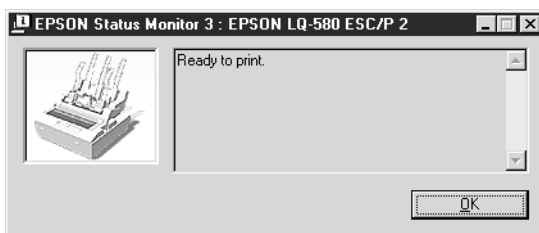

Vous pouvez consulter les informations suivantes dans la fenêtre d'état de l'imprimante.

- ❑ Etat actuel

Fournit des informations détaillées sur l'état de l'imprimante, un affichage graphique et des messages d'état.

Chapitre 7

Dépannage

Utilisation des voyants d'erreur	7-2
Problèmes et solutions	7-4
Problèmes d'alimentation électrique	7-5
Problèmes d'alimentation ou de chargement des feuilles simples	7-6
Problèmes d'alimentation ou de chargement du papier continu	7-8
Position de haut de page erronée	7-9
Position de découpe erronée	7-10
Problèmes d'impression ou de qualité d'impression	7-12
Élimination des bourrages papier	7-17
Alignement des lignes verticales sur les documents imprimés . .	7-18
Impression d'un test automatique	7-19
Impression d'un vidage hexadécimal	7-21



Utilisation des voyants d'erreur

Les voyants situés sur le panneau de commande vous permettent d'identifier la plupart des problèmes courants. Si votre imprimante cesse de fonctionner alors que l'imprimante émet un signal sonore, ou qu'un ou plusieurs voyants du panneau de commande sont allumés ou clignotent, reportez-vous au tableau suivant pour diagnostiquer et résoudre le problème. Si vous ne pouvez pas résoudre le problème à l'aide de ce tableau, reportez-vous à la section suivante.

Etat des voyants du panneau de commande	Type de signal sonore	Problème
		Solution
<input type="checkbox"/> Pause	-	L'impression est suspendue.
		Appuyez sur la touche Pause pour reprendre l'impression.
	****	Le chemin papier est actuellement occupé par du papier provenant d'une autre source de papier.
		Repoussez le levier de dégagement du papier sur la position appropriée et appuyez sur la touche Load/Eject pour éjecter le papier du chemin papier. Placez ensuite le levier sur la position souhaitée. Si nécessaire, appuyez sur la touche Pause pour éteindre le voyant Pause.
<input type="checkbox"/> Paper Out <input type="checkbox"/> Pause	**	La source de papier sélectionnée est vide.
		Chargez du papier dans l'imprimante. Si nécessaire, appuyez ensuite sur la touche Pause pour éteindre le voyant Pause.
	**	Le papier est mal chargé.
		Retirez, puis rechargez le papier. Reportez-vous au chapitre 2 (papier continu) ou au chapitre 3 (feuilles simples) pour plus d'informations sur le chargement du papier. Si nécessaire, appuyez ensuite sur la touche Pause pour éteindre le voyant Pause.
**	Du papier est coincé dans l'imprimante.	
	Éliminez le bourrage papier de la manière décrite à la section "Élimination des bourrages papier" à la page 7-17.	

Etat des voyants du panneau de commande	Type de signal sonore	Problème
		Solution
<input type="checkbox"/> Paper Out <input type="checkbox"/> Pause	•••	Le papier continu n'atteint pas la position d'attente. Détachez le document imprimé au niveau de la perforation, puis appuyez sur la touche Load/Eject. L'imprimante fait avancer le papier continu jusqu'à la position d'attente. Appuyez sur la touche Pause pour éteindre le voyant Pause.
		Une feuille simple n'est pas complètement éjectée. Appuyez sur la touche Load/Eject pour l'éjecter. Si nécessaire, appuyez ensuite sur la touche Pause pour éteindre le voyant Pause.
	Du papier est coincé dans l'imprimante. Eliminez le bourrage papier de la manière décrite à la section "Elimination des bourrages papier" à la page 7-17.	
<input type="checkbox"/> Pause	-	La tête d'impression est surchauffée. Attendez quelques minutes que l'impression redémarre automatiquement dès que la tête est refroidie.
<input type="checkbox"/> Paper Out <input type="checkbox"/> Pause <input type="checkbox"/> <input type="checkbox"/> Tear Off/Bin <input type="checkbox"/> <input type="checkbox"/> <input type="checkbox"/> Font		Une erreur d'impression non identifiée est survenue. Mettez l'imprimante hors tension et laissez-la ainsi quelques minutes, puis remettez-la sous tension. Si l'erreur se reproduit, consultez votre revendeur.

= allumé, = clignotant

••• = courte série de signaux sonores (trois)

••••• = longue série de signaux sonores (cinq)

Remarque :

L'imprimante émet un signal sonore si vous appuyez sur une touche du panneau de commande alors que la fonction correspondante n'est pas accessible.

Problèmes et solutions

La plupart des problèmes rencontrés avec l'imprimante se résolvent facilement. Utilisez les renseignements de cette section pour trouver la cause et la solution des problèmes liés à votre imprimante.

Déterminez le type de problème rencontré et reportez-vous à la page correspondante, ci-dessous.

Problèmes d'alimentation électrique page 7-5

Problèmes d'alimentation ou
de chargement des feuilles simples page 7-6

Problèmes d'alimentation ou de
chargement du papier continu page 7-8

Position de haut de page erronée page 7-9

Position de découpe erronée page 7-10

Problèmes d'impression ou de
qualité d'impression page 7-12

Vous pouvez aussi recourir au test automatique pour déterminer si l'origine du problème se situe au niveau de votre imprimante ou de votre ordinateur. Pour plus d'informations sur l'impression d'un test automatique, reportez-vous à la section "Impression d'un test automatique" à la page 7-19.

Pour cerner les problèmes de communication, les utilisateurs expérimentés peuvent aussi recourir au mode de vidage hexadécimal de l'imprimante décrit à la section "Impression d'un vidage hexadécimal" à la page 7-21.

Pour éliminer un bourrage papier, reportez-vous à la section "Élimination des bourrages papier" à la page 7-17.

Problèmes d'alimentation électrique

Les voyants du panneau de commande s'allument brièvement, puis s'éteignent et demeurent éteints.

Cause	Solution
La tension nominale de l'imprimante est différente de celle de la prise secteur.	Vérifiez la tension nominale de l'imprimante et de la prise secteur. Si elles ne concordent pas, débranchez immédiatement l'imprimante et contactez votre revendeur.



Avertissement :

Ne rebranchez pas le cordon d'alimentation sur une prise secteur qui ne présente pas la même tension que l'imprimante.

L'imprimante ne fonctionne pas et les voyants du panneau de commande sont éteints, alors que vous avez mis l'imprimante sous tension.

Cause	Solution
Le cordon d'alimentation n'est pas correctement branché sur la prise secteur ou sur l'imprimante.	Mettez l'imprimante hors tension, assurez-vous que le cordon d'alimentation est correctement branché sur la prise secteur et sur l'imprimante, si nécessaire. Mettez ensuite l'imprimante sous tension.
La prise secteur ne fonctionne pas.	Utilisez une autre prise.

Problèmes d'alimentation ou de chargement des feuilles simples

L'imprimante ne charge pas les feuilles simples ou ne s'alimente pas correctement en feuilles simples.	
---	--

Cause	Solution
Le levier de dégagement du papier est réglé sur la position correspondant à un tracteur.	Réglez le levier de dégagement du papier sur la position correspondant aux feuilles simples. Pour plus d'informations sur le réglage du levier de dégagement du papier, reportez-vous au chapitre 2.
Du papier continu occupe le chemin papier.	Placez le levier de dégagement du papier sur la position correspondant au tracteur approprié et appuyez sur la touche Load/Eject pour faire avancer le papier continu jusqu'à la position d'attente. Réglez ensuite le levier de dégagement du papier sur la position correspondant aux feuilles simples. (Pour plus d'informations, reportez-vous à la section "Basculement vers l'impression sur feuilles simples" à la page 2-31.)
Le papier situé au niveau du guide papier est positionné trop loin vers la droite de l'imprimante pour détecter sa position.	Déplacez légèrement le papier vers la gauche.
Les feuilles simples ne se chargent pas correctement.	Pour plus d'informations sur le chargement des feuilles simples, reportez-vous au chapitre 3.
Le levier d'épaisseur du papier n'est pas correctement réglé.	Placez le levier d'épaisseur du papier sur la position correspondant à l'épaisseur de votre papier. Reportez-vous à la section "Réglage du levier de dégagement du papier" à la page 2-2.

Le papier est froissé, vieux, trop fin ou trop épais.

Reportez-vous aux caractéristiques du papier définies à l'annexe C et utilisez du papier propre et neuf.

L'imprimante n'éjecte pas complètement les feuilles simples.

Cause

Solution

Le papier est trop long.

Ejectez le papier à l'aide de la touche **Load/Eject**. Assurez-vous que la longueur de page est comprise dans la plage spécifiée pour les feuilles simples à l'annexe C. Vérifiez également le format de page et modifiez-le éventuellement dans votre application ou votre pilote d'impression.

Le bac feuille à feuille en option ne charge pas correctement les feuilles simples.

Cause

Solution

Le bac feuille à feuille n'est pas correctement installé.

Réinstallez-le de la manière décrite à la section "Installation d'un bac feuille à feuille en option" à la page A-6.

Le bac feuille à feuille renferme trop de papier.

Ne chargez pas plus de 150 feuilles dans le bac feuille à feuille grande capacité. Pour plus d'informations, reportez-vous à la section "Basculement entre le papier continu et les feuilles simples dans le bac feuille à feuille" à la page A-19.

Les guides latéraux du bac feuille à feuille ne sont pas correctement positionnés.

Alignez le guide latéral gauche sur le repère en forme de flèche, puis déplacez le guide latéral droit en fonction de la largeur du papier.

Il ne reste plus qu'une feuille dans la cassette.

Chargez du papier dans le bac feuille à feuille.

7

Problèmes d'alimentation ou de chargement du papier continu

L'imprimante ne charge pas le papier continu ou ne s'alimente pas correctement en papier continu.

Cause	Solution
Le levier de dégagement du papier n'est pas correctement réglé.	Réglez le levier de dégagement du papier sur la position correspondant au tracteur pour la source de papier choisie. Pour plus d'informations sur le réglage du levier de dégagement du papier, reportez-vous au chapitre 2.
Des feuilles simples occupent le chemin papier.	Réglez le levier de dégagement du papier sur la position correspondant aux feuilles simples et appuyez sur la touche Load/Eject pour éjecter la feuille. Réglez ensuite le levier de dégagement du papier sur la position correspondant au tracteur approprié. (Pour plus d'informations, reportez-vous à la section "Basculement vers l'impression sur papier continu" à la page 2-32.)
Le papier continu n'est pas correctement chargé.	Pour plus d'informations sur le chargement du papier continu dans le tracteur choisi, reportez-vous au chapitre 2.
Le levier d'épaisseur du papier n'est pas correctement réglé.	Placez le levier d'épaisseur du papier sur la position correspondant à l'épaisseur de votre papier. Reportez-vous à la section "Ajustement du levier d'épaisseur du papier" à la page 2-4.

L'imprimante ne fait pas avancer le papier continu jusqu'à la position d'attente.

Cause	Solution
Vous n'avez pas détaché les pages imprimées avant d'appuyer sur la touche Load/Eject .	Détachez les pages imprimées au niveau de la perforation. Appuyez sur la touche Load/Eject pour faire reculer le papier jusqu'à la position d'attente.

Position de haut de page erronée

L'impression commence trop haut ou trop bas sur la page.

Cause	Solution
Le format du papier mis en place dans l'imprimante est différent de celui défini dans votre application ou dans le pilote d'impression.	Vérifiez le format de papier sélectionné dans votre application ou dans le pilote d'impression.
Les paramètres de longueur de page de l'imprimante applicables au tracteur ne correspondent pas au format du papier continu que vous utilisez.	Vérifiez les paramètres de longueur de page applicables au tracteur, à l'aide du mode de définition des paramètres par défaut ou de l'utilitaire EPSON Remote!. Reportez-vous à la section "A propos des paramètres par défaut de votre imprimante" à la page 5-4 ou "Utilisation de l'utilitaire EPSON Remote!" à la page 4-32.

La marge supérieure ou la position de haut de page n'est pas correctement définie.	Vérifiez la définition de la marge supérieure ou de la position de haut de page dans votre application. Reportez-vous aux caractéristiques de la surface imprimable, à l'annexe C. Modifiez la position de haut de page en mode de micro-réglage. Sachez toutefois que les paramètres définis dans les applications Windows annulent ceux du mode de micro-réglage. Reportez-vous à la section "Réglage de la position de haut de page" à la page 2-33.
--	--

L'imprimante que vous souhaitez utiliser n'est pas sélectionnée dans votre logiciel.	Avant d'imprimer, choisissez l'imprimante correcte à partir du bureau de Windows ou dans votre application.
Vous avez déplacé le papier à l'aide du bouton alors que l'imprimante était sous tension.	Modifiez la position de haut de page à l'aide de la fonction de micro-réglage. Reportez-vous à la section "Réglage de la position de haut de page" à la page 2-33.



Attention :

N'utilisez jamais le bouton pour régler la position de haut de page, car vous risqueriez d'effacer la position de haut de page ou d'endommager l'imprimante.

Position de découpe erronée

L'imprimante imprime par-dessus la (ou trop loin de la) perforation du papier continu.

Cause	Solution
La position de découpe n'est pas correctement réglée.	Pour régler la position de découpe, utilisez la fonction de micro-réglage. Reportez-vous à la section "Réglage de la position de découpe" à la page 2-37.

Vous avez déplacé le papier à l'aide du bouton alors que l'imprimante était sous tension.

Pour régler la position de découpe, utilisez la fonction de micro-réglage. Reportez-vous à la section "Réglage de la position de découpe" à la page 2-37.



Attention :

N'utilisez jamais le bouton pour régler la position de découpe, car vous risqueriez d'effacer la position de découpe ou d'endommager l'imprimante.

L'imprimante que vous souhaitez utiliser n'est pas sélectionnée dans votre logiciel.

Avant d'imprimer, choisissez l'imprimante correcte à partir du bureau de Windows ou dans votre application.

Le format du papier mis en place dans l'imprimante est différent de celui défini dans votre application ou dans le pilote d'impression.

Vérifiez le format de papier sélectionné dans votre application ou dans le pilote d'impression.

Les paramètres de longueur de page de l'imprimante applicables au tracteur ne correspondent pas au format du papier continu que vous utilisez.

Vérifiez les paramètres de longueur de page applicables au tracteur, à l'aide du mode de définition des paramètres par défaut ou de l'utilitaire EPSON Remote!. Reportez-vous à la section "A propos des paramètres par défaut de votre imprimante" à la page 5-4 ou "Utilisation de l'utilitaire EPSON Remote!" à la page 4-32.

Problèmes d'impression ou de qualité d'impression

L'imprimante n'imprime pas pendant que l'ordinateur envoie des données.

Cause	Solution
L'impression est suspendue.	Appuyez sur la touche Pause .
Le câble d'interface n'est pas correctement branché.	Vérifiez si les deux extrémités du câble sont solidement fixées à l'imprimante et à l'ordinateur. Si c'est le cas, exécutez un test automatique de la manière décrite plus bas dans ce chapitre.
Votre câble d'interface n'est pas adapté aux caractéristiques de l'imprimante et/ou de l'ordinateur.	Utilisez un câble d'interface conforme aux caractéristiques de l'imprimante et de l'ordinateur. Reportez-vous à la section "Cartes d'interface en option" à la page A-3 et à la documentation de votre ordinateur.
Votre logiciel n'est pas correctement configuré pour l'imprimante.	Sélectionnez votre imprimante à partir du bureau de Windows ou de votre application. Si nécessaire, installez ou réinstallez le pilote d'impression de la manière décrite au chapitre 1.

L'imprimante émet des bruits, mais rien ne s'imprime ou l'impression s'arrête brusquement.

Cause	Solution
Le levier d'épaisseur du papier n'est pas correctement réglé.	Placez le levier d'épaisseur du papier sur la position correspondant à l'épaisseur de votre papier. Reportez-vous à la section "Ajustement du levier d'épaisseur du papier" à la page 2-4.
Le ruban n'est pas assez tendu, il s'est détaché ou la cartouche n'est pas correctement installée.	Tendez le ruban à l'aide du bouton de tension du ruban, ou réinstallez sa cartouche de la manière décrite au chapitre 1.

L'impression est pâle.

Cause	Solution
Le levier d'épaisseur du papier n'est pas correctement réglé pour votre papier.	Diminuez le réglage du levier d'épaisseur du papier.
Le ruban est usé.	Remplacez la cartouche de ruban de la manière décrite au chapitre 1.

L'impression est incomplète.

Cause	Solution
Le levier d'épaisseur du papier n'est pas correctement réglé.	Placez le levier d'épaisseur du papier sur la position correspondant à l'épaisseur de votre papier. Reportez-vous à la page 2-5 dans le cas du papier continu, ou à la page 3-3 s'il s'agit de feuilles simples.

Il manque une partie de l'impression ou des points sont répartis de manière aléatoire.

Cause	Solution
Le ruban n'est pas assez tendu, il s'est détaché ou la cartouche n'est pas correctement installée.	Tendez le ruban à l'aide du bouton de tension du ruban, ou réinstallez sa cartouche de la manière décrite au chapitre 1.
Le ruban est usé.	Remplacez la cartouche de ruban de la manière décrite au chapitre 1.

Il manque des lignes de points à l'impression.

Cause	Solution
La tête d'impression est endommagée.	Arrêtez d'imprimer et faites remplacer la tête d'impression par votre revendeur.

Attention :

Ne remplacez jamais la tête d'impression vous-même, car vous risqueriez d'endommager l'imprimante. D'autres pièces de l'imprimante doivent aussi être vérifiées lors du remplacement de la tête d'impression.

Tout le texte s'imprime sur la même ligne.

Cause	Solution
Aucune commande de saut de ligne n'est envoyée à la fin de chaque ligne de texte.	Activez le saut de ligne automatique à l'aide du mode de définition des paramètres par défaut ou de l'utilitaire EPSON Remote! pour que l'imprimante ajoute automatiquement un code de saut de ligne à chaque retour chariot. Reportez-vous à la section "A propos des paramètres par défaut de votre imprimante" à la page 5-4 ou "Utilisation de l'utilitaire EPSON Remote!" à la page 4-32.

Les lignes de texte imprimées sont séparées par des lignes blanches supplémentaires.

Cause	Solution
Deux commandes de saut de ligne sont envoyées à la fin de chaque ligne de texte.	Désactivez le saut de ligne automatique à l'aide du mode de définition des paramètres par défaut de l'imprimante ou de l'utilitaire EPSON Remote!. Reportez-vous à la section "A propos des paramètres par défaut de votre imprimante" à la page 5-4, ou "Utilisation de l'utilitaire EPSON Remote!" à la page 4-32.
L'interligne défini dans votre application est incorrect.	Réglez le paramétrage de l'interligne dans votre application.
Le saut de la perforation est activé.	Désactivez le saut de la perforation à l'aide du mode de définition des paramètres par défaut de l'imprimante ou de l'utilitaire EPSON Remote!. Reportez-vous à la section "A propos des paramètres par défaut de votre imprimante" à la page 5-4 ou "Utilisation de l'utilitaire EPSON Remote!" à la page 4-32.

L'imprimante reproduit des symboles étranges, des polices erronées ou d'autres caractères inadaptés.

Cause	Solution
Votre imprimante et votre ordinateur ne communiquent pas correctement.	Assurez-vous que vous utilisez le câble d'interface et le protocole de communication corrects. Reportez-vous à la section "Cartes d'interface en option" à la page A-3 et à la documentation de votre ordinateur. Si vous avez installé une carte d'interface série en option, reportez-vous aussi à la section "Installation d'une carte d'interface" à la page A-30.

La table de caractères sélectionnée dans votre logiciel est incorrecte.

Sélectionnez la table de caractères correcte à l'aide de votre logiciel, du mode de définition des paramètres par défaut ou de l'utilitaire EPSON Remote!. La table de caractères définie dans votre logiciel annule celle choisie à l'aide du mode de définition des paramètres par défaut de l'imprimante ou de l'utilitaire EPSON Remote!.

L'imprimante que vous souhaitez utiliser n'est pas sélectionnée dans votre logiciel.

Avant d'imprimer, choisissez l'imprimante correcte à partir du bureau de Windows ou dans votre application.

Votre application n'est pas correctement configurée pour votre imprimante.

Assurez-vous que votre application est correctement configurée pour votre imprimante. Reportez-vous à la documentation de votre logiciel. Si nécessaire, installez ou réinstallez le pilote d'impression de la manière décrite au chapitre 1.

Les paramètres définis dans le logiciel annulent ceux choisis à l'aide du mode de définition des paramètres par défaut, de l'utilitaire EPSON Remote! ou des touches du panneau de commande.

Sélectionnez la police à partir de votre application.

Les traits verticaux ne sont pas alignés.

Cause	Solution
--------------	-----------------

L'impression bidirectionnelle, qui constitue le mode d'impression par défaut, est mal alignée.
--

Utilisez le mode de réglage de l'impression bidirectionnelle pour résoudre ce problème. Reportez-vous à la section "Alignement des lignes verticales sur les documents imprimés", plus bas dans ce chapitre.
--

Élimination des bourrages papier

Pour éliminer un bourrage papier, procédez de la manière suivante :

1. Mettez l'imprimante hors tension.
2. Si une feuille simple est bloquée dans le guide papier, retirez-la délicatement.
3. Retirez le capot de l'imprimante. Si du papier continu est chargé à partir de la fente d'introduction arrière, retirez le guide papier.
4. Si du papier continu est coincé à l'intérieur de l'imprimante, détachez la réserve de papier au niveau de la perforation la plus proche de la fente d'introduction du papier.
5. Tournez vers l'arrière le bouton situé sur le côté gauche de l'imprimante afin d'éjecter le papier de l'imprimante. Éliminez les morceaux de papier restants.



Attention :

L'imprimante doit être hors tension pour utiliser le bouton situé sur le côté gauche en vue d'éliminer un bourrage. Sinon, vous risquez d'endommager l'imprimante ou encore de perdre la position de haut de page ou de découpe.

6. Si nécessaire, remplacez le guide papier et remettez le capot de l'imprimante. Fermez ensuite le capot du guide papier.
7. Mettez l'imprimante sous tension. Assurez-vous que les voyants **Paper Out** et **Pause** sont éteints.

Alignement des lignes verticales sur les documents imprimés

Si vous remarquez que les lignes verticales se sont pas correctement imprimées, vous pouvez résoudre ce problème à l'aide du mode de réglage bidirectionnel de l'imprimante.

Remarque :

- ❑ *Pour exécuter la procédure ci-dessous, vous avez besoin de quatre feuilles simples au format A4 ou Letter ou de quatre feuilles de papier continu d'au moins 279 mm de long sur 241 mm de large. Reportez-vous au chapitre 2 pour plus d'informations sur le chargement du papier continu, et au chapitre 3 pour en savoir plus sur le chargement des feuilles simples.*
- ❑ *Si vous utilisez des feuilles simples, vous devez charger une nouvelle feuille chaque fois que l'imprimante éjecte une feuille imprimée dans le guide papier.*

Pour effectuer le réglage bidirectionnel, procédez de la manière suivante :

1. Assurez-vous que du papier est chargé et que l'imprimante est hors tension.



Attention :

Chaque fois que vous mettez l'imprimante hors tension, attendez au moins cinq secondes avant de la remettre sous tension, sinon vous risquez de l'endommager.

2. Tout en maintenant la touche **Pause** enfoncée, mettez l'imprimante sous tension. L'imprimante passe en mode de réglage bidirectionnel et imprime les instructions ainsi que le premier jeu de motifs d'alignement.
3. Comme indiqué dans les instructions, comparez les motifs d'alignement et sélectionnez celui qui est le mieux aligné.

4. En suivant les instructions, imprimez les autres motifs d'alignement et sélectionnez dans chaque jeu celui dont l'alignement est optimal.
5. Une fois que vous avez sélectionné le motif optimal dans le dernier jeu de motifs d'alignement, mettez l'imprimante hors tension et quittez le mode de réglage bidirectionnel. Vos sélections sont automatiquement enregistrées.

Impression d'un test automatique

Vous pouvez recourir au test automatique pour déterminer si l'origine du problème se situe au niveau de votre imprimante ou de votre ordinateur.

- Si les résultats du test automatique sont satisfaisants, l'imprimante fonctionne correctement et le problème est probablement provoqué par les paramètres du pilote d'impression, les paramètres de l'application, l'ordinateur ou le câble d'interface. (N'oubliez pas d'utiliser un câble blindé.)
- Si vous n'êtes pas satisfait de l'impression du test automatique, le problème se situe au niveau de l'imprimante. Vous trouverez, à la section "Problèmes et solutions", la liste des causes possibles et des solutions à appliquer pour résoudre le problème.

Vous pouvez imprimer le test automatique sur des feuilles simples ou du papier continu. Reportez-vous au chapitre 2 pour plus d'informations sur le chargement du papier continu, et au chapitre 3 pour en savoir plus sur le chargement des feuilles simples.

Remarque :

Utilisez du papier continu d'au moins 241 mm de large ou des feuilles simples de format A4 ou Letter.

Pour exécuter un test automatique, procédez de la manière suivante :

1. Assurez-vous que du papier est chargé et que l'imprimante est hors tension.



Attention :

Chaque fois que vous mettez l'imprimante hors tension, attendez au moins cinq secondes avant de la remettre sous tension, sinon vous risquez de l'endommager.

2. Pour exécuter le test automatique à l'aide de la police Draft, maintenez la touche **LF/FF** enfoncée tout en mettant l'imprimante sous tension. Pour exécuter le test automatique à l'aide des polices de qualité courrier intégrées à l'imprimante, maintenez la touche **Load/Eject** enfoncée pendant que vous mettez l'imprimante sous tension. Ces deux tests automatiques vous permettent de déterminer la cause des problèmes d'impression. Toutefois le test impliquant la police Draft est plus rapide que celui qui fait appel aux polices de qualité semi-courrier.

Quelques secondes plus tard, l'imprimante charge automatiquement le papier et démarre l'impression d'un test automatique. Une suite de caractères est imprimée.

Remarque :

*Pour arrêter temporairement le test, appuyez sur la touche **Pause**. Pour le relancer, appuyez de nouveau sur la touche **Pause**.*

3. Pour clôturer le test automatique, appuyez sur la touche **Pause** pour mettre fin à l'impression, et sur la touche **Load/Eject** pour éjecter la page imprimée. Mettez ensuite l'imprimante hors tension.

Impression d'un vidage hexadécimal

Si vous êtes un utilisateur ou un programmeur expérimenté, vous pouvez imprimer un vidage hexadécimal en vue d'isoler les problèmes de communication entre l'imprimante et votre logiciel. En mode de vidage hexadécimal, l'imprimante imprime, sous forme de valeurs hexadécimales, toutes les données reçues de l'ordinateur.

Vous pouvez imprimer le vidage hexadécimal sur des feuilles simples ou du papier continu. Reportez-vous au chapitre 2 pour plus d'informations sur le chargement du papier continu, et au chapitre 3 pour en savoir plus sur le chargement des feuilles simples.

Remarque :

Utilisez du papier continu d'au moins 241 mm de large ou des feuilles simples de format A4 ou Letter.

Pour imprimer le vidage hexadécimal, procédez de la manière suivante :

1. Assurez-vous que du papier est chargé et que l'imprimante est hors tension.



Attention :

Chaque fois que vous mettez l'imprimante hors tension, attendez au moins cinq secondes avant de la remettre sous tension, sinon vous risquez de l'endommager.

2. Pour passer en mode de vidage hexadécimal, maintenez les touches **LF/FF** et **Load/Eject** enfoncée tout en mettant l'imprimante sous tension.

- Ouvrez un logiciel et envoyez un travail à l'imprimante. L'imprimante reproduit, en format hexadécimal, tous les codes qu'elle reçoit de l'ordinateur.

Hex Dump

```

1B 40 0D 1B 74 01 1B 36 1B 52 00 1B 50 1B 28 55      .@.t..6.R..P.(U
01 00 0A 1B 28 43 02 00 78 0F 1B 28 63 04 00 3C      ....(C...x...(c...<
00 3C 0F 1B 19 30 0D 1B 4A 18 1B 24 AA 05 1B 2A      .<...0...J...$~..*
27 24 00 00 00 08 00 00 08 00 00 08 00 00 08 00      *$.....
00 08 00 00 08 00 00 08 00 00 08 00 00 08 00 00      .....
08 00 00 08 00 00 08 00 00 08 00 00 08 00 00 08      .....
00 00 08 00 00 08 00 00 08 00 00 08 00 00 08 00      .....
00 08 00 00 08 00 00 08 00 00 08 00 00 08 00 00      .....
08 00 00 08 00 00 08 00 00 08 00 00 08 00 00 08      .....
00 00 08 00 00 08 00 00 08 00 00 08 00 00 08 0D      .....
1B 4A 78 1B 24 0A 01 1B 2A 27 EC 03 00 00 38 00      .Jx.$...*?∞...8.
10 44 00 10 82 00 21 02 00 21 02 00 21 02 00 21      .D..é.!...!!...!
02 00 21 02 00 21 04 00 21 04 00 11 08 00 0F FE      .!!...!!...!■

```

Si des caractères sont imprimables, ils apparaissent dans la colonne de droite sous la forme de caractères ASCII. Les codes non imprimables, notamment les codes de contrôle, sont représentés par des points. En comparant les caractères de la colonne de droite et les codes hexadécimaux, vous pouvez vérifier les codes reçus par l'imprimante.

- Pour désactiver le mode de vidage hexadécimal, appuyez sur la touche **Pause** pour mettre fin à l'impression, et sur la touche **Load/Eject** pour éjecter la ou les pages imprimées. Mettez ensuite l'imprimante hors tension.

Options d'amélioration de votre imprimante

Options	A-2
Options d'alimentation en papier	A-2
Cartes d'interface en option	A-3
Utilisation des bacs feuille à feuille en option	A-5
Installation d'un bac feuille à feuille en option	A-6
Chargement du papier dans le bac feuille à feuille à une cassette	A-8
Chargement du papier dans le bac feuille à feuille grande capacité	A-13
Assemblage du bac feuille à feuille à deux cassettes	A-17
Sélection du chemin papier (cassette 1 ou 2)	A-18
Basculement entre le papier continu et les feuilles simples dans le bac feuille à feuille	A-19
Utilisation du support de papier rouleau	A-21
Assemblage du support de papier rouleau	A-21
Installation du support de papier rouleau	A-22
Chargement du papier rouleau	A-23
Retrait du rouleau de papier	A-26
Utilisation d'un guide-feuille avant en option	A-26
Installation du guide-feuille avant	A-27
Chargement du papier dans le guide-feuille avant	A-29
Installation d'une carte d'interface	A-30

Options

Le tableau suivant énumère les options d'alimentation en papier et les cartes d'interface disponibles pour votre imprimante. Pour vous procurer ces options, contactez votre revendeur ou le support technique, comme décrit à l'annexe D.

Options d'alimentation en papier

Bac feuille à feuille grande capacité (C806382)

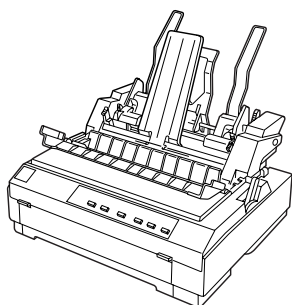

Offre à l'imprimante une autonomie pouvant atteindre 150 feuilles de papier ou 25 enveloppes bond ordinaires, sans être rechargé. Pour plus d'informations, reportez-vous à la section "Basculement entre le papier continu et les feuilles simples dans le bac feuille à feuille" à la page A-19.

Si vous installez également le bac feuille à feuille à une cassette, vous pouvez utiliser les deux bacs et constituer ainsi un bac feuille à feuille à deux cassettes.

Bac feuille à feuille à une cassette (C806372)

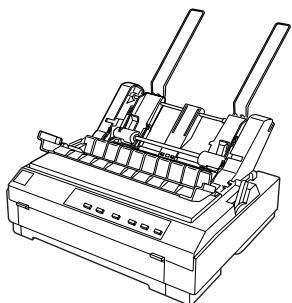

Vous pouvez charger jusqu'à 50 feuilles de papier ordinaire dans le bac feuille à feuille à une cassette. Vous pouvez aussi le connecter au bac feuille à feuille grande capacité pour constituer un bac feuille à feuille à deux cassettes. Pour plus d'informations, reportez-vous à la section "Basculement entre le papier continu et les feuilles simples dans le bac feuille à feuille" à la page A-19.

Tracteur supplémentaire (C800202)

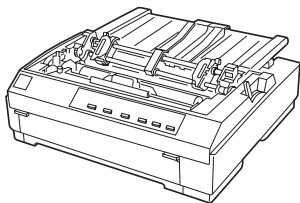

La disponibilité de cette option s'explique par le fait que l'utilisation combinée de deux tracteurs améliore l'alimentation en papier continu et réduit les risques de bourrage papier. Cette manière d'imprimer est particulièrement utile pour les formulaires en liasse. Pour plus d'informations sur l'utilisation de cette option, reportez-vous à la section "Utilisation du tracteur en position de traction" à la page 2-15.

Support de papier rouleau (8310)

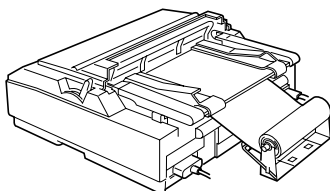

Vous permet d'imprimer sur du papier rouleau de 8,5 pouces semblable à celui rencontré sur les télécopieurs. Pour plus d'informations, reportez-vous à la section "Utilisation du support de papier rouleau" à la page A-21.

Guide-feuille avant (C814232)

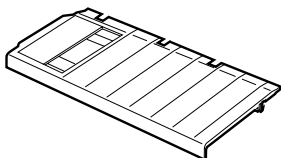

Le guide-feuille avant vous permet de charger des feuilles simples par l'intermédiaire de la fente d'introduction avant. (Cette option n'est pas disponible dans tous les pays.)

Cartes d'interface en option

Vous pouvez installer une carte d'interface disponible en option comme complément de l'interface parallèle intégrée à votre imprimante et bénéficier ainsi d'une meilleure compatibilité réseau. Les cartes d'interface EPSON du tableau ci-dessous sont compatibles avec votre imprimante. (Toutes les interfaces de ce tableau ne sont pas nécessairement disponibles dans tous les pays.)

A

Pour plus d'informations, reportez-vous à la section “Installation d'une carte d'interface” à la page A-30.

Numéro de modèle	Type de carte
C823061	Carte d'interface série
C823081	Carte d'interface série 32 Ko
000748P-D	Carte d'interface LocalTalk
C823132	Carte d'interface série IEEE-488 32 Ko
C823142	Carte d'interface coaxiale
C823152	Carte d'interface Twinax
C823453	Carte d'interface parallèle (bidirectionnelle de type B) IEEE-1284
C823623	Carte d'interface Ethernet 10Base2/ 10BaseT
C823633	Carte d'interface Ethernet 100BaseTx/ 10BaseT
MSEDG0774	Carte d'interface Token Ring

Lorsque vous utilisez la carte d'interface Ethernet 100BaseTx/ 10BaseT C823633 ou la carte d'interface Token Ring MSEDG077, vous devez connecter l'adaptateur d'interface (C825251) en option à la carte d'interface.



Attention :

Si vous installez la carte d'interface série C823061 en option, n'oubliez pas d'affecter à la vitesse de transfert une des valeurs suivantes :

300, 600, 1200, 2400, 4800, 9600, 19200 bps

Si vous n'êtes pas certain d'avoir besoin d'une interface en option ou si vous souhaitez obtenir des renseignements complémentaires sur les interfaces, contactez votre revendeur.

Utilisation des bacs feuille à feuille en option

Deux types de bacs feuille à feuille sont disponibles pour votre imprimante : le bac feuille à feuille à une cassette (C806372) et le bac feuille à feuille grande capacité (C806382). Vous pouvez les utiliser séparément ou simultanément et constituer ainsi un bac feuille à feuille à deux cassettes en vue de charger automatiquement deux types de papier différents.

La capacité du bac feuille à feuille à une cassette est de 50 feuilles. Quant au bac feuille à feuille grande capacité, il peut contenir jusqu'à 150 feuilles simples ou 25 enveloppes.



Attention :

Ne chargez pas des formulaires en liasse, du papier carbone ou des étiquettes dans le bac feuille à feuille.

Pour installer le bac feuille à feuille à une cassette, à deux cassettes ou à grande capacité, reportez-vous à la section suivante. Toutefois, avant d'installer le bac feuille à feuille à deux cassettes, vous devez l'assembler de la manière décrite à la section "Assemblage du bac feuille à feuille à deux cassettes" à la page A-17. Pour charger du papier dans une cassette, reportez-vous à la section "Chargement du papier dans le bac feuille à feuille à une cassette" à la page A-8, ou "Chargement du papier dans le bac feuille à feuille grande capacité" à la page A-13.

Remarque :

Vous ne pouvez pas installer et utiliser les bacs feuille à feuille en option lorsque le tracteur est en position de traction. Pour retirer le tracteur de la position de traction, procédez de la manière décrite à la section "Retrait du tracteur tirant" à la page 2-26.

A

Installation d'un bac feuille à feuille en option

La procédure d'installation est identique pour tous les bacs feuille à feuille (une cassette, deux cassettes ou grande capacité). Procédez de la manière décrite dans cette section.

Remarque :

Avant d'installer le bac feuille à feuille à deux cassettes, vous devez l'assembler de la manière décrite à la section "Assemblage du bac feuille à feuille à deux cassettes" à la page A-17.

1. Assurez-vous que l'imprimante est hors tension. Retirez ensuite le guide papier en le redressant verticalement, puis en le tirant vers le haut. Soulevez l'arrière du capot de l'imprimante, soulevez verticalement et détachez-le de l'imprimante.

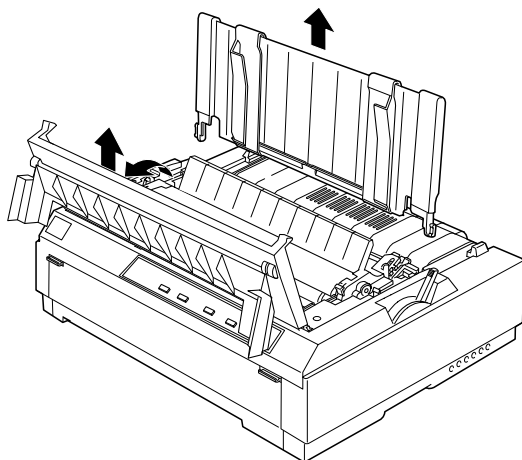

2. Saisissez le bac feuille à feuille des deux mains, appuyez sur les leviers de verrouillage et placez les entailles par-dessus les pattes de fixation de l'imprimante, de la manière illustrée ci-dessous. Relâchez les leviers de verrouillage pour bloquer le bac feuille à feuille.

bac feuille à feuille à une cassette

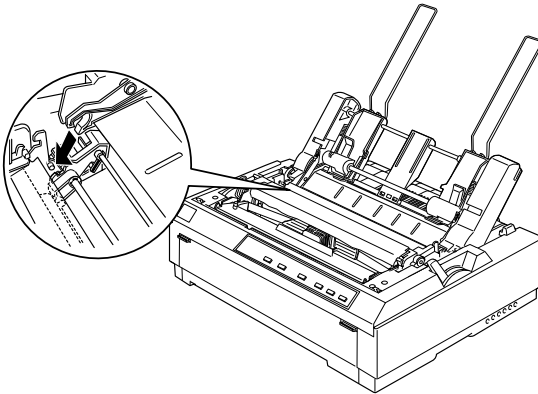

bac feuille à feuille grande capacité / bac feuille à feuille à deux cassettes

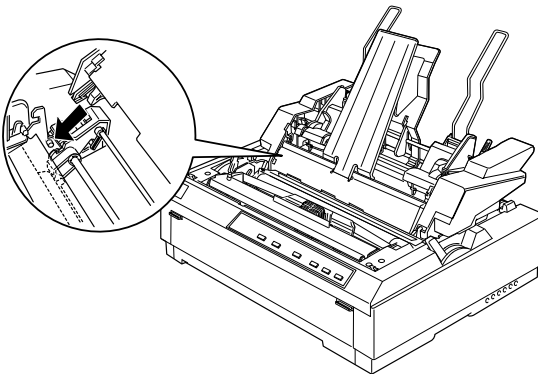

A

Remarque :

Pour utiliser conjointement les deux bacs feuille à feuille et constituer ainsi un bac feuille à feuille à deux cassettes, vous devez installer le bac feuille à feuille à une cassette derrière le bac feuille à feuille grande capacité. Pour plus d'informations sur l'installation, reportez-vous à la section "Assemblage du bac feuille à feuille à deux cassettes" à la page A-17.

3. Remplacez le capot de l'imprimante en insérant d'abord les ergots avant dans les orifices de l'imprimante, puis abaissez le couvercle jusqu'à ce qu'il soit en place.

Si vous avez installé le bac feuille à feuille à deux cassettes, vous devez sélectionner le chemin papier (bac 1 ou bac 2) Reportez-vous à la section "Sélection du chemin papier (cassette 1 ou 2)" à la page A-18.

Vous êtes maintenant prêt à charger du papier dans votre bac feuille à feuille à une cassette, deux cassettes ou grande capacité.

Chargement du papier dans le bac feuille à feuille à une cassette

Le bac feuille à feuille à une cassette peut contenir jusqu'à 50 feuilles. Si le bac feuille à feuille à une cassette est installé, vous pouvez continuer à charger individuellement des feuilles simples et des enveloppes par l'intermédiaire du guide papier.



Attention :

Ne chargez pas des formulaires en liasse, du papier carbone, des enveloppes ou des étiquettes dans le bac feuille à feuille à une cassette.

1. Assurez-vous que le guide papier est retiré et placez le levier d'épaisseur du papier sur la position correspondant aux feuilles simples. Vérifiez également si le levier d'épaisseur du papier (situé sous le capot de l'imprimante) est réglé sur la position correspondant à l'épaisseur de votre papier.

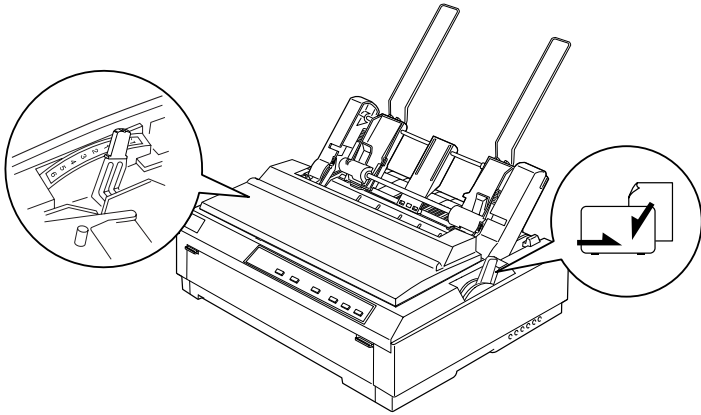

2. Faites glisser le guide papier gauche du bac feuille à feuille de manière à l'aligner sur le repère en forme de triangle. Faites ensuite glisser le guide papier droit pour qu'il corresponde approximativement à la largeur du papier. Faites glisser le support papier à mi-chemin entre les guides papier.

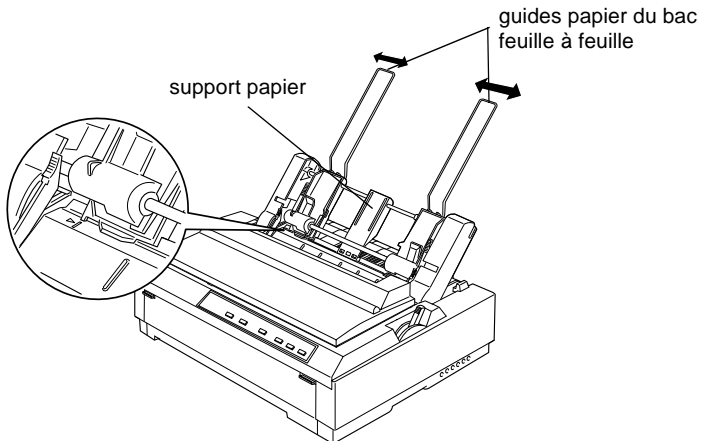

A

3. Tirez vers l'avant les deux leviers de réglage du papier jusqu'à ce que le guide papier gauche et le guide papier droit se rétractent et s'ouvrent en se verrouillant, permettant ainsi le chargement du papier.

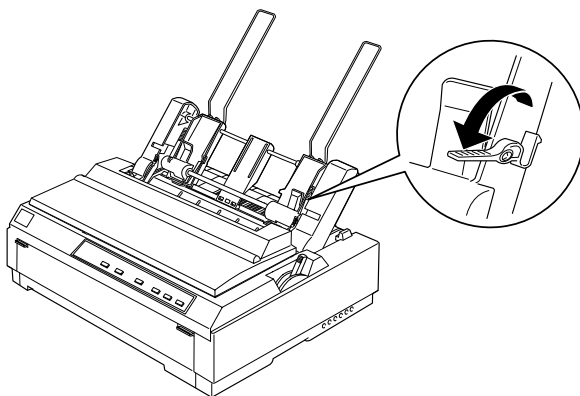

4. Ouvrez le capot du guide papier.
5. Prenez une pile de feuilles (jusqu'à 50 feuilles) et déramez-la. Ensuite, taquez les bords latéraux et inférieur du papier sur une surface plane pour les aligner.

6. Insérez la pile de feuilles le long du guide papier gauche, face imprimable vers le bas.

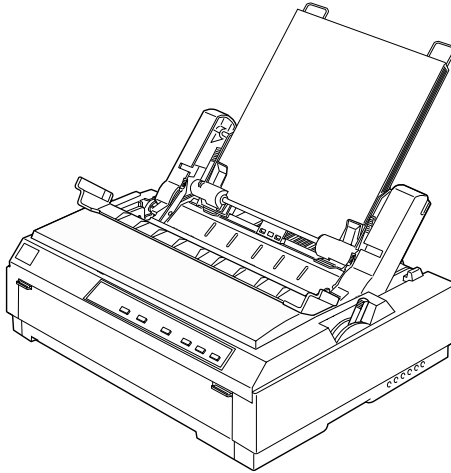

7. Réglez le guide papier droit en fonction de la largeur du papier. Assurez-vous que la position du guide n'entrave pas le déplacement longitudinal du papier.
8. Rabattez les leviers de réglage du papier pour bloquer le papier contre les rouleaux de guidage.

A

9. Si nécessaire, fixez les fils de soutien de pile au guide papier, de la manière illustrée ci-dessous.

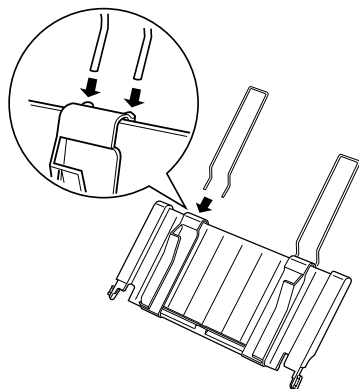

10. Installez le guide papier avec les fils de soutien de pile attachés en plaçant les entailles du guide papier par-dessus les pattes de fixation de l'imprimante. Faites glisser les guides latéraux jusqu'au centre du papier.

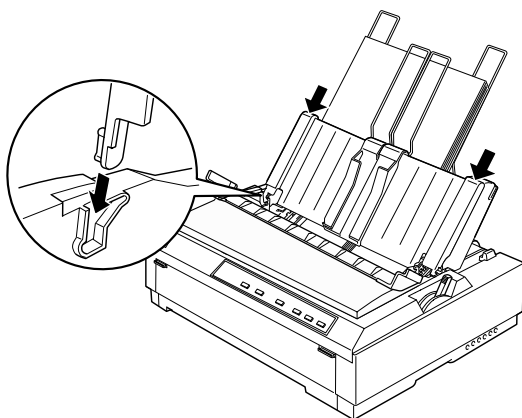

Le bac feuille à feuille charge automatiquement du papier lorsque l'imprimante reçoit des données.

Si la première ligne est trop haute ou trop basse sur la page, modifiez la position de haut de page à l'aide de la fonction de micro-réglage. Reportez-vous à la section “Réglage de la position de haut de page” à la page 2-33.

Chargement du papier dans le bac feuille à feuille grande capacité

Le bac feuille à feuille grande capacité peut contenir jusqu'à 150 feuilles simples ou 25 enveloppes.



Attention :

Ne chargez pas des formulaires en liasse, du papier carbone ou des étiquettes dans le bac feuille à feuille grande capacité.

1. Réglez le levier de dégagement du papier sur la position correspondant aux feuilles simples. Vérifiez également si le levier d'épaisseur du papier (situé sous le capot de l'imprimante) est réglé sur la position correspondant à l'épaisseur de votre papier.

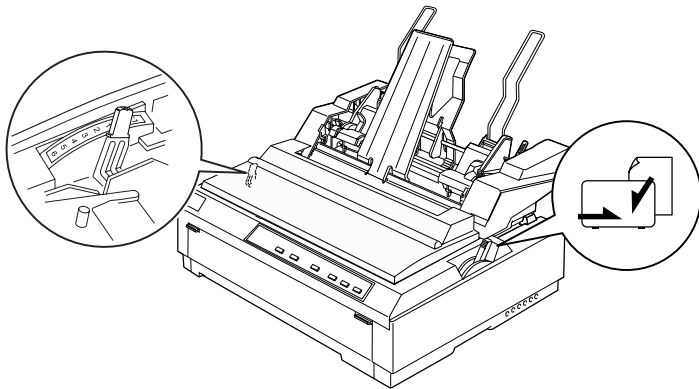

A

2. Tirez vers l'avant les leviers de verrouillage des guides latéraux afin de les libérer.

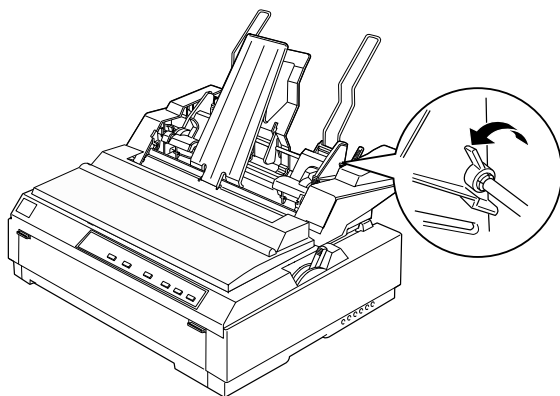

3. Faites glisser le guide papier gauche jusqu'à ce qu'il soit aligné sur le repère en forme de triangle, puis bloquez-le en rabattant le levier de verrouillage. Faites ensuite glisser le guide papier droit pour qu'il corresponde approximativement à la largeur du papier. Faites glisser le support papier à mi-chemin entre les guides papier.

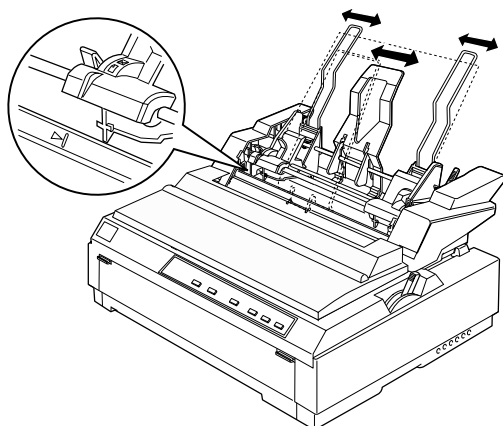

4. Tirez vers l'avant les deux leviers de réglage du papier jusqu'à ce que le guide papier gauche et le guide papier droit se rétractent et s'ouvrent en se verrouillant, permettant ainsi le chargement du papier.

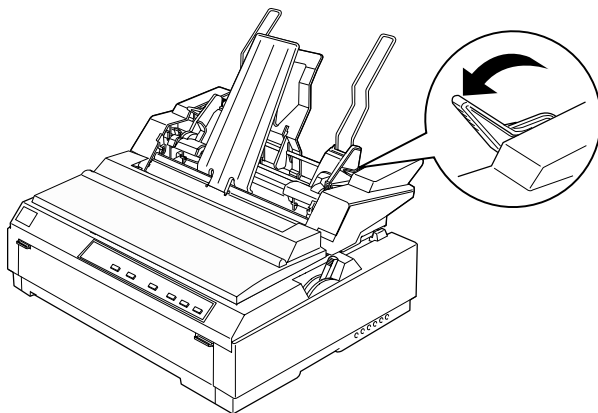

5. Ouvrez le capot du guide papier.
6. Prenez une pile de feuilles (jusqu'à 150 feuilles) et déramez-la. Ensuite, taguez les bords latéraux et inférieur du papier sur une surface plane pour les aligner.
7. Insérez la pile de feuilles le long du guide papier gauche, face imprimable vers le bas.

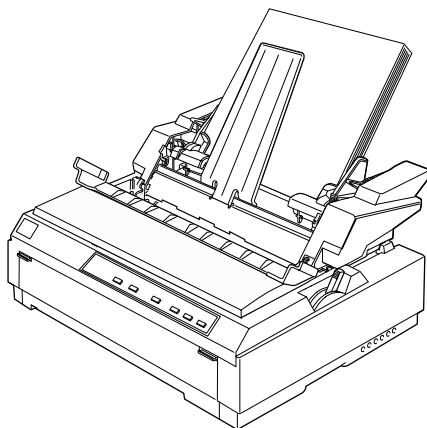

A

8. Réglez le guide papier droit en fonction de la largeur du papier, puis verrouillez-le. Assurez-vous que la position du guide n'entrave pas le déplacement longitudinal du papier.

Si vous chargez des enveloppes, rabattez les leviers des enveloppes de la manière illustrée ci-dessous.

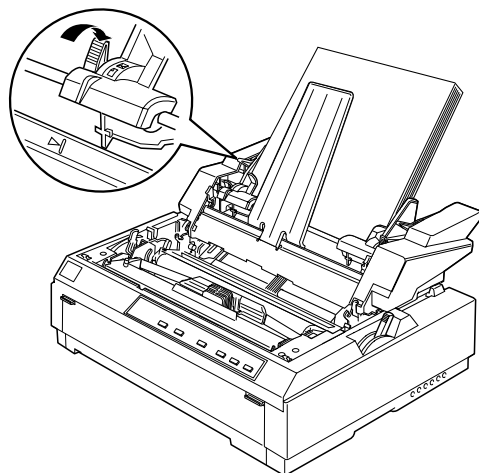

9. Rabattez les leviers de réglage du papier pour bloquer le papier ou les enveloppes contre les rouleaux de guidage.

Le bac feuille à feuille charge automatiquement du papier lorsque l'imprimante reçoit des données.

Si la première ligne est trop haute ou trop basse sur la page, modifiez la position de haut de page à l'aide de la fonction de micro-réglage. Reportez-vous à la section "Réglage de la position de haut de page" à la page 2-33.

Assemblage du bac feuille à feuille à deux cassettes

L'utilisation du bac feuille à feuille à deux cassettes vous permet de charger automatiquement deux types de papier différents. Avant d'installer le bac feuille à feuille à deux cassettes, vous devez connecter le bac feuille à feuille à une cassette (C086372) au bac feuille à feuille grande capacité (C806382).

1. Retirez le capot des engrenages à l'arrière du bac feuille à feuille grande capacité en appuyant sur la patte et en tirant le capot vers l'arrière. Rangez-le en lieu sûr.

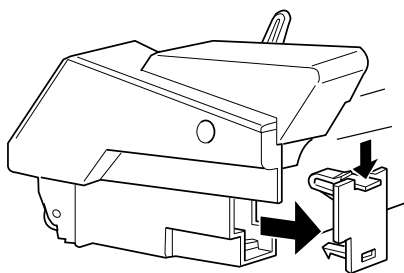

2. Saisissez des deux mains le bac feuille à feuille à une cassette. Placez les entailles du bac feuille à feuille à une cassette par-dessus les pattes de fixation à l'arrière du bac feuille à feuille grande capacité.

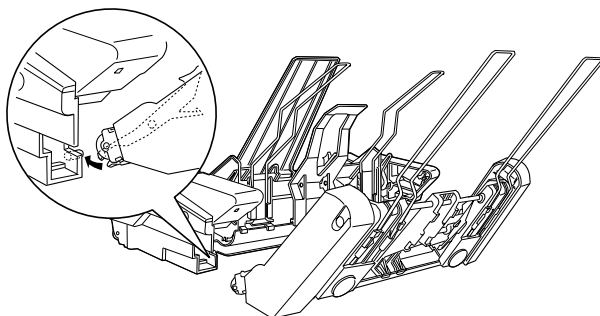

A

3. Solidarisez les deux bacs feuille à feuille en appuyant fermement sur les ergots de verrouillage.

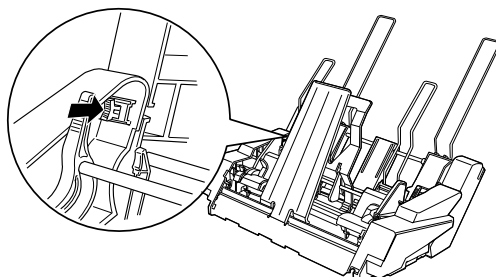

Pour installer le bac feuille à feuille à deux cassettes sur votre imprimante, reportez-vous à la section “Installation d’un bac feuille à feuille en option” à la page A-6.

Sélection du chemin papier (cassette 1 ou 2)

Lorsque le bac feuille à feuille à deux cassettes est installé, le bac feuille à feuille grande capacité devient le bac 1 et le bac feuille à feuille à une cassette devient le bac 2, ce qui vous permet de choisir le chemin papier souhaité.

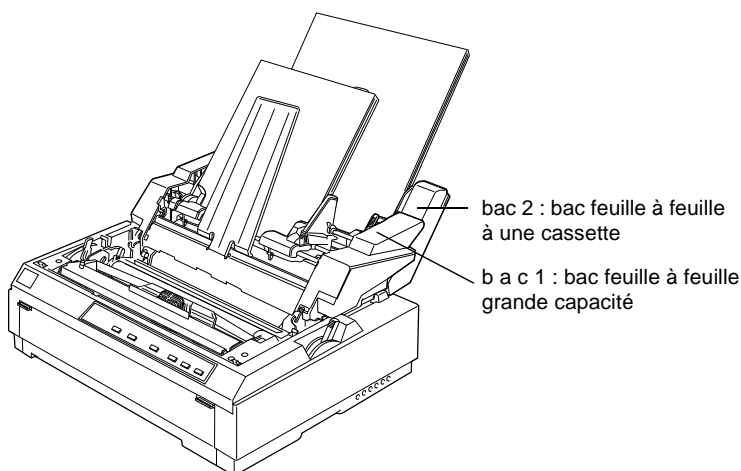

Il est préférable de sélectionner le chemin papier dans votre application, car les paramètres des logiciels annulent généralement ceux du panneau de commande de l'imprimante. Toutefois, si vous ne pouvez pas sélectionner le chemin papier dans votre application, appuyez sur la touche Tear Off/Bin jusqu'à ce que le voyant indique la cassette souhaitée, comme illustré ci-dessous.

- □ : bac 1 (bac feuille à feuille grande capacité) sélectionné.
- ■ : bac 2 (bac feuille à feuille à une cassette) sélectionné

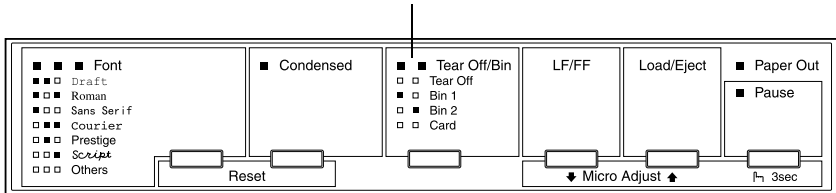

Le bac feuille à feuille sélectionné charge automatiquement du papier lorsque l'imprimante reçoit des données.

Basculement entre le papier continu et les feuilles simples dans le bac feuille à feuille

Vous pouvez basculer facilement entre le papier continu chargé dans un tracteur poussant et des feuilles simples chargées dans le bac feuille à feuille, sans retirer le papier continu.



Basculement vers le papier continu

1. Si vous devez éjecter les feuilles présentes dans le chemin papier, appuyez sur la touche **Load/Eject**.
2. Placez le levier de dégagement du papier sur la position correspondant au tracteur poussant. Placez aussi le levier d'épaisseur du papier sur la position correspondant au papier que vous utilisez.

Basculer vers les feuilles simples chargées dans le bac feuille à feuille

1. S'il reste du papier continu dans l'imprimante, appuyez sur la touche **Tear Off/Bin** pour le faire avancer jusqu'à la position de découpe. Détachez ensuite les pages imprimées.



Attention :

*Détachez toujours le document imprimé avant d'appuyer sur la touche **Load/Eject** à l'étape qui suit. Si vous faites reculer le papier de plusieurs pages, vous risquez de provoquer un bourrage.*

2. Appuyez sur la touche **Load/Eject**. L'imprimante fait reculer le papier jusqu'à la position d'attente. Le papier demeure attaché au tracteur poussant, mais n'occupe plus le chemin papier.
3. Placez le levier de dégagement du papier sur la position correspondant aux feuilles simples. Placez aussi le levier d'épaisseur du papier sur la position correspondant à l'épaisseur des feuilles simples.
4. Si vous utilisez le bac feuille à feuille à deux cassettes, sélectionnez la cassette de votre choix, de la manière décrite à la section "Sélection du chemin papier (cassette 1 ou 2)" à la page A-18.

Utilisation du support de papier rouleau

Le support de papier rouleau disponible en option (#8310) vous permet d'utiliser du papier rouleau de 8,5 pouces semblable à celui des télécopieurs. Vous disposez ainsi d'une alternative bon marché au papier continu pour les applications qui exigent du papier de longueur variable. Vous devez assembler le support de papier rouleau avant de l'installer et de l'utiliser.

Assemblage du support de papier rouleau

Pour assembler le support de papier rouleau, procédez de la manière suivante :

1. Placez les éléments cintrés dans le support, de la manière illustrée.

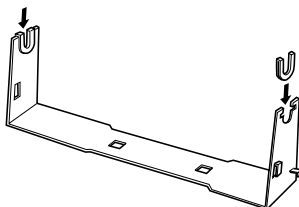

2. Veillez à orienter le support et la plaque de base de la manière illustrée ci-dessous. Placez ensuite la plaque de base sur le support et fixez-les à l'aide des clips en plastique.

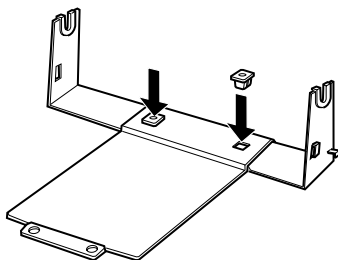

A

3. Accrochez le levier de tension aux deux extrémités du support, de la manière illustrée ci-dessous. Tout en tirant le levier de tension vers le haut, glissez les extrémités métalliques du levier dans les orifices du support. L'assemblage du support de papier rouleau est ainsi terminé.

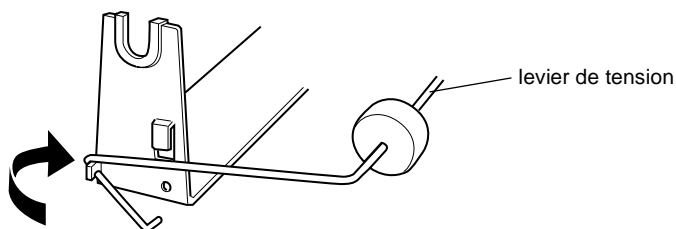

Installation du support de papier rouleau

Pour installer le support de papier rouleau, procédez de la manière suivante :

1. Assurez-vous que l'imprimante est hors tension.
2. Placez le support de papier rouleau sous l'imprimante, de la manière illustrée ci-dessous. Placez les deux pattes de positionnement, situées sous l'imprimante, dans les deux orifices de la plaque de base.

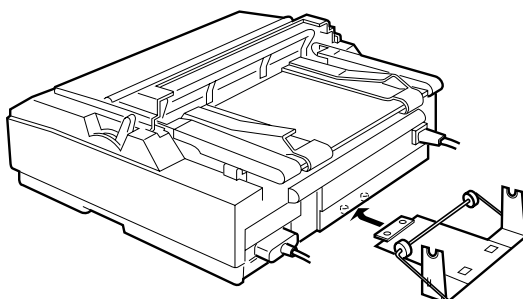

**Attention :**

Le support de papier rouleau n'est pas fixé à l'imprimante et n'est donc maintenu en place que par le poids de l'imprimante et les deux pattes de positionnement. Si vous soulevez l'imprimante, veuillez à ne pas laisser tomber le support de papier rouleau.

Pour retirer le support de papier rouleau, soulevez délicatement l'imprimante et retirez le support de papier rouleau de dessous l'imprimante.

Chargement du papier rouleau

Une fois le support de papier rouleau installé, chargez du papier rouleau en procédant de la manière suivante :

1. Assurez-vous que l'imprimante est hors tension. Ouvrez le capot du guide papier et retirez le guide papier.
2. Assurez-vous que l'unité de tension du papier est installée.
3. Placez le levier d'épaisseur du papier (situé sous le capot de l'imprimante) sur la position correspondant à l'épaisseur de votre papier rouleau.
4. Réglez le levier de dégagement du papier sur la position correspondant aux feuilles simples.
5. Découpez l'extrémité du papier du rouleau afin que le bord soit parfaitement droit.

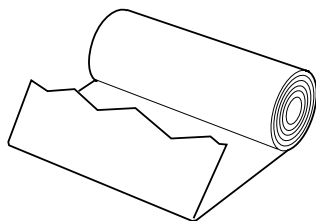
**A**

6. Insérez l'axe du support de papier rouleau à l'intérieur du rouleau de papier, de la manière illustrée.

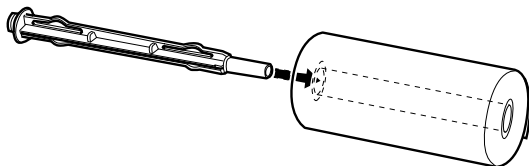

7. Placez l'axe et le rouleau sur le support de papier rouleau en dirigeant l'extrémité du papier vers le bas du rouleau.

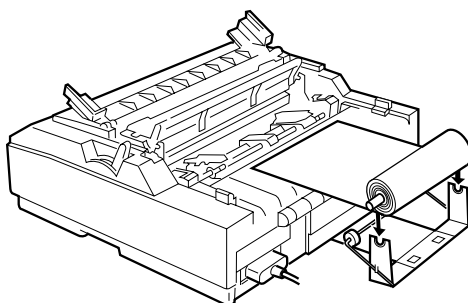

8. Mettez l'imprimante sous tension. Amenez le bord avant du papier par-dessus le tracteur poussant et insérez-le jusqu'à ce que vous rencontriez de la résistance. L'imprimante charge automatiquement le papier rouleau.

9. Remplacez le guide papier et fermez le capot du guide papier. Vous êtes maintenant prêt à imprimer. Le papier imprimé du rouleau passe par-dessus le guide papier pour atteindre l'arrière de l'imprimante, de la manière illustrée ci-dessous.

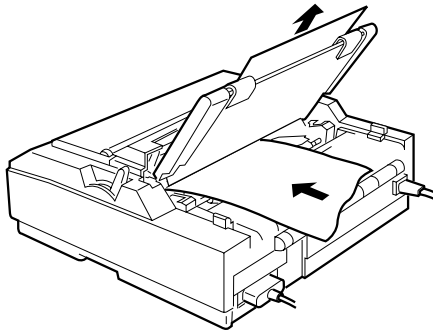

Une fois l'impression terminée, ouvrez le capot du guide papier et appuyez sur la touche **LF/FF** pour faire avancer le papier. Détachez le papier à l'aide du bord de découpe.

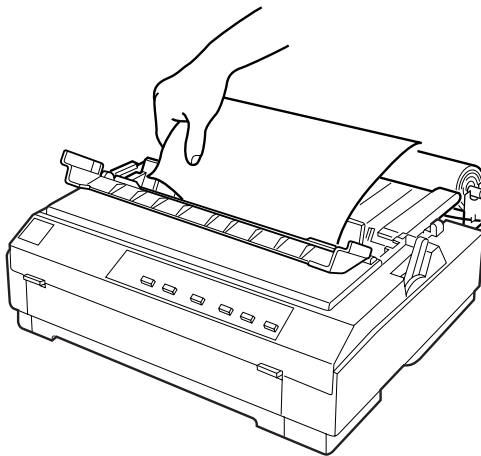

A

Retrait du rouleau de papier

Il n'est pas possible de faire reculer le papier rouleau. Pour retirer le rouleau de papier, ouvrez le capot du guide papier et retirez le guide papier, puis découpez le papier à l'arrière, là où il pénètre dans l'imprimante. Ejectez le papier restant en appuyant sur la touche **Load/Eject**.

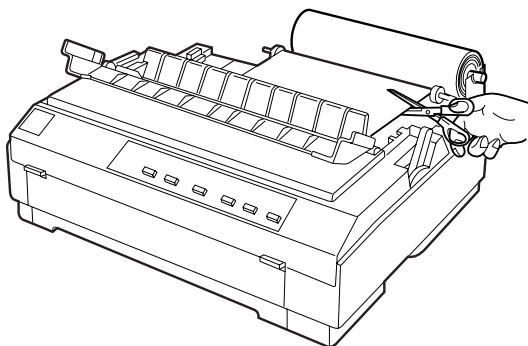

Utilisation d'un guide-feuille avant en option

Le guide-feuille avant disponible en option (C814232) trouve place à l'avant de l'imprimante. Cette option vous permet de charger des feuilles simples et des formulaires en liasse à feuilles simples auto-copiants comptant jusqu'à 5 exemplaires (un original et quatre copies). Le papier utilisé avec le guide-feuille avant doit mesurer de 148 à 257 mm de large et être chargé une feuille à la fois.

Le guide-feuille avant en option (C814232) garantit une protection optimale contre les bourrages papier, mais son installation ne vous permet plus de charger du papier continu par l'avant.

Remarque :

Cette option n'est pas disponible dans tous les pays.

Installation du guide-feuille avant

1. Ouvrez le capot avant.

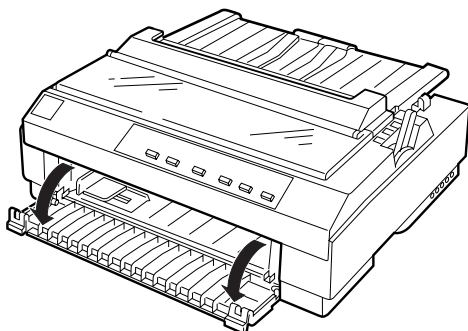

2. Retirez le guide latéral sur le dessous de l'imprimante en appuyant sur les pattes.

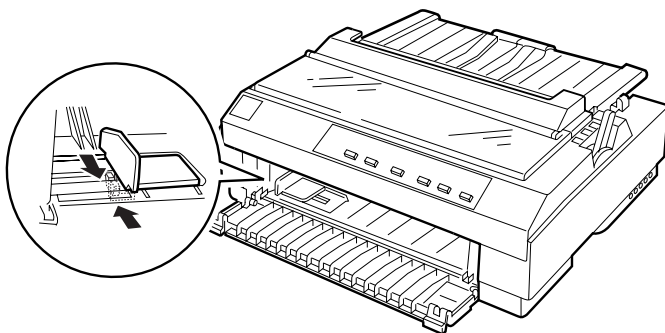

A

3. Insérez l'avant du guide papier avant dans le support, des deux côtés, à l'intérieur de l'imprimante. Insérez les pattes à l'arrière du guide papier avant dans les orifices situés sur la face intérieure du dessous de l'imprimante.

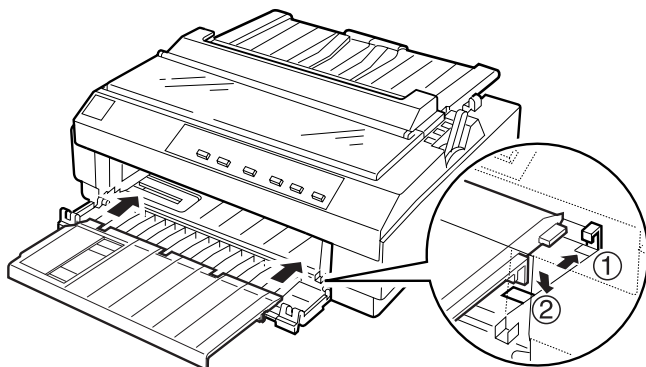

4. Ouvrez les guides latéraux du guide papier à fond vers la gauche et vers la droite, puis placez le guide papier en position verticale.

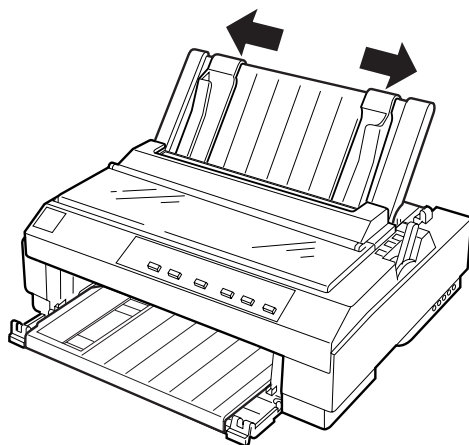

Chargement du papier dans le guide-feuille avant

Vous pouvez charger des feuilles simples ou des formulaires en liasse, un par un, dans le guide-feuille avant.



Attention :

Ne chargez pas des enveloppes dans le guide-feuille avant.

1. Assurez-vous que le guide papier est relevé verticalement et que les guides latéraux sont repoussés à fond vers la gauche et vers la droite. Réglez le levier de dégagement du papier sur la position correspondant aux feuilles simples.
2. Si vous imprimez sur des feuilles simples de papier ordinaire, réglez le levier d'épaisseur du papier (situé sous le capot de l'imprimante) sur la position 0, de la manière illustrée ci-dessous. Si vous chargez des formulaires en liasse, réglez le levier d'épaisseur du papier sur la position correcte.

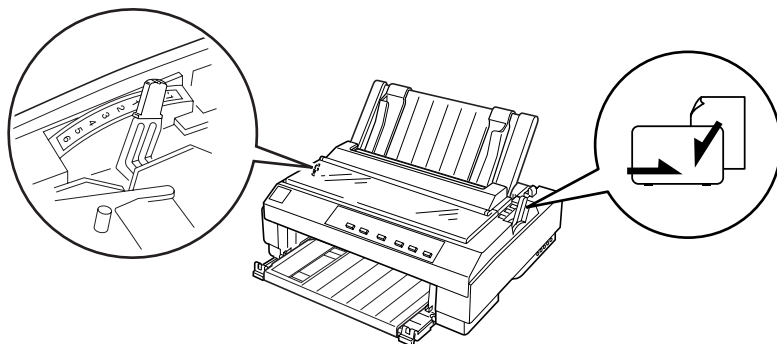

A

3. Faites glisser le guide latéral jusqu'au repère en forme de triangle, sur le guide-feuille avant.

Remarque :

Vous pouvez faire glisser le guide latéral vers la gauche par incréments de 1/10 pouce afin d'élargir la marge gauche des documents imprimés.

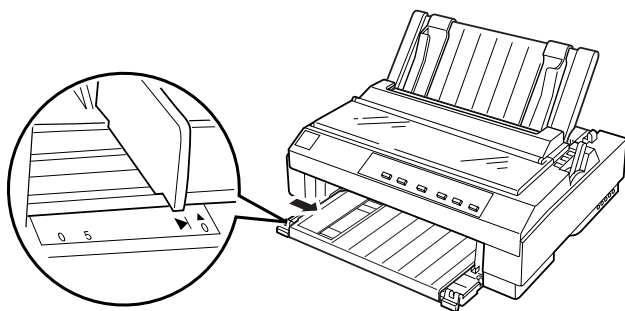

4. Assurez-vous que le papier est aligné sur le guide latéral, chargez le papier jusqu'à ce que vous rencontriez de la résistance, en veillant à diriger la face imprimable vers le haut. L'imprimante charge automatiquement le papier.

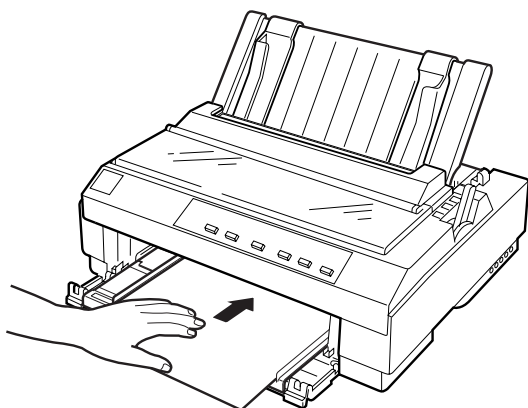

Installation d'une carte d'interface

Pour installer une carte d'interface en option, procédez de la manière suivante :

1. Assurez-vous que l'imprimante est hors tension. Débranchez le cordon d'alimentation de l'imprimante ainsi que le câble d'interface.

2. Retirez les vis de la plaque de blindage à l'arrière de l'imprimante et retirez la plaque.

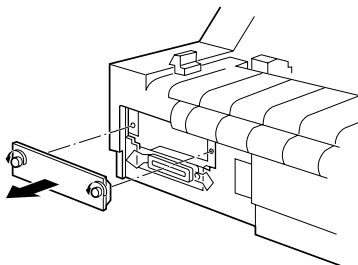

3. Glissez la carte d'interface le long des fentes situées de part et d'autre de son compartiment. Appuyez fermement pour insérer la carte en veillant à ce que le connecteur de l'arrière de la carte d'interface soit bien inséré dans le connecteur interne de l'imprimante. Remplacez ensuite les vis et serrez-les.

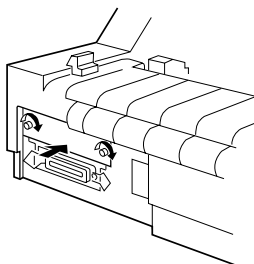

Remarque :

Rangez la plaque de blindage en lieu sûr, car vous en aurez besoin si vous décidez ultérieurement de retirer la carte d'interface.

Pour retirer la carte d'interface, exécutez la procédure ci-dessus dans l'ordre inverse.

A

Annexe B

Nettoyage et transport de l'imprimante

Nettoyage de l'imprimante..... B-2

Transport de l'imprimante B-3

B

Nettoyage de l'imprimante

Pour conserver votre imprimante en parfait état de fonctionnement, vous devez la nettoyer complètement plusieurs fois par an. Pour nettoyer votre imprimante, procédez de la manière suivante :

1. Retirez le papier éventuellement chargé dans l'imprimante. Assurez-vous que l'imprimante est hors tension.
2. Retirez le guide papier. Si un tracteur tirant ou un bac feuille à feuille en option est installé, retirez-le.
3. A l'aide d'une brosse souple, éliminez délicatement les poussières et la saleté du boîtier extérieur et du guide papier.
4. Si le boîtier extérieur ou le guide papier sont encore sales ou poussiéreux, nettoyez-les avec un chiffon doux et propre trempé dans de l'eau additionnée de détergent doux. Ne détachez pas le capot de l'imprimante et abaissez-le jusqu'à ce qu'il repose à plat sur le dessus de l'appareil afin d'empêcher toute pénétration d'eau.



Attention :

- N'utilisez jamais d'alcool ou de solvant pour nettoyer l'imprimante. Ces produits chimiques pourraient endommager les composants et le boîtier.*
- Veillez à ne pas renverser d'eau à l'intérieur de l'imprimante ou sur ses composants électroniques.*
- N'utilisez pas de brosse dure ou abrasive.*
- Ne vaporisez pas de lubrifiant à l'intérieur de l'imprimante. Cela pourrait endommager le mécanisme d'impression. Si vous pensez qu'une lubrification s'impose, contactez un revendeur EPSON.*

Transport de l'imprimante

Si vous devez transporter votre imprimante, replacez-la soigneusement dans son carton d'origine avec ses éléments de protection en procédant de la manière décrite ci-dessous.



Avertissement :

Vous devrez déplacer manuellement la tête d'impression pour retirer la cartouche de ruban. Si vous venez d'utiliser l'imprimante, la tête d'impression est peut-être brûlante. Laissez-la refroidir quelques minutes avant de la toucher.

1. Retirez le papier éventuellement chargé dans l'imprimante. Assurez-vous que l'imprimante est hors tension.
2. Débranchez le cordon d'alimentation de la prise électrique et déconnectez le câble d'interface de l'imprimante.
3. Retirez le guide papier.
4. Si un tracteur tirant est installé, retirez-le de la manière décrite à la section “Retrait du tracteur tirant” à la page 2-26. Si d'autres options sont en place, retirez-les et replacez-les dans leurs cartons d'origine.
5. Assurez-vous que la tête d'impression n'est pas brûlante. Retirez la cartouche de ruban de la manière décrite au chapitre 1.
6. Retirez l'unité de tension du papier de la manière décrite à la section “Installation du tracteur en position de traction” à la page 2-15. Fixez les clips de verrouillage de protection de part et d'autre du rouleau de l'imprimante. Installez ensuite l'unité de tension du papier de la manière décrite à la section “Retrait du tracteur tirant” à la page 2-26.

B

7. Vérifiez si le tracteur fourni avec votre imprimante occupe bien la position de poussée. Pour plus d'informations, reportez-vous à la section "Chargement du papier sur le tracteur poussant" à la page 2-6.
8. Remballer l'imprimante, la cartouche de ruban, le guide papier et le cordon d'alimentation dans les emballages d'origine que vous placez ensuite dans le carton d'origine de l'imprimante.

Caractéristiques

Caractéristiques de l'imprimante	C-2
Caractéristiques mécaniques	C-2
Caractéristiques électriques	C-6
Environnement	C-6
Papier	C-6
Alignement du papier	C-10
Zone imprimable	C-11
Normes de sécurité	C-13
Logo CE	C-13
Listes des commandes	C-14
Codes de contrôle EPSON ESC/P2	C-14
Codes de contrôle d'émulation IBM 2390 Plus	C-18
Tables de caractères	C-19
Jeux de caractères internationaux pour la table Italic	C-30



Caractéristiques de l'imprimante

Caractéristiques mécaniques

Méthode d'impression :	Imprimante matricielle à impact à 24 aiguilles
Vitesse d'impression :	Epreuve haute vitesse
	400 cps à 10 cpi
	Epreuve
	300 cps à 10 cpi
	360 cps à 12 cpi
	450 cps à 15 cpi
	Epreuve condensé
	257 cps à 17 cpi
	300 cps à 20 cpi
	LQ
	100 cps à 10 cpi
	120 cps à 12 cpi
	150 cps à 15 cpi
	LQ condensé
	171 cps à 17 cpi
	200 cps à 20 cpi
Sens d'impression :	Bidirectionnel avec recherche logique pour le texte et les graphiques. L'impression unidirectionnelle du texte et de graphiques est possible à l'aide de commandes logicielles.
Interligne :	1/6 pouce ou programmable par incréments de 1/360 pouce
Colonnes d'impression :	80 colonnes (à 10 cpi)
Résolution :	360 × 180 dpi maximum (qualité courrier) 360 × 360 dpi maximum (graphiques raster)
Interfaces :	Une interface parallèle 8 bits bidirectionnelle standard avec prise en charge du mode nibble IEEE 1284 et une fente d'interface en option

Méthodes de chargement du papier :	Friction (introduction du papier par l'avant ou le dessus)
	Tracteur poussant (introduction du papier par l'arrière)
	Tracteur tirant (introduction du papier par l'avant, le dessous ou l'arrière)
	Tracteur poussant et tirant (en option)
	Bac feuille à feuille (en option)
	Support de papier rouleau (en option)
Vitesse du chargement du papier :	Ininterrompu 5 pouces/seconde
	Intermittent 45 ms/ligne pour un interligne de 1/6 pouce

Capacité en papier : Bac feuille à feuille grande capacité
jusqu'à 150 feuilles de 82 g/m²
jusqu'à 25 enveloppes ordinaires ou bond
jusqu'à 30 enveloppes par avion
jusqu'à 30 cartes postales

Remarque :

L'épaisseur totale de la pile de papier peut atteindre 15 mm.

Bac feuille à feuille à une cassette
jusqu'à 50 feuilles de 82 g/m²

Remarque :

L'épaisseur totale de la pile de papier peut atteindre 5 mm .

Mémoire tampon : 64 Ko



Polices intégrées :

<i>Polices bitmap</i>	
EPSON Draft	10, 12, 15 cpi
EPSON Roman	10, 12, 15 cpi, proportionnelle
EPSON Sans Serif	10, 12, 15 cpi, proportionnelle
EPSON Courier	10, 12, 15 cpi
EPSON Prestige	10, 12 cpi
EPSON Script	10 cpi
EPSON OCR-B	10 cpi
EPSON Orator	10 cpi
EPSON Orator-S	10 cpi
EPSON Script C	proportionnel

Polices vectorielles

EPSON Roman	10,5, 8-32 points (tous les 2 points)
EPSON Sans Serif	10,5, 8-32 points (tous les 2 points)
EPSON Roman T	10,5, 8-32 points (tous les 2 points)
EPSON Sans Serif H	10,5, 8-32 points (tous les 2 points)

Polices de codes à barres

EAN-13, EAN-8, Interleaved 2 of 5, UPC-A, UPC-E, Code 39, Code 128, POSTNET

Tables de caractères : Une table de caractères Italic et 12 tables de caractères graphiques (35 tables de caractères graphiques sont disponibles dans certains pays.) Pour plus d'informations, reportez-vous à la section "Tables de caractères" à la page C-19.

Jeux de caractères : 14 jeux de caractères internationaux et 1 jeu de caractères légaux

Fiabilité :	Volume d'impression total	19 millions de lignes
		(sauf tête d'impression)
		TMBF 10 000 POH (25% d'utilisation)
	Longévité de la tête d'impression	environ 200 millions de frappes par fil
Dimensions et poids :	Hauteur	160 mm
	Largeur	415 mm
	Profondeur	368 mm
	Poids	Environ 7,5 kg
Ruban :	Cartouche de ruban noir en tissu (#7753)	
	Cartouche de ruban de film (#7768)	
	Longévité du ruban noir en tissu	2 millions de caractères
		(LQ, 10 cpi, 48 points/caractère)
	Longévité du ruban de film	0,2 million de caractères
		(LQ, 10 cpi, 48 points/caractère)

Remarque :

EPSON recommande l'utilisation exclusive de cartouches de ruban de marque EPSON. D'autres produits qui ne sont pas fabriqués par EPSON peuvent provoquer des dégâts qui ne sont pas couverts par les garanties EPSON dont bénéficie votre imprimante.

C

Caractéristiques électriques

Plage de tension d'entrée	198 à 264 V
Plage de fréquences nominales	50 à 60 Hz
Plage de fréquences d'entrée	49,5 à 60,5 Hz
Intensité nominale	0,5 A (1,4 A maximum selon le type de caractère)
Consommation électrique	Environ 36 W (modèle de lettre ISO/IEC 10561)

Remarque :

Vérifiez la tension d'alimentation de votre imprimante sur la plaque signalétique située à l'arrière de celle-ci.

Environnement

	Température	Humidité (sans condensation)
Fonctionnement	5 à 35 °C	10 à 80 % d'humidité relative
Stockage	-30 à 60 °C	0 à 85% d'humidité relative

Papier

Remarque :

- N'utilisez du papier et des enveloppes recyclés que dans des conditions de température et d'humidité normales, à savoir :

Température 15 à 25 °C

Humidité 30 à 60% d'humidité relative

- Ne chargez pas du papier endommagé, froissé ou plié.

Feuilles simples de papier ordinaire:

Largeur

introduction par l'avant, le dessus et le bac feuille à feuille

Avant et dessus :

257 à 356 mm

Bac feuille à feuille grande capacité :

100 à 364 mm

Deuxième bac feuille à feuille :

182 à 216 mm

Longueur

Avant et dessus :

100 à 364 mm

Bac feuille à feuille grande capacité :

257 à 356 mm

Deuxième bac feuille à feuille :

257 à 356 mm

Epaisseur

0,065 à 0,14 mm

Bac feuille à feuille :

0,07 à 0,14 mm

Poids

52 à 90 g/m²

Bac feuille à feuille :

64 à 90 g/m^{2,2}

Formulaires en liasse feuille à feuille :

introduction par le dessus uniquement

Largeur

100 à 257 mm

Longueur

100 à 364 mm

Copies

1 original + jusqu'à 4 copies

Epaisseur

0,12 à 0,39 mm

Poids

40 à 58 g/m^{2,2}

Reliure

Ligne de colle sur le dessus du formulaire

C

Enveloppes :	introduction par le dessus uniquement
Format	No. 6 : 165 × 92 mm No. 10 : 241 × 105 mm
Épaisseur	0,16 à 0,52 mm
Poids	45 à 90 g/m ^{2z}
Cartes postales :	introduction par l'avant et le dessus
Largeur	Avant et dessus : 100 à 200 mm +Bac feuille à feuille : 100 à 148 mm
Longueur	Largeur :148 à 200 mm Dessus :100 à 200 mm +Bac feuille à feuille : 100 à 148 mm
Épaisseur	0,22 mm
Poids	192 g/m ^{2z}
Papier continu (standard et en liasse) :	introduction par l'avant, l'arrière et le dessous
Largeur	101,6 à 254 mm
Longueur (une page)	101,6 à 558,8 mm
Copies	1 original + jusqu'à 4 copies
Épaisseur	Zone imprimable 0,065 à 0,39 mm Bords perforés jusqu'à 0,9 mm
Poids (hors liasse)	52 to 82 g/m ^{2z}
Poids (une feuille de liasse)	40 à 58 g/m ^{2z}
Reliure	Point de colle ou agrafes à papier des deux côtés (introduction par l'avant, le dessous ou l'arrière)

- ❑ Les formulaires en liasse sur papier continu doivent être correctement fixés en les pinçant le long des bords gauche et droit. Le pincement doit partir de l'original et traverser les copies jusqu'à la dernière.
- ❑ La rapport entre la longueur découpée/non découpée au niveau de la perforation doit être compris entre 3:1 et 5:1.
- ❑ La perforation entre les pages ne doit pas se prolonger jusqu'aux bords du papier.
- ❑ Les perforations horizontales et verticales ne doivent pas se croiser au niveau de la perforation entre les pages.
- ❑ L'épaisseur au niveau de la perforation ne doit pas dépasser 1 mm lorsque le papier est déplié.

Papier continu

avec étiquettes :

introduction par l'avant et le dessous

Format des étiquettes	23,8 × 63,5 mm minimum rayon de coin de 2,5 mm minimum
Largeur du support	101,6 à 254 mm
Longueur du support (une page)	101,6 à 558,8 mm
Epaisseur du support	0,07 à 0,09 mm
Epaisseur totale	0,16 à 0,19 mm
Poids des étiquettes	64 g/m ²²

Papier rouleau :

introduction par l'arrière avec support de papier rouleau en option uniquement

Largeur	216 ± 3 mm
Epaisseur	0,07 à 0,09 mm
Poids	52 à 82 g/m ²²



Alignement du papier

Introduction par l'avant

L'impression commence au niveau du "0" de l'échelle. La zone non imprimable se trouve à gauche du repère "0".

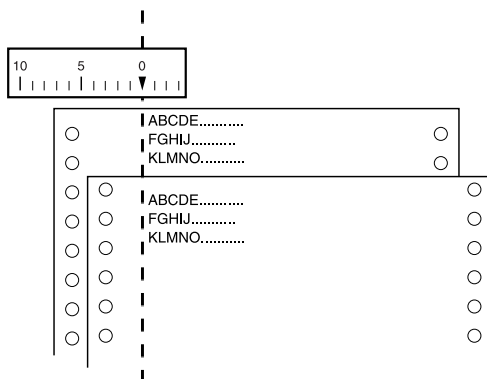

Introduction par l'arrière

L'impression commence au niveau du "0" de l'échelle. La zone non imprimable se trouve à gauche du repère "0".

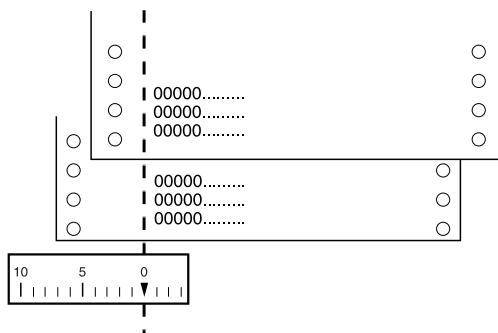

Zone imprimable

Feuilles simples, enveloppes et cartes postales :

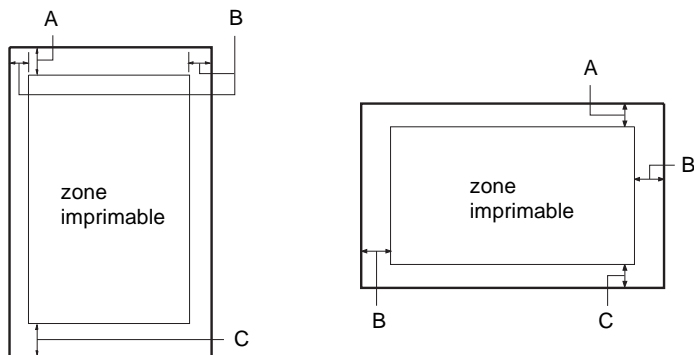

- A La marge supérieure minimale est de 4,2 mm.
- B La marge gauche minimale est de 3,0 mm.
La marge droite minimale est de 3,0 mm.
La largeur maximale du papier est de 257 mm et la largeur maximale de la zone imprimable est de 203,2 mm.
Dans le cas de feuilles simples d'une largeur supérieure à 209,2 mm, les marges latérales augmentent proportionnellement à la largeur du papier.
- C La marge inférieure minimale est de 4,2 mm.

C

Papier continu :

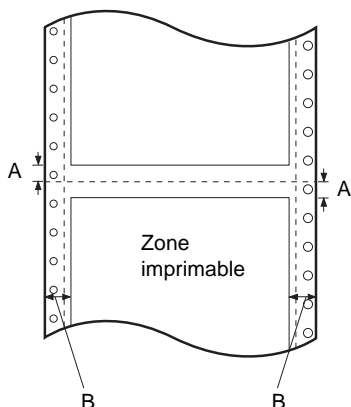

A Les marges supérieure et inférieure minimales au-dessus et au-dessous de la perforation sont de 4,2 mm chacune.

B Les marges gauche et droite minimales sont de 13 mm chacune.

La largeur maximale du papier est de 254 mm et la largeur maximale de la zone imprimable est de 203,2 mm.

Dans le cas du papier continu d'une largeur supérieure à 229,2 mm, les marges latérales augmentent proportionnellement à la largeur du papier.

Papier rouleau :

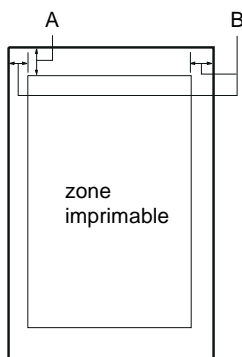

- A La marge supérieure minimale est de 4,2 mm.
- B La marge gauche minimale est de 3,0 mm.
La marge droite minimale est de 3,0 mm.
La largeur imprimable maximale est de 203,2 mm.

Normes de sécurité

Normes de sécurité	EN 60950
Interférences électro- magnétiques	EN 55022 (CISPR pub. 22) classe B AS/NZS 3548 classe B

Bruit : Environ 49 dB (A) (modèle ISO 7779)

Logo CE

Directive Basse tension 73/23/EEC	EN 60950
Directive EMC 89/336/EEC	EN 55022 Classe B EN 61000-3-2 EN 61000-3-3 EN 50082-1 IEC 60801-2 IEC 60801-3 IEC 60801-4



Listes des commandes

Votre imprimante prend en charge les codes de contrôle EPSON ESC/P2 et les codes de contrôle d'émulation IBM 2390 Plus suivants :

Codes de contrôle EPSON ESC/P2

En sélectionnant une imprimante EPSON ESC/P2 dans votre logiciel, vous pouvez exploiter des possibilités avancées de gestion des polices et des graphiques.

Fonctionnement général :

ESC @, ESC U, ESC EM

Alimentation en papier :

FF, LF, ESC 0, ESC 2, ESC 3, ESC +, CR

Format de page :

ESC (C, ESC C, ESC C 0, ESC Q, ESC l, ESC (c, ESC N, ESC O

Déplacement de la position d'impression :

ESC \$, ESC \, ESC (V, ESC (v, ESC D, HT, ESC B, VT, ESC J

Sélection des polices :

ESC k, ESC x, ESC y, ESC X, ESC P, ESC M, ESC g, ESC p,
ESC 4, ESC 5, ESC E, ESC F, ESC !

Enrichissement des polices :

ESC W, DC4, SO, DC2, SI, ESC w, ESC G, ESC H, ESC T,
ESC S, ESC -, ESC (-, ESC q

Espacement :

ESC Space, ESC c, ESC (U

Gestion des caractères :

ESC t, ESC (t, ESC R, ESC %, ESC &, ESC :, ESC 6, ESC 7, ESC ¥

Image binaire :

ESC *

Code à barres :

ESC (B

Commandes des codes à barres

Votre imprimante possède de puissantes fonctions d'impression de codes à barres et intègre les polices de codes à barres résidentes suivantes : EAN-13, EAN-8, Interleaved 2 of 5, UPC-A, UPC-E, Code 39, Code 128, and POSTNET. Reportez-vous à la liste des commandes de codes à barres ci-dessous :

ESC (B

Sélection de l'impression des codes à barres

Format :

Code ASCII :	ESC	(B	m	n
Décimal :	27	40	66	m	n
Hexadécimal	1B	28	42	m	n

Fonction :

ESC (B n1 n2 k m s v1 v2 c données
n = (n1 + (256 × n2))

k: Sélection du code à barres

k = 0: EAN-13, 1: EAN-8, 2: Interleaved 2 of 5, 3: UPC-A,
4: UPC-E, 5: Code 39, 6: Code 128, 7: POSTNET

m: Largeur de module (180 dpi)

m = 2: 2 points, 3: 3 points, 4: 4 points, 5: 5 points

s: Valeur de réglage de l'espace

$-3 \leq s \leq 3$ (unités de 1/360 pouce)

v1, v2: Longueur des barres

$v1 + v2 \times 256$ (unités de 1/180 pouce)

Remarque :

Les valeurs v1 et v2 sont ignorées lorsque POSTNET est sélectionné.

La longueur des barres longues des codes POSTNET est toujours de 0,125 pouce tandis que la longueur des barres courtes est toujours de 0,050 pouce.

c: Drapeau de contrôle

Bit 0 = Chiffre de contrôle

0: L'imprimante n'ajoute pas de chiffre de contrôle.

1: L'imprimante ajoute un chiffre de contrôle.

Bit 1 = HRC (Human readable character)

0: L'imprimante ajoute le HRC.

1: L'imprimante n'ajoute pas le HRC.

Bit 2 = Position du caractère du drapeau (pour EAN-13 et UPC-A uniquement)

0: Centre

1: Dessous

Bits 3–7 = Inutilisé

Données des codes à barres

Les données des codes à barres correspondent à la symbologie des codes à barres. Le nombre de données de chaque type de code à barres est constant. Le code à barres n'est imprimé que si les caractères valides suivants sont définis :

Type de code à barres	Nombre de caractères valides 1 (HEX)	Nombre de caractères valides 2 (HEX)
EAN-13	0D	0C
EAN-8	8	7
Interleaved 2 of 5	2 à FF	2 à FF
UPC-A	0C	0B
UPC-E	0C ou 8	0B ou 7
Code 39	1 à FF	1 à FF
Code 128	2 à FF	2 à FF
POSTNET	6 ou 0A ou 0C	5 ou 9 ou 0B

Nombre de caractères valides 1 : Drapeau de contrôle c b0=0

Nombre de caractères valides 2 : Drapeau de contrôle c b0=1

Les données valides pour chaque type de code à barres sont décrites ci-dessous. Si des données non valides sont incluses dans la chaîne de données du code à barres, celui-ci n'est pas imprimé.

Type de code à barres	Données des codes à barres
EAN-13	0-9 (Hex 30-39)
EAN-8	0-9 (Hex 30-39)
UPC-A	0-9 (Hex 30-39)
UPC-E	0-9 (Hex 30-39)
Interleaved 2 of 5	0-9 (Hex 30-39)
POSTNET	0-9 (Hex 30-39)
Code 39	0-9 (Hex 30-39), (Hex 41-5A), (Hex 20, 24, 25, 2B, 2D, 2E, 2F)
Code 128	Jeu A, Jeu B, Jeu C

L'impression des codes à barres exige les conditions suivantes :

- ❑ L'impression des codes à barres est toujours unidirectionnelle. Toutefois, lorsque des codes à barres sont mélangés à des données d'images binaires, ni les codes à barres ni les images ne sont imprimés.
- ❑ Un code à barres n'est pas imprimé lorsqu'il dépasse la marge droite.
- ❑ Lorsqu'un code à barres et du texte sont mélangés dans une suite de données, le code à barres et le texte sont imprimés au même endroit.
- ❑ Les caractères de début et de fin (*) du Code 39 sont ajoutés aux caractères HRC.
- ❑ Les données initiales du Code 128 (Jeu A, B ou C) sont identifiées comme étant les premières données du Code 128, et doivent être hexadécimales (respectivement 41, 42 et 43).
- ❑ Lorsque le Code 128 Jeu C et Interleaved 2 of 5 sont sélectionnés, les données des codes à barres exigent une chaîne de données paire. Toutefois, si une chaîne impaire est envoyée, un 0 est automatiquement ajouté, la transformant ainsi en une chaîne de données paire.
- ❑ A l'exception de POSTNET, la position de début d'impression d'un code à barres se situe toujours à 40/360 pouce au-dessus de la ligne de base.

C

Codes de contrôle d'émulation IBM 2390 Plus

Cette imprimante émule l'imprimante IBM Proprinter à l'aide des commandes ci-dessous. Pour plus d'informations, reportez-vous au manuel de référence de l'imprimante IBM 2390 Plus.

Fonctionnement général :

NUL, DC3, ESC j, BEL, CAN, DC1, ESC Q, ESC [K, ESC U, ESC [F

Alimentation en papier :

FF, LF, ESC 5, ESC A, ESC A (AGM*), ESC 0, ESC 1, ESC 2, ESC 3, ESC 3 (AGM*), CR, ESC]

Format de page :

ESC C, ESC C0, ESC X, ESC N, ESC O, ESC 4

Déplacement de la position d'impression :

ESC d, ESC R, ESC D, HT, ESC B, VT, ESC J, ESC J (AGM*)

Sélection des polices :

DC2, ESC P, ESC :, ESC E, ESC F, ESC I, ESC [d, ESC [I

Enrichissement des polices :

DC4, SO, ESC SO, ESC W, ESC [@, SI, ESC SI, ESC G, ESC H, ESC T, ESC S, ESC -, ESC _, ESC [-

Espacement :

BS, SP, ESC [¥

Gestion des caractères :

ESC 6, ESC 7, ESC [T, ESC ^, ESC ¥

Image binaire :

ESC K, ESC L, ESC Y, ESC Z, ESC [g, ESC * (AGM*)

* A.G.M. (Alternate Graphic Mode) (Autre mode graphique)

Code à barres :

ESC [f, ESC [p

Téléchargement :

Il n'est pas prévu de commande de téléchargement.

Tables de caractères

Vous pouvez sélectionner les tables de caractères illustrées dans cette section à l'aide du mode de définition des paramètres par défaut de l'imprimante ou de commandes logicielles.

Remarque :

- ❑ La plupart des tables de caractères sont identiques à la table PC 437 pour les codes hexadécimaux 00 à 7F, ce qui explique que seuls les caractères correspondant aux codes hexadécimaux 80 à FF soient repris pour ces tables.
- ❑ Les tables de caractères dont le nom est suivi d'un astérisque (*) ne sont pas disponibles dans tous les pays.

PC 437 (US Standard Europe)

CODE	0	1	2	3	4	5	6	7	8	9	A	B	C	D	E	F
0	NUL		0	@	P	`	p	Ç	É	á	⋯	⋯	⋯	⋯	α	≡
1			!	1	A	Q	a	q	ü	æ	í	⋯	⋯	⋯	β	±
2		DC2	"	2	B	R	b	r	é	Æ	ó	⋯	⋯	⋯	Γ	≥
3			#	3	C	S	c	s	â	ô	ú	⋯	⋯	⋯	Π	≤
4		DC4	\$	4	D	T	d	t	ä	ö	ñ	⋯	⋯	⋯	Σ	∫
5		Ⓢ	%	5	E	U	e	u	à	ò	Ñ	⋯	⋯	⋯	σ	∫
6			&	6	F	V	f	v	â	û	@	⋯	⋯	⋯	μ	÷
7			'	7	G	W	g	w	ç	ÿ	¿	⋯	⋯	⋯	τ	°
8			(8	H	X	h	x	ê	ÿ	¿	⋯	⋯	⋯	ϕ	°
9	HT	EM)	9	I	Y	i	y	è	Û		⋯	⋯	⋯	θ	°
A	LF		*	:	J	Z	j	z	è	Û		⋯	⋯	⋯	Ω	°
B	VT	ESC	+	;	K	[k	{	ï	ϕ	½	⋯	⋯	⋯	δ	√
C	FF		,	<	L	\	l	;	î	£	¼	⋯	⋯	⋯	ε	²
D	CR		-	=	M]	m	}	ì	¥	¾	⋯	⋯	⋯	ø	²
E	SO		.	>	N	^	n	~	Ä	¢	«	⋯	⋯	⋯	€	■
F	SI		/	?	O	_	o		Å	f	»	⋯	⋯	⋯	∩	



PC 850 (Multilingue)

PC 860 (Portugais)

CODE	8	9	A	B	C	D	E	F
0	Ç	É	á	⌘	⌘	ø	Ó	—
1	ü	æ	í	⌘	⌘	ð	ö	±
2	é	Æ	ó	⌘	⌘	ê	ô	⌘
3	â	ô	ú	⌘	⌘	ë	õ	⌘
4	à	ò	ñ	⌘	⌘	è	ö	⌘
5	â	ò	ñ	⌘	⌘	é	ö	⌘
6	à	ò	ñ	⌘	⌘	í	ö	⌘
7	ç	ù	ç	⌘	⌘	í	ö	⌘
8	ê	ÿ	ç	⌘	⌘	í	ö	⌘
9	è	Û	ç	⌘	⌘	í	ö	⌘
A	è	Û	ç	⌘	⌘	í	ö	⌘
B	ì	ø	ç	⌘	⌘	í	ö	⌘
C	ì	ø	ç	⌘	⌘	í	ö	⌘
D	ì	ø	ç	⌘	⌘	í	ö	⌘
E	À	x	«	⌘	⌘	í	ö	⌘
F	À	f	»	⌘	⌘	í	ö	⌘

CODE	8	9	A	B	C	D	E	F
0	Ç	É	á	⌘	⌘	α	≡	
1	ü	Æ	í	⌘	⌘	β	±	
2	é	È	ó	⌘	⌘	γ	≧	
3	â	Ö	ú	⌘	⌘	π	≦	
4	à	ö	ñ	⌘	⌘	σ	⌘	
5	â	ö	ñ	⌘	⌘	μ	÷	
6	à	ö	ñ	⌘	⌘	τ	·	
7	ç	ù	ç	⌘	⌘	φ	°	
8	ê	ÿ	ç	⌘	⌘	θ	·	
9	è	Û	ç	⌘	⌘	Ω	·	
A	è	Û	ç	⌘	⌘	Ω	·	
B	ì	ø	ç	⌘	⌘	ω	√	
C	ì	ø	ç	⌘	⌘	ω	√	
D	ì	ø	ç	⌘	⌘	ω	√	
E	À	x	«	⌘	⌘	∅	²	
F	À	f	»	⌘	⌘	∅	²	

PC 863 (Canadien français) PC 865 (Nordique)

CODE	8	9	A	B	C	D	E	F
0	Ç	É	á	⌘	⌘	α	≡	
1	ü	È	í	⌘	⌘	β	±	
2	é	Ê	ó	⌘	⌘	γ	≧	
3	â	Ë	ú	⌘	⌘	π	≦	
4	À	È	ú	⌘	⌘	σ	⌘	
5	à	Ë	ú	⌘	⌘	Σ	⌘	
6	À	Ë	ú	⌘	⌘	μ	÷	
7	ç	ù	ç	⌘	⌘	τ	·	
8	ê	ÿ	ç	⌘	⌘	φ	°	
9	è	Û	ç	⌘	⌘	θ	·	
A	è	Û	ç	⌘	⌘	Ω	·	
B	ì	ø	ç	⌘	⌘	ω	√	
C	ì	ø	ç	⌘	⌘	ω	√	
D	ì	ø	ç	⌘	⌘	ω	√	
E	À	x	«	⌘	⌘	∅	²	
F	À	f	»	⌘	⌘	∅	²	

CODE	8	9	A	B	C	D	E	F
0	Ç	É	á	⌘	⌘	α	≡	
1	ü	æ	í	⌘	⌘	β	±	
2	é	Æ	ó	⌘	⌘	γ	≧	
3	â	Ö	ú	⌘	⌘	π	≦	
4	à	ö	ñ	⌘	⌘	σ	⌘	
5	â	ö	ñ	⌘	⌘	μ	÷	
6	à	ö	ñ	⌘	⌘	τ	·	
7	ç	ù	ç	⌘	⌘	φ	°	
8	ê	ÿ	ç	⌘	⌘	θ	·	
9	è	Û	ç	⌘	⌘	Ω	·	
A	è	Û	ç	⌘	⌘	Ω	·	
B	ì	ø	ç	⌘	⌘	ω	√	
C	ì	ø	ç	⌘	⌘	ω	√	
D	ì	ø	ç	⌘	⌘	ω	√	
E	À	x	«	⌘	⌘	∅	²	
F	À	f	»	⌘	⌘	∅	²	

CODE	8	9	A	B	C	D	E	F
0	Ç	É	á	⋮	⋮	α	≡	
1	ü	æ	í	⋮	⋮	β	±	
2	é	Æ	ó	⋮	⋮	Γ	≧	
3	â	Ö	ú	⋮	⋮	Π	≦	
4	ä	ö	Á	⋮	⋮	Σ	∫	
5	à	þ	í	⋮	⋮	σ	∫	
6	á	û	Ó	⋮	⋮	μ	÷	
7	ç	ý	Ú	⋮	⋮	τ	≈	
8	ê	Ý	¿	⋮	⋮	θ	·	
9	è	Û	¡	⋮	⋮	Θ	°	
A	ë	Ü	ª	⋮	⋮	Ω	·	
B	Ð	Ø	½	⋮	⋮	δ	√	
C	ð	ø	¼	⋮	⋮	ε	²	
D	þ	Ø	;	⋮	⋮	ø	³	
E	Þ	ø	«	⋮	⋮	œ	²	
F	À	ƒ	»	⋮	⋮	œ	³	

CODE	8	9	A	B	C	D	E	F
0	NUL		°	À	Ð	à	ð	
1			±	Á	Ñ	á	ñ	
2	DC2	¡	²	Ã	Ò	â	ò	
3		¢	³	Ä	Ó	ã	ó	
4	DC4	£	´	Å	Ô	ä	ô	
5		¥	µ	Æ	Õ	å	ö	
6		¦	¶	Æ	Ö	æ	ö	
7		§	·	Ç	Ø	ç	ø	
8		¨	¸	È	Ù	è	ù	
9	HT	EM	©	É	Ú	é	ú	
A	LF		ª	Ê	Û	ê	û	
B	VT	ESC	«	Ë	Ü	ë	ü	
C	FF		»	Ì	Ý	ì	ý	
D	CR		¼	Í	Þ	í	þ	
E	SO		½	Î	ß	î	ÿ	
F	SI		¾	Ï	β	ï	ÿ	

Abicom

ISO Latin 1

CODE	8	9	A	B	C	D	E	F
0	NUL		Ò	ì	ò			
1			Ó	á	ó			
2		DC2	Ä	Å	ä	å		
3			Å	Ö	å	ö		
4		DC4	Æ	Ø	æ	ø		
5			Ç	Ù	ç	ù		
6			È	Ú	è	ú		
7			É	Û	é	û		
8			Ê	Ü	ê	ü		
9	HT	EM	Ë	Ý	ë	ý		
A	LF		Ì	Þ	ì	þ		
B	VT	ESC	Í	ß	í	ÿ		
C	FF		Î	·	î	·		
D	CR		Ï	°	ï	°		
E	SO		Ï	±	ï	±		
F	SI		Ñ	²	ñ	²	DEL	

CODE	8	9	A	B	C	D	E	F
0			°	À	Ð	à	ð	
1			±	Á	Ñ	á	ñ	
2			²	Ã	Ò	â	ò	
3			³	Ä	Ó	ã	ó	
4			´	Å	Ô	ä	ô	
5			µ	Æ	Õ	å	ö	
6			¶	Æ	Ö	æ	ö	
7			·	Ç	Ø	ç	ø	
8			¸	È	Ù	è	ù	
9			¸	É	Ú	é	ú	
A			ª	Ê	Û	ê	û	
B			«	Ë	Ü	ë	ü	
C			»	Ì	Ý	ì	ý	
D			¼	Í	Þ	í	þ	
E			½	Î	ß	î	ÿ	
F			¾	Ï	β	ï	ÿ	



Roman 8

HexCode	0	1	2	3	4	5	6	7	8	9	A	B	C	D	E	F
0				0	@	P	'	p								Ɔ
1			!	1	A	Q	a	q			À	Ý	â	Å	Á	Ɔ
2			"	2	B	R	b	r			Ä	ý	ê	î	Ã	Ɔ
3			#	3	C	S	c	s			Å	ÿ	ô	ï	Ä	Ɔ
4			\$	4	D	T	d	t			Ä	ÿ	û	ï	Å	Ɔ
5			%	5	E	U	e	u			Ä	ÿ	é	í	Ä	Ɔ
6			&	6	F	V	f	v			Ä	ÿ	ó	í	Ä	Ɔ
7			'	7	G	W	g	w			Ä	ÿ	ú	æ	Ä	Ɔ
8			(8	H	X	h	x			Ä	ÿ	à	æ	Ö	Ɔ
9)	9	I	Y	i	y			Ä	ÿ	è	À	Ö	Ɔ
A			*		J	Z	j	z			Ä	ÿ	ò	Ö	Ö	Ɔ
B			+		K	[k	{			Ä	ÿ	ù	Ö	Ö	Ɔ
C			,		L	\	l				Ä	ÿ	ä	Ü	Ö	Ɔ
D			-		M]	m	}			Ä	ÿ	ä	É	Ö	Ɔ
E			.		N	^	n	~			Ä	ÿ	ö	ï	Ü	Ɔ
F			/		O	_	o	~			Ä	ÿ	ü	ÿ	ÿ	Ɔ

PC 858

CODE	0	1	2	3	4	5	6	7	8	9	A	B	C	D	E	F
0				0	@	P	'	p	Ç	É	á		Ł	Đ	Ó	—
1	☺	◀	!	1	A	Q	a	q	Ü	æ	í		ł	Đ	Ó	—
2	☹	↕	"	2	B	R	b	r	é	Æ	ó		ł	Đ	Ó	—
3	♥	!!	#	3	C	S	c	s	é	Æ	ó		ł	Đ	Ó	—
4	♦	!!	\$	4	D	T	d	t	é	Æ	ó		ł	Đ	Ó	—
5	♣	!	%	5	E	U	e	u	é	Æ	ó		ł	Đ	Ó	—
6	♠	!	&	6	F	V	f	v	é	Æ	ó		ł	Đ	Ó	—
7	■	!	'	7	G	W	g	w	é	Æ	ó		ł	Đ	Ó	—
8	○	!	(8	H	X	h	x	é	Æ	ó		ł	Đ	Ó	—
9	◊	!)	9	I	Y	i	y	é	Æ	ó		ł	Đ	Ó	—
A	◻	!	*		J	Z	j	z	é	Æ	ó		ł	Đ	Ó	—
B	♂	!	+		K	[k	{	é	Æ	ó		ł	Đ	Ó	—
C	♀	!	,		L	\	l		é	Æ	ó		ł	Đ	Ó	—
D	♫	!	-		M]	m	}	é	Æ	ó		ł	Đ	Ó	—
E	♫	!	.		N	^	n	~	é	Æ	ó		ł	Đ	Ó	—
F	♫	!	/		O	_	o	~	é	Æ	ó		ł	Đ	Ó	—

CODE	8	9	A	B	C	D	E	F
0			°	Α	Β	Γ	Δ	Ε
1			ι	Α	Ν	ά	ῥ	
2			φ	Α	Ο	ά	ὀ	
3			ξ	Α	Ό	ά	ὄ	
4			€	Ζ	Ο	ά	ὄ	
5			¥	Μ	Α	æ	ὀ	
6			§	Π	Ε	ø	ø	
7			§	·	Ç	ø	ø	
8			§	·	È	ø	ø	
9			§	'	É	ø	ø	
A			§	»	Ê	ø	ø	
B			§	»	Ë	ø	ø	
C			§	»	Ì	ø	ø	
D			§	»	Í	ø	ø	
E			§	»	Î	ø	ø	
F			§	»	Ï	ø	ø	

CODE	8	9	A	B	C	D	E	F
0	Α	Ρ	ι	⋮	⊥	⊥	ω	Ω
1	Β	Σ	κ	⋮	⊥	⊥	ά	±
2	Γ	Τ	λ	⋮	⊥	⊥	έ	≥
3	Δ	Υ	μ	⋮	⊥	⊥	ή	≤
4	Ε	Φ	ν	⋮	⊥	⊥	ί	∫
5	Ζ	Χ	ξ	⋮	⊥	⊥	ό	÷
6	Η	Ψ	ο	⋮	⊥	⊥	ύ	°
7	Θ	Ω	π	⋮	⊥	⊥	ύ	°
8	Ι	α	ρ	⋮	⊥	⊥	ώ	°
9	Κ	β	σ	⋮	⊥	⊥	Α	°
A	Λ	γ	τ	⋮	⊥	⊥	Β	°
B	Μ	δ	υ	⋮	⊥	⊥	Γ	°
C	Ν	ε	φ	⋮	⊥	⊥	Δ	°
D	Ξ	ζ	χ	⋮	⊥	⊥	Ε	°
E	Ο	η	ψ	⋮	⊥	⊥	Ζ	°
F	Π	θ		⋮	⊥	⊥	Η	°

PC 853 (Turc)*

PC 855 (Cyrillique)*

CODE	8	9	A	B	C	D	E	F
0	Ç	È	á	⋮	⊥	Ó	-	
1	ü	é	í	⋮	⊥	Ö	l	
2	é	ç	ó	⋮	⊥	Ö	h	
3	â	ô	ú	⋮	⊥	Ö	h	
4	à	ò	ñ	⋮	⊥	Ö	g	
5	â	ô	ñ	⋮	⊥	Ö	g	
6	ç	ù	ğ	⋮	⊥	Ö	g	
7	ê	î	ř	⋮	⊥	Ö	h	
8	è	ï	ř	⋮	⊥	Ö	h	
9	ë	ü	ñ	⋮	⊥	Ö	h	
A	ï	ğ	ş	⋮	⊥	Ö	h	
B	î	ğ	ş	⋮	⊥	Ö	h	
C	î	ğ	ş	⋮	⊥	Ö	h	
D	î	ğ	ş	⋮	⊥	Ö	h	
E	î	ğ	ş	⋮	⊥	Ö	h	
F	î	ğ	ş	⋮	⊥	Ö	h	

CODE	8	9	A	B	C	D	E	F
0	ђ	љ	а	⋮	⊥	л	я	-
1	ъ	љ	а	⋮	⊥	л	я	-
2	ѓ	њ	б	⋮	⊥	м	р	ы
3	ѓ	њ	б	⋮	⊥	м	р	ы
4	ё	ћ	ц	⋮	⊥	н	с	э
5	е	ћ	ц	⋮	⊥	н	с	э
6	е	ћ	ц	⋮	⊥	н	с	э
7	с	к	д	⋮	⊥	к	о	у
8	с	к	д	⋮	⊥	к	о	у
9	с	к	д	⋮	⊥	к	о	у
A	і	у	ф	⋮	⊥	р	ж	щ
B	і	у	ф	⋮	⊥	р	ж	щ
C	і	у	ф	⋮	⊥	р	ж	щ
D	і	у	ф	⋮	⊥	р	ж	щ
E	і	у	ф	⋮	⊥	р	ж	щ
F	і	у	ф	⋮	⊥	р	ж	щ



PC 852 (Europe de l'est)*

PC 857 (Turc)*

CODE	8	9	A	B	C	D	E	F
0	Ç	É	á	•••••	Ł	đ	Ó	-
1	ü	í	ó	•••••	ł	Đ	ó	~
2	é	í	ó	•••••	ł	Đ	ó	˘
3	â	ô	ú	•••••	ł	Đ	ó	˙
4	ä	ö	Å	•••••	ł	đ	ñ	š
5	û	ł	ą	•••••	ł	ń	š	š
6	ć	ł	ż	•••••	ł	ń	š	š
7	ç	ł	ż	•••••	ł	ń	š	š
8	ł	ł	ł	•••••	ł	ń	š	š
9	ë	ö	ü	•••••	ł	ń	š	š
A	ó	ł	ł	•••••	ł	ń	š	š
B	í	ł	ł	•••••	ł	ń	š	š
C	î	ł	ł	•••••	ł	ń	š	š
D	ž	ł	ł	•••••	ł	ń	š	š
E	ž	ł	ł	•••••	ł	ń	š	š
F	č	ł	ł	•••••	ł	ń	š	š

CODE	8	9	A	B	C	D	E	F
0	Ç	É	á	•••••	Ł	Q	Ó	-
1	ü	æ	í	•••••	ł	a	ó	±
2	é	Æ	ó	•••••	ł	a	ó	˘
3	â	ö	ú	•••••	ł	a	ó	˙
4	ä	ö	ñ	•••••	ł	ä	ö	š
5	à	ò	Ń	•••••	ł	ä	ö	š
6	â	ô	Ń	•••••	ł	ä	ö	š
7	ç	è	ğ	•••••	ł	ä	ö	š
8	è	ı	ğ	•••••	ł	ä	ö	š
9	ë	ü	ö	•••••	ł	ä	ö	š
A	ı	ø	ı	•••••	ł	ä	ö	š
B	ı	ø	ı	•••••	ł	ä	ö	š
C	ı	ø	ı	•••••	ł	ä	ö	š
D	ı	ø	ı	•••••	ł	ä	ö	š
E	ı	ø	ı	•••••	ł	ä	ö	š
F	ı	ø	ı	•••••	ł	ä	ö	š

PC 866 (Russe)*

PC 864 (Arabe)

CODE	8	9	A	B	C	D	E	F
0	А	Р	а	•••••	Ł	л	р	ё
1	Б	С	б	•••••	ł	л	с	ё
2	В	Т	в	•••••	ł	л	т	ё
3	Г	У	г	•••••	ł	л	у	ё
4	Д	Ф	д	•••••	ł	л	ф	ё
5	Е	Х	е	•••••	ł	л	х	ё
6	Ж	Ц	ж	•••••	ł	л	ц	ё
7	З	Ч	з	•••••	ł	л	ч	ё
8	И	Ш	и	•••••	ł	л	ш	ё
9	Й	Щ	й	•••••	ł	л	щ	ё
A	К	Ъ	к	•••••	ł	л	ъ	ё
B	Л	Ы	л	•••••	ł	л	ы	ё
C	М	Ь	м	•••••	ł	л	ь	ё
D	Н	Э	н	•••••	ł	л	э	ё
E	О	Ю	о	•••••	ł	л	ю	ё
F	П	Я	п	•••••	ł	л	я	ё

CODE	8	9	A	B	C	D	E	F
0	•	ب	ا	•	س	ل	ا	ا
1	•	ب	ا	•	س	ل	ا	ا
2	•	ب	ا	•	س	ل	ا	ا
3	•	ب	ا	•	س	ل	ا	ا
4	•	ب	ا	•	س	ل	ا	ا
5	•	ب	ا	•	س	ل	ا	ا
6	•	ب	ا	•	س	ل	ا	ا
7	•	ب	ا	•	س	ل	ا	ا
8	•	ب	ا	•	س	ل	ا	ا
9	•	ب	ا	•	س	ل	ا	ا
A	•	ب	ا	•	س	ل	ا	ا
B	•	ب	ا	•	س	ل	ا	ا
C	•	ب	ا	•	س	ل	ا	ا
D	•	ب	ا	•	س	ل	ا	ا
E	•	ب	ا	•	س	ل	ا	ا
F	•	ب	ا	•	س	ل	ا	ا

PC 869 (Grec)*

CODE	8	9	A	B	C	D	E	F
0		Ι	ι	⋮	Λ	Τ	Ζ	-
1		Ϊ	ϊ	⋮	⊥	Υ	Η	±
2		Ο	ο	⋮	⊥	Φ	Θ	±
3		ΟΥ	ου	⋮	⊥	Χ	Ι	±
4		Α	α	⊥	⊥	Ψ	Κ	±
5		Υ	υ	⊥	⊥	Ω	λ	±
6	Α	Ψ	ψ	⊥	⊥	α	μ	±
7		Ω	ω	⊥	⊥	θ	ν	±
8	.	Ω	Ω	⊥	⊥	γ	ξ	°
9	⋮	α	α	⊥	⊥	ϋ	ο	°
A	⋮	ά	ά	⊥	⊥	ϋ	π	°
B	⋮	ε	ε	⊥	⊥	⊥	ρ	°
C	⋮	έ	έ	⊥	⊥	⊥	σ	°
D	⋮	ή	ή	⊥	⊥	⊥	τ	°
E	⋮	ί	ί	⊥	⊥	⊥	ς	°
F	⋮	ι	ι	⊥	⊥	⊥	σ	°

MAZOWIA (Pologne)

CODE	8	9	A	B	C	D	E	F
0	Ç	Ę	Ż	⋮	⊥	⊥	α	≡
1	ü	ę	ż	⋮	⊥	⊥	β	±
2	ê	ĭ	ó	⋮	⊥	⊥	γ	±
3	â	ô	ó	⋮	⊥	⊥	π	±
4	à	ö	ń	⊥	⊥	⊥	σ	±
5	à	ć	Ń	⊥	⊥	⊥	α	±
6	ą	û	ź	⊥	⊥	⊥	μ	±
7	ę	ś	ż	⊥	⊥	⊥	τ	±
8	ę	ś	ż	⊥	⊥	⊥	φ	°
9	ë	ö	Ń	⊥	⊥	⊥	θ	°
A	è	Û	Ń	⊥	⊥	⊥	Ω	°
B	î	ż	ź	⊥	⊥	⊥	δ	°
C	î	ż	ź	⊥	⊥	⊥	ø	°
D	î	ż	ź	⊥	⊥	⊥	∅	°
E	Ā	Ś	Ś	⊥	⊥	⊥	∅	°
F	Ā	f	»	⊥	⊥	⊥	∅	°

Code MJK (CSFR)*

CODE	8	9	A	B	C	D	E	F
0	Č	Ě	á	⋮	⊥	⊥	α	≡
1	ü	ž	ó	⋮	⊥	⊥	β	±
2	é	ž	ó	⋮	⊥	⊥	γ	±
3	ď	ô	ň	⊥	⊥	⊥	π	±
4	ä	ö	ň	⊥	⊥	⊥	σ	±
5	ď	ô	Ń	⊥	⊥	⊥	μ	±
6	ř	û	Ů	⊥	⊥	⊥	τ	±
7	č	ý	š	⊥	⊥	⊥	φ	°
8	ě	ý	ř	⊥	⊥	⊥	η	°
9	Ě	Ů	ř	⊥	⊥	⊥	θ	°
A	Ĺ	Ů	ř	⊥	⊥	⊥	Ω	°
B	í	š	ř	⊥	⊥	⊥	δ	°
C	í	š	ř	⊥	⊥	⊥	ø	°
D	í	š	ř	⊥	⊥	⊥	∅	°
E	Ā	Ř	»	⊥	⊥	⊥	∅	°
F	Ā	ř	»	⊥	⊥	⊥	∅	°

ISO 8859-7*

CODE	8	9	A	B	C	D	E	F
0				°	İ	Π	Ů	Π
1				±	Α	Ρ	α	ρ
2				²	Β	Σ	β	ς
3			£	³	Γ	Σ	γ	σ
4				´	Δ	Τ	δ	τ
5				˘	Ε	Υ	ε	υ
6				·	Α	Ζ	φ	φ
7			·	·	Η	Θ	η	χ
8			·	·	Η	Θ	η	ψ
9			©	·	Η	Θ	η	ω
A				·	Ι	Κ	ι	ι
B				·	Ι	Κ	ι	κ
C			«	·	Λ	Λ	λ	ü
D			»	·	Μ	Ν	μ	ó
E			»	·	Ν	Ξ	ν	ú
F			—	·	Ω	Ο	ω	ó



ISO Latin 1T (Turc)*

Bulgarie (Bulgare)*

CODE	8	9	A	B	C	D	E	F
0				°	À	Ð	à	ð
1			ı	±	Ā	Ñ	á	ñ
2			ç	²	Ă	Ō	â	ò
3			£	³	Ā	Ō	ã	ó
4			¤	´	Ă	Ō	ä	ô
5			¥	µ	Ă	Ō	å	ö
6			¦	¶	Æ	Ö	æ	÷
7			§	·	Ç	×	ç	ø
8			¨	¸	È	Û	é	ù
9			©	¹	È	Û	ê	ú
A			ª	º	È	Û	ë	û
B			«	»	È	Û	ì	ü
C			¬	¼	È	Û	í	ý
D			­	½	È	Û	î	ÿ
E			®	¾	È	Û	ï	
F			¯	¿	È	Û	ï	

CODE	8	9	A	B	C	D	E	F
0	А	Р	а	р	Л	⋮	α	≡
1	Б	С	б	с	Л	⋮	β	±
2	В	Т	в	т	Т	⋮	Γ	≥
3	Г	У	г	у	Т	⋮	Π	≤
4	Д	Ф	д	ф	Т	⋮	Σ	≡
5	Е	Х	е	х	Т	⋮	σ	∫
6	Ж	Ц	ж	ц	Т	⋮	μ	÷
7	З	Ч	з	ч	Т	⋮	τ	≈
8	Й	Ш	й	ш	Т	⋮	ϕ	°
9	И	Щ	и	щ	Т	⋮	Θ	·
A	К	Ъ	к	ъ	Т	⋮	Ω	·
B	Л	Ы	л	ы	Т	⋮	δ	√
C	М	Ь	м	ь	Т	⋮	ω	n²
D	Н	Э	н	э	Т	⋮	ø	ε
E	О	Ю	о	ю	Т	⋮	∅	π
F	П	Я	п	я	Т	⋮	∅	π

PC 774 (LST 1283: 1993)*

Estonie (Estonien)*

CODE	8	9	A	B	C	D	E	F
0	Ç	É	á	⋮	Л	α	≡	
1	ú	æ	í	⋮	Л	β	±	
2	é	Æ	ó	⋮	Т	Γ	∇	
3	â	ô	ú	⋮	Т	Π	∫	
4	ä	ö	ñ	⋮	Т	Σ	∫	
5	à	ò	ñ	⋮	Т	σ	∫	
6	â	û	ä	⋮	У	μ	÷	
7	ç	ù	õ	⋮	У	τ	≈	
8	ê	ý	ö	⋮	У	ϕ	°	
9	ë	ÿ	Û	⋮	У	Θ	·	
A	è	Ü	Ü	⋮	У	Ω	·	
B	ï	Ç	£	⋮	У	δ	√	
C	î	£	¥	⋮	У	ω	n²	
D	ï	£	¥	⋮	У	ø	ε	
E	Ä	Å	Æ	⋮	У	∅	π	
F	Ä	Å	Æ	⋮	У	∅	π	

CODE	8	9	A	B	C	D	E	F
0	Ç	É	á	⋮	Л	š	ó	-
1	ú	æ	í	⋮	Л	š	õ	±
2	é	Æ	ó	⋮	Т	š	ö	=
3	â	ô	ú	⋮	Т	š	õ	¼
4	ä	ö	ñ	⋮	Т	š	ö	½
5	à	ò	ñ	⋮	Т	š	ö	¾
6	â	û	ä	⋮	Т	š	ö	∫
7	ç	ù	õ	⋮	Т	š	ö	∫
8	ê	ý	ö	⋮	Т	š	ö	∫
9	ë	ÿ	Û	⋮	Т	š	ö	∫
A	è	Ü	Ü	⋮	Т	š	ö	∫
B	ï	Ç	£	⋮	Т	š	ö	∫
C	î	£	¥	⋮	Т	š	ö	∫
D	ï	£	¥	⋮	Т	š	ö	∫
E	Ä	Å	Æ	⋮	Т	š	ö	∫
F	Ä	Å	Æ	⋮	Т	š	ö	∫

PC 771 (Lithuanien)

CODE	0	1	2	3	4	5	6	7	8	9	A	B	C	D	E	F
0		▶		0	@	P	'	p	A	Р	а		Л	Ш	р	Е
1	⊕	◀	!	1	A	Q	a	q	Б	С	б		л	ш	с	е
2	♥	‡	!"	2	B	R	b	r	В	Т	в		т	ш	т	ё
3	♠	‡	#!	3	C	S	c	s	Г	У	г		т	ш	у	ё
4	♦	‡	#\$	4	D	T	d	t	Д	Ф	д		т	ш	ф	ё
5	♣	‡	\$\$	5	E	U	e	u	Е	Х	е		т	ш	х	і
6	♠	‡	%%	6	F	V	f	v	Ж	Ц	ж		т	ш	ц	і
7	•	‡	&'	7	G	W	g	w	З	Ч	з		т	ш	ч	і
8	◦	‡	()	8	H	X	h	x	И	Ш	и		т	ш	ш	у
9	◐	‡	↓	9	I	Y	i	y	Й	Щ	й		т	ш	щ	у
A	◑	‡	→	*	J	Z	j	z	К	Ъ	к		т	ш	ъ	у
B	♂	‡	←	+	K	[k	{	Л	Ы	л		т	ш	ы	у
C	♀	‡	↳	,	L	\	l	}	М	Ь	м		т	ш	ь	у
D	♂	‡	↳	=	M	^	m	~	Н	О	н		т	ш	о	у
E	♂	‡	↳	>	N	~	n	~	О	П	о		т	ш	п	у
F	♂	‡	↳	/	O	_	o	Δ	П	Я	п		т	ш	я	у

ISO 8859-2*

HexCode	0	1	2	3	4	5	6	7	8	9	A	B	C	D	E	F
0				0	@	P	`	p				°	Ŕ	Đ	ř	ď
1			!	1	A	Q	a	q				á	Ŗ	Đ	á	đ
2			!"	2	B	R	b	r				â	Ŗ	Đ	â	đ
3			#!	3	C	S	c	s				ã	Ŗ	Đ	ã	đ
4			#\$	4	D	T	d	t				ä	Ŗ	Đ	ä	đ
5			\$\$	5	E	U	e	u				å	Ŗ	Đ	å	đ
6			%%	6	F	V	f	v				ä	Ŗ	Đ	ä	đ
7			&'	7	G	W	g	w				å	Ŗ	Đ	å	đ
8			()	8	H	X	h	x				ä	Ŗ	Đ	ä	đ
9			↓	9	I	Y	i	y				ä	Ŗ	Đ	ä	đ
A			→	*	J	Z	j	z				ä	Ŗ	Đ	ä	đ
B			←	+	K	[k	{				ä	Ŗ	Đ	ä	đ
C			↳	,	L	\	l	}				ä	Ŗ	Đ	ä	đ
D			↳	=	M	^	m	~				ä	Ŗ	Đ	ä	đ
E			↳	>	N	~	n	~				ä	Ŗ	Đ	ä	đ
F			↳	/	O	_	o	Δ				ä	Ŗ	Đ	ä	đ



PC 866 LAT. (Latvien)*

PC 866 UKR (Ukrainien)*

CODE	8	9	A	B	C	D	E	F
0	А	Р	а	В	С	Д	Е	Ё
1	Б	С	б	Г	Т	У	ё	ѐ
2	В	Т	в	Д	Т	У	Г	ѐ
3	Г	У	г	Д	Ф	Х	К	ѐ
4	Д	Ф	д	Е	Ц	Ф	Х	ѐ
5	Е	Х	е	А	Г	І	Ѕ	ѐ
6	Ж	Ц	ж	А	Г	І	Ѕ	ѐ
7	З	Ч	з	І	І	І	Ѕ	ѐ
8	Й	Ш	й	І	І	І	Ѕ	ѐ
9	Й	Ш	й	І	І	І	Ѕ	ѐ
A	К	Ъ	к	І	І	І	Ѕ	ѐ
B	Л	Ы	л	І	І	І	Ѕ	ѐ
C	М	Ь	м	І	І	І	Ѕ	ѐ
D	Н	Э	н	І	І	І	Ѕ	ѐ
E	О	Ю	о	І	І	І	Ѕ	ѐ
F	П	Я	п	І	І	І	Ѕ	ѐ

CODE	8	9	A	B	C	D	E	F
0	А	Р	а	В	С	Д	Е	Ё
1	Б	С	б	Г	Т	У	ё	ѐ
2	В	Т	в	Д	Т	У	Г	ѐ
3	Г	У	г	Д	Ф	Х	К	ѐ
4	Д	Ф	д	Е	Ц	Ф	Х	ѐ
5	Е	Х	е	А	Г	І	Ѕ	ѐ
6	Ж	Ц	ж	А	Г	І	Ѕ	ѐ
7	З	Ч	з	І	І	І	Ѕ	ѐ
8	Й	Ш	й	І	І	І	Ѕ	ѐ
9	Й	Ш	й	І	І	І	Ѕ	ѐ
A	К	Ъ	к	І	І	І	Ѕ	ѐ
B	Л	Ы	л	І	І	І	Ѕ	ѐ
C	М	Ь	м	І	І	І	Ѕ	ѐ
D	Н	Э	н	І	І	І	Ѕ	ѐ
E	О	Ю	о	І	І	І	Ѕ	ѐ
F	П	Я	п	І	І	І	Ѕ	ѐ

PC APTEC (Arabe)*

PC 708 (Arabe)*

CODE	8	9	A	B	C	D	E	F
0	٠	١	٢	٣	٤	٥	٦	٧
1	٨	٩	٠	١	٢	٣	٤	٥
2	٦	٧	٨	٩	٠	١	٢	٣
3	٤	٥	٦	٧	٨	٩	٠	١
4	٢	٣	٤	٥	٦	٧	٨	٩
5	٠	١	٢	٣	٤	٥	٦	٧
6	٨	٩	٠	١	٢	٣	٤	٥
7	٦	٧	٨	٩	٠	١	٢	٣
8	٤	٥	٦	٧	٨	٩	٠	١
9	٢	٣	٤	٥	٦	٧	٨	٩
A	٠	١	٢	٣	٤	٥	٦	٧
B	٨	٩	٠	١	٢	٣	٤	٥
C	٦	٧	٨	٩	٠	١	٢	٣
D	٤	٥	٦	٧	٨	٩	٠	١
E	٢	٣	٤	٥	٦	٧	٨	٩
F	٠	١	٢	٣	٤	٥	٦	٧

CODE	8	9	A	B	C	D	E	F
0	٠	١	٢	٣	٤	٥	٦	٧
1	٨	٩	٠	١	٢	٣	٤	٥
2	٦	٧	٨	٩	٠	١	٢	٣
3	٤	٥	٦	٧	٨	٩	٠	١
4	٢	٣	٤	٥	٦	٧	٨	٩
5	٠	١	٢	٣	٤	٥	٦	٧
6	٨	٩	٠	١	٢	٣	٤	٥
7	٦	٧	٨	٩	٠	١	٢	٣
8	٤	٥	٦	٧	٨	٩	٠	١
9	٢	٣	٤	٥	٦	٧	٨	٩
A	٠	١	٢	٣	٤	٥	٦	٧
B	٨	٩	٠	١	٢	٣	٤	٥
C	٦	٧	٨	٩	٠	١	٢	٣
D	٤	٥	٦	٧	٨	٩	٠	١
E	٢	٣	٤	٥	٦	٧	٨	٩
F	٠	١	٢	٣	٤	٥	٦	٧

PC 720 (Arabe)*

PC AR 864 (Arabe)*

CODE	8	9	A	B	C	D	E	F
0			ا	ب	ت	ث	ظ	ض
1		ة	ف	ق	ك	ل	ظ	ظ
2	é	ا	ب	ت	ث	ظ	ظ	ظ
3	â	ا	ب	ت	ث	ظ	ظ	ظ
4		ا	ب	ت	ث	ظ	ظ	ظ
5	à	ا	ب	ت	ث	ظ	ظ	ظ
6		ا	ب	ت	ث	ظ	ظ	ظ
7	ç	ا	ب	ت	ث	ظ	ظ	ظ
8	è	ا	ب	ت	ث	ظ	ظ	ظ
9	ë	ا	ب	ت	ث	ظ	ظ	ظ
A	è	ا	ب	ت	ث	ظ	ظ	ظ
B	ï	ا	ب	ت	ث	ظ	ظ	ظ
C	ï	ا	ب	ت	ث	ظ	ظ	ظ
D		ا	ب	ت	ث	ظ	ظ	ظ
E		ا	ب	ت	ث	ظ	ظ	ظ
F		ا	ب	ت	ث	ظ	ظ	ظ

CODE	8	9	A	B	C	D	E	F
0	•	β	•	ç	ذ	ـ	ا	ا
1	•	ø	—	ا	ر	ظ	ظ	ظ
2	•	e	ل	ا	ز	ظ	ظ	ظ
3	•	±	£	ا	ك	ظ	ظ	ظ
4	•	½	*	ا	ا	ظ	ظ	ظ
5	•	—	ا	ا	ا	ظ	ظ	ظ
6	•	—	ا	ا	ا	ظ	ظ	ظ
7	•	+	«	ا	ا	ظ	ظ	ظ
8	•	+	»	ا	ا	ظ	ظ	ظ
9	•	+	ا	ا	ا	ظ	ظ	ظ
A	•	+	ا	ا	ا	ظ	ظ	ظ
B	•	+	ا	ا	ا	ظ	ظ	ظ
C	•	+	ا	ا	ا	ظ	ظ	ظ
D	•	+	ا	ا	ا	ظ	ظ	ظ
E	•	+	ا	ا	ا	ظ	ظ	ظ
F	•	+	ا	ا	ا	ظ	ظ	ظ

Table Italic

CODE	8	9	A	B	C	D	E	F
0	NUL			0	@	P	`	p
1			!	1	A	Q	a	q
2		DC2	"	2	B	R	b	r
3			#	3	C	S	c	s
4		DC4	\$	4	D	T	d	t
5			%	5	E	U	e	u
6			&	6	F	V	f	v
7			'	7	G	W	g	w
8			(8	H	X	h	x
9	HT	EM)	9	I	Y	i	y
A	LF		*	:	J	Z	j	z
B	VT	ESC	+	;	K	[k	{
C	FF		,	<	L	\	l	/
D	CR		-	=	M]	m	}
E	SO		.	>	N	^	n	~
F	SI		/	?	O	_	o	

Aucun caractère n'est disponible pour le code hexadécimal 15 dans la table Italic



Jeux de caractères internationaux pour la table Italic

Vous pouvez sélectionner un des huit jeux de caractères internationaux suivants pour la table de caractères Italic illustrée ci-dessous, à l'aide du mode de définition des paramètres par défaut ou de la commande ESC R. Par exemple, si vous sélectionnez "Italic France", les caractères de la ligne "France" sont appliqués à la table de caractères Italic.

Pays	Valeur hexadécimale du code ASCII											
	23	24	40	5B	5C	5D	5E	60	7B	7C	7D	7E
Etats-Unis	#	\$	@	[\]	^	`	{		}	~
France	#	\$	à	°	ç	§	^	`	é	ù	è	"
Allemagne	#	\$	§	Ä	Ö	Ü	^	`	ä	ö	ü	ß
Royaume-Uni	£	\$	@	[\]	^	`	{		}	~
Danemark	#	\$	@	Æ	Ø	Å	^	`	æ	ø	å	~
Suède	#	¤	É	Ä	Ö	Å	Ü	é	ä	ö	å	ü
Italie	#	\$	@	°	\	é	^	ù	à	ò	è	ì
Espagne	Pt	\$	@	í	Ñ	¿	^	`	"	ñ	}	~

Vous ne pouvez sélectionner un des sept jeux supplémentaires ci-dessous qu'à l'aide de la commande ESC R.

Japon	#	\$	@	[¥]	^	`	{		}	~
Norvège	#	¤	É	Æ	Ø	Å	Û	é	æ	ø	à	ü
DanemarkII	#	\$	É	Æ	Ø	Å	Û	é	æ	ø	à	ü
Espagne II	#	\$	á	ı	Ñ	ı	é	`	ı	ñ	ó	ú
Amérique latine	#	\$	á	ı	Ñ	ı	é	ü	ı	ñ	ó	ú
Corée*	#	\$	@	[₩]	^	`	{		}	~
Legal	#	\$	§	°	´	"	¶	`	©	®	ı	™

Informations sur le support technique

Comment contacter le support technique

Si votre imprimante ne fonctionne pas correctement et si vous ne parvenez pas à résoudre votre problème à l'aide des informations de dépannage du chapitre 7, contactez le support technique. Vous trouverez le numéro de téléphone ainsi que d'autres informations importantes, applicables dans votre pays, dans la brochure Service après-vente et support, fournie avec votre appareil.

Vous devrez fournir les informations ci-dessous pour nous permettre de vous dépanner rapidement :

- Modèle de l'imprimante
- Numéro de série de votre imprimante
(Le numéro de série figure sur une étiquette apposée à l'arrière de l'imprimante.)
- Marque et modèle de votre ordinateur
- Version du logiciel de l'imprimante
(Cliquez sur l'option **A propos de** de votre pilote d'impression.)
- Version de Windows (par exemple, 95, 98, NT 4.0 ou 3.1)
- Application(s) que vous utilisez habituellement avec l'imprimante ainsi que leur(s) numéro(s) de version

Glossaire

ASCII

Abréviation d'American Standard Code for Information Interchange (Code standard américain pour les échanges d'informations). Système de codification normalisée permettant d'affecter des codes numériques aux lettres et aux symboles.

bac feuille à feuille

Dispositif amovible, disponible en option, qui alimente automatiquement l'imprimante en feuilles simples.

caractères par pouce (cpi)

Nombre de caractères susceptibles d'occuper une longueur d'un pouce sur une ligne de texte, en fonction de la taille des caractères. Voir aussi échappement.

codes de contrôle

Codes spéciaux qui contrôlent les fonctions de l'imprimante, notamment l'exécution d'un retour chariot ou d'un saut de ligne, plutôt que l'impression des caractères.

cpi

Voir caractères par pouce.

cylindre

Rouleau noir qui fait office de support du papier pendant l'impression.

défaut (par)

Valeur ou paramètre qui entre en vigueur lorsqu'un périphérique (notamment une imprimante) est mis sous tension, initialisé ou réinitialisé. Voir aussi paramètres d'origine.

demi-tons

Mode de représentation d'une image par des trames de points. Cette méthode permet de reproduire des nuances de gris à l'aide de points noirs uniquement, ou une palette pratiquement infinie de couleurs en utilisant seulement quelques couleurs de points. Voir aussi tramage.

échappement

Taille de la police, mesurée en nombre de caractères par pouce (cpi). L'échappement standard est de 10 cpi. Voir aussi caractères par pouce.

épreuve

Mode d'impression utilisé par votre imprimante lorsque vous sélectionnez la police Draft. Ce mode imprime les caractères à l'aide d'un nombre de points réduit afin d'accélérer l'impression. Voir aussi qualité courrier.

ESC/P

Abréviation d'EPSON Standard Code for Printers, le système de commandes grâce auquel votre ordinateur contrôle votre imprimante. Ces commandes sont reconnues par toutes les imprimantes EPSON et prises en charge par la plupart des applications destinées aux ordinateurs personnels.

ESC/P2

Version améliorée du langage de commande d'imprimante ESC/P.

Form Feed (FF)

Touche du panneau de commande et code de contrôle qui fait avancer le papier jusqu'à la position de haut de page suivante.

impression bidirectionnelle

Mode d'impression dans lequel la tête d'impression se déplace dans les deux sens (dans les deux directions), de la gauche vers la droite, puis de la droite vers la gauche. Seule augmente la vitesse d'impression, mais la précision de l'alignement vertical peut diminuer. L'impression bidirectionnelle constitue le mode d'impression standard de l'imprimante. Voir aussi impression unidirectionnelle.

impression unidirectionnelle

Mode d'impression dans lequel la tête d'impression ne se déplace que dans un seul sens. L'impression unidirectionnelle est utile pour la reproduction des graphismes, car elle autorise un alignement vertical précis. Vous pouvez sélectionner l'impression unidirectionnelle à l'aide du mode de définition par défaut de l'imprimante ou de l'utilitaire EPSON Remote!. Voir aussi impression bidirectionnelle.

initialisation

Rétablissement des valeurs par défaut (ensemble fixe de conditions) de l'imprimante.

interface

Connexion par câble entre l'ordinateur et l'imprimante par l'intermédiaire de laquelle les données à imprimer sont envoyées à l'imprimante.

Line Feed (LF)

Touche du panneau de commande et code de contrôle qui fait avancer le papier d'une ligne.

matrice de points

Méthode d'impression dans laquelle chaque lettre ou symbole est formé par un ensemble (matrice) de points.

mémoire tampon

Partie de la mémoire de l'imprimante utilisée pour stocker les données avant leur impression.

micro-réglage

Fonction de l'imprimante qui vous permet d'ajuster très précisément les positions de découpe et de haut de page.

papier continu

Papier pourvu de perforations latérales sur les deux bords longs dont les pages sont également séparées par une perforation, et qui se plie en paravent.

paramètres d'origine

Paramètres de configuration d'un ordinateur ou d'une imprimante qui sont définis en usine. Si l'appareil rétablit ces paramètres lorsqu'il est initialisé, ils portent le nom de paramètres par défaut. Voir aussi défaut (par).

paysage

Impression orientée dans le sens de la largeur de la page. Cette orientation se traduit par une page plus large que haute et permet notamment d'imprimer des feuilles de calcul. Voir aussi portrait.

pilote

Voir pilote d'impression.

pilote d'impression

Programme qui envoie des commandes permettant d'exploiter les fonctions d'une imprimante particulière.

police

Style de caractère désigné par un nom, notamment Roman ou Sans Serif.

portrait

Impression orientée verticalement sur la page (par opposition au mode paysage qui imprime sur toute la longueur de la page). Il s'agit de l'orientation standard pour l'impression des lettres ou des documents. Voir aussi paysage.

position d'attente

Position occupée par le papier continu lorsqu'il est fixé au tracteur, mais pas chargé dans l'imprimante. Voir aussi la page 5 du glossaire.

position de découpe

Position occupée par le papier continu lorsque l'impression est terminée en mode de découpe automatique, ou lorsque vous appuyez sur la touche Tear Off/Bin. Grâce à la fonction de micro-réglage, vous pouvez ajuster la position de découpe afin que la perforation du papier s'aligne sur le bord de découpe de l'imprimante. Voir aussi la page 5 du glossaire pour connaître les positions du papier.

position de haut de page

Position du papier que l'imprimante reconnaît comme première ligne imprimable. Il s'agit de la position de la marge supérieure par défaut. La fonction de micro-réglage vous permet de modifier la position de haut de page. Voir aussi la page 6 du glossaire pour connaître les positions de haut de page.

positions du papier

L'impression sur papier continu comporte trois positions de papier : attente, découpe et haut de page. En mode d'impression sur feuille simple, il n'existe que la position de haut de page. Voir aussi position d'attente, position de découpe et position de haut de page. Pour plus d'information sur ces positions, reportez-vous à la section "Positions du papier" à la page 5 du glossaire.

qualité courrier (LQ)

Mode d'impression au moyen de polices de qualité courrier en vue d'améliorer la lisibilité et l'aspect des documents tout en réduisant la vitesse d'impression. Voir aussi brouillon.

recopie des codes d'impression

Voir vidage hexadécimal.

réinitialiser

Rétablir les paramètres par défaut d'une imprimante.

résolution

Mesure la quantité de détails susceptibles d'être représentés. La résolution des images imprimées est mesurée en nombre de points par pouce (dpi).

saut de ligne automatique

Lorsque cette option est activée en mode de définition des paramètres par défaut ou dans l'utilitaire EPSON Remote !, chaque code de retour chariot (CR) est automatiquement suivi d'un code de saut de ligne (LF).

table de caractères

Ensemble de lettres, chiffres et symboles qui vous permettent d'accéder aux caractères propres à une langue donnée.

test automatique

Méthode de vérification du fonctionnement de l'imprimante. L'exécution du test automatique entraîne la reproduction d'un motif stocké dans l'imprimante.

Touche Tear Off/Bin

Touche du panneau de commande qui fait avancer la perforation du papier continu jusqu'à la position de découpe. Une nouvelle pression sur cette touche, fait reculer le papier jusqu'à la position de haut de page. Sélectionne la cassette en cas d'installation du bac d'alimentation à deux cassettes.

tramage

Méthode de demi-tons dans laquelle les points sont imprimés selon un motif prédéterminé en vue de simuler une ombre ou un ton. Cette méthode est recommandée pour imprimer les diagrammes et les graphiques en couleur. Voir aussi demi-tons.

vidage hexadécimal

Fonction de dépannage qui aide à cerner la cause des problèmes de communication entre l'imprimante et l'ordinateur. Quand l'imprimante est en mode de vidage hexadécimal, elle imprime chaque code reçu en notation hexadécimale ainsi que sous la forme de codes ASCII qui correspondent aux caractères. Aussi appelé vidage des données.

zone imprimable

Surface d'une page sur laquelle il est possible d'imprimer. Cette surface est inférieure aux dimensions physiques de la page, en raison de la présence des marges.

Positions du papier

Position d'attente

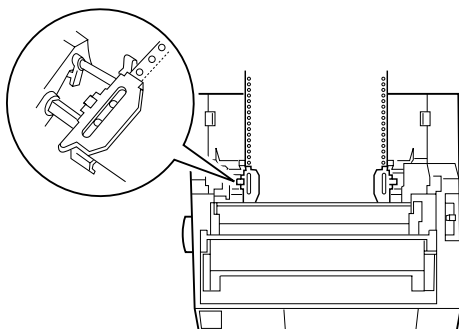

En position d'attente, le papier est attaché à l'imprimante, mais n'a pas encore pénétré dans celle-ci.

Position de découpe

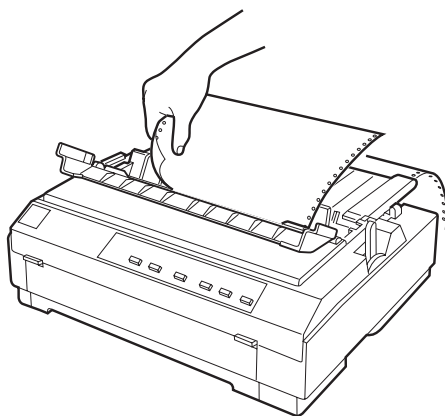

Déchirez le document imprimé au niveau du bord de découpe de l'imprimante.

Position de haut de page

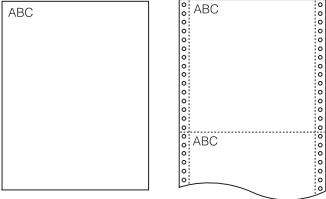

Les lettres ABC ci-dessus sont imprimées au niveau de la position de haut de page.

Index

A

- Alignement des lignes verticales, 7-18
- Avance jusqu'au bord de découpe, 2-36 à 2-38
- Avant
 - fente d'introduction, 8, 3-3, 3-13 à 3-15
 - guide papier, 2-21

B

- Bac feuille à feuille
 - basculement entre le papier continu et les feuilles simples, A-19
- Bac feuille à feuille grande capacité, A-2
- Basculement
 - entre le papier continu et les feuilles simples, 2-31 à 2-32
- Bourrage papier
 - élimination, 7-17
- Branchement de l'imprimante, 1-14

C

- Caractéristiques
 - alignement du papier, C-10
 - environnement, C-6
 - mécaniques, C-2 à C-5
 - papier, C-6
 - zone imprimable, C-11 à C-13
- Carte d'interface, A-3
 - installation, A-30
- Cartouche de ruban, 9, 1-5 à 1-11
- Chargement
 - cartes postales, 3-8 à 3-9
 - du papier sur
 - le tracteur poussant, 2-6 à 2-10

- enveloppes, 3-6 à 3-8
- feuilles simples dans
 - fente d'introduction avant, 3-13 à 3-15
 - fente d'introduction supérieure, 3-10 à 3-13
- formulaire en liasse, 2-28
- formulaire en liasse à feuilles simples, 3-5 à 3-6
- papier continu recouvert d'étiquettes, 2-29 à 2-30
- papier rouleau, A-23 à A-25
- papier sur
 - tracteur tirant, 2-17 à 2-23

- Chemins papier, 4 à 9
- Choix de l'emplacement de l'imprimante, 1-3 à 1-5
- Configuration de l'impression, 4-15
- Conformité ENERGY STAR, 12
- Connexion de l'imprimante, 1-15 à 1-16
- Consignes de sécurité, 10 à 11

D

- Déballage de l'imprimante, 1-2 à 1-3
- Découpe
 - bord, 2-36 à 2-38
 - fonction, 2
 - position, 2-37 à 2-38
 - problèmes, 7-10
- Dépannage
 - problème d'alimentation électrique, 7-5
- Problèmes d'alimentation ou de chargement des feuilles simples, 7-6 à 7-7
- Problèmes d'alimentation ou de chargement du papier continu, 7-8

problèmes d'impression ou de
qualité d'impression, 7-12 à
7-16
problèmes de position de découpe,
7-10
problèmes de position de haut de
page, 7-9
Deuxième bac feuille à feuille, A-2

E

Elimination
bourrages papier, 7-17
EPSON Remote!, 1-17
EPSON Remote! Utilitaire, 4-32
EPSON Status Monitor 3, 1-17

F

Fente d'introduction supérieure, 8, 3-3,
3-10 à 3-13
Feuille à feuille
position, 2-3
Feuilles simples
impression, 7 à 9, 3-1 à 3-15
problèmes, 7-6 à 7-7
Fixation
capot de l'imprimante, 1-11
guide papier, 1-12 à 1-13

G

Guide latéral, 2-21
Guide papier
fixation, 1-12 à 1-13

H

Haut de page
problèmes, 7-9

I

Impression sur
feuilles simples, 3-1 à 3-15
papier continu, 2-1 à 2-38
Indicateur d'erreur, 7-2 à 7-3
Installation, 4-20
carte d'interface, A-30
cartouche de ruban, 1-5 à 1-11
tracteur en position de traction,
2-15 à 2-17
unité de tension du papier, 1-10,
2-27

L

Levier d'épaisseur du papier, 2-4 à 2-5
Levier de dégagement du papier, 3,
2-2 à 2-3
Logiciel de l'imprimante
installation, 1-17 à 1-22

M

Menu Avancé, 4-21
Menu Graphiques, 4-7
Menu Papier, 4-6
Micro-réglage
fonction, 3
mode, 2-33 à 2-35

N

Nettoyage
imprimante, B-2
Nettoyage de l'imprimante, B-2

O

Options, 9, 4-15, A-2 à A-31

P

Panneau de commande, 5-2 à 5-12

Papier continu

impression, 4 à 7

problèmes, 7-8

Papier rouleau

chargement, A-23 à A-25

Paramétrage

levier d'épaisseur du papier,

2-4 à 2-5

levier de dégagement du papier,

2-2 à 2-3

Paramètre par défaut, 5-4 à 5-12

Pilote d'impression, 1-17

accès

à partir de Windows 3.1,

4-12 à 4-14

à partir de Windows 95 ou 98,

4-3 à 4-5

à partir de Windows NT 3.5x,

4-26 à 4-29

à partir de Windows NT 4.0,

4-17 à 4-19

définition

pour Windows 3.1, 4-14 à

4-16

pour Windows 95 ou 98,

4-5 à 4-8

pour Windows NT 3.5x,

4-29 à 4-31

pour Windows NT 4.0,

4-19 à 4-22

installation

pour DOS, 1-22

pour Windows 3.1, 1-20 à

1-21

pour Windows 98, 95,

1-18 à 1-19

pour Windows NT 3.5x,

1-20 à 1-21

pour Windows NT 4.0,

1-18 à 1-19

Police intégrée, 5-2

Position d'installation du ruban, 1-7

Position tracteur poussant, 2-3

Position tracteur tirant, 2-3

Propriétés avancées du document, 4-31

Propriétés du document (Document

Properties), 4-30

R

Réglage

position de découpe, 2-37 à 2-38

position de haut de page, 2-33 à

2-35

Retrait

document imprimé de

tracteur poussant, 2-11 à

2-12

tracteur tirant, 2-23

papier continu recouvert

d'étiquettes, 2-30

rouleau de papier, A-26

tracteur poussant, 2-12

tracteur tirant, 2-26 à 2-27

unité de tension du papier, 1-7, 2-16

Rouleau de papier

retrait, A-26

S

Sélection

police intégrée, 5-2

Séparateur

ruban, 1-8

Support de papier rouleau, A-3,

A-21 à A-26

assemblage, A-21 à A-22

installation, A-22

Symbole d'avertissement de la tête

d'impression, 12

T

Tables de caractères, C-19 à C-31
Tear Off/Bin
 touche, 2-36
Test automatique, 7-19 à 7-20
Tracteur poussant, 4, 2-6 à 2-12
Tracteur tirant, 5 à 6, A-3
Transport de l'imprimante, B-3

U

Unité de tension du papier
 installation, 1-10, 2-27
 retrait, 1-7, 2-16
Utilisation
 combinée des tracteurs poussant et
 tirant, 2-24 à 2-26
 tracteur poussant, 2-6 à 2-12

V

Vidage hexadécimal, 7-21 à 7-22