

EPSON STYLUS™ COLOR 740

Manual del Usuario de DOS

Instalar el controlador de la impresora para programas DOS .	2
Utilizar las fuentes integradas y las tablas de caracteres	3
Solucionar problemas y mantenimiento	6
Comprobar el funcionamiento de la impresora	6
Problemas y soluciones	9
Problemas con el cartucho de tinta	16
Limpiar los cabezales impresores	18
Alinear el cabezal impresor	19
Limpiar la impresora	21
Transportar la impresora	22
Tablas de caracteres	23
Grupo de caracteres internacionales	32
Caracteres disponibles con el comando ESC (^	33

Instalar el controlador de la impresora para programas DOS

La mayoría de las aplicaciones para DOS incluyen un controlador para las impresoras EPSON ESC/P 2; para instalar el controlador, es necesario que seleccione el nombre de la impresora en una lista. Deberá seleccionar el controlador adecuado para poder aprovechar las fuentes escalables integradas y la gestión de gráficos mejorada de la impresora.

Si la impresora no aparece en la lista, póngase en contacto con el fabricante de la aplicación para obtener una actualización de la misma.

Si el fabricante no dispone de un controlador actualizado para la impresora, seleccione uno de los nombres mostrados a continuación, empezando por el primero.

Cuando imprima solamente con tinta negra:

LQ-870/1170
LQ-570 (+)/1070(+)
SQ-870/1070
LQ-850
LQ-500

Cuando imprima con tinta negra y de color:

EPSON Stylus PRO
EPSON Stylus COLOR 500
EPSON Stylus COLOR II
LQ-860
LQ-2550

Nota:

Los controladores para las impresoras mostradas anteriormente no ofrecen todas las características de la EPSON STYLUS COLOR 740, como la impresión a 720 y a 1440 ppp y el Entrelazado.

Los programas para DOS presentan una gran variedad. Consulte, en la sección referente a la impresión del manual de la aplicación, la información sobre cómo acceder a los ajustes del controlador de la impresora.

Utilizar las fuentes integradas y las tablas de caracteres

Esta impresora dispone de ocho fuentes integradas y de 11 tablas de caracteres (27 tablas en algunos países) que puede seleccionar utilizando el modo de ajustes por defecto, de la forma descrita a continuación. Los ajustes seleccionados serán efectivos cada vez que active la impresora. Las fuentes disponibles se muestran en la siguiente sección. Las tablas de caracteres se muestran en la sección “Tablas de caracteres” en la página 23.

Nota:

Las selecciones de fuentes y tablas de caracteres realizadas con la aplicación tienen prioridad sobre los ajustes realizados utilizando el modo de ajustes por defecto. Para obtener los mejores resultados, utilice la aplicación para realizar estos ajustes.

Siga los pasos descritos a continuación para cambiar la fuente o la tabla de caracteres por defecto:

1. Compruebe que la impresora esté desactivada y que haya cargado papel en el alimentador.



Nota:

Utilice papel de tamaño A4 (210 mm/8.27 pulgadas) o de anchura superior. En caso contrario, los inyectores del cabezal imprimirán directamente sobre el rodillo, y podría manchar futuras impresiones.

2. Mantenga pulsado el botón de limpieza  y active la impresora para entrar en el modo de ajustes por defecto.

La impresora carga una hoja de papel e imprime un breve resumen, así como instrucciones. Éstas le piden que seleccione el idioma en que se imprimirán los mensajes (Inglés, Francés, Alemán, Italiano o Español).

3. Pulse el botón de limpieza  hasta que los indicadores muestren el idioma seleccionado:

Idioma			
Inglés	■	□	□
Francés	□	■	□
Alemán	■	■	□
Italiano	□	□	■
Español	■	□	■

■ = Iluminado, □ = Apagado

4. Pulse el botón de Carga/Expulsión  para imprimir la fuente y la tabla de caracteres por defecto actuales, así como las siguientes instrucciones, en el idioma seleccionado. Las instrucciones impresas muestran todas las fuentes y tablas de caracteres que puede seleccionar, así como el aspecto de los indicadores del panel de control para cada selección. Utilice las hojas de instrucciones para cambiar los ajustes desde el panel de control.
5. Una vez realizados los cambios, salga del modo de ajustes por defecto desactivando la impresora.

Nota:

- ☐ Puede salir del modo de ajustes por defecto en cualquier momento desactivando la impresora. Todos los cambios realizados seguirán activos hasta que los cambie de nuevo.
- ☐ Si desea comprobar la fuente y la tabla de caracteres por defecto actuales, vuelva a entrar en el modo de ajustes por defecto e imprima los ajustes actuales (indicados con flechas).

Fuentes

La impresora dispone de ocho fuentes integradas, incluyendo dos fuentes EPSON: EPSON Roman T y EPSON Sans Serif H. (Roman T es parecida a la fuente Times™ ; Sans Serif H es parecida a Helvetica™ .)

La siguiente tabla muestra las fuentes disponibles.

Fuentes	Ejemplo
EPSON Courier	ABCDEF G h i j k l m n 0 1 2 3 4 5 6 7 8 9
EPSON Roman T	ABCDEF G h i j k l m n 0 1 2 3 4 5 6 7 8 9
EPSON Sans Serif H	ABCDEF G h i j k l m n 0 1 2 3 4 5 6 7 8 9
EPSON Roman	ABCDEF G h i j k l m n 0 1 2 3 4 5 6 7 8 9
EPSON Sans Serif	ABCDEF G h i j k l m n 0 1 2 3 4 5 6 7 8 9
EPSON Prestige	ABCDEF G h i j k l m n 0 1 2 3 4 5 6 7 8 9
EPSON Script	ABCDEF G h i j k l m n 0 1 2 3 4 5 6 7 8 9
Borrador	ABCDEF G h i j k l m n 0 1 2 3 4 5 6 7 8 9

Nota:

- ☐ *Las fuentes Roman T y Sans Serif H solamente están disponibles en fuentes de espaciado proporcional.*
- ☐ *Es posible que algunas tablas de caracteres no puedan imprimirse con las fuentes EPSON Roman T y EPSON Sans Serif H. En estos casos, las tablas de caracteres seleccionadas se imprimen con EPSON Roman.*

Fuentes escalables

El tamaño de las fuentes Roman, Sans Serif, Roman T y Sans Serif H puede ser de 8 a 32 puntos en incrementos de 2 puntos, ya sea utilizando la aplicación o enviando un comando de ESC/P 2™ . Consulte, en la documentación que se entrega con el programa, la información acerca de cómo seleccionar el tamaño de las fuentes escalables.

muestra escalable

EPSON Roman	Epson	Epson	Epson	Epson
EPSON Roman T	Epson	Epson	Epson	Epson
EPSON Sans Serif	Epson	Epson	Epson	Epson
EPSON Sans Serif H	Epson	Epson	Epson	Epson

Solucionar problemas y mantenimiento

En esta sección describiremos los pasos que puede realizar en caso de que tenga problemas con la impresión.

Comprobar el funcionamiento de la impresora

Si comprueba el funcionamiento de la impresora podrá determinar si el problema proviene de ésta o bien del ordenador.

Siga los pasos descritos a continuación para imprimir una página de comprobación del funcionamiento de la impresora:

1. Compruebe que tanto la impresora como el ordenador estén desactivados.

2. Abra los clips metálicos de ambos lados del conector del interface y retire el conector de masa, si fuera necesario. A continuación, desconecte el cable del conector del interface de la impresora.

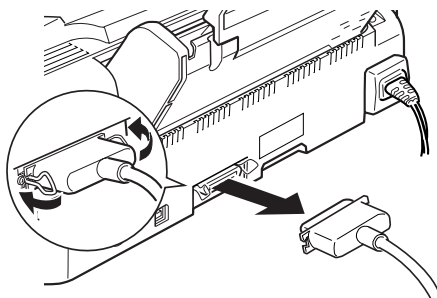



3. Compruebe que haya cargado papel en el alimentador.



Precaución:

Utilice papel de una anchura mínima de 210 mm (8.27 pulgadas); por ejemplo, papel de tamaño A4 cargado con el borde corto por delante. En caso contrario, el cabezal imprimirá directamente sobre el rodillo y puede manchar las futuras impresiones.

4. Mantenga pulsado el botón de Carga/Expulsión  y pulse el botón de alimentación  para activar la impresora. A continuación, suelte ambos botones.

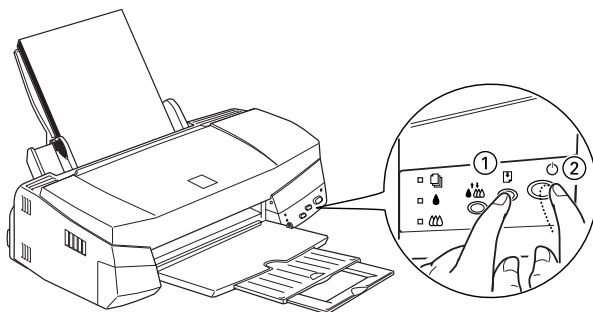

Se imprimirá una página de comprobación del funcionamiento, que muestra la versión de la ROM de la impresora, el código del contador de tinta, la página de códigos actual y un patrón de comprobación de los inyectores. Ésta es una impresión típica:

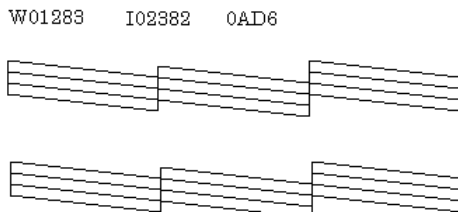

La muestra anterior es en blanco y negro, pero en realidad la página se imprime en color (CMAN).

5. Pulse el botón de alimentación  para desactivar la impresora una vez haya impreso la página de comprobación.
 - Si la página de comprobación es como la mostrada en el punto 4, la impresora no tiene ningún problema y éste probablemente reside en los ajustes del software de la impresora, en los ajustes de la aplicación, en el cable del interface (compruebe que utiliza un cable blindado) o en el mismo ordenador.
 - Si la página de comprobación del funcionamiento no se imprime correctamente (por ejemplo, si falta una parte de las líneas impresas), entonces la impresora tiene algún problema. Podría tratarse de un inyector obturado o de un cabezal impresor desalineado.

Problemas y soluciones



La mayoría de problemas de la impresora tienen una fácil solución. Localice el problema entre los mostrados a continuación y aplique las soluciones recomendadas.

Problemas de calidad de impresión

Si desea mejorar la calidad de impresión, consulte los siguientes problemas y soluciones.

Banding horizontal

Pruebe una o varias de las soluciones siguientes:

- Compruebe que, al cargar el papel en el alimentador, la cara imprimible del papel quede hacia arriba.
- Limpie los cabezales impresores para limpiar los inyectores de tinta obturados. Consulte la sección “Limpiar los cabezales impresores” en la página 18.
- Compruebe los indicadores  y . Si uno de los indicadores parpadea, sustituya el cartucho correspondiente. Consulte el apartado de "Botones e indicadores" en el *Manual de Arranque*.

Desalineación o banding vertical

Pruebe una o varias de las soluciones siguientes:

- Limpie los cabezales impresores para limpiar los inyectores de tinta obturados. Consulte la sección “Limpiar los cabezales impresores” en la página 18.
- Ejecute la utilidad Alineación de cabezales. Consulte la sección “Alinear el cabezal impresor” en la página 19.

Faltan colores o éstos son incorrectos



Pruebe una o varias de las soluciones siguientes:

- Compruebe que, al cargar el papel en el alimentador, la cara imprimible del papel quede hacia arriba.

- ❑ Limpie los cabezales impresores. Consulte la sección “Limpiar los cabezales impresores” en la página 18. Si continúan faltando colores, o si son incorrectos, sustituya el cartucho de tinta.

Impresión débil o con espacios en blanco

Pruebe una o varias de las soluciones siguientes:

- ❑ Limpie los cabezales impresores para limpiar los inyectores de tinta obturados. Consulte la sección “Limpiar los cabezales impresores” en la página 18.
- ❑ Compruebe que el papel no sea demasiado viejo, y que no esté sucio ni estropeado.
- ❑ Compruebe los indicadores de tinta  y . Si uno de los indicadores parpadea, sustituya el cartucho de tinta correspondiente. Consulte el apartado de "Botones e indicadores" en el *Manual de Arranque*.

Impresiones borrosas o corridas

Pruebe una o varias de las soluciones siguientes:

- ❑ Si imprime en soportes gruesos, como sobres o tarjetas, coloque la palanca de ajuste en la posición “+” y compruebe que el ajuste Tipo papel del controlador de la impresora sea el correcto.
- ❑ Compruebe que el papel esté seco y que la cara imprimible esté hacia arriba.
- ❑ Si imprime en soportes del tipo glossy o en transparencias, coloque una hoja soporte (o una hoja de papel normal) debajo de la pila, o bien cargue las hojas de una en una.

- ❑ Es posible que el interior de la impresora se haya manchado de tinta; limpie la impresora de la forma mostrada a continuación con un paño suave y limpio.

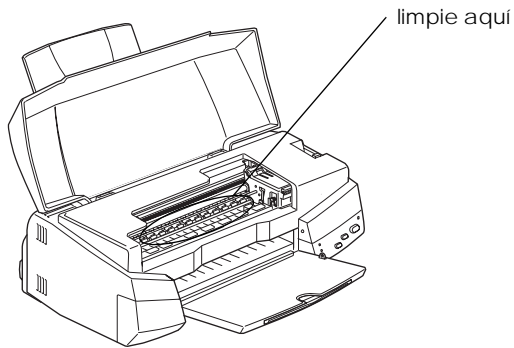

- ❑ Limpie los cabezales impresores. Consulte la sección “Limpiar los cabezales impresores” en la página 18.
- ❑ Ejecute la utilidad Alineación de cabezales. Consulte la sección “Alinear el cabezal impresor” en la página 19.

La impresora no funciona

Si se ha producido uno de los siguientes problemas, pruebe con las soluciones listadas para el problema.

Todos los indicadores están apagados

- ❑ Pulse el botón de alimentación  y compruebe que la impresora esté activada.
- ❑ Desactive la impresora y compruebe que el cable de alimentación esté conectado firmemente.
- ❑ Compruebe que la toma de corriente funcione y que no esté controlada por un conmutador de pared o por un temporizador.

Los indicadores se iluminaron y después se apagaron

Es posible que el voltaje de la impresora no coincida con el voltaje de la toma de corriente. Desactive la impresora y desconéctela inmediatamente. A continuación, consulte las etiquetas de la impresora.

Si el voltaje no coincide, **NO CONECTE DE NUEVO LA IMPRESORA**. Consulte la sección “Contactar con el centro de atención al cliente” en el *Manual de Arranque*.

Sólo está iluminado el indicador de funcionamiento

Pruebe una o más de estas soluciones:



- Desactive la impresora y el ordenador. Compruebe que el cable de interface de la impresora esté conectado firmemente.
- Compruebe que ha retirado todos los materiales de embalaje de la impresora.
- Desactive la impresora y el ordenador y desconecte el cable de interface de la impresora. Imprima una página de comprobación del funcionamiento. Consulte la sección “Comprobar el funcionamiento de la impresora” en la página 6.
- Si se imprime, compruebe que tanto el software de la impresora como la aplicación estén correctamente instalados.

Nota:





Si intenta imprimir una imagen de gran tamaño, es posible que el ordenador no disponga de memoria suficiente para imprimir.

- Si los métodos anteriores no funcionan, sustituya los cartuchos de tinta. Consulte la sección “Problemas con el cartucho de tinta” en la página 16.

El indicador de papel parpadea o está iluminado

- Si el indicador de papel  parpadea, retire el papel atascado.
- Si el indicador de papel  está iluminado, cargue más papel en el alimentador de hojas.

Uno de los indicadores de tinta parpadea o está iluminado

- Si el indicador de tinta  o  parpadea, queda poca tinta en el cartucho. Prepare un cartucho de repuesto.
- Si el indicador de tinta  o  está iluminado, se ha terminado la tinta del cartucho. Sustituya el cartucho correspondiente. Consulte la sección "Botones e indicadores" en el *Manual de Arranque*.

Todos los indicadores parpadean

Siga los pasos descritos a continuación:

1. Retire todo el papel de la impresora.
2. Desactive la impresora, espere unos segundos y actívela de nuevo.
3. Si los indicadores continúan parpadeando, desactive la impresora y compruebe que no haya objetos extraños o pedazos de papel en su interior. Retire todos los objetos y el papel y active la impresora de nuevo.
4. Si los indicadores continúan parpadeando, póngase en contacto con EPSON. Consulte la sección "Contactar con el centro de atención al cliente" en el *Manual de Arranque*.

El papel no avanza correctamente

Si se ha producido uno de los siguientes problemas, pruebe con las soluciones.

El papel no avanza

Retire la pila de papel y compruebe que:

- El papel no esté doblado o arrugado.
- El papel no sea demasiado viejo. Si desea una más amplia información, consulte las instrucciones que se entregan con el papel.
- No haya cargado el papel por encima de la flecha marcada en la guía izquierda.
- El papel no se haya atascado en el interior. Si lo está, retire el papel atascado.

Avanzan varias páginas

Retire la pila de papel y:

- Compruebe que el papel no sea demasiado delgado.
- Airée los bordes de la pila para separar las hojas y, a continuación, cargue de nuevo el papel.

El papel se atasca

Desactive la impresora, abra la cubierta y retire todo el papel del interior, incluyendo los pedazos rotos. A continuación, cargue de nuevo el papel.

Si el papel se atasca con frecuencia, compruebe que:

- Utiliza un papel suave y de alta calidad, y que lo carga con la cara imprimible hacia arriba.
- Airee el papel antes de cargarlo.

- ❑ No carga el papel por encima de la flecha marcada en la guía izquierda.
- ❑ Ajusta la guía izquierda para que coincida con el papel.

El papel no se expulsa correctamente o queda arrugado

Pruebe una o varias de estas soluciones:

1. Si el papel no se expulsa por completo, pulse el botón de carga/expulsión . Compruebe también el ajuste de tamaño de papel en la aplicación o en el controlador de la impresora.
2. Si el papel sale arrugado de la impresora, es posible que haya absorbido humedad o que sea demasiado delgado. Cargue una nueva pila de papel.

Nota:

Guarde el papel no utilizado en su envoltorio original y en un lugar seco.

Los resultados no son los deseados

Si se ha producido uno de los siguientes problemas, pruebe con las siguientes soluciones.

Caracteres incorrectos o confusos

Desactive la impresora y el ordenador. Compruebe que el cable de interface de la impresora esté conectado firmemente.

Márgenes incorrectos

Compruebe los ajustes de los márgenes en la aplicación.

Se imprimen páginas en blanco

Limpie los cabezales impresores para limpiar los inyectores obturados. Consulte la sección “Limpiar los cabezales impresores” en la página 18.

Después de probar una o más de estas soluciones, compruebe de nuevo el funcionamiento de la impresora.



La impresión es demasiado lenta



Pruebe una o varias de estas soluciones:

- ❑ No ejecute demasiadas aplicaciones al mismo tiempo. Cierre las aplicaciones que no utilice en este momento.
- ❑ Borre los archivos innecesarios para recuperar espacio en el disco duro.

Problemas con el cartucho de tinta

Si la calidad de impresión no mejora después de limpiar y alinear el cabezal impresor, probablemente deba substituir uno o ambos cartuchos de tinta.



Para substituir un cartucho de tinta antes de que los indicadores de tinta  o  parpadeen, siga los pasos descritos a continuación.

Si el indicador de tinta  o  parpadea o está iluminado, substituya el cartucho de tinta vacío de la forma descrita en la sección "Botones e indicadores" en el *Manual de Arranque*.



Precaución:

- ❑ *Una vez retirado el cartucho de tinta, éste quedará inservible y no podrá volverlo a instalar, aunque tenga tinta.*
 - ❑ *Deje el cartucho usado instalado en la impresora hasta que pueda substituirlo por uno nuevo.*
1. Compruebe que la impresora esté activada. El indicador de alimentación  debe estar iluminado, no parpadeando.
 2. Baje la bandeja de salida y abra la cubierta de la impresora.

3. Mantenga pulsado el botón de Carga/Expulsión  durante tres segundos; el cabezal impresor se desplaza hasta la posición de sustitución. El indicador de alimentación  empieza a parpadear.

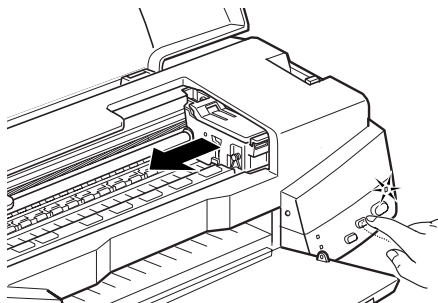

4. Levante la abrazadera del cartucho correspondiente. Deseche el cartucho vacío de forma adecuada.
5. Retire el adhesivo amarillo del cartucho nuevo y colóquelo en su soporte.
6. Presione la abrazadera del cartucho hasta cerrarla.





Precaución:

Una vez instale los cartuchos, no abra las abrazaderas hasta que deba substituir los cartuchos. En caso contrario, los cartuchos podrían quedar inservibles.

7. Pulse de nuevo el botón de Carga/Expulsión . El cabezal impresor regresa a la posición "home" y realiza la carga de tinta.





Precaución:

El indicador de alimentación  sigue parpadeando mientras la impresora realiza la operación de carga de tinta. Nunca desactive la impresora mientras el indicador de alimentación  parpadea. Si lo hiciera, la carga podría no completarse correctamente.



Limpiar los cabezales impresores



Si la calidad de impresión se reduce, utilice el ciclo de limpieza de la impresora para garantizar que los inyectores expulsen la tinta correctamente.

Para no malgastar tinta, limpie los cabezales sólo cuando la calidad de impresión se reduzca.

1. Compruebe que la impresora esté activada y que los indicadores  y  estén apagados.

Nota:

No puede limpiar los cabezales de impresión si los indicadores  o  parpadean o están iluminados. Sustituya los cartuchos antes de continuar.

2. Pulse el botón de limpieza  durante tres segundos. El indicador  empieza a parpadear, y la impresora expulsa el papel que se encuentre en el interior de la impresora y empieza a limpiar el cabezal impresor. Esta operación puede tardar unos dos minutos en completarse.



Precaución:

Nunca desactive la impresora si el indicador  está parpadeando. Si lo hiciera puede dañar la impresora.

3. Cuando el indicador de alimentación  deja de parpadear, imprima unas pocas líneas para confirmar que el cabezal se haya limpiado y para reajustar el ciclo de limpieza.

Si ha entrado en el modo de limpieza de cabezales mientras la impresora estaba imprimiendo un documento, la impresora insertará otra hoja de papel y reanudará la impresión de forma automática.

Si la calidad de impresión no mejora, repita el paso 2, luego imprima unas pocas líneas y compruebe la calidad de la impresión. Si no ha mejorado la calidad de impresión después de repetir el procedimiento unas cuatro o cinco veces, consulte la sección “Problemas y soluciones” en la página 9. Si la calidad de impresión sigue sin mejorar después de los consejos listados en la sección, acuda a su distribuidor.

Alinear el cabezal impresor

Si observa que la imagen impresa aparece borrosa o que las líneas verticales de la impresión no quedan correctamente alineadas, posiblemente tenga que calibrar el cabezal impresor con la utilidad Alineación de cabezales EPSON. Esta utilidad alinea el cabezal impresor para imprimir las imágenes claramente. Es posible que tenga que alinear los cabezales cuando haya transportado o desplazado la impresora de un lugar a otro.

Para instalar esta utilidad en el disco duro, inserte el Software de Impresora EPSON en la unidad de CD-ROM y escriba D:\SETUP en la línea de comando del DOS. (Si la unidad del CD-ROM tiene asignada otra letra, o si utiliza la versión en disquetes, escriba la letra de unidad correcta en lugar de D:\.) Siga las indicaciones en pantalla. Después de ejecutar el programa de instalación, cambie a la unidad y directorio que contienen la utilidad (o ajuste la ruta del directorio). Luego escriba EPCALIB2 y pulse la tecla Intro. Aparece la siguiente ventana:

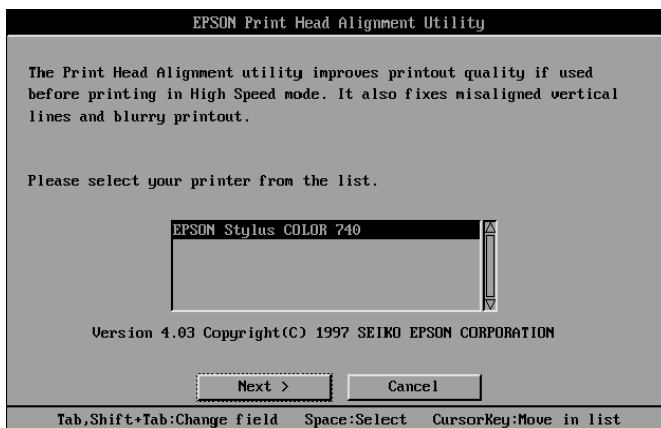

Compruebe que la impresora esté seleccionada. Haga clic en Siguiente y, a continuación, siga las indicaciones de pantalla.

Limpiar la impresora

Para que la impresora funcione al máximo de sus posibilidades, debe limpiarla unas cuantas veces al año.

1. Compruebe que la impresora esté desactivada y que todos los indicadores de la misma estén apagados. A continuación, desconecte el cable de alimentación.
2. Retire el papel de la bandeja del alimentador.
3. Use un cepillo suave para limpiar el polvo y la suciedad de la impresora.
4. Si la carcasa exterior o el interior del alimentador de hojas está sucio, límpielos con un paño suave y limpio ligeramente humedecido en detergente neutro. Cuide que la cubierta de la impresora esté cerrada para impedir que pueda entrar agua en el interior.
5. Si el interior de la impresora se ensucia de tinta, límpiela con un paño.



Atención:

No toque los engranajes del interior de la impresora.



Precaución:

❏ Nunca utilice alcoholes o disolventes para limpiar la impresora; estos productos químicos pueden dañar los componentes de la impresora e incluso la carcasa.

❏ Impida que entre agua en el interior de la impresora o en los componentes electrónicos.

❏ No utilice un cepillo duro ni abrasivo.

❏ No rocíe el interior de la impresora con lubricantes; la lubricación inadecuada puede dañar el mecanismo. Si la impresora necesita lubricación, póngase en contacto con el Centro de atención al cliente de EPSON.

Transportar la impresora

Si tiene que transportar la impresora una distancia significativa, empaquétele de nuevo con los materiales de embalaje originales de la forma siguiente:

1. Abra la cubierta de la impresora y compruebe que el cabezal impresor se encuentre en la posición Home (el máximo a la derecha). Si no está en esta posición, active la impresora y espere a que el cabezal se coloque en esta posición. Luego, desactive la impresora y cierre la cubierta.



Precaución:

Deje instalados los cartuchos cuando transporte la impresora, ya que si no lo hiciera, la impresora podría averiarse.

2. Desconecte el cable de alimentación de la toma de corriente; luego desconéctelo, también de la impresora.
3. Retire el papel de alimentador y retire el soporte del papel.
4. Pliegue la ampliación de la bandeja de salida y ciérrela.
5. Coloque los materiales de protección en la impresora.
6. Coloque la impresora y el cable de alimentación en el embalaje original.
7. Durante el transporte, mantenga la impresora nivelada.

Tablas de caracteres

Estas tablas de caracteres se seleccionan con el modo de ajustes por defecto o por medio de los comandos de software.

Todas las tablas, a excepción de la tabla de cursiva, son idénticas a la tabla PC437 para los códigos hexadecimales 00 a 7F, por lo que únicamente se muestra completa la tabla PC437. El resto de las tablas muestran sólo los caracteres para los códigos hexadecimales del 80 al FF.

Las tablas marcadas con un asterisco (*) después del nombre de la tabla sólo están disponibles en algunas zonas.

PC437 (U.S./Standard Europa)

Código	0	1	2	3	4	5	6	7	8	9	A	B	C	D	E	F
0	NUL			0	@	P	`	p	Ç	É	á		␣	␣	α	≡
1			!	1	A	Q	a	q	ü	æ	í		␣	␣	β	±
2		DC2	"	2	B	R	b	r	é	Æ	ó		␣	␣	Γ	≥
3			#	3	C	S	c	s	â	Ô	ú		␣	␣	π	≤
4		DC4	\$	4	D	T	d	t	à	Ö	ñ		␣	␣	Σ	∩
5		S	%	5	E	U	e	u	â	Ò	ñ		␣	␣	σ	∪
6			&	6	F	V	f	v	â	Û	â		␣	␣	μ	÷
7			'	7	G	W	g	w	ç	ù	o		␣	␣	τ	≈
8			(8	H	X	h	x	ê	ÿ	¿		␣	␣	Φ	°
9	HT	EM)	9	I	Y	i	y	è	Û	¿		␣	␣	θ	·
A	LF		*	:	J	Z	j	z	è	Ü	¿		␣	␣	Ω	δ
B	VT	ESC	+	;	K	[k	{	ì	ϕ	½		␣	␣	Ω	δ
C	FF		,	<	L	\	l	;	î	£	¼		␣	␣	ω	²
D	CR		-	=	M]	m	~	ì	¥	¾		␣	␣	∅	³
E	SO		.	>	N	^	n		Ë	ℳ	»		␣	␣	∅	ε
F	SI		/	?	O	_	o		À	f	»		␣	␣	∅	∅

PC850 (Multilingüe)

Código	8	9	A	B	C	D	E	F
0	Ç	É	á	␣	␣	ð	Ó	— ±
1	Û	æ	í	␣	␣	Ð	β	± ±
2	é	Æ	ó	␣	␣	È	Ø	␣ ␣
3	â	ö	ú	␣	␣	É	Ö	␣ ␣
4	ã	õ	ñ	␣	␣	È	Ö	␣ ␣
5	à	ò	Ñ	␣	␣	Ë	Ö	␣ ␣
6	â	ô	á	␣	␣	Í	μ	÷
7	ç	ë	ÿ	␣	␣	Í	þ	°
8	è	ÿ	Ö	␣	␣	Ï	þ	°
9	è	Û	ÿ	␣	␣	Û	Û	°
A	è	Ø	ÿ	␣	␣	Û	Û	°
B	è	Ø	ÿ	␣	␣	Û	Û	°
C	è	Ø	ÿ	␣	␣	Û	Û	°
D	è	Ø	ÿ	␣	␣	Û	Û	°
E	è	Ø	ÿ	␣	␣	Û	Û	°
F	è	Ø	ÿ	␣	␣	Û	Û	°

PC860 (Portugués)

Código	8	9	A	B	C	D	E	F
0	Ç	É	á	␣	␣	␣	α	≡
1	Û	Ê	í	␣	␣	␣	β	± ±
2	é	Ë	ó	␣	␣	␣	Γ	≡
3	â	È	ú	␣	␣	␣	Π	≡
4	ã	Ö	ñ	␣	␣	␣	Σ	≡
5	à	ò	Ñ	␣	␣	␣	σ	␣
6	â	ô	á	␣	␣	␣	μ	÷
7	ç	ë	ÿ	␣	␣	␣	τ	°
8	è	ÿ	Ö	␣	␣	␣	ϕ	°
9	è	Û	ÿ	␣	␣	␣	ϕ	°
A	è	Ø	ÿ	␣	␣	␣	ϕ	°
B	è	Ø	ÿ	␣	␣	␣	ϕ	°
C	è	Ø	ÿ	␣	␣	␣	ϕ	°
D	è	Ø	ÿ	␣	␣	␣	ϕ	°
E	è	Ø	ÿ	␣	␣	␣	ϕ	°
F	è	Ø	ÿ	␣	␣	␣	ϕ	°

PC861 (Islandés)

CODE	8	9	A	B	C	D	E	F
0	Ç	É	á	␣	␣	α	≡	
1	Û	æ	í	␣	␣	β	± ±	
2	é	Æ	ó	␣	␣	Γ	≡	
3	â	ö	ú	␣	␣	Π	≡	
4	ã	õ	á	␣	␣	Σ	≡	
5	à	þ	í	␣	␣	σ	␣	
6	â	ú	ó	␣	␣	μ	÷	
7	ç	ý	ú	␣	␣	τ	°	
8	è	ÿ	Ö	␣	␣	ϕ	°	
9	è	Û	ÿ	␣	␣	ϕ	°	
A	è	Ø	ÿ	␣	␣	ϕ	°	
B	è	Ø	ÿ	␣	␣	ϕ	°	
C	è	Ø	ÿ	␣	␣	ϕ	°	
D	è	Ø	ÿ	␣	␣	ϕ	°	
E	è	Ø	ÿ	␣	␣	ϕ	°	
F	è	Ø	ÿ	␣	␣	ϕ	°	

PC863 (Francés-Canadá)

Código	8	9	A	B	C	D	E	F
0	Ç	É	á	␣	␣	␣	α	≡
1	Û	Ê	í	␣	␣	␣	β	± ±
2	é	Ë	ó	␣	␣	␣	Γ	≡
3	â	È	ú	␣	␣	␣	Π	≡
4	ã	Ö	ñ	␣	␣	␣	Σ	≡
5	à	ò	Ñ	␣	␣	␣	σ	␣
6	â	ô	á	␣	␣	␣	μ	÷
7	ç	ë	ÿ	␣	␣	␣	τ	°
8	è	ÿ	Ö	␣	␣	␣	ϕ	°
9	è	Û	ÿ	␣	␣	␣	ϕ	°
A	è	Ø	ÿ	␣	␣	␣	ϕ	°
B	è	Ø	ÿ	␣	␣	␣	ϕ	°
C	è	Ø	ÿ	␣	␣	␣	ϕ	°
D	è	Ø	ÿ	␣	␣	␣	ϕ	°
E	è	Ø	ÿ	␣	␣	␣	ϕ	°
F	è	Ø	ÿ	␣	␣	␣	ϕ	°

PC865 (Nórdica)

Código	8	9	A	B	C	D	E	F
0	Ç	É	á		Ł	ł	α	≡
1	Û	æ	í		ł	ł	β	±
2	ê	Æ	ó		ł	ł	Γ	≥
3	â	ô	ú		ł	ł	Π	≤
4	ä	ö	ñ		ł	ł	Σ	κ
5	à	ò	Ñ		ł	ł	σ	ı
6	â	û	ä		ł	ł	μ	÷
7	ç	ù	ö		ł	ł	τ	∞
8	ê	ÿ	Û		ł	ł	ϕ	θ
9	è	Ü	ı		ł	ł	Ω	∅
A	ì	ø	ı		ł	ł	δ	ø
B	î	∅	ı		ł	ł	ε	∅
C	ï	∅	ı		ł	ł	∅	∅
D	Ï	∅	ı		ł	ł	∅	∅
E	Ä	f			ł	ł	∅	∅
F	Å	f			ł	ł	∅	∅

BRASCI

Código	8	9	A	B	C	D	E	F
0	NUL				°	À	Ð	à
1					±	Á	Ñ	á
2	DC2	φ	±	±	Á	Ò	â	ò
3		£	±	±	Á	Ó	ã	ó
4	DC4	¤	±	±	Á	Ô	ä	ô
5		¥	±	±	Á	Õ	å	ö
6		μ	±	±	Á	Ö	æ	ø
7		ı	±	±	Ç	Ø	ç	œ
8		Š	±	±	È	∅	è	∅
9	HT	EM	±	±	É	Û	é	ù
A	LF		±	±	Ê	Û	ê	ú
B	VT	ESC	±	±	Ë	Û	ë	û
C	FF		±	±	Ë	Û	Ë	Û
D	CR		±	±	Ì	Û	ì	ü
E	SO		±	±	Í	Û	í	ý
F	SI		±	±	Ï	Û	ï	ÿ

Abicomp

Código	8	9	A	B	C	D	E	F
0	NUL			Ò	ı	ò		
1			À	Ó	à	ó		
2		DC2	Á	Ô	á	ô		
3			Â	Õ	â	õ		
4		DC4	Ã	Ö	ã	ö		
5			Ä	Ø	ä	œ		
6			Ç	Ù	ç	ù		
7			È	Û	è	ú		
8			É	Û	é	û		
9	HT	EM	Ê	Û	ê	ü		
A	LF		Ë	Û	ë	ÿ		
B	VT	ESC	Ì	Û	ì	ÿ		
C	FF		Í	Û	í	æ		
D	CR		Î	Û	î	ø		
E	SO		Ï	Û	ï	ı		
F	SI		Ñ	°	ñ	±	DEL	

Roman 8

Código	8	9	A	B	C	D	E	F
0				-	á	À	Á	Þ
1				À	ÿ	á	À	þ
2				Á	°	â	Á	·
3				Â	°	û	Æ	Ð
4				Ë	Ç	ó	á	μ
5				È	Ç	ó	á	¼
6				Ë	Ç	ó	á	¼
7				Ì	Ñ	ú	à	½
8				Í	ı	ú	à	½
9				Î	ı	ú	à	°
A				Ï	ı	ú	à	°
B				Û	ı	ú	à	°
C				Ü	ı	ú	à	°
D				Û	ı	ú	à	°
E				Û	ı	ú	à	°
F				£	f	e	ü	ö

ISO Latin 1

CODE	8	9	A	B	C	D	E	F
0				°	À	Ä	à	ä
1			ı	±	Á	Å	á	å
2			ç	²	Â	Ö	â	ö
3		£	³	³	Ã	Ó	ã	ó
4		¤	´	´	Ä	Ô	ä	ô
5		¥	µ	µ	Å	Õ	å	õ
6		¦	¶	¶	Æ	Ö	æ	ö
7		§	·	·	Ç	Ø	ç	ø
8		¨	¸	¸	È	×	è	÷
9		©	¹	¹	É	Ù	é	ù
A		ª	º	º	Ê	Ú	ê	ú
B		«	»	¼	Ë	Û	ë	û
C		¬	¼	½	Ì	Ü	ì	ü
D		®	½	¾	Í	Ý	í	ý
E		¯	¾	¿	Î	ÿ	î	ÿ
F		¸	¿	¿	Ï	ß	ï	ß

PC437Greek (Griego)*

CODE	8	9	A	B	C	D	E	F
0	Α	Ρ	ι	⋯	⋯	⋯	⋯	⋯
1	Β	Σ	κ	⋯	⋯	⋯	⋯	⋯
2	Γ	Τ	λ	⋯	⋯	⋯	⋯	⋯
3	Δ	Υ	μ	⋯	⋯	⋯	⋯	⋯
4	Ε	Φ	ν	⋯	⋯	⋯	⋯	⋯
5	Ζ	Χ	ξ	⋯	⋯	⋯	⋯	⋯
6	Η	Ψ	ο	⋯	⋯	⋯	⋯	⋯
7	Θ	Ω	α	⋯	⋯	⋯	⋯	⋯
8	Ι	Κ	β	⋯	⋯	⋯	⋯	⋯
9	Κ	Λ	γ	⋯	⋯	⋯	⋯	⋯
A	Λ	Μ	δ	⋯	⋯	⋯	⋯	⋯
B	Μ	Ν	ε	⋯	⋯	⋯	⋯	⋯
C	Ν	Ξ	ζ	⋯	⋯	⋯	⋯	⋯
D	Ξ	Ο	η	⋯	⋯	⋯	⋯	⋯
E	Ο	Π	θ	⋯	⋯	⋯	⋯	⋯
F	Π	Ψ	ψ	⋯	⋯	⋯	⋯	⋯

PC852 (Europa del este)*

Código	8	9	A	B	C	D	E	F
0	Ç	É	á	⋯	Ł	đ	Ó	-
1	ü	Í	í	⋯	ł	Đ	ó	~
2	é	İ	ı	⋯	Ł	Đ	Ö	˘
3	ê	İ	ó	⋯	ł	Đ	Ń	˙
4	â	õ	ú	⋯	Ł	đ	ń	˘
5	û	Ł	ą	⋯	ł	Đ	ñ	˘
6	ć	İ	ż	⋯	Ł	đ	ś	÷
7	ç	İ	ż	⋯	ł	Đ	ś	÷
8	ë	Ó	ę	⋯	ł	đ	Ŕ	˙
9	ö	Ü	ę	⋯	ł	đ	Ŕ	˙
A	ó	Ť	ż	⋯	ł	đ	Ŕ	˙
B	ô	Ť	ç	⋯	ł	đ	Ŕ	˙
C	î	Ť	ç	⋯	ł	đ	Ŕ	˙
D	î	Ť	ç	⋯	ł	đ	Ŕ	˙
E	À	×	»	⋯	ł	đ	Ŕ	˙
F	Á	×	»	⋯	ł	đ	Ŕ	˙

PC853 (Turco)*

CODE	8	9	A	B	C	D	E	F
0	Ç	É	á	⋯	Ł	đ	Ó	-
1	ü	İ	ı	⋯	ł	Đ	ó	~
2	é	İ	ı	⋯	ł	Đ	Ö	˘
3	ê	İ	ó	⋯	ł	Đ	Ń	˙
4	â	õ	ú	⋯	ł	đ	ń	˘
5	û	Ł	ą	⋯	ł	Đ	ñ	˘
6	ć	İ	ż	⋯	ł	Đ	ś	÷
7	ç	İ	ż	⋯	ł	Đ	ś	÷
8	ë	Ó	ę	⋯	ł	đ	Ŕ	˙
9	ö	Ü	ę	⋯	ł	đ	Ŕ	˙
A	ó	Ť	ż	⋯	ł	đ	Ŕ	˙
B	ô	Ť	ç	⋯	ł	đ	Ŕ	˙
C	î	Ť	ç	⋯	ł	đ	Ŕ	˙
D	î	Ť	ç	⋯	ł	đ	Ŕ	˙
E	À	×	»	⋯	ł	đ	Ŕ	˙
F	Á	×	»	⋯	ł	đ	Ŕ	˙

PC855 (Cirílico)*

CODE	8	9	A	B	C	D	E	F
0	ђ	љ	а	▒	Љ	Я	-	
1	ѣ	Љ	А	▒	Л	Р	ы	
2	ѓ	њ	Б	▒	М	Р	ы	
3	ѓ	њ	Б	▒	М	С	з	
4	ѐ	ћ	Ц	┆	Н	С	З	
5	ѐ	ћ	Ц	┆	Н	Т	ш	
6	е	ќ	Д	┆	О	Т	Ш	
7	е	ќ	Д	┆	О	У	Э	
8	с	ѣ	И	┆	П	У	Щ	
9	С	ѣ	И	┆	П	Ж	Щ	
A	і	џ	Ф	┆	▒	В	Ч	
B	І	џ	Ф	┆	▒	В	Ч	
C	і	џ	Ф	┆	▒	В	Ч	
D	і	џ	Ф	┆	▒	В	Ч	
E	ј	џ	Ѧ	┆	▒	Ѧ	▒	
F	Ј	џ	Ѧ	┆	▒	Ѧ	▒	

PC857 (Turco)*

Código	8	9	A	B	C	D	E	F
0	Ç	É	á	▒	┆	Ω	Ó	-
1	ü	æ	í	▒	┆	Ω	Ó	±
2	â	Æ	ó	▒	┆	Ω	Ó	±
3	ê	ô	ú	▒	┆	Ω	Ó	±
4	â	ô	ñ	┆	┆	Ω	Ó	±
5	â	ò	ñ	┆	┆	Ω	Ó	±
6	â	ù	ñ	┆	┆	Ω	Ó	±
7	ç	è	ç	┆	┆	Ω	Ó	±
8	è	è	ç	┆	┆	Ω	Ó	±
9	è	è	ç	┆	┆	Ω	Ó	±
A	ı	ı	ı	┆	┆	Ω	Ó	±
B	ı	ı	ı	┆	┆	Ω	Ó	±
C	ı	ı	ı	┆	┆	Ω	Ó	±
D	ı	ı	ı	┆	┆	Ω	Ó	±
E	ı	ı	ı	┆	┆	Ω	Ó	±
F	ı	ı	ı	┆	┆	Ω	Ó	±

PC866 (Ruso)*

CODE	8	9	A	B	C	D	E	F
0	А	Р	а	▒	┆	р	Ё	
1	Б	С	б	▒	┆	р	ё	
2	В	Т	в	▒	┆	с	ё	
3	Г	У	г	▒	┆	т	ё	
4	Д	Ф	д	▒	┆	у	ё	
5	Е	Х	е	▒	┆	ф	ё	
6	Ж	Ц	ж	▒	┆	х	ё	
7	З	Ч	з	▒	┆	ц	ё	
8	И	Ш	и	▒	┆	ш	ё	
9	Й	Щ	й	▒	┆	щ	ё	
A	К	Ъ	к	▒	┆	ъ	ё	
B	Л	Ы	л	▒	┆	ы	ё	
C	М	Ь	м	▒	┆	ь	ё	
D	Н	Э	н	▒	┆	э	ё	
E	О	Ю	о	▒	┆	ю	ё	
F	П	Я	п	▒	┆	я	ё	

PC869 (Griego)*

CODE	8	9	A	B	C	D	E	F
0	Γ	ι	▒	▒	┆	Τ	ζ	-
1	Ι	ϊ	▒	▒	┆	Υ	η	±
2	Ο	ο	▒	▒	┆	Φ	θ	±
3			▒	▒	┆	Χ	ι	±
4			Α	▒	┆	Ψ	φ	±
5		Υ	Β	┆	┆	Ω	χ	±
6	Α	ϋ	Γ	┆	┆	α	ψ	±
7			Δ	┆	┆	β	ω	±
8		Ω	Ε	┆	┆	γ	ξ	±
9		ω	Ζ	┆	┆	δ	ο	±
A		ζ	Η	┆	┆	ε	π	±
B		η	Θ	┆	┆	ϋ	ρ	±
C		θ	Ι	┆	┆	ϖ	σ	±
D		ι	«	┆	┆	δ	τ	±
E		«	»	┆	┆	ε	υ	±
F	Η	ί	»	┆	┆	σ	ω	±

MAZOWIA (Polaco)*

CODE	8	9	A	B	C	D	E	F
0	Ç	Ĳ	Ż	•••••	Ł	ł	ą	≡
1	ü	ę	ż	•••••	ł	ł	ą	±
2	é	ł	ó	•••••	ł	ł	ą	±
3	â	ô	ń	•••••	ł	ł	ą	±
4	à	ò	ñ	•••••	ł	ł	ą	±
5	à	à	ć	•••••	ł	ł	ą	±
6	a	u	z	•••••	ł	ł	ą	±
7	ç	ù	ś	•••••	ł	ł	ą	±
8	ë	ó	ś	•••••	ł	ł	ą	±
9	è	ù	ł	•••••	ł	ł	ą	±
A	i	ł	ł	•••••	ł	ł	ą	±
B	ł	ł	ł	•••••	ł	ł	ą	±
C	ł	ł	ł	•••••	ł	ł	ą	±
D	ł	ł	ł	•••••	ł	ł	ą	±
E	ł	ł	ł	•••••	ł	ł	ą	±
F	ł	ł	ł	•••••	ł	ł	ą	±

Código MJK (CSFR)*

CODE	8	9	A	B	C	D	E	F
0	Č	Ě	Á	•••••	Ľ	ľ	ǎ	≡
1	ü	ž	í	•••••	Ľ	ľ	ǎ	±
2	é	ž	ó	•••••	Ľ	ľ	ǎ	±
3	ď	ô	ú	•••••	Ľ	ľ	ǎ	±
4	ď	ô	ň	•••••	Ľ	ľ	ǎ	±
5	ď	ô	ň	•••••	Ľ	ľ	ǎ	±
6	ť	ù	ů	•••••	Ľ	ľ	ǎ	±
7	č	ý	š	•••••	Ľ	ľ	ǎ	±
8	ě	ý	š	•••••	Ľ	ľ	ǎ	±
9	ě	ý	š	•••••	Ľ	ľ	ǎ	±
A	l	l	l	•••••	Ľ	ľ	ǎ	±
B	l	l	l	•••••	Ľ	ľ	ǎ	±
C	l	l	l	•••••	Ľ	ľ	ǎ	±
D	l	l	l	•••••	Ľ	ľ	ǎ	±
E	l	l	l	•••••	Ľ	ľ	ǎ	±
F	l	l	l	•••••	Ľ	ľ	ǎ	±

ISO 8859-7 (Latín/Griego)*

CODE	8	9	A	B	C	D	E	F
0			°	ı	Π	Ů	π	
1			±	Α	Ρ	α	ρ	
2			²	Β	β	β	σ	
3		£	³	Γ	Σ	γ	σ	
4			´	Δ	Τ	δ	τ	
5			˘	Ε	Υ	ε	υ	
6			˙	Ζ	Φ	ζ	φ	
7		˚	·	Η	Χ	η	χ	
8		˛	•	Θ	Ψ	θ	ψ	
9		◊	◊	Η	Ι	ι	ω	
A			◊	Ι	Κ	ι	κ	
B			◊	Λ	Υ	λ	λ	
C			◊	Μ	Ν	μ	ν	
D			◊	Ξ	Ε	ξ	ξ	
E			◊	Ο	Ε	ο	ο	
F			◊	Ω	Ο	ω	ο	

ISO Latin 1T (Turco)*

CODE	8	9	A	B	C	D	E	F
0			°	À	Ğ	à	ğ	
1			ı	Á	Ñ	á	ñ	
2			²	Â	Ō	â	ò	
3		£	³	Ã	Ó	ã	ó	
4			´	Ä	Ô	ä	ô	
5			˘	Å	Õ	å	õ	
6			˙	Æ	Ö	æ	ö	
7		˚	•	Ç	×	ç	÷	
8		˛	◊	È	Ø	è	ø	
9		◊	◊	É	Ù	é	ù	
A			◊	Ê	Ú	ê	ú	
B			◊	Ë	Û	ë	û	
C			◊	«	»	«	»	
D			◊	ı	ı	ı	ı	
E			◊	İ	İ	İ	İ	
F			◊	İ	İ	İ	İ	

Bulgaria*

CODE	8	9	A	B	C	D	E	F
0	А	Р	а	р	⊥	⊥	α	≡
1	Б	С	б	с	⊥	⊥	β	±
2	В	Т	в	т	⊥	⊥	γ	≥
3	Г	У	г	у	⊥	⊥	π	≤
4	Д	Ф	д	ф	⊥	⊥	σ	∞
5	Е	Х	е	х	⊥	⊥	μ	∫
6	Ж	Ц	ж	ц	⊥	⊥	τ	∞
7	З	Ш	з	ш	⊥	⊥	θ	∞
8	И	Щ	и	щ	⊥	⊥	φ	∞
9	Й	Ъ	й	ъ	⊥	⊥	Ω	∞
A	К	Ь	к	ь	⊥	⊥	δ	∞
B	Л	Ы	л	ы	⊥	⊥	∞	∞
C	М	Ь	м	ь	⊥	⊥	∞	∞
D	Н	Э	н	э	⊥	⊥	∞	∞
E	О	Ю	о	ю	⊥	⊥	∞	∞
F	П	Я	п	я	⊥	⊥	∞	∞

PC774 (LST 1283: 1993)*

CODE	8	9	A	B	C	D	E	F
0	Ç	É	á		⊥	α	α	≡
1	Û	æ	í		⊥	ç	β	±
2	ê	Æ	ó		⊥	è	γ	≥
3	â	ô	ú		⊥	é	π	≤
4	ã	õ	ñ		⊥	ì	σ	∞
5	ä	ö	ñ		⊥	í	σ	∞
6	å	û	ã		⊥	î	μ	∞
7	ç	ü	ö		⊥	ï	τ	∞
8	è	ÿ	ö		⊥	ú	φ	∞
9	ë	ÿ	ö		⊥	û	θ	∞
A	è	ÿ	ö		⊥	ÿ	φ	∞
B	è	ÿ	ö		⊥	ÿ	Ω	∞
C	è	ÿ	ö		⊥	ÿ	δ	∞
D	è	ÿ	ö		⊥	ÿ	∞	∞
E	è	ÿ	ö		⊥	ÿ	∞	∞
F	è	ÿ	ö		⊥	ÿ	∞	∞

Estonia*

CODE	8	9	A	B	C	D	E	F
0	Ç	É	á		⊥	š	ó	-
1	Û	æ	í		⊥	š	õ	±
2	ê	Æ	ó		⊥	ë	õ	=
3	â	ô	ú		⊥	ë	õ	≠
4	ã	ö	ñ		⊥	ë	õ	π
5	ä	ö	ñ		⊥	ë	õ	σ
6	å	û	ã		⊥	ë	õ	∞
7	ç	ü	ö		⊥	ë	õ	∞
8	è	ÿ	ö		⊥	ë	õ	∞
9	ë	ÿ	ö		⊥	ë	õ	∞
A	è	ÿ	ö		⊥	ë	õ	∞
B	è	ÿ	ö		⊥	ë	õ	∞
C	è	ÿ	ö		⊥	ë	õ	∞
D	è	ÿ	ö		⊥	ë	õ	∞
E	è	ÿ	ö		⊥	ë	õ	∞
F	è	ÿ	ö		⊥	ë	õ	∞

ISO 8859-2*

CODE	8	9	A	B	C	D	E	F
0					°	Á	À	á
1			À	á	Á	À	Á	à
2			À	á	Á	À	Á	â
3			À	á	Á	À	Á	ã
4			À	á	Á	À	Á	ä
5			À	á	Á	À	Á	å
6			À	á	Á	À	Á	ç
7			À	á	Á	À	Á	ĉ
8			À	á	Á	À	Á	ċ
9			À	á	Á	À	Á	ċ
A			À	á	Á	À	Á	ċ
B			À	á	Á	À	Á	ċ
C			À	á	Á	À	Á	ċ
D			À	á	Á	À	Á	ċ
E			À	á	Á	À	Á	ċ
F			À	á	Á	À	Á	ċ

PC866 LAT. (Letonia)*

CODE	8	9	A	B	C	D	E	F
0	А	Р	а		Ļ	Š	р	Ē
1	Б	С	б		ļ	š	с	ē
2	В	Т	в		т	ц	т	ķ
3	Г	У	г		у	ц	у	ķ
4	Д	Ф	д	А	ф	х	д	ķ
5	Е	Х	е	а	х	ц	е	ļ
6	Ж	Ц	ж	а	ц	ч	ж	ļ
7	З	Ч	з	р	ч	ш	з	ž
8	Й	Ш	й	р	ш	щ	й	ž
9	И	Щ	и	р	ш	щ	и	ž
A	К	Ъ	к	л	ъ	ь	к	ž
B	Л	Ы	л	л	ы	ь	л	ž
C	М	Ь	м	л	ь	ь	м	ž
D	Н	Э	н	о	э	ю	н	ž
E	О	Ю	о	л	ю	ю	о	ž
F	П	Я	п	л	я	я	п	ž

PC866 UKR*

CODE	8	9	A	B	C	D	E	F
0	А	Р	а		Л	Щ	р	Ђ
1	Б	С	б		л	щ	с	ђ
2	В	Т	в		т	ц	т	ѓ
3	Г	У	г		у	ц	у	ѓ
4	Д	Ф	д		ф	х	д	є
5	Е	Х	е		х	ц	е	ї
6	Ж	Ц	ж		ц	ч	ж	ї
7	З	Ч	з		ч	ш	з	ї
8	Й	Ш	й		ш	щ	й	ї
9	И	Щ	и		ш	щ	и	ї
A	К	Ъ	к		ъ	ь	к	ї
B	Л	Ы	л		ы	ь	л	ї
C	М	Ь	м		ь	ь	м	ї
D	Н	Э	н		э	ю	н	ї
E	О	Ю	о		ю	ю	о	ї
F	П	Я	п		я	я	п	ї

PC APTEC (Árabe)*

CODE	8	9	A	B	C	D	E	F
0	•	ع	ـ	•	ف	ذ	ـ	ا
1	•	ح	ـ	•	ا	ر	ـ	ا
2	•	خ	ـ	•	ع	ز	ـ	ا
3	√	ع	ـ	•	ا	ط	ـ	ا
4	•	ع	ـ	•	ا	ط	ـ	ا
5	ـ	ع	ـ	•	ا	ط	ـ	ا
6	ـ	ع	ـ	•	ا	ط	ـ	ا
7	ـ	ع	ـ	•	ا	ط	ـ	ا
8	ـ	ع	ـ	•	ا	ط	ـ	ا
9	ـ	ع	ـ	•	ا	ط	ـ	ا
A	ـ	ع	ـ	•	ا	ط	ـ	ا
B	ـ	ع	ـ	•	ا	ط	ـ	ا
C	ـ	ع	ـ	•	ا	ط	ـ	ا
D	ـ	ع	ـ	•	ا	ط	ـ	ا
E	ـ	ع	ـ	•	ا	ط	ـ	ا
F	ـ	ع	ـ	•	ا	ط	ـ	ا

PC708(Árabe)*

CODE	8	9	A	B	C	D	E	F
0	ـ	ـ	ـ	ـ	ـ	ـ	ـ	ـ
1	ـ	ـ	ـ	ـ	ـ	ـ	ـ	ـ
2	ـ	ـ	ـ	ـ	ـ	ـ	ـ	ـ
3	ـ	ـ	ـ	ـ	ـ	ـ	ـ	ـ
4	ـ	ـ	ـ	ـ	ـ	ـ	ـ	ـ
5	ـ	ـ	ـ	ـ	ـ	ـ	ـ	ـ
6	ـ	ـ	ـ	ـ	ـ	ـ	ـ	ـ
7	ـ	ـ	ـ	ـ	ـ	ـ	ـ	ـ
8	ـ	ـ	ـ	ـ	ـ	ـ	ـ	ـ
9	ـ	ـ	ـ	ـ	ـ	ـ	ـ	ـ
A	ـ	ـ	ـ	ـ	ـ	ـ	ـ	ـ
B	ـ	ـ	ـ	ـ	ـ	ـ	ـ	ـ
C	ـ	ـ	ـ	ـ	ـ	ـ	ـ	ـ
D	ـ	ـ	ـ	ـ	ـ	ـ	ـ	ـ
E	ـ	ـ	ـ	ـ	ـ	ـ	ـ	ـ
F	ـ	ـ	ـ	ـ	ـ	ـ	ـ	ـ

PC720 (Árabe)*

CODE	8	9	A	B	C	D	E	F
0			ا	ب	ج	د	هـ	و
1		ة	ف	ظ	ط	ظ	ظ	ظ
2	é	ا	ب	ج	د	هـ	و	ز
3	â	ا	ب	ج	د	هـ	و	ز
4		ا	ب	ج	د	هـ	و	ز
5	à	ا	ب	ج	د	هـ	و	ز
6		ا	ب	ج	د	هـ	و	ز
7	ç	ا	ب	ج	د	هـ	و	ز
8	ê	ا	ب	ج	د	هـ	و	ز
9	ë	ا	ب	ج	د	هـ	و	ز
A	è	ا	ب	ج	د	هـ	و	ز
B	ï	ا	ب	ج	د	هـ	و	ز
C	î	ا	ب	ج	د	هـ	و	ز
D		ا	ب	ج	د	هـ	و	ز
E		ا	ب	ج	د	هـ	و	ز
F		ا	ب	ج	د	هـ	و	ز

PC AR864 (Árabe)*

CODE	8	9	A	B	C	D	E	F
0	•	β	•	•	•	•	•	•
1	•	∞	—	—	—	—	—	—
2	•	ε	±	±	±	±	±	±
3	•	£	£	£	£	£	£	£
4	•	±	±	±	±	±	±	±
5	•	±	±	±	±	±	±	±
6	•	±	±	±	±	±	±	±
7	•	±	±	±	±	±	±	±
8	•	±	±	±	±	±	±	±
9	•	±	±	±	±	±	±	±
A	•	±	±	±	±	±	±	±
B	•	±	±	±	±	±	±	±
C	•	±	±	±	±	±	±	±
D	•	±	±	±	±	±	±	±
E	•	±	±	±	±	±	±	±
F	•	±	±	±	±	±	±	±

Cursiva

Código	8	9	A	B	C	D	E	F
0	NUL		0	@	P	`	p	
1		!	1	A	Q	a	q	
2		DC2 "	2	B	R	b	r	
3		#	3	C	S	c	s	
4		DC4 \$	4	D	T	d	t	
5		%	5	E	U	e	u	
6		&	6	F	V	f	v	
7		'	7	G	W	g	w	
8		(8	H	X	h	x	
9	HT	EM)	9	I	Y	i	y	
A	LF	*	:	J	Z	j	z	
B	VT	ESC +	;	K	[k	{	
C	FF	,	<	L	\	l	/	
D	CR	-	=	M]	m	}	
E	SO	.	>	N	^	n	~	
F	SI	/	?	O	_	o		

No hay caracteres disponibles para el código hex 15 en la tabla de caracteres en cursiva.

Grupo de caracteres internacionales

Puede seleccionar uno de los siguientes grupos internacionales de caracteres con el modo de ajustes por defecto o con el comando ESC R. Por ejemplo, cuando selecciona "Italic France," los caracteres de la fila "France" en la tabla siguiente se utilizan en la tabla de caracteres en cursiva.

Los ocho siguientes grupos de caracteres internacionales pueden seleccionarse desde el modo de ajustes por defecto o con el comando ESC R.

País	Código ASCII hexadecimal											
	23	24	40	5B	5C	5D	5E	60	7B	7C	7D	7E
EE.UU.	#	\$	@	[\]	^	'	{		}	~
Francia	#	\$	à	°	ç	§	^	'	é	ù	è	~
Alemania	#	\$	§	Ä	Ö	Ü	^	'	ä	ö	ü	ß
Gran Bretaña	£	\$	@	[\]	^	'	{		}	~
Dinamarca	#	\$	@	Æ	Ø	Å	^	'	æ	ø	å	~
Suecia	#	¤	É	Ä	Ö	Å	Ü	é	ä	ö	å	ü
Italia	#	\$	@	°	\	é	^	ù	à	ò	è	ì
España	¢	\$	@	¡	Ñ	¿	^	'	~	ñ	}	~

Los siete siguientes grupos adicionales sólo pueden seleccionarse con el comando ESC R.

País	Código ASCII hexadecimal											
	23	24	40	5B	5C	5D	5E	60	7B	7C	7D	7E
Japón	#	\$	@	[¥]	^	'	{		}	~
Noruega	#	¤	É	Æ	Ø	Å	Ü	é	æ	ø	å	ü
Dinamarca	#	\$	É	Æ	Ø	Å	Ü	é	æ	ø	å	ü
España II	#	\$	á	¡	Ñ	¿	é	'	í	ñ	ó	ú
Latino América	#	\$	á	¡	Ñ	¿	é	ü	í	ñ	ó	ú
Corea	#	\$	@	[₩]	^	'	{		}	~
Legal	#	\$	§	°	'	"	¶	'	©	®	†	™

Caracteres disponibles con el comando ESC (^

Para imprimir los caracteres de la tabla siguiente, debe usar el comando ESC (^ . Los caracteres de la tabla de la derecha están disponibles en las tablas PC864 (Árabe), PC AR864 (Árabe), y PC APTEC (Árabe).

Código	0	1	7
0		▶	
1	☺	◀	
2	☹	‡	
3	♥	!!	
4	♦	¶	
5	♣	§	
6	♠	—	
7	•	±	
8	■	↑	
9	○	↓	
A	⊙	→	
B	♂	←	
C	♀	└	
D	♪	↔	
E	♫	▲	
F	♬	▼	△

Código	0	1	7
0		▶	
1	☺	◀	
2	♪	‡	
3	♫	!!	
4	♬	¶	
5	—	§	
6	—	—	
7	—	±	
8	—	↑	
9	—	↓	
A	—	→	
B	—	←	
C	—	└	
D	—	↔	
E	—	▲	
F	—	▼	△

EPSON