

EPSON STYLUS™ COLOR 880

Impressora de Jacto de Tinta a Cores

Todos os direitos reservados. Esta publicação não pode ser integral ou parcialmente reproduzida, arquivada nem transmitida por meio de fotocópias, gravação ou qualquer outro sistema mecânico ou electrónico, sem a prévia autorização por escrito da SEIKO EPSON CORPORATION, que não assume qualquer responsabilidade de patente no que diz respeito ao uso das informações aqui contidas. Uma vez que foram tomadas todas as precauções na elaboração deste manual, a SEIKO EPSON CORPORATION não se responsabiliza por quaisquer danos resultantes do uso das informações aqui contidas.

O comprador deste produto ou terceiros não podem responsabilizar a SEIKO EPSON CORPORATION, ou as suas filiais, por quaisquer danos, perdas, custos ou despesas, incorridos por ele ou por terceiros, resultantes de acidentes, abusos ou má utilização do produto, de modificações não autorizadas, reparações ou alterações do produto, ou resultantes ainda da inobservância estrita das instruções de utilização e manutenção estabelecidas pela SEIKO EPSON CORPORATION.

A SEIKO EPSON CORPORATION não se responsabiliza por quaisquer avarias ou problemas provocados pela utilização de opções ou produtos não reconhecidos como sendo produtos genuínos EPSON ou produtos aprovados pela EPSON.

A SEIKO EPSON CORPORATION não se responsabiliza por quaisquer danos provocados por interferências electromagnéticas resultantes da utilização de cabos de interface não reconhecidos como sendo produtos aprovados pela EPSON.

EPSON é uma marca registada e EPSON Stylus é uma designação comercial da SEIKO EPSON CORPORATION.

Microsoft e Windows são marcas registadas da Microsoft Corporation.

Todos os outros nomes de produtos referidos ao longo do manual têm uma finalidade meramente informativa, podendo ser marcas registadas das respectivas empresas; a EPSON não detém quaisquer direitos sobre essas marcas.

© SEIKO EPSON CORPORATION, 2000, Nagano, Japão

Índice

Introdução

Desembalar a Impressora	2
Descrição da Impressora e Funções	3
Descrição	3
Painel de control	4
Instruções de Segurança	7
Algumas Precauções	8
Utilizar a impressora	8
Quando manusear os tinteiros	9
Escolher um local para a impressora	10
Programa ENERGY STAR	11
Simbologia Utilizada no Manual	11

Capítulo 1 - Utilizar Papel

Alimentar Papel Normal	1-2
Alimentar Papel Especial e Outros Tipos de Papel	1-3
Folhas de limpeza para papel especial	1-7
Alimentar Envelopes	1-7
Utilizar Papel Fotográfico	1-9
Alimentar papel fotográfico	1-9
Retirar as margens picotadas	1-10
Conservação do papel	1-12

Capítulo 2 - Impressão Frente e Verso

Utilizar a Impressão Frente e Verso	2-2
---	-----

Introdução ao <i>Software</i> da Impressora	3-2
Obter mais informações	3-2
Aceder ao <i>software</i> da impressora	3-3
Alterar as Definições de Impressão	3-4
Seleccionar o tipo de papel	3-7
Utilizar o modo Automático	3-10
Utilizar o modo PhotoEnhance	3-11
Utilizar o modo Personalizado	3-13
Pré-visualizar a Impressão	3-19
Alterar o Estilo de Impressão	3-24
Efectuar as definições do menu Papel	3-24
Efectuar as definições do menu Esquema	3-25
Utilitários de Impressão	3-40
EPSON Status Monitor 3 (excepto Windows 3.1).	3-41
Verificação dos jactos	3-41
Limpeza das cabeças	3-41
Alinhamento das cabeças	3-42
Velocidade & Evolução (excepto Windows 3.1).	3-42
Preferências	3-44
Obter Ajuda Interactiva	3-45
A partir da aplicação	3-45
A partir do menu Iniciar	3-46
A partir do Windows 3.1	3-46
Aumentar a Velocidade de Evolução	3-47
Informações gerais	3-47
Efectuar definições de Velocidade & Evolução (excepto Windows 3.1).	3-49
Configuração de portas (Windows NT 4.0).	3-53

Capítulo 4 - Verificar as Tarefas e o Estado da Impressora (Windows)

Utilizar o Medidor de Evolução	4-2
Visualizar conselhos de impressão	4-2
Visualizar mensagens de erro	4-3
Utilizar o Gestor EPSON	4-3
Utilizar o EPSON Status Monitor 3	4-4
Aceder ao EPSON Status Monitor 3	4-4
Visualizar informações no EPSON Status Monitor 3	4-5

Capítulo 5 - Imprimir em Macintosh

Introdução ao <i>Software</i> da Impressora	5-2
Alterar as Definições de Impressão	5-3
Seleccionar o tipo de papel	5-5
Utilizar o modo Automático	5-8
Utilizar o modo PhotoEnhance	5-9
Utilizar o modo Personalizado	5-10
Efectuar as definições de configuração da página	5-14
Alterar o Esquema de Impressão	5-24
Ajustar o documento ao formato de papel	5-25
Imprimir duas ou quatro páginas numa folha	5-25
Imprimir posters	5-26
Imprimir uma marca de água no documento	5-27
Definir a data e hora de impressão	5-29
Gravar dados de impressão em ficheiros	5-31
Prá-visualizar o Documento	5-32
Utilitários de Impressão	5-35
Supervisor de Estado EPSON	5-35
Verificação dos jactos	5-36
Limpeza das cabeças	5-36
Alinhamento das cabeças	5-36
Configuração	5-36

Capítulo 6 - Verificar as Tarefas e o Estado da Impressora (Macintosh)

Utilizar o Supervisor de Estado EPSON	6-2
Aceder ao Supervisor de Estado EPSON	6-2
Efectuar definições de configuração	6-3
Utilizar o EPSON Monitor3	6-5
Aceder ao EPSON Monitor3	6-5
Gerir tarefas de impressão com o EPSON Monitor3	6-6
Alterar a prioridade das tarefas de impressão	6-8

Capítulo 7 - Instalar a Impressora em Rede

Utilizadores de Windows 98 e 95	7-2
Configurar a impressora como impressora partilhada	7-2
Aceder à impressora através de uma rede	7-4
Utilizadores de Windows 2000 e NT 4.0	7-6
Configurar a impressora como impressora partilhada	7-6
Aceder à impressora através de uma rede	7-7
Network Printing for Macintosh Users	7-8
Configurar a impressora como impressora partilhada	7-9
Aceder à impressora através de uma rede	7-10

Capítulo 8 - Substituir Tinteiros

Substituir Tinteiros Vazios	8-2
Utilizar o Painel de Controlo da Impressora	8-2
Utilizar o Status Monitor	8-9
Substituir Tinteiros Fora de Validade ou Danificados	8-10
Verificar a Quantidade de Tinta	8-13
Utilizadores de Windows (excepto Windows 3.1)	8-13
Utilizadores de Macintosh	8-14

Capítulo 9 - Operações de Manutenção

Verificar os Jactos da Cabeça de Impressão	9-2
Utilitário de verificação dos jactos	9-2
Utilizar as teclas do painel de controlo	9-3
Limpar as Cabeças de Impressão	9-5
Utilitário de limpeza das cabeças	9-6
Utilizar o painel de controlo	9-9
Alinhar as Cabeças de Impressão	9-11
Limpar a Impressora	9-13
Transportar a Impressora	9-14
Actualizar o <i>Software</i>	9-15
Evolui para Windows 98	9-16
Actualizar o controlador em Windows 2000 ou NT 4.0	9-16

Capítulo 10 - Resolução de Problemas

Problemas USB	10-3
O computador tem de ter o Windows 98 ou o Windows 2000 previamente instalado	10-3
Certifique-se de que Dispositivos da Impressora USB EPSON aparece no Gestor de Dispositivos (apenas Windows 98)	10-3
A impressora não funciona correctamente com um cabo USB	10-5
Diagnosticar o Problema	10-6
indicadores de erro	10-7
Utilizar o Status Monitor (excepto Windows 3.1)	10-9
Efectuar um auto-teste	10-9
Cancelar a Impressão	10-11
Windows 98, 95, 2000 e NT 4.0	10-11
Windows 3.1	10-12
Macintosh	10-12
A Qualidade de Impressão Poderia ser Melhor	10-13
Aparecem linhas horizontais brancas na imagem impressa	10-14
As linhas verticais não estão alinhadas	10-15
Faltam cores	10-15
Faltam cores ou há cores incorrectas	10-16
A imagem impressa está esborratada ou esbatida	10-17

Os Resultados de Impressão não Correspondem	
às Expectativas.	10-18
Os caracteres estão incorrectos	10-18
As margens estão incorrectas	10-19
A imagem está invertida	10-19
Saem folhas em branco.	10-19
A imagem impressa está esborratada na extremidade inferior	10-20
A impressão está demasiado lenta	10-20
A Impressora não Imprime.	10-21
Todos os indicadores luminosos estão apagados.	10-21
Os indicadores luminosos acendem e, em seguida, apagam.	10-21
Só o indicador luminoso de funcionamento está aceso.	10-22
O indicador luminoso de falta de papel está intermitente ou aceso	10-23
Um dos indicadores luminosos de falta de tinta está intermitente ou aceso	10-23
Os indicadores luminosos de falta de tinta estão acesos e os outros indicadores luminosos estão intermitentes	10-24
O Papel não é Alimentado Correctamente.	10-25
O papel não é alimentado	10-25
A impressora alimenta várias folhas	10-26
O papel encrava.	10-26
O papel não é completamente ejectado ou está amarrotado.	10-27
O papel não é alimentado correctamente quando imprime frente e verso	10-28

Capítulo 11 - Opções e Consumíveis

Opções	11-2
Consumíveis	11-3
Tinteiros	11-3
Tipos de papel	11-3

Apêndice A - Imprimir em DOS

Instalar o Controlador	A-2
Alterar as Predefinições	A-3
Utilizar Fontes de Origem e Vectoriais	A-5
Utilizar fontes de origem	A-5
Utilizar fontes vectoriais	A-5

Apêndice B - Características Técnicas

Impressão	B-2
Papel	B-2
Características	B-3
Área de impressão	B-5
Tinteiros	B-7
Características Mecânicas	B-9
Características Eléctricas	B-9
Características Ambientais	B-10
Normas de Segurança	B-10
Requisitos de Sistema	B-11
Windows	B-11
Macintosh	B-12

Glossário

Introdução

Desembalar a Impressora	2
Descrição da Impressora e Funções	3
Descrição	3
Painel de controlo	4
Instruções de Segurança	7
Algumas Precauções	8
Utilizar a impressora	8
Quando manusear os tinteiros	9
Escolher um local para a impressora	10
Programa ENERGY STAR	11
Simbologia Utilizada no Manual	11

Desembalar a Impressora

Na caixa da impressora deverá encontrar o CD-ROM que contém o *software* e os itens indicados na figura apresentada em seguida.

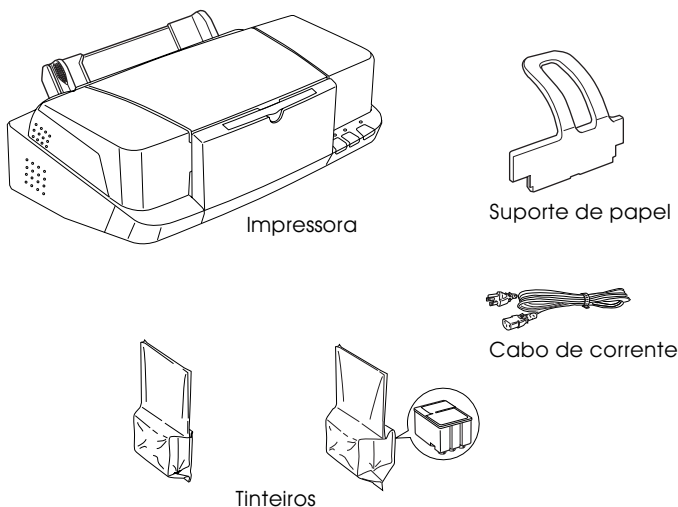

Nota:

- ❑ *Em alguns países, o cabo de corrente já vem ligado à impressora.*
- ❑ *Uma vez que a forma da ficha do cabo de corrente alterna varia consoante o país, verifique se a ficha fornecida com a impressora é a mais adequada para o tipo de tomadas que vai utilizar.*

Antes de instalar e ligar a impressora, retire todos os materiais de protecção da impressora de acordo com as instruções fornecidas na documentação em papel. Guarde as embalagens e os materiais de protecção, pois poderá precisar deles para transportar a impressora.

Descrição da Impressora e Funções

Descrição

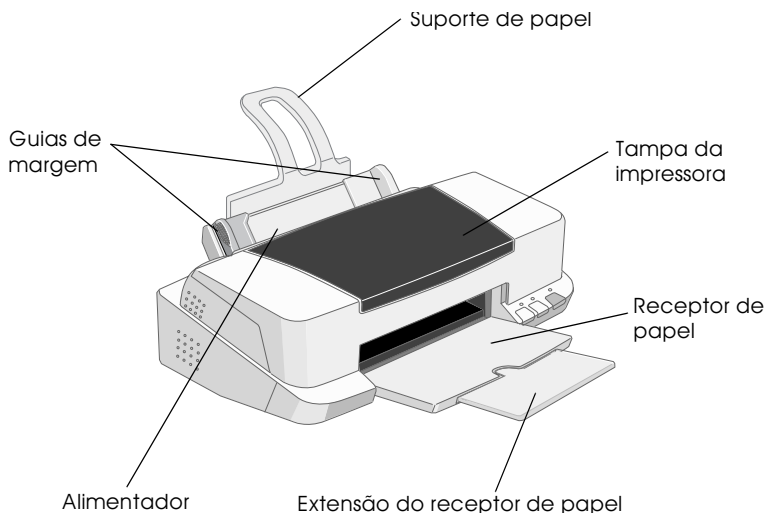

Suporte de papel: Suporta o papel que colocou no alimentador.

Guias de margem: Ajudam a alimentar o papel correctamente. Ajuste o guia de margem esquerdo à largura do papel utilizado.

Tampa da impressora: Protege o mecanismo de impressão. Abra esta tampa apenas quando instalar ou substituir tinteiros.

Receptor de papel: Local para onde as impressões são ejetadas.

Extensão do receptor de papel: Ajuda a suportar as impressões ejetadas.

Alimentador: Alimenta automaticamente uma resma de papel.

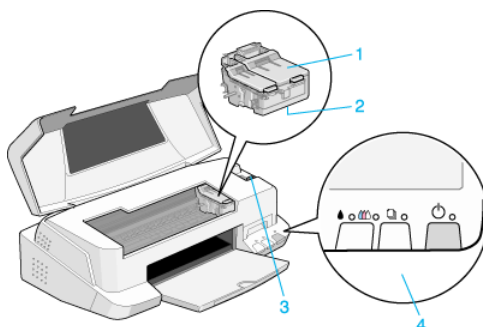







- 1. Tampa dos compartimentos dos tinteiros:** Mantêm os tinteiros no lugar. Abra-as apenas quando instalar ou substituir tinteiros.
- 2. Cabeça de impressão:** Projecta a tinta no papel.
- 3. Alavanca de ajuste:** Ajusta a distância entre as cabeças de impressão e o papel para evitar que o documento impresso fique esborratado. Se isso acontecer quando imprime em papel espesso ou envelopes, coloque a alavanca na posição “+”.
- 4. Painel de controlo:** Controla diversas funções da impressora. Para obter mais informações, consulte a secção seguinte.

Painel de controlo





O painel de controlo é composto por teclas e indicadores luminosos e permite aceder a várias funções. Localize os ícones do painel de controlo nas tabelas apresentada em seguida.



Teclas

Tecla	Função
 Funcionamento	<p>Liga e desliga a impressora.</p> <p>Limpa a memória da impressora se for pressionada duas vezes enquanto a impressora estiver ligada.</p>
 Alimentação/Ejecção	<p>Alimenta ou ejecta o papel se pressionada e libertada durante cerca de dois segundos.</p> <p>Retoma a impressão se pressionada e libertada após um erro de falta de papel.</p>
 Limpeza	<p>Desloca as cabeças de impressão para a posição de substituição do tinteiro se pressionada durante 3 segundos enquanto o indicador luminoso de falta de tinta preta  ou da cor  estiver intermitente ou aceso.</p> <p>Faz regressar as cabeças de impressão à posição inicial após a substituição do tinteiro.</p> <p>Efectua a limpeza das cabeças de impressão se pressionada durante 3 segundos enquanto o indicador luminoso de falta de tinta preta  ou de cor  estiver apagado.</p>

Indicadores luminosos

Indicador luminoso	Estado da impressora
 Funcionamento	Fica aceso quando a impressora está ligada. Fica intermitente quando a impressora está a receber dados, a imprimir, a carregar tinta, a limpar as cabeças de impressão ou quando substitui um tinteiro.
 Sem papel	Fica aceso quando a impressora não tem papel. Coloque papel no alimentador e, em seguida, pressione a tecla de alimentação/ejecção  para retomar a impressão. Fica intermitente quando o papel encrava na impressora. Retire todo o papel do alimentador e, em seguida, volte a colocá-lo. Se o indicador luminoso permanecer intermitente, desligue a impressora retire cuidadosamente todo o papel que se encontre encravado na impressora.
 Falta tinta preta	Fica aceso quando o tinteiro da tinta preta estiver vazio. Substitua o tinteiro (T019). Fica intermitente quando o tinteiro da tinta preta estiver quase vazio.
 Falta tinta de cor	Fica aceso quando o tinteiro da tinta de cor estiver vazio. Substitua o tinteiro (T020). Fica intermitente quando o tinteiro da tinta de cor estiver quase vazio.

Instruções de Segurança

Leia todas estas instruções antes de instalar a impressora e siga todos os avisos assinalados na impressora.

- Não bloqueie nem tape as aberturas existentes na caixa exterior da impressora. Não introduza objectos nas ranhuras.
- Não deixe verter líquido sobre a impressora.
- Utilize apenas o tipo de fonte de energia indicado na etiqueta da impressora.
- Ligue todo o equipamento a tomadas de terra. Evite utilizar tomadas no mesmo circuito de fotocopiadoras ou sistemas de ar condicionado que estão constantemente a ser ligados e desligados.
- Evite utilizar tomadas controladas por interruptores de parede ou temporizadores automáticos.
- Mantenha todo o sistema informático afastado de potenciais fontes de interferência electromagnética, tais como, colunas de som ou bases de telefones sem fio.
- Não utilize um cabo danificado ou que apresente desgaste.
- Se utilizar uma extensão, certifique-se de que a soma total da amperagem dos aparelhos ligados à extensão não excede a amperagem da extensão. Certifique-se igualmente de que a amperagem total dos aparelhos ligados à tomada não excede a amperagem da tomada.
- À excepção das situações explicadas no manual, não tente reparar a impressora.



- ❑ Desligue a impressora e recorra aos serviços de um técnico especializado nas seguintes situações:

Se o cabo de corrente ou a ficha apresentarem desgaste ou danos; se algum líquido se tiver infiltrado na impressora; se a impressora tiver caído ou se a caixa exterior estiver danificada; se a impressora não funcionar correctamente ou apresentar um diminuição de rendimento notória.

Algumas Precauções

Antes de utilizar a impressora, manusear tinteiros ou escolher um local para colocar a impressora, leia as informações apresentadas em seguida.

Utilizar a impressora

- ❑ Não coloque a mão no interior da impressora, nem toque nos tinteiros, durante o processo de impressão.
- ❑ Não desloque a cabeça de impressão com as mãos; caso contrário, poderá danificar a impressora.
- ❑ Desligue sempre a impressora com a tecla de funcionamento . Quando pressiona esta tecla, o indicador luminoso de funcionamento  fica intermitente por breves instantes e, em seguida, apaga. Só deve desligar a impressora ou retirar o cabo de corrente quando o indicador luminoso de funcionamento  se apagar de vez.
- ❑ Antes de transportar a impressora, certifique-se de que a cabeça de impressão está devidamente protegida (encostada totalmente à direita) e nunca retire os tinteiros.

Quando manusear os tinteiros

- ❑ Mantenha os tinteiros fora do alcance das crianças. Não permita que estas os manuseiem ou ingiram o seu conteúdo.
- ❑ Quando manusear tinteiros usados, tenha cuidado para não tocar na respectiva porta de saída da tinta, pois pode estar suja. Se a tinta entrar em contacto com a pele, lave-a com água e sabão. Se a tinta entrar em contacto com os olhos, lave-os imediatamente com água em abundância. Se surgirem quaisquer problemas com a visão, consulte um médico imediatamente.
- ❑ Não agite o tinteiro, pois a tinta pode verter.
- ❑ O tinteiro deve ser instalado assim que for retirado da respectiva embalagem. Se deixar o tinteiro fora da embalagem durante muito tempo, poderá prejudicar a qualidade de impressão.
- ❑ Após ter instalado um tinteiro, não deve retirá-lo nem levantar a tampa do compartimento, a não ser que precise de substituir o tinteiro; caso contrário, poderá inutilizá-lo irremediavelmente.
- ❑ Não utilize um tinteiro para além da data limite indicada na embalagem; caso contrário, a qualidade de impressão poderá diminuir. Para obter melhores resultados, utilize os tinteiros apenas nos seis meses seguintes à sua instalação.
- ❑ Quando deslocar os tinteiros de um local frio, deixe-os aquecer à temperatura ambiente durante, pelo menos, três horas antes de os utilizar.
- ❑ Guarde os tinteiros num local fresco e escuro.
- ❑ Não desmonte nem tente recarregar os tinteiros, pois poderá danificar a cabeça de impressão.

Escolher um local para a impressora

- ❑ Coloque a impressora sobre uma superfície plana, estável e ampla. A impressora não funciona correctamente se estiver inclinada.
- ❑ Evite colocar a impressora em locais sujeitos a variações bruscas de temperatura e humidade. Mantenha igualmente a impressora afastada de luz solar directa, luzes intensas ou fontes de calor.
- ❑ Evite locais que possam estar sujeitos a choques e vibrações.
- ❑ À volta da impressora deve existir espaço suficiente para permitir uma boa ventilação.
- ❑ Evite colocar a impressora em locais sujeitos a pó.
- ❑ Coloque a impressora junto a uma tomada de parede da qual possa retirar facilmente a ficha.

Programa ENERGY STAR



A sua impressora EPSON respeita as normas de eficácia energética do Programa Internacional ENERGY STAR.

Este programa promove, junto da indústria informática e da indústria de equipamentos de escritório, o desenvolvimento de computadores, monitores, impressoras, aparelhos de fax e fotocopiadoras fortemente enérgicos, no sentido de reduzir a poluição atmosférica provocada pela geração de energia.

Simbologia Utilizada no Manual



Atenção:

Mensagens que devem ser seguidas rigorosamente a fim de evitar danos para o utilizador.



Importante:

Mensagens que contêm instruções que devem ser seguidas para não provocar danos no equipamento.

Nota:

Mensagens que contêm informações importantes e conselhos úteis para a utilização da impressora.

Capítulo 1

Utilizar Papel

Alimentar Papel Normal	1-2
Alimentar Papel Especial e Outros Tipos de Papel	1-3
Folhas de limpeza para papel especial	1-7
Alimentar Envelopes.....	1-7
Utilizar Papel Fotográfico.....	1-9
Alimentar papel fotográfico	1-9
Retirar as margens picotadas	1-10
Conservação do papel	1-12

Alimentar Papel Normal

As operações seguintes descrevem como colocar papel normal na impressora.

1. Baixe o receptor de papel e puxe para fora a respectiva extensão. Em seguida, faça deslizar o guia de margem esquerdo de forma a que a distância entre os guias de margem seja ligeiramente superior à largura do papel.
2. Folheie uma resma de papel alinhe as respectivas folhas sobre uma superfície plana.
3. Coloque o papel no alimentador com a face a ser impressa voltada para cima. Certifique-se de que a margem direita do papel fica encostada ao lado direito do alimentador. Em seguida, encoste o guia de margem esquerdo à margem esquerda do papel.

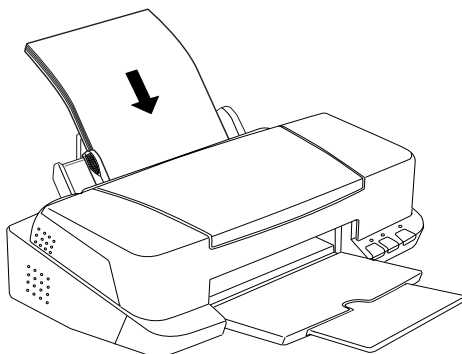

Nota:

- Introduza sempre o papel no alimentador com a margem mais curta voltada para o interior da impressora.*
- Certifique-se de que a resma de papel não ultrapassa a marca da seta existente na parte interior do guia de margem.*

Alimentar Papel Especial e Outros Tipos de Papel

Pode obter bons resultados com a maior parte dos tipos de papel normal. Contudo, se utilizar papel revestido ou película brilhante, poderá obter resultados de impressão com uma qualidade superior, uma vez que estes tipos de papel absorvem uma menor quantidade de tinta.

Pode imprimir numa grande variedade de papéis especiais, como, por exemplo, papel para 360 ppp, película brilhante de qualidade fotográfica, papel fotográfico, transparências, cartões e folhas autocolantes.

A EPSON disponibiliza uma grande variedade de papéis especialmente concebidos para as tintas usadas nas impressoras de jacto de tinta EPSON. Os papéis EPSON são recomendados para garantir a máxima qualidade de impressão. Encontrará uma lista completa destes produtos na secção "Tipos de papel", no Capítulo 11.

Quando utilizar papel especial EPSON, leia, em primeiro lugar, as folhas de instruções fornecidas na respectiva embalagem e tenha em conta as indicações apresentadas em seguida. Para obter mais informações, consulte a secção anterior.

- ❑ Coloque sempre o papel no alimentador com a face a ser impressa voltada para cima. Consulte as folhas de instruções fornecidas com o papel para saber qual é a face mais adequada à impressão. Alguns tipos de papel possuem cantos cortados que permitem identificar a direcção de alimentação correcta, como indica a figura.

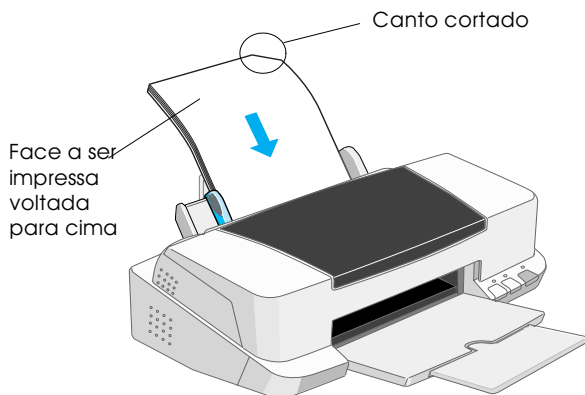

Nota:

Se aumentar a área de impressão através da opção Máxima do controlador de impressão para e o papel que estiver a utilizar tiver um canto cortado, a impressão poderá ser prejudicada.

- ❑ Certifique-se de que a resma de papel não ultrapassa a marca da seta existente na parte interior do guia de margem
- ❑ Se o papel estiver enrolado, alise-o ou enrole-o ligeiramente no sentido contrário antes de o alimentar. Imprimir em papel enrolado pode prejudicar os resultados de impressão, especialmente se tiver seleccionado a opção Máxima para a área de impressão.

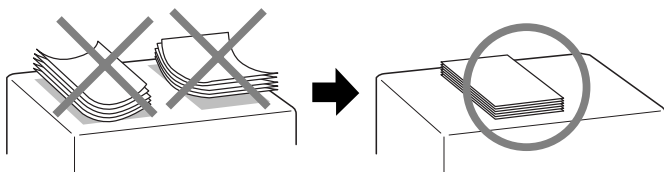

- ❑ Se a tinta manchar os documentos quando imprimir em papel espesso, coloque a alavanca de ajuste na posição “+”. Para alterar a posição da alavanca, abra a tampa da impressora e coloque a alavanca na posição indicada na figura.

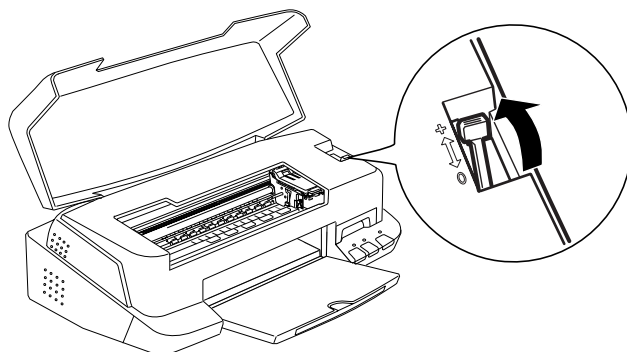

Nota:

- ❑ *Volte a colocar a alavanca de ajuste na posição “0” antes de imprimir em papel de espessura normal. Se deixar a alavanca na posição “+”, poderão aparecer espaços em branco na imagem impressa.*
- ❑ *Quando colocar a alavanca de ajuste na posição “+”, certifique-se de que a definição Alta Velocidade está desactivada na caixa de diálogo Avançado do controlador de impressão. Para desactivar esta opção, é possível que tenha igualmente de alterar a Resolução ou alinhar as cabeças de impressão através do respectivo utilitário.*
- ❑ Se quiser imprimir no verso de um cartão com a opção Máxima seleccionada para a área de impressão, alise-o ou enrole-o ligeiramente no sentido contrário, antes de o alimentar. Antes de imprimir, coloque a alavanca de ajuste na posição “+”.

Em seguida, são indicadas as diferentes capacidades do alimentador, que variam em função do papel utilizado.

Tipo de papel	Capacidade de alimentação
Papel para 360 ppp e Papel de Qualidade Fotográfica	Pode colocar papel até à marca da seta existente na parte interior do guia de margem esquerdo.
Cartões de Qualidade Fotográfica, Cartões de Notas e Cartões de Felicitações	Pode colocar até 30 cartões. Coloque sempre a folha de suporte*, incluída na embalagem dos cartões, por baixo destes.
Película Brilhante de Qualidade Fotográfica	Alimente uma folha de cada vez ou coloque até 20 folhas no alimentador. Se imprimir várias folhas, defina uma margem superior mínima de 30 mm. Coloque sempre a folha de suporte* ou uma folha de papel normal por baixo da película.
Transparências	Pode colocar até 30 transparências. Coloque sempre uma folha de papel normal por baixo das transparências.
Folhas Autocolantes de Qualidade Fotográfica	Alimente uma folha de cada vez.
Papel Fotográfico	Pode colocar até 20 folhas. Se utilizar Papel fotográfico de 200 x 300 mm, só pode alimentar uma folha de cada vez. Coloque sempre uma folha de suporte* por baixo do papel fotográfico.
Papel Fotográfico Brilhante Premium	Alimente uma folha de cada vez.
Autocolantes Fotográficos 16 e 4	Alimente uma folha de cada vez.
Papel Fotográfico-Panorâmico e IPapel de Transferência	Alimente uma folha de cada vez.
Papel Mate Espesso	Pode colocar até 20 folhas. Coloque sempre uma folha de suporte* por baixo do papel mate espesso.

* Não imprima nas folhas de suporte colocadas por baixo do papel especial.

Folhas de limpeza para papel especial

As folhas de limpeza fornecidas na embalagem de papel especial EPSON não devem ser utilizadas nesta impressora. A função de limpeza que desempenham é desnecessária neste tipo de impressora e as folhas podem até ficar encravadas.

Alimentar Envelopes

Quando imprimir em envelopes, tenha em atenção o seguinte:

- Pode colocar até 10 envelopes no alimentador.

Nota:

A qualidade e a espessura dos envelopes é muito variável. Se a espessura total do conjunto dos envelopes exceder os 10 mm, alise cada um deles antes de os colocar no alimentador.

- Coloque a alavanca de ajuste para a posição "+". Para isso, abra a tampa da impressora e reposicione a alavanca.

Nota:

- Volte a colocar a alavanca de ajuste na posição "0", que é a posição normal, quando terminar de imprimir em envelopes. Se deixar a alavanca na posição "+", poderão aparecer espaços em branco nos documentos impressos noutros tipos de papel.
- Quando a alavanca se encontra na posição "+", certifique-se de que a definição Alta Velocidade está desactivada na caixa de diálogo Avançado do controlador de impressão. Para desactivar esta opção, poderá igualmente ter de alterar a Resolução.

- ❑ Coloque os envelopes no alimentador com a aba voltada para baixo e com a margem mais comprida voltada para o interior da impressora, como indica a figura.

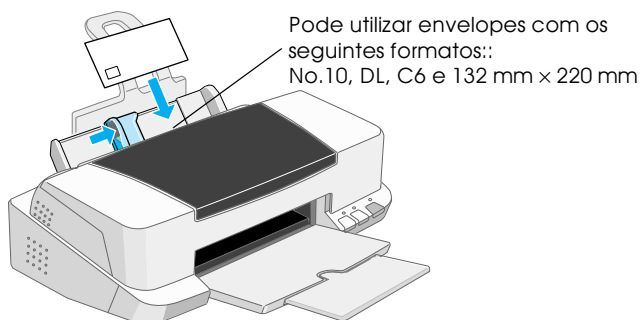

- ❑ Não utilize envelopes que estejam enrolados ou dobrados. Não se esqueça de alisar as abas dos envelopes antes de os colocar no alimentador. Evite igualmente utilizar envelopes demasiado finos, pois podem enrolar-se durante a impressão.
- ❑ Seleccione a opção **Papel Normal** para a definição do tipo de papel no controlador de impressão.

Utilizar Papel Fotográfico

O papel fotográfico EPSON (S041134, S041254) tem as margens picotadas, para que possa recortar as imagens impressas de forma a que se assemelhem a fotografias de 4 × 6 " (102 × 152 mm) ou 200 × 300 mm.

Alimentar papel fotográfico

- ❑ Coloque o papel no alimentador com a face a ser impressa voltada para cima e com as margens picotadas na posição indicada na figura.

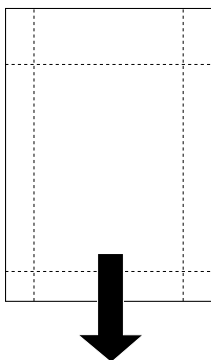

Posição de alimentação

- ❑ Utilize papel liso e em bom estado. Se o papel ou a folha de suporte estiverem enrolados, alise-os antes de os utilizar, para evitar problemas de alimentação.
- ❑ Coloque sempre a folha de suporte, fornecida com o papel, por baixo do papel fotográfico, mas não imprima nesta folha.
- ❑ Pode colocar até 20 folhas de papel fotográfico 4 × 6" ou uma folha de papel fotográfico 200 × 300 mm no alimentador.

- ❑ Não dobre o papel antes de imprimir.
- ❑ Corte o papel pelo picotado mas somente após a impressão.
- ❑ No controlador de impressão, selecione a opção Papel Fotográfico para o tipo de papel e Papel Fotográfico 4 × 6 pol. ou Papel Fotográfico 200 × 300 mm para o formato de papel.

Retirar as margens picotadas

Para retirar as margens picotadas, dobre várias vezes o papel pelo picotado para trás e para a frente; em seguida, separe as margens cuidadosamente. Pode igualmente utilizar uma tesoura para cortar pelo picotado.

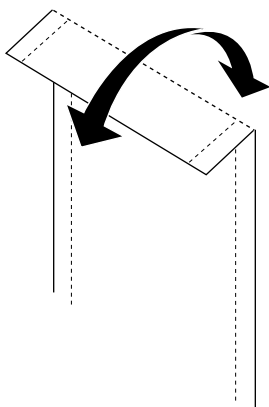

Tenha em atenção que o rebordo da imagen pode ficar cortado quando retirar as margens picotadas. Consulte as figuras apresentadas em seguida para ver as dimensões do papel fotográfico.

4 x 6 "

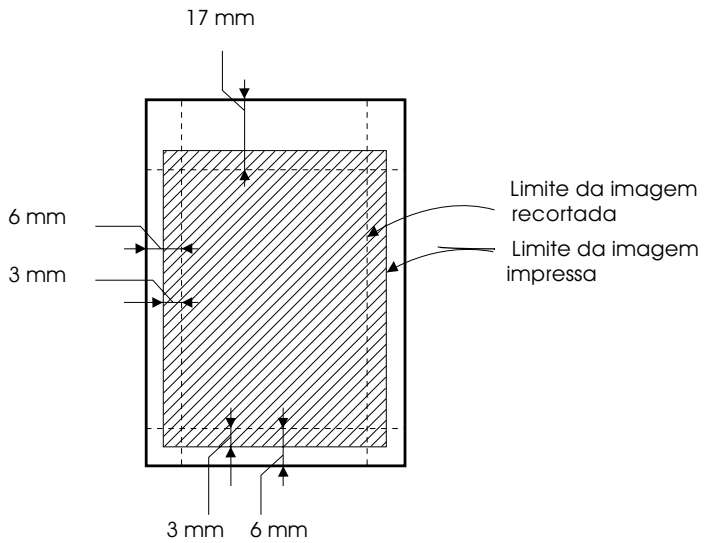

200 x 300 mm

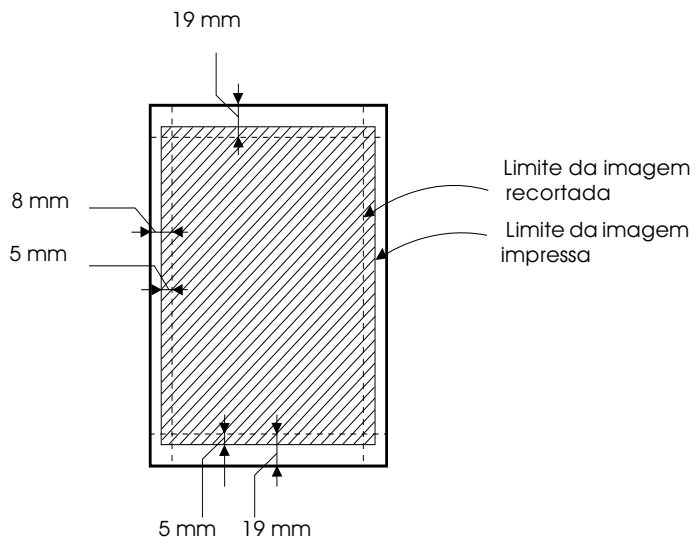

Conservação do papel

- ❑ Coloque o papel fotográfico não utilizado na embalagem original logo que acabe de imprimir e evite guardar a embalagem em locais sujeitos a elevadas temperaturas, humidade e luz solar directa.
- ❑ A EPSON recomenda que guarde os documentos impressos num saco de plástico fechado e que o mantenha afastado de locais sujeitos a elevadas temperaturas, humidade e luz solar directa.

Capítulo 2

Impressão Frente e Verso

Utilizar a Impressão Frente e Verso2-2

Utilizar a Impressão Frente e Verso

A EPSON Stylus COLOR 880 permite imprimir de ambos os lados da folha. Existem duas formas de o fazer. Uma delas é a impressão frente e verso normal. Esta opção permite imprimir as páginas ímpares em primeiro lugar; em seguida, deverá colocar novamente as folhas no alimentador para que as páginas pares sejam impressas na outra face das folhas. Pode igualmente seleccionar a opção de livro dobrado que permite produzir impressões em foma de livro com uma única dobra. Consulte as secções: “Efectuar as definições do menu Esquema”, no Capítulo 3 (Windows) ou “Efectuar as definições de configuração de página”, no Capítulo 5 (Macintosh).

Nota:

- ❑ *Se a impressora estiver configurada com impressora partilhada ou se aceder através de uma rede, não poderá utilizar a impressão frente e verso.*
- ❑ *Quando utilizar a impressão frente e verso, poderá imprimir até 30 folhas de cada vez; contudo, a capacidade do alimentador varia em função do tipo de papel utilizado.*
- ❑ *Quando imprimir de ambos os lados da folha, utilize apenas papel adequado a esse tipo de impressão; caso contrário, a qualidade de impressão poderá diminuir.*
- ❑ *Esta função não está disponível em Windows 3.1.*
- ❑ *Se o papel não tiver a espessura suficiente ou se o documento tiver muito texto e imagens, é possível que a tinta passe de uma lado ao outro do papel.*

Se estiver a trabalhar em Windows, seleccione a opção Impressão Frente e Verso, na caixa de diálogo Esquema do controlador de impressão, para imprimir de ambos os lados da folha. Para aceder ao controlador de impressão, consulte a secção “Aceder ao software da impressora”, no Capítulo 3.

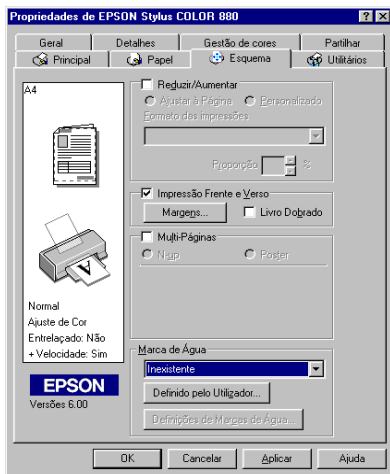

Se estiver a trabalhar em Macintosh, seleccione a opção Impressão Frente e Verso na caixa de diálogo Configuração da Página (Page Setup). Para saber como efectuar definições nesta caixa de diálogo, consulte a secção “Alterar as Definições de Impressão”, no Capítulo 5.



Quando seleccionar a caixa Impressão Frente e Verso, poderá efectuar as seguintes definições relativas a esse tipo de impressão:

Margens

Faça clique nesta tecla para abrir a caixa de diálogo Margens, onde poderá especificar a margem de união. Pode seleccionar Esquerdo, Superior-Centro e Direito. Pode igualmente especificar a largura da margem de união introduzindo um valor na respectiva caixa.

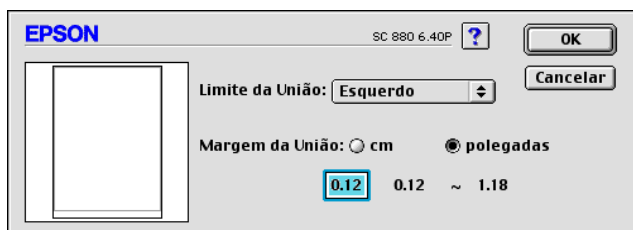
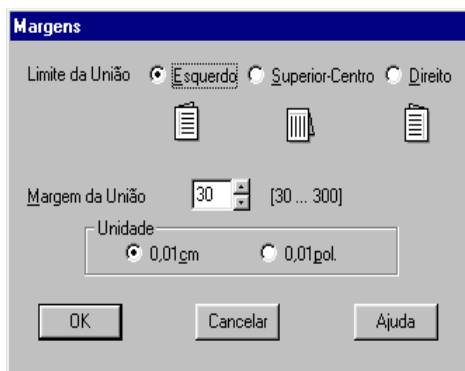

Livro Dobrado

Selecione esta opção para produzir livros com uma única dobra. Para obter mais informações sobre esta opção, consulte as secções “Efectuar as definições do menu Esquema”, no Capítulo 3 (Windows) ou “Efectuar as definições de configuração de página”, no Capítulo 5 (Macintosh).

Depois de efectuar definições, faça clique em OK para as gravar. Coloque papel no alimentador e, em seguida envie uma tarefa de impressão a partir da aplicação. As páginas ímpares serão impressas em primeiro lugar, excepto se a opção Livro Dobrado estiver seleccionada. Enquanto a impressora imprime as páginas ímpares, são apresentadas instruções sobre como recolocar o papel no alimentador correctamente. Siga as instruções e, em seguida, faça clique em Retornar para imprimir as páginas pares.

Capítulo 3

Imprimir em Windows

Introdução ao <i>Software</i> da Impressora	3-2
Obter mais informações.	3-2
Aceder ao <i>software</i> da impressora	3-3
Alterar as Definições de Impressão	3-4
Seleccionar o tipo de papel	3-7
Utilizar o modo Automático.	3-10
Utilizar o modo PhotoEnhance	3-11
Utilizar o modo Personalizado.	3-13
Pré-visualizar a Impressão.	3-19
Alterar o Estilo de Impressão.	3-24
Efectuar as definições do menu Papel.	3-24
Efectuar as definições do menu Esquema.	3-25
Utilitários de Impressão	3-40
EPSON Status Monitor 3 (excepto Windows 3.1)	3-41
Verificação dos jactos.	3-41
Limpeza das cabeças	3-41
Alinhamento das cabeças	3-42
Velocidade & Evolução (excepto Windows 3.1)	3-42
Preferências	3-44
Obter Ajuda Interactiva	3-45
A partir da aplicação	3-45
A partir do menu Iniciar	3-46
A partir do Windows 3.1.	3-46
Aumentar a Velocidade de Impressão	3-47
Informações gerais	3-47
Efectuar definições de Velocidade & Evolução (excepto Windows 3.1)	3-49
Configuração de portas (Windows NT 4.0)	3-53

Introdução ao Software da Impressora

O CD-ROM que contém o *software*, fornecido com a impressora, inclui um controlador e vários utilitários. O controlador da impressora permite seleccionar uma grande variedade de definições, para que possa obter os melhores resultados de impressão. Os utilitários ajudam a verificar a impressora e a mantê-la nas melhores condições de funcionamento.

Obter mais informações

Para saber como utilizar o controlador da impressora, consulte a secção “Alterar as Definições de Impressão”.

Para mais informações sobre os utilitários da impressora, consulte a secção “Utilitários de Impressão”.

Nota:

As características específicas do software da impressora variam consoante a versão do Windows que estiver a utilizar.

Para obter mais informações sobre o *software* da impressora, consulte a ajuda interactiva. Para saber como aceder à ajuda interactiva, consulte a secção “Obter Ajuda Interactiva”.

Aceder ao software da impressora

É possível aceder ao *software* da impressora a partir da maior parte das aplicações do Windows ou a partir do menu Iniciar (Start) do Windows (Windows 98, 95, 2000 e NT 4.0). Pode igualmente aceder ao *software* da impressora a partir do Painel de Controlo (Windows 3.1).

Quando aceder ao *software* da impressora através de uma aplicação do Windows, as definições que efectuar aplicam-se apenas à aplicação que está a utilizar.

Quando aceder ao *software* da impressora através do menu Iniciar (Start), as definições que efectuar aplicam-se a todas as aplicações do Windows.

A partir de aplicações do Windows

1. Abra o menu Ficheiro (File) e seleccione Imprimir (Print) ou Configurar Impressão (Print Setup).
2. Em seguida, faça clique em Impressora (Printer), Configurar (Setup), Opções (Options) ou Propriedades (Properties). Consoante a aplicação utilizada, poderá ter de seleccionar uma combinação destas teclas. Aparecerá a janela do *software* da impressora.

A partir do menu Iniciar (Windows 98, 95, 2000 e NT 4.0)

1. Faça clique em Iniciar (Start), seleccione Definições (Settings) e faça clique em Impressoras (Printers).
2. Para o Windows 98 ou 95, seleccione a impressora e faça clique em Propriedades (Properties) no menu Ficheiro (File). Para o Windows 2000, seleccione a impressora e faça clique na opção relativa às preferências de impressão no menu Ficheiro (File). Para o Windows NT 4.0, seleccione a impressora e faça clique em Predefinições do Documento (Document Defaults) no menu Ficheiro (File). Aparecerá a janela do *software* da impressora.

A partir do Painel de Controlo (Windows 3.1)

1. No grupo de programas Principal (Main), faça clique duas vezes no ícone Painel de Controlo (Control Panel).
2. Faça clique duas vezes no ícone Impressoras (Printers).
3. Selecciona a impressora na lista das impressoras instaladas.
4. Selecciona Configurar (Setup). Aparecerá a janela do *software* da impressora.

Alterar as Definições de Impressão

O controlador da impressora contém os seguintes menus e definições:

Principal: Papel, Tinta, Modo, Pré-visualização da Impressão

Papel: Formato, Cópias, Orientação, Área de Impressão

Esquema: Reduzir / Aumentar, Impressão Frente e Verso, Multi-Páginas, Marca de Água

Nota:

O menu Esquema só está disponível em Windows 98, 95, 2000 e NT 4.0.

O menu Principal apresenta três níveis de definições de modo que lhe permitem controlar a impressora.

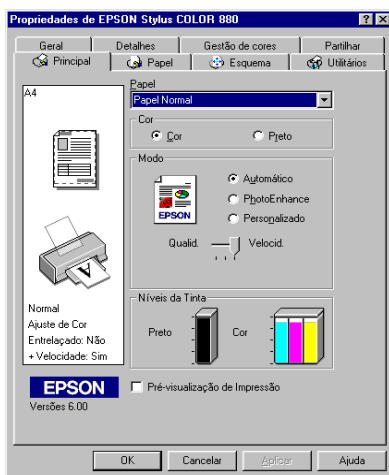

Automático	<p>A forma mais simples e rápida de começar a imprimir. Quando selecciona este modo o controlador da impressora efectua automaticamente todas as definições pormenorizadas com base nas opções seleccionadas para as definições Papel e Tinta. Para efectuar a definição Tinta, faça clique em Cor para imprimir a cores ou Preto para imprimir a preto ou com níveis de cinzento. Consoante o tipo de papel seleccionado na respectiva lista, poderá aparecer uma barra de deslizamento, por baixo da opção Personalizado, que permite seleccionar Qualidade ou Velocidade. Se a qualidade de impressão for mais importante do que a velocidade, seleccione Qualidade. Para obter mais informações, consulte a secção "Utilizar o modo Automático".</p>
-------------------	--

PhotoEnhance	Este modo permite aplicar uma variedade de definições de correcção de imagem especialmente concebidas para a impressão de fotografias. Consulte a secção "Utilizar o modo PhotoEnhance". As definições deste modo não afectam os dados originais. Só poderá utilizar este modo quando imprimir a cores a 16, 24 ou 32 bits.
Personalizado	Este modo permite seleccionar a definição mais adequada ao tipo de documento que pretende imprimir a partir de uma lista de definições já estabelecidas. Quando selecciona este modo, a tecla Avançado é activada, permitindo o acesso à respectiva caixa de diálogo. Para obter mais informações, consulte a secção "Utilizar o modo Personalizado". Poderá seleccionar definições especialmente concebidas para a impressão de texto e gráficos ou para a aplicação de um método de correspondência de cor. Pode igualmente criar e gravar um conjunto de definições personalizadas na caixa de diálogo Avançado.

Para além de poder criar grupos de definições que determinarão a qualidade geral da impressão, poderá alterar aspectos específicos, utilizando os menus Papel e Esquema. Consulte a secção "Alterar o Estilo de Impressão".

Seleccionar o tipo de papel

A definição do tipo de papel determina quais as outras definições disponíveis, pelo que deverá efectuar esta definição em primeiro lugar.

No menu Principal, seleccione o tipo de papel correspondente ao papel colocado na impressora. Para saber qual a definição correcta, consulte a lista apresentada em seguida. Pode igualmente consultar a secção “Tipos de papel”, no Capítulo 11. Para alguns tipos de papel, poderá seleccionar várias definições diferentes.

Nota:

Se estiver a trabalhar em Windows 3.1 e o tipo de papel que pretende seleccionar não aparecer na lista, altere em primeiro lugar a definição Resolução na caixa de diálogo Outras Definições. Para aceder a esta caixa, faça clique em Avançado no menu Principal e, em seguida, faça clique em Outras Definições.

Papel Normal

Papel normal

Envelopes

Papel Premium (A4) S041214

Papel Especial para 360 ppp

Papel para 360 ppp (A4) S041059
S041025

Papel para 360 ppp (Letter) S041060
S041028

Papel de Transferência (A4) S041154

Papel de Transferência (Letter) S041153
S041155

Papel de Qualidade Fotográfica	
Papel de Qualidade Fotográfica (A4)	S041061 S041026
Papel de Qualidade Fotográfica (Letter)	S041062 S041029
Papel de Qualidade Fotográfica (Legal)	S041067 S041048
Cartões de Qualidade Fotográfica (A6)	S041054
Cartões de Qualidade Fotográfica (5 × 8")	S041121
Cartões de Qualidade Fotográfica (8 × 10")	S041122
Papel Autocolante de Qualidade Fotográfica (A4)	S041106
Cartões de Notas A6 (com envelopes)	S041147
Cartões de Felicitações 5 × 8" (com envelopes)	S041148
Cartões de Felicitações 8 × 10" (com envelopes)	S041149
Papel Mate Espesso	
Papel Mate Espesso (A4)	S041256 S041258 S041259
Papel Mate Espesso (Letter)	S041257

Papel Fotográfico	
Papel Fotográfico (A4)	S041140
Papel Fotográfico (Letter)	S041141
Papel Fotográfico (4 × 6")	S041134
Papel Fotográfico (100 × 150 mm)	S041255
Papel Fotográfico (200 × 300 mm)	S041254
Papel Fotográfico-Panorâmico (210 × 594 mm)	S041145
Cartões de Papel Fotográfico (A4)	S041177

Película Brilhante de Qualidade Fotográfica

Película Brilhante de Qualidade Fotográfica (A4)	S041071
Película Brilhante de Qualidade Fotográfica (Letter)	S041072
Película Brilhante de Qualidade Fotográfica (A6)	S041107
Autocolantes Fotográficos 16 (A6)	S041144
Autocolantes Fotográficos 4 (A6)	S041176

Transparências

Transparências (A4)	S041063
Transparências (Letter)	S041064

Papel Fotográfico Brilhante Premium

Papel Fotográfico Brilhante Premium (A4)	S041287
	S041297
Papel Fotográfico Brilhante Premium (Letter)	S041286

Nota:

A disponibilidade dos papéis especiais varia de país para país.

Utilizar o modo Automático

Quando o modo Automático está activado no menu Principal, o controlador da impressora selecciona as definições mais adequadas em função das definições Papel e Tinta. Para efectuar a definição Tinta, faça clique em **Cor** para imprimir a cores ou em **Preto** para imprimir a preto e branco ou com níveis de cinzento. Para efectuar a definição Papel, consulte a secção “Seleccionar o tipo de papel”.

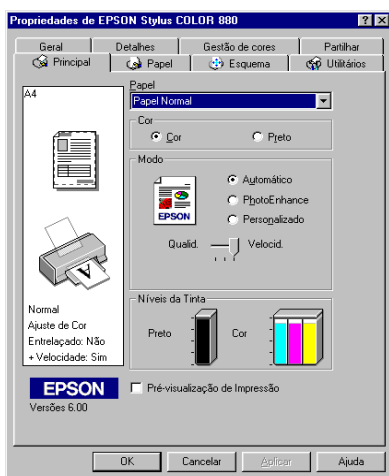

Nota:

- ❑ *Consoante o tipo de papel que seleccionar no controlador, poderá aparecer uma barra de deslizamento por baixo da opção Personalizado que permite seleccionar Qualidade ou Velocidade. Se a qualidade de impressão for mais importante do que a velocidade, seleccione Qualidade.*
- ❑ *Muitas aplicações do Windows permitem estabelecer definições de formato e esquema de página que se sobrepõem às definições efectuadas a partir do controlador de impressão. Contudo, como isso nem sempre acontece, deve sempre verificar as definições do menu Papel do controlador.*

Utilizar o modo PhotoEnhance

O modo PhotoEnhance disponibiliza uma variedade de definições de correcção de imagem que pode aplicar às imagens fotográficas antes da impressão. As definições deste modo não afectam os dados originais.

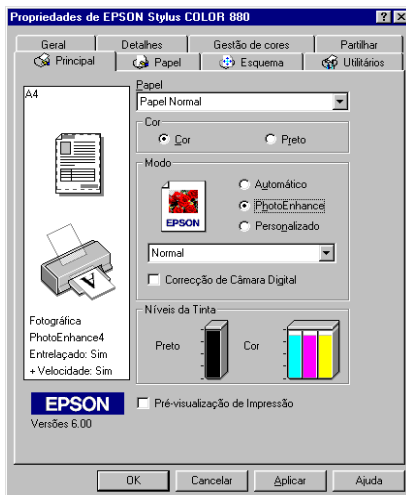

Nota:

- Este modo só estará disponível quando imprimir a cores a 16, 24 ou 32 bits.
- Imprimir com o modo PhotoEnhance seleccionado poderá aumentar o tempo de impressão dependendo do sistema informático e da quantidade de dados da imagem.

O modo PhotoEnhance possui as seguintes definições:

Normal	Permite aplicar uma correcção de imagem normal à maior parte das fotografias. Experimente esta definição em primeiro lugar.
Pessoas	Ideal para fotografias de pessoas.
Natureza	Utilize esta definição para tirar fotografias de paisagens, como, por exemplo, montanhas, céu e oceanos.
Focagem Suave	Faz com que as fotografias pareçam ter sido tiradas com uma lente de focagem suave.
Sépia	Confere uma tonalidade sépia às fotografias.

Quando selecciona o modo PhotoEnhance activa a caixa Correção de Câmara Digital. Quando imprimir fotografias tiradas com uma câmara digital, seleccione esta caixa para que as imagens impressas fiquem com o aspecto suave e natural de fotografias tiradas com uma câmara fotográfica convencional.

Utilizar o modo Personalizado

O modo personalizado possui definições previamente estabelecidas concebidas para a impressão de texto e gráficos, assim como para a aplicação de um método de correspondência de cor. Poderá igualmente criar e gravar as suas próprias definições. Para obter mais informações, consulte as secções apresentadas em seguida.

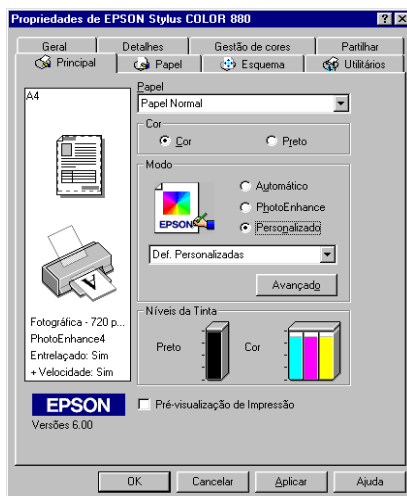

O modo personalizado contém as seguintes definições:

Texto/Gráficos	Ideal para imprimir documentos para apresentações que incluem gráficos e diagramas.
Economia	Ideal para imprimir documentos não finais.
ICM (Windows 98, 95 e 2000)	Esta opção ajusta automaticamente as cores do documento a imprimir, de forma a aproximá-las das cores apresentadas no ecrã.
sRGB	Ideal para ajustar as cores com outros dispositivos sRGB.

Quando selecciona uma definição personalizada, outras definições, como, por exemplo, a resolução, os meios-tons e o ajuste de cor, são estabelecidas automaticamente. As alterações reflectem-se na imagem apresentada do lado esquerdo da janela do menu Principal.

Para seleccionar uma definição personalizada, execute as seguintes operações:

1. No menu Principal, seleccione Personalizado para a definição de modo.

Nota:

Se estiver a trabalhar em Windows 3.1, a opção Personalizado referida anteriormante aparecerá no controlador controlador de impressão como Avançado.

2. A partir da lista de definições personalizadas, seleccione a definição mais adequada ao tipo de documento ou imagem que pretende imprimir.
3. Antes de começar a imprimir, verifique as definições Papel e Tinta, pois elas podem ter sido afectadas pelo conjunto de definições personalizadas que seleccionou. Para obter mais informações, consulte a secção “Seleccionar o tipo de papel”.

Efectuar definições avançadas

Nota:

Se estiver a trabalhar em Windows 3.1, tenha em atenção que as definições que os nomes das opções apresentadas no menu Principal do controlador da impressora serão diferentes. A opção Personalizado será apresentada como Avançado e a tecla Avançado será apresentada como a tecla Outras Definições.

As definições avançadas permitem controlar totalmente o ambiente de impressão. Utilize esta definição para experimentar ideias novas relativas à impressão ou adequar um conjunto de definições às suas necessidades. Quando determinar novas definições, poderá atribuir-lhes um nome e acrescentá-las à lista de definições personalizadas no menu Principal.

Para efectuar definições avançadas, execute as operações apresentadas em seguida.

Nota:

Os ecrãs do controlador da impressora que aparecem em seguida referem-se ao Windows 98 e 95. Os ecrãs do controlador para o Windows 3.1, 2000 e NT 4.0 são ligeiramente diferentes. As instruções relativas ao controlador de impressão para o Windows 3.1 são igualmente diferentes, conforme indicado.

1. Faça clique em Personalizado para a definição modo no menu Principal e, em seguida, faça clique em Avançado. Se estiver a trabalhar em Windows 3.1 seleccione Avançado e, em seguida, faça clique em Outras Definições. Aparecerá a seguinte caixa de diálogo:

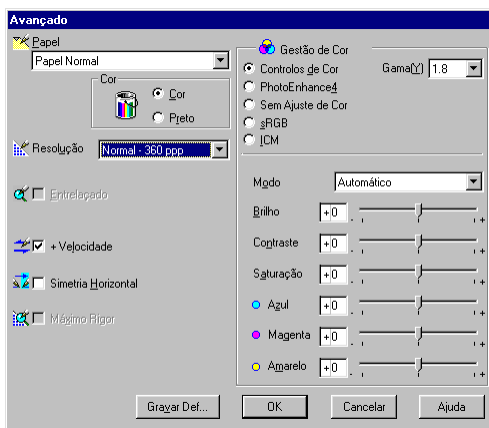

2. Seleccione o tipo de papel que colocou na impressora. Para obter mais informações, consulte a secção “Seleccionar o tipo de papel”.
3. Na opção Tinta, seleccione COR ou Preto.
4. Seleccione uma opção para a Resolução.
5. Efectue outras definições que considerar necessárias. Para obter mais informações, consulte a ajuda interactiva.

Nota:

- ❑ *A definição PhotoEnhance, situada na caixa Gestão de Cor, não afecta textos nem gráficos, mas apenas imagens. Por exemplo, se seleccionar Monocromático na lista de tons (activada quando selecciona a opção PhotoEnhance), só as imagens serão impressas a preto e branco. O texto ou gráficos a cores que se encontrem no mesmo documento serão impressos a cores.*

 - ❑ *Algumas definições podem estar desactivadas, consoante as opções seleccionadas para Papel, Tinta e Resolução.*
6. Faça clique em OK para activar as definições e regressar ao menu Principal. Para regressar ao menu Principal sem aplicar as alterações, faça clique em Cancelar. Para saber como gravar as definições avançadas que efectuou, avance para a secção seguinte.

Gravar e apagar definições

Para gravar definições avançadas na lista das definições personalizadas, faça clique na tecla Gravar Definições na caixa de diálogo Avançado. Se estiver a trabalhar em Windows 3.1, faça clique na tecla Gravar Definições (Save Settings) no menu Principal. Aparecerá a caixa de diálogo Definições Personalizadas.

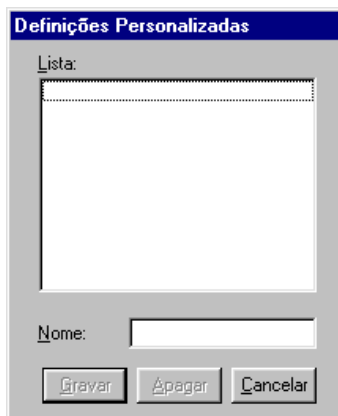

No respectivo campo, escreva um nome para o conjunto de definições que estabeleceu e faça clique na tecla **Gravar**. O conjunto de definições passará a constar da lista de definições personalizadas.

Nota:

- ❑ *Não pode atribuir às suas novas definições os nomes dos conjuntos predefinidos pela EPSON.*
- ❑ *Não é possível apagar os conjuntos predefinidos da lista de definições personalizadas.*

Para apagar uma definição, seleccione-a na caixa de diálogo Definições Personalizadas e faça clique em **Apagar**.

Utilizar as definições gravadas

Para utilizar as definições que gravou, seleccione **Personalizado** para a definição de modo no menu **Principal** e, em seguida, seleccione o respectivo conjunto na lista das definições personalizadas, situada à direita da opção **Personalizado**.

Nota:

*Se estiver a trabalhar em Windows 3.1, tenha em atenção que a opção **Personalizado** referida anteriormente aparece como **Avançado** no controlador de impressão.*

Se alterar a opção **Papel** ou **Tinta** quando um conjunto de definições personalizadas estiver seleccionado na lista de definições, a opção apresentada na lista regressa a **Definições Personalizadas**. O conjunto de definições anteriormente seleccionado não é afectado por esta alteração. Para regressar ao conjunto de definições personalizadas, basta voltar a seleccioná-lo na lista.

Pré-visualizar a Impressão

Para pré-visualizar o documento antes de o imprimir, seleccione a caixa Pré-visualização de Impressão no menu Principal.

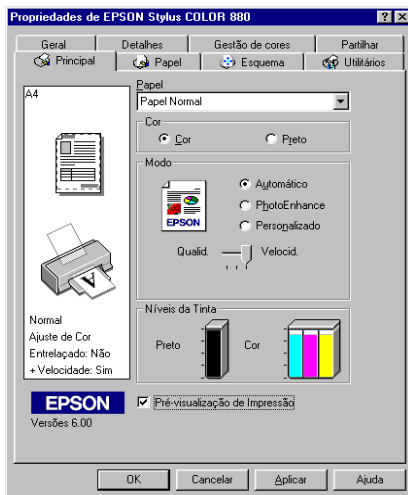







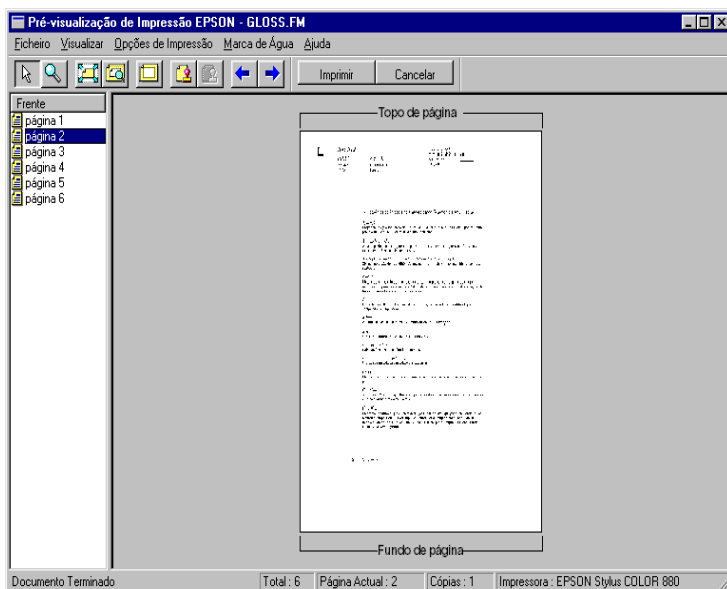

Nota:

Esta função não está disponível em Windows 3.1.

Quando enviar uma tarefa de impressão para a impressora, aparecerá a janela de pré-visualização. Nessa janela, poderá efectuar alterações no documento antes de o imprimir.





A janela de pré-visualização contém várias teclas de ícones que permitem efectuar as funções apresentadas na tabela seguinte. Consulte a ajuda interactiva de cada função.

	Arrastar e Largar	Faça clique nesta tecla para seleccionar e mover marcas de água.
	Zoom	Faça clique nesta tecla para aumentar ou reduzir o tamanho da página pré-visualizada.
	Ajustar ao Ecrã	Faça clique nesta tecla para para ajustar a página pré-visualizada ao tamanho da janela. Utilize esta opção quando quiser visualizar toda a página de uma só vez.
	Zoom Máximo	Faça clique nesta tecla para que a página pré-visualizada seja apresentada com o nível máximo de zoom.
	Área de Impressão Sim/Não	Faça clique nesta tecla para que seja apareça um rectângulo na página pré-visualizada. Este rectângulo delimita a área de impressão da página. A impressora não imprimirá nada que esteja para além dos limites do rectângulo. Para desactivar esta função, volte a pressionar esta tecla.
	Marca de Água	Faça clique nesta tecla para a caixa de diálogo das propriedades de marca de água, onde poderá alterar as respectivas definições.
	Repor predefinições de marca de água	Faça clique nesta tecla para repor os valores seleccionados para as definições de marca de água quando a janela de pré-visualização foi aberta. Se não tiver efectuado alterações, esta tecla estará indisponível.
	Página Anterior	Faça clique nesta tecla para visualizar a página anterior à que está a pré-visualizar. Se não existirem páginas anteriores, esta tecla estará indisponível.
	Página Seguinte	Faça clique nesta tecla para visualizar a página seguinte à que está a pré-visualizar. Se não existirem páginas seguintes, esta tecla estará indisponível.

Pode igualmente alterar o documento pré-visualizado das seguintes maneiras:

- ❑ Selecciona e pré-visualiza páginas individuais.
- ❑ Reduza ou aumente o tamanho da pré-visualização.
- ❑ Selecciona e imprima todas ou qualquer uma das páginas.
- ❑ Amplie o documento pré-visualizado. Faça clique em Visualizar e selecciona Ampliar para abrir a respectiva janela; aparecerá uma caixa vermelha. Se deslocar essa caixa, poderá ampliar pontos específicos do documento que estiver a pré-visualizar.
- ❑ Veja páginas separadas para um poster. Quando imprimir com a opção Poster seleccionada na caixa Multi-Páginas do separador Esquema, aparecerá a respectiva janela. Nessa janela, poderá visualizar as páginas separadas que formariam um poster. Pode igualmente fazer clique em Visualizar e seleccionar Poster para abrir esta janela.
- ❑ Aplique marcas de água. A marca de água que seleccionar aparecerá na imagem pré-visualizada. Para obter mais informações sobre marcas de água personalizadas, consulte a secção “Imprimir uma marca de água no documento”.

- ❑ As opções Adicionar e Remover permitem especificar quais as páginas do documento que pretende imprimir. Para adicionar ou remover uma página, terá de seleccionar na lista de ícones da página que aparece no lado esquerdo da janela de pré-visualização. Para seleccionar a página, faça clique no respectivo ícone. Em seguida, utilize os comandos do menu Opções de Impressão para executar a operação pretendida.

	Seleccione imprimir	Faça clique nesta tecla para adicionar as páginas seleccionadas à lista das páginas a imprimir.
	Anular imprimir	Faça clique nesta tecla para retirar as páginas seleccionadas à lista das páginas a imprimir.

Nota:

- ❑ *Quando utilizar a função de impressão frente e verso, poderá ver as páginas da tarefa de impressão alternadamente na janela de pré-visualização. Para isso, faça clique no ícone da página que aparece na lista apresentada do lado esquerdo da janela. As páginas estão ordenadas em duas colunas: Frente e Verso. As páginas da coluna Frente serão impressas primeiro. Os números de página apresentados referem-se às páginas da tarefa de impressão e podem conter mais do que uma página do documento.*
- ❑ *Se for necessário imprimir parte de uma tarefa de impressão frente e verso, seleccione todos os ícones das páginas que não precisarem de ser impressas na lista apresentada do lado esquerdo da janela de pré-visualização e, em seguida, seleccione a opção Anular Imprimir no menu Opções de Impressão. Certifique-se de que o papel está correctamente colocado no alimentador, para que a impressão comece na face certa da página seleccionada.*

Depois de pré-visualizar o documento, faça clique em Imprimir para imprimir o documento ou em Cancelar para cancelar a impressão.

Alterar o Estilo de Impressão

Poderá alterar o estilo de impressão utilizando diversas definições do controlador da impressora existentes nos menus Papel e Esquema.

Nota:

O menu Esquema não está disponível no controlador de impressão para Windows 3.1.

O menu Papel, permite definir o formato do papel, o número de cópias, a orientação e a área da impressão. A partir do menu Esquema poderá ajustar automaticamente o formato do documento ao do papel, imprimir 2 ou 4 páginas do documento na mesma folha, imprimir imagens com formato de poster ampliando uma página de forma a abranger várias folhas ou colocar marcas de água em documentos. Consulte as secções apresentadas em seguida.

Efectuar as definições do menu Papel

Utilize o menu Papel para alterar o formato do papel, definir o número de cópias e outros parâmetros de cópia, especificar a orientação do página e ajustar a área de impressão.

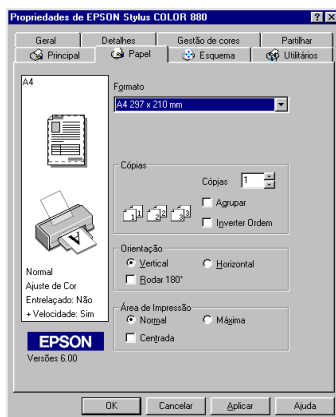

Pode seleccionar as seguintes definições:

Formato	Selecione o formato de papel que pretende utilizar. Pode igualmente adicionar um formato personalizado.
Cópias	Selecione o número de cópias que pretende imprimir. Pode seleccionar Agrupar para imprimir um conjunto de cada vez ou Inverter Ordem para imprimir o documento pela ordem inversa, a partir da última página.
Orientação	Selecione Vertical ou Horizontal para alterar a orientação do documento a imprimir. Se precisar de imprimir junto à margem inferior da página, selecione a caixa Rodar 180°.
Área de Impressão	Selecione Centrada para centrar a impressão na página. Selecione Máxima para aumentar a área de impressão. Nota: Se seleccionar a opção Máxima, é possível que a qualidade de impressão diminua nas margens da página. Antes de imprimir documentos volumosos com esta definição, imprima uma folha para verificar a qualidade. Quando seleccionar a opção Máxima, certifique-se de que o papel colocado no alimentador não está enrolado.

Efectuar as definições do menu Esquema

Utilize o menu Esquema para ajustar o formato do documento ao formato do papel colocado no alimentador, seleccionar a impressão frente e verso, imprimir duas ou quatro página numa única folha, imprimir imagens com formato de poster ampliando uma página de forma a abranger várias folhas ou imprimir marcas de água.

Nota:

O menu Esquema não está disponível no controlador de impressão para Windows 3.1.

Ajustar o documento ao formato do papel

Utilize as opções da caixa Reduzir / Aumentar do menu Esquema para ajustar o formato do documento ao formato do papel em que pretende imprimir.

Nota:

O menu *Esquema* não está disponível no controlador de impressão para Windows 3.1.

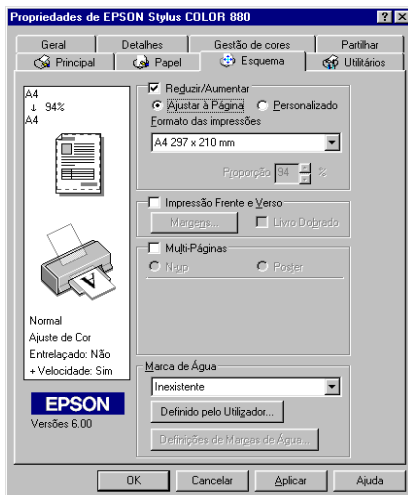

Pode seleccionar as seguintes definições:

Normal	Imprime o documento no seu formato normal.
Ajustar à Página	Aumenta ou reduz proporcionalmente o formato do documento para o ajustar ao formato de papel seleccionado na lista Formato do menu Papel.
Personalizado	Permite aumentar ou reduzir o formato do documento manualmente. Utilize as setas existentes ao lado da caixa Escala para seleccionar uma percentagem compreendida entre 10% e 400%.

Impressão frente e verso

A EPSON Stylus COLOR 880 permite imprimir de ambos os lados da folha. Existem duas formas de o fazer. Uma delas é a impressão frente e verso normal. Esta opção permite imprimir as páginas ímpares em primeiro lugar; em seguida, deverá colocar novamente as folhas no alimentador para que as páginas pares sejam impressas na outra face das folhas. Pode igualmente seleccionar a opção de livro dobrado que permite produzir impressões em foma de livro com uma única dobra. Consulte as secções apresentadas em seguida.

Nota:

- ❑ *Se a impressora estiver configurada como impressora partilhada ou se aceder através de uma rede, não poderá utilizar a impressão frente e verso.*
- ❑ *Quando utilizar a impressão frente e verso, poderá imprimir até 30 folhas de cada vez; contudo, a capacidade do alimentador varia em função do tipo de papel utilizado.*
- ❑ *Quando imprimir de ambos os lados da folha, utilize apenas papel adequado a esse tipo de impressão; caso contrário, a qualidade de impressão poderá diminuir.*
- ❑ *Se o papel não tiver a espessura suficiente ou se o documento tiver muito texto e imagens, é possível que a tinta passe de uma lado ao outro do papel.*

Impressão frente e verso normal

Para imprimir primeiro as páginas ímpares e, em seguida, após recolocar as impressões no alimentador correctamente, imprimir as pares, execute as seguintes operações:

1. No menu Esquema do controlador de impressão, seleccione a opção Impressão Frente e Verso. Para saber como aceder ao menu Esquema, consulte a secção “Aceder ao software da impressora”.

Nota:

O menu Esquema não está disponível no controlador de impressão para Windows 3.1.

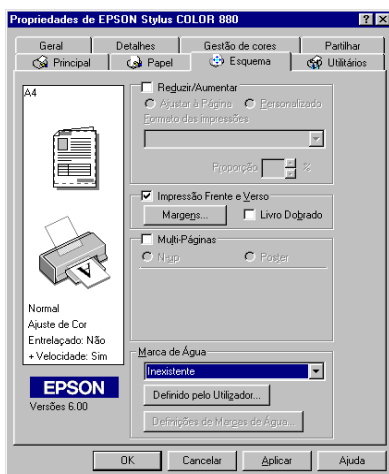

2. Faça clique na tecla Margens. Aparecerá a respectiva caixa de diálogo.



3. Especifique a margem de união. Pode seleccionar Esquerdo, Superior-Centro e Direito.
4. Especifique a largura da margem de união introduzindo um valor na respectiva caixa. Pode definir um valor compreendido entre 3 e 30 mm.

Nota:

A margem de união real pode variar consoante a aplicação utilizada. Antes de imprimir uma tarefa de impressão completa, experimente diferentes valores para a margem de união; caso contrário, os resultados poderão não corresponder às expectativas.

5. Faça clique em OK para regressar ao menu Esquema. Em seguida, volte a fazer clique em OK para gravar as definições.
6. Coloque papel no alimentador e, em seguida, envie uma tarefa de impressão a partir da aplicação. Enquanto a impressora imprime as páginas ímpares, são apresentadas instruções sobre como recolocar o papel no alimentador correctamente.
7. Siga as instruções apresentadas ou recoloque o papel no alimentador da forma indicada na figura seguinte.

Nota:

- ❑ *O papel poderá ficar enrolado durante a impressão, dependendo da quantidade de tinta utilizada para imprimir o texto e as imagens. Antes de imprimir na outra face do papel, alise-o ou enrolle-o ligeiramente na direcção contrária.*
- ❑ *Alinhe as margens das folhas numa superfície plana antes de as colocar novamente no alimentador.*
- ❑ *Recoloque o papel no alimentador da forma indicada; caso contrário, o papel poderá encravar ou a margem de união poderá não ser a pretendida.*
- ❑ *Se o papel encravar, consulte a secção “O Papel não é Alimentado Correctamente”, no Capítulo 10.*

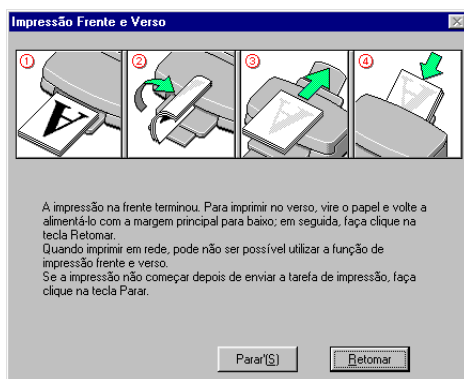

8. Quando o papel estiver recolocado no alimentador, faça clique em Retomar para imprimir as páginas pares.

Livro dobrado

Pode igualmente produzir livros com uma única dobra utilizando a função de impressão frente e verso. Se seleccionar esta opção, a impressora começa por imprimir as páginas que ficarão voltadas para o exterior quando dobrar o papel. Em seguida, depois de recolocar as folhas no alimentador, serão impressas as páginas que ficarão voltadas para o interior, como indica a figura.

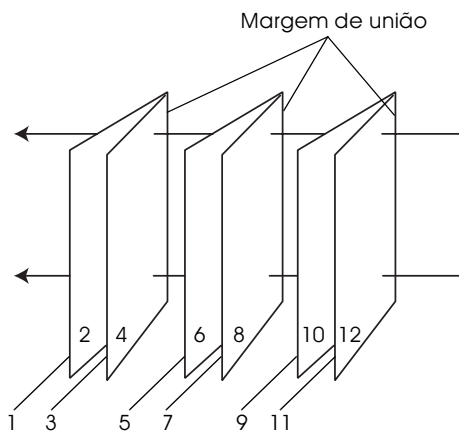

Livro com uma única dobra

Neste exemplo, a impressora começaria por imprimir as páginas 1 e 4 do documento na primeira folha de papel, as páginas 5 e 8 na segunda folha e as páginas 9 e 12 na terceira. Depois de recolocar as folhas impressas no alimentador, a impressora imprimiria as páginas 2 e 3 no verso da primeira folha de papel, as páginas 6 e 7 no verso da segunda folha e as páginas 10 e 11 no verso da terceira. Após a impressão, poderá dobrar cada folha de papel e uni-las.

Para imprimir livros, execute as seguintes operações:

1. No menu Esquema, selecione Impressão Frente e Verso e, em seguida, selecione a caixa Livro Dobrado.

Nota:

O menu Esquema não está disponível no controlador de impressão para Windows 3.1.

2. Faça clique na tecla Margens. Aparecerá a respectiva caixa de diálogo.
3. Especifique a margem de união. Pode seleccionar Esquerda, Superior e Direita.

Nota:

Se seleccionar a opção Vertical para a Orientação, no menu Principal do controlador de impressão, poderá seleccionar Esquerda e Direita. Se seleccionar a opção Horizontal para a Orientação, só poderá seleccionar Superior.

4. Especifique a largura da margem de união introduzindo um valor na respectiva caixa. Pode definir um valor compreendido entre 3 e 30 mm. Essa largura de margem será inserida de ambos os lados da dobra. Por exemplo, se especificar um valor de 10 mm, será inserida uma margem de 20 mm; 10 mm de cada lado da dobra.

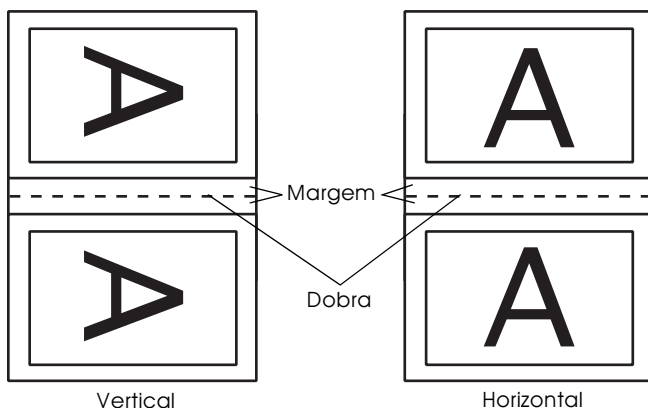

5. Faça clique em OK para regressar ao menu Esquema. Em seguida, volte a fazer clique em OK para gravar as definições.
6. Coloque papel no alimentador e, em seguida, envie uma tarefa de impressão a partir da aplicação.
7. Enquanto a impressora imprime as páginas exteriores, são apresentadas instruções sobre como recolocar o papel no alimentador correctamente. Siga as instruções apresentadas ou recolocar o papel no alimentador da forma indicada na figura da secção "Impressão frente e verso normal".

Nota:

- ❑ *O papel poderá ficar enrolado durante a impressão, dependendo da quantidade de tinta utilizada para imprimir o texto e as imagens. Antes de imprimir na outra face do papel, alise-o ou enrol-o ligeiramente na direcção contrária.*
 - ❑ *Alinhe as margens das folhas numa superfície plana antes de as colocar novamente no alimentador.*
 - ❑ *Recoloque o papel no alimentador da forma indicada; caso contrário, o papel poderá encravar ou a margem de união poderá não ser a pretendida.*
 - ❑ *Se o papel encravar, consulte a secção “O Papel não é Alimentado Correctamente”, no Capítulo 10.*
8. Quando o papel estiver recolocado no alimentador, faça clique em **Retomar** para imprimir as páginas interiores.
 9. Após a impressão, dobre as impressões correctamente e una-as com agrafos ou com outro método de união.

Imprimir posters

Pode utilizar a opção Poster da definição Multi-Páginas do menu Esquema para imprimir uma imagem com o formato de um poster. Pode ampliar uma página de um documento de forma a que abranja 4, 9 ou 16 folhas de papel impresso.

Nota:

O menu Esquema não está disponível no controlador de impressão para Windows 3.1.

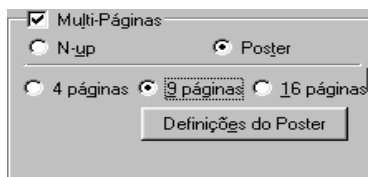

Para ajustar a impressão do poster, faça clique em Definições. Aparecerá a caixa de diálogo Definições do Poster.

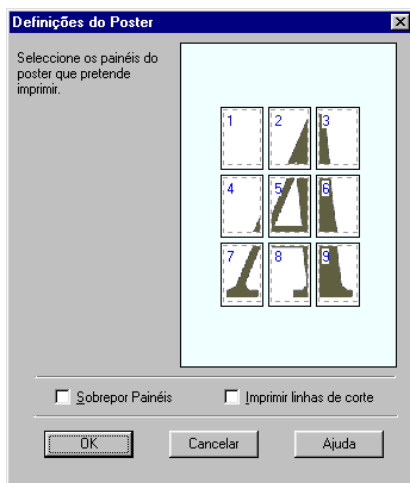

Pode seleccionar as seguintes definições:

Sobrepor Painéis	Sobrepõe ligeiramente as imagens para um alinhamento mais preciso.
Imprimir linhas de corte	Imprime linhas delimitadoras nas imagens que o ajudam a orientar quando corta as páginas.

Se pretender imprimir apenas alguns painéis sem imprimir o poster completo, faça clique nos painéis que não pretende imprimir e, em seguida, faça clique em OK para fechar a caixa de diálogo Definições do Poster.

Imprimir uma marca de água no documento

Para imprimir uma marca de água no documento, faça clique em na caixa Marca de Água, no menu Esquema e seleccione uma das opções da lista de marcas de água predefinidas. Para efectuar definições relativas a uma marca de água predefinida, consulte a secção “Efectuar definições para a marca de água”.

Nota:

O menu Esquema não está disponível no controlador de impressão para Windows 3.1.



Pode acrescentar marcas de água de texto ou de imagem à lista de marcas de água. Para adicionar uma marca de água à lista, faça clique na tecla Definido pelo Utilizador. Aparecerá a seguinte caixa de diálogo:

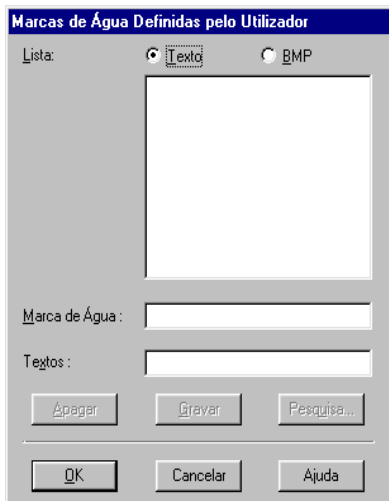

Para concluir a criação e configuração de uma marca de água personalizada, consulte as secções apresentadas em seguida.

Criar uma marca de água de imagem

1. Selecciona BMP.
2. Faça clique na tecla Pesquisa para especificar o ficheiro de mapa de bits (*bitmap*) que pretende utilizar e, em seguida, faça clique em OK.
3. Escreva um nome para a marca de água na respectiva caixa e faça clique em Gravar.
4. Faça clique em OK para regressar ao menu Esquema.

Criar uma marca de água de texto

1. Selecione Texto.
2. Escreva o texto da marca de água na respectiva caixa. O que escrever será igualmente utilizado como o nome da marca de água. Se quiser alterar o nome, escreva um novo nome na respectiva caixa e, em seguida, faça clique em **Gravar**.
3. Faça clique em **OK** para regressar ao menu Esquema.

Efectuar definições para a marca de água

1. Selecione a marca de água pretendida na respectiva lista, situada no menu Esquema.
2. Faça clique na tecla Definições de Marca de Água. Aparecerá a seguinte caixa de diálogo:

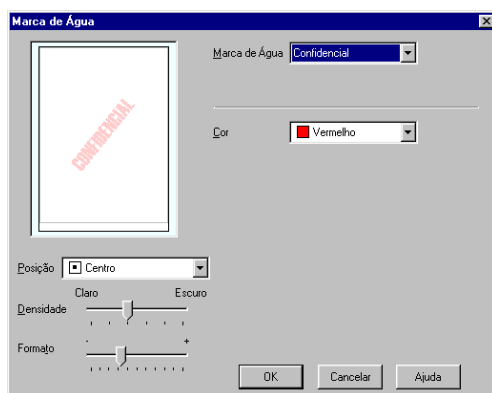

3. Certifique-se de que seleccionou a marca de água correcta e, em seguida, defina a cor, a posição, a densidade, o formato, a fonte, o estilo e o ângulo. Para obter mais informações consulte a ajuda interactiva. As definições que efectuar aparecem do lado esquerdo da caixa de diálogo.
4. Depois de efectuar as definições, faça clique em **OK**.

Utilitários de Impressão

Os utilitários de impressão EPSON permitem efectuar algumas operações de manutenção e verificar o estado da impressora a partir do ecrã do computador.

Para ter acesso a estes utilitários, faça clique no separador Utilitários do controlador da impressora e, em seguida, faça clique no ícone correspondente ao utilitário que pretende executar. Para saber como aceder ao *software* da impressora, consulte a secção “Aceder ao software da impressora”.

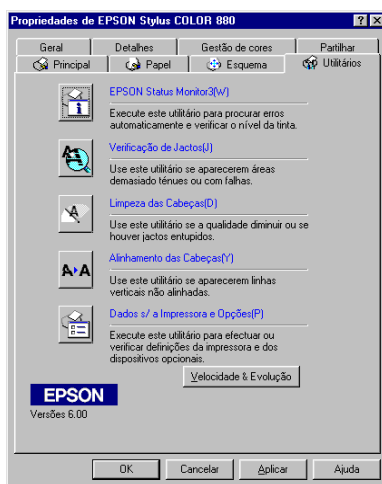

Nota:

- ❑ *A letra que se encontra entre parêntesis permite activar o utilitário a partir do teclado: pressione Alt + letra.*
- ❑ *Se a impressora estiver ligada ao computador através de uma rede, não execute os utilitários de Verificação dos Jactos, Limpeza das Cabeças e Alinhamento das Cabeças.*
- ❑ *Não execute os utilitários de Verificação dos Jactos, Limpeza das Cabeças e Alinhamento das Cabeças durante o processo de impressão; caso contrário, poderá danificar as impressões.*

EPSON Status Monitor 3 (excepto Windows 3.1)

Este utilitário mantém-no ao corrente do estado da impressora, indicando o nível de tinta e avisando sempre que ocorre um erro na impressora.

O Status Monitor 3 só está disponível nas seguintes situações:

- Se a impressora estiver ligada directamente ao computador principal através de uma porta paralela, ou de uma porta USB.
- Se o sistema estiver configurado para suportar a comunicação bidireccional.

Verificação dos jactos

Permite verificar se os jactos da cabeça de impressão estão obstruídos. Verifique os jactos sempre que notar uma diminuição da qualidade de impressão e depois de efectuar a operação de limpeza, para confirmar se os jactos foram desobstruídos. Se este utilitário indicar que os jactos precisam de ser limpos, pode activar o utilitário de limpeza das cabeças directamente a partir do utilitário de verificação dos jactos. Consulte a secção “Verificar os Jactos da Cabeça de Impressão”, no Capítulo 9.

Limpeza das cabeças

Se notar uma diminuição da qualidade de impressão, é possível que tenha de efectuar uma limpeza às cabeças de impressão. Em primeiro lugar, execute o utilitário de verificação dos jactos para determinar se as cabeças de impressão precisam de ser limpas. Pode activar o utilitário de verificação dos jactos directamente a partir do utilitário de limpeza das cabeças. Consulte a secção “Limpar as Cabeças de Impressão”, no Capítulo 9.

Alinhamento das cabeças

Recorra a este utilitário se notar que as linhas verticais estão desalinhadas. Execute as instruções apresentadas no ecrã para executar este utilitário.

Velocidade & Evolução (excepto Windows 3.1)

Faça clique na tecla Velocidade & Evolução para abrir a respectiva caixa de diálogo, onde pode efectuar definições relacionadas com a velocidade e a evolução da impressão.



Pode efectuar as seguintes definições:

Cópias de Alta Velocidade

Para imprimir várias cópias do documento mais rapidamente, seleccione esta opção.

Mostrar Medidor de Evolução

Para controlar a evolução da tarefa de impressão, seleccione esta opção.

EPSON Printer Port (apenas Windows 98 e 95)

Para aumentar a velocidade de transmissão de dados para as impressoras EPSON, seleccione esta opção.

Se o computador suportar ECP, active a transferência DMA para aumentar a velocidade de impressão.

Para obter mais informações, consulte a secção “Efectuar definições de Velocidade & Evolução (excepto Windows 3.1)”.

Nota:

Se a impressora estiver ligada através de uma porta USB, não poderá efectuar esta definição.

Processar sempre dados RAW (Windows 2000 e NT 4.0)

Selecione esta caixa para que os computadores-cliente com Windows NT processem documentos utilizando o formato RAW em vez do formato EMF (metaficheiro). As aplicações baseadas em Windows NT utilizam o formato EMF por predefinição.

Tente utilizar esta opção se os documentos processados no formato EMF não forem correctamente impressos.

O processamento de dados RAW necessita de menos recursos do que o formato EMF; por isso, alguns dos problemas (como memória insuficiente, espaço em disco para imprimir, velocidade de impressão, etc.) poderão ser resolvidos seleccionando esta opção.

Quando estiver a processar dados RAW, a evolução da impressão apresentada pelo Medidor de Evolução pode diferir da evolução de impressão real.

Preferências

Faça clique nesta tecla para abrir a respectiva caixa de diálogo, onde poderá efectuar definições relativas ao EPSON Status Monitor 3. As definições são descritas pormenorizadamente na secção apresentada em seguida.

Preferências

Se fizer clique na tecla Preferências, aparecerá a respectiva caixa de diálogo.

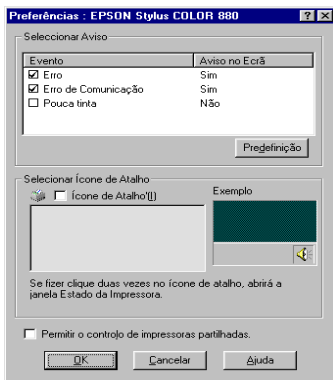

Pode seleccionar as seguintes definições:

Seleccionar Aviso	Permite visualizar as definições de aviso para o erro actual. Nesta área pode especificar se pretende ver mensagens de erros gerais, mensagens de erros de comunicação ou mensagens de estado durante a impressão, digitalização ou cópia. Seleccionar as caixas relativas aos tipos de erro sobre os quais pretende ser avisado.
Seleccionar Ícone de Atalho	Selecione esta caixa para que apareça um ícone de atalho na barra de tarefas do Windows. Se fizer clique no ícone de atalho situado na barra de tarefas, abrirá o Status Monitor 3. Para seleccionar qual o ícone a apresentar, faça clique no ícone que prefere; a sua selecção será visualizada na parte direita da janela.
Permitir o controlo de impressoras partilhadas	Selecione esta caixa para permitir que uma impressora partilhada seja controlada por outros computadores.

Nota:

Faça clique na tecla Predefinição para repor as predefinições de todos os itens da caixa Seleccionar Aviso.

Obter Ajuda Interactiva

O *software* da impressora possui uma função de ajuda interactiva que contém instruções pormenorizadas sobre como imprimir, efectuar definições no controlador de impressão e executar os utilitários da impressora. Em Windows 98, 95, 2000 e NT 4.0, poderá aceder à ajuda interactiva a partir da aplicação utilizada ou a partir do menu Iniciar (Start). Em Windows 3.1, poderá aceder à ajuda interactiva a partir do grupo de programas EPSON. Consulte as secções apresentadas em seguida.

A partir da aplicação

Para obter ajuda a partir da aplicação que está a utilizar, abra o menu Ficheiro (File) e seleccione Imprimir (Print) ou Configurar Impressão (Print Setup). Em seguida, faça clique em Impressora, Configuração, Opções ou Propriedades (Printer, Setup, Options ou Properties). Consoante a aplicação que estiver a utilizar, pode ter de seleccionar uma combinação destes comandos. Faça clique na tecla AJUDA situada na parte inferior dos menus do controlador para obter ajuda sobre os itens desse menu.

Em Windows 98, 95, 2000 e NT 4.0 pode obter informações específicas sobre qualquer item de um menu fazendo clique com a tecla direita do rato no respectivo item e, em seguida, fazendo clique em O Que É Isto? (What's This) no menu que aparece. Aparecerá a janela de ajuda.

A partir do menu Iniciar

Faça clique na tecla Iniciar (Start), seleccione Programas (Programs), EPSON (para o Windows 98 ou 95) ou Impressoras EPSON (para o Windows 2000 e NT 4.0) e, em seguida, faça clique em Ajuda EPSON Stylus COLOR 880 (EPSON Stylus COLOR 880 Help). Aparecerá a janela de ajuda.

A partir do Windows 3.1

Para aceder à ajuda interactiva em Windows 3.1, abra o grupo de programas EPSON e faça clique em no ícone Ajuda EPSON Stylus COLOR 880 (EPSON Stylus COLOR 880 Help). Aparecerá a janela de ajuda.

Aumentar a Velocidade de Impressão

Informações gerais

Tal como imprimir com uma resolução elevada requer mais tempo de processamento, também a impressão a cores é mais demorada do que a impressão a preto porque um documento a cores contém um maior volume de dados. Por esta razão, é importante ser-se selectivo no recurso à cor quando a velocidade de impressão for também um factor determinante.

Mesmo que o documento exija uma resolução elevada e o uso intensivo de cores, por exemplo, a impressão de composições que incluem fotografias a cores captadas por uma câmara, é possível otimizar a velocidade de impressão, ajustando algumas condições de impressão. Tenha, no entanto, em conta que a alteração de determinadas condições favoráveis ao aumento da velocidade pode diminuir a qualidade de impressão.

A tabela que se segue apresenta os factores que aumentam a velocidade e fazem diminuir a qualidade de impressão e vice-versa.

Qualidade de Impressão Velocidade de Impressão		Baixa Elevada	Elevada Baixa	Menu do Controlador de Impressão
Definições do controlador de impressão	Resolução	Economia Normal	Foto	Caixa de diálogo Avançado
	Alta velocidade	Activ.	Desactiv.	
	Máximo Rigor	Desactiv.	Activ.	
Características dos dados	Tamanho da Imagem	Pequeno	Grande	-
	Resolução da imagem	Baixa	Elevada	

A tabela que se segue apresenta os factores relacionados apenas com a velocidade de impressão.

Velocidade de Impressão		Superior	Inferior	Menu do Controlador de Impressão
Definições do controlador de impressão	Tinta	Preto	Cor	Caixa de diálogo Avançado, no menu Principal
	Simetria Horizontal*	Desactiv.	Activ.	Caixa de diálogo Avançado
	Agrupar*	Desactiv.	Activ.	Menu Papel
	Inverter Ordem*	Desactiv.	Activ.	
Características dos dados	Variedade de cores	Níveis de Cinzento**	Paleta completa	–
Recursos de hardware	Velocidade do sistema	Elevada	Baixa	–
	Espaço livre em disco	Muito	Pouco	
	Memória disponível	Muita	Pouca	
Estado de software	Aplicações abertas	Uma	Muitas	–
	Memória virtual	Não utilizada	Utilizada	

* Varia consoante o controlador de impressão e a aplicação que utilizar.

** "Níveis de Cinzento" significa que está a utilizar apenas tinta preta para imprimir várias tonalidades de cinzento, que vão do preto puro ao branco puro.

Efectuar definições de Velocidade & Evolução (excepto Windows 3.1)

Permite efectuar definições relacionadas com a velocidade de impressão. Faça clique na tecla Velocidade & Evolução do menu Utilitários. Aparecerá a respectiva a caixa de diálogo.

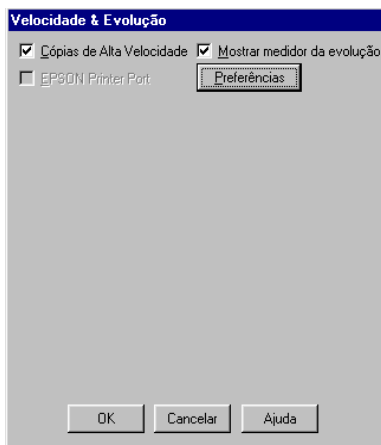

Cópias de Alta Velocidade

Selecione esta opção para activar a impressão de várias cópias a alta velocidade. Esta função acelera a impressão, ao utilizar o espaço em disco como uma memória *cache* para a impressão de várias cópias de um documento.

EPSON Printer Port (apenas Windows 98 e 95)

Selecione esta opção para utilizar a porta da impressora EPSON, otimizada para impressoras EPSON, em vez da porta de impressão definida pelo Windows. Desta forma, poderá aumentar a velocidade de transmissão de dados para as impressoras EPSON.

Nota:

Se a impressora estiver ligada através de uma porta USB, não poderá efectuar esta definição.

Transferência DMA (apenas Windows 98 e 95)

Se o computador possuir uma porta paralela que suporte o modo ECP, poderá utilizar a transferência DMA (Direct Memory Access) para aumentar a velocidade de impressão. Consulte o manual do computador para saber se suporta o modo ECP e a transferência DMA.

Para determinar se necessita de activar a transferência DMA, compare a mensagem que aparece a seguir à definição EPSON Printer Port com as informações da tabela seguinte, e execute a operação recomendada.

Mensagem	Operação
Transferência de Alta Velocidade (DMA) activada.	A transferência DMA já está activada. Faça clique em OK para fechar a caixa de diálogo.
Para uma maior velocidade de transmissão, utilize a transferência DMA.	Para activar a transferência DMA, execute as operações indicadas a seguir a esta tabela.
(Sem mensagem)	<p>A configuração da porta paralela do sistema não permite utilizar a transferência DMA. No entanto, se alterar a definição da porta paralela para ECP ou Enhanced através do programa de instalação do BIOS do computador, é possível que tenha acesso a esta função. Para obter mais informações, consulte o manual do computador ou contacte o respectivo fabricante. Depois de alterar a definição da porta paralela, execute as operações indicadas a seguir a esta tabela para activar a transferência DMA.</p> <p>Nota: Antes de executar o programa de instalação do BIOS, desinstale o controlador da impressora utilizando o comando Adicionar/Remover Programas (Add/Remove Programs) do Painel de Controlo (Control Panel). Depois de executar o programa de instalação do BIOS, volte a instalar o controlador da impressora.</p>

Para activar a transferência DMA, execute as seguintes operações:

1. Faça clique duas vezes no ícone O Meu Computador (My Computer), situado no ambiente de trabalho e, em seguida, faça o mesmo no ícone Painel de Controlo (Control Panel).
2. Faça clique duas vezes no ícone Sistema (System) e uma vez no separador Gestor de Dispositivos (Device Manager).
3. Faça clique duas vezes no ícone Portas (COM e LPT) e em LPT1. Se tiver ligado a impressora a uma porta que não a porta LPT1, faça clique duas vezes no ícone da porta adequada.
4. Faça clique no separador Recursos e, em seguida, desactive a opção Utilizar definições automáticas. Anote a definição do Intervalo de Entrada/Saída.

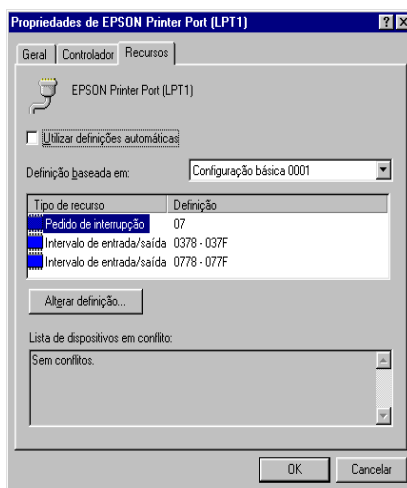

5. Seleccione uma definição de configuração básica na lista "Definição Baseada em" que utilize o mesmo Intervalo de Entrada/Saída que anotou na operação anterior. Certifique-se de que o canal de Acesso Directo à Memória e o número do Pedido de Interrupção estão atribuídos e são indicados. Certifique-se igualmente de que não há conflitos na lista de Dispositivos em Conflito.
6. Faça clique em OK para gravar as definições.
7. Volte a abrir a caixa de diálogo Velocidade & Evolução para verificar se a transferência DMA está activada.

Nota:

É possível que a transferência DMA continue indisponível em alguns computadores, mesmo depois de efectuar as operações descritas anteriormente. Tente obter mais informações junto do fabricante do computador.

Configuração de portas (Windows NT 4.0)

Nota:

No Windows NT 4.0, a configuração das portas é um processo complexo e só deve ser efectuado por utilizadores experientes com privilégios de administrador.

Se o computador possuir uma porta paralela que suporte o modo ECP, poderá efectuar definições relativas à velocidade de impressão a partir da caixa de diálogo Configuração da Porta. Antes de efectuar definições, certifique-se de que o modo ECP está seleccionado. Para obter mais informações sobre o modo ECP, consulte o manual do computador.

Para aceder à caixa de diálogo Configuração da Porta, faça clique em Iniciar (Start), seleccione Definições (Settings) e faça clique em Impressoras (Printers). Seleccione a impressora e faça clique em Propriedades (Properties) no menu Ficheiro (File). Aparecerá a janela do controlador da impressora. Faça clique no separador Porta e, em seguida, faça o mesmo na tecla Configurar Porta. Aparecerá uma caixa de diálogo.

Faça clique no separador da porta LPT à qual se encontra ligada a impressora e, em seguida, faça clique na tecla Configuração de Porta.

Nota:

Se a sua impressora estiver ligada à porta LPT1, só aparecerá o separador LPT1.

Pode efectuar definições de recursos e activar a transferência DMA a partir da caixa de diálogo de configuração da porta LPT; consulte as secções apresentadas em seguida.

Definições de recursos (IRQ e DMA)

Se ligou a impressora à porta LPT2 ou LPT3, efectuar definições IRQ e DMA poderá contribuir para aumentar a velocidade de impressão. Atribua às definições IRQ e DMA a mesma configuração numérica da placa de expansão. Consulte o manual do computador para saber quais são as definições IRQ e DMA.

Transferência DMA

Se utilizar esta função de acesso directo à memória para enviar dados de impressão ao computador, poderá conseguir aumentar a velocidade de impressão. Se a opção Usar Transferência DMA estiver esbatida, terá de activar a transferência DMA nas definições do computador. Para obter mais informações, consulte a documentação do computador.

Capítulo 4

Verificar as Tarefas e o Estado da Impressora (Windows)

Utilizar o Medidor de Evolução	4-2
Visualizar conselhos de impressão	4-2
Visualizar mensagens de erro.....	4-3
Utilizar o Gestor EPSON	4-3
Utilizar o EPSON Status Monitor 3.....	4-4
Aceder ao EPSON Status Monitor 3	4-4
Visualizar informações no EPSON Status Monitor 3	4-5

Utilizar o Medidor de Evolução

Quando envia uma tarefa de impressão para a impressora, o Medidor de Evolução aparece no ecrã do computador.

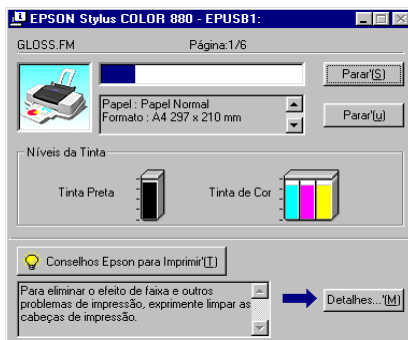

O medidor indica a evolução da tarefa de impressão em curso e fornece informações sobre o estado da impressora quando é estabelecida uma comunicação bidireccional entre a impressora e o computador. Este medidor apresenta igualmente mensagens de erro e informações que o ajudam a obter melhores resultados de impressão.

Nota:

O Medidor de Evolução não aparece se a opção Mostrar medidor de evolução estiver desactivada na caixa de diálogo Velocidade & Evolução. Para obter mais informações, consulte a secção “Velocidade & Evolução (excepto Windows 3.1)”, no Capítulo 3.

Visualizar conselhos de impressão

Na parte inferior da janela Medidor de Evolução aparecem sugestões para tirar o máximo partido do controlador de impressão. De 30 em 30 segundos, aparece uma nova sugestão. Para mais informações sobre as sugestões apresentadas, faça clique na tecla Detalhes.

Visualizar mensagens de erro

Se ocorrer um problema durante a impressão, aparecerá uma mensagem de erro na janela do Medidor de Evolução. Quando há pouca ou nenhuma tinta, aparece a tecla Como por baixo da caixa de texto. Faça clique nessa tecla; o Status Monitor 3 conduzi-lo-á, passo a passo, através do processo de substituição dos tinteiros.

Utilizar o Gestor EPSON

O Gestor EPSON é semelhante ao gestor de impressão (Print Manager) do Windows. Quando recebe duas ou mais tarefas de impressão de uma só vez, o gestor coloca-as numa fila de espera por ordem de chegada. Quando uma tarefa de impressão chega ao topo da fila, o Gestor EPSON envia o documento para a impressora.

Nota:

O Gestor ESPON não está disponível em Windows NT.

Depois de enviar uma tarefa de impressão, aparecerá a tecla EPSON Stylus COLOR 880 na barra de tarefas. Faça clique nessatecla para abrir a janela do Gestor EPSON, onde poderá visualizar informações sobre o estado das tarefas de impressão que foram enviadas para a impressora. Pode igualmente optar por colocar a impressão em pausa e retomá-la ou reiniciar tarefas de impressão seleccionando-os na lista e fazendo clique na tecla adequada.

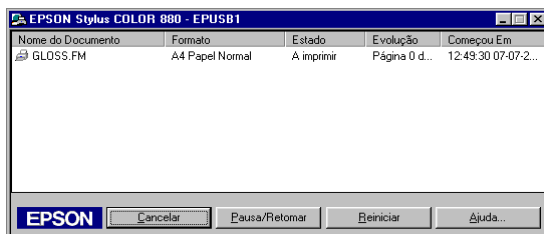

Utilizar o EPSON Status Monitor 3

O EPSON Status Monitor 3 informações pormenorizadas sobre o estado da impressora.

Nota:

Antes de utilizar o Status Monitor 3, não se esqueça de consultar o ficheiro LEIA-ME. Para abrir este ficheiro, faça clique em Iniciar (Start), seleccione Programas (Programs), EPSON ou Impressoras EPSON e, em seguida, faça clique em EPSON Stylus COLOR 880 Leia-me (EPSON Stylus COLOR 880 Readme).

Aceder ao EPSON Status Monitor 3

Há duas formas de aceder ao EPSON Status Monitor 3:

- ❑ Faça clique duas vezes no ícone de atalho (com a forma de uma impressora) que aparece na barra de tarefas. Para acrescentar um ícone de atalho à barra de tarefas, consulte a secção “Preferências”, no Capítulo 3.
- ❑ Abra a janela do controlador de impressão, faça clique no separador Utilitários e, em seguida, faça clique na tecla EPSON Status Monitor 3.

Quando acede ao EPSON Status Monitor 3, aparece a respectiva janela.



Visualizar informações no EPSON Status Monitor 3

O EPSON Status Monitor 3 apresenta as seguintes informações:

❑ **Estado actual**

O EPSON Status Monitor 3 apresenta informações personalizadas sobre o estado da impressora, uma imagem gráfica da impressora e mensagens de erro. Se houver pouca ou nenhuma tinta, aparecerá na janela do EPSON Status Monitor 3 a tecla Como. Faça clique nessa tecla para visualizar instruções sobre o processo de substituição de tinteiros e para deslocar a cabeça de impressão para a posição de substituição dos tinteiros.

❑ **Níveis de tinta**

O EPSON Status Monitor 3 apresenta um um indicador gráfico da quantidade de tinta existente.

Capítulo 5

Imprimir em Macintosh

Introdução ao <i>Software</i> da Impressora	5-2
Alterar as Definições de Impressão	5-3
Seleccionar o tipo de papel	5-5
Utilizar o modo Automático	5-8
Utilizar o modo PhotoEnhance	5-9
Utilizar o modo Personalizado	5-10
Efectuar as definições de configuração de página	5-14
Alterar o Esquema de Impressão	5-24
Ajustar o documento ao formato de papel	5-25
Imprimir duas ou quatro páginas numa folha	5-25
Imprimir posters	5-26
Imprimir uma marca de água no documento	5-27
Definir a data e a hora de impressão	5-29
Gravar dados de impressão em ficheiros	5-31
Pré-visualizar o Documento	5-32
Utilitários de Impressão	5-35
Supervisor de Estado EPSON	5-35
Verificação dos jactos	5-36
Limpeza das cabeças	5-36
Alinhamento das cabeças	5-36
Configuração	5-36

Introdução ao Software da Impressora

O *software* da impressora inclui um controlador e vários utilitários. O controlador de impressão permite seleccionar uma grande variedade de definições para obter os melhores resultados de impressão. Os utilitários ajudam a verificar a impressora e a mantê-la nas melhores condições de funcionamento.



Para saber como utilizar o controlador de impressão, consulte a secção “Alterar as Definições de Impressão”.

Para obter mais informações sobre os utilitários da impressora, consulte a secção “Utilitários de Impressão”.

Para obter mais informações sobre o *software* da impressora, pode igualmente fazer clique no ícone de ajuda que aparece nas caixas de diálogo do controlador de impressão.

Alterar as Definições de Impressão

As definições do controlador aparecem nas seguintes caixas de diálogo:

- ❑ Caixa de diálogo Impressão
Faça clique em Imprimir (Print) no menu Ficheiro (File) da aplicação ou faça clique em Opções (Options) na caixa de diálogo Configurar Página (Page Setup).
- ❑ Caixa de diálogo Impressão em Segundo Plano
Faça clique na tecla do ícone Impressão em Segundo Plano (Background Printing)  que aparece na caixa de diálogo Imprimir (Print).
- ❑ Caixa de diálogo Configurar Página
Faça clique em Configurar Página (Page Setup) no menu Ficheiro (File) da aplicação.
- ❑ Caixa de diálogo Esquema
Faça clique na tecla do ícone Esquema (Layout)  que aparece na caixa de diálogo Imprimir (Print).
- ❑ Caixa de diálogo Pré-visualizar
Faça clique na tecla do ícone de pré-visualização  que aparece na caixa de diálogo Imprimir (Print) e, em seguida, faça clique em Antever (Preview).

As opções Modo existentes na caixa de diálogo Imprimir (Print) estão organizadas em três níveis, que lhe permitem controlar a impressora como se explica em seguida.

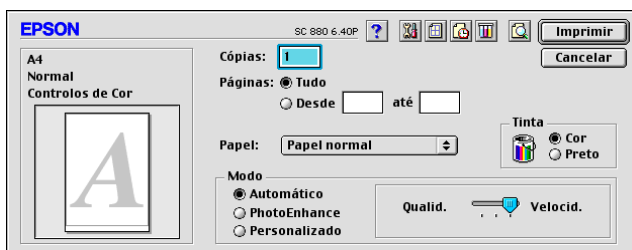

<p>Automático</p>	<p>A forma mais simples e rápida de começar a imprimir. Para obter mais informações, consulte a secção "Utilizar o modo Automático". Quando selecciona este modo o controlador da impressora efectua automaticamente todas as definições pormenorizadas com base nas opções seleccionadas para as definições Papel e Tinta. Para efectuar a definição Tinta, faça clique em Cor para imprimir a cores ou Preto para imprimir a preto ou com níveis de cinzento. Consoante o tipo de papel seleccionado na respectiva lista, poderá aparecer uma barra de deslizamento, por baixo da opção Personalizado, que permite seleccionar Qualidade ou Velocidade. Se a qualidade de impressão for mais importante do que a velocidade, seleccione Qualidade.</p>
<p>PhotoEnhance</p>	<p>Este modo permite aplicar uma variedade de definições de correcção de imagem especialmente concebidas para a impressão de fotografias. Consulte a secção "Utilizar o modo PhotoEnhance". As definições deste modo não afectam os dados originais. Só poderá utilizar este modo quando imprimir a cores a 32 bits.</p>
<p>Personalizado</p>	<p>Este modo permite seleccionar a definição mais adequada ao tipo de documento que pretende imprimir a partir de uma lista de definições já estabelecidas. Quando selecciona este modo, a tecla Avançado é activada, permitindo o acesso à respectiva caixa de diálogo. Para obter mais informações, consulte a secção "Utilizar o modo Personalizado". Poderá seleccionar definições especialmente concebidas para a impressão de texto e gráficos ou para a aplicação de um método de correspondência de cor. Pode igualmente criar e gravar um conjunto de definições personalizadas na caixa de diálogo Avançado.</p>

Para além de poder criar grupos de definições que determinarão a qualidade geral da impressão, poderá alterar aspectos específicos, utilizando as definições das caixas de diálogo Configurar Página (Page Setup) e Esquema (Layout). Para saber como efectuar as definições da caixa de diálogo Configurar Página (Page Setup), consulte a secção “Efectuar as definições de configuração de página”. Para saber como efectuar as definições da caixa de diálogo Esquema (Layout), consulte a secção “Alterar o Esquema de Impressão”.

Seleccionar o tipo de papel

A definição do tipo de papel determina quais as outras definições disponíveis, pelo que deverá efectuar esta definição em primeiro lugar.

Na caixa de diálogo da impressão, seleccione o tipo de papel correspondente ao papel colocado na impressora. Para saber qual a definição correcta, consulte a lista apresentada em seguida. Poderá igualmente consultar a secção “Tipos de papel”, no Capítulo 11. Para alguns tipos de papel, poderá seleccionar várias definições diferentes.

Papel Normal

Papel normal

Envelopes

Papel Premium (A4)

S041214

Papel Especial para 360 ppp	
Papel para 360 ppp (A4)	S041059 S041025
Papel para 360 ppp (Letter)	S041060 S041028
Papel de Transferência (A4)	S041154
Papel de Transferência (Letter)	S041153 S041155
Papel de Qualidade Fotográfica	
Papel de Qualidade Fotográfica (A4)	S041061 S041026
Papel de Qualidade Fotográfica (Letter)	S041062 S041029
Papel de Qualidade Fotográfica (Legal)	S041067 S041048
Cartões de Qualidade Fotográfica (A6)	S041054
Cartões de Qualidade Fotográfica (5 × 8")	S041121
Cartões de Qualidade Fotográfica (8 × 10")	S041122
Papel Autocolante de Qualidade Fotográfica (A4)	S041106
Cartões de Notas A6 (com envelopes)	S041147
Cartões de Felicitações 5 × 8" (com envelopes)	S041148
Cartões de Felicitações 8 × 10" (com envelopes)	S041149
Papel Mate Espesso	
Papel Mate Espesso (A4)	S041256 S041258 S041259
Papel Mate Espesso (Letter)	S041257

Papel Fotográfico	
Papel Fotográfico (A4)	S041140
Papel Fotográfico (Letter)	S041141
Papel Fotográfico (4 × 6")	S041134
Papel Fotográfico (100 × 150 mm)	S041255
Papel Fotográfico (200 × 300 mm)	S041254
Papel Fotográfico-Panorâmico (210 × 594 mm)	S041145
Cartões de Papel Fotográfico (A4)	S041177

Película Brilhante de Qualidade Fotográfica

Película Brilhante de Qualidade Fotográfica (A4)	S041071
Película Brilhante de Qualidade Fotográfica (Letter)	S041072
Película Brilhante de Qualidade Fotográfica (A6)	S041107
Autocolantes Fotográficos 16 (A6)	S041144
Autocolantes Fotográficos 4 (A6)	S041176

Transparências

Transparências (A4)	S041063
Transparências (Letter)	S041064

Papel Fotográfico Brilhante Premium

Papel Fotográfico Brilhante Premium (A4)	S041287 S041297
Papel Fotográfico Brilhante Premium (Letter)	S041286

Nota:

A disponibilidade dos papéis especiais varia de país para país.

Utilizar o modo Automático

Quando o modo Automático está activado na caixa de diálogo de impressão, o controlador da impressora selecciona as definições mais adequadas em função das definições Papel e Tinta. Para efectuar a definição tinta, faça clique em Cor para imprimir a cores ou em Preto para imprimir a preto e branco ou com níveis de cinzento. Para efectuar a definição Papel, consulte a secção “Seleccionar o tipo de papel”.

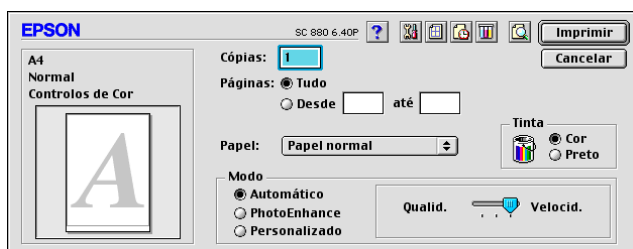

Nota:

Consoante o tipo de papel que seleccionar no controlador, poderá aparecer uma barra de deslizamento, ao lado das opções de Modo, que permite seleccionar Qualidade ou Velocidade. Se a qualidade de impressão for mais importante do que a velocidade, seleccione Qualidade.

Utilizar o modo PhotoEnhance

O modo Photo Enhance disponibiliza uma variedade de definições de correcção de imagem que pode aplicar às imagens fotográficas antes da impressão. As definições deste modo não afectam os dados originais.

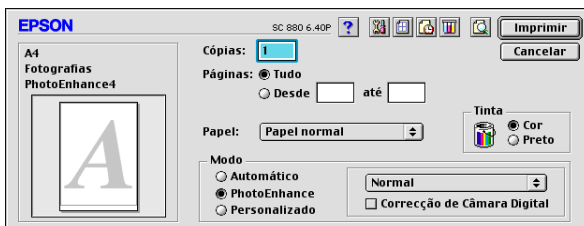

Nota:

- Este modo só estará disponível quando imprimir a cores a 16, 24 ou 32 bits.
- Imprimir com o modo PhotoEnhance seleccionado poderá aumentar o tempo de impressão dependendo do sistema informático e da quantidade de dados da imagem.

O modo PhotoEnhance possui as seguintes definições:

Normal	Aplica uma correcção normal à maior parte das fotografias. Experimente esta definição primeiro.
Pessoas	Ideal para fotografias de pessoas.
Natureza	Utilize esta definição para tirar fotografias de paisagens, como, por exemplo, montanhas, céu e oceanos.
Focagem Suave	Faz com que as fotografias pareçam ter sido tiradas com uma lente de focagem suave.
Sépia	Confere uma tonalidade sépia às fotografias.

Quando imprimir fotografias tiradas com uma câmara digital, poderá seleccionar a caixa Correcção de Câmara Digital para que as imagens impressas fiquem com o aspecto suave e natural de fotografias tiradas com uma câmara fotográfica convencional.

Utilizar o modo Personalizado

O modo personalizado possui definições previamente estabelecidas concebidas para a impressão de texto e gráficos, assim como para a aplicação de um método de correspondência de cor. Poderá igualmente criar e gravar as suas próprias definições. Para obter mais informações, consulte as secções apresentadas em seguida.

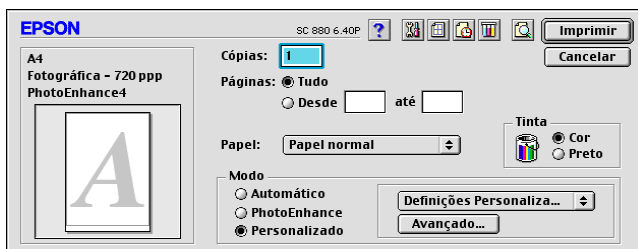

You can select from the following ready-made settings.

Texto/Gráficos	Ideal para imprimir documentos para apresentações que incluem gráficos e diagramas.
Economia	Ideal para imprimir documentos não finais.
ColorSync	Esta opção ajusta automaticamente as cores do documento a imprimir, de forma a aproximá-las das cores apresentadas no ecrã.

Quando selecciona uma definição personalizada, outras definições, como, por exemplo, a resolução, os meios-tons e o ajuste de cor, são estabelecidas automaticamente. As alterações reflectem-se na imagem apresentada do lado esquerdo da janela da impressão.

Para seleccionar uma definição personalizada, execute as seguintes operações:

1. Em primeiro lugar, verifique as definições de Tinta e Papel na caixa de diálogo Imprimir. Para obter mais informações, consulte a secção “Seleccionar o tipo de papel”.
2. Selecciona a opção Personalizado para a definição de modo na caixa de diálogo Imprimir. Aparecá a lista das definições personalizadas, situada à direita da opção Personalizado.
3. Na lista de definições personalizadas, seleccione a definição que mais se adequa ao tipo de documento ou imagem que pretende imprimir.

Efectuar definições avançadas

As definições avançadas permitem controlar totalmente o ambiente de impressão. Utilize esta definição para experimentar ideias novas relativas à impressão ou adequar um conjunto de definições às suas necessidades. Quando determinar novas definições, poderá atribuir-lhes um nome e acrescentá-las à lista de definições personalizadas.

Para efectuar definições avançadas, execute as seguintes operações:

1. Selecciona Personalizado para a definição de modo na caixa de diálogo Imprimir e, em seguida, faça clique na tecla Avançado. Aparecerá a respectiva caixa de diálogo.

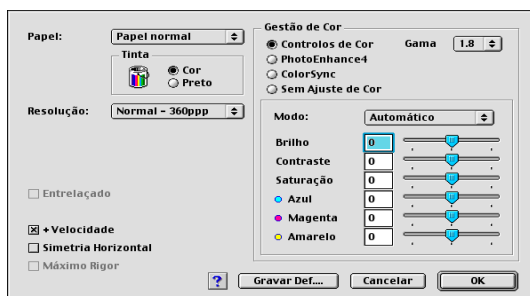

2. Selecione o tipo de papel que colocou na impressora. Para obter mais informações, consulte a secção “Seleccionar o tipo de papel”.
3. Selecione Cor ou Preto para a definição Tinta.
4. Selecione a Resolução.
5. Selecione as definições que considerar necessárias. Para obter mais informações, consulte a ajuda interactiva.

Nota:

- A definição PhotoEnhance não afecta textos nem gráficos, mas apenas imagens. Por exemplo, se seleccionar Monocromático na lista de tons (activada quando selecciona a opção PhotoEnhance para a definição Gestão de Cor), só as imagens serão impressas a preto e branco. O texto ou gráficos a cores que se encontrem no mesmo documento serão impressos a cores.*
 - Algumas definições podem estar desactivadas, consoante as opções seleccionadas para Papel, Tinta e Resolução.*
6. Faça clique em OK para aplicar as definições e regressar à caixa de diálogo Imprimir. Para regressar a esta caixa sem aplicar as alterações, faça clique em CANCELAR. Para gravar definições avançadas, consulte a secção apresentada em seguida.

Gravar a apagar definições avançadas

Para gravar definições avançadas, faça clique em Gravar Definições na caixa de diálogo Avançado. Aparecerá a caixa de diálogo Definições Personalizadas.

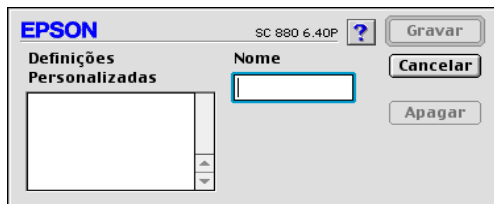

Escreva um nome único (que não exceda 16 caracteres) para as definições personalizadas no respectivo campo e, em seguida, faça clique em Gravar. O conjunto de definições avançadas que criou será acrescentado à lista das definições personalizadas. Pode gravar até 10 conjuntos de definições personalizadas.

Nota:

- Não pode atribuir às suas novas definições os nomes dos conjuntos predefinidos pela EPSON.
- Não é possível apagar os conjuntos predefinidos da lista de definições personalizadas.

Para apagar uma definição, selecione-a na caixa de diálogo Definições Personalizadas e faça clique em Apagar.

Utilizar definições gravadas

Para seleccionar as definições que estabeleceu, seleccione Personalizado na caixa de diálogo Imprimir e, em seguida, seleccione o conjunto de definições a partir da lista de definições personalizadas, situada à direita da opção Personalizado.

Se alterar a opção Papel ou Tinta quando um conjunto de definições personalizadas estiver seleccionado na lista de definições, a opção apresentada na lista regressa a Definições Personalizadas. O conjunto de definições anteriormente seleccionado não é afectado por esta alteração. Para regressar ao conjunto de definições personalizadas, basta voltar a seleccioná-lo na lista.

Efectuar as definições de configuração de página

Na caixa de diálogo Configurar Página, pode alterar o formato de papel, especificar a orientação, definir se pretende imprimir de ambos os lados da folha, reduzir ou aumentar o tamanho da impressão e ajustar a área de impressão.

No menu Ficheiro (File) da aplicação, seleccione Configurar Página (Page Setup). Aparecerá a respectiva caixa de diálogo.



Pode efectuar as seguintes definições:

Formato	Selecione o formato de papel que pretende utilizar. Se pretender definir um formato de papel personalizado, consulte a secção "Definir um formato de papel personalizado".
Orientação	Pode especificar a direcção de impressão na página: Vertical ou Horizontal. Se pretender imprimir junto à margem inferior, faça clique em Rodar 180 graus.
Impressão Frente e Verso	Selecione a caixa Impressão Frente e Verso para imprimir de ambos os lados da folha. Selecione a opção Livro Dobrado para produzir livros com uma única dobra. Para obter mais informações, consulte a secção "Impressão frente e verso".
Reduzir ou Aumentar	Utilize esta definição para reduzir ou aumentar o tamanho da imagem. Pode seleccionar um valor compreendido entre 25% e 400%.
Área de impressão	Selecione Centrada para centrar a impressão na página. Selecione Máxima para aumentar a área de impressão. Nota: Se seleccionar a opção Máxima, é possível que a qualidade de impressão diminua nas margens da página. Antes de imprimir documentos volumosos com esta definição, imprima uma folha para verificar a qualidade. Quando seleccionar a opção Máxima, certifique-se de que o papel colocado no alimentador não está enrolado.

Definir um formato de papel personalizado

Se o formato de papel que está a utilizar não constar da lista de formato de papel da caixa de diálogo Configurar Página, execute as seguintes operações para definir um formato de papel personalizado:

1. Na caixa de diálogo Configurar Página, faça clique em Personalizar. Aparecerá uma caixa de diálogo.

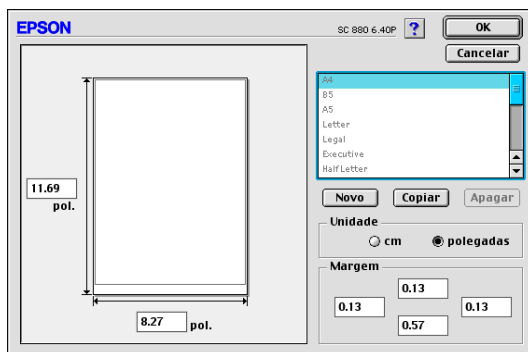

2. Faça clique em NOVO. A caixa de diálogo é actualizada para permitir que introduza um nome para o novo formato.

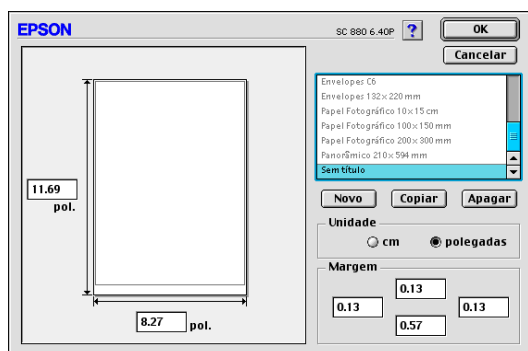

3. Escreva um nome único para o novo formato de papel na caixa Novo Formato de Papel.
4. Defina a unidade de medida: polegadas ou centímetros.
5. Defina a largura e a altura.
6. Especifique as margens introduzindo os valores nas respectivas caixas ou arrastando o cursor na imagem pré-visualizada.
7. Faça clique em OK para voltar à caixa de diálogo Configurar Página.

Pode definir um máximo de 100 formatos de papel. Os nomes de formato de papel que atribuir irão aparecer no menu Formato da caixa de diálogo Configurar Página.

Para apagar um formato de papel personalizado, faça clique em Personalizar na caixa de diálogo Configurar Página, seleccione o nome do formato que deseja apagar na lista da caixa de diálogo de papel personalizado e faça clique em Apagar.

Copiar um formato de papel

Para copiar um formato de papel e utilizá-lo como base para um novo formato, execute as seguintes operações:

1. Seleccione o formato de papel que deseja copiar e faça clique em Copiar.
2. Defina a unidade de medida: polegadas ou centímetros.
3. Especifique as margens introduzindo os valores nas respectivas caixas ou arrastando o cursor na imagem pré-visualizada.
4. Faça clique em OK para voltar à caixa de diálogo Configurar Página.

Impressão frente e verso

A EPSON Stylus COLOR 880 permite imprimir de ambos os lados da folha. Existem duas formas de o fazer. Uma delas é a impressão frente e verso normal. Esta opção permite imprimir as páginas ímpares em primeiro lugar; em seguida, deverá colocar novamente as folhas no alimentador para que as páginas pares sejam impressas na outra face das folhas. Pode igualmente seleccionar a opção de livro dobrado que permite produzir impressões em foma de livro com uma única dobra. Consulte as secções apresentadas em seguida.

Nota:

- ❑ *Se a impressora estiver configurada como impressora partilhada ou se aceder através de uma rede, não poderá utilizar a impressão frente e verso.*
- ❑ *Quando utilizar a impressão frente e verso, poderá imprimir até 30 folhas de cada vez; contudo, a capacidade do alimentador varia em função do tipo de papel utilizado.*
- ❑ *Quando imprimir de ambos os lados da folha, utilize apenas papel adequado a esse tipo de impressão; caso contrário, a qualidade de impressão poderá diminuir.*
- ❑ *Se o papel não tiver a espessura suficiente ou se o documento tiver muito texto e imagens, é possível que a tinta passe de uma lado ao outro do papel.*

Impressão frente e verso normal

Para imprimir primeiro as páginas ímpares e, em seguida, após recolocar as impressões no alimentador correctamente, imprimir as pares, execute as seguintes operações:

1. Na caixa de diálogo Configurar Página, seleccione a opção Impressão Frente e Verso. Para saber como aceder a esta caixa de diálogo, consulte a secção “Alterar as Definições de Impressão”.



2. Faça clique na tecla Margens. Aparecerá a respectiva caixa de diálogo.

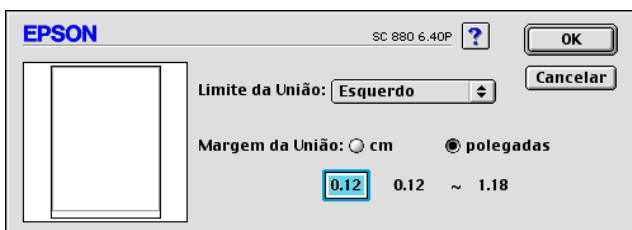

3. Especifique a margem de união. Pode seleccionar Esquerdo, Superior-Centro e Direito.

4. Especifique a largura da margem de união introduzindo um valor na respectiva caixa. Pode definir um valor compreendido entre 3 e 30 mm.

Nota:

A margem de união real pode variar consoante a aplicação utilizada. Antes de imprimir uma tarefa de impressão completa, experimente diferentes valores para a margem de união; caso contrário, os resultados poderão não corresponder às expectativas.

5. Faça clique em OK para regressar à caixa de diálogo Configurar Página. Em seguida, volte a fazer clique em OK para gravar as definições.
6. Coloque papel no alimentador e, em seguida, envie uma tarefa de impressão a partir da aplicação. Enquanto a impressora imprime as páginas ímpares, são apresentadas instruções sobre como recolocar o papel no alimentador correctamente.
7. Siga as instruções apresentadas ou recoloque o papel no alimentador da forma indicada na figura seguinte.

Nota:

- O papel poderá ficar enrolado durante a impressão, dependendo da quantidade de tinta utilizada para imprimir o texto e as imagens. Antes de imprimir na outra face do papel, alise-o ou enrol-o ligeiramente na direcção contrária.*
- Alinhe as margens das folhas numa superfície plana antes de as colocar novamente no alimentador.*
- Recoloque o papel no alimentador da forma indicada; caso contrário, o papel poderá encravar ou a margem de união poderá não ser a pretendida.*
- Se o papel encravar, consulte a secção “O Papel não é Alimentado Correctamente”, no Capítulo 10.*

- Quando o papel estiver recolocado no alimentador, faça clique em **Retomar** para imprimir as páginas pares.

Livro Dobrado

Pode igualmente produzir livros com uma única dobra utilizando a função de impressão frente e verso. Se seleccionar esta opção, a impressora começa por imprimir as páginas que ficarão voltadas para o exterior quando dobrar o papel. Em seguida, depois de recolocar as folhas no alimentador, serão impressas as páginas que ficarão voltadas para o interior, como indica a figura.

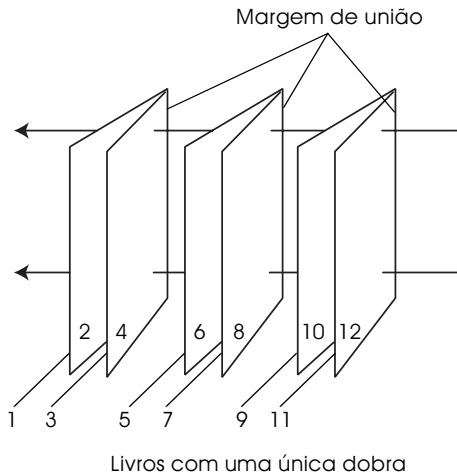

Neste exemplo, a impressora começaria por imprimir as páginas 1 e 4 do documento na primeira folha de papel, as páginas 5 e 8 na segunda folha e as páginas 9 e 12 na terceira. Depois de recolocar as folhas impressas no alimentador, a impressora imprimiria as páginas 2 e 3 no verso da primeira folha de papel, as páginas 6 e 7 no verso da segunda folha e as páginas 10 e 11 no verso da terceira. Após a impressão, poderá dobrar cada folha de papel e uni-las.

Para imprimir livros, execute as seguintes operações:

1. Selecione a opção Impressão Frente e Verso na caixa de diálogo Configurar Página e, em seguida, selecione a caixa Livro Dobrado.
2. Faça clique na tecla Margens. Aparecerá a respectiva caixa de diálogo.
3. Especifique a margem de união. Pode seleccionar Esquerda, Superior e Direita.

Nota:

Se seleccionar a opção Vertical para a Orientação, no controlador de impressão, poderá seleccionar Esquerda e Direita. Se seleccionar a opção Horizontal para a Orientação, só poderá seleccionar Superior.

4. Especifique a largura da margem de união introduzindo um valor na respectiva caixa. Pode definir um valor compreendido entre 3 e 30 mm. Essa largura de margem será inserida de ambos os lados da dobra. Por exemplo, se especificar um valor de 10 mm, será inserida uma margem de 20 mm; 10 mm de cada lado da dobra.

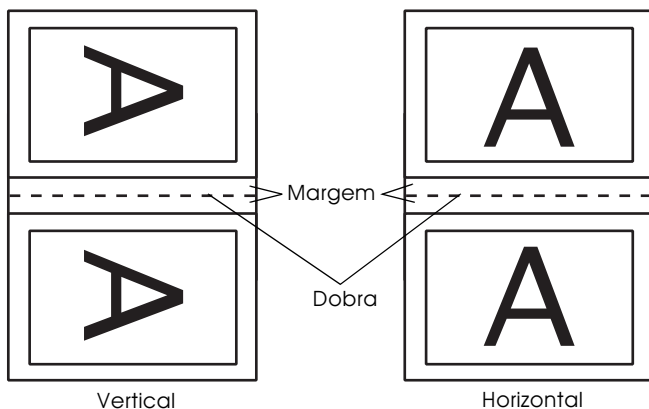

5. Faça clique em OK para regressar à caixa de diálogo Configurar Página. Em seguida, volte a fazer clique em OK para gravar as definições.
6. Coloque papel no alimentador e, em seguida, envie uma tarefa de impressão a partir da aplicação.
7. Enquanto a impressora imprime as páginas exteriores, são apresentadas instruções sobre como recolocar o papel no alimentador correctamente. Siga as instruções apresentadas ou recoloque o papel no alimentador da forma indicada na figura da secção “Impressão frente e verso normal”.

Nota:

- O papel poderá ficar enrolado durante a impressão, dependendo da quantidade de tinta utilizada para imprimir o texto e as imagens. Antes de imprimir na outra face do papel, alise-o ou enrol-o ligeiramente na direcção contrária.*
 - Alinhe as margens das folhas numa superfície plana antes de as colocar novamente no alimentador.*
 - Recoloque o papel no alimentador da forma indicada; caso contrário, o papel poderá encravar ou a margem de união poderá não ser a pretendida.*
 - Se o papel encravar, consulte a secção “O Papel não é Alimentado Correctamente”, no Capítulo 10.*
8. Quando o papel estiver recolocado no alimentador, faça clique em Retomar para imprimir as páginas interiores.
 9. Após a impressão, dobre as impressões correctamente e una-as com agrafos ou com outro método de união.

Alterar o Esquema de Impressão

É possível alterar o esquema de página do documento através das definições da caixa de diálogo Esquema. Para abrir esta caixa de diálogo, faça clique em Imprimir (Print) no menu Ficheiro (File) da aplicação e, em seguida, faça clique na tecla de ícone  Esquema da caixa de diálogo Imprimir. Aparece a caixa de diálogo Esquema.

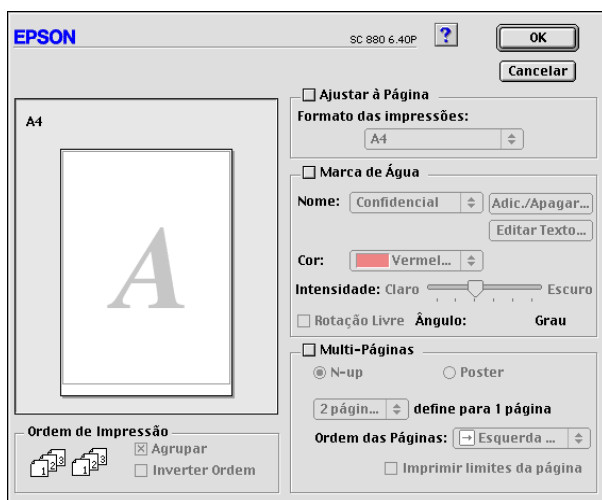

Pode utilizar as opções desta caixa de diálogo para ajustar automaticamente o formato do documento ao do papel, colocar marcas de água em documentos, imprimir duas ou quatro páginas numa única folha, imprimir imagens com o tamanho de um poster ampliando uma página de forma a abranger várias folhas ou definir a ordem de impressão das páginas.

Pode igualmente definir a ordem de impressão dos documentos. Quando pretender imprimir várias cópias de um documento, seleccione **Agrupar** para imprimir uma conjunto de cada vez ou seleccione **Inverter Ordem** para imprimir o documento pela ordem inversa, começando pela última página.

Ajustar o documento ao formato de papel

Esta definição permite aumentar ou reduzir proporcionalmente o tamanho de uma imagem de forma a ajustá-la ao formato de papel seleccionado. Para isso, seleccione a caixa Ajustar à Página e, em seguida, especifique o formato de papel que colocou na impressora na respectiva lista.

Imprimir duas ou quatro páginas numa folha

Para imprimir duas ou quatro páginas do documento numa única folha, utilize a opção Multi-Páginas da caixa de diálogo Esquema de Página e, em seguida, faça clique em N-up.

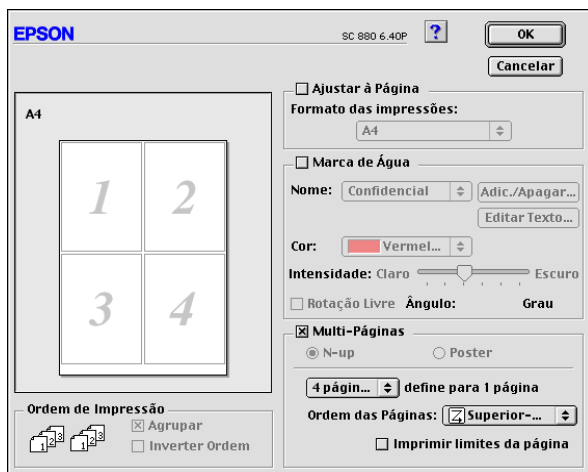

Pode seleccionar as seguintes definições:

2 Páginas 4 Páginas	A impressora imprime duas ou quatro páginas do documento na mesma folha de papel.
Ordem das Páginas	Permite especificar a ordem pela qual as páginas serão impressas na folha de papel.
Imprimir limites da página	Permite imprimir uma moldura à volta de cada página.

Imprimir posters

Pode ampliar uma página de um documento de forma a que abranja 4, 9 ou 16 folhas de papel impresso. Para imprimir uma imagem com o formato de poster, selecione a caixa Multi-Páginas do menu Esquema de Página e, em seguida, faça clique na opção Poster.

Pode efectuar as seguintes definições:

1 pág. define p/	Permite especificar quantas folhas de papel impresso o documento ampliado irá abranger. Pode seleccionar 4, 9 ou 16 páginas.
Sobrepor Painéis	Sobre põe ligeiramente as imagens para um alinhamento mais preciso.
Imprimir linhas de corte	Imprime linhas delimitadoras nas imagens que o ajudam a orientar quando corta as páginas.

Se pretender imprimir apenas alguns painéis sem imprimir o poster completo, faça clique em Selec. Folhas Impressão, faça clique nos painéis que não pretende imprimir e, em seguida, faça clique em OK. Serão impressos apenas os painéis sobre os quais não fez clique.

Imprimir uma marca de água no documento

Para imprimir uma marca de água como plano de fundo nos documentos impressos, selecione a caixa Marca de Água na caixa de diálogo Esquema de Página.

Na lista Nome, selecione a marca de água que pretende imprimir. Em seguida, selecione a posição, a dimensão, a cor e a intensidade da marca de água. Para alterar a posição e a dimensão da marca de água, desloque-a com o rato na janela de pré-visualização, situada à esquerda.

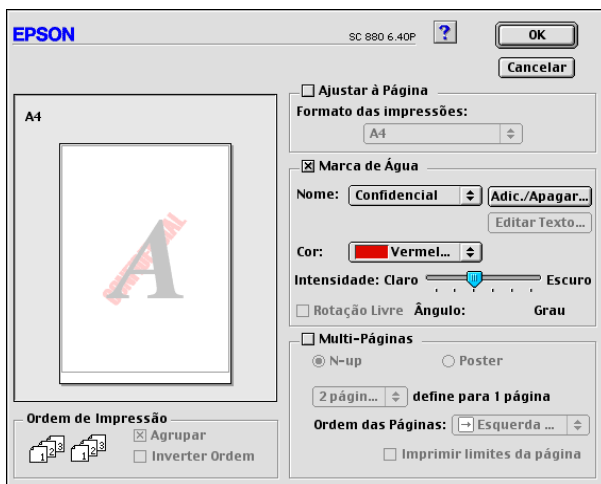

Pode igualmente criar marcas de água baseadas em texto ou imagem e acrescentá-las à lista Nome. Execute as seguintes operações:

1. Faça clique na tecla Adicionar/Apagar situada ao lado da lista Nome. Aparecerá a respectiva caixa de diálogo.

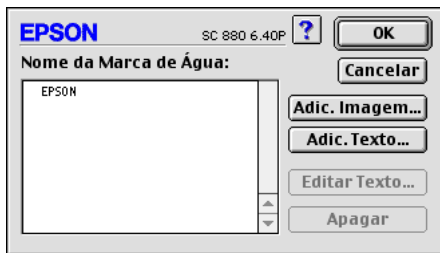

2. Para utilizar um ficheiro de imagem como marca de água, faça clique na tecla Adicionar Imagem. Selecciona, a partir do disco, a imagem pretendida e, em seguida, faça clique em Abrir.

Para criar uma marca de água baseada em texto, faça clique na tecla Adicionar Texto. Escreva o texto na respectiva caixa, seleccione o tipo e o estilo de letra e, em seguida, faça clique em OK.

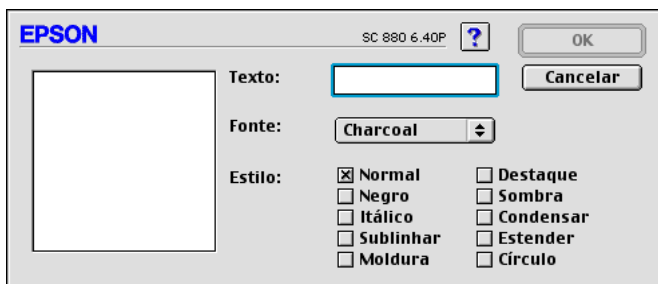

3. O nome do ficheiro de imagem ou o texto de marca de água aparece na lista da caixa de diálogo Marcas de Água. Para alterar o nome da marca de água, seleccione-o na lista e, em seguida, escreva um novo nome. Quando uma marca de água está seleccionada na lista Nome, poderá fazer clique na tecla Editor Texto para alterar a fonte e o respectivo estilo.

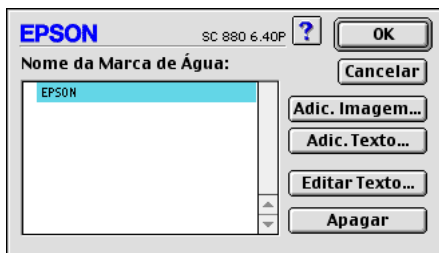

4. Faça clique em OK para acrescentar a marca de água à lista Nome da caixa de diálogo Esquema de Página.

Definir a data e a hora de impressão

É possível determinar prioridade de um documento ou a altura em que pretende que seja impresso. Para tal, execute as seguintes operações:

1. Faça clique na tecla do ícone Impressão em Segundo Plano  na caixa de diálogo de impressão. Aparecerá a respectiva caixa de diálogo.

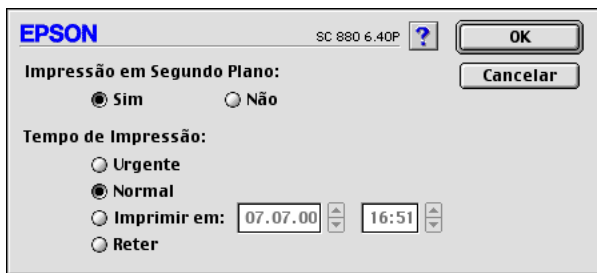

2. Faça clique em Sim para activar a impressão em segundo plano, se esta ainda não estiver activada.
3. Selecciona Urgente, Normal, Imprimir em ou Refer na lista Tempo de Impressão.

Se seleccionar Imprimir em, utilize as setas que se encontram ao lado das caixas da data e da hora para definir quando é que deseja imprimir o documento.

Nota:

Certifique-se de que o computador e a impressora estão ligados na data e à hora que determinou.



4. Faça clique em OK para fechar a caixa de diálogo Impressão em Segundo Plano.
5. Verifique as definições da caixa de diálogo de impressão e faça clique em Imprimir.

Nota:

Pode verificar ou alterar a prioridade dos trabalhos de impressão através do utilitário EPSON Monitor3. Para obter mais informações, consulte a secção "Utilizar o EPSON Monitor3", no Capítulo 6.

Gravar dados de impressão em ficheiros

Pode gravar os dados de impressão num ficheiro através da tecla Gravar Ficheiro da caixa de diálogo Imprimir. Esta função permite-lhe imprimir dados numa fase posterior fazendo apenas clique duas vezes no ficheiro gravado. Execute as seguintes operações:





1. Efectue as definições do controlador de impressão.
2. Faça clique várias vezes no ícone de pré-visualização  da caixa de diálogo de impressão até que a tecla Imprimir se transforme na tecla Gravar Ficheiro.
3. Faça clique na tecla Gravar Ficheiro. Aparecerá a respectiva caixa de diálogo.
4. Seleccione o local em que pretende gravar o ficheiro, escreva o nome do ficheiro na caixa Gravar Como (Save As) e faça clique em Gravar (Save). As definições de impressão para este ficheiro já estão gravadas.
5. Quando pretender imprimir os o documento, faça clique duas vezes no ficheiro para abrir o EPSON Monitor 3, certifique-se de que seleccionou o documento e, em seguida, faça clique na tecla Retomar  para enviar os dados para a impressora.

Pré-visualizar o Documento

Esta função permite visualizar um documento antes de o imprimir. Execute as seguintes operações:

1. Efectue as definições do controlador de impressão.
2. Faça clique na tecla do ícone de pré-visualização  na caixa de diálogo Imprimir. A tecla Imprimir transforma-se na tecla Antever.





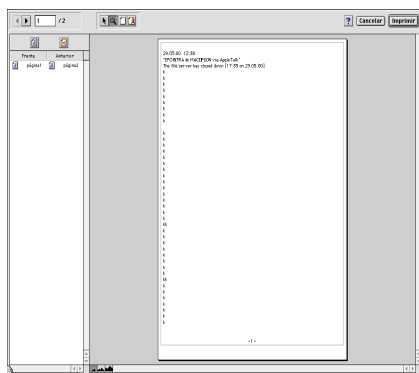

Nota:

Faça clique na tecla do ícone Antever  para alternar entre o modo Imprimir , Antever  e Gravar Ficheiro . Para obter informações sobre a função Gravar Ficheiro consulte a secção "Gravar dados de impressão em ficheiros".

3. Faça clique na tecla Antever. Aparecerá a respectiva caixa de diálogo, na qual poderá ver o documento antes de o imprimir.



A caixa de diálogo de pré-visualização possui seis teclas de ícone que pode utilizar para efectuar as funções descritas em seguida. Para obter mais informações consulte a ajuda interactiva.

	Seleccção	Permite-lhe seleccionar, mover e redimensionar marcas de água.
	Zoom	Faça clique nesta tecla para aumentar ou diminuir o tamanho da página pré-visualizada.
 	Vizualiza/ Não Visualizar área de impressão	Faça clique nesta tecla para visualizar ou ocultar as margens que delimitam a área de impressão.
	Editar marca de água	Faça clique nesta tecla para abrir a caixa de diálogo de edição da marca de água, onde poderá acrescentar marcas de água ao documento ou alterar as respectivas definições.
	Adicionar página	Faça clique nestas teclas para adicionar ou remover as páginas seleccionadas da listas das páginas a imprimir.
	Remover página	

Nota:

- ❑ *Quando utilizar a função de impressão frente e verso, poderá ver as páginas da tarefa de impressão alternadamente na janela de pré-visualização. Para isso, faça clique no ícone da página que aparece na lista apresentada do lado esquerdo da janela. As páginas estão ordenadas em duas colunas: Frente e Verso. As páginas da coluna Frente serão impressas primeiro. Os números de página apresentados referem-se às páginas da tarefa de impressão e podem conter mais do que uma página do documento.*

 - ❑ *Se for necessário reimprimir parte de uma tarefa de impressão frente e verso, seleccione todos os ícones das páginas que não precisarem de ser impressas na lista apresentada do lado esquerdo da janela de pré-visualização e, em seguida, faça clique na tecla de remoção da página . Certifique-se de que o papel está correctamente colocado no alimentador, para que a impressão comece na face certa da página seleccionada.*
4. Se a imagem pré-visualizada corresponder às expectativas, faça clique em Imprimir.

Se a imagem não corresponder às expectativas, faça clique em Cancelar. As caixas de diálogo de pré-visualização e de impressão fecham e mantêm as definições de impressão actuais. Se quiser efectuar mais alterações nas definições de impressão, volte a abrir a respectiva caixa de diálogo.

Utilitários de Impressão

Os utilitários de impressão EPSON permitem-lhe verificar o estado da impressora e efectuar algumas operações de manutenção a partir do ecrã do computador. Para aceder aos utilitários, faça clique no ícone Utilitários  nas caixas de diálogo Imprimir ou Configurar Página. Em seguida, faça clique na tecla do utilitário que pretende utilizar.

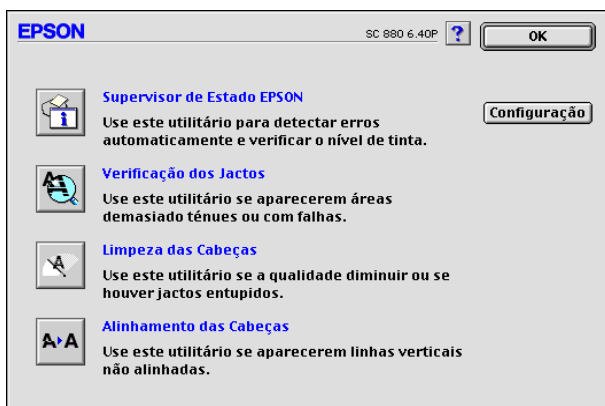

Supervisor de Estado EPSON

O utilitário Supervisor de Estado controla o estado da impressora e, quando detecta um erro, alerta o utilizador através de uma mensagem. Pode igualmente utilizar o Supervisor de Estado para verificar os níveis de tinta antes de imprimir. Para utilizar o Supervisor de Estado, faça clique na tecla Supervisor de Estado EPSON na caixa de diálogo Utilitários. Para obter mais informações, consulte a secção “Utilizar o Supervisor de Estado EPSON”, no Capítulo 6.

Nota:

Não utilize os utilitários Verificação dos Jactos, Limpeza das Cabeças e Alinhamento das Cabeças durante o processo de impressão; caso contrário, a impressão poderá ficar esborratada.

Verificação dos jactos

Permite verificar se os jactos da cabeça de impressão estão obstruídos. Verifique os jactos sempre que notar uma diminuição da qualidade de impressão e depois de efectuar a operação de limpeza, para confirmar se os jactos foram desobstruídos. Se a verificação dos jactos indicar que os jactos precisam de ser limpos, pode activar o utilitário de limpeza das cabeças directamente a partir do utilitário de verificação dos jactos. Consulte a secção “Verificar os Jactos da Cabeça de Impressão”, no Capítulo 9.

Limpeza das cabeças

Se notar uma diminuição da qualidade de impressão, é possível que tenha de efectuar uma limpeza às cabeças de impressão. Em primeiro lugar, execute o utilitário de verificação dos jactos para determinar se as cabeças de impressão precisam de ser limpas. Para obter mais informações, consulte a secção “Limpar as Cabeças de Impressão”, no Capítulo 9.

Alinhamento das cabeças

Este utilitário permite alinhar as cabeças de impressão; execute-o se notar que as linhas verticais estão desalinhadas.

Configuração

Na caixa de diálogo Configuração, poderá modificar a forma como o utilitário Supervisor de Estado o avisa quando o estado da impressora se altera. Para mais informações, consulte a secção “Efectuar definições de configuração”, no Capítulo 6.

Capítulo 6

Verificar as Tarefas e o Estado da Impressora (Macintosh)

Utilizar o Supervisor de Estado EPSON	6-2
Aceder ao Supervisor de Estado EPSON	6-2
Efectuar definições de configuração	6-3
Utilizar o EPSON Monitor3	6-5
Aceder ao EPSON Monitor3.....	6-5
Gerir tarefas de impressão com o EPSON Monitor3.....	6-6
Alterar a prioridade das tarefas de impressão.....	6-8

Utilizar o Supervisor de Estado EPSON

O utilitário Supervisor de Estado EPSON controla o estado da impressora e, quando detecta um erro alerta o utilizador através de uma mensagem.

Pode igualmente utilizar o Supervisor de Estado para verificar os níveis de tinta antes de imprimir. Para actualizar as indicações do níveis de tinta, faça clique na tecla Actualizar.

Aceder ao Supervisor de Estado EPSON

1. Faça clique em Imprimir (Print) ou em Configurar Página (Page Setup) no menu Ficheiro (File) da aplicação. Aparecerá a caixa de diálogo de impressão.
2. Faça clique na tecla de ícone do Supervisor de Estado . Em alternativa, poderá fazer clique nessa tecla e, em seguida, fazer o mesmo na tecla Supervisor de Estado EPSON existente na caixa de diálogo Utilitários que aparece. Aparecerá a caixa de diálogo do supervisor de estado.



Efectuar definições de configuração

Se quiser alterar o modo como o Supervisor de Estado controla a impressora ou como a impressora gere as tarefas de impressão, execute as seguintes operações:

1. Faça clique em Imprimir (Print) ou em Configurar Página (Page Setup) no menu Ficheiro (File) da aplicação.
2. Faça clique na tecla de ícone Utilitários .
3. Faça clique na tecla Configuração. Aparece a caixa de diálogo Definição da Configuração.

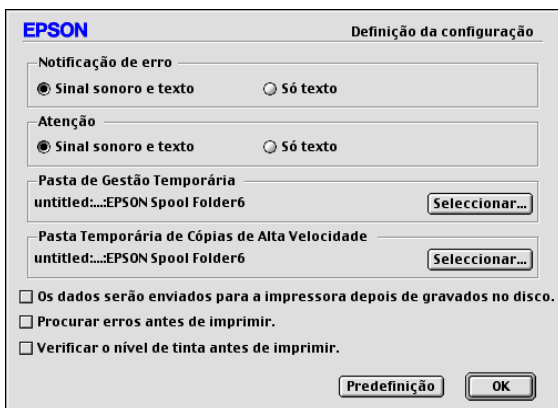

As opções apresentadas nesta caixa de diálogo permitem efectuar as seguintes definições:

Notificação de Erro	Seleccione a forma como quer que o Supervisor de Estado comunique os erros.
Atenção	Seleccione a forma como quer que o Supervisor de Estado transmita as mensagens de alerta, sempre que estas forem necessárias.
Pasta de Gestão Temporária	Seleccione a pasta para a gestão temporária dos dados de impressão.
Pasta Temporária de Cópias de Alta Velocidade	Seleccione as pastas para o armazenamento dos dados de impressão de várias cópias.
Os dados serão enviados para a impressora depois de serem gravados no disco	Se seleccionar esta caixa, o computador armazenará temporariamente os dados da imagem no disco e, em seguida, enviará essa imagem, como um todo, para a impressora; evitando assim que surjam faixas horizontais na imagem impressa.
Procurar erros antes de imprimir.	Seleccione esta opção para identificar possíveis erros de impressão antes de começar a imprimir.
Verificar o nível de tinta antes de imprimir.	Seleccione esta opção para verificar o nível de tinta antes de começar a imprimir.

Utilizar o EPSON Monitor3

Depois de enviar uma tarefa de impressão para a impressora, pode utilizar o utilitário EPSON Monitor3 para verificar, cancelar ou alterar a prioridade das tarefas de impressão que se encontram em fila de espera. Este utilitário apresenta ainda o estado da tarefa de impressão em curso.

Aceder ao EPSON Monitor3

1. Active a opção *Impressão em Segundo Plano* (Background Printing) no *Selector de Recursos* (Chooser) ou na caixa de diálogo *Impressão em Segundo Plano*.
2. Envie uma tarefa de impressão para a impressora.
3. Seleccione *EPSON Monitor 3* a partir do menu *Aplicação* situado na extremidade direita da barra de menus. Aparecerá uma caixa de diálogo do *EPSON Monitor 3*.

Nota:

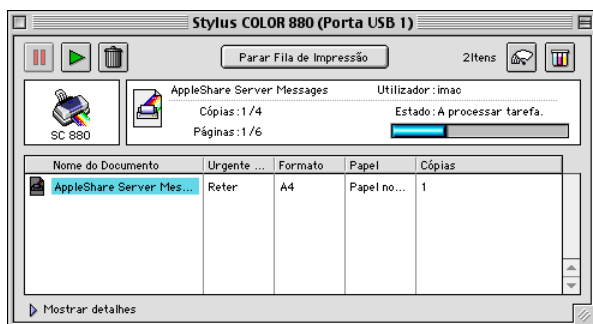

Pode igualmente abrir o EPSON Monitor3 fazendo clique duas vezes no respectivo ícone situado na pasta das extensões.





Gerir tarefas de impressão com o EPSON Monitor3

Com o EPSON Monitor3, poderá controlar as tarefas de impressão da seguinte forma:

- ❑ Utilize as teclas indicadas na tabela seguinte para colocar em pausa, retomar e apagar as tarefas de impressão. Seleccione a tarefa de impressão e faça clique na tecla correspondente à operação pretendida.

	Pausa	Interrompe a impressão e mantém o documento no topo da fila de espera.
	Retomar	Retoma a impressão.
	Apagar	Pára a impressão e apaga o documento da fila de espera.

- ❑ Quando faz clique em Parar fila de impressão (Stop Print Queue), a impressão é interrompida até que faça clique em Iniciar fila de impressão (Start Print Queue).
- ❑ Utilize as teclas apresentadas em seguida para iniciar os utilitários da impressora.

	Limpeza das Cabeças	Executa o utilitário de Limpeza das Cabeças.
	Supervisor de Estado	Abre o Supervisor de Estado EPSON, que indica a quantidade de tinta existente.

- ❑ Faça clique duas vezes num ficheiro da lista para o pré-visualizar.

Nota:

Esta função fica desactivada quando imprime o ficheiro de comandos ESC/P.

- ❑ Para alterar o número de cópias a imprimir, faça clique em Cópias (Copies).
- ❑ Se fizer clique na seta Mostrar Detalhes (Show Details), aparecerá uma extensão na parte inferior da caixa de diálogo do EPSON Monitor 3. Esta caixa de diálogo apresenta informações pormenorizadas sobre as definições efectuadas no controlador de impressão para o documento seleccionado.

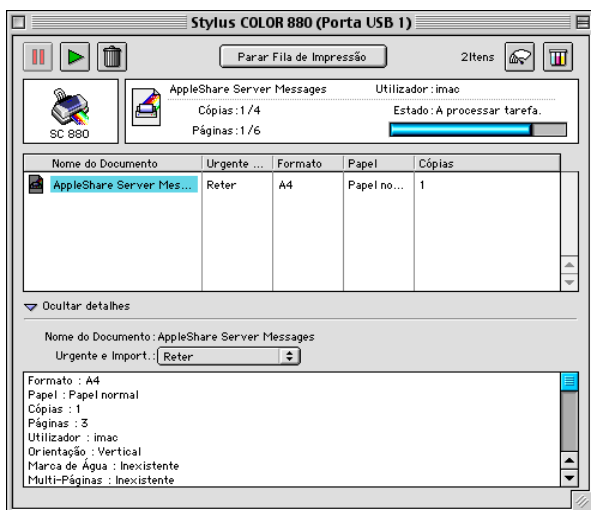

Alterar a prioridade das tarefas de impressão

Para alterar a prioridade das tarefas de impressão em fila de espera, execute as operações apresentadas em seguida.

Nota:

Pode igualmente alterar a prioridade das tarefas de impressão cujos tempos de impressão foram anteriormente configurados na caixa de diálogo da impressão em segundo plano do controlador da impressora.

1. Na coluna do nome do documento, seleccione a tarefa de impressão para a qual pretende alterar a prioridade.
2. Faça clique na seta Mostrar Detalhes (Show Details), para abrir uma extensão na parte inferior da caixa de diálogo do EPSON Monitor 3.

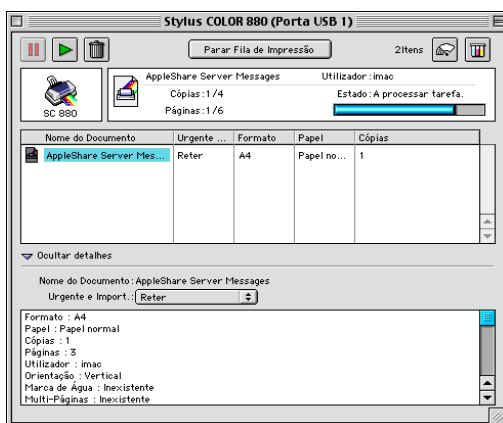

3. Na lista das prioridades, seleccione Urgente, Normal, Reter ou Tempo de Impressão.

Nota:

Se seleccionar a opção Tempo de Impressão, aparecerá uma caixa de diálogo onde pode determinar a data e a hora em que pretende que o documento seja impresso. Certifique-se de que a impressora e o computador estão ligados na data e à hora definidas.

Capítulo 7

Instalar a Impressora em Rede

Utilizadores de Windows 98 e 95	7-2
Configurar a impressora como impressora partilhada. . . .	7-2
Aceder à impressora através de uma rede	7-4
Utilizadores de Windows 2000 e NT 4.0	7-6
Configurar a impressora como impressora partilhada. . . .	7-6
Aceder à impressora através de uma rede	7-7
Utilizadores de Macintosh	7-8
Configurar a impressora como impressora partilhada. . . .	7-9
Aceder à impressora através de uma rede	7-10

Utilizadores de Windows 98 e 95

Esta secção explica como configurar a impressora para que outros computadores possam utilizá-la em rede.

Em primeiro lugar, terá de a configurar como uma impressora partilhada no computador ao qual ela está ligada. Em seguida, deverá determinar o caminho de rede para a impressora a partir de cada computador que a vai utilizar e neles instalar o *software* da impressora.

Nota:

Esta secção descreve a utilização da impressora como impressora partilhada em rede. Para ligar a impressora directamente à rede sem a instalar como impressora partilhada, consulte o administrador da rede.

Configurar a impressora como impressora partilhada

Para partilhar a impressora em rede, execute as seguintes operações:

1. Faça clique em Iniciar (Start), seleccione Definições (Settings) e, em seguida, faça clique em Painel de Controlo (Control Panel).
2. Faça clique duas vezes no ícone Rede (Network).
3. Faça clique na tecla Partilha de Ficheiros e Impressoras (File and Print Sharing).

4. Seleccione a caixa Desejo que outros possam imprimir na(s) minha(s) impressora(s) (I want to be able to allow others to print to my printer(s)) e faça clique em OK.

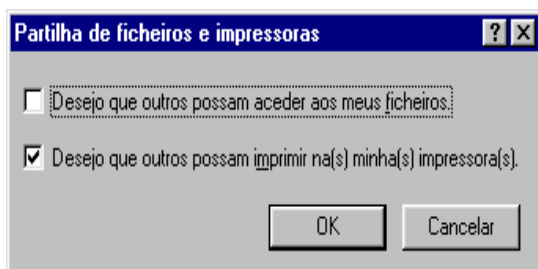

5. Na caixa de diálogo Rede (Network), faça clique em OK. Voltará ao Painel de Controlo.
6. Faça clique duas vezes no ícone Impressoras (Printers).

Nota:

- Se aparecer uma caixa de diálogo a pedir o CD-ROM do Windows 98 ou 95, insira-o no respectivo leitor e siga as instruções apresentadas no ecrã.*
 - Se aparecer uma caixa de diálogo a pedir que reinicie o computador, faça-o. Em seguida, abra a pasta Impressoras (Printers) e continue a executar as operações apresentadas a partir do próximo ponto.*
7. Seleccione o ícone da impressora que está a utilizar e, em seguida, seleccione Partilhar (Sharing) no menu Ficheiro (File).

8. Seleccione Partilhar Como (Shared As), introduza os dados da impressora necessários e faça clique em OK.

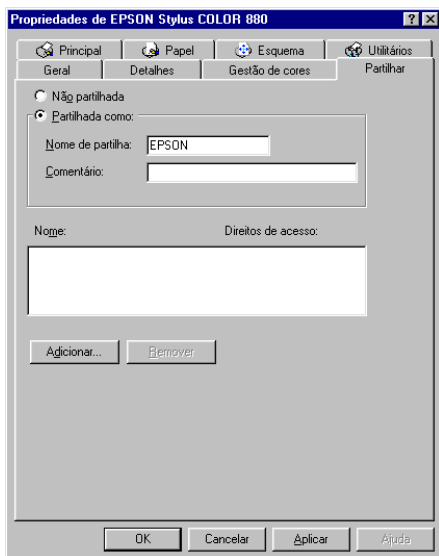

Aceder à impressora através de uma rede

Para aceder à impressora a partir de outro computador existente na rede, execute as operações apresentadas em seguida.

Nota:

A impressora tem de ser configurada como um recurso partilhado no computador ao qual está directamente ligada para que possa ser acedida a partir de um outro computador. Para obter mais informações, consulte a secção “Configurar a impressora como impressora partilhada”.

1. Faça clique em Iniciar (Start), seleccione Definições (Settings) e faça clique em Impressoras (Printers).
2. Faça clique duas vezes no ícone Adicionar Impressora (Add Printer). Aparecerá o respectivo Assistente (Wizard).
3. Faça clique em Seguinte (Next).

4. Faça clique em Impressora de Rede (Network Printer) e faça clique em Seguinte (Next).

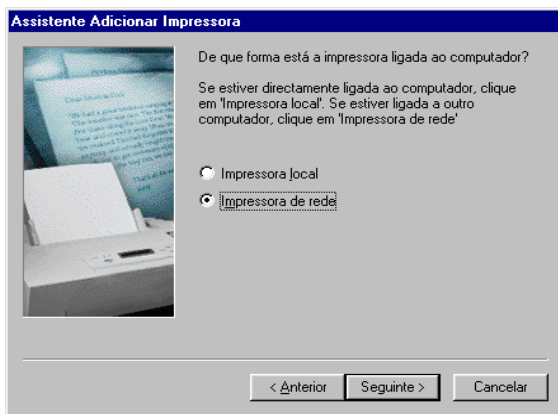

5. Faça clique em Procurar (Browse).
6. Faça clique duas vezes no ícone do computador que está directamente ligado à impressora. Em seguida, faça clique no ícone da impressora.

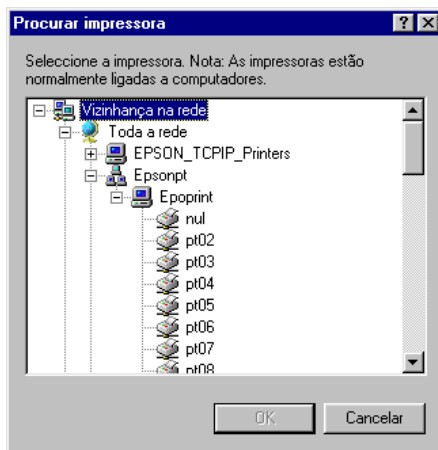

7. Faça clique em OK e siga as instruções apresentadas no ecrã.

Utilizadores de Windows 2000 e NT 4.0

Esta secção explica como configurar a impressora para que outros computadores possam utilizá-la em rede.

Nota:

- ❑ *Esta secção destina-se apenas a utilizadores de redes de pequena dimensão. Se estiver a utilizar uma rede de grande porte e quiser partilhar a impressora, consulte o administrador de rede.*
- ❑ *As imagens apresentadas nesta secção são do Windows NT 4.0.*

Em primeiro lugar, terá de a configurar como uma impressora partilhada no computador ao qual ela está ligada. Em seguida, deverá determinar o caminho de rede para a impressora a partir de cada computador que a vai utilizar e neles instalar o *software* da impressora.

Configurar a impressora como impressora partilhada

Para partilhar a impressora em rede, execute as seguintes operações:

1. Faça clique em Iniciar (Start), seleccione Definições (Settings) e, em seguida, faça clique em Impressoras (Printers).
2. Seleccione o ícone da impressora e faça clique em Partilhar (Sharing) no menu Ficheiro (File).
3. Seleccione Partilhada (Shared) (em Windows 2000, seleccione Partilhada como: (Shared as:)) e escreva o respectivo nome de partilha.
4. Faça clique em OK.

Nota:

- ❑ *Não seleccione um controlador da lista de controladores alternativos.*

- ❑ *Em Windows 2000, não seleccione um controlador na lista de controladores adicionais existente na caixa de diálogo com o mesmo nome.*

Aceder à impressora através de uma rede

Para aceder à impressora a partir de outro computador existente na rede, execute as operações apresentadas em seguida.

Nota:

A impressora tem de ser configurada como um recurso partilhado no computador ao qual está directamente ligada para que possa ser acedida a partir de um outro computador. Para obter mais informações, consulte a secção “Configurar a impressora como impressora partilhada”.

1. *Instale o controlador de impressão a partir do CD-ROM que contém o software da impressora.*
2. *Faça clique em Iniciar (Start), seleccione Definições (Settings) e faça clique em Painel de Controlo (Control Panel).*
3. *Faça clique duas vezes no ícone Impressoras (Printers).*
4. *Faça clique com a tecla direita do rato no ícone da impressora e seleccione a opção Propriedades (Properties) no menu que aparece. Aparecerá o controlador de impressão.*
5. *Faça clique no separador Portas (Ports) e seleccione Adicionar Porta (Add Port).*
6. *Na caixa de diálogo das portas da impressora, seleccione Porta Local (Local Port) e faça clique em Nova Porta (New Port).*

7. Na caixa de diálogo do nome da porta, escreva a directoria da impressora da seguinte forma:
\\nome do computador ligado à impressora \nome da impressora partilhada
8. Faça clique em OK para voltar à caixa de diálogo das portas da impressora.
9. Faça clique em Fechar para voltar ao menu das portas.
10. No menu das portas, certifique-se de que a nova porta aparece na respectiva lista e que está seleccionada. Faça clique em OK para fechar o controlador de impressão.

Utilizadores de Macintosh

Esta secção explica como configurar a impressora para que a possa utilizar numa rede AppleTalk. Ao configurar a impressora como uma impressora partilhada, a impressora local fica ligada em rede e pode ser utilizada por outros computadores.

Em primeiro lugar, terá de configurar a impressora como uma impressora partilhada no computador ao qual a impressora está ligada. Em seguida, terá de especificar o caminho de rede para a impressora a partir de cada computador que a vai utilizar e instalar o *software* da impressora nesses mesmos computadores.

Configurar a impressora como impressora partilhada

Para partilhar uma impressora com outros computadores numa rede AppleTalk, execute as seguintes operações:

1. Ligue a impressora.
2. No menu da maçã, seleccione Selector de Recursos (Chooser) e faça clique no ícone da impressora. Em seguida, seleccione a porta à qual a impressora está ligada na respectiva lista.

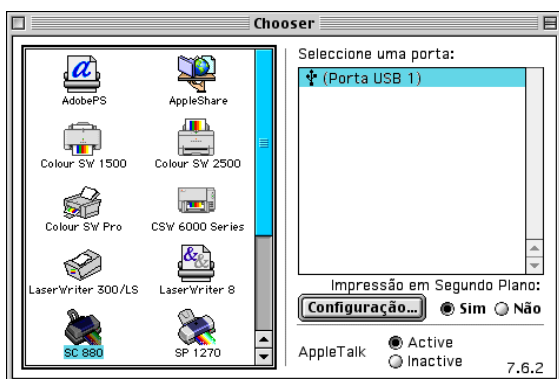

3. Faça clique em Configuração (Setup) ou faça clique duas vezes na porta da impressora. Aparecerá a seguinte caixa de diálogo:



4. Seleccione a caixa Partilhar Impr. e, em seguida, escreva o nome da impressora e a palavra-passe consoante necessário.
5. Faça clique em OK. O nome da impressora partilhada aparecerá na lista de portas do Selector de Recursos (Chooser).
6. Feche o Selector de Recursos (Chooser).

Aceder à impressora através de uma rede

Para aceder à impressora a partir de um outro computador existente na rede, execute as seguintes operações:

1. Ligue a impressora.
2. Instale o controlador de impressão a partir do CD-ROM que contém o *software* da impressora.
3. No menu da maça, seleccione Selector de Recursos (Chooser). Em seguida, faça clique no ícone da impressora e seleccione a porta que pretende utilizar na respectiva porta.

Nota:

Só estão disponíveis as impressoras ligadas à zona AppleTalk que estiver a utilizar.

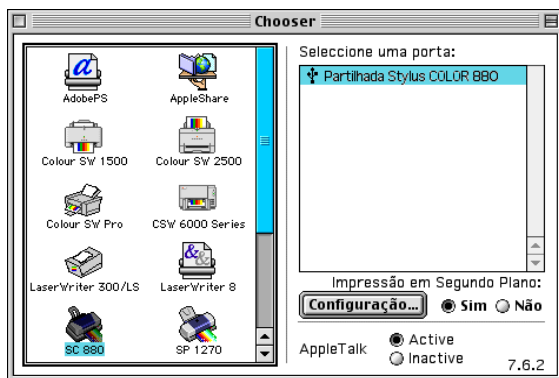

4. Se aparecer uma caixa de diálogo a solicitar a palavra-passe, escreva-a e, em seguida, faça clique em OK.
5. Seleccione a opção de impressão em segundo plano adequada para activar ou desactivar esta função.
6. Feche o Selector de Recursos (Chooser).

Capítulo 8

Substituir Tinteiros

Substituir Tinteiros Vazios.....	8-2
Utilizar o painel de controlo da impressora.....	8-2
Utilizar o Status Monitor.....	8-9
Substituir Tinteiros Fora de Validade ou Danificados.....	8-10
Verificar a Quantidade de Tinta.....	8-13
Utilizadores de Windows (excepto Windows 3.1).....	8-13
Utilizadores de Macintosh.....	8-14



Substituir Tinteiros Vazios

Siga as instruções apresentadas nesta secção para substituir tinteiros através do painel de controlo da impressora ou do utilitário Status Monitor.









Utilizar o painel de controlo da impressora

Os indicadores luminosos da impressora informam quando deve adquirir um novo tinteiro e quando é chegada a altura de substituir um tinteiro vazio. Pode igualmente verificar os níveis de tinta e iniciar o processo de substituição dos tinteiros a partir do computador, recorrendo ao utilitário Status Monitor.

Nota:

Se necessitar de substituir um tinteiro quando os indicadores luminosos de falta de tinta preta  ou de cor  estiverem apagados, consulte a secção “Substituir Tinteiros Fora de Validade ou Danificados”.

A tabela que se segue descreve o estado dos indicadores luminosos e as operações que é necessário executar.

Indicadores luminosos	Operação
 	Compre um novo tinteiro de tinta preta (T019).
 	Substitua o tinteiro da tinta preta vazio.
 	Compre um novo tinteiro de tinta de cor (T020).
 	Substitua o tinteiro da tinta de cor vazio.

● = Aceso, ◌ = Intermitente

**Atenção:**

- ❑ *Mantenha os tinteiros fora do alcance das crianças. Não permita que estas os manuseiem ou ingiram o seu conteúdo.*
- ❑ *Se a tinta entrar em contacto com as mãos lave-as com água e sabão. Se a tinta entrar em contacto com os olhos lave-os com água em abundância. Recorra a um médico se os problemas de visão não desaparecerem ao fim de um certo tempo.*

**Importante:**

- ❑ *A EPSON recomenda a utilização de tinteiros EPSON genuínos. A utilização de outros produtos não fabricados pela EPSON pode causar danos na impressora não cobertos pela garantia EPSON.*
- ❑ *Deixe o tinteiro usado instalado na impressora até o substituir por um novo; caso contrário, a tinta que fica nos jactos da cabeça de impressão pode secar.*





Nota:

- ❑ *Quando um dos tinteiros fica vazio, não pode continuar a imprimir, mesmo que o outro tinteiro ainda contenha tinta. Antes de imprimir, substitua o tinteiro vazio.*
- ❑ *Para além de a tinta ser utilizada durante a impressão é também utilizada durante a operação de limpeza das cabeças e durante o ciclo de limpeza que a impressora executa quando é ligada.*

Para substituir um tinteiro através do painel de controlo da impressora, execute as operações apresentadas em seguida.

Nota:

Pode também substituir um tinteiro a partir do computador utilizando o Status Monitor. No Status Monitor, faça clique na tecla Substituir Tinteiro situada na janela Estado da Impressora e siga as instruções que aparecem no ecrã.

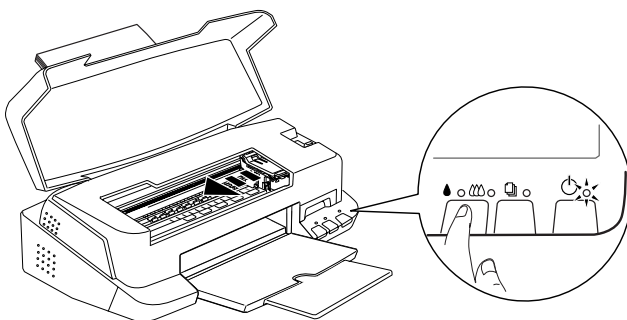

1. Certifique-se de que a impressora está ligada. O indicador luminoso de funcionamento  deve estar aceso, mas não intermitente.
2. Determine qual dos tinteiros precisa de ser substituído em função do indicador luminoso de falta de tinta (preto  ou cor ) que estiver aceso.
3. Baixe o receptor de papel situado na parte frontal e abra a tampa da impressora.
4. Pressione a tecla de limpeza  durante três segundos. A cabeça de impressão desloca-se para a posição de substituição dos tinteiros e o indicador luminoso de funcionamento  fica intermitente.



Importante:

Nunca desloque a cabeça de impressão com as mãos. Utilize sempre a tecla de limpeza  para a deslocar; caso contrário, poderá danificar a impressora.

Nota:

Se pressionar a tecla de limpeza  durante três segundos quando os dois indicadores luminosos de falta de tinta (preto  e cor ) estiverem apagados, a impressora começa a limpar a cabeça de impressão.

5. Levante totalmente a tampa do compartimento do tinteiro que pretende substituir. Ao fazê-lo, o tinteiro solta-se parcialmente do compartimento.

A figura ilustra a substituição do tinteiro da tinta de cor. Para substituir o tinteiro da tinta preta, levante a tampa do compartimento mais pequeno, situado do lado esquerdo.

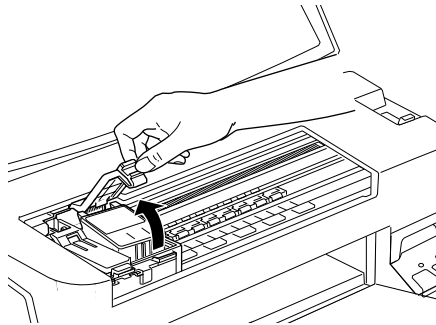

Atenção:

Se a tinta entrar em contacto com as mãos lave-as com água e sabão. Se a tinta entrar em contacto com os olhos lave-os com água em abundância. Recorra a um médico se os problemas de visão não desaparecerem ao fim de um certo tempo.



Importante:

Abra a tampa do compartimento do tinteiro apenas quando for substituí-lo; caso contrário, o tinteiro instalado ficará inutilizado, mesmo que ainda contenha tinta.

6. Retire o tinteiro do compartimento e deite-o fora. Não desmonte o tinteiro usado nem tente recarregá-lo.

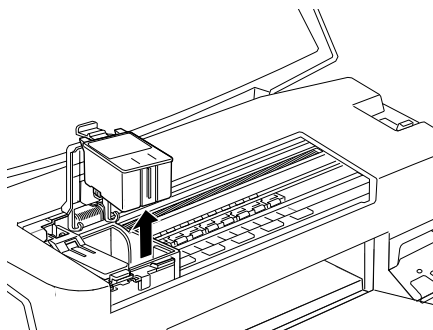

7. Retire o tinteiro novo da respectiva embalagem. Em seguida, retire a fita adesiva amarela do tinteiro, indicada na figura.

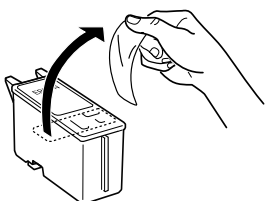

Tinteiro da tinta preta (T019)

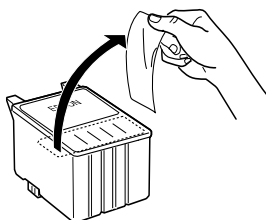

Tinteiro da tinta de cor (T020)



Importante:

- ❑ *Tem de retirar a fita adesiva amarela do tinteiro. Se tentar utilizar o tinteiro sem retirar esta fita, poderá danificá-lo irremediavelmente.*
- ❑ *Não retire a parte azul da fita adesiva que cobre o topo do tinteiro; caso contrário, a cabeça de impressão pode ficar obstruída e impedir a impressão.*
- ❑ *Não retire a fita adesiva que se encontra na parte inferior do tinteiro; caso contrário, a tinta pode verter.*

- Alinhe as patilhas do tinteiro, de forma a que estas fiquem colocadas sobre as protuberâncias da base da tampa do tinteiro que está aberta. Não exerça demasiada pressão sobre o tinteiro.

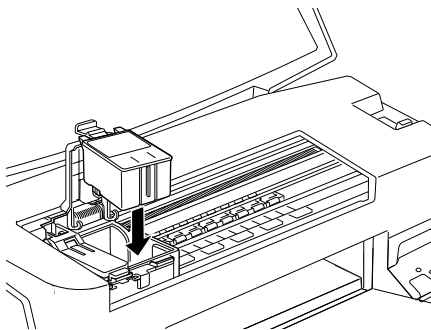

Importante:

Certifique-se de que as patilhas dos tinteiros não ficam colocadas por baixo das protuberâncias da base da tampa do tinteiro que está aberta; caso contrário, poderá danificar a tampa.



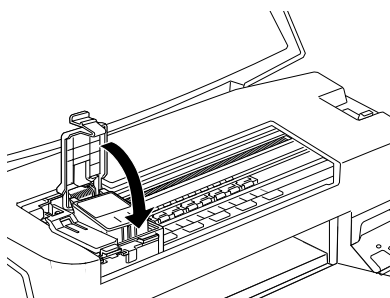

- Feche a tampa do compartimento do tinteiro até a fixar.

A figura ilustra a substituição do tinteiro da tinta de cor. Para substituir o tinteiro da tinta preta, levante a tampa do compartimento mais pequeno, situado do lado esquerdo.



Importante:

Depois de instalar os tinteiros, abra apenas as respectivas tampas quando precisar de substituí-los; caso contrário, os tinteiros poderão ficar inutilizados.

10. Certifique-se de que os indicadores luminosos de falta de tinta preta  e de cor  estão apagados e, em seguida, pressione a tecla de limpeza  . A impressora desloca a cabeça de impressão e começa a carregar o sistema de projecção da tinta. Este processo demora cerca de trinta segundos. Quando o carregamento do sistema de projecção da tinta terminar, a cabeça de impressão regressa à posição inicial e o indicador luminoso de funcionamento  deixa de estar intermitente e fica aceso.

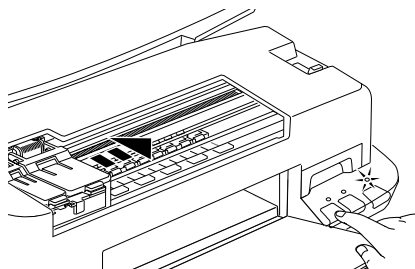

Importante:

O indicador luminoso de funcionamento  permanece intermitente durante o processo de carregamento da tinta. Não desligue a impressora enquanto este indicador luminoso estiver intermitente; caso contrário a tinta poderá não ser carregada correctamente.

11. Feche a tampa da impressora.

Utilizar o Status Monitor



Com o Status Monitor, pode verificar os níveis de tinta existente a partir do computador e visualizar instruções no ecrã para substituir um tinteiro vazio ou quase vazio.



Quando um tinteiro estiver vazio ou quase vazio, faça clique na tecla COMO situada na janela do EPSON Status Monitor; a cabeça de impressão desloca-se para a posição de substituição dos tinteiros. Para substituir um tinteiro, siga as instruções que aparecem no ecrã.

Para mais informações sobre como utilizar o EPSON Status Monitor, consulte as secções “Utilizar o EPSON Status Monitor 3”, no Capítulo 4 (Windows) ou “Utilizar o Supervisor de Estado EPSON”, no Capítulo 6 (Macintosh).

Substituir Tinteiros Fora de Validade ou Danificados

Poderá vir a necessitar de substituir um tinteiro antes de este ficar vazio. Por exemplo, se a qualidade de impressão não melhorar depois de limpar e alinhar a cabeça de impressão várias vezes, isso poderá significar que um ou ambos os tinteiros estão fora de validade ou danificados e que terá de substituí-los.



Se o indicador luminoso de falta de tinta preta  ou de cor  estiver intermitente ou aceso, substitua o respectivo tinteiro da forma descrita na secção “Substituir Tinteiros Vazios”.

Para substituir um tinteiro antes de o indicador luminoso de falta de tinta preta  ou de cor  ficar intermitente, execute as operações apresentadas em seguida.



Importante:

- Depois de retirar um tinteiro da impressora, este fica inutilizado e não pode ser reinstalado, mesmo que ainda contenha tinta.*
 - Deixe o tinteiro usado instalado na impressora até o substituir por um novo.*
1. Certifique-se de que a impressora está ligada. O indicador luminoso de funcionamento  deve estar aceso, mas não intermitente.
 2. Baixe o receptor de papel situado na parte frontal e abra a tampa da impressora.

3. Pressione a tecla de alimentação/ejecção  durante três segundos. A cabeça de impressão desloca-se para a posição de substituição dos tinteiros e o indicador luminoso de funcionamento  fica intermitente.

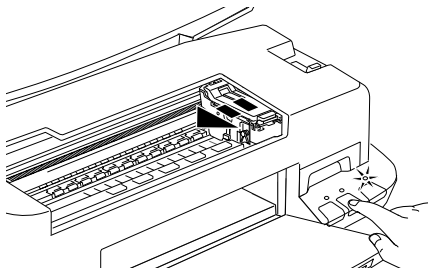

4. Levante a tampa do compartimento do tinteiro que pretende substituir e, em seguida, retire-o do compartimento e deite-o fora.
5. Retire a fita adesiva amarela do novo tinteiro.



Importante:

- Tem de retirar a fita adesiva amarela do tinteiro. Se tentar utilizar o tinteiro sem retirar esta fita, poderá danificá-lo irremediavelmente.*
 - Não retire a parte azul da fita adesiva que cobre o topo do tinteiro; caso contrário, a cabeça de impressão pode ficar obstruída e impedir a impressão.*
 - Não retire a fita adesiva que se encontra na parte inferior do tinteiro; caso contrário, a tinta pode verter.*
6. Introduza cuidadosamente o tinteiro no respectivo compartimento. Não exerça pressão sobre o tinteiro. Feche a tampa do compartimento do tinteiro até a fixar.



Importante:

Depois de instalar os tinteiros, abra apenas as respectivas tampas quando precisar de substituí-los; caso contrário, os tinteiros poderão ficar inutilizados.

7. Volte a pressionar a tecla de alimentação/ejecção . A impressora desloca a cabeça de impressão para a posição inicial e carrega o sistema de projecção da tinta.

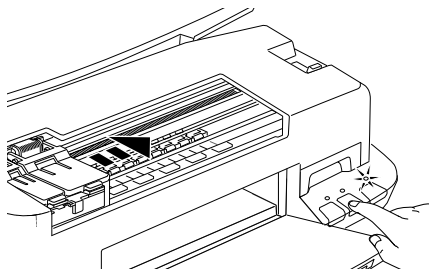

Importante:

O indicador luminoso de funcionamento  permanece intermitente durante o processo de carregamento da tinta. Não desligue a impressora enquanto este indicador luminoso estiver intermitente; caso contrário a tinta poderá não ser carregada correctamente.

8. Feche a tampa da impressora.

Verificar a Quantidade de Tinta

Utilizadores de Windows (excepto Windows 3.1)

Se estiver a trabalhar em Windows, poderá verificar os níveis de tinte existente através do Status Monitor 3 ou do Medidor de Evolução. Consulte as secções apresentadas em seguida.

Status Monitor 3

Pode aceder ao EPSON Status Monitor 3 de uma das seguintes formas:

- Faça clique duas vezes no ícone com a forma de uma impressora que aparece na barra de tarefas do Windows. Para adicionar um ícone de atalho à barra de tarefas, consulte a secção “Preferências”, no Capítulo 3.
- Abra o controlador de impressão, faça clique no separador Utilitários e, em seguida, faça clique na tecla EPSON Status Monitor 3.

Aparecerá um gráfico que indica a quantidade de tinta existente.



Nota:

No caso do tinteiro da tinta de cor, a cor existente em menor quantidade determina o nível que é apresentado para todas as cores do tinteiro.

Medidor de Evolução

Durante a impressão, pode verificar a quantidade de tinta existente através do Medidor de Evolução. Quando envia uma tarefa de impressão para a impressora o Medidor de Evolução abre automaticamente.

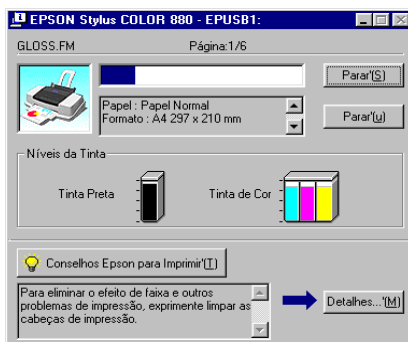

Utilizadores de Macintosh

Para verificar a quantidade de tinta existente nos tinteiros através do EPSON StatusMonitor, execute as seguintes operações:

1. Faça clique em Imprimir (Print) ou em Configurar Página (Page Setup) no menu Ficheiro (File) da aplicação que está a utilizar.
2. Faça clique na tecla de ícone do Status Monitor  ou, em alternativa, faça clique nessa tecla e, em seguida, faça clique na tecla EPSON StatusMonitor existente na caixa de diálogo dos utilitários.

Aparecerá uma janela com um gráfico a indicar a quantidade de tinta existente.



Para actualizar as informações relativas ao nível de tinta, faça clique na tecla Actualizar.

Nota:

No caso do tinteiro da tinta de cor, a cor existente em menor quantidade determina o nível que é apresentado para todas as cores do tinteiro.

Operações de Manutenção

Verificar os Jactos da Cabeça de Impressão	9-2
Utilitário de verificação dos jactos	9-2
Utilizar as teclas do painel de controlo	9-3
Limpar as Cabeças de Impressão	9-5
Utilitário de limpeza das cabeças	9-6
Utilizar as teclas do painel de controlo	9-9
Alinhar as Cabeças de Impressão	9-11
Limpar a Impressora	9-13
Transportar a Impressora	9-14
Actualizar o <i>Software</i>	9-15
Evoluir para Windows 98	9-16
Actualizar o controlador em Windows 2000 ou NT 4.0 . . .	9-16

Verificar os Jactos da Cabeça de Impressão

Se notar que as impressões começam a ficar demasiado ténues ou a apresentar falhas de pontos, deve verificar os jactos da cabeça de impressão.

Pode verificar os jactos da cabeça de impressão através do computador, recorrendo ao utilitário de Verificação dos Jactos, ou utilizando as teclas do painel de controlo da impressora.

Utilitário de verificação dos jactos

Consulte as secções apresentadas em seguida.

Note:

Não execute o utilitário de verificação dos jactos quando a impressora estiver a imprimir, pois poderá prejudicar os resultados de impressão.

Windows



1. Certifique-se de que tem papel de formato A4 ou Letter no alimentador.
2. Aceda ao *software* da impressora. Para obter mais informações, consulte a secção “Aceder ao software da impressora”, no Capítulo 3.
3. Faça clique no separador Utilitários na janela do controlador de impressão e, em seguida, faça clique na tecla Verificação dos Jactos.
4. Siga as instruções apresentadas no ecrã.

Macintosh

1. Certifique-se de que tem papel de formato A4 ou Letter no alimentador.
2. Aceda à caixa de diálogo Imprimir (Print) ou Configurar Página (Page Setup).
3. Faça clique na tecla de ícone Utilitários  e, em seguida, faça clique na tecla Verificação dos Jactos.
4. Siga as instruções apresentadas no ecrã.

Utilizar as teclas do painel de controlo

Para verificar os jactos de impressão através das teclas do painel de controlo, excute as seguintes operações:

1. Desligue a impressora.
2. Certifique-se de que tem papel de formato A4 ou Letter no alimentador.
3. Mantendo a tecla de alimentação/ejecção  pressionada (① na figura), pressione a tecla de funcionamento  (② na figura).

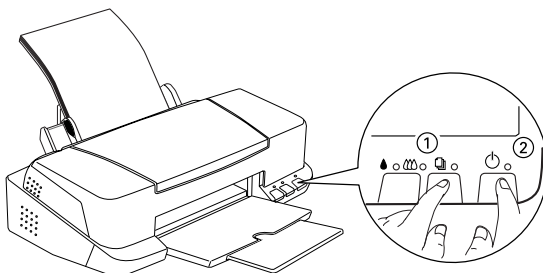

4. Liberte ambas as teclas.

A impressora imprime uma página de teste que inclui informações sobre a versão da ROM, o código de contagem de tinta e um modelo de verificação dos jactos. Estas são amostras de impressão.

Impressão correcta



As cabeças de impressão precisam de ser limpa

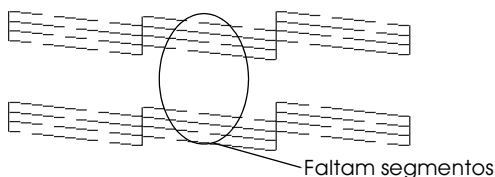

Embora este exemplo esteja a preto e branco, o teste real é impresso a cores (CMYK).



Se o modelo não ficar correctamente impresso, por exemplo, se as linhas apresentarem falhas, isso significa que a impressora está com problemas, o que pode dever-se à obstrução dos jactos ou ao desalinhamento da cabeça de impressão. Para obter mais informações sobre a limpeza das cabeças de impressão, consulte a secção "Limpar as Cabeças de Impressão"; para obter informações sobre o alinhamento das cabeças, consulte a secção "Alinhar as Cabeças de Impressão".

Limpar as Cabeças de Impressão

Se notar que as impressões começam a ficar demasiado ténues ou a apresentar falhas de pontos, execute uma limpeza das cabeças de impressão para certificar-se de que os jactos estão desobstruídos.

Pode limpar as cabeças de impressão através do computador, recorrendo ao utilitário de Limpeza das Cabeças, ou utilizando as teclas do painel de controlo da impressora.



Nota:

- ❑ *A limpeza das cabeças de impressão utiliza tinta preta e de cor, pelo que, para evitar gastos desnecessários de tinta, deve limpar as cabeças apenas quando a qualidade de impressão diminuir (por exemplo, quando a impressão estiver ténue, quando faltar alguma cor ou quando houver uma cor incorrecta).*
- ❑ *Execute sempre o utilitário de verificação dos jactos para confirmar se é necessário proceder à limpeza. Deste modo, poderá poupar tinta.*
- ❑ *Se o indicador luminoso de falta de tinta preta  ou de cor  estiver aceso ou intermitente, não é possível limpar a cabeça de impressão. Substitua o tinteiro necessário em primeiro lugar.*
- ❑ *Não execute os utilitários de verificação dos jactos e de limpeza das cabeças quando a impressora estiver a imprimir, pois poderá prejudicar os resultados de impressão.*



Utilitário de limpeza das cabeças

Consulte as secções apresentadas em seguida.

Windows

1. Certifique-se de que a impressora está ligada e que os indicadores luminosos de falta de tinta (preto  e cor ) estão apagados.

Nota:

Se um dos indicadores luminosos de falta de tinta (preto  e cor ) estiver intermitente, não poderá limpar a cabeça de impressão. Em primeiro lugar, terá de substituir o respectivo tinteiro.

2. Aceda ao *software* da impressora. Para saber como fazê-lo, consulte a secção “Aceder ao *software* da impressora”, no Capítulo 3.
3. Faça clique no separador Utilitários na janela do controlador e, em seguida, faça clique na tecla Limpeza das Cabeças.
4. Siga as instruções apresentadas no ecrã.

Durante o ciclo de limpeza, o indicador luminoso de funcionamento  da impressora fica intermitente. O processo demora cerca de 30 segundos.



Importante:

Nunca desligue a impressora enquanto o indicador luminoso de funcionamento  estiver intermitente; se o fizer, poderá danificar a impressora.

5. Quando o indicador luminoso de funcionamento  deixar de estar intermitente, faça clique em Imprimir modelo de verificação dos jactos (Print nozzle check pattern) na caixa de diálogo Limpeza das Cabeças, para confirmar se as cabeças de impressão estão limpas e reiniciar o ciclo de limpeza.

Eis alguns modelos de verificação dos jactos:

Impressão correcta



As cabeças de impressão precisam de ser limpa

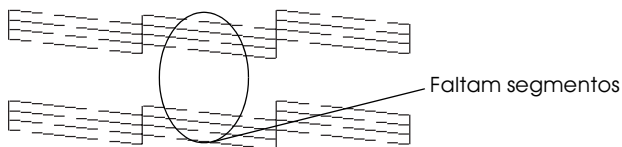

Embora este exemplo esteja a preto e branco, o teste real é impresso a cores.

Se faltarem segmentos nas linhas de teste do modelo de verificação, é possível que tenha de repetir a limpeza das cabeças e imprimir novamente o modelo de verificação dos jactos.



Se depois de repetir este processo quatro ou cinco vezes a qualidade de impressão não melhorar, desligue a impressora e utilize-a apenas no dia seguinte. Em seguida, volte a limpar as cabeças de impressão.

Se, mesmo assim, a qualidade de impressão não melhorar, isso significa que um ou ambos os tinteiros poderão estar fora do prazo de validade ou danificados e deverão ser substituídos. Para substituir um tinteiro antes que fique vazio, consulte a secção “Substituir Tinteiros Fora de Validade ou Danificados”, no Capítulo 8. Se o problema persistir, telefone para a Linha Azul da EPSON Portugal (808 2000 15).

Nota:

Para manter a qualidade de impressão, a EPSON aconselha a ligar a impressora pelo menos durante um minuto por mês.

Macintosh

1. Certifique-se de que a impressora está ligada e que os indicadores luminosos de falta de tinta (preto  e cor ) estão apagados.
2. Faça clique na tecla de ícone Utilitários , situada na caixa de diálogo de impressão ou de configuração da página e, em seguida, faça clique na tecla Limpeza das Cabeças.
3. Siga as instruções apresentadas no ecrã.

Durante o ciclo de limpeza, o indicador luminoso de funcionamento  da impressora fica intermitente. O processo demora cerca de 30 segundos.



Importante:

Nunca desligue a impressora enquanto o indicador luminoso de funcionamento  estiver intermitente; se o fizer, poderá danificar a impressora.

4. Quando o indicador luminoso de funcionamento  deixar de estar intermitente, faça clique na tecla Confirmação (Confirmation) na caixa de diálogo Limpeza das Cabeças, para imprimir o modelo de verificação dos jactos e reiniciar o ciclo de limpeza. Utilize o modelo de verificação para confirmar se a cabeça está limpa.

Se depois de repetir este processo quatro ou cinco vezes a qualidade de impressão não melhorar, desligue a impressora e utilize-a apenas no dia seguinte. Em seguida, volte a limpar as cabeças de impressão.

Se, mesmo assim, a qualidade de impressão não melhorar, isso significa que um ou ambos os tinteiros poderão estar fora do prazo de validade ou danificados e deverão ser substituídos. Para substituir um tinteiro antes que fique vazio, consulte a secção “Substituir Tinteiros Fora de Validade ou Danificados”, no Capítulo 8.



Se o problema persistir, telefone para a Linha Azul da EPSON Portugal (808 2000 15).

Nota:





Para manter a qualidade de impressão, a EPSON aconselha a ligar a impressora pelo menos durante um minuto por mês.

Utilizar as teclas do painel de controlo

Para limpar as cabeças de impressão através das teclas do painel de controlo, execute as seguintes operações:

1. Certifique-se de que o indicador luminoso de funcionamento  está aceso e que os indicadores luminosos de falta de tinta (preto  e cor ) estão apagados.

Nota:

Se os indicadores luminosos de falta de tinta (preto  e cor ) estiverem acesos ou intermitentes, não poderá limpar a cabeça de impressão e a operação descrita em seguida iniciará o processo de substituição dos tinteiros. Se iniciar inadvertidamente esse processo, pressione a tecla de limpeza   para que a cabeça de impressão volte à posição inicial.

2. Pressione a tecla de limpeza  durante três segundos.

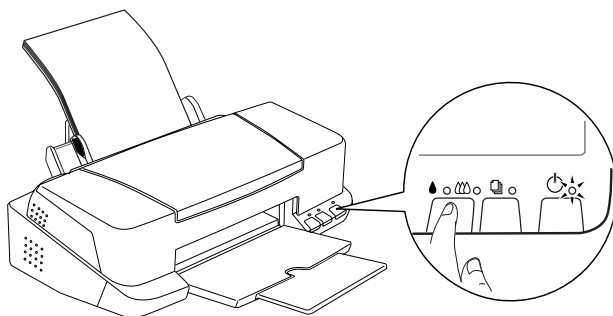

A impressora inicia o processo de limpeza da cabeça de impressão e o indicador luminoso de funcionamento  fica intermitente. Esta operação demora cerca de trinta segundos.



Importante:

Nunca desligue a impressora enquanto o indicador luminoso de funcionamento  estiver intermitente; se o fizer, poderá danificar a impressora.

3. Quando o indicador luminoso de funcionamento  deixar de estar intermitente, imprima um modelo de verificação dos jactos para confirmar se a cabeça de impressão está limpa e reiniciar o ciclo de limpeza.

Se depois de repetir este processo quatro ou cinco vezes a qualidade de impressão não melhorar, desligue a impressora e utilize-a apenas no dia seguinte. Em seguida, volte a limpar as cabeças de impressão.

Se, mesmo assim, a qualidade de impressão não melhorar, isso significa que um ou ambos os tinteiros poderão estar fora do prazo de validade ou danificados e deverão ser substituídos. Para substituir um tinteiro antes que fique vazio, consulte a secção “Substituir Tinteiros Fora de Validade ou Danificados”, no Capítulo 8.

Se o problema persistir, telefone para a Linha Azul da EPSON Portugal (808 2000 15).

Nota:

Para manter a qualidade de impressão, a EPSON aconselha a ligar a impressora pelo menos durante um minuto por mês.

Alinhar as Cabeças de Impressão

Se notar que as linhas verticais impressas não estão alinhadas, recorra ao utilitário de Alinhamento da Cabeça incluído no *software* da impressora, para tentar resolver o problema. Execute as operações descritas nas secções apresentadas em seguida.

Nota:

Não execute o utilitário de alinhamento das cabeças quando a impressora estiver a imprimir, pois poderá prejudicar os resultados de impressão.

Windows

1. Verifique se há papel de formato A4 ou Letter no alimentador.
2. Aceda ao *software* da impressora. Para saber como fazê-lo, consulte a secção “Aceder ao software da impressora”, no Capítulo 3.
3. Faça clique no separador Utilitários situado na janela do controlador de impressão e, em seguida, faça clique na tecla Alinhamento das Cabeças de Impressão.
4. Siga as instruções apresentadas no ecrã.

DOS

1. Insira o CD-ROM que contém o *software* no respectivo leitor.
2. Na linha de comandos do DOS D:\SETUP. Se a letra correspondente ao leitor de CD-ROM não for "D" ou se estiver a utilizar disquetes, escreva a letra adequada.
3. Pressione a tecla Enter do teclado e siga as instruções apresentadas no ecrã.
4. Depois de executar o programa de instalação, escreva C:\EPCALIB2. Se a letra correspondente ao disco do computador não for "C", escreva a letra adequada.
5. Pressione a tecla Enter do teclado. Aparecerá uma janela.
6. Certifique-se de que a impressora está seleccionada e faça clique em Seguinte (Next). Siga as instruções apresentadas no ecrã.

Macintosh

1. Certifique-se de que tem papel de formato A4 ou Letter no alimentador.
2. Faça clique na tecla de ícone Utilitários , situada na caixa de diálogo de impressão ou de configuração da página e, em seguida, faça clique na tecla Alinhamento das Cabeças.
3. Siga as instruções que aparecem no ecrã para alinhar a cabeça de impressão.

Limpar a Impressora

Para garantir o bom funcionamento da impressora, deve limpá-la várias vezes por ano.

1. Certifique-se de que a impressora está desligada e que todos os indicadores luminosos estão apagados. Em seguida, retire o cabo de corrente.
2. Retire todo o papel que se encontra no alimentador.
3. Utilize um pincel macio para limpar o pó e a sujidade existentes no alimentador.
4. Se a caixa exterior ou o alimentador estiverem muito sujos, limpe-os com um pano macio, humedecido em detergente pouco concentrado. Mantenha a tampa da impressora fechada para evitar a infiltração de água no interior.
5. Se derramar acidentalmente tinta no interior da impressora, limpe-o com um pano húmido.



Atenção:

Não toque nos mecanismos existentes no interior da impressora.

**Importante:**

- ❑ *Nunca utilize álcool ou diluente para limpar a impressora. Estes produtos químicos podem danificar a caixa e os componentes internos.*
- ❑ *Tenha o cuidado de evitar a infiltração de líquidos no mecanismo da impressora e nos componentes electrónicos.*
- ❑ *Nunca utilize pincéis ásperos ou abrasivos.*
- ❑ *Não utilize lubrificantes, pois o uso de óleos inadequados pode danificar a impressora. Se precisar de lubrificar a impressora, telefone para a Linha Azul da EPSON Portugal (808 2000 15).*

Transportar a Impressora

Se transportar a impressora, utilize sempre a embalagem de origem, assim como os materiais de protecção, procedendo da seguinte forma:

1. Abra a tampa da impressora e certifique-se de que a cabeça de impressão está na posição inicial (extremidade direita). Se necessário, ligue a impressora e aguarde até que a cabeça de impressão regresse à posição inicial. Em seguida, desligue a impressora e feche a respectiva tampa.

**Importante:**

Não retire os tinteiros para transportar a impressora. Se o fizer, poderá danificar a impressora.

2. Retire o cabo de corrente da tomada eléctrica e, em seguida, retire o cabo de interface da impressora.
3. Retire o papel do alimentador e o suporte de papel da impressora.

4. Abra novamente a tampa da impressora. Prenda o compartimento do tinteiro à impressora com fita adesiva, como indica a figura. Em seguida, feche a tampa da impressora.

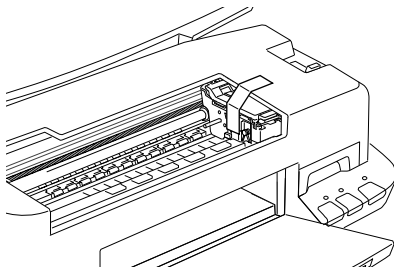

5. Recolha a extensão do receptor de papel e levante o receptor.
6. Coloque os materiais de protecção de ambos os lados da impressora.
7. Coloque a impressora e o cabo de corrente na embalagem original.
8. Durante o transporte, mantenha a impressora na posição horizontal.

Actualizar o Software

Se tiver evoluído do Windows 95 para o Windows 98 ou se estiver a utilizar Windows NT 4.0 ou Windows 2000 e quiser actualizar o controlador de impressão, execute as operações apresentadas nas secções seguintes.

Evoluir para Windows 98

Se tinha o Windows 95 e instalou o Windows 98, terá de desinstalar o *software* da impressora e voltar a instalá-lo.

Para desinstalar o *software*, faça clique duas vezes no ícone Adicionar/Remover Programas (Add/ Remove Programs), situado no Painel de Controlo (Control Panel), e seleccione Software para Impressoras EPSON (EPSON Printer Software) na lista. Faça clique na tecla Adicionar/Remover (Add/Remove). Aparecerá a caixa de diálogo de desinstalação do *software* para impressoras EPSON. Seleccione a impressora e faça clique em OK. Em seguida, volte a instalar o *software* da impressora.

Actualizar o controlador em Windows 2000 ou NT 4.0

Quando actualizar o controlador da impressora para em Windows 2000 ou NT 4.0, não se esqueça de desinstalar o controlador da impressora anterior antes de instalar o novo. Se proceder à instalação sobre o controlador de impressão já existente, a actualização não se verificará. Para desinstalar o controlador da impressora, faça clique duas vezes no ícone Adicionar/Remover Programas (Add/Remove Programs) situado no Painel de Controlo (Control Panel) do Windows. Aparecerá a respectiva caixa de diálogo. Seleccione Software para Impressoras EPSON (EPSON Printer Software) na lista, faça clique em Alterar/Remover (Change/Remove), no Windows 2000 ou Adicionar/Remover (Add/Remove), no Windows NT 4.0. Aparecerá a caixa de diálogo de desinstalação do *software* para impressoras EPSON. Seleccione a impressora e faça clique em OK.

Capítulo 10

Resolução de Problemas

Problemas USB.....	10-3
O computador tem de ter o Windows 98 ou o Windows 2000 previamente instalado	10-3
Certifique-se de que Dispositivos da Impressora USB EPSON aparece no Gestor de Dispositivos (apenas Windows 98)	10-3
A impressora não funciona correctamente com um cabo USB	10-5
Diagnosticar o Problema	10-6
Indicadores de erro.....	10-7
Utilizar o Status Monitor (excepto Windows 3.1)	10-9
Efectuar um auto-teste.....	10-9
Cancelar a Impressão	10-11
Windows 98, 95, 2000 e NT 4.0.....	10-11
Windows 3.1	10-12
Macintosh	10-12
A Qualidade de Impressão Poderia ser Melhor	10-13
Aparecem linhas horizontais brancas na imagem impressa.....	10-14
As linhas verticais não estão alinhadas.....	10-15
Faltam cores.....	10-15
Faltam cores ou há cores incorrectas.....	10-16
A imagem impressa está esborratada ou esbatida	10-17
Os Resultados de Impressão não Correspondem às Expectativas.....	10-18
Os caracteres estão incorrectos.....	10-18
As margens estão incorrectas	10-19
A imagem está invertida	10-19
Saem folhas em branco	10-19
A imagem impressa está esborratada na extremidade inferior.....	10-20
A impressão está demasiado lenta.....	10-20

A Impressora não Imprime	10-21
Todos os indicadores luminosos estão apagados	10-21
Os indicadores luminosos acendem e, em seguida, apagam	10-21
Só o indicador luminoso de funcionamento está aceso	10-22
O indicador luminoso de falta de papel está intermitente ou aceso	10-23
Um dos indicadores luminosos de falta de tinta está intermitente ou aceso	10-23
Os indicadores luminosos de falta de tinta estão acesos e os outros indicadores luminosos estão intermitentes.	10-24
O Papel não é Alimentado Correctamente	10-25
O papel não é alimentado	10-25
A impressora alimenta várias folhas	10-26
O papel encrava	10-26
O papel não é completamente ejectado ou está amarrotado.	10-27
O papel não é alimentado correctamente quando imprime frente e verso	10-28

Problemas USB

O computador tem de ter o Windows 98 ou o Windows 2000 previamente instalado

O computador tem de ter o Windows 98 ou Windows 2000 previamente instalado. Poderá não conseguir instalar ou executar o controlador de impressão USB num computador que não esteja equipado com uma porta USB ou que tenha sido actualizado do Windows 95 para Windows 98 ou Windows 2000.

Para obter mais informações sobre o computador, contacte o respectivo fabricante.

Certifique-se de que Dispositivos da Impressora USB EPSON aparece no menu Gestor de Dispositivos (apenas Windows 98)

Se cancelou a instalação do controlador por detecção automática antes de o processo estar concluído, tanto o gestor de dispositivos de impressão USB como o controlador de impressão poderão ficar incorrectamente instalados.

Para verificar a instalação e reinstalar os controladores, execute as seguintes operações:

1. Ligue a impressora. Em seguida, ligue o cabo USB à impressora e ao computador.
2. Faça clique com a tecla direita do rato no ícone O Meu Computador (My Computer) no ambiente de trabalho e, em seguida, faça clique em Propriedades (Properties) no menu que aparece.
3. Faça clique no separador Gestor de Dispositivos (Device Manager).

Se os controladores estiverem correctamente instalados, deverá aparecer no menu Gestor de Dispositivos (Device Manager) a opção Dispositivos da Impressora USB EPSON (EPSON USB Printer Devices).

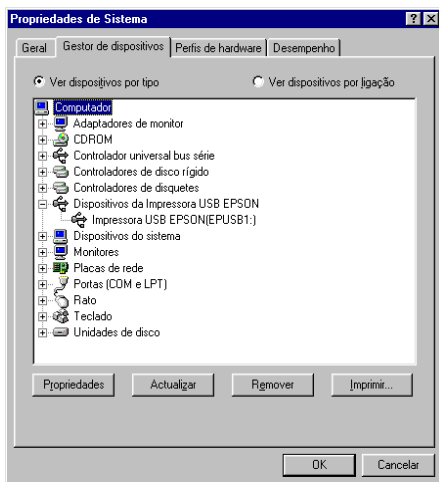

Se tal não se verificar, faça clique em "+" situado ao lado de Outros Dispositivos (Other Devices) para visualizar os dispositivos instalados.

Se aparecer Impressora USB por baixo de Outros Dispositivos, então o gestor de dispositivos de impressão USB não está correctamente instalado. Se aparecer EPSON Stylus COLOR 880 o controlador não está correctamente instalado.

Se por baixo de Outros Dispositivos não aparecer Impressora USB nem EPSON Stylus COLOR 880, faça clique em Actualizar (Refresh) ou desligue o cabo USB da impressora e volte a ligá-lo.

4. Faça clique em Impressora USB ou EPSON Stylus COLOR 880 situados por baixo de Outros Dispositivos e, em seguida, faça clique em Remover (Remove). Faça clique em OK.

5. Aparecerá uma caixa de diálogo. Faça clique em OK. Em seguida, volte a fazer clique em OK para fechar a janela das propriedades.
6. Desligue a impressora e o computador. Em seguida, volte a instalar os controladores da forma descrita na documentação em papel.

A impressora não funciona correctamente com um cabo USB

Se a impressora não funcionar correctamente com um cabo USB, experimente as seguintes soluções:







- Utilize o cabo USB recomendado na secção “Requisitos Sistemas”, no Apêndice B.
- Se utilizar um concentrador (*hub*) USB, ligue a impressora à primeira porta do concentrador, ou ligue-a directamente à porta USB do computador.
- Se estiver a trabalhar em Windows 98, tente reinstalar o gestor de dispositivos de impressão USB e o *software* da impressora. Em primeiro lugar, desinstale o Software para Impressoras EPSON através do utilitário Adicionar/Remover Programas (Add/Remove Programs) no Painel de Controlo (Control Panel) e, em seguida, desinstale Dispositivos da Impressora USB EPSON (EPSON USB Printer Devices). Reinstale o *software* da forma descrita na documentação em papel. Se a opção Dispositivos da Impressora USB EPSON não aparecer na lista Adicionar/Remover Programas, aceda ao CD-ROM e faça clique duas vezes em *epusbun.exe* na pasta Win 9x. Siga as instruções apresentadas no ecrã.





Diagnosticar o Problema

Sempre que tiver um problema deve, em primeiro lugar, identificá-lo. Em seguida, aplique as soluções apresentadas até conseguir resolvê-lo. A informação de que necessita para identificar os problemas mais comuns é fornecida pelos indicadores luminosos do painel de controlo da impressora e pelo utilitário Status Monitor (para Macintosh e Windows 98, 95, 2000 e NT 4.0). Poderá igualmente efectuar um auto-teste, para determinar se o problema reside na impressora ou no computador. Consulte as secções apresentadas em seguida.

Indicadores de erro

É possível identificar a maior parte dos problemas relacionados com a impressora através dos indicadores luminosos do painel de controlo. Se esta deixar de funcionar e os indicadores luminosos acenderem ou ficarem intermitentes, determine qual é o problema e resolva-o seguindo as informações fornecidas nesta tabela.

Indicadores luminosos	Problemas e Soluções	
	Falta de papel	
	A impressora não tem papel.	Coloque papel no alimentador e, em seguida, pressione a tecla de alimentação/ejecção  . A impressora retoma a impressão e o indicador luminoso apaga.
	Encravamento de papel	
	O papel encravou na impressora.	Pressione a tecla de alimentação/ejecção  para ejectar o papel encravado. Se o problema persistir, abra a tampa da impressora e retire o todo o papel encravado. Em seguida, volte a colocar papel no alimentador e pressione a tecla de alimentação/ejecção  para retomar a impressão.
	Pouca tinta (tinteiro da tinta preta)	
	O tinteiro da tinta preta está quase vazio.	Adquira um novo tinteiro de tinta preta (T019).
	Falta de tinta (tinteiro da tinta preta)	
	O tinteiro da tinta preta está vazio.	Substitua o tinteiro da tinta preta por um novo (T019). Consulte a secção "Substituir Tinteiros Vazios", no Capítulo 8.

	Pouca tinta (tinteiro da tinta de cor)	
	O tinteiro da tinta de cor está quase vazio.	Adquira um novo tinteiro de tinta de cor (T020).
	Falta de tinta (tinteiro da tinta de cor)	
	O tinteiro da tinta de cor está vazio.	Substitua o tinteiro da tinta preta por um novo (T020). Consulte a secção "Substituir Tinteiros Vazios", no Capítulo 8.
	Erro do carreto	
	A cabeça de impressão ficou presa por causa de papel encravado ou de um outro objecto estranho que a impede de regressar à posição inicial.	Desligue a impressora. Abra a tampa e retire, à mão, todo o papel que encontrar na trajetória de alimentação. Em seguida, volte a ligar a impressora. Se o problema persistir, telefone para a Linha Azul da EPSON Portugal (808 2000 15). Prepare o número de série do produto.
	Erro fatal	
	Não retirou a fita adesiva amarela do tinteiro.	Desligue a impressora e volte a ligá-la. Os indicadores luminosos de falta de tinta acendem e a cabeça de impressão desloca-se para a esquerda. Substitua o tinteiro por um novo. Se o erro persistir depois de ligar a impressora, telefone para a Linha Azul da EPSON Portugal (808 2000 15). Prepare o número de série do produto.
	Erro desconhecido	
	Ocorreu um erro desconhecido na impressora.	Desligue a impressora e telefone para a Linha Azul da EPSON Portugal (808 2000 15). Prepare o número de série do produto.

● = Aceso, ○ = Apagado, ◐ = Intermitente

Utilizar o Status Monitor (excepto Windows 3.1)

O utilitário Status Monitor fornece mensagens de estado e apresenta um gráfico que ilustra o estado actual da impressora.

Se ocorrer um problema durante a impressão, aparece uma mensagem de erro na janela Medidor de Evolução.

Quando a tinta acabar, faça clique na tecla Como na janela Medidor de Evolução ou Status Monitor; o EPSON Status Monitor guiá-lo-á, passo a passo, ao longo do processo de substituição dos tinteiros.

Efectuar um auto-teste



O auto-teste pode ajudá-lo a determinar se o problema reside na impressora ou no computador.

Para executar um auto-teste, proceda da seguinte forma:

1. Certifique-se de que o computador e a impressora estão desligados.
2. Desligue o cabo do conector de interface da impressora.

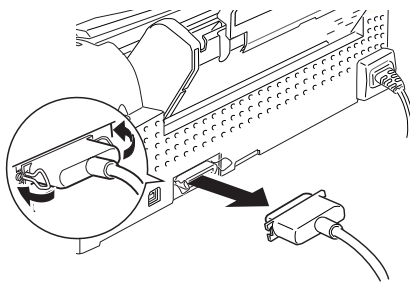
Se utilizar um interface paralelo, desaperte as presilhas laterais do conector de interface e, se necessário, desligue o fio de terra. Em seguida, retire o cabo do conector de interface da impressora.



3. Certifique-se de que existe papel de formato A4 ou Letter no alimentador.
4. Mantenha a tecla de alimentação/ejecção  pressionada enquanto pressiona a tecla de funcionamento  para ligar a impressora. Em seguida, liberte ambas as teclas.

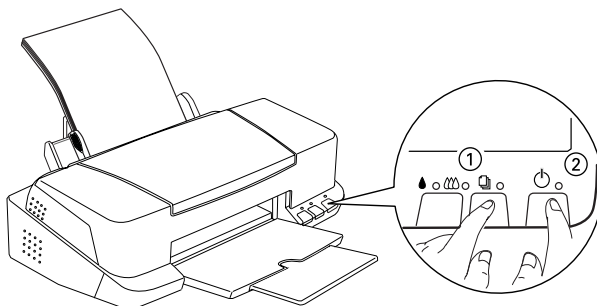

A impressora imprime uma página de teste que inclui a versão da ROM, o código de contagem da tinta e um modelo de verificação dos jactos.

Se o auto-teste ficar correctamente impresso (à semelhança do exemplo da figura), isso significa que a impressora está a funcionar bem, pelo que o problema poderá provir das definições seleccionadas no *software* da impressora, das definições do programa, do cabo de interface (utilize um cabo blindado) ou do computador.



Embora este exemplo esteja a preto e branco, o teste real é impresso a cores (CMYK).

Se o auto-teste não ficar correctamente impresso, por exemplo, se as linhas apresentarem falhas, isso poderá significar que há jactos obstruídos ou que a cabeça de impressão está desalinhada.

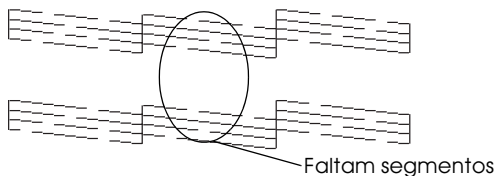

Embora este exemplo esteja a preto e branco, o teste real é impresso a cores.

Cancelar a Impressão

Se a impressão ficar aquém das expectativas e apresentar imagens ou caracteres incorrectos, talvez tenha de cancelar a impressão. Para o fazer, execute as operações apresentadas em seguida.

Windows 98, 95, 2000 e NT 4.0

Quando envia uma tarefa de impressão para a impressora, aparece no ecrã o Medidor de Evolução.

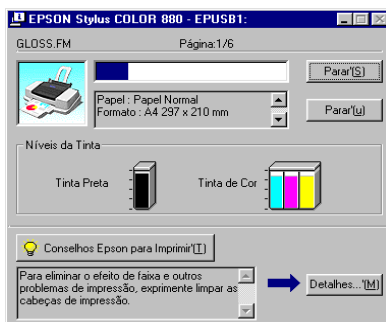

Faça clique na tecla **PARAR** para cancelar a impressão.

Windows 3.1



Quando envia uma tarefa de impressão para a impressora, aparece no ecrã o gestor de documentos (Despooler).

Faça clique na tecla Parar (Stop)  para cancelar a impressão.

Macintosh

O procedimento para cancelar a impressão varia consoante tenha a impressão em segundo plano activada ou desactivada. Consulte a secção indicada.

Com a impressão em segundo plano activada

1. Pressione a tecla de funcionamento  para desligar a impressora.
2. No menu da aplicação, seleccione EPSON Monitor 3. Aparecerá a respectiva janela.
3. Na lista Nome, seleccione a tarefa de impressão que pretende cancelar e, em seguida, faça clique na tecla Parar  para cancelar a impressão.

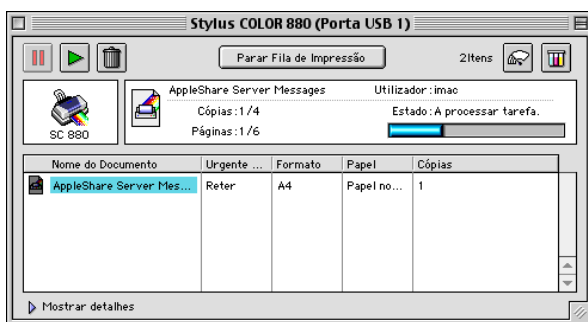



Com a impressão em segundo plano desactivada

1. Pressione a tecla de funcionamento $\text{\textcircled{P}}$ para desligar a impressora.
2. Mantenha a tecla de comandos $\text{\textcircled{M}}$ pressionada enquanto pressiona a tecla de ponto final (.) do teclado, para cancelar a tarefa de impressão.

A Qualidade de Impressão Poderia ser Melhor

Faça clique na legenda da figura que mais se assemelhe ao documento que imprimiu. Em seguida, execute as operações apresentadas para tentar resolver o problema.

 <p>"Aparecem linhas horizontais brancas na imagem impressa"</p>	 <p>"As linhas verticais não estão alinhadas"</p>
 <p>"Faltam cores"</p>	 <p>"Faltam cores ou há cores incorrectas"</p>
 <p>"A imagem impressa está esborratada ou esbatida"</p>	



Aparecem linhas horizontais brancas na imagem impressa

- ❑ Certifique-se de que a face do papel mais adequada para a impressão se encontra voltada para cima no alimentador.
- ❑ Execute o utilitário de Limpeza das Cabeças para limpar os jactos que estiverem obstruídos.
- ❑ Selecciona a opção Automático para a definição de Modo, no menu Principal do controlador de impressão (Windows) ou na caixa de diálogo de impressão (Macintosh).
- ❑ Verifique se os indicadores luminosos de falta de tinta (preto ● ou cor ●) estão intermitentes; se estiverem, substitua o respectivo tinteiro. Consulte a secção “Substituir Tinteiros Vazios”, no Capítulo 8.
- ❑ Certifique-se de que a opção Máxima não está seleccionada para a Área de Impressão, no controlador da impressora. Se esta opção estiver seleccionada, poderão aparecer linhas horizontais brancas na área expandida.
- ❑ Certifique-se de que o tipo de papel seleccionado no controlador de impressão corresponde ao colocado na impressora.

As linhas verticais não estão alinhadas

- ❑ Certifique-se de que a face do papel mais adequada para a impressão se encontra voltada para cima no alimentador.
- ❑ Execute o utilitário de Alinhamento das Cabeças.
- ❑ Certifique-se de que a opção Alta Velocidade está desactivada na caixa de diálogo Avançado do controlador da impressora. Se estiver a trabalhar em Windows, consulte a secção “Efectuar definições avançadas”, no Capítulo 3. Se estiver a trabalhar em Macintosh, consulte a secção “Efectuar definições avançadas”, no Capítulo 5.
- ❑ Execute o utilitário de Limpeza das Cabeças para limpar os jactos que estiverem obstruídos.
- ❑ Certifique-se de que o tipo de papel seleccionado no controlador de impressão corresponde ao colocado na impressora.

Faltam cores

- ❑ Certifique-se de que o papel não está danificado, sujo ou muito velho. Certifique-se igualmente de que a face do papel mais adequada para a impressão se encontra voltada para cima no alimentador.
- ❑ Execute o utilitário de Limpeza das Cabeças para limpar os jactos que estiverem obstruídos.
- ❑ Verifique se os indicadores luminosos de falta de tinta (preto  ou cor ) estão intermitentes; se estiverem, substitua o respectivo tinteiro. Consulte a secção “Substituir Tinteiros Vazios”, no Capítulo 8.

- ❑ Ajuste as definições de cor na aplicação ou no controlador de impressão. Se estiver a trabalhar em Windows, consulte a secção “Efectuar definições avançadas”, no Capítulo 3. Se estiver a trabalhar em Macintosh, consulte a secção “Efectuar definições avançadas”, no Capítulo 5.
- ❑ Selecione a opção Automático para a definição de Modo, no menu Principal do controlador de impressão (Windows) ou na caixa de diálogo de impressão (Macintosh).
- ❑ Certifique-se de que o tipo de papel seleccionado no controlador de impressão corresponde ao colocado na impressora.

Faltam cores ou há cores incorrectas

- ❑ Configure a definição Tinta do controlador de impressão para Cor. Se estiver a trabalhar em Windows, consulte a secção “Utilizar o modo Automático”, no Capítulo 3. Se estiver a trabalhar em Macintosh, consulte a secção “Utilizar o modo Automático”, no Capítulo 5.
- ❑ Ajuste as definições de cor na aplicação ou no controlador de impressão. Se estiver a trabalhar em Windows, consulte a secção “Efectuar definições avançadas”, no Capítulo 3. Se estiver a trabalhar em Macintosh, consulte a secção “Efectuar definições avançadas”, no Capítulo 5.
- ❑ Execute o utilitário de Limpeza das Cabeças. Se o problema persistir, substitua o tinteiro da tinta de cor. Se, mesmo assim, o problema não for resolvido, substitua o tinteiro da tinta preta. Consulte a secção “Substituir Tinteiros Vazios”, no Capítulo 8.

A imagem impressa está esborratada ou esbatida

- ❑ Certifique-se de que o tipo de papel seleccionado no controlador de impressão corresponde ao colocado na impressora. Certifique-se igualmente de que está a utilizar um tipo de papel adequado; consulte a secção “Papel”, no Apêndice B.
- ❑ Selecione a opção Automático para a definição de Modo, no menu Principal do controlador de impressão (Windows) ou na caixa de diálogo de impressão (Macintosh).
- ❑ Se o papel estiver enrolado para a face imprimível, alise-o ou enrole-o ligeiramente no sentido contrário.
- ❑ Coloque a alavanca de ajuste na posição “+” e verifique a definição do tipo de papel no controlador de impressão.
- ❑ Retire as folhas do receptor de papel à medida que forem sendo impressas, especialmente se estiver a utilizar transparências.
- ❑ Se estiver a imprimir em papel brilhante ou transparências, coloque uma folha de suporte (ou uma folha de papel normal) por baixo da resma ou alimente uma folha de cada vez.
- ❑ Execute o utilitário de Limpeza das Cabeças.
- ❑ Execute o utilitário de Alinhamento das Cabeças.

- ❑ É possível que haja tinta derramada no interior da impressora; retire-a com um pano macio e limpo.

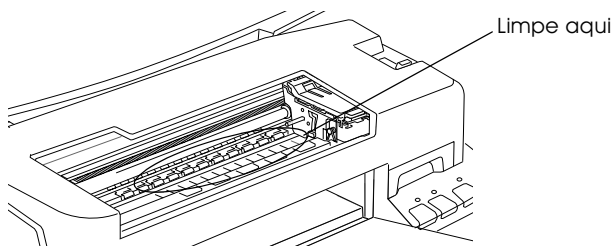

Atenção:

Não toque nos mecanismos da impressora.

Os Resultados de Impressão não Correspondem às Expectativas

Os caracteres estão incorrectos

- ❑ Configure a impressora que está a utilizar como impressora padrão do Windows.
- ❑ Apague todas as tarefas de impressão retidas no Gestor EPSON. Para obter mais informações, consulte a secção “Utilizar o Gestor EPSON”, no Capítulo 4.
- ❑ Desligue a impressora e o computador. Verifique se o cabo de interface da impressora está ligado correctamente.
- ❑ Se estiver a trabalhar em NT 4.0, experimente desinstalar o EPSON Printer Port. Faça clique em Iniciar (Start), seleccione Programas (Programs), Impressoras EPSON (EPSON Printers) e, em seguida, faça clique em Desinstalar EPSON Printer Port (EPSON Printer Port Uninstall). Siga as instruções apresentadas no ecrã.

As margens estão incorrectas

- ❑ Verifique as definições de margem seleccionadas na aplicação que estiver a utilizar. Certifique-se de que as margens não ultrapassam a área de impressão da página. Para obter mais informações, consulte a secção “Papel”, no Apêndice B.
- ❑ Se estiver a trabalhar em Windows, certifique-se de que as definições do menu Papel se adequam ao formato de papel que está a utilizar.

Se estiver a trabalhar em Macintosh, certifique-se de que as definições da caixa de diálogo Configurar Página (Page Setup) se adequam ao formato de papel que está a utilizar.

A imagem está invertida

Desactive a definição Simetria Horizontal no controlador da impressora. Para obter mais informações, consulte a ajuda interactiva do controlador da impressora.

Se estiver a trabalhar em Macintosh, consulte igualmente a secção “Efectuar definições avançadas”, no Capítulo 5.

Saem folhas em branco

- ❑ Selecione a impressora que está a utilizar como impressora padrão do Windows.
- ❑ Se estiver a trabalhar em Windows, certifique-se de que as definições do menu Papel se adequam ao formato de papel que está a utilizar.

Se estiver a trabalhar em Macintosh, certifique-se de que as definições da caixa de diálogo Configurar Página (Page Setup) se adequam ao formato de papel que está a utilizar.

- ❑ Execute o utilitário de Limpeza das Cabeças.

A imagem impressa está esborratada na extremidade inferior

- ❑ Se o papel estiver enrolado para a face imprimível, alise-o ou enrol-o ligeiramente no sentido contrário.
- ❑ Coloque a alavanca de ajuste na posição “+” e desactive a opção Alta Velocidade na caixa de diálogo Avançado do controlador de impressão. Pode aceder a esta caixa através do menu Principal (Windows) ou através da caixa de diálogo de impressão (Macintosh), quando a opção Personalizado estiver seleccionada para a definição Modo. Para desactivar esta opção, é possível que tenha igualmente de alterar a definição de resolução.

A impressão está demasiado lenta

- ❑ Certifique-se de que seleccionou o tipo de papel correcto no controlador de impressão. Se estiver a trabalhar em Windows, consulte a secção “Seleccionar o tipo de papel”, no Capítulo 3. Se estiver a trabalhar em Macintosh, consulte a secção “Seleccionar o tipo de papel”, no Capítulo 5.
- ❑ Selecione a opção Automático para a definição de Modo, no menu Principal do controlador de impressão (Windows) ou na caixa de diálogo de impressão (Macintosh) e, em seguida, desloque a barra de deslizamento para a posição Velocidade. Se estiver a trabalhar em Windows, consulte a secção “Utilizar o modo Automático”, no Capítulo 3. Se estiver a trabalhar em Macintosh, consulte a secção “Utilizar o modo Automático”, no Capítulo 5.
- ❑ Feche todas as aplicações que não estiver a utilizar.

A Impressora não Imprime

Todos os indicadores luminosos estão apagados

- ❑ Pressione a tecla de funcionamento $\text{\textcircled{P}}$ e certifique-se de que está ligada.
- ❑ Desligue a impressora e certifique-se de que o cabo de corrente está devidamente ligado.
- ❑ Certifique-se de que a tomada eléctrica está a funcionar correctamente e que não é controlada por um interruptor de parede ou por um temporizador automático.

Os indicadores luminosos acendem e, em seguida, apagam

Verifique se a voltagem da tomada eléctrica coincide com a voltagem da impressora (consulte a etiqueta da impressora). Se as voltagens não coincidirem, desligue imediatamente a impressora e retire o cabo de corrente da tomada. **NÃO VOLTE A LIGAR A IMPRESSORA À TOMADA.** Telefone para a Linha Azul da EPSON Portugal (808 2000 15). Prepare o número de série do produto.

Só o indicador luminoso de funcionamento está aceso

- ❑ Desligue a impressora e o computador e verifique se o cabo de interface está correctamente ligado.
- ❑ Certifique-se de que não deixou materiais de protecção na impressora.
- ❑ Desligue a impressora e o computador e retire o cabo de interface da impressora. Em seguida, execute o auto-teste. Consulte a secção “Efectuar um auto-teste”.

Se o auto-teste ficar correctamente impresso, certifique-se de que o *software* da impressora e os programas estão correctamente instalados.

- ❑ Se estiver a tentar imprimir uma imagem de grandes dimensões, o computador poderá não ter memória suficiente. Tente imprimir uma imagem mais pequena.
- ❑ Se estiver a trabalhar em Windows 2000 ou NT 4.0, experimente desinstalar o EPSON Printer Port. Faça clique em Iniciar (Start), seleccione Programas (Programs), Impressoras EPSON (EPSON Printers) e, em seguida, faça clique em Desinstalar EPSON Printer Port (EPSON Printer Port Uninstall). Siga as instruções apresentadas no ecrã.
- ❑ Apague todas as tarefas de impressão retidas no Gestor EPSON. Para obter mais informações, consulte a secção “Utilizar o Gestor EPSON”, no Capítulo 4.
- ❑ Se a impressora fizer barulho como se estivesse a tentar imprimir mas não imprime, execute o utilitário de Limpeza das Cabeças.



Se nenhuma das soluções anteriores resultar, substitua os tinteiros. Para obter mais informações, consulte a secção “Substituir Tinteiros Vazios”, no Capítulo 8.



O indicador luminoso de falta de papel está intermitente ou aceso

Se o indicador luminoso de falta de papel estiver intermitente, retire todo o papel que estiver encravado na impressora.

Se o indicador luminoso de falta de papel estiver aceso, coloque mais papel no alimentador.

Um dos indicadores luminosos de falta de tinta está intermitente ou aceso

Se o indicador luminoso de falta de tinta preta  ou de cor  estiver intermitente, isso significa que há pouca tinta. Adquira um novo tinteiro.

Se o indicador luminoso de falta de tinta preta  ou de cor  estiver aceso, isso significa que não há tinta. Substitua o tinteiro em questão. Consulte a secção “Substituir Tinteiros Vazios”, no Capítulo 8.

Os indicadores luminosos de falta de tinta estão acesos e os outros indicadores luminosos estão intermitentes

1. Pressione a tecla de alimentação/ejecção  e, em seguida, retire todo o papel da impressora.
2. Desligue a impressora. Procure e retire objectos estranhos ou pedaços de papel que encontre no interior. Certifique-se de que existe espaço suficiente à volta do ventilador, situado na parte posterior da impressora, para permitir uma boa ventilação. Retire todos os objectos que estejam a bloquear o ventilador. Em seguida, volte a ligar a impressora.

Nota:

Se não conseguir retirar um objecto da impressora, não exerça pressão nem tente desmontar a impressora.

3. Se o erro persistir Telefone para a Linha Azul da EPSON Portugal (Linha Azul: 808 2000 15). Prepare o número de série do produto.

O Papel não é Alimentado Correctamente

O papel não é alimentado

Retire a resma de papel do alimentador e certifique-se de que:

- O papel não está enrolado nem amarrotado.
- O papel é novo. Para obter mais informações, consulte as instruções fornecidas com o papel.
- A resma de papel não ultrapassa a marca da seta existente na parte interior do guia de margem esquerdo.
- Não há papel encravado no interior da impressora. Se houver, retire-o.
- O tinteiro da tinta de cor ou da tinta preta está vazio. Substitua-o. Consulte a secção “Substituir Tinteiros Vazios”, no Capítulo 8.



Em seguida, volte a colocar o papel no alimentador. Siga sempre as instruções de alimentação especiais fornecidas com o papel e consulte igualmente o Capítulo 1 deste manual.

A impressora alimenta várias folhas

Retire a resma de papel da impressora e certifique-se de que o papel não é demasiado fino. Consulte a secção “Papel”, no Apêndice B. Folheie a resma de papel para separar as folhas; em seguida, volte a colocar o papel no alimentador.

Se estiverem a ser impressas várias cópias de um mesmo documento, verifique a opção Cópias no controlador da impressora e na aplicação que estiver a utilizar. Se estiver a trabalhar em Windows, consulte a secção “Alterar o Estilo de Impressão”, no Capítulo 3. Se estiver a trabalhar num computador Macintosh, consulte a secção “Alterar o Esquema de Impressão”, no Capítulo 5.

O papel encrava

Pressione a tecla de alimentação/ejecção  para ejectar o papel encravado da impressora. Se o problema persistir, abra a tampa da impressora e retire todo o papel encravado e pedaços de papel rasgados que estejam no interior. Em seguida, volte a colocar o papel no alimentador e pressione a tecla de alimentação/ejecção  para retomar a impressão.

Nota:

Se não conseguir retirar um objecto da impressora, não exerça pressão nem tente desmontar a impressora. Telefone para a Linha Azul da EPSON Portugal (808 2000 15). Prepare o número de série do produto.

Se ocorrerem frequentemente encravamentos de papel, tome as seguintes precauções:

- ❑ Certifique-se de que o papel não está enrolado ou amarrotado.
- ❑ Utilize papel macio e de elevada qualidade, colocando-o com a face mais adequada para a impressão voltada para cima.
- ❑ Folheie o papel antes de o colocar no alimentador.
- ❑ Não coloque papel para além da marca da seta existente na parte interior do guia de margem esquerdo.
- ❑ Ajuste o guia de margem esquerdo ao formato do papel.

O papel não é completamente ejectado ou está amarrotado

Se o papel não for completamente ejectado, pressione a tecla de alimentação / ejeção . Verifique a definição de formato de papel na aplicação que está a utilizar ou no controlador da impressora.

Se o papel sair amarrotado, isso poderá dever-se ao facto de estar húmido ou ser demasiado fino. Coloque uma nova resma de papel no alimentador.

Nota:

Guarde o papel não utilizado na embalagem original e coloque-a num local seco. Para obter mais informações, consulte a secção “Papel”, no Apêndice B.

O papel não é alimentado correctamente quando imprime frente e verso

Se a impressora alimentar várias folhas de cada vez quando imprime com a função Impressão Frente e Verso, retire o papel do alimentador conforme o descrito na secção “A impressora alimenta várias folhas”. Poderá reutilizar as folhas que não foram alimentadas correctamente se estas não estiverem danificadas. Certifique-se de que o papel não está enrolado nem amarrotado e, em seguida, coloque-o no alimentador correctamente para que o documento seja impresso da forma pretendida.

Se o papel encravar quando imprime com a função Impressão Frente e Verso, retire o papel do alimentador conforme o descrito na secção “O papel encrava”. Se já tiver enviado tarefas de impressão para a impressora, verifique as definições de página na aplicação e certifique-se de que o papel está correctamente colocado no alimentador, para que o documento seja impresso da forma pretendida.

Capítulo 11

Opções e Consumíveis

Opções.....	11-2
Consumíveis.....	11-3
Tinteiros.....	11-3
Tipos de papel.....	11-3

Opções

As opções e consumíveis apresentados em seguida estão disponíveis para esta impressora.

A EPSON fornece os seguintes cabos de interface. No entanto, pode utilizar qualquer cabo de interface que respeite estas especificações. Para obter mais informações, consulte a documentação em papel.

- ❑ Cabo de interface paralelo (blindado) C83602* com conectores SUB-D de 25 pinos (computador) a Amphenol 57 Series de 36 pinos (impressora)
- ❑ Cabo de interface USB (blindado) C83623* de Série A de 4 pinos (computador) a Série B de 4 pinos (impressora)

Nota:

- ❑ O asterisco (*) substitui o último número da referência dos produtos que varia consoante o país.
- ❑ A disponibilidade dos cabos varia consoante o país.



Importante:

Utilize apenas os cabos de interface indicados anteriormente. Se utilizar outros cabos de interface não cobertos pela garantia EPSON, a impressora poderá não funcionar correctamente.

Consumíveis

Os tinteiros e tipos de papel apresentados em seguida estão disponíveis para esta impressora.

Tinteiros

Pode utilizar os seguintes tinteiros nesta impressora:

Tinteiro da tinta preta	T019
Tinteiro da tinta de cor	T020

Nota:

A referência dos tinteiros poderá variar em função de país.

Tipos de papel

A EPSON disponibiliza tipos de papel concebidos especialmente para impressoras de jacto de tinta, que permitem obter resultados de impressão de mais elevada qualidade.

No controlador de impressão, seleccione a definição do tipo de papel que corresponda ao colocado na impressora. Para saber qual a definição correcta, consulte a lista apresentada em seguida. Para alguns tipos de papel, poderá seleccionar várias definições diferentes.

Estão disponíveis os seguintes tipos de papel.:

Papel Normal

Papel Normal

Envelopes

Papel Premium (A4) S041214

Papel Especial para 360 ppp

Papel para 360 ppp (A4) S041059
S041025

Papel para 360 ppp (Letter) S041060
S041028

Papel de Transferência (A4) S041154

Papel de Transferência (Letter) S041153
S041155

Papel de Qualidade Fotográfica

Papel de Qualidade Fotográfica (A4) S041061
S041026

Papel de Qualidade Fotográfica (Letter) S041062
S041029

Papel de Qualidade Fotográfica (Legal) S041067
S041048

Cartões de Qualidade Fotográfica (A6) S041054

Cartões de Qualidade Fotográfica (5 × 8") S041121

Cartões de Qualidade Fotográfica (8 × 10") S041122

Papel Autocolante de Qualidade Fotográfica (A4) S041106

Cartões de Notas A6 (com envelopes) S041147

Cartões de Felicitações 5 × 8" (com envelopes) S041148

Cartões de Felicitações 8 × 10" (com envelopes) S041149

Papel Mate Espesso	
Papel Mate Espesso (A4)	S041256 S041258 S041259
Papel Mate Espesso (Letter)	S041257
Papel Fotográfico	
Papel Fotográfico (A4)	S041140
Papel Fotográfico (Letter)	S041141
Papel Fotográfico (4 × 6")	S041134
Papel Fotográfico (100 × 150 mm)	S041255
Papel Fotográfico (200 × 300 mm)	S041254
Papel Fotográfico-Panorâmico (210 × 594 mm)	S041145
Cartões de Papel Fotográfico (A4)	S041177
Película Brilhante de Qualidade Fotográfica	
Película Brilhante de Qualidade Fotográfica (A4)	S041071
Película Brilhante de Qualidade Fotográfica (Letter)	S041072
Película Brilhante de Qualidade Fotográfica (A6)	S041107
Autocolantes Fotográficos 16 (A6)	S041144
Autocolantes Fotográficos 4 (A6)	S041176
Transparências	
Transparências (A4)	S041063
Transparências (Letter)	S041064

Papel Fotográfico Brilhante Premium

Papel Fotográfico Brilhante Premium (A4) S041287

S041297

Papel Fotográfico Brilhante Premium (Letter) S041286

Nota:

A disponibilidade dos papéis especiais varia de país para país.

Apêndice A

Imprimir em DOS

Instalar o Controlador.....	A-2
Alterar as Predefinições	A-3
Utilizar Fontes de Origem e Vectoriais	A-5
Utilizar fontes de origem.....	A-5
Utilizar fontes vectoriais	A-5

Instalar o Controlador

A maioria dos programas do DOS inclui um controlador para impressoras EPSON ESC/P 2™, tendo de seleccionar a impressora a partir de uma lista para instalar o controlador. Deverá escolher um controlador apropriado para tirar o máximo partido dos gráficos, das fontes vectoriais e da capacidade de tratamento gráfico da sua impressora.

Se a impressora não aparecer nessa lista, contacte o fabricante do *software* ou adquira *software* actualizado. Se o fabricante não tiver um controlador actualizado para a impressora, seleccione uma impressora alternativa na lista apresentada em seguida, começando pelo início.

Para imprimir apenas a preto:

LQ-870/1170
LQ-570 (+)/1070(+)
SQ-870/1070
LQ-850
LQ-500

Para imprimir a preto e a cores:

EPSON Stylus PRO
EPSON Stylus COLOR 500
EPSON Stylus COLOR II
LQ-860
LQ-2550

Nota:

Os controladores para as impressoras indicadas não permitem tirar partido de algumas das potencialidades da EPSON STYLUS COLOR 880, como a resolução de 720 ppp ou 1440 ppp e o modo entrelaçado.

O *software* para DOS é muito variável. Para saber como aceder às definições do controlador da impressora, consulte os capítulos relativos à impressão neste manual.



Alterar as Predefinições

Para alterar as predefinições da impressora, utilize as teclas do painel de controlo; as selecções que efectuar são assinaladas pelos indicadores luminosos. Execute as seguintes operações:

1. Certifique-se de que a impressora está desligada e que existe papel de formato A4 ou Letter colocado no alimentador.
2. Para entrar no modo de configuração da impressora, pressione a tecla de limpeza  enquanto liga a impressora.

A impressora imprime uma folha com as definições de configuração e instruções para seleccionar a língua em que pretende que as mensagens sejam impressas (Inglês, Francês, Alemão, Italiano, Espanhol ou Português).

3. Pressione a tecla de limpeza  até que os indicadores luminosos do painel de controlo indiquem a língua que pretende seleccionar, de acordo co a tabela seguinte.

Língua			
Inglês	○	○	●
Francês	○	●	○
Alemão	○	●	●
Italiano	●	○	○
Espanhol	●	○	●
Português	●	●	○

● = Aceso, ○ = Apagado

4. Pressione a tecla de alimentação/ejecção  para imprimir as predefinições actuais, bem como as instruções seguintes, na língua seleccionada. As instruções incluem tabelas com todas as definições que pode alterar e uma descrição do estado dos indicadores luminosos do painel de controlo para cada selecção. Siga estas instruções para alterar a configuração da impressora através do painel de controlo.
5. Depois de efectuar as alterações desejadas, desligue a impressora para sair do modo de configuração.

Nota:

Poderá sair do modo de configuração a qualquer momento, desligando a impressora. Todas as alterações efectuadas permanecerão válidas até que volte a alterá-las.

Se quiser verificar as predefinições seleccionadas, volte a entrar no modo de configuração e imprima-as. As definições actuais estão assinaladas com uma seta.

Utilizar Fontes de Origem e Vectoriais

Utilizar fontes de origem

A impressora possui oito fontes de caracteres de origem.

Pode utilizar as seguintes fontes:

EPSON Courier, EPSON Roman T, EPSON Sans Serif H, EPSON Roman, EPSON San Serif, EPSON Prestige, EPSON Script e Draft (Prova)

Nota:

- ❑ *As fontes Roman T e Sans Serif H estão disponíveis apenas com um espaçamento proporcional.*
- ❑ *Algumas das tabelas de caracteres não imprimem com as fontes EPSON Roman T e EPSON Sans Serif H. Nesses casos, as tabelas de caracteres seleccionadas são impressas em EPSON Roman.*

Utilizar fontes vectoriais

Para as fontes Roman, Sans Serif, Roman T e Sans Serif H pode seleccionar uma altura compreendida entre 8 e 32 pontos, em incrementos de 2 pontos. Pode definir o tamanho através do programa que estiver a utilizar ou enviando um comando ESC/P 2™. Para saber como seleccionar o tamanho das fontes vectoriais, consulte a documentação do programa que estiver a utilizar.

Apêndice B

Características Técnicas

Impressão	B-2
Papel	B-2
Características	B-3
Área de impressão	B-5
Tinteiros	B-7
Características Mecânicas.....	B-9
Características Eléctricas	B-9
Características Ambientais.....	B-10
Normas de Segurança.....	B-10
Requisitos de Sistema	B-11
Windows	B-11
Macintosh	B-12

Impressão

Método de impressão:	Por jacto de tinta
Disposição dos jactos:	144 jactos monocromáticos (preto) 144 jactos (48 [cada cor] × 3) a cores (azul, magento, amarelo, azul-claro e magenta-claro)
Resolução:	2880 x 720 ppp (Máximo)
Direcção de impressão:	Bidireccional com busca lógica
Código de Controlo:	ESC/P2 e código de gráficos Raster EPSON Remote
Memória Local:	256 KB
Tabelas de caracteres:	1 tabela de caracteres de itálicos e 12 tabelas de caracteres gráficos (em alguns países, estão disponíveis 33 tabelas de caracteres gráficos)
Jogos de caracteres:	14 jogos de caracteres internacionais e 1 jogo de caracteres legal

Papel

Nota:

Dado que as características do papel estão sujeitas a constantes mudanças por parte dos fabricantes, a EPSON não pode garantir a qualidade de nenhuma marca ou tipo de papel que não seja EPSON. Efectue sempre um teste antes de adquirir papel em grandes quantidades.

Características

Folhas soltas:

Dimensões: A4 (210 × 297 mm)
A5 (148 × 210 mm)
B5 (182 × 257 mm)
Letter (216 × 279 mm)
Half letter (139,7 × 215,9 mm)
Statement (139,7 × 215,9 mm)
Legal (216 × 356 mm)
Executive (184,2 × 266,7 mm)

Tipos de papel: Papel normal, papel especial distribuído pela EPSON

Espessura
(papel normal): 0,08 a 0,11 mm

Gramagem
(papel normal): 64 a 90 g/m²

Envelopes:

Dimensões: No. 10 (104,8 × 241 mm)
DL (110 × 220 mm)
C6 (114 × 162 mm)
132 × 220 mm

Tipos de papel: Papel normal ou de via aérea

Espessura: 0,16 a 0,52 mm

Gramagem: 45 a 75 g/m²

Cartões:

Dimensões: A6 (105 × 148 mm)
5 × 8" (127 mm × 203 mm)
8 × 10" (203 × 254 mm)

Tipos de papel: Papel especial distribuído pela EPSON

Transparências e Película Brilhante:

Dimensões: A4 (210 × 297 mm)
Letter (216 × 279 mm)
A6 (105 × 148 mm) [película brilhante]

Tipos de papel: Papel especial distribuido pela EPSON

Folhas Autocolantes:

Dimensões: A4 (210 × 297 mm)

Tipos de papel: Papel especial distribuido pela EPSON

Papel Mate Espesso:

Dimensões: A4 (210 × 297 mm)
Letter (216 × 279 mm)

Tipos de papel: Papel especial distribuido pela EPSON

Papel Fotográfico Brilhante Premium:

Dimensões: A4 (210 × 297 mm)
Letter (216 × 279 mm)

Tipos de papel: Papel especial distribuido pela EPSON

Papel Fotográfico:

Dimensões: A4 (210 × 297 mm)
Letter (216 × 279 mm)
100 × 150 mm
4 × 6" (101,6 × 152,4 mm)
200 × 300 mm
113,6 × 175,4 mm

Tipos de papel: Papel especial distribuido pela EPSON

Autocolantes Fotográficos:

Dimensões: A6 (105 × 148 mm) com 4 ou 16 molduras

Tipos de papel: Papel especial distribuído pela EPSON

Nota:

- ❑ *A utilização de papel de fraca qualidade pode reduzir a qualidade de impressão e provocar encravamentos ou outros problemas. Se encontrar problemas, mude para papel de qualidade superior.*
- ❑ *Não utilize papel enrolado ou dobrado.*
- ❑ *Os papéis devem ser utilizados nas seguintes condições:
Temperatura 15 a 25°C
Humidade relativa 40 a 60%*
- ❑ *Guarde a Película Brilhante de Qualidade Fotográfica e as Folhas Autocolantes nas seguintes condições:
Temperatura 15 a 30°C
Humidade relativa 20 a 60%*

Área de impressão

Folhas soltas (incluindo o formato panorâmico) e cartões

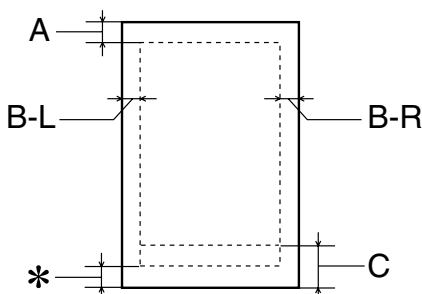

Envelopes

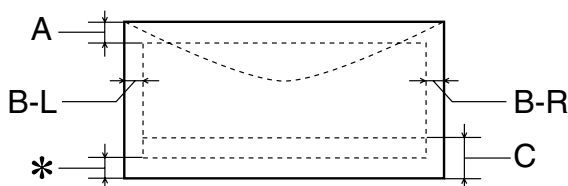

A: A margem superior mínima é de 3 mm.

Quando colocar várias folhas de película brilhante de qualidade fotográfica EPSON no alimentador, a margem superior mínima é de 30 mm.

B-L: A margem esquerda mínima é de 3 mm.

B-R: A margem direita mínima é de 3 mm (este valor pode variar, consoante o tipo de papel utilizado).

C: A margem inferior mínima é de 14 mm.

*: É possível aumentar a margem inferior mínima até 3 mm seleccionando a opção **Máximo** para a área de impressão no menu **Papel** do controlador da impressora (Windows) ou na caixa de diálogo **Configurar Página** (Macintosh). No entanto, a qualidade de impressão nessa área aumentada poderá diminuir. Antes de imprimir em grandes quantidades com esta definição, imprima apenas uma página para avaliar a qualidade de impressão.

Tinteiros

Tinteiro da tinta preta (T019)

Cor	Preto
Capacidade*:	900 páginas (A4 e Padrão Letter ISO/IEC com texto a 360 ppp)
Duração:	2 anos a contar da data de produção ou 6 meses após a data de abertura da embalagem (utilização a 25°C)
Temperatura:	Conservação: -20 a 40°C 1 mês a 40°C Transporte: -30 a 60°C 1 mês a 40°C 120 horas a 60°C Congelação:** -16°C
Dimensões:	27,8 mm (L) × 59,7 mm (P) × 38,5 mm (A)

Tinteiro da tinta de cor (T020)

Cor	Azul, Magenta e Amarelo
Capacidade*:	300 páginas (A4, com texto a 360 ppp e 5% de cada cor)
Duração:	2 anos a contar da data de produção ou 6 meses após a abertura da embalagem (utilização a 25°C)
Temperatura:	Conservação: -20 a 40°C 1 mês a 40°C Transporte: -30 a 60°C 1 mês a 40°C 120 horas a 60°C Congelação:** -18°C
Dimensões:	42,9 mm (L) × 57,9 mm (P) × 38,5 mm (A)

* A capacidade de impressão dos tinteiros varia consoante a frequência com que utiliza a impressora e os ciclos de limpeza efectuados.

** A descongelação da tinta demora aproximadamente 3 horas, a 25°C.



Importante:

- A EPSON recomenda a utilização exclusiva de tinteiros EPSON genuínos. A utilização de outros produtos não fabricados pela EPSON pode causar danos na impressora não cobertos pela garantia EPSON.*
- Não utilize o tinteiro para além da data inscrita na embalagem.*

Características Mecânicas

Método de alimentação:	Fricção
Trajectória de alimentação:	Alimentador, entrada posterior
Capacidade do alimentador:	Cerca de 100 folhas de papel de 64 g/m ²
Dimensões:	Conservação: Largura: 450 mm Profundidade: 270 mm Altura: 172 mm Funcionamento: Largura: 450 mm Profundidade: 546 mm Altura: 269 mm
Peso:	6 kg sem os tinteiros

Características Eléctricas

	Modelo de 220-240 V
Variação da voltagem	198 a 264 V
Frequência	50 a 60 Hz
Variação da frequência	49,5 a 60,5 Hz
Corrente	0.2 A
Consumo	Aprox. 18 W (IPadrão Letter ISO10561) Aprox. 3,5 W no modo de repouso

Nota:

A voltagem da impressora está indicada numa etiqueta colocada no painel posterior.

Características Ambientais

Temperatura	Funcionamento: 10 a 35°C Conservação: -20 a 40°C 1 mês a 40°C Transporte: * -20 a 60°C 120 horas a 60°C
Humidade relativa	Funcionamento: 20 a 80% Conservação: *, ** 5 a 85%

* Conservação num contentor

** Sem condensação

Normas de Segurança

Certificações de segurança:

Directiva 73/23/CEE
EN60950

EMC:

Directiva 89/336 /CEE
EN 55022 (CISPR Pub. 22) classe B
EN 55024
EN 61000-3-2
EN 61000-3-3

Requisitos de Sistema

Windows

Para utilizar esta impressora precisa de ter o Microsoft® Windows® 98, Windows® 95, Windows® 3.1, Windows® 2000 ou Windows NT® 4.0 instalado no computador e ligar a impressora através de um cabo paralelo blindado e de par entrelaçado. Se quiser ligar a impressora a uma porta USB, terá de ter um computador, com o Windows 98 ou 2000 pré-instalado, que possua uma porta USB e que ligue à impressora através de um cabo USB blindado.

O computador deverá igualmente cumprir com os seguintes requisitos:

Requisitos Mínimos	Requisitos Recomendados
Processador i386/25 MHz (Windows 3.1) Processador i486/25 MHz (Windows 95 e NT 4.0) iProcessador 486/66 MHz (Windows 98 e 2000)	Processador Pentium ou superior
16 MB de RAM	Pelo menos 32 MB de RAM (Windows 98, 95 e 3.1) Pelo menos 64 MB de RAM (Windows 2000 e NT 4.0)
20 MB de espaço em disco (Windows 98, 95 e 3.1) 40 MB (Windows 2000 e NT 4.0)	Pelo menos 50 MB de espaço em disco (Windows 98, 95 e 3.1) Pelo menos 100 MB (Windows 2000 e NT 4.0)
Monitor VGA	Monitor VGA ou superior

Se necessário, contacte o seu fornecedor de *hardware* para actualizar o sistema.

Macintosh

Para ligar esta impressora a um computador Apple® Macintosh®, precisa de um cabo USB.

O computador deverá igualmente cumprir com os seguintes requisitos:

Requisitos Mínimos	Requisitos Recomendados
Mac OS 8.1	Mac OS 8.5.1 ou posterior
8 MB de RAM 8 MB de RAM quando a impressão em segundo plano está activada.	Pelo menos 19 MB de RAM Pelo menos 32 MB de RAM quando a impressão em segundo plano está activada.

Nota:

- ❑ *A quantidade de memória disponível varia consoante a quantidade e o tipo de aplicações abertas. Para saber qual a quantidade de memória disponível, seleccione Acerca do Computador (About This Computer) no menu da maçã; a quantidade de memória aparece indicada em quilobytes, por baixo de "Maior Bloco Não Utilizado" (Largest Unused Block) (1,024K = 1 MB).*
- ❑ *Os requisitos de memória indicados referem-se à impressão em papel de formato Letter. Estes requisitos podem variar em função do formato de papel, do tipo de aplicação utilizada e da complexidade do documento que pretende imprimir.*

Para além destes requisitos de sistema e memória, são ainda necessários 10 MB de espaço livre em disco para instalar o *software* da impressora. Para imprimir, deverá dispor de um espaço livre em disco com aproximadamente o dobro do tamanho do ficheiro que pretende imprimir.

Glossário

As seguintes definições aplicam-se especificamente a impressoras.

Aplicação

Programa de *software* que permite executar uma determinada tarefa como, por exemplo, processamento de texto ou planeamento financeiro.

Área de impressão

Área da página onde a impressora pode imprimir. A área de impressão difere da área física, devido à existência de margens.

ASCII (American Standard Code for Information Interchange)

Sistema normalizado de codificação que permite atribuir códigos numéricos a letras e símbolos.

Auto-teste

Método de verificação do funcionamento da impressora. Ao efectuar o auto-teste, a impressora imprime a versão da ROM, a tabela de caracteres, o código de contagem da tinta e um modelo de verificação dos jactos.

Bit

Dígito binário (0 ou 1). É a unidade de informação mais elementar utilizada por um computador ou impressora.

Brilho

A luminosidade ou a ausência de luminosidade de uma imagem.

Byte

Unidade de informação constituída por oito bits.

Cabo de interface

Cabo que liga o computador à impressora.

Caracteres por polegada (cpp)

Unidade de medida da densidade dos caracteres.

CMYK

Modelo de cores subtractivas, composto pelas cores azul-turquesa, magenta, amarelo e preto.

ColorSync

Software de Macintosh que foi criado para ajudá-lo a imprimir as cores tal como elas são apresentadas no ecrã (WYSIWYG).

Controlador

Programa de *software* que contém definições de impressão que permitem configurar e controlar a impressora. Por exemplo, o controlador da impressora recebe dados de impressão do processador de texto e envia instruções para a impressora sobre a forma como esta deverá imprimir.

Cores subtractivas

Cores produzidas por pigmentos que absorvem algumas tonalidades e reflectem outras. Ver também *CMYK*.

Correspondência cromática

Método de processamento de dados de cor utilizado para que as cores apresentadas no ecrã sejam o mais parecidas possível com as cores do documento impresso. Ver também *ColorSync*.

Difusão de erro

Este método de meios-tons posiciona aleatoriamente pontos individuais de cores diferentes, de forma a criar um efeito aparente de cores neutras. Ao posicionar os pontos dessa forma, a impressora consegue reproduzir cores de excelente qualidade e gradações cromáticas subtis. Este método é ideal para imprimir documentos que contém gráficos pormenorizados e imagens fotográficas.

DMA (Direct Memory Access)

Função de transferência de dados que pesquisa o processador do computador e permite uma comunicação directa entre o computador e os periféricos (por exemplo, impressoras), bem como entre os próprios periféricos.

Economia

Modo de impressão no qual a impressora utiliza um número mais reduzido de pontos por carácter, de forma a economizar tinta.

Efeito de faixa

Linhas horizontais visíveis que, por vezes, aparecem nos gráficos impressos. Este efeito ocorre quando a cabeça de impressão está desalinhada. Ver também *Modo entrelaçado*.

ESC/P (EPSON Standard Code for Printers)

Sistema de comandos que o computador utiliza para controlar a impressora. É o sistema padrão para todas as impressoras EPSON e é suportado pela maior parte das aplicações para computadores pessoais.

ESC/P 2

Uma versão melhorada da linguagem de comandos da impressora ESC/P. Os comandos desta linguagem permitem reproduzir características semelhantes às das impressoras laser, como, por exemplo, fontes proporcionais e impressão melhorada de gráficos.

Fila de impressão

Se a impressora estiver ligada em rede, os dados que são enviados ficam em lista de espera (na fila de impressão) até que a impressora os imprima.

Fonte

Conjunto de caracteres que partilham o mesmo estilo e desenho tipográfico, possuindo uma designação específica.

Gestor

Programa que converte os dados de impressão em códigos susceptíveis de serem interpretados pela impressora. Em seguida os dados são enviados directamente para a impressora ou para o servidor de impressão.

Impressão de alta velocidade

Este modo permite aumentar a velocidade de impressão, uma vez que a cabeça imprime em ambas as direcções.

Impressora local

Impressora que está directamente ligada à porta do computador por um cabo de interface.

Inicialização

Reposição das predefinições (conjunto de condições fixas) da impressora.

Interface

Estabelece a ligação entre o computador e a impressora. Um interface paralelo transmite um carácter ou código de cada vez (8 bits), enquanto que um interface série envia um só bit de cada vez.

Interface paralelo

Ver *Interface*.

Interface série

Ver *Interface*.

Interface USB

Abreviatura de Universal Serial Bus. Permite ao utilizador ligar ao computador até 127 dispositivos (por exemplo: teclado, rato e impressora). Através de concentradores (*hubs*) USB, poderá utilizar portas adicionais. Ver também *Interface*.

Jactos

Pequenos orifícios, existentes nas cabeças de impressão, através dos quais a tinta é projectada para o papel. A qualidade de impressão pode diminuir se os jactos da cabeça de impressão estiverem obstruídos.

Jacto de tinta

Método de impressão em que cada carácter ou símbolo é formado pela projecção da tinta no papel.

Máximo rigor

Esta definição do controlador da impressora aumenta automaticamente a nitidez das imagens e produz o efeito contrário da Difusão de Erro. Se activar esta definição, tenha em conta que a impressora pode demorar mais tempo a imprimir.

Meios-tons

Método de processamento de modelos de pontos pretos ou de cor utilizado para produzir uma imagem. Este método permite produzir uma grande variedade de tonalidades de cinzento, utilizando apenas pontos pretos ou um quase infinito leque de cores utilizando apenas alguns pontos de cor.

Memória

Parte do sistema electrónico da impressora utilizada para armazenar dados. Alguns dados têm um carácter permanente, pois são os dados utilizados para controlar o funcionamento da impressora. Os dados enviados pelo computador à impressora (como, por exemplo, as fontes transferidas) são temporariamente armazenados na memória. Ver também *RAM* e *ROM*.

Memória local

Área da memória da impressora utilizada para armazenar os dados antes de os imprimir.

Modo entrelaçado

Modo de impressão no qual as imagens são impressas em incrementos muito pequenos, reduzindo a possibilidade de aparecimento do efeito de faixa e produzindo resultados de impressão muito idênticos aos obtidos com impressoras laser. Ver também *Efeito de faixa*.

Modo monocromático

Impressão que utiliza apenas uma cor, geralmente o preto.

Níveis de cinzento

Escala de tonalidades de cinzento que vão do branco ao preto. Método de reprodução de imagens em que se utilizam diferentes tonalidades de cinzento para representar cores quando se imprime a preto e branco.

Papel

Materiais nos quais os dados são impressos, como, por exemplo, envelopes, papel normal, papel especial e transparências.

Porta

Canal de interface através do qual os dados são transmitidos entre os diferentes dispositivos.

ppp (Pontos por polegada)

Unidade de medida de resolução. Ver também *Resolução*.

Predefinição

Valor ou selecção que se concretiza quando a impressora é ligada, reinicializada ou inicializada.

RAM (Random Access Memory)

Memória da impressora utilizada localmente, que serve para armazenar os dados a serem impressos e os caracteres definidos pelo utilizador. Todos os dados armazenados na RAM são apagados quando desliga a impressora.

Reinicialização

Processo que consiste em desligar e voltar a ligar a impressora para repor as predefinições da impressora.

Resolução

Número de pontos por polegada (ppp) utilizados para representar uma imagem.

RGB

Modelo de cores aditivas, composto pelas cores vermelho, verde e azul. Estas cores são utilizadas para criar as linhas aditivas de cores no ecrã.

ROM (Read Only Memory)

Memória da impressora que pode apenas ser lida e que não pode ser utilizada para armazenar dados. Os dados armazenados na ROM não se perdem quando desliga a impressora.

Status Monitor

Software que permite verificar o estado da impressora.

Tinteiro

Recipiente que contém tinta.

WYSIWIG

Aquilo que se vê é aquilo que se obtém. Expressão que significa que aquilo que é impresso é exactamente igual ao que é apresentado no ecrã.