

EPSON STYLUS COLOR 980

Impresora de inyección de tinta en color

Manual del Usuario

Todos los derechos reservados. Ninguna parte de esta publicación puede reproducirse, ni almacenarse en un sistema de recuperación o transmitirse en cualquier forma o por cualquier medio electrónico, mecánico, fotocopiado, grabado, etc., sin el previo permiso escrito de SEIKO EPSON CORPORATION. La información aquí contenida está pensada solamente para su aplicación a esta impresora EPSON. EPSON no será responsable en caso de que esta información se utilice para otras impresoras.

SEIKO EPSON CORPORATION y sus afiliados no se hacen responsables ante el adquirente de este producto o ante terceros de daños, pérdidas, costes o gastos en que pueda incurrir el adquirente o terceros como consecuencia de: accidente, utilización incorrecta o abuso de este producto o modificaciones, reparaciones o alteraciones no autorizadas de este producto, o (excepto en los EE.UU.) el no cumplimiento estricto de las instrucciones de funcionamiento y mantenimiento de SEIKO EPSON CORPORATION.

SEIKO EPSON CORPORATION no se hace responsable de los daños o problemas ocasionados por la utilización de cualesquiera opciones o productos consumibles que no sean originales EPSON o aprobados por SEIKO EPSON CORPORATION.

SEIKO EPSON CORPORATION no será responsable de los daños resultantes de interferencias electromagnéticas producidas como consecuencia de la utilización de cables de interface distintos a los aprobados por SEIKO EPSON CORPORATION.

EPSON es una marca comercial registrada y EPSON Stylus es una marca comercial de SEIKO EPSON CORPORATION.

Microsoft y Windows son marcas comerciales registradas de Microsoft Corporation.

Nota importante: El resto de los productos que aparecen mencionados en este manual se utilizan solamente con fines de identificación, y pueden ser marcas comerciales de sus respectivos propietarios. EPSON renuncia a todos y cada uno de los derechos sobre ellas.

Copyright © 2000 por SEIKO EPSON CORPORATION, Nagano, Japón

Editado por EPSON IBÉRICA S.A., Barcelona

1ª Edición (Julio 2000)

Traducido por www.caballeria.com

Contenido

Partes y funciones de la impresora

Desembalar la impresora	1
Partes de la impresora y funciones del Panel de control.	2

Instrucciones de seguridad

Instrucciones de seguridad importantes	1
Precauciones.	2
Al utilizar la impresora	2
Al manejar los cartuchos de tinta.	3
Al seleccionar un lugar para la impresora	4
Normativa ENERGY STAR	4
Atenciones, Precauciones y Notas	5

Capítulo 1 Manejo del papel

Cargar papel normal	1-2
Cargar papel especial y otros soportes.	1-3
Capacidades de carga para papeles especiales	1-6
Acerca de las hojas de limpieza especiales	1-7
Cargar sobres	1-7
Utilizar EPSON Photo Paper (10 x 15 cm, 20 x 30 cm).	1-8
Cargar Photo Paper	1-9
Retirar los márgenes perforados	1-10
Almacenar el EPSON Photo Paper	1-12

Capítulo 2 Impresión a doble cara

Utilizar la impresión a doble cara.	2-2
---	-----

Capítulo 3 Utilizar el software de la impresora para Windows

Introducción al software de la impresora	3-2
Obtener más información.	3-2
Acceder al software de la impresora	3-2
Realizar cambios en los ajustes del controlador de la impresora.	3-4
Definir el ajuste Tipo papel	3-5
Utilizar el modo Automático.	3-8
Utilizar el modo PhotoEnhance	3-9
Utilizar el modo Predefinido.	3-10
Previsualizar la impresión	3-17
Modificar el estilo de impresión.	3-21
Definir los ajustes del menú Papel	3-22
Definir los ajustes del menú Configuración	3-23
Usar las utilidades de la impresora	3-38
EPSON Status Monitor 3 (no disponible para Windows 3.1)	3-39
Test de inyectores	3-39
Limpieza de cabezales	3-39
Alineación de cabezales	3-40
Velocidad y Avance (no disponible para Windows 3.1) . .	3-40
Preferencias de Monitorización.	3-42
Obtener información mediante la ayuda On-line	3-43
Acceder a la ayuda desde una aplicación	3-43
Acceder a la ayuda desde el menú Inicio de Windows . . .	3-44
Acceder a la ayuda desde Windows 3.1.	3-44
Aumentar la velocidad de impresión	3-45
Consejos generales	3-45
Utilizar Velocidad y Avance (no disponible para Windows 3.1).	3-47
Definir los ajustes de Configurar puerto LPT (sólo para Windows NT 4.0)	3-51

Capítulo 4 Comprobar el estado de la impresora y gestionar los trabajos de impresión para Windows

Utilizar el Contador de Avance	4-2
Visualizar sugerencias de impresión	4-3
Visualizar mensajes de error	4-3
Utilizar EPSON Spool Manager	4-4
Utilizar EPSON Status Monitor 3	4-5
Acceder a EPSON Status Monitor 3	4-5
Visualizar información en EPSON Status Monitor 3	4-6

Capítulo 5 Utilizar el software de la impresora para Macintosh

Introducción al software de la impresora	5-2
Realizar cambios en los ajustes de la impresora	5-2
Definir el ajuste Tipo Papel	5-4
Utilizar el modo Automático	5-6
Utilizar el modo PhotoEnhance	5-7
Utilizar el modo Predefinido	5-8
Definir el ajuste Ajustar página	5-12
Modificar la composición de la página	5-22
Adaptar el documento al tamaño del papel	5-23
Imprimir 2 ó 4 páginas en una hoja	5-23
Imprimir pósters	5-24
Imprimir una marca de fondo en el documento	5-25
Definir el ajuste Tiempo de impresión	5-27
Guardar como archivo los datos de spool	5-29
Presualizar la impresión	5-30
Usar las utilidades de la impresora	5-32
EPSON StatusMonitor	5-33
Test de inyectores	5-33
Limpieza de cabezales	5-34
Calibración de cabezales	5-34
Configuración	5-34

Capítulo 6 Comprobar el estado de la impresora y gestionar los trabajos de impresión para Macintosh

Utilizar EPSON StatusMonitor	6-2
Acceder a EPSON StatusMonitor	6-2
Utilizar el cuadro de diálogo Ajustes de configuración . . .	6-3
Utilizar EPSON Monitor3	6-4
Acceder a EPSON Monitor3	6-4
Gestionar los trabajos de impresión mediante EPSON Monitor3	6-5
Cambiar la prioridad de los trabajos de impresión	6-7

Capítulo 7 Configurar la impresora en red

Impresión en red para usuarios de Windows 95 y 98.	7-2
Configurar la impresora como impresora compartida . . .	7-2
Acceder a la impresora a través de una red	7-4
Impresión en red para usuarios de Windows 2000 y NT 4.0 . . .	7-6
Configurar la impresora como impresora compartida . . .	7-6
Acceder a la impresora a través de una red	7-8
Impresión en red para usuarios de Macintosh.	7-11
Configurar la impresora como impresora compartida . . .	7-12
Acceder a la impresora a través de la red	7-13

Capítulo 8 Sustituir los cartuchos de tinta

Sustituir un cartucho de tinta vacío.	8-2
Utilizar el panel de control de la impresora	8-2
Usar la utilidad Status Monitor.	8-9
Sustituir un cartucho de tinta usado o dañado	8-9

Capítulo 9 Mantenimiento

Comprobar los inyectores del cabezal de impresión	9-2
Usar la utilidad Test de inyectores	9-2
Utilizar los botones del panel de control	9-3

Limpiar el cabezal de impresión	9-5
Usar la utilidad Limpieza de cabezales.	9-5
Utilizar los botones del panel de control	9-9
Calibrar el cabezal de impresión	9-11
Limpiar la impresora.	9-13
Transportar la impresora	9-14
Actualizar el software.	9-16
Actualizar a Windows 98	9-16
Actualizar el controlador en Windows 2000 o NT 4.0	9-16

Capítulo 10 Solucionar problemas

Solucionar problemas de la impresora USB	10-3
Compruebe que el ordenador es un modelo con Windows 98 o Windows 2000 preinstalado	10-3
Compruebe que los dispositivos de la impresora USB de EPSON aparezcan en la lista del menú Administrador de dispositivos (sólo para Windows 98)	10-3
La impresora no funciona correctamente con un cable USB	10-6
Diagnosticar el problema	10-6
Utilizar los indicadores de error.	10-7
Utilizar Status Monitor (no disponible para Windows 3.1).	10-9
Efectuar una operación de comprobación de la impresora.	10-9
Cancelar la impresión	10-12
Para usuarios de Windows 98, 95, 2000, y NT 4.0	10-12
Para usuarios de Windows 3.1	10-12
Para usuarios de Macintosh	10-13
La calidad de impresión podría ser mejor	10-14
Banding horizontal.	10-14
Desalineación vertical o banding	10-15
Fallos en el color	10-15
Faltan colores o son incorrectos	10-16
Impresión borrosa o corrida	10-17
Las impresiones no son las deseadas	10-18

Caracteres incorrectos o confusos	10-19
Márgenes incorrectos	10-19
Imagen invertida	10-20
Impresión de páginas en blanco	10-20
La impresión está manchada en el borde inferior	10-21
La impresión es demasiado lenta	10-21
La impresora no imprime	10-22
Todos los indicadores están apagados	10-22
Los indicadores se han iluminado y se han apagado	10-22
Sólo está iluminado el indicador de alimentación	10-23
El indicador de papel parpadea o está iluminado	10-24
Uno de los indicadores de tinta parpadea o está iluminado	10-24
Los indicadores de tinta están iluminados y el resto de indicadores parpadean	10-24
El papel no avanza correctamente	10-25
El papel no avanza	10-25
Avanzan varias páginas	10-26
El papel se atasca	10-26
El papel no se ha expulsado por completo o está arrugado	10-27
El papel no avanza correctamente cuando se utiliza la función de impresión a doble cara	10-27
Dónde obtener ayuda	10-28

Capítulo 11 Opciones y consumibles

Opciones	11-2
Utilizar las tarjetas de interface opcionales	11-3
Consumibles	11-6

Capítulo 12 Utilizar el software de la impresora para DOS

Instalar el controlador de la impresora para programas DOS	12-2
Cambiar los ajustes de impresión	12-3
Cambiar los ajustes por defecto	12-4

Apéndice A Especificaciones de la impresora

Impresión	A-2
Papel	A-2
Especificaciones del papel.	A-3
Área imprimible	A-6
Cartuchos de tinta	A-7
Mecánicas	A-9
Eléctricas	A-9
Entorno	A-10
Estándares de seguridad	A-10
Requisitos del sistema.	A-11
Para ordenadores Windows	A-11
Para ordenadores Macintosh	A-11

Glosario

Índice

Partes y funciones de la impresora

Desembalar la impresora

La caja de la impresora debería contener el CD-ROM del software de la impresora, así como los elementos mostrados en la ilustración.

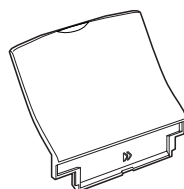
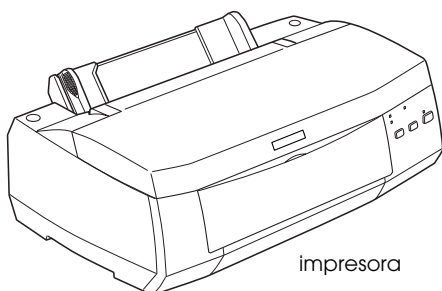

soporte del papel



cable de alimentación

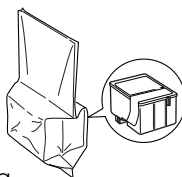
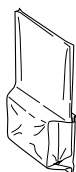

cartuchos de tinta

Nota:



- ❑ *En algunos países, el cable de alimentación viene fijado en la impresora.*
- ❑ *La forma del conector de CA depende del país; compruebe que el conector incluido tenga la forma adecuada para las tomas de CA de su localidad.*

Retire todos los materiales protectores de la impresora antes de instalarla y activarla. Siga las instrucciones adjuntas para retirar dichos materiales. Guarde todos los materiales de embalaje y de protección por si debe transportar la impresora en un futuro.

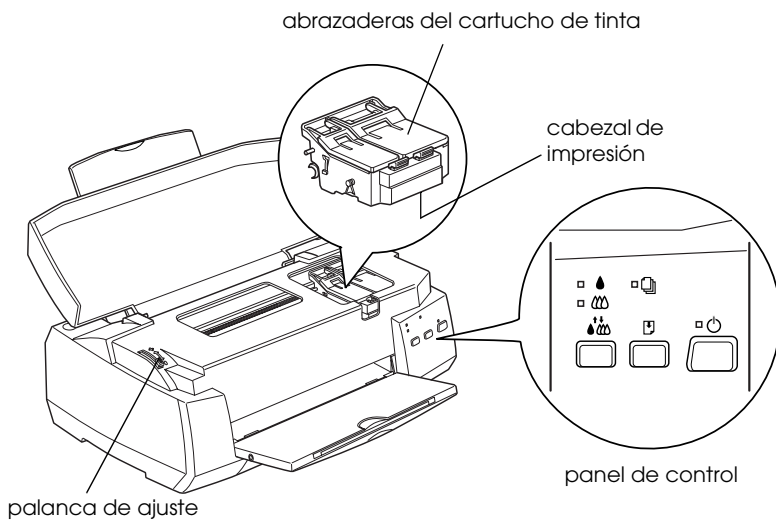
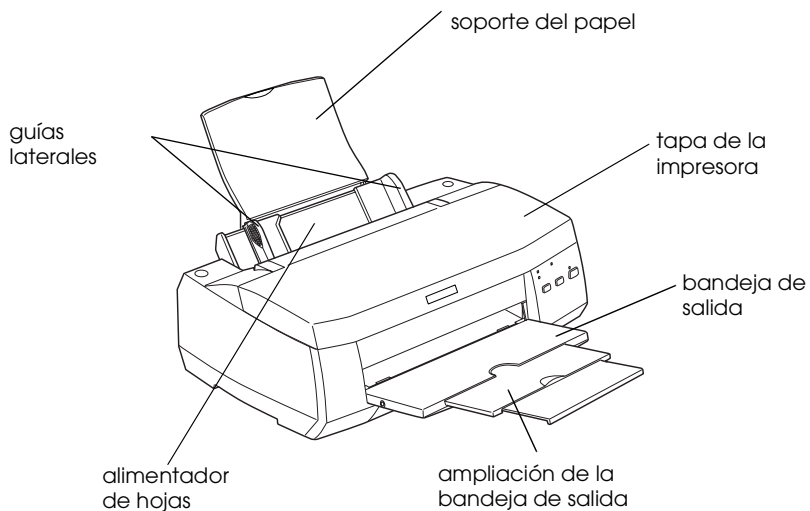

Partes de la impresora y funciones del Panel de control





Botones

Botón	Función
 On/Off	Activa y desactiva la impresora. Borra la memoria de la impresora si se pulsa dos veces mientras está activada.
 Carga/ Expulsión	Si lo pulsa y lo suelta en 2 segundos, carga o expulsa papel. Reanuda la impresión si lo pulsa y lo suelta después de un error de falta de papel.
 Limpieza	Si lo pulsa durante 3 segundos mientras el indicador de falta de tinta negro o color parpadea o está iluminado, mueve el cabezal de impresión hasta la posición de sustitución del cartucho de tinta. Retorna el cabezal de impresión a la posición de inicio después de sustituir el cartucho de tinta. Si lo pulsa durante 3 segundos mientras el indicador de falta de tinta negro o color está apagado, realiza la limpieza de cabezales.

Indicadores

Indicador	Descripción
 On/Off	Está iluminado si la impresora está activada. Parpadea al recibir datos, imprimir, sustituir un cartucho, cargar tinta o limpiar el cabezal de impresión.
 Falta papel	Se ilumina cuando falta papel en la impresora. Cargue papel en el alimentador de hojas; a continuación, pulse el botón  carga/expulsión para reanudar la impresión. Parpadea cuando se atasca el papel. Retire todo el papel del alimentador, y cárguelo de nuevo. Si el indicador continúa parpadeando, desactive la impresora y extraiga con cuidado el papel.

 <p>Falta tinta negra</p>	<p>Se ilumina cuando el cartucho de tinta negra se ha agotado. Sustituya el cartucho (T003).</p> <p>Parpadea cuando el cartucho de tinta negra está casi vacío.</p>
 <p>Falta tinta de color</p>	<p>Se ilumina cuando el cartucho de tinta de color se ha agotado. Sustituya el cartucho (T005).</p> <p>Parpadea cuando el cartucho de tinta de color está casi vacío.</p>

Instrucciones de seguridad

Instrucciones de seguridad importantes

Lea la totalidad de las instrucciones de esta sección antes de utilizar la impresora. Igualmente, siga también todos los avisos e instrucciones marcados en la impresora.

- No bloquee ni cubra las aberturas de la carcasa de la impresora. No introduzca objetos por las ranuras.
- No vierta líquidos en el interior de la impresora.
- Utilice sólo el tipo de fuente de alimentación indicado en la etiqueta de la impresora.
- Conecte todo el equipo a tomas de corriente derivadas a masa. No utilice tomas a las cuales haya conectado fotocopiadoras o sistemas de control de aire que se conectan y desconectan con regularidad.
- Evite utilizar tomas eléctricas controladas por conmutadores de pared o temporizadores automáticos.
- Mantenga el sistema informático alejado de fuentes potenciales de interferencias electromagnéticas, como altavoces o unidades base de teléfonos inalámbricos.
- No utilice un cable de alimentación dañado o deshilachado.
- Si utiliza un alargó con la impresora, compruebe que el amperaje total de los dispositivos conectados al alargó no sobrepase el amperaje del cable. Igualmente, compruebe que el amperaje total de los dispositivos conectados a la toma de pared no sobrepase el amperaje de ésta.
- No intente reparar la impresora por su cuenta.

- ❑ Desconecte la impresora y consulte con el Centro de Atención al Cliente de EPSON (902 40 41 42) en cualquiera de las siguientes circunstancias:



El cable de alimentación o el conector están dañados; ha penetrado líquido en la impresora; ésta se ha caído o la carcasa se ha dañado; la impresora no funciona con normalidad o muestra un cambio importante en su rendimiento.

Si desea utilizar la impresora en Alemania, la instalación del edificio debe estar protegida con un fusible de 10 o de 16 Amp. para conseguir una protección adecuada contra cortocircuitos y sobreintensidades para la impresora.

Precauciones

Lea la información de esta sección antes de utilizar la impresora, manejar los cartuchos de tinta o seleccionar una ubicación para la impresora.

Al utilizar la impresora

- ❑ No coloque las manos en el interior de la impresora, ni toque los cartuchos de tinta durante la impresión.
- ❑ No desplace el cabezal de impresión manualmente, ya que podría dañar la impresora.
- ❑ Desactive siempre la impresora con el botón de alimentación . Al pulsar este botón, el indicador de alimentación  parpadea brevemente y se apaga. No desconecte la impresora ni desactive la alimentación hasta que el indicador de alimentación  deje de parpadear.

- ❑ Antes de transportar la impresora, compruebe que el cabezal de impresión se encuentre en su posición inicial (máximo a la derecha) y que los cartuchos de tinta se encuentren en su posición.

Al manejar los cartuchos de tinta

Tenga en cuenta las siguientes indicaciones al manejar los cartuchos de tinta:

- ❑ Mantenga los cartuchos de tinta fuera del alcance de los niños. Tenga cuidado con que los niños no se beban los cartuchos, ni los manejen de ninguna otra manera.
- ❑ Tenga cuidado al manejar los cartuchos de tinta usados, ya que podrían haber quedado restos de tinta alrededor del puerto de suministro. Si la tinta entra en contacto con la piel, lávese la zona a conciencia con agua y jabón. Si le penetra en los ojos, láveselos inmediatamente con agua. Si una vez lavados experimenta molestias o problemas de visión, acuda inmediatamente a un centro médico.
- ❑ No agite los cartuchos de tinta, ya que podrían producirse pérdidas.
- ❑ Instale el cartucho de tinta inmediatamente después de extraerlo de la caja. Si lo deja fuera de la caja durante mucho tiempo antes de utilizarlo puede reducirse la calidad de impresión.
- ❑ Una vez instalado el cartucho de tinta, no abra la abrazadera ni extraiga el cartucho si no es para sustituirlo por uno nuevo, ya que en caso contrario el cartucho podría quedar inservible.
- ❑ No utilice un cartucho de tinta pasada la fecha impresa en la caja del cartucho, ya que la calidad de impresión podría resultar inferior a la normal. Para obtener los mejores resultados, utilice los cartuchos de tinta antes de seis meses después de haberlos instalado.

- ❑ Si traslada los cartuchos de tinta de un entorno frío a otro más cálido, deje que se adapten a la temperatura ambiente un mínimo de tres horas antes de utilizarlos.
- ❑ Guarde los cartuchos de tinta en un lugar fresco y oscuro.
- ❑ No desmonte los cartuchos de tinta ni intente rellenarlos, ya que podría dañar el cabezal de impresión.

Al seleccionar un lugar para la impresora

Tenga en cuenta las siguientes indicaciones al seleccionar un lugar para la impresora:

- ❑ Coloque la impresora en una superficie plana, estable y de mayor tamaño que aquélla. La impresora no funcionará correctamente si está inclinada o ladeada.
- ❑ Evite los lugares sujetos a cambios rápidos de temperatura y humedad. Manténgala alejada también de la luz directa del sol, de la luz intensa y de fuentes de calor.
- ❑ Evite los lugares sujetos a golpes y vibraciones.
- ❑ Deje suficiente espacio alrededor de la impresora para permitir una ventilación suficiente.
- ❑ Evite los lugares demasiado polvorientos.
- ❑ Coloque la impresora cerca de una toma de pared, donde pueda desconectarla con facilidad.

Normativa ENERGY STAR



Como miembro de ENERGY STAR, EPSON ha decidido que este producto cumpla con las directrices de ENERGY STAR para un mejor aprovechamiento de la energía.

El Programa Internacional ENERGY STAR para Equipos de Oficina es una colaboración voluntaria con la industria de equipos ofimáticos para promocionar la introducción de ordenadores personales, monitores, impresoras, facsímiles, fotocopiadoras y escáneres en una decidida intención de reducir la contaminación del aire producida por la generación de energía.

Atenciones, Precauciones y Notas



Atenciones

deben seguirse de forma escrupulosa para evitar lesiones personales.



Precauciones

deben seguirse para no averiar el equipo.

Notas

contienen información importante y sugerencias útiles acerca del funcionamiento de la impresora.

Capítulo 1

Manejo del papel

Cargar papel normal	1-2
Cargar papel especial y otros soportes	1-3
Capacidades de carga para papeles especiales	1-6
Acerca de las hojas de limpieza especiales	1-7
Cargar sobres	1-7
Utilizar EPSON Photo Paper (10 x 15 cm, 20 x 30 cm)	1-8
Cargar Photo Paper	1-9
Retirar los márgenes perforados	1-10
Almacenar el EPSON Photo Paper	1-12

Cargar papel normal

Siga los pasos descritos a continuación para cargar papel normal en la impresora.

1. Baje la bandeja de salida y despliegue la ampliación. A continuación, deslice la guía izquierda de forma que la distancia entre las guías laterales sea ligeramente superior a la anchura del papel.
2. Airee una pila de papel y nivele los bordes con unos golpecitos sobre una superficie plana.
3. Cargue la pila de papel con la cara imprimible hacia arriba y el borde derecho del papel contra la guía derecha. A continuación, deslice la guía izquierda hasta el borde del papel.

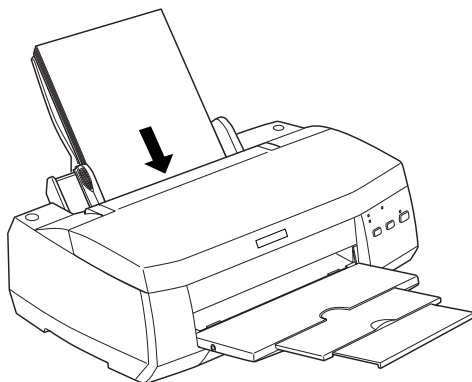

Nota:

- Cargue siempre el papel en el alimentador de hojas con el borde corto por delante.*
- Compruebe que la pila de papel quede por debajo de la flecha marcada en el interior de la guía lateral.*

Cargar papel especial y otros soportes

Con la mayoría de papel normal de calidad conseguirá unos buenos resultados. Sin embargo, el papel con recubrimiento y el papel glossy proporcionan mejores resultados, ya que reducen la cantidad de tinta que se absorbe.

EPSON ofrece papeles especiales formulados para la tinta que se utiliza con las impresoras de inyección de tinta EPSON. EPSON recomienda la utilización de estos papeles para asegurar unos resultados de calidad. En la sección “Tipos de papel” en la página 11-6 encontrará una lista completa de estos productos.

Al cargar papeles especiales distribuidos por EPSON, lea primero las hojas de instrucciones que se entregan con el papel y recuerde los aspectos siguientes.

- ❑ Compruebe que la superficie imprimible del papel esté cara arriba al cargarlo en el alimentador de hojas. Consulte las hojas de instrucciones que se entregan con el papel para determinar cuál es la cara imprimible. Algunos papeles tienen una esquina cortada para ayudar a identificar la dirección de carga correcta, tal como se muestra en la ilustración.

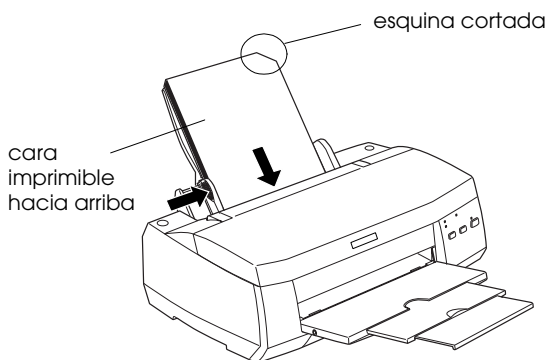

Note:

Si amplía el área imprimible con el ajuste Máximo para la opción del Área imprimible del controlador de la impresora, la esquina cortada del papel especial puede estropear la impresión.

- ❑ Compruebe que la pila de papel quede por debajo de la flecha marcada en la superficie interior de la guía izquierda.
- ❑ Si el papel está doblado, alíselo o dóblelo ligeramente en dirección contraria antes de cargarlo. Si imprime en papel doblado la impresión puede quedar manchada, especialmente al imprimir con el ajuste Máximo seleccionado para la opción del Área imprimible.

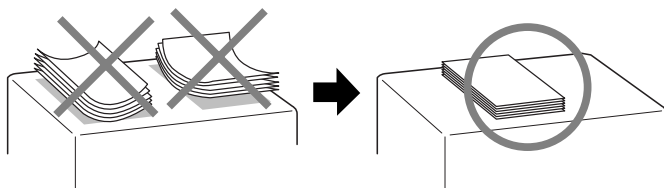

- ❑ Si al imprimir con papel grueso los documentos quedan manchados de tinta, coloque la palanca de ajuste en la posición "+". Para cambiar el ajuste, abra la tapa de la impresora y coloque la palanca en la posición mostrada en la ilustración.

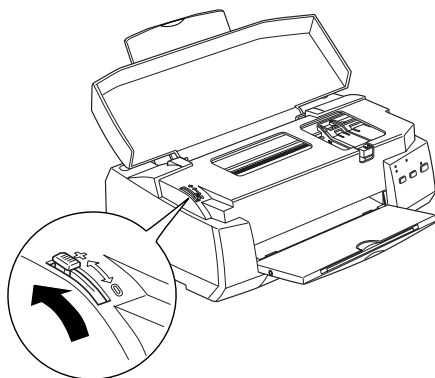

Nota:

- ❑ *Coloque de nuevo la palanca de ajuste en la posición “0” antes de imprimir en papel de grosor normal. Si deja la palanca en la posición “+” pueden aparecer espacios en blanco en las imágenes impresas.*
- ❑ *Si la palanca de ajuste se encuentra en la posición “+”, compruebe que la casilla de verificación Bidireccional/Alta velocidad del cuadro de diálogo Más Ajustes del controlador de la impresora esté desmarcada. Para desactivar esta casilla de verificación, es posible que deba cambiar también el ajuste Resolución o alinear el cabezal de impresión con la utilidad Alineación de cabezales.*
- ❑ *Si desea imprimir en el dorso de las Tarjetas especiales Ink Jet con Máximo seleccionado para la opción de Área imprimible, alise las tarjetas o dóblelas ligeramente en dirección contraria antes de cargarlas. Coloque la palanca de ajuste en la posición “+” antes de imprimir.*

Capacidades de carga para papeles especiales

A continuación detallamos la capacidad de carga para papeles especiales EPSON.

Tipo de papel	Capacidad de carga
Papel especial 360 ppp y Papel especial HQ	Hasta la flecha marcada en la guía lateral izquierda.
Tarjetas especiales Ink Jet HQ A6 y Tarjetas especiales Ink Jet HQ	Hasta 30 tarjetas especiales. Coloque siempre la hoja de soporte* incluida debajo de las tarjetas.
Glossy Film HQ	Cárguelo de hoja en hoja o un máximo de 20 hojas. Si desea imprimir varias hojas, ajuste el margen superior mínimo de la página en 30 mm. Coloque siempre una hoja de soporte* o una hoja de papel normal debajo del Glossy Film.
Transparencias Ink Jet	Hasta 30 transparencias. Coloque siempre una hoja de papel normal debajo de la pila de transparencias.
Papel autoadhesivo especial HQ	Cargue el papel de hoja en hoja.
Photo Paper	Hasta 20 hojas. El Photo Paper de 200 x 300 mm sólo puede cargarse de hoja en hoja. Coloque siempre una hoja de soporte* debajo de la pila de Photo Paper.
Premium Glossy Photo Paper	Cargue el papel de hoja en hoja.
Photo Stickers 16 y Photo Stickers 4	Cargue el papel de hoja en hoja.
Photo Paper Panorámico y Papel Transferencia sobre tela	Cargue el papel de hoja en hoja.
Matte Paper-Alto gramaje	Hasta 20 hojas. Coloque siempre una hoja de soporte* debajo de la pila de Matte paper - Alto gramaje.

* Tenga cuidado con no imprimir en las hojas de soporte cargadas debajo del papel especial.

Acerca de las hojas de limpieza especiales

Las hojas de limpieza que se entregan con los papeles especiales EPSON no deben utilizarse con esta impresora. La función de limpieza que realizan estas hojas no es necesaria con este tipo de impresora, y las hojas podrían atascarse en la misma.

Cargar sobres

Cuando imprima sobres, tenga en cuenta los siguientes aspectos:

- Puede cargar hasta 10 sobres en el alimentador de hojas.

Nota:

La calidad del plegado y el grosor de los sobres varía ampliamente. Si el grosor total de la pila de sobres sobrepasa los 10 mm, alise cada uno de los sobres de la pila antes de cargarlos.

- Coloque la palanca de ajuste en la posición "+". Para cambiar el ajuste, abra la tapa de la impresora y coloque de nuevo la palanca.

Nota:

- Coloque de nuevo la palanca de ajuste en la posición "0", que es la posición normal, una vez finalizada la impresión de los sobres. Si deja la palanca en la posición "+" pueden aparecer espacios en blanco en las imágenes impresas en otros soportes.
- Si la palanca de ajuste se encuentra en la posición "+", compruebe que la casilla de verificación Bidireccional/Alta velocidad del cuadro de diálogo Más Ajustes del controlador de la impresora esté desmarcada. Para desactivar esta casilla de verificación, es posible que deba cambiar también el ajuste Resolución.

- ❑ Cargue los sobres con el lado de la solapa por delante y hacia abajo, de la forma mostrada en la ilustración.

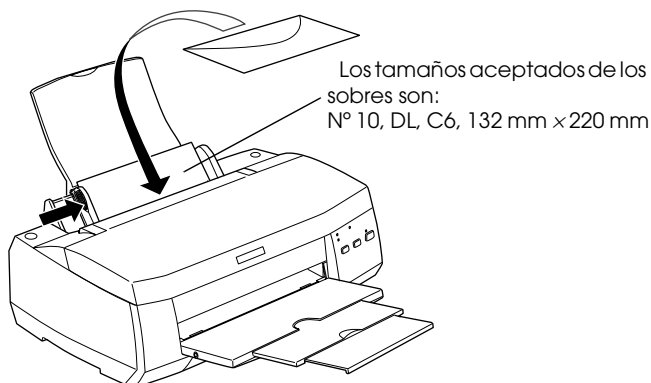

- ❑ No utilice sobres doblados o plegados. Alise las solapas de los sobres antes de cargarlos. Igualmente, evite utilizar sobres demasiado finos, ya que pueden doblarse durante la impresión.
- ❑ Seleccione Papel normal como ajuste de Tipo papel en el controlador de la impresora.

Utilizar EPSON Photo Paper (10 x 15 cm, 20 x 30 cm)

Los EPSON Photo Paper (S041134, S041254) están perforados por los márgenes, de forma que puede recortar las imágenes impresas y conseguir fotografías de 10 × 15 cm o de 20 × 30 cm.

Cargar Photo Paper

Tenga en cuenta los siguientes puntos al cargar EPSON Photo Paper.

- ❑ Cargue el papel con la cara imprimible hacia arriba y con los márgenes perforados colocados de la forma mostrada en la ilustración.

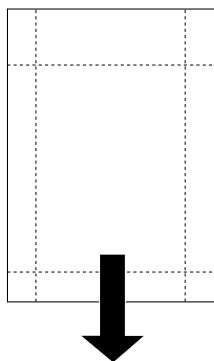

posición de carga

- ❑ Utilice papel liso y nuevo. Si el papel o la hoja de soporte están arrugados, alíselos antes de cargarlos para evitar problemas de avance del papel.
- ❑ Coloque siempre la hoja de soporte incluida debajo de la pila de Photo Paper, pero no imprima en ella.
- ❑ Puede cargar hasta 20 hojas de 10 × 15 cm o 1 hoja de 20 × 30 cm de Photo Paper en el alimentador de hojas.
- ❑ No pliegue el papel antes de imprimir.
- ❑ Corte o rasgue el papel por la perforación solamente después de imprimir.
- ❑ Seleccione Photo Paper como ajuste de Tipo papel y Photo Paper 10 × 15 cm o Photo Paper 20 × 30 cm como ajuste de Tamaño papel en el controlador de la impresora.

Retirar los márgenes perforados

Para retirar los márgenes perforados, pliegue el papel hacia delante y hacia atrás unas cuantas veces por las perforaciones y luego retire los márgenes rasgándolos con cuidado. También puede retirar los márgenes cortando el papel por las perforaciones.

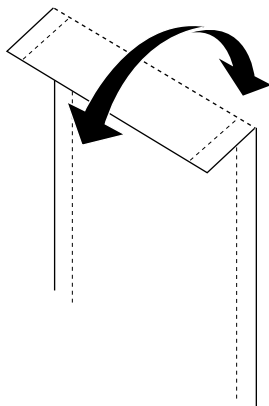

Tenga en cuenta que los bordes de la imagen pueden quedar cortados al retirar los márgenes perforados. Consulte, en las ilustraciones siguientes, las dimensiones del Photo Paper.

Photo Paper de 10 x 15 cm

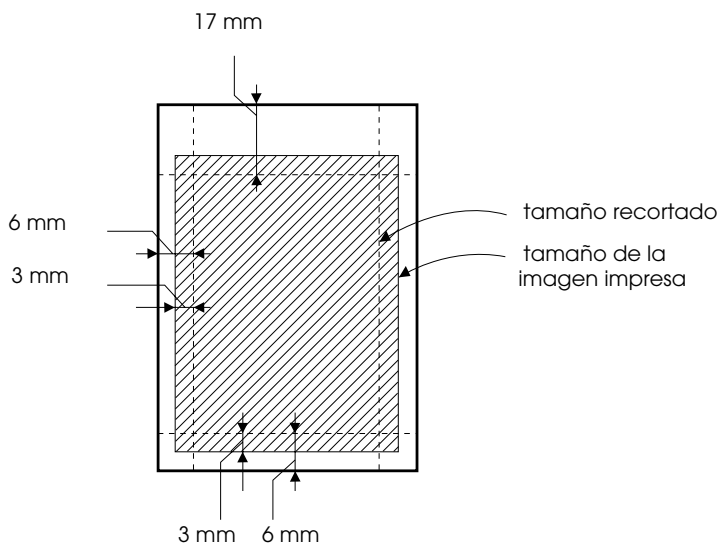
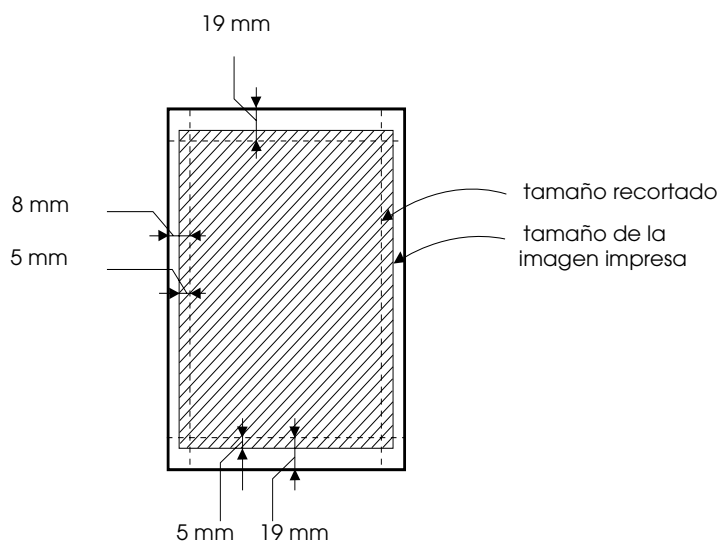

Photo Paper de 20 x 30 cm



Almacenar el EPSON Photo Paper

Recuerde los aspectos siguientes al almacenar el Photo Paper.

- ❑ Guarde el papel que no haya utilizado en su envoltorio original tan pronto como finalice la impresión, y no lo guarde en lugares expuestos a altas temperaturas, humedad o la luz directa del sol.
- ❑ EPSON recomienda almacenar las impresiones en una bolsa de plástico sellable y mantenerla alejada de las altas temperaturas, humedad y luz directa del sol.

Impresión a doble cara

Utilizar la impresión a doble cara.....2-2

Utilizar la impresión a doble cara

La EPSON Stylus COLOR 980 permite la impresión a doble cara. Puede seleccionar dos tipos de impresión a doble cara. La estándar permite imprimir en primer lugar las páginas impares. Una vez impresas, podrá cargar de nuevo las hojas en el alimentador e imprimir las páginas pares en la otra cara del papel. La impresión a doble cara de folletos permite crear dípticos. Para más detalles acerca de cómo crear dípticos e imprimir a doble cara, consulte las secciones “Definir los ajustes del menú Configuración” en la página 3-23 para Windows, o “Definir el ajuste Ajustar página” en la página 5-12 para Macintosh.

Nota:

- ❑ *La impresión a doble cara mediante una red es posible cuando se activa la impresión de alta velocidad en EpsonNet Direct Print en la versión 2 o superior del programa, ejecutándose en el servidor. Consulte los detalles en el archivo Léame en el CD-ROM del software de la impresora.*
- ❑ *Puede cargar hasta 30 hojas de papel para imprimir a doble cara; no obstante, la capacidad de carga del alimentador de hojas depende del tipo de papel.*
- ❑ *Utilice solamente tipos de papel adecuados para la impresión a doble cara. En caso contrario, es posible que se reduzca la calidad de impresión .*
- ❑ *Esta función no está disponible para los usuarios de Windows 3.1.*
- ❑ *Según el tipo de papel y la cantidad de tinta utilizados para imprimir texto e imágenes, es posible que la tinta traspase a la otra cara del papel.*

Para utilizar la impresión a doble cara, los usuarios de Windows, deberán seleccionar la casilla de verificación Impresión Doble Cara del menú Composición en el controlador de la impresora. Para acceder al controlador de la impresora, consulte “Acceder al software de la impresora” en la página 3-2.

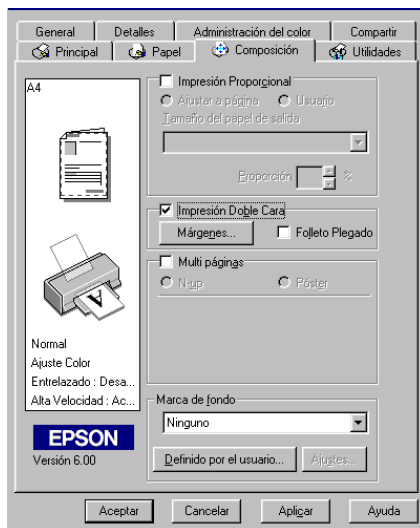

Los usuarios de Macintosh, deberán seleccionar la casilla de verificación Impresión Doble Cara en el cuadro de diálogo Ajustar página. Para información detallada acerca de cómo realizar ajustes en este cuadro de diálogo, consulte “Realizar cambios en los ajustes de la impresora” en la página 5-2.

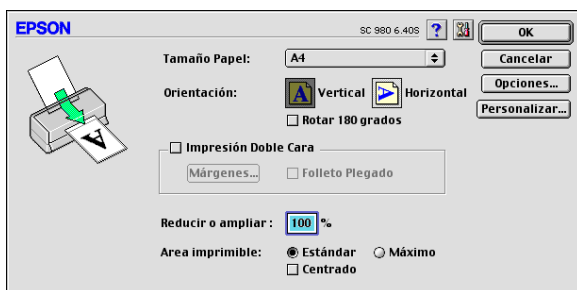

Cuando haya seleccionado la casilla de verificación Impresión Doble Cara, podrá realizar los ajustes de la impresión a doble cara.

Márgenes

Haga clic en este botón para abrir el cuadro de diálogo Márgenes, donde podrá especificar el borde de encuadernación. Puede seleccionar entre Izquierda, Superior-Centrado y Derecha. También podrá especificar la anchura del margen de encuadernación escribiendo los valores en el cuadro de texto Margen Encuadernado.

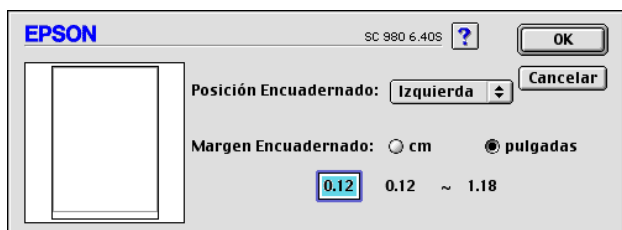
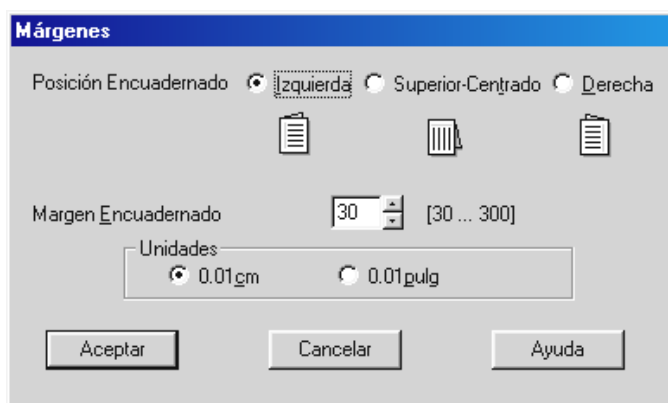

Folleto Plegado

Seleccione esta casilla de verificación para crear dípticos. Para más detalles acerca de esta función, consulte “Definir los ajustes del menú Configuración” en la página 3-23 para Windows, o “Definir el ajuste Ajustar página” en la página 5-12 para Macintosh.

Cuando haya definido los ajustes, haga clic en **Aceptar** para guardarlos. Cargue papel en el alimentador de hojas, y envíe el trabajo de impresión desde la aplicación. Las páginas impares se imprimirán en primer lugar, a menos que haya seleccionado Folleto Plegado. Mientras la impresora está imprimiendo las páginas impares, se visualizarán las instrucciones que explican cómo recargar de forma correcta el papel. Siga estas instrucciones, luego haga clic en **Reanudar** para imprimir las páginas pares.

Utilizar el software de la impresora para Windows

Introducción al software de la impresora	3-2
Obtener más información	3-2
Acceder al software de la impresora	3-2
Realizar cambios en los ajustes del controlador de la impresora	3-4
Definir el ajuste Tipo papel	3-5
Utilizar el modo Automático	3-8
Utilizar el modo PhotoEnhance	3-9
Utilizar el modo Predefinido	3-10
Previsualizar la impresión	3-17
Modificar el estilo de impresión	3-21
Definir los ajustes del menú Papel	3-22
Definir los ajustes del menú Configuración	3-23
Usar las utilidades de la impresora	3-38
EPSON Status Monitor 3 (no disponible para Windows 3.1)	3-39
Test de inyectores	3-39
Limpieza de cabezales	3-39
Alineación de cabezales	3-40
Velocidad y Avance (no disponible para Windows 3.1)	3-40
Preferencias de Monitorización	3-42
Obtener información mediante la ayuda On-line	3-43
Acceder a la ayuda desde una aplicación	3-43
Acceder a la ayuda desde el menú Inicio de Windows ..	3-44
Acceder a la ayuda desde Windows 3.1	3-44
Aumentar la velocidad de impresión	3-45
Consejos generales	3-45
Utilizar Velocidad y Avance (no disponible para Windows 3.1)	3-47
Definir los ajustes de Configurar puerto LPT (sólo para Windows NT 4.0)	3-51

Introducción al software de la impresora

El CD-ROM del software de la impresora incluye un controlador y utilidades. El controlador de la impresora permite seleccionar una amplia variedad de ajustes para obtener los mejores resultados con la impresora. Las utilidades de la impresora ayudan a comprobar el estado de la misma y a mantenerla al máximo de sus prestaciones.

Obtener más información

Si desea más información acerca de la utilización del controlador de la impresora, consulte la sección “Realizar cambios en los ajustes del controlador de la impresora” en la página 3-4.

Si desea más información acerca del uso de las utilidades de la impresora, consulte la sección “Usar las utilidades de la impresora” en la página 3-38.

Nota:

Las funciones específicas disponibles en el software de la impresora dependen de la versión de Windows utilizada.

La ayuda On-line ofrece más información acerca del software de la impresora. Consulte, en la sección “Obtener información mediante la ayuda On-line” en la página 3-43 las instrucciones acerca de cómo acceder a la ayuda.

Acceder al software de la impresora

Puede acceder al software de la impresora desde la mayoría de las aplicaciones de Windows, desde el menú Inicio de Windows (Windows 98, 95, 2000 y NT 4.0), o desde el Panel de control (Windows 3.1).

Si accede al software de la impresora desde una aplicación de Windows, los ajustes realizados se aplican solamente a la aplicación utilizada.

Si accede al software de la impresora desde el menú Inicio, los ajustes realizados se aplican a todas las aplicaciones de Windows.

Consulte una de las siguientes secciones.

Desde aplicaciones de Windows

Siga los pasos descritos a continuación para acceder al software de la impresora desde aplicaciones de Windows:

1. Abra el menú Archivo y seleccione Imprimir o Configurar impresión.
2. En el cuadro de diálogo que aparece, haga clic en Impresora, Configuración, Opciones o Propiedades. (Dependiendo de la aplicación, es posible que tenga que hacer clic en una combinación de estos botones!.) Se abrirá el controlador de la impresora.

Desde el menú Inicio de Windows (Windows 98, 95, 2000 y NT 4.0)

Siga los pasos descritos a continuación para acceder al software de la impresora desde el menú Inicio:

1. Haga clic en Inicio, seleccione Configuración e Impresoras.
2. Para Windows 98 y 95, seleccione la impresora y luego haga clic en Propiedades en el menú Archivo. Para Windows 2000, seleccione la impresora y haga clic en Preferencias de impresión en el menú Archivo. Para Windows NT 4.0, seleccione la impresora y luego haga clic en Configuración predeterminada de documento en el menú Archivo. Se abrirá el controlador de la impresora.

Desde el Panel de control (Windows 3.1)

Siga los pasos descritos a continuación para acceder al software de la impresora desde el Panel de control en Windows 3.1:

1. Haga doble clic en el icono del Panel de control en el grupo de programas Principal.
2. Haga doble clic en el icono Impresoras.
3. Seleccione la impresora en la lista Impresoras instaladas.
4. Seleccione Configuración. Se abrirá el controlador de la impresora.

Realizar cambios en los ajustes del controlador de la impresora

Las funciones del controlador de la impresora presenta los siguientes menús y ajustes.

Principal: Tipo papel, Color, Modo, Previsualización impresión

Papel: Tamaño papel, Copias, Orientación, Área imprimible

Composición: Impresión proporcional, Impresión Doble Cara, Multi páginas, Marca de fondo

Nota:

El menú Composición sólo está disponible para los usuarios de Windows 98, 95, 2000 y NT 4.0.

Los ajustes de Modo del menú Principal se distribuyen para ofrecer tres niveles de control sobre el controlador de la impresora, tal como se detalla a continuación.

Automático	La forma más rápida y sencilla de empezar a imprimir. Consulte los detalles en la sección "Utilizar el modo Automático" en la página 3-8.
PhotoEnhance	Permite aplicar una variedad de ajustes de corrección de imagen especialmente diseñados para imprimir fotos. Consulte los detalles en la sección "Utilizar el modo PhotoEnhance" en la página 3-9.
Predefinido	Seleccione de una lista de ajustes ya definidos o personalizados y adaptados al tipo de documento que desea imprimir. Si selecciona los ajustes personales, se activará el botón Más ajustes, que le permitirá acceder al cuadro de diálogo del mismo nombre. Consulte los detalles en la sección "Utilizar el modo Predefinido" en la página 3-10.

Además de definir ajustes de MODO que afectan a la calidad de impresión en general, también puede modificar aspectos individuales del estilo de impresión utilizando los menús Papel y Composición. Consulte la sección "Modificar el estilo de impresión" en la página 3-21.

Definir el ajuste Tipo papel

El ajuste Tipo Papel determina qué otros ajustes estarán disponibles, por lo que éste debería ser el primer ajuste que defina.

En el menú Principal, seleccione el ajuste de Tipo papel que coincida con el papel cargado en la impresora. Para determinar el tipo de papel utilizado, localice el papel en la lista siguiente, y seleccione un ajuste de Tipo papel adecuado (mostrado en letra de mayor tamaño). Para algunos tipos de papel, podrá elegir entre varios ajustes de Tipo papel.

Nota:

Para usuarios de Windows 3.1, si el tipo de papel que desea seleccionar no aparece en la lista, cambie primero el ajuste Resolución en el cuadro de diálogo Más ajustes. Para acceder a este cuadro, haga clic en Avanzado en el menú Principal, y después haga clic en Más ajustes.

Papel normal

Papel normal

Sobres

Papel Normal Premium (A4) S041214

Papel especial 360 ppp

Papel especial 360 ppp (A4) S041059

Papel Transferencia sobre tela (A4) S041154

Papel especial HQ

Papel especial HQ (A4) S041061

Tarjetas especiales Ink Jet HQ (A6) S041054

Tarjetas especiales Ink Jet HQ (127 × 203mm) S041121

Tarjetas especiales Ink Jet HQ (203 × 254mm) S041122

Tarjetas especiales Ink Jet HQ A6 (con sobres) S041147

Tarjetas especiales Ink Jet HQ 127 × 203mm (con sobres) S041148

Tarjetas especiales Ink Jet HQ 203 × 254mm (con sobres) S041149

Papel autoadhesivo especial HQ (A4) S041106

Matte Paper-Alto gramaje

Matte Paper-Alto gramaje (A4) S041256

Photo Paper

Photo Paper (A4)	S041140
Photo Paper (4 × 6") precortado	S041134
Photo Paper (100 × 150 mm)	S041255
Photo Paper (200 × 300 mm) precortado	S041254
Photo Paper panorámico (210 × 594 mm)	S041145
Tarjetas de visita (A4)	S041177

Glossy Film HQ

Glossy Film HQ (A4)	S041071
Glossy Film HQ (A6)	S041107
EPSON Photo Stickers 16 (A6)	S041144
EPSON Photo Stickers 4 (A6)	S041176

Transparencias Ink Jet

Transparencias Ink Jet (A4)	S041063
-----------------------------	---------

Premium Glossy Photo Paper

Premium Glossy Photo Paper (A4)	S041287
---------------------------------	---------

Nota:

La disponibilidad del papel especial depende del país.

Utilizar el modo Automático

Si selecciona Automático en el menú Principal, el controlador de la impresora se ocupa de todos los ajustes detallados basados en los ajustes Tipo papel y Color actuales. Para definir el ajuste Color, seleccione Color para imprimir en color o Negro para imprimir en blanco y negro o en escala de grises. Para definir el ajuste Tipo Papel, consulte la sección “Definir el ajuste Tipo papel” en la página 3-5.



Nota:

- ❑ Según el papel seleccionado en la lista Tipo Papel (si ha seleccionado Automático), aparecerá una barra deslizadora debajo del botón Predefinido que permite seleccionar entre Calidad o Rápido. Seleccione Calidad cuando la calidad de impresión sea más importante que la velocidad.
- ❑ La mayoría de las aplicaciones de Windows disponen de ajustes de tamaño de papel y de composición, que tienen preferencia sobre los ajustes similares del controlador de la impresora. Sin embargo, si la aplicación no dispone de dichos ajustes, verifíquelos en el menú Papel del controlador de la impresora.

Utilizar el modo PhotoEnhance

El modo PhotoEnhance ofrece varios ajustes de corrección de imagen que puede aplicar a las imágenes fotográficas antes de imprimir. PhotoEnhance no afecta a los datos originales.

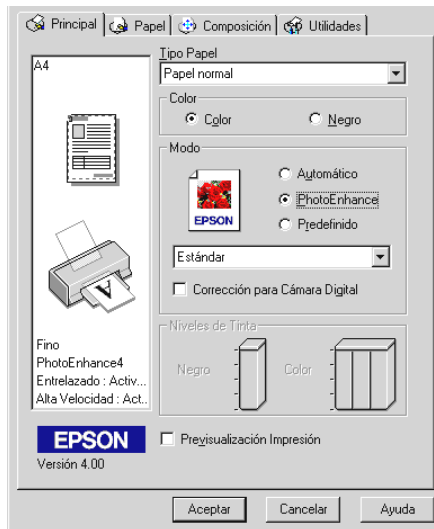

Nota:

- Este modo sólo está disponible si imprime imágenes en color de 16, 24 ó 32 bits.
- Si imprime con PhotoEnhance seleccionado es posible que aumente el tiempo necesario para la impresión, según el sistema informático y la cantidad de datos contenidos en la imagen.

Puede seleccionar los siguientes ajustes de PhotoEnhance.

Estándar	La corrección de imagen estándar se utiliza para la mayoría de fotografías. Pruebe primero este ajuste.
Personas	Ideal para fotografiar personas.
Naturaleza	Ideal para escenarios exteriores, como por ejemplo montañas, el cielo o el mar.

Difuminado	Con este ajuste parecerá que las fotografías se hayan tomado con objetivos de enfoque suave.
Sepia	Aplica un tono sepia a las fotografías.

Si selecciona PhotoEnhance también se activará la casilla de verificación Corrección para Cámara Digital. Marque esta casilla si imprime fotografías tomadas con una cámara digital, con lo que las imágenes impresas tendrán el aspecto suave y natural de las fotografías tomadas con una cámara de película.

Utilizar el modo Predefinido

El modo Predefinido ofrece ajustes ya definidos para la impresión de texto y gráficos y para aplicar un método de combinación del color. También puede crear y guardar sus propios ajustes personales. Consulte la sección correspondiente de entre las siguientes.



Puede seleccionar uno de los siguientes ajustes ya definidos.

Texto/Gráfico	Ideal para imprimir documentos de presentación, como gráficos y diagramas.
Económico	Ideal para imprimir borradores de texto.
ICM (Para Windows 98, 95, y 2000)	Esta función ajusta de manera automática los colores de la impresión para que coincidan con los colores de la pantalla. ICM significa "Image Color Matching" (Correspondencia de color de la imagen).
sRGB	Ideal para que los colores sean los mismos para otros dispositivos sRGB.

Si selecciona un ajuste predefinido, se definirán de forma automática otros ajustes como la Resolución, los Semitonos y el Ajuste de color. Los cambios en estos ajustes quedarán reflejados en la pantalla del lado izquierdo del menú Principal.

Siga los pasos descritos a continuación para seleccionar un ajuste predefinido.

1. Seleccione Predefinido en el menú Principal.

Nota:

Para usuarios de Windows 3.1, el botón Predefinido al que hemos hecho referencia equivale al botón Más opciones del controlador de la impresora.

2. Haga clic en cualquier zona del cuadro de lista para abrirlo y seleccione el ajuste más adecuado para el tipo de documento o imagen que desea imprimir.
3. Antes de imprimir compruebe los ajustes de Tipo Papel y de Color, ya que pueden resultar afectados por el ajuste predefinido seleccionado. Consulte los detalles en la sección "Definir el ajuste Tipo papel" en la página 3-5.

Definir los ajustes Predefinidos

Nota:

En el controlador de Windows 3.1, los nombres de los botones del menú Principal son distintos a los especificados aquí. El botón Predefinido equivale al botón Más opciones, y el botón Más opciones equivale a Más ajustes.

Los ajustes del cuadro de diálogo Más opciones le proporcionan un control completo sobre el entorno de impresión. Utilice estos ajustes para experimentar con nuevas ideas de impresión, o para detallar varios ajustes de impresión y adaptarlos a sus necesidades individuales. Una vez esté satisfecho con los nuevos ajustes, puede darles un nombre y añadirlos a la lista Ajustes personales del menú Principal.

Siga las instrucciones descritas a continuación para definir y guardar los ajustes de Más opciones.

Nota:

Las pantallas del controlador de la impresora que aparecen en este procedimiento corresponden a Windows 98 y 95. Las pantallas del controlador para Windows 3.1, 2000 y NT 4.0 varían ligeramente. Las instrucciones para el controlador de la impresora de Windows 3.1 tienen las diferencias especificadas más adelante.

1. Seleccione Predefinido como ajuste de Modo en el menú Principal y haga clic en Más Ajustes. Para usuarios de Windows 3.1, seleccione Más opciones y haga clic en Más ajustes. Aparece el siguiente cuadro de diálogo.

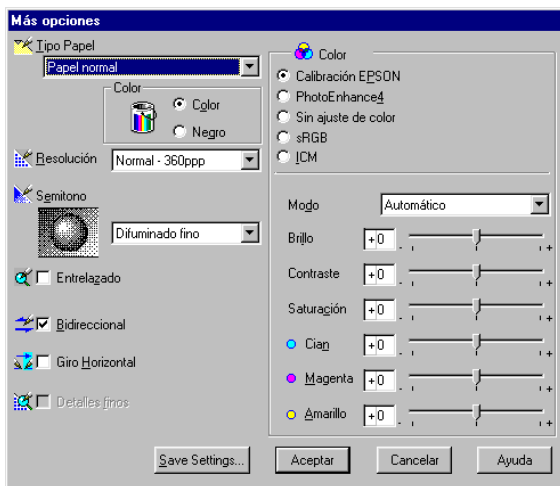

2. Seleccione el tipo de papel cargado en la impresora. Consulte los detalles en la sección “Definir el ajuste Tipo papel” en la página 3-5.
3. Seleccione Color o Negro en la opción de Color.
4. Especifique un ajuste de Resolución.
5. Defina el resto de ajustes necesarios. Consulte los detalles en la ayuda On-line.

Nota:

- ❑ *La opción PhotoEnhance4, que se encuentra debajo de la opción Color, sólo afecta a las imágenes, no al texto ni a los gráficos. Por ejemplo, si ha seleccionado Monocromo en la lista Tono (se activa al seleccionar PhotoEnhance) sólo se imprimirán en monocromo las imágenes de un documento. El texto y los gráficos en color del documento se imprimirán en color.*
 - ❑ *Según los ajustes de Tipo Papel, Color y Resolución definidos es posible que algunos ajustes no se encuentren disponibles.*
6. Haga clic en Aceptar para aplicar los ajustes y regresar al menú Principal. Si desea regresar a este menú sin aplicar los ajustes, haga clic en Cancelar. Para guardar los ajustes de Más opciones, consulte la sección siguiente.

Guardar y borrar los ajustes

Para guardar los ajustes de Más opciones en la lista Ajustes personales, haga clic en Guardar ajustes en el cuadro de diálogo Más opciones. Para usuarios de Windows 3.1, haga clic en Guardar ajustes en el menú Principal. Aparecerá el cuadro de diálogo Ajustes personalizados.

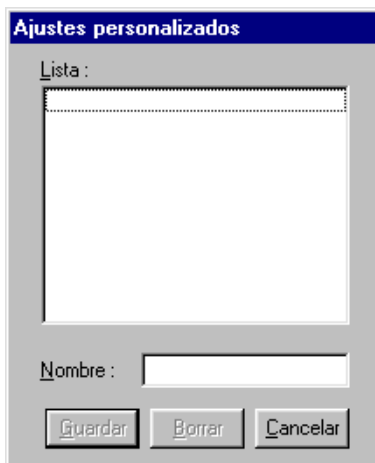

Escriba un nombre único para los ajustes en el cuadro de texto Nombre y haga clic en el botón Guardar. Los ajustes se añadirán a la lista Ajustes personales.

Nota:

- No puede aplicar los nombres de los ajustes ya definidos por EPSON a los ajustes personales.*
- No puede borrar los ajustes ya definidos de la lista de Ajustes personales.*

Para borrar un ajuste de la lista Ajustes personales, selecciónelo en el cuadro de diálogo Ajustes personalizados y haga clic en Borrar.

Utilizar los ajustes guardados

Para utilizar los ajustes guardados, seleccione Predefinido como ajuste de Modo en el menú Principal y seleccione los ajustes de la lista Ajustes personales, situada a la derecha del botón Predefinido.

Nota:

Para usuarios de Windows 3.1, el botón Predefinido al que hemos hecho referencia equivale al botón Más opciones del controlador de la impresora.

Si modifica los ajustes Tipo Papel o Color y ha seleccionado uno de los ajustes personalizados en la lista Ajustes personales, la selección mostrada en la lista vuelve a Ajustes personales. El ajuste personalizado previamente seleccionado no resulta afectado por el cambio. Para volver al ajuste personalizado, basta con seleccionarlo de nuevo en la lista.

Previsualizar la impresión

Seleccione la casilla de verificación Previsualización Impresión del menú Principal para ver una previsualización del documento antes de imprimirlo.

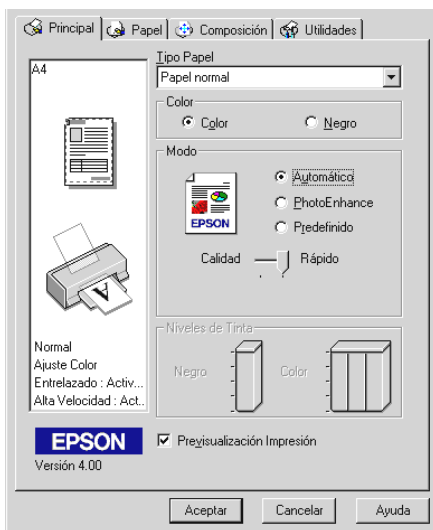

Nota:



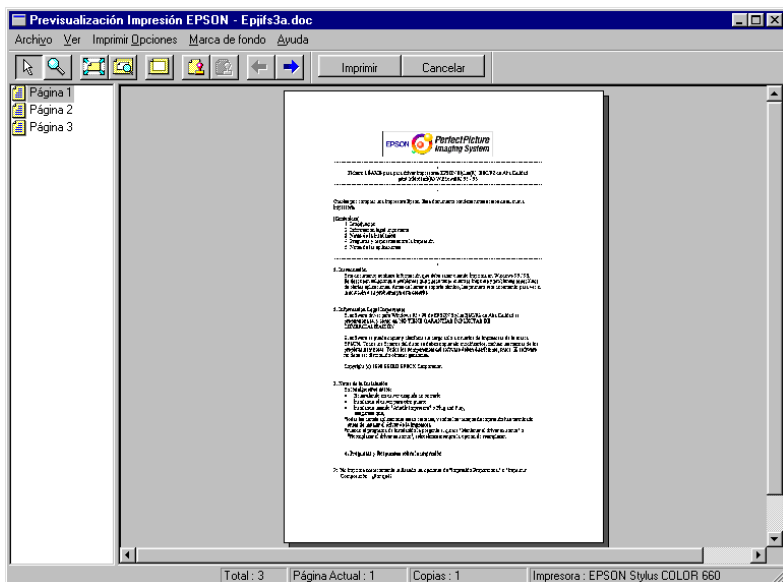

Esta función no está disponible para Windows 3.1.

Cuando envíe un trabajo de impresión a la impresora se abrirá la ventana Previsualización Impresión, donde podrá realizar cambios antes de imprimir.



El cuadro de diálogo Previsualización Impresión contiene varios iconos, que puede utilizar para realizar las siguientes funciones.



	Selección	Esta opción sirve para seleccionar y mover marcas de fondo.
	Zoom	Esta opción sirve para ampliar o reducir el tamaño de la página previsualizada.
	Ajustar en pantalla	Esta opción escala la página previsualizada de forma que encaje exactamente en la ventana. Seleccione esta opción si desea ver la página completa.
	Zoom máximo	Esta opción muestra la página previsualizada al máximo zoom posible.

	Área imprimible on/off	Si selecciona esta opción se mostrará un rectángulo en la página previsualizada. Este rectángulo representa el área imprimible de la página. No se imprimirá ningún elemento que no quede incluido en el interior del rectángulo. Haga clic de nuevo en este botón para desactivar esta función.
	Marca de fondo	Esta opción muestra el cuadro de diálogo de ajustes de la marca de fondo. El cuadro permite cambiar cualquiera de dichos ajustes.
	Reiniciar ajustes de marca de fondo	Esta opción restaura todos los ajustes de marca de fondo a los valores que tenían cuando se abrió la ventana Previsualización Impresión por primera vez. Si no se ha cambiado ningún ajuste, esta opción aparecerá oscurecida.
	Página anterior	Esta opción muestra la página anterior a la página previsualizada actualmente. Si no hay ninguna página anterior esta opción aparecerá oscurecida.
	Página siguiente	Esta opción muestra la página siguiente del documento. Si no hay ninguna página siguiente esta opción aparecerá oscurecida.

También puede manipular el documento previsualizado de las siguientes formas:

- Seleccionar y previsualizar páginas individuales.
- Reducir o ampliar el tamaño de la previsualización.
- Seleccionar e imprimir cualquier página o todas.
- Ampliar el documento previsualizado. Para hacerlo, haga clic en Ver y en Ampliar para abrir la ventana del mismo nombre, que amplía el área del documento previsualizado enmarcada por un cuadro rojo. Arrastrando dicho cuadro, podrá cambiar la parte del documento que se ampliará.

- ❑ Ver las páginas individuales que forman un póster. La ventana Póster se abre de forma automática cuando envía un trabajo de impresión y ha seleccionado Póster como opción de Multi páginas en el menú Composición. Desde esta ventana, puede visualizar las páginas individuales que forman el póster. También puede abrir este cuadro de diálogo haciendo clic en Ver y en Póster.
- ❑ Aplicar marcas de fondo. La marca de fondo que seleccione aparecerá en la imagen previsualizada. Si desea más información acerca de las marcas de fondo personalizadas, consulte la sección “Imprimir una marca de fondo en el documento” en la página 3-34.
- ❑ Las funciones de Agregar y Borrar permiten especificar las páginas del documento que desea imprimir. Para agregar o borrar una página primero deberá seleccionarla en la lista de iconos de página, mostrada en el lado izquierdo de la ventana de previsualización. A continuación, agréguela o bórrala utilizando los comandos del menú Opciones de impresión.

	Agregar página	Las páginas seleccionadas se añadirán a la lista de páginas a imprimir.
	Borrar página	Las páginas seleccionadas se borrarán de la lista de páginas a imprimir.

Nota:

- ❑ *Si utiliza la función de impresión a doble cara, la ventana Previo le permitirá pasar de una página a otra en el trabajo de impresión haciendo clic en la página correspondiente de la lista, en la parte izquierda de la pantalla. Las páginas se muestran en dos columnas, Anverso y Reverso. Las páginas de la columna Anverso se imprimirán en primer lugar. Los números de página mostrados se refieren a las páginas del trabajo de impresión, y puede contener más de una página del documento.*

- ❑ *Si fuera necesario volver a imprimir parte de un trabajo a doble cara, seleccione las páginas que no deban imprimirse en la lista de la parte izquierda de la pantalla, y haga clic en Borrar página en el menú Opciones de impresión. Compruebe que haya cargado el papel correctamente, de forma que el trabajo de impresión empiece en la cara y en la página correctas.*

Después de previsualizar el documento, haga clic en Imprimir para imprimirlo o en Cancelar para cancelar la impresión.

Modificar el estilo de impresión

Puede modificar el estilo de la impresión utilizando varios ajustes del controlador de la impresora, situados en los menús Papel y Composición.

Nota:

El menú Composición no está disponible en el controlador de la impresora de Windows 3.1.

En el menú Papel, puede especificar el tamaño de papel, el número de copias, la orientación de la impresión y el área imprimible. En el menú Composición puede adaptar de forma automática el documento al tamaño del papel, imprimir a doble cara, imprimir dos o cuatro páginas en una sola hoja, imprimir imágenes de tamaño póster ampliando una página para que ocupe varias hojas, o colocar marcas de fondo en el documento. Consulte los detalles en la sección correspondiente de este mismo Capítulo.

Definir los ajustes del menú Papel

Utilice los ajustes del menú Papel para cambiar el tamaño del papel, especificar el número de copias y otros parámetros de copia, especificar la orientación del papel y ajustar el área imprimible.

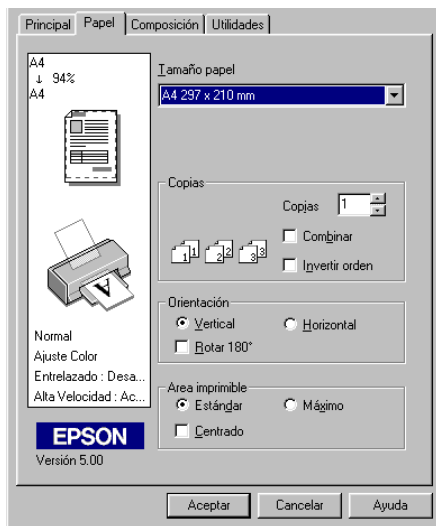

Puede definir los siguientes ajustes en el menú Papel:

Tamaño del papel	Seleccione el tamaño del papel que desea utilizar. También puede añadir un tamaño de papel personalizado.
Copias	Seleccione el número de copias que desea imprimir. Puede seleccionar Combinar para imprimir un grupo al mismo tiempo, o Invertir orden para imprimir los documentos en orden inverso, empezando por la última página.
Orientación	Para cambiar la orientación de la impresión, seleccione Vertical (alto) u Horizontal (ancho). Si tiene que imprimir cerca de la parte inferior de la página, seleccione la casilla de verificación Rotar 180°.

<p>Área imprimible</p>	<p>Si desea centrar la impresión, haga clic en Centrado. Si desea aumentar el área imprimible, haga clic en Máximo.</p> <p>Nota:</p> <p>Si Máximo está seleccionado, es posible que la calidad de impresión disminuya en los bordes. Antes de imprimir trabajos de gran tamaño utilizando este ajuste, imprima una sola hoja para comprobar la calidad.</p> <p>Si Máximo está seleccionado, compruebe que el papel cargado en el alimentador de hojas no esté arrugado.</p>
-------------------------------	--

Definir los ajustes del menú Configuración

Utilice los ajustes del menú Composición para modificar la composición del documento adaptando el tamaño de éste al del papel, imprimiendo a doble cara, imprimiendo dos o cuatro páginas en una sola hoja de papel, imprimiendo imágenes de tamaño póster ampliando una página para que ocupe varias hojas, o imprimiendo marcas de fondo.

Nota:

El menú Composición no está disponible en el controlador de la impresora de Windows 3.1.

Adaptar el documento al tamaño del papel

Para adaptar el documento al tamaño del papel en el que imprimirá, utilice las opciones de Impresión proporcional del menú Composición.

Nota:

El menú Composición no está disponible en el controlador de la impresora de Windows 3.1.

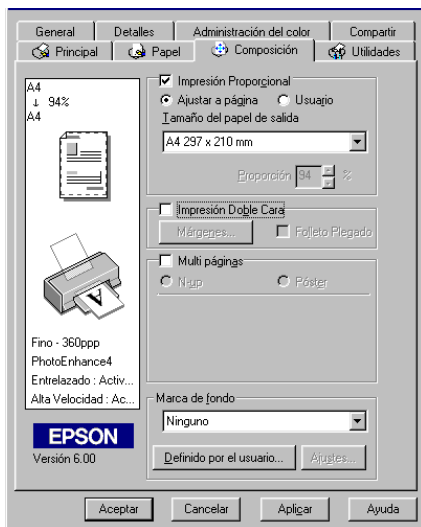

Puede seleccionar los siguientes ajustes.

Normal	Imprime el documento a tamaño normal.
Ajustar a página	Aumenta o reduce proporcionalmente el tamaño del documento para que se adapte al tamaño del papel seleccionado en la lista Tamaño papel del menú Papel.
Usuario	Le permite definir manualmente el porcentaje de ampliación o reducción del documento. Haga clic en las flechas situadas junto al cuadro Proporción para seleccionar de 10% a 400%.

Imprimir en ambas caras del papel

La EPSON Stylus COLOR 980 permite la impresión a doble cara. Puede seleccionar dos tipos de impresión a doble cara. La estándar permite imprimir en primer lugar las páginas impares. Una vez impresas, podrá cargar de nuevo las hojas en el alimentador e imprimir las páginas pares en la otra cara del papel. La impresión a doble cara de folletos permite crear dípticos. Consulte la sección correspondiente de este mismo Capítulo.

Nota:

- ❑ *La impresión a doble cara mediante una red es posible cuando se activa la impresión de alta velocidad en EpsonNet Direct Print en la versión 2 o superior del programa, ejecutándose en el servidor. Consulte los detalles en el archivo Léame en el CD-ROM del software de la impresora.*
- ❑ *Puede cargar hasta 30 hojas de papel para imprimir a doble cara; no obstante, la capacidad de carga del alimentador de hojas depende del tipo de papel.*
- ❑ *Utilice solamente tipos de papel adecuados para la impresión a doble cara. En caso contrario, es posible que la calidad de impresión se reduzca.*
- ❑ *Según el tipo de papel y la cantidad de tinta utilizados para imprimir texto e imágenes, es posible que la tinta traspase a la otra cara del papel.*

Impresión a doble cara estándar

Siga los pasos descritos a continuación para imprimir primero las páginas impares, y a continuación las pares una vez cargadas de nuevo las páginas impresas.

1. Seleccione la casilla de verificación Impresión Doble Cara en el menú Composición del controlador de la impresora. Si desea más información acerca de cómo acceder al menú Composición, consulte la sección “Acceder al software de la impresora” en la página 3-2.

Nota:

El menú Composición no está disponible en el controlador de la impresora de Windows 3.1.

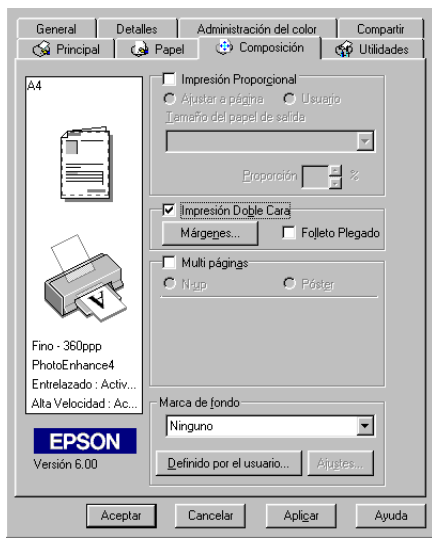

2. Haga clic en el botón Márgenes. Se abrirá el siguiente cuadro de diálogo.

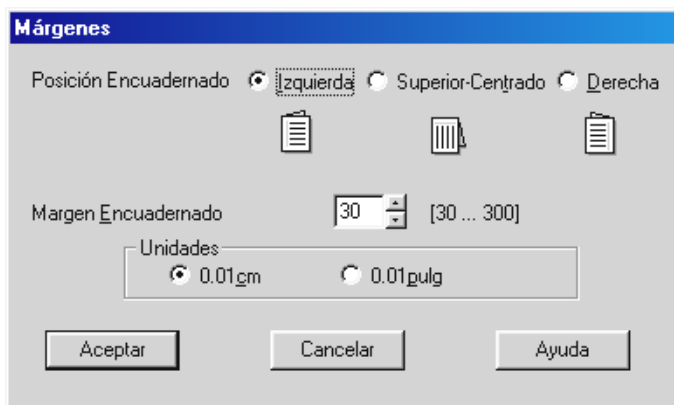

3. Especifique el borde de encuadernación. Puede seleccionar entre Izquierda, Superior-Centrado y Derecha.
4. Especifique la anchura del margen de encuadernación escribiendo un valor en el cuadro de texto Margen Encuadernado. Puede especificar un valor entre 3 y 30 mm.

Nota:

El margen de encuadernación real puede variar según la aplicación. Experimente imprimiendo unas cuantas hojas utilizando distintos valores para el margen de encuadernación antes de imprimir el trabajo completo; en caso contrario, los resultados pueden ser distintos a los esperados.

5. Haga clic en Aceptar para regresar al menú Composición, y en Aceptar para guardar los ajustes.
6. Cargue papel en el alimentador de hojas y envíe el trabajo de impresión desde la aplicación. Mientras se imprimen las páginas impares, se mostrarán instrucciones que explicarán la forma de cargar de nuevo el papel correctamente.
7. Siga las instrucciones para cargar de nuevo el papel, o bien cárguelo de la forma mostrada en la siguiente ilustración.

Nota:

- Es posible que el papel se doble durante la impresión, según la cantidad de tinta utilizada para imprimir texto e imágenes. Alíselo o dóblelo ligeramente en dirección contraria antes de imprimir la otra cara.*
- Antes de cargarlo de nuevo, alinee los bordes del papel con unos golpecitos sobre una superficie plana.*
- Cargue las hojas impresas de la forma indicada; en caso contrario, es posible que el papel se atasque o que el margen de encuadernación sea distinto al esperado.*

- ❑ Si el papel se atasca, consulte la sección “El papel no avanza correctamente” en la página 10-25.

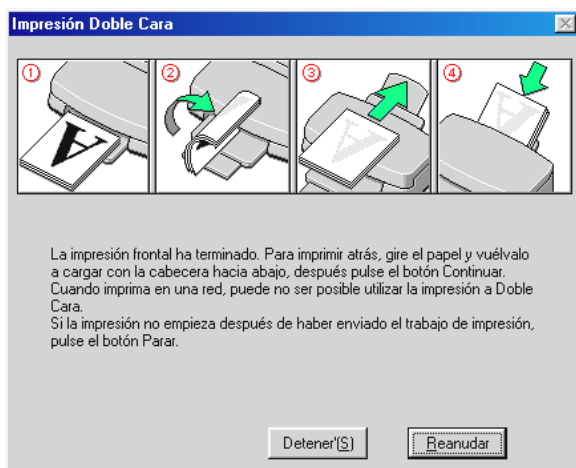

8. Una vez cargado de nuevo el papel, haga clic en Reanudar para imprimir las páginas pares.

Impresión a doble cara de folletos

La función de impresión a doble cara también permite crear dípticos. Al imprimir este tipo de folletos, se imprimen en primer lugar las páginas exteriores una vez plegado el papel, y a continuación se imprimen las páginas interiores una vez cargado de nuevo el papel, tal como se muestra en la figura siguiente.

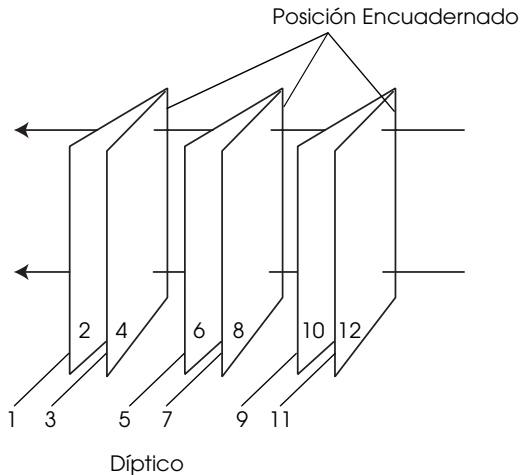

En este ejemplo, las páginas 1 y 4 del documento se imprimirían en la primera hoja de papel, las páginas 5 y 8 en la segunda hoja, y las páginas 9 y 12 en la tercera hoja. Cargadas de nuevo las hojas impresas en el alimentador de hojas, se imprimirían las páginas 2 y 3 en la parte posterior de la primera hoja, las páginas 6 y 7 en la parte posterior de la segunda hoja, y las páginas 10 y 11 en la parte posterior de la tercera hoja. Una vez finalizada la impresión, puede plegar las hojas de papel y juntarlas.

Siga los pasos descritos a continuación para imprimir folletos:

1. Marque la casilla de verificación Impresión Doble Cara en el menú Composición y marque la casilla Folleto Plegado.

Nota:

El menú Composición *no* está disponible en el controlador de la impresora de Windows 3.1.

2. Haga clic en el botón Márgenes. Se abrirá el cuadro de diálogo del mismo nombre.
3. Especifique el borde de encuadernación. Puede seleccionar entre Izquierda, Arriba y Derecha.

Nota:

Si ha seleccionado Vertical como ajuste de Orientación en el menú Principal del controlador de la impresora, podrá seleccionar Izquierda o Derecha. Si ha seleccionado Horizontal como ajuste de Orientación, solamente podrá seleccionar Arriba.

4. Especifique la anchura del margen de encuadernación escribiendo un valor en el cuadro de texto Margen Encuadernado. Puede especificar un valor entre 3 y 30 mm. Esta anchura se insertará en ambas caras del pliegue. Por ejemplo, si especifica un valor de 10 mm se insertará un margen de 20 mm, con 10 mm a cada cara del pliegue.

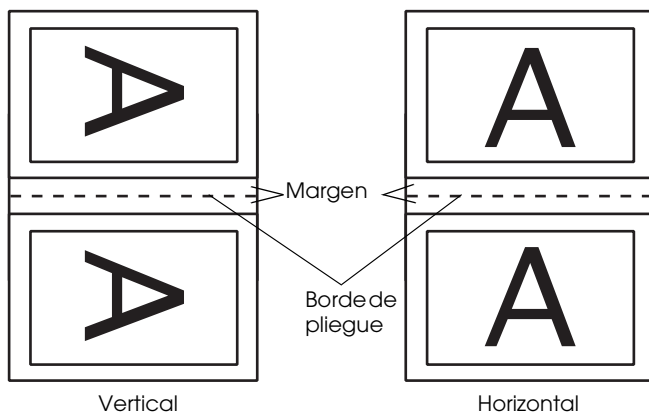

5. Haga clic en Aceptar para volver al menú Composición y en Aceptar para guardar los ajustes.

6. Cargue papel en el alimentador de hojas y envíe el trabajo de impresión desde la aplicación.
7. Mientras se imprimen las páginas exteriores, se mostrarán instrucciones que explicarán la forma de cargar de nuevo el papel correctamente. Siga las instrucciones en pantalla para cargar de nuevo el papel, o bien cárguelo de la forma mostrada en la figura de la sección anterior “Impresión a doble cara estándar” en la página 3-25.

Nota:

- Es posible que el papel se doble durante la impresión, según la cantidad de tinta utilizada para imprimir texto e imágenes. Alíselo o dóblelo ligeramente en dirección contraria antes de imprimir la otra cara.*
 - Antes de cargarlo de nuevo, alinee los bordes del papel con unos golpecitos sobre una superficie plana.*
 - Cargue las hojas impresas de la forma indicada; en caso contrario, es posible que el papel se atasque o que el margen de encuadernación sea distinto al esperado.*
 - Si el papel se atasca, consulte la sección “El papel no avanza correctamente” en la página 10-25.*
8. Una vez cargado de nuevo el papel, haga clic en **Reanudar** para imprimir las páginas interiores.
 9. Una vez completada la impresión, pliegue y grape las hojas impresas o júntelas utilizando cualquier otro método.

Imprimir 2 ó 4 páginas en una hoja

Seleccione N-up como opción de Multi páginas en el menú Composición para imprimir dos o cuatro páginas del documento en una sola hoja de papel.

Nota:

El menú Composición no está disponible en el controlador de la impresora de Windows 3.1.

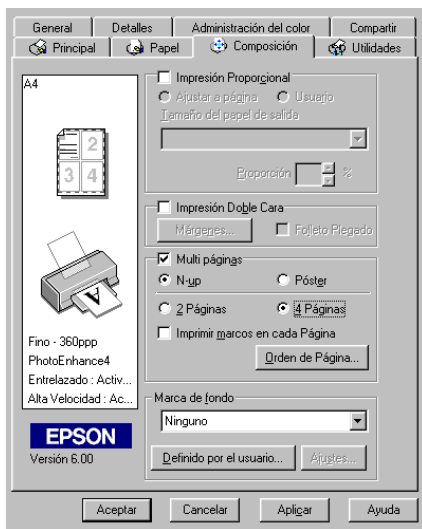

Puede seleccionar uno de los siguientes ajustes:

2 Páginas 4 Páginas	Imprime dos o cuatro páginas del documento en una sola hoja de papel.
Página Orden	Abre el cuadro de diálogo Opciones de Multipáginas, donde podrá especificar el orden de impresión de las páginas en la hoja de papel. Algunos ajustes pueden no estar disponibles, según la selección de Orientación del menú Papel.
Imprimir marcos en cada Página	Permite imprimir un marco alrededor de cada página en la hoja de papel.

Imprimir pósters

Un documento de una sola página se puede aumentar para que ocupe 4, 9 ó 16 hojas impresas. Para imprimir una imagen de tamaño póster, puede utilizar el ajuste Póster de la opción Multi páginas.

Nota:

El menú Composición no está disponible en el controlador de la impresora de Windows 3.1.

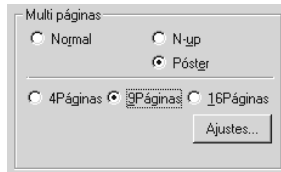

Para ajustar la forma en que va a imprimir el póster, haga clic en el botón Ajustes. Aparecerá el cuadro de diálogo Ajustes del Póster.

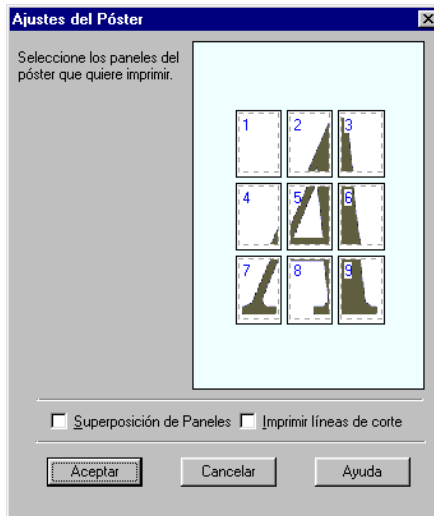

Puede definir los siguientes ajustes:

Superposición de Paneles	Superpone ligeramente las imágenes para que puedan alinearse de manera mas exacta.
Imprimir líneas de corte	Imprime líneas de borde en las imágenes como guía para cortar las páginas.

Si sólo desea imprimir algunos de los paneles sin imprimir el póster completo, haga clic en los paneles que no desee imprimir y después en Aceptar para cerrar el cuadro de diálogo Ajustes del Póster.

Imprimir una marca de fondo en el documento

Para imprimir una marca de fondo en el documento, haga clic en cualquier lugar del cuadro de lista Marca de fondo (en el menú Composición) y seleccione una de las marcas de fondo predefinidas. Para definir ajustes para una marca de fondo predefinida, pase a la sección “Definir ajustes para la marca de fondo” en la página 3-36.

Nota:

El menú Composición no está disponible en el controlador de la impresora de Windows 3.1.

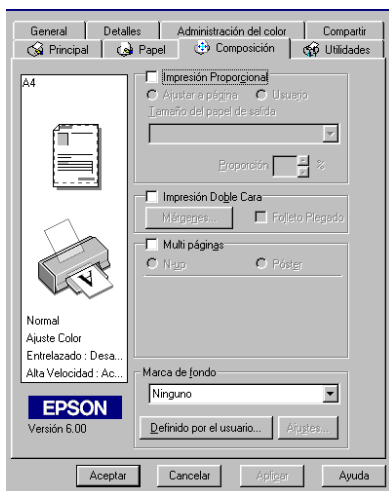

También puede añadir a la lista Marca de fondo sus propias marcas de fondo basadas en texto o en imagen. Para añadir una marca de fondo a la lista, haga clic en el botón Definido por el usuario. Aparecerá el siguiente cuadro de diálogo:



Consulte la sección correspondiente para terminar de crear y configurar una marca de fondo personal.

Crear una marca de fondo basada en una imagen

Siga los pasos descritos a continuación para terminar de crear una marca de fondo basada en una imagen:

1. Seleccione BMP.
2. Haga clic en el botón Examinar para seleccionar el archivo de mapa de bits que desee utilizar y haga clic en Aceptar.
3. Escriba un nombre para la marca de fondo en el cuadro Marca de fondo y haga clic en Guardar.

4. Haga clic en **Aceptar** para volver al menú **Configuración**.

Crear una marca de fondo basada en texto

Siga los pasos descritos a continuación para terminar de crear una marca de fondo basada en texto.

1. Seleccione **Texto**.
2. Escriba el texto de la marca de fondo en el cuadro **Texto**. Este texto también servirá como nombre de la marca de fondo. Si desea cambiar el nombre de la marca, escriba un nuevo nombre en el cuadro **Marca de fondo** y haga clic en **Guardar**.
3. Haga clic en **Aceptar** para regresar al menú **Configuración**.

Definir ajustes para la marca de fondo

Siga los pasos descritos a continuación para definir ajustes para la marca de fondo:

1. Seleccione la marca de fondo deseada en el cuadro de lista **Marca de fondo** del menú **Composición**.

- Haga clic en el botón Ajustes. Aparecerá el siguiente cuadro de diálogo:

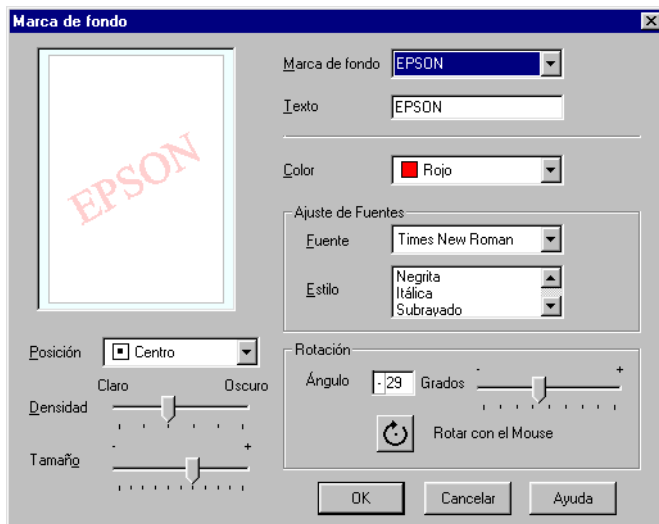

- Compruebe que haya seleccionado la marca de fondo correcta en el cuadro de lista Marca de fondo, y defina los ajustes de color, posición, densidad, tamaño, fuente, estilo de fuente y ángulo. Consulte los detalles en la ayuda On-line. Los ajustes aparecerán en la parte izquierda del cuadro de diálogo.
- Una vez definidos los ajustes, haga clic en Aceptar.

Usar las utilidades de la impresora

Las utilidades de la impresora EPSON permiten comprobar el estado actual de la impresora y realizar algunas operaciones de mantenimiento desde el ordenador.

Para usar las utilidades, seleccione la ficha Utilidades del controlador de la impresora y haga clic en el icono correspondiente a la utilidad que desee usar. Si desea más información acerca de cómo acceder al software de la impresora, consulte la sección “Acceder al software de la impresora” en la página 3-2.

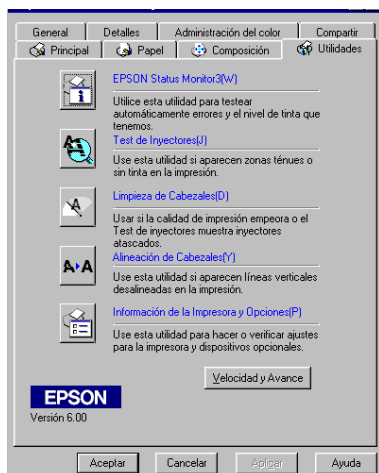

Nota:

- ❑ La letra mostrada entre paréntesis después del nombre de la utilidad indica la tecla de acceso directo a dicha utilidad. Pulse Alt y la tecla correspondiente para abrir la utilidad.
- ❑ No use las utilidades Test de inyectores, Limpieza de cabezales y Alineación de cabezales con impresoras conectadas al ordenador a través de una red.
- ❑ No use las utilidades Test de inyectores, Limpieza de cabezales y Alineación de cabezales durante la impresión, ya que ésta podría mancharse.

EPSON Status Monitor 3 (no disponible para Windows 3.1)

EPSON Status Monitor 3 ofrece información acerca del estado de la impresora, como la cantidad de tinta restante, y comprueba la existencia de errores.

Esta utilidad solamente está disponible cuando:

- La impresora está conectada directamente al ordenador principal a través del puerto paralelo, o del puerto USB, y
- El sistema está configurado para soportar la comunicación bidireccional.

Test de inyectores

Comprueba si los inyectores del cabezal de impresión están atascados. Compruebe los inyectores si observa una disminución de la calidad de impresión, y después de la limpieza para confirmar que los inyectores han quedado limpios. Si el test de inyectores indica que debe limpiarse el cabezal de impresión, puede acceder a la utilidad Limpieza de cabezales directamente desde la utilidad Test de inyectores. Consulte la sección “Comprobar los inyectores del cabezal de impresión” en la página 9-2.

Limpieza de cabezales

Limpia el cabezal de impresión. Deberá limpiar el cabezal si observa una disminución de la calidad de impresión. Primero, use la utilidad Test de inyectores para comprobar si es necesario limpiar el cabezal. Puede acceder a la utilidad Test de inyectores directamente desde la utilidad Limpieza de cabezales. Consulte los detalles en la sección “Limpiar el cabezal de impresión” en la página 9-5.

Alineación de cabezales

Calibra el cabezal de impresión. Use esta utilidad si observa una desalineación de las líneas verticales. Siga las instrucciones en pantalla para usar esta utilidad.

Velocidad y Avance (no disponible para Windows 3.1)

Haga clic en el botón Velocidad y Avance para abrir este cuadro de diálogo, donde podrá definir los ajustes relacionados con la velocidad y el progreso de la impresión.

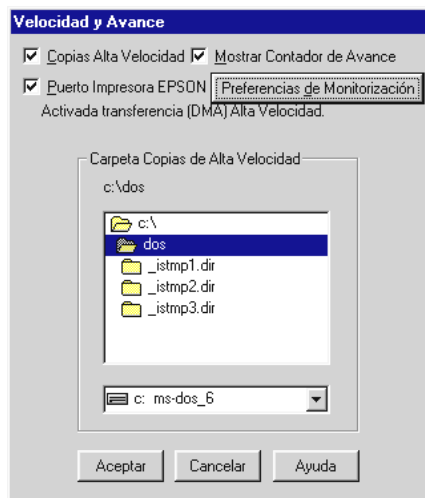

Los ajustes disponibles son los siguientes:

Copias Alta Velocidad

Active esta opción si desea imprimir a más velocidad varias copias del documento.

Mostrar Contador de Avance

Active esta opción si desea monitorizar el progreso de la impresión.

Puerto Impresora EPSON (sólo para Windows 98 y 95)

Active esta opción si desea aumentar la velocidad de transferencia de datos a las impresoras EPSON.

Si el ordenador soporta el modo ECP, active la transferencia DMA para aumentar la velocidad de la impresión.

Para más detalles, consulte la sección “Utilizar Velocidad y Avance (no disponible para Windows 3.1)” en la página 3-47.

Nota:

Si la impresora está conectada al puerto USB no podrá definir este ajuste.

Siempre el spool con tipo de datos RAW (sólo para Windows 2000 y NT 4.0)

Seleccione esta casilla de verificación para enviar los documentos de los clientes de Windows NT a la cola de impresión utilizando el formato RAW en lugar del formato EMF (metarchivo) (Las aplicaciones basadas en Windows NT utilizan el formato EMF por defecto).

Intente utilizar esta opción si los documentos enviados a la cola de impresión en formato EMF no se imprimen correctamente.

Spool de tipo de datos RAW requiere menos recursos que EMF, por lo que algunos errores (“Memoria o espacio del disco insuficientes para imprimir”, “Velocidad de impresión lenta”, etc.) pueden solucionarse marcando la casilla de verificación Siempre el spool con tipo de datos RAW.

Al enviar tipos de datos RAW a la cola de impresión, el progreso de la impresión, visualizado por el Contador de Avance, puede ser diferente del progreso de impresión real.

Preferencias de Monitorización

Haga clic en este botón para abrir el cuadro de diálogo Preferencias de Monitorización, donde podrá definir ajustes para EPSON Status Monitor 3. En la siguiente sección encontrará una descripción detallada de estos ajustes.

Preferencias de Monitorización

Si hace clic en el botón Preferencias de Monitorización, aparecerá el siguiente cuadro de diálogo

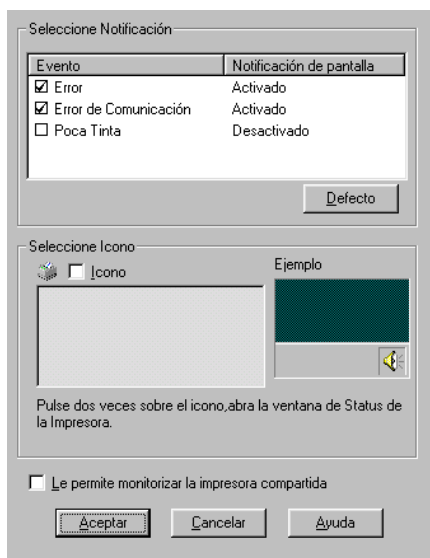

Puede definir los siguientes ajustes:

Selección de Notificación	Visualiza los ajustes de notificación actuales del elemento de error. En esta área puede designar si desea que se visualicen mensajes de error generales, mensajes de error de comunicación o mensajes de estado de la tinta durante la impresión, la exploración o la copia. Seleccione las casillas de verificación adecuadas para especificar los tipos de error para los cuales desea recibir notificación.
----------------------------------	---

Seleccione icono	Seleccione la casilla de verificación Icono para colocar un icono de acceso directo en la barra de tareas de Windows. Si hace clic en este icono se abrirá EPSON Status Monitor 3. Para seleccionar qué icono se visualizará, haga clic en el icono que prefiera de las opciones mostradas; la selección se mostrará en la parte derecha.
Le permite monitorizar la impresora compartida	Si esta casilla está marcada, podrá monitorizar una impresora compartida con otros ordenadores.

Nota:

Haga clic en el botón Defecto para volver a los ajustes por defecto de Seleccione Notificación.

Obtener información mediante la ayuda On-line

El software de la impresora dispone de una amplia función de ayuda On-line, que ofrece instrucciones para imprimir, definir ajustes del controlador de la impresora y usar las utilidades de la impresora. En Windows 98, 95, 2000 y NT 4.0, podrá acceder a la ayuda On-line desde una aplicación o desde el menú Inicio de Windows. En Windows 3.1, podrá acceder a la ayuda On-line desde el grupo de programas EPSON. Consulte la sección correspondiente.

Acceder a la ayuda desde una aplicación

Abra el menú Archivo de la aplicación y seleccione Imprimir o Configurar impresión. A continuación, haga clic en Impresoras, Configurar, Opciones o Propiedades. (Dependiendo de la aplicación, es posible que deba hacer clic en una combinación de estos botones.) Haga clic en el botón Ayuda, en la parte inferior de los menús Principal, Papel, Composición y Utilidades, para obtener ayuda relacionada con dicho menú.

Para Windows 98, 95, 2000 y NT 4.0, puede obtener ayuda específica relacionada con cualquiera de los elementos de un menú haciendo clic con el botón derecho del ratón en el elemento y luego seleccionando el comando ¿Qué es esto? en el menú de acceso directo que aparece. Se abrirá la ventana con el contenido de la ayuda.

Acceder a la ayuda desde el menú Inicio de Windows

Haga clic en el botón Inicio, seleccione Programas y Epson (para Windows 98 y 95) o Impresoras EPSON (para Windows 2000 y NT 4.0), y luego haga clic en Ayuda para EPSON Stylus COLOR 980. Se abrirá la ventana con el contenido de la ayuda.

Acceder a la ayuda desde Windows 3.1

Abra el grupo de programas EPSON y haga clic en el icono de Ayuda para EPSON Stylus COLOR 980. Se abrirá la ventana con el contenido de la ayuda.

Aumentar la velocidad de impresión

Siga las instrucciones de esta sección para aumentar la velocidad de impresión de la impresora.

Consejos generales

De la misma forma que la impresión en alta resolución requiere más tiempo de procesamiento, la impresión en color tarda más tiempo que la impresión en blanco y negro, debido a que el volumen de información de un documento en color es mucho mayor. Por esta razón, es importante ser selectivo en la utilización del color si también es necesaria una velocidad de impresión más rápida.

Incluso si el documento requiere la máxima resolución y una extensa utilización del color, por ejemplo al imprimir una composición para cámara que incluya fotografías en color, todavía puede optimizar la velocidad de la impresión ajustando otras condiciones de la misma. Recuerde que si cambia algunas de las condiciones para aumentar la velocidad de la impresión también puede disminuir la calidad de la misma.

La tabla siguiente muestra los factores que afectan de manera inversa a la velocidad y a la calidad de la impresión (al aumentar una disminuirá la otra).

Calidad de impresión		Baja	Alta	Menú
Velocidad de impresión		Rápida	Lenta	Controlador de la impresora
Ajustes del controlador de la impresora	Calidad de impresión	Económico Normal	Foto	Cuadro de diálogo Más opciones
	Bidireccional	Activado	Desactivado	
	Detalles finos	Desactivado	Activado	
Características de la información	Tamaño de la imagen	Pequeña	Grande	-
	Resolución	Baja	Alta	

La tabla siguiente muestra los factores relacionados solamente con la velocidad de impresión.

Velocidad de impresión		Rápida	Lenta	Menú Controlador de la impresora
Ajustes del controlador de la impresora	Tinta	Negro	Color	Cuadro de diálogo Más opciones, menú Principal
	Giro Horizontal*	Desactivado	Activado	Cuadro de diálogo Más opciones
	Combinar*	Desactivado	Activado	Menú Papel
	Invertir orden*	Desactivado	Activado	
Características de la información	Variedad de colores	Escala de grises**	Color	-
Recursos del Hardware	Velocidad del sistema	Rápida	Lenta	-
	Espacio libre en el disco duro	Mucho	Poco	
	Memoria disponible	Mucho	Poco	
Estado del software	Aplicaciones activas	Una	Varias	-
	Memoria virtual	No utilizada	Utilizada	

* Depende del controlador de la impresora y de la aplicación utilizados.

** Escala de grises significa que se utiliza solamente tinta negra para imprimir los distintos tonos de gris, del negro puro al blanco puro.

Utilizar Velocidad y Avance (no disponible para Windows 3.1)

Con el cuadro de diálogo Velocidad y Avance puede definir ciertos ajustes relativos a la velocidad de impresión. Haga clic en el botón Velocidad y Avance del menú Utilidades del software de la impresora. Aparecerá el siguiente cuadro de diálogo.

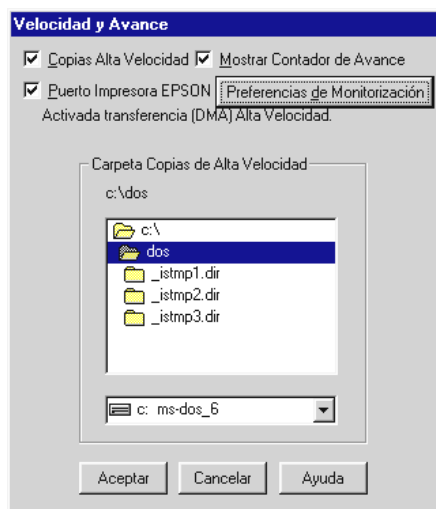

Los siguientes ajustes están disponibles en el cuadro de diálogo Velocidad y Avance.

Copias Alta velocidad

Marque esta casilla de verificación para activar la impresión a alta velocidad para varias copias. La velocidad de impresión aumenta utilizando el espacio del disco duro como caché al imprimir varias copias del documento.

Puerto de impresora EPSON (sólo para Windows 98 y 95)

Marque esta casilla de verificación para activar el puerto de impresora EPSON, optimizado para impresoras EPSON, en lugar de el puerto de impresora por defecto de Windows. Esta función aumenta la velocidad de transferencia de datos para las impresoras EPSON.

Nota:

Este ajuste no estará disponible si la impresora está conectada mediante el puerto USB.

Activar la transferencia DMA (sólo para Windows 98 y 95)

Si el ordenador dispone de un puerto paralelo que soporta el modo ECP, puede activar la transferencia DMA para aumentar la velocidad de la impresión. Consulte el manual del ordenador para determinar si soporta el modo ECP y la transferencia DMA.

Para determinar si necesita activar la transferencia DMA, compare el mensaje que aparece debajo de la casilla de verificación Puerto de impresora EPSON con esta tabla, y realice la acción recomendada.

Mensaje	Acción
Activada transferencia (DMA) alta velocidad.	La transferencia DMA ya está activada. Haga clic en Aceptar para cerrar el cuadro de diálogo.
Para velocidades más altas de transferencia de datos, utilice la transferencia DMA.	Siga los pasos descritos después de esta tabla para activar la transferencia DMA.

Mensaje	Acción
(Sin mensajes)	<p>El ajuste del puerto paralelo del sistema no permite la transferencia DMA. Sin embargo, si cambia el ajuste del puerto paralelo a ECP o Mejorado utilizando el programa de configuración de la BIOS del ordenador, quizás pueda utilizar la transferencia DMA. Consulte las instrucciones en el manual del ordenador o con el fabricante informático. Una vez cambiado el ajuste del puerto paralelo, siga los pasos descritos después de esta tabla para activar la transferencia DMA.</p> <p>Nota: Antes de ejecutar el programa de configuración de la BIOS, desinstale el controlador de la impresora utilizando Agregar o quitar programas en el Panel de control. Después de ejecutar el programa de configuración de la BIOS, vuelva a instalar el controlador de la impresora.</p>

Si debe activar la transferencia DMA, siga los datos descritos a continuación.

1. Haga doble clic en el icono Mi PC del escritorio y en el Panel de control.
2. Haga doble clic en el icono Sistema y seleccione la ficha Administrador de dispositivos.
3. Haga doble clic en el icono Puertos (COM y LPT) y en LPT1. Si ha conectado la impresora a un puerto distinto, haga doble clic en el icono del puerto correspondiente.

4. Seleccione la ficha Recursos y desmarque la casilla de verificación Usar configuración automática. Anote los ajustes del Rango de Entrada/Salida mostrados en el cuadro de ajustes Tipo de recurso.

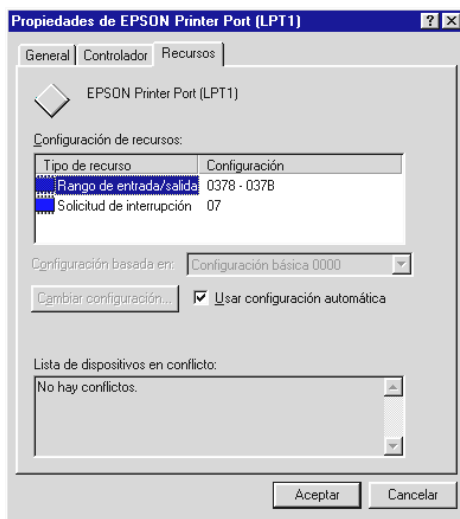

5. Seleccione un ajuste de configuración básica en la lista Configuración basada en, que utiliza los mismos ajustes de Rango de Entrada/Salida que los anotados en el Paso 4, y compruebe que los números del canal de Acceso directo a memoria y de Solicitud de interrupción estén asignados y visualizados. Compruebe también que el cuadro Lista de dispositivos en conflicto muestre No hay conflictos.
6. Haga clic en Aceptar para guardar los ajustes.
7. Abra de nuevo el cuadro de diálogo Velocidad y progreso para comprobar si se ha activado la transferencia DMA.

Nota:

Incluso realizando los ajustes detallados anteriormente, es posible que en algunos ordenadores no se pueda utilizar la transferencia DMA. Consulte con su fabricante informático la información acerca de la capacidad de utilizar la transferencia DMA con el ordenador.

Definir los ajustes de Configurar puerto LPT (sólo para Windows NT 4.0)

Nota:

Los ajustes del puerto para Windows NT 4.0 son complicados y sólo debe definirlos una persona cualificada con privilegios administrativos.

Si el ordenador dispone de un puerto paralelo que soporta el modo ECP, podrá realizar ciertos ajustes de velocidad de impresión con el cuadro de diálogo Configurar puerto LPT. Antes de definir los ajustes, compruebe que haya seleccionado el modo ECP en los ajustes del ordenador. Consulte los detalles del modo ECP en el manual del ordenador.

Para acceder al cuadro de diálogo Configurar Puerto LPT, haga clic en el botón Inicio, seleccione Configuración e Impresoras. A continuación, seleccione la impresora y haga clic en Propiedades en el menú Archivo. Aparecerá la ventana del controlador de la impresora. Seleccione la ficha Puerto y haga clic en el botón Configurar puerto. Aparecerá el siguiente cuadro de diálogo.

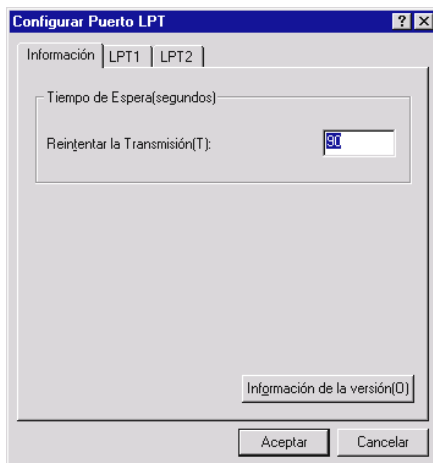

Seleccione la ficha del puerto LPT al cual ha conectado la impresora y haga clic en el botón Configurar puerto.

Nota:

Si la impresora está conectada a LPT1, solamente aparecerá la ficha correspondiente a este puerto.

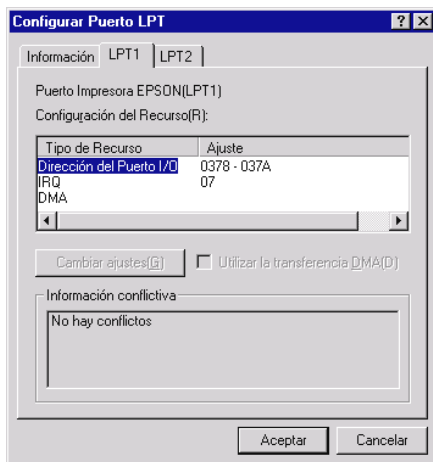

En el cuadro de diálogo Configurar Puerto LPT, es posible definir ajustes de recursos y activar la transferencia DMA. Consulte con uno de los siguientes apartados.

Ajustes de recursos (IRQ y DMA)

Si ha conectado la impresora a LPT2 o LPT3, los ajustes IRQ y DMA pueden ayudar a aumentar la velocidad. Introduzca los mismos números de configuración para IRQ y DMA que para la tarjeta de ampliación. Consulte la documentación del ordenador para determinar los ajustes para IRQ y DMA.

Utilizar la transferencia DMA

La utilización de la transferencia DMA para enviar datos de impresión al ordenador puede ayudar a aumentar la velocidad. Si la casilla de verificación Utilizar la transferencia DMA aparece de color gris, deberá activar primero la transferencia DMA en los ajustes del ordenador. Consulte los detalles en la documentación del ordenador.

Capítulo 4

Comprobar el estado de la impresora y gestionar los trabajos de impresión para Windows

Utilizar el Contador de Avance.	4-2
Visualizar sugerencias de impresión.	4-3
Visualizar mensajes de error.	4-3
Utilizar EPSON Spool Manager	4-4
Utilizar EPSON Status Monitor 3	4-5
Acceder a EPSON Status Monitor 3.	4-5
Visualizar información en EPSON Status Monitor 3	4-6

Utilizar el Contador de Avance

Cuando envíe un trabajo de impresión a la impresora, se abrirá el Contador de Avance, tal como se muestra en la ilustración siguiente.

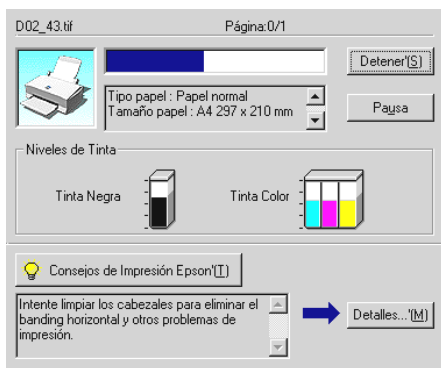

El Contador de Avance indica el progreso del trabajo de impresión actual y muestra el estado de la impresora al establecerse la comunicación bidireccional entre la impresora y el ordenador. Además visualiza mensajes de error y ofrece consejos útiles para mejorar la impresión, tal como se detalla a continuación.

Nota:

El Contador de Avance *no aparece* si ha desactivado la casilla de verificación *Mostrar Contador de Avance* en el cuadro de diálogo *Velocidad y Avance*. Si desea más información, consulte la sección *“Velocidad y Avance (no disponible para Windows 3.1)”* en la página 3-40.

Visualizar sugerencias de impresión

En la parte inferior de la ventana Contador de Avance aparecen sugerencias para aprovechar al máximo el controlador de la impresora EPSON. Aparece una nueva sugerencia cada 30 segundos. Si desea conocer más detalles acerca de la sugerencia, haga clic en el botón **Detalles** mientras se visualiza la sugerencia.

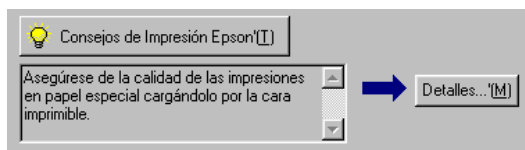

Visualizar mensajes de error

Si se presenta un problema durante la impresión, aparecerá un mensaje de error en la parte superior de la ventana Contador de Avance. Si queda poca tinta o se agota, aparecerá el botón **Cómo** debajo del cuadro de texto. Haga clic en **Cómo** y el Status Monitor3 le guiará paso a paso en el procedimiento de sustitución del cartucho.

Utilizar EPSON Spool Manager

EPSON Spool Manager es parecido al Administrador de impresión de Windows. Si recibe dos o más trabajos de impresión a la vez, los coloca en una cola (con impresoras en una red, se conoce como cola de impresión) en orden de recepción. Cuando un trabajo de impresión llega a la parte superior de la cola, el EPSON Spool Manager lo envía a la impresora.

Nota:

EPSON Spool Manager *no está disponible para Windows NT.*

Después de enviar un trabajo de impresión, en la barra de tareas aparece el botón EPSON Stylus COLOR 980. Haga clic en este botón para abrir EPSON Spool Manager, desde el cual podrá visualizar la información acerca de los trabajos de impresión enviados a la impresora. También puede cancelar, colocar en pausa y reanudar o reiniciar los trabajos de impresión seleccionados.

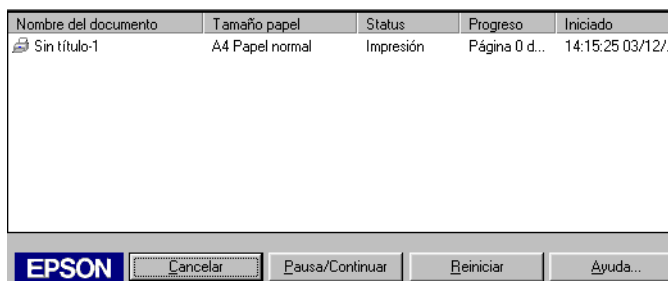

Utilizar EPSON Status Monitor 3

EPSON Status Monitor 3 muestra información detallada acerca del estado de la impresora.

Nota:

Antes de utilizar EPSON Status Monitor 3, lea el archivo LÉAME.

Para acceder a dicho archivo, haga clic en Inicio, seleccione Programas, Epson o Impresoras Epson y haga clic en EPSON Stylus COLOR 980 Léame.

Acceder a EPSON Status Monitor 3

Hay dos maneras de acceder a EPSON Status Monitor 3:

- Haga doble clic en el icono de acceso directo con forma de impresora, situado en la barra de tareas de Windows. Para añadir un icono de acceso directo a la barra de tareas, consulte la sección "Preferencias de Monitorización" en la página 3-42.
- Abra el controlador de la impresora, seleccione la ficha Utilidades y haga clic en EPSON Status Monitor 3.

Cuando acceda a EPSON Status Monitor 3, se visualizará la siguiente ventana.



Visualizar información en EPSON Status Monitor 3

EPSON Status Monitor 3 ofrece la siguiente información:

❑ Estado actual

EPSON Status Monitor 3 muestra información detallada acerca del estado de la impresora, una pantalla gráfica y mensajes de estado. Si queda poca tinta o se agota, aparecerá el botón **Cómo** en la ventana EPSON Status Monitor 3. Haga clic en **Cómo** para visualizar las instrucciones de sustitución del cartucho y el cabezal de impresión se desplazará hasta la posición de sustitución del cartucho.

❑ Niveles de tinta

EPSON Status Monitor 3 muestra la cantidad de tinta restante en una pantalla gráfica.

Capítulo 5

Utilizar el software de la impresora para Macintosh

Introducción al software de la impresora	5-2
Realizar cambios en los ajustes de la impresora	5-2
Definir el ajuste Tipo Papel	5-4
Utilizar el modo Automático	5-6
Utilizar el modo PhotoEnhance	5-7
Utilizar el modo Predefinido	5-8
Definir el ajuste Ajustar página	5-12
Modificar la composición de la página	5-22
Adaptar el documento al tamaño del papel	5-23
Imprimir 2 ó 4 páginas en una hoja	5-23
Imprimir pósters	5-24
Imprimir una marca de fondo en el documento	5-25
Definir el ajuste Tiempo de impresión	5-27
Guardar como archivo los datos de spool	5-29
Presualizar la impresión	5-30
Usar las utilidades de la impresora	5-32
EPSON StatusMonitor	5-33
Test de inyectores	5-33
Limpieza de cabezales	5-34
Calibración de cabezales	5-34
Configuración	5-34

Introducción al software de la impresora

El software de la impresora que se entrega incluye un controlador y utilidades de impresora. El controlador de la impresora permite seleccionar una amplia variedad de ajustes para obtener los mejores resultados con la impresora. Las utilidades de la impresora ayudan a comprobar el estado de la misma y a mantenerla al máximo de sus prestaciones.

Si desea más información acerca de la utilización del controlador de la impresora, consulte la sección “Realizar cambios en los ajustes de la impresora” en la página 5-2.



Si desea más información acerca de la utilización de las utilidades de la impresora, consulte la sección “Usar las utilidades de la impresora” en la página 5-32.

También puede conseguir más información acerca del software de la impresora haciendo clic sobre el icono de ayuda de cualquiera de los cuadros de diálogo del controlador de la impresora.

Realizar cambios en los ajustes de la impresora

En los siguientes cuadros de diálogo describiremos los ajustes del controlador de la impresora.

- ❑ Cuadro de diálogo Imprimir (seleccione Imprimir en el menú Archivo de la aplicación, u Opciones en el cuadro de diálogo Ajustar página)
- ❑ Cuadro de diálogo Impresión Background (haga clic en el icono Impresión Background  del cuadro de diálogo Imprimir)

- ❑ Cuadro de diálogo Ajustar página (seleccione Ajustar página en el menú Archivo de la aplicación)
- ❑ Cuadro de diálogo Composición (haga clic en el icono Composición  del cuadro de diálogo Imprimir)
- ❑ Cuadro de diálogo Previo (haga clic en el icono Previo  y después en Previo del cuadro de diálogo Imprimir)

Los ajustes de modo del cuadro de diálogo Imprimir se distribuyen para ofrecer tres niveles de control sobre el controlador de la impresora.

Los ajustes de Modo se describen a continuación.

Automático	Este modo le proporciona la forma más rápida y sencilla de empezar a imprimir. Consulte la sección "Utilizar el modo Automático" en la página 5-6 para más detalles.
PhotoEnhance	Este modo le permite escoger entre una variedad de ajustes de corrección de imagen especialmente diseñados para fotos. Consulte la sección "Utilizar el modo PhotoEnhance" en la página 5-7.
Ajustes personales	Este modo le permite escoger de una lista de ajustes ya definidos o personalizados y adaptados al tipo de documento que desea imprimir. Si selecciona Ajustes personales, se activará el botón Más opciones que le permitirá acceder al cuadro de diálogo del mismo nombre. Consulte los detalles en la sección "Utilizar el modo Predefinido" en la página 5-8.

Además de definir ajustes de MODO que afectan a la calidad de impresión en general, también puede modificar aspectos concretos de la impresión utilizando los ajustes que se encuentran en los cuadros de diálogo Ajustar página y Composición.

Para más información acerca de cómo realizar ajustes de configuración de página, consulte la sección “Definir el ajuste Ajustar página” en la página 5-12. Para más información acerca de los ajustes de composición, consulte la sección “Modificar la composición de la página” en la página 5-22.

Definir el ajuste Tipo Papel

El ajuste Tipo Papel determina qué otros ajustes estarán disponibles, por lo que éste debería ser el primer ajuste que defina.

En el cuadro de diálogo Imprimir, seleccione el ajuste de Tipo papel que coincida con el papel cargado en la impresora. Para saber qué tipo de papel está utilizando, localice el papel en la lista “Tipos de papel” en la página 11-6, y seleccione un ajuste de Tipo papel adecuado (mostrado en letra de mayor tamaño). Para algunos tipos de papel podrá elegir entre varios ajustes de Tipo papel.

Papel Normal

Papel normal

Sobres

Papel Normal Premium (A4) S041214

Papel especial 360 ppp

Papel especial 360 ppp (A4) S041059

Papel transferencia sobre tela (A4) S041154

Papel especial HQ

Papel especial HQ (A4)	S041061
Tarjetas especiales Ink Jet HQ (A6)	S041054
Tarjetas especiales Ink Jet HQ (127 × 203 mm)	S041121
Tarjetas especiales Ink Jet HQ (203 × 254 mm)	S041122
Tarjetas especiales Ink Jet HQ A6 (con sobres)	S041147
Tarjetas especiales Ink Jet HQ 127 × 203 mm (con sobres)	S041148
Tarjetas especiales Ink Jet HQ 203 × 245 mm (con sobres)	S041149
Papel autoadhesivo especial HQ (A4)	S041106

Matte Paper-Alto gramaje

Matte Paper-Alto gramaje(A4)	S041256
------------------------------	---------

Photo Paper

Photo Paper (A4)	S041140
Photo Paper (4 × 6 ") precortado	S041134
Photo Paper (100 × 150 mm)	S041255
Photo Paper (200 × 300 mm) precortado	S041254
Photo Paper Panorámico (210 × 594 mm)	S041145
Tarjetas de visita (A4)	S041177

Glossy Film HQ

Glossy Film HQ (A4)	S041071
Glossy Film HQ(A6)	S041107
Photo Stickers 16 (A6)	S041144
Photo Stickers 4 (A6)	S041176

Transparencias Ink Jet

Transparencias Ink Jet (A4)	S041063
-----------------------------	---------

Premium Glossy Photo Paper

Premium Glossy Photo Paper (A4)	S041287
---------------------------------	---------

Nota:

La disponibilidad del papel especial depende del país.

Utilizar el modo Automático

Si selecciona Automático como ajuste de Modo en el cuadro de diálogo Imprimir, el controlador de la impresora se ocupa de todos los ajustes detallados basados en los ajustes Tipo papel y Color actuales. Para definir el ajuste Color, seleccione Color para imprimir en color o en Negro para imprimir en blanco y negro o en escala de grises. Para definir el ajuste Tipo papel, consulte la sección “Definir el ajuste Tipo Papel” en la página 5-4.

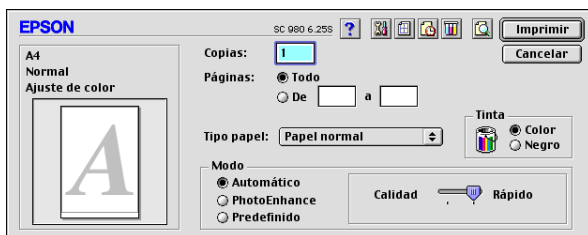

Nota:

Según el papel seleccionado en la lista Tipo papel (mientras Automático está seleccionado), aparecerá una barra deslizadora en la parte derecha de las opciones de Modo que permite seleccionar Calidad o Rápido. Seleccione Calidad cuando la calidad de impresión tenga prioridad sobre la velocidad.

Utilizar el modo PhotoEnhance

El modo PhotoEnhance ofrece variedad de ajustes de corrección de imagen que puede aplicar a las imágenes fotográficas antes de imprimir. PhotoEnhance no afecta a los datos originales.



Nota:

- Este modo está disponible sólo si imprime imágenes en color de 16, 24 ó 32 bits.

- Si imprime con PhotoEnhance seleccionado puede aumentar el tiempo de impresión dependiendo del sistema del ordenador y la cantidad de datos contenidos en la imagen.

Puede seleccionar los siguientes ajustes.

Estándar	Este ajuste proporciona la corrección de imagen estándar que se utiliza para la mayoría de fotografías. Pruebe primero este ajuste.
Personas	Ideal para fotografiar personas.
Naturaleza	Ideal para escenarios exteriores, como por ejemplo, montañas, el cielo o el mar.

Difuminado	Con este ajuste parecerá que las fotografías se hayan tomado con lentes de enfoque suave.
Sepia	Aplica un tono sepia a las fotografías.

Si imprime fotografías tomadas con una cámara digital, también puede seleccionar la casilla de verificación **Corrección para Cámara Digital** para dar a las imágenes impresas el aspecto suave y natural de las fotografías tomadas con una cámara tradicional.

Utilizar el modo Predefinido

El modo Ajustes personales ofrece ajustes ya definidos para la impresión de texto y gráficos y para aplicar un método de combinación del color. También puede crear y guardar sus propios ajustes personalizados. Consulte la siguiente sección.

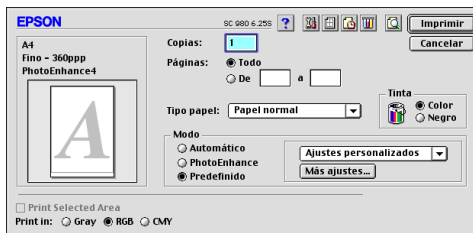

Puede seleccionar los siguientes ajustes ya definidos.

Texto/Gráfico	Ideal para imprimir documentos de presentación, como gráficos y diagramas.
Económico	Ideal para imprimir borradores de texto.
ColorSync	Esta función ajusta de manera automática los colores de la impresión para que coincidan con los colores de la pantalla.

Si selecciona un ajuste Personal, se definen de forma automática otros ajustes como por ejemplo Resolución, Semitonos, y Color. Los cambios en estos ajustes se reflejan en la pantalla, en la parte izquierda del cuadro de diálogo Imprimir.

Siga los pasos descritos a continuación para seleccionar un ajuste predefinido.

1. Compruebe que los ajustes Tipo papel y Color del cuadro de diálogo Imprimir son correctos. Consulte los detalles en la sección “Definir el ajuste Tipo Papel” en la página 5-4.
2. Seleccione el botón Predefinido como ajuste de Modo en el cuadro de diálogo Imprimir. Al hacerlo se activará la lista de Ajustes personales, situada en la parte derecha del botón Predefinido.
3. Desde la lista de Ajustes personales, seleccione el ajuste más adecuado para el tipo de documento o de imagen a imprimir.

Utilizar los ajustes Predefinidos

Los ajustes del cuadro de diálogo Más opciones le proporcionan un control completo sobre el entorno de impresión. Utilice estos ajustes para experimentar con nuevas ideas de impresión, o para detallar varios ajustes de impresión y adaptarlos a sus necesidades individuales. Una vez esté satisfecho con los nuevos ajustes, puede darles un nombre y añadirlos a la lista de Ajustes personales.

Siga las instrucciones descritas a continuación para definir los ajustes Predefinidos.

1. Seleccione el botón Predefinido como ajuste de Modo en el cuadro de diálogo Imprimir, y después el botón Más opciones. Aparece el cuadro de diálogo siguiente.

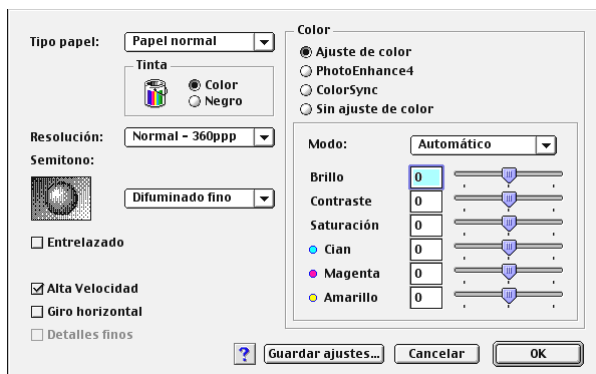

2. Seleccione el tipo de papel cargado en la impresora. Consulte los detalles en la sección "Definir el ajuste Tipo Papel" en la página 5-4.
3. Seleccione Color o Negro en la opción Color.
4. Seleccione el ajuste Resolución.
5. Defina los ajustes que sean necesarios. Consulte los detalles en la ayuda On-line.

Nota:

- La función PhotoEnhance sólo afecta a las imágenes, no afecta al texto ni a los gráficos. Por ejemplo, si Monocromo está seleccionado en la lista Tono (que se activa al seleccionar PhotoEnhance como ajuste Color), sólo las imágenes de un documento se imprimirán en monocromo. Cualquier texto en color o gráfico del mismo documento se imprimirá en color.*
- Algunos ajustes pueden desactivarse dependiendo de los ajustes de Resolución, Tipo papel, y Color realizados.*

- Haga clic en Aceptar para aplicar los ajustes y regresar al cuadro de diálogo Imprimir. Haga clic en Cancelar si desea regresar a este cuadro de diálogo sin aplicar los ajustes. Para guardar los ajustes Predefinidos consulte la sección siguiente.

Guardar y borrar los ajustes Predefinidos

Para guardar los ajustes Predefinidos en la lista de Ajustes Personales, haga clic en Guardar ajustes en el cuadro de diálogo Más opciones. Aparecerá el cuadro de diálogo Ajustes Personalizados.

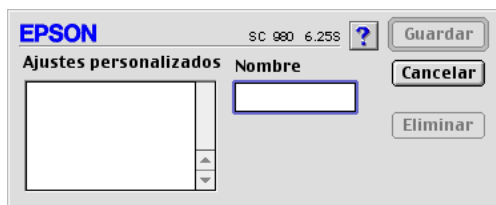

Escriba un nombre único (de hasta 16 caracteres) para los ajustes en el cuadro Nombre y haga clic en Guardar. Los ajustes predefinidos se añadirán a la lista de Ajustes personales. Puede guardar hasta 10 ajustes personales diferentes.

Nota:

- No puede aplicar los nombres de los ajustes ya definidos por EPSON a los ajustes personales.
- No puede borrar los ajustes ya definidos en la lista de Ajustes Personales.

Para borrar un ajuste, selecciónelo en el cuadro de diálogo Ajustes Personales y haga clic en Borrar.

Utilizar los ajustes guardados

Para utilizar los ajustes guardados, seleccione Predefinido como ajuste de Modo en el cuadro de diálogo Imprimir, y seleccione el ajuste en la lista de Ajustes Personales, situada a la derecha del botón Predefinido.

Si cambia los ajustes de Tipo papel o Color mientras ha seleccionado uno de los ajustes personales en la lista de Ajustes Personales, la selección mostrada en la lista regresa a Ajustes Personales. El ajuste personalizado previamente seleccionado no resulta afectado por este cambio. Para regresar al ajuste personalizado basta con seleccionarlo de nuevo en la lista.

Definir el ajuste Ajustar página

En el cuadro de diálogo Ajustar página, puede cambiar el tamaño del papel, especificar la orientación del mismo, escoger si desea o no imprimir en ambas caras del papel, ampliar o reducir la impresión, y ajustar el área imprimible.

Para abrir el cuadro de diálogo Ajustar página, seleccione Ajustar página en el menú Archivo de la aplicación. Aparecerá el siguiente cuadro de diálogo.

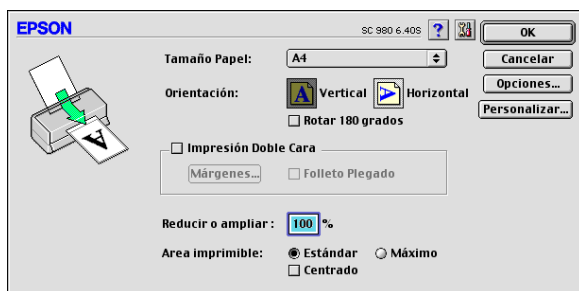

En el cuadro de diálogo Ajustar página puede definir los siguientes ajustes.

Tamaño papel	Seleccione el tamaño de papel que desee utilizar. Si desea definir un tamaño de papel personal, consulte la sección "Definir un tamaño de papel personalizado" en la página 5-13.
Orientación	Seleccione Vertical (alto) u Horizontal (ancho) para cambiar la orientación de la impresión. Si desea imprimir cerca de la parte inferior de la página, seleccione la casilla de verificación Rotar 180°.
Impresión Doble Cara	Seleccione la casilla de verificación Impresión a doble cara para imprimir en ambas caras del papel. Seleccione la casilla de verificación Folleto para realizar dípticos. Para más detalles consulte la sección "Imprimir en ambas caras del papel" en la página 5-15.
Reducir o ampliar	Utilice este ajuste para reducir o ampliar el tamaño de la imagen, de un 25% a un 400%.
Área imprimible	Seleccione Centrado para centrar la impresión. Seleccione Máximo para aumentar el área imprimible. Nota: Cuando Máximo esté seleccionado, es posible que la calidad de impresión disminuya en los bordes de la página impresa. Antes de imprimir trabajos de gran extensión utilizando este ajuste, imprima una sola hoja para confirmar la calidad. Igualmente, compruebe que el papel cargado en el alimentador de hojas no esté arrugado.

Definir un tamaño de papel personalizado

Si el tamaño de papel apropiado no aparece en la lista de tamaños de papel del cuadro de diálogo Ajustar página, siga los pasos descritos a continuación para definir un tamaño de papel personalizado.

1. En el cuadro de diálogo Configurar página, haga clic en Personalizar. Aparecerá el siguiente cuadro de diálogo.

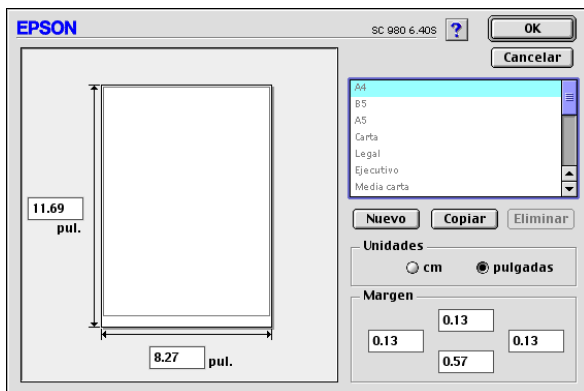

2. Haga clic en Nuevo. El cuadro de diálogo se actualiza para permitirle introducir un nombre para el nuevo tamaño.

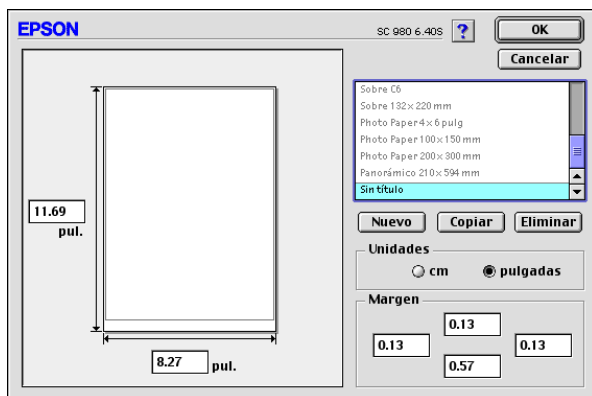

3. Escriba un nombre único para el tamaño de papel en la lista Tamaño papel.
4. Especifique la unidad de medida como Pulgadas o cm.
5. Escriba la anchura y la altura del papel.

6. Determine los márgenes en los cuadros de texto Margen o arrastrando el cursor en la imagen previa.
7. Haga clic en OK para regresar al cuadro de diálogo Ajustar página.

Puede definir hasta 100 tamaños de papel. Los nombres de los tamaños de papel creados aparecerán en la lista Tamaño papel del cuadro de diálogo Ajustar página.

Para borrar un tamaño de papel personal, haga clic en Personalizar en el cuadro de diálogo Ajustar página, seleccione el tamaño del papel que desee borrar en la lista del cuadro de diálogo Papel personalizado y haga clic en Borrar.

Copiar un tamaño de papel

Siga los pasos descritos a continuación para copiar un tamaño de papel y utilizarlo como plantilla para nuevos tamaños.

1. Seleccione el tamaño de papel que desee copiar y haga clic en Copiar.
2. Especifique la unidad de medida como Pulgadas o cm.
3. Determine los márgenes en los cuadros de texto Margen o arrastrando el cursor en la imagen previa.
4. Haga clic en OK para regresar al cuadro de diálogo Ajustar página.

Imprimir en ambas caras del papel

La EPSON Stylus COLOR 980 permite la impresión a doble cara. Puede seleccionar dos tipos de impresión a doble cara. La estándar permite imprimir en primer lugar las páginas impares. Una vez impresas, podrá cargar de nuevo las hojas en el alimentador e imprimir las páginas pares en la otra cara del papel. La impresión a doble cara de folletos permite crear dípticos. Consulte la siguiente sección.

Nota:

- ❑ Puede cargar hasta 30 hojas de papel para imprimir a doble cara; no obstante, la capacidad de carga del alimentador de hojas depende del tipo de papel.
- ❑ Utilice solamente tipos de papel adecuados para la impresión a doble cara. En caso contrario, es posible que se reduzca la calidad de impresión.
- ❑ Según el tipo de papel y la cantidad de tinta utilizados para imprimir texto e imágenes, es posible que la tinta traspase a la otra cara del papel.

Impresión a doble cara estándar

Siga los pasos descritos a continuación para imprimir primero las páginas impares, y a continuación las pares una vez cargadas de nuevo las páginas impresas.

1. Seleccione la casilla de verificación Impresión Doble Cara en el cuadro de diálogo Ajustar página. Para más información acerca de cómo acceder al cuadro de diálogo Ajustar página, consulte la sección “Realizar cambios en los ajustes de la impresora” en la página 5-2.

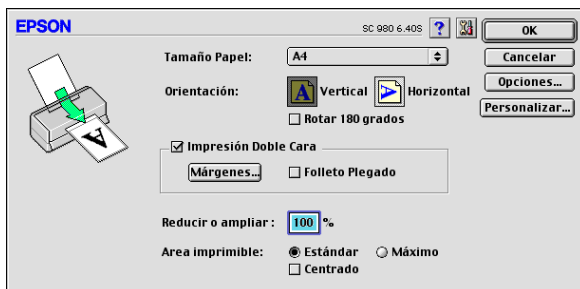

- Haga clic en el botón Márgenes. Se abrirá el siguiente cuadro de diálogo.

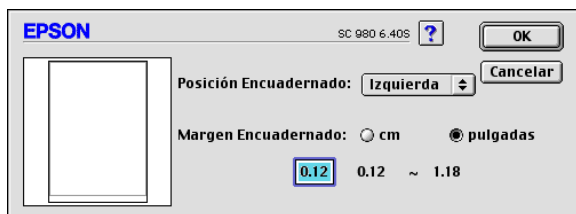

- Especifique el borde de encuadernación. Puede seleccionar entre Izquierda, Arriba y Derecha.
- Especifique la anchura del margen de encuadernación escribiendo un valor en el cuadro de texto Margen Encuadernado. Puede especificar un valor entre 3 y 30 mm.

Nota:

El margen de encuadernado real puede variar según la aplicación. Experimente imprimiendo unas cuantas hojas utilizando distintos valores para el margen de encuadernación antes de imprimir el trabajo completo; en caso contrario, los resultados pueden ser distintos a los esperados.

- Haga clic en Aceptar para regresar al cuadro de diálogo Ajustar página, y haga clic en Aceptar para guardar los ajustes.
- Cargue papel en el alimentador de hojas y envíe los trabajos de impresión desde la aplicación. Mientras se imprimen las páginas impares, se mostrarán instrucciones que explicarán la forma de cargar de nuevo el papel correctamente.
- Siga las instrucciones para cargar de nuevo el papel, o bien recárguelo de la forma descrita a continuación.

Nota:

- ❑ *Es posible que el papel se doble durante la impresión, según la cantidad de tinta utilizada para imprimir texto e imágenes. Alíselo o dóblelo ligeramente en dirección contraria antes de imprimir la otra cara.*
- ❑ *Antes de cargarlo de nuevo, alinee los bordes del papel con unos golpecitos sobre una superficie plana.*
- ❑ *Cargue las hojas impresas de la forma indicada; en caso contrario, es posible que el papel se atasque o que el margen de encuadernación sea distinto al esperado.*
- ❑ *Si el papel se atasca, consulte la sección “El papel no avanza correctamente” en la página 10-25.*

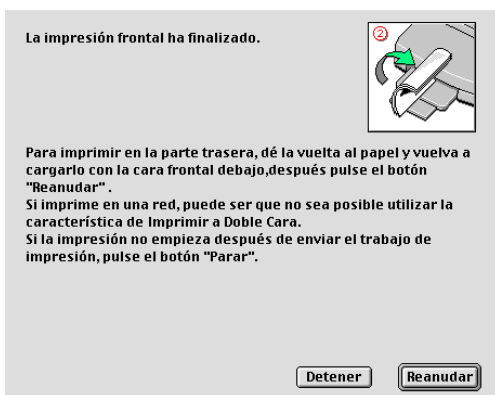

8. Una vez cargado de nuevo el papel, haga clic en Reanudar para imprimir las páginas pares.

Impresión a doble cara de folletos

La función de impresión a doble cara también permite crear dípticos. Al imprimir este tipo de folletos, se imprimen en primer lugar las páginas exteriores una vez plegado el papel, y a continuación se imprimen las páginas interiores una vez cargado de nuevo el papel, tal como se muestra en la figura siguiente.

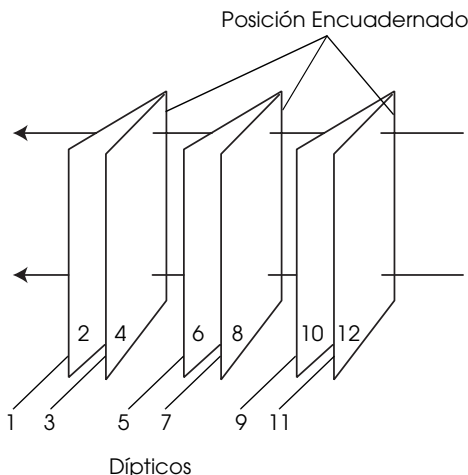

En este ejemplo, las páginas 1 y 4 del documento se imprimirían en la primera hoja de papel, las páginas 5 y 8 en la segunda hoja, y las páginas 9 y 12 en la tercera hoja. Cargadas de nuevo las hojas impresas en el alimentador de hojas, se imprimirían las páginas 2 y 3 en la parte posterior de la primera hoja, las páginas 6 y 7 en la parte posterior de la segunda hoja, y las páginas 10 y 11 en la parte posterior de la tercera hoja. Una vez finalizada la impresión, puede plegar las hojas de papel y juntarlas.

Siga los pasos descritos a continuación para imprimir folletos.

1. Marque la casilla de verificación Impresión Doble Cara en el cuadro de diálogo Ajustar página, y marque la casilla Folleto Plegado.

2. Haga clic en el botón Márgenes. Se abrirá el cuadro de diálogo del mismo nombre.
3. Especifique el borde de encuadernación. Puede seleccionar entre Izquierda, Arriba y Derecha.

Nota:

Si ha seleccionado Vertical como ajuste de Orientación del controlador de la impresora, podrá seleccionar Izquierda o Derecha. Si ha seleccionado Horizontal como ajuste de Orientación, solamente podrá seleccionar Arriba.

4. Especifique la anchura del margen de encuadernación escribiendo un valor en el cuadro de texto Margen Encuadernado. Puede especificar un valor entre 3 y 30 mm. Esta anchura se insertará en ambas caras del pliegue. Por ejemplo, si especifica un valor de 10 mm se insertará un margen de 20 mm, con 10 mm a cada cara del pliegue.

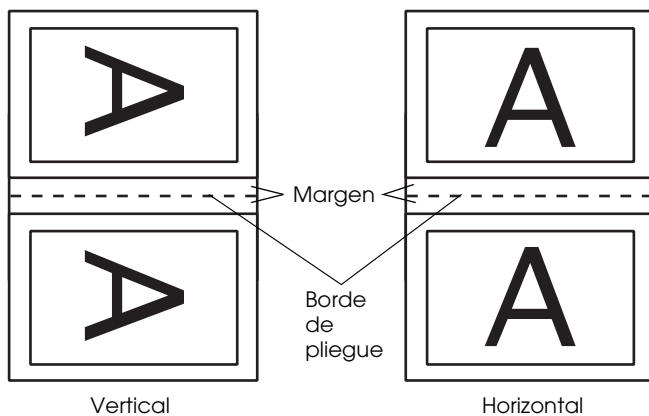

5. Haga clic en Aceptar para regresar al cuadro de diálogo Ajustar página, y haga clic en Aceptar para guardar los ajustes.
6. Cargue papel en el alimentador de hojas y envíe el trabajo de impresión desde la aplicación.

7. Mientras se imprimen las páginas exteriores, se mostrarán instrucciones que explicarán la forma de cargar de nuevo el papel correctamente. Siga las instrucciones en pantalla para cargar de nuevo el papel, o bien cárguelo de la forma mostrada en la figura de la sección anterior, "Impresión a doble cara estándar" en la página 5-16.

Nota:

- Es posible que el papel se doble durante la impresión, según la cantidad de tinta utilizada para imprimir texto e imágenes. Alíselo o dóblelo ligeramente en dirección contraria antes de imprimir la otra cara.*
 - Antes de cargarlo de nuevo, alinee los bordes del papel con unos golpecitos sobre una superficie plana.*
 - Cargue las hojas impresas de la forma indicada; en caso contrario, es posible que el papel se atasque o que el margen de encuadernación sea distinto al esperado.*
 - Si el papel se atasca, consulte la sección "El papel no avanza correctamente" en la página 10-25.*
8. Una vez cargado de nuevo el papel, haga clic en **Reanudar** para imprimir las páginas interiores.
 9. Una vez completada la impresión, pliegue y grape las hojas impresas (o júntelas utilizando cualquier otro método).

Modificar la composición de la página

Puede modificar la composición de las páginas del documento utilizando los ajustes del cuadro de diálogo Composición. Para abrir este cuadro de diálogo, seleccione Imprimir en el menú Archivo de la aplicación y haga clic en el icono Composición  del cuadro de diálogo Imprimir. Aparecerá el cuadro de diálogo Composición.

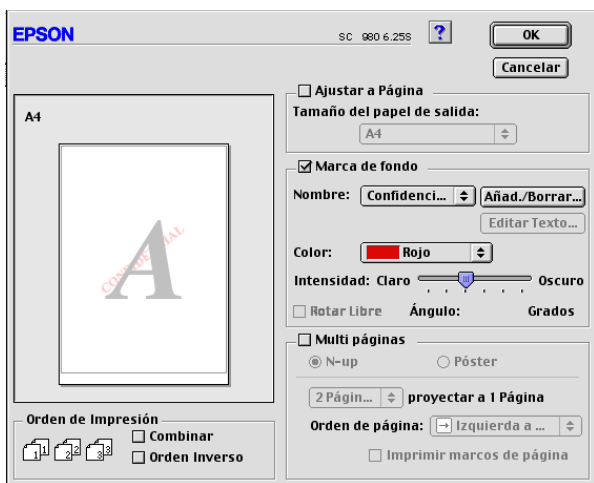

El cuadro de diálogo Composición le permite realizar las siguientes acciones de manera automática: adaptar el documento al tamaño del papel, colocar marcas de fondo en los documentos, imprimir dos o cuatro páginas en una hoja, imprimir imágenes de tamaño póster ampliando una página para que ocupe varias hojas, o determinar el orden de las páginas impresas.

También puede especificar el orden de la impresión. Cuando imprima varias copias del documento, seleccione Comparar para imprimir un documento completo a la vez, o Orden Inverso para imprimir los documentos en el orden inverso, empezando por la última página.

Adaptar el documento al tamaño del papel

Puede aumentar o reducir proporcionalmente el tamaño de la imagen para que se adapte al tamaño del papel. Para ello, cargue el tamaño correcto del papel, marque la casilla de verificación Adaptar a página y especifique el tamaño de papel que ha cargado en la impresora en la lista Tamaño papel.

Imprimir 2 ó 4 páginas en una hoja

Para imprimir dos o cuatro páginas del documento en una sola hoja de papel, seleccione la casilla Multi páginas en el menú Composición, y haga clic en N-up.

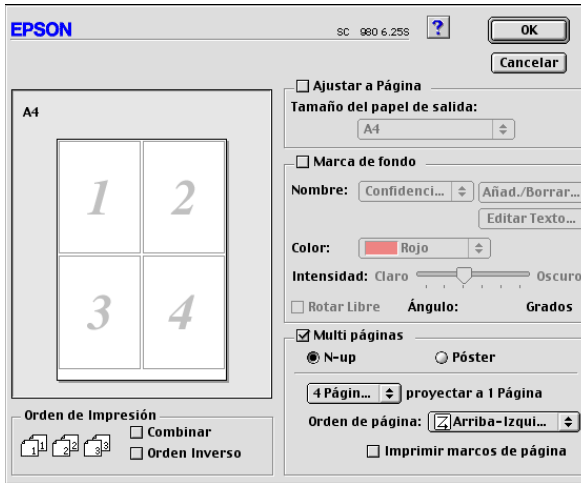

Puede seleccionar uno de los siguientes ajustes.

2 Páginas 4 Páginas	Imprime dos o cuatro páginas del documento en una sola hoja de papel.
Página Orden	Permite especificar el orden de impresión de las páginas en la hoja de papel.
Imprimir marcos de página	Permite imprimir un marco alrededor de cada página en la hoja de papel.

Imprimir pósters

Un documento de una sola página se puede aumentar para que ocupe 4, 9 ó 16 hojas impresas. Para imprimir una imagen de tamaño póster, seleccione la casilla de verificación Multi páginas en el cuadro de diálogo Composición, y haga clic en Póster.

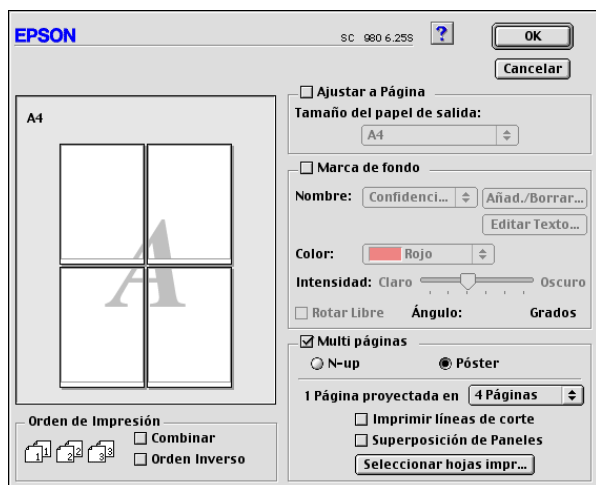

Puede definir los siguientes ajustes.

1 página proyectada en xx hojas	Especifica cuántas hojas impresas de papel ocupará la página ampliada del documento. Puede seleccionar 4, 9 ó 16 páginas.
Imprimir líneas de corte	Imprime líneas de borde en las imágenes como guía para cortar las páginas.
Superposición de Paneles	Superpone ligeramente las imágenes para que puedan alinearse de manera mas exacta.

Si sólo desea imprimir algunos de los paneles sin imprimir el póster completo, haga clic en Seleccionar hojas impr., luego en los paneles que no desee imprimir y después en Aceptar. Solamente se imprimirán los paneles que no haya seleccionado.

Imprimir una marca de fondo en el documento

Para imprimir una marca de fondo en el documento, seleccione la casilla de verificación Marca de fondo en el cuadro de diálogo Composición de la página.

Seleccione la marca de fondo que desea imprimir en la lista Nombre, a continuación, seleccione su posición, tamaño, color e intensidad. Puede cambiar la posición y tamaño de la marca de fondo arrastrándola con el ratón en la ventana de previsualización en la parte izquierda del cuadro de diálogo.

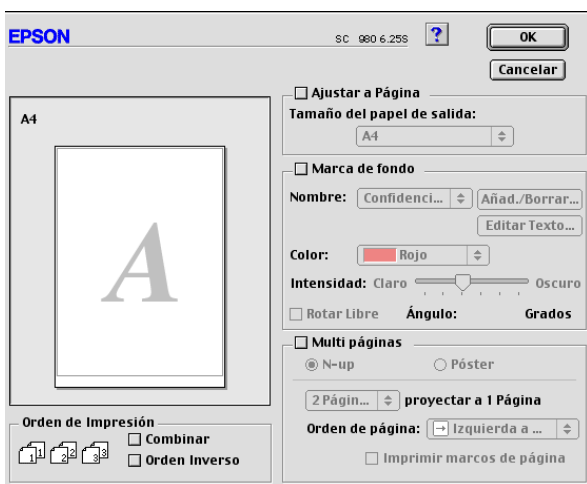

Puede añadir sus propias marcas de fondo basadas en texto o en imagen a la lista Nombre. Siga los pasos descritos a continuación.

1. Haga clic en el botón **Añad./Borrar**, que se encuentra al lado de la lista **Nombre de la Marca de Fondo**. Aparecerá el siguiente cuadro de diálogo.

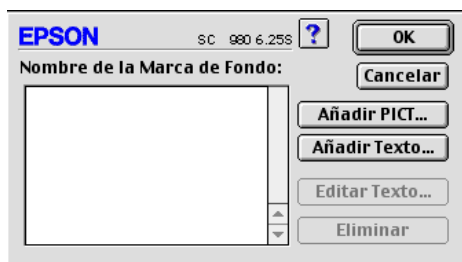

2. Para utilizar un archivo de imagen como marca de fondo, haga clic en el botón **Añadir imagen**. Seleccione el archivo de imagen deseado y haga clic en **Abrir**.



Para crear una marca de fondo de texto, haga clic en el botón **Añadir texto**. Introduzca el texto en el cuadro de texto, seleccione una fuente y un estilo de texto y haga clic en **Aceptar**.

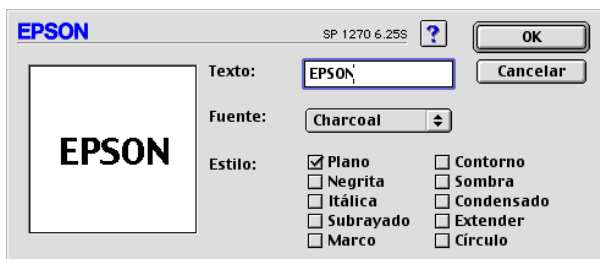

3. El nombre del archivo de imagen o el texto de la marca de fondo aparece en la lista del cuadro de diálogo Marca de fondo. Para cambiar el nombre de la marca de fondo, haga doble clic en ésta en la lista y escriba un nombre nuevo. Si una marca de fondo de texto está seleccionada en la lista Nombre de la Marca de Fondo, podrá editar el texto y cambiar la fuente y el estilo de texto haciendo clic en el botón Editar Texto.

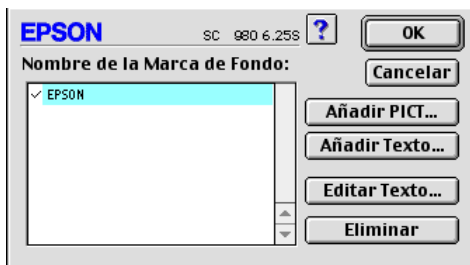

4. Haga clic en OK para añadir la marca de fondo en la lista Nombre en el cuadro de diálogo Composición de la página.

Definir el ajuste Tiempo de impresión

Puede especificar la prioridad de impresión o ajustar la hora en que desea que la impresora empiece a imprimir el documento. Siga los pasos descritos a continuación.

1. Haga clic en el icono Impresión Background  del cuadro de diálogo Imprimir. Aparecerá el cuadro de diálogo Impresión Background.

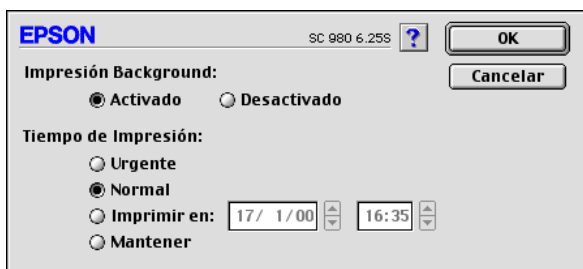

2. Seleccione Activado como opción de impresión background.
3. Seleccione Urgente, Normal, Imprimir en, o Mantener como opción de Tiempo de impresión.

Si selecciona Imprimir en, utilice las flechas situadas junto a los cuadros correspondientes para especificar la fecha y hora en que desea imprimir el documento.

Nota:

Compruebe que el ordenador y la impresora estén activados en la fecha y hora especificadas.

4. Haga clic en OK. Se cerrará el cuadro de diálogo Impresión Background.
5. En el cuadro de diálogo Imprimir, compruebe que los ajustes de impresión sean los deseados y haga clic en Imprimir.

Nota:

Puede comprobar o cambiar la prioridad de los trabajos de impresión con la utilidad EPSON Monitor3. Consulte los detalles en la sección "Utilizar EPSON StatusMonitor" en la página 6-2.

Guardar como archivo los datos de spool

Puede guardar los datos de spool como archivo mediante la función Guardar Fichero en el cuadro de diálogo Imprimir. Esta función le permite imprimir el archivo más tarde utilizando los datos de spool guardados, simplemente haciendo doble clic en el archivo guardado. Siga los pasos descritos a continuación para guardar los datos de spool para archivos e imprimir archivos utilizando los datos de spool guardados.

1. Defina los ajustes del controlador de la impresora.
2. Haga clic en el icono Previo  del cuadro de diálogo Imprimir repetidamente, hasta que el botón Imprimir pasa a ser el botón Guardar archivo.
3. Haga clic en el botón Guardar archivo. Aparecerá el siguiente cuadro de diálogo.

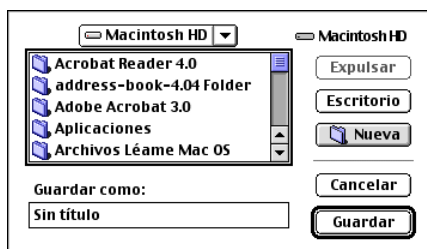





4. Seleccione la ubicación donde desee guardar el archivo, escriba el nombre de archivo en el cuadro de texto Guardar como y haga clic en Guardar. Los ajustes de impresión están guardados por el archivo.
5. Si desea imprimir los datos, haga doble clic en el archivo para abrir EPSON Monitor 3, compruebe que haya seleccionado el documento correcto, y haga clic en el botón  Continuar para enviar los datos a la impresora.

Presualizar la impresión

La función Previo permite ver el aspecto del documento antes de imprimirlo. Para utilizar esta función, siga los pasos descritos a continuación.

1. Defina los ajustes del controlador de la impresora.
2. Haga clic en el icono Previo  del cuadro de diálogo Imprimir. El botón Imprimir pasa a ser el botón Previo.





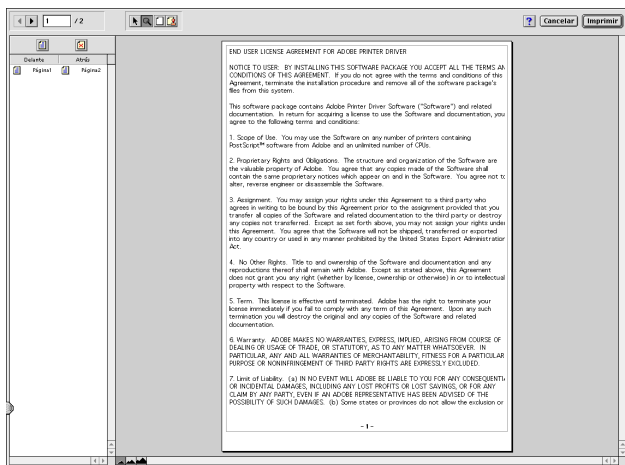

Nota:

Utilice el icono Previo  para alternar entre los modos Imprimir , Previo , y Guardar archivo . Si desea información acerca del modo Guardar archivo, consulte la sección "Guardar como archivo los datos de spool" en la página 5-29.

3. Haga clic en el botón Previo. Aparece el cuadro de diálogo Previo, que muestra una previsualización del documento.



El cuadro de diálogo Previo contiene seis botones con iconos que puede utilizar para realizar las siguientes funciones.

	Selección	Haga clic en este botón para seleccionar, mover y cambiar la forma de las marcas de fondo.
	Zoom	Esta opción sirve para ampliar o reducir el tamaño de la página previsualizada.
	Visualizar/ Cerrar Área Imprimible	Haga clic en este botón para visualizar u ocultar los bordes que indican el área imprimible.
	Marca de fondo	Haga clic en este botón para abrir el cuadro de edición de marca de fondo, dónde puede añadir marcas de fondo al documento y cambiar cualquiera de los ajustes actuales de la marca de fondo.
	Agregar página	Haga clic en estos botones para añadir o borrar las páginas seleccionadas de la lista de páginas para imprimir.
	Borrar página	

Nota:

- ❑ *Si utiliza la función de impresión a doble cara, la ventana Previo le permitirá pasar de una página a otra en el trabajo de impresión haciendo clic en la página correspondiente de la lista, en la parte izquierda de la pantalla. Las páginas se muestran en dos columnas, Anverso y Reverso. Las páginas de la columna Anverso se imprimirán en primer lugar. Los números de página mostrados se refieren a las páginas del trabajo de impresión, y puede contener más de una página del documento.*

- ❑ Si fuera necesario volver a imprimir parte de un trabajo a doble cara, seleccione las páginas que no deban imprimirse en la lista de la parte izquierda de la pantalla, y haga clic en Borrar página . Compruebe que haya cargado el papel correctamente, de forma que el trabajo de impresión empiece en la cara y en la página correctas.

4. Si la imagen previsualizada presenta el aspecto deseado, haga clic en Imprimir.

Si el aspecto de la imagen no es el esperado, haga clic en Cancelar. Se cerrarán los cuadros de diálogo Previo e Imprimir, conservando los ajustes de impresión actuales. Abra de nuevo el cuadro de diálogo Imprimir si desea realizar más cambios en los ajustes de impresión.

Usar las utilidades de la impresora

Las utilidades de impresora le permiten verificar el estado actual de la impresora y realizar el mantenimiento desde la pantalla del ordenador. Para acceder a las utilidades, haga clic en el icono Utilidades  del cuadro de diálogo Imprimir o Ajustar página, y después haga clic en el botón de la utilidad que desee utilizar.

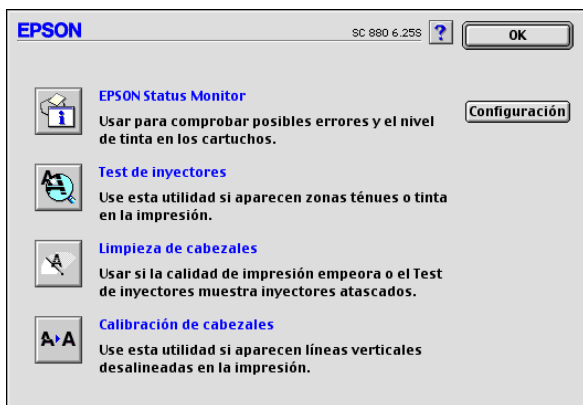

Las utilidades de la impresora se describen a continuación.

EPSON StatusMonitor

La utilidad StatusMonitor monitoriza el estado de la impresora. Si detecta un error de la impresora, informará de ello con un mensaje de error.

También puede usar esta utilidad para comprobar la cantidad de tinta restante antes de imprimir.

Para utilizar StatusMonitor, haga clic en el botón EPSON StatusMonitor del cuadro de diálogo Utilidades. Para más detalles, consulte la sección “Utilizar EPSON StatusMonitor” en la página 6-2.

Nota:

No use las utilidades Test de inyectores, Limpieza de cabezales o Calibración de cabezales si está imprimiendo; En caso contrario, es posible que merme la calidad de impresión.

Test de inyectores

La utilidad Test de inyectores comprueba si los cabezales de impresión están obstruidos. Realice un test de los inyectores si observa que la calidad de impresión ha mermado y después de efectuar una limpieza para verificar que los inyectores se han limpiado correctamente. Si el test de inyectores indica que debe limpiar los cabezales de impresión, puede acceder a la utilidad Limpieza de cabezales directamente desde la utilidad Test de inyectores. Para más detalles, consulte la sección “Comprobar los inyectores del cabezal de impresión” en la página 9-2.

Limpieza de cabezales

La utilidad Limpieza de cabezales efectúa la limpieza del cabezal de impresión. Deberá limpiar el cabezal de impresión cuando observe una merma en la calidad de impresión. Use primero la utilidad Test de inyectores para confirmar que el cabezal de impresión necesita una limpieza. Para más detalles, consulte la sección “Limpiar el cabezal de impresión” en la página 9-5.

Calibración de cabezales

La utilidad Calibración de cabezales alinea el cabezal de impresión. Use esta utilidad si observa una desalineación en las líneas verticales u horizontales.

Configuración

El cuadro de diálogo Configuración permite cambiar la forma en que la utilidad StatusMonitor informa de los cambios en el status de la impresora. Para más detalles, consulte la sección “Utilizar el cuadro de diálogo Ajustes de configuración” en la página 6-3.

Comprobar el estado de la impresora y gestionar los trabajos de impresión para Macintosh

Utilizar EPSON StatusMonitor	6-2
Acceder a EPSON StatusMonitor.	6-2
Utilizar el cuadro de diálogo Ajustes de configuración . . .	6-3
Utilizar EPSON Monitor3.	6-4
Acceder a EPSON Monitor3	6-4
Gestionar los trabajos de impresión mediante EPSON Monitor3	6-5
Cambiar la prioridad de los trabajos de impresión.	6-7



Utilizar EPSON StatusMonitor

La utilidad EPSON Status Monitor monitoriza la impresora. Si detecta un error en la impresora le avisa con un mensaje de error.

También puede emplear esta utilidad para comprobar los niveles de tinta antes de imprimir. Si está abierto, EPSON StatusMonitor visualiza la cantidad de tinta restante en el momento de abrirlo. Para actualizar la información del nivel de tinta, haga clic en el botón Actualizar.

Acceder a EPSON StatusMonitor

Para acceder a EPSON StatusMonitor, siga los pasos descritos a continuación.

1. Seleccione Imprimir o Preparar página en el menú Archivo de la aplicación. Aparecerá el cuadro de diálogo Imprimir.
2. Haga clic en el icono  de StatusMonitor. O bien, haga clic en el icono  Utilidades, y después en el botón EPSON StatusMonitor del cuadro de diálogo Utilidades que aparece. Se abrirá el cuadro de diálogo StatusMonitor.



Utilizar el cuadro de diálogo Ajustes de configuración

Si desea cambiar la forma en que la utilidad StatusMonitor monitoriza la impresora, o en que la impresora gestiona los trabajos de la impresora, siga los pasos descritos a continuación.

1. Seleccione Imprimir o Preparar página en el menú Archivo de la aplicación.
2. Haga clic en el icono Utilidades .
3. Haga clic en el botón Configuración. Aparecerá el cuadro de diálogo Ajustes de Configuración.

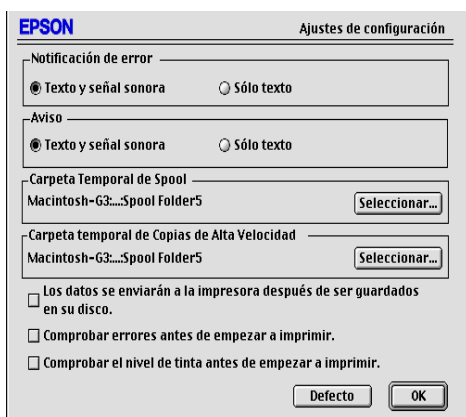

El cuadro de diálogo 'Ajustes de configuración' de EPSON tiene un título con el logo EPSON a la izquierda y 'Ajustes de configuración' a la derecha. El contenido está dividido en secciones:

- Notificación de error:** Tiene dos opciones de radio: 'Texto y señal sonora' (seleccionada) y 'Sólo texto'.
- Aviso:** También tiene dos opciones de radio: 'Texto y señal sonora' (seleccionada) y 'Sólo texto'.
- Carpeta Temporal de Spool:** Muestra 'Macintosh-G3:...Spool Folder5' con un botón 'Seleccionar...' a la derecha.
- Carpeta temporal de Copias de Alta Velocidad:** Muestra 'Macintosh-G3:...Spool Folder5' con un botón 'Seleccionar...' a la derecha.
- Opciones de configuración:** Tres casillas de verificación:
 - Los datos se enviarán a la impresora después de ser guardados en su disco.
 - Comprobar errores antes de empezar a imprimir.
 - Comprobar el nivel de tinta antes de empezar a imprimir.
- Botones:** 'Defecto' y 'OK'.

Con las opciones de este cuadro de diálogo podrá definir los siguientes ajustes:

Notificación de error	Selecciona la forma de notificar de StatusMonitor en caso de que se produzca un error.
Aviso	Selecciona la forma de notificar de StatusMonitor en caso de que sea necesario un aviso de atención.

Carpeta Temporal de Spool	Selecciona la carpeta para el spooling temporal de los datos de impresión.
Carpeta temporal de Copias de Alta Velocidad	Selecciona las carpetas para almacenar temporalmente los datos de impresión de varias copias.
Los datos se enviarán a la impresora después de ser guardados en su disco.	Marque esta casilla de verificación para evitar que aparezcan bandas horizontales en las impresiones que contienen imágenes, dejando que el ordenador almacene temporalmente los datos de imagen en el disco duro. Después, el ordenador enviará en bloque los datos de imagen a la impresora en lugar de en bandas rectangulares.
Comprobar errores antes de empezar a imprimir	Marque esta casilla de verificación si desea comprobar los errores antes de empezar a imprimir.
Comprobar el nivel de tinta antes de empezar a imprimir.	Marque esta casilla de verificación si desea comprobar el nivel de tinta antes de empezar a imprimir.

Utilizar EPSON Monitor3

Después de enviar un trabajo de impresión a la impresora, puede emplear la utilidad EPSON Monitor3 para comprobar, cancelar o cambiar la prioridad de los trabajos de impresión que se encuentran en la cola de impresión. Esta utilidad también muestra el estado del trabajo que se está imprimiendo actualmente.

Acceder a EPSON Monitor3

Para utilizar EPSON Monitor3, siga los pasos descritos a continuación.

1. Active Impresión Background en el Selector o en el cuadro de diálogo Impresión Background.
2. Envíe un trabajo de impresión a la impresora.

3. Seleccione Epson Monitor3 desde el menú Aplicaciones del extremo derecho de la barra de menús. Se abrirá el cuadro de diálogo EPSON Monitor3.

Nota:

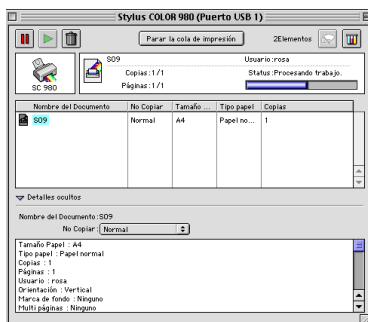

También puede abrir EPSON Monitor3 haciendo doble clic en el icono EPSON Monitor3 de la carpeta Extensiones





Gestionar los trabajos de impresión mediante EPSON Monitor3

Si utiliza EPSON Monitor3, puede gestionar los trabajos de impresión tal como se describe a continuación:

- ❑ Utilice estos botones para pausar, continuar y borrar trabajos de impresión. Seleccione el trabajo de impresión que desea gestionar y haga clic en el botón adecuado.

	Pausar	Detiene la impresión y mantiene el trabajo de impresión actual en la primera posición de la cola
	Continuar	Reanuda la impresión
	Borrar	Detiene la impresión y borra el trabajo de impresión de la cola

- ❑ Haga clic en Parar la cola de impresión para detener la impresión. Para reanudarla, haga clic en Iniciar la cola de impresión.
- ❑ Utilice estos botones para iniciar las utilidades de la impresora.

	Limpieza del cabezal de impresión	Inicia la utilidad Limpieza de cabezales
	Status Monitor	Inicia la utilidad StatusMonitor, que muestra los niveles de tinta restantes

- ❑ Haga doble clic en un archivo de la lista para previsualizarlo.

Nota:

Esta función no está disponible para imprimir con el archivo de comando ESC/P.

- ❑ Haga doble clic en Copias para cambiar el número de copias del trabajo de impresión seleccionado para imprimir.

- ❑ Haga clic en la flecha Mostrar detalles para abrir una ampliación en la parte inferior del cuadro de diálogo EPSON Monitor3, similar al siguiente. El cuadro de diálogo ampliado muestra información detallada acerca de los ajustes del controlador de la impresora del documento seleccionado.

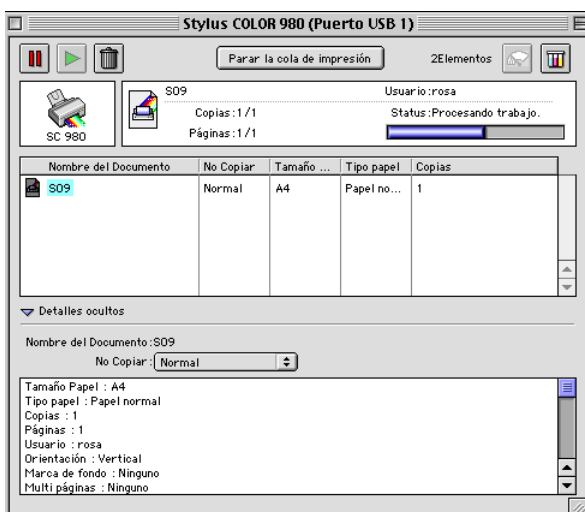

Cambiar la prioridad de los trabajos de impresión

Para cambiar la prioridad de los trabajos de impresión de una cola, siga los pasos descritos en esta sección.

Nota:

También puede cambiar la prioridad de los trabajos de impresión cuyos tiempos de impresión se ajustaron previamente en el cuadro de diálogo Impresión Background del controlador de la impresora.

1. En la columna Nombre del documento, seleccione el trabajo de impresión del que desea cambiar la prioridad.

- Haga clic en la flecha Mostrar detalles para abrir una ampliación en la parte inferior del cuadro de diálogo EPSON Monitor3, similar al siguiente.

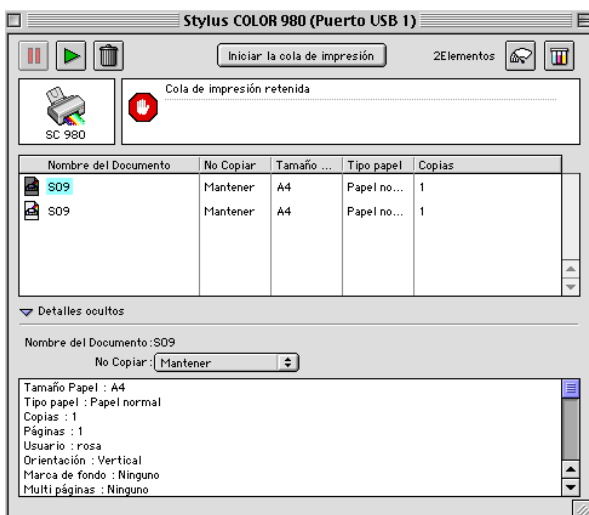

- En la lista Prioridad, seleccione Urgente, Normal, Retener o Tiempo de impresión.

Nota:

Si selecciona Tiempo de impresión, se abrirá un cuadro de diálogo donde podrá especificar la fecha y la hora en que desea imprimir el documento. Compruebe que el ordenador y la impresora estén activados en la hora especificada.

Configurar la impresora en red

Impresión en red para usuarios de Windows 95 y 987-2
 Configurar la impresora como impresora compartida7-2
 Acceder a la impresora a través de una red7-4

Impresión en red para usuarios de Windows 2000 y NT 4.07-6
 Configurar la impresora como impresora compartida7-6
 Acceder a la impresora a través de una red7-8

Impresión en red para usuarios de Macintosh7-11
 Configurar la impresora como impresora compartida7-12
 Acceder a la impresora a través de la red7-13

Impresión en red para usuarios de Windows 95 y 98

En esta sección explicaremos la forma de configurar la impresora para que puedan utilizarla el resto de los ordenadores de la red.

En primer lugar, deberá configurar la impresora como impresora compartida en el ordenador al cual esté conectada. A continuación, deberá especificar la ruta de red desde cada ordenador a la impresora, e instalar el software de la impresora en los otros ordenadores.

Nota:

En esta sección describiremos la forma de utilizar la impresora como impresora compartida en red. Para conectar la impresora directamente a una red sin configurarla como impresora compartida, consulte con el administrador de red.

Configurar la impresora como impresora compartida

Siga los pasos descritos a continuación para compartir la impresora conectada directamente al ordenador con el resto de los ordenadores de la red.

1. Haga clic en Inicio, seleccione Configuración y haga clic en Panel de control.
2. Haga doble clic en el icono Red.
3. Haga clic en Compartir impresoras y archivos.

4. Marque la casilla de verificación Permitir que otros usuarios impriman con mis impresoras y haga clic en Aceptar.

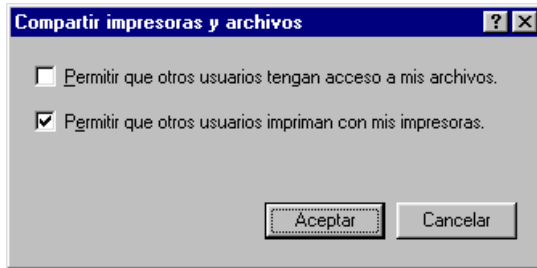

5. En el cuadro de diálogo Red, haga clic en Aceptar. Regresa al Panel de control.
6. Haga doble clic en el icono Impresoras.

Nota:

- Si aparece un cuadro de diálogo pidiendo que inserte el CD-ROM de Windows 95 ó 98, insértelo en la unidad de CD-ROM y siga las instrucciones en pantalla.
 - Si aparece un cuadro de diálogo pidiendo que reinicie el ordenador, hágalo. Abra la carpeta Impresoras y continúe a partir del paso 7.
7. Seleccione el icono de la impresora y haga clic en Compartir en el menú Archivo.

8. Seleccione Compartido como, introduzca la información adecuada de la impresora y haga clic en Aceptar.

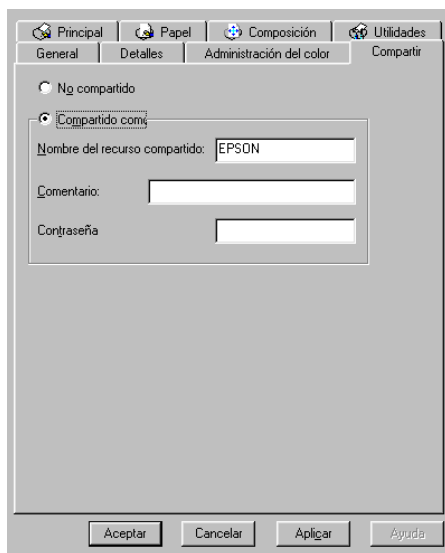

Acceder a la impresora a través de una red

Para acceder a la impresora desde uno de los ordenadores de la red, siga los pasos descritos a continuación para cada ordenador que vaya a acceder a la impresora.

Nota:

La impresora debe estar configurada como recurso compartido en el ordenador al cual está conectada directamente antes de que pueda acceder a ella desde otro ordenador. Consulte las instrucciones en la sección “Configurar la impresora como impresora compartida” en la página 7-6.

1. Haga clic en Inicio, seleccione Configuración y haga clic en Impresoras.
2. Haga doble clic en el icono Agregar impresora. Se abrirá el Asistente para agregar impresora.

Impresión en red para usuarios de Windows 2000 y NT 4.0

En esta sección explicaremos la forma de configurar la impresora para que puedan utilizarla el resto de los ordenadores de la red.

Nota:

- ❑ *Esta sección está pensada únicamente para usuarios de redes pequeñas. Si se encuentra en una red de gran tamaño y desea compartir la impresora, consulte con el administrador de la red.*
- ❑ *Las pantallas que se muestran en esta sección pertenecen a Windows NT 4.0.*

En primer lugar, deberá configurar la impresora como impresora compartida en el ordenador al cual esté conectada. A continuación, deberá especificar la ruta de red desde cada ordenador a la impresora, e instalar el software de la impresora en los otros ordenadores.

Configurar la impresora como impresora compartida

Siga los pasos descritos a continuación para compartir la impresora conectada al ordenador con el resto de los ordenadores de la red.

1. Haga clic en Inicio, seleccione Configuración y haga clic en Impresoras.
2. Seleccione el icono de la impresora, y haga clic en Compartir en el menú Archivo.

3. Seleccione Compartido (los usuarios de Windows 2000, seleccionen Compartido como:), e introduzca el nombre compartido.

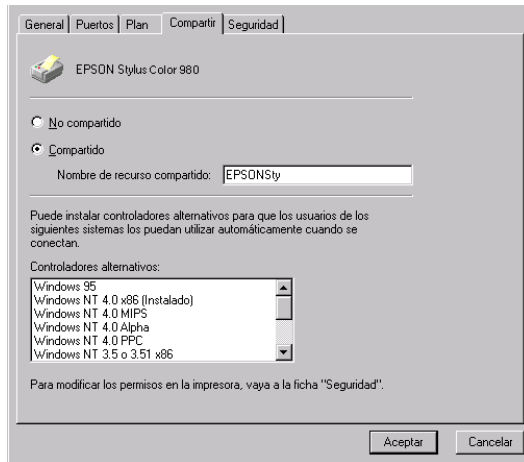

4. Haga clic en Aceptar.

Nota:

- ❑ *No seleccione el controlador de la lista Controladores alternativos.*
- ❑ *Usuarios de Windows 2000: no seleccionen un controlador de la lista Controladores adicionales en el cuadro de diálogo Controladores adicionales.*

Acceder a la impresora a través de una red

Para acceder a la impresora desde otros ordenadores de la red, siga los pasos descritos en esta sección para cada ordenador que vaya a acceder a la impresora.

Nota:

La impresora debe estar configurada como recurso compartido en el ordenador al cual está conectada directamente antes de que pueda acceder a ella desde otro ordenador. Consulte las instrucciones en la sección “Configurar la impresora como impresora compartida” en la página 7-6.

1. Instale el controlador de la impresora desde el CD-ROM del software.
2. Haga clic en Inicio, seleccione Configuración y haga clic en Panel de control.
3. Haga doble clic en el icono Impresoras.
4. Haga clic con el botón derecho del ratón en el icono de la impresora, y haga clic en Propiedades del menú de acceso directo que aparece. Se abrirá el controlador de la impresora.

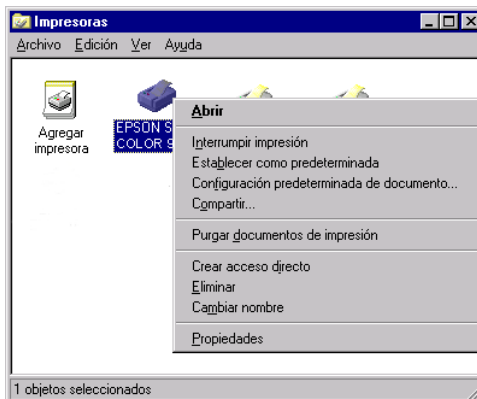

5. Seleccione la ficha Puertos y haga clic en Agregar puerto.

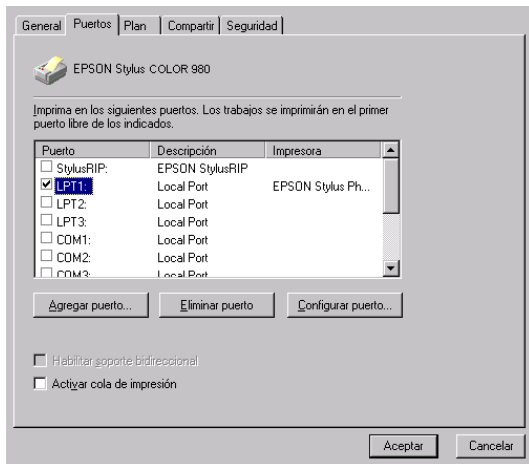

6. En el cuadro de diálogo Puertos de impresora, seleccione Local Port y haga clic en Puerto nuevo.

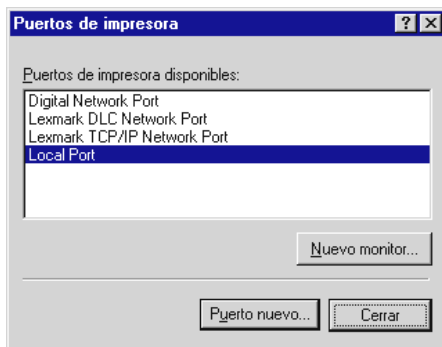

7. En el cuadro de diálogo Nombre del puerto, introduzca la información de ruta utilizando el siguiente formato:
\\nombre del ordenador conectado a la impresora
\\nombre de la impresora compartida

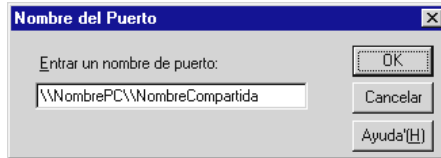

8. Haga clic en OK para regresar al cuadro de diálogo Puertos de impresora.
9. Haga clic en Cerrar para regresar al menú Puertos.

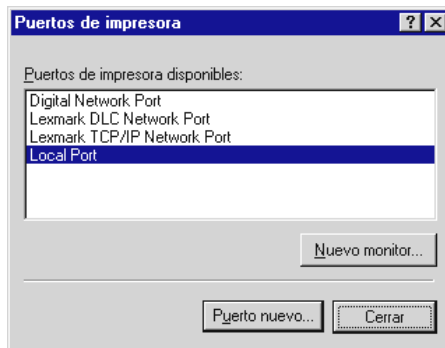

10. En el menú Puertos, compruebe que se haya añadido el nuevo puerto a la lista y que la casilla de verificación correspondiente esté marcada. Haga clic en Aceptar para cerrar el controlador de la impresora.

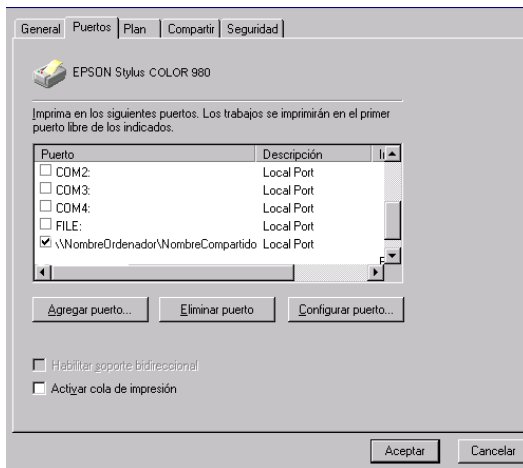

Impresión en red para usuarios de Macintosh

En esta sección explicaremos la forma de configurar la impresora para que pueda utilizarla en una red AppleTalk. Si configura la impresora como compartida, la impresora local estará conectada a la red y podrán utilizarla otros ordenadores.

En primer lugar, deberá configurar la impresora como compartida en el ordenador al cual está conectada. A continuación, deberá especificar la ruta de red a la impresora en los ordenadores que la utilizarán, e instalar el software de la impresora en dichos ordenadores.

Configurar la impresora como impresora compartida

Para compartir la impresora con otros ordenadores en una red AppleTalk, debe seguir los pasos descritos a continuación para configurar el ordenador al cual la impresora esté conectada.

1. Active la impresora.
2. Elija el Selector desde el menú Apple y haga clic en el icono de la impresora. A continuación, seleccione el puerto al cual está conectada la impresora de la lista Seleccione puerto de impresora.

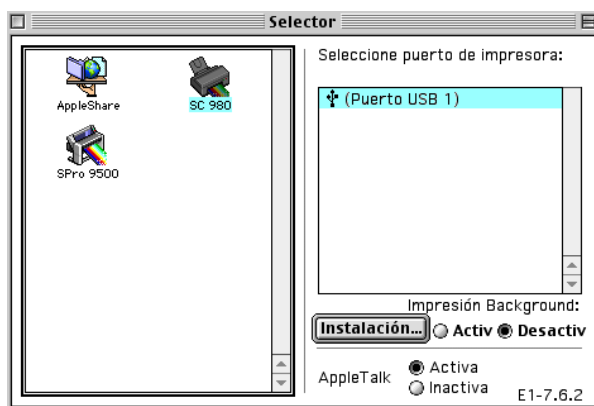

3. Haga clic en el botón Instalación o haga doble clic en el puerto de la impresora. Aparecerá el cuadro de diálogo Impresora compartida.



4. Marque la casilla de verificación *Compartir impresora* y escriba el nombre de la impresora y la contraseña, si es necesario.
5. Haga clic en *Aceptar*. El nombre de la impresora compartida aparece en la lista *Puerto del Selector*.
6. Cierre el *Selector*.

Acceder a la impresora a través de la red

Para acceder a la impresora a través de otros ordenadores de la red, debe seguir los pasos descritos a continuación para cada ordenador que vaya a acceder a la impresora.

1. Active la impresora.
2. Instale el controlador de la impresora desde el CD-ROM del software.
3. Seleccione *Selector* desde el menú *Apple*. A continuación, haga clic en el icono de la impresora y seleccione el puerto de impresora que desea utilizar en la lista *Seleccione puerto de impresora*.

Nota:

Solamente podrá seleccionar las impresoras conectadas a la zona AppleTalk actual.



4. Si aparece el siguiente cuadro de diálogo, introduzca la contraseña para la impresora y haga clic en OK.

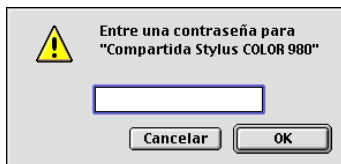

5. Seleccione el botón de Impresión Background correspondiente para activar o desactivar la impresión background.
6. Cierre el Selector.

Sustituir los cartuchos de tinta

Sustituir un cartucho de tinta vacío8-2
 Utilizar el panel de control de la impresora8-2
 Usar la utilidad Status Monitor8-9

Sustituir un cartucho de tinta usado o dañado8-9



Sustituir un cartucho de tinta vacío

Siga las instrucciones de esta sección para sustituir un cartucho de tinta mediante el panel de control de la impresora o la utilidad Status Monitor.





Utilizar el panel de control de la impresora

Los indicadores de la impresora le informarán de cuándo debe adquirir un cartucho de tinta y cuándo debe sustituir un cartucho vacío.

Nota:

Si tiene que sustituir un cartucho de tinta cuando los indicadores  negro y  color están apagados, consulte la sección "Sustituir un cartucho de tinta usado o dañado" en la página 8-9.

Esta tabla describe el estado de los indicadores de la impresora y las acciones que deberá realizar.

Indicador	Acción
	Adquirir un cartucho de tinta negra de recambio (T003).
	Sustituir el cartucho de tinta negra vacío.
	Adquirir un cartucho de tinta de color de recambio (T005).
	Sustituir el cartucho de tinta de color vacío.

■ = iluminado, □ = intermitente

**Atención:**

- ❑ *Mantenga los cartuchos de tinta fuera del alcance de los niños. No permita que los niños lo ingieran o manejen.*
- ❑ *Si se mancha las manos de tinta, láveselas a conciencia con agua y jabón. Si le penetra tinta en los ojos, láveselos inmediatamente con agua. Si persisten las molestias o los problemas de visión después de haberse lavado a conciencia, acuda inmediatamente a un centro médico.*

**Precaución:**

- ❑ *EPSON recomienda la utilización de cartuchos de tinta originales EPSON. Otros productos no fabricados por EPSON pueden averiar la impresora, daños no cubiertos por la garantía de EPSON.*
- ❑ *Deje el cartucho usado instalado en la impresora hasta que haya adquirido uno de recambio. En caso contrario, podría secarse la tinta de los inyectores del cabezal de impresión.*





Nota:

- ❑ *No podrá continuar imprimiendo con un cartucho vacío aunque el otro aún contenga tinta. Antes de imprimir, sustituya el cartucho vacío.*
- ❑ *Además de la tinta utilizada durante la impresión del documento, también se gasta tinta durante la operación de limpieza del cabezal y durante el ciclo de auto limpieza, que se realiza al activar la impresora.*

Si desea sustituir un cartucho de tinta utilizando el panel de control de la impresora, siga los pasos descritos a continuación.

Nota:

También puede sustituir el cartucho de tinta desde el ordenador utilizando Status Monitor. Haga clic en el botón Sustituir cartucho de tinta de la ventana de Estado de la impresora de Status Monitor, y siga las instrucciones de la pantalla.

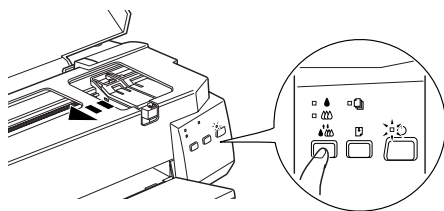

1. Compruebe que la impresora esté activada. El indicador de alimentación  debería estar iluminado, pero sin parpadear.
2. Determine el cartucho que debe sustituir según lo indicado por el indicador de tinta  negra y  de color.
3. Baje la bandeja de salida en la parte frontal de la impresora y abra la tapa de la misma.
4. Mantenga pulsado el botón de limpieza  durante tres segundos. El cabezal de impresión se desplaza a la izquierda hasta la posición de sustitución del cartucho de tinta, y el indicador de alimentación  empieza a parpadear.



Precaución:

No desplace el cabezal de impresión con la mano, ya que podría averiar la impresora. Utilice siempre el botón de limpieza  para desplazarlo.

Nota:

Si mantiene pulsado el botón de limpieza  durante tres segundos cuando los indicadores de tinta negra  y de color  están apagados, la impresora empieza a limpiar el cabezal de impresión.

5. Presione las pestañas de liberación y levante la abrazadera que retiene el cartucho. Al hacerlo, el cartucho sobresaldrá parcialmente del soporte del cartucho.

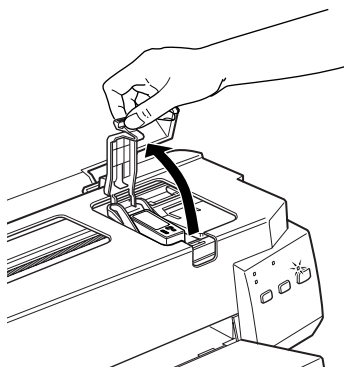

Precaución:

No abra la abrazadera del cartucho de tinta hasta que esté preparado para sustituir el cartucho de tinta. Si abre la abrazadera, el cartucho de tinta instalado quedará inservible aunque todavía haya tinta en él.

6. Extraiga el cartucho de la impresora y deséchelo de forma adecuada. No lo desmonte ni intente rellenarlo.

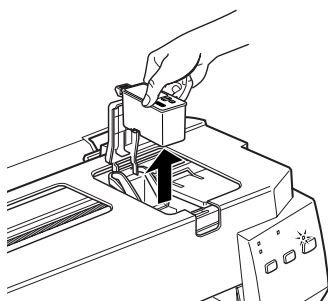



Atención:

Si se mancha la piel con tinta, lávese a conciencia con agua y jabón. Si le penetra tinta en los ojos, láveselos inmediatamente con agua.

7. Extraiga el cartucho de tinta de su bolsa protectora y despegue solamente el sello de cinta amarilla del cartucho.

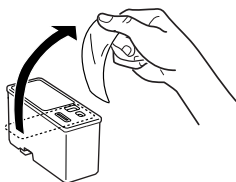

cartucho de tinta negra (T003)

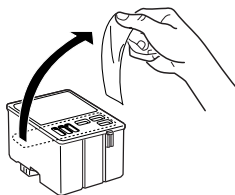

cartucho de tinta de color (T005)



Precaución:

- Debe despegar el sello de cinta amarilla del cartucho antes de instalarlo. En caso contrario, el cartucho quedará inservible y no podrá imprimir.*
- No despegue la parte azul del sello de cinta de la parte superior del cartucho; en caso contrario, el cabezal de impresión podría atascarse imposibilitando la impresión.*
- No despegue el sello de cinta de la parte inferior del cartucho, ya que podrían producirse pérdidas de tinta.*

- Coloque con cuidado el cartucho de tinta en su soporte con la etiqueta hacia arriba. No presione el cartucho. Baje la abrazadera del cartucho hasta que quede bloqueada en su posición.

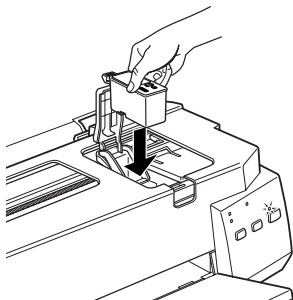



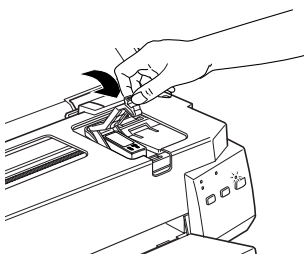

- Presione la abrazadera del cartucho de tinta hasta que quede bloqueada en su posición.



Precaución:

Una vez haya instalado los cartuchos de tinta, no vuelva a abrir las abrazaderas hasta que tenga que sustituir los cartuchos. En caso contrario, éstos podrían quedar inservibles.

- Si también debe sustituir el cartucho de tinta de color, pulse el botón de limpieza . A continuación, repita los pasos 4 a 8.

11. Compruebe que los indicadores de tinta negra  y de color  estén apagados y pulse el botón de limpieza . La impresora desplaza el cabezal de impresión y empieza a cargar el sistema de alimentación de tinta. Este proceso tarda aproximadamente un minuto en completarse. Una vez finalizado el proceso de carga de la tinta, el cabezal de impresión regresa a su posición inicial y el indicador de alimentación  deja de parpadear y permanece iluminado.

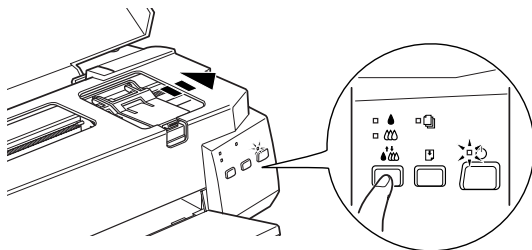

Precaución:

El indicador de alimentación  sigue parpadeando durante el proceso de carga de la tinta. Nunca desactive la impresora si este indicador está parpadeando, ya que la tinta podría no cargarse por completo.

12. Cierre la cubierta de la impresora.

Usar la utilidad Status Monitor



Podrá monitorizar los niveles de tinta restante desde el ordenador y ver instrucciones en pantalla para sustituir un cartucho con poca tinta o vacío mediante la utilidad Status Monitor.



Cuando un cartucho tiene poca tinta o está vacío, haga clic en el botón **Cómo** de la ventana EPSON Status Monitor. El cabezal de impresión se desplaza hasta la posición de sustitución del cartucho de tinta. Siga las instrucciones en pantalla para sustituir el cartucho de tinta.

Para más información acerca de la utilización de EPSON Status Monitor, consulte las secciones "Utilizar EPSON Status Monitor 3" en la página 4-5 (Windows) o "Utilizar EPSON StatusMonitor" en la página 6-2 (Macintosh).

Sustituir un cartucho de tinta usado o dañado



En algunas circunstancias es posible que tenga que sustituir un cartucho de tinta antes de que se haya agotado. Por ejemplo, si la calidad de las impresiones sigue siendo baja incluso después de limpiar repetidamente y de calibrar el cabezal de impresión, es posible que uno o ambos cartuchos de tinta estén caducados o dañados, por lo que deberá sustituirlos.

Si los indicadores de tinta negra  o de color  parpadean o están iluminados, sustituya el cartucho de tinta vacío tal como se describe en la sección "Sustituir un cartucho de tinta vacío" en la página 8-2.

Para sustituir un cartucho de tinta antes de que los indicadores de tinta negra  o de color  parpadeen, siga las instrucciones de esta sección.



Precaución:

- ❑ Una vez haya retirado un cartucho de tinta de la impresora, éste quedará inservible y no podrá reinstalarlo aunque todavía contenga tinta.
 - ❑ Deje el cartucho usado instalado en la impresora hasta que haya adquirido uno de recambio.
1. Compruebe que la impresora esté activada. El indicador de alimentación  debería estar iluminado, pero sin parpadear.
 2. Baje la bandeja de salida y abra la tapa de la impresora.
 3. Mantenga pulsado el botón de carga/expulsión  durante tres segundos. El cabezal de impresión se desplazará hasta la posición de sustitución del cartucho de tinta negra, y el indicador de alimentación  empezará a parpadear.

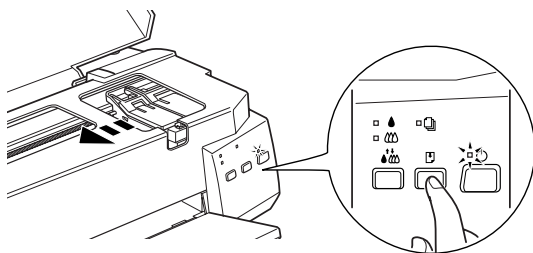

Si debe sustituir solamente el cartucho de tinta de color, pulse el botón de carga/expulsión  para desplazar el cabezal de impresión hasta la posición de sustitución del cartucho de color.

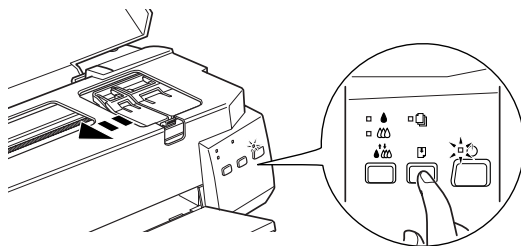

4. Levante la abrazadera del cartucho de tinta correspondiente. A continuación, extraiga el cartucho de la impresora y deséchelo de forma adecuada.
5. Despegue el adhesivo de color amarillo del cartucho nuevo.





Precaución:

- Deberá retirar el sello amarillo del cartucho antes de instalarlo, ya que en caso contrario el cartucho quedará inservible.*
 - No retire la parte azul del adhesivo de la parte superior del cartucho; si lo hiciera, el cabezal de impresión podría atascarse y no podría imprimir.*
 - No retire el adhesivo de la parte inferior del cartucho, ya que podrían producirse pérdidas de tinta.*
6. Coloque el cartucho en su soporte con cuidado. No presione el cartucho. Baje la abrazadera hasta que quede bloqueada en su posición.





Precaución:

- Una vez que haya instalado los cartuchos, no vuelva a abrir las abrazaderas hasta que tenga que sustituir los cartuchos de tinta. En caso contrario, éstos podrían quedar inservibles.*
7. Pulse de nuevo el botón de carga/expulsión . El cabezal de impresión se desplaza hasta la posición de sustitución del cartucho de tinta de color. Si también debe sustituir el cartucho de tinta de color, repita los pasos del 5 al 7.

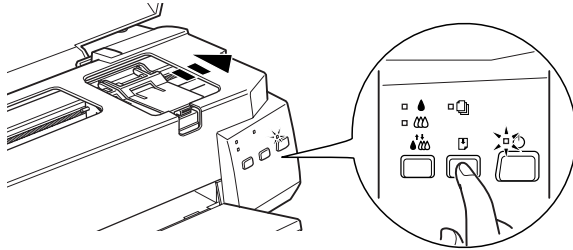
- Pulse de nuevo el botón de carga/expulsión . El cabezal de impresión se desplaza hasta la posición de inicio y carga tinta en el sistema. Este proceso tarda un minuto en completarse.



Precaución:

El indicador de alimentación  parpadea mientras la impresora realiza la operación de carga de tinta. Nunca desactive la impresora mientras el indicador de alimentación  parpadea, ya que la tinta podría no cargarse por completo.

- Cierre la tapa de la impresora.

Mantenimiento

Comprobar los inyectores del cabezal de impresión	9-2
Usar la utilidad Test de inyectores.	9-2
Utilizar los botones del panel de control	9-3
Limpiar el cabezal de impresión	9-5
Usar la utilidad Limpieza de cabezales.	9-5
Utilizar los botones del panel de control	9-9
Calibrar el cabezal de impresión.	9-11
Limpiar la impresora.	9-13
Transportar la impresora	9-14
Actualizar el software	9-16
Actualizar a Windows 98	9-16
Actualizar el controlador en Windows 2000 o NT 4.0	9-16

Comprobar los inyectores del cabezal de impresión

Si la imagen impresa es débil o faltan puntos puede intentar solucionar estos problemas comprobando los inyectores del cabezal de impresión.

Puede comprobar los inyectores del cabezal de impresión desde el ordenador con la utilidad Test de inyectores del software de la impresora, o desde la misma impresora utilizando los botones del panel de control.

Usar la utilidad Test de inyectores

Para emplear la utilidad Test de inyectores, consulte la sección correspondiente.

Nota:

No inicie la utilidad Test de inyectores durante la impresión, ya que ésta podría quedar manchada.

Para usuarios de Windows

Siga los pasos descritos a continuación para emplear la utilidad Test de inyectores:

1. Compruebe que haya cargado papel de tamaño A4 o Carta en el alimentador de hojas.
2. Acceda al software de la impresora. Consulte las instrucciones de la sección "Acceder al software de la impresora" en la página 3-2.
3. Seleccione la ficha Utilidades, y haga clic en el botón Test de inyectores.
4. Siga las instrucciones de la pantalla.



Para usuarios de Macintosh

Siga los pasos descritos a continuación para emplear la utilidad Test de inyectores.

1. Compruebe que haya cargado papel de tamaño A4 o Carta en el alimentador de hojas.
2. Acceda al cuadro de diálogo Imprimir o Preparar página.
3. Haga clic en el icono Utilidades  y después en Test de inyectores.
4. Siga las instrucciones de la pantalla.

Utilizar los botones del panel de control

Siga los pasos descritos a continuación para comprobar los inyectores del cabezal de impresión utilizando los botones del panel de control:

1. Desactive la impresora.
2. Compruebe que haya cargado papel de tamaño A4 o Carta en el alimentador de hojas.
3. Mantenga pulsado el botón de carga/expulsión  (① en la siguiente ilustración) y pulse el botón de alimentación  (② en la siguiente ilustración) para activar la impresora.

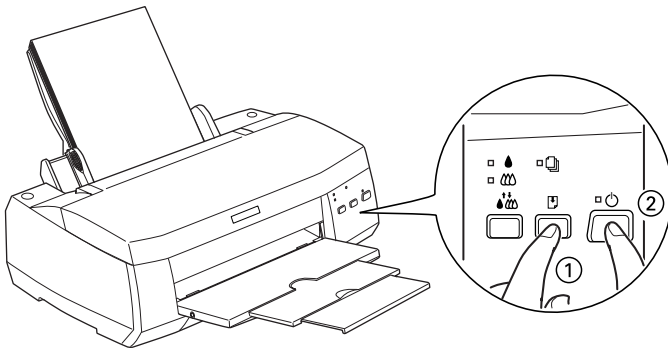

4. Suelte ambos botones.

Se imprime una página de comprobación del funcionamiento, que muestra información acerca de la versión de la ROM de la impresora, el código del contador de tinta y un patrón de test de inyectores. A continuación se muestra una impresión de ejemplo.

Ejemplo correcto

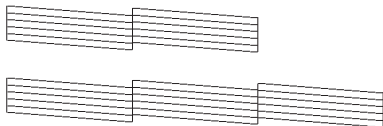

Debe limpiar el cabezal de impresión

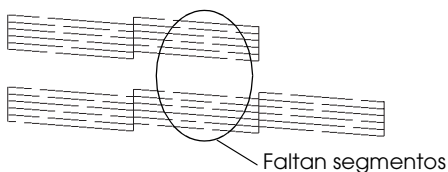

El ejemplo anterior es en blanco y negro, pero en realidad la comprobación se imprime en color (CMYK).



Si la página del test de inyectores no se imprime correctamente (por ejemplo, si falta algún segmento de las líneas impresas), el problema reside en la impresora. Podría tratarse de un inyector de tinta atascado o de un cabezal de impresión desalineado. Si la página del test de inyectores no se imprime correctamente (por ejemplo, si falta algún segmento de las líneas impresas), el problema reside en la impresora. Podría tratarse de un inyector de tinta atascado o de un cabezal de impresión desalineado "Calibrar el cabezal de impresión" en la página 9-11.

Limpiar el cabezal de impresión

Si la imagen impresa es débil o faltan puntos puede intentar solucionar estos problemas limpiando el cabezal de impresión, con lo cual se asegura que los inyectores suministran tinta correctamente.

Puede limpiar el cabezal de impresión desde el ordenador con la utilidad Limpieza de cabezales del software de la impresora, o desde la misma impresora utilizando los botones del panel de control.

Nota:



- La limpieza del cabezal de impresión utiliza tinta negra y de color. Para evitar gastar tinta, limpie el cabezal de impresión solamente si observa una disminución en la calidad de impresión; por ejemplo, si la impresión es borrosa, faltan colores o éstos son incorrectos.*
- Use la utilidad Test de inyectores para confirmar que debe limpiar el cabezal de impresión. Con esta operación ahorrará tinta.*
- Si los indicadores de tinta negra  o de color  parpadean o están iluminados no podrá limpiar el cabezal de impresión. Primero deberá sustituir el cartucho de tinta correspondiente.*
- No inicie las utilidades Limpieza de cabezales o Test de inyectores durante la impresión, ya que ésta podría quedar manchada.*

Usar la utilidad Limpieza de cabezales



Consulte la sección correspondiente de este mismo Capítulo para limpiar el cabezal de impresión empleando la utilidad Limpieza de cabezales.

Para usuarios de Windows

Siga los pasos descritos a continuación para limpiar el cabezal de impresión:

1. Compruebe que la impresora esté activada y que los indicadores de tinta negra  y de color  estén apagados.

Nota:

Si los indicadores de tinta negra  o de color  parpadean no podrá limpiar el cabezal de impresión. Primero deberá sustituir el cartucho de tinta correspondiente.

2. Acceda al software de la impresora. Consulte las instrucciones de la sección “Acceder al software de la impresora” en la página 3-2.
3. Seleccione la ficha Utilidades, y haga clic en el botón Limpieza de cabezales.
4. Siga las instrucciones de la pantalla.

El indicador de alimentación  parpadea mientras la impresora realiza el ciclo de limpieza, que se completa aproximadamente en treinta segundos.



Precaución:

Nunca desactive la impresora si el indicador de alimentación  parpadea, ya que podría averiarse.

5. Cuando el indicador de alimentación  deje de parpadear, seleccione Imprimir patrón de test de inyectores en el cuadro de diálogo Limpieza de cabezales para confirmar que el cabezal está limpio y reiniciar el ciclo de limpieza.

Patrones del test de inyectores:

Ejemplo correcto



Debe limpiar el cabezal de impresión

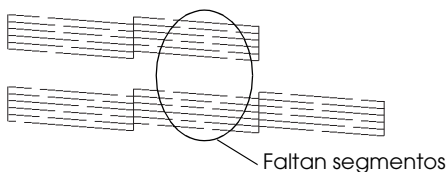

El ejemplo anterior es en blanco y negro, pero en realidad la comprobación se imprime en color.

En el patrón de comprobación, si observa que faltan segmentos de las líneas de comprobación, quizás deberá repetir la limpieza de cabezales e imprimir de nuevo el patrón del test de inyectores.

Si la calidad de impresión no mejora después de repetir este procedimiento cuatro o cinco veces, desactive la impresora y déjela así durante una noche. A continuación, vuelva a limpiar los cabezales.

Si la calidad de impresión sigue sin mejorar, es posible que uno o ambos cartuchos de tinta estén caducados o dañados, por lo que deberá sustituirlos. Para sustituir un cartucho de tinta antes de que se agote, consulte la sección "Sustituir un cartucho de tinta usado o dañado" en la página 8-9.



Si la calidad de impresión sigue siendo un problema después de sustituir los cartuchos de tinta, consulte a su distribuidor.

Nota:

Para mantener la calidad de impresión, recomendamos activar la impresora como mínimo durante un minuto al mes.

Para usuarios de Macintosh

Siga los pasos descritos a continuación para limpiar el cabezal de impresión:

1. Compruebe que la impresora esté activada y que los indicadores de tinta negra  y de color  estén apagados.
2. Haga clic en el icono Utilidades , y en el botón Limpieza de cabezales.
3. Siga las instrucciones de la pantalla.

El indicador de alimentación  parpadea mientras la impresora realiza el ciclo de limpieza. Esta operación se completa aproximadamente en treinta segundos.



Precaución:

Nunca desactive la impresora si el indicador de alimentación  parpadea, ya que podría averiar la impresora.

4. Cuando el indicador de alimentación  deje de parpadear, haga clic en el botón Confirmación del cuadro de diálogo Limpieza de cabezales para imprimir un patrón de test de inyectores y reiniciar el ciclo de limpieza. Utilice el patrón de comprobación para confirmar que el cabezal está limpio. Consulte la página anterior para ver un ejemplo del patrón de test de inyectores.

Si la calidad de impresión no mejora después de repetir este procedimiento cuatro o cinco veces, desactive la impresora y déjela así durante una noche. A continuación, vuelva a limpiar los cabezales.

Si la calidad de impresión sigue sin mejorar, es posible que uno o ambos cartuchos de tinta estén caducados o dañados, por lo que deberá sustituirlos. Para sustituir un cartucho de tinta, consulte la sección "Sustituir un cartucho de tinta usado o dañado" en la página 8-9.



Si la calidad de impresión sigue siendo un problema después de sustituir los cartuchos de tinta, consulte a su distribuidor.

Nota:



Para mantener la calidad de impresión, recomendamos activar la impresora como mínimo durante un minuto al mes.

Utilizar los botones del panel de control

Siga los pasos descritos a continuación para limpiar el cabezal de impresión utilizando los botones del panel de control.

1. Compruebe que el indicador de alimentación  esté iluminado y que ambos indicadores de tinta negra  y de color  estén apagados.

Nota:

Si los indicadores de tinta negra  o de color  parpadean o están iluminados, no podrá limpiar el cabezal y esta operación iniciará el procedimiento de sustitución del cartucho de tinta. Si no desea sustituir el cartucho de tinta en este momento, pulse el botón de limpieza  para que el cabezal de impresión regrese a su posición inicial.

2. Mantenga pulsado el botón de limpieza  durante tres segundos.

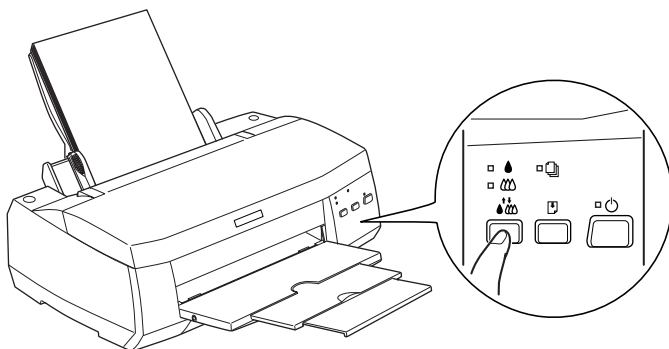

La impresora empieza la limpieza del cabezal de impresión y el indicador de alimentación  empieza a parpadear. La limpieza del cabezal de impresión se completa en aproximadamente treinta segundos.



Precaución:

Nunca desactive la impresora si el indicador de alimentación  parpadea, ya que podría averiarse.

3. Cuando el indicador de alimentación  deje de parpadear, imprima un patrón de comprobación de los inyectores para confirmar que el cabezal está limpio y reiniciar el ciclo de limpieza.

Si la calidad de impresión no mejora después de repetir este procedimiento cuatro o cinco veces, desactive la impresora y déjela así durante una noche. A continuación, vuelva a limpiar los cabezales.

Si la calidad de impresión sigue sin mejorar, es posible que uno o ambos cartuchos de tinta estén caducados o dañados, por lo que deberá sustituirlos. Para sustituir un cartucho de tinta antes de que se agote, consulte la sección “Sustituir un cartucho de tinta usado o dañado” en la página 8-9.

Si la calidad de impresión sigue siendo un problema después de sustituir los cartuchos de tinta, consulte a su distribuidor.

Nota:

Para mantener la calidad de impresión, recomendamos activar la impresora como mínimo durante un minuto al mes.

Calibrar el cabezal de impresión

Si observa que las líneas verticales quedan desalineadas, puede intentar solucionar este problema desde el ordenador con la utilidad Calibración de cabezales del software de la impresora. Siga las indicaciones de la sección correspondiente de este mismo Capítulo.

Nota:

No inicie la utilidad Calibración de cabezales durante la impresión, ya que ésta podría quedar manchada.

Para usuarios de Windows

Siga los pasos descritos a continuación para calibrar el cabezal de impresión:

1. Compruebe que haya cargado papel normal de tamaño A4 o Carta en el alimentador de hojas.
2. Acceda al software de la impresora. Consulte las instrucciones de la sección "Acceder al software de la impresora" en la página 3-2.
3. Seleccione la ficha Utilidades, y después haga clic en el botón Calibración de cabezales.
4. Siga las instrucciones de la pantalla para calibrar el cabezal de impresión.

Para usuarios de DOS

Siga los pasos descritos a continuación para calibrar el cabezal de impresión:

1. Introduzca el CD del software de la impresora en la unidad de CD-ROM.
2. Escriba D:\SETUP en el mensaje de DOS. (Si la letra de la unidad de CD-ROM no es la "D", o si utiliza la versión en disquetes, sustitúyala por la letra correspondiente.)
3. Pulse la tecla Enter y siga las instrucciones de la pantalla.
4. Una vez ejecutado el programa de instalación, escriba C:\EPCALIB2. (Si la letra de la unidad de disco duro no es la "C", sustitúyala por la letra correspondiente.)
5. Pulse la tecla Enter. Aparecerá la siguiente ventana:

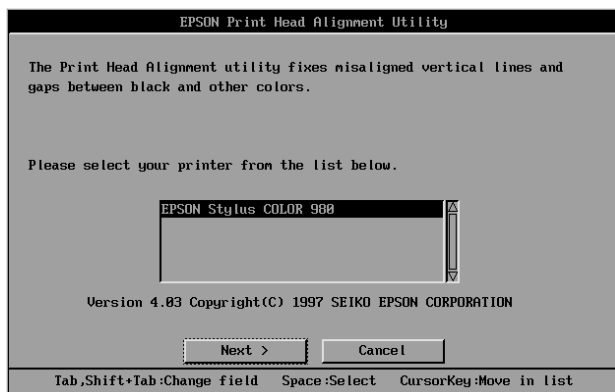

6. Compruebe que haya seleccionado la impresora. Haga clic en Siguiente y siga las instrucciones de la pantalla.

Para usuarios de Macintosh

Siga los pasos descritos a continuación para calibrar el cabezal de impresión:

1. Compruebe que haya cargado papel normal de tamaño A4 o Carta en el alimentador de hojas.
2. Haga clic en el icono Utilidades , y haga clic en el botón Calibración de cabezales.
3. Siga los mensajes de la pantalla para calibrar el cabezal de impresión.

Limpiar la impresora

Para que la impresora siga funcionando al máximo de sus prestaciones, debería limpiarla a conciencia varias veces al año.

1. Compruebe que la impresora esté desactivada y que todos los indicadores estén apagados. A continuación, desconecte el cable de alimentación.
2. Extraiga todo el papel del alimentador de hojas.
3. Utilice un cepillo suave para limpiar con cuidado todo el polvo y la suciedad del alimentador de hojas.
4. Si la carcasa exterior o el interior del alimentador de hojas se han ensuciado, límpielos con un paño suave y limpio humedecido con un detergente neutro. Mantenga cerrada la cubierta de la impresora para evitar que penetre agua en el interior.
5. Si el interior de la impresora se mancha accidentalmente con tinta, límpiela con un paño húmedo.



Atención:

No toque los engranajes internos de la impresora.



Precaución:

- Nunca utilice alcoholes o disolventes para limpiar la impresora; estos productos químicos pueden dañar los componentes y la carcasa.*
- Tenga cuidado con que el agua no entre en contacto con el mecanismo de la impresora o con los componentes electrónicos.*
- No utilice cepillos duros o abrasivos.*
- No rocíe el interior de la impresora con lubricantes, ya que los aceites no adecuados pueden dañar el mecanismo. Consulte con su distribuidor o con un técnico cualificado si necesita lubricar la impresora.*

Transportar la impresora

Si debe transportar la impresora, embálela de nuevo con cuidado utilizando la caja original (o una caja similar) y los materiales de embalaje. Siga los pasos descritos a continuación:

1. Abra la cubierta de la impresora y compruebe que el cabezal de impresión se encuentre en la posición de inicio (máximo a la derecha). Si no es así, active la impresora y espere hasta que el cabezal de impresión vuelva a la posición de inicio. Desactive la impresora y cierre la cubierta de ésta.



Precaución:

Deje los cartuchos de tinta instalados al transportar la impresora. Si extrae los cartuchos durante el transporte podría averiarse la impresora.

2. Desconecte el cable de alimentación de la toma de corriente y el cable de interface de la impresora.

3. Retire el papel del alimentador de hojas y extraiga el soporte del papel.
4. Abra de nuevo la cubierta de la impresora. Asegure el soporte del cartucho de tinta con una cinta adhesiva, como se muestra en la figura siguiente, y cierre la tapa de la impresora.

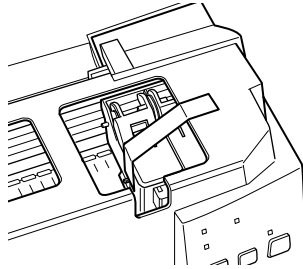

5. Pliegue la ampliación de la bandeja de salida y levante esta bandeja.
6. Coloque los materiales protectores a ambos lados de la impresora.
7. Vuelva a embalar la impresora y el cable de alimentación en la caja original.
8. Mantenga la impresora plana durante el transporte.

Actualizar el software

Siga las indicaciones de esta sección si ha actualizado el ordenador de Windows 95 a Windows 98, o si es un usuario de Windows NT 4.0 o Windows 2000 y desea actualizar el controlador de la impresora. Consulte la sección correspondiente.

Actualizar a Windows 98

Si ha actualizado el sistema operativo del ordenador de Windows 95 a Windows 98, deberá desinstalar el software de la impresora e instalarlo de nuevo.

Para desinstalar el software de la impresora, haga doble clic en el icono Agregar o quitar programas del Panel de control de Windows y seleccione Software de impresora EPSON en la lista. Haga clic en el botón Agregar o quitar. Aparecerá el cuadro de diálogo Desinstalar Software de impresora EPSON. Seleccione el modelo de impresora y haga clic en Aceptar. A continuación, instale de nuevo el software de la impresora.

Actualizar el controlador en Windows 2000 o NT 4.0

Cuando actualice el controlador de la impresora en Windows 2000 o NT 4.0, desinstale siempre el controlador anterior antes de instalar el nuevo, ya que si lo instala encima del controlador existente la actualización resultará defectuosa. Para desinstalar el software de la impresora, haga doble clic en el icono Agregar o quitar programas del Panel de control de Windows. Aparecerá el cuadro de diálogo de las propiedades de Agregar o quitar programas. Seleccione Software de impresora EPSON en la lista, haga clic en Cambiar o quitar programas (Windows 2000) o en Agregar o quitar (Windows NT 4.0). Aparecerá el cuadro de diálogo Desinstalar Software de impresora EPSON. Seleccione el modelo de impresora y haga clic en Aceptar.

Solucionar problemas

Solucionar problemas de la impresora USB	10-3
Compruebe que el ordenador es un modelo con Windows 98 o Windows 2000 preinstalado	10-3
Compruebe que los dispositivos de la impresora USB de EPSON aparezcan en la lista del menú Administrador de dispositivos (sólo para Windows 98)	10-3
La impresora no funciona correctamente con un cable USB.	10-6
Diagnosticar el problema	10-6
Utilizar los indicadores de error.	10-7
Utilizar Status Monitor (no disponible para Windows 3.1)	10-9
Efectuar una operación de comprobación de la impresora.	10-9
Cancelar la impresión	10-12
Para usuarios de Windows 98, 95, 2000, y NT 4.0	10-12
Para usuarios de Windows 3.1	10-12
Para usuarios de Macintosh	10-13
La calidad de impresión podría ser mejor	10-14
Banding horizontal.	10-14
Desalineación vertical o banding	10-15
Fallos en el color	10-15
Faltan colores o son incorrectos	10-16
Impresión borrosa o corrida	10-17
Las impresiones no son las deseadas	10-18
Caracteres incorrectos o confusos	10-19
Márgenes incorrectos.	10-19
Imagen invertida.	10-20
Impresión de páginas en blanco.	10-20
La impresión está manchada en el borde inferior	10-21
La impresión es demasiado lenta.	10-21

La impresora no imprime	10-22
Todos los indicadores están apagados	10-22
Los indicadores se han iluminado y se han apagado	10-22
Sólo está iluminado el indicador de alimentación	10-23
El indicador de papel parpadea o está iluminado	10-24
Uno de los indicadores de tinta parpadea o está iluminado	10-24
Los indicadores de tinta están iluminados y el resto de indicadores parpadean	10-24
El papel no avanza correctamente	10-25
El papel no avanza	10-25
Avanzan varias páginas	10-26
El papel se atasca	10-26
El papel no se ha expulsado por completo o está arrugado	10-27
El papel no avanza correctamente cuando se utiliza la función de impresión a doble cara	10-27
Dónde obtener ayuda	10-28

Solucionar problemas de la impresora USB

Compruebe que el ordenador es un modelo con Windows 98 o Windows 2000 preinstalado

El ordenador debe ser un modelo con Windows 98 o Windows 2000 preinstalado. No podrá instalar ni ejecutar un controlador de impresora USB en un ordenador que no disponga de un puerto USB o que no esté actualizado de Windows 95 a Windows 98 o 2000.

Para más detalles acerca del ordenador, consulte con el distribuidor.

Compruebe que los dispositivos de la impresora USB de EPSON aparezcan en la lista del menú Administrador de dispositivos (sólo para Windows 98)

Si ha cancelado la instalación "Plug-and-Play" del controlador antes de completar el procedimiento, es posible que el controlador de dispositivos de la impresora USB o bien el controlador de la impresora no estén instalados correctamente.

Para comprobar la instalación e instalar de nuevo los controladores, siga los pasos descritos a continuación.

1. Active la impresora. Conecte el cable USB a la impresora y al ordenador.
2. Haga clic con el botón derecho del ratón en el icono Mi PC del escritorio y haga clic en Propiedades en el menú de acceso directo que aparece.
3. Haga clic en la ficha Administrador de dispositivos.

Si los controladores están instalados correctamente, los Dispositivos de la impresora USB de EPSON deberían aparecer en el menú Administrador de dispositivos.

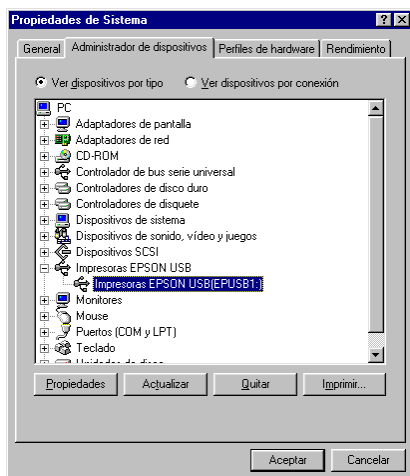

Si los Dispositivos de la impresora USB de EPSON no aparecen en la lista, haga clic en el signo más (+) junto a Otros dispositivos para ver los dispositivos instalados.

Si debajo de Otros dispositivos aparece la Impresora USB, significa que el controlador del dispositivo de impresora USB no está instalado correctamente. Si aparece EPSON Stylus COLOR 980, significa que el controlador de la impresora no está instalado correctamente.

Si ni la Impresora USB ni EPSON Stylus COLOR 980 aparecen debajo de Otros dispositivos, haga clic en Refrescar o desconecte el cable USB de la impresora y conéctelo de nuevo a la impresora.

4. Debajo de Otros dispositivos, haga clic en la Impresora USB o en EPSON Stylus COLOR 980, en Quitar y en Aceptar.

5. Cuando aparezca el cuadro de diálogo de confirmación, haga clic en **Aceptar**. A continuación, haga clic en **Aceptar de nuevo** para cerrar la ventana **Propiedades**.
6. Desactive la impresora y el PC. A continuación, instale de nuevo los controladores, siguiendo las instrucciones del *Manual de Instalación*.

La impresora no funciona correctamente con un cable USB

Si la impresora no funciona correctamente con un cable USB, pruebe una o alguna de estas soluciones:

- ❑ Utilice el cable USB recomendado, tal como se describe en la sección “Requisitos del sistema” en la página A-11.
- ❑ Si utiliza un concentrador USB, conecte la impresora al primer puerto del concentrador, o conecte la impresora directamente al puerto USB del ordenador.
- ❑ Para los usuarios de Windows 98, intente instalar de nuevo el controlador del dispositivo de impresora USB y el software de la impresora. En primer lugar, desinstale el Software de la impresora EPSON utilizando la utilidad para Agregar/quitar programas del Panel de control y desinstale los Dispositivos de impresora USB de EPSON. A continuación, instale de nuevo el software, tal como se describe en el *Manual de Instalación*. Si los Dispositivos de impresora USB de EPSON no están registrados en la lista Agregar o quitar programas, examine el CD-ROM y haga doble clic en epusbun.exe de la carpeta Win 9x. Después, siga las instrucciones de la pantalla.







Diagnosticar el problema





solución de problemas de la impresora se lleva a cabo en dos sencillos pasos: primero diagnosticar el problema y después aplicar soluciones adecuadas hasta solucionarlo. La información necesaria para diagnosticar los problemas más comunes la ofrecen los indicadores del panel de control y la utilidad Status Monitor (para Macintosh, Windows 98, 95, 2000, y NT 4.0). También puede efectuar una comprobación del funcionamiento de la impresora para determinar si el problema se encuentra en la impresora o en el ordenador. Consulte la sección adecuada.

Utilice la información presentada en este Capítulo para localizar el origen del problema y aplicar las soluciones recomendadas hasta solucionarlo.

Utilizar los indicadores de error

Puede identificar muchos de los problemas más comunes de la impresora por medio de los indicadores del panel de control de la impresora. Si la impresora deja de funcionar y los indicadores están iluminados o parpadeando, consulte la siguiente tabla de patrones de indicadores del panel para diagnosticar el problema y siga las medidas correctoras recomendadas.

Indicadores	Problema y soluciones	
	Falta papel	
	No hay papel en el alimentador de hojas.	Cargue papel en el alimentador de hojas y pulse el botón de carga/expulsión  . La impresora reanuda la impresión y el indicador se apaga.
	Atasco papel	
	El papel se ha atascado en la impresora.	Pulse el botón de carga/expulsión  para expulsar el papel atascado. Si no se soluciona el error, abra la cubierta de la impresora y retire todo el papel de interior, incluyendo los fragmentos. A continuación, cargue de nuevo el papel en el alimentador de hojas y pulse el botón de carga/expulsión  para reanudar la impresión.
	Poca tinta (cartucho de tinta negra)	
	El cartucho de tinta negra está prácticamente vacío.	Adquiera un cartucho de tinta negra de recambio (T003).

	Tinta (cartucho de tinta negra)	
	<p>El cartucho de tinta negra está vacío.</p>	<p>Sustituya el cartucho de tinta negra por uno nuevo (T003). Consulte los detalles en la sección "Sustituir un cartucho de tinta vacío" en la página 8-2.</p>
	Poca tinta (cartucho de tinta de color)	
	<p>El cartucho de tinta de color está prácticamente vacío.</p>	<p>Adquiera un cartucho de tinta de color de recambio (T005).</p>
	Tinta (cartucho de tinta de color)	
	<p>El cartucho de tinta de color está vacío.</p>	<p>Sustituya el cartucho de tinta de color por uno nuevo (T005). Consulte los detalles en la sección "Sustituir un cartucho de tinta vacío" en la página 8-2.</p>
	Error del carro	
	<p>El carro del cabezal de impresión se ha atascado con el papel o con otro material extraño y no puede volver a la posición inicial.</p>	<p>Desactive la impresora. Abra la cubierta de la impresora y extraiga manualmente el papel del recorrido. A continuación, active de nuevo la impresora.</p> <p>Si el error no se soluciona, consulte con su distribuidor.</p>
	Error desconocido de la impresora	
	<p>Se ha producido un error desconocido de la impresora.</p>	<p>Desactive la impresora y consulte con su distribuidor.</p>

■ = iluminado, □ = apagado, ◻ = intermitente

Utilizar Status Monitor (no disponible para Windows 3.1)

La utilidad Status Monitor proporciona mensajes de error y una pantalla gráfica que muestra el estado actual de la impresora.

Si ocurre algún problema durante la impresión, aparece un mensaje de error en la ventana Contador de avance.

Cuando no haya tinta, haga clic en el botón *Cómo* en la ventana Status Monitor o Contador de avance y la utilidad Status Monitor le guiará paso a paso en el procedimiento para sustituir el cartucho de tinta.

Efectuar una operación de comprobación de la impresora



Efectuar una operación de comprobación del funcionamiento de la impresora puede ayudarle a determinar si el problema se encuentra en la impresora o en el ordenador.

Para imprimir una página de comprobación del funcionamiento de la impresora, siga estos pasos.

1. Compruebe que tanto la impresora como el ordenador estén desactivados.
2. Desconecte el cable del conector de interface de la impresora.

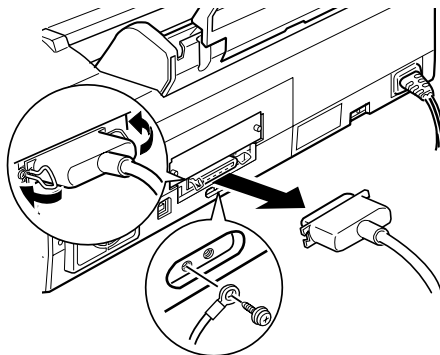
Si utiliza el interface paralelo, libere los clips metálicos a ambos lados del conector y retire el conector de masa, si es necesario. A continuación, desconecte el cable del conector de interface de la impresora.



3. Compruebe que en el alimentador de hojas haya papel de tamaño A4 o Carta.
4. Mantenga pulsado el botón de carga/expulsión  y después pulse el botón de alimentación  para activar la impresora. Después suelte ambos botones.

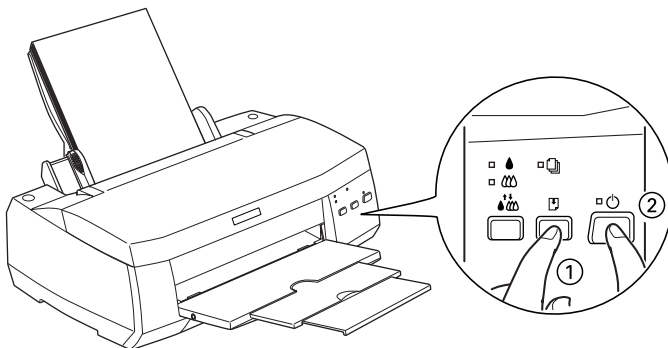

La impresora imprime una página de comprobación del funcionamiento que incluye la versión de la ROM de la impresora, el código del contador de tinta y un patrón de comprobación de los inyectores.

Compare la calidad de la página de comprobación con los ejemplos mostrados a continuación. Si no observa problemas de calidad de impresión, como fallos o falta de elementos en las líneas o segmentos de comprobación, la impresora funciona correctamente y probablemente el problema resida en los ajustes del software de la impresora, los ajustes de la aplicación, el cable de interface o en el propio ordenador. Utilice siempre un cable de interface blindado.



El ejemplo anterior es en blanco y negro, pero la impresión real de la página de comprobación se realiza en color (CMYK).

Si la página de comprobación no se imprime correctamente, como por ejemplo el indicado en la imagen siguiente, indica la presencia de un problema en la impresora. Por ejemplo, si falta uno de los segmentos de las líneas impresas, puede que uno de los inyectores esté atascado o que el cabezal de impresión esté desalineado.

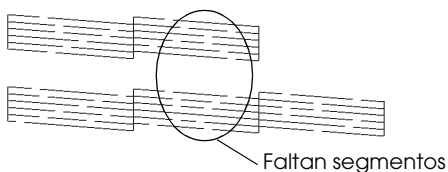

El ejemplo anterior es en blanco y negro, pero la impresión real de la página de comprobación se realiza en color.

Cancelar la impresión

Si la impresión no presenta los resultados deseados o si muestra caracteres incorrectos o ilegibles, deberá cancelar el trabajo de impresión. Para cancelarlo, siga las instrucciones de la sección correspondiente.

Para usuarios de Windows 98, 95, 2000, y NT 4.0

Cuando envía un trabajo de impresión a la impresora, aparece el Contador de Avance.

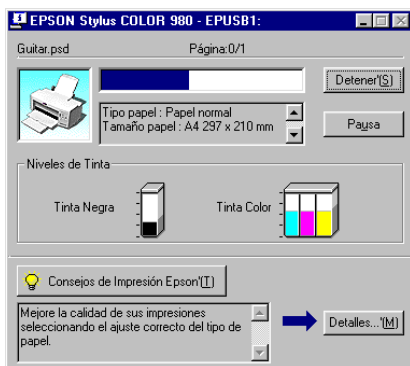

Haga clic en el botón Cancelar para cancelar la impresión.

Para usuarios de Windows 3.1

Cuando envía un trabajo de impresión a la impresora, aparece el Despooler.

Haga clic en el botón Parar  para cancelar la impresión.

Para usuarios de Macintosh

El procedimiento para cancelar un trabajo de impresión desde un Macintosh varía si la impresión background está activada o desactivada. Consulte la sección adecuada.

Si la impresión background está activada

Siga los pasos descritos a continuación para cancelar el trabajo de impresión.

1. Pulse el botón  para desactivar la impresora.
2. Seleccione EPSON Monitor3 en el menú de la aplicación. Se abrirá EPSON Monitor3.

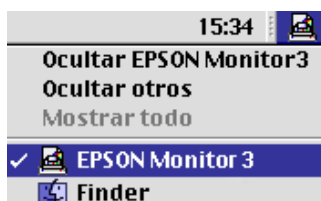

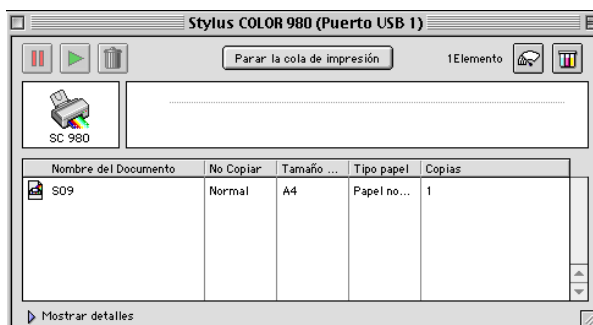

3. Seleccione el trabajo de impresión que desea cancelar en la lista Nombre del documento y haga clic en el botón Parar  para cancelar el trabajo de impresión.



Si la impresión background está desactivada

Siga los pasos descritos a continuación para cancelar el trabajo de impresión.



1. Pulse el botón  para desactivar la impresora.
2. Mantenga pulsada la tecla Comando  del teclado y pulse la tecla del punto (.) para cancelar el trabajo de impresión.

La calidad de impresión podría ser mejor

Si tiene problemas con la calidad de impresión, intente aplicar las soluciones a problemas que aparecen en esta sección.

Banding horizontal

Pruebe una o algunas de estas soluciones:

- Compruebe que la cara imprimible del papel esté cara arriba en el alimentador.
- Ejecute la utilidad Limpieza de cabezales para limpiar los inyectores de tinta atascados.
- Seleccione el modo Automático en el menú Principal del controlador de la impresora (Windows) o el cuadro de diálogo Imprimir (Macintosh).
- Compruebe los indicadores de tinta negra  y de color . Si uno de los indicadores parpadea, sustituya el cartucho de tinta. Consulte la sección "Sustituir un cartucho de tinta vacío" en la página 8-2.
- Compruebe que el ajuste Máximo del Área imprimible del controlador de la impresora esté deseleccionado. Si está seleccionado, pueden aparecer bandas en el área ampliada.

- ❑ Compruebe que el tipo de papel seleccionado en el controlador de la impresora coincida con el papel cargado en la impresora.

Desalineación vertical o banding



Pruebe una o algunas de estas soluciones:

- ❑ Compruebe que la cara imprimible del papel esté cara arriba en el alimentador.
- ❑ Ejecute la utilidad Calibración de cabezales.
- ❑ Desmarque la casilla de verificación Bidireccional del cuadro de diálogo Más opciones del controlador de la impresora. Para Windows, consulte las instrucciones de la sección “Definir los ajustes Predefinidos” en la página 3-12. Para Macintosh, consulte la sección “Utilizar los ajustes Predefinidos” en la página 5-9”.
- ❑ Ejecute la utilidad Limpieza de cabezales para limpiar los inyectores de tinta atascados.
- ❑ Compruebe que el tipo de papel seleccionado en el controlador de la impresora coincida con el papel cargado en la impresora.

Fallos en el color

Pruebe una o algunas de estas soluciones:

- ❑ Compruebe que el papel no esté estropeado, sucio o muy viejo. También compruebe que la cara imprimible del papel esté cara arriba en el alimentador.
- ❑ Ejecute la utilidad Limpieza de cabezales para limpiar los inyectores de tinta atascados.

- ❑ Compruebe los indicadores de tinta negra  y de color . Si uno de los indicadores parpadea, sustituya el cartucho de tinta. Consulte la sección “Sustituir un cartucho de tinta vacío” en la página 8-2.
- ❑ Defina los ajustes del color de la aplicación o del controlador de la impresora. Para Windows, consulte las instrucciones de la sección “Definir los ajustes Predefinidos” en la página 3-12. Para Macintosh, consulte la sección “Utilizar los ajustes Predefinidos” en la página 5-9.
- ❑ Seleccione el modo Automático en el menú Principal del controlador de la impresora (Windows) o el cuadro de diálogo Imprimir (Macintosh).
- ❑ Compruebe que el tipo de papel seleccionado en el controlador de la impresora coincida con el papel cargado en la impresora.

Faltan colores o son incorrectos

Pruebe una o algunas de estas soluciones:

- ❑ Cambie el ajuste Tinta del controlador de la impresora a Color. Para Windows, consulte las instrucciones de la sección “Utilizar el modo Automático” en la página 3-8. Para Macintosh, consulte la sección “Utilizar el modo Automático” en la página 5-6.
- ❑ Defina los ajustes del color de la aplicación o del controlador de la impresora. Para Windows, consulte las instrucciones de la sección “Definir los ajustes Predefinidos” en la página 3-12. Para Macintosh, consulte la sección “Utilizar los ajustes Predefinidos” en la página 5-9.

- ❑ Ejecute la utilidad Limpieza de cabezales. Si todavía faltan colores o si son incorrectos, sustituya el cartucho de tinta de color. Si el problema persiste, sustituya el cartucho de tinta negra. Consulte la sección “Sustituir un cartucho de tinta vacío” en la página 8-2.

Impresión borrosa o corrida

Pruebe una o algunas de estas soluciones:

- ❑ Compruebe que el papel esté seco y con la superficie imprimible cara arriba. Compruebe también que esté utilizando un tipo de papel correcto. Consulte las especificaciones en la sección “Papel” en la página A-2.
- ❑ Seleccione el modo Automático en el menú Principal del controlador de la impresora (Windows) o el cuadro de diálogo Imprimir (Macintosh).
- ❑ Si el papel está arrugado en la superficie imprimible, alíselo o dóblelo ligeramente en sentido contrario.
- ❑ Coloque la palanca de ajuste en la posición “+” y compruebe que el ajuste Tipo Papel esté definido correctamente en el controlador de la impresora.
- ❑ Retire todas las hojas de la bandeja de salida a medida que se imprimen, especialmente si utiliza transparencias.
- ❑ Si imprime con soportes glossy o transparencias, coloque una hoja de soporte (o una hoja de papel normal) debajo de la pila o cargue las hojas de una en una.
- ❑ Ejecute la utilidad Limpieza de cabezales.
- ❑ Ejecute la utilidad Calibración de cabezales.

- ❑ Es posible que se derrame tinta en el interior de la impresora. limpie el interior de la impresora con un paño limpio y suave.

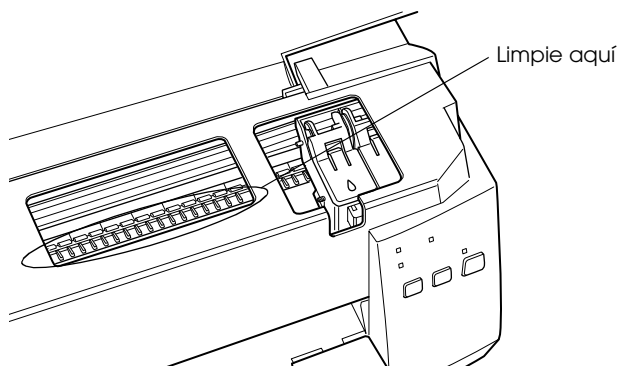

Atención:

No toque los engranajes del interior de la impresora.

Las impresiones no son las deseadas

Si se ha producido uno de los siguientes problemas, pruebe las soluciones listadas para el problema.

- ❑ Caracteres incorrectos o confusos
- ❑ Márgenes incorrectos
- ❑ Imagen invertida
- ❑ Impresión de páginas en blanco
- ❑ La impresión está manchada en el borde inferior
- ❑ La impresión es demasiado lenta

Caracteres incorrectos o confusos

Pruebe una o algunas de estas soluciones:

- Seleccione la impresora como impresora por defecto en Windows.
- Borre los trabajos de impresión atascados desde el Spool Manager. Consulte las instrucciones de la sección "Utilizar EPSON Spool Manager" en la página 4-4.
- Desactive la impresora y el ordenador. Compruebe que el cable de interface de la impresora esté conectado firmemente.
- Si utiliza Windows NT 4.0, pruebe a desinstalar el Puerto de impresora EPSON. Haga clic en Inicio, marque Programas e Impresoras EPSON y seleccione Desinstalar Puerto de impresora EPSON. Siga los mensajes en pantalla.

Márgenes incorrectos

Pruebe una o algunas de estas soluciones:

- Compruebe los ajustes de margen de la aplicación. Compruebe que los márgenes se encuentren dentro del área imprimible de la página. Consulte las especificaciones de la sección "Papel" en la página A-2.
- Para Windows, compruebe los ajustes del menú Papel. Compruebe que sean los adecuados para el tamaño de papel que utiliza.

Para Macintosh, compruebe los ajustes del cuadro de diálogo Preparar página. Compruebe que sean los adecuados para el tamaño de papel utilizado.

Imagen invertida

Desmarque la casilla de verificación Giro horizontal del controlador de la impresora, o desactive el ajuste “Espejo” de la aplicación. Consulte las instrucciones en la ayuda On-line del controlador de la impresora o de la aplicación.

Para Macintosh, consulte también la sección “Utilizar los ajustes Predefinidos” en la página 5-9.

Impresión de páginas en blanco

Pruebe una o algunas de estas soluciones:

- Seleccione la impresora como impresora por defecto en Windows.
- Para Windows, compruebe los ajustes del menú Papel. Compruebe que sean los adecuados para el tamaño de papel que utiliza.

Para Macintosh, compruebe los ajustes del cuadro de diálogo Preparar página. Compruebe que sean los adecuados para el tamaño de papel utilizado.

- Ejecute la utilidad Limpieza de cabezales para limpiar los inyectores atascados.

Después de intentar una o más de estas soluciones, realice una comprobación del funcionamiento de la impresora para comprobar los resultados. Consulte los detalles en la sección “Efectuar una operación de comprobación de la impresora” en la página 10-9.

La impresión está manchada en el borde inferior

Pruebe una o algunas de estas soluciones:

- Si el papel está arrugado en la superficie imprimible, alíselo o dóblelo ligeramente en sentido contrario.
- Coloque la palanca de ajuste en la posición “+” y desmarque la casilla de verificación Bidireccional del cuadro de diálogo Más opciones del controlador de la impresora. Puede acceder al cuadro de diálogo Más opciones a través del menú Principal (Windows) o el cuadro de diálogo Imprimir (Macintosh) cuando el modo Ajustes personales está seleccionado. Para desactivar esta opción, es posible que deba cambiar también el ajuste Resolución.

La impresión es demasiado lenta

Pruebe una o algunas de estas soluciones:

- Compruebe que el ajuste Tipo papel esté correctamente definido en el controlador de la impresora. Para Windows, consulte las instrucciones de la sección “Definir el ajuste Tipo papel” en la página 3-5. Para Macintosh, consulte la sección “Definir el ajuste Tipo Papel” en la página 5-4.
- Seleccione el modo Automático en el menú Principal del controlador de la impresora (Windows) o el cuadro de diálogo Imprimir (Macintosh) y coloque la barra de desplazamiento en la posición Rápido. Para Windows, consulte las instrucciones de la sección “Utilizar el modo Automático” en la página 3-8. Para Macintosh, consulte la sección “Utilizar el modo Automático” en la página 5-6.
- Cierre las aplicaciones que no esté utilizando en este momento.

La impresora no imprime

Si se ha producido uno de los siguientes problemas, pruebe las soluciones de la lista.

- Todos los indicadores están apagados
- Los indicadores se han iluminado y se han apagado
- Sólo está iluminado el indicador de alimentación
- El indicador del papel  parpadea o está iluminado
- Uno de los indicadores de tinta parpadea o está iluminado
- Los indicadores de tinta están iluminados y el resto de indicadores parpadean

Todos los indicadores están apagados

Pruebe una o algunas de estas soluciones:

- Pulse el botón  de alimentación y compruebe que la impresora esté activada.
- Desactive la impresora y compruebe que el cable de alimentación esté conectado firmemente.
- Compruebe que la toma de corriente funcione y que no esté controlada por un conmutador de pared o un temporizador.

Los indicadores se han iluminado y se han apagado

Es posible que el voltaje de la impresora no coincida con el de la toma. Desactive la impresora y desconéctela inmediatamente. A continuación, consulte las etiquetas de la impresora.

Si el voltaje no coincide, NO VUELVA A CONECTAR LA IMPRESORA. Acuda a su distribuidor.

Sólo está iluminado el indicador de alimentación

Pruebe una o algunas de estas soluciones:

- ❑ Desactive la impresora y el ordenador. Compruebe que el cable de interface de la impresora esté conectado firmemente.
- ❑ Compruebe que no haya material de embalar en el interior de la impresora.
- ❑ Desactive la impresora y el ordenador y desconecte el cable de interface de la impresora. A continuación, imprima una página de comprobación del funcionamiento. Consulte la sección “Efectuar una operación de comprobación de la impresora” en la página 10-9.

Si se imprime la página de comprobación, compruebe que el software de la impresora y la aplicación estén instalados correctamente.

- ❑ Si intenta imprimir una imagen de gran tamaño, es posible que el ordenador no disponga de suficiente memoria para imprimir. Intente imprimir una imagen de menor tamaño.
- ❑ Si utiliza Windows 2000 o NT 4.0, pruebe a desinstalar el Puerto de impresora EPSON. Haga clic en Inicio, marque Programas e Impresoras EPSON, y seleccione Desinstalar Puerto de impresora EPSON. Siga los mensajes en pantalla.
- ❑ Borre los trabajos de impresión atascados desde el Spool Manager. Consulte las instrucciones de la sección “Utilizar EPSON Spool Manager” en la página 4-4.
- ❑ Si la impresora suena como si intentara imprimir y no pudiera, ejecute la utilidad Limpieza de cabezales.



Si esta solución no funciona, sustituya los cartuchos de tinta. Consulte las instrucciones de la sección “Sustituir un cartucho de tinta vacío” en la página 8-2.



El indicador de papel parpadea o está iluminado

Si el indicador de papel parpadea, retire el papel que puede haberse atascado en la impresora.

Si el indicador de papel está iluminado, cargue más papel en el alimentador de hojas.

Uno de los indicadores de tinta parpadea o está iluminado

Si los indicadores de tinta negra  o de color  parpadean, significa que queda poca tinta. Prepare un cartucho de recambio.

Si los indicadores de tinta negra  o de color  están iluminados, significa que se ha acabado la tinta. Sustituya el cartucho correspondiente. Consulte la sección “Sustituir un cartucho de tinta vacío” en la página 8-2.

Los indicadores de tinta están iluminados y el resto de indicadores parpadean

Siga los pasos descritos a continuación.

1. Pulse el botón de carga/expulsión  y retire todo el papel de la impresora.
2. Desactive la impresora. Extraiga todos los objetos o trozos de papel del interior de la impresora. Igualmente, compruebe que haya espacio suficiente en la abertura de la parte posterior de la impresora para permitir una ventilación adecuada. Retire todos los objetos que puedan obstruir la abertura y active la impresora de nuevo.

Nota:

Si no puede extraer los objetos fácilmente, no aplique demasiada fuerza ni desmonte la impresora. Consulte a su distribuidor.

3. Si no consigue solucionar el error, consulte a su distribuidor.

El papel no avanza correctamente

Si se ha producido uno de los siguientes problemas, pruebe las soluciones de la lista para el problema.

- El papel no avanza
- Avanzan varias páginas
- El papel se atasca
- El papel no se ha expulsado por completo o está arrugado

El papel no avanza

Extraiga la pila de papel y compruebe que:

- El papel no esté doblado ni arrugado.
- El papel no sea demasiado viejo. Para más información, consulte las instrucciones que se incluyen con el papel.
- La pila de papel no sobrepase la altura indicada por la flecha marcada en la guía lateral izquierda.
- El papel no se haya atascado en el interior de la impresora. Si es así, extraiga el papel atascado.
- Los cartuchos de tinta negra y/o de color no estén vacíos. Sustituya el cartucho correspondiente. Consulte la sección “Sustituir un cartucho de tinta vacío” en la página 8-2.



A continuación, vuelva a cargar el papel. Siga todas las instrucciones especiales de carga que se entregan con el papel. Consulte también el Capítulo 1, “Manejo del papel”.

Avanzan varias páginas

Extraiga la pila de papel y compruebe que el papel no sea demasiado delgado. Consulte las especificaciones en la sección "Papel" en la página A-2. Airee los bordes de la pila para separar las hojas y cargue de nuevo el papel.

Si se están imprimiendo demasiadas copias del documento, compruebe el ajuste **Copias** del controlador de la impresora y de la aplicación. Consulte las instrucciones de la sección "Modificar el estilo de impresión" en la página 3-21 o "Modificar la composición de la página" en la página 5-22 para Macintosh.

El papel se atasca

Pulse el botón de carga/expulsión  para expulsar el papel atascado. Si no se soluciona el error, abra la cubierta de la impresora y extraiga todo el papel del interior, incluidos los trozos. A continuación, cargue de nuevo el papel en el alimentador y pulse el botón de carga/expulsión  para reanudar la impresión.

Nota:

Si no puede retirar un objeto extraño por su cuenta, no emplee la fuerza y no desmonte la impresora. Consulte a su distribuidor.

Si el papel se atasca con frecuencia, compruebe que:

- El papel sea suave, no esté curvado ni arrugado.
- El papel sea de alta calidad, y que esté cargado con la cara imprimible hacia arriba.
- Airee la pila antes de cargarlo.
- La pila de papel no sobrepasa la altura indicada por la flecha marcada en la guía lateral izquierda.
- Ajusta la guía lateral izquierda a la anchura del papel.

El papel no se ha expulsado por completo o está arrugado

Si el papel no se expulsa por completo, pulse el botón de carga/expulsión . Compruebe también el ajuste de tamaño de papel en la aplicación o en el controlador de la impresora.

Si el papel sale arrugado, es posible que sea demasiado fino o que haya absorbido humedad. Cargue una nueva pila de papel.

Nota:

Guarde el papel que no utilice en su envoltorio original y en un lugar seco. Consulte las especificaciones en la sección “Papel” en la página A-2.

El papel no avanza correctamente cuando se utiliza la función de impresión a doble cara

Si avanzan varias páginas al utilizar la función de impresión a doble cara, extraiga el papel de la forma indicada en la sección “Avanzan varias páginas” en la página 10-26. Es posible que pueda reutilizar las páginas que avanzaron por error. Compruebe que el papel no esté arrugado ni doblado y vuélvalo a cargar correctamente para asegurar que no se omita ninguna página y que el documento se imprime correctamente.

Si el papel se atasca al utilizar la función de impresión a doble cara, extraiga el papel de la forma indicada en la sección “El papel se atasca” en la página 10-26. Si ha enviado trabajos de impresión a la impresora, compruebe los ajustes de página de la aplicación y confirme que el papel está cargado correctamente para asegurar que no se omita ninguna página y que el documento se imprime correctamente.

Dónde obtener ayuda

Si la impresora no funciona correctamente y no puede solucionar el problema utilizando la información para solucionar problemas de la documentación de la impresora, consulte con el Centro de Atención al Cliente para obtener asistencia:

CENTRO DE ATENCIÓN AL CLIENTE

902 40 41 42

Horario: De Lunes a Viernes

De 9 a 14h. y de 15 a 17:30h.

Podremos ayudarle con mayor rapidez si nos proporciona la siguiente información:

- Número de serie de la impresora
(la etiqueta del número de serie se encuentra en la parte posterior de la impresora)
- Modelo de impresora
- Marca y modelo del ordenador
- Versión del software de la impresora
(Haga clic en ACERCA DE en el controlador de la impresora.)
- Versión de Windows utilizada
- Aplicación(es) que utiliza normalmente con la impresora y su(s) número(s) de versión.

Opciones y consumibles

Opciones11-2
 Utilizar las tarjetas de interface opcionales11-3
Consumibles.....11-6

Opciones

EPSON dispone del siguiente cable de interface. Sin embargo, puede utilizar cualquier cable de interface que cumpla con estas especificaciones. Consulte los requisitos adicionales en el manual del ordenador.

- ❑ Cable de interface paralelo (blindado) C83602* de D-SUB 25-patillas (ordenador) a Amphenol 57 Series 36-patillas (impresora).
- ❑ Cable de interface USB (blindado) C83623* de Series A 4-patillas (ordenador) a Series B 4-patillas (impresora).

Nota:

- ❑ *El asterisco (*) sustituye el último dígito del número del producto, que varía según el país.*
- ❑ *Según el país de adquisición, uno o ambos cables pueden no estar disponibles.*



Precaución:

Utilice solamente los cables de interface que cumplan con las especificaciones anteriores. Si utiliza otros cables no cubiertos por las garantías de EPSON puede que la impresora no funcione correctamente.

Tarjetas de Interface

Existe número de interfaces opcionales disponibles como suplemento a las interfaces integradas en la impresora. Para más información consulte la sección “Utilizar las tarjetas de interface opcionales” en la página 11-3.

Si no está seguro si necesita una interface opcional o si desea recibir más información acerca de las interfaces, consulte al distribuidor.

Tarjeta de Interface Ethernet	C823623 C823633 C823844
Tarjeta de Interface IEEE 1394	C823723

Utilizar las tarjetas de interface opcionales

Tenga en cuenta lo siguiente al utilizar tarjetas de interface opcionales:

- Para utilizar la Tarjeta de Interface Ethernet y la Tarjeta de Interface IEEE1394 consulte la documentación que se proporciona con la tarjeta.

Para instalar la tarjeta de interface opcional siga los siguientes pasos.

1. Compruebe que la impresora esté desactivada y que todos los indicadores luminosos están apagados.
2. Desconecte el cable de la alimentación de la toma de corriente (y de la parte posterior de la impresora, si el cable de su impresora es extraíble).



Precaución:

No instale la tarjeta de interface cuando la impresora esté conectada a una toma de corriente. De lo contrario se podría dañar la impresora o el ordenador.

3. Gire la impresora de modo que la parte posterior quede frente a usted, y desconecte todos los cables de interface existentes.
4. Utilice un destornillador de estrella para extraer los dos tornillos que sujetan la placa de protección a la ranura de interface opcional; extraiga la placa. Guarde los tornillos; podría volverlos a necesitar para reinstalar la placa de protección.

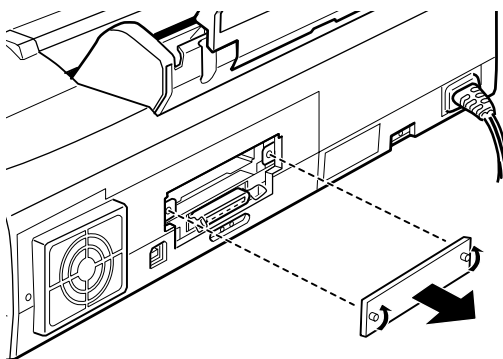

5. No olvide configurar todos los conmutadores y jumpers de la tarjeta. Para más detalles consulte el manual de la tarjeta de interface. Si su tarjeta de interface dispone de un jumper marcado como JG, actíVELO. De lo contrario existe la posibilidad que la tarjeta no funcione correctamente.

- Deslice la tarjeta de interface por las ranuras a ambos lados del compartimento de interface. Empújelo con firmeza hasta el conector esté completamente introducido en la parte posterior de la tarjeta de interface en el interior de la ranura interna de la impresora.

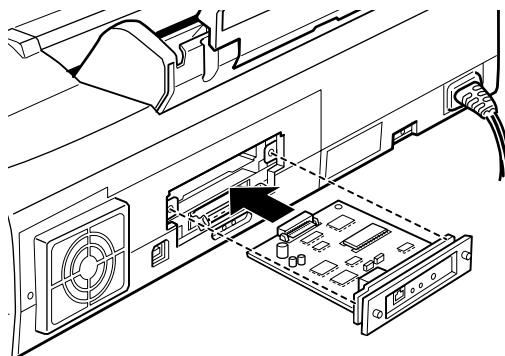

- Sujete la tarjeta de interface en la ranura con los dos tornillos que se adquieren con la tarjeta de interface.
- Conecte el cable de interface adecuado en la tarjeta de interface y al ordenador. Si el cable dispone de un hilo de derivación a masa, conéctelo a uno de los tornillos para proteger el interface paralelo.

Además, si utiliza más de un ordenador, vuelva a conectar el otro cable de interface.

- Compruebe que la impresora esté desactivada. Conecte el cable de la alimentación.

Antes de utilizar una interface opcional, puede que necesite cambiar los ajustes para la opción de interface, como el modo I/F (interface) en el modo de ajustes por defecto. Si necesita cambiar cualquier ajuste, consulte los detalles en la sección "Cambiar los ajustes de impresión" en la página 12-3.

Para extraer la tarjeta de interface, siga los pasos descritos por orden inverso.

Consumibles

Cartuchos de tinta

Puede utilizar los siguientes cartuchos con esta impresora.

Cartucho de tinta negra	T003
Cartucho de tinta de color	T005

Nota:

Las referencias de los cartuchos de tinta dependen del país.

Tipos de papel

EPSON ofrece soportes específicamente diseñados para las impresoras de inyección de tinta, que satisfacen la mayoría de necesidades de impresión de alta calidad.

Papel Normal Premium (A4)	S041214
Papel especial 360 ppp (A4)	S041059
Papel Transferencia sobre tela (A4)	S041154
Papel especial HQ (A4)	S041061
Tarjetas especiales Ink Jet HQ (A6)	S041054
Tarjetas especiales Ink Jet HQ (127 × 203mm)	S041121
Tarjetas especiales Ink Jet HQ (203 × 254mm)	S041122
Tarjetas especiales Ink Jet HQ A6 (con sobres)	S041147
Tarjetas especiales Ink Jet HQ 127 × 203mm (con sobres)	S041148
Tarjetas especiales Ink Jet HQ 203 × 254mm (con sobres)	S041149
Papel autoadhesivo especial HQ (A4)	S041106

Matte Paper-Alto gramaje (A4)	S041256
Photo Paper (A4)	S041140
Photo Paper (4 × 6")	S041134
Photo Paper (100 × 150 mm)	S041255
Photo Paper (200 × 300 mm)	S041254
Photo Paper panorámico (210 × 594 mm)	S041145
Tarjetas de visita (A4)	S041177
Glossy Film HQ (A4)	S041071
Glossy Film HQ (A6)	S041107
EPSON Photo Stickers 16 (A6)	S041144
EPSON Photo Stickers 4 (A6)	S041176
Transparencias Ink Jet (A4)	S041063
Premium Glossy Photo Paper (A4)	S041287

Nota:

La disponibilidad del papel especial depende del país.

Capítulo 12

Utilizar el software de la impresora para DOS

Instalar el controlador de la impresora para programas DOS.....	12-2
Cambiar los ajustes de impresión.....	12-3
Cambiar los ajustes por defecto.....	12-4

Instalar el controlador de la impresora para programas DOS

La mayoría de los programas de DOS incluyen un controlador para impresoras EPSON ESC/P 2™, y requieren que seleccione la impresora en una lista para instalar el controlador. Para poder utilizar las fuentes escalables integradas y la gestión de gráficos de la impresora, deberá seleccionar un controlador adecuado.

Si la impresora no aparece en la lista, consulte con el fabricante de la aplicación para obtener una actualización.

Si el fabricante no dispone de un controlador actualizado para la impresora, seleccione una impresora alternativa de entre las mostradas en la lista, seleccionando (siempre que sea posible) las impresoras mostradas en primer lugar.

Si imprime solamente en monocromo:

LQ-870/1170
LQ-570 (+)/1070(+)
SQ-870/1070
LQ-850
LQ-500

Si imprime en monocromo y en color:

EPSON Stylus PRO
EPSON Stylus COLOR 500
EPSON Stylus COLOR II
LQ-860
LQ-2550

Nota:

Los controladores mostrados en esta sección no permiten acceder a todas las funciones ofrecidas por la EPSON STYLUS COLOR 980, como la impresión a 720 y 1440 ppp, y el Entrelazado.

El software de DOS presenta grandes variaciones. Consulte la sección de impresión del manual de la aplicación si desea información acerca de cómo acceder a los ajustes del controlador de la impresora.

Cambiar los ajustes de impresión

Puede cambiar muchos ajustes de impresión como la dirección de la impresión y la posición de carga. Como estos ajustes se hacen efectivos cada vez que activa la impresora, también se denominan ajustes por defecto.

Los ajustes por defecto de fábrica se ajustan a las necesidades de la mayoría de los usuarios, así que puede que no necesite cambiarlos. En la siguiente tabla aparecen las funciones que pueden seleccionar en el modo de ajuste por defecto.

Ajustes	Opciones
Fuente	Courier, Roman, Sans Serif, Prestige, Script, Roman T, Sans Serif H, Draft
Paso	10 cpp, 12 cpp, 15 cpp, 17.1 cpp, 20 cpp, Proporcional
Dirección de impresión	Auto, Bi-direccional, Uni-Direccional
Posición de carga	8.5 mm, 3 mm, Otros
Modo I/F	Auto, Paralelo, USB
Tiempo I/F de espera automático	10 segundos, 30 segundos
Modo I/F de red	Desactivado, Activado
Valor de transferencia I/F paralelo	Rápido, Normal
Software	ESC/P 2, IBM X24E
Auto CR (sólo modo IBM)	Desactivar, Activar
AGM (sólo modo IBM)	Desactivar, Activar
Avance de línea automático	Desactivar, Activar
0 barrado	0, 0 barrado

Tabla de caracteres	<p>Modelo estándar: Italic, PC437, PC850, PC860, PC861, PC863, PC865, BRASCII, Abicomp, Roman 8, ISO Latin 1, PC858, ISO 8859-15</p> <p>El resto de modelos: Italic, PC437, PC437 Greek, PC850, PC852, PC853, PC855, PC857, PC866, PC869, MAZOWIA, Code MJK, ISO 8859-7, ISO Latin 1T, Bulgaria, PC774, Estonia, ISO 8859-2, PC866 LAT, PC866 UKR, PCAPTEC, PC708, PC720, PCAR864, PC860, PC861, PC863, PC865, BRASCII, Abicomp, Roman 8, ISO Latin 1, PC858, ISO 8859-15</p>
---------------------	---

Nota:



La mayoría del software controla la tabla de caracteres y el avance de línea automático. Si su software controla estas funciones, pueda que nunca necesite ajustarlos en el panel de control.



Cambiar los ajustes por defecto

Para cambiar los ajustes por defecto de la impresora, utilice los botones del panel de control. Las selecciones vienen indicadas por los indicadores del panel de control. Siga los pasos descritos a continuación:

1. Compruebe que la impresora esté desactivada y que haya cargado papel de tamaño A4 o Carta en el alimentador.
2. Mantenga pulsado el botón de limpieza  y active la impresora para entrar en el modo de ajustes por defecto.

La impresora cargará una hoja de papel e imprimirá un breve resumen e instrucciones. Le pedirá que seleccione el idioma en que desea imprimir los mensajes (Inglés, Francés, Alemán, Italiano, Español o Portugués).

- Pulse el botón de limpieza   hasta que los indicadores del panel de control indiquen el idioma seleccionado:

Idioma			
Inglés	<input type="checkbox"/>	<input type="checkbox"/>	<input checked="" type="checkbox"/>
Francés	<input type="checkbox"/>	<input checked="" type="checkbox"/>	<input type="checkbox"/>
Alemán	<input type="checkbox"/>	<input checked="" type="checkbox"/>	<input checked="" type="checkbox"/>
Italiano	<input checked="" type="checkbox"/>	<input type="checkbox"/>	<input type="checkbox"/>
Español	<input checked="" type="checkbox"/>	<input type="checkbox"/>	<input checked="" type="checkbox"/>
Portugués	<input checked="" type="checkbox"/>	<input checked="" type="checkbox"/>	<input type="checkbox"/>

■ = Iluminado, □ = Apagado

- Pulse el botón de carga / expulsión  para imprimir los ajustes por defecto actuales y el siguiente grupo de instrucciones en el idioma seleccionado. Las instrucciones impresas incluyen tablas de submenús que muestran todos los ajustes que puede modificar y describen el aspecto de los indicadores del panel de control para cada selección. Utilice estas instrucciones para cambiar los ajustes utilizando el panel de control.
- Una vez realizados los cambios, salga del modo de ajustes por defecto desactivando la impresora.

Nota:

Puede salir del modo de ajustes por defecto en cualquier momento desactivando la impresora. Todos los ajustes que haya definido seguirán siendo efectivos hasta que los cambie.

Si desea comprobar los ajustes por defecto actuales, entre de nuevo en el modo de ajustes por defecto e imprima los ajustes por defecto actuales. Los ajustes actuales se indican con flechas.

Apéndice A

Especificaciones de la impresora

Impresión	A-2
Papel	A-2
Especificaciones del papel.....	A-3
Área imprimible	A-6
Cartuchos de tinta	A-7
Mecánicas	A-9
Eléctricas	A-9
Entorno	A-10
Estándares de seguridad	A-10
Requisitos del sistema.....	A-11
Para ordenadores Windows	A-11
Para ordenadores Macintosh	A-11

Impresión

Método de impresión	Inyección de tinta "On-demand"
Configuración de los inyectores	Monocromo (negro) 192 inyectores Color (cian, magenta, amarillo) 288 inyectores (96 [cada color] × 3))
Resolución	Máximo 2880 ppp × 720 ppp
Dirección de impresión	Bidireccional con búsqueda lógica
Código de control	ESC/P2 y códigos de gráficos Raster EPSON Remote IBM X24E código de emulación
Búffer de entrada	256 KB
Tablas de caracteres	1 cursiva y 12 tablas de caracteres gráficos (en algunos países están disponibles 33 tablas de caracteres gráficos.)
Grupos de caracteres	14 grupos de caracteres internacionales y 1 grupo de caracteres legal

Papel

Nota:

Puesto que el fabricante puede cambiar en cualquier momento la calidad de cualquier marca o tipo de papel concretos, EPSON no puede garantizar las prestaciones de ninguna marca o tipo de papel que no sea de EPSON. Realice siempre pruebas con muestras del papel antes de adquirir grandes cantidades o imprimir trabajos de gran volumen.

Especificaciones del papel

Hojas sueltas:

Tamaño	A4 (210 mm × 297 mm) A5 (148 mm × 210 mm) B5 (182 mm × 257 mm) Media carta (139.7 mm × 215.9 mm) Legal (216 mm × 356 mm) Ejecutivo (184.2 mm × 266.7 mm)
Tipos de papel	Papel normal, papel de calidad, papeles especiales distribuidos por EPSON
Grosor (para papel normal de calidad)	De 0.08 mm a 0.11 mm
Gramaje (para papel normal de calidad)	De 64 g/m ² a 90 g/m ²

Sobres:

Tamaño	No. 10 (104.8 mm × 241 mm) DL (110 mm × 220 mm) C6 (114 mm × 162 mm) 132 mm × 220 mm
Tipos de papel	Papel normal, papel de calidad, correo aéreo
Grosor	De 0,16 mm a 0,52 mm
Gramaje	De 45 g/m ² a 75 g/m ²

Fichas:

Tamaño	A6 (105 mm × 148 mm) 5 × 8" (127 mm × 203 mm) 8 × 10" (203 mm × 254 mm)
Tipos de papel	Papeles especiales distribuidos por EPSON

Glossy Film:

Tamaño	A4 (210 mm × 297 mm) A6 (105 mm × 148 mm)
Tipos de papel	Papeles especiales distribuidos por EPSON

Transparencias, Papel autoadhesivo, Matte Paper-Alto gramaje, Premium Glossy Photo Paper:

Tamaño	A4 (210 mm × 297 mm)
Tipos de papel	Papeles especiales distribuidos por EPSON

Photo Paper:

Tamaño	A4 (210 mm × 297 mm) 100 mm × 150 mm 4 × 6" (101.6 mm × 152.4 mm) 200 mm × 300 mm 113,6 mm × 175,4 mm Panorámico: 210 mm × 594 mm
Tipos de papel	Papeles especiales distribuidos por EPSON

Photo Stickers:

Tamaño	A6 (105 mm × 148 mm) con 4 o 16 marcos
Tipos de papel	Papeles especiales distribuidos por EPSON

Nota:

- Un papel de baja calidad puede mermar la calidad de impresión y provocar atascos del papel y otros problemas. Si se encuentra con problemas de este tipo, seleccione un tipo de papel de mejor calidad.*
- No cargue papel doblado o arrugado.*
- Utilice el papel en condiciones normales:
Temperatura de 15 a 25°C
Humedad de 40 a 60% HR*
- El Glossy Film HQ y el Papel especial autoadhesivo deben almacenarse en las siguientes condiciones:
Temperatura de 15 a 30°C
Humedad de 20 a 60% HR*

Área imprimible

Consulte la siguiente sección para conocer el área imprimible del tipo de papel particular

Hojas sueltas (incluyendo el tamaño panorámico) y fichas

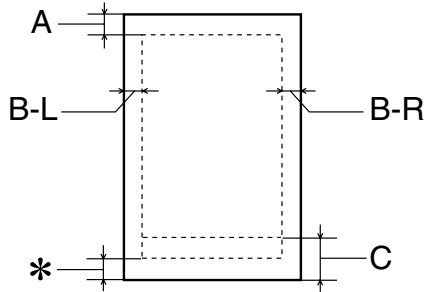

Sobres

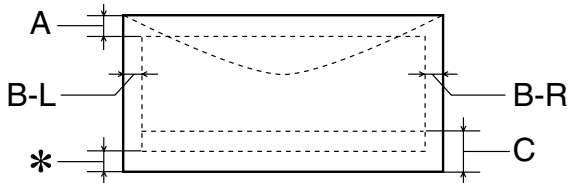

A: El margen superior mínimo es de 3 mm.

Al cargar varias hojas de Glossy Film HQ, el margen superior mínimo es de 30 mm.

B-L: El margen izquierdo mínimo es de 3 mm.

B-R: El margen derecho mínimo es de 3.0 mm.
(El margen derecho mínimo puede variar, según el tipo de papel.)

- C: El margen inferior mínimo es de 14 mm.
- *: Puede disminuir el margen mínimo inferior a 3 mm seleccionando **Máximo** como ajuste de **Área imprimible** en el menú **Papel** del controlador de la impresora (para Windows) o en el cuadro de diálogo **Ajustar página** (para Macintosh). Sin embargo, el margen mínimo inferior varía, según el papel. También, la calidad de impresión puede disminuir en el área ampliada. Antes de imprimir grandes trabajos utilizando este ajuste, imprima una sola hoja para confirmar la calidad de la impresión.

Cartuchos de tinta

Cartuchos de tinta negra (T003)

Color	Negro
Capacidad de impresión*	1200 páginas (A4, ISO/IEC 10561 patrón carta 360 dpp)
Duración del cartucho	2 años desde la fecha de producción (dentro de los 6 meses después de abrir el paquete, a 25°C)
Temperatura	Almacén: de -20 a 40°C 1 mes a 40°C Transporte: de -30 a 60°C 1 mes a 40°C 120 horas a 60°C Helada:** -16°C
Dimensiones	28.9 mm (W) × 67.4 mm (D) × 41.8 mm (H)

Cartuchos de tinta de color (T005)

Colores	Cián, magenta, y amarillo
Capacidad de impresión*	570 páginas (A4, 360 dpp, 5% de cada color)
Duración del cartucho	2 años desde la fecha de producción (dentro de los 6 meses después de abrir el paquete, a 25°C)
Temperatura	Almacén: de -20 a 40°C 1 mes a 40°C Transporte: de -30 a 60°C 1 mes a 40°C 120 horas a 60°C Helada:** -18°C
Dimensiones	54.0 mm (W) × 67.4 mm (D) × 41.8 mm (H)

* La capacidad de impresión real puede variar, dependiendo de la frecuencia de utilización de la impresora y de la función de limpieza del cabezal de impresión.

** La tinta tarda en deshelarse y ser utilizable unas 3 horas a 25°C.



Precaución:

- EPSON recomienda únicamente la utilización de cartuchos de tinta originales EPSON. Los productos de otros fabricantes podrían dañar la impresora, daños no cubiertos por la garantía EPSON.*
- No utilice un cartucho de tinta si se ha sobrepasado la fecha de caducidad impresa en el paquete.*

Mecánicas

Método de avance del papel	Fricción
Recorrido del papel	Alimentador de hojas, entrada posterior
Capacidad del alimentador de hojas	Unas 100 hojas de papel de 64 g/m ²
Dimensiones	Almacén Anchura: 467 mm Profundidad: 296 mm Altura: 199 mm Impresión Anchura: 467 mm) Profundidad: 594 mm Altura: 325 mm
Peso	8.4 kg sin los cartuchos de tinta instalados

Eléctricas

	Modelo de 220-240 V
Gama de voltaje de entrada	De 198 a 264 V
Gama de frecuencia nominal	De 50 a 60 Hz
Gama de frecuencia de entrada	De 49.5 a 60.5 Hz
Intensidad nominal	0.4 A
Consumo	Aproximadamente 30 W (patrón de carta ISO/IEC 10561) Cumple con la normativa Energy Star

Nota:

Compruebe el voltaje de la impresora en la etiqueta de la parte posterior de ésta.

Entorno

Temperatura	Funcionamiento: de 10 a 35°C Almacén: de -20 a 40°C, 1 mes a 40°C Transporte:* de -20 a 60°C, 120 horas a 60°C
Humedad	Funcionamiento: 20 a 80% HR Almacén:*,** 5 a 85% HR

* Guardada en el embalaje original

** Sin condensación

Estándares de seguridad

Estándares de seguridad:

Modelo para Europa Directive 73/23/EEC
EN60950

EMC:

Modelo para Europa Directive 89/336 /EEC
EN 55022 (CISPR Pub. 22) clase B
EN 50082-1
IEC 60801-2
IEC 60801-3
IEC 60801-4
EN 61000-3-2
EN 61000-3-3

Requisitos del sistema

Para ordenadores Windows

Para utilizar la impresora necesita Microsoft® Windows® 98, Windows® 95, Windows® 3.1, Windows® 2000, o Windows NT® 4.0 y un cable paralelo blindado de pares trenzados instalados. Si desea conectar la impresora a un puerto USB, necesitará un PC con Windows 98 o 2000 pre-instalado, un puerto USB y un cable blindado USB.

El ordenador también debe cumplir con los siguientes requisitos de sistema.

Requisitos de sistema mínimos	Sistema recomendado
i386/25 MHz para Windows 3.1 i486/25 MHz para Windows 95 y NT 4.0 i486/66 MHz para Windows 98 y 2000	Pentium o un procesador superior
16 MB RAM	32 MB RAM o más para Windows 98, 95, y 3.1 64 MB RAM o más para Windows 2000 y NT 4.0
20 MB de espacio en el disco duro para Windows 98, 95, y 3.1 40 MB para Windows 2000 y NT 4.0	50 MB o más espacio libre en el disco para Windows 98, 95, y 3.1 100 MB o más para Windows 2000 y NT 4.0
Monitor VGA	VGA o superior

El distribuidor puede ayudarle a actualizar el sistema si éste no cumple estos requisitos.

Para ordenadores Macintosh

Para conectar esta impresora a los ordenadores Apple® Macintosh®, deberá utilizar un cable USB.

El ordenador Macintosh también debe cumplir los siguientes requisitos de sistema.

Requisitos de sistema mínimos	Sistema recomendado
Mac OS 8.1 (Si utiliza la tarjeta de interface opcional IEEE1394 MacOS 8.6.)	Mac OS 8.5.1 o posterior (Si utiliza la tarjeta de interface opcional IEEE1394 MacOS 8.6 o posterior.)
9 MB RAM 9 MB RAM cuando la impresión background está activada.	21 MB RAM o más. 36 MB RAM de memoria cuando la impresión background está activada.

Nota:

- ❑ *La memoria disponible varía según el número y el tipo de aplicaciones que están abiertas. Para ver la cantidad de memoria disponible, seleccione Acerca del Macintosh desde el menú Apple y consulte el tamaño de la memoria (que aparece en kilobytes) mostrado en “Bloque mayor sin usar” (1.024K=1 MB).*
- ❑ *Los anteriores requisitos de memoria son para imprimir en papel de tamaño A4. Estos requisitos pueden variar según el tamaño del papel, el tipo de aplicación que utilice y la complejidad del documento que desea imprimir.*

Además de estos requisitos de sistema y memoria, también necesitará 10 MB de espacio libre en el disco duro para instalar el software de la impresora. Para imprimir, necesitará un espacio de disco duro adicional equivalente al doble del tamaño del archivo que desea imprimir.

Glosario

Las siguientes definiciones se aplican específicamente a impresoras.

aplicación

Un programa de ordenador que le ayuda a realizar una tarea concreta, como el procesamiento de un texto o la planificación financiera.

área imprimible

El área de una página en la que la impresora puede imprimir. Es más pequeña que el tamaño físico de la página, debido a los márgenes.

ASCII

“American Standard Code for Information Interchange” (Código Estándar Americano para el Intercambio de Información). Un sistema de codificación estandarizado para asignar códigos numéricos a letras y símbolos.

banding

Las líneas horizontales que aparecen a veces al imprimir gráficos. Esto se produce cuando el cabezal de impresión está desalineado. Consulte también *Entrelazado*.

bit

Un dígito binario (0 ó 1), que es la unidad de información más pequeña utilizada por una impresora u ordenador.

brillo

La claridad u oscuridad de una imagen.

búffer

La parte de la memoria de la impresora que se utiliza para guardar los datos antes de imprimirlos.

byte

Una unidad de información formada por ocho bits.

cable de interface

El cable que conecta la impresora al ordenador.

caracteres por pulgada (cpp)

Una medida del tamaño de los caracteres de texto, algunas veces llamada paso.

cartucho de tinta

Contiene la tinta utilizada durante la impresión.

CMYK

Cián (azul-verde), magenta, amarillo y negro. Estas tintas de color se utilizan para crear la matriz del sistema sustractivo de colores impresos.

cola de impresión

Cuando la impresora está conectada a una red, una cola de espera en la que se mantienen los trabajos de impresión que se envían a la impresora mientras ésta está ocupada.

colores substractivos

Colores producidos por pigmentos que absorben algunos colores de la luz y que reflejan otros. Consulte también *CMYK*.

ColorSync

Programa para Macintosh diseñado para ayudarle a obtener una impresión en color WYSIWIG (“what you see is what you get”, lo que ve es lo que obtiene). Este programa imprime los colores de la misma forma que aparecen en pantalla.

comprobación del funcionamiento

Un método para comprobar el funcionamiento de la impresora. Al realizar una comprobación del funcionamiento de la impresora ésta imprime la versión de la ROM, la página de códigos, el código del contador de tinta y un patrón de comprobación de los inyectores.

controlador de la impresora

Un programa que envía comandos para poder utilizar las características de una impresora concreta. Consulte también *controlador*.

controlador

Un programa que envía instrucciones a un periférico para indicarle lo que debe hacer. Por ejemplo, el controlador de la impresora acepta datos de impresión procedentes del procesador de textos y envía instrucciones a la impresora para indicarle cómo debe imprimir los datos.

correspondencia de colores

Un método para procesar los datos de color de forma que los colores visualizados en la pantalla del ordenador coincidan lo más posible con los colores impresos. Existen varios programas con esta función. Consulte también *ColorSync*.

cpp

Consulte *caracteres por pulgada*.

Detalles finos

Este ajuste del controlador de la impresora consigue que las impresiones, especialmente cuando contienen texto, sean más definidas y claras. Este ajuste puede aumentar el tiempo de impresión.

DMA

“Direct Memory Access” (Acceso Directo a la Memoria). Una función de transferencia de datos que pasa por alto la CPU del ordenador y permite una comunicación directa entre el ordenador y los dispositivos periféricos (como impresoras), así como entre los distintos dispositivos periféricos.

Entrelazado

Impresión en la que las imágenes se imprimen en incrementos muy pequeños para reducir la posibilidad de aparición de bandas y para producir imágenes tipo láser. Consulte también *banding*.

Error difusión

La difusión de errores mezcla los puntos de color individuales con los colores de los puntos circundantes, creando el aspecto de colores naturales. Mezclando los puntos de color, la impresora puede conseguir unos colores excelentes y una sutil gradación del color. Este método resulta ideal para imprimir documentos que contengan gráficos detallados o imágenes fotográficas.

ESC/P

Abreviatura de “EPSON Standard Code for Printers” (Código Estándar EPSON para Impresoras), el sistema de comandos que utiliza el ordenador para controlar la impresora. Se trata de un estándar para todas las impresoras EPSON, y lo soportan la mayoría de las aplicaciones para ordenadores personales.

ESC/P 2

Una versión mejorada del lenguaje de comandos de impresora ESC/P. Los comandos de este lenguaje permiten utilizar funciones idénticas a las de una impresora láser, como fuentes escalables e impresión de gráficos mejorada.

escala de gris

Una secuencia de tonos de gris, del negro al blanco. La escala de grises se utiliza para representar los colores al imprimir solamente con tinta negra.

fuente

Una fuente es un estilo de texto designado por un nombre de familia.

impresión de alta velocidad

Impresión en la que las imágenes se imprimen en ambas direcciones. Con ello la impresión es más rápida.

impresión económica

Impresión en la que las imágenes se imprimen utilizando menos puntos para ahorrar tinta.

impresora local

La impresora que está conectada directamente al puerto del ordenador mediante un cable de interface.

inicialización

Consigue que la impresora vuelva a adoptar los ajustes por defecto (grupo predeterminado de condiciones) cada vez que la activa o reinicializa.

interface paralelo

Consulte *interface*.

interface serie

Consulte *interface*.

interface USB

Interface "Universal Serial Bus" (Bus Serie Universal). Este interface permite al usuario conectar hasta 127 dispositivos periféricos (como teclados, ratones e impresoras) al ordenador mediante un solo puerto de finalidad general. La utilización de concentradores USB permite añadir puertos adicionales. Consulte también *interface*.

interface

La conexión entre el ordenador y la impresora. Un interface paralelo transmite los datos de carácter en carácter o de código en código. Los interfaces serie transmiten los datos de bit en bit.

inyección de tinta

Un método de impresión en que cada letra o símbolo se forma aplicando tinta al papel de manera muy precisa.

inyectores

Pequeños tubos del cabezal de impresión a través de los cuales se pulveriza la tinta en la página. La calidad de impresión puede disminuir si los inyectores del cabezal de impresión están atascados.

medios tonos

Patrones de puntos negros o de color utilizados para reproducir una imagen.

memoria

La parte del sistema electrónico de la impresora que se utiliza para almacenar información (datos). Parte de esta información es fija y se utiliza para controlar el funcionamiento de la impresora. La información que se envía a la impresora desde el ordenador se almacena temporalmente en la memoria. Consulte también *RAM* y *ROM*.

monocromo

Impresión en la que sólo se utiliza tinta de un color, que generalmente es el negro.

por defecto

Un valor o ajuste que es efectivo al activar, reinicializar o inicializar el equipo.

ppp

Puntos por pulgada. Los ppp miden la resolución. Consulte también *resolución*.

puerto

Un canal de interface a través del cual se transmiten los datos entre los dispositivos.

RAM

"Random Access Memory" (Memoria de Acceso Aleatorio). La parte de la memoria de la impresora que se utiliza como búffer y para guardar los caracteres definidos por el usuario. Todos los datos guardados en la RAM se pierden al desactivar la impresora.

reiniciar

Volver a aplicar a la impresora los ajustes por defecto desactivándola y volviéndola a activar.

resolución

El número de puntos por pulgada utilizados para representar una imagen.

RGB

“Red, Green, and Blue” (Rojo, verde y azul). Estos colores, en los fósforos irradiados por el tubo de rayos catódicos (TRC) del cañón de electrones del monitor del ordenador, se utilizan para crear la matriz aditiva de los colores de pantalla.

ROM

“Read Only Memory” (Memoria de Sólo Lectura). Una parte de la memoria que sólo puede leerse, pero que no puede utilizarse para el almacenamiento de datos. Los datos almacenados en la ROM se conservan al desactivar la impresora.

semitonos

Método que utiliza patrones de puntos para representar una imagen. Los semitonos permiten generar distintos tonos de gris utilizando sólo puntos de color negro, o un número prácticamente infinito de colores utilizando sólo unos cuantos puntos de colores. Consulte también *medios tonos*.

sopORTE

Materiales sobre los que se imprimen datos, como sobres, papel normal, papel especial y transparencias.

spool

El primer paso de la impresión, en el cual el controlador de la impresora convierte los datos de impresión en códigos que la impresora comprende. Estos datos se envían luego directamente a la impresora o al servidor de impresión.

spool manager

Un programa que convierte los datos de impresión en códigos que la impresora puede comprender. Consulte también *spool*.

sRGB

Método de gestión del color utilizado para mantener la consistencia del color entre dispositivos que cumplen con el estándar sRGB.

Status Monitor

Un programa que permite comprobar el estado de la impresora.

unidad

Un dispositivo de memoria, como por ejemplo una unidad de CD-ROM, de disco duro o una disquetera. En Windows se asigna una letra a cada unidad para facilitar su manejo.

WYSIWIG

“What-you-see-is-what-you-get” (lo que ve es lo que obtiene). Este término se utiliza para referirse a aquellas impresiones que tienen exactamente el mismo aspecto que el mostrado en pantalla.

Índice

A

- Abrazaderas del cartucho de tinta, 3
- Ajuste Área imprimible
 - Macintosh, 5-12
- Ajuste Automático
 - Macintosh, 5-6
 - Windows, 3-8
- Ajuste Color
 - Windows, 3-8
- Ajuste ColorSync, 5-8
- Ajuste Económico
 - Windows, 3-11
- Ajuste ICM, 3-11
- Ajuste Impresión proporcional
 - Windows, 3-23
- Ajuste Marca de fondo
 - Macintosh, 5-25
 - Windows, 3-34
- Ajuste Reducir o ampliar
 - Macintosh, 5-13
- Ajuste Resolución
 - Windows, 3-13
- Ajustes de Configuración, 6-3
- Ajustes de Más opciones
 - Windows, 3-12
- Ajustes personales
 - Macintosh, 5-8
- Ajustes Predefinidos
 - Macintosh, 5-9
- Ajuste sRGB, 3-11
- Ajustes Velocidad y Avance, 3-47
- Ajuste Texto/Gráfico
 - Macintosh, 5-8
 - Windows, 3-11
- Ajuste Tiempo de impresión, 5-27
- Ajuste Tinta
 - Macintosh, 5-6
- Ajuste Tipo Papel
 - Macintosh, 5-4 a 5-6
 - Windows, 3-5 a 3-7

- Alimentador de hojas, 2
- Ampliación de la bandeja de salida, 2
- Atasco del papel, 10-26
- Ayuda On-line, 3-43

B

- Bandeja de salida, 2
- Botones, 3

C

- Cabezal de impresión, 3
 - calibración, 9-11 a 9-13
 - comprobar los inyectores, 9-2 a 9-4
 - limpiar, 9-5 a 9-10
- Cables, 11-2
- Cables de interface, 11-2
- Cargar papel especial, 1-3 a 1-7
- Cargar papel normal, 1-2
- Cartuchos de tinta, 11-6
 - sustituir, 8-1 a 8-12
- Centro de Atención al Cliente, 10-28
- Comprobar los inyectores, 9-2 a 9-4
- Consumibles, 11-1 a 11-7
- Contador de Avance, 4-2
- Cuadro de diálogo Ajustar página,
 - 5-12 a 5-13
- Cuadro de diálogo Ajustes Personalizados
 - Macintosh, 5-11
- Cuadro de diálogo Ajustes personalizados
 - Windows, 3-15
- Cuadro de diálogo Composición,
 - 5-22 a 5-27

E

- EPSON Monitor 3, 6-4 a 6-8
- EPSON Spool Manager, 4-4

EPSON StatusMonitor, 6-2
EPSON Status Monitor 3, 4-5 a 4-6
Especificaciones, A-10
 área imprimible, A-6
 cartuchos de tinta, A-7
 eléctricas, A-9
 entorno, A-10
 estándares de seguridad, A-10
 impresión, A-2
 mecánicas, A-9
 papel, A-2 a A-5
Especificaciones área imprimible, A-6

F

Función Previo, 5-30

G

Glossy Film, 1-6
Guardar ajustes
 Macintosh, 5-11
 Windows, 3-15
Guías laterales, 2

H

Hojas de limpieza, 1-7

I

Impresión Background, 5-28, 6-4 a 6-8
Impresión en red
 Macintosh, 7-11 a 7-14
 Windows 95, 98, 7-2 a 7-4
 Windows NT 4.0, 7-6 a 7-11
Impresora
 limpiar, 9-13
 transportar, 9-14
Indicadores, 3, 10-7 a 10-8
Indicadores de error, 10-7 a 10-8
información de seguridad, A-10
Instrucciones de seguridad, 1 a 5

L

Limpiar
 cabezal de impresión, 9-5 a 9-10
 impresora, 9-13
Limpieza de cabezales, 9-3

M

Manejo del papel, 1-1 a 1-12
Mantenimiento, 9-1 a 9-16
Matte Paper-Alto gramaje, 1-6
Menú Composición, 3-23 a 3-24
Menú Papel, 3-22 a 3-23
Menú Principal, 3-5 a 3-11

O

Opciones, 11-1 a 11-7

P

Palanca de ajuste, 3, 1-4
Panel de control, 3
 limpiar el cabezal de impresión, 9-3
 test de inyectores, 9-3
Papel autoadhesivo especial HQ, 1-6
Papel especial, 1-6, 11-6
Papel Transferencia sobre tela, 1-6
Partes de la impresora, 2
Photo Paper, 1-6, 1-8 a 1-12
Photo stickers, 1-6
Predefinido
 Windows, 3-10

R

Requisitos del ordenador, A-11 a A-13
Resolución, A-2
 Macintosh, 5-10

S

Sobres, 1-7 a 1-8, A-3, A-6
Software de la impresora para
 Macintosh

- cambiar ajustes, 5-2 a 5-32
- utilidades, 5-32 a 5-34
- Software de la impresora para Windows, 9-16
 - acceder, 3-2 a 3-4
 - cambiar los ajustes, 3-4 a 3-16
 - utilidades, 3-38 a 3-41
- Solucionar problemas, 10-1 a 10-27
- Soporte del papel, 2
- Spool Manager, 4-4
- Status Monitor
 - Macintosh, 6-2
 - Windows, 4-5 a 4-6

T

- Tamaño de papel personalizado
 - Macintosh, 5-13
- Tapa de la impresora, 2
- Tarjetas de interface, 11-3
- Tarjetas especiales Ink Jet, 1-6
- Transferencia DMA, 3-48 a 3-50
- Transparencias, 1-6
- Transportar
 - impresora, 9-14

U

- Utilidad Calibración de cabezales,
 - 9-11 a 9-13
- Utilidades
 - Macintosh, 5-32 a 5-34
 - Windows, 3-38 a 3-41
- Utilidad Limpieza de cabezales,
 - 9-5 a 9-9

V

- Velocidad de impresión, aumentar,
 - 3-45 a 3-52